

# DESIGNTbilisi

@528 swatch

ლიზინოზიონისი # ღიზინი | არაჩიქაქაჩა | მდიონახიოვანა

შპალერი. 261 x 46.5cm

## BASIC, LOVE & WAR

დისტანციიდან აბსტრაქტული და ნაცრისფერი. ახლოდან დეტალებით მდიდარი და საინტერესო FAMILY 3 -ის სამი განსხვავებული ვერსიის (BASIC, LOVE & WAR) შეკვეთა შესაძლებელია pdf ფორმატში.

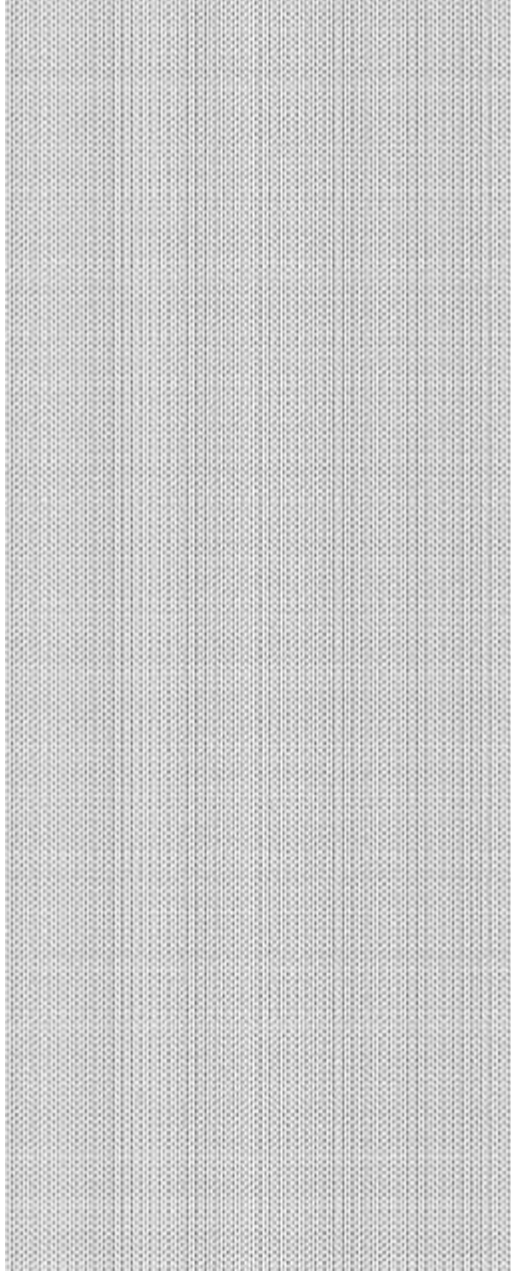
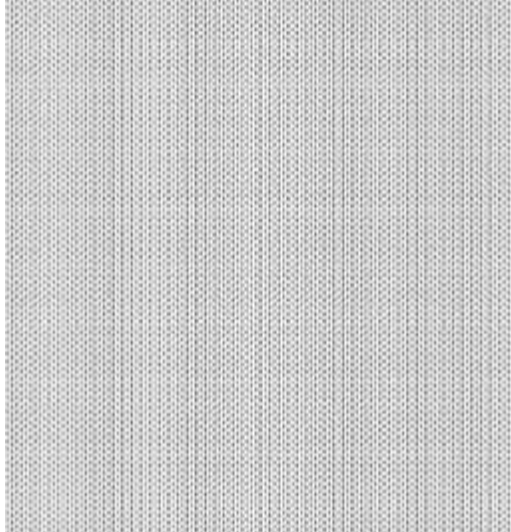
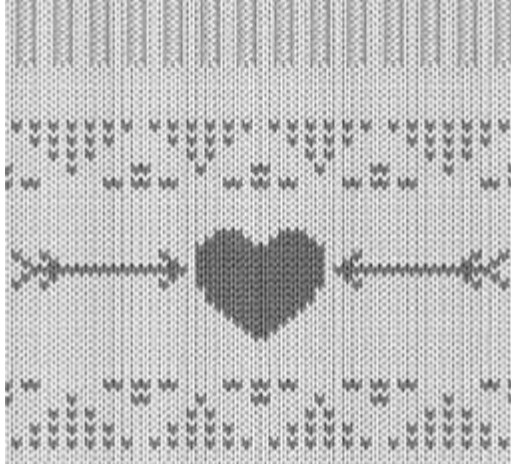

**JEDER M<sup>2</sup> DU** ,extratapete  
design: irakli Kiziria  
www.designprovocation.com  
dt 028

acid, რესტორანი კალა, KGB, near Opera....

## KALA ჯგუფი



ფოტო ნანკა დოლიძე dt

“კალა ჯგუფი” ერთ-ერთი დიდი ქსელია, რომელიც საკვები ობიექტების გაერთიანებას წარმოადგენს. “კალა ჯგუფში” შემავალი რესტორნები და კაფეები გამოირჩევა როგორც განსხვავებული, ორიგინალური, დახვეწილი დიზაინით, ასევე ექსკლუზიური საკვებით და სასიამოვნო გარემოთი. შეიძლება ითქვას, რომ მათ მიერ შექმნილი პროდუქტი ერთგვარად თბილისის სავიზიტო ბარათს წარმოადგენს, როგორც ადგილობრივებისთვის, ისე ტურისტებისთვის, რომლებისთვისაც ქვეყნის გასაცნობად აუცილებელი ერთ-ერთი კომპონენტი სწორედ ეროვნული საკვები დაწესებულებებია.

“კალა ჯგუფის” ქსელში შედის კაფეების ქსელი „acid“, რესტორანი კალა, KGB, კაფე ოპერასთან, წლის ბოლომდე იგეგმება რამდენიმე ახალი ობიექტის გახსნა. [ >

გაგრძელება \_\_\_024 dt

დღის კაფე. გალერეა, ბარი, დამის კლუბი

## Cafe-gallery



ფოტო კაფე გალერეა

კაფე მოიცავს რამდენიმე სხვადასხვა სივრცეს: პირველი სართული (რომელიც რეალობაში მეორე სართულია რუსთაველის მხრიდან), ეზო და მანსარდა.

იდეა და მიზანი იყო, ავტორს მოეწყო ინტერიერი რომელიც იქნებოდა შედგენილი ისეთი დეტალებისგან რომელიც ადამიანისთვის (ქართველი, ყოფილი საბჭოთა მოქალაქისთვის) მაღიან ახლო და ნოსტალგიური გახდებოდა: ანუ აქ გამოყენებულია ისეთი ავეჯი და დეტალები რომლებსაც სტუმარი ხედავდა მის საცხოვრებელ სახლში, მეგობართან სტუმრობისას, მოაგონებდა მისი ბავშვობის ან ახალგაზრდობის საცხოვრებელ სახლს ან სკოლას. [ >

გაგრძელება \_\_\_021 dt

პოპ-კულტურის ანთოლოგია ინტერიერში

## Boombully Rooms & Hostel



ფოტო dt

ტურიზმის განვითარებასთან და უცხოელი მოგზაურების ინტერესის გაზრდასთან ერთად, თბილისში ბოლო რამდენიმე წლის განმავლობაში არა ერთი სასტუმრო გაიხსნა, მაგალითისთვის, ჰოსტელების რაოდენობა თბილისში თითქმის არ ჩამოუვარდება ისეთ ტურისტულად განვითარებულ ქალაქს, როგორც პარიზი, რასაც სამწუხაროდ ვერ ვიტყვით მათ მრავალფეროვნებაზე. ერთ-ერთი ასეთი ჰოსტელი რუსთაველის 24 ნომერში მდებარეობს. თბილი, “მსუბუქი” გარემოთი მოცული, კომფორტული სასტუმრო სახელწოდებით “Boombully Rooms & Hostel”. აქ ტურიზმს და სასტუმროს სერვისს სხვანაირად ხედავენ, სტუმრებს მიმღების ნაცვლად მასპინძლები ხვდებიან და მოგზაურობის ბოლომდე თავს პირად სტუმრად აგრძნობინებენ. [ >

გაგრძელება \_\_\_020 dt

## Grey Gardens \_\_\_018 dt

ფოტო ნანკა დოლიძე DESIGNTbilisi

ინტერიერში ცემენტის გამოყენება საკმაოდ პოპულარულია დღეს, განსაკუთრებით კი ხესთან და შუშასთან ერთად. ნაცრისფერი ბალები გვიჩვენებს თუ როგორ შეიძლება ინტერიერი არქიტექტურის ბუნებრივი გაგრძელება იყოს. არსებული სტრუქტურა, ამ შემთხვევაში ცემენტი, საბაზისო, მთავარი ელემენტია, რომელიც სივრცეს ერთდროულად გლუვ და არარაფინირებულ სახეს აძლევს. დაუმუშავებელ კედლებს მომხიბვლავი არასრულყოფილება შემოაქვს. მცენარეები ცემენტის სიცივეს ანიტირალეგს და გარემოს უფრო კომფორტულს ხდის. ასე რომ, ცემენტი და მცენარეები ერთმანეთს აბალანსებს და ინტერიერსა და ექსტერიერს შორის ურთიერთკავშირის საზღვარს ადგენს.



**JEDER M<sup>2</sup> DU** ,extratapete  
design: irakli Kiziria  
www.designprovocation.com  
dt 028



**NOAStudio**

პირველი საერთაშორისო არქიტექტურული ოფისი საქართველოში.

NOAStudio არის არქიტექტურული კომპანია, რომელიც დაარსდა 2005 წელს თბილისში, მიკა ყრუაშვილის (1961, თბილისი) და ქეთევან ყრუაშვილის (1981, თბილისი) მიერ.

კომპანიის მომსახურება მოიცავს არქიტექტურულ პროექტირებას, ურბანულ დაგეგმარებას და დიზაინს, ინტერიერის დიზაინს და პროექტის მენეჯმენტს.

2010 წლიდან კომპანიას შეემატა მესამე პარტნიორი, პორტუგალიელი არქიტექტორი სეზარ რიბეირო (César Ribeiro, 1975, porto).



“ჩვენი მიზანია განვსაზღვროთ არქიტექტურული სივრცე შუქსა და ფორმას შორის დიალოგის მეშვეობით; შევქმნათ კონკრეტული გარემო ყოველი პროექტისთვის. ეს პრინციპები გვეხმარება განვსაზღვროთ მეოთხე განზომილება არქიტექტურაში: სივრცის გამოყენება; სივრცეში მოძრაობის მიმართულების და რიტმის კარნახი; შეგრძნებების და ემოციების გამოწვევა; სადაც არქიტექტურა არ არის სტატიური არამედ გარდაიქმნება სცენად.

ასეთი აზროვნების მიდგომით ჩვენი არქიტექტურა შეიძლება აიღწეროს როგორც კონცეპტუალური არქიტექტურა.

ჩვენ ვემხრობით პურიზმს და ფორმალიზმს არქიტექტურაში. ჩვენი სურვილია რომ არქიტექტურა იყოს ჭეშმარიტი თავისი არსის მიმართ.”

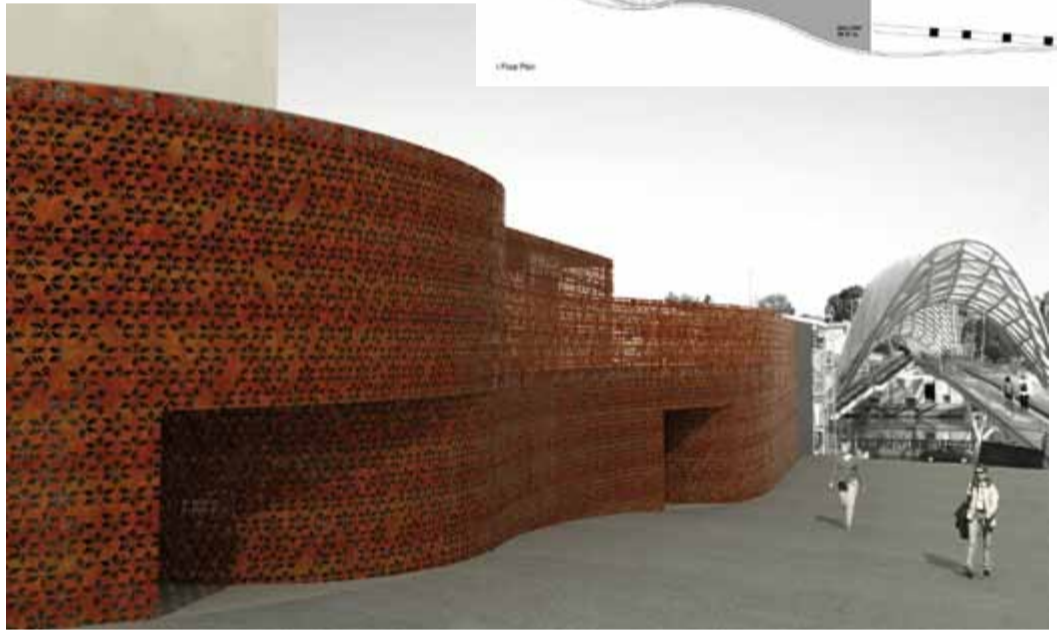

ვლადიმერ კობახიძის მასტერ კურსის პროექტი  
Domus Academy the “Volkswagen Plus” master course project  
2009-2010 მილანი, იტალია



“Volkswagen Plus” პროექტი მოიცავს ერთ წლიანი მასტერ კურსის თეზის პროექტს, რომელიც განხორციელდა ცნობილი იტალიური აკადემიის “Domus Academy” და ცნობილი გერმანული ბრენდის “Volkswagen”-ის თანამშრომლობით. სადაც ჩართული იყო გერმანული ბრენდის დიზაინ ჯგუფი და უშალოდ მათი კოორდინაციით ხორციელდებოდა მასტერ პროექტის განვითარება და საბოლოო შედეგი.



Brief -- მასტერ კურსის დავალება  
“Domus Academy” -ის ავტო დიზაინის მასტერ კურსის ძირითადი მოთხოვნა მოიცავდა “Volkswagen”-ისთვის მომავლის ხედვას, რაც ინგლისურად ასე ჟღერს “The new Luxury for Volkswagen” ანუ რა იქნება პრიორიტეტული მომავლის მომხმარებლისთვის, ყველა ის მნიშვნელოვანი კრიტერიუმი და ტენდენციები რაც შეიძლება მოთხოვნადი იყოს მომავლში.

კვლევა და ანალიზი  
ავტო მწარმოებლები ძალიან დიდ რესურს უთმობს ბრენდის მომავლის განვითარებას, რაც გამოიხატება მუდმივი კვლევით და ამა თუ იმ ტექნოლოგიური სიახლის დანერგვით. ამ მხრივ გამონაკლისს არც “Volkswagen”-ი წარმოადგენს.

მასტერ კურსის ჯგუფური კვლევის შედეგად გამოვლინდა ტრანსპორტის სფეროში არსებული პრობლემატური ასპექტები, რომლებიც მომავლში უფრო გართულებულ სახეს მიიღებს. აგრეთვე აქცენტი გაკეთდა ტექნოლოგიურ სიახლეებზე, თუ როგორ შეიძლება გარდაიქმნას თანამედროვე ტექნოლოგია უახლოეს მომავლში, აგრეთვე რა შეიძლება იყოს ენერგო რესურსი და უსაფრთხოების მაჩვენებლები, ვინაიდან დღევანდელი უსაფრთხოების სტანდარტები აშკარად საჭიროებს სრულყოფას. ავტომობილი 100% მძღოლზე არის დამოკიდებული, რაც ექსტრემალურ მდგომარეობაში ხშირად სავალალოდ სრულდება. მომავლის კვლევა ამ დარგში და თანამედროვე ტექნოლოგიების სამომავლო განვითარება ავარიული შემთხვევების 0 % -ამდე შემცირების საშუალებას იძლევა. ტრანსპორტის შექმნა მომხმარებლისგან დამოუკიდებლად გარემოსთან კოორდინირებული კომუნიკაციის დამყარება, რაც მას უსაფრთხოების დონის მაღალ სტანდარტზე აიყვანს.

რატომ უნდა კვლევის ერთ-ერთ მნიშვნელოვან კომპონენტს აგრეთვე წარმოადგენს ბრენდის დიზაინ სახე და თუ რა შეიძლება იყოს მომავლის დიზაინ ტენდენცია და როგორი ცვლილება შეიძლება განიცადოს.

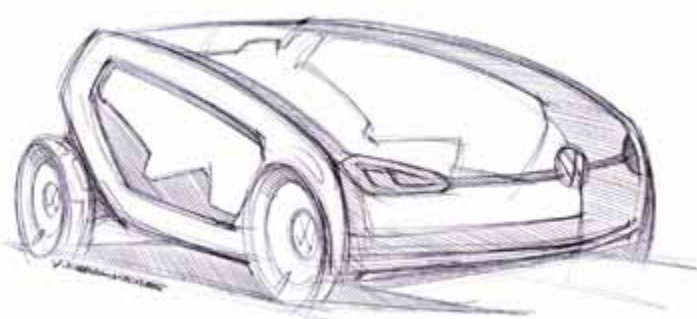



ინტერიერის დიზაინი: თინა ასათიანი, ვიკა ბუნნიკაშვილი



## Grey Gardens

დასაწყისი \_\_\_028 dt

პალიტრა საკმაოდ ნეიტრალურია: ჰაეროვანი თეთრისაგან, ნაცრისფერი ცემენტისაგან და მცენარეების ბუნებრივი მწვანისაგან შემდგარი. სივრცეს ურბანული სიმწვანის გამაცოცხლებელი აურა აქვს. ამ შემთხვევაში, მწვანე ფერს სიმშვიდე და სისუფთავე შემოაქვს ინტერიერში და ამავდროულად აქცენტულად ელემენტად გვევლინება ამ სივრცისთვის. საუკუნეების წინ დადგინდა, რომ მცენარეებთან ან სხვა სახის ბუნებრივ ელემენტებთან ადამიანების ახლო კონტაქტი ფსიქოლოგიური კეთილდღეობის სტიმულირებას ახდენს და ადამიანის განწყობაზე დადებითად მოქმედებს. აქაურობა ქალაქის ინდუსტრიულ ოაზისად ან კოსმოსურ ხომალდზე გაშენებულ სათბურად შეგვიძლია აღვიქვათ, რომელიც იმისათვის არის შექმნილი რომ მგზავრები ბედნიერად და კეთილგონივრულად ასაზრდოვოს.

////////// ია ქუთათელაძე

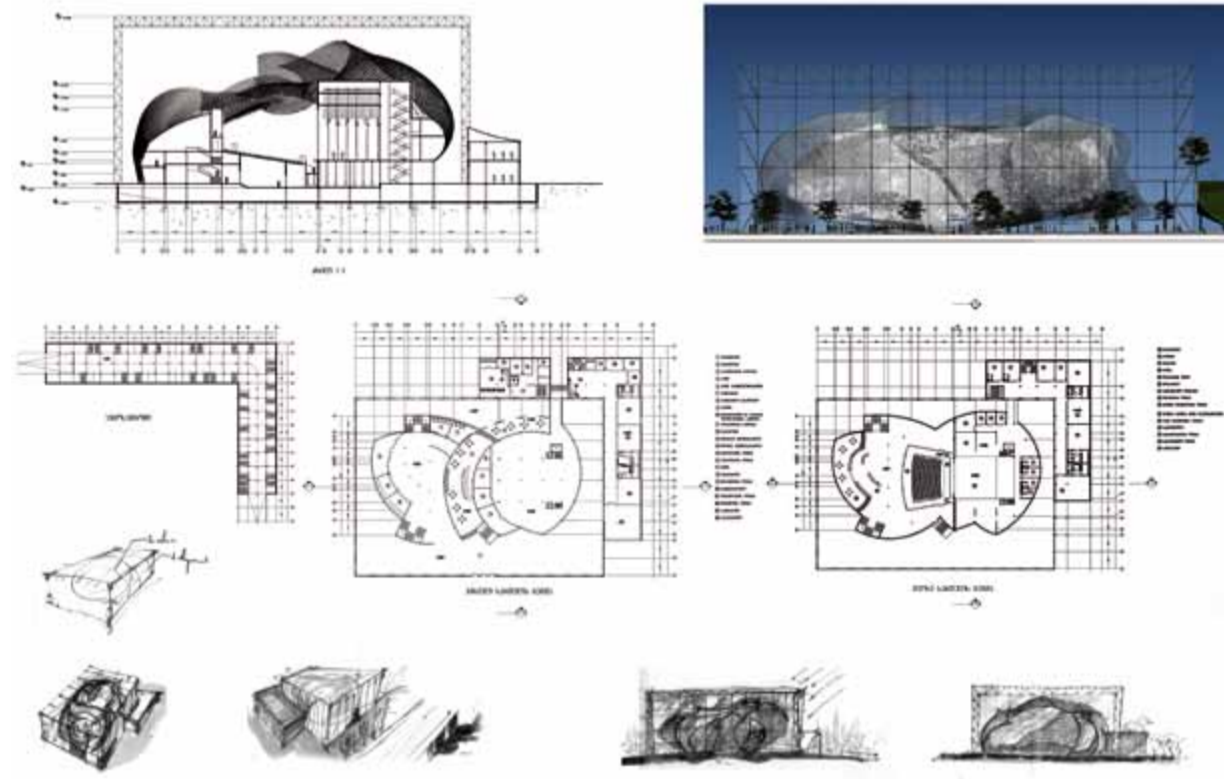

ფოლკლორული ცენტრის პროექტი ფრაგმენტები

ფოლკლორული ცენტრი წარმოადგენს საზოგადოებრივი დანიშნულების შენობას, სადაც ჩატარდება კონცერტები და წარმოდგენები. იგი სხვადასხვა გასტროლოებს უმასპინძლებს. შენობა დაყოფილია სამსახიობო და სამაყურებლო ნაწილებად. სამსახიობოში შედის სარეპეტიციო დარბაზები, საგარჯიშო და მოსასვენებელი ოთახები და მსახიობებისთვის განკუთვნილი სათავსები. სამაყურებლო ნაწილში კი - 500 კაციანი საკონცერტო დარბაზი, კაფეები, საგამოფენო დარბაზები და სხვ. ეს ორი ფუნქცია ერთმანეთისგან დამოუკიდებელია და არ ხდება ნაკადების გადაკვეთა.

საპროექტო ტერიტორია განთავსებულია ქალაქ თბილისში მტკვრის მარცხენა სანაპიროზე. კერძოდ, უზნაძის კუჩასა და სანაპიროს ქუჩებს შორის, ყოფილი ტუბ.დისპანსერის ადგილზე. როგორც ცნობილია, თბილისში ბევრი რთული და მთავორიანი ადგილია. სწორედ ასეთ ადგილს განეკუთვნება საპროექტო ტერიტორია. ეს ადგილი მტკვრის მეორე სანაპიროდან როგორც პარტერი, ისე მოჩანს და აქ უკვე მეხუთე ფსადის თემაც ჩნდება. ამიტომაც, ძალიან მნიშვნელოვანია, როგორ განთავსდებოდა ამ ტერიტორიაზე საკონცერტო დარბაზი, რომელიც ყველა მხრიდან შთამბეჭდავი და აღქმადი უნდა იყოს. რელიეფის სირთულის, გეგმარებითი მოთხოვნების და შინაარსობრივი მხარის შერწყმით მივიღეთ მინის კუბი. მასში მოთავსებულია თეთრი პლასტიკური სხეული, რომელიც მოძრაობასთან, ცეკვასთან და პლატიკასთან ასოცირდება. მისი მოქნილი და ელასტიური ფურცლები ისე არის განლაგებული, რომ ყოველი წერტილიდან საინტერესო და შთამბეჭდავი ხედი იქმნება. სწორედ ეს არის მინის კუბის მთავარი ნაწილი და ბირთვი, რომელშიც წარმოდგენები და კონცერტები იმართება. იგი შენობის დომინანტია როგორც თემატიკით, ასევე შინაარსობრივი მხარითაც. მინის კუბში განთავსებულია სხვადასხვა საზოგადოებრივი დანიშნულების სათავსები: ფოიე, კაფეები, საგამოფენო დარბაზები, გამწვანებული ტერიტორიები და სხვ. მინის კუბში გარემო ისეა მოწყობილი, რომ მომსვლელს თავი ღია ცის ქვეშ ეგონება, თუმცა წარმოდგენის დაწყებისას ეს განწყობა იცვლება და საკონცერტო დარბაზი იწყებს ფუნქციონირებას რეალურ სამყაროში.

ლიზა ხუნდაძე დაიბადა 1986 წელს თბილისში. დაამთავრა თბილისის სახელმწიფო სამხატვრო აკადემია, არქიტექტურის ფაკულტეტი. სწავლის პერიოდში მონაწილეობდა ვოკუპებში: დავით აღმაშენებლის გამზირის რესტავრაციისა და რეაბილიტაციის პროექტში - ბერლინი, გერმანია. საბჭოთა კავშირის არქიტექტურის ტრანსფორმაცია, ჰოლანდიელ არქიტექტორებთან ერთად - თბილისი, საქართველო.

ორჯერ აიღო პირველი ადგილი საუკეთესო სტუდენტის პროექტში, ჟურნალი სტილის დაჯილდოებაზე. მონაწილეობა მიიღო ფლორენციის ფესტივალზე და 2009 წელს ჰოლანდიის არქიტექტურის ბიენალეზე, პროექტით "მიკრო საცხოვრებელი რაიონები" სწავლის პერიოდში მუშაობდა მირზაშაფის ქუჩის განაშენიანების პროექტზე "არქიტექტურულ ჯგუფი და პარტნიორებში". 2010 წელს გაიარა სტაჟირება ლონდონში "SPARC ARCHITECTURE"

ამჟამად მუშობს არქიტექტურულ კომპანია ნეო-ა-ში.

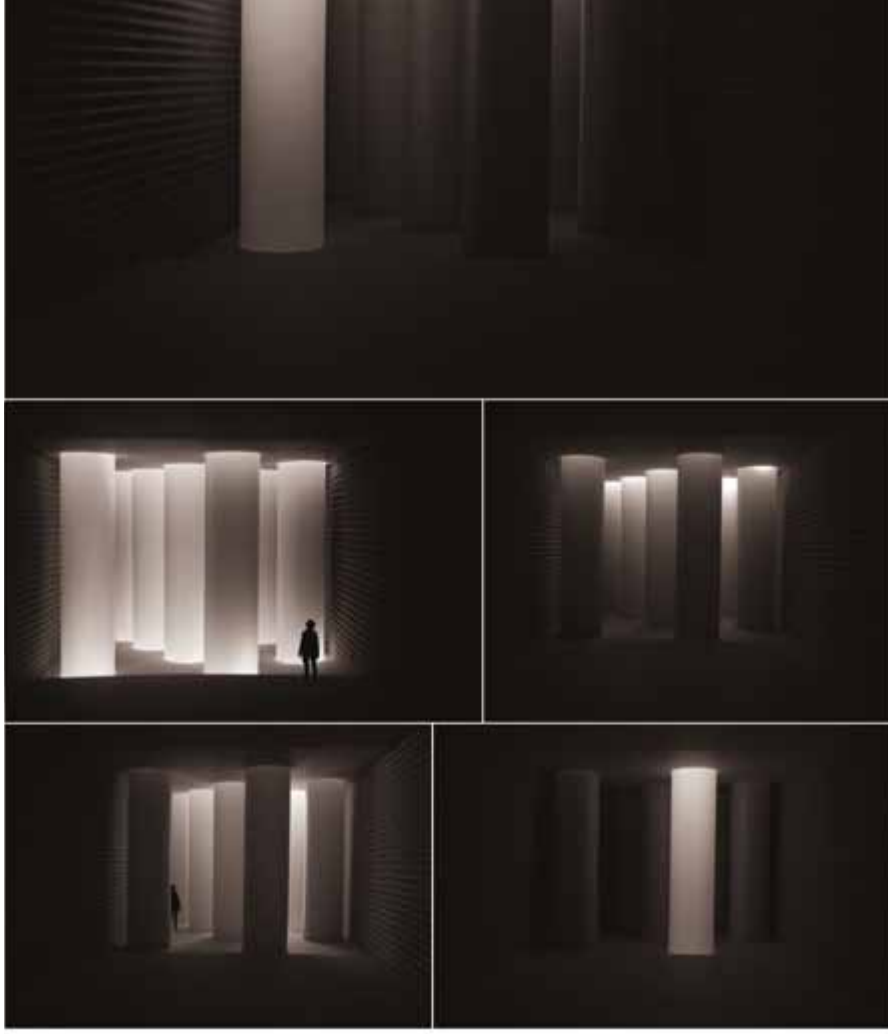

LIZA KUHNDAZE

EASAQOB IRELAND (ADAPTATION) ANDRÁS CSÖZSER / JAMES DOMOLAY / LAMOND ULLBERG LIGHT & SPACE WORKSHOP





პროექტი -- Box studio. ფართობი -- 148 მ<sup>2</sup>. შესრულდა -- 2012 წელს. პროექტზე მუშაობდნენ: თამარ არველაძე, მარიამ მარგველაშვილი, რამაზ ჩანტლაძე, ლაშა კოტრიკაძე, შაკო ერაძე. ფოტო ლაშა კოტრიკაძე

Box studio 2011 წლის ივნისში თამარ არველაძის და ლევან თავხელიძის მიერ დაარსდა. სტუდია ორიენტირებულია არქიტექტურულ პროექტირებასა და ინტერიერის დიზაინზე. ამ ხანმოკლე პერიოდში სტუდიაში არაერთი საინტერესო პროექტი შეიქმნა. მათ შორის აღსანიშნავია, ქალის სამოსის ბრენდ "ბროდვეის" მაღაზია, რომლის პრეზენტაცია 5 მაისს მოხდა. ამ სივრცის დიზაინის იდეაში უარყოფილია გრავიტაციის პრინციპი. მაღაზიის ინვენტარი, მათ შორის გასახდლები და შიდა დასასვენებელი ოთახივც კი ჰაერში ტივტივებს, ეს ეფექტი კონსტრუქციის ფერისა და განათების მეშვეობით არის მიღწეული. "იატაკზე მხოლოდ ადამიანები დადიან". თეთრ სივრცეში არსებულ ძირითად მინიმალისტურ ავეჯთან საინტერესო კონტრასტს ქმნის სპილენძის ხელნაკეთი სანათები, საკიდები და სპეციალურად ამ ინტერიერისთვის, მხატვარ რამაზ ჩანტლაძის მიერ შექმნილი კომპოზიციები რომლებიც, თანამედროვე ტექნოლოგიების დახმარებით კედლებსა და მაღაზიის აბრაზე გადატანილი. აღსანიშნავია რომ, ინტერიერის ყველა დეტალი ხელნაკეთია და შექმნილია საქართველოში, ზოგს სტუდიოს დიზაინერების მიერ.



დასაწყისი \_\_\_028 dt



სასტუმროს ინტერიერი დიდად განსაზღვრავს დასვენების დროს მიღებულ შთაბეჭდილებებს, ამიტომაც Boombully -ის მასპინძლები თვლიან, რომ დიზაინი გადატვირთული არ უნდა იყოს. მცირე, უმეტესად ორ ფერში გადაწყვეტილი დეკორაციებით ბუმბულის კედლები თითქოს თბილისის უახლეს ისტორიას გვიყვება. აქ ბოლო რამდენიმე ათწლეულის პოპ-კულტურის ანთოლოგია შესანიშნავად გადმოსცემს იმ ურბანულ კულტურას რაც Boombully -ის გარშემო არსებობს. მნიშვნელოვნად სწორედ ამან განაპირობა მაღალი ინტერესი ქალაქის სტუმრების მხრიდან, რომელთა უდიდეს ნაწილს ახალგაზრდა მოგზაურები წარმოადგენენ.

ამ ყველაფერმა თავისი შედეგი უკვე გამოიღო და Boombully ჰოსტელში სულ უფრო ხშირად შეხვდებით სტუმრებს, რომელთაც თბილისის უფრო სიღრმისეული კუთხით დანახვა სურთ. დიზაინზე, ისევე როგორც სახელისა და ლოგოს შექმნაზე, ჰოსტელის დამფუძნებლები მუშაობდნენ. სწორედ მათი იდეა იყო Boombully -ის დიზაინში ყოფილიყო ისეთი კრეატიული პრინტები როგორიცაა: 90-იანების ცნობილი კომპიუტერული თამაშის გმირები და სვიტერებით შემოსილი ირმები, ბრიტანული როკ ჯგუფის ალბომის ყდა (Joy Division - Unknown Pleasures). იდეის უშუალოდ კედელზე გადატანაზე იზრუნეს მხატვრებმა: გიორგი მადრაძემ (დადამ) და მუსია ქებურიაძემ. თუმცა, Boombully -ის მთავარი კონცეპტი მაინც სხვადასხვა დიზაინერული სტილების შერწყმაში გამოიხატება, აქ ერთად არის თავმოყრილი, როგორც ძველი და ანტიკვარული, ასევე თანამედროვე და კომფორტული ავეჯი და ნივთები, მაგალითად ჰოსტელის ცენტრალურ ოთახში, რომელიც სტუმრების თავშესაფარად აღიქვამა, ორიგინალურ ერთობლიობას ქმნის დიდი ანტიკვარული ჭადი და გასული საუკუნის სარკე, თანამედროვე პრინტები და მყუდრო, ფერადი პუფები...





ფოტო: კაპიტალიზმი

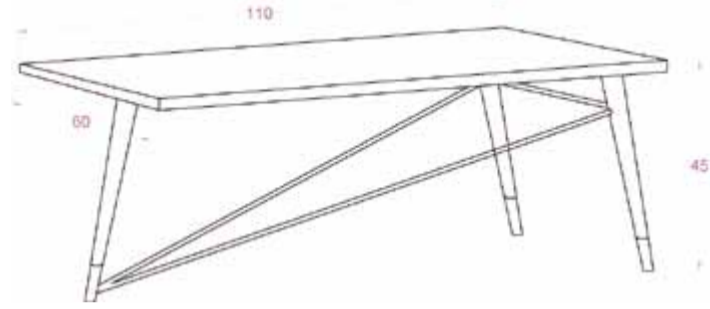

Triple Table. დიზაინი: ია ქუთათელაძე

მაგიდა შედგება ლითონის ფეხებისგან და ლითონის მილოვანი გადაბმებისგან. კონსტრუქციის ყველა ნაწილი შედგებილია ზედაპირი დამზადებულია Mdf-ისგან და ისიც შედგებილია.

დასაწყისი \_\_\_ 028 dt



კაფე გალერეის ინტერიერში არ არის გამოყენებული ძვირფასი მოსაპირკეთებელი მასალები, ავეჯი, განათება, ყველაფერი არის მარტივად გადაწყვეტილი. მაგალითად იატაკი არის უბრალო იატაკის ფიცარი რომელზეც დახატულია ხალიჩა. კედლები პირველ სართულზე და მანსარდაში არის თეთრი, საგამოფენო სივრცის შესაქმნელად, კედლებზე მოწყობილია ნახატების ჩამოკიდების საკმაოდ პრაქტიკული და არასტანდარტული დაკიდების სისტემა. კედლებზე განლაგებულია ბევრი ცნობილი ქართველი მხატვრის ნახატი. ეზო შემოფარგლულია მოხატული კედლებით და საოცარ მყუდროებას ქმნის მრავალრიცხოვანი მცენარის ხარჯზე.

ინტერიერის ავტორი  
ალექსანდრე (სანდრო) ანთაძე



წინანდლის ღვინის კურორტი

ჯონ ფოტიადისის (John Fotiadis Architect PLLC) არქიტექტურული კონცეპცია და ინტერიერის დიზაინი



მოსასვენებელი სივრცე არსებულ ლაბორატორიაში



სასტუმროს ვესტიბული

მასალა მოგვაწოდა სილქ როუდ ჯგუფმა

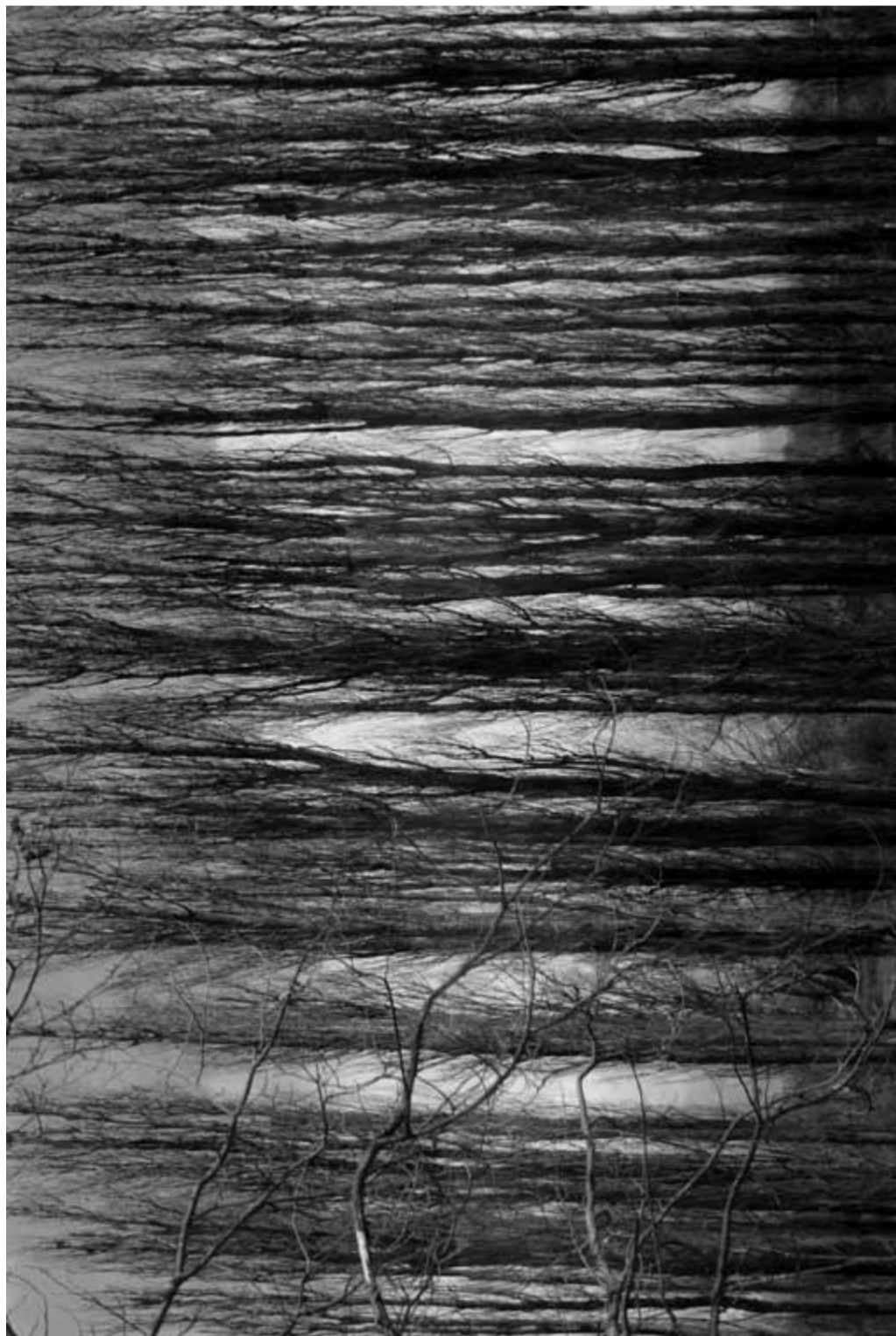
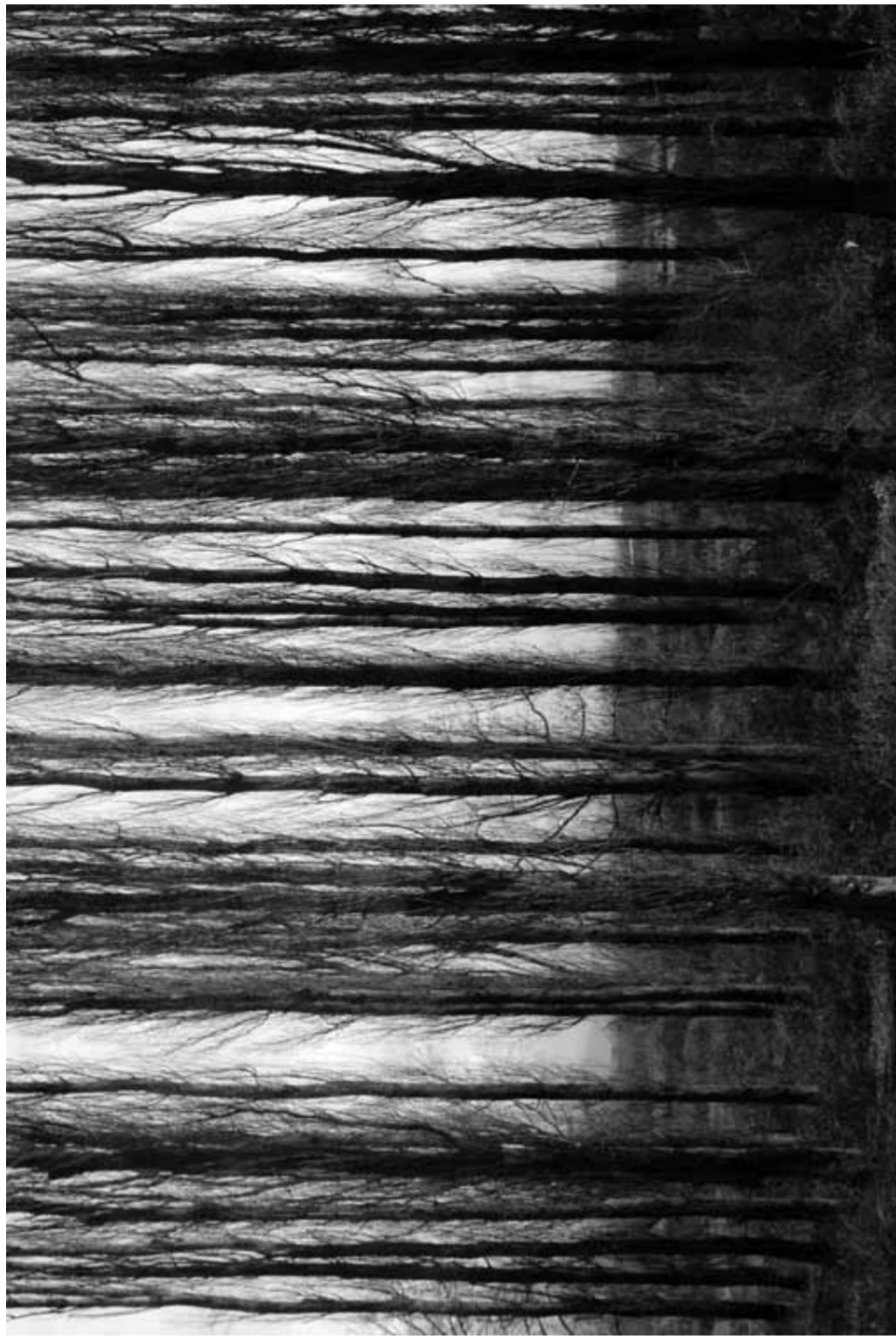

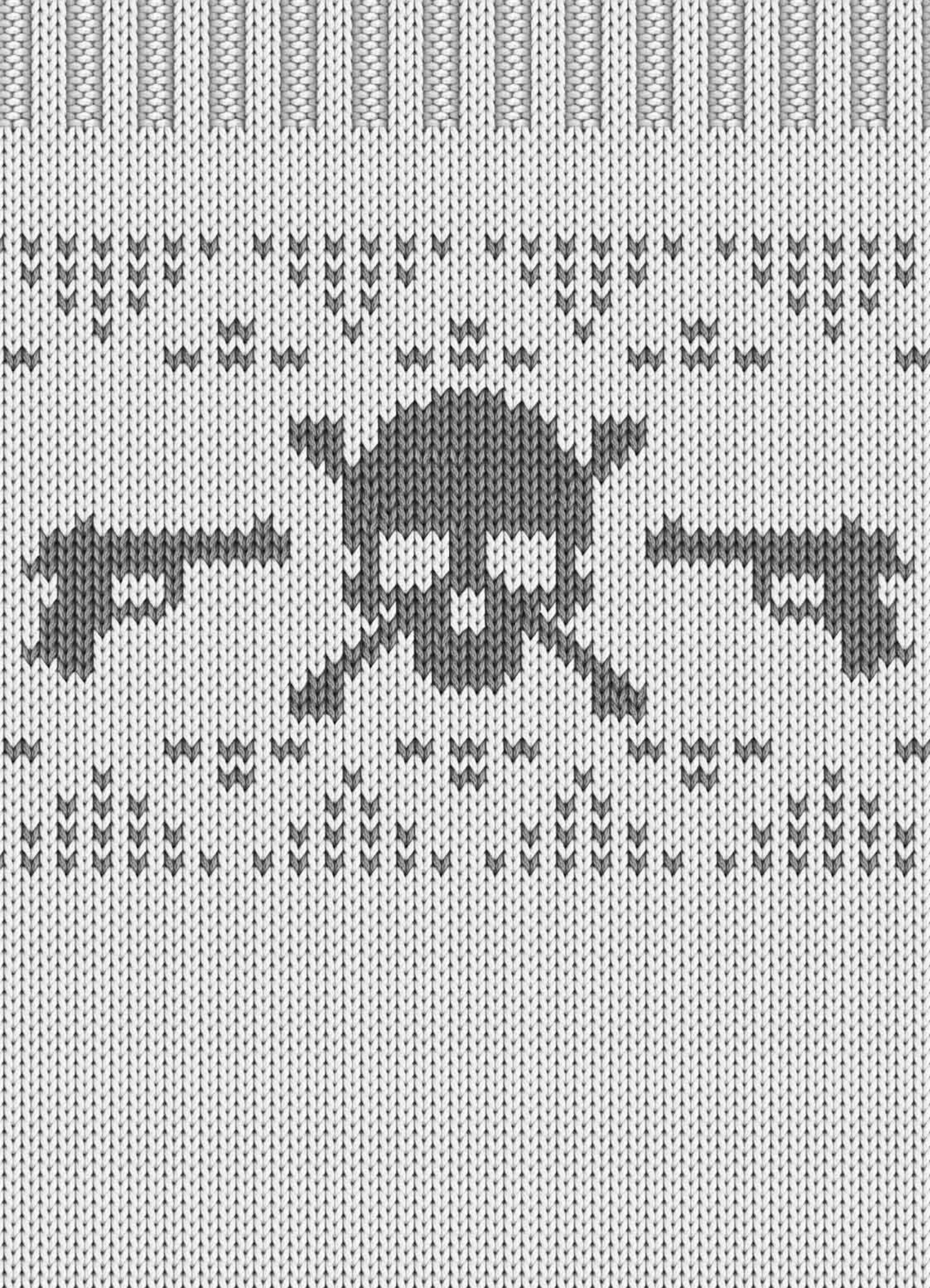





უფრო იზრდება და იმათ პირველ რიგში უნდათ ქართული საჭმელი. ქართველები მიხვდნენ, რომ კარგია ეს ქართული საჭმელი, მიწვევები არიან, უყვართ, იაფი და აღარ იზრანჭებიან. მეორე მხრივ, ახალგაზრდებისაც გვეხსის, რომ ყოველთვის არ უნდათ ეს ჩვეული ამბები და ზოგჯერ გაქცევა შეიძლება უნდოდეთ. ამიტომ, გავაკეთეთ ეისიდეები. სავარაუდოდ, იგივეს ვიზამდით, ახლა რომ ვიწყებდეთ ჩვენ საქმეს. სავიზიტო ბარათი განსაკუთრებით რაზეც ვზრუნავთ, სერვისია. მეგობრული დამოკიდებულება, იაფი და გემრიელი საჭმელი. ჩვენც გვქონია პროექტები, რომელმაც არ გაამართლა. რომ დავუკვირდით, რამ არ გაამართლა, იყო ზუსტად ის, სადაც ფასები იყო შედარებით დიდი. ამას კაი ხანია მივხვდით და ახლა განვავარაუდებ ჩვეული გზით სიარულს. ის, რაც მოდურია და ძალიან ძვირია, 2 წელიწადში აქტუალური აღარ არის, ამიტომ ჯობია სწორება აილო არა მოდაზე, არამედ იმაზე, რაც უკვე ხასიათია და გამჭდარია. ამის გარდა, ჩვენ სულ გვაქვს ისიც, რომ რასაც სადმე სხვაგან ვნახულობთ კარგს, გვინდა რომ ის თბილისშიც იყოს. მარტო საჭმელებზე კი არა, ყველაფერზე. მაგალითად, სადმე კარგ გალერეაში რომ შევდივართ, სულ ვფიქრობთ, რომ რატომ არ უნდა იყოს ასეთი თბილისშიც. ყველაფერს ჩვენ ვერ ვადმოვიტანთ, მაგრამ რისი გადმოტანაც შეგვიძლია, იმას ვცდილობთ. მაგალითად, პიტნიანი ჩაი თავლით პირველად დავლიეთ ამსტერდამში, სადაც დიდი, უყურო ფინჯებით მოქონდათ და ეგრევე დავრეკეთ თბილისში და ვთქვით, რომ ეს ჩვენს ქსელში უნდა შემოსულიყო. ასე ვზრუნავთ იმაზე, რომ ჩვენი და სხვების საუკეთესო ტრადიციები გავაერთიანოთ და საუკეთესო პროდუქტი შევქმნათ.

დასაწყისი 028 dt

////////// ნასტასია არაბული

acid bar გლდანი. ინტერიერის დეტალი. დიზაინი: კანტორა

კაფეებზე სასაუბროდ კალა-ჯგუფის დამფუძნებლებს, ქეთი გაბაძეს და ბაჩო მიქაძეს ვესტუმრეთ "კალაში", რომელიც მათი თქმით გარდა მათი საყვარელი ადგილისა, მათი სამუშაო გარემო, მთავარი სიყვარული და პირველი კაფეა.

კალა-ჯგუფის კაფეების დიზაინი

ბაჩო: ძირითადად 2 დიზაინერთან ვმუშაობთ. გუგა კოტეტიშვილთან და „კანტორას“ გოგოებთან. "acid" -ები მთლიანად "კანტორასთვის" გვაქვს გადაზარებული და უკვე მეოხთე „acid“ -ს გვიკეთებენ. თვითონაც ცდილობენ და ჩვენც ვცდილობთ, ერთნაირად რომ არ იყოს დამტკამული და განსხვავებული კაფეები გამოვიდეს.

ქეთი: ქსელი თვითონ ისეთი რაღაცაა, რომ მერე ფუჭდება ხოლმე და ის აღარ არის, ამიტომ ჩვენ ვცდილობთ შევინარჩუნოთ მიმზიდველობა და გავაკეთოთ სხვადასხვანაირი, და არა ერთნაირად, რაც უფრო მარტივია. ჩვენ ვცდილობთ რომ ყველა ახალი კაფე, რასაც გვაკეთებთ, უბანს, სიტუაციას, მოვარგოთ. "კანტორას" გოგოები ამ ამოცანას ჯერჯერობით გადასარევად ართმევენ თავს.

ბაჩო: მაგალითად, ბოლო იყო გლდანის "acid" ბარი და ყველაზე კარგი გამოვიდა. ახლა ვხსნით ერეკლეს ქუჩაზე ახალ მეგრულ რესტორანს, რომელიც გუგამ გააკეთა.

ქეთი: გუგა უფრო ქართულ სტილშია, ცოტა აზიური მოტივებიც უყვარს და ვთვლით, რომ ამას გადასარევად ართმევენ თავს. ის კაფე, რომელიც ბოლოს გააკეთა გუგამ, ეს მეგრული რესტორანი, იქნება "პასტორალი", ოთარ იოსელიანის ფილმის სახელის მსგავსად. გუგა როცა მუშაობს, ყველა ჩართულები ვართ ხოლმე პროცესში და წინასწარ არასოდეს არ ვიცით, რა გამოვა. ჯერ ერთ კედელს შევდებავთ, მერე ვხვდებით, მეორე რა ფერი შეიძლება იყოს და ასე. კანტორას შემთხვევაში წინასწარ გვაქვს ხოლმე პროექტი და ზუსტად ვიცით, რას ვაკეთებთ. ორივე პროცესი თავისთავად საინტერესოა. არასოდეს გვიფიქრია აქამდე, რომ ვინმე სხვას დავკავშირდებოდით დიზაინის ასაწყობად რამდენიმე მიზეზის გამო. პირველ რიგში, ვთვლით, რომ საქართველოში საუკეთესო დიზაინერები ისედაც ჩვენთვის მუშაობენ, თან ვთვლით, რომ ქართულ გარემოს

ყველაზე ადეკვატურად მაინც ქართველი ერგება, უკეთ გიცნობს, იცის, რა უნდა გააკეთოს, ამიტომ ადგილობრივი ბაზრის გარეთ გასვლა არც გვიფიქრია. გარდა ამისა, ახალი დიზაინერი შეიძლება მაშინ დაგვჭირდეს, როცა ის, ვისთანაც მუშაობ, ვეღარ გეწევა და სხვა რამეს აკეთებს, იმისგან განსხვავებულს, ვიდრე შენ ითხოვ. ჩვენ ჯერჯერობით კარგად ვუგებთ ერთმანეთს და ერთად ვიზრდებით, შესაბამისად, ახალს არ ვეძებთ.

სხვა კაფეები

ქეთი: მე ძალიან მომწონს ეს გაბრიძის "არ დაიდარდო". სანამ გააპრიალებდნენ, კიდევ იფრო მომწონდა. „პურ-პური“ მომწონს, ეგეც გუგას გაკეთებულია. ჯამბო და ქეთი აკეთებენ კაი რამეებს, აი, მაგალითად, "რუმისი". „ჰოლიდი ინში“ ვიყავი ამასწინათ, იქაც მომეწონა, კარგად იყო გაკეთებული. ბეთანიაში მივდივარ ხოლმე, ზახარ ზახარაძისთან, ზამთარშიც არ მეზარება ხოლმე ხინკლისთვის, ან რამე ეგეთისთვის საჭმელად ასვლა. ბუნებაში ეგეთი საჭმელს სხვა "მუღამი" აქვს. "ტარტინში" დავდივარ ხოლმე სალომესთან აბაშიძეზე. მყუდრო გარემოა და მომწონს. "შავი ლომი" მომწონს კიდე, მერიკო ყავით გადასარევი გოგო, არაჩვეულებრივ საჭმელებს აკეთებს, დიზაინი მანდაც გუგასია. მე არ მომწონს ისეთი ადგილები, სადაც არ დგას აურა. საერთოდ, მიყვარს, როცა პატრონი თვითონ აკეთებს რამეს და ჩართულია ამ საქმეში და ეს არ არის ვიღაც დიდი მუშა ჯგუფის გაკეთებული საქმე. ჩვენც დაახლოებით ეგეთი კაფეები გვაქვს, მოზუტიკო, მორატსალონო და ეტყობა სხვაგანაც იმიტომ ვეძებ ხოლმე მსგავს გარემოს.

ბაჩო: სადმე თუ მივდივარ ან იმის გამო, რომ რამე კონკრეტულის ჭამა მინდა, ან იმიტომ, რომ აღარ მინდა ჩემ კაფეში და სადმე სხვაგან მინდა გასვლა. ასე დავდივარ ხოლმე კონსერვატორიასთან ჩინურში, სახინკლეებში იმიტომ, რომ ჩვენ კაფეებში ჯერ არ არის ეგეთი საჭმელები და მიყვარს. სხვაგან სად დავდივარ, არც მახსოვს.

პირველ კაფეს რომ ვხსნიდეთ...

ქეთი: ალბათ გავაკეთებთ ქართულ საჭმელებიან კაფეს. ამდენი ხნის განმავლობაში რასაც მივხვდით ის არის, რომ ჩვენ უნდა ვაკეთოთ ის, რაც ჩვენია და რაც კარგად გამოგვდის. გარდა ამისა, ტურისტების რაოდენობა უფრო და



რესტორანი პასტორალი. ინტერიერი. დიზაინი: გუგა კოტეტიშვილი



acid bar გლდანი. ექსტერიერი. დიზაინი: კანტორა

dt 024



since 1885



# ԷՆՆՆՆՆՁՁԸՈՒ ՈՆՏՆՎՅՈՒՑ





სამშენებლო კომპანია გეოკომ ქართულ ბაზარზე ახალი მიმართულებით დაიწყო ოპერირება. ულტრათანამედროვე დიზაინი და უმაღლესი ხარისხი უკვე საქართველოშიც ხელმისაწვდომია. კომპანიის ერთ ერთი მიმართულება ეკოლოგიურად სუფთა სახლებია. ავსტრიული მოსაპირკეთებელი მასალა უმაღლესი ტექნოლოგიებით არის დამუშავებული. ხის სახლების მშენებლობა გეოკომში 312 დოლარი ღირს, რაც სრულიად ხელმისაწვდომი ფასია ქართველი მომხმარებლისთვის. კომპანია უახლოეს მომავალში გეგმავს აზერბაიჯანისა და

სომხეთის ბაზრებზე შესვლას. გეოკომში შესაძლებელია ნებისმიერი მოცულობისა და დიზაინის სახლების მშენებლობა. არქიტექტურულ გადაწყვეტას გეოკოს შვილობილი კომპანია თბილისი დიზაინი გთავაზობთ სადაც ქართველი და უცხოელი არქიტექტორები სრულად აკმაყოფილებენ მომხმარებლის მოთხოვნებს. თბილისი დიზაინში შექმნილია მრავალი ულტრათანამედროვე პროექტი და რაც მთავარია გეოკომში სახლის აშენების შემთხვევაში თქვენ უფასოდ იღებთ არქიტექტურულ მომსახურებას. თუ ხის სახლის მშენებლობას გადაწყვეტთ გაეცანით უამრავ პროექტს რომელსაც ეს კომპანია ახორციელებს. [www.geoco.ge](http://www.geoco.ge)



## თამარ ადეიშვილი ინტერიერის დიზაინერი

2007 წელს დაამთავრა ა. ქუთათელაძის სახელობის თბილისის სახელმწიფო სამხატვრო აკადემია, არქიტექტურის ფაკულტეტი, ინტერიერის დიზაინი. შემდეგ გაიარა ტრენინგები დიზაინის და არქიტექტურის კუთხით, როგორც საქართველოში, ასევე მის ფარგლებს გარეთ (იტალია, უკრაინა). კომპანია საბას ხელშეწყობით და პატრონაჟით გაიარა მასტერ კლასები, იტალიაში, კერძოდ მილანში მსოფლიოს წამყვან დიზაინერებთან; ამ პერიოდში მის სახელს უკავშირდება მრავალი ნოვატორული პროექტის შექმნა.

dt\_ რამდენი წელია საბა და კომპანიაში მუშაობ?

საბა და კომპანიასთან ძალიან საინტერესო და მნიშვნელოვანი 5 წელი მაკავშირებს.

dt\_ რას აფასებ შენს მიერ დაგროვილ გამოცდილებაში?

ჩემმა გამოცდილებამ მასწავლა, ერთი მნიშვნელოვანი რამ – ყველა მოვლენა და პროცესი რაც სამყაროშია, იმდენად მრავალფეროვანია რომ ყოველთვის შეიძლება რაღაც ახალი, კარგი და მნიშვნელოვანი ავიღო მისგან და ჩემს შემოქმედებას დავეუკავშირო. უნიჭიერეს არქიტექტორ ზურაბ თათეშვილთან თანამშრომლობამ, ბევრი პროფესიული თვისება შემძინა. მის მიერ დაარსებულ სტუდიაში ჩემი და ოთარ დუმბაძის ერთობლივი მუშაობით, ბევრი საინტერესო პროექტი შეიქმნა, რომელმაც დიდი მოწონება დაიმსახურა საქართველოსა

და მის ფარგლებს გარეთ.

dt\_ როგორი ურთიერთობა გაქვს დამკვეთთან?

პირველ რიგში ვცდილობ კარგად გავიცნო მისი ხასიათი, მისი ინტერესი, თუ რა მოსწონს მას, რა თქმა უნდა ამის შემდეგ მყარდება ურთიერთპატივისცემა და მეგობრული ურთიერთობა.

dt\_ შეიცვალა ბოლო რამდენიმე წლის განმავლობაში დამკვეთის დამოკიდებულება დიზაინერის მიმართ?

ზოგადად რათქმა უნდა შეცვლილია უკეთესობისკენ, ვგულისხმობ იმას რომ სულ უფრო და უფრო მეტ ადამიანს სურს თავის გარემოში, სახლი იქნება თუ ოფისი, შექმნას ესთეტიკური გარემო. ქართველებს ყოველთვის განსაკუთრებული გემოვნება

ჰქონდათ, ამიტომ დიზაინერის მიერ მიწოდებული ხარისხიანი პროდუქტი, ყოველთვის ადეკვატურად არის აღქმული და შეფასებული.

dt\_ ინტერიერის პროექტირებისას რა გარემოებას ანიჭებ უპირატესობას?

ინტერიერის პროექტირებისას უპირატესობას ვანიჭებ პრაქტიკულობას, ბუნებრივ განათებას და სისადავეს ანუ მინიმალიზმს.

dt\_ შენ აკათებ პრაგმატულად გამოზომილ, მინიმალისტურ ინტერიერის დიზაინს. ეს დამკვეთის სიფრთხილით აიხსნება თუ შენ აძლევ ამ მიმართულებას პროექტირების პროცესს?

ამ ყველაფერს რათქმაუნდა მე ვაძლევ მიმართულებას, რა თქმა უნდა დამკვეთთან

შეთანხმებით. ჩვენთვის უმაღლეს ღირსებას წარმოადგენს სიმარტივე. ყოველთვის ვცდილობ საჭირო ნივთებით იყოს გაწყობილი ინტერიერი, ყოველ საგანს თავისი ფუნქცია ქონდეს, სადაც ადგილი არ ექნება უსარგებლო, გამოუყენებელ ნივთს. რომელიც უარყოფითად მოქმედებს ადამიანის განწყობაზე.

dt\_ იტალიელმა დიზაინერმა ვიკო მაგისტრეტმა (Vico Magistretti) თქვა "სიმარტივე არის მთავარი ხარისხი დიზაინში, ამიტომ ჩვენი იდეები რაც შეიძლება შორს უნდა გადავდლოთ"... შენ გაქვს შორს გადადებული იდეები?

როგორც ზემოთ ავღნიშნე, ჩემი იდეები სწორედ სიმარტივესა და ხარისხს უკავშირდება. ამიტომ მაქსიმალურ თავისუფლებას ვანიჭებ ჩემს იდეათა სამყაროს!



საცხოვრებელი სახლის ინტერიერი. არქიტექტორი: ზურა თათეშვილი





**ვლადიმერ კობახიძე**  
 "Volkswagen Plus" master course project 018 dt

**განათლება:**  
 1989-1999 სამხატვრო სკოლა. თბილისი, საქართველო  
 2000-2005 საქართველოს ტექნიკური ინსტიტუტი - არქიტექტურის, ურბანული დაგეგმარების და დიზაინის ფაკულტეტი. თბილისი, საქართველო  
 "Domus academy" - მასტერ კურსი, ტრანსპორტის დიზაინი (Master course in car design and mobility) 2009-2010 მილანი, იტალია  
**პროფესიული გამოცდილება:**  
 ბორის პაიჭაძის სახელობის ეროვნული სტადიონის რეკონსტრუქციის პროექტი 2006 - ინტერიერის მთავარი დიზაინერი. თბილისი, საქართველო.  
 PEUGEO -ის საერთაშორისო კონკურსის პრიზიორი 2006-2007 - პროექტი "PEUGEOT Zippy", საერთაშორისო კონკურსი.  
 ციკლია დიზაინი 2008-2009 - დიზაინერი. თბილისი, საქართველო.  
 Zagato 2010 - ავტო დიზაინერი. მილანი, იტალია.  
 INNOVO-DESIGN 2010-2011 - ტრანსპორტის დიზაინის მთავარი დიზაინერი. ჰანგოუ, ჩინეთი.



**Time Lapse**  
 რუმის სტენდი მილანში Salone satellite 2012

2012 წლის 17-22 აპრილს რუმმა მესამეჯერ მიიღო Salone satellite -ის საგამოფენო სივრცეში მონაწილეობა. ქეთი თოლორაიამ და ნატა ჯანბერიძემ მილანში წარადგინეს ახალი კოლექცია სახელწოდებით "Time Lapse".

წელს რუმმა მილანში მიიღო მოწვევა გალერეა "Mint"-ისგან ლონდონის დიზაინ კვირეულზე მონაწილეობის მისაღებად, რომელიც გაიმართება 2012 წლის სექტემბერში.

**mdelivery**  
**food delivery**  
**T: 230 30 30**

**LOFT**  
 new american

**YAKURA 桜**

**BUFFET**

**მასპინძლო!**

**VONG**  
 asian fusion

**delicious life**

**mgroup**  
 Info: (+995 32) 230 30 30  
 www.mgroup.ge

**TON**  
 ევროპული საგამოფენო სალონი  
 European Chair Salon

აბაქაძის ქ. 14  
 Tel: 2 23 23 74  
 salon@ton.ge  
 www.ton.ge

- |  |  |  |  |  |  |  |   |   |  |
|--|--|--|--|--|--|--|---|---|--|
| <p><b>ეკრანი 01</b><br/> <b>საანთოშახანი</b></p> <p><b>GA</b> /კურნალი/<br/>         ფილიპ დელიტი ბრიუს გოლდენი სტეფან რემელი ლუნა მოუე ანიეს დერბისი ენდრიუ მარალი ფან-კლოდ ფინგერვალდი შერილ ნიელსი ჰუე ლუსონ ზოდი ნადე კანდერი შტეფან გალუა</p> | <p>პატრიკ სვირიკი</p> <p><b>ფონდი "თბილქტური ტრელოზა"</b><br/>         ვალერი ნისტრატოვი კონსტანტინ სალომატინი საპროტესტო გამოსვლები რუსეთში</p> <p><b>VOX POP</b> /კურნალი/<br/>         დელფინ გოზაროსიანი მანუელ ბრონი შამუელ კირუხენიძე ფილიპ მინიო მატეო ზაზო</p> | <p><b>ეკრანი 02</b><br/> <b>გიულიანი</b></p> <p><b>MYOP</b> /კოლექციები/<br/>         გიომ ბინე ლიონელ შარიე ფილიპ დანიელი</p> <p><b>RUSSIAN REPORTER MAGAZINE</b> /კურნალი/<br/>         ტატიანა პოლიტოვა დიმიტრი ბელიაკოვი სერგეი მაქსიმისინი არსენი ნესხოდიმოვი იური კოზირევი</p> | <p><b>ახერბაიჯანული ფოტოგრაფია</b><br/>         ილიკინ ჰუსეინოვი ტაჰმინა ალი სიტარა იბრაჰიმოვა</p> <p><b>ეკრანი 03</b><br/> <b>ბაგმის რიმი</b></p> <p><b>NOOR</b> /სააგენტო/<br/>         ნინა ბერმანი კადრ ვან ლოპუზინი პეპ ზონე სტანლი გრინი</p> | <p>იური კოზირევი ფილიპ ბლანკინსოი ალექსანდრა ფაზინა გონ ლოუენსტეინი ფრანკესკო ზიზოლა</p> <p><b>LIBERATION</b> /გაზეთი/<br/>         ჰეან მიმელ სიკოტი კორანტენ ფოპლენი ლორან ტრუდი მარკ შომელი ვინსან ნელენი კრისტოფ მაოტი იოლუამ დესფორმი, ედუარდ კოპილი დავალ დიტინი</p> | <p>შეხსტიან კალეკტი ფრომ ბონე იან რაბანიე ფილიპ მინიო</p> <p><b>TENDANCE FLOU</b> /კოლექციები/<br/>         ბიკე დეპორტერი ალენ უილიამი</p> <p><b>ეკრანი 04</b><br/> <b>ზარაინს მოვანი</b></p> <p><b>GROZNY: NINE CITIES</b><br/>         ოლგა კრავევი</p> | <p>ოქსანა იუშკო მარია მორინა</p> <p><b>LE MONDE MAGAZINE</b> /კურნალი/<br/>         პაოლო ვუდსი კლოდინ დური ფრომ ბრეზიონი რემი ომლიკი მიმელ ბორზონი სომეხე დონატი პიეტრო პაოლინი ვიმ ენდერსი დენის რუკერი</p> <p><b>PALM SPRING FESTIVAL</b> /ფესტივალი/<br/>         ევგენია არბუჯევა ტომ ჯონსონი</p> <p><b>MODDS</b> /სააგენტო/<br/>         ფრომ ბონე პატრიკ სვირიკი ანტუან ლე გრანი ფან-ფრანსუა რობერი რობერტო ფრანკენბერგი დენის რუკერი</p> | <p>სანდრო ჯანდერი</p> <p><b>GO GROUP MEDIA</b><br/>         ფაზბეგ ბასაევი</p> <p><b>ეკრანი 06</b><br/> <b>ლესელიძის ქუჩა 28</b></p> <p><b>WORLD PRESS PHOTO MASTERCASS</b> /ორგანიზაცია/<br/>         ლურდეს რ. ბასოლი შესი ქროუ. ყულიო დი სტურკო ადამ ფერგუსონი, დომინიკ ნარი სარა ელიოტი, ლისეტ ლემუსი ალვარო იბარა მავალა საიფულ ჰუე ომი ედ ოუ. ანდრეა გისტანგი ჯასტინ მახონი</p> <p><b>სომხური ფოტოგრაფია</b><br/>         ნაზიკ არმენაკიანი აზნიე ანდრეასიანი ანაპიტ პარაგეტიანი რიხსიმე გეგორგანი იან მხიტარიანი</p> <p><b>IA DONNA</b> /კურნალი/<br/>         სიმონა გრიზონი</p> <p><b>ELLE</b> /კურნალი/<br/>         ლი ბრუნვილი კაიტ ბარი ლუდვიგ კარემი ოლივია გრეი ბრუს გოლდენი პოლ გრეიხი სტეკ პიეტო მატ ჯონსი კატალინა მარტინ ჩიკო ფან-ბატისტ მონდიანო დევიდ ოლდამი ბენუა პევერელი დუსან რელინი ლუსი რეიბოზი მარკ სელიგერი პატი სმიტი პატრიკ სვირიკი დევიდ ვასილიევი იან ვალტერსი პაოლო ვუდსი</p> | <p><b>ეკრანი 07</b><br/> <b>8. აბასკის ქ. 19</b></p> <p><b>TELERAMA</b> /კურნალი/<br/>         ლეა კრესპი უილიამ დენიელსი სარა მუნი მატეას დეპარდონი გრეგუარ ალექსანდრი ფან-ფრანსუა რობერი რუმარ დიუმა სედრიკ დელსო პატრიკ სვირიკი ფრომ ბონე ადამ კოზაკი პიერ ემანუელ რასუნანი ლორან სერუსი შტეფან ლევე ოლივია დროემო და ივ დეტერი ფილიპ დანიელი</p> <p><b>SFR JEUNS TALENTS</b> /პრემია/<br/>         მარინ პოკი 5 ლაურეატო ფოტოგრაფი</p> <p><b>PHOTOGRAPHY.COM</b> /საიტო/<br/>         ჩენე ზაიო ჩენე გონგ დენე ვეიშინ დი კინჟუნ დუ პაი ოლე ლინ შუ ლუი ფეი რონე გუნენრონგ სვენ ვეი ვონგ ტონგ ვენ ვეი ქსი გაოკიანგ იან უიბი იანგ იანიან უან უი ფანგ ბინგ ფანგ ლივი ფანგ ქსიოო ტიბო ბრუნე</p> <p><b>ეკრანი 08</b><br/> <b>გულაგვილის ბაღი</b></p> <p>თბილისის ფოტოგრაფიის სახლი /ორგანიზაცია/<br/>         ნათელა გრიგალაშვილი</p> | <p>ოუსტინა მელნიკევიჩი თემო ზარბიშვილი</p> <p><b>ალუსიო რომენცი სირია 2011-12</b></p> <p><b>LEIKA AKADEMIA MOSCOW</b> /ორგანიზაცია/<br/>         ილია ბატრაკოვი ლუდმილა ზინჩენკო</p> <p><b>ეკრანი 09</b><br/> <b>ბაილანის ქუჩა</b></p> <p>ირანული ფოტოგრაფია ბაჰმან ჯალალი აბას კოვსარი ტაჰმინ მონზაგი კაგეზ გოლუსტანი მოჰსენ რასტანი</p> <p><b>PRIVATE</b> /კურნალი/<br/>         ფენგ ლი ვანგ ტონგი სუ შენგი კირე ცინგამი ჰიუნ-სუნ იონი ფენგ მე ოუნი სუნტაგ ნოპი ყულიან პებრელი კატრინ კუკი მიმელ ბრიზონი ბრიეტ გრინე</p> <p><b>AFGHAN EYES AGENCY</b><br/>         აჰმად მასუდი მარიამ ალიმი ჯაგად ჯალალი</p> <p><b>ეკრანი 10</b><br/> <b>ნიკრუსალის მოვანი</b></p> <p><b>NIGHTS OF PHOTOGRAPHY</b> /ფესტივალი/<br/>         აი-ესტელ ბარგერი</p> <p><b>BAR FLOREAL</b> /კოლექციები/<br/>         ნატალი მოჰაკი მარა მახანტი ერიკ ფაკონი ოლივიე პასკვი კაროლინ პოტე</p> <p><b>PICTURE TANKS</b> /სააგენტო/<br/>         ლორა ბერგი ადამ პანჟუკი ლიზ ჰინგლეი</p> |
|--|--|--|--|--|--|--|---|---|--|

**TBILISI NIGHT OF PHOTOGRAPHY 2012**

თბილისის ფოტოგრაფიის ღამე

2 ივნისი 21:30 -- 3:00

ა რ ი ბ რ ა მ ა



<p>საქართველოს კულტურისა და ძეგლთა დაცვის სამინისტროს ხელშეწყობით</p>	<p>fonts.ge უკანასკნელი დამატებები</p> <p><b>დიზაინტბილისი</b></p> <p>დასახელება: ALK Tall Mtavruli Regular          ავტორი: ალექსანდრე სუვიასოვი</p>	<p>Identity Branding, Visual Branding, Naming.          www.logodesign.ge</p>
<p>more@designtbilisi.ge</p>		