

სხაი

აბნისტომ-სექტემბერი № 19
ფასი 5 ლარი

შოქოქოქი



უცნობი

ინბრიდ დხსრავე
ანტონ ბალანდივაძე
გიორგი ლიფონავა
ოთარ ვეფხვაძე და ია გიგოშვილი
ლია სტურუა
ჰერბი ჰენქოქი
ვიქტორ შენდეროვიჩი

საეს-პროექტები:

დაინიდან აისამდე
ფოტოგრაფების საყვარელი ფოტო

ღამაგება:

არქიტექტურა და მშენებლობა

ISSN 1512-2220





 **Saeco**

BB company

კოსტავას 26

ტელ.: 98 40 24

მობ.: 877 48 40 25

www.lavazza.com







Tbilisi Opera House, 26 September 2006.

დასაწყისი: 20:00 სთ.

ბილეთის ფასი: 50-დან 200 ლარამდე
წინასწარი გაყიდვა 1 აგვისტომდე

More info: www.easternpromotion.com



CAPAROL

Presents



AN EVENING WITH

**CHICK COREA &
GARY BURTON**

DUETS

მდედრობა



კოლექციის ყოველთვის განახლენა





ELEPHANT



ENERGIE

16, Marjanishvili str.

www.bagebeycity.com



ვაკის საცურაო აუზი
და ფიტნეს კლუბი



ParkPlace
პარკპლეისი



გათუვი ვეჯა



ჩითახევესი



სათნილაგურო პარკი თბილისში



სასტუმრო კვარიათვი

სახლი აუზთან

№ 25 25 75

www.bagebeycity.com

ბოგო Love ფარიმდას
 ავტორი: თამარ ბაბუაძე

38



ერთი დღე სახელოსნოში
 ავტორი: სალომე კიკაულიძე

50



ახლა და აქ
 ბიორგი ლიფონავასთან ერთად
 ავტორი: ანა კორძაია-სამადაშვილი

74



აბვისტო-სექტემბერი № 19

უსმინეთ უცნობს!
 33.26

ავტორი: თამარ ბაბუაძე
 ფოტო: ლევან ხერხეულიძე
 ვიზაჟი: ანუკა მურვანიძე

სკამ-პროექტი: ფოტობრაფების საყვარელი ფოტო
 ავტორი: ანა კორძაია-სამადაშვილი

60



- რედაქტორი** - შორენა შავერდაშვილი
- არტ რედაქტორი** - ლიზა ასათიანი
- პროდიუსერი** - მარიტა ჭანჭაღიშვილი
- ფოტო** - დავით მესხი / ლევან ხერხეულიძე / ნიკო ტარიელაშვილი
- სტილისტი** - გაგა ლომიძე
- ილუსტრაცია** - მაია სუმბაძე / გიორგი მარი / ელენე ნავერიანი
- დიზაინი** - დავით თეთრაძე / მიხეილ დგებუაძე / თორნიკე ლორთქიფანიძე
- ვიზაჟი** - ანუკა მურვანიძე
- რეკლამა** - ნატა ფედოსევა / გვანცა გუშარაშვილი / ნესტან ავალიანი
- დისტრიბუცია** - რატი ლორთქიფანიძე

Family Affair
ანუ ოჯახური საქმე
ავტორი: სალომე კიკალაიშვილი

82



საუბარი
ლია სტურუასთან
ავტორი: მანანა ცხადაია

96

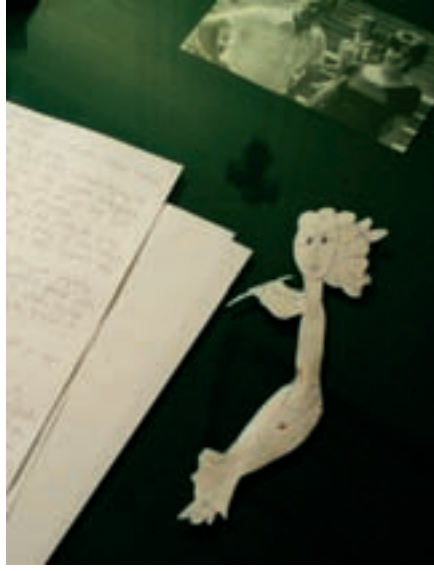

სვეს-პროექტი:
დაინიდან აისაბდე
ავტორი: ანა კორძაია-სამადაშვილი

102



კასი, რომელის
დასვინის...
ავტორი: სანდრო ნავერიანი

118



ჰერბი ჰენოქი
ავტორი: კახა თოლორდავა

126



ზიგმუნდ ფროიდი 150
ავტორი: ბიორგი ბვახარია

134



ნოემრზე მუშაობდნენ:

ანა კორძაია-სამადაშვილი
თამარ ბაბუაძე
სალომე კიკალაიშვილი
გიორგი გვახარია
დათო ტურაშვილი
აკა მორჩილაძე
სანდრო ნავერიანი
სანდრო კაკულია
მანანა ცხადაია
გიორგი ლობჯანიძე



გამომცემელი

შპს „ემ ფაბლიშინგი“
მისამართი: თბილისი 0105,
ფალიაშვილის ქ. 108
ტელ./ფაქსი: 23 37 31

ელ-ფოსტა: mpublishing@caucasus.net

© “M Publishing” საავტორო უფლებები დაცულია.
ჟურნალში გამოქვეყნებული მასალების ნაწილობრივი
ან მთლიანი გამოყენება აკრძალულია.

რეკლამის განთავსება

შპს „მსა თბილისი“
მისამართი: ფალიაშვილის ქ. 108
ტელ./ფაქსი: 23 37 31
ელ-ფოსტა: msa@msa.ge



სტამბა

შპს „სეზანი“
მისამართი: თბილისი,
წერეთლის გამზ. 140
ტელ.: 35 70 02
ელ-ფოსტა: lika@cezanne-web.com





EAU FRAÎCHE
VERSACE
MAN

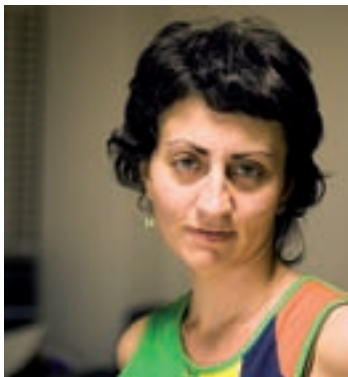

თამარ ბაბუაძე

ძალიან მინდა, მე ვიყო შენ. ხო, აი შენ, ვისაც უშუალო კავშირები არ გაქვს რედაქციებთან და ჩვენი შრომის შედეგს სრულიად მიუკერძოებლად მოიხმარ. აი, როგორც 15 წუთის წინ მოხდა: შენ ჟურნალების სტენდიდან გადმოიღე “ცხელი შოკოლადი”, იგრძენი ჟურნალის სუნი და უკვე სარჩევსაც გადახედე. ძალიან მინდა, ვიყო შენ იმიტომ, რომ მინდა, ოდესმე ჟურნალის შიდა სამზარეულოში კი არ ვიტრიალო, აი, შენს “მიუკერძოებელ” სავარძელში მოვკალათდე და გემრიელად ჩაეფუჯდე:

მხატვარი ცოლ-ქმარი ვეფხვავაძეების დაუვიწყარ Family Affair-ს, ანუ ოჯახურ საქმეს.

ვნახო, როგორ ცხოვრობს ჩემი საყვარელი მხატვარი ანტონ ბალანჩივაძე.

მინდა, რომ არც გიორგი ლიფონავას ვიცნობდე, ანამ გამაცნოს თავისი ტექსტით სწორედ ახლა.

მინდა, სრულიად არაჟურნალისტურად აღვფრთოვანდე: ვაა, ეს რა მაგარი სათაურია – „კაცი, რომელიც დასცინის“; აბა, ერთი ვნახო, ვინ ვის დასცინის-მეთქი და ასე გავიცნო ვიქტორ შენდეროვიჩი.

მინდა ისიც, რომ სხვას დაენერა ინგრიდ დეხრავეზე, რათა გამეგო – მაინც ასე შემძრავდა ინგრიდის ისტორია? უცნობთან შეხვედრასაც სიამოვნებით გადავულოცავდი სხვას, რათა მივმხდარიყავი: ვთქვი რამე ახალი უცნობზე, რომელსაც მთელი ქვეყანა იცნობს?

შენს სავარძელში, ალბათ, სულ სხვა გემო ექნებოდა დანარჩენ “ცხელ შოკოლადსაც”...

უი, უკაცრავად, შენ უკვე აღარ ზიხარ შენს სავარძელში, არამედ ზღვის ნაპირას, შეზღონგში ხარ მოკალათებული? მით უმეტეს! მით უმეტეს მინდა, ვიყო შენ. მაგრამ არ ვარ. თან “ცხელი შოკოლადის” ყველა ტექსტი უკვე ნაკითხულ-გადამონმებული მაქვს და ახლა სულმოუთქმელად ველოდები შენს აზრს ჟურნალის შესახებ, რომელიც, იმედი მაქვს, თუ აღფრთოვანებული არა, უბრალოდ დადებითი მაინც იქნება, რადგან: ასეთ შემთხვევაში შენ კვლავაც დაელოდები 25 რიცხვს, რათა ისევ შეჩერდე ჟურნალების სტენდიდან და შეიგრძნო “ცხელი შოკოლადის” ფურცლების არომატი.

მანამდე კი იქნებ, ჩვენც ჩავეშვათ მონყვევით რომელიმე ზღვის სანაპიროზე გაშლილ შეზღონგზე, რათა თავიდან დავიმუხტოთ მზის ენერგიით, და მერე ისევ იმ “სამზარეულოში” დავბრუნდეთ, სადაც 25 სექტემბრისთვის უამრავ სიურპრიზს მოგიმზადებთ და საიდან გამოლწვევაზეც ცოტა ხნის წინ ვოცნებობდი.

მოკლედ, არა, გადავიფიქრე. მე მინდა ვიყო მე!



დათო ტურაშვილი

მგონი ავადმყოფობაა, რომლის სახელიც არ ვიცი, მაგრამ მაშინაც კი, როცა დანამდვილებით ვიცი, რომ უნდა გავწვალდე, თავს მაინც ვერ ვიკავებ და ინტერნეტში მონატრებული სამშობლოს ახალ ამბებს მაინც ვუყურებ. ალბათ, სადომაზოხისტური მიდრეკილებები (თუნდაც სულ მცირე დოზით) ნებისმიერ ჩვენგანში არსებობს და აბა, სხვა რა ახსნა უნდა ჰქონდეს ესპანეთში “კურიერის” ყურებას, რომელიც მხოლოდ საშინელებების ჩამონათვალაა და ეს ყველას მშვენივრად მოგვეხსენება. მშვენივრად ვიცი, რომ მხოლოდ ხასიათი გამიფუჭდება და ნერვები მომეშლება, მაგრამ თავს მაინც ვერ ვიკავებ ხოლმე. თუმცა ყველგან და ყველაფერში არის გამონაკლისი და ასეთი სასიამოვნო გამონაკლისი ერთხელ “კურიერშიც” მოხდა. მართალია, ერთადერთი შემთხვევა იყო, მაგრამ ამ კადრების დავინყება შეუძლებელია და ამიტომაც ვერ ვივინყებ.

შევედი ერთხელ “რუსთავი-2”-ის მისამართზე, გავხსენი “კურიერი” და რას ვხედავ — დგას პარლამენტარი ხათუნა გოგორიშვილი წმინდა მდინარე იორდანეში და წლების მანძილზე გაყალბებულ საარჩევნო ბიულეტენებს იორდანეს ტალღებს ატანს. სიხარულისგან ცრემლები ვერ შევიკავე, რადგან მე რომ ხათუნა გოგორიშვილი გამყალბებელი და ჩვენი შვილების მტერი მეგონა, თურმე ყველაზე კეთილშობილი მოვლენაა ქართული პარლამენტარიზმის ისტორიაში. თურმე, წლების მანძილზე გაყალბებულ საარჩევნო ბიულეტენებს საგულდაგულოდ ინახავს და მონანიების მიზნით აგროვებს.

და როცა ისრაელში სააღდგომოდ მოხვედრის შესაძლებლობა მიეცა, ეს გაყალბებული ბიულეტენები თვითმფრინავით თელ-ავივში ჩაიტანა, იქიდან კი მდინარე იორდანემდე გადაზიდა (მონანიების მიზნით) და კმაყოფილმა, ბედნიერმა და ვალმოხდილმა წმინდა მდინარის ტალღებს გაატანა.

მთავარი სინანულია და პირადად ხათუნა გოგორიშვილს, ამ ნაბიჯის გამო, ყველა გაყალბება ვაპატიე, მათ შორის ჩემი ცხოვრების გაყალბებაც, რომელსაც, ალბათ, იორდანე არ ეღირსება და აქვე, რომელიმე ადგილობრივი მდინარე უხმაუროდ წაიღებს...

DAVIDOFF
Cool Water

GAME...

The new fragrances for him for her





სალომე კიკალაშვილი

საშინელებაა, მაგრამ წლის ბოლოსკენ, გაზაფხული-ზაფხულის თვეების შემდეგ, საკუთარ თავში ერთი უსიამოვნო აღმოჩენა გავაკეთე. მგონი ერთი კარგი გოგონა სალომედან, ქალ-კიბორგად ვიქეცი!!! აზრების მაგივრად, ფოლდერებში ჩანსობილ ფაილებს ვინახავ, სამყაროს ფოტოშოფიდან ვუყურებ და სულ მეშინია, ყველაზე უდროო მომენტში არ გადავინვა-მეთქი. მაგრამ ზოგჯერ რაღაც უცნაურობები მემართება და ამქვეყნიურ ცხოვრებასაც ვუბრუნდები ხოლმე. ასე, მაგალითად:

ისეთი ბედნიერი ვიყავი, როცა სვეტის დაწერის კანდიდატებში მოვხვდი, რომ რა გითხრათ... თვალები ცრემლებით ამევსო, მუხლები ამიკანკალდა, ხელებმა არაკონტროლირებადი მოძრაობები დაიწყეს და იმ მომენტში ორი სიტყვის გადაბმა რომ შევძელი, ჩემს თავს ჰერკულესის ტოლფას გმირობად ჩავუთვალე.

ჰერკულესი – მაშინ გამახსენდა, როცა აღმოდოვარის ბოლო ფილმი ვნახე და თავი ძლიერ, ყველაზე ძლიერ ქალად ვიგრძენი. ვიგრძენი, ან შევეცადე მეგრძნო.

ცრემლები – მაშინ შევნიშნე, როცა ანტონ ბალანჩივიძის „შეჰერეზადას“ ჩაეხედე თვალებში და მისი პატარა ტკივილი ჩემს მინორულ განწყობასთან გაერთიანდა.

ბედნიერი კი მაშინ ვიყავი, როცა ვეფხვაძეებს ვესტუმრე და მათი ოჯახის და ურთიერთობების შემყურე, ახალი ენერგეტიკით დამუხტული წამოვედი. ოთარის და იას love story-ს ვუსმენდი და შიგადაშიგ, ერეკლეს მერწყულობაზე მედიმბოდა.

ამ ნომერში ბევრი რამის თქმა მინდოდა, სვეტში – ბევრის მოყოლა.

რაც ვთქვი, ვთქვი... რაც მინდოდა მომეყოლა... ბოლომდე ვერ მოვყვი. რატომ? ხომ იცით, სვეტის დაწერის კანდიდატებში რომ მოვხვდი, თვალები ცრემლით ამევსო, მუხლები ამიკანკალდა და ხელებმა არაკონტროლირებადი მოძრაობები დაიწყეს-მეთქი. ჰოდა, წავალ, სანამ დროა, სანამ მთლად გადავმწვარვარ და თქვენდამი სიყვარულით სულ ჩავფერფლილვარ.

ჩემი კომპიუტერის არ იყოს, ერთი გემრიელი რესტარტი მეც ხომ მჭირდება?!



გიორგი ბზახარია

აქ, პრალაში ყოფნისას, განსაკუთრებით დავაფასე ერთ-წლიანი SCHENGEN VISA, რომელიც ზამთარში, “ბერლინალეზე” გამგზავრების წინ მოვიპოვე.

ჩეხეთი ამ მაგიურ ზონაში ჯერ არ შეუყვანიათ, მაგრამ “ზონაში” შესვლის უფლება თუ გაქვს და კაფკას ლაბირინთებში ხეტიალი თუ ძალიან მოგწყინდა, აუცილებლად უნდა აილო მატარებლის ან ავტობუსის ბილეთი და რომელიმე “შენგენს” ეწვიო. განსაკუთრებით, თუ ადამიანი, რომელზეც ყველაზე ბევრს ფიქრობ, ოდესღაც ამ ზონაში დაიბადა.

ზიგმუნდ ფროიდი, მაგალითად.

როცა თბილისში ვითარება განსაკუთრებულად ირევა, ფროიდი მაგონდება ხოლმე. მაგრამ ფსიქონალიზის მამის აჩრდილი წელს მუდმივად დამყვება. ჯერ ერთი იმიტომ, რომ სიტუაცია მუდმივად არეულია (ე.ი. ხალხი მუდმივად ცდილობს, არასრულფასოვნების კომპლექსისგან გათავისუფლდეს), მეორეც — პროფესორი 150 წლის გახდა და მეც, ასევე არასრულფასოვნაა არსებამ, რომელიც ვერ ელევა შავ მაისურს, წარწერით “ფსიქო”, გადავწყვიტე ჟურნალისთვის “ცხელი შოკოლადი” ფროიდზე მორიგი “შედევრი” შევქმნა.

სტატია დამთავრებული მქონდა, როცა გამახსენდა ჩემი სანუკვარი პასპორტი, რომელშიც მაგიურ ზონაში შესვლის უფლებაა აღნიშნული. და სად უნდა წავიდეს ამ დროს კაცი, რომელიც მთელი წელია ზიგმუნდზე ფიქრობს? რა თქმა უნდა, ვენაში, ფროიდის სახლ-მუზეუმის დასათვალიერებლად...

იმდენად დასათვალიერებლად კი არა, რამდენადაც სუვენირების საყიდლად.

ამბობენ, ასეთი უცნაური სუვენირები მსოფლიოს არცერთ მუზეუმში, არცერთ სექს-შოფში არ იყიდება.

ხვალ ვენაში მივდივარ. ფროიდის სუვენირებს ვიყიდი.

მერე თბილისელმა მებაჟეებმა რომ დამაპატიმრონ “პორნოგრაფიის გავრცელებისთვის”?

ვითომ გამოვა ქუჩაში ვინმე ჩემს დასაცავად?



Rachel Weisz



In London



**BURBERRY
LONDON**

a new fragrance for women



კახა თოლოკიძე

“ჭერბი ჰენქოქი მთელი კონცერტის განმავლობაში საათზე იყურებოდა!” “ჰენქოქი ბოლომდე არ დაიხარჯა!” “ჰენქოქმა თავისი ძველი “ვეშჩები” არ დაუკრა! — ამ და ამნაირ ფრაზებს ჰენქოქის კონცერტის შემდეგ ბევრისაგან მოისმენდით. ძალიან ბევრისაგან. მუსიკაზე სიტყვა არავის დაუძრავს. საბოლოო ჯამში, რამდენადაც მივხვდი, ჰენქოქმა უმრავლესობის იმედები ვერ გაამართლა. პირველ რიგში კი, ალბათ იმიტომ, რომ უმრავლესობას ის ჰენქოქი არ მოასმენინა, ვისაც ისინი იცნობენ და ელოდნენ. თბილისში ჰენქოქმა ის ჰენქოქი წარმოადგინა, რომელიც მსოფლიო ტურნეს იმიტომ არ აწყობს, რომ მსმენელს თავისი ძველი ჰიტებით მოაწონოს თავი. მას ეს, უბრალოდ, არ აინტერესებს. ის ცოცხალი, მოქმედი მუსიკოსია და არა რეპერტუარს ამოფარებული ვარსკვლავი; მას ნამდვილად აინტერესებს ის მუსიკაა, რომელიც მას აი, ახლა, ამ წუთს ესმის. ამ წუთს კი მას ის მუსიკა ესმის, რომელიც არაა ჯაზი, არც “ფიუჟენი” თუ სხვა რამ და საერთოდ, არაფერი საერთო არ აქვს იმასთან, რაც აქამდე უკეთებია. სამაგიეროდ, ესაა მუსიკა, რომელიც “მშვიდი ცურვით” კვეთს აფრიკული, ევროპული და ამერიკული მუსიკალური ტრადიციების ფარგლებში ხელოვნურად შექმნილ ფორმალურ ბარიერებს და სავსეა სევდიანი ბენინური მოტივებით, ქალური სანყისით, საყვარელი ადამიანების დაკარგვის ტკივილით და მედიტაციით. ასეთი მუსიკის მოსმენა და აღქმა კი საკმაოდ ძნელია, როდესაც დარბაზში ცხელა და მსმენელს წინასწარ აქვს გადაწყვეტილი, თუ როგორ მუსიკას მოისმენს.

“თქვენ თხუთმეტი წუთი გაქვთ”, – მითხრა ჰენქოქმა ინტერვიუს დანწყობის წინ. ვიცოდი, რომ მას მხოლოდ მუსიკაზე საუბარი არ უნდოდა. არ იცოდა, რომ მე ეს ვიცოდი და ამიტომაც, ჩვენმა საუბარმა საათზე მეტხანს გასტანა. მთელი ამ ხნის განმავლობაში, მას არცერთხელ არ დაუხედავს თავის უზარმაზარ, შავციფერბლატიან საათზე. დარწმუნებული ვარ, რომ თუ მან სცენაზე ყოფნისას მართლაც დახედა საათს, არა იმიტომ, რომ დროულად დაემთავრებინა კონცერტი. ის ამ სიშორეს ვინმესათვის შეურაცხყოფის მისაყენებლად ან ფულის გასაკეთებლად არ ჩამოსულა. აქ იმ მუსიკის დასაკრავად ჩამოვიდა, რომელიც ახლა, ამ წუთს ესმის. ეს კი სერიოზული არგუმენტი მსმენელის სასარგებლოდ და იმას ნიშნავს, რომ მსმენელს ენდობა, მუსიკის მსმენელს.



სანდრო ნავერიანი

ექსტრიმი მაგარია. თხილამურები კიდევ უფრო. ექსტრიმი თხილამურებით ხომ საერთოდ! ავსტრიაში ან შვეიცარიაში რომ ვცხოვრობდე, ალბათ, შუა ივლისში თხილამურებით სრიალი ჩვეულებრივი ამბავი იქნებოდა, მაგრამ არც ავსტრიაში ვცხოვრობ და არც შვეიცარიაში – საქართველოს მთების შვილი ვარ და თან ძალიან გაკვირვებული, გახარებული, ნასიამოვნები და ბედნიერი. საქმე ისაა, რომ სულ რაღაც სამი დღის წინ, როცა თქვენ აქ, თბილისში იხრუკებოდით (ძალიან კი განვიცდიდი ამ ამბავს, მაგრამ აბა, რა შემეძლო გამეკეთებინა?), მე, ალექსანდრე ნავერიანი, უშბის პლატოზე სხვადასხვა ტელევიზიის, ჟურნალის თუ გაზეთის ჟურნალისტებთან ერთად, თხილამურზე ვიდექი და ზღვის დონიდან 4000 მეტრის სიმალიდან ვეშვებოდი. ესე იგი, თქვენზე ათჯერ მაღლა ვიყავი და თქვენზე ათასჯერ დიდ სიამოვნებას ვიღებდი.

ვიცი, რომ გახარებთ, მაგრამ ამას განგებ ვაკეთებ — მინდა, რომ თქვენც განიცადოთ ეს გრძნობა და ერთხელ თქვენც მითხრათ: შენ რო თბილისში იხრუკებოდი, მე ზღვის დონიდან 4000 მეტრის სიმალიდან ვეშვებოდი თხილამურებითო. ერთი სიტყვით, ძალიან მაგარია ექსტრიმი.

მართალი გითხრათ, ეიფორიაში ვარ და სულ გადამავიწყდა ბატონი ვიქტორი, ანატოლევიჩი. შენდეროვიჩზე გეუბნებით, აი, 118-ე გვერდზე რომ იწყება, სანდრო ნავერიანი რომაა ავტორი და ილუსტრაცია ელენე ნავერიანისა აქვს. ნაიკითხეთ, ნახეთ, ტექსტი შეიძლება ვერაფერი ბედენა გამოდგეს, მაგრამ თავად რესპონდენცია საინტერესო ადამიანი, ბევრ საინტერესოს ამოიკითხავთ. ერთი სიტყვით, ნახეთ და რა ვიცი, იქნებ მოგეწონოთ კიდევც.

P.S. “ცხელი შოკოლადის” სტაფს: ცოტა ექსტრიმი და ადრენალინი თქვენც გჭირდებათ. მესმის, რომ საქმე უპირველეს ყოვლისა, მაგრამ სამწუხაროდ, კლავიატურის ნკაპუნის შედეგად, ადრენალინის მოზღვავენას ვერასოდეს იგრძნობთ.

bruno banani

NOT FOR EVERYBODY

www.brunobanani.com



NEW

PURE MAN

His new fragrance by bruno banani





ახალი ჟურნალი „კინო“

კინოთეატრი „ამირანი“.
6 ივლისი. 19:00.

გიყვართ კინო?
გაინტერესებთ კინო?
მაშინ წაიკითხეთ „კინო“!

ქართულ მედია-სივრცეს ხომ ახალი ჟურნალი შეემატა; ყოველკვარტალური, შავ-თეთრი „კინო“; რომელიც ჟურნალმა „ცხელი შოკოლადი“ და გამომცემლობა „ემ ფაბლიშინგ-მა“, ეროვნული კინოცენტრის მხარდაჭერით გამოსცა.

ჟურნალის პრეზენტაცია კინოთეატრ „ამირანში“, „Voulez Vous“-ს პრიზების გათამაშებით, პედრო ალმოდოვარის ფილმის, „დაბრუნების“ მსოფლიო პრემიერის წინ გაიმართა; ანუ მანამ, სანამ მოწვეული სტუმრები ესპანელი რეჟისორის ბოლო ფილმს ნახავდნენ და პენელოპა კრუზის ახალი იერის თუ იმიჯის დანახვაზე, გენიალურ ანა მანიანის გაიხსენებდნენ; კიდევ ერთხელ დატკებოდნენ ალმოდოვარის ფერებით და მისი მარტოსული, ძლიერი ქალების შემყურე, თითოეულ ქალს, ყველაზე უსუსურსაც კი, თავი ყოვლისშემძლე „ჰერკულესი“ ეგონებოდა.

„კინო“ – ეს არის ქართული და მსოფლიო კინოსიახლეები, კინემატოგრაფისტთა ინტერვიუები, ახალი კინოსცენარები, დისკუსიები და საინტერესო რუბრიკები, რომელსაც „კინოს“ ავტორები და კინომცოდნეები შემოგთავაზებენ; ეს არის მივიწყებული ვარსკვლავები და ახალი, უცნობი სახეები... კინოს ისტორიის ფრაგმენტები და ახალ ფილმებზე დაწერილი რეცენზიები.

ჟურნალის ავტორები და მისი მთავარი რედაქტორი გოგი გვახარია, ორი თვის მანძილზე შრომობდნენ, რომ თქვენთვის „კინო“ შეექმნათ; ახალი შავ-თეთრი „კინო“, რომელიც თუ თავისი არსებობით დიდად ვერ დაეხმარება ქართულ კინოს, იქნებ მისთვის თვალების ახელა მაინც შეძლოს.

ამას ნამდვილად შევეცდებით, გპირდებით.

P.S. ამიტომ, მიუხედავად იმისა, რომ ცხელა და სიცოცხლეს ადარ გიხარიათ, ნუ დაიზარებთ და აუცილებლად შეიხედეთ ჯიხურებში, სიცხისგან გათანგულ გამყიდველს ახალი ჟურნალი „კინო“ მოთხოვთ. ნახეთ, გადახედეთ... რა იცით, იქნებ თქვენც მოგეწონოთ ჩვენი „კინო“?!

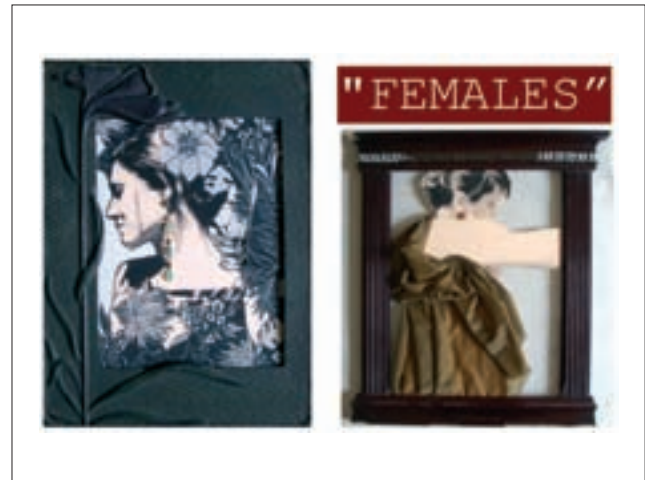

„დაკარგულები“

გალერეა „უნივერსი“
30 ივნისი. 17:00.

ძალიან დაცხა, არამარტო ქუჩაში, არამედ გალერეა „უნივერსის“ დარბაზებშიც. მრავალი სხვა გამოფენისგან განსხვავებით, ვერნისაჟზე მობრძანებული საზოგადოება საპატიო წრის დარტყმით არ შემოფარგლულა და ქუჩაში „სიგარეტის მოსაწევად“ გამოსულთა რაოდენობაც უჩვეულოდ მცირე იყო. ვერასოდეს წარმოვიდგენდი – ნუ გამიჯავრდება თბილისელი ხელოვნების მოყვარული საზოგადოება, მე თვითონ ვარ ასეთი, – რომ ყველა დაუზარლად წაიკითხავდა ყველა ტექსტს, ყველა ნამუშევართან კარგა ხნით ჩამოდგებოდა და გასვლისას, ფეხბურთის ნაცვლად, „ფიგურატივისტების“ შესახებ ილაპარაკებდა.

“ფიგურატიული ხელოვნების სახელოსნოს” წარმომადგენლებს, ჩვენთვის უკვე კარგად ცნობილ ლევან მინდიაშვილს, ტატო ახალკაციშვილს, მალხაზ დათაშვილსა და ირაკლი ბუგიანს, კონცეპტუალური გამოფენა საქართველოში აქამდე არ ჰქონიათ. და აი, პროექტი “დაკარგულები”, რომელიც დამოუკიდებელი კურატორის, სოფო კილასონიას ავტორობით და ორგანიზებით განხორცილდა.

ეს არის ხელოვნება, რომელიც არაა მოწყვეტილი დღევანდელობას და არაა შენიღბული სალონური ესთეტიზმით. არც ექსპოზიციის რამდენიმე მხატვრის ნამუშევართა ერთობლიობა. როგორც თავად აღნიშნავენ, მათ შექმნეს ერთიანი ინსტალაცია, რომელსაც საერთო არსი და იდეა აერთიანებს, უბრალოდ, ამ კონცეპტუალურ მთლიანობას სხვადასხვა მხატვრული ამოცანა დაუსახეს.

ვის როგორ, მე კი ყველაზე მეტად “გოგოების ოთახი” მოემწონა. მალხაზ დათაშვილის ქანდაკება, ლამაზი და ცოტა სევდიანი გოგო, ტატო ახალკაციშვილის და ლევან მინდიაშვილის ქალები... ამ უკანასკნელის ქალებთან მიმართებაში ობიექტური ვერაფრით ვიქნები, თუ გამოფენაზე მიბრძანდებით – და ამას ძალიან გირჩევთ, – თავად მიმიხედვით, რატომ.

ვულოცავთ სოფო კილასონიას და “ფიგურატივისტებს”, და დიდი მადლობა. მეტი მაინც არაფერი მეთქმის.

ავტორი: ანა კორძაია-სამადაშვილი



- რა მოცულობაა!

- რა ვაჩუქდე!



სარეკლამო ფოტოგრაფია

ღიბჯანყ სავაი EFFET 3D -

ვამუყვანავთ რუხვებზე, ყველასათვისაც სავაი ჯედიმ დარეკლამონ!





სოტა მხატვრობა, სოტა თამაში...

„ქვილთის გაღერა“.
25 ივნისი. 18:00.

მოდით, ცოტა შორიდან დავიწყებ და ერთ-ორ სიტყვას ამ ახლად გახსნილ გაღერაზეც გეტყვი. „ქვილთის გაღერა“ ის გაღერაა, რომელმაც ეს ფუნქცია, თავისდაუნებურად, სრული შემთხვევითობის წყალობით შეიძინა; მაშინ, როცა მხატვარმა ირა ლავრინენკომ ახალ ბინაში დროებით დაკიდა ნამუშევრები. მაგრამ სიტყვა „დროებითი“ „სამუდამოთი“ შეიცვალა და სახლი – სახელოსნო-გაღერად გადაიქცა. ასე რომ, დღეს ამ სახელოსნო-გაღერის პრეზენტაცია და ტექსტილის მხატვრის, ნინო კუპრავას ნამუშევრების ჩვენებაა.

„აი, ეს არის პერსონალური გამოფენა, ასეთი საშინელება ყოფილა,“ – მითხრა ნინომ მას შემდეგ, რაც ხალხში ძლივს გამოიკვლია გზა და ჩემთვის აბსოლუტურ „ჩინურზე“ – აბრეშუმის ქალაქში შესრულებულ თავის ნამუშევრებზე მომიყვებოდა: „ეს საშინელება მაშინ დამემართა, როცა აბრეშუმის ქალაქი ვისწავლე. 2000 წელს ჩვენი ჰოლანდიელი მეგობარი ჩამოვიდა და ეს ტექნიკა გვასწავლა. ისე, ჩემთვისაც ჩინურია, იმიტომ, რომ სულ აბრეშუმთან გაქვს საქმე. კოკონიდან ვაკეთებ ფირფიტას, ძაფს არ ვართავ, მაგრამ... კეთდება ეს ფირფიტები, მერე აწყობ ნამუშევარს. აი, ეს ნახატი სულ ასეთი, შეღებილი ფირფიტებითაა აწყობილი. ჩემთვის საინტერესოა ის, რომ ნამუშევრის შექმნას, ძალიან გრძელი მოსამზადებელი პროცესი უძღვის წინ. და მასალა-საც შენ თვითონ ქმნი, ყველაფერს შენ აკეთებ. თავიდანვე მე ვარ. და აი, როცა უკვე მუშაობას იწყებ... ვერ მოგიყვები რას ჰგავს... ცოტათი თამაშია, ცოტათი ხატვა, ცოტათი კიდევ რაღაცა... ეს ჩემთვის საუკეთესო საქმიანობაა.“

P.S. ისე, დათვალე რების დროსაც ასევე იყო – ცოტა მხატვრობა, ცოტა თამაში, ცოტა... ცოტა კიდევ რაღაცა... რაღაც კარგი.



ზღვა, მზე და არტი ქაფში

აჭარა. კვარიათი. „რაკუშკებიანი კაფე“.
ივლისი.

გინდათ ცოტა შეგშურდეთ?

კიი?

ძალიან, ძალიან?

თან ჯერ კიდევ თბილისში ხართ?

მეც. ამიტომ მოდი, მომყვით, ერთად შეგვშურდეს და ქვემოთ ჩამოთვლილი სიტყვების გავიზუალებისას, თვითონ ნახეთ რა მოგვივა:

დასვენება, კვარიათი, ლურჯი ზღვა, კაშკაშა მზე და „რაკუშკებიანი“ კაფე...

ოოო, მაგარია, არა?!

თუ ჩვენი ჟურნალის ერთგული მკითხველი ხართ, მაშინ იმედი მაქვს გემახსოვრებათ, ცივი ზამთრის ერთ-ერთ ნომერში, შოკოლადური story-ს გმირი ნათია ბოლქვაძე. აი ის, მთელი ზამთარი თავის სახელოსნოში ჩაკეტილი რომ აკეთებს ჭრელა-ჭრულა სამკაულებს და ზაფხულობით, დასასვენებლად ჩასულებს კვარიათში, მისივე „რაკუშკებიანი“ კაფეში, მინი გამოფენა-გაყიდვას რომ უწყობს.

ხოდა, ახლა სწორედ ის დროა, როცა ნათია კაფეში მორიგ არტს მართავს და იქ შესულ კლიენტს ჭერში ჩამოკიდებულ, საკუთარი ხელით ნაკეთ სამკაულებს სთავაზობს; სამკაული „პოეზიის“ გვერდით, რომელზეც საყვარელი რომანტიკოსების ლექსების ფრაგმენტები უწერია, ნაციონალური „კვარიათი“ ჩამოუკიდია, და იქვე ახლოს, მისი ახალი მიხვეტი ეგვიპტე-აფრიკის თემატიკით იწონებენ თავს. სადღაც ქვემოთ კი, ფრიდა კალოს თემაზე გაკეთებული მშვენიერება კიდია და... მოკლედ, კაფე კი არა, მინი არტ-გაღერაა. ხო, ზუსტადაც რომ მინი არტ-გაღერაა აჭარის ყველაზე, ყველაზე ექსტრავაგანტური ადამიანისგან.

LANCASTER

FEEL FREE,
WE OWN THE SUN.

ლანკასტერული საშუალებები მზის აბაზანისათვის

ოქროსფერი ნამზეურის მეცნიერება

ლანკასტერის მიერ დაპატენტებული RPF (რადიკალებისაგან დაცვის ფაქტორი) ტექნოლოგია; სრულყოფილი დაცვა კანის ნაადრევი დაბერებისაგან – ანეიტრალებს თავისუფალი რადიკალების 80%-ზე მეტს; კომბინირებული საუკეთესო UVA/UVB ფილტრებთან; ლანკასტერი უზრუნველყოფს თქვენი კანის სწრაფ და ხანგრძლივ დაცვას ოქროსფერი, ზღაპრული ნამზეურის მიღების სიამოვნებასთან ერთად.

LANCASTER
MONACO





X-treme 4000 მეტრზე ზღვის დონიდან

გაგანია ივლისში, თბილისის ქუჩებში თხილამურებით სიარული გამვლელ-გამომვლელის გაკვირვებას იწვევდა, მაგრამ მათ საიდან უნდა სცოდნოდათ, რომ ექსტრემალური ჟურნალისტები სვანეთში სასრიალოდ მიდიოდნენ.

17 ივლისს სხვადასხვა ჟურნალის, გაზეთის, ტელევიზიის და რადიოს ჟურნალისტებით გაძედილი „მარშრუტკა“ სვანეთისკენ დაიძრა. მანქანაში მსხდომთ ერთმანეთთან ბევრი რამ აკავშირებდა, მაგრამ მთავარი დამაკავშირებელი იყო ექსტრიმი. ერთი სიტყვით, მანქანაში ექსტრემალური ისხდნენ და სვანეთში მიდიოდნენ, სადაც მათ უშუბის პლატო და მყინვარები ელოდებოდა. უშუბის პლატოზე, სამთო სათხილამურო სპორტში ჟურნალისტების შეჯიბრი უნდა გაიმართოს.

მოგესხენებათ, სვანეთი ძალიან შორს არის, ძალიან. ჰოდა, 11 საათიანი მგზავრობის შემდეგ, როგორც იქნა ჩავიდნენ მესტიის და საქართველოს ყველაზე სახელოვანი და, სამწუხაროდ, დაუფასებელი მთამსვლელის, მიხეილ ხერგიანის სახლში დაბინავდნენ.

ლონისძიების ორგანიზატორებმა – სპორტის ზამთრის სახეობათა დეპარტამენტმა, ფესტივალმა „ნიამორი“, მესტიის რაიონის გამგეობამ და კომპანიამ „რუსული ალკოჰოლი“ – 18 ივლისს დაგეგმილი შეჯიბრი ვერ ჩატარეს, ერთი მარტივი მიზეზის გამო – ამინდი არ უწყობდათ ხელს. ამიტომაც ის დღე ჟურნალისტებმა მესტიის თვალთვლებაში გაატარეს: იყვნენ მუზეუმში, მიირთვეს მჟავე წყალი, ნახეს მიხეილ ხერგიანის სახლ-მუზეუმი... ერთი სიტყვით, არავის მოუწყენია. ერთი კია, ყველას უშუბის პლატოსკენ მიუწევდა გული.

19 ივლისიც ზუსტად ისეთი მოღრუბლული იყო, როგორც 18. ჟურნალისტებს შორის პატარა უიმედობაც გაჩნდა – საერთოდ რომ არ გამოვიდეს ამინდი, მაშინ რაღა ვქნათო. მონყენილობას კლდეზე ცოცვაში გამართული შეჯიბრით გაუმკლავდნენ, რომლის გამარჯვებულებაც ჟურნალი „ანაბექდის“ რედაქტორი გოგი ახალკაცი გახდა.

დაღამდა და ცაზე კვლავ არცერთი ვარსკვლავი არ ჩანდა – ისევ მოღრუბლული იყო. მაგრამ გადანწყვეტილება მიიღეს

– ხვალ როგორი ამინდიც არ უნდა იყოს, მაინც ავალთ და შეჯიბრს ჩავატარებთო.

20 ივლისს, დილიდანვე შეუდგნენ აღმართს. გზა გრძელი და რთული იყო. თან თხილამურებს, ბათინკებს და ზურგჩანთებს მიათრევდნენ. შიგადაშიგ ისეთ ნისლში შედიოდნენ, თითო თვალთან ვერ მიიტანდი, მაგრამ ხომ გაგიგიათ – მთავარია მონდომებაო. აი, ეგრე, მონდომეს და ავიდნენ. მონდომებული ექსტრემალების წინააღმდეგ ამინდმაც ვერაფერი გააწყობდა და მზეც გამოვიდა.

შეჯიბრი ჩატარდა. ყველა მონაწილის სახეზე რაღაც დიდი სიამოვნება იხატებოდა, „დროების“ ოპერატორი კი კამერით დარბოდა და ყველას ეუბნებოდა, გრძნობებზე მელაპარაკე, რას ფიქრობ, როგორი შეგრძნებაა 4000 მეტრის სიმაღლიდან რომ ეშვებიო. ამავე ოპერატორმა იმდენი მოახერხა, რომ საბოლოოდ, ორგანიზატორებმა დააჯილდოვეს, როგორც შეჯიბრის „ჩაინიკი“. ისე, მაგრად კი გაუხარდა.

შეჯიბრის გამარჯვებული კი გახდნენ: „საზოგადოებრივი მაუწყებელი“, გაზეთი „ახალი ვერსია“, ჟურნალები „ანაბექდი“ და „ცხელი შოკოლადი“, „იმედი“ (კერძოდ, „დროება“), გაზეთი „24 საათი“ და საერთოდ ყველა, ვინც კი შეჯიბრში მონაწილეობას იღებდა, ყველა ორგანიზატორი, სპონსორი, მაყურებელი (ამ შეჯიბრს ჩეხი მაყურებელიც კი ჰყავდა), მასპინძელი და ყველა გულშემატკივარი, რომლებიც ზოგი იქ იყვნენ, ზოგიც აქ – თბილისში.

ისე კი, ადგილები ასე გადანაწილდა:

I ადგილი – ჟურნალი „ცხელი შოკოლადი“ (სანდრო ნავერიანი);

II ადგილი – კომპანია „ერნსტ & იანგი“ (ზვიად მემარნიშვილი);

III ადგილი – ჟურნალი „ანაბექდი“ (გოგი ახალკაცი);

თბილისში წამოსვლის წინ კი, ორგანიზატორები დაგვიპირდნენ, მომავალ წელს შეჯიბრი ბევრად უფრო მასშტაბური იქნება და, საერთოდ, ტრადიციული გახდებაო.

Méthode
Jeanne Piaubert
PARIS

მხოლოდ 8 დღეში

2 სახის ექსკლუზიური კრემი

+

აქტიური ინგრედიენტებით
გაჯერებული ქსოვილის ტრუსი

=

თქმობის გარშემონერილობის
3-სმ-ით შემცირებას

EXPRESLIM

8 დღეში თქვენ ამარცხებთ
ცელულიტს!



Beauty has its Method.

ანტიცელულიტური საშუალების მოხმარების შედეგად:

ცელულიტი ქრება – 71%-ით, “ფორთოხლის კანი” სწორდება - 77%-ით, არასასურველი ცხიმი თქმობებზე მცირდება - 64%-ით, კანი უფრო გლუვდება - 75%-ით, კანი იძენს ელასტიურობას – 78%-ით და კანი მკვრივდება - 74%-ით.

შედეგი ხანგრძლივად ნარჩუნდება ანტიცელულიტური საშუალების მოხმარების შეწყვეტის შემდეგაც!

(1) ტესტი ჩატარდა 73 ქალზე და 8 დღეში უკვე ხილული იყო თქმობის გარშემონერილობის მინიმუმ 1,72 სმ-ით შემცირება.

(2) 8 დღეში დამაკმაყოფილებელი შედეგი დაადასტურა აბსოლუტურად ყველა მონაწილემ.

ავტორი: თამარ ბაბუაძე
ფოტო: ლევან ხერხეულიძე



საქართველო



სანაღობო !



„ერთდღეობით, რას ბავშვობიდან არ მიყვარდა, იყო სიზნელი.
ლეონი სინათლეს ჩამიქრობდა და ოთახში ჩამკეტავდა.
მე ასანთებ ღილაკს ვერ ვწვდებოდი და ვიჯექი სიზნელაში,
ეს იყო ჩემთვის ნამდვილი კომპარტი. მერე, ამავე მიზეზის გამო,
ლიფტში ჩაჯდომას შემიზღოდა“.



სანამ საგურამოში ჩავიდლოდი

„თქვენ უსმენთ რადიო „უცნობს“, ეგაა პრობლემა“. თუ ეგ არაა პრობლემა? ვერასდროს ვერ გავიგე, რას ამბობს. ახლაც მივდივართ საგურამოში და 98.0 FM-ზე კიდეც ერთხელ მახსენებს უცნობი, რომ რადიო „უცნობი“ ამომიჩემებია. მაგრამ ეგ კიდეც არაფერი. უცნობმა ჯერ კიდეც არ იცის, რომ თვითონ უცნობიც ამოვიჩემე. თან როგორი ამოჩემება ვიცი?! ჯაჭვის რგოლებივით ვაბამ ერთმანეთს ასოციაციურ ფიქრებს. ახლაც: მოქალაქე უცნობზე ფიქრებიდან აფრიკულ ნიღბებამდე ჩავაღნიე, მერე „პაპილონიც“ გამახსენდა, „გაიქეცი, ლოლა, გაიქეცი“-ც და ლეონარდო დი კაპრიოც კი – „დამიჭირე, თუ შეგიძლია“. მაგრამ როცა საგურამოდან წამოვედი, დავასკვენი, რომ განსხვავება ჩემი ფიქრების ასოციაციურ დინებასა და რეალურ უცნობს – გია გაჩეჩილაძეს – შორის ძალიან დიდია. უცნობიც იმალება, მაგრამ ტემპი გაცილებით ნელი აქვს. ის გარბის, მაგრამ აქვეა, თან – არც ისე აქვე. ეს „დამალობანას“ თამაშის უცნობისეული სტილია.

სანამ უსწოზი მართლა უსწოზი იყო

„ერთადერთი, რაც ბავშვობიდან არ მიყვარდა, იყო სიბნელე. ლევანი ჩემზე წელიწადნახევრითაა უფროსი და ბავშვობაში ასე ერთობოდა ხოლმე: ერთი ოთახი გვექონდა. საღამოობით გამოიტანდა სკამებს, რომ ვერ დავმჯდარიყავი, სინათლეს ჩამიქრობდა და გარედან ჩამკეტავდა. მე ასანთებ ლილაკს ვერ ვწვდებოდი და ვიჯექი სიბნელეში, ეს იყო ჩემთვის ნამდვილი კომმარო. მერე, ამავე მიზეზის გამო, ლიფტში ჩაჯდომაც შემეზიზნოდა“.

არადა, ნილაბშიც ძალიან ბნელა, კულისებშიც ჩამონვება ხოლმე სიბნელე, და სამალავებსაც უშუქობა სჩვევია. გიას კი ბავშვობიდან გამოყოლილი შიშის მიუხედავად, ბიოგრაფიის სხვადასხვა ქვეთავში სამივეს მოსინჯვა მოუხდა – ნიღბისაც, კულისებისაც და სამალავებისაც. რაც ყველაზე პარადოქსულია, ყველაზე დიდი კომფორტიც ამ სამმა მიანიჭა და ეს, ეტყობა, ბავშვობიდან გამოყოლილი მეორე ახირების ბრალია: „მთელი ბავშვობა შტაბებს და სამალავებს ვაშენებდი – ეზოებში, სახლის სახურავებზე, ხეებზე. ვაკეში რაც ეზო იყო, ყველგან ჩემი შტაბი მქონდა – ანუ, ყოველთვის, თავიდანვე, დამალობანა იყო ჩემი მთავარი თამაში. სულ ვიმალებოდი და მეძებდნენ. დამალული ყოველთვის კომფორტულად ვგრძნობდი თავს.“

საყვარელი ნიღბებიც სულ მქონდა. განსაკუთრებით მიყვარდა უცხოეთიდან ჩამოტანილი ნიღბები. მამაჩემს ჩამოჰქონდა ხოლმე. ეს ახირება დღემდე გამომყვა. ერთი პერიოდი იმდენი ნილაბი დამიგრო-



„ის დრო ძალიან მენატრება. სულ სამი წელი ვითამაშე სცენაზე, ბევრის ბაკეთება ვერ მოვასწარი, საშინელი დრო დაემთხვა – 9 აპრილი, თბილისის ომები და რატომღაც, თამაშის ხალისი დავკარგე. მაგრამ ყველა როლი და ბასტროლი ძალიან კარგად მახსოვს“.

ვდა, რომ მერე ყველა გავაჩუქე. სამახსოვროდ ვჩუქნი ხოლმე საყვარელ ადამიანებს.

საერთოდ, ხომ არის რაღაც ნივთები, რომელთანაც საკუთარ პიროვნებას აიგივებ? ჩემთვის ასეთი ნივთი სამია: ნილაბი, ხელჯოხი და ქუდი – არცერთის გარეშე არ შემიძლია“.

იმ ხანაში, როცა უცნობი ჯერაც ფართო საზოგადოებისთვის უცნობი იყო, ფრინველებისაც ეშინოდა. „ერთხელ, ახალ წელს, ბებიჩემმა სკოლიდან მომიყვანა, საპირფარეოში მინდოდა ძალიან. გავაღე კარი და თურმე, იქ საცივისთვის დასაკლავად გამზადებული ინდაური დაუბამთ. საშინელი შესახედავი იყო. გავაღე კარი და ინდაურის სახე შემომეფეთა. ყვირილით გამოვვარდი და მას მერე, ფრინველებს ვერ ვიტან.“

საერთოდ, ჩვენს სახლში სულ მხიარულება იყო ხოლმე – ძირითადად, ჩემი ძმის დამსახურებით. მეც ცელქი ბავშვი ვიყავი. ყველა თამაშს ერთად ვთამაშობდით – „შვიდ ქვასაც“ და „ომობანასაც“.

მერე, ინტერესებს შორის, ერთი ილბლიანი დამთხვევა მოხდა: მუსიკის და დამალობანას სიყვარული გაერთიანდა და საბოლოო ჯამში მივიღეთ უცნობი. თუმცა, ეს მერე იყო. მანამდე უცნობი ვერც მუსიკალურ სკოლაში სიარულს იტანდა:

„შვიდწლედ დიდი ტანჯვით დავამთავრე, დიდი ომით და დავი-დარაბით. პედაგოგები ჩემზე ამბობდნენ, ნიჭიერია, მაგრამ ზარმაცო. რა ვქნა, პატარა ვიყავი და გართობა მინდოდა. რომ არა დედაჩემი და მამიდაჩემი (მუსიკალურ ათწლედში ასწავლიდა), მუსიკას, ალბათ, საერთოდ თავს დავანებებდი. ოჯახურმა გარემომ მართლა შემინყო ხელი. დედა მიყვებოდა ხოლმე, თურმე ჩვენს სახლში სუფრებზე დებ იშხნელებსაც უმღერიათ, მუსიკალური ოჯახი ვყოფილვართ და ამან მიშველა. მუსიკის განხრით რაღაცის გაკეთება რომ შემეძლო და მინდოდა, ამას მოგვიანებით მივხვდი. მანამდე ჩემი პირველი ლექსი დავენერე“.

მოკლედ, ეს ის პერიოდი იყო, როცა უცნობი მართლა უცნობი იყო. მას მხოლოდ ვაკეში აშენებული შტაბების „ნევერები“, სკოლის და მუსიკალური შვიდწლედის პედაგოგები და ნათესავები სცნობდნენ. მერე დადგა დრო, როცა უცნობმა პროფესია აირჩია და დამალობანას თამაში სცენაზე განაგრძო. გიზო ჟორდანიას ჯგუფში მოხვდა, თემურ ჭიჭინაძესთან, მალხაზ ქვრივიშვილთან, მერაბ ნინიძესთან, ნანუკა ხუსკივაძესთან, ნანა შონიასთან, მაია ფაჩუაშვილთან, ირაკლი მაჭარაშვილთან ერთად.

„ის დრო ძალიან მენატრება. სულ სამი წელი ვითამაშე სცენაზე, ბევრის გაკეთება ვერ მოვასწარი, საშინელი დრო დაემთხვა – 9 აპრილი, თბილისის ომები და რატომღაც, თამაშის ხალისი დავკარგე. მაგრამ ყველა როლი და გასტროლი ძალიან კარგად მახსოვს. ერთხელ, მთელი თეატრი პეტერბურგში ვიყავით გასტროლზე, რამდენიმე სპექტაკლი წავიღეთ. დიდები „კავკასიურ ცარცის წრეს“ თამაშობდნენ, ჩვენ – „სამანიშვილის დედინაცვალს“ და „ამალამ მგონი იქნება ქარი“. თბილისში ფეხმძიმე ცოლი მყავდა დატოვებული, დღე-დღეზე ბავშვს ველოდებოდით. „სამანიშვილი“ არის დასკვნითი სცენა, როცა იღება უზარმაზარი კარი, შემოდის კირილე (ზაზა პა-



▲ პატარა უსნობი



▲ უსნობი სცენაზე



▲ უსნობი. ზაზა პაპუაშვილი, თეიმურ ჭიჭინაძე, მალხაზ ჯვრიანიშვილი

„ეს წუთის დაღვა. შემოვარდა კირილე სცენაზე, მებრამ პლატონს გვირდი აუარა, ჩემთან მოვარდა და შესძახა, ბიჭო, გოგოა, გოგოო! თურმე, თბილისში ნინომ იმშობიარა, ირინა გაჩნდა და მე ეს ამბავი სცენაზე მახარეს. რუსებმა, ცხადია, ვერაფერი გაიგეს, ტექსტი მაყურებლისთვის ჩვეულებრივად თარგმნეს. უბრალოდ, ცოტა დამაბნეველი ის იყო, რომ ვარლამია უცებ მთავარ როლში აღმოჩნდა...“

პუაშვილი) და პლატონს (მერაბ ნინიძე) ახარებს, ბიჭია, ბიჭიო და მერე საერთო მხიარულება და ერთი ღრვიანცელი იწყება. ერთხელაც, ამ სპექტაკლს პეტერბურგელი მაყურებლისთვის ვთამაშობთ. მე სცენაზე ვარ – ვარლამიას, დებილი სოფლელი ბიჭის როლში. ყველანი ველოდებით, როდის გაიღება კარი და როდის ახარებს კირილე პლატონს ბავშვის გაჩენას. ეს წუთიც დადგა. შემოვარდა ზაზა პაპუაშვილი, მაგრამ მერაბს გვერდი აუარა, ჩემთან მოვარდა და შესძახა, ბიჭო, გოგოა, გოგოო! თურმე, თბილისში ნინომ იმშობიარა, ირინა გაჩნდა და მე ეს ამბავი სცენაზე მახარეს. რუსებმა, ცხადია, ვერაფერი გაიგეს, ტექსტი მაყურებლისთვის ჩვეულებრივად თარგმნეს. უბრალოდ, ცოტა დამაბნეველი ის იყო, რომ ვარლამია უცებ მთავარ როლში აღმოჩნდა...

კარგი დრო იყო. უბრალოდ, მერე ყველაფერზე გული ამიცრუვდა. ერთმანეთის განირვა, ავტომატების მიშვერა – ამ ყველაფერმა ისე იმოქმედა, რომ არავისთან ურთიერთობა აღარ მინდოდა და ცოტა ხნით მოსკოვში გადავედი.

მაგრამ ვფიქრობ, რომ სცენაზე ერთხელაც აუცილებლად დავბრუნდები. ძალიან მენატრება და იმიტომ. როდის? არ ვიცი, ჯერ მთლიანად რადიოში ვარ. თეატრს კი იმდენად დიდი დრო სჭირდება, რომ მიჩვევია, იმ დროს დაველოდო, როცა მთლიანად თეატრისთვის მოვიცლი“.

როსა უსნობი ნასნობი ბახდა

„თუ საკუთარ თავთან გულწრფელი იქნები, მაშინ ალბათ იმასაც აღიარებ, რომ ჩვენს გარემოში ინტრიგას უდიდესი მნიშვნელობა აქვს. ხალხს ის აინტერესებს, რაც არ იცის. თვითონ დაუკვირდი და მიხვდები: მსმენელი სულ სხვა განცდით უსმენს შემსრულებელს, რომლის შესახებაც არაფერი არ იცის, ვიდრე, როცა იცის, ვინც უმღერის და მოსწონს. ყველაფერს აქვს მნიშვნელობა: ვინაა, სად გაიზარდა, როგორი გარეგნობა აქვს, რა ტიპია საერთოდ. როცა ეს ყველაფერი შეფუთულია უცნობში, ძალიან დამაინტრიგებელია. ამას თანდათან მივხვდი. თავიდან კი, უბრალოდ, დამალვის სურვილი მქონ-

და. მინდოდა, გამეკეთებინა რაღაც, მაგრამ ისე, რომ არ ამტყდარიყო ყვირილი – შეხედეთ, ქართულ შოუბიზნესში ესა და ეს შემსრულებელი გამოჩნდა, ესა და ეს ჰქვია, ასეთი და ასეთია. მინდოდა, ყველაფერი ჩუმად მომხდარიყო, რადგან შინაგანად ვარ ასეთი – არ მიყვარს საკუთარი თავის აფიშირება. თანაც ყველაფერი ძალიან შემთხვევით, მაგრამ ამავე დროს ლოგიკურად მოხდა. აფხაზეთის ომში, პირველსავე დღეს, ჩემი ბავშვობის მეგობარი კოკა კლდიაშვილი დაიღუპა. მაშინ რუსეთში ვიყავი. ავიარეისები თბილისისკენ იშვიათად იყო და მატარებლით წამოვედი. ღამე ვერაფრით დავიძინე. ვბორგავდი, ვაგონიდან ვაგონში დავდიოდი და კოკაზე ლექსი თავისით დამეწერინა. მას მერე, ჩემთვის რაღაცეების წერა დავიწყე. ვწერდი იმაზე, რაც მალეღვებდა. სამწუხაროდ, ისეთი დრო იყო, როცა წიგნებს იშვიათად კითხულობდნენ, მაგრამ მაინც გამოვეცი ჩემი კრებული. და მერე გადავწყვიტე, ამ ლექსებისთვის მუსიკაც მომერგო, ოღონდ, როგორც უკვე გითხარი – არააფიშირებულიად, ფარულად, ნიღბით“.

„ქვეყანაშია ფერები მუქი“ – სიტყვებიც მუქი იყო და ნილაბიც, რომლის მიღმაც გია იმალებოდა. მოსკოვიდან ახალი დაბრუნებული იყო, თეატრიდან – ნამოსული, საქმე არ ჰქონდა. რამე ხომ უნდა გაეკეთებინა? არავის შეთანხმებია. მანამდე, უბრალოდ, ლექსები ჯერ მეუღლეს ნაუკითხა, შემდეგ – ახლობლებს, მაგრამ ვერც ისინი წარმოიდგენდნენ, თუ გია ამღერდებოდა. მას კი იდეა გაუჩნდა, დათო საყვარელიძეს დაურეკა და რუსთაველის თეატრში, სტუდიაში, სიმღერის ჩასაწერად მივიდა. ორივემ ძალიან ისიამოვნა. მერე კლიპი გადაიღეს და ყველანი ერთად, გიას მოთხოვნაზე ჩაფიქრდნენ – არ უნდა გამოჩნდეთ. მოდი, ბარემ ასეც დავტოვოთ და უცნობს დავირქმევო – თქვა გიამ და გახდა უცნობი, რომელზეც მალე მთელი ქალაქი ალაპარაკდა.

„არც მერე არ მინდოდა ნილბის მოხსნა. მაგრამ წარმოიდგინე, 1997-98 წლებია. ქალაქში ისე ცოტა რამ ხდება კარგი, რომ ყურადღება უცნობი მომღერლის მიმართ ზედმეტად დიდია. ზოგს ჰგონია, რომ ცხვირი არ მაქვს, ზოგს ჰგონია, რომ ყოფილი პატიმარი ვარ. როცა რუსთაველის თეატრში შოუ ჩავატარე, მეგობრებმა მთხოვეს, ახლა კი უნდა თქვა, ვინც ხარო. ახლა ვფიქრობ, რომ ნილაბი არ უნდა მომეხსნა, მაგრამ ეს ნაბიჯი მაინც გადავდგი“.

თუმცა, თვითონ შოუში სხვანაირად მოხდა. იმ დღეს, უცნობის კონცერტზე რუსთაველის თეატრში შეკრებილ პუბლიკას კარგად ემახსოვრება: საღამოს დასასრულს, შავებში გახვეული უცნობი მომღერალი ერთ ნილაბს იხსნის, ხალხს ჰგონია, რომ აი, ახლა და-

ვინახავთ მის რეალურ სახესო, მაგრამ უცნობს ერთი შავი ნილბის ქვეშ მეორე უკეთია... – ეფექტი დაუფიქრარი იყო. როგორც ჩანს, მაშინ გიამ უკვე იცოდა, ინტრიგის და, საერთოდ, უცნობის ფენომენის ფასი და დღეს ნაწილობრივ ამიტომაც ნანობს, რომ გამოჩნდა. გამოჩნდა და მისი მომდევნო კლიპებიც გაფერადდა. მუქი ფერები პოლივუდურმა შთაბეჭდილებებმა, აფხაზეთმა, მელოტმა კუმ თუ მატარებელმა შეცვალა. მუსიკა, რომელიც გიასთვის უბრალოდ ჰობია, წარმატებულ შოუბიზნესად იქცა, ნილაბიანი უცნობი – წარმატებულ შოუმენად. „მუსიკა ჩემთვის ჰობია. ჩემზე უკეთეს მღეროან სხვები და ჩემზე უკეთესი ვოკალური მონაცემები აქვთ. მე, უბრალოდ, ეს ფორმა ავირჩიე, ამ ფორმით ვამბობ სათქმელს – სულ ეგაა“.

„არ მიყვარს, როცა ყურადღების სენტრში ვეჩხვები. თუ სადმე შევდივარ და ვბრძნობ, როგორ მიყურებს ასი წყვილი თვალი, უხერხულობისგან სად წავიღო, აღარ ვიცი ხოლმე. იხი, უკვე თბილისმა დაიბლალა...“

▼ უსმობი და შავი. საბუარამო



„ნამდვილად არ ვარ პოპულარობაზე გაგიჟებული ადამიანი. უფრო პირიქით – არ მიყვარს, როცა ყურადღების ცენტრში ვექცევი. თუ სადმე შევდივარ და ვგრძნობ, როგორ მიყურებს ასი წყვილი თვალი, უხერხულობისგან სად წავიდე, აღარ ვიცი ხოლმე. იცი, უკვე თბილისმა დამალა...“

ამიტომ, რამდენიმე წლის წინ, კიდევ ერთი სამალავი მოიგონა. ეს საქმე ხომ ბავშვობიდან ეხერხება. როცა მიხვდა, რომ აღარ უნდოდა, დილიდან თბილისურ ცხოვრებაში ყოფილიყო ჩართული – თავისი სატელეფონო ზარებით, შეხვედრებით, მანქანების ხმაურით, „რას შერები, რას აპირებ, არ გამოხვალ?“-ებით, საგურამოში გადასახლდა. „პატარა და ინტიმურ გარემოში ყოფნა უფრო მომწონს, ვიდრე ბევრ ხალხში, იმიტომ, რომ სულ იმის შეგრძნება მაქვს, თითქოს ვილატეებთან ძალით ვურთიერთობ. რა თქმა უნდა, მყავს სამეგობრო, რომელიც ძალიან მიყვარს, მაგრამ ადამიანს სულ თავის ოჯახთან მარტო დარჩენა და დაფი-

უსნობი „უსნობში“

„თქვენ უსმენთ რადიო „უცნობს“, ეგაა პრობლემა“ – მესმის დღეს დილასაც. უკვე საგურამომოვლილი ვარ და ვიცი, რადიო უცნობის კიდევ ერთი სამალავია. არ ვიცი, რიგით მერამდენე, სამაგიეროდ – ყველაზე კომფორტული, ყველაზე მყუდრო და ყველაზე ჯადოსნური.

„ხო, რა – იგივე თამაში გრძელდება. ზუსტად ეგ ჩემი ძველი თამაშია რადიოს გაკეთების მთელი იდეა. მაგარი ხიბლი აქვს რადიოს და დიდი სიმყუდროვე. ამაზე უკეთესს ჩემთვის, ალბათ, ვერაფერს მოვიფიქრებდი.

რადიოს ვუსმენ სულ, ყოველთვის და ყველგან. სადაც არ უნდა ჩავიდე, მესმის თუ არა ენა, სულ ჩართული მაქვს. ვეჩუდები უცნობ ხმებზე, უდიდესი ინტიმი მოაქვს ჩემთვის. მახსოვს, მოსკოვში ცხოვრების დროს, შემჯდარი ვიყავი ერთ გადაცემაზე, ამ სიტყვის სრული მნიშვნელობით. რომელიღაც რადიოსადგურზე ღამე იწყებოდა. შუალამის

ისევე გაჩნდა კითხვა – „ვინ არიან ისინი?“ ახლა კი ჭიჭიკო და ბიჭიკოს გადაცემის განახლებას, მისი სატელევიზიო ვერსიის გაკეთებასაც აპირებს – ოღონდ მაყურებლის წინაშე წამყვანები კვლავაც არ გამოჩნდებიან და მოსკოველი რადიონამყვანის ეშხით, სრულიად ახალ პროექტსაც გეგმავს: „უცნობის“ ეთერში დაჯდება სასიამოვნო ხმის უცნობი გოგო და მსმენელს ყველანაირ თემაზე გაესაუბრება...“

„რადიოში მართლა ძალიან ბედნიერი ვარ, იმიტომ, რომ ყველაფერი მაქვს: უცნობის იდეა და გარშემო ადამიანები, რომლებთანაც საერთო ენას თვალდახუჭული, ხმის ამოუღებლად ვპოულობ. ძალიან კომფორტულად ვგრძნობ თავს“.

უსნობის ბოლო შტრიხები:

მოვდივარ საგურამოს მტკრიან გზაზე, ფონად 98.0 FM-ით და ვფიქრობ: რა ვნახე მის სამალავში? ის, რომ: დღემდე თამაშობს დამალობანას,

„რადიოშიც იბივე თამაში ბრძელდება. მაგარი ხიბლი აქვს რადიოს და დიდი სიმყუდროვე. ვუსმენ სულ, ყოველთვის და ყველგან. სადაც არ უნდა ჩავიდე, მესმის თუ არა ენა, სულ ჩართული მაქვს. ვბიჭობი უსნობ ხმებზე, ჩემთვის უდიდესი ინტიმი მოაქვს“.

ქრება სჭირდება. ფიქრი ჩემთვის ყველაზე მთავარია... ფიქრის საშუალებას კი საგურამო მაძლევს. ოთხი წელია, უკვე იქ ვცხოვრობ და ერთი დღეც არ მომნდომებია თბილისში დარჩენა. ყველაზე მშვიდად და კარგად იქ ვიღვიძებ. პრინციპში, ბუნებაში იწყება ყოველი ახალი დღე და თავიდანვე ისე ვარ მომართული, რომ იმ დღეს ყველაფერი კარგი უნდა მოხდეს. საგურამოში ტელეფონიც არ მაქვს, ტელევიზორსაც არ ვუყურებ. თუ ჩავრთავ – მხოლოდ დოკუმენტურ ფილმებს რუსულ არხებზე და ეგაა. ეზო მთლიანად ჩემი გაკეთებულია, სახლიც ზუსტად ისეთია, როგორც ყოველთვის მინდოდა, რომ მქონოდა. ციხე-სიმაგრე? საგურამო მართლა ჩემი ციხე-სიმაგრეა, ჩემი ცოლით და შვილით, და გვერდზე ლევანის სახლით – ყველა ძვირფასი ადამიანი იქ მყავს“.

12-დან 1-მდე ეთერში უცნობი გოგო იჯდა და პოლიტიკასა და სექსზე ლაპარაკობდა. სადაც არ უნდა ვყოფილიყავი, მანქანაში, ვინმესთან სტუმრად, ღამის კლუბში – ყველაფერს თავს ვანებებდი, ვპოულობდი რადიოს და ამ გოგოს ვუსმენდი. იმდენად დამაინტრიგებელი იყო მისი წაყვანის სტილი, რომ ვერაფრით ვწყდებოდი. მერე გავიგე, რომ თურმე მარტო მე არ ვარ ასე; ამ გოგოს ხათრით, მთელი მოსკოვი შუალამის დადგომას ელის. მაგრამ მერე მთელმა ქალაქმა გაიგო, ვინც იყო ის, და მისი გადაცემის მიმართ ინტერესი უცებ გაქრა. ასეა – სანამ უცნობი ხარ, ინტრიგა ზენიტს აღწევს“.

ამ გადაცემამ უცნობზე ისეთი შთაბეჭდილება მოახდინა, რომ თავის რადიოში ჭიჭიკო და ბიჭიკოს პროექტი გააკეთა და თბილისში კიდევ ერთხელ, 1997-98 წლების შემდეგ პირველად,

შტაბების ხანიდან მოყოლებული. ოღონდ არა ინფანტილურად, არამედ ყოველთვის გააზრებულად და ეფექტურად – ისე, რომ ამ თამაშში მასეზაც იოლად ითრევეს. რა ჰქვია ამას? ქარიზმა? შეიძლება...“

კიდევ ის, რომ რამდენიმე სამალავი აქვს, მათ შორის ყველაზე დიდები: საგურამო და რადიო.

ასოციაციურად საკუთარ თავს ყველაზე მეტად სამ ნივთს უკავშირებს: ნილაბს, ხელჯოხს და ქუდს.

ბევრს ფიქრობს და მძიმე-მძიმედ. განწყობა ყოველთვის ეტყობა სახეზეც და ლაპარაკშიც. თუ არ უნდა, ნილაბს, რომლის მიღმაც თავის ფიქრებს მალავს, არაფრით მოიხსნის.

მუსიკას საკუთარ ჰობად თვლის და უყვარს კარგი შოუები.

მიუხედავად იმისა, რომ რადიოს აფარებს თავს, ერთი გემრიელი და

შეიგრძენი დადებითი სამყარო

ამდენი კარგი ამბავი ერთად
არასოდეს გამოიჩინა
უფრო აღწრა უნდა გადაგოვსულიყავი...

მაგთი
MAGTI



...კავშირი თქვენს სამყაროსთან



„რაც ვარ, ეს ვარ რა, რადიოშიც და სახლშიც. სახლში სინყნარე მინდა, სიჩუმე მინდა და ინტიმი მჭირდება. წამოწოლა, ფიქრი და კითხვა, და ისიც ფიქრში. ვგრძნობ, რომ ტვინი სულ მუშაობს, ვერ ვითიშები და მგონი, ეს მღლის ყველაზე მაგრად. როცა მიძინავს, მაშინაც ვამჩნევ, რომ ტვინს არ ძინავს“.

გრანდიოზული შოუს გაკეთება აუცილებლად უნდა. მაგალითად კი ყოველთვის ენდრიუ ლოიდ უებერის „კატებს“ ასახელებს. ეს მიუზიკლი რამდენიმე დიდ სცენაზე აქვს ნანახი, მათ შორის, ნიუ იორკშიც და ჰამბურგშიც; თანაც ჯერ კიდევ მაშინ, როცა საზღვრები არ იყო გახსნილი და დღემდე შთაბეჭდილების ქვეშაა.

უყვარს მოგზაურობა, ოცნებაშიც და რეალურადაც. როცა სეიშელის კუნძულებზე, იგივე სამოთხის კუნძულებზე ისვენებდა, გაოცებულმა აღიარა – თუ დედამიწაზე შეიძლება სამოთხე იყოს, ალბათ, მართლაც აქ იქნებაო – გარშემო სულ ოკეანე, არანაირი მიწა.

კუნძულზე კი საოცარი ფერები, სტაფილოსფერი და ვარდისფერი ჩიტები, გიგანტური კუები და სულ სიმწვანე.

არ ეშინია თარსი რიცხვი 13-ის. დაბადებულია 13 მარტს და ჰგონია, რომ პირიქით – 13 მისთვის ილბლიანი რიცხვია. კაზინოში თამაში არ უყვარს, მაგრამ რამდენჯერაც ითამაშა, 13-ზე დადო და ზედიზედ დიდი თანხა მოიგო.

ძალიან მგრძობიარეა მოვლენების და ადამიანების მიმართ, ბევრს ფიქრობს, რადიოში ინტრიგისა და უცნობის ფენომენისადმი სიყვარულს იკმაყოფილებს; სახლში, საგურამოში კი ყველანაირ ნიღბებს იხსნის, კედელზე კიდებს და კომფორტით ნეტარებს.

„რაც ვარ, ეს ვარ რა, რადიოშიც და სახლშიც. სახლში სინყნარე მინდა, სიჩუმე მინდა და ინტიმი მჭირდება. წამოწოლა, ფიქრი და კითხვა, და ისიც ფიქრში. ვგრძნობ, რომ ტვინი სულ მუშაობს, ვერ ვითიშები და მგონი, ეს მღლის ყველაზე მაგრად. როცა მიძინავს, მაშინაც ვამჩნევ, რომ ტვინს არ ძინავს“.

მოკლედ, წამზომი ჩართულია, უცნობი ფიქრობს. ფიქრებში კი ისეთი საინტერესო იდეები იბადებაა... ■



CAPAROL

საღებავები

ლაქები

დეკორატიული

დანაფარები

გაქმნევა გავშვრობიდან



სოგომ Love ფერმიდან

ავტორი: თამარ ბაბუაძე

ფოტო: ღვინო მესხი

ინსტალაცია I

ფარები

თეთრი. თეთრი ძალიან უხდება.

ამ ბოლო დროს, ხშირად ასვია თეთრი შარვალის და თხალი თეთრი მაისური. ამ ფერს ბავრანური მნიშვნელობა აქვს. ერთ-ერთი ყველაზე აქტუალური კი არის – გლოვა. ინდოეთში თეთრით გამოხატავენ ღრამ სევდას. და რაღბან მისთვის ჩასვას და ფარის დღიურივითაა – თეთრი ტანსაცმელისთვის ისევე გვესაუბრება, როგორც დღიურში ჩაწერილი სიტყვებით.

წითელი. წითელი ძალიან უყვარს. თავისი ცხოვრების ყველაზე ბედნიერ დღეს, ლამაზი წითელი კაბა ეცვა. ეს ქორწილის დღე იყო. კაბა მას დედამ შეუკერა.

რუსის და სინფარის კომპინაცია. მოცისფრო-რუხი ფერის თვალეები აქვს.

ხშირად აცვია რუხი კაბა ან ცისფერი მაისური, რომელიც თვალის ფერს ეხამება, სხვა ტონს აძლევს და მზერას კიდევ უფრო გამოკვეთილს ხდის. ბოლო ექვსი წელია, ამ რუხი თვალეებით ქართულ ცხოვრებას აკვირდება და რადგან ყველაფრის შესახებ სკრუპულოზური აზრის ჩამოყალიბება უყვარს, პუნქტუადა გვაფასებს ჩვენ – ჩვენი ყოფითი თუ ნაციონალური კულტურით.

ეს ინგრიდ დეხრავეს ფერებისა და განწყობების ინსტალაციაა. თუ არ იცნობთ, გაიცანით – გაქართველებული ბელგიელი გოგო. როგორც თვითონ ამბობს – საქართველოში სიყვარულისა და იდეალების გამო ჩამოსული; გამომცემლობა LINK-ის დამფუძნებელი; ილია ჭავჭავაძის სახელმწიფო უნივერსიტეტის ნიდერლანდური ენისა და კულტურის ცენტრის ხელმძღვანელი; თანამედროვე ხელოვნების ცენტრის Media Art Farm-ის ანუ MAF-ის ორგანიზატორი და კიდევ ბევრი სხვა სიკეთის ავტორი.

მაგრამ ინგრიდ დეხრავე ამ დამსახურებების გარეშეც, უბრალოდ, ძალიან კარგი გოგოა, ძალიან საინტერესო თავგადასავლით. ეს თავგადასავალი კიდევ უფრო საინტერესო იქნებოდა, ინგრიდს ბოლო დროს ერთი თვისება რომ არ დასჩემებოდა: წარსულში დაბრუნება არ სიამოვნებს; ყოველი დღის ბოლოს ჯდება და მთელი გულმოდგინებით შლის მეხსიერებას. ამიტომ ბევრი ფაქტი და მოგონება მისგან მართლაც ძალიან შორს დარჩა, მაგრამ რაღაცეები მაინც შემორჩა. ამიტომ გამოდის, რომ ის, რაც წაშლილი მეხსიერების სანაგვიდან ჩვენი შეხვედრების დროს მაინც წამოტივტივდა, ყველაზე ძვირფასი და მნიშვნელოვანია. ისიც გამოდის, რომ გულმოდგინებამ ვერ გაჭრა, ღილაკი RESTORE ინგრიდის მეხსიერებაში უწყვეტად მუშაობს და RECYCLE BIN-იდან მოგონებებს ძველ, კუთვნილ ადგილას მაინც აბრუნებს.

ახლა კი, ყურადღებით –
სანაგვიდან ამოქექილი ამბები:



ინსტალაცია II

გაქსევა ბავშვობიან

ინგრიდი თავის ცხოვრებას ორ ნაწილად ჰყოფს, ვატომდე – ანუ საქართველომდე და ვატოს შემდეგ – ანუ საქართველოში. თუმცა, რამდენიმე ხნის წინ, ეს მეორე ბიოგრაფიული თავიც ცალკეულ ქვეთავებად დაიყო. და გაჩნდა სიტყვათა შეთანხმება “მას შემდეგ, რაც”. “მას შემდეგ, რაც ვატომ გადაწყვიტა, რომ აღარ უნდოდა მეუღლეობა და სახლიდან, ნათესავების, მეგობრების წრიდან და საერთო საქმიდან გასვლა მაიძულა, სრულიად მარტო აღმოვჩნდი და ურთულესი

არჩევანის წინაშე დავდექი...” – ჰყვება ინგრიდი.

ნება ვატოსი იყო, არჩევანი – უკვე ინგრიდის. ის საქართველოში დარჩა და რადგან სიყვარულის უცნაური ნიჭით არის დაჯილდოებული – შეუძლია, კედლის ფაქტურაც გატაცებით შეუყვარდეს, ქუჩაში დაგდებულმა კენჭმაც მიანიჭოს ბედნიერება – თავიდან სიყვარულის საპოვნელად ძებნა გამოაცხადა.

მანამდეც ეძებდა, ვატო წერეთლის გამოჩენამდე – სულ. მის ყველაზე ძველ მოგონებაშიც კი ფუძე ძებნა და გაქცევა... ინგრიდი 3 წლის თუ იქნება. გრძელი, ქერა თმა აქვს, მზეზე გახუნებული. ოჯახთან ერთად, ჩრდილოეთის ზღვის ნაპირას ცხოვრობს, პატარა, არ ნუვოს ტიპის სახლში, ზედ სანაპიროზე. ზღვის ტალღები სასიამოვნოდ შრიალებს.



ზაფხულია და გრილა. ინგრიდი კი ჩუმად ალებს კარს, გადადის ზღურბლს და მიდის. ჯდება გზაჯვარედინზე, საიდანაც თვალუნვდენელი მდელოები და გაშლილი გზა ჩანს. აქეთ-იქით სულ გზებია – შარაგზები, ორლობები, მოჩანს ფართო გზებიც. ინგრიდს ჰგონია, რომ სახლიდან ძალიან შორს წამოვიდა და გაუთვითცნობიერებლად საშინლად უხარია რაღაც. “მეგონა, რომ ისე შორს წამოვედი, თითქოს მაშინვე საქართველოში ჩამოვედი. საერთოდ არ მახსოვს შიში. იყო დაძაბული, ბუნებრივი და ძალიან საინტერესო სიტუაცია”. შეშინებული მშობლები მალე პოულობენ ბავშვს – გზაჯვარედინზე მარტო ჩამჯდარს და გაყურებულს – და შინ აბრუნებენ.

თუმცა, შორეული ოცნებებისთვის ზღვა ხომ იქვეა. განსაკუთრებით ზამთრობით, როცა ნაპირზე მოდენილ ტალღებს ქიმები მოყინული აქვთ, როცა უბერავს ჩრდილოეთის ქარი, ქერა ნაწნავებს გინენავს და ოო, რამდენ საბაბს გაძღვეს საოცნებოდ. დღემდე ასეა. მართალია, დებრავეების სახლი, ჩრდილოეთის ზღვის სანაპიროზე, დაანგრიეს და მის ნაცვლად, ისეთივე უსახური კორპუსი წამოჭიმეს, როგორცაც ბოლო დროს, თბილისში უხვად აშენებენ ხოლმე, მაგრამ ინგრიდი და მისი ოჯახის წევრები ამ პატარა ქალაქში ახლაც ხშირად ჩადიან; განსაკუთრებით ზამთრობით, როცა ისევ ისე, ტალღები ყინულის ნატყეხებს დააცურებენ და ისევ ისე უბერავს ჩრდილოეთის სუსხიანი ქარი.





▲ ინგრიდი სკოლის ზაიოზა



▲ ღებრავეზის ოჯახი

„ალბათ, ვიღაც იქ ყველაზე მაღლა, ტარჯებით ვეყრდნობოდი ჩემი კლასელებს მხრებს, წალში ბაგართული, მზარით – სივრცისკან და მოსწავლეები, რომ გამოვიდოდი დიდი მოსაქვავე, ან ბანკის დირექტორი...“

ინგრიდის მშობლები უბრალო ხალხია, “არც თავადები არიან, არც პროფესორები და არც მხატვრები”. არადა, გვარის გამო, თბილისში ანექდოტურ სიტუაციებში ხშირად ვარდება ხოლმე. პრეფიქსი “დე”-ს გამო, ყველას ჰგონია, რომ “ვინმე გრაფის შთამომავალი ვარ”.

ინგრიდი ორივეს ჰგავს. დედა მხიარული, ძლიერი და ძალიან გახსნილი ადამიანია, მამა – უფრო ჩაკეტილი და მელანქოლიური. მათ უფროს გოგონასაც ორივე მდგომარეობა ახასიათებს.

ახლა, როცა ცდილობს პატარა ბელგიურ ქალაქებში გატარებული ბავშვობა გაიხსენოს, ცოტა იბნევა. “ხანდახან ვერ ვხვდები, რომელია პირადად ჩემი მოგონება და რომელი – ფოტოებიდან აღდგენილი”. ინგრიდს ფოტოების გადაღება არ უყვარს, არც არასდროს უყვარდა. დედა კი პირიქით – წლებია, ფოტოგრაფიით არის გატაცებული და სულ ცდილობს, შვილებს მოგონებები ფოტოებით დაუფიქსიროს. მაგრამ ბავშვების სიჯოუტეს ვერაფერს უხერხებს

და ამიტომ დედის მიერ შედგენილ საოჯახო ალბომებში, რაც ინგრიდს და მის და-ძმას წლები ემატებათ, მით უფრო კლებულობს ფოტოების რაოდენობა.

“არადა, დათვალიერება და გახსენება კარგია. ეს ზამთარი შინ, ბელგიაში გავატარე (სხვათა შორის, რაც საქართველოში ვცხოვრობ, ასე ხანგრძლივად აქედან პირველად წავედი). ჩემმა ძმამ კარადაში ძველი სლაიდებით სავსე ყუთები იპოვა – ერთი პერიოდი, დედა სლაიდებით იყო გატაცებული. ამოვიტანეთ და კედელზე გავუშვით. ადრე ასე ხშირად ვიქცეოდით ხოლმე. ესხდებოდით ერთ ოთახში კათხა ლუდით, ჭიქა ღვინით ან ყავით და პროექტორით კედლებზე გასული ზაფხულის ან ზამთრის სლაიდებს ვუშვებდით. თან მთელი ბავშვობის განმავლობაში, შინ ტელევიზორი არ გვქონდა და ეს სლაიდები პროექტორში ჩვენთვის ერთგვარი კინოც იყო”.

როცა იგივე “კინორიტუალი” საქართველოდან დაბრუნებული ქალიშვილის პატივსაცემად დებრავეზის სახლში ამ

ზამთარშიც მოენყო, ინგრიდმა ერთი მივიწყებული ფოტო და შეგრძნება სრულიად შემთხვევით გაიხსენა. იპოვა სკოლაში გადაღებული ფოტო. ბავშვებს ზეიმი აქვთ. სკოლის ეზოში მშობლები და მასწავლებლები არიან შეკრებილი. მოკლე ტრუსებსა და მაისურებში გამოწყობილი პატარები კი ერთმანეთის მხრებზე დგებიან და კოშკს აშენებენ. თამაშია ეგეთი: ქვევით ექვსი ბავშვი დგება, მათ ზურგზე – ოთხი, მერე – ორი და სულ ბოლოს, სულ მაღლა დგას ყველაზე გაბედული და გამხდარი – ეს ინგრიდია! “არადა, ცხოვრებაში ძალიან მორიდებული ვარ. თავიდან, კონტაქტში შესვლა მიჭირს. ხანდახან აქაც უხერხულად ვგრძნობ ხოლმე თავს, რადგან თურმე, თბილისელებისთვის ეგზოტიკური არსება ვარ. ეს მდგომარეობა კი ძალიან უჩვეულოა ჩემთვის. მაგრამ თურმე ბავშვობაში არც ძალიან მორიდებული ვყოფილვარ. ეს სკოლისდროინდელი და დავინწყებული ფოტო რომ ვნახე, ვიფიქრე კიდეც – ვაიმე, ხედავ? ყველაზე



მალღაც შემძლება დგომა! თავის გამოჩენა! თურმე რა გოგო ვყოფილვარ! მერე ჩავფიქრდი და მივხვდი – როგორც ჩანს, ახლაც ვარ გამბედავი, მაგრამ ჩემში ამ თვისებას, როგორც განსაკუთრებულს, ვერ ვხედავ და ვერ ვაფასებ. გამბედაობა და წინსწრაფვა ქვეცნობიერად დამყვება. მოკლედ, ამ ფოტომ ბევრი რამე გამახსენა – ალბათ, ვიდექი იქ ყველაზე მალღაც, ტერფებით ვეყრდნობოდი ჩემი კლასელების მხრებს, წელში გამართული, მზერით – სივრცისკენ და ვოცნებობდი, რომ გამოვიდოდი დიდი მოცეკვავე, ან ბანკის დირექტორი...”

ინგრიდი ასეთია – ტყუილუბრალოდ არაფერს ამბობს. თითოეულ მოგონებას დასკვნა მოჰყვება, თითოეულ დასკვნას კი კონკრეტული ფაქტი უმაგრებს ზურგს. აი, თუნდაც, ახლა: გადაჭრით მეუბნება, რომ ვერ იტანს მწვევლებს და არგუმენტად ისევ ცხადზე ცხადი მოგონება:

ვრები და შორს – მთები (სინამდვილეში გორებია, მაგრამ ადგილობრივები მთებს ეძახიან), უკვე საფრანგეთის საზღვარი მოჩანს. ამ სახლში არ აქვთ ტელევიზორი. სამაგიეროდ, უკეთ ამჩნევენ და უფრო მეტადაც უსმენენ ერთმანეთს. საღამოობით, ბავშვები დედ-მამასთან ერთად სხდებიან და საუბრობენ, ბევრს მსჯელობენ. მართალია, ხანდახან ბავშვები სოფელში იპარებიან – “ტელევიზორებიან სახლებში” შედიან და ჩუმად და ცოტა შურითაც უყურებენ სხვების დიდ ცისფერ ყუთს, მაგრამ ოჯახური საუბრები მაინც თავისას სვრება – “ამ დიალოგების დროს, სამივემ – მეც, დავიდემაც და ედითამაც ჩვენი ცხოვრებისეული პოზიცია ჩამოვიყალიბეთ და იოლი გზა არცერთმა არ ავირჩიეთ”.

არა, უცნაური საერთოდ არ არის, რომ გოგო, რომელსაც ტურისტული მოგზაურობა არ უყვარს, საქართველოში აღმოჩნდა. როცა ადამიანურ სახეთა ამ მრავალფეროვნებაზე ფიქრობს ხოლმე, ისევ ურჩევნია ცოტას იცნობდეს და კარგად, ვიდრე ფსევდო-მრავალფეროვნებას დახარბდეს და ხელთ ზედაპირული ცოდნა შერჩეს. ამიტომაც ამოიჩემა საქართველო მას შემდეგ, რაც ეს სახელი 12 წლის წინ პირველად გაიგო.

მანამდე კი, როგორც უკვე მოგახსენეთ, სულ ძიებაში იყო. ჯერ კიდევ პატარა, ალბათ, ათიოდე წლის ნაწნავებიანი ინგრიდი, იდგა თავისი ოთახის ფანჯარასთან და ცდილობდა გაეხედა რაც შეიძლება შორს – ცხრა მინდვრის და ცხრა მთის მიღმა (მისი ფანჯრიდან ხომ მხოლოდ მთები და მინდვრები მოჩანდა). თვალთ გადაელახა სივრცე და სადმე ძალიან შორს, იქ, სადაც მთის და ცის ხაზები ერთდება, წაწყდომოდა მეო-

„ბავშვობიდან ველოდებოდი განსაკუთრებულ ადამიანს, ვიდექი ფანჯარასთან, ვიყურებოდი შორს და ვიხლოდი, რომ ეს ადამიანი შორი ქვეყნიდან უნდა მოსულიყო; ვბრძნობდი იმასაც, რომ ის ხელოვანი უნდა ყოფილიყო...“

“მაშინაც სამი წლის ვიყავი, ისევ ზღვაზე. ძალიან მიყვარს ცურვა, ჩემი ზოდიაქოს ნიშანიც თევზებია. პლაჟიდან სახლში ფეხშიშველა ვბრუნდები. მოვიდივარ უდარდელად და ისე, რომ ძირს არც დამიხედავს, ფეხი დავაბიჯე ჩაუმქრალ სიგარეტის ნაშენს. დღემდე მახსოვს ის საშინელი ტკივილი ფეხისგულზე. მას მერე, სულ ვფიქრობ ხოლმე – როგორ შეიძლება კაცი მწვევლი გახდეს. ხომ შეიძლება, იმ დროს, როცა სიგარეტს გადააგდე, ზღვიდან შინ მიდიოდეს პატარა, ნაწნავებიანი და ფეხშიშველა ინგრიდი და...”

რატომ ამდენი ფიქრი და ასეთი ლოგიკური აზროვნების უნარი? შეიძლება, არ დამეთანხმოთ, მაგრამ ყველაფერი, ჩემი აზრით, მაინც უტელევიზორობის ბრალია. წარმოიდგინეთ, პატარა ბელგიური სოფელი და სოფლის განაპირას, ძველი ფერმის ადგილზე მდგარი სახლი. გარშემო არცერთი სხვა სახლი, მხოლოდ მინდვრები, მინდვრები, მინდ-

ინსტალაცია III ბზა

“ცოტა ხნის წინ, მეგობარმა მითხრა, რომ თურმე ასობით ვაშლის სახეობა არსებობს. წარმოიდგინე? ასეულობით სახეობა აქვს მხოლოდ ვაშლს და ადამიანი რამდენნაირია? თან ყველა ერთმანეთისგან განსხვავებული. ბავშვობიდან ჩვენი სახლის ბიბლიოთეკიდან მახსოვს ერთი წიგნი, გარეკანზე სხვადასხვა რასის ადამიანები ეხატა, შიგნით კი თითოეული ქვეყნის ადამიანი და კულტურა იყო აღწერილი. მაშინ კითხვა არც ვიცოდი, მაგრამ ძალიან მომწონდა ადამიანების სხვადასხვა ტიპაჟის ყურება. ახლა ვხვდები, რომ განსაკუთრებით მხიბლავდა იემენელები და ინდოელები. ბევრ მოგზაურობაზე არასდროს მიოცნებია, არც ამ ქვეყნებში ვიქნებოდი ბედნიერი, მაგრამ შორიდან, ოცნებისთვის მარტო ეს ორი ქვეყანა მიზიდავს”.

რე წყვილ თვალს, რომელიც მხოლოდ ინგრიდს დაინახავდა... არა, აქ ცოტა უტრირებაც არის, მაგრამ მართლა ასე იყო: “ბავშვობიდან ველოდებოდი განსაკუთრებულ ადამიანს, ვიდექი ფანჯარასთან, ვიყურებოდი შორს და ვიხლოდი, რომ ეს ადამიანი შორი ქვეყნიდან უნდა მოსულიყო; ქვეყნიდან, რომლის შესახებაც არაფერი მეცოდინებოდა. ვგრძნობდი იმასაც, რომ ის ხელოვანი უნდა ყოფილიყო...”

სანამ ეს ადამიანი მოვიდოდა, ინგრიდმა ჯერ ძველისძველი საგალობლები იპოვა. ახალგაზრდობის წლებში აღმოაჩინა, რომ სოფელში, სადაც იზრდებოდა, სამ წელიწადში ერთხელ, გრეგორიანული საგალობლების საერთაშორისო ფესტივალი იმართებოდა. 700-კაციანი დასახლება ფესტივალის დღეებში უცხოელებით ივსებოდა. ინგრიდზე ამ ფესტივალებმა ისეთი შთაბეჭდილება მოახდინა, რომ თვითონაც მივიდა გუნდში და ამღერდა.



ახალი აზროვნება | INNOVATIVE THINKING

www.standardbank.ge



STANDARD BANK
სტანდარტ ბანკი

თუმცა, ძეგლი პარალელურ რეჟიმში სულ გრძელდებოდა. სანამ ერთ საერთოდ არამშენიერ დღეს, ერთ საერთოდ არამშენიერ ქალაქში არ ჩავიდა. საარბრიუკენში ლინგვისტიკის ფაკულტეტის სტუდენტი ინგრიდი საგანგებოდ გააგზავნეს – თუ ფრანგულ და გერმანულ ენებს სწავლობ, აი, შენ სტიპენდია და საფრანგეთი-გერმანიის საზღვარზე ისწავლეო.

ამ საზღვარზე გერმანიაში ყველაზე სევდიანი და მოსაწყენი ქალაქი საარბრიუკენი მდებარეობს. სტუდენტთა სახლი პატარა იყო, ათამდე ოთახი ჰქონდა, თითო ოთახში თითო ადამიანს უნდა ეცხოვრა, მაგრამ ცოტა ხანში ინგრიდმა შენიშნა, რომ რამდენიმე ოთახში იმაზე მეტნი ცხოვრობდნენ, ვიდრე შინაგანანესით იყო გათვალისწინებული. ეს ადამიანები არავის ჰგავდნენ – ისეთ ენაზე ლაპარაკობდნენ, ლინგვისტი ინგრიდს სიზმარშიც რომ არ

თან დასაკაკუნებლად ანეული ხელი ჩამოსწია და ქართველების გაცნობა დაიწყო. განსაკუთრებით დაუახლოვდა მხატვარს ვატო წერეთელს. მეგობრობა რომანში გადაიზარდა, ნაცრისფერი საარბრიუკენი სიყვარულმა გააფერადა. “ეს შეხვედრა ჩემთვის ძალიან ძვირფასი იყო, რადგან ისეთ ადგილას და ისეთ დროს შეხვედით ერთმანეთს, როცა ორივენი სრულიად დამოუკიდებლები ვიყავით. ორი ახალგაზრდა, სრულიად მარტო, უცხო ქალაქში. ეს ძალიან კარგი პირობაა იმისთვის, რომ ერთმანეთი საფუძვლიანად გაგვეცნო”.

შემდეგ ანტვერპენში დაბრუნდნენ. ვატო სწავლობდა, ინგრიდი მუშაობდა, ერთად ცხოვრობდნენ. “ერთხელაც არ მიგრძენია, რომ უნდა ვითამაშო; რომ რაღაც უნდა ვთქვა და რაღაც დავმალო. თავიდანვე ისეთივე ვიყავი ჩემს ქმართან, როგორც საერთოდ ვარ ხოლმე. მაქსიმალურად გახსნილი

უცხო, როგორც თბილისი. ამ ყველაფერს ინგრიდისთვის დაერთო ისიც, რომ თბილისში შუქი არ იყო და თვითმფრინავის ბილიკი სანთლებით იყო განათებული. მერე ვესტიბიულში გამოვიდნენ და ვატომ ინგრიდი სვეტთან დააყენა – აქ იყავი, მე ჩემოდნებს მოვძებნიო. ორი წუთიც არ იყო გასული საქართველოში ჩამოსვლიდან და ინგრიდს უკვე დაუგროვდა ორი მიზეზი, რის გამოც აქ დარჩენა არასდროს მოუწოდებოდა: პირველი – უშუქობა და მეორე – საყვარელმა კაცმა ცხოვრებაში პირველად უთხრა, რომ მის გარეშე გააკეთებდა რაღაცას. “შეჩვეული ვიყავი იმას, რომ ყველაფერი ერთად უნდა გაგვეკეთებინა. ჩემს ქვეყანაში ასე მოხდებოდა – ცოლი და ქმარი ერთად წავიდოდნენ ჩემოდნების მოსაძებნად. მოკლედ, ცოტა ჩავფიქრდი...”

დიდი ხანი არც შემდეგი დასკვნების გამოტანას არ დასჭირვებია: ქართვე-

„გაქვს კიდეც ერთი ბანძი – განსხვავებული სიყვარულის ნიჭი. შემიძლია სიყვარულად დავინახო კედლის ფაქტურა, შემიყვარდეს სუნი, შემიძლია მოვლენების მიხარტი გამოვიმუშაო სიყვარული. ასე რომ, ვრჩები“...

ჰქონდა მოსმენილი და ისე ხმამაღლა და მოურიდებლად მხიარულობდნენ, რომ... – ასე მოქცევა და ღრეობა არაფრით შეიძლებოდა.

ერთ დღესაც, ინგრიდი შინიდან გამოვიდა, მალაზიაში სურსათი უნდა ეყიდა. წესით, ის დღე არაფერს განსაკუთრებულს არ ჰპირდებოდა, მაგრამ შემთხვევით ერთი პატარა და ცარიელი ქუჩის კუთხეში უცხო ბიჭს შეეფეთა. არაფერი, უბრალოდ შეეფეთა, გაიარა და ისევ შინ დაბრუნდა. ცოტა მოგვიანებით შენიშნა, რომ ის ბიჭიც მის სახლში ცხოვრობდა და ერთ-ერთი იყო იმ უცნაური გარეგნობის, უცნაური ენის და უცნაურად მხიარული კომპანიიდან, რომელიც ლოგიკური ფიქრების მოყვარულ ინგრიდს მუდამ აფიქრებინებდა: “ასე მოქცევა არ შეიძლება”.

მაგრამ ნელ-ნელა, ქუჩის კუთხეში მომხდარი შეხვედრიდან მალევე, ინგრიდი მიხვდა, რომ ქართველების კომპანია გადამეტებული უსაქციელობის გამო კი არ უნდა გაკიცხოს, არამედ უნდა შეუერთდეს მათ. ამიტომ კარ-

ურთიერთობა გვექონდა”. დილას ადრე დგებოდნენ, მატარებლით მიდიოდნენ სამსახურში, დღის ბოლოს ერთმანეთს ხვდებოდნენ. კაფეები, მეგობრები, ანდა შინ მარტო გატარებული მყუდრო საღამოები, საქართველოზე მოყოლილი ამბები, ოდნავ გაიდუალებული – მხოლოდ ის ამბები და დეტალები, რაც ვატოს განსაკუთრებით უყვარდა და ერთდროულად გაჩენილი კითხვა – საქართველოში ხომ არ გადავიდეთ?

პირველი ჩამოსვლა ინგრიდისთვის უჩვეულო იყო. 1995 წელი იყო. ძველი თვითმფრინავით მოფრინავდნენ, ბორტზე მყოფ ქართველებს კი მაინც საშინლად უხაროდათ რაღაც. ინგრიდი ფიქრობდა – რადგან ასეთი მხიარულები არიან, ალბათ მართლა სასწაულ ქვეყანაში მოვდივარ.

ვისაც კი ოდესმე თბილისის თავზე გადაუფრენია, ეს განცდა აუცილებლად ჰქონია – დედაქალაქია თუ რა? სად მოვდივარ? რა მელის? რადგან არცერთი ქალაქი არ ჩანს თვითმფრინავის ილუმინატორიდან ისე ხრიოკი, სევდიანი და

ლები ორბუნებოვანი ხალხია. სტუმართმოყვარეობა ხუთიანზე იციან, ოღონდ მხოლოდ კედლებს შიგნით, საკუთარ სახლებში, გარეთ, გამვლელთა მზერაშიც კი იმდენი აგრესიაა, რომ ინგრიდი ფიქრობს – ნუთუ იგივე ადამიანები ჰყვებიან თან თავიანთ სტუმრებს? ეცოდებოდა ქალებიც. “ძალიან მორიდებულები იყვნენ, მაგრამ იმასაც ვხვდებოდი, რომ ეს არ იყო მათი ბუნებრივი მდგომარეობა. და კაცები? აბსოლუტურად ყველაზე მეგონა, რომ მაჩოობდა. ჩვენ ასეთ კაცებს მამლებს ვეძახით”.

თუმცა, 4 წლის და საქართველოში ხუთჯერ ჩამოსვლის შემდეგ, გადანყვეტილება მაინც საქართველოს სასარგებლოდ მიიღო. ჩამოვიდა ჩემოდნებით და დარჩა. “მე აქ სიყვარულმა და იდეალებმა ჩამომიყვანა”.

სიყვარული გასაგებია – უყვარდა ვატო. იდეალებში კი შემოქმედებითი ცხოვრება იგულისხმებოდა. ინგრიდი მიხვდა, რომ საქართველო მას ფრთების გამლის საშუალებას მისცემდა.



ჩვენი

სახლი წლების განმავლობაში კვებავდა იმედს, რომ სახლად იქცეოდა ის მაღალი თეთრი ფანჯრებიდან მთავაზობს მზის სხივს, როგორც დიასახლისი თიხის თასზე დანაყოფილ არომატულ ხილს. ხალიჩები მიცოცავენ თეთრ კედლებზე, მოლოდინით მომჩერებია მათი ათასობით მესოპოტამიური თვალი.

ესაა ჩვენი სახლი მითხარი შენ და მეც ბავშვივით ყველა უჯრა გამოვალე. ისინი სავსე იყო შენი ოჯახის წინაპრებით, უცნობი დროებიდან და მხარეებიდან რომ მოდიან. მუსიკალურ ყუთში ვცხოვრობდი ორმოცხმოვან გუნდთან ერთად, რომელიც შენი წარმომავლობის სატებას უმღეროდა.

ახლა კი შემატოვე მიცვალებულებით სავსე სახლს, რომლებიც მე კიდევ შემეყვარდნენ. შენი ბაბუის გადაღებულ ფოტოს, საიდანაც დიდი სერიოზული თვალებით იცქირები, ისე ვინახავ თითქოს ბავშვი იყოს ჩვენი ვაჟი

ინგრიდ დეხრავე
თარგმანი ნიდერლანდურიდან:
დავით ლოლიჯაშვილი და ინგრიდ დეხრავე

2004 წ.





ერთი დღე სახელოსნოში

ავტორი: სალომე კიკაღაიშვილი
ფოტო: დავით მესხი

მოკლე ანოტაცია მასზე, თუ საიდან და რატომ დაიწყო ეს ყველაფერი:

„ცხელი შოკოლადი“. №15. ივნისის ნომერი.
ART-ის გვერდები.

ანტონ ბალანჩივაძე „ჰობი“-ში

გალერეა „ჰობი“.

3 ივნისი. 17:00

მისი ტილოები პირველად, ოთხი წლის წინ, „ქარვასლის“ საგამოფენო დარბაზის კედლებზე ვნახე და დამიჯერეთ, მას მერე სულ მენატრებოდნენ. მენატრებოდა ის სინრფელე, გულუბრყვილობა, სისადავე და სიკეთე, რასაც ანტონ ბალანჩივაძის თითოეული ნამუშევარი ასხივებდა.

ანტონი ბავშვობიდან ხატავს, გამოფენებშიც მონაწილეობს და კონკურსებშიც. მოკლედ, ყველაფერი, როგორც წესია; სულ ცოტა ხნის წინ კი, მეგობრებთან ერთად, „Georgian Art Group“-ი დააფუძნა და კაფე-გალერეა „ტაპირი“ გახსნა.

დღეს? დღეს კი...







ერთ დღეს სახელოსნოში ყველაფერი სხვანაირად დაიწყო. გაიღო კარი, შემოვიდა პატრონი, აქეთ-იქით მიმოიხედა და გადანყვიტა, დღეს განსაკუთრებულ სტუმრებს ველოდები და ესე იგი, განსაკუთრებულად უნდა მივალაგო აქაურობაო. ყველაფერს შეძლებისდაგვარად სწრაფად მიუჩინა ადგილი, დიდი ფანჯრები გამოაღო, უკმაყოფილო სახით კიდევ ერთხელ გადახედა მზიურის და ხილიანის ტერიტორიაზე წამოჭიმულ ფერად-ფერად, ტორტებივით სახლებს, მერე ზიზლით დახედა ცისფრად შეღებილ რაფას (არადა, რამდენი ეხვეწა მუშებს, ოღონდ ეს ფერი არაო), და ხელის ერთი გადატრიალებით, კუთხეში მიყუყუული ციციქნა რადიომიმღებიც საჭირო ტალღაზე მომართა.

ამ დროს ბარათი...

ამ დროს გარეთ ძალიან ცხელოდა. მზე თავის მისიას ხუთიანზე ასრულებდა, დანგრეული სახანძრო შენობა საკუთარი მტვრით ისევ ისე, გულუხვად უმასპინძლებოდა ფეხით მოსიარულეებს და ჩახუთული ავტობუსიდან გულშენუხებულ ხალხის უბედური სახეები ილანდებოდა; ამ დროს გოგონამ სწრაფი ნაბიჯით გადაკვეთა ჭავჭავაძის გამზირი და პირველივე თალიან შესასვლელში სწრაფად შეუხვია. გზად, ერთ-ერთ კედელზე, დიდი ხნის წინათ გაკრულ პლაკატს მოკრა თვალი. მართალია დეტალები არ დაამახსოვრდა, მაგრამ პლაკატს, რომელიც საზოგადოებას სიმფონიური კონცერტის შესახებ აუწყებდა, დიდი ასოებით დირიჟორის სახელი – ჯარჯი ბალანჩივაძე ეწერა. ამან კიდევ ერთხელ დააფიქრა – „ჰმ, ვკითხო რამე ბალანჩივაძეებზე? მამამისზე? ბაბუამისზე და დიდი ბაბუაზე? მოვაყოლო რამე მელიტონ, ანდრია და ჯარჯი ბალანჩივაძეებზე თუ... ანტონი ხომ პირველია, რომელმაც ოჯახის დაუნერელი კანონი – კომპოზიტორობა, ბავშვობიდანვე გააპროტესტა და სულ სხვა საქმეს მიჰყო ხელი...“ დაკლაკნილ, ოღრო-ჩოღრო გზას მიუყვებოდა და რაც უფრო უახლოვდებოდა ცისფერ, აწონილ შენობას, მით უფრო თვალნათლივ ხედავდა, თუ როგორ შეაღებდა კარს, თვალთ იპოვიდა ანტონს, მიესალმებოდა, მერე ცოტა ხანი



ისე, რამეზე დაუნყებდა ლაპარაკს. შემდეგ უკვე ჩანტიდან ამოიღებდა კალამს, პატარა ფურცელს, სუპერთანამედროვე დიქციონარს, დააჭერდა ლილაკს REC და მორჩა... მთავარი გადალახული იქნებოდა.

ეს გოგო – მე ვარ.

ის – ანტონ ბალანჩივაძე.

„ერთ დღეს სახელოსნოში“ – ანტონის სახელოსნო, რომელიც ჩვენი სტუმრობისთვის საგანგებოდ დალაგდა. არადა, რაც არ უნდა ალაგო, სახელოსნო სახელოსნოა: მიყრილ-მოყრილი ფურცლებით, საღებავებით მოთხვრილი იატაკით, გუაშის თავმოხდილი ტუბებით, კედელზე გაკრული ნახატებით, ათასი საჭირო თუ გამოუსადეგარი ნივთით და, რა თქმა უნდა, კუთხეში მიწყობილი ერთი-ორი ცარიელი ბოთლით.

დიდი მონდომება სულაც არ არის საჭირო იმისათვის, რომ აქ ერთი-ორი უცნაური ნივთი აღმოაჩინო, მერე მის მფლობელს გაოცებული თვალებით ჰკითხო – ამას აქ რა უნდაო, და პასუხის შემდეგ, ახალი „უცნაურობის“ ძიება-თვალიერება განაგრძო.

„უცნაურობა“, აბა რა, როცა დღისით, მზისით, მაგიდაზე შემოდებულ მილიონი წლის მოლუსკს აღმოაჩენ, არა?! მართალია, ამ სანყალს წარსული დიდების აღარაფერი ეტყობა, მაგრამ მაინც: ვეებერთელა, წითელ ტილოზე დადებული,

მიძიმდ ასვენია სახელოსნოს კუთხეში – „ჩემმა მეგობარმა მაჩუქა, ძალიან საინტერესო ადამიანია, არქეოლოგია. ისეთი რალაცეები აქვს... ოქროს მუზარადი და უამრავი სასწაული ნივთი. საერთოდ, საქართველოში იმდენი რალაცაა... მცხეთაში ხომ ნუ იტყვი, მაგრამ რად გინდა... არაფერს არ თხრიან... რაც ამოჰქონდათ კი... უნიკალური ნივთები თურქეთში გაჰქონდათ.“

მოლუსკის რა გითხრათ, ნაჩუქარია, მაგრამ არასდროს შეეძლო, გარეთ გამოტანილი ძველი ნივთებისთვის გულგრილად ჩაველო. სწორედ ამის წყალობითაა, რომ მოლუსკის ახლო-მახლო გაურკვეველი წარმოშობის ძველისძველი სამაშველო რგოლია ჩამოკიდული, რომლის თავზე აცტეკების მზის კალენდარი ჰკიდია. არც სახლში, სარემონტო სამუშაოების შემდეგ დარჩენილი გაჯი დაავიწყდა; პატარა სკამზე ჩამოასხა და ისეთი მხიარული, აწყვეტილი ცხენის და ზედ ამხედრებული ასეთივე კაცის ქანდაკება გააკეთა, რომ მის შემხედვარეს, არ შეიძლება ყველაფერი არ დაგავიწყდეს და თუნდაც იმ უმსგავო ტორტ-სახლებს ბედნიერი სახით არ გახედო. კუთხეში კი, მეგობრის იაპონიიდან ჩამოტანილი სუვენირი დევს, რომელსაც თავისი ინდივიდუალური და სევდიანი ისტორია აქვს. ანტონის დიდი თხოვნა – იქნებ იაპონიიდან რაიმე ნაციონალური ჩამომიტანო, – მეგობარმა

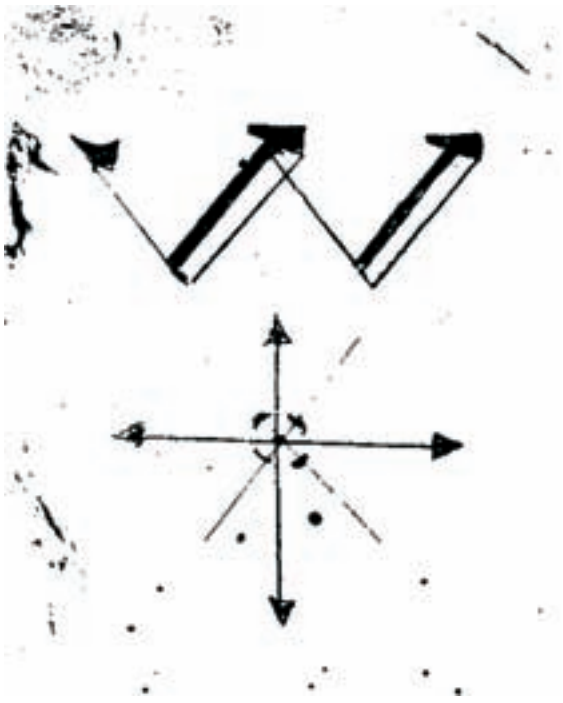

„პირნათლად“ შესარულა და ამომავალი მზის იმპერიიდან სუვენირი – გაქანებული რუსული „შკატულკა“ უბოძა, ზედ არყის ხის ფოთლებით და „ჩასტუშკების“ წამლერებით. ანტონს ჯერ კი დაწყდა გული – ეჰ, ეს რა წესი არისო, მაგრამ გამოსავალი მოძებნა და რამდენიმე წუთში, სუვენირს ნაციონალიზმა უპრობლემოდ შეუცვალა. ფოთლებს თეთრი საღებავით იეროგლიფები გადაახატა, მუსიკა – „ჩასტუშკა“ ამოაძრო და საპატიო ნივთების გვერდზე, როგორც სუფთა იაპონურ სუვენირს, ისე მიუჩინა ადგილი.

ჰო, ამ სახელწოდებით ერთი უცნაურობა ახასიათებს. აქ დრო ცოტა ხნით ჩერდება. აღარც მაჯაზე მორგებული საათის ისრებს ადევნებ წამდაუნუმ თვალს და აღარც სხვა საქმეები გახსენდება. სუფთა ბოჰემია რა... ზიხარ მრგვალ მაგიდასთან, სხვადასხვა ფერში მოხატულ სკამზე, აფუილებ სიგარეტს, წრუპავ წითელ ღვინოს და თან სერიოზული ხმით მსჯელობ ხელოვნებაზე: მხატვრობაზე, ლიტერატურასა და მუსიკაზე... ვაგნერი თუ ბეთჰოვენი? რაფაელი თუ მიქელანჯელო? თუ... ლინოლიუმზე ხატვა. რატომაც არა? – „ჩვენთან იცი, როგორ ფასდება ნამუშევარი? თუ ტილოა, ზეთი და თან დიდი, ესე იგი, ყიდვა ღირს; ხოლო თუ პატარაა და თან შერეული ტექნიკა, ესე იგი მეტისმეტად არასერიოზულია. არ ვამბობ, რომ ზეთზე ვინმემ უარი უნდა თქვას; პირიქით, ჩემთვის ფერწერაში მთავარი ზეთის საღებავია. უბრალოდ, მასალა სიუჟეტს ხასიათით უნდა შეესაბამებოდეს და როცა რეკოლუციას, სისხლს და დრამატულობას ხატავ, აქ შეიძლება სულ სხვა ტექნიკა გამოგადგეს; ანუ ფაქტურის საშუალებით, ნახატი შეგიძლია უფრო ეფექტური გახადო. დღეს ხომ უამრავი მასალაა, რაც ადრე არ იყო. შეგიძლია ლინოლიუმში მოჭრა და იმაზე დახატო. 21-ე საუკუნეა, მხატვრობამ ამა-სობაში უამრავი ეტაპი გაიარა: ფრესკები, მოხატვა, რენესანსი, იმპრესიონიზმი... ამხელა გზა გაიარა და ახლა უაზრობაა, აირჩიო რომელიმე ერთი და იმ სტილში ხატო. ვილაცას მოსწონს რაფაელი; იწყებს ტექნიკაზე მუშაობას ისე, რომ მაქსიმალურად მიუახლოვდეს და დაემსგავსოს. არადა, ეს უკვე აღარ არის აქტუალური. იყო და მორჩა, დამთავრდა. ის



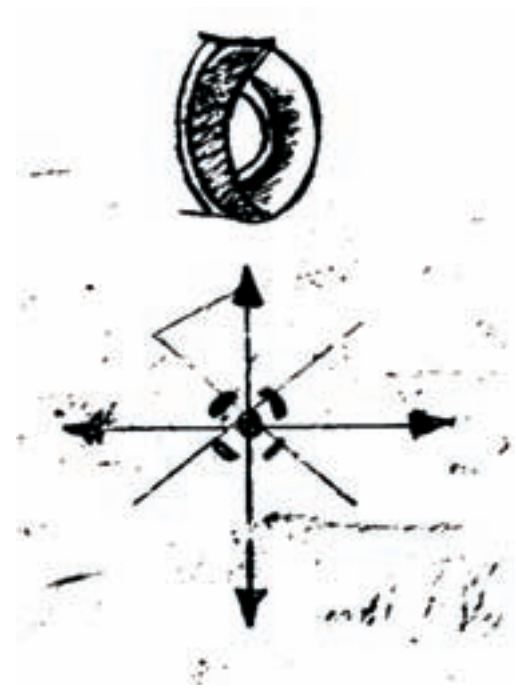

ჭეშმარიტებაა, მაგრამ შენ შენს დროში ცხოვრობ და საკუთარი უნდა შექმნა. დღეს სხვა ემოციაა, სხვა შეგრძნებებია, სხვა საზოგადოებაა. არ უნდა შეგეშინდეს იმის, მოეწონებათ თუ არა, მიიღებენ თუ არა.

საქართველოში კი, ძირითადად, ის ნახატები იყიდება, სადაც ყვავილებია დახატული – ნახატები, რომელთაც ქორწილებში ან დაბადების დღეებზე ჩუქნიან ხოლმე ერთმანეთს.”

შერეული ტექნიკის და ფაქტურების ხსენებაზე, კიდევ ერთხელ გახედავ ნახატებს და ანტონის ფერად სამყაროში იწყებ მოგზაურობას. აბა, სხვანაირად როგორ იქნება, როცა „თინას“ შეხედავ, რომელზეც ყველა ეხუმრება, – თინა კი არა ჰიტლერი, ულვაშები რამ მიგახატიანო?! ანტონი კი მეათასეჯერ ხსნის, რომ ეს ჩრდილია, ჩრდილი! მერე „ახალ ზელანდიელს მწვანეში“ გახედავ და ამ დროს „მწარე სასმისისკენ“ გაგექცევა თვალი; ხოლო თუ ყურადღებით დაათვალიერებ კედლებს, 4 წლის წინ, მის პირველ პერსონალურ გამოფენაზე წარმოდგენილ „ჩიტსაც“ მოჰკრავ თვალს – ძალიან სევდიან, ბურთივით დამრგვალებულ ჩიტს. „სევდიანია? ჰო, ალბათ. იცი, ვინც კეთილია, ის აუცილებლად სევდიანი უნდა იყოს, სხვანაირად არ შეიძლება.

ახლა ახალი გამომცემლობა იხსნება, რომელიც კიპლინგის ზღაპრებს ქართულად აქვეყნებს და მე ილუსტრაციები გავაკეთე. ბულგარეთში იბეჭდება. იცი რომელი ზღაპრები... აი ის, სპილოს რომ ხორთუმი გაეზრდება, იცი?”

არტ-თერაპია

მხატვრობა და ალტერნატივა

- ანტონ, როგორ ხარ?
- კარგად, გმადლობ;
- რას აკეთებ, მუშაობ?
- კი, ასათიანზე;
- ???

ერთი პერიოდი, ეს კითხვა-პასუხი ანტონის ცხოვრებაში



განსაკუთრებით აქტუალური იყო, როცა ასათიანზე, ფსიქიატრიულში გახსნილი „არტ თერაპიის“ კედლების მოხატვა შესთავაზეს და იქაურები, ანტონის დანახვაზე, „ჩვენი მხატვარი მოვიდა“-ს ყვირილს იწყებდნენ.

– „ფსიქიატრიულში ახლად გახსნილი „არტ თერაპიის“ განყოფილების შესასვლელში დიდი, უშველბელი კედლის მოხატვა შემომთავაზეს. მაგრამ თან გამაფრთხილეს, ყველაფერი წყნარ, ნაზ ფერებში და, რაც მთავარია, არაკონტრასტული უნდა იყოს, სასურველია ერთ ფერში შეასრულოთო. ცოტა ფრთხილად დავიწყე, მაგრამ იცი, რა მემართება?!... დიდ სივრცეზე მუშაობისას, ვურეე და... ერთ ფერში ვაკეთებდი – მუქ მწვანეში, და თეთრ კედელზე ეს მწვანე ფიგურები მაგარ კონტრასტს იძლეოდა... მოკლედ, შევყევი, შევყევი და ისეთი მოძრავი რაღაც გამოივიდა, მე თვითონ თვალები აქეთ-იქით მიმდიოდა. ეს ამბავი დიდი სკანდალით და უბედურებით დამთავრდა. სამაგიეროდ, ამას წინათ აღმოვაჩინე, რომ ლოგოდ ჩემი მოაჯირზე შემომჯდარი ჩიტი აულიათ. არა უშავს, ესეც კარგია...“

სკანდალის რა მოგახსენოთ, მაგრამ ანტონის ცხოვრების კიდეც ერთი შემოქმედებითი ნაწილი დიდი გაუგებრობით დამთავრდა – „მამაჩემი მუსიკალურ-თეატრალურ წარმოდგენას, „ჯადოსნურ ფლეიტას“ დგამდა და დეკორაციისთვის უშველბელი, კედლისხელა ტილოს მოხატვა გადაწყვიტა. ერთ-ერთ მხატვარს სთხოვეს, ნაწილი მან გააკეთა, დანარჩენის შევსება კი მე მთხოვა. გავაკეთე. ორივენი ძალიან კმაყოფილები ვიყავით. ასე ამბობდა – შედგა ჩვენი თანამშრომლობა და მოდი, ეს ტილო შევინახოთო. შემდეგ, ამ ამბავში მამაჩემის მეგობარი კოკა რამიშვილი ჩაერთო, რომელმაც ტილოზე თავისი ნვლილის შეტანა შემოგვთავაზა. კოკა უფრო ალტერნატიული მხატვრობის ამბავშია და... მივედით მეორე დღეს და რას ვხედავთ? სადაა ჩვენი ნახატი? კოკას მთლიანად თეთრი საღებავი გადაუსვამს და ქვემოთ შავი საღებავი მიუსხამს – რას ამბობთ? ასე გაცილებით ჯობიაო.“

>>> ბაბრძელება გვ.161



უპრეცედენტო პროექტი

აქსის ქარდი – პლასტიკური, უვადო ფასდაკლების ბარათი შეიქმნა აქსისში და იგი საჩუქრად გადაეცემა მხოლოდ აქსისის კლიენტებს.

ტელ: 91 46 45, ფაქსი: 25 34 34
 axiscard@axis.ge
 www.axis.ge



ბარათი უზრუნველყოფს ფასდაკლებასა და განსაკუთრებულ პირობებს სხვადასხვა პროფილის კომპანიაში.

სკეჩ-პროექტი:

ფოტოგრაფების საყვარელი ფოტო

ისევე, როგორც წერა-კითხვის სწავლა შეუძლია ყველას, ფოტოგრაფირებაც ყოველი ადამიანისთვის მეტ-ნაკლებად ხელმისაწვდომია: ერთი ფოტოაპარატი, გადასაღები ობიექტი და – ჩხაკ! ფოტო მზადაა. მაგრამ ეს ჯერ კადრი არაა. კადრი სხვა რამაა, უკვე ფასეული.

ისევე, როგორც ასოების გამოყვანა არ ნიშნავს მწერლობას, არც გამოსახულების მიღება ნიშნავს იმას, რომ მავანი ფოტოგრაფია. რაც არ უნდა კარგი კამერა მომცეთ, რამდენიც არ უნდა მიხსნათ ფოტოგრაფიის კანონები, ჩემგან ენი ლეიბოვიცი მაინც არ გამოვა.

მომდევნო გვერდებზე ფოტოგრაფების მიერ გადაღებული ფოტოებია. ისინი დღეს თბილისში ცხოვრობენ და მოღვაწეობენ, და თუ ისე მოხდა, რომ მათ აქამდე არ იცნობდით – გაიცანით!

და აქვე მოგახსენებთ იმას, რაც თავადაც მოგეხსენებათ: რომ ნამდვილი ფოტოსურათის ავტორი მხოლოდ პიროვნება შეიძლება იყოს, და ფოტოების მიხედვით შეგიძლიათ იმაზეც იმსჯელოთ, თუ რა ხალხთან გაქვთ საქმე.

ისე, რალაცმცოდნეები მუდამ სახალისო ადამიანები არიან ხოლმე. სრული სერიოზულობით ჰყვებიან, რას ფიქრობდა და რას გრძნობდა ავტორი ამა თუ იმ ნამუშევრის შექმნისას. ნეტა, რა იციან? ჰოდა, გაუგებრობების თავიდან ასაცილებლად, ფოტოგრაფები თვითონ გვიამბობენ, რა და როგორ. რომ ათასგვარი ბრძნული თუ ბრიყვული აზრებით არ შევიწუხოთ თავი.

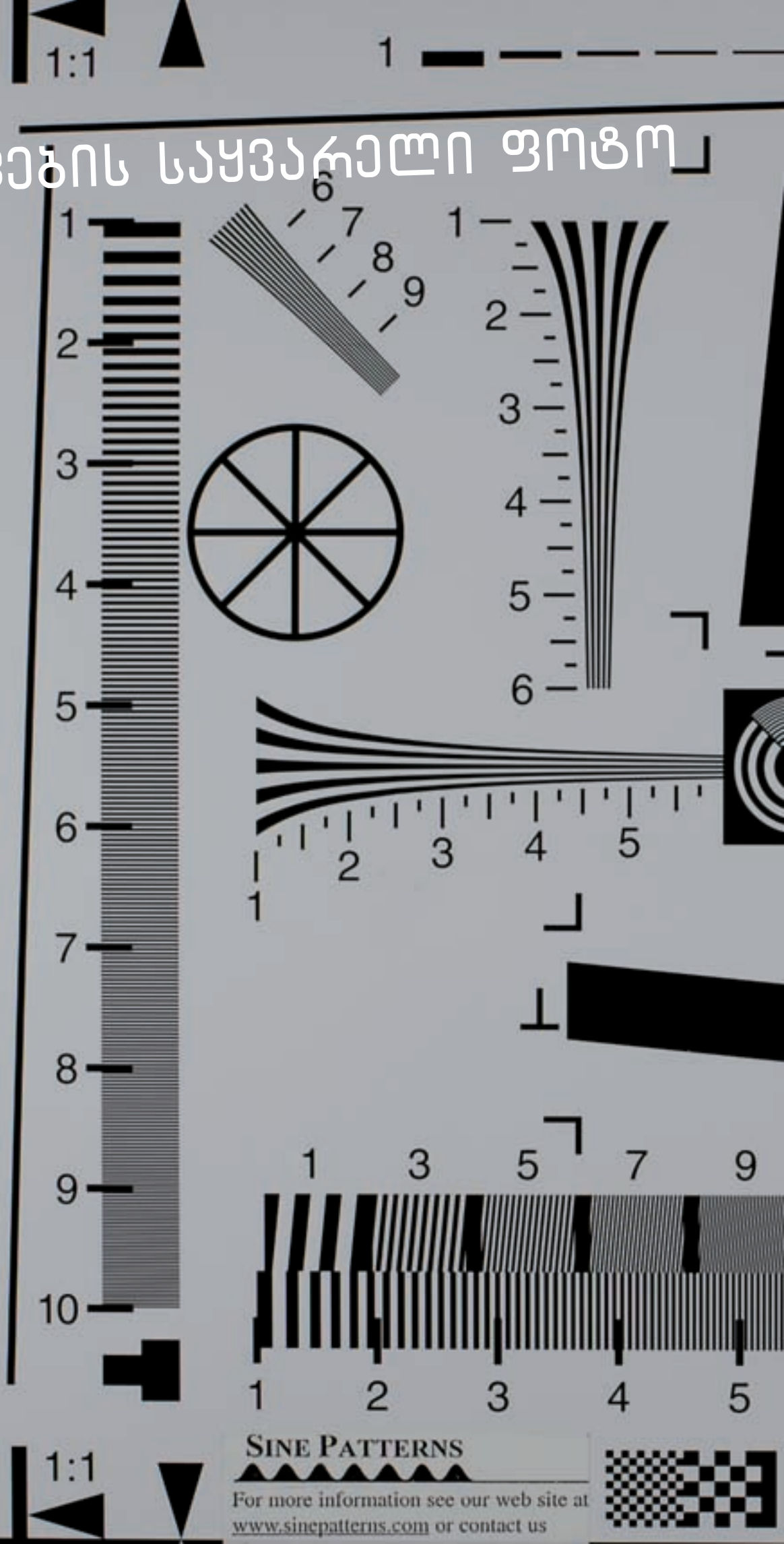

10

1:1

4:3

3:2

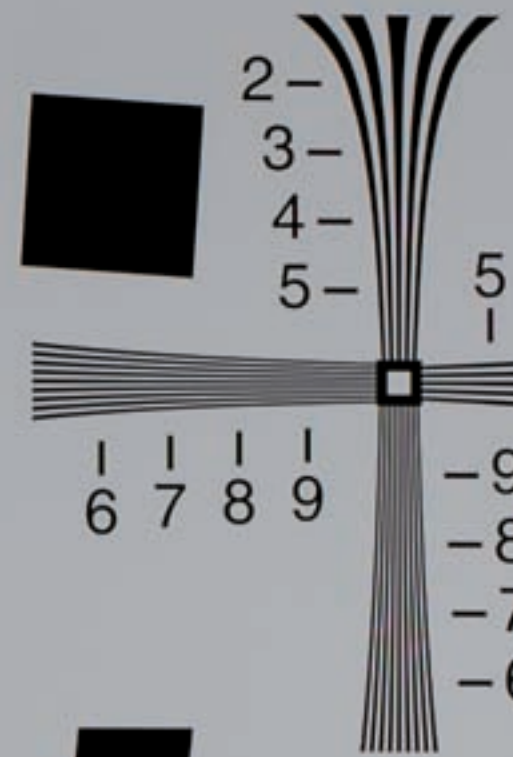

პროექტის ავტორი:
ანა კორძია-სამაღაშვილი

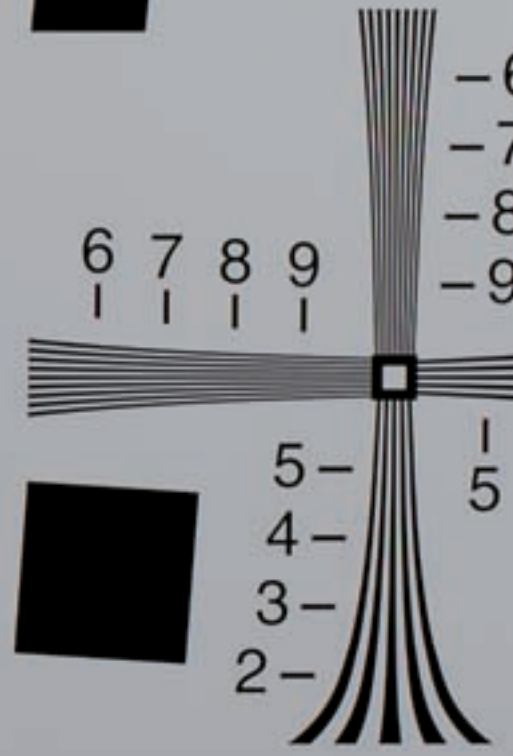
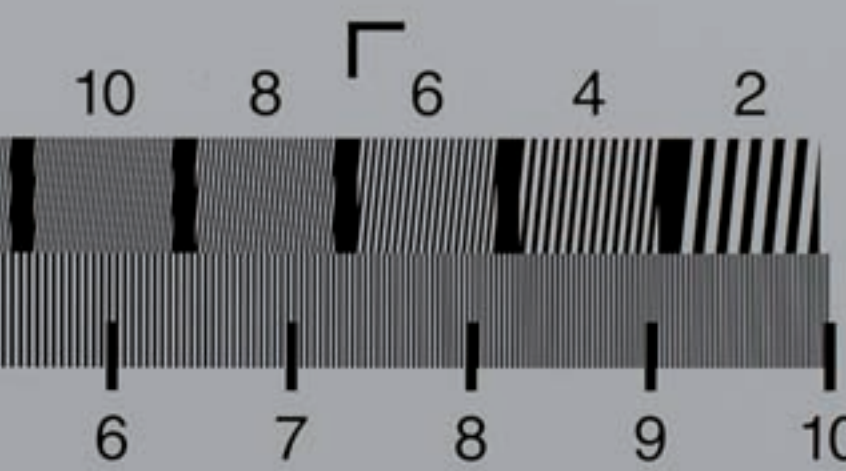
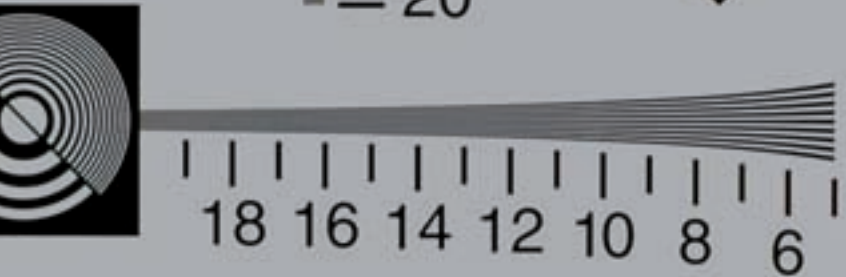

1:1

4:3

3:2



ანკა ნიქარაძე

ჩემი საყვარელი ფოტო გადაღებულია 2005 წელს, აგვისტოში, ჯავახეთის სოფელ ხიზაბავრაში. თავიდან დავინახე თეთრი კაბები, თეთრი კედლის ფონზე გაფენილი. თავისთავად უკვე ლამაზი იყო და გადასაღებად მოვემზადე. ამ დროს სახლიდან ბიჭი გამოვიდა, ვთხოვე, გადაგიღებ-მეთქი. ისიც ჩამოჯდა და გამიღიმა. სულ ეს იყო.



ბურამ ნიბახაშვილი

ეს კადრი იმ დროს გადავიღე, როცა პიონერები არსებობდნენ. ფირი ORWO-ა, გდრ-ში დამზადებული. ამ ფოტოში ის მომწონს, რომ შიგ ბევრი შრეა. ჩვეულებრივი ფოტოსტუდია გადავიღე, მაშინ ასეთი ბევრი არსებობდა. ეს სტუდიები ფოტოგრაფიისადმი სიყვარულს მიმძაფრებდა, მეგონა, რომ იქ კეთდებოდა ფოტოგრაფია. როგორ იჯდა წითელზე წითელყელსახვევიანი, როგორ გახდებოდა ის „იმიჯირებული“ – ძალიან გულისამაჩუყებელი იყო. აქ ხომ ყველაფერი ნაცრისფერია, გარდა იმ წითლისა, რომელსაც ფოტოგრაფი ქმნიდა.



ღათო მისხი

ერთხელ ამ ბიჭმა მშობელს უამბო, რომ უცხოპლანეტელების შესახებ ჩვენი წარმოდგენა არასწორია. ასე, დედამინაზე რომ დაჯდეს ვინმე უდაბნოში, გაიხედ-გამოიხედავს და ისიც იტყვის, რომ აქ სიცოცხლე არ არსებობსო... ასე რომ, ამ ფოტოთი ან ძალიან ბევრი რამაა ნათქვამი, ან საერთოდ არაფერი.



ნიკო ტარიელაშვილი

No comment!



ნონო ანთაძე

ეს ფოტო გერმანიაშია გადაღებული. კომპოზიცია და ეს მუქი ფიგურები მომწონს. მაშინ ამსტერდამის აკადემიიდან ექსკურსიაზე გერმანიაში წაგვიყვანეს. სადღაც, პარკში ვიყავით, და უცებ კოკისპირული წვიმა დაიწყო. ყველა დაიმალა, მხოლოდ ეს ორი ადამიანი დარჩა, ერთი ამერიკელია, მეორე – ნიდერლანდელი. მთლად გაიწუნნენ და სხვები რალაცნაირად აღშფოთდნენსავით. არადა, ნალღები იყვნენ და ფოტოც ასეთი გამოვიდა, ნაღდი.



სოფიო აბაშიძე

ჩემთვის ცხოვრებაში და ფოტოგრაფიაშიც ყველაზე მნიშვნელოვანი ადამიანია.



იური ბერიძე

1983 წლის ნოემბერში სერგო ფარაჯანოვი იღებდა ფილმს „სურამის ციხე“. ამ ფოტოს მხატვარი თავად რეჟისორია. ამიტომ, პრაქტიკულად, შეიძლება ითქვას, რომ ეს ჩემი და სერგო ფარაჯანოვის ერთობლივი ნამუშევარია.



იუსტინა მელნიკაჰვიჩი

კადრი გადაღებულია 2003 წელს, ოჩამჩირეში. ეს უბრალო ხალხია, მუშები, რომლებიც რაღაც შენობას არემონტებდნენ. სხვადასხვაგვარი ფოტოსურათები მომწონს, მაგრამ საერთოდ ფოტოგრაფიაში და ჩემს ნამუშევრებშიც ყველაზე მეტად ლაკონურობა და მინიმალიზმი მიყვარს. ეს კადრი ჩემთვის ძვირფასია იმიტომ, რომ აქ, მგონი, ამას მივალწიე. გარდა ამისა, მშვიდია. უბრალოდ, ძალიან მიყვარს. მეტს ვერაფერს ვიტყვი, რადგან ფოტოგრაფი ვარ და ჩემს სათქმელს ჩემი ნამუშევარი უნდა ამბობდეს.



ლიზა ოსეფაიშვილი-ნემსოვა

ეს ფოტოსურათი დიდი სერიის ნაწილია მხოლოდ. მთელს ამ სერიაში შუქ-ჩრდილი მომწონს შიშველ სხეულზე.



იური ლობოლინი

არ მიყვარს ფოტოებისთვის კომენტარების წერა, განსაკუთრებით საკუთარი ფოტოებისთვის. ახლაც გადავწყვიტე იმით შემოვიფარგლო, რითაც ანონიმური კომენტატორი ერთ-ერთ ფოტოსაიტზე გამომეხმაურა. მგონი, ის ყველაზე ადეკვატურად გამოხატავს ჩემს ჩანაფიქრს: “თუ ლურჯს ზეცად მივიჩნევთ, ასეთი რამეები მხოლოდ სიზმრებში დაფრინავს...”



ბასო გულაშვილი

ფოტო იენისის ბოლოს გადავიღე...

მიყვარს ახალი ფოტოები, სანამ შევეჩვევი და სანამ თავს მომაბეზრებს.

ალექსანდრეს ბაღში კოჭებამდე აუზი რომაა, ბავშვები ბანაობდნენ, იქვე ძაღლს აბანავებდა ვიღაც.

ყველაფერი გოგი ცაგარელის ბრაღია...

გოგისგან გადამედო და მონოკლი ერთად ავანყვეთ.

ახლა დავდივარ და ასეთ “ნისლიან” ფოტოებს ვიღებ.

ნიბახა დამცინის, “ვაი, რა გეშველება, რა დღეში ჩავარდიო!”

ესაა და ეს.



ლივან ხარხაულიძე

საბა და სალი — 2005 წ. 24 მაისი.

საბა და სალი — ოლიმპიური ჩემპიონის, გიორგი ასანიძის ტყუპები. წარმოიდგინეთ ოჯახი ოთხი მოუსვენარი, ცელქი ბავშვით, რომელთაგან თითოეულს აქვს არტისტული მონაცემები და უდიდესი სურვილი, სტუმრად მისულმა ფოტოგრაფმა სურათები გადაუღოს. ფოტოაპარატი თითქმის ყოველთვის თან დამაქვს და გიორგისთან ყოველი მისვლისას, აუცილებლად ვიღებდი ფოტოებს, თუმცა მაღალმხატვრული ფოტოების გადაღება თვითმიზნად არასოდეს მქონია. ერთხელაც გადავწყვიტე, ტყუპები ეზოში ჩამეყვანა და იქ გადამეღო. ორი წლის ბავშვები ცელქობდნენ, არ ჩერდებოდნენ, ხელიხელჩაკიდებულები დასეირნობდნენ, მე კი, აზარტში შესული, მათ დავდევი და აპარატს განუწყვეტლად ვაჩხაკუნებდი. რალაც მომენტში დალლა ვიგრძენი და უკვე სახლში უნდა დავბრუნებულიყავით, როდესაც შემთხვევით ბავშვებისკენ მივიხედე და... ტყუპები ხელიხელჩაკიდებულნი იდგნენ – სახით ჩემსკენ და ზურგით მზისკენ, რომელმაც პატარების სხეულებს უცნაურად დიდი და მოულოდნელად ლამაზი ჩრდილები გამოაბა. ღილაკზე ერთი დაჭერა და მივხვდი, რომ ეს კადრი ჩემს საუკეთესო კადრებს შორის აღმოჩნდებოდა. ეს იყო მომენტი, როდესაც ფოტოგრაფი იჭერს ზუსტად იმ წამს, რომლის დადგმა, გათვლა ან ლოდინი წარმოუდგენელია...



ახლა და აქ

გიორგი ლიფონავასთან ერთად

ავტორი: ანა კორძია-სამადაშვილი
ფოტო: ლევან ხერხეულიძე

„...აბოჯდნენ, აბოჯდნენ მისტიკოსები, რომ იყო დრო, და ეს ლავაჟი კასი ფრაქით არ დადიოდა, არამედ ფართო, ტყავის ქაშარი ერტყა, რომელშიც დაგზაგები ვქონდა გაჩრილი, და კარბის ზღვაში მისი თაოსნობით შავი ხომალდი სურავდა, ადამისთავიანი შავი ალმით.

მაგრამ არა, არა! ტყუიან მასღური მისტიკოსები! არ არსებობს კარბის ზღვაები, არ სურავენ თავზახალაღებული გეკობრები, არავინ მისღვთ და ტალღას ზარბაზნის ბოლი არ ეფინება. არაფერი არსებობს და არც არაფერი ყოფილა...”

ჩემი საყვარელი ნიბნიდან

იმ ნათელი დროიდან, როცა მეტს ვკითხულობდი და ნაკლებს ვწერდი, და საკუთარ თავზე მეტს ვმუშაობდი, ვიდრე საკუთარი თავისთვის, ჩვენს დილეტანტურ დროში დილეტანტურად გაგებული ტანტრა იოგას საბოლოო მიზანი მახსოვს: უნდა ვიყო ახლა და აქ. არა წარსულში, არა მომავალში, არამედ ახლა, ამ წამს, და ფიქრებს სადღაც სოხუმისკენ კი არ უნდა ავეკიდო, არამედ აქ გავაჩერო. გასხივოსნებას ვერ მივალწევდი, ეგ იმთავითვე ვიცოდი, მაგრამ იმ იშვიათ წუთებში, როცა ეს საქმე გამომდიოდა, ნამდვილად ცოცხალი ვიყავი და მეტსაც მოგახსენებთ – ბედნიერი.

იმავე ბედნიერი ხანიდან მახსოვს, რომ მხოლოდ მრავალი, მრავალი დაბადების შემდეგ შეიძლება ცოცხალი არსება მიხვდეს, რომ ახლა უნდა იყოს და აქ, და რომ ასეთი სული ძალიან იშვიათია. ამან მანუგეშა – რომ მარტო მე არა ვარ წარსულით მოამაყე და მომავლის იმედად მყოფი ბრიყვი.

ამსიგრძე ამბავი იმიტომ გიამბუთ, რომ გიორგი ლიფონავა გავიცანი, და როგორც არამდგრადი ადამიანი, უმაღვე წარსულში გადავვარდი, ზემოთ ხსენებულ კეთილ დროში. ვეჭვობ, ჩემი რესპონდენტი იმ იშვიათ სულთაგანია, რომელთაც მრავალი დაბადება უკვე გამოუვლიათ და ზემოთ ნახსენები ტანტრას მიზანი უკვე მიღწეული აქვთ, თან ისე, რომ არც ქინჭრის ჭამით გალურჯებულა და არც არაჯანსაღ ექსპერიმენტებს აყენებს საკუთარ ფსიქიკაზე. უბრალოდ, ასეთია, და ჰა...

...

1993-94 წლებში, რომელთაც საქართველოსთვის სხივმფენსა და გაბრჭყვიალებულს ვერა-

ფრით ვუნოდებთ, თბილისის ფილარმონიაში, უნივერსიტეტის სააქტო დარბაზსა და გრიბოედოვის თეატრში სანახაობასა და სიხარულს დანატრებული საზოგადოება, მეტწილად – ძალიან ახალგაზრდა, crazy situation-ის კონცერტებზე დაიარებოდა. ჯგუფი თავიდან უუ, ძალიან მძიმე მეტალს უკრავდა, ინგლისურად მღეროდა. შემდეგ ყმანვილები ოდნავ მოლბნენ და ქართული ტექსტებიც შეურიეს. ამ ჯგუფის სოლისტი გახლდათ გიორგი ლიფონავა, იმხანად არასრულწლოვანი გოგოების სიტყვების ციტირება რომ მოვახდინოთ, “როგორი თვალეები!” საშინელი ამბავია.

გიორგის მუსიკალური განათლება არ მიუღია, გიტარაზე დაკვრის სწავლაც კი ეზარებოდა და დასარტყამებს ურტყამდა, მაგრამ თავდადებული მელომანი იყო, უსმენდა ყველაფერს, სიხარულით და სიამოვნებით, და ეს მომავალში, ანუ სადღეისოდ, ძალიან გამოადგა. ოღონდ ეს მერე იყო. მანამდე ის თბილისის სახელმწიფო უნივერსიტეტში, ეკონომიკის ფაკულტეტზე სწავლობდა და კინოსა და მისთანებზე ძალიან ნაკლებად ფიქრობდა.

უბრალოდ, ისე მოხდა, რომ მესამე კურსზე გიორგი ლიფონავა დაოჯახდა და, შესაბამისად, ოჯახი გაუხდა სარჩენი. მან ტელევიზიაში დაიწყო მუშაობა და იქ შესანიშნავი საქმით დაკავდა: კინოფირები ერთი კორპუსიდან მეორეში გადაჰქონდა. არა, ვაჭარბებ, სხვა საქმეც ჰქონდა: არქივისთვის კინოფირიდან ვიდეოკასეტებზე ინერდა ფილმებს და, მისი თქმით, ლამის ყველა ქართული ფილმი ნახა, რაც კი ოდესმე გადაუღიათ. ასე მოუწინა რეჟისორობა.





უნივერსიტეტის დამთავრების შემდეგ, ჩვენმა გმირმა თეატრალურ ინსტიტუტში ჩააბარა, უმაღლეს სარეჟისორო კურსებზე. ორწლიანი განათლების შემდეგ, მას, ჩანაფიქრის თანახმად, დიპლომი უნდა მიეღო, მაგრამ ვინაიდან იმხანად ყველას ცხრა პარასკევი ჰქონდა და დიდი ლოგიკურობით არც საგანმანათლებლო სისტემა გამოირჩეოდა, გიორგის მხოლოდ სერთიფიკატი მისცეს. მერე რა. ამის გამო არაფერი დაჰკლებია.

დღეს ის კმაყოფილია, რომ ფულს იმით შოულობს, რაც უხარია. ის ალბათ საქართველოს ერთ-ერთი ყველაზე წარმატებული კლიპმეიკერია (ულამაზო სიტყვაა, მაგრამ რა ვქნა, სხვა რა ვუნოდო, არ ვიცი) – ბაკურ ბურდულის “ფეთქავს” ხომ გახსოვთ? გიორგი ლიფონავამ გადაიღო, თან პრემიერებულია; Young Georgian Lollitas-ის “Star”? ესეც გიორგის ნამუშევარია; და კიდევ ბევრი სხვა, სულ ნაირ-ნაირები, აღარ ჩამოვთვლი, რადგან მუსიკალური კლიპების ავტორის ამბავს კი არა, ერთი კარგი გიორგი ლიფონავას შესახებ გაიმბობთ.

...

თავად ბრძანა, მე მოკლე ფილმები, პატარა კინო მიყვარს, როგორც ჩანს, ჩემი ტვინი ამგვარადაა მოწყობილი. ძალიან თბილად იხსენებს თავის პირველ, შვიდწუთიან ფილმს, ფილმი ხმამაღალი ნათქვამიაო, ამბობს, მაგრამ მაინც. პატარა დეტექტიური ამბავი ყოფილა, “შეთქმულება”. მაგრამ სამომავლოდ, ოდესმე, – და მე ვიმედოვნებ, რომ მალე სძლევს დაზარებას, – დიდ ფილმსაც გადაიღებს. ოღონდ ეს ბლოკბასტერი და მსგავსი განსაცდელი არ იქნება – გიორგი ლიფონავას ასეთი რამეები სულ არ უყვარს.

ჩვენი გმირის ყველაზე საყვარელი ფილმების ათეული!

გამოკითხვა ჩაატარეს ანა კორძია-სამადაშვილმა და ჟურნალმა “ცხელმა შოკოლადმა”. დახმარებისთვის მადლობას მოვასხენებთ ნიკო ნერგაძეს, რომელიც მიხვდა, რომ როცა ვწყევლი, ჩემი ძუძუები ლოცავენ.

1. “ჩემი ბებია”
2. “არაჩვეულებრივი გამოფენა”
3. “მიმინო”
4. “იყო შაშვი მგალობელი”
5. “ბრალდების მოწმე”
6. “ტუტსი”
7. “როკო და მისი ძმები”
8. “მეხუთე ელემენტი”





9. “თეთრი კატა, შავი კატა”

10. “მოსკოვს ცრემლების არ სჯერა”

ამიტომაც ალბათ, რომ გიორგი ლიფონავა კინოთეატრებში თითქმის არ დადის. არადა, რა კარგია კინო, შუქი რომ ჩაქრება და დიდ ეკრანზე რომ ამბები ტრიალებს, სულ ცოტა ხანში რამდენი რამ ხდება! თუ კინოში რამე ნახა – კინოფესტივალების დროს და სულ ადრე, “გაზაფხულში” რომ დადიოდა ბოლო სეანსებზე. “მენავთობე ქალები”, კლაუდია კარდინალე და ბრიჯიტ ბარდო. ვერაფრით გადაწყვიტა, რომელი უფრო მოსწონს, საერთოდ, დღემდე ვერ მიმხვდარა, ქერა ქალები უყვარს თუ შავგვრემნები.

საერთოდ, სანამ დაქორწინდებოდა, თურმე, სულ შეყვარებული იყო. ოღონდ ეს ამბავი ცოტა ხანს გაგრძელდა, რადგან გიორგიმ ცოლი ოცი წლის ასაკში მოიყვანა.

გიორგიმ და ნუნუკამ ერთმანეთი დათო ჩიხლადის პერფორმანსის თეატრში გაიცნეს. იქ, სარდაფში, გიორგი და მისი ჯგუფი გადიოდნენ რეპეტიციებს, დათო კი თავის დასთან მუშაობდა. დათოს დასის წევრი იყო ნუნუკაც. დათომ გიორგის ჯგუფიდან რამდენიმე ადამიანი “გადაიბირა”, გიორგიმ კი ექვსი თვის ნაცნობობის შემდეგ, ნუნუკა ცოლად შეირთო. მას აქეთია, ერთად არიან.

მხოლოდ ზოგჯერ ხდება ხოლმე რალაცა, რასაც სიტყვებით ვერ გადმოგცემთ, მაგრამ თუ განგიცდიათ, აუცილებლად მიხვდებით: ერთგვარი *déjà vu*, როცა სრულიად არაფერშია მყოფ ადამიანთან მიმართებაში ჩნდება გრძნობა: “მე და მას ერთმანეთი გვიყვარდა. ან წინა დაბადებაში, ან სიზმარში, ან მაშინ, როცა სამი წლისა ვიყავი”. რა არის ეს – კაცმა არ იცის, მაგრამ ნამდვილად არსებობს. თქვენ არ გამოგიცდიათ?

...

გიორგი ლიფონავასთან ინტერვიუ ერთობ სასიამოვნო, მაგრამ უცნაური პროცესია. შეიძლება ითქვას, რომ არ ლაპარაკობს. მე მგონი, მე მეტი ვილაპარაკე. მისი თქმით, უფრო მეტად მსმენელია, ვიდრე მთხრობელი.

მე: ბავშვობის მოგონებები?

გიორგი: არა... უფრო სწორად კი, 70-იანი წლების ლურჯი და წითელი მანქანები.

ვაჰ... კარგი. მე ზღაპრები მიყვარს. ასეთი გარეგნობის მქონე კაცი, ჩემი მოკლე ჭკუით, მეზღაპრე უნდა ყოფილიყო, მაგრამ არ არის.





მე: ზღაპრებს გიყვებოდნენ?

გიორგი: არა... არა, კი, ბებიჩემი ჰყვებოდა ხოლმე, ოღონდ ყველა ზღაპრის გმირი მამაჩემი იყო.

საერთოდ, კადრებივით ჰყვება, მაგრამ გაგებინებს, როგორ – არ ვიცი. ასე, მე ფეხბურთისა არაფერი გამეგება, მაგრამ სატელეფონო საუბრის დროს ისეთი სახით ილაპარაკა არგენტინის ნაკრების მარცხზე, რომ მეც კი მივხვდი – თავდადებული გულშემატკივარია.

მე: გულშემატკივარი ხარ?

გიორგი: 86-დან რომ შემიყვარდა დიეგო მარადონა... თეთრი და ცისფერი, ზოლიანი მაისურები...

ვერასოდეს ვიფიქრებდი, რომ გიორგი ლიფონავა ფეხბურთის გამო ასეთ დღეში მოექცეოდა. ამას თავადაც სწუხს, მაგრამ თავსზემით ძალა არაა.

...

ისე, ყველაფერი სულ სხვაგვარად აღმოჩნდა, ისე არა, როგორც მეგონა. კერძოდ: როცა პირველად ვნახე – სადღაც, წელიწადნახევრის წინანდელს გიამბობთ – მეგონა, რომ საძაგლად თავდაჯერებულ ადამიანთან მქონდა საქმე. ალბათ, სტერეოტიპის გამო: მაღალი, ქერა, ცისფერთვალეა კაცი, იქვე ვიღაც თინეიჯერის აღფრთოვანებული წივნივი... მოკლედ, კაცი-ჯოჯოხეთი. ნურას უკაცრავად. აღმოჩნდა, რომ ის “ცხელი შოკოლადის” მკითხველისათვის ნაცნობი სერიალის გმირს, კეთილ სულს – მაქსს ჰგავს, რომელიც ჩემი ფანტაზიის ნაყოფი არაა, რეალურად არსებობდა და მე ძალიან მიყვარდა. მხოლოდ გარეგნულად არ ჰგავდა ისე ძალიან, რომ დანახვისთანავე ენა გადამეყლაპა.

მაგრამ ეს მერე აღმოჩნდა. მანამდე გიორგი ლიფონავას, ჩემი გულის გასახეთქად და შურიანობის დასამტკიცებლად, სვირინგით მორთულს და ჩინებულ გუნებაზე მყოფს, მანქანაში ფრიად უჩვეულო მუსიკა ჰქონდა ჩართული და იქვე ფრიად უჩვეულო ამბავსაც ჰყვებოდა. კერძოდ, იმას, რომ თბილისის რომელიღაც ბაზრობაზე მისმა ნაცნობებმა მშვენიერი მომღერალი აღმოაჩინეს, ეროვნებით ქურთი, და გადაწყვიტეს, რომ იმ სიმღერისთვის, რომლის მოსმენის პატივიც მხვდა წილად, კლიპი გადაეღოთ. გიორგიმ თქვა, რომ ყმანვილის პროდიუსერი ძალიან გონიერი კაცია და ალბათ ის, გიორგი, ეცდება, თავადაც მოიწონოს ეს სიმღერა და კარგი რამ გააკეთოს.

>>> ბაბრქილია ბპ.163





Family Affair

ანუ ოჯახური საქმე

ავტორი: სალომე კიკალაიშვილი

ფოტო: ლევან ხერხეულიძე



პროფესიული მონასხეები:

- 1981-1990 – საქართველოს კინოკავშირის სტუდიაში დამზადებული რამდენიმე ფილმის დამდგმელი მხატვარი;
- 1984-1988 – ზურაბ ნერეთლის მონუმენტური ხელოვნების სტუდიის დიზაინერი;
- 1987 – ექს-პრეზიდენტ გორბაჩოვის აგარაკზე რამდენიმე კერამიკული ქანდაკების და ლარნაკის დიზაინერი, მიუსერა, საქართველო;
- 1988 – მეტროსადგურ პეტროვსკა-რაზუმოვსკაიას დიზაინერი, მოსკოვი;
- 1988 – სასტუმრო “გუდაურის” კერამიკული ნამუშევრების დიზაინერი, გუდაური;
- 1991 – ფენიქსის (არიზონა, აშშ) ხელოვნების ინსტიტუტში კერამიკული ხელოვნების პედაგოგი;
- 1990-1993 – თბილისის სამხატვრო აკადემიის კერამიკული ხელოვნების პედაგოგი.

სოლო გამოფენები:

- 1984 – ხელოვანთა სახლი, თბილისი;
- 1990 – მხატვართა სახლი, თბილისი; მოსკოვი-ნიუ იორკი; Express Avant Garde Gallery, ნიუ იორკი;
- 1993 – ევროპის აკადემია, ოცენჰაუზენი, გერმანია;
- 1994 – თეატრი ჩრილო, ესენი, გერმანია;
- 1995 – ბალდენის სასახლე, ესენი, გერმანია;
- 1998 – უოქს ბანკ ჰატინგენი.

ჯგუფური გამოფენები:

- 1981-1987 – ფაენზას საერთაშორისო კერამიკული გამოფენა, ფაენცა, იტალია;
- 1982 – სოციალისტური ქვეყნების კუარდრიენალე, ერფურტი, გერმანია; პიკასოს სახელობის ვერცხლის მედალი, როგორც საუკეთესო ხელოვნების ნიმუშის ავტორს, ინტერიერისთვის კერამიკის ბიენალეზე ვალორიში, საფრანგეთი;
- 1984 – საბჭოთა კერამიკოსების გამოფენა, დიუსელდორფი, გერმანია;
- 1991 – მოგზაური გამოფენა: ედმონტონი, ალბერტა, კანადა, ჩიკაგოს ახალი ხელოვნების ფორუმების საერთაშორისო გამოფენა – ჩიკაგო;
- 1992 – თანამედროვე აღმოსავლეთ ევროპელი კერამიკოსები, ფილადელფია, აშშ;
- 1995 – თამაშები მარადისობაში, გალერეა “ორიენტი”, თბილისი; ქართული გაზაფხულის პალიტრა, თანამედროვე ხელოვნების გალერეა, თბილისი;
- 1996-1998 – ქართული ხელოვნება, რაინურის ცენტრი, ესენი, გერმანია;
- 2000 – გენო უოქსის ბანკი, ესენი, გერმანია.

პროფესიული მონასხეები:

- 1981 – სხვადასხვა წიგნის ილუსტრატორი;
- 1987 – კინოსტუდიაში დამზადებული ანიმაციური ფილმების დამდგმელი მხატვარი, თბილისი;
- 1985-1986 – სახელმწიფო ტელევიზიის სატელევიზიო გადაცემის დამდგმელი მხატვარი.

სოლო გამოფენები:

- 1984 – ხელოვანთა სახლი, თბილისი;
- 1991 – ქალაქის მერია, ჰამბურგი, გერმანია;
- 1993 – საარის გალერეა, საარბრიუკენი, გერმანია;
- 1993 – ევროპის აკადემია, ოცენჰაუზენი, გერმანია;
- 1993 – დაგსტულის სასახლე, ზაარლანდი, გერმანია;
- 1996 – მერვედის საავადმყოფო, დორდრეხტი, ჰოლანდია;
- 1999 – გალერეა “ორიენტი” თბილისი.

ჯგუფური გამოფენები:

- 1982-1987 – ალფის კავშირის გამოფენების მონაწილე;
- 1984 – საბჭოთა და ქართული ხელოვნების ჯგუფური გამოფენების მონაწილე რუსეთში, ესტონეთში, პოლონეთში, ჩეხოსლოვაკიაში, უნგრეთში, გერმანიაში, ამერიკაში, იტალიაში;
- 1985 – ცხრა გრაფიკოსი მხატვარი, მოსკოვი;
- 1986 – კავკასიის რესპუბლიკების პირველი ბიენალე, თბილისი (ოქროს მედალი);
- 1987 – პრეს-გრაფიკოსების პირველი საერთაშორისო გამოფენა, მოსკოვი (პირველი პრიზი);
- 1992 – ჰაჩინსონის ხელოვნების ასოციაციის ყოველწლიური ბექდური შოუ, ჰაჩინსონი, კანზასის შტატი, აშშ;
- 1994 – ფრანს მასერეფის ცენტრი, კასტერლი, ბელგია;
- 1995 – კობალტის ჯგუფი, ჰამბურგჰაუსი, ჰამბურგი, გერმანია;
- 1996 – ქართული ხელოვნება, რაინ რურის ცენტრი, ესენი, გერმანია;
- 1996 – კონკორანის ხელოვნების ინსტიტუტი, ვაშინგტონი, აშშ;
- 1997-1998 – საქართველოს ხელოვნება, რაინრურის ცენტრი, ესენი, გერმანია;
- 2000 – გენო უოქსის ბანკი, ესენი.



– შენ მოყვები?
 – რა ვიცი... შენც ხომ იცი; შენ დაიწყე...
 – კარგი. ეს სახლი რამდენიმე მხატვრისაა და...
 დაიცადეთ! დაიცადეთ! ცოტა ნელა, სად გვეჩქარება... მეც ხომ მინდა ხმის ამოდება! თორემ მერე მიდი და ჩაერთე, უადგილოდ და უინტერესოდ. გპირდებით, რომ სულ გაფრთხილები, ოღონდ მანამდე ცოტა მაცადეთ და სანამ ოთარი და ია თვითონ მოყვებიან საკუთარი თავის, ოჯახის და საქმეების შესახებ, მეც მინდა რაღაცეების მოყოლა და პატარა საიდუმლოს გამხელაც.
 ჩვეულებრივი ამბავია, ინტერვიუზე წასვლის წინ, რესპონდენტების შესახებ მაქსიმალურ ინფორმაციას კრებ; ერთი ორს ახლობლებშიც გაიკითხავ – რამე საინტერესო თქვენც ხომ არ იცითო, და წყნარად, – არა, ვიტყუები, – წყნარად არა, მაგრამ მიდიხარ რა. ეგაა და ეგ.
 – „ვეფხვაძეები? არ იცნობ? აუუ, რომ შეიძლებოდეს, სიამოვნებით ვეშ-

ცდებით, შუა ღამით ახალი ველოსიპედით თბილისი-ბორჯომის მარშრუტით და ახალი გატაცებით – “როგორ გახდე მეფუტკრე”. მეფუტკრეო?? ნუ გიკვირთ. ერეკლესგან ყველაფერია მოსალოდნელი. ისე, ეს ოჯახი ერთი დიდი ნაკრებია: ფერწერის, გრაფიკის, კერამიკის, დიზაინის, მინანქრის და ახლა უკვე მინაზე მუშაობის სპეციალისტების. ამ სახლის კედლებზე, ექსპოზიცია ახალი ნახატების მიხედვით, პერიოდულად იცვლება, თაროზე ახალ-ახალი მდებარეობით თუ მამრობითი სქესის კერამიკული ჭიქები იდება და იმ დროს, როცა საკუთარი ხელით გაკეთებულ სავარძელში, კერამიკულ ხელსახოცზე საკუთარ დაყენებულ ღვინოს შემოგთავაზებენ, გვერდზე ვიღაცა ხატვის, ესკიზების კეთების ან თუნდაც მეფუტკრეობის სპეციფიკის ათვისების პროცესში იქნება. კიბეებზე უცხო გარეგნობის ქალბატონი ჩაგივლის – ოჯახის სტუმარი, და მერე იმას დააყოლებენ – ხვალ ახალს ველოდებითო.
 აღარც ის გაგიკვირდება, რომ მათი

მანამდე
ია

მანამდე ბევრი, ბევრი საინტერესო რამ იყო. აი, სანამ ერთმანეთს გაიცნობდნენ, გაბერილმუცლიანი იას შემხედვარე, მამჩის ბიუროს ქალები სიბრალულთ ახედავდნენ ოთარს – დარწმუნებული ხართ? თანახმა ხართ ცოლად მოიყვანოთო?; მერე წლებს ხატვასა და სხვადასხვა ქვეყნის სახელოსნოების სტუმრობაში გაატარებდნენ და ბოლოს, თელეთის 4 ნომერში, გიორგისა ერეკლესთან ერთად დასახლდებოდნენ.
 ისაა და ოთარის ცხოვრება, ერთმანეთის აღმოჩენამდე ცხოვრება, ორი განსხვავებული პოლუსივითაა:
 ოთარი მთაში გაიზარდა. პატარა ღელესთან კომპებს შენებით, საკუთარი დიზაინით შექმნილი პირველი სათამაშოთი და მეცხვარეებთან, ცხვარში სიარულით.
 ია – ნაირ-ნაირ, ფერად-ფერად სხივებში; ხან რუსთაველის თეატრის სცენაზე, გამნათებლის მონათებული პრო-

**„ვეფხვაძეები? არ იცნობ? რომ შეიძლებოდეს, სიამოვნებით ვეშვილაბოდი“ –
 ო... – მითხრა მეგობარმა. ჩამეცინა, ნეტა ასეთი რა უჭირს; თითქოს ქარბი
 მოგლები ჰყავს-მეთქი, მაგრამ... ვეფხვაძეების ბაცნობის შემდეგ, მეს ვინაა,
 რომ ინტერვიუზე გამეწვიო ბავშვები მისვლა არ შეიძლება.**

ვილებოდი“-ო... – მითხრა მეგობარმა თორნიკემ. ნაზად ჩამეცინა და ვიფიქრე, ნეტა ასეთი რა უჭირს; არადა, თითქოს კარგი მშობლები ჰყავს-მეთქი, მაგრამ... ეე, სად ხარ... ვეფხვაძეებთან ორდღიანი სეირნობის შემდეგ, აციმციმებული თვალებით დავეთანხმე თორნიკეს და პირველად ვინაა, რომ ინტერვიუზე სამჯერ და ხუთჯერ მისვლა არ შეიძლება.
 ია გიგოშვილი და ოთარ ვეფხვაძე მხატვრები არიან, შვილებიანად მხატვრები. ჩემი ორდღიანი ვოიაჟის დროს, უფროსი შვილი გიორგი კომპიუტერს მინებებული იჯდა ზედა სართულზე, საპატიო მიზეზით: ახალი ეკლესიისთვის კანკელის ესკიზს აკეთებდა. ერეკლე კი... ერეკლე ცალკე თემაა, დაუმთავრებელი კონსერვატორიით, აკადემიაში ჩაუბარებელი გამო-

სახლი, რაღაც გარდამავალი ხიდივითაა სახლსა და სახელოსნოს შორის, რომლის ოთახებში ბოდიალი და საკუთარი ხელით გაკეთებული მინიატურული ნივთების, ავეჯის თუ მოხატული კედლების თვალჩინება ერთი დიდი სიამოვნებაა. ამ სახლში ყველაფერი საკუთარი ხელითაა გაკეთებული და... სახლში კი არა, ნამუშევარში, ჰო, ნამუშევარში. ის ხომ ერთი დაუსრულებელი ნამუშევარია, რომელსაც რა იცი, ვინ და როდის გააგრძელებს, შეცვლის ან სულაც დაასრულებს; სახლი, რომელსაც ერეკლე “На лицо ужасные добрые внутри”-ს ეძახის..
 ჰოო, დამავინყდა, ერთადერთი დისკომფორტი მწველების საყურადღებოდ: შესასველ კარს წითლად გადახაზული ჩემხელა სიგარეტის “ნაკლეიკა” ამშვენებს. ასე რომ...

ჟექტორის სხივი ჭრიდა თვალს და ხან მამასთან, ლაბორატორიაში აკვირდებოდა სასაცილოდ წვრილ, წითელ სხივს, რომლის ციმციმს სწრაფად აყოლებდა თვალს... კულისებში, უკვე მერამდენედ იწყებდა თვალებით დედის, იზა გიგოშვილის ძებნას, რომ მთელი დღის მონატრებული, სასწრაფოდ ჩახუტებოდა და მასთან ერთად, ეროსი მანჯგალაძის და სერგო ზაქარიასის მონათხრობები კიდევ ერთხელ მოესმინა.
 ია: რუსთაველის თეატრი ჩემი მეორე სახლი იყო, შეიძლება პირველიც. იქ ვთამაშობდი და მინდოდა თუ არა, ყველა რეპეტიციას და სპექტაკლს ვესწრებოდი. ეს იყო ჩემი ცხოვრების ნაწილი, ჩემი დიდი ოჯახი. მაშინ ამას არ ვაფასებდი, იმიტომ, რომ მეგონა, ყველასთან ასე იყო და ეს ჩვეულებრივი ამბავი იყო. უყურო სერგო ზაქარიასძეს, გოგი



▲ ოჯახი

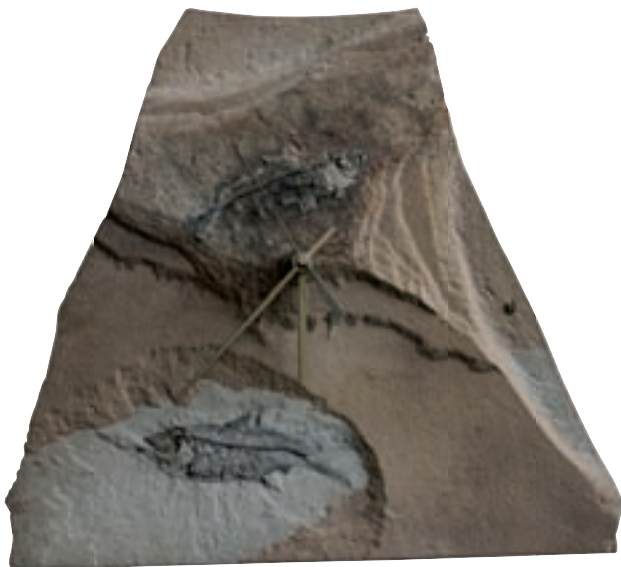

▲ ქვის საათი

გეგეჭკორს, ეროსი მანჯგალაძეს, რამაზ ჩხიკვაძეს, სალომე ყანჩელს... მუდმივი მძაფრი შეგრძნებები იყო, რომლისგანაც შეიძლება კალიდოსკოპი აენყოს. სულ ვილაც ჩამოდიოდა, ათას საინტერესო ადამიანს ვიცნობდი... პიტერ ბრუკმა მისი ცნობილი სპექტაკლიდან “მაჰაბჰარატა” კოსტიუმები გვაჩუქა, რომელიც სახლში გვაქვს. გასტროლებზე დედას მხოლოდ საბჭოთა კავშირის ქვეყნებში თუ გავყვებოდი, უცხოეთში არ გამოვიდოდა. როგორ, ბავშვი მიგყავს? ესე იგი გინდა, რომ დარჩე, ხომ? არადა, დედას უცხოეთიდან ჰქონდა შემოთავაზებები: ამერიკიდან, საფრანგეთიდან... მაგრამ შინაგანად დიდი პატრიოტი იყო, საქართველო უყვარდა და წასვლაზე არასდროს უფიქრია. არა, მსახიობობა არასდროს მინდოდა. შეიძლება ბავშვობაში შემაშინა სირთულემ – მსახიობების ცხოვრების სირთულემ, თუმცა სირთულეებს არასდროს გავურბოდი. შეიძლება ფსიქოლოგიური მომენტი იყო, სცენის შიში. მასხოვს 5-ნ წლის ვიყავი, სცენაზე გავედი, ცარიელ დარბაზში და ძალიან შემეშინდა სივრცის...

ამ დროს არსებობდა მეორე, სულ სხვა სამყარო; მამა, რომელიც მეცნიერი იყო, ერთ-ერთი კიბერნეტიკოსი, რომელმაც კიბერნეტიკის ინსტიტუტი დააარსა. მამაჩემს მივყავდი ინსტიტუტში და იქ ლაბორატორიაში დავძვრებოდი, კოლებში რაღაცეებს ვურევდი. პირველი ჰოლოგრამა საქართველოში აღმოაჩინეს და ლაზერული დანადგარიც პირველმა მე ვნახე, მამასთან ლაბორატორიაში... ეს სხივები... ისე მასხოვს, ისე მომწონდა...



▲ ბაზილის ქარაიქული ხელსახოცი

ოთარი: მამამისი წყნარ ოკეანეზე მუშაობდა – კოსმოსი და ოკეანის ურთიერთობა, დიდი ლაბორატორია იყო – გემებით, ვერტმფრენებით. გასაიდუმლოებული იყო.

ია: მერე... დედაჩემი მამას გაშორდა და ჩემს ცხოვრებაში მერაბ თავაძე გაჩნდა, რომელმაც კინოს სამყაროს მაზიარა. თენგიზ აბულაძის ფილმშიც კი ვითამაშე – “ყელსაბამი ჩემი სატროფოსათვის”. და სწორედ მაშინ, ფილმის ოპერატორმა ლომერ ახვლედიანმა მომნათლა. მერაბის ყველა ფილმში ვიღებდი მონაწილეობას, ორგანულად ასე ხდებოდა. დეკორაცია იყო თუ სხვა რამე...”

კინოში თამაშის გამოცდილება ოთარსაც აქვს. ცოტა ტრაგიკული, მაგრამ მაინც, როცა მერაბ კოკოჩაშვილის ფილმში “მწვერვალზე”, ერთი

ინგლისელი მთამსვლელის როლი შეხვდა. მთაში გაზრდილმა კაცმა კი გაიფიქრა – ეე, მთა... როგორ მომენატრა! ვითამაშებ, აბა რას ვიზამო, მაგრამ... კინო ხომ უამრავი დუბლი, ნებისმიერი ამინდი და “ახირებული” რეჟისორია...

ოთარი: ფილმში მსახიობებად ინგლისელების ჯგუფი დაჭირდათ. ისეთი დრო იყო, ძალიანაც რომ გდომოდა,

ინგლისელს ვერ ჩამოიყვანდი. მაშინ მთელი ჩარევები და ამბები დაგჭირდებოდა. ამიტომ ესტონეთიდან და ვილნიუსიდან რამდენიმე ადამიანი ჩამოიყვანეს, ანუ ქერა ხალხი... ჰოდა, მეც ამიყვანეს.

ია: ხო, ეს ხომ აქაური ქერაა...

ოთარი: მოკლედ, მაინცდამაინც ის ინგლისელი ვიყავი, ვინც კლდიდან ჩამოვარდებდა, ვერ მიშველიან და ჩემი გმირი კვდება ანუ მე რა...

ია: ისე happy end-ი რომ ყოფილიყო, ჯობდა, არა?!

ოთარი: ხო, ალბათ.

ია: ოთარის დედა პრემიერაზე ფილმს რომ უყურებდა, ტიროდა, ოთარი დაილუპაოოო...

ოთარი: მართლა ძალიან რთული გადაღებები იყო, კასკადიორულ რაღაცეებს ვასრულებდი და მერე ბრმა ნაწლავის ოპერაციაც კი გამიკეთეს. წარმოიდგინე, ჩამოვარდნის სცენებს იღებდნენ და მთელი დღის მანძილზე, ფეხით ვიყავი ჩამოკიდებული. თან, მერაბს ასეთი ჩვევა აქვს, იღებს და იღებს დუბლებს. ჰოდა, 50 დუბლი მაინც გადამიღეს. მერე, როცა ბაკურიანში ვიღებდით, მერაბი ნამქერს ელოდებოდა – აი ისეთს, რომ უბერავს და სილუეტები ძლივს რომ მოჩანს... ზუსტად ეგეთი ამინდი დადგა. დამაგდეს თო-

ვლზე – ეგრე იყო საჭირო — ნამქერი უნდა დაგედოს სახეზეო... ნამქერი მედება, ძველი იყინება და კიდევ ახალი ფენა მედება, თან დუბლებს იღებს მერაბი... ვაგდივარ თოვლზე... ერთი დუბლი, ორი დუბლი... გამეყინა სახე. რომ ავდექი, სახის ცალი მხარე გაქვავებული და განითლებული მქონდა. და იცი, იმის შემდეგ შევატყვე, რომ ნერვი ერთ მხარეს ცოტა ვერ არის...

ია: ოთარ, ხომ ხედავ... ხელოვნება მსხვერპლს მოითხოვს, მსხვერპლს!

ოთარი

ოთარი: იასგან განსხვავებით, სხვანაირი ბავშვობა მქონდა. ვიზრდებოდი და ხალხის ნამდვილი ცხოვრებით, ბიოცხოვრებით ვიმუხტებოდი. ბავშვობა მთიულეთში გავატარე. ისეთ რაღაცეებს ვხედავდი, რაც დღეს აღარ არის, მხოლოდ ძველ ფილმებში თუ არის შემორჩენილი. ნისქვილი, მენისქვილეები, ფარდაგების მქსოველი ქალები, სკივრები... – ამ ყველაფერს ყოველთვის რაღაც ნისლში, დამტვერილს ვხედავ. ეს არის ის, რაც ვიცი, რაც განცდილი მაქვს. ძალიან ბევრი კონტრასტი იყო ცხოვრებაში. ჩემი პირველი სათამაშო თვითონ გავაკეთე – სიბის ქვას ერთ



ადგილზე დაფი მოვები და ეს იყო ჩემი მანქანა. ზემოდან დაყვრიდი რაღაცეებს, მივათრევდი და ვაშენებდი. მიყვარდა ნყაროზე, ხევთან მუშაობა; ნყალი იყო, ქვეები, ქვიშა და ვაშენებდი და ვაშენებდი. ცხვარში დავდიოდი, მთელ ფარას, 300-400 სულს მანდობდნენ. მთაში საჭმელი ცხენით ამომქონდა. როცა საძოვრებზე მიდიან, თვეობით მიდიან და...”

აქ უსასრულობამდე შეუძლია გელაპარაკოს მთაზე, სუფთა, თავისუფლებით გაჟღენთილ ჰაერზე, დილის ცვარზე და უეცრად წამოსულ ზაფხულის ცივ წვიმაზე. დილით, მზეზე გასაშრობად მიფიცხებულ სამოსზე და საღამოობით კოცონზე, რკინის კასრში, ტყის პიტნით გაკეთებულ ცხელ-ცხელ ყაურმაზე... “ძალიან მკაცრი ცხოვრებაა, მაგრამ მიყვარს. ძალიან მიყვარს. ნაბადში მეძინა ხოლმე, წვიმაში. ღამე ცივა, ყველაფერი სველია, დღე აშრობ, აშრობ და არ შრება. რკინის კასრში გაკეთებული ყაურმა, ჟიპიტაურს რომ მიაყოლებ და მერე მთიულურს იმღერებ... უუფ, რა არის...”

– რომანტიკაა... – ისმის გვერდზე ოთახიდან ერეკლეს რეპლიკა.

ოთარი მშობლებთან ერთად, ბორჯომში ცხოვრობდა. იას თქმის არ იყოს, სახლი საკმაოდ სტრატეგიულ ადგილას არის. ჯერ ერთი, ქვემოთ რომანოვების სახლია, რომლის ეზოს სტუმარი არაერთხელ ყოფილა ბურთით ამოიღლიავენბული პატარა ოთარ ვეფხვაძე. მერე ყველა ჩამოსულ სტუმარს იმ ქუჩაზე უწევდა გავლა და მოგვხსენებათ, ბორჯომი საბჭოთა კავშირის ერთ-ერთი საუკეთესო კურორტი იყო. ამიტომ ტელევიზორში ნანახ არაერთ ცნობილ სახეს აუვლია ვეფხვაძეების კარ-მიდამოსთან. “მამას არასდროს არ უყვარდა მარტო ჭამა, ამიტომ გადადგებოდა ხოლმე აივანზე და ვინმეს თუ დაინახავდა – “ოპ, ოპ, მოდი აქ, მოდი, მოდი...”

ოთარი: მშობლები პედაგოგები მყავს. მამა ხატვას და ხაზვას ასწავლიდა, დედა – გეოგრაფია-ასტონომიას. ცოტა რთული იყო, მშობლები მასწავლებლები და მეც იმ სკოლაში. რუსული სკოლა იყო და დედას ნატალია ვასილიევას ვეძახდი, სკოლაშიც და სახლშიც. დედა ძალიან მკაცრი პედაგოგი იყო და ჩემს მიმართ ორჯერ უფრო მეტ სიმკაცრეს იჩენდა. ჩემნაირად ვინც აბარებდა, იმას ხუთიანს დაუწერდა, მაგრამ მე – არა! მერე მენყინა და ვუთხარი, რა უნდა გავაკეთო ისეთი, რომ შენგან ხუთიანი მივიღო-მეთქი... გეოგრაფიულ-ისტორიული ნაშრომი ლიკანზეო – მიპასუხა. მართლა გავაკეთე, თავისი აკვარელური ჩანახატებით. მეოთხე სამმართველოზე, რომანოვების აგარაკზე, ისტორიულ მხარეზე მუზეუმიდან ამოვიღე რაღაცეები. დიდი ალბომი გამოგვზავნე პიონერთა სასახლეში, იქიდან წითელი დიპლომი მომივიდა და ის დიპლომი რომ ჩავაბარე ნატალია ვასილიევას, ხუთიანი მერე მივიღე.”

ნატალია ვასილიევა ძალიან კომუნიკაბელური ქალია. ძალიან. თუ მათ სახლთან ვინმე უცხოელი აივლიდა, ქალბატონი ნატალია გამოვიდოდა, გააჩერებდა და დეტალურად გამოკითხავდა, საიდან, კონკრეტულად რომელი კუთხიდან იყო მგზავრი. მერე ასევე დეტალურად მოუყვებოდა, რა უნდა გავაკეთო მათმა სახელმწიფომ უკეთესი ეკონომიური მდგომარეობის შესაქმნელად და თუ დრო დარჩებოდა, ერთ-ორ სიტყვას მათი ქვეყნის ღირსშესანიშნაობებს და მცენარეულობათა მდგომარეობაზე, ანუ სიმწვანეზეც ეტყობა.

ოთარი: მეათე კლასში ვიყავი, რომ თბილისში წამოვედი. სად არ ვიცხოვრე: ავლაბარში, სოლოლაკში, ლოტკინზე, პლუხანოვზე და მოსკოვის გამზირზეც. არადა, იცი, როგორ მენატრება მთა... იქ ძალიან კარგად ვგრძნობ თავს. რომ ჩავდივარ, სირბილი მინდება, მთებზე ასვლა...

ია: ახლა გუდაურში დადის.

ოთარი: ერთხელ ია სანადიროდ წავიყვანე და... დილით ხომ ადრე უნდა ადგე? მაგალითად, 4-ზე. ჰოდა...

ია: აი, ჩემი მინუსიც.

ოთარი: იასთვის 12 საათი რიჟრაჟია. ფილმებიც მაქვს გადაღებული; სახლში ვართ, ია წამოწოლილია, ძინავს. კამერით ახლოდან ვიღებ საათს – 12:15 და ჩუმად ვამბობ, ისე, რომ ინტრიგა შემომაქვს – ია, იააა, სად არიან ბავშვებიიიი???... ია მეორე მხარეს ბრუნდება; მერე კიდევ — იიაა, იააა... ისინი ალბათ მშვიდები არიან...

ია: არა, ასე არ იყო, მშვიდები არ იყვნენ. დილით ადრე ავდექი, ვაჭამე, სკოლაში გავუშვი და მერე დავიძინე.



LOVE STORY

რა ვქნა და მიყვარს love story-ები. სენტიმენტალიზმის ნაკლებობას არასდროს ვუჩიოდი და ყოველ ასეთ ისტორიას, როგორც ერთადერთს და განუმეორებელს, დიდი მონდობით ვუსმენ ხოლმე. მერე, გეგონება თავად გადამხდა ეს ყველაფერიო, გაბრწყინებული თვალებით ვუყურებ მის გმირებს და ბანალურ კითხვებს ერთიმეორის მიყოლებით ვაყრი...
ია: ოთარმა მოყვეს, პირველად მან დამინახა. რაა? არა! ჯერ შენ დამინახე, მე მხატვადი.

ოთარი: აკადემიაში ჩვენი ოთახი ძალიან სტრატეგიულ ადგილას იყო. ფანჯრები აივანზე გამოდიოდა. ამიტომ, თან მუშაობდი და თან დეტალურად ათვალეირებდი, ვინ როდის გამოდიოდა და რას აკეთებდა. იას იქიდან ვაკვირდებოდი. ქვემოთ სპორტული დარბაზი იყო და იქ იას გარდა არავინ დადიოდა. ადრე ტანვარჯიშზე დადიოდა და იცი რას ვარჯიშობდა? წარმოიდგინე: უგრძელესი თმები, აი ასე რომ შვრებიან, ლენტებს რომ იქნევენ და ბურთებს ისვრიან... რა ვიზუალი იყო... მეც მეტი საქმე რა მქონდა, ვიდექი და ვუყურებდი; სულ დავიცინებდი, რა. სხვათა შორის, იზას პარიკი “კავკასიურ ცარცის წრეში” სწორედ იას თმებისგანაა



▲ ფოტო: ოთარ ვეფხვაძე. „დილა“ - ია და გიორგი

გაკეთებული. მოკლედ, ერთ მშვენიერ დღეს გავიცანი... ჩანახატებს ვაკეთებდი, ოღონდ ამას სულ ვაკეთებდი – სადმე რომ დავვადებოდი, ეგრევე ჩანახატების კეთებას ვინწყებდი.

ია: იმიტომაც ასწავლიდი არიზონაში, სწრაფი ჩანახატების კეთებას...

მე გეტყვი, სალამოს გაჩერებაზე ვიდები, საკმაოდ ბნელოდა. ვხედავ, გაჩერებაზე ვილაც მხატავს, თან ვფიქრობ ამ სიბნელეში როგორ მხატავს-მეთქი... ოთარი იყო.

ოთარი: მერე როგორც ხდება. დავდიოდი იასთან, ვხვდებოდი. ჯარიდან რომ დავბრუნდი, შევუღლდით.

ია: ჯარში რომ მსახურობდა, ჩემთან სახლში სამხედრო ფორმაში მოდიოდა. ოჯახში პირველი ხარისხის კავალერი დავარქვით; სხვათა შორის, მერე მართლა მიიღო ეს მედალი. ტანკი მოხატე, ხო? თუ არა, თვითმფრინავი?

ოთარი: კი არ მოხატე, გადავაკეთე.

ია: ხო, გადააკეთა.

ბის პორტრეტებს ვაკეთებდი... ჯარიდან ნოემბერში ჩამოვედი და იანვარში გიორგი შეგვეძინა. გახსოვს, 8 თვის ორსული რომ იდექი ხელის მოსაწერად, და როგორ გიყურებდნენ ის ქალები?! გამიმეორეს – თანახმა ხართ ცოლად მოიყვანო... ეტყობა ფიქრობდნენ, რომ ძალით შემრთეს...

ია: ოთარი ეცოდებოდათ; ეგონათ, რომ არ უნდოდა და უარი ვერ თქვა...

ოთარი: ოო, მთელი ეს პერიოდი სადი იყავი? ჯარში. ეე, აბა ეს საიდან? როგორ??? თან იას მეზობლები რა დღეში იყვნენ? ჯარში წასვლამდე ალბათ სულ სამჯერ დამინახეს, და უცებ ხედავენ, რომ აღარ მოდის – ვაა, ეტყობა მიატოვდა...

ია: ჩემს ოჯახს ბევრი მეგობარი ჰყავდა, და ყველას, რა თქმა უნდა, აინტერესებდა ცოლად ვის გავყვებოდი...

ოთარი: როგორც ვიცი, კანდიდატურები განსაკუთრებით ბევრი იყო...

ია: ეს ჯობია თუ ის... და უცებ ვილაც ღარიბ კერამიკოსს გავყევი – ეს

ოთარი: შემძლია იას პლიუსები გითხრა, მინუსებს მართლა ვერ ვხედავ. რაც მაკლია, იმას იაში ვხედავ...

ია: რა გაკლია? ვერაფერს ვხედავ...

ოთარი: ნუ, არის რაღაცეები. ინი და იანი რომ ავსებს ერთმანეთს, ისეა. იას ძალიან კარგი ხასიათი აქვს, სულ იცინის; მე – ნაკლებად. მარტო რომ ვიყო, არც გავიცინებ და არც არაფერი, ვიქნები წყნარად და ვიმუშავებ. იას შეუძლია დასასვენებელი პროგრამა მოაწყოს; იტყვის, აი, ახლა აუცილებლად უნდა წავიდეთ აქა და აქ, ვიმოგზაუროთ... მე ეს არ ვიცი, მონოტონური მუშაობა, სულ რიტმში ყოფნა მიყვარს... როცა ზღვაზე პირველად ერთად წავედით, ერთი დღე დავისვენე; მეორე დღეს მეორე გვერდზე გადავბრუნდი, მესამეზე – ზურგზე დავწექი. მერე მოვიწყინე და სილაში შენება დავინყე... დიდი მოცურავე არ ვარ, პატარაობაში დედაჩემი სულ უკან და-

ია: „ეს ბიჭი ჯობია თუ ისო – იყო მსჯელობა... და უცებ ვილაც ღარიბ კერამიკოსს გავყევი – ეს ეზოს ტრაგედია იყო – ეს ვის გაჰყვა ჩვენი იაო... და ერთი წლის მერე, ოთარი რომ გაიხსენს, ყველა ამბობდა – სანყალი ოთარი, ეს ვინ მოიყვანაო“.

ოთარი: იას გულისთვის დამიჭირეს. ჩემთან, ჯარში რომ ჩამოვიდა, ნაწილში ხომ არ დავრჩებოდი...

ია: გააცდინა და დეზერტირი გამოვიდა.

ოთარი: არა, ია, დეზერტირი არ ვყოფილვარ. ჩათვალეს, რომ ნაწილში არ ვიყავი და დამიჭირეს...

ია: ციხეში ჩასვეს.

ოთარი: რა გინდა, ძალიან კარგ მდგომარეობაში, კარგ პირობებში ვიყავი...

ია: ის ციხე ისე მოხატა, რომ აღარ უშვებდნენ, აქ იყავიო. მერე ნაწილმა მოითხოვა – არა, ჩვენ გვჭირდება, აქ უნდა ხატოსო...

ოთარი: ჩემთვის სულერთი იყო, სად ვიქნებოდი. ხელოვნება ყველას სჭირდება. ჯარში მეტი რა საქმე მქონდა?! ფოტოების გადაღებაც იქ დავინყე, გამოფენები გავაკეთე. ლაბორატორია, სახელოსნო მქონდა. ჯარისკაცე-

ეზოს ტრაგედია იყო. მთელი ეზო და ჩემი ნათესავები განიცდიდნენ – ეს ვის გაჰყვა ჩვენი იაო... და ერთი წლის მერე, ოთარი რომ გაიხსენს, ყველა ამბობდა – სანყალი ოთარი, ეს ვინ მოიყვანაო.

ოთარი: ერთი სასაცილო ეპიზოდი იყო. გამოფენა გვექონდა, სადღაც ვიყავით და რომ ჩამოვედით, „ვოლვო“ ჩამოვიყვანე. იმ დროს დიღმის მასივში, კინოსტუდიის სახლში ვცხოვრობდით. ერთი ანჟიკაა, სომეხი ქალი, ყველაზე ჭორიკანა ქალი მთელს ეზოში; მე კიდევ უბანში ცუდი იმიჯი მქონდა – ღარიბი მხატვარი, ფიროსმანი და რამე...

ია: ხოდა, ამ დროს, ეზოში ოთარი ვერცხლისფერი „ვოლვოთო“ შემოდის და ანჟიკა ფანჯრიდან ხმამალა, ოდნავი დანანებით ამბობს: – ვაა, აი ბედნი ხუდოჟნიკ!

მდევდა, რომ მტკვარში არ შევსულიყავი – ბავშვების იქ ჭყუმპალაობა ცუდად მთავრდებოდა ხოლმე. ამიტომ კარგად ვერ ვცურავ.

ია: სამაგიეროდ, ის სახლი, რომელსაც ვეკირაობდით, გაარემონტა, ფანჯრები შეუღებდა და პატრონს მიშენების ესკიზები გაუკეთა...

ოთარი: ჩემთვის ეს დროის კარგვაა; არ შემძლია დასვენება. აი, ია რომ არ იყოს...

ია: არა, ვერ გაიგე, ახლა შენს მინუსებზე ყვეები და ჩემს მინუსებზე უნდა ილაპარაკო. შენ კი პირიქით აკეთებ...

ოთარი: მინუსი? ხო, შენ რომ ერთი პერანგი შემეკერე.

ია: კაი, რა მოხდა. პირველად შევეკერე.

ოთარი: იამ შემეკერა. უფრო სწორად, უნდოდა ჩემთვის პერანგი შეეკერა. ლამაზი მატერია იყო, მაგრამ ვერ ჩავძვერი, დაგრეხილი იყო.

ძუგემოვით გონივრულად!



საბანკო

ბანკი

 27 27 27

www.tbcbank.ge

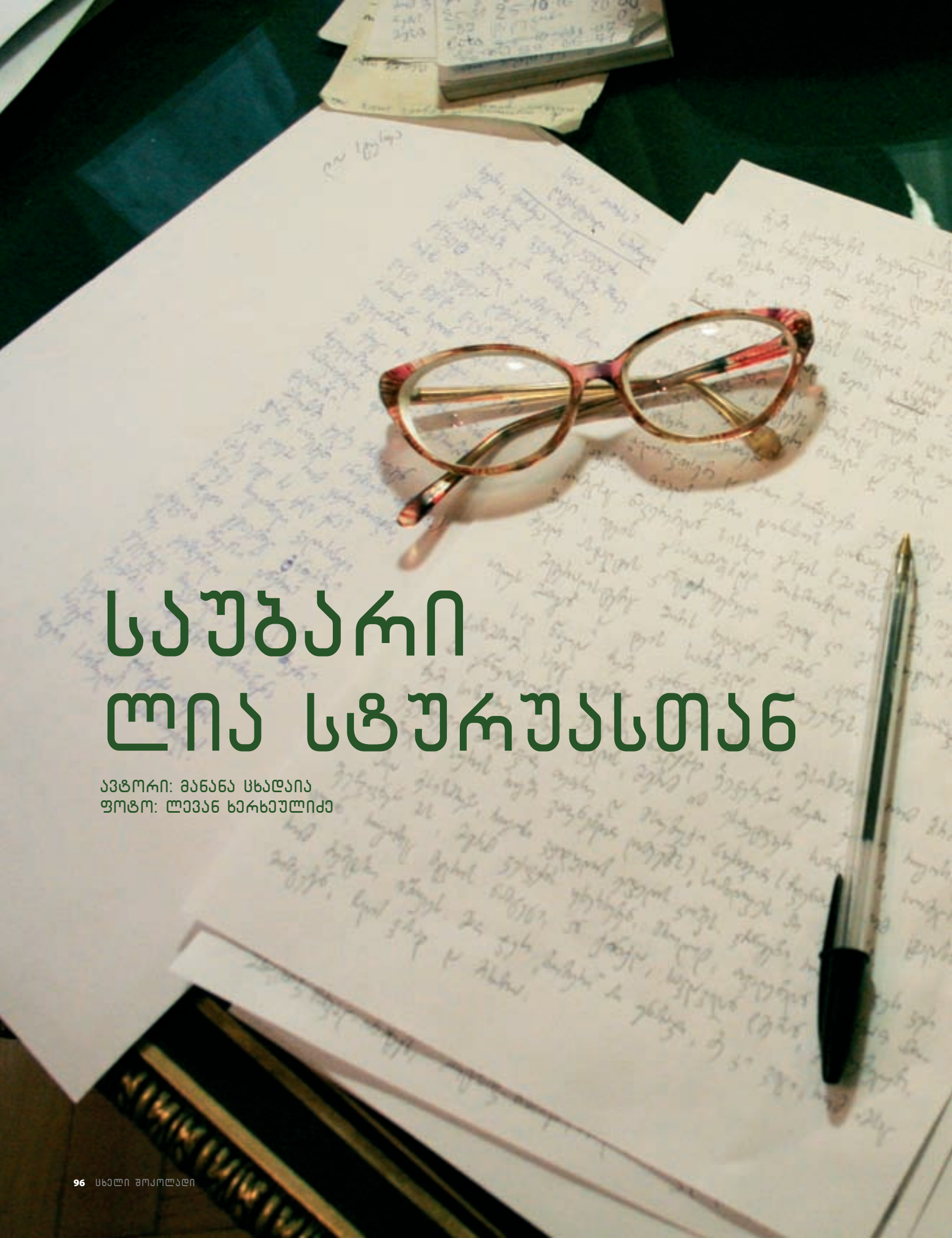
A photograph of a desk with handwritten notes, a pair of glasses, and a pen. The notes are written in Georgian. The glasses are red and gold. The pen is silver and black. The background is dark green.

საუბარი ლია სტურუასთან

ავტორი: მანანა სხალაია
ფოტო: ლევან ხერხეულიძე



Handwritten text in Georgian script, appearing to be a letter or a collection of notes. The text is written on several sheets of paper, some overlapping. The handwriting is cursive and somewhat difficult to read due to the angle and lighting. Some legible words include "სიყვარული", "მეგობრობა", and "მეტი".





სარეცხის თოკზე გაბმული ბავშვის საფენები, საქორწილო კაბა და სუდარა – ამ ყველაფრის ერთად წარმოდგენა მხოლოდ ღია სტურუას შეუძლია. ამ ქალბატონმა – პოეტმა ასაკის ორიგინალური „არიტმეტიკული ფორმულაც“ გამოიყვანა:

„ადამიანი სარკვეზე უკეთ ჩანს მეორე ადამიანის თვალებში. ეს ითქმის განსაკუთრებით ახლობელ, ძვირფას ადამიანებზე და მგონია, ასაკი მომატებული წლებით კი არ განისაზღვრება, არამედ იმ ახლობლების რიცხვით, რომლებიც მიდიან, გტოვებენ, გენატრება, უიმედოდ გენატრება ისინი. თითო სიხარულს გაკლებს თითო ძვირფასი ადამიანის წასვლა და ეს სიხარულები გამრავლებული მოწყენილ დღეებზე, არის ადამიანის ასაკი.“ – მიკვირს, ასე ზუსტად როგორ უნდა ჩამოაყალიბო შენი ნაფიქრ-ნააზრევი მაშინ, როცა წყლის მილი გაგისკდა ბინაში (მას ხომ პანიკა აქვს ტექნიკის მწყობრიდან გამოსვლაზე) და ნახევარი დღე სანტექნიკოსის „მასპინძლობას“ მოანდომე. თუმცა, გამიმართლა – ბოლოს და ბოლოს მილი შეკეთდა და ჩემი საუბარი ქალბატონ ღია სტურუასთან შედგა.

თავიდანვე მითანხმებს ერთ რამეს – სიტყვა პოეტს კრებითი მნიშვნელობით იყენებს და ყველა შემოქმედს პოეტად მოიხსენიებს, იმიტომ, რომ მის საყვარელ ფოლკნერს მიაჩნია: ლიტერატურის ყველაზე

სრულყოფილი ფორმა არის ლექსი, შემდეგ მოთხრობა და მხოლოდ მათ შემდეგ – რომანი. ეს შეთანხმება საუბრის დასაწყისშივე დაგვეჭირდება.

– ქალბატონო ღია, თავს ვალმოხდილად გრძნობთ ქართული კულტურის წინაშე?

– როგორ მწვერვალსაც არ უნდა მიაღწიოს პოეტმა, თუ მიღწეულით დაკმაყოფილდება და ისე გააგრძელებს შემოქმედებას, შესაძლოა, ძალიან უყვარდეთ კიდევ, უმაღლეს ჯილდოებს ანიჭებდნენ, მაგრამ როგორც პოეტი, ის ვეღარ იარსებებს. ისევ ფოლკნერი წერდა: ადამიანმა შეიძლება უდიდეს ოსტატობას მიაღწიოს, მაგრამ მაინც არ უნდა გაჩერდეს; იქნებ, მიღწევების მერე უფსკრულში ჩავარდეს, მაგრამ თუკი იქიდან ამოსვლას მოახერხებს, ეს გაცილებით მნიშვნელოვანი იქნება, ის მწერალი კი – აშკარად დიდი მწერალი. ჩავარდნები, მერე ამოვარდნები, აფრენები, ძირს დაშვებები პოეტის სიცოცხლეა, თანაბარი და სწორხაზოვანი სიარული – მისი სიკვდილი.

– ბევრი გქონიათ ასეთი დაშვება?
– მქონია პერიოდები, როცა თავს ვიმეორებდი, მაგრამ ეს ჩემი ცხოვრების უარეს წლებში იყო, ანუ იმ დროს (უხერხულია 21-ე საუკუნეში ამის თქმა), როდესაც ხელები მქონდა გაყინული ისე, რომ ვერ ვწერდი, მენტო სანთელი, ნავთჩაცლილი ლამპა...

– პოეზიიდან გაქცევაზე თუ გიფიქრიათ მაშინ?

– პირიქით, პოეზიაში გაქცევაზე მიფიქრია. შენი სამყარო თუ არ გაქვს, შეიძლება, ვერც გადარჩე. იქ კი მარადიული, ჩემთვის ძალიან მნიშვნელოვანი და უპასუხო კითხვა მუდამ მელოდება: ვინ ვართ? საიდან მოვედით? სად მივდივართ? მგონი, ყველაზე მეტად ამ კითხვას პოეტები ვერ პასუხობენ. აი, ფიროსმანმა... რომ ვერ უპასუხა, იმიტომ შემოიყვანა ფირაფი. საქართველოსთვის ხომ სრულიად უცხოა ეს ცხოველი, თავისი გრძელი ყელით და ჭორფლებით. ამით ამ ქალაქში თავის უცხოობას გაუსვა ხაზი. გალაკტიონი “თოვლის სამშობლოში” ცხოვრობდა და არა მარჯანიშვილის

ბიან. ლექსშიც მაქვს: „თბილისში რომ ჩავალ და სიას ამოიკითხავენ, აბა, ვინ გადაურჩაო ამ ზამთარს, სუსტი ხმით ხომ უნდა წამოვიკნავლო, რომ მეც აქ ვარ – მე, რომელიც ყველა ჩემს ახლობელზე ძაფით ვარ გამობმული და ეს ძაფები რომ დამაჭრა, რალა დარჩება ჩემგან?“

– მძიმე დროებამ ლექსების წერაზე ხელი ხომ არ აგაღებინათ?

– მადლობა ღმერთს, დღემდე შემოძლია წერა, რისი და როგორ – ეს მკითხველმა შეაფასოს. წერის პროცესში ბედნიერი ვარ. იგივეს ვერ ვიტყვი ჩემს თავზე ყოფაში. იქ ბედნიერი ნამდვილად ვერ ვარ, განსაკუთრებით ელგუჯას გარდაცვალების მერე. ამას ახსნა აქვს: წელან გაუსაძლის ფიზიკურ ყო-

ორატორი. საზოგადოების ასეთი გაორებაც მძიმე განწყობილებას ქმნის, წუთიერს ხდის ყოფას და არა მარტო პიროვნების მელანქოლიური ტემპერამენტი, ან დეპრესიული ბუნება, მით უმეტეს, ჩემსას – საკმაოდ ემოციური ადამიანი ვარ, გამძაფრებული მაქვს შეგრძნებები, თითქოს ნერვების დაბოლოებებით ვეხები სამყაროს და ეს ნერვები წათლილი ფანქრის წვერებით წვეტიანია.

– ახერხებდით თუ არა კარგ ცოლობას, კარგ დედობას, კარგ კულინარობას?

– „კარგი“ ფართო ცნებაა. ალბათ, როცა გვერდით საყვარელი ადამიანი გყავს, მაქსიმალურად ცდილობ, რაცეები დათმო და ასიაშოვნო. და-

„პოეზიაში გაქცევაზე მიფიქრია. შენი სამყარო თუ არ გაქვს, შეიძლება, ვერც გადარჩე. იქ კი მარადიული, ჩემთვის ძალიან მნიშვნელოვანი და უპასუხო კითხვა მუდამ მელოდება: ვინ ვართ? საიდან მოვედით? სად მივდივართ? მგონი, ყველაზე მეტად ამ კითხვას პოეტები ვერ პასუხობენ. აი, ფიროსმანმა... რომ ვერ უპასუხა, იმიტომ შემოიყვანა ფირაფი. საქართველოსთვის ხომ სრულიად უცხოა ეს ცხოველი, თავისი გრძელი ყელით და ჭორფლებით. ამით ამ ქალაქში თავის უცხოობას გაუსვა ხაზი. გალაკტიონი “თოვლის სამშობლოში” ცხოვრობდა და არა მარჯანიშვილის

ქუჩაზე; გოგენმა თითქოს ნაჯახით მოიკვეთა ოჯახი და სხვა ქვეყანაში წავიდა, წითელი მინის და იისფერი ხეების დასახატად; ვან გოგმა მზის მღულარებას მისცა თავი...

– ქვეყნიდან გაქცევაზეც არ გიზრუნიათ?

– ეგ გამორიცხულია! პარიზის ცენტრში არის ეგრეთ წოდებული ხელოვნების ქალაქი, სადაც ყოველ წელს, ორ-ორი თვით ინვევენ ხოლმე მოქანდაკეებს, კომპოზიტორებს, საშემსრულებლო ხელოვნების წარმომადგენლებს. იმ მძიმე წლებში გვქონდა ეს ბედნიერება – იანვარ-თებერვალში, როცა საქართველოში ყველაზე რთული დღეები იდგა, ელგუჯას ინვევენ პარიზში, სადაც ის მუშაობდა, ფენდა თავის მოდელებს. ჰემინგუეის არ იყო, “პარიზი ზეიმია, რომელიც მუდამ შენთან არის”, მაგრამ ჩვენთვის მაშინ ეს სინათლის ქალაქი იყო, პირდაპირი მნიშვნელობით. მე იმ „ზეიმშიც“ ვერ ვისვენებდი, ვშფოთავდი, წამდაუნუნებდი თბილისში ვრეკავდი. ეკა მეუბნებოდა: დედა, შეირგე მანდ ყოფნაო, მაგრამ ვერ შეირგებ, როცა შენი ახლობლები ცუდად გეგულე-

ფაზე მოგახსენეთ, რომელიც განადგურებს; რაც შეეხება სულიერს: საქმე ის არის, რომ პოეზიას სევდა, მინორი უფრო ქმნის. გალაკტიონს აქვს ერთ-ერთი ასეთი ლექსი: „ორქიდეების მწყობრად იდგა მუქი შლეიფი, განაზებული ჩემი ფერმკრთალ სულის სიკვდილით“. არის თუ არა ეს ქრისტიანული რელიგიის საწინააღმდეგო განწყობა? არავითარ შემთხვევაში, უბრალოდ, გალაკტიონი შეძრულია იმ გარემოთი, რაც მის გარშემოა. ამ შემთხვევაში, პოეტი იმას აკეთებს, რაც შეუძლია – თითქოს პანაშვიდს უხდის გარდაცვლილ სულს, როგორც ადამიანს, როგორც მზეს, ხომ გახსოვთ: „მზეო თიბათვის, ყოფნა უმზეოდ, მზე მიიცვალა ღია თვალებით.....“ პოეტის სატკივარს თამაშის ელემენტი ამძაფრებს. მოგეხსენებათ, პოეზია თამაშიც არის. თითქოს გალაკტიონს უნდა, ადამიანი უკან, ისტორიამდელი წარსულისკენ მიახედოს.

ღვთისმოსიში ადამიანი გაიძახის – რწმენა გვინდა; „ფრთები, ფრთები გვინდა!“ – ყვირიან პოეტები; – რა დროს პოეზიაა, – ამბობს გაზულუქებული, ფულით ჯიბეებდატენილი

ლიან მომწონს, როცა ქალმა კარგად იცის საჭმლის კეთება. ეს არასოდეს ვიცოდი, არც მიყვარდა, მაგრამ, როცა ოჯახი მქონდა, სამზარეულოში ვტრიალებდი. რა თქმა უნდა, ვცდილობდი, აბა, რა უნდა მექნა?!

– ამაში თქვენს პოეტურ ბუნებას ადანაშაულებთ?

– არა, ეს ადამიანური ბუნებაა. ყოველთვის მოვინახავ დროს, რომ ჩემთვის შევიკეტო, „ბუნაგში“ ჩავეჯდე და ვწერო... ბოლო ოთხი წლის მანძილზე, ელგუჯა მძიმედ იყო ავად. ისე ვუვლიდი, როგორც შემეძლო. ის კი მეუბნებოდა: დედას არ მოუვლია ჩემთვის ისე, როგორც შენო, იმიტომ კი არა, რომ ოდესმე ჩემს გრძნობაში შეპარვია ეჭვი. უბრალოდ, ჩემი ბუნებიდან გამომდინარე, ვერ წარმოედგინა, თუ იმდენის გაკეთებას შეეძლებდი, რისიც შევძელი. თვითონაც საოცარი დამოკიდებულება ჰქონდა ჩემი საქმიანობის მიმართ. მახსოვს: გაფართოებული ინფარქტის მერე, ძვლივს გამოვიდა მდგომარეობიდან. ფაქტობრივად, საავადმყოფოში ვცხოვრობდით, გულიკო ჩაფიძის კლინიკაში. იქ დამირეკეს და მთხოვეს, ჭაბუა ამირე-



▲ ლია სჭურუა მიუღწეისთან ერთად



▲ ლია სგურუა და ანა კალანაძე



▲ ლია სგურუა და ოთარ ჭილაძე



▲ ელგუჯა აბაშვილი და ლია სგურუა

„ბავშვობიდან ახლომხედველი ვარ. პარიზში მებობარმა ლინზები ჩამადგმივინა. ყველაფერი უცებ გამკვეთრდა. პარიზის არანორმალურად ლამაზი, შუბლიანი სახლები პირდაპირ ჩემსკენ მოდიოდნენ. თითქოს გამსრისა ამ ყველაფერმა. სასწრაფოდ გადაწყარა ლინზები და ისევ ჩემს ბუნდოვანებას დავუბრუნდი“.

ჯიბის იუბილეზე სიტყვით გამოვსულიყავი. რა თქმა უნდა, უარი ვუთხარი. ელგუჯამ ეს საუბარი გაიგონა. ისე მძიმედ იყო, ვერც ლაპარაკობდა. არ ვიცდი, როგორ ამოთქვა: თუ გინდა, რომ უკეთ გავხდე, წადიო და მაიძულა.

მგონია, რომ კარგი დედა ვიყავი, თუმცა, შეიძლება, არც იმდენად, იმიტომ, რომ ძალიან ახალგაზრდა ვიყავი და, ფაქტობრივად, დედამ გამიზარდა შვილი. ეკას ამის გამო სასაყვედურო აქვს. ისე კი, შვილთან მიმართებაში ძალის ინტუიცია მქონდა. გიჟდებოდა ხოლმე ელგუჯა: ვთქვათ სადმე ვართ წასულები და ეკა თბილისში გვყავს დატოვებული; ავწრიალდები, მოვიწყენ, დავრეკავ თბილისში და აი, თურმე რა – ეკას 37,5 აქვს...

მგონია, რომ ბევრად უკეთესი ბებია ვარ, ვიდრე დედა. ელენე ერთი გაღიმებით მჯობნის და ყველაფერს გადასწონის. ფრანგულ სკოლაში დადის და ძალიან მომწონს. მე ხომ ყოველთვის მინდოდა, ფრანგული მცოდნოდა და თითქოს ჩემს ოცნებას ელენე ასხამს ფრთებს.

– წელან მითხარით თუ მომესმა, წვეულებაზე მივდივარო?

– დიახ, ბუნებით აქტიური ადამიანი ვარ და სუფრაც მიყვარს.

– თქვენი ფობია -- „სულ მეშინია, იმაზე უარესი არ მოხდეს რამე, რისი წარმოდგენაც მე შემიძლია“ – დასრულდა თუ გრძელდება?

– ეს უარესი ელგუჯას გარდაცვალებაა, მაგრამ ცხოვრებაში სხვაც ბევრი რამ ხდება: ადამიანი შეიძლება მრავალჯერ განიხიბლოს. ფობიები მაინცდამაინც არ მანუხებს, მაგრამ ბოლო წლებში დილა ჩემთვის დღის ყველაზე ცუდი მონაკვეთი გახდა. მძინავს, იქნებ, კოშმარულ სიზმარსაც ვხედავ, მაგრამ ეს სადღაც შორს ხდება. მერე თენდება, ვიღვიძებ და ყველაფერი ცუდი თავზე მეყრება. ბავშვობიდან ახლომხედველი ვარ. პარიზში მეგობარმა ლინზები ჩამადგმივინა. ექიმმა „შუშის თვალების“ შესაგუებლად ორი საათით ქალაქში გამომიშვა და ჩემთვის ყველაფერი უცებ გამკვეთრდა. სამყაროს იმდენ ხანს ვხედავდი ბუნდოვნად, რომ ლინზებში ქალაქი ხაზებად დაიშალა და თავზე მემსხვრეოდა. პარიზის არანორმალურად ლამაზი, შუბლიანი სახლები პირდაპირ ჩემსკენ მოდიოდნენ. თითქოს გამსრისა ამ ყველაფერმა. სასწრაფოდ გადავყარე ლინზები და ჩემს ბუნდოვანებას დავუბრუნდი.

– წელიწადის დროებს შორის რომელი გირჩევნიათ?

– ძალიან მიყვარს გაზაფხული. შუა მაისში ვარ დაბადებული, გაზაფხული თავს უამრავ ტკივილს, ემოციურ არეიდარევას მახვევს, მაგრამ მაინც საუკეთესო დროა – სიხარულის და სიგიჟების დრო.

ზაფხულის ადამიანი ვარ, მაგრამ ზღვის და მზის მიმართ ამბივალენტური დამოკიდებულება მაქვს: ორივე ძალიან მიყვარს და ორივესი ძალიან მეშინია. უმზეობა არ შემიძლია, თუმცა ბავშვობიდან შაკიკი მანუხებს და მზე თავს მტკენს. ამაზე ელგუჯა მეხუმრებოდა – აკი, მზე დედაა ჩემიო. ზღვა უსაზღვროა, უსასრულო. გხიბლავს, გატყვევებს, მაგრამ გემზე რომ მოვხვდე (რაც არასოდეს მოხდება) და ხმელეთი ვერ დავინახო, გავვიყვები.

არ ვაგვიყვება, რადგან გამთანგველ სიცხეში ზღვაზე კი არა, ჩვეულებისამებრ, ოცი დღით ლიკანში წავა. იქაურობა მისთვის აუცილებელია, იქ ყველაფერი იცის, არაფერი ეუცხოება. დაივლის და ნახავს:

„ის ხე იგივე ადგილზეა, კიდევ არ გამხმარა... მწვანე ხეებთან ერთ რიგში მოცალოებენ ჟანგისფერი ხეები, უკვე გამხმარი, მაგრამ ჯერ-ჯერობით ფეხზე დგანან, იმიტომ, რომ ხეები ფეხზე კვებიან (მასაც რამდენჯერ უნატრია ასე სიკვდილი)... რაღაც ყვითელი ყვავილია იქ, რომელიც საღამოობით იშლება, შენს თვალწინ, რაც კინოფილმის შენელებული კადრებივით ხდება. მერე ერთ ადგილას მოუხვევ და აბრეშუმის ქოლგასავით გაიშლება იისფერყვავილებიანი ხე...“ ყველაფერი ეს მისთვის ამოსუნთქვაა საქმიანი, დასიცხული, მოურიდელებელი ქალაქის მერე.

არ დაიძინო!

ავტორი: ანა ჯორჯია-სამადაშვილი

ფოტო: ლავით მესხი

ამბობენ, მერწყულის ხანაში დრო აჩქარებულია და ვინც ვერ დაეწევა, გაგიჟდებაო. ამაზე პასუხად ზუღეისა, რომლის სახელიც სირინოზს ნიშნავს და რომელიც დიდად მორწმუნე ქალბატონი ბრძანდება, მირჩევდა, ყოველ დილით დროის იმამს დრო სთხოვე, და მაშინ ყველაფერს მოასწრებო.

ისედაც ყველაფერს მოვასწრებო, რა პრობლემაა. სამუშაო ხომ მგელი არაა, ტყეში არ გაიქცევა. მით უმეტეს, რომ არსებობს ხანი, როცა დრო აღარ გარბის და სწორედ ისე მიედინება, როგორც ჩვენ გვინდა – დაისიდან ალიონამდე.

ლამით ყველა ერთნაირია – ლამაზიც და უშნოც, მდიდარიც და ღარიბიც. განსაკუთრებით, იმ კეთილ მხარეებში, რომლებიც შესახებაც ამ ორი წლის განმავლობაში „ცხელი შოკოლადი“ გიყვებოდათ. მთელი დღის განმავლობაში რესპექტაბელური სახეებით დავიარებოდით ევროპის გულში და ვცდილობდით, ძალიან საქმიანი ჟურნალისტები ვყოფილიყავით, რესპონდენტები “გაგვეხსნა”, ქალაქის სახე გვეჩვენებინა – მოკლედ, ვმუშაობდით, და ეს, ჩემგან არ გესწავლება, ბევრი ვერაფერი სიხარულია. მაგრამ მერე მზე ჩადიოდა და ჩვენც არასოდეს ვიძინებდით იმ ქალაქებში, რომლებსაც არასოდეს სძინავს.

უცხო მხარემ განსაკუთრებული, მწარე სიმარტოვე იცის, განსაკუთრებით ლამით. გადი გარეთ, არ დაიზარო, და აღმოაჩენ, რომ შენისთანა ფარვანები ძალიან ბევრნი არიან, და არასოდეს იქნები მარტო. ამ ღამეს გადააგორებ და მერე, მზის ამოსვლასთან ერთად, ყველაფერი ისევ კარგად იქნება.

თუ ღამეს ზურგს შეაქცევ და ჩათვლი, რომ რვასათიანი ძილი სრულიად აუცილებელია, ბევრს დაკარგავ. თუნდაც, ღამეს. გამოძინებას, გარწმუნებ, მერეც მოასწრებ, როცა ძალიან მოხუცდები და აღარც სიყვარული მოგინდება და აღარც ზღაპრები.

არ დაიძინო, ჩემო საყვარელო! დაისიდან აისამდე მაინც.

სპეც-პროექტი:

დაინიდან აისაშდა



პარიზი:

მოდი, ჯერ ლათინურ კვარტალში წავიდეთ და ბერძნულ რესტორნებს ჩავუაროთ, წვრილ ქუჩაზე, მიჯრით რომ ჩაუნიკნიკებიათ და თითოეულ გამვლელს ხმაურით და თეფშების ფეხებთან მტვრევით – ხედავ, რა მდიდრები ვართ, არ გვენანებაო, – ასე რომ ეპატიუებიან. მერე სენაზე ჩავიდეთ და პონტ ნოვით იმ პატარა კუნძულზე გავიდეთ, სადაც შეყვარებულები ჩახუტებულები სხედან და ერთმანეთის სიახლოვით თუ ფერად ჭიქებში ჩადებული სანთლების სიმბურვალით ითბობენ გულეებს; ღვინოს წრუპავენ და ჩამავალ ტურისტულ გემებს გაჰყურებენ. მერე ბოლომდე ჩავუყვით „მკვდარ“, „გაქვავებულ“ ლუვრს, სადაც ღამ-ღამობით, ყველა ნახატის თუ ქანდაკების სულელები გადმოდიან და დიდ წვეულებას მართავენ. თუ გინდა, საკრე კორის ტაძარში შევიდეთ და მონმარტრის ქვის სკამზე, კიდეც ერთხელ, შუა ღამით ჩამოვჯდეთ. მერე კი... მოდი, მერე სულ ზემოთ ავიდეთ. სულ, სულ ზემოთ და იქიდან გადმოვხედოთ აციმციმებულ პარიზს... პარიზს, სადაც არასდროს სძინავთ...

პარიზს, სადაც სულ უყვართ...

რა, არ გესმის??? *embrasse moi vite! vite et plus fort...*

სალომე კიკაღიშვილი



პრალა:

შეიძლება არსებობდეს რამე უფრო ზედგამოჭრილი სიყვარულისთვის, ვიდრე პარიზია? რამე უფრო თავბრუდამხვევი, ვიდრე ნიუ იორკია? რამე უფრო კარნავალისებური, ვიდრე რიოა?

თურმე სამივე ერთად შეიძლება შეცვალოს პრალამ ერთ ლამეში.

მე მოცემული მქონდა ზუსტად ერთი ლამე პრალაში და ამიტომ იქ გასატარებელი თითოეული ლამე იმ 12 საათში გამოვცადე: კარლის ხიდზე შევდგი ფეხი და კუთხეში მდგარი გიტარისტი შემეყვარდა; ძველი ქალაქის მოედანზე, ტაძრებით გარშემორტყმულმა, ქალაქის დიდი საათის გუგუნში, სხვა რომ ვერაფერი მოვიფიქრე, თვალეები დავხუჭე, ხელები გავშალე და დავტრიალდი. მთელი პრალა ტრიალებდა გარშემო და თავბრუსხვევაც მაშინ ვიგრძენი. როცა შევნიშნე, რომ აქ ყველა ხიდზე და ქუჩის კუთხეში მღერიან, მივხვდი, რომ პრალა კარნავალიცაა – რიოს სლაფური ვარიანტი, სულ ოდნავ რომ მაინც ეტყობა პოსტ-საბჭოური გემო.

პრალის ლამე ჩემთვის ყველაზე სიურეალისტური განცდა იყო. არ ვიცი, თუ განმეორდება კიდევ...

თამარ ბაბუაძე



თელ-ავივი:

თელ-ავივიელებისთვის პლაჟი ყველაზე უსაფრთხო ადგილია. პლაჟზე არ ფეთქდება ბომბები, არ დადიან კამიკაძე-ტერორისტები (თუ დადიან, მხოლოდ საბანაოდ). პლაჟზე ვერ მიხვდებით, ვინ არაბია და ვინ ებრაელი და თელ-ავივიელებიც არხეინად ეფიცებიან მზეს. შებინდებისას კი, პლაჟზე ზედმინევით ჩამწკრივებული სასტუმროების პირდაპირ, ნამდვილი ზეიმი იწყება, ისეთი, ყველაზე უდარდელ და უსაფრთხო ქალაქსაც რომ შეშურდება. გამოაქვთ უამრავი ფერად-ფერადი ნათურა, პატარა მაგიდები და ბევრი სასუსნავი. თელ-ავივიელებიც იპრანჭებიან, ლუდს უკვეთენ, ნარგილეს ეწევიან, ზღვას გაჰყურებენ და ფიქრობენ, რა უმნიშვნელოა მათი ყოველდღიური პრობლემები და რა კარგი და მშვენიერია სამყარო.

ერთი ჟურნალისტურად დამღლეი დღის მერე, შენგენის ქუჩიდან მესხი და მე შინ პლაჟის გავლით ვბრუნდებოდით. დაღლილი ვიყავი, შვილი მენატრებოდა და დანა კბილს არ მიხსნიდა. მესხიც თავისთვის მოხეტიალებდა და ღმერთმა უწყის, რაზე ფიქრობდა. მაგრამ რატომღაც შევთანხმდით, რომ ჩვენც იქვე ჩამოვმჯდარიყავით და ნაყინი გვეჭამა. ჩამოვჯექით, სანაპირო ზოლზე მორბენალებს გავყურებდით, ვმუსაიფობდით და სულ ცოტა ხანში, ჩვენც ბანალური ფიქრი მოგვეცალა – რა უმნიშვნელოა ჩვენი ყოველდღიურობა და რა კარგი და მშვენიერია სამყარო.

შორენა შავერლაშვილი



ამსჯარღამი:

ხომ იცი, მაქციები ღამით გამოდიან საქმეზე. შენ რომ გგონია, რომ ქალი ან კაცია, სინამდვილეში შეიძლება ყენშენის ფესვია ან მელაკუდა! მაგრამ ეგ არაფერი, მთავარია, რომ ახლა ძალიან კარგი ქალი ან კაცია, და ხვალ დილით რას იზამს – ეგ აღარაა შენი სადარდებელი. ხვალემ იფიქროს ხვალისა.

ეს შუქი მატყუარაა, მაგრამ ყველა სიხარულით იტყუებს თავს. შეგიძლია წარმოიდგინო, რომ შენს წინ მჯდომი ქალი სწორედ ისაა, ვისაც მთელი ცხოვრება ეძებდი. უამბე, როგორი მშვენიერია და როგორ ძალიან გიყვარს, და გარიჟრაჟამდე მაინც იყავი მასთან ერთად. რაც გინდა, ის უთხარი – რომ გათენდება, მშვიდად შეძლებ იმის დაჯერებას, რომ ეს ყველაფერი სიზმარი იყო, მასაც დაესიზმრა და შენც.

ანა კორძია-სამადაშვილი



სტამბოლი:

სტამბოლში დღეა და სტამბოლში ღამეა. როცა სტამბოლში ღამეა, ის თითქოს პატარავდება, პატარავდება და მოულოდნელ, ჯადოსნურ კარებთან მიყვება. ღამი ცხოვრება სტამბოლში თითქოს ისეთია, როგორც სხვაგან, ვინაიდან ღამის ადამიანები ერთმანეთს ჰგვანან. მაგრამ ის მაინც სხვაა, ვინაიდან სხვაა თვითონ სტამბოლი, რომლის ღამესაც კლუბებითა და ნაცნობი მუსიკით ვერ შემოვლობავთ.

გიო ახვლედიანი



ლონდონი:

აბსურდული ამოცანა - მოჰყვე ლონდონის შესახებ. ყველას თავისი ლონდონი აქვს... თუ თეატრალი ხარ, ზედ სცენაზე ხვდები; თუ პანკი, პანკების დედაქალაქში; თუ ფილოსოფოსი, ფილოსოფიის ეპიცენტრში; თუ ფლეიბოი ხარ, შიგ უურნალ "ფლეიბოიში"; თუ წიგნის ჭია - ერთ დიდ წიგნის საცავში და თუ ლამის ცხოვრება გიზიდავს - ლონდონი არც ამ შემთხვევაში განყენინებს - პაკებები, კლუბები, ქუჩები და შენნაირი ლამის ადამიანები - აისამდე არ იძინებენ. ლონდონში უბრალოდ ნამდვილად ცხოვრობ.

ლიზა ასათიანი



ჰენა:

ვენაში, რატომღაც, მალე ღამდება. ქუჩები, უქმე დღეების გარდა, 11 საათისთვის ხალხისგან სრულად ცარიელდება... თუმცა, როგორც ყველა უდაბნოში, აქაც არის ოაზისი – ადგილი, სადაც თვალებდახუჭულს შეგიძლია რეალობად აქციო წარმოდგენები! ასე იყო ჩემს შემთხვევაშიც: კლუბის ცენტრში დავდექი და თვალები ნელა დავხუჭე... და წინ გადამეშალა ქვიშა, ბედუინები, აქლემები და კარვები...

სანდრო კაკულია



ნიუ იორკი:

ჯერ ქვედა მანჰეტენზე, მობის კაფეში დაიწყო ჩაის სმით. მერე სანგრიაზე გადავიდა. სანგრიამ გაათამამა და საპირფარეოში გასვლისას, ვითომ შემთხვევით და ამ დროს განზრახ ჩამოიგდო მხარზე “ბრეტელი”. გაჭრა... ერთად გამოვიდნენ მობის კაფედან და ერთად შეერივნენ ჯერ ქვედა მანჰეტენის არტისტულ ხმაურს, მერე ბროდვეის რეკლამების ნეონებს და ათას მათნაირ ერთჯერად თუ წლებით გამოცდილ წყვილს. თაიმ სკვერის ნეონები მითფექინგის კლუბებმა შეცვალა, გონება ელექტრონულმა მუსიკამ, ალერსმა და ალკოჰოლმა ერთიანად დაბინდა. ბოლო კადრად ახსოვს მისი მშრალი ტუჩების შეხებისას ცისკენ გაპარებული მზერით დაჭერილი დიდი მთვარე, უკვე ფერმკრთალ ცაზე...

ნაშუადღევს თავი უსკდებოდა. ალერსიანი ბიჭი კი ნიუ იორკის ლამის ნეონებს გაექროთ, მაგრამ მხოლოდ მეორე ღამემდე; და მასაც ისლა დარჩენოდა, ისევ დალოდებოდა დაისს და ისევ ეცადა წარმატებული სერხი — შიშველი მკლავის შეთამაშება და მერე ლამის ნეონები, ბევრი ნეონი და ბევრი იმედი...

თამარ ბაბუაძე



კიოლნი:

აქ ყველაფერი დიდა, უზარმაზარი, განსაკუთრებით – ამსტერდამის შემდეგ. დიდა მამა რაინი, დიდა რესტორანში მორთმეული ულუფები, და “კიოლშიც” დიდი, ბარაქიანი კათხებით მოაქვთ.

კიოლნის ტაძარი ჯერ ნისლში იკარგება, და მერე სადღაც, სულ მაღლა, ცაში, მისი შპილები მოსჩანს. ქალაქის მესვეურებს ის, როგორც ჩანს, გულით უყვართ, არ აბრჭყვიალებენ და არ აცისკროვნებენ. მთელი ქალაქი განათებულია, ის კი ბინდშია დანთქმული, როგორც ოდესღაც, უამრავი წლის წინათ, როცა გადაწყდა, რომ რაინის ნაპირას ყველაზე მაღალი ტაძარი უნდა აშენებულიყო.

დათოს გოთიკის აღარ ეშინია და კიოლნის ტაძარი მოსწონს.

– მესხ, მაგარია, არა?

– ჰო, მაგარია, – მეთანხმება მესხი.

ახლა ნივთებს სასტუმროში დავტოვებთ, მერე წავალთ და თითო “კიოლშს” წავუქცევთ. სულ ერთი ღამით ვართ ჩამოსულები და აქაურობა ხომ უნდა შევირგოთ.

ანა კორძაია-სამადაშვილი



მოსკოვი:

სიტყვა „ბისტრო“ მოსკოვში ყველაზე აქტუალურია, და ყველაზე კარგად, სწორედ ამ ქვეყანაში იგებ მის მნიშვნელობას. აქ ყველაფერი „ბისტრო“ ხდება; „ბისტრო“ დადიხარ, სადგურში „ბისტრო“ კვეთ კრასნოსელსკაია-კრასნომოლსკაიას ხაზს; ამ წითელ ავტობუს-„ბისტროში“ „ბისტრო“ ჭამ და ინტერვიუებსაც „ბისტრო-ბისტრო“ რეჟიმში წერ.

მერე კი, როცა დღე „ბისტრო“ ჩაივლის, ჩაბნელებულ ქუჩაში გამოხვალ და რვეულში ჩამონერილ გვარებში, კიდევ ერთ გვარს გადაუსვამ ხაზს – შოო, ესეც დავითრიეე... გასახურებელი ადგილის ძებნას იწყებ; იმ ადგილის, სადაც გათენებამდე შეიძლება ძიგძიგი; სადაც გაყინულ სხეულს მოხიტო

ჩაგიხურებს, საყვარელი მენტოლიანი სიგარეტის კვამლში გაეხვევი და ფერად-ფერადი განათების ჩრდილში, უცნობის დაუჩინებულ მზერას დაიჭერ.

მმმ, ნამდვილი ნეტარება ხომ დაისიდან აისამდე იწყება. იწყება და მზის პირველი სხივის გამონათებისთანავე მთავრდება. მაგრამ ეგეც არაფერია... წინ ხომ კიდევ ბევრი, ბევრი დაისია...

აღარ დავიძინებ, საყვარელო! დაისიდან აისამდე მაინც!

სალომე კიკალაიშვილი



თეირანი:

თეირანი ღამით უსასოობის განცდას გიტოვებს, რადგან თითქოს გულს იხურავს და მთელი გიზგიზი შიგნით, სახლებში გადააქვს. ირგვლივ ყველაფერი ჩახჩახებს, მაგრამ ეს სინათლე მატყუარაა, რადგან ცხოვრება ღამის ჩადრქვეშ ისეა შეწყვეტილი, როგორც უღამაზესი ქალი, რომლის სიღამაზესაც საბურველი კიდეც უფრო ამძაფრებს. მდორე მოძრაობა ამახელს ამ ქალის მთელ ვნებას, რომელიც მხოლოდ იმას მიეძღვნება ვისაც ქალი შეიყვარებს, ვისთვისაც მისი ჯადოსნური ჩადრი აიხდება...

გიორგი ლოპუნიძე



ბერლინი:

დღეს არც პარასკევია და არც შაბათი. მაშ, ჩემებს ხვალ კვლავ მძიმე დღე აქვთ, დროზე უნდა დაიძინონ. მე არ მეძინება და თან ხვალ მივდივარ. მატარებელში გამოვიძინებ.

მოაბიტზე, ბარის გამოღებული კარიდან, 90-იანების სიმღერა ისმის. უსასტიკესია, მაგრამ ძალიან მიყვარს:

“მე არ მიყვარხარ,
შენ არ გიყვარვარ,
აჰა, აჰა, აჰა!”

ძალიან კარგი, თორემ რაღა მექნა, თავდავიწყებით რომ შეგვეყვარებოდა ერთმანეთი მე და იმ კაცს, ვისთან საჭორაოდაც ახლა ნახევარი საათის სავალში მივემართები.

იმედია, ჩვენი არსიყვარული იქამდე არ მივა, რომ მერე ლამის ავტობუსში არ ჩამსვას და არ მომამახოს ის, რასაც მრავალი წელია, მომძახის:

“მალე ნახვამდის ალექსზე, ძალღურ სიცივეში! ამბობენ, რომ მომავალი წელი კიდევ უფრო ცივი იქნება!”
ჩემი არ იყოს, მასაც უყვარს “ბერლინი. ალექსანდერპლაცი”.

ანა კორძია-სამადაშვილი







კაცი, რომელიც დასჯილია...

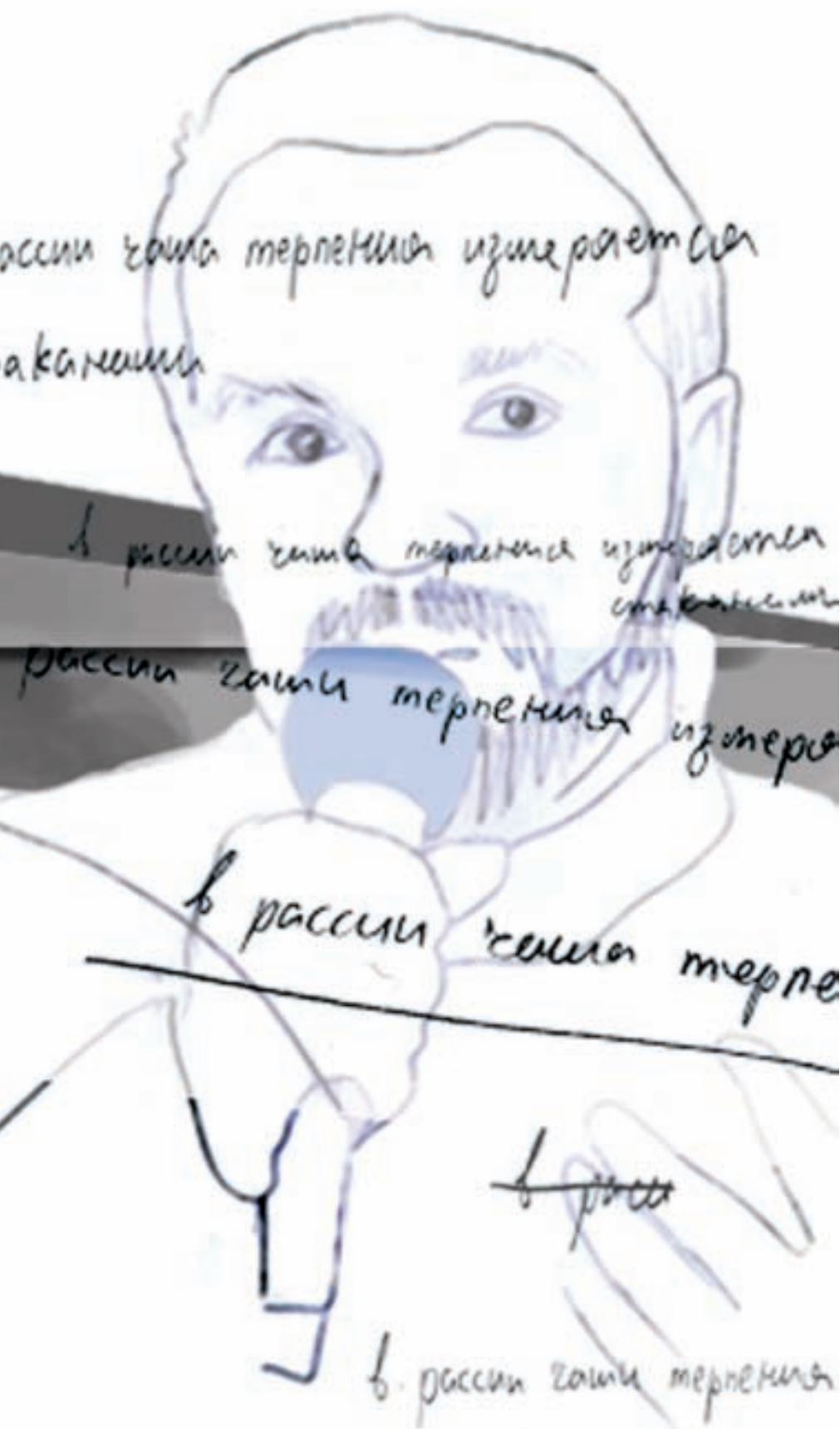

მასზე ამბობენ, საინტერესო პაროდისტი იყო.

იმასაც ამბობენ, კარგი პროზაიკოსი იყო. ზოგი იმასაც ამბობს, ამ ხელისუფლებისთვის ნერვების აშლა ყველაზე კარგად შენდეროვიჩს გამოსდის, ვიქტორ ანატოლევიჩსო.

კიდევ იმას ამბობენ, პოპულარული ტელენამყვანი იყო.

მოკლედ, ბევრ რამეს ამბობენ, მაგრამ ყველას და ყველაფერს არ უნდა დაუჯეროთ. დაუჯერეთ თქვენს თვალებს და არა ყურებს.

დაიბადა 58-ში.

კოლექტივიზმის ფასი საბავშვო ბაღში გაიგო.

სკოლა 75-ში დაამთავრა და თქვენ წარმოიდგინეთ, საერთოდ არ დაწყდა გული.

პირველი დიპლომით უმაღლესი კვალიფიკაციის კულტსაგანმანათლებლო მუშაკია, რის გამოც დღემდე აფრიალებს.

1980-82 წწ. მსახურობდა საბჭოთა ჯარში, სადაც დედის გინებით ლაპარაკი ისწავლა. გადარჩა და დემობილიზაცია განიცადა, მაგრამ დღემდე აფრიალებს (საერთოდ, ხშირად აფრიალებს ხოლმე) სიტყვათა წყობაზე "სამხედრო მოვალეობა".

სანამ წერას დაიწყებდა, ცოტას კითხულობდა...

არ უყვარს პრეზიდენტს.

და რადგან ებრაელია, ყველას ჰგონია, რომ სადმე აურაცხელი სიმდიდრე აქვს გადაძალადებული.

მამ ასე, ვიქტორ ანატოლის ძე შენდეროვიჩისა მინდა ვთქვა.



რუსეთის ფედერაციის სახელმწიფო სათათბიროსთვის ვიქტორ შენდეროვიჩი არის ადამიანი, რომელიც ყოველგვარი მორიდების გარეშე, მასხრად იგდებს მათ; პრეზიდენტი პუტინი მთელი რუსეთის თვალში მარიონეტად გამოჰყავს და ბალალაიკის ჰარმონიული ჟღერადობის აკომპანემენტზე, პრეზიდენტს მიმსგავსებულ თოჯინას აცეკვებს... ერთი სიტყვით, შენდეროვიჩი ის კაცია, რომელიც რუსეთის მოწინააღმდეგე გარე ძალებმა დაიქირავეს, რათა მან მთავრობის პროვოცირება მოახდინოს. ასე რუსეთის სახელმწიფო სათათბირო ფიქრობს.

ჩვენი მეზობელი რუსეთის მოსახლეობისათვის (რა თქმა უნდა, მათთვის, ვინც საღად აზროვნებს) ვიქტორ შენდეროვიჩი ის კაცია, რომელიც სევდანარევი იუმორით აშუქებს იმას, რაც რუსეთში ხდება; არის უნიჭიერესი პაროდისტი; არის კარგი მწერალი, პუბლიცისტი, იუმორისტი, ტელეწამყვანი და ადამიანი. ასე რუსეთის მოსახლეობის ის ნაწილი ფიქრობს, ვინც საღად აზროვნებს.

ასე ფიქრობენ მასზე რუსეთში.

საქართველოში შენდეროვიჩზე სხვანაირი წარმოდგენა აქვთ, დაახლოებით ისეთი, როგორც საღად მოაზროვნე რუსებს. ზოგს კი, საერთოდ წარმოდგენა არ აქვს, ვინ არის ვიქტორ შენ-

დეროვიჩი და მისი გვარის გამგონებები, გისწორებენ – შენდეროვიჩი კი არა, როსტროპოვიჩი, ან შოსტაკოვიჩიო.

2001 წელს ვიქტორ შენდეროვიჩი თბილისში ჩამოვიდა, გენიალური საღამო მოაწყო და წავიდა. ფაქტობრივად, ქართველების წარმოდგენა შენდეროვიჩზე ამ საღამოთი შემოიფარგლება და მიწადა, მათი წარმოდგენა გავაფართოვო, უფრო გავაღრმავო.

შენდეროვიჩი, ასეა თუ ისე, რუსებმაც და საერთოდ ყველამ, ტელევიზიის საშუალებით გაიცნო. მას ჰქონდა საავტორო გადაცემები “Итого” და “Куклы”. წინასწარვე გეტყვით, რომ ორივე გადაცემა ხელისუფლების პირდაპირი ბრძანებით დაუხურეს, ტელევიზიიდანაც გაუშვეს და შემდეგ ჭორებიც კი მოუგონეს, თავი რომ გაემართლებინათ. თუმცა, ეს არ უნდა იყოს თქვენთვის საინტერესო.

გადაცემა “Куклы”, როგორ გითხრათ, დაახლოებით ისეთივე იყო, როგორც ჩვენთან “დიდების ზღაპარი”, ან “დარდუბალა” და “დარდუბალა 2”. თუმცა, ისიც უნდა ითქვას, რომ სოციალური პრობლემების იუმორით გადმოცემის დონე ქართული გადაცემებისას ბევრად აღემატებოდა.

მორიგი გადაცემის დასრულების შემდეგ (აღმოჩნდა, რომ ეს იყო უკანასკნელი “Куклы”, რომელიც ეთერში

გავიდა), ვიქტორ შენდეროვიჩი თავის „კუკლიანად“ დაბლოკეს. და ეს იყო პირადად პუტინის გადაწყვეტილება – ვერ აიტანა, რომ მასზე, რბილად რომ ვთქვა, “ლადაობდნენ”.

“Итого” რომელიმე კონკრეტული გადაცემის გამო არ დახურულა. ის იმიტომ დაიხურა, რომ ხუთი წლის განმავლობაში – 1997 წლის აპრილიდან 2002 წლის 12 იანვრამდე – ყოველი კვირის ბოლოს აშუქებდა რუსეთში მიმდინარე პოლიტიკურ დებატებს, გადაწყვეტილებებს და ამას საკმაოდ კრიტიკულად აკეთებდა, რაც (რასაკვირველია) კრემლს არ აწყობდა და გადაცემაც დახურეს. თუმცა, შენდეროვიჩი თვლიდა და დღესაც თვლის, რომ ასეთი გადაცემისთვის რუსეთში იმხელა რესურსი არსებობს, რომ მათ გაკრიტიკებას ათი სიცოცხლე არ ეყოფა. ჰოდა, სწორად ამის გამო, დღეს ვიქტორ შენდეროვიჩს რადიო “Эхо Москвы”-ში ასევე საავტორო გადაცემა მიყავს – “Плавленный сыр”. მართალია, ამ გადაცემის აუდიტორია არ არის რვა მილიონი და ათჯერ და შეიძლება კიდევ უფრო მეტჯერ ნაკლებია, მაგრამ დროთა განმავლობაში, მსმენელთა რაოდენობა მატულობს და შენდეროვიჩსაც ეძლევა საშუალება რადიოში ის აკეთოს, რასაც ტელევიზიაში აკეთებდა.



в России наша терпелива

მორიგი გადასემის დასრულების შემდეგ, ვიქტორ შენდეროვიჩი თავის

„კუქლეზიანად“ დახლოქანს. კუტინმა ვერ აიტანა ის, რომ მასზე, რბილად რომ ვთქვა „ლადაოზდნენ“. მაგრამ, რა თქმა უნდა, როგორც ყველაფერს, ასევე გადასემის დახურვაზე ბრძანების გასემასაც უარყოფდა.

შენდეროვიჩის ტელევიზიაში დაბრუნება მოსალოდნელია, თუმცა ნაკლებად შესაძლებელი. რუსეთის ყველაზე მეტად დემოკრატიულმა და დამოუკიდებელმა არხებმა – „RTVI“ და „REN-TV“ – მას საავტორო გადაცემის გაკეთება შესთავაზეს, მაგრამ ვიქტორს არ უნდა. არ უნდა იმიტომ, რომ იცის, დაუზურავენ. ისეთ გადაცემას კი, რომელიც ხელისუფლებას არ დაძაბავს, ის, უბრალოდ, ვერ გააკეთებს. ტელევიზიაში, რომელიმე სხვა პრეზიდენტის დროს დაბრუნდება, ხოლო ახლა, სანამ პუტინი პუტინობს, რადიოთი კმაყოფილდება და ჩემს კითხვაზე, „ავსებს თუ არა რადიო იმ სივრცეს, რომელიც ტელევიზიიდან წამოსვლამ დაგიტოვათ“, სიცილით (შეიძლება ხარხართაც) პასუხობს: „სივრცე? ჩემში არავითარი სივრცე არ არსებობს და არც არასოდეს მიგრძენია...“ პასუხი იმდენად „მესიამოვნა“, გავწითლდი და ჩემი

თავის მომერიდა, ასეთი სისულელე, როგორ ვკითხე-მეთქი. ალბათ, ახლა ჩემზე ფიქრობს, რომ თავში სივრცე მქვს. სივრცეებს კი არასოდეს იგრძნობს, თუ ოჯახი ყოველთვის გვერდით ეყოლება.

და კიდევ ერთხელ და ბოლოჯერ ტელევიზიაზე: „ტელევიზიონშიკები“ ხშირად ამბობენ: ტელევიზიის შემდეგ, ცხოვრების გაგრძელება რთულია, თუ ისევ ტელევიზიაში არ დაბრუნდით. ვიქტორისთვის კი ტელევიზიის შემდეგაც გრძელდება ცხოვრება... რადიოში... და საერთოდ, ვიქტორისთვის მედია საზოგადოების მანიპულირების საშუალებაა, თუმცა ის ამ საშუალებას კეთილად იყენებს და საზოგადოებას საშუალებას აძლევს, დაინახონ ის, რაც რეალურად ხდება. ასე რომ, არანაირ დისკომფორტს არ განიცდის იმის გამო, რომ ტელევიზორში აღარ ჩანს. მას ისევე შეუძლია საზოგადოებასთან

ურთიერთობა, როგორც აქამდე. საერთოდ, საზოგადოებასთან ურთიერთობას ის უადვილებს, რომ ებრაელია – მოგეხსენებათ, ბევრნი არიან ისეთი ავადსახსენებელი ადამიანები, ვისაც ებრაელებთან ურთიერთობა, ტაქტიკურად რომ ვთქვა – გულს ურევს. მას კი, ეს საშინელი ტენდენცია ძალას და ურთიერთობის სურვილს მატებს.

რატომ არის, რომ ისინი ყველაზე მეტნი არიან იქ, სადაც დიდი ფული ტრიალებს? რატომ არის, რომ ისინი ბანკირების, ბიზნესმენების, ოლიგარქების, შოუ-ბიზნესის წარმომადგენლების და ა.შ. ყველაზე დიდ ნაწილს შეადგენენ? და რატომ არ შეადგენენ ისინი უმრავლესობას, მაგალითად, ლითონგადამამუშავებელ წარმოებაში?

შენდეროვიჩს ებრაელობა არანაკლებ უშლის ხელს ცხოვრებაში, თუმცა „უშლის“ არასწორი ნათქვამია – მას ხელს უშლიან იმიტომ, რომ ის ებრაელია;



ყაერძეთა თაკარენა

იმიტომ, რომ ხოდარკოვსკის მეცენატობაზე (შესაძლოა ასე არც იყოს, მაგრამ ხოდარკოვსკიმ რუსეთის მოსახლეობისთვის ძალიან ბევრი რამ გააკეთა) ხმამაღლა საუბრობს და მისი მხარდამჭერია; იმიტომ, რომ იცის: ისინი ყველაზე მეტნი არიან იქ, სადაც შემოქმედებითი შრომაა საჭირო – სასურველია ალკოჰოლიზმისა და ქსენოფობიის შეტევების გარეშე. ასეთი შრომა მართლაც დიდ ინტელექტს მოითხოვს (თუმცა, ბაბუამისი შავი მუშა იყო). ათასწლეულების განმავლობაში, ებრაელმა ერმა კარგად აითვისა და შეისწავლა, თუ როგორ უნდა შეუთავსოს შრომას ინტელექტი. ხშირ შემთხვევაში, ამის გაკეთება იძულებით და მათ მიერ მტრულად განწყობილ ერებს შორის უწევდათ. სწორედ ეს (ინტელექტი) არის იმის საფუძველი, რომ ყველა (ყოველ შემთხვევაში, უმეტესობა) ებრაელი დაკავებულია ისეთი რამით, რაც ხელებზე „მაზოლების“ გაჩენას არ იწვევს და მალაროში მტვრის ყლაპვას

არ მოითხოვს... “რა თქმა უნდა, თუ საჭირო გახდა, არასოდეს ვითაკილებ არც მალაროში და არც მტვირთავად მუშაობას, ანუ პატივს ვცემ ნებისმიერ სამუშაოს, რომელიც კეთილსინდისიერად სრულდება...”

ებრაელი უკანასკნელ ცენტს – თუმცა, ზოგისთვის “ებრაელის უკანასკნელი ცენტი” დიდი ტყუილია – გაიღებს იმისათვის, რომ შვილს განათლება მისცეს, რადგან იცის, რომ განათლება დიდი შესაძლებლობების სანინდარია, დიდი შესაძლებლობები კი – დიდი ფულის, დიდი ფული კი – უზრუნველი ცხოვრების.

მისმა მშობლებმაც ასე გააკეთეს – გაიღეს უკანასკნელი კაპიკები – „რომელიც არ არსებობს!“ – იმისათვის, რომ ვიქტორს განათლება მიეღო და უზრუნველად ეცხოვრა, მაგრამ ვიქტორს არ უნდა „დიდი ფული“, რადგან „დიდი ფული“ შემოქმედებითი შრომის – რაც ებრაელებს კარგად გამოსდით – სურვილს უკარგავს, რაც მის ცხოვრე-

ბას უაზროს გახდის. „არის კიდევ ერთი მნიშვნელოვანი ფაქტორი – ებრაელებს ბრწყინვალე ნიჭი აქვთ, შთამომავლობას ეთიკური სისტემის კოორდინატები გადასცენ, რომელიც ამ ნიგნშია ჩადებული – ნიგნს “ბიბლია” ეწოდება. ყველას ვურჩევ ნაიკითხოს. სულ ეს არის “საიდუმლოება”, რომელიც “გაგიმჟლავნეთ”. ასე რომ, თუ თქვენც ასე იცხოვრებთ, იმასვე მიაღწევთ, რასაც ებრაელები, მაგრამ არ გირჩევთ ებრაელებივით “იოლი ცხოვრებით” იცხოვროთ.” – თქვა ვიქტორმა და ახლა სხვა თემაზე გადავიდეთო.

გადავიდეთ... მოსკოვის გარეუბანში დაიბადა, ულამაზეს ადგილას – “ჩისტი პრუდ”-ში. ბაგა-ბაღი კარგად ახსოვს, სკოლა – უკვე გითხარით. ოლეგ ტაბაკოვის სტუდიაში სწავლობდა. შენუხებული იყო იმის გამო, რომ შეიძლება თეატრალური ხელოვნება კარგად ვერ შეისწავლა და როცა კარგად შეისწავლა, მერე სხვა რალაცამ შეაწუხა – უსამართლობამ და





ჩვენ რუსეთის ფელაქსიაში კი არა, მონარქიულ სახელმწიფოში, მეფის რუსეთში ვსხოვრობთო, შემომჩვილა. თვითონ კი მასხარაა, რომელიც აუსილავლად უნდა არსებობდეს ნებისმიერ სამეფოში. მასხარა იმისთვისაა, რომ სხვაში თავიანთსავე სისულელეებზე გაასინოს.

იმპერიალიზმისაკენ რუსეთის ლტოლვამ. პოლიტიკას თეატრალური “ბექები” დაადო და შექმნა იუმორი, რომელსაც დღეს ზოგიერთი “შენდეროვიჩის პოლიტიკას” უწოდებს.

შენდეროვიჩმა “შენდეროვიჩის პოლიტიკა” გვერდზე გადადო და მწერლობას მიჰყო ხელი. ამ გადაწყვეტილებას ცხოვრებაში უმნიშვნელოვანესად მიიჩნევს. კალმით ხელში შეძლო ის, რასაც ვერასოდეს ახერხებდა. “ნაწერი სამუდამოდ რჩება, საუკუნეებს უძლებს და წარმოიდგინე, ორი საუკუნის შემდეგ, ვილაც გადაშლის შენს წიგნს...” რა ვიცი, საუკუნეების წინ დაწერილმა სონეტებმა, რომანებმა, პიესებმა ჩვენამდე ისე მოაღწიეს, თითქოს არც არასოდეს არავის ნაუკითხავს – სისადავე და მასში ახლის აღმოჩენის შანსი არ დაუკარგავს და ვინ იცის, იქნებ შენდეროვიჩის წიგნებმაც გაუძლოს საუკუნეებს. ყოველ შემთხვევაში, ჯერჯერობით, მისი წიგნები – “Куклиада”, “Московский пейзаж”, “Куклы”, “208 избранных страниц”, “Семечки”, “В деревне Гадюкино - дожди”, “Цветы для профессора Плейшнера” – დროსაც უძლებს, ბაზარსაც და მკითხველსაც.

მხატვრულ ლიტერატურამდე და პუბლიცისტიკამდე (და ახლაც) არის “შენ-

დევრები”. “შენდევრები” დაახლოებით კოტე ყუბანეიშვილის “ეიფორიზმების” მაგვარი ერთნინადადებიანი იუმორისტული და, ამავე დროს, მიზანმიმართული მტკიცენიული აზრებია. ასე, მაგალითად:

Аве, Цезарь! Идущие в коммунизм приветствуют тебя!

შენდეროვიჩს კომუნიზმი და ის დრო, როდესაც კომუნიზმი ჰყვავდა, ისევე უხარია, როგორც სკოლადამთავრებულს – ლექსი “წითელი ვაშლი გაგორდა, ვიქტორი სკოლაში გარბოდა”.

Бог есть, но он по ту сторону баррикад!

ღმერთი, რა თქმა უნდა, არსებობს და მისი სწამს, მაგრამ ის იქ არის, სადაც თვითონ და მისი ერი არ არიან. ბევრნი არიან ისეთები, რომელთაც ღმერთის სწამთ, მაგრამ ძალიან ცოტაა ისეთი, ვისიც ღმერთს სჯერა – ეს ყველაზე მეტად ჩვენ გვეხებაო, მითხრა ვიქტორმა.

В России чаша терпения измеряется стаканами.

შენდეროვიჩს მოთმინების “კრუშკა” კი არა “ბოჩკა” აქვს, რა ვიცი, ეგრე მითხრა და... და ჩემს ერს კი უფრო დიდი “ბოჩკაო”, ამდენს როგორ ითმენენ, ჩემამდე არ დადისო...

ჩვენ რუსეთის ფედერაციაში კი არა, მონარქიულ სახელმწიფოში, მეფის რუსეთში ვცხოვრობთო, შემომჩვილა. თვითონ კი მასხარაა, რომელიც აუსილავლად უნდა არსებობდეს ნებისმიერ სამეფოში. მასხარა იმისთვისაა, რომ თავიანთსავე სისულელეებზე სხვები გააცინოს.

მათივე სისულელეები მრავლად არის მის წიგნებში და ეშინია, მწერლობაც არ აუკრძალონ, თუმცა თავს მწერლად არ თვლის, რუსეთში მწერლები ტოლსტოი და დოსტოევსკი იყვნენ, მე კი, ერთი პატარა ადამიანი ვარ, რომელსაც კარგად გამოსდის ამ ხელისუფლების ნერვების აშლაო, იმიტომ, რომ სიმართლეს ვწერო.

ხშირად იღებს წერილებს უბრალო მოქალაქეებისგან. წერილების შინაარსიდან გამომდინარე, ადრესატი პროკურატურა ან, უბრალოდ, მილიციის რომელიმე განყოფილება უნდა იყოს, მაგრამ წერილებს განმარტებები აქვს დართული: “ვიცი, რომ ამას ყურადღებას არავინ მიაქცევს და იქნებ თქვენ მაინც გამოგადგეთ რამეში – ვთქვათ, რომელიმე ლიტერატურულ ნაწარმოებში...”

ლიტერატურას, სატირას, პაროდისას, იმ საქმეებს, რასაც აკეთებს,

ცოტა ხნით ჩამოშორდა და საპარლამენტო არჩევნებში მიიღო მონაწილეობა, მაგრამ... რა თქმა უნდა, “ხელი შემიშალეს, ისე გამაჩერეს, ვერაფერს მივხვდი. თავიდან ყველაფრის ნება მომცეს, ხელმოწერების შეგროვების და, საერთოდ, ყველაფრის, რაც კი წინასაარჩევნო კამპანიას სჭირდება, მაგრამ ისე მომიხურეს დუმის კარი და ხმას ხმაზე ისე მპარავდნენ, ვერაფერს ვხვდებოდი...” ასე რომ, ვიქტორ შენდეროვიჩის ოფიციალური პოლიტიკური ცხოვრება რამდენიმე წლით გადაიდო; იქამდე, სანამ პუტინს სხვა პრეზიდენტი არ შეცვლის. ერთი სიტყვით, როცა ტელევიზიაში დაბრუნებას მოახერხებს, პოლიტიკოსობაც მაშინ იქნება შესაძლებელი. თუმცა, სხვა პრეზიდენტის დროს შეიძლება მშვიდად იცხოვროს და თავისუფალი დრო გაართობას დაუთმოს.

თავისუფალ დროს უსმენს მუსიკას, კერძოდ ჯაზს. ჯაზმენი ვარო, თქვა კიდეც. ტელევიზორსაც უყურებს, თუმცა არასოდეს აინტერესებს საინფორმაციო გადაცემები. ტელევიზორ-

ში ცხოველთა სამყაროს ან სპორტის შესახებ გადაცემებს უყურებს და ყოველი გადაცემის შემდეგ აღმოჩენებს აკეთებს, თუ როდენ უცნაურია ეს ცხოველთა სამყარო და უკვირს.

ერთხელ გაუკვირდა ისიც, როდესაც ქალიშვილმა უთხრა, ანთროპოლოგიის ფაკულტეტზე ჩავაბარე, რალაცის განხრითო. ის “რალაც განხრა” შვილმა კი იცის, მაგრამ ვიქტორმა – არა და როდესაც ბევრი თავისუფალი დრო ექნება, ამ პროფესიას დილეტანტის დონეზე მაინც აითვისებს. ჰყავს მეუღლე, რომელსაც, სხვათა შორის, უფრო მეტჯერ ვესაუბრე, ვიდრე თავად ვიქტორს – სახლში არ იყო და აბა, რა მექნა? მეუღლე ხშირად ეუბნება, ცოტა ფრთხილად იყავიო, მაგრამ ასეთი გაფრთხილების შემდეგ, ვიქტორი უფრო ენერგიული ხდება და უფრო შეუპოვრად “ლადაობს” თავის პრეზიდენტზე და მის ამაღლაზე.

დღეს, ვიქტორ შენდეროვიჩი შვებულებაშია და ეს შვებულება სექტემბრამდე გაუგრძელდება. ისე კი მითხრა, ერთხელ ზუსტად ასე მოხდა, შვებუ-

ლებაში გადიო, მითხრეს და აღმოჩნდა, რომ სამუდამო შვებულებაში მიშვებდნენ, თან უხელფასოში, მაგრამ ამჯერად არა მგონია ასე მოხდესო.

ერთი სიტყვით, შენდეროვიჩი სექტემბრამდე არც ტელევიზორებზე გამოჩნდება და არც რადიოეთერში – რა თქმა უნდა, რუსებისთვის. და რაც შეეხება ქართველებს, შესაძლოა, შენდეროვიჩის ეს მცირე და ჩვეულებრივი პორტრეტი, რომელიც დავხატე, დიდი ხნის განმავლობაში უქმნიდეს მათ წარმოდგენას ამ უცნაურ კაცზე. ასე რომ, კარგად წაიკითხეთ და წარმოდგენა შეიქმენით.

თუმცა, ეს უკანასკნელი თხოვნა-მოწოდება, ალბათ, დასაწყისში უნდა მეთქვა... ახლა უკვე ერთი ფასი აქვს. ■

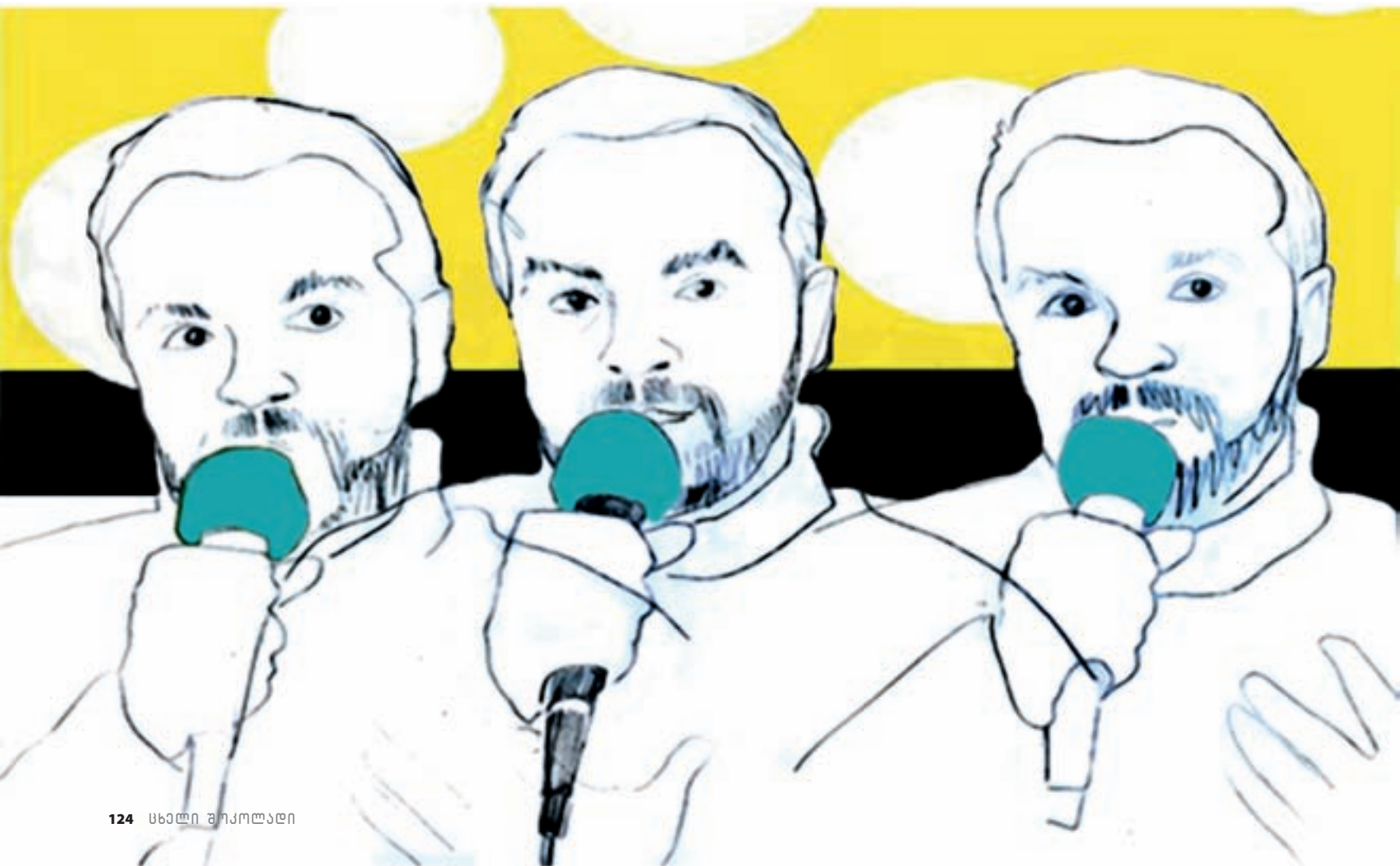

გამომწვლავნეთ თქვენი სილამაზე

მეხცის სპეციალური ძაფე
- ბუნებრივი გზა ჭეშმარიტი სილამაზისათვის

ჩვენი სხეულის მილიონობით უჩვეულო საჭიროებს ყოველდღიურ ზეწევასა და განახლებას.

• "უზადოდ კიბადა კანი"

მეხცის სპეციალური ძაფე ფოხმელა B-ვიტამინების კომპლექსით და ბეტაკაროტინით, განაპირობებს კანის უჩვეულების ყოველდღიურ აღდგენა-განახლებას

• "ჯანსაღი, მბზინავი თმა"

მეხცის სპეციალური ძაფე შეიცავს ვიტამინ A-ს, კალციუმის ჰანტოტენატს და ფოლის მჟავას, ზაც იძლევა თმის ძიხების სწორი კვებისა და სტრუქტურის აღდგენის საშუალებას

• "ღამაზი, მტკიცე ფხჩხილები"

მეხცის სპეციალური ძაფეში შემავალი ბიოცინი, ჰინასთან და ამინომჟავებთან კომბინაციაში განაპირობებს ფხჩხილების სწრაფ ზედას, ზედაპირის სიგლუვს და იცავს მას განწიხეებისაგან

ღამაზაღამაღამა ბარამანიანი



მოიკითხეთ ავთიაქავუნი

ვერბი ვენეოქი

ავტორი: ქანა თოლორდავა
ფოტო: ლევან ხერხეულიძე





თუ უფლებას მომცემთ თქვენივე ციტატიით დავინწყებ. სულ რამდენიმე თვის წინ, განაცხადეთ: „უკანასკნელი წლების განმავლობაში, ღრმად გავაცნობიერე ის, რომ მუსიკოსი არ ვარ; ეს ისაა, რასაც ვაკეთებ და არა ის, რაც ვარ. მუდმივად მხოლოდ ადამიანი შემიძლია ვიყო.“ ამ ბოლო დროს, ისე ხშირად და ისეთი ენთუზიაზმით საუბრობთ ადამიანად ყოფნის მნიშვნელობაზე, თითქოს თქვენთვის რაღაც აქამდე უცნობი აღმოგეჩინოთ.

ბევრს ჰგონია, რომ მათი ყოფიერება მხოლოდ და მხოლოდ კარიერასთან დაკავშირებული ინტერესებით და მოცემულობებით განისაზღვრება. აქედან გამომდინარე, ექიმებს, ბიზნესმენებს, მოცეკვავეებს თუ ინჟინრებს შეიძლება ეგონოთ, რომ ისინი მხოლოდ და მხოლოდ ექიმები, ინჟინრები, მოცეკვავეები და ბიზნესმენები არიან. სინამდვილეში კი, შეუძლებელია იყო ექიმი ან ბიზნესმენი 24 საათის განმავლობაში. მათ ჰყავთ ოჯახი, მშობლები და ნათესავები. შესაბამისად, ისინი თვითონ არიან შვილები, მშობლები, დები ან ძმები. საკუთარ შვილე-

ბთან და მშობლებთან კი 24 საათის განმავლობაში ნამდვილად ვერ იქნები მხოლოდ და მხოლოდ მხატვარი თუ ინჟინერი. როგორ შეიძლება მეგობართან ურთიერთობის დროს, მხოლოდ ბიზნესმენი ან ექიმი იყო? მაშასადამე, სიტუაციებიდან გამომდინარე, ჩვენ სხვადასხვა სახით ვახდენთ საკუთარი თავის მანიფესტაციას, როგორც მშობელი, შვილი, მეგობარი, ქვეყნის მოქალაქე და ასე შემდეგ, ხოლო ყოველივე ამის საფუძველი ჩვენივე ადამიანურობა, ჩვენივე ჰუმანურობაა. თუ მშობელი ხარ, პირველ რიგში, ადამიანი ხარ. თუ შვილი ხარ, ადამიანი ხარ და თუ ინჟინერი ხარ, ამ შემთხვევაშიც, პირველ რიგში, ადამიანი ხარ. ყოველივე ამის ღრმად გაცნობიერების შედეგად, იმ დასკვნამდე მივდი, რომ თუ მუსიკას ჩემივე ადამიანურობიდან გამომდინარე შევხედავ, გაცილებით მეტს შევიგრძნობ. ჯერ კიდევ ახალგაზრდას და უმეცარს მეგონა, რომ პირველ რიგში მუსიკოსი ვიყავი და მერე ადამიანი. მაშინ ვერ ვხვდებოდი, რომ ყუთში ვიჯექი და იქედან ვუყურებდი სამყაროს და დანარჩენ ადამიანებს, თუმცა სულაც არ მიმაჩნდა, რომ ეს ასე იყო. როდესაც შენივე ადამიანურობას აცნობიერებ, იმ წამიდანვე



ყველაფერი უსასრული ხდება. ადამიანი უსასრულოა. ის ამოუწურავია. ხალხს უკვირს, რომ ჩემი ყოველი ახალი ალბომი წინა და დანარჩენი მუსიკოსების ალბომებისაგან განსხვავდება. ხშირად მეკითხებიან, თუ როგორ ვახერხებ ამას. პასუხი მარტივია, – მე გენიოსი არ ვარ; უბრალოდ, ადამიანი ვარ და ინსპირაციას ჩემივე ადამიანურობის ფაქტში და სიცოცხლეში ვპოულობ.

ნიშნავს თუ არა ეს იმას, რომ ცხოვრებიდან წამოსული იმპულსები უფრო მნიშვნელოვანია თქვენთვის, ვიდრე ნებისმიერი მუსიკალური ინსპირაცია?

აბსოლუტურად. ამაზე კარგად მე ვერ ვიტყვოდი. დიახ, მუსიკის კეთების დროს, ყველაზე ძლიერ იმპულსს სიცოცხლე მაძლევს და არა თვითონ მუსიკა.

მუსიკა რეალობიდან ჩნდება და არა პირიქით.

კიდევ ერთი სიტყვა, რომელსაც გამუდმებით იმეორებთ და რომელიც

სრულიად უსარგებლო ხდება, როცა მას ზოგიერთი ადამიანი თუ ხელისუფლება იყენებს – სიბრძნე. რატომაა თქვენთვის მნიშვნელოვანი ეს სიტყვა?

ჩვენ ძალიან რთულ სამყაროში გვიწევს ცხოვრება. 21-ე საუკუნე რთული საუკუნე იქნება. რამდენი რამ მოხდა ამ უკანასკნელ ხანებში! მხოლოდ ახალ ტექნოლოგიებს არ ვგულისხმობ. ტექნოლოგია მუდამ დახვეწის და განვითარების პროცესშია, მაგრამ ყოველივე ამან მოიტანა ის, რაც ადრე არ გვქონდა, – ინფორმაცია. ეს ძალიან მნიშვნელოვანი ცვლილებაა კაცობრიობის ისტორიაში. ესაა ინფორმაცია, რომელიც ახალ ტექნოლოგიებზე დაყრდნობით და მათი მეშვეობით გაჩნდა. ეს მარადიულობის ახალი ფორმაა, ვინაიდან ინფორმაცია უსასრულოა. ზედმეტი ინფორმაცია აშკარა პრობლემებს გვიქმნის. თუნდაც ინტერნეტი ავილოთ. თუ წინათ ბიბლიოთეკაში უნდა წავსულიყავი და ჩემთვის საინტერესო ინფორმაცია წიგნში მომეძებ-

ნა, ახლა უბრალოდ “დავა-GOOGLE-ებ”, ჩავბეჭდავ საჭირო სიტყვებს და მორჩა. ამიტომაც, ახლა ერთგვარი გამოწვევის პირისპირ ვდგევართ, – მოვახერხებთ თუ არა მთელი თავზე დამტყდარი ინფორმაციის ჩვენს სასარგებლოდ გადახარშვას? წინათ დეტალებზე ფიქრის დრო გვქონდა. ახლა ამის დრო აღარ გვაქვს. დღეს ვუყურებთ ტელევიზორს და თუ ინფორმაცია ომზეა, ვიგებთ, რომ ომის მსვლელობისას, ერთმა მხარემ ამდენი ადამიანი დაკარგა, მეორემ კი ამდენი და ამდენი. ეს რომ მოგვწყინდება, სპორტზე გადავრთავთ და ვიგებთ, რომ ერთმა გუნდმა მოწინააღმდეგე გუნდს ამა და ამ ანგარიშით მოუგო. ამის შედეგად კი, ყველაფერი ირევა – სპორტული შეჯიბრის ანგარიში და ომში დაღუპულთა რიცხვი. რა თქმა უნდა, ჩვენ ვიცით, რომ ეს ორი, ერთმანეთისაგან განსხვავებული სახის ინფორმაციაა – ერთი ცხოვრებაა, მეორე კი თამაში, მაგრამ ამის ღრმად გააზრების დრო აღარ გვრჩება; ამის მაგივრად, სხვა არსზე “ვხტებით.”



დღეს მსოფლიო სერიოზული ცვლილებების პროცესშია, გეო-პოლიტიკით დაწყებული და მედიცინით დამთავრებული. დღეს უკვე ადამიანის კლონირება შეგვიძლია. არადა, ბავშვობაში ამას მხოლოდ და მხოლოდ ფანტასტიკური ჟანრის ფილმებში ვნახულობდით. დღეს ყველაფერი ეს რეალობაა და სწორედ ახლა უნდა მივიღოთ გადაწყვეტილება, თუ სად უნდა გაივლოს ზღვარი. ზღვარი კი ისევ და ისევ საკუთარი ადამიანურობის გაცნობიერებაა. სწორედ ამას ვუწოდებ სიბრძნეს. თუ სამყაროს ადამიანური თვალთ ალქმის უნარი შეგწევს და დანარჩენი ადამიანების ბედზე გული შეგტკივა, მაშინ ყველაფერს სხვანაირად ხედავ. ამ დროს ხვდები, რომ შენთვის ყველაზე მთავარი “მე” კი აღარაა, არამედ “ჩვენ.” სიცოცხლე ჩვენ ვართ, სიცოცხლე ეს სამყაროა, ეს პლანეტა და თუ ყველა გადაწყვეტილებას საკუთარი ადამიანურობიდან გამომდინარე მივუდგებით, ბევრი რამ შეიცვლება; უკეთეს გადაწყვეტილებებს მივიღებთ პოლიტიკური არჩევნების თუ კანონების მიღების დროს. ჩემს კონკრეტულ შემთხვევაში, უკეთეს გადაწყვეტილებებს მივიღებთ მუსიკის კეთების დროს და ასე შემდეგ. ამის გაცნობიერება უკვე ცოდნა კი არა, სიბრძნეა.

რამდენად მნიშვნელოვანია მუსიკოსისათვის, რომ მას სოციალური პასუხისმგებლობა ჰქონდეს?

მუსიკა იარაღია. ის ადამიანებს ემსახურება. მუსიკოსი მსახურია, ისევე, როგორც ექიმი ან ადვოკატი. რას ვემსახურებით ჩვენ? ჩვენ სიცოცხლეს, ჩვენივე სანყისს, ადამიანებს ვემსახურებით. ეს ჩვენი დანიშნულებაა. აი ახლა, როგორც ადამიანი გესაუბრებით და არა როგორც მუსიკოსი. ვცდილობ, რომ ის ყურადღება, რასაც ჩემდამი, როგორც მუსიკოსისადმი იჩენს ხალხი, მათში ადამიანურობის წასახალისებლად გამოვიყენო. ვცდილობ მათსავე სიდიადეში დავარწმუნო ადამიანები. ესაა ის, რასაც ვგრძნობ... ნებისმიერი ადამიანი თავის საქციელზე პასუხისმგებელია. ფული, ძალაუფლება და პოპულარობა ცხოვრებაში მთავარი არაა. ყველაფერი ეს უფრო მნიშვნელოვანი ღირებულებებისაკენ სწრაფვის წასახალისებლად უნდა გამოვიყენოთ. უმაღლეს ღირებულებებს ვერც იყიდი და ვერც გაყიდი, მაგრამ, სამაგიეროდ, მათი გაცემის უფლება გექნება. ასეთი ღირებულებები კი არის სიმამაცე, გულახდილობა, ღირსება, თვითგანვითარებისაკენ სწრაფვა... ამიტომაც, როდესაც სცენაზე გავდივარ, არ ვცდილობ, რომ დარბაზში შეკრებილ ხალხს მხოლოდ მუსიკალური კონცერტი მოვასმენინო; მინდა, რომ მსმენელს ახალი გამოცდილება შეეძინო. ჩემი და სცენაზე ჩემთან ერთად მყოფი მუსიკოსების მოკრძალებული წვლილი ისაა, რომ შევძლოთ და მსმენელში იმის შე-

გრძნობა გავაღვიძოთ, თუ რამდენად ძლიერია შემოქმედებითი მუხტი თითოეულ ჩვენგანში.

არაერთხელ გითქვამთ, რომ დღევანდელ იმპროვიზებულ მუსიკაში საჭიროზე მეტი ტესტოსტერონია და არასაკმარისი ქალური სანყისი. რატომაა თქვენთვის მნიშვნელოვანი მამაკაცური და ქალური სანყისების დაბალანსება მუსიკაში და როგორ ახერხებთ ამას?

ჯაზს თოთხმეტი წლის ასაკიდან ვუკრავ. მთელი ამ წლების განმავლობაში, ვამჩნევდი, რომ რაც უფრო ენერგიული და ხმამაღალი ხდებოდა მუსიკა, მით უფრო ნაკლებ ქალებს ვხედავდი დარბაზში. ეს განსაკუთრებით “ფიუჟენს” ეხება. ის ჯაზის მძიმე როკი იყო. ერთი სიტყვით, ეს რომ შევამჩნიე, ერთ მშვენიერ დღეს ისიც გამახსენდა, რომ ყველა მნიშვნელოვანი პოლიტიკური ლიდერი თუ საზოგადო მოღვაწეთა უმრავლესობა კაცები იყვნენ და არიან. ეს არავითარ შემთხვევაში არ ნიშნავს იმას, რომ ქალებს იდეები არა აქვთ. უბრალოდ, ხშირად მათ სერიოზულ საქმეებს არ აკარებდნენ. ეს ქალთა აშკარა დისკრიმინაციაა და ყველა ქვეყანაში ხდებოდა და ხდება. ყურადღების ცენტრში სულ მამაკაცები არიან. შედეგი სახეზეა. კარგად მოგეხსენებათ, ამას რაც მოყვა. სწორედ კაცებმა შევიყვანეთ მსოფლიო ჩიხ-





ში და გავამრავლეთ პრობლემები. ახლა კი მსოფლიოს ბალანსი, უფრო მეტი ჰუმანურობა ესაჭიროება. თუ მამაკაცებისთვის მსოფლიოს მართვის უფლების მინიჭებას ისევ გავაგრძელებთ, ადრე თუ გვიან აუცილებლად გავუწყავთ ერთმანეთს. მაგალითისთვის, ავიღოთ თუნდაც რელიგიური ლიდერები. მათი უმრავლესობა მამაკაცები იყვნენ და არიან. შეხედეთ რამდენი პრობლემები შეგვე-

დარულმა” სტატუსმა ადამიანების ნაწილს თქვენი მუსიკის სმენისას ხელი შეუშალოს?

ნამდვილად არ ვიცი, ახდენს თუ არა ეს ზეგავლენას ჩემს მსმენელზე, მაგრამ ლეგენდა იმას ნიშნავს, რომ ბებერი ხარ! არა, ვხუმრობ. ჩემთვის მართლაც რომ პატივია, როდესაც ხალხი „ლეგენდას“ მინოდებს, მაგრამ მათთვის ლეგენდა არ

არამედ საკუთარ თავზე უკეთესი! უაზრობაა საკუთარი ცხოვრების სხვის ცხოვრებასთან შედარება. შენი ცხოვრება მხოლოდ და მხოლოდ შენსავე ცხოვრებას შეიძლება შეადარო, იმიტომ, რომ ჩვენ ყველა განვსხვავდებით ერთმანეთისაგან. სწორედ განსხვავება გაძლევს შანსს, რომ შენი განუმეორებელი წვლილი შეიტანო იმაში, რასაც სიცოცხლე ქვია. ყველა ადამიანს საკუთარი

„ამერიკელები ნაკლები ფუნდამენტალისტები ნამდვილად არ არიან. ეს ყველაფერი, უბრალოდ, შემაშფოთებელია და დამიჯერეთ, ამ ომს ვერაფერს ვერ მოიგებს. მაგრამ მოდით, საუბრის თემას დავუბრუნდეთ; ის, რას დღეს მსოფლიოს ესაჭიროება და რას ქაპიტალისტურ სამყაროს აკლია – ჰუმანიზმია. ჩვენ ჰუმანიზმი გვჭირდება და ქალებს ამის უნარი შესწევთ“.

ქმნა რელიგიურ ნიადაგზე! დღეს ჩვენ, ამერიკელები, ჯიჰადზე ვლაპარაკობთ, მაგრამ ამერიკელები, თავიანთი ქრისტიანული კანონებით, არანაკლებ ზიანს აყენებენ მსოფლიოს. ამერიკელები ნაკლები ფუნდამენტალისტები ნამდვილად არ არიან. ეს ყველაფერი, უბრალოდ, შემაშფოთებელია და დამიჯერეთ, ამ ომს ვერაფერს ვერ მოიგებს. მაგრამ მოდით, საუბრის თემას დავუბრუნდეთ; ის, რაც დღეს მსოფლიოს ესაჭიროება და რაც კაპიტალისტურ სამყაროს აკლია – ჰუმანიზმია. ჩვენ ჰუმანიზმი გვჭირდება და ქალებს ამის უნარი შესწევთ.

პირადად მე, არცერთი სტატია არ ნამიკითხავს თქვენზე, რომელიც სიტყვა „ლეგენდით“ ან „ლეგენდარულით“ არ იწყებოდეს. ხომ არ მიგაჩნიათ, რომ ეს ფაქტი თქვენი მუსიკის მსმენელზე ზედმეტ, არამუსიკალურ დატვირთვას ახდენს? ანუ, სხვანაირად რომ ვთქვათ, ხომ არ შეიძლება თქვენმა „ლეგენ-

ვიქნებოდით, 25 ან 30 წლის რომცყოფილიყავი. ჩემს თავს ლეგენდად ნამდვილად არ აღვიქვამ. როგორ შეიძლება ადამიანმა ასე სერიოზულად აღიქვას თავი და საკუთარ თავს ლეგენდა უწოდოს? ან გენიოსი? არ ვიცი, შეიძლება ზოგიერთი გენიოსი მართლაც უწოდებდა საკუთარ თავს გენიოსს, მაგრამ ჩემთვის ეს უცხო და უხერხულიცაა. ნებისმიერ ადამიანში დევს რაღაც ისეთი მუხტი, რომელშიც მისი უსასრულო შესაძლებლობებია ჩადებული. ჩემს შემთხვევაში უაზრობაა იმის თქმა, რომ ყველაფერი გავაკეთე და ცხოვრებაში ყველაფერს მივალწიე. უაზრობა იქნებოდა იმის თქმაც, რომ განვითარების უმაღლეს საფეხურს მივალწიე და ამისთვის ჩემში არსებული პოტენცია მაქსიმალურად ამოვწურე. არადა, ადამიანისთვის ყველაზე მნიშვნელოვანი სწორედ უკეთესად გახდომის და უწყვეტი განვითარების მცდელობის პროცესია. ვისზე უკეთესი შეიძლება გავხდე მე? არა შენზე ან იმაზე უკეთესი,

მისია აქვს. მესმის, რომ ძალიან რთულია თითოეული ადამიანის მნიშვნელობის ღრმად, ბოლომდე გაცნობიერება, მაგრამ ეს რეალობაა. 33 წლის წინათ, მქონდა ბედნიერება, ბუდიზმი აღმომიჩინა. სწორედ ბუდიზმის დახმარებით მოვახერხე ჩემს ცხოვრებაში მომხდარი მოვლენების უფრო ნათლად დანახვა და შეფასება. ასე რომ, ყველაფერი, რასაც დღეს გეუბნებით, სწორედ ბუდიზმის დახმარებით განვითარების გზაზე მყოფი ადამიანის ნაფიქრალია.

თქვენ ამბობთ, რომ დაკვრის დროს მუსიკაზე არ ფიქრობთ. ხომ დგება ის მომენტი სცენაზე, როდესაც ხვედებით, რომ თქვენსა და სცენაზე მდგომ დანარჩენ მუსიკოსებს შორის რაღაც განსაკუთრებული ხდება. რა არის ამის ინდიკატორი?

ცოცხალი შესრულების დროს, დგება წუთი, როდესაც ჩემსა და ბენდის დანარჩენ წევრებს შორის რაღაც განსაკუთრებულ სინქრონიზაციას ვგრძნობ. ამ

დროს, უბრალოდ ვცდილობ, მივყვე ამ მომენტს და ხელიდან არ გავეშვა ის. ამ დროს ინტელექტს ვივინყებ ხოლმე და განსჯისაგან სრულიად ვთავისუფლდები. უბრალოდ ვცდილობ, ჩემში შემოჭრილ ნაკადს ხელი არ შევეშალო.

თქვენ თელონიუს მონქის ჯაზის ინსტიტუტთან არსებული საბჭოს თავმჯდომარე ხართ. რა განსაკუთრებულ მიზნებს ისახავთ ამ პოზიციაზე ყოფნისას?

წელს თელონიუს მონქის ინსტიტუტს არსებობის ოცი წელი შეუსრულდება. სტატისტიკაზე დაყრდნობით, ჩვენ ვინც ამ ინსტიტუტში ვმოღვაწეობთ, ვიცით, რომ ინსტიტუტის მიერ შემუშავებული პროგრამები აქ მოსწავლე ახალგაზრდებზე ზეგავლენას ახდენს. გვაქვს პროგრამები დაწყებით და საშუა-

ბით ენერგიად ქცევის შესაძლებლობებზე, სანამლავის წამლად გადაქცევის აუცილებლობაზე გესაუბრება. ნებისმიერ ადამიანს შესწევს ძალა ასე მოიქცეს და ამიტომაც, ჯაზი შავკანიანთა გამოცდილების შედეგი კი არაა, არამედ ზოგადად ადამიანის გამოცდილების პროდუქტია. სწორედ ამიტომაც მნიშვნელოვანი, რომ ჯაზმა არსებობა გააგრძელოს, ვინაიდან ის ადამიანის სულს ესაჭიროება. ჯაზი ადამიანში უამრავ დადებით თვისებას ახალისებს: გუნდური მუშაობის პრინციპს, არ-განსჯის უნარს, გაცემის აუცილებლობას, კომფორტული ზონის მიღმა ფიქრისათვის აუცილებელ სიმამაცეს, ახალი ტერიტორიების დალაშქვრის სიმამაცეს, უნარს, რომ შენივე სისუსტის და სიმყიდის არ გეშინოდეს. მოკლედ, ადამიანის ყველა დიადი თვისება ჯაზის ნაწილიცაა. მონქის ინსტიტუტში აღმოვაჩინეთ, რომ გადანყვეტილები

მათ მიერ შექმნილი პროდუქტისადმი ძველი მიდგომა დღეს უბრალოდ არააქტუალურია. სამაგიეროდ, უამრავი ახალი გზა ეხსნება ახალგაზრდა მუსიკოსებს, რომ საკუთარ პროდუქტზე უფლებებს თვითონ ფლობდნენ. ისინი უკვე ახერხებენ, რომ ინტერნეტის, საკუთარი ვებ-გვერდის ან კიდევ Apple I-tunes-ის მეშვეობით, მუსიკა დიდი კომპანიების დაუხმარებლად გაყიდონ. არ ვიცი, იცით თუ არა, რომ დღესდღეობით Starbucks-ი, ყავის მწარმოებელი კომპანია, თავისი ქსელის ყავის სახლებში, მთელი მსოფლიოს მასშტაბით, კომპაქტ-დისკებს და DVD-ს ყიდის. შეგიძლიათ ჩემი ბოლო ალბომი "Possibilities" Starbucks-ში იყიდოთ. ეს მათთვის სრულიად ახალი ბიზნესია. ისინი აგრეთვე ეხმარებიან იმ ახალგაზრდა მუსიკოსებს, რომლებიც პატარა დამოუკიდებელ კომპანიებთან თანამშრომლობენ და პარტნიორულ

„სოცხალი შესრულების დროს, დგება წუთი, როდესაც ჩემსა და ბენდის დანარჩენ წევრებს შორის რაღაც განსაკუთრებულ სინქრონიზაციას ვგრძნობ. ამ დროს ინტელექტს ვივინყებ ხოლმე და განსჯისაგან სრულიად ვთავისუფლდები. ვცდილობ, ჩემში შემოჭრილ ნაკადს ხელი არ შევეშალო“.

ლო სკოლებში და, რა თქმა უნდა, ვიცი, რომ ჩვენს პროგრამებში მონაწილე ყველა ახალგაზრდა მუსიკოსობას არ აპირებს. აქედან გამომდინარე, ჩვენი პროგრამების ნაწილი ინსტრუმენტებზე დაკვრის უნარის ამაღლებას საერთოდ არ ითვალისწინებს. ჩვენ ვცდილობთ, ახალგაზრდების ყურადღება ამერიკის ისტორიის კულტურულ ასპექტებზე გავამახვილოთ; ჯაზი კი ამერიკის კულტურული ისტორიის ფუნდამენტია. ამერიკა ადგილობრივი ინდიელების და მონების ძვლებზე და სისხლზეა აშენებული. სწორედ მონებმა შექმნეს ის, რასაც დღეს ჩვენ ჯაზს ვუწოდებთ. ჯაზი ის მუსიკაა, რომელიც ერთდროულად სხვადასხვა ქვეყნიდან წამოსული მუსიკალური იმპულსების ზეგავლენით განვითარდა. მართალია ის მონათმფლობელობის პერიოდში შეიქმნა, მაგრამ ის მონობაზე კი არ გესაუბრება, არამედ ადამიანის იმ საოცარ უნარზე, როდესაც ის ყველაზე უფრო მძიმე სიტუაციას თავისთვის სასარგებლო გამოცდილებად აქცევს; ჯაზი პრობლემის შემოქმედე-

მილების პროცესში, ჯაზი სერიოზულ ზეგავლენას ახდენს ახალგაზრდებზე. ნიშნებიც უკეთესი აქვთ. სულ უფრო და უფრო მეტი სტუდენტი, ვინც კოლეჯში სწავლის გაგრძელებაზე არ ფიქრობდა, ინსტიტუტში კურსების გავლის შემდეგ, გადანყვეტილებას იცვლიან. აი, ამითაა ჯაზი და თელონიუს მონქის ინსტიტუტი მნიშვნელოვანი.

„ჯაზი ამერიკაში დაგროვილი ენერჯის შედეგია“ — გერშვინის ეს სიტყვები თქვენი ალბომის "Gershwin's World" ყდაზეა. დღესაც ყველაფერი წესრიგშია ამ მხრივ?

ეს ენერგია ქარბადაა, მაგრამ არანაკლებ მნიშვნელოვანი ის ცვლილებებია, რაც მუსიკალურ ინდუსტრიაში ხდება. პირველ რიგში, მუსიკალური ინდუსტრიის ძველი მოდელი დღეს უკვე სიკვდილის პირასაა. ის უკვე ვეღარ ახერხებს ფულის იმ გზით შოვნას, რა გზითაც ის ამას სულ რამდენიმე წლის წინათ ახერხებდა. მუსიკოსებისადმი და

საწყისებზე, მათი ალბომების გაყიდვას თავისი ქსელის მეშვეობით ცდილობენ. იცით კიდევ რა? დღესდღეობით სასტუმროების ზოგიერთმა ქსელმაც დაიწყო კომპაქტ-დისკების გაყიდვა. მოკლედ, უამრავი ახალი შესაძლებლობა ჩნდება იმისათვის, რომ მუსიკოსებმა მსმენელს ხმა მიანვიღონ. რა თქმა უნდა, წინააღმდეგობებიც ბევრია, მაგრამ მაინც მგონია, რომ ყველაფერი, რაც ახლა მოგახსენეთ, ჯაზის ახალი მსმენელის გაჩენას ემსახურება. ახალგაზრდებში ჯაზისადმი ინტერესის ზრდას აშკარად ვხედავ და დარწმუნებული ვარ, რომ ჯაზს ამ მხრივ ნათელი მომავალი აქვს. ■

ქალისა და მამაკაცის ტანსაცმელი, ფეხსაცმელი და აქსესუარი



Massimo Dutti

მარჯანიძევილის 16 ტელ: 910 035

განსხვავებული გემოვნება
აქტიური სტილი
გაქვითვის უკველებიანი

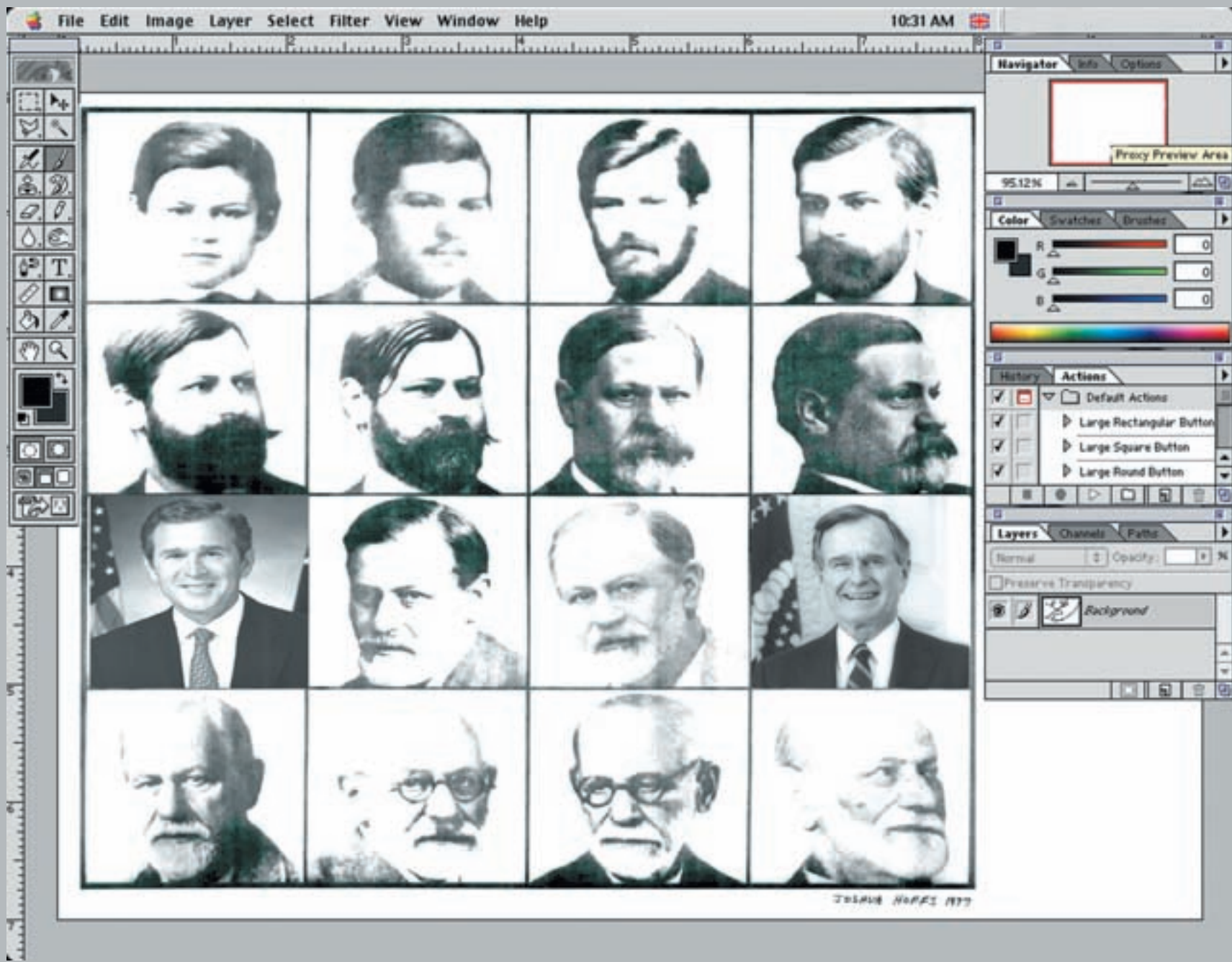

სიბარა ზობჯერ მხოლოდ სიბარას ნიშნავს

ავტორი: ბიორბი გვანარია / ილუსტრაცია: ბიორბი მარი

ზიბმუნდ ფროიდი

150

ცოტა დაგვაგვიანდა; ფსიქონალიზის მამის იუბილე მსოფლიომ 6 მაისს აღნიშნა.

აღნიშნა. თუმცა ფროიდის ქება-დიდებათ თავი არსად მოუკლავთ. თვით პროფესორის სამშობლოში, ვენაშიც კი, დღესდღეობით ყველაზე „ძვირადღირებული პროფესიის“, ფსიქონალიზის გამომგონებლის იუბილე ძალიან მოკრძალებულად იზეიმეს – ფსიქონალიტიკოსები შეიკრიბნენ, ერთი-ორი სიტყვა თქვეს, შესვეს „ბაბუს“ სადღეგრძელო და დაიშალნენ.

ამბობენ, რომ ავსტრიაში „ფროიდის-ტებს“ მოცარტის თაყვანისმცემლებმა შეუშალეს ხელი – ფსიქონალიზის ფუძემდებლის 150 წლისთავს წელს ხომ მოცარტის იუბილე დაემთხვა.

მოცარტი პროფესორ ფროიდზე არა მარტო ასი წლით უფროსია. მსოფლიოში მას ასჯერ მეტი თაყვანისმცემელი ჰყავს... შეიძლება გაცილებით მეტიც. ძალიან მომგებიანია დღეს თქვა, ვგიჟდები „ჯადოსნურ ფლეიტაზე“ და „ლამის სერენადაზე“, ფროიდზე კი... მიყვარსო, იტყვი და რას მოიგებ? „ფროიდი ის არ არის, ყველგან და ყველაფერში სასქესო ორგანოები რომ ელანდებოდა?“ – აუცილებლად იკითხავს ვინმე. სხვებმა შეიძლება არაფერი იკითხონ, უბრალოდ გაუკვირდეთ. ფროიდის სიყვარული ხომ იგივეა, კაცს (ან ქალს) თავისი ფსიქონალიტიკოსი რომ შეუყვარდეს.

კარგი ფსიქონალიტიკოსი ამას არ დაუშვებს... ეს იქნება – მათი საყვარელი სიტყვა რომ ვთქვათ – „ჩანაცვლება“, რაც თითქმის იმას ნიშნავს, რომ პაციენტი ვერ განიკურნა.

ზიგმუნდ ფროიდი კაცობრიობის პირველი ფსიქონალიტიკოსი იყო. ამიტომ არაფერია გასაკვირი იმაში, რომ იგი არ უყვარდა კაცობრიობას, და, როგორც გაირკვა, არც დღეს ეხატება დიდად გულზე. ეს „კაცობრიობა“, როგორც ვიცით, სინდის-ნამუსით არასდროს გამოირჩეოდა. განსაკუთრებით ჭკვიანი ხალხის მიმართ ჰქონდა ალერგია; ფროიდს, მაგალი-

თად, ხან ლანძვადნენ, ხან მის წიგნებს წვადნენ, ქილიკობდნენ, ხან ამბობდნენ, რალა დროს ფროიდიანო (განსაკუთრებით დღევანდელ ინტელექტუალებს უყვართ ეს ფრაზა), მაგრამ მის მოძღვრებას სიამოვნებით იყენებდნენ, როცა საქმეს ჭირდებოდა.

აი, მაგალითად, ახალთახალი ანეგდოტი: „ფსიქონალიტიკოსების დასკვნით, ჯორჯ ბუშს მხოლოდ ჰგონია, რომ ბინ ლადენის მოკვლა უნდა; სინამდვილეში, ქვეცნობიერად იგი მამა-ბუშის მოკვლაზე ოცნებობს. რატომ აწვალებს მაშინ მთელ მსოფლიოს, როცა შეუძლია თავის ოჯახში მოაგვაროს ეს პრობლემები?!“.

ესაა პოპ-ფროიდიზმი, რომელსაც კარგა მაგრად შეუკურთხებდა პროფესორი ფროიდი (ამბობენ, ხშირად იგინებოდა). სულ იმას არ იძახდა, სიგარა ზოგჯერ მხოლოდ სიგარას ნიშნავსო? მაგრამ არა – ფორმულებისა და სქემებისმოყვარულმა კაცობრიობამ, რომელსაც, ტრადიციულად, ძალიან ეზარება ფიქრი, ფსიქონალიზი ერთ მარტივ სქემამდე დაიყვანა. ყველა სხვისი ანალიტიკოსი გახდა.

„ბუშმა თავის ოჯახში მოაგვაროს პრობლემები“.

პროფესორი ფროიდი იტყოდა, ბუშმა თავის თავში მოაგვაროს პრობლემები.. უფრო სწორად, პროფესორი ფროიდი გვეტყოდა, თქვენს თავში მოაგვარეთ პრობლემები და მერე ილაპარაკეთ სხვაზე.

საკუთარი თავის შეცნობა ძალიან საშიშია. თვითშემეცნების პროცესში, თითოეულ ჩვენგანს შავხელი გზის გავლა გვინევს. ფსიქონალიტიკოსი მოძღვარი არ არის, მღვდელი არ არის, ეს გზა რომ გაგვინათოს, რათა ისე არ წავიქცეთ, რომ ვერასდროს შევძლოთ ადგომა. პირიქით, ფსიქონალიტიკოსი კიდევ უფრო გვიბნელებს ამ გზას, წყვდიადში შეყვავართ... იმ წყვდიადში, რომელსაც რეალობა ჰქვია. სასტიკი, წინააღმდეგობრივი, ულმობელი რეალობა.

რეალობის შეგრძნების, რეალობაში დაბრუნების გარეშე, თითოეული ჩვენ-

განი ინსტინქტების, შიშის, ფანტაზიების, ცუდი სიზმრების ტყვე ხდება. ირაციონალური იმარჯვებს საღ გონებაზე. ასეთ შემთხვევაში, ძალიან ადვილი ხდება ჩვენი მართვა; ცუდი მშობლები, ცუდი მასწავლებლები, ცუდი ხელისუფლება (და ცუდი ფსიქონალიტიკოსებიც) უფრო ადვილად გვინერგავენ მტრის ხატებს, გვაჯერებენ, რომ ჩვენი ნევროზების მიზეზი ვილაც სხვაში, ვილაც გადამთიელში უნდა ვეძებოთ – ჯორჯ ბუშში, ვლადიმერ პუტინში, იგორ გიორგაძეში, ჯორჯ სოროსში... ან, თუნდაც, ზიგმუნდ ფროიდში.

იმ სისტემებისთვის, რომელიც საზოგადოებრივი სტერეოტიპების დაცვაზე იგებოდა და სადაც ბელადის გაღმერთება, „ხალხის მამად“ ქცევა იდეოლოგიის არსს გამოხატავდა, სადაც ქცევის უნიფორმიზმი რეჟიმის შენარჩუნებას ემსახურებოდა, ფსიქონალიზი, ცხადია, საშიში იყო. ფსიქონალიზი ხომ პირველ რიგში ინდივიდუალიზებული საზოგადოების მენტალიტეტს ქმნიდა – ზიგმუნდ ფროიდის მოძღვრება გულისხმობს არა უსახურ მასაღქცეულ საზოგადოებას, არამედ ზრდასრულ ადამიანებს, რომლებიც თავიანთ თავზე იღებენ პასუხისმგებლობას... ასეთი, „ზრდასრული ადამიანების“ კი ყოველთვის ემინიათ ავტორიტარულ მამებს, ავტორიტარულ დედებს, ავტორიტარულ ბელადებს, ბიუროკრატებს და ბელადების მრჩეველებს, რომლებიც ფროიდიზმში თავიანთი როლის, თავიანთი კეთილდღეობის დაკარგვის საშიშროებას ხედავენ.

ფროიდმა კომფორტი დაურღვია კაცობრიობას, ისე, როგორც თავის დროზე – კოპერნიკმა.

კოპერნიკმა კაცობრიობას სხვა სამყარო, კოსმოსი უჩვენა. ფროიდი უფრო შორს წავიდა და კაცობრიობას საკუთარი თავი დაანახა.

როგორ შეიძლება ასეთი კაცის სიყვარული?! ■

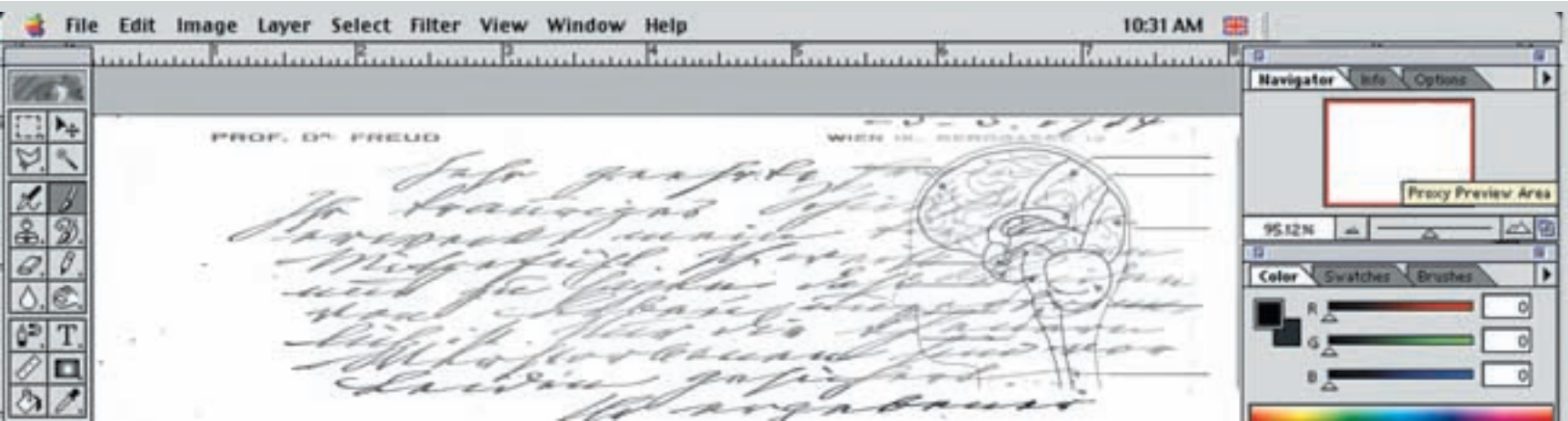

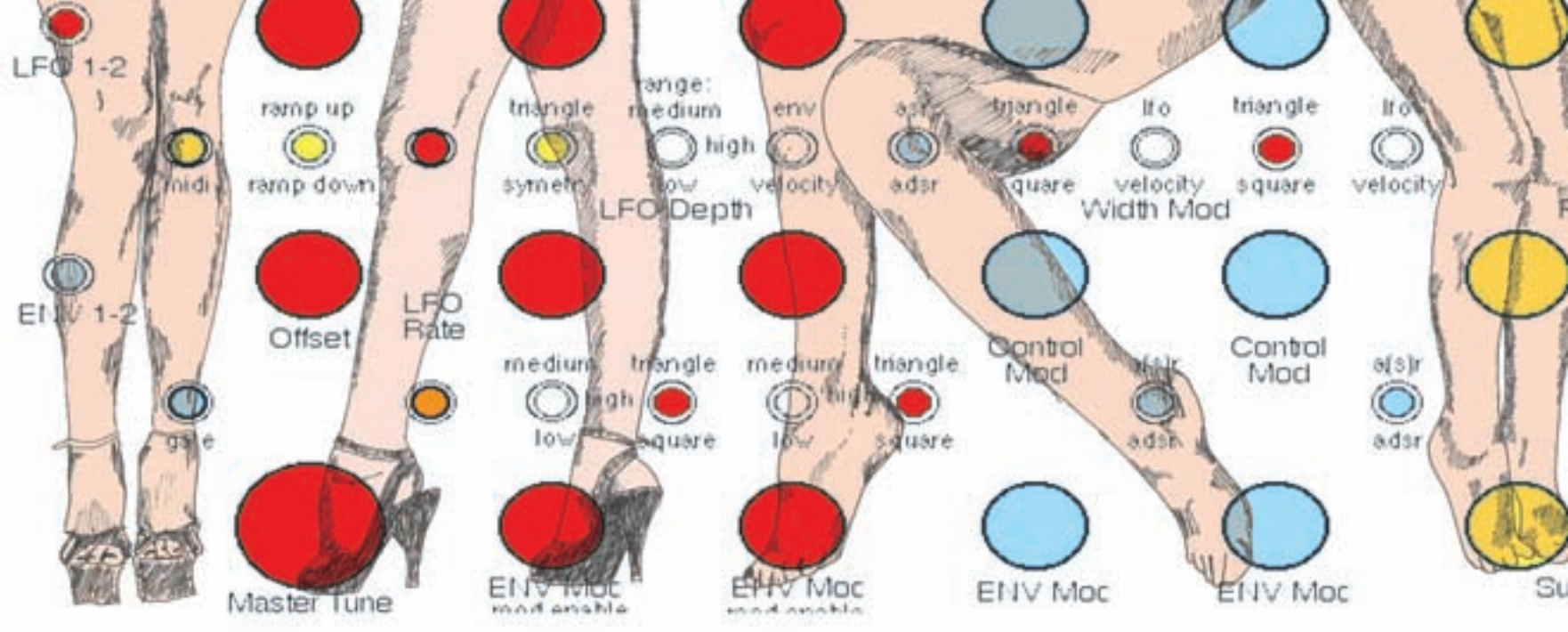

ნოვალა

მსუქანა

ავტორი: ეზგარ კერატი

ინტერვიუდანი თარგმანი: თამარ ბაბუაძე

ილუსტრაცია: გიორგი მარი

ბოცებელი? ეგ კიდევ ცოტაა! განცვიფრებული ვიყავი. აბა, რა მოხდებოდა. ირჩევ გოგოს. დადიხარ პაემნებზე. ნახავ ერთხელ, შეხვედები მეორედ. დაპატიჟებ რესტორანში, წაიყვან კინოში, დღის სეანსზე. მერე ნელ-ნელა ხურდები. უკვე ერთადაც წევხართ. მაგარი დინამიკური სექსი გაქვთ და მალე გრძნობაც ჩნდება. და მერე, ერთ დღესაც გამოგეცხადება თვალცრემლიანი. რას შვრები შენ ამ დროს? რა თქმა უნდა, გულში იკრავ და თხოვ, დამშვიდდეს, რომ ყველაფერი კარგადაა. მაგრამ გოგო არ ჩუმდება, ცრემლები ლაპა-ლუპით ჩამოდის ლანჯებზე და სლუკუნით ამბობს, რომ მეტის გაძლება აღარ შეუძლია; რომ თავის საშინელ საიდუმლოს ვედარ დამალავს. არა, ეს საიდუმლოზე მეტია. მგონი, უფრო წყევლაა, ვიდრე საიდუმლო. დიდი ხანია, უნდოდა შენთვის ეთქვა, მაგრამ ვერ ბედავდა. ეს რაღაც მუდამ მძიმე ტვირთად აწვა მხრებზე და ახლა, უბრალოდ, უნდა გითხრას, უნდა გითხრას, მაგრამ ისიც იცის, რომ როგორც კი გეტყვის, მიატოვებ და სწორადაც მოიქცევი — ამთავრებს გოგო სათქმელს და მერე ახალი ძალით იწყებს ტირილს.

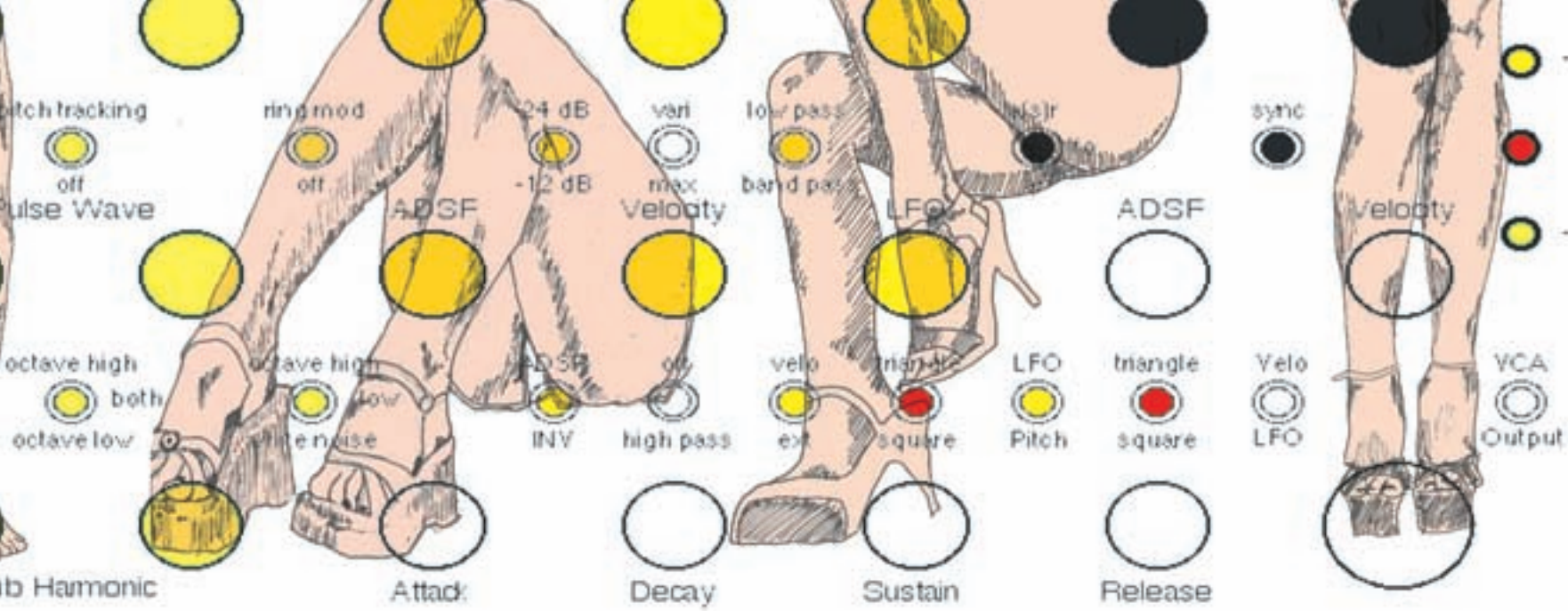

არ მიგატოვებ — ეუბნები შენ. არაფრით არ მიგატოვებ. მე შენ მიყვარხარ. შეიძლება ოდნავ განერვიულებულიც ჩანდე ამ სიტყვების წარმოთქმის დროს, მაგრამ სინამდვილეში სულაც არ ხარ. და თუნდაც იყო, მისი საიდუმლო არაფერ შუაშია. შენ მისი ცრემლები გაშფოთებს და სხვა არაფერი. შენ უკვე დიდი ბიჭი ხარ და კარგად იცი, რომ ეს საიდუმლოებები, ქალებს ყელში ბურთივით რომ ეჩხირებათ, ძირითადად, ერთმანეთს ჰგავს. ისინი ასლუკუნებულები ჰყვებიან, რომ: ვილაც ცხოველს მისცეს, ანდა მორმონს ჩაუგორდნენ ლოგინში, ანდა უფრო მარტივად — ვილაცასთან სიყვარულში ფული გააკეთეს. ბოლოს ყველა გოგო ამ ფრაზამდე მიდის — იცი, მე ბოზი ვარ. მერე შენ კიდევ ერთხელ იკრავ გულში მას და ამშვიდებ, არა, არ ხარ ბოზი. არ ხარ; ანდა უბრალოდ ხმადაბლა დუდუნებ: ჩშშშშშშშშ... თუ არ ჩუმდება — ეს იმ შემთხვევაში.

გოგო კი აგრძელებს. არა, შენ ვერ ხვდები, არც იცი ეს რა საშინელი რამეა. ისე გარწმუნებს, თითქოს, გრძნობდეს, როგორ არ გაინტერესებს მისი საიდუმლოს მოსმენა მიუხედავად იმისა, რომ გულგრილობის დაფარვას მთელი ძალით ცდილობდი. ამიტომ კიდევ უფრო დამაჯერებელი ტონით არწმუნებს, რომ სადღაც, გულის სიღრმეში, შეიძლება რაღაც უსიამოვნო გრძნობაც გქონდეს, მაგრამ ეგ არაფერი. როგორც კი გამომხელ ყველაფერს, ნახე, როგორ მოგეშვება — ეუბნები და გრძნობ, როგორ გაჭრა შენმა სიტყვებმა. თითქოს დაგიჯერაო, ერთი წამით შეყოყმანდება და მერე გეკითხება: რა იქნება, რომ გითხრა, ღამ-ღამობით ღიპიან, ბანჯგვლიან კაცად გადავიქცევი ხოლმე-მეთქი? კაცად, რომელსაც სქელი თავი და მხრები გაერთიანებული აქვს და კისერი არც უჩანს, ნეკა თითზე კი ოქროს ბეჭედს ატარებს? ჰა? მითხარი, მაინც გეყვარები? შენ კი ეუბნები, რომ რა თქმა უნდა, მაინც გეყვარება. აბა, სხვა რა უნდა უპასუხო? რომ არა, აღარ გეყვარება? ის ხომ უბრალოდ გცდის. აინტერესებს უპირობოდ გიყვარს თუ არა; გიყვარს თუ არა, ყველაფრის მიუხედავად. შენ კიდევ რისი მაგარი ბიჭი ხარ, ასეთები რომ არ გესმოდეს. ქალების მსგავს ხრიკებში ხომ მუდამ გამარჯვებული გამოდიოდი.



Fotos de Miguel Barahona

ჯადოქრების ქვეყანა

მადრიდის უნივერსიტეტის ხუთსართულიანი სახლში (სადაც ესპანელებმა ჩასვლისთანავე გამამწესეს), ასზე მეტი სტუდენტი ცხოვრობს და მათი უმრავლესობა მდებარეობითი სქესისაა. ქალები ყველგან კაცებზე მეტნი არიან და მით უმეტეს უნივერსიტეტებში, მაგრამ მადრიდის უნივერსიტეტს (რატომაც, განსაკუთრებით ეტანებიან და სწავლასმონყურებულ გოგოებს შორის კი, ყველაზე გამორჩეულები კოლუმბიელები არიან. ესპანეთში იმდენი კოლუმბიელია, რომ ერთ მათგანს მაინც აუცილებლად შეხვედებით და რომელიმე კოლუმბიელ ქალს აუცილებლად გაიცნობთ მადრიდში, რადგან მათი სამშობლო ისეთი დალილია, როგორც ჩვენი და იქ დაბრუნებას არავინ ჩქარობს.

ვინც ჯერ ისევ კოლუმბიაში ცხოვრობს, ისიც ოკეანის გადაღახვაზე ოცნებობს, მიუხედავად იმისა, რომ კოლუმბიელებს გაგიჟებით უყვართ თავიანთი ქვეყანა და უსასრულოდ და მხოლოდ სიყვარულით შეუძლიათ სამშობლოზე საუბარი. ლაპარაკობენ ყველგან და ყოველთვის, მაშინაც კი, როცა კოლუმბიის ხსენება უადგილოა და იქაც კი, სადაც კოლუმბიაზე საუბარი ადამიანებს, უბრალოდ აფრთხობს. შეიძლება სწორედ ამან გამოიწვია კიდევ ჩემი განსაკუთრებული დაინტერესება ამ ქვეყნით, მაგრამ სხვა განსაკუთრებული მიზეზიც იყო და არის – ესპანეთში კოლუმბიის თემას ვერაფრით დაემალეები, რადგან აქაურ ემიგრანტებს შორის კოლუმბიელები (რაო-

დენობრივად), პირველ ადგილზე არიან და გარდა ამისა, თუ მადრიდის რომელიმე ქუჩაზე ლამაზ გოგოს დაინახავთ, დარწმუნებული ბრძანდებოდეთ, რომ ის ლამაზი ქალი კოლუმბიელია...

თუმცა სინამდვილეში კოლუმბია არ არსებობს და გაბრიელ გარსია მარკესის სამშობლოს კოლომბია ჰქვია იმ პირველი ევროპელის პატივსაცემად, რომელიც გემით მიადგა ამერიკის ნაპირებს ხუთი საუკუნის წინ. ოქროს დახარბებულმა ევროპელებმა იმდენი სისხლი დაღვარეს ოქროს გამო, რომ სამხრეთ ამერიკის ზოგიერთი ქვეყანა ახლაც სისხლისფერია და ტროპიკული კოლომბიის შხაპუნა წვიმაც კი, ევროპელების სისხლიან ნაკვალევს, დღემდე ვერ შლის. კოლომბიასაც ჯადოქრების ქვეყანა ჯერ კიდევ მაშინ დაარქვეს, როცა კონკისტადორები ვერაფრით მიხვდნენ, სად მალავდა ოქროს კოლომბიის ძირძველი მოსახლეობა. ინდიელები, რომლებიც მაშინ ესპანელებს დახვდნენ თავიანთი წინაპრების მიწაზე, ამ მიწისთვის ბოლომდე იბრძოდნენ, თუმცა ცხენების გარეშე გამარჯვება, შეუძლებელი აღმოჩნდა (გოიკო მიტიჩის ცხენები გამოგონილი იყო) და კონკისტადორებმა ამერიკა დაიპყრეს. მაგრამ ამონყვეტილი ინდიელების დედებმა, დებმა და ცოლებმა ოქროს ზოდები ისე გადამაღეს, რომ მსურველები მათ დღემდე ეძებენ და დღემდე — უშედეგოდ. ამიტომაც არსებობს ლეგენდა, რომ კოლუმბიელ ქალებს, წინაპარი ინდიელებისა და ესპანელე-

ბის ჩამომავლებს, დღემდე ოქროსფერი კანი აქვთ, რადგან მათი წინაპარი ქალები ოქროს ზოდებს სხეულებში მალავდნენ. კოლომბიელი ქალების ჯადოსნურ თვისებებსაც დღემდე ამ ლეგენდით ხსნიან და კოლომბიაში დღემდე სჯერათ, რომ ქალს ნებისმიერი კაცის მოჯადოება შეუძლია და ამ მიზნით, ისინი ძველი ინდიელი ქალების მეთოდებს დღემდე იყენებენ. (ამ მეთოდებს შორის კოლომბიელები თურმე სისხლის ჩანვეთების იმ უცნაურ ხერხსაც კადრულობენ, საქართველოშიც რომ გვსმენია და უბრალოდ გაგვცინებია, მაგრამ ინდიელების მოგონილი თუ იყო, ნამდვილად არ ვიცოდით). იმ ჩემს მადრიდულ სახლშიც შვიდი კოლომბიელი გოგო ცხოვრობს და შვიდივე ჯადოქარია, მაგრამ პირადად მხოლოდ იმ სამ მათგანთან ვმეგობრობ, რომლებსაც უფრო სანდომიანი სახეები აქვთ. თუმცა, ისინიც კოლომბიელები არიან (შესაბამისად, მათი ნდობა ბოლომდე მაინც არ შეიძლება) და როცა რომელიმე მათგანი ჩემი ოთახის კარზე აკაკუნებს (მაინც, ყოველი შემთხვევისთვის), სანამ კარს გავაღებ, ანტიჯადოებს მოვიმარჯვებ ხოლმე. თბილისიდან სპეციალურად ასეთი შემთხვევებისთვის წამოღებული ანტიჯადოები (ჩემი ცოლისა და ჩემი შვილების ფოტოები), როგორც წესი, წარმატებით მიცავენ, მაგრამ ზოგჯერ (თუ სიტუაცია რთულდება), წმინდა გიორგის პატარა ხატსაც ჩამოვხსნი ხოლმე გასაძლიერებლად, რომელიც ნათია ბასილაშვილმა ეგვიპტიდან, სინას მთის მო-



ნასტრიდან ჩამომიტანა. ეგვიპტელებისაგან განსხვავებით, კოლომბიელების ბევრი საიდუმლო, ძველი ინდიელების ცივილიზაციასთან ერთად, არ გამქრალა და არ დაკარგულა. თუმცა ზოგი ისეთი ცოდნა გაქრა, რომლის მიღწევას დღევანდელი მეცნიერებაც ამაოდ ლამობს და ერთადერთი, რითიც თავს იმშვიდებს, ძველკოლომბიური სტომატოლოგიური საიდუმლოს ამოხსნაა. ეს საიდუმლოც არქეოლოგებმა სულ ახლახანს ამოხსნეს, როცა კარტახენასთან (გათხრებისას) თავის ქალა აღმოაჩინეს, რომლის ქვედა ყბაში გაქვავებული კოკა იყო ჩარჩენილი. კოკას მარცვალს (როგორც მეცნიერებმა დაასკვნეს), კოლომბიელების წინაპრები სტომატოლოგიაში იყენებდნენ, ადგილობრივი ანესთეზიის მიზნით, დღევანდელი კოლომბიელები კი კოკასგან კოკაინს ამზადებენ და ამ ქვეყნის სახელის ხსენება მთელს მსოფლიოში, უამრავი ადამიანისთვის სწორედ კოკაინთან ასოცირდება. უამრავი ადამიანისთვის კოლომბია გაბრიელ გარსია მარკესის სამშობლოც არის, მაგრამ კოკაინი უფრო უყვართ ადამიანებს თუ ლიტერატურა, ჯერ-ჯერობით გაურკვეველია და კოლომბიაც იმ სამყაროს ნაწილია, სადაც ადამიანი ისევ მთავარი გამოცანაა. თუმცა, კოლომბია მაინც სულ სხვაა და მხოლოდ კოლომბიაში შეიძლება ადამიანმა ისე დაამთავროს სიცოცხლე, როგორც ანდრეს ესკობარმა — ფეხბურთელმა, რომელმაც საკუთარ კარში გოლი გაიტანა. გოლი საკუთარ კარში რამდენს გაუტანია, მაგრამ

მსოფლიო ჩემპიონატიდან შინ დაბრუნებული ფეხბურთელი ამის გამო ჯერ არავის მოუკლავს. 1994 წელს კოლომბიელები თვლიდნენ, რომ კოლომბიის ნაკრები ძალიან ძლიერი იყო და მნიშვნელოვანი წარმატებისთვის აუცილებლად უნდა მიეღწია, მაგრამ წარმატებისთვის მხოლოდ სურვილი საკმარისი არ აღმოჩნდა (როგორც ხდება ხოლმე) და კოლომბიელი ფეხბურთელები სამშობლოში გაცილებით უფრო ადრე დაბრუნდნენ, ვიდრე ამას რომელიმე კოლომბიელი მოელოდა. მაგრამ მათ შორის ერთი, მედეჯინელი მძლოლი უმბერტო კასტრო მართლა ვერ წარმოიდგენდა, რომ ავტოგოლის ავტორ ანდრეს ესკობარს (ვის გამოც კოლომბიური ოცნება ამ მატჩის დასრულებისთანავე გაქრა) მედეჯინის ერთ-ერთ ღამის კლუბში აღმოაჩინდა, ჩემპიონატის დამთავრებიდან ერთი კვირის შემდეგ. უმბერტო კასტრომ თვალებს არ დაუჯერა (როგორც სასამართლოზე თქვა) და ამიტომაც ჰკითხა ანდრეს ესკობარს ვინაობა, მიუხედავად იმისა, რომ მშვენივრად იცოდა, ვინც იყო ეს კაცი, რომელიც ასე მხიარულად მიირთმევდა უკვე მერამდენე მარტინის. როცა ფეხბურთელმა თვითონ დაადასტურა ის, რაშიც მედეჯინელი მძლოლი ისედაც დარწმუნებული იყო, მაშინ უმბერტო კასტრომ ერთადერთი კითხვით მიმართა ანდრეს ესკობარს — რა უფლება ჰქონდა კოლომბიის კარში გატანილი ავტოგოლის ავტორს, ყოფილიყო ასეთი მხიარული, როცა მთელი კოლომბია

დამწუხრებული იყო და ესკობარმა უხეშად, ცალკბად უპასუხა, რა შენი საქმეა...
 თუმცა, უმბერტო კასტროს მხრიდან, სინამდვილეში ეს არ იყო შეკითხვა, ეს იყო განაჩენი. მან იარაღი ამოიღო, ყველა ტყვია დააცალა ფეხბურთელს და ბარიდან გავიდა. ესკობარი ადგილზევე გარდაიცვალა და რამდენიმე დღის შემდეგ, მის დაკრძალვას ორასი ათასი ადამიანი დაესწრო. რამდენიმე დღის შემდეგ, უმბერტო კასტროც დააპატიმრეს და სასამართლომ მედეჯინელ მძლოლს ორმოცი წლით თავისუფლების აღკვეთა მიუსაჯა, თუმცა სასამართლოზე მისთვის არავის უკითხავს, საიდან ჰქონდა იარაღი, რადგან მედეჯინი კოკაინის მსოფლიო დედაქალაქია და ამ ქალაქში იარაღს ბავშვებიც კი ატარებენ. კოლომბიის დედაქალაქი კი ბოგოტაა, უფრო სწორად — სანტაფე დე ბოგოტა, სადაც ხშირად ცივა, რადგან იგი საკმაოდ მაღლა მდებარეობს და ადამიანები გასათბობად ცხელ ყავას სვამენ. კოლომბია მსოფლიოში მეორე ადგილზეა, როგორც ყავის მწარმოებელი ქვეყანა და ყავაც ყველას ყოფნის, მაგრამ ვისაც ყავა არ ათბობს, ისინი კოკაინსაც იმატებენ, რომელიც ამ ქვეყანაში ყავასავით იაფია. ყველაფერი დანარჩენი კი — ძვირია და კოლომბიის მოსახლეობის ნახევარზე მეტი ძალიან ღარიბია და მხოლოდ იმიტომ არ შიმშილობს, რომ კოლომბია ძალიან მდიდარი ქვეყანაა. ამ სიმდიდრის სწორად მოხმარება და გამოყენება არის კიდევ ამ ქვეყნის მთავარი პრო-



ბლემ და ისინი დღემდე მართლა მისტიურ და მითოლოგიურ გარემოში ცხოვრობენ და კოლომბიელები ამაცობენ წარსულით და გაგიჟებით უყვართ თავიანთი ქვეყანა, რომელსაც ანმყო არ გააჩნია. ამ ქვეყნის მომავალიც არავინ იცის როგორი იქნება, რადგან კოლომბიური ამბიციები და ამპარტავნობა ამ ქვეყანას დღემდე ნაწილებად ჰყოფს და ამ ნაწილებს შორის იარაღით ბრძოლა ჯერაც არ დამთავრებულა...

როცა ჩემს კოლომბიელ მეზობელს (შვიდთაგან ერთ-ერთს) ერთხელ ვკითხე, კოლომბია როგორი ქვეყანაა-მეთქი, ზუსტად ისეთი, როგორიც მარკესის წიგნებშიაო — მიპასუხა და მგონი იქ მართლა ზუსტად ისე წვიმს, როგორც მარტოობის ასი წლის მანძილზე და ზუსტად ისე ქრება ზღვარი რეალურსა და ირეალურს შორის, როგორც მხოლოდ კარგ ლიტერატურაში. კარგი ლიტერატურის კოლომბიელი ავტორები კოლომბიაში არ ცხოვრობენ და გაბრიელ მარკესისთვის სადღაც გარბიან, გაურბიან თავიანთ ქვეყანას, მაგრამ ამ ქვეყნის გარეშე ცხოვრება მაინც არ შეუძლიათ და მაინც მუდამ და უსასრულოდ, მხოლოდ კოლომბიაზე ლაპარაკობენ. ძნელია გერქვას კარგი მწერალი გაბრიელ მარკესის სამშობლოში, მაგრამ ასეთები მაინც არსებობენ კოლომბიაში და ერთ-ერთ კარგ კოლომბიელ მწერალს ხორხე ფრანკო ჰქვია. ამ ახალგაზრდა კაცმა რამდენიმე წლის წინ დაწერა წიგნი “როსარიო ტინერას” და ამ წიგნის მიხედვით, ამავე სახელწოდების ფილმიც გადაიღეს, რომლის მოქმედებაც კოლომბიურ ქალაქ მედეჯინ-

ში ხდება. ამ ქალაქს სხვა ენებზე მედელინი ჰქვია, მაგრამ თვითონ კოლომბიელები მედეჯინს ეძახიან და ალბათ ეს ერთადერთი ქალაქია მსოფლიოში, სადაც არა მხოლოდ ცოცხლებს, არამედ მკვდრებსაც კლავენ...

ამ ფილმში სწორედ ამ უცნაურ რიტუალს ნახავთ და ნახავთ სამეგრელოსაც შორეულ კოლომბიაში და თუ საქართველოს აღმოჩენა გინდათ, ეს ფილმი აუცილებლად უნდა ნახოთ. როცა გაგაოგნებთ კოლომბიელების ქართველებთან მსგავსება, კარგად დააკვირდით ფლორა მარტინესს (ამ ფილმში მთავარი როლის შემსრულებელ ქალს) და იქნებ მთავარი თუ არა, რომელიმე ქართული საიდუმლო მაინც ამოხსნათ...

(ერთმა იმ შვიდთაგანმა ისიც მითხრა – ამერიკელს ვერასოდეს შეეცვარებო და რასაც გულისხმობდა, სწორედ ამ ფილმის ნახვისას მივხვდი).

თუმცა მედეჯინი მხოლოდ კოკაინისა და სიკვდილის ქალაქი არ არის, და ამ ქალაქში ზოგჯერ იბადებიან კიდევ, ზოგჯერ ისეთებიც, როგორიც ფერნანდო ბოტეროა – ყველაზე ცნობილი კოლომბიელი მხატვარი და მოქანდაკე. არათუ კოლომბიაში, მთელს ლათინურ ამერიკაშიც, თანამედროვე მხატვრებს შორის, ბოტეროზე სახელოვანი არავინაა, მაგრამ ფერნანდო ბოტერო ევროპაში ცხოვრობს და თანაც კოლომბია მაინც არ ნიშნავს ლათინურ ამერიკას, მიუხედავად იმისა, რომ მისი ნაწილია. მაგალითად, კოლომბიაში არ უყვართ სიმონ ბოლივარი, რომელიც სამხრეთ ამერიკის განმათავისუფლებელია და ბოტეროს ბოლივარი არასოდეს დაუხატავს,

მიუხედავად იმისა, რომ ფერნანდო ბოტერო რეკორდსმენი პორტრეტისტია და ნებისმიერი ადამიანის პორტრეტი აქვს შექმნილი, ვისაც კაცობრიობის ისტორია იმახსოვრებს. ნებისმიერ ჩვენგანსაც ალბათ უნახავს ბოტეროს რომელიმე ნახატი და მისი რომელიმე მსუქანი ქალი, თუმცა თვითონ ფერნანდო ბოტერო ამბობს, რომ ის საერთოდ არ ხატავს მსუქნებს და ჩვენ მხოლოდ გვეჩვენება, რომ ბოტეროს ქალები მსუქნები არიან. შუაგულ მადრიდშიც, კოლონის მოედანზე, ბოტეროს მიერ შექმნილი შიშველი ქალის ქანდაკებაც საკმაოდ მსუქანი მოგეჩვენებათ, მაგრამ მხოლოდ მოგეჩვენებათ, რადგან სინამდვილეში იგი ოდნავ პუტკუნაა, ნაღდი კოლომბიური ტრაკით. ამ ძეგლის მთავარი ღირსება მაინც მისი კონცეპტუალური შინაარსია – ფერნანდო ბოტერომ ეს ტრაკი ქრისტეფორე კოლომბის ძეგლის წინ დადგა, როგორც კონკისტას პასუხი. ესპანელ დამპყრობლებს სამაგიერო კოლომბიელმა მოქანდაკემ ასე უცნაურად გადაუხადა. დღევანდელი ესპანელები ლიბერალიზმს, დემოკრატიასა და თავისუფლებას უფრო მნიშვნელოვან ფასეულობად მიიჩნევენ, ვიდრე ძველ, იმპერიულ ამბიციებს. ამიტომაც ამ სკულპტურის დანახვისას, მათ უზრალოდ ელიმებათ და გზას აგრძელებენ. კოლომბიელებსაც ელიმებათ, მაგრამ ეს სხვა, უფრო კმაყოფილების ღიმილია და კოლომბიელები ამბობენ, რომ ფერნანდო ბოტეროს ასეთი ძეგლის დადგმა ბოგოტაშიც უნდოდა, ამერიკის საელჩოს წინ, მაგრამ არადემოკრატიულ კოლომბიაში ხელისუფლებამ თავის ყველაზე სახელოვან

დათო ტურაშვილის ესპანური ფოტომოთხრობები



მხატვარს ამ იდეის განხორციელებაზე უარი უთხრა. მე კი იმ შვიდთაგან ერთ-ერთმა (ჩემს კოლომბიელ მეზობლებს ვგულისხმობ), როცა ძალიან გულახდილად მითხრა, ამერიკელს ვერასდროს შევიყვარებო, უკვე ვიცოდი, რომ ჯადოქრებსაც შეუძლიათ გულწრფელები იყვნენ. მეც გულწრფელად ვკითხე შვიდივეს ცალ-ცალკე და პასუხის მიუხედავად, ახლაც არ ვიცი, რად უნდოდათ კოლომბიელებს ამდენი კოკაინი, როცა ამდენი ლამაზი ქალი ჰყავთ და მგონი კოლომბიელი კაცები მართლა კოკაინით იცავენ თავს ადგილობრივი ჯადოქრებისგან. შეიძლება ეკლესიაშიც ამიტომ დადიან ასე ხშირად და კოლომბია მორწმუნეთა პროცენტული რაოდენობის თვალსაზრისით, მსოფლიოში პირველ ადგილზეა. ძნელი სათქმელია, ჭეშმარიტ მორწმუნეობასთან რაკავშირი აქვს კოლომბიელის რელიგიურობას, მაგრამ არცერთი კოლომბიელი არ წავა კაცის მოსაკლავად ისე, რომ მღვდელს (წინასწარ) ტყვიები არ აკურთხებინოს. ასე, ნაკურთხი

იარაღით ხელში ებრძვიან კოლომბიელები ერთმანეთს და მონდომებით ანგრევენ თავიანთ უმდიდრეს ქვეყანას, რომელიც გაგიჟებით უყვართ. ნებისმიერ ჩვენგანს კი, როგორც არ უნდა მოეჩვენოს, რომ ეს ქვეყანა მის გზაბნეულ სამშობლოს ჰგავს, კოლომბია მაინც ერთადერთი და განუმეორებელი ქვეყანაა, სადაც ყველაზე ლამაზი ჯადოქრები ცხოვრობენ... ლამაზი ქალები საქართველოშიც ცხოვრობენ, მაგრამ ისინი ჯადოქრები აღარ არიან, რადგან ყველაზე მთავარი საიდუმლო მედეა კოლხმა საბერძნეთში წაიღო და მთავარი საიდუმლო იყო მარტივი და გენიალური – მედეას იასონი უბრალოდ შეუყვარდა. შეუყვარდა უანგაროდ და საქართველოში მთავარი ქალური ჯადოც სწორედ ეს იყო და როცა ოქროს სანმისი გაქრა, სიყვარულის ნაცვლად, ანგარებაც გაჩნდა და ოქროს სანმისთან ერთად, მთავარი საიდუმლოც დაგვარგეთ. კოლომბიელმა ქალებმა კი ესპანელებს ოქრო არ გაატანეს და ყველა საიდუმლოც იმ

მინაზე დარჩა, სადაც სამყაროს ერთ-ერთი უძველესი ცივილიზაცია შეიქმნა. ჩვენც ამ სამყაროს ერთ-ერთი უძველესი ცივილიზაცია ვართ, მაგრამ რაც ქალებმა დაკარგეს, იმას კაცები ვერასოდეს დაიბრუნებენ. ჩვენს ქალებსაც ეტყობათ, რომ ჩვენ არაფრის დამბრუნებლები არ ვართ და ქართველ ქალებს (ქართველი კაცებისაგან განსხვავებით) ჯერ კიდევ შეუძლიათ ზღვების გადაცურვა. თანაც, აქ ორ-სამ ზღვაზეა საუბარი და მე კი, კოლომბიამდე რომ ჩავალნიო, ოჯახი უნდა მივატოვო და ვინ იცის, რამდენი ზღვა უნდა გადავცურო. მართალია სხვა, საჰაერო გზაც არსებობს კოლომბიამდე, მაგრამ ჩემთვის დიდ ავიაციამში დაბრუნება, უკვე დაგვიანებულია.

არადა, ძალიან, ძალიან მინდოდა საკუთარი თვალთ მენახა ყველაზე ლამაზი ჯადოქრების ქვეყანა... ■



ყოფა, ეს პატარა ქალიც აპირებდა შური ეძია „ინტელიგენტებზე“, რომლებმაც ოდესღაც დაამცირეს!

გადაწყდა – მარტის პირველსავე კვირას ვინყებდით.

მოქანდაკის შვილები ჩემს სიაში პირველნი აღმოჩნდნენ. „გამხარადება, დედაც რომ გამოიყოლოთ!“. ეს „გამოიყოლოთ“, რა თქმა უნდა, წამომცდა. მინდოდა, მოქანდაკის შვილებს ერთხელ მაინც მორგებოდათ ძლიერი დედიკოს მწყემსის როლი.

თუმცა მწყემსების მწყემსი, ამ შემთხვევაში, ცხადია, მე გახლდით.

სამინელი ქარის მიუხედავად (დღემდე ვერ გავიგე, როდის იწყება სურფსარქისი), „გაზაფხული“ დილის ათ საათზე სრულიად სავსე იყო. ხალხი ვივიენ ლის, მარლონ ბრანდოს და, რა თქმა უნდა, ერთმანეთის სანახავად მოვიდა. ქართველ მოქანდაკეებს, მხატვრებს, ფილოსოფოსებს, მოკლედ, მათ, ვინც სხვადასხვა გზით შეძლეს „გაჯაზება“, მოსწონდათ, როგორც თავად ამბობდნენ, „მშვიდ ვითარებაში კინოს ყურება“

წესით და რიგით, „გაზაფხული“ სწორედ ასეთი ხალხისთვის აშენდა, ისევე როგორც „გაზაფხულის“ წინამორბედი, კინოთეატრი „კოსმოსი“, რომელიც 60-იანი წლების მიწურულს გახსნეს დიდუბეში – მაშინ, როცა საბჭოთა კავშირი საავტორო უფლებების დაცვის მსოფლიო კონვენციას შეუერთდა. საბჭოთა კინოს ჩინოვნიკებმა კონვენციას ხელი კი მოაწერეს, მაგრამ ქურდობა, ე.ი. უცხოური ფილმების ასლების უკანონო ბეჭდვა მაინც ვერ მოიშალეს... აბა რა ექნათ? ცეკვას მდივნების „დაჩეზზე“ ხომ ჯერ კიდევ სტალინმა

პატარა, გაუთხოვარი ქალი, მედეა მიქელაძე, რომელსაც „გაზაფხულის“ პროგრამები უნდა შეედგინა.

კვირის „ლექტორიუმის“ მოწყობის იდეა ქალბატონ მედეას „როკო და მისი ძმების“ ერთი რიგითი, „საბაზრო“ სენანსის დროს გაუჩნდა. სწორედ იმ საღამოს გავიცანით ერთმანეთი.

„როკოზე“ წერა ყოველთვის მიჭირდა. აბა რა უნდა თქვა ფილმზე, რომლის პლაკატი საწოლთან გიკიდია... ხანდახან მგონია, რომ მთელი ჩემი ცხოვრება ეკიდა ეს პლაკატი.

ესაა ორი ძმის – როკოსა და სიმონეს ახლო ხედი. ალენ დელონი-როკო სიმონეს პირზე აფარებს ხელს, ცდილობს იხსნას, აიძულოს ძმა, არ თქვას მორიგი სისაძაგლე. ორი სახე – უმაღლესი სიკეთე და უმაღლესი ბოროტება, სულიერი და ხორციელი ერთ კადრშია გაერთიანებული. ძმები ერთმანეთისგან განუყოფელი არიან. ერთმანეთს ებრძვიან, მაგრამ ერთმანეთის გარეშე სიცოცხლე არ შეუძლიათ. როკო და მისი ძმები იტალიის სამხრეთიდან ჩრდილოეთში, ინდუსტრიულ მილანში გადმოსახლდნენ. ვისკონტისთვის კი ხელოვნურად სხვა გარემოში მოხვედრილი ადამიანი, რომელიც თავის სახლს, თავის თავს, თავის არსს სცილდება, – ან როკოსავით უსიცოცხლო იდეალისტი, რეალურობას მოკლებული იდიოტი ხდება, ან პირუტყვი სიმონე.

პირანდების ოჯახი სოფლიდან იმიტომ აიყარა, რომ მოკვდა „მამა-მარჩენალი“, მოკვდა მამა-ღმერთი და ოჯახი ფუნდამენტის გარეშე დარჩა. მამის სიკვდილი – იდეალების სიკვდილად იქცა. მამობა, ობლობა უღმერთობის ანალოგია გახდა. დაინგრა ბურჯი და

ალბათ, ვისკონტის თავისი როკოსავით სჯეროდა, რომ სიკეთე „გადახდებია“ და რომ სილამაზესა და სადღესასწაულო ესთეტიზმს ქაში მხეცის ჩაკვლის უნარი აქვს. მაგრამ ვერც როკო შეძლო ადამიანი გაეღვიძებინა სიმონეში და ვერც ვისკონტიმ ჩაუკლა დამანგრეველი აგრესია „როკოს“ მაყურებელს.

დანერგა სპეცკინოსეანსების ტრადიცია. სწორედ ერთ-ერთ ასეთ სპეცსეანსზე ნახა ბელადმა „საბჭოთა ხალხის მეგობრად“ მონათლული ჩარლი ჩაპლინის „დიდი დიქტატორი“. ბევრი იცინა სურათის პირველ ნახევარზე, სულ „მოლოდევ, მოლოდევ“ იძახა ჩაპლინზე იმ სცენებში, სადაც ჩარლი ჰიტლერზე ქილიკობს... მაგრამ სადღაც ფილმის მეორე ნახევრიდან ხასიათი გაუფუჭდა და წითელი ხავერდის ნაჭრით გაფორმებული „სპეცდარბაზი“ ფინალამდე დატოვა. მერე სპეცსეანსებზე ნიკიტა ხრუშჩოვი გადაირია, მოგვიანებით კი ბრეჟნევი. ამბობენ, ამ უკანასკნელს ძალიან მოსწონებია ბერნარდო ბერტოლუჩის „უკანასკნელი ტანგო პარიზში“...

ვინაიდან „სპეცსეანსებისთვის“ ქვეყანა უზარმაზარ ფულს ხარჯავდა, ზარალის ნაწილობრივი ანაზღაურებისთვის, გადაწყვიტეს გაეხსნათ „გოსფილმფონდის“ კინოთეატრები, სადაც დროდადრო ჩვეულებრივ მაყურებელსაც მიუგდებდნენ არალეგალურად დაბეჭდილ კინოასლებს, უჩვენებდნენ ეგრეთ წოდებულ „ნადავლ ფილმებს“ (დინა დურბინითა და მარკა როკით), ანდა სურათებს, რომელსაც საბჭოთა კავშირში ჩვენების ვადა ამოეწურათ.

მთლად უცხოელების თანდასწრებით რომ არ ექურდათ, „გოსფილმფონდის“ კინოთეატრები მოფარებულ და მიუდგომელ ადგილას ააშენეს. თუმცა მსოფლიოში ყველაზე გაუგებარ ესთეტებს, ე.ი. ქართველებს, დიდუბეში, კინოთეატრ „კოსმოსში“ სიარული მაგრად დაეზარათ. ამიტომ 70-იან წლებში „კოსმოსი“ საბურთალოზე გადმოიტანეს. უფრო მეტიც, დაამატეს „განყოფილების გამგე“ –

სოფელ გლეხებს წინააღმდეგობით აღსავსე რეალობასთან მარტო დარჩენა მოუხდათ. რაც უფრო მეტად გაურბიან ვისკონტის გმირები სინამდვილეს, რეალობას, მით უფრო სწრაფად ახლოვდება გახრწნა და განადგურება.

„ვისკონტისტებმა“ კარგად იციან, რომ ამ რეჟისორთან წარსულის ესთეტიზაცია, სადღესასწაულო პერფექციონიზმი თითქმის ყოველთვის ნატურალიზმთან, გახრწნასთან, პათოლოგიასთან არის გადაჯაჭვული. „როკო და მისი ძმები“ ძალადობის ნატურალისტური სცენა, – როცა სიმონე, თავის ძმაბიჭვებთან ერთად, როკოს თვალწინ სცემს და აუპატიურებს ნადიას, – ესთეტიკურად დახვეწილი ეპიზოდით იცვლება, მილანის ტაძრის სახურავზე. ასეთი კონტრასტები კათარზისის შექმნას ითვალისწინებს. „როკო“ ხომ ერთ-ერთი იშვიათი ფილმია კინოს ისტორიაში, რომელსაც „ტრაგედია“ შეიძლება ვუწოდოთ. ტრაგედია კი არ არსებობს კათარზისის გარეშე.

ალბათ, ვისკონტის თავისი როკოსავით სჯეროდა, რომ სიკეთე „გადახდებია“ და რომ სილამაზესა და სადღესასწაულო ესთეტიზმს კაცში მხეცის ჩაკვლის უნარი აქვს.

უნდოდა, რომ დაეჯერებინა. ამიტომაც მიმართა მეოცე საუკუნისთვის ძველმოდურ ჟანრს – ტრაგედიას.

მაგრამ ვერც როკომ შეძლო ადამიანი გაეღვიძებინა სიმონეში და ვერც ვისკონტიმ ჩაუკლა დამანგრეველი აგრესია „როკოს“ მაყურებელს.



ყოველ შემთხვევაში, ვერ ჩაუკლა კინოთეატრ „გაზაფხულის“ მაყურებელს. უფრო სწორად, ეგრეთ წოდებულ „ბაზრის ხალხს“, ჩვეულებრივ, „საბაზრო სენსიტივ“...

ეს იყო ერთ-ერთი იშვიათი შემთხვევა, როცა კინოში მარტო გავემართე, „როკოს“ სანახავად. წინასწარ ვიცოდი, რომ არავინ გამოყვებოდა. „როკო და მის ძმებს“ ხომ წელიწადში, მინიმუმ, ორჯერ უჩვენებდა ოთარ სეფიაშვილი თავის გადაცემაში „კინოლექტორიუმი“. მასაც, ჩემსავით, „გართულება“ ჰქონდა პირანდელის ოჯახის ტრაგედიაზე და, საერთოდ, „ჩვენთან“ იყო – ვისკონტის სურათი ტელევიზიაში, თავისი პატარა კაბინეტის კედელზე ეკიდა.

სათვალეს მაშინ ჯერ არ ვატარებდი, ამიტომ მეორე თუ მესამე რიგში მოვკალათდი. არავის უნდა შეეშალა ხელი საყვარელი ფილმის ყურებაში!

თავიდან თითქოს ყველაფერი ნორმალურად დაიწყო. დისკომფორტს მხოლოდ „გაზაფხულის“ ადმინისტრატორი ქმნიდა, რომელიც წამდაუნუმ შემოდოდა დარბაზში და ხან ვის და ხანაც ვის უყვიროდა: „ჩააქრე სიგარეტი!“. მორიგი ჩამოვლისა და მორიგი „ჩააქრე სიგარეტის“ შემდეგ, ჩემს წინა რიგში მოკალათებულმა ორმა ბიჭმა მამა-პაპურად შეიგინეს და დემონსტრაციულად მიაბოლეს სიგარეტი ეკრანს, სადაც ფეშენებელური სასტუმროს შვეიცარი სიმონესა და ნადიას უხსნიდა, აქ ჯდომა არ შეიძლება.

ერთ ბიჭს, ასე 20-25 წლისას, თმა მთლიანად გადაპარსული ჰქონდა. მეორე მასზე უფროსს ჰგავდა. ჭალარაც ჰქონდა შეპარული. სწორედ ამ ჭალარამ დაიწყო „გაზაფხულის“ ხის სკამზე ხტუნვა,

მეზარებოდა კამათი. ნაფურეუე. მაგრამ ახლა იმ პატარას მოაწვავს ენერჯია.

„ფუ... კაცი რომ კინოში მარტო მოვა!“

აშკარად ცდილობდნენ ჩემს გამოწვევას. „როკო“ საერთოდ აღარ ახსოვდათ. დროდადრო ტრიალდებოდნენ და მათვალეობდნენ.

არ ვიცი, შემეშინდა თუ არა. როგორც ჩანს, მაინც შემეშინდა, რადგან სრულიად ავტომატურად ჩავიყავი ჯიბეში ხელი, სიგარეტი ამოვიღე და მოვუკიდე.

„სიგარეტი ჩააქრე-მეთქი!“ – მომესმა ადმინისტრატორის ხმა.

უცებ მივხვდი, რომ ეს უღვაშიანი ადმინისტრატორი ღმერთმა გამომიგზავნა. გამიყვანდა გარეთ, დამაჯარიმებდა და მეც გადავრჩებოდი.

ბიჭების მუშტს გადავრჩებოდი.

არ ჩავაქრე, სანამ „გამოდი გარეთ“ არ დაიძახა.

ბიჭებმა „როკოს“ ზურგი შეაქციეს და სეირით ტკებოდნენ. თუმცა კომენტარი აღარ გაუკეთებიათ. „ხალიანი“ რალაცას ბურდლუნებდა, მაგრამ ვერ გავიგე (ან არ მინდოდა გაგონება).

„გაზაფხულის“ ფოიეში მორჩილად გავედი. ადმინისტრატორი ცოტა გაკვირვებული კი მიყურებდა, მაგრამ მაინც არ დაიბნა და კაბინეტში შემიყვანა. ის-ის იყო მორალი უნდა წაეკითხა, ან, მილიციით დამმუქრებოდა, მეზობელი ოთახიდან პატარა ქალი გამოვიდა.

„გოგი, თქვენ ხართ? რამ მოგიყვანათ ამ „ბაზრის სენსიტივ?“ – ეს იყო სწორედ ქალბატონი მედეა. ადმინისტრატორმა რალაცის თქმა დააპირა, დაიწყო კიდეც, „არ იცით, რომ...“ თუ რალაც ამის მსგავ-

ვერ ვიტან, კინოში მაყურებელს შენიშვნას რომ აქლავენ! კინოთეატრი სიმფონიური მუსიკის დარბაზი არ არის, სადაც კუბლიკა გატრუნული უნდა იჯდეს და მხოლოდ ნაწილებს შორის ახველოს. ვისაც როგორ უნდა, ისა უყუროს ფილმს. მაგრამ აკი ვთქვი, „როკო“ ჩემთვის ზევრად უფრო მეტია, ვიდრე უბრალოდ ფილმი.

როცა „როკოში“ კრივის ეუბოდეები დაიწყო. ხტუნვით ხომ ხტუნავდა, მაგრამ არც ეს იკმარა. განუწყვეტლივ ურტყამდა მუშტს თავის მეგობარს და იმეორებდა „აუ, რა მოადო, რა მოადო!“. თმაგადაპარსულისთვის ჭალარა აშკარა ავტორიტეტი იყო. მუშტზე მუშტით არ პასუხობდა, მხოლოდ სიგარეტს აბოლებდა და ცდილობდა, რაც შეიძლება მაღლა აენია ფეხები, რათა მეზობელ მაყურებელს დაენახა, როგორ ჰქონდა ჩატანებული წინდებში ფეხსაცმლის თასმები.

ვერ ვიტან, კინოში მაყურებელს შენიშვნას რომ აძლევენ! კინოთეატრი სიმფონიური მუსიკის დარბაზი არ არის, სადაც კუბლიკა გატრუნული უნდა იჯდეს და მხოლოდ ნაწილებს შორის ახველოს. ვისაც როგორ უნდა, ისე უყუროს ფილმს. მაგრამ აკი ვთქვი, „როკო“ ჩემთვის ბევრად უფრო მეტია, ვიდრე უბრალოდ ფილმი.

გადაჯდომა არ გამომივიდოდა, რადგან შუამი ვიჯექი და უხმაუროდ, „გაზაფხულის“ ვინრო რიგში გავლა ძალიან გამიჭირდებოდა. ვითმინე, ვითმინე. მაგრამ როცა როკოს ცემისა და ნადიას გაუპატიურების სცენაზე ბიჭებმა ხორხოცი ატეხეს („მიდი, დაარტყი მაგ ნაბიჭვარს, ნაშა რომ დაგანერა!“), თითქმის ჩემთვის ჩავიბურტყუნე, „ბიჭებო, არ დაილაღეთ?“.

ჭალარა მაშინვე მოტრიალდა. შემათვალეირა. მეც შევათვალეირე – სახზე დიდი ხალი ჰქონდა, ხალზე კი ბალახივით ამოსული ერთი თმის ღერი.

„ვინ არის შენი „ბიჭებო“?“

სი, მაგრამ ფრაზა განყვიტა და ისევ დარბაზში შებრუნდა.

ქალბატონმა მედეამ, ცხადია, ტელევიზორის ეკრანიდან მიცნო. იმ დროს ჯერ კიდევ საბავშვო რედაქციაში ვმუშაობდი, მაგრამ კინოზეც ვაკეთებდი რალაცებს. წლის დასაწყისში, თბილისში ჩემი და დათო ნაკაიძის ეგრეთ წოდებულმა „მასობრივმა გადაცემამ“ (დღევანდელ ჩვენს ენაზე კი „თოქ-შოუმ“), რომელიც როლან ბიკოვის ფილმს, „საფრთხოებლას“ მიეძღვნა, დიდი მითქმა-მოთქმა გამოიწვია.

„საფრთხოებლა“, კრისტიანა ორბაკაიტეტი მთავარ როლში (ღმერთო, რა კარგი ბავშვი იყო!), თაროზე 7 თვე იდო. ბრეჟნევის სიკვდილის შემდეგ, როლან ბიკოვმა წერილი გაუგზავნა ანდროპოვს და სთხოვა, რომ ფილმის ბედზე პირადად ეზრუნა.

ხომ გახსოვთ ეს ამბავი, გოგონაზე, რომელსაც თანაკლასელებმა „საფრთხოებლა“ შეარქვეს?

„საფრთხოებლას“ უფრო ბაბუა ჰყავს, რომელიც თანასოფლებს ცოტა შერეული ჰგონიათ, ამიტომ ბავშვსაც თავიდანვე აითვალწუნებენ. გოგონას იმას დააბრალებენ, რაც არ ჩაუდენია – დევნიან, დასცინიან, „საფრთხოებლა – მოლაღატეს“ ეძახიან. ბოლოს კი მის ორეულს – საფრთხოებლას კოცონზე წვავენ.

ლენა კულტურის სივრცეში ცხოვრობს – ბაბუამისი ნახატებს აგროვებს და სახლში გალერეის გახსნაზე ოცნებობს (ჩვენს ენაზე რომ ვთქვათ, „ბროლი არ უყვარს“). საფრთხოებლას ბაბუამისივით



სძულს ობიექტული კორპორატიულობა, ქალაქი, რომელიც ქორებით, თვალთვალთ, ცილისნამებით ცხოვრობს.

ფინალში ლენა ქალაქს ტოვებს. უკრავს სასულე ორკესტრი – ერთ-ერთი მუსიკოსი, თავად როლან ბიკოვი, სევდიანი მზერით აცილებს „საფრთხობელას“.

აი, ასეთი პესიმისტური ფილმი გამოვიდა ეკრანებზე 1983 წელს, როცა ქვეყანაში შეიქმნა ეგრეთ წოდებული „საბჭოთა ხალხის ანტიისონისტური კომიტეტი“ (მოგვიანებით ნახევრადფაშისტურ ორგანიზაციად, „პამიატად“ რომ გარდაიქმნება) – კაგებეს ტიპის ორგანიზაცია, რომელსაც, ერთი მხრივ, ებრაელთა თვალთვალთ ევალებოდა, მეორე მხრივ კი – მასების დარაზმვა ინტელიგენციის წინააღმდეგ.

რუსეთში ინტელიგენციის მნიშვნელოვან ნაწილს ებრაელები შეადგენდნენ. სიტყვა „ინტელიგენცია“ აქ, ფაქტობრივად, „ებრაელის“ სინონიმად განიხილებოდა და ეშმაკ, ცბიერ ფენას გამოხატავდა, რომელსაც რუსი ხალხის მოტყუება და მისი „არაყუბი დახრჩობა“ უნდოდა.

მაგრამ საქართველოში ხომ სულაც არ იყო ასე? „საფრთხობელა“ წინააღმდეგობის გარეშე უჩვენებს თბილისში და ბიკოვის სურათის ჩვენების უფლება ტელევიზიითაც მოგვცეს. თუმცა დისკუსიის ეთერში გასვლის შემდეგ, საშუალო სკოლის მასწავლებლებმა ტელევიზია კინალამ შტურმით აიღეს. განსაკუთრებით გაღიზიანდნენ მე-8 კლასელი გოგონას რეპლიკაზე, სკოლებში ბავშვების დაპირისპირებას თავად მასწავლებლები უწყობენ

სეანსის დაწყების წინ, რამდენიმე სიტყვა ვივიენ ლისა და მარლონ ბრანდოზე ვთქვი და თითქმის 15 წუთი ვილაპარაკე ტენესი უილიამსზე.

ვქაქანებდი და თვალეზში ვუყურებდი მოქანდაკის მეუღლეს, მეღვინეები და მეღვინეების შვილები რომ არ უყვარდა. საუბრის „დრამატურგია“ სწორედ ამ დედაკაცის აღქმაზე ავანყვე (არ გენყინოთ, მოქანდაკის მეუღლე, თუკი ახლა ამ ტექსტს კითხულობთ – „დედაკაცი“ ისეთივე ქართული სიტყვაა, როგორც „მამაკაცი“). გადავწყვიტე, ჯერ გული აჩუყებოდა ჩემს „ინტელექტზე“, თავისთვის მაინც ეფიქრა – ხედავ, როგორი ჭკვიანი ბიჭი ჰყოლია იმ მეღვინესო, მერე კი გამეღიზიანებინა, დამეზინა. ძალიან დამეზინა.

ჩემი „რეჩი“ ტენესი უილიამსის იმ ინტერვიუთი დავასრულე, რომელიც „ამერიკის ხმამ“ „ტრამვაი, რომელსაც სურვილი ჰქვია“-ს ავტორის გარდაცვალების დღეს გადასცა – უფრო სწორად, ნაწყვეტით „ფლიეზიისთვის“ მიცემული ინტერვიუდან:

„მამ გჯერათ, რომ ადამიანი თავისი ფალოსის ძახილს მიჰყვება?“ – ეკითხება უილიამსს „ფლიეზიის“ იდიოტი კორესპონდენტი.

„არა, ჩემო ბიჭუნავ... იმედი მაქვს, რომ ადამიანი თავისი გულის ძახილს, თავისი შეშინებული გულის ძახილს მიჰყვება“.

„ფალოსის“ ხსენებაზე მოქანდაკის ცოლი შეიშმუნა და ჩემს ჯგუფულს მოუტრიალდა. „აჰა, მიზანი მიღწეულია, დედა ვუტირე ამ დედაკაცს!“ – ვიფიქრე ჩემთვის და მივხვდი, რომ აღარ მაინტერესებდა ეს ქალი. ახლა ის დრო იყო, დამემთავრებინა ლაქლაქი და შემდეგი კვირის სეანსი გამომეცხადებინა. „კინოთვალის“ ოდნავ

ვქაქანებდი და თვალეზში ვუყურებდი მოქანდაკის მეუღლეს, მეღვინეები და მეღვინეების შვილები რომ არ უყვარდა. საუბრის „დრამატურგია“ სწორედ ამ დედაკაცის აღქმაზე ავანყვე. გადავწყვიტე, ჯერ გული აჩუყებოდა ჩემს „ინტელექტზე“, მერე კი გამეღიზიანებინა, დამეზინა. ძალიან დამეზინა.

ხელსო... არ მოეწონათ არც ჩემს, ე.ი. გადაცემის ნამყვანის, მიერ რამდენჯერმე ნათქვამი „ტოტალიტარიზმი სკოლაში“...

მგონი მთელმა საქართველომ უყურა „საფრთხობელას“ გარჩევას – პირველ თოქ-შოუს ქართული ტელევიზიის ისტორიაში.

ქალბატონმა მედეამაც ნახა.

„ტელევიზიაში დავრეკე, თქვენი ტელეფონი ვთხოვე, მაგრამ არ მომცეს“ – ეს მითხრა და ეგრევე საქმეზე გადავიდა. მივხვდი, რომ არ იცოდა, რატომ გამოიყვანა დარბაზიდან ადმინისტრატორმა.

„საფრთხობელაში“ ისაა მნიშვნელოვანი, რომ ხალხი – ბრბოა, ბნელი ბრბო, რომელიც მზადაა ჩაქოლოს ყველა, ვინც მასთან ერთად არ დგას“ – ბრძანა ქალბატონმა მედეამ.

ამ ყველაფრის მოსმენა ძალიან მეზარებოდა. გული ჯერ კიდევ აჩქარებული მქონდა (მუშტის მოლოდინში). მაგრამ როგორც კი ქალბატონი მედიკო კინოლექტორიუმის საკითხზე გადავიდა, გამოვცოცხლდი და მაშინვე დავთანხმდი მის წინადადებას – ყოველ კვირას, დილის ათ საათზე, „გაზაფხულში“ „დახურული სეანსები“ მოგვეწყოს ხალხისთვის, ვისაც კინო უყვარს და სეანსის დროს, „ბაზარის“ სურვილი არ უჩნდება.

„ტრამვაი, რომელსაც სურვილი ჰქვია“ ტენესი უილიამსის გარდაცვალების გამო ავარჩიეთ. დიდი დრამატურგი 1983 წლის 25 თებერვალს, ნიუ იორკის ერთ სასტუმროში მკვდარი ნახეს. სურდოს წამლის ბოთლის თავსახური გადაეყლაპა საწყალს და დამხრჩვალისყო.

გვერდზე გავწიე და იცით ვინ აღიბეჭდა ჩემი ბაღურაში? ხალიანი, ე.ი. ნაადრევად გაჭალარავებული ბიჭი, კინალამ მუშტი რომ მდრუზა თავში.

აქამდე რომ დამენახა, რა თქმა უნდა, სწორედ მას გადავაქცევდი ჩემი ლექციის მთავარ მსმენელად. აქ რამ მოიყვანა? ან ეს ვინ უზის გვერდში? ვინაა ეს სიმპათიური მოხუცი, რალაც რომ გადაუჩურჩულა? მამაა? ბაბუა? ის გადაპარსული სადა ჰყავს, თანამა რომ ჰქონდა ჩატანებული წინდებში?

ფილმის დასრულების შემდეგ, ბევრი კომპლიმენტი მივიღე (ელია კაზანის ნაცვლად). ხალხი მოდიოდა და ახალ ფილმებს „მიკვებდა“. მოქანდაკის ცოლიც მოვიდა და ერთი სიტყვით გამოხატა კმაყოფილება – „გმადლობთ“.

„გაზაფხულის“ ფოიეში სასმელი წყლის შადრევანი იდგა. ასეთი პატარა შადრევნებიდან მთელი ცხოვრება მიყვარდა დალევა.

როგორც კი დავიკუზე და კმაყოფილი დავენაფე გემრიელ ქართულ წყალს, ეგრევე ვიგრძენი, რომ უკნიდან ვილაც მომადგა.

ის ხალიანი ბიჭი იყო. სიმპათიურ მოხუცთან ერთად. ამანაც ჯერ მადლობა გადამიხადა, მერე კი, სანამ წყლის დასალევედ თვითონაც დაიკუზებოდა, დაამატა:

„იქნებ ამ სეანსებზე სიგარეტის მოწვევის უფლებაც მოგვცენ? ჩანწყეთ რა!“

ეს ბიჭი „გაზაფხულის“ სეანსებზე აღარასდროს მინახავს. მოკვდა, ალბათ.



აკა მორჩილას სხვისი ნიბნებიდან ამოხეული ფურცლები

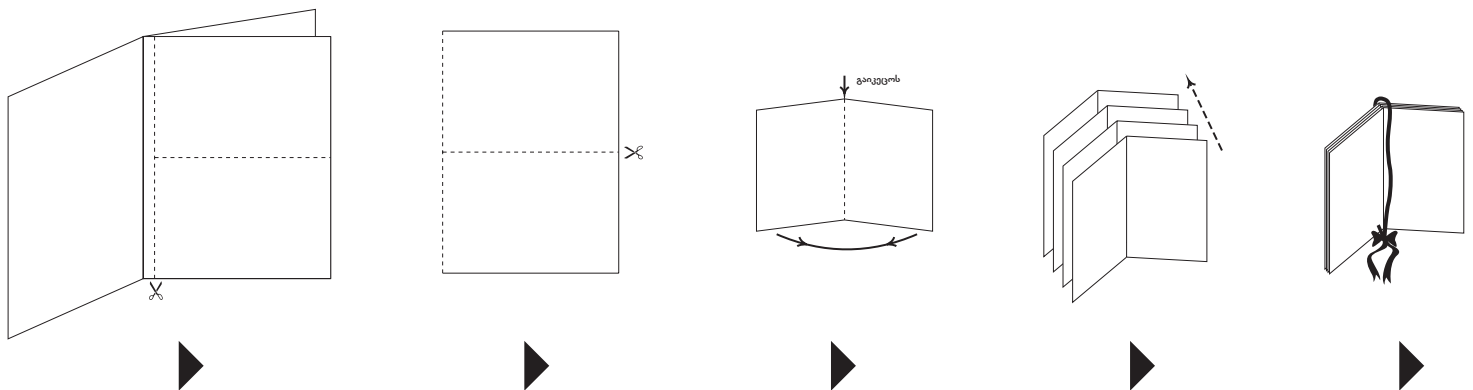

შეაგროვებთ „აკა მორჩილას სხვისი ნიბნებიდან ამოხეული ფურცლები“ **სხალი მოქალაქე**-ის

10 ნომრის განმავლობაში {XI.2005 – VIII.2006} და სარეჟრად მიიღებთ აკა მორჩილას

ახალი ნიბნი „მისტარ დიქსლის მღუპარა ყუთი“ ავტობრაფით ■

ილუსტრაცია: მაია სუმბაძე

**სხანი
შოქოლადი**

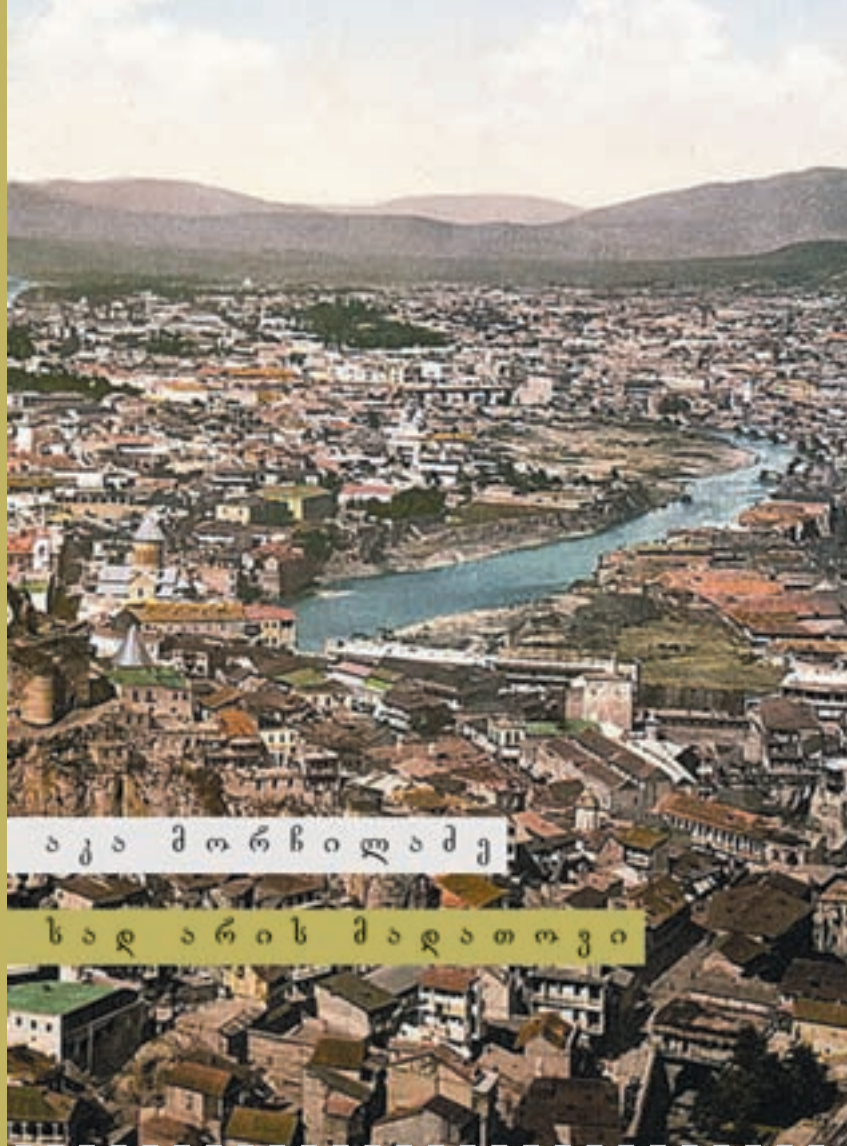

უგრეხელიძემ როგორღაც დაგვინახა თავისი ბრმა თვალებითო, ხელი ასწია, როგორც მძიმედ დაჭრილმა, ცერი დაგვანახა და არა-უნით პირგამოტენილმა წაილულლულა, თერთმეტი, თერთმეტიო და მერე ჩამოუვარდა ის ხელიო, წვეთოვანები კინალამ დასჭირდაო. ჯერ ისედაც ვერ მეტყველებს გასაგებად და ერთი კვირა რალა-ცეებს გვეუბნებოდა სუაპილის ენაზეო. და განა თქვენა გგონიათ, უგრეხელიძე მთავარი ამ ამბავშიო? მთავარი ის გოგოა, ვინაც უგრეხელიძე თერთმეტზე გაქაჩაო და თვითონ კიდე ვითომ არაფერიო, ისე უვლიდა, დაუზარლად და კეთილად, თითქო უგრეხელიძეზე ჯვარი დაენერაო. არც გასაკვირია, მედესეტრა ყოფილიყო, ეგეთ ქალაქიდან, არმავირი რქმევიანო.

და იმის შემდეგ უგრეხელიძეს კარგა ხანს ეძახდნენ არმავირას; წლების შემდეგ კი, სახელი დრომ დაუმოკლა და უბრალოდ არმოს, რასაც თვითონაც აღარ შებრძოლებია, ოღონდაც არც ცოლ-შვილისთვის აუხსნია, რას ნიშნავდა ეს სახელი.

მერე კიდევ, ჰყვებოდა ბარნოველი ლევიკო, რა მოუვიდა ჩვენს ტკბილ პონჩიკასო, მაგ სქელკანიანს, მაგასაო, ღამით რა მოუვიდა პლიაჟზეო, თავისავით პონჩიკა გოგოს რო ევენებოდაო, ზურგზე გზადანებული თოლიები ასხდნენ და კორტინდენო, ოღონდაც ჩვენი პონჩიკა ისეთ ამბავში იყოო, რომ ის ნაკორტნები არც უგრძენიაო.

ეს ამბავი თავიდანვე მოგონილსა ჰგავდა, ვინაიდან ბარნოველ ლევიკოს ძმაბიჭთა აგდება ეხერხებოდა, მაგრამ მთხრობელი არ თმობდა, წამოუწიეთ მაისური ამხანაგ პონჩიკას და თოლიის ნაკორტნებს თავადვე ნახავთ მის ზურგზეო. პონჩიკა, რა თქმა უნდა, უარობდა მაისურის წამონევას, და ძალიან რომ შეაწუხებდნენ, იტყოდა, სიაბანდობს ეგა, შრამები ქალის ნაპორტყენია და არა თოლიისაო. პონჩიკა მორიდებული კაცი იყო, კი შენითლდებოდა ასეთი ჩახითხითების დროს, მაგრამ დაპორტყენილობას მაინც სიამყე დასდევდა.

ანდა ის რად ღირსო, როგორ შეიტყუა უფროსმა ბერიშვილმა ერთი უკარება გოგო თავის ოთახშიო. საკვირველია, რალა უკარება ამოიჩემა, ათასიდან ერთიო, მაგრამ ბერიშვილი ხომ მოგეხსენებათ, მანიკაიკაო. ჰოდა, ბერიშვილის ფანტაზია რა ვთქვიო,

ჰქონდა. შეცდომა გახლავს. ყველა ქართველი რომ კომუნარი გახდეს და ყველა სახლის თავზე წითელი დროშა ფრიალობდეს, საქართველო მაინც ვერ გამოვა სოციალისტური... მაგრამ, მოქალაქე, მოვეშვათ ამ უბრალოობას!... მოვეშვათ. ტფილისის თავზე ფრიალობსო, სხვა მხრითაც მცდარია. აბა, მითხარ, ვინ რა იცის, რა არის ტფილისის თავზე? დროშა? იდიოტებო ყველა ქვეყნისა, შეერთდით. ვით წარმოიდგენ, ჩემო სგანარელ, რომე ქალაქების თავზე ფრიალობს დროშები! ვინ რა იცის, რა ხდება ქალაქის თავზე? აბა, მითხარი, რომელი არის ყველაზე მაგარი სახლი ტფილისში? მე მოგახსენებ. იქ, სადაც იყო ადრე დუხანი „ნუ გაფრინდები შენ ჩემო ტრედო“, სადაც მიცოცავს ღელეთქეული მოპარული მდინარე ვერე, სადაც ხეგია ვარაზისა და ახლა სჭრიან გზაფენილებს. იქა სდგას სახლი, რომელსაც უწოდებენ თერთმეტსართულიანს. რომ შეიტყო ამ სახლის სიმაღლე, რვა მეტროს უნდა დაუმატო ათჯელ ოთხნახევარი მეტრო და კიდე უნდა დაუმატო სართულმორისობა, რაიც ორი მესამედი მეტროა. ვინ მოგახსენებს, რა ხდება ამის მაღლა? ტფილისის მთავორიანობა არაფერშუაშია. რაც ხდება მაღლა, საბანივით არის დაფენილი. ცა ისეთივეა, როგორც მიწის ზედაპირი: აღმართზე აღმართული, დაღმართზე – დაღმართული. ხოდა, ჩემო იმანო მოქალაქე, ამ სახლის აშენებამ გვარიანი არეულობა გამოიწვია ტფილისის თავზე. ყოველი მაღალი სახლის, ასევე კოშკიანი სახლის, მთავრობის სახლისაც. იქ ყველაფერი შეიცვლება, ცა მაღლა უნდა აინოს. ცამ უნდა შეისუნთქოს და მოგეხსენება, შესუნთქულზე მოერგოს ქალაქს. ამიტომაც, სისულელეა, რომ ტფილისის თავზე ფრიალობს დროშა. ის არ ფრიალობს ტფილისის თავზე. ტფილისის თავზე მოქმედება მიმდინარეობს, თითონ გამოთვალე, რამდენ ნაბიჯზე. ამაზე დანერლია. არსებობს წიგნი... მეტი უნდა ამიხსნა ამ სახლის გამო. მოხუცებულები ვართ და ეგებ ჩავწყდეთ კიდეც.

მეზოვე

მე ეგებები არ მახსოვს... ჩვენ რო მოველით ამ სახლში, ძველი პატრონები აღარ იყო. ეგაც ვერ გავიგე, რასა ჰყვები. მე ეგებები

პროლოგი – სოლოლაკის ეზოში (ექსტრაქტი)

შენ, უცხოელო, კარგი გიქნია,
ამ ქალაქში რომ შემოსულხარ.
გიგი სულაკაური

მოხუცი

ძვირფასო მოქალაქე, ახლა გთხოვ, ერთი რამეც გაიხსენო. გაიხსენო ის დეპეშა, დაბლა, გალაკინსკზე მუზეუმში რომაა გამოდებული... ლენინს, სტალინს, ტფილისის თავზე ფრიალობს გამარჯვების ნითელი დროშა, იდღეგრძელოს სოციალისტურ-მა საქართველომ! ნამდვილია, გეცოდინებათ. მე თავად ვნახე მუზეუმში. დეპეშის მიმღებნი და გამგზავნი მკვდარნი არიან. როზენკრანც და გილდესტერნ მკვდარნი არიან! ზუსტათ ასეა. ბელადები მკვდარნი არიან, ჩემო ძვირფასო მოქალაქე. საერთოთ, სიტყვების შერჩევა მთავარი გახლავს. დაუჯერე მოხუცებულ კაცს. შენც არა ხარ ყმანვილი. თუმცაღა, ელინები ამბობდნენ, რომ შენისთანა ხალხში ჭეშმარიტება არ უნდა ეძიო, მაგრამ მე მხოლოდაც მადლიერების გრძნობით და არა რალაც ჩარიამობით... აი, მაგალითად, გაქვს შენა პროფკავშირის წიგნაკი? მე ვნახე ერთი პროფკავშირის წიგნაკი და იქ ჩანერილი წინადადებები ეგებ კაცმა სულ სხვანაირად გაიგოს. სულ სხვანაირად. ამ დროს კი, მოქალაქე იმგვარ ვინმედ გადაქცეულა, რომ სურს სულ ერთნაირად გაიგოს. ასე ასწავლეს. აბა, შემოვხედოთ დეპეშას. რა სწერია იქ? ერთმა ჩვენმა ბელადმა ამცნო ბაქოდან ორ სხვა ბელადს მოსკოვში, ტფილისი აილო ნითელ ჯარმაო. გეხსომება, კეთილო, რომ აილო. მაგრამ ასე კი არ მისწერა, აილოო, ტელეგრამა დაკრა, ტფილისის თავზე ფრიალობს ნითელი დროშაო... ვიცი, რომე შენ არ იბრძვი ჭეშმარიტებისათვის. ეს კარქათ ვიცი, ოლონდაც მაინც მომისმინე, ვინაიდან ორივენი წერილის წამლები ვართ და ეს ამბავი გამოვადგება, ვინაიდან იმქვეყნად ძნელია უცოდინარად მისვლა. მაშ, რატომ არ დასწერა ისე, როგორც უნდა დაეწერა, ჯარმა აილო ქალაქიო? იმიტომ, რომ სიტყვებისა არაფერი სმენადობა

არ ვიცი... გეუწები, ამ სახლში ოცდაერთი ოჯახი ცხოვრობს. შეკის თავფდომარეს ელაპარაკე.

მოხუცი

შაკტის ბინებია?

მეზოვე

ეგები არ ვიცი... ოცდათორმეტი. ოცდათორმეტი წელიწადი აქა ვცხოვრობთ. მე თბილისელი კაცი ვარ. გაღმელი.

მოხუცი

ჩვენ დავბერდით. ყველაფერს კი ვერ მოასწრებ. ყოველგვარი ძალები თითქო მტოვებს. ასე ვარ, როგორც წერაფიმების უმი მწვადები... გახსოვს, ესა?

მეზოვე

ეგები არ ვიცი. მე თბილისელი კაცი ვარ. გაღმელი.

ქორი

ამ სახლში სცხოვრობს ოცდაერთი ოჯახი. მაგრამ თქვენ ვერ მოითხოვთ საბინაო წიგნს. ეს მხოლოდ ოფიციალურ პირს შეუძლია. რა საქმეზე ხართ ამ ეზოში, მოქალაქე? პენსიონერი ხართ? ამხანაგო...

მეზოვე

აგე, ხო ვამბობდი...

მოხუცი

სტალინი მოკვდა. წელიწადის და ერთი თვის წინ. ასე, რომე...<...> ნილ სნაიდერი ბუკოვსკი

<...>პიესის ხუთი სცენა დაგწერე და ძალიან მომეწონა. საერთოდ, არ ვიცი პიესების წერა. კი ვისწავლე, მაგრამ მწყინდება. თანაც, პიესა სცენის ახლოს უნდა იწერებოდეს, მე კიდევ ბოლოს როდის ვიყავი თეატრში? ჩემს ცოლს ემახსოვრება. <...>

ხაზეკას წინდანივე გამორთვა სამოვარი, ამ გოგოს კი დილიდანვე მიადგა – გეხვეწები, ხომ არაფერსა გთხოვ, ჩაი დაველიოთ ჩემთანო. უფროს ბერიშვილისთვის მთავარი ამ გოგოს შემოტყუება იყოო, ძაან მაგარი ჩაი მაქვსო, ნამდვილ ინდურიო, დიდი მოყვარული ვარ ჩაისაო, რადგანც სულელ ბერიშვილს გაეგონა, რუსებს ჩაი უყვართო და ბოლობოლო გოგო დაითანხმაო, ჯიბიდან ლიმონიც კი გააძრო, აი, კიდევ რა მაქვსო. იმ სამოვარში კიდევ, წინდანივე ჩაასხა ერთი ბოთლი ვარდის შამპანური და გოგო რომ როგორც იყო შემოიტყუა ოთახში და ფინჯანიც შეუდგა სამოვარს, მოუშვა სამოვრის ონკანი და ვარდის შამპანური ჩამოაშუშუნა ონკანიდანო. ასეთი ჩაია, ინდურიო, გოგოს ეუბნებოდაო, გოგომ მოსვარ და უთხრა მკაცრად, ეს ჩაი არ არისო. ხოლო ბერიშვილს მიუგია, დიას, ჩაი არ არის, მაგრამ სიყვარულის ნექტარიაო. წინა დღით გამოეკითხა, ნექტარი როგორ არის რუსულადო და გაკვირვებია კიდევ, ნექტარი ნექტარი ყოფილაო. აბა, მითხარით, იდიოტი არ არი ბერიშვილიო? – ჰკითხავდა შემოკრებილ ხალხს ბარნოველი ლევიკო, სამოვარში ჩასხმული შამპანურით ქალის დაბმა ვის გაუგიაო. თანაც, იქ დასაბმელი რა იყოო, გოგო ნამოდგა და მიატოვა უფროსი ბერიშვილიო.

ერთხელ ამ ტკბილ გახსენებებს ბარნოველი ლევიკოს გადაღმელი ძმაკაცი, პლენანოველი მოგელაც შეესწრო. ძნელი იყო ბარნოველი ლევიკოს გაძლება, როცა კარგ ხასიათზე მყოფი მოიქცეებოდა, ააგდებდა ვინმეს ჰაერში ბურთივით და კენწლავდა და კენწლავდა. ხურდასაც უბრუნებდნენ, რასაკვირველია, ეგო, ვისზე რას ლაპარაკობსო, პაესტკაში წიგნი ქონდა ნამოღებულიო, ჩინათში ვუპოვეთო, მაგისიქე წიგნი ვაბზე არ გვინახიაო. როდის უნდა წაეკითხა ეგ წიგნიო, უკანა გზაზე გააძრო თვითმფრინავშიო, რახან უკვე გაბაზრებული ქონდაო. რა ქვიაო. ის წიგნი როაო, ვეშაპი რო ახატიაო, „მოზი დიკიო“. ხო, ხო, იკაიფე, „მოზი დიკი“ ნამოილო სოვეტ კვაჟაში და ახლა ჩვენ გვალადავებსო. და ის ქალიო, ბიჭო, მთელ იმხელა ტაბუნებშიო, – ტაბუნე ხო იციო? აი, ბევრი ცხენები რო ყავთ ჩურჩეკებსო, – მთელ იმხელა ტაბუნებშიო, აჩქებიანი გოგო გაჩითაო, დიშაჭ აჩქებიანიო. დადიოდა იმასთან ერთადო. <...>

ტკბილად, თითქო იმ თავის კინოვარსკვლავურ ცხვირზე ელაგა მკერდები მარია მიხაილოვნა ნავთობბაზის ერთი შეხედვით მკაცრიერიანი მმართველისა ქალბატონისა.

ხოლო ფხაკაძე კი არაფერს იტყოდა, ის მეტად მხარბეჭიანი და ღრმად ცისფერთვალეა იყო იმისთვის, რომ ეამბნა, იტყოდა მხოლოდ ღირსეულად, ალყა ხანგრძლივი არ ყოფილა, იოლად ჩაგებარდნენო და გაიღიმებდა ისე, რომ მის ცხოვრებაში ასეთი ადრეც ბევრი ყოფილიყო და მომავალშიც ხომ ბევრი იქნებოდა და იქნებოდა. მის ამბავს სხვანი ჰყვებოდნენ, შეფარულ სევდით და გამოსაჩენ ხალისით, ქალი მოსდევდაო, მატარებელს ქალი მოსდევდაო; ისე მოსდევდა, კინოებში როაო. ფხაკაძე კიდევო, ხო ეგეთი ცხვირანუელიაო და ვაგონის კართან იდგაო და ჩვენ კი გვიმალავდა, მარა ნაღდად გადახტომა უნდოდაო. ქალი კიდე მოსდევდაო, ხელს კი არ იქნევდა და რამეო, რალცნაირად მოსდევდაო, რო ფხაკაძეს ჯანდაბაში წამოჰყვებოდაო. კი არ იმჩნევს ფხაკაძეო, ეგეც მყავს ლორდო, მარაო შეილება სექტემბერშივე გაიქცეს იმ ქალის სანახავად შორეულ ქალაქშიო.

ოლონდაც კი, თუ ამ დიადი გნავარდების ერთდაგვარი გაბაბურება და ხარხარი მოგესურვებოდათ, ბარნოველ ლევიკოსთვის უნდა გესმინათ: შეხედეთ უგრხელიძესო, ზაგარი რატო არა აქო, იტყოდა ასე, ხო ყველას გვაქ ზაგარიო, მარა მაგას არაო. უგრხელიძეს უმძიმესი რამ შემთხვაო, დაგვეკარგა ერთხელო, კაი, ღამე არ გამოჩნდა, ხუი ს ნიმო, ღამით არ მოვიკითხავდით, ყველას ჩვენ ჩვენი საქმე გვქონდაო, მაგრამო შუალემდე რო აღარ გამოჩნდა, ვინერვიულეთ და ძებნა დავუწყეთო. ათასი გოგოც კი გვეხმარებოდაო და კითხვა-კითხვით მივაგენით ერთ ყვავილებში ჩაფლულ სახლსაო, სადაც სმოლენსკელი გოგოები იდგენ ქირითო და რო მივედით, შემოგვცინეს, აქ არი, თქვენი ჯიგითიო და რო შევედით, წევს მწვანე და პირდაღებული უგრხელიძე საწოლშიო, თვალები ისე აქვს, როგორც მაგრად მოხარშულ თევზსაო, მაგნიტოფონი ალა პუგაჩოვას უკრავსო, სასთუმალთან კი ერთი კაი გოგო უზის და ქილიდან კოვზით უტენის პირში არაჟანსაო. უგრძნობია უგრხელიძე, არაჟანსაც გაჭირვებით ყლაპავსო და გოგო კი გვეუბნება, დაილალო, მგონი ისტაშჩენიე დაემართაო, ხოლო

იური ვიმერი აბულასანიანი



<...> ფულიც ეყოთ, ოღონდაც უკანა გზაზე ველარაფერი სჭამეს, ვაშლი და ბულიც კი ველარ იყიდეს და ეს განავარდება დიდი ხნის სალაპარაკო და სააღტაცებო შეიქნა, ისე, რომ მომავალ ზაფხულს ახალ-ახალი გუნდებიც დაიძრენ, რაც დიდ შეცდომად ჩათვალა ცოტათი ელამმა ჩულურეთელმა: ადგილს გაგვიბანძებენო, მაგრამ გამჩერებელი ვინ იყო? განავარდების თავგადასავლები იმგვარი ჩანდა, რომ იმათი სახალხოდ ართხრობა ჭეშმარიტად დანაშაული იქნებოდა და შვიდნივე ჰყვებოდნენ, სადაც წასწვდებოდნენ, ისე, რომ თვით განთქმულ და მდიდრულ ადგილებში ნავალნიც კი ჩაფიქრდებოდნენ, ეს რა ყოფილა სოვეტ კვაჟაო.

დიახ და როგორ შეიკავებდი თავსა და მოუთხრობდი გვერდით მდოგომს, თუ რა განუმეორებლობა გამოგივიდა. გამალებული თხრობა, ლამის რომ ზამთრისპირამდე გაგრძელდა.

თვით ისეთი წყნარი ვინმეც კი, როგორც გახლდათ მავანი ჩაჩუნა, ვისი ამოღებული ხმაც არავის ახსოვდა, წყნარად იტყოდა: თოთხმეტი ქალი მყავდა, ბოიშვილი ვიყო და სხვებს რაღა უნდა მოეხდინათ. თურმე კი, ამ ჩუმ და უტყვე ჩაჩუნას თავიდანვე გულში ჩადეო – ერთს არ ამოვიჩემებ, რაც მეტი, მით უკეთესიო. თან ამით საშვილიშვილო გამოცდილებას მივიღებო. ასეთი გამოცდილი კაცის ჰაზრები ჩაჩუნას იმთავითვე მოსდგამდა. უფროსი ბერიშვილი კი ლამით რომ დასაძინებლად დანვებოდა, ლამის ჭკუაზე შლიდა უნცროს ბერიშვილს, რო ჩააქრობდნენ შუქს საძმო ოთახში, ააშტერდებოდა სიბნელეს და დაინყებდა: გალკაო, ლარისკაო, მარია მიხაილოვნაც კი, ერთგან ნავთობბაზის მმართველიო, ლიუდა და ნიურაო... არა, არა, ნინოჩკა მაინც ყველაზე მაგარი იყოო. იცი როგორი გოგაოო, აი, პროსტო იცი როგორი გოგაოო? კაროჩე, ომში წაყვებო. საერთოდ კიდევ, მეო უფრო დეიდა ქალების მომხრე ვჩანვარო, ცოტანი კი იყვნენო, მარა ეს მარია მიხაილოვნა შიშკა იყო თავის ქალაქშიო და ჩემთვის გოგოსავით კი იყოო. იცი როგორ არიო, ცოტა უფროსი ქალები კიდევ სხვანაირები არიანო და გმინავდა უნცროსი ბერიშვილი თავის საწოლზე ასევე გულაღმა მწოლარე და სიბნელეს აშტერებული და აგინებდა თავის ძმასა და მეგობრებს მისას, თქვე გოთვერნებოო, როგორ არ წამიყვანეთო, ეგეთი გოთვერნები ხართო, ხოლო უფროს ბერიშვილს ეძინებოდა

იყვნენ, შარფები მოეგდოთ კისრებზე, კარტუზები ეხურათ და უბეებიდან დაგრაგნილი რვეულები მოუჩანდათ. სამივე წვრილ-ტუჩა იყო, სამივე გაუპარსავი და თითქოს დაბნეული. მხოლოდ ერთმა შეხედა ისე, შეხედვა რომ ჰქვია და ამალიამაც გაუცინა. იმან კი, მგონი, ქოლგისა და მზესუმზირის შესახებ რაღაც თქვა. გადაიღებსო, თუ რაღაც ამგვარი.

მერე უდარდელად ჩაუყვინნ ქუჩას და ამალიამაც განაგძო მზესუმზირის კნატუნი.

მაღე წვიმა შეწყდა. ქალმა ქოლგა დაკეცა და სწორედ ამ დროს დაინახა აღმართზე ამომავალი ერთ-ერთი იმათგანი. ჩქარი ნაბიჯით ამოდიოდა შესველებულ ქუჩაზე. ამალიას ქოლგა ხელში შეაცვივდა, ბიჭი მას უყურებდა.

ბიჭი შორიანხლოს გაჩერდა, შესველებულ ხესთან და ამალიას მიაშტერდა ფრთხილი, მახვეწარი, მომლოდინე თვალებით. ქალმა შესცინა, მაგრამ სტუდენტს თითქოს არც შეუმჩნევიაო.

– მე, – თქვა ბოლოს.

– მე რა, თხა ხარ? – შეაგება ამალიამ.

– მე... – გაიმეორა ბიჭმა.

– შენ გინდა ჩემი არყის დალევა, ჩემ ლოგინში კოტრიალი და ჩემი ამოტანილი წყლით დაბანა, – ჩაიცინა ქალმა, ნაფცქვენები კაბის კალთიდან ჩამოიფერთხა და წამოდგა.

მერე ტომსიკას წამოავლო ხელი, სკამი ერთ ილღიაში ამოიჩარა, ქოლგა მეორეში და სახლის კარი ფერდით შეაღო.

სტუდენტი მიჰყვა და ჭრიალა კიბეზე ამალიას მისი შიშნარევი, თამამი ხმა მოესმა;

– მე მიყვარხართ...

დილით კი წვიმა, მაგრამ ღამე ვარსკვლავიანი გამოვიდა და თითქოს ყველა ვარსკვლავს ყარა ისმაილის უბადრუკი ქუჩის თავზე მენყო ალღუმი. დიახ, ვარსკვლავები მხიარული დედაკაცის ოთახის სარკმელში იჭყიტებოდნენ და ამალიას საწოლი ვინრო იყო, ისეთი ვინრო, რომ ორთათვის ზედ დატევის ერთადერთი ხერხი არსებობდა.

– ილუმა, ილუმა, რა პატარა ხარ? <...>

სახელოვანი მებრძოლის შარავანდს გზას უტევდნენ.

ჯერ მხოლოდ მეკურტნეები იდგნენ დუქნებთან და ნაქიფარო ჯეგელები აბანობთან იკრიბებოდნენ.

ნაშუადღევს კი, ილია აბულასანს გრძელი, მზინავი სავაზნე დაეხვია ნელზე და სხვა სტუდენტებთან ერთად, შაშანამომარჯვებული იდგა უნივერსიტეტის კიბეზე. მისმა ექსპრომტმა მიტინგის გვირგვინად ივარგა. იქ იყო ტაში და გვარდიელთა შეძახილი. ეს ლექსი როდი იყო მოთქმა ისეთი, მეტად სევდიან პოეტებს რომ სჩვევიათ. ეს უფრო იყო მულაზანზარული მარსელიეზა, რომელიც შემდგომდროინდელ მოვლენათა გამო, ვერ იქცა მარსელიეზად.

მერე დაღამდა და დაიწყო ის, რასაც მულაზანზარის სიკვდილი დაერქვა. სტუდენტები და შვიდი გვარდიელი უნივერსიტეტის წინ ჩანვნენ, მთვარიან ღამით ცისფრადქცეული, ამოუცნობად მიმზიდველი შენობის დასაცავად.

მათ შორის იყო ილია აბულასანიც, რომელიც იმ ექსპრომტს იხსენებდა:

ირწევა ჩემი ნითელი ნავი,

ამ რევოლვერში ხუთი ტყვიანა,

ოთხით ნავიმძღვარ იმქვეყნად მკვლელებს,

მეხუთე ჩემი გულის ჭიაა...

ამბობენ, რომ სწორედ ეს შაირი, რაღაც მანქანებით ზეპირად გავრცელებული, ჩურჩულით წარმოითქმებოდა ხოლმე გულჯავრიან მამულიშვილთა ღამეულ შეკრებებზე.

უნივერსიტეტი ისე დაეცა, როგორც სხვა ყველაფერი. იქ იყო ყველაფერი, რასაც ჰყვებიან ხოლმე სამოქალაქო ომის შესახებ: კიბეზე დაგორებული, შუბლგახვრეტილი და თეთრპერანგა სტუდენტი, თავგანწირული, აკივლებული ბოზი გოგო და სროლაში გართული, მშვიდი გვარდიელი, დენთი და ცეცხლი, დაცხრილული, ნაჭურვალი შენობა. გამთენიისას, კვამლიდან ცხრა კაცმა გამოაღწია.

ქალაქის განაპირას გასულ ოთხ გვარდიელს მიჰყვებოდა ხუთი სტუდენტი. მათგან ერთი, ილია აბულასანი, რომელსაც

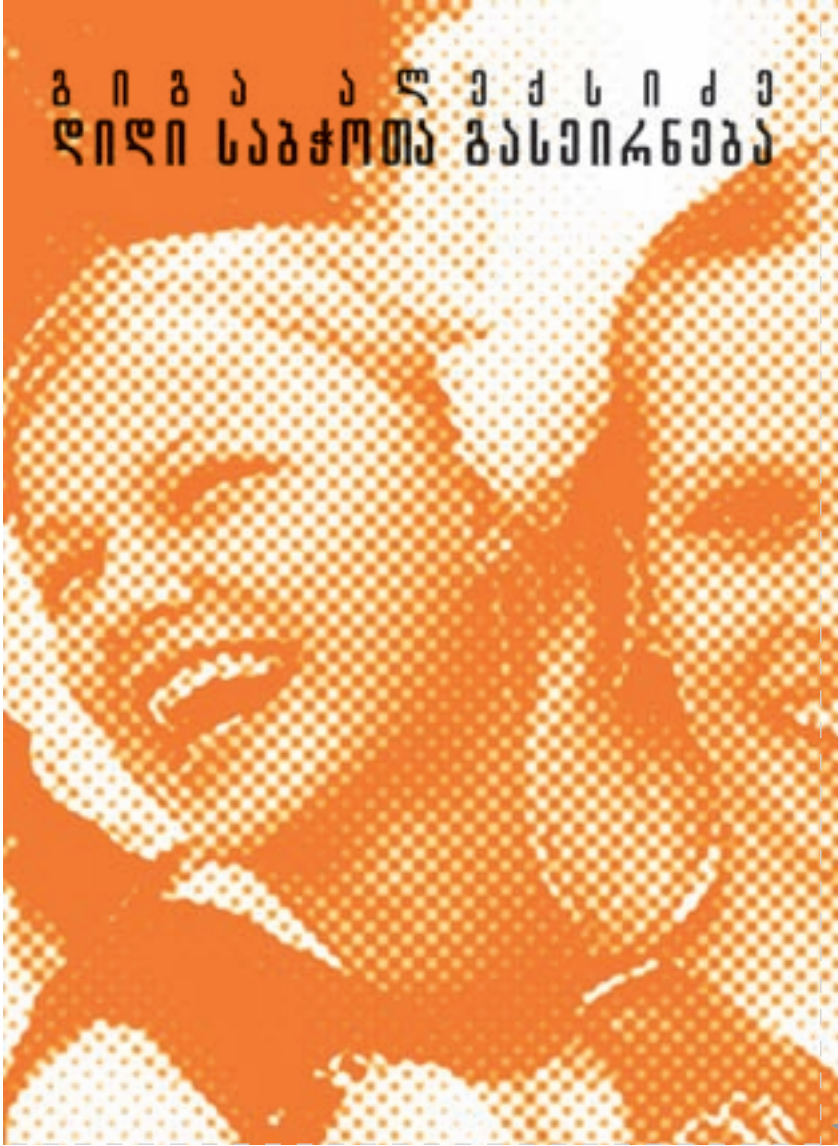

<...> სწორედ ქვაბლიანსკის გაბატონების წელს, უნივერსიტეტის მიხურვის გამოისობით, ფილოლოგიის ფაკულტეტის მესამე კურსი სხვათა დარად მიატოვებინეს ახალგაზრდა პოეტს, რომელსაც ძველი სტუდენტური ხიფთანის საყელოს ერთთავად მენამული შარფი უმშვენებდა.

ეს იყო რალაცატომ თვალდარდიანი მოაზროვნე ილია აბულასანი.

ბრმა პოეტი ცდილობდა გარკვეულიყო ყოვლისმომცველ პოეზიაში და ამისდაკვალად, მისი მენამული შარფისთვის თითქოს ზეციდან დაევალებინათ ბარიკადებზე ფრიალი.

იმ შემოდგომის ხანისთვის, სტუდენტ აბულასანს უკვე გამოეყეყენებინა რამდენიმე ლექსი ჟურნალ „ზღვისფერ ვარდებში“, რომელსაც შემდგომ დახვრეტილი პოეტი კანდიდ მარაველი რედაქტორობდა. სიმბოლიზმზე მოლაპარაკე ხალხი საჯარო ან კერძო საუბრისას მოიხსენიებდა ხოლმე მის ორ ლექსს, „მერიპიპუსის ელეგიას“ და „მენესტრელ ჟაკობ დე ბარბანდუას სტვირს“. თავად სტუდენტი უკვე ეძებდა გულკეთილ ქველმოქმედს, რომელიც ერთ რასმე ხარჯს გაიღებდა მის ოცნებებში მოფრთხილვად აღმანახის, „დარდის ფარდების“ გამოსაცემად.

ილია აბულასანი მტვრიან ქალაქში დაეხეტებოდა და ედგარ პოსა და თავსუფლების მრავალგვარობაზე ფიქრობდა, რაიც მისი გონით განფენილიყო ასკეტ ბერის ყოფიდან, თავაშეებულ პოეტობამდე. მას ელანდებოდა კუზიანი მზეთუნახავი და დანდი გემი შოტლანდიის – მშფოთვარე ევროპის სიმბოლო.

დილის მერვე საათი იყო.

სტუდენტმა-სიმბოლისტმა ჯერ არ უწყოდა, რომ გამთენიისას ფეხისალაგთან მოეკლათ პრეზიდენტი სირიუს ამირბარი და მისი ერთგული ადიუტანტი ვერძული. ჭაბუკ ილიას ვერც კი წარმოედგინა, რომ იმ დღეს გამართულ ოცდაცხრა მიტიგვიდან ოთხის მომწყობი თავად შეიქნებოდა და ხალხს ცრუ გენერალთა წინააღმდეგ საბრძოლველად მოუწოდებდა.

პოეტმა აბულასანმა არ იცოდა, რომ ეს დღე მთელ მის ცხოვრებას გადასხვაფერებდა და მოლივლივე ლექსთა წყობანი

მხარზე მოეგდო ლულაგახურებული შაშხანა და უკვე გვარდიული ქუდი ეხურა.

– ყველას სასახლე უნდა დაგვეცვა, – ბურტყუნებდა სათვალისანი ბიჭი, ალბათ ისტორიკოსი – ასე აიღეს მონღოლებმა ნახევარი მსოფლიო, ქალაქებში შეკეტვლებს მოუგეს. რად გვინდოდა ცალკე შენობებო...

– ამირბარის ჭკუაზე... გავრჩი წალდის ყუაზე, – ამბობდა ხნიერი გვარდიელი.

სასახლის აივანზე კი უკვე გადმოეკიდათ უფალ ბენიამინის დაცხრილული გვამი. უღვაში მაინც აწკეპილი ჰქონდაო, იხსენებდნენ მერე.

ილიას ფეხები უკან რჩებოდა. უნდოდა, რომ მოესწრო, გამოთხოვებოდა მაინც. რა მოხდებოდა? როდისლა შემოაღწევდა, ა?

ოჰ, ამალია საოცარი ქალი იყო: ორმოცს მიტანებული და თითქოს არმიტანებულიც. სქელტუჩება და მკერდაფენილი. მისი ხითხითი დაიტევდა მთელი მულლაზანზარის დარდებს და იმედებს, სიყვარულსა და სიკვდილს. მან ისეთი გემრიელი ჭამა იცოდა, რომ ქელეხებში ხალხი მშიერი რჩებოდა. გაუშტერებდნენ თვალს და სუფრას აღარც კი დახედავდნენ. ამალიას წვრილი თითები და მანდოლინასავით გავა ჰქონდა. ხელიები მზესუმზირით გაშავებოდა და მზიან ამინდში ჯანიანი რხევით მიმოდიოდა. მისი თვალები სევდას და ხალისს ერთდროულად აფრქევდა, მისი სუნთქვა ისეთი იყო, როგორც ნიაგი ზაფხულის ღამით. როცა კიბეზე ჩამოდიოდა, მთელი სახლი ზანზარებდა, ქვაბები ცმუკავდნენ ნავთქურებზე. მას ორი ხალი ებნია ზედა ტუჩთან, მარცხენა მხარეს და ეს დასასიზმრებელი ხალები იყო. მის ოთახში მოხალული მზესუმზირის სურნელი ტრიალებდა.

ამალიას მეტსახელად შვიდკაცა ერქვა, რადგან ოდესღაც ხელიდან დაძრომოდა შვიდ გალემილ დრაგუნს, რომელთაც მისი გაუპატიურება სდებოდათ გულში. თუმცა, ამ დაძრომისა ბევრს არავის სჯეროდა და ამალია შვიდგზის უგვირგვინოდ ნასიყვარულს ქალად მიეღოთ. სხვაფრივ თავაშეებულ მულლაზანზარ-

ში, ქალწულებრივი კდემის საკითხი საამაყოდ დარჩენილიყო და ამალიასაც არ ღირსებოდა ოჯახობის ტკბილი სიმძიმე.

თავისი სახლის წინ, ყარა ისმაილის აღმართზე იჯდა ხოლმე ამალია შვიდკაცა, შეპოლილ დაბალ სკამზე ათამაშებდა სახელგანთქმულ გავას და მზესუმზირას ყიდდა. ნახევარ ტომსიკას თურმე თვითონვე მიირთმევდა და ნაფცქვენებით სავეს კალთის შემეყურე, ხარხარებდა, რადგან ხშირად ნაფცქვენი უფრო მეტი იყო, ვიდრე სალი.

ეჰ, ამალია საკვირველი ქალი იყო და მიჯნურიც საკვირველ გასჩენოდა, ამ ქუჩისათვის სრულიად უცხო და მოულოდნელი.

ყარა ისმაილის აღმართი, მთას შეფენილი, დაკლაკნილი და მტვრიანი, არ იყო არც ბოჰემის, არც დიდგვაროვნების და არც სხვა ამათგვართა საცხოვრისი. ქალაქად ამ აღმართს იცნობდნენ, მზესუმზირის და ხალვის, მრავალგვარი ჩირისა და წვრილი კონტრაბანდის გამყიდველთა უბანს.

იმხანად, ამალიას გულს უწვრილებდა ერთი შელოთებული, წარსულის სარდართა მეზირალის ბერბიჭა შთამომავალი.

ამოუცნობი ამბავია, მაგრამ ეს კაცი სწორედ იმ დღეს მიიცვალა, როცა ამალიას მიჯნური ეწვია.

დილიდან ცრიდა.

ამალიას შავი, გახუნებული ქოლგა წამოეხურა და მზესუმზირის ტომსიკას უჯდა სახლის წინ. შუადღე მოსულიყო, ქვემოდან პეტრე-პავლეს ეკლესიის ზარების ხმა მოისმოდა. აღმართს სამნი მოუყვებოდნენ, ღარიბ სტუდენტთა დარად ჩაცმულნი, მზე-სუმზირის საყიდლად წამოხეტებულნი ქალაქის შუაგულიდან.

ამალიას ყოველთვის უკვირდა ამ სტუდენტთა ამბავი. სულ შავ ფულს ითვლიდნენ, სულ ჭიქანახევარზე ყოფნიდათ ხურდა, სულ ორ ჭიქას თხოვდნენ და რალათ უნდოდათ ამდენი სწავლა და წერა-კითხვა, თუ მასსავით უქონელნი იყვნენ. ჰო, სტუდენტებიც ღარიბები იყვნენ, ღარიბები იყვნენ მათი პროფესორებიც და პროფესორთა ბიძაშვილებიც. ეს ქვეყანა ასეთი იყო.

ბიჭებმა ამალიას ხის ჭიქას ჯიბეები მიუშვირეს.

ქალი უყრიდა და თან ათვალეირებდა. ღამის ერთნაირები

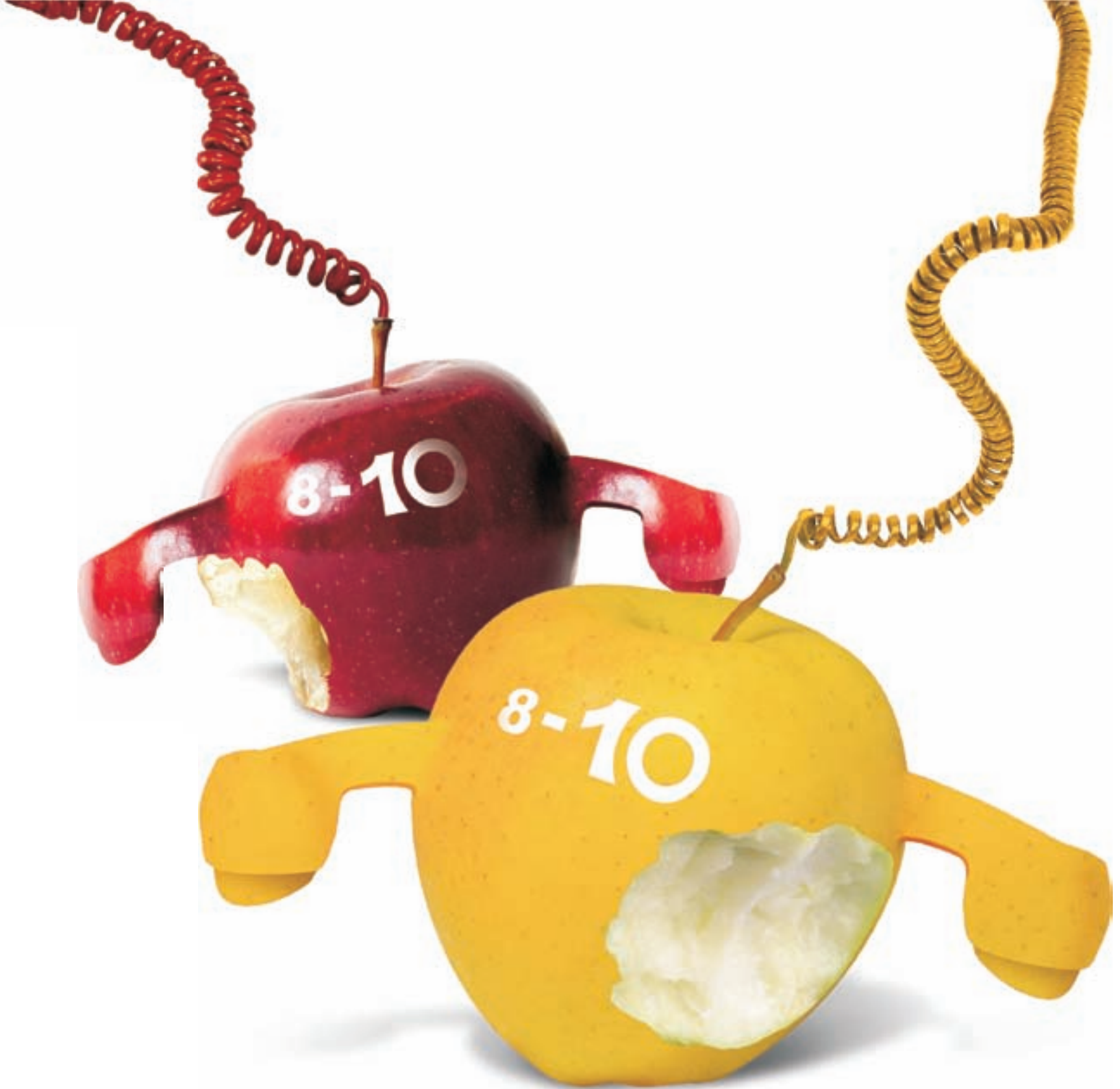

განხილვა 8-10



რუსთაველის გამზ. #31
ტელ.: (995 32) 44 19 19
ფაქსი: (995 32) 44 29 29

www.telecom.ge

LOVE ზარიდას



>>> **დასაწყისი გვ.38**

ქვეყანაში, სადაც ხელოვნება სარეველა ბალახით ჰყვავის – ყოველგვარი ინფრასტრუქტურის, ორგანიზების და მენეჯმენტის გარეშე – ინგრედიენტანა გოგოსგან მოვლას მოითხოვდა. იდეალიც ეს იყო – შემოქმედებითი საქმე, ფესტივალების ორგანიზება, თანამედროვე ხელოვნების ხელშეწყობა, საგამომცემლო საქმე...

თან ხომ არ გავინყდებათ – ინგრედი მუდამ რაღაცას ჰყვება, ჩაცმითაც კი. ის ამბობს, რომ მისი მთავარი საქმე თხრობაა ყველა დამკვიდრებული თუ გამოგონილი წესით. ამიტომაც არის, რომ ინგრედი უკვე წლებია, ლექსებს წერს (ჯერ-ჯერობით თავისთვის), იცვამს ისე, რომ ამითაც ამბავს ჰყვება და, რაც მთავარია, მისი თითოეული არტ-პროექტიც თხრობაა. შეიძლება გახსოვდეთ კიდეც იგივე “აპენდიქსი” – აქცია მხატვრების მონაწილეობით კავკასიის თემაზე. რატომ “აპენდიქსი”? კარგად უსმინეთ: “ამ ტერმინს რამდენიმეგვარი დატვირთვა აქვს: გავრცელებული სამედიცინო თვალსაზრისით, აპენდიქსი ორგანიზმისთვის მავნეა და ის უნდა ამოიჭრას. ჩვენ ვიფიქრეთ, რომ დანარჩენი მსოფლიოსთვის, რაღაც გაგებით, კავკასიაც აპენდიქსია – არაფრის მაქნისი და აქედან გამომდინარე, მისავინყებელი ან თავიდან მოსაშორებელი. მეორე მნიშვნელობით, აპენდიქსი ადამიანის იმუნიტეტისთვის არის კარგი, ანუ გამოდის, რომ არც კავკასიაა გადასაგდები რეგიონი. მესამე მნიშვნელობით – აპენდიქსი საშიშია. თუ გასკდა, ადამიანის ორგანიზმს საფრთხეს უქმნის. ესე იგი, რა გამოდის? რომ კავკასია საშიში რეგიონიცაა – თუ არ მიხედავ და მოუვლი, აქ ბოში შეიძლება აფეთქდეს. მხატვრები სწორედ ამ მიმართულებით ვამუშავებთ. ის, რაც მათ თქვას, ჩემი ნაფიქრი და ჩემი სათქმელი იყო”.

ერთ-ერთი ბოლო პროექტი იყო “ეკოტოპია”. ინგრედიის თემა ისევე კავკასია გახლდათ, ოღონდ ამჯერად ბუნების ჭრილში. აზერბაიჯანელი, სომეხი, ქართველი და გერ-

მანელი მხატვრები ამიერკავკასიის ბუნებაზე მხატვრულ განაცხადს აკეთებდნენ... აქაც ინგრედი ლაპარაკობდა და ამიტომაც მითხრა: “მე ხომ არტ-ექციების მენეჯერი ვარ და უშუალოდ ჩემს შემოქმედებით პროდუქტს არ ვფენ. ამიტომ, ჩემთვის გამოფენების კეთებაც ლექსების წერაა, ანუ ისევე ისე – თხრობა. გამოფენას კუნთი უნდა ჰქონდეს, ტენდენცია, ამ საქმეში ჩართულ ადამიანს კი, პირველ რიგში – პოზიცია”.

ასეა, უტელევიზორო ბავშვობის ხანიდან გამოჰყვა – მსჯელობის საოცარი უნარი, ლამაზად დაწყობილი და გამართული ფიქრებით საუბრის ნიჭი და ზუსტი დასკვნები. და ახლა, დასკვნის სახით, მეუბნება: “თუმცა, მოსმენაც მიყვარს, ჩემი საზოგადოებრივი აქტიურობით საკუთარს და სხვის შემოქმედებას ვუხსნი სიყვარულს, ფაქტობრივად, საქართველოს ვუხსნი სიყვარულს და პასუხს ველოდები”.

ინსტალაცია IV პატარა კულტურა

ერთ-ერთ შეხვედრაზე რომ მოვიდა, ლაპარაკი დაიწყო და უცებ გაჩერდა, მოიცა, ტელეფონს გამოვრთავ, თორემ ხელს შეგვიშლისო. “აქაური კი გავხდი, მაგრამ უცხოპლანეტელის თვისებები მაინც შემომრჩა. მაგალითად, ეს – ტელეფონი რომ არ გამოვრთო შეხვედრაზე, არ შემიძლია”.

ამ შეხვედრისთვის განსაკუთრებულად ვემზადებოდით ინგრედიც და მეც. მე არ მქონდა კითხვა. უფრო სწორად, არ მინდოდა დამესვა კითხვა, რადგან საქმე ეხებოდა ინგრედიის ბიოგრაფიის იმ ნაწილს, რომლის მეხსიერებიდან ამოშლაც მას ყველაზე მეტად სურს; ნაწილს, რომელსაც ყველაზე მეტად მოუხდება კომპიუტერის კლავიატურის ერთი ჯადოსნური შესაძლებლობების მქონე ლილაკი – DELETE. მაგრამ ინგრედი რისი ინგრედიცაა, რომ ბევრი არ ეფიქრა და მაქსიმალური სიზუსტით არ ჩამოეყალიბებინა Recycle Bin-იდან ამოგდებული ფაილი, სახელად “გაყრა” ისე, რომ ჩემს კითხვასაც არ დალოდებოდა.

ამ ფაილში, რომლის ზომა-წონაც ალბათ რამდენიმე კილობაიტით იზომება, მაგრამ სინამდვილეში გაცილებით მეტს მოიცავს, შემდეგი ტექსტი წერია:

“დადგა დრო, როდესაც ვატოს აღარ მოუნდა ჩემთან ერთად უღლის ტარება. როცა მას აღარ მოუნდა, რომ მეუღლეები გვერქმეოდა. ვერაფერს ვიზამდი. ძალიან დიდი არჩევანის წინაშე აღმოვჩნდი. ძალიან ღრმა ნაპრაღში ჩავვარდი... ინგლისურად გადასარეველად წერენ სიტყვა “კულტურას” – დიდი და პატარა ასო “C“-ებით. დიდი “C”-

თი დანერგილი კულტურა ერის კულტურაა. მე ამ კულტურაში ინტეგრაცია მოვახერხე, სხვადასხვა ხერხით მისი ნაწილი გავხდი. ვისწავლე ენა, წავიკითხე ქართული პროზა და პოეზია (ჩემი ქართულიდან ნიდერლანდურად ნათარგმნი წიგნები ნიდერლანდებში გამოდის), ვუსმინე მუსიკას, ფეხით მოვიარე უამრავი მხარე, გავიცანი სხვადასხვა კუთხის ქართველები, თბილისი ჩემი ქალაქი გახდა. ეს ყველაფერი მოვახერხე. სამაგიეროდ, გამაგდეს მეორე კულტურიდან, რომელიც პატარა ასოთი იწერება და რომელიც ყოფითი, ოჯახური კულტურაა. არადა, ძალიან მინდოდა ორივეში ერთნაირად ჩავრთულიყავი. ამისთვის ბევრი რამ გავაკეთე, მაგრამ როგორც ჩანს, რაღაც ვერ მოვახერხე. რაც მოვახერხე, ის ვერ დაფასდა. ამიტომ ძალიან დიდ და ღრმა ნაპრაღში ჩავვარდი. ჩემთვის ყოველთვის ძალიან ადვილი იყო ჩემოდნების ჩალაგება და აქედან წასვლა, მაგრამ მაქვს მიზეზები, რის გამოც ამას არ ვაკეთებ. ეს მიზეზები რამდენიმე კატეგორიად იყოფა. პირველი ჯგუფია საქმიანი მიზეზები. მე ხომ აქ გამომცემლობა მაქვს, კიდეც ნიდერლანდური კულტურისა და ენის ცენტრი, ვუძღვები თანამედროვე ხელოვნების პროექტებს, და თუ ნაპრაღში ჩავვარდი, ეს ყველაფერიც ჩემთან ერთად ნაპრაღში ჩავარდება.

ჩემი არნასვლის მიზეზების მეორე ჯგუფია პირადული. იცი, როცა ქართველები ცუდ ხასიათზე არიან, თვითონვე მეუბნებიან ხოლმე: აქაურობა ჭაობია, ნამდვილი ჭაობი! მეცინება ხოლმე, მაგრამ მერე თანდათან მივხვდი, რასაც შეიძლება ეს გამოთქმა ნიშნავდეს. და თუ მეც, დანარჩენ ქართველებთან ერთად, ჭაობში ვარ, ესე იგი, ვერც ამოვალ ამ ჭაობიდან. ესე იგი, სასიცოცხლო ძალა აქვე უნდა ვიპოვო, ამავე ჭაობში. მით უმეტეს, რომ ჭაობის ფსკერზეც ხომ შეიძლება მარგალიტი იპოვოს კაცმა. ბაზალეთის ტბის ძირზეც ხომ დევს დამალული ოქროს აკვანი (ისე, ამ ბოლო დროს, ბაზალეთის ტბაც ნამდვილ ჭაობს დაემსგავსა. რამდენჯერაც ცურვა დავაპირე, იმდენჯერ ტანზე მიკრული წყლის მცენარეები ამომყვა). კიდეც ერთი თქმულება ვიცი, რომლის მიხედვითაც დედოფლის სასახლე კოლხეთის რომელიღაც ჭაობში უნდა იყოს დამალული. აი, ახლა სწორედ ამ მარგალიტებს ვეძებ. აქ ვრჩები და ისევე ძებნას ვიწყებ. ასე მიჩვენია, ვიდრე საქართველოდან გულნატკენი წავიდე. ამ ქვეყნის შესახებ ხომ საზღვარგარეთ ისედაც სწორად კარგს არ ლაპარაკობენ. რატომ უნდა მიემატოს უარყოფითად განწყობილ ადამიანთა რიგებს კიდეც ერთი, ჩემი სახით?

კიდეც ერთს მივხვდი: აქ, საქართველოში, კაცს ისევე ეპყრობიან, როგორც წმინდა

ძროხას ინდოეთში. შუა გზაზეც რომ იდგეს გაჯიქებული, არაფერსაც რომ არ აკეთებდეს, მასზე ცუდის თქმა მაინც არ შეიძლება. კაცს შეიძლება ყველაფერი აპატიო. მერე რა, რომ მისი აზრით, ურთიერთობის გამოსწორებაზე ლაპარაკი თურმე არაფრანსალი დასავლური ჩვევაა. თუ კაცი ამბობს, აქ მიიჩნევენ, რომ ესე იგი, მართლაც ასეა.

მე ასე არ მგონია, მაგრამ მაინც აქ ვრჩები, რადგან იმასაც მივხვდი, რომ მცდელობის მიუხედავად, ვერც ის ორი მიზეზი წამართვეს, რის გამოც აქ ჩამოვედი – ჩემი იდეალებიც და ჩემი სიყვარულიც ჩემთანაა. მე ხომ აქ ერთი-ორი ძვირფასი და ახლობელი ადამიანიც მყავს, რომელთანაც უამრავ ძვირფას განცდას და მოგონებას ვიზიარებ. მაქვს კიდევ ერთი განძი – განსხვავებული სიყვარულის ნიჭი. შემიძლია სიყვარულად დავინახო კედლის ფაქტურა, შემიყვარდეს სუნი, შემიძლია მოვლენების მიმართ გამოვიმუშავო სიყვარული. ასე რომ, ვრჩები”...

ინსტალაცია V ომოპალი

ინგრიდის “ვრჩები”, ვიცი, ძალიან ბევრ ადამიანს გაუხარდა თბილისში. ყველაზე დაგვიანებით გამეხარდა მე, რადგან ყველაზე ბოლოს ინგრიდი მე გავიცანინი. უკვე მაშინ გავიცანინი, როცა შორიდან ვიცოდი – მართლა რჩებოდა.

ინგრიდის “ვრჩები”, პირადად მისთვის,

ძალიან ბევრს ნიშნავს. პირველ რიგში, და მოუკიდებლად მიღებულ გადანწყვეტილებას, ბევრი ფიქრის და განსჯის შედეგად მიღებულ გადანწყვეტილებას და კიდევ – ერთ აღმოჩენას: “ქართველებს გაქვთ ერთი გამოთქმა: რამდენი ენაც იცი, იმდენი კაცი ხარო. მე ვიცი ჩემი მშობლიური ენა, გერმანული, ფრანგული, ინგლისური და ქართული, მაგრამ არ ვიცი, ქართული ენის შესწავლამ სხვა ადამიანად მაქცია თუ არა. ყველაზე დიდი გავლენა, რაც საქართველომ დატოვა ჩემზე, არის ის, რომ უკვე აღარსად აღარ ვგრძნობ თავს, როგორც სახლში. აღარც აქ და აღარც ბელგიაში. არასდროს მესმოდა ებრაელების. მაგრამ ახლა ვხვდები – როცა ფესვებს ვეღარ გრძნობ, სამაგიეროდ გძნობ შევებას. თავისუფლებები და სულ სხვა განზომილებები იხსნება შენთვის.

თუმცა, ცხადია, როცა უცხოელი სტუმრები მყავს, თბილისს ისე ვაცნობ მათ, როგორც ნამდვილი თბილისელი. ტრაფარეტული ტექსტების ნაცვლად, ვუამბობ ამბებს, მითებს, მიმყავს გარეუბნებშიც. მათ წინაშე ისე ვშლი ქალაქს, როგორც ხალიჩას. ხალიჩა ხომ უამრავი ძაფისგან იქსოვება, ის ხომ ძალიან ძრელი ქსოვილია. ამ ქალაქსაც უამრავი ქსოვილი აქვს – დაფარულიც და ხილულიც”.

ინგრიდი ახლა სოლოლაკში ცხოვრობს და, როგორც თვითონ ამბობს, არავინ არ ცხოვრობს ისე თბილისურად, როგორც ის. ინგრიდის იტალიურ ეზოში ებრაელებიც

ცხოვრობენ, ქართველებიც, სომხებიც და აზერბაიჯანელებიც. მერე ერთი უპატრონო ძალი შეეკედლათ და ახლა – ერთი ბელგიელი გოგოც ჰყავთ.

ინგრიდის სახლს ორი ეზო აქვს – წინა და უკანა და ძალიან ჰგავს რეზო გაბრიძის დეკორაციებს. უკანა ეზოში დიდი ამბები ტრიალებს: მუდმივად ისმის ბავშვების ხმაური, ხის მაგიდასთან მსხდომი მონარდე მამაკაცების კამათების კაკუნის და მუდმივად მოშვებული ონკანიდან წყლის წკაპა-წკუპი. “ხო, ამ ონკანის გამო, სულ მგონია ხოლმე, რომ ეზოში დიდი და ლამაზი შადრევანი მაქვს”.

მოკლედ, ინგრიდი დარჩა. ახლა საზაფხულო არდადეგებზე ბელგიაშია. ალბათ, იქ ისევ მოინახულებს თავის ჩრდილოეთის ზღვას – ზამთარში ტალღის ქიმები რომ ეყინება ხოლმე, თმას გაანეწინებს გრილ ქარს; ფინჯანი ყავით, ოჯახთან ერთად დაათვალიერებს პროექტორით კედელზე კინოკადრებად გაშვებულ ძველ ფოტოებს, მეხსიერებაში ამოატივტივებს იმას, რაც ამოტივტივების ღირსია და მერე ისევ თბილისში ჩამოვა, რათა ახალი მოგონებები დაიგროვოს – სულ ერთმანეთზე უკეთესები. და სწორედ ამ ახალი მოგონებების იმედად, უკვე მშვიდად ვარ მეც – დაე, წაშალოს ინგრიდმა ის, რაც წასაშლელია. ახალი და კარგი თავგადასავლების დასამახსოვრებლად ხომ ისედაც საჭიროა ხოლმე მეხსიერების დაცლა. შიგადაშიგ.

ერთი დღე სახელოსნოში



>>> დასაწყისი გვ.50

იცით, რა მოსწონდა ბავშვობიდან ამ პროფესიაში? რომ ხარ მშვიერი, ლოთი მხატვარი, რომელსაც სიკვდილის მერე აღიარებენ. ხშირად უფიქრია, რა სჯობს, შეძლებული საქმოსანი თუ მშვიერ-მწყურვალი მხატვარი; ხელოვანი, რომელიც აკეთებს იმას, რაც მოსწონს და უნდა... მოდილიანი, ვან გოგი, ფიროსმანი... მოკლედ, ამ ყველაფრის წარ-

მოდგენით საშინლად იხიბლებოდა. თუმცა, სანამ საბოლოოდ გადანწყვეტდა აკადემიაში, ფერწერის ფაკულტეტზე ჩაბარებას და ყარამან ქუთათელაძესთან 3 წლიან მოსამზადებელ პერიოდს გაივლიდა, მის ცხოვრებაში ძალიან აქტიურად და ყოვლად უიმედოდ არსებობდა მ უ ს ი კ ა, რისი გაგონებაც, ამ გვარის, ბალანჩივაძეების სპეციფიკიდან გამომდინარე, დარწმუნებული ვარ, არც თქვენ გაგაკვირვებდათ.

მუსიკა = სკოლა. რატომ?

– „ოჯახური მომენტი მქონდა – მუსიკა, მუსიკა და მუსიკა. ფორტეპიანოზე დავდიოდი და ისეთი მასწავლებელი მყავდა, რომელიც სულ ხელეზე მირტყამდა. ბოლოს უკვე შეშინებული ვუკრავდი, ყოველ წამს მეგონა, აი, ახლა მოვა და ისევ ჩამარტყამს-მეთქი. მახსოვს, როგორ მტკიოდა მაჯები. ვფიქრობდი, როგორ გავიზრდებოდი, გავხდებოდი კომპოზიტორი... ეს რაღაც მოვალეობასავით იყო. უბრალოდ, ერთხელაც, რაღაც მომენტ-

ში მივხვდი, რომ ეს არ არის ჩემი და არ მინდა! რატომ უნდა ვუკრავდე?! რატომ?! მამაჩემიც, იცი, როგორი კაცია? არ არსებობს რამე კარგი გითხრას, თუ მართლა ძალიან კარგი არ არის; ანუ, ნახალისების მომენტი გამორიცხული იყო – „გააჩუმეთ ეს ბავშვი! რა საზიზღრობას უკრავს! ვაიმე, ყურები...“ ჰოდა, მივხვდი, რომ არა! არ მინდა! თავი რომ დავანებე, სულ მიჩიჩინებდნენ – აი, გაიზრდები, ინანებ და მერე გვიანი იქნებაო. არადა, ისე მიხარია, ასე რომ მოვიქეცი, როგორც... სკოლა რომ დამთავრდა! ჰო, ზუსტად ისე. ვერ ვიტანდი სკოლას... სულ მეუბნებოდნენ – დაამთავრებ და ნახე, როგორ მოგენატრებაო. მენატრება კი არა, დღესაც, სკოლის ბავშვები რომ მირეკავენ, წამო სკოლის შეკრებაზე ან ბანკეტზეო, – რას ამბობ? არ მინდა, არა! სკოლა რომ დავამთავრე, ჩემზე ბედნიერი კაცი არ იყო... ისე მიკვირს, როცა ეს პერიოდი ენატრებათ...”

სკოლის ამბავში, ბედი ნამდვილად არ სწყალობდა. ჯერ იყო და მისი სკოლა, რატომღაც, ყოველ წელს იცვლიდა შენობას;

ანუ, ხან მთანმინდელი, ორთაჭალელი და ხან კიდევ რომელიღაც უზნელი ხდებოდა და მერე გერმანიაში გააგრძელა სწავლა, სადაც მამამისის კონცერტების წყალობით, მთელ ოჯახს მოუწია გადასახლება – „წარმოიდგინე, შევედი კლასში და ყველა ჩამწკრივებული დამხვდა. რიგ-რიგობით მოდიოდნენ, ხელს მართმევდნენ და: – იოჰანეს; – ანტონი, სასიამოვნოა; – კრისტიან; – ანტონი სასიამოვნოა; – ოლივერ; – ანტონი, სასიამოვნოა... საშინელება იყო, მთელი კლასი ასე გამეცნო. ყველა ზედმეტად მონესრიგებული იყო, საკუთარი „პაიოკებით“ და ა.შ. გავგიჟდი. ერთი მე გამოვდიოდი ყველაფრის ამრევი“.

სკოლა, რომელსაც მჭიდრო კავშირი ჰქონდა მუსიკასთან, დილის 8 საათზე, ყველასთვის ერთადერთი და უწინდესი გაკვეთილი – ფლეიტაზე დაკვრით იწყებოდა. შევედი დილით და ყველა ჩამწკრივებული, გაბერილი ლოყებით და ფლეიტით მხვდებოდა. არ ვიცი, რისი დამსახურებით, გენმა თავისი ჰქნა თუ რა, მაგრამ ანტონი ფლეიტით პირში არასდროს მდგარა სკოლებთან ერთად. ის დირიჟორის ამპლუაში, ამაყად იქნევა ხელებს. ახალ სკოლაში, თავის დამკვიდრების საკუთარი მეთოდი ჰქონდა – „უფროსკლასელები პანკები იყვნენ და ყოველთვის სკოლის შესასვლელში იდგნენ. ისეთი უხერხული იყო მათ შორის გავლა და აი, რა მოვიფიქრე: კალამს გადავახატე სიგარეტი, და შესვლისას, გავირჭობდი პირში და ისე ჩავივლიდი ხოლმე. რა ვიცი, ალბათ, იმათაც ეგონათ, ეს რა მაგარია, მე-7 კლასელია და სკოლაში სიგარეტით დადისო... რაღაც ნერვიულად აღიქვამდნენ ყველაფერს. მაგალითად, ერთხელ ოჩოფხეები გავაკეთე და კლასში ისე შევედი... მერე...“ მერე კინალამ წესიერი გერმანელი ბავშვები დალუპა და მილიციაში ამოაყოფინა თავი. მატარებლის ბილეთის საფასურის გადახდას ფულის შეგროვება სჯობია – ამ პერსპექტივით მოხიბლა კლასელები, და ერთ-ერთი მორიგი ჯგუფური გასეირნებისას, ბოროტ ბიძია კონდუქტორს გადაეყარა. დიდი სკანდალი ამტყდარა, მთელი სკოლა ფეხზე დამდგარა და... და იდეის ავტორი, „დაზარალებული“ ბავშვების მშობლებმა სადილზე დაპატიჟეს. იქ წყანარად და უემოციოდ აუხსნეს, რომ ეს ცუდია და რომ ის, ანუ ანტონი საზიზღარი ადამიანია. მართალია, მეორედ უკვე სადილის გარეშე დამთავრდა ყველაფერი, როცა მთელი კლასი გაყინულ ტბაზე სასრილოდ წაიყვანა. და გრიფიტის „გზა აღმოსავლეთისკენ“ გინახავთ? აი ის, ლილიან გიში რომ გდია შუა წყალში, ყინულის ნატეხზე და განწირული რომ ითხოვს შევლას? არა, არა, კინალამ, კინალამ ასე დამთავრდა. უბრალოდ, ბავშვები დროზე გადმოიყვანეს და მერე, ერთი შვარცენგერი დეიდა-polizei მისულა ანტონ-

თან საქმის გასარჩევად – ისეთი სერიოზული polizei, სამი კაცი რომ ჰყავდა მოკლული და რამე.

პარიზში მინდა

პარიზი მაშინ შეუყვარდა, როცა დიუმას ფურცლავდა და მუშეკეტებთან ერთად, თვითონაც ათასგვარ ფათერაკსა და თავდადასავლებში ეხვეოდა. მისი ფაგორიტი დ'არტანიანი არასდროს ყოფილა, „გულის სიღრმეში ეს დ'არტანიანი ყოველთვის დიდი მამაძალი მეგონა“-ო. სამაგიეროდ, მშვენივრად აიგივებდა საკუთარ თავს დინჯ ათოსთან, რასაც დამაჯერებლად ასაბუთებს: „ათოსი გრაფი იყო, ვინმე უბრალო მუშეკეტერი-პოლიციელი კი არა“. მერე კი, როდესაც მის მესხიერებაში მჭიდროდ გადაეჯაჭვა ერთმანეთს: სიღარიბე, მშვიერი ლოთი მხატვარი და სიკვდილის შემდეგ აღიარება, აბა რომელ ქალაქზე უნდა ეოცნება? – პარიზზე, რა თქმა უნდა.

„არ გინდა ფული, არაფერი, ეგ დაივიწყე. მოკიდე შენს ნახატებს ხელი, ჩადი, იპოვე რომელიმე ხიდი და მის ქვეშ დაიძინე. მერე ერთი-ორი ბოთლი ღვინოც იყიდე და ხალხსაც ასე, თავისით გაიცნობ.“ – დაარიგა ყარამან ქუთათელაძემ. ანტონს ეს რჩევა არათუ გაკვირვებია, პირიქით, საკუთარი ოცნების რეალიზების შესაძლებლობა კიდევ უფრო ნათლად დაინახა, გზის ფული შეაგროვა და მეგობრებთან ერთად, ილიაში ნახატებამორჩილი, პარიზში წავიდა. მანცდამანც სუფთა ადგილი ვერ იპოვა ხიდის ქვეშ, ამიტომ, მეგობრებთან ერთად, ერთსანოლიანი, პატარა სტუდიო იქირავა და ამითაც კმაყოფილი, დასახლდა. ასე ეგონა, პარიზის ყოველი კუთხე-კუნჭული ზეპირად იცოდა და დიუმას გმირებთან ერთად, უკვე მერამდენედ მოგზაურობდა ნაცნობ ქალაქში – „დასაწყისში იცი, როგორი შეგრძნება მქონდა? რომ პარიზმა არ მიმილო. ტურისტს ვგავდი, რასაც ვერ ვიტან, მთელი დღე წინ და უკან დავდიოდი და ფეხით ვტეკუნდი გრძელ მანძილს ლუვრიდან ეიფელამდე, ელისეს მინდვრებიდან „ლა დეფანსის“ ახალ ტრიუმფალურ თაღამდე. შევდიოდი გალერეებში, სადაც ეწერა, რომ აქ გამოფენილი იყო პიკასო, მოდილიანი, შაგალი... და უკან საკუთარ ნახატებთან ერთად გამოვდიოდი. ბოლოს, გადავწყვიტე, რომ სრული იდიოტიზმია, ამხელა გზა გამოიარო და ვერ გააკეთო ის, რისთვისაც ჩამოხვედი. ერთ ვინრო ქუჩაზე გავედი, სადაც ყველაზე მეტი გალერეაა, შევალე ერთ-ერთის კარი, სადაც სეზანი იყო გამოფენილი, მივედი მეპატრონესთან და ნამუშევრები ვაჩვენე. – ოო, კარგო, – მითხრა, – დამიტოვე შენი მისამართი და 2007-ში ჩემს გალერეაში გა-

მოგფენო. დაფუნერე კოორდინატები, მაგრამ დარწმუნებული ვარ, რომ უბრალოდ მომიშორა. ეს 2004 წელს მოხდა. ციყად გამოვედი. ცოტა ხნის წინ, დილით სახლში ვილაც კაცი მოვიდა – გამიღეთ, ფოსტალიონი ვარო. ვუღებ და რაღაც კონვერტს მანვდის. კონვერტში კონტრაქტია – „მუსიკ ანტონ ბალანჩიუაძესო...“ და ა.შ. და ა.შ. ასე რომ, იმ ქალს არ მოვუტყუებდევარ.“

GAG და „ტაპირი“

GAG - “Georgian Art Group“-ის აბრივიაციურაა – მხატვართა და ბიზნესმენთა კავშირის სახელი, რომლის შექმნის იდეა ანტონს პიკასოს მუზეუმიდან გამოსულს და მონმარტრზე, იმპრესიონისტ მხატვართა კაფეებთან სეირნობისას მოუვიდა. „ტაპირი“ კი ის კაფე-გალერეაა, რომელზეც GAG-ის წევრები ყველაზე დიდ იმედებს ამყარებდნენ, და მხატვართა, პოეტთა და... მოკლედ, ხელოვან ხალხთა საყვარელ ადგილად უნდა ექციათ. რაც შეეხება სახელწოდებას – ტაპირი, ეს ერთი უშნო ცხოველის სახელი ყოფილა. და როგორც ანტონის მამა, ჯარჯი თავის დახატულ ნებისმიერ ცხოველს ტაპირს არქმევს და სულ გაიძახის — რა ჰქვია? როგორ, რა? ტაპირი; ისიც ტაპირი! ეეს? ესეც ტაპირია! – ანტონს კაფესთვისაც ეს ერთობ უცხო ჟღერადობის სახელწოდება მოუცია.

– GAG – ეს არის ნოსტალგია იმ ძველი მხატვართა კავშირებისა თუ თავშეკრებებისა, რაც დღეს აღარ იმართება და რაც ასე საჭიროა. მხატვარი თავის თავს შესაბამისობაში პოულობს, როცა შეუძლია შეადაროს თავი, ნახოს მისი თანამედროვეს ნამუშევრები, ჰქონდეს კავშირი. ამიტომ, ჩამოვედი თუ არა, მაკა ბატიაშვილს, ავთო გურგენიძეს, ქრისტინე კაკაბაძეს და ნინო მოსაშვილს დავუკავშირდი და შევექმენი რაღაც კავშირით – GAG. თან ყველას სხვადასხვა ხელწერა გვაქვს და ვფიქრობ, ჩვენს შემოქმედებით ურთიერთობას ეს კიდევ უფრო საინტერესოს ხდიდა. მერე კაფე-გალერეის შექმნის იდეა გაჩნდა, რაშიც ბიზნესმენები უნდა დაგვხმარებოდნენ. ძალიან მყუდრო, სახლივით კაფე, სადაც პერიოდულად გამოფენები, ხელოვან ხალხთა შეხვედრები გაიმართებოდა, და სადაც ყველაფერი, კედლების ამოშენებით დაწყებული, ზედ ჩამოკიდებული ნახატებით, – ჩვენი შექმნილი და გაკეთებული იყო. უბრალოდ, ერთი რამ ვერ გავითვალისწინე – რომ არ არსებობს ხელოვნება და ბიზნესი ერთად. ვინც ფინანსური დახმარება გაგვინია, იმ ადამიანმა გაყიდა წილი. ვინც იყიდა, მერე ამ მეორემაც იგივე გააკეთა, და ბოლოს მოვიდნენ ისეთი ადამიანები, რომლებიც საერთოდ აზრზე არ იყვნენ,

რატომ და რისთვის დაიწყო ეს ყველაფერი, მარტო ფულზე ფიქრობდნენ. ამიტომ GAG-იც დაიშალა და „ტაპირიდანაც“ წამოვედით. გული როგორ არ მწყდება, ყველაფერი ჩვენი გაკეთებული იყო. მაგრამ არა უშავს, რამეს კიდევ მოვიფიქრებთ. მთავარი ისაა, რომ ბევრი კარგი მეგობარი შევიძინე...”

ამ დროს, მობილურ ტელეფონზე ჩვენი გზაბნეული ფოტოგრაფი დათო მესხი მი-რეკავს – ისა, მგონი, სადაც სხვაგან ავედი. მოდი რა, მიშველე. მერე, მესხთან ერთად, კიდევ კარგა ხანი ვსხედვართ მრგვალ მა-გდასთან, ვწრუპავთ ღვინოს და ხელოვნე-

ბის დარგებს ახალ თემას – ფოტოგრაფიას ვუმატებთ. მესხი დიდ დარბაზს პოულობს და ფოტოების გადასაღებად, „მსხვერპლი“ გაბრწყინებული თვალებით გაჰყავს. ჩემი მისია შესრულებულია, მესხის კი მხოლოდ ახლა იწყება.

დიდდარბაზში ანტონი რალაც არაკომფორ-ტულად გრძობს თავს. ეს აშკარად ჩვენი ბრალია. ხან ადექიო, ხან დაჯექიო, ხან აქეთ მოიხედო. ფოტოებს კი არ გიღებ, ვითომ, ვითომ სასინჯებს ვაკეთებოო, – ატყუებს მესხი. ანტონს კი არ უყვარს საკუთარ თავზე მიმართული ფოტოკამერა და რალაც

უხერხულად იმშუშნება. „ოოო, ამათ რთული თანამშრომლობა ექნებათ,“ – გავიფიქრე ჩემთვის და კარი გამოვიხურე.

გარეთ გამოვედი, სადაც ყველაფერი ისევ ისე დამხვდა, თითქოს დრო არც გასულაო; ისევ ისე მხურვალედ აჭერდა მზე და სახან-ძროც ისევ გულუხვად ჩუქნიდა მტკერის სუნს გამვლელებს. სუპერთანამედროვე დი-ქტოფონი ხელით შევამოწმე, ხომ ჩანთამია-მეთქი, ოღრო-ჩოღრო გზაზე ისევ შევავლე თვალი ნაცნობ პლაკატს და – ხედავ, როგო-რია? – ვკითხე, შენს თავს რა ფერში ხატავ-მეთქი. და არ მიპასუხა?! – არ გეტყვიო! ჰმ!

ახლა და აქ გიორგი ლიფონავასთან ერთად



>>> **დასაწყისი გვ.74**

სამწუხაროდ, ეს ამბავი არ შედგა. მაგრამ, სამაგიეროდ, მრავალი სხვა რამ გადაიღეს, მათ შორის ჩემი საყვარელი რეკლამა მუსიკა-ლური ჟურნალის, “ოზონისთვის”. ხომ ნანახი გაქვთ? შესანიშნავია. გიორგიმ მოკრძლებით თქვა, ეს შემსრულებლების დამსახურებააო, მაგრამ ჩვენ ხომ ვიცით, რომ არც მთლად ასეა საქმე.

...

მე: ბედნიერი კაცი ხარ?

გიორგი: არა მგონია. ბედნიერი ერთი წუთით თუ ვარ ხოლმე. ზღვაზე. როცა ქვიშა მეკრობა.

ათი წლისა იყო, როცა სოხუმში ჩავიდა. კარგი იყო, მხოლოდ ერთი რამ იყო ძალიან ცუდი – კარაქიანი გოგლიმოგლი, გაციებული იყო და დედა აძალებდა. მაგრამ უსაზიზღრე-სი კარაქიანი გოგლიმოგლი რა მოსატანია იმასთან, რაც სოხუმში ხდებოდა! გიორგი ამბობს, რომ მაშინ აღმოაჩინა თავისი დიდი სიყვარული: ზღვა და მზე. ახლა დამატებით ისიც იცის, რომ ზღვაზე ფრენბურთის მოე-დანაც უნდა იყოს, რომ მზეში ითამაშოს, ძა-ლიან დასცხეს და ბედნიერი იყოს.

მე: შეგიძლია ზღვა აღწერო?

გიორგი: ???

მე: აი, გაიცანი ვილაც უბედური ადამიანი,

რომელსაც ზღვა არასოდეს უნახავს და უნდა გააგებინო, როგორია.

გიორგი ისე დაფიქრდა, რომ საუბრის თე-მის შეცვლა გადაწყვიტე – რატომ ვაწვა-ლო...

ზღვასთანაა დაკავშირებული ორი მოგო-ნება, რომლებიც სრულიად მოულოდნელად მიაბო. ერთი – ძალიან კარგი, მეორე – საში-ნელი.

მოდი, საშინელით დავიწყოთ, რომ მერე გაგვიხარდეს.

ერთ დღეს ზღვამ ნაპირზე ძროხა გამო-რიყა. ნამდვილი, მთლიანი, დიდი, მკვდარი ძროხა. მდინარემ ჩაიტანაო ზღვაში, მაგრამ რა ნუგეშია. სანაპიროზე მყოფნი აღშფოთდ-ნენ, მოგვამორეთო, და ძალიან ჭკვიანმა მაშ-ველებმა ის ნავეში ჩადეს, ზღვაში გავიდნენ – არც იმდენად შორს, რომ ხალხს ვერ დაენახა – და წყალში მოისროლეს. რამდენიმე დღის მერე, ძროხა ისევ გამოირიყა, მაგრამ ამჯე-რად უფრო საშინელი იყო, დანაწევრებული... უუუ... დელფინები წაეთამაშნენ ალბათ.

კარგი კი ის იყო, რომ ერთხელ, ალიონ-ზე, როცა სანაპიროზე კაცი-დაბადებული არ ჭაჭანებდა, საბანაოდ გასულმა გიორგიმ სიღრმეში, ტივტივაზე ჩამოკიდებული ქალი აღმოაჩინა. არ იხრჩობოდა, მაგრამ ბევრიც არ აკლდა, ცურვა სცოდნია, მაგრამ შორს გა-სული შიშს აუტანია. გიორგი რომ მიუახლოვ-და, ტივტივას ხელი უშვა და მის მხარდამხარ თავად გამოსცურა.

რა კარგია, როცა მფარველი ანგელოზი ხარ, თუნდაც ცოტა ხნით, მაგრამ მაინც.

...

საჩუქრად გიორგი ლიფონავას, ანა კორ-ძაია-სამადაშვილისა და ჟურნალ “ცხელი შოკოლადისგან”, იმის გათვალისწინებით, რომ მზისა და ზღვის გარდა, ჩვენს გმირს ერთი სისუსტეც აღმოაჩინდა – აბანო.

დანამდვილებით ვიცით, რომ გიორგი გა-სული საუკუნის და თან ქალთა აბანოში ვე-რასოდეს მოხვდება, ხოლო ის, რასაც ქვემოთ შემოგთავაზებთ, ძალიან ეხმიანება მის მიერ

“კადრებად” მოყოლილ აბანოს ამბებს.

“აბანო!

თითქოს ჩვეულებრივი რამ არის...

აბანოში ბანაობენ, ტანს ისუფთავებენ; ასეა ყველგან და ყოველთვის. მაგრამ აბანო თბილისში...

...ეს ის დრო იყო, როცა აუზების ნაცვლად კლდე იყო ამოღრმავებული და აბანოში კი მაშხალები ენთო.

ქალების საერთო აბანოდ მხოლოდ ეგრეთ-წოდებული ციხის აბანო ითვლებოდა და არ-სად არ იყო ისეთი უწესობა, სივინროვე და სიბინძურე, როგორც აქ. დღესაც, თუ სადმე ჩხუბი და ყაყანი ატყდება, იტყვიან: “ხოჯას აბანოა?”

აქ ყოველთვის ერთი ალიაქოთი იყო ხოლ-მე; ადგილებისთვის ატყდებოდა ჩხუბი, ჯილ-ჯილი, დავიდარაბა; ჩხუბობდნენ ტოლჩებით, ქობინებით, ერთმანეთს ბუნუნებს აგლეჯდ-ნენ, ინყევებოდნენ; არ ივინყებდნენ წინა-პრებსაც; მკვდრებს საფლავიდან სთხრიდნენ, ცოცხლებს ქოქოლას აყრიდნენ; ერთი სი-ტყვიტ, მაშინ არავითარი გასართობი არ იყო და ეს ქალებიც “დიდის სიამოვნებით” ატა-რებდნენ დროს აბანოში!

ამ ქალებისთვის უცხო იყო ცნობილი თქმა: “ბრძნად მეტყველება ვერცხლი არს წმინდა, ხოლო დუმილი – ოქრო რჩეული”. ისინი ლა-პარაკობდნენ ყველაგან და ყოველთვის. ეს აბანოც მათი სალაყბო ადგილი იყო. არაბებს ანდაზაც კი აქვთ: “თუ ლაპარაკი გინდა, აბა-ნოში წადიო!”

...მერე ჩაის სმა იწყებოდა. აბანოს ტანთ-გასახდელ დერეფანში უშველებელი სამოვა-რი იდგა. ეს ტიტლიკანა დედაკაცები ისხდნენ ამ სამოვრის გარშემო და მთელი დღე ჩაით ლოთობდნენ... წარმოიდგინეთ, ქალებსაც ჰყავდათ თავიანთი აშული – გერაგერმიშანთ უსინათლო მათა, რომელიც თავისი სიმღე-რით ართობდა დასაპნილ და ინადადებულ ქალთა მარაქას. ეს იყო მათი კლუბიცა და თეატრიც!”

ესეც ჩემი საყვარელი წიგნიდან.

...

როცა ძალიან, ძალიან ბევრი წელი გავა, გიორგი ლიფონავა ცხოვრების დაისს სოხუმში გაატარებს. მისი სახლის ფანჯრიდან გამომჩნდება ზღვა, ხოლო თუ მოაჯირზე გადაიხრება – ალბათ, ფრენბურთის მოედანიც,

რომ იქ მზეში ითამაშოს და ბედნიერი იყოს. დამპირდა, საღამოს ზოგჯერ გესტუმრებო – მეც ხომ სოხუმში ვიცხოვრებ, მაიაკზე, ყველაზე ლამაზ სახლში.

რა კარგია, რომ გიორგი ლიფონავას ახლა და აქ ყოფნა ახასიათებს! ნამდვილად არ

მისაყვედურებს მოხუცს, ოდესღაც “ცხელ შოკოლადში” ჩემზე რა დაგინერიაო...

P.S. გიორგი: დამაინყდა! იმ ფილმებში ჩასვი “ლოლა მირბის”!

მე: კარგი.

სადაც ათი, იქ თერთმეტი. რა ბედენაა.

Family Affair ანუ ოჯახური საქმე



>>> დასაწყისი გვ. 82

იპ: ეტყობა, თარგი არ იყო კარგი.

ოთარი: თარგი?? ხო, ეტყობა. ჯარში იას, როგორც კონკიას, ფესხაცემლები, „სანდალიკები“ შევუტერე...

იპ: ხო, თან ლექსი დამინერა და ქუსლში ჩადო.

ოთარი: ტყავისგან გავაკეთე და როგორც ბერძნული, ისე იკვრებოდა გრძელი თასმებით. ქუსლში ჩავუდე ლექსი, რომ გაგიცვდებოდა, მერე ნაიკითხე-მეთქი. მერე არ ვიცი, რა მოხდა, მაგრამ ის „სანდალიკები“ ჩვენი სახლიდან გაქრა...

ჩემი საქმე, შენი საქმე – ასე არასდროს ყოფილა. იცი, როგორ არის? რასაც ია ვერ აკეთებდა, მე ვაკეთებდი. იამ აჭამა ბავშვს, ამის მერე ქალის ორგანიზმი გამოფიტულია და იძინებს. ხოდა, იმ დროს, ვიცოდი, რა უნდა გამეკეთებინა; საჭმლის მომზადება თუ ბავშვის ტანსაცმლის გარეცხვა. ვთვლიდი და ვთვლი, რომ თუ მამაკაცი ცოლის მოყვანას გადანყვეტს, უნდა შესწევდეს ძალა, რომ მოუაროს. სხვის იმედზე არასდროს ვყოფილვარ. თუ ვინმეს უნდოდა, გვეხმარებოდა. და ისე, რომ ვინმე დაავალდებულო – არა.

მხატვრები ვართ და გამუდმებით უნდა ვიმუშაოთ... ბავშვს თავისი პერიოდი აქვს, მოვლა სჭირდება. ბავშვი რომ დაიბადა, ვიფიქრე, რომ ასე არ შეიძლება, ვერ გავჩერდები და უნდა ვიმუშაოთ-მეთქი. გიორგი კალთაში ჩავისვი და ხატვა დაიწყო. აკეთებ ფერწერას, ბავშვი კალთაშია; ხან დაიძინებს, ხან დაახველებს, დააცემინებს. თან ამ ყველაფერს უყურობს; მერე ჩარხზე თიხა ამომყავს... შეეხება, გაისვრება – ეს დიდი მადლია. ეს ყველაფერი

მასზე გადადის. გიორგი 4 წლის იყო, პატარა ცხენი რომ გააკეთა. ეს ყველაზე მნიშვნელოვანია; ამ გარემოში რომ გაიზრდება, მასაც ისევე დარჩება მესხიერებაში დეტალები, როგორც მე ის წისქვილები, ფარდაგის მქსოველი ქალები...”

ამერიკა, მიჩიგანი და მინა

ფარდაგის მქსოველი ქალების რა მოგახსენოთ, მაგრამ ჩვენი დღევანდელი წყვილის მესხიერებაში კიდევ დიდხანს დარჩება მიჩიგანის ტბა, ვინმე ჯერი კატანია, საუკეთესო გალერეების სახელები და მინის ბერვისგან დაბერილი ლოყები. სწორედ მაშინ, როცა მონევის ამკრძალველ ნიშანს გვერდი ავუარე და სახლ-სახელოსნოში, ხელნაკეთ სავარძელში მოვკალათდი, ჯერ კიდევ ამოულაგებელ ყუთებში, მინის ჭურჭელი დავინახე. ცნობისმოყვარეობა მაშინვე დავიკმაყოფილე და მინასთან მუშაობის ტექნოლოგიასაც, დილექტანტის დონეზე, თეორიულად გავეცანი. ოთარის და იას ჩიკაგოში, მიჩიგანის ტბაზე ერთთვისანი ვიზიტი, ამ ახალ ჰობის თუ ხელობას – მინას უკავშირდება.

ოთარი: ერთმა ბიზნესმენმა მიგვინვია, რომელიც ახალგაზრდობაში კერამიკოსი იყო. ძალიან უყვარდა ეს საქმე და დღემდე საერთაშორისო პროგრამებს აწყობს, ჯგუფებს ქმნის, მსოფლიოდან საუკეთესო კერამიკოსები ჩაჰყავს მიჩიგანის ტბაზე, სადაც უზარმაზარი ცენტრი აქვს, სახელოსნოებით და სასტუმროთი.

მინა-კერამიკის ფაკულტეტი დავამთავრე, მაგრამ ჩემი ხელით არასოდეს გამიკეთებია მინა. პოსტსაბჭოთა სივრცეში, საკუთარი ხელით არცერთი მხატვარი არ ამზადებდა მინას. ქარხანაში ხელოსანი ესკიზს აკეთებდა. ამ სტუდიის მფლობელი ჯერი კატანია გვასწავლიდა. იცი რას ჰგავს მინა?... ლითონს, ლითონი და მინა ერთნაირი ტექნოლოგიაა; უნდა გააცხელო, გააღწო – სითხეა. ლითონი უნდა ქედო, მინა – დაჭყლიტო, მაკრატლით მოჭრა, განელო. შეგიძლია შეაფერადო. რაც უფრო კარგად იგრძნობ ტექნოლოგიას, ფერს, შეიძლება რელიეფი მისცე და უფრო კარგი გააკეთო.

უამრავი გამოფენა ვნახე – სწავლების კურსი იმასაც ითვალისწინებდა, რომ საუკეთესო გალერეები, საუკეთესო მხატვრების ნამუშე-

ვრები დაგვეთვალეოებინა – დეილ ჩიხული, ტალია პიეტრა... ჩიხულიზე ისიც გავიგეთ, რომ მაინცდამაინც არ უყვართ, იმიტომ, რომ ნამუშევრებს სხვებს აკეთებინებს. იქ ერთი ისეთი კაცი შეგვხვდა, რომელიც... მოკლედ, მინაზე გიჟდება თურმე! ვაიმე, მინაა!!! – აი, ასე ამბობს. ჩვენზე რომ გაიგო, უცხოეთიდან ჩამოსული მხატვრები არიან და თან მინას სწავლობენო, რაღაც საგანგებო ოთახები გავგილო და ვაშინგტონის მსოფლიო გამოფენაზე, მინის გამოფენაზე წასაღები ნამუშევრები გვაჩვენა. მინა რატომ? საინტერესოა და იმიტომ. ხელოვანს არ უნდა ქონდეს საზღვარი – რაც უფრო მეტ რამეს დაუფლები, მით უფრო გაიზრდება დიაპაზონი.

იპ: ზოგი თვლის, რომ თუ გრაფიკოსი ხარ, მარტო გრაფიკა უნდა აკეთო. რენესანსის დროს, ეს ნორმალური იყო, როცა ბევრ ტექნიკას ფლობდი. აქ კი... თუ მხატვარი ხარ, რა გინდა არქიტექტურასთან... ეს არ არის სწორი. ასე რომ, ამ კონკრეტულ შემთხვევაში, რენესანსი ორივეს მოგვწონს. ოთარი ბევრ რამეს აკეთებს, სახლების დიზაინსაც და ახლა ახალი შეკვეთაც აქვს, არა?

ოთარი: ბარათაშვილის ქუჩას ვაკეთებ – კონკიდან დაწყებული, ყავლაშვილის ძეგლამდე; გამწვანება, მცირე ფორმის ქანდაკებები... ისეთი ადგილი, ადამიანს დასვენება რომ შეეძლოს. პროექტი დამტკიცდა და ნელ-ნელა დაიწყებთ...

ნელ-ნელა კიდევ რაღაცეები დაიწყება. მაგალითად, ახალი ცხოვრება დილომში, სადაც სულ მალე, ახალი სახელოსნო-სახლის მშენებლობა დამთავრდება. აქ ხომ სხვანაირად არ ხდება?! სახლიც და საქმეც ერთადაა! ხოდა, კერამიკის ცენტრი და ერთი გემრიელი ოჯახის საცხოვრებელიც ერთ ადგილას იქნება. მერე ყურძნის პირველი მოსავალიც მოვა და ახალ სახლში ყოფნას, ექსკლუზიური ვეფხვაძე-გიგოშვილის ღვინით აღნიშნავენ. კარზე ისევ მიაკრავენ მონევის ამკრძალველ ჩემხელა ნიშანს... გიორგი ისევ კომპიუტერთან იჯდება, ესკიზების კეთებით გართული. ერეკლე?... ერეკლე არ ვიცი... შეიძლება იმ დროისთვის სადმე უკაცრიელი კუნძული იპოვოს და თავისი “მეფუტკრეობის” შესასწავლი მასალით იქ გადასახლდეს... ოთარი და ია კი... ალბათ ისევ ერთად წავლენ სადმე, რამის შესასწავლად.



HOPE OF THE STATES – LEFT

Indie rock ჯგუფი hopes of the States 2002 წელს ინგლისის ქალაქ Chichester-ში დაარსდა. ჯგუფი ექვსი წევრისაგან შედგება. მათი დღევანდელი შემადგენლობაა: Sam Herlihy (ვოკალი, გიტარა, კლავიშები), Anthony Theaker (გიტარა კლავიშები), Paul Wilson (ბასი), Mike Siddell (ვიოლინო, კლავიშები), Mike Hibbert (გიტარა). მან შეცვალა გიტარისტი Jimmi Lawrence-ი, რომელმაც 2004 წელს სიცოცხლე თვითმკვლელობით დაამთავრა.

ჯგუფი 2003 წელს გამოჩნდა, როდესაც თავიანთი დემო ჩანაწერები სტუდია Planet Sound-ში გაგზავნეს და ძალიან მალე, შონე BMG-სთან კონტრაქტი გააფორმეს. 2004 წელს გამოდის მათი პირველი ალბომი, სახელწოდებით Lost Riots, რომელიც ჩანერილი იქნა ირლანდიაში და რუსეთში. ცოტა ხანში, ალბომი ბრიტანულ ოცეულშიც ხვდება. 2005 წელს Hope of the States ისევ შედის სტუდიაში და მუშაობას მეორე ალბომზე იწყებს, რომლის ჩანერაც თითქმის მთელი წელი გაგრძელდა.

მეორე ალბომი, სახელწოდებით Left 2006 წლის ივლისში გამოდის, რომელიც საკმაოდ საინტერესო და წინა ალბომისაგან განსხვავებულია. ალბომი ცამეტი სიმღერისგან შედგება. მათ შორის არის სიმღერა Sing It Out, რომელიც singles სახით გამოვიდა და ბრიტანულ ჩარტებში ოცდამეათე ადგილას აღმოჩნდა. ალბომი, მთლიანობაში, საკმაოდ ნორმალური მოსასმენია. ცოტათი ჯგუფ Mogwai-საც კი წააგავს. კარგი track-ებია: Sing It Out, The Good Flight, Left და Four.



SHACK - THE CORNER OF MILES AND GIL

ინგლისური ჯგუფი Shack 1988 წელს ლივერპულში დაარსდა. მათი თავდაპირველი შემადგენლობა შემდეგნაირი იყო: Mick Head (გიტარა, ვოკალი), მისი ძმა John Head (გიტარა), Peter Wilkinson (ბასი) და Mick Hurst (დრამი).

Shack-ის პირველი ალბომი Zilch 1988 წელს გამოვიდა, მაგრამ არანაირი დადებითი გამოხმაურება არ მოჰყოლია. შემდეგი ალბომი Waterpistol 1991 წელს ჩაიწერეს სტუდია Star Street-ში. ალბომი საკმაოდ წარმატებული ჩანდა, მაგრამ ჩანერის დამთავრების შემდეგ, სტუდიაში გაჩენილი ხანძრის შედეგად, ეს ჩანაწერი დაიკარგა. ერთადერთი ასლი მათ პროდიუსერს, Chris Allison-ს ჰქონდა, რომელიც მას ლოს ანჯელესში, ნაქირავებ მანქანაში დარჩა. მხოლოდ რამდენიმე კვირაში იპოვეს ეს ალბომი, მაგრამ ჯგუფში დანყვებული უთანხმოების გამო, Shack დაიშალა. ბასისტმა Wilkinson-მა, თავის მეგობარ John Power-თან ერთად, საკმაოდ წარმატებული ბრიტ-პოპ ჯგუფი Cast შექმნა. Mick და John Head კი ჯგუფ love-ს შეუერთდნენ.

1995 წელს Shack-ის ალბომი Waterpistol მაინც გამოვიდა, რამაც ძმებ Head-ებს Shack-ის აღდგენის სურვილი ისევ გაუჩინა.

1999 წელს ისინი უშვებენ ალბომს HMS. fable, ხოლო 2003-ში – Here's Tom with the Weather.

2006 წელს Shack ხელშეკრულებას Noel Gallagher-ის ხმის ჩამწერ კომპანია "Sour Mash"-თან აფორმებს და უშვებს ახალ ალბომს, სახელწოდებით The Corner of Miles and Gil. ჩემი აზრით, ეს ალბომი მათი საუკეთესო ნამუშევარია და ყველას ვურჩევდი მოსმენას.



THE STILLS - WITHOUT FEATHERS

კანადური ჯგუფი The stills 2000 წელს შეიქმნა. ჯგუფის ოთხი წევრი Tim Fletcher (გიტარა, ვოკალი), Liam O'Neil (კლავიშები), Olivier Crowe (ბასი) და Julien Blais ერთმანეთს თორმეტი წლის ასაკიდან იცნობენ. 2000 წელს The stills-ის შექმნამდე, ისინი სხვადასხვა კანადურ ჯგუფში უკრავდნენ.

2003 წელს ჯგუფის წევრები ნიუ იორკში გადადიან, სადაც უფრო მეტი წარმატება ხვდათ წილად. იმავე წელს, სტუდიასთან დადებული ხელშეკრულების შედეგად, უშვებენ EP-ს Rememberese-ს. მას მოსდევს უკვე სრული ალბომი, სახელწოდებით Logic will Break Your Heart. მასში შესულია სინგლები, როგორებიცაა: "Lola Stars and Stripes" და "Still in Love Song". ჯგუფი ამერიკული ჩარტების მეხუთე-მეექვსე ადგილებზე ხვდება და ტურნეს ისეთ ცნობილ ჯგუფთან ერთად აგრძელებს, როგორიცაა Yeah Yeah Yeahs.

2006 წლის მაისში გამოდის მათი მეორე სტუდიური ალბომი Without Feathers. ალბომი ამერიკული ჩარტების მეხუთე და ბრიტანული ჩარტების მეორმოცე ადგილს იკავებს. ალბომი წინასთან შედარებით უფრო მშვიდია და ჟღერადობით თითქოს ინგლისურ პოსტ-პანკს წააგავს. რაც შეეხება სიმღერებს, აღსანიშნავია: "Baby Blues", "Oh Soplifter" და "The House We Live In".



ემმაკს აცვია პრადა

სად: კინოთეატრი „რუსთაველი“
რეჟისორი: დევიდ ფრენკელი.
როლის: აგვისტო-სექტემბერი.

არ ვიცი, ემმაკს აცვია თუ ვინ ჯანდაბას, მაგრამ ამ ფილმის შემდეგ, მოდის haute-სამყაროში ისეთი ამბები დატრიალდა...

თავიდან დავიწყებ. ჯერ იყო და ლორენ უაისბერგერმა წიგნი გამოსცა და ასე თქვა: ყველაფერს გეტყვით, რაც მოდის სამყაროში ხდება და რაც, დედას გეფიცებით, საკუთარი თვლით მაქვს ნანახი; ანუ იმ ამბებს გულისხმობდა, როცა Vogue-ში ასისტენტად დაიწყო მუშაობა და haute-სამყაროში რაც ხდებოდა, ყველაფერი ექსკლუზიურად, რომ იტყვიან, პირველი ხელიდან ნახა. მერე იქიდან წამოვიდა და ეს წიგნი გამოსცა, რომელიც მსოფლიოს 27 ქვეყანაში ელვის სისწრაფით გაიყიდა და ერთ-ერთი ბესტსელერიც გახდა.

ჰოდა, თქვენ ხომ იცით, რომ სცენარისტების ამბავში გაჭედილი ამერიკელები ბესტსელერს ხელიდან არ უშვებენ, რომ ეკრანიზაცია არ გადაიღონ და თავი არ მოიწონონ – აი, რა მაგრობა გავაკეთეთო. ასევე მოიქცა დევიდ ფრენკელიც და „ემმაკს აცვია პრადა“-ს ეკრანული ვარიანტი შექმნა.

ფილმის გმირი კეთილი გოგონა ცნობილი და მოდური ჟურნალის რედაქციაში იწყებს მუშაობას და მისი რედაქტორის, მირანდას, იგივე მერილ სტრიპის მარჯვენა ხელი ხდება. ახალ სამყაროში გოგონას ცხოვრება მთლიანად იცვლება და... ყველაზე მთავარი მომავალი სეზონის აქსესუარები და cool ტანსაცმლის შექმნა ხდება; ანუ რაღაც გოგონა და კონკიას ამბავია.

მაგრამ ყველაზე მთავარი ისაა, რომ ფილმის გარშემო ატეხილი დავიდარაბა მთავარი გმირის, მერილ სტრიპის იმიჯს შეეხებოდა და – „რაღა დროს Gucci, Pucci, Dolce & Gabbana და Prada-ა, როცა Chloé, Marc Jacobs და Marni არსებობსო. მერე მერილ სტრიპს ბრალი დასდეს – სათანადო ქალის იმიჯი ვერ შექმენი, და რაღაც მეტისმეტად გავხარ Vogue-ს რედაქტორ ანა უინტორსო... რაზეც მერილ სტრიპი ძალიან გაბრაზდა – „უინტორსის დოკუმენტური სახის შექმნა არც მიფიქრია, და საერთოდ, მოდის სახლის არცერთი არსებული ქალბატონის ასლი არ გამიკეთებია. მე – მე ვარ“-ო. აი, ასე.



ბარფილდი 2

სად: კინოთეატრი „რუსთაველი“.
რეჟისორი: თიმ ჰილი.
როლის: აგვისტო.

გახსოვთ ძველი ფილმი „ვინ მოკლა კურდღელი როჯერი“? ანიმაცია+ადამიანები, ძალიან საინტერესო და მხიარული ფილმი რომ იყო. პირველად რომ ვნახე, მერე ღამეები აღარ მეძინა იმაზე ნერვიულობით, თუ როგორ მოხვდნენ ერთ სივრცეში ნამდვილი და დახატული მსახიობები, და სულ იმას ვფიქრობდი, ნეტა მართლა თუ არსებობდა ისეთი სამყარო, სადაც მე და „მძინარე მზეთუნახავის“ პრინცი ერთად გავისეირნებდით ცხენზე?! ღმერთო... ცალი თვლით მაინც თუ შემაჭყეტდა ვინმე...

დღევანდელ ბავშვებს ასეთი აზრები არ აწუხებთ. არ ვიცი, კარგია ეს თუ ცუდი. მაგრამ მათ ჩვენზე კარგად იცინა, რომ გარფილდიც ნახატია, მზეთუნახავის პრინციც და კინგ-კონგიც ერთი დიდი სათამაშოა.

კარგი, ახლა რაც შეეხება ფილმს.

ეს „პრინცი და მათხოვარის“ ისტორიას ჰგავს, სადაც ლონდონში, სამოგზაუროდ წასული კატა გარფილდი სამეფო კარის კატას გაუცვლის ადგილს და... ხვედებით ხომ რა ხდება? ანუ, ეს გაბერილი ამერიკელი გარფილდი ლორდებში და უინსტონელ ინგლისურ ბულდოგთან, ესპანელ ხარ ბოლეროსთან, ფრანგ ბატ კრისტოფთან და მსგავს ვილაცებებთან აღმოჩნდება; ხოლო ოდესღაც, მისი უბრწყინვალესობა, ნამდვილი პრინცი კატა ბრეკინ მეიერთან და ჯენიფერ ლავ ჰიუიტთან ერთად ივლის წმინდა ინგლისურ ფაბებში. მერე ვილაც გარფილდზე ეჭვს აიღებს, ვილაცას მისი მოშორება მოუწდება და... და დანარჩენს აგვისტოში, კინოთეატრ „რუსთაველში“ იხილავთ.



ქალი – სახე და პრობლემა

ანთოლოგია
ორტომეული
გამომცემლობა “კავკასიური სახლი”
2006 წ.

ფემინისტებს შეუძლიათ მშვიდად იყვნენ, ქალების დაჩაგვრას, მათ ხელოვნურად ამოგდება/გამოყოფას მულტი-გენდერული სამოღვაწეო ასპარეზიდან არავენ აპირებს. ანთოლოგია, რომელზეც მოგითხრობთ, სულ საპირისპირო მიზნებს ისახავს — ქალის როლის, სახის, მისიის დადგენას მეცხრამეტე საუკუნიდან დაწყებული 21-ემდე. როგორც ნიგნის რედაქტორი შოთა იათაშვილი წერს წინათქმვაში, გენდერული კვლევები საქართველოში არც ისე დიდი ხნის წინ დაიწყო. თუმცა, ეს ორ ტომად განაწილებული ანთოლოგია იმასაც ცხადყოფს, რომ ამ სფეროში უკვე ფრიად სერიოზული კვლევები მიმდინარეობს.

ანთოლოგიის პირველ ტომში დიდი გულისყურით და მონდომებით გახლავთ შეკრებილი ყველა ის ნაწარმოები, რომლებშიც გამორჩეული ქალები “მონაწილეობენ”. ზოგი ნაწარმოები სრული სახითაა მოცემული, ზოგიც — ვრცელი ნაწყვეტებით. “ოთარანთ ქვრივიდან” “ფატიამდე” მივდივართ. გზად კი გავდივართ ყაზბეგის “ელენორასაც”, ნიკო ლორთქიფანიძის “თავსაფრიან დედაკაცსაც”, გიორგი ლეონიძის “მარიტასაც”, რეზო ინანიშვილის “მირანდუხტსაც”, ანა კორძაია-სამადაშვილის “ანასაც” და თეონა დოლენჯაშვილის “ლიანა, ვერა, ნორიკო”-საც.

რაც მთავარია, ეს გახლავთ ძალიან კულტურულად შედგენილი ანთოლოგია, თავისი წინათქმით, სარჩევით და ბოლოს დართული ავტორთა ბიოგრაფიით. უფრო ღრმა ფიქრის მოყვარულებს კი ყუთში მეორე — “საფიქრალი” ნიგნიც უდევთ — ასევე ქალის თემატიკაზე აგებული ანალიტიკურ-მიმოხილვითი პუბლიცისტური ტექსტებით სავსე.

ასე რომ, იფიქრეთ ქალზე და იკითხეთ ქალზე — ასეთია ანთოლოგიის დედააზრი.



ირაკლი ჯავახიძე

“ობლივაცია”
მოთხრობების კრებული
გამომცემლობა “საარი”
2006 წ.

ნიგნის მალაზიების თაროებზე ირაკლი ჯავახიძის რამდენიმე ძველი წიგნი დევს. მის ერთგულ მკითხველებს ემახსოვრებათ მცირე რომანიც “შავი სიის კავალრები” და მოთხრობებიც, რომლებიც პერიოდულად სხვადასხვა ლიტერატურულ გამოცემაში სულ იბეჭდებოდა. 2006 წელს გამოსული ახალი კრებული “ობლივაცია” კი ვილაცას შეიძლება სულ ახალი ეგონოს და კარგ სააგარაკო საკითხავადაც შეარჩიოს, მაგრამ არც ასეა საქმე. კრებულში ძველი მოთხრობებიცაა შესული და შედარებით ახლებიც. თუმცა, ცხადია, ეს ნაკლი არ გახლავთ. გრილ აგარაკზე, ჰამაკის ხის ჩრდილში “აკრძალული ილეთიც” მშვენივრად წაიკითხება, “კოლიაც” და “ობლივაციაც” — ქრონოლოგიას, აბა, ვინ დაეძებს. წიგნში სულ ექვსი მოთხრობა შედის, მსუბუქად წასაკითხი, მაგრამ ოდნავ სევდიანებიც. სულ გახარებულები ისედაც ხომ ვერ ვიქნებით?! ასე რომ, თუ “საჰამაკე” საკითხავს არჩევთ, “ობლივაცია” ზედგამოჭრილია.

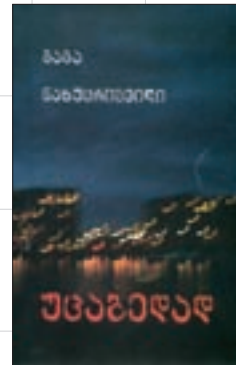

ბაბა ნახუსრიშვილი

“უცაბედად”
ლექსების კრებული
გამომცემლობა “საარი”
2006 წ.

ნიგნი? როცა ამ წიგნს ხელში აიღებთ, უფრო სიტყვა “ბროშურის” ასოციაცია მოგივით, მაგრამ ეს ის შემთხვევაა, როცა პირველი შთაბეჭდილება გატყუებთ. სულ 65-გვერდიანი კრებული ბოლომდე დაგანაყრებთ იმ საზრდოთი, რომლის მონიჭებაც მხოლოდ კარგ პოეზიას შეუძლია. სანამ “უცაბედად” გამოვიდოდა არც ისე უცაბედად, გაგა ნახუსრიშვილის სამი კრებული იდო ნიგნის მალაზიის თაროებზე; 1996 წელს, შემდეგ 2000 წელს და ბოლოს 2002 წელს გამოსული.

ბოლო კრებული 2002-დან 2006 წლამდე დაწერილ ლექსებს აერთიანებს, რომელთა ნაწილიც ესპანეთშია დაწერილი. თუმცა, საქართველოში თუ ესპანეთში, განწყობა ყველგან ერთნაირად ღრმაა — ბევრი სიყვარულით, ბევრი მარტოობით, სევდით, სიზმრებით და ფიქრებით სავსე.

მოკლედ, არ ვიცი, მართლა შეიძლება თუ არა მხატვრული ლიტერატურის ასე კლასიფიცირება — საზაფხულო და საშემოდგომო საკითხავი, მაგრამ გარწმუნებთ, გაგა ნახუსრიშვილის ლექსების კითხვა ყველა სეზონზე დიდ სიამოვნებას მოგანიჭებთ და, რა თქმა უნდა, ახლაც — აგვისტოს პაპანაქებაშიც. ნახეთ, როგორ გაგრილდეთ, მსგავსი სტრიქონებით: “ჰორიზონტს იქით წამო, / მარტოს გეყოფა ძილი, / შენი სინათლის გამო / არსებობს ჩემი ჩრდილი”.



WELLA

Wella Professional

შუკნიერი თმა – სკენი პროფესიონალი!

ის, რაც ადამიანს ანიჭებს შინაგან განსვლას – სილამაზაა. ეს არის შებრძნება სიხარულისა და აღფრთოვანების, ჰარმონიულობისა და გრაციის. ადამიანის მთავარი სურვილის სომ ლტოლვაა სილამაზისკენ, შემოქმედის მთავარი მიზანი კი სილამაზის შექმნაა.

ჩვენი ტრენერ-სტილისტები ყოველთვის იმდენად კვალიფიკაციას ველან სტუდიაში, გერმანიაში, ესწრებიან სემინარებს, სადაც მსოფლიო ნოვატორულ ტენდენციებს ითვისებენ, რომლებსაც შემდეგ პირველები იყვებიან და ნერგავენ საქართველოში.

ჩვენს სტუდია-სალონში თქვენ შეგიძლიათ

- ◆ შეჭრა,
- ◆ დავარსხნა,
- ◆ შეღებვა,
- ◆ ინტენსიური ტონირება,
- ◆ კრეატიული შეღებვა,
- ◆ მელირების უახლესი ტექნოლოგიები,
- ◆ ქიმიური დახვევა,
- ◆ ქიმიური გასწორება,
- ◆ ახალი ტექნოლოგიები „ფრისთაილი“, „ფინეთინი“,
- ◆ დაზიანებული თმის მკურნალობა „HAIR SPA“ მეთოდით.

მის: ქ.როლოყაშვილის გამზ. №1
(ყოფილი ჭავჭავაძის გამზ. №43)
ტელ: 22 06 71, 22 56 83
proflinecosmetics@yahoo.com



TON

გონი

ევროპული სკამების სალონი

ქაქელიძის 14

ტელ: 232374

Lola

პიცები
საქაპურები
პასტები
ბურგერები

ყოველ მიწვნი

ფალიაშვილის ქ. 82

232 051

PICCOLO
Pizzeria & Italian Restaurant

მინილ ჯავახიშვილის ქ. 8
(ელვაძის დაღმართი)

ტელ: 92 26 28
მობ: 8 99 55 18 05

BOSS
ჯაზ როკ კაფე

ცნობილი ევროპულ-უნგრული სამზარეულო
მყუდრო ბარემო
ცოცხალი მუსიკა ყოველდღე
350 დასახელების სასმელი

ვაშლოვანის ქ.3
(ახვლედიანისა და კოსტავას შორის)
ტელ.: 92 31 92

39
PALIASHVILI

ბუტიკი
მანო MANO
BOUTIQUE

MANILA GRACE
KOP KOPINE
ANGELA DAVIS
ALEXANDER MCQUEEN

ჩანთები, აქსესუარები
და ბევრი სხვა

ფალიაშვილის ქ №39 ტელ.: 91 35 85

სილამაზის სალონი

ვიჯაჟის

ფალიაშვილის 52
ტელ.: 912349
მობ.: 899 376404

სილამაზის სალონი

Visage

91 24 20
25 27 02
ფალიაშვილის ქ. 98



„სუნობის“ სუნობი პროექტის შესახებ

ხომ იცით, რომ ყოველი ახალი „ცხელ შოკოლადის“ ყიდვისას, როცა საინტერესო ამბებს ბოლომდე, თუ მთლად ბოლომდე არა, ნახევრამდე მაინც ჩაიკითხავთ და ბოლო გვერდზე გადაფურცლავთ, იქ აუცილებლად დაგხვდებათ რადიო „სუნობის“ ახალი ამბები და საინტერესო პროგრამების ანონსები.

ჰოდა, ახლა ამ საპატიო საქმის, ანუ „სუნობის“ ჯერ თქვენთვის სუნობი გადაცემების ანონსირება მე დამევალა, რასაც დიდი სიამოვნებით და რაც შეიძლება გემრიელად მოგანვდით.

როცა საზაფხულო არდადეგები დამთავრდება, ანუ როცა სექტემბრის ზაფხულ-შემოდგომანარევი გაურკვეველი ამინდები დადგება და ქალაქის მონოტონურ რიტმს, საქმეებს და ოჯახებს დაუბრუნდებით, შეეცადეთ, რაც შეიძლება ხშირად მომართოთ ხოლმე თქვენი რადიომიმღები FM 98,0-ზე და ყოველდღიური რუტინა „სუნობის“ ახალი პროგრამის მოსმენით გაიხალისოთ.

მაშ ასე, თქვენს წინაშეა „სუნობის“ ახალი გადაცემა – „სუნობი ნომერი“; ანუ, თქვენ ხართ ცნობილი ჟურნალისტი, მომღერალი, მსახიობი ან... ან ვილაც, მოკლედ, თითოეული ქართველისთვის ნაცნობი სახე. გირეკავთ ტელეფონი, ნომერი არ იწერება, მობილურის ეკრანზე მხოლოდ unknown call წერია... პასუხობთ და... იქიდან ისეთ სისულელეებს გეუბნებიან, რომ... დაიმასხოვრეთ! მთავარია არ დაიბნეთ და მთელი საქართველოს მასშტაბით არ მოიჭრათ თავი. რატომ? იმიტომ, რომ ეს ფარული კამერის მსგავსი გადაცემაა. უბრალოდ, რადიოში და მარტო ხმით. ჰოდა, თქვენს უცენზურო საპასუხო სიტყვებს თუ უადგილო გამონათქვამებს FM 98,0-ზე მთელი საქართველო მოისმენს.

P.S. ასე რომ, ფრთხილად, unknown call-ის დანახვაზე... რა იცით, ვინ გირეკავთ?!

ავტორი: სალომე კიკალიშვილი

2006

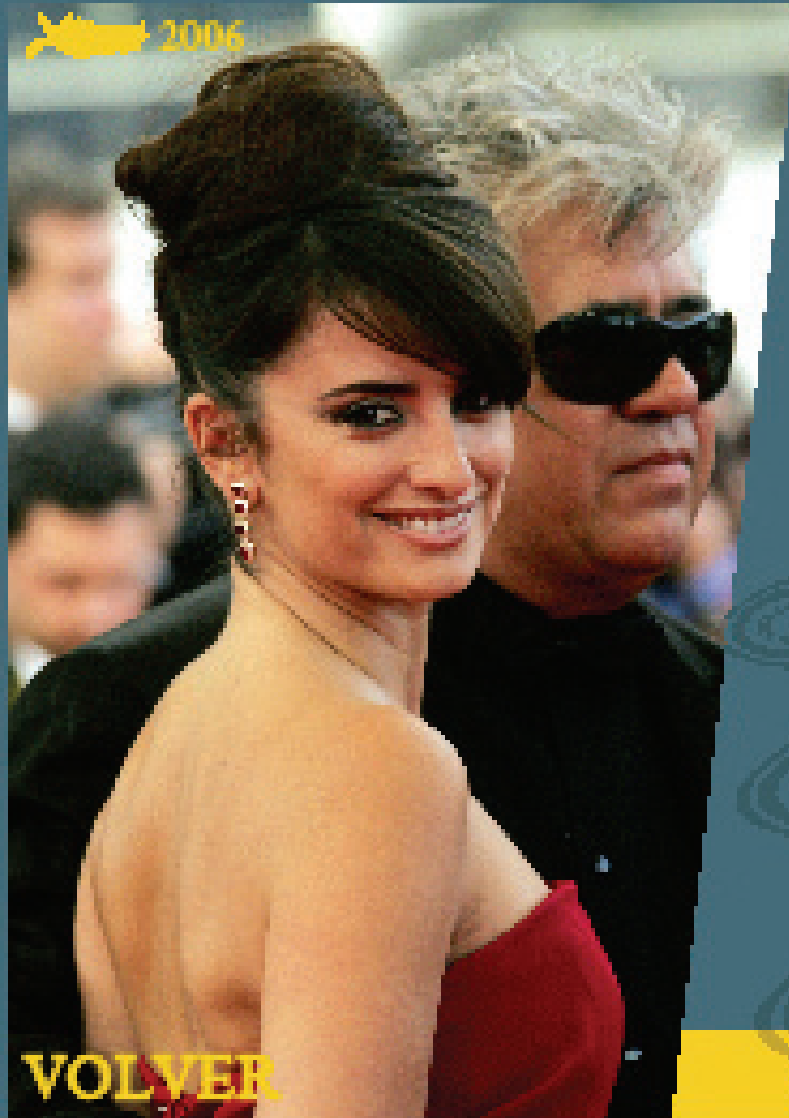

ჩემი პირველი 2006 წლის 7 თვე

ვივერი

VOLVER

**საქართველოს
ფილმების ფესტივალი**

კანის ფესტივალის ყველა ფილმი

ბიუჯეტის სხვადასხვა „წამის მნიშვნელობით“

ბიუჯეტი • მსახიობები • მანქანები • მუსიკა • მონტაჟი • მხატვრობა • მხატვრობა • მხატვრობა • მხატვრობა • მხატვრობა



**პირველი ქართული
ჟურნალი კინოს შესახებ**

ქართული ჯეოცელის კომპანია



სამსონ
GEOCELL



www.geocell.ge