

სამსახური მუშაკთათვის  
სამსახურში



„ნაქაღვლი“  
თბილისი  
1984 წ.

902 . 7 (c41)  
63 . 5 (2Γ)  
902 . 7 (47 . 922)  
8 181

სერგი მაკალათიას მიერ საქართველოს სხვადასხვა კუთხის ისტორიულ-ეთნოგრაფიულ ყოყაზე დაწერილი წიგნებიდან მკითხველმა უკვე სიილა „თუშეთი“. ამავე-რად „ნაკადული“ გთავაზობთ მეორე წიგნს ისტორიკოსის მდიდარი მეცნიერული შემკვიდრებიდან.

**რედაქტორი ალექსი შინჭარაული**

**მ ე ო რ ე გ ა მ ო ტ ე მ ა**

© „ნაკადული“, 1984

70803 — 32  
M — 128 — 84  
M-603(08) — 84

## რ ე ღ ა ქ ტ ო რ ი ს ა ბ ა ნ

საქართველო ეთნიკურადაც მრავალფეროვანი ქვეყანაა: ქართლი, კახეთი, საინგილო, თუშეთი, ხევსურეთი, ფშავი, მთიულეთი, ხევი, იმერეთი, რაჭა, ლენხუმი, სვანეთი, სამეგრელო, აჭარა, გურია, მესხეთი და ჯავახეთი ისეთი ერთნოვანი ეთნიკური ერთეულებია, რომელთაც საერთო ქართულთან ერთად მრავალი რამ განსხვავებული და თავისებური აქვს მეტყველებაშიაც, ხასიათშიაც, ცხოვრების წესშიაც, ჩაცმა-დახურვაშიაც, ისტორიულ ტრადიციებშიაც და სულიერი კულტურის მონაპოვრებშიაც.

ეს მრავალსახეობა ჩვენი ლამაზი ქვეყნისა ოდათვანვე იქცევა შინაურ და უცხოელ მკვლევარ-მეცნიერთა ყურადღებას. კვლევის პროცესში გაირკვა, რომ ჩამოთვლილ კუთხეთაგან თითოეული მათგანი ცალკე შესწავლის, მონოგრაფიულად შესწავლის ღირსია, რომ მხოლოდ ასეთი შესწავლით შეგვიძლია შევქმნათ საქართველოს მთლიანი და უნაკლო ეთნოგრაფიული სურათი.

ხევსურეთი ერთ-ერთი ყველაზე ძველი ტრადიციების მქონე და, თუნდაც ამიტომ, ერთ-ერთი ყველაზე საინტერესო კუთხე გახლავთ. ამან განაპირობა მკვლევართა დიდი ინტერესი ხევსურეთისადმი.

ძმების – ნიკო და სერგი მაკალათიების სასახელოდ უნდა ითქვას, რომ მათ საპატიო ადგილი დაიმკვიდრეს ხევსურეთის (და საერთოდ საქართველოს) ეთნოგრაფიის შემსწავლელ მეცნიერთა შორის.

წინამდებარე მონოგრაფიას წინ უსწრებდა ს. მაკალათიას შრომები: „მთის რაჭა“ (1930), „მთიულეთი“ (1930), „თუშეთი“ (1933), „ფშავი“ (1934), „ხევი“ (1934); „ხევსურეთს“ მოჰყვა: „მესხეთ-ჯავახეთი“ (1938), „სამეგრელოს ისტორია და ეთნოგრაფია“ (1941), „ატენის ხეობა“ (1957), „ბორჯომის ხეობა“ (1957), „თესაშის ხეობა“ (1959), „კავთურას ხეობა“ (1960), „ძამის ხეობა“ (1961), „ფრონის ხეობა“ (1968), „ლიახვის ხეობა“ (1971).

წინაშეაბრუნებული ნაშრომის არა აქვს ხევესურეთის ამომწურავად შესწავლის პრეტენზია. ეს გახლავთ ეთნოგრაფიული ნაკვალავი, რომელშიაც მოცემულია ძირითადი ცნობები ხევესურეთის შესახებ. ნაშრომი ასახავს ნახევარი საუკუნის წინანდელ დონეს ქართული ეთნოგრაფიული შეცნიერებისას, მაგრამ მისი ხელმეორედ გამოცემა გამართლებულია იმით, რომ ასეთი მოწოდება იყო ჩვენს კუთხეებს შესახებ, სამწუხაროდ, ჯერ კიდევ არ მოგვეპოვება.

ნაშრომი იბეჭდება პირველადი სახით. ჩასწორდა ხევესურული ტექსტების ენა და პუნქტუაცია, გასწორდა კორექტორული შეცდომები.

აქვე მივუთითებთ ზოგ უზუსტობაზე, რომელთა ტექსტში ჩასწორებისაგან ჩვენ თავი შევაკავთ:

გვ. 83: ჩალხურისშეილი აბა პირაქითელი კი არა, პირაქითელი ხაჩალხო გმირა აყო, ლიქოკლი, სოფ. კარწავლთაიდან.

გვ. 84: და შემდეგ: აეტორი ხანჯლით ჩხუბს „კეკნაობას“ ეძახის; ეს ტერმინი ხევესურებმა არ იციან, იგი ბარიდან არას შეტანილი.

გვ. 229: არ არის გასაზარებელი აზრი, რომ გუდა || დუდა, ჯაქმატა და სხვ. წარმართულ ლეოგებათა სახელებია. ეს სახელები ადგილის სახელებია: გუდანი-გუდანის-ჯვარი, ჯაქმატი-ჯაქმატას-ჯვარი, ანატორი - ანატორის-ჯვარი.

გვ. 28, 31: დასაზუსტებელია ზურაბ ერისთავის ხევესურეთში ლაშქრობების მარშრუტები და სხვ.

პირველ გამოცემაში დაბეჭდილი ზოგი ფოტო-სურათის ნეგატივი აეტორის არქივში არ აღმოჩნდა და წაგნი ხევესურეთის ბუნებისა და ყოფის ამსახველი სხვა ფოტო-მასალებით შეავსო.

ფილოლოგიურ შეცნიერებათა კანდაღი  
ა. შ ი ნ შ ა რ ა უ ლ ი

## წინასიტყვაობა

ხევსურეთი თავისი ყოფა-ცხოვრების პრიმიტივობით და ნივთიერი კულტურის არქაული ფორმებით კავკასიისა და, კერძოდ, საქართველოს მთიელებში წარმოადგენს ფრიად საინტერესო კუთხეს. ამიტომ ხევსურეთის გაცნობა, მისი შესწავლის მიზნით, დაიწყო ჯერ კიდევ მე-19 საუკუნიდან და ეს ინტერესი დღემდე არ შენელებულა.

სოციოლოგები და ეთნოგრაფები ხევსურეთში ეძებდნენ კავკასიური კულტურის „პრიმატებს“ და ადამიანის საზოგადოებრივი განვითარების პირველადი ფორმაციის გადანაშთებს.

მოგზაურები ხევსურეთს ეტანებოდნენ, როგორც ეგზოტიკურ სანახაობას, და აქ ეძებდნენ ჯვაროსანთა წინაპრებს.

ხევსურეთის ბუნებისა და ყოფის თავისებურებანი გამოწვეული იყო მისივე განსაკუთრებული სოციალ-ეკონომიური პირობებით. ის საუკუნეობით ეწეოდა კარჩაკეტილ ნატურალურ მეურნეობას და თემურ ცხოვრებას. ხევსურეთის ასეთ უძრობას და სოციალურ ჩამორჩენას, სხვათა შორის, ხელს უწყობდა მისი გეოგრაფიული პირობებიც. ხევსურეთი მომწყვდეულია კავკასიონის ბუმბერაზ მთებში და უგზობისა გამო ის საქართველოს სხვა კუთხეებს მოწყვეტილი იყო.

ამიტომ ისტორიულ წარსულში ხევსურეთს არ ჰქონდა ხელშემწყობი პირობები, რომ ის დამდგარიყო კულტურულ-ეკონომიური დაწინაურების გზაზე.

რუსეთის თვითმპყრობელობა ხევსურეთს უცქეროდა როგორც „მეღლები კოლონიას“. თვითმპყრობელობის უხეშმა ძალამ ხევსურები დააფრთხო და ისინიც თავიანთ მთებში ჩაიკეტნენ. მეფის ხელისუფლება აქ არავითარ კულტურულ მუშაობას არ ეწეოდა. ხევსურეთი ბედის ანაბარა იყო შიტოვებული და უეციობის წყვდიადში ისრჩობოდა, სამაგიეროდ, კავკასიაში ქრისტიანობის აღმდგენი საზოგადოება ხევსურეთში აგზავნიდა „ურწმუნო“ ხევსურების გასაქრისტიანებლად სამღვდლოებას და ეკლესიებსაც აშენებდა.

სამღვდელოებას მოჰყვა მეფის ერთგული მოხელეები: ზისერმანი, რადდე, უვაროვები და სხვა, რომლებიც ხევსურეთის გამოკვლევის მიზნით პოლიციის თანხლებით ხევსურეთში შედიოდნენ და მოსახლეობას აფორიაქებდნენ. ამასთანავე, ხევსურეთში უცხოეთის მუზეუმებისათვის აგროვებდნენ ნივთიერი კულტურის ნაშთებს, ძარცვავდნენ ხატ-სამლოცველოებს, რადგანაც „ველურ“ ხევსურებს ასეთი განძეულის ღირსად არ სთვლიდნენ და ამ ეგზოტიკური ხასიათის ნივთებით სურდათ განათლებული ევროპელების ცნობისმოყვარეობის დაქაყოფილება.

ხევსურეთზე შრომებიც იწერებოდა, რასაკვირველია, ხევსურებისათვის გაუგებარ უცხო ენებზე და ასეთი შრომები მიზნად არ ისახავდნენ ხევსურეთის დაწინაურებას და მის კულტურულ-ეკონომიურ გარდაქმნას. პირიქით, ეს კომპილიატური შრომები ხევსურეთის შესახებ სენსაციურსა და ყალბ ცნობებს ავრცელებდნენ და ამტკიცებდნენ, რომ ხევსურეთი გადაგვარების გზაზეა შეძღვარი, რომ მას არ შეუძლია მაღალი კულტურის შეთვისება და, მასწავლა, ის უკვე განწირულიაო.

ამიტომ მეფის ხელისუფლება ხევსურეთზე არ ზრუნავდა და, როცა ჩვენში დიდი მთავრები და ახალი მეფისნაცვლები ჩამოდიოდნენ, ქართველ თავად-აზნაურობას ხევსურები მათი მთავრობდობრად და აღლუმის დასამშვენებლად, როგორც უცხო სანახაობა, დაჯავშნილი ხევსურები გამოჰყავდათ.

არც ქართველ მოწინავე ინტელიგენციას შეუწუხებია თავი ხევსურეთის მხარეთმცოდნური შესწავლით და ისიც მშობლიურ ენაზე ასეთი შესწავლა ხელს შეუწყობდა ადგილობრივი მოსახლეობის თვითგამორკვევის საქმეს, ეს კი მეფის ხელისუფლების მიერ აკრძალული იყო. ამ მხრივ გამონაკლისს შეადგენს ცანკენეზული ნ. უ რ ბ ნ ე ლ ი, რომელმაც გაზ. „ივერიის“ ფურცლებზე მოგვცა ხევსურეთის ყოფა-ცხოვრებიდან ფრიად საყურადღებო ნარკვევები. მხოლოდ ურბნელის წყალობით შეეძლო იმ დროს რუსულის არმცოდნეს ხევსურეთის ყოფა-ცხოვრებას გასცნობოდა.

სამწუხაროდ, ხევსურეთის ყოფა და მისი ჭირ-ვარამი არც რევოლუციის წინა პერიოდის მხატვრულ მწერლობაში ასახულა, თუ არ მივიღებთ მხედველობაში ვ ა ჟ ა - ფ შ ა ვ ე ლ ა ს ზოგიერთ პოემას, მაგალითად, „ბეკელის მჭამელს“ და „ალუდა ქეთელაურს“, სადაც ერთი პატარა ეპიზოდია ხევსურეთის ყოფიდან მოცემული და ისიც ფშაურ ფორმაში.

თვით ხევსურეთს თავისი ობიექტური პირობების გამო არ შეეძლო მოეცა ვ ა ჟ ა ს ა და ა ლ ე ქ ს ა ნ დ რ ე ყ ა ზ ბ ე გ ი ს მაგვარი მწერალი, რომელსაც შეეძლებოდა ხევსურეთის ყოფის მხატვრულ ლიტერატურაში ასახვა.

ამიტომ ხევსურეთს საქართველოს მშრომელი საზოგადოება არ იცნობდა და ამ ჩაბორჩენილი ძთიელების კულტურულ-ეკონომიურ დაწინაურებაზე არავინ ფიქრობდა.

რევოლუციის შემდეგ ხევსურეთის გაცნობისა და მისი შესწავლის საქმე ხევსურეთში გაცხოველდა და საბჭოთა ხელისუფლება და საზოგადოებრიობა დღეს დაინტერესებულია ხევსურეთში და, საზოგადოდ, ხვენს ძთიელებში ჩაატაროს გვემიანი მშენებლობა. ამისათვის, პირველ ყოვლისა, საჭიროა ხევსურეთის ბუნებისა და ყოფის ყოველმხრივ და მთლიანი შესწავლა, რომ წარმოებული მუშაობა იყოს მიზანშეწონილი და ნაყოფიერი. ასეთი შესწავლა ჩვენში დღეს სტიქიურად მიმდინარეობს და ჩვენ გვაქვს ხევსურეთის ყოფის გამოკვლევების რამდენიმე ცდა: მ. ჯაფარიძის „თერთაი საეკლო“, პროფ. აკ. შანიძის „ხევსურული პოეზია“, გ. თედორაძის „ხუთი წელი ფშავ-ხევსურეთში“, საქართველოს მუზეუმის „ხევსურეთის ეთნოგრაფიული გამოყენა“ და სხვა. მაგრამ ხევსურეთის შესწავლისათვის ეს არ კმარა და ამით ეს მხარე არ ამოიწურება. საჭიროა ხევსურეთის ბუნების, შრომისა და ყოფის კომპლექსური შესწავლა, რომ ჩვენ გექონდეს მათზე მთლიანი და სწორი წარმოდგენა. განსაკუთრებით დღეს, როდესაც საბჭოთა ხელისუფლებას ხევსურეთში გზა გაყავს, არსდება ქვეარიონი, შენდება სკოლები, საავადმყოფოები და სხვა.

ამასთანავე, აქ წარმოებს პოლიტ-საგანმანათლებლო მუშაობა, რომელიც მიზნად ისახავს ძველი თემური ხევსურეთის ახალ სოციალისტურ ყოფაზე გარდაქმნას. ასეთ მომენტში საჭიროა ამ ძველისა და წარმავლის აღნუსხვა და შესწავლა, რომ ისტორიას არ დაეკარგოს ხევსურეთის თემობრიობის ფაქტიური მასალები, რომლის აღდგენა შემდეგში ძნელი იქნება. მით უმეტეს, ხევსურეთის მაგალითზე ჩვენ საშუალება გვეძლევა, დაკვირვება ვაწარმოოთ იმ ისტორიულ ნახტომზე, რომელიც რევოლუციური გზით შესაძლებლად ქმნის თემური წყობილებიდან სოციალისტურზე გადასვლას.

ამ მხრივ, უეჭველია, დღევანდელი ხევსურეთი საინტერესო ობიექტს წარმოადგენს და ეს გარემოება მოითხოვს მისი საზოგადოებრივი ყოფის მთლიანსა და ყოველმხრივ შესწავლას.

საქართველოს გეოგრაფიული საზოგადოება ასეთ მიზანს ისახავდა, როდესაც ის შეუდგა ხევსურეთის ყოფა-ცხოვრების შესწავლის საქმეს და ამ მიზნით ჩემი ხელმძღვანელობით 1933 წლის ზაფხულში გეოგრაფიული საზოგადოების ეკონომ-გეოგრაფიულმა სექციამ გაგზავნა ხევსურების ყოფა-ცხოვრების შემსწავლელი ექსპედიცია. მუშაობა წარმოებდა პირიქით და პირაქით ხევსურეთში. ექსპედიციამ შეაგროვა ხევსურეთის ყოფის დამახასიათებელი მასალები, ჩაიხატა და აღიწერა ნივთიერი კულტურის საგნები, ფოტო-

გრაფიულად გადაღებულ იქნა შრომის პროცესები, ვართობები, ტიპები და სხვა.

გეოგრაფიული საზოგადოების დასმარებით და ხელის შეწყობით ყველა ეს მასალა დამუშავდა და ამ შრომის სასაით იბეჭდებოდა.

რასაკვირველია, ჩვენი ეს შრომა არ არის სრულქმნილი და ამით ხევსურეთის შრავალფეროვანი ყოფა არ ამოიწურება, რაც მიიზიხვით კიდევ ხანგრძლივ საექსპედიციო მუშაობას. მაგრამ იმედი უნდა ვიქონიოთ, რომ გეოგრაფიული საზოგადოების მიერ წამოწყებული საქმეს სხვა საზოგადოებრივი ორგანიზაციებიც ხელს შეუწყობენ და შეერთებული ძალით ხევსურეთის ბუნება და ყოფა საბოლოოდ შესწავლილი და ამოწურული იქნება.

დასასრულ, ამ მუშაობის დროს ადგილზე ხელის შეწყობისა და მასალების მოწოდებისათვის მადლობას მოვახსენებ: თ ა თ ა რ ა ჭ ი ნ ჭ ა რ ა უ ლ ს (ბარისახო), მ გ ე ლ ა ჭ ი ნ ჭ ა რ ა უ ლ ს (მატილი), ლ ე ლ ა, ნ ა თ ე ლ ა და მ ე ლ ა ნ ი ა ბ ა ლ ი ა უ რ ე ბ ს (არხოტი); ექსპედიციის წევრს ა ლ ე ქ ს ი ო ჩ ი ა უ რ ს და ბ ა რ ის ა ხ ო ს ე ქ ი მ ს ე რ ა ს ტ ი ბ ა ლ ი ა უ რ ს გულწრფელი დახმარებისათვის მადლობას მოვახსენებ.

ხევსურეთის ექსპედიციის მიწყობაში და მასალის დამუშავებაში დიდი ამაგი მიუძღვით საქართველოს გეოგრაფიული საზოგადოების თავმჯდომარის მოადგილეს ა კ ა კ ი კ ა ჭ ა ხ ი ძ ე ს და საზოგადოების მდივანს კ ა კ ო მ ა რ ს, რომლებსაც მადლობას ვუცხადებ.

სერგი მაკალათია.

P. S. მთის შესწავლას წარსულში ნაკლები ყურადღება ექცეოდა და ზოგაერთი მთალების შესახებ ლიტერატურა არც კი არსებობდა, განსაკუთრებით, ქართულ ენაზე. ამ დიდი ხარეზის შესაყებად ჩვენ განვიზრახეთ აღმოსავლეთ საქართველოს მთიელების მხარეთმცოდნური შესწავლა და ამ მიზნით 1928 წ. დავიწყეთ გეგმიანი ექსპედიციების მოწყობა: 1928—29 წ. მთიულეთში, 1930 წ. ხეშო, 1931 წ. თუშეთში, 1932 წ. ფშავეში და 1933 წელს ეს მუშაობა დავამთავრეთ ხევსურეთის შესწავლით.

მძიმე იყო ეს მუშაობა, რიშელსაც თან ახლდა მრავალი დაბრკოლება. მაგრამ გეგმა შესრულებულია და ეს ჩვენ გვაძხნევებს, რომ შემდეგში ასეთივე მუშაობა ჩავატაროთ: სვანეთში, ოსეთში და კავკასიონის ვალმა მთიელებში: ქისტეთში, დიდიეთში და სხვა, რომელთა შესახებ მხარეთმცოდნური ლიტერატურა ქართულ ენაზე ერთობ მცირეა.

წიგნში მოთავსებული ფოტოსურათები გადაღებულია ჩემ მიერ. ნახატბა და ნახაზბა შეასრულეს მხატვრებმა: ლ. წ ი ლ ო ს ა ნ მ ა და ლ. ხ უ ც ი შ ვ ი ლ მ ა.



## 1. გეოგრაფიული მდებარეობა

ხევსურეთი მდებარეობს კავკასიონის ჩრდილოეთისა და სამხრეთის მხარეზე: ჩრდილოეთის განედის  $42^{\circ}27'$ — $42^{\circ}58'$  და აღმოსავლეთის გრძედის  $62^{\circ}28'$ — $62^{\circ}55'$  შუა. მას უჭირავს დაახლოებით 1050 კვ. კილომეტრის სიბრტყე. კავკასიონის ქედი ხევსურეთს ყოფს ორ ნაწილად: ჩრდილო-აღმოსავლეთის მხარე, ანუ პირიქითი ხევსურეთი და სამხრეთ-დასავლეთის მხარე, ანუ პირაქეთი ხევსურეთი. პირიქითი ხევსურეთი შედგება სამი ხეობისაგან: არდოტისა, შატილისა და არხოტისა, პირაქეთი ხევსურეთი კი არაგვის ხეობისაგან.

აღმოსავლეთით ხევსურეთს საზღვრავს ჩაჩნეთი და თუშეთი, დასავლეთით ხევი და მთიულეთ-გუდამაყარი, ჩრდილოეთით ქისტეთი (ლილლო), ხოლო სამხრეთით ფშავი. ქისტეთ-ჩაჩნეთისაგან ხევსურეთს ჰყოფს მითხოსა და მაისტის მაღალი მთები, რომლებიც მიემართებიან ჩრდილო-დასავლეთიდან სამხრეთ-აღმოსავლეთისაკენ, ბისნის მთიდან დაწყებული თებულოს მთამდის. ხევსურეთისა და ფშავის გამყოფი საზღვარი იწყება მცირე ბორბალოდან და ლიქოკის მთით მიდის აკუშოს წყლის სათავემდის და შემდეგ ბეტის ჩრდილზე და კიშხევზე გადადის.

ხევსურეთი მაღალმთიანი ქვეყანაა, რომელიც ღრმა ხეევებით არის დაღარული. მისი გეოგრაფიული სახელწოდებაც „ხევსურეთი“ უეჭველია აქედან არის წარმომდგარი და ნიშნავს ღრმა ხეევებიან ადგილს.

ხევსურეთის არაგვის სათავეები გამომდინარეობენ არხოტის თავისა და ანატორის მთებიდან. პირიქითი და პირაქეთი ხევსურეთის წყალგამყოფი არხოტის თავია (3050 მ), რომელზედაც გადადის არხოტ-როშკის გადასავლელი ბილიკი. ამ გადასავალს არხოტელები როშკის გადასავალს უწოდებენ, როშკელები — არხოტისას.

არაგვის სათავე შედგება როშკა-ქმოსტისა, ბლოსა და გორშელმის წყლის შენაკადებისაგან, რომელსაც გზაზე ერთვის: ხახმატის წყალი, ოხერხევი, ბუჩუკურთისა და ლიქოკის წყალი, დათვისის წყალი და აკუშოს ხევი. ჩრდილოეთიდან სამხრეთით მიმდინარე ხევსურეთის ამ არაგვის სოფ. მოწმევოსთან ერთვის ფშავის ხევის არაგვი და ამ ადგილსაც ორწყალი ეწოდება. ორწყლიდან (1154 მ) ფშავ-ხევსურეთის არაგვი მიდის ჟინვალის მიმართულებით, სადაც მას უერთდება მთიულეთის (თეთრი და შავი) არაგვი, და ეს გაერთიანებული არაგვი მცხეთასთან მტკვარს უერთდება. ორწყლიდან



### კ ი უ ხ ი

იწყება ხევსურეთის ტერიტორია და ამ არაგვის ხეობაშია მოქცეული პირაქეთი ხევსურეთი (ბარისახოსა და ბაცალიგოს თემი).

არხოტის ხეობა შემოზღუდულია მაღალი მთებით და მყინვარწვერებით, რომელთა სიმაღლე 3000—4000 მეტრამდის აღწევს. ამ მწვერვალებიდან ჩამონახეთქი წყლები იწურებიან არხოტის ხე-

ობაში, რომელსაც აგრეთვე არაგვის უწოდებენ. არხოტის წყლის სათავე შედგება კავკასიონიდან გამომდინარე ცირკლოვანისა და ჭიმღის წყლებისაგან, რომელნიც სოფ. ახიელიდან ჩრდილოეთისაკენ მიემართება და მას ერთვის: კალოთანის წყალი, ტანიის წყალი, ბისნის წყალი, ტერღის წყალი და თათელის წყალი. ახიელამილიდან 25 კილომეტრის დაშორებით ეს მდინარე შედის ქისტეთში და სოფ. „ფეუ“-დან, ხევსურულად „გოშტიგაური“-დან არაგვის ნაცვლად მას ასა ეწოდება. აქვეა არხოტისა და ქისტეთის საზღვარი სახარის მალალი. არხოტის ამ ხეობაში მოქცეულ პირიქით ხევსურებს არხოტონებს უწოდებენ.

შატილის ან არაგვის წყლის სათავე იწყება დათვისჯვრის მთიდან. ეს პირიქითი და პირაქეთი ხევსურეთის წყალგამყოფი ქედია, რომელზედაც გადადის ბარისახო-შატილის გზა. შატილის წყალი, რომელსაც აგრეთვე არაგვსაც უწოდებენ, შედგება წუბროვანისა და გუროს წყლის შენაკადისაგან. სათავეიდან შატილის წყალი ჩრდილოეთისაკენ მიმდინარეობს, მას ერთვის: შატილის ხევის წყალი და მითხულის-წყალი.

არდოტის ხეობის სათავე ანდაკისა და არჭილოს მწვერვალებიდან მომდინარე წყლებისაგან შედგება. ფშავ-ხევსურეთის წყალგამყოფი ანდაკის ქედია (2745 მ), რომელზედაც გზა გადადის ფშავიდან შატილში. არდოტის წყალს უერთდება ანგელოზა და ჭანჭახის წყალი, შატილისა და არდოტის ეს ორივე მდინარე ადგილ ანატორთან ერთდება და მდინარე არღუნის სახელწოდებით შედის ჩაჩნეთში.

აქვე უნდა აღვნიშნოთ, რომ ხევსურები მხოლოდ პირაქეთ ნაწილს, არაგვის ხეობაში მოქცეულ თემებს (ბაცალიგო-ბარისახოს) უწოდებენ ხევსურეთს, პირიქითელები კი შატილიონებად და არხოტიონებად (არხვატიონი) იწოდებიან.

გეოგრაფი ვახუშტი ძველ ხევსურეთს ასე აგვიწერს: „ამ უინვანს ზეით და ხარჭაშოს ზეით მოერთვის თეთრს-არაგვს ხევსურეთის წყალი. გამოსდის ესე ძურძუქსა და ამას შორის მთას კავკასს, მოდის ჩრდილოდამ სამხრით. ამას მოერთვის ხევნი იმიერ და ამიერ და განჰყოფს ხევსურეთს: აღმოსავლით, კავკასილამ ჩამოსული მთა სამხრეთად, ამასა და ფშავს შორისი; სამხრით, ფშავის საზღვარი; ჩრდილოთ, კავკასი ამასა და ძურძუქს

შორისი. დასავლით, კავკასიდან ჩამოსული სამხრეთად მთა, ამასა და გუდამაყარს შორისი“<sup>1</sup>.

თავისი გეომორფოლოგიური აგებულებით ხევსურეთის უმეტესი სივრცე უჭირავს პალეოზოის ფილაქნებსა და ქვაქვიშებს, რომლებიც კმნიან ამ მხარის უმაღლეს და მიუდგომელ ქედებს. პირიქით მხარეს უფრო მაღალი მდებარეობა უჭირავს. ის შემო-

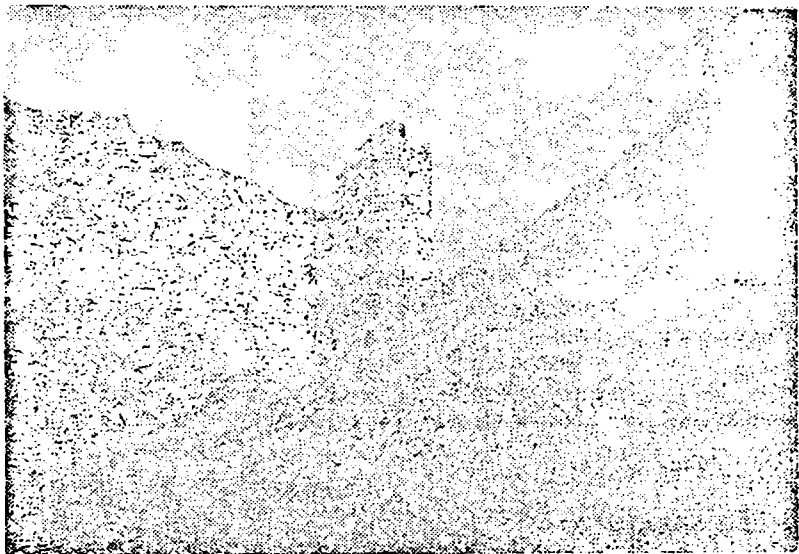

ხაზმატის ციხე

ზღუდულია: კიდევანის (4213 მ), ცროლის (3950 მ), მახის (3875 მ) და ამულო-თებულოს (4.507 მ) ყინვარებიანი ქედებით. ამ ძირითად პალეოზოის თიხოვანი ფიქალების გარდა ხევსურეთის ქედის გადამა და გადმომლა საზღვარზე გვხვდება აგრეთვე ქვემო იურას ფიქალები და ქვიშები. პალეოზოის ეს შავი ფიქალები დახეთქილ-დაბზარულია და ადვილად იშლება. ამ ფიქალებს ხევსურები სა-აღმშენებლო მასალად იყენებენ. ხევსურეთის არაგვის ხეობას ახასიათებს აგრეთვე ყინვარობის ნაშთები. რომლებიც მოცემულია

<sup>1</sup> ვახუშტი, საქართველოს გეოგრაფია, ტფილისი, 1904 წ., გვ. 138—139.

უზარმაზარი ლოდების სახით და მიმოფანტულია ჭაუხისა (3852 მ) და როშკის მიდამოში<sup>1</sup>.

ხევსურეთი გეოლოგიურად შესწავლილი და გამოკვლეული არ არის და ამიტომ ჩვენ არ ვიცით, თუ რა ბუნებრივ სიმდიდრეთა შენცველია მისი ბუმბერაზი მთები. მხოლოდ ზოგიერთ ადგილას გვხვდება მცირე რაოდენობით მარმარილო (კარატის წვერი), სპილენძი, ანთიმონის ბუდობი, მთის ბროლი (ჭუთა-როშკა) და სხვა.

ხევსურეთის ბუნებრივ სიმდიდრეთა ექსპლოატაციის ერთგვარი ცდა 1890 წელს მოახდინა ნ. ფილკევიჩმა, რომელსაც არხოტლებთან ხელშეკრულება ე დაუდვია, რომ ნება დაერთოთ მისთვის, ეწარმოებინა არხოტის ხეობაში ვერცხლის, სპილენძისა და ოქროს ძიება და დამუშავება<sup>2</sup>. ხევსურეთში მოიპოვება მინერალური წყლებიც, რომელსაც ვეძას ეძახიან. მათ შორის ცნობილია ლიქოკის ვეძა, გუდანის წყარო, ნადირხევის ვეძა. ხახმატის და ლულის ვეძა. ამ მჟავე წყლებს შორის სქარბობს ტუტემარილოვანი წყაროები<sup>3</sup>, რომელთა ქიმიურ გამოკვლევას აწარმოებდა რ. კუპცისი 1928 წ.

ჰავა და კლიმატური პირობები ხევსურეთის სამივე ხეობაში ერთგვარი არ არის. ხევსურეთის ჩრდილოეთის მხარე (არხოტ-შატილ-არდოტი) სამხრეთთან (არაგვის ხეობა) შედარებით უფრო ცივი და სუსხიანია. პირიქითი ხევსურეთის სიმაღლე ზღვის დონიდან 2.800—4.500 მ აღწევს და ეკუთვნის ალპური ჰავის ზონს. აქ მთელი წლის განმავლობაში ცივ ამინდებია (წყლის საშუალო ტემპერატურა +5°-ია). ზამთარი სუსხიანია და თოვლ-ყინვებიანი. იანვრის ტემპერატურა —12°-დან —18°-დე აღწევს. გაზაფხული გვიან დგება. შემოდგომა ადრე. ზაფხული გრილია (ივლისის ტემპერატურა +10°-დან +14°-დეა), მოკლე და ნესტიანი. ატმოსფეროს დანალექის წლიური რაოდენობა აღწევს 1000 მილიმეტრს და უმთავრესად მოდის თოვლის სახით.

<sup>1</sup> С Симонович, Геологич. наблюдение в области бассейна Главной или Мтнулской Арагвы в пред. Душет. уезд. Тиф. Губ. (Мат. по геол. Кавказа. Серия 3, кн. 2, გვ. 101—114); ალ. ჭავჭავაძის, საქარ. გეოგრაფია, ტ. I, გეომორფოლოგია, ტფილისი, 1929 წ., გვ. 94—110.

<sup>2</sup> ამ ხელშეკრულების დედანი ინახება ექ. ერასტი ბალიაურთან (ბარისახო). მისი რუსული ტექსტი დაბეჭდილია ა. ყაპარაულის ნარკვევში (Хевсурия, Очерки, Тифлис, 1926 г., გვ 41—44).

<sup>3</sup> რ. კუპცისის ანალიზის ოქმები № 158—160, 215, 216, 303—304, 306, 308—310 (იხ. А Камаарули, Хевсурия, Тифлис, 1929 г., გვ. 24—40).

პირაქეთ ხევსურეთში კი, განსაკუთრებით ბარისახოსა და გუ-  
დანის ნაწილი ჰავის მხრივ უნდა მიეკუთვნოს მთის ტყეების ჰავის  
ზოლს (650—2000 მ), სადაც ზომიერად ცივა და წლის საშუალო  
ტემპერატურა ქვემო საფეხურზე  $+11^{\circ}$ -ია, ხოლო ზემოთ  $+5^{\circ}$ -დე  
ჩამოდის. ზაფული აქ თბილია, შემოდგომა კი მზიანი. ატმოსფეროს  
ნალექის წლიური რაოდენობა საშუალოდ 1000 და 1200 მმ-დეა.  
წვიმიანი და ნისლიანი ამინდები აქ უფრო ზაფხულობით იცის.

ხევსურეთის მთების კალთები შემოსილია ფოთლოვანი ტყით.  
ტყით უფრო მდიდარია პირაქეთი ხევსურეთი, სადაც შედარებით  
თბილა და კაკლის ხეც კი იზრდება (ბარისახო). პირაქეთ ხევსურ-  
ეთში იზრდება: მუხა, ვერხვი, წიფელი, დგნალი, ტირიფი, მურ-  
ყანი, არყი, ცაცხვი, ცირცელი, მსხალი, ვაშლი, ტყემალი, თხილი,  
ბალი, ბელა, ღვია, ფიჭვი და უთხოვარი (დათვისში).

პირიქითი ხევსურეთი ტყით შედარებით ღარიბია. არხოტის  
მთებზე ტყე გვხვდება „ხატის ტყეების“ სახით. მალლობზე აქ იზრ-  
დება ფიჭვი და არყი, დაბლობებში კი: ცაცხვი, ცირცელი, დგნა-  
ლი, თელა, კირცხილა, ქორაფი, იფანი, ლეკი, ღვია, ღეკა, ტირი-  
ფი და მურყანი. შატლის მხარეში სჭარბობს წიწვიანი ტყე, უმე-  
ტესად იზრდება ფიჭვი და არყი.

სამაგიეროდ, პირიქითი ხევსურეთი მდიდარია სუბალპური და  
ალპიური მდელოთი. სუბალპების მაღალი ბალახოვანი მდელო  
მდიდარია სხვადასხვა სახეებით და იძლევა კარგი თვისების თივას.  
მთის მწვერვალების დავაკებულ ფერდობებზე გაშლილია ალპე-  
ზის ხალი. ეს ფერდობები აქრელებულია მრავალნაირი ყვავილო-  
ვანი მცენარით<sup>1</sup>, რომელიც წარმოადგენს საუცხოო საკვებ იალა-  
ლებს და ხელს უწყობს მესაქონლეობის განვითარებას.

პირაქეთი ხევსურეთის ტყიანი ბუნება ასეთ ალპიურ იალალებს  
მოკლებულია და იგი საქონლის საკვების საგრძნობ სიმცირეს გა-  
ნიცდის.

ხევსურეთის ტყე-კლდეებში ბუდობენ ფ რ ი ნ ვ ე ლ ე ბ ი: არ-  
წივი, სვავი, ყაჭირი და ბორა (მომთაბარეა), იხვი, მტრედი, შაშვი,  
ჩხიკვი, ოფოფი, ყვავი, ბუ, მერცხალი, ქეროზა, პრანწია, მალუ-  
ლიკა, კუდიტრისა, მწყერი, ტოროლა, როჭო, შურთხი, კაკაბი,  
ძერა, ორბი, სამურია, კუდბეჭედა.

ნ ა დ ი რ ი: მგელი, დათვი, ტურა, კურდღელი, კვერნა, მაჩვი,

<sup>1</sup> Н. А. Буш, По горам и ущельям Хевсурин и Тушетий, СПб, 1904 г.

ტყის კატა, ციყვი, კინდოლი, ავაზი (ნაპც), ფსიტი, ჯიხვი და შუნი (დედალი ჯიხვი). ბევრია განსაკუთრებით არხოტისა და შატილის კლდეებში.

ქვეწარმავალი: გველი, თაგვი, ბაყაყი, ფსვენი (ხელი-კი) და ლოკოკინა.

თევზებში ბევრია: კალმახი, გვხვდება ფიჩხული და მურწყაც.

ხევსურეთის მოსახლეობა, როგორც აღენიშნეთ, ბუნებრივი პირობების მიხედვით სამ ხეობად იყოფა: არხოტისა, შატილ-არდოტისა და არაგვისა. მოსახლეობის რაოდენობა ამ სამივე ხეობაში თანაბარი არ არის: პირაქეთი ხევსურეთის მოსახლეობა თითქმის ორჯერ სჭარბობს პირიქითისას; თემსაბჭოების მიხედვით ხევსურეთი ასე იყოფა: არხოტისა და შატილის (პირიქითი), ბარისახოსა და ბაცალიგოსი (პირაქეთი).

ხევსურეთის ცენტრად დღეს ბარისახო ითვლება. ადმინისტრაციულად ხევსურეთი ეკუთვნის დუშეთის რაიონს. რომელიც მას უწევს პოლიტიკურ-კულტურულ ხელმძღვანელობას.

1926 წლის სტატისტიკური აღწერის მიხედვით<sup>1</sup> ხევსურეთის მოსახლეობის რაოდენობა ასეთია:

ბ ა რ ი ს ა ხ ო ს თ ე მ ი

რიგ	სოფლები	მემორიალი რიცხვი	მამაკაცი	დედაკაცი	სულ	მთავარი გვარი
1	აქუშო	22	33	58	91	ლიქოკელი
2	აქე	13	27	24	51	ლიქოკელი
3	ბარისახო	28	48	67	115	არაბული, ჭინჭარაული
4	ბოქჩვილი	13	32	33	65	ლიქოკელი
5	ბუჩუკურთა	10	19	25	44	გოგოკური
6	გველეთი	20	45	41	86	არაბული
7	დათვისი	28	50	64	114	არაბული
8	მოწმოსო	23	40	47	87	არაბული,
9	ობერ-ხევი	10	24	20	44	ფიცხელაური,
10	საბერწყე	6	9	16	25	ფიცხელაური
11	უკანახო	30	62	64	126	ბურდული
12	ქობულუ	13	27	23	50	ჭინჭარაული
13	ჩირდილი	15	33	37	70	ლიქოკელი
14	ქალის სოფელი	10	18	20	38	არაბული
		241	467	539	1011	ლიქოკელი

<sup>1</sup> იხ. მოსახლეობის სრულიად საკავშირო აღწერა 1926 წ. ტფილისი, 1929 წელს.

გ ა ც ა ლ ი გ ო ს თ ი მ ი

რიგი	სოფლები	მეყოფურთა რიცხვი	მაზაკცი	ლედაკაცი	სულ	მთავარი გვარი
1	ატაბე	12	27	20	47	გოგოპური
2	აუნელი	10	23	20	43	არაბული
3	ბაცალიგო	18	30	33	63	არაბული
4	ბისო	20	31	34	74	ქეთლაური
5	ბლო	28	55	56	111	გიგაური
6	გუდანი	17	32	36	68	ქინქარაული
7	ზეიბტარი	13	21	33	54	არაბული
8	როშა	30	66	71	137	წიკლაური
9	ქმოსტი	14	33	44	77	ბურღელი
10	ლეღის ვაკე	15	21	31	62	ბურღელი
11	ლეღი	17	30	39	69	ქისტაური
12	ჩხუბა და მი-სახო	8	19	17	36	არაბული
13	ძემეურთა	9	17	21	38	ქინქარაული
14	წინ ხაღუ	6	15	18	33	არაბული
15	ჭიე	9	14	14	28	ქინქარაული
16	ჭორმეშავი	11	17	24	41	გოგოპური
17	ხახმატი	16	35	34	69	ალეღაური
18	ხიტაღუ	7	17	20	37	არაბული
19	უკანა ხაღუ	23	44	65	107	არაბული
		290	547	630	1196	

შ ა ბ ი ლ ი ს თ ი მ ი

1	ანდაქი	10	25	24	49	ზეიდაური
2	არდოტი	25	65	59	124	ზეიდაური
3	არკილო	8	34	39	73	ზეიდაური
4	გიორგი წმინდა	39	71	105	176	გოგოპური
5	გურო	5	6	14	20	გოგოპური
6	ლეზაის კარი	12	23	23	46	ქინქარაული
7	მუტუ	31	73	65	148	ლიაური
8	ქისტანი	9	10	14	24	ქინქარაული
9	შატილი	50	108	107	213	ქინქარაული
10	ხახაბო	26	70	67	137	მინდიკაური, ხახიური, ხოსიაური
11	ხონის კალა	11	23	31	64	შეთეკაური
12	ხონე	6	20	16	36	ბორჩაძე და მოსეაშვილი (ქისტია)
		232	531	562	1110	



ა რ ხ ო ტ ი ს თ ე მ ი

რივი	სოფლები	მკვლევართა რიცხვი	მამაკაცი	ღელაკაცი	სულ	მოთავარი გვარი
1	ამლა	28	48	48	96	შვილაური, კოლოკორი ბალიაური, ოჩიაური, საროზაული ცისკარაული გაბუღური, გიგაური, თეთრაული
2	ახიელი	22	41	45	86	
3	კიძლა	28	34	40	74	
		70	123	133	256	

ამ აღწერის მიხედვით ხევსურეთის მოსახლეობის საერთო რიცხვი არ აღემატება 3.472 სულს, და თუ ამ რიცხვს ჩვენ შევადარებთ 1873 წლის ხევსურეთის სტატისტიკურ აღწერას<sup>1</sup>, სადაც ნაჩვენებია 4.867 სული, მაშინ გამოირკვევა, რომ ხევსურეთის მოსახლეობა თითქმის 25%-ით შემცირებულა. ეს გარემოება საბაბს აძლევდა ზოგიერთ მკვლევარს ემტკიცებია, რომ ხევსურეთი გადაგვარების გზაზეა შემდგარი და მას მოელის ფიზიკური განადგურებაო. ასეთი შეხედულება დაუსაბუთებელია და შემცდარი. ხევსურეთის მოსახლეობის შემცირება გამოწვეულია უმთავრესად მოსაზღვრე რაიონებში, განსაკუთრებით კახეთის მხარეში გადასახლებით. ასეთი გადასახლება ადგილის სიმცირისა და ეკონომიური პირობებით არის გამოწვეული და დაიწყო მე-19 საუკუნის ოთხმოციანი წლებიდან.

ხევსურების სოფლებია: გუდამაყარში (საკერპო და გორული), ხევში (ჭუთა და ართხმო), კახეთის მხარეს: გომბორი, ყუდრო,

<sup>1</sup> М. В. М а ч а б е л и. Экономический быт государственн. крестьян Тифлис. уезда Тифлис, губ. (Мат. Экономич. быта Государ. крестьян, т. V, Тиф., 1887 г., გვ. 338—339).

ფიქვიანი, ივრის სათავე, ბაჩალი, საჭურე და სხვა. ეს პროცესი დღესაც გრძელდება, რადგანაც ხევსურები კარგად გრძობენ, რომ მათ მიწაწყალს შეუძლია გამოკვებოს მოსახლეობის მხოლოდ გარკვეული რაოდენობა და ამიტომ ნამრავლი იძულებულია სხვაგან გადასახლდეს და თავისი სარჩო იქ მოიპოვოს.

ამით აიხსნება ხევსურეთში მოსახლეობის კომლობრივი და რიცხობრივი შემცირება; მაგრამ ხევსურთა საერთო რიცხვი არ მცირდება და, თუ ხევსურეთის დღევანდელ მოსახლეობას ჩვენ მივუმატებთ გადასახლებულ ხევსურთა რიცხვს, მაშინ ხევსურების საერთო რიცხვი 6.000 სულსაც გადააჭარბებს.

გზებო: ხევსურეთი უგზო ქვეყანაა, სადაც მხოლოდ საცალფეხო ბილიკებია და ისიც ზამთრობით გაუვალა. უგზოობის გამო ხევსურეთის თემები ერთმანეთისაგან მოწყვეტილია და თავიანთ ხეობებში ჩაკეტილი. გზა ხევსურეთის მტკიცეული საკითხია, რომელზედაც დამოკიდებულია ამ კუთხის კულტურულ-პოლიტიკური გარდაქმნის საქმეც. 1930 წლიდან დაიწყო ფშავ-ხევსურეთის გზის მშენებლობა; 1934 წლის 25 ნოემბერს ბარისახოში მოხდა ამ გზის საზეიმო გახსნა და ხევსურეთში პირველად ავიდა ათი ავტომანქანა. ამ გზის გაყვანა განზრახულია ხანმატამდის და აქედან შემდეგ შატლამდის; ფშავ-ხევსურეთის გზის მანძილი 94 კილომეტრი იქნება და ის საქართველოს დაუკავშირებს ქისტეთს და გროზნოს.

ეს გზა დუშეთიდან გადის არაგვის ხეობით, გაივლის ყინვალს და მალაროს-კარს, ორწყალთან უხვევს ხევსურეთის არაგვის ხეობაში და ბარისახოში შედის.

მეორე საცალფეხო გზა მიდის ფასანაურიდან გუდამაყრის ხეობით. ეს გზა გასდევს შავი არაგვის ხეობას, შემდეგ ის უხვევს ბაკურხევისაკენ და გადადის ფხიტუს ღელეს გადასავალზე, საიდანაც უკანა-ახო — ბუჩუკურთით ბარისახოში ჩადის.

მესამე გზა ხევსურეთში მიდის ხევიდან (ყაზბეგი) სნოს ხეობით ჭუთამდის; აქ ეს ბილიკი ერთის მხრით გადადის ქისტეთში შიბუღელეს გადასავალზე (3447 მ), მეორეს მხრით კი არხოტში ცირცლოვანსა და სამთრეხლოზე გადადის და შემდეგ ჩადის კვირიწმინ-

და-ახილში. ამას გარდა არის აგრეთვე ხევსურეთ-უკანაფშავის გადასასვლელი ბილიკი მათურისა (3.167 მ) და ანდაქის გადასასვლით. ხევსურეთ-თუშეთის გზა გადადის აწუნტის (3.570 მ) გადასასვალზე.

ჩრდილოეთის მიმართულებით ხევსურეთიდან გზები გადადის არხოტიდან და შატილ-არლოტიდან ქისტეთ-ჩაჩნეთის ტერიტორიაზე, საიდანაც შეიძლება ჩრდილო კავკასიის სხვადასხვა რაიონებში მიმოსვლა.

შიგ ხევსურეთში არის ორი სამიმოსვლო გზა, რომლითაც ყველა თემი სარგებლობს. ასეთია არხოტისა და შატილ-არლოტის გზა. არხოტის გზა ცირკლოვანის ხეობით გადადის არხოტის თავზე, რომის ხორხზე და როშკა-ღელისვაკით ბარისახოში ჩადის.

შატილ-არლოტის გზა არაგვის ხეობით მიდის ბარისახო-ღულიდან გუდანამდე. აქ გზა უხვევს ხახმატის ხეობაში, სოფ. ბისო-ხახმატით გადადის დათვისჯვრის გადასასვალზე და ჩადის წუბროვანის ხეობაში. აქედან ლებაისკარსა და გუროზე გავლით გზა შატალში მიდის.

## 2. ისტორიული მიმოხილვა

ისტორიულ-არქეოლოგიურად ხევსურეთი ჯერ შეუსწავლელია და ამიტომ ძნელია ამ კუთხის სრული ისტორიული მიმოხილვის მოცემა. მაგრამ იმ მცირეოდენი და ნაწყვეტი ცნობების მიხედვით, რომლებიც მოიპოვება ქართულ საისტორიო წყაროებში, ჩვენ მაინც შევეცდებით აღვადგინოთ ხევსურეთის ისტორიული წარსულის მკრთალი სურათი.

ხევსურეთში არქეოლოგიური კვლევა-ძიება არავის უწარმოებია, მაგრამ შემთხვევით აღმოჩენილი ნივთების მიხედვით მაინც ირკვევა, რომ პრეისტორიულ ხანაში ადამიანს დღევანდელი ხევსურეთის მიდამოში უცხოვრია. ამას მოწმობს აქ აღმოჩენილი ბრინჯაოს ხანის ნივთები და სამკაულები.

ამ ნივთებს შორის აღსანიშნავია ბრინჯაოს ზალტეები, ბრინჯაოს კიხისთავი და ბრინჯაოს მრგვალი ბალთები<sup>1</sup>. რაც შეეხება ხევესურეთზე ისტორიულ ცნობებს, უნდა აღვნიშნოთ, რომ ქართულ საისტორიო წყაროებში ეს კუთხე ხევესურეთის სახელწოდებით XV საუკუნემდის არ იხსენიება. ეს გარემოება საბაბს აძლევდა ზოგიერთს მკვლევარს ეფიქრა, რომ ხევესურეთი დასახლებულია სანუალო საუკუნეების მიწურულშიო. აქ ვითმოც-და მოემწყვდენ დრასკი ჯვაროსნები და ხევესურეთსაც ამ უცხო ენისა და ტომის ჯვაროსნების ნაშთად სთვლიდნენ. ამას უმთავრესად იმითაც ასაბუთებდნენ, რომ ჯვაროსნებივით ხევესურები ტანისამოსს ჯვრებით იპკობენ და ატარებენ სანუალო საუკუნეების ჯავშან-იარაღს, რონელთა შორის გვხვდება ჯვაროსნობის დროის ხმლები<sup>2</sup>.

ჩვენ აქ არ შევუდგებით ზისერმანისა და სხვათა ამ უსაფუძვლო ჰიპოთეზის განხილვას ხევესურების წარმოშობის შესახებ; ეს ჰიპოთეზი მხოლოდ გარეგანი ნიშნების შემთხვევით მსგავსებაზეა დამყარებული; მაგრამ, სამწუხაროდ, ხევესურებზე ეს ყალბი წარმოდგენა დღემდის გავრცელებულია რუსეთისა და უცხოეთის ლიტერატურაში.

ძველ ქართულ მატრიანეში ხევესურეთი და ფშავი ერთად იხსენიება „ფხოვი“-ს სახელწოდებით, თვით ხევესურები და ფშავლები კი „ფხოველებად“ იწოდებიან. ამას მოწმობს გეოგრაფ ვახუშტის ცნობაც; იგი პერეთ-კახეთის ჩრდილო-აღმოსავლეთ მხარის აღწერაში ამბობს:

„...არამედ აწ უწოდებენ ფშავ-ხევესურსა, რომელთა პირველ ეწოდათ ფხოელნი“. (იხ. მისი გეოგრაფია, გვ. 127). შემდეგ ვახუშტი ამასვე იმეორებს ფშავის აღწერაშიც: „არამედ ძველად ეწოდა ამ ორთა ხეობათა (ფშავ-ხევესურეთს) ფხოელნი და აწ უწოდებენ ესრეთ“, ე. ი. ფშავ-ხევესურეთს (იქვე, გვ. 140).

---

<sup>1</sup> ეს ნივთები დაცულია საქართველოს მუზეუმის არქეოლოგიურ განყოფილებაში (იხ. Коллекция Кавказского музея. Тип., 1902 г., გვ. 38. №№ 919—928).

<sup>2</sup> А. Л. Знсерман, Двадцать пять лет на Кавказе (1842—1867), часть I, СПб, 1879 г., გვ. 253.

აღსანიშნავია, რომ ხევსურეთის მოსაზღვრე ქისტები ხევსურებს დღესაც „ფხია“-ს ან „ფხაე“-ს<sup>1</sup> უწოდებენ, რაც იგივე ფხოელს ნიშნავს<sup>2</sup>. რომ ისტორიული ფხოეთის ქვეშ ფშავ-ხევსურეთი იგულისხმება, ეს მისი ისტორიულ-გეოგრაფიულ აღწერიდანაც სჩანს: „გუდამაყრის ხეობის აღმოსავლეთით ფხოელთა მთაზე იყო ფხოეთი, რომელსაც აღმოსავლეთით „დიდოეთი“ (ლეკეთი), ხოლო სამხრეთ-აღმოსავლეთით „თოშეთი“ (თუშეთი) საზღვრავდა“-ო<sup>3</sup>.

ერთი სიტყვით, საისტორიო წყაროების მიხედვით „ფხოვი“-ს სახელწოდებით ჩვენ გვაქვს მოცემული ფშავ-ხევსურეთი, რომელიც გეოგრაფიულად და კულტურულ-ისტორიულად, როგორც დღეს, წინათაც ერთ მთლიანობას წარმოადგენდა. ამიტომ ისტორიული წარსული და თავგადასავალი ამ ორივე კუთხისა ერთგვარია.

პირველად ფხოველნი იხსენიება „მოქცევაჲ ქართლისაჲ“-ში, სადაც აღწერილია იბერიელების მოქცევა ქრისტიანობაზე (337 წ.) და წმ. ნინოს მოღვაწეობა.

„... და წარვიდა წმიდა ნინო და ეპისკოპოსი იოვანე, და მათ თანა წარატანა მცყემან ერისთავი ერთი. მივიდეს და დადგეს წობენს, და მი.უწოდეს მთეულთა, პირუტყუთა სახეთა მათ კაცთა, ქართალელთა, ფხოელთა, წილკანელთა და გუდამაყრელთა. და უქადაგეს მათ სჯული ქრისტიანეთა ქეშმარტი, მიმეყანებელი ცხოვრებად საუკუნოდ. ხოლო მათ არა ინებეს ნათლისღება. მაშინ ერისთავმა მეფისამან მცირედ წარმართა მახვილი მათ ზედა, და ძლევით შემუსრნა კერპნი მათნი.

გარდამოვიდეს მუნით და დადგეს ეალეთს, და უქადაგეს ერწოთიანელთა. ხოლო მათ შეიწყნარეს და ნათელ-იღეს. ხოლო ფხოელთა დაუტევეს ქვეყანა მათი და გარდავიდეს თუშეთს. და

<sup>1</sup> А. Шанидзе, Отчет о летней командировке 1913 г. в Душетский и Тiftonский уезды Тиф. Губ. для изучения Груз. говоров (Изв. И. А. Наук, серия VI. № 18, СПб., 1913 г., გვ. 1072).

<sup>2</sup> Н. Я. Марр, Кавказския племенные названия и местные параллели, Петроград. 1922, გვ. 4—5.

<sup>3</sup> ივ. ჯავახიშვილი, ქართველთა ერის ისტორია, წ. II, ტფილისი, 1914 წ., გვ. 301.

სხუანიცა მთეულნი უმრავლესნი არა მოიქცეს, არამედ დაუძმძმა მათ მეფემან ხარკი, ოდეს არა ინებეს ნათლის ღება. ამისთვის წარკრბეს იგინი და შესცთეს, და რომელნიმე უკანასკნელ მოაქცივნა აბიბოს ნეკრესელ ეპისკოპოსმან და რომელნიმე მათგანნი დარჩეს წარმართობასავა შინა დღეს-აქამომდე“<sup>1</sup>.

მემატიანეს ამ მოკლე ცნობიდან ირკვევა, რომ ფხოეთი IV საუკუნეში დასახლებული ყოფილა და წარმართ ფხოელებს, ე. ი. ფშაველებსა და ხევსურებს, ქრისტიანობა არ მიუღიათ და, ეტყობა, მათი ერთი ნაწილი თუშეთში და კავკასიონის მიღმა მხარეში გადახვეწილა. მაგრამ ამავე ცნობის მიხედვით მოსახლეობა ფხოეთში (ხევსურეთი) უფრო ადრე უნდა ვიგულოთ, ყოველ შემთხვევაში, არა უგვიანეს I საუკუნისა; ამ დროიდან დღემდის მოსახლეობა ამ კუთხეში უწყვეტია.

შემდეგ საუკუნეებში ფხოელნი იხსენიება კახეთის ქორიკოზის კვირიკე II დიდის დროს (1014 წ.) როდესაც კვირიკე II კახეთი ხელმეორედ დაიპყრო და ახალი საერისთაოები დააწესა, მათ შორის მოხსენიებულია ფხოელთა ქვეყანა: „მეორე (ერისთავი) დასვა კვეტერისა და მისცა უჯარმას ზემოთ ორთა მათათა შორის, რომელ არიან კახეთსა და კუხეთისა ვიდრე კავკასამდე და გარდაღმად. ეს არს ერწო-თიანეთი, ფხოველნი, ძურძუკი (ჩაჩნები) და დლიღვი“-ო (ინგუშები ან ქისტები)<sup>2</sup>.

ამგვარად, XI საუკუნეში ხევსურეთი (ფხოვი) ქისტ-ჩაჩნებთან ერთად (დლიღვი და ძურძუკი) ადმინისტრაციულად შედიოდა კახეთში და ექვემდებარებოდა კვეტერის საერისთაოს.

თამარის მეფობის უკანასკნელ წლებში დაახლოებით 1212 წელს, ფხოველებმა და დიდოელებმა ამბოხება მოაწყეს და მათ წინააღმდეგ თამარმა ლაშქარი გაგზავნა ივანე მხარგრძელის სარდლობით:

„მათ უკუე უამთა იწყეს მთეულთა განდგომად, კაცთა ფხოველთა და დიდოთა. დიდონი უკუე ბუნებითა მშთვართა და უხარშავსა ჭამენ, და მრავალნი ძმანი ერთსა დედაკაცსა მიიყვანებენ

<sup>1</sup> ქართლის ცხოვრება, ტექსტი დადგენილი ყველა ძირითადი ხელნაწერის მიხედვით ს. ყაუხჩიშვილის მიერ. ტ. 1, 1955, გვ. 125—126.

<sup>2</sup> ვახუშტი, საქართველოს ცხოვრება, ტფილისი, 1913, გვ. 151.

ცოლად; რომელნი უჩინარსა რასამე ეშმაკსა თაყუანისცემენ და ზოგნი უნიშნოსა შავსა ძაღლსა, და ამას ჰყოფენ. ხოლო ფხოველნი ჭუარის მსახურნი არიან და ქრისტიანობასა იჩემებენ. ამათ იწყეს რბევად და ჯოცად და ტყუეობად, ცხადად და ღამით.

მოუწოდა მეფემან ათაბაგსა და ყოველთა მთეულთა: დვალთა, ცხრაზმელთა, მოკვეთთა, ჯადელთა, ცხაუბტელთა, ქართალთა, ერწო-თიანელთა, მისცა ივანე ათაბაგსა და წარავლინა მათ ზედა. ხოლო ივანე გონიერად ყო: აღვიდა მთასა ჯადისას და წარველო წუერი მთისა, წარდგა მთასა ფხოველთასა და დიდოთასა, რომელი არავის ექმნა, არცა პირველ, არცა შემდგომად, რამეთუ ერთ-კერძო დაურჩა ღურძქეთი და ერთ-კერძო დიდოეთი და ფხოეთი.

ცნეს რა მისლვა ათაბაგისა, მოვიდეს ძლუენითა მეფენი ღურძქეთახი, მოსცეს ლაშქარი და დაუდგეს გვერდსა. და იწყეს ზეიდალმან ბრძოლად, და რბევად, და კლვად. და ტყუეობად და დაწუად; მოსწყუდეს ურიცხვ კაცი დიდო და ფხოვი. და დაყვნეს სამნი თუნი: ივნისი, ივლისი და აგვსტოსი. მაშინ შეიწრებულთა ათაბაგისათა მოსცეს მძევლები და აღუთქუეს მსახურება და ხარაჯა, და პირა სიმტკიცისა აღუთქუეს. წამოასხეს მძევლები, ქმნეს ზავნი. და ესრეთ გამარჯუებითა მოვიდა ივანე მეფეს წინაშე და რქუა: „ძლიერო მეფეო! იქმნა ბრძანება შენი, მოვაოჯრენ ურჩნი შენსი დიდოეთი და ფხოეთი“. ხოლო მეფემან დიდად დაიმაძღა და უაღრესსა პატივსა აღიყვანა. და იყო ყოველგან მშვიდობა“-ო<sup>1</sup>.

სამწუხაროდ, მემბატიანეს მოხსენიებული არა აქვს, თუ რა პოლიტიკურ-ეკონომიური მიზეზით უნდა ყოფილიყო ეს ამბები გამოწვეული. მაგრამ, ცხადია, ამბოხება ძლიერი და ამასთან საშიშიც ყოფილა, რომ თამარი იძულებული გამხდარა მის ჩასაქრობად გაეგზავნა თავისი დიდი სარდალი ივანე მხარგრძელი. მეფის ლაშქარი გადასულა კავკასიონის ქედზე და ისე შემოუვლია მემბოხეთა მხარე. სამი თვის ბრძოლის შემდეგ დამარცხებულ ფხოველებს ათაბაგისთვის შერიგება უთხოვიათ და მორჩილების ნიშნად მძევლები და ხარაჯა მიუციათ. ამ დროიდან XV საუკუნემდის საისტორიო მწერლობაში ფხოვის შესახებ ცნობები არ მოგვეპოვება. არ იხსენიება თვით სახელი ფხოვიც, რომლის ნაცვლად უკვე ფშავ-ხევსურეთია მიღებული.

<sup>1</sup> ქართლის ცხოვრება, ტ. 2. 1959, გვ. 111—112.

XV საუკუნეში ფეოდალური მონარქიის დაცემისა და დაშლის ხანაში ფშავ-ხევსურეთი და თუშეთი ისევ გადამღვარან და კახეთის მეფეს გიორგი I დავითის ძეს (1471—1492 წწ.) არ ემორჩილებოდნენ თურმე: „... მას (გიორგი I) არ მორჩილებდნენ თუშნი და ფშავ-ხევსურნი, არამედ დიდოეთი ერთგულებისათვის დავითისა ერთგულობდნენ ამათ და მსახურობდენ“<sup>1</sup>.

ამ გარემოებისათვის ყურადღება მიუქცევია კახთ მეფეს ლევან II (1520—1574 წწ.), რომელსაც განუზრახავს ხევსურეთისა და ფშავ-თუშეთის შემორიგება და აღუთქვამს მათთვის საძოვრების დათმობა:

„არამედ ამას წინათა კახთა მეფეთა არლა-რა მორჩილებდენ ფშავ-ხევსურნი და თუშნი და ამან ლევან დაიპყრნა არა ძალითა, არამედ აღუთქვა, რათა ცხოვარნი მათნი უვნოდ მძოვარ-იყუნენ კახეთს და მისცა შეწირულობა ლაშას ჯუარსა თიანეთს შინა და მიერთ-გან მისცემენ ლაშქარსა და ბეგარასა“ (იხ. იქვე, ქართ. ცხოვრ. ნაწ. II, გვ. 107).

რასაკვირველია, კახეთის სამეფოსათვის დიდი მნიშვნელობა ჰქონდა ხევსურეთის შემომტკიცებას. ეს პროვინცია მას ჩრდილოეთიდან საზღვარს დარაჯობდა, საიდანაც კახეთს მუდამ ჩრდილოეთის ტომები ემუქრებოდნენ. ამასთანავე, ხევსურეთი იხდიდა ბეგარას და სალაშქროდაც გადიოდა, მაგრამ მეფეებთან ბატონ-ყმურ დამოკიდებულებაში არ ყოფილა.

საზოგადოდ, მთა სახასო იყო, ის მხოლოდ მეფეს ემორჩილებოდა და იქ კერძო მებატონეს ხელი არ ჰქონდა. მთის გამგებლობა ქსნისა და არაგვის ერისთავებს ჰქონდათ ჩაბარებული. გიორგი ბრწყინვალის ძეგლის დების მიხედვით ერისთავებს ექვემდებარებოდნენ: გამგებელი ანუ მოურავი, ხევისთავი, ხევისბერი და ციხისთავი<sup>1</sup>. ხევსურეთი კახეთის სამოურაოში შედიოდა. მაგრამ ფაქტიურად მას ხევისბერები განაგებდნენ თემური ადამების მიხედვით. და თუ ამ თემურ თავისუფლებას მეფის ხელისუფლები-საგან რაიმე საფრთხე მოელოდა, ის მზად იყო განდგომისა და ამბოხებისათვის.

ხევსურეთის თემების თავშესაფარი და მთავარი ადგილი იყო

<sup>1</sup> ს. მ ა კ ა ლ ა თ ი ა, მთიულეთი, 1930 წ., გვ. 16 — 27.



გუდანი, სადაც გუდანის წმ. გიორგის ჯვარი და დროშა ესვენა. აქ იხდიდნენ ხევსურები სამღვთოს, აქვე იყო გუდანის-ჯვარის ქადაგი, რომელიც ხალხს ამცნობდა გუდანის-ჯვარის ბრძანებას ლაშქრობისა თუ ზავის შესახებ. გუდანის-ჯვარი ლაშქრის სარდალი იყო და მისი ბორაყი ლაშქარს მუდამ წინ მიუძღოდა.

მაგრამ თემური ხევსურეთის ამ თავისუფლებას ფეოდალები-საგან მუდამ საფრთხე მოელოდა, განსაკუთრებით, მეფის ხელისუფლების შესუსტების დროს. და მაშინ გაძლიერებული არაგვის ერისთავები ცდილობდნენ სხვა მთიელებთან ერთად ხევსურეთის დაპყრობასაც. ამ მხრივ ცნობილია ზურაბ არაგვის ერისთავის (1619—1629 წწ.) ხევსურეთში გალაშქრება, რომლის შესახებ გალექსილი ეპიზოდები და ხევსურეთის გმირული თავგადასავალი ხალხში დღემდის შემონახულია.

ზურაბს ხევსურეთისაკენ პირველად ორწყლით გაულაშქრია, სადაც ფშავ-ხევსურეთის არაგვი ერთდება:

„ფშავის ორწყალში ჩავიდათ,  
მანდ ომი მოგვიხდებისა,  
მანდ მოვლენ ფშავნი, ხევსურნი,  
ზურაბიც მამავდებისა“.

ზურაბს აქ ფშაველები შებრძოლებიან და ის ამ გზით ხევსურეთში ვერ შესულა. მაშინ ზურაბის ლაშქარს მთიულეთით შემოუვლია, გუდამაყრის ხეობით გადასულა ხევსურეთში და ლიქოკის ხეობაში შექრია:

„ერისთავ შაპყრის ლაშქარსა,  
კანკის ქედს დაგროვდებისა,  
სახევსურეთოდ ჰგულავის,  
არაგვზედ შამადგებისა.  
აკუმოს წინ-წინ მავიდა,  
ხმა ლიქოკს გავარდებისა“.

ლიქოკის ვიწრო და მაგარი ხეობა ზურაბს დიდხანს ვერ გაუტეხია და ლიქოკელებსაც ამ ბრძოლაში გულადობა და ვაჟკაცობა გამოუჩენიათ:

„იანვარ წოწყოლაური,  
მშვილდ ძალზე გეზიდებისა,  
ელიზბარ ფოცხვერიშვილი

„ხმალ, გაქერ!“ გეუბნებისა.  
ერისთვის აზნაურებსა  
ყორნებ პწყლით ეზიდებისა

გიოცათ აზნაურები  
დაბლა, აყუშოს წვალზედა,  
უხიდოდ არ გაივალის,  
მაგ სისხლის ალაზანზედა!

ხალხური თქმულებით ზურაბს ლიქოკის ხეობა დიდხანს ვერ გაუტეხია. მაშინ გაბრაზებულ ზურაბს განუზრახავს ლიქოკელების სალოცავზე „ხ მ ა ლ ა ხ ა ტ ზ ე“ მდგარი ალვის ხის მოქრა<sup>1</sup>, რომ ამით ლიქოკელებზე შური ეძია. ეს ხმალა ხატი ყოფილა ლიქოკის ხეობის მისავალში ბარისახოს ვაკეზე. ალვის ხეს მირონი სდიოდაო და ამით ხალხს ნათლავდნენო. ზურაბის ლაშქარს ხე ვერ მოუჭრია, რადგან ყოველ ცულის დარტყმაზე ხე უფრო მაგრდებოდაო. მაშინ ერთ ღელელ არიშაულს ზურაბისათვის უსწავლესობა, ალვის ხეს კატის სისხლი წაუსვით და მაშინვე წაიქცევაო.

ზურაბიც ასე მოქცეულა და ალვის ხეც მოუჭრიათ. ამის შემდეგ ლიქოკის ხეობას ადგილის ანგელოზი განშორდა და ზურაბმაც ახალწელიწად დღეს ლიქოკის ხეობაც აიღოო. მხოლოდ სოფ. აყუშო ზურაბს მაინც ვერ გაუტეხია:

... სომეხასა და მინდოდას წინ ვერვინ დაუდგებისა...  
აყუშოს რად მოხვიდოდი, ზურაბ, არ იყავ კეკიანი,  
ახლო მოხკიდავ ქუდნისლა, საძახებელა ტიალი,  
მოგდიეს ვანხევამდია, მშვილდნი მოგკეხდეს რქიანნი,  
მოგდევდეს, მოგაწუხებდეს, ხმალნი მოგწყებდეს ფხიანნი.

ზურაბს ხევისურეთის დასაპყრობად მესამედაც გაულაშქრია. იგი ხევისურეთში ხევის გზით გადასულა და სოფ. როშქაში შექრილა:

„როშქას ატირდეს ციხენი,  
ბლოს სახლნი ქვითკირისანი;  
როშკის ხორხს ზურაბ ჩამოქდა,  
შუქნ ჩამოუშენა მზისანი“.

<sup>1</sup> ასეთივე თქმულება გავრცელებულია ფშავშიც, სადაც ლაშარის ხმელ გორაზე მდგარა ბერმუხა და ის ზურაბის ლაშქარს ვერ მოუჭრია. მაშინ ერთ უკანა-ფშაველს, გვარად აფციურს, ზურაბისათვის უთქვამს, ბერმუხას კატის სისხლი წაუსვი და წაიქცევაო. ამის შემდეგ ზურაბს მუხა ადვილად მოუჭრია და მას მუხის ანგელოზი განშორებიაო (იხ. ს. მაკალათია, ფშავი, 1934 წ., გვ. 20—22).

ზურაბის ეს გამოლაშქრება მოულოდნელი ყოფილა და ხევსურებს მასთან პირდაპირ შებრძოლება ვერ გაუბედნიათ. ხევსურებს ზურაბისათვის ელჩები მიუგზავნიათ, შერიგება უთხოვიათ და ბეგარაც შეუძლევიათ:

„სანეს დაგროვდეს ხევსურნი:  
„პატრონ ვართ ადგილისანი,  
ზურაბო, დაჯე, დაგვეხსენ,  
ნარჩომნ ვართ შენის ხმლისანი,  
თორემ ჩვენც შამოგვეცდებით,  
ხოჯეგნ კარს გვიდგან ღვთისანი,  
მოგვივლენ მთასიქითელნი,  
ნაბირის ადგილისანი“-ო.

მაგრამ ზურაბი ბეგარის შეძლევიით არ დაკმაყოფილებულა და ხევსურეთისათვის ყმობა მოუთხოვია. ხევსურებს ყმობა არ მიუღლიათ და გუდანის-ჯგონის ბრძანებით ზურაბზე გაულაშქრიათ. ბრძოლა მომხდარა სოფ. გუდანთან, ბეგენტ-გორთან, სადაც დიდო გმირობა გამოუჩინია ხევსურ მამუკა ქალანდაურს:

„თან მოჰყვეს ქალანდაურსა  
მამუკას შუქნი მზისანი,  
ბეგენტ-გორს ჩამოეწია,  
ჯარნი ქრნა ზურაბისანი“.

ამ ბრძოლაში ზურაბი დამარცხებულა, მისი ლაშქარი განახევრებულა და დახოცილთა სისხლით ღულის წყალი წითლად შეღებილა:

„ღულის ძირს წისქვილნ დაბრუნდეს  
ზურაბის სისხლის წყლისანი“.

ამ გამარჯვების აღსანიშნავად ქალანდაურს ბეგენტ-გორში სამაზნი ჩაუდგამს:

„ამანდით ამბრუნდების,  
სამან ჩაჰყუნა, ქვისანი,  
«ამას ვინც ვადამიცილდას, —  
ცოდვან ახვიდნა ხმლისანი; —  
ვაჟ ვინაც იყვას, ვსრე ქნას,  
გუდანს ვინც ლახნა ქვიშანი»“.

ამ ბეგენტ-გორში დღეს ერთი დიდი ლოდი დევს, რომლის ქვეშ, ხალხური თქმულებით, თვით მამუკა ქალანდაური ასაფლავია. ეს ადგილი წმინდა ადგილად ითვლება. აქ ცხენოსანი ხევსური ჩამოხტება და ფეხით გაივლის. ზოგი ამ ლოდზე სანთელსაც ანთებს და ლოცულობს.

ხალხური თქმულებით, ზურაბი ხევსურეთში ლაშქრობით რომ ვერას გამხდარა, მას ღალატისათვის მიუმართავს და ამ მიზნით ხევსურეთის თავკაცები თრუსოში დაუბარებია, ვითომც საქმეზე მოსალაპარაკებლად. ზურაბმა ხევსურები ნადიმზე მოიწვია და დაწლობით მათ იარაღი აახსნევიანო.

„ხმლებს ნუ დაიხსნით, ხევსურნო, ზურაბ არ დაინდობაო“.

მაგრამ ცბიერ ზურაბს სტუმარ-მასპინძლობის ეს ადათი დაურღვევია და უიარაღო ხევსურები ნადიმზე ვერაგულად დაუხოციაო. გადარჩენილა მხოლოდ ერთი ხევსური ალუდა ალექსაური, რომელსაც ზურაბის მეღვინე ზოუკლავს და გამოქცეულა. ამ ამბავს ხალხი დღესაც სიმწარით იგონებს:

„ზურაბო ერისთვისშვილო,  
სისხლისიმც დაგლევს წყალი!  
თრუსოს აწიენ ხევსურნი,  
ღალატით დასკერ თავია“<sup>1</sup>.

ამგვარად, თემობრივი ხევსურეთის ეს ბრძოლა მებატონე ზურაბის დამარცხებით დამთავრდა; თავისი გამარჯვება ხალხს ასე გაუღექსია:

„ხევსურეთშია, ზურაბო,  
ვერ იქამ ერისთობასა,  
გაიწვრილდება კისერი,  
ვერ შესძლებ ქვეითობასა...“

მე წინაე გითხარ, ზურაბო,  
ხევსური კაცი უტია,  
ქალანდაურის ფრანგულმა,  
ხმაღმ შექვი გამოუტია“<sup>2</sup>.

<sup>1</sup> ა. შანიძე, ხალხური პოეზია, 1, ხევსურული, სახელგამი, 1913 წ., გვ. 6, 9, ლექსი 18, 19.

<sup>2</sup> ნ. ურბნელი, ისტორიული კვალი სახალხო პოეზიისა, ზურაბ არაგვის ერისთავი (გაზ. ივერია, 1888 წ., № 238, 241).

მაგრამ ძლიერი ზურაბი ხევსურეთისათვის მაინც საშიშროებას წარმოადგენდა და, როდესაც 1629 წელს თეიმურაზ I-მა ზურაბ ერისთავი ღალატით მოაკვლევინა, ამას მთაში დიდი სიხარული გამოუწვევია; ეს ამბავი ხალხს ასე გაულექსია:

„ზურაბ, თან გახლდენ მსახურნი, ერთხან რო დაიბადეო, გაითქვი ისპანამდენა, ყუენთან გაიზარდეო. სადაც წაახი ლაშქარი, სულ ყველგან გაიმარჯვეო, აუნებულა ოვსეთი, ხარ-ცხენი ამოლალო, შაკიქეს სოსლონის შვილი, წახედ, ეგიცა ნახეო, სოსლონის შვილის ლურჯაი სიმამრსა გაუგზავნეო. ზურაბ გიბარებს სიმამრი: სიძვე, საფურცლეს მნახეო, ღალატ ჩემ გაგიბედავის, ღალატი ჩემიც ნახეო. მორათვეს ხილი საკმელად: სიძვე, შეეჭეც ხილსაო“. ჭერ ხილი ჭამა ზურაბმა, მემრ პირი წახყვა ღონსაო, თავს ადგან მეღალატენი, მომხსდარნ ზყვან ყურის პირსაო. ღალატ შაუტყვა ზურაბმა, აჩქარდა, ზურნას ხსნისაო. თუშთ მოურავის ხანჯალმა, ზურაბ, გიწვდინა ცრუსაო. ხმლითა სცა ყვაჩიხარჩიძემ: „დაპკართ კახპის შვილსაო!“ ბარამს უბოძე, ბატონო, ზურაბის ცხენი საღარი. ტყავ-კაბა — საგინისშვილსა, ზედ ოთლანი მალალი; კაცი წალალეთ ხევსურეთ, ფშავ-ხევსურეთის ჩაფარი; უთხროდით ხევსურთ შვილებსა, ტანთ აიყარან აბჭარი. დაწვან ლოგინზე უშიშრად, ძილ დაიძინონ მაგარი. მოკლეს ზურაბი საფურცლეს, აღარ მოვივათ ლაშქარი.

მე-17 საუკუნეში ხევსურებმა მონაწილეობა მიიღეს ბახტრიონის აღებაში. 1658 წელს კახეთის მმართველმა სელიმ-ხანმა ბახტრიონსა და ალავერდში თათრები დაასახლა. ამასთანავე ის ხელს უწყობდა ლეკების თარეშს და ამით გათამამებული ლეკებიც თუშების ცხვარ-საქონელს იტაცებდნენ. თუშებმა დახმარება სთხოვეს ფშავ-ხევსურეთს. ამ მოწოდებას ხევსურეთი გამოეხმაურა, რადგან თათრებისა და ლეკების გაძლიერება საფრთხეს უმზადებდა თვით ხევსურეთსაც, რომელსაც მუდმივი ბრძოლა ჰქონდა ჩრდილოეთის ამ მოსაზღვრე ტომებთან. ხევსურები გუდანის დროშით ბახტრიონისაკენ სალაშქროდ წასულან:

„როშკით მოვიდნენ ხევსურნი:  
სუმელჯაურნი ცხრანია,  
ამლითა — ბათაკის ძენი.  
კინჰარაულნი ძმანია,

გუდანელთ ჩამოსდლოლია  
ხოშარეული ხარია,  
ხეესურთ, რო ზევემა მთისამა,  
წინ მაიმძღვარეს ქარია,  
ქორმეშელთ, კიელთ ბიქვბსა  
ლეულულებიცა სტანია,  
ხაჩაბელთ ცხენის ფეხის ხმამ  
შაახრიალა მთანია“.

(ვაშა-ფშაველა, ბახტრიონი).

ფშავ-თუშ-ხევისურეთის ეს ლაშქარი შეუერთდა ზაალ ერისთავის მხედრობას და 1659 წელს მათ ბახტრიონი აიღეს, ხოლო დამარცხებული სელიმ-ხანი გაიქცა:

„ზაალ ერისთავმა შემოიფიცა საყმონი თვისნი და ფშავ-ხევისურ-თუშნი, წარუძღვანა ძე თვისი და მიუხდეს პირველად ბახტრიონს, მოსრნეს და მოსწვიტეს თათარნი, მერმე ალავერდს და შემდგომად ყოვლსა კახეთსა“-ო. (ვა ხ უ შ ტ ი, საქარ. ცხოვრება, გვ. 189).

საზოგადოდ უნდა აღინიშნოს, რომ მე-17 საუკუნის დასაწყისიდან მთაში პოლიტიკურ-ეკონომიური მდგომარეობა გართულდა, განსაკუთრებით თეიმურაზ I მეფობის დროს, როდესაც სპარსეთის მბრძანებლის შაჰ აბასის მთელი პოლიტიკა მიმართული იყო ქართლ-კახეთის დაპყრობისკენ. ამ მიზნით შაჰ-აბასი ამხედრებდა ჩრდილო-კავკასიაში მობინადრე მთიელებს, განსაკუთრებით, ქისტ-ჩაჩნებსა და ლეკებს, რათა მათში შეესუსტებინა საქართველოს პოლიტიკურ-კულტურული გავლენა და, ამავე დროს, შეეკრა დიდი-ქისტეთით რუსეთისაკენ მიმავალი გზები, საიდანაც ქართლ-კახეთის მეფეები მოსკოვის მეფესთან დიპლომატიურ მოლაპარაკებას აწარმოებდნენ. ამიტომ შაჰ აბასი სხვადასხვა ხერხებით ცდილობდა, ქისტ-ლეკებში შეექმნა საქართველოსადმი მტრული განწყობილება.

წინათ კი VII—XVI საუკ. მანძილზე ქისტ-ჩაჩნები და ლეკები საქართველოსთან მეგობრულ კავშირში იყვნენ და ადმინისტრაციულად ფშავ-ხევისურეთთან ერთად ისინი შედიოდნენ ხუნძახისა და პანკის-კვეტერის სამოურაოში (იხ. ვა ხ უ შ ტ ი, საქართვე. ცხოვრება, გვ. 151, 158).

ამასთანავე. ქისტეთ-ლეკეთი იმყოფებოდა საქართველოს კულტურული და სარწმუნოებრივი გავლენის ქვეშ. ამას მოწმობს ძველ

ქურძუკეთ-ღლიდვეთში (დღევანდელი ქისტეთ-ჩაჩნეთში) არსებული ქართული სტილის ძველი ტაძარი, რომელიც დაცულია ასას ხეობაში და ცნობილია თხაბა-ერდის სახელწოდებით. ტაძარი შემკულია ასომთავრული ქართული წარწერით და IX საუკ. არის დათარიღებული<sup>1</sup>. ამავე ტაძარშია ნაპოვნი ქართული ფსალმუნის XI—XII საუკ. ხელნაწერი<sup>2</sup>.

დაღესტანში კი ცნობილია ხუნძახის ქართული წარწერა<sup>3</sup> და „დათუნია“-ს ნიში.

რომ ისტორიულ წარსულში ჩაჩნეთ-დაღესტანი და ყოფილი ზაქათალის ოლქის და ნუხის მაზრის მოსახლეობა სარწმუნოებრივად საქართველოს ეკლესიას ექვემდებარებოდა. ამას, სხვათაშორის, მოწმობს მაღალაშვილის სახარების მე-14 საუკუნის ერთი მიწაწერი, საიდანაც ჩანს. რომ ეს მხარე შედიოდა ქერმუხის მთავარი ეპისკოპოსის სამწყსოში:

„ქ. ოდეს სანატრელმან მან პატრიარქმან ჩუენმან ექთიმე მოიხილა კახეთს ანწუხისა საეფისკოპოზო და მიერითგან გარდამოვიდა წახურს, კაკ-ელისენს და მოვლო საყდარნი... ხუნძთა, ნახჩთა. თოშეთისა, ნეკრესისა, ლაგოეთისა, ბელაქანისა, მაჭ-ფიფინეთისა, ფერიჯან-მუხას-მამრეხისა, და ყოვლისა კაკისა, ესე იგი არს; ძუელისა მოვაქნისა, ელისენისა, ვერხვიანით ზეგანით გამო ვიდრე ივრის მდინარის ჩასართავამდე ალასანსა. და ამან სანატრელმან ექთიმე გიბრძანა ქურმუხისა მთავარ ეფისკოპოსსა და ყოვლისა მთეულისა წინამძღუარსა კირილე დონაურსა გარდაწერინებად სახარებისა და წარგზავნად თუთიფელისა თჳს ეკლესიისა...“ და სხვა<sup>4</sup>.

<sup>1</sup> თხაბა-ერდის ეს ეკლესია პირველად აღწერა შტედლერმა (იხ. მისი Cagebuch einer Reise die im jahr 1871 von der granzfestug Mosdok nach dem innern Caucasus unt er nommen worden, st Petersburg.

1797, გვ. 38—40); В. Миллер, Археологич. наблюдения в области Чеченцов (Мат. по археологии Кавказа, вып. I, Москва, 1889 г., т. XII, გვ. 8—24; Д. Бакрадзе, Мат. по археологии Кавказа, Москва, 1909 г., т. XII, გვ. 25; Г. К. Мартыросян, Нагорная Ингушетия (Изв. ингуш. научно-исслед. института краеведения, Владик., 1928 г., გვ. 46—48); მ. ჯანაშვილი, შესანიშნავი ნაშთი, ივერია, 1895 წ., № 132.

<sup>2</sup> Вертепов, Терский Сборник, т. VI, Владик., 1903 г., გვ. 118.

<sup>3</sup> Е. Такайшвили, Груз. надписи на археол. предметах, хранящихся в кавк. Музе в Тифлисе (Изв. Кав. отд. Моск. археол. О-ва, вып. I, Тифлисе, 1904 г., გვ. 63).

<sup>4</sup> მ. ჯანაშვილი, საქართველოს ისტორია, ტფილისი, 1895 წ., გვ. 205.

ამასთანავე ძლიერი იყო ქართული მატერიალური კულტურისა და ენის გავლენა ქისტ-ჩაჩნებ-ლეკებზე<sup>1</sup>. საყურადღებოა აგრეთვე ისტორიკოს თეიმურაზ ბატონიშვილის ცნობაც, რომელიც ამბობს:

„ქისტნი, ლილგნი და ძურძუქნი პირველ იყვნენ ენითა ქართულითა მომზარხნი და ქრისტიანენი... ლეკნი იყვნენ ქრისტიანენი და სცვიდენ ენასა ქართულსა ვიდრე თემურ-ლანგამდე (მე-14 საუკ.), რომელმანაც დაიპყრნა იგინი, მოაქცივნა მრავლისა ტანჯვითა, ლიქნითა და წყალობითა; დაუდგინნა არაბნი მოლანი და გახუწესა მათ, რათა ასწავებდენ ყრმათა მათთა წერილსა არაბულისი ენისასა. მისცა მათ ბრძანება ფიცხნი არლარა კითხვად და არცაღა სწავლად ქართულისა წიგნისა რათა, არცაღა ენა ქართული იზრახებოდეს მათ შორის. მხოლოდ დაშთა ენა ქართული ლეკთა შორის ანწუხელთა, რომელნიც დღეინდელად დღემდე ზრახვენ ქართულსა ენასა... არიან ლეკთა შორის ძველად ნაშენები ეკლესიანი და მონასტერნი — რომელნიმე სრულიად თლილითა ქვითა ნაშენნი, განა აწ რომელნიმე დარღვეულნი და სხვანი უქმად, რომელნიმე მიზგიდებად (მეჩეთებად) მათდა შეცვალებულნი...“

XVI—XVII საუკუნეებში, როგორც ჩვენ აღვნიშნეთ, სპარსეთის პოლიტიკის წყალობით, ქისტეთ-ჩაჩნეთ-ლეკეთი საქართველოს სარწმუნოებრივად გამოეთიშა და იქ მაჰმადიანობა შეიჭრა: სარწმუნოებრივი ანტაგონიზმის გაჩაღება ხელსაყრელ პირობებს ქმნიდა, რომ სპარსეთის შაჰებს საქართველოს წინააღმდეგ ლეკები აემხედრებინათ. ამით წათამამებულმა ლეკებმა<sup>1</sup> თეიმურაზ I მეფობისას დაიწყეს კახეთის აშკარა მტრობა და თეიმურაზი იძულებული იყო, მათ დასაპყრობად ჯარი გაეგზავნა:

„არამედ უკეთუ მტრობდენ ლეკნი, ამისათვის წარავლინა თეიმურაზ ომანიშვილი ქაიხოსრო: ესე შევიდა დაღისტანსა შინა და დასდგა მთასა ზედა, უწყო რბევა, სრვა და ოხრება, და ვითარ ვერვინ წინააღმდეგენ, ითხოვა ბუკი თეიმურაზისა-გან, რამეთუ მოშიშარ იქნებიან უფროსად“ (იხ. ვახუშტი, საქართ. ცხოვრება, გვ. 175).

<sup>1</sup> А. Н. Генко, Из культурного прошлого Ингушей (Записки кол. востоковедов при Азнатском Музее Академии Наук СССР Республик, т. V, Ленинград, 1930 г., гв. 738—741).



მაგრამ ლეკები თეიმურაზს მაინც არ უსვენებდნენ. შაჰ აბასი მოსყიდვითა და სხვადასხვა დაპირებებით ლეკებს აქეზებდა კახეთის დასარბევად:

„ხოლო შაჰაბაზ მოვიდა კახეთს და მუნიდან ტფილისს ქრკ. ტლ. (304) = 1616 წ. ეზრახა ლეკთა: „რამეთუ მნებაჲ მოწყვეტა კახეთისა და რომელნი შემოვიდნენ თქვენ-კერძთა მათთა შინა, თქვენ მოსრენით და ტყვე-ყვენიით იგინი და აღგავსნე ვეცა ნიჭითა“; მსმენელთა მათ სინარულით აღუთქვეს, მაშინ შაჰ-ბაზ წარმოავლინა ტფილისიდან სპანი დიდნი ხერკსა და ერწო-თიანეთსა ზედა... მოსრნა, მოსტყვევნა და მოაოხრნა, განძარცვნა ეკლესიანი... გარნა ვიეთნიმე მორჩნენ ფშავს, ხევსურეთს. თუწეთს და სიმაგრეთა... არამედ ლეკთაცა უყვეს ეგრეთ, ვითარცა აღუთქვეს შაჰ-აბაზს“ (იხ. ვახუშტი, საქართველოს ცხოვრება. გვ. 178-179).

ლეკები განსაკუთრებით შტრობდნენ მათ მოსაზღვრე თუშ-ფშავ-ხევსურებს, სძარცვავდნენ და აოხრებდნენ მათ სოფლებს და აქედან სათარეშოდ კახეთში გადადიოდნენ. დაღესტნის აშლილობის საფრთხეს თეიმურაზ I კარგად გრძნობდა და ლეკების დასამორჩილებლად და რუსეთის გზის გახსნის მიზნით ახლა თვით თეიმურაზმა გაილაშქრა დიდოეთში:

„განიზრახა თეიმურაზ შესვლად დიდოეთს, რათა მოაქციოს კერპობისა-გან და ჰყოსცა გზა რუსეთისა და შეიწიოს იგი. შემოკრებულთა კახითა შეუხდა და შემუსრნა რაოდენიმე კოშკნი და მოსწვა დაბნები. არამედ დიდოთა მოიმწნეს ლეკნი და დაუწყვეს ბრძოლა ისრითა და საგორავებითა, მოკლეს რუსთველი წინაშე მეფისა, და მასვე ჟამსა ცხენი თეიმურაზისა და მოწყვიტნეს მრავალნი კახნი, ივლტოდნენ და მოვიდა თეიმურაზ კახეთს მტირალი და მეტყველი: „ვაი დარბაისელ ეპისკოპოს მოწყვეტილსა“. ქრკ. ტკც (328) = 1640 წ.

ამგვარად, თეიმურაზი აქ დამარცხდა, დიდოეთი კახეთს საბოლოოდ ჩამოშორდა და ამ მიმართულებით თეიმურაზს რუსეთის გზაც დაეხშო.

ამის შემდეგ თეიმურაზი იძულებული იყო რუსეთისაკენ გზა ქისტეთ-ჩაჩნეთის მიმართულებით გაეხსნა და 1638 წელს მას იქ გაულაშქრია. თეიმურაზს ქისტ-ჩაჩნები დაუმორჩილებია და რუ-

სეთ-კახეთის გზა მას გაუხსნია! ხევსურეთ-ფშავ-თუშეთის მიმართულებით, საიდანაც ის შემდეგ მოსკოვის მეფესთან დიპლომატიურ მიმოწერას აწარმოებდა.

ხევსურები მონაწილეობას იღებენ აგრეთვე თეიმურაზ I და მოსკოვის მეფის ალექსი მიხეილის ძის შორის დიპლომატიურ მოლაპარაკებაში და 1657 წელს თუშებთან და ფშავლებთან ერთად თავიანთ წარმომადგენელ ხევისბერებსაც აგზავნიან მოსკოვში და სთხოვენ ალექსი მიხეილის ძეს ქვეშევრდომობას და მფარველობას. ჩვენ აქ მოვიყვანთ ამ 1657 წლის დოკუმენტის ტექსტს:

„ქ. დიღო და ყოვლის მპყრობელო ბატონო, დიღო მეფე და ყოველ ქრისტიანეთ ხელმწიფე, ალექსი მიხაილის შვილო! ყოვლისა მპყრობელო! შენის ბრძანებითა ჩვენს დედოფალს და ბატონის შვილსა კაცი ებოძა, და ჩვენი ქვეუნი კაცი დაებარებინა, რომე ჩვენც ამ დიდის ხელმწიფის ხელთა ვართო, და თქვენც ამისი ყმანი შეიქმნეთო და თქვენც ამას დაუკარით თავიო, აწე... ხელმწიფე, ჩვენი ხელმწიფეც თქვენი... არის და ჩვენც თუშეთის და ხევსურეთის და ფშავის ქვეუანათა სამთა ქრისტიანთ ქვეყანასა პირობა გვიქნია და ზურგი მოგვიბამს ერთმანეთისათვის და ელჩები გამოვიგზავნია. ხევისბერი სოხოძე მაქსიმიჩი და გრიგოლ სილორიჩი, და პავლე ივანიჩი და შენი ყმანი შექმნილვართ და თავი დაქვიარავს. როგორც თქვენი ბრძანება იქნება, ჩვენ იმის მქნელნი ვართ: ჩვენი ერთი დებართ ვიცით და მეორე ხელმწიფე თეიმურაზ. ჩვენ მაგარს ალავს ვართ და არას კაცს შეეუბოვებით. ამდენი ხანი არის, საქართველოს ყენი ებრძვის და ჩვენ არც შემოგვიშვია ყენის კაცი, და სადაც მოგვიხელდება, მოგვიკლავს და მისი სარდარი გავვიტყევია და ლაშქარი გავვიწყვეტია; აწე, დიღო ხელმწიფე, ჩვენი ხელმწიფე ყენმა წაახდინა და ზურგი აღარ საით გვიქონდა, და მღვთისაგან ველოდებოდით, რომე ერთი

---

<sup>1</sup> ამ გალაშქრების შესახებ თეიმურაზი სწერს მოსკოვში მეფეს: „Сам я с боярами и войском отправился ради великой любви к Царскому Вашему Величеству; пошел и открыл дорогу через туския горы, ио Псавским, Клегуцким, Хевсурским и Кистинским, по которой дороге ни посол, ни древние Иверские цари не проходили в эти горы. А с Божиею силою и милостью в ц. в. (жители) всех этих гор мне подчинились и принесли мне свои старья записи и я их скрепил, и многие крестились, и геперь еще стоят церкви, иконны и колокола. Там, в Кисте мы встретились с послами в. ц. величества, но я еще более трудился, целых два месяца, пока (открыл) очистил дорогу в г., и божиею силою и милостью т. ц. величества подчинил горцев, так что они сделались моими рабами, так то и сперва было во время Льва (леванის კახეთის მეფე, 1520—1574 წწ.).

М. Броссе, Переписка на иностранных языках Груз. царей с Российскими Государями от 1639 по 1770 г., СПб, 1861 წ., გვ. 29.

შენი ბრძანება და კაცი მოგვესლიყო; აწი მოგვივიდა შენი ბრძანება და ჩვენი დედოფლის კაციცა, და თქვენი ბრძანება ვაგვითავებია, და შენ შემოხვეწნივართ, და შენთვის თავი დაგვიყრავს, ვეიშახურე და ვვილაშქრემ დღისით შენი ყმანი შევექმნილვართ" <sup>1</sup>.

ხეცსურებმა ასეთივე დიპლომატიური ხასიათის წერილი გაუგზავნეს 1658 წელს მოსკოვში მეფე ალექსი მიხეილის ძეს:

„დიდო და ყოვლისმპყრობელო ხელმწიფევე, ყოველი ქრისტიანეთ რაჯულის დამამტკიცებელო, სრულზე საქრისტიანოს საქეთ მპყრობელო და ყოველთ ურჯულოთ გამაქარვებელო, დიდის მოსკოვის ტახტზე ჭლოძილო და სრულ საქრისტიანოს ზურგო და სიქადულო, დიდებულო ხელმწიფევე, ლეთიე გვიარგვინოსანო, მეფეთ მეფევე, დიდო მეფევე, ბატონო ალექსი მიხაილის შვილო: თქვენმა მონღოლობმა ქვეყანაშა თუშეთმა, ხეცსურმა და ფშაჟმა სრულ ერთობილთა თავი დაგვიყარავს და თქვენს ნადგომს მიწას ეპოხვეწნილვართ: აგრეთვე ამას წინათაც, დიდო ხელმწიფევე, ჩვენი ელჩები გაახელით და სრულად ერთობილთა თავი დაგვიყარით და ასრე მოგახსენეთ, რომ ჩვენ ერთი ღმერთი ვიციით და მეორე საქართველოს ხელმწიფე, მეფე თეიმურაზ და ჩვენ სხვას ურჯულოს კაცის ხელქვეით არა ვყოფილვართ თუ არ ქრისტიანის ხელმწიფის ყმანი ვყოფილვართ და გვიშახურებია და ახლა ჩვენს ხელმწიფესა ურჯულომ ყეინმა დასძლფა და რადგან ჩვენი ხელმწიფე თქვენ ხელთ ქვეშ არის, დიდო ხელმწიფევე, ჩვენც თქვენს ხელთ ქვეშ შევიკნებით და არც უსიკვდილოდ ურჯულოს კაცის ყმობა არ შეგვიძლიან, თუ არ ქრისტიანის ხელმწიფის, და ახლა, მალალო ხელმწიფევე, ჩვენი ელჩები გამობრუნებულ იყო, და ჩვენის ბატონის რძლის კაცი ივანე მაქსიმეს შვილი და თერგზე რომ მოსულ იყუნეს, ჩვენი ხელმწიფე წინ შემოპყროდა, და ერთი ჩვენი ელჩი იქ დაეჭირა და ორი კიდეც გამოუშო და ერთი თავისი კაცი ივანე მაქსიმეს შვილი და ასრე ებრძანა ჩვენს ხელმწიფესა ჩვენთვის, რომე ერთი ღმერთი იყოდეთო, და მეორე, ეს დიდი ხელმწიფეთო. როგორც ამისმა ბრძანებამ დაგარიგოსო, ისრე ქენითო, და სხვას კაცისათვის არამც თავი მოგიდრეკიათო, ან სხვა კაცი თქვენს ქვეყანაში შემოგიშვიათო. მოვიდა ჩვენი ელჩებიც და ჩვენის ხელმწიფის გამოგზავნილი კაციცა და ჩვენთვის მრავალი წყალობა გებრძანებინა და მაგათი ბედნიერი ხელი დაუდებია, ასრე გებრძანა: ჩემი ყმანი შეიქენითო და მემსახურეთო და ვისაც ვამტერო, უმტერეთო, თუ რამ დაეჭირარეს, შემატყობინეთო და ლაშქარს მოგაშველეთო, და თუ ჩემი ლაშქარი გამოუძახო, ან ლეკზედა ან სხვაგნით, თქვენ მზას იყვენითო, რა ჩემი ბრძანება მოგვიდეს, შეიყარენით და ჩემს ლაშქარში გაერთიენითო და მილაშქრეთო და სხვა მრავალი წყალობა გებრძანა ჩვენთვის: ღმერთმან ბედნიერის ხელმწიფის პირის სანაცვალონი გვაპოფოსო, და მაგათი დღე ერთი ათასად იქნას: ჩვენ არა ღირს ვიყვენით, რომ ბედნარს ხელმწიფეს ჩვენთვის წყალობა ექნა: ახლა კიდე ელჩები ვახელით დიდს ხელმწიფესა და რვა კაცი: ნაუბ ივანეს შვილი, პეტრო ნაუმოს შვილი, ალექსანდრე აბრამის შვილი, მიხაილ გრიგოლის შვილი, გრიგოლ მიხაილის

<sup>1</sup> Броссе, Переписка Грузинских царей с Российскими Государями от 1630 по 1770 г., СПб, 1861 г., гл. 74—75.

შვილი, ივანე ივანეს შვილი, სვიმონ ზაქარაის შვილი, კუზმა სვიმონის შვილი გამოგვიგზავნია და შევიტყუეთ, რომ ჩვენი ხელმწიფე თქვენთან წამოსულა და როგორაც თქვენი ბრძანება მამიკა, ისრე ვიქო, და ისრე გამსახურებო (იხ. M. Бродце, გვ. 229).

რასაკვირველია, ორივე ეს წერილი ნაკარნახევი იყო თეიმურაზ მეფისაგან. რომელიც ფშავ-ხევსურეთში იყო გახიზნული და მოსკოვის მეფის დახმარებით სცდილობდა კახეთიდან სპარსელების განდევნას და თავისი ტახტის დაბრუნებას. ამისათვის საჭირო იყო ფშავ-ხევსურეთის დიპლომატიური ერთ ამეტყველება

მე-18 საუკუნეში, თეიმურაზ II (1744—1760 წწ.) მეფობის უკანასკნელ წლებში, „ქართლის ცხოვრების“ ცნობით, ხევსურეთი კახთ მეფისაგან გამდგარა და მას წინანდებურად თურმე არ ემორჩილებოდა:

„ქრონიკონს უმგ (443) = 1755 წ. ამა ხანთა შინა ხევსურის ქვეყანა აღარ დამორჩილდა კახს ბატონს და პირველისამებრ აღარ მონებდნენ. ჩამობრძანდა კახეთილამ კახი ბატონი ერეკლე ქალაქს და იოსთხოვა ფარვანი მამასა თვისსა ქართველ ბატონს მეფეს თეიძურაზს, ინება ხევსურეთისა დალაშქრვა. გაისტუმრა მამამან ცხებულმან ძეი თვისი მეფე ერეკლე და გასცა ბრძანება თავადთა ქართლისათა, რათა იახლნენ თან: მიბრძანდა მეფე ერეკლე ანანურს, შემოეყარნენ იქ ქართველნი ამორჩევით დიდებულთა შვილნი და ახნაურ-შვილნი, ზემო ქართლისანი და ერისთავები ორივე დავით და ჯიმშერ, წაბრძანდა ანანურილამ, მიბძანდა თიანეთს, იქ შემოეყარნენ ჯარი კახეთისა. ზამთარი იყო, თოვლი დიდი და გზა საჭირო, დაიქვეითეს ყოველთა, თვინიერ მეფისა და იმანცა ბევრჯერ იარის ქვეითად, მივიდნენ, ფშავნი მოეგებენ, ფშაველნი დახვდნენ, რაც იმ ქვეყანას გაეწყობოდა მოართვეს მოსართმევი, ენებად იქილამ გადასვლა ქვეყანასა ხევსურისასა: რა შეიტყეს ხევსურთ, შემოეხვეწნენ ხევსურნი და ითხოვეს დანაშაულისა მიტოვება, შეუნდო ცდომა მათი და შემოირიგა, იახლნენ უფროსნი, ჯაცნი და მოართვეს ჯორნი, ძროხანი და ცხვარნი ფეშქაშად და დაიღვეს თავს სამსახური, რაცა ძველთაგან კახ ბატონებისაგან სდებოდათ, გამოართო ბატონმა მძევლები და განუტევა ხევსურნი მშვიდობით“-ო<sup>1</sup>.

<sup>1</sup> საქართველოს ცხოვრება პაპუნა ორბელიანისა. ტფილისი, 1913 წ., გვ. 218.

ამ ცნობიდან ირკვევა, რომ ხევსურეთი თეიმურაზისაგან გამდგარა, მაგრამ მემატიანეს ამის მიზეზი აღნიშნული არა აქვს. ხევსურები, ეტყობა, ბეგარას არ იხდიდნენ და მათ დასამორჩილებლად ხევსურეთში თვით ბატონიშვილს ერეკლეს გაულაშქრია. ხევსურებს წინააღმდეგობა ვერ გაუბედნიათ და ერეკლესათვის მორჩილება განუცხადებიათ და ფეშქაშიც მიუერთმევიათ. ერეკლეს ხევსურეთი შემოურიგებია, მათთვის დაუღვია სამეფო ბეგარა და ამის სიმტკიცის ნიშნად მძევლებიც წამოუყვანია. ამის შემდეგ ერეკლესა და ხევსურებს შორის კეთილი განწყობილება დამყარებულა.

ერეკლეს აქ ყოფნა ხევსურებს დღესაც ახსოვთ. გადმოცემით, ერეკლე გუდანში მისულა, გზად ღულის ვაკეზე გაუვლია და აქ შეუსვენია ორი მუხნის ქვეშ, რომლებსაც ახლა უჩვენებენ. გუდანში ერეკლე ხატში შესულა და უთქვამს: მე გუდანის-ჯვრის მოძმე ვარო. ამიტომ ერეკლე თურმე თავისუფლად შედიოდა ხატის დარბაზში, სადაც სხვას შესვლა ეკრძალებოდა. დარბაზში ერეკლე ხმამაღლა დაიწყებდა ლაპარაკსო, ვითომც გუდანის-ჯვარს ესაუბრებოდაო. შემდეგ მეფე დარბაზიდან გამოდიოდა და ხევსურებს ამცნობდა გუდანის-ჯვრის ბრძანებას ლაშქრობის შესახებო. ხევისბერები მაშინვე აიღებდნენ გუდანის-<sup>[ჯვრის]</sup> დროშას და სალაშქროდ ქუდზე კაცი გადიოდაო. ამას ეს ხალხური ლექსიც მოწმობს:

„ავარდა ერთი ურჯულო, ნეიფი თათრის ხანისო,  
ერეკლე გუდან მოგვივა, შამოიხვიენა უმანიო.  
თავ-თავ ხევსურსა იკითხავს: «ხევსურთ ვინა გუავთ თავიო?»  
ხევსურნი იმედას მოუვლენ: «ბედლის გავეილო კარიო,  
გამოგვიბრძანენ დროშანი, სამივ აგვიბი ზარიო,  
ხევსურებ დაგვიმწყალობნენ, წყრომით არ გაჰყვეს ჭვარიო,  
დაუქერიან ურჯუსა საქალაქონი გზანიო»“ და სხვა.

ამგვარად, გუდანის-ჯვრის ყმები — ხევსურები მისივე მოძმის — ერეკლეს ყმებიც გამხდარან და ხევსურეთიც მუდამ მზად ყოფილა ერეკლეს სამსახურისათვის. ხევსურეთის შემომტკიცების მიზნით ერეკლეს ამასთანავე იქ მოუნათლია ორმოცდაოთხი ბავშვიც და ნათლიაც თვითონვე ყოფილაო.

ერთი სიტყვით, ერეკლეს მეფობაში (1760—1798 წწ.) ხევსურები ერთგულად ემსახურებოდნენ კახეთის სამეფოს. ისინი იყვნენ

მეფის ამაღლაში და მონაწილეობას იღებდნენ ერეკლეს სხვადასხვა ბრძოლებში. ასეთი დაახლოვება გამოწვეული იყო იმდროინდელი პოლიტიკურ-ისტორიული ვითარებით, განსაკუთრებით, ქისტეთ-ჩაჩნეთისა და ლეკეთის აშლილობის შიშით. მათი თარეშით აკლებული იყო კახეთის სამეფო. ამ მხრივ ხევესურეთს, როგორც მათ მოსაზღვრე კუთხეს, უადრესი მნიშვნელობა ეძლეოდა ჩრდილოეთის საზღვრების დასაცავად. და როდესაც ერეკლე II ლეკების თარეშის ასალავმავად მორიგი ლაშქრობა დააწესა<sup>1</sup>, მან ამ ბეჯარისაგან ფშავ-თუშ-ხევესურნი გაათავისუფლა<sup>2</sup>, რადგანაც მათ ისედაც ევალებოდათ ქისტეთ-ლეკეთის საზღვრების დაცვა. თვით ხევესურეთიც დაინტერესებული იყო მეფის დანმარებით, რადგან ამ კუთხეს ქისტეთ-ლეკებთან დაუსრულებელი მტრობა ჰქონდა და ხევესურები თავდაცვისათვის მუდამ მზად უნდა ყოფილიყვნენ. ქისტ-ჩაჩნები და ლეკები სარგებლობდნენ კახეთის სამეფოს დასუსტებით, გადადიოდნენ ხევესურეთში და იტაცებდნენ: საქონელს, სარჩოს, მიყავდათ ტყვეები და სხვა. მათ წინააღმდეგ საჭირო იყო ძალა და დანმარებისათვის ხევესურეთს მეფისათვის უნდა მიემართა.

ამასთანავე საყურადღებოა, რომ შატილის მხარე სადედოფლო ყოფილა და ის დედოფლის გამგებლობაში შედიოდა. ამას მოწმობს დასტულამალის ერთი ვარიანტის მინაწერი, სადაც ნათქვამია: „მე ალექსის ძე დავით მისს უგანათლებულესობას ჩემს ხელმწიფეს და ხელმწიფას. ძეს ბატონიშვილს დავითს ფშავსა და ხევესურეთს ვახლდი. დიდად შეუვალ[ი] და საჭირ[ო] გზა ყოფილა კაცთათვის სავალად. მუნ ყოფასა ჩემსა, რაოდენიც ფშავსა ანუ სრულიად ხევესურეთსა შინა სოფელნი თვალითა ჩემითა ვიხილე, მათ სოფელთა სახელი თვითეულად ამას უკუე დასტულამისა ბოლოსა აღვწერე. ქ. ხევესურეთის სოფელნი ესენი არიან. ქ. სადედოფლო სოფლები:

- ქ. კისტანი — სადედოფლო,
- ქ. გურო — სადედოფლო,
- ქ. შატილი — სადედოფლო,
- ქ. ხახაბო — სადედოფლო
- ქ. მიცუ — სადედოფლო.

<sup>1</sup> მორიგი ლაშქრის განჩინება (კრებული I, ტფილისი, 1871 წ., გვ. 141—142).

<sup>2</sup> Бутков, Материалы для Истории Кавказа, т. I, СПб, 1859 г.

შემდეგ ჩამოთვლილია ხევსურეთის დანარჩენი / არა სადედოფლო / სოფლები და ბოლოს აზის თარიღი: „ალიწერა სეკდემბერსა კე (26). წელსა ჩიბთ (1789 წ.). [დავით].

ხევსურები უშუალოდ მეფეს ემორჩილებოდნენ და მეფის კართან დაახლოებული იყვნენ. საქმისათვის ერეკლეს პირადად მიმართავდნენ და სთხოვდნენ დახმარებასა და წყალობას. ამის საილუსტრაციოდ ჩვენ აქ მოვიყვანთ ერეკლესადმი მიმართვის ხევსურის ერთ არზას:

„ქ: ღმერთმან ბედნიერის ხელმწიფის ჳირი მისცეს არხოტონელს თქვენს ყმას გაბუურს ალუდაურს და მის ძმას ივანეს: ჩვენი მეზობელი ამლიონელი გარდამეკიდა დაუნაშავებელი, სასიკვდილოთა მდევს, ხევსურისა არც რჯული დაიჭერა და არც სამართალი. მე იმას ვერ მოვრჩები, სამი წელიწადი არც მახნევიანა და არც დამათესვიანა. ამ წყალობას გვედრებით: ჯუთა ერთი ვერანა ადგილია, თქვენი მამულია, ის ადგილი მიბოძეთ, თქვენს დაესახლდე ღმერთი გაგიმარჯვეს. მარტის 8 (8) ქსკ უმა (461) = 1773 წ.

იმ დღეს რომ გეფხვი მოგართვი, მე ის ვარ, თუ წყალობა დამემართებოდეს ერთი ოქმი მიბოძეთ“.

ამ საბუთზე წარწერილია მეფის ასეთი ბრძანება:

„ქ. ბატონო არაგვის მოურავო — ქაიხოსრო ამ არზის პატრონს: არხოტონელს კაცს ამ არზით რომელი ადგილიც უთხოვია იმ ადგილზე დააყენე. მარტის 18 (18) ქსკ ყმა (462) = 1774 წ“. აზის ბეჰედი [ერეკლე] <sup>1</sup>.

ერთი სიტყვით, ერეკლე მეფისა და ხევსურეთის ასეთი დაახლოება და მეგობრული კავშირი გამოწვეული იყო თავდაცვის საერთო ინტერესით, რომ გაერთიანებული ძალით მოეგერიებინათ ქისტ-ლეკების შემოტევა და ხევსურებიც ერეკლეს მოწოდებისთანავე მუდამ მზად იყვნენ ხელში გუდანის- [ჯარის] დროშით მტერზე გასალაშქრებლად:

---

<sup>1</sup> ეს საბუთი ინახებოდა სოფ. კიძლაში და ეკუთვნოდა ბესარიონ გაბუურის ოჯახს. საბუთი დღეს უკვე დაკარგულა. მისი ფოტო სურათი გადაღებული იქნა მიშა სუჯაშვილს, ფოტოს მოწოდებისათვის მას მადლობას მოვასხენებ.

„ამბავ მოვიდა ბარადა: ღამიძა თათრის ჯვარიო;  
აკი მალა ბატონმა: თავი დამქირდა ყმისაო,  
ხევსურებ ჩამომივიდნან, თორ ქალაქ წამერთმისაო“.  
სანეს შეყრილან ხევსურნი, ნარჩენნი, თემ-თემისაო,  
დასვენ ბელლის-კარს ქადაგი, ლალის გუდანის-ჯერისაო,  
ადგენნ წავიდენ ხევსურნი, ერთმანეთს არ უცდისაო,  
არაგვზე ჩამააწყვიან ჯარ თეთრის ხირიმისაო.  
ჩავედეს ქედსახდელასა, ელვა დგას ჩაჩქნებისაო,  
ქეხით მოართვეს სალამი ერეკლეს მეფის შვილსაო,  
ერეკლემ ხეთხა მშვიდობა, მზე ეფინების პირსაო.  
ვახკვირდა კახთ თავადები, ერთ ხევსურ კარგად ცდისაო,  
ეგ ნათელიძე იქნებისჲ, ერეკლე იცინისაო“.

ხევსურებს მონაწილეობა მიუღიათ ასპინძის ომში (1770 წ.), სადაც დიდი გულადობა გამოუჩენია მეფის ამალაში მყოფ შვიდ ხევსურს. ამის შესახებ შემატყნან ასე მოგვითხრობს: „ოდეს იბი-ლა მეფემან ირაკლი ეს ჯარები (ოსმალ-ლეკები) მიწვენილი, მაშინ-ვე თვით გამობრუნდა რაოდენითმე ჩინებულთა და შინა-ყმითა თვისითა და შვიდითა ხევსურითა. განჰსწირა თავი თვისი და ეკვე-თა ფიცხლად, ვიდრე სიკვდილამდე და იყვნენ ყოველნი მეფისთა-ნა მყოფნი ქართველ-კახნი მხნედ და უმეტეს შვიდნი იგი ხევსურ-ნი“-ო<sup>1</sup>.

ასპინძის ამ ომის ამბავი და ლეკის ბელადის კოხტას მოკვლა გალექსილია და მას ხევსურები დღესაც მღერიან<sup>2</sup>:

„ერეკლე ბატონიშვილი ტახტზეთ გარამამხდარაო,  
იარადები აუსხამ, ბაბლიას გადამქდარაო:  
აკი ხევსურეთ წალალა: •თავ დამქირდება ყმისაო•.  
ქალაქს მიუა ბატონსა ჯოგი ლეგისა მგლისაო;  
სურამი ვადაიარეს, აწყვერსაც მიუდგებისა,  
აწყვერის სიმაგრეჩია ლეკები ჩაუდგებისა.  
ბატონიშვილი შექუხდა •ჯარ რაით გამიწყდებისა!•  
ხევსურებ მაახსენებენ: •დღეს ჩენი გადაგვხდებისა!•  
ჩამეერჩივნენ ხევსურნი, ერეკლე ჩამოჰყვებისა,  
ლოხაურიშვილ სუმბატა ხმლიან კაცთ წინ უძღვებისა,  
ერეკლე ბატონიშვილსა პირზს მზეი ეფინებისა,  
მოუკლავ კოხტა ბელადი, გლეხი არ ეკადრებისა“.

<sup>1</sup> ო მ ა ნ ხ ე რ ხ ე უ ლ ი ძ ე, საქართველოს ცხოვრება, ტფილისი, 1913 წ., გვ. 265.

<sup>2</sup> რ. ე რ ი ს თ ა ვ ი, ასპინძის ომი, ტფილისი, 1870 წ.; მისივე, ქართული ხალხური პოეზია, კრებული, 1888 წ.; ა. შ ა ნ ი ძ ე, ხალხური პოეზია, I, ხევსურული, ტფილისი, 1931 წ., გვ. 19.



ხევსურები იბრძოდნენ აგრეთვე კრწანისის ველზე ალა-მაჰმად-ხანის წინააღმდეგ 1795 წელს. ხევსურებს ეს ისტორიული ამბავი ახლაც ახსოვთ და, როდესაც არაგვის ერისთავს ქაინოსროს ერეკლეს ბრძანებით ხევსურეთი სალაშქროდ გამოუწვევია, შეიარაღებული ხევსურები მაშინვე მეფის კარზე გამოცხადებულან. ერეკლეს მათთვის სალაში მიუცია და უთქვამს:

„მიწველეთ, ჩემო ხევსურნო,  
უნჯრი უმანი ხართ ჩემნია,  
ფულს მოგცემთ მაგოდენასა,  
რო არ ზიდევდს ცხენია“.

მეფისაგან ფულის შეძლევა ხევსურებს სწყენიათ და ასე უპასუხნიათ:

„თავს ვერ გაგიხრით ხევსურნი,  
უნჯნი უმანი ვართ შენნია;  
თეთრს ვინც აიღებს ხევსური,  
ვინაც მახვიდას ხელია,  
გაუწერას, ნეფე ერეკლევე,  
ის სალოცავი ჩვენია!“

ამის შემდეგ მეფის ბრძანებით ხევსურებს კრწანისისაკენ გაულაშქრიათ:

„ღვემზადენით, ხევსურნო,  
ჩაჩქნებ დაიდგით თაფზედა,  
თათრების მალოდინი გოქვე,  
ჯან ესხედვართ ლუდის სმაზედა?  
გაგვიძველ, ნეფე ერეკლევე,  
წავდგათ კრწანისის გზაზედა!“

კრწანისის ბრძოლაში ერეკლეს ცხენი წაქცევია და მეფეს მოსაკლავად თათრის ლაშქარი მიხვევია, მაგრამ ხევსურებს მტრები ნმლებით გაურეკიათ და მეფეც სიკვდილისაგან დაუხსნიათ<sup>1</sup>.

კრწანისის ველზე დამარცხებას ჩქარა მოჰყვა თვით ერეკლეს სიკვდილი. ხევსურებმა ერეკლე ასე დაიტირეს:

---

<sup>1</sup> ბეს. გაბუური, ხევსურული მასალები, ქარ. საენათმეც. სზა. ტურ. წელიწადული 1—11, 1923—1924 წ., ტფილისი, 1925 წ., გვ. 163.

„ვერ გაიგეთა, ქართულნო,  
შაგეხსნათ რკინის კარია:  
აღარა გჷაეთ ნეფე ვრეკლე,  
არც მისი საომარაა,  
დამღგარა ბაირახეზი,  
აღარ ევხს ზარბაზნია!  
მცხეთას დგას თეთრი საყდარი,  
გვერდზე ჩაუღის მტკვარია,  
შიგა დგას ოქროს ლოგინი,  
შიგ ნათობს კელაპტარია,  
შიგა დგას კუმო ოქროსი,  
გამოსახული ჭვარია“.

მაგრამ ვრეკლეს სიკვდილის შემდეგაც არ დაუქარგავს ხევსურეთს თავისი პოლიტიკური მნიშვნელობა და ის მე-19 საუკუნის ისტორიაშიც მონაწილეობს.

დიდი პოლიტიკური გართულება კავკასიაში და, კერძოდ, საქართველოში მოჰყვა რუსეთთან შეერთებას (1801 წ.), რომელმაც გამოიწვია მთიულეთის ამბოხება, ალექსანდრე ბატონიშვილის განდგომა და შამილის ბრძოლები.

ღარიალის ხეობით შემოჰკრილმა თვითმპყრობელური რუსეთის დამპყრობელმა ჯარებმა და კაპიტან-ისპრავნიკებმა სხვადასხვა ბეგარით მეტად შეავიწროვეს სამხედრო გზაზე მცხოვრები მოხევები და მთიულები. მეფის ნიხელებს ეს მთიელები იძულებით სამუშაოზე გაჰყავდათ. ავიწროებდნენ ბეგარით, ართმევდნენ სარჩოს და ურჩობისათვის სასტიკ ფიზიკურ სასჯელს აყენებდნენ. ბოლოს მთიელებმა მოთმინება დაქარგეს და ამბოხების დროს 1804 წ. პირველად მოხვევებმა და მთიულებმა ააფრიალეს<sup>1</sup>. მთიულებსა და რუსის ჯარს შორის დაიწყო სასტიკი შეტაკება. ფშავ-ხევსურეთი ჯერ განზე იდგა, მაგრამ ღელავდა და მზად იყო მონაწილეობის მისაღებად. ხევსურეთის ეს თავშეკავება იმით აიხსნებოდა, რომ ამბოხების ფრონტი მოშორებით იყო და რუსეთისაგან ხევსურეთს ჯერ-ჯერობით საშიშროება არ მოელოდა. მაგრამ ხევსურები იმასაც კარგად გრძნობდნენ, რომ მთიულ-მოხვევეთა დამარცხების შემდეგ მათ თავისუფლებასაც საფრთხე მოელოდა.

<sup>1</sup> ალ. ფრონელი, მთიულეთი, 1804 წ., ტფილისი, 1896 წ.; ს. მაკულათია, მთიულეთი, სახელგამი, 1930 წ.

მეამბოხე მთიულები ფშავ-ხევსურეთს დახმარებას სთხოვდნენ და ისინიც მონაწილეობის მისაღებად ემზადებოდნენ. ამის შესახებ ფშავ-ხევსურეთის იმდროინდელი ბოქაული ჩოლოყაშვილი სწერდა საქართველოს გამგებელს ვოლკონსკის: „ხევსურები და ფშავლები აჯანყებას აპირებენ, არ მიგონებენ და არ ვიცი, როგორ მოვიქცეო“<sup>1</sup>.

ბოლოს, 11 ივლისს, ხევსურებმა გადაწყვიტეს ამბოხებაში მონაწილეობა მიეღოთ და დაადგინეს, პირველად აეკლათ ღუშეთი და იქ მყოფი რუსის ჯარი ამოეწყვიტათ. ამ კრებას დასწრებია 800 ხევსური, მათში 300 კაცს თავი შეუკავებია და მთავრობის ერთგული დარჩენილა, 500 კაცი კი აჯანყებაში ჩაირეულა (АКТЫ, т. II, გვ. 320), მაგრამ მეამბოხენი ხევსურების ამ მცირე რიცხვით არ კმაყოფილდებოდნენ და მოითხოვდნენ, ამბოხებაში მთელ ხევსურეთს მიეღო მონაწილეობა. ხევსურეთი ცნობილი იყო თავისი გულადობით და მეამბოხენი ფიქრობდნენ ხევსურების მომხრობით რუსის ჯარის დამარცხებას. ამიტომ მთიულ-მოხვევებმა ხევსურეთში მოციქულები ისევ გაგზავნეს და სთხოვეს, მთელ ხევსურეთს მიეღო მონაწილეობა. ამაზე ხევსურეთი ყოყმანობდა და გადაჭრილ პასუხს არ იძლეოდა (АКТЫ, т. II, გვ. 322; ფრონელი, გვ. 159).

ეს ამბავი რომ გაიგო გაბრიელ ყაზბეგმა, რომელიც მონარქიული რუსეთის დიდ ერთგულებას იჩენდა, მაშინვე თავისი კაცები აფრინა ხევსურეთში, რომ ხევსურეთი ამბოხებაში არ ჩაირეულიყო. ხევის მოურავ გაბრიელ ყაზბეგს, როგორც მთის ძლიერ მებატონეს, ხევსურებში დიდი გავლენა ჰქონია და მათი თავშეკავებაც უფრო გაბრიელის პატივისცემით იყო გამოწვეული. გაბრიელის მოციქულები ხევსურეთში ხელცარიელი არ მისულან. საჩუქრად მიუტანიათ კარგი ძღვენი და ფული და გაბრიელის პირით უთხოვიათ, ამბოხებაში მონაწილეობა არ მიეღოთ. ეტყობა, ქრთამს გაუქრია, სალაშქროდ გამზადებული ხევსურები დაშლილან და ყაზბეგისათვის ფიციც მიუციათ, აჯანყებაში მონაწილეობას არ მივიღებთო. ამის სიმტკიცის ნიშნად გაბრიელისათვის ხევსურებს თავიანთი ღროშაც კი გაუგზავნიათ (იხ. ფრონელი, გვ. 160).

მაგრამ 13 ივლისს, როდესაც მეამბოხეებმა გადაწყვიტეს ყაზ-

<sup>1</sup> Акты собранные Кавказской Археографической Комиссией, Тифлис, 1868 г., т. II, гв. 321.

ბევის ცახე-დარბაზში შეხიზნული რუსის რაზმის ამოწყვეტა, მონაწილეობის მისაღებად 700 ხევსური გადმოსულა და მდინარე სტოს პირას დაბანაკებულა. ხევსურების მოსვლას მემამოხეები გაუახხევებია და ისინიც ციხის გარემოცვას შესდგომიან. გაბრიელს ხევსურების მეთაურებისათვის ახლაც საჩუქრები გაუგზავნია და უთხოვია: „ნუ გასტეხავთ ერთგულების ფიცს და ჩემს მტრებს ნუ მიემხრობითო“. ამის გამო ხევსურები თავს იკავებდნენ და ნეიტრალობას იჩენდნენ.

ხანგრძლივი მოლაპარაკების შემდეგ, 17 ივლისს, ხევსურები მემამოხეებთან შეთანხმებულან და მოუთხოვიათ: „ციხეში მოპოვებული ქონება მონაწილეთა შორის თანაბრად გაეყოს, მხოლოდ რუსებს ნუ დაეხოცავთო“. ხევსურებს გაბრიელთან საქმის გამწვავებისა შინებიათ და ამიტომ მოითხოვდნენ რუსის სამხედრო ტყვეებისათვის სიცოცხლის შენარჩუნებას.

მემამოხეებმა ხევსურებთან ერთად ციხე ჩქარა აიღეს და რუსები დაატყვევეს. მოპოვებული ნადავლიც პირობისამებრ გაიყვეს. ხევსურების საქმეში ჩარევამ მეტად დააფიქრა გაბრიელ ყაზბეგი და საქართველოს განგებელი ვოლკონსკი, რადგანაც მოსალოდნელი იყო მთელი ხევსურეთის ამბოხებაც. მით უმეტეს, მოხევეებმა და ხევსურთა ერთი ნაწილი ანანურის აკლებას აპირებდნენ და შემდეგ ქსნის ხეობით ქართლში შექრას.

ეს გარემოება საფრთხეს უმზადებდა თვით რუსეთის ბატონობას ჩვენში. ამან მეტად შეაშფოთა მეფის ხელისუფლება, რომელიც ახლა ცდილობდა მემამოხეთა ბანაკიდან ფშავ-ხევსურეთი როგორმე გამოეთიშა. ამ მიზნით ვოლკონსკიმ ძღვნითა და საჩუქრებით ფშავ-ხევსურეთში გაგზავნა ალექსანდრე მაყაშვილი და დავით ქობულაშვილი. ვოლკონსკის ამ ელჩების დიპლომატობას, ქრთამს და საჩუქრებს ეტყობა ჩქარა გაუჭრია და ხევსურეთის თემებს 1804 წლის 29 ივნისს იმპერატორის ერთგულებაზე წერილობითი პირობა დაუდვიათ:

„ჩვენ გუდანის, ღულის და ბლოს ხევსურნი ვიქნებით ერთგულნი ყოვლად მოწყალე ხელმწიფისა, როგორც ვართ ერთგულნი ხუენის ხატის გუდანის-ჯვრისა. თავდებად გაძლევთ გუდანის-ჯვარსა, წმინდა გიორგის ხატსა და კაცთაგან — ნათესავთა ჩვენთა, თანეთის მცხოვრებთ ხანმაძეებსა და მათურელებსა, რომ მემამო-

ბე მთიულებს არ მივემხრობით და არ ვიზრუნებთ მათთვის. და რაცაგან ვგენი ვახდენ მოლაღატენი ხელმწიფე იმპერატორისა, ჩვენ ეგვისი გულიდან ამოგვირეცხია“-ო. ასეთივე წერილობითი პირობა გაუკზავნიათ ხახმატელებსა და ბისოელებსაც ვოლკონსკისათვის (იხ. АКТЫ, II, გვ. 325).

ეს ხელშეკრულება არ იყო გულწრფელი და ხევისურეთის ნე-ბისყოფის გამომხატველი, არამედ ნაკარნახევი უნდა ყოფილიყო ვოლკონსკის ქრთამით მოსყიდული გუდანისა და ხახმატის ხევის-ბერებისაგან, რომლებიც ვოლკონსკის ერთგულებაზე ხევისურებს გუდანის-ჯვარზე აფიცებდნენ. ამგვარად, ვოლკონსკიმ თავის მი-ზანს ნიაღწია და ხევისურეთის ჩამოშორებით შესუსტა მემამბოხეთა ბახაი.

როდესაც მემამბოხეთა სათავეში ტახტის მაძიებელი ბატონიშვი-ლები იულონი და ფარნაოზი მოექცნენ, ახლა მათ მოუწოდეს ფშავ-ხევისურეთს რუსების წინააღმდეგ გასალაშქრებლად. ბოლოს თვით ფარნაოზი გადავიდა ხევისურეთში და სთხოვდა რუსებთან ბრძოლაში დახმარებას, მაგრამ ხევისურები, ეტყობა, ბატონიშვი-ლის საქმეს წაგებულად სთვლიდნენ, ვოლკონსკის შიშით ვერ ბე-დავდნენ პირობის დარღვევას და უარზე იდგნენ (იხ. АКТЫ, II, გვ. 143).

ასეთივე მოწოდების ფირმანს უგზავნიდა ხევისურებს სპარსეთ-ში გადახვეწილი ალექსანდრე ბატონიშვილი. ჩვენ აქ მოვიყვანთ ალექსანდრეს ამ ფირმანის ტექსტს:

ქ. ჩვენ მაგიერად ერთობლივ ხევისურთ ასე ეუწყოსთ: მერე ჩენი ან-სავი ესრეთ იუწყეთ: ჩენს მოწყალეს ხელმწიფეს როდესაც ვიახელით ჟა ჩენი საჩივარი მოვახსენეთ, ხელმწიფემ მაშინვე თვისის ურიცხვისი ქოწყალობით მთელს ერანში ბრძანებები გასცა და საქართველოში წა-მობრძანების თადარიქში შევიდა. სხვა რიგათაც მრავალი წყალობები მო-იღო ჩვენზედა და ჩენთან მყოფს თავადებზედა თერთით, ხალათებით, ცხენებით, იარაღებით თუ სხვა წყალობებებით. ასეთი წყალობები მოიღო ჩვენზედა და ასეთი პატივი მოგვცა, რომ არა ერანის ხელმწიფეს ჩვენ მამა-პაპაზედა ამისთანა წყალობა არ მიუღია და არც ამისთანა პატივი მიუღიათ და არც სხვას დროს სხვას ხელმწიფისაგან თავადებს ამისთანა წყალობა არ მიუღიათ, როგორითაც ჩენთან მყოფთ წყალობაები მიიღეს, ყოვლის აღ-გვიღებდით თორმოცის დღის ნაეროხს წინათ ქარები მოიყვანეს და ქარების ხანი ნახა ხელმწიფემ და თავის უფროს შვილს აბაზ მირზას დიდროვანს

ჯარები უბოძა და ჩვენც თან გვაახლა და მარტის ოცდა-რეას თერაინდამ გამოვედით და მანდეთენ წამოვედით. ჩვიდმეტს დღეს უკან თითონ ხელმწიფეც დიდროვანის თავისის ზღვისებრის მღელვარის ჯარებით მანდეთენ წამობრძანდებოდა. ჩვენ ამას გვერთ, რომ რადგანაც ხელმწიფემ ურიცხვი მოწყალება მოიღო და ჩვენის ოჯახის ამაკვდებლის მანდლადმ გაყრა ინება, თქვენ არამც და არამც ასეთი საქმე ჰქნათ, რომ დიდებულის ხელმწიფის რისხვა თქვენს თავზედ მოასწიოთ და საქართველოს წაახლევის მიზეზი შეიქნათ და ან თქვენც ცოლი და შვილი დატყვევო. ათას სამასი წელიწადი არის, რომ ჩვენი ოჯახი საქართველოს მეფენი ყოფილან და ერანის ხელმწიფის ყმანი, თქვენს მამათა და პაპათ ყოველთვის ჩვენი ოჯახისათვის და ჩვენის მამაპაპათ წინ სისხლი დაუღვრიათ თქვენს მამაპაპას. თქვენ ასეთი საქმე არა ქნათ, რომ თქვენი ოჯახიც დაღუპოთ და თქვენი ნამსახურობაც და სისხლის დაღვრაც ჩაატაროთ, ესენი ლეკები ხომ არ არიან: ხუთი ათასი კაცი არ არის, ათი ათასი და ოცი ათასი; ყანდაჩი და ყანდაჩ ზევით მთელ ერანი მანდ მოდის. ღმერთმა ხომ იცის, რომ ან უნდა მანდ ამოწყდნენ და ან მანდდამ რუსები გარეკონ. თქვენ ახლაც ყველანი ჩვენთან წამოდით და მოგვეკვებით. ორპირად მოდის ჯარები, ერთს ჯარში ყვენი ბრძანდება და მეორეს ჯარში შაჰხადა; ერთი ყარაბაღის გზაზედ მოვა და ერთი გოგჩაზედ. ჩვენც იმ დროს ან ყვენთან ვიქნებით ან შაჰხადასთან; რომელიც გვა გაახლოებოდესთ და ამჯობინოთ, იმ გზაზე წამოდით და წინ მოგვეგებებით. ხელმწიფის ფარვანიც მოკივთ ხათრი ჯამობისა და დრო ეს არის, წამოდით. ხელმწიფის წყალობაც დიდი დაგემართებათ და, როგორცადაც რომ თქვენი მამა პაპანი ერთგულნი ყოფილან. უმეტესად ერთგულად აღმოჩნდებით. თუ ამ ჩვენს რჩევას დასჯერდებით და მოხვალთ ხომ კარგია, თუ არადა თქვენ იცით, ღმერთმა ხომ იცის, რაც ამ ვიგნში მოგვიწერია სწორე და კემარითია, ყოველივე თითო ამისი პირი ქართლსა და კახეთში ყველასათვის მიგვიწერია და ჩვენი ვალი აკვიხლია და ახლა თქვენ იცით. მარტის 3 (6) ქკს უქკ (492=1804 წ.). აზის ბეჰედი (ალექსანდრე).

მეფის ძე თეიმურაზ სიყვარულით მოგვიკითხავთ; თუ ჩვენს ანბავს იცითხავთ, ჩვენც ამათს უმაღლესობას ბიძა ჩვენსა ვახლავართ და ხელმწიფისაგან ასეთი მოწყალება მიადგა ბიძა ჩვენსა, რომ არას ჩვენს მამა პაპას ხელმწიფის ასეთი წყალობა არ მისდგომიათ. ახლა თუ ჩემს რჩევას დაიჯერებთ, ახლაც ამათს უმაღლესობას იახელით. ღმერთმან ხომ იცის ხელმწიფისაგანაც და მამის ჩვენისაგანაც დიდი წყალობა დაგემართებათ, და თუ ამ ჩვენს რჩევასა არ დაიჯერებთ და არ მოხვალთ, საუკუნოთ თქვენს ოჯახს დააქცევთ, და ახლა თქვენ იცით. აზის ბეჰედი ქ. მეფის ძე თეიმურაზ<sup>1</sup>.

<sup>1</sup> ეს საბუთი ინახება საქართველოს ცენტრ. არქივში (იხ. მასალები ალექსანდრე ბატონიშვილისა № 145).

1804 წლის ოქტომბერში მთიულეთის ამბოხება დამარცხდა. რუსეთის თვითმპყრობელობის მხედრობამ გაიმარჯვა. მხოლოდ სპარსეთში გადახიზნული ალექსანდრე ბატონიშვილი ტახტის დაბრუნების იმედს მაინც არ კარგავდა და სპარსეთის დახმარებით ცდილობდა, ამბოხების ნაპერწკლები საქართველოში არ ჩაეფერფლა. ამ მიზნით ალექსანდრე განაგრძობდა საიდუმლო მიმოწერას მთიელებთან და კახეთის მემბოხე ჯგუფებთან.

1812 წელს დაიწყო კახეთის ამბოხება და მემბოხეებმა ალექსანდრეს თხოვეს მეთაურობა. თავისი ამალით ერევნიდან ალექსანდრე კახეთში გადმოვიდა, მას მიემხრო თვითმპყრობელობით უკმაყოფილო თავად-აზნაურობის ერთი ნაწილი, ალექსანდრეს მიემხრნენ აგრეთვე ფშავ-ხევსურები, ქისტ-ჩაჩნები და ლეკები, რომელთა დახმარებით ის სამხედრო გზის ხელში ჩაგდებას ცდილობდა, რომ ეს გზა რუსეთის მხედრობისათვის დაეხშო. დაიწყო ბრძოლები, მაგრამ რამდენიმე შეტაკების შემდეგ დამარცხებული ალექსანდრე იძულებული იყო კახეთი დაეტოვებინა და ერთგულ ხევსურეთს შეეხიზნებოდა. ხევსურეთში ალექსანდრე შატილში დაბინავდა და აქედან ცდილობდა რუსებზე ხელახალ შეტევას. შატილი თავისი მდებარეობით ბუნებრივ სიმაგრეს წარმოადგენდა, იგი აგრეთვე გამაგრებული იყო მრავალსართულიანი ქვიტყირებით. თვით ხევსურებიც ალექსანდრეს ერთგულად იცავდნენ.

ამასთანავე შატილი ქისტ-ლეკების საზღვარზე იყო, საიდანაც ალექსანდრეს მიმოწერა ჰქონდა ჩრდილო-კავკასიის მთიელებთან, ერევნის ხანებთან და სპარსეთთან, რომლებსაც სთხოვდა დახმარებას და იარაღით დახმარებას. შატილში გამაგრებული ალექსანდრე კახეთსაც ამბოხებისაკენ მოუწოდებდა. ამიტომ კავკასიის იმდროინდელმა მთავარმართებელმა რტიშევმა გადაწყვიტა ხევსურეთისაკენ გალაშქრება და შატილიდან ალექსანდრეს გაძევება, რომ ამით ბოლო მოეღო ყოველგვარი ამბოხებისათვის.

ამ ძნელი ლაშქრობის ხელმძღვანელობა მიენდო გენერალ-მაიორ სიმონოვიჩს და ისიც სამზადისს შეუდგა. რათა ფშავლები ხევსურებს არ მიმხრობოდნენ და ხევსურეთში მიმავალი რუსების ჯარისათვის გზა არ შეეკრათ, მთავარმართებლის ბრძანებით კახეთში დაბინავებული ფშავლების ცხვარი ამანათში გარეკეს და ფშავლებს აუკრძალეს მარილის ბარში ყიდვა და ფშავში გადაზიდ-

ვა. ამით ფშავლები დაფრთხნენ და იძულებული გახდნენ რუსეთის მხედრობა ფშავში უვნებლად გაეტარებინათ. 1813 წლის 23 მაისს რუსის ჯარი სიმონოვიჩის, ტიხონოვსკის, სტალისა და ორბელიანის სარდლობით ხევსურეთისაკენ დაიძრა, 30 მაისს ჯარი ლებაისკარით არდოტის ხეობაში გადავიდა.

რუსის ჯარს გზადაგზა ძლიერი შეტაკება უხდებოდა ხევსურებისა და ქისტების რაზმებთან, ხევსურები თავიანთ ვიწრო ხეობებში მამაცად იბრძოდნენ და რუსის ჯარს წინსვლა უძნელდებოდა. ლებაისკარიდან სიმონოვიჩმა ალექსანდრეს წერილი მისწერა, რომ ის რუსეთის მხედრობას დანებებოდა, მაგრამ ხევსურებმა გაგზავნილი ელჩი გზაში მოჰკლეს და ამ წერილზე ალექსანდრემ სიმონოვიჩს პასუხიც არ გასცა. ამაზე გაბრაზებული გენერალი შატილისაკენ დაიძრა. სოფ. გუროში მოხდა დიდი ბრძოლა ხევსურებსა და რუსის ჯარს შორის. ხევსურებმა გუროს ვიწრო ხეობა გაამარგეს და მოზღვავებული რუსის ჯარს, რომელსაც ოთხი სარდალი ხელმძღვანელობდა, მამაცურად შეებრძოლნენ. ხევსურებს აქ ქისტა ლაშქარიც მიეშველა და მათ რუსის ჯარს დიდი ზარალი მიჰყენეს; მაგრამ რუსის ჯარის სიმრავლემ და უკეთესად შეიარაღებამ მცირერიცხოვან მთიელებს სძლია; გამარჯვებულმა სიმონოვიჩმა გუროელებზე შური იძია, სოფელი გურო რუსის ჯარმა გაანადგურა და მიწასთან გაასწორა.

სიმონოვიჩი ახლა შატილისაკენ გაემართა. ალექსანდრე თავისი ამალით მაშინვე ქისტებში გადავიდა და აქედან ერევნისაკენ გაეშურა. შეტაკების შემდეგ შატილიც იძულებულ გახდა ქედი მოეხარა სიმონოვიჩის ჯარის წინაშე და ამაყმა ხევსურეთმა პირველად იგრძნო დამარცხებისა და იმედის გაცრუების მთელი ტრაგედია. მან თვითმპყრობელობას მორჩილება განუცხადა<sup>1</sup>.

ხევსურებს ეს ამბავი დღესაც ახსოვთ და მას გუროელები და შატილიონები მწუხარებით იგონებენ.

შატილში ალექსანდრეს უცხოვრია ბაბლია ჭინჭარაულის ქვიტიკრაში. ეს სახლი დღესაც დაცულია, მას მხოლოდ წინაყედელი აქვს მორღვეული. ალექსანდრეს შატილში ერთგული სამსახური-

<sup>1</sup> Акты археографической комиссии, т. V, 632. გვ. 531—537; Потто, Утверждение Русского владычества на Кавказе, т. II, Тифлис, 1901 г., глава XXI, გვ. 405—426.



სათვის ზოგიერთი ოჯახისათვის წყალობის წერილი უბოძებია. სოფელ შატილში ნანაისძე თოთიასძე ჭინჭარაულიის ოჯახში ახლაც ინახება ერთი ასეთი წერილი, რომელშიც წერია:

„ქ. ჩვენ ს-დ საქართველოს მეფის ძემ ალექსანდრემ ესე წყალობის წერილი გიბოძეთ შენ განას შვილს განას და შვილსა შენსა ბათაქას და აბულეთს, ასე რომ ჩვენა ხევსურეთს შადილს (შატილს) ყოფნაში დიდად ერთგულად გვემსახურე. ამისათვის ჩვენც ეს წყალობის წერილი გიბოძეთ. ღთით ჩვენს ქვეყანაში რომ შესვლა გვეღირსება, მაშინ სამს ლიტრას გაკეთებულს სპილენძს ყოველ წელიწადს გიბოძებო და ხუთს ტანს ფართალს; და ჩვენს საბრძანებელში ყველგან გვევლებოდეს ქართლში, კახეთში და ქალაქში რაჭულიანში და ურატლოში რომ ვერავინ დაგიშალოს და ვერცავინ გისაყუედუროს და არც შენის სავაჭროს ბაჟი გეთხოვებოდეს, გქონდეს და ღთ ჩვენს ერთგულობაში მოგახმაროს. თებერვალს კე (25) ქკს ფა (501) = 1813 წ. აზის ბეჭედი [ალექსანდრე] <sup>1</sup>.

ასეთივე წერილი ალექსანდრეს უბოძებია შატილში ხირჩლა და ვაჟია ჭინჭარაულებისათვის და მასში სხვათა შორის წერებულა: გვიბოძებია სამი ლიტრა გაკეთებული სპილენძი, თავ-ფეხამდე ტალავარი, მარილი და ტყვია-წამალიო. ეს წყალობის წერილი დღეს უკვე დაკარგულია. ალექსანდრეს წყალობის წერილი უბოძებია აგრეთვე ხანმატელებისათვის: აი ამ წყალობის ტექსტიც:

„ჩვენ საქართველოს მეფის ძემ ალექსანდრემ ესე წყალობის წერილი გიბოძეთ თქვენ ერთობით. ხანმატელთ. ასე რომ ჩვენს ხევსურეთს ყოფაში დიდად ერთგულად გვემსახურეთ. თქვენც ამისთვის ეს წყალობის წერილი გიბოძეთ. როდესაც ღთ ჩვენს ადგილს მისვლას გვადირსებს, თქვენ ქალაქსაც გვევლებოდესთ ქართლშიაც და კახეთშიც და თქვენი დამშლელი არავინ იყოს და კიდევაც ჩვენგანაც წყალობა დაგვემართება და კიდევ გათარხნებთ. იანვარს იე (15) ქრკს ფა (501) = 1813 წ.

აზის ბეჭედი ალექსანდრე <sup>2</sup>.

<sup>1</sup> ეს წერილი ახლა დაცულია საქართ. მუზეუმის ხელნაწერთა განყოფილებაში.

<sup>2</sup> ეს წერილი დაცულია საქ. სსრ მეცნიერებათა აკადემიის ხელნაწერთა ინსტიტუტში.

შატილელებს მონაწილეობა მიუღიათ აგრეთვე შამილთან ბრძოლებში. 1843 წელს შატილში გადმოსულა თავისი ლაშქრით შამილის თანამებრძოლი ცნობილი ახვერდი-მაჰმადი (ხევსურულად აჰმედ-მაჰმადი) და შატილისათვის მორჩილება მოუთხოვია. შატილელებს ამაზე უარი უთქვამთ და თავიანთ ქვეტიკრებში გამაგრებულან. ლეკებთან ბრძოლა სამი დღე-ღამე გაგრძელებულა. ბოლოს ხევსურებს ქვეტიკრის სარკმლიდან ნიშანში ამოუღიათ თვით ახვერდი-მაჰმადი და მოუქცავეთ.

ამის შემდეგ დაპარცხებული ლეკის ჯარი უკანვე ვაბრუნებულა. ამ გამარჯვებისათვის შატილელებს საჩუქრად მეფის მთავრობისაგან მიუღიათ ჯვარ-მედლები, რამდენიმე ფუთი პური და თოფის წამალი. გამარჯვების აღსანიშნავად მთავრობის განკარგულებით აქვე აუგიათ პატარა ეკლესია, რომლის კედელში ჩაუსვამთ ქვა ასეთი რუსული და ქართული წარწერით: „უმაღლესისა ბრძანებისამებრ ჯილდოდ შატილელთად დამარცხებისათვის ახვერდი მახამედის და მისთა შეყრილთა ჯართასა ჩემგ (1843 წ.) წელსა შინა, აღშენებულ არს ჩემთ (1849) წელსა განკარგულებითა კნიაზის ნამესტნიკისათა“. ეს წარწერა დღეს დატანებულია კერძო პირის სახლის კედელში.

ნე-19 საუკუნის სამოციან წლებში დამთავრდა კავკასიის გმირული ბრძოლების ეპოპეა და ჩვენში დამყარდა მონარქიული რუსეთის ბიუროკრატიული რეჟიმი. ამასთანავე რუსეთის კაპიტალის შემოჭრამ ხელი შეუწყო ახალი სოციალური ჯგუფების წარმოშობას და საზოგადოებრივი ცხოვრების გარდაქმნას.

საქართველოს საზოგადოებრივი ცხოვრების ამ განვითარებას ჩამორჩა ხევსურეთი, რომელიც მომწყვდეული იყო კავკასიონის მთებში და უგზობობის გამო ის დღემდის მოკლებული იყო კულტურულ ცხოვრებას.

### 3. ეკონომიკური მდგომარეობა

ხევსურეთი ეკონომიკურად ჩამორჩენილი კუთხეა, სადაც ნატურალური მეურნეობა ჯერ კიდევ არ მომსპარა. ხევსურები უნთავრესად მიწათმოქმედებასა და მესაქონლეობას მისდევენ, მაგრამ

სოფლის მეურნეობის ორივე მნიშვნელოვანი დარგი, არახელსაყრელი ბუნებრივი პირობების გამო, განსაზღვრულია და აქაურ მცირერიცხოვან მოსახლეობასაც ვერ აკმაყოფილებს.

ხევსურეთი მაღალმთიანი და ცივი ქვეყანაა და მისი კლიმატური პირობები ხელს არ უწყობს მიწათმოქმედების განვითარებას, მით უმეტეს, იმ პრიმიტიული იარაღებითა და საშუალებებით, რომლებითაც ხევსურები დღემდის მუშაობდნენ. ამასთანავე, საყანედ ვარვისი მიწა ერთობ მცირეა: ხევსურეთის ფართობის ნახევარზე მეტი კლდეებსა და მყინვარებს უჭირავს.

მაგრამ, სანამ შევეუდგებოდეთ ხევსურეთის ცალკეული მეურნეობის დახასიათებას, საჭიროა გავეცნოთ მის მიწათმფლობელობის სისტემას.

ჩვენ უკვე აღვნიშნეთ, რომ ხევსურები წარსულში თემურ წყობილებას არ გასცილებიან და მათი ეკონომიკური ცხოვრება დაფუძნებული იყო თემურ მიწათმფლობელობაზე. წინათ თვითეული თემი ფლობდა ხევსურეთის განსაზღვრულ ნაწილს, რომელიც მის საკუთრებას შეადგენდა. თემში შემაველი გვარები და მეკომურები მას თავისი სისხლით იცავდნენ. სათემო მიწა თემის საზოგადო საკუთრება იყო, იგი საერთო შრომით მუშავდებოდა და სარჩოსაც მეკომურები თანაბრად ინაწილებდნენ. მაგრამ მოსახლეობის ზრდასთან ერთად ეს თემური მყუდროება ხევსურეთში ირღვეოდა, მოძრავლებული თემი თავის მოთხოვნილებას ვერ იკმაყოფილებდა და, სარჩოს მოპოვების მიზნით, იძულებული იყო თემის მამული გაეფართოებინა, ან ნამრავლი აქედან სხვაგან გასახლებულიყო.

ორივე ამ პროცესს ხევსურეთის ისტორიულ წარსულში ადგილი ჰქონია. მე-18 საუკუნეში ხევსურები ერეკლე მეფეს სთხოვდნენ ჭუთაში და ართხმოში გადასახლების ნებართვას. ამავე დროს, ხევსურეთის თემებს, მამულის მოპოვების მიზნით, განუწყვეტელი შუღლი და ბრძოლა ჰქონიათ ფშავლებთან. ამ ბრძოლას ხევისბრები მეთაურობდნენ. ისინი მას რელიგიურ ხასიათს აძლევდნენ და თემისა და ხატის სახელით ხალხს სალაშქროდ მოუწოდებდნენ. ამ შემთხვევაში ხევსურები გუდანის-ჯვრის სახელით იბრძოდნენ, ფშავლები კი — ლაშარის-ჯვრის სახელით. მათ შორის ასეთი ბრძოლის საგნად მე-18 საუკუნეში ყოფილა სოფ. აქუშო, რომლის შესახებ დასტურლამალის ერთ მინაწერში ნათქვამია: „ქ: აგ-

რეთვე ფშავსა და ხევსურეთს შუა არის სოფელი: ფშავნი და ხევსურნი ორივე ცილობენ: არა ჩვენია, არა ჩვენიო, სახელად ეწოდებათ: ქ: „აკუმო“.

არდოტში დღესაც იგონებენ, თუ როგორ წაართვეს გუდანელენა ამ სამასი წლის წინათ მათ ანდაქის იალალის ნახევარი და აიღულეს გუდანის-ჭერის მგვახებურთ, მათთვის საბალახო ეძლიათ. თე.ური მიწების ტაციობაში აქტიურ მონაწილეობას იღებდნენ ხატის მსახურნი, რომლებიც ხატის სახელით ისაკუთრებდნენ თემის საუკეთესო მიწებს; ამრიგად, ხევსურეთის ჭვარ-სამლოცველოცა მსხვილ მესაკუთრებად იქცნენ.

თემის აშლილობას თან სდევდა მისი შინაგანი რღვევის პროცესები და ხევსურეთის სათემო მიწებიც თანდათანობით გადაიქცა საოჯახო და კერძო საკუთრებად.

მე-19 საუკუნის ოთხმოციან წლებში ხევსურეთში მიწათმფლობელობის კერძო ინდივიდუალური სისტემა იყო გაბატონებული და ზოგიერთ თემში კარისპირისა და საყანე მიწის გარდა ტყე და სათიბიც კი ჰქონიათ შეძლებულ მეკომურებს თავიანთ კერძო საკუთრებად<sup>1</sup>. ამგვარად, სათემო მიწების საუკეთესო ნაწილი ხატებს დაუსაკუთრებიათ, დახარჩენი თემში შემავალ ოჯახებს გაუნაწილებიათ; თვითეულ მეკომურს თავისუფლად შეეძლო თავისი მანულის ძმათაშვილებზე გაყიდვა. ამით სარგებლობდნენ შეძლებული მეკომურები, რომლებიც ყიდვით თუ იჯარით ინარჩუნებდნენ გალიონებულ ძმათა შვილების მამულებს. ღარიბი და უმეაპულო გლეხობა ამაზე უკმაყოფილებას აცხადებდა, მაგრამ თემისა და ხატის შიშით აშკარა ბრძოლას ვერ ბედავდა. ბოლოს გლეხობის გალატაკებულმა ნაწილმა მოითხოვა მიწათმფლობელობის თემური სისტემის აღდგენა და ამის მიხედვით მიწების მეკომურთა შორის პერიოდული განაწილება. ხევსურეთში ამ მოძრაობას ებრძოდა შექმნილულთა ჭგუფი, რომელიც ჭვარ-ხატების რისხვით ცდილობდა ხალხის დაშინებას.

---

<sup>1</sup> М. В. Мачабели, Экономический быт государственных крестьян Тионетского уезда, Тифлис. Гур (Материалы для изучения экономического быта государственных крестьян Закавказского края, т. V, Тифлис, 1887 г., гл. 373—374).

1855 წლის 22 აგვისტოს ახიელის თემის გლეხობამ მიიღო ასეთი განაჩენი:

„ჩვენ ქვემოთ ხელის იმსწერმა ახიელის საზოგადოების სახაზინო გლეხობამ კრებაზე ვიქონიეთ მსჯელობა ჩვენი სათემო მიწების გაყოფაზე. ვინაიდან მიწები მეკომურთა შორის თანაბრად არ არის განაწილებული და ზოგიერთ მეკომურს იმდენი მიწა აქვს, რომ თავის საკმარისს ჰქონას და ზედმეტს მეზობელს იჭარით აძლევს. იმავე დროს სხვებს იმდენი მამულიც არა აქვს, რომ თავისი ოჯახი გამოკვებოს და გადასახადიც იხადოს. მიწის იჭარით გაცემა და მისი ყიდვა-გაყიდვა დიდ უსიამოვნებას იწვევს, აბრაკოლებს მიწების წესიერ დამუშავებას და მშვიდობიან ცხოვრებას ხელს უშლის. რომ ეს აღიკვეთოს, ჩვენ ერთმანეთთან შეთანხმებით დავადგინეთ შემდეგი: ჩვენი სასოფლო მიწები უნდა გაიყოს სამ ჯგუფად; პირველში შევა ახიელის, ჭიმლისა და კვირიწმინდის მიწები, მეორეში სოფ. ამლისა და მესამეში სოფ. კალოთანისა. პირველი ჯგუფის სოფლებმა ყველა სახნავი და სათიბი მიწები ისე უნდა გაიყონ, რომ თვითთველმა სოფელმა მათში შემავალ მეკომურთა რაოდენობის მიხედვით თანაბარი წილი მიიღოს. აგრეთვე სოფ. ამლამა და კალოთანმა თავიანთი ყველა სახნავი და სათიბი მიწები თანაბრად უნდა განაწილონ მათში მოსახლე მეკომურთა შორის. საძოვარი და ტყე თვითველ სოფელში საერთო სარგებლობაში უნდა დარჩეს და თვითველ კომლს უნდა ჰქონდეს ტყითა და საძოვრით სარგებლობის უფლება. სასოფლო ყრილობის ნებადაურთველად ტყის მოჭრა ყველას ეკრძალება. დამნაშავე ჩარიმდება 5 მანეთით.

იმ მეკომურთ, რომლებიც ამ სოფლებში არ სცხოვრობენ და არც გადასახადებს იხდიან, მიწა არ უნდა მიეცეს, მაგრამ თვითველმა სოფელმა უნდა გამოიყოს განსაზღვრული რაოდენობის სახნავი მიწა იმათთვის, ვინც გასახლებულია და შეიძლება უკანვე ბრუნდებოდეს. მათ დაბრუნებამდე ამ მიწების შემოსავლით სასოფლო გადასახადი დაიფარება. ამოწყვეტილ მეკომურთა მამული სოფლის სარგებლობაში გადადის და არა მათ ნათესაობაზე. მიწის გადაყოფისათვის სოფ. ახიელი, ამლა და ჭიმლა ვალდებული არიან ხუთ-ხუთი კაცი აირჩიონ, კალოთანი და კვირიწმინდა — სამ-სამი კაცი. ამ ამოჩრჩეულმა პირებმა სოფლის ყრილობის წინაშე ფიცი

უნდა მიიღონ და შემდეგ მიწების გაყოფას შეუდნენ. სახნავე მიწები უნდა გაიყოს სამ ნაწილად: 1. კარის პირი, 2. ბარის მიწა და 3. მთა. ამ სამივე ადგილიდან თვითეული კომლი იღებს მიწის თანაბარ ნაკვეთს. ყველა გადასახადიც განაწილდება მიწის ამ პაის მიხედვით. ეს გადაყოფა 18 წლით განისაზღვროს და ამ ვადის შემდეგ, ე. ი. 1903 წელს, მიწების ხელ-ახალი გაყოფა უნდა ჩატარდეს. დღემდის ზოგიერთმა მეკომურმა თავისი მიწის ნაკვეთი გაყიდა; ეს ნაყიდი ნაკვეთები მიწების გადაყოფის დროს ჩამორთმეული იქნება და, ამიტომ, მიენდოს იმავე ამორჩეულ პირებს, გამომარკვიონ ამასთან დაკავშირებული ყველა გაუგებრობანი. ის მეკომურნი, რომლებმაც მიწები იყიდეს ხუთი წლის წინათ (1880 წლამდის), არავითარი საზღაური მათ არ მიეცემათ; ვისაც კი ამ ხუთ წელში მიწა უყიდა, ამორჩეულებმა ის პირი უნდა დააკმაყოფილონ და მიწის გამყიდველმა მას ფულით თუ საქონლით საფასე უნდა აუნაზღაუროს. იმ შემთხვევაში, თუ მიწის გამყიდველს ამის შესაძლებლობა არ ექნება, მაშინ ვალის ანგარიშში მას შეუძლია გაყოფის დროს მიღებული მიწის პაი განსაზღვრული წლის ვადაში ნევალეს დაუთმოს. თითოეულ მეკომურს ნება ეძლევა თავისი ნაკვეთი მიწა ხელახლა გაყოფამდის თავის მეზობელს დაუჯირაოს. ყველა მეკომურზე, რომლებმაც მიწის ნორმა მიიღეს, უნდა შეადგეს სია მიწის რაოდენობისა და სახელწოდების აღნიშვნით<sup>1</sup>.

არაოტის საზოგადოების ამ განაჩენიდან აშკარაა, თუ როგორ გამწვავებული ყოფილა მიწის საკითხი ხევსურეთში, სადაც შეიღებულების წინააღმდეგ იბრძოდა გალატაკებული გლეხობა. რეი მოითხოვდა თემური მიწათმფლობელობის სისტემის აღდგენას და მამულების მეკომურთა შორის თანაბარ განაწილებას. ამ გამწვავებულ ბრძოლაში მეფის ხელისუფლებაც ჩარეულა, რადგანაც გლეხობის შეუძლო ნაწილი სახელმწიფო გადასახადებზე უარს აცხადებდა, თუ მიწათმფლობელობის საქმე მათ სასარგებლოდ არ გადაწყდებოდა.

გადასახადებით დაინტერესებული მეფის ხელისუფლება შეეცადა, ხევსურეთში მიწების პერიოდული გაყოფის სისტემა გაეტა-

რებინა, მაგრამ ამოდ, რადგანაც კაპიტალისტურ წყობილებაში შეუძლებელი იყო თემური მიწათმფლობელობის სისტემის განახლება და მთელი ეს მოძრაობა ხევსურეთში დამარცხდა.

მიწის კერძო საკუთრების სისტემა წინათ ხევსურული ადათით მტკიცედ იყო დაცული, განსაკუთრებით არაგვის ხეობაში, სადაც სახნავი მიწა, სათიბი და ტყე კერძო საკუთრებას შეადგენდა. მიწების ყიდვა-გაყიდვა, იჯარით თუ საზიაროდ გაცემა ხევსურული ადათით დაკანონებული იყო და იგი ჩვეულებრივ მოვლენას წარმოადგენდა. მიწაც აქ შედარებით ძვირად ფასობდა, მაგრამ ხევსური მის შესაძენად საფასურს არ იშურებდა. „საჯანური“ მიწა ხევსურეთში ძნის სათვალავით იზომებოდა და 70 ძნის მოსავლიანი მიწა, რომელიც დაახლოებით ბარის ნახევარ დღიურს უდრიდა, აქ ერთ ძროხად ფასობდა. „კარის პირის“ მიწა კი, რომელიც ხუთჯერ მეტ მოსავალს იძლეოდა, ხუთ ძროხად ფასობდა. სათიბიც იყიდებოდა და ათი ტვირთის სათიბი ღირდა ერთი ფეკითი ძროხა. ტყე თუ იყო კლდიანი, იგი ნაკლებად ფასობდა, თუ საახო იყო, უფრო ძვირად ფასობდა.

მიწის ყიდვის დროს საფასურს აძლევენ ფეკით, ე. ა. ძროხებს და „ქელით“, ე. ი. სპილენძს, ფარდაგს, ვერცხლულს და იარაღს დანაფასობის მიხედვით. შეძლებულს ან აშენებულს, როგორც მას ხევსურები უწოდებენ, ჰქონდა 10—12 დღიურამდის მიწა, ღარიბს, „მდარეს“ კი 3 დღიური. ღარიბი გლეხი საზიაროდ იღებდა შეძლებულის მიწას და ღალაში მას აძლედა მოსავლის ნახევარს.

მიწა ხევსურეთში ოჯახის საკუთრებას შეადგენდა და იგი ოჯახის წევრებს შორის თანაბრად იყოფოდა. ქალს მამულში წილი არ ჰქონდა და მას არაფერს აძლევენ. ამოწყვეტილის მამულს ძმათაშვილები იყოფდნენ. მამულის იჯარით გაცემა და ყიდვა-გაყიდვა ხევსურული ადათით სწარმოებდა. მამულს ყიდდა ის, ვინც მესისხლეობის გამო იძულებული იყო ხევსურეთიდან გახიზნულიყო და აგრეთვე კახეთში გასახლებული მეომურები. ხევსურული ადათით, ხევსურს მამული ჯერ თავისი ძმათაშვილებისათვის უნდა შეეძლია და, თუ ისინი მამულს ვერ იყიდდნენ, მაშინ ხევსურს შეეძლო იგი სხვებზე გაეყიდა. მაგრამ ამ შემთხვევაში ხშირად

საქმეს ფული სწყვეტდა და, ვინც მეტ საფასურს შეაძლევდა, მამულსაც ის იძენდა.

მაგრამ ხშირად ბარში გასახლებულ ხევსურებს არ სურდათ თავისი მამულის გაყიდვა. მაშინ იგი მიწას იჯარით აძლევდა ძმათაშვილებს ან მეზობელ-მოკეთეს. იჯარა გარიგებაზე იყო დამოკიდებული და მოიჯარადრეს ყოველწლიურად პატრონისათვის უნდა ჩაებარებინა გარკვეული რაოდენობის ჰირნახული ან მისი ღირებულების ერთო თუ ძროხა. ზოგჯერ მამულის პატრონი ვინმეს ჩასახლებდა, რამდენიმე წელიწადს მისგან იჯარას იღებდა და ბოლოს მამულსაც მას მიჰყიდდა. ამგვარად, წინათ ბარში გადასახლებული ხევსური თავის მამულს იჯარით ბიძაშვილებს აძლევდა და ღალასაც იღებდა. ზოგჯერ ეს იჯარა ნახევარ საუკუნეზე მეტსაც გრძელდებოდა და მოიჯარადრე ხევსური იძულებული იყო ამ ხნის განმავლობაში ყოველწლიურად მეპატრონისათვის ეძლია ღალა, წინააღმდეგ შემთხვევაში იჯარა მას ერთმეოდა და ახლა სხვა მოიჯარადრეს ეძლეოდა. იყო შემთხვევები, როდესაც მამულის დასაკუთრების ნიადაგზე ხევსურეთში მკვლელობაც კი მომინდარა. ამ მხრივ ცნობილია მოწმოველების ბრძოლა ბათირა არაბულის წინააღმდეგ.

ბათირა არაბული თავის ძმათაშვილებს თურმე სახნავ-სათიბს ედავებოდა და ის კიდევაც დაუნარჩუნებია. შემდეგ ბათირას განუზრახავს ერთი სასოფლო მთის დასაკუთრება და იქ მოწმოელებს არ უშვებდა თურმე. გაძლიერებული ბათირა თავისი მოქმედებით ხალხს აწუხებდა. ბოლოს მოთმინებადაკარგული მოწმოელები ბათირას თავს დასხმიან და ის მისი ოჯახით გაუნადგურებიათ. მოწმოელებს ჰირისუფლისათვის ბათირას და მისი ცოლ-შვილის დასაფლავების ნებაც არ მიუციათ. ბათირას მოწმოელები დღესაც ზიზით იგონებენ.

მამულზე შეცილების გამო ასეთივე შემთხვევას ადგილი ჰქონდა სოფ. ბისოშიც. ამ სოფლიდან კახეთში გადასახლდა ერთი ქეთელაური, რომელმაც თავისი მამული იჯარით გადასცა მამუკა ქეთელაურს (იგივე ჩოდრიშვილი). მამუკას ამ იჯარაზე მისი ბიძაშვილები ტუჩა და ადუა ქეთელაურები შეეცილნენ, მაგრამ მამუკამ მეპატრონეს მეტი ღალა შეაძლია და იჯარა დაინარჩუნა. ტუჩამ და ადუამ სთხოვეს მამუკას ერთი სახნავი მიწის დათმობა, მაგ-



რამ მამუკამ უარი უთხრა. მაშინ ტუჩამ მიწა ძალით მოხნა და ამას მოჰყვა მკველლობა. მამუკამ მოჰკლა ძმები ტუჩა და გიორგი, მათი მესამე ძმა აღუა კი დაჰკრა. ერთი სიტყვით, მიწის საკითხი ხევსურეთში გამწვავებული იყო და შეძლებულ და ღარიბ მეკომურთა შორის მიწის დაუფლების ნიადაგზე შეტაკება არა ერთხელ მომხდარა.

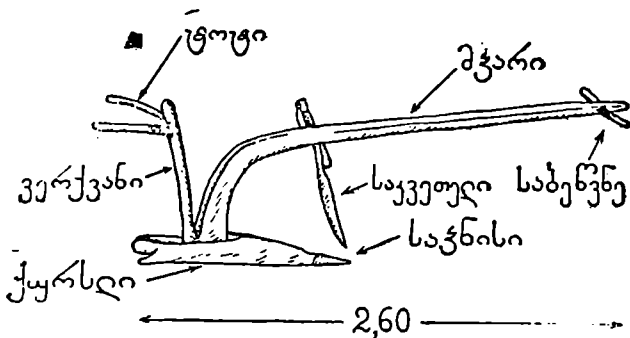

ხევსურული სავენელო

როგორც უკვე აღვნიშნეთ, ხევსურეთში ერთობ მცირეა „საჯნაური“ მიწა. იგი პატარა ნაკვეთებად მთებშია გაფანტული. თავისი ადგილის მიხედვით „საჯნაური“ მიწები იყოფა: კარისპირის, ბარის და სამთო მიწებად. მათ შორის ღირსებისა და დაფასების მხრივ არსებითი განსხვავებაა. კარისპირის მიწა სახლთან ახლოს მდებარეობს და სასუქით ხშირად ნოყიერდება, კარგ ჭირნახულსაც იძლევა. ბარის მიწა მთის დავაკებაზეა მოთავსებული, შედარებით ახლოს არის და დასამუშავებლადაც დიდ სიძნელეს არ წარმოადგენს. ბარის მიწას სასუქით ანოყიერებენ. სამთო მიწები მაღალ მთებშია გაფანტული, შორსაა და ძნელი მისაგალია.

მიწა ხევსურეთში საზოგადოდ უვარგისია, ნიადაგი კვა-ლორღინია და უნაყოფო, ამიტომ ის მოითხოვს ბევრ სასუქს. ხევსურები საქონლის ნეხვს ჯინებით ეზიდებიან და საყანე მიწებს ისე ანოყიერებენ. კარისპირის მიწას აქ თითქმის ყოველ მეორე წელიწადს ანოყიერებენ, ბარისა და მთისას კი — მესამე თუ მეოთხე წელიწადს: ამ მიზნით ზაფხულობით საქონელს აყენებენ. თუ ეს მო-

უხერხეულია, მაშინ სამთო მიწების მეორე ან მესამე წელიწადს ასვენებენ.

საქანურ მიწებსაც ხევსურეთში თავიანთი სახელები აქვთ: ვაკის ყანა, კვირაის ყანა, სათიბე, ეშმარუა, ამლისკულა, გორიყანა და სხვა (არხოტში); გაჯეთა, ზულაე, კარათე, ბატეხის-თაიე, ფელა, მიცუსკალა, მზის-პირისა, ჩრდილისა და სხვა (შატილში); ჯვარისაყე, ნაფეტვარი, გუდელა, ლეკიანი, წისქვილთ-გორი და სხვა (ბარისახოში).

მინდვრის მუშაობა ხევსურეთში მოგვიანებით იწყება. პირაქეთ ხევსურეთში ყანები აპრილში ითესება, პირიქითში კი მაისში. ხევსურები მიწას ხნავენ უბრალო ხის საკვნიელით, რომელშიაც შემბულია ერთი უღელი ხარი. საკვნიელს აქვს საკნის-აჯვრეელი და ხნავს არა უღრმეს 10 სანტიმეტრისა. საკვნიელს ხევსური ოსტატები ამზადებენ. მიელი თავისი გამართულობით საკვნიელი ფასობს ორი ლიტრა ერბო (8 კილო).

სოსხულ მიწაზე გარეული თესლი ითესება და შემდეგ ის წყელიანი ფარცხით იფარცხება. ხევსურეთში ითესება ორგვარი ქერი: ჩარათი და ფიცარა. ფიცარა ქერი ორფხიანია, ჩარათი კი ოთხფხიანი. სვილიც აქ ორგვარი ითესება: სთვლის (შემოდგომის) და გაზაფხულის სვილი. უკეთესია სთვლის სვილი, რომელიც მეტ მოსავალს იძლევა. იფქლი (წმინდა) აქ ითესება კარისპირის მიწაზე შედარებით ცოტა, რადგან ხევსურეთის პირობებში ის ძნელად ხარობს, კრუმა (კრუბა) ხევსურეთში ხშირად ითესება.

ბარისახოში სიმინდიც მოჰყავთ და, თუ კარგი ამინდები დაუდგა, ის კარგ ტაროებსაც იკეთებს. არხოტში შვრია ითესება და კარგადაც მოდის. ამ ბოლო ხანებში ხევსურეთში კარტოფილიც მოჰყავთ. ამ პურეულთა შორის ხევსურეთში ყველაზე მეტი ითესება ჩარათ ქერი, რომელიც ფიცარ ქერზე მეტ მოსავალს იძლევა. მეორე ადგილი უჭირავს სვილს, რომელიც ხევსურეთის პირობებში კარგად ხარობს. ნათესს ხევსურეთში კარგად უვლიან, ხშირად სინჯავენ და, თუ სარეველა მცენარეები — ღვარძლი, დიფჩა, ლაგი და სხვა გამოერია, მათ ხელით გლეჯენ.

პირნახულის მომწიფება ამინდზეა დამოკიდებული. თუ ზაფხული ცივია და ნესტიანი, ნათესი გვიან მწიფდება და მოსავალიც

მცირეა. ზოგჯერ სეტყვა აქაურ მოსავალს სრულიად ანადგურებს. თბილსა და ზომიერ ამინდში ჭირნახული პირაქეთ ხევისურეთში აგვისტოში მწიფდება, პირიქითში კი — სექტემბერში.

პირველად აქ სვილი გაიჭრება, შემდეგ კი ქერი. სვილს ნანგლით მკიან, ქერს კი ხელით გლეჯენ, ძნას ულოთი კრავენ და სამეულად აწყობენ. სამეულებს აყენებენ წერილად, რომელშიაც შვიდი სამეული, ე. ი. 21 ძნა ჩადის. სამკალში ქალი და კაცი ერთად მუშაობენ. ვისაც მომეტებული სამკალი აქვს, ის იყვანს მუშას, რომელსაც ქირაში ქერი ან ერბო ეძლევა. არაგვის ხევისურეთში სამკალში ქირით მუშაობენ მთიულები და გულამიყრელები. სამკალში ნადიც იციან. ნადის შეყრა უფრო ნაკვეთ ღლეებში — შაბათსა და ორშაბათს იციან.

ნადს საკლავს დაუკლავენ და კარგად უმასპინძლებიან. ნადის მესვეური ყანის მოჭრისას ასე დაილოცება:

„დალოცვილო ღმერთო, მშვიდობით მოხნულ-მოთესული მშვიდობით შეგვაკმევე, სალხინოსა, სამშვიდობოსა, ქორწილ-მშვიდობაში პატრონს მოახმარე“. მკის დროს ნადური სიმღერა არ იციან, როდესაც მკას მორჩებიან, ასე დაილოცებიან:

„არული, მარული, ყანაი მთური, ბარული, ზენური, ქვენური, ნიღპური, მოღმური დაიქირე ულოშია, გაუტიე კალოშია. პატრონს მშვიდობაში მოახმარე“. ამაზე ყველანი შესძახებენ: გაუძარჯოსო.

ძნებს მთებიდან ზურგით და ცხენ-ჯორით ეზიდებიან. დავაქებაზე კი ხმარობენ სათრულს, რომელიც ერთად შეკრული ორი ჯონისაგან შესდგება: მას საბელს მოაბამენ და ძნებს ისე ჩამოათრევენ; სადაც მარხილი მიუდგება, იქ მარხილსაც იშველიებენ. ძნებს სახლის კარზე ან ბანზე ააგებენ და მის სერკვი ეწოდება. სერკვი შესდგება 2—3 წერილასაგან, ე. ი. 42—63 ძნისაგან.

მინდვრის მუშაობის შემდეგ შეუდგებიან ჭირნახულის ლეწვას. სვილს სიპზე ხელით სცემენ და ისე ბერტყავენ, ქერი კი კალოზე ილეწება. ხევისურეთში კალო ქერხოს ბანზეა გამართული და გაღმობურულია. ძნებს კალოზე შლიან და ზედ ხარებს ატარებენ. გალწილ ჭირნახულს ანიავებენ და ტაპავენ, ე. ი. მიწასა და კენ-

ქებს აცლიან. გარჩეულ ჰირნახულს კოდებად არწყავენ. ხევისურული კოდი 12 ლიტრაა, ერთი ლიტრა ან „ნასამალი“, როგორც მა. არხოტში უწოდებენ, 4 კილოს უდრის. ჰირნახულს ხევისურები მოწნულ გოდრებში ინახავენ.

როგორც აღნიშნული იყო, ჰირნახულის მოსავალი ხევისურეთში უშთავრესად მიწის განოყიერებაზე და ამინდზეა დამოკიდებული, მაგრამ საშუალოდ აქაურ ერთ დღიურზე დათესილი 2 ფუთი სვილი იძლევა 12 ფუთ მოსავალს; ქერი დღიურზე ითესება 3 ფუთი და იძლევა 12 ფუთს. არხოტში კი (პირიქითი ხევისურეთი) დღიურზე ორი ფუთი ქერი ითესება და ის ბარის მიწაზე იძლევა 10 ფუთს, მთაში კი 5 ფუთს.

ჰირნახულის დაბინაებისთანავე ხევისურეთში ზამთრის სარჩოს დაფქვას შეუდგებიან, რადგანაც თოვლ-ყინვებში ძნელია საფქვავის გადაზიდვა და ხშირად წისქვილებიც არ მუშაობენ. აქ პატარა და ერთთვალიანი წისქვილები იციან. ზოგიერთ მეკომურს საკუთარი წისქვილი აქვს, ზოგს კი საწილოდ. საფქვავს ეზიდებიან ზურგით ან ჯორით; აქაურ წისქვილში ერთ ეამში (დღელანეში) იფქვის ორ-ნახევარი ფუთი ქერი. მინდის აღება ხევისურეთში არ იციან. ვისაც წისქვილში წილი არ უდევს, ის წლიურად იხდის ლიტრა ერბოს (4 კილო) და მას შეუძლია რამდენიც სურს, იმდენი დაფქვას.

ხევისურეთის მოსახლეობას ჰირნახული თითქმის ყოფნის მცხოვრებთა 70%-ს ჰირნახული წლის ბოლომდე ყოფნის, 20%-ს ზეღმეტიც აქვს: მათში ზოგიერთს ორი-სამი წლის სარჩოც აქვს შეხახული. მხოლოდ მოსახლეობის 10%-ს არ ყოფნის თავისი ჰირნახული, მაგრამ ესენიც ცდილობენ სარჩო ხევისურეთშივე იშოვნონ და სხვაგან იშვიათად გავლენ ჰირნახულის საყიდლად. ვისაც საკმაო სარჩო არ მოუდის, ის ყიდულობს და სამ ფუთ ქერში აძლევს ლიტრა ერბოს, ან სხვის ყანაში მუშაობს და დღეში იღებს ერთ ფუთ ქერს.

სარჩოს დაცლება და ოჯახის დამშვევა ხევისურეთში დიდ სირცხვილად ითვლება, ამიტომ ხევისური ცდილობს ჰირნახული დროზე მოიპარაგოს, თანაც დიდ მომპირნეობას ეწევა, რომ სარჩო წლის ბოლომდე იმყოფინოს.

ზედმეტ ჰირნახულს ხევისურები ზაფხულობით ყიდიან მოხვეე-

გუდამაყრელებზე. რომლებიც სარჩოს სინაკულუს განიცდიან და ზაფხულობით ზურგით თუ ცხენით ხევსურეთიდან ქერსა და სვილს ეზიდებიან.

ხევსურეთში კირნახულს სცვლიან უმთავრესად სპილენძსა, ხალიჩა-ფარდაგსა და იარაღზე. ამ საგნებზე აქ დიდი მოთხოვნილებათა და ხევსური ცდილობს ზედმეტი კირნახულით ესენი შეიძინოს და ამით თემში პატივი და გავლენა მოიპოვოს.

მიწათმოქმედებასთან ერთად ხევსურეთში მესაქონლეობასაც მისდევენ, განსაკუთრებით მეძროხეობას. ამას ხელს უწყობს აქაური საზაფხულო საძოვრები და ფართო სათიბები, განსაკუთრებით პირიქით ხეობაში, სადაც სათიბ-საძოვრებს დიდი ფართობი უქირავს. საძოვრები ხევსურეთში სასოფლოა და იყოფა: საძროხედ, საჯაროვნედ და ყორულად (სათიბი). საძროხეზე საზაფხულო ქოხებია გამართული, იქ ქალები ძროხებს მწყემსავენ, წველიან და ერბო-ყველს ამზადებენ. პირიქით ხეობაში ხევსურებს ჰყავთ ცხვარიც, რომელსაც უფრო მატყლისათვის ინახავენ.

მესაქონლეობა ხევსურეთში განსაზღვრულია და მოსახლეობა არ მისდევს მეურნეობის ამ დარგის გაფართოებას. მართალია, საზაფხულო საძოვრები ხევსურეთში ბევრია, მაგრამ ზამთრის საკვების სიმცირის შიშით მოსახლეობა ვერ ბედავს საქონლის მომრავლებას. ზამთარი აქ მკაცრია და ხანგრძლივი და ბოსელში 7—8 თვე დამწყვდეულ საქონელს ბევრი საკვები სჭირია. სათიბი აქ ბევრია, მაგრამ ძნელია მოთიბვა და გადმოზიდვა.

თიბვა ხევსურეთში ივლისის მიწურულში იწყება. თიბავენ კაცები ცელებით, ხოლო ქალები ნამგლებით. მოთიბულ თივას ნამკრევი ეწოდება. მას საფარცხელით მოხვეტენ და ამას კოლნაბოს უწოდებენ. კოლნაბოს ერთად მოაქუჩებენ ტვირთის თივად, რომელშიაც ორი კოლნაბო აეგება. თივას ხევსურები ზურგით ეზიდებიან, აგრეთვე ცხენ-ჯორით და სათრულით ან ორხლით. ამ ზურგით ნაზიდი თივით, რასაკვირველია, ხევსური ვერ შესძლებს მთელი ზამთრის მანძილზე საქონელი გამოკვებოს და ამის გამო იძულებულია საქონლის რიცხვი შეამციროს.

მსხვილფეხა საქონელში აქ უფრო ძროხები ჰყავთ, ხარი კი

ნაკლებად. ხევსურული ძროხა მომცრო ტანისაა<sup>1</sup>, მაგრამ ჭიშინია და კარგი მეწველი. აქაური ძროხების სახელებია: ჭერემა, შავფურა, ღებილა, დედოფალა, ნიშა, აწადა, დობილა და სხვა. ხარების სახელია: ნიკორა, ჯორელა, შარუმა, კედლა, კვირისა, პირქუშა, კურეტა, წიქარა, გიშელა და სხვა.

ძროხა და მისი ნაწარმოები მნიშვნელოვან როლს თამაშობს ხევსურეთის ეკონომიკაში და ამიტომ მეძროხეობის გარეშე ძნელია ხევსურის ოჯახის არსებობა. ღარიბ მეკომურს ხევსურეთში 2—4 ძროხა ჰყავს, საშუალო გლეხს 8—10, შეძლებულს კი 15—20. ზამთარში ხევსურებს ძროხები ბოსლებში უყენიათ და თივით კვებავენ. თუ საკვები შემოაკლდათ, ტყეში მიდიან და იქ ნეკერს აგროვებენ და იმას აჭმევენ. ზაფხულში ძროხები საძოვრებზეა და მწყემსები უვლიან. ხევსური სხვის მწყემსად ქირით არ წავა, ამიტომ შეძლებული მწყემსად იყვანს მთიულს ან გულამაყრელს, რომელსაც ქირაში აძლევს ერბო-ყველს ან ჭირნახულს. საშუალო და ღარიბი ხევსურები საქონელს ერთად შეყრიან და მწყემსად მორიგეობით მიდიან.

საძროხეზე ქოხებია აშენებული და აქ დედაკაცები დილასალამოს ძროხებს წველიან. რძე იწურება „ს არ ც ხ ა“-თი და მას ბაკანზე აყენებენ. ორ დღეში რძე ნალებს მოიგდებს: ნალებს კასრებში ან ქილებში აგროვებენ. შემდეგ ვარიაში ჩაასხამენ, ცოტა ცხელ წყალსაც დაუმატებენ და დღებენ. ზაფხულში რძე ვარიაში იღვებება, ზამთარში კი კასრში (ჩხუტი). ვარიას საბელით ჩამოჰკიდებენ და ხელით ან ფეხით არწევენ; კასრში კი რძე იღვებება „ბ ი რ ე ლ ი თ“, რომელიც მღვებავს ხელში უჭირავს და ისე დღვებავს. ერთი საათის დღვების შემდეგ ის კარაქს მოიგდებს. კარაქს ხელით ამოიღებენ და ჩასდებენ ქვაბში, რომელსაც შემდეგ ცეცხლზე შესდგამენ და აღულებენ. დღლილის დროს მას ორმუჭა წმინდას (იფქლის ფქვილი) მოუკიდებენ და აღულებენ, სანამ ერბო არ დაიწმინდება; როდესაც ერბო ბუშტის ძიძიბებს მოიყრის, გემოთი სინჯავენ და, თუ დადუღებულია, ერბოიან ქვაბს ცეცხლიდან გადმოსდგამენ. ცხელ ერბოს ჭამებში გადაიღებენ და კასრებში ჩაასხამენ, თავსაც მაგრად მოუკრავენ.

<sup>1</sup> ნ. იოსელიანი, მასალები ხევსურული ფურის ოსტეოლოგიისათვის, საქართ. მუზეუმის მოამბე, ტ. IV, 1928 წ., გვ. 73.

ხევსურეთში ერბო კარგად მზადდება და ღიღინას ინახება, იგი ჩვენში ცნობილია თავისი კარგი ღირსებით. ხევსურის ქალები ერბოს დამზადებაში დახელოვნებული არიან და პრიმიტიული იარაღებისა და წესების მიუხედავად, საუცხოო ერბოს აკეთებენ.

ნაღებმოხდილი რძისაგან ხევსურები ყველს აკეთებენ. რძის შესადგენად ჩაასხამენ ხსნარს „წამალას“, რომელსაც ხბოს კუჭნაწლავისაგან ამზადებენ. შედეგებულ რძეს ხელით ჰყვებიან, „კუს“-ს ამრგვლებენ, შემდეგ მას ამოიღებენ და ჩასდებენ ქილაში, სადაც ის იწურება. ყველის ამოღების შემდეგ ქვაბში რჩება „ტკბილი“ და ახლა მას ცეცხლზე შესდგამენ და წამოაღებენ ტკბილსველი მოიგდებს კალტს, რომელსაც ტილოს პარკში ჩაუშვებენ გასაწურავად. გაწურულ კალტს მარილში ზელავენ, კვერბად აკეთებენ და ლასტზე აშრობენ.

ხევსურული „კუსი“ (ყველი) ნაღებმოხდილია და ღირსებით მდარეა. ერბოსა და ყველს ხევსურეთში „სტილით“ სწონიან. ხევსურული სტილი ორ კვერცხს იწონის და იგი უდრის 200 გრამს. 2 სტილი 4 კვერცხია, ლიტრა 20 სტილი (4 კილო).

რძის ნაწარმებში ხევსურეთში ყველაზე მეტად ერბო ფასობს. საშუალო ღირსების ხევსურული ძროხა წლიურად იძლევა 12 კილო ერბოს. ერბო ხევსურეთში ფულის მაგივრობას ასრულებს და აღებმიცემობაში საქონლის ღირებულებას ერბოს მიხედვით ანგარიშობენ, შემდეგ კი იგი გადააქვთ ჭირნახულზე, სპილენძზე და სხვა.

ძროხებთან ერთად პირიქით ხევსურეთში ცხვარიც ჰყავთ. აქ ფართე ალპიური საძოვრებია, მაგრამ ცხვრის მოშენება-მომრავლებას არხოტელები და შატილელები არ მისდევენ. ცხვარს აქ უმთავრესად მატყლისათვის ინახავენ, აქ მოსახლეობა დღესაც მატყლის ქსოვილით იმოსება. ამიტომ თითოეული მეკომური ცდილობს იმდენი ცხვარი იყოლოს, რამდენიც აუცილებელია ოჯახის შესამოსავად.

წინათ ცხვარი პირიქითში მეტი ყოფილა. 1880 წ. ხევსურეთში სულ 8.340 ცხვარი ჰყოლიათ<sup>1</sup>. მაგრამ მეცხვარეობის მხრივ ხევსურებს ფშავ-თუშებისათვის არ მიუბაძიათ და მეურნეობის ეს

<sup>1</sup> М. Мачабели, (об. Экономический быт крестьян, гв. 460).

მნიშვნელოვანი დარგი ფართედ არ უწარმოებიათ. ხევსური მწყემსად ცხვარში არ მიდის და მწყემსებად ქისტებს იყვანენ. ხევსურეთის ცხვარი ზამთრის საძოვარზე (შირაქში) არ მიდის და ბოსლებში უყენიათ. ხევსურეთის სუსხიან ხანგრძლივ ზამთრის პირობებში ძნელია დამწყვედელი ცხვრის ზურგით ნაზილი თევით გამოკვება. ამის გამო პირიქითელებს ცხვარი ხშირად სიცივისა და შამშილისაგან ეხოცება.

რაც შეეხება ზაფხულის საძოვრებს, პირიქითში ბევრია, ასეთია არხოტში ტანიეს იალალი და შატილში ანდაქისა, მაგრამ ამით ხევსურები ვერ სარგებლობენ.

ამის გარდა ხევსურეთში მეცხვარეობის შეზღუდვას და ჩამორჩენას თავისი ისტორიული მიზეზებიც უნდა ჰქონოდა. მთავარი უნდა ყოფილიყო პირიქითი ხევსურეთის უგზოობა. ეს მხარე მომწვედელია კავკასიონის მაღალ მთებში და წინათ იგი გარშემორტყმული იყო მტრულად განწყობილი მეზობლებით.

ხევსურეთის ცხვარს არ შეეძლო ამ გზით ზამთრის საძოვრებში უდიფათოდ გავლა და ის ზამთარში შინვე რჩებოდა. კახეთის ზამთრის საძოვრებისაკენ ხევსურებს უჭირდათ კავკასიონის ქედზე ცხვრის გადარეკა და აქაც ლეკების შიშით ვერ ბედავდნენ მგზავრობას. ამასთანავე ქისტებისა და ლეკების შიშით პირიქითელებს არ შეეძლოთ სახლ-კარის ხანგრძლივად დატოვება და ცხვარში წასვლა.

ასეთი პირობების გამო ხევსურეთი მოემწყვედა კავკასიონის ვიწრო ხევში და ის ვერ ბედავდა მეცხვარეობის გაფართოებით თავისი საარსებო ეკონომიური პირობების გაუმჯობესებას.

ხევსურეთში ცხენი და ჯორი თითქმის ყველასა ჰყავს. უცხენოდ არსებობა ხევსურეთში ძნელია. მიმოსვლა თუ ტვირთის გადაზიდვა აქ მხოლოდ ცხენითა და ჯორით წარმოებს. ხევსურული ცხენი ცნობილია თავისი ჭიშინაობით, იგი ტახით საშუალოა, ფეხმართია და გამძლე. ცხენის სახელებია: ნიკორა, ლურჯა, კვალია, თამაშა, წითლა, შავრა და სხვა. მაგრამ ხევსურეთის პირობებში ყველაზე გამძლე და ამტანი ჯორია. ხევსურული ჯორი ნაქებია. ჯორი აქ ცხენზე მეტს ფასობს. მძიმე ტვირთის გადაზიდვა და შორი მგზავრობა წარმოებს ჯორებით, რომლებიც შეჩვეულნი არიან პირობებს და მძიმე შრომასაც იტანენ.



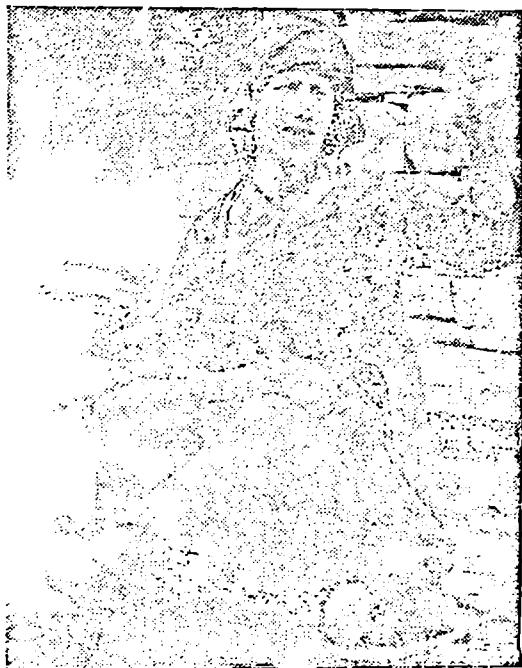

#### ძაფის დართვა

არაგვის ხეობის ხევსურეთში ფუტკარიც ჰყავთ. ფუტკარს ხოკერში ათავსებენ. ხოკერს თვალი აქვს გამოჭრილი, საიდანაც ფუტკარი ხოკერში შედის და გამოდის. ფუტკარი ჰერხოს ღერე-ფანშია მოთავსებული. ხოკრიდან თაფლი შემოდგომით გამოაქვთ ბარბაროსული წესით. აიღებენ ხოკერს და წყალში ჩააყუდებენ ან ყარტის ცეცხლზე დაამხოვენ: ამგვარად ფუტკარს ხოცავენ და თაფლს ისე იღებენ.

ხელოსნობას ხევსურები არ მისდევენ და ხელოსნებად აქ უფრო გულდამაყრელები და მთიულები მუშაობენ. წინათ ხევსურეთში ყოფილან ოქრომჭედლებიც, რომლებიც ამზადებდნენ: ყაწიმებს, 5. ს. შაკალაფია

ბალთებს, ხმლის ქარქაშებს, ფარებს, ჩაჩქანს და სხვა. დღეს ეს ხელოსნობა დაცემულია, რადგანაც ყველა ამ იარაღ-სამკაულზე ნაკლები მოთხოვნილებაა და, ვისაც სჭირია, ქალაქებში ყიდულობს და იქიდან ეზიდება.

ხევსურის ქალები ქსოვენ შალს (ტოლს), რომლითაც ოჯახი იმოსება. ტოლის ქსოვას ხევსურეთში არა აქვს ფართო მოხმარების ხასიათი. ის მხოლოდ ოჯახს ხმარდება და ბაზარზე გასაყიდად არ გააქვთ. არაგვის ხევსურეთში მატყლი არა აქვთ და მას ფშავიდან, გუდამაყრიდან და ხევიდან ეზიდებიან. მატყლი დღეს აქ ძვირად ფასობს და შოვნაც ძნელია. ფუთი მატყლი ხევსურეთში ფუთ ერბოდ ფასობს. სატოლე მატყლი ჯერ ირეცხება. შემდეგ სავარცხალზე ქაბილუა-დ იჩეჩება. ქაბილუას (ფთილა) ნამტენად (ფარტენა) აქცევენ. ნამტენას ტარზე ართავენ და ეს ტარი სახრელზე ტრიალებს. ტარზე ნაგრებს ძაფს უწოდებენ ნასთს, მას ორ ლოლად ჯარაზე დასძახენ და თხორად ახვევენ.

გამზადებულ თხორს საქსოვ ყდაზე გააბამენ, მქსოველი ცხემლას აიღებს და ამით საზედოს აქსოვს, რომელსაც ბეჭით ბეჭინიან. ქსოვის პროცესში მქსოველი ფხინით გარას ასწევ-დასწევს და თხორს წიწუ-თი ასწორებს.

ხევსურეთში ორგვარი ტოლი იქსოვება — ერთშიანი (უბრალო) და ორშიანი (სადიაცო). ერთშიანი იოლი საქსოვია და დღეს აქ უფრო ერთშიანი ტოლი იქსოვება. ორშიანი კი უფრო რთული მოსაქსოვია, ნაქსოვი კარგია და მტკიცე, მაგრამ მას ახლა იშვიათად ქსოვენ.

ტოლი აქ ადლობით იზომება (ნახევარი მეტრია). ხევსურეთში იქსოვება 10—15 ადლიანი ტოლი. კარგი მქსოველი ქალი აქ დღესში მოქსოვს 5—7 ადლ ტოლს, რომლის მოქსოვა 6 კილო ერბოდ ფასობს.

ხევსურული ტოლის ბუნებრივი ფერებია: თეთრი, შავი, ლეგა და წითელი. ამ ფერის ტოლის მოსაქსოვად ფერად მატყლს შეარჩევენ და იმისდამიხედვით იღებენ სასურველი ფერის ტოლს. მაგრამ ამასთანავე იციან ტოლის შეღებვაც. ამისათვის ხმარობენ ბუნებრივსა და ქიმიურ საღებავებს.

შავი ფერი იღებება ძალისა და მურყნის ქერქის ნაღულ-

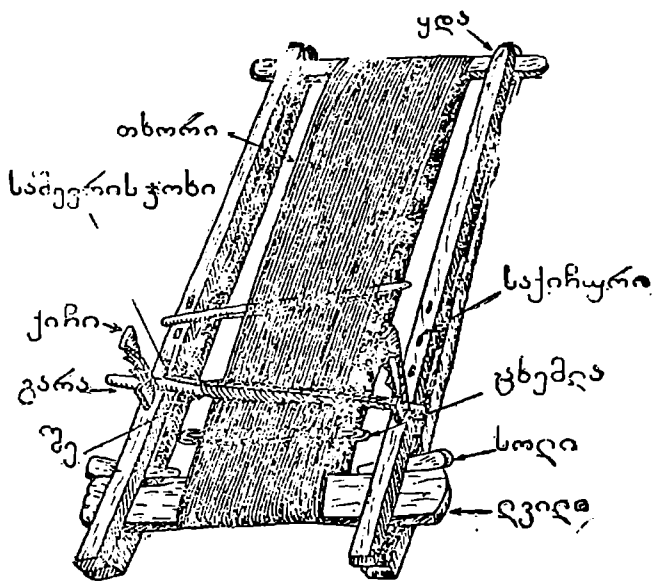

საქსოვი ყდა

ში: სისვის ფერს კი ტუტისა, ლებისა (მიწა) და წერთა-  
ლის წვენში ღებავენ.

წითელი ფერი იღებება მუხის ქერქში და ღებში. ეს ფერი  
აგრეთვე ენდროში იღებება. ლურჯ ფერს ლილაში ღებავენ,  
ყვითელს წერთხალაში და შაბში. მწვანე ფერი იღე-

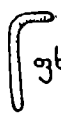

ფხინი



ბეჭი



წინაყ

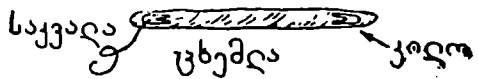

საქსოვი იარაღები

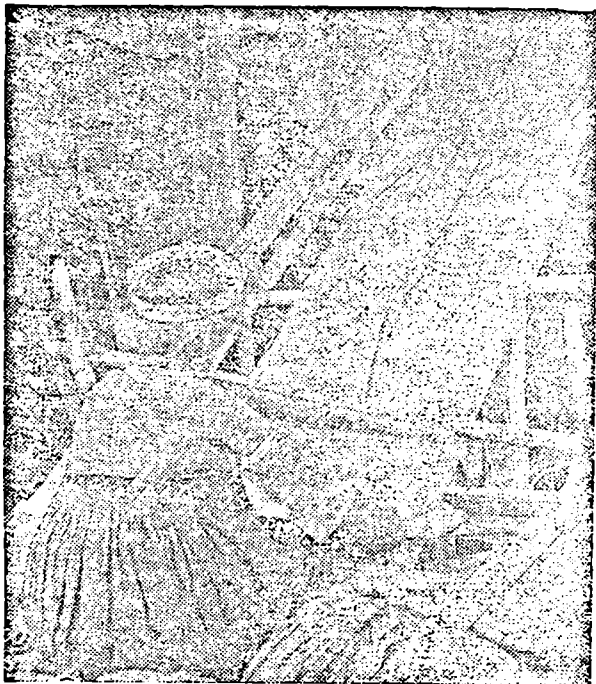

### ტოლის ქსოვა

ბება წერთხალისა და ლების წვენში. სხვა ფერებს კი ქალაქიდან შენოტანილი ქიმიური საღებავებით ლებულობენ.

ხალიჩა-ფარდაგები და ხურჯინები ხევისურეთში არ იქსოვება. აქაურმა ქალებმა მათი ქსოვა არც კი იციან. ამავე დროს აქ დიდი მოთხოვნილებაა საფენებზე და ხურჯინებზე, რომლებიც უმეტესად ფშავიდან და კახეთიდან შემოაქვთ.

ხევისურეთში ქსოვენ აგრეთვე წინდებსა და თათებს. წინდას ჩხირებით ქსოვენ. წინდა იციან სადა და ყელიანი. თათი ყელიანი ფეხსაცმელია. ის ჯერ იქსოვება და შემდეგ ფერადი სახეებით იში-

ბება. დაშობული თათი ირეცხება, მას საფართზე წამოაცმევენ და აშრობენ. თათს ტყავის ძირს გამოაყრავენ და ისე ოცვამენ. ეს ამოკერებული თათი თბილია და ხევსურის ჩვეულებრივი ფეხსაცმელია. თათს აპრელებენ ფერადი გეომეტრიული სახეებით და ჭვრებით. იგი აგრეთვე შემკულია ფერადი მძივებით და ლილებით.

ხევსურეთში გავრცელებულია მუშის (საბელის) გრება. მუშს ამზადებენ ცაცხვის ქერქისაგან, რომელსაც ჭერ წყალში ალბობენ, შემდეგ დახსნიან და გრეხენ საბლის საბრუნებელი ჯოხით. საბელს აგრეთვე კანათისა და თხის ბეწვისაგან ამზადებენ.

ხევსური სამუშაოდ სხვაგან არ მიდის, მაგრამ მოუსავლიანობის წლებში ზოგი ხევსური იძულებულია კახეთში გავიდეს და იქ მუშაობით ოჯახი გამოკვებოს. ბარში ხევსური შემასსკრის, ტვირთს ეზიდება, ხის ქურქელს ამზადებს და სხვა.

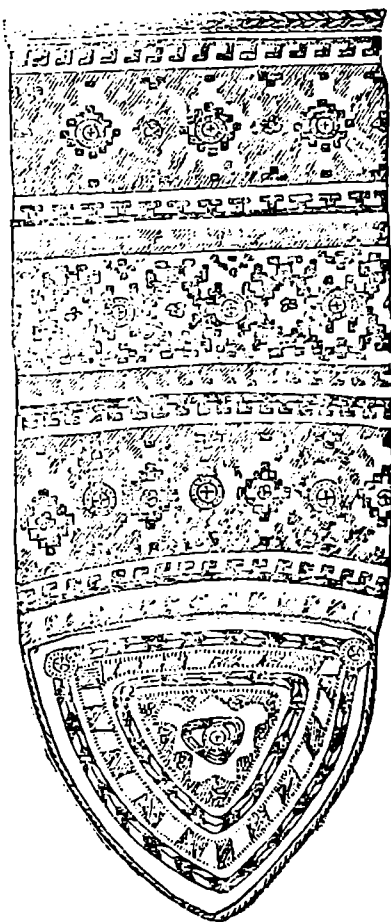

ვაკრობასა და ალებ-მიცემობას ხევსურები არც წინათ მისდევდნენ და არც ეხლა ეწევიან. ხევსურეთის ეკონომიკა დამყარებულ-



ლი იყო ნატურალურ მეურნეობაზე. გაცვლის საგანი აქ ერბო და ძროხაა, მათი მიხედვით ხდება ყველა ღირებულებათა შეფასება. ძროხა ხევსურეთში წინათ 5 მანეთად ფასობდა. ერთი ლიტრა ერბო (4 კილო) თორმეტ აბაზად (ოქროთი) და ამ ძროხისა და ერბოს კვალობაზე იყო დაფუძნებული ხევსურეთის გაცვლითი მეურნეობა.

ფულს ხევსური მაშინვე საქონლად აქცევს და უმთავრესად იძენს: სპილენძის, ვერცხლის, იარაღს და საფენს.

ხევსურს თანამედროვე ბაზართან სუსტი კავშირი აქვს და მისგან იგი ნაკლებად არის დამოკიდებული. ხევსურეთი კმაყოფილება თავისი პურით, საქონლით, ერბოთი და ტანისამოსით. ამიტომ ქალაქის ნაწარმოებზე აქ ნაკლები მოთხოვნილებაა.

	შიბა		თავნახარა კეკრაი
	ცვერცაი		მარცყლედა
	ლაყაკყაყდი		დაკაყდი
	აკყმყრა		სატყდა
	კვერა		ოაკვრაცნილი ხატი
	ყერა კვერძ		ყყრისთვადა
	პეპედა		ღიშანახყრა
	მგზავრა		ქისტყრა
	კბიდა		ყყდგქედა
	რქამოხრილი		
	თავნახარა		
	ყნავირა		
	ციმბა		
	კეხა		

ქსოვილის ელემენტები

ხევისურეთი ეკონომიკურად ჩამორჩენილი კუთხეა, სადაც მიწა მცირეა და უფარგისი, მიწათმოქმედება და მესაქონლეობა კი განუვითარებელია. ამიტომ ხევისურეთის ნამრავლი იძულებულია აქედან გადასახლდეს. მაგრამ მთას შეჩვეულ ხევისურს ეძნელება ბარად ჩასვლა და ის აქ ყოველგვარ მომჭირნეობას ეწევა; იზოგავს სარჩოს და შვილებსაც ორი-სამის მეტს არ იჩენს. ხევისური ამასთანავე გამოძლეა, იტანს მძიმე პირობებს და, თუ არა უკიდურესი შემთხვევა, ბარში არ ჩავა.

ხევისურებმა სამშობლოდან გადასახლება მე-19 საუკუნის მეორე ნახევრიდან დაიწყეს და ეს გადასახლება დღემდის გრძელდება. ხევისურების სოფლები დღეს კახეთში ბევრია, განსაკუთრებით გომბორზე. გადასახლებულთა საერთო რიცხვი 3000 სულს აღემატება. ხევისურეთის ამ კულტურულ-ეკონომიკური ჩამორჩენილობის წინააღმდეგ საბჭოთა ხელისუფლების მიერ დღეს მიღებულია გადაამწყვეტი ზომები: ჩქარი ტემპით მიდის ფშავ-ხევისურეთის გზის მშენებლობა, სოფლის მეურნეობაში პრიმიტიულ იარაღებს ცვლიან რკინის გუთნები და სალეწი მანქანები, ითესება გაუმჯობესებული ჯიშის პურეული და სხვა. განსაკუთრებული ყურადღება ექცევა მესაქონლეობის განვითარებას და რძის ნაწარმის დამზადების გაუმჯობესებას. აქ ეწყობა საცდელი ფერმები, სადაც ჭიშინი ძროხების მოვლა-მოშენებასთან გაუმჯობესებული იარაღებით მზადდება: ერბო, კარაქი და ყველი.

მეურნეობის ამ დარგის ხევისურეთის სინამდვილეში განვითარებას ხელს უწყობს აქაური ჰავა და ალპიური საძოვრების სიუხვე.

#### 4. საზოგადოებრივი უწყობა

ხევისურეთის საზოგადოებრიობა წარსულში თემურ წყობილებას არ ვასცილებია. ამ თემობრივობის დამახასიათებელ ზოგიერთ მოვლენას დღემდის მოუღწევია. ამ მხრივ ხევისურეთი შესწავლის საინტერესო ობიექტს წარმოადგენს და ჩვენ აქ შევეცდებით მისი ზოგიერთი მხარეები გავარკვიოთ.

ხევისურეთში მოსახლეობა გვარებად არის დაყოფილი. თვითე-

ულ გვარს აქ ერთი ხეობა ან სოფელი უჭირავს. ხევსურეთში ყველაზე დიდი და მრავალრიცხოვანი გვარი არაბული და ჩინქარულია და ორივე ეს გვარი ითვლება ხევსურეთის ძირეულ და თავდაპირველ მოსახლეობად. ამ ორ გვარს უჭირავს უმთავრესი პირაქეთი ხევსურეთი (არაგვის ხეობა).

ხალხური გადმოცემით არაბულისა და ჭინქარულის წინაპარი ფშავეთიდან წარმოსდგება. თქმულების ერთი ვარიანტით ის გადმოსულა შუაფხოდან, მეორე ვარიანტით კი აფშოდან. ის მონადირე ყოფილა, შუაფხოდან ხევსურეთის არაგვის ხეობაში სანადიროდ წამოსულა, აქ გუდანის მახლობლად გარეული თხა მოუკლავს და ნანადირევი შინ მიუტანია.

მამას გაკვირვებია თხის სიმსუქნე და შვილისათვის გამოუყი-თხავს ნადირობის ადგილი. მამას უთქვამს: ის ადგილი, სადაც ასეთი მსუქანი ნადირია, ნოყიერი და მოსავლიანი იქნებაო, ჩვენი კუთხე კი მჭირია და უნაყოფო; ამიტომ წადი, ამ თხის ბუშტი ხორბლით გაავსე და სადაც ნადირი მოგიკლავს, იქ დათესეო. მონადირეც ასე მოქცეულა და გუდანის მახლობლად ეს ხორბალი დაუთესია. ამოსულა მშვენიერი ჯეჯილი; შემოდგომაზე მონადირეს მოუშვია ერთი გუდა ჭირხახული და წაუღია. ამის შემდეგ მამა-შვილნი დარწმუნებულან ადგილის ნაყოფიერებაში, შუაფხოდან აქ გადმო-სახლებულან და ადგილსაც გუდანი დარქმევიაო. ამაზეა ნათქვამი:

„ერთმა ვერძისა ქისამა  
გუდა შექმნა და გუდანა“-ო.

მონადირეს აქ ორი ვაჟი გასჩენია: არაბა და ჩინქარა და ამ ორი ძმისაგან ხევსურეთი მოშენებულაო. ეს საყურადღებო თქმულებაა, რომელიც ისტორიული სინამდვილის ამსახველიც უნდა იყოს.

გუდანი მოთავსებულია ხანმატის წყლისა და არაგვის შესარ-თავთან. ადგილი დავაკებულია და ტყიანი. აქვს სათიბ-სახნავი ადგილებიც. გუდან-ხანმატის ხეობა ხევსურეთის პირობებში ყველაზე უკეთესია და ხევსურეთის მოსახლეობაც პირველად აქ უნდა გაჩენილიყო. ამას ისიც მოწმობს, რომ გუდან-ხანმატშია მოთავ-სებული არაბულისა და ჭინქარულის ორი დიდ ხატი: გუდანისა და ხანმატის-ჯვარი, რომელსაც მთელი ხევსურეთი თაყვანსა სცემ-და. აქვე იმართებოდა სათემო ბჭობა და წყდებოდა ლაშქრობისა



და ზავის საკითხები. ერთი სიტყვით, ხევსურეთის პოლიტიკურ-რელიგიური ცენტრი ისტორიულ წარსულში გუდანი იყო, სადაც „ბრძანებლობდნენ“ გუდანის-ჯვარი, ჭინჭარაულისა და არაბულის გვარის ხევისბერები.

ამასთანავე ისიც აღსანიშნავია, რომ თქმულებით არაბულისა და ჭინჭარაულის წინაპარი შუაფხოდან (ძველი ფხოვი) გადმოსულა და ეს გარემოება ერთხელ კიდევ ადასტურებს ისტორიულ ცნობას ფშავ-ხევსურეთის (ფხოვის) მოსახლეობის ერთიანობის შესახებ.

ამგვარად, თქმულებისა და ისტორიულ-გეოგრაფიული შესწავლის მიხედვით ირკვევა, რომ ხევსურეთში მოსახლეობა ფშავის ხევიდან (ფხოვიდან) გადმოსულა და პირველად გუდანში დასახლებულა. აქედან არაბულისა და ჭინჭარაულის გვარის წამრავლს არაგვის ხეობა დაუკავებია და შემდეგ შატილშიც გადასულა.

ჭინჭარაულები და არაბულები იყოფიან შინშეხად (ძმათაშვილები) და თვითეული მეკომური ატარებს მამად (მამის) სახელებს. არაბულების შინშია ფიცხელაური. ეს გვარი წარმოშობილია სახელი ფიცხელასაგან, რომელიც გვარად არაბული ყოფილა, ამიტომ ფიცხელაურები დღეს ორმაგ გვარს ატარებენ, მოკლეს — ფიცხელაურს და გრძელს — არაბულს.

მამად არაბულები იყოფიან: თემროზაულად, დავითაურად, მანგიურანად, იდიანად და სხვა. ჭინჭარაულები კი: უთურგაულად, გილაკაურად, ანატორელად და სხვა.

ამ ორ მთავარ და ძირეულ გვარს გარდა არაგვის ხევსურეთში მცირერიცხოვანი გვარებიც არიან: ლიქოკელი, ალუდაური, გოგოჭური, ბურდული...

ლიქოკელებს უჭირავს ლიქოკის ვიწრო ხეობა. გადმოცემით მათი წინაპარი ყოფილა ქისტი სანაგი, რომელსაც ჭანთეთში კაცი მოუკლავს და ხევსურეთში გამოხიზნულა. სანაგი პირველად ბარისახოში დასახლებულა, მაგრამ აქ მამულს ჭინჭარაულები შედავებიან და ის ლიქოკის ხეობაში გადასულა.

ლიქოკელები მამადად იყოფიან: ჩალხურნი, ხახიკაურნი, ჯუნჩალენი და სხვა. გოგოჭურის გვარი იყოფა: ბაჩყაური, მინდიკაური, ხახიკაური, დაიკაური, სუიკაური, ბათაკანი და სხვა. მეკომურის დასახელების დროს იტყვიან: გეჭურა გიორგისძე ბა-

ჩაყაური გოგოჭური. იწერება მოკლე გვარი ბაჩაყაური. გრძელი კი გოგოჭური. ეს გვარები გავრცელებულია არაგვისა და შატალის ხევსურეთში და სრულიად არ გვხვდება არხოტის თემში, სადაც სულ სხვა გვარები მოსახლეობენ.

არხოტში ცხოვრობენ: წიკლაური, ოჩიაური, ბალიაური, გაბუური და მათი ძმათაშვილები. ოჩიაური, ნაროზაული და ცისკარაული ძმათაშვილებია, და მათი წინაპარი ყოფილა აბა ჭურჭიაული, რომელიც გარბანიდან (ხევი) არხოტში გადმოსახლებულა. თქმულებით, აბა მონადირე ყოფილა და ჭიხვებზე დევნის დროს შემთხვევით არხოტში გადასულა, ადგილი ცარიელი ყოფილა და მას ერეკლე მეფისათვის უთხოვია აქ დასახლების ნებართვა. მეფესაც ადგილი უბოძებია; აბა ახიელში დასახლებულა და ციხეც აუგია „ქ ა რ ა თ - ც ი ხ ე დ“ წოდებული.

ეს გვარები მამად იყოფიან, ო ჩ ი ა უ რ ნ ი: ქალიელნი და ალუდიკანი: ც ი ს კ ა რ ა უ ლ ი: კარანი და თათიანი; ნ ა რ ო - ხ ა უ ლ ნ ი: ჩაბაკაურნი, თახიანი, თამარისძენი და ქავთარანი.

ჯაბუშანურის გვარი თათარი (ქისტი) ყოფილა და თავდაპირველად არხოტში ამ გვარის ხალხს უცხოვრიაო. შემდეგ ჯაბუშანური აქედან აყრილა და სათათრეთში გადასულაო, დარჩენილა მხოლოდ ერთი კოკლი და მისგან ეს გვარი მომრავლებულაო. ჩხუბის დროს ჯაბუშანურებს ხევსურები დღესაც წასძახებენ: „თქვე თათრებო“-ო. ამ გვარს სასაფლაოც ცალკე აქვს. ჯაბუშანური სამ მამად იყოფა: ბაჯანი, კეცანი და ალიანი.

ამლაში ცხოვრობენ წიკლაური, კოლიკაური და ბასილაური. პირველად ამლაში უცხოვრია პოლოკაურსა და ორბელს, რომლებიც ძმათაშვილები ყოფილან. მაგრამ ხალხური თქმულებით, ბაგრატიონ მეფეს ისინი უნათლავს და, ვისაც ქრისტიანობა არ მიუღია, აქედან აყრილან და თათრებში გადასულან. ამაზეა ნათქვამი:

„ადგეს, წავიდეს ორბელნი,  
იმერეთს<sup>1</sup> წყალსა გახდესა,  
იმას კი ვერავენ იტყვის:  
„არ იყვნეს, იმით წახდესა“.

---

<sup>1</sup> იმერეთში აქ იგულისხმება ჩრდილოეთ კავკასიის მხარე და არა დასავლეთ საქართველოს იმერეთი.

ამ ორბელთ ნასოფლარი „ორბელთა ორწყალთანა“ აქ დღესაც არის. ქოლიკაური და ბასილაური იწერება წიკლაურის გვარზე. წიკლაურის წინაპარი ყოფილა თურმანი, რომელსაც თავადები მტრობდნენ თურმე და ჟინვანიდან არხოტში გახიზნულა. ამაზეა ნათქვამი:

„თურმან ვარ ფაფარენელი,  
კითხვა რად გინდა გვარისა?  
ხორხი დაეწვი და მალარო,  
ჟინვან ჭავრი მაქვს ორისა,  
თიანეთ — ჰავეჰავაძისა,  
გაუმადლარის ღორისა“—ო.

ერთი სიტყვით. გვარების ამ ზეპირი ისტორიიდან ირკვევა, რომ სევსურეთის მოსახლეობის დიდი უმრავლესობა საქართველოს სხვადასხვა კუთხიდან არის გამოხიზნული, მცირე ნაწილი კი, განსაკუთრებით არხოტის თემში, უცხო ტომის მთიელებიც არიან გადმოსული და შემოხიზნული.

ხევსურეთში გახიზვნას ხელს უწყობდა ბატონყმური საქართველოს სოციალ-ეკონომიკური პირობები. მთა საბატონო არ ყოფილა. ის მეფის განკარგულებაში იყო და ამიტომ მებატონისაგან დევნილი ყმა მთაში იხიზნებოდა, სადაც ადგილი მიუვალი და თავისუფალი იყო. ამას ემატებოდნენ მესისხლეობით დევნილი პირები, რომლებიც კავკასიონის მიუვალ ხევებში იხიზნებოდნენ.

მაგრამ თემი არც ისე ადვილად იღებდა შემოხიზნულს, რომლისთვისაც არსებობდა ადათით გამოძუშავებული წესი *ჯ ა რ ი თ შ ე ყ რ ა*. ამ მიზნით ხიზანი თემში სთხოვდა რომელიმე გვარს დაძმობილებას და მფარველობას. შემდეგ ის ხატში საკლავს მიიყვანდა და ძმობაზე დაიფიცებდა, პირობას სდებდა, რომ თემისა და ხატისათვის არ ეღალატნა; ფიცის სიმტკიცის ნიშნად ხატში სამანს (ქვას) ჩასვამდნენ, ხარს დაკლავდნენ და სისხლს ზედ სამანზე დაღვრიდნენ. ამის შემდეგ ხიზანი ითვლებოდა თემის სრულუფლებიან წევრად, ხშირად იგი გვარს იცვლიდა და ატარებდა შეძმობილებულის გვარს.

მაგალითად, ქმოსტელი ბურღულები ახიელის თემთან იყვნენ ხარით შეყრილნი და ერთმანეთს ქირში თუ ლხინში იცავდნენ. მაგრამ, თუ შემდეგ ძმად შეფიცული ხიზანი ცუდი და მავნე გამოდ-



### ხევსური არხოტიდან

გებოდა, ხდებოდა ძმობის გაყრა და მას მოიკვეთდნენ: საწყევარ სამანს ჩასვამდნენ და შემდეგ გაკიცხულს შეეძლო სადაც სურდა, იქ წასულიყო და გვარიც გამოეცვალა.

ამგვარად, ხევსურული გვარები წარმოშობილია ოჯახის უფროსისა და მეკომურის სახელიდან და ძმათაშვილებიც იწერებიან მოკლე (ახალი) და გრძელ (ძველი) გვარებად. ეს პროცესი დღესაც გრძელდებოდა. მაგრამ ხევსურეთის გვარებს შორის უფლებ-

რივი და ქონებრივი ძლიერება და გავლენა ერთგვარი არ ყოფილა. ყველაზე მრავალრიცხოვანი და ძლიერი გვარი აქ არაბული და ჰინჭარაული იყო. მათ ხელში ექირათ გუდანის ძლიერი ჯვარის დროშა და თავიანთი გვარის ხევისბერების დახმარებით ცდილობდნენ მთელი ხევსურეთი თავიანთ ყმად ექციათ. ამ მიზნით არაბული და ჰინჭარაული ხევისბერები გუდანის-ჯვარის სახელით ბეგ-რავდნენ შატილისა და არხოტის თემებს. ვინც ყოველწლიურად დადებულ ბეგარას არ გაიღებდა, მას გუდანის მეგანძურები (ყმები) ბეგარას ძალით ართმევდნენ. შატილ-არდოტს ბეგარაში უნდა ეძლია 100 ცხვარი, ახიელს კი 80 ცხვარი.

არხოტი ხშირად ურჩობდა თურმე და ბეგარას არ იძლეოდა. გუდანის ჯვრის მეგანძური არაბულები და ჰინჭარაულები იქ ლაშქრობას აწყობდნენ, მაგრამ რამდენიმეჯერ დამარცხების შესდეგ, არსოტელებისათვის თავი მიუწებებიათ:

„ქალაგობს გაიდაური: „ბრძანებს გუდანის-ჯვარიო:  
საათენგენოდ გაგიძღვან სამის ბატონის ყმანიო;  
სამი ააბან დროშაი, სამსაე შააბან ზარიო;  
ქევსურებ დაამწყალობნან, უკულმ არ გახყვას ჯავრიო;  
გაბეგრონ არხოტიენები, კვამლზე აიდან ცხვარიო“.

არაბულების მძლავრობის ასალაგმავად უბრძოლიათ აგრეთვე ქეთელაურებს, გოგოქურებს და ალუდაურებს. ამ სამ გვარს პირი შეუტკრავთ და ხანმატის ხატის „ხ ე ლ თ ა ნ“ გაფიცულან, რომ შეერთებული ძალით ბოლო მოელოთ არაბულების თავგასულობისათვის.

ხევსურეთის თემებს მუდმივი შუღლი და მტრობა ჰქონდა მეზობელ მთიელებთან, განსაკუთრებით, ქისტებთან და ფშავლებთან.

ეს შუღლი გამოწვეული იყო თემური წყობილების სოციალ-ეკონომიური პირობებით და უმთავრეს მიზნად ისახავდა ნადავლის მოპოვებას. გაძლიერებული თემი ცდილობდა მეზობელი თემების დაბეგვრას და თავის გავლენის ქვეშ მოქცევას. ურჩობისათვის თემის შეძლებული ჯგუფები მათ წინააღმდეგ ლაშქრობას აწყობდნენ, არბევდნენ მოსახლეობას, იტაცებდნენ სარჩო-საქონელს და ბრუნდებოდნენ ნადავლით, რომელსაც თემის მესვეურები იყოფდნენ.

ერთმანეთის დარბევა მეზობლებს შორის იწვევდა შურისძიების საშინელ გრძობებს. ამ მიზნით მტერს მარჯვენასაც აჭრიდნენ და თავიანთი ციხის კედლებზე აკრავდნენ.

მტრის მარჯვენა ხელის მოჭრა თემური ადათით ვაჟკაცისაჟვის სავალდებულო იყო და სახელოვანი გმირი მათი რაოდენობის მიხედვით ფასდებოდა. ვინც ამ ადათს დაარღვევდა, მტრისადმი შებრალებასა და გულჩვილობას გამოიჩენდა, მას ალუ და ქეთელაურის ბედი ეწეოდა (ი. ვაჟა-ფშაველა, ალუდა ქეთელაური). ასეთ პირს თემი ხატში არისხებდა და მოიკვეთდა.

ამასთანავე, ხევსურები ნადავლის მოპოვების მიზნით სამეკობროდაც ხშირად მიდიოდნენ. მეკობრეთა ბელადად გულად მეომარს ირჩევდნენ. სამეკობროდ ხევსურები მიდიოდნენ ქისტებში, ფშავში, ხევში და სხვა. ნადავლს მეკობრები სამ წილად ყოფდნენ: ერთ წილს ხატს სწირავდნენ, მეორეს მოურავს უგზავნიდნენ და მესამეს თვითონ მეკობრები ინაწილებდნენ. მეკობრეთა ლაშქრობას მეთაურობდა შეძლებულთა ჯგუფი, რომელსაც კავშირი ჰქონდა გუდანის ხატის მეგანძურთან. ხატში ქადაგს დასვამდნენ და ეს ქადაგი გუდანის-ჯვრის სახელით ხალხს სამეკობროდ მოუწოდებდა. აქვე ირჩევდნენ მეკობრეთა ბელადსაც. გამარჯვება და ნადავლის მოპოვება მეკობრეთა გულადობაზე იყო დამოკიდებული და ვაჟკაცობაც თემში დიდად ფასობდა. სახელოვან მეკობრეს საგმირო ლექსებს უძღვნიდნენ და ხევსურული საგმირო პოეზიაც ამგვარი ლექსებით მდიდარია<sup>1</sup>.

ამ მეკობრეთა შორის ხევსურეთში ცნობილია მუცუელი თორღვა, რომელიც ქისტების დახმარებით თუშეთსა და ფშავს იკლებდა თურმე. ხალხური გადმოცემით, თორღვა ბაგრატიონის ნაბიჰვარი ყოფილა და მას მუცუში მაგარი ციხე აუშენებია. ეს ციხე მუცუში დღესაც დაცულია და ამაყად გასცქერის არდოტის ბუმბერაზ ხეობას. ბოლოს თორღვა ისე გათავხედებულა, რომ მას ფშაველები-სათვის თითო ცხვართან ერთად ბეგარაში მოუთხოვია აგრეთვე კომლზე ტომარა ნაცარი თოვლიანი გზის ასამშრალეზლად, ხოლო ისრისათვის ბორის თითო ფრთა. ამაზე ფშაველები ამხედრებულან და თორღვაც ფშაველ ჩოთას მოუკლავს:

<sup>1</sup> ა. შანიძე, ქართული ხალხური პოეზია, I, ხევსურული, ტფილისი, 1931 წ., გვ. 1—129.

„ანდაქით ამოემართნეს მონადირენი რვანიო,  
 მობუბუნებდა თორღეაი, როგორც მანძილა კარიო,  
 — სადა-რა იყავ, თორღევო, სად-რა აუშვი ალიო?“  
 — „ემანდ სამ ვიყავ მუცუსა, ბეგარას მაუმატეო.  
 თქვენც უნდა მამეკეთ, ფშეღებო, თითო შიშაქი ცხვარიო,  
 თითო ტომარა ნაყარი, თითო ბორაის მკარიო“.  
 — „სამჭერ გეხევე, თორღევო, სამჭერ დაგიკალ ცხვარიო,  
 მეოთხედ შემოგეხევე — თეთრი ქორაი კარიო,  
 ვინც ხუთჭერ მოგცეს ბეგარა, მამა უძალდეს მკედარიო!“  
 გადმაჩინნა ჩოთამა ისარნი მკვარდლიანინო,  
 წყალს გაღმა მშვილდსა მასწია, წყალს გამოღმ იქნეს ჩქამნო.  
 ხელიმც შეგრჩება, მსროლელი, რა კარგი მიეც ძალიო!  
 ერთის ნასროლით გაკერიტე ჩოხა, პერანგი, ჭაქვიო!  
 — „გაღვორდი, მუცუს გაზდილო, თორღევო, გამცივარიო“.

ხევსურ მეკობრეთა თარეში იწვევდა ქისტების და ლეკების ამ-  
 ხედრებას და ისინიც თავიანთ მხრივ უფრო დიდ თარეშს აწყობდ-  
 ნენ ხევსურეთის სოფლებზე, იტაცებდნენ სარჩოსა და საქონელს,  
 მიჰყავდათ ტყეები და მათ დასახსნელად დიდ სასყიდელს მო-  
 ითხოვდნენ. ამიტომ ხევსურეთის თემები მუდამ მზად უნდა ყოფი-  
 ლიყვნენ მტერთან საბძოლველად:

„ვისტანს მოვიდა ლაშქარი ლეკისა აკეისაო,  
 აბულეთურთ ციხესა კარი არ შახსნან ხისაო!  
 კაცი ხევსურეთს გაადღეს: „გვიმეღეთ“ ეძახდისაო,  
 წინ-წინ ჯაქმატით მოვიდეს, ეტლ მოხუყა გიორგისაო;  
 „გავკოვებით გუდანსა“, ბრალ მისწვდა მამისძმისაო;  
 ბაღალიგოელთ ვაეებსა იმედ აქეს ცხენებისაო:  
 მოუჭრეს წინ-ჯადუელთა მოკლე საყვლო მთისაო;  
 სალაშქროს ქალას ჩაგროვდეს, ელვა დგას ჩაქნებისაო“.

ხევსურეთს მუდმივი შუღლი ჰქონდა უფრო ქისტებთან, რომ-  
 ლებიც მას ჩრდილოეთით საზღვრავდნენ. ქისტები არბევდნენ შა-  
 ტილისა და არხოტის თემებს. ქისტებთან ბრძოლაში პირიქით ხევ-  
 სურეთში განთქმულია ალუდაური გაბუური, კირჩლა ნისლაურისძე,  
 აბა ჩალხურისშვილი, უშიშა ოჩიაური და სხვა. ქისტი და ხევსური  
 ერთმანეთს სისხლსა და ნაძარცვს არ შეარჩენენ, ამიტომ მათ  
 შორის შუღლი და მტრობა თაობით გრძელდება. 1924 წელს არ-  
 ხოტელებმა ქისტებს ცხვარ-საქონელი წაართვეს. ქისტებმა მო-

ითხოვეს საქონლის დაბრუნება, მაგრამ არხოტელებმა შარი მოსდეს და არ მისცეს. მაშინ იმავე წლის სექტემბერში ქისტები გადმოსულან არხოტში, აუფორიაქებით მოსასლეობა და თავიანთ საქონელთან ერთად არხოტელების ცხვარ-ძროხაც გაურეკიათ. ბოლოს ამ საქმეში ხელისუფლება ჩარეულა და ქისტებს ხევსური ტყეები და მათ საქონელი დაუბრუნებიათ.

ამის შესახებ ეს ლექსია გამოთქმული:

„სამშაბათს გათენებდა დიდი დვას ცოდო-ბრალია:  
ისევის ღელამიწაი, ცოდვით ჩამოდნეს ქვანია,  
ცაზე აყენებს მასკვლავთა არხოტიენების ბრალია;  
სიბრალულისგან ქრებოდა ცისკარი ამომქდარია.  
ო-ის თემს დაეცა თაეზედა მთელი ურჯულოს ჯარია.  
გათენდა, მაში გაიგეს: „ურჯულომ დაგეცნა ცანია!“  
შაეკრა ყარაულებსა ველთ გასაელნი გვანია,  
სრუ დაუქერავ სოფელი, შაკრეს სიმაგრის კარია,  
ახლა დაეცნეს ამლასა, დილა თენების ხანია;  
დასკივლეს ქისტის შვილებმა, ყველამ დაღვერდა გვარია  
თოფის ხმა, ეღვა-ქუხილი, სრუ ეერდა მთა და ბარია.  
წაედით, ურჯულოებო, ჩავლილთამც დაგლვესთ წყალია  
ისწავლე, ელიმარძაო, არხვატით წანატანია,  
მიხვალ, მიგიდის ტყეები, მაგიდის კარავანია.  
იცოდე, არ შაკრჩებოდა არხოტიენების ვალია,  
წინავაც გვოცდესთ უღმერთოდ, როსაც არ გედვთ ბრალია.  
გაცსონსთა საამლოშით გამაგილაღესთ ცხვარია,  
წყემსიც ქვიშაში გაწირეს, ტყვიამ დანაყა ძვლია“.

არხოტელების და ქისტების შუღლი ჯერ კიდევ საბოლოოდ აღმოფხვრილი არ არის, მაგრამ ხევსურეთის საზოგადოებრივი ყოფის გარდაქმნასთან ერთად თემური მეშუღლეობის ეს გადმონაშთები ჩქარა მოისპობა და ხევსურებსა და ქისტებს შორის დამყარდება მეგობრული კავშირი.

ხევსურეთის საზოგადოებრიობას დღესაც ახასიათებს სისხლის აღების ადათი. აქ საბჭოთა სამართლის ორგანოები სუსტად მუშაობენ და სამართლის საქმეებს ჯერ კიდევ განაგებენ ძველი ბჭეები.

საყურადღებოა, რომ ხევსურული რჯული და მისი ადათები ეხლაც სრულდება და წარსულის ცოცხალ გადმონაშთებს წარმოადგენს, ამიტომ თემური სამართლის შესწავლისათვის ხევსურულ



რჭულს უაღრესი მნიშვნელობა ეძლევა. მით უმეტეს, ხევსურულ რჭულს და მის ადათებს გიორგი ბრწყინვალისა<sup>1</sup> და ვახტანგ მეფის სამართლის აშკარა გავლენა ეტყობა. ამ მხრივ საინტერესოა მათი შედარებითი შესწავლა, ეს კი მოითხოვს საკითხის სპეციალურ დამუშავებას, რაც აქ ჩვენს ამოცანას არ შეადგენს.

ადამიანის მოკვლა ხევსურეთში დიდ დანაშაულად ითვლება: მკვლელებს ძმებმა და ბიძაშვილებმა შური უნდა იძიონ და სისხ-



#### ხევსურები (ტიპები)

ლი აიღონ. ეს ადათი ხევსურს ძვალ-რბილში აქვს გამჭდარი; „ხევსურული რჭულით“ სისხლის აუღებლობა თემში უდიდესი სირცხვილია და მოკლულის სულიც. მათი წარმოდგენით. საიქი-

<sup>1</sup> ძეგლის დადება მეფეთ მეფის გიორგის მიერ (იხ. ს. მაკალათია, მთიულეთი, გვ. 16); სამართალი ბატონიშვილისა ვახტანგისა (იხ. ჩუბინიშვილის ქართული ქრისტომატია, 1846 წ., გვ. 394—450).



### პირიქითელი ხევსურები.

ოში იტანჯება. ამიტომ ხევსური თავისი ძმათაშვილის სისხლს არავის შეარჩენს, სანამ მოსისხლეთა გვარი არ ამოწყდება.

მკვლელობის გამომწვევი მიზეზები აქ მრავალია: მშობლის შეგინება და შეურაცხყოფა, სიმთვრალე ხატში და ქორწილში, მამულზე დავა და სხვა. მკვლელობა ზოგჯერ სრულიად უმნიშვნელო საქმეზე მომხდარა. მაგალითად, ორ ზეისტეჩოელს გზაში უპოვნიათ მათრახი, ამაზე ცილობა მოსვლიათ. ჩხუბში ერთი არაბული მოუკლავთ; ამაზე გაჩადებულა შურისძიება და დღემდე

ოთხი კაცია მოკლული. ერთ შატილელს მგელა ჭინჭარაულს მუცოელი ხევსურისთვის 6 ტყვიად თივა მიუყიდა. მუცოელს ექვსის ნაცვლად ხუთი უძლევია და ერთ ტყვიაზე ჩხუბი მოსვლიათ; შატილელს მუცოელი მოუკლავს. გაჩაღებულა მტრობა და დღემდე 4 კაცია მოკლული. შურისძიება გრძელდება.

ხევსურული რჯულით სისხლი მოეთხოვება მკვლელსა და მის ოჯახს. მტრობენ აგრეთვე მკვლელის დედის ძმებს და ბიძებს, რომლებსაც შურის მძიებელი ვერ მოკლავს, მაგრამ დასჭრის.

მოსდება თუ არა მკვლელობა, მეტველე და მისი ოჯახი მაშინვე იხიზნება. მაგრამ, რათა მოკლულის პატრონმა მეტველეს ოჯახი არ დაარბიოს, ირჩევენ შუაქაცებს, რომლებიც დასარბევად წამოსულებს წინ მიაგებებენ კურატს, ცხვარს, სამ „ჩარეჭ რვალს“ (სპილენძს) და ეტყვიან: „შუაქაცები გეაზლათ, რაც ვალა, ინებეთო“. ცხვარს იქვე დაკლავენ მკვდრის სულის ასახსნელად, მაგრამ ხორცს არ შეჭამენ, ვინმე იქ დამსწრეს აჩუქებენ, ტყავს კი შუაქაცები აიღებენ. ჯარს მეშულლეები წაიყვანენ. ამის შემდეგ რჯულით მეშულლეს ნება არა აქვს, მეტველეს ოჯახი დაარბიოს.

მოკლულის დასაფლავების დღეს მეტველე შუაქაცების ხელით ქირისუფალს უგზავნის მიწად შასვლის საკლავს. ამ საკლავს მიცვალეხულის ოჯახში მიიყვანენ, იქ დაჰკლავენ და შენდობას ეტყვიან.

ამას უნდა მოჰყვეს საგვარო, რომელიც მეტველემ ფულით ან საკლავით უნდა გადაიხადოს. საკლავს დაკლავენ და მოკლულის სულს მოიხსენიებენ; ამით მეტველისა და მოკლულის გვარი რიგდება, რის შემდეგ მკვდრის პატრონს საქმე აქვს მეტველესთან და მის ძმასთან და ბიძებთან.

დაიწყება რიგის ყენება და. თუ ამ დროის განმავლობაში მეტველე და მოკლულის პატრონი ერთმანეთს გზაში შეხვდებიან, მკვლელი მაშინვე ქუდს მოიხდის, გზაზე დააგდებს და გაიქცევა. თუ მტერმა ვერ მოითმინა და გაქეუულს დაედევნა, ეს სორცხვილია. თუ მკვლელისა და მოკლულის ნათესაეები ერთმანეთს შეხვდებიან, ქუდი პირველად მეტველეს ნათესაემა უნდა მოიხადოს.

რიგის ყენების აღათით მეტველემ მოკლულის დებს სადო 9 ცხვარი უნდა მისცეს, ამდენივე ეძლევა მამიდას სამამიდაო,

დედის ძმებს ეძლევა სადედო ხუთი ძროხა. შემდეგ მეკელეს ბიძაშვილებმა მოკლულის გვარს სამო უნდა გადაუხადოს, რადგანაც ისინი მეკელის ახლობლები არიან და ბრალი მათაც ედებათ. წინათ ბიძაშვილებს მეშაბათეებს ეძახდნენ და მეშაბათეობა მეშვიდე თაობამდე გრძელდებოდა. თუ მეშაბათე სისხლის ჭარიმას არ გადაიხდიდა, მას გზა ჰქონდა შეკრული და მეკდრის სოფელში ვერ გაივლიდა. წინათ სისხლი იყოფოდა სამ ნაწილად: ორი წილი იყო საგვარეულო და ერთი მეკდრის პატრონისა. მაგრამ მეშაბათეები გვარეულობაზე მალა იდგნენ და საერთო ორი წილიდან თითოეულ მეშაბათეს „საბიძაშვილო“ ერთი ცხვარი მეტი ერგებოდა. ამასთანავე, მეშაბათეს ჯურუმთანაც მეტი წილი მიჰქონდა.

სამო ხუთი ძროხაა. თუ გვარი 10 კომლია, კომლი ორ ცხვარს გაიღებს, თუ 20 კომლია — თითო ცხვარს ან ამის ღირებულ მიწას. ამის შემდეგ ისინი რიგდებიან და მეკელე უბრუნდება თავის ოჯახს, მაგრამ შრომა-საქმიანობის ნებართვა მან მოკლულის ოჯახისაგან უნდა გამოითხოვოს, წინააღმდეგ შემთხვევაში, რაც რიგის ყენებაში მიუცია, ყველაფერი ბათილდება და შუღლი ისევ განახლდება. ამიტომ მეკელემ მოკლულის ოჯახს წყალ-წისქვილის სამკსნელო საკლავი უნდა გაუგზავნოს და შემდეგ შეუძლია სულადი (საფქვავე) დაფქვას, მანამდე კი სხვა სოფელში მიაქვს და იქ ფქვავს.

სამის სამკსნელო ეგზავნება კიდევ ერთი საკლავი და შინ დაბრუნებულ მეკელეს შეუძლია ოჯახში საქმიანობა. ხარგუთნის გაბმის წინ მეკელე უგზავნის მიწა-წყლის სამკსნელო კიდევ ერთ საკლავს და ამის შემდეგ მეკელეს ნება ეძლევა მამული მოხნას. თიბის დაწყებამდე მეკელემ თიბად გასვლის საკლავი უნდა გაუგზავნოს.

საფლავ-სამარხის სამკსნელო: მეკელეს თავის ოჯახის მიცვალებულის დამარხვა არ შეუძლია, სანამ ამის სამკსნელო საკლავის მოკლულის ოჯახს არ გაუგზავნის. ამასთანავე, მეკელე საკლავს აგზავნის, როდესაც მოკლულის დედ-მამა, და-ძმა და ბიძაშვილი მიიცვლება და, თუ ეს მან დროზე არ გაიღო. მას ჯურუმი (ჭარიმა) 5 ძროხა გადახდება.

ამასთანავე, მეკელის სასიძომ მეშუღლეს პატივში ერთი

საკლავი უნდა მიართვას, თორემ ვერ დაქორწინდება. მეკელე ვალდებულია სანთლობას (მიცვალებულის რიგი) მოკლულის ოჯახს სანთელ-საკლავი გაუგზავნოს. თუ სანთლობა და წელთაობა, ე. ი. მიცვალებულის წლისთავი, ერთად ხვდება, მაშინ ამ ვალდებულებას მეკელე ერთი საკლავით გადაიხდის, თუ სხვადასხვა დროშია, მაშინ „წელთაობას“ მეორე საკლავსაც აგზავნის.

რიგის საკლავი მეკელემ მოკლულს ყოველ წელიწადს რიგობის ერთ რომელიმე დღეს — ახალწელიწადს, აღდგომას თუ სხვა დროს საკლავი უნდა დაუკლას და ის შენდობით მოიხსენიოს, თორემ მეკელე გაზაფხულზე გუთანს ვერ გაიტანს. ვინც ამ წესს დაარღვევს, მას საჭურუმო ერთი ან ორი ძროხა დაედება, წინააღმდეგ შემთხვევაში, მკვდრის პატრონი მეკელეს ისევ მტრობას უტყბადებს და შურისძიება განახლდება.

გაივლის ერთი წელი და დაიწყება შუაყაცების სიარული და მესისხლეთა გარიგებაზე მოლაპარაკება. გარიგება მკვდრის პატრონზეა დამოკიდებული და ხევესურეთში ეს სამი წლის შემდეგ ხდება, მაგრამ ზოგჯერ 5—20 წლის შემდეგაც ვერ რიგდებიან. არის შემთხვევა, რომ მეორე და მესამე თაობაძღე მუდლი გრძელდება და არ რიგდებიან. და სანამ ეს შერიგება არ მოხდება, მკვლელს ეკრძალება სიმღერა, დაკვრა, ხატში და ქორწილ-ტირილში წასვლა.

თუ მეკელეს გვარის მხრივ მოკლულის გვარ-ნათესაობა, ყმაწვილი, დიაცი და სხვა გაილანძლა, ამისათვის ჭურუმად კურატი უნდა დაუკლას.

მეკელეს არ შეუძლია მოკლულის სოფელში უსაქმოდ გაიაროს. თუ ცხენოსანმა მეკელემ მოკლულის სოფელში გაიარა, ცხენიდან უნდა ჩანობტეს და ფეხით გაიაროს, წინააღმდეგ შემთხვევაში ჭურუმად მას კურატი გადახდება. მეკელე, მოკლულის ოჯახის ყნად ითვლება, თენში ის დამცირებული და უფლებაყრილია. მეკელეს მეშუღლისაგან მუდამ საფრთხე მოელის და უშიშრად მგზავრობა არ შეუძლია. ასეთ პირობებში ხევესურეთში არსებობა მეტად ძნელია და ამიტომ მეკელე იძულებულია ხევესურეთიდან გადაიხვეწოს ან არადა მესისხლე შეირიგოს.

ამ მიზნით მეკელე შუაყაცების თანხლებით მალულად მიდის

მოკლულის ხატში, მიჰყავს კურატი და სამი ცხვარი. მას აგრეთვე მიაქვს ვერცხლის თასი, ყველაფერ ამას ხატში ტოვებს და უკანვე გამოიპარება. ამას ეწოდება ჭვარში შაჯდომა. აქ ხატში ხუცი იხუცებს, საკლავს დაქლავენ და მოკლულის ოჯახს მოიწვევენ. ხუცი მათ ეტყვის: „მტერი ჭვარში შემოგიჯდა და შარიგებას გთხოვს“-ო. ამის შემდეგ მეშულღეს ადათით არ შეუძლია მექელეს გარიგებაზე უარი უთხრას.

თოფის აღება. ჭვარში შაჯდომის დღეს მკვდრის პატრონი თოფს დააყენებს და მექელესა და მის ნათესაებს თოფს ვერ ესვრის.

პირშესამყრელო. გაივლის დრო, მკვლელი დაამზადებს ლუდს, საკლავ-სატანს და მოკლულის ხატში გაგზავნის, სადაც მექელე და მკვდრის პატრონი მიდიან შუაქაცხებით და ერთმანეთს პირისპირ შეხვდებიან. მკვლელი მორიდებულია და დაიჩოქებს. მოკლულის პატრონი მასთან მივა, ლუდით სავსე თასს შეასმევს და ეტყვის:

„გასცილდები გზაშია, ნება გაქვს ჩვენ სოფელში მოხვიდე, აზღრახდე და აგძრახდებისო“. შემდეგ მკვდრის პატრონი დაჩოქილ მექელეს მხარზე ხელს წაავლებს და ააყენებს. ამით ორივე მხარე ფაქტიურად რიგდება: თუ შემდეგ მკვლელი და მისი ნათესაობა უდიერად მოექცნენ მოკლულის ოჯახს, მათ ჭურჭელში ხუთი ძროხა ან ცხრა ცხვარი გადახდება.

მაგრამ ეს არ არის საბოლოო გარიგება და მექელე ვალდებულია პატივითა და მოკრძალებით მოექცეს მოკლულის ოჯახსა და ნათესაობას. მასვე ერთმევა — სასუდარმამკვდაროდ ერთი დღის სახნავი მიწა, რომელიც მკვდრის პატრონს სამუდამოდ რჩება.

საბოლოო შერიგება ხდება თავ-სისხლის გათავების შემდეგ, რომლის დრო წინათ თითქმის განუსაზღვრელი იყო და 7—8 თობამდე გრძელდებოდა, ამ ხნის განმავლობაში მექელე მტრობისა და სისხლის აღების შიშის ქვეშ უნდა ყოფილიყო, რაც მეტად მძიმე პირობებში აყენებდა მექელესა და მის ოჯახს. ხევსურეთის თემებს ბოლოს შეუფენიათ ასეთი უსაზღვრო ვადის მავნებლობა და ამ 15 წლის წინათ თავ-სისხლის გათავების ვადა განუსაზღვრავთ 80 წლით, რასაც დღესაც მტკიცედ იცავენ. ამ ხნის განმავლობა-

ში მკვლელმა ყოველ წლისთავზე მოკლულის ჭირისუფალს საკ-  
ლაფი უნდა მიართვას მიცვალებულის სულის მოსახსენებლად.

მეოთხმოცე წელს დაიწვევენ შუაქაცებს და სისხლის საქმის  
ბჭეებს, რომელთა გადაწყვეტილებით მკვლელს მიჰყავს კურატი და  
მას იქვე დაჰკლავენ, შემდეგ ტაბლას გაშლიან, ხუცები დაილოცე-  
ბიან და მეშუღლეებს შეარიგებენ. მკვლელი სისხლის საფასურს  
16 ძროხას ან მის ფასს იხდის და ამით თავდება თავ-სისხლის საქ-  
მეც.

ხევსურული რჯულით კაცის სისხლი შეფასებულია 80 ძრო-  
ხად, ქალისა კი 30 ძროხად, მაგრამ რიგის გადახდის შემდეგ  
მკვლელი იხდის 16 ძროხის საფასურს, რადგანაც დანარჩენს რი-  
გის ყენებაში უბრძან.

ცოლის ან შვილის მოკვლისათვის სასისხლო არ არის, დაწესე-  
ბულია მხოლოდ მცირედი გადასახადი. ქმარმა რომ ცოლი მოკლას  
ან მამამ შვილი, დ ე დ უ ლ ე ბ ს ხუთი ძროხა უნდა მისცეს.

სისხლის საფასური ხევსურეთში ძროხებით არის გამოანგარი-  
შებული. ეხლანდელ კვალობაზე ერთი ძროხა = 1 ლიტრა (9 გირ.)  
სპილენძს = 4 ლიტრა ერბოს. წინათ ერთი ძროხა ფასობდა 5 მან.,  
ფუთი ერბო უდრიდა ერთ ძროხას = 1 ლიტრა სპილენძს; ერთი  
ლიტრა ერბო წინათ = 1 ცხვარს; 4 ცხვარი = ერთ ძროხას; ერთი  
გირვანქა ვერცხლი = 2 ძროხას. აი, ამის მიხედვით ხდება სისხლის  
საფასურის გაანგარიშება, და მკვლელმა ეს უნდა გადაიხადოს ან  
„ფეკით“, ე. ი. ძროხებით და ცხვრებით, ან „კელით“, ე. ი. სპი-  
ლენძით და ვერცხლით. შეიძლება ნახევრის „ფეკით“ და ნახევ-  
რის „კელით“ გადახდა. ეს ბჭეებთან შეთანხმებაზეა დამოკიდე-  
ბული.

თუ მკვლელს საწესოები გადახდილი აქვს და თავ-სისხლის  
გათავებამდე მეშუღლემ იგი მაინც მოკლა, მაშინ უკანასკნელს  
ს ა უ კ ე ნ მ ა მ კ ე დ ა რ ო გადახდება. ამაზე სისხლის საქმის ბჭე-  
ებს დასვავენ, სისხლი სისხლში გაიბრება, ხოლო მკვლელს ართ-  
მევენ მიღებულ ყველა საწესოებს და კიდევ ზედმეტად საუკენ-  
მამკვდაროს 5 ძროხას, რადგანაც მკვლელობა მოხდა გონებით —  
(განზარხვით) და არა უგონოთ (შემთხვევით). მაგალითისათვის, თო-  
თიამ ჩხუბში უგონოთ მოკლა ნადირას ძმა და ის იხდის საწესოს,  
ამავე დროს, ნადირამ გონებით შური იძია და მოკლა თოთიას

ძმა. ხევსურული რჯულით ნადირამ მას უნდა უზღოს ყველა საწესო ხარჯები და „საუკენმაჰკვდარო“ კიდევ 5 ძროხაც მისცეს. თუ მკვლელობა სხვისი იარაღით მოხდა, მაშინ იარაღის პატრონს 5 ძროხა გადახდება.

მაგრამ ხევსურეთში სისხლზე სისხლის აღება უფრო სასახელოა, ვიდრე მისი საფასურის აღება, ამიტომ მეშუღლე შერიგებას აკიანურებს და ცდილობს მოკლულის სასახელოდ სისხლი აიღოს. მით უმეტეს, ხევსურის წარმოდგენით მოკლულის სული საიქიოში იტანჯება და ჩივის, თქვენ ვერ მოჰკალით ჩემი მკვლელო; მისი ტანჯული სული ოჯახს ვნებს. თუ სისხლზე სისხლია აღებული, მოკლულის სული მაშინ კმაყოფილიაო, ამიტომ მეშუღლე ხევსური ცდილობს თავის მტერს მოუკლას სახელოვანი და გულით საყვარელი პირი, რაც თემშიც სასახელოა. ბეჩავზე და სხეულზე შურისძიება აქ სირცხვილია. ქალებზე და 60 წელს გადაცილებულ მამაკაცზე შურისძიება და მოკვლაც სირცხვილად ითვლება. არც „უნიფხვო“, ე. ი. 12 წლის ქვემოთ ასაკის ვაჟზე შეიძლება სისხლის აღება.

იოგის-თავი: თუ ხევსური მოკლა არა ხევსურმა, ე. ი. ქისტმა, ფშაველმა და სხვამ, მეშუღლეს მოკლულის კირისუფალი დაემუქრება: „რამდენი იოგიც (სახსარი) ჰქონდა ჩემს ძმას, იმდენი კაცი უნდა მოუკლა ჩემს მტერსაო“. ხევსურების წარმოდგენით, აღამიანს 12 იოგი აქვს და ამიტომ მან მტერს 12 კაცი უნდა მოუკლას.

მკვდრისად შეწირვა. თუ ხევსური ქისტმა ან ლეკმა მოკლა, პატრონმა არ იცის მკვლელი და მას არ შეუძლია მკვლელს რიგის ყენება მოსთხოვოს, მაშინ მოკლავენ რომელიმე ქისტს ან ლეკს, რათა იგი მოკლულს საიქიოში ემსახუროს.

მესისხლეობა და მასთან დაკავშირებული მკვლელობა ხევსურეთის სოციალური სენია.

ამ ნიადაგზე ხევსურეთში მკვლელობა წინათ ხშირად ხდებოდა და იყო შემთხვევები, რომ მესისხლეობით არა ერთი გვარი ამოხოცილა. ეს საფრთხეს უმზადებდა თვით ხევსურეთის ფიზიკურ არსებობასაც. საბჭოთა ხელისუფლების დროს ამ მავნებელი მამაკაპური ადათის წინააღმდეგ დაიწყო ბრძოლა.

ამ ადათის მოსასპობად პირველი მნიშვნელოვანი ნაბიჯი გა-



დადგა არხოტის თემმა, რომელმაც 1927 წლის 18 ივნისს თავ-მე-სისხლეობის შესახებ მიიღო ასეთი დადგენილება:

„ჩვენ, არხოტის თემის ხევესურებმა, მცხოვრებმა სოფ. ახი-ელისა, ამღისა და ჭიმღისამ მოვიყარეთ თავი, რათა გვექონია მსჯელობა ჩვენი ცხოვრების სხვადასხვა საჭირობოროტო საკი-თნებზე.

პირველად დაისვა საკითხი მესისხლეობის შესახებ, რომელმაც გამოიწვია მოსახლეების დიდი დაინტერესება და ამავე დროს შეხლა-შემოხლა და კამათი. იყვნენ როგორც მოწინააღმდეგენი, აგრეთვე მომხრენი თავმესისხლეობის ძველი წესების დარღვევისა და შეძლებისდაგვარად მათი შეკვეცისა. ამ ახალი საქმის მიმართ მოწინააღმდეგეობას იჩენდნენ განსაკუთრებით ახალდაზარალებუ-ლი სისხლის პატრონები. მიუხედავად ყოველივე ამისა, ყრილობამ გამოიტანა დადგენილება, რათა არხოტის თემის სამივე სოფლიდან არჩეულ ყოფილიყო ხალხი, მცოდნენი ხევესურეთის რჯულისა და ზნე-ჩვეულებისა და მათ მსჯელობა დავალებოდათ და დადგენილე-ბის დასამტკიცებლად წარედგინათ ხალხისათვის საერთო ყრი-ლობაზე.

არჩეულ იქნენ შემდეგი პირები: სოფ. ახიელიდან 1. ალექსი ოჩიაური, 2. თომა ბალიაური, 3. გიორგი ჯაბუშანური, 4. უნცრუა ჯაბუშანური, 5. მინდია ოჩიაური, 6. ხიზანა ნაროზაული, 7. ბა-იჭაურ ცისკარაული და 8. ლადო ბალიაური.

სოფ. ამღიდან 1. ბეწია წიკლაური, 2. თოთა წიკლაური, 3. ხირჩლა წიკლაური, 4. გიორგი წიკლაური და 5. ბაბუტა წიკ-ლაური.

სოფ. ჭიმღიდან 1. გიორგი გაბური, 2. ივანე გაბური, 3. აღუა გაბური, 4. ბაბუა თეთრაული, 5. ბაჭყი გიგაური, 6. გიორგი თეთ-რაული.

ზემო დასახელებულ პირთ იქონიეს მსჯელობა სამი დღე და ღამე და გამოიტანეს შემდეგი დადგენილება: 1. აღიკვეთოს ყო-ველგვარი ღვენა და სისხლის აღება მკვლელის ძმის და გვარე-ულობის წევრების მიმართ და მხოლოდ მკვლელის ძმა მოვალეა ერთი წლის განმავლობაში ერიდოს მოსისხლეს და არ ატაროს იარაღი, რათა ის არ იქნეს მიჩნეული მკვლელის დამცველად.

ერთი წლის შემდეგ ხდება ძმის პირშესამყრელო ხართ, აგ-

რთვე შინშიც ნახევარი წლის განმავლობაში უნდა ერიდოს დაზარალებულებს. რაც შეეხება გარეთულ ბიძაშვილებს, ისინი ითვლებიან თითქმის თავისუფლად ამ საქმეში, მხოლოდ უკეთესია, რაც ჩქარა მოისწრებენ პირშესამყრელს.

2. ისპობა ყოველგვარი ჭურუმი და გადასახადი დრამის სახით.

3. ისპობა ყოველგვარი პატივი და რაიმე ხათრი დაზარალებულისადმი, გარდა მკვლელისა.

4. ისპობა როგორც მკვლელის, აგრეთვე ბიძაშვილების ხიზნის რაიმე სახით დევნა.

5. რაც შეეხება მკვლელს, ის ასრულებს ყველა ძველ წესს, თავისი სიმკაცრით იმ შემთხვევაში, თუ ის დასჯილი არ იქნება ხელისუფლების მიერ. მოსისხლეობის წესების შესრულება ისპობა მთლიანად მკვლელის სიკვდილის შემდეგ, თუნდაც ის უკანასკნელი არ შეიქმნეს მსხვერპლი შურისძიებისა.

ასლები ამ დადგენილებისა დაცული იყოს ყოველ ხატში. დადგენილების გასამაგრებლად არხოტის ჭვარში დაიკლას ხარი და ჩავარდეს სამანი. ამ საერთო პირის (დადგენილების) დამრღვევი განდევნილ იქნას თავისი ხიზანით არხოტის და ხევსურეთის არემარედან.

მოსახლეობა მთლიანად იწონებს ამორჩეულ პირთა დადგენილებას, მხოლოდ ამ დროს ამორჩეული პირებიდან ერთ-ერთ წევრს თომა ბალიაურს შემოაქვს წინადადება, რომ შემსუბუქდეს შინშის (ბიძაშვილის) შევიწროება მკვლელობის შემთხვევაში, არ იყოს მოვალე სოფლიდან დროებით აყრისა.

უმრავლესობის თანხმობით და უმცირესობის წინააღმდეგ ეს წინადადება მიღებულ იქნა.

ამ დადგენილების მიღების შემდეგ ამ უკანასკნელისავე განსამტკიცებლად, მთელი თემის მოსახლეობის თანდასწრებით, არხოტის ჭვარში (ხატში) დაიკლა ხარი და ჩაგდებულ იქნა სამანი.

ყველა ამის შემდეგ თემის მოსახლეობამ მაღლობა გადაუხადა თომა ბალიაურს. როგორც ამ საქმის მეთაურს და აგრეთვე სხვა მანე უნჩეულებათა წინააღმდეგ მებრძოლს მთაში.

ყრილობა აგრეთვე მაღლობას უცხადებს მასწავლებელ ალექსი ოჩიაურს, როგორც დამხმარეს და პირის მომწყობს ამ საქმეში. მაღლობა გამოეცხადა დანარჩენ ამორჩეულ პირებსაც.



თმის კრეკვა.

დადგენილებას ხელს აწერენ: 1. თ. ბალიაური, 2. გ. ჯაბუშანური, 3. ლ. ჯაბუშანური, 4. ა. ოჩიაური, 5. მინდია ოჩიაური, 6. ხიზანა ნაროზაული, 7. ბ. ცისკარაული 8. ლ. ბალიაური, 9. ბეწიკა წიკლაური, 10. თოთა წიკლაური, 11. ხირჩლა წიკლაური, 12. გ. წიკლაური, 13. ბაბუტა წიკლაური, 14. გ. გაბური, 15. ი. გაბური, 16. ადუა გაბური, 17. ბაბუა თეთრაული, 18. ბაჭყი გიგაური, 19. გ. თეთრაული“.

როგორც ვხედავთ, აწ განსვენებულ თომა ბალიაურის ინიციატივით არხოტელეებმა მესისხლეობისგან გაანთავისუფლეს

მკვლელის ბიძაშვილები და ნათესაობა. მკვლელობის პასუხისმგებელია მხოლოდ მკვლელი და მისი ოჯახი. ამასთანავე, შურისძიებას წესების ერთი ნაწილი შეევეცილია, დანარჩენი კი პოსპობილად. მესისხლეობის ვადაც განსაზღვრულია მკვლელის სიკიცხლით, მისი სიკვდილის შემდეგ სისხლიც ისპობა.

ამ დადგენილების სიმტკიცის დასაცავად სოფ. ახიელის მთავარანგელოზის ხატში სამანის ქვა აყუდია ასეთი წარწერით: „1927 წ. ივნისის 18 დღეს ეს სამანი ჩაგდებულია არხოტის მთელი მოსახლეობისაგან თავისისხლის შესახებ. პირი დადგენილებისა ინახება ყველა ჯვარში. თომა ბალაურია“. და, როცა ამ ხატში საკლავი დაიკვლის, ხუცი სისხლის ამ სამანზე დააქცევს, რომ ეს დადგენილება არავინ გატეხოს.

ამგვარად, მესისხლეობისა და ხევსურული რჯულის წინააღმდეგ თვით ხევსურები იბრძვიან და პირველი ნაბიჯიც არხოტელებმა გადადგეს. ხევსურეთის დანარჩენი თემებიც ცდილობენ არხოტელებს მიბაძონ და მათი ეს დადგენილება თავიანთ თემებშიც გაატარონ.

თავისისხლიანობასთან ხევსურეთში შურისძიების უფრო მსუბუქი ფორმაც არსებობს, რომელსაც კეკნაობას უწოდებენ.

კეკნაობა ხევსურეთში ჩვეულებრივი მოვლენაა და იშვიათია ხევსური დაუკეკნავი იყოს და მას თავ-პირი დაშნითა და საცერულით დასერილი არ ჰქონდეს, ამიტომ კეკნაობაში და იარაღის ხარებაში ხევსურები პატარაობიდან ვარჯიშობენ, ჯერ ხის დაშნებითა და ფარებით, შემდეგ კი ნამდვილ ხმლებზე და ფარებზე გადადიან.

კეკნაობაში მთავარია, გავარჯიშებული ხელი და კარგი ხალი გქონდეს, ისე, რომ ხმლის ერთი მოქნევით მეშუღლეს მსუბუქი კრილობა მიაყენო, სისხლი გამოადინო და საფოთლეს (საეჭიმო) გარდა არაფერი გადაგხდეს. მძიმე დაკეკნა სირცხვილია: იტყვიან, მკლავი ვერ დაიმორჩილა და მეშუღლეს იმიტომ გასწირა, მძიმედ დაკეკნაო.

კეკნაობა ან შუღლობა ხდება მიცვალებულის რიგებში, ქორწილში, ხატობაში და სხვა. მიზეზი ამისა მრავალია: პირადი შეურაცხყოფა, შური, სიმთვრალე, ღედისა და მამის სულის შეგინე-

ბა და სხვა. კექნაობა ვაჟკაცობად ითვლება და ქალებში კარგი მოკექნავე დიდ მოწონებაშია: „ქალისპირა ბიჭს უფრო მაუდის ჩხუბი და კექნა ქალების სათვალფროდ“-ო. ვინც კექნაობას გაურბის, მას ზრახავენ, ბეჩაეი და მხდალიაო, მაგრამ კექნაობაში მარტო პირადი ვაჟკაცობა და გულაღობა არ კმარა, საჭიროა აგრეთვე დრამის გადასახდელად ქონებრივი შესაძლებლობა, რომელიც ყველა ხევსურს არ მოეპოვება.

ამიტომ ღარიბი ხევსური კექნაობისაგან თავს იკავებს, შეძლებული კი სახელს ეძებს, მუდამ შარზე დგას და დაკექნილს ეუბნება: „თეთრი ოქროთი აგილესაც მაგ ჭრილობას“ ან „ბაჯაღლო ოქროთი შეგიმკობ მაგ ჭრილობასო“.

კექნაობის სისხლი გვარზედ და თემზე გადადის და, სანამ შერიგება არ მოხდება, შუღლი მე-4-5 თაობასდე გრძელდება, ამიტომ მეშუღლეები ფარ-ხმალით არიან შეირაღებულები და. სადაც ერთმანეთს შეხვდებიან, იქვე კექნაობა გაიმართება.

კექნაობაში მთავარია კარგი ხმალი და ხევსურებიც ასეთ ხმალს დიდად აფასებენ. კექნაობაში ხმარობენ ხევსურულ სწორ ხმალს „ფრანგულ“-ს და რკინის ფარს. მოკექნავეს ხშირად თითში უკეთია დაკბილული რკინის „ლაჯია“. პირველი შეტაკებისთანავე მეშუღლეები ხმლებს იშიშვლებენ, ფარებს მოიმარჯვებენ და ერთმანეთს კექნიან. ვინც ამ დროს მათ შეესწრება, უნდა გააშველოს, გვერდის აქცევა სირცხვილია. თუ გამზავებელს ხმალი მოხვდა და დაიჭრა, ვისიც ხმალია, დრამა მას გადახდება. ზოგჯერ მოკექნავეთა შორის ქალი მანდილს შეაგდებს და იტყვის: „ესეთა გეხვეწებით!“ მაშინ უნდა გაშორდნენ, თორემ სირცხვილია. მაგრამ კექნაობის დროს მეშუღლეებს გამზავებელი თუ არ შეესწრო, როცა მოიღლებიან, თვითონვე იტყვიან, გვეყოფაო და იარაღს დაყრიან, შემდეგ ერთმანეთს ჭრილობას შეუხვევენ და გაშორდებიან.

კექნაობის დროს მეშუღლეები ცდილობენ ხმალი ისე დაკრან, რომ მეშუღლეს მსუბუქი ჭრილობა მიაყენონ, სისხლიც გამოადინონ, მაგრამ დრამა არ გადახდესთ. ვისაც ხმალი არ ემარჯვება და მხდალია, ის ერთის მოქნევით მეშუღლეს მძიმედ დასჭრის და მას დრამაც დიდი გადახდება.

მეშუღლეები კექნაობის შემდეგ ბჭეებს დასვამენ და ხევსურული რჯულით კექნაობის სისხლს შეაფასებენ. თუ მეშუღლე

თავში მსუბუქად არის დაჭრილი შუბლის სამი ნაოკის ზემოთ, ისე, რომ ძვალი არ იყოს დაზიანებული, ხევესურეთში ეს სასახელოდ ითვლება და ასეთი დაკეპვნაც შერიგებით თავდება და დამკეპნავსაც ღრამა არ გადახდება. ის მხოლოდ მისცემს საფოთლეს ერთ ცხვარს, მიუტანს ცოტა არაყს, კმელსაკლავპატრის ექვს აბაზს და მეშულღეები რიგდებიან. მაგრამ თუ თავის ძვალი გატყდა, მაშინ დაკეპნილის გასასინჯად დოსტაქარს დაიბარებენ და ის თავისი „ხეწით“ — რკინის ან ფოლადის პირიანი საფხეკით სინჯავს კრილობას; ამის მიხედვით ღრამასაც გამოიანგარიშებენ.

დაჭრილს თავში საზეო ძვალი თუ ამოუღეს, დამკრგლს ღრამა 5 ძროხა გადახდება, თუ ჩხიმი ამოყვა, მაშინ 7 ძროხა. ამ ღრამასთან მეშულღეს დაკეპნილის სამკურნალო ხარჯიც გადახდება, რომელიც მძიმე კრილობის დროს 16 ძროხას უდრის.

თავის შემდეგ მძიმე კრილობა იწყება შუბლის სამი ნაოკის ქვემოთ მთელ პირის სახეზე, გარდა ბეწვით დაფარული ადგილისა. პირისახის „შიშველი“ ადგილის კრილობა ქერისა და „წმინდის“ (იფქლი) მარცვლით იზომება. კრილობა რომ შეხორცდება, მათ ძაფით გაზომენ და ამ ძაფის სიგრძეზე გაამწკრივებენ ქერისა და იფქლის მარცვლებს; შემდეგ მათ დასთვლიან, ერთ მესამედს გამოაკლებენ და, რაც დარჩება, დამკეპნავმა იმდენი ძროხა ან მისი საფასური უნდა გადაიხადოს. მაგალითად, კრილობაზე თუ 9 მარცვალი მოთავსდა, მას სამ ცალს გამოაკლებენ და დარჩენილი ექვსი მარცვლის კვალობაზე ექვს ძროხას ანგარიშობენ. მაგრამ ვისაც პირის სახეზე კრილობა არ ჰქონია და პირველად დაიჭრა, მას მარცვალი არ გამოაკლდება და სრულად იანგარიშება. თუ დაკეპნილს პირის სახეზე რამდენიმე კრილობა აქვს მიყენებული, ყველა ცალ-ცალკე იზომება. შემდეგ მარცვლებს შეაჯამებენ, ერთ მესამედს გამოაკლებენ და, რაც დარჩება, იმაზე გამოიანგარიშებით დაჭრილმა ღრამა უნდა გადაიხადოს.

ცხვირის დაჭრაც სამძიმოა და ზოგჯერ მასზე მარცვლები უკლებლივ იანგარიშება. ტანის კრილობას ექიმი სინჯავს და, თუ კრილობა მსუბუქია, დამკრგელი იხდის „საფოთლეს“ ერთ ცხვარს, გულზე მძიმე კრილობის მიყენებისათვის იხდიან საგულეს 4—5 ძროხას, ბეჭზე საბეჭეს 3 ძროხას. წელქვემო დაჭრისათვის ნახევარ ბარკლის ზენაობა და საწელის ქვენაობის არეში

საუპატიურო 5 ძროხა ეძლევა. ფეხისა და ხელის კრილობაზე, თუ არ დაუშავდა, დრამა არ მიეცემა.

გახაიბრება ან ასოს მოკვეთა და დასახიჩრება ხევისურული რჯულით მძიმე დანაშაულად ითვლება და ამ შემთხვევაში ადამიანის სხეულის თვითეულ ასოს აქვს თავისი სისხლი და ჯარიმა.

ცხვირის მოჭრა შეფასებულია 30 ძროხად; მარცხენა თვალის გაფუჭება 30 ძროხად; მარჯვენასი კი 5 ძროხით მეტია, რადგანაც ის სათოფე თვალია, ყური — 5 ძროხა ღირს, ხელის დაზიანება — 16—20 ძროხა, მარჯვენა ხელი მარცხენაზე 2—3 ძროხით მეტად არის შეფასებული, ორი ხელის მოჭრა უდრის კაცის მოკვლას და მთელ სისხლად არის შეფასებული. ხელის თითებიც ასეა შეფასებული ბერა თითი 5 ძროხა ღირს, სალოკი თითი — 4 ძროხა, შეშუალა — 3 ძროხა, იმის გვერდა (არათითი) 2 ძროხა, ნიკორა (ნეკი) კი — 1 ძროხა.

მუხლის დაჭრა და გახაიბრება 30—35 ძროხად არის შეფასებული, მუხლის თავის ერთი ხელის დადების ზემოდ დაკეპნა — 5 ძროხად, დაკოვლება — 30—35 ძროხად. ფეხის თითებს ხევისურული რჯულით სისხლი არ სდის და ჯარიმაც არა აქვს. ქალისა და კაცის დაჭრა და გახაიბრება ხევისურული რჯულით ერთგვარად არის შეფასებული, მხოლოდ თუ მოკლული ქალი ორსულია, მაშინ ჯარიმაც მეტია.

ძმებმა ერთმანეთი გაყრამდის თუ დაქრეს, ხევისურული რჯულით, დრამა არ გადახდებათ, გაყრის შემდეგ კი დამპრელი იხდის რჯულის მიხედვით.

შეწირვა. თუ მეშულღემ დაკეპვნის დროს თქვა: „უმცროსიმიცა ხარ მამიჩემისაო“, ე. ი. მას საიქიოში ემსახურეო, მაშინ დამპრელს ზედმეტი ერთი საკლავი გადახდება.

სამაენეო. თუ კეპნობა ენის მიტანით და სხვისი წაქეზებით მოხდა და შემდეგ სიცრუე გამოაშჸარავდა, მაშინ ენის მიმტანს სამაენეო არბითი 5 ძროხა გადახდება.

მსუბუქად დაკეპვნის შემთხვევაში მეშულღეები ადვილად რიდებიან, მაგრამ მძიმე კრილობისა და დასახიჩრების დროს გარიგება ძნელად ხდება, სანამ სამაგიეროს გადაუხდიან. ამ შემთხვე-

ვაში დამპყრელი დაკეპნილს შუაქაცებს მიუგზავნის და სთხოვს გარიგებას, ბოლოს შეთანხმებაც მოხდება და დაპყრელი ხევსურული რაჯულის მიხედვით დრამას იხდის.

მაგრამ გარიგება რომ მტკიცე იყოს და შემდეგში დაკეპნას მესულღეთა შორის ადგილი არ ჰქონდეს, სანასკოს სდებენ, ამისთვის აიღებენ ბალახს ან ბაწარს და გამონასკეავენ. შემდეგ მას ისევ გახსნიან, მიწაზე დასდებენ, ზედ ექვს აბაზ თეთრ ფულს დაადებენ და ორივე მხრის შუაქაცები ფეხს დაადგამენ. ამის შემდეგ ნასკვი გახსნილია, მტრობა და კვლავ კეპნაობა სირცხვილია.

იმ შემთხვევაში, თუ დაკეპნილი გაგრილდა (მიიცვალა), შუაქაცებმა და ბჭეებმა უნდა გამოირკვიონ, კრილობით მოკვდა ის, თუ სხვა სნეულებით. თუ დადასტურდება, რომ გაგრილება დაკეპნის შედეგია დამპყრელს თავსისხლი ემართება და მან რიგის ყენების ყველა წესებიც უნდა შეაძრულოს. საეკვო შემთხვევაში კი, როდესაც თვით დამპყრელიც ამტკიცებს, რომ დაკეპნილი კრილობით არ გარდაცვლილა, არამედ თავის დღით მოკვდაო. დამპყრელმა მკვდრის საფლავზე უნდა დაიფიცოს და ამას საფლავზე შექდომა ეწოდება.

ანისათვის მკვდრის პატრონი საფლავზე გაშლის ტაბლას, რომელზედაც დააწყობენ ხინკლებს, ხაეიწსა და ლუდიან სასმისებს. არაყის დაღევა ამ შემთხვევაში არ შეიძლება, „ემმაყის სასმელიაო“, და არც საკლავი დაიკვლის. ტაბლასთან დადგება სულის ხუცი. ბჭეები საფლავს ამოთხრიან ზედ დახურულ სიბის ქვაქდე, ბრალდებულს ქამარ-ხანჯალს შეხსნიან და საფლავის ნაპირთან დააჩოქებენ, მას გვერდში მისი ნათესავი რვა კაცი დაუდგება. ბჭეები წილს ყრიან და ვისაც ერგება, ის დამნაშავეს აფიცებს. სხვები მოშორებით დადგებიან. მკვდრის პატრონიც საფლავთან დადგება. ბჭე აიღებს ეკალს და ყურში უჩხვლეტს ჯერ ბრალდებულს და შემდეგ მის ნათესავებს, ისე რომ, მათ სისხლი გამოადინოს და ეს სისხლი საფლავში ჩაეწვეთოს, რასაც „ყურის მოჭრა“ ეწოდება. ამ დროს მკვდრის პატრონი იტყვის: „უმტროსიმც ხარ, ჯლანსამც უბანდავ, წყალსამც უზიდავ, ცხენსამც უკაზმავე, გახდები იმის მოვალე, რომ არაფრით არ დააღონოვო“. ტყუილი ფიცისათვის. ხევსურების რწმენით, დამნაშავე საიქიოში მკვდრის ყმა და მონა გახდება და ამიტომ ეს ფიციც სამძიმო საქმეა. შემდეგ



ხუცი იხუცებს და ტაბლას აკურთხებს. აიღებს ლუდიან თასს, შიგ ვერცხლს ჩასთლიან და ორივე მხარეს შეასმევენ. ამით მეშუღლენი რიგდებიან.

ყურის მოკრა ხევსურეთში სამძიმო საქმეა და მას იშვიათად მიმართავენ.

ს ა მ თ ე ლ მ კ ვ ი დ რ ო . თუ ადამიანი მძიმედ არის დაჭრილი და არ იციან მორჩება თუ არა, ზოგჯერ დამკეპნავი, მტრობის თავიდან ასაცილებლად, დაჭრილს მაშინვე შეაძლევს თავისიხლის მთელ საფასურს (60 ძროხას). თუ დაჭრილი მოკვდა, მკვლელი საწესოებს უკვე არ იხდის და ის მესისხლეობისაგან თავისუფალია.

სისხლის აღების და კეპნაობის აღათები შეიცავენ ხევსურულ რჯულს, რომლის გამკანონებელი ხევსური ბჭეებია და ამიტომ საყურადღებოა მათი ბჭობის საქმეც. ბჭეებს ამასთანავე ეკითხება ქურდობისა და მრუშობის საქმეც. მამულის და საქონლის დავასაც ბჭეები არჩევენ, თემისათვის მავნე და გაუსწორებელ პირს ბჭეების დადგენილებით თემი მოიკვეთს, მოკვეთილს თემში არ გაურევენ და არც ხატში მიუშვებენ. მოკვეთილის საქონელსაც კი სასოფლო ნახირში არ გაურევენ და ცალკე აძოვებენ. მოკვეთილის შერიგებაც შეიძლება. ამისათვის მოკვეთილმა სათემო ხატს უნდა შესწიროს ერთი ქვაბი და ვერცხლის თასი, აგრეთვე უნდა დაუკლას ერთი ხარი და ლუდიც აუღულოს.

ხევსურეთის ბჭე უნდა იყოს „მცოდნარი“ რჯულის საქმისა, მართალი და ხატის მოშიში. ასეთი ბჭეები აქ ყველა თემში ჰყავთ. მათ კარგად იციან ხევსურული რჯული, ე. ი. საადათო სამართალი. შეიძლება აგრეთვე ბჭეების სხვა თემიდან მოწვევაც.

ბჭეებს მოდავენი ვერ აირჩევენ და მათ შუაქაცებს უნდა მიმართონ. მაგრამ მომჩივან-მოპასუხეებს შუაქაცებად არ შეუძლიათ თავიანთი ნათესავნი აირჩიონ. შუაქაცები უცხონი არიან. მაგრამ სადაო საქმის კარგი მცოდნე და სანდო პირები, ბჭეც არ შეიძლება მოდავეებთან ნათესაურ კავშირში იყოს. ბჭეების რიცხვიც განსაზღვრულია. სამძიმო საქმეში ბჭეები მრავალრიცხოვანია (10—15 კაცამდე), მსუბუქ საქმეში კი, როგორც არის ქურდობა, ვალის გადახდა და სხვა, მათი რიცხვი 3—5 კაცს არ აღემატება. ბჭეების რიცხვს შუაქაცები სწყვეტენ და, თუ საქმე თავისიხლს ეხება, რომელიც დიდ ჭაფას მოითხოვს, ბჭეებსაც ბევრს დაიწვევენ.

ბჭობას თავისი ხარჯიც აქვს, იგი მოითხოვს კარგ დახვედრას და ნასპინძლობას და აგრეთვე საბჭეო გადასახადის გაღებას. მოღვაწეებისათვის უფრო სასურველია ბჭეების რიცხვის შემცირება. თუ ორი სოფელია მოღავე, ბჭობა ხევესურული ადამიანთ შუა ადგილას უნდა გაიმართოს, რადგანაც მეშუღლენი ერთმანეთის სოფელში ვერ მივლენ და შეიძლება ჩხუბიც გაიმართოს. ერთი და იმავე სოფლის მოღავეთა გასამართლება ჩვეულებრივ ხატში ხდება. არაგვის ხევესურეთში რჯულის საქმე ირჩეოდა ოხერხევის წყლის მახლობლად ღულის ქალასთან, გორის ბოლოს. სათემო საქმეების ბჭობის დროს ხევესურეთის თემების თავმჯესაყრელი ადგილი სანაგის საჯარეში იყო, რომელიც ღულის თავში მდებარეობს და კარგი წყაროც ჩამოუღის.

ბჭობა უფრო ღამით იმართება, რადგან ბჭეები დღე ვერ იღლიან და აგრეთვე მეშუღლეთა ერთმანეთთან შეხვედრას ერიდებიან. ბჭეები მიდიან დანიშნულ ადგილზე, ირჩევენ დავაებულ ადგილს წყლის პირას, სადაც ბჭობა სამი დღე გრძელდება. მომჩივან-მოპასუხეს წილს უყრიან და ვისაც წილით ლაპარაკი ერგება, პირველად მას მოუსმენენ და, როცა ის გაათავებს, ბჭეები მას გააცილებენ, რომ მომტრეს არ შეახვედრონ. შემდეგ დაიწყება მოწმეების ჩვენება; მათ რიგით უსმენენ. თუ მოწმეს „შემწეობა“ (ძედგომა) შეამჩნიეს, ბჭეები მას არ დაკითხავენ. მაგრამ ჩვენების სისწორის შესანოწმებლად ბჭეები მოწმეებს აფიცებენ, მხოლოდ ეგელა მოწმეს „ფიცო არ დაედების“ და აფიცებენ იმას, ვის ჩვენებასაც გადამწყვეტი მნიშვნელობა ეძლევა.

მოწმის ჩვენება და დაფიცება კაცის მოკვლაზე და დაკეცნაზე საკარო არ არის, რადგანაც ამ შემთხვევას აქ არ მალავენ, სხვა ბოროტმოქმედების დროს კი მოწმეების ჩვენება და დაფიცება აუცილებელია.

მით უმეტეს ფიცო წყვეტს საღაო საქმეს და ნაფიცო მხარეც იგებს.

ხევესურებში მამულზე დაფიცება მძიმე საქმედ ითვლება და ის რთული წესებით სრულდება. დაფიცება შეიძლება მხოლოდ დიდ მამულზე და მოფიცარმა ხელში დროშა უნდა აიღოს. მამულის გარდა დროშით დაფიცება სხვა საქმეზე არ შეიძლება. ფიცის წინ მოფიცარი უნდა გაიწმინდოს და ამ მიზნით დილით უნაყრო

წყალში სამჯერ უნდა განიბანოს. შემდეგ ის ქამარ-ხანჯალს შეიხსნის, საკინძს გაიხსნის და ფეხშიშველი ხელში დროშას აიღებს. ზოგჯერ მოფიცარს ხუცი აიაზმის წყლითაც აკურებს და შემდეგ ის ამ დროშით სადაო მამულს შემოუვლის. მოფიცარს გვერდით მისდევს კელს მომკიდე. კელსმომკიდე ერთია და ის მოფიცარის ნათესავი უნდა იყოს; ისიც აგრეთვე უნდა განიბანოს. მამულის შემოვლისას მოფიცარი ხელში დროშით დაიფიცებს თემის ხატ-ჯვრების სახელით, რომ მამული მისი საკუთრებაა. ფიცს ესწრებიან ბქენი, მოწმენი და შუაქაცები. ამის შემდეგ სადაო მამული მოფიცარს ეძლევა და ბქენიც თავიანთი ხელით მამულის მიჯნაზე სამანს ჩასვამენ.

მცირე მამულზე და მიჯნის დავაზე საქმე ცოდვის მოკიდებით თავდება. ამ მიზნით მოდავე ბქეებთან მიწას აიღებდა, კისერზე დაიყრიდა და იტყოდა: „დედამიწის ცოდვა მქონდას, თუ ტყუილი ვსთქვა, ეს მიწა ჩემია“-ო, და მიწაც მას რჩებოდა.

ხატში დაფიცებას მიმართავენ ქურდობისა, ცილისწამებისა, მრუშობისა და სხვა შემთხვევების დროს. მოფიცარმა უნდა მიიყვანოს სამამფიცრო საკლავი, რომელსაც ხუცი ხატში დაქლავს და იხუცებს. მოფიცარისა და მისი კელსმომკიდის განბანა და გაწმენდა აქაც საჭიროა. ხატში კელსმომკიდე მოფიცარის ბიძაშვილი უნდა იყოს. მოფიცარი თავისი კელსმომკიდით ხატის ნიშანთან მივა და დადგება. ბქეები ხატიდან წავლენ. მხოლოდ ხუცს შეუძლია დასწრება და ისიც ყურებში თითს დაიცობს, რომ ფიცი არ გაიგონოს. მოფიცარი ხატს ხელს დაადებს და იტყვის: „თუ მე ვიყო ბრალიანი, გამიწყურეს, თუ არა და ვინც ტყუილად მაფიცებს“. ამ ფიცს ყურს უდგებს ფიცის მაყურებელი, რომელიც ბრალმდებლის ნათესავია და ამ მიზნით არის გამოგზავნილი. ფიცის მაყურებელი მივა და მოდავეს გადასცემს, თუ როგორ დაიფიცა. რადგანაც ფიცს აქ გადამწყვეტი მნიშვნელობა ეძლევა, ზოგჯერ ფიცის მაყურებელთან აგზავნიან აგრეთვე „დამსწრე მაყურებელსაც“, რომ ფიცის სისწორეში დარწმუნდნენ.

საწყევარი. ვისაც ხატში დაფიცება ემძიმება, ბქეები მას კატის ჩამოხრჩობას მიუსჯიან. ბრალდებული კატას მოიყვანს და იტყვის: „ვინც სტყუოდეს, იმის მკვდარის სულისად იყოსო“. დამხრჩველ კატას სოფლის მიჯნაზე გზის პირას ჩამოაკიდებენ.

ფიცი ხევსურეთში სამძირო საქმეა და მას უკიდურეს შემთხვევაში მიმართავენ. ამიტომ დაფიცების შემდეგ თუ აღმოჩნდა, რომ დამნაშავე სხვა პირია და მას უმართებულოდ დაუფიცია, მაშინ დაიფიცებელმა მაფიცარს სამამფიცრო 5 ძროხა უნდა გადაუხალოს.

ქურდობისათვის ჯარიმად დადებულა 5 ძროხა. ქურდმა ხევსურული რჯულით ნაქურდალი შვიდეულად უნდა გადაიხადოს და ჯარიმად კიდევ 5 ძროხა გადახდება.

ბჭობის გათავების შემდეგ ბჭეებს საბჭოს გადასახადი უნდა მიეცეს. შეძლებულისაგან თვითეული ბჭე იღებს ძროხაზე ოთხ აბაზს, ცხვარზე კი ერთ აბაზს. ლარიბს უფრო მცირეს ართმევენ. კელსმომკიდეს, რამდენიც არ იყოს, ცხრა ცხვარი ეძლევა და ამას თვითონვე იყოფენ. საბჭოსა გადასახადი წინათ ხევსურეთში მეტი ყოფილა. მამულზე მოდავეებს თვითეულ ბჭესათვის ცხრა-ცხრა ცხვარი უნდა მიეცა (ცხვარი ფასობდა ექვსი აბაზი). მოწმეს კი ფეჭის ქალამანი ერგებოდა და დღეში აბაზიც. მოფიცარს სამამფიცრო სამი ცხვარი, კელსმომკიდესაც სამი ცხვარი მიჰყავდა.

მთელი ეს გადასახადი აწებოდა გამტყუნებულს, რომელსაც ამასთანავე რჯულის დაკანონებული ღრამაც უნდა გადაეხადა. შეძლებული ხევსური ყველა ამ გადასახადს ადვილად იხდის, მაგრამ ლარიბსა და შეუძლო ხევსურს უკირს ვალის დროზე გადახდა და ის იძულებულია, თავდები აიყვანოს და ღრამაც ისე იხადოს.

წინათ ბრალდებულს განაჩენით გადაწყვეტილი ღრამის გადახდა თუ არ სურდა ან არ შეეძლო, მაშინ მას მზევალი უნდა აეყვანა. მზევლად, ვინც სურდათ, იმას ირჩევდნენ და ეს სამზევლო პირმა ხშირად არც კი იცოდა. მზევლად არჩევის დროს მზევლობის კანდიდატი შეიძლება არც კი დასწრებოდა, მაგრამ მზევლობაზე მას უარის თქმა არ შეეძლო, რადგანაც ეს დიდი სირცხვილი იყო თემში და ასეთ პირს მზევლის დამყენებელი თავის თემ-ხატში არ გაატარებდა.

მზევალის არჩევანში თემსა და გვარს მნიშვნელობა არ ეძლეოდა, მხოლოდ შეძლებული უნდა ყოფილიყო, მაგალითად, არხოტელი ხევსური შატილელს საჩივარს თუ მოუგებდა, არხოტელი მზევლად შატილელს ირჩევდა. მზევალის არჩევა უეჭველად ბჭე-

ების თანდასწრებით უნდა მომხდარიყო, აქ მზევლის დამკერი ბჭეებს სათითაოდ ყურზე ხელს მოჰკიდებდა და იტყოდა, რომ თქვენის გაგონებით ამა და ამ კაცს მზევლად ვიპერო და მოწმენი თქვენა ხართო. ამის შემდეგ თუ დადებულ ჭარიმას ის დროზე არ გადაიხდიდა, მაშინ ეს ჭარიმა მის მზევალს უნდა გადაეხადა. მაგრამ თუ მზევალს მევალის დრამას (ვალი) დროზე ვერ გადაიხდიდა, მაშინ მას სოფლის ახლოს საწყევარას აუგებდნენ და ამ პატარა კოშკზე რაიმე სიბინძურეს დასდებდნენ. ზოგჯერ მზევალს სოფლის პირზე კატას ჩამოუხრჩობდნენ: „შენის სულისად და შენის მკვდრის სულისად იყოსო“. ამით ადამიანის სულსაც ჩირქი ეცხებოდა, რაც დიდ შეურაცხყოფად ითვლებოდა, და თემშიც სახელი უტყდებოდა, „ციცა ჩამოუხრჩვეს და საწყევარა აუგესო“. ამის შემდეგ მზევალი თემში შერცხვენილი იყო, მას ხატში, მკვდრის რიგზე, ქორწილში და სხვაგანაც ვერ მიესვლებოდა და, სანამ მზევლად დამკერის ვალს არ გადაიხდიდა. მას ეს საწყევარი არ მოეხსენებოდა; ამ ნიადაგზე ხშირად ყოფილა შუღლი და კაცის მკვლელობაც. ამიტომ მზევალი ცდილობდა ვალი დროზე გადაეხადა და მევალეც თავის დამკერს შემდეგ ამას ორმაგად ახდევინებდა. მაგრამ, თუ მზევალი ამას საწყევარის შემდეგ გადაიხდიდა. მაშინ ერთი ოცად შეიძლებოდა დამკერისაგან მოეთხოვა, თუ მევალე მზევალს სამზევლოს არ მისცემდა, ახლა ეს მზევალი იმავე წესით სხვა მზევალს იპერდა. შემდეგ მეორე მზევალი მესამეს იპერდა და ამით საქმე თავდებოდა.

სამი მზევლის მეტი არ შეიძლებოდა. პირველი მზევალი მეორეს და მესამეს დრამას შვიდეულად ახდევინებდა და ბოლოს ყველაფერი ეს შეუძლო მევალეს გადახდებოდა. მზევლობას ხევსურეთში ქისტები ყიდულობდნენ თურმე და ხალხს ტყავს აძრობდნენ. მზევლობის წინააღმდეგ ხალხი ამდგარა და ეს წესიც მოუსპიათ, მზევლობის შემსწრე ხევსურეთში დღეს არავინ არის, მაგრამ გადმოცემით ხალხს ეს ამბავი ახლაც ახსოვს.

ფ ა რ ა გ ი ს   გ ა მ ბ ა   მაშინ იციან, როდესაც გარიგება სამძიმო საქმეზეა, მეკვლე მიდის მოკლულის ოჯახში და თან პირველსამყრელო ძღვენიც მიაქვს. მეკვლე ოჯახში შევა თუ არა, მოკლულის დედას ან მამიდას ფარაგზე (კაბის უბეზე) ხელს წააქვს და ეტყვის: „მიშველე, დედა, შამიბრალე და მაპატიეო“ და

მას ხელზე აკოცებს. ქალი ეტყვის, მიპატიებიაო. ფარაგის გაბმის დროს ზოგჯერ ბრალდებულს გადასახადი დრამის ნაწილსაც აპატიებენ. ოჯახში თუ დედა ან ხანში შესული დედაკაცი არ არის, მაშინ შერიგების მაძიებელი პირი საკიდელს ხელს წაავლებს და იტყვის: შემობრალეთ და მაპატიეთო და, სანამ ოჯახის უფროსი არ იტყვის, ხელი უშვიო, მას საკიდელი უქირავს. ამის შემდეგ მტრობა სირცხვილია და ორივე მხარე საბოლოოდ რიგდება.

ყველა ამ წესის შესრულება ხევსურული რჯულით სავალდებულოა. იყო შემთხვევა, რომ მეფის სამართალმა ბოროტმოქმედ ხევსურს მიუსაჯა ციხე და ციხიბრში გადასახლება. ხევსურმა ყველაფერი ეს მოიხადა და შინ დაბრუნდა, მაგრამ დასაბრალებულმა ხევსურის ოჯახმა მას მოსთხოვა ხევსურული რჯულით ვასწორება და დრამის გადახდა, წინააღმდეგ შემთხვევაში მასზე შურს იძიებენ; გადასახლებიდან დაბრუნებული ხევსური იძულებული იყო ხევსურული რჯულით მისთვის დრამა გადაეხადა.

დრამის აღების მიზნით ზოგმა ხევსურმა შარის ნოდებაც იცოცა. ამ მხრივ აქ დღესაც ცნობილია შიშია ქერაულის ოინები. შიშია კადუელი ჩარგლელებს (ფშავლებს) ედავებოდა, რომ მის მამა-პაპას ჩარგალში ვითომც მამული, სახლი და წისქვილი ჰქონია, მაგრამ ისინი ჩარგლელებს გამოურეკიათ და მათი მამული და სახლ-კარი თვითონვე დაუქერიათ. ამაზეა ნათქვამი:

„ხევსური ამბობს ღანიშა:  
„კაცი არა მკობს ბარისა,  
ჩარგალში მამული მაქვს  
სამოცდასამი გარისა“.

შიშია მოითხოვდა ჩარგლელებისაგან რჯულით გასწორებას და დრამად 60 ძროხას. ჩარგალი ამას არ იძლეოდა. მაშინ შიშიას მიუხიჩია კადუელები და ჩარგლელებისათვის მტრობა გამოუცხადებია. გენშევიკების დროს შიშიას უსარგებლია საერთო არეულობით, თავისი გვარისკაცებით შესევია ჩარგალს და მათი საქონელი გაურეკია, მაგრამ ამ საქმეში ხელისუფლება ჩარეულა. შიშიას მოუსწრია მხოლოდ ჩარგლელების სამი ცხენის გატაცება. ერთი სიტყვით, ხევსურული რჯული მისი თავემისისხლეობით და კექნაობის აღძრით დღეს მავნე სოციალურ გადანაშთს წარმოადგენს და ხევ-

სურეთის ახალგაზრდობის ჩამორჩენილი ნაწილი მას ფიზიკურად ეწირება. ამ ადათის მავნებლობას საზოგადოების შეგნებული ნაწილი დღეს კარგად გრძნობს და ხელისუფლებასთან ერთად ის მდგარ ბრძოლას აწარმოებს ამ ადათების მოსასპობად. საბჭოთა მართლმსაჯულება აქ უკვე მოქმედებაშია და სამართლის საქმეებს აწარმოებს დღეშეთის რაიონის სახალხო სასამართლო.

ხევსურეთში მრავალრიცხოვანი საგვარეულო ხასიათის ოჯახები უკვე არ არის. ხევსურის ოჯახი მცირერიცხოვანია, იგი ხუთ-ექვს სულს არ აღემატება. ეს აიხსნება უმთავრესად ხევსურის ოჯახის ეკონომიური პირობებით, ხევსურეთის სინამდვილეში შეუძლებელია მრავალრიცხოვანი ოჯახის გამოკვება. ამიტომ ძმები დაქორწინდებიან თუ არა, მაშინვე იყრებიან და ცალკე სახლდებიან. გაყოფის დროს ძმები ყველაფერს თანაბრად იყოფენ. დედ-მამასა და დებს ცალკე წილი არ ეძლევათ, ქალი თხოვდება და მას მის სათავენოს აძლევენ, დედ-მამას შვილები მორიგეობით ინახავენ. ერთ ვაჟთან დედა მიდის და მეორესთან მამა განსაზღვრულ ვადამდე და ასე ერთმანეთს ენაცვლებიან. მშობლების ცუდად შენახვა და მოპყრობა ხევსურეთში სირცხვილია.

გაყოფის დროს უფროს ძმას საუფროსოში ერთი ძროხა ან მისი ღირებული ეძლევა: ჩაჩქანი, ხმალი, სპილენძი თუ სხვა. ოჯახში უფროსობა დედას ან მამას ეკისრება და საოჯახო საქმესაც ისინი განაგებენ. მშობლებს შვილები საერთო ხარჯით მარხავენ, თუ არა და სამარხსაც გამოყოფენ და იმ ძმას აძლევენ, რომელიც ამას იყისრებს.

ხევსური ქალი საზოგადოებრივ ცხოვრებაში შეზღუდულია, მაგრამ ქალი ხევსურის საოჯახო შრომა-საქმიანობაში და მის ეკონომიურ ცხოვრებაში უაღრესად მნიშვნელოვანია. ხევსურის ოჯახის კეთილდღეობა ქალის შრომაზეა დამყარებული. ხევსური ქალი გამრჩელია, მინდვრის მუშაობაშიც იგი მამაკაცს გვერდში უდგას და საოჯახო საქმეებსაც უძღვება. მაგრამ ხევსურის ქალს ოჯახში მამაკაცის დაუკითხავად და ნებადაურთველად არაფრის გაცემა ან განათხოვრება არ შეუძლია. ყველაფერი მამაკაცს ეკითხება. ქალს შეუძლია საოჯახო საქმეებში ჩაერიოს, მსჯელობაში მონაწილეობა მიიღოს, მაგრამ მას ნაკლებად დაეჭვრება და მამაკაცი ქალის ჭკუით ვერ გაივლის, ეს ხევსურისათვის დიდი სირ-

ცხვილია. უკიდურეს შემთხვევაში, გონიერი ქალი შეიძლება ქმრის მრჩეველი და მოკარნახე იყოს, მაგრამ ფარულად, ამის გამოაშკარავება ქმარს თენში სახელს გაუტეხდა.

ქალს მხოლოდ მანაკაების ჩხუბში და კეჟნაობაში შეუძლია ჩარევა მათი გაშველების მიზნით. ამ შემთხვევაში ხევსური პატივს სცემს ქალს და მის მანდილს და ბეშულღესიც ერთბაშის შორდებიან. ხევსურის ქალებმა ეს კარგად იციან და, როდესაც ჩხუბსა და შულღს შეესწრებიან, მაშინვე შემულღეებს ხელს წაავლებენ და გააშორებენ, შემულღეებიც ქალებს ნებდებიან, რადგანაც გაძალიანება სირცხვილია. თუ შემულღეები ხნლებით იზრდებიან, ქალი მივარდება, მანდილს გადაუქნევს და ისე გააშორებს.

ხევსურეთში მამაკაცი ქალს ფეხზე არ აუდგება და პირველად არც სალამს მისცემს. გზაში ხევსურს ქალი უკან მისდევს, დიაცი წინ ვერ წავა, სირცხვილია. ცხენით მიმავალ ხევსურს ქალი ფეხით მისდევს. ქალთან ცხენოსანი ხევსური ფეხით ვერ გაივლის და მას ცხენზედაც ვერ შეისვამს, ეს სირცხვილია. გზაში ხევსური უცნოსა და უცნობ ხევსურსაც არ ესალმება. თუ გამვლელმა ხევსურს სალამი პირველად მისცა, ხევსური ფიქრობს, ჩემი შეეშინდა და გამარჯვება მითხრო

გამარჯვებით ერთბაშის კაცები ესალმებიან, ქალს გამარჯვება არ ეთქმის, სირცხვილია. ქალებს მისალმებისას ეტყვიან: „მოხველ ნწვილობით“. უპასუხებენ: „ღმერთმა გიშველოს“ და შემდეგ ერთბაშის კაც-საქონლით მოიციტხავენ:

„ხო კარგა ხართ, ხო არა გიჟირსთ, კაცი, საქონი, ხო ყველა მწვილობით ხართ, სხო ამბავიოც აღარაი, სხვას ხო აღარავის უჟირს ჩვენ ნაცნობ-მაკეთეს“ და სხვა.

ამაზე უპასუხებენ: „კარგად ორთ, რა კითხვა უნდ ჩვენს ამბავს? ნველაიკ კარგად ორთ, არცრა მეზობლებსა, ნაცნობ-მაკეთეთ უჟირს“ და სხვა. შემდეგ დაიწყება დაწერილებით გამოკითხვა ნადირობაზე, ჩხუბზე და სხვა.

სტუმარ-მასპინძლობის ადათი ხევსურეთში დღესაც დაცულია და სტუმარსაც პატივისცემით იღებენ. შატილში სტუმარი ჭერ მიდის „საფეხ(ვ)ნოში“ (სასაუბრო), რომელიც სოფლის ბისავალშია გამართული, და იქ დაიცდის. შემდეგ მასთან მასპინძელი მივა და თავის ოჯახში დაიწვევს.



ეს საფეხნო ქვა-ყორით ნაგები დარბაზია და ზედ სიბით არის დახურული. საფეხნო წინ ღიაა და შიგ ქვის სკამებია გამართული. შუაში ძვეს ქიმიუნი, რომელშიაც ტყავი იზილება. საფეხნოში მხოლოდ მამაკაცები იკრიბებიან და დედაკაცს იქ მისვლა არ შეუძლია. შესავალში, საფეხნოს თავში, უფროსებისა და ხატის მსახურთა სკამია გამართული: შატილელები აქ იკრიბებიან კვირაუქმეებში, საქმობენ და თან საუბრობენ: ზოგი მუშას გრეხავს, ზოგი ტყავს ზღავს და სხვა; სასოფლო და რაჭულის საქმეებიც აქ ირჩევა. საქმის დღეებში კი დილით იკრიბებიან საქმეზე წასვლის წინ და საღამოთი, როცა სამუშაოდან ბრუნდებიან.

სტუმარსაც პირველად საფეხნოში მიიღებენ და აქ ერთმანეთს მოიკითხავენ. სტუმარი ოჯახში ხელცარიელი ვერ მივა, მას მიაქვს სასმელად არაყი ან ლუდი. სტუმარს ყველანი ფეხზე უდგებიან და კარგად უმასპინძლებიან. საპატიო სტუმარს მასპინძელი ზოგჯერ ცალ მუხლზე დაიჩოქილი ემსახურება. სტუმრის შეურაცხყოფა ან დაკეპნა არ შეიძლება და ამაზე სამაგიერო პასუხი მასპინძელს მოეთხოვება.

ოჯახში შემოსულ სტუმარს მასპინძელი ასე მიესალმება: „მაგვიხვე ოშვიდობით!“ სტუმარი პასუხობს „დამხვდი(თ) მშვიდობით! აშენდით! სრუ მუდამ ლხინზედა, მშვიდობაზედამც შეიყრებით“-ო.

როცა სტუმარს სუფრას გაუშლიან, მასპინძელი ლუდს აიღებს და ასე დაილოცება: „ღმერთმა გადღეგრძელას, გამყოფას, მანამ ცა და მზე არსა, მანამდე თავის ჭალაფთ არ მასძულდები; მანამდე გადღეგრძელას, მანამდე კიანქველა ქალაქი წავა და იქით მარლის ქვას იყიდის, ციხის წვერზე აიღებს. მანამდე გაცოცხლოს, მანამდე ცას ნამ მასდის, მიწას — მწვანილი, მანამდე პერანგის ზიდვა შეგიძლიან“ და სხვა.

ზოგჯერ მასპინძელი სტუმარს „შამღერნებს“. ცალ მუხლზე დაიჩოქებს, აიღებს ფანდურს და სტუმარს შეაქებს:

„დღომამც ქნა შეის ლუდისა,  
გათავებამც არ იყო!  
მასვლაი კარგის სტუმრისა,  
შინ წასვლა წესიმც არ იყო!  
პური და ღვინო უსტუმროდ  
ვისც უამს, ნუმც ეამებო,  
მზეიმც ნუ მოვას უსტუმროდ,  
მოვიდას, ნუმცა დათბებო“.

ახლა სტუმარი ჩამოართმევს მასპინძელს ფანდურს და დაიმღერებს:

„სასტუმრიელოდ მზეს ღვებხართ,  
ჰასპინძლოდა — მთვარესა,  
დასატიებლად მტრისადა  
ქეას ჰგებხართ მგორიალესა“ და სხვა.

გაჭირვების დროს ხევსურეთში იციან ერთმანეთის დახმარება და ამ მიზნით ონჩხარას აწყობენ. მოუსავლობით, დაწვივით, სიკვდილით თუ სხვა უბედურებით დაზარალებული ხევსური გამოხდის არაყს და მიდის მეზობელ სოფელში, სადაც ის უფროს კაცებს შესჩივლებს თავის გასაკვირს და სთხოვს დახმარებას. დაზარალებული ყველას არაყს შესთავაზებს. ვინც ონჩხარის არაყს შესვაძს, ის მას შეეწევა: ქერით, საკლავით ან ფულით, რაც ემეტება. ვისაც დახმარების შეძლება არა აქვს, ის არაყს ვერ დაღვეს. შემდეგ უფროსი კაცები ონჩხარის შესაწევარს მოაგროვებენ და დაზარალებულს გადასცემენ.

ფიზიკურად ხევსური ჯანსაღია და მაგარი. ამასთანავე ის ამტანია და გამრჩე. ხევსური საშუალო ტანისაა, მზარბეჭიანი და კუნთებმაგარი. სახით შავგვრემანია და პირმრგვალი. ცხვირი ხევსურს სწორი მოყვანილობისა აქვს, თვალები დიდი და შავი. ქცევაში დიხჯია, მოქმედებაში კი მარდი. გულადობა და გამბედაობა ხევსურს არ აკლია და თავისი პიროვნების დასაცავად თავგანწირვამდის მიდის. გულზვიადი და თავმოყვარე ხევსური ზნეობრივ შეურაცხყოფასა და ფიზიკურ სიმახინჯეს ვერ იტანს და თვითმკვლელობასაც სჩადის. უცხოთან ხევსური ამაყია, მას ხევსურობით თავი მოაქვს, უცხოური არ მოსწონს და მას არც ბაძავს. ამასთანავე ხევსური ფრთხილია და იჭვიანი. ის ადამიანს ძნელად თუ დაენდობა, მაგრამ დანდობილს ხევსური სამარემდის ჩაპყვება და არ უღალატებს.

ხევსური ქალი ტანით ჯმუხია და ქცევით დინჯი, მას ქალური სინაზე აკლია და მამაკაცური იერი გადაჰკრავს. ხევსურ ქალსაც ახასიათებს სიმარდე და გულადობა, მაგრამ შრომისა და მძიმე სოციალური პირობების გამო ხევსურ ქალს სევდიანი და მოღუშული გამომეტყველება აქვს. მრუშობა და გარყვნილება ხევსურს ეჭავრება და მას აქ ადგილი არა აქვს.

რაც შეეხება ქურდობას, ხევსურეთში ეს საძრახისი საქმეა, მაგრამ ქურდობის შემთხვევას, როგორც ყველგან, აქაც ადგილი აქვს, მხოლოდ ხევსური ხევსურს იშვიათად თუ რამეს მოჰპარავს, უცხოს კი არ დაერიდება და, თუ მოხერხებული დრო იხელთა, რამეს მოჰპარავს ან წაართმევს.

ხევსურები მეტყველებენ ძველ ქართულ კილოზე<sup>1</sup> და საუბრის დროს ხევსურულად უქცევენ. ამის სანიმუშოდ ჩვენ აქ მოვიყვანთ ხევსურულ მოკითხვის ბარათს:

„პირველად მრავალს მაკითხვას მაგაქსენებ მზის უწინ სანახველო, საცხად სანატრელო, ჩემო იმედო, ძმომ აბიკავ! ხო კარგად ხარ, ხო არა გიჭირს, ან აოდ ხო არცა იყავ, ან სხო ხო არა გიჭირს? მაგვიკითხნ შენებ ამხანაგებნ დიდი სიყვარულით. ვიცო შენის გულს ამბავი, რო ჩვენს საწყალ ამბავსაც იკითხავ. ჩვენაც, მაღლობა ღმერთს, არა გვიჭირს შენის უნახველობის მეტი. არცვინ აოდ ვყოფილორთ, დედ-მამანიც კარგად არიან. მე არ მეგონ, თუ შენ სოფელეთ მაგოდნად აჩნიყავ, ისეთ დიდ ინაბარ-აქვ, რო ერთ ყანწ არაყ არ შაისმის, რო შენ სადღეგრძელო არ ითქვას. იოდან შენ საიეშველოდ სოფელმ არხოტის ჭვარში საკლავიც კიღე დაკლ. სოფლის სიკეთე კი არ-ა დასაცილები, თუ მშვიდობით მოხვედ კი, სოფელს სიკეთე არ უნდა დაუცილ. სხვა რაიდ მოგწერ? არცვინ გაჩენილა, არცვინ მამკვდარ, არცად ვის უშუღლაგ, ხალხ გონთ მავიდ თანდათან — თვალღე შავ გიზისავ, აღარავის უთქომ ერთუცისად ეემ წელწადში. სადაც ახალუხალ შაიყრებოდ კი, სრუ შენ თავი-ხქონდ სასაუბროდ: როს იქნებისავ, რო მავიდასავ თავის სოფელშიაო, ჭვარჭვარის-კარშიავ. ერთ ახალ ლექსიც ას შენდ ნათქვამი, სრუ იმას იმღერენ ან ფანდღურზე ლექსობენ ახალუხალში:

---

<sup>1</sup> ა. შანიძე, ქართული კილოები მთაში, კრებული ივ. ჯავახიშვილის რედაქციით, ტფილისი, 1915 წ., გვ. 185—202; მისივე, სუბიექტური პრეფიქსი მეორე პირისა და ობიექტური პრეფიქსი მესამე პირისა ქართულ ზმნებში, ტფილისი, 1920 წ., გვ. 152—172. ხევსურულ კილოზე ჩაწერილი მასალები მოეპოვება ბესარიონ გაბურას თავის „ხევსურულ მასალებში“ (იხ. ქართული საენათმეცნიერო საზოგადოების წელიწადული 1—11, 1923—1924 წწ; ტფილისი, გვ. 121—203).

„სამშაბათს გათენებდა მარტუა-ორ ქალიო.  
თუქენს ღუშმანს აისეთაი, მე გავათენე ღამეო.  
ჩენი ძმობილი მამგონდა, ცრემლი ჩამამდის ცხარეო.  
ველარცად ვხედავ თვალითა, არც მამდის ნაუბარიო.  
სადა ხარ, არზობოინო, ხუთმეტის მთუარე მცხრალიო.  
სწორფერთან ნამუსიანო, მაგტივის ქალი, ზალიო.  
მაკეთის საიმედოო, ღუშმანთან ნიაღვარიო.  
ბევრჯელ აწითე ჩაჩნური, აისხა სისხლის ცვარიო.  
მელექსეს თურას იკითხავ, შორად ქვესურის ქალიო“.

შენი კეთილის მესურნე კობა ცისკარაულო.

ლექსი ხევსურს უყვარს და ლექსის თქმაც ემარჯვება. მსჯე-  
ლოაის დროს საუბარს ხშირად ლექსით ამთავრებს და თავის აზრს  
აბით მოკლედ მოსკრის. ამიტომ მდიდარია ხევსურული ხალხური  
პოეზიაც<sup>1</sup>.

ხევსურები თვლიან ოცობით: ერთი ოცი, ორი ოცი, სამი ოცი  
და სხვა; ერთი ასი, ორი ასი, ხუთი ასი. ათი ასი, თორმეტი ასი,  
ოცდაერთი ასი და სხვა; ერთი ათი ათასი, ორი ათი ათასი, ხუთი  
ათი ათასი, ათი ათი ათასი, ამაზე ზევით ხევსური ვერა სთვლის.

გაბრაზებისა და ჩხუბის დროს ხევსურის ქალებმა წყევვა  
იციან, კაცებმა კი რისხება: „შე შავის ლოდისაო!“ „ჩამაგჩიქ  
მიწამ!“; „გაგიწყდ წილი!“; „გახვედ შავით!“; „შაეხვი შავი დრო-  
შაით!“; „გაგიტყდ კეზი, გეერეკ კერას!“; „გაგიწყდ ძმის წი-  
ლი!“; „დასჯედ უთმო-უძმოდ!“; „გამაგაბეს ცხენის კელს!“; „ნუ-  
რა გამავეიდას შენი სამზეოს!“; „გახვედ შავი, გაეხვი შავ ნა-  
ბადში!“; „გაგბერტყას უბე-ფარაგით დიდმ ახიელის სალოცავში“;  
„შე დოღს დასაყენებლო!“; „ხანჯარ დაგეგ მუქლს!“ და სხვა.

ხევსურის საფიცარი: „გიცოცხლას მზის საფიცარი!“; „ჩემის  
ძმის მზემი!“ „დაღალულის მზის მადლმი!“; „დედამიწის მადლმი“;  
„ჩემის ძმის იაღობამ!“; „ჩემთ მკვდართ მზემი“ „ჩემის ძმის  
ბედიალობამ!“ „მამის მზემი“ ხევსური დედას და შვილს არ და-  
იფიცავს, — სირცხვილია.

სწავლა-განათლების მხრივ ხევსურეთი მეტად ჩამორჩენილი  
კუთხეა. მართალია, წერა-კითხვის ცოდნას ხევსურეთში ეტანებიან  
და ხელის ნოწერა მანაკაცების უმრავლესობამ იცის, მაგრამ სას-

<sup>1</sup> ი. შანიძე, ხალხური პოეზია, I, ხევსურული, სახელგამი, 1931 წ.

კოლო ცოდნის მიღებას არ მისდევენ. ხელის მოწერას ხევსური შინ სწავლობს. წერაში სიბზე ვარჯიშობენ; ხელში უჭირავს წვეტიანი ბროლი ან ლითონი და ამით ფაქნიან ასოებს სიპის ქვაზე. ზამთარში კი წერაში კერაზე ვარჯიშობენ. წერას ასწავლის მამა ან ძმა და მამაკაცებში 70%-მა თავისი სახელისა და გვარის მოწერა იცის, ქალებმა ხელის მოწერა იშვიათად იციან. ხევსურის აზრით, სწავლით ხევსური ვერ იცხოვრებს და ოჯახს ვერ შეინახავს, ამიტომ ხევსურისათვის საკმაოა ხელის მოწერა და ცოტაოდენი ანგარიშის ცოდნაო.

საბჭოთა ხელისუფლებამ ამას სათანადო ყურადღება მიაქცია და 1925 წლიდან ხევსურეთში დაიწყო სასკოლო მშენებლობა: ბარისახოში აშენდა ორსართულიანი დიდი შენობა, რომელშიაც დღეს ინტერნატია მოთავსებული. ინტერნატი ოთხწლიანია და კარგად არის მოწყობილი. აქ ხევსური ბავშვები სახელმწიფო კმაყოფაზეა. მეორე დიდი სასკოლო შენობა აშენებულია ხაზმატში და აქაც ოთხწლედია მოთავსებული. დაწყებითი სკოლებია აგრეთვე გახსნილი არბოტში, შატილში და როშკაში. ახლო მომავალში განზრახულია სასკოლო შენობის აგება შატილში.

ახალგაზრდები დღეს სწავლას ძლიერ ეტანებიან და დაწყებითი სწავლის დაშთავრების შემდეგ ხევსური ახალგაზრდობა სწავლის გასაგრძელებლად შედის თელავისა და ტფილისის საშუალო სასწავლებლებში. ხევსურეთს დღეს უკვე ჰყავს თავისი კადრები: უმაღლესი განათლებით აღჭურვილი ექიმი, ინჟინერი, პედაგოგები და სხვა.

ხევსურეთში არის აგრეთვე რამდენიმე ქობ-სამკითხველო: ბარისახოში, შატილში, როშკაში და სხვა. აქ კოოპერაციაც ფართო მუშაობას ეწევა. ბარისახოში გახსნილია კოოპერატიული მლაზია, რომელიც მოსახლეობას ამარაგებს სამრეწველო საქონლით, ფართლით, შეაქვს სხვადასხვა ფაბრიკატები, ნავთი, მარილი და სხვა.

კ ვ ე ბ ა . ხევსურეთში კვება ცუდია, საკმელსაც უსუფთაოდ და ცუდად ამზადებენ. ხევსურები დღეში სამჯერ ჭამენ: დილას (სადილი), შუადღისას (სამზარი) და საღამოს ვახშამი. პურს ჭამენ ტაბლაზე, რომელიც ხის დაბალი და მოკლე სუფრაა და ამ ტაბლაზე დისახლისი ყველას თავის კერძს ჩამოუთრებებს. პურის

ჭამის დროს ქალები და კაცები ცალკე სხდებიან და თავიანთი ცალკე სუფრა უდგიათ.

პურს აცხობენ და ჭამენ ქერისას, ქერ-სვილისას და იშვიათად იფქლისას. იფქლს ქერ-სვილაში გაურევენ და ისე აცხობენ ხატობასა და ქორწილში. პურს აცხობენ ნაფუარსა (ხაშიანს) და უფუ-

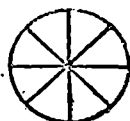
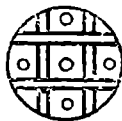

საჭვრეთას სახეები.

არს (უხაშოს). ჩვეულებრივ, აცხობენ და ჭამენ უფუარსა და უმარილო ქერის პურს. ასეთი ქერის პური ზინტლია და უგემური. საშინაო პურს არც კი სცრიან. პური აქ ცხვება მრგვალი ფორმისა და ლავაში. მაგრამ ბედნიერ დღეებში (ქორწილი, სტუმრობა და სხვა) აცხობენ აგრეთვე მრგვალ ხშიადებს, რომლებსაც საჭვრეთათ აჭრელებენ, ხოლო მის ნაპირებს ხელით მოჭრევენ. საჭვრეთა ხისაა, მასზე სხვადასხვა ნიშნებია ამოჭრილი და ყველა ოჯახს თავიანთი ნიშნიანი საჭვრეთა აქვს.



მოქიხილი



ქიქიჭა



ლაქაძი

ნამცხვრები.

აცხობენ აგრეთვე კიკიტას, რომელიც მრგვალია (ბუბლიკი) და ნაპირი დაჭრელებული აქვს. მოგრძო ფორმის ლავაშებსაც ხშირად აჭრელებენ. ქადა ცხვება ყველიანი და ხავიწიანი (გულიანი), აცხობენ მრგვალ და თხელ პურს, კეცეულს, რომლის გული ყველითა და მწვანილით არის შეზავებული. კეცეულს ერბოში აწობენ და ისე ჭამენ. ხინკალი

იციან ხორცისა. ჭამენ მოხარული სიმინდის კვერს ღურღურეულს. მაკაატს აკეთებენ წმინდა ფქვილისას, რომელსაც რძეში გახსნიან, თხლად ერბოში მოსწვავენ და ერბოთივე ჭამენ.

პურს ხევსურეთში ქვის ლუმელში აცხობენ. ლუმელი მიშენე-



### მარლის ნაყვა.

ბულია სახლის სარკმელთან. ის სიბი ქვისაგან არის ნაგები და შუაში დატანებული აქვს ბრტყელი და თხელი სიბი ქვა. ღუმელს ქვეშ ცეცხლს უნთებენ, სიბი ხურდება და მასზე პურის ცომს აწყობენ.

რძის ნაწარმებიდან ჭამენ ერბოსა და ნაღებმოხდილ ყველს, აგრეთვე კალტს, კარაქს და ნაღებს არ ჭამენ. რძესაც ზოგი არ სვამს.

ჭამენ კარაქის-ძირს, რომელსაც სიმინდის ფქვილს მოაყრიან და კოვზით ჭამენ.

ხორცეულიდან ჭამენ ხარისა, ძროხისა და ცხვრის ხორცს. ხორცს უფრო მოხარშულსა და მშრალს ჭამენ. წვნიანებიდან ყაურმას აკეთებენ. ნანადირევიდან ჭამენ უფრო ჭიხვის ხორცს. ჭიხვი ხევსურეთში ბევრია, განსაკუთრებით არხოტისა და შატლის მთებში. ჭიხვზე ნადირობაში ხევსურები დახელოვნებული არიან და ბლომადაც ხოცავენ. ჭიხვის ტყავს ქურქად იყენებენ და ყიდიან. ჭიხვის ტყავი აქ ერთ ლიტრა ერბოდ იყიდება. ღორსა და

კურდღელს ხევსური არა ჭამს, ხატი გვიკრძალავსო, ზოგან ქათამს და მის კვერცხსაც არ ჭამენ, — ხატისა გვეშინიაო. თევზს კი ჭამენ. ხორცს ხევსურები ახმობენ და ისე ინახავენ.

საქმელს ხევსურები მარილით აზავენენ, მაგრამ მარილს აქ დაზოგვით ხარჯავენ და მარილის მომჭირნეობის მიზნით ხევსურები უმარილო პურსაც კი ჭამენ. მარილი ხევსურეთში ძნელი სასოვარია და მას ბარიდან ჯორებით ეზიდებიან. წიხათ პირიქითი სევსურები მარილს ქისტეთიდან ეზიდებოდნენ თურძე. ქისტები სოფ. დათესში „ვედის მარილს“ ხარშავდნენ და ამ ფხვნილს მარილს ხევაურები ყიდულობდნენ და ხმარობდნენ.

პირაქეთი ხევსურები მარილს ზორნაულთის მყავე წყლიდან ადუღებდნენ თურაე და ამ მარილს საქმელში ხმარობდნენ.

ხევსურს მარილის დაკლებისა ეშინია და ოჯახები მარილს წინასწარ იძარაგებენ. შეძლებულ ოჯახს მარილის ყორე უდგია. მარილს ხევსურეთში არ ყილიან, სესხი კი შეიძლება.

ამ საწვებლებში ხევსურის ყოველდღიური საკვები უბაშო და უმარილო ქერის პური და კალტია, ერბო აქ ბევრი აქვთ, მაგრამ ისოგავენ. ცედნიერ დღეებში და მიცვალებულის რიგებში კი ეობოს უზომოდ ჭამენ, ზოგჯერ გამდნარ ერბოს ჭამებთაც სვამენ. სტუმარს უერბოო საქმელს არ მიუტანენ, სირცავილია. ერბოს ჭამებით ჩამოარიგებენ, შიგ კეცეულს, ნინკალს და სხვა ნამცნვარს აწობენ და ისე ჭამენ. ხევსურეთში ყველაზე მიღებული საქმელი სინკალი, კეცეული, მაკატი და ერბოა, რომლითაც აქ საპატიო სტუმარს უმასპინძლებდნია.

ბოსტნეული და ხილი აქ არ გვარობს და ხევსურები ტყისა და მინდვრის ხილით იკვებებიან. მხოლოდ ბარისახოს თესში გვხვდება ზოგი ბოსტნეული და ხილი. ამ ბოლო ხანებში აქ კარტოფილიც ითესება და ხევსურები კარტოხას ჭამენ.

მხალს ხევსურეთში ძლიერ ეტანებიან. მხალი მარილწყალში იძარბება. შედღეე მას ერბოში მოწეშავენ და ისე ჭამენ. ფხალად რხაოშება: თითავალა, ნაცაოქათაძა, ჩადა, ჭინჭარი, გუგლუმა და წიწთატი.

უზად ჭამენ: კიმას, ცვერცის-წვერას, დიყს, ლაგს, წერთხალას, კახეშას და შუაყას. შიბუს აძეავენ და ისე ჭამენ.

ტყის ხილში ჭამენ: მხალა, ვაშლს, მარწყვს, ყოლოს, ხენწს,



ორკუნწას, შალშავს (მოცივი), თავისტომას, მწყურთიელას და წითელ ხილს.

სასმელი ხევისურთში ძლიერ უყვართ და დღესასწაულებში და მიცვალებულის რიგის სუფრა უსასმლოდ არ გაიშლება. სასმელს თვითონვე ამზადებენ — არაყსა და ლუღს.

არაყს ხდიან ქერისას, სვილისას და ქერ-სვილისას, აგრეთვე ზოგჯერ დიდგულასა და ანწლისაგანაც. ხევისურები სვილისა და ანწლის არაყს უფრო ამჯობინებენ, რადგანაც მას მეტი ძალა აქვს და სასმელადაც უკეთესიაო.

საარაყე ქირხახულს ორი დღე წყალში ალბობენ, შემდეგ წურავენ და მიწაზე შლიან. ზედ მას ფარდავს დახურვენ, რომ „დღე ორ დეა“. სამი დღის შემდეგ ქერი დაფორდება და მას მზებზე ამშრობენ. გამშრალ ფორს დაფქვავენ. ქვაბში ჩაყრიან და ცოტათი წამოადუღებენ. როცა განელდება, საფუარს ლუღის ჭიჭს (ლუღის ქაფი) ჩაასხამენ და სათი დღის განმავლობაში ის კოცნი ფუის. როცა ფული დადგება, საარაყე ქვაბში გადაიღებენ და ცეცხლზე შედგამენ. საარაყე ქვაბს ზარფუმს დახურვენ და ყელში ლულას გაუყრიან. ლულა ხის გეჯაშია მოთავსებული და მას წყაროს წყლით აციებენ. ლულასთან ჭურჭელს მისდგამენ და მასში იწურება ლულიდან გამონახური არაყი.

პიოცელი გამონახად არაყი უკეთესია და მას წვერის არაყს უწოდებენ. მეოთხედ გამონახადი საშუალო ღირსებისაა, მესამე კი დაბალი და მას შამანს უწოდებენ. არყის გამონახად ბუყს (ქატოს) საქონელს აქმევენ.

ლუღი ხევისურთში საპატიო სასმელია. ლუღი ქერისა და სვილისაგან იხარშება. ღირსებით აქ სვილის ლუღს ამჯობინებენ. სალუღე ქირხახულს ჯერ ფორად აქცივენ და შემდეგ მას დაფქვავენ. ფქვილს წყალში ჩაყრიან და ადუღებენ. როცა ის დაიდუღებს, გასაწურავად ტომრებში ჩაასხამენ, თავებს ჭუჭყით მოუკრავენ და მას ორკაპიან „კედნით“ (ჯონი) მოუჭერენ. ჰარკიდან ლუღის წვენი ქვაბში იწურება. ტომარაში რჩება მხოლოდ ქატო, რომელსაც საქონელს აქმევენ.

გამონახურ ლუღის ტკბილს ისევე ქვაბში ჩაასხამენ, სეეს (ბალახი) ჩაატანენ და ადუღებენ. როცა ტკბილი დაიდუღებს, მას ხელძიორედ კარგად გაწურავენ, ლუღს შეანელებენ. შემდეგ კოდში ჩააყენებენ და ჭიჭს მისცემენ. ჭიჭი ლუღის წვეს ოთხ დღეში დაამატრყის და მებუთე დღეს მშუშხავ ლუღს მიირთმევენ. ხევისურები ლუღს კარგად აკეთებენ და ბევრსაც სვამენ.

თამბაქოს ხევისურეთში თითქმის ყველა ეწევა. ხშირად ქალები და ბავშვებიც თუთუნს აბოლებენ. მოხუცები უფრო ბურწუნს ხმარობენ. გავრცელებულია აგრეთვე თამბაქოსა და კევის (შოქის) ღეჭვა. აქ ორგვარი კევი იღებება, თეთრი (სოქისა) და შავი (ფისისა).

**ჯ ა ნ მ რ თ ე ლ ო ბ ა.** ხევისურები ჯანმრთელი ხალხია და მათში სიკვდილიანობა ხშირი მოვლენა არ არის. ბევრი ხევისური ღრმა ნოახუცებამდე აღწევს და აქ არიან 90 და 100 წლის ბერძეცები. ნართალია, ცხოვრების პირობები ანტიჰიგიენურია, ბინა და კვება უვარგისია და მოსახლეობა სისუფთავეს არ მისდევს. წინათ ხევისურები საპონს არ ხმარობდნენ. დღეს კი კოოპერაციის საშუალებით საპონი აქაც შესულა, მაგრამ ხელპირს საპნით მხოლოდ ბედნიერ დღეებში იბანენ, ყოველდღიურად კი პირდაუბანელი დადინან: ზოგი პირზე მხოლოდ ცივ წყალს შეისხამს და მას ჩონის კალთით შეიშრობს. მაგრამ აქაური ხალხის სისაღეს ხელს უწყობს ხევისურეთის მაღალი მთის ჰავა და კარგი წყაროების სიუხვე.

ხევისურეთში ინფექციური და გადადები სნეულება არ არის. აქ მხოლოდ გავრცელებულია კუჭნაწლავით დაავადება, რომელიც 60% უდრის. ეს გამოწვეულია უფუარი და ზინტილი ქერის პურის ჭამით, ალკოჰოლით და ზედმეტი ცხიმის ხმარებით. კანით დაავადება უდრის 20%, გავრცელებულია მუნი და მუწუცები. ზედმეტი ჯაფა და ნესტიანი ბინა ხელს უწყობს რევმატიზმის გავრცელებას, რომელიც აქ 10% უდრის. ქლეჭი და მალარია აქ არ არის. თვალის ანთება—კონიუქტივიტი—30% არ აღემატება. გაზაფხულზე ხშირია ფილტვების კრუპოზული ანთება<sup>1</sup>.

ქალებში გავრცელებულია წელის ტივილი, რასაც მძიმე შრომა და მებოსლეობა იწვევს.

ექნობის გამო დაქრა აქ ჩვეულებრივი მოვლენაა და ქრილობის შემთხვევები 50% აღემატება.

ხევისურეთში ხალხის მკურნალობას სათანადო ყურადღება ექცევა. 1925 წელს ბარისახოში აშენდა საავადმყოფოს მშენებელი შენობა, სადაც ფშავ-ხევისურეთის საექიმო პუნქტია მოთავსებული. აქ მუშაობს ერთი ექიმი, რომელიც მოსახლეობას მკურნალობით და წამლების მიწოდებით დიდ დახმარებას უწევს. ხევისური

<sup>1</sup> ცნობები მომართა ბარისახოს ექიმმა ერასტი ბალიურმა.

ექიმს აფასებს და მას ხშირად მიმართავს სამკურნალოდ. მაგრამ აქ თავიანთი ექიმბაშეებიც ჰყავთ. განსაკუთრებით ცნობილია ხევსურეთის დოსტაქრები, რომლებიც დაეკუნილებს კურსალობებს, დაეკუნილი ხევსური წინათ დოსტაქართან მკურნალობდა, რადგანაც ამ უკანასკნელს შეეძლო გამოერკვია კრილობის სიმძიმე და ამის მიხედვით ხდებოდა დრამის გამოანგარიშებაც.

წინათ კარგი შემოსავალი ჰქონდა ხევსურეთის დოსტაქარს, რომელიც ზოგიერთ რთულ ოპერაციაში 5—10 ძროხის საფასურს იღებდა. ამიტომ ხევსურეთში ბევრი ეტანებოდა დოსტაქრობას და მათ შორის იყო გამოჩენილი დოსტაქრებიც, რომლებიც რთულ ოპერაციებსა და თავისქალის ტრეპანაციასაც კი აკეთებდნენ.

დღეს კი დამკუნიელი ხევსური, თუ დაეკუნილი მეშუღლე თავში არ არის დაჭრილი, დახმარებისათვის ექიმს მიმართავს, რადგანაც მკურნალობაში არაფერი ეხარჯება და არც ხევსურული რჩულით გათვალისწინებული საფოთლე (საექიმო) დრამა გადასდება. მაგრამ, თუ კრილობა თავშია, მეშუღლეს დაჭრილი გასასინჯად ჯერ დოსტაქართან მიჰყავს და აქ კრილობის სიმძიმის მიხედვით მან დრამა უნდა გადაიხადოს. შემდეგ დაჭრილი ექიმთან მკურნალობს, რაც დამკურნელს გაცილებით იაფი უჯდება, ვიდრე ხევსური დოსტაქარი. მაგრამ ესეც შეთანხმებაზეა დამოკიდებული და ზოგჯერ თავში დაეკუნილი ექიმთან არ წაევა და დოსტაქართან არჩევს მკურნალობას. ამიტომ თავზე მძიმე კრილობის დროს ხევსური დღესაც თავის დოსტაქართან წამლობს. ამ დოსტაქრებს შორის დღეს ცნობილია არხოტელი ალექსანდრე, ქობულოელი მგელიკა ლიქოკელი და შატილიელი გუგუა ჭინქარაული.

ჩვენ აქ არ შევეუდგებით ამ დოსტაქრების მკურნალობის პროცესების აღწერას. ამის შესახებ ვრცელი აღწერილობა მოიპოვება ექ. გ. თედორაძის შრომაში<sup>1</sup>. მხოლოდ უნდა აღვნიშნოთ, რომ დოსტაქრობის პრაქტიკა ხევსურეთში დაკავშირებულია კუჭნაობასთან, რომელიც დოსტაქრებს კარგ შემოსავალს აძლევს. რაც უფრო რთული და ხანგრძლივია წამლობა, დოსტაქარი მეტ ხელფასს იღებს. ამიტომ დოსტაქარი ძვალს ხეწით ფხეკავს, რომ მეტი საფასური მიიღოს. ხშირად თვით ავადმყოფიც ძვალს განგებ

<sup>1</sup> ხუთი წელი ფშავ-ხევსურეთში, ტფილისი, 1930 წ., გვ. 85—103.

ათხეკინებდა, რომ დამპყრელისაგან მეტი დრამა მიეღო და დოსტაუაი ამოსაღებ ივალს ნამცეცებად ანტერევედა, ჩიჩქნიდა და ქრილობას ასე ართულებდა. დაკეცილი ხევსური ამ ბარბაროსულ ოპერაციას დღესაც გასაოცარი მოთმინებით იტანს და უბრალო დაკვნესებაც კი მთაში დიდი სირცხვილია.

ამ ხევსურულ დოსტაქრობაში, რასაკვირველია, არავითარი მეცნიერული გაგება და მკურნალობა არ არის და მთელი ეს ხევსურული მედიცინა უვიცობაზეა დაფუძნებული. მკურნალობა შეძთავევითი ხასიათისაა და მხოლოდ ხევსურების ჭანსალი და მაგარი ოოგაბიზმის წყალობით ზოგი მათგანი მართლაც ინკურნება.

დოსტაქრის ხელფასი ასეთია: თავის ქრილობის ძვლის ამოუღებლად მორჩენა ღირს 3 ცხვარი ან ნახევარი ლიტრა სპილენძი; ძვლის ამოღება — 4 ცხვარი; ორი ძვლის ამოღება ჩხიმის ქვენით — 2 ძროხა ან ორი ლიტრა სპილენძი; ტვინის ზედა ძვლის ამოღება — 5 ძროხა. ყველაზე მეტად ფასობს ტვინის ქვედა ძვლის ამოღება და მკურნალობა, რომელიც შეფასებულია 16 ძროხად.

დოსტაქარის ხელფასს იხდის დამკვეწნავი, რომელიც ვალდებულია ყველაფერი ეს დოსტაქარს დროზე ჩააბაროს. ზოგჯერ დოსტაქარი მკურნალობის ხელფასს წინასწარ მოითხოვს და დაქოილაც მას აძლევს, შენდევ კი ის დამკვეწნავს ამას ორმაგად ახუგებს.

## 5. უსაფრის დამახასნიათებელი რეაქციები

ხევსურეთის მოსახლეობა მოქცეულია ვიწრო და ძნელ გასაველელ ხეობებში, სადაც სოფლები მთის მადლობებზეა გაშენებული და წესდგება ერთად შეკგუფებული რაძევიძინე მეკოძუოიანაგაბ.

დასახლებული ხეობა წინათ გამაგრებული იყო ციხე-კოძკით, რომელიც დარაჯობდა და იცაღდა აქაურ მოსახლეობას. საგვარეულო წყობილების დროს ციხე იყო გვარის საიმედო თავშესაფარი, ამიტომ ხევსურეთის სოფლებს, რომლებსაც მუდმივი შუღლი და სტრობა ჰქონდათ მეზობელ თემებთან, განსაკუთრებით ქისტებთან და ლეკებთან, არ შეძლოთ უციხოდ არსებობა. ამ მხრივ ყველაზე მძინე პირობებში პირიქითი ხევსურეთი იყო და აქ, არხო-

ტისა და შატილის თემებში, დღემდის დაცულია კოხტად ნაგებოთავეუმბათი სიპედიანი ციხეები. არაგვის ხეობის ხევსურეთში კი ციხეები უკვე დაშლილია და მხოლოდ ლიქოკისა და ხანშატის ხეობაში დარჩენილა რამდენიმე თავპორღვეული ციხე.

თავიანთი კონსტრუქციით და ნაგებობის ტექნიკით პირიქითო (შატილ-არხოტი) და პირაქეთი (არაგვის ხეობა) ხევსურეთის ციხეები განსხვავდებიან. პირიქითი ხევსურეთის ციხეები პირამიდულსახურავანია და თუშური ტიპისაა, პირაქეთა ხევსურეთისა კი უფრო მთიულურს<sup>1</sup> წაგავს. ასეთი ციხე შედარებით კარგად არის დაცული სოფ. ხანშატში. ციხე ქვა-კირით არის ნაგები და ოთხკუთხედი ფორმისაა. მას კარგი მეორე სართულში აქვს გამოჭრილი. ეს ციხე სამწუხაროდ ჩაქცეულია, სახურავი არა აქვს და ძნელია მისი სართულების გამართულობისა და გეგმის აღდგენა.

პირიქითი ხევსურეთის ციხეები კი თითქმის ყველა კარგად არის დაცული. მათ შორის ჩვენ ავგეგმეთ და აღწერეთ სოფ. ახიელის ციხე, რომელსაც კარათ ციხე ეწოდება. ეს ციხე ეკუთვნის ცისკარაულის გვარს და აუშენებია მათ წინაპარს აბა ჭურჭიაულს, რომელსაც ციხის ამგებ ქისტი ოსტატისათვის 50 ძროხა მიუციაო. კარათ-ციხე ქვა-კირით არის ნაგები და თავისი კონსტრუქციით და არქიტექტურული ფორმით სიმეტრიულია და ლამაზი; მისი საძირკვლის ფართობი უდრის  $5 \times 6$  მეტრს.

პირველი სართული ანუ ქვეთვალი წარმოადგენს დახურულ სარდაფს, რომლის სიმაღლე ორმეტრ-ნახევარია. ქვეთვალი ბნელია და ქერში გამოჭრილი აქვს ჩასავალი („საკვამი“)  $34 \times 50$  სმ.

მეორე სართული ზეთვალია, მას სამხრეთის მხარეზე გამოჭრილი აქვს შესავალი კარი  $1,18 \times 0,70$  მ, რომელიც კედლი იკეტება. საკედურის სიღრმე უდრის 50 სანტ. ზეთვალი წარმოადგენს ოთხკუთხა ოთახს, რომლის კედლები შეკრულია საფეხურის ქვებით. ოთახის ფართობის მოცულობა  $3,14 \times 3,14$  მეტრია. ქერი თალიანია და გუმბათივით არის გამოყვანილი. ოთახის სიმაღლე უდრის 3,40 მ. იატაკზე მრგვალი ხეებია გადებული, ზედ აყრია

<sup>1</sup> სერგო მაკალათია, მთიულეთი, ტფილისი, 1930 წ., გვ. 93—96.

დატკეპნილი მიწა და მასზე ფიქალი ქვებია დაწყობილი. შუა იატაკში გამოქრილია ქვეთვალში ჩასავალი საკვამი.

აღმოსავლეთისა და სამხრეთის კედელში დატანებული აქვს თითო სათოფური. სამხრეთ-დასავლეთის კუთხეში დატანებული აქვს მესამე სართულში საძრომი საკვამი. ამ სართულის კედლის სისქე 80 სმ უდრის.

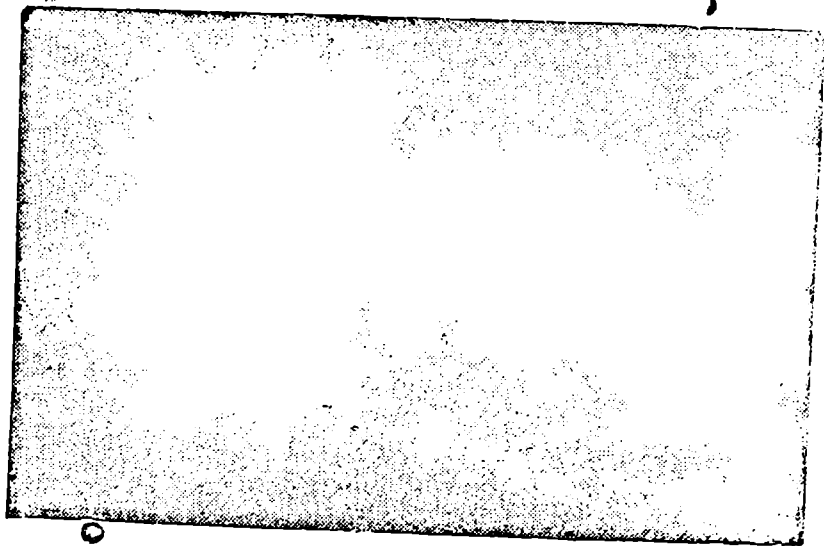

ახელის ციხე.

მესამე სართულის ანუ „მესამე თვალი“-ს ფართობი  $2,7 \times 2,70$  მეტრია. სამხრეთ-დასავლეთის კუთხეში საკვამია მოთავსებული  $55 \times 58$  სმ. სამხრეთისა და დასავლეთის კედლებში კი თითო სათოფურია დატანებული. ამ სართულის სიმაღლე უდრის 3,40 მ. კედლის კუთხეები ქვის საფეხურებითაა შეკრული. მიწით დატკეპნილი იატაკი დაფენილია სიპი ფიქალებით, კედლის სისქე 70 სმ.

მეოთხე სართული ანუ „მეოთხე თვალი“-ს ფართობი  $2,50 \times 2,50$  მ. აღმოსავლეთ-დასავლეთ-ჩრდილოეთის კედლებში

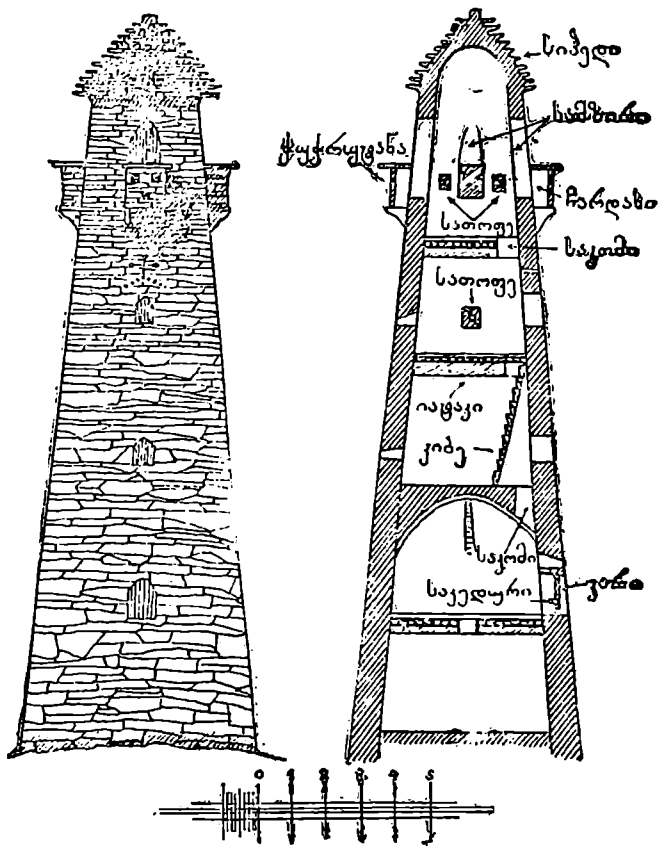

ახელის ციხის ფსალი და კრილი

სათოფურებია დატანებული, სამხრეთით გამოჭრილი აქვს თალიანო სარკმელი 60×40 სმ. ამ სართულის სიმაღლე 3,30 მ, კედლის სისქე 55 სმ. ჰერის აღმოსავლეთ-სამხრეთის კუთხეში საყვამია გამოჭრილი 60×50 სმ, საიდანაც ხის კიბით მეხუთე სართულში აღიან.

მეხუთე სართულის ანუ „მეხუთე თვალის“ ფართობი

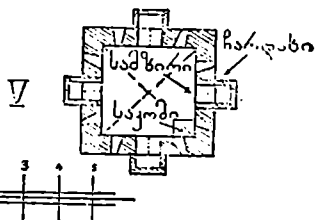
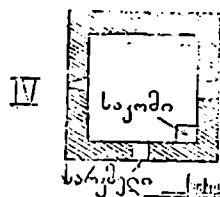
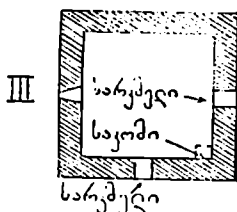
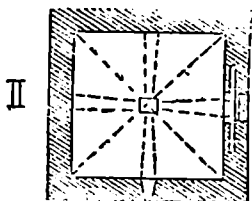
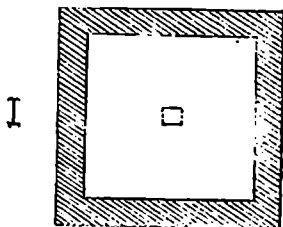

ციხის გეგმა

2×2 მ. მას ოთხივე კედელში დატანებული აქვს მალალთალიანი და განიერი სარკმელები. ღია თალის სიმაღლე 1,55 მ, განი 60 სმ. ციხის ჩარდახი წარმოადგენს თავ-ძირღია ყუთს, საიდანაც მეციხოვნენი ისროდნენ. ჩარდახის მოცულობა 85×60 სმ. ჩრდილოეთის მხარეზე ციხეს ორი სათოფურის აქვს, სამხრეთით და აღმო-



სავლეთით კი თითო სათოფური. ციხის ჰერი მაღალია და გუმბათისებრი. სართულის სიმაღლე 5,50 მ, კედლის სისქე 50 სმ.

ციხე კიბურად არის სიპი ქვებით დახურული, რომელსაც სიპედი ეწოდება. ეს სიპედიანი სახურავი პირამიდული ფორმისაა და ათი საფეხურისაგან შედგება. ციხის სამხრეთის კედლის ზემო სართულში ჭვარია გამოსახული.

ამავე ტიპის ციხეა კვირიწმინდაში. იგი მარტია შექიპურს კუთნება. ამ ციხის კედელი ჩაზნექილია, მაგრამ ჭერ კიდეც ამაყად დგას და მნახველზე გმირულ შთაბეჭდილებას ტოვებს. ასეთივე ციხეებია შატლის მხარეში: ლებაისკარში, კისტანში და გუროში.

ლებაისკარის სიპედიანი ციხე ხუთსართულიანია და კარგად არის ნაგები. ციხეს სიპედის წვერზე აზის ქვის კუმტული და მეხუთე სართულის კედლის ზემო ნაპირზე წითელი საღებავით გამოსახულია ჭვარი და აღამიანებისა და ცხოველების პრიმიტიული ფიგურები.

გუროს ციხე დაზიანებულია, მას ბათაკათ ციხეს უწოდებენ და ეკუთვნის გოგოჭურთ გვარს. ამ ციხეზე მიკრულია ხევსურის მიერ მოჭრილი ქისტია მარჯვენა ხელი.

ციხის თვითეული სართული ისტორიულ წარსულში თავის დანიშნულებას ასრულებდა. პირველი სართული საოჯახო ქონების სამალავი იყო, ზოგჯერ იქ ტყვეებსაც ამწყვდევდნენ. მეორე, მესამე და მეოთხე სართულებში მტრიანობის დროს მეკომურები იხიზნებოდნენ. მეხუთე სართულში მოლაშქრენი იდგნენ, იქიდან

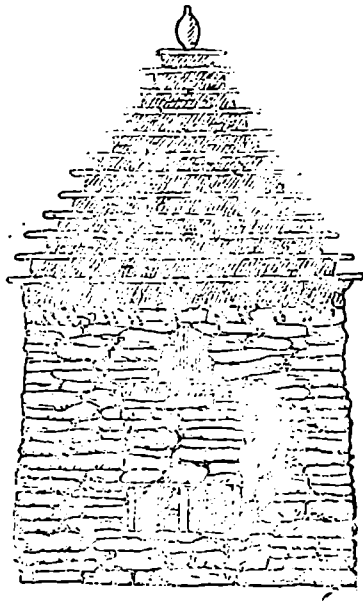

ლებაისკარის ციხე

მტერს ზვერავენ და სათოფურებიდან თოფებს ესროდნენ; ჩარ-  
ღახებიდან კი კარზე მომდგარ მტერს ქვებს უშენდნენ.

რაც შეეხება ამ ციხეების კონსტრუქციის სადაურობის საკითხს  
და მშენებელი ოსტატების ვინაობას, უნდა აღვნიშნოთ, რომ ეს  
ხევსურული სიპედიანი ციხეები თავიანთი ნაგებობით იგივეა, რაც  
თუშური ტიპის ციხეები<sup>1</sup> და ხევსურებიც თუშებივით ამ ციხე-  
ების აშენებას ქისტ ოსტატებს მიაწერენ. რასაკვირველია, ამ გად-  
მოცემის გაზიარება ძნელია. ჩვენ ვიცით, რომ ქისტები ხევსურებს  
მტრობდნენ და ძნელი დასაჯარებელია, რომ ქისტებს ხევსურები-  
სათვის ციხეები ეშენებინათ.

ხევსურეთში დღეს ამ ციხეების აგება არავის ახსოვს, მაგრამ  
აქ ყველამ იცის, რომ ასეთივე ტიპის ციხეები ქისტეთშიც ბევრია  
და ამიტომ ხევსურები თავიანთი ციხეების აშენებას ქისტებს მი-  
აწერენ ისე, როგორც ქისტები თავიანთი პირამიდული ციხეების  
მშენებლებად ქართველ ოსტატებს თვლიან<sup>2</sup>. პირიქითი ხევსურე-  
თის ამ ციხეების დათარიღებაც ძნელია. წარწერა და თარიღი ცი-  
ხეებს არ შერჩენია, მხოლოდ სათოფურების მიხედვით, რომელიც  
თოფთან ერთად ჩვენში მე-16 საუკუნიდან შემოდის, ამ ციხეების  
წარმოშობის ხანა მე-17—18 საუკუნით უნდა განისაზღვროს.

ხევსურეთის სოფლის მოსახლეობა შეჭგუფებულია. პირიქით  
ხევსურეთში, ახილში და, განსაკუთრებით, შატილ-არდოტში  
დღემდის დაცულია საგვარეულო ტიპის სოფლები. პირაქეთ ხევ-  
სურეთში კი სოფლები უფრო გაფანტულია და მეკომურები ერთ-  
მანეთისაგან მოშორებით სახლდებიან, რათა სათიბ-სახნავი მიწა  
მეტი ექნეთ და საქონლის მომრავლებაც უფრო ადვილი იყოს.

ძველი სოფლები მტრის შიშით მთის მწვერვალზე შენდებოდა,  
დღეს კი ეს სოფლები ცდილობენ დავაკებაზე ჩამოსვლას, სადაც  
მიმოსვლა უფრო იოლია.

ხევსურეთის სოფლის დამახასიათებელია უგზოობა, უგეგმობა  
და სიბინძურე. ზოგი აქაური სოფელი ისე მჭიდროდაა შეჭგუ-  
ფული, რომ მეკომურების გარჩევაც კი ძნელია. არხოტში სახლე-

<sup>1</sup> ს. მაკალათია, თუშეთი, ტფილისი, 1933 წ., გვ. 120—125.

<sup>2</sup> И. П. Ш е б л ы к и н, Искусство ингушей в памятниках материальной культуры (изв. Ингуш. Инст. Краеведения, Владикавказ, 1928 г., гв. 271—277).

ის ბახები გეერთიანებულია და ბანიდან ბანზე გადასვლით კაცო მთელ სოფელს მოივლის. სოფლის ვიწრო ორღობეები გავსილია საქონლის ნეხვითა და შარდით ისე, რომ ადამიანს გავლა უძნელდება და აშშორებული სუნით იბნიდება.

ხევსურული სახლი დროთა ვითარებაში უცვლელი არ ყოფილა. ხევსურული ძველი კონსტრუქციის სახლებს, რომლებშიაც მათ მამაპაპას უცხოვრიათ, აქ ქვიტიკირს უწოდებენ. ქვიტიკი-

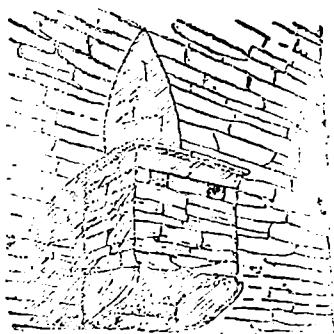

ციხის ჩარდახი



ციხის იატაკის ნაგებობა

რი საგვარეულო ტიპის სამ-ოთხ სართულიანი სახლია. ქვიტიკირები ხევსურეთის სოფლების ძველ უბნებში თითქმის ყველან დაცულია: ბისოში, ხანმატში, ახიელში, ამლაში, ლებაისკარში და, განსაკუთრებით, შატილში და არდოტში. რომლებიც დღესაც მხოლოდ ამ ქვიტიკირის სახლებისაგან შესდგება.

ქვიტიკირის სახლებში დღეს არაგვისა და არხოტის ხევსურეთში არ ცხოვრობენ და ისინი გაპარტახებულია. მხოლოდ ამლაში და ახიელშია ერთი-ორი ქვიტიკირის სახლი მთლიანად და კარგად დაცული. სამწუხაროდ, ჯერ არავის შეუწყაველია ეს ხევსურული ქვიტიკირი, რომელიც თავისი ნაგებობით და დანიშნულებით თუშური ჩარდახიანი სახლის ტიპს ეკუთვნის<sup>1</sup>.

სოფ. ახიელში დაცულია ბაკათ ჭაბუშანურის ქვიტიკირი, რომელიც სამსართულიანია და ლამ-კირით არის ნაგები.

<sup>1</sup> ს. შავალათია, თუშეთი, ტფილისი, 1933 წ., გვ. 130—135.

პირველ სართულს უწოდებენ ძირის თვალს (ბოსელი), რომელსაც აქვს შესავალი კარი; ეს კარი კედით იკეტება. აქედან საკომით (ხის კიბით) აღიან მეორე სართულში — შუა ოვალში, რომელსაც ხის კარი აქვს შებმული და კედით იკეტება. ამ სართულში გამოჭრილია სათოფურები, სარკმელი და წუქუნები. მეორე სართულიდან საკომით აღიან მესამე სართულში, ზეთა თვალში, სადაც კედლებში დატანებულია სარკმლები და სათოფურები. ეს ქვიტიკრი ბანიანია და ზედ დატკეპნილი მიწა აყრია.

შატილში და არდოტში დაცულია ასეთივე კონსტრუქციის ქვიტიკრის მთლიანი და უფრო დიდი სახლები, რომლებშიც ხევსურები დღესაც ცხოვრობენ. შატილის ქვიტიკრები უფრო დიდები და ოთხსართულიანნი.

პირველი სართული — საძროხე წარმოადგენს ბოსელს და მას აღმოსავლეთით აქვს ერთი შესავალი კარი  $1,24 \times 0,60$  მ, რომელიც კედით იკეტება. კედი საკედურშია გაყრილი და მისი სიღრმე ერთ მეტრს უდრის. საძროხის ფართობი  $7 \times 8,50$  მ, სიმაღლე 2 მ, კედლის სისქე 90 სმ. აღმოსავლეთის კედელში დატანებული აქვს ერთი სათოფე, დასავლეთის კუთხეში მოთავსებულია მეორე სართულში ხის კიბით ასასვლელი საკვამი, რომელიც ქერშია გამოჭრილი  $1 \times 0,42$  მ.

მეორე სართული საცხვრეა. კარი მას ჩრდილოეთით აქვს  $1,15 \times 0,89$  მ და საკედურით იკეტება. ოთახის ფართობი  $7,50 \times 6$  მ, სიმაღლე 2,80 მ, კედლის სისქეა 75 სმ. ჩრდილოეთით დატანებული აქვს ერთი სათოფე, სამხრეთით კი ოთხი სათოფე. ქერის ჩრდილოეთის კუნჭულში საკვამია გამოჭრილი  $1 \text{ მ} \times 0,80$  მ, საიდანაც კიბით მესამე სართულში აღიან.

მესამე სართული შუათვალისა ან სახლი. იგი წარმოადგენს ერთ დიდ ოთახს, რომლის ფართობი  $6 \times 7$  მ, სიმაღლე 2,50 მ. კედლებში დატანებული აქვს სათოფეები და სარკმლები. სარკმელთან გამართულია კერა, საიდანაც ცეცხლის ბოლი სარკმელში გადის. კერა ოთკუთხედიან და ჩაღრმავებულ, მასზე ბრტყელი ქვის ფიქალეზია დაწყობილი. ხევსურის ოჯახი დღესაც ცხოვრობს ამ სართულში, სადაც დგას საოჯახო ავეჯი და ჭურჭელი. შუათვალის იატაკი მიწურია, ქერზე გადაებულია მრგვალი

ხეები, რომლის დასავლეთის კუთხეში საკვამია გამოჭრილი 1,50×0,60 მ. აქ აყუდება ხის კიბე და ამით მეოთხე სართულში აღიან. კედლის სისქე 65 სმ.

მეოთხე სართული ზეთასთვალთა, რომლის ფართობი 5,50×6,60 მ. ამ სართულის სიმაღლე 2 მეტრია, მას კარი არა აქვს და ოთხივე კედელზე სათოფეებიანი ჩარდახია მიშენებული. ჩარდახი ყუთისებურია, თავი და ძირი მას ღია აქვს, იქიდან კარზე მომდგარ მტერს ქვებს უშენდნენ. მაგრამ ეს ჩარდახები შატალში დღეს ყველა სახლს არ შერჩენდა და უმრავლესობას ჩარდახები მოხსნილი ან მორღვეული აქვს.

ამასთანავე შატალის ქვიტირებს მიშენებული აქვს მეორე სართულში ასასვლელი ქვის კიბე და აგრეთვე ჩამოკიდებული ხის



ქვიტირის სახლები სოფ. შატალში

აივანი ქარიპანი. აქაური ქვიტირები ნაგებია მშრალად, ზოგი კი დულაბ-კირით არის მკვიდრად ნაგები, ქვიტირის სახურავი ყველგან ბანიანია.

საგვარეულო ტიპის ამ ძველ ქვიტირში წინათ ძმათაშვილები ცხოვრობდნენ და თვითველ სართულს თავისი დანიშნულება ჰქონდა. პირველი სართული საქონლის ბოსლად იყო გამოყენებული, მეორეში და მესამეში ძმათაშვილების ოჯახები ცხოვრობდნენ, მეოთხე კი საომარი იყო, საიდანაც ოჯახი მტერს ებრძოდა და თავდაცვის მიზნით ჩარდახებიდან ქვებს ისროდნენ.

როგორც უკვე აღვნიშნეთ, ეს ხევსურული ქვიტირები თავიანთი ნაგებობის ტექნიკით, გეგმით და დანიშნულებით ეკუთვნიან თუშური ჩარდახიანი სახლის ტიპს; ორივენი თემურ წყობილებაზე იყო აღმოცენებული. მაგრამ შატილივით საგვარეულო ტიპის სოფელი ჩვენში არსად შენახულა და ამ მხრივ ის წარმოადგენს შესწავლის საინტერესო ობიექტს.

ლამაზია შატილის ბუმბერაზი მთები, რომლის კალთები წიწვიანი ტყით არის დაფარული, შატილის ვიწრო ხეობას გადასცქერის ცის კამარაზე ატყორცნილი ნასოფლარ ქაჩუს ქვიტირის ნანგრევები. ქაჩუზე პირველად უცხოვრიათ შატილელების წინაპრებს კინჭარაულებს და მტრის შიშის გამო მათ აქ თავიანთი ქვიტირები აუგიათ, მაგრამ ქისტ-ლეკები და თუშები კინჭარაულებს ამ კლდის წვერზედაც არ უსვენებდნენ თურმე და ხშირად თავს ესხმოდნენ. ხანგრძლივი ბრძოლის შემდეგ თუშის ბელადს ტურა<sup>1</sup> ხოშა-ქისტეს ქაჩუ გაუტეხია. ხალხური თქმულებით, როდესაც ტურას ქაჩუ იარაღით ვერ აუღია, განუზრახავს წყლის დაშრობა. თუშებს უძებნიათ ქაჩუს წყარო, მაგრამ ვერ მოუხედავთ, მაშინ დაუჭერიათ ორი ჯორაკი და მათთვის წყალი მოუწყურებიათ. წყურვილით გახელებულ ჯორებს წყაროც ჩქარა უპოვიათ და თუშებს ქაჩუს წყარო გადაუგდიათ. ქაჩუ უწყლოდ დარჩენილა და მტერსაც აღვილად გაუტეხია. ამის შემდეგ მოსახლეობა ქაჩუდან აყრილა და შატილში გადასულა.

შატილიც კლდეზეა აშენებული. ქვიტირის სახლები სვეტები-

---

<sup>1</sup> თქმულების მეორე ვარიანტით ტურა ლეკების ბელადიც ყოფილა, იგი უნდა იყოს თემურაზ I დროს ისტორიაში მოხსენიებული ტურა რამაზაშვილი: „კვალად იყო ტურა რამაზაშვილი, ესე ავაზაკობდა ლეკთა შინა... განვიდა ტურა კარსა შინა და იწყო მან თაობა ლეკთა და კირთება ლაშქრობით კახეთს“ და სხვა“ (იხ. ვახუშტი, საქართველოს ცხოვრება, 203—204).

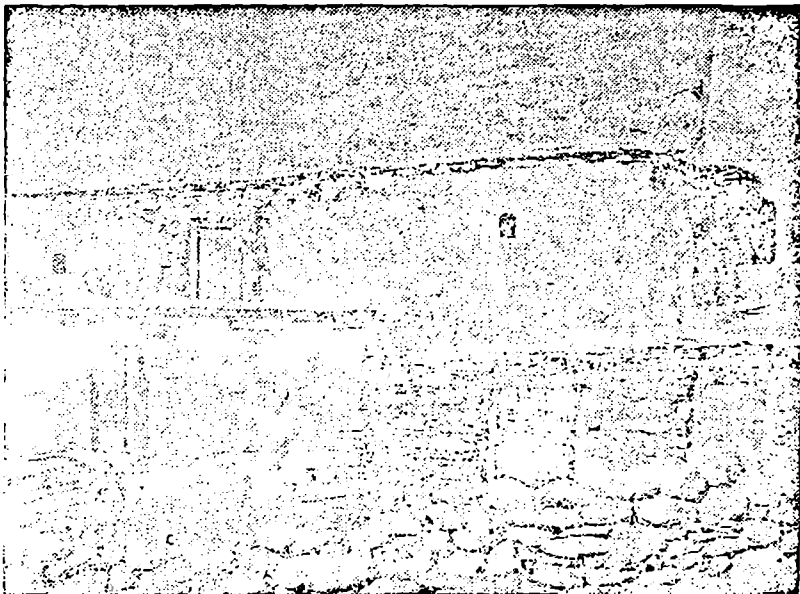

### ხევსურული სახლი

ვით არიან აჩხირული და შორიდან აღამიანს ერთი დიდი და მთლიანად ციხე ეგონება.

შატილის ქვიტიკირები ნაგებია მკვიდრად და ლამაზად. ქვიტიკირებს შუა გასასვლელი კიბეებია და ამ კიბეებით ერთი ქვიტიკირიდან შეიძლება მეზობელ ქვიტიკირში გადასვლა და ასე მთელი სოფლის მოვლა.

ქვიტიკირებით შემოზღუდული შატილის ადგმა მტრისათვის ძნელი იყო, მით უმეტეს, რომ ის გარშემო მაღალი მთებით არის შემორტყმული.

შატილს მხოლოდ სამხრეთით აქვს მისასვლელი გზა და ეს მხარეც გამაგრებულია ოთხსართულიანი ქვიტიკირებით. ამ ქვიტიკირების აგება აქ დღეს არავის ახსოვს. ქვიტიკირი ბნელია და ძნელი საცხოვრებელი. ამას შატილელებიც კარგად გრძნობენ და მათ

თავიანთი ქვიტირები უკვე არ მოსწონთ. მაგრამ შატილში ადგილი არ არის, რომ მოსახლეობას შეეძლოს ქვიტირებიდან გასვლა და თანამედროვე სახლის აგება. ამიტომ ვინც ქვიტირებს სტოყებს, ის იძულებულია სხვაგან გადასახლდეს.

არავის ხევესურეთში ქვიტირები უკვე კარგა ხანია დაცლილა და მათში არავინ ცხოვრობს. ბევრი მათგანი მეკატრონეებს დაუშ-

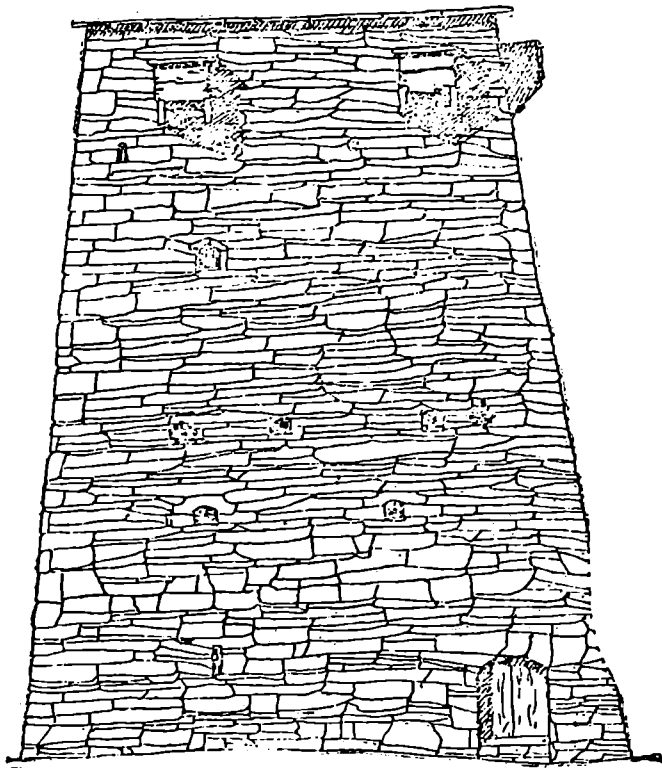

ქვიტირის ფასადი





საღივო კაბა

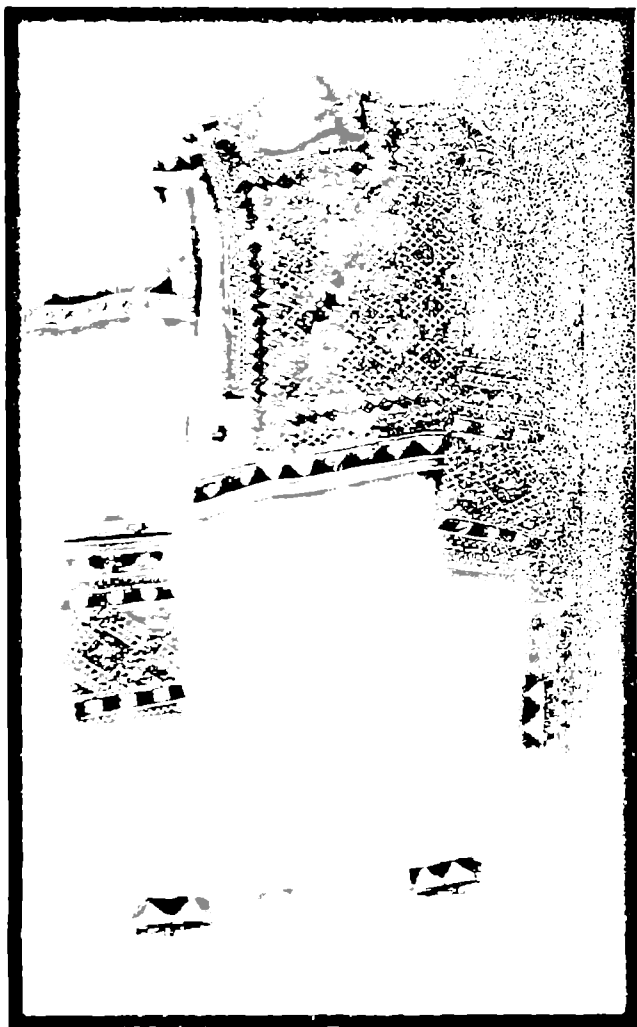

ხევსურთი შამაკაელის პერანგი

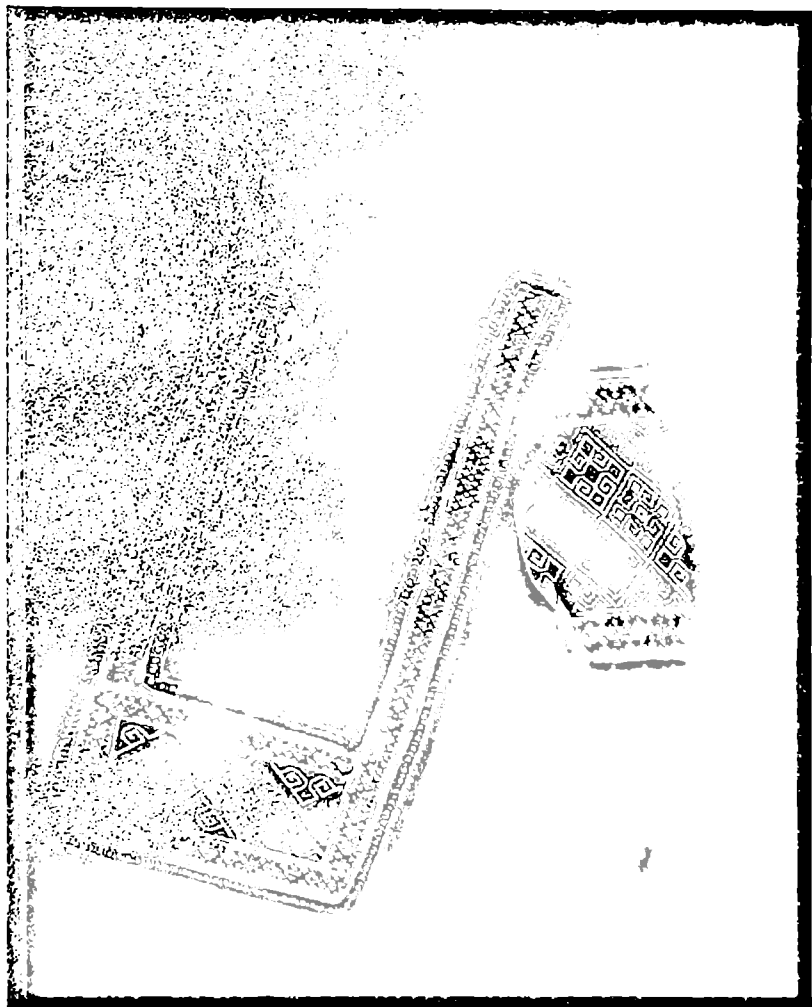

ხეხური კალის მანლილი



ხევსური ქალის სათაურა

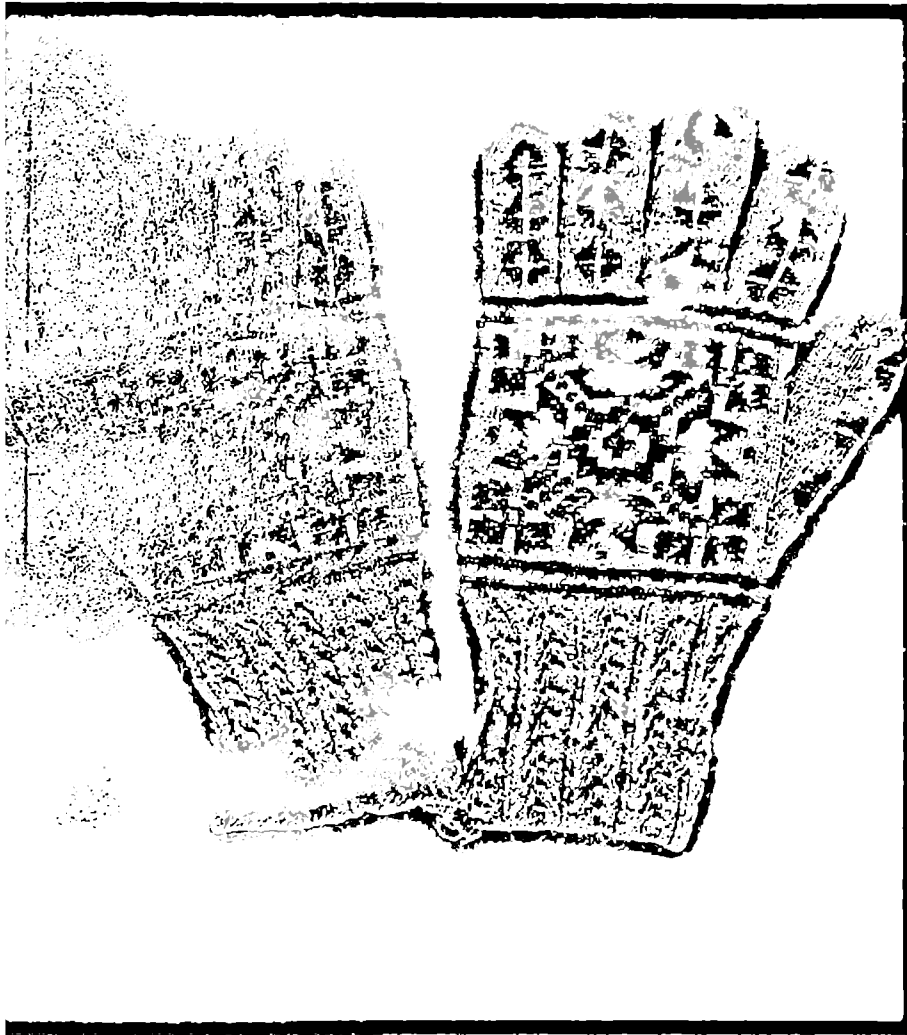

სელთაოშანი

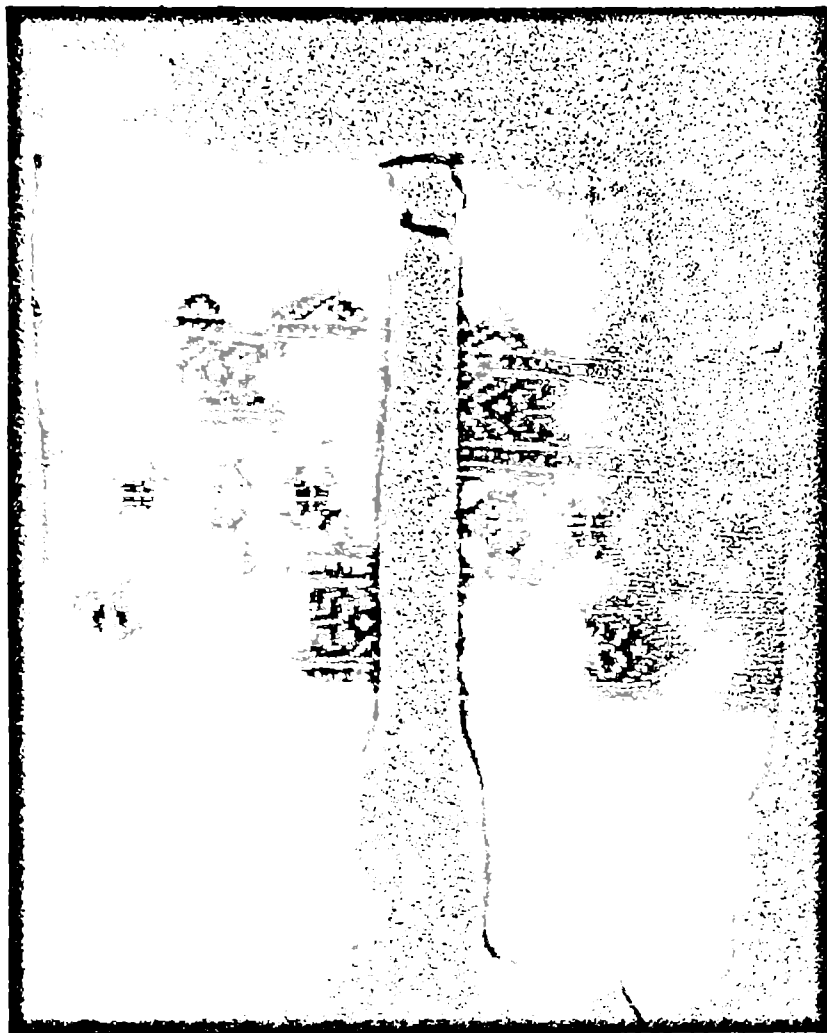

ბავშვები



წილები

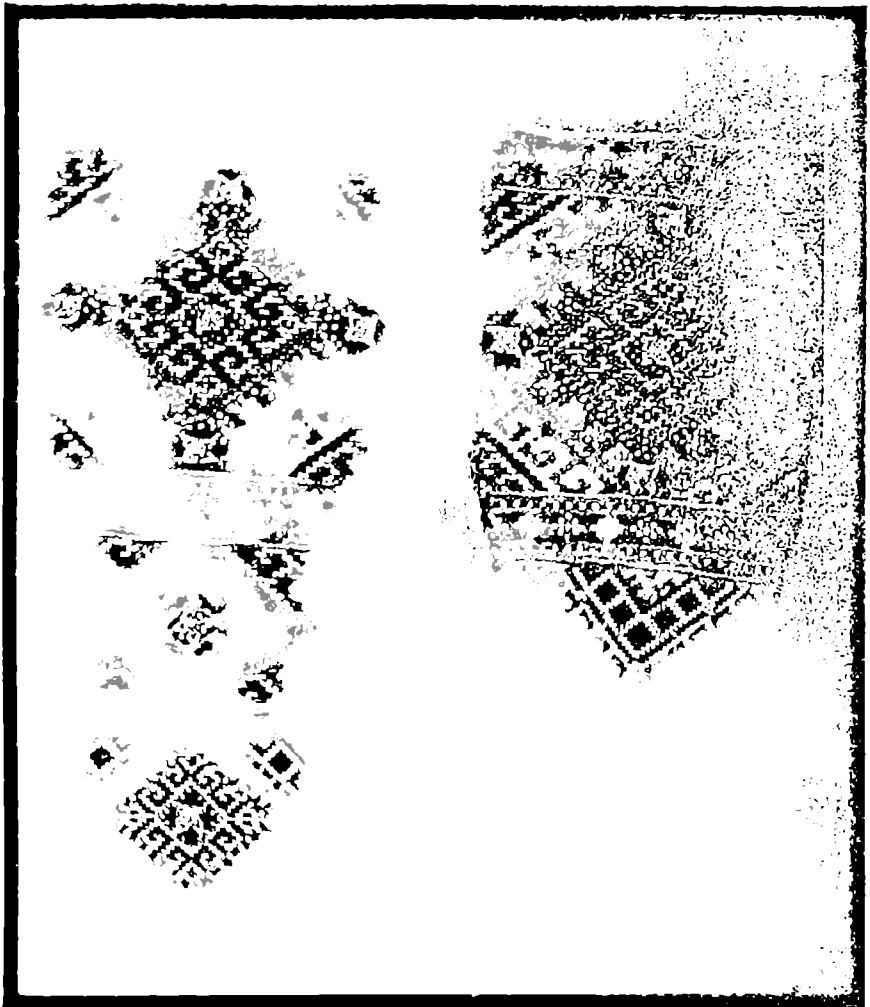

თათები



ლიათ და ახალი სახლები აუგიათ; აქ იშვიათად შეხვდებით დაუშლელ ქვიტკირის სახლს. მეოთხე ჩარდახიანი სართული აქაურ ქვიტკირებს არსად შერჩენია, ის ყველგან მოხსნილია და დარჩენილია ორ- და სამ- სართულიანი ქვიტკირები. მათ შორის აღსანიშნავია სულხან ჭინჭარაულის უკანასკნელი დროის ქვიტკირო სოფ. ბარისაჯოში.

სულხან ჭინჭარაულს, რომელსაც ქისტები თურმე მტრობდნენ, ეს ქვიტკირი ან ციხე, როგორც მას ხევესურები უწოდებენ, აუშენებია 1919—1920 წლებში. ქისტებს სულხანის ბიძაშვილი გიგია ბაძიას ძე ჭინჭარაული მოუკლავთ, მისი ცხენ-იარაღი გაუტაცნიათ და ამის „საქსარიც“ მოუთხოვიათ. მიცვალებულის ცხენ-იარაღის დაუხსნელობა ხევესურეთში ნათესავეებისათვის დიდი სირცხვილია. გიგია ობოლი ყოფილა და სულხანის მამას გოგოთურს ქისტებისათვის სახსარი უნდა მიეცა. გოგოთურს ნათესავეები შესწევნია და მას მოუგროვებია „შვიდოცი“ თუმანი (1.400 მან). ქისტებს ეს ფული აუღიათ, მაგრამ იარაღი და ცხენი მაინც არ დაუბრუნებიათ და კიდევ ზედმეტი სახსარი მოუთხოვიათ. ამაზე სულხანი გახელდებულა და გადაუწყვეტია, ბიძაშვილის იარაღი როგორმე ხელში ჩაეგდო. ამ მიზნით სულხანს ქისტების მოლა მოუკლავს, მისთვის თავი და მარჯვენა მოუჭრია, გუდით ბარისახოში ჩამოუტანია და აქ მიწაში ჩაუფლავს, რომ ქისტებს ახლა ამის სახსარში მისი ბიძაშვილის ქამარ-ხანჯალი დაებრუნებიათ. მაგრამ ქისტებს მოლას თავი არ დაუხსნიათ.

ამ დიდ რევოლუციაში, როდესაც სამოქალაქო ომებმა მთაც შეარყია და მთიელებმა დაიწყეს ერთმანეთის დარბევა, სულხანს ქისტების შეშინებია და ბარისახოში დაუწყია ქვიტკირის აგება. მშენებელ ოსტატად ჰყოლია გუდამაყრელი ბეჟია ცხრაძმინაი. ქვიტკირის აგება დამჯდარა 15 ძროხა; მასალა, ლამ-კირი თვითონ სულხანს უზიღნია. მაგრამ სულხანს ამ ქვიტკირის მოთავება არ დასცლია. მას ქისტის გონებით შატილიონი ძმადნაფცი შემოჰკვდომია, შატილიონთა მღევარს სოფ. კისტანთან სულხანიც მოუკლავს.

შევიკვრენ, სულხანაურო, მალა მთას, დაბლა ბარსაო,  
დაგოთოვეს კისტინს-ქალასა, მზე-ამოდენის ხანსაო,  
ფერ ახვდომია, სულხანავ, შენსა სახლსა და კარსაო,  
ციხეს ლამ-კირით ნაგებსა, ქვაზე ნაღებსა ქვასაო“.

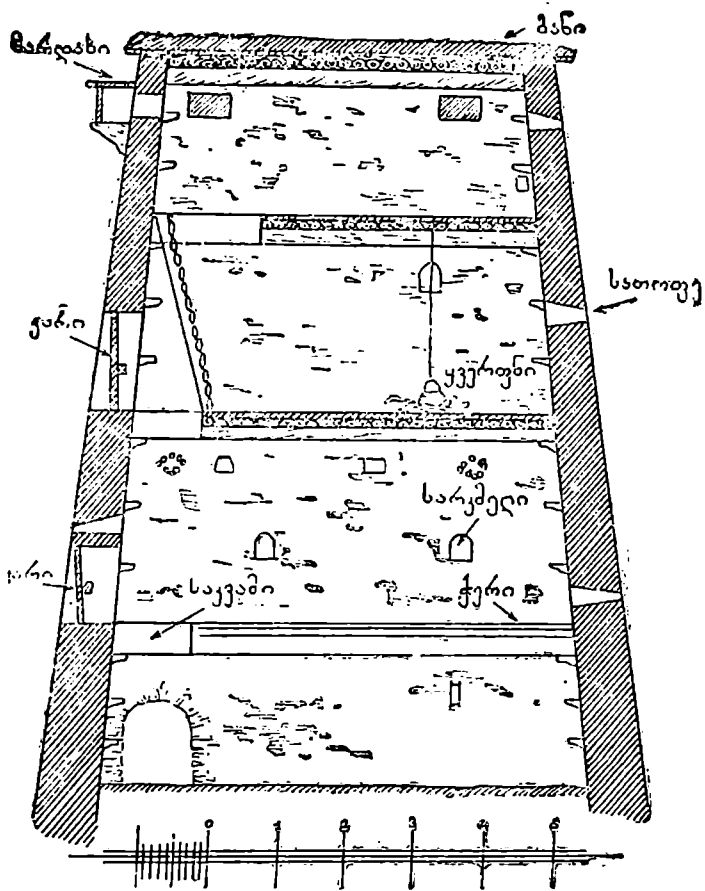

ჭეტიკის კრილი

სულხანაურის ეს თანამედროვე ჭეტიკი თავისი გეგმით და ფორმით ისეთივეა, როგორც ძველი ჭეტიკირები, მხოლოდ მას მეოთხე ჩარდახიანი სართული მოხსნილი აქვს და იგი სამსართულიანია.

პირველი სართული დახურული და ბნელია. კარი გამოჭრილია

მეორე სართულში. მეორე და მესამე სართული ჰერ-იატაკით არის გამართული და კედლებში გამოჭრილი აქვს სათოფურები და სარკმლები. ჰერში საკომია გამოჭრილი, იქვე კიბეა მიდგმული და ისე აღიან.

ერთი სიტყვით, ეს ხევსურული ქვიტყირის სახლები საგვარეულო წყობილების ნაშთია და თემობრივი წყობილების დაშლასთან ქვიტყირებიც კარგადნენ თავიანთ პირვანდელ თავდაცვის მნიშვნელობას; ხევსურებიც თანდათანობით გადავიდნენ მეორე, თანამედროვე ტიპის სახლების მშენებლობაზე.

ხევსურები დღეს აგებენ ორსართულიან ქვის სახლს. ქვემო სართულს აქვს დარიფანი ანუ წინგარდა, საიდანაც შესავალი კარია ამ სართულის დარბაზში. თვით დარბაზი გატიხრულია და ასე იყოფა: პირველი გრძელი და ვიწრო გასავალი, რომლის მარჯვნივ სატალავროა გამართული, სადაც ქალის ტანისამოსია გრძელ ჯოხებზე გადაფენილი, მარცხნივ კი საცხენეა გამართული. აქედან კარი შედის ბოსელში (საძროხე). მარჯვნივ სახლია, სადაც ოჯახი ზამთრობით ცხოვრობს. სახლის უკან კიდევ ერთი ოთახია, რომელსაც საცხვრეს ან საძროხეს უწოდებენ და სადაც ცხვრებს აყენებენ. ზოგან სახლთან რძის ნაწარმისათვის ცალკე გადატიხრული ოთახიც აქვთ, რომელსაც სენეს უწოდებენ. ამ ქვემო სართულის ან ბოსლის ეს ოთახები გაკედლილია ლასტით, ნაწვლით და ფიცრებით.

მეორე, ზედა სართულს ჰერხო ეწოდება. ჰერხოც ოთახებად არის დაკედლილი: სალოგინე ან სატახტე, სადაც მამაკაცები წვებიან, საჩალე, სადაც საქონლის ჩალას ინახავენ, სარძეულა, სადაც რძის ნაწარმი მზადდება. ზოგან ჰერხოს ბანზე კალოც არის გამართული და ასეთი სახლი სამსართულიანი ხდება. ჩვეულებრივ, კალოს ხევსურები ჰერხოს ერთ კუთხეში მართავენ.

ამგვარად, ხევსურული თანამედროვე სახლი ორსართულიანია და ბოსლისა და ჰერხოსაგან შესდგება. რაც შეეხება თვითეული ამ სართულის ოთახებად გადატიხვრას, ეს მეკომურის შესაძლებლობაზეა დამოკიდებული. ამიტომ შეძლებული ხევსურის სახლი დიდია და ოთახებად დაყოფილი, ლარიბის სახლი კი პატარაა და არც ოთახები აქვს.

ხევსურები აგებენ ქვის სახლს, რომელსაც უნდება 7—8 საყე-

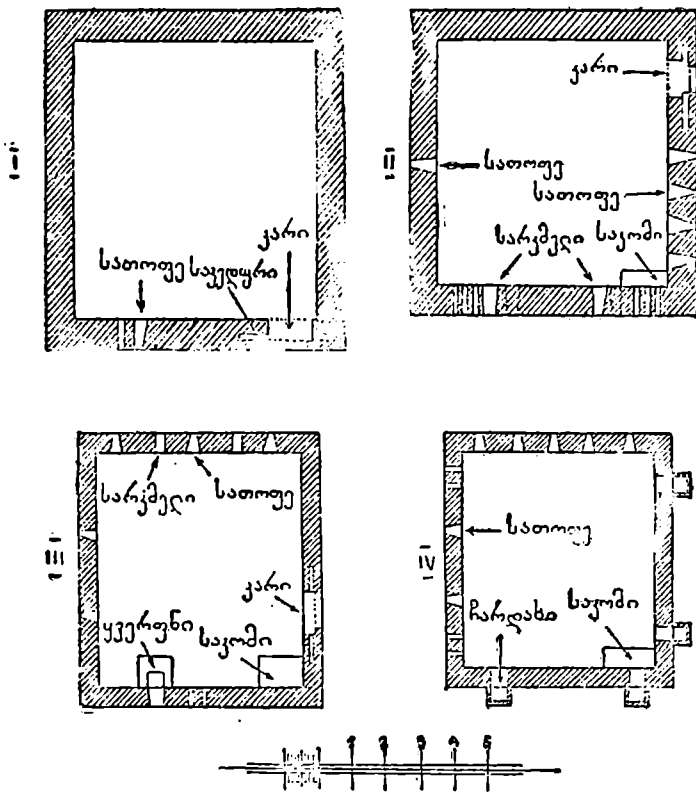

ქვიტიკის გეგმა

ნი ქვა. სადომუნებლო ქვას კლდეში ამტვრევენ და იქიდან მარხილით და ჯინით ეზიდებიან. საუენი ქვა აქ 5 მანეთი ან ნახევარი ძროხა ფასობს. ზოგი ყიდულობს ძველ სახლს, აშლევიებს და საუენში ხუთ მანეთს (ოქროთი) უხდის. ხევსურეთში სახლის ოსტატები უფრო მთიულ-გუდამაყრელები არიან. კედლის აგება ო ბ ლ ა დ, ე. ი. მშრალად ერთი წყრთა ღირს 60 კაბ. (ძველ ფასობაზე), ქართული ადლი კი მანეთი და ოცი კაბიკი.

ქვის მოზიდვა ხევსურეთის პირობებში სამძიმო საქმეა, სახლის მთლად ქვისაგან აგება ძვირი ჯდება და ყველას არ შეუძლია. ამიტომ ღარიბები სახლის კედლებს ფიცრის ან ლასტისას აკეთებენ და შემდეგ თიხა-მიწით გალესავენ.

სასახლის თვითეულ სართულს თავისი შესავალი კარი აქვს. ბოსლის დერეფანი დახურულია. სახლის ჭერი მჭიდროდ დალაგებულია, იგი მრგვალი ხეებისაგან შესდგება და დაყრდნობილია კეზის ხიდზე. კეზის ხიდი ორია და მას შუაში და თავ-ბოლოში შედგმული აქვს ყორის ბოძი, კუ ლ ა დ წოდებული. სამყოფო სახლის ჭერში საკვამია გამოჭრილი, საიდანაც კიბით ჭერბოში აღიან და ჩამოდიან. ხევსურული სახლის ბანი დავაკებული და სწორია. სახლის ჭერზე ჭერ ა დ ე შ ს, ფიჩხს და ყარტს დააყრიან, შემდეგ ბანის გარშემო სანაპირო სივებს შემოამჭკრივებენ და ზედ მიწას დააყრიან. ამ მიწას საზეპელით მაგრად ტყეპნიან, რომ წვიმამ არ გაატანოს. სახლის ეს ბანები ზოგან ხიდებითაც არის გაერთიანებული და ერთმანეთთან ამ ხიდებით გადადიან. სახლის ბანზე ხევსურები სხდებიან და საქმობენ. აქვე არჩევენ ჭირნახულს და მას გასაშრობად ფენენ, ლხინში თუ ჭირში ბანია გამოყენებული, იქ ხალხი ჯდება და სტუმარსაც აქვე უმასპინძლებიან.

როცა სახლი მოთავდება და ჯალაბი შიგ პირველად შევა, სახლის ანგელოზის სამღვთოს იხდიან. ამ მიზნით ლუღს მოხარშავენ, ცხვარს დაკლავენ და სახლის ანგელოზს ოჯახის ბედნიერებას შეევედრებიან.

კარგად გამართული სახლის აგება აქ უჭდებათ 12--15 ძროხა გაყოფის დროს სახლს უფროს ძმას უთმობენ, მაგრამ სხვების წილი მან უნდა გამოისყიდოს, თუ არა და წილს უყრიან და. ვისაც ერგება, სახლსაც ის გამოისყიდის. ზოგჯერ ძმები გაყოფამდე აშენებენ მეორე სახლს, შემდეგ წილს ყრიან და ისე იყოფენ. მაგრამ ძმამ თუ სახლის საქციევი ფასი გაიღო, მაშინ ის სახლის აგებაში ძმას არ შეეშველება.

ხევსურული სახლი ნესტიანია და ბნელი. ქვემო სართულში მოთავსებულია ბოსელი და სამყოფი სახლი. სამყოფში შედიან ბოსლიდან, რომელიც მიწური და ბნელია. მას მხოლოდ გამოჭრილი აქვს ერთი სარკმელი, საიდანაც კვამლი გადის და სახლში სინათლე შემოდის. სარკმელთან კერაა გამართული. კერა ოთხკუ-

თხია და ჩაღრმავებული. ის სიძი ქვებით არის დაგებული და ზედ საკიდელი ჰყვია. კერას ხევსურეთში ყვერფნ-ს უწოდებენ.

კერის მარჯვენა მხარეზე მხოლოდ კაცები სხდებიან და მას სამამაცო-ს უწოდებენ, მარცხნივ მხარეზე კი ქალები სხდებიან და სადიაცოს უძახიან. სამამაცოზე დედაკაცი ვერ დაჯდება, რადგანაც ხევსურების რწმენით ამ შემთხვევაში მამაკაცს ანგელოზი ახვდება, ე. ი. მოშორდება.

კერაზე შეშას უკეთებენ, ცეცხლს კი ჩრაქვით — არყის ქერქით და კვარით აჩალებენ. არხოტის თემში ტყე მცირეა და მოსახლეობა შეშის სინაკლულეს განიცდის, ამიტომ აქ ქურთს ხმარობენ. ქურთს საქონლის ნეხვისაგან ქალები აკეთებენ. ქურთს



სოფ. შატლი

ხელით ზელენ და ბალახის კონით კედელზე აკრავენ. როცა ქურთი გაშრება, მოხსნიან და ერთმანეთზე ალაგებენ. გამხმარ ქურთს ლუმელში უკეთებენ და საქმელს ხარშავენ. კერის გვერდით ქვის ლუმელია გამართული, სადაც პური ცხვება. აქვე დგას დაქრელებული კიდობნები, რომელზედაც ამოჭრილია გეომეტრილი სახე-

ები და პრიმიტიული ფიგურები. სამყოფოს ერთ კედელზე გრძელი სკამი დგას. აქვეა ქალის საწოლი მოწნული ჩაფი. სახლში უწესრიგოდ მიმოფანტულია ჭურჭელი: ვარცი, კოდი, თულუხები და სხვა. სახლის ჭერზე ჰკიდია გამხმარი ხორცი, ქონი და სხვა საოჯახო წვრილმანი.

ბოსელში გამართულია საქონლის ბაგა, სადაც ზამთარში საქონელს აყენებენ. ხევსურის ოჯახი ზამთარში ამ სართულში ცხოვრობს, ზაფხულობით კი ჭერხოში ადის, სადაც შედარებით ჰაერი და სინათლე მეტია. ჭერხოშიც კერაა გამართული და ზაფხულში საქმელს აქ ამზადებენ. ჭერხოში ყველაფერი მიმოფანტულია. სპილენძის ქვაბები, ტაბლა, გოდრები, კასრები, ტაგრუცები, ქოთნები და სხვა. აქვეა გოგოების საწოლი ჩაფი. ჭერხოს ერთ კუთხეში გამართულია მამაკაცის საწოლი ხის ტანტი.

ხევსურის ბინა უსუფთაოა. კერის ცეცხლის ბოლი, საქონლის ნეხვისა და შარდის სუნი ადამიანს სუნთქვას უმძიმებს. თავიანთ ბინის უვარგისობას ხევსურები დღეს კარგად გრძობენ და ცდილობენ საბინაო პირობების გაუმჯობესებას. ამ მიზნით საკმლების ნაცვლად სახლებში მინიან პატარა ფანჯრებს სვამენ, კერასაც თანდათანობით შლიან და თუნუქის ლუმელებს დგამენ.

არხოტში თითქმის ყველა სახლს აქვს ფანჯრები და ლუმელებიც. ზოგიერთ სახლებში ჭერხო ოთახებად გადაუკეთებიათ და შიგ სუფთა ტანტ-ლოგინები გაუმართავეთ: არაგვის ხევის ხევსურებიც ცდილობენ ამ მხრივ არხოტელებს წაბაძონ და აქაც ხშირია ფანჯრიანი და თუნუქისლუმელიანი სახლები. ამასთანავე, ბარისახოში, ჩირდილში და სხვაგანაც გვხვდება ქალაქური ტიპის სახლი კარ-ფანჯრითა და აივნით გამართული.

ხევსურის ბინის შინამოწყობილობა ძველებურია და აქ იშვიათად შეხვდებით ქალაქურ დგამსა და ავეჯს. სახლის მოწყობილობა ერთფეროვანია, ყველგან უდგიათ ზურგდაჭრელებული გრძელი სკამი და სამფეხა სკამი ჩიკა. სუფრის მაგივრად ხმარობენ ოთხფეხა დაბალ ხის ტაბლას. წყალს სპილენძის თულუხებით ქალები ეზიდებიან. კაცი წყალს ვერ მოიტანს, — სირცხვილია. ოჯახში უდგიათ ლამაზად ნაჭრელი კარებიანი კიღობანი, რომელშიც საქმელი ინახება. ჭურჭელს ხისას და სპილენძისას ხმარობენ. ფაიფურისა და მინის ჭურჭელი კოლპერაციის დანაშარებით ამ ბოლო

ხანებში აქაც შედის. ჩრაქვისა და კვარის ნაცვლად ზოგიერთ ოჯახებში შუშისანი ლამპებიც უნთიათ. ყველაზე მეტად ხევსურეთში სპილენძის ჭურჭელს ეტანებიან და ზოგიერთი შეძლებული ხევსურის ჭერბოს ნახევარი სპილენძის ქვაბებსა და თულუხტაშტებს უჭირავს. ბევრი სპილენძის პატრონი აქ მდიდრად ითვლება და თემშიც მოწონებაშია, მით უმეტეს, რომ აქ სისხლის დრამას სპილენძით იხდიან, ძროხებსაც იძენენ და სხვა. ამიტომ

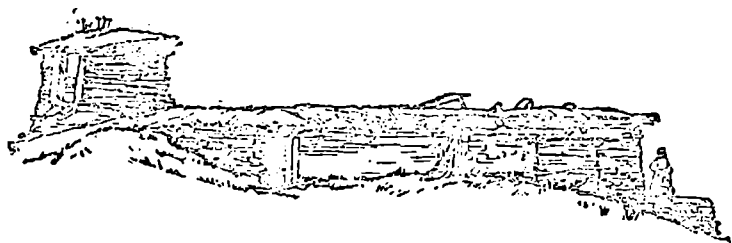
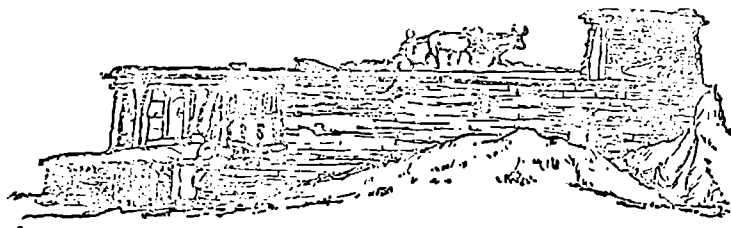

ხევსურული სახლის ფასადი.

სპილენძი ხევსურეთში ოქროს მაგიერობას ასრულებს და ყველანი სპილენძის შეძენაზე ოცნებობენ.

ლოგინი ხევსურებს არა აქვთ. ქალები წვებიან მოწულ ჯინში ან ჩაფში, რომელშიც ჩალაა ჩაგებული და ზედ იხურავენ ცაერის ტყავს, დურა-ტყავს ან გუდანურს. ქალები ბოსელში წვებიან, კაცები კი ჭერბოში, ქალისა და კაცის ერთ სართულში წოლა სირცხვილია. კაცის საწოლი გამართულია მაღალფეხიან და ჩაღრმავებულ ხის ტახტზე, ზოგი ტახტი დაკრელებულია. ტახტში ჩაგებულია ჩალა და მასზე გადაფარებულია ხალიჩა. საბნად იხურავენ დურა-ტყავს. რწყილებისაგან თავდაცვის მიზნით ზაფხულ-



ში ამ ტახტს ჰერნოს აივანზე ჩამოკიდებენ და მამაკაცები ისე წვეებიან. საკაცო ტახტზე ქალი არ დაწვება, ანგელოზი გაწყრებაო.

სტუმარს ხევსურეთში ხალიჩაზე აწვენენ და ზედაც ხალიჩას ახურავენ. შეძლებულ ოჯახში ხალიჩები ბლომად მოეპოვებათ. საფენს ხევსურეთში კარგი ფასიც აქვს. ის საგებიც არის და საფასეც, რომელსაც ძროხებზე და სპილენძზე ცვლიან. ხალიჩებით აგრეთვე სისხლის დრამასაც იხდიან.

ამ ბოლო ხანებში აქაც შემოდის შეეკერილი საბნები და ზოგიერთ ოჯახში უკვე გვხვდება საბან-ნალით გამართული მამაკაცის საწოლი.

ტ ა ნ ს ა ც მ ე ლ ი. ხევსურული ტანისამოსი ჩვენში ცნობილია თავისი ორიგინალობით, მას ახასიათებს თავისებური გამოჭრილობა და მორთულობა. ამ მხრივ ხევსურები განსხვავდებიან სხვა მთიელებისაგან, რომელთაც ძველებური ჩაცმა აღარ შერჩენიათ.

ხევსურულ ტანისამოსს ტ ა ლ ა ვ ა რ ი ეწოდება. ასეთი ტალავარი შინ მოქსოვილი ტოლისაგან (შალი) იკერება, რომელსაც ხევსური ქალები ამზადებენ.

ტალავრის შეკერვა და მორთვა აქ თითქმის ყველამ იცის, ამაში ქალებს პატარაობიდან ავარჯიშებენ. ხევსურული ტალავრის შეკერვა მათთვის სიძნელეს არ წარმოადგენს, რადგანაც მისი გამოჭრილობა და ფორმა უცვლელია და დიდსა და პატარას ერთნაირი ტალავარი აცვია. ხევსურეთში საკერავი მანქანაც შესულია, მაგრამ ტალავარი მანქანით არ იკერება. სატალავრო ტოლი სქელია და მოუხეშავი და მას მანქანის ნემსი ძნელად შეეკრავს. ამიტომ მანქანით იკერება ბამბის ქსოვილი, ტალავარს კი ხელით კერავენ.

ქალის ტალავარში მთავარია ს ა დ ი ა ც ო — კაბა, რომელსაც ქალები პირდაპირ ტიტველ ტანზე იცვამენ. საღიაცო შავი ან

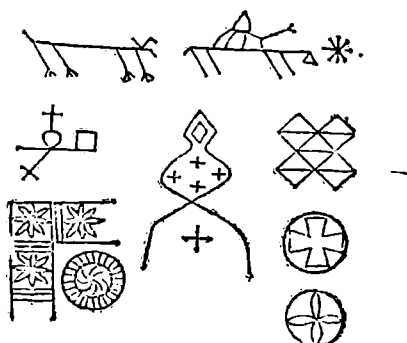

კილოზნის ორნამენტები

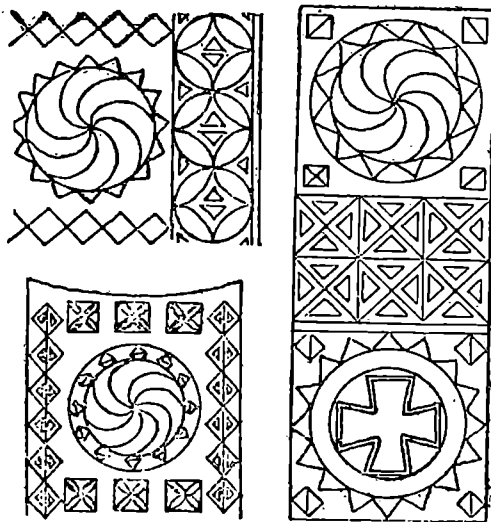

ნაკრული ავეჯზე

ლურჯი ტოლისაგან იკერება. ის მთლიანია და მოკლე. სადიაცოს საყელო წინ ამოღებული აქვს, გულისპირი, ფარაგი კი ფერადი ძაფით არის მოქარგული და მძივ-ლილებით შემკული. ფარაგს აკერია ფერადი შალის ზიკებით და ჭრელანა ზოლებით მოქარგული სამწყვეტლო. სამწყვეტლო და ზიკი ჭერ ცალკე იკერება და იქარგება, შემდეგ მას ფარაგზე აკერებენ.

სადიაცოს ფარაგი გასათხოვარ ქალს მაგრად აქვს შეკრული, მისი გახსნა სირცხვილია და ეს ქალს უნამუსობაში ჩამოერთმევა. გათხოვებისა და შვილოსნობის შემდეგ ქალს შეუძლია გახსნილი ფარაგი ატაროს. სადიაცოს ქვეშ შემოკერებული აქვს ფერადზოლიანი ქოქმო, რომელიც უკან ლამაზად არის ასხმულ-დაკეცილი და ეწოდება ნაჩაფი. ეს ნაჩაფი მოძრაობის დროს იშლება. სადიაცოს წელზე შალის სარტყელს შემოიკრავენ, ფარაგის უბეს გადმოსწევენ და ისე ატარებენ.

სადიაცოზე ქალებს აცვიათ ქოქლო. თავის გამოკრილობით ქოქლო ქათიბს წააგავს. ქოქლო წელიანია და მოკლე. ის შავი ტო-

ლისაგან იკერება და სახელო გაქრილი აქვს. ქოქლოს საგულე და კალთის ნაპირი შემკულია დაკბილული ფერადი შალის კუნუბებით, ზოგი მოქარგულია, ზურგი და ბეჭები კი ხატებით (ჯვრებით) არის დაქრელებული; წელზე ქოქლოს აზლოტი აქვს ასხმული. აზლოტი ასხმულია მჭიდროდ და მოძრაობის დროს ლამაზად იშლება.

ზამთარში სადიაცოზე ტყავს იცვამენ. ეს ტყავის ქურჭი ცხვრის ბეწვჩაბრუნებული ტყავისაგან იკერება. ტყავი წელიანია და მოკლე.



ქალის საწოლი „ჩინი“

ფეხებზე იცვამენ საქალამნე თათს (წინდას) და ნაჭრელ პატიკს, რომელსაც ბოლოზე შემოვლებული აქვს წვრილი გრებილი შილი ფა. წინდაზე ქალამანს იცვამენ, სასტუმროდ კი ამოკერებულ თათს. ხევსურული ამოკერებული თათი მსხვილი ნაქსოვია და ფერადი სახეებით დაშიბული. ამოკერებული თათი ჭერ წყალში ღებება, შემდეგ მას საფართზე გაჭიმავენ და ისე აშრობენ. თათს ძირში ტყავს გამოაკერებენ და წვერს მძივ-ლილებით შეუქობენ.

ხევსურის ქალები დღეს თმაშეკრეკილები არიან და სათაურას იხურავენ. ეს ხევსურული სათაურა ქართულ ჩიხტს ემსგავსება, ის ბამბის ნაჭრისაგან იკერება და შემდეგ მატყლით იტენება. სათაურა მრგვალია და მას საკუდურით თავზე მჭიდროდ იდგამენ. სათაურას შუბლი გეომეტრიული სახეებითაა ნაკერი და მძივებით დახიდილი. ამ სათაურაზე გათხოვილი ქალები მანდელს იხევენ.

მანდელი გრძელფესვიანია (ფოჩიანი) და ეს ფესვიანი მხარე ფერადი აბრეშუმის სახეებით არის მოქარგული. გაუთხოვარი

ქალი მანდელს არ იხურავს და სათაურას უმანდელოდ ატარებს. გათხოვდება თუ არა ქალი, მანდელს შემოიხვევს. ახალ პატარძალს უმანდელოდ სიარული მაშის სახლში შეუძლია, ქმრისას კი სირცხვილია. ქალს უფროსთან მანდელის მოხდა არ შეუძლია და არც ქმრის ნათესაგებს მიეგებება უმანდელოდ, რაც მას უზრდელობაში და უპიტივეკემულობაში ჩამოერთმევა.

ამავე დროს მანდელი ხევსურეთში ერთგვარ პატივსა და მოწონებაშია. ჩხუბის დროს ქალები მეშუღლეებს თავიანთ მანდელით აშველებენ და მანდილის შელახვა აქ დიდი სირცხვილია.

ხევსურის ქალებს დღეს თბა შეკერებილი აქვთ და ეს მათში სილამაზედ ითვლება. წინათ კი ნაკაპნი ჰქონიათ. ნაკაპნს წვრილად იწნავდნენ და შუბლზე იხვევდნენ. ზოგი იკეთებდა სათმეს (დალალი), რომელიც რამდენიმე წვრილი ნაწნავისაგან შედგებოდა. ზედ სალტა ჰქონიათ მოკერებული. ამ სალტიან ნაკაპნს შუბლზე შემოიკრავდნენ. ნაკაპნებს ყურებზე შემოიხვევდნენ და ზედ მანდელს იხურავდნენ. დღეს ნაკაპნიანი ქალი აქ იშვიათად გვხვდება.

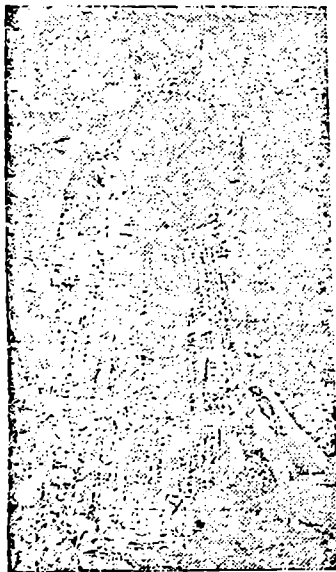

ქალის ტალავარი.

ნაკაპნის დროს ხევსურეთში სათაურა არ სცოდნიათ. სათაურა ამ სამოციოდე წლის წინათ შემოსულა. სათაურას მაგიერად ჰანჯიკის გელსაკოცს ხმარობდნენ. ეს ხელსახოცი გრძელი და ვიწრო ბამბის ქსოვილი ყოფილა. მას ამკობდნენ ფერადი მაულის ჯვარკვერა სახეებით და მძივ-ღიღებით. ჰანჯიკის ხელსახოცის ნაჭრელ შუა გულს შუბლზე და უკან დახვეულ თმაზე მაგრად შემოიკრავდნენ და მის მძივის ქუჩუმებიან ბოლოებს მხრებზე ჩამოუშვებდნენ.

ჰანჯიკის ხელსახოცზე მანდელს ისე შემოიხვევდნენ, რომ ჰან-

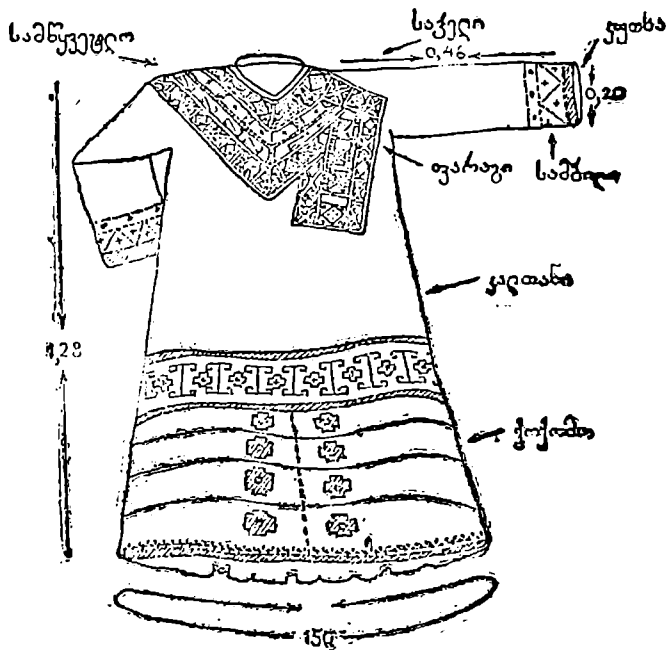

საღიატო კაბა (წინიდან)

კიკის ნაჭრელი სახე გამოჩენილიყო. შემდეგ, როდესაც ხევსურეთში თმის გაყვითლება მოღად შესულა, ქალებს დაუწყიათ ნაკპნ-ნაწნავების მოკრა, რადგანაც გრძელი თმის გაყვითლება ძნელი იყო. უნაწნავო და თმდაუხვეველ თავზე ქანკიკის ხელსახოცო ვერ დადგებოდა და ამიტომ შეკრეჟილ თმაზე შემოულიათ მანდელის დასამაგრებელი ჩიხტის მაგვარი სათაურა ან თავსაცმელი. ამ სათაურაზე გადაუტანიათ ქანკიკის ნაჭრელიც და ამ მძივებით დახიდულ სათაურაზე დაუწყიათ მანდელის შემოხვევაც.

ხევსურებს მოსწონთ და აქ ლამაზად ითვლება თეთრკანიანი და ყვითელთმიანი ქალი. ამიტომ გაუთხოვარი ქალები თმას ხელოვნურად იყვითლებენ. ამ მიზნით ნაცარს ადუღებენ, შემდეგ მას გასწურავენ და ამ ნაცართვალით კვირაში ორჯერ მაინც

თავს იბანენ, რომ თმა გაიყვითლონ. ვისაც თმა ძნელად უყვითლდება, ის ნაცართვალთ ყოველდღე იბანს და თმას ისე იხუნებს. გათხოვების შემდეგ თმის გაყვითლება სირცხვილია და ხევსურის პატარძალს თმა ისევე უშავდება.

წინათ თმას საქონლის შარდით, „მწურეთი“ იყვითლებდნენ, მაგრამ მწურე თმას თურმე ისე მალე და კარგად ვერ აყვითლებდა, როგორც ნაცართვალი.

ხევსურ ქალს სამკაულიც უყვარს და მას გულ-მკერდი შემკობილი აქვს ვერცხლის შიბით, რომელზედაც ასხმულია ვერცხლის ფულები და ჯვრები. შიბი აქ ძვირად ფასობს და მას უფრო შეძლებულები ატარებენ.

მაჯახე ქალები ვერცხლის ზალტეებს იკეთებენ. თითებზე კი ვერცხლის ბეჭდებს. ყურებზე უკეთიათ სამ-სამი ვერცხლის რგოლის საყურე (ს ა ყ უ რ ი). რამდენადაც მეტია და დიდია საყურე, მით უფრო მოსწონთ. წინათ ატარებდნენ ვერცხლის დიდ საყურეს, რომელიც კუშტულებითა და ბიბილოებით იყო შემკული.

შ ა მ ა კ ა ც ი ს ტ ა ლ ა ვ ა რ ი. კაცები იცვამენ პერანგს, რომელიც შავი ტოლისაგან იკერება. პერანგი იკვრის მარჯვნივ და მისი საბეჭური ფერადი სახეებითაა მოქარგული. პერანგს წინ ყელი ამოღებული აქვს, კალთის გვერდები კი ჩაჭრილი. მას სამგედროს უწოდებენ. პერანგის კალთის ბოლოს და სამხედროს ნაპირს შემოვლებული აქვს დაკბილული ფერადი შალის არშია.

პერანგის საბეჭური საგანგებოდ იკერება და მამაკაცის პერანგის მთელი შნო და სილამაზე ნაჭრელას მიხედვით ფასდება. ნაჭრელა ორგვარია: აბრაშუნის ნაჭრელა და ნაჭრის ნაჭრელა. აბრეშუმით ნაჭრელი საბეჭური სახით და ფერით უფრო ლამაზია, მაგრამ ძნელი სამუშაოა და ძვირად ფასობს. აბრეშუმის საბეჭური ტილოზე იკერება. ამ მიზნით საბეჭურზე ტილოს დაადებენ და ზედ ნაჭრელის კონტურებს შემობლანდავენ. შემდეგ აიღებენ წმინდა ნემსსა და ფერად აბრეშუმის ძაფს და შეუდგებიან მოქარგვას; გამოყავთ გეომეტრიული სახეები და თავგრაგნილი ჯვრები. ბოლოს ამ საბეჭურის ნაქარგს და პერანგის სახელოს მაკვებენ ფაიფურის თეთრი მძივებით და ღილებით. აბრეშუმის ნაჭრელიანი საბეჭური აქ დიდ მოწონებაშია და ძვირადაც ფასობს, რადგანაც ის მოითხოვს ქარგვაში გაეარჯიშებულ ოსტატს, დიდ დრო-

სა და შრომას და ამასთანავე აბრეშუმის მასალას, რაც ხევესურეთში არ იშოვება. ამიტომ აბრეშუმის საბეჭური აქ დღეს იშვიათად იკერება და, ვისაც აქვს, უფროთხილდება და იშვიათად თუ ჩაიცვამს.

აბრეშუმის ნაცვლად საბეჭური დღეს ნაკრით იკერება. ნაკერი წალის ძაფა და სხვადასხვა ფერად იღებება. ნაკრიან საბეჭურს ტილოს ქარგი არ სჭირდება და ის პირდაპირ იკერება. მისი

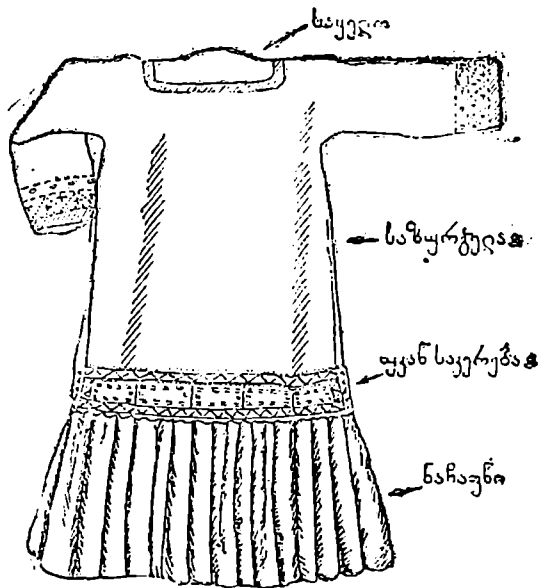

სალიკო კაბა (ზურგიდან)

ფერადობა და სახე მარტივია. მას ახასიათებს კვერა და ჭვრიანი სახეები, მასაც მძივ-ლილებით ამკობენ, მაგრამ ნაკრით ნაკერი აბრეშუმთან შედარებით მოუხეშავია და მდარე.

პერანგის ზურგი შემკულია დაკავკავებული სახეებით, თავგრაგნილი ჭვრებით და მძივ-ლილებით.

ამ პერანგზე კაცები ჩოკას იცვამენ. ჩოკა შავი ან ლურჯი

ტოლისაგან იკერება. ჩოკა გულამოდებულია, რომ პერანგის საბეჭური კარგად გამოჩნდეს. ის წელში გამოყვანილია და უკან ასხმული აქვს ნაკეცი ნაოკი, რომელსაც აზლოტს უწოდებენ. ჩოკის ზურგზე და ბეჭებზე სირმის გრეხილით შემკული ჭერებია გამოყვანილი.

ქვეშ იცვამენ ტოლის შარვალს. მოხუცებს აცვიათ ტოტვანიერი მუქასარიანი შარვალი, რომელსაც ტოტებზე შემოკერებული აქვს მძივლილებით შემკული ფერადი შალის ბრტყელი არშია.

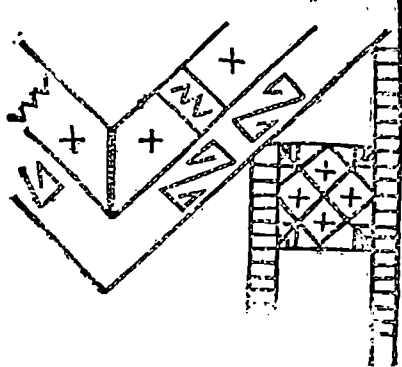
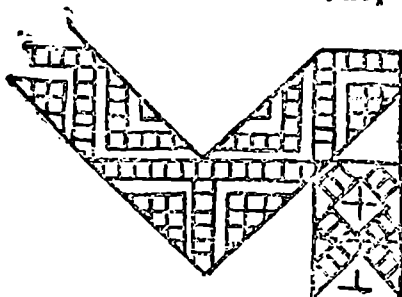
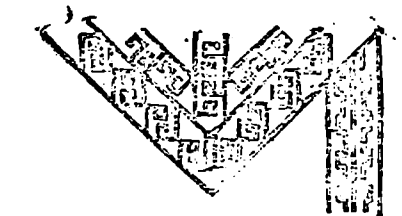

მუქასარს მოკლე და განიერი ტოტი აქვს და მას ჩაშვებულად ატარებენ. მუქასარს ახალგაზრდები არ იცვამენ და გრძელ და ჩატანებულ შარვალზე ისინი პაჭიკებს (ბაჭიკი) იკეთებენ. პაჭიკები ტოლისაგან იკერება, მისი ორივე მხარე დაჭრელებულია ფერადი სახეებით. პაჭიკს წვივის თავზე საწვივეთი იკრავენ, რომელიც შემკულია მძივის ქუჩუმით და კვერანებით. ფეხზე აცვიათ წინდა და ყელიანი ქალამანი (ჯულჩა). აგრეთვე იცვამენ დაჭრელებულ და გამოკერებულ თათს. მამაკაცები თავზე იხურავენ თუშურის ფორმის მრგვალ ნაბდის ქულს. ხევსურული ქულის საპირე და კუჭი მო-

ფარაგის ნაჭრელის სახეები



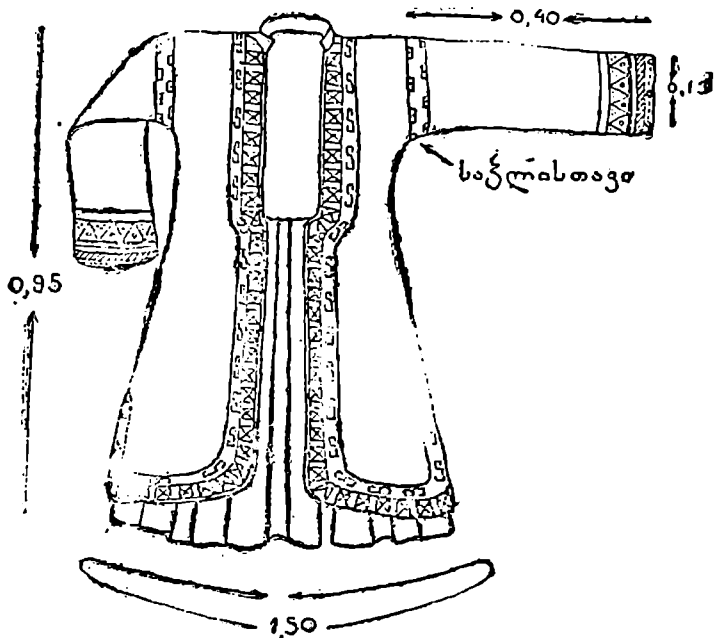

ქოქლო (წინიდან).

ქარგულია შავი გრეხილით (ნაჭრის შიბა) და თეთრი შიძივებითაა შემკული.

მამაკაცი თითს იმკობს გველივით დახვეული ვერცხლის ბეჭდით, რომელსაც გველის თავს უწოდებენ. ეს ბეჭედი გველის სახისაა და მოსევადებულია. მეორე ბეჭედს თუშურს უწოდებენ. ესეც ვერცხლის ბეჭედი და მას აზის სევადიანი ვერცხლის ფირფიტა. ზამთარში ხელეზე იცვამენ დაქრელებულ შალის ხელთათმანს.

წელზე არტყიათ ქამარ-ხანჯალი; ვისაც მეშულღე ჰყავს, მას მხარზე ფარ-ხმალი ჰკიდია. ხევსურული ხმლის სამჯარილლიო შემკულია ყაწიმებით. ხმალი სწორი ფორმისაა, მას ფრანგულს უწოდებენ. ფრანგულს აქვს ხეტარი და ვადა. ხმლის ქარქაში სალ-

ტითაა შემკული, წვერზე კი ბუნი უკეთია. ხევისურები ამასთანავე ჯერ კიდევ ატარებენ თითზე წამოსაცმევ იარაღებს: ღაჯიას და სათითეს. ღაჯია რკინისაა და დაკბილულია, მას აქვე აკეთებენ. სათითე სამად დახვეული თითბრის ბეჭე-  
დია. ღაჯიასა და სათითეს ხევისურები ჩხუბის დროს იკეთებენ. ხე-  
სურეთში ხატობას, ქორწილში და ტირილში იარაღის აყრა იციან

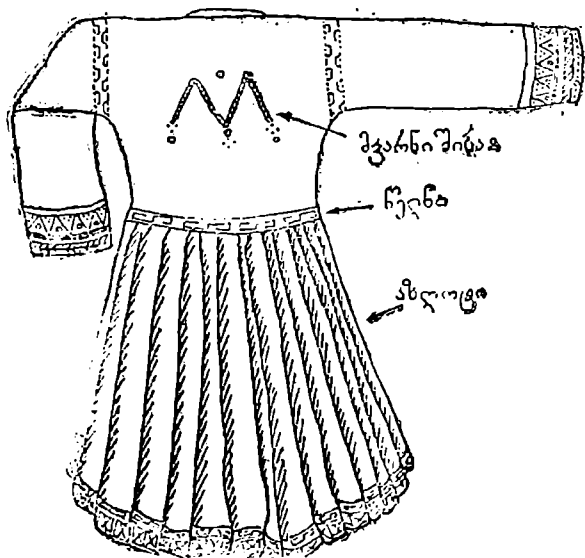

ქოქლო (ზურგიდან)

და. თუ ჩხუბი ატყდა, მაშინ ამ ღაჯიათი და სათითეთი იბრძვიან. ღაჯიასა და სათითეს დრამა არა აქვს, მაგრამ ღაჯიას დარტყმით თავის ძვალი თუ გატყდა და ტვინი დაზიანდა, მაშინ დრამად თორმე-  
ტი ძროხაა დადებული.

ხევისურეთში ფარს ზოგიერთი დღესაც ატარებს, რადგან აქ შუღლი ჯერ კიდევ მძვინვარებს და მეშუღლეებიც ერთმანეთს ფარ-  
ხმლებით ებრძვიან. ხევისურული ფარი რკინისაა და მას აქაური  
ოსტატები კედავენ; აქვს სახელური საბღუჯი და საკილი.

ფარი აქ ფასობს ხუთ გირვანქა ერბოდ. წინათ ხევსურები ჭაჭვის პერანგსა და ჩაჩქანს ატარებდნენ. ახლა კი ორივე ხმარებიდან გამოსულია, მაგრამ ოჯახებში ჩაჩქანსა და პერანგს მაინც ინახავენ, რაც მათ ესახელებათ. თუ ხევსურს კარგი ჭაჭვის პერანგი სადმე შეხედება, მას დღესაც ყიდულობს. კარგი ჭაჭვის პერანგი აქ ხუთ ძროხად ფასობდა, ჩაჩქანი — ერთ ძროხად, სამკლავე კი — ერთ ცხვრად.

აქაურ ხმლებში ყველაზე ძვირფასია:

დავით ფერული, რომელიც 25 ძროხად ფასობს. ეს ხმალი ხევსურეთში სულ რამდენიმე ცალი თუ მოიპოვება. შემდეგ კარგ ხმლებში ითვლება დედალ რუსული და ფასობს 20—25 ძროხად.

ფრანგული შეფასებულია 10—12 ძროხად. კარული 5—6 ძროხად; რუსული 2—3 ძროხად; გორდა—4—5 ძროხად.

თოფებში ყველაზე კარგია და ძვირფასად ითვლებოდა

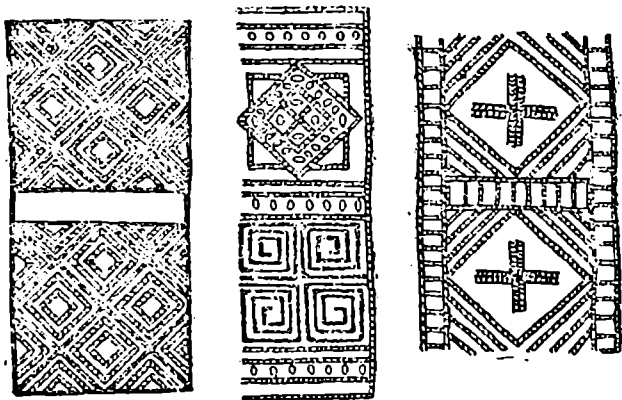

სათურას ნაკრელი

თურმე ისტამული, რომელიც ფასობდა 25 ძროხად. ამ ტალიან თოფს ხევსურები დღესაც ეძებენ.

ჯირიმი ღირებულა 15—16 ძროხა, ახლა კი 2—3 ძროხად ფასობს.

თუ შური წინათ ღირებულა 8—10 ძროხად, ახლა კი 2 ცხვარად ფასობს.

ლეკური 3—4 ძროხად, რუსული თოფი 3—4 ძროხად, ჯარა თოფი — 5 ძროხად, მაჟარი — 2 ძროხად, სტამბული 4—5 ძროხად, სიათა კი — 3—4 ძროხად ფასობდა.

ყველა ეს იარაღები: თოფები, ხმლები, ჩაჩქნები და ჯაქვის პერანგები ხევსურეთში არ კეთდებოდა და გარედან შემოჰქონდათ. აქაური ოქრომპედლები აკეთებდნენ მხოლოდ ყაწიშებს, ბალთებს, ხმლის ქარქაშებს და ბუნებს. დღეს აქ არც ამას აკეთებენ, რადგანაც ამაზე მოთხოვნილება შემცირებულია და მათ ქალაქებში უფრო იაფად იძენენ. აქაურ ოქრომპედლებში დღეს ცნობილია ზეისტეჩოელი გიორგი არაბული.

ხევსურეთში ჩაცმას და კარგ იარაღს ძლიერ ეტანებიან და შეძლებული ხევსური ცდილობს შეიძინოს საუკეთესო ცხენ-იარაღი

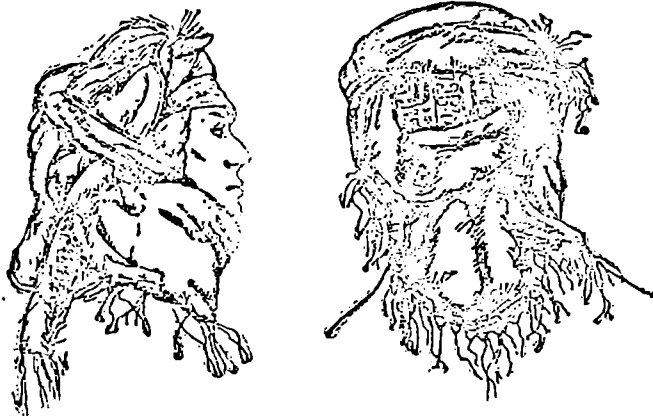

მანდილის მოხვევა

და ტალავარი, რომელიც აქ საკმაო ძვირად უჯდებათ. ხევსური ქალისა და კაცის ტალავარის შეკერვა 2—3 ლიტრა ერბოდ ფასობს, მამაკაცის პერანგის საბეჭურის მოქარგვა კი — 5 გირვანქა ერბოა.

ქალის ტალავარი ერთი თვე იკერება და მას უნდება ათი მეტრი ტოლი. ტალავარს ქალი თითქმის ყოველ წელს იშვადებს; იგი

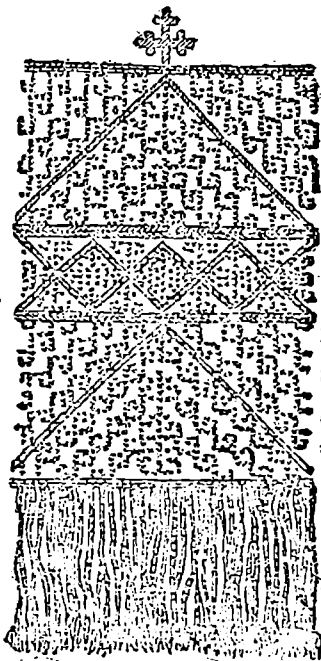
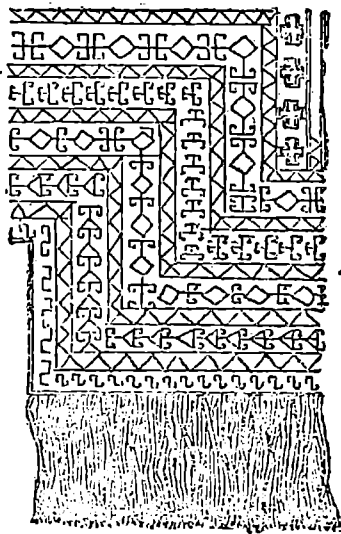

აბრეშუპით ნაკრელი მანდილის სახეები

ძლებს ორ წელიწადს. მდიდარ ქალს აქვს ოცამდე ტალავარი. ხევსური ქალი ტალავარს თავისი შრომით და გარჯილობით იმზადებს, თვითონვე ქსოვს, კერავს და ქარგავს. მოსართავსა და სამკაულს ძმა ყიდულობს. თუ ქალი ყოჩაღი და გამრჩეა, მას ტალავარიც ბევრი აქვს და გასათხოვარი ქალის ავ-კარგიანობაც ტალავარის რაოდენობით იზომება.

მამაკაცსაც ტალავარს ქალები ყოველწლიურად უკერავენ. ცოლის შერთვამდე ვაჟკაცს ტალავარს და უმზადებს, დაქორწინების შემდეგ კი ცოლია ვალდებული, ქმარს კარგი ტალავარი ჩააცვას.

ქმარს თუ ცუდი ტალავარი აცვია, ეს ცოლისათვის სიარცხვი-

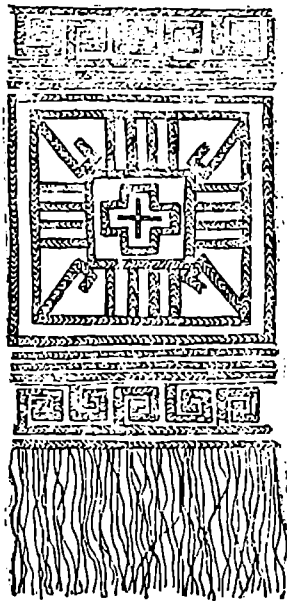
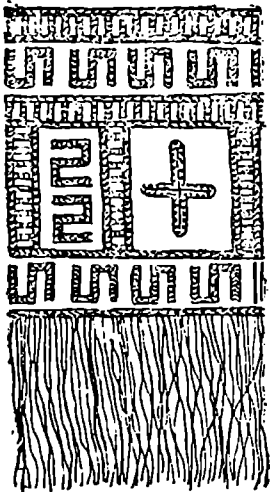

„ნაპრით“ ნაქარგი მანდილი.

ლია; კარგად ნაჭრელი ტალავარი კი მისთვის სახელია და მას თემში აქებენ.

ხევისურული ტალავარი მოუხეშავია და მძიმე. ზოგი ქალის ტალავარი ერთ ფუთამდე იწონის. ტალავარს ხევისურები ორ თვეში ერთხელ მაინც გარეცხავენ უსაპნო და ცივ წყალში, მაგრამ ამით მას ჭუჭყი და ტანის თებო მაინც არ შორდება.

ხევისურული ტალავრის დამზადება მოითხოვს ბევრ მატყლს და მძიმე შრომას, განსაკუთრებით ძნელია მამაკაცის საბეჭურის მოქარგვა; იგი ზოგჯერ თვეობით კეთდება. ამას ხევისურეთში დღეს კარგად გრძნობენ და თვითონვე ცდილობენ ტალავრის შექმნა-ბაში მეტი სისადავე შეიტანონ; ამასთანავე, ბამბის ქსოვილსაც ეტანებიან. განსაკუთრებით მამაკაცები უკვე იცვამენ ბამბის შარვალ-ხალათებს და ზოგს მიტკლის საცვლებიც კი აცვია. აქაური ახალგაზრდობა თანდათანობით ეჩვევა ფაბრიკულ ტანისამოსს და, ვისაც ის სცმია, უკვე ვერ იცვამს ხევისურულ ტალავარს.

ხევისურული მამაკაცის ტალავარი ახლა უკვე აჭრელებულია; ხევისურულ პერანგთან ერთად ხშირად აცვიათ ფშაური ახალუხი, ხალათები, ჩექმა და სხვა. მაგრამ ერთი ხელი ხევისურული ტალავარი ყველას მაინც აქვს შენახული და მას ხატობა-დღესასწაულებში იცვამენ.

რაც შეეხება ქალებს, ისინი ამ მხრივ მეტ ჩამორჩენილობას იჩენენ და ფაბრიკული ქსოვილის ტანისამოსს ნაკლებად ეტანებიან. მართალია, ხევისურელი ქალებიც ატარებენ ფაბრიკულ თავშალს. ზოგი სატინის ქოქლოსაც კი იცვამს, მაგრამ სადიაცო კაბას არ იცვლიან და შინ და კარში ამ მოუხეშავ ტოლის კაბას ატარებენ.



„ნაჭრით“ ნაჭარგი მანდილის ნიმუშება.

ერთი სიტყვით, ხევსურეთის დღევანდელ საზოგადოებრივ-ეკონომიური პირობებს უკვე არ შეესაბამება ეს ხევსურული ტალავარი, რომელიც დიდ შრომასთან მოითხოვს ბევრ მატყლსა და შემკულობას. ამასთანავე, თავისი გამოჭრილობით და სიმძიმით ის ხელს უშლის სხეულის თავისუფალ მოძრაობას, განსაკუთრებით ზაფხულობით, როდესაც გაოფლიანებული სხეული ტალავარის ბუსუსებით დაშხებნილია და გაღიზიანებული. მით უმეტეს, რომ გაოფლიანებული და ქუქყიანი ტალავარი საპნით არ ირეცხება,

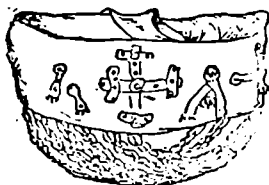

1

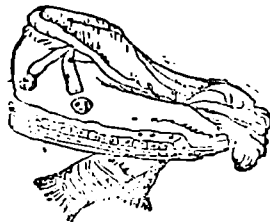

2

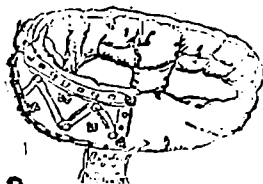

3

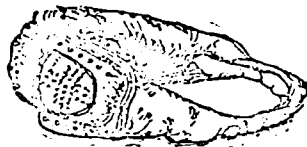

4



5



6

ხევსურული თავხურვის ცვლა სათმიან ქანკაყის ხელსახოციდან სათურამდის



მას მხოლოდ ცივ წყალში ამოაეღებენ და ისევე იცვამენ. ამიტომ ოფლითა და ეროთი გაპოხილ ხევსურულ ტალავარს არასასიამოვნო სპეციფიური სუნე უდის.

ამასთანავე, საინტერესოა გამოვარკვიოთ, თუ რაში გამოიხატება ამ ხევსურული ტალავარის ორიგინალობა და რა ცვლილება განუცდია მას დროთა ვითარებაში.

ხევსურული მამაკაცის ტალავარი თავისი გამოჭრილობით ქართულია და ემსგავსება ქართულ პერანგსა და ჩოხას. მუქასარიანი შარვალი და იგივე ტოტბაბთიანი შარვალია, რომელსაც ჩვენში ქალებიც ატარებდნენ.

რაც შეეხება ქალის ტალავარს, ის თავისი ქსოვილით და გამოჭრილობით ემსგავსება თუშურ ტალავარს. ორივე კი წარმოდგენს ქართული ქალის კოსტუმის ძველ ფორმას. თუ ჩვენ აქ აღწერილ ხევსურულ სადიაცოს თუშურ უბიან კაბას შევადარებთ<sup>1</sup>, დავინახავთ, რომ მათი გამოჭრილობა და მოყვანილობაც ერთია. მხოლოდ ხევსურულ სადიაცოს უკან დაკეცილი ნაჩაფნი აქვს. ამასთანავე, ხევსურულ სადიაცოს ნაჭრელი ფარაგი ზედვე აქვს, თუშურის ფარაგი კი ცალკეა, მის გამოსაჩენად კაბის უბე გაჭრილია და გახსნილი. თუშურსა და ხევსურულ ქალის კაბაში ფარაგი მთავარია და მის შემკობასა და მხატვრულ გაფორმებას მთავარი ყურადღება ჰქონია მიქცეული.

წინათ თუშისა და ხევსურის ქალები ფარავს ვერცხლის შიბებით და ლილ-ბუზუმენტებით იმკობდნენ. შემდეგ, როდესაც რუსეთიდან ჩვენში შემოვიდა ფერადი მაუდი, ქალებს დაუწყიათ ამ მაუდების სკლატის ზიკებით თავიანთი ფარაგებისა და მამაკაცების საბეჭურების დაჭრელება. სკლატის ზიკებით ამკობდნენ აგრეთვე ტალავარის მაჯებსაც. სკლატის ზიკებთან ფერად მაუდისაგან იჭრებოდა სხვადასხვა სახის ფიგურები: ირიბი, დაკბილული, მრგვალი, მფთული, ჯვარი (ხატი), კვერა და სხვა. ამ სკლატის ზიკებს შიგადაშიგ ამკობდნენ მძივის კვერანებით, მძივ-ღილებით, ვერცხლის ცვარით და ჩაფურასტით (საკინძი).

ასეთი იყო მე-19 საუკუნის ოთხმოციან წლებში ძველი ხევსურ-

<sup>1</sup> სერგო მაკალათია, თუშეთი, ტფილისი, 1933, გვ. 143—150.

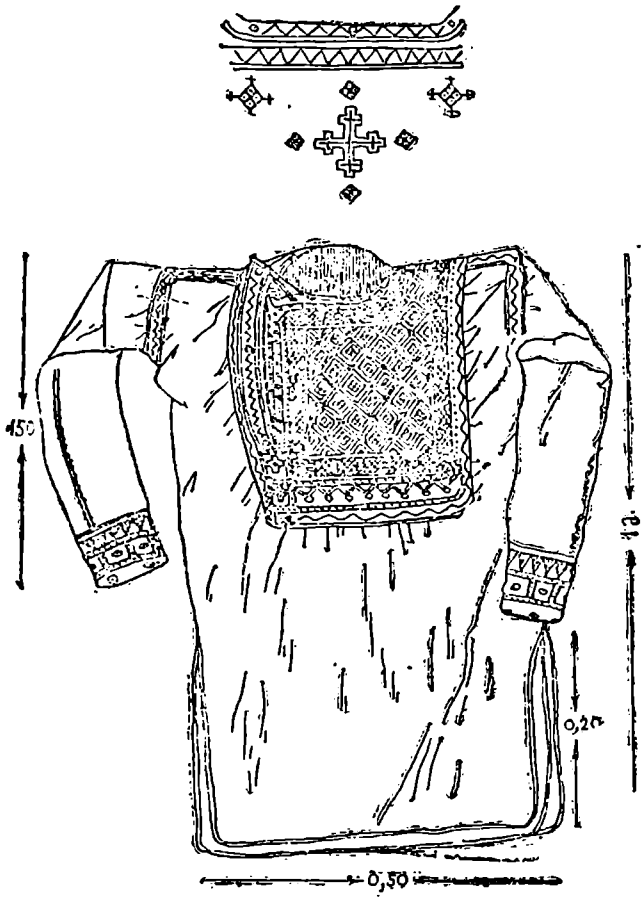

აბრეშუმით ნაკრელი პერანაჯი.

რული და თუშური კოსტუმი, რომელიც აღწერილი აქვს გ. რადდეს<sup>1</sup> და რომელიც დღესაც ინახება ზოგიერთი ხევისურისა და თუშის ოჯახში. ამ დროიდან ხევისურული და თუშური ტალავრის ევოლუციის გზები ერთმანეთს შორდებიან. თუშეთი მეცხვარე-

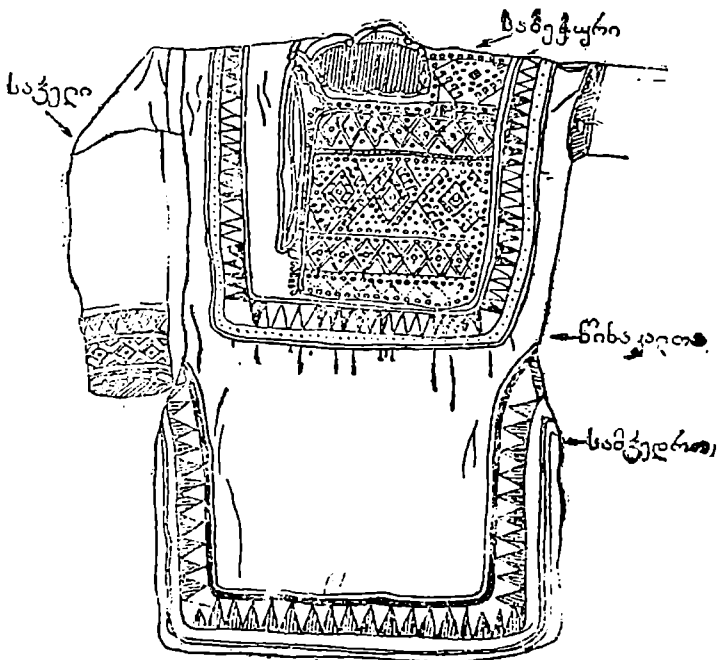

პერანგის ბოლო

ნაკრით ნაკრელი პერანგი

ობით დაწინაურდა და ის ჩქარა დაადგა კაპიტალისტური განვითარების გზას, რომელსაც მოჰყვა ძველი თუშური ტალავრის ქალაქური ყაიდის ტანიაშოსზე შეცვლა. თუშეთს ჩამორჩა ხევის-

<sup>1</sup> Радде, Хевсурия и Хевсуры, Тифлис, 1881 г., вв. 110 — 130, таб. 1, 11, 111.

რეთი, რომელიც მოემწყვდა თავის ნატურალურ მეურნეობაში და ძველი ტალავარი დღემდე შეინარჩუნა.

ამის შემდეგ არც ხევსურულ ტალავარს განუცდია არსებითი ცვლილება. მხოლოდ საღიაყო უფრო შემოკლებულა და ფარავსაბეჭურზე „სკლატის ზიკების“ ნაცვლად შემოუღიათ აბრეშუმის ნაჭრელა. სკლატის ზიკები კი დღემდის შერჩენია მამაკაცის პერანგის მაჯას და მის კალთა-სამკვედროს.

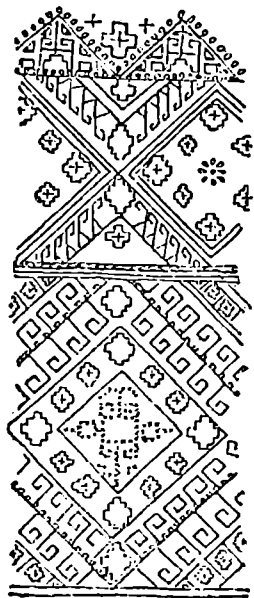

აბრეშუმით ნაყარი  
საბეჭური

აბრეშუმის ნაჭრელას ახასიათებს რთული გეომეტრიული სახეები. დღეს თანდათანობით გადადიან უფრო მარტივ ნაჭრით ნეჭრელზე, რაც ალბათ ჩქარა აქაც ფაბრიკულ სახიან ქსოვილზე შეიცვლება.

რაც შეეხება ხევსურულ გამოკერებულ თათს, ის იგივე თუშური ყელმალალი ჩითაა, რომელსაც თუშის ქალები დღესაც ატარებენ. მხოლოდ ფერების შეხამებით და ნაქსოვის თვისებით ისინი სხვაგვებიან. ხევსურული თათი მოუხეშავია და ღიაჭრელი, თუშური ჩითა კი წმინდა ნაქსოვია და მუქი ჭრელი.

საზოგადოდ, ხევსურულ ნაქსოვ-ნაჭრელს ახასიათებს ღია ფერების სიჭარბე და ჭვრებისა და გეომეტრიული სახეების მრავალგვარი კომპოზიცია. ჭვრის ეს ელემენტები ხევსურულ ტალავარზე გადასულა ვერცხლის შიბებიდან, რომლებიც ჭვრებითაა შემკული. ჭვარი, როგორც ქრისტიანობის ემბლემა და ბოროტების

დამთრგუნველი ნიშანი, ჩვენში ყველგან გავრცელებული იყო და ცრუმორწმუნე ხევსური დღესაც ამ მიზნით იკერებს ჭვრებს თავის ტალავარზე. ამასთანავე, ხევსურულ ნაჭრელის ფერადობას და მის გეომეტრიულ ელემენტებს კავშირი აქვს ფშავისა და მთიულეთ-თუშეთის ხალიჩა-ფარდაგების სახეებთან, საიდანაც გადმოღებულია ამ ხევსურული აბრეშუმის საბეჭურის მოტივებიც.

გ ა რ თ ბ ა ს ახალგაზრდობა ხევსურეთში მოკლებულია, რადგან ქალ-ვაჟების იქ ერთად ყოფნა და მოღვნა საძრახისია. ხატში, ქორწილში და სხვა გასართობ ადგილებში ქალ-ვაჟნი ერთად არ იყრებიან და იგინი განცალკევებით დგებიან. მათ შორის ცელქობა და არშიყობა სასირცხოდ და ადათით აკრძალულია. ბედნიერ დღეებში მამაკაცები ცალკე სხდებიან და დროს სმაში ატარებენ, ქალები კი მოშორებით დგანან და მათ ისე შესტყვიან.

ხევსურეთში ლხინი და ცეკვა-თამაშიც არ იციან. აქ არ შეხვდებით არც მთიულურ ტაშფანდურას და არც ქალ-ვაჟების ცეკვაში გაჯიბრებას: ასეთ მხიარულ გართობას ხევსურეთის ახალგაზრდობა მოკლებულია. ხევსურებს სიმღერა და მუსიკა არ ემარჯვებათ. ხევსური იშვიათად დაიმღერებს, ისიც ხატში შეზარხოშებული მამაკაცები ხატიონის ფერკისას თუ დაიმღერებენ. ხევსურული სიმღერა მონოტონურია, უკილოო და სევდიანი. მას არ ახასიათებს ხმების ნაირობა და სიჭრელე და მსმენელზე ის მძიმე და არამუსიკალურ შთაბეჭდილებას ახდენს.

საკრავებში აქ ფანდურს უკრავენ. ფანდური სამლარიანია. ფანდურის გულის ფიცარი ლითონის ცვრებით არის შემკული. ფანდურს ქალები და კაცებიც უკრავენ და საგმირო სიმღერებს დამღერაინ. ამ ბოლო ხანებში აქ შემოსულა გარმონიც ბუზიკანტი, რომელსაც ხევსურულად უკრავენ და დამღირაინ.

მხიარულ გართობასთან ერთად ხევსურეთის ახალგაზრდობა მოკლებულია ერთმანეთის ტრფობასა და გამიჯნურების რომანტიკას, რომლის გამომკლავება თემური ადათით სასირცხოდ ითვლება და აკრძალულია. ქალ-ვაჟს გამიჯნურება უნამუსობაში ჩათვლება და მიჯნურთ თემში აძაგებენ. მაგრამ ერთმანეთის მოტრფიალენი ცდილობენ თავიანთი სიყვარულის გრძნობები დაფარონ სწორფრობის ნებადართული წესებით.

სწო რ თ ბ ა ხევსურეთში გავრცელებული წესია, რომელსაც ძმობილობასაც უწოდებენ. როდესაც ქალ-ვაჟნი ასაკში ჩადგებიან, ირჩევენ თავიანთ სწორფერს. არჩევანი პირად მოწონებაზე და სიყვარულზეა დამოკიდებული. თუ ქალ-ვაჟს ერთმანე-

თი მოეწონათ, ვაჟი ქალს ძმობას ეტყვის და ამის შემდეგ მათ შორის დაიწყება სწორფრობის რომანტიკა. სწორფრობენ ერთი თემისა და გვარის ქალ-ვაჟნი, ნათესავეთა შორის სწორფრობა იშვიათია. სწორფროვ ვაჟს უნდა ახასიათებდეს რაინდობა და ნაძმობი

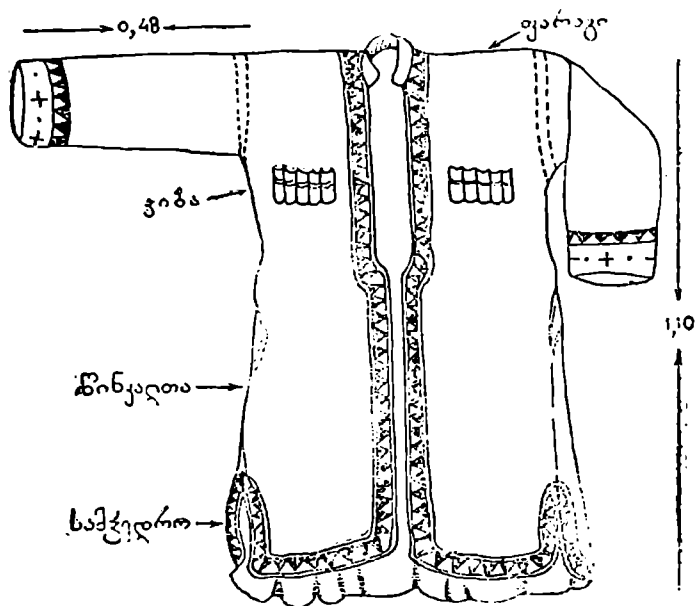

მამაკაცის ჩოხა (წინიდან)

ქალისადმი თავდადება და ერთგულება. ამასთანავე, ძმობილი უნდა იყოს ზრდილი, დარდიმანდი და სქესობრივად თავშეკავებული:

„ქალი ვარ შადიდებული, ტანჩი ვარ შაყრებული, ვაშაკის ჯელად შამდგარი, თმა-ჩუბადაყენებული. ქება რად გინდათ, ქალებო, პირზედ აქე დაწერებული. შამიქით აისეთი, რო ლირდას აჯსენებული. კაითაგნა ატეხილ იყვას, სწორფროთან აღლევებული. მზესა ღვავ ჩემი ძმობილი, დარს მავა დაშვენებული. ქურდ-ბოზთან წილი არ უმე, არც თავ აქე გაფრებული. ნაღლია გამოწურული, ციფირად დაწერებული“.

უნამუსო და წარამარა ძმობილს სწორფერი ქალები გაურბიან  
და აძაგებენ:

„ვერ ამომიხოლ ენითა, ნუ ამეკიდე ქალასო!  
ყველა იამბობს მართალსა, არავინ დაგიმაღავსო.  
შენ ხომ არ ინდობ ქალებსო, მერუყე ფერ თუ ყანასო,  
სინართლე ხვითხე, კვესურო, თაისა და თალასო;  
ამბობენ დაფოლებულსა შენს ნასწორფრალას ქალასო,  
კელდაველ უქსნი ფარავსა, სწავლულ ხარ ანაბანასო;  
შეგიშინებავ ქალები, გამბობენ ხათაბალასო;  
გვერდით ნაწოლებ ქალებსა წახტილებ წარა-მარასო.  
გინდა ძალიან გეწყინას, ხეს გავსთლი შენისთანასო“.

ქალი ეძებს გულადსა და სახელოვან ძმობილს, რომლის რაინ-  
დობით ის თემ-ქარში ამაყოფს და თავს იქებს:

აბეჩავ, ჩემო გარმონო, ნაოქისთავად ცვრიანი,  
დუქანი კარებსე მალალებს ძმობილის ცხენის დგრიალი-  
ცხენ უნდა გყვანდეს, ძმობილო. იორლა, გულით მკრიანი,  
ზედ ედგას კანძულობაი კრელი, სრუ ნასევიანი.  
ზედ თავად შეგეშ, უღლიავ, კვესურასავით მტრიანი,  
ფეკები უზანგაჩია ტრახტებს გახჭონდას წკრიალი.  
წელზე გბავ ქისტისეული, კრელი, სუ ნასევიანი,  
ნალესი ზუმფარაზედა, სამსალასავით ფხიანი.  
ოქროს არაყი ნალები, ხანჯარი ნასევიანი,  
ომს ეგრე მოგაწადინებს, მთვრალს რომ ფშაურად ღრიალი.  
რაველ კარგია ვაეკაცი, დუშმანიანი, მტრიანი,  
ხან გაიგონას ქებაი, ხან სიტყვა გინებიანი.

ძმობილთა ტრფიალი პირველ ხანებში გამოიხატება მოკითხვა-  
საჩუქრებში. სწორფერი ქალი თავის ძმობილს უქსოვს და უქარ-  
გავს საბუქურს, საწვივეს, სათამბაქოვს და სხვა. ვაჟი კი თავის  
ძმობილ ქალს უძღვნის მძივებს, ღილ-ქინძისთავეებს, ვერცხლის  
სამკაულს და სხვა.

ამას ჩქარა მოჰყვება გამიჯნურებულ სწორფერთა წოლა. წვე-  
ბიან ჰერხოში და ვაჟთან ქალი მიდის, რომელსაც ძმობილთან  
ერთი „მინა“ (ბოთლი) არაყი უბით მიაქვს. ვაჟი თავს მოიმძინა-  
რებს, ქალი გამოადვიძებს მას და არაყს შეასმევს:

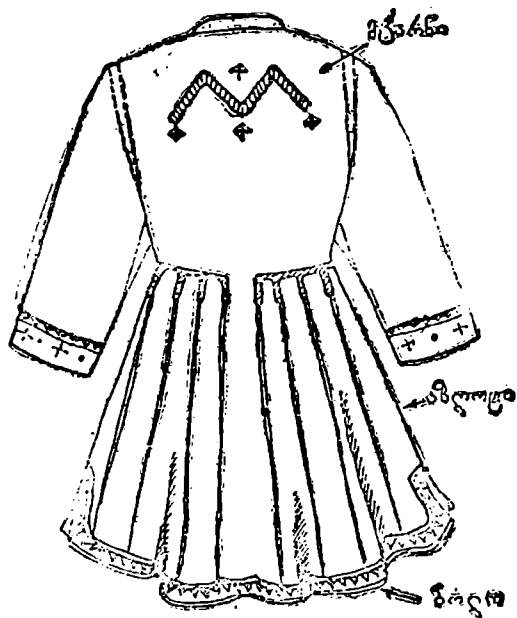

მაშაყაის ჩოხა (ზურგიდან)

„ღღე-ღამე რომელი სჯობის, ბიჭო, მე გკითხავ ამასა, დღეს რო არ ჰქონდეს ღამეი, ეგიც ღმერთმ დაიფარასა. რა დადგას ღამის წყვედიადი, ბეგრას უხარის ქალასა, ძმობილთან წასვლას აპირობს, ძნელად. რომ დაიშალასა. (ბიჭი) დააგებს კრელ ხალიჩასა, დააჩუნჩულებს ჩალასა, ქალ მივა წყნარი ბიჭითა, არ გააჩქამებს ჩალასა, უბეში ბოთლას ჩაიდგამს, ჯალაფთა მონაპარაგსა: ბიჭი წევსა და დაშერინავს, სძინავ, ატყუებს ქალასა, ქალ მაინც გამოაღვიძებს, არ ალევინებს ხანასა, ყბა რომ ყბას გამოაქაღლა, მკერდი მკერდს დაეჯალასა, ერთად იწყებენ ჭუკჭუკსა, პირიდან ნერწყვის პარგისა“.

ახლად შეყრილი სწორფერნი ერთმანეთს ძლიერ მორიდებით ეალერსებიან. შეიძლება კოცნა, ხვევნა-ალერსი და ძმობილის მკლავზე წოლა. გულმკერდი სწორფერებს ერთმანეთზე აქვთ მიკ-



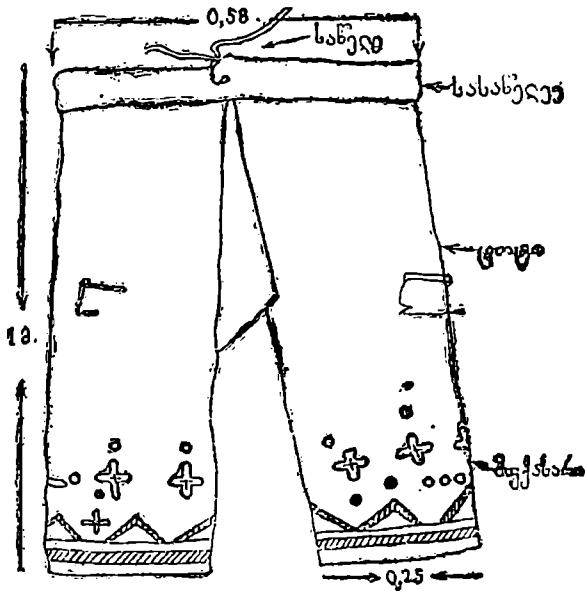

„მუქასარიანი“ შარვალი.

რული, ფეხები და მუცელი კი მოშორებით უნდა დაიჭირონ. ქალის ფარაგისა და საყელოს დილის შეხსნა არ შეიძლება, რაც ვაჟკაცს უნამუსობაში ჩაეთვლება; ასეთ სწორფერს დანდობილი ქალი მოიძულებს და სათემოდ შეარცხვენს:

„წინ-წინ რო დავწეე ქალთა, მაშინ მოემძე საყელო,  
 შიშალ-გადაილაკა: „რას სჩა, შე ვირის ნაშენო?!  
 კაწრით რად ჩამოპიტანე სირმით შაქრული საყელო!“  
 ან დედას რა მოვატყუო, ან ბნელში როგორ დავკერო?  
 მემრე გამოვალ, ვიძახებ, მთელს ქვეყანაზე მაგუენო!“  
 „ნუ იტყვი, ჩემო ქალო, ნემს-ნაჭერს მენაე მაგცემო“.

როცა ალერსით დატკბებიან, ერთმანეთს ზურგს შეაქცევენ და ისე დაიძინებენ; ან ვაჟი გულალმა დაწვება, ქალი მის გულმკერდზე თავს დასდებს და ისე მიიძინებს; მაგრამ ქალს არ უნდა გაუთენდეს — სირცხვილია. სწორფერთა წოლა ხევისურეთში შეიძლება

მკაში, მუშაში, ქორწილში და „ახალუხალში“ (ლხინში), სადაც წო-  
ლა გათენებამდე გრძელდება, მაგრამ წოლა ისე უნდა მოაწყონ,  
რომ მოხუცებმა არ დაინახონ, თორემ უზრდელობაში ჩაეთვლება.

სწორფერთა წოლა ხატში აკრძალულია. მებოსლე სწორფერთა-  
ნაც წვებიან, მაგრამ სამრევლოდან მოშორებით, სადმე მინდორზე  
წვებიან. სწორფერთან სქესობრივი კავშირის დაჭერა ხევსურულ  
ადათით აკრძალულია და ამ მხრივ ნაძმობმა ქალზე არავითარი  
ძალადობა არ უნდა იხმაროს. სწორფრობა, რასაკვირველია, ცთუ-  
ნებისაგან დაზღვეული არ არის და შესაძლებელია სქესობრივ  
აქტსაც ჰქონდეს ადგილი, მაგრამ ამას სჩადიან სიფრთხილით,  
უთესლოდ (Coitus interruptus) და დიდის საიდუმლოებით ინახა-  
ვენ. ძმობილი ქალი თუ დაორსულდა, რაც აქ იშვიათი შემთხვევაა,  
სწორფერი ყოველგვარ ზომებს მიმართავს, რომ მას მუცელი მო-  
უშალოს და თემის რისხვა ამით აიცილოს. ერთი გვარისა და სოფ-  
ლის ძმობილის შერთვა სასირცხოდ ითვლება და ხევსურული  
ადათით აკრძალულია. დამნაშავეს თემი მოიკვეთს და განდევნის.

ზოგჯერ სწორფრებს ცილაობაც კი მოსდით, მაგრამ მათ შო-  
რის ჩხუბი და მტრობა იშვიათია და საქმეც დათმობით თავდება:

„დადინჯდი, კევსურის ქალო, თავ დაამძიმე თმინი,  
ძმობილსთან წილი გავყარათ, ან ორთავ გვყანდას ზიარი,  
ან საქცევ გამომიგზავნე საყური ზინზილიანი“.

გათხოვების შემდეგ ქალს ეკრძალება ძმობილთან წოლა და  
სწორფრული კავშირის დაჭერა, ვაჟი კი ცოლიანობის დროსაც გა-  
ნაგრძობს გაუთხოვარ ნადობთან სწორფრობას.

ხევსურეთში საპატიო სტუმარსაც უწვენენ სწორფერს, რომლის  
მოსაყვანად ელჩს გზავნიან. ხშირად ელჩობას ძმობილიც კისრუ-  
ლობს და სტუმართან აწვენს თავის ძმობილ ქალს, რომლის ნამუ-  
სიანობაში და ერთგულობაში ის დარწმუნებულია და რათა ამაში  
სსეებიც დაარწმუნოს, თავის ძმობილ ქალს გამოსაცდელად უცხოს-  
თან აწვენს.

ვაჟკაცს არ შეუძლია თავის ძმობილს სტუმართან წოლა დაუშა-  
ლოს, მაშინ იტყვიან, სწორფერს არ იმეტებსო, ეშინია და არაჟის  
უთმობსო. სწორფერის ასეთი შეყვარება სირცხვილია და ეს ვაჟ-  
კაცს უნამუსობაში ჩამოერთმევა.

ელჩობით მიწვეული ძმობილი ქალი სახლიდან ზოგჯერ ერთ ბოთლ არაყს წაიღებს და მწოლარე სტუმარს ჩაუწვება. ვაჟი თავს იმძინარებს, ქალი მას გამოაღვიძებს და არაყს შეასმევს. შემდეგ ქალი სტუმარს გაართობს ტკბილი საუბრით და კოცნა-აღერისით. სწორფერი ქალი თავშეკავებული უნდა იყოს, უნამუსობა არ ჩაიდინოს და ამით სწორფერი არ შეარცხვინოს:

„სამადლოს საქმეს ვინ იზამთ ქალ-ვაჟთად ელჩისთანაჲ?  
 ელჩო, გულ ნუ გაგიტყდების, ქალ მაინც იტყვის „არასა“,  
 კაცსაც რო უთხრა, ისიც კი დაიწუებს წარამარასა,  
 ორთაჲ თუ ეცინებოდას, მკარს კელ გახკიდე ქალასა“.

წინათ სწორფერს სტუმარს რომ დაუწვენდნენ, შუაში ხმაღს ჩაუდებდნენ; სტუმარს არ შეეძლო ამის შემდეგ რაიმე უნამუსობა ჩადინა და ამ ადათის დამრღვევ სტუმარს სიკვდილი მოელოდა. თუ სტუმარს მასთან ნაწოლი სწორფერი მოეწონებოდა, მისი შერთვა შეეძლო.

ხევსურეთში ქალს ერთი სწორფერი ჰყავს, ვაჟკაცს შეიძლება ორიც ჰყავდეს. რამდენიმე სწორფერის ყოლა აქ სირცხვილია და, თუ ქალი სწორფერს ხშირად იცვლის, ასეთ ქალს მწოლელ მდგომელს უწოდებენ. ამგვარ ქალს აქ აძაგებენ და მშობლებიც ეჩხუბებიან, რადგან ქალს თემში სახელი უტყდება და ოჯახისათვის ეს დიდი სირცხვილია. მაგრამ თუ ახალგაზრდა არ სწორფრობს, მასაც სძრახავენ, იტყვიან: უდღეკმო ანუ მწერელტყვე არისო.

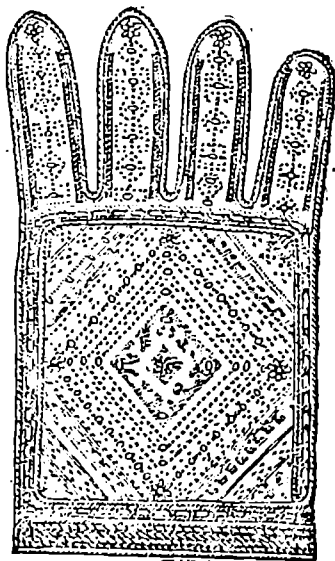

სწორფერთა შორის ხშირია სიყვარულის შენელება და გულის

ბცრუება. თავგანებებულ სწორფერს შეუძლია სხვა ნაძმობი ეძიოს და ასლა მასთან განაგრძოს სწორფერული კავშირი.

სწორფრობით გამიჯნურებული ხევსურის ქალი გათხოვებას არ ჩქარობს, ის დედ-მამისა და შუამავლით არჩეულ ვაჟზე გათხოვებას გაურბის, რადგანაც კარგად გრძნობს, რომ უცხო ვაჟზე უსიყვარულო გათხოვება მისთვის მხოლოდ ტანჯვაა. სწორფერი პატარძალიც ხშირად მოსთქვამს თავისი ძმობილის დათმობაზე:

„სამშაბათ გათენებასა თვალზე მდიოდა ცრემლიო,  
გამაწირვიეს ძმობილი, მომაწირვიეს კელიო,  
გული ვერ გამომიცვალეს, ჯავრით იამბებს ბევრიო,  
თქვენ იყოს ბათირიშვილი, ძმობილ აღარ არს ჩემიო“.

ქალის დანიშვნა. ხევსურეთში სარძლოს შერჩევას და დანიშვნას დიდი ყურადღება ექცევა და ამიტომ ქალ-ვაჟის ჯიშინობას თუ უჯიშობას განსაკუთრებული მნიშვნელობა ეძლევა. ჯიშინ გვარად აქ ითვლება ფიზიკურად ჯანსაღი და გმირული წარსულის მქონე გვარები, რომელთა წინაპარნი თემ-ჯარში სახელოვანი ყოფილან. ასეთ ჯიშინ გვარებად ითვლებიან: გოგოჭური (ბუჩუქურთისა და ჭორმეშავის მცხოვრებნი), არაბული, კინჯარაული, ბურღული და გივაური.

უჯიშო გვარი კი, ხევსურების თქმით, ფიზიკურად სნეული და დამპალი ყოფილა, მამა-ძეობით ხატისაგან წამხდარ-დაავადებული, ამასთანავე, ქურდ-ბოზობით თემ-ჯარში შერცხვენილი, რასაც მათ გაჯავრების დროს დღესაც წასძახებენ: „შე უჯიშოვ, ქურდ-ბოზო!“-ო. უჯიშო გვარად ითვლებიან სოფელ ბაცალიგოს მცხოვრებნი. ბაცალიგოს ხატი მიზეზობსო და აღბობსო, ხალხს ხელპირი ექერცლება, ბალანი სცეივა და ტანი უჩირქდებაო. ამიტომ წინათ ჯიშინი ოჯახი ეძებდა ჯიშინს და, რაც უნდა მდიდარი ყოფილიყო უჯიშო ქალი, ჯიშინი ხევსური მას დაიწუნებდა. ჯიშინი ქალი თუ უჯიშო ხევსურს მისთხოვდებოდა, მას ნათესავები მოიკვეთდნენ, როგორც „თესლ-ჯილაგის“ შემბლაღავს და, ვინც იმას ოჯახში გაატარებდა, იმ ნათესავს კარებზე „კატას“ ჩამოუქიდებდნენ.

ჯიშინობასთან ქალის დანიშვნის დროს მთავარი ყურადღება ექცევა ქალ-ვაჟის გვარ-ხატობით კუთვნილებას. ხევსურეთში ერთი გვარისა და ხატის ქალ-ვაჟი ვერ დაქორწინდებიან, რადგანაც

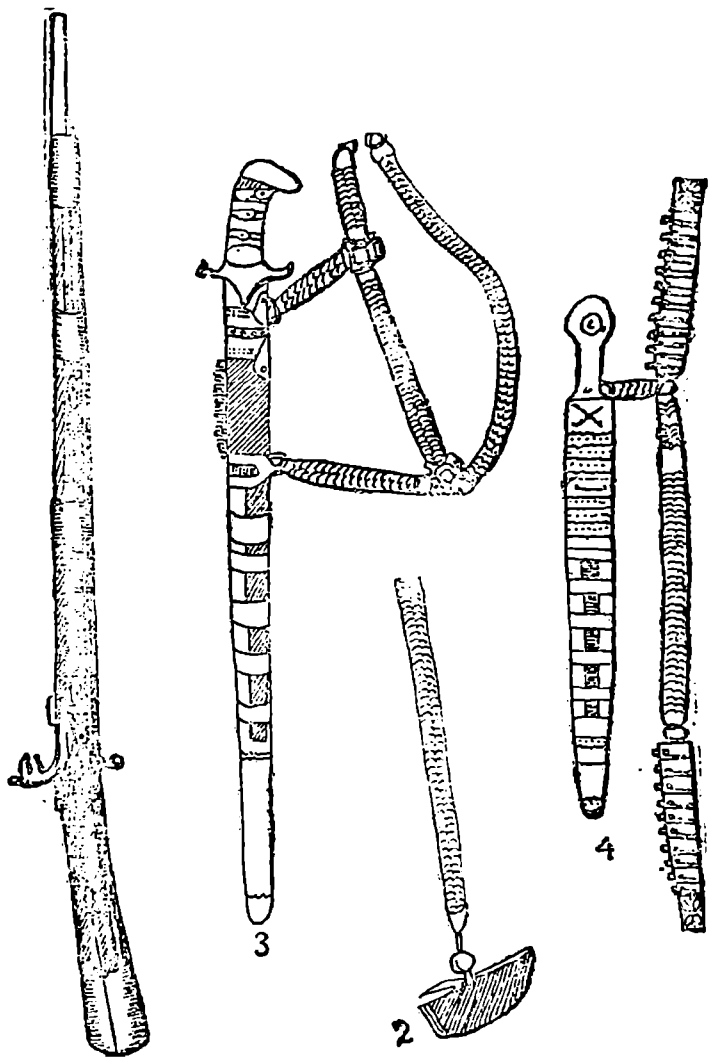

ხეხურელი იარაღები: 1. ტლიანი თოფი (ჯირიმი), 2. საპირისწამლე, 3. ხმალი, 4. ხანჯალი.

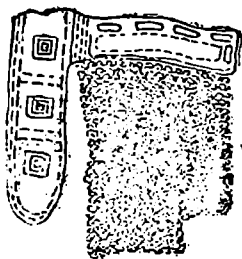

1

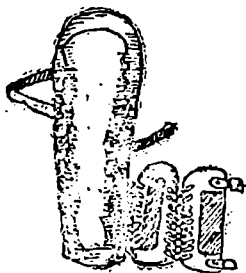

2

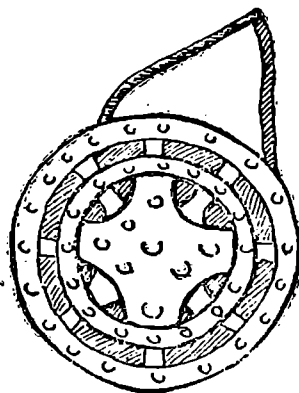

4

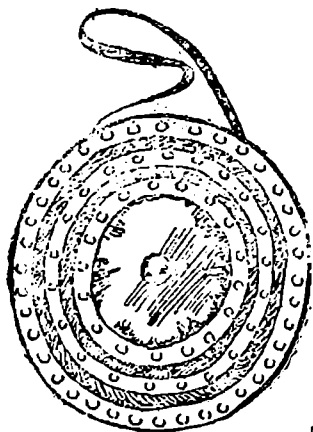

3

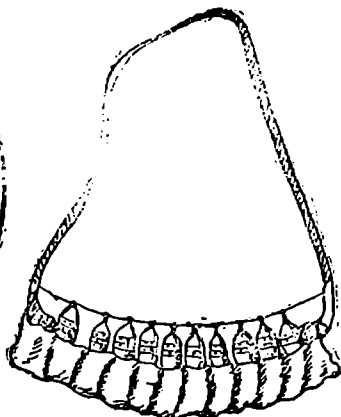

5

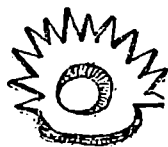

6



7

ხეხურული იარაღები: 1. საფეკარი. 2. სამკლავე, 3-4 ფარი, 5. მასრები, 6-7. ღაჯია.

ისინი ერთი ხატის ყმებად და ერთივე გვარის სისხლით ნათესა-  
ვებად ითვლებიან; ვინც ამას დაარღვევდა, მას წინათ თემი მო-  
იკვეთდა. მხოლოდ ათიოდე წლის წინათ ეს წესი არაბულებს და-  
ურღვევიათ. არაბული ხევისურეთში დიდი გვარია, მას თითქმის  
მთელი არაგვის ხევისურეთი უჭირავს. არაბულებს სხვა გვარში  
უძნელდებოდათ თურმე სარძლოს შოვნა და ამიტომ დაუდგენიათ,  
თავიანთ გვარში არ შეეერთოთ მხოლოდ ერთი სოფლისა და ხატის  
ქალები, აგრეთვე რკინაულები და ნ, რომლებშიც შედიან  
სოფ. ჯადუ, ხიტალე, ჩირდილი და ზეისტეჩო. სხვა სოფლის არა-  
ბულების ქალის შერთვა ნებადართულია. ამგვარად, ხევისურეთში  
ნიშნობის პირველი პირობა არის ქალ-ვაჟის ჯიშთანობისა და თემ-  
ხატის გამორკვევა.

სარძლოს აკვანში დანიშვნის ძველი წესი<sup>1</sup> ხევისურეთ-  
ში დღემდის შემონახულია. როცა მშობლებს აკვნის ბავშვის და-  
ნიშვნა სურთ, მაშინ ქალის მთხოვარი ქალისას აგზავნის ვაჟის  
ბიძას, რომელსაც სანიშნოდ მიაქვს ვერცხლის ფული და ყაწიმიანი  
ძეწკვი. ამ ნიშანს სარძლოს აკვანზე ჩამოკიდებენ. დასანიშნა-  
ვად ზოგჯერ ვაჟის მშობლებიც მიდიან და სანიშნოდ თან მიაქვთ  
ვერცხლის ფულები და ქსოვილზე დაკერებული ყაწიმიანი ძეწ-  
კვი, არაყი, პური, საკლავი და სხვა, რასაც ლიშანსამთხოვრო  
ეწოდება. ქალისას გაიშლება პატარა სუფრა და ყველანი ახლად  
დანიშნულების ბედობაზე დაილოცებიან. ამის შემდეგ აკვნის  
ყმაწვილები დანიშნულებად ითვლებიან და პირობის დარღვევა  
ხევისურული ადათით არ შეიძლება.

როცა აკვანში დანიშნულები ასაკში ჩადგებიან, მშობლები და-  
ქორწინების საქმეს შეუდგებიან. აკვანში დანიშვნა ხევისურეთში  
დღეს იშვიათად ხდება.

ნიშნობა, ჩვეულებრივ, აქ იციან, როდესაც ქალ-ვაჟი 20—25  
წლისა შეიქნება. ზოგჯერ ხევისურის ქალი შეიძლება უფრო გვიან  
გათხოვდეს და ხშირი შემთხვევაა, როდესაც 30—35 წლისები

---

<sup>1</sup> აკვანში დანიშვნა ან დაწინდვა წინათ საქართველოში გავრცელებული იყო  
(იხ. 1103 წ. ძველის წერა რუის-ურბნისის კრებისა, თ. ქორდანი, წ. II,  
ტფილისი, 1897 წ., გვ. 64. მუხ. ლ.); ივ. ჯავახიშვილი, ქართული სამარ-  
თლის ისტორია, წ. II, ნაკვეთი II, ტფილისი, 1929 წ., გვ. 364—366).

თხოვდებიან. ხევსურ ქალს გათხოვება არ ეშურება, რადგანაც ეროტიულ გრძნობებს ის სწორფრობით იკმაყოფილებს და მაჰის კერა და დედის კალთა მისთვის უფრო ტკბილია, ვიდრე უცხო ქმარი და ახალი ოჯახის მძიმე ტვირთის აკიდება. ქალები ავას კარგად გრძნობენ და მამის სახლში დიდხანს ჯდომით ცდილობენ მეტი სათავენოც დაიგროვონ და ამით პირადი საკუთრებაც მოიხვეჭონ.

ქალ-ვაჟის დანიშვნის საქმე აქ მხოლოდ მშობლებს ეკითხება და ყველაფერი მათ სურვილზეა დამოკიდებული. ვაჟის მშობლები კი შუაქაცად სარძლოს ოჯახში აგზავნიან მოკეთეს ან ვაჟის ბიძას. შუაქაცმა საქმე თუ გაარიგა და ქალის მშობლები და მისი ბიძა-ძმები დაითანხმა, მაშინ იციან ლ ი შ ნ ის მ ი ტ ა ნ ა. ნიშანს მიუტანენ ვაჟის მშობლები და ბიძა-ძალთა, რომლებსაც მოაქვთ ვერცხლის სამკაული და ცოტაოდენი ძღვენი. ქალის ოჯახში გაიშლება პატარა სუფრა, შესვამენ ლუდს და ახლად დანიშნულთა ბედნიერებაზე დაილოცებიან. ამ დღიდან ქალი დანიშნულად ითვლება. რაც შეეხება ქორწილის დღის დანიშვნას, ეს ქალის მშობლებზეა დამოკიდებული. თუ ოჯახში მუშა ქალი არა ჰყავთ, მაშინ სასიძოს აცდევინებენ, სანამ რძალს არ მოიყვანენ, რადგანაც ხევსურის საოჯახო მეურნეობა უნთავრესად ქალის შრომაზეა დამყარებული. ამიტომ დანიშნული სარძლო შეიძლება თავის ოჯახში ორ-სამ წელიწადს დარჩეს. ნიშნობის დროს ქალ-ვაჟს ერთმანეთს არ აჩვენებენ. შეიძლება მათი შეხვედრა ხატში ან ქორწილში, მაგრამ დანიშნულები უცხოდ არიან და ერთმანეთს ვერ დაენახებიან.

ყოველ წელიწადს დანიშნული საქმროს ძმამ ან მამამ ბ ე დ ის კ ვ ე რ ი თ უნდა მოიკითხოს და ეს კვერი სულ პატარაძალმა უნდა შეჰქანოს.

ჯ კ რ ი თ დ ა ლ ი შ ვ ნ ა იციან ლამისთევაში, როდესაც ხატისაგან დანიშნულებული რომელიმე ოჯახი მკითხავის რჩევით ხ ა ტ ი ო ნ ს დაიწვევს. ლამისთევაში ხატის დროშას საკლავს დაუკლავენ, ლუდს აუღუღებენ და მეზობლებს დაიწვევენ. ლამისთევაში დასტურ-ველოსნები ერთ დღე-ღამეს რჩებიან, ხოლო ღამის მთვევლები ლხინობენ და დროს გართობაში ატარებენ. ამ ლხინში თუ დასტურს ან ველოსანს რომელიმე ახალგაზრდა ქალი მოეწონება,



აიღებს თეთრ ფულს და სახუცო კოჭობაში (თასში) ჩაადებს ძმო-სათვის ან შვილისათვის და იტყვის: „აი ხალხნო, ეგ ქალი მე დაე-ლიშნეო“, და იქვე ხატის ჯვრით ქალს დაამწყალობნებს. ამის შემდეგ ქალსა და მის ჯალაბს, რაც უნდა ცუდი იყოს სასიძო, უარის თქმა ჯვრის შიშით არ შეუძლიათ, რადგანაც, ხალხის რწმენით, ასეთი პატარძალი სხვა ქმართან ვერ გაიხარებს, ჯვარი მას გაუწყრება, დახუთავს და მოკლავსო.

ჯვრით დანიშნა წინათ ხევსურეთში გავრცელებული ყოფილა და ამ წესით სარგებლობდნენ სასიძოსაგან მოსყიდული ხატის მსახურნი და სარძლოსაც ადვილად ირჩევდნენ. დღეს „ჯვრით დანიშნა“ აქ იშვიათია.

ნიშნობის შემდეგ მშობლებს არ შეუძლიათ გულის შეცვლა, ნიშნის დარღვევა და ქალის სხვაზე გათხოვება. ვაჟის ოჯახს შეუძლია ამაზე ქალის მშობლებს უმტროს და შური იძიოს. ვაჟის მშობლებს კი ნება აქვთ დანიშნულ შვილს სხვა ქალი შერთონ და ხევსურული ადათით დაწუნებული ქალის ოჯახი მას ვერ უმტრობს.

ქალის მოტაცება ხევსურეთში იციან. ზოგჯერ დანიშნულ ქალსაც იტაცებენ. მოტაცება ხდება ხშირად ქალის და ან მისი მშობლების თანხმობით ქალის პატივის დასადებად. მოტაცებული ქალი არ დაიკვილებს და მომტაცებლებსაც იგი არ გაუძალიანდება, რადგანაც მას ეშინია ძმები და ბიძაშვილები არ დაედევნონ და შუღლი და მტრობა არ ჩამოეარდეს. ხევსურული ადათით მოტაცებული ქალის გაუპატიურება არ შეიძლება და მოტაცებული ქალი აქ უმანკოებას არ კარგავს. ამიტომ მოტაცებულ ქალს შეუძლია ისევ უქანვე გამობრუნება. მხოლოდ მოტაცების საქმე უნდა დამთავრდეს შერიგებით, რომელსაც „ბანზე შევდომა“-ს უწოდებენ. ამ მიზნით მოვლენ მოტაცებული ქალის ძმა და ბიძაშვილები და მომტაცებლის ბანზე შევდებიან. ქალის მამას ბანზე შევდომა არ შეუძლია. ბანზე შემგდარნი ოჯახს თავს არ დაანებებენ, სანამ მომტაცებლის ოჯახი მათ არ შეურიგდება და ჯარიმად არ მისცემს სამ ჩარქიან ქვაბს და ორი წლის კურატს, თუ არა და ბანზე შემგდარნი ვატაცებულ ქალს უქანვე წაიყვანენ.

მაგრამ, თუ ოჯახმა ბანზე შემგდარნი არ შეირიგა და ქალიც მამის სახლში არ დაბრუნდა. მაშინ ქალს დედ-მამის ოჯახი მოიკეთს და ის ერთი წლის განმელობაში იქ ვერც ფეხს მიდგამს და

ვერც სათავნოს მიიღებს. ბოლოს შერიგება მაინც უნდა მოხდეს და მომტაცებელმა ქალის პატრონს შუაქაცები უნდა მიუგზავნოს, საკლავი დაკლას და შესამრიგებლო სუფრა გამართოს. ზოგჯერ ბანზე შესავლად მიმავალთ გზაზე საკლავით და ქვებით დახვედებიან და შერიგებას სთხოვენ. ბანზე შემქდარნი ერთ საკლავს იქვე დაკლავენ, რომელსაც „საღმერთოს“ უწოდებენ, მაგრამ მას ისინი არ შექამენ, მხოლოდ კურატსა და ქვებს თან წაიღებენ. ამ ქარმის გაღების შემდეგ მოტაცების საქმე რიგდება და, თუ ქალისა და მისი მშობლების თანხმობაც იქნება, ქალი მომტაცებელს რჩება.

გათხოვილი ქალის მოტაცება ხევესურული რჯულით აკრძალულია და დამნაშავე სიკვდილით დაისჯება. დანიშნულის მოტაცებისათვის ბანზე შევდომის ქარმის გარდა მომტაცებელს კიდევ უნდა 16 ძროხა გადაეხადა. თავისი გვარის ქალის მოტაცებაც არ შეიძლება და დამნაშავეს თემი მოიკვეთს.

ქო რ წი ლი. როცა სარძლოს მოყვანის დრო მოახლოვდება, სანეფოს ოჯახიდან დასაკითხავად გზავნიან ორ „ენა-პირიან“ კაცს. მათ თან მიაქვთ სასმელი და საკლავად მიჰყავთ სამი ცხვარი: ერთი უნდა დვთისათვის დაიკლას, მეორე იმ სოფლის ან თემის ხატში დაიკვლის, მესამე საკლავით კი პატარძლის მამამ კელ-მკარი უნდა გაინათლოს. საკლავს ხუცი დაკლავს, ქალის მამა ხელებს სისხლს შეუშვერს და გაიბანს. შემდეგ მას ხუცი სისხლს ჯვარულად შუბლზე და მხრებზე წასცხებს; ამას კელ-მხრის განათვლა ეწოდება.

თუ სოფელში ერთი წლის მკვდარია და მისი ტალავარიც გაშლილია, ნეფემ ჯვრის დაწერამდე ტალავარზე ერთი არშინი ფარჩა და ერთი ბოთლი არაყი უნდა მიიტანოს, ამას ტალავარის პატივი ეწოდება.

ახალზალს შეუძლია, ვინც სურს, მყოლად (მყარად) დაიწვიოს. მეორე დღეს დაიწყება პატარძლის წამოყვანის სამზადისი. გამოაცხობენ ორ ხაეიწიან ქადას და გამოგზავნილი კაცები და ქალის მყოლები ნეფის სოფლისაკენ გაემგზავრებიან. წინ ნეფის კაცები და ქალის მყოლები მიდიან, უკან კი პატარძალი ფეხით მიჰყვება ერთი ან ორი ქალის თანხლებით. ახალზალის ცხენზე შეჯდომა სარცხვილია; მას ნეფისას დაი და ძმაც გაჰყვებიან. სოფ-

ლის მიჯნამდე პატარძალს აცილებენ ქალები და ბავშვები: გამო-  
შვდილობებისას ერთ ხავიწიან ქადას გაჭრიან, ყველას ჩამოური-  
გებენ და პატარძალს დალოცავენ.

მეორე ქადას ქალის მყოფნი გაჭრიან ნეფის სოფელში შე-  
სვლისას და იქაც ნეფე-პატარძლის ბედნიერებაზე დაილოცებიან.  
როცა ოჯახში მივლენ, პატარძალს ბოსელში შეიყვანენ, კარებთან  
მას მიეგებებიან იღბლიანი ქალი ან დედამთილი და ქალ-  
რძლები. კარებთან პატარძალს მანდილს გაუშლიან, იმაზე გადა-  
ახტებიან და ასე დალოცავენ: „ბედიან-დავლათიანიმც იქნები,  
წულიან-ვაჟიანიმც იქნებიო“. შემდეგ დედამთილი პატარძალს მარ-  
ჯვენა ხელს დაუჭერს და კერის გარშემო სამჯერ წაღმა შემოატა-  
რებს. დედამთილს მარცხენა ხელი საკიდელზე უკიდია და იტყვის:  
„ღმერთო, ნურას შაგვანანებ. ბედიან-დავლათიანი მოგვიცდინე,  
მაღალო ღმერთო, მაღალ ცაში მდგომელო, ოქროს ტახტზე მჯდო-  
მელო, ოქროს ბურთის მსროლელო, ხუთი ვაჟის დედა ქენი და სა-  
მისა ქალისა“. მოიტანენ ფქვილს და პატარძალს თავზე გადააყ-  
რიან: „აგრე თეთრადამც ასყვავდები!“

შემდეგ პატარძალს დასვავენ, კალთაში ვაჟს ჩაუსვამენ, „ვა-  
ჟიანიმც“ იქნებიო. პატარძალი უბიდან ქადას ამოიღებს და ბაღს  
აჩუქებს. პატარძალს დედამთილი ქალებს ჩააბარებს. ქალის მაყა-  
რი ჭერხოში შედის და ნეფის სტუმარს მიიპატიჟებს, რადგანაც  
ქალი ჩვენ მოგგვარეთ, სტუმრების დაპატიჟება ჩვენ უნდა გვე-  
კითხებოდესო.

ნეფე დამალულია ან მეზობლის სახლშია დაწოლილი. ქალის  
მყოფნი დაიძახებენ, ნეფე უნდა მოვიყვანოთო. გამოითხოვენ  
ლუღსა და არაყს, ირჩევენ ორ ჭკვიან კაცს, ერთს ქალისა და მე-  
ორეს ვაჟის მხრივ, და სამი კაცი მეფის საძებრად წაეა. ნეფე მით  
მეცხალმება და ხევსურულად მოიკითხავს, შესვამენ და დაილო-  
ცებიან. შემდეგ ნეფე არჩეულ პირებს წამოჰყვება და ჭერხოში  
შეველენ. ნეფეს დასვავენ ნეფიონთ ტაბლასთან, რომელ-  
ზედაც ალაგია ქალები და ჯვრიანი პური, ხატი ხილითა და  
ტკბილეულით შემკული. ნეფესთან ქალებს ძღვენი მიაქვთ: მძივთ  
შემკული არყიანი ბოთლი და ქალები. როცა ყველანი შეგროვდ-  
ებიან, ხუცი შემოვა და ტაბლას აკურთხებს.

საქორწილოდ სამი ქვაბი ლუდი დუღდება: პირველი ქვაბი

ღვთისაა, მეორე მკვდრის შესანდობარი და მესამე ნეფე-ღედოფლის სადღეგრძელო. ხუცი მოხსნის ამ ნეფე-ღედოფლის სადღეგრძელო ლუდს და იტყვის ჯვრის წერის დიდებას, რომელსაც უწოდებენ ჟამის წირვას:

„ღირსა ხსნილობა, ჯვარისა კურთხეულობა, კურთხეულიამც უფალი აწ და მარადი უკუნიითი უკუნამდე. შეგვიწყალებ ჩვენ ყოველნი სანება წმინდანმა, გვაცხოვნა და გვაკურთხინა. გაგება და უძილობა, გვედრება სული ჩვენი. მამაო ჩვენო, მოწყალო, რომელი ხარ ცათაშია, ეგრე ქვეყანათაშია, მოგვიში და მოგვიტაე პური ჩვენი არსობილთა, ნუ შაგვასხამ განსა ჩვენსა. ხატო, ხატო, მეუფეო, დღესა ამას სჯულისასა, შავსწიროთა სხვერპლითა, ქეზბითა, მოხუცებულობითა შენითა, თვალნი მალლა არიან, თვალნი მალღისა ღთისა, ხოლო კაცთა სიმალლე დაბლიდგან ამაღლდებიან. კაცთა რა ჟამ მასწევია ცხრომალე, მდინარე ამპარტიონთა, მაშინ გაეხენენ ძალნი ცათანი. ხოყანა შახარწმუნდებოდა, ცხოველი თესლი შენია, ცხოველი მაცხოვრებაო, შენია დღე და შენია ღამე. შენ დაამკვისე ბნელი და ნათელი, შენ ეგ კი არა, ყოველმა უფალმა მოგცა დარიგება. ხუთითა პურითა ხუთათანი დააძნა, ანისტითა ერთითა ას თორმეტი ააესნო.

უფალო, აკურთხე მარილი ესე სკანი-სკანარე წყალს იორდანე წყალი ღვინოდ გადასცვალე. უფალო, აკურთხე თესლი ესე, რომ სამნი მანანი, ყრმანი ისხდეს, პურსა სჭამდეს, მათ არა შაერგინებოდეს, ტაბლასა მაგათასა, განარა წმინდასა, ბაღდა დაღჯარ, დაუარე, არა სჭამე ხორცი მისი, დასთხიე სისხლი მისი. ქრისტაანობის მყოფელო, პირველნი ჩექარნი, ალამ ცეცხლია, სერებილინია. ქერებილინია, მეურქველისა მაქმედი, უფალო ღმერთო, მოგვანიჭენ დღესა ამასა სჯულისასა კურთხევა ცოცხლისა კრავისა, ღირსია მარადისა, ეკურთხა და გამოჩინდა სახიერისი სახიერისით, საკითხავ იყვა წმინდათაგან, საკითხავი პოვლეია, გაბრიელია, მრავლითა სიტყვანი გამრავლებითა მალალთაშიას ჯვართა, მაშინ მოვიდა უფალი ბევრითა ბევრეულითა, ათასითა გუნდითა, ათას ანგელოზებითა წარიახნა სულნი მიცვალეზულთანი, წაუტივნა სტილონი, მახილა უსტმუნობითა, შატყულისითა გველისითა ან დედაკაცისათა, ან მამაკაცისათა ან თვითანა ფიცითა თარგმანისათა.

ღმერთო, არსებაო, ღთებაო, მთავარო მთავარ-ანგელოზო, საფ-

ლავ დაუმარწვილდებოდა, ეგია ჯოჯოხეთია, ურღუელობა. მაშინ გაეხენეს ძალნი ცათანი, ხოყანა შახარწმუნდებოდა. შენ თუ ხარა, შენ უფალი ღმერთი ჩვენი, ხოლო წმინდა სული შენი აიღეს, მიიღეს ღმერთთანა პატივისცემითა თაყვანისა ეგია, წმინდა არსებულ-არსებულო, არსებულ-მადლებულო, მანამდინ ვიყვენითავ, სახს ვიყვენითავ უფლისასა, მე არ ვიყავ, უფალო, მიარობილისა უხითა, გიორგისითა, მეორე, ნეფ გიორგო, ბევრნი ჩემნია უსჯულოებანი. აუტივენს და ადიანა, ღმერთს ეხვეწებიანა, ავიდეს მალა, გააცხადეს მალრანსა ტაძარსა აბრამისასა. გიკურთხა მამამა. ძემა, ჯვარმა და ღმერთმა ყოველმა. ივანე მართოლაგია, მათესლის მაკურთხეველი, გიკურთხა მამა, ძემა, ჯვარმა წმიდამა. ეს სამნი სანთელნი მასკარისანი. ტაზარო, ეკლესიაო, შე სანატრელო ღვთისაო, თუ რაი შენს ქვედ მოიდა, ქადაგობა ქნაო, დასტურობა ქნაო, სულნი ღმერთს შემოგაბარნაო. ეგ სამნი სანთელნი ნათობენ, უფალო, საკურთხეველის შენს წინა. პირველი სანთელი გაბრიელ მახარობელი, ეგ მეორე სანთელი — ივანე ნათლისმცემელი, ეგ მესამე სანთელი — მხმობელი და მგალობელი. გიკურთხა მამა, ძემა, ჯვარმა და ღმერთმა ყოველმა. ეშმაკი იკვლოდა, ხიაგი ცხოვრება ზეით გადავარდაო. ასრულდა წირვა ჟამისა, წმინდისა იაკობილისა. დღეს გამარჯვებისა შენისა“<sup>1</sup>.

ჯვრის წერის ლოცვას ხუცი ამით გაათავებს: „ბედიანნიმც იქნებით, დავლათიანიმც იქმნებით!“-ო.

ამის შემდეგ ირჩევენ ერთ კაცს, რომელიც გასინჯავს მეძღვენეთა არაყს და ის თავ არაყს ნეფეს გადასცემს. ნეფე ამ არაყს ყველაზე საპატიო პირს შესთავაზებს. შემდეგ მეორე ბოთლს ზიანდებენ და ახლა ამ ბოთლს ნეფე ქალის უფროს ძმას გადასცემს; ამგვარად, ნეფე ყველა ბოთლს იქ დამსწრე სტუმრებს ჩამოურიგებს. ამის შემდეგ ყველანი დასხდებიან, ბოთლებიდან არაყს ყანწში ჩაასხამენ და ნეფეს დალოცავენ. ამას მოყვება ლუდი და სუფრაზე სმა გაჩაღდება.

მაყარს სასმელს უმარჯვებენ და ჩქარ-ჩქარა აწვდიან და, ვინც არ დაღვეს, მას ზედა მღვდელი სასმელს ძალად შესამევენ. ზოგი თავგამდა მღერის და მასპინძლის პურადობას შეაქებს.

<sup>1</sup> ვაეა-ფ შაველი, ხევსურული ქორწილი, ივერია, 1889 წ., № 81.

მეორე დღეს მყოლებს სოფელი გაიწვევს და მათ არაყითა და კარგი სუფრით უმასპინძლებიან.

ახალზალს ნეფესთან არ დასვამენ და მას არც ჭერხოში აიყვანენ. პატარძალი ნეფეს არ ეჩვენება, სირცხვილია. ქალის მყოლი ხშირად პატარძალთან მიდის, მოიკითხავს მას და დაილოცება. პატარძალი არ სვამს. ქორწილში კაცები ღვინობენ, პატარძალი და დედროვანი ამას მოკლებულია, რადგანაც დედროვანის შუშპრობა (ცეკვა-თამაში) ხევსურის წარმოდგენით, სირცხვილია. პატარძალს დალოცვის შემდეგ დედამთილი მოუფონებს და ჩამოუშვებს მანდილს ჩაეცილ კანკს (კუთხეს), რომელიც მას ქმართან აძრახებამდე უნდა ჰქონდეს ჩამოშვებული, შემდეგ კი ისევ ჩაიკეცავს.

ხევსურული ქორწილი სამი დღე გრძელდება; შემდეგ სტუმრები დაიშლებიან. პატარძალი ქმრის ოჯახში ერთ კვირამდე რჩება და მან კარგი დიასახლისობა უნდა გამოიჩინოს: ის ზურგიით ტვირთს ეზიდება, ნეხვს ხვეტავს, საქონელს უვლის და სხვა. მაგრამ პატარძალი ქმარს ვერ დაენახვება და მასთან არ წვება, რაც სირცხვილია და პატარძალს ეს ბოზობაში ჩამოერთმევა.

ახალუხალი. პატარძლის გასართობად და პატივსაცემად ნეფის ოჯახში იმართება ღვინო, სადაც საღამოთი იკრიბება იმ სოფლის ახალგაზრდობა და დროს მხიარულად ატარებენ: უკრავენ ფანდურს, მღერიან საგმირო და სატრფიალო ლექსებს, შაირობენ და სხვა. ზოგს მოსაკითხი ძღვენი მოაქვს და მას შეექცევიან.

მეექვსე თუ მეშვიდე დღეს პატარძალი თავისი მამის ოჯახში ბრუნდება. მას ქმარი ვერ გაჰყვება. პატარძალი გაიყოლებს ქმრის მახლობელ ორ კაცს. მამის სოფელში შესვლისას პატარძალს ფანდურით მიეგებება ტოლამხანაგობა და მამის სახლში შეიყვანენ. პატარძალი ერთ წლამდის რჩება აქ, სიძე მასთან ვერ მივა, თუ რაიმე განსაკუთრებული შემთხვევა არ იქნება. განსაკუთრებულ შემთხვევაში კი სიძე სიმამრის ბანზე ადის, იქ მოისაქმიანებს, მაგრამ ოჯახში ვერ შევა და ისევ უკანვე ბრუნდება. პატარძალსაც შეუძლია რაიმე შემთხვევის გამო ქმრის ოჯახში წავიდეს და იქ 3—4 დღე დარჩეს, მაგრამ ქმართან სქესობრივი კავშირის დაჭერა არ შეიძლება, სირცხვილია.

ერთი წლის განმავლობაში შესაძლებელია რაიმე შემთხვევით

პატარძალი გარდაიცვალოს. მაშინ ორივე მხარე გაიღებს დასამარხ ხარჯებს. თუ პატარძალი გზაში მოკვდა, ამ შემთხვევაში განვლილ მანძილს გაზომავენ და, რომელ მხარეზედაც მოკლე მანძილი აღმოჩნდება გასავლელი, ის მხარე კისრულობს დამარხვის ხარჯებს. თუ ეს მანძილი თანაბარი აღმოჩნდება, მაშინ ხარჯსაც თანაბრად იწილებენ.

გაივლის ერთი წელი და პატარძალს ძმა ან ბიძაშვილი წაიყვანს ქმრის ოჯახში, სადაც ის მუდმივად რჩება. მაგრამ ხევსურ პატარძალს ამ შემთხვევაშიც არ მიაქვს თავისი პირადი ქონება — სათაფლი, რადგანაც შესაძლებელია ახალ ოჯახს იგი ვერ შეეგუოს და უკანვე გამობრუნება მოუხდეს. ამიტომ პატარძალს ახლა თან მიაქვს მხოლოდ ორი ხელი ტალავარი, ხელსაქმის იარაღები და ის ხელსაწყო, რაც ყოველდღიურად მას დასჭირდება, დანარჩენს კი მამის ოჯახში ტოვებს.

პატარძალს ქმრის ოჯახში სუფრას გაუშლიან, ხუცი ცოლ-ქმარს ტაბლას უკურთხებს და კავშირის ნიშნად მათ მხრებს ძაფით გადაუბამს. შემდეგ დედამთილი საწოლს მოუმზადებს და ცოლ-ქმარს შეუძლიათ ერთად წოლა. მაგრამ ხევსური ერთ წლამდე მაინც თავს იკავებს და საშვილოდ არ წვება, პატარძალს თვალყურს ადევნებს და, თუ მოიწონა და გამოადგა, შემდეგ შვილსაც იყოლიებს, თუ არადა დაითხოვს. საზოგადოდ ხევსურებში სამოთხე წელზე ადრე შვილის გაჩენა სათაკილოა: იტყვიან, რად გასწიროაო.

სასიძოდ მისვლა. გაივლის რამდენიმე დღე და ახლა სიძე ძღვნით მიდის ცოლის ოჯახში; აქ სუფრას გაშლიან და ყველანი ახალ შეყრილებზე დაილოცებიან.

ჯვარში ზღვნობა. ახალ პატარძალს საწირ-საკლავით პირველად ქმრის ხატში გაიყვანენ, შემდეგ კი მამის სალოცავ ხატში და იქ შეევედრებიან მის წულიანობაზე.

ხევსურეთში ქალის მზითევი არ იციან და პატარძალს მხოლოდ თავისი სათაფლი მიაქვს. ოჯახში ქალს სათაფლის პატარაობიდან მიუჩინენ და ამ მიზნით მას ეძლევა ერთი ან ორი ძროხა, რომლის ნამრავლი და შემოსავალიც ქალისაა: ამით ქალი ტანისამოსს იზადებს და საჭირო საგნებსაც იძენს. ვინც გამრჯე ქალია და გვიანაც თხოვდება, მას მიაქვს კარგი სათაფლიც, რომლითაც პატარძალს

თავი მოაქვს. სათავენი ქალის საკუთრებაა და ქმარს და მის ოჯახს არ შეუძლია სათავენი დასაკუთრება. ქმარს შეუძლია ცოლის სათავენი სარგებლობა, მაგრამ ისევე უნდა აუნაზღაუროს. სიკვდილის შემდეგ სათავენი ვაჟიშვილებს რჩებათ, ქალს კი დედის ტალავარი ერგება. თუ ქალი უშვილოა, მისი სათავენი იმას რჩება, ვინც მას მოუვლის და დამარხავს. ამის უფლება კი ქმრის საგვარეულოს ეძლევა და სათავენიც მას რჩება.

ხევსურული ადათით ცოლ-ქმარი ერთმანეთს სახელს არ ეტყვიან. ცოლი ქმარს ეტყვის: „არ მოგდისა“, ქმარი ცოლს — „დიაცო!“, „შენი“. პატარძალი, სანამ მას ქმრის ოჯახში არ მიიყვანენ, ქმრის მშობლებს ვერ აუძრახდებია. რძალი მამამთილს და დედამთილს სახელს ვერ ეტყვის, მათ მულის მამობით იხსენიებს, მაგალითად: ნინოს მამა, ნინოს დედა, ან ისე დაუძახებს, როგორც მისი მულ-მანლი ეძახის. მამამთილის რძალს 2—3 წლამდე არ აუძრახდებია: რძალი არც მანლს დაუძახებს სახელს, ეტყვის: „ვაჟავ!“-ო.

ხევსურეთში სიძე-სიდედრიც ერთმანეთს არ აუძრახდებიან, სანამ ქალ-სიძეს შვილი არ ეყოლებათ, და ისინიც მესამე პირის მეშვეობით საუბრობენ. ვერც სიდედრი ეტყვის თავის სიძეს სახელს, უძახის: „სიძევ!“-ო.

ხევსური ქალი შრომისა და გარჯილობის მიხედვით ფასდება და ახალმა პატარძალმა სიძარდე და შრომისმოყვარეობა უნდა გამოიჩინოს საქონლის მოვლაში, მკაში და საოჯახო მუშაობაში. აწასთანავე, მას მოეთხოვება ქმრის მორჩილება, უფროსების პატივისცემა და მოკრძალება. ყველა ამ წესს, ხევსურულ ადათებს, ქალი პატარაობიდან შეჩვეულია და ყოველგვარ ოჯახურ სიდუხჭირეს დედროვანი მოთმინებით იტანს. ხევსური ცოლს მკაცრად ეკიდება, ზოგჯერ კიდევ სცემს, მაგრამ ქმრისა და ოჯახის მოყვარული ქალი ამას ითმენს და იგი თავის ბედს ურიგდება, თუ არადა, ქალი იძულებულია უხეშ ქმარს გაეყაროს.

საზოგადოდ ხევსური ქალი რჩენისა და შენახვის მიზნით არ თხოვდება. ის ეკონომიურად ქმრისაგან ნაკლებად არის დამოკიდებული. ამიტომ ოჯახური უსიამოვნების დროს ქალი ადვილად ტოვებს ქმარს და მის ოჯახს, ბრუნდება მამის სახლში და ხელმეორედ თხოვდება. აქ გათხოვებაც იოლი საქმეა, ქალს მთხოვნე-



ლი მუდამ ჰყავს, და ზოგი ქალი 5-6-ჯერ თხოვდება. მაგრამ ქალს ხევსურული რჯულით ქმრის დაწუნება არ შეუძლია და, თუ ქმრის სურვილი არ იქნება, ქალი ქმარს თავს ვერ გაანებებს. ქმარს კი ყოველთვის შეუძლია ცოლი დაიწუნოს და ოჯახიდან დაითხოვოს. ამიტომ ქმრის დამწუნებელი ქალი ოჯახში ანჩხლობს, არ შრომობს, ყველაფერს აფუჭებს, რომ თავისი უხასიათობით ქმარს თავი მოაბეზროს და ამით ქმარი აიძულოს, იგი ოჯახიდან დაითხოვოს. ბოლოს ქმარი ქალის მშობლებს შეუთვლის, ამა და ამ ღამეს მოდით და ვირჯულოთო. ქალის პატრონი მოვა, ბჭეებს დასვამენ და ცოლ-ქმრის საქმესაც ისინი გააკანონებენ.

ხევსურული რჯულით ქალმა ქმარი ჯვრისწერის შემდეგ თუ დაიწუნა და მამის სახლში გაიქცა, მაშინ ქალის მშობლებმა სიძის ოჯახს ქორწილის ხარჯი უნდა აუნაზღაუროს და 16 ძროხა ჯარიმად გადაიხადოს, წინააღმდეგ შემთხვევაში, მათ შორის მტრობა და შუღლი ჩამოვარდება. შემდეგ ვინც ამ თავგანებებულ ქალს შეირთავს, მან უნდა ეს ჯარიმა და ხარჯი ქალის მშობლებს აუნაზღაუროს.

თუ ქმარმა იცის, რომ მისი ცოლი სხვას ყვარობს და ამის გამო მას წუნობს, მაშინ ის ცოლს გაყრის ნებას არ აძლევს, ტანჯავს და სცემს. მაგრამ ბოლოს ქმარი იძულებული ხდება, ჭირვეული ცოლი მოიშოროს და რჯულის მიხედვით გაეყაროს, მხოლოდ ნებას არ აძლევს მას, თავის მოწონებულ კაცზე გათხოვდეს; ამას კვეთილში ჩასმა ეწოდება. ვინც ამ წესს დაარღვევს, მასზე შურს იძიებენ. კვეთილში ჩასმა დღეს თანდათანობით ისპობა და ამაზეა ეს ლექსიც გამოთქმული:

„ცხენ აქით ჩამაველიე თაქალთონეაჩრანს,  
ზედ ქალი გადმოგიჯდები, დარალა, ყვითელთმიანი.  
საოკლედ გამოგყვებოდი, არ ვიყუა კვეთილიანი,  
კვეთილობასაც არ დავსდევ, გზა მეწორება ტიალი“.

წინათ ქმრის დაწუნება ქალისათვის სამძიმო საქმე იყო და პატრიმონიარე ხევსური ცოლის გაქცევას დიდ შეურაცხყოფად თვლიდა, სამწუნობროს არ იღებდა და ქალის მშობლებს მტრობდა. ხშირი იყო ცოლის დასახიჩრებაც: გაქცეულ ცოლს ქმარი ცხვირს მოჰკვეთდა ან ბერა თითს მოაჭრიდა, რომ მას ხელსაქმობა არ შესძლებოდა.

თუ ქმარმა ცოლი შერთვის წლის დამლევის დაითხოვა, ხევსურული რჯულით, მას საუპატიურო ეძლევა 3 ძროხა და ტალავარი. ცოლ-ქმრის გაყრის დროს შეილები მამას რჩება, დედა წაიყვანს მხოლოდ მაწოვარს, რომელსაც საზრდოდ მიუჩენენ ერთ ძროხას ან ორ ცხვარს, როცა ბავშვი წამოიზრდება, დედა ვალდებულია, ბავშვი მამას დაუბრუნოს.

ქმარმა თუ დიდი ხნის შეუღლებული ცოლი დაითხოვა, მას ნამაშვრალი ეძლევა. ნამაშვრალში ქალს იმდენი ძროხა ეძლევა, რამდენ წელსაც მას ქმართან უცხოვრია, პირველი უაუკნასკნელი წლის გამოკლებით. მაგალითად, ცოლს თუ ქმართან ათი წელიწადი უცხოვრია მას 8 ძროხას მისცემენ. შინშაბრუნებულ ქალს ახალგაზრდა ხევსური იშვიათად შეერთავს და ასეთი ქალი იძულებულია, ხანში შესულ ხევსურზე გათხოვდეს ან ვინმეს მეორე ცოლად გაჰყვეს. თუ შინშაბრუნებული ქალი ოჯახში დარჩა და არ გათხოვდა, მას ყველანი პატივსაცემენ და ის ოჯახში ერთგვარი გავლენით სარგებლობს.

უშვილო ცოლს მარტო უშვილობისათვის ქმარი ოჯახიდან ვერ დაითხოვს და, თუ ძალით გააგდო, ქმარმა მას უნდა მისცეს სამწუნობრო 16 ძროხა და ნამაშვრალიც. მეორე ცოლის მოყვანა პირველი ცოლის ნათესავებისათვის სათაკილოა და პირველი ცოლის ოჯახის ქმარმა 5 ძროხა ჯარიმა უნდა გადაუხადოს. ეს, რასაკერძეულია, ხევსურისათვის მძიმე გადასახადია; ამიტომ უშვილო ხევსური, ან ვისაც ვაჟი არ ებადება, პირველ ცოლთან შეთანხმებით და ნებართვით მეორე ცოლს ირთავს და ორივე ცოლი ერთად ცხოვრობს.

თუ ხევსურს ორივე ცოლთან შეილები ჰყავს, მათ ხშირად ჯანცალკეებით აცხოვრებს. მაგრამ ცოლებს ერთმანეთში მანც ხსუბი და უსიამოვნება მოსდით და დღეს აქ ორცოლიანობა იშვიათია.

ქვრივ ქალს, მკვდრის ცოლს, სულ ერთია, დანიშნულია იგი თუ შინ მოყვანილი, არ შეუძლია წლისთავის გათავებამდე გათხოვდეს და, ვინც ამ წესს დაარღვევს, უმტრობენ. საზოგადოდ, ქმარმომკვდარ ქალს ხევსურეთში არ ეტანებიან, რადგან ის იღბალგატეხილია.

მაგრამ ქვრივი ქალი, თუ იგი ვაჟის პატრონია, ვერ გათხოვ-

დება, სირცხვილია და ქალს<sup>1</sup> ეს ბოზობაში ჩამოერთმევა. ქალის პატრონ ახალგაზრდა ქვრიუს კი, რომ ის უწილკერძო არ დარჩეს, ხევსურული ადათით, გათხოვება შეუძლია, მხოლოდ ბავშვს ბიძები წაიყვანენ და ისინი გაზრდიან. უპატრონო ბავშვი დედას მიჰყავს მეორე ქმრის ოჯახში, ზრდის და იქიდან ათხოვებს.

ქვრივი კაცი მეორე ცოლს ირთავს, რადგანაც უქალოდ ხევსურის ოჯახი ვერ იარსებებს. დედინაცვალს აქ შამის ცოლს უწოდებენ, გერს კი გარეთ ძმას და გარეთ დას.

ცოლ-ქმარს ხევსურეთში თავიანთი საკუთრება აქვთ და ისინი ერთმანეთის ქონებას ვერ დაისაკუთრებენ. ქალის საკუთრებას მისი სათავენო შეადგენს და ცოლის ნებადართველად ქმარს არ შეუძლია სათავენოთი სარგებლობა. არც ცოლს შეუძლია ქმრის ქონებას შეეხოს, როგორც არის საქონელი, იარაღი და სხვა. ქმრის სკვდილის შემდეგ ეს ქონება საოჯახო ხდება და მაშინ ცოლს შეუძლია მისი მოხმარება.

ქმარმა ცოლი თავისი ხარჯით უნდა დამარხოს; ქმარს თუ თავისი სამარხი არა აქვს, მაშინ ცოლი ვალდებულია, ქმარი თავისი სათავენოთი დამარხოს. ქმარს არ შეუძლია თავისი ქონება ცოლს სიცოცხლეში აჩუქოს ან სიკვდილის წინ უანდერძოს.

ერთი სიტყვით, ხევსურული ადათით ცოლი ქმრის მორჩილი უნდა იყოს და მისი ოჯახის ერთგული მსახური. თვითნება და ჭიუტი ცოლი ქმრისაგან ცემითაც ისჯება, მაგრამ ქალს ეკრძალება ქმარს ხელი შეუბრუნოს. ქმრის ცემა დიდი სირცხვილია, ქმარს შეუძლია ცოლი ხელის შებრუნებისათვის სასიკვდილოთ დაჰრას. მკაცრი და გოროზი ქმარი ხევსურის ქალებსაც მოსწონთ. მათი აზრით, ვაჟკაცის სიტყვა და სურვილი დიაცისათვის კანონია და დიაცის ამყოლი და გამგონე ქმარი ლაჩარია. ამიტომაც მამაც ქმარს ცოლი სიტყვას ვერ შეუბრუნებს და ქმრის სიმკაცრესაც ცოლი მოთმინებით იტანს.

მ შ ო ბ ი ა რ ო ბ ა. ხევსურები, როგორც აღვნიშნეთ, სამ წლამდე თავს იკავებენ და შვილს არ იჩენენ. ეს სამი წელი პატარძლის გამოცდის ხანია. თუ ქალი კარგია და ოჯახისათვის თავდადებული, მესამე წელს შვილს გაიჩენენ და ეს იმის ნიშანია, რომ ცოლ-ქმრობა უკვე დაკანონებულია, მით უმეტეს, შვილნი ქალის დაწუნება და დათხოვნა ხევსურული ადათით ოჯახისათვის სამძიმოა.

მაგრამ სამი წლის შემდეგ კი შვილი უეჭველად უნდა გაიჩინონ.

უშვილო და უძეო ოჯახი ხევსურეთში უბედურია და სამი წლის შემდეგ ჯვარდაწერილებმა შვილის გაჩენაზე უნდა იზრუნონ. თუ ქალს შვილი არ უჩნდება ან ვაჟი არ ებადება, მაშინ პირველი ცოლის თანხმობით ქმარს მეორე ცოლი მოჰყავს. მაგრამ ცოლ-ქმრისათვის 3-4 შვილზე მეტის გაჩენა სირცხვილია. შვილების ზედინზედ გაჩენაც არ არის მიღებული. ამიტომ ვიდრე ბავშვი ფეხს არ აიდგამს და აკენიდან არ ამოვა, მეორეს არ გაიჩენენ.

სანამ ჩვენ ქალის მოლოგინებაზე გადავიდოდეთ, საჭიროა გავვეცნოთ ხევსურულ სამრელოს ან კარობას, რომელთანაც დაკავშირებულია ხევსურული ქალის თვიურისა და მშობიარობის წესები.

ხევსურები თვიურიან და მშობიარე ქალებს ნარევებს, უწმინდურს უწოდებენ და მათ ამ დროს ათავსებენ განცალკევებულ ქოხში, რომელსაც სამრელოს უწოდებენ. სამრელო ან ბოსელი პირაქით ხევსურეთში სახლის მახლობლადაა გამართული და სიბი ქვით არის მშრალად ნაგები. იგი დაბალია და პატარა, მასში ორი ადამიანი ძლივს მოთავსდება. მეკომურებს აქ თავიანთი სამრელოები აქვთ გამართული. პირიქით ხევსურეთში, არხოტის თემში, აქვთ საერთო სამრელოები, სადაც რამდენიმე თვიურიანი ქალი დგება. ამ საერთო სამრელოებს აქ შთელი სოფელი აშენებს, და ვინც აშენებაში მონაწილეობას არ მიიღებს, იმ მეკომურს უფლება ეკარგება სამრელოში ადგილი დაიკავოს. სამრელოში მებოსლე ქალებს თავიანთი კუთხე და ლოგინი აქვთ მიჩენილი.

სამრელოს წინ შემოზღუდული აქვს პატარა ეზო — შანაქო, სადაც მებოსლე ქალი ჯდება და ხელსაქმობს. თვიურის მოახლოებისას ხევსური დედაკაცი თავს მაშიშს უწოდებს და ეს დროც მას ზედმიწევნით აქვს გამოანგარიშებული. ამ დროისათვის ის წინასწარ ემზადება, ოჯახისათვის აცხობს ერთი კვირის სამყოფ პურს, რეცხავს, ალაგებს და სხვა. სამრელოსაც გაასუფთავებს, შიგ შეიტანს საჭირო ხელსაქმეს, საფენ-საგებს, საკმელს და სხვა. და როცა მაშიში გახდება, ქალი სამრელოში გადადის. სამრელოდან მებოსლე ოჯახს თვალყურს ადევნებს და შეკითხვაზე იქიდანვე პასუხობს.

სამრელოდან მებოსლე ქალი ოჯახში ვერ შევა, რაც უნდა დიდი გასაჭირი იყოს, თუნდ სახლს ცეცხლი წაეციდოს, ან დედას შვილი უკვდებოდეს, მებოსლე ვერ შეემველებოდა, რადგანაც, მისი რწმენით, ამაზე ხევსურეთის ხატ-ანგელოზები გაჭავრდებიან და მის ოჯახსაც გაანადგურებენ.

როცა ახალგაზრდა ქალი სამრელოში პირველად გავა, მას მეზობლები საკვლევ ძღვნით მოიკითხავენ და მასთან ქალისკვერები მიაქვს.

ხევსურული სამრელო ზაფხულში შედარებით ასატანია, ზამთარში კი 6-7 დღე სამრელოში ყოფნა ჯოჯობითაა. თვიურიანი ქალი სამრელოში ფიზიკურად ისვენებს, ის მხოლოდ ხელსაქმობს და ამით ერთობა. თვიურის შეწყვეტის შემდეგ, მეხუთე თუ მეექვსე დღეს, მირეული ქალი შეუდგება სამრელოდან გასვლის თადარიგს. მოასუფთავენს თავის კუთხეს, ტანს იბანს, ძველ ტანსამოსს იქვე ტოვებს და შინიდან მოწოდებულ სუფთა ტალავარს ჩაიცვამს. ამასთანავე, რაც შინ წასაღებია, ყველაფერს გამოიტანს, გარეცხავს და გაბერტყავს; ამას გაწკეპა ეწოდება.

ამის შემდეგ ის სამრელოდან გამოდის, მაგრამ საღამომდე, სანამ ცაზე ვარსკვლავები არ გამოჩნდება, შინ ვერ შევა და არც საქმობს, მხოლოდ საქონელს აძოვებს. საღამოს კი სახლში შევა და მეორე დღეს მას შეუძლია საოჯახო საქმეები აკეთოს. მაგრამ მეცხრე დღემდე იგი მაინც ვერ ავა სახლის ქერხოში და ბანზე და ვერც ხატის მამულში გაივლის. მაშიშობის მოახლოების დროს ხევსური ქალი შიშობს და მას არ შეუძლია ხატში, ქორწილში და რიგებში წასვლა, ამიტომ ასეთი შემთხვევის დროს ის თვიურის შესაჩერებლად სხვადასხვა ხელოვნურ საშუალებას მიმართავს. ამ მიზნით ქალები სვამენ შაბს, კირწყალს; ზოგი მირონსაც ხმარობს, რასაც სარეცხის გაწირვა ეწოდება.

მაგრამ სამრელოში ყველაზე მძიმე პირობებში მშობიარე ქალი მოქცეული, მისი ტანჯვა და წამება უფრო მწვავე და ხანგრძლივია. მშობიარეს ხევსურული ადათით არ შეუძლია სამრელოში მოლოგინება, მან შვილი სოფლის გარეთ უნდა შობოს, ამ მიზნით აშენებენ ფარდალალა ქოხს — საჩეხს; ან არადა მშობიარე სანეხეზე იკეთებს ქოხს და იქ მოიმშობიარებს; შემდეგ მას შეუძლია სამრელოში გადასვლა.

მშობიარე საჩხეში გასასვლელად აღრევე ემზადება. ყველა სპ-ჭირო ჭურჭელს, საგებ-საცემელს და საქმელს ის წინდაწინ შეიტანს და, როცა მუცელი ასტივია, უფროსი დედაკაცი ქონამდე გააცილებს; შემდეგ მშობიარეს, როგორც „მირეულს“ და „უწმინდურს“, არავინ გაეკარება.

მშობიარე საწოლს თვითონვე გაიმართავს, თავქვეშ ხანჯალს დაიდებს, რომ მავნე არ გაეკაროს და ბავშვი არ დააზიანოს. მშობიარეს არავინ შველის, ბავშვს თვითონვე იყვანს და ჭიპჭორას დუქარდით მოსჭრის. შემდეგ მშობიარე საშვილეს მიწაში ჩაფლავს. სისხლიან ჩაღას მოხვეტს და გადაყრის. რაც უნდა მძიმე მშობიარე იყოს, ხევსურის ქალი არ დაიკვნესებს, ეს ქალისათვის სირცხვილია. ხევსურის თქმით: „ვაჟყაცსა ხმალი გამოცდის, დიაცსა ქობ-სამრელოო“.

მაგრამ ქალს თუ მშობიარობა გაუძნელდა, გამოცდილ მოხუც დიაცს — „დამხმარე დედაკაცს“ მიიყვანენ და ის შეეშველება. დამხმარე დედაკაციც მირეულია და გაუნათლავი ის ოჯახში ვერ შევა; მას კ ე ლ ე ბ ზ ე ა ს ა ს ხ მ ე ლ ქ ა დ ა ს ა და ს ა კ ე რ ა ო კვერს გამოუცხოებენ, ზედ სანთლებს დაარქობენ და მისცემენ. შემდეგ ოჯახის უფროსი დაილოცება. დამხმარე დედაკაცს ეძლევა ერთი ძროხის საფასური და გასანათლავად ხატში ერთ საკლავსაც დაუკლავენ.

თუ მელოგინე ძლიერ შეწუხებულია, ხახმატის ჯვარს შეევედრებიან და იტყვიან: „უშველე ჯავმატის ჯვარო, წმ. გიორგივ, ხელო სამძიმარო!“ თუ ამ ლოცვის შემდეგ მელოგინე მშვიდობით გადარჩა, ხახმატში წავლენ და მას სამადლობელ საკლავს დაუკლავენ.

მძიმე მშობიარეს ერბოსა და რძეს შეახვრებენ, ვისაც გველბაყყი გაუშველებია, ის მშობიარეს მუჭით მიწას გადააყრის და იტყვის:

„გველ-მყვარნ (ბაყაყი) გამიყრიან რო დედაშვილნ ვერ გაგყარანთ!“-ო. ამასთანავე, მშობიარეს მიეპარება ახლობელი მამაკაცი, თოფს გაისერის, რომ ამით ავი და მავნე სულელები გაფანტოს და მელოგინეს მშობიარობა შეუმსუბუქდეს.

მ წ ე რ ე ლ თ ნ ა ძ ა ხ ი ნ ა რ ი. ხევსურების რწმენით, როცა ქონში ბავშვი დაიბადება, მწერლები ბედს დაუძახებენ. ერთ დე-

დაკაცს შვილი რო გასჩენია, მწერლები ერთმანეთს შესცილებიან, უნდა მოვკლათო. დედას შეშინებია, თავისი ტანისამოსი ცეცხლში დაუწვავს და შვილიც ამით გამოუხსნია. ამიტომაც, ვისაც ქოხში შვილები ეხოცება, დედაკაცები ეტყვიან, ტანისამოსი დაწვიო. შემდეგ მას ახალ ტანისამოსს მიუტანენ.

ახალ დაბადებულ ბავშვს დედა კაბის კალთის ქვეშ გამოატარებს და ფარავიდან ამოიყვანს. ბავშვს ტანს ერბოთი გაუპოხავენ, შალის ხ ი ჩ ო ნ შ ი ახვევენ და დედა გვერდში მიიწვენს. მაგრამ თუ მშობიარე მოკვდა, ნარევები მას გაბანენ, გასუღრავენ და თავისი სახლის მახლობლად დაასვენებენ. აქ იგი ორი თუ სამი დღე ასვენია, ყველა წესს შეუსრულებენ, დაიტირებენ და შემდეგ განცალკევებით დასაფლავებენ.

ვინც მშობიარობას ქოხში გადაიტანს, ის იქ რჩება ოთხი დღე და შემდეგ გადადის სამრელოში, სადაც ოთხი კვირა უნდა დაყოს. მშობიარე სამრელოში ირეცხება და სუფთავდება. ოჯახიდან მას არავინ ეკარება და სასმელ-საჭმელს შორიდან აწვდიან. საჭმელს გრძელ ჯოხზე ჩამოკიდებენ და კარებიდან ისე მიაწოდებენ, სასმელს კი სამრელოს ბანიდან ჯამში ჩაუსხამენ. თუ მშობიარეს ვაჟი გაუჩნდა, ეს ოჯახის სიხარულია და მშობიარეს პატივისცემითა და ყურადღებით ეპყრობიან. მას ხაეწიან ქადას უზიდავენ და ალერსიანად მოიკითხავენ. მელოგინეს რომ არ შეეშინდეს ან ეშმაკმა და მავნე სულებმა ვაჟი არ მოხიბლონ, სამრელოს მახლობლად ხელში თოფით ქმარი ან სხვა ვინმე მახლობელი მამაკაცი წვება და ყარაულობს. ქალის გაჩენით კი ოჯახი ღონდება და მშობიარესაც უგულოდ ექცევიან; მას არც მოიკითხავენ და გამხმარი ქერის პურით კვებავენ.

ხევისურის შეხედულებით, მშობიარესთან ერთად მისი ოჯახიც უწმინდური ხდება და ერთი თვე ოჯახიდან ხატში ვერ წავლენ, ხატი დაგვმიზეზავსო. მირეულისაგან გაწმენდა შეიძლება მხოლოდ ოჯახის განათვლით. ამ მიზნით მშობიარობის შემდეგ ორი კვირა რომ გაივლის, ხუცს დაიწვევენ, იგი სახლის ბანზე საკლავს დაკლავს და მისი სისხლით სახლს „განათლავენ“. სისხლს ჯამში ჩაასხამენ და მას მოასხურებენ ყველა იმ ადგილზე, სადაც მშობიარეს გაუვლია და უსაქმია.

გაივლის ოთხი კვირა და მშობიარე შინ წასასვლელად შეემზა-

დება. იგი ირეცხავს, ყველაფერს იცვლის და სუფთაედება. ამავე დროს ოჯახში ხუცს დაიწვევენ და ის ქალის სათავეოდან ერთ საკლავს, ცხვარი იქნება თუ ხბო, დაკლავს. თხის დაკვლა არ შეიძლება, ეშმაკისააო. საკლავის სისხლს სახლის ბოძებსა და კედლებს ასხურებენ. ამის შემდეგ მშობიარეს შეუძლია ოჯახში დაბრუნება და სახლობაც ხატთან შერიგებულად ითვლება: მაგრამ ოჯახში მშობიარეს პურის გამოცხობა მაინც არ შეუძლია, სხვა საქმეებს კი აკეთებს. პირველად მშობიარის ხმის გაცემაც ცოდვია და ორი კვირა მას არც კაცი და არც ქალი ხმას არ გასცემს: ხუცი და ხატის მსახურნი კი მელოგინეს ერთ თვესაც არ დაელაპარაკებიან.

ორი თვის შემდეგ მშობიარე უნდა გაინათლოს. დაიწვევენ ხუცს, რომელიც სახლის ბანზე ავა და იქ დაილოცება. შემდეგ ცხვარს დაკლავს, მშობიარე საკლავის სისხლს ხელს შეუშვერს და ამ სისხლით ხელს გაიბანს. ხუცი მშობიარეს საკლავის სისხლს შუბლზე და გულ-მხარზე ჭვარულად წასცხვებს. ცხრა კვირისა და ცხრა დღის შემდეგ მშობიარეს ყველგან შეუძლია სიარული; ხატში გასვლისას კი სამადლობელი საკლავიც უნდა დაკლას.

ბოსლობის ეს მანე წესები ხევსურებში დღესაც მძიმეა და მღეროვანის ტანჯვაც აქ განუსაზღვრელია. მართალია, ხევსური ქალის მავარი ბუნება და მტკიცე ნებისყოფა ყველაფერ აძას მოთმინებით და გმირულად იტანს, მაგრამ არის მძიმე დაავადებისა და სიკვდილის შემთხვევებიც. და ამ ბარბაროსულ წესებს ეწირება არა ერთი ახალგაზრდა, სიცოცხლით სავსე დედა.

ხევსურეთში სამრელო-ბოსლობის მანებლობას მოსახლეობა კარგად გრძნობს. მაგრამ ხატის შიშით ვერ ბედავენ ამ წესების გადალახვას. ხევსური ქალი დარწმუნებულია, რომ სამრელოს წესების დარღვევა ხატს გააჩინებს და მას შეუძლია მისი ოჯახს დამიზნება და ამოწყვეტა. ამ ცრუმორწმუნეობას მოსახლეობას მკითხავეები და ხატის მსახურნი უნერგავენ, ამიტომ ბოსლობის მოსასპობად სამშობიაროს განსნასთან ერთად საჭიროა მკითხავეებისა და ხუცების ალაგმვა და მათ მიერ ჩანერგილი ცრუმორწმუნეობის ხალხში აღმოფხვრა.

სამრელო-ბოსლობის ეს წესები ადამიანის საზოგადოებრივი განვითარების განსაზღვრულ პერიოდში ყველგან გავრცელებული



იყო. ბოსლობა, როგორც სოციალური მოვლენა, ახასიათებდა წინაქლასობრივ საზოგადოებას და ბოსლობის წესები გამომდინარეობდა გაუთვითცნობიერებელი ადამიანის მაგიზმის პრიმიტიული რწმენიდან. ამ რწმენის მთელი სისტემა კი მიზნად ისახავდა, ჯადოსნური საშუალებებით მოეპოვა ადამიანისათვის გარემომცველ მოვლენათა კეთილგანწყობილება და, მეორეს მხრივ, მთელი რიგი ტაბუაციით (აკრძალვით) ადამიანს აეცდინა ყოველგვარი ბოროტება. ამ ტაბუს ქვეშ, სხვათა შორის, მოექცა დედათა სქესიც მენსტრუაციისა და მშობიარობის მძიმე მომენტში. ეს ტაბუ კი გამოწვეული იყო ცრუმორწმუნე ადამიანის ერთგვარი შიშით მენსტრუალური სისხლის წინაშე.

ანიტომ კულტურულად ჩამორჩენილ ხალხებში თვითრიანი და მშობიარე ქალი დღესაც უწმინდურად ითვლება და მას ცალკე ქოხში ათავსებენ, რადგანაც, მათი რწმენით, მებოსლე ქალი ამ მომენტში ისეთ მდგომარეობაშია მოქცეული, რომ მას ყველაფრის მოჭადოება შეუძლია. თავდაცვის მიზნით კი საჭიროა მებოსლე ქალის განცალკევებულ ქოხში მოთავსება, სანამ ეს მოჩვენებითი საშიშროება არ გაივლის და ქალს თავისი ჯანი და ძალა არ დაუბრუნდება.

ამ მხრივ ხევსურული ბოსლობა-სამრევლო არ წარმოადგენს რაიმე იშვიათ გამონაკლისს. მას მრავალი ანალოგიები და პარალელები აქვს როგორც ჩვენში, ისე მსოფლიოს სხვადასხვა კუთხეებში.

ჩვენს მთიელებში, რომელთა საზოგადოებრივი ყოფა თემურ წყობილებას არ გასცილებია, ბოსლობის წესები მეტ-ნაკლებობით ყველგან გავრცელებული იყო. დღეს ბოსლობის წესები დატულია გუდამაყარში<sup>1</sup>, ფშავში<sup>2</sup> და განსაკუთრებით ხევსურეთში.

წინათ ბოსლობის ამგვარი წესები გავრცელებული იყო ძველ კულტურულ ერებში: ებრაელებში, რომაელებში, გერმანელებში და სხვა. ეს წესები დღესაც ცოცხალია აფრიკისა და ამერიკის კულტურულად ჩამორჩენილ ტომებში. ხევსურული სამრელოს სრული ანალოგია ჩვენ გვაქვს კუნძულ კოდიახე (ალიასკა), სადაც

<sup>1</sup> სერ. მაკაილათია, მთიულეთი, ტფილისი, 1930 წ., გვ. 119—124.

<sup>2</sup> სერ. მაკაილათია, ფშავი, ტფილისი, 1934 წ., გვ. 144—146.

მშობიარე ქალს ცალკე ქოხში ათავსებენ და მან განმარტოებით უნდა მოილოგინოს, მშობიარეს აქ არავინ ეკარება, საჭმელსაც შორიდან ჯოხით აწვდიან და მშობიარეც ქოხში ოცი დღე უნდა დარჩეს. კუნძულ ტაიტზე მშობიარე ქოხში სამი კვირით იხიზნება და შემდეგ სახლში ბრუნდება და სხვა<sup>1</sup>.

ბოსლობის ეს მავნე წესები ხევისურეთის სოციალ-ეკონომიკური პირობების გარდაქმნისა და კულტურულ დაწინაურებასთან ერთად, რასაკვირველია, თანდათანობით შეიცვლება და იგი მალე მოისპობა.

ბ ა ვ შ ვ ი ს ა ლ ზ რ დ ა. ბავშვს ხევისურეთში აკვანში ზრდიან. აკვანი ხისაა და დაბალი, იგი ხის ყუთს წააგავს. აკვანში ჩაგებულია ჩალა და ბავშვის შარდი შიგ გადის. სველ ჩალას ხშირად უცვლიან. საშარდე შიბაქი არ იციან. აკვნიდან ბავშვი რომ არ ამოვარდეს, ზედ არტახს გადაუჭერენ. ბავშვს თბილი წყლით ბანენ და ერბოს უსვამენ. თუ ბავშვი ტანზე შეწითლებულია ან მუწუყი აყრია, მაშინ მას დედის რძეს წაუსვამენ და ამით წყლულს უშუშებენ. ერთი თვე ჩვილ ბავშვს დედა ფარაგის უბეში იწვენს, შემდეგ კი აკვანში აწვენს. ბავშვი დედის ძუძუს სამ წლამდე წოვს, იშვიათად ოთხ წლამდე, შემდეგ მას ფაფას და დედის ნერწყვით დაღუპილ ერბოიან საჭმელს აჭმევენ.

ავი თვალის წინააღმდეგ აკვანზე ჩამოჰკიდებენ არწივის ბრუყალს, ღორის ჯაგარს და ეშვს. აკვანს აგრეთვე ხმალს შეაბამენ, „თვალი“ არ შევარდეს და უფერმა (ეშმაქმა) არ მოიპაროს.

წინათ ხევისურები ბავშვებს ნათლავდნენ. ნათლიად ნათესავი არ შეიძლებოდა, ის შორეული, მაგრამ ოჯახის კარგი მეგობარი უნდა ყოფილიყო. ნათლიას მოჰქონდა ვაჟისათვის საახალუხე, ქალისათვის კი საქათიბე. სახელს საეკლესიო კალენდრის მიხედვით მღვდელი არქმევდა. მაგრამ, ამასთანავე, მშობლები ბავშვს ხევისურულსა და ხატის სახელსაც არქმევდნენ. მაგალითად, ვისაც ვაჟი არ ებადება და შემდეგ გაუჩნდება, ხშირად მას დათვიას ან მგელიკას არქმევენ, რადგანაც, ხალხის რწმენით, ამ ნადირების სახელის მატარებლებს ავი და მავნე არ მიუღებოდა.

<sup>1</sup> Д ж е и м с Ф р э з е р, Табу, палагаемые на женщин во время менструации и родов (Золотая ветвь, вып. II, Москва, 1928 г., гл. 50—53).

ხევსური მამაკაცის სახელები: ახალა, აბა-  
ისძე, ადუა, აბა, აფშინა, ახვა, ალეკა, ალეკამა, ალუდი, აძარეკა,  
ალუდაური, ბაბუტი, ბერდია, ბაბუა, ბაიჭაური, ბათირა, აბიკა,  
ბეწინა, ბაბო, ბაბუყური, ბაბუკი, ბეკია, ბაქია, ბაჭყი, ბაია, ბაჯა,  
ბაბლია, ბაჩაყაური, ბადათერა, ბაჯურა, ბაბურაული, გუგუა, გრან-  
ჯა, გამახელა, გოგოთური, გარსია, გიგიტა, გიგია.

ღია, დათვია, კუკუა, გირჩლა, ჩუა, თორღვა, თათია, თათუა,  
ოჟია, მგელა, ჩაჩაური, ჯურკა, უშიშა, მინდია, კრუა, ნისლაური,  
კურდღელა, ნათელისძე, ცისკარა, ძუნძულა, უნახკა, მოკლია, თო-  
თია, ბეწინტური, ხთისო, წვრილა, კვირია, მარტია, ჯღუნა, ოსი-  
ლო, ჯუოლა, ფიცხელა, უნცრუა, ქორია, ღერენა, კადელი, სიხარუ-  
ლა, მამუკა, კვირია.

თამარიძე, თოთარია, თათარა, მარაისძე, უთურგი, ხიზანა,  
ძალღია, მგელიკა, ჩალხა, წიქა, ჯღანა, ქერქა, სამუკა, ჯარია,  
ომიკა, შიშია, ზვიადა, შარუმა, ქასა, უა, საჩინა, ივანეური, ციქვა,  
კბალაური, მამასწვერა, ლომია, იმედა, წიკლაური, საღარა, სა-  
ყურა.

ქალის სახელები: აშექალი, აგუნდა, დედიკა, ლელა,  
თუთი, სანდუა, თარუა, ნათელა, მზექალა, დედაქალი, მუშტარა,  
ხოშექა, ნანა, ქაქია, ძილო, სამძიმარი, განძა, მზია, შუქია,  
კმარა, მინდა, ნანუა, გუდა, ქალობა, ზექუა, ხორა, ქაქალა,  
ხოშია, საძილა, ძიძილი, ძიმარი, მძიმია, ნანუკა, მამიდა, მექო,  
ბუბიკა, ჩიკრიკა, მინანი, ბერდელა, ნათულა, ნათუა, თიურა, თამ-  
თინა, სანათა, მაია, ბებერი, ბუბია.

ხევსურები თიქუნ (ზედმეტ) სახელებსაც ატარებენ: გოდლა,  
არბატა, ჯინჭარა, შიშნია, შოთელა, პოლოსა, წრუტა და ახვა.

სულის სახელი. როდესაც ბავშვი აკვანში ანჩხლობს და  
ტირის, იტყვიან, ბავშვს აწუხებს მიცვალებულის სულიო, რო-  
მელსაც სურს ბავშვი თავის მოსახელედ დააყენოსო. ზოგჯერ დე-  
და სიზმარში ნახავს, რომ მიცვალებული ბავშვის აკვანს არწევს.  
მაშინ მშობლები მესულთანესთან მივლენ და სთხოვენ  
მიცვალებულის სულის გამოცნობას. მესულთანესთან ოჯახის მი-  
ცვალებულის სუფრას დასდგამენ, სანთლებს აანთებენ და მესულ-  
თანე დაიწყებს სულების ჩამოთვლას. ბოლოს ის ერთზე შეჩერ-  
დება და იტყვის იმ მიცვალებულის სახელს, რომელიც ბავშვს

ატარებს. ამის შემდეგ მშობლები ბავშვს ამ მიცვალებულის სახელს არქმევენ.

ამასთანავე, ბავშვი რომ კარგად გაიზარდოს და ხატმა არ დაამიზნოს, ხშირად მას ხატის სახელსაც არქმევენ. როგორცაა მაგალითად: ღვთისო, გიორგი, აშექალი, სამძიმარი და მზექალი. ასე რომ, ჩვეულებრივად ხევსური სამ სახელს ატარებს. ამას თუ იმასაც დაუვმატებთ, რომ ხევსურეთში რძალი მაზლს სხვა სახელს არქმევს, ბიცოლა კი ძმისწულს სახელს შეუცვლის, თუ ის მისი ქმრის მოსახლეა, მაშინ ხევსური რამდენიმე სახელის მატარებელი გამოვა. მაგალითად, დავით ბალიაური რამდენიმე სახელს ატარებს: მღვდლისა — პეტრე, სულის სახელი — დავითი, რძლისა — გირჩლა, ხატისა — გიორგი, ღვდის ძმის ცოლისა — ბეწიკუა.

ქალებსაც ორ-სამ სახელს არქმევენ.

დაჩვენება. ბავშვი რომ ერთი წლისა შესრულდება, მას საფეხზე დასვამენ და, თუ ქალია, გარშემო შემოუმწკრივებენ საქსოვ-საყერავს, ტალავარს, სავარცხელს, სართავ-საჩიჩს, პურსატანს და სხვა. ვაჟს კი — ქამარ-ხანჯალს, თოფს, მშვილდ-ისარს, პურს და, რომელ მათგანსაც ბავშვი ხელს წაავლებს, იმისადმი ექნება სურვილი და ინტერესიო.

ვინც ბავშვის პირველ კბილის ამოსვლას შეამჩნევს, მას უცხოებენ მოგროძო ხაეიწიან პურს კუბატს, რომელიც მან უნდა შეჭამოს. ხუთ წლამდე ვაჟს თავს არ მოჰპარსავენ, მხოლოდ მაკრატლით თმის „წასწორება“ იციან. მეხუთე წელს ლუდს აადულებენ. საკლავს დაკლავენ და სამღვთოს იხდიან. აქ ხუცი იხუცებს და ბავშვს „ჯვარღმერთებს“ იგი ასე შეავედრებს: „ღმერთო დალოცვილო, აუშვი ეს ბალდი, მოლაშქრენო ღვთის შვილნო, მშობლები გეხვეწებიან ამის გაზრდას; ყოველ დღე დაბერებამდე, მშვიდობით აპარსვიეთ თავ“-ო. ყველანი იტყვიან: „ამინ, ღმერთო, გაზარდე, უშველეთ, ხევსურეთის სალოცაებო, აუშვით ეს ბალდი, ამშვიდობიანეთ და დედ-მამას გაუზარდეთ“.

შემდეგ ერთი ვინმე ბავშვს კალთაში ჩაისვამს, თავზე დანას მოუსვამს და თმას გადაპარსავს.

ბავშვების აღზრდაზე, განსაკუთრებით ვაჟებზე, უფრო მამა ზრუნავს, რადგანაც, ხევსურის გავებით, შვილი მამას ეკუთვნის.

ამიტომ პატარაობიდან შვილები მამას უფრო ეტრფიან და მასთან წვებიან. ვაყებს უფრო ყურადღებით ზრდიან და კარგად კვებავენ, რათა მაგარი და გულადი ვაჟკაცი გამოვიდეს და ამასთანავე ხევესურული რჯულისა და ადათების კარგი მცოდნე და აღმსრულებელი. ვაყებს ხევესურეთში პატარაობიდან ავარჯიშებენ

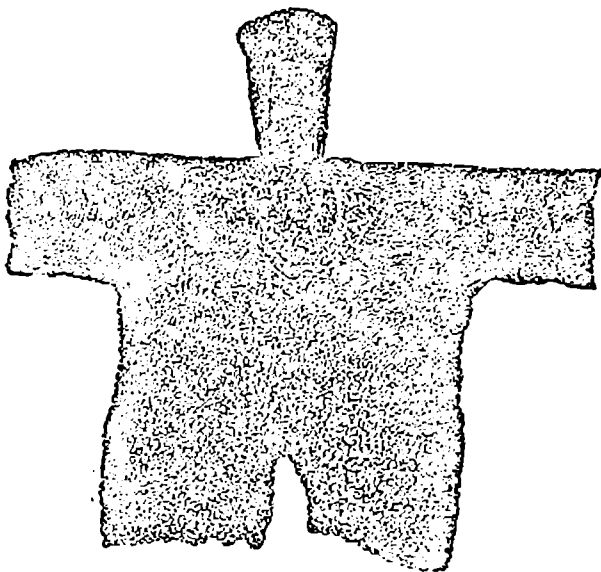

ხევესურული ჯავშანი.

ფარიკაობაში და მშვილდ-ისრობაში და, ამგვარად, ხევესურები ბავშვობიდან ემზადებიან შულისა და კექნაობისათვის.

ხევესურეთში ვაყებს პატარაობიდანვე ხანჭლებს ჰკიდებენ და 10-12 წლის ყმაწვილი იარაღს ზოგჯერ თავისუფლად ხმარობს. ვაყებს პატარაობიდან უნერგავენ ხევესურულ გოროზობას, სიმკაცრეს და გამძლეობას. მამები ვაყებს დიდთა წრეში ზრდიან, აჩვევენ საუბარს და ასწავლიან ხევესურულ ადათ-ჩვევებს. ამასთანავე, მოზარდ თაობას უფროსები ერთგვარი პატივით ექცევიან, ფეხზე უდგებიან და ხელის ჩამორთმევით მოიკითხავენ.

საბავშვო სათამაშოებში აქ იციან: კოჭაობა, რომელსაც ჩვეულებრივი წესით თამაშობენ.

ქუდგანაობა ან ქუდმოურაობა. აკეთებენ წრეს, რომლის შუაში ქუდს დებენ. ამ ქუდს მცველი უდგას. სხვები ქუდს ეპარებიან და ცდილობენ, ფეხი გაჰკრან მას და გააგორონ. მაგრამ მცველი მას წიხლებით იცავს და, ვისაც მისი წიხლი მოხვდება, ახლა მან უნდა ჩადგას თავისი ქუდი და თვითონვე მცველად დაუდგეს.

თვალჭიტაობა. ერთს თვალს აუხვევენ, ის ხელებს უკან გაიშვერს, სხვები მივლენ და ხელზე ხელს დაკრავენ; ვისაც თვალჭიტა გამოიცინობს, ახლა თვალს მას აუხვევენ.

წიწკაობა. დებენ სამ წიწკს (ჩხირს). ერთი ზურგშექცევით დადგება და მან უნდა გამოიცინოს, თუ რომელ წიწკს დაადო ხელი წიწკთან მჯდომმა. თუ ვერ გამოიცინო, წიწკთან უნდა თვითონ დაჯდეს.

ჯართმოვლა. მოთამაშენი დასხდებიან. ერთი მათგანი ხელში ქუდით მათ ჩამოუვლის და ქუდს ერთ ვინმეს ზურგს უკან ჩუმად დაუდებს; თუ მჯდომმა ვერ გაიგო, უნდა ადგეს და ახლა მან ხელში ქუდით უნდა ჩამოიაროს.

ტამფაობა. მიწაზე წრეს შემოხაზავენ და ტამფას (მოკლე ჯოხია) დადგამენ. ტამფასთან დადგება ერთი მოთამაშე, რომელსაც ხელში კეკია (მოკლე ჯოხი) უჭირავს; მეორეს კი გრძელი ჯოხი აქვს. ერთი კეკიას ესერის ტამფას და გააგორებს, მეორე კი ტამფას დაიჭერს და პირველს გამოეკიდება; ვინც გაიტანს, ის გამარჯვებულია.

კეკიაობას რამდენიმე ბავშვი თამაშობს. ამოთხრიან კვაფს (ორმოს) და ყველანი ცდილობენ კეკია კვაფში ჩააგდონ. ერთი მოთამაშე კვაფთან დგას ჯოხით და კეკიას გაუქნევს. თუ მოარტყა, მას შორს გაისერის და კვაფს აადღენს. ხელჯოხიანმა თუ ვერ იმარჯვა და კეკია კვაფში ჩაეარდა, ის მოიხსნება და ახლა სხვა დადგება.

ცოლტყეციაობა. ერთი მოთამაშე ჯდება, მეორე მას მცველად დაუდგება და, ვინც მას ეპარება, ყველას წიხლით იგერიებს. ვისაც წიხლი მოხვდება, ახლა მცველად ის უნდა დადგეს.



#### ფანდურზე დაკრა.

იციან აგრეთვე: ღორაობა, წიპნაობა, ბურთაობა, ფერჯისული, ზურგთკიდება, მოკაწვრა, ჩაღება და სხვა.

მიცვალებულის გასვენება, ტირილისა და გლოვის წესები. ხევსური სიკვდილის წინ სულმდაბლობას არ იჩენს და მწუხარების დროს მან ცრემლი არ იცის. ვაჟაკს სიკვდილს უსაყვედურებენ და ეტყვიან: „არ გრცვენისა, რაად მოხკვედიო“. აქ ვაჟაკის სიკვდილი სათაკილოდ მიაჩნიათ: ხალხის წარმოდგენით იგი საიქიოში ცოცხლობს და მას იქ გასამგზავრებლად საგანგებოდ ამზადებენ.

მავდრის დაკრეფა. მომაკვდავ ადამიანს ხევსურეთში

ხელში ანთებულ სანთელს ჩაუდებენ. ვაჟკაცს კი მარჯვენა ხელში ხმაღს მისცემენ, მარცხენაში ანთებულ სანთელს და ეტყვიან:

„იაღიმც შეხვალ, იაღში გზაიმც ხსნილ გაქვ, სულიმც იაღი, გზათამც ინათებ, ბნელაშიამც ნუ დასჩები, ნუმცრა დაგაშინებს, ვკლითამც ილალო, მტერსამც იბრუნებო, გულ მაგარადამც ხარო. თავისებსამც შეეყრები, ცნობა-ნღობითა, განათლებითა, ერთადამც ხართო, ჭმა-ბიძაშვილინო“. ამ სიტყვების შემდეგ დამწვარ სანთელს ართმევენ და ხმაღს გვერდში დაუდებენ.

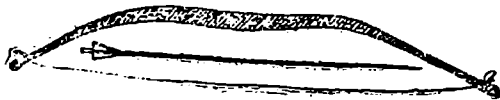
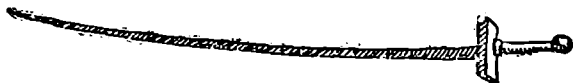

#### სავარჯიშო იარაღები.

წინათ ხევისურეთში მომაკედავი სახლში სულს ვერ დაღევდა: მას კარში გამოასვენებდნენ და აქ ცისქვეშ კვდებოდა. მიცვალებულ ი უწმინდურად ითვლებოდა და მას ოჯახში არ შეასვენებდნენ. ადამიანი თუ სულს სახლში დაღევდა, სახლი უნდა გაენათლათ.

ადამიანი რომ სულს დაღევს, მაშინვე ნარევებს დაუძახებენ. ნარევეები უფრო უცოლო ახალგაზრდებია, რადგანაც, ხალხის რწმენით, მათში მეტია მადლიანობა და უწმინდურებაც ნაკლებად ეკარებათ. ნარევეები მიცვალებულს ტანს დაბანენ, თავწვერს შეუსწორებენ და კარში დაასვენებენ, რადგანაც მკვდრის სხეული უწმინდურია. ნარევეები შეიძლება ათიც იყოს. ისინი ჯერ გაბანილ მიცვალებულს ერბოთი გაპოხავენ, ხოლო შემდეგ მას სამარხ ტალავარს ჩააცვამენ.

წინათ ხევისურები თავიანთ მიცვალებულს სუღარს აცმევდნენ. იგი შედგებოდა სამი გრძელი პერანგისაგან: პირველად აცმევდნენ



თეთრ პერანგს, მასზე ლურჯ ან ჭრელს, ხოლო ზემოთ წითელ სკატის პერანგს, რომელიც მაუდისა ან ფარჩისა უნდა ყოფილიყო. სასუდარო პერანგი ბამბის ქსოვილისა ყოფილა. დღეს სასუდარო პერანგები არ იციან და მიცვალებულს ხევსურული ტალავართ მოსავენ.

აზხოტში, მიცვალებული სულს დაღევს თუ არა, მაშინვე ლოგინს გამოუცვლიან და სხვა კუთხეში გადაასვენებენ. ლოგინის ჩაღას ცეცხლს წაუკიდებენ; იტყვიან, სალოგინე იწვისო. ამით ყველანი იგებენ, რომ ადამიანი მიიცვალა.

ნარევები მიცვალებულს ყარაულობენ და, თუ ავდარია, მას ღერეფანში დაასვენებენ. ნარევები მიცვალებულის დასაფლავებამდე სახლში ვერ შეველენ და მათ საქმელს მეზობლები უზიდავენ.

ჯვარიონნი და ჯვარის მსახურნი მიცვალებულს ვერ მიეკარებიან და სამძიმრის (ჭირის წყენის) დროს ბანზე, სადაც მიცვალებული ასვენია, ვერ ავლენ და ჭირისუფალს შორიდან მიუსამძიმრებენ.

პირაქეთ ხევსურეთში მიცვალებულს მესამე დღეს ასაფლავებენ პირიქითში კი — მეორე დღეს. ამ ხნის განმავლობაში მთელმა სოფელმა უნდა იგლოვოს, იმარხულოს, თოფი არ ისროლოს, იუქმოს და ამით პატივი სცეს მიცვალებულის ჭირისუფალს. მისამძიმრებ: (ჭირის წყენა) ყველასათვის სავალდებულოა. კაცები ერთად შეჯგუფდებიან, პირზე ტალავარის კალთას აიფარებენ და მიცვალებულს ისე დაიტირებენ.

მამროვანის ხმამალლა ტირილი სირცხვილია და ხევსურია მამაკაცი მიცვალებულს ხმით არ დაიტირებს.

ჭირის წყენის დროს მიცვალებულის პატრონს (მაგალითად, ჯაგას) ჭირის მწყენელი (მაგ. ხთისო) ასე მიუსამძიმრებს:

ხთისო. გაგავ, ვერ გექნას ჩემ ოავი, მანამ ეგეთას გნახვედი! ბრალრ-ას, დიდ ღმერთის წყენარ-ას, რომ შენ გულ დაწებდებოდას, შენ შვილ დაგაკლდებოდას (იტყვის მიცვალებულს სახელს), ჩემკვალ კაც მზეს იარებოდას, სიტყვას გეტყოდას.

გაგა. შენის მტრისაი დუშმანისა! ბრალ აისითათისაი რო თქვენ დაგიტოვავისთ, თქვენ მოგკვდომივათ. მავსჩებით შიმშილ წყურვილსა' ბეჩაობას.

ხ თ ი ს ო. სიბეჩავე კი არაში გეკადრებისთა' არც გეპირებსთ. დედან სადღეღუფლონ ხართ, ამამან — საბატონონი. კა მთაბარ დაგცდებისთა' კა ცხენ-აბჯარი.

გ ა გ ა. შხე დაგვცდების კაცთ სწორი, კაის ნაცნობ-მაკეთის თავი. მისალოცავრ-ას, ჩვენ სიკვდილი დასამაღლებრ: მახკვეთაო' მანსვენეთავ.

ხ თ ი ს ო. ვისაც შენდ გაესვენებოდას, ღმერთმა შინით ნუ დაუღივას, თავის და-ძმისა რო აისრ არ სწყინდას! გამოსადეგნ ხართ ძმისანი' მამი-ძმისანი, მტრის გამჭავრენი-ხართა' მაკეთის გამლაღენი.

გ ა გ ა. ღმერთმ საწყენ ნურა მიმიცას თქვენს თავს! თქვენ რო თავს დაიწყევთ, არც მთელნ ორთ იმის ფასნი' არც მკვდარნი.

ხ თ ი ს ო. ღმერთმა შენ გულ კაით გაკურნას, მარჯე ნულარა მაგცას, ავ კაით დაგაცილას, ვერ გექნას ჩემ თავ, გაგავ, რა გულის ღონობაში ჩაღვარდი!

გ ა გ ა. რაის კაისად ორთ? მთელნიცა' მკვდარნიც ბეჩაობისად ორთ. სრუ არ ას ასატეხი ჩვენ სიკვდილი, მღონენი-ორთ ყველანსანი“ და სხვა.

ხევსურეთში ცოლ-ქმარნი ერთმანეთს ვერ დატირებენ და ხმამოთქმით ვერც თავიანთ შვილებს დაიტირებენ. ეს მათში სირცხვილია და მშობლებს სულმდაბლობაში ჩამოერთმევათ. მხოლოდ დას შეუძლია ძმის დატირება.

კმით ტირილი დიაცების საქმეა. კმით მოტირალი ერთი ან შეიძლება რამდენიმეც იყოს, თუ მიცვალებული სახელოვანია. ხმით მოტირალს ჰირისუფალი დაიწვევს და, რამდენიც ხმით მოტირალია სოფელში და თემში, იმდენ ს ა ვ მ ი თ მ ა ტ ი რ ლ ო კვერს გამოაცხობენ. თუ რომელიმე მათგანი არ მივა, კვერს თავისი სარგოთი შინ უგზავნიან. სხვა თემიდან შემთხვევით მოსულ ხმით მატირალს კი არაფერი ეძლევა.

ხევსურების წარმოდგენით, ხმით მოტირალს მიცვალებულის სული ირჩევს. ხმით მოტირალი პირველად ტირილს აიტენს ახალ მიცვალებულის ტალავარზე. ის ჯერ დაიწყებს ბორგვას და კანკალს. შემდეგ გაიქცევა; დედაკაცები იკერენ მას და ისევ ტალავართან სვამენ. ბოლოს ქალი კანკალით ტირილს დაიწყებს, მაგრამ გულს იღონებს და ქალები სულს ეხვეწებიან: „ნუ აწვალებ,

ცოდვა არის და ნუ უძალიანდებით“. თუ ის ძალიან დაიტანჯა, მაშინ ჯელებზე ასასხმელს მოუმზადებენ და დალოცავენ. ამის შემდეგ სული მას აუხსნის და ხმით მოტირალი ტირილს დაიწყებს.

ტირილის დღეს აქ სამარხს ან ცრემლობის დღეს უწოდებენ. სატირლად გამართულ მიცვალებულს დაასვენებენ ფარდაზე. მიცვალებული მორთულია ახალი ტალავარით, ქამარ-ხანჯლით და თოფით, იქვე უწყევია თამბაქო, არაყი და სამი მრგვალი კვერი. მიცვალებულის გასვენების დღეს დაიწვევენ ნათესავ-მოკეთებებს და მათ მოსაწვევად მტყობიებს აგზავნიან.

მზის გადახრისას ერთი ვინმე სოფელს გადასძახებს: „მოტირალთ უძახეთო“. სოფლის დედაკაცები შეგროვდებიან და მიცვალებულს მოუხსნებიან.

მიცვალებულთან დააყენებენ მის სულის ცხენს, რომლის აღვირი მიცვალებულს მარცხენა ხელში აქვს გამობმული. ხევსურის წარზოდგენით, ვაჟკაცს საიქიოში სჭირდება ცხენი, რომლითაც ის ეგებება საიქიოში მიმავალ სულებს და მათ სააქაოს ამბებს გამოჰკითხავსო. ამიტომ კარგ ვაჟკაცს ოჯახმა სულის ცხენი უნდა დაუყენოს. თუ ცხენი მიცვალებულს არა ჰყავს და სიზმარში მკვდარმა თავისიანებს შესჩივლა, ცხენი არა მყავს და სულების მიგებებაში ჩემს ტოლ-ამხანაგებს უკან ვრჩებიო, მაშინ ჰირისუფალი, შეწუხებული მიცვალებულის შიშით, იძულებულია, ცხენი იყიდოს და მას სულის ცხენად დაუყენოს.

ცრემლობის დღეს სულის ცხენს კარგად შეკაზმავენ და მის უნაგირზე გადაკიდებენ ხურჩინს, რომელშიაც ალაგია არაყი და ქაღები. მოტირალი აიღებს მიცვალებულის ხანჯალს. დაეყუდება მასზე და დაიწყებს ხმამალლა მოთქმით ტირილს. მოტირალი მიცვალებულის დედის, ცოლის ან დის პირით დაითირებს ცხენარს მგრძნობიარე და მწარე სიტყვებით, სხვები კი ქვითინებენ.

ხმით მოტირალი დედის მაგიერ შვილს ასე დაითირებს:

„კაის დედაო, გამივირდიო,  
კას შვილს კი არცად გაუტვედიო,  
საც წავიდოდა, გავხყევბოდიო  
დღისით თუ არ გამიტვედესო,

მე ლამით გავიპარებოდით,  
ფეხკლდით სიძსა საბურავსაო,  
შვილს დედა გავეხურებოდით».

«ვინ მოხკე, ვის გაგიწყრა ღმერთიო,  
ცა და რვალს პირი ვინ მასტეხეო?!

მე კი არ ვიყავ მაცნაურიო,  
კეესურნ განაობდეს კეესურეთაო:  
„მამკედარა მარაისძის შვილიო!“

გაგიტყდა ჯმაი სუყველკანაო,  
გაგიგა მტერმა, მაკეთემაო...  
მე შენი ცოლი გამიკვირდაო,  
მთა-წვერთკე მიუდიან თვალნიო, —  
არ ვიც, შენ უფრო ებრალებიო,  
თუ შვილ კალთათით გადუმკდარიო...»

«დედანო, ჩემსა ნაცნაურსაო  
სოფელელნიმც ნუ მოვიკლენთ შვილსაო  
იძახდის მეშველაობითაო:  
«ძმებო, აღარას მიშველთაეო? —  
ქვეც ვკვდები, ღონე დამეღივიაო!»

და თავის ძმას ასე დაიტყობს:

ჩემის გიჟის ტალავაროო,  
ფეკჩი ჩაყრილო, კრილიანოო.  
დანა-სარტყელო სედიანოო,  
პატრონის ნდობამოუკლავოო.  
თოფი ჩიოდა სიათაიო  
გილდების ჩაძვრიალებსაო,  
ნადირთად კვლის ჩამაქრასაო...  
და შაგუნაიკელას, თავაურო,  
სუსტი ხარ, კლდეჩი ვერ ივარგებო  
ვინ-რა ახარებს ტერლის-წვერაო  
ჯიკვთ ი სიმავრეს დამალულთაო:  
ბალახ მაძოვეთ უშიშრადაო,  
მზეზედა შაიშარით ტანით.  
მომკედარა ბაქალაურიო,  
ძმისადა მოუტეხავ მჭარიო...  
და მზეს არ ივლის შენს უკენაო,  
ვიელი, სრუ შავში დავებრდებიო...  
ნეტავ ღიღღველთგან მამკედარიყავო,  
მტერ მისაყოლი ექნებოდაო.  
გიღირდეს მჭარნი სათოფრადაო,

თორპილი საიარაღედაო...  
 ნეტა ამაში(ნ) რა იგონეო,  
 ძმაო, რომ დაიმწუხენ თვალნიო,  
 დედის ცნობაი დაგეკარგაო?  
 ნეტა ის მაიგონიაეო:  
 „ცოლი ლამაზი დამჩა შინაო,  
 წავა და ობოლს გამიწირავსო“...  
 შენ ცოლ თუგინდა შინ წავიდასო,  
 ქალ ძმისწულს გაეზდი შვილივითაო...  
 თუგინდა გამამიშბი კელსაო,  
 სადაც შენ წახვალ, წამიყვანეო,  
 თუნდა წავიდათ დედულთასაო  
 და თუგინდ შენ ცოლეულთასაო.

მაგრამ გამწარებულ დედ-მამასაც შეუძლია შვილი უცრემლოდ დაიტვიროს და ამას აქ დათვლას უწოდებენ. დედის „დათვლა“:  
 „დედო... რაად დამეწერე? რად გზარდე, რადარ დედა დაღ-მარბე? რაკელ ბეჩავ გამწირ... შენ ისრ-გგონავა, რომ ჩემ დედა ჩემ სახლჩი დადგებისავ?

დედო... გაოცრებულს სახლჩი დედ-მამანიც ოკერნ მავრჩით, სუყველა გაოცრებულ... დებზე რას ხფიქრობ, დედო.

დედო... ან იარაღზე რას ხფიქრობ? საისკე მიხოლ, დედულ-თას მიხოლა? მიაც იქისკე წამაოლ... ან თავის თოფ-ოკერს რას უზამ, ან თავის ცხენ-ოკერს რას უზამ? შენ ბიძას უთხრიდი: „არა გცხვენისა, ერთარ-მყვანდ, რადარ შეეცადე, რადარ მიეშველე?“ წავალ, დედილამ, დავიკარგები! დაიცა! დამლონე კია, მიაც დაგა-ლონებ: წავალ, თავს მოვიკლაე! მეედითა(ლ), თქვენი ჰირიიმეთ, თოფი(ლ) დამკარით!

დედო... წავალ, წავიღებ ნამაშვრალს; ვერ ვიჭერ შენ ოკერ მამას თვალითან შენ ოკერთ სახლთ...

დედო... აღარ დაგიდგამ ტაბლათ, წავალ და ჩემ წილ-ნაწილს მივიღებან აიმით შავენახვიები...

დედო... ლოდ შენ დედასა? მიწაი ლოგინზე ვერ გქჩერობდი დასაწილად, მიწაჩი როგორ გიგონ? შენ სწორ-ამხანაგებს ვინ გა-ხენებს?

დედო... ჰვარში ვერ წახვა, ვერ მეემზადები? მიაც არ გამი-ჩავერებხარ...

დედო... ამძრახდი(ლ), რამთვენს გეუბნები...

დედო... დედო... ვერ გავიძლებ! გამატეხივ სირცხვილ-ნამუსი...

დედო... ნუ დაღონდები, არა გინდ, ჩვენ ნუ გვიგდებ ყურს. თიბის 'შამშაბათ მოგვიხვედი' სხვა არა გინდ, თორე არეინ მოგვი-თიბს, მამაშენ თიბაზე ვერ წავ. რახან ცხენ-მკედლებ ემზადებო-დან, მაშინ მოგვიხვიდი, ცხენს დაგიმზადებ. გაჭირებაში დეეშველ თავის სწორებს.

დედო... ის მინც არ გარცხენისა, ბიძაი, რო იმის ანაბარას მოვრჩით? ვის მიგვაბარე? თავის ქალ-ზალ გხედავს, ადუ, ნუ სწევხარ, სირცხვილი! ვერ გამოვიქსნი შენ თავს, რომ შევეხვეწ ქვართ?

დედო... დღეს დავიმაღნათ დედა-შვილნი, თორე თავ-თავად გაგყვრიან! დედო... დღეს სამუდამო სახლს გიმზადებენ.

დედო... სახლს ბოძნი(ლ) შამაშკრენით, თქვენნიჭირიმეთ, და სახლნ დაგვეცენით, სანამ ეს შინ ას!

დედო... რადარ სახლნ დაგვეცენეს, კეზ გატყდ! ვერ გავიძლებ, თავს მოვიკლავ!

დედო... შენს წინ გამავალ სახლშიით!

დედო... მიწანიმც ქსნილინი-გქონ, გზან — იაღნი, ნუმცარა შაგაშინებს! მშვიდობით! ჭვარი გეწერას! ჩემ ამაგი ალალ იყოს შენზედ, ჩემ უბე-კალთი' ჩემ ძუძუ!"

მტირალი როცა იღლება, მას ახლა მეორე მოტირალი შეენაც-ვლება, ზოგჯერ მოტირალს მ ა ძ ა ხ ი ნ ა ლ ი პასუხობს სხვა კილო-ზე. მაძახინალი რძალი ან მკედრის ბიძაშვილია. ტირილის დასას-რულს მიცვალებულს ფარდაგიანად ნარევები ასწევენ, სულის ცხენს ცოლი დაიჭერს, იგი ცხენს მათრახს სამჯერ გადაჰკრავს და ხმამალა იტყვის:

„შენამც გეგმარებისა შენიმც საფერკე იქნების, ტალავარიც შენიმც საგმარი იქნებისა, ძალითამც ნურავინ გამოგეკიდების“. ნარევები მიცვალებულს სამარისაკენ წაასვენებენ. ჭირისუფალი შუაგზამდე გაჰყვება. აქ ცხედარს დაასვენებენ, დაიტრებენ და ჭირისუფალი შინ გამობრუნდება. ნარევები მიცვალებულს ფარ-დაგში შეახვევენ და მას სამარისაკენ წაასვენებენ.

მესაფლავეები სამარეს გასჭრიან და მას სიპებით ამოაგებენ. მიცვალებულს ამ სიპის ყუთში ფარდაგიანად ჩაასვენებენ და ზედ

ქეჩას ან რამე ფალასს დახურავენ. სამარეში ატანენ საგძალს: სამ მრგვალ კვერს, სათუთუნეს, ასანთს და ბოთლით არაყს. ამას-თანავე, ჯიბეში თეთრ ფულსაც ჩაუყრიან. ზოგი ქამარ-ხანჯალსა და ვერცხლის სამკაულებსაც ჩაატანს. წინათ გაუთხოვარი ქალი ნიშნად დიდი მწუხარებისა ნაქაპნს (ნაწნავს) იჭრიდა და ძმას სამარეში ჩაატანდა.

სამარეს სიბებიით დახურავენ, მესაფლავეები და ნარევეები მას მუქით მიწას მიაყრიან და თან იტყვიან: „ილიმც შახოლ იალში! გზაიმც ხსნილ გაქვის, სულიმც იაღ-გაქვის, ნუმცარა მოგეგებების ნათქომი ან ნაქნარ ცუდი!“ შემდეგ მიწას მიაყრიან და სამარეს ფეხებით დატყეპნიან.

მიცვალებულის საფლავზე შეძლებულები აგებენ კოშკს, მაგრამ ზედ წარწერა და რაიმე ნიშნის დადება არ იციან. კოშკი პირამიდულ-თავიანია და გარშემო თეთრი ქვებია გამწკრივებული. ნარევეები და მესაფლავეები მიცვალებულის ოჯახში ბრუნდებიან, მაგრამ სახლში მეექვსე დღემდე ვერ შევლენ, სანამ არ გაინათლებიან. არსოტში სასაფლაოდან დაბრუნებული ნარევეები ხელპირს იბანენ და შემდეგ ასრულებენ თოფის გატეხას. ამისათვის სახლის ბანზე სათოფის (მრგვალ პურს) დააყენებენ, ზედ მას ფარჩას გადააფარებენ და თოფს ესვრიან. ამის შემდეგ სოფელში ყველას შეუძლია თოფის სროლა.

მიცვალებულის ოჯახში ამ დღეს იმართება პირველი რიგი, რომელსაც სამარხს ან ცრემლობას უწოდებენ. წინათ ცრემლობა დღეს პირიქით ხევსურეთში ყველა ოჯახს შესაწევარი უნდა მიეტანა ერთი ლიტრა ქერი; ვინც არ მიიტანდა, ძალით აართმევდნენ. ნათესავეებში კი ყოველ კომლს თუ არა, ორ კომლს მაინც უნდა გამოეხალა ერთი ქვაბი არაყი მკედრის პატრონისათვის; შეიძლებოდა ლუდიც მოეხარშა. თუ მეშაბათე (ნათესავი მეშვიდე თაობამდე მეშაბათე იყო) რიგში არ მოვიდოდა და ჰირისუფალს ლუდით და არაყით არ შეეწეოდა, ეს სირცხვილი იყო. ხევსურული ადათით მეშაბათემ ჰირში თუ ლხინში თავის ნათესავს მხარი უნდა დაუჭიროს.

ცრემლობის დღეს გაიშლება სამარხის სუფრა. ჰირისუფალს პირი უნდა აეხსნას და ამ მიზნით ასრულებენ საპირიჯსნოსს და პირის ქერის წესებს. ამისათვის საკლავის ღვიძლს შე-

სწავენ; ჰირისუფალი და ნარევები ამ ღვიძლს სამჯერ მოჰკენე-ტავენ და ისევ გამოათურთხებენ. შემდეგ ჰირისუფალი საგვარეულოდან პირისმჭერს, ორ კაცს და ერთ ქალს აირჩევს, მათ ქვემო სართულში ჩაიყვანს, დასვამს ყვერფთან, სადაც ცეცხლი ანთია, და თითო ქადას მისცემს. პირისმჭერნი ხმას არ იღებენ და პირდაღუმებულნი სხედან. სულის ხუცი იქ ჩავა და ქალებს აკურთხებს. ამ დროს პირისმჭერნი ქალებს სამჯერ შემო-ატრიალებენ და შემდეგ უჩუმრად ამ ქალებს თავიანთ სახლში წაიღებენ. პირისმჭერნი ისევ უკანვე ბრუნდებიან, შევლენ მიცვალებულის სახლში და სარკმელს ფიცარს მიაფარებენ. ამის შემდეგ მათ ნება ეძლევათ ილაპარაკონ და ქელებში მონაწილეობა მიიღონ.

რიგის სუფრაზე პირველად ქალები სხდებიან, მათ ჩამოურიგებენ პურს, ყველს და ხაეიწიან ჯამებს. ქალებს შეასმევენ შესანდობარ არაყსა და ლუდს. ქალები ჩქარა აიშლებიან და შემდეგ ქელებს სუფრას მამაკაცებს გაუშლიან. ახლა ისინი დაიწყებენ მიცვალებულის შესანდობრის სმას.

წასვლისას მოკეთებებს ეძლევა წილბურკვი ერთი კვერი და ერთი გირვანქა ერბო. ხმით მატირალს კი ეძლევა საკმიტმატირალო — ერბო, ქადა, მატყლი და ცხვრის ღუმეა.

მიცვალებულის ტალავარს ოთახის ერთ კუთხეში ტანტზე გაშლიან, სანთელს უნთებენ და საკმელსაც დაუდგამენ. მოკეთებები სატირლად რომ მოვლენ, ამ ტალავარს სახლის ბანზე გაიტანენ და დაიტირებენ. ტალავარი გაშლილია წელთაცემა მდე, შემდეგ მას აიღებენ.

ცრემლობის ამ რიგით არ თავდება ხევსურეთში მიცვალებულზე ზრუნვა: ამას ჩქარა მოჰყვება მეორე რიგი — სანთლობა. ამ დღისათვის საკლავებს დახოცავენ, ლუდსა და არაყს მოამზადებენ და დაიწვევენ ნათესავ-მოკეთებებს, რომლებსაც თან მიაქვთ შესაწევარი არაყი და პური. სანთლობას სახლის კარზე ტალავარს გაშლიან და მოტირალს დაიწვევენ. ყველას სანთლებს ჩამოურიგებენ, ორსულ დიაცს ორ სანთელს მისცემენ. გოდება-ტირლის შემდეგ სულის ხუცი მიცვალებულის ტაბლას სახელს შესდებს და კურთხევას პირქართ დაიწყებს:

„ღმერთო, დიდება შენდა, ღმერთო, მაღლი შენდა, ღმერთო, დიდებისა' მაღლის მეტ შენ არა მოგეკსენების! ღმერთო, გეძახს



(იტყვის მიცვალებულის ქირისუფლის სახელს), ღმერთო, გეხვეწების, ღმერთო, შაიხვეწე, ღმერთო, იხვაიშნე, ნაცემ ნაცემად აკმაე' ნაცემისად აადგინე! ატირდა' ატირდომისად გააცინე! ღმერთო, ნუ დადღევ შენად საკსენებად, სულის საგონებად! ღმერთო, ახჯადე კელი და კმალ მტრისა, ვმა სიკვდილისა! უზუბუქეთ, წმიდა ხეთიშობელო, თავნო-დ' მთავარნო, ცისა ნათელნო, სულთ ამბოკვარნო, სულთ წინამძღვარნო, თქვენ მიუთვალეთ, თქვენ მიუჩინეთ მანდიურ რიგითა, მანდიურ წესით, წირვა-მწირველთა ჟამითა, ერუმსალეთის ნათლით, ქრისტის გარიგებით!

საცა ქრისტიანნ პურობენ, ანგელოზნ ჟამობენ, ცოდვიანნ ნანობენ, მაღლიანნ გაისვენებენ, სულწმიდა მოიკსენების — საცა შენ ხარ (იტყვის მიცვალებულის სახელს), სული შენი მოიკსენების, სულს შენსამც მეექმარების დადგმულ ტაბლა, დაკრულ სანთელი, დაქვრეთილ ხთის წესი, ყანწი-დ', ჭურჭელი, სააქაოს გამოქჩერებული სამანდაოს შენიმც საკმარ, შენიმც საგძალ, ცოდვისამც იალად მქნელი! მეჯელსა' მჯავრესამც გარიდებს, სამძომარსამც გიზუბუქებს, ცოდვასამც გჯდის წინ მაგებებულს, უკენ მაწეულს, სიკვდილის დღეს დამწყვდეულს, კელით ნაქნარს, ენით ნათქვამს, თვალით ნანახს, ყურიით განაგონარს!

შამოვიდა ანგელოზი ფეკითა ქრისტესითა, ქრისტეო ღმერთო, დასწერე ჯვარი სულსა ამასა, სუფრასა ამასა, კარსა ამას, სარკმელსა ამას! შენ, დედაო დიდის ღვთისაო, დიდის სახარებისაო ცაო ქერებისაო, ლურბელო ნათლისაო, მფარველო სულისაო, მხვეწეო კაცისაო. სამართალო ღთისაო, იყავ ბრძანებისაო! ალალ უყავ, მრავალთა მოწყალეო!“

იქ დამსწრენი იტყვიან: „შაუნდნას, აღნად მააჯმარას ღმერთმ!“ და ყანწით სასმელს შესვამენ.

ამას ხუცი მოაყოლებს კ უ რ თ ხ ე ვ ა ს :

„ცია ღმერთი თიკუნი კურთხევა ჩვენდა ღირსია მარადისადმი. კურთხევა ცეცხლის კრავისა' აბრამისათა, ზესით მსხვერპლი მოდიოდა პურუმთა თუ პურმატყველთა, დაუტოვნა სიონელმა ასი ვაცი, ასი ვერძი წაიღეს და წამოიღეს აიბ მათა თავისათა სახარებო მურკოზითა, რომელიც გამოჩნდებოდა ქებითა შენითა მიხიელ სარხიელისითა ან დედაკაცისითა ან მამაკაცისითა. გამოჩნდა შაბათს დღეს მარიამ მაგავდანელია იესო კოროზმანელია მაიკითხნა

მოძებარნი ჩვენდა, ჩვენი მწევრისანი, წავიდეს და ქრისტეს უთხრეს ეგია, უფალო, დიდება და ადგომა რაჟამთა მოგეწიებით კაცნი მდიდარნი ცხომალთა ამპარტიონთა. უფალო, შენია დღე და შენია ღამე. შენ დაამკვისე ბნელი და ნათელი, შენდა გიარა ერმა ყოველმა. უფალო, აკურთხე პური და მარლი სკანი სკანალე წყალს იორდანე, ღვინო გადმოსცვალე. აკურთხე, უფალო, წინ დაგებულთა ხუთითა ხუდაბურითა, რომელმაც ას თორმეტნი აავსო, არ მისითა ნესტითა, ხუთ ათასნი დააძღნა. უფალო, წასელითა შენითა პავლე მოვიდა, მოკვდა ცოდვითა მისა წილთა განაიმნა ასთორმეტნი მოციქულთა, ხოლო ღმერთსა მადლი მისა მე გინათო. ლოდნი ვინ გადააგორნა, კარნი გადალაჯნა, მისანი შიგ ნაწოლნი შააშინნა, უდედონი მგვლეეარენი. სიხარულია სიტყვა ურწყისა, უკვდავის მარამისა.

ქრისტემა სთქვა წმინდა ვორ გამოველ გამორბული, გამდი გამოვეცხადენი, თუ ვინიე ხართ ბნელეთშია, ან ბერი ან უძღური კორცი მოეხდვენ უფლისანი სისხლნი მაცხოვრებისანი, რომელნიც დულდა და გადმოდიოდა, გადმეცხებოდა თმასა და წვერსა დავითონი შენისა. უფალო, თესლი ეგია, რომელნიც სამნი ყარმანი, მარმანი სმენ და ჰამენ მაგათ ტაბლისაგან არას შეგვერგენებოდა მთილო ამალღებოდა სული წმიდა გადადაბლდებოდა. ამინ“.

ყველანი იტყვიან: „შაუნდენ, მრავალთა მოწყალე ღმერთო!“ და შესანდობარს შესვამენ.

ამ დღიდან გლოვის ნიშნად მამროვანმა „თავი უნდა გამოუშვას“ და თმა-წვერი დაიყენოს, ტალავარიც გადაბრუნებულად უნდა ატაროს და ჰრელი საბეჭური თალხი ნაჰრით დაიფაროს. მგლოვიარე ქალები მოქარგულ ფარაგა-სამწყვეტლოზე შავ ნაქერს დაიკერებენ და მანდლის კანკს გლოვის ნიშნად ჩამოუშვებენ.

ახალმიცვალებულს ხევსურეთში ერთი თვის განმავლობაში წყარო უნდა აუგონ. ხევსურის რწმენით, მიცვალებულს წყალი სჭირია, გამვლელი დაღევს და შენდობას ეტყვისო. ამ მიზნით სოფლის მახლობლად ნაკადულს მოძებნიან და აქ სიპი ქვისაგან აუგებენ სულის წყაროს, რომლის ლულიდან გადმოდის ანკარა და ცივი წყარო. სულის წყარო ხუცმა უნდა აკურთხოს. წყაროსთან მიიტანენ მიცვალებულის ტაბლას და იქ დასდგამენ.

ამ ტაბლაზე ალაგია კეცეული, ქადის-კვერები, პური, ერბოიანი რძე, არაყი და სხვა.

ხუცი იხუცებს, ტაბლას აკურთხებს, მიცვალებულს შენდობას ეტყვის და წყაროს წყალს შესვამს. წყაროს ნიშის თახჩაში კვერებსა და ყველს შესდებენ. შემდეგ ყველანი ტაბლას მოუსხდებიან და მიცვალებულს შენდობას ეტყვიან.

დოღი ხევსურეთში ჩვეულებრივად სანთლობას იციან, თუ ეს დრო ზაფხულია, ზამთარში კი ხევსურეთის პირობებში ცხენების ჭენება შეუძლებელია, ამიტომ დოღს უკავშირებენ ზაფხულის ერთ რომელიმე რიგს, მხოლოდ ეს დღე მარხვა არ უნდა იყოს. დოღი აქ ვაჟკაცის მოსაგონად იციან, მაგრამ შეიძლება დოღი აგრეთვე საპატიო დედაკაცსაც გაუმართონ.

ამ დღეს ჰირისუფალი სადოღე სუფრას დადგამს და მიცვალებულის ტალავარსაც იქვე გაშლის. სადოღე სუფრა ზოგჯერ ორსამ ნათესავის სოფელში დაიდგმის: დედისძმისას, მამიდისას და ცოლეურში, სადაც ლუღს აღულებენ და მედოლეებს გაშლილი სუფრით შეხვდებიან. დოღში მედოღეთა რიცხვიც განსაზღვრულია 4-13, ეს რიცხვი კენტი უნდა იყოს. დოღში მონაწილეობაც ყველას არ შეუძლია: ნარევები და მიცვალებულის სოფელი წილს ყრიან და, ვისაც წილი ერგება, დოღში ის გადის. მკედრის ბიძაშვილები რიგით მიდიან, მხოლოდ დედისძმებს, მამისაწლს, დეიდაშვილებსა და მამიდაშვილებს მუდამ შეუძლიათ მონაწილეობის მიღება.

დოღში მიცვალებულის სულის ცხენს პირველი ადგილი უკავია; შემდეგ მას რიგით მისდევს: დედის ძმის ცხენი, მამიდის, მიცვალებულის გვარის, ცოლეურის, დების, მეგობრების და სხვა. ორ კაცს მედოღეს ირჩევენ, მათ ევალება დოღის შესრულების თვალყურის დევნება, სისწორის დაცვა და საჩუქრის განაწილება.

სადოღე მანძილისათვის ირჩევენ იმ სოფელს, სადაც მიცვალებულის სადოღე სუფრაა დადგმული. მხედრებიც მოგროვდებიან, ცხენებს ფარდაგზე ქერს დაუყრიან და შეაჭმევენ. ამ უბელო ცხენებს ფაფარი ლოლუებად აქვთ დაწნული და თეთრ-წითელ ნაჭრებით შემკული. მიცვალებულის ცხენიც შეკაზმულია და იქვე ცოლს უჭირავს.

ხუცი მიცვალებულის ტაბლას აკურთხებს, შემდეგ მედოლე ჰირსუფლის პირით მხედრებს ეტყვის:

„იყურეთ, მკედრებო, მე რასაც გეტყვით, საცა გზას მოგცემთ! მე არაფერს დაეაყენებ ისეთს, რო თქვენ სახლში არ გქონდათ, ან არ გეშოვებოდათ. ნუც მკვდარს გამივლით საკრულავად, ნუც ცოცხალს გამივლით ცოდვით საყრელად, — ნურაით დაზიანდებით! მე გთხოვთ, მშვიდობიან გზაზე იდინეთ. წახვალთ აქითა' დედისძმით ტაბლაზე მიხოლოთ, მემრ დის ტაბლასთან, იმ ტაბლასთანით დაღბრუნდებითა' ცოლეულთ ტაბლაზე მიხვალთ, ცხენიც იქ დგას, ცოლეულთ ტაბლაზე. მიხვალთ, თითო ყანწ არაყს შასომთ, მემრ დაღბრუნდებით თქვენი ნებით — გამამქცევ გამაიქცევით, დამბრუნავ დაღბრუნდებით. გზით არავინ დაღბრუნდათ, თორემ არ მოგცემთ ჰაჰანს დოღვისას, საწინაო დოღვ ცოლეულთ დასჩების თქვენ იცით, ნურავინ გამალაპარაკებთ!“

ამის შემდეგ მათრახს მისცემენ იმას, ვინც სულის ცხენზე ზის, და ის მხედრებს წინ მიუძღვება. ცხენოსნები მოტირალ დედაკაცებს სამჯერ შემოუვლიან და სადოღედ დანიშნულ სოფლისკენ გაქენდებიან.

მხედრები დანიშნულ სოფელში მივლენ და სადოღე სუფრას მოუსხდებიან: მიცვალებულს შენდობას ეტყვიან და შემდეგ იქიდან ყველანი ერთბაშად მიცვალებულის ოჯახისაკენ გამოქენდებიან. მხედრები დაწინაურებას ცდილობენ. სადოღე მიჯნაზე ჰირსუფალს მედოლე უყენია, რომელიც მხედრების გამარჯვებას თვალყურს ადევნებს. ვინც მიჯნას პირველად გადმოლახავს. მას ეძლევა პირველი საჩუქარიც. ზოგჯერ, თუ მხედარი სადოღე მიჯნას მიუახლოვდა, მას ნება ეძლევა ცხენიდან ჩამოხტეს, ცხენს აღვირი წაჰყაროს და ხელში აღვირით გამოიქცეს, მიჯნის ხაზზე გადახტეს და პირველი საჩუქარიც მიიღოს.

ეს ხვესურული დოღი გულშემზარვია: პირველობის მაძიებელი მხედრები ციცაბო და დადაღუდა ბილიკებზე დგრიალით მიჰქრიან. მთელი სოფელი ღელავს და ელის დაწინაურებულ მხედარს და გლოვას ჩქარა გამარჯვებულთა ყიფინა ცვლის.

შედლებული მიცვალებულის დოღზე პირველი საჩუქარი ფეხითი ძროხაა, მეორე სამი ცხვარია, მესამე ორი ცხვარია, მეოთხე კი

ერთი ცხვარი. დანარჩენს უნაწილებენ მიცვალებულის ჩაჩქანს, სამკლავეს, ცხვრის ტყავს და სხვა.

ღ ა ბ ა ჯ ი. ახალ მიცვალებულს ს უ ლ თ ა კ რ ე ფ ა ს ლაბახსაც უდგამენ. სულთაკრეფა დიდმარხვის მეორე კვირას, შაბათ დღეს იციან. ხევსურები ამ დღეს თავიანთი მიცვალებულების შესახებდრად ემზადებიან და მათთვის სხვადასხვა სახის კვერებს აცხობენ: ოთხყურას, მთვარისებურს, რქიანს და სხვა. ამ კვერებს დანიშნულ ადგილზე წაიღებენ და იქ ნიშანში დგამენ. თითოეულ კვერს გვერდში დაუდებენ ზოგს მარილს ან წინდას, ზოგს თამბაქოს, მატყლს და სხვა. ქალის ლაბახზე ქალის ტალავარის ნაწილებს დებენ. მ ე ლ ა ბ ა ჯ ე ე ბ ი ამ პურს ნიშანში ესვრიან, დიდები თოფებს, მცირეწლოვანები კი მშვილდ-ისრებს და, ვინც პურს მოახვედრებს, მის გვერდზე მდებარე საჩუქარიც იმისია. თუ ლაბახს სტუმარი დაესწრო, პირველად ნიშანში მან უნდა ესროლოს. ყველას ყანწით არაყს სთავაზობენ. დამლოცავი იტყვიან: „არაყის პატრონო (იტყვიან სახელს), ღმერთმა აგაშენას, მშვიდობით გამყოფას: სულის გონებად ნუ დაგლივას. ბარაქა მაგცას სულმაც, ჯვარმაც“.

წ ე ლ თ ა ვ ე ბ ა იციან მიცვალებულის წლისთავზე. ამ დღისათვის ლუდს აღუღებენ და არაყს გამოხდიან. დაიწვევენ მოკეთეებს და მთელს სოფელს. ჰირისუფალი ტალავარს გამოიტანს და ხმით მოტირალი მიცვალებულს ამ ნიშანზე ჩვეულებრივ წესით სამჯერ დაითირებს. ტალავართან ს უ ლ ი ს ც ხ ე ნ ი უყენიათ, რომელიც სამზგავროდ არის შეკაზმული. სულის ცხენი მიცვალებულის ცოლს უქირავს.

მიცვალებულის ტალავრის დატირების შემდეგ სულის ხუცი გაშლილ ტაბლას სახელს შესდებს და ლუდს აკურთხებს, შემდეგ ტაბლას დასდგამენ და ქელეხს შეექცევიან, სვამენ სასმელს და მიცვალებულს შენდობას ეტყვიან.

ამავე დღეს მიცვალებულის ტალავარი ა ი ბ ე რ ტ ყ ე ბ ა და ეს ტალავარი და მასზე დალაგებული სამკაულები დედისძმებს ეძლევა, ზოგჯერ კიდევ მკვდრის ტოლ-ამხანაგებს. პირიქით ხევსურეთში ტალავარის აბერტყის დროს ტალავარზე სამი კვერი და ყველი უნდა ეწყოს, რადგანაც, ხალხის რწმენით, სანამ მიცვალებული საიქიმში დაბინავდება, მას საცაღლი სჭირია და ის ამის

მისაღებად შინ დადის. ტალავარის აღების შემდეგ კი მიცვალებული შინ არ დადის და მას საგძალიც არ უნდაო.

სულის ცხენს წინათ დედისძმას და ბიძაშვილს აძლევდნენ, ამათ შემდეგ ცოლეულს, დისწულებს და ძმობილსაც აჩუქებდნენ. სულის ცხენი თუ სიზმრით იყო დაყენებული, ის ეძლეოდა მიცვალებულის მეგობარს ან ძმობილს. სულის ცხენი სახელდადებულია და საიქიოში ის მიცვალებულს უნდა ემსახუროს, ამიტომ მისი კარგი მოვლა და შენახვა საჭიროა. ამ დაკუთხულ ცხენზე ტვირთის აკიდება არ შეიძლება: მხოლოდ საჯდომად ხმარობენ, მაგრამ ქალი ამ ცხენზე ვერ შეჭდება.

სულის ცხენს კარგი შენახვა უნდა და, თუ ის გახდა და დავარდა, პატრონი მხედარს ცხენს გამოართმევს: „მკედარი დამილონე, საიქიოში ტოლ-ამხანაგებს ჩამორჩაო“. როცა სულის ცხენი დაბერდება, მკედარის პატრონის ნებართვით შეიძლება მისი გაყიდვა, ის მხოლოდ ნახევარ ფასად იყიდება. წინათ მყიდველი ეტყოდა: „მთელ ფასს ვერ მოგცემ, საიქიოში ცხენი მე არ დამრჩება, მიცვალებული წამართმევსო“. გამყიდველს კი მიცვალებულის სახელზე ხატისათვის ერთი თასი უნდა შეეწირა. თუ სულის ცხენი დაბერებამდე გაიყიდებოდა, წინათ ეს სათაჯილო საქმე იყო და მხედარს მიცვალებულისათვის სხვა ცხენი უნდა ეყიდა, რომ ის საიქიოში უცხენოდ არ დარჩენილიყო. დღეს სულის ცხენს აქ იშვიათად გაასაჩუქრებენ. იგი შინ რჩება და ორი-სამი წლის შემდეგ შეიძლება მისი გაყიდვაც.

თავმოსაპარსაო იციან წელთავეება სალამოს. ეს ძაძის ახდისა და თავ-პირის მოპარსვის რიგია. ზოგჯერ რამდენიმე მიცვალებულის პატრონი ამ რიგს ერთად იხდის, რადგან მას მთელი სოფელი ესწრება და ხარჯიც საერთოა. მგლოვიარეებმა ახლა თავ-პირი უნდა მოიპარსონ. ამას დიდის ამბით ასრულებენ: ლხინობენ, ფანდურზე უკრავენ და მღერიან. თავმოპარსულები ერთმანეთს ასე ულოცავენ: „სამგლოვიარო ღმერთმა აგჯადას! მარჯე ნულარ მოგცას ნურც თავის სახლში და ნურც და-ძმა-მოკეთეში!“

მეორე დღეს იმართება სანაყრო დილა: მიპატიებულებმა ახლა თავმოპარსულებს სამ-სამი ქადა უნდა მიუტანონ და იქვე დანაყრდნენ.

წელთავეებით თავდება მიცვალებულის რიგი, მაგრამ ხევსუ-

რთში თავიანთ მიცვალეზლებს არც შემდეგ ივიწყებენ და, როცა ბედნიერ დღეებში კარგ სუფრას გაშლიან, მას მიცვალეზლებისთვის „სახელს შესდებენ“ და იტყვიან:

„ღმერთო, დიდება შენდა, ღმერთო, მადლი შენდა ღმერთო, შენი დიდებითა, ღმერთო შენი მიცემითა, აქ ნათქვამ თუ იქ მიდიოდას, მკვდართ შანდობა ერგებოდას, სადაც შენ ხარ, დედასჩემო, მამასჩემო, სულ თქვენ მაიყსენების, სულსამც თქვენს შეეკმარების ტაბლა-საბოხი, ყანწი ჭურჭელი! როგორც ჩვენს წინ ას, ეგრამც თქვენს წინ ას ფერუქცევლად, წაუქცევლად! ცოტაიმც დიდად მოგივალისთ, რიოშიმც წბილად მოგივალისთ! ბარაქით შამედიითა, ბარაქით გამედიით, ჩვენ ჭერ დაგვიწერეთ გარის ნაწნავს, ფურის ნაწველს! თქვენიმც საკმარს! შაგინდნასთ, მოგაქმარასთ ღმერთმ!“

მკვდრის რიგის შესრულებას ხევსურეთში დიდი მნიშვნელობა ეძლევა და ურიგოდ მიცვალეზლის დატოვება დიდ ცოდვად ითვლება. ამიტომ ხევსური რიგისათვის არაფერს იშურებს და თავის უკანასკნელ სარჩოსაც ამაზე ანიავებს. რიგის ხარჯები დიდა: იხოცება რამდენიმე საკლავი: პური, ერბო და სასმელი ქელეხში ჭარბად იხარჯება. ახლო ნათესავეებს წილ-ბურკევი თან ერბო და პურებიც მიაქვთ.

ხარჯს გარდა ამ რიგის გადახდისათვის საჭიროა მზრუნველი ჭირსუფალი, რომელიც მიცვალეზულს ყველა რიგებს დროზე და უკლებლივ შეუსრულებს, რათა სული საიქიოში არ დაიტანჯოს.

ამიტომ, ვინც მარტოხელია და უშემკვიდრეო, ის ყველა რიგებს სიცოცხლეშივე იხდის, რასაც აქ თავის დამარხვას უწოდებენ.

თვითდამარხვის დღეს დიდ ქელეხს გამართავენ და ნათესავებსა და მთელს სოფელს დაიწვევენ. სულის ხუცი ტაბლას აკურთხებს და შესანდობარს იტყვის. თვითდამარხველი რიგის ასრულების დროს კარებს უკან იმალება, თვალებს ხუჭავს, ვითომ მკვდარია, და თავის შესანდობარს ყურს უგდებს. იგი რიგის ტაბლას არ შექამს და არც მატირალს დაუძახებს. როცა კი მოკვდება, მაშინ მატირალს დაიწვევენ, დაკლავენ საკლავს და მას შენდობას ეტყვიან.

თავის დამარხვის დღეს სრულდება დოღი და დაბახიც და მხე-

დარ-მშვილდოსნები ყველაფერს წესის მიხედვით იღებენ. დღეს თავის დამარხვა უკვე იშვიათი შემთხვევაა, წინათ კი ეს ხევესურეთში გაგრელებული ყოფილა.

მიცვალებული ხევესურეთში საგვარეულო სასაფლაოზე უნდა დაიმარხოს. ჭირისუფალი ცდილობს, სხვაგან გარდაცვლილი გადმოასვენოს, რომ მიცვალებულის სული უცხოებში არ დაიტანჯოს. ამიტომ, თუ ადამიანი წყალში დაიხრჩო, მაშინ ლიქოკის სულთამცსნელ ხატში წავლენ და იქიდან მედროშაეს წამოიყვანენ. მედროშაეს ერთი ხატის მსახურიც წამოპყვება და დროშას წამოიღებს. ორივე მივლენ იქ, სადაც მიცვალებული დამხრჩვალა. მედროშე შიგ მდინარეში იწევს, უნდა გადავარდეს, მაგრამ მას მეორე ამხანაგი იჭერს. მედროშე დაიძახებს: „ეშმაკებისათვის ამირთვია სული და ჩამიბარებია მორიგე ღმერთისათვის“-ო. ეშმაკს ციკანს დაუკლავენ და ხორცს იქვე დაჰყრიან, შემდეგ მედროშე მიცვალებულის ოჯახში მივა, ბანზე ავა და იქ დროშას დაბერტყავს. მიცვალებულის პატრონი მას აძლევს ერთ ქვებს და ერთ ცხვარს.

ვისაც ზვავი დაიტანს, მკედრის სულის საპოვნელად კარატის მენდროშეს დაიწვევენ. ის წავა იქ, სადაც მიცვალებული ზვავს დაუტანია, დროშას ჩასვამენ, შემდეგ წამოვლენ და დროშას სახლის ბანზე დაბერტყავენ. თუ ხევესური ომშია მოკლული და მისი გადმოსვენება შეუძლებელია, მის საფლავის ადგილს წრით შემოხაზავენ, ზედ ქვას დააყუდებენ და მას ყველა რიგებს გადაუხდიან.

ხევესურები ცდილობენ მიცვალებულის სულის კეთილგანწყობილების მოპოვებას, რადგანაც, მათი რწმენით, უკმაყოფილო სულს შეუძლია ოჯახის ვნება და დაზარალება. ამიტომ სულის ნების გასაგებად ხევესურეთში მესულთანეს მიმართავენ. მესულთანე ქალია. ის ოც წელზე ნაკლები ხნისა არ უნდა იყოს. მას სულთან ლაპარაკი ევალება. ჩვეულებრივ, ხმით მოტირალი ხდება მესულთანედ. მიცვალებულის რიგის დროს სასმელდალეული ვმით მოტირალი დაიწყებს ბორგვასა და შფოთებას. ბოლოს დაწვება, ცრემლებს ყრის, ვითომც სული სტანჯავს. დედაკაცები მიცვალებულს შენდობას ეტყვიან და ეხვეწებიან, ნუ სტანჯავო. შემდეგ დედაკაცი მობრუნდება, დაიწყებს სულის პირით ბუტბუტს და იტყვის, თუ რას მოითხოვს სული ოჯახისაგან.



მესულთანეს სულთან ლაპარაკი უფრო ემარჯვება, როცა სოფელში ერთი წლის მკვდარია და მისი ტალავარი გაშლილია. სულთან საუბრის დროს მესულთანე არაყს დაღვეს, მიწაზე წეება და თავს მოიმკვდარუნებს, თან კი ბუტბუტებს, ვითომც სულეზს ესაუბრება. შემდეგ ადგება და მიცვალებულის პატრონს გადასცემს სულის მოთხოვნებს.

მესულთანეს ევალება აგრეთვე მიცვალებულის ტაბლის სახელის დადება. მესულთანე წმინდა უნდა იყოს და ის ვალდებულია წელიწადში ხატს ორი-სამი საკლავი დაუკლას. მას გასამრჯელო არ ეძლევა, მაგრამ მიცვალებულის სულის შიშით მესულთანეს ყველანი პატივსაცემენ, ცდილობენ მისი გულის მოგებას და ცუდს არაფერს შეჰკადრებს. ქელესში მესულთანეს პირველი ადგილი უჭირავს, სუფრაზე თავში დასვავენ და სასმელ-საჭმელსაც უხვად სთავაზობენ.

ხევსურების წარმოდგენით, საიჭიო სააქაოს გაგრძელებაა და ყველაფერი, რაც ადამიანს ამ ქვეყნად სჭირია, საიჭიოშიც არ უნდა მოაკლდეს. ასეთია, მათი აზრით, ანკარა წყარო, კარგი ცეცხლი, თუთუნი, საგძალი კვერები და შეკაზმული ცხენი. ამიტომ ხევსურეთში ცეცხლს მიცვალებულის სახელს შესდებენ. თამბაქოს უკუთხებენ და სამ კვერს საფლავშიც ჩაუწყობენ, გზაში მოუნდებო.

საიჭიოში მიმავალმა სულმა, ხევსურის წარმოდგენით, უნდა გაიაროს ბეწვის ხიდი, სადაც ბქენი სხედან და ცოდო-მართალს ასამართლებენ:

„სულეთში ბეწვის კიდი ძეს,  
ზედ გასავალად ძნელია,  
ბქენი სხენ კიდის პირზედა,  
რომელნიც მართლის მოქმენია“.

ბეწვის ხილთან ცეცხლიანი ქვაბებია, რომელშიც კუპრი ღულს. ცოდვილიანები ბეწვის ხიდიდან ამ კუპრის ქვაბში ვარდებიანო:

„ჯანაბეთს, ჯოჯოხეთშია,  
კუპრის ამოდის ალები...  
ქვაბებ შემოდგეს ცეცხლზედა,  
ღულსა, გადმოდის ცხელია“.

ცოდვის მოქმელს პირზედ დაასხეს:  
«ნახ, როგორ გემრიელია  
რად არასწორად ასძრახდი,  
ენა დაგიხვდა მტერია».

საიქიოში სულის ბქენი ცოდვილებს სხვადასხვა სასჯელსაც მი-  
უსჯიან:

„ძმისა, ძმისა მოლაღატესა  
ჰანჯახში უდგას ფეჯია.  
ობოლთ შვილთ დედას დამწირავს,  
უბეს ჩაუსხნეს გველნია.  
სამან-სამზღვრისა ამრევსა  
ზურგზე აკიდნეს კლდენია:  
ეგ ვინდა, ჭერ ევა ზიდნე,  
მემრ ჯოჯობეთი ბნელია».

სამოთხე ხევსურის წარმოდგენით მრავალსართულიანი კოშკია  
და ის მზის შუქით არის განათებული. ამ კოშკის გარშემო ალვის  
ხეივანია, რომელსაც ვეშა-წყარო ჩამოუდისო. თავმადლიანები ამ  
კოშკის ზემო სართულში ცხოვრობენ, ცოტა მადლიანები კი ქვე-  
მო სართულშიო. მადლიანები მხიარულობენ, შუშპრობენ და ან-  
კარა წყალს სვამენ:

„თეთრი ციხე დგა სულეთში  
წვერი ცას მიმდინარია,  
იქ ისეთ ალვის ხეი დგას,  
ცაში მიუდის წვერია;  
ბოლოზე ვეშა-წყარო დის,  
სასმელად გემრიელია;  
მადლიან მივლენ, წყალსა სმენ,  
ცოდვიან მწყურვიელია».

მადლიანები თურმე არაფერს არ სჭამენ, მაგრამ კვირაობით  
ღვთისაგან სუფრა მაინც ეძლევათ და ისინი მხოლოდ აწის ცქე-  
რითა ტკბებიან. ამიტომ ხევსურეთში კვირაობით მიცვალებულს  
რიგს არ გადაუხდიან, ღვთის სუფრა აქეთო.

მიცვალებულის კულტთან პირიქით ხევსურეთში დაკავშირებუ-  
ლია იქ დღემდის დაცული აკლდამები, რომელსაც ხევსურები  
ეკალდამა-ს უწოდებენ. ეს აკლდამები დღეს დაცულია შატი-  
ლის თემში, ანატორში და მუტუში. აკლდამა მიწის ზემოთ არის

ნაგები სიზი ქვისაგან, მისი სიგრძე 5 მეტრია, განი — 3 მეტრი, სი-  
მალღე კი — 2 მეტრი. აკლდამას წინ გამოჰკრილი აქვს პატარა  
სარკმელი  $44 \times 40$  სანტ.; სიზი ქვით არის გადახურული. სახურავი  
ორფარდულიანია. აკლდამაში გამართულია ქვის ტახტები, რომელ-  
ზედაც უწყესრიგოდ ასვენია მიცვალებულთა მუმითფიცირებული  
ჩონჩხები. მიცვალებულთა ნეშტს შერჩენია ბამბის ქსოვილის სუ-  
დარა, იშვიათად შალიც ურევია. ზოგი სუდარა ფერადია და უჯ-  
რიანი. სუდარა გრძელია და პერანგივით გამოჰკრილი. აკლდამაში  
არის აგრეთვე ბავშვის აკვნები, ხის თასები, ჯამები და სხვა.  
აკლდამის აშენების დრო აქ არავის ახსოვს, ამბობენ, რომ ისინი  
ჟამობის დროს უშენებიათ, სახალიანები ამ აკლდამაში შედიოდნენ  
და იქვე იხოცებოდნენო.

ასეთივე სახის აკლდამები ბევრი დაცული ჩრდილოეთ კავ-  
კასიაში, განსაკუთრებით ოსეთში, ქისტეთში და ჩაჩნეთში<sup>1</sup>.

საქართველოს მთიელეებში ასეთივე აკლდამები დაცულია თუ-  
შეთში, მისი ნანგრევები მოიპოვება აგრეთვე ხევში, ყაზბეგის მახ-  
ლობლად.

აკლდამები უთარიღოა და ამიტომ ძნელია მათი წარმოშობის  
დროის განსაზღვრა. მაგრამ ანატორისა და მუცუს აკლდამები თა-  
ვიანთ ნაგებობის ტექნიკით და კონსტრუქციით მე-17 საუკუნეზე  
ადრინდელი არ უნდა იყოს. აკლდამა საგვარეულო სამარხია, თი-  
თოეულ აკლდამაში ერთი რომელიმე გვარი იმარხებოდა.

აკლდამაში მოთავსებული მიცვალებულთა ნეშტის მუმითფიცაცია  
ბუნებრივი პირობების შედეგია, მალალი მთის მშრალი ჰავა და  
ქარი ხელს უწყობდა ადამიანის ნეშტის გამოშრობას და მუმითად  
გადაქცევას<sup>2</sup>.

ასეთი აკლდამების აგება, უეჭველია, ადამიანის სულის რწმე-  
ნასთან უნდა ყოფილიყო დაკავშირებული. ხალხის წარმოდგენით,  
საიქიო სააქაოს გაგრძელებაა: მიცვალებულს უშენებდნენ ქვიტ-  
კირის ოთახს და საქირო ინვენტარით მას იქ ათავსებდნენ. კლი-

---

<sup>1</sup> П. У в а р о в а, Могильники Северного Кавказа, Мат. по Археол. Кав-  
каза, т. VIII, Москва, 1900 г.; Все в. М и л л е р, Терская область, Археоло-  
гич. Экскурсии, Мат. по Археол. Кавказа, т. I, Москва, 1888 г.

<sup>2</sup> Др. И о с и ф о в, Мумификация в горах Кавказа, Владикав. 1928 г.,  
გვ. 6.

მატური პირობების გამო მიცვალებულის სხეული ამ აკლდამაში არ იხრწნებოდა და, ცრუმორწმუნე ადამიანის წარმოდგენით, სულს შეეძლო სხეულთან უწყვეტი კავშირი ჰქონოდა.

დღეს ჩრდილოეთის მთიელები და ჩვენი ხევსურებიც თავიანთ მიცვალებულებს ამ აკლდამებში უკვე არ ათავსებენ და პირდაპირ მიწაში მარხავენ. საინტერესოა იმის დადგენაც, თუ ვის ეკუთვნის ეს აკლდამები. სამწუხაროდ, აკლდამები და მათი ინვენტარი სათანადოდ შესწავლილი არ არის და ამიტომ ამაზე გარკვეული პასუხის გაცემა ჭეղჩერობით ძნელია, მხოლოდ უნდა აღინიშნოს, რომ მიცვალებულთა სუდარის ფორმა და ქსოვილი ყველა აკლდამაში თითქმის ერთგვარია. რაც შეეხება, კერძოდ, შატლიში, ანატორისა და მუცუს აკლდამაში დაცულ სასუდრო ტანისამოსს, თითქმის ყველა ბამბის ქსოვილია; ზოგი სახიანია და ფერადი. სასუდრო პერანგი გრძელია და გახუნებული, მაგრამ ეტყობა წითელი და ლურჯი ფერის სიჭარბე. დღევანდელი ხევსურული ტალავარი თავისი დამახასიათებელი შემკულობით ამ აკლდამებში არ გვხვდება და ეს გარემოება იწვევდა ეჭვს, რომ აკლდამებში ხევსურების წინაპრები ყოფილიყვნენ მოთავსებულნი.

მაგრამ, თუ ჩვენ მხედველობაში მივიღებთ, რომ წინათ ხევსურები თავიანთ მიცვალებულებს სუდრად სამფერ პერანგს აცმევდნენ — ჯერ თეთრ პერანგს, შემდეგ ლურჯს ან ჭრელს და ზემოთ კი წითელს და ამ სამ პერანგზე მას „სკლატიც“ (წითელი მალდი) ეპირებოდა<sup>1</sup>, მაშინ შესაძლებელია ვიფიქროთ, რომ ამ აკლდამებს კავშირი ჰქონდეს მიცვალებულის გასუდრვის ამ ძველ ხევსურულ წესებთან. ამ ბამბის ქსოვილის სასუდრო პერანგებს ხევსურეთში წინათ აღრევე იძენდნენ და სამარხად ინახავდნენ თურმე. ანატორისა და მუცუს აკლდამებში დღესაც დაცულია ეს გრძელი სასუდრო პერანგები, რომელთა შორის ურევია წითელი და ლურჯი ფერის გახუნებული ქსოვილები.

ამასთანავე, ანატორის აკლდამაში დაცულია ხის ჭურჭელი და აკვნები, რომელთა მაგვარი ხევსურეთში დღესაც მრავალია. ინვენტარისა და ქსოვილის მიხედვით შატლის თემის აკლდამები თარიღდება დაახლოებით მე-17—მე-18 საუკუნეებით.

<sup>1</sup> ნ. უ რ ბ ნ ე ლ ი, ეტნოგრაფიული წერილები, ივერია, 1887 წ., № 1/0.

## 7. ც რ უ მ ო რ წ მ უ ნ ე ო ზ ა

ხევსურების აზროვნება ჯერ კიდევ ცრუმორწმუნეობით არის გაღუნთილი. ხევსურს სწამს უჩინარი და საიდუმლო ძალის არსებობა, რომელსაც შეუძლია კეთილისა და ბოროტის მიყენება. ამიტომ, მისი რწმენით, ამ უხილავ არსებათა კეთილგანწყობილების მოპოვების მიზნით საჭიროა სხვადასხვა ჯადოსნური წესების შესრულება, რათა ადამიანმა ამით მოიპოვოს ჯანმრთელობა და საქონლისა და ჳირნახულის დოვლათიანობა.

ასეთი წესების შესრულებას ხევსურეთში იწყებენ ახალი წლის<sup>1</sup> შესხედრით; ისინი ახალწელს წ ე ლ წ ა დ ს უწოდებენ.

წ ე ლ წ ა დ ს ხევსურები დიდის სამზადისით ეგებებიან. წინა დღით სახლსა და მის კარმიდამოს ასუფთავებენ და ყველანი ახალი ტალავარით იმოსებიან. ოჯახებში საახალწლო არაყს ხდიან, ხატში დასტურები ლუღს ხარშავენ.

დიასახლისი საახალწლო კვერებს აცხობს: ერთს დიდს სამეკვლეო კვერს აცხობენ, რომელზედაც გამოსახულია ჯვარი, კაცი, სახნისი, ხარი, ძროხა, ცხენი, ჳერის თავთავი და სხვა. სამეკვლეო კვერს გამოცხობის დროს უცქერიან და, რომელი გამოსახულებაც აიწვეს, იმ წელიწადს ის იქნება მრავალი და დოვლათიანი. შემდეგ დიასახლისი ოჯახის ყველა წევრთათვის აცხობს ბედის კვერებს: თვითეულ ბედისკვერს თავისი ნიშანი აზის და, გამოცხობის დროს ვისიც აფუფედება, ის ბედიანი და ყისმათიანი იქნება.

ახალწლის საღამოს ოჯახიდან ხატში გზავნიან მეკვლეს, რომელსაც მიაქვს არაყი და წ უ ლ ი ს ს ა ნ თ ლ ე ბ ი, რამდენიც ოჯახში ქუდოსანია. მეკვლეს დაბრუნებამდე ოჯახიდან არავინ გავა. ხატში მისულ მეკვლეს ასე მიესალმებიან: „მოგვიხვედ მშვიდობითა, ბევრს ამას ახალს წელსამც ილოცავო, ერთს ამასაო, ათი ათას სხვასაო, პურიანსაო, წულიანსაო, სახელ-სარგებლიანსაო“. მეკვლე დარბაზში შედის და ღამე იქ რჩება. აქ ხუცი მეკვლეების

<sup>1</sup> ს ე რ გ ი მ ა კ ა ლ ა თ ი ა, ახალწელიწადი საქართველოში, სახელგამო, 1927 წ.

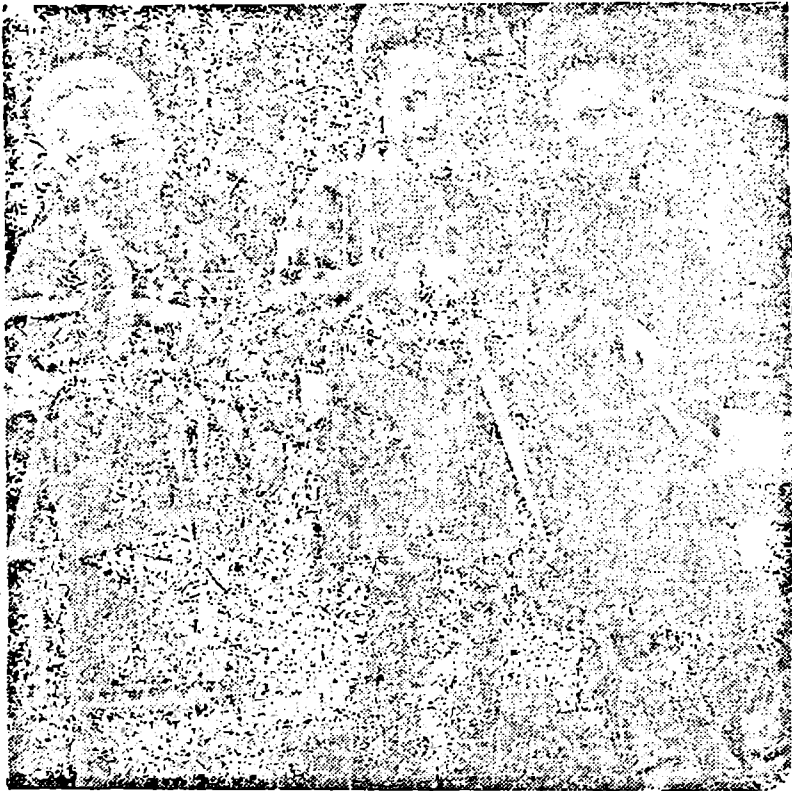

#### ყმაწვილები

მიტანილ არაყს სინჯავს და, ვისიც თავი არაყია, მას ხუცი სანამეტნაოდ ამწყალობებს.

გათენებისას ხუცი კვალის დასაპკერად დარბაზიდან კარში გადის, შემოიტანს თოვლს. ყველანი ფეხზე დგებიან, ხუცი მათ თოვლს გადააყრის და იტყვის:

„ესრ თეთრად აყვავდით! წელიმც კაისა გამოგეცვლებით,

პურიან-წულიანი, სახელ-სარგებლიანი, მშვიდობისა და კარგად ყოფისა!“ ამაზე დარბაზში მყოფნი უპასუხებენ: „აგრემც შენ გამოგეცვლების ბევრ ახალი წელი, მშვიდობისა, კარგა ყოფისა, პურიან-წულიანი!“ ყველანი ერთმანეთს დალოცავენ და არაყს შესამენ.

მზის ამოსვლისას ხუცი დარბაზიდან ისევ გავა და დილის ზარს დარეკავს. დარბაზში მყოფი მეკვლენი გამწკრივდებიან, წილს ყრიან და, ვისაც წილი ერგება, პირველად ის გამოვა და სხვები მას რიგით მოჰყვებიან. დარბაზის გარეთ ლუდიანი ქვაბი დგას და ხუცი იხუტებს; შემდეგ ხუცი მეკვლეებს თითო თასს ლუდს შეასმევს და ბოთლებში საფუთუარ ლუდს ჩაუხსამს; ამის შემდეგ ყველანი თავიანთ ოჯახებში ბრუნდებიან.

ხატიდან დაბრუნებულ მეკვლეს სახლის კარებში დიასახლისი მიეგებება, მას ხმის გაუცემლად საფუთუარს ჩამოართმევს და სამეკვლეო კვერს გადასცემს; ამ კვერს მეკვლე სამჯერ სახლში შეაგორებს და იტყვის: „ჩემიმც კვალ კაზე დაგიჯდებისთ! პურიანი, წულიანი, სახელ-სარგებლიანი, ერთ ეს წელი, ათიათას სხვაი, კარგად ყოფისა, კაცისა და საქონისაი!“ თუ კვერი ჭვარწალმა დაეცა, ეს კარგი ნიშანია, თუ არადა ცუდია. ამ პურს დიასახლისი აიღებს და ცალკე შეინახავს. მეკვლე კერასთან მივა, მუგუზალს შეუჩინებლებს და, ნაპერწკლები რომ გასცვივა, ადამიანისა და საქონლის გამრავლებზე დაილოცება, ბოლოს მეკვლე პირში საფუთუარს ჩაიყენებს, მას ადამიანსა და საქონელს შეასხამს და იტყვის: „აგრემც ახყვაგდებით, აგრემც ახფუედებით!“ ყველას თავიანთ ბედის კვერებსაც დაურიგებენ.

ამის შემდეგ შინაურებისათვის კარები ღია და ოჯახის წევრებს შეუძლიათ კარში გამოსვლა, მაგრამ მესამე დღემდე მეზობლებთან მაინც ვერ მივლენ. მხოლოდ მეგობრის მოკითხვა შეიძლება; ამ მიზნით ოჯახის პატრონი მოიკანშვება ახალი ტალავარით, ხანჭლით, საცერულს თითზე იკეთებს, აიღებს არაყს და მივა მეგობრის ოჯახში. ის კარებს დაუკაკუნებს, მასპინძელი კარებშივე მიეგებება და ახალწლის მილოცვის შემდეგ იქვე სუფრას დაუდგამს; შინ კი ვერ შევლენ.

ახალწელიწადს მამაკაცები ხატში იკრიბებიან და აქ ხატის დარბაზში დროს სმასა და მოლხენაში ატარებენ.



### მიცალეზელის დატირება

წელიწდობას ხევსურეთში დარბევაციიან. ამ მიზნით ხუცი  
ლამისმთეველ დასტურებში სამს ან ორ კაცს ჩუმად აირჩევს და რომელიმე ოჯახის გასაქურდად აგზავნის. დასტურები ოჯახში შეიპარებიან და, რასაც იქ მოხელავენ: ზორცს, არაყს, ქადას და სხვას, გამოიტანენ და ხატში წაიღებენ. მეორე დღეს ხატში სუფრა გაიშლება და ამ ნადავლზე დაიწვევენ ოჯახის პატრონსაც, რომელმაც დარბევის არგაგებისათვის ჯარიმად არაყი და ლუდი უნდა მიიტანოს, მაგრამ, ოჯახის პატრონი თუ ფხიზელია და მან ქურდებს მოასწრო, დაიჭერს, ჯერ არაყით დაათობს, შემდეგ თოკით დააბამს და ხატში ხუცს შეუთვლის: სახსარი მოიტანეთ და ტყვე წაიყვანეთო. მეორე დღეს აგზავნიან არაყით და ლუდით ორ დასტურს, ისინი მივლენ და დაბმულებს ახსნიან, მათ უკან რაიმე ჭრელ ნაჭერს შეაბამენ და სიცილ-ხარხარით ხატში წაიყვანენ.

წელწად დილას არხოტში იციან ხატიდან საკლავის გატაცება.



მომტაცებელმა ხატის ღობეზე გადახტომა თუ მოასწრო, საკლავი მას რჩება, თუ არა და, საკლავს წაართმევენ და ჭარიმაც გადახდება. ნაშუადღევს გაიმართება ხატიონისა და ხალხის შებრძოლება. შეიარაღებულები ხატიონს თავს ესხმიან და ემუქრებიან: გამოდით, თუ ბიჭები ხართ, ვინც ჩვენი სახლები დაარბიეთ, და ვიბრძოლოთო. ხატიონიც გამოვა და ორივე მხარე ერთმანეთს ხმლებით შეებრძოლება, ზოგი თოფსაც გაისვრის; რამდენიც გავარდება, იმდენი

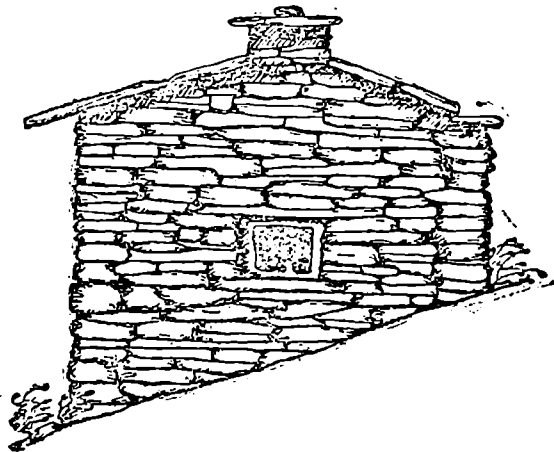

აკლამის ფასადი.

კაცი გაგორდება, ვითომც დაჭრილია. გამოვა ხუცი და დაჭრილებს სინჯვას დაუწყებებს, ზოგს ჭრილობას შეუხზევებს, ზოგს არაყს შეასმევს და გააცოცხლებს და სხვა. შემდეგ ერთი ვინმე მოხუც ქალს გაიტაცებს, მარხილზე შესვამს და გააქცევს. სხვები მას დაედევნებიან, გაიმართება ხელჩართული ბრძოლა და, ვინც დაძლევის, მოხუცი მას რჩება.

მეორე დღე კუ მ ე ტ ი ა. ამ დღეს კაცისა და საქონლის უზარალოდ ყოფნისათვის მარხულობენ. მესამე დღეს იციან კ ვ ა ლ ი ს შე ტ ა ნ ა. მეკვლედ დაიწყებენ, ვინც ყისმათიანია და კარგი ფენისად არის დაცდილი. მეკვლე ოჯახში შევა და ჩვეულებრივ დაილოცება. მას მისცემენ ხმიადს, რომელზედაც ალაგია ყველი და

ერბო. სადაც ერთი წლის მიცვალებულია, ყველანი იქ მიდიან და მიცვალებულს შენდობას ეტყვიან.

5 იანვარს განცხადების (გ ა მ ც ხ ა დ ე ბ ა) დღეა: ამ დღეს კაცები შინ შემოიტანენ ორ მყოვან ჯოხს ვაშლისას ან მსხლისას, გაყები მასზე შესხდებიან და ზედ თავიანთ ბედის კვერებს გასტეხენ. ამ ჯოხებს შემდეგ კერის ცეცხლს დაუდებენ. სუფრა დაიღამის და ოჯახის წევრები მოუსხდებიან. დიასახლისი სამეკვლეო კვერს გაუნაწილებს, ბედის კვერებს კი სათითაოდ ჩამოურიგებს. ბედის კვერის შეცვლა და სხვისი ბედის კვერის შექმა არ შეიძლება, იტყვიან: ჩემს ბედს სხვა წამართმევსო. ბედის კვერის შექმის დროს ასე დაილოცებიან: „შენ გვიშველე, კავმატის ჯვარო, კარგ ბედი და დავლათი გამოგვიცვალე! სამღვთო გუდანის-ჯვარო, შენც გვიშველე, ბებრ ახალწელი-კვალი, დრო მშვიდობისა გამოგვიცვალე“ ერთუცის სიმთელისაი!“ ამით თავდება ახალწლის წესები.

გაზაფხულის პირზე, როდესაც ბუნება იღვიძებს და იწყება ბუნების განაყოფიერების პროცესები, ხევსურები ცდილობენ მავნე და ბოროტი სულების განდევნას და ამ მიზნით ასრულებენ კ უ დ ი ა ნ თ წ უ ხ რ ა -ს (ჭიაკოკონა). ოთხშაბათს ღამე ბინდისას დედაკაცები ბ უ ნ ა გ ს და ლ ბ ე ჭ დ ი ა ნ, რაც სახლში აქვთ, ყველაფერს ნახშირს ჯვარულად გაუსვამენ და იტყვიან: „ქრისტემ დაგკრას ბეჭედი, ქრისტის დედამ მარიამმა!“ მერმე ბავშვებს გაგზავნიან, ესკალას (ასკილი) მოატანიებენ, ერთ ცალს ნებსზე დაარკობენ და იტყვიან: „კ უ დ ი ა ნ ფ ე ჯ მ ე კ რ უ ლ ი!“ ერთ ცალს კარის თავზე და საკემის თავზე შესდებენ და იტყვიან: „კუდიანს შახემას ფეკი!“

შემდეგ სახლის წინ დიდ ცეცხლს დაანთებენ, რომ ამით მავნე სულები დააფრთხონ. ბავშვები ეკალს ისარივით დამზადებულ ფრთებს — ოკს გაუკეთებენ, მას ცეცხლს წაუკიდებენ, შორს გაისვრიან და იტყვიან: „ჩვენს ნურას წაიღებთ, თავისა შასვითა' შაქამეთ!“ ოჯახის უფროსი სამ მუგუზხალს აიღებს, სახლის ბანზე ავა, მი რ გ ვ ა ლ წ რ ე გ ბ ს შემოხაზავს, ამ მუგუზლებს სამივე მხრივ გაისვრის, უფრო იქით, სადაც სამრევლოა მოთავსებული, და იტყვის:

„რიტი, რიტი, კუდიანო, ნუმცრა მიგაქვისთ ჩემი სახლისა ქვის მეტი, ხის მეტი. რკინის მეტი! თავისა შასვით და შაჰამეთ, თავისა შაითონშაბათეთი დაგკრასთ ლახტი კობალმ გულჩიო, გაგადებიასთ გულჩიო“. ბოლოს ცეცხლზე გადახტებიან, ცეცხლს ფეხით სრეხენ და იტყვიან: ესემც დაიწვეებით ცეცხლშიო.

ხევსურების რწმენით, კუდიანები ხუთშაბათს ციცაზე ან ცოცხზე გადაჯდებიან, აჩხოტში (ხევში) მიდიან, აქ ყაზბეგის მახლობლად ღგებიან და სწყვეტენ იმ წლის განმავლობაში ვინ უნდა მოკედეს და ვისი ოჯახი გაუბედურდებაო.

ხუთშაბათ ღამეს ხევსურეთში სამი კაცი მესმინაე წავა და გზა-გასამყრელოზე ჩუმად და ზურგშექცევით ჯდება. თუ ერთო

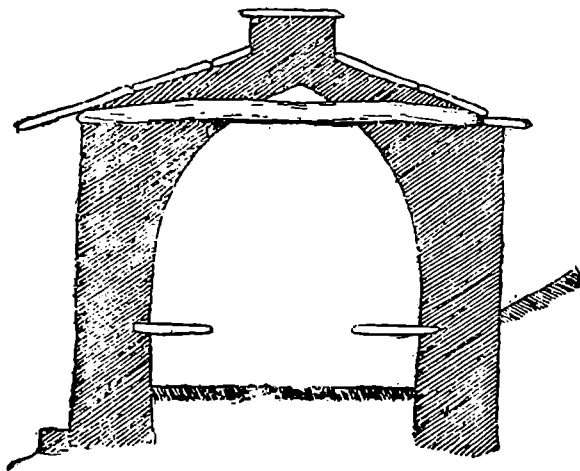

აკლამის ქრილი

წავა დასაჯდომად, ის თან ორ თითისტარს წაიღებს და ისე ჯდება. გარშემო ნახშირის წრეს შემოხაზავენ და შიგ წრეში განაბულები სხდებიან. ჩქარა მავნე სულებიც გამოჩნდებიან, ზეავს გამოაგორებენ, ქვებს ისერიან და მყრალ ნეხესაც გადმოყრიან, მაგრამ მჯდომი არ უნდა შეშინდეს და არც გაინძრესო. მაშინ მავნე სულები დაიწყებენ ძახილს, სოფელში ვინ უნდა მოკედეს, ან წყალ-

ში და ზევეში დაიხრჩოსო, ვის რა უბედურება შეემთხვევაო და სხვა.

მ ა ძ ა ხ უ რ ა ხევსურების თქმით სოფელში ღამე ჩამოივლის და მიძინარე ოჯახს საკომიდან შესძახებს. მაძახურა ოჯახის რომელიმე წევრის სახელს ორჯერ დაიძახებსო. თუ მიძინარემ პასუხი გასცა, „რაიავ“, მაძახურა მას დასწყევლის და ის კაციც მოკვდებაო. მაძახურას მხოლოდ ორჯერ შეუძლია დაძახებაო, მესამედ დაძახების ნება მას არა აქვსო. ამიტომ ღამე სტუმარმა ხევსურს სამჯერ უნდა უძახოს, თორემ, ხევსური, მაძახურას შიშით, მას ხმას ვერ გასცემს.

მ ა რ ი ა მ წ ი ნ დ ო ბ ა ს ხევსურეთში პატარა ვაყები ასრულებენ აღდგომის წინა საღამოს. წინა დღით დასთხრიან ხიფხოლს; თითო ტყვიასაც ხატში ხუცს მიუტანენ და მას ლუღზე გაუცლიან, შემდეგ ცომისაგან აცხობენ ვაცს, კვერებს და პურს. ბავშვები წილის ყრით ირჩევენ დასტურსა და გელოსანს. ბოლოს მოიტანენ ოცდაათ წნელს და დაწნავენ გუჯინას-ს (გოდორს), რომელსაც ჩალით ავსებენ. ამ გუჯინას საღამოს ს ა ჩ ა ლ ი ე - ზ ე გაიტანენ, გათენებისას მას ცეცხლს წაუკიდებენ და დაღმართზე დააგორებენ.

ანთებულ გუჯინას ბავშვები მისდევენ და ცდილობენ ზედ გადახტომას. ვინც გადახტება, მას ეძლევა ს ა ხ ე ლ ს ა გ ს ო ვ ა რ ი 9 ხინკალი.

წყალზე რომ მიაგორებენ, გუჯინას ქეებს დაუშენენ და დაარისხებენ: ვინც ამ გუჯინას წაიღებს, დედამარიამი რისხავდესო. ბავშვები ჩქარა ბრუნდებიან და სახლის ბანზე აღიან, სადაც მარიამწმინდის დროშა და ჯვარი ასვენია.

არხოტში მარიამწმინდის ჯვარი ერთ ძველ ქვიტიკრშია მოთავსებული. მარიამწმინდობას ეს ჯვარი ბავშვებს გამოაქვს და დედაკაცებს ამწყალობებენ. მარიამწმინდის ჯვარზე ახვევია სათამე, რომელიც ფერადი შალის ძაფის გრეხილია და ფოჩიც აქვს გამობმული. როდესაც დეკეული პირველად ხბოს მოიგებს, მადლობის ნიშნად დედაკაცი ამ სათამეს მარიამწმინდის ჯვარს შეაბამენ, მარიამწმინდის დროშა კი შემოსილია ხელსახოცით და მიივებგაყრილ სათამეთი და ზედ ორი ზარიც ჰკიდია.

მარიამწმინდობას ბავშვები რომ ბანზე ავლენ, დროშას აიღე-

ბენ და პირველად სოფელს დაამწყალობებენ: შენ დაატანე, დედა მარიამო, ძალი ახილელთა ძალის დამტანესა' სოფლის მოლაღატესაო. დედაკაცებს მიაქვთ სამი ხინკალი, ზედ „სათმითი“ და მათ ასე ამწყალობებენ: „სწყალობდი, დედა მარიამო, კარსა, ფურსა და გუთანსა, კარის ნაწნავსა, ფურის ნაწველსა, წინ მომავალსა, უკენ წამავალსა, ხათრიანსა, ყამიანსა, ვინც დილას თივას მოსთიბს ნამიანსა!“ ვინც ქალებს არ მიიტანს, ბავშვები მას რისხავენ: დედა მარიამო, შენ რისხავდე, ძროხით აზარალე და ბარაქა გამოუღიეო.

გაზაფხულის პირზე, რათა დამშეულმა მგელმა საქონელი არ დააზიანოს, ხევსურეთში დიდმარხვის შაბათს საღამოს მგელთუქმს უქმობენ. ამ მიზნით ოჯახში დიასახლისი აიღებს ქვას და მას ყორეზე დასდებს, შემდეგ ქვას ცულის ტარით სცემს და იტყვის: „მგელო, მაგის მეტიმც ნურა მიგაქვ ჩემის სახლისა, ქვისაი და ხის მეტი!“ დიასახლისი სახლში შევა, ბიჭონს მოხალავს, მგელს კბილები დაეწვისო: „მგელო, პირიმც გეწვება! ჩემ საქონისკე მოსული სხვის საქონისკე გაბრუნდი, თვალებითამც დაღბრები!“ ბიჭონს შესჭამენ და, ვინც ამ დღეს იმუშავენს, იმის საქონელს მგელი შესჭამსო.

კარში დარჩენილი საქონელი მგელმა რომ არ დააზიანოს, შეკრავენ გურჩისა და დუქარდს და იტყვიან: მგელო, პირიმც შაგეკვრის, ჩემს საქონს ნუმც აზარალებო. ამ სიტყვებით შეკრულ ქვასა და დუქარდს იქვე ბნელ კუნჭულში მიაყუდებენ.

დადგება თუ არა გაზაფხული, ხევსურები ზენა-თესვის თადარიგს შეუდგებიან და, როცა სამუშაოდ ხარებს პირველად გაიყვანენ, აცხოზენ ქადას. პირველი კვალის გავლებისას კარგ მოსავლიანობაზე დაილოცებიან და ამ ქადასაც ხარის უღელზე ორად გასტეხენ. ერთ ნატეხს თვითონვე შეჭამენ, მეორეს კი ხარებს იქვე შეაჭმევენ.

ზენა-თესვას რომ მორჩებიან, გუთნის სამღვთოს იხდიან. ამ დღეს მთავარ ხატში წავლენ, საკლავს დაკლავენ, სასმელსა და კვერებს ოჯახები მოიტანენ და აქ წმ. გიორგი ჭაჭველს შეევედრებიან: ჭირნახულის კარგი მოსავალი და ზომიერი დარავდარი მოგვეციო.

ამასთანავე, დარავდრისა და სეტყვის წინააღმდეგ სოფელი

ნაკვეთ დღედ პარასკევსა და შაბათს აწესებს. გუთანს რომ გამოუშვებენ, მივლენ ხატში, დაუკლავენ სასოფლო საკლავს და შეევედრებიან, სეტყვამ ყანები არ დასეტყოს და ზომიერი დარავდარი მისცეს. ვინც ამ უქმეს გასტეხს, მას სოფელი აჯარიმებს 5-25 მანეთამდე. ეს უქმე სოფელმა ჭირნახულის აღებამდე უნდა შეინახოს, მაგრამ, ვისაც საშური საქმე და სამუშაო აქვს, შეუძლია ამ უქმის დანათვლა. ის ამ მიზნით ხატს საკლავს დაუკლავს, შემდეგ შეპყრის მუშას და ამუშავებს, სულერთია, სათიბი იქნება ეს, თუ სამკალი.

ხევსურეთში ამასთანავე ორშაბათსაც უქმობენ. ორშაბათის დაუქმების შესახებ აქ ასეთი თქმულება არსებობს: ერთხელ ხევსურეთი დაუსეტყვია და ხალხი დამშეულა, ხევსურებს თავიანთი გასაჭირი ერეკლე მეფისათვის შეუჩივლიათ და დახმარება უთხოვათ. მეფეს უკითხავს: რომელ დღეებს იპერთო? შაბათსა და კვირასაო, უპასუხიათ ხევსურებს. მაშ, ღმერთს ორშაბათიც აპატიეთ და ჭირნახულის დოვლათიც გექნებათო, უთქვამს მეფეს. მეფის ეს რჩევა ხევსურებს მიუღიათ და ორშაბათიც უქმად დაუწესებიათ: მას კვირის საპატიო დღეს უწოდებენ.

სეტყვა ხევსურეთში ხშირი მოვლენაა და ჭირის ოფლით ნათეს ყანას სეტყვა ანადგურებს, ამიტომ ცრუმორწმუნე იძულებულია სეტყვის წინაღმდეგ საუქმო დღეები მტკიცედ დაიცვას და მაშინ არ ისაქმოს. საუქმო დღედ წელიწადში ორშაბათია დაწესებული: დიდმარხვის პირველი და მეორე ორშაბათი და ათენგენობის პირველი და მეორე ორშაბათი. ამ დღეებში ყველანი უქმობენ და შინ ვერ საქმობენ. ვისაც საშური საქმე აქვს, განსაკუთრებით დედაკაცები, ამ დღეებში სოფლის მიჯნაზე წყლის გაღმა გადიან, აქ სხდებიან და ხელსაქმობენ.

მაგრამ დათესილ ყანას ხშირად გვალვა შეკრავს და მას ზრდისა და დაპურების საშუალებას უსპობს. მაშინ გვალვის წინააღმდეგ ხევსურები სხვადასხვა მაგიურ საშუალებებს მიმართავენ.

გვალვის დროს დედაკაცები წელსზემოთ დატიტვლდებიან, სახნის-ულელს წაიღებენ და წყალზე კვალს გაავლებენ. ორი ქალი ულელს შეებმის, მაჯნავი (გუთნის დედა) უკან მიჰყვება, მწაფავი წინ მიუძღვის და „ხარებს“ ერეკება. გუთანს წყალში სამჭერ გაატარებენ, წყალს ერთმანეთს შეასხამენ და იძახიან:

„აღარ გვინდა გორახიო, ღმერთო, მოგვეც ტალახიო“. შემდეგ დაიწლებიან.

ზოგჯერ გვალვის დროს მოსანთო იციან. ამ მიზნით ხახმატის ჯვარში მიაქვთ ორი ხავიწიანი კვერი, რომელზედაც სამ ფეხა სანთელს დააკრავენ და ხატს ავდარს შეევედრებიან. გვალვის დროს აგრეთვე იციან მიცვალებულის ძვალის წყალში გაბანა. ბლოელები გვალვის დროს ქმოსტის მინდვრის ჯვარს საკლავს დაუქლავენ და მას ავდარს შესთხვენ.

ჭირნახულის მოსაველიანობას და დარ-ავდარს ლიქოკელები ევედრებიან მინდვრის ჯვარს — თეთრ გიორგის. წინათ ხევსურეთში თეთრი გიორგის ბეგარასაც იხდიდნენ თურმე. თეთრი გიორგის ჯვარს სამღვდელოება კახეთიდან მოაბრძანებდა თურმე და მას ხევსურები ჭირნახულის დაღის ბეგარაში კომლზე აძლევდნენ ერთ სტილ ერბოს და ორ გირვანქა ყველს. ამასთანავე, მთელს ხევსურეთში კომლზე შაურს აგროვებდნენ, ამ ფულით ნიშა ხარს ყიდულობდნენ და მას ჯვარს წინ მიაგებებდნენო. თუ ნიშა ხარს ვერ მოძებნიდნენ, მაშინ ხარს შუბლზე თეთრ ქაღალდს მიაკრავდნენ და ისე ჩააბარებდნენო. სამღვდელოება თეთრი გიორგის ჯვრით ხევსურეთს დაივლიდა, ხალხი მას უმასპინძლდებოდა, მიჰქონდათ საწირი, ხოცავდნენ საკლავებს და ჯვარს ასაჩუქრებდნენ, რათა თეთრი გიორგის ხევსურეთის ყანები გვალვისაგან დაეცვა.

მაგრამ, ავდარი სეტყვით რომ არ მოვიდეს, ხევსურები ეხვეწებიან ელიას, რომლის ნიში მაღალ მთის წვერზეა, და, როცა სოფელი სათიბავად გავა, ელიას ნიშზე ციკანს დაკლავს და იქვე გადააგდებენ, რომ სეტყვა არ მოვიდესო. ზოგჯერ ლიქოკელები ციკანს სხვა სოფლის მხარეზე გადააგდებენ და იტყვიან: სეტყვა ჩვენ აგვაშორე და იქ დასეტყვეო.

დამწიფებულ ყანას ზოგჯერ მინდვრის თაგვები და ჩიტები ანადგურებენ და ახლა ცრუმორწმუნე ხევსური იძულებულია შეასრულოს თაგვი-ჩიტო უქმი. ეს უქმე გაზაფხულზე იციან, ხევსურები ამ დღეს კიდევ მარხულობენ. სქამენ დოხანს, ლობიოს და მოხარშულ სიმინდს.

ჩქარა თიბვაც დადგება და ახლა გლახობა თიბვის სამზადისს შეუდგება. ამისათვის ხევსურეთში თიბის თავს იხდიან: სა-

სოფლოდ ყიდულობენ სამ საკლავს და ხატში შაბათს ან კვირას დაკლავენ, ამის მომდევნო სამშაბათს კი ყველანი სათიბად გადიან.

კ ა ლ ო ს ნ ა თ ა ვ ა რ ი. პირველ კალოს გაღწევის დროს ოჯახში ორ ლიტრა ჰირნახულს ხატისათვის აიღებენ: ახალ წელიწადს ამ კალოს ნათავართ ხატში დასტურები ლუდს ადუღებენ და ხალხს უმასპინძლდებიან.

ს თ ვ ლ ი ს ნ ა თ ა ვ ა რ ი. კალობის შემდეგ ხევსურები არაყს გამოხდიან, ცხრა კვერს გამოაცხობენ და საკლავსაც დაჰკლავენ, შემდეგ სანთლებს აანთებენ და თავიანთ ხატებს შეეხვეწებიან, მოწეული ჰირნახული კეთილად მოგვახმართო.

ხევსურის საოჯახო მეურნეობაში რძის ნაწარმს და განსაკუთრებით ერბოს მთავარი საარსებო მნიშვნელობა ეძლევა; ამიტომ ხევსური ქალები ერბო-ყველის გაბეგრებას ადგილის დედას შესთხოვენ. ადგილის დედის ნიში სოფ. გუროშია: ათენგენობას დედაკაცები აქ მიდიან ერბო-ხინკლებით და ლოცულობენ. ამ ხატში დედაკაცები ხუცობენ; აქ დევს ერთი დიდი ლოდი, რომლის ქვეშ, ხალხის წარმოდგენით, ადგილის დედის დობილია დასადგურებული და, თუ ის გაჯავრდა, ერბოსა და ყველს ბარაქა არ ექნება და ჰირნახულიც შემცირდება. ქალები საწირით მივლენ ადგილის დედის ამ ქვასთან, ისე რომ მას ფეხი არ მიაკარონ, რადგანაც, მათი რწმენით, დამნაშავე მაშინვე მოკვდება. ქადასა და ხინკალს ფრჩხილით ცოტას მოსტეხენ და ამ ქვას წაუსვამენ, შემდეგ ქვას ერბოთი გააოხავენ და იტყვიან: „ბარაქა მოგვიტანე ერბოსა და ყველისა, ადგილის დედაო, ჩვენ ნაშრომ-ნამუშევარი მშვიდობიანად მოგვაგმარე!“ ერბოს იმდენს დაასხამენ, რომ ის ჭუმჭუმით სიბიდან მიწაზე იღვრება. ხალხს ჰგონია, ამ ერბოთი ქვის ქვეშ მკდომი დობილი იკვებებაო.

ძროხა რომ ხბოს მოიგებს, დედაკაცები მისი რძისაგან პირველ ნაღებს ადგილის დედის ნიშში წაიღებენ და იქ ბროლის ქვას წაუსვამენ, ბროლის ქვა კი აქ სიწმინდის ნიშანია.

ხევსურები სახადს ბ ა ტ ო ნ ე ბ ს ეძახიან. ყვავილს არ წამლობენ, ბატონები გაჯავრდებიან და სახადიანი მოკვდებიან. ყვავილიანი ავადმყოფი თუ შეწუხდა, მას მხოლოდ არაყს შეასმევენ. ოჯახში სიმშვიდესა და სისუფთავეს იცავენ, სახლში არ საქმობენ,



ნემსის აღებისა ეწინაით, ბატონები გაჯავრდებიანო. ავადმყოფს წინ გაუშლიან თეთრ სუფრას და ძღვენსაც დაუდგამენ, ბატონებს ესამოვნებათო. ავადმყოფი თუ შეწუხებულია, თა ვ შე მ ო ვ ლ ა იციან, დედა ან მახლობელი ავადმყოფს შემოუვლის და იტყვის: „ღმერთო, ჩემი თავი ააფარე და ეს აუშვი!“

აგრეთვე იციან ბ ა ლ დ ის ს ა გ ს ა რ ი: მძიმე ავადმყოფთან მიიყვანენ ორ ხარს და ზედ უღელს დასდგამენ. უღელზე ქვაბს ჩამოჰკიდებენ და შიგ ბალღს ჩასვამენ. ვისაც ემეტება, ხარს რქაზე ვერცხლის ქამარ-ხანჯალსა და შიბს შეაბამს და თავის სალოცავ ხატს შეევედრება ავადმყოფის განკურნებას. ამის შემდეგ ას ა ხ ე ლ ე ბ უ ლ გ ა რ ე ბ ს აუშვებენ და, ავადმყოფი განიკურნება თუ მოკვდება, ორივე შემთხვევაში ხარს მაინც დაკლამენ.

ს ა მ ხ ვ ე წ რ ო -ს ასრულებენ, როდესაც სოფელში ვინმე სახელოვანი ვაჟაკია მძიმე ავადმყოფი. მაშინ სოფელი ერთ ხარს გაიღებს და ხატს შეევედრება ავადმყოფის განკურნებას. ამასთანავე დედაკაცები ფარაგიდან ვერცხლის ფულებს აიხსნიან და ხატს შესწირავენ; აგრეთვე მანდილსაც აიხდიან და ხატს ისე შესთხოვენ ავადმყოფის განკურნებას. ავადმყოფი მორჩება თუ არ მორჩება, ხარი მაინც დაიკვლის.

ხეცსურებს სწამთ უ ფ რ ის თ ვ ა ლ ი და მათი წარმოდგენით ავთვალს შეუძლია ადამიანისა და საქონლის დაზარალება, ამიტომ უფრის თვალის წინააღმდეგ ხეცსურები მიმართავენ სხვადასხვა ჯადოსნურ წესებს. ამ მიზნით დიდ ხუთშაბათს ახალგაზრდები პურს არ შეჰამენ. ქალები წყალს უმძრახად მოიტანენ და ცეცხლის პირას დადგამენ. შემდეგ კერიდან ნაკვერჩხალს იღებენ, წყალში აგდებენ და იტყვიან: „ჩაიშინთას ჩემდ ავით თვალითა' გულითა შემომხედავი! ჩეეშრიტას თვალი!“ ამ სიტყვებით დიდისა და პატარის სახელზე ნაკვერჩხალს წყალში აგდებენ და, ვის სახელზეც ნაკვერჩხალი მეტხანს დაიშხივლებს, ის თვალის ნაენები იქნება. შემდეგ ამ წყლით სახეს მოიბანენ და ოჯახ-საქონსაც „გადააწინწლებენ“.

უფრის თვალის წინააღმდეგ ურძნის ხის ნატეხს გახვრეტენ, შემდეგ მას შეულოცვენ და ადამიანსა თუ საქონელს ყელზე შეაბამენ.

უფრის თვალის შემლოცავი დედაკაცია, რომელსაც ხელში ნახშირი და დანა უჭირავს და იგი ასე შეულოცავს:

„შეგილოცავ თვალისასა, გულისასა, შინაურისასა, კარულისას, უნაყროსას, ნანაყროსას. შავილოცავ კაცისასა, დედაკაცისას, დიდისას, ცოტისას, მგზავრისას.

შავილოცავ თმაშავისას, თვალშავისას, თვალსისვისას, თმაყვითლისას, ფერმკრთალისას, ფერწითლისას.

შავილოცავ ორშაბათისას, სამშაბათისას, ოთხშაბათისას, ხუთშაბათისას, პარსკევისას, შაბათისას, დიდი კვირისას.

გაიხია შავი კლდე, გამოვიდა შავი ცხენი, შაჯდა შავი მკედარი, ჩაუყენ შავს მტკვარს, ამოხკრა მათრავის წვერი, ამიღა შავი გველი. ჩადგა სინის ქვაბში, ჩაუგზა ეკლის ცეცხლი, ჩაწვა უფრის თვალისა, უფრის გულისა, თვალთა ნაცარი, გულსა ლახვარი, სიკვდილის ლუსმარი.

ვინ არ დაგწერა ჯვარი? ვინ შამოგაგდო თვალი? ნუ დეეწერა ჯვარი, მიწად შაიღეს სულამაის დღეს, ნუ აუყვივლდას მამალი, ნუ გაუვიდას გუთან!

გაქრას მთის ქარივითა, გაიარას თოვლის წყალივითა, ჩაუვიდას საკმისას მეხი, კარისას ცეცხლი! დედაო ღვთისაო მარიამო, შენია ხსენება, შენ დასწერე ჯვარი! ისრემც მალ გეშველები, ცულს რო ტარი დეეგების, ჩალას ცეცხლი დეენტების! ბლავანს დედის რძე ერგების! ჯვარი გეწერას! ლოცვა — ჩემი, რგება — ღვთისა!“

ვისაც თავი ასტკივა, მას შეულოცვენ სულის შეუქცევლად საკეკის ქარის შელოცვას: „საკეკაი ვნავს ყანასა ჩვენის სათიბის ძირასაო, ეგრე ხრავდა რკინასა, ეგრო ჯარი თივასა, გაუწყრას დამბადებელი, გაიპარა დილასა“.

წითელი ქარის ლოცვა: „მოვიდა წითელ ქარი. მახოხევდა დათვივითა. მაცოცვედა მაჩვივითა, წითელი კაბით, წითელი თავშლით, წითელი ჩაქმით. შეეყარა ქრისტე ღმერთი: სად მიხლო, წითელ ქარო?

— შაოლ კაცის ტანში, ჯორცს დავადნობ, სისხლს დავადენ, გალოს დავნაყ, ტვინს დავლოკ.

— არ შავიტვე კაცის ტანში, არ დავადნობიებ ჯორცსა, არ დავადენიებ სისხლსა, არ დავანაყიებ გალოსა, არ დავალოკიებ ტვინსა,

აგიყენებ აღმას, ჩაგიყენებ დაღმას, აგჭრი ყელ-ყურს, ჩაგაგდებ გვეთა-კეებნელთა. არ მოგდიოდას ვარის ყვირილი, არ მოგდიოდას ცხენის ჭყვილი, არ მოგდიოდას კაცის კივილი, არ მოგდიოდას მამლის ყივილი. ცულის მოჭრილი ცულის ტარად აგებების, ჩემი პირის ნათქვამი შენ კარგად შეაგერგების! გამაე, თორემ გამოგიყვან შავის ცხენის ჭყვილითა, გამაე, თორემ გამოგიყვან შავი ვარის ყვირილითა, გამაე, თორემ გამოგიყვან შავი ღორის ჟღმუილითა, გამაე, თორემ გამოგიყვან შავი ძაღლის ყმუილითა, გამაე, თორემ გამოგიყვან შავის მამლის ყივილითა, გამაე, თორემ გამოგიყვან შავის გველის წივილითა, გამაე, თორემ გამოგიყვან ღვითთა და ღვთისშობლითა!

— მა რაია შენი წამალი? — წითელ შაქარი, წითელის ფურის რძეი, ბალბა ბალახი, დიკის ფქვილი, ირმის თასმა, თიკნის ტყავზე ენდრო წაყრილი. გამაე კაცის ტანშიგით, დაცხერ-დაჭკნი, გეენდევ ცას რვალს, მიწას მყარს, გეენდევ დედის ძუძუს, მამის ზონჯარს“.

შელოცვის დროს ხელში უჭირავთ წითელი შაქარი (ყინვარ-შაქარი) და ურძნის ნაჭერი.

პირქვეთის ღოცვა: „დასხდეს დედანი, მამანი კარსა სამოთხისასა, ღვთითა, ღვთის წესითა. ჩვენ სამნი ძმანი ვიყვენითა: მათე, ივანე, მარკოზი. წავედით ნადირობად, ვინადირეთ. ზღვას იქით გადავიყარენით, ზღვას აქათ გადმოვიყარენით, კვალ ვკვლიეთა გავკვლიეთა: წითელ ქარისა, ყვითელ ქარისა, პირქვეთისა, ხავრისა-ხავრეჯისა. ორბი იყავ ორბისა, წიწილ ორბისა, ლარი დავაგო, ლარი აბრაშუნისა. ქალს ყმას მოვხვდი, ვაქს ყმას მოვხვდი, ვორცს დავადნობ, სისხლს დავადენ, გალოს დავნაყ, ტვინს დავლოკ. მოვიდოდა ქრისტე ღმერთი ცხრი მღვდელითა ცხრი დიაკვნითა, ერთი ღალადობითა: „არც ვორცს დავადნობიებ, არც სისხლს დავადენიებ, არც გალოს დავანაყიებ, არც ტვინს დავალოკიებ“.

ცხრან ლეწევდეს, ათნი ანიავებდეს ოქროს ფიწლითა, ოქროს კელვარცლითა. შენს ჭირსა, შენს სატკივარსა, გამაედ, თორემ გამოგიყვან ღვთითაც და კვირაის ძალითაც“.

ნაწილიანობა. ხევსურების რწმენით ზოგჯერ ბავშვს დაბადების დროს პერანგი დაჰყვება. ეს იშვიათი შემთხვევა არისო და პერანგი დედამ უნდა აიღოს და შეიღოს ის უბის მასრებში უნდა შეუნახოს, ნაწილიანი იქნებაო. ნაწილი ძილის დროს პატ-

რონს შუქსა ჰფენსო და ამით მას ყოველგვარი განსაცდელისაგან იცავსო.

ნაწილიანი კაცი ველზე არ დაიძინებს, მას გველისა ეშინია, რომ გველმა მას ნაწილი არ ამოაცალოს და არ მოკლასო.

ნაწილიანს გველი ემტერება თურმე და ის უნდა ფრთხილობდეს. ნაწილიანობა ცოლის შერთვამდეა საშიში, შემდეგ კი თავისუფალიაო.

ორსულ დედაკაცს ხევსურეთში გარეთ დაწოლისა ეშინია: ვაი თუ ბავშვი ნაწილიანი იყოს და გველი ჩამივიდესო. ამიტომ გველის წინააღმდეგ აქ ზოგიერთები გველის ბეჭედსაც კი ატარებენ. ეს ბეჭედი ვერცხლისაა, ოთხად არის დახვეული და ზედ მოსევადებულია, მას უზის ცისფერი თვლები. ამ ბეჭედს ხევსურები ოქრომჭედლებს უყვებოდნენ და აქ გველის ბეჭედი ძვირადაც ფასობს.

როცა ბავშვი მიწასა სკამს, გაზაფხულზე გველს რომ დაინახვენ, ჯობს მოუღერებენ და ეტყვიან: „გველო, ყმაწვილი მიწას ჭამს, შენ ვაკლებს, იმას კი არას ღმატებს“.

ბეჭ ზე მკითხაობა ხევსურეთში გავრცელებულია და ცრუმორწმუნე ხევსური საკლავის ბეჭს გულისფანქალით სინჯავს, რომ გაიგოს თავისი ოჯახის ბედი თუ უბედობა: გამკვირვალე ბეჭი ოჯახის იღბლიანობას ნიშნავს. თუ ბეჭს სადმე სისხლიანი ხალი აღმოაჩნდა, გვარში ახლობელი მოკვდებაო. უღელამოზნეკილი ბეჭი ვაჟის შეძენის ნიშანია, გასწორებული კი — ქალისაო. ლაქიანი ბეჭი ძროხის ზარალია, ბეჭის ფრთის მოხრილობა კი ჭირნახულის დოვლათია და სხვა.

ასოთსამღერელი. როცა ხევსურს მარცხენა თვალი ეჭაგება, ეს წყენის ნიშანია, მარჯვენა თვალის ქავილი კი — სიხარულისა. ნიკაპის მოფხანა ერბოს ჭამას ნიშნავს, თვალის კილოს მოფხანა კი ტირილის ნიშანია. სხეულის (იოგის) შეთამაშებაზე იტყვიან, ახლობელი მოკვდებაო. საწვერე (უღვაშის შუა ნაწილი) რო ეჭაგება: ჭაშნიკ მუეზნების, სასმელს დავლევ ან ავდარი იქნებაო. თუ ხელის გული გიმღერის (გეჭაგება), მარჯვენა მიიღებს (მოიტანს), მარცხენა კი გაიღებსო (გაიტანსო). „თუ კართ (მუხლის ქვეშ ნაწილი) გეფხანების, გაჭირდების რაიმე“. თავის მოფხანა სტუმრის მოსვლას ნიშნავს. თუ შუბლს მოშორებით მოიფხან, სტუმარი შორს არის, თუ ახლოს, სტუმარიც ახლოს არისო.

## 8. საკულტო ადგილ-საგლოცველოები და მათთან დაკავშირებული რიტუალი

სარწმუნოებით ხევისურები ქრისტიანებად ითვლებიან და ისტორიულ წარსულში ხევისურეთი შედიოდა ხარკაშოს საეპისკოპოსოს სამწყსოში<sup>1</sup>. მაგრამ ქრისტიანულ მოძღვრებას აქ ფეხი ვერ მოუკიდებია და ხევისურები დღესაც წარმართულ წესებს ასრულებენ.

ხევისურეთი ამასთანავე ქრისტიანული ძეგლებითაც ღარიბია. მხოლოდ მე-19 საუკუნის მეორე ნახევარში რუსეთის თვითმყპრობელობამ განიზრახა „ურწმუნო“ ხევისურეთში ქრისტიანობის აღდგენა და ამ მიზნით აქ დაიწყო ეკლესიების შენება<sup>2</sup> და მღვდლების განწესება: ბარისახოში, ხახმატში, ბაცალიგოში, ახიელში და შატილში. ხევისურები ებრძოდნენ მეფის ხელისუფლების მიერ გამწესებულ სამღვდლოებას, ეკლესიებში არ შედიოდნენ და არც მათ ლოცვა-კურთხევას ისმენდნენ.

ამავე დროს ხევისურები თავიანთ წარმართულ ხატ-სამლოცველოებს და მათ სამსახურს იცავდნენ და ძველ კერპულ წესებს ასრულებდნენ. ამ ნიადაგზე ხშირად ადგილი ჰქონდა სამღვდლოებასა და ხატის მსახურთა შორის შეტაკებას, მაგრამ მეფის ხელისუფლების შიშით ხევისურები ვერ ბედავდნენ აშკარა ბრძოლას. მხოლოდ რევოლუციის პერიოდში შესძლეს ხევისურებმა სამღვდლოების განდევნა და ეკლესიები დახურეს.

ამგვარად, ხევისურეთმა ვერ აითვისა ქრისტიანული მოძღვრების განყენებული დოგმატიკა, რომელსაც მან ზურგი შეაქცია და ის დღემდის ძველ „კერპულ“ რწმენაზე დგას.

ხევისურებს სწამთ მრავალი ხატ-ანგელოზები, რომელთა საყმოს მთელი ხევისურეთი წარმოადგენს. თავიანთ თავსაც ხევისურები ამ ხატების ყნებად თვლიან. მაგრამ ამ წარმართულ პანთეონში ღვთაებები დაჯგუფებულია იერარქიული კიბისა და მათი ფუნქციონალობის მიხედვით. თვითეულ ღვთაებას უფროს-უმცროსობის

<sup>1</sup> ვახუშტი, საქართველოს გეოგრაფია, ტფილისი, 1904 წ., გვ. 137.

<sup>2</sup> Антошин, епископ Горныйский, Религиозно-этнографический очерк Пшаво-Тушинно-Хевсуретин, Тиф., 1914 г.

მიხედვით მიჩენილი აქვს თავისი სამოღვაწეო ასპარეზი, რომელსაც მხოლოდ ის განაგებს.

ამასთანავე თვითეულ ღვთაებას ჰყავს ხელქვეითი და დამხმარე მწვერები და იასაულები. რომლებიც მათ ნებასა და ბრძანებას ასრულებენ. ამ ღვთაებათა მოღვაწეობა დაკავშირებულია ხევისურეთის სოციალ-ეკონომიურ მოთხოვნებთან და ცრუმორწმუნე ხევისურს თვითეული მათგანისათვის მიუჩენია გარკვეული ფუნქცია.

ხევისურის წარმოდგენით, ღვთაებებში პირველია მორიგე ღმერთი, რომელიც ყველაზე ძლიერი და უფროსია. მორიგე ქვეყანას რიგს აძლევს და ყველანი მის ბრძანებას ემორჩილებიანო.

მორიგეს შემდეგ მეორე ადგილი უჭირავს კვირაეს ან კვირიას. რომელსაც ქმელთმოურავს უწოდებენ. კვირია მორიგეს კარზეა და სამწერლო აქვს აგმართულიო. ხმელეთზე ყველა საქმეს კვირია განაგებს და, სანამ კვირიას არ შეეკითხებიან, ანგელოზები ვერაფერს გააკეთებენო. მორიგესა და კვირიას ხევისურები ერთად ისვენებენ და შესთხოვენ კარგად ყოფნას, აღამიანისა და საქონლის განრავლებას.

ვისაც ვაჟი გაუჩნდება, ის კურატს ან ჰედილას დაკლავს და მორიგესა და კვირიას სამღვთოს გადუხდის. კვირია მორიგეს პირად ბრძანდება და მას თავისი იასაული სოფ. ატაბეში უყენიაო, სადაც დღეს მისი საბრძანისი ხატია გამართული.

ამ ორი ღვთაების შემდეგ ძლიერ და მნიშვნელოვან ხატად მთელს ხევისურეთში ითვლება გუდანი-ს-ჯვარი, რომელსაც „სამღვთოდ“ იხსენიებენ და წმ. გიორგიობით ლოცულობენ. თემურ ხევ'ურეთში თავდაცვას და ლაშქრობას დიდი მნიშვნელობა ეძლეოდა და ლაშქრობის საქმეც გუდანის-ჯვარს ეკითხებოდა თურმე. ამ მიზნით ლაშქრობის წინ ხევისურები გუდანში ჭადაგს დასვამდნენ და მისი მეშვეობით გუდანის-ჯვარს შეეკითხებოდნენ ლაშქრობის საქმეს. როგორც ეს ხატი ბრძანებდა, ხევისურები ისე მოქმედებდნენ. თუ ლაშქრობაში გუდანის-ჯვარს გაუჭირდებოდა, მორიგეს ბრძანებით მას თურმე შეეშველებოდნენ: კოპალა კარატის წვერისა, პირქუში და სანება ცროლის წვერისა, რომლებსაც თავიანთი ცალკე სამოღვაწეო დარგიც ჰქონიათ მიჩენილი.

თეთრი სანება ცროლის გორისა ითვლებოდა მეკობრეთა

და მონადირეთა ღვთაებად, რომლის ხატი უკენ-გადღუშია. მეკობრეთა ეს მფარველი ხატი მნიშვნელოვან როლს ასრულებდა ხევსურეთის საზოგადოებრივ ცხოვრებაში. სადაც მეკობრეობას და ნადირობას თემისათვის საარსებო მნიშვნელობა ჰქონდა. მეკობრეობას ნადავლის მოპოვების მიზნით თემის შეძლებული და ვაგლენიანი ნაწირი აწყობდა და ნადავლიც მას რჩებოდა, ამიტომ მეკობრენი თეთრ სანებას ევედრებოდნენ გამარჯვებას და ნადავლის მოპოვებას. ამ ხატს ძღვენ-საწირით მონადირეებიც ლოცულობდნენ და მას ნადირობაში ხელის მომართვას შესთხოვდნენ. ხევსურების თქმით, ნადირობის საქმე თეთრ სანებას თვით მორგემ ჩააბარა და მას თავისი ხელით სისხლიანი ხმალიც შემოართყა. ამიტომ თეთრ სანებას შეუძლია თავისი ყმის მტრის თოჯიარალის შეკვრა და გალახვა.

კოპალა კარატის წვერისა მებრძოლია და გჳარი ღვთაება, რომლის საბრძანისი სოფ. გუროშია, წვერი კი კოპალეში — ლიქოკის ხეობაში. ხევსურების წარმოდგენით. კოპალა ებრძვის ავსა და ბოროტ სულებს და მის სამეფოს ექვემდებარებიან: ალები, ქაჭები, და მაჭლაჭუნები. რომლებიც წარმოდგენილი ჰყავთ ღორისა, ხელიკისა და ჯოჯო: სახით.

ხევსური ყოველგვარ უბედურებას მიაწერს ამ ავსულებსა და მაცილ-ეშმაკებს, რომლებიც, მისი რწმენით, ადამიანსა და საქონელს მტრობენ, ხიბლავენ, ავად ხდიან და ბოლოს სიცოცხლეს ასალმებენ.

მაცილ-ეშმაკებს ხევსურების წარმოდგენით ჰყავთ თავიანთი დედაც, რომელსაც დევთ-დედას უწოდებენ. მისი სალოცავი კოშკი ციხურა როშკაშია, სადაც დედაკაცები საწირ-საკლავით მიდიან და ლოცულობენ. ვისაც დევთ-დედა დაამიზნებებს, მას იგი ეშმაკებს მიუსევს და დაავადებსო. ეშმაკები აგრეთვე მის ბალღებსა და ბოჩოლებს მტრობენ, ავად ხდიან და ხოცავენო. ეშმაკებისაგან დაზარალებული ხევსური საწირ-საკლავით მიდის დევთ-დედის ნიშთან და შველას ეხვეწება. დევთ-დედას მახვეწარი ციკანს დაუკლავს, რომელსაც გაგლეჯენ და იქვე გადაადგებენ, ამასთანავე სანთლებსაც უნთებენ; ზოგი კი სადობილოებს უტყობს, რომ მაცილ-ეშმაკებისაგან დაიცვას.

მაცილ-ეშმაკებისაგან თავდაცვა ხევსურს კოპალასათვის მიუნ-

დვია. კოპალა ლახტითა და მშვილდ-ისრით არის შეიარაღებულიო და დევე-ეშმაკებს მუსრაფსო. ამ ბრძოლაში კოპალას შველის პირ-ქუშიც, რომლის საბრძანისი ბაცალიგოშია; მას ცეცხლისალიან ანგელოზად იხსენიებენ. კოპალას ფშაველთა იაცსარიც შველისო, იგი კოპალას ძმანაფიცად ითვლება.

ხალხური თქმულებით, ერთხელ ფშავ-ხევსურეთში დევები მოგროვილან და მათ ფშავ-ხევსურეთის არაგვის დაგუბება განუზრახავთ. ეს რომ ფშავის იაცსარს და ხევსურეთის კოპალას გაუგიათ, მაშინვე ერთმანეთისათვის ძმობა შეუფიცავთ და საომრად ფშავის ქალაზე ჩასულან. აქ დევები ქეებს აგროვებდნენ თურმე, რომ არაგვი დაეგუბებინათ და ფშავ-ხევსურეთი წაეღეკათ. ამტყდარა ბრძოლა და დახოცილი დევებისაგან არაგვის წყალი წითლად შეღებილა. მაგრამ ერთი დიდი დევის მოკვლა გაძნელებულა, მას ზურგზე დიდი ქვა ეკიდა თურმე და ამით წყლის დაგუბებას ცდილობდა. ხანგრძლივი ბრძოლის შემდეგ კოპალას დევისათვის ლახტი მაგრა დაუკრავს და იქვე გაუგორებია. მაგრამ მეორე ცალთვალა დევი ხევსურეთისაკენ გაქცეულა და აქ რომის ხორხის ტბაში, აბუღელაურის ტბაში ჩაეარდნილა, იაცსარი ამ დევს დასდევნებია და იგი შიგ ტბაში მოუკლავს.

დევის სისხლით ტბა შეღებილა და ამ უწმინდური სისხლიდან იაცსარი ვერ ამოსულა. ეს ამბავი გაუგიათ იაცსარის ყმებს, მიუყვანიათ ოთხრქიანი და ოთხყურიანი ცხვარი და ტბასთან დაუკლავთ, მისი სისხლით ტბა გაწმენდილა, ამის შემდეგ იახსარი ტბიდან ამოსულა და იქვე ქვაზე დამტყდარა.

„ღვთის კარზე შევიყარენით ღვთისნაბადებნი ცხრანია  
დევებს ზონიყო ქორწილი, ეჩქვიფა სიმურ-წყალია.  
საკმისას ლახტი შავდირე, ზე გამოვხურე ბანია.  
ერთ დევ კი გამომივარდა, ქვას მათოლა თავია.  
კლდე ოთხად გავანაყიე, დევს ამოვსთხარე თვალთა.  
კარგა სცოდნიყო ოხერსა აბუღელაურთ ტბანთა.  
დევი ჩავიდა შორევეთა, თან ჩავხუცე მეომარით,  
ბევრი იკვლიეს ჩემ ყმათა ოთხრქა-ოთხყურა ცხვარით.  
მოვიდეს ისიც ჩამოკლეს, კვირავ, დასწერე ჭვარით.  
შამოვქედ ტრედის სახითა, სისხლსა გაებნეს მკარნით.  
აიქით კარატემდინა საშობით გასავალთო,  
მე აგრე გაეიარდი, ვერ მომკიდინა თვალითო.“



კარატის-ჯვარის თავდღეობა ახალწელიწადს იციან. თვით კოპალა ხალხს წარმოდგენილი ჰყავს, როგორც ეშმაკებისა და ბოროტი ძალების მმუსრავი ღვთაება, რომელიც ფარ-ლახტით არის შეიარაღებული. განსაცდელის დროს ხევსური მას ასე მიმართავს: „კარატის-ჯვარო, დახკარ ლახტი!“ ან „კოპალა კარატის-ჯვარო, გვიშველე!“ კარატეში მახვეწარს საწირად მიაქვს ხავიწიანი დიდი ქადა, რომელზედაც ანთებულ სანთლებსაც დააკრავენ; ვისაც საკლავი აქვს შეთქმული, ის ცხვარს დაუკლავს.

ზვავისა და წყლისაგან დამხრჩვალის სული გამოცხნა მხოლოდ კარატის ჯვარს შეუძლია. თავის მოკვლა, ხევსურების წარმოდგენით, ეშმაკის საქმეა, ამიტომ მისი სულის გამოსახსნელად ხევსურეთში კარატის ხუცს მიმართავენ. ხუცი წამოიღებს კარატის დროშას, მივა იქ, სადაც უბედური შემთხვევა მომხდარა, დროშის ტარს დაჰკრავს და იტყვის: „კარატის ჯვარო, უშველე სულთა კაცისათა, ღმერთსთან წაასხენ იმის სულნი, ეშმაკს დაართვენი, ეშმაკ მოკალ, ლახტ დახკარი!“-ო. ამ სიტყვების დროს ხუცი ღელავს და შფოთავს, მაგრამ მას დასტური იჭერს და ამშვიდებს. ბოლოს ხუცი იქვე ხელუკუღმა შავ ციკანს დაკლავს და იტყვის: „ეგ სულნ ქვე დაართვენ, თიკან შენ იყვას“-ო.

მაცილ-ეშმაკისაგან მოხიბლულს ხევსურები კარატის დროშით აკოჭვინებენ. მოხიბლული გულმავიწყი ხდება თურმე, ხშირად ავადმყოფობს. კარატის დროშის წინ ავადმყოფს დააჩოქებენ და იქვე საკლავ ცხვარსაც დააყენებენ. ხუცი აიღებს დროშას, სამჭერ ავადმყოფ ქალს დროშის ქღარუნით შემოუვლის და იტყვის:

„გმირო კოპალავ, ლაღო — ლახტიანო, დახკარ ლახტი, ივმარე შენი ძალი, უშველე ამ ქალს შემოხვეწილსა, მოაშორე მაცილი და ეშმაკი!“.

ხევსურების თქმით, თუ მოხიბლული ქალი დროზე არ დააკოჭვინეს, ეშმაკები მას აუცილებლად შეაცდენენ, თავს მოაკვლევინებენო და მის სულსაც ეშმაკები დაეპატრონებიანო.

თუ ავადმყოფი გაგოჟდა, ისიც კოპალას ხატში მიჰყავთ და იქ აკოჭვინებენ.

კარატის ჯვარს წინათ თუშებიც ლოცულობდნენ, ათენგენობას კარატის ჯვარიონნი თუშეთში გადადიოდნენ და კარატის ჯვარი

ხარჯებს კრეფდა, ავადმყოფს აკოჭვინებდნენ და სხვა. კარატის ნიშები დღესაც დაცულია თუშეთში, სადაც კარატიონი დგებოდა და თუშ მახვეწარს ამწყალობნებდა<sup>1</sup>.

პირიმზეს აბარია ცა-ლრუბლის საქმე. ამ ღვთაებას წმ. გიორგიობით ლოცულობენ, როგორც მაღალ საჩაღეზედ მდგომს, „სამ კბილის მეარსეს და მურყევანოსელს“. ამ ხატის საბრძანისი სოფ. ჩირდილშია. გვალვისა და ავდრობის დროს მას მორიგე ღმერთთან შუამდგომლობასა და დახმარებას შესთხოვენ.

ხალხური თქმულებით, პირიმზეს დევი მონად ჰყავს და, თუ ყმებმა გააჯავრეს, მაშინვე ზღვისაკენ გაეშურებაო, იქ დევს სეტყვასა და ხორხოშელას აჰკიდებს და ყანებს გაანადგურებს. ამიტომ პირიმზეს ხევსურები განსაკუთრებული პატივით ეპყრობიან და, როცა ხენა-თესვას მორჩებიან, სეტყვის წინააღმდეგ პარასკევსა და შაბათს ნაკვეთ დღედ დააწესებენ და, სანამ ჭირნახულს არ აიღებენ, ნაკვეთი დღის გატეხა და მუშაობა აკრძალულია.

ჯაკმატი-ს-ჯვარიც ხევსურეთში ძლიერ ხატად ითვლება და მასაც წმ. გიორგიობით ლოცულობენ. ხანმატის-ჯვარი უფრო ქალების მფარველ ღვთაებად არის მიჩნეული, მას ქალები შვილიერობასა და ვაჟიანობას შესთხოვენ. ამ მიზნით ქალები მას მწვერის საფლავზე ციკანს. სწირავენ. ხანმატის-ჯვარს ერთი მწვევარი ჰყოლია და ციკანი მას მოუნდებო. მოზობიარე. ქალი ხანმატის-ჯვარს ევედრება მშვიდობიან მოლოგინებას და მის დობილებს — აშექალს, მზექალსა და სამძიმარს სადობილო კვერებს უცხობს.

ხანმატის-ჯვარი აგრეთვე ითვლება საქონლის მფარველ ღვთაებად, რომელსაც ქალები ძროხების გამრავლებას ეხვეწებიან და მას ახლად მოგებული დეკეულის კარაქის ნათავარს საწირში მიართმევენ.

ხევსურების თქმით, ხანმატის-ჯვარი საქონელს იცავს ქურდისა და მავნე ნადირისაგან. თუ არა ხანმატის-ჯვარის ნებით, ქურდი საქონელს ვერ მოიპარავსო, ამიტომ ქისტებიც თურმე ლოცულობენ ხანმატის-ჯვარს, რომ ხევსურეთის ამ ხატმა მათ ხელი მოუშაროსო საქონლის ქურდობაში.

<sup>1</sup> სე რ გ ი მ ა კ ა ლ ა თ ი ა, თუშეთი, 1933 წ., გვ. 209.

ხალხური თქმულებით ერთხელ ხევსურეთის საქონელი ეშმაკებს გაურეკიათ; ამაზე ხატის ყმები შეწუხებულან და ხანმატისათვის შეველა უთხოვიათ. ხანმატის-ჯვარს მაშინვე თავისი მწვევარი დაუდევნებია, ეშმაკებისათვის საქონელი წაურთმევია და ამ მწვევარისათვის ჩაუბარებია საქონლის მეთვალყურეობა. ამ მწვევრის ნიშიც ხანმატის ჯვარშია მოთავსებული.

ვინც ხანმატის ჯვარს ცხენების მომრავლებას შესთხოვს, მან ხატში ს ა რ ე მ ა ო ბატკანი ან ციკანი უნდა დაკლას.

ერთი სიტყვით, ხანმატის-ჯვარი ქალებისა და საქონლის მფარველია და, როცა დიაცი გაგიჟდება, მას ხანმატში ალოცებენ და შეველას შესთხოვენ. ხალხის რწმენით, ვისაც ხანმატის-ჯვარი სწყალობს, მის საქონელს ქურდი და ნადირი ვერ გაეკარება, ამ უკანასკნელთ ხატი მაშინვე დააბრმავებს.

ამიტომ მგზავრობის დროს ხევსურს ხანმატის მოსანთო, სამი ხავიწიანი კვერი და სანთელი მიაქვს და, სადაც დაულამდება, იქვე დადგება, სანთლებს აანთებს და იტყვის: „ჯაქმატის ჯვარო, ხელო სამძიმარო, გვიშველე და დაგვიფარე!“ კვერებს იქვე შეჭამს. ამის შემდეგ მგზავრი ხევსური დარწმუნებულია, რომ ხანმატის-ჯვარის შიშით მას ქურდი და მავნე ნადირი ახლოს ვერ მიეკარება.

ამ დიდ და ძლიერ ხატებთან ერთად ხევსურებს სწამთ მცირე ხატებიც. ასეთია ანატორის-ჯვარი, რომელიც მორიგე ღმერთთან მეშველია და იმისაგან ქალაღდი გამოაქვს. ანატორის-ჯვარი თავის ყმებს მორიგესთან შუამდგომლობას უწევს და მფარველობსო.

ფუძის-ანგელოზი არის ოჯახის მფარველი ღვთაება, რომლის საბრძანისი ნიში უკან-აჯოშია. ფუძის-ანგელოზს ევედრებიან ოჯახის კარგად ყოფნას და ადამიანისა და საქონლის უჭირველობას. ფუძის-ანგელოზს დიასახლისი კვერებს უცხობს, სანთლებს უნთებს და ისე ლოცულობენ.

ადგილის-დედას ხევსურეთში ყველგან თაყვანსა სცემენ. მისი ნიში თითქმის ყველა სოფელშია, მას აგრეთვე ღვთისმშობლობით ლოცულობენ. მაგრამ მთავარი ადგილის დედის საბრძანისი ხატი სოფ. აქეშია, სადაც მახვეწარი საწირ-საკლავით მიდის და ლოცულობს. ადგილის დედას საქონლის გამრავლებას შე-

სთხოვენ და, როცა დეკეული პირველ ხბოს მოიგებს, მას ადგილის დედას დაუკლავენ და ძროხების გამრავლებას შეეხვეწებიან. თავიანთი ხატები ხევსურებს ანგელოზების სახით ჰყავთ წარმოდგენილი: თვითელ მათგანს იასაულები ჰყავთ, რომლებიც ხატის განკარგულებებს ასრულებენო. იასაულების კრებულს ლაშქარი ეწოდება, ამ ლაშქარში ბოროტი და კეთილი სულები ურევიაო.

ხევსურის რწმენით, იასაული ანგელოზის მოენეა და ყმის ყოველგვარ შეცოდებას ხატს აცნობებსო. ერთგულ ყმას ხატის კეთილი იასაულები იცავენ და მფარველობენო, ორგულსა და ურწმუნო ყმას ხატი ბოროტ იასაულებს მიუხევეს და ოჯახს გაუნადგურებსო.

ამასთანავე ზოგიერთ ხატს მწევარი<sup>1</sup> ან დამხმარე თანაშემწე ჰყავს, რომელიც ხატის ყმას გასაქირში შეეშველება და მფარველობსო. ასეთი მწევარი ჰყავს ახიელის მთავარ ანგელოზსა და ხახმატის ჯვარს და მათ თავიანთი სამლოცველო ნიშიც აქვთ აგებული. გაქირვების დროს ცრუმორწმუნე ხევსური ამ ლაშქარმწევრებს შველასა და დანხმარებას შესთხოვს.

ხატის ლაშქარში დობილებიც ურევია; მათ შორის ცნობილია ხახმატის-ჯვრის დობილები: ა შე ქ ა ლ ი, მ ზ ე ქ ა ლ ი და ს ა მ-ძ ი მ ა რ ი, რომლებსაც ხახმატში თავიანთი ნიში აქვს აგებული. ხალხური თქმულებით, ხახმატის-ჯვარს თავისი დობილები ქაჭეთიდან მოუყვანია და მათ სახელებს, როგორც ხატის დობილებისას, ხევსური ქალები ხშირად ატარებენ.

ხატის დობილები ხევსურების წარმოდგენით პატარა ადამიანების სახისანი არიან. დობილები ხატის ორგულ ყმებს ბავშვებს უსნეულებენ, ძროხებს უშრობენ, ჰირნახულს უფუჭებენ და სხვა. ამიტომ ოჯახის დიასახლისი ხატის დობილების კეთილგანწყობილების მოპოვების მიზნით მათ პატარა სადობილო კვერებს უცხობს. ოჯახში თუ ვინმეს ხატის დობილის მიზეზი გამოუვიდა, დობილს ხატში ციკანს დაუკლავენ და შეეხვეწებიან: „ჯვართ დო-

---

<sup>1</sup> ზოგი მკვლევარი ხატის ამ მწევრის შესცდარ ახსნას „ძლევა და ის მწევარი ძაღლი ჰგონია. სიტყვა მ-წევ-არ-ი მ-წე-საგან არის წარმომდგარი, რაც ამ შემთხვევაში დამხარეს ნიშნავს და არა მწევარ ძაღლს.

ბილნო, წაღმ მუჟარეთ, ბარაქა მიეცით გარის ნაწნაესა და ფურის ნაწველს, ეშმაკებისაგან გვიშველეთ!“ და სხვა.

ხევისურების თქმით, ხატი თავის დობილთან წვება და დობილი ჩნდება, დობილებიც ერთმანეთთან წვებიან და მათაც დობილები უჩნდებათ; მაგრამ ხატის გაჩენილი დობილი უფრო დიდია, ვიდრე დობილისაგან გაჩენილი. ხატის დობილს დიდ ქადას უცხოებენ, დობილები ხშირად ხატში ხელოსანთან და დასტურთან წვებიანო. ხატის მსახურს დობილი ლამაზ ქალად მოეჩვენება ძილში და მასთან სქესობრივ კავშირს იჭერსო. ამ შემთხვევის შემდეგ ხატის მსახურს სამი დღე არ შეუძლია ხატის დარბაზში შევიდეს, თას-დროშას ხელი ახლოს, სანამ ის სამჯერ არ გაიბანება, შემდეგ კი შეუძლია დარბაზში შესვლა და საქმობა. ხატის მსახურთან გაჩენილ დობილს ხატის დობილები მოკლავენ, რათა ის ბოროტ სულად არ იქცესო.

ზოგჯერ დობილი ვითომ ხევისურს ოჯახშიც ესტუმრება, მამაკაცს ძილში ის ტიტველ ქალად ეჩვენება, ქალს კი მამაკაცად და მათთან სქესობრივ კავშირს იჭერენო. ამ შემთხვევაში გაჩენილი დობილი მავნე სულად, წყლის ქაჯად იქცევა, ეშმაკის თანაზიარი ხდება და აღამიანსა და მის ოჯახს მტრობსო. თუ ქალს დობილი ძილში მოეჩვენა და მასთან დაწვა, ეს ცუდი ნიშანია და ასეთი ქალი უნდა წავიდეს ლიქოკში და თავი ხუცს დააკოჭვინოს.

ამ მთავარ ხატებსა და მათ მწვევარ-მოლაშქრე და დობილთა გარდა ხევისურეთის სოფლებს თავიანთი ადგილობრივი სასოფლო ხატებიც ჰყავთ, რომელთა ძალა-უფლება იმავე სოფლის ფარგლებით განისაზღვრება: ასეთია დიდგორის-ჯვარი, მთავარანგელოზი კარის მეზობელი, მიქელ ჭიშველი, მიქელ წყალთუშისა, წმ. გიორგი დიდგორის-ჯვარი და სხვა.

ამგვარად, ხევისურეთის ღვთაებათა უფროს-უმცროსობის იერარქიული კიბე ასეთია: ყველაზე მაღლა სდგას მორიგე და მისი თანაშემწე კვირია, მათი ხელქვეითი მოხელეები სათემო ხატებია, რომელთა შორის სამოღვაწეო ასპარეზი განაწილებულია და თვითეულ მათგანს მორიგესაგან მიჩენილი აქვს ბუნების მოვლენისა თუ საზოგადოებრივი ყოფის ერთი რომელიმე დარგის მართვა-გამგებლობა. ამ სათემო ხატების ხელქვეითია სასოფლო ხატები და მწვევარ-იასაულთა ლაშქარი.

ამასთანავე უნდა აღინიშნოს, რომ ზოგიერთ ღვთაებას თავისი წარმართული სახელი დღემდე შერჩენია: მორიგე, კვირია, კობალა, იაცსარი, პირიმზე და პირქუში. უმრავლესი მათგანი კი ნაწილობრივად გაქრისტიანებულა და დღეს ჭვარობით იხსენიება, როგორც მაგალითად: ჯაქმატის-ჭვარი, გუდანის-ჭვარი, კარატის-ჭვარი, ბლოს-ჭვარი და სხვა. ამ ხატების ნაწილი უკვე ქრისტიანულ სახელსაც ატარებს: არხოტის მთავარანგელოზი, შატილისა და ბარისახოს მთავარანგელოზი, მიქელ ჰიშველი, პეტრე ამლისა, წმ. გიორგი ჯაჭველი და სხვა. რაც შეეხება ადგილის დედას, მას თითქმის ყველგან ღვთისმშობლობით ლოცულობენ.

ხევსურეთის ამ წარმართ ღვთაებებს თანდათანობით ქრისტიანული წმინდანები ცვლიან: წმ. გიორგი, მთავარანგელოზი და ღვთისმშობელი. წმ. გიორგის ცალკე კულტი აქ არ არსებობს და მისი სახელი დაკავშირებულია რომელიმე ძლიერ წარმართულ ხატთან: მაგალითად, გუდანისა და ხახმატის ჭვარს და აგრეთვე კობალას აქ წმ. გიორგიობით ლოცულობენ. მაგრამ ამ შემთხვევაში ჩვენ საქმე გვაქვს საქრისტიანო ეკლესიის ცდასთან, რომ ხევსურეთის ეს წარმართული ხატები ჯერ ჭვარის სახელთან დაკავშირებინა და შემდეგ ქრისტიანი წმინდანების სახელებით მოენათლა. მაგრამ, ამისდამიუხედავად, ამ ხატებმა ძველი წარმართული სახელები დღემდე შეინარჩუნეს, მათი კულტიც წარმართულია და მათი კავშირი ქრისტიანობასთან გარეგნულია.

ამ ხატებში დღეს ყველაზე ძლიერია გუდანისა და ჯაქმატის ჭვარი და აგრეთვე კვირია და კობალა, რომელთა რწმენა ხალხში ჯერ კიდევ არ შენელებულა. გუდანი და ხახმატი მთელი ხევსურეთის სათემო და რელიგიურ-პოლიტიკური ცენტრი იყო, სადაც სათემო და სალაშქრო საქმეები წყდებოდა, და, ამიტომ, გუდანის ჭვარს და მის დროშას უაღრესი საზოგადოებრივი მნიშვნელობა ეძლეოდა.

ჩემთვის ჯერ გაურკვეველია, გუდანი და ჯაქმატი ამ ღვთაებათა წარმართული სახელია, თუ იმ ადგილის სახელი, სადაც მათი საბრძანისი აშენდა. შესაძლებელია ვიფიქროთ, რომ გუდა ან დუდა და ჯაქმატი ამ ღვთაებათა წარმართული სახელი ყოფილიყო, რომლებიც დღეს წმ. გიორგიდ იხსენიებიან, მით უმეტეს, რომ

მთიულეთშიც არის ღუდას ყოვლადწმინდის კულტი, რომელიც იქაც ძლიერ ხატად ითვლება<sup>1</sup>.

ხევსურეთის ამ ხატ-ანგელოზებს აქვთ თავიანთი საბრძანისი ნიშები, რომლებსაც აქ ჯვრებს უწოდებენ, თუშები და ფშავლები კი — ხატებს. თვითეულ თემს ხევსურეთში თავისი სამლოცველო ჯვარი აქვს, თემში შემაჯალ სოფლებს კი ამ ჯვრის ნიში აქვთ აღმართული. მაგალითად, ხახმატის ყმების სოფლებში ხახმატის ნიშებია აგებული, კარატის ჯვარისაში კი — კარატის კოშკი და სხვა. ამასთანავე, თვითეულ თემში თუ სოფელში არის კვირიას და ადგილისდედის სამლოცველო კოშკი.

სასოფლო ხატებში იხდინან სასოფლო და საოჯახო ხატობას, სათემოში კი — სათემო ხატობას, მხოლოდ გუდანისა და ხახმატის ხატობაში თითქმის ხევსურეთის ყველა თემი იღებს მონაწილეობას.

ჯვარები ხევსურეთში სოფლის მახლობლად, ერთ რომელიმე განაპირა უბანშია მოთავსებული და მთავარ ხატებს აქ აქვს ორი საბრძანისი, დაეკებაზე და მთის წვევრზე. ჯვარის ანუ ხატის ადგილი, ჩვეულებრივ, ყორის გალავანით არის შემოზღუდული და წმინდად და დედაკაცისათვის შეუვალად ითვლება. ხატში რამდენიმე საკულტო ხასიათის ნაგებობაა. მათ შორის მთავარია ხ ა ტ ი ს ნ ი შ ი ა ნ კ ო შ კ ი, რომელიც წარმოადგენს მთაში გავრცელებული ჩვეულებრივი ტიპის სამლოცველოს. ხატის კოშკი ოთხკუთხედიანია, მისი სიმაღლე აღწევს ორ მეტრამდე; ხატის ნიშს დატანებული აქვს თახჩა, სადაც საწირ-სანთლებსა და სახუცო კოჭობსა სდებენ.

ხატის კოშკზე ხატობას დროშა ასვენია. ხატის კოშკის თავი, ჩვეულებრივ, შემკულია ორმისა და ჯიხვის რქებით. ზოგან ხევსურეთში გვხვდება პირამიდული და გუმბათიანი ხატის კოშკიც.

შემდეგ არის ხატის დ ა რ ბ ა ზ ი, რომელიც წარმოადგენს მოზრდილ ოთახს. დარბაზში ხუცი წმინდობს, ხატობას კი ჯვარიონნი დგებიან. აქვე ინახება ხატის დროშა და მისი თას-განძი. ხატის განძს შეადგენს: ვერცხლის თასები, სახუცო კოჭობები, რომლებიც ვერცხლის შიბებითა და ფულებით არის შემკული, აგრეთვე

<sup>1</sup> სერ. მაკალათია, მთიულეთი, სახელგამი, 1930, გვ. 176—178.

ვერცხლის ხატ-ჯვრები და სხვა. დარბაზში ხევისურები უცხოს არ უშვებენ და ხატის განძსაც ძნელად თუ ვინმეს უჩვენებენ, ამიტომ გაძნელებულია ხატის ამ განძის აღნუსხვა. ამ განძის ნაწილი ხუცებს აქვთ გადამალული და ხევისურებმაც არ იციან, თუ ეს განძი რას წარმოადგენს. ხევისურეთის ზოგიერთი ხატის საგანძური აღწერილი აქვს უვაროვას<sup>1</sup>.

დარბაზის მახლობლად ხატის საზარეა, რომელშიც ზარები ჰკიდა. ხატობას ამ ზარებს მეზარე რეკავს. იქვე აგებულია ხატის საქვაბე ან სალუდე, სადაც ხატის ლუდი იხარშება. აქ ინახება სალუდე ქვაბები, ლათბა, ჩხუტი, ჩამა და სხვა ჭურჭელი. საქვაბის ერთ განყოფილებას ეწოდება სადიასახლისო, სადაც ხატობას ხატის დიასახლისი სეფე-პურებს აცხობს.

ხევისურეთში ხატებს თავიანთი საკუთარი მამულიც ქონდათ. მამულის რაოდენობა ხატის ძლიერებაზეა დამოკიდებული. წინათ ხატის ტყეში დაკარგულ საქონელს ხატის შიშით პატრონი ვერ გამოიყვანდა და ისიც იქ იღუპებოდა თურმე.

ზოგიერთ ძლიერ ხატს, როგორც გუდანის-ჯვარს, წინათ ჰკუნებია ანდაქის საძოვარიც, რომელსაც გუდანის მეგანძურები იჯარით აძლევდნენ და წლიურად ამაში 1000 ცხვარს იღებდნენ. გუდანის ჯვარს ჰქონდა აგრეთვე ვენახი კახეთში, სოფ. ანბეტაში.

ხევისურეთის ამ ხატ-ჯვრებს ჰყავთ თავიანთი კულტის მსახურნიც, რომლებსაც ევალებათ სახატო რიტუალის შესრულება, ხატის საგანძურის დაცვა-პატრონობა. კულტის მსახურთა შორის პირველია ხუცი ან ხუციესი. ხალხის წარმოდგენით, ხუცს თვითონ ხატი ირჩევს და, ვინც ამ არჩევანს არ მიიღებს, მას ხატი დაამიზეზებს და ავად გახდისო.

სახუცო კანდიდატი ჯერ უგუნებოდ ხდება თურმე, სშირად ბოდავს და ძილში მას ხატები ელანდება. ბოლოს ის მკითხავთან მიდის მიზეზის გასაგებად; მას მკითხავი ეტყვის, ხატმა ხუცად გინდომაო. ზოგჯერ სახუცო პირს ხატი გააქადაგებს და ამით ხალხი რწმუნდება, რომ ის ხატის მიერ არის არჩეული. სახუცო პირი

<sup>1</sup> Уварова, Поездка в Пшавию, Хевсурию и Сванетию (Мат. по археол. Кавказа, вып. X, 1904 г., гл. 14—230).



თავისი თანამდებობისათვის ემზადება. მან უნდა იცოდეს დამწყალობების წესები და ლოცვა, აგრეთვე კურთხევა, დაკოცვა, სულის მოყვანა და სხვა. ახლად არჩეულმა ხუცმა ხატში უნდა დაკლას ზღუბლის სამლაჯაო — ერთი წლის კურატი და ერთი ცხვარიც და მათი სისხლით დიდმა ხუცესმა მას ჳელმჯარი უნდა გაუნათლოს. ამასთანავე, ხუცს ყოველწლიურად ევალება, ხატს საკლავი დაუქლას და მისი სისხლით ხელმხარი გაინათლოს.

ხევსურეთში ხუცესი ორგვარია: სულის ხუცი და ხატის ხუცი. სულის ხუცის მოვალეობას შეადგენს მიცვალებულის რიგის წესების შესრულება, ტაბლების კურთხევა, სულის წყაროს დალოცვა და სხვა. ეს არ შეუძლია ხატის ხუცს, რომელსაც ეკრძალება მიცვალებულის ოჯახში შესვლა, რადგანაც ხევსურები ფიქრობენ, მიცვალებული უწმინდურია და ხატი დაგვიწუხავსო. ამიტომ ხატის ხუცს ევალება მხოლოდ ხატის სამსახური და მისი წესების უმწიკვლო შესრულება, ის ხატში ხალხს ამწყალობებს, საკლავებს ხოცავს, სამღვთოს იხდის და სხვა.

ხატის ხუცი ზოგჯერ მკითხაობს; ამ მიზნით სამკითხაოდ მოსული პირის რაიმე ნივთს ხუცი თავ-ქვეშ დაიდებს; ღამე სიზმარში დაინახავს იმ კაცის თავ-ბედის გადასავალსო.

ხატის საქმე ხუცს ეკითხება და მას აქ დიდი გავლენა აქვს. ხატობას წესრიგს ხუცი იცავს: ვინც მშვიდობიანობას დაარღვევს, მას ხუცი აჯურუმებს და ამაში საკლავს ან ფულს ახდევინებს.

ხატის დროშის გამოტანა მხოლოდ ხუცს შეუძლია. ხუცივე დაკლავს სასოფლო საკლავს და თემს დაამწყალობებს. ავისა და ცუდის ჩამდენს, ქურდსა და თემის მოღალატეს ხუცი დაარისხებს, თასით ლუდს დაღვრის და ისე დაიწყევლება. ხუცს თემში საზოგადოებრივი გავლენაც აქვს, მის რჩევა-დარიგებას ხატის ყმისათვის სავალდებულო ხასიათი ეძლევა. ხუცს ცუდსა და სავწყენს ვერაფერს შეჰკადრებს: მას მუდამ სუფრის თავში სვავენ.

ამასთანავე, ხუცმა უნდა იწმინდოს, ხატის დარბაზი და საკულტო ნივთებიც წმინდად დაიკვას, რათა ხატმა თემი არ დაამიზნოსო. ამიტომ ხატობის წინ ექვსი კვირა ხუცი წმინდობს და მარხულობს. ამ დროს ის დიაცს არ გაეყარება, მებოსლე ქალთან არ გაივლის და მას არც დაელაპარაკება. თუ წმინდობის

დროს ხუცს ძილში ცოლი ან სხვა ვინმე ქალი დაესიზმრა, მაშინ, რაც უნდა ცივი ზამთარი იყოს, მან მდინარე წყალში უნდა იბანოს. ყოველდღე ხუცი ხელპირს იბანს და ისე წმინდობს, დიდ ხატობას კი მან მთელი ტანი უნდა დაიბანოს.

ხუცობა ხატის არჩევანზეა დამოკიდებული და იგი მემკვიდრეობით არ გადადის. ერთხელ არჩეული ხუცი ამ თანამდებობაზე ბერდება და, თუ ხატი აირჩევს, მის შვილს შეუძლია ხუცობის მიღება. ხუცს ხევსურეთში გასამრჯელო არ ეძლევა, ის მხოლოდ საკლავის ფეშხოსა დ ტყავს იღებს.

საგულისხმოა, რომ ხუცის სახელწოდება ხევსურეთში დროთა ვითარებაში იცვლებოდა და ხუცს წინათ დეკანოზსა და ხევისბერს უწოდებდნენ. ეს გარემოება დაკავშირებული იყო ხევსურეთის ისტორიულ წარსულთან: იქ წინათ სამოქალაქო საქმეებს განაგებდნენ მეფის ხელისუფლების მიერ გამწესებული ხევისბერები, რომლებიც ერისთავებს ემორჩილებოდნენ, ხევისბერს მთაში ეკითხებოდა ხარჯის აკრეფა, ლაშქრის წვევა და ნაწილობრივად სამართლის საქმეც.

ხატისა და კულტის საქმეებს აქ დეკანოზები განაგებდნენ, მიცვალებულის გასვენება და მისი წესების ასრულება კი ხუცებს ეკითხებოდათ. სშირად ხევისბერი და დეკანოზი ერთიდაიგივე პირიც ყოფილა და მე-18 საუკუნეში როდესაც მთაში ხევისბერობა მოისპო, მათი ფუნქცია გადასულა დეკანოზებზე და ისინი ხევისბერებადაც იხსენიებოდნენ და დეკანოზებადაც. ასეთსავე აღრევას დეკანოზსა და ხუცს შორის უკვე მე-19 საუკუნის მეორე ნახევარშიც ჰქონია ადგილი. რ ა ფ ი ე ლ ე რ ი ს თ ა ვ ი ს თქმით, ხუცესსა და დეკანოზს შორის განსხვავება იმაში მდგომარეობდა, რომ ხუცესები დეკანოზებთან ერთად ხატობაში მონაწილეობას იღებდნენ, მაგრამ ხუცებს უფლება არ ჰქონდათ საკლავი დაეკლათ, სამაგიეროდ, მათ უფლებას შეადგენს მიცვალებულის დასაფლავება, რაშიც დეკანოზები არ ერევიანო. ყველა ხუცესი დეკანოზს ემორჩილება, მაგრამ არიან ისეთი ხუცებიც, რომლებიც დეკანოზობას ასრულებენო<sup>1</sup>.

---

<sup>1</sup> Р. Эристави, О Тушино-Пшаво-Хевсурском Округе (Зап. Кав. Отд. Имп. Георг. о-ва) Тиф., 1855 г., Кн. III, гл. 102).

ამგვარად, დროთა ვითარებაში ჯერ ხევისბერისა და დეკანოზის სახელწოდებათა და ფუნქციების აღრევა მომხდარა, შემდეგ კი დეკანოზობა თანდათანობით ხუცობად შეცვლილა.

დღეს ხევსურეთში ხატის მთავარ მსახურს ხუცესს უწოდებენ და დეკანოზს აქ იშვიათად თუ ახსენებენ. მაგრამ ხუცებს შორისაც არსებობს განსხვავება. სახატო საქმეებს ხატის ხუცესი ასრულებს, მიცვალებულისას კი სულის ხუცესი.

ხუცესის თანაშემწე დასტურია, რომელიც ხატის კაცად ითვლება და კიდევ უნდა იწმინდოს. დასტურს გვარში შემავალი მეკომურები მორიგეობით ირჩევენ. დასტური ჩვეულებრივ ორი კაცია და მათ ყოველ ახალწელიწადს ირჩევენ. დასტურებს ევალებათ ხატში ერთი წლის სამსახური. დასტური ხატის მზარეულია, ხატში ის ლუდს ხარშავს და პურებს აცხობს. დასტურობა ხატის ყმისათვის სავალდებულო სამსახურია და ამაზე უარის თქმა არავის შეუძლია. ხატობის წინ დასტური ჩანჩხისაგან ქერს იღებს და ლუდის მოხარშვის თადარიგს შეუდგება. კომლზე კაცი მას წყალს უზიდავს, ლუდისათვის სვე კი თვითონ უნდა მოიტანოს.

ხატში დასტური წმინდობს და დარბაზში სამსახურის დროს წას არ შეუძლია ქალს გაეკაროს ან მებოსლეს დაელაპარაკოს. ხატობას დასტურმაც ტანი უნდა დაიბანოს. ხატების მიხედვით დასტურებიც სხვაგვარებიან და დიდი ხატის დასტურები მალა დგანან პატარა ხატის დასტურებზე. დასტურს შეუძლია დარბაზში შესვლა, მას ადგილი აქვს ხუცის გვერდით და დარბაზის სტუმრებს დასტური ლუდით უმსპინძლდება. დასტურს ხატის დროშაზე და ზვარაკზედაც ხელი მიუწვდება. დროშის ტარებაში ხუცს დასტური შეეშველება, საკლავს ფეხებს დაუქერს და მის სისხლს მხვეწარს ასხურებს.

ხშირად გამოცდილ დასტურს მკითხავ-ქადაგის მითითებით ხუცად ირჩევენ.

დასტურები ირჩევენ ჩანჩხს ან შულტას. მათი არჩევანიც მეკომურთა შორის რიგით ხდება, მხოლოდ ობლები თაკისუფლდებიან. ჩანჩხი ხატში ორი ან სამია და ისინი ხატობის დროს დასტურებს ლუდის მოხარშვაში შევლიან. ჩანჩხებს ევალებათ ხატის მამულის დამუშავება და ჭირნახულის დაბინავება. ამ

მუშაობაში მათ სოფელი ეხმარება. ხატის ყანის მოსახნავად შაბათ დღეს ხარ-გუთნით მთელი სოფელი გამოდის. მოხსული მიწა შემდეგ ჩანჩხმა უნდა დათესოს. მკაშიაც ჩანჩხს სოფელი შეეშველება და ხატის ჰირნახულს ჩანჩხი ჯვარის კალოზე გალევას. ჩანჩხი ხატის მებელღეა: გალეწილ ჰირნახულს ხატის ბელელში დააბინავენ და, როცა საჭირო იქნება, აქედან ჰირნახულს დასტურებს აძლევს. ამ გასამრჩელოში ჩანჩხს მხოლოდ ქერის ბურღო ეძლევა.

ჩანჩხს ხატის კარზე ყველაზე დაბალი ადგილი უჭირავს. მას არ შეუძლია ხატის დარბაზში შევიდეს ან ხატის დროშას მიეკაროს.

ხატის მსახურთა რიცხვს ეკუთვნის აგრეთვე მედროშაე, მეგანძური და ხატის დიასახლისი, რომლებსაც ერთი წლით ირჩევენ.

მედროშაე ევალება ხატის დროშის ტარება და თვალყურის გდება: სადაც ჯვარიონნი წავლენ, მათ წინ მხარზე დროშით მედროშაე მიუძღვის.

მეგანძურს აბარია ხატის განძი: ვერცხლის თასები, სახუცო კოკობები, ხატის შარნები, სამკაულები, ჯვრები და სხვა. მეგანძური ვალდებულია დარბაზის ჭურჭელი წმინდად შეინახოს და საიშედო ადგილას დაიცვას.

დიასახლისს დასტური ირჩევენ თავის ნათესავეებში. დიასახლისი ხანშიშესული და უთვითრო დედაკაცი უნდა იყოს, მას ევალება ხატში სეფე-პურის გამოცნობა. ხატობის წინ დიასახლისი სუფთავდება და იცვამს ახალ ტალავარს; მას ხატში დასტური წაიყვანს. დიასახლისს წინ დასტური გაუძღვება; გზაში ხატის ნიშთან შეჩერდებიან, იქ სანთელს ან ცაცხვის ქერქს აანთებენ და დაილოცებიან. დიასახლისი გუდიდან ამოიღებს სამ პატარა კვერს — მოსანთო ბოჭოლებს და იქვე ყორეზე დასდებს. შემდეგ, ხატის დარბაზის კართან მისვლისას, ასევე გაიმეორებენ: ბოჭოლებსაც იქვე, დარბაზის ზღურბლზე დასდებენ. ბოლოს დასტური დიასახლისის სადიასახლისოში შეიყვანს.

სადიასახლისო ხევსურეთში მხოლოდ ახიელისა და გუდანის ხატშია. ამას გარდა, ხატში არიან გელოსნები ან მაწმიდარნი, რომლებიც ხატის მსახურთ შველიან: ეზიდებიან შეშას, წყალს და სხვა. ისინი აგრეთვე ვალდებულნი არიან, ხატს

ყოველ წელიწადს საკლავი მიართვან. ხატში მაწმიდრად შედგომა ხდება მკითხავის მითითებით. როცა ხევსურს ოჯახში საქონელი ეხოცება და ზარალი მოსდის, მას მკითხავი ეტყვის: ორი თუ მეტი წლის განმავლობაში ამა და ამ ხატის მაწმიდრად უნდა შედგე და მას საკლავიც დაუკლავ. ხატის დამიზნების შიშით ცრუმორწმუნე ხევსური ხატში მაწმიდრად დგება. ზოგიერთ ხატში ოცამდე ასეთი მაწმიდარია შემდგარი.

ხატში მეზარეც ირჩევენ. მისი სამსახური წლიურია, მაგრამ ზოგან მეზარეს მუდმივად ირჩევენ. მეზარემ ხატში უნდა იწმინდოს, მას ევალება ზარის წესისამებრ რეკა და საწირის მეთვალყურეობა.

ხატის მსახურთა ჯგუფს უნდა მიეკუთვნოს ქადაგიც, რომელიც, ხალხის თქმით, ხატისაგან არის დაჭერილი და ხატის პირით წინასწარმეტყველებს. ქადაგებში აქ ქალები სჭარბობენ. ქადაგიც წმინდობს. მებოსლუ ქალთან ქადაგი არ გაივლის და არც ხმას გასცემს. გაქადაგება ახალწელიწადს დილას ხდება. ქადაგი ჯერ გაშტერდება, შემდეგ მას კანკალი აიტანს, შფოთავს, ხელებს თავპირში იცემს, ზოგი მიწაზე დაემხოება და დორბლებსა ყრის. ამას ჩქარა მოჰყვება ხატის სურვილის თქმა და ქადაგი ხატისათვის ამა თუ იმ სამსახურს მოითხოვს. ქადაგს ხალხში გავლენა აქვს და მას პატივით ეპყრობიან. ზოგი ქადაგი შემდეგ ხუცად ხდება.

ხატთან კავშირი აქვს მკითხავსაც. მკითხავის რჩევა-დარიგებას აქ გადამწყვეტი მნიშვნელობა ეძლევა: ცრუმორწმუნე ხევსური მკითხავის რჩევით საწირ-საკლავით ხატში მიდის და ხუცს თავს ამწყალობებინებს. მკითხავთან მიაქვს კვერები, სანთელი და ვერცხლის ფულები. მკითხავიც ხევსურს არწმუნებს, რომ ის ამა თუ იმ ხატის მიერ დამიზნებულთა და მას ურჩევს იქ საწირ-საკლავი წაიღოს და ხუცისაგან დამწყალობებზე მიიღოს.

ამ შემთხვევაში მკითხავსა და ხატის მსახურთა შორის, უეჭველია, ფართული კავშირი არსებობს: რომელ ხუცსაც მკითხავი სწყალობს, მის ხატს საკლავ-საწირი არ გამოეღევა. ამასთანავე, ხატის მსახურთა არჩევანიც მკითხავ-ქადაგზეა დამოკიდებული და, ვისაც ესენი სწყალობენ, იგი ხუცობასაც ადვილად მიიღებს. ამიტომ ხატის მსახურნი ქადაგსა და მკითხავს პატივისცემით ეპყრობიან და თავიანთი ხატის ყმებს სამკითხაოდ მათ უგზავნიან. ამით

კი მკითხავი და ხუცესი თავიანთ შემოსავლის წყაროს იდიდებენ.

მთელს ხევსურეთში ყველაზე დიდი ხატობა ათენგენობას იცინ. ათენგენა იწყება ძველი სტილით ივლისის პირველ შაბათს, გრძელდება კვირას და ორშაბათს თავდება. ათენგენას დღესასწაულობენ პატარა ხატებშიც. მაგრამ მახვეწარი უფრო მთავარ სათემო ხატებს ეტანება. პირაქეთ ხევსურეთში ათენგენობას დიდ ხატობას იხდიან გულან-ხახმატში, პირიქითში კი — ახიელის მთავარანგელოზის ხატში.

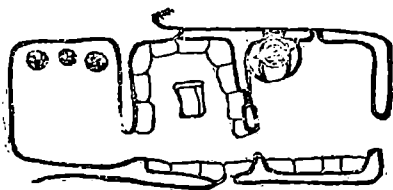
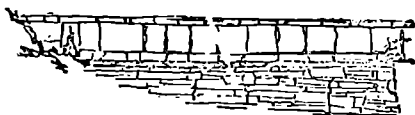

ხახმატის დარბაზი და მისი გეგმა

ხახმატის-ჯვარი მოთავსებულია სოფ. ბისოსა და ხახმატს შუა დავაკებაზე, სადაც რამდენიმე კოშკია აგებული. ზოგი კოშკი ირმისა და ჯიხვის რქებით არის შემკული. აქვეა ხატის დარბაზი, სალუდე და საზარე. გვერდით მთის ქედზე თავმორღვეული კოშკია, ჯვარის ციხედ ან თამარის ნაციხრად წოდებული.

ხახმატის ხატის კოშკში აღსანიშნავია ხახმატის დობილების ნიში, რომელსაც ხელის კოშკს უწოდებენ, და მწვერის საფლავის კოშკი. ათენგენობას ხახმატში მახვეწარი ფშავიდან და თუშეთიდან მიდის და ხახმატის ჯვრის მინდორი მლოცავებით ივსება. ხატობადღეს ხუცეები გამოაბრძანებენ ხახმატის დროშებს, რომლე-

ბიც შემოსილია ფერადი ნაჭრებით, ზედ მას წამოცმული აქვს ჯვრიანი სფერო და ზანზალაჲც ჰკიდია.

ხატში დაიდგმის რამდენიმე ლუდიანი თასი: პირველი თასი ხანმატის-ჯვრისაა, სხვები კი მისი მომყოლი ხატებისა არის უმცროს-უფროსობის მიხედვით; ბოლოს ხანმატის დობილების თასები დაიდგმის. შეხვეწილებს ხატის დარბაზში მიაქვთ საწირი, ვისაც შეთქმული აქვს, საკლავიც მიჰყავს და მათ აქ ხუცები ამწყალობნებენ. დამწყალობნების დროს მახვეწარი ცალ მუხლზე იჩოქებს, ხუცი სანთელს აანთებს, ხატის პირველ თასს აიღებს და დაილოცება:

ჯავმატის ჯვარო, შენ გადიდას, გაგიმარჯოს! სანთელ-კელაპტრით გებწეწებ, შენ ლაშქარ ადიდას, აძლიერას! შენ ლაშქარ შენ კარს, შენ კამალას დაიყენენ ჟამსა' უჯამოსა, ბნელსა' სისკარს! თუ რა შაგაწყინეთა' შეგეცოდვენიო, ნაწყენ შაგინდეგ, ნათლი(ო) გვარიდე!“-ო და სხვა.

ამ ლოცვის შემდეგ მხვეწარი საწირის ქადას ფრჩხილით ცოტას მოსტეხს და ხუცს ხელზე დაუყრის, მას ხუცი ხატის ეზოში გადაყრის და იტყვის: „ჯავმატის ჯვრის ლაშქარო, თავი' ნათავარი თქვენ იკადრეთ, აიტანეთ! მარცხი' ზიან მოაშორეთ (იტყვიან მახვეწრის სახელს) კაცისა და საქონისა!“-ო.

შემდეგ ხუცი საკლავს დაკლავს და მახვეწარი მისი სისხლით ხელ-მხარს გაინათლავს. მახვეწარს ხატში მყოფნი დალოცავენ: „მოგვემარას, დანამადლებ ნუ დაგიკარგას, მარცხი' ზიან ჩამოგკნნას, კაცისა' საქონის მაკლე!“ ყველანი ყანწით სასმელს შესვამენ და ხუცს ეტყვიან: „შენ გწყალობდას ბედი' დავლათ დაგამარას, შაუწყინ-შეუტოდრა შაგინახას, დიდხანს გაგიყოლას, ენაპირ გიკურთხას!“-ო და სხვა.

ვინც ხანმატის-ჯვარს ცხენ-ჯოგის გამრავლებას შესთხოვს, ის ხუცთან მიდის და თან სარემაო ბატკანი ან ციკანი მიჰყავს. ხუცი დროშას დააქდარუნებს და ახლა ხანმატის ჯვარს ამაზე შეევედრება. ბოლოს ხუცი საკლავს იქვე დაკლავს და მახვეწარი მისი სისხლით ხელებს დაიბანს.

შეხვეწილი ქალები სანთელ-საწირს მიართმევენ ხანმატის დობილების ხელის კოშკთან და შეევედრებიან ხანმატის-ჯვრის ხელსამძიმარს და იმის მოღდე-მოძმეს. ზოგჯერ ბავშვებიც მიჰყავთ და

ხელთან ალოცებენ. ხუცის დამწყალობნების შემდეგ რომ საკლავი დაიკვლის, შეხვეწილი მას ხელს შეუშვერს, გასისხლიანებულ ხელს სახეზე და ტანზე წაისვამს და იტყვის: „ჯანმეტის ჯვარო, ხელო სამძიმარო, დაილოცას შენ ძალ, შენ სამართალი!“-ო. ამ კოშკთან მიჰყავთ სულით ავადმყოფი ქალები და ხანძრის დობილებს მათ განკურნებას შესთხოვენ.

უშვილო და ვაყის მოსურნე ქალები მწვერის კოშკთან მიდიან, თან მიაქვთ საწირ-საკლავი და მას შვილიერობას ეხვეწებიან: ს ვ ე ტ ი ს ზ ღ ლ დ ი ს ა ნ გ ე ლ ო ზ ო, ვაყი მოგვეციო. მწვერის საფლავზე ციკანს დაკლავენ და ზედ საფლავის ქვაზე ხტებიან.

ხატობას ძღვნის გაწირვა მახვეწარის ნებაზეა დამოკიდებული. ზოგიერთი შეხვეწილი საკლავის ნახევარს ხატში ტოვებს, ზოგიერთი კი უფრო ნაკლებს, მხოლოდ ხუცს კი უნდა მისცეს საკლავის მხარი და თავი.

ამ საწირ-საკლავს შემდეგ ხუცი და დასტურები იყოფენ.

ხატობას ხევსურეთში მამროვანი და დედროვანი ცალ-ცალკე დგებიან. ქალს არ შეუძლია ხატის დარბაზსა და მის ზღუდეს მიუახლოვდეს. ქალები მოშორებით დაბანაკდებიან და იქიდან ისმენენ ხუცის ლოცვა-დამწყალობნებას. მამაკაცები კი ხატის დარბაზის წინ გროვდებიან და დროს ლუდის სმაში ატარებენ. ხატში მოსულებს ესალმებიან: „გამარჯვება ბატონ-ყმათ!“, „გწყალობდასთ ჯანმეტის-ჯვარი!“ და სხვა.

სიმღერა და ცეკვა-თამაში ხევსურულ ხატობას არ ახასიათებს. ხატში უზომოდ სვამენ; ნასვამებმა იციან ერთმანეთის შარის მოღება, რასაც მოჰყვება ჩხუბი, კეჰნაობა და ზოგჯერ მკვლელობაც, მაგრამ ყველაფერი ეს შეიძლება მოხდეს ხატიდან მოშორებით.

მეორე დიდი ხატობა აქ იციან ლოქოკის ხეობაში, სადაც კობალას ხატია. ათენგენობას ფშავ-ხევსურები აქ ციხე-გორობას დღესასწაულობენ.

ხატის კოშკი სიბი ქვით არის ნაგები და მას ზედ ასურია თუნუქის გუმბათი, რომელსაც გარშემო რკალები და ჯვრები აქვს ამოჭრილი. ხატის წინ მისი ბოვრაცი ან დროშა აყულია. დროშა შემოსილია ფერადი ხილაბანდებით. აქვე გამართულია ქვის ტახ-





### სახეცო კოვობი და ვერცხლის გველი

ტები, სადაც ხატის მსახური სხდებიან. ხატის ეზოშია დარბაზი და საზარე.

ათენგენობას აქ ხატობას ჯერ ფშავლები იხდიან, შემდეგ კი ხევსურები. წინათ ამ ხატობას ორივენი ერთად იხდიდნენ თურმე, მაგრამ ჩხუბისა და მტრობის შიშით დღეს ცალკე დღესასწაულობენ.

ხუცი დგება კოპალას ნიშთან, მახეწარს მიჰყავს საკლავი და დასტური იტყვის ხუცს, თუ ვისია საკლავი და რა მიზეზითა სწირავს ხატს. ხუცი საკლავს პირს აღმოსავლეთით უბრუნებს და ასეთ სადიდებელს იტყვის:

„ა დიდება ღმერთსა, მადლი ღმერთსა, დიდება მზესა, იმის მყოლს ანგელოზსა! ძალო ღვთისაო, ძალო წმიდა გიორგი კოპა-

ლაისაო. შენ გეხვეწებიან. დიდება შენდა, გმირო კოპალავ! შენ გეძახიან ე სამსახურის პატრონები, ქუდოსან-მანდილოსანნი. და-ეკმარები ავის დღისად, ლალის მტრისად, მწარის სიკვდილისად. წულ ვის ხყვანდას, გაუზარდიდი, არ ხყვანდას და, თუ ვინ გეხვე-წებოდას, ღმერთსა და კვირაეს გამაუთხოვიდი! სნეულ ვის ხყვან-დას, ულხინე და ლხინის წამალ დააყარე! მაცილ დააშორე' დაი-ფარე.

ველთ ვინ გავიდოდას ამათ სახლშით მეველე-მენადირე, გახვიდი, გაუმარჯვიდი! მტერზე სახელ მისციდი, მაგათად შამო-ქცეულს ლალს მტერსა და მწარეს სიკვდილს გზა უკულმ უქციიდი! წმიდაო გმირო კოპალავ, მაცილ ბარსა და მთას დააშორიდი! თუ სხვან ანგელოზნ უჩიოდან, მადლ დაუთხოიდი; ანგელოზებს სამ-სახურ აართვიდი და ღთის კარზე საქრთამოდ შაართვიდი სხვან ღთისვილნ თუ რას უწყებოდან, მადლ დაუთხოიდი, თავად პირ-წალმა და გულწალმ დაუბრუნდიდი, უშველიდი' სახლის სამსახურ ხთის კარს შაიტანიდი! ღთის კარით თუ რა იასაულ ხთის ბრძა-ნებით გამავიდოდას, გმირო კოპალავ, შენით სარდლობით ჯორცი-ელზე ბრუნდებოდას, ამათ ჯალაფობას უშველიდი, ავ საქმე კახე-და' კეთილზე მათუქციიდი, დაწუხებულს უშველიდი, შენთ ზღვენ-თა და ულუფათ მეემატების! თქვენ თქვენის მეხვეწურისა ამათ თავ-ჯალაფობისა კაცისა, საქონისა, ორფეკ-ოთხეჯისა. ქუდოსან-მან-დილოსნისა, მეშველი' მწყალობელი' წალმამდეგიმც იქნები!"

აქ ხუცესი შეისვენებს და ახალ კურთხევანს დაიწყებს  
და იტყვის:

„სახარება ვიკითხავთ მარკოზის თავითაო“ და დაიწყებს გრძელ ლოცვას, რომელიც შეთხზულია საღმრთო წერილის წაბაძელობით და ამ ლოცვას თავი და ბოლო არ უჩიანს. ტექსტი არეულია და გაუგებარი, იგი ხუცს მექანიკურად აქვს გაზეპირებული და სხაპა-სხუპით ამბობს: „ღმერთო დიდება შენდა, ღმერთო მადლი შენდა, ღმერთო რომელიც გარდამოხდა მარიამის შაბათსაო, მა-რამ მაგდანელია, იესო კოლოზმანელი. ვინ იყვნით ნაზლო ჯვართა მცემართანი. წავიდეს და მოახსენეს: ქრისტემ მისცა მო-წაფეთა, ეგენი შეშინებულან, ეგენი შეეკვირებულან; იტყვიან გა-ლილიასა ესე შენ ღმერთო უფალო ცხოვრება შურისა, პოვლე მოვიდა და მოკვდა. ას თორმეტი მოციქული; ხოლო ღმერთსა მადლი სთხვიეს.

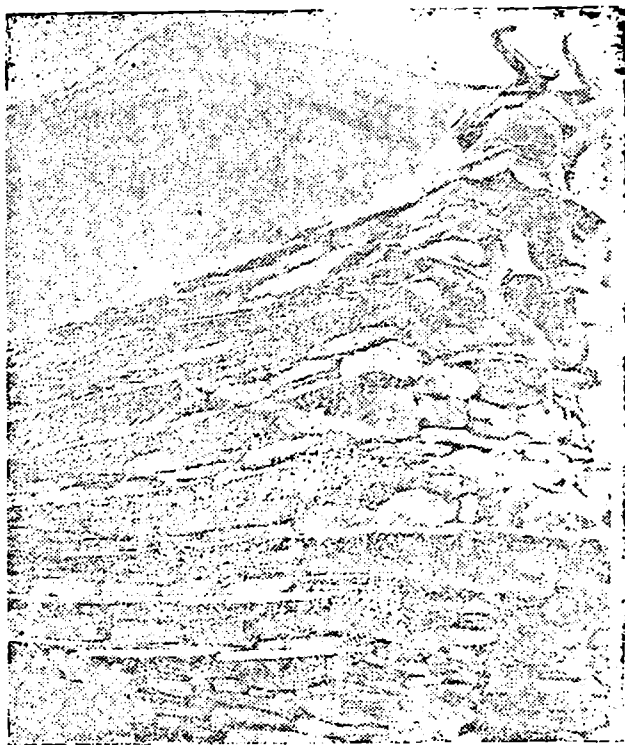

### ამლის ხატი

ეს ლოდი ვინ გადააგორა, კარი მათი ვინ გააღა, კაი ღედათა მგლოვიართა; იხარებენ პირველი დიდება აღდგომასა უფლისასა, რომელი იწვა და ეძინა, უთხრა ქრისტემ მოციქულთა: მაცხო აღგა, რადლა გძინავს? ჩამოდგომილა უფალი, სამოთხეს დამშვენებულა, ქალაღდობენ ანგელოზები; ბერი და ღვდელი გალობსა და სხვა.

ბოლოს იტყვის: „დასრულდა წირვა ჟამის თქმისა უფლისა; მთავრობა ეპისკოპოსისა, სანამდე ვიყვნეთ, სანამდე ვიდგეთ, სა-

ნამდებ მსახური ვართ უფლისანი, მიიტანდი სასმელი სახლისა ცხოვრებულზედ, რაც უნდა ცუდათ შრომა იყოს ჩვენი, შაგვინდე, მამაო, შაგვინდე, ძეო და შაგვინდე, ჯვარო წმინდაო, მკითხავო საიდუმლოსაო, ბეჲედო უკვდავებისაო. მე ვიყავ მეარობითა, შენა ღქენ იოანე ოქროპირისაო, რქასა გაფიცებ მთვარისასა, ბრწყინვალებას ანგელოზისასა, დიდება ღმერთს“.

ამის შემდეგ ხუცი შეუდგება საკლავების დამწყალობნებას და მათ დახოცვას. მხვეწარს მიჰყავს საკლავი, ხუცი სანთელს აანთებს და იტყვის:

„ქრისტე უფალო, აკურთხე სამართალი ღვთისაო აწ და მარადის უკუნის-უკუნამდე შაგვიწყალენ ჩვენ ყოველნი. სამებაო წმინდაო, გვაცხონე და გვაკურთხე ურჯულოებაო ჩვენო, ვეხვეწოთ მამასა და მოწყალესა, მამაო და ღმერთო ჩვენო, რომენი ხარ ცათა შინა; აგრე ჭოყანათა შიგა, პური შენი არსობისა, უფალო აკურთხე თესლი ესე, უფალო, აკურთხენ მარილი ესე. რომენი მონანი, ყმანი სჰამენ და არა სჰამენ, ხორცსა მისივითა არ დასთხევენ, სისხლივითა არც დასთხევენ. შაიწირე შეწირულნი სახელითა ღთისათა, საკლავის პატრონო, მოგცასთავ ამ წმინდა კოპალამ წყალობაი“.

დასასრულს ხუცი საკლავს დაკლავს და მხვეწარი მისი სისხლით გაინათლება. შემდეგ ხატში სუფრა გაიშლება და ყველანი თავიანთ სუფრებს მოუსხდებიან. სუფრაზე ხუცსა და ხატიონს დაიწვევენ და ხუცი აქაც დაილოცება:

„დიდება და გამარჯვება ძალს ხთისასა! სამართალს კვირაისას ძალ ხთისა გწყალობთასთ, სამართალ კვირაისა ამ ჯვარის მლოცავთ, ქუდოსან-მანდილოსანთ! პურს მოგიმატასთ, წულს მოგიმატასთ, ღონე-ქონეს მოგიმატასთ კაცსა! საქონსი დაგიფარანასთ, კლოვ კეთილი გულით მოგიყვანანასთ ჯვარმ თავის კარზედ! დიდება და გამარჯვება გმირ კოპალას! რომენიც ამის ნათავარზედ აქსენდ, იმის წყალობა თქვენ გქონდასთ, მელამისთევენო, მამაშვილებო, ძმანო! კათამც დაილოცებთი! ამ ჯვარს დიდება, თქვენს თავს წყალობა!“-ო და სხვა.

კოპალას ხატობაში, ვისაც შეთქმული აქვს, საყენოს დასდგამს. თუ ხევსური ავადმყოფობს და მას კოპალას მიზეზი გამოუვიდა, ის მკითხავის რჩევით კოპალას საყენოს შეუთქვამს და

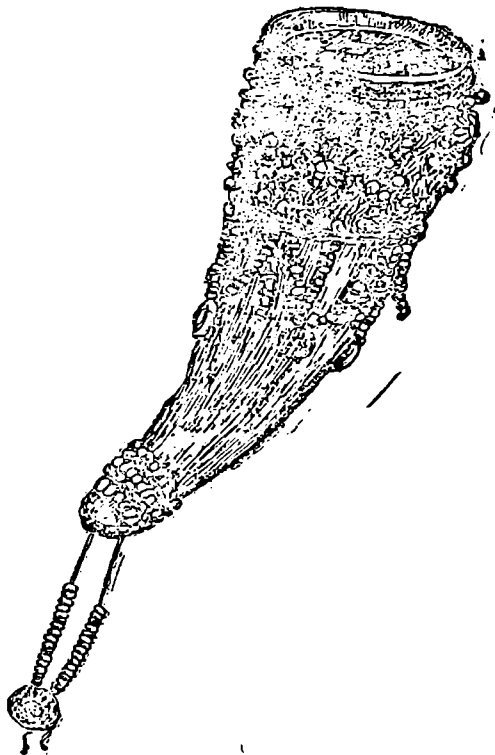

მძივებით შეყვლი ყანწი

ამ-მიზნით ხატში მიიტანს ერთ ტიკ ლულს. ხატის კოშკის წინ დადგამენ ვერცხლის დიდ ჯამს, საყეინოს გადამხდელი ჯამზე ლულს ასხამს და დაიძახებს საყეინო დაილოცეთო. ხატში მყოფნი ჯამთან რიგით მიდიან და დაოთხილები ამ ლულს შესვამენ და ფულსაც, ვისაც რამდენი ემეტება, იქვე დებენ. ეს საყეინო გრძელდება ტიკის დაცლამდე.

მეორე დღეს მესხატენი სალოცავად კარატის წვერზე კოპალას

სალოცავში ადიან და აქაც ხატობას განაგრძობენ; კარატის წვერზე, სხვათაშორის, ცხენების ჯირითიც იციან.

კოპალას ხატი წინათ ცნობილი ყოფილა თავისი საგანძურით; ხატობას გამოჰქონდათ თურმე მდიდრულად შემკული ვერცხლის კოჭობები, თასები, ფიალები და სხვა, რომლებითაც მეხატენი სასმელს მიირთმევდნენ. დღეს ამ ხატის დარბაზში დარჩენილია მხოლოდ უბრალო და სადა ჭურჭელი.

ამასთანავე უნდა აღვნიშნოთ, რომ ზოგიერთი რიტუალური ჭურჭელი ხევსურეთის ხატებიდან გატანილია. მათ შორის ცნობილია ლომის სახის ჭურჭელი, რომელსაც მიაწერენ კოპალას ხატს. ლომის ეს ჭურჭელი დღეს საქართველოს მუზეუმში ინახება. ჭურჭელი წარმოადგენს ლომის ქანდაკებას და იგი ბრინჯაოსაგან არის ჩამოსხმული. თავისი დანიშნულებით ეს წყლის ჭურჭელია. მისი სიგრძე უდრის 32 სანტ., სიმაღლე კი 31 სანტ. ლომს თავზე ამოჭრილი აქვს წყლის ჩასასხმელი პირი, რომელიც პატარა სარქველით იხურება, ტუჩებში მას უკეთია ლულა, საიდანაც წყალი გამოდის.

ლომს თავ-პირის გარშემო ასეთი მხედრული წარწერა აქვს ამოჭრილი: „ქ. შე მო გ წ ი რ ე: მ ა რ ა უ ლ მ ა:.. ს ა დ ი რ ა მ:.. ე მ ა ლ ა ს და მ თ ა ვ ა რ ა ნ გ ე ლ ო ზ ს ა:.. შ ვ ი ლ ს ა დ ა:..“

ეს ჭურჭელი პირველად ექვ. თაყაიშვილმა გამოსცა და აღნიშნული წარწერა მას ასე აქვს ამოკითხული: „ქ. შე მო გ წ ი რ ე: მ ა რ ა უ ლ მ ა:.. ს ა დ ი რ ა მ:.. კ ო ბ ა ლ ა ს და მ თ ა ვ ა რ ა ნ გ ე ლ ო ზ ს ა შ ვ ი ლ ს ა დ ა...“<sup>1</sup>

თაყაიშვილს ამ წარწერაში სიტყვა „ხმალა“ შეცდომით „კობალად“ ამოუკითხავს და თავის განმარტებაში ასეთ შემცდარ დასკვნასაც იძლევა: „ჩვენი წარწერა უეჭველად მოწმობს ხევსურულ წარმართული კულტის ქრისტიანულთან აღრევას და კერძოდ კი წარმართულ კოპალას მთავარანგელოზთან დაკავშირებას, რომლის სამლოცველო ნიში ლიქოკშია“-ო.

მაგრამ, როგორც ჩვენ აღვნიშნეთ, ლომის წარწერაში მოხსენ-

---

<sup>1</sup> Е. Такайшвили, Грузинския надписи на археол. предметах, до н. в. в Кав. Музее в Тифлисе (Изв. Кав. отд. И. М. Арх. о-ва вып. I, Тиф., 1904 г., гл. 66—68).

ნებუღია არა კოპალა, არამედ ემალას მთავარანგელოზი, რომელი სახელითაც ხევსურეთში დღემდე ცნობილია ბარისაგოს ემალას მთავარანგელოზი. ამ ხატის საბრძანისი კოშკი უკვე დანგრეულია. წინათ კი ეს ხატი ყოფილა არაგვის პირას, სადაც დღეს ბარისახოს სკოლაა აშენებული, და ამ ადგილს ხევსურები ახლაც ხმალას უწოდებენ.

ხმალას ხატში დარბაზი და სალუდე ყოფილა გამართული: იქვე მდგარა ნახევრად დაშლილი ციხეც. ხალხური გადმოცემით ხმალას ხატი და ციხე თამარ მეფეს აუშენებია და ამ ციხეში თვითონ თამარსაც უცხოვრია. ხმალაზე აგრეთვე მდგარა შირ-ვნიის ხე. რომელსაც წელიწადში ერთი წვეთი შირონი ჩამოსდიოდაო. ამ ხის ფოთოლი წყალს გაუტაცნია და იგი ურჯულოებში წაუღია. ურჯულოებს გაპკვირვებით ფოთლის სიდიდე და იმ მდინარის მიმართულებით ბარისახოში თურმე ამოსულან და შირონის ხის მოპრას შესდგომიან. თქმულების მეორე ვარიანტით კი ბარისახოს ზურაბ ერისთავი შემოსევია, მაგრამ ორივე შემთხვევაში მტრის მოქნეულ ცულს ხე ვერ მოუჭრია. მაშინ ერთ ღულელ არიშაულს მტრისათვის ურჩევია, კატა ან ვირმუტრუკა (ჩოჩორო) დაეკლა და სისხლი შირონის ხეზე წაეცხო. მტერი ასეც მოქცეულა და შირენის ხეც მოუჭრიათ.

შემდეგ ამ ადგილზე მეფის ხელისუფლებას აუშენებია მთავარანგელოზის სახლობის ეკლესია, რომელიც ამ რამდენიმე წლის წინათ დაუშლიათ. ამასთანავე დაუნგრევიათ აქ მდგარი ძველი ციხე და ხატის კოშკიც და დღეს ხმალაზე დგას ბარისახოს სკოლის შენობა.

ამგვარად, ირკვევა, რომ ეს ლომის ჭურჭელი თავისი წარწერის მიხედვით შეწირული ყოფილა ბარისახოს ამ ხმალას მთავარანგელოზისადმი და ის იქიდან არის გატანილი და არა კოპალას ნიშიდან. ამ ჭურჭლის შემომწირველი მარაულიც ხევსური არ არის, იგი ფშაველია, მარაულები დღესაც შარახევში ცხოვრობენ.

რაც შეეხება ამ ჭურჭლის სადაურობისა და დათარიღების საკითხს, უნდა აღინიშნოს, რომ მისი ქართული წარწერა თავისი პალეოგრაფიული მოხაზულობით XVII—XVIII საუკ. უნდა მიეკუთვნოს.

მხოლოდ თვით ჭურჭელი კი უფრო ძველია და ის უცხოეთი-

დან არის ჩვენში შემოსული, სახელდობრ, დასავლეთ ევროპიდან, სადაც ამგვარი ჭურჭელი XII—XVI საუკ. ბლომად იყო გავრცელებული. ამ რიტუალურ ჭურჭელს aquamanile (ხელის საბანი) ეწოდებოდა.

თავისი მხატვრული გაფორმებით და ხელოვნებით ხმალას ეს ლომი აკვამანილეთა შორის კარგ ნიმუშად უნდა ჩითვალოს. ფშაველ მარაულს რადაც შემთხვევით ეს ჭურჭელი შეუძენია და ბარისახოს ხმალას მთავარანგელოზისათვის შეუწირავს.

ათენგენობას ხატობა არხოტშიც იციან. მთავარი ხატი სოფ. ახიელშია მოთავსებული და ხატობაც აქ იმართება. მაგრამ ათენგენობის წინა დღით ყველა საგვარეულო თავიანთ ხატებში საღმრთოს იხდიან და შემდეგ ახიელის მთავარანგელოზის სათემო ხატში იკრიბებიან.

ოჩიაურები სამღვთოს იხდიან ჭაჭველის წმ. გიორგის კოშტან, სადაც ამ ხატის საბრძანისია. აქვეა ხატის დარბაზი, სალუდე და საზარე. ათენგენობას ოჩიაურების გვარს მათივე ხუცესი ამწყალობნებს, შემდეგ საკლავებს ხოცავენ და სამღვთოს იხდიან.

ცისკარაულების გვარი ლოცულობს მთის ვეშაგ მთავარანგელოზ გაბრიელს, რომლის ნიში მალალ გორაკზეა მოთავსებული. ცისკარაულები აქ ღამე დგებიან. ხატში ხუცობს ცისკარაული, საკლავს ის კლავს და მახვეწარს ამწყალობნებს. საკლავებს დასტურები ატყავებენ და იქვე ხარშავენ. ვისაც სანათლავი საკლავი მოჰყავს, მას ხუცი ამწყალობნებს, საკლავსაც ყელს გამოსჰკრის, მაგრამ სანათლავი პატრონს შინ მიაჭეს და ხატში ის მხოლოდ საკლავის თავს ტოვებს. სანათლავი ხატში სხვადასხვა მიზეზის გამო იკვლის: როცა მებოსლე ქალისაგან ოჯახი წაიბილწება, ნარევისა და მიცვალებულისაგან გაუწმინდურება ან ხატის რაიმე მიზეზი გამოუვით და სხვა.

მაგრამ, თუ ხატის მეძღვნეს საკლავი ხატში აღთქმით მიჰყავს, მას დამწყალობნების შემდეგ ხუცესი დაკლავს და მეძღვნეს ამ საკლავის წაღება არ შეუძლია. დასტური საკლავს იქვე ატყავებს, შემდეგ ხორცს მოხარშავენ, ჭვარის კარზე სუფრას დადგამენ და ამით ხატში მეძღვნესა და სტუმრებს უმასპინძლდებიან. ჭვარის კარზე მეძღვნეს არ შეუძლია ხორცი მოხარშოს და შინ წაიღოს.



არხოტის მთავარანგელოზის საბრძანისი სოფ. ახილშია მოთავსებული. ხატის ადგილი შემოფარგლულია; მისავალში ხატის ბეღელია აშენებული, შემდეგ დარბაზია და საქვაბე. ამ ხატის დარბაზში წინათ განძეული ბლომად ყოფილა, მაგრამ ნაწილი დაკარგულა, ხოლო ზოგი რამ ხუცებსაც უნდა ჰქონდეთ გადაძალუღი. დღეს აქ ინახება ვერცხლის უბრალო სასმისები. მათში აღსანიშნავია მხოლოდ სახუცო კოჭობი, რომელიც შემკულია ვერცხლის შიბებით, ფულებით და ჯვრებით. არის აგრეთვე ლამაზი ხელობის ვერცხლის გველი. გველი კარგი ნამუშევარია და იკლავება; მისი სიგრძე 58 სანტ. უდრის.

ხატის დარბაზის სვეტები ჯიხვის რქებით არის შემკული. იქვე გამართულია დროშის საბრძანისი ქვის ტახტი, რომელზედაც დაყუდებულია ხატის დროშა. დროშა შემოსილია ფერადი თავშლებით. დროშის შესამოსს ქალები სწირავენ ან ზოგჯერ მას ხუცესი შემოსავს. დროშას წვერზე წამოცმული აქვს სფეროიანი ჯვარი, რომელზედაც მთავარანგელოზია გამოსახული. ხატის დარბაზის მარჯვნივ თავმორღვეული ძველი ქვითკირია. აქ ხატის დროშა ინახება, სადაც ხუცის გარდა, ხატის დამიზნებების შიშით, ვერავინ შედის.

ხატის გალავანში მოთავსებულია სამი კოშკი: პირველი კვირიას კოშკია, მეორე მთურისა (მიქეელ წყაროს თავისა), მესამე ჭაჭველისა (წმ. გიორგისა). ეს ადგილი შეუვალია და, თუ მტრისაგან დევნილი ამ ყორეში გადახტა, მას მტერი ხატის შიშით ხელს ვერ ახლებს.

ხატის გალავნის ქვემოთ მთავარანგელოზის მწევრის საფლავია, რომელსაც მიქეელის მწევარს უწოდებენ. ხევსურების წარმოდგენით, მიქეელის მწევარი თავის ყმას ქისტებთან ბრძოლაში ეხპარება და, როცა ხევსური მტერზე შურის საძიებლად მიდის, მწევრის საფლავზე მან ციკანი ან ბატკანი უნდა დაკლას და მას მუხლს ქვემო ფეხი მოსჭრას და იქვე დააგდოს. ვისაც ღამის თევზ აქვს შეთქმული, იგი მწევრის საფლავზე მიიტანს ლუღს, დაიწვევს რამდენიმე პირს და მიქეელის მწევარს მტერზე გამარჯვებას შესთხოვს.

არხოტის მთავარანგელოზში ლოცულობენ ჯაბუშანურები და ხუცესსაც ამ გვარიდან ირჩევენ. მათი წინაპარი მგელა წმინდანი

ყოფილა და მას ხატები თურმე ეცხადებოდნენ. მგელა დიდად გავ-  
ლენიანი ხუცი ყოფილა და მისი სულის მოსახსენიებლად ჯაბუშა-  
ნურები ფურთაქაეზე მიდიან და აქ მგელას საფლავზე საღმრთოს  
იხდიან.

არხოტის ხატში დასტური სამია: ორი დასტური ახიელიდან  
არის არჩეული, მესამე კი ჭიმლიდან ან ამლიდან.

ათენგენობის პირველ დღეს ახიელში სალოცავად ამღლეები მი-  
დიან, მეორე დღეს კი ჭიმღლეები. ათენგენობას ახიელში სალოცა-  
ვად კახეთში გასახლებული ხევსურებიც მოდიან. შეზღვენი მო-  
ჰყავს საკლავი, ზოგს საკლავის სანაცვლოდ მოაქვს სანთელ-პატრუ-  
ქი და ვერცხლის ფულები.

მახვეწარი ხატის დროშის წინ იჩოქებს და პირჯვარს იწერს: ზო-  
გი დროშის საბრძანისის ქვის ტახტსაც ემთხვევა. ხუცი დროშასთან  
დგება, მას ხელში ანთებული სანთელი და ყანწი უჭირავს, პირით  
იგი აღმოსავლეთისაკენაა მიბრუნებული. მახვეწარი ცალ მუხლზეა  
დაჩოქილი და ხელში საკლავი უჭირავს. ხუცი მახვეწრის დამ-  
წყალობებას შეუდგება. იგი იტყვის ხუცობის პირველ ნაწილს, რო-  
მელსაც აქ მოგსენებას ეტყვიან:

„ღმერთმა აღიდას შენი ძალი, შენი სახელ-სამართალი, მიქველ  
მთავარო. ანგელოზო, შენა სამთავრო, შენა გასამრჯვოდ მაიწმარი  
ე სამსახური, პირისაბანი, საშველა-სახოიშნოდ, სამწყალობნოდ  
მაიწმარი (იტყვის მხვეწარის სახელს. მინდიაისად, მამაშვილები-  
სად), შენდ სამსახურ არ დაუკლავა' შენ შენს წყალობას ნუ და-  
აკლებ, ღმერთ შენს ბატონობას გაუმარჯვებს“.

ამას მოჰყვება დამწყალობნების მეორე ნაწილი — ხუცობა:

„ა დიდება ღმერთსა, მაღლი ღმერთსა, დიდება დღეს დღეინ-  
დელსა, ძალს კვირაისას.

ა დიდება-დ' გამარჯვება შენდა, მიქველ მთავარანგელოზო,  
ღმერთმა გადიდას ამ სამსახურზე, პირის-საბანზე, ღმერთმა გაძრი-  
ელას.

ღმერთმა მოგცას ცამდინ სიმაღლე, ზღვამდინ სიმაგრე, შველა,  
რგება, ხოიშნობა შენის მეხვეწურისად.

გეძახან შენ მეხვეწურნი, გეხვეწებიან, შაიხვეწნიდი, რასაც  
მქარზედა' გულზედ გეძახდან, იმ მქარ-იმ გულზე გაუგონიდი, რა-  
საც წყალობას გეთხოებოდან, გამჩენ ღმერთს დაუთხოიდი სხო

ხთისნაბადებ თუ რას უწყებოდას, უმრუდდებოდას, მადლ და-  
უთხოიდი, თაოდ უშველიდი, სხვასთან უშუიდი, შენ კაბის კალთა  
ჩაუფარიდი, ხთის იასაულნი გამავიდოდან ხთისაგან გამაშობილნი,  
კორციელთ ბეგრევდან, ყალანს ილებდან, შენ მეხვეწურს ნუ  
მხკერძებ, ეკერძებოდას, ნებით აკდივიდი, ნების ბეგარ გაატან-  
ვიდი, [იასაულთ] სხო ყუდრო-შარა გაასწავლიდი.

ა, მიქელ მთავარანგელოზო, იხვიენიდი შენ მეხვეწური, იხვეწნიდი ავის დღისა, ლალის მტრისა, მწარის სიკვიდლისად, სა-  
ზიანოს საქმისად, ჩემგნივ რაც ძახილსა ესენებას გაკლდებოდას,  
შენ შენს წყალობას მათემატიდი შენის მეხვეწურისად, მაგათ თავი-  
სად, ჯალაფობისად, კაცისად, საქონისად, ქუდოსან-მანდილოსნი-  
სად! მშველელი, მღხენელი, მხოიშნებელი! წაღმამდგომიმც ხარ!  
შველდი, სწყალობდი, სცევდი, ხფარევიდი, გამარჯვება შენდა და  
შენის გამჩენის ხთისად“.

ამით ამთავრებს დამწყალობნებას ხუცი. არხოტში კურთხევაანი  
არ იციან. დალოცვის შემდეგ ხუცი საკლავს ყელს გამოსჭრის და  
ყველანი იქ მყოფნი იტყვიან: „გწყალობდასთ, თქვენი გამარჯვები-  
სა იყოს!“ მეძღვენ მათ ყანწით სასმელს ჩამოურიგებს.

ხატის დარბაზის წინ ქვის ტახტებია გამართული და მამაკაცე-  
ბიც ამაზე სხდებიან. დასტურები გამოიტანენ სახუცო კოჭობებით  
ლუდს და მეხატეთ ასმევენ. სასმელზე უარის თქმა არ შეიძლება.  
იციან დაძალებაც, ხატში მისულ საპატო სტუმარს დასტური  
ლუდს ცალ მუხლზე დაჩოქვით მიართმევს და, სანამ ის თასს არ  
დაცლის, დასტური არ ადგება, ამიტომ სტუმარი იძულებულია  
სასმელი დასცალოს.

სმა ხატში ორი დღე გრძელდება და ნასევთა შორის უსია-  
მოვნო შეტაკებაც ხშირია, მაგრამ ხატის საბრძანისში ჩხუბი  
აკრძალულია და, ვინც ამ წესს დაარღვევს, მას ხუცი დაარისხებს.

ამიტომ მუშუღლენი ხატიდან მოშორებით გადიან, დედაკაცები  
მათ უკან მისდევან და აშველებენ.

ათენგენობას ქალები ხატიდან მოშორებით და ცალკე იმყოფე-  
ბიან, ხუცობის დროს ფეხზე დგებიან და პირჯვარს იწერენ. ხუცი  
ზოგჯერ დიაკებსაც გადასძახებს: „დიაკებო, გწყალობდასთ მთა-  
ვარანგელოზი!“-ო. ხეესურული ხატობა საზოგადოდ მოკლებულია  
იხ საერთო მხიარულებას, რომელიც ხატობას ჩვეულებრივ ახა-

სიათებს: თამაშობა, ცეკვა და სიმღერა ხევესურებმა ხატში არ იციან და ამიტომ ხევესურული ხატობაც უფერულია.

ათენგენობას თავიანთ სამლოცველო ხატში ამღელებიც დღესასწაულობენ. ამღაში რამდენიმე ხატია: პირველია იაკსარის ხატი, რომელსაც გველის ფერ წმ. გიორგიობით ლოცულობენ, მეორე სვეტის ანგელოზია, მესამე ხატს კი პეტრეს უწოდებენ.

ამღის ხატის კოშკი თავისი ფორმით განსხვავდება ხევესურეთის ჩვეულებრივი ხატებისაგან. ამღის ხატებს პირი დასავლეთისაკენ აქვთ მიქცეული. ხატის კოშკი მოგრძოა თავისი ფორმით. სახურავი ორფარდულიანია და კიბური, ხატის ფასადი ჭიხვის რქებით არის შემკული და ზედ ზარი ჰკიდია. ხატის საბრძანისი შემოზღულულია ყორით და შიგ ხუცისა და დასტურის გარდა არავის უშვებენ.

ამღაში ხუცესს წიკლაურის გვარიდან ირჩევენ და ხატობას მახვეწარს ის ამწყალობენ. იახსარის ხატში ათენგენობას წინათ ქისტებიც მოდიოდნენ თურმე. ქისტები ამ ხატს კვიციებს უკლავდნენ და იახსარს ცხენების გამრავლებას შესთხოვდნენ. დღეს კი იახსარის ხატს ამღელები სარემაო-ს უხდიან. ამ მიზნით, როდესაც ცხენი კვიცს მოიგებს, ცხენის პატრონმა კვიცის მაგიერ იახსარს ციკანი ან ბატკანი უნდა დაუკლას, თორემ, ხალხის რწმენით, კვიცი არ გაიზრდება.

იახსარის ხატს ლოცულობენ აგრეთვე გველისფერ წმ. გიორგიობით. ხევესურების თქმით, ვისაც ამ ხატის მიზეზი გამოუვა, მას იახსარი გველის სახით მოეჩვენება და დამიზეზებულმა მას საკლავ-საწირი უნდა მიართვას და ილოცოს. თუ დამიზეზებულმა ამას ყურადღება არ მიაქცია და გველმა მას სიზმარში მოჩვენებით უკბინა, მაშინ მას იახსარი ვერ უშველის და იგი მოკვდებაო.

ხატობის დასასრულს ზოგჯერ ჭვარიონთ დამისთევაში გაიწვევენ. დამის თევას ხევესური მაშინ აწყობს, როცა მკითხავის მითითებით მას რაიმე მიზეზი გამოუვა და ხატიც მის ოჯახს ვნებს და ზარალს აყენებს. ამ მიზნით იმართება დამის თევა, შეიძლება რამდენიმე ჭვარიონთ დაწვევა, ეს ოჯახის შეიძლებაზე და აღთქმაზეა დამოკიდებული. რამდენი ჭვარიონიცაა მოწვეული, იმდენი საკლავი უნდა დაიკლას. ჭვარიონნი სახლის ბანზე დგებიან, დრო-

შებსაც იქვე დააყუდებენ. საკლავს ბანზე აიყვანენ, ხუცი სანთელს აანთებს, ოჯახის პატრონები იჩოქებენ და მათ ხუცი წესისამებრ დაამწყალობნებს. შემდეგ დახოცვენ საკლავებს, რომლის სისხლით ოჯახის პატრონი ხელს დაიბანს. დამე ჭვარიონნი რჩება ოჯახში, სადაც იმართება ვახშამი და დროს მხიარულად ატარებენ. დამისთევაში ჭვარიონთ საკლავის ტყავი ეძლევა.

შატილის თემში რამდენიმე ხატია: წმ. გიორგი, მთავარანგელოზი ან ანატორის ჭვარი და ადგილის დედა. მათში ძლიერ ხატად აქ ითვლება ანატორის ჭვარი, რომელსაც მთავარანგელოზობით ლოცულობენ. ანატორის ჭვარი ნასოფლარ ანატორშია, რომელიც შატილიდან სამი კილომეტრით არის დაშორებული და ქისტების საზღვარზეა მოთავსებული.

გადმოცემით ანატორის ჭვარი ალავერდიდან გადმოფრენილა ანატორში. ამ ხატის მკადრე ბერი ყოფილა, რომელსაც ეს ხატი სიწმინდით ვერ შეუენახავს; ამიტომ ხატი აქედან მითხოში გადაფრენილა. მითხოში ერთ მკედელს ამ ხატის დაბმა განუზრახავს და მასზე ოქროს ლურსმანი დაუკრავს. ამაზე ეს ხატი გაჭავრებულა, ჟამი გაჩენილა და ანატორელები ამოუხოციאו. ანატორში დღესაც დაკულია ამ ხატის საბრძანისი ნიში და ხატის ტყე. ხატობა იციან ამალელებს და მახვეწარი ანატორის ჭვარს ღმერთთან შუამდგომლობასა და დახმარებას შესთხოვს.

ხალხის რწმენით, ანატორის ჭვარი ღმერთთან მეშველია, მისგან ქალაღი გამოაქვს და ბრძანებებს გადმოგვეცემსო.

დასასრულ უნდა აღვნიშნოთ, რომ ხევსურეთში ამ ხატების რწმენა დღეს უკვე საგრძნობლად შერყეულა და წინანდელი პატივი და სათნოება გამქრალია. ზოგი ხატი დაკლილა და გაპარტახებულა, ხატობებიც მცირერიცხოვანია, მახვეწარი მოკლებულია გულუხვობას და ხატისათვის საკლავს ძნელად იმეტებს. ხუცეებისა და ჭვარიონთა საზოგადოებრივი წონა და გავლენა შესუსტებულია.

ხევსურეთის მოსახლეობის შეგნებული ნაწილი დღეს კარგად გრძნობს ხატისა და ხუცეების მავნებლობას, მაგრამ ბევრი მათგანი ჭერ კიდევ შებოჭილია თემური ადათებით და ისინი ვერ ბედავენ მათ წინააღმდეგ აშკარა ბრძოლას.

## ბიბლიოგრაფია

ხევსურეთზე საკმაო ლიტერატურა მოიპოვება; ამ მხრივ ხევსურეთი ჩვენს მათემატიკაში ერთგვარ გამოწვევას წარმოადგენს.

ეს გარემოება იმით აისხნება, რომ ხევსურეთი თავისი ბუნებრივი მუშაობისა და ლამაზი ხეობების გამო თანდათან იზიდავდა მოგზაურებს და ეს გატაცება დღემდე არ შენეებულა.

ამასთანავე, შინაური თუ უცხოელი მოგზაური თავის მოვლევად თვლიდა, „ჩამორჩენილ“ ხევსურეთზე თავისი შთაბეჭდილება საზოგადოებისათვის გაეზიარებინა, და ჩვენ ესედავით, რომ მე-19 საუკუნეში მხოლოდ ხევსურეთს ეწერება კორესპონდენციები და ნარკვევები. რომლებიც გაფანტულია იმდროინდელ პერიოდულ გამოცემებში. მათში მრავლად მოიპოვება ყურმოკრული და ყალბი ცნობები, განსაკუთრებით ენისა და ყოფის უცოდინარი უცხოელების მიერ შეთხზული და გავერცელებული.

აგრეთვე იბეჭდებოდა ცალკე გამოკვლევებიც, რომლებიც მიზნად ისახავდნენ ხევსურეთის სოციალ-ეკონომიკური მხარეების და მათი ყოფა-ცხოვრებას გასაგებებას. მათ შორის საყურადღებოა: ნ. ურბნელიის ეთნოგრაფიული წერილები, რ. ერისთავის, ხუდადოვის, მ. კოვალევისა და რადეის ნარკვევები.

„ხევსურეთის“ ბიბლიოგრაფიაში ჩვენ ვათავსებთ მხოლოდ იმ შრომებსა და ნარკვევებს, რომლებსაც თავიანთი შინაარსისა და მასალის მხრივ ხევსურეთის შესწავლისათვის მნიშვნელოვან დღემდის არ დაუკარგავთ. რაც შეეხება ხევსურეთის შესახებ პერიოდულ გამოცემებში გაფანტულ წერილებსა და კორესპონდენციებს, მკითხველს შეუძლია მათი მოძებნა ქართულსა და რუსულ ბიბლიოგრაფიულ კრებულებში (იხ. ქართული ბიბლიოგრაფია, პეტროგრადი, 1916 წ., გვ. 155, ხევსურები და ხევსურეთი; Д. Д. Пагирев, Описание некоторых книг, статей и заметок о Кавказе. Зап. Кав. отд. Р. Г. о-ва кн. XXX, Тифлис, 1913 г. Хевсуретия и Хевсурцы, стр. 527).

1. ურბნელი ნ. — ეთნოგრაფიული წერილები (ხევსურეთზე): გაზ. დროება, 1884 წ., № 241; 1885 წ., № 165, 166; ივერია, 1888 წ., №№ 267, 268, 269; 1887 წ., № 8, 14, 15, 71, 74, 158, 170, 171, 209; ხევსურული სიმღერები: ივერია — 1887 წ., № 264; 1888, № 27, 32, 41, 44, 57, 78, 79, 80, 84, 120, 121, 135, 136; 1891 წ., № 90.
2. ბაქალიშვილი დ. — სტენები ხევსურთა ცხოვრებიდან: ივერია — 1903 წ., № 135; 1903 წ. № 145, 149; ცნობის ფურცელი — 1902 წ., № 1687; 1904 წ., № 2506, 2509, 2656, 2660.

3. გაუაფუშაველა — ხევსურები. ივერია — 1886 წ., № 199, 200; 1889 წ., № 81.
4. გაბუური ბესარიონი — ხევსურული მასალები (ქართ. საენათმცოდნ. ხაზ. „წილიწდული“ I—II, 1923—1924, ტფილისი, 1924 წ., გვ. 119—330).
5. შანიძე აკაკი — ქართული ხალხური პოეზია, I ხევსურული. ტფილია ხა, 1931 წ.
6. თედორაძე გიორგი — სული წელი ფშავ-ხევსურეთში, ტფილისი, 1930 წ.
7. ყამარაული ა. — ხევსურეთი, სახელგამი, 1932 წ.
8. Эрнстов Р. — О Тушино-Пшаво-Хевсурском округе (Зап. Кав. отд. И. Р. Г. о-ва кн. III, Тиф. 1835 г., стр. 75—145).
9. Радде Г. — Хевсурия и Хевсуры, Тиф., 1881 г.
10. Мачабели М. В. — Экономический быт крестьян Тiftonского уезда, Тиф. Губ. (Мат. Экон. быта государст. крест., т. V, Тифлис, 1887 г.).
11. Худадов Н. А. — Заметки о Хевсурии (Зап. К. О. Р. Г. о-ва, т. XIV, в. I, Тифлис; 1890 г.).
12. Ковалевский М. — Народное право Хевсур и Тушин (Закон и обычай на Кавказе, Москва, 1890 г., т. II, стр. 102).
13. Первосвященныи Антошнй, Епископ Гор.. — Религиозно-Этнографич. очерк Пшаво-Тушино-Хевсуретин. Тифлис, 1914 г.
14. П. Уварова, — Поездка в Пшавию, Хевсуретию и Спанетию (Мат. по археологии Кавказа, Москва, 1904 г., вып. X).
15. Зиссерман А. — Двадцать пять лет на Кавказе (1842—1867 г.), часть I, СПб, 1879 г., стр. 206—227; Очерки Хевсурин, газ. «Кавказ», 1851 г., № 22—24.
16. Гурко-Кряжин В. — Хевсуры, Москва, 1928 г.
17. Буш — По горам и ущельям Хевсуретин и Тушетин (Труды Имп. СПб Ботанич. сада XXIII. 3).
18. Nioradze G.—Beagräbnis und Fotenkultus bei den Chewssuren, Stuttgart, 1931.
19. Dechy M.—Kaukasus, Reisen und Forschungen im Kaukasischen Hochgebirge. Bd. II, Berlin, 1905.
20. Merzbacher G.—Aus den Hochregionen des Kaukasus, S. 93—106, Bd. II, Leipzig, 1901.

Макалатия Серги Иосифович

ХЕВСУРИЯ

(На грузинском языке)

Детюниздат Грузинской ССР

«Накадули», Тбилиси, 1984

ს. ბ. № 752

რედაქტორი მარინე სოხაძე  
მხატვარი შ. დოლიძე  
მხატვრული რედაქტორი გ. ლლონტი  
ტექნიკური რედაქტორი ნ. შველიძე  
კონტრ.-კორექტორი თ. შინდაგორიძე  
კორექტორი ი. უშვერიძე  
გამომშვები ნ. მელიწყაური

გადაეცა ასაწყობად 20. 07. 83 წ. ხელმოწერილია დასაბეჭდად  
18. 05. 84 წ. ანაწყობის ზომა 6X9. ქაღალდის ზომა 60X84<sup>1</sup>/<sub>16</sub>.  
ნაბეჭდი თაბახი 15,34. ბეჭდვა მაღალი. გარნიტურა ვენა. საღებავ-  
გატარება 16,28. საბეჭდი ქაღალდი № 1. სააღრ-საგამომცემლო  
თაბახი 13,57.

ტირაჟი 20.0, შეკვ. № 417.

ფასი 76 კაპ.

გამომცემლობა „ნაკადული“, თბილისი, მარჯანიშვილის 5.  
Издательство «Накадули», Тбилиси, ул. Марджанишвили, 5.

საქართველოს სსრ გამომცემლობათა, პოლიგრაფიისა და წიგნის  
გავრცელების საქმეთა სახელმწიფო კომიტეტის ბეჭდვითი სიტყვის  
კომბინატი, თბილისი, მარჯანიშვილის ქ. № 5.

Комбинат печати Государственного комитета Грузинской ССР  
по делам издательств, полиграфии и книжной торговли,  
Тбилиси, ул. Марджанишвили, 5.