

მამს სტრუქტურა

სტრუქტურა

სტრუქტურა

სტრუქტურა

60/96

სტრუქტურა

ახალი იბერიული ზიქურათი, იბერიელ სწავლულთა სკოლა. ფუძემდებელი ჩირაღდანი აღმოსავლეთისა, წმინდა მამა, პეტრე იბერიელი. ახალი ზიქურათი თაბორის მთას ყოფილა, მეორე კირქუკის სავანე. აფსარი გაგრძელება ფაზისის რიტორთა სკოლისა. ცნობა დაუცვიათ იბერის მოწაფეთა, ბიზანტიელ და იბერიელ სწავლულეებს.

ძველი ხერხი ქურუმთა ხელის წაკითხვისა პავლე ინგოროყვას შეუმჩნევია. ბევრი უცნობის კვალი მიუგნია წიგნის ავტორს. ბევრი ძველი ამბავი იხილავს დღის სინათლეს.

(1228) წელი გაუძლია იბერიულ ზიქურათს. თარაქამა მელიქს (1720) წ. დაუხურია ბოლო სკოლა.

წიგნი ცდაა იბერიელთა დამალული ისტორიის გამოჩენისა. პეტრე იბერისა და ზაქარია ლაზის ღვაწლის დაფასებისა.

რედაქტორი: ვაჟა შუბითიძე

ისტორიის დოქტორი, პროფესორი

რეცენზენტი: ზადრი ცხადაძე

ფილოლოგიის მეცნიერებათა დოქტორი, პროფესორი

რეცენზენტი: გიორგი ტალახაძე

ფილოსოფიის დოქტორი, პროფესორი

პაპა ხევისპირელი. თბილისი. 2024

გამომცემლობა ივერიონი

ქართული ზიქურათი-ზაქის ქართული ქარაგმა,ახალი საცავი იბერიულ ქურუმთა სიბრძნისა. პირველი ქურუმი ახალი ზიქურათისა,დიდი პაპა მამისა.იგივე მამა ტბელის პაპისა, აბუსერისა. გრიგოლ II,ერისთავი არტანუჯისა და პატრონი ხიხანის ციხისა.მანამდე აჭარას სამი ერისთავი ჰყოლია.ზედა აჭარას (2),ქვედას (1).მდინარე აჭარისწყალის მარჯვენა სანაპირო,აჭარის წელამდე, ხიჭაურამდე,გაგრძელება მესხეთის ქვაბლიან-ოდრხესი.

მდინარის მარცხენა სანაპირო ვიდრე კარჩხალამდე მამული არტანუჯის ერისთავისა.

ციხე ვითა მცველი საერისთავოსი და მცველი სამეფოსი.ციხე არსიანისა,დარაჯი,თვალი ქართველთა მეფისა.

თურმე ციხე საპატრონოდ მიეზარებოდა ერისთავსა. ხარჯი მეფის ხაზინისა.

პოეტის პაპას აბუსერი რქმევია.უბრძოლია დიდგორსა.მძიმედ დაჭრილი გადაურჩენია,მიუგნია მისივე ნათესავსა.მამა აბუსერისა,ერისთავი არტანიჯისა და ზემო აჭარის სამხრეთისა,ვიდრე კახაბრის ველამდე.აბუსერი ვითა უმცროსი ძე,არ ყოფილა მემკვიდრე მამისა,ვითა ერისთავისა.

მეფე დავით (5)ეს სიკვდილის მერე ციხის პატრონობა რგებია აბუსერის ძეს,ივანე III-ს.(24) წელი გაგრძელებულა მისივე პატრონობა არსიანის ციხისა.

ქართული ქარაგმა,თავის სატკივარი მეფის მოძულეთა.მთას შეკრებილან ერთგულნი მეფე დავითისა.პირველად მათთვის გაუმხელია ზაქსა დასრულება ახალი ქართული ქარაგმისა.

ფალა,მეფის ისარი,მეგობარი ზაქის პირველი მისა.

თავიდან ათი შეფიცული გაჰყოლია მეფესა,ვითა ავაზაკნი თავისივე დაკარგულ სახლსა.

პირველი ქართული ზიქურათის სკოლა,ახლანდელი ზედა მესხეთის სოფელი საიხვე,იგივე ქვევრი,სახელი ზაქისა.საიხვე დაურქმევია პაპასა.

ათი კაცი ვითა პირველი შეგირდი ზაქისა.

მამინ დაურქმევიათ მოძღვარისთვის ზაქი ჭყონდიდისა,მერე ვითა ჭყონდიდელი.

მეფის მამის სიკვდილის მერე თვითონვე უთქვია ზაქსა,მინდა მერქვას სახელი ვითა მეფისა და მისივე მარჯვენა ხელისა.ვეცდები ორივეს მამის სახელი დავიცვაო.

თურმე წმინდა მიწას წასვლამდე ქართული ზიქურათის მოძღვარის სახელი გიორგი ჭყონდიდელი ყოფილა.

ჭ	ყ	ო	ნ	დ	ი	დ	ე	ლ	ი
35	29	19	17	15		4	5	15	13
<b>100</b>				<b>24</b>			<b>28</b>		
<b>ას(ცი)</b>				<b>ურ</b>			<b>კა</b>		

ჭყონდიდელი მოძღვარი ეფისა და მისივე ამაღისა.ხელი ახალი ქართული ზიქურათისა.

თურმე არ სცოდნიათ მეფის მოძულეთა სახელი ახალი ზიქურათის მოძღვარისა.მათთვის ზაქი ვითა მაშენებელი ეკლესიათა.ვერავის უხილავს ეპისკოპოსი ჭყონდიდისა,ვითა მოძღვარი მეფისა.სახელი მტერთა დამაქცევარისა.მოთავე ავგიას თავლის,ვითა მამის სახლსა ბიწის გაწმენდისა. მოთავე დიდი საეკლესიო კრებისა,ვითა დამცველი ქრისტეს რჯულის სიმტკიცისა.

ვერავის დაუდგენია მართალი სახელი,ვითა უჩინარი ხელი ზიქურათისა.

მეფე დავითის ხმალი მტერთა რისხვად გადაქცეულა.მთავარი დამალვა ამბისა.ასგზის შეუპყრიათ მეფის მაცნენი მოძულეთა.ჩავარდნიათ ხელსა „ბრძანება“ მეფისა:ბოსტან ქალაქის ახლოს მხედრთა ხმოზა მიბრძანებიაო.მეყრილა ურიცხვი ლაშქარი მტერთა.ვერაგულად განუზრახავს ამოკვეთა მათივე დაუძინებელი მტერის ფეხისა.

მთავარი ხაფანგი დრო და ადგილი მეფე დავითისა.ორი თვე ზამთარსა,ერთი ზაფხულსა.დრო მტერთა რაზმების შეკრებისა.

მტერი შეკრებილა კახეთსა.მეფე გადასულა ლიხსა.ცოდვის კალო დატრიალებულა კოლა-არტანს დაბუდებული მტერის სახლსა.გვიან მისულა ამბავი ქართველთა ხელაღებული მეფის ხმაღისა.

სამხრეთით მტრის ბუდის განადგურებამ დააფრთხო ალაზნის ვაკეს დაბუდებული აღმოსავლეთის მოთარეშენი.სიფრთხილე გამოუჩენია ბევრსა.დედაწულიანად გასცლია ქართველთა მეფის საბრძანისსა.

თავი საიდუმლო ხელი ზაქის ზიქურათისა,იგივე ხელი ქართული ქარაგმისა.

უთქვია ზაქსა:ყოფილა შუქურა აღმოსავლეთსა.მომღვარი ახალი იბერიული ზიქურათისა.არავის ცოდნია ნამდვილი სახელი იბერიელისა.მისივე ხელსა დაუცვია სახელი იბერთა მეფისა. მითრიდატე ლაზი(ვარაზ ბაკურ), ქარაგმა მეფე ვახტანგის მამის სახელისა.

ზიქურათმა დაიცვა,იპოვა ქარაგმა მომღვარისა.იბერიელი ქურუმნი მისივე მიმდევარი ყოფილანო. უფლის ნებით ახალი მისია მე მერგო.მეფე დავითი ვითა მეფე ახალი ივერიისა,ვითა მეფე ვახტანგი ახალი იბერიისაო.თუ უფალმა ინება მეფე დაიცავს საბრძანებელსა.უფლის ნებით ვეცდები დავიცვა სახლი წილხვედრი წმინდა მარიამისა,სახლი ქრისტეს რჯულისაო.

გადარჩეს სახლი ქართული ზიქურათისა.მიაგნებენ სახელსა მომღვარისაო.

ბოლომდე არავის ცოდნია სიმძიმე ზაქის ჭკაპანისა.

„**განმზრახი**,სჯანი და ფრთხილი,თანა-აღზრდილი [პატრონთაჲ],აღმზრდელი პატრონისაჲ და თანა-განმკაფელი ყოველთა გზათა და საქმეთა და ლუაწლთა მისთაჲ“.

თანა-აღზრდილი-პატრონთა:ბაგრატ IV (1027-1072), გიორგიII (1030-1112).აღმზრდელი პატრონისა,მეფე დავითისა (1072-1125).

მამის ტვირთი უკუსრია ზაქის ძესა.შეუნახია ანდერძი მამისა:დაცვა ქართული ზიქურათისა.

ზაქის მიმდევარი,პირველი დიდი მომღვარი ახალი ქართული ზიქურათისა,წმინდა იოვანე შავთელი ყოფილა.მოწაფე ზაქის ძისა.მასვე დაუწყია გამხელა ახალი ქართული წიგნისა, იგივე დავითის ნიშანისა.თავისი შრომები ზაქის ნიშანით დაუწერია.

იოანე შავთელი ყოფილა მომღვარი მეფე თამარისა.მანამდე მომღვარი რუსთველისა.

მერე ტბელის სახელით ახალი კაბალის შექმნა დაუწყია რუსთველსა.

პირველი მცოდნე ახალი ქართული კაბალისა მისივე ნათესავი ზაქარია და მანკაბერდელი (კახაბერი)ყოფილა.

პაპასვე გაუზრდია მემკვიდრე მეფისა,დავით ულუ.მასვე ცოდნია საიდუმლო ახალი კაბალისა.

ასე დაუცვიათ მეფის ხართა საიდუმლო ქართული ქარაგმისა და კაბალისა.

ციხე ხელია ქურუმისა.ციხის ზომები სამალავი იბერიული და ქართული ქარაგმისა.

ზომების დადგენამდე ღვაწლი ციხის აღდგენისა,იქნება დათვური სამსახური ქართული ზიქურათისა.ციხის ზომების დაცვა იგივე გადარჩენა ქართული ზიქურათისა.ციხე იგივე ნიშანია იბერიელთა ხელისა,საბუთი ქართული ცივილიზაციის სიმალლისა.

<table style="margin: auto;"> <tr><td>გ</td><td>ა</td><td>ნ</td><td>მ</td><td>ზ</td><td>რ</td><td>ა</td><td>ბ</td><td>ი</td><td></td></tr> <tr><td>3</td><td></td><td></td><td>13</td><td>7</td><td>19</td><td>1</td><td>60</td><td></td><td>103</td></tr> <tr><td>8</td><td></td><td></td><td></td><td>40 (ტ)</td><td></td><td></td><td></td><td></td><td></td></tr> <tr><td></td><td></td><td></td><td>რი</td><td></td><td>ორ(ი)</td><td></td><td></td><td></td><td></td></tr> </table>	გ	ა	ნ	მ	ზ	რ	ა	ბ	ი		3			13	7	19	1	60		103	8				40 (ტ)									რი		ორ(ი)					<table style="margin: auto;"> <tr><td></td><td></td><td></td><td></td><td></td><td></td><td></td><td></td><td></td><td>ღ</td></tr> <tr><td>გ</td><td>ა</td><td>ნ</td><td>მ</td><td>ზ</td><td>რ</td><td>ა</td><td>ბ</td><td>ი</td><td></td></tr> <tr><td>3</td><td></td><td></td><td>16</td><td>7</td><td>22</td><td>1</td><td>36</td><td>13</td><td>98</td></tr> <tr><td></td><td></td><td></td><td></td><td>2</td><td></td><td></td><td></td><td></td><td></td></tr> <tr><td></td><td></td><td></td><td></td><td></td><td></td><td></td><td>ელ</td><td>ი</td><td></td></tr> <tr><td>8</td><td></td><td></td><td></td><td></td><td></td><td></td><td>46</td><td></td><td></td></tr> <tr><td></td><td></td><td></td><td></td><td></td><td></td><td></td><td>დაბ(თა)</td><td></td><td></td></tr> </table>										ღ	გ	ა	ნ	მ	ზ	რ	ა	ბ	ი		3			16	7	22	1	36	13	98					2													ელ	ი		8							46										დაბ(თა)		
გ	ა	ნ	მ	ზ	რ	ა	ბ	ი																																																																																																							
3			13	7	19	1	60		103																																																																																																						
8				40 (ტ)																																																																																																											
			რი		ორ(ი)																																																																																																										
									ღ																																																																																																						
გ	ა	ნ	მ	ზ	რ	ა	ბ	ი																																																																																																							
3			16	7	22	1	36	13	98																																																																																																						
				2																																																																																																											
							ელ	ი																																																																																																							
8							46																																																																																																								
							დაბ(თა)																																																																																																								

(გან) და (ბი) ბოლო და პირველი ქარაგმა.გან(ბი)ლ-ვა გამლა ზეციური სიტყვისა.იგივე ნათელი ზეციურ სიტყვასა.(გან)18,ქარაგმა ჟამი ზაქისა.(გი) ხეთთა ზაქი.(ბი) სახლი ხარისა.სახელის ქარაგმა: სახლი ორი ტოტორისა,ორი ზაქისა. ზაქის ქარაგმით (ბი)ს კაბალა (13)ი.(რა)ცალკე მდგომი.კაბალა 5(23)ელ.(მზ)23კაბალა (5)ე.ჯამი (4) ნისანისა (46)დაბ.ქარაგმა:ღეზრა დაბელი(ეზროს).ეზრა მზერა ხარისა.თა დაბელისა.

## 1. საზომი ასპარეზისა

პეტრე იბერის მრწამსის დადგენა თხუთმეტი საუკუნე ვერ დასრულდა. ყველა თაობა თავისივე თვალთ სჯიდა იბერის მრწამსსა. დრომ ახალი საბუთი გამოაჩინა. ვერ „დადგინდა“ არსი კაცის სიგოცხლისა. ბუნება მაცხოვრისა. ვითა არსი კაცის მოვლინებისა. მთავარი დილემა პოლემიკისა.

მომხრესა და მოქიშპეს საბუთი უპყრია ხელსა. „იციან“ მრწამსი იბერიელი მოაზროვნისა, იბერთა დიდი მოამაგისა.

მთავარი დილემა ძველია. დამნაშავე სიდიდე განსასჯელის მოდგმისა. ვერ შევძელით გაზომვა ღვაწლისა. გაზომვა სახელისა ვითა ფილოსოფოსისა, ვითა თეოლოგისა, ვითა რიტორისა, ვითა დიდი მოძღვარისა, ვითა ბიზანტიელი მოღვაწისა, ვითა იბერიელთა დიდი მოამაგისა.

იბერის ამაგი სამკაული გორგასალის ბიოგრაფიისა.

ცამეტი ასურელი მამა, მწყემსნი იბერიისა. ბედი ეგრისისა, აგება ახალი იბერიული მონასტრებისა, ხელნაწერთა საცავი წმინდა მიწასა, გაწვრთნა იბერიელი ბერებისა, რიტორთა სკოლა. ისტორია ქართველთა წინაპრისა.

ვინ იცის როლი იბერისა?.

ლამის დაგვაჯერეს რუსთველის სხვა ერის შვილობა. ვით დავიჯერო იბერის ქართველობა. პლატონთან მისი გატოლება?... მკრეხელობა. ვის მოუნდება გაგონება?.. სინდრომი „პატარა ერისა“.

„დიდი ერის“ შვილმა თქვა: რუსთველს პატარა ივერია ვერ დაბადებდაო. თუ იბერი ადგას გზას იბერიისა, საეჭვოა ნაღვაწი მისი ხელისა.

სამი ათასი წელი მოდის სტუმარი „დიდი ერისა“. ვითა პატრონი ამბობს სიმცირეს ქართველისა. დრო აჩენს სიმცდარეს დიდი სტუმარისა. დგება დრო წასვლისა. ჩვენზე გამორჩეულ შვილთა ღვაწლის შესწავლისა, დიდი სტუმარის მოძღვრებათა შემოწმებისა. უტყუარი პასუხი ჩვენზე მოამაგეთა მრწამსისა. მთავარი ამოსავალი წერტილი იბერის ღვაწლის დადგენისა, შესწავლა დროისა და ასპარეზისა.

V საუკუნე დასაწყისი ახალი მსოფლიო წესრიგისა. დასასრული ძველისა, ერა ახალი რომისა, ბიზანტიისა. ახლო აღმოსავლეთი და კავკასია ასპარეზი ტიტანთა ბრძოლისა. დრო ახალი მსოფლიო ცენტრის დაბადებისა. კავკასია და ახლო აღმოსავლეთი. რელიგიური მრწამსი, ნიშანი პოლიტიკური გემოვნებისა. სიგნალი მომავალი მფარველის თუ მოკავშირის გამორჩევისა.

რომისა და ბიზანტიის ეკლესია ქცეულა ვითა იარაღი მათივე პოლიტიკისა. დაუნდობელი ბრძოლა ვერ დაიცავდა მეტოქეთა ზნეობრივ სიწმინდესა.

გაყოფილი იმპერიის ეკლესიათა ქიშპს მოჰყოლია დაბადება მონოფიზიტთა მოძღვრებისა. დიდი სქიზმა. თურმე ორივე ეკლესიას გაუზრდია გავლენა მონოფიზიტთა. ვითა იარაღი მოქიშპის დასუსტებისა.

ბიზანტიისა და სპარსეთის მთავარი ქიშპი კავკასია ყოფილა, მიწა იბერთა მეფისა.

დასუსტებულა იბერია. ბიზანტიელთა განუზრახავთ მიტაცება იბერიელთა ეკლესია-მონასტრებისა. აი მთავარი მიზეზი პეტრე იბერის ბიოგრაფიის ბურუსით დაფარვისა. ვითა იბერიელი იძულებული გაუხდიათ ეღვაწა ბიზანტიელი მოაზროვნის სახელითა. ფარული საზრუნავი იბერიელთა დაცვა ყოფილა. გამხელა ავნებდა იბერიელთა. ამოეფარა ბიზანტიელის სახელსა. დიდი განსაცდელის დაძლევა რგებია ვითა იბერიელთა ქომაგსა.

გზასა სასტიკი ბრძოლა მეომარისა. იბერი ვითა ასპარეზი ძლიერთა ქიშპისა. ვითა მემკვიდრე ტახტისა, გაუზრდია ბიზანტიასა. გაპარულა. ქცეულა მტერი ახალი იმპერიისა. გამოუხსნია მეფე ვახტანგის ხელსა. მერე მოუკვეთია ბიზანტიელთა ეკლესიასა.

გაუბედია, ვითა ეპისკოპოსი უკურთხებია მონოფიზიტთა მთავარეპისკოპოსსა. არავის დაუცვია ნება იბერისა.

აქ იწყება დილემა წმინდა პეტრე იბერიელის რელიგიური მრწამსისა. შეუვალი საბუთი, “დასტური“ მისივე „სიცოცხლის არსისა“. რომის კათოლიკური ეკლესიის საცავი შესაძლოა გამოაჩენს ახალ საბუთს, დასტურსა პეტრე იბერის „მწვალეობისა“. პაპის ეპისკოპოსნი თავისივე მიმოწერაში ახსენებენ მონოფიზიტთა სახელოვანი ეპისკოპოსის სახელსა. ასევე იქნება საბუთი ბერძნული ეკლესიისა. „იტყვის“. პეტრე იბერის მონოფიზიტურ მრწამსსა. ვერავინ გაიხსენებს იბერიელი ბერის ნებასა. ძებნას მათივე წმინდანის დაკარგული სამარხისა.

არ ჩანს საბუთი ორი ეკლესიის მიერ იბერის განკვეთისა.

პროკოპი კესარიელის პირით საიდუმლო ისტორიის შესავალში ავტორი ამბობს: ვერავინ დამიცავდაო. ხვედრი იბერიელთა მოძღვარისა. იღვაწა ბიზანტიელი და ასურელი ბერის სახელითა. ჩუმად იცავდა იბერიელთა. იცოდა ვერ დაიცავდნენ ქომაგის სახელსა. მათივე საიდუმლო ხელი ქარაგმა. ქარაგმა ეფრემ მცირისა. ქარაგმა რუსთველისა. ქარაგმა იყალთოელისა...

დიდი იმპერიის ძლევამოსილება ვერ ჰგუობს „პატარა ერის“ შვილთა ბრწყინვალეობასა. ბევრად დიდი ყოფილა ბაკურ დიდის ღვაწლი რომსა, ვიდრე პეტრე იბერის ბიზანტიასა. დიდი ბაკურის სახელი ბოლომდე წაუშლია ულმობელ ხელსა იმპერიისა. გაუქრია სახელი თავისივე უძლეველი სარდალისა, ვითა უცხო აჩრდილი რომის ბრწყინვალეობისა.

მეფე ფარსმანის ქანდაკებას ბევრად მეტი უთქვია, დაუცვია სახელი იბერიელთა ძლევამოსილი მეფისა, ვიდრე რომის ჟამთაღმწერთა. მეფე ვახტანგის სახელი დაუცვია იბერიელ ქურუმთა ხელსა. პეტრე იბერს დაუცვია სახელი ძველი იბერიისა, მოუტანია ამბავი იბერიელთა წინაპარისა. იბერის სახელი დაუცვიათ მისივე მოწაფეთა.

ეჭვია, ბერძნული და რომაული წყაროები პეტრე იბერის სულიერი მრწამსის შესახებ, მიკერძობული იქნება.

უტყუარი საბუთი იბერიელი ბერისა, ამბავი მისივე სამარხისა. რომისა და ვერცა ბიზანტიის ეკლესიამ იპოვა სამარხი მათივე წმინდანისა. არაფერს ამბობს მონოფიზიტთა ეკლესია. პეტრე იბერის ნეშტი მათთვის ფასდაუდებელი მარგალიტი იქნებოდა.

დაუჯერებელია, ვერცერთმა ეკლესიამ ვერ იპოვა სამარხი იბერიელი ბერისა, წმინდა მამისა, პეტრე იბერისა. დაკარგვა გამოჩენა წმინდა მამის ნებისა. ასურეგია კვალი, დასტური მისივე სიცოცხლის არსისა, საბუთი იბერიელთა ერთგული შვილისა. სურვილი იბერთა მიწას დაბრუნებისა.

განსაცდელი ჰქონიათ იბერიელთა. ვერ გაუმხელიათ ამბავი მათივე მოძღვარისა.

უტყუარი გზა წმინდა მამის სულიერი მრწამსის დადგენისა, სახელი პეტრე იბერისა, იგივე ხელი კაცისა.

კაცის სიდიდის საზომად მისივე ღვაწლის მოტანა მცირე საბუთია. პატარა მომზირალის თვალი ვერ სწვდება სიდიადეს კაცის ღვაწლისა.

დიდი კაცის ხელის უტყუარ საბუთს დრო და მიწა გამოაჩენს. დიადის დაძლევა უჭირს მიწას. ადვილად მოერევა ხორცსა. მიწა ვერ დადლის დროის ულმობელ ხელსა.

მთვარე მთელი თვე ვერ დაიმალევა ცასა, მიყრილი მიწა ვერ უძლებს ქარტეხილსა, ბოლომდე ვერ შეძლებს დამალვას დიდი კაცის ხელისა.

ათას ხუთასი წელი, ასაკი თხუთმეტი კაცისა, მანძილი სამზირალისა, დრო კაცის ღვაწლის გაზომვის დაწყებისა, მისივე ღვაწლის დაფასებისა. მისივე ხელის შეცნობისა.

თუ პეტრე იბერის სიდიადე უტყუარია, ხელი დაიცავს მისივე სახელსა. შრომები გახდება საბუთი მისივე მრწამსისა. თუ კაცმა ვერ შეძლო დაცვა მისივე ხელისა, ვით დაიცავდა სახელსა იბერიისა.

თუ მართლმადიდებელი სამყარო, აღიარებს ფსევდო დიონისე არიოპაგელის მოძღვრებასა, უპირანი იქნება დადგენა სახელისა, ხელი მოძღვრების უცილო ავტორისა.

უპოვია ზაქსა სამარხი მისივე მოძღვარისა. გაიგებდა ხელსა კაცისა. ვითა ქურუმი დაიცავდა სახელსა იბერიელთა მთავარი ქურუმისა. დატოვებდა გზასა დილემის გადაჭრისა.

## 2. ქვეყანასა ქველისასა

თურმე პეტრე იბერის სახელი, არაბთა ენას აბირი ყოფილა.

ასე ინება უფალმა, იბერთა ძლევამოსილი მეფის, ფარსმან ქველის დაბადებიდან 411(442;-31) წლის მერე დაბადებულა უძლეველი მეფე ვახტანგ გორგასალი.

**დიდაჭარა**-“შევიდა ქვეყანასა ქართლისასა“.თურმე წმინდა ანდრია პირველწოდებულსა უქადაგია ქვეყანასა ფარსმან ქველისასა, დიდაჭარასა, ზღვარსა რომისა. მთა ცივი ზღვარი ყოფილა იბერთა ზიქურათისა.

თურმე მაცხოვრის ჯვარცმამდე მიუღია ნათელი ქრისტეს რჯულისა პაპასა ფარსმან ქველისა. მოგვსა აღმოსავლეთის ზიქურათისა. ქართული წელთაღრიცხვის (32) წელი თარიღი იბერთა ქრისტეანული ეკლესიისა.

ცოდნია წმინდა ანდრიას მოგვი აღმოსავლეთისა, მახარობელი მესიის მოვლინებისა, პაპა ფარსმან ქველისა.

ახალი წელთაღრიცხვის (38) წელს პირველად უქადაგია ფარსმან ქველის ქვეყანასა, დიდაჭარასა. ტექსტი ქარაგმულია. მხედრული კაბალის (32)ე ნიშანი (ჭარ)ია, თარიღი იბერთა ქრისტეანული ეკლესიისა. რიცხვი კაბალისა (ჭარ)52. ძველი ზიქურათით (ვა), ზეციური ხმა ხარისა.

(ჭარ)32, დიდ (18), ა(ჭარ)ა-1(32)1. ერთად: 52(18;34). ტბელის კაბალის (34)ე ნიშანი ხარი. დიდაჭარის მთავარი ქარაგმა (დიდ: ხარ)ი, იგივე ზაქია.

ქართული წელთაღრიცხვის (41) წელს (10) წლის ფარსმან ქველი მოუნათლია წმინდა ანდრია პირველწოდებულსა.

არსი გზაა სიცოცხლისა: დასაწყისი და დასასრული. ა(რ)-სი გზაა გონიერისა, იგივე გზა ზეცას მიმავალი მგ ზავრისა. პირდაპირი მნიშვნელობა: სახლი კაცისა.

**დასასრული** იბერიული ქარაგმით სრულია. (სას) ქარაგმა ბრუნვისა. სახლისა და კაცის მონაცვლეობისა. წრე სრული ათი(10), იგივე თა (თავი). თავი თაღია.

არსი ორი ნახევარია ერთი (სას)რულისა. (5) და (5).

**ნ**(ღარ)არსი არ ელი

იბერის ქარაგმით არსი ზიქურათია:

\_\_\_\_\_ ათი \_\_\_\_\_  
ზი \_\_\_\_\_ ქურ

არსი კავკასიელთა არიული მოდგმისა:

\_\_\_\_\_ თა \_\_\_\_\_  
ირ \_\_\_\_\_ ურ

ზაქის ქარაგმით არსი ცხოვრებისა:

\_\_\_\_\_ თას \_\_\_\_\_  
ცი \_\_\_\_\_ ვი

ქარაგმა: არსი კაცისა ზეციური თაღია. გზა პირია კაცისა(30;34). პირცი.

**თა ცივი** ქარაგმა ზეციური თაღისა. ეფრემ მცირეს სახელით ქართველთა ცხოვრების არსი დაუწერია ზაქსა:

\_\_\_\_\_ თი \_\_\_\_\_  
და \_\_\_\_\_ ვი

(და) ქარაგმა ქალისა, იგივე ძველი კოლხა. (ვი) სახლია ორი ხარისა. ალეგორია: დიდი და მცირე იბერია (ევრისი). (თი) თავია, იგივე სახლია ზეციური ხარისა. (თი) თათი ლომისა. ქარაგმა ხელი კაცისა, იგივე ღვაწლი. ასე დაუცვია ზაქსა სახელი დიდი მეფისა.

ტბელის კაბალით არსი კაცის სიცოცხლისა სამი (თა). ქარაგმა სამეზისა. სამი (თა) იგივე (30) პირი კაცისა.

თა

რუ                                      ურ

(რუ) იბერიული ზიქურათით მთაა ხარისა. ხეთთა ენას საზიდარია წყალისა, (რუ) ახალი იბერიული ქარაგმით ღარია. გზა სადინარი. მდინარე ხარია მიწისა. იბერთა დიდი ხარი მტკვარია. (რუ-თა) თავია ხარისა, იგივე სათავე მტკვარისა. იგივე მთა არსიანისა. (ურ) ზანთა ზეგანი. (ურ) სახლი ხეთთა ზიქურათისა.

რუსთველმა თავისივე ქარაგმით დაიცვა სახელი მეფე თამარისა:

თა

რუ                                      მ(არი)

ქარაგმა: თამარი თა(მთა) მარამისა. (თამი) ჩემი მთაა. (მი-არ) მნიშვნელობა ჩემი კაცია. (რუ-მი) ქარაგმა გზა ჩემი ხარისა. ტბელის კაბალით: გზა კესარიელისა, იგივე სამხრეთელი ხარისა, იბერთა დიდი ხარისა, პეტრე იბერისა.

მეფე თამარის პოემის მთავარი გმირი თინათინი. ასული არაბთა მეფისა, როსტევანისა. არაბთა ენას როსტევანი იგივე რუსტამია. ქარაგმა რუსთავისა. (ტა) ტბა, სახლია ზაქისა. (მი) ჩემია.

თი-ნათ-ინ ქარაგმა რუსთველისა: (თი) იგივე (თა) მთაა. (თი) თათია ლომისა, ქარაგმა ხელი კაცისა.

(ნათ) ქარაგმა (ურ) ისა. 24(14, ათ). (ინ) სახლი იბერთა კაცისა.

ვეფხისტყაოსანი სტრუქტურა იგივე ქარაგმაა ზიქურათისა. ქარაგმა კაცის სიცოცხლის არსისა:

თალი

დასაწყისი                                      დასასრული

მთლიანი სტროფების ოდენობით:

1635 (15)

32                                      5

თალი ძველი ზიქურათია. თარიღი (1612). სხვაობა (23) ძველი ზიქურათით (32). ტბელის კაბალით (ჭარ). კაბალა 5(ენ) 19. იგივე 10(1), (ი) ა. (15) ძველი ზიქურათით დიდი ხარია, ზაქი.

დიდ

ჭარ                                      ა(ი)

ნიშანთა ოდენობით: დასაწყისი-თალი-დასასრული:

4

9                                      9

მნიშვნელობა იბერის ქარაგმით: 9 (ჭარ):

4

55                                      55

მნიშვნელობა სტროფებისა და სტრიქონებისა:

თა

32                                      5

(325) ქარაგმა თავის მოქცევისა. (თა) თავი დასაწყისია. იგივე ზეციური სახლი. თარიღი იბერთა (ქართლი) მოქცევისა. ძველი ზიქურათით (532) წელი, იგივე დიდი მოქცევაა (ინდიქტიონი). რუსთველის ქარაგმით მოქცევა (თავისა), იბერთა თალისა, პეტრე იბერისა. (523) წელი თარიღი იბერთა ზაქი-



სა 60(463;523).(5) წელი ასაკი ფსევდო დიონისე არიოპაგელის მოძღვრების დასაწყისისა (518). (თა) 10 დასასრული. თარიღი(528).ტრიუმფი 5(32):

$$\begin{array}{ccc} & \text{თა} & \\ \hline 5 & & 5 \\ \hline \end{array}$$

ქარაგმა ახალი იბერიული ზიქურათისა.(თა) ურ(5;5).ჯამი 20(10;5;5) პან,ჩვენი. კაბალა (11) ქარაგმა დიდი ზიქურათისა.კაბალა (2) სახლი ორი ხარისა.(5) იბერის ქარაგმით (ელ).ერთად ელ-თა-ელ. სტრიქონების მიხედვით(32\*4)და(5\*4) ქარაგმა არსისა:

$$\begin{array}{ccc} & \text{თა} & \\ \hline 128 & & 20 \\ \hline \end{array}$$

(128) ძველი ზიქურათით ქარაგმა კაცისა.ტბელის კაბალით (თა; 20) იგივე (თას) მთა კაცისა.(128; თა) იგივე (28)ცი,თა(10).(38)ცი თარიღი წმინდა ანდრიას ქადაგებისა.(128) დიდი წრე ახალი კალენდარული ციკლისა.(32) მცირე კალენდარული (4) წლიანი ციკლის ოდენობა.საზომი ნაკიანი წლებისა.

$$\begin{array}{ccc} & 10(1) & \\ \hline 11 & & 20 \\ \hline \end{array}$$

(32) ქარაგმა ახალი მრწამსის დასაწყისისა.ასაკი იბერიული ეკლესიისა.32(20;11;1) და 41(20;11;10) თარიღი ფარსმან ქველის მონათვლისა.

$$\begin{array}{ccc} & \text{ი(ა)} & \\ \hline \text{ბ} & & \text{რ} \\ \hline & \text{ე} & \\ \hline \end{array}$$

იბერია.ბერი იბერია.

თავების მიხედვით (1-63-1).(63) იგივე (9)თ.(1-9-1).კალენდარული წრე (არსი)2-ია.წრის ცენტრი (9).ერთად (29) ღარი იბერისა.

არ(ი)ელი-(რ)ი ხარია.(ბუ)ნება ქარაგმა.(ბუ) ურია.ბა(რი) ხარია.

სირა რიგია ხნულისა,იგივე კვალია ხარისა.

რასა სახლია პატარა ხარისა.არი(ულ)ი რასა სახელია იბერისა.

### 3. ბურუსი სამი ხელისა

ფსევდო დიონისე არიოპაგელის ვინაობისა და მისივე ქრისტიანული მრწამსის ეჭვის ქვეშ დაყენება არ ახალია. არიოპაგიტული მოძღვრების ავტორად პეტრე იბერის გამოცხადებას ბევრი მტერი და მოშურნე შეეღწა. მათი საბუთი ვერ აღმოჩნდა შეუვალი. დღემდე გრძელდება ზრდა იბერის სახელისა. მთავარი დამნაშავე ხელია წმინდა მამისა და მისივე მიმდევრებისა. ბევრად მეტია კითხვა ვიდრე უზადრუკი პასუხი „უცდომელთა“.

პეტრე იბერის სახელი ბევრად დიდია, ვიდრე დღემდე გამოჩენილი კაშკაშა მოაზროვნე. ბევრად დიდია ბურუსი, ვიდრე თვალსაჩიერი მისივე ღვაწლისა და „ცოდვის“ გამოზომავთა.

უცხოელთა პათოსი ბევრად გასაგებია. მათი სკეპტიკოსად დარჩენა ადვილი ასახსნელია. უცხოთათვის ვეფხისტყაოსანი ბოლომდე გასაგები ვერ გახდება. მთავარი სულია ადგილისა. მას შეუძლია დაძლევა პოემის სიღრმისა.

თურმე დიდი გერმანელი მოაზროვნე ამტკიცებდა: რუსთველი ქართველი პოეტი ვერ იქნებაო. „მცირე“ ერი ასეთ ბუმბერაზს ვერ დაბადებსო. გადარჩენილიყო აკრძალავდა ვარაუდს იბერის ქართველობისა.

ბევრად დიდია სახელი პეტრე იბერისა. ვეფხისტყაოსანი, ეფრემ მცირე, ჯვრის მონასტერი, იორდანეს მთის ხატები და საცავები. წმინდა ასურელი მამები, ტაძრები და სალოცავები, ანბანი, ქარაგმა, ზეპირსიტყვიერება და კიდევ მრავალი.

(1500) წელი ვერ მოხერხდა გადაჭრა დილემისა. არ უნდათ აღიარება იბერის ხელისა. არ აქვთ საბუთი სხვა ავტორისა. დაბეჯითებით ვერავინ უარყო ხელი ფსევდო დიონისე არიოპაგელისა.

იბერის სიკვდილის მერე გამოჩნდა ხელი პროკოპი კესარიელისა, „ბიზანტიელი ჟამთაღმწერისა“, გავიდა (5) საუკუნე, რომის საცავმა გამოაჩინა (5) ე, საიდუმლო ნაშრომი კესარიელისა. არიოპაგელის ბურუსით მოცულ ისტორიას დაემატა ბურუსი კესარიელისა.

წმინდა მიწა თანდათან აჩენს ხელსა წმინდა მამებისა. იტყვის ამბავსა იბერისა. დუმს აია-სოფია, იბერიელ სწავლულთა სკოლა. ქარაგმა იბერისა და ზაქისა. ეკლესიათა ფრესკები და მინაწერები ელოდება ხელახლა წაკითხვასა.

ვის შეუძლია დაიჯეროს გაქრობა პეტრე იბერისა. წაშლა მისი ხელისა? უცხონი ბევრად ფრთხილნი არიან. ერიდებიან საკითხის ცალსახად დაყენებას. ცალსახა პოზიცია ძნელია, იბერის განდევნა შეუძლებელია. მისი მფარველი ზეციური ხელია.

აქაოდა სხვათა მიბაძვა არ დაგვწამონო, ადგილის კურდღელს დადევნებია ადგილის მწევარი. ჩემზე უკეთ ვინ იცნობს ჩვენებურ კურდღელსაო.

დაუდგენიათ, კურდღელი შავი ყოფილა. ბნელისკენ იწევდა, სატანის მიმდევარია. ადგილის მწევართა გვერიდებაო.

ალეგორია და მეტაფორა იქეთ იყოს, არაფერია შესწავლილი, დანახული. დაუდგენიათ ხელი უხილავი კაცისა. ვითა მორჩილთა მიუღიათ კანონი რწმენისა. უცხოთა ვერ შეუმჩნევიათ აფეთქებული გული კაცისა. უცხოთათვის უცხოა, იდუმალი სიღრმე დიდოსტატის სულისა. ძველთა მწევართა უგვრძნიათ მიწის სუნი მოხეტიალე კურდღელისა. ეფრემ მცირე, იოანე პეტრიწი, შავთელი, რუსთველი... ქომაგნი მათივე მოდგმის კაცისა. მათი ხელი საცავია საგანძურისა. სხვათა ხელი ვერ ზიდავს ტვირთსა ზიქურათისა. ბევრად დიდია ჩვენივე ქომაგთა სტრიქონი, ვიდრე უცხოთა ხელით „ბრწყინვალე“ თარგმანი წიგნისა.

საოცარია სამყარო. მიწას დარჩენილი უზადრუკი ცოდვილნი ვახერხებთ ტალახის ცხებას ზეცას წასული მოძღვარის ფეხსა. ჩვენივე თვალსაჩიერის სიმცირით დასკვნის მართებულობა საეჭვო ხდება. ვერ დაგვიძლევია არსი არსებისა. საჯილდაოდ გვიქცევია ჩვენთვის მიუწვდომელი, დღემდე ამოუცნობი მისია ჩვენივე დიდებისა.

ერთნი ამბობენ: პეტრე იბერი ქართულმა ეკლესიამ წმინდანთა დასსა ჩარიცხაო. მეორენი: იძულებული გახდა მისი წმინდანად ცნობა გაეუქმებინაო.

პრობლემის არსი დაიყვანეს კაცის წმინდანად ცნობა არ ცნობის საკითხამდე.

უცნობი წმინდანი ბევრი ჰყავს მოვლენილი უფალსა. ბევრისა ღვაწლი გამოჩნდება, ბევრისა მეორედ მოსვლამდე უცნობი დარჩება. ვეჭვობ ჩვენივე ცნობა არ ცნობამ სიწმინდე საეჭვო გახადოს ზეცასა.

საქართველოს ჰყავს პეტრე იბერის მსგავსი მარგალიტი, იოანე ზოსიმე. იგივე იოვანე დაბელი, ეფრემ მცირე, მაკარი მესხი, ფსევდო იოანე რუფუსი....

ჩვენი საგანძური: „ქება და დიდება ქართულისა ენისა“: „არ იყო საკმარისი საბუთი, ავტორი გვეცნო ვითა წმინდანი?“

ქარაგმას დაუმარხია ცნობა ქურუმის ხელსა: „ყოველი საიდუმლოდ ამას ენასა შინა დამარხულ არს“... არს და იყოს...

### **ვაითუ**

- იბერის საიდუმლო ამავე ენასა შინა აღმოჩნდეს დამალული?

- გამოჩნდეს საბუთი იბერისა, ვითა მართლმადიდებელის მრწამსისა?

- გამოჩნდეს: მართლმადიდებლობის ქვეშ მონოფიზიტობა არ მიუჩნევია იოანე რუფუსსა?

- რუფუსის ხელი წინასწარ განზრახვას იბერის ხელის დამალვისა?

- მონოფიზიტობის დაბრალება ხერხია კაცის ღვაწლის გადარჩენისა..?

- ქარაგმამ თქვას მართალი ამბავი კაცის ხელისა და სახელისა, ამბავი მისივე მრწამსისა.

- გამოჩნდეს, დამალვა ერთადერთი გზა ყოფილა იბერთა მრწამსის და ქვეყნის გადარჩენისა.

თურმე გარჯილან „უმწიკლო“ მცველნი უზენაესი ჭემშარიტებისა. აქაოდა სხვას არ დავემსგავსოთო. ბევრი გახუნებული საბუთი მიუტანიათ შეუვალი „ჭემშარიტების“ დასადგენი. ამგვარი საბუთი ვერ იქნება საკადრისი საზომი იბერის სიმადლისა.

იბერის წმინდანად ცნობის წინააღმდეგთა დაუდგენიათ „შეუვალი მოწმობა“ წმინდა მამის მწვალებლად დადგენისა. აი საბუთი მათივე გონისა:

- პეტრე იბერის მღვდელმთავრად კურთხევა მოხდა იერუსალიმის მონოფიზიტი პატრიარქის, თეოდოსი პალესტინელის მიერ:

- ყველა საეკლესიო პირი, რომელთანაც პეტრე იბერი მღვდელმოქმედებითად იყო დაკავშირებული, მონოფიზიტია:

- პეტრე იბერის მიერ ნაკურთხი მღვდელმთავრები უკლებლივ მონოფიზიტები არიან:

- პეტრე იბერმა აიძულა ალექსანდრიის მონოფიზიტი პატრიარქი პეტრე III, რომ ერთმნიშვნელოვნად და აშკარად დაეგმო ქალკედონიის კრება:

- პეტრე იბერის აღზრდილია სევეროზ ანტიოქელი, რომელმაც დაწერა ქალკედონის კრების შემაჩვენებელი ე. წ. „კათოლიკე ეპისტოლე“:

- მონოფიზიტი იყო პეტრე იბერის უკლებლივ ყველა მოწაფე:

- მხოლოდ მონოფიზიტებმა აღწერეს პეტრე იბერის „ცხოვრება“:

- მხოლოდ მონოფიზიტებმა შეიტანეს პეტრე იბერის (და იოანე ევწყის ანუ იოანე ლაზის) ხსენება მონოფიზიტურ კალენდარში და მოახდინეს მისი კანონიზირება:

- მართლმადიდებელი ეკლესიის მხრიდან არავინ ახსენებს პეტრე იბერს და არ აღწერს მის „ცხოვრებას“:

### **უთქვია პროკოპი კესარიელსა:**

„ყველა ადამიანს მეტწილად სჩვევია, რომ, თუ კი მათ ერთხელ შეითვისეს რაიმე აზრი, ისინი აღარ ცდილობენ ჭემშარიტება გამოიკვლიონ. არც რაიმე ახალ აზრს იღებენ. არამედ მათ ძველი აზრი მიაჩნიათ საღად და პატივსაცემად, ხოლო თანამედროვე აზრს სათაკილოდ და სასაცილოდაც კი თვლიან“.

თავიდანვე შესამჩნევია:რიტორის ხელისთვის უჩვეულოდ დიდი ტექსტი.იმავე აზრის გადმოსაცემად ქურუმის სამიოდ სიტყვა საკმარისი იქნებოდა.განზრახ გაწელილი, უსუფთაო ტექსტი დაღეჭილია.ფორმულა:ეძიებდე და ჰპოვებდე.

ვეძიოთ არსი ჭეშმარიტებისა ჩვენივე თვალსაწიერისა.გადავქექოთ ჩვენივე წილი ასპარეზისა. იმპერატორი:

**თეოდოსი II** უმცროსი: (401-450)წწ.მმართველობისა:(408-450).

**მარკიანე**(ფლავიუს მარკიანე) (392-457)წწ. მმართველობისა:( 450-457).

**ლეონ I თრაკიელი**: (401-474)წწ. მმართველობისა: (457-474).

**ლეონ II** (467-474) წწ. მმართველობისა:(474 18,01-474 17,11).

**ზენონი** (425-491) წწ.მმართველობისა:(474-475;476-491).

1).-**თეოდოსი პალესტინელის** იერუსალიმის პატრიარქად ყოფნის წლები (452-457).**ეპისკოპოსი** (432-452).ასაკი (392-461).მარკიანეს მოუნდომებია მისი დასჯა.გაქცევით დაულწევია თავი.

იმპერატორი თეოდოსი (2)ე მცირეს ცოლი, დედოფალი ევდოკია (401-460?)წწ.ქალკედონიის კრება (451) წელი.იბერის დაბადებამდე (12) წელი.

მაკარი მესხის თხზულების (9) თავი:

**9. ერთსა უკუწ მოქცევასა წელიწადისასა, ვითარცა აღასრულის დღესასწაული წმიდა შობა უფლისა ჩუწნისა იესო ქრისტესი და მეთერთმეტესა დღესა მოიწია დღესასწაული წმიდა და ბრწყინვალე და ნათლით შემოსილი ნათლისღება ქრისტეს ღუთისა და ყოველნი მთავარნი და დიდ დიდნი და მცირენი და თვით თავადი მეფე და დედოფალი წარვიდეს წმიდად ეკლესიად სოფიად, რომელი აღაშენა ნეტარმან კოსტანტინე, სოლო-**

ერთსა უკუწ-მ მოქცევასა წელიწადისასა:

5 22 10 23 1-22 11 22-(8)-16 19 27 33 5 6 1 23 1 34 5 15 13 34 1 4 13 23 1 23 1

ერთი უკუ მოქცევა წელიწადისა.

ერთ(1),(სა უკუ მოქცევასა წელიწადისა)/353.-(სა).(1) და (353),ჯამი (354) ერთი უკუმოქცევა მთვარის წელიწადისა.

-**უკუწ**(8)-ერთგვარი გამყოფია.ტბელის კაბალით (უკუ) ს კაბალის მნიშვნელობა (4;2;4).ერთად (424). მნიშვნელობათა ჯამი (55).

-(**ერთსა**)- ზაქის ქარაგმით (61).მარცხენა მხარე ახალია,ახალი აღრიცხვის კალენდარული თარიღია. (424) წლამდე (61) წელი,იგივე (363).ასი წელი იბერის დაბადებამდე.

(424) წელი აია-სოფიას მეორედ აგების თარიღი,იგივე (უკუ). (მოქცე) 100,ვა(7).უკუმოქცევა 531 (424;107).სა სახლია.მნიშვნელობა (24)ურ. ერთად (555).(8) ტბელის კაბალით (8).ერთად (563). (მოქცე) 100(ას) კაცი, ვა(52) ზეციური.ქარაგმა:მოქცევა კაცისა.(8) და (მოქცე) (108).უკუ იგივე ძველთან მობრუნებაა.(უკუ) და ( 8, მოქცევა) 532(424;108).

(უკუ)-ს წინ მარცხენა მხარეს (ერთ)-(სა).უკუ მიმართულება (ას)-(ერთ)ია.(424)ის უკუ (101) იგივე (323),თარიღი მეფე მირიანის მოქცევისა. (ას) კაცია.

ას (-100) უკუ (424) მნიშვნელობა (324) ასი წლის თავი კონსტანტინოპოლისა.

(უკუ) ქარაგმა წრეზე ბრუნვისა.წრე (უ;უ).ბრუნვის ნიშანი (კ). მნიშვნელობები (44;11).ერთსა (-61) უკუ (424).ერთად 363(-61;424).ერთსა (61) და ( 8)ჯამი (69).(უკუ),( 8) და მოქცე) 532(424;8;100).

(69) უკუ (532) იგივე 463(-69;532).თარიღი პეტრე იბერისა.დიდი კალენდარული მოქცევა (532) წელია.ახალი წელთაღრიცხვის (532) წელი თარიღია ფსევდო დიონისე არიოპაგელის მოძღვრების დი-დი აღიარებისა.(532) წელი თარიღია პეტრე იბერის შემოქცევისა.ასაკი (69).(სა) სახლი.ძველი ზი-ქურათით (სი) 4.

(ერთ) 37-(სა)4,უკუ(55).მნიშვნელობა(-37),(455).ჯამი 418(-37;424). მოქცე (100).ერთად 518(418; 100). თარიღი ფსევდო დიონისე არიოპაგელის შრომების დასაწყისისა.(უკუ)55 და (518).თარიღი (463) წელი, ასაკი პეტრე იბერისა.55(463;518).

(სა) 24(ურ).ტექსტში (სა) (4)ია.ოთხივეს ჯამი (96).(სა)-(უკუ) მნიშვნელობა (455).წლები იბერის ქარაგმის დიდი კალენდარული წრისა,იგივე დიდი მოქცევისა.(ერ)-(თ) ძველი ზიქურათით (52).

(ერთ)-(სა;უკუ) მნიშვნელობა 403(-52;455).მოქცე(100).ერთად (503) თარიღი იბერის ნიშანისა,იგივე ასომთავრული ანბანისა.4\*(სა) მნიშვნელობა (96).სხვაობა ქრისტეშობამდე ბერძნულ და ქართულ კალენდარულ აღრიცხვას შორის.აქედან (52) წლიანი სხვაობა გაასწორა ახალმა იბერიულმა კალენდარმა,იგივე იბერის ქარაგმამ.

(უკ;უ) მნიშვნელობა (4;2;4).კალენდარული წრე (44),ბრუნვის ნიშანი (2).(კ) ქარაგმა კაბალისა,იგივე (2)კარისა.(96) წლიანი სხვაობის გასწორება ხელია ორი ქარაგმისა (52;44).ქარაგმა იბერისა და ზაქისა.(2) ტექსტის თავი (70;30).ერთად (100).ქარაგმა:(70)-უკუ-(30).354(-70;424) და 454(424;30). მთვარის სრული მოქცევა წელი (12) თვე.დღე ერთი მოქცევისა (354). ქარაგმა თარიღია.ბერძნული აღრიცხვით 450(354;96) და ერთი (451).თორმეტი თვე (უკუ) იბერის დაბადებამდე (12) წელი.(1) მოქცევა (12) წლიანი იბერის ქარაგმისა(4;4;4).

-(9)ე თავი ქარაგმა ორი თარიღისა.ერთი დიდი მოქცევა (532),უკუ (-).ქარაგმა თარიღისა (523). თავის ქარაგმა (10).ასაკი ცხრა თავისა (90).თარიღი 433(532;-90).თარიღი არიოზის მოძღვრებისა. მე(ათერთ)მეტესა დღეს ორი თარიღია:შობის მერე 12(>11)ე დღე,19(7;12) იანვარი. და 63(>62)ე დღე,იგივე (>11)მარტი 63(24;28;11).

--იერუსალიმის მონოფიზიტი პატრიარქი დაბადებამდე (12-31)წლით ადრე მღვდელმთავრად ვერ აკურთხებდა პეტრე იბერსა.---

- უკლებლივ ყველა ის საეკლესიო პირი, რომელთანაც ქალკედონის კრების შემდეგ პეტრე იბერი მღვდელმოქმედებითად იყო დაკავშირებული, მონოფიზიტია:

- პეტრე იბერის მიერ ნაკურთხი მღვდელმთავრები უკლებლივ მონოფიზიტები არიან;საეკლესიო კანონით ხარისხი:- დიაკვანი,ასაკი (30);

-მღვდელი (40)წელი;-მღვდელმთავარი.პატივი:-ეპისკოპოსი;-მთავარეპისკოპოსი;-მიტროპოლიტი. სამეთაურო ტიტული:-მთავარეპისკოპოსი;-მიტროპოლიტი;-ეგ ზარქოსი;-პატრიარქი;-კათალიკოს-პატრიარქი.

ეპისკოპოსი აკურთხებს მღვდელსა და დიაკვანსა.მთავარეპისკოპოსი მასზე დაბალი იერარქიის მსახურსა.პატრიარქს ირჩევს წმინდა სინოდი.იგივე კრება მღვდელმთავართა.

-პეტრე იბერმა აიძულა ალექსანდრიის მონოფიზიტი პატრიარქი პეტრე III, რომ ერთმნიშვნელოვნად და აშკარად დაეგმო ქალკედონის კრება:

**ტიმოთე (2)ე ელური** (460-477).იმპერატორს (477)წ სიკვდილით დასჯის ბრძანება გაუცია. პეტრე III გაქცეულა.**შენიშვნა:**რუსულ ლიტერატურაში მონგ.ერთ-ერთი ვერსიით მონღოლთა რელიგ.მსაჯული.(477-481) ტიმოთე სალოკაფიოლი?.(481-482) იოანე ტალაია.

(482-490) **პეტრე III** (8) წელი ალექსანდრიის პატრიარქი.

(482) წელს 19 წლის პეტრე იბერი პირველად ჩასულა წმინდა მიწასა. ვითა მისიონერი რომის კათოლიკური ეკლესიისა.

(488) წელს წმინდა მიწას სწვევია,იბერთა ძლევამოსილი მეფე, ვახტანგ გორგასალი.ამავე წელს მიუღია ქვეშევრდომობა იბერთა მეფისა.

**☩**(19;25)წლის ახალგაზრდა მისიონერი რომის კათოლიკური ეკლესიისა,პეტრე იბერიელი,ვერს აიძულებდა ალექსანდრიის პატრიარქს, ქალკედონის კრების გადაწყვეტილებათა დაგმობას.

-პეტრე იბერის აღზრდილია სევეროზ ანტიოქელი, რომელმაც დაწერა ქალკედონის კრების შემაჩვენებელი ე. წ.„კათოლიკე ეპისტოლე“.

**სევეროზ ანტიოქიელი**-ანტიოქიის პატრიარქი (512-518)წწ.თარ:(465-538) წლები.ნათლობა (488)წ. ბერად კურთხევა მაიუმში,ლაზა.**ცნობა-მაკარი მესხი.**

პეტრე იბერის პირველი ნამალადევი კურთხევა ვითა მონოფიზიტთა ეპისკოპოსისა,(522) წელი. (512) წელს ასაკი ახალი იბერიული ზიქურათისა,იბერის სკოლისა 20(492;512)წ.იბერის ქარაგმით (პან) ჩემი.ძველი ზიქურათით (ფას)ი.ქარაგმა:ფასი ჩემი ხელისა.

სევეროზ ანტიოქიელის კურთხევიდან ფსევდო დიონისე არიოპაგელის მოძღვრების ტრიუმფამდე 20(10;10)წელი.ქარაგმა:მე გადავიხადე ფასი.ფასი ჩემივე დაცემისა (იბულებითი კურთხევა) და ფასი ამალეებისა.

**☩**(522) წლამდე „მწვალაბელი ეპისკოპოსი“ ვერ აკურთხებდა „მართლმორწმუნე მონოფიზიტ“ ეპისკოპოსსა.დაცემამდე (4) წლით ადრე იწყება ათვლა არიოპაგელის შრომების თარიღისა.ასაკი 14(518;532) წელი ქარაგმა (კარ)ისა,იგივე დასაწყისისა.

პეტრე იბერი რიტორია.ხელი ასურეთის რიტორიკული სკოლა, იგივე კირქუკის სავანე. მიმდევარნი და მოძღვარნი რიტორთა ცოდნისა.ცხოვრების არსი არჩევანია მოწაფეთა,ცოდნას ეუფლებოდნენ ბიზანტიელნი,სპარსნი,რომაელნი,იბერიელნი.კოლხნი.პლატონის სკოლამ საუკუნეებს გაუძლო.მისვე მოძღვრებას ეწაფებიან მაჰმადის მიმდევარნი,იუდეველნი,ქრისტიანები.მათი მრწამსი ვერ იქნება საბუთი პლატონის მრწამსისა.იბერი ამბობდა:საბუთი მათივე ღვაწლიაო.

-მონოფიზიტი იყო პეტრე იბერის უკლებლივ ყველა მოწაფე:

**☩**პეტრე იბერის მოწაფენი ცამეტი ასურელი მამა.იბერიელი სწავლულნი არიან მიმდევარნი პეტრე იბერისა.ზაქარია ლაზი,მოძღვარი,იგივე იოანე ლაზი.მითრიდატი,ზაქარია ქართველი,მამა პეტრე იბერისა.

-მხოლოდ მონოფიზიტებმა აღწერეს პეტრე იბერის „ცხოვრება“:

-მხოლოდ მონოფიზიტებმა შეიტანეს „პეტრე იბერის“ (და იოანე ევსუქის ანუ იოანე ლაზის) ხსენება მონოფიზიტურ კალენდარში და მოახდინეს მისი კანონიზირება:

-მართლმადიდებელი ეკლესიის მხრიდან არავინ ახსენებს პეტრე იბერს და არ აღწერს მის „ცხოვრებას“:

**☩**ეგრემ მცირე,არსენ იყალთოელი,რუსთველი,მაკარი მესხი,ქვეთავი (45).პეტრე იბერის სტუმრობა ევაბსა.სიტყვა დაყუდებული ბერისა:“კეთილად მოხველ,ძეო ქართუწლთა მეფისაო“.

პასუხი:“ვითარმედ არა ეგრე არს“. წმინდა მამა ეუბნება:“ნუ უარყოფ,რომელი წინაშე ჩუჭენსა ცხად არს ქრისტეს მიერ“.

ახსნა დიალოგისა:პეტრე იბერი მეფის პირდაპირი ჩამომავალია,მაგრამ არა მემკვიდრე ტახტისა. იმპერატორმა მოინდომა პატარა იბერიელის აღზრდა ვითა მემკვიდრე იბერთა მეფისა. ამიტომ მიმართავს წმინდა ბერი: ძეო ქართველთა მეფისაო.

-მართლმადიდებლებს არასდროს შეუტანიათ პეტრე იბერის ხსენება საეკლესიო კალენდარში:

**☩**თურმე ქართულ ეკლესიას დაუდგენია დღე პეტრე იბერის ხსენებისა, (2) დეკემბერი.ასე ყოფილა,ვიდრე პაპის საცავში იპოვიდნენ ცნობას იბერისა,ვითა“**მონოფიზიტთა**“ ეპისკოპოსისა.

-პეტრე იბერის „ცხოვრება“ არ შემორჩა ბერძნულ ენაზე და შემორჩა მხოლოდ მონოფიზიტთა ძირითად ენაზე – სირიულზე:

**☩**ცნობისათვის:თავიდან სირიულ ენაზე ყოფილა დაწერილი არიოპაგიტული მოძღვრება.ბიზანტიელთა მართლმადიდებელ ეკლესიას ასურული ენის გამო საეჭვო არ გაუხდია დოგმები მოძღვრებისა.

**☩**პეტრე იბერიელი თავისი მრწამსით იბერიელი იყო.ბოლომდე იბერიელად დარჩა.

**☩**მონოფიზიტი ხელიდან არ გაუშვებდნენ მათივე წმინდანის თავისივე ეკლესიას დამარხვასა.

**☩**ვერცა ბერძნულმა ეკლესიამ იპოვა სამარხი მათივე დიდი წმინდანისა,ვერცა ლათინთა კათოლიკურმა ეკლესიამ მიაგნო კვალსა იბერის სამუდამო განსასვენებელისა.

#### 4. ძალა „შეუვალი“ საბუთისა

##### „შეუვალი ჭეშმარიტების მქონენი“ ასაბუთებენ:

-პეტრე იბერი არ შეიძლება იყოს არეოპაგიტული კრებულის ავტორი.

-რომ დოკუმენტურად დასაბუთებულია არეოპაგიტული შრომების არსებობა IV-V საუკუნეებში, რადგან მისი ციტირება ხდება III საუკუნის საეკლესიო მოღვაწე, წმინდა დიონისე ალექსანდრიელთან (248-265 წწ.).

-დანერგული მითი,თითქოს შალვა ნუცუბიძე ღრმა მეცნიერული ძიებით მივიდა დასკვნამდე პეტრე იბერისა და არეოპაგიტულ შრომათა ავტორის იგივეობისა,გამოაშკარავებულიაო.

##### დრო და მოვლენა:

**ბ**-წმინდა დიონისე არეოპაგელი ახალი წელთაღრიცხვის პირველი საუკუნის მოღვაწე ყოფილა. არეოპაგეტიკაში შემდგომი საუკუნეების მოვლენებია აღწერილი.პირველი საუკუნის მოღვაწე ვერ აღწერდა შემდგომი საუკუნეების მოვლენებს.ავტორი აღწერილი მოვლენების შემდგომი პერიოდის მოღვაწეა.მას შეუძლია სცადოს მოძღვრების წინა პერიოდით გასაღება.მიზანი თავისი ვინაობის დამაღვა. დამაღვას სჭირდება საფუძველი.ჩანს ავტორს ჰქონია საკმარისი მიზეზი.

ხერხი სჭირდება დამაღვასა.სხვისგან დაფარული.არეოპაგეტიკის ავტორს არ გამოეპარებოდა,რომ საეკლესიო გახდებოდა ხელი ავტორისა.შეედლო არ ეთქვა მოვლენა,მოღვაწე, რომელიც სცდება წმინდა დიონისე არეოპაგელის პერიოდს.ცხადია ფარული ზრახვა ეჭვის შეტანაა.სურს დამაღვა გამხელამდე.დროს იგებს.მოაქვს შეუვალი არგუმენტი:დრო და მოვლენა.ავტორი ერთდროულად ქურდი და პატრონია. „იპარავს“ ვითა ქურდი,მაღავს.ვითა პატრონი დროისა.დარაჯად ადგენს მოვლენას.იგის დროს მისდევს მოვლენა. ზღვარი წმინდა დიონისე არეოპაგელის ეპოქაა.

მოვლენა საიმედო დარაჯია დროისა.დარაჯი არეოპაგეტიკის პატრონისა.

უთქვიათ:არეოპაგეტიკაში მოხსენიებული იეროთეოსის იდენტიფიცირება ვერ ხერხდებაო.

ავტორი აცხადებს: საყოველთაოდ ცნობილი მასწავლებელი,ჩემივე მოძღვარიაო.

ვნახოთ ძლევაამოსილი ხელი ქარაგმისა:

ო	ე	რ	ო	თ	ე	ო	ს	ო	129
13	5	22	19	10	5	19	23	13	
13		5	4	1	10		5	1	5
13		5	4	1	10		5	1	5
მ		ო		თ		რ		ო	
მ		დ	ა	თ		ბ		ო	
მ		ა		თ		ლ		ო	
მ		ა		თ		ლ		ო	

**ბ**-იეროთეოსი,მამა იბერისა,მითრიდატი,იგივე ზაქარია ქართველი. მოძღვარი ფსევდო დიონისე არეოპაგელისა.

ტიმოთე „მოციქულთა საქმიდან“ ვიცით პავლე მოციქულის მოწაფე.არეოპაგეტიკის ავტორი „შვილს“ უწოდებს.

იბერის ქარაგმით (ტი)-(მოთე) იგივე (კარ)-(ცი).პირდაპირი მნიშვნელობა კარი დროისა.კარ იბერთა ძველი სატახტო ქალაქი პარსი.(ტი) ტბაა იბერიისა.წმინდა მთას ტიბერია,იბერიას თრიალას ტბა.

„შვილს“ ძველი ქარაგმით **თა-ხილი**. მნიშვნელობა მთა სიტყვისა. იბერის ქარაგმით (**ირ-ხათ**). ირ იბერიაა, ხათ მთა ხეთთა ხარისა.

ისტორიული დიონისე „ახერხებს“ დამოწმებას კლიმენტი ფილოსოფოსისა, III-საუკუნის მოღვაწისა.

**წ**-ეფრემ მცირეს დიონისე არიოპაგელის შრომების თარგმნისას „იეროთეოსი“-სათვის დაურთავს შენიშვნა: „შ ე ი ს წ ა ვ ე , ვ ი თ ა რ მ ე დ ი ე რ ო თ ე ო ს ტ ა ძ რ ა დ დ მ რ თ -(ი)- ს ა გ ა მ ო ი თ ა რ გ მ ა ნ ე ბ ი ს ე ნ ი ს ა გ ა ნ ბ ე რ ძ უ ლ ი ს ა“.

საყურადღებოა ფაქტი, რომ პეტრე იბერიელის ტრაქტატში მოცემული არცერთი სახელისთვის, გარდა იეროთეოსისა, ეფრემ მცირეს არ დაურთავს არავითარი განმარტება.

ტექსტი ერთგვარი ქარაგმა ტერმინის განმარტებისა. სიმბოლოთა ოდენობა (71). ნიშანი (70), და ერთი სასვ. ნიშანი(,). კალენდარული წონასწო-რობით სტრუქტურა სიმბოლოთა მიხედვით: **35-1-35**. ძველი ზიქურათით (35) ხელია. 135(35;100). ქარაგმა ხელი კაცისა. კაბალა: 8-1-8. ჯამი 17(3)არ.

ტექსტის კალენდარული წონასწორობის ნიშანი ი(36)ე. ტექსტის დასასწყისი და დასასრული შე(ი)-(ი)-სა. მნიშვნელობა :32(25;5)-10 და 10;21(20;1). ქარაგმა ორი თარიღისა: 1073(32-10-10-21) და 1053(32-10-21). (ი) გამყოფი ქარაგმაა ტექსტის დაყოფისა. სულ (8) გამყოფი: (3) კალენდარული გამყოფის მარცხნივ, (4) მარჯვნივ. ქარაგმა 34(ხარ). დანაყოფი (14). გამყოფების მნიშვნელობა (80). ცალკე სიმბოლო(,)1.

პირველ სამ გამყოფს შორის ნიშანთა ოდენობა (6) და (6). პირველი (6)ეული (,)ით გამოიყოფა (5;1). მძიმედე (,) ნიშანთა დაყოფა (2;5). შემდეგ (1;6). ქარაგმა (7;7). მძიმეს მნიშვნელობა (1) სიმბოლო. ქართული ქარაგმით თარიღი ეგრისისა. იბერის ქარაგმით 129(77;52). მძიმის ჩათვლით 78 (77;1). ნიშანთა დაჯგუფებით (25) და (16). ჯამი (41). ძველი ზიქურათით ქარაგმა (ორ)ია. (5)ე დანაყოფის ნიშანი (17) ზაქ. ქარაგმა: **ორი ზაქი**.

-შ ე (ი) ს წ ა ვ ე , ვ (ი) თ ა რ მ ე -პირდაპირი მნიშვნელობა რჩევაა მკითხველისა. ჩემსავით შეისწავლეო. გარდა ამისა ტექსტში ბევრი ქარაგმაა: ორი გამყოფი (ი),(,) (თარ) და (მე).

მანამ ტექსტში დამალული ქარაგმების ძებნას დავიწყებთ, ვნახოთ ქარაგმა ტექსტის რიცხვითი მნიშვნელობებისა. დასაწყისი ცალკე მდგომი (შე)32. მერე მიმდევრობით იდენტური განლაგება ნიშნებისა: 10(ს წ ა ვ ე , ვ) და 10(თ ა რ მ ე დ). ქარაგმა 32 (16;16) და (4) დანაყოფი. ახალი კალენდარი ტბელისა, ქრონიკონი. დანაყოფი (32). კალენდარული წონასწორობით (16;16). ბრუნვის ნიშანი (4).

ქარაგმა (შე)-(ი). იგივე (32) და 1(10).

კალენდარული გამყოფი ნიშანის მარცხნივ და მარჯვნივ (63) სიმბოლოა. (32;31). სტრუქტურა (32-1-31). ქარაგმა ორი კალენდარისა. ტბელის ახალი დონისა და ზაქის ლასისა.

33(32+1) სტრუქტურა ვეფხის ტყაოსანის დასაწყისის სტროფებისა. (32) ნაკიანი წლების ოდენობა: 128(32\*4). და (+)1 ნაკიანი წელი. დიდი ციკლი ტბელის კალენდარისა.

-ს წ ა ვ ე , ვ-(ს წ ა ვ ე)63. რიცხვითი მნიშვნელობა კანჭისა(,)5 და ვ(6). ერთად: (6356). ქართული აღრიცხვით **752(6356:-5604)**.

მეორე გამყოფის მარცხნივ (9) ნიშანია(შ ე-ი-ს წ ა ვ ე , ვ) იგივე (9) ნიშანი დასასრულისა(ბ ე რ ძ უ ლ -ი-ს ა). კალენდარული გამყოფის მარჯვენა დანაყოფის ნიშანთა მიმდევრობა შეიცავს მხედრული კაბალის ორ ნიშანს: მ(ან) და გ(ან).

შუა (46) ნიშანი((თ ა რ მ ე დ(ი) ე რ ო თ ე ო ს ტ ა ძ რ ა დ დ მ რ თ ს ა გ ა მ ო თ ა რ გ მ ე ბ ს ე ნ ს ა გ )42 და 4(ი). ერთად (46). მნიშვნელობა (452) და 40(10;10;10;10). ჯამი: (492).

ცალკე მდგომი კალენდარული ბრუნვის ნიშანი (ი)1.

სამივე მნიშვნელობის (46;752) და(1). ქარაგმა ტბელის ახალი კალენდარული გზისა, დიდი ციკლის დღეთა ოდენობა: 46752(32\*1461)+1.



ტბელის დიდი კალენდარული ციკლი (128)წელია.დადგენა ქართული კალენდარის საფუძვლიანი შესწავლის გარეშე შეუძლებელია.რჩევა:შეისწავლე ვითა მეო. ქარაგმა:დიონისე არიოპაგელის თარიღებისა და ქარაგმების დასადგენად კალენდარი დაგჭირდებაო.

-(შე)ს კაბალა 5(32) (სწავე)ს მნიშვნელობა (63).ერთად (563).ასი წელი იბერისა.მომდევნო:ვ(6), (თარმედ)51.ერთად (651).ოთხივე დანაყოფის ჯამი:1214(563;651).ქარაგმა პოეტის ასაკისა 63(1151;1214). მძიმეს(,) სიმბოლო(1).ქარაგმა თარიღი მეფე თამარისა.ასაკი იბერისა 752(1215;-463).

-შ ე-ო- სწავე, ვ ი-თად-მ ე-ტექსტის დასაწყისის სტრუქტურა ნიშნების მიხედვით.გამყოფების გარეშე:2-5,1;3;2 და ორი გამყოფის ჯამი 20(10;10).სტრუქტურა ტბელის დიდი მოქცევისა.532 (512; 20).დიდი კალენდარული წრე 132(128;4).

ტექსტის დასაწყისი (14) ნიშანია.ქარაგმა კალენდარული წრეა.

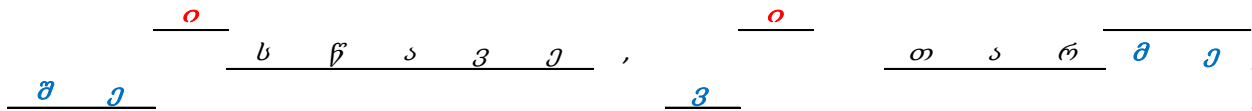

ქარაგმა:შეგონების ცნობა ავტორისა,შე-ვი-სწავე.სასვენი ნიშანი გამყოფი დასრულება პირველი ცნობისა.(ვი) ძველი ზიქურათით (27).ქარაგმა ორი ხარისა.კანჭი(,)5.ერთად:(ვი)ს მნიშვნელობა (527).ასაკი ახალი იბერიული ზიქურათისა (35).ნიშანთა ოდენობა ორი დანაყოფისა(35;35).

(თარ) ქურუმთა ენას გზა ხარისა,იგივე არსი კაცის გზისა.არსი კაცის მიწიერი სიცოცხლისა.(ვი)-(თარ).ქარაგმა გზა ორი ხარისა.და (მე).ერთად ქარაგმა:მე შევისწავე გზა ორი ხარისა.

-ე რ ო თ ე ო ს ტ ა მ რ ა დ ღ მ რ თ-მომდევნო (17) ნიშანია.ძველი ზიქურათით (ზაქ).ტბელის კაბალით (პარ).კაბალა (17;1;19)კაბალა 10(8;1;1).ძველი ზიქურათით (118).ასაკი ზაქარია ლაზისა 118 (547;-429).

-(ე რ ო თ ე ო ს ტ ა მ რ ა დ ღ მ რ თ ს ა გ ა მ ო თ ა რ გ მ ა ნ ე ბ ს ე ნ ს ა გ ა ნ ბ ე რ მ უ ლ ს ა) 48 ნიშანი და (4) გამყოფი.მნიშვნელობა ნიშნებისა (512).წლების ოდენობა ტბელის კალენდარით დიდი მოქცევისა.(4) გამყოფის ქარაგმა (20) და (20).ბრუნვის ნიშანი კალენდარული წრისა და ასაკი ახალი იბერიული ზიქურათისა.20(492;512).

„ძველ“ იბერის ქარაგმით (ცი),(ზან).ქარაგმა ძველი ზიქურათია.მნიშვნელობა (1) და (11).ჯამი (3). მეცხრე ეპისტოლეში ნახსენებია „სიმბოლური ღვთისმეტყველება“,სადაც განმარტებები უცნაურად ეჩვენებათო.მაგ:“ხე ცხოვრებისა“.

უცნაურ სიმბოლოთა კრებული ქარაგმაა.ცხოვრება იგივე სიცოცხლე კაცისა.(ცი).ხე სიცოცხლისა, იგივე საფეხურები,ეტაპი კაცის სიცოცხლისა.ძველი უცნაური სიმბოლო ციხე (დრო სიცოცხლისა).ბასილი დიდი (IV) საუკუნე.

(სი)-(ცოცხლე) ძველი ზიქურათით სახლია ცოცხლის ხელისა,იგივე ღვაწლისა,სახელისა. ჰიპოსტას (პირი,გვამი) განმარტებულია თავისი შინაარსით, “არსი“. არსი ძველი უცნაური სიმბოლოს ტერმინით სახლი კაცისა.

ქრისტეს ორ ბუნებასთან დაკავშირებული ტერმინები:შერევა,შერწყმა (შეურევნელად, შეურწყმელად) დაზუსტებულა ქალკედონიის კრებაზე.

არეოპაგეტიკის მკლევარ მეცნიერთა უმრავლესობა თხზულებათა დაწერის დროს (451-532)წწ მიიჩნევს.შუალედი,ქალკედონიის კრებიდან კონსტანტინოპოლის კრებამდე (81) წელი.

თავიდანვე იცის ავტორმა,გონიერნი მივლენ ამავე დასკვნამდე. განზრახ,ზუსტი მიმდევრობით იმოწმებს მოვლენებს.ავტორის ფარული ხელი იძლევა მინიშნებებს,მიჰყავს ნამდვილი ავტორის მიგნებამდე.(81) წელი საძიებელი დრო ავტორისა.

მკლევარებს გამორჩათ ერთი ფრიად საყურადღებო მომენტი. ქარაგმა,იგივე კალენდარი ბერძენთა და იბერიელთა.

ბერძნული კალენდარი, დასაბამიდან ქრისტეს დაბადებამდე ითვლის (5508) წელს. ქორონიკონი, იგივე ზოსიმეს ქართული კალენდარი (5604) წ. სხვაობა (96) წელია. ალექსანდრიული (5492).

ზოსიმეს ქართული კალენდარის მიღებამდე იყო პეტრე იბერის ასომთავრული კალენდარი, რომელიც ქრისტემდე (5560) წელს ითვლიდა. სხვაობა ბერძნულ და იბერის კალენდარს შორის (52) წელი იყო. მოცემული სხვაობა ამცირებს საძიებო ინტერვალს დროისა 29 (81-52). ინტერვალის დროისა (451:52) შემცირდა. (503-532).

(503) წელი თარიღი ახალი იბერიული ნიშანის, იგივე პეტრე იბერის ასომთავრული ანბანისა.

(529) წელი (3) წელი კონსტანტინოპოლის საეკლესიო კრებამდე, ანუ ფსევდო დიონისე არიოპაგელის მოძღვრების საჯარო გამოჩენამდე, მის აღიარებამდე. 532(503;29) წელი თარიღი კონსტანტინოპოლის დიდი კრებისა, დიოფიზიტა დიდი გამარჯვებისა.

შემოქმედი, მონოფიზიტა სახელით მისული, ასირიელი ბერი პეტრე იბერი. მისმა მოძღვრებამ დაამარცხა მონოფიზიტა სწავლებანი.

(532) წელი, თარიღი მონოფიზიტა ეკლესიის მიერ პეტრე იბერის განკვეთისა, თარიღი ვითა მაიუმის დიოფიზიტური ეკლესიის, იგივე ბერძენთა ეკლესიის ეპისკოპოსად კურთხევისა.

ერთ-ერთი პირველი წყარო არიოპაგიტული მოძღვრების ავტორისა, ზაქარია რიტორის „საეკლესიო ისტორია“. სადაც წერია: „ის დიონისე არეოპაგიდან, ვინც წარმართობის სიბნელიდან და ცდომილებიდან, ჩვენი ხელმძღვანელის პავლეს მეშვეობით, ღმრთის შემეცნების განსაკუთრებულ ნათელს მიაღწია, წერდა წიგნში, რომელიც მან წმინდა სამების ღმრთიებრივ სახელს მიუძღვნა“.

კარგად ჩანს: „მონოფიზიტი“ ზაქარია რიტორი იმავე რეგიონიდან არის, ვინც არეოპაგიტული წიგნები კონსტანტინოპოლის კრებაზე მიიტანა. კიდევ ცნობა: ღაზის მახლობლად მაიუმში დაიბადაო.

ბოლოდან დავიწყოთ განმარტება: (532) წელს პეტრე იბერი გახდა მაიუმის ეპისკოპოსი ბერძენთა ეკლესიისა. მანამდე (492) წელს ღაზას, ნაზარეთის, იგივე თაბორის მთას პეტრე იბერმა დაარსა (დაიბადა) იბერიელ სწავლულთა სკოლა. ზაქარია რიტორი მამა პეტრე იბერისა. მათი გზა ერთია: კოლხეთის რიტორთა სკოლა, კონსტანტინოპოლი, რომი, თაბორის მთა, ასირია, კირქუკის იბერიელ ბერთა სავანე.

მაკარი მესხი ამბობს, პეტრე იბერი ძალად აკურთხეს, ვითა მონოფიზიტა ეპისკოპოსიო.

კონსტანტინოპოლის საეკლესიო კრებას, მამა პეტრე იბერისა, ზაქარია რიტორი ვერ დაესწრებოდა, ესწრებოდა „შვილი“ ზაქარია ღაზისა.

მ	ა	ო	უ	მ	ო
16	1	13	24	16	13

მაიუმი სახელი ზაქისა. ქარაგმა ზაქარია ღაზისა და დაბელისა. (მა) ზანთა ენას მამაა. (მი) ხეთთა (ჩი) ჩემი. (მა) ზაქის ქარაგმით (17), ქარაგმა ზაქისა. (მი) 29. კაბალა 11(2). მაიუმი ქარაგმა სამი ზაქისა. (მა) მამა, მი(მე) და თალი (იუ). იბერის ქარაგმით : იბერიელი (ირ), ხარი (ურ) ისა.

კალენდარული წონასწორობით წრე 46(17;29) და (10(4;6). ქარაგმა თა დაბისა. (ირ) იბერის ქარაგმით (35). ძველი ზიქურათით; ხელი. (ურ)-(46). ქარაგმა დაბისა. (იუ)ს ქარაგმა ხელია დაბელისა. კალენდარული წონასწორობით: მა-(ო)-(უმ)-ი. (მა) 17 ქარაგმა (ზაქ). (უმ) 40. ძველი ზიქურათით (რი) ტორია. (მა)ს კაბალა (71). და მი(29). ჯამი 100(71;29). ქარაგმა კაცი. (იუ) 46. კაბალა (10). ქარაგმა (ათ; ასი). იგივე (10; 100). (თა; ას). მთა კაცისა. კაბალა 11(1;1). ქარაგმა ათი ასი იგივე მეთერთმეტე საუკუნეა.

**შენიშვნა: ზემო აჭარის მესამე მელიქის სახელი:** ზაქ-უმ. (დაუსრულებელი გზა ზაქისა).

(მაი) ზაქის ქარაგმით (30). ძველი აღრიცხვით (ო) 13, (მამ) 33. ქარაგმა (433). თარიღი არიოზის მოძღვრებისა. (30) წელი იბერის დაბადებამდე.

## 5. ამბავი შემოღებული ზღაპრობანისა

შეფრემ მცირეს გადმოუღია „ზღაპრობანი დიდისა ბასილის ეპიტაფიასა შინა შემოღებულნი“ და „ზღაპრობანი კუალად იესუისნი“.მასვე გადმოუღია იოანე დამასკელის „წყარო ცოდნისა“. თარგმანისთვის უწოდებია: „გარდამოცემა უცილობელი მართლმადიდებელთა სარწმუნოებისა“.

თარგმანი ორი ნაწილი ყოფილა: დიალექტიკა (50) თავი და გარდამოცემა (100) თავი, მეორე ნაწილი ამავე თხზულებისა. ბერძნული სახელი „წვალებათათჳს“ არ გადმოუთარგმნია<sup>1</sup>.

- „გ ა რ **დ** ა მ **ო** ც ე მ ა **ე** უ ც ი ლ ო ბ ე ლ ი მ ა რ თ ლ მ ა დ ი დ ე ბ ე ლ თ ა ს ა რ წ მ უ ნ ო ე ბ ი ს ა **ე**“. -მა-ხეთთა მამა. (მამა)ს ქარაგმა (მამა) და მომდევნო ტექსტი: უ ც ი ლ ო ბ ე ლ ი მ ა რ თ ლ მ ა დ ი დ ე ბ ე ლ თ ა ს ა რ წ მ უ ნ ო ე ბ ი ს ა .

-მ ა (**ე**) -ქარაგმა იბერის თარიღისა. (**ე**) იბერის ქარაგმით (11). (უ )22. (მა)ც ქარაგმა (522). იძულებითი კურთხევა ვითა მონოფიზიტთა ეპისკოპოსისა.

-და-კავშირი ხერხი დაყოფისა. ნიშანი (2). მნიშვნელობა (5). (გ ა რ მ ო ც ე მ ა ) ს მნიშვნელობა 100(ას).

-(უც)-ქარაგმა თარიღი ზაქარია ლაზისა და პეტრე იბერისა (429) და კაბალა (411).

-(ცი) ძველი ზიქურათით ასაკი კაცისა (100).

-აუ-ცი (622)ცი. და (გარმოცემა)100(ცი). ქარაგმა: და (ცი) დაცემა (622). ასაკი ასი წელი 100(522; 622).

-ა -უ ც ი ლ ო ბ ე ლ ი -მნიშვნელობა (1) და (118). ერთად (1118). თარიღი ზაქისა. (118) თარიღი ზაქარია ლაზისა (547; -429).

-გ ა რ -მ ო ც ე მ -ქარაგმა ხელი ზაქისა. ნიშანთა ოდენობებით (3) და (5). ერთად (35). ქარაგმა ხელი. კაბალა (8). სახლი ორი ხარისა. მნიშვნელობათა მიხედვით (გარ)3 (მოცემა) (77). მეორე იბერის ქარაგმით თარიღი ჯვარცმისა. კაბალა (14). ორივეს ჯამი (17) ზაქი. (3) და (77) სამი ჯვარცმული ზაქი.

მეორე მთ. ქარაგმა: ზაქი -უ ც ი ლ ო ბ ე ლ ი მ ა რ თ ლ მ ა დ ი დ ე ბ ე ლ თ ა ს ა რ წ მ უ ნ ო ე ბ ი ს ა .

-და-ს მნიშვნელობა (5). (გ ა რ მ ო ც ე მ ა ) ს (100). ქარაგმა (5; 100) და (დასი)-უ ც ი ლ ო ბ ე ლ ი მ ა რ თ ლ მ ა დ ი დ ე ბ ე ლ თ ა ს ა რ წ მ უ ნ ო ე ბ ი ს ა .

-ა -უ ც ი ლ ო ბ ე ლ ი -მნიშვნელობა 1118(1; 118). (დასი)500.

-გ ა რ **დ** ა მ **ო** ც ე მ ა **ე** უ ც ი ლ ო ბ ე ლ ი მ ა რ თ ლ მ ა დ ი დ ე ბ ე ლ თ ა ს ა რ წ მ უ ნ ო ე ბ ი ს ა -მნიშვნელობა (531). ორივეს ჯამი 1031(500; 531). თარიღი ზაქისა.

-გ ა რ მ ო ც ე მ ა -ასი(100) და დასი (500). (**ე**)15. სამივეს ჯამი 615(600; 15). ქარაგმა ორი თარიღისა: 518 (1118; -600) და 503(1118; 615). პირველი თარიღი არიოპაგიტული მოძღვრების დასასწყისისა, მეორე თარიღი ასომთავრული ანბანისა.

-და (**ე**; **ე**) სამი გამყოფია. ტბელის კაბალით (**ე**)15. ქარაგმა დიდი ხარისა. ორი (**ე**) ორი დიდი ხარია. მნიშვნელობა 30(15; 15). ძველი ზიქურათით: პირი კაცისა. ქარაგმა ტექსტის სახელისა: და პირი ორი ხარისა-უ ც ი ლ ო ბ ე ლ ი მ ა რ თ ლ მ ა დ ი დ ე ბ ე ლ თ ა ს ა რ წ მ უ ნ ო ე ბ ი ს ა .

-(გ ა რ) -და-ქარაგმა (35). ხე სიცოცხლისა, იგივე ხელია.

-(მ ო ც ე მ ა -უ ც ი ლ ო ბ ე ლ ი მ ა რ თ ლ მ ა დ ი დ ე ბ ე ლ თ ა ს ა რ წ მ უ ნ ო ე ბ ი ს ა) -ნიშანი (44) ქარაგმა სახლი ორი ხარისა. მნიშვნელობა ტბელის კაბალით (489). გამყოფით (504). ორივე სიმბოლო იბერის თარიღებისა: (488) წელი იოანე რუფუსის მიხედვით სიკვდილი იბერისა. მეორე თარიღი ასომთავრული ნიშანისა (503). ორივე სიმბოლოს სხვაობა ერთად 2(1; 1). მინიშნება (1) და (1).

-და-(გ ა რ **დ** ა მ ო ც ე მ ა უ ც ი ლ ო ბ ე ლ ი მ ა რ თ ლ მ ა დ ი დ ე ბ ე ლ თ ა ს ა რ წ მ უ ნ ო ე ბ ი ს ა) -მნიშვნელობა (517). ასაკი იბერისა (54). (1) წელი არიოპაგიტული მოძღვრების დაწყებამდე. (15) წელი ფსევდო დიონისე არიოპაგელის მოძღვრების დიდი გამარჯვებისა. პირველი გამყოფის (ა)ს ჩათვლით მნიშვნელობა 532(517; 15). მომდევნო გამყოფი ასაკია მოძღვრების ზეობისა, იგივე თარიღი ამქვეყნიური სიცოცხლის დასასრულისა 547(517; 15; 15).

-ცი-ძველი ზიქურათით ასაკია კაცისა. ას(100). მომდევნო (35) ნიშანის მნიშვნელობა (351). ერთად (451). თარიღი (4) ე მსოფლიო საეკლესო კრებისა. (10) და (10) ტექსტის გამყოფი. ქარაგმა ას(100) ცი.

არიოპაგიტული მოძღვრების დიდი გამარჯვების თარიღი (532)წ.მანძილი ცი(10;10) ნიშანი 17(დ ე ბ ე ლ თ ა ს ა რ წ მ უ ნ ო ე ბ ).მნიშვნელობა 181(351;532).

პირველი მანძილი (10)სა და (10)ს შორის 14(ლ ო ბ ე ლ ი მ ა რ თ ლ მ ა დ )ნიშანი.ქარაგმა კარი. მნიშვნელობა (129).წინ (მოცემა) 77 და (უც)51.ორივე მნიშვნელობა კალენდარული თარიღი და სიმბოლო.(77)ცი იბერის ქარაგმით თარიღია ჯვარცმისა,ქართული ქარაგმით თარიღი ეგრისისა. იბერის ქარაგმით (129) წელი.(51)ცი ქარაგმა დროისა.52(51;1) სხვაობა ორ აღრიცხვას შორის.

-გ ა რ( ) მ ო ც ე მ ა( )უც(ლ ო ბ ე ლ ი მ ა რ თ ლ მ ა დ ი დ ე ბ ე ლ თ ა ს ა რ წ მ უ ნ ო ე ბ ი ს ა )-ნიშანი (44).მნიშვნელობა (451). (უც)51.მეორე მინიშნება იგივე მნიშვნელობისა.სამი გამყოფი (ი) და დასასრული (სა).მნიშვნელობა 51(10;10;10;20;1).მინიშნება კალენდარული ცდომილებებია:

451-წელი ბერძნულით იბერიული 399(451;-52)წ.იბერიულის 503(451;52) წელი ბერძნულისა.

იგივე მინიშნებაა იოანე რუფუსის თარიღისა.გარდაცვალება პეტრე იბერისა (488) წ.იგივე: გ ა რ( ) მ ო ც ე მ ა( ) უ- ც-ლ ო ბ ე ლ ი მ ა რ თ ლ მ ა დ ი დ ე ბ ე ლ თ ა ს ა რ წ მ უ ნ ო ე ბ ი ს ა ე .ნიშანი 46 (45;1).ძველი ზიქურათით ქარაგმა დაბადება და დაბრუნება,იგივე წრე.ტბელის ხელი ქარაგმა (დაბ)46 და (ელ) 5(და).

-488-ბერძნული აღრიცხვისა იბერის ქარაგმით 436(488;-52) წელია.თარიღი იბერის დედისა.

-488 წ იბერიული ქარაგმით 540(488;52) წელი ბერძნულისა.

-(512) დიდი კალენდარული წრეა ტბელის კაბალისა.ორი (ე) და (და)ს მნიშვნელობა ერთად 35(5; 15;15) ხელია.(გარ და)28.ტბელის კაბალით (ჩინ),ქარაგმა ჩვენი ინდიქტიონისა.

ტბელის კაბალით (ე)იე(10;5).კაბალა (1;5)6.ორის ქარაგმა ერთად 21(15;6)ტ. ზაქის ქარაგმით (11; 11)22.ორი ქარაგმით (რუ).და(5)ელ.ქარაგმა ხელი ტბელისა და დაბელისა.

ორივე ტექსტის სახელი შედგენილია ქარაგმულად.განხილვა შესაძლებელია ცალკ-ცალკე და ვითა ერთი მთლიანი სხეული.ვითა უღელსა ტოლი ხარისა.

გამყოფებისა და კალენდარული წონასწორობის დაცვით ორივე ტექსტის მთავარი ნაწილი ტოლია.

და ე ლ ე  
გ ა რ მ ო ც ე მ ა უ ც ი ლ ო ბ ე ლ ი მ ა რ თ მ ა დ ი დ ე ბ ე ლ თ ა ს ა რ წ მ უ ნ ო ე ბ ი ს ა

ე  
ზ ლ ა პ ო ბ ა ნ ი დ ი დ ი ს ა ბ ა ს ი ლ ი ს ი ტ ა ფ ი ა ს ა შ ი ნ ა შ ე მ ო დ ე ბ უ ლ ნ ი პირველის გამყოფთა ნიშანი (5) მნიშვნელობა (47).ქარაგმა თარიღი იბერისა.ძირითადი ტექსტის ნიშანი (46),მნიშვნელობა (500).

მეორე ტექსტის კალენდარული ბრუნვის ნიშანი (ეპ).მნიშვნელობა (25).ზაქის ქარაგმით (5).(ელ)ი იბერის ქარაგმისა.ტექსტის ძირითადი ნიშანი (46).ორივე ტექსტის გამყოფი(7),მთავარი ნიშანი 92(46;46).პირველი ტექსტის ნიშანთა საერთო მნიშვნელობა (547).მეორე ტექსტისა ორია:(657) და (637).(ეპ) ზაქის ქარაგმით ეპაგომენი (5).კაბალა (25).

(ეპ) ქარაგმა იბერის თარიღისა 520(5;20) და (2) ნიშანი (522). და მეორე (547).ორივე სიკვდილის თარიღი იბერისა.კურთხევა ვითა მონოფიზიტთა ეპისკოპოსისა.მეორე სიკვდილი ხორცისა.

(632)-ქარაგმა არიოპაგიტულ მოძღვრების ასაკისა (532)ცი(100).

-(637) ასაკი აია-სოფიას ტაძრისა:(537)ცი (100).(პ) ქარაგმა (პან)ჩემი (20).

(512) ქარაგმა ახალი იბერიული ზიქურათის ასაკისა.20(492;512).მომდევნო (20) წელი დასასრული არიოპაგიტული მოძღვრების გამარჯვებისა.თარიღი წმინდა მამისა (547) და თარიღი მისივე ხელისა,აია-სოფიას ტაძრისა (537) და ცი(100) ერთად (1184) თარიღი მეფე თამარისა.

გამყოფებისა და ნიშანთა ქარაგმა (792).პირველი ტექსტის ნიშანთა მნიშვნელობა (500).ერთად (1292).იგივე ასაკი მეფე ლაშასი (1192)ცი.

11 5 46 11 ელ დაბ  
21 2 46 21 ბ(ორი) თა

მეორე ტექსტის გამყოფის ქარაგმა ორია.ნიშანი (2) და (1).(ეპ) ქარაგმა და (ე)ნიშანი.(ორი) ძველი ზიქურათით (41)ტ.მნიშვნელობათა კაბალა:

1)  $\frac{5}{1}$   $\frac{1}{1}$   $\frac{ელ}{დაბ}$   
 2)  $\frac{2}{1}$   $\frac{1}{2}$   $\frac{8(ტ)}{თა}$

დაბელი,ტბელი და (1215),თარიღი მეფე თამარის სიკვდილისა.ტექსტის გამყოფი (5),მნიშვნელობა (47).მთავარი ტექსტის ნიშანი (46) მნიშვნელობა (500). ორივე მინიშნება ერთად.

-**ბ ა ს ი ლ ი ს- ე პ- ი ტ ა -ფ ი ა ს-დაყოფა** ქარაგმულია.(ეპ) ბრუნვის ნიშანი ტექსტისა.(ზას) ნიშანი ზაქის ქარაგმისა.(ილ) და (ის) ასევე ქარაგმული მნიშვნელობებია.(ას) კაცი.(ფი) ქარაგმა რიტორის ფიქრისა.(ტა) ტბა ხეთთა ენასა.მინიშნების ქარაგმა ტაეპი ბასილი დიდისა:

$\frac{პ}{ე}$   $\frac{ტ}{ა}$   
 $\frac{ო$

ტაეპის ქარაგმა (ტა)ტბა,ეპ(ელ);ქარაგმა ტბელია.

$\frac{ლ}{ე}$   $\frac{ტ}{ბ}$   
 $\frac{ო$

ქარაგმა ნომერი ორი ტაეპისა:(546) და (547).ჯამი (1093). ასაკი იბერისა (630).

1)  $\frac{5}{46}$   $\frac{5}{10}$   $\frac{ე}{ო}$   
 2)  $\frac{47}{500}$   $\frac{11}{5}$   $\frac{ლ}{ბ}$   $\frac{ტ}{ო}$

პოეტი ტბელი.ტოლი ლოპი.სახელი ხეთთა მეფისა (ლოპ).ქარაგმა:პოეტი ტოლი(ხარი) მეფისა. ვეფხისტყაოსანის (546)ე და (547) სტოფების ნიშანთა ოდენობა 303(155;148). ძველი ზიქურათით:155(100;55).ქარაგმა (ას;ურ).148(48;100)-(ხი;ას)ხარი კაცისა.ხი(ხა)ა.იგივე(ხა;ას). (ტა)ზაქის ქარაგმით 42(41;1).ძველი ზიქურათით (ერ).

$\frac{პ}{ე}$   $\frac{რ}{ა}$   $\frac{ტ}{ა}$   $\frac{ლ}{ე}$   $\frac{რ}{ა}$   $\frac{ტ}{ბ}$   
 $\frac{ო$   $\frac{ო$

...პეტრე პატრია.ტარიელი იბერიელია.აბირი იბერიელია.

$\frac{4}{15}$   $\frac{1}{22}$   $\frac{29}{37}$  |  $\frac{მ}{ა}$   $\frac{ა}{უ}$   $\frac{ლ}{ო}$  |  $\frac{და}{სა}$   $\frac{ლ}{ო}$  |  $\frac{და}{რ}$   $\frac{ბ}{თა}$   
 $\frac{ა$   $\frac{ო$   $\frac{ბ$   $\frac{ო$

(მო ც ე) (მ ა ე უ ც ი ლ ო)-(63) და (118).ქარაგმა მამისა და ძისა.იბერი და ზაქარია ლაზი.(მა)ხეთთა მამა.(ცი) დრო.დაყოფა:მა(უც)ილო.უ(22)4.ძველი ქარაგმით (სა).(ე;ი)მ.ქარაგმა:მაიუმი საცილო. (უ;ც) ზაქის ქარაგმით 6(24) და (32).ცი(100).ქარაგმა მაიუმის თარიღისა (532)ცი.ერთად სამივე ტექსტი:მაიუმი ვითა ორი თაბორი.დასალოცია ვითა სამი.დასაცავია უცილო.თაბორი სადავო სამისა. ირთა(იბერია),ბი(ბიზანტია),რო(რომი).თავი ირია.რომი ორია.

-(გარდამოცემა $\frac{ე$ )-(უცილო)-(და;ე)გამყოფი.კაბალა 2(20)ბ.(გარმოცემა)100(ას).ერთად:ზას.( $\frac{ა$ )15.ქარაგმა დიდი.(უც)გამყოფი.მომდევნო (ილ)და (ო)10(19).ქარაგმა:უცილო ბასილი დიდა.

**6. სხვა შრომები არიოპაგიტული ტრაქტატის ავტორისა**

-სამსონ ენუქაშვილი თავის წიგნში ამბობს: “ათასხუთასი წლის განმავლობაში...მრავალი...თეორია შეიქმნა არეოპაგიტიკის გარშემო ... აკად.ნუცუბიძის თეორია არეოპაგიტული შრომების შესახებ გამოიყურება...უფრო დასაბუთებულად,ვიდრე...სხვა რომელიმე შეხედულება“

„თუ ჩვენ აღვიარებთ,რომ პეტრე იბერიელი ავტორია არეოპაგიტული კრებულისა,მაშინ მისი ავტორობა ამ კრებულის არ შემოიფარგლება.კრებულში მოთავსებულ ოთხ ტრაქტატსა და ათ ეპისტოლეში მათი ავტორი არა ერთგზის მიუთითებს სხვა საკუთარ შრომებსაც,რომელთაგან ზოგი უკვე დაწერილი ჰქონია,ხოლო ზოგის დაწერა განუზრახავს.ასეთია შვიდი ტრაქტატი“:

- 1)-თ ე ო ლ ო გ ი უ რ ი ნ ა რ კ ვ ე ე ბ ი
- 2)-ს ი მ ბ ო ლ ი უ რ ი თ ე ო ლ ო გ ი ა
- 3)-ს ა დ ვ თ ო ჰ ი მ ნ ე ბ ი
- 4)-ს უ ლ ი ს შ ე ს ა ხ ე ბ
- 5)-ა ნ გ ე ლ ო ზ ე ბ ი ს თ ვ ი ს ე ბ ა თ ა და და ს თ ა შ ე ს ა ხ ე ბ
- 6)-ს უ ლ ი ე რ ი ს ა და გ რ ძ ნ ო ბ ა დ ი ს შ ე ს ა ხ ე ბ
- 7)-დ ვ თ ა ე ბ რ ი ვ ი ჭ ე შ მ ა რ ი ტ ი ს ა მ ს ჯ ა ვ რ ო ს შ ე ს ა ხ ე ბ

თვითონვე ასკვნის:“ამ მითითებათა ნამდვილობა ავტორის სამწერლო მოღვაწეობის შესახებ საეჭვოა,რადგან ჩამოთვლილ თხზულებათაგან არ დარჩენილა არავითარი სხვა ნიშანწყალი“.გვ-179.

ჩამოთვლილი შრომები სახელთა აზრობრივი მნიშვნელობით განსხვავებულია.პირველი ფარული მინიშნება სხვა შრომების შესახებ.დარჩენილი (6) შრომა ასევე განსხვავებულია.პირველი ორი შრომის სახელის სტრუქტურა მინიშნებაა.დასაწყისი-თეოლოგი.დასასრული-თეოლოგი(ა).

(ლოგოს)-ფილოსოფიური ცნება არსისა.არსი შემეცნება,აზროვნება,მისია.ორივე შრომის სახელისგან (ლოგოს) ამოღებით რჩება დასაწყისი და დასასრული (თეო).მინიშნება სახელი იბერის მოძღვარისა:იერო(თეო)ს.სახელის დასაწყისის ოთხი ნიშანი:(იე-რო) იგივე ქარაგმა დასაწყისისა და დასასრულისა.(იე)ტბელის კაბალით (ა)15.რიცხვი (60) ქარაგმა დიდი ხარისა,ზაქი.(რო) ძველი ზიქურათით (ორ)ია.პირველის სტრუქტურა15 (10;5) მეორე 41(1;40).პირველი (თა;ელ),მეორე (ას;რი).ას(კაცი)ირ(იბერია)იელ(ხელი)ი რიტორი.

-თ ე ო ლ ო გ ი უ რ ი ნ ა რ კ ვ ე ე ბ ი-სახელი ქარაგმული.მთავარი მინიშნება (ურ)ი.იბერის ქარაგმის (24)ე ნიშანი.მომდევნო (ინ) ტბელის კაბალის (10) ნიშანი.ასევე ბრუნვის ნიშანი კალენდარული წრისა.

						<b>უ რ</b>											
<u>თ</u>	<u>ე</u>	<u>ლ</u>	<u>ო</u>	<u>გ</u>	<u>ი</u>	ი	ნ	ა	რ	კ	ვ	ე	ვ	ე	ბ	ი	
						<b>22 19</b>											
10	5	19	15	19	3	13	10	14	1	19	11	6	5	6	5	2	10

(ურ)ის მომდევნო (ინ).მინიშნება კალენდარული წონასწორობით დასაწყისი(მარცხნივ) ორი ნიშანი (გი).

		<b>უ რ</b>	
<u>გ</u>	<u>ი</u>	<u>ი</u>	<u>ნ</u>

(გი) ხეთთა ხარი,დომბა.ქარაგმა ზანთა ზაქისა.ზაქის ქარაგმით(ზა)18.(ინ) ტბელის კაბალით (24)ქ. ზაქის ქარაგმით (ურ).ქარაგმა:(ქურ)უმი ურისა.

(ურ)ტბელის კაბალით 41(22;19).კაბალა 5(4;19).მნიშვნელობა:

		<b>ე</b>	
<u>ზა</u>		<u>ქ</u>	
		<b>ო (რ)</b>	

(ე) იბერის ქარაგმით (ელ) იგივე ზეციური ხელია ზაქისა.(ქე) ქურუმთა ენას იგივე ქვედაა (ურ).

ქარაგმა ხელი (ურ)ის ორი ზაქისა.

სახელის დასაწყისის ხუთი ნიშანი (თეოლო), მომდევნი (6) ნიშანი (გი-ურ-ინ) და ბოლოს დარჩენილი (9) ნიშანი (არკვევებღ).

ნიშანთა დაჯგუფებით შედეგი 569(5;6;9).ი(1) ბრუნვის ნიშანი.ქარაგმა ორი ასაკისა 40(569;-529)რი და ასაკი იბერისა 106(105;1).იგივე ქარაგმა (ი;ვ).ქარაგმა:ივ-ე-რი-ელ.

--თ ე ო ლ ო გ ი უ რ ი ნ ა რ კ ვ ე ვ ე ბ ი-ს რიცხვი ტბელის კაბალით (201).ქარაგმა იბერის თარიღისა 367(569;-1;-201).ქართული კალენდარით (367) ბერძნული აღრიცხვის 463(367;96) წელია.

-ი ნ ა რ-ქარაგმა ქ(ი;ნ)არ ია.(გი)ს ქარაგმა (ზა)ქი.

		<u>უ რ</u>				<u>თ</u>					
<u>გ</u>	<u>ღ</u>		<u>ღ</u>	<u>წ</u>	<u>ა</u>	<u>რ</u>	<u>კ</u>	<u>ვ</u>	<u>ე</u>	<u>ქ</u>	<u>ღ</u>
<u>ზ</u>	<u>ა</u>		<u>ქ</u>								<u>ლ</u>

(ზა)-ზაქის ქარაგმის (18)ე ნიშანია.კაბალა (9)თ.

--თ ე ო ლ ო-ს ქარაგმა (თ) დასაწყისი თავია,იგივე (თა)10.ტბელის კაბალით (ი).(ო) ზაქის ქარაგმით (19),ტბელის (რ),ლო(15;19).კაბალა (16)ო.

<u>თ</u>	<u>ე</u>	<u>ო</u>	<u>ლ</u>	<u>ო</u>
----------	----------	----------	----------	----------

10 5 19 15 19

კალენდარული წონასწორობით:(თე)15 და (ლო)34.იგივე (ა) და (ვ).ქარაგმა:(15) ხარია.მნიშვნელობა (15;34).ქარაგმა ზაქის და იბერის ქარაგმისა:1534(455;1079).კაბალა 634(6;34).ქარაგმა მონოფიზიტთა მოძღვრების თარიღისა:433(634;-201).

(ორ) ზაქის ქარაგმით (ოს)ია.

						<u>უ რ</u>			
<u>თ</u>	<u>ე</u>	<u>ო</u>	<u>ლ</u>	<u>ო</u>	<u>გ</u>	<u>ი</u>	<u>ი</u>	<u>ნ</u>	

<u>ი</u>	<u>ე</u>	<u>რ</u>	<u>ო</u>	<u>თ</u>	<u>ე</u>	<u>ო</u>
						<u>ოს</u>

ქარაგმა შრომის სახელისა:იეროთეოსი თეოლოგი ურისა, ზაქარია ქართველი.

-გიურ-კოლხთა ენას კოლხეთის მთიანეთი,დღევანდელი გურია.იბერთა ენას (გი;ურ) ხარი დაბლობისა, ზაქი.

-(თე-ოს) ნიშნავს (გი-ურ)სა.

-ს ი მ ბ ო ლ ი უ რ ი თ ე ო ლ ო გ ი ა-სახელი ქარაგმულია.(სი) სახლია კაცისა.დასასრული (გი)ა ნიშნავს ზაქი(ხარი) კაცისა.(ურ) კალენდარული ბრუნვის ნიშანია.სტრუქტურა:სი-ურ-გი.სახლი ურის(დაბლობი)ხარისა.

სახელის ნიშანთა ოდენობა (18).(ურ)ის მარცხნივ (7) ნიშანი.მარჯვნივ (9).ქარაგმა (729).ასაკი ზაქარია ლაზისა 300(429;729).(სამ;ას)ი ქარაგმა სამი კაცისა.

ბრუნვის ნიშანის დაყოფის ხერხი პირველი შრომის იდენტურია.(ურ)ის მარცხნივ და მარჯვნივ ორ-ორი ნიშანი (ლი;ით).ხეთთა ზიქურათით:თათი ლომისა.ქარაგმა:ხელი კაცისა.

-ს ი მ ბ ო ლ ი უ რ ი-მარცხნიდან მეორე(ი) გრამატიკული თვალსაზრისით ზედმეტი.სიტყვა: სიმბოლ(ა)ო და ბოლ(ა)ო.ერთგვარი მინიშნება ავტორისა.თანდათან გამოჩნდება სათქმელი კაცისა.

-ს ი მ-ძველი ზიქურათით (მის).სრული ფორმა (მი;სი)ჩემი სახლი.ზანთა (სი) ხეთთა (სა).ორივეს მნიშვნელობა სახლი კაცისა.(სიმ) ხეთთა (სამ)ია.ქარაგმა სახლი სამი კაცისა და ჩემი სახლი მესამე.

-ი უ რ ი-კალენდარული წონასწორობით წრე 20(ი;ი)ს.ბრუნვის ნიშანი 41(ურ;რ).ქარაგმა (ი-ურ-ი)სა (ურ)-(ს):

უ რ

ს

(ურ)ის მარჯვენა მხარეს (ით) და (გი) მინიშნება ზაქის ქარაგმისა.(გი) ხეთთა ქარაგმა ზანთა (ზა)ქი-სა. ზაქის ქარაგმით გი(3;14).ჯამი 17(6).კაბალა7(ზ).

-**ე ო ლ ო გ** ი-ს მნიშვნელობა ზაქის ქარაგმით 65(58;7).თა ზაქისა.იბერის ქარაგმით (65) ველი. თავე-ბის ოდენობა რუსთველის პოემისა.

-**ი თ ე ო ლ ო**-ს რიცხვი(77).იბერის ქარაგმით თარიღი ჯვარცმისა.ქართული კალენდარით თარიღი ეგრისისა.იგივე **გიურ**.

**შენიშვნა:**იბერის სამარხის მინაწერი ანდერძით (π)ჲ ქარაგმა (პ;ი)პეტრე იბერი.(3,14)=(გი).მოწაფეთათ-ვის ლუსკუმის მინაწერი (ხი)=(გი).

ქარაგმულ მნიშვნელობათა ჩასმა:

უ რ

ს

თ

ა

ველი

ო

ნ

ქარაგმა:**ურთა ანისი.ველი თა ანისი.**

ძველი ზიქურათით:ასურთა ური.**რუ-ან** თა სი.ქარაგმა (რუსთავი) სახლია კაცისა.(ას) ქურუმთა ენას კაცია.წრეზე ქარაგმა:**ას რუსთაველია.**

მთლიანი სახელის ქარაგმა:**ურ სიმბოლოა სამი სახლისა.**

-**ს ი მ ზ ო ლ**-ის რიცხვი ტბელის კაბალით 64(10)ქარაგმა (თა).იგივე თავი(მთა).თავდაპირველი მინიშნება (სამ) დაჯგუფება.პირველი სამის მნიშვნელობა 34(ხარ).მეორე სამისა (30).ძველი ზიქურათით (პირ).ქარაგმა პირი კაცისა და პირველი.კაბალა 3(გან).ქარაგმა გზა ზაქისა.სახელის დასა-წყისი ნიშანი (ს),დასასრული(ა).ქარაგმა (სა) და (ას).მთავარი მინიშნებ (ს).პირველი ასო:(ს)ი. (ს)ა, (ს)ამი,(ს)იმ,(ს)იმბოლო

(ს) ტბელის კაბალით (20).იბერის ქარაგმით (პან).(იმბოლ)44.ქარაგმა (არ).

უ რ

პან

თა

არ

ს

ო

ველი

ნ

ქარაგმა:პან სი თა არსიანისა.ანისი პირველია ახალი იბერიისა.რუ თა პან სი(ჩემი სახლი).

-**ურ**-ძველი ზიქურათით 55(5;5)ტბელის კაბალით 41(22;19).(ს)20,კაბალა(2)ზ. ზაქის ქარაგმით (55) (ელ)ია.

რ

ბ

ტ

უ

თ

ა

ე

ს

ველი

ნ

ლ

ი

ქარაგმა:რუ სი(სახლი) რუსთველისა,ტბელისა.სი თინათინისა.

-**ს ა ღ ვ თ ო ჰ ი მ ნ ე ბ ი**- მესამე შრომა.სახელი ორი სიტყვაა.ნიშანი 13(6;7).კალენდარული წონასწორობით (3)ბრუნვის ნიშანი.სტრუქტურა ნიშნებისა განლაგებისა:6-1-6.მეორე მთავარი მი-ნიშნება (სა) იგივე სახლი კაცისა.სახელის დასაწყისი და დასასრული (ს;ი).საბოლოო სტრუქტურა 10(5;5) ნიშანი კალენდარული წრე და (3) გამყოფი (ს;ჰ;ი).

ს

ჰ

ი

3

ა

ღ

ვ

თ

ო

ი

მ

ნ

ე

ბ

10



დაყოფის სტრუქტურა (3;10)ი ხეთთა ხარი (გ;ი).

(სა) სრული სიტყვაა.დასაწყისია.მინიშნება დასასრული (ბ;ი)ცალკე მდგომი.

<u>4</u>		<u>36</u>		<u>10</u>		<u>50</u>		<u>100</u>	
	<u>25</u>	<u>6</u>	<u>9</u>	<u>16</u>	<u>10</u>	<u>13</u>	<u>14</u>	<u>5</u>	<u>2</u>

-(ა დ ვ თ ო; ი მ ნ ე ბ) მნიშვნელობა 100(56;44).ნიშნებით 10(5;5).

გამყოფის მომდევნო ნიშანი (ი).კალენდარული წონასწორობის დაცვით მარცხნივ ერთი ნიშანი ასევე ცალკე მდგომი უნდა იყოსა (ო)16.(ღვთ)40.ძველი ზიქურათით (რი).მარჯვნიდან მარცხნივ 100(ას:ირ).

მარჯვენა მხარეს გამყოფის მომდევნო ოთხი ნიშანი 42(10;32).ძველი ზიქურათით (ერ). ზაქის ქარაგმით (ელ).მარცხნივ (4) ნიშანის მნიშვნელობა(56).სა(4) ერთად(60)ხი. ზაქის ქარაგმით (36)ხ.

<u>დ</u>		<u>ბ</u>		<u>ქ</u>	<u>ლ</u>	<u>ო</u>
	<u>ორ</u>	<u>ო</u>		<u>რ</u>	<u>ე</u>	<u>ბ</u>

(დ)4 დასაწყისი (ი)10 დასასრული.ერთად (დი).ქარაგმა დიდი ხარია.(დირ) იბერის ქარაგმით დიდი იბერიაა.მნიშვნელობა (კის) ჩემია.(კის;ერი)ხელი იბერიელი ხარისა.

(ხი)ს მნიშვნელობა ტექსტით 46(36;10)დაბ.(იმნე)42(ელ).

<u>ს ა</u>		<u>ბ</u>		<u>დ ა ბ</u>	<u>ო</u>	
	<u>ორ</u>	<u>ო</u>		<u>ე</u>	<u>ლ</u>	<u>ბ</u>

ქარაგმა:დაბელი დი(დი)ხარი.ხელი დაბელისა

-ს უ ლ ი ს შ ე ს ა ხ ე ბ-სახელის ნიშანთა ოდენობა (12).პირველი სიტყვა (5).მეორე (7). კალენდარული წონასწორობით სახელის სტრუქტურა ნიშანთა მიხედვით:5-2-5.მნიშვნელობა ტბელის კაბალით:67-32-61.კალენდარული წრე 128(67;61),ცენტრი (32).ქარაგმა ტბელის კალენდარის დიდი ციკლი 128(32\*4) და დანაყოფები,იგივე მცირე კალენდარული ციკლები(4).

კაბალა სტრუქტურისა:13-32-7,კალენდარული წრე 137(37;100).მხედრული კაბალის ნიშანთა ოდენობა.100(ას) კაცი,იგივე ასაკი კაცისა.ჯამი 52(13;32;7).ერთნიშნა მნიშვნელამდე დაყვანით სტრუქტურა თარიღია პეტრე იბერისა:

<u>4</u>	<u>5</u>	<u>7</u>
----------	----------	----------

ტექსტი შედგენილია მინიშნებებით.მიზანი დაჯგუფება ტექსტისა.დაცვა კალენდარული წონასწორობისა.მეორე,მარჯვენა დანაყოფის პირველი ორი ნიშანი (სა) ქარაგმა სახლისა.(ხე) ქარაგმა კაცის ხელისა,იგივე ხე სიცოცხლისა.(5) ბოლო ნიშანი (ბ) ცალკე მდგომომი,ბოლოა.

სახელის სტრუქტურის მნიშვნელობათა მიმდევრობა 457(4;5;7).ახალი წელთაღრიცხვის 1237(457; 780).თარიღი ხიხანის ციხის დასრულებისა.თარიღი დავით ულუს დაკარგვისა.ასაკი მეფე ლაშასი 45(1192;1237).ასაკი აია-სოფიას ტაძარისა 700(537;1237).

მარცხენა პირველი დანაყოფი ასევე უნდა დაიყოს.(ის)ქარაგმა სახლია ისიდასი,იგივე სახლი ქალისა.(ულ) იბერის ქარაგმით მცირე იბერიაა,იგივე ეგრისი.(ს) ცალკე მდგომი.ერთი საყურადღებო მინიშნება მეორე დანაყოფის დასაწყისი (სა).მინიშნება (ს;უ) ცალკე ჯგუფი.ორივე დანაყოფის (3)ე ნიშანი ორი კალენდარული ბრუნვის ნიშანი:(ლ;ხ).მნიშვნელობა 1233(12;33).თარიღი ტბელის კაბალისა.ერთნიშნა 36(3;6).ქართული კალენდარის კალენდარული წრის დანაყოფთა ოდენობა 37 ((18;18)-1).(ის)ზაქის ქარაგმის (13) ნიშანია.(ხე)ხელია კაცისა.

ტექსტის სახელის მნიშვნელობები;(20 22 12 13 27 5 20 1 33 5 2)

<u>ს</u>	<u>უ</u>	<u>ლ</u>	<u>ო</u>	<u>ს</u>	<u>შ</u>	<u>ე</u>	<u>ს</u>	<u>ა</u>	<u>ბ</u>	<u>ე</u>	<u>ბ</u>
----------	----------	----------	----------	----------	----------	----------	----------	----------	----------	----------	----------

ზაქის ქარაგმით (20)პ.(22)რ.(ლ-ის) ორი კაბალით (12) და 4(13).ჯამი 25(12;13)ვარ.კიდევ 16(12;4)ო.  
(1312) რიცხვი ტბელის კაბალისა.(1213) თარიღი მეფე ლაშას კურთხევისა.

(შე) შექმნა,იგივე შესხმა ხორცისა.ხელი,ღვაწლი კაცისა.

-ს ა ხ ე-ბ -ქარაგმულია.სახე სახელი,იგივე ხელი კაცისა.(ბ)ორი.ქარაგმა ორი სახელი.

სხვა მხრივ:(ხე) (ხელ)ია.

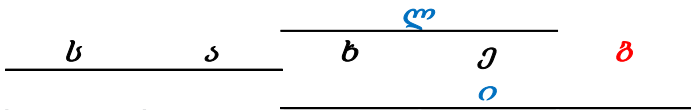

ქარაგმა:ხელი და სახელი (ბ).ასევე სახელები,ხელები.კიდევ:სახლი:ხას და (ე;სა).პირველი ქარაგმა  
(5) სახლი.მეორე სახლი (ულ)ისა.ესა(5;20;1)26.იბერის ქარაგმით (ულ) ეგრისია.(ხას)სახლი ხარისა.  
სახლი ასურეთის ზიქურათისა,მდ.ხასა(სახლი ხარისა).

პირველი დანაყოფის მნიშვნელობათა ჩასმით:

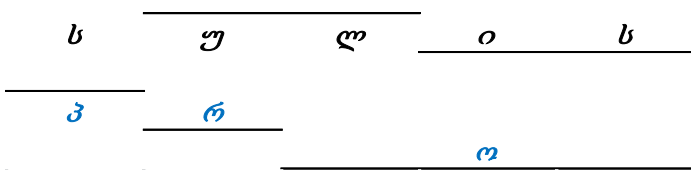

ქარაგმა:(პრო).

თურმე (პრო) ბერძენთა ენას ნიშნავს კაცის პირისპირ დგომასა.სხვანაირად მიმართულება,იგივე  
ვექტორი,მიმართულება არჩეული გზისა.წინ მიმავალის მომხრე,მიმდევარი იგივე (პრო)ა.

იბერის ქარაგმით (პ) და (ორ).იგივე (პი;ორ).მნიშვნელობა ქარაგმისა (3;14-ორ).კაბალა 35(3;5)ხელი  
ორისა.(პრო) ქარაგმა (3)ისა.(ხე;ბ)ის კაბალა 10((8(35);2)ი.(შე) გამყოფის მომდევნო ს(20). ზაქის ქარა-  
გმით (პ).მნიშვნელობათა ჩასმით:

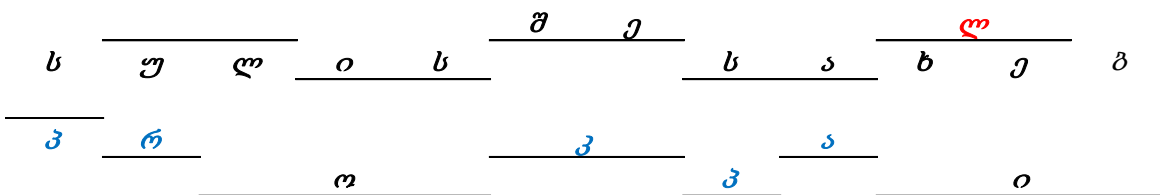

(კო)-ხეთთა ენას ბრძოლაა ხარისა.ზანთა ენას იგივე (კომ.დღევანდელი გაგებით კომმარია ხარის  
თავსა.კომმარი უთანასწორო ბრძოლაა ხარისა.(კი) კივილია.ხარი ბრძოლას იწვევს თავისივე ტოლ-  
სა.ზანთა (კი) გლოვაა ხარისა.გლოვა დაკარგული ტოლისა.(პი) იგივე პირველია.(კო;პი) კომმარია  
პირველი ხარისა.

ქარაგმა სახელისა ორია.პირველი ზეციური,სულისა.მეორე მიწიერი ხელისა.ორივეს ნიშანთა ოდე-  
ნობა (5) და (5).ქარაგმა (ელ) და (ელ).ხელი ზეცას მიმავალი კაცისა და ხელი ხარისა.

(ის;სა) მნიშვნელობა (13;4).ჯამი 17(ზაქ)ი.ერთად 134(34;100).ხარი კაცისა.

ხელი პროკოპისა.

მთავარი ქარაგმა ტექსტისა:სულის სახე-(ბ).ბუნება მაცხოვარისა 2(ბ).ტექსტის დასასრულს (ბ) ნიშ-  
ნავს (ბ)ოლო:ქარაგმა სულის სახე (ბ)ოლო.

-ხებ მნიშვნელობა ტბელის კაბალით 40(33;5;2).ძველი ზიქურათით (რი).იბერის ქარაგმით რიტო-  
რი.

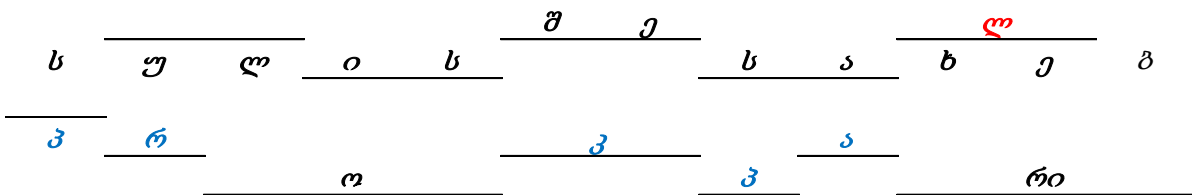

პრო ორი:სულისა და ხელისა(ხორცისა).(კაპ) პირველი კაცია.კა და პა ქარაგმა ორი კაცისა და ორი პაპისა.

(კოპ)ხვედრია,ჭაპანი ხარისა,გზა გოლგოთას ჯვარისა.იგივე ჯვარცმა ხარისა.

(პრ)2,(კაპ)3 და 2(ო;რი).ერთად ქარაგმა იბერის თარიღისა:(23;2).

(კოპ:რი) ქარაგმა ხვედრი რიტორისა.

**შენიშვნა:**ძველი სათახვის ტოპონიმი „კოპრიძული“ ქარაგმა:ქალი ჯვარცმული რიტორისა.(ძუ) ლომი.(ძ-ულ-ი)ს ქარაგმა:ძირი (ულ) ეგრისი.

სახელის ორი ნაწილი (5-5)ნიშანი.დაყოფის სტრუქტურა:(ს) და (ულ;ის).მეორე:(სა;ხე) და (ბ).სტრუქტურა დაყოფისა:(1;4) და (4:1).

ხელი ზევას მიმავალი კაცისა:ხელი არეოპაგელისა.ღვაწლი ხარისა,ხელი კესარიელისა.დაყოფის სტრუქტურა ქარაგმა ხელის გამოჩენისა.თავიდან არეოპაგელის (1) შრომა დაუმალია,(4) განუცხადებია (532) წელს.პროკოპის შრომები თავიდან (4) გაცხადდა,(1) დაიძალა,საიდუმლო ისტორია.

ქარაგმა გი დე ვანქის ლუსკუმის მინაწერისა;(14;41).

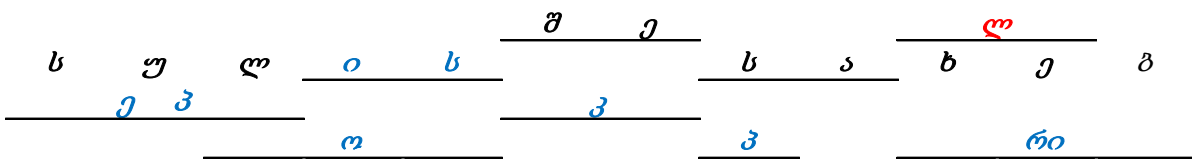

ქარაგმა:ეპისკოპოსი კესარიელი.(კეს)იბერთა ენას სამხრეთია.კეს-არ ი-ელი.მნიშვნელობა ხელი სამხრეთელი კაცისა.

-(ხ;ე;ბ)ტბელის კაბალით 13(33;5;2)მ.ახალი მნიშვნელობით:

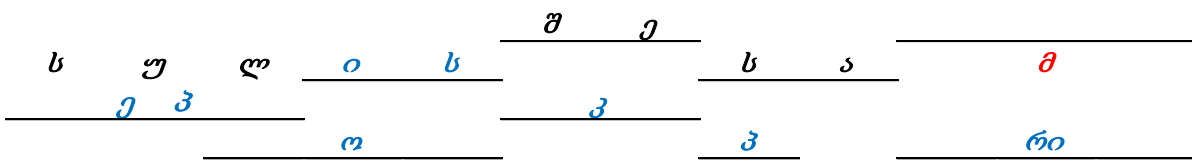

ახალი მნიშვნელობით:სულისა სამ ეპისკოპოსისა.კიდევ:(რი)იბერის რიტორია.ქარაგმა:სულისა სამ რიტორისა.

(სა) ძველი ზიქურათით სახლი კაცისა(4).სახლი ცალკი მდგომი,ვითა ნიშანი კაცისა(1).(5) სიმბოლო (ესა)და (ბ).თავდაპირველი დაყოფის ფორმა (4) და(1).პირველის კაბალა(20)ცალკე მდგომი (ბ)2.ტბელის კაბალით ჯამი(22)უ.(შ)27.კაბალა(9)თ.

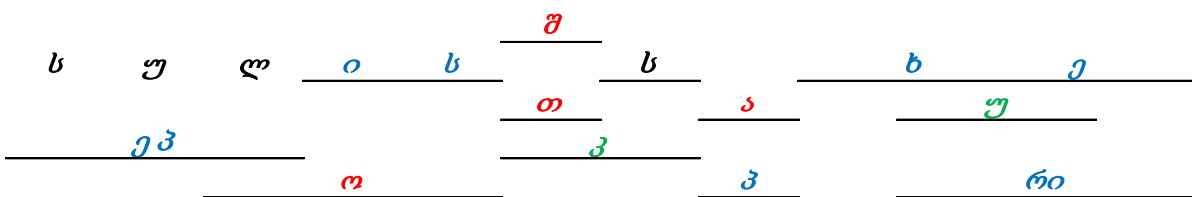

საინტერესო ქარაგმა:სულისა ეპისკოპოსისა შოთაისა კუპრისა.საეპისკოპოსო თა ხერისა. განმარტება:კახთა ური.(ხ) ზაქის ქარაგმით (36).ტბელის კაბალით 36(3).

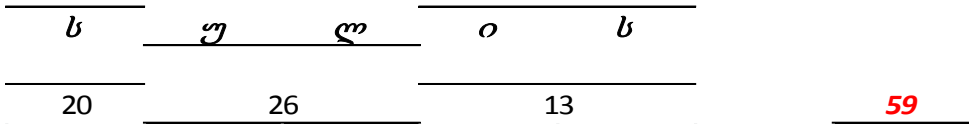

ძველი ზიქურათით 59(ხალ)

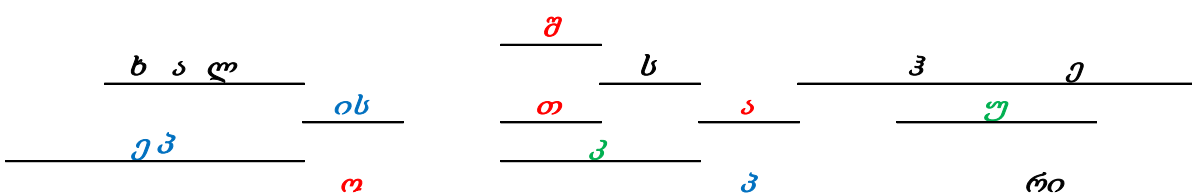

თა ურისა:ჰერი,კარი,კესარია,კახთა.დასაწყისი მარცხენა მხარეს:სხალ-თის.

ეპისკოპოსი და რიტორი:მნიშვნელობა სამ და ორი.ახსნა ქარაგმისა:სამი რიტორი:იბერი, დაბელი, ტბელი(რუსთველი).სამივე ეპისკოპოსი:სამივე კესარიელი(სამხრეთელი) ეპისკოპოსი: პალესტინა, ლაზა. ზაქი ეპისკოპოსი აწყურისა.რუსთველი სხალთისა, ზედა აჭარისა და კარისა. ორი ქართველი ეპისკოპოსი,ერთი იბერიელი.

ორი ეპისკოპოსი ზეგანისა,მიწასა წმინდა მარიამის წილსა,ერთი მთასა გოლგოთასა,მიწასა მაცხოვრის მოვლენისა და ზეცად ამაღლებისა.

ზაქი ვითა ეპისკოპოსი (სულ)ის-ა.სულ46(20;26).ქარაგმა (დაბ)მნიშვნელობა დაბ-ის-ა,შავთისა და ძველი ხერისა,ქართლის კესარიისა,სამხრეთისა.

შოთა კუპრი ვითა მამა მეფისა.მეფე ლაშამ სხალთა და ზედა აჭარა ვითა ცალკე საეპისკოპოსო გამოაცხადა.მამის სამწყსოს შეუერთა კარი,ანისი და იბერთა ძველი სატახტო ქალაქი ხისი(ხლათი). ტბელის ხელს შეუნახია თარიღები სამივე ეპისკოპოსისა;

1).წმინდა მამისა-პეტრე იბერიისა-ასაკი ჯვარცმისა (კურთხევა ვითა მონოფიზიტთა ეპისკოპოსისა):  
ის:სა.სახლი ქალისა და კაცისა.ძველი ზიქურათით გზის დასაწყისი და დასასრული(ა;ი).ასაკი 44(13;4).თარიღი ქარაგმა სიკვდილისა.(488) წელი ქარაგმა.ხელია წმინდა მამის მიმდევართა. 522(488;44).(სულ)46,კაბალა (10).კალენდარული ბრუნვის ნიშანი,ქარაგმა დასაწყისისა და დასასრულისა:(სულ;ის) კაბალა (10;13) და შე(32).ქარაგმა:სული ჯვარცმა (10) წელი.მეორე ეპისკოპოსი ლაზისა (13).(შე) დასასრული ჯვარცმისა დასაწყისი სულის სახელისა (13) წელი. დასასრული (545). ბოლოს (ხე) და (ბ).ხე სიცოცხლისა დასასრული.ბ(2) ასაკი ვითა ლათინთა ეკლესიის ეპისკოპოსისა.

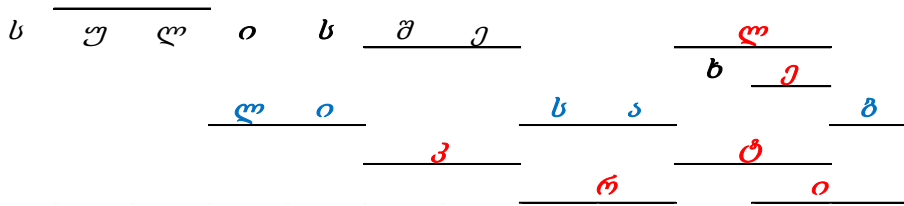

ბოლო კრეტასა.სახელი ბასილი კრიტელისა.სახელი კესარიელისა შენახული.ტარიელ ხელია ტბელისა.სახლი ლომისა.კესარია სახლი ბერისა.ტიბერიას კრიტელის ხელია.

-კა-ის ერი- ქარაგმა:მოდგმა ორი ერისა:(კა;ის).

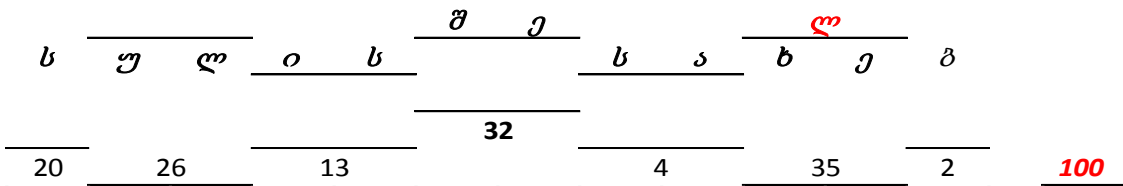

-სულ-ქარაგმა შეკრებისა(ჯამი).შეკრება ეპისკოპოსად ყოფნის წლებისა:25(10;13;2). თარიღი ზაქის ეპისკოპოსად ყოფნისა:89(სულ;ის) და 9(შე;სა).ერთად (97).ასაკი ეპისკოპოსისა 14(სა;ხე;ბ).დასასრული ასაკი 80(ულ;ის;სა;ხე;ბ).თარიღი(1111).

-ეპისკოპოსობა ტბელისა-დადგენა(ნება მეფისა)1222 წ.დასასრული (1227) ზაფხული.

-შოთა კუპრი-ორი სიტყვა.ნიშანთა ოდენობა 9(4;5).რიცხვითი მნიშვნელობა (132).ქარაგმა ტბელის კაბალისა (32;100).ტექსტის დასასრული (რი) იგივე რიტორი.წონასწორობის დაცვით დასაწყისი (შო)43.კალენდარული წრე (5) ნიშანი (თაკუპ).მნიშვნელობა (60).ქარაგმა თა ხარისა. ძველი ზიქურათით დასაწყისი და დასასრული (ირ;ომ.კაბალა მიმდევრობით(11;79).თარიღი დემნა უფლისწულის დასაჯისა.ასაკი(60) თარიღი 1239(1179;60) თარიღი პოემის დასასრულისა.

(თა კუპ) და (თა რი) თა ხარისა და თა რიტორთა.ვნახოთ ქარაგმა ცალკე კუპრისა.

-კუპრი-ხუთი ნიშანი.კალენდარული წონასწორობით:კუპ-რი.სტრუქტურა:2-1-2.მნიშვნელობები:33(11;22)-17-29(19;10).კაბალა 6829(6;8;29).ახალი წ/ა 1225(6829;-5604).მეორე თარიღი 6811

(6;8;11).თარიღი (1207).პირველი თარიღია მეფე თამარის მემკვიდრის მოსაყდრედ კურთხევისა. (1225)წ ასაკი მეფე თამარის სიკვდილისა (10).

შრომის სახელის სტრუქტურის თავდაპირველი მნიშვნელობა კაბალით:

**5**

<b>4</b>		<b>7</b>
----------	--	----------

(1225)წელს ასაკი რუსთველისა 74(1151;1237).ასაკი მეფე ლაშასი 33(1225;-1192).ასაკი (700) წელი თარიღი 525(1225;-700).ასაკი ახალი იბერიული ზიქურათისა 33(525;-492).ასაკი პოეტისა 74(1225;-1151).ასაკი (4)ე საეკლესიო კრებისა 74(525;451).ასაკი პეტრე იბერისა 62(525;-463).

ქარაგმა:(451) წელს გამართულ მსოფლიო საეკლესიო კრების მონაწილე წმინდა მამა,პეტრე იბერი ვერ იქნებოდა.

-კუ-ტბელის კაბალით 33(11;22)ხან.(რი)ძველი ზიქურათით ნახევარი მიწიერი სიცოცხლისა (40). ტბელის კაბალით (პ)17.ძვ. ზიქურათით ზაქი.ქარაგმა პ(20);

	<b>პ</b>	
<b>კ</b>	<b>უ</b>	<b>რ</b> <b>ი</b>
33	20	40

(20)იბერის ქარაგმით(პან) ჩემი.33(ხან).(პან;რი) ჩემი რიტორია.მნიშვნელობა ერთად (60)ხი.წრის მნიშვნელობათა კაბალა 10(33;40)თა.მნიშვნელობათა ჩასმით:

	<b>თა</b>	
<b>ხან</b>	<b>პან</b>	<b>ხი</b>

ქარაგმა:(პან თა ხი) მთა ჩემი ხარისა.12(თა;პან) და (ხან)33.ერთად:(1233).

-ანგელოზებისთვისებათადადასთაშესახებ-

თ ე ო ლ ო გ ი უ რ ი | ნ ა რ კ ვ ე ვ ე ბ ი

**20** ს ი მ ბ ო ლ ი უ რ ი | თ ე ო ლ ო გ ი ა

**20** ს ა დ ვ თ ო ჰ ი მ ნ | ე ბ ი

**20** ს უ ლ ი ს შ ე ს ა ხ | ე ბ

**100** | ა ნ გ ე ლ ო ზ ე ბ ი | ს თ ვ ი ს ე ბ ა თ ა და და ს თ ა შ ე ს ა ხ ე ბ

**100** | ს უ ლ ი ე რ ი ს ა დ | ა გ რ მ ნ ო ბ ა დ ი ს შ ე ს ა ხ ე ბ

**25** დ ვ თ ა ე ბ რ ი ვ ი | ჭ ე შ მ ა რ ი ტ ი ს ა მ ს ჯ ა ვ რ ო ს შ ე ს ა ხ ე ბ

თ ე ო ლ ო გ ი უ რ ი ნ ა რ კ ვ ე ვ ე ბ ი -ზოგადი სახელია შრომებისა.მომდევნო (6) ნაშრომი დალაგებულია ქარაგმული მიმდევრობით.პირველი სამი შრომის დასაწყისი ნიშანი (ს).ტბელის კაბალით 60(3\*20).ქარაგმა:სახლი ხარისა.მომდევნო ორი შრომის დასაწყისი (2) ნიშანი ას(100) კაცი. (6)ე შრომის პირველი ნიშანი (ღ) 25.ძველი ზიქურათით ქარაგმა:ვარ ხარი კაცისა.ბოლო სამის რიცხვითი მნიშვნელობა 125(25;100) ვარ კაცი.წინა სამი სტრიქონი ქარაგმაა (125)ე სტროფის (3) სტრიქონისა.

ხი(60) ძველი ზიქურათით (20) ქარაგმა ფასი(ქალი)ა.ტბელის კაბალით (23).ქარაგმა 69(3\*23). სტრიქონი:"**და რ ა დ ვ ზ ი ქ უ შ ა დ და დ ა ღ რ ე ჯ** (ი)თ ა ს რ ე მ ი ხ დ ი ლ ი ც ნ ო ბ ი ს ა ". დასაწყისი "(და) კავშირი.მნიშვნელობა (4;1).ქარაგმა კავშირისა,გაგრძელებისა. (125)ე სტროფი ნაკლულია.ბოლო შრომის წინ (ას) ორი სტრიქონია.ნიშანთა რაოდენო (34) ცი და (28) კაცი.ძველი ზიქურათით კაცის ასაკი ას(100).ქარაგმა კაცისა და (10) ხარისა.(10) თავი.ქარაგმა (ას) თავია ხარისა.(28;34) ის ქარაგმა (თავი კაცისა.(10;28) იგივე (38).

(125)ე სტროფის (3)ე სტრიქონი გამყოფების გარეშე (38).გამყოფი სამი.

(და) ძველი ზიქურათით (4;1).ქარაგმა ორისა.

სტრიქონის დასაწყისი 5(და),გამყოფი 4(13).ერთად (54).

კალენდარული დაყოფით წონასწორობის სტრუქტურა ნიშნების მიხედვით:39(19-1-19)..(ი) კალენდარული ბრუნვის ნიშანი.(და) მინიშნება კავშირისა და დაყოფისა.(და)დან-(ად)მდე (9) ნიშანი (თ).დარჩენილი (5) ნიშანი მიმდევრობით ((თ)ადდად)6.შემდეგ გამყოფამდე (5) ნიშანი. ერთად (6;5) ველი.პირველადი მნიშვნელობა (6) ნიშანისა (შად);(დად).წინ 8(4;4) ნიშანი.მარჯვენა (4) ნიშანი მიმდევრობით (ზი;ქუ).ქარაგმა:ქურუმი ზიქურათისა.

(შ ა დ -და დ ) მინიშნებაა არაბული დამწერლობისა.(დად)14 ნიშანი.სად (15)ე.

(41) ნიშანი და (1) ნაკლები მინიშნებაა ზაქის ქარაგმისა.(დად) ზაქის ქარაგმით (4;1;4).დად(14).(38) ნიშანი ზაქის ქარაგმით და დად(14)ის გათვალისწინებით 52(507;13).გათვალისწინების გარეშე 515(502;13).

(507) ზაქარია ლაზის სიკვდილის თარიღია.(502) თარიღი გორგასალისა.

(დად)ის შემდგომ (5) ნიშანის(ა ღ რ ე ჯ ) მნიშვნელობა (94).დად5(14).ერთად (594).ასაკი წმინდა მამისა პეტრე იბერისა 131(594;-463).

პოემის სტრუქტურა (125)ე დანომრილ სტროფამდე:125(32;1;92).იგივე (124) დანომრილი და (1) ნომრის გარეშე.(125) სტროფის (3) სტრიქონი და (125) სტროფის სტრიქონების 500(125\*4) ჯამი 503 (500;3).თალი ასომთავრული ანბანისა.

(და) ტექსტის დასაწყისია.მომდევნო (8) ნიშანი (4;4).(რ ა დ ვ ;ზ ი ქ უ ).მეორე ოთხეული ზიქურათია.თარიღი (492)წ.პირველი ოთხეულის მნიშვნელობა (33).ერთად (5;33).სხვაობა 41(533;-492).

ნიშანთა ოდენობა ქარაგმა ახალი იბერიული ზიქურათის ასაკისა (41).

-და რ-ზაქის ქარაგმით (5) და (22).თარიღი მონოფიზიტთა ეპისკოპოსად იძულებითი კურთხევისა.

- ვ ზ ი ქ უ შ ა დ და დ ა ღ რ ე ჯ (ი)თ -ქარაგმა (18) წელი ასომთავრულის ასაკისა(522)წ.

-ა ს-( რ ე მ ი ხ დ ი ლ-ი ც) -პირველი ორი ნიშანი მიმდევრობით (ას) კაცია.(თა)ს ქარაგმა ათ(10)ს.მომდევნო ორი ნიშანი (რე) ქარაგმა შემობრუნებისა,ადდგომისა.ბოლო ორი ნიშანი (იც), ძველი ცი(დრო).ნიშანთა მნიშვნელობა 169(69;100).ას(100) ქარაგმა ასაკისა.თარიღი 69(463;532). იგივე (და;რ) და (რე მიხდილ იც).(522;10).

-ა ღ რ ე ჯ -(ი)-თ ა ს რ ე .ქარაგმა ახალი იბერიული ქარაგმისა.5-(4)-5.რიცხვი 155(94;61).

-და რ -ის ქარაგმა (522).მომდევნო (18) ნიშანი გამყოფამდე 18(ა დ ვ ზ ი ქ უ შ ა დ და დ ა ღ რ ე ჯ ).თარიღი 540(522;18).თარიღი ასაკი 77(540;-463).ქარაგმა ჯვარცმა ხარისა.

-თ ა ს-რ ე -ქარაგმაა მესამე მობრუნებისა .(რე)ს კაბალა 45(4;5).(თას) ქარაგმა (3).ხუთი ნიშანი ქარაგმა წლებისა:545(540;5).მესამე მობრუნება ქარაგმა მესამე ეპისკოპოსობისა.(რე)მიბრუნება კურთხევა ლათინთა ეკლესიისა.(თ ა ს რ ე ) მნიშვნელობა (61) თარიღი პირველი მიქცევისა; 61(545; 484).მომდევნო(მი)29.კაბალა(2).ქარაგმა ორი მიქცევისა.დიდი აჯანყება ეგრისსა და ლათინთა ქვეშევრდომობა.

პ.ს. სავარაუდოდ მიბრუნება იძულებითი იქნებოდა,ხელი ბიზანტიის დედოფალისა.

გამყოფი (ი)13 ქარაგმაა ასაკისა ბიზანტიელთა ეპისკოპოსისა.

ა ნ გ ე ლ ო ზ ე ბ ი ს თ ვ ი ს ე ბ ა თ ა და და ს თ ა (შ ე ს ა ხ ე ბ)

### ბ

ს უ ლ ი ე რ ი ს ა და გ რ ძ ნ ო ბ ა დ ი ს შ ე ს ა ხ ე

(4)ე და (5)ე ნაშრომის პირველი ნიშნები (ა;ს),ნიშნების ოდენობა 62(34;28).(ას) ზაქის ქარაგმით კაცია.ნიშანთა ოდენობა ძველი ზიქურათით ქარაგმაა კაცისა.

-ა ნ-ტბელის კაბალით სახლია კაცისა.ან მინიშნებაა.პირველი ნიშანი ტბელის კაბალისა.(ეზ) გამყოფი მინიშნებით.სტრუქტურა პირველი სიტყვის დაყოფისა:(ა ნ)- გ ე ლ ო ზ -(ე ბ )ი ს.ეზის ქარაგმა (5;2).ქარაგმა პირველი სიტყვის სტრუქტურისა:2-5.ერთად (25) ვარ.

პირველი (7)ნიშანის მნიშვნელობა (58).ძველი ზიქურათით (თა).გამყოფის ჩათვლით 65(58;7). იბერის ქარაგმით (ველ).ერთად:

ა	ნ	გ	ე	ლ	ო	ზ		
						ე	ბ	
						ო	ს	
თ ა								
						გ	ე	ლ
						ო	ს	

-დასაწყისის (7) ნიშანი და მნიშვნელობა გამყოფისა ერთად 752(7;5;2).

-ს უ ლ ი-პირველი სტრიქონის შესაბამისად მეორე სტრიქონის დასაწყისი (2) ნიშანი გამყოფია. (ლი)ს ქარაგმა ლომია.მნიშვნელობა 22(12;10). ზაქის ქარაგმით (რ).(ლი) მინიშნებაა ძველი ზიქურათისა.(სუ-ლი) იგივე რუს(სუ;რ).

-ერი-ის მნიშვნელობა 34(5;19;10).ტბელის კაბალით (ხარ)ი.მომდევნო (სა) სახლია კაცისა.ერთად: ხარისა.ორივე ნაწილის ქარაგმა ერთად:რუს ხარისა.

პირველი სტრიქონის დასაწყისის მნიშვნელობის გათვალისწინებით ქარაგმა:თა რუს ველის ხარისა.

ზედა და ქვედა სტრიქონის დასაწყისი (2-2)ნიშანი (ან) და(სუ)42. ზაქის ქარაგმით (ელ).ერთად ან-ელი-სა.

ქარაგმის ერთობლიობით:თა რუს ველის ხარისა,სულიერი სახლი ანელისა.

(ერი)34.ძველი ზიქურათით (ცი)100(ას)კაცი. და სა(სახლი).ქარაგმა:სახლი კაცისა.

**ან გ ე ლ ო ზ - ე ბ**

**ს უ ლ ი ე რ ი - ს ა**

(გ ე ლ ო ზ)მნიშვნელობა 43(3 5 12 16 7 )ის.(სა)21.ტბელის კაბალით (ტ).(ან)15. ზაქის კაბალით (ლ).წრეზე:მარჯვნიდან მარცხნივ:(სა;ბ;ე;ან;ველოზ) და დასასრული (სა).

-ა ნ-(გ ე ლ ო ზ )43(ის) და სა.ქარაგმა:ანისსა სახლი ტბელის ხარისა.სახლი ანელი ბერისა.

(ან) ტბელის კაბალით (ა)ქვედა სტრიქონის მინიშნებით აგ(გა)გე ლი-ს <=>სული-სა.სახლი გაგელის ასულისა:

**ან გ ე**

**ს უ ლ ი**

მინიშნება სახელისა.(სან) ტბელის კაბალით (20)ე ნიშანი.სტრიქონების მიხედვით დაყოფილია: (ს)20 და ან(ა).კაბალა 2(ბ),1(ა).ქარაგმა წრეზე:

**ა ბ ჟ**

**ბ უ ლ ი**

ზედა სტრიქონის (3)ე ნიშანი (ე).მოსდევს (ლ).(ელ)ისა ხელია.ქარაგმა:ბაგულ ხელია.ნიშნავს ხელოვნურია.აგებული.

(ელ) ხელი,ძველი ზიქურათით (ხე).ერი(34) ცი.წრეზე ზევიდან ქვევით:აბული,ციხე გაგელისა.

**და ს თ ა**

**ეს ა ხ ე**

(ესა)26.იბერის ქარაგმით (ულ).(დას)25(რ).ქარაგმა (3;3) ნიშანისა წრეზე:(დას;ას) და (რ;ულ).ბოლო (2-2) ნიშანი (ხე;თა).ქარაგმა:დასასრულ ხეთა.

სხვა მიმდევრობით:(და;ეს;ახ) და (თა;ს)12(ლ)ა.და (სთ)ლ ა.ქარაგმა:და-ესახ-ლა-ხეთ-ასა. დაზუსტება:ხეთას ხასა(ხარის სახლსა).

ორივე სტრიქონის ნიშანთა ოდენობა (55).კალენდარული სტრუქტურა:27-1-27.მნიშვნელობა: 534 (532;2).ქარაგმა ნაერთი მნიშვნელობისა (34;5;ას).ძველი ზიქურათით ქარაგმა:დრო მეხუთე სახლისა

და ხარი მეხუთე სახლისა.(2)ის ქარაგმა (დი).მნიშვნელობა (ბ).მთავარი საბუთი იბერის, ზაქისა და ტბელის ცხოვრების არსისა.(ზან) სახლი კაცისა.კალენდარულად ბევრი მნიშვნელობა აქვს.თვის 2-ე ნახევარი.წლის მეორე ნახევარი(ბუნია).მზის და მთვარის კალენდარში სახლი მთვარისა.სახლი ორი ხარისა.მთავარი მნიშვნელობა ორი ბუნება ზაქისა.

ზან ტბელის კაბალით (2;1;14).ძველი ზიქურათით კაბალა 512(2;1;5).რიცხვი (2).ერთად (2512). ტბელის დიდი კალენდარული წრე (512).ქარაგმა:ასაკი ძველი ზიქურათისა,ასაკი იბერიისა.900 (2512;-1612).

ა ნ გ ე ლ ო ზ ე ბ ი ს თ ვ ი ს ე ბ ა თ ა და და ს თ ა ბ

ს უ ლ ი ე რ ი ს ა და გ რ ძ ნ ო ბ ა დ ი ს შ ე ს ა ხ ე

-ხეთა-ტბელის კაბალით (48) და ბ (2).ერთად(482).დას(25).ჯამი 507(482;25).ქარაგმა:ხეთას დასავლით.(ბ),(ხე) ქარაგმაა ბოლო სიცოცხლის ხისა,სიკვდილი.თარიღი ზაქარია ლაზისა (507).

და 4 1 (5)

ს შ 20 27 (47)

ქარაგმა დასასრული შვილის (ხე) სისოცხლისა (547).

-ღ ვ თ ა ე ბ რ ი ვ ი ჭ ე შ მ ა რ ი ტ ი ს ა მ ს ჯ ა ვ რ ო ს შ ე ს ა ხ ე ბ-სახელის სტრუქტურა კალენდარული.წონასწორობით ნიშანთა დაყოფა:17-2-17.ორი ნიშანი (ტი) იგივე ნიშანი ბრუნვისა. (იტი) ტბელის კაბალით (10;21;10).ზაქის ქარაგმით (ტან).იბერის ქარაგმით (ტირ) ტბა იბერიისა.

(ებ) თავდაპირველი მინიშნება:(5;2).(ებ) ორია.თითო ორივე დანაყოფში.

(რი) ქარაგმაა რიტორისა.მნიშვნელობა მიწიერი ცხოვრების ნახევარი(40).

(მარ ზაქის ქარაგმის (16)ე ნიშანი.(სამ)ქარაგმა სამისა.(ოს) ზაქის ქარაგმით ორ(19)ე ნიშანი.

(ებ)ის მნიშვნელობა (5;2).ტბელის კაბალით ჯამი (7)ზენ.ზეციური ხელი ზაქისა.ერთად (52). მთავარი ნიშანი იბერის ქარაგმისა.სხვაობა იბერიულ და ბერძნულ აღრიცხვას შორის.რადგან ბრუნვის ნიშანი (42).(ებ)ის მნიშვნელობა 52(42;10).ქარაგმა:ტბა იბერთასა.

მნიშვნელობათა ჩასმით:

<u>ე ბ</u>	<u>ტი</u>	<u>ე ბ</u>	<u>6</u>
ღ ვ თ ა რ ი ვ ი ჭ ე შ მ ა რ ი ს ა მ ს ჯ ა ვ რ ო ს შ ე ს ა ხ ე ბ	30	52	146
25 6 9 1 40 6 10 32 5 27 16 10 3 # # 1 6 # 19 # 5 20 1 33	376		

დაყოფის სტრუქტურა ქარაგმულია:

-ღ ვ თ ა ე ბ რ ი ვ ი ჭ ე შ მ ა რ ი ტ ი ს ა მ ს ჯ ა ვ რ ო ს შ ე ს ა ხ ე ბ-ნიშანთა დაჯგუფება რაოდენობების მიხედვით:(4;5) და (5;5).

-ს ა მ-მინიშნებაა დაჯგუფებისა.(455) და (555).პირველი დიდი კალენდარული ციკლი იბერის ქარაგმისა.მეორე ასაკი:455(ცი).

-ი(ტი)სამ ქარაგმა:ტბა იბერიისა (ტირ).(ირ)კაბალა (4),(ტი და (ი;სამ)ის ქარაგმა (46),(ტი;ებ) 652. ქარაგმა (46652) და ას(100).ერთად (46752).

-გამყოფების მნიშვნელობები იგივე მინიშნებაა 146(52;42;52).ძველი ზიქურათით (46;100).გახსნა წინა მნიშვნელობისა:(46;652;100).

დარჩენილი (30) ნიშანის სტრუქტურა კალენდარულია (15;15).ქარაგმა ორი ზაქისა.ტბელის კაბალით 12.(60;60).მნიშვნელობათა ჯამი 376(187;189).ორივეს ჯამი 522(146;376).

ბრუნვითი ნიშანის ქარაგმა ორია(ტი)42 და (ტი)52.ბრუნვის ნიშანის (ი) მნიშვნელობის გათვალისწინებით საერთო მნიშვნელობა (532).

ზაქის ქარაგმით:

<u>5 2</u>	<u>42 13</u>	<u>5 2</u>	<u>69</u>
45	176	267	488



(488) წელი იოანე რუფუსის შრომის მიხედვით „სიკვდილი“ პეტრე იბერისა.(522) წელი თარიღი იძულებითი კურთხევისა.(ი)10 ქარაგმა ასაკისა 10(522;532).ასაკი წმინდა მამისა (69).

(532) წელი დასასრული (10) წლიანი სიკვდილისა.ტრიუმფი ფსევდო დიონისე არიოპაგელის მოძღვრებისა.(ი) ზაქის ქარაგმით (13).ქარაგმა ასაკი ბიზანტიელთა ეპისკოპოსისა.(532;545).

ეპისკოპოსი (სამ).ხოლო:ჭეშმარიტი სამსჯავრო-ორი,მესამე სიკვდილი კაცისა.

(ჭე)-(შ)-(მარიტი სამსჯავრო)-(შ).-ქარაგმა თარიღებისა:(ჭე)325,მომდევნო მნიშვნელობა (შ)მდე(156).

თარიღი 481(325;156) და 1(100)ას.იგივე (482).ასაკი (ოს)19.ქარაგმა პირველი ჭეშმარიტი სამსჯავრო:(463;482).მეორე (ტი)6.თარიღი 488(482;6).

-მ ა რ ი-( ს ა მ ს ჯ ა ვ რ ო ს)103.ძველი ზიქურათით (ხი).ერთად:მარი-ხი.სახელი იბერისა.

-ღ ვ თ ა-სახელის დასაწყისი (4) ნიშანია.(თა)10.ღვ 31(25;6).ერთად (1031).თარიღი ზაქისა.

-თა-ეზ-ქარაგმა 1052(10;52).თარიღი ტბელის კალენდარით ათვლის დასაწყისისა.

-ს ა მ (ს ჯ ა ვ რ ო ს)100.ქარაგმა სამ(ას).ქარაგმა:ასაკი სამი კაცისა (300).მნიშვნელობა 752(1052;-300).

დიდი გამარჯვების ასაკი (300)წ.თარიღი (832).ქარაგმა ქორონიკონისა 832(780;52).

ბერძნული აღრიცხვით (752) წელი იბერის 700(752;-52).და 1000(1052;-52).

### გზაოთხი ქარაგმისა

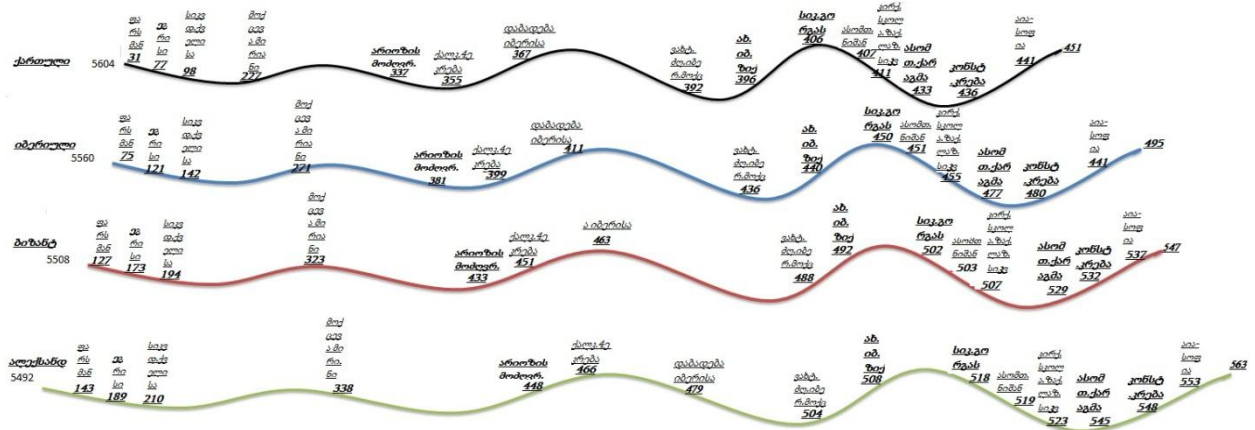

## 7. სამზირი უცნაურისა

**უცნაურობა:** მონოფიზიტთა მიმდევარნი მონოფიზიტად მიიჩნევენ ზაქარია რიტორსა. ასევე მიაჩნია ბერძნულ ეკლესიას. მონოფიზიტთა სახელით მიდის პეტრე იბერი, რომელსაც დიდი არსენალი მიაქვს, არეოპაგიტული მოძღვრებისა.

**უცნაურია-** „მონოფიზიტი“ ეპისკოპოსის ხელით მარცხდება არიოზის მოძღვრება. ბერძენთა დიოფიზიტური მოძღვრება იმარჯვებს „მტერის“, მონოფიზიტი ეპისკოპოსის ხელით. ქარაგმა **სავლე** იქცა პავლედ.

**უცნაურია-** კონსტანტინოპოლის კრებამდე მონოფიზიტებმა არაფერი იციან, მათივე ეპისკოპოსის მიგნებული და თარგმნილი არეოპაგიტული მოძღვრების შესახებ.

**უცნაურია-** კონსტანტინოპოლის კრებამ დააკნინა იბერიელთა დიოფიზიტური ეკლესია. თავის ნაწილად მიიჩნია. გზა დაუკეტა წმინდა მიწას მოღვაწე იბერიელ ბერებს. მათი მონაწილეობა დიდ პაექრობაში არ ჩანს. რადგან პეტრე იბერი, ვითა მოძღვარი იბერიელი ბერებისა და მამა ზაქარია ლაზი (რიტორი) მანამდე მიუჩნევია მონოფიზიტური მოძღვრების ფარულ მიმდევრად.

**უცნაურია-** მონოფიზიტური ეკლესიის ეპისკოპოსობა გზაა კონსტანტინოპოლის კრებას იბერთა სახელით მონაწილეობისა. სხვაგვარად პეტრე იბერი ვერ მოხვდებოდა კონსტანტინოპოლის დიდ საეკლესიო კრებასა. ვერ მოახერხებდა იბერიელი ბერის სახელით მონოფიზიტური მოძღვრების დამარცხებას.

**უცნაურია-** პეტრე იბერის შემდგომ მოღვაწე მონოფიზიტი ავტორები ადიდებენ მათივე ეკლესიის მიერ განკვეთილ ეპისკოპოსსა. თუ რამე შრომა დაიწერებოდა თარიღი არ უნდა გასცდეს (522-532) წწ. ან ავტორის მრწამსი საეჭვოდ უნდა მივიჩნიოთ. მიზანი კვალის დაფარვა, დროის მოგება.

**უცნაურია-** ბერძენთა დიოფიზიტური ეკლესია ოთხი საუკუნე ვერ ახერხებს მათივე დიდი წმინდანის მოძღვრებათა მიგნებას.

**უცნაურია-** პირველი საუკუნის ბერძენთა მოღვაწე იცნობს მესამე საუკუნის ფილოსოფოსს კლიმენტის.

**უცნაურია-** პირველი საუკუნის მოღვაწემ იცის ქრისტეს ორბუნებოვნებისა და სამების შესახებ. ზაქარია რიტორის განმარტება ორგვარი ქარაგმაა. ქარაგმა ორი დიონისე არიოპაგელისა. პირველი ნამდვილი დიონისე არეოპაგელი „პავლეს მეშვეობით ღმრთის შეცნობის განსაკუთრებულ ნათელს მიაღწია“. და მეორე ქარაგმა „ჩვენი ხელმძღვანელის (პაფლუს) მეშვეობით ღმრთის შეცნობის განსაკუთრებულ ნათელს მიაღწია, წერდა“. ქარაგმა: ჩვენი ხელმძღვანელი პეტრე იბერია, იბერის ხელმძღვანელი, მისივე მამა ზაქარია რიტორი.

ფსევდო დიონისემ (იბერმა) დიონისე არეოპაგელის სახელით განსაკუთრებულ ნათელს მიაღწია. მოხდა მისი აღიარება.

პირველი საუკუნის ბერძენი მოღვაწე არეოპაგელია, ავტორი არეოპაგიტიკული მოძღვრებისა არეოპაგია. თითქოს ორივე სახელის მნიშვნელობა იდენტურია. არეოპაგელი სახელია კაცის სახლისა, სადაურობისა. პავი ძველი ქარაგმით პაპა ხეთთა ხარისა (გი). იბერის ქარაგმით ხარი ზაქისა, იგივე სახლი ხეთთა (ხა)რისა, ზიქურათია. (არეო) ძველი ქარაგმით (არ) და ურ(ეო). (ურ) მთაა დაბლობისა, ძველი შუამდინარეთის ზიქურათია, არ(კაცი). ური ძველი ასირიაა, იგივე სახლი ხეთთა ხარისა. ქარაგმა კირქუცის ზიქურათი, ასირია, სახლი ზიქურათისა.

ზაქარია რიტორი, მამა პეტრე იბერისა, გარდაცვლილა კონსტანტინოპოლის კრებამდე (25) წლით ადრე, (507) წელს. ასირიის, იგივე კირქუცის სავანეს ხელმძღვანელი ზაქარია რიტორია. მისმა სკოლამ განსაკუთრებულ ნათელს მიაღწია.

ზაქარია რიტორი ხელმძღვანელია კირქუცის სკოლისა. პეტრე იბერი ხელმძღვანელია იბერთა ახალი ზიქურათისა, იგივე იბერიელ სწავლულთა სკოლისა.

**უცნაურია**-განმარტება მონოფიზიტისა.ძველი „სიმბოლური ღმრთისმეტყველება“ საიდუმლოს „დაფარულად და კადნიერებით“ წარმოაჩენენ.

მონოფიზიტი ძველი დაფარული ქარაგმით მონოს ქარაგმა (17) ზაქია. რიცხვი (71)ქარაგმაა ზაქარია რიტორისა,იგივე წლები მისი ქურუმად ყოფნისა.71 წელი(436-507).(ფი) ძველი ქარაგმით (რი) სახლი პატარა ხარისა.მნიშვნელობა (10),ხეთთა თა(მთა),სახლი ხეთთა ხარისა. (ზი-ტი) ტბაა ზიქურათისა.

კირქუცი,იბერიელ ბერთა სავანე,მიწა ხეთთა ხარისა,ძველი ასურეთია.ტი ტბაა კირქუცის სავანესა. მდინარე ხასა(სახლი ხარისა).

**უცნაურია**-მონოფიზიტთა ეპისკოპოსმა დაამარცხა მონოფიზიტობა. მახრჩობელა დამალა მათივე მოძღვრების სახელსა.

მცდარია მოსაზრება თითქოს პეტრე იბერის სახელი ბოლომდე დაფარული ყოფილიყოს.მისი მოძღვრება თავიდანვე იცოდნენ იბერიელმა ქურუმებმა.ქართველთა დიდ მოღვაწენი,იყვნენ მიმდევარნი იბერის მოძღვრებისა.

**უცნაურია**-იბერთა მიწას მიავლინეს მონოფიზიტი მოძღვარის მოწაფენი,იგივე ცამეტი ასურელი მამა.მათი ქადაგება და მოღვაწეობა წმინდა მართლმადიდებლურია.მათგან უმეტესი წმინდანად ცნო ქართულმა ეკლესიამ.

ცნობილია მოსვლა ასურელი მამებისა.ცნობილია მათი რიცხოვნება ბევრად მეტი ყოფილა.მოსვლა ცამეტი ასურელი მამის სახელით შევიდა ისტორიაში.(13) იბერის ქარაგმით (ირ),იგივე იბერიაა.

„13 ასურელი მამა“ -ზაქის ქარაგმით 187(13;142;32).(ირ)იბერიელი ბერები,ასურელები.ელ(ხელი) იბერიელისა.ქართველთა მოღვაწეებმა იციან სახელი პეტრე იბერისა.

**უცნაურია**-ბერძნულმა და რომის კათოლიკურმა ეკლესიამ პეტრე იბერი არ მოიკვეთა ვითა მწვალებელი.

**უცნაურია**-იერუსალიმის ჯვრის მონასტრის კედელსა შემორჩა ფრესკა „მწვალებელი“ ეპისკოპოსისა, პეტრე იბერისა.

**უცნაურია**-ბერძნული და კათოლიკური ეკლესია წმინდანად მიიჩნევს მონოფიზიტური მრწამსის მიმდევარ ეპისკოპოსსა.

ჯვრის მონასტერს შემოუნახავს ფრესკა „მონოფიზიტი“ მოძღვარისა, პეტრე იბერისა.

**უცნაურია**-სინას მთის მრავალკარედიის (33) დიდმოწამე მართლმადიდებელის გვერდით გამოსახული ხატი ზაქარია ლაზისა და პეტრე იბერისა,ორი „მწვალებელისა“.

სინას მთას რუსთველის დაკვეთით მოუჭედათ ხატი (33) წმინდანისა.შემორჩენილია ასომთავრული მინაწერი ზაქარია ქართველისა,იგივე ზაქარია რიტორისა.ერთ-ერთი პეტრე იბერია.

**უცნაურია**-ასურელ მამათა ხელით ნაგები ტაძრები ინახავს სახელს პეტრე იბერისა და ზაქარია ლაზისა.

**უცნაურია**-ბიზანტიის იმპერატორი ითხოვს უფლისწულსა ვითა მძევალსა,ერთადერთ მემკვიდრეს იბერთა მეფისა(რუფუსი).მითრიდატე ლაზი,მოძღვარი უფლისწულისა,სანდო კაცი იბერთა მეფისა,ვერ ამჩნევს საფრთხეს სამეფოს მემკვიდრის გარეშე დარჩენისა.ამბობს ნახევარდა ჰყავდაო.ქალი ტახტის მემკვიდრედ არ განიხილებოდა.მითუმეტეს უკანონო შვილი.

**უცნაურია**-ხელი პეტრე იბერის ბიოგრაფებისა.რჩება განცდა,რომ რამოდენიმე უმწიფარი ხელი ერთად „წერს“ ბიოგრაფიას იბერიელი ბერისა.აკლია მარლი ხელსა.აკლია დამაჯერებლობა ტექსტსა.სტრიქონებს შუა ბევრად მეტი ამბავი რჩება.

ევავრი სქოლასტიკოსი”პეტრე იბერიელი“.:III.“ის (ე.ი სევერე), რომლის სამშობლო სოზოპოლისი იყო წილხვდომილი,....და ის მიეცა განმარტოებულ ცხოვრებას ერთ მონასტერში,რომელიც მდებარეობს ქალაქ ღაზასა და ეგრეთწოდებულ დაბა მაიუმას შუა.ასეთივე ცხოვრებისთვის მივიდა იქ აგრეთვე პეტრე იბერიელიც,იმ ღაზის წინამძღვარი რომ იყო და ტიმოთე ელურთან ერთად გამოქცეული; მან თავისი თავის შესახებ ბევრი რამ სათქმელი დასტოვა.“

**უცნაურია**-თეოდოსი II-ის ქვრივი დედოფალი ევდოკია იცავს მონოფიზიტ ეპისკოპოსს, ქალკედონის დოგმების დაუძინებელ მტერსა.პულხერია თეოდოსი II-ის დროს ახერხებს დედოფალის განდევნას. მარკიანეს დროს პირიქით,დედოფალი ევდოკია ახერხებს მონოფიზიტი ეპისკოპოსის დაცვას.

**უცნაურია**-პეტრე იბერის კურთხევა ვითა მონოფიზიტი ეპისკოპოსისა,მისივე ნების წინააღმდეგ ყოფილა.როცა იწყება მონოფიზიტთა დევნა,დედოფლის დახმარებით ახერხებს გადარჩენას.

**უცნაურია**-ბარელიეფი ხახულის მონასტრისა, ცნობილი არჩივი ტაძრის კედლისა..ქარაგმა იბერი-სა და მისი მიმდევრებისა.

შეუვალი საბუთი ახალი იბერიული,იგივე ასომთავრული ანბანია.(3) ნიშანი (გურ) ქარაგმა იბერისა.თარიღი(463) და სახელი სახლისა (გურ).(3) სახლი ხეთთა ხარისა.(ურ),(ხერ) და (გურ). მესამე სახლი პეტრე იბერისა,იგივე ეგრისი,მთა დაბლობსა,კოლხას მთიანეთი.

ზაქარია ლაზი სახელი ფაზისის რიტორიკული სკოლის ქურუმისა,ზაქარია ლაზისა.ძველი ზიქურათით ზაქი ფურის სახლსა.

**უცნაურია**-ფრესკა ვარძიის ეკლესიისა.რუსთველი თავის პოემაში ამბობს კარს იქეთ სილუეტი ყრმისა ქარაგმა პეტრე იბერისა. სტროფი(177) და (1492).

პროკოფი კესარიელის გეორგიკაში ლაზიკე,იგივე ეგრისის სამეფოა.

**გურ-გული-ათი**

				ბ			ნ		
ბ	უ	რ	გ	უ	ლ	ო	ა	თ	ი
	3		3	26		13		10	
				ერ			თა		ურ
									55

გურ-გულია,გურიანთა-გულიანთა.ურთა\*იბერთა.

**უცნაურია**-ბაკურიოსის ღვიძლი ძმა არს ილიო სი:

ა	რ		ლ	ო		ო
		ს	ო		ო	ს
1	22		15	13		13
		4			19	

სახელი ქარაგმული.შედგენილია მეფე არჩილის სახელის ძირზე.სტრუქტურა ქარაგმა თარიღებისა.თარიღი სამი მეფისა:მეფე არჩილი.მეფე მირდატი,მეფე ვახტანგი.სი(4)სახლი.(არ-ლი)33. მონოფიზიტთა თარიღი (433) წელია.

(სი-ლი) სახლია ლომისა.მნიშვნელობა (428).ალეგორია(ლისი).(არ) ზაქის (ას)100.არ(სი-ლი) ერთად:100(4-28).ქარაგმა (528) წელია.წელი არეოპაგიტული მოძღვრების დასასრულისა.

(არ-სი) აზრია,მთავარი მისია კაცისა.მნიშვნელობა 9(5;4).სიტყვაში ქარაგმა:არსი ლომის სახლისა.

(სი-ოს)419 წელია.იგივე ერთი\*(არსი)9 ლომის სახლამდე (428).მეფე არჩილის ძე მირდატი დაბადებულა (419) წელს.

(სი-ლი)+(არ-სი) იგივე 437(428;9).ასაკი (18) წელი.იგივე ორი არსი. ასაკი და მეფობა არჩილის ძისა.

(სი-ლი)-(ოსი) თარიღი მეფე არჩილის მეფობის დასაწყისისა 409(428;-19).(ოსი) იბერის ქარაგმით (ორი).(ლი)28 ასაკი მეფე არჩილის მეფობისა (409;437).

(სი-ლი) და (არ) ჯამი:451(428;23).(ლი)28(10) და (სი)4.ასაკი მეფე მირდატის მეფობისა 14(437;451). (ოსი)2.ქარაგმა ორი ასაკი 28(2\*14).

(451) წელი თარიღი მეფე მირდატის ღალატით მოკვლისა.ასაკი მეფისა (32) წელი(419;451).

სახელის დასაწყისი ძველი ზიქურათით (ი) და (ოს).იბერის ქარაგმით (ი) ირ-იბერიაა.(ოს) ორი. ქარაგმა მეორე იბერიული ქარაგმისა.იგივე ახალი იბერიული კალენდარი.419(ი;ოს) და ლი(28)10. თარიღი ზაქარია ლაზისა და ახალი იბერიული კალენდარისა.(429)ცი.

(ი;ოს) ქარაგმა, მეორე(ოს), ახალი კალენდარისა. (ლი;ოს) ჯამი 30(28:2).

(433) წელი თარიღი მონოფიზიტური მოძღვრების დაბადებისა. (30) წელი ქარაგმა მოძღვრების ასაკისა 30(433;463). იბერის დაბადებამდე (30) წლით ადრე იშვა მონოფიზიტა მოძღვრება. 2(431; 433)ოს.

ჯუანშერის ცნობა „ცხოვრება ვახტანგ გორგასალისა“ ასული მირდატ მეფისა ხუარანძე (438), ძე ვახტანგ (442). შემდგომ მეექვსე წელს (448) მირანდუხტ.

ჯუანშერი ამბობს: „და შემდგომად ამისა წელსა მეორესა მოკუდა მეფე მირდატ, და დარჩა ვახტანგ შვიდისა წლისა ყრმა“.

ჯუანშერის ორი ქარაგმა, წელსა მეორესა.

(451) წელი თარიღი მეფე მამის გარდაცვალებისა. მეფე ვახტანგის გამეფება მეორე წელსა.

(451) წელი თარიღი ქალკედონის მსოფლიო საეკლესიო კრებისა. (არ) 23 ასაკი ბოზმარიოსისა, იგივე ზაქარია ლაზისა. ქარაგმა არსილიოსისა, თარიღებია:

409; 419; 428; 429; 433; 437; 442; 451; 452; 463; 472; 494; 502; 506; 518; 528; 532.

ქარაგმა საიდუმლო ისტორიის თავებისა (30).

არსილიოსის ქარაგმა დაჩია. ქარაგმა მამისა და ძისა.

ას(100)	ა	ო
დ	ჩ	

(ას) და (არ-სი) ქარაგმა 109(100;9).

(419) წელი თარიღი მეფე მირდატისა, (518) თარიღი არიოპაგიტული მოძღვრების დასაწყისისა. 528(419;109) დასასრული მოძღვრებისა. 99(419;518) ქარაგმა ორი არსისა (9;9).

დაჩი ძე ვახტანგ გორგასალისა. დაჩი ქარაგმა ზაქისა, იგივე იოანე ზოსიმე, ეგრემ მცირე, ფსევდო იოანე რუფუსი. მოდგმა ჩორჩანელებისა დაჩის ბენი ყოფილან.

მეფე	მართ/წ	ასაკი
დაჩი	494-506	472-506
გორგასალი	452-502	442-502
მირდატ	437-451	419-451
არჩილი	409-437	373-441

გური-ან-თა, ბა-ხმა-რო(ორ), ის-რი-გ-ვერ-დი, მიწ-აწი-თვანი, სა-წილ-ე, საყ-ვარ-ა, ნამჭ-ვარ-ა, ჯ-ვარ-ი, მუხიშნარა, ველი, გუბი, ას-კან-ას თავი, ფოცხ-ვერ-ეთი, ტრედა, გოგისეული??, ს-ხალ-ი. ქარაგმული სახელები გურიას, ეგრისის მეფის მამულსა.

## 8. ამბავი პალიასტომის ტბისა

თურმე დიდი პაპა პეტრე იბერისა, ვითა ხიზანი მისულა ეგრისის მთიანეთსა, ვითა ძესა იბერთა მეფისა, მამული ჰქონია კესარიასა. დღევანდელი ჩილდირის (პალაკაციო) ტბის სამხრეთსა. ძმა, მემკვიდრე ასფაგურისა, სპარსელთა მოუკლავთ ბრძოლასა. ვერ გადარჩენილა ცოლი იბერთა მეფისა. მოღალატეთა ხელით განუზრახავთ მოკვლა ასფაგურის უმცროსი ძისა. დროზე გაუგია გამზრდელსა, მოუსწრია, გარიდება. მისულა ეგრისის მთიანეთსა. დღევანდელი ლიხაური პირველი საცხოვრისი ყოფილა პეტრე იბერის დიდი პაპისა.

დაუცვია ამბავი იბერის მამსა, ფაზისი რიტორთა სკოლის ქურუმსა, ზაქარია ლაზსა. ლიხაურის ახლოს სოფლისთვის პალია დაურქმევია. ვითა სახლი მეფე ასფაგურის პატარა ძისა, ვითა სახლი პატარა იბერიელისა.

თურმე ეგონა ასფაგურის ძესა, ბიზანტიელთა დახმარებით მოვახერხებ სპარსთა დაძლეवासო. დავიბრუნებ იბერთა მეფის ტახტსა. ეგრისი ვითა თავშესაფარი ხიზანისა მექნებაო.

სპარსთა ბატონობა გაგრძელდებულა. ზანთა ზეგანი წაუღია სპარსთა მეფესა.

ეგრისი გადარჩენილა, ვითა მოკავშირე რომისა.

თურმე თავიდან იბერის დიდი პაპა მისულა მცხეთასა. მალევე მიჰყოლიან სპარსნი. მერე მისულა ეგრისსა. პაპა მტერი ყოფილა სპარსთა მეფისა. ცოდნია, რომი დაიცავდა ეგრისსა. სპარსთა ხელმწიფება ვერ გასცდებოდა ლიხსა.

დასავლეთი იბერიის საზღვრები დაუცველი ყოფილა. ფაზისის ვაკე ლაზიკამდე კავკასიონის მთიანეთის ბარბაროსთა თარეშის ადგილად ქვეულა.

ცოლად ლაზთა მეფის ასული ჰყოლია. მისულა მეფის კარსა. ცოდნია ლაზთა წაუღიათ მიწები ძველი ეგრისისა.

(62) წელს ფარსმან ქველი ასულა იბერთა მეფის ტახტსა. იბერთა მთავარი მეტოქე პართია. ქვემეგრდომი რომისა. მეტოქეობა ნიშნავდა მტრობას რომისა.

იბერთა სამეფო დასუსტდებულა. თურმე ვერ უმკლავდებოდა ბარბაროსთა თარეშსა. უსარგებლია პართიის მეფესა, წაუღია მიწები ძველი იბერიისა.

მეფე ფარსმანის პაპა, მოგვი აღმოსავლეთისა, იგივე ასურეთისა. მამა ქურუმი იბერთა ზიქურათისა. განსაცდელი ჰქონია იბერთა სამეფოსა. აღმოსავლეთით პართია, სამხრეთ-დასავლეთით მძლავრობა რომისა. ჩრდილო დასავლეთით თარეში მთიელი ბარბაროსებისა.

თურმე პართია რომის დახმარებით მიიწვედა აღმოსავლეთით. ფარსმანი შებმია ხაზართა. პართიას მეფე (70) წ დასხმია იბერთა ძველ სატახტო ქალაქსა, პარსსა. დაუხოცია მეციხოვნენი. გაუყლეთია მცხოვრებნი ქალაქისა. ხელთ უგდია პარსი.

ამბავი მისვლია ფარსმანსა, მიბრუნებულა. გაუზომია ძალა პართიელთა მხედრობისა. მორიდებია შებმასა. პირდაპირი იერიშით ქალაქის გამოხსნასა. დაუსახია გეგმა ვითა ბადალსა ჰანიბალისა. მცირე მხედრობა ვითა მარბიელი გაუგზავნია შემოგარენსა ქალაქისა. დაუწყია მზადება ალყისა. მხედრობას დაუკეტია დასავლეთის გზები ქალაქისა. ვითა სამზადისი გარე შემოწყობისა.

ცოდნია პართიას მეფესა, ფარსმანი ძალას იკრებს, იერიშის მიტანას აპირებსო. თურმე ბრძანა მისვლა მაშველი ძალისა. ბრძანა დაცვა იბერთა სატახტო ქალაქისა. დიდძალი მხედრობა მისულა, გამაგრებულა ქალაქსა. დაუწყიათ სამზადისი დიდი ალყის გამკლავებისა.

თურმე საალყო სამზადისი ხრიკი ყოფილა ფარსმანისა. დაუჯერია პართიელსა. ეგონა: ფარსმანი ეცდება სატახტო ქალაქის გამოხსნასაო. უთქვია: პართია ძლევამოსილია, დასძლევს იბერთა მხედრობის ძალასა. ფარსმანი ველარ შეძლებს ბრძოლასა. შევძლებ იბერთა დამორჩილებასო.

მისვლია მაცნე იბერთა მეფესა. მცირე მხედრობა იცავს პართიას ქალაქსა. კარსსაო. ქალაქსა რომის მტერისა, ჰანიბალისა.

ანაზღად დაცემია ქალაქსა, მეფის სახლსა. დაუხოცია მეციხოვნენი. ხელთ უგდია კარსი. შეუპყრია პართიას მეფე.

პირობა მიუცია: უბრძანე შენივე მხედრობასა, დატოვოს სატახტო ქალაქი იბერიისა. სანაცვლოდ თავისუფლებას მოგანიჭებო. ჩემი ხალხი მიიტანს პართიის მეფის ბრძანებასა. ჩემი მხედრობა მიაცილებს შენივე ხალხსაო.

სხვა გზა არ დარჩენია ტყვე ქმნილსა. მხედრობა უხმია თავისივე ქალაქსა. პარსი დათმეთო. თურმე ეგონა: მხედრობას ვიხმობ, მოვიგებ დროსა. რომაელთა ლეგიონი მომეშველება. მივალ. დავამხო მეფე ფარსმანის ტახტსა. იბერთა მიწას დავიჭერო.

თურმე პართიელთა მხედრობა თანდათან ტოვებდა იბერთა ქალაქსა.

მოუსწრია მხედრობის ხმობა ფარსმანსა. ქირით მიუყვანია ბარბაროსები ჩრდილოეთისა.

თურმე აცალა პართიელთა, ჩაუსაფრდა ერთი დღის სავალსა.

გაჭიმულა ორი დღის სავალსა პართიელთა მხედრობა. ეგონა ვერ გაბედავსო იბერთა მეფე, ორჯერ მეტი მყავსო. (34 000) იბერიელი, (10 000) ბარბაროსი მხედრობა ფარსმანისა.

თურმე (83 000) პართიელი მეომარი უშფოთველად მიუყვებოდა გზასა.

არსიანის მთის აღმოსავლეთ ფერდობს ძველი სოფელი დიღვირი. ზაქის ხელს დაუმაღია ამბავი ფარსმან ქველისა.

პარ		ქ		ჩ		კარ	
დ	ო	ლ	3	ო	რ	ი	დ
სი		ქ		თ	(ა)		
		ლ					
4	13	28	6	13	22	13	

ქარაგმა: რუქს ადგილისა: პარსი და პართია. პარსი დასავლეთი. პართია აღმოსავლეთი. (ღარ) მდინარე. ღარ ჩვენი. კარსი კართაგენია. კარსი ანსია. დიღვირის დასავლით ფარსმან ქველის სურათია. ჩირდილა ჩრდილოეთია ჩილდირი ჩრდილოეთის ველია. არაქსის დასავლით ჩვენი.

თურმე ფარსმანმა აცალა გავლა გზის ნახევარისა. საღამოს დაუსვენია პართიელთა მხედრობასა. დაუცია ბანაკი. დიდძალი მარავი მიუზიდიათ პარსსა. უკანვე მიჰქონდათ პართიასა.

თურმე დაუყვია მხედრობა მეფე ფარსმანსა. ბარბაროსები ჩრდილოეთიდან დაესხმოდნენ ბანაკსა. ჯამაგირი პირობა ნადავლის დათმობისა.

ფარსმანის გეგმით პართიელთა მხედრობა გაიწევა მათივე ქალაქსა. თურმე გალავნის შიგნით ელოდა მხედრობა ფარსმანისა. დასავლით ორი რაზმი ჩასაფრებულა. შეკრავდნენ ჩრდილო-დასავლეთის გზასა. აღმოსავლეთის გზა დაუცველი დარჩებოდა.

ბარბაროსთა რაზმი სამი მხრიდან დასხმია ბანაკსა. ათი ათასი გონს მოსვლამდე დაუხოცია. ვინც შეძლო ამხედრება დაადგა ქალაქის გზასა. ეგონათ გალავანს შეაფარებდნენ თავსა. ათი ათასი ქვეითად დარჩენილი შეუწირავს ბარბაროსთა ხმალსა. ფლანგებიდან იერიში დაუწყია ფარსმანის ორივე რაზმსა. ორი საათი უმოწყალოდ უჩეხიათ პართიელნი.

ორმოცი ათასი მისულა ციხის გალავანსა. თურმე ელოდნენ კარების გაღებასა. ხევის ორივე მხარეს ფარსმანის რაზმი ყოფილა. უკან ბარბაროსთა ლაშქარი მიჰყოლია. ფარსმანის ბრძანებით ისრები დაუშენიათ მეციხოვნეთა. უკუქცეულა პართიელთა ოტებული ლაშქარი. ანაზღად გაულიათ კარები გალავნისა. ჩასაფრებულნი ზურგიდან დასხმიან გაქცეულთა. ოციათასი ტყვედ ჩავარდნილა. დანარჩენი დაუხოციათ დასავლით ხევსა.

ზავი უთხოვია პართიელთა ტყვექმნილ მეფესა. სამხრეთ-აღმოსავლეთით ორასი კილომეტრით გადაწეულა ზღვარი იბერიისა. (72) წელს სატახტო ქალაქად კარსი დაუდგენია ფარსმან ქველსა.

ზავის მთავარი პირობა, საქარავნე გზის ბაჟის ნახევარი შეავსებდა იბერთა მეფის ხაზინასა.

თურმე რომი ვერ ეგუებოდა ფარსმანის ძლიერებასა.თურმე აპირებდა თავისი ლეგიონების გაგზავნას პართიასა,ვითა მაშველი ძალა მოკავშირისა.

ცოდნია ქველსა.დაუძლევია გეგმა პართიელთა.მოუხშია ჩრდილოელი ბარბაროსები.გაუღია კარი დარიალისა.მისივე გეგმით დაწყებულა გაუთავებელი თარეში პართიელთა მიწასა.

ფარსმანის გეგმა დაყოფა ბარბაროსთა ლაშქარისა.

თურმე მცირე რაზმები უმოწყალოდ ძარცვავდნენ ქარავანსა.

პართიელთა მხედრობა უძლური ყოფილა.რაზმებად დაუყვია მეფესა.ასე უცდია დაცვა ქარავანისა.ბარბაროსებს აუკლიათ პართია.დასხმიან სოფლებსა, გაუძარცვიათ ქალაქები.თურმე ფარსმანი თანდათან ანადგურებდა პართიელთა მცირერიცხოვან მხედრობასა.ვერ გაუძლია მტერსა.ვერ დაუცვია გზები ქარავანისა.

ქართული კალენდარით (77) წელს დაუარსებია სამეფო ეგრისისა. ვითა ქვეშევრდომი იბერთა მეფისა.მიუღია რომსა პირობა ფარსმან ქველისა.კავკასიაში პირველად დადგენილა ზღვარი რომის უძლეველობისა.

პართია დასუსტებულა.რომის საქარავნე გზები ხელთ უგდია ფარსმან ქველსა.

ქრისტემდე (183) წლით ადრე მომკვდარა შეუპოვარი მტერი რომისა.დამარცხებულა ჰანიბალი.უზღია კართაგენსა.ახალი კართაგენი მიუტანია იბერთა მიწასა.კარსი ქალაქია ჰანიბალისა.(189)წ.

თურმე ვერ მოინელა რომმა.ვერ მოიხელთა დაუძინებელი მტერი რომისა.(265) წელი სდია ჰანიბალის კვალსა.მიუგნია მდევარსა უძლეველი სარდალი კართაგენისა.პართიას ხელით წაუღია ქალაქი ჰანიბალისა,კარსი(70)წ.აღმოსავლეთის კართაგენი ელოდა ქველსა.

გასულა 261(72:-189) წელი (72)წ იბერთა უძლეველ მეფესა ჰანიბალის ტახტი დაუდგამს ქალაქსა.(11) წლის მერე ზავი უთხოვია რომსა.ძლევა მოსილი ფარსმანი სწვევია,ვითა ტოლსა.

დაუძლევია ფარსმანის ცხენსა მითი რომის უძლეველობისა.იბერიელთა მეფე სამუდამოდ დარჩენილა ვითა პატრონი რომისა. თურმე იყარა ჯავრი ჰანიბალისა,კართაგენელთა შეუპოვარი სარდალისა.

(214) წელი გაუძლია ეგრისის სამეფოსა.IV-საუკუნე, დასაწყისი ეგრისის დასუსტებისა.რომის დახმარებით ეგრისი რგებია ლაზთა მეფესა.კავკასიონის მთიანეთის მომთაბარეთა თარეშს დაუქცევია ეგრისი.ხალხი გახიზნულა.ლაზთა სამეფოს ჩრდილო-დასავლეთი დაუცველი დარჩენილა.

ლაზთა მეფეს ეგრისის სამხრეთი საჩუქრად მიუცია თავისივე ასულისთვისა.უთქვია კოლხთა მეფესა:დასავლეთს დავიცავ,აღმოსავლეთის მთიანეთი დაიჭირე..ჩრდილოეთი ერთად დავიცვათო.

თავიდან მდინარე ფაზისი დაუდგენია ფარსმან ქველსა ვითა ზღვარი ეგრისისა. მთიელთა თარეშს დაუცლია ვაკე,შემოგარენი მდინარისა.ხალხი გახიზნულა.თურმე კოლხთა მეფე ვერ უძვლავდებოდა ჩრდილოეთის ბარბაროსებსა.

უთქვია კოლხთა მეფესა:ძველი ეგრისის ზღვარი ფაზისის სამხრეთ-აღმოსავლეთი იყო.ორივე ნაპირი დაიცალა.მოგცემ ფაზისის დასავლეთს,მდინარემდე(ენგური) შენმა ხალხმა დაიკავოსო.ათი წელი არ მოვითხოვ ბეგარასა.მერე ნახევარი ეგრისის მეფეს დარჩესო,ვითა ფასი ჩრდილოეთის დაცვისაო.

ვიცი სპარსელნი მაზღედანობას ითხოვენ.კოლხას ხალხი ქრისტიანია.იბერთა სამტრო არაფერი ექნებათო.

ფაზისის სამხრეთ-აღმოსავლეთი იბერთა მოდგმა იქნება,ჩრდილო-დასავლეთი კოლხთა.ათი წლის მერე ხიზანი კოლხთა მეფის ქვეშევრდომი გახდება. ზღვარი ფაზისი იქნება.იბერთა და კოლხთა წინაპარი ნათესავიაო.

იბერიელნი მთის ხალხია,მთას დაიცავენო.დასავლეთსა და ზღვის სანაპიროს კოლხა მიხედავსო.



მისულა კესარიას პაპა იბერისა, მისივე მამულსა. ტბის შემოგარენის ხალხი დედა წულიანად მიუყვანია ეგრისის მთიანეთსა. ათი ათასი სული დასახლებულა. ძველი ეგრისი და ფაზისის დასავლეთი სანაპირო, ენგურამდე დაუკავებია იბერთა მოდგმასა.

დღევანდელი ლიხურის შემოგარენი ძველი ეგრისის მეფეთა სახლი ყოფილა. ლიხური პირდაპირ ნიშნავს ხარის სახლი დაბლობსა.

მერე პეტრე იბერის მამას, ვითა ბიზანტიელთა სიძესა, იმპერატორის ხათრით რგებია ციხე და შემოგარენი ლიხურისა.

პაპას, ვარაზ ბაკურსა, რგებია დღევანდელი მდ. სუფსას ჩრდილო-დასავლეთი მთიანეთი.

პეტრეს მამა ზაქარია ფაზისის რიტორთა სკოლის ქურუმნი ყოფილა. სახელი ზაქარია რიტორი, ზაქარია ქართველი, მითრიდატე ლაზი იგივე ზაქარია ლაზი ყოფილა.

მამა ყოფილა მოძღვარი თავისივე მემკვიდრისა. მერე პატარა მიუყვანია რიტორთა სკოლასა.

(10)წლის პეტრე იბერი (473)წელს გამგზავრებულა ბიზანტიასა. მამა, ვითა მოძღვარი (44), გაპყლია შვილსა. ორივეს უცხო მიწას დაუყვიათ 108(34;74).წელი.

## 9. ამბავი ქველის დედისა

მეფე ფარსმანი შებმია რომსა. გადასულა დასავლით მთასა არსიანისა. ჩრდილოსა ზღვარსა ცივისა. გაულთა კარნი დარიალისა, მოუხმია პირიქითა მცხოვრებნი კავკასიისა. კოლხა ვითა ვასალი რომისა. აუკლიათ მოთარეშეთა. რომი ერიდებოდა გადასვლას კავკასიონის ჩრდილოსა. ცოდნია ფასი გადასვლისა. კოლხას მეფე მორჩილებდა რომსა. ვერ უმკლავდებოდა ჩრდილოელ ბარბაროსებსა. არცა რომი იწუხებდა თავსა. აუკლიათ მთიანეთი, მისულან კოლხას დაბლობსა.

რომაელთა ლეგიონი მდგარა აფსარის ციხესა. მეორე ყირიმსა. კოლხას შუა დაუცველი დარჩენილა. დაუქცევიათ მოთარეშეთა. გადარჩენილნი გახიზნულან.

ცოდნია მეფე ფარსმანსა, განსაცდელი დასდგომია კოლხთა მეფესა. მაცნე მიუგზავნია ქველსა: ვითა ბარბაროსი მოვალ ჩემივე ხალხითა. მევე გავუმკლავდები მოთარეშეთა. მევე დავიჭერ კოლხას მთიანეთსაო.

შენ ვითა ქვეშევრდომსა რომისა, ბრძოლა დაგევალება. მინდა რომაელთა გეგმა ვიცოდეო.

მეორე მაცნე დარიალის გავლით მისულა ჩრდილოეთსა. სახლსა მოთარეშეთა ბელადისა.

კოლხას მთიანეთი ავიკლია. ხალხი გარიდებია, მთა უღრანად გადაქცეულა. ვეჭვობ ნადავლი შეგიმცირდესო. ბევრად დიდი ალაფის პატრონად გაქცევ. უკან მევე დაგაბრუნებო.

ჩემივე დედა მოიყვანს მეფის ხალხსა. დარჩეს შენივე სახლსა ვითა პირობა მეფისა. შეკრიბე მხედრობა ჩრდილოეთისა. ვითა მოთარეშე მოდი კოლხას ზღვარსა. მერე გამცნობ იბერთა მეფის გეგმასაო.

ფარსმანი მისულა მთასა ლიხისა. მისულა ურიცხვი მეომარი ჩრდილოელთა. ლაშქარი ორად გაუყვია იბერიელთა მეფესა. ნახევარი მცირე რაზმებად დაუყვია. გამოცდილი იბერიელი მეომარნი უთავა ბარბაროსთა რაზმებსა. ასე მისულან პართიასა. მიწასა რომის ქვეშევრდომისა.

ფარსმანის გეგმით დაუწყიათ დაუნდობელი ძარცვა პართიას ჩრდილო-დასავლეთისა.

თურმე შეუთვალა კოლხთა მეფესა: კოლხას დარბევა განუზრახავთ ბარბაროსთაო. აღმოსავლეთიდან მოვლენო. ეცადე რომაელთა ლეგიონმა იკისროს შენი დაცვაო.

აფსარის ახლოს ყოფილა ბანაკი რომაელთა ლეგიონისა. მალევე დაძრულა მხედრობა. მისულა კოლხას მთიანეთის ჩრდილოსა. დღევანდელი ტყიბულის აღმოსავლეთით მდ, ბუჯას დასავლით. ქვაცხის ახლოს რომაელთა გარნიზონი ჩასაფრებია ბარბაროსთა ლაშქარსა.

ბარბაროსები ჩრდილოეთიდან შესულან ხევსა. ქვაცხის ჩრდილოეთით გადაჰყრიან რომაელთა მეომრებსა. მცირე ბრძოლების მერე ჩრდილო-დასავლით დაუხევიათ ბარბაროსებსა. ეგონა რომაელთა სარდალსა მთას დასავლით შემოუვლიან. ეცდებიან ქედის გადავლასაო. თავისი რაზმი სამად გაუყვია. ერთმა აღმოსავლეთით მოუაროს ხევსა. უკან დასახევი გზა დაკეტოსო. ეცადეთ დასავლით დაიხიონო. მეორე რაზმი შესულა ძუსას ხევსა. უფიქრია: ალყაში მოვაქცევ ბარბაროსებსაო.

ცოდნია მეფე ფარსმანსა გეგმა რომაელი სარდალისა. კაცხის ჩრდილო დასავლით ანაზდად დასხმია რომაელთა რაზმსა. ბარბაროსები შებმინ ბუჯას ხევსა.

ვიდრე რომაელთა მესამე რაზმი გავიდოდა ხევსა, თურმე მეფე ფარსმანმა შეძლო განადგურება რომაელთა აღმოსავლეთი ფრთა მარბიელი რაზმისა. მერე დასავლით შემოუარა მთასა. ანაზდად დასხმია რომაელთა რაზმსა. ჯუდას ხევს ბარბაროსები აკავებდნენ რომაელთა მთავარ ძალასა.

ცოდნია კოლხთა მეფესა. გარიდებია ბრძოლის ველსა. დასავლით დაუხევია. მიჰყოლია მდევარი მეფე ფარსმანისა.

მერე მიბრუნებულა იბერიელთა მეფე ქვაცხეს ხევსა. ალყაში მოუქცევია რომაელნი. დამარცხებულა რომაელთა ლეგიონი. დაღუპულა ბერძენი სარდალი ლეგიონისა.

ალაფი ვითა ნადავლი ბარბაროსებისა.

კავკასიას პირველი დიდი მარცხი რომისა. ხელი ფარსმან ქველისა.

ბარბაროსთა ნადავლის დაცვა უკისრია მეფე ფარსმანსა. მისივე ხალხსა მიუტანია ბარბაროსთა ბელადის სახლსა.

ბარბაროსთა ახალი რაზმები მთელი ძალით დასხმინ რომის მოქარავენთა. აუკლიათ სოფლები პართიელთა. დიდძალი ნადავლი ჰქონიათ მოთარეშეთა. პართიელთა მხედრობა უძლური ქოფილა. მხედრობა დაუყვია ფარსმანის ხრიკსა. მერე თვითონვე დაუწყია განადგურება პართიელთა მხედრობისა.

მიუღია პირობა. კოლხას მთიანეთი წაუღია იბერთა მეფესა. პართია დამარცხებულა.

ეგრისსა სამი ციხე აუგია ფარსმან ქველსა. პირველი აფსარისა, მეორე მუხურისა, მესამე ქედას აგარისა. თარიღები ციხეთა აგებისა: (75) აფსარი, მუხური (80) და აგარა (87).

ცოდნია ზაქსა ამბავი იბერთა მეფისა. მუხურის ციხისთვის შეუპოვარი დაურქმევია.

ცოდნია პაპასა, ხარსა ზაქისა, შეპიაკი დაურქმევია ქვემო ქართლის პატარა სოფლისთვის. დაუმალა ამბავი იბერთა უძლეველი მეფისა:

შ	ე	კ	ო	ა	კ	ო
27	5	17	10	1	11	10

ქარაგმა სახელისა ტბელის და ზაქის ქარაგმით.

თარიღები ფარსმან ქველისა. თარიღი სამი ციხის აგებისა. თარიღი ეგრისისა.

შ	ე	კ	ო	ა	კ	ო
შ	ე	კ	ო	ა	კ	ო
ვარ						

ტბელის კაბალით:

9	5	8	10	1	2	10	ფ	თ	ო
9	5	8	10	1	2	10	მ	ა	ბ
							ე	რ	

-(შეკ)-ტბელის კაბალით (49). კაბალა (ი)10. ჯამი (59). ძველი ზიქურათით (ხალ)თა. კაბალა 23(22;1). ზაქის ქარაგმით (22)რ. ტბელის კაბალით (23)ფარ. ორი გამყოფი 20(ს). ეპ ქარაგმა ზაქის ქარაგმის (5) ნიშანისა. ტბელის კაბალით 13(5;8). ერთად (23;20;13). მნიშვნელობა: ფარ-ს-მან.

ქარაგმა. შეუპოვარი კაცი იბერთა, მეფე ფარსმან.

ორი იდენტური ცხრილი. განსხვავება კალენდარული ბრუნვის ნიშანი. მხედრული კაბალით (ი)ა. ზაქის ქარაგმით ელი. (ი)10, (ელი)42(6).

შევიტანოთ შესაბამისი მნიშვნელობები.

(10+10+8+1+2)31(4). (წ), (დ)

9	5	8	10	1	2	10	ფ	თ	ო
9	5	8	10	1	2	10	ფ	თ	ო
							წ	ელი	

27	5	17	10	1	11	42	ფ	თ	ო
27	5	17	10	1	11	42	ფ	თ	ო
							წ	ელი	

შედეგი: დაბადების, მეფობისა და სიკვდილის წლები. მარჯვნიდან მარცხნივ პირველი დაბადების, მეორე მეფობის, მესამე სიკვდილის წელი.

ვნახოთ სათითაოდ:

3	o	ა	კ	o
8	10	1	2	10

(8+10+1+2+10)31(წ).პი მინიშნებაა.პირველი (31).თარიღი ფარსმანისა.

გამეფდა:(9+5+8+1+2+6(42)31 და იგივე 31.იმეფა:(10+2+1+10+8+5)36

სიკვდილი დასასრული მარცხნივ:(9+5+8)22 და სიტყვიერად მესამე.მეორე დანაყოფი (1+2)3.ანუ გარდაცვალების თარიღი (22) მესამე თვე.ქართული კალენდარით (3)ე თვე ივნისი.

9	5	8	10	1	2	10
22		3				

მოწამლეს(მ) თვე(თ).სიტყვიერად მაისის თვეს.თ (5) მ.(5) მაისია.მოწამლეს მაისის თვესა.(9+8;10) 27 და (5).ფარსმანი მოუწამლავთ (27) მაისს. (1+7)8.ეს ცალკე მინიშნებაა.

შ	ე	პ	ა	კ	ო
27	5	17	1	11	10

მოკვდა 42(6) 1(1).თარიღი.მინიშნება (17) და (8).პირველ ცხრილში მარცხნიდან მარჯვნივ:8. მეორეში (17).მოწამლეს და მოკვდა.პერიოდი უნდა ვეძებოთ (8)და (17)ის მარცხნივ. (10+1+2+1(10))14. დღეთა რაოდენობა,მოწამელიდან სიკვდილამდე.(27) მაისიდან (13) ივნისამდე (18) დღე.

გარდაცვალების თარიღის გამოთვლა ადვილია:დაიბადა (31) წელს.გამეფდა (31) წლისა.იმეფა 36 წელი.გარდაცვლილა (31+36)67 წლისა.თარიღი:(31+67)98 წელი.

ცხრილის მარცხენა ჯგუფში მოცემულია იგივე თარიღი:(98) წელი.

ცხრილი სხვა მხრივაც ადასტურებს ამ თარიღებს.

ჯამი (27+5+17+1+11)61.ბრუნვის ნიშანი 6(42) დასასრული.(61+6)67.მეფე ფარსმანის ასაკი.

დავითის ანბანით:შეპიაკი-(30-5-20-13-1-14)-ი.გამარტივებული:3-5-2-4-1-5-ი

დავითის ანბანით კალენდარული ბრუნვის ნიშანი ელი-ა.აქ ი=ელი.

არსიანის ქედის აღმოსავლეთით პატარა სოფელი დიღვირი.ძველი ფოცხევი.სახლი ჰქონია ფარსმან ქველსა.სამი ციხე ეგრისსა.სამივე ვითა საზამთრო სახლი ქველისა.

(96) წელს იბერთა მეფის ძეგლი დაუდგამთ რომსა.

(98) წელს ვერაგულად მოუკლავთ იბერიელთა უძლიველი მეფე.დაუდგენია მეფის დედასა, შეუპყრია მზარეული მეფისა.გამოჩნდა: მოუსყიდიათ პართიელთა.

თურმე აგარის ციხეს ყოფილა რომაელთა ტყვე ქალი.სახელი გაუთქვია ვითა სწორუპოვარ მზარეულსა.მისვლია ამბავი მეფესა,ქალი (13) წელი ვითა მზარეული დარჩენილა აგარის ციხესა.

განუცხადებია ქალსა:მეფე ფარსმანმა მომიკლა ქმარი.ვითა პართიელმა ქმარის შური ვიძიეო. რომაელთა ლეგიონის სარდალი ყოფილა ქმარი მზარეული ქალისა.

თურმე ბრძანა დედამ მეფისა:სიკვდილით არ დაისაჯოს,თავისივე სახლის სახელი დაუცვია ქალსაო.მერე მოუნათლია,თან წაუყვანია ქალდეასა.

ცოდნია პაპასა ამბავი იბერთა მეფისა, ქვედა ხევისთვის ქედა დაურქმევია.ვითა ქარაგმა დაცემული ქალისა.(ქე) ქვედა,და(ქალი).

## 10. ამბავი ასფაგურის მოდგმისა

პატარა პეტრე ხუთ წელი დარჩენილა მამის სახლსა. მამას, ვითა ქურუმსა, ცოდნია იბერთა ძველი ქარაგმა. ცოდნია ენა ძველი ხეთებისა. სპარსთა და ელინთა ენა. ცოდნია ისტორია იბერთა მოდგმისა.

ორი ძე ჰყოლია მეფე მირიანსა: რევი და ასფაგური.

პეტრე იბერის წინაპარი ჩამომავალი ასფაგურისა. იგივე ბაკურ I (342-364). მის დროს დაწყებულა სპარსთა გაბატონება. ასფაგური დაღუპულა ბრძოლასა (364). ტახტი დარჩენია პირველ ძესა მირიანსა (მირდატ). მოუკლავთ (383) წელს. პატარა ძე ბაკური (ბაქარი) გადარჩენილა. გახიზნულა. გადაურჩენია მისივე გამზრდელსა. ვითა ხიზანი მისულა ეგრისსა.

სახელი პალაკაციო ქარაგმა ყოფილა პატარა კაცის სახლისა.

ტახტი დიდი იბერიისა დარჩენია რევის ჩამომავალს, ბაქარ II-სა.

ასფაგურის პატარა ძეს მოდგმა ყოფილა წინაპარი პეტრე იბერისა. პატარა ჩუმად გაუზრდია მისივე ნათესავსა. (11) წელი გაგრძელებულა. (394) წელი დასასრული იბერიელთა დიდი ხიზნობისა. ათი ათასი სული მისულა ეგრისსა.

ეგრისის მეფის ტახტი რეგბია მეფე ასფაგურის პატარა ძესა, ბაქარ I.

გასულა (80) წელი, პალიას დაბადებულა შუქურა აღმოსავლეთისა, ზაქი იბერთა მოდგმისა.

უკანასკნელი ჩამომავალი ასფაგურის ძისა (რევი), გრიგოლ ბაკურიანისძე (11) ე საუკუნეში გარდაცვლილა. (პეტრიწონის ტიბიკონი).

ცოდნია ზაქსა ამბავი პეტრე იბერის წინაპარის ხიზნობისა. ლიხაური დაურქმევია ვითა პირველი სახლი იბერთა ხიზანისა. ბასილეთი დაურქმევია პაპასა.

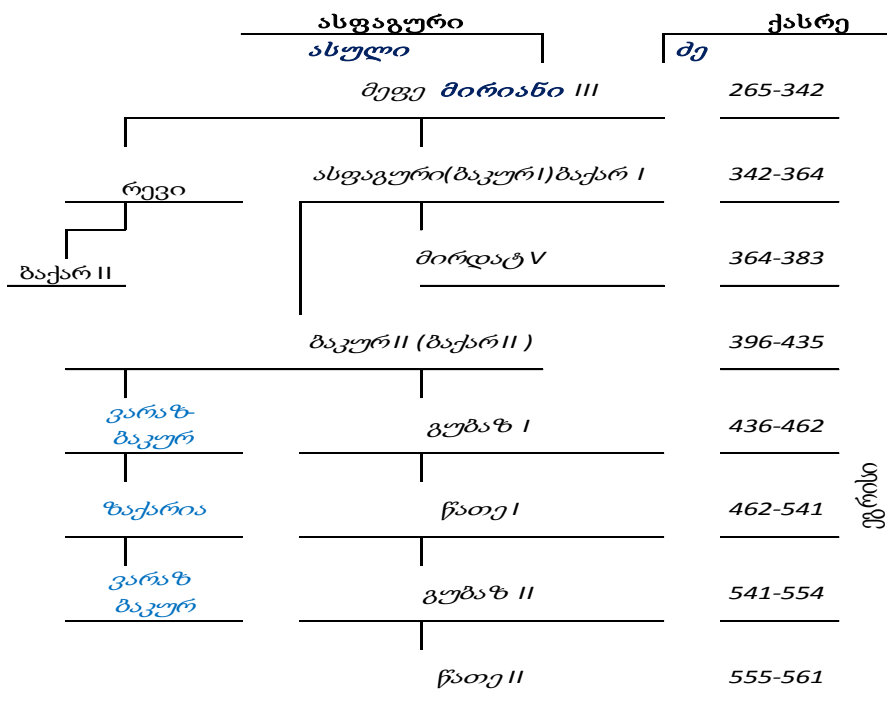

მეფე მირიანი ძე სპარსთა მეფისა, ქასრესი. შეურთავს ასული ასფაგურ მეფისა.

მკლევართა ერთ ნაწილს საეკვოდ მიუჩნევია ჩამომავლობა იბერთა მეფისა.

პეტრე იბერის ქარაგმის (9) ე ნიშანი ქ(ასრ)ია. (ქა) ქაღდეა, სახლია კაცისა. (ას) კაცი. ქასრ, ქარაგმა ასირიელ ქურუმთა სახლისა. სავარაუდოდ სპარსთა მეფე, მამა მეფე მირიანისა, ყოფილა ქურუმი ძველი ზიქურათისა.

11. ამბავი იბერთა უფლისწულისა

თურმე მოასწრო პატარა ძემ იბერთა მეფისა, გაეცალა იბერიასა. გაურიგდა კოლხთა მეფესა: ვიცი სპარსნი მოინდომებენ კოლხას დაპყრობასა. სპარსთა ქვეშევრდომობა ემუქრება ჩემივე ხალხსა. კოლხთა სამეფოს დარბევა დაეკისრებაო. მთიანეთი იბერთა ზღვარი, იბერთა მეფე მოკავშირე გყოლია, მთის დაცვა საზრუნავი არა გქონია. ვიცი სპარსნი ეგრისის მთიანეთის დაკავებას ეცდებიან. მერე მოინდომებენ ზღვასა მისვლასო. ლაზთა და კოლხთა შუა მაზდეანი დადგება. ბევრად ადვილი იქნება კოლხთა მეფის დამარცხება. ლაზთა მეფე დამპირდა მამულის დათმობასა. იცის მარტო ვერ გაუმკლავდება. აღმოსავლეთი მთიანეთი დაუცველია. ვეცდები ლაზთა ზურგი დავიცვა. სპარსნი პირველნი მივლენ კოლხასა. გირჩევ, კოლხთა მეფემ იზრუნოს, იბერთა ხიზანი დაასახლოს ფაზისის ვაკესა. მთას იბერნი დაიცავენ. ზღვის ნაპირს აღმოსავლით ლაზები, დასავლით კოლხნი. სპარსნი ვერ გაბედავენ ეგრისის ზღვარის გადმოლახვასა. მოვა სპარსთა მეფე დავძლიოთო. მერე ვეცდები იბერთა ზეგანის დაბრუნებასაო.

უფიქრია კოლხთა მეფესა. უთქვია: ჩემი ხალხი ჩრდილოეთის დაცვას ვერ უმკლავდება. სპარსთა მხედრობა ადვილად მომერევა. მირჩევნია იბერთა ხიზანი დავასახლო, კოლხას ზურგი დაცული იქნება. ათი წლის მერე ბეგარას გადაიხდიანო.

თავიდან ეგრისი დაურქმევია იბერთა მეფესა, ფარსმანსა. ვითა სახლი ორი ერისა. სახლი ისიდასი (ის) და სახლი იბერთა (ირ). ძველი ქარაგმით (რი; სი) იგივე (ის; რი) ა. ქურუმთა ენას (გე) გვერდი, ქმარი ქალისა ყოფილა. მიკროტოპონიმი გურიაში ჯუმათის აკლესიის ჩრდილო-დასავლით ისრი გვერდი. ქარაგმა: იბერიელი ქმარი, გვერდი ისიდასი. მეორე ტოპონიმი ქვედა აჭარასა.

ერგე-ქურუმთა სახელია. ძველი ქარაგმით ე(რ)42. კაბალა (ვ). ჯამი 15(დ). ძველი ქარაგმით (დი)დი. 10(4;6)ი და 20(15;2;3)ს.

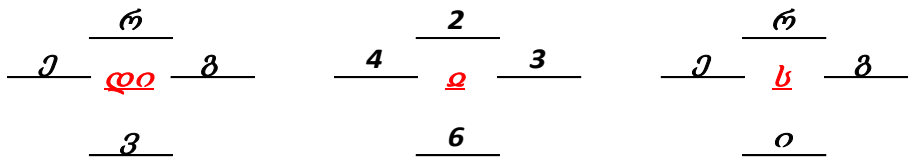

გვერდი, ეგრისი, ირსი, ერგი (ზაქი), ერგისი (სახლი ხეთთა ხარისა). ზღვარი ორი მდინარის: ფასისსა და ფაზისს შუა სახლი მცირე იბერიისა. ზღვის ნაპირი დარჩენია კოლხთა. ტბა რგებია ეგრისის მეფესა.

ტბის სახელი ტაპა ყოფილა. ქარაგმა: ტბა პაპისა. ფასისის წყალი (რიონი) დაურქმევია იბერსა. მეფე ეგრისისა წათე, ძე გუბაზ მეფისა.

მერე ტბისთვის პალიას ტომი დაურქმევია ზაქსა. პალია იგივე სახლია პატარა მისა. ტომის ქარაგმა ჩემი ხალხია.

(383) წელს ვითა პირველი ხიზანი მისულა ბაკური, მემკვიდრე მეფე ასფაგურისა. (29) წლისა ყოფილა. (11) წელი გაგრძელებულა მისვლა იბერთა ხიზანისა.

ეგრისი იგივე კოლხას მთიანეთი, გურია. ზეგანი რუ. დაბლობი (ურ)ია. გური სახლია მეფე ასფაგურის მოდგმისა. სახლი დიდი იბერის წინაპარისა. (ია) იგივე იბერია. ხელია იბერისა.

თურმე პალაკაციო დაურქმევია ზაქსა, იგივე მამული იბერის წინაპარისა.

ჩილდირი დაურქმევია პაპასა. იგივე მიწა ჩვენივე ხიზანისა.

## 12. ამბავი იბერის სახლისა

თავიდან გიურ რქმევია ეგრისსა. სახლი ურის ზაქისა (გი).მერე სახლი იბერთა ხიზანისა. ეგრისის მეფე მოდგმა ასფაგურისა.

მერე ახალი სახელი დარქმია.იბერთა პატარა ზეგანი, იგივე მცირე იბერია.მერე გურიანთა დაურქმევია ზაქსა.პირდაპირი მნიშვნელობა:მთა დაბლობსა,სახლი იბერთა კაცისა.იბერის ქარაგმით (ურ)ია.

ლაზიკას ჩრდილო-დასავლეთით მდინარე ფაზისი (ჭოროხი).ზღვარი ეგრისისა:მდინარე ფასისი (რიონი).აღმოსავლით მთა ლიხისა,სამხრეთ-აღმოსავლეთი მთა ცივი.ზღვის სანაპირო კოლხთა მეფის ხელსა.ცივი დაურქმევია ზაქსა.მანამდე სახელი ზაქთა ყოფილა. მთა ფერისა ხელი ყოფილა იბერისა. მანამდე მთას ქერთა რქმევია.

პატარა იბერია მალე გაძლიერებულა.პალიას ტბის აღმოსავლეთი ზღვის სანაპირო დაუკავებია მდინარე ფაზისამდე.მერე მთელი კოლხა ჩაუგდია ხელსა.

V საუკუნის მეორე ნახევარი.იბერთა მეფე,ვახტანგი,გაძლიერებულა.დასავლეთი იბერია მისივე ხელსა ყოფილა.სპარსთა მორჩილება გადაუგდია.დასავლით მთავარ მოკავშირედ ეგრისი უქცევია.ეგრისელთა წაუღიათ ლაზიკა.თურმე ვახტანგმა მოდრიკა იმიერ კავკასიელნი.წაიღო დარიალი,ვითა კარი იბერიისა.მერე წასულა აღმოსავლეთით.

თრიალას ტბის სამხრეთი. მამა პეტრე იბერისა



ორი თავი.ორი პონტოელისა,ორი ეგრისელისა.ორი თავი ქარაგმა ორი არსი.არსი კაცის სიცოცხლისა:მიწიერისა და ზეციურისა.

თავი ქარაგმა უფლის ორი სახლისა.მარცხენა მიწიერი,იგივე ხორციელი სიცოცხლე კაცისა. მთავარი ზეციური სახლი ზაქისა.

მარცხენა პილატე პონტოელია.მარჯვენა ზეცას მომზირალი თავი პეტრე იბერიელისა.

დიდი თავი ქარაგმა მათივე სახელის დიდებისა.მარცხენა ვითა რომელი დიდმოხელისა, მარ-  
ჯვენა ბიზანტიელი პატრიკოსისა.  
სამხრეთით პატარა ტბა გულია კაცისა.გული ორი კაცისა,ქარაგმა პატარა იბერიისა.ქარაგმა ორი  
ეგრისელის გულისა.თურმე ორივე მედგრად იცავდა სახელსა პატარა იბერიისა.  
სიცოცხლეში ორივეს გული წაუღია სამხრეთსა.არცერთის გულსა არ ღირსებია მიწა იბერიისა.  
ორი სახე ერთი თავისა ქარაგმა ორი რომისა.  
მარცხენა დასავლეთი რომი პილატე პონტოელისა.ბიზანტია,სახე აღმოსავლეთი რომი პეტრე იბე-  
რიელისა.  
მთა ცივის ახლოს სახლი ორივე პონტოელისა.პილატეს უთქვია:  
პატარა სახლი დაიტევს დიდ გულსაო.  
ბოლოს კაცის ზომსა გულამდე ეცემაო.  
ცოცხალმა კაცი გავეწირე,მკვდარსა ამბავი მამძიმებს.  
ვერ დავიცავი იესო,ცოდვილთა მე დამძლიესო.  
ვიცოდი სახლის სიმცირე,სხვა მიწის მერგო სიმძიმე.  
რომისა ხელმა დასაჯა, ზეცამ პილატე განსაჯა.  
რომმა პატარა გამზარდა,პონტომ გაზრდილი დამკარგა.  
ვერ დავიცავი სიმხდალით,ახლა დავტირი სიმწარით.  
კვართი ხელია პილატეს,ვითა მსაჯულსა მიაართვეს.  
მცხეთას მისულა ამბავი,პილატეს დასაკარგავი.  
შვილო გეტყიო სიმართლეს,ჩემივე ცოდვებს მივათრევ.  
ყველა კაცი პატარა იბადება.დიდი სახლი დიდსა გაზრდისო.  
ბოკვერი ლომის ნაშიერი,პატარა სახლსა მტაცებელია,დიდსა პატრონი.  
შორს წასულს თხას,ბევრი მგელი დაუძლევიანო.  
თიკანი სახლსა გასულა,ამბავი თხისა მოსულაო.  
გარეული თხა კლდეს დაეტოლევა,შინაური ბეკეკასო.



**13. ამბავი დიონოს ბრძენისა**

წმინდა მამის, პეტრე იბერის, დაბადებიდან (1560) წელი გასულა. (2023) წელი შესაძლოა გამოცხადდეს წლად იბერიელთა უდიდესი მოძღვარისა. 43(20;23) ნიშანთა ოდენობა ასომთავრული ქარაგმისა. (23;2) თარიღი იბერისა. (15;60) მხედრული კაბალით დიდი ხარი, ზაქია.

სოკრატეს სიდიადე დაცვა სახელისა, ხელი მისივე მოწაფეთა. წმინდა მამის, პეტრე იბერის, ბრწყინვალეობა ვერ იქნება კაშკაშა, თუ ვერ დაიცვა ხელმა მისივე მოწაფეთა. ვეფხისტყაოსანის სიდიადე დაუჯერებელი იქნებოდა, თუ ვერ დაიტევდა სახელსა დიდი მოძღვარისა. ვერ დაიცავდა ხელი პოეტისა, ორი სტროფის ორი სტრიქონი ვერ დაიტევდა სიდიდეს აღმოსავლეთის ჩირაღდანისა. ღიად გაცხადებული სახელი დიონოს ბრძენისა, ორი სტროფი ვითა მაცნე ამბისა: (177)ე და (1492)ე. დასტური ვეფხისტყაოსანში იბერის სახელის ორგზის დაცვისა.

**„ამ საქმესა მემოწმების დიონოსი ბრძენი ეზროს“**

ეზროს იგივე ელინი მეიგავე ეზოპეა. რუსთველმა ამავე სიმბოლოთა ერთობლიობაში, დამალა ამბავი იბერისა და ზაქისა. აი ხელი რუსთველისა:

ე	ზ	რ	ო	ს	5	547
5	7	19	16	20	47	
5	7	1	7	2	2	
			22		9	

კალენდარული ჩაწერით ეზრო ფუძეა. კალენდარული წონასწორობის ორი ნაწილია. (ს) ბრუნვის ნიშანი. სიტყვის კალენდარული სტრუქტურა: ე(ზრო)ს=5(7,19,16,)20. კალენდარულ წონასწორობაში შეტანილი სიმბოლოები. ჯამი: (7+19+16)=42. სტრუქტურა: (52-42-20.52+2(20)+42)=94. სხვა მხრივ (42) დავითის ანბანით 42=ელი. ელი კალენდარული ბრუნვის ნიშანი. მნიშვნელობა: ელი=42(ელი) +(ო) 13=55(10). ამის მიხედვით სიტყვის კალენდარული სტრუქტურა: 52-10 (ელი)-20. ჯამი: 52+10+20+ს(2) პირველი ბრუნვის ნიშანი. ჯამი 84. მარტივი: 52-1(10)-20. ჯამი(63). მთლიანი მარტივი მნიშვნელობა: 7(52)-1-2(20). 7+-2-1. ერთად (91). ნიშანთა კაბალის ჯამი: (5+7+1+7+2)=22(4). ვნახოთ მიღებულ მნიშვნელობათა ერთობლიობა სხვადასხვა კომბინაციით. (4) და (63) ერთად (463) პეტრე იბერის დაბადების თარიღი. (84) მისი გარდაცვალების ასაკი. ფუძის მნიშვნელობათა ჯამი და ნიშანთა ოდენობა: (ე,ზ,რ,ო)-ს=(4+1)5. რიცხვითი მნიშვნელობა: (5+7+19+16)47-20. ორივე მნიშვნელობა: (5) და (47). ერთად (547). ბრუნვის ნიშანი: 2 (20). ორივეს გამარტივებული მნიშვნელობა: 547=(5+4+7)=16(7)+2=9. ბრუნვის ნიშანი და გამარტივებულ მნიშვნელობათა ერთობლიობა იძლევა: 29(2,9). შებრუნებული (92). თარიღი და ასაკი იბერისა: (463+29)492 იბერიულ სწავლულთა სკოლა, იგივე ახალი იბერიული ზიქურათი.

რუსთველისეული ეზროს: რიცხვითი მნიშვნელობები:

5 7 19 16 20

გავიხსენოთ ქართლის ცხოვრებაში დამალული მინიშნება: „ა დ (ამს)აქა თ (სამი)ათასექვსასასამოცდაორსწელსუკან“ =41.

ტექსტის დეტალური ანალიზი სხვა თავშია. აზრი ასეთია: დავითის ანბანის რეფორმა რუსთველმა განახორციელა. მან დავითის ანბანის ოთხი ნიშანი ამოიღო. აქედან ერთი-(თ)მდე, სამი (თ)-ს შემდეგ. (თენ) დავითის ანბანში (10)ე ნიშანი ყოფილა. (თენ)ის მომდევნო ნიშნების ნომრები შეცვლილა (3)ით. გამონაკლისი (ტან)41 და (ტარ) 21. (ელი) ზოსიმეს კალენდარულ წრის ბოლო ნიშანი.

„ეზრო-ს“ ბოლო ნიშანი (სან)20. დამატებითი მინიშნება. კომბინაცია ძველი და ახალი ანბანისა. (ე,ზ,თ) (ს)ს წინ მდგომი ნიშნებია. პირველი ორის რიგითობა არ შეცვლილა. (თ)ერთი საფეხურით უკან

დაიწია. **დ**-ს შემდგომი ნიშნების რიგითობა (+3)-ით შეიცვალა. ტბელის კაბალით სიტყვის ნიშანთა რიგითობა:

ე ზ რ ო ს  
5 7 19 16 20

რეფორმის მერე სიმბოლოთა მნიშვნელობები(-3):

5 7 16 13 17- მნიშვნელობები: 5=ე. 7=ზ. 16=ო. 13=ი. 17=პ

-მივიღეთ: (ე ზ ო ი პ). ეზროს=ეზოპ-ი(ი ბრუნვის ნიშანია).

<b>ახალი</b>	5	7	16	13	17	45	454
	ე	ზ	ო	ი	პ	4	
	5	7	7	4	8	9(27)	
						4	463
				31			

ცხრილი თარიღები იბერისა (463) და ზაქისა (31). ტბელის კაბალით (ი)10. ერთად (1031).

დიონისე არიოპაგელი პეტრე იბერია. დაბადებისა და სიკვდილის წლები. ზოსიმემ ბასილი დიდი უწოდა. მე ბასილი ასკანელი დავარქვი.

...

სიტყვა ორ მარცვლიანია. (ეზ)12, როს(55). ორივეს კაბალა (3) და (10). ტბელის კაბალით ერთად (გი) ხეთთა ხარი.

ძველი ზიქურათით (თას) (ურ). მთა ურისა, მთა კაცისა. ორი ქარაგმით (გ)3, (ურ)55. გურ (3)ე ნიშანი იბერის ქარაგმისა. მნიშვნელობა (3;24;22). ძველი ზიქურათით კაბალა (463) თარიღი იბერისა.

(ოს) ზაქის ქარაგმით სახლია ორი კაცისა. იბერის ქარაგმით (ორ). (რო) ძველი ზიქურათით (ორ). ქარაგმა წრის დასასრული. (ო) კალენდარული წრის ცენტრი. მნიშვნელობა (19). (როს) მნიშვნელობა (ორ)ს.

ე(ზ)-(ო)ს. მნიშვნელობა: 5-(7)-(19)-(2). (528) თარიღი არიოპაგელის მოძღვრების დასრულებისა. სხვა მნიშვნელობა (ე)-(ზ-(ორ)-ს). (5)-(7-2-20). ჯამი (529). თარიღი იბერის ქარაგმისა. ე-(ზ-ო(რ)-ს ქარაგმა ზოსიმეა.

ე	ზ	ო	ს
	მ		ი
5	7	19	20
	13		10

ე(ზო)ს მნიშვნელობა (526) იბერის მისვლა კეისარის სასახლესა. (რო) 35. (ეზ)12. პირველის ქარაგმა ხელი. მეორე(ლას) ქორონიკონი. ქარაგმა: ეზროს ხელი, იოანე ზოსიმე.

(ეზო) ტბელის კაბალით (31). (ს) ქარაგმა (სან)35. სახლი კაცისა. ძველი ზიქურათით ხელი ხარისა. სახლი ძველი ზიქურათით (სი)4. (ი) ზაქის ქარაგმით ის (13). კაბალა 4. (ს)ს მნიშვნელობა ქარაგმით 24(20;4). ტბელის (ქ), ზაქის(ურ). ერთად (ქურ). ქარაგმა: ხელია ორი ქურუმისა. (ეზო)31-ს(24) ერთად 31 და 24. ჯამი (5;5) ურ-თა.

(ეზ)-(ოს) ძველი ზიქურათით (სო)-(ზე). (ზე) ზაქის ქარაგმით 23(18;5). ტბელის კაბალის (23)ე ნიშანი (ფარ. ა)1-რ(19). კაბალა (1;10). (აი).

ორივე ზიქურათით (აიფ) და (ფია). ერთად: აი(ფ)აი. სო (ფ)ია და სო-(აი)ფ.

ქარაგმა იბერის კალენდარული წრის ცენტრი, იგივე ბრუნვის ნიშანი (10). იგივე დასაწყისი და დასასრული. (ა-ი-ა). დასაწყისი (აი), დასასრული (ია). ქარაგმა: აია-სოფია. სიმადლე (55). ძირი კალენ-

დარული წრე,კვეთა(დიამეტრი)31.24.(ს)20.(ეზრო)4.თალის სარკმელები (5).(4) თალი.სულ (20) სარკმელი.ტაძრის თალის დიამეტრი (31,88).ძირისა (31,24).

(31.88) ჯამი (119).ძველი ზიქურათით ას(100) ორი(19).ქარაგმა ორი კაცია.კაბალა 3(გ).ძირის მნიშვნელობა 55(ურ).ერთად (გურ).

(31,88) ქარაგმა თარიღისა (488) თარიღი იბერთა ქვეშევრდომად შემოქცევისა.იბერის ქარაგმით (436)წელი,თარიღი იბერის დედისა. კაბალა 20(4;16)პან.(31,24) ძირია.ქარაგმა ბიზანტიის თარიღისა (424) იბერის ქარაგმით.ბერძნული 476(424;52) წელია.ასაკი იბერისა (13)ირ.

ძველი ზიქურათით ძირის ქარაგმა(ძი;ირ)63.(4) თალი ოთხი ას(100) კაცია. (463) ქარაგმა კაცის ხელისა.

თალის 488(31;88)ქარაგმაა ჯვარცმისა და ზეცად ამალეებისა.კაბალა (129) ბერძნული კალენდარით თარიღი ჯვარცმისა.(488) იოანე რუფუსის თხზულებით სიკვდილი პეტრე იბერისა.მაკარი მესხის მიხედვით წვევა გორგასალისა.იბერთა მეფის ქვეშევრდომად შემოქცევისა.

რუსთველის გენია არ სრულდება.მთავარი სხვაა.იცოდა რა ჩვენი ბედოვლათობის ამბავი,იზრუნა, დაშიფრა ფრიად საყურადღებო ინფორმაცია.

დავაკვირდეთ ცხრილს.(13)ე ნიშანი ახალი ანბანით (მან)ია.იბერის ქარაგმით (ირ)-იგივე ელი.ანუ 13=(მ),ელი.მეორე ცხრილის გამარტივებული მნიშვნელობები მარცხნივ: (5+7+7)=19(რ).ანუ რუსთველის ჯადოსნურ ხელში ეზროს გადაიქცა მფზროჰ-ად.7+4=11(ვ).16+7+5=28(ჩ).პირველი ცხრილი 1=ა.24(ქ).7+7+4+8=26(ყ). 31(წ),4(დ).9(თ).

**შედეგი:**მეზროჰ კილიკიელი.ანბანის ქურდი.წყეულმა დაიჩემა იბერიელთა ანბანი.თავიდან უნდოდა ქურუმთა ანბანის სომხურად გასაღება.

**შენიშვნა:**ქურუმთა ანბანი ნუსხურია.ბევრად ძველი ყოფილა ვიდრე ასომთავრული.

მთავარი გენიალოგობა რუსთველისა:პეტრე იბერი პალესტინაში იბერიელ სწავლულთა სკოლას აფუძნებს.ამ დროს ვინმე კილიკიელი ქმნის 1192(503;-689) წლის წინ შექმნილ იბერიულ ანბანს და სურს 989(503;486) წლის წინ შექმნილი ქურუმთა ანბანის სომხურად გასაღება.

**დიონოსი**-იგივე დიონისე არიოპაგელი,პეტრე იბერი.სახელის ნიშანთა რიცხვითი მნიშვნელობების ჯამი (463).სტრიქონის სიტყვათა დაჯგუფება ნიშნების მიხედვით იძლევა ტექსტს:პეტრე იბერი იგივე დიონისე არიოპაგელი,იგივე ბასილი ასკანელი.

**„მ საქმესა მემოწმების დიონოსი ბრძენი ეზროს“**

ნიშანთა რიცხვითი მნიშვნელობები:(1 13 20 1 24 13 5 20 1 13 5 13 16 31 13 5 2 10 20 4 10 16 14 16 20 10 2 19 30 5 14 10 5 7 19 16 20)=463.

სიტყვათა შემადგენელი ნიშნების მიხედვით მიღებული დაჯგუფება და მიმდევრობა ასევე იძლევა პეტრე იბერის ასაკს.2(7,10-7,6)5.კალენდარული დაჯგუფებით მარჯვნიდან ფრჩხილებში,იგივე კალენდარული წონასწორობა დაყოფილია 2-2.მნიშვნელობა:67+17(10+7)=84.ან (71(10)+6+7)=84.

სხვაგვარად სიტყვების ნიშანთა მიმდევრობა:2;7;10;7;6;5 იგივე რაც ასკანა;ასკანა. კანა=(20+1+50+1)72.კანა-ს კაბალა"(11+1+14+15)41.ნიშანთა ოდენობა:37.ექვსი სიტყვა სტრიქონში.იგივე ექვსი სიტყვა ტექსტში.ასკანა=6.ჯამი:41+37+6=84.

სტრიქონის მარტივი გაშიფრვა იძლევა შედეგს:

- დიონოსი არიოპაგელი.პეტრე იბერია.იპოვა იოანე ზოსიმემ.
- პეტრე იბერი ქართული ფილოსოფიის მარგალიტია.
- პეტრე იბერი ბიზანტიაში მოღვაწე ქართველი ბერია.
- ასკანა პეტრე იბერის საცხოვრისია.
- ზოსიმემ ბასილი დიდი დაარქვა.მე ბასილი ასკანელი დავარქვი.
- ეზროს ელინი მეიგავე,იგივე ეზოპეა.
- ზოსიმემ დაუფასა ღვაწლი.მისივე სოფელსა აიგო ეკლესია ბასილი დიდის სახელისა.მის სოფელს ასკანა და ბასილეთი დავარქვი.

-პეტრე იბერი პირველი იბერიელი ეპისკოპოსია პალესტინასა.

-პეტრე იბერი წმინდა ქართული ფილოსოფიური სკოლის ფუძემდებელია.პირველმა ააგო იბერი-ელთა ეკლესია მდინარე იორდანეს მთასა.

-პეტრე იბერი ქართულმა ეკლესიამ წმინდანად შერაცხა.ცნო პირველი ქრისტიანული საღვთო სწავლების დოგმათა ერთ-ერთ ფუძემდებლად..

-პავლე მოციქულმა ასე თქვა:ეძიებდე და ჰპოვებდეო.იგივე თქვა იბერმა:ვინც ეძიებს,იპოვისო. ძიებამ მაპოვნინა ღმერთი.

-მე ქრისტე ღმერთის ორი მეტაფიზიკური განზომილება ვიპოვეო: ღმერთი კაცი და უფალი ღმერთი.

-ღმერთი ერთია.ის ყველგან არისო.ყველას ღმერთია.მე ღვთისა კაცად მოევლინა ადამის მოდგმასა.

-ღმერთი მუდმივი,უსასრულოა.ჩვენით არ დაწყებულა და არც ჩვენით დასრულდება.ის ჩვენამდე და ჩვენს შემდგომ ყველას ღმერთია.

ამას ამბობდა პეტრე იბერი.ამასვე იზიარებდა ყველა მისი მიმდევარი.

-პლატონი არ იყო ქრისტიანი,ის ქრისტემდე ბევრად ადრე ცხოვრობდა.ამის გამო ვერ ჩაითვლება პლატონი ცოდვილად.იმას ღმერთი განიკითხავს მისივე ნაღვაწითა.

-ადამიდან ქრისტემდე ბევრად მეტი დროა ვიდრე ქრისტემობიდან მეორედ მოსვლამდე.

-ადამის ძეთა უდიდესი ნაწილი ისე მოკვდა არაფერი იცოდა მე ღვთისას მიწაზე მოვლინების შესახებ.ისინი ღმერთის წინაშე მათივე საქმეთა მიხედვით განიკითხებიან.

ამას ქადაგებდა პეტრე იბერი.

-(1492)ე სტროფის ქარაგმა დამალულია ტბელის პასქალური ტრაქტატის სახელმძღვანელოში. დიდი ინდიკტიონის წლის პოვნის მაგალითი დასაბამიდან (7263)წ.ქორონიკონით (443)წ.მზის (28) წლიანი მოქცევის წელი (11),მთვარისა (5).

(443)ახალი წელთაღრიცხვის (1223) წელი.თარიღი მეფე ლაშა-გიორგის ვერაგული სიკვდილისა. მზის და მთვარის მოქცევის ნაშთი 16(11;5).ქარაგმა მეფის მოსაყდრედ კურთხევისა (1207). ლაშას სიკვდილის მერე (16) წელი თარიღი პოემის დასრულებისა (1239)წ.

(443) წელი ბერძნული აღრიცხვით თარიღი ჯვრის მონასტრის დასრულებისა.

ქართული კალენდარით დასაბამიდან (7263) ბერძნული აღრიცხვის (1755) წელი.კალენდარული წონასწორობით (17;55).ჯამი (72).კაბალა (8;55).პირველი ასაკი რუსთველისა 72(1151;1223).მეორე (855) თარიღი იბერიელთა პირველი სატახტო ქალაქისა,ხისისა.იგივე ხლათი, პირველი სახლი მეფე თამარის მემკვიდრისა,პოეტის ძისა,ლაშასი.

სტროფის (1)ლი სტრიქონის ნიშანთა ჯამი ორი ქართული კაბალით (443).დასაბამიდან (7263) წელი ზაქის ქარაგმით 58(7263/124) სრული მოქცევა.ნაშთი 57/100.ქარაგმა მეფე თამარის ასაკისა. (57)ას (აკი).

-ამ-საქმესა-და-ნიშანთა რაოდენობა 11(2-7-2).რიცხვითი მნიშვნელობები ტბელის კაბალით 103 (14-84 და 5).(და) გამყოფი.პირველი ორი ნიშანი დასაწყისი.ბოლო ორი დასასრული.მნიშვნელობები (14-84) და 5(4;1).დასაწყისის კაბალა (17) და გამყოფი 5(4;1).ძველი ზიქურათით ქარაგმა:სახლი ორი ზაქისა.ტექსტის ნიშანთა ოდენობა (39).კალენდარული წონასწორობით:19-1-19.გამყოფი ორი დანაყოფისა (რ).

-დი-ონ-ოს-სამი მარცვალი.ხელოვნური სახელი დიონისე არიოპაგელისა.სამივეს მნიშვნელობა (222).ლაშას თარიღი (443).ერთად (665). ასაკი ფსევდო დიონისე არიოპაგელის დიდი გამარჯვებისა 133(665;-532)წ.

ტბელის ნაშთები 11(443),11,და 5 ქარაგმები სტრიქონის დასაწყისისა.ამბავი რუსთველის მობრუნებისა (1222)წ.ხუთი წელი წმინდა მიწასა.

(1755) და (1233) სხვაობა (522).ორი თარიღი ქარაგმა ორი სიკვდილისა:(443) ხორციელი სიკვდილი მეფე ლაშა-გიორგისა და სულიერი (ჯვარცმა) პეტრე იბერიელისა.

თუ გინდოდეს აცხრამეტურის ჰოენა, ეგრეთვე მოიტანე იმ წლის დასაბამითგანი. გაუგ 19, და თუ არა რა დაგრჩა, 19 იქნება იმ წლის აცხრამეტური. თუ არა, და რამდენი მორჩება, ის იქნება იმ წლის აცხრამეტური: და აცამეტურიც ამის რიცხვსა სდევნ, ისინიც ისევ იქნებიან, რომელიც აცხრამეტურის რიცხვი იქნება:

ვითამ ასრე ხუთსიანის ჰოენა.	მზის მოქცევის ჰოენა.	აცხრამეტურის ჰოენა.
7263 დასაბამის ქრონიკონი.	7263   259	7263   382
96 მიუმატე.	28 ... გაფუფ:	19 ... გაფუფ.
13   7359   შევეკრიბე.	56	57
532 .. გაფუფ.	166	156
2039	28	19
532	140	152
1596	263	43
443 მორჩა.	28	19
ეს მორჩა. ეს არის ამ 7263 დასაბამის ქრონიკონი ხუთსიანი იმ წლისა: თუ გნებავს, ჰუაქ ესრეთ, დასდევ საფუძვლად 5508. ამას მიუმატე იმ წლის ქრისტეს აქათი ქრონიკონი, შეკრიბე, და იქნება იმ წლის დასაბამის ქრონიკონი, და ჰუაქ ვითარცა ზეთი წერილი წელნი, ესრეთ.	252	38
5508 საფუძველი.	11 მორჩა:	5 მორჩა:
1755 ქრისტეს აქათი.	ეს არის მონარჩომი, ამ 7263 დასაბამის ქრონიკონის მზის მოქცევი, ეს იქნება ათერთმეტი, და კელთაშიაც რაც ასო ზის თერთმეტზე:	ეს მორჩა. ესე არს ამ წლის აცხრამეტური. ზედსადეპი და აცამეტურიც ამის გასწვრივ რაც სხედს ის იქნება:
7263 დასაბამისა:		

(2) და (2) ქარაგმა ორი ქართული კაბალისა. ზაქის ქარაგმა იგივე მეორე ახალი იბერიული ქარაგმა. მხედრული კაბალა, იგივე მეორე ქართული ქარაგმა.

(19) და (19) ციკლი მთვარის სრული მოქცევისა. ორი ცხრამეტი ორი მნათობია; ტბელი და დაბელი. ტექსტის მარჯვენა (19) ნიშანი ქარაგმა დაბელისა. ბრუნვის ნიშანი (რ). ორივე დანაყოფისთვის საერთოა. ქარაგმა ორი მნიშვნელობა (19) და (22) მნიშვნელობები:

17	<u>4 1</u>	100	<u>19</u>	14	<u>13</u>	15
ჰ	<u>და</u>	ას	<u>რ</u>	<u>კ</u>	<u>ა</u>	ლ
			<u>უ</u>		<u>ფ</u>	

მთავარი სათქმელი ქარაგმისა დასასრული. დასრულდა...

17	<u>4 1</u>	10	<u>19</u>	14	<u>13</u>	15
ჰ	<u>და</u>	ი(ას)	<u>რ</u>	<u>კაბ</u>	<u>ა</u>	ლ
			<u>უ</u>		<u>ფ</u>	

ზაქის ქარაგმით 14(კაბ). იგივე კაბა კაცისა. ქარაგმა: კაცი ლაზა(ზა).

დასრულდა ასურული (ასირიული) კაბალა. იგივე იბერის ასომთავრული ქარაგმა. მარჯვენა გამყოფები 32(19;13). კაბალა (5) და 29(14;15). ერთად (529). პირველი ნაწილის გამყოფი 5(4;1) ტექსტი 27(17;10). ერთად (527). დასაწყისი იუსტინიანე I-ის მმართველობისა. (რ) ტბელის კაბალით 1(19). ჯამი 528(527;1). დასასრული ფსევდო დიონისე არიოპაგელის მოძღვრებისა.

(7263) დასაბამიდან (56) დიდი სრული ციკლი ტბელის ახალი კალენდარისა. ნაშთი (74/100). ნაშთი (95)წ.(7168). დიონოს 6(2;2;2). ერთად (695). ასაკი მოძღვრების დასრულებისა (528;1223).

ნაკლული წლების ოდენობა (57) ე ციკლისა 33(128;-95).ქარაგმა 1212(322\*4) ბოლო მცირე ციკლისა. კაბალა (3;3).ქარაგმა მეფე თამარის ზეობისა დასაბამიდან (6817).ტბელის კაბალით (53) სრული მოქცევა 6784(53\*128) და ნაკლული (33)წელი.

-ბ (რ) ძ ე ნ დ (ო)-ქარაგმა დიდი ბრძენისა (რ) და (ო) ქარაგმა რიტორისა.(მენდ) ზაქის ქარაგმით (59). (რ) ტბელის კაბალით (19).ჯამი (78).ასაკი ზაქარია ლაზისა.

ნაკლული დღეები მეფე თამარის სრული (57) წლის ასაკისა(151).

მეფე ლაშას ნამეტი დღეები 31(1192;1222)ე წლისა (93).იგივე მნიშვნელობა ტექსტის სტრუქტურისა:(13;10;1222-13;01;1223).დღეები:(19;30;31;13).

$$\begin{array}{cccccc} & \underline{4} & \underline{1} & & \underline{19} & & \underline{13} \\ 17 & & 10 & & 14 & & 15 \end{array}$$

ტექსტის სამი გამყოფის მნიშვნელობა 532(5-19;13).

ტექსტის სტრუქტურა ისტორია პეტრე იბერისა და მისივე პერიოდის ბიზანტიისა.ისტორია ზაქისა.რუსთველისა და ორი მეფისა: მეფე თამარისა და მეფე ლაშა-გიორგისა.

(17)-10-(14).კალენდარული წონასწორობით (1031)თარიღი ზაქისა. ასაკი მეფე ლაშასი,ასაკი მისივე მეფობისა (10).მარჯვენა მხარეს:14-(13)-15.კალენდარულად (429) თარიღი ზაქარია ლაზის,მამისა პეტრე იბერისა.ჯამი (42).პირველი დანაყოფი 32(14;5;10).ძველი ზიქურათით მიმდევრობის სტრუქტურა:ბ-(რ)-ერ.ტბელის კაბალით რ(19) 10(ო) 1(ა).სტრუქტურა:

$$\begin{array}{ccc} & \underline{ა} & \\ \underline{ბ} & \underline{(რ)} & \underline{ერ} \\ & \underline{ო} & \end{array}$$

იბერი აბირია.

ტბელის კაბალით(რ) და (უ)ს მნიშვნელობა (41). ზაქის ქარაგმით (ტ). (ერ) ზაქის ქარაგმით (ელ)ია.

$$\begin{array}{ccc} & \underline{ა} & \\ \underline{ბ} & \underline{(ტ)} & \underline{(ერ)ელ} \\ & \underline{ო} & \end{array}$$

ტექსტის დასაწყისის (9) ნიშანის კაბალის რიცხვი 17(98).ას(ცი) საზომი დროისა.ბერი ტბელია. (ერ)41(და).ქარაგმა:ტბელი,დაბელი.

$$\begin{array}{cccccc} & \underline{4} & \underline{1} & & \underline{19} & & \\ \underline{17} & & & \underline{100} & & \underline{42} & \\ & & & & \underline{22} & & \\ & \underline{ა} & & & \underline{რ} & & \\ \underline{ბ} & & \underline{ო(ას)} & & \underline{(ტ)} & & \underline{ელ} \\ & & & & \underline{უ} & & \end{array}$$

ტექსტის დასაწყისის და დასასრულის (12) ნიშანი (ფარ) და (ოს). ორივე კაბალით (23)ე და (19)ე.შუა (13) ნიშანი.ტბელის კაბალით (მან). ზაქის (ის).(ფარ) ძველი ზიქურათუით (ფას)ი,ქარაგმა ქალისა, (ოს) ორია.ქარაგმა (ფას-ის) ორია.(ულ) იბერის ქარაგმით ეგრისია.(ფას) სახლი ქალისა.ქარაგმა ორი ფაზისია.მ(დი)ნ(არ)ე(და).

-ფ ა რ უ ლ ს ა-და (ოს) სამი მინიშნების გათვალისწინებით ტექსტის ნიშანთა მნიშვნელობა გამყოფების გარეშე (383).(სა) ტბელის კაბალით (21).(ულ-სა) სახლი დაბლობსა.(ფარ) და(ოს) მინიშნებით ნიშანთა მნიშვნელობა (400).გამყოფებისა (37).ერთად (437).თარიღი პირველი იბერიული, იგივე წარმართული,ქარაგმისა.

-ფ ა რ უ ლ ს ა ბ-ტბელის კაბალით (80).(სა) მინიშნებით(4) მნიშვნელობა (63).ორივე ქარაგმა პეტრე იბერისა.(383) ახალი წელთაღრიცხვით იბერთა დიდი ხიზნობა ეგრისსა.(80) წლის შემდეგ (463)

წელს ულსა დაბადებულა პეტრე იბერი. მინიშნებების გათვალისწინებით ტექსტის სტრუქტურა:

17 4 1 23 12 19 14 13 9 19 9

-**ფარულსაბ**- ტბელის კაბალით პირდაპირი მნიშვნელობა(100). ქარაგმა კაცის ასაკისა (ცი). (437) ცი წელი თარიღი აია-სოფიას ტაძრის დასრულებისა (537).

-(**დაფარულ**)-(საბ) და (რ)19.კაბალა 1(10)ა.ქარაგმა:დაფარულ;საბა.

-**ფარის ქარაგმა:ფ**(სევდო)არ(იოპაგელი).(ულ) სახლი ეგრისსა.(ულ) ტბელის კაბალით(34)ხარ. იგივე ხარი ულისა.

-**ულსაბ**-იგივე (34)საბ.ძველი ზიქურათით (ბას) და(43).(ილი) იბერის ქარაგმისა.ერთად: **ბას;ილი**.

-**ფ(არ)** ზაქის ქარაგმით **ფ(ას)**.(ილი) ძველი ზიქურათით (ის).ფარულ: **ფასისი**.

ძველი ზიქურათით აღრიცხვის მიმართულება მარჯვნიდან მარცხნივ.4(13) და 37(9;19;9).ქარაგმა (437) დასაწყისი დროისა(ცი).მომდევნო დანაყოფი (14).თარიღი 451(14;437).მეოთხე მსოფლიო საეკლესიო კრება.მომდევნო დანაყოფი (12).თარიღი 463(12;14;437).თარიღი იბერისა.დამატებით ქარაგმა (ფარ)23,3(ულსაბ)57.ერთად (26).ქარაგმა იბერის ორი თარიღისა 437(26;411) და (26) წელი იბერის დაბადებამდე.

-**ულ(სა)ბ**-სა(სახლი)ს ძველი მნიშვნელობით 40(34;4;2).ასომთავრული ქარაგმით იბერის თარიღი(411). ქალკედონის კრებამდე (40) წელი.ბერძნული (463)წელია.იბერის ქარაგმით კრების თარიღი (399)წ.

(19) გამყოფი ქარაგმა იბერის ასაკისა,ბიზანტიას ფარულად გამოყოფისა.თარიღი (482).მომდევნო დანაყოფი 23(ფარ).ქარაგმა 25(23; 2(1;19)).თარიღი ფარულად მობრუნებისა 488(463;25).დიდი ვახტანგის ქვეშევრდომობისა.მომდევნო (და) ქარაგმა ორი თარიღისა (492;1). თარიღი ახალი ზიქურათის დასრულებისა და თარიღი დაწყებისა.

დანაყოფების ჯამი 103(17 23 12 14 9 19 9).თავდაპირველი მნიშვნელობა 400(4;ას).ქარაგმა ხარის (4)ე და (5)სახლისა.ერთად 503(400;103).თარიღი ასომთავრული ანბანისა.მარცხენა (დასასრული) ის სამი დანაყოფის მნიშვნელობა (52) და(5).ერთად (552).ქარაგმა მეხუთე სახლის, თბილისის ასაკისა 100(452;552).

-177-ე სტროფი ვეფხისტყაოსანისა-პირველი სტროფი „დიონოს ბრძენ“-ისა.სტროფის ნომერი ქარაგმაა ეგრისი თარიღისა.ძველი ზიქურათით 177(77;100) იგივე (77)ცი.თარიღი ეგრისისა.იბერის ქარაგმით 77(33;44)წელი თარიღია ჯვარცმისა.

„ა მ ს ა ქ მ ე ს ა მ ე მ ო წ მ ე ბ ი ს დ ი ო ნ ო ს ი ბ რ ძ ე ნ ი ე ზ რ ო ს“.

ტექსტის ნიშანთა ოდენობა (37).კალენდარული წონასწორობით 18-1-18.ზაქის ქარაგმით (18) ზაქი. ტექსტის ნიშანთა ოდენობა ქარაგმა ორი ზაქისა.ბრუნვის ნიშანი (ს).რიცხვითი მნიშვნელობა ტბელის კაბალით (463).ბრუნვის ნიშანი (20).წრე (443).თარიღი მეფე ლაშა-გიორგის სიკვდილისა. ქრონიკონი სრულის დაყოფა (20) წლეულებად.ლაშას სიკვდილი ქარაგმაა მეფის ჯვარცმისა.

ვეფხისტყაოსანში დიონოს ბრძენი პირდაპირი მნიშვნელობით ორ სტროფშია ნახსენები.(177) და (1492).ორი სტროფის ნომრების ჯამი 1669(177;1492).დანომრილი სტროფების ოდენობა ვეფხისტყაოსანში.

ტექსტის პირველი ნაწილის მნიშვნელობა 16(196).ბრუნვის ნიშანი და გამყოფები 60(10;20;10;10;10). დარჩენილი (15) ნიშანის მნიშვნელობა 9(207).ერთად:(16;6;9)

სინას ხელნაწერის ტექსტს დართული აქვს თარიღი დაწერისა. "დასაბამითგანნი წელნი იყვეს ბერძულად **ხვთა** და ქორონიკონი იყო **კჳ**"

ტექსტის მნიშვნელობა ზაქის ქარაგმით (520).ორივეს სრულ მნიშვნელობათა ჯამი 983(463;520). ქარაგმა 983(ცი).იგივე (1083).ქართული კალენდარით(963)წ. ბერძნული კალენდარით (1059) წელი. (პზ) რუსთველისა (24).ჯამი (1083).შენიშვნა:პზ(პაპის ზიქურათი). (520) ძველი ზიქურათით 52(რარ) პატარა ხარია.ქარაგმა ზაქის და იბერის ასაკისა.52(1083;-1031).და 463 (ცი)563(1083;-520).

ბერძნული აღრიცხვით (463),ასირიულით (563).ორივე თარიღი პეტრე იბერისა.დასაწყისი და დასასრული კაცის მიწიერი ცხოვრებისა.

-(177)ე და (1492)ე სტროფების ერთობლიობა დამატებითი გასაღებია ქარაგმისა.ორივე სტრიქონის ნიშანთა ოდენობა (37) და (39).ჯამი (76).ქართული ქარაგმით 32(76;-44)წელი.თარიღი იბერიული ეკლესიისა.ნიშანთა რიცხვითი მნიშვნელობების ჯამი 900(463;-437).ასაკი წარმართული კაბალისა იბერის დაბადებამდე.ასაკი ბაკურის ანბანისა იბერის დაბადებამდე (1152).

ორივე ტექსტის დასაწყისი იდენტური:ამ-საქმესა.ნიშანთა ოდენობების სტრუქტურა (2) და (7). დასასრული ორივე ტექსტისა (6) და (9).ორივე ერთად ქარაგმა (96),სხვაობა ბერძნულ და ქართულ აღრიცხვას შორის.

დასაწყისის (7) ნიშანი ფარულად დაყოფილია ორ ნაწილად. მარცხნიდან მარჯვნივ (5) და (2).რიცხვი 84(63;21).საქმე (5) ნიშანი.ორივე მნიშვნელობა ერთად 563(5;63).კალენდარული მინიშნებება ორივე ტექსტის დაყოფისა,ორ-ორი მნიშვნელობა:1)-81-382 და 2).(100-337).ქარაგმა თარიღის გამო-სახვის ხერხი.(100)ასაკი (ცი).337 (ცი)437 ია.(382) წელი დასასრული იბერის წინაპარის სახლისა. იგივე ცხოვრება დიდ იბერიასა.(382)ცი თარიღი (482)წ.დასასრული პატარა იბერიელის გზა ბიზან-ტიასა.ასაკი (19) წელი.563(482:81) იგივე (463)ცი.

ტექსტის მინიშნებით დაყოფა იძლევა გასაღებს ქარაგმისა.ტექსტის ნიშანთა დაყოფა (2) და (7). ცალკე კალენდარული ნიშანი.

ა მ მ ე და დ ი მ ე  
ს ა ქ მ ე ს ა    მ ო წ მ ე ბ ი    ლ ნ ო ს ი ბ რ    ნ ი ე ზ რ ო ს  
 ა მ და რ მ ს გ ბ ს  
ს ა ქ მ ე ს ა    ფ ა რ უ ლ ს ა    ე ნ დ ი ო ნ ო    ა ა ც ხ ა დ ე

ორივე ტექსტის გამოყოფებისა და ბრუნვის ნიშნების რიცხვთა ჯამი: 101(20;81) და 102(2;100).ერთად 203(101;102).ქარაგმა სიმალლე მეორედ მოსვლისა.კაბალა (5).ნიშნების დაყოფა (4) შვიდეულია.(28) ნიშანი.ერთად 528(5;28).

ორივე ტექსტის დასაწყისის იდენტურობა მინიშნებაა ერთნაირი სტრუქტურისა.მომდევნო ორი გამოყოფი ორი ტექსტისა:(მე);(და).

გამყოფების გარეშე ორივე ტექსტის ორი შვიდეული:

ს ა ქ მ ე ს ა                    მ ო წ მ ე ბ ი  
ს ა ქ მ ე ს ა                    ფ ა რ უ ლ ს ა

პირველი ტექსტის (2)ე მარჯვენა შვიდეული ორი ნაწილია.(მოწმე) და(ბი).ქარაგმა მრავლობითისა ვითა (ებ)ი.ძველი ზიქურათით (იბე). მეორე ტექსტის (2)ე შვიდეული (3) ნაწილია.(ფარ) ტბელის კაბალის (23)ე ნიშანი.(ულ) იბერის ქარაგმის (26)ე ნიშანი.(სა)ძველი ზიქურათით (სი) სახლი კაცი-სა.პირობის დასაცავად პირველის (2)ე შვიდეული უნდა დაიყოს სამად:(მოწ)-(მე)-ბი.

ამ საქმესა ფარული მოწმე(ე)ბი.მე მოწმე.მე=ულ(34)ხარ.(ბი)ტბელის კაბალით (ლ).დასასრული (4) ნიშანის ერთობლიობა (ბი;ას) ქარაგმა (ლას).ტბელის კაბალით 33(ხან).

- მ ო წ მ ე -ტბელის კაბალით (60)-(18).ძველი და ზაქის ზიქურათით მნიშვნელობები (ხი) და (ზა) ქი.პირველი ტექსტის 2-ე შვიდეულის ქარაგმა (60)ხი-მე(18) ხან(ლას).მე ზაქი ხიხანისა.(ლას) ზაქის ქორონიკონი.



- **ფ ა რ უ ლ- ს ა**-პირველი სამი ფარ (23)5 ცალკე მდგომია. მომდევნო (4) იბერის ქარაგმაა: (ულ)26 და სა(ზაქის ქარაგმით 24(23;1)6. ერთად (5) და(32). ქარაგმა ორია: 5(26)სა და (ურ)სა, იგივე (6)სა და (532)სა.

(526)წ იბერის დაბრუნება იმპერატორის კარსაკვითა მრჩეველი. დასასრული იუსტინიანე პირველის მმართველობისა.

-**დ ა მ ო წ-ფ ა რ**-ქარაგმა ასაკი და თარიღი იბერისა. (და)5, (მოწ)60 და (ფარ)23. წრე (და;ფარ) 523. ასაკი იბერისა 60(523;-463).

-**ფ ა რ უ ლ-ს ა-ბ**(2)ეს მეორე შვიდეულის ქარაგმა ძველი ზიქურათით რიტორი ბასილი. კალენდარული წრე (ფარ;საბ). ფარ ტბელის კაბალით (43). (ულ) ქარაგმა იბერისა. (43) ილი(ფარ). (ულ) იბერის ქარაგმით (41). ძველი ზიქურათით (ორ)ია. ზაქის (ოს). ქარაგმა: ილი-ოსი-საბ). ბასილიოსი.

-**მ ო წ- მ ე ბ ი**-მნიშვნე: 6(მოწ)60, 13(მ) და ები. პირველი ორი ერთად 19(6;13)რ. მოწმეს მნიშვნელობა: (რე). მომდევნო (ბი) იბერთა ქარაგმით ბიზანტიელი ყოფილა. ზაქის ქარაგმით (ბი)ბერი იბერიელი. იგივე იბერიელი ბერი. (რე;ბი)-ძველი ზიქურათით (იბერ)ი. ქარაგმა მოწმებისა მე და ზაქი და იბერიელი ბერები.

-**ს ა ქ მ ე-ს ა-მ ო წ მ ე-ბ ი**-(სა)სახლია. სახლი კაცისა. საქმე ხელია. ხელი სახელია. ქარაგმა: მოწმე ხელი და სახელი იბერიელისა.

-**დი**-ძველი ზიქურათით დიდი. დიონოსი დიდი (იბერიელი ბერი. ბასილიოსი ბასილი დიდა. პირველი ტექსტის (2)ე და (3)ე შვიდეული ქარაგმა ეპისკოპოსისა.

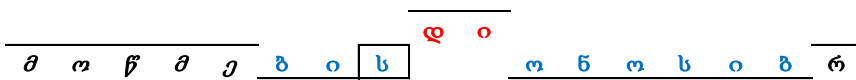

-**ბ ი ს ო- ნ-ო ს ი ბ**-(ოს) ორი. (დ)დიმოწმე ბისონი ორი ეპისკოპოსისა. ბისონის მიმართულება წრე. ქარაგმა წასვლა და დაბრუნება. (ბი) და(იბ) ქარაგმა ბიზანტიელი და იბერიელი ბერისა.

(მოწმე) და (რ) ქარაგმა ასაკისა. (60) და 9(18)ზაქი. ჯამი (69). დასაწყისი (რ)19. ბისონი რომისა. თარიღი(482). ბისონი ბიზანტიისა (69). თარიღი (532). (დი)ძველი ზიქურათით (15). იგივე ტბელის კაბალის (ა). ქარაგმა (15) წელი. ქარაგმა დიდი გამარჯვების ასაკისა 15(532;547) და დიდი ეპისკოპოსი ბიზანტიისა და ზაქი იბერიისა(ეგრისისა).

-**ა მ-ს ა ქ მ ე ს ა**-ორივე ტექსტის დასაწყისია. (ამ) ტბელის კაბალით 14(5). საქმესა (84). ასაკი იბერისა. მომდევნო გამყოფი (მე)18. ორი გამყოფის ჯამი 32(14;18). კაბალით (518) და (სა)4. ჯამი (59). ორივე ქარაგმა იბერის ორი თარიღისა:

(518)-დასაწყისი ფსევდო დიონისე არიოპაგელის მოძღვრებისა. (59)-ასაკი იბერისა. თარიღი (522). თარიღი იბერის ცხოვრების ორი დიდი მოვლენისა. დაბადება ვითა მოძღვარისა, არიოპაგელისა და ჯვარცმა ხორციელისა.

ახალი იბერიული ანბანის დაბადებიდან ვიდრე იბერის მკვდრეთით აღდგომამდე (29) წელი. გასავლელი გზა ქარაგმული: 15(503;518), 4(518;522), 6(522;528) და 4(528;532). კაბალა მიმდევრობით: 6;4;6;4. კალენდარული წონასწორობით 128(64;64). ძველი ზიქურათით (28;100). იბერის ქარაგმით: ქურუმბი ას(ურ)55, თი(10) სა (20). ძველი აღრიცხვით 92(46;46). ქარაგმა ორი დაბადებისა.

-**მ ე ს ა-ს** განმარტება წირ-ვა. ზაქის ქარაგმით (34). რიცხვი (69). (ვა) ძველი ზიქურათით ზეციური ხმა. მნიშვნელობა (52). ქარაგმა (34)ცი. კაბალა (7). ერთად (59). ზევით ითქვა: **მოწმე ორი ბისონი**.

-**მ ე ს ა მ ე**-მონოფიზიტთა ეპისკოპოსად იძულებითი კურთხევა, იგივე შეწირვა. (საქ)27(მ), ამ(14)5(ე). ამ საქმესა(მესამე) ქვია შეეწირა. მოწმე (რე). მე მოწმე (მერე) ამ საქმესა შეეწირა ორი ბისონი ბიზანტიელი და იბერიელი ბერისა.

-(522) წელს მარცხნიდან პირველი(მესამე) იძულებითი კურთხევა ვითა მონოფიზიტთა ეპისკოპოსისა.

-(522)-წელი თარიღი მესამე იბერიული ზიქურათისა.იგივე აფსარის რიტორთა სკოლისა.ს ა ქ მ ე ს ა-ნიშანი (7).რიცხვი 12(84).ერთად (712). ქარაგმა 190(522;712) წელი გაუძლია აფსარის რიტორთა სკოლასა.

-ა მ-და-ა მ-ძველი ზიქურათით მამა.საქმესა(84) და მე(18)9.ერთად (93) ასაკი მამისა.წირ-ზაქის (34) და (69).(ცი) დრო მესამეს შეწირვისა. (712) დასასრული აფსარის სკოლისა და (69) ასაკი იბერი-სა.თარიღი ფსევდო დიონისე არიოპაგელის მოძღვრების ტრიუმფისა,“ა მ ს ა ქ მ ე ს ა და ფ ა რ უ ლ ს ა ბ რ ძ ე ნ დ ი ო ნ ო ს გ ა ა ც ხ ა დ ე ბ ს“ .ასაკი მამისა 103(69;34).ასაკი იბერისა (69).ამ და ამ 14(5) და 14(5).ჯამი 28(10).

-(532)-წელს დასრულებულა (10) წლიანი ერა მონოფიზიტთა იძულებითი ეპისკოპოსობისა.პეტრე იბერსა ვითა „მონოფიზიტთა ეპისკოპოსსა“ დაუმარცხებია მოძღვრება არიოზისა.

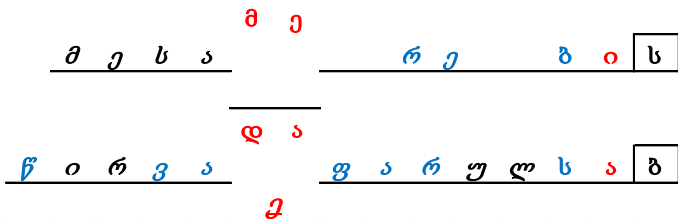

-მოწმე (რე).ქარაგმა:მე მესამედ დაწვერე ბიზანტიელი ბერის,(ზის),იბერის...

ზედა სტრიქონის ქარაგმა:მერე მესამე ბის.მნიშვნელობა ორია(45) და (2).მესამე (ზის)ე ლათინთა ეპისკოპოსისა.

-ბის-ორი იბერიული ქარაგმით (ზას;ილ)ია.ძველი ზიქურათით (სა) სახლი (სი)4.ქარაგმა ს ა ქ მ ე - (4) და ს ა ქ მ ე-(4) და ფ ა რ უ ლ-სა(ას),(ზ ი)12(ლ),ე ბ ი.

საქმე იგივე შრომა,ხელი კაცისა.დაფარული ქარაგმა ორი ტექსტის (4) შვიდეულისა:მე მესამედ დაფარულად გადაწვერე ასლები იბერის 4-4 შრომისა.მესამედ რიგითობა:იბერი,ზაქი(ეფრემ მცი-რე,ტბელი).

-ს ა ქ მ ე -(4) და ს ა ქ მ ე-(4) ქარაგმა:ხელი(საქმე) ოთხი შრომა და ხელი(საქმე) ოთხი შრომა.

რუსთველმა ზაქის სახელით გადაწერა ასლები იბერის შრომებისა.

-ფ ა რ-უ ლ-ს ა-ტბელის კაბალით არ(20)ს.(ულ) იბერის (26)ე ნიშანია.ძველი ზიქურათით ქარაგმა (ვე).სა(სი)4,ტბელის კაბალით (დო)ნ. ერთად:-ფ-ს-ვე-დო(ნ).(ნარ) ტბელის კაბალით (34).ქარაგმა: ხარ(ცი).

-ფ ა რ-ტბელის კაბალით (43).რიცხვი (500).ჯამი (543).პირველი იბერის ასომთავრული ანბანის ნიშანთა ოდენობა (43).500(ხუთ;ას).ქარაგმა (5)ე სახლისა და ჯვრის მონასტრის ორი თარიღისა. 105 (438;543).მეორე 5(538;543).ა რ-არსი ხარის ხორციელი ცხოვრებისა.იგივე არსი კაცის სიცოცხ-ლისა.ქარაგმა (80)ასაკი კაცის მიწიერი ცხოვრებისა.(543) იგივე ასაკია პეტრე იბერისა.

ფარის წინ ტბელის კაბალის (22) მწკრივის (2)ე ფარული ნიშანი(ჯ). ორი ნიშანი ერთად 522(500;22). (2)ე ნიშანი ზაქის ქარაგმისა (ზას).ილი იბერის ქარაგმით(43)ილი.(ჯ;ფარ)ქარაგმა:ზასილი. (ჯ)ის კაბალა (4).ფარ(43)7.ჯამი (11). (ჯ)ის რიცხვი (400).ერთად (411).თარიღი პეტრე იბერისა.(ფარ ;ჯ) ქარაგმა იბერის მიწიერი სიცოცხლის დასასრულისა: 547(543;4).

-დ ი ო ნ ო ს ი ბ რ ძ ე ნ ი-ფსევდო დიონისე არიოპაგელი.ფსევდო(და ფ ა რ უ ლ)ი თარიღია. ფ(23),ს(20)2.ევ ძველი ზიქურათით (ვე)26,(დო) იგივე დონ(4).(ფს) თარიღი დაბადებისა (23) მეორე თვისა.დაფარული(ჯ) და დაბადება ფსევდო დიონისე არიოპაგელის მოძღვრებისა:(5) და 32(2; 26 ;4).ერთად (532).

-ა მ-ს ა ქ მ ე-ს ა-ქარაგმა კაცის ასაკისა ას(100).ამ(14)5,საქმე(63).ერთად: (563)სა ასაკი ას(100).იგივე (463)ცი.

(ამ) და (ამ) ქარაგმა (5) და (5).დასაწყისი და დასასრული.პირველი (5)ეული (463;468) და ბოლო ხუ-თეული (542;547).დაფარული თარიღები ზაქისა:931(463;468)ცი(ას).და 1089(542;547).ასაკი ქართუ-ლი ანბანისა 10(5;5).ასაკი ზაქისა (58)თა(ვი).პოემის (58)ე თავი (35) სტროფია.ორივე ერთად

კალენდარული სიმბოლოები იბერის ასომთავრული ქარაგმისა:13(58).მცირე ციკლი (4;4;4;1) და (35) მცირე ციკლების ოდენობა იბერის დიდი კალენდარული წრისა(455).

ორივე სტროფის თავები (7) და (60).ერთად (760).ქარაგმა ლაშას ვერაგული სიკვდილის თარიღისა: 1223(463;760).ასაკი მამის დიდი ტკივილისა 10(5;5).ქარაგმა ტექსტის დასაწყისისა (ამ;ამ). (1233) წელი ასაკი იბერისა770(463:1233).ასაკი წარმართული იბერიული ქარაგმისა 1670(437;463;770).

-ა მ ს ა ქ მ ე ს ა და ფ ა რ უ ლ(ი) მ ო წ მ ე-ორი ფრესკა ჯვრის მონასტერსა და ერთი ფრესკა ვარძიასა.ფრესკა ზევიდან ქვევით იკითხება. ზევით ორი მთავარანგელოზი და წმინდა მარიაში. დაბლა,სურათის მარცხნივ,მეფე თამარი და ალეგორია მისივე ქმარისა.თალი (55).ქარაგმა (5) და (5). (ელ;ელ).ქარაგმა ორი უხილავი ხელისა.ალეგორია მაცხოვრის ორი ბუნებისა.მიწიერი ხელი ღვაწლი, ზეციური საიდუმლო ჯვრისწერა.

(კარ) ტბელის კაბალით (31).თალი ორია:კარისა და სვეტისა.

(კარ;თალი)ს ქარაგმა 455(4;55).ორი თალი (5;5) და(5;5).ერთად 4\*5(ელ). იგივე(20)პან(თალი).

კარის მარცხენა მხარეს კედელს ფრესკა პაპის ხელი ყოფილა. ალეგორია ორი კაცისა.მეფე თამარის ძე ლაშა და ვარაზ ბაკური,ძე ზაქარია ლაზისა,პეტრე იბერი.

კარი ქარაგმა კაცის გზის დასაწყისისა და დასასრულისა.კარის კაბალის რიცხვი (31) ასაკი მეფე ლაშას მიწიერი სიცოცხლისა.ძველი აღრიცხვით (13).ასაკი პეტრე იბერის მოღვაწეობის დასაწყისისა ვითა პატარა იბერიელისა.476(463;13).ფ(არ) ქარაგმა ფას.სა(სი).ქარაგმა ფას-(ულ)-სი.(ულ) ტბელის კაბალით 34(22;12).კაბალა 7(ზ).ქარაგმა დაფარვა ფაზისისა,ფასისი.

(კარ)თა ტბელის და ზაქის კაბალით (31);(10).ჯამი (41).კაბალა(32).პირველი ასაკი მეფე ლაშას სიკვდილისა.მეორე ასაკი მეფისა (41) ტბელის კაბალის დასრულების დროს(1233).

(32) ქარაგმა ახალი ქართული კალენდარისა (დონ).(128) წლიანი ციკლით.ლაშას ასაკის კაბალა 5(41) და კალენდარული ციკლი(32).ერთად (532).დასაბამი ფსევდო დიონისე არიოპაგელის მოძღვრებისა.(5) მეხუთე სახლი ხარისა.(32) ციკლი ტბელის კალენდარისა(დანაყოფი).მეფისა და მისივე ქმარისა.ბისონი ქარაგმა მათივე მრწამსისა.სარტყელის დასაწყისი მეფის მარჯვენა ხელი, დასასრული მისივე ქმარის მარცხენა ხელი.

კარ;თალი (455).შარავანდედი,ტრიუმფი პეტრე იბერისა (532) წ.ასაკი (77).იბერის ქარაგმით თარიღი ჯვარცმისა და ქართული ქარაგმით თარიღი ეგრისისა.კაცის მარცხენა ხელი ქარაგმა მისივე ქალისა.ქალის მარჯვენა ხელი ქარაგმა მისივე კაცისა.მეფის მარცხენა ხელი დაფარული, ალეგორია მალვა მემკვიდრის მამისა.კარი ქარაგმა, ზღვარისა. სააქაო და საიქიო.

მეფის თავს მალვა პატარა კარი.ქარაგმა ზეციური სარკმელისა.ჭაბუკი მეფე კარს მიღმა,ქარაგმა: საიქიო სამყოფელისა.შუა კაცი დარჩენილა მავედრებელი უფლისა.

ორივე ტექსტის მნიშვნელობათა განლაგება იძლევა თარიღებს ორი მეფისა:

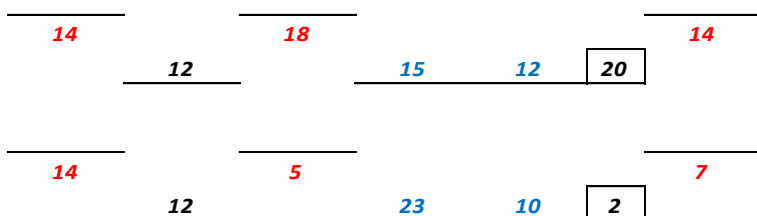

-1215-თარიღი მეფე თამარის სიკვდილისა.მეფობის წლები:29(15;12; 2(20)).

-1223-თარიღი მეფე ლაშას ვერაგული სიკვდილისა.მეფობის წლები (10).თამართან ერთად (2)

-1218-პოვნა იბერის სამარხისა.

ტექსტის სტრუქტურა ანალოგია ფრესკისა;

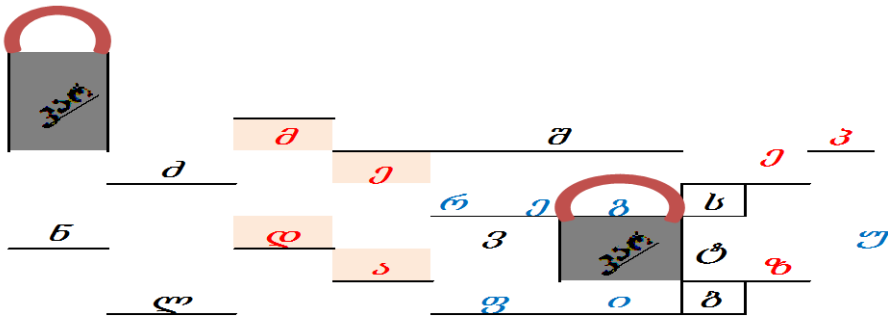

კარგი გზა მალე დაილევავო. მე და მეფე თამარი. მეფე გიორგი ალეგორია მეფის მამისა.  
 დავასრულე ახალი კაბალა. თამარის სიკვდილის მერე (18) წელი. მეფე ლაშას სიკვდილის მერე (10)  
 წელი. მე ვარ ალეგორია მეფის მამისა. მე ვარ მერვე პატრონი.  
 ვერ ვუშველე. ვერაგმა „ვარდანმა“ მომიკლა შვილი. რეგვენმა ვერ შეიფერა ერთგულება მეფისა.  
 მამა მე ვარ. მე ლაშა. კარის უკან სილუეტი პეტრე იბერისა და ლაშასი. ასევეა იბერის ფრესკა ჯვრის  
 მონასტერსა. მე დავფარე გვარი მეფისა. მე ვარ მამა პირველი მეფისა.  
 დავკარგე მეფე. მერე დავკარგე ლაშა. წმინდა მარიამს ვავედრებ პატარასა, ლაშას ძესა.

\*ვარდან-ძმა ტბელისა. სახელი ქარაგმული. ნამდვილი სახელი გრიგოლ.

14. წიგნი და შემოქცევა იბერისა

პოემის (19)ე თავი: „წიგნი ტარიელისა ინდოთ მეფის წინაშე და გამარჯვებით შემოქცევა“ სახელის სტრუქტურა სიტყვების მიხედვით (5) და (2).ერთად (52).ქარაგმა ცდომილება იბერისა და ბიზანტიურ ქარაგმას შორის:52(5604-5560).თარიღი მეფე ვახტანგის გამეფებისა.(5) რიგითობა ხარის სახლისა,თარიღი თიფლისისა,ხარის მე-5 სახლისა.

ნიშანთა რაოდენობის მიხედვით სათაურის სტრუქტურა:(30) და (20).ჯამი (50) და(2).ერთად (502).თარიღი მეფე ვახტანგის სიკვდილისა.

სათაურის სიტყვათა ოდენობის კაბალა 43(5,9,5,5,6,2,2(11),9).იბერის ქარაგმის ნიშანთა ოდენობა. პირველი დანაყოფის ნიშანთა რაოდენობა (30) და 2(11). ჯამი (32).ბოლო სიტყვა „შემოქცევა“ ქარაგმა გამეორება.(50)ის ქარაგმა ძირია 3(30) და 2(20).ძირი (32) და(2).ჯამი (34).შემოქცევა ნიშანთა გამეორებაა ქარაგმის სვეტში.

თავის ნომერი (19).ქარაგმა დასაწყისია იბერის მოღვაწეობისა.(482) წელი.(19) იბერის ქარაგმით (ორი).ორივე მნიშვნელობის ჯამი(63).თარიღი იბერის დაბადებისა.იბერიული ქარაგმით თარიღი 411(463-52) წელი.

მეოთხე მსოფლიო საეკლესიო კრება გამართულა (451)წ. პირველი (325),მეორე (381) წელს, მესამე (431),მეხუთე (553).იბერი ვერცერთი მსოფლიო საეკლესიო კრების მონაწილე ვერ იქნებოდა.(4) კრება ჩატარებულა მის დაბადებამდე,(5)ე იბერის სიკვდილის მერე.

(5)ე საეკლესიო კრებას ვითა მწვალებელნი დაუგმია მონოფიზიტი ეპისკოპოსნი.თეოდორე მოფსუეტელი და მისი სწავლება ანათემას გადაუციათ.თეოდორიტე კვირელისა და იბა ედესელის რამდენიმე თხზულება.პეტრე იბერის მიმდევრები არავის უხსენებია.

წყაროებში ნახსენები ერთი საყურადღებო მომენტი:პეტრე იბერს უხილავს მისივე სახელით დაწერილი წიგნი. განრისხებულმა.ავტორი შეაჩვენაო.

სათაური (და)ს ჩათვლით სამი დანაყოფია:ნიშანთა რაოდენობის კაბალით დანაყოფების ნიშანთა რაოდენობის კაბალა:(3) და (2) ჯამი ხუთია.(3) დანაყოფი და კაბალა ერთად 2(და) და (5).(25) ზანთა ქარაგმით (ვარ),(325) თარიღი საეკლესიო კრებისა და იბერთა მოქცევისა.ნიშანთა ოდენობის კაბალა 7(52).დანაყოფი (2),(და)ს ჩათვლით (3).ქარაგმა:ვარ მიმდევარი (325) მოქცევისა,ვარ დამცველი (325)კრების დოგმებისა (7).

(წიგნი ტარიელისა ინდოთ მეფის წინაშე და გამარჯვებით).

ნიშანთა ოდენობა (43).შემოქცევა,შემობრუნება.რიცხვითი მნიშვნელობა (488).

(ტარიელისა ინდოთ მეფის წინაშე) ნიშანი (25) და გამარჯვებით მოქცევა.ქარაგმა იბერის თარიღებისა:(488) წელს პეტრე იბერის ასაკი (25) წელი.მეფე ვახტანგი ჩადის წმინდა მიწას მოსალოცად.(გამარჯვებით) ნიშანი 11(2),რიცხვი (104)5.ერთად (25). შემოქცევა იგივე შემობრუნება,მოქცევა დაბრუნება. ქვეშევრდომი იბერიისა.მიმდევარი აღმოსავლეთის ეკლესიისა.

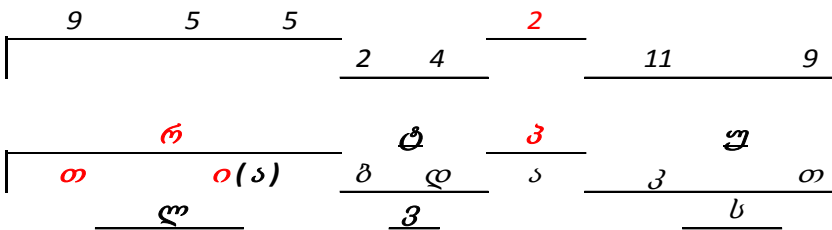

თავი (19).კაბალა (რი)ა.ძველი კაბალით (ირ) იგივე იბერია.ქარაგმა თავი(იბერ თა).

სათაურის ნიშანთა კალენდარული დაყოფა წიგნია.ნიშანთა საერთო ოდენობა (52),კალენდარული წონასწორობით (26)-(26). კაბალა მიმდევრობით (ცი) და (ხარ)ია.

სათაურის ნიშანთა კალენდარული დაყოფა სურათის ზედა სვეტი. ქვედა ქარაგმა სტრუქტურისა.

ერთი თავი წიგნისა.წიგნი ძველი დამწერლობა,იგივე ანბანი.წიგნი პეტრე იბერიისა,დაბელისა, ტბელისა.

(თირ) თაა იბერიისა.თრიალა თრიალეთია.თრიალას ტბები თავია. თრიალა,პასკია,ტაპა.პეტრე იბერიის თავი ბევრად დიდი.ტბა თრიალა.დაბელი-ტაპა,ტბელი-პასკია.

თირ მთაა იბერიისა. რუ და ურია.(რუ) თავი,დაბლა (ურ)ია.

(19)ე თავის სტროფების რაოდენობა (27) სტრიქონი 108(27\*4).ქარაგმა იბერიის თარიღები:ქართული კალენდარით (463) წელი დასაბამიდან (6067). გამოკლებული სტრიქონების რაოდენობა (108). სხვა-ობა (5959).

იბერიის ქარაგმის კალენდარული დიდი ციკლი (455).მცირე (13). ცამეტი დიდი ციკლი დასაბამი-დან(5915) წელია. იბერიის ქარაგმით დასაბამიდან ქრისტეშობამდე (5560).იბერიის ქარაგმის შემოღე-ბის თარიღი 355(5915-5560).ქართული კალენდარით 355(5959-5604).სტრიქონთა ქარაგმა (108) წლი-ანი სხვაობაა.ქართულ კალენდარსა და იბერიის ქარაგმას შორის სხვაობა ქრისტეშობამდე (44) წელი.ქართულსა და ძველ ბერძნულ კალენდარს შორის სხვაობა (96).

იბერიის თარიღი:

1).ბერძნული კალენდარით (463) წელი.დასაბ (5971).კაბალა 22(5+9+7+1).კალენდარული წონასწო-რობით 130(29+71).თავისა და სტრიქონების ჯამი(108+19).

2).იბერიის კალენდარით (411).დასაბამიდან (5971).

3). ქართული კალენდარით (367).დას (5971).

...:

რუსთველს იბერიის თარიღები აუსახია ვეფხისტყაოსანში.სტროფი:(463-547).ახალი იბერიული ქარაგმის მცირე კალენდარული წრე (13).მცირე მოქცევათა ოდენობა დიდი კალენდარული წრისა (35).ასაკი იბერიის პირველი შემოქცევისა 25(463;488).(35) ნიშნისანი (13) სტრიქონით გადმოუცია ახა-ლი იბერიული ქარაგმის დიდი კალენდარული წრე (455)წელი.

463-მე ხ ა ტ ა ე ლ თ ა მ ი მ უ ხ თ ლ ე ს თ უ ც ა მ ა თ ე ც ა ზ ი ა ნ ა დ

ჩ ე მ ი ა მ ბ ა ვ ი და ს ტ უ რ ი ა მ ა დ გ ა ც ნ ო ბ ე გ ვ ი ა ნ ა დ

464 რ ა -ყ ვ ე ლ ა ი და ვ ი უ რ ვ ე ხ ა ტ ა ე თ ი თ გ ა ვ ე მ გ ზ ა ვ რ ე

468 ო რ გ უ ლ ი და მ ო და ლ ა ტ ე ნ ა მ ს ა ხ უ რ ს ა და ვ ა გ ვ ა ნ ე

471 შ ე წ ყ ა ლ ე ბ უ ლ ი გ ა გ ზ ა ვ ნ ა უ ყ ო რ ი ს ხ ვ ი ს ა ფ ა ს ი ა

473 მ ო ვ ი და კ ა ც ი მ ე ფ ი ს ა ც ი ს კ რ ო ბ ს ა რ და ნ ა და მ ი ა

მ ი ნ დ ო რ ს მ ო კ ლ უ ლ ი ი ს რ ი თ ა ნ ა დ ი რ ი ა რ მ ი ჭ ა მ ი ა

475 ი დ უ მ ა ლ ც ო ლ ს ა ე უ ბ ნ ა მ ა რ თ ჩ ე მ გ ა ნ უ ც ო დ ნ ე ლ ი ა

477 მ ო ვ ი ნ ა დ ი რ ე თ მ ი ნ დ ო რ ი მ ი რ ი მ თ ი ს ა და გ ო რ ი ს ა

479 რ ი დ ე ნ ი რ ო მ ე მ ე შ ო ვ ნ ე ს ქ ა ლ ა ქ ს ა ხ ა ტ ა ე ლ თ ა ს ა

481 დ ე დ ო ფ ა ლ ი ს ა ჯ დ ო მ თ ა გ ა ნ ა დ გ ა წ ი ნ ა მ ო მ ე გ ე ბ ა

484 მ ე მ უ ნ ა მ ყ ო ფ ი მ ი ვ ე ც ი შ ვ ე ბ ა ს ა მ ე ტ ი ს მ ე ტ ა ს ა

488 დ ე დ ო ფ ა ლ ი წ ა მ ო ვ ი და შ ე ე ყ ა რ ა მ წ უ ხ რ ს ა - **დ ლ ე -რ ა**

სტროფების ნომრების შეკრება 12852(463;489).ნიშნათა ოდენობა სტრიქ.(4111).ქარაგმა 52(41;11)

თავის და სტროფების ნიშნები (4163),ქარაგმა (563(41;63).გამყოფი სტროფი (476) თარიღი ბიზანტი-ისა.ნიშნათა რაოდენობა (159).სტროფების დაყოფა კალენდარული სისტემით:(13-1-13).სტრიქო-ნები;(52-4-52).ნიშნები (1946-159-2006).გამყოფი სტროფის ნომერი და სტრიქონი (635).თარიღი მცხეთის ქალაქისა. სხვაობა ასაკი მცხეთისა:1111(476:635).

პოემის (19)ე თავის სტროფების სტრიქონთა რაოდენობები ცალკე ქარაგმებია:

(31) ნიშნისანი სტრიქონი (2).ნიშნათა რაოდენობა (62).ორი სტრიქონი ორი ქარაგმა მნიშვნელობისა.

1).31 წელი თარიღი ფარსმან ქველისა.მეორე (31) ასაკი მეფედ კურთხევისა.(62) თარიღი მეფობისა.

2).31 იბერიის ქარაგმით (შერ)(31;5;22).რიცხვითი მნიშვნელობა (58).პირველი ორი (36) თარიღია, მეორე მესამე ასაკი დედისა.(436-463).იბერიის დაბადებიდან 58(27;31) წლის შემდეგ გარდაცვლი-

ლა დედა (521)წ.(19) თავის ნიშანთა რაოდენობა (52).თავის ნომრის კაბალა (1).ერთად (521).სტროფები (27).ასაკი დედისა.

(33) ნიშნიანი სტრიქონი (1)ია.იბერის ქარაგმით (ცერ).ქარაგმა ძველი ზიქურათით (456).მნიშვნელობა (60).სახლი ხარისა. სტროფის ნომერი (468).ქარაგმა ზაქისა(18).სტრიქონის ქარაგმა ხელი ხარისა.ტექსტი:ე ს ე ა რ ი ს მ ა მ ა ც ი ს ა მ ე ტ ი ს მ ე ტ ი ს ი გ უ ლ ვ ა ნ ე

(ე ს ე)-( ა რ ი ს)-( მ ა მ ა)-( ც ი).ქარაგმა დროა მამისა.იბერის ქარაგმით (მამა)34,ძირი.ცი ძველი ზიქურათისა.(მამა)-(ცი) მნიშვნელობა (68).(მა;მა) ხეთთა ენას მამა მამისა,იგივე პაპა.დრო მამისა და პაპისა.ასაკი ზაქარია ლაზისა 34(463;-429).

( ს ა მ )3-(ე ტ ი ს )56.

(მ ე)-( ტ ი )-ქარაგმა ზაქის სახლისა.(მე)18,ზაქი.(ტი) ხეთთა ტბა.(ტი) იბერის ქარაგმით (42).ზაქის ქარაგმით (ელი).სი სახლი კაცისა.ქარაგმა:მე ტბელი.ხელი ზაქისა.

(468) ქარაგმა (46) თა და (8).ერთა(52).(46) ის კაბალა (10) და (8).ერთად (108).ნიშანთა ოდენობა (33). ერთად (131).ქარაგმა (31) ცი.

(შერ)ის მნიშვნელობა (454).იბერის ქარაგმის დიდი კალენდარული ციკლი (455).შერ ზღვარი ძველი და ახალი ერისა.ნიშანი (33).კაბალა (6).სამ-მეტი ორი ქარაგმა.(63) თარიღი იბერისა. სამ-მეტი 9(6:6). ქარაგმა თარიღისა 463(454:9).

(34) ნიშნიანი სტრიქონი (6).ნიშანთა ოდენობა 204(6\*34).ტბელის კაბალით (34) ხარი.ძველი ზიქურათით (ცი) დრო.იბერისა ძირი.(204) (20) თა და 4(სი).იბერის ქარაგმით (20) პან,ჩემი. სი სახლი. ქარაგმა:ჩემი სახლი.სტროფების ნომრების მნიშვნელობათა ჯამი (950).ნიშანთა ოდენობა (204) ჯამი (1154).სამ (3) მეტი.1151(1154-3).თარიღი რუსთველისა.

(35) ნიშნიან სტრიქონთა ოდენობა (13).ნიშანთა საერთო ოდენობა (455).ქარაგმა იბერის კალენდარისა.ციკლი (4) წლიანი.სამი ციკლის მერე (1) წელი,დასარული მცირე კალენდარული წრისა (13) ირ.კალენდარული სტრუქტურა იბერის მცირე კალენდარული ციკლისა 13 (12;1). სტრიქონის ნიშანთა მიხედვით:455(420;35).ძველი ზიქურათით (35) ხელი.420 იგივე (42)თა.ძველი ზიქურათით ერ(თა).სტრიქონი (13)ი.სტროფი 11(2) ბ.ნიშანთა ოდენობა (12) მნიშვნელობა(42) ერ.ციკლის დასასრული (13)ი.მნიშვნელობა (35) ხელი.იბერის ქარაგმით (წურ).კაბალა ძველი მიმდევრობით (468). ქარაგმა იბერის ხელისა და მისივე ნაღვანის ასაკისა.(5) წლის პეტრე იბერი ტოვებს სახლსა.(35) წლის შემდეგ ქმნის ასომთავრულ ანბანსა.

ერთად:იბერი და თა.ქარაგმა:ძირი იბერის ხელია.იბერის ხელი იბერიული კალენდარი.

(35) ნიშნიანი სტრიქონების სტროფები (11).სტროფების ნუმერაციის ჯამი (5223).კალენდარული წონასწორობით (52:23).ჯამი (75).წელი მეფე ფარსმანის მეფობის (13)ე წელი.თარიღი აფსარის ციხის აგებისა.

პირველი სტრიქონი (35) ნიშნით (464)ე სტროფია.კაბალა 5(14). ქარაგმა იბერთა ხარის მეხუთე სახლისა.ბოლო (13)ე სტრიქონის სტროფი (488).კაბალა (20).ორივეს ჯამი (34).ძველი ქარაგმით ძირი. (20)ის კაბალა (2).

პირველი სტრიქონის დასაწყისი (რა).ქარაგმა ხარისა.ბოლო სტრიქონის დასასრული (ერა).ერთად (რა:ერა).იბერის ქარაგმით (23;28).ქარაგმა:ერა კაცისა.(23) თარიღი იბერისა.(რა) ტბელის კაბალით 2(20).თვე და რიცხვი იბერის თარიღისა.ქარაგმა ერა იბერისა.

ბოლოს სტრიქონის ბოლო (5) ნიშანი მიმდევრობით :(დლე რა). ქარაგმა დლე (23).იბერის ქარაგმით დლე (38).კაბალა 2(11).იგივე მინიშნება დლე იბერისა (23:2).

(13) იბერის (ირ) იგივე იბერია.(455) წრე ქარაგმისა.

(რა:ერა) მნიშვნელობა (23:28).კაბალა 528(5;28).თარიღი ფსევდო დიონისე არიოპაგელის მოძღვრების დასრულებისა.ბერძნული კალენდარით 476(528-52) წელი.თარიღი ბიზანტიისა.ასაკი იბერისა (13).

(464) და პირველი სტრიქონის დასაწყისი (რა).ერთად ე(5)რა. და დასასრული (488) ერა.კაბალა (20) პან.ქარაგმა პან(ჩემი) ერა.

თავის ნომერი 10(19).ნიშნების ოდენობა (52).ერთად (1052),ერა ტბელის კაბალისა,იგივე მეორე, ახალი,ქართული კალენდარით ათვლის დაწყებისა.

პირველი და ბოლო სტროფის ნომრები:(464:488).ჯამი (952).ერა იგივე დრო(ცი).(952)ცი იგივე (1052) წელი.

(რა) ტბელის კაბალით (20).ახალი ქართული კალენდარის შემოღების თარიღად რუსთველმა (1072) წელი აირჩია.თარიღი დავით აღმაშენებლისა.(952)ცი-რა (1072).

(რა:ერა) ჯამი 51(23;28).დღე 2(38).ერთად (251).თარიღი ზაქის ქარაგმისა 780(529+251).

...

(19)ე თავის სახელი (52) ნიშანი.ტექსტი (და)თი დაყოფილია ორ ნაწილად.პირველი ნაწილი (5) სიტყვა.ნიშანი (30).მეორე (2) სიტყვა (20) ნიშანი.სიტყვების მიხედვით ტექსტის სტრუქტურა (5) და (2).ერთად (52).ნიშანთა ოდენობების მიხედვით (30) და (20).ჯამი (50).ორივეს კაბალა (3) და (2).ერთად (32).(და) კავშირის მნიშვნელობა (2) ნიშანი.რიცხვი(5).სიტყვების მიხედვით სტრუქტურა კავშირის ჩათვლით:5 -1(და)-2(512).

დანაყოფების ნიშანთა ოდენობა (30) და (20) ქარაგმა ასაკისა.იბერისა და ახალი იბერიული ზიქურათისა:482(512-30), და 492(512-20).

(19) ე თავი ქარაგმა იბერის ასაკისა (482-463).(და) კავშირის რიცხვითი მნიშვნელობით სიტყვების სტრუქტურა (3)-5(და)-2.და ბრუნვის ნიშანი. ქარაგმა (532).

გ ა მ ა რ ჯ ე ე ბ ი თ შ ე მ ო ქ ე ე ვ ა (20) ნიშანთა.მოქცევა (532) წელი.ქარაგმა (20) ისა და (20).532-(512)-(492).(19)ის ქარაგმა (482)წელი,იბერის მისვლა წმინდა მიწასა.კაბალა 10 (19).ათი წლის შემდეგ დაარსება იბერთა ახალი ზიქურათისა,იგივე თაბორის სკოლისა.

გ ა მ ა რ ჯ ე ე ბ ი თ (მ ო ქ ე ე ვ ა) (532).ქარაგმა ფსევდო დიონისე არიოპაგელის დიდი გამარჯვებისა.კონსტანტინოპოლის დიდი საეკლესიო კრება.არეოპაგიტული მოძღვრების დიდი გამარჯვება.

გამარჯვებით მოქცევა (2) ნაწილია.(532) წელი თარიღია მეორე გამარჯვებისა.პირველი ნაწილის ნიშანთა ოდენობა (30).კაბალა (3).და გამყოფი ორი გამარჯვებისა,იგივე ორი თარიღისა:529(532-3) და (532).

დასაწყისი პირველი ნაწილისა (წიგნი).იბერის ქარაგმით ცერი იბერთა ხარისა.ძველი ქართულით (მწიგნობრობა),იგივე ანბანი, დამწერლობა.(529) წელი თარიღია იბერის ქარაგმისა.

თავის სახელი ქარაგმა:ხელისა და გამარჯვებისა.წიგნისა და მოქცევისა.

პირველი ნაწილის ნიშანთა ოდენობა (30) და (5).(530) .(3) და (2) ქარაგმა ორი თარიღისა:527(530-3) და 528(530-2).

(527) წელი ბიზანტიის კეისარის იუსტინიანე პირველის მმართველობის დასაწყისი.

(528) წელი დასასრული არეოპაგიტული მოძღვრებისა.

გამარჯვებით მოქცევა (532) წელი.დიონისე არიოპაგელის მოძღვრებამ კონსტანტინოპოლის დიდ საეკლესიო კრებაზე დაამარცხა არიოზის მოძღვრების მიმდევარნი.

(532) წელს იბერი განიკვეთა მონოფიზიტთა ეკლესიამ ვითა მოძღვარი დიოფიზიტური სწავლები-სა.(52) იბერის ქარაგმით (17)ე(ნირ)ია.ტექსტის დასასრული (ვა) ძველი ზიქურათით (52).

სიტყვების სტრუქტურა (52).ქარაგმა:შემოქცევა ნირის შეცვლა ზაქისა.(ვა) ხმა ზეცისა.

ქრისტეშობამდე სხვაობა იბერის კალენდარსა და ბერძნულ კალენდარს შორის (52).რუსთველის ახალი კალენდარის ათვლის წელი (1052).თავი და ნიშანთა ოდენობა.მთავარი მინიშნება (52).

ტექსტის მთავარი არსი დასაწყისი და დასასრული:წიგნი და შემოქცევა.ნიშანთა ოდენობა (5) და (9).ერთად (59).ასაკი იბერისა (522)წ.



გ ა მ ა რ ჯ ვ ე ბ ი თ შ ე მ ო ქ ც ე ვ ა ქარაგმა რიტორთა სკოლის შემოზრუნებისა.თურმე ბერძნებმა მოინდომეს მიტაცება ფაზისის რიტორთა სკოლისა.მანამ ბიზანტიელნი მივიდოდნენ,მისულან იბერიელი ბერები.წაულიათ წიგნები ძველი სკოლისა.მიუტანიათ წიგნები მონოფიზიტთა მოძღვრებისა. ვითომ იბერიელნი ფარული მიმდევრნი ვართ არიოზის სწავლებისაო.

გ ა მ ა რ ჯ ვ ე ბ ი თ შ ე მ ო ქ ც ე ვ ა (522) წელს აფსარის რიტორიკული სკოლის გახსნა.ასაკი იბერისა (59) წელი.სიტყვების ოდენობა (7).ერთად (597).ქარაგმა იბერის კალენდარის ასაკისა. (1052) წელი ქარაგმა რუსთველისა.(455) ქარაგმა იბერისა.

(ვა) ძველი ზიქურათით (52).ტექსტის დასასრული 52(ვა).სხვაობა ბერძნულ და იბერიულ კალენდარს შორის.

შემოქცევა შედგენილი სიტყვა.(ვა) დასასრული,სხვაობა (სხვა) ცალკე.მოქცევა კალენდარული სიმბოლოა,მნიშვნელობა (532).შემოქცევა.(შე) ტბელის კაბალით (32).(ვა)52.ერთად ასაკია იბერისა.

სახელის ტექსტის ნიშანთა ოდენობა შემოქცევის გარეშე (43).ნიშანთა ოდენობა იბერის ქარაგმისა, დასასრული.(შე) იგივე შექმნა,დასაწყისი ახლისა.

ტექსტის დასაწყისი წიგნი (5) ნიშანი.კალენდარული წონასწორობით ტოლი დასასრულისა (5) ნიშანი.(ვა) სხვა, განყენებული, ცალკე მდგომი,შემაჯამებელია.

წ ი გ ნ ი და მ ო ქ ც ე ვ ა  
ტ ა რ ი ე ლ ი ს ა ი ნ დ ო თ მ ე ფ ი ს წ ი ნ ა შ ე გ ა მ ა რ ჯ ვ ე ბ ი თ შ ე  
31 10 3 14 10 41 13 16 24 29 5  
41 10 42 20 1 10 4 16 9 13 5 23 10 20 31 10 14 1 27 5 3 1 13 1 19 35 26 2  
10 9 27 5 52

დასაწყისი და დასასრული (10) ნიშანი.(ვა)2.ერთად (12). კალენდარული წრე (40).ძველი ზიქურათით (რი).ქარაგმა იბერის ასაკისა 503(463;40) წელი.

გ ა მ ა რ ჯ ვ ე ბ ი თ შ ე მ ო ქ ც ე ვ ა:დასრულება ახალი იბერიული ნიშანისა,იგივე წიგნისა, ტექსტის დასაწყისი (5),შუა (40),დასასრული (5).და შემაჯამებელი ვა.ერთად:(5;4;5) და (2).ჯამი (547) თარიღი იბერის გარდაცვალებისა.

ძველი ზიქურათით მნიშვნელობათა ჩასმით შუა ნიშანთა ოდენობა (34).აქედან (2) ნიშანი (და) კავშირია.(32) ნიშანის რიცხვითი მნიშვნელობა (463).ვა(52) ჯამი (515).თარიღი იბერისა და მისივე ქარაგმის შემოღების ასაკისა.463(515-52),455(515-60).

სიტყვათა ოდენობა (7).ჯამი (522) თარიღი ფაზისის მეორე ზიქურათისა.

(და) კავშირის მნიშვნელობა (5).ნიშანთა რაოდენობა (32).თარიღი დიონისე არიოპაგელის მოძღვრების აღიარებისა.ძველი ზიქურათის მნიშვნელობების ჩასმით ტექსტის სტრუქტურა დაიყო ხუთ-ხუთ ნიშნად:წიგნი (5)./(ტარ)1,ი(1),ელი(1),სა(2)/,ინდოთ(5)/,მეფის(5)/,(წ)1,(ინ)2,შე(2)/.ერთად: (5).5;5;5;5.შემდეგ გამყოფი (და).კავშირის მნიშვნელობა ორი.ნიშნების მიხედვით (2),რიცხვითი მნიშვნელობა (5).მომდევნო:გ ა მ ა რ ჯ ვ ე ბ ი თ შ ე.(ვე) ძველი ზიქურათით (26).

თავის სახელის ნიშანთა რაოდენობა(52) კალენდარული დაყოფა: 26-26.(ვე) გამყოფია.(გა)2,(მ)1-(არ)1,(ჯ)1.ჯამი 5.

(ვე)შემდეგ (ბითშე) ასევე (5) ნიშანი.დასასრული (მოქცე)5 და ბოლოს ცალკე მდგომი (ვა)2.

ტექსტის სტრუქტურა და გამყოფები:5-5;5;5-()5-()-5;5-().სულ (8) დანაყოფი.ნიშანი (40).ძველი ზიქურათით (რი).ტარ(41)ორი.ქარაგმა რი-()-ორი.გამყოფები:2(და),(ვე)2,(ვა)2.დაჯგუფებით:2,4 (2;2). ერთად (24).იბერის ქარაგმით (ურ).(ვე) და (ვა) ძველი ზიქურათით (78).და(2).ჯამი (80).

(55) ძველი ზიქურათის (ურ).(5) და (5) იბერის ქარაგმით დასაწყისი და დასასრული.მნიშვნელობა (ელ-ელ).(55) იბერის ქარაგმით (43)ე ნიშანის მნიშვნელობა (ილი).

(80) ქარაგმა კაცის მიწიერი ცხოვრებისა.ქარაგმა იბერის ასაკისა (543) წელი.

გ ა მ ა რ ჯ ვ ე ბ ი თ შ ე მ ო ქ ც ე ვ ა-ქარაგმა ფსევდო დიონისე არიოპაგელის შრომების თარგმნისა.ტექსტის პირველი ნაწილის მთავარი ცვლადი (ტარ),მეორისა (მარ).

(მარ) იბერის ქარაგმით (16)ე ნიშანი.ნიშანი (მ).(არ) იბერის ქარაგმით (ას) კაცი.ასაკი კაცის სიცოცხლისა,ძველი ზიქურათით (ცი).ტბელისკაბალით (მ) 13.იბერის ქარაგმით (13) ირ. (არ)ის რიცხვითი მნიშვნელობა იბერის ქარაგმით 23(1;22)ს.კაბალა 5(ე). მიმდევრობით:(მ),(ცი),(ირ),(ე),(ს) გამარჯვებით შემოქცევა (შემობრუნება) იგივე თარგმნა.

(გ ა მ ა რ ჯ (ვ ე) ბ ი თ შ ე) მნიშვნელობა:(53)-26-(53).ძველი ზიქურათით (წერ) იგივე ნაშრომი მწერალისა.(წერ) მეორე მნიშვნელობა (წრე),იგივე 10(5;5).დასაწყისი და დასასრული.წრის სიგრძე, იგივე ჯამი 106(53;53).(ვე) ორი ნიშანია,მნიშვნელობა 11(6;5).

(და) და (მოქცე) მნიშვნელობა (10)1.ქარაგმა შემოქცევის დასაწყისისა და დასასრულისა.(1106) და (წრე)10.დასასრული (1116).(ვე) (6;5). ერთად (65).იბერის ქარაგმით ველია.(65)+(53)წრე,იგივე დასასრული. (1118).იბერის მცირე კალენდარული წრე (13).წრე(53\*13)689. დასაწყისი 429(1118-689). თარიღი ზაქარია ლაზისა.(429) ცი თარიღი წმინდა პეტრე იბერის ქარაგმისა (529).

წ ი გ ნ ი ტ ა რ ი ე ლ ი ს ა-ქარაგმა კესარიელის წიგნისა.ტბელის კაბალით წიგნი (31 10 3 14 10)=68. ორნიშნა კაბალის რიცხვი (14) კ(არ).კაბალა (5)ე.ერთად (ვე).(ტარ)ტბელის კაბალით (ტ)ს სახლი. იბერის ქარაგმით (ტირ).კაბალა (23) ს.(ტ)-(არ) ორი ქარაგმა.პირველი მნიშვნელობა:

წ ი გ ნ ი- (ვე)-(ტ) ა რ ი ე ლ ი ს ა.(ტ)-(ტირ)ს.წიგნი კესარიელისა. ქარაგმა კესარიელის ხელისა.წიგნი,ანბანი (ასომთავრული) ხელი კესარიელისა.

წ ი გ ნ ი ტ ა რ ი ე ლ ი ს ა-ტბელის კაბალით (ტარ)41.ძველი ზიქურათით ორი.(არ) კაცი.მნიშვნელობა (20)ს.ი(10).კაბალა (1)ა. (სა) სახლია კაცისა.კაცის სახლი იგივე სახელი კაცისა.

ქარაგმა წიგნი ორი სახლი,იგივე ორი სახელი.

წ ი გ ნ ი (ტ)-(არ) ი ე ლ ი ს ა-ქარაგმა კაცის სახელისა,იგივე ხელის სახელისა,წიგნის ავტორისა.

(არ) ტბელის კაბალით (20)პან.(ან) ტბელის კაბალის პირველი ნიშანია.(პ)ა(ან).იგივე პა.(ტ)21. კაბალა (3)გ.(ტარ) 41ო(რ).ქარაგმა წიგნი:

პ ა

ტ (ა რ ი)- ე ლ ი ს ა.

გ ო

(არი) ტბელის კაბალით (30).კაბალა (3)გ.ქარაგმა (ტ)-(გ-ელისა). ელისა (46)10(ი).ქარაგმა (გი).ხეთთა ხარი.(ტ)-ორი.ქარაგმა წიგნი ორი (გი)სა.ქარაგმა ორი ხარის სახელისა.(არიელი) იგივე (ურ)ია.

(ტ)3(გ),(არიელი)ურ.ქარაგმა:გურ.

(გურ) იბერის ქარაგმის (3)ე ნიშანი.მნიშვნელობა (463) თარიღი იბერისა.

წ ი გ ნ ი ტ ა რ ი ე ლ ი ს ა ქარაგმა ორი სახელისა.კესარიელისა და არიოპაგელისა.

არიოპაგელის მოძღვრება (5) თავი.(50) ქვეთავი.

კესარიელის ისტორია (5) ნაწილი;(4) და (1).ბოლო საიდუმლო ისტორია (30) ქვეთავი.წინა (4) შრომისა (152). ქარაგმა:ას(100) კაცი, 52(ვა).

არიოპაგელის შრომების სტრიქონები დაჯგუფებული საფეხურებად(სტრიქონი).(5) და (5).მაქსიმალური ოდენობა სტრიქონებისა (40)რი.

წ ი გ ნ ი ტ ა რ ი ე ლ ი ს ა ქარაგმა წიგნი (41)ორი,(40)რი.წიგნი ორი რიტორისა (ტ).

ფსევდო დიონისე არიოპაგელის შრომები (4) ნაწილი.

ორივე შრომის პირველი (4) ნაწილის თავი:40 და (152).მეხუთე ნაწილი:(10) და (30).ჯამები (192) და (40).კაბალა (1) და (3).ჯამი(12) და (40).ერთად (13) და (52).

წ ი გ ნ ი ტ (არ)-(ი)ე ლ ი ს ა.ქარაგმა ისევ (ტარ).(არ) იბერის ქარაგმით (1).(ი) ტბელის კაბალით (10). კაბალა (1),ერთად 2(1:1)ბ. არი)=2(ბ).ქარაგმა:წიგნი ტბელისა.

ტბელის კაბალით (არ) 2(20).(ი)10 (1)ა.(არი)=ბა. მნიშვნელობა: წიგნი ტბელისა.(არ) მნიშვნელობა (ა) და 10(19).ჯამი (11).ქარაგმა ტბა კარისა.ტბაელისა ქარაგმა წმინდანისა.ძველი საცხოვრისი წმინდა პეტრე იბერის წინაპარისა,პაპისა.

15. ქარაგმა 492-ე და 1492-ე სტროფისა

ვეფხისტყაოსანის (1492)ე სტროფში რუსთველი აქებს დიონოს ბრძენსა.სტროფის ნომერი ქარაგმა იბერის თარიღებისა.კალენდარული სტრუქტურა ნომრისა 1-(49)-2. ჯამი 52(3;49).კალენდარული წონასწორობით (14;92).(1)ას.14(5).თარიღი (592) იგივე (492)ცი,იგივე (ას).კაბალა (14;92)ისა (5;11) იგივე (411)ცი.თარიღი იბერისა.

ამ საქმესა დაფარულსა ბრძენ დიონოს გააცხადებს:  
 ღმერთი კარგსა მოავლინებს, აწ ბოროტსა არ დაჰბადებს,  
 ავსა წამ-ერთ შეამოკლებს, კარგსა ხან-გრძლად გააკვლადებს,  
 და თავსა მისსა უკეთესსა უზადო-ჰყოფს, არ აზადებს.

(177)ე სტროფის (I)სა და (1492)ე სტროფის (I) სტრიქონში რუსთველი ახსენებს:“დიონოსი ბრძენი“ და „ბრძენ დიონოს“.ორივე სტრიქონი დაშიფრულია.დიონოსი იგივე დიონისე არიოპაგელი, იგივე პეტრე იბერი.

(1492)ე სტროფის ოთხივე სტრიქონის ნიშანთა ოდენობა:(39,42,46,39).გამარტივებული მნიშვნელობები:3(39,12),6(42),1(46,10) და 3(39,12). ძველი კალენდარული აღრიცხვით (კლებადი სისტემით) წელთაღრიცხვა შებრუნებული მიმართულებით წრფეზე,მარჯვნიდან მარცხნივ.ნიშანთა გამარტივებულ მნიშვნელობათა მიმდევრობა ამავე მიმართულებით:3,1,6,3(<-3,6,1,3). კალენდარული წონასწორობით:(3+1) და (63).ერთად (463)ია.პეტრე იბერის დაბადების თარიღი.(31;63)94. ნიშანთა გამარტივებულ მნიშვნელობათა ჯამი:(3+1+6+3)13(4).4 და (94)ერთად (494) წელი.(31) პეტრე იბერის ასაკი.(5)ე საუკუნის (94)ე წელი.(1492)ე სტრიქონი ასევე (14) და (92).5ე საუკუნის (92)ე წელია.(492) წელს ჩაუყარა საფუძველი პეტრე იბერმა იბერიელ სწავლულთა სკოლას.(494) წელი ქარაგმა ზაქარია ლაზის დიდი ასპარეზის დასაწყისისა: ასაკი 65(494;-429) ველი.

ანალიზი 1-ლი სტრიქონისა:„ბრძენ დიონოს“.სტრიქონის სიტყვათა ოდენობა (6).ნიშანთა საერთო ოდენობა (39).მნიშვნელობათა ერთობა (6) და 3(39,12). ერთად (63)ია.ნიშანთა საერთო ოდენობით კალენდარული დაყოფით მიიღება სტრუქტურა:19-1-19.გამყოფი ნიშანი რანი.სტრიქონში არის „და“ და „ი“ ბრუნვის ნიშანი, რომელსაც რუსთველი ტექსტის დაყოფის ერთ-ერთ ხერხად იყენებს. გამყოფთა საშუალებით მიიღება (3) გამყოფი და (4) ჯგუფი.6 სიტყვა (საერთო) და 3 გამყოფი. ერთად (463).

ნიშანთა რიცხვითი მნიშვნელობების ჯამი (480).იგივე კალენდარული ბრუნვის ნიშანი (10)ი.(48) და 10.(48)-ის შებრუნებული ძველი კალენდარული სისტემით (84)ია.ეს პეტრე იბერის ასაკი. ტექსტის დაყოფა ნიშანთა ოდენობით 19-1-19.ბრუნვის ნიშანი 19 (რ).მნიშვნელობა10(19 და 1(19; 10).გამყოფის მარცხენა და მარჯვენა გამარტივებული რიცხვითი მნიშვნელობები ერთგვარი ქარაგმა.მნიშვნელობები:32-10(19)-42.(32) ტბელის კალენდარი მხედრული კაბალით. მარჯვენა 42 ძველი დავითის ანბანი.(და) გამყოფის შემდეგ.ფარ-ულსა და (რ) გამყოფის შემდეგ (ძენ-დ). ფარული მინიშნების არსი.(რ)ს მარცხნივ ნიშანთა მნიშვნელობები მხედრული.მარჯვენა ზაქის ქარაგმა.

										32											10											42																																												
ა	ბ	ს	ა	ქ	მ	ე	ს	ა	ფ	ა	რ	უ	ლ	ს	ა	ბ	რ	მ	ე	ნ	დ	ო	ნ	ო	ს	გ	ა	ა	ც	ხ	ა	დ	ე	ბ	ს																																									
1	13	20	1	24	13	5	20	1	4	1	23	1	19	22	12	20	1	2	19	33	5	17	4	13	19	17	19	23	3	1	1	32	36	1	4	5	2	23																																						
										17											5											10											19											14											13											15
										21											20											42																																												

19-1-19 სტრუქტურით მარცხენა (რ)ს მხარეს მნიშვნელობა (32),მარჯვენა მხარეს (42). კიდევ ერთი ფარული მინიშნება.(32) და (1) ერთად (321).(1) და (42) ერთად (142).ჯამი:463(321;142).ხოლო

(32;10;42)84.პირველი პეტრე იბერის დაბადების წელი, მეორე მისი ასაკია. ფრჩხილების შიგნით სიმბოლო ორი კაბალით:(ჭარ;ი-თა;ელ).

სტრიქონის (4)ჯგუფისა და(3)გამყოფის მნიშვნელობათა შევსებით შედგენილია ორი ცხრილი. მნიშვნელობები შევსებული: მარცხენა მხედრულით, მარჯვენა ზაქის ქარაგმით. შედეგი: ბასილი დიდი დიონისე არიოპაგელი. პეტრე იბერი ბასილი ასკანელია.

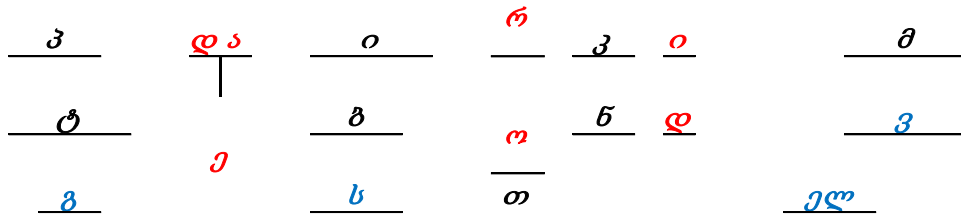

დიდი დანაყოფების მნიშვნელობათა შეტანა დავითის ანბანით:  $17+5(32)=22(უ)$ .  $6(42)ვ$ .  $10(19)თ$ . ამას გარდა რუსთველი ფარულად იყენებს ტექსტის ნიშანთა მიმდევრობას.

შედეგი: მე ასე დავფარე. ფარულად დავუფასე დიდსა ბრძენსა თავისი საქმენი.

მე ვარ პოეტი რუსთველი, ტბელი.

პალია(პატარა) სოფელი და ბასილეთი.

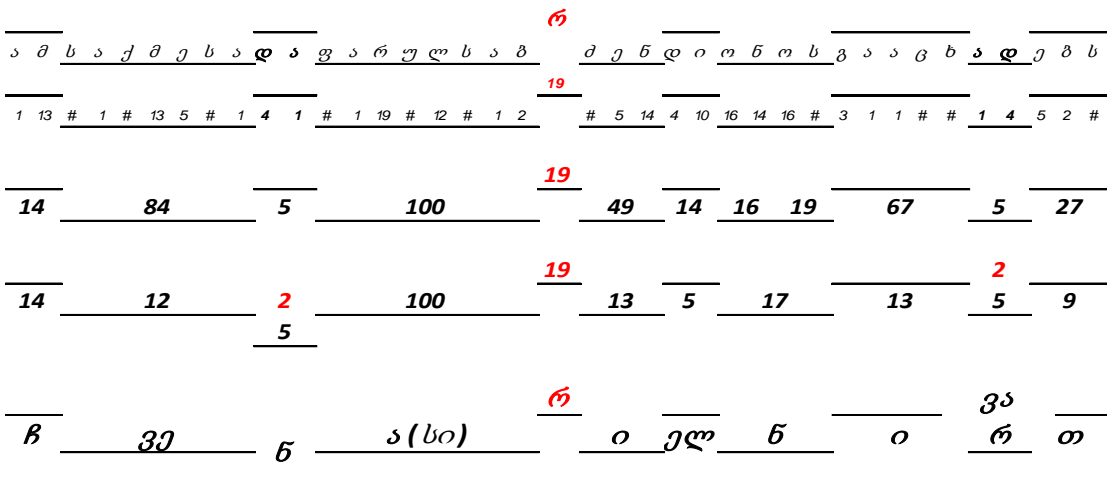

ჩვენ ა(სი)რიელნი ვართ. (100)1(ა). ჩვენ არიელნი ვართ.

იბერის სტროფები ვეფხისტყაოსანში: (463-547) და (1463-1548). ახალი იბერიული ზიქურათის, იგივე იბერის სკოლის თარიღი (492). მეორე სტროფის ნომერი (+1000)1492. ძველი ზიქურათით 10(თა); 100(ას). ქარაგმა: მთა კაცისა. პირველი სკოლა თაბორის მთას დაუარსებია პეტრე იბერსა. თა კაცისა მთა თაბორისა.

ორი სტროფი (492) და (1492) ქარაგმა იბერის ორი სკოლისა. ორი თავი ორი მთა: პირველი მთა თაბორისა, მეორე ურისა. ნიშანთა ოდენობა (36) და (42). ზაქის ქარაგმით (36)ხ. 42(ელ). ერთად (ხელ). ჯამი 78(36;42). კაბალა (15). დიდი ხარი. ზაქი.

ნომრები ორი თავისა: (20) და (60). ქარაგმა ძველი ზიქურათით: (პან;ხი). სახლი ჩემი ხარისა. (2) თავისა და (8) სტრიქონის სიმბოლოთა ოდენობა 419(166;175). აქედან ცალკე ნიშნების ოდენობა (399). სიმბოლო (20). ორივეს კაბალა 21(3;9;9) და 2(20). ერთად (ტ;ბ). თავების ნიშნების ოდენობა ქარაგმა ხელისა. იბერის ქარაგმით (ელ). სამივეს ქარაგმა ერთად: ხელი ტბელისა და სახლი ჩემი ხარისა. (419) ქარაგმა იბერის თარიღისა. ქართული ქარაგმით დასაბამიდან 6023(419;5604). იბერის ქარაგმით 463(6023; -5560).

16. ფრესკა ჯვრის მონასტერისა

-ა მ ი ს ჯ და მ ხ ა ტ ა ვ ს ა შ ო თ ა ს შ ე უ ნ დ ო ს დ მ ე რ თ მ ა ნ ა მ ი ნ

მინაწერის ნიშანთა ოდენობა (39).სტრუქტურა კალენდარული წრე.ტექსტის პირველი და ბოლო სიტყვა კალენდარული წრის დასაწყისი და დასასრული:ამისჯ და ამინ.კალენდარული წონასწორობით:დასაწყისი=დასასრული.(ამის)4=(ამინ)4.

(38) ტბელის კაბალის ნიშანთა ოდენობა.სტრუქტურა ნიშანთა მიხედვით:(4)-(ა)-(და)-(28)-(4). დასაწყისი და დასასრული ორი ხარი თაღისა.(28) იბერის ქარაგმით ქურუმი. 31(28;3) თარიღი ფარსმან ქველისა.დიამეტრი აია-სოფიას თაღისა.

(ამისჯ) დასაწყისი და (ა(ნ)ამინ).(ან)ტბელის კაბალით (ა).

ტექსტის დასაწყისი და დასასრული :(5) და (5). კალენდარული წრე 31 (30:1).(მ ხ ა ტ ა ვ ს ა შ ო თ ა ს შ ე უ ნ დ ო ს დ მ ე რ თ მ ა ნ ა მ ი ნ )28.ქარაგმა ქურუმისა.(და) 5.ერთად (33).იბერის ქარაგმით ცერი.

ქარაგმა კალენდარული წრისა:ქურუმი და ხელი ქურუმისა.

დასაწყისისა და დასასრულის სტრუქტურა 5(4;1) და 5(1;4).ანალოგი გი დე ვანქის ლუსკუმის მინაწერისა(1441) და პოემის სტროფისა (1441).მინაწერი (38) ნიშანთა.ტბელის კაბალით მნიშვნელობა:

-(ა მ ი ს (ა) და მ ხ ა ტ ა ვ ს ა შ ო თ ა ს შ ე უ ნ დ ო ს დ მ ე რ თ მ ა ნ ა მ ი ნ )

(1 13 10 20 () 4 1 13 33 1 21 1 6 20 1 27 16 9 1 20 27 5 22 14 4 16 20 25 13 5 19 9 13 1 14 1 13 10 14)= (463).თარიღი პეტრე იბერისა.

-(და ა - მ ხ ა ტ ა ვ ს ა შ ო თ ა ს შ ე უ ნ დ ო ს დ მ ე რ თ მ ა ნ ა მ ი ნ ).ნიშანი (34).იბერის ქარაგმით ძირი.ტბელის კაბალით (ხარი).და) გამყოფი.მნიშვნელობა (5).მომდევნო ნიშანთა ოდენობა (32). ერთად (532).

ბოლო (5) ნიშანის რიცხვი (52).ქარაგმა (5)ე სახლი იბერთა ხარისა.(52) წლების სხვაობა ბერძნულ და იბერიულ კალენდარს შორის ქრისტეობამდე.

დასასრული(ამინ).წინ (6) ნიშანი:(ერთ;მან).მხედრულით(მან)ის კაბალა(28),ერთ(1).ჯამი (29). იბერის ქარაგმით (28) ქურუმი.(1) ასი. ქურუმთა ენას (78) წელს გადაცილებული ქურუმის სახელი ასი (100) ყოფილა.პეტრე იბერის მამა ზაქარია ლაზის ასაკი (78).(29)ის კაბალა 2(11).ერთ(1);მან(13;1;14) 28.მიმდევრობით 128(1;28).დიდი ციკლი ტბელის კალენდარული ციკლისა.

მარცხენა მხარეს დასაწყისის ნიშანთა ოდენობა 29(ა მ ი ს ა და მ ხ ა ტ ა ვ ს ა შ ო თ ა ს შ ე უ ნ დ ო ს დ მ ).(ერთ;მან) ქარაგმული მნიშვნელობა (1;28).კაბალა 11(2).მარცხნიდან მარჯვნივ 292(29;2) და პირიქით 629(6;29).

ტექსტის (5)ე და (20)ე ნიშანი (ა;ს) ორივე გამყოფი.რიგითი ნომრებით 520(5;20).კაბალა (5;2).იგივე (52).დასაწყისი და დასასრული 9(5;4) ნიშანი.ერთად (529).(ა)ს მნიშვნელობა (1).თარიღი:(528;530).

დასასრულის ა(ნ)ამინ მნიშვნელობა (53).ტექსტის კალენდარული გამყოფი (ს)20.კაბალა (2).მარჯვნიდან მარცხნივ (532).

ქარაგმა ტექსტისა:მან ერთმან ას(კაც)მან (528),(529) და (532) წელს ჯვრის მონასტრის კედელზე რუსთველის ხელით მინაწერის ღირსი ამბავი ჩაიდინა.

(528)- წელი დაასრულა არიოპაგიტული მოძღვრება.

(529)-წელი იბერმა დაასრულა ახალი იბერიული ქარაგმა,იგივე ასომთავრული კალენდარი (35) მცირე კალენდარული ციკლით.

(532)-წელს მან ერთმან ასმან(კაცი) ფსევდო დიონისე არიოპაგელის სახელით დაამარცხა არიოზის მოძღვრება.

მ(ერთ)მან-მ(ას)მან.ერთ(1)ა.მან ერთმან მ(ა)მ(ა)მან...

(ა მ ი ს ა და მ ხ ა ტ ა ვ ს ა შ ო თ ა ს შ ე უ ნ დ ო ს დ მ ე რ თ მ ) ნიშანი (33).რიცხვი (411). დასასრულის (5) ნიშანი (ნამინ).მნიშვნელობა (52).

(ა)ს მიშვნელობა (1).ტექსტის დასაწყისსა და დასასრულს (ა)ს ფუნქცია დამატება,შევსება.



17. აშავი პეტრეს და პავლეს ეტრატისა

კურთხევანი- sin O-66.სინას მთა.წმინდა ეკატერინეს მონასტერი



*Sin. Geo. O. 66. X ს. 133 ფ; ეტრატი; 19X16 სმ. ნუსხური; სამი ხელი. ხელნაწერი იოანე-ზოსიმეს რედაქტირებული. 83v-ზე გამოსახულნი არიან პეტრე და პავლე. Minagana. Geo. I (цагарели 1888ж 212-213 п 37, Мapp 1940 т 152-162. Garitte 1960; 249-251.*

სურათი ქარაგმა. პირველი ბერი მარცხნიდან მარჯვნივ. ორივე ხელი ზე აპყრობილი. მარცხენა ხელი გრძელი. აწეული ხელის ფორმა განსხვავებული. მარჯვენა ხელის ოთხი თითი გამოჩენილი. ცერი დამალული. ცერი ძველი ზიქურათით კავია, ქარაგმა ხარის ხელისა. ხელი ზე აწეული ნიშნავს ზე-ციური ცოდნა ებოძა წმინდა ბერსა.

მარცხენა ხელის ზომა დიდი, ნიშნავს გაუზრდია ცოდნა ბერსა. ხელის ზურგის გამოჩენა და გულის დაფარვა ქარაგმა: ცოდნა დაუმალია წმინდა მამასა. ხელის გული მიმართული მარცხნივ მდგომი ბერის ყურსა. ქარაგმა: წმინდა მამამ ცოდნა გაანდო მიმდევარსა. მეორე ბერის სურათის ზომა მცირე ვიდრე პირველი ბერისა, იგივე მოძღვარისა. მეტი ვიდრე ზომა მესამე ბერის სურათისა.

პირველი წმინდა ბერის თავი დაყოფილი პირობითი ხაზებით. ხაზი სამი. თავი ბერისა ზეციური სახლი ხარისა. სამი დანაყოფის ხაზების ფერი ორი: თეთრი-ცივი და შავი-თბილი. თეთრი ფერის ხაზის გარსი ორი შავი ხაზი. სულ (6) შავი და (3) თეთრი ხაზი. ქარაგმა 63(6;3). სამი დანაყოფი თავ-სა ქარაგმა სამებისა.

თავის მარცხენა მხარეს ხაზის გვერდით მინაწერი. (2) ზედა და (3) ქვედა ნიშანი (პ;ხ;ე). ზედა ორი ნიშანი (არ). ტბელის კაბალით ქვედა სამი ნიშანის ქარაგმა 55(17;33;5). იბერის ზიქურათით არ (23). ჯამი 78(55;23). კაბალა 5(23). მინაწერის ორივე მწკრივის ქარაგმა (5) და (55). ერთად (555). (455) ცი. კალენდარული დაყოფით: (5-5-5). მნიშვნელობა (ელ-ელ-ელ). ქარაგმა: ზეციური ხელი სამი ზაქისა. (არ) ზაქის (ას)ია. (55) ძველი ზიქურათით (ურ).

მარცხნივ პირველი: წმინდა ბერის ფეხების სიმეტრია დარღვეულია. მიმართულება საპირისპირო. პირობითი ჰორიზონტალური ხაზის მიმართ მარცხენა ფეხი მაღლაა. ერთგვარი მიმართულება: მარჯვნიდან მარცხნივ მაღლდება. ქვევიდან ზევით.

ფეხი ქარაგმა კაცის მიწიერი გზისა. საპირისპირო მიმართულება ფეხებისა, ქარაგმა კაცის გზებისა. მარჯვენა ფეხი პირობითი ჰორიზონტალური ხაზის დაბლა მიემართება, ქარაგმა გზა დაცემისა. მარცხენა ფეხის ხაზის მაღლა აწევა ნიშნავს: კაცმა მოახერხა იპოვა გზა ამაღლებისა.

პავლე მოციქულის შეგონება: ეძიებდე და ჰპოვებდე. ქარაგმა პირველი წმინდა ბერის ფეხების მიმართულებისა. წმინდა ბერმა მიწიერი ცხოვრება მიუძღვნა ძიებასა. იპოვა სამება. იგივე სამი ხაზი სახისა. ორი ჰორიზონტალური, მიწიერი გზა. ერთი ვერტიკალური, ზედა. ზეციური სახლი მამისა.

პირველი წმინდა ბერის მარცხენა ხელი ერთგვარი მაჩვენებელია, მინიშნება მინაწერისა. (პ;ფ;ლ;ე).

პ	ფ	ლ	ე		პ	ფ	ლ	ე
17	23	12	5		პ	ფ	ლ	ე
52					ა			

ტბელის კაბალით სამი პირველი ნიშანის მნიშვნელობა 52 (17;23;12). ძველი ზიქურათით (ვა). ზეციური სახლი მამისა. (ფ) ქარაგმა ფეხისა, იგივე სვლა, წაკითხვა ფეხის მიმდევრობით: პავლე.

ორი წმინდა ბერი: პეტრე და პავლე.

ახალი მნიშვნელობის ჩასმა ახალ მინიშნებას იძლევა: (ვალე). (ვა) 52, ლე (12;5)17. ჯამი (69). (პ) ძველი ზიქურათით (პირ)30. კაბალა (3). ერთად 72(69;3). (ფ;ლ;ე) ტბელის კაბალით (5;3;5). თარიღი ფარსმან ქველისა. 10(55) წელი მეფობისა. თარიღი იბერთა (4)ე სატახტო ქალაქია კარსისა. 463(535;-72). ასაკი პეტრე იბერისა 72(463;535). თარიღი (532) წელი. (3) წელი ასაკი დიდი გამარჯვებისა. თარიღი კონსტანტინოპოლის დიდი საეკლესიო კრებისა. ტრიუმფი ფსევდო დიონისე არიოპაგელის მოძღვრებისა. სხვა მინიშნება: პაპა, ფალა.

პაპა რუსთველის სახელი, ფალა სახელი მისივე ნათესავისაა. დაცვა კაცის სახელისა, ფალა აბაზას-ძისა. მამა ციხის (6)ე პატრონისა, შოთასი. დიდი ფალა მარხია დაბასა, ზაქის სოფელსა.

ზაქის სახელი: (ის;არ)ი მეფისა. ძველი ზიქურათით ქარაგმა 66(43;23). ასაკი იბერისა. 529(463;66). თარიღი ასომთავრული ქარაგმისა.

პეტრე მოციქულის თავის მარცხენა მხარის მინაწერის ქარაგმა:



	ა	რ
	1	19
პ	ბ	ე
17	33	5

ქარაგმა:პარება და (ბე) ძველი ზიქურათით იგივე ხელი,ხე სიცოცხლისა.ქარაგმა ხელი ხარისა. (პარ) ქარაგმა პაპისა და კაცისა (პა) და (არ).პირველი ნიშანი ტბელის კაბალით (პარ).

პარეხელი იყო მოძღვარი ზაქის მოძღვარისა:მიქაელ პარეხელი,სერაპიონ ზარზმელი,ზოსიმე. ქარაგმა მოძღვარის სახელის დაცვისა.

(პფლ)52 და (ე)5.ორივე ერთად (525).ჯამი (57).(პ)-(ბე)ს ქარაგმა პ(ირ) 65(ველი)ა.არ(კაც).პირველი კაცი.

წმინდა ბერის სახის დანაყოფები ქარაგმა წმინდა მამის გზისა.მარჯვენა და მარცხენა მიწიერი სიცოცხლე,იგივე მიწიერი გზა კაცისა. შუბლის დანაყოფი ზეციური სახლი მამისა.დასაწყისი ზეცას მიმავალი გზისა,პირი კაცისა.მთავარი (პირ)ია.იბერის ქარაგმით პირველი იბერიელი.ქარაგმა პირველი მოციქულისა,პეტრე იბერი. (ბე) 38 თარიღი პირველი ქადაგებისა.(ბ)33 ასაკი ახალი იბერიული ზიქურათისა 492(525;-33).

(ფ) ძველი ზიქურათით ფეხი იგივე ფასი.მნიშვნელობა (23).თარიღი (502).ფასი დიდებისა, მუხანათური სიკვდილი გორგასალისა.(პხ) 50 ასაკი (5)ე სატახტო ქალაქისა,თიფლისისა (452).

პ(17),ხე(6;5).ერთად (28).იბერის ქარაგმით ქურუმი.ძველი ზიქურათით (კა) კაცი.

(პ;ფ;ლ;ე) ქრონიკონის კალენდ.წონასწორობით (17;23-12,5).ჯამი (40) და (12;5).პირველის ქარაგმა ძველი ზიქურათით რიტორი (რი).(ლე)ს კაბალა (35) ხელი რიტორისა.ერთად (125).ძველი ზიქურათით (25;100),იგივე (ვარ;ას).ას კაცია.ხარ.დიდი ხარი ზაქი. იბერის ქარაგმით (ზა).ძველი ზიქურათით (აზ).ქარაგმა(ვარ:აზ).(არ) ტბელის კაბალით 2(20)ბ.პ(ბ)ე (28) კა.ძველი ზიქურათით (ზაკ). ვარაზ ბაკური:დიდი პაპა პეტრე იბერისა.მამა ზაქარია ლაზი,იგივე ვარაზ ბაკურია.ბერის ყელი იგივე კისერი ზაქისა.კისერი დაყოფილია სამი ფერით.დაყოფის ქარაგმა კოჟრია ხარის კისერსა.შუა დანაყოფი თეთრი:(13) შავი თვალით.იბერის ქარაგმით (ირ) იბერია. სამი კოჟრი სამება უფლისა. სამი ჭაპანი იბერიელი ხარისა:იბერიული,ბიზანტიური,რომაული.

პირველი წმინდა მამის მარჯვენა ხელის ქვეშ თბილი ფერით გამოსახული სილუეტი კაცისა. ქარაგმა პეტრე იბერის მარჯვენა ხელისა, ზაქარია ლაზისა.

ზაქარია ლაზმა იკისრა ტვირთი წმინდა მამის მიწიერი ღვაწლისა. მარცხენა ხელის გული დაფარული.მიმართული მარცხნივ წმინდა მამის ყურსა.ქარაგმა ღვაწლის დაფარვისა.საიდუმლოს განდობისა.ხელის ზემოთ მინაწერი.შორიდან ჰგავს ბერძნულსა.ქარაგმა:ბერის სახელი უცხო თვალისთვის დაფარული,გამოსაჩენად ბერძნული.

მეორე ბერის სახის მეტყველება გაკვირვებული.წმინდა მამის ღვაწლი ბერძნულად წაუკითხავს. ბერის მარჯვენა ხელი მიდებულნი გულსა.თითების მიმართულება მარჯვნიდან მარცხნივ და ქვევიდან ზევით.უსმენს გულის ხმასა.მარცხნივ მდგომი კაცის სილუეტი ქარაგმა მეორე ბერის რჩეულისა.კაცი მინდობია გულის ხმასა.გადაუცვია ცოდნა.ხელის მიმართულება ერთგვარი პირობა,ცოდნის დაცვისა.

პირველი წმინდა მამის წვერი თეთრი.ქარაგმა დიდი სიწმინდისა.თეთრი წვერი ალეგორია. წ(ვერ)ი -31(6)13.კაბალა 4(6)4. ჯამი (50)ძველი ზიქურათით (ძი),იგივე ძირია.წვერის ქარაგმა ვერძი. თეთრი ცივი ფერი.ქარაგმა თა (ცივი და ფერისა).ტბელის კაბალით(თეთ) 25(ღ).ძველი ზიქურათით (ვარ). (რი) ქარაგმა რიტორისა(40).ჯამი (65) ველი.სამივე ერთად:ვარ ვერძი,რი (ტორი), ველი.(ტ-ორი) დაფარული.ორი.(ტ)-ორი(2)ბ.(ორ) იბერის ქარაგმით (19) კაბალა 10(1)ა. ტბორის ქარაგმა ორი ტბა. ტბელის კაბალით (ტ)21\*2/42. ზაქის (ელი).ტორის ქარაგმა (ტბელი).

შარავანდედი წმინდა მამების თავსა.ორივე სახე სრული.წვერი ქარაგმა ბერის ტვირთისა.პეტრე იბერის წვერი თეთრია, ცივი. ქარაგმა ამბის სიძველისა.ღვაწლის გამზომავთა გონება გაცივებულ-

ლა.დრო წმინდა მამის ღვაწლის დაფასებისა.მეორე ბერი ვითა ესტაფეტას გადასცემს მისივე შეგირდსა(მომღვარსა).ჯოხი ქარაგმა საყრდენისა და სიმალის საზომისა.დიდი მოძღვარის ღვაწლის ამბავი დაუდგენია მისივე მიმღვარსა.მოწაფისთვის გადაუბარებია ცოდნა და პირობა ღვაწლის დაცვისა.

მესამე სურათი სილუეტი.ქარაგმა უსახელო კაცისა, სახელოვან მოძღვართა მიმღვარი.ბერის ჯოხი შესაკრავი ახალგაზრდა კაცის კაბისა.ქარაგმა კაცის სახელისა.იგივე გზა კაცისა.ჯოხი ერთგვარი გზა.ალეგორია ორთავიანი გზისა.ბაგირის ბოლო დაუჭერია გველის პირსა.გველი ქარაგმას ცოდნისა და სატანის გზისა.ძირი ქარაგმა დაცემისა.კაცი კერძი სატანისა,იგივე პირი გველისა.

იცის მოძღვარმა ძნელია გამკლავება განსაცდელისა,ძნელია დაძლევა ცდუნებისა.ჯოხის ორივე თავი ხელთ უპყრია ბერსა.თავისივე მოწაფეს აჩვენებს ორივე გზასა კაცის მიწიერი სიცოცხლისა. გზასა დაცემისა,პირსა გველისა.და საზომსა კაცის სიმალისა, კაბასა.სახელსა კაცისა.

გველის ფორმა ერთგვარი გრაგნილია.ქარაგმა დიდი დაფარული ცოდნისა.გზის ორივე მხარეს თავია გველისა.მარჯვენა თავი ზე აწეული.ცდილობს მოზიდვას ახალგაზრდა, კაცის კაბისა.იცის გველმა: ადვილია შეცდენა გამოუცდელი კაცისა. იცის კაბის თავსა ხელია კაცის მოძღვარისა.ხელი დარიგება,ცოდნა გამკლავებისა.კაცის სილუეტი: თავი და კაბა.არ ჩანს ხელი კაცისა.ქარაგმა კაცის სახელისა. ხელი ღვაწლია კაცისა.უხელო კაცი დაუცველი.გველი ცდილობს კაბის მიზიდვასა.

მეორე თავის მიმართულება ქვესკნელისა.ჩანთქავს კაცსა,მიმღვარსა დიდი მოძღვარისა.

ცოდნა (ლეს).ქარაგმა:გზა ალესილი პირი,იგივე ბეწვის ხიდია.დიდია ცდუნება ხიბლისა.ცოდნა საცდური გველისა,მოკლე გზა ამპარტავნებისა.ცოდნა დიდი. კაცის გზა ხვედრი დაცემულისა. გზა გველის პირისა, ქვესკნელისა.ალეგორია ედემის ხე შეცნობისა.საფრთხე დაცემისა.

ბერის ხელი გზა უფლისა.უფალი აძლევს ძალას გამკლავებისა.კაცი მგზავრი,მიმავალი მამის ზეციურ სახლსა.კაბა შეკრული. ქარაგმა:რჩება სახელი კაცისა.

გველის მარცხენა თავის ქვეშ მინაწერი.ქართული ნიშანით (ქუ) და (რ)ს ზედა ნაწილი,იგივე ხელი. (ქურ) იბერის ქარაგმით (28).ძველი ზიქურათით კაცია.(უ)ს ფორმა ნუსხურის (ე).ქარაგმა (ქე). ქურუმთა ენას (ქე)იგივე ქვედაა.

მომღვარსო მინაწერი გველის ტანის რკალსა.იგივე საყრდენსა ტანისა.ეყრდნობა მიწასა.მინაწერი ორი გამოკვეთილი ნიშანი. ქართული (უ) და ასომთავრული (ლ) **ზ**.**(ულ)** ნიშანი იბერის ქარაგმისა (26).ძველი ზიქურათით (ვე).(ულ) იგივე მცირე იბერია,ევრისი.

მომღვარსო (მარჯვენა) ზეაწეული რკალი გველის ტანისა.ქვეშ მინაწერი სამი ნიშანი.ასომთავრული (**76**) და ქართული (უ). ერთად (ენ-უ).ენ ტბელის კაბალით (5;14).ერთად (514) ჯამი (19).კაბალით (5;5).

(514)წელს ასაკი წმინდა პეტრე იბერიელისა (51).ასაკი ახალი იბერიული ზიქურათისა,იგივე იბერის სკოლისა 22(უ).სამივე ნიშანის კაბალა (5;5-4).ერთად მიმღვარობით (554). ქარაგმა დიდი გამარჯვების ასაკისა (22).ქარაგმა კონსტანტინოპოლის დიდი კრებისა(532)წ.ძველი ზიქურათით შებრუნებული(455).იბერის ქარაგმის დიდი კალენდარული წრე.

ზაქის ქარაგმით (ენ-უ)ს მნიშვნელობა (5,17-24).ქარაგმა (517) წელი ბიზანტიის იმპერატორის იუსტინე პირველის მმართველობის პირველი წელი.24(ურ) თარიღი (493) წელი. პირველი წელი ახალი იბერიული ზიქურათისა.(ენ)ის კაბალა 58(5;8).ძველი ზიქურათით (თა).ქარაგმა (**ურ-თა**).

(ენ-უ)ტბელის კაბალით (19)რ და(უ).ერთად (**რუ**).ჯამი (41). ტანი ზაქის ქარაგმისა.გველის ტანის საყრდენი ქვედა რკალი (ულ), ზედა რკალი (რუ).

(რუ) ხეთთა ენას საზიდარი წყალისა.გველი ქარაგმა მდინარისა.ათვლა დროთა დინებისა.ორი თავი გველისა სა(თავ)ე და შესარ (თავ)ი.რუ ძველი ზიქურათით (ურ)ია.

გველის ტანის მეორე ქვედა რკალს ბევრი მინაწერია. ზედა ზურგის მხარეს ამობრუნებული (22) და ქართული (ლ).მეორე (2)ის უკან წერტილი.ქარაგმა ძირისა.მიმღვარობა (ლ) და (22).

ყ	ა	რ	ლ	22	ყ	ა	რ	ლ	22
26	1	19	12	34				ხარ	
					თა				
46									

ყარ(46) და(ლ;22) ჯამი (80),მიწიერი სიცოცხლე კაცისა.(46)ის კაბალა (10).ძველი ზიქურათით (თა), იგივე მთა(თავი).(34) ტბელის კაბალით (ხარ).ერთად ხართა.ძველი ზიქურათით (ცი). ყ(არ) 27 (26;1).ძველი ზიქურათით (ვი).სახლი ორი ხარისა. თა ცივი ზღვარია ძველი იბერიისა. ხართა იგივე მთა იბერთა ხარისა,ხიხანი.

(ყარ)ის მესამე ნიშანი (რ) ორგვარად ჩაუწერია ავტორსა.ზურგი (რ).მიწის მხარეს ქართული (უ). გველის ორი თავი ორი მიმართულება.ქარაგმა (რუ) და (ურ)ია. ზემოდან ქვევით დინება (რუ), ქვე-ვიდან ზევით(ურ).

-(ყა-რ-ლუ) კალენდარული წრე (ყა-ლუ).ბრუნვის ნიშანი (რ). მნიშვნელობები:(26;1) და(12;22).ჯამი (27;34).იგივე(შინ:ხარ).ბრუნვის ნიშანი (19). ზაქის ქარაგმით (ო)19,კაბალა 10(თა).(2) და (2) ქარაგმა ორი სახლისა და ორი ხარისა.ორი ხარი:ზაქი, რუსთველი.

ლ(უ) ერთად 12(22).თარიღი რუსთველის მობრუნებისა.თარიღი ორი იბერიელი მოძღვარის ნემ-ტის იბერთა მიწას დაბრუნებისა.

(ცი) დრო გველის ტანის (5) რკალისა,იგივე ზე აწეული თავისა. გველის ხახას ქართული (ტ).იბე-რის ქარაგმით (ტირ) ტბა იბერიისა.გველი ქარაგმა მტკვარისა.მტკვარი საზიდარია წყალისა, იგივე (რუ) ხეთთა ენისა.გველის ორი თავი იგივე (რუს) ორი თავი.სათავე და შესართავი.ორი მდინარის ორი სათავე და ორი შესართავი.

ბერის კვერთხის ზედა ნაწილს ვერტიკალურად,ზემოდან ქვევით, დინების მიმართულებით მინაწერი (4) ნიშანი.(ლჟო). იბერის ქარაგმით (40;11,30,19).ჯამი (100)ას.კაცი.კალენდარული წონას-წორობით:(40;11) და (30;19).პირველი (411),მეორე (319). იბერის ქარაგმით (411) თარიღი პეტრე იბერისა.(319) წელი ბერძნული 630 (311:319).ქარაგმა ასაკი გორგასალისა,თარიღი 1072(442;630).

ტბელის კაბალით კვერთხის მინაწერი (33;15;26;16).ჯამი (90).კაბალა (6;6;8;7).ერთად (6687).ახალი წელთაღრიცხვის (1083). ქარაგმა ზაქის ასაკისა (52) წელი.და ასაკი(700) წელი.იბერთა დიდი ხიზ-ნობის დასაწყისი ქვეყანასა ქველისასა,იგივე მცირე იბერიასა.ასაკი (600) წელი წმინდა მამის მისვლა აღთქმულ მიწასა.(6687) ქარაგმა ვეფხისტყაოსანის სტრიქონების ოდენობისა.(125)ე სტროფი ნაკლული,(-1) სტრიქონი.1672\*4=6688.ნაკლულის ჩათვლით (6687) სტრიქონი.

პირველი რკალი გველის ტანისა,ეხება მიწასა.ქარაგმა დასასრული გზის დაღმასვლისა.(1222) წლის სექტემბერში რუსთველი მობრუნებულა საქართველოში,(ლ)12(3).ქარაგმა თვისა. მოსვლიდან სამი თვის მერე (დეკემბერი) დაუწყია ახალი ქართული ქარაგმის შექმნა,იგივე მხედრული. დაუს-რულებია დასაბამიდან (6837).(150) წელი (1083) წლის შემდეგ.და (202) წელი ზოსიმეს დაბადე-ბიდან.ასაკი ზაქისა(150:52).იბერის ქარაგმით ას(100) 10(პატარა ხარია.10(რარ). (150) წელი იგივე (15) რარ.ქარაგმა დიდი ხარისა (ზაქ).

(1052) წელი რუსთველის კალენდარით ათვლის დაწყებისა.(21) ასაკი ზაქისა.ტბელის კაბალით (ტ)არ.

(ლჟ) და ქართული (ო).კაბალა (4;2-3).ასაკი მეფე მირიანის მოქცევისა.კაბალა (63) და (19).პეტრე იბერის დაბადება და ასაკი წმინდა მიწასა.(411:3) და (19).(433) თარიღი არიოზის მოძღვრებისა. (ყირ) 30 ასაკი იბერის დაბადებამდე.

კვერთხი გზა იბერისა.(40) საზომი გავლილი გზისა,შექმნა ახალი იბერიული ნიშანისა (503)წ.

## 18. ამბავი სინაწმინდის ოთხთავისა

სინაწმინდის ოთხთავი-Sin. Geo. O. 38. შემორჩენილი ტვიფრული ყდის ქვედა ფრთა. 144 ფ.ეტრატი 26X20.5 სმ. მთავრული. ნაკლული. შემოსვლი და რედაქტორი იოანე ზოსიმე ყოფილა. გადაწერის ადგილი სინაწმინდა. სახარება იწყება ლუკა (13;2)ით. ხელნაწერში გადაწერილია ლუკას და იოვანეს სახარებები. მოგვიანებით ჩამატებული ჩანს მარკოზისა და მათე მახარებელის გრაფიკული გამოსახულებები. იოვანე ზოსიმეს დაურთვია „განთესულნი, ქრონიკონი, ანუ აღდგომის გამოსანგარიშების ცხრილები (ავტ.: ცხრილები ქართული კალენდარი ქორონიკონი, მზის და მთვარის ციკლები). მთვარისა და მზის ციკლების ამსახველი ორი წრიული სქემა\_პასქალიონები. წიგნის ბოლოს გადაწერილი „ქება და დიდება ქართულისა ენისა“ ნუსხურით. წიგნი თარიღდება ანდერძის საფუძველზე (979) წელი.

„...ოდეს ესე წიგნი დაიწერა და შეიმოსა გასრულდა კელითა იოვანე ფრიად ცოდვილისა ზოსიმესითა სინაწმიდას, დასაბამითგანნი წელნი იყვნეს ბერძულად **ხკოა** და ქორონიკონი იყო **კზ** და ქართულად დასაბამითგანნი წელნი იყვნეს **ხგგ** და ქორონიკონი იყო **რეთ**. ხელნაწერს აქვს რამოდენიმე გვიანდელი მინაწერი. წიგნის საცავ ფურცელზე მიწერილი ერთ-ერთი მათგანი გვაწვდის ცნობას ლიპარიტ IV ბაღვაშის შესახებ: „**მას ჟამსა დავეწერე ესე, ოდეს ლიპარიტ თურქთა გაუშუეს. გევედრები არა დირსი, ლოცვაყავთ** „143v (კარანაძე 2007(a): 317-318). ხელნაწერის შესახებ ცნობები გამოუქვეყნებია: ცაგარელს, ჯავახიშვილს, მელიქიშვილს, მარს...

**(ხ გ პ გ)** მნიშვნელობა (6000, 500, 80, 3). ჯამი: 6583. ქართული კალენდარით 979 (6583: -5604).

ქორონიკონი (**რ ე თ**) მნიშ: (100, 90, 9). ჯამი (199). ახალი კალენდარით 979 (780: 199).

პეტრე იბერის ახალი იბერიული ქარაგმით დასაბამიდან ქრისტემდე (5560) წ. ბერძნული კალენდარით (5508). სხვაობა (52). (979) ქართული აღრიცხვის თარიღი. იბერის ასომთავრულით (1031) წელი. ბერძნული აღრიცხვით (1075) წ.

ცნობა, ტექსტი, ლიპარიტ ბაღვაშის შესახებ ქარაგმულია. ტექსტის სიმბოლოთა ოდენობა (71). (და) ფარული კავშირია. (69) სიმბოლო ქარაგმა წმინდა მამის, პეტრე იბერის ასაკისა. (71) თარიღი (534) წ. ძველი ზიქურათით ქარაგმა დროისა (500: 34). (**ხუთ ას**) ცი. ასაკი ხუთი კაცისა.

(**ვ წ ე რ ე ე ს ე , ო დ ე ს ლ ი პ ა რ ი ტ თ უ რ ქ თ ა გ ა უ შ უ ე**) - 32 ნიშანი. იბერის ქარაგმით მნიშვნელობა (447). კაბალა (132). წინ (და) 5, ბოლო (ს) 5. სტრუქტურა: 5(132)5. ქარაგმა:

ხუთ(ასოცდათორმეტი) ხუთ. (532) და (5) აიასოფიას თარიღები. წრე ათ(ხუთ; ხუთ) და ბრუნვის ნიშანი: ათ(ასოცდათორმეტი). 500 (**ხუთ ასი**) წელი დიდი გამარჯვებისა. (1032) ასაკი ზაქისა (1).

(**მ ა ს ჟ ა მ ს ა**) ქარაგმა ზაქის ასაკისა. ზაქის ქარაგმით (ჟამ) 21-ე ნიშანია. (სა) სახლი. ძველი ზიქურათით (4). (მას) 40. ქარაგმა (რი) 40, (ვარ) 25. **ვარ რიტორი**. ჯამი (65). ძველი ზიქურათით (და) 5, და (65). ერთად (565).

(**მ ა ს ჟ ა მ ს ა**) ზაქის ქარაგმით 102 (ას ორი) 16 1 23 21 1 16 23 1. (და) 5 (ხუთ). ერთად: ხუთ (ას ორი). თარიღი მეფე ვახტანგის სიკვდილისა. (1031) თარიღი ზაქისა. (529) წელი მეფის სიკვდილიდან ზაქის დაბადებამდე. (529) თარიღი ახალი იბერიული ქარაგმისა, ასომთავრული კალენდარი.

(და), (**მ ა ს ჟ ა მ ს ა**) ერთად 5(65). ასაკი წმინდა მამისა იბერისა **102** (463; 565).

(**და**) - (**ვ წ ე რ ე**) კაბალის მნიშვნელობა: (5) - (28). ჯამი (33). იბერის ქარაგმით ცერძ(ხელი). ერთად (528).

(**მ ა ს ჟ ა მ ს ა**) - და - (**ვ წ ე რ ე**). კაბალით: 30 - (5) - 28. ჯამი (63) თარიღი იბერისა. მარტივი: 3 - (5) - 1. კალენდარულად (531). ასაკი ფარსმან ქველისა 500 (ხუთ ას).

(328) და (5). ჯამი (333). ქარაგმა ზაქის კალენდარული წრის ნახევრისა. 333(666/2). წრე: (1+2...+36)

(328) წელი ქორონიკონით (1108) წელია. და(5). ერთად (1113). ასაკი (500) წელისა თარიღი (613). თარიღი იბერისა (**150**) წელი.

ქრისტეშობამდე

№	მოვლენა	ქრისტეშობამდე			
		ალექსანდ 5492	ბერძნ 5508	იბერიუ 5560	ქართული 5604
1	თარიღი ფარსმან ქველისა	143	127	75	31
2	თარიღი იბერიული ეკლესიისა	144	128	76	32
3	ჯვარცმა	145	129	77	33
4	ქადაგება წმ.ანდრია პირველწოდებულისა	150	134	82	38
5	ნათლობა ფარსმან ქველისა	153	137	85	41
6	მიძინება წმინდა მარიამისა	167	151	99	55
7	კურთხევა მეფე ფარსმანისა	174	158	106	62
8	ანსი სატახტო ქალაქი	184	168	116	72
9	ეგრისი	189	173	121	77
10	ფარსმანის ცხენი რომსა	208	192	140	96
11	სიკვდილი მეფე ფარსმანისა	210	194	142	98
12	მოქცევა მეფე მირიანისა	339	323	271	227
13	მოქცევა იბერიისა	341	325	273	229
14	მიძინება წმინდა ნინო	354	338	286	242
15	სიკვდილი მეფე მირიანისა	358	342	290	246
16	სიკვდილი მიეიანის პირველი ძის ბაკურ I	380	364	312	268
17	დასაწყისი იბერთა დიდი ხიზნობისა ეგრისსა	399	383	331	287
18	იბერთა დიდი ხიზნობისდასასრული ეგრისსა	410	394	342	298
19	თარიღი ზაქარია ლაზისა	445	429	377	333
20	თარიღი არიოზის მოძღვრებისა	449	433	381	337
21	თარიღი პეტრე იბერის დედისა	452	436	384	340
22	დაბადება მეფე ვახტანგისა	458	442	390	346
23	თარიღი ჯვრის მონასტრის დასრულებისა	459	443	391	347
24	სიკვდილი თეოდოსი მცირისა	466	450	398	354
25	ქალკედონის 4-ე მსოფლ.კრება	467	451	399	355
26	კურთხევა მეფე ვახტანგისა	468	452	400	356
27	შერთვა იბერის დედისა	478	462	410	366
28	თარიღი იბერისა	479	463	411	367
29	მისვლა ფაზისის რიტორთა სკოლასა	484	468	416	372
30	მისვლა კონსტანტინოპოლსა	489	473	421	377
31	დაბადება ბიზანტიისა	492	476	424	380
32	დადგენა ეგრისის საზღვრებისა	492	476	424	380
33	მისვლა წმინდა მიწასა	498	482	430	386
34	მოქცევა იბერისა, ძღვენი გორგასალისა	504	488	436	392
35	ახალი იბერიული ზიქურათი	508	492	440	396
36	კურთხევა იბერისა ვითა მღვდელისა	513	497	445	401
37	სიკვდილი გორგასალისა	518	502	450	406
38	ასომთავრული ნიშანი	519	503	451	407
39	კირქუკის სავანე	523	507	455	411
40	სიკვდილი ზაქარია ლაზისა	523	507	455	411
41	დასაწყისი არიოპაგიტული მოძღვრებისა	534	518	466	422
42	იძულ.კურთხ. ვითა მონოფ. ეპისკოპოსისა	538	522	470	426
43	თარიღი აფსარის რიტორთა სკოლისა	538	522	470	426
44	მფარველობა სპარსთა მეფისა	539	523	471	427

45	იბერი ვითა მრჩეველი იმპერატორისა	542	526	474	430
46	ტიტული პატრიკიოსისა	543	527	475	431
47	დასრულება არიპაგიტული მოძღვრებისა	544	528	476	432
48	ასომთავრული ქარაგმა	545	529	477	433
49	კონსტანტინოპოლის დიდი კრება	548	532	480	436
50	კურთხევა ვითა მაიუმის ეპისკოპოსისა	548	532	480	436
51	განკვეთა ვითა მონოფიზ. ეპისკოპოსისა.	548	532	480	436
52	დასრულება აია-სოფიას ტაძრისა	553	537	485	441
53	დაწყება ჯვრის მონასტრის გაზრდისა დაარსება კრეტას ბერძენ სწავლულთა	554	538	486	442
54	სკოლისა	558	542	490	446
55	დასრულება ჯვრის მონასტერისა	559	543	491	447
56	კურთხევა ვითა ლათინთა ეპისკოპოსისა	561	545	493	449
57	სიკვდილი წმინდა მამისა, იბერისა	563	547	495	451
58	თარიღი სინას მთის ხელნაწერებისა	979	963	911	867
59	ქართული ქარაგმა	<b>1078</b>	1062	1010	966
60	თარიღი ზაქისა	1047	<b>1031</b>	979	935
61	თარიღი ქრონიკონით ათვლისა	1068	<b>1052</b>	1000	956
62	თარიღი მეფე დავითისა და ქრონიკონისა	1088	<b>1072</b>	1020	976
63	თარიღი სინას მთის ხელნაწერებისა	1099	<b>1083</b>	1031	987
64	ზეობა მეფე დავითისა	1105	<b>1089</b>	1037	993
65	ქრონიკნი ტბელისა	1249	<b>1233</b>	1181	1137

სინას ხელნაწერის ტექსტს დართული აქვს თარიღი დაწერისა. "დასაბამითგანნი წელნი იყვეს ბერძულად **ხზოა** და ქორონიკონი იყო **პზ**"

ბერძნულით (ხზოა) თარიღი ორივე მეთოდით (6471)წ დასაბამიდან; (6000;400;70;1) და (33;22;16;1)-ის კაბალა(6;4;7;1). ბერძნული კალენდარით(963)წ. ქართული კალენდარით 867(963;-96) წელი. ალექსანდრიული აღრიცხვით 979(867;112). ხერხი ავტორისა, მინიშნება თარიღების ქარაგმებისა. ავტორი თარიღის დაწერის დროს ბუნდოვან ხერხს იყენებს. "ბერძულად (**ხზოა**) და ქორონიკონით (**პზ**)".

ქორონიკონი ქართულია. რიგით მეორე თარიღი მეორე ქართული კალენდარია, დონ, რუსთველისა (ტბელისა). (**პზ**)24. ქართული (963), ბერძული (1059) და ქორონიკონით (24). ჯამი (**1083**) წელი.

კიდევ: ზაქის ქარაგმით პზ (20;7). იგივე (და)ს შეფარვით გამოყენება (207). იგივე ქართული (987) წელი. ბერძული **1083** (987:96).

რუსთველის(ტბელის) "**ქორონიკონი სრული საუწყებლითა.**" დასრულების თარიღი (1233)წ. ასაკი ქართული ქარაგმისა (150) და (4) წელი.

(1083) წელს ზაქის ქარაგმა, ქორონიკონის ასაკი (4) წელი. (დავ) წერე. (4) ნიშანი ზაქის ქარაგმისა. იმ დროს ასაკი ახალი იბერიული ქარაგმისა 550(1079;-529).

რუსთველის ახალი ქართული კალენდარის დასრულებამდე (4) წელი (1229). ასაკი იბერის ასომთავრული ქარაგმისა 700(550:150).

(მ ა ს ჟ ა მ ს ა ვ წ ე რ ე ე ს ე , ო დ ე ს ლ ი პ ა რ ი ტ უ რ ქ თ ა გ ა უ შ უ ე ს ) ნიშანი (41). და(2). კაბალა (7 1 5 3 1 7 5 1 6 8 5 4 5 5 5 5 , 1 4 5 5 6 4 2 1 4 4 6 1 6 4 9 1 1 3 1 6 4 6 5 5 ) ჯამი(167). ქორონიკონით თარიღი 947(780;167). ასაკი 500(ხუთ ას) წლისა თარიღი (447). და ასაკი(4) წლისა. ერთად (451) წელი. ქარაგმა (4) ე მსოფლიო საეკლესიო კრებისა.

(მ ა ს -ჟ ა მ ს ა -დ ა -ვ წ ე რ ე -ე ს ე ) კალენდარულად (და) ბრუნვის ნიშანია. წრე (4) სიტყვაა. სტრუქტურა (1;4). ჯამი (5). მეხუთე სახლი იბერთა ხარისა.

ნიშანთა რაოდენობის მიხედვით სტრუქტურა:3;5-(2)-5;3.ძველი და ახალი აღრიცხვით მიმდევრობა:(352).კალენდარული წრით (532). ჯამური (82) და (28).

ახალი კალენდარული ჩაწერით მარჯვნივ დაწერილი რიცხვის ნიშანი საპირისპიროა.მაგ: 100(ას). კალენდარული მნიშვნელობა:(1;-100).იგივე (-99).ანუ თარიღის ასაკი (99) წელია.(532) წლის (-99) თარიღი (433) წ.თარიღი არიოზის მოძღვრებისა.ასაკი (99).

(82) და 1(28) ასაკი 81(82;-1) წელი.თარიღი (4) საეკლესიო კრებისა 81 (532;-81).

ქარაგმა:არიოზის მოძღვრების დაწყებიდან (99) წლისა და (4)ე მსოფლიო საეკლესიო კრების მოწვევიდან (81) წლის მერე ფსევდო დიონისე არიოპაგელის მოძღვრება ამარცხებს მონოფიზიტთა მოძღვრებას.

(1083)ასაკი ზაქისა (52).მას ჟამ(21)სა ასაკი ზაქისა (21) წელი.თარიღი (1052).ასაკი (4) წელი ლიპარიტის გაშვებისა (1048) წელი. (ლიპარიტ **IV**).

(მ ა ს ჟ ა მ ს ა )-(ვ წ ე რ ე ).ზაქის ქარაგმით კაბალის რიცხვი (30)-(28). კაბალა 31(3;1).

ტექსტი ხელია რიტორისა,რუსთველი(ტბელი)სა.(1052) წელი თარიღი ტბელის ახალი ქართული კალენდარით ათვლის დაწყებისა.ასაკი 31(1052:1083).ქარაგმა ფარსმან ქველის თარიღებისა (31:31). ასაკი ქველისა 1052 (31:1083).

ტექსტის ნიშანთა რიცხვითი მნიშვნელობების ჯამი (879).ქარაგმა (979)ისა.(879:ცი).

იბერის ქარაგმით (ო დ ე ს ლ ი პ ა რ ი ტ ) მნიშ.(19 4 5 23 15 13 20 1 22 13 42) ჯამი (177 ).ქორონიკონით (957) წელი.(პზ) ტბელის კაბალით (17;7).(თურქთა) თარიღი თ(10),ურქ(24:28)52. ერთად (1052) და თა(10)1.ჯამი 1053.ქარაგმა წელთა სხვაობისა 96(957:1053).(თ უ რ ქ თ ა გ ა უ შ უ ე ს ) ნიშანი (13).კაბალა (44).ქარაგმა (96) წლიანი სხვაობის დაყოფისა:(52) იბერი,(44) ზაქი,იოანე ზოსიმე.

ზაქის ქარაგმით (მ ა ს ჟ ა მ ს ა -(და)-ვ წ ე რ ე ე ს ე ) ნიშანთა რაოდენობით კალენდ.წრე 7(16). ბრუნვის ნიშანი (2).ერთად (27).ძველი ზიქურათით (ვი),სახლი ორი ხარისა.

(წერ) ძველი ზიქურათით (53).ე(5).ჯამი (58)თა.კაბალა (13)ირ.

(დავწერე)ს ქარაგმა:(ჟამ)21 სა(4) ჯამი (25) ვარ.მ(16)7,ას(100).ქარაგმა:შვიდასი და (ზა). იგივე ზაქი.

მ(16)7 და ას(100)1,ჟამ(21),სა(4).(7) და (26).ჯამი (33) ხან.ერთად (726).

(ვწერე ესე) კაბალა (6 8 5 5 5 5 )=34 (ხარ).ძველი ზიქურათით (ხი).

იბერის თარიღი (43).მას ჟამსსა (726). ჯამი 1189(463;726).

მას ჟამ და (სა).ქარაგმა 38(16;1;21) და სახლი კაცისა.პირველი ასაკი კაცისა (38) და (ხი;ხან) სახლი კაცისა.რუსთველის ასაკი (38) თარიღი 1189(1151;38).(34) ძველი ზიქურათით (ცი).

(წერ)53,(ე)5.ჯამი(58)თა.კაბალა (13).რუსთველი ქარაგმით (მ).იბერის ქარაგმით (მარ).(თ) ტბელის კაბალით (თან).ერთად (თა-მარ-თან).

(მ ა ს ჟ ა მ ს ა -და - ვ წ ე რ ე ) (7 1 3 4-4 1 - 6 8 5 ) ჯამი(39).იბერის ქარაგმით ჯ(არ).ქარაგმა ჯვარია.

(წერე) 58(თა).ქურუმთა ენით (10).მას ჟამსა დავიწერე ჯვარი თამართან ოდეს ლიპარიტ ათი წლით წაიღო ციხე.(1179) წელს ლიპარიტ ბაღვაშს დაუქცევია ციხე ტბელისა.

(**ხპფგ**) თარიღი (979).ას(100) წელი მას ჟამსა (1079) წელი.თარიღი ქართული ანბანისა და ქარაგმისა. მას ჟამსა ასი წლის შემდეგ ლიპარიტს დაუქცევია ციხე ტბელისა.

მას ჟამსა (726) (1189) წელი .

მას ჟამსა (1083) წელი ასაკი ანბანისა (4).მასჟამსა (100) თარიღი (1183) წელი.(4) წელი ციხის დაქცევისა

**ტბელის კაბალით**-(მ ა ს ჟ ა მ ს ა -(და)-ვ წ ე რ ე ) გამყოფის გარეშე (13) ნიშანი.ტბელის კაბალით მნიშვნელობების ჯამი (153).(და) ცვლადი.ნიშანთა ოდენობა(2) ,რიცხვი 5(4;1).ორივე ცვლადით მნიშვნელობები:(155) და(158).ქარაგმა:ას(100) და (55)ურ.ერთად:ას-ურ.მეორე (ას) ,(თა). მთა კაცისა. ტექსტის დარჩენილი ნაწილის სიმბოლოთა ოდენობა (56).

ტექსტის დასაწყისი (ეს)ე.სასვენი ნიშნები 2(,) და 1(.).მძიმეს ფუნქცია შეყოვნებაა,წერტილი დასასრული.(ეს) და (ეს) პირველი ნაწილის დასაწყისი და დასასრულია.ტბელის კაბალით ეს(5;20). ჯამი (25)ვარ.კაბალა (52) ვა.

მ	ა	ს	ჟ	ა	მ	ს	ა	3	წ	ე	რ	ე
16	1	21	4	6	53	5						
7	1	3	4	6	8	5						
ზ	ა	ვარ	3	წ	ე	რ	ე					

ტექსტის შუა ნაწილის სიმბოლოთა ოდენობა (24)ქ.ზაქის ქარაგმით(ურ).ერთად:ვარ ქურ(ქურუმბი). (23) შუა ნიშანის რიცხვი (299).ზოსიმეს ქართული კალენდარით 1079(780:299).თარიღი ქართული ანბანისა და ქარაგმისა.

ტექსტის (28)ნიშანი (ს).ტბელის კაბალით რიგით (20)ე.რიცხვი(200).მარჯვნივ სიმბოლოთა რაოდენობა (27).(ს)ს სიმეტრიული განლაგება ტექსტში (27)-ს-(27).ქარაგმა კალენდარული სტრუქტურისა.(ს) კალენდარული გამყოფი,იგივე ბრუნვის ნიშანი.მარჯვნივ მნიშვნელობათა ჯამი (270).ქორონიკონით (1050) წელია.(ს)ს ორი მნიშვნელობა (2) ქარაგმა.(2) და (20) იგივე მინიშნება (2) თარიღისა:1052(1050;2).და 1072(1052;20).პირველი ტბელის კალენდარით ათვლის დასაწყისის თარიღია. მეორე ახალი კალენდარის შემოღების თარიღი.

(ს) მარცხენა მხარეს ტექსტის სტრუქტურა რაოდენობის მიხედვით: (3,24).იბერის ქარაგმით (გ;ურ).გამყოფის მარცხნივ (26) ნიშანის რიცხვი (329).(ს) გამყოფის რიცხვითი მნიშვნელობა (200).ერთად 529(329:200).

ტექსტის დასაწყისი (ესე).კაბალა (525).მარჯვნივ (26) ნიშანის კაბალა (92).ძველი კალენდარული აღრიცხვით მარჯვენა სიმბოლოს ნიშანი საპირისპირო იყო.(92)ის საპირისპირო(-92).სხვაობა 433 (525:-92).თარიღი მონოფიზიტთა მოძღვრებისა.

ორი მძიმეს შორის ნიშანთა ოდენობა (42).ერთი (ს) გამყოფი. რიცხვთა ჯამი (463). თარიღი წმინდა მამისა,პეტრე იბერისა. გამყოფის ჩათვლით (20) ჯამი (483).ასაკი (20) წელი,გაყოფა გზისა.

(ო დ ე ს ლ ი პ ა რ ი ტ თ უ რ ქ თ ა გ ა უ შ უ ე ). ნიშანთა კაბალის რიცხვი (92).გამყოფი (ს)2.ერთად (292).ქარაგმა ტბელის ახალი კალენდარის შემოღების თარიღისა 1072(780;292).

ტექსტის დასაწყისი და დასასრული ორი სიტყვის ნიშანთა ოდენობა (3) და (4).ერთად (34).ტბელის კაბალით (ხარ)ია.იბერის ქარაგმით ძირი.ძველი ზიქურათით (ცი) დრო.

ტექსტის შუა,იგივე კალენდარული წრე (47) სიმბოლო.რიცხვითი მნიშვნელობა (527).თარიღი იუსტინიანე I-ის მმართველობის დასაწყისისა.(ს) გამყოფი (20).სიმბოლო (1).სულ სიმბოლოთა რაოდენობა (48).ძველი იბერიული ქარაგმით ხარია.რიცხვითი მნიშვნელობების ჯამი 547(527;20). თარიღი წმინდა მამის მიწიერი სიცოცხლის დასასრულისა.

წრის (7 4 5 2 3 1 8 1 1 1 3 9 4 1 6 9 1 3 1 4 9 4 5 . 3 5 6 5 4 1 5 2 1 1 1 1 7 1 1 2 1 , 3 7 2 6 1 ) სიმბოლოთა კაბალის რიცხვი (158).ქარაგმა: ას თა.(მთა კაცისა).გამყოფის კაბალა (2).ორივეს ჯამი (160).ქარაგმა (ას ხი).(ე)ს(ე) ტექსტის დასაწყისია.იბერის ქარაგმით ე(ელ).სე(25)ვარ.

(525) იბერის ქარაგმით (5) თალია.თალი 52(10;28;13) და (5)ელ.ზეციური ხელი ზაქისა,იგივე თალი. (525) წელი ასაკი წმინდა მამისა (62).ძველი ზიქურათით კაცი.(5) თალი (5)სახლია იბერთა ხარისა.აია-სოფიას ტაძარი (5) დიდი თალია (5) და (52).



19. ამბავი მრავალკარედიანი ხატისა



წ მ ი დ ა ღ  
 დ ი ვ ნ ო ს  
 ქ ა რ  
 თ უ ვ  
 ე ლ

სტრუქტურა სინას მთის მრავალკარედიანი ხატისა.

1	1	1	1	1	1	1	1	1	1	1
1	1	1	1	1	1	1	1	1	1	1
1	1	1	1	1	1	1	1	1	1	1

ზაქარია ქართველი-სინას მთის ხატი.(33) წმინდანი.დაფა (4) დანაყოფი.სამი დანაყოფის წმინდან-თა ოდენობა თანაბარი.სულ (27) წმინდანი.მარჯვნიდან (1)ლი დანაყოფის წმინდანთა ოდენობა (6). კარედის დანაყოფს (1) სვეტი,იგივე (3) წმინდანი აკლია.ქარაგმა;ღია (6) ვინ დაფარული: (6) და (3). ერთად (63).

ჰორიზონტალურ მწკრივში (4) დანაყოფი (11) წმინდანი.აქედან (3)ისა ცხრა-ცხრა ხატი.(1) მწკრივი (2) სვეტით.ქარაგმა:პირველი (411).მეორე (31) და(92).ქარაგმა:492(31,92) და 42(31+11).4(ე) დანაყოფის ქარაგმა 16(1,6).იგივე (ა;ვ).თარიღი პეტრე იბერისა და ახალი იბერიული ზიქურათისა.

მარცხნიდან მარჯვნივ ჰორიზონტალურად სამი დანაყოფის წმინდანთა მიმდევრობით (16)ე (9+5) და (1) და მარჯვნიდან მარცხნივ ჰორიზონტალურად (11) უსახელო ქართველი წმინდანი.

ვერტიკალური მიმდევრობითა მარცხნიდან (20)ე,მარჯვნიდან (14)ე.(3) დანაყოფის ორი საპირისპირო მიმდევრობის დაყოფის სტრუქტურა იდენტურია.:(15)-(1)-(11).(6),(1),(2). ტბელის კაბალით (15)ე. რიცხვითი მნიშვნელობა(60).ორივეს კაბალა (6).(ე) ერთგვარი მუდმივა ტბელის კაბალისა. ქარაგმა (6) და 3(1+2).ერთად (63).მნიშვნელობები (ვ),(ა),(კ).ქარაგმა (ვაკ)წრეზე კავი.კავი ზანთა (ცერ).იბერის ქარაგმით (ცერ)33.კაბალა 60(33.5,22)ხი.სახლი ზანთა ხარისა.(11)ზანთა ქარაგმა.(ცერ) ის მნიშვნელობა (456).რიცხვითი მნიშვნელობის კაბალა(6).456-2(11)-5.ერთად (463).

(4) დანაყოფის ჰორიზონტალური მწკრივების მიმდევრობით უსახელო წმინდანი (18)ე.მწკრივთა დაყოფის სტრუქტურა:17-1-15.

(17) ზანთა ზაქი.1(არ).(11)ე ქარაგმა ირ(იბერია).იბერიის ქარაგმით(ია).

ქარაგმა მიმდევრობის მარცხნიდან მარჯვნივ ზაქარია.მარჯვნიდან მარცხნივ (ზ,ა,ლ) ლაზია.

(ზალ) არაბული დამწერლობის (9)ე ნიშანი,რიცხვი(700).

მარცხნიდან პირველი კარედის წმინდანი (9),დასაწყისი,ბოლო (4)ე ნაკლები კარედისა(6).ერთად (96).ძველი ზიქურათით (69).პირველი სხვაობა ბერძნულ და ქართულ აღრიცხვას შორის.მეორე ასაკი წმინდა მამისა პეტრე იბერიისა(69).თარიღი (532).

...

ხატი ზაქარია ქართველის სახელით დაუწერია სინას მთას მოღვაწე იბერიელ ბერსა.

თურმე რუსთველი,ვითა ბერი,მისულა სინას მთასა.ცოდნია ტაძარი გაუძარცვია მტარვალსა. სიწმინდენი ტაძრისა წაულღათ ბიზანტიელთა.

უთქვია:ტაძარი აუგია ზაქარია ლაზსა.მამსა დიდი პეტრე იბერიისა.წმინდა მთას მოღვაწე იბერიელთა წმინდანსა.მინდა (33) წმინდანის ხატი ერთად დაიწეროსო.

უთქვიათ ბერებსა:იორდანეს ქართველი ბერი ვიცით.შეძლებსო.

თურმე დაუბარა:თაბორის მთას მიპოვისო.

(33) იბერიის ქარაგმით (ცერ).იგივე ხელი კაცისა.ცერი ზანთა კავია.(ვი) ორი ხარი.(კა) კაცი.

(ცერ) ასაკია ზაქარია ლაზისა,ასაკი შერთვისა იბერიის დედისა.(462) ქარაგმა ცერისა (60),სახლი ზიქურათის,იგივე ზაქის ხარისა.

პირველი (9) ხატის ქარაგმა (9) წელი.ბაღლობა იბერიისა.წლები ეგრისს დარჩენისა.(10)ე წელი გამგზავრება,მისვლა ბიზანტიასა.(20)ე ხატი ზაქარია ქართველია.მარჯვნიდან მარცხნივ (14).ერთად (34).თარიღი იბერიის დაბადებისა,ასაკი მამისა(34).თარიღი:4(13),6(3+3) და 3-ე(3).463.19(9+9+1) თარიღი გაპარვისა (482).ასაკი (53). ზევიდან ქვევით (5)ე,და (3).

**სინას მთის მრავალკარედიანი ხატის-** წმინდანთა მზერა ერთგვარი ქარაგმა:სახის მიმართულეობა მინიშნება დაყოფისა.(4) დაფა ოთხი დანაყოფია.(2) ე და (3)ე დაფაზე გამოსახული ხატების სახეთა მიმართულეობა საპირისპირო. ზურგშექვევით არიან გამოსახულნი. ქარაგმა გამყოფია.(2) და (2). დანაყოფი (2).პირველი და მეორე.

პირველი დანაყოფის ხატების რაოდენობა 6(6,6),მეორისა 5(6,2). ერთად (66) და (62).ჯამი:128.

ოთხივე დაფაზე (33) წმინდანია გამოსახული.აქედან (32) კაცი.(1) ქალი.(2) მთავარანგელოზი.

დაფის ქარაგმა ტბელის კალენდარული წრე.(128) წელი დიდი კალენდარული ციკლი ტბელის ქრონიკონისა.ოთხი დანაყოფის ქარაგმა კალენდარული ციკლი.დიდი ციკლი მოიცავს (32) ოთხწლიან ციკლს.(4\*32).კაცი (32) და(1)ქალი. ქარაგმა ნაკიანი წლებისა.(128) წლიანი ციკლი მოიცავს 33(32+1)ნაკიან წელს.იოანე ზოსიმეს ქართული კალენდარის დიდი ციკლი (124) წელი.(31) ნაკიანი და (93) უნაკო.ახალი კალენდარული ციკლი (128)წ.ერთი დამატებითი (4) წლიანი ციკლი.ბოლო (32)ე ციკლის (3)ე და (4) წელი ნაკიანი.დიდი ციკლის (127)ე და (128)ე წელი.

(4) დანაყოფი დიდი მოქცევა ქრონიკონისა:512(4\*128).ქალი ქარაგმა დიდი მოქცევის დასასრულისა. ქარაგმა (20) ძველი ზიქურათით ფასი.კალენდარული დაყოფით დასაწყისი და დასასრული ტოლი. ქარაგმა:(20;20).

ზაქარია ლაზის გამოსახულეობა მარცხნიდან მარჯვნივ,ქარაგმა ახალი კალენდარული მიმართულეობისა.(20).წინ (19) წმინდანი.

დაფის მინაწერი "მნათობნი ქართველთანი" ქარაგმა მზე და მთვარე. იგივე მზის და მთვარის კალენდარი.(19)ის ქარაგმა მთვარის კალენდარული ციკლი.მთვარის სრული მოქცევა (19) წელი, მზისა (28).მათი თანხვედრა (532),დიდი ინდიქტიონი,იგივე დიდი მოქცევა.

ტბელის ახალი კალენდარი (32) დანაყოფი.დიდი ინდიქტიონი:532(32\*16+20).(19)ე გამოსახულეობა წმინდა მარიამი.ქარაგმა ქალისა.ძველი ზიქურათით ფასი(20).

<u>16</u>	<u>16</u>	<u>16</u>	<u>16</u>	<u>16</u>	<u>16</u>	<u>20</u>	<u>16</u>	<u>16</u>	<u>16</u>	<u>16</u>
<u>16</u>	<u>16</u>	<u>16</u>	<u>16</u>	<u>16</u>	<u>16</u>	<u>16</u>	<u>16</u>	<u>16</u>	<u>16</u>	<u>16</u>
<u>16</u>	<u>16</u>	<u>16</u>	<u>16</u>	<u>16</u>	<u>16</u>	<u>16</u>	<u>16</u>	<u>16</u>	<u>16</u>	<u>16</u>
<b>532</b>										

ძველი კალენდარული მცირე ციკლი (13).დანაყოფი (33) ციკლთა ჯამი (429).ქარაგმა თარიღი ზაქარია ლაზისა.(32) კაცი ნამრავლი 416(32\*13).(33)ე ქალია.მნიშვნელობა (20) ქარაგმა თარიღი ქალისა,იბერის დედისა 436(413+20).

<u>13</u>	<u>13</u>	<u>13</u>	<u>13</u>	<u>13</u>	<u>13</u>	<u>20</u>	<u>13</u>	<u>13</u>	<u>13</u>	<u>13</u>
<u>13</u>	<u>13</u>	<u>13</u>	<u>13</u>	<u>13</u>	<u>13</u>	<u>13</u>	<u>13</u>	<u>13</u>	<u>13</u>	<u>13</u>
<u>13</u>	<u>13</u>	<u>13</u>	<u>13</u>	<u>13</u>	<u>13</u>	<u>13</u>	<u>13</u>	<u>13</u>	<u>13</u>	<u>13</u>
<b>436</b>										

ზაქარია ლაზი,იგივე ზაქარია ქართველი,მამა პეტრე იბერისა.ქალის ქარაგმა,სახე ღვთისმშობელისა,ქარაგმა იბერის დედისა.(6) და (7) ერთად (67).კაბალა (13).თარიღი ახალი იბერიული ნიშანისა,ასაკი დედისა,კაცის მშობელისა.იგივე ასომთავრული ანბანისა 503(436;67).

(ფას) ტბელის კაბალით ქარაგმა დიდი კალენდარული ციკლისა 512(5;1;2).იგივე ნამრავლი (32)კაცისა (16)ზე.ახალი ქართული კალენდარის დიდი წრე (128)წ.წლები (4) დიდი მოქცევისა (512). ნაშთი დიდი ინდიკტიონის სრული წლებისა(20),იგივე ქარაგმა ქალისა.(128) წლის ქარაგმა ორი კაცი (ას;კა).იგივე(100;28). (512) წელი.მოიცავს (32) 16(4\*4)წლიანი დანაყოფი და ნაშთი (20).სტრუქტურა 33(32;1).ქარაგმა დედისა (20),მამისა (16).დაფის სტრუქტურა 32(მამა)+1(დედა).

(32) იბერის (13) წლიანი კალენდარული ციკლი (416).მათგან (1) მამა.მნიშვნელობა (16). დარჩენილი (31) გამოსახულების წლების ოდენობა 400(416-16).ქარაგმა ოთხ(4) ას(100) კაცია.

პირველი და მეორე დანაყოფის ქარაგმა ხატების ოდენობების მიხედვით (66) და (62).დედა და მამა (2)დანაყოფში.(62)ის ქარაგმა (462) წელი.ქარაგმა დაფა იგივე უღელი ცხოვრებისა, შეუღლება.ასაკი მამისა 33(462-429).

<u>13</u>	<u>13</u>	<u>13</u>	<u>13</u>	<u>13</u>	<u>13</u>	<u>13</u>	<u>13</u>	<u>13</u>	<u>13</u>	<u>13</u>
<u>13</u>	<u>13</u>	<u>13</u>	<u>13</u>	<u>13</u>	<u>13</u>	<u>13</u>	<u>13</u>	<u>13</u>	<u>13</u>	<u>13</u>
<u>13</u>	<u>13</u>	<u>13</u>	<u>13</u>	<u>13</u>	<u>13</u>	<u>13</u>	<u>13</u>	<u>13</u>	<u>13</u>	<u>13</u>
<b>429</b>										

ახალი იბერიული კალენდარის,იგივე იბერის ქარაგმის თარიღი (529).(100) წლისთავი მამისა, ზაქარია ლაზისა.

მეორე დანაყოფის მნიშვნელობა (62).მნიშვნელობა მამისა(16) დედისა (20).სხვაობა (26).ქარაგმა ასაკი დედისა.ორივე დანაყოფის ქარაგმა (466) და (62) ჯამი (528) თარიღი ფსევდო დიონისე არიოპაგელი შრომებისა.

(532) თარიღი კონსტანტინოპოლის დიდი საეკლესიო ყრილობისა.თარიღი ფსევდო დიონისე არიოპაგელის მოძღვრებათა პირველი აღიარებისა.თარიღი დიდი გამარჯვებისა.თარიღი არიოზის მიმდევართა მარცხისა.

სინას მთის მრავალკარედანი ხატი, იგივე რუქა თაბორის მთის ზიქურათისა. ოთხი დანაყოფი იგივე ოთხი კარი ზიქურათისა. კარი იგივე მკლავი, ხელია ზიქურათისა. ოთხი კარი ოთხი ნიშანი: პირველი კარი აღმოსავლეთი. იგივე (ა). (ა) პირველი ნიშანი ანბანისა. (ა) დასაწყისი, ზიქურათი შუამდინარეთისა. ქარაგმა შუა კარისა. შუა კარი ორი: მარჯვენა და მარცხენა. მარცხენა აღმოსავლეთი, მარჯვენა დასავლეთი. წმინდანთა პირის შებრუნებული. მხარი მორწმუნე მრევლისა. სახე წმინდანის სახის პირისპირ.

ქარაგმა წმინდანი მარჯვენა ხელი ზიქურათისა, მხარე მრევლისა საპირისპირო, მარცხენა.

პირდაპირი ხედით ხატის მარცხენა მხარე აღმოსავლეთი.

ხატის შუა მარცხენა კარი, იგივე ზიქურათი თაბორის მთისა. მარჯვენა დასავლეთი, ზიქურათი კირქუცისა. კარებს შუა ხაზი იგივე მდინარე ევფრატი, დაბლობი შუამდინარეთისა, ური. იგივე შუამდინარეთის ზიქურათი.

აღმოსავლეთის ზიქურათის, იგივე კარის წმინდანთა სახე მიმართულია მათივე ზიქურათის მხარეს. კირქუცის ზიქურათმა იზრუნა შეძლო დაარსება ფაზისის ზიქურათისა. თაბორის ზიქურათმა დაარსა ზიქურათი კრეტასა.

წმინდანთა ცხოვრება მათივე ღვაწლია. ღვაწლი ხელი მიწიერი ცხოვრებისა. მათი ცხოვრება მიწიდან ზევას მიმავალი მგზავრი. მიმართულება ქვევიდან ზევით.

ხატის შუა მარცხენა კარი თაბორის ზიქურათი. დაბლიდან პირველი ხატი პეტრე იბერისა. მას მოსდევს რვა წმინდანი ზიქურათისა. ხატის შუა მარჯვენა კარი ზიქურათი ასურეთისა. მისი დაარსება ხელი ზაქარია ლაზისა. პირველი სვეტი, იგივე დასაწყისია. სიმაღლით მისი ადგილი შუაში. ქარაგმა: ასურეთის ზიქურათის სიცოცხლე დაიწყო, კაცის მიწიერი ცხოვრების დასასრულსა.

დედა ღვთისმშობლის ხატი კარის ზედა მწკრივი, პირველია მწკრივსა. ზედა მწკრივი, იგივე ზეციური სახლია ზიქურათისა.

ორი მთავარანგელოზი, მიქაელი და გაბრიელი, გამოსახული დასავლეთის ზიქურათის ზეციურ სახლსა. დასავლეთის ზიქურათის სახლის ქარაგმა ძველი ზიქურათის დასავლეთი, იგივე ზანთა სახლი. აღმოსავლეთი ხეთთა ზიქურათი.

დედა ღვთისმშობელმა შვა ძე ღვთისა, ნათესავი ხეთთა კაცისა.

მარჯვენა ორი კარი ხეთთა ზიქურათი. კარის ზომა ქარაგმაა დროისა. მარჯვნივ პირველი დრო სამარიისა, დიდია დრო ურისა. დიდი შუამდინარეთი და იბერია.

დედა ღვთისა მეორე დიდი კარის თავსა, ქარაგმაა წმინდა მარიამის წილხვედრი სახლისა. წმინდა მარიამი მფარველი ხეთთა და იბერთა სახლისა.

ორი მთავარანგელოზი ორი უმაღლესი კაცია უფლის ზეციურ სახლსა. იგივე ორი ზეკაცი ზანთა მოდგმისა. დედა ღვთისმშობელი დასაწყისია ახალი ზიქურათისა, იგივე ქრისტეს რჯულისა.

ძე ღვთისა უხილავი თვალია ზიქურათისა. იგივე მიწიერი ხელი მამა ზეციერისა. პეტრე იბერი ხელი ზევას მიმავალი კაცისა. ზიქურათი ხელია ზეციური სახლისა. ზიქურათი სახლია ზანთა და ხეთთა კაცისა, სახლი მათივე მოდგმისა. სამი მწკრივი სამი სახლია. ზედა ზანთა, შუა ხეთთა, ქვედა იბერთა. ზაქარია ლაზი გამოსახულია მწკრივსა ხეთთა სახლისა. იბერი მწკრივსა იბერთა კაცისა. ქარაგმა: იბერი მოდგმა ხეთთა კაცისა.

დედა ღვთისმშობელი ქალია, ქარაგმა ზანთა ქალისა. ზაქარია ლაზი ქარაგმა ხეთთა კაცისა. პეტრე იბერი, ქარაგმა იბერთა კაცისა. ვითა მოდგმა ზანთა ქალისა და ხეთთა კაცისა.

სამი მწკრივი ქარაგმაა სამებისა. ზედა მამა ღმერთი, შუა ძე ღვთისა, ქვედა სული წმინდა.

ოთხივე კარი ქარაგმა ოთხი საფეხურისა. სამარიელი, ზანი, ხეთი, იბერი.

წმინდა მარიამი მფარველია ხეთთა და იბერთა მოდგმისა. (33) წმინდანი იგივე ასაკია მაცხოვარისა.

კარი ქარაგმაა ათასისა. (9) და ას(100)1. სვეტი ქარაგმა (300)სა. 3(100). ქარაგმა ზანთა ასაკისა (3600).

ხატის დაწერის დრო ქრისტეს შემდგომ (1200).

დასაბამიდან (6800). ასაკი: 3200(6800-3600). ქრისტემდე(2400) წელი.

## 20. მნათობნი ქართველთანი

თურმე მნათობნი ქართველთა ქარაგმა ყოფილა. ალფეგორია ზიქურათისა. ძველი ზიქურათი ძველი ბაბილონი, იგივე ძველი ქალდეა. მნათობნი იგივე ციური მანათობელი პლანეტები.

მრავალკარედიანი ხატის ოთხი კარი ქარაგმა ოთხი მხარისა. ოთხი სტიქია ბუნებისა. სამი დიდი კარი ქარაგმა სამი დიდი სახლისა.

ზანთა პირველი საცხოვრისი ძველი პალესტინის მთიანეთი. ხეთთა ძველი ბაბილონის სამხრეთი. თურმე ზანებმა დააქციეს ძველი ბაბილონი. ხეთთა წინაპარი მიიყვანეს შუამდინარეთსა. ხეთებმა ბაბილონის ზიქურათი აქციეს ვითა ზიქურათი ხეთთა მეფისა.

სინას მთის მრავალკარედიანი ხატი ისტორიაა ზანთა და ხეთთა ზიქურათისა.

ხატის ქარაგმა. (ხა) ხეთთა ხარია, (ტი) ტბა ზანთა ხარისა, ზაქისა.

ხეთთა ზიქურათის ადგილი მდინარე ევფრატის დაბლობი. ძველი ური. მნათობნი იგივე ქურუმნი არიან ზიქურათისა. ურის ზიქურათი ძველია, თაბორის მთას ახალი იბერიული ზიქურათი ყოფილა. პეტრე იბერი პირველი ქურუმი თაბორის ზიქურათისა. ზაქარია ქართველი პირველი ქურუმი ასურეთის (კირქუკი) ახალი ზიქურათისა. თაბორი დასავლეთი, ურისა აღმოსავლეთი.

თაბორის ზიქურათი პირველი. კირქუკისა მეორე. კარედის დანაყოფების ქარაგმა: წმინდანნი ზიქურათისა. თაბორის სკოლა ძირი ახალი იბერიული ზიქურათისა. კირქუკის სკოლამ შვა ზიქურათი ფაზისისა.

ფაზისის ზიქურათის კარი გაყოფილია, ნაწილი ჩამოჭრილი. წმინდანთა სახეები დანაწევრებული. ქარაგმა კარის ორი ნაწილი. პატარა დარჩა იბერთა ზიქურათსა. მეორე ნაწილის წმინდანთა სახეები მთელი. გამოსახულება სრულყოფილი. ქარაგმა ნოქსლაქევის ზიქურათისა. მანამ ბერძნები წაიღებდნენ ძველი ფაზისის ზიქურათსა, იყო სრულყოფილი ზიქურათი კოლხასა. იგივე ფაზისის რიტორიკული სკოლა.

ბერძენთა მოინდომეს წაღება ფაზისის სკოლისა, რიტორთა სკოლა გადასულა ახალ ფაზისსა. ოსტატმა გაყო (4)ე კარედი. ვითა გაიყო ისტორია ფაზისის ზიქურათისა. პატარა კარი ქარაგმა ახალი ფაზისის სკოლისა

ღვთისმშობელი ქარაგმა დედისა. დედა ძველი ზიქურათი. ორად გაყოფილი კარი ორი ზიქურათი ორი ფაზისისა. კარედის ყველა წმინდანი ხელი ზიქურათისა.

შუა გაყოფილი შუამდინარეთია. ორი მთავარანგელოზი ქარაგმა ორი ძველი ზიქურათისა. ბაბილონისა და ურისა და ორი ახალი ზიქურათისა: თაბორისა და კირქუკისა. ორივე დედა ახალი ზიქურათისა.

თაბორის მთა დედა იბერთა სკოლისა, კირქუკი დედა ეგრისის, იგივე ფაზისის ზიქურათისა.

სამი დიდი კარი სამი სახლია. ასურეთი, ზანთა ზეგანი, იბერია. პატარა კარი მცირე იბერია, იგივე ეგრისი. დედა ღვთისმშობელი ქარაგმა ზიქურათის მფარველისა.

სამი საფეხური იგივე გზა კაცისა. დაბლა პირველი მიწიერი, შუა გზა მიმავალი ზეციურ სახლსა. ზედა ზეციური სახლი კაცისა.

კარედის წმინდანთა სახელები ქარაგმა იბერთა ზიქურათის წმინდანთა სახელებისა.

ოთხი კარი ოთხი სახელი ზიქურათისა. პეტრე იბერი, შიო მღვიმელი, ილარიონ ქართველი და დავით გარეჯელი.

წმინდა კოზმან ბერის ქარაგმა ზაქარია ქართველი, იგივე ზაქარია ლაზია.

წმინდანთა გამოსახვის ფორმა კარედის ზედაპირზე კიდევ ერთგვარი ქარაგმა ავტორისა.

წმინდა პეტრე იგივე პეტრე იბერიელი. მარცხნივ ერთი კარი, მარჯვნივ ორი.

მიმართულება წმინდანთა გზისა, ქვევიდან ზევით.

10	9	4	3	4	9	10	15	16	21	22
11	8	5	2	5	8	11	14	17	20	23
12	7	6	1	6	7	12	13	18	19	24

პირობითი ნუმერაცია წმინდანებისა. დასაწყისი (1) პეტრე იბერი. მიმართულება ერთგვარი ზიგზაგი. ზევით-ქვევით.

კარედაზე გამოსახული (33) წმინდანი. მათგან (1) ქალი. ქარაგმა: სტრუქტურა სქესისა: 33(32;1). ტბელის კაბალით(ჭ;ა). ჭა ხეთთა ენას (რუ)ა. პეტრე იბერის მარჯვნივ (20) წმინდანი კაცი (ს). მარჯვნივ (9)თ. იბერის მარჯვნივ და მარცხნივ გამოსახული ორი წმინდანის ნომერი (6)ვ და (6)გ. ქარაგმა (ორი;ვ.) იგივე (2)ვე. ჯამი (12)ლ. ერთად: რუსთველ.

ღვთისმშობელის რიგითი ნომერი (10) თა. მნიშვნელობა (20). ქარაგმა (თა;ს). მთა კაცისა. პეტრე იბერის მარჯვნივ (9) წმინდანი, მარცხნივ (21)ტ. ზევით (2)ბ. რიგითი მიმდევრობა (2) და (3). ჯამი (5). იბერის ქარაგმით (ელ). (33)ხ. ქარაგმა: ხელი ტბელისა.

ვერტიკალური მიმდევრობით წმინდანთა ნომერები 23(2,3). მარჯვნივ და მარცხნივ 12.(66). ორივე ქარაგმა იბერის თარიღისა: დასაწყისი (23,3). დასასრული (2;12).

მრავალკარედის სტრუქტურა დასაბამიდან მეორედ მოსვლამდე დასაწყისი და დასასრული. მარჯვენა მხარეს (6) დანაყოფი ქარაგმა დაბადება. ქალი(20), ქარაგმა დაბადება. ასაკი მთვარისა. (21)ე დღეს დაუწყის ზეციერს შექმნა ჩვენივე სამყაროსი.

პეტრე იბერი მარჯვნივ და მარცხნივ (22)ე. წმინდა მარიამი(15)ე. ქარაგმა (უფ). კაბალა 46(4;6) დაბადება. ჯამი (37). ქარაგმა ქართული კალენდარული წრისა და მხედრული კაბალისა: 37(36;1) მთვარის (3)ე ფაზის, (7) დღეს დაუწყია სამყაროს შექმნა უფალსა. (22) მთვარის (4)ე ფაზის (1)ლი დღე. იბერის მარცხნივ (9) წმინდანი. ნომერი (10). ქარაგმა მთვარის დარჩენილი დღეებისა 9(21:29). პირველი ქარაგმა ახალი ერის დასაწყისისა.

პეტრე იბერის მარჯვნივ და მარცხნივ 13(6;7). ასაკი მთვარისა (13) დღე. (67) ქარაგმა იბერის თარიღისა: (60)ცი და (67) წელი.

ადამიდან ქრისტეშობამდე (10) ინდიქტიონი (5320) და (284) წელი (9) მზის მოქცევა (252) და 32 (2\*16). მიმდევრობა ზევიდან ქვევით, იგივე კლებადი აღრიცხვა. წმინდანი 11(9;2). (20) წმინდა მარიამის ასაკი ქრისტეშობამდე.

ჯვარცმოდან პეტრე იბერის დაბადებამდე ქართული აღრიცხვით 334(367;-33)წელი. (4) კარედის ქარაგმა ოთხი სახლია. (სი). ქარაგმა (33) სახლი ხარისა. სახლი ჯვარცმისა(33).

21. **ქარაგმა 33 წმინდანისა**

სინას მთის მრავალკარედიანი ხატის მინაწერი „მნათობნი ქართველთანი“ ქარაგმა ავტორისა.ორი სიტყვა,ნიშანი 19(8;11).ერთად (811).კაბალა (8) და (2).ერთად (82).ძველი ზიქურათით (28) კაცი. იბერის ქარაგმით ქურუმნი.მიმართულება ძველი ზიქურათით:(11;8).ერთად (118).კაბალა (28) კაცი. (8) სახლი ორი ხარისა(4;4).ქარაგმა ორი კაცის ასაკისა:118(547:429).

ზაქის ქარაგმით მინაწერის ნიშანთა მნიშვნელობების ჯამი:222(95; 127).ტბელის კაბალით 189(79; 110).ორივე ქარაგმით მნიშვნელობათა ჯამი:411(174;237).

<b>მ</b>	<b>ნ</b>	<b>ა</b>	<b>თ</b>	<b>ო</b>	<b>ზ</b>	<b>ნ</b>	<b>ი</b>	<b>ქ</b>	<b>ა</b>	<b>რ</b>	<b>თ</b>	<b>ვ</b>	<b>ე</b>	<b>ლ</b>	<b>თ</b>	<b>ა</b>	<b>ნ</b>	<b>ი</b>	
16	17	1	10	19	2	17	13	27	1	22	10	6	5	15	10	1	17	13	222
13	14	1	9	16	2	14	10	24	1	19	9	6	5	12	9	1	14	10	189

**411**

იბერის ქარაგმით(411) წელი თარიღია პეტრე იბერისა. ნიშანთა ოდენობის ქარაგმა (811).სხვაობა (400).ბერძნული აღრიცხვით (463)წ.სხვაობა(52).(400) იგივე (4) ცი.(482) თარიღი.ასაკი იბერისა (19), ორივე ქარაგმის მნიშვნელობათა კაბალა 6(222) და 9(189).ერთად (69).ქარაგმა ასაკია იბერისა, თარიღი დიდი მოქცევისა,დიდი გამარჯვებისა (532) წელი.

მინაწერის თავდაპირველი ფორმა (5)სტრიქონი.ტექსტის მწკრივის ნიშნები:ცნობილი და ამოსაცნობი.პირველი და მესამე მწკრივი (3)-(3) სიმბოლო.დანარჩენი სამი (2).ნიშანთა ოდენობები თანაბარი:(6) და(6).

„მნათობნი ქართველთანი“ ერთგვარი მინიშნება ქარაგმისა.“მნათობნი“ დასაწყისი,ნიშანი (8). „ქართველთანი“ (11) ნიშანი, დასასრული.

ტექსტის პირველი ზედა სტრიქონი:“წ ~ ლ“.ქარაგმის ტრადიციული, შემოკლებული ჩაწერით მნიშვნელობა:წ (მიდა)ლ.მესამე სტრიქონის სამი ნიშანი (ქარ).მნიშვნელობა ორია:1).ქარაგმა ზაქისა, ქართული. 2).ქარაგმა ორი.

ზაქის ქარაგმით (მიდა)34.არაბული სიმბოლო (~) მადდა,სინამდვილეში ზანთა სიმბოლო ყოფილა.ორი მთავარი მნიშვნელობა ჰქონია. წყალი(ტალღა) და ზურგი ზაქისა.არაბულ დამწერლობაში მადდას დანიშნულება მნიშვნელობათა გაორება.მოცემული ტექსტის შემთხვევაში (4)\*2(8) ნიშანი. მნიშვნელობა 68(2\*34). ტბელის კაბალით (34) ხარი.ძველი ზიქურათით ორი ზაქი.

(წ:ლ) ტბელის კაბალით 46(31;15).მადდას(~) მნიშვნელობით 92(46\*2).(მი;და) ოთხი ნიშანი.ქარაგმა:(მი) ჩემი,და(4;1) ძველი ზიქურათით ორი.იბერის ქარაგმით და (5)ელ.იგივე ხელია. ქარაგმა; ხელი ჩემი ორი ხარისა.

ჩემი ქურუმთა ენას (ჩი).ტბელის კაბალით 38(28;10).ძველი ზიქურათით:მთა კაცისა და სახლი სიტყვისა(ხილ). (მიდა)4 და (წ~ლ)92.ერთად(492).თარიღი ახალი იბერიული ზიქურათისა.ქარაგმა: იბერიული ზიქურათი სახლი სიტყვისა.

„მნათობნი ქართველთანი“ დასასრულის (4)-(4) ნიშანი მინიშნება სიმრავლისა,იგივე ნართანიანი მრავლობითი მნიშვნელობისა.(წმი-და)ს მრავლობითი ფორმა (წმიდანნი)ი.

მეორე სიტყვის ნიშანთა ოდენობა (11) ქარაგმა სტრიქონთა დასასრულისა (ლ). ზაქის ქარაგმით (11). პირველი სტრიქონის მნიშვნელობა (წმიდანნი).თავდაპირველი ნიშანი (2),ქარაგმით დამატებული (6).ერთად სიტყვა (8) ნიშანი. (მი-დანნი)ის მნიშვნელობა ზაქის ქარაგმით (68).იგივე 2\*(მადდა)34.

მეორე სიტყვის დასასრული (ანი),ქარაგმა ტბელის კაბალისა. პირველი სიტყვის ბოლო სამი ნიშანი (ბნი).მინიშნება ახალი ქარაგმის მეორე ნიშანი (ბანი)ი.(დი) ძველი ზიქურათით (დიდ)ია.

მეორე სტრიქონის ქარაგმული სიმბოლოები:დი(დ-ბანი)ლ.სავარაუდო მნიშვნელობა ორი:პირველი (ანი).მნიშვნელობა:დი(დ(ანი-ბანი).ანი იგივე (ა).მიიღება:დიდაბანი.გრამატიკულად:(დი)დიდო დაბანი. სწორი ფორმა დიდნი დაბანი.ერთი ნიშანი მეტია.(ნ)ს ქარაგმა ტბელის კაბალით 5(14).ნაკლები ნიშანი (5)ე.დიდებანი.

მესამე სტრიქონის დასაწყისი (ქარ) სამი ნიშანი, ზაქის ქარაგმა. დასასრული (ა). ამოსაცნობი (4) ნიშანი.

იბერის ქარაგმით (ქარ) ქურუმია. იგივე კაცი ზანთა ზიქურათისა, ცი.(არ) ზაქის ქარაგმით კაცია. ცი(100).(ქ)27 და მომდევნო (7) ნიშანი ქარაგმაა ცი(34). იგივე ასი. შვიდი ნიშანის მნიშვნელობა ა(ცი). დასასრულის ორი ნიშანი ცნობილია (ნ) მრავლობითი და (ა) დასასრული. მნიშვნელობა (28). დასაწყისი (ქა) და დასასრული (ნა) მნიშვნელობა ტოლია. ა(ცი)101. ექვსი ნიშანის მნიშვნელობა (100) ცი. (რ)22, (ნ ა)28. ჯამი (50). დარჩენილი სამი ნიშანის მნიშვნელობა (50).

ორი გამოსაცნობი ნიშანის მინიშნება (4) სტრიქონის ორი ნიშანი (თუ). მნიშვნელობა (35). დარჩენილის გამოცნობა მარტივია (15)ლ.

მესამე სტრიქონის მნიშვნელობა: **ქართულნი**.

(3) სტრიქონი კალენდარული ბრუნვის ნიშანია. წრის პირველი ნახევარი წინა ორი და მეორე ბოლო ორი სტრიქონი. სტრიქონების სტრუქტურის მინიშნება მეორე სიტყვა „ქართველ~~თან~~ი“.

ორივე სტრიქონის დასასრული მინიშნებით (თან)ა.

მეოთხე სტრიქონის 3-ე, 4-ე ნიშანის მინიშნება (5)ე სტრიქონის ორი ნიშანი (ელ). მნიშვნელობა: თუელთანი. თავდაპირველი მინიშნება (ქარ-თუ-ელ) ერთობლიობა (ქარ)ისა. იგივე წრის ბრუნვის ნიშანისა. ერთად: **ქართულნი ქართველთანი**.

მეხუთე სტრიქონის ამოსაცნობი ორი ნიშანის მინიშნება (3) სტრიქონის (5) და (6) ნიშანი (ულ).

იბერის ქარაგმით (ულ) დაბლობის მთა იბერიისა, იგივე ეგრისი. ზაქის ქარაგმით (ურ). მეხუთე სტრიქონის მნიშვნელობა: **ელურთანი**.

ძველი ფორმით: ქართულნი, ქართულთანი, ქართულურთანი.

ახალი: ქართული, ქართველთა, ქართველური.

ველური იგივე ზანთა ზეგანი: ველ (ურ) დაბლობი.

მინაწერი			ქარაგმა							
წ	ჲ	ღ	წ	მ	ო	დ	ა	ნ	ნ	ა
დ	ღ		დ	ი	დ	ე	ბ	ა	ნ	ა
ქ	ა	რ	ქ	ა	რ	თ	უ	ლ	ნ	ა
თ	უ		თ	უ	ე	ლ	თ	ა	ნ	ა
ე	ლ		ე	ლ	უ	რ	თ	ა	ნ	ა

ტექსტის თავდაპირველ ნიშანთა სტრუქტურა სტრიქონების მიხედვით: 3,2, 3, 2,2.

მეხუთე სტრიქონის (2) ნიშანი (ელ), იგივე (5) ნიშანია იბერის ქარაგმისა. ნიშნების მნიშვნელობათა ჯამი 100(100;5). ასი სრული, იგივე დასასრული. ქარაგმა სტრიქონთა დაყოფა: 5(4;1).

ოთხი სტრიქონის სტრუქტურა: 5(3;2); 3; 2. ერთად (532). დასაწყისი სამი სტრიქონის სტრუქტურა 323(3;2;3). თარიღი მირიან მეფის მოქცევისა. ჯამი (8) ქარაგმა ხარის სახლისა. კაცის მიწიერი სიცოცხლისა. (532) წელი დიდი ინდიქტიონი, ქართული დიდი მოქცევა.

ქართული კალენდარული ტერმინი „დიდი მოქცევა“ ხელი ზაქისა. ქარაგმა კონსტანტინოპოლის დიდი კრებისა, თარიღი დიოფიზიტური მოძღვრების დიდი აღიარებისა. იგივე ფსევდო დიონისე არიოპაგელის დიდი გამარჯვებისა, იგივე პეტრე იბერის დიდი მოქცევისა.

მინაწერის თავდაპირველ სიმბოლოთა ოდენობა (11). ქარაგმით შევსებული (29) ნიშანი. ერთად 1129 (11;29). ნიშნების საერთო ოდენობა (40).

ზაქის ქარაგმით სტრიქონთა ნიშნების მნიშვნელობათა ჯამის კაბალა მიმდევრობით; (6;3;11;3;6). ჯამი (29). სტრიქონთა ვერტიკალური სვეტების ჯამის კაბალა (83). ერთნიშნა (38). ქარაგმა კალენდა-



რული წრისა.სტრიქონთა კაბალა წრეა.(6;3) და (3;6).წრეზე მნიშვნელობა (63) და (63).ჯამი (126).  
ბრუნვის ნიშანის კაბალა (2).

ტექსტის ნიშანთა მნიშვნელობების ჯამი ზაქის ქარაგმით (497).წრის ნახევარი და ბრუნვის ნიშანი  
(63) და (2).ჯამი (65).ერთად (632).

მესამე სვეტი კალენდარული წრის ცენტრი,მნიშვნელობა (128).ძველი ზიქურათით კაცი.ცი(100).  
(632) ქარაგმა (532)ცი.ასი წელი დიდი მოქცევისა.

(632) და (497)ის ჯამი (1129) წელი.ზაქის გარდაცვალებიდან (11) წელი.კაბალა(2).65(63;2) იბერის  
ველი.მისივე დაბადებიდან (2) წელი.

(497) წელი ქარაგმა იბერთა ახალი ზიქურათის ასაკისა (5) წელი.თარიღი იბერის მღვდლად კურ-  
თხევისა.(29) ქარაგმა ასაკისა 29(463;492) და 29(500;529).დიდი გამარჯვება არიოპაგელისა,ასაკი  
ასომთავრული ნიშანისა:29(503;532).

იბერი-ზაქი									
35	<u>16</u>	<u>13</u>	<u>4</u>	<u>1</u>	<u>17</u>	<u>17</u>	11	114	6
4	13	<u>4</u>	<u>5</u>	<u>2</u>	<u>1</u>	<u>17</u>	11	57	3
27	1	22	<u>10</u>	<u>25</u>	<u>15</u>	<u>17</u>	11	128	<u>11</u>
10	24	<u>5</u>	<u>15</u>	<u>10</u>	<u>1</u>	<u>17</u>	11	93	3
5	15	<u>24</u>	<u>22</u>	<u>10</u>	<u>1</u>	<u>17</u>	11	105	6
81	69	68	56	48	35	85	55	497	29
9	15	14	11	12	8	13	1		
								83	
9	6	5	2	3	8	4	1		
								38	
								1123	
								-5	
								1118	

(1136) ასაკი ზაქის სიკვდილისა 18(6;3-3;6)ზაქი.

ტბელი									
31	<u>13</u>	<u>10</u>	<u>4</u>	<u>1</u>	<u>14</u>	<u>14</u>	11	<b>98</b>	<b>8</b>
4	10	<u>4</u>	<u>5</u>	<u>2</u>	<u>1</u>	<u>14</u>	11	<b>51</b>	<b>6</b>
24	1	19	<u>9</u>	<u>22</u>	<u>12</u>	<u>14</u>	11	<b>112</b>	<b>4</b>
9	22	<u>5</u>	<u>12</u>	<u>9</u>	<u>1</u>	<u>14</u>	11	<b>83</b>	<b>2</b>
5	12	<u>22</u>	<u>19</u>	<u>9</u>	<u>1</u>	<u>14</u>	11	<b>93</b>	<b>3</b>
<b>73</b>	<b>58</b>	<b>60</b>	<b>49</b>	<b>43</b>	<b>29</b>	<b>70</b>	<b>55</b>	<b>437</b>	<b>23</b>
<b>10</b>	<b>13</b>	<b>6</b>	<b>13</b>	<b>7</b>	<b>11</b>	<b>7</b>	<b>1</b>		
								68	
<b>1</b>	<b>4</b>	<b>6</b>	<b>4</b>	<b>7</b>	<b>2</b>	<b>7</b>	<b>1</b>		
								32	
								1156	
								-5	
								1151	

ტბელის კაბალით ტექსტის ნიშანთა რიცხოვრივი მნიშვნელობა (437).(ცი) და (437) აია-სოფიას ტაძ-  
რის დასრულების თარიღია(537). ასაკი ფსევდო დიონისე არიოპაგელის დიდი აღიარებისა.

სტრიქონთა კაბალა მიმდევრობით (8;6;4;2;3)კალენდარული წრის ნახევრების მნიშვნელობები (4), (6;8) და (4),(2;3).(468) და (423) ქარაგმა იბერის ასაკისა და მეფე მირიანის მოქცევისა.5(463;468) და 100(323;423).სტრიქონთა ნიშნების კაბალა (23).ვერტიკალური სვეტების მნიშვნელობათა კაბალა (68) და (32).ქარაგმა (100) ცი.(68)ის კაბალა (5).ერთნიშნა (32).ერთად (532).

ორივე მნიშვნელობათა კაბალა (5) და (5).

ზაქის ქარაგმით მნიშვნელობათა კაბალა (29),რუსთველის (23),ჯამი (52).სხვაობა ბერძნულსა და იბერის ქარაგმის წლებს შორის.5(23) და (29).თარიღი იბერიული ქარაგმისა.

„მნათობნი ქართველთანი“-ს ორი ქარაგმის მნიშვნელობათა და მინაწერის ორი მნიშვნელობათა ჯამი იძლევა (1123) და (1156).ორივე მნიშვნელობის ქარაგმა (5) და (5).

რუსთველის დაბადებიდან ხუთი წელი (1151-1156) და ზაქის გარდაცვალებიდან ხუთი წელი (1118-1123).სხვაობა 33(ხან).

ზაქი და რუსთველი ორივე ხელია პეტრე იბერისა.ქარაგმა (ხელი ორი კაცისა.იბერის ორი შრომისა. ორი ხელი იგივე ორი სახელი: ფსევდო დიონისე არიოპაგელი და პროკოპი კესარიელი. (5) და (5) ქარაგმაა შრომების ნაწილებისა.

<u>81</u>	<u>69</u>	<u>68</u>	<u>56</u>	<u>48</u>	<u>35</u>	<u>85</u>	<u>55</u>		<u>73</u>	<u>58</u>	<u>60</u>	<u>49</u>	<u>43</u>	<u>29</u>	<u>70</u>	<u>55</u>
9	<u>6</u>	<u>5</u>	<u>2</u>	<u>3</u>	<u>8</u>	<u>4</u>	<u>1</u>		<u>1</u>	<u>4</u>	<u>6</u>	<u>4</u>	<u>7</u>	<u>2</u>	<u>7</u>	<u>1</u>
							<u>497</u>									<u>437</u>
						<u>38</u>									<u>32</u>	
		<u>189</u>								<u>222</u>						
						<u>1123</u>									<u>1156</u>	
						-5									-5	
						<u>1118</u>									<u>1151</u>	

## 22. ბალადა პეტრე იბერისა

ფესვი გადარჩა, იხარა, გაზარდა პაპის მიწამ,  
ცივი ზამთარი აზრობდა, იცოცხლა, გადაიტანა,  
აწამეს ვერ გაიხარა, პაპისა ხათრმა იძალა,  
სატანას ხელი ვერაგი, არ დათმო, არ დაიშალა.

გზას ადგა კაცი იბერთა, გზას არჩევანსა მგ ზავრისა,  
ზამთარსა სუსხის დამლევა, ზაფხულსა სიცხის, ხვატისა,  
სიცივემ ხელი დაუზრო, სცადა დაცემა კაცისა,  
ზაფხულმა წყლული გაულო, გზასა დარაბა მგ ზავრისა.

ფეხი აიდგა ზეგანსა, სდია ქურციკს და ქედანსა,  
ბარს მიამურა ხარისა, კვალისა ძეზნას ბედავდა,  
პალიასტომი დამეზნა, ცხენმა უგანა მხედარსა,  
ურთასა კვალსა მიაგნო, სდია ბოკვერს და დედასა.

მთის წვერსა ზაქის ხარია, მთა ზეგანისა თავია,  
ბარსა ტახს გადაეყარა, შავ ტყესა ხარი შავია,  
იცოდა ტახი ფრთხილია, იცოდა სახლსა ავია,  
არ მიიკარებს უცხოსა, ტყეს ნიაღვარი, ზვავია.

მისდია ხევსა, ღარდასა, გასცდა შავი ტყის ფარდასა,  
მთას დაღალული მივიდა, თურმე მთის წვერსა დავარდა,  
კაცმა იპოვა შეიპყრო, ფარდა ვერ დაიფარავდა,  
პოეტის ხელმა დაიცვა, კაცის და ტახის ბალადა.

იცოდნენ ტახის ამბავი, იცოდნენ ტახის მღევარის,  
დაბურულ ტყესა იპოვა, მივიდა ვითა მწევარი,  
ურთას ტყეს ტახის საფარი, ჩამოხსნა ფარდა კარავის,  
დასაბამიდან ასეა, ძეზნა ყოფილა მთავარი.

23.გალატოზი ზიქურათისა

გალატოზი ბოლოკ-ბასილი აზუსერისძე ტბელის თხზულების მთავარი პერსონაჟი.მოარული აზრი,ბოლოკ-ბასილი მოგონილი პერსონაჟი,დასტურდება.ძველი ქარაგმა გასაღები ტბელის კაბალისა.ხელწერა ერთია.მიზანი დამალული ამბის შენახვა.ორი ქარაგმა ხერხი მიგნებისა.

**ბოლოკ-ბასილი.**სახელი ორი სიტყვა.ნიშნთა ოდენობა 11(5;6).პირველი მინიშნება:5<6. კალენდარულად ნიშნავს (6) ძველია.(ბას)-(ილი) ნიშნთა ოდენობა (6).სიტყვის ნიშნთა წონასწორობით ორი ნაწილი.(3-3)ნიშანი.ორი ნაწილი ორი ქარაგმა.(ბას)-ბაკურის ქარაგმის (2)ე ნიშანი.(ილი) იბერის ქარაგმის (43)ე.პირველი სიტყვა (5)ნიშანი,ქარაგმა იბერთა ხარის მეხუთე სახლისა.სახლი მეხუთე ქარაგმისა,კაბალა ტბელისა:

ბ	ო	ლ	ო	კ	ბ	ა	ს	ი	ლ	ი
				<u>5</u>						<u>6</u>
<u>2</u>	<u>16</u>	<u>12</u>	<u>16</u>	<u>11</u>	<u>2</u>	<u>1</u>	<u>23</u>	<u>10</u>	<u>12</u>	<u>10</u>
				<u>57</u>						<u>58</u>

პირველის კაბალის რიცხვი 57(12).მეორე 58(13).სიტყვის ნიშნთა მიმდევრობა იძლევა მინიშნებას.(ბოლო)-(კ).ქარაგმა ორი:ბოლო კაბალა და ნიშნთა დაჯგუფება:(4)-(1).ჯამის კაბალა:12(57). ერთად (1241).თარიღი ხიხანის ციხის ფლობის დასრულებისა. 12(ლას),13(დონ). ერთად (1213).მეფე ლაშას კურთხევის თარიღი.(1312) ტბელის კაბალის რიცხვი.

ნიშნთა მნიშვნელობების ჯამი:(57) და (58) ცალკე მინიშნება.ზანთა ქარაგმა.პირველი სიტყვის პირველი ნაწილის რიცხვი (ბოლო)=46. ბაკურის ქარაგმით 46(პან). ზანთა კაბალით 11(ზან).57(მეს).

მეორე სიტყვის კაბალის რიცხვი 58(თა).ი(10) კალენდარული ბრუნვის ნიშანი.(ბასილ) კაბალის რიცხვი (48)ხი.ბაკურის კაბალის ბოლო ნიშანი.ასახელის კალენდარული სტრუქტურა:ბოლოკ-(ი)-ბასილ.რიცხვი:46-10-48.ქარაგმა:დაბადება პან(ჩემი) ხარისა.წრე 94(46;48).ერთად 1094(10;94).ასაკი ზაქისა 63(1094;-1031).რუსთველის დაბადებამდე (57).ასაკი ქრონიკონით დათვლისა1152(1094;58) ასი(1052;1152).(პან;ხი)ს კაბალა თარიღები მეფე ლაშასი:(ოქტომბერი;12).(ი) ბრუნვის ნიშანი იბერის ქარაგმით 4(13).მნიშვნელობა კალენდარული წრისა:98(94;4).მანძილი მეფე ლაშას დაბადებამდე 98(1192;-1094).ასაკი ფარსმან ქველის სიკვდილისა 1094(1192;-98).

(10)ე ნიშანი ბაკურის კაბალისა (ხალ).ორივე სიტყვის მნიშვნელობა:

<u>პან</u>	<u>ზან</u>	<u>თა</u>								
ბ	ო	ლ	ო	ბ	ა	ს	ი	ლ	ი	
			<u>კ</u>						<u>ო</u>	
			<u>11</u>						<u>10</u>	
<u>2</u>	<u>16</u>	<u>12</u>	<u>16</u>	<u>2</u>	<u>1</u>	<u>23</u>	<u>10</u>			
								<u>მეს</u>	<u>ხი</u>	<u>ხალ</u>

კიდევ ერთი მინიშნება:ბოლოკ(-)ბასილი დაკავშირების ხერხი ტირე.მინიშნება მნიშვნელობები განუყოფელი,მთლიანი.პირველი მნიშვნელობა:პან-ზან-თა.(თა) ხეთების მთა(თავი).პან (ჩვენი). ზან-ზანთა სახლი. ზანთა-პანთაა.

მეორე მწკრივი:მეს-ხი-ხალ.მნიშვნელობა:მესხი ხალხი.სახლი(ხალხი) ჩემი ხარისა. თავდაპირველი მნიშვნელობის(ბოლოკ ბასილი) ჩათვლით:ზან თა(მთა).ზანთა მთა.კიდევ:ზანთა (თა-ვი).თავი (დასაწყისი) ზანი.თახი-ხარის მთა.ზანთახი-პან თახი.მნიშვნელობა:სახლი ზანთა ხარისა-სახლია ჩემი ხარისა. ზანთახი-პანთახი.

ზან ხალჰან ხალ(ხალხი)-ია.მესხი პან ხალხია.მესხი ზანთა ბოლო ხალხია.ხ(ალ) ზანთა კაბალით რჩეული ხალხია.

(ბას) 25(ღ),1(10)-ა,22(12+10) დავითის კაბალით (რ).ერთად ღარ.მნიშვნელობა ქედი,გამყოფი, ღარი. პანთა-ღართა.(ბას) და (ილი)14(10+3+1).იბერის ქარაგმით (კარ)ი.ბ(ას) სახლი ბაკურ დიდისა.კარ ბაკურის სახლი.კიდევ:ბას-კ-ი ზანთა ხალხი.მესხი ზანთა სახლი(ხალხი)ზანთა ბოლო სახლი მესხი.(სი)-(ლი) სახლია ლომისა.(ლი)-(ხი) სახლი ლომის და ხარისა.(ხი)-(სი)-სახლი კაცისა და ხარისა.(ბოლო)იბერის ქარაგმით:69(15).ბასილი(67).ზანთა კაბალით 15(დიდ).ძველი აღრიცხვით მიმდევრობა:ბასილი->დიდ->ი.

ბასილი დიდი პეტრე იბერია(დიონისე არიოპაგელი).

ტბელის კაბალით (ბოლო) 3(57).(ბას) ბაკურის ქარაგმის (2)ე ნიშანია,(ილი)32.ორივეს მნიშვნელობა:3-2-(32).კალენდარულად 5(3;2)და (32).ერთად (532).ორივე სიტყვის მნიშ.ერთად(69;67).დასაბამიდან (6967)წ.ახ.აღ.(1363)წ.

რიცხვთა ჯამი (13)ირ.კალენდარულად 76(13;63).კაბალა 463(13;63). თარიღები პეტრე იბერისა. (463) თარიღი დაბადებისა.(532) წელი დიდი მოქცევა,ასაკი (69).ჯამი ორივე სიტყვის მნიშვნელობისა 136 (69;67).იბერის ქარაგმით 84(136:-52),ასაკი პეტრე იბერისა.

„ბოლო(კ) ბასილი“-სხვა ქარაგმით მინიშნება „ბოლო“.ბოლო ნიშანი ორივე სიტყვისა (კ) და (ი). იბერის ქარაგმით:

ბ	ო	ლ	ო	კ	ბ	ა	ს	ი	ლ	ო
2	19	15	19	14	2	1	23	43		13

ბოლო (კ)14,(ი)13.იბერის ქარაგმის ბოლო ნიშანი (ილ)43.ორივე ორი ბოლო ნიშანის ჯამი (27)ვი. ქარაგმა:

ბ	ო	ლ	ო	კ	ბ	ა	ს	ი	ლ	ო

ქარაგმა:ბოლო ბასილი და ბოლო კი(ვი)ლი.რიცხვითი მნიშვნელობები:

(124)	5	7	4
-------	---	---	---

ტბელის კაბალით (ბას)23.კაბალა(5).(ილი)32.ერთად (532) წელი.

(547) იბერის ქარაგმით ბოლო კივილი სიკვდილია ხარისა. გარდაცვალება პეტრე იბერისა.

(532) დიდი გამარჯვება (5)ე სახლის ხარისა.

ბოლო მთავარი მინიშნება (ბოლ;ბას).(3)ნიშანი ორივე სიტყვის დასაწყისისა.

ბ	ო	ლ	კ	ბ	ა	ს	ი	ლ	ო	2	16	12	14	27	13
მ	ო	ლ	კ	ბ	ა	ს	ი	ლ	ო	16	2	1	23	43	

(შ)-(ვი)-(ლი) ბოლო (კ)შმარი,ბოლო (ვი)ვილი ხარისა.

24.ამბავი ხართლის ქვის ქარაგმისა

თალიანი ქვა ასომთავრული წარწერით



†. (რისტე)\* წმ(ი)დ(ა)ო იოვ(ანე) მ(ა)ხ(ა)რებ

ელო და დც ავენ

სული თა და ჯორცითა,

ე(რისტა)ვ(თ)-ე(რისტავი) აბ(უ)ს(ე)რი და დ(იოფალ)-დ(იოფალი) ვ(ა)ნ(ე)ნი-

და ძე მ(ა)თი ზ(ა)†არია და შვ(ი)ლნი მ(ა)თ

ნი და ყ(ოვე)ლი ერი მ(ა)თი და მოხაიშნე ე†მენ დღე

ქსაქ მ(ი)სქ სასჯელისასა ნუ დასჯი

ა[მე]ხ

ტექსტის დასაწყისი †(ქ).დასასრული ან(ღ).ერთად (ქან),მხედრული კაბალის (24)ე ნიშანი. ზაქის ქარაგმით 24(ურ).ტბელის კაბალით (ან) სახლი კაცისა.ქარაგმა:(ქურ) და (ან)ქურუმთა სახლი.

ზედა პირველი სტრიქონის დასასრული (რებ).ძველი ზიქურათით (ზერ).

ტექსტის შედგენის ხერხი ხილული და დაფარული(ამოსაცნობი) ნიშნების ერთობლიობაა..

პირველი სტრიქონის ბოლო სიტყვის ხილული ნიშნები (მ-ხ-რებ)-მა.ამოსაცნობი (ა-ა).ძველი ზიქურათით:ზერმა ხარებმა.და ზერ ხმა (ხმა ზერისა).

პირველი სტრიქონის ბოლოს წინა სიტყვის ღია ნიშნები (იო-ე).ფარული (ვან).ორი სიტყვა ერთად ქარაგმა:ზერმა ხარმა იოვანემ.

ტექსტის პირველი სტრიქონის მეორე სიტყვის ხილული ოთხი ნიშანი (წმ-დ-ო).ამოსაცნობი (ი-ა). მთლიანი სიტყვა (წმი-დაო)

(წმ)ის თავსა (~).ტბელის კაბალით წმ(44).მადდას დანიშნულება არაბულით გაორება,იგივე ნამრავლი ორისა:88(44\*2).ქარაგმა სახლი ორი ხარისა.მადდა იბერის ქარაგმით ტანია ზაქისა. მნიშვნელობა (59).ერთად 103(44:59).ძველი ზიქურათით სახლი ზაქისა და მთა კაცისა.

(წმ-ი)ს მნიშვნელობა მადდას ჩათვლით 113(100;13).იბერის ქარაგმით :(ას;იორ).

მომდევნო (და) ქარაგმა კავშირისა.ძველი ქარაგმით ხიდი.და-კავშირება გ ზათა.

მეორე სიტყვის ბოლო ნიშანი (ო),მესამეს ხილული ორი ნიშანი (იო).მხედრული კაბალით მნიშვნელობა ოიო(16;10;16).ჯამი (42)ელ.

-ა)- (1)-

დ- -ო - 4- -16-

(დო)ს ჯამი (20)ს.კაბალა 2(20)ბ.ქარაგმა (ას) კაცი.  
 (და-ოს)-და-ოს(ორ).ქარაგმა (52) და (4;1),ორ(1;4).ერთად (5;5).  
 (და-სა)-სახლი დისა.  
 (ასო)-ნიშანი ხორცისა. ქარაგმა ასო-ნიშანი,იგივე ანბანი.  
 (და-ბას)-სახლი დაბასა.(ბას)-ლაბას სახლი.  
 (დ-(ა)-ო იო)ს ქარაგმა:დაბელი იოვანეს მხარმა.ხარმა,ბერ-ხმამა.  
 მეორე მესამე სიტყვის ქარაგმა:წმიდა ასირიელმა და დაბელ ბერ ,იოვანეს ,მხრებმა..  
 (ვან) ამოსაცნობი ნიშნებია.თავსა (~).ვან ხეთების ენას ძირია მთისა. მადდას ქარაგმა:ძირი ორია.

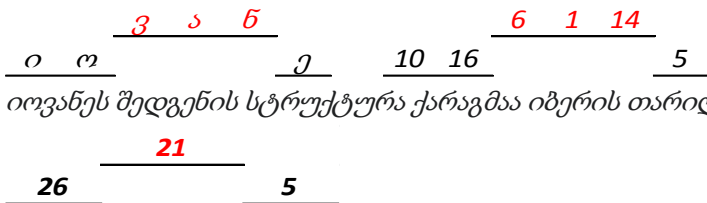

ტბელის კაბალით იოვანე(52).ძველი ზიქურათით (ვა).მომდევნო ორი ხილული ნიშანი (იო). ერთად (ვა-იო).იო-ს კაბალა 17(10:16).ვა(52).ჯამი 69(52:17).ვაიოს ქარაგმა ზეციური ზაქი ყოფილა. მნიშვნელობა (69) ასაკია იბერისა (532) წელს.ძველი ზიქურათით მიმდევრობა წრეზე:5;26;(21).ჯამი (547) თარიღი წმინდა ასირიელის მიწიერი გზის დასასრულისა.  
 (526) წელი იბერის მისვლა იმპერატორის კარსა.(21) წელი ასაკი სამსახურისა.იგივე დარჩენილი გზა მიწიერი ცხოვრებისა.  
 (21) და(~) ქარაგმა იბერის თარიღებისა:(5) და 42(21\*2).ერთად (542) დასაწყისი მიწიერი სიცოცხლის ბოლო (5) წლეულისა,გამგზავრება კრეტასა,სკოლა კრეტელისა,იგივე წმინდა მამისა,პეტრე იბერისა.  
 265(26;5) თარიღი მირიან მეფისა. და მოციქულთა სწორი კაბადოკიელი ქალწულისა, 73(26+21\*2+5). ჯამი 338(265;73).  
 კაბალით წრეზე ორი თარიღია (538) და (583).პირველი თარიღია ჯვრის მონასტრის მეორედ აგებისა,ხელი იბერისა.(100) და (200) წელი.თარიღი ჯვრის მონასტრისა და კაბადოკიელი ქალწულისა. (583) ასაკი იბერთა ხიზანისა ეგრისსა.(383)წელი.(200) ქარაგმა ასაკი (ხელი) ორი კაცისა.

**ცი(თვალი) სათვალავი ხარ თაღისა**

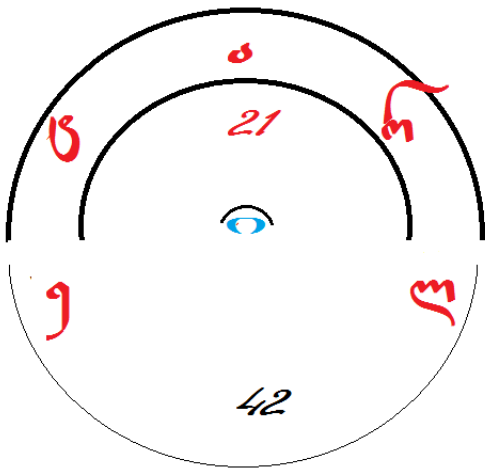

პარალელი ქართული ქარაგმა,სათვალავის ზედა მწკრივისა:



(526) და კაბალა (21)სა.ჯამი 529(526;3).თარიღი ახალი იბერიული ქარაგმისა.(~) ქარაგმა გაორებისა, იგივე ორი კაბალისა.თარიღი 532(526;3;3).თარიღი ტრიუმფია პეტრე იბერის ხელისა. კონსტან-

ტინოპოლის დიდი საეკლესიო კრებისა,თარიღი არიოზის მიმდევართა დამარცხებისა.მაიუმის ეპისკოპოსად მისი დადგენისა.მონოფიზიტთა ეკლესიის მიერ პეტრე იბერის განკვეთისა.

(ი) იბერის ქარაგმით 4(13).კაბალა (21;42)ისა ერთად (36).ბრუნვის ნიშანი და კალენდარული წრე 63 (21;42).პირვე (436)თარიღია იბერის დედისა,მეორე (463) თარიღი იბერისა.3(21) და (42) ერთად თარიღი მეფე მირიანისა.კაბალა (36) ნიშანი ზაქის კალენდარული წრისა.

52(42;10)ელი (ზეციური ხელი).ასაკი ფარსმან ქველისა 21(31;52).

ქვის თალის (21) ანგელოზი ქარაგმა იბერიელთა უფლის სახლისა.(53) წელს პავლე მოციქულს უქადაგია რომსა.(21) წლით ადრე (32) წელს უფლის ნათელი მიუღია პაპასა ფარსმან ქველისა.მეფე ფარსმანის დაბადებიდან ი(10)1 წლის შემდეგ წმინდა ანდრიას ხელით ნათელი მიუღია იბერიელთა უფლისწულსა.თარიღი (41)

ტ(21)3 და (არიელი) ქარაგმა არიული მოდგმის მესამე სახლისა. ხეთა,იბერია და ქარსი(სახლი ქართველთა).

ხართლის,იგივე ნასახლევის ნაეკლესიარის ქვას სამი თალი გამოსახული.პირველი თალი შვიდ სტრიქონიანი მინაწერი.მეორე არშია,გამყოფი პირველი და მეორე თალისა.მესამე თალი (21) ანგელოზისა.

(ტარ)-ი-(ელ) ზაქის კაბალით:41-13-42.ჯამი (96).(ტარ) ძველი ზიქურათით (ორ)ი.ტარი ხელი პაპის საჭრეთელისა.(ელი)ს ქარაგმა სახელი ელინთა დიდებისა.

დასაბამიდან ქრისტემდე ქართული კალენდარით (5604)წ.ელინთა თალი (5508)წელს ანგარიშობდა.სხვაობა (96).ტარიელი სახლი პაპისა,ტბელისა.პაპის კაბალა თალი იბერიული კალენდარისა.(ტარ) სახლი (21) ანგელოზისა.დასაბამი და დასასრული. დასაბამი სამყაროს შექმნისა (21)ე დღე მთვარისა.

**ტარ-(ი)-ელ** კალენდარული წრე (**ტარ-ელი**).ბრუნვის ნიშანი (ი).(არ) ზაქის ქარაგმით კაცი.ტბელის კაბალით (20)სან.სახლი და ხელი კაცისა.კაბალა 2(ბ).(ტარ)ის ქარაგმა (ტბ)-ი-ელ.კალენდარული წრე:ტბელ.(ი) იბერის ზიქურათით (ირ)იბერია, ზაქის ქარაგმით (ის) სახლი ისიდასი. ქარაგმა: ტბელი სახლი იბერიელისა,სახლი ისიდასი.

(ტარ)21-დასაბამი სამყაროს შექმნისა.(ი)10,კაბალა (1) და (ელ)5.ქარაგმა:მთვარის (21) დღე დასაბამი სამყაროს შექმნისა.(ი;ელ)6,ქარაგმა:შექმნა ადამისა.(ტარ;ი)4 და (ელ)5.ქარაგმა:მთვარის (4) ფაზის (5) დღე.(ი;ელ) დაყოფა 6(1;5).(3) ფაზის (1)დღე და (4)ს (5).

(ტარ) ორი ქარაგმა:ტა(ტბა) და არ(კაცი).(ტა) ტბელის კაბალით 22 (21;1)უ.ტა(რ) იგივე უ(რ).ტარიელი იგივე (ურელი).ძველი ზიქურათით (რუ)-ელი.(42)ის კაბალა (6)ვ.ქარაგმა (რუ-ველი).(არ) 20(ს).ადვილი მისახვედრია.**ტარიელი- ტბელი და რუსთველია.**

ხართლის სათვალავის ტექსტის (7) სტრიქონის ხილული ნიშანი (128).კაბალა (11) დაფარული, იგივე ამოსაცნობი ნიშანი (51).ერთად 1151(11;51).

(7) სტრიქონის სიმბოლოთა ოდენობა (21).ჯამი;(ნიშანი;სიმბოლო)200(179;21).ქარაგმა ორი კაცისა.

(8)ე სტრიქონი:სიმბოლო (3).ღია და ფარული ნიშანი 4(2;2).

ქვა ნახევარწრეა.ტექსტის ნიშანთა ოდენობა 183(179;4).სიმბოლო (24).წარმოსახვითი წრე 366(183\*2).წრის ცენტრი (1).ქარაგმა კალენდარისა.

ტექსტი მოთავსებულია პატარა წრის შიგნით.ქარაგმა ნახევარწრის ფართობისა:

$$S=183.L=47,955. R=7,632.D=15,264.$$

რიცხვითი მნიშვნელობა ტექსტისა (2000).

$$S=(2000).L=158,533. R=25,231.D=50,463$$

პატარა წრის გარეთ რკალზე (21)ფიგურა,ფიგურების განლაგება ერთგვარი ნახევარწრე.(21) ფიგურა ქარაგმა ზაქის კალენდარისა.მთლიან წრეზე ფიგურათა ოდენობა (42(21\*2).

(6;4).კალენდარული წრის ნიშანთა ოდენობა (183).წრის ფართობი:

$$S=2664,97;L=183;R=29,13.D=58,25.$$



თალის (21) ანგელოზი ქარაგმა წრის საზომისა.სიგრძე ნახევარწრისა (21),წრისა  $L=(42)$ . $S=140,37$ .

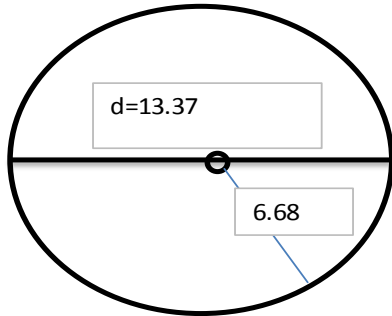

დიამეტრის მნიშვნელობა (13,37).მნიშვნელობათა ჯამი (50).ძველი ზიქურათით ქარაგმა ძირისა. კაბალა დიამეტრის მონაცემებისა 437 (4;37).თარიღი პირველი იბერიული კალენდარისა.რადიუსი (6,68) ქარაგმა პირველი იბერიული ნიშანისა.რადიუსი და ნახევარწრე ჯამი:689(668;21).ფართობი (140,37).ორივეს ჯამი 177(100;77).ზაქის ქარაგმით (77)წ თარიღი ეგრისისა.კაბალა (140;37)537. თარიღი აია-სოფიას ტაძრისა.

ტექსტის დასაწყისი და დასასრული ნიშნების ოდენობა 10(6;4). კალენდარულ წრეზე 173(183;-10).ბერძნული კალენდარით თარიღი ეგრისისა.



(7) სტრიქონის ღია (128) ნიშანის მნიშვნელობა ტბელის კაბალით (1521).კალენდარული წონასწორობით (15;21).ფარული ნიშანი (51).მნიშვნელობა (467).ქარაგმა იბერის თარიღისა (367) ცი.ქორონიკონით 1147(780;367).სიმბოლო 4{ქ} ერთად 1151(1147;4).კაბალა 26(22;4).მნიშვნელობა სიმბოლოთა (20)ს.ორი კაბალით (22) და (22) (რ;უ).ძველი ზიქურათით (26)ვე.63(15;21)9(თ).42(22;20)ელ.ქარაგმა: რუსთველ.

13	12
10	1
15	
16	28
21	4
31	4
22	2
128	51
2	2

192	108
107	1
197	
129	306
229	14
362	28
305	10
1521	467
15	18

ნუ-(დ;ას;ჯი) და მერვე სტრიქონის ორი ნიშანი (ან).ანის ქარაგმა სახლია კაცისა 114(1;14).დ-ას-ჯი კაბალა:415 (4;100;5). ნუ დასჯი ერთად 529(415; 114).ტექსტის ჰორიზონტალური სტრიქონი (7).კალენდარული წონასწორობით:3-1-3.(4)ე სტრიქონი ცენ-ტრი,ბრუნვის ნიშანი. სტრიქონების ტექსტები ხილული და უხილავი ნიშნები. ზედა სამი სტრიქონის ნიშანთა ოდენობა (51).ხილული(38),უხილავი (13).დასასრულის სამი სტრიქონისა 84(74;10). კალენდარული ცენტრი 44(16;28). ნიშნების ჯამური ოდენობების მიხედვით სტრუქტურა:51-44-84.

130 53

1536 485

183

2021

პირველი (3) სტრიქონიდან (2) სრული,ანუ ორი შედგენილია ხილული ნიშნებით.ამოსაცნობი ნიშნები ზედა სტრიქონში.

ხილული და უხილავი ნიშნების მნიშვნელობათა პირობითი დაჯგუფება:პირველი სამი სტრიქონის ხილული და უხილავი ჯგუფები 4(3;1).ბოლო სამი სტრიქონის დაჯგუფება 6(3;3). კალენდარული წონასწორობა (4;4).ჯგუფები (3;1) და (3;1).მნიშვნელობათა კაბალა (37) და (32).ჯამი (69). ასაკი იბერისა.თარიღი (532)წ.ტექსტის ამოსაცნობი ნიშნების საერთო ოდენობა (51).მნიშვნელობა ქვედა მეშვიდე სტრიქონის სიმბოლოთა ოდენობა 27(4;23)აქედან 4(111) სიმბოლო,ნიშანი (23) ერთად (423).სიმბოლოთა მნიშვნელობა (20).ჯამი (443) თარიღი მეფე ლაშას ვერაგული სიკვდილისა. (7)ე სტრიქონის ამოსაცნობი ნიშანი (1) სიმბოლო (4).ღია ნიშანი (22).ერთად დაჯგუფებული (5;22). თარიღი მონოფიზიტთა მუხანათობისა.იძულებითი კურთხევა წმინდა მამისა,პეტრე იბერისა. (7)ე სტრიქონის ღია და ფარული ნიშნების ოდენობა 23(22;1).ოთხი სიმბოლოს მნიშვნელობა 2(20). ქარაგმა იბერის თარიღებისა (23;2).იგივე ოცდასამი მარტი.

ტექსტის ნიშანთა საერთო ოდენობა 183(130;53).კაბალა 453(4;53).ქარაგმა:პეტრე იბერის დაბადებამდე (10)წელი და ტბელის ქრონიკონის დაბადებამდე (10) წელი (1223).

ძველი ზიქურათით 183(100;83).ას(100) ასაკი კაცისა (83)11(კ).ქარაგმა ასაკი იბერისა 84(1;83). (8)ე სტრიქონის ორი ფარული ნიშანი (მე)18.ტბელის კაბალით (ყან)33(ხან).ქართული ქარაგმით (ზაქ)ი.ქარაგმა:ხანი ზაქისა. ზაქი ზანთა ზიქურათით (ხი).ქარაგმა:ჯამი ხიხანის ზაქისა.

ტექსტის ქარაგმულ ნიშანთა საერთო ოდენობა 181(183;-2).ტბელის მხედრული კაბალის დასრულების თარიღი (1233)წ.თარიღი ათვლისა 1052(1233;-181).

ხილულ ნიშანთა ოდენობა (128). დიდი კალენდარული ციკლი ტბელის კაბალისა. 8(7;1) მწკრივის ქარაგმა (800)წელი. (მწკრივი)100.ქარაგმა თარიღი ასომთავრული ქარაგმისა. 433 (1233;-800).ბერძნული აღრიცხვით 529(433;96).

(8) ძველი ქარაგმით დაუსრულებელი გზა ორი ხარისა.ორი ნიშანი სახლი ორისა.ერთი ნიშანის ამოცნობა ხსნის ქარაგმას თარიღებისა.ორი ნიშანის ქარაგმა (ან;ნარ).ნაკლული ნიშანი (რ).(ნარ). ნიშნების საერთო ოდენობა 182(179;3).ქარაგმა ტბელის ასაკისა (82;100). ქვედა სამი სტრიქონის ნიშანთა ოდენობა (74)11.ამოსაცნობი ნიშანი (8).მიმდევრობით 118(11;8).

ზედა და ქვედა (3-3) სტრიქონის მნიშვნელობათა ჯამი:1392(496;796).

(496) ზაქის ქარაგმის დიდი კალენდარული წრეა.(796) ქარაგმა ქორონიკონის ასაკისა 16(796;-780).

იგივე დანაყოფის წლები ტბელის კაბალისა.დიდი მოქცევა 512(496;16)..ასაკი ახალი იბერიული ზიქურათისა (20).სამივე სიმბოლო ტბელის კალენდარი.(16) სიმბოლო (4) მცირე ციკლისა.(20) ნაშთი:532(512;20)

(1392) კალენდარულად (13;92).კაბალა (492).ასაკი პეტრე იბერისა (82).თარიღი 545(463;82).ასაკი ახალი იბერიული ზიქურათისა,იგივე პეტრე იბერის სკოლისა (53).იგივე ტექსტის ფარულ ნიშანთა ოდენობა.

(7) სრული მწკრივი და მერვე (ა-მი-ნ),ქარაგმა თარიღისა.ხეთთა(მი) იგივე (ჩი)38(28;10).(8) მწკრივის მნიშვნელობა 53(1-38-14).მნიშვნელობა მწკრივებისა 753(700;53).თარიღი რომისა.ასაკი ახალი იბერიული ზიქურათისა.თარიღი 1245(492;753).

მეფე ლაშა-გიორგის თარიღი (1192).ასაკი იბერის სკოლისა 700(1192;-492).

მეფე დავით ულუს კურთხევის თარიღი (1245).ასაკი მეფე მამისა(ლაშა)53.

ესა მას-(7)ე სტრიქონის დასაწყისი დიდი ველია (---) შემდეგ ასომთავრული ა(ა),შემდეგ (ა~) მადდა ზევიდან.ტბელისა და ზაქის სასვენი ნიშნების ქარაგმით (72).კაბალა 9(თ). ზაქის ქარაგმით თ(10) ათი.ტბელის კაბალით 20(1;9,10).

-(ა~)ს მერე ორი ნიშანი ერთგვარი გაკრული ხელია.სტანდარტული წაკითხვით დღ(ესა მას).



ორივე მიმართულებით წრეზე სამ-ას.ასაკი ზაქარია ლაზისა და იბერისა.სამ ას(სამი კაცი).(მ) და (ე) ცალკე მდგომი;ქარაგმა:(მე)მესამე:პეტრე იბერიელი,იოვანე დაბელი(ზოსიმე),ტბელი(რუსთველი). ქართული ნიშნებით (არ).პირველი ნიშანის ფორმა გამოკვეთილი წერტილიანი. მეორე ნიშანის ზევით წერტილი.არაბულად (არ) იგივე (რაჟ).მნიშვნელობა(10:200).(სამ;ათი)ს მნიშვნელობა 23(3; 20)ფარ.მიმდევრობით (320) და სამ(3).ჯამი (323) ასაკი მეფე მირიანის მოქცევისა 900(323;1223).ასაკი წარმართული ქარაგმისა 900(463;437).

(არ) ზაქის ქარაგმით ას(100).ქარაგმა (ფას)20.მეორე არაბული ნიშანი (ა).მნიშვნელობა (20;80). ქარაგმა ტექსტისა:

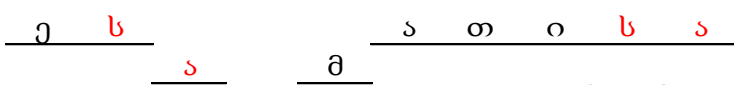

ტბელის კაბალით 10(ათი)ი.ტექსტი:ე(სამი)სა.(ე)ლ იბერის ქარაგმით ხელი.ქარაგმა ესა ხელი სამი-სა.5(3) და 3(სა)21.ერთად (533).ქარაგმა იბერის ასაკისა (70) და 770(1233;-463).

ორი არაბული ნიშანის მნიშვნელობა 310(10;20 და 200;80).(7)ე სტრიქონის (25) ნიშანის რიცხვი ტბელის კაბალით (310).(7)ე და (8) სტრიქონის ნიშანთა ჯამი და მადდა (407).თარიღი ასომთავრული ნიშანისა:503(407;-96)

ბოლო (8)ე სტრიქონის ხილული ნიშანი (2).ტექსტის სტანდარტული დასასრულით (ამენ) ან (ამინ) (4) ნიშანი.ჯამური ნიშნები 128(127;1) და (55).ბოლო სტრიქონთან მიმართებით (4128) და (455). მეორე იბერის ქარაგმა.ქრისტემდე (5560)წ.სხვაობა 1432(5560;4128). ვეფხისტყაოსანის (58)ე თავის (1432)ე სტროფი:

- რა კაცი ტარიელისი ესტუმრა ზღვათა მფლობელსა, -
- წესია, გული გაჰკრთების ამბავსა გასაკუთობელსა, -
- მისცა მადლი და დიდება ღმერთსა, მართლისა მბრჭობელსა,
- და მამინვე შეჯდა, არ უნდა მისლვა სხვასაღა მხმობელსა.

სტროფის ნომერი კალენდარული წონასწორობით (14;32).კაბალა (532) და (5;5).თავის კაბალა 13 (58).ქარაგმა 545(532;13).იბერის ქარაგმით (ირ:თა) მთა იბერიისა.ასაკი კაცისა (82).113(58;55),იგივე

მერვე სტრიქონის (მ-ას)113.ძველი ზიქურათით (ას:ირ).ქარაგმა იბერიელი კაცისა.სტროფის ნიშან-  
თა ოდენობა (161) ქვის თაღის (ას:ირ) 21 (ანგელოზი ზეციური სახლისა).ჯამი 182(161;21).  
(532) ქარაგმა ხარის მეხუთე სახლისა და ასაკისა(32).

იბერიული ეკლესიის თარიღი ქართული კალენდარით ქრისტეშობიდან (32)ე წელი ყოფილა.ბერ-  
ძნული კალენდარით (128).იბერის ქარაგმით (76).

ტექსტის (7) სტრიქონი ქარაგმა (700).იგივე (7)ცი.ტბელის კაბალის დასრულების თარიღი (1233).  
ასაკი (700).თარიღი (533).კიდევ ერთი ნიშანი და ერთი სტრიქონი(ა-მე-ნ).მნიშვნელობა 19(1;18)რ  
რიცხვი (100) სტრიქონი (8).ან(15).ქარაგმა რუსთველის მიერ წმინდა პეტრე იბერის სამარხის მიგ-  
ნებისა 1218(1233;-15).და (700) წელი ფსევდო დიონისე არიოპაგელის მოძღვრების დასაწყისისა 518  
(1218;-700).

(8)ე სტრიქონი (100).ქარაგმა ხარის სახლისა 1118(1218;-100).თარიღი ზაქის სიკვდილისა.

ზედა (3) სტრიქონის ნიშანთა ოდენობა (52).რიცხვი 600(109;191;103;197).ქარაგმა დიონოსისა და  
ეზროსი(ზაქი).600(1118;-518).ხილულ ნიშანთა რიცხვი 491(191;103;197) და 1(109) ფარული ხელი  
ზეციური ზაქისა.თარიღი ახალი იბერიული ზიქურათისა. კაბალა: (11;ხი; 17).სახლი ზანთა ზაქისა.  
პირველი და მეორე სტრიქონის ნიშანთა ოდენობების სტრუქტურა (12)და (13),მეორე მესამისა (12)  
და (15).ქარაგმა ორი თარიღია (1213) და (1215).მეფე ლაშას კურთხევა და მიცვალება მეფე თამა-  
რისა.პირველ სტრიქონში იოვანე (ო) პატარა ნიშანი ჩასმულია ზომით დიდ (ვ)ში.ქარაგმა ი(10)1,  
ო(16) და ვ(6).ერთად (1;16;6).ქარაგმა თარიღი მეფე თამარისა.(1166).

**21 თავი და ხელი**-ქვის თაღის (21) ფიგურა ქარაგმა კაცისა.წრე თავია.(21) თავი ძველი ზიქურა-  
თით 777(21\*37).თავიდან გამომავალი ორი ვერტიკალური ხაზი ქარაგმა ხელისა.ხელი ქარაგმა  
მხარისა.ძველი ზიქურათით (მი:ხარ) ჩემი ხარი.

ხელი ტბელის კაბალით (60).ხელი ქარაგმა ხარისა.21\*60=1260.(21) ხელი და თავი 2037(1260;777).  
(21) კაცი(ცი) 2100.სხვაობა:63(2100-2037).

(63) თარიღი პეტრე იბერისა.ხელი (60) ზანთა ზაქი.ორი ხელი ორი ზაქი.63(9)თ(ავი) და ორი ზაქი.  
პეტრე იბერი და ორი ხელი(ხარი):ზაქი,ტბელი(რუსთველი).

კაცის ორი ხელი:2520( 21\*2\*60).ქარაგმა (252) პატარა ხარი.ასაკი ფსევდო დიონისე არიოპაგელის  
მოძღვრების დასრულებისა:780(528;252).ასაკი ხეთთა ხიზანისა:2500(1233;-1267).ქრისტეს შემდგომ  
და ქრისტემდე.ნაშთი (20).სხვაობა 34(1233;-1267).მხედრულით (ხარ).

ფიგურათა კალენდარული წონასწორობით სტრუქტურა:10-1-10.კალენდარული წრე(20).შუა (1)  
ბრუნვის ნიშანი (ცენტრი). ბრუნვის ნიშანის თავი(წრე) ზემოდან გახსნილი.ქარაგმა პირია.  
(252) ქორონიკონით 1032(780;252).პირის(30) და თავი(თა)10-ის სხვაობა (20).ჯამი 1052(1032;20).

(63) ვეფხისტყაოსანის თავების ოდენობა (63).იგივე კალენდარული წრე.დასაწყისი და დასასრუ-  
ლის კალენდარული მნიშვნელობა (10).სტროფების ოდენობა 37(32;5).დასაწყისის ნიშანი (5025),  
დასასრულისა (777).ჯამი(5802).კალენდარული დაყოფით 60(58;02).ქარაგმა (თაბ:ორი).

ქართული აღრიცხვით (5802) ქრისტეს შემდგომ 198(98;100).ქარაგმა მეფე ფარსმან ქველის თარი-  
ღისა.(198) ასაკი მეფე დავითის სიკვდილისა:98(1125;1223) ცი.იგივე 1323(1125;198).XIII საუკუნის  
(23)ე წელი.დასაწყისის და დასასრულის ნიშანთა რიცხვის კაბალა (75) და (21).ჯამი(96).თარიღი  
მეფე ფარსმანის ქანდაკება რომსა.

ქვა დაყოფილია:ორი თაღი და ხიდი(არშია). ზაქის ქარაგმით (არ) კაცი.ქურუმთა ენას (ში) ქარაგმა  
შვილისა.ტბელის კაბალით (არ) 20.იბერის ქარაგმით (პან)ჩემი.ქარაგმა:კაცი ჩემი შვილია.

ხელი ძველი ზიქურათით თათი(ხელი ლომისა),სიცოცხლე ლომისა.ძველი ზიქურათით რიცხვი  
57(35;22).კაბალა (12).თათის მნიშვნელობა (20).ორივე (32) ასაკი ხეთთა ზეციური ხარისა,ლომისა.  
კიდევ:ლომი ქარაგმა მეფისა,ასაკი (57).სამი ზაქი-ხარი სამი დიდი მეფისა:გორგასალი. აღმაშენე-  
ბელი და მეფე თამარი.

(არ;ში) ტბელის კაბალით 57(20;37).ასაკი ლომისა შე(32).სხვაობა 20(57;-37).ქარაგმა ასაკი მეფისა. (1223) წელს ასაკი მეფე თამარისა (57).

მეფე ვახტანგის ასაკი (57),თარიღი (499).მომდევნო (21) თარიღი (520) წელი.ქარაგმა (57) პატარა ხარისა,ასაკი პეტრე იბერისა.

მეფე დავითის ასაკი (53)წ.ასაკი ლომისა (32) სხვაობა (21).ასაკი ზაქის (57),თარიღი 1088(1031;57). ასაკი პატარა ხარისა (10).(57)ისა (570).ქარაგმა არიოპაგიტული მოძღვრების ასაკისა: 570(518;1088).

ასაკი მეფე თამარისა (57).თარიღი 57(1166;1223).არშია შვილი ძუ ლომისა,მეფე ლაშა.თათი ლომისა ქარაგმა ტახტისა.წრე გზა;21(20;1) ასაკია ლომის ხელისა,იგივე ასაკი პანარისა(ჩემი კაცი), მეფედ კურთხევისა (12:13).ტექსტის პირველი სტრიქონის ფარული და ღია ნიშნების ოდენობა (12:13). ზომა იოანე ნათლისმცემლის(ნასახლევის) ეკლესიისა.

ტექსტის კალენდარული წრის ნიშანთა ოდენობა 172(182;-10).ძველი ზიქურათით 172 (ას:72) ასაკი კაცისა (72).ლაშას სიკვდილის დროს ასაკი ტბელისა(რუსთველისა)72(1151:1223).

კაცი ძველი ზიქურათით 62(28;34).სიცოცხლე დასაწყისი დასასრული.პოემის დასაწყისისა და დასასრულის სტრიქონი152(132;20).ნიშანთა ოდენობა 5802(58;02).ჯამის ქარაგმა:(60) სახლი ხარისა. სიცოცხლე გზა ხორცისა,ხე სიცოცხლისა წრეა.ქვა ნახევარი წრისა.ნახევარი (31).გზა კაცის სიცოცხლისა,ასაკი მეფე ლაშასი.

(არ;ში)ა ქურუმთა ენას:კაცის შვილი(ა).ტბელის კაბალით:არ(20),შ(27),იბერია იბერიული ქარაგმით (ია)იბერია.მნიშვნელობა(13).(შ;ია)40.ძველი ზიქურათით (რი) რიტორი.ქარაგმა ორი:კაცი რიტორი და შვილი რიტორისა.(არ-შ-ია)60 სახლი ხარისა.

იოანე ნათლისმცემლის ეკლესიის აგების თარიღი 1225(12;25).ასაკი მეფე ლაშას სიკვდილისა (2). კაბალა მეფე თამარის ასაკისა 12(57).ჯამი (1237). იგივე ასაკი და თათი 37(57;-20).ქარაგმა დავით ულუს ასაკისა 20(1217;1237).ტბელი (3).ქარაგმა (1240) წელი.კალენდარული 52(12:40).ასაკი იბერისა 777(463:1240).ხელი და თავი (2037).კალენდარულად (20;37).

ლაშას სიკვდილიდან (21) წლის მერე(1244) ტბელი(რუსთველი) მისულა,უპოვია მემკვიდრე მეფისა.დავით ულუ.ეკლესიის აგებიდან (21) წლის მერე (1246)წ სიკვდილი მკვლელის ხელისა, მეფე თამარის ასულისა, რუსუდანისა.

პირველი სტრიქონის ფარული და ღია ნიშნები 25(12;13).თარიღი ლაშას კურთხევისა.

**ერისთავთ-ერისთავი-ტექსტი ქარაგმით დასაწერი.(ორ) სიტყვა,ორად ჩასაწერი.დასაწყისის ორი ნიშანი (ერ).ტბელის კაბალით 24(5;19).ანბანის სვეტის (24)ე ნიშანი (ქ)ან.ტექსტის დასაწყისი და დასასრული.(ქ).მინიშნება;ტექსტის ჯვარედინი ჩაწერისა.(ტ)**

ტექსტის ნიშანთა ოდენობა 16(8;8).ჯვარედინი ჩაწერით (თ) ცენტრი.(16) ტბელის კალენდარული დანაყოფი.(თ) ზაქის კალენდარით (10).(ე) და (ეს) ჯამი (10).ერთად (20). სტრუქტურა მხედრული კაბალისა:532(512;20).

ორი ტექსტის ნიშანთა ოდენობა 32(16;16).ქარაგმა ტბელის კალენდარი.ორი დასაწყისი (ერ) და ორი დასასრული (ვი).ჯამი 51(24;27).კალენდარული წონასწორობით:

	9		რ		თა		3		ო			5		19		10		2		7		
	9		რ		თა		3		ო			5		19		10		2		7		
			3											2								
			ო											7								

ზაქის ქარაგმით ერ(24)ურ,19(ო).ტბელის კაბალით 27(შ).

-----					
- მ -					
ო					
ურ	თა	შ	24	10	27
- ჰ -					
ო					
-----					

ვითა ურთავი.ვარ ვითა შოთა,ვითა შიო.

ზედა ცხრილის მნიშვნელობათა ჯამი (წრე)  $1092(519*2;27*2)$ .ქვედა ცხრილის მნიშვნელობები 102 (48:54) და 1051(1027:24).ორივე მნიშვნელობა თარიღი:ლაშა გიორგისა და რუსთველისა; 1092(ცი)და 1051(ცი).კაბალა :

-----					
ურ					24
ურ	თა	ჰო	24	10	16
ჰო					16
-----					

(ურ)თავი ვითა (რუ)თავი.

ორივე მნიშვნელობის დასაწყისი და დასასრული (40).ძველი ზიქურათით (რი).ბრუნვის ნიშნით 41(ტ). ზაქის კაბალით.ორი ძველი ზიქურათით.ქარაგმა:

-----					
ო					6
რ	თა	ო	6	10	7
ტ					7
-----					

თა ორთა რიტორთა.კაბალა 6677(66;77).

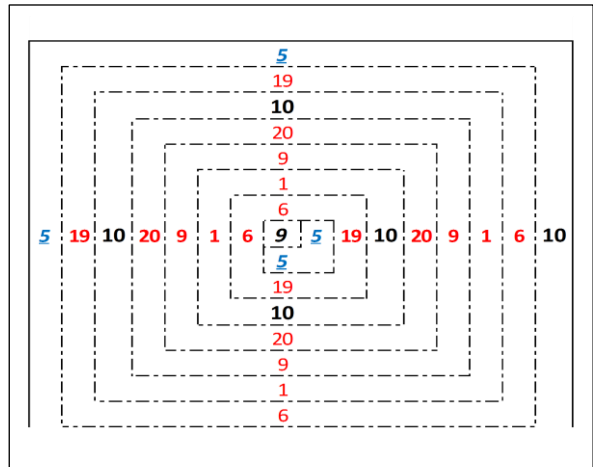
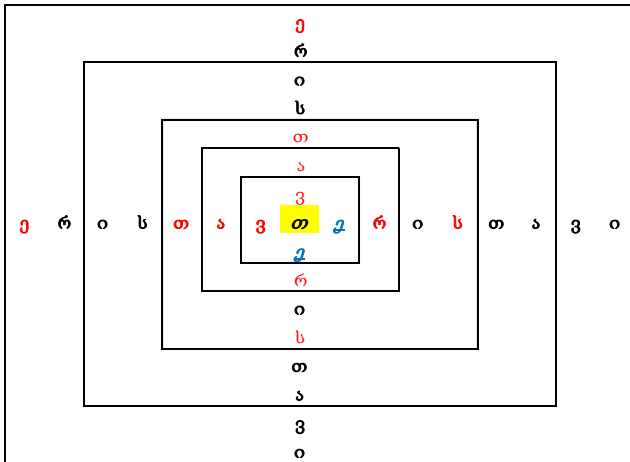

ტბელის კაბალით მნიშვნელობები ჰორიზონტალური და ვერტიკალური 300(150;150).ბრუნვის ნიშანი (თ)9.

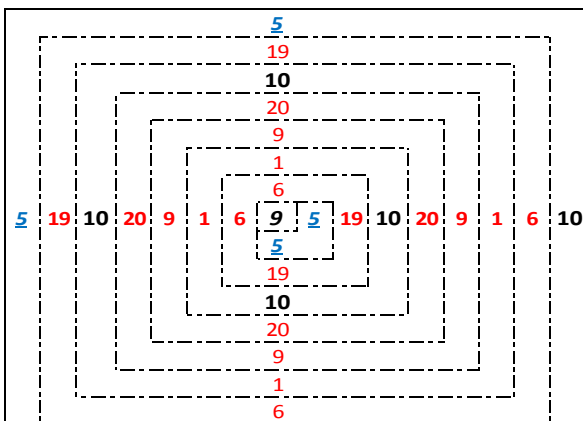

წრის ცენტრი და ბრუნვის ნიშანი (10),ჯამი 6687 (6677;10).ახალი წელთაღრიცხვის (1083)წ. ასა-კი იოანე ზოსიმესი 52(1031;1083). (6687) ვეფხისტყაოსანის სტრიქონების ოდენობა;6688(1672\*4).ერთი (125)ე სტროფი (3) სტრიქონი.6687(6688;-1).დაყოფა(66;77)ის კაბალა (12;14) ქარაგმა რუსთველის ასაკისა და იბერის თარიღისა. 131(1214;-1083) და 63 (1151;1214).

(რისტავ) ტბელის კაბალით (65).თავები პოემისა.იბერის ქარაგმით (ველ).ორი (რისტავ) ორი (ველ)-  
ია.(ერ)24. ზაქის ქარაგმით (ურ).

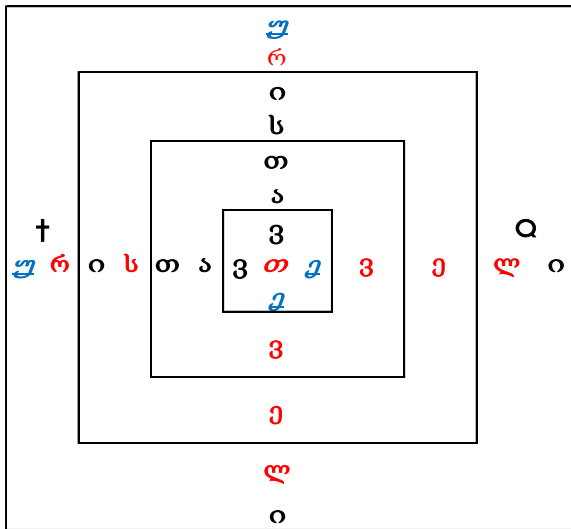

ქარაგმა:ურისტაველი და რუისტაველი.  
დასაწყისი (ქურ).დასასრული (ული).პირველი  
ქურუმი, მეორე ეგრისი იბერის ქარაგმით.  
(ვ:ვ) და (ე:ე).ერთად (6655).ქრისტეს შემდგომ  
(1051).ქარაგმა ასაკი ფსევდო დიონისე არიოპა-  
გელის მოძღვრების დიდი გამარჯვებისა (ერ).519  
(1051:-532).  
(ვე) და (ვე)ს ორი მნიშვნელობა:კაბალა (11), რი-  
ცხვი (65).ერთად (1165).ბრუნვის ნიშანი თა(10).  
კაბა-ლა (1).კალენდარული ბრუნვის (5) ნიშანი  
თარიღია მეფე თამარისა:1166(1165;1).

ცენტრის (5) ნიშანის ქარაგმა (თვე) და (თვე).ნიშანი (5),მნიშვნელობა 4(31).ორი თვე:აპრილი და  
მაისი.(ვე) და (ვე) ძველი ზიქურათით (26) და (26).ჯამი (52).(თ) ზაქის ქარაგმით (თა)10.ერთად  
(1052) და (62).პირველი თარიღია ტბელის კაბალით ათვლის დაწყებისა.მეორეს ქარაგმა კაცი.  
(1052) ძველი ზიქურათით (თა:ვა) ზეციური სახლი კაცისა (10)ე.(თვ) ტბელის კაბალით (15).საზომი  
ნახევარი(1/2)თვისა.ქარაგმა (თვე) =2\* (თვე).

ცენტრი (5) ნიშანი.რიცხვი (31).ბრუნვის ნიშანი (1).დანარჩენი (4) ნიშანი (30).ერთად (130).ძველი  
ზიქურათით (100:30).ქარაგმა (ას; პირ), პირი კაცისა.(თვე)30 და (ვე)11.ერთად (41).ქარაგმა (ორ).  
კაბალა დანაყოფებისა:

მარჯვენა კვადრატი (2) დანაყოფის მნიშვნელობა მიმდევრობით (63).სამისა (463) და სიმბოლო იბე-  
რის თარიღებისა და ქარაგმისა.(455) დიდი კალენდარული წრე ახალი იბერიული კალენდარისა.  
(65) ველ.(5) კალენდარული წრე(13) წლიანი.ცენტრის 5(4;1) სიმბოლო ერთად (63).ვერტიკალუ-  
რად და ჰორიზონტალურად 7-7 დანაყოფი.მნიშვნელობები (65) და (65).

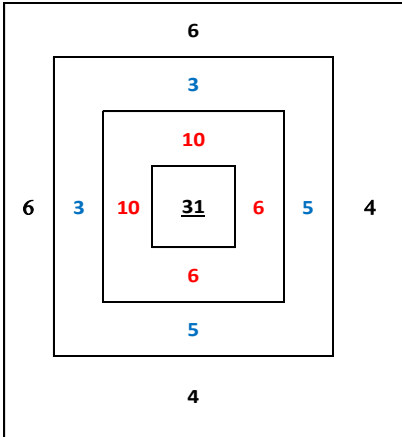
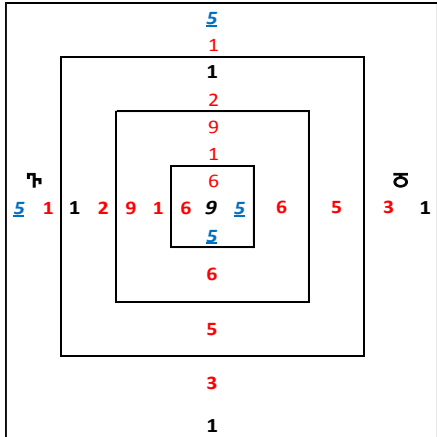

ვეფხისტყაოსანის თავები  
და სტროფები. ზედა და  
მარცხენა 2-2 დანაყოფი  
(63) და (63) თავები პოემი-  
სა.(10) და (10) იგივე (1;1)  
დასაწყისი-დასასრული.  
ცენტრი სიმბოლოთა გან-  
ლაგება ქართუ-ლი (კ)ს  
მიმდევრობით:(10:6) და  
(6;5-4). ქარაგმა 1669

(16 და 65+4).მარცხნივ და ზევით (10;6-63). ქვევით და მარჯვნივ 9(6;3).ერთად (1672) მთლიანი  
სტროფები პოემისა.(1031) თარიღი ზაქისა.

(თვე) და (ვე) ერთად (41).ცენტრი ფიგურისა;

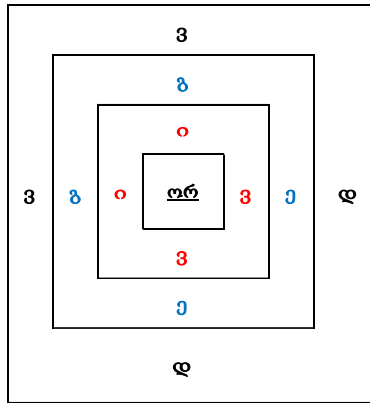
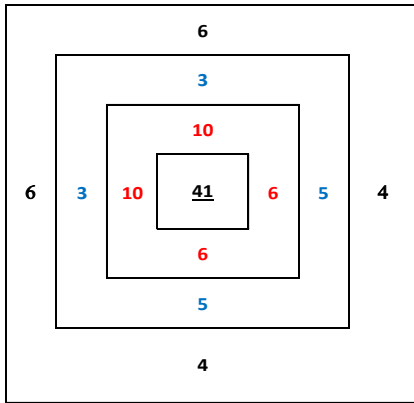

მარცხენა ზევიდან. მნიშვნელობა 60(6;3;10;41)ხი.სახლი ხარისა. (ორ)ი ქარაგმა ორი ხარისა.გარე 2-2 მოპირდაპირე დანაყოფის მნიშვნელობა 72(63;9).ჯამი(18). ზაქის ქარაგმით (ზა)ქი. შედეგი ფიგურის დანაყოფებისა;(გი) იგივე 60(ხი).გორგი იგივე (ორგი) ან (ორხი).

სახლი ორი ხარისა.

მარჯვენა და ქვედა ორი სვეტის ნიშნები მიმდევრობით:დევ.მოპირდაპირე გი (ორ)გი.გული (41) ქარაგმა რუსთველის ასაკისა:

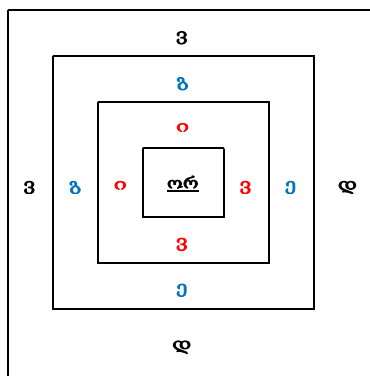
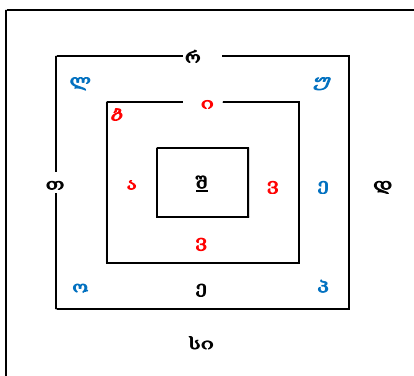

(1151;1192).კაბალა (4) ნიშანის (1166) და 26(10;10;6) ასაკი მეფე თამარისა:26(1166;1192). (ორ) ძველი ზიქურათით (41). ზაქის ქარაგმით (ტ).ტბელის კაბალით ორ(2)ბ.კაბალა 5(41). იბერის ქარაგმით (ელ).გული ფიგურისა:ტბელ.

დევი ლაშა შვილია.ვარ შოთა.შავი ბერი,შიო.შურდათ,ვერ ვუშველე.ვარ პაპა ულუსი.(ურ) დაბლა (ულ).თავდაპირველი ცხრილის ცენტრის (5) ნიშანი.მნიშვნელობა (31).

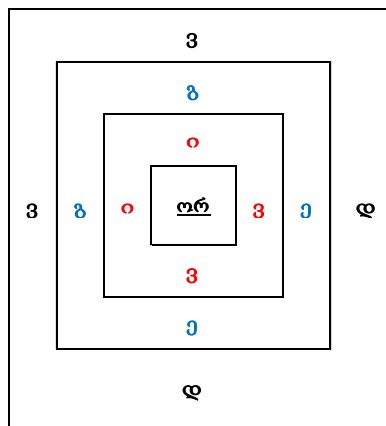
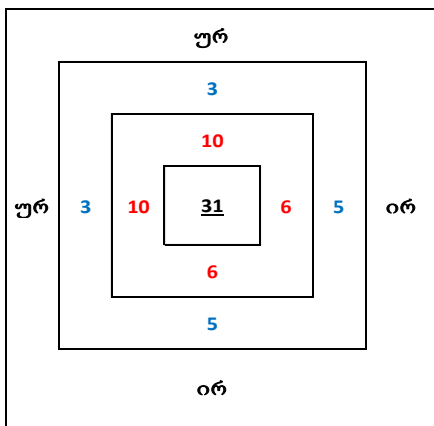

ფიგურის შიგა სამი დანაყოფის ჯვარი (55) და (55).იბერის ქარაგმით (ურ) 24.კაბალა(6).ერთად 55,6(55;6).ფიგურის ცენტრი (31).დიამეტრი 24(3;10 და 6,5).ერთად (31;24).ფიგურის დანაყოფთა მნიშვნელობები სიმბოლოები აია-სოფიას ტაძრისა.

(31) დიამეტრი.სიმაღლე (55,60).ფუძის დიამეტრი (31,24).ძველი ზიქურათით (ურ)55.კაბალა (1). იბერის ქარაგმით ირ(13). კაბალა (4).(ორ)ძველი ზიქურათით (41).

მე-3 ფიგურის (4) მნიშვნელობა (32).2-ე ფიგურის მნიშვნელობები (5) და (3).ერთად (532) და (332). ორივე თარიღი იბერისა. პირველი ტრიუმფი არიოპაგელის მოძღვრებისა.მეორე თარიღი (1245). ასაკი ტბელთა ზეობისა. 332(913;1245).

ქვედა და მარჯვენა სამი სიმბოლო გარედან 547(5-6;41).თარიღი იბერის სიკვდილისა.537(5-32; 5(41)) თარიღი აია-სოფიას დასრულებისა.

ზედა მარცხენა სვეტის მნიშვნელობა 69(55;3;10) ასაკი პეტრე იბერისა (463;532).მარჯვენა ფიგურის გარსის მნიშვნელობები მიმდევრობით: (1;4;4;1). კაბალით (541).ასაკი იბერისა (78).ქარაგმა 7(6;1) და 8(5;3).ასაკი აია-სოფიას ტაძრისა (4).ასაკი დიდი ტრიუმფისა (9).ასაკი ასომთავრული ანბანისა



38(35;3).ასაკი ასომთავრული ქარაგმის (12).(1;4;4;1)ის კაბალა კალენდარულად (5) და (5).იბერის ქარაგმით

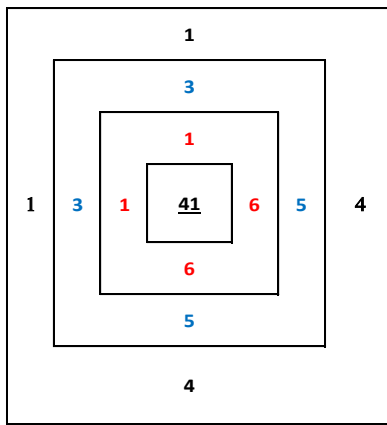
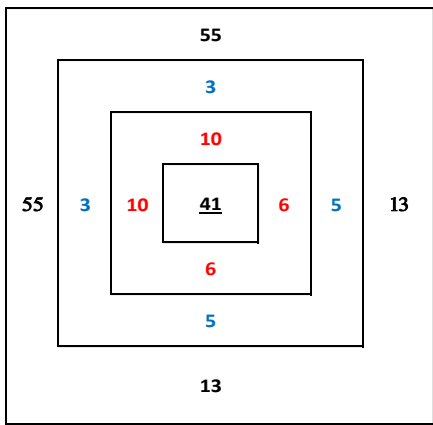

(ელ) და (ელ).იგივე ორი ხელი ზეციური ხარისა. ქარაგმა კაცის ორი ხელისა. იბერთა დიდი მოძღვარის ორი სახელისა. ფსევდო დიონისე არიოპაგელი და პროკოპი კესარიელი.ორივე ხელი პეტრე იბერისა.მერე ხელი ორი ზაქისა.

ქვედა და მარჯვენა სამი სიმბოლო გარედან 547(5-6;41).თარიღი იბერის სიკვდილისა.537(5-32; 5(41)) თარიღი აია-სოფიას დასრულებისა.

ზედა მარცხენა სვეტის მნიშვნელობა 69(55;3;10) ასაკი პეტრე იბერისა (463;532).მარჯვენა ფიგურის გარსის მნიშვნელობები მიმდევრობით: (1;4;4;1). კაბალით (541).ასაკი იბერისა (78).ქარაგმა 7(6;1) და 8(5;3).ასაკი აია-სოფიას ტაძრისა (4).ასაკი დიდი ტრიუმფისა (9).ასაკი ასომთავრული ანბანისა 38(35;3).ასაკი ასომთავრული ქარაგმისა (12).(1;4;4;1)ის კაბალა კალენდარულად (5) და (5).იბერის ქარაგმით (ელ) და (ელ).იგივე ორი ხელი ზეციური ხარისა.ქარაგმა კაცის ორი ხელისა.იბერთა დიდი მოძღვარის ორი სახელისა. ფსევდო დიონისე არიოპაგელი და პროკოპი კესარიელი.ორივე ხელი პეტრე იბერისა.მერე ხელი ორი ზაქისა.

თურმე პეტრე იბერმა (4) თავი გამოაჩინა.(1) დამალა ფსევდო დიონისე არიოპაგელის მოძღვრებისა.ეფრემ მცირემ გამოაჩინა (4) თავი პროკოფი კესარიელის შრომებისა.(1) თავი „საიდუმლო ისტორია“ დამალა.

რუსთველმა იპოვა ხელნაწერები ეფრემ მცირესი.გადაწერა,დაიცვა საიდუმლო პეტრე იბერისა. ვიდრე დრო გამოაჩენდა საიდუმლოსა.

**დიოფალ-დიოფალი** ტექსტი 13(6;7) ნიშანი. ტბელის კაბალით ტექსტის პირველი ნაწილის რიცხვი (66),მეორისა (76).ერთად (6676).ქარაგმა პოემის სტროფების ოდენობისა 1669(6676/4),და ტბელის კალენდარის თარიღისა 1072(6676-5604).

ტექსტის ორი ნაწილის,იგივე ორი ნახევარწრის წონასწორობით ნიშანთა ოდენობები უნდა იყოს (14).დაყოფა (4;7).სწორი ჩაწერა დიოფალთ-დიოფალი.მნიშვნელობა დედოფალთ-დედოფალი.(თ) ზაქის ქარაგმით (10).მხედრული კაბალის (ი)10.რიცხვი ტექსტის პირველი ნაწილისა 75(66;9) და 76 (66:10).ორივეს ჯამი (151).ტექსტის გამყოფი (-) ქარაგმა ხიდისა.ტბელის კაბალით (57).ხიდის სახელი (ტი;რე).ტბელის კაბალით (21;10-19;5).ერთად (31;24).ქარაგმა (ურ)ის თარიღისა.ზომა აია-სოფიას ფუძის დიამეტრისა.ჯამი(55).კაბალა 10(1).ტექსტის მნიშვნელობა (75)-1-(76).ქარაგმა რუსთველის თარიღისა 1151(1;151).კაბალის რიცხვი ორივე ნაწილისა:(12;13).ძველი ზიქურათით (13; 12).ქარაგმა ჯამისა 25(ვარ).(1213) თარიღია მეფე ლაშას კურთხევისა.(1312) რიცხვი მხედრული კაბალისა.

(-)**ს მნიშვნელობა (12)**.მთლიანი ტექსტის სიმბოლოთა რიცხვი ტბელის კაბალით 163(100;63).ქარაგმა:დრო(თარიღი) კაცისა (63).

**(-დიოფალთ - დიოფალი)**-ორი ქართული კაბალით რიცხვი 166(75;91). (-)ტირე ტბელის კაბალით 46(21;10;19;5).იგივე წონასწორობის ნიშანი.კაბალა 1(10).

**-დი-(ოფალი)**-ძველი ზიქურათით (დი) დიდი ხარი, ზაქია.ტბელის კაბალით (მ).ქართული (იე). მხედრულით 15(10;5).რიცხვი(60).ძველი (ხი).(10000).(ას)ცი.დრო კაცისა 100(100).

-(დ ი) და (დ ი) ტბელის კაბალით (14) და (14).მხედრული კაბალით (ნარ)34.დრო ხარისა (ხარ;ცი).  
ორი ხარის მნიშვნელობა (68).(-)ს მნიშვნელობის კაბალა (1).ერთად (69).ტექსტის მნიშვნელობათა  
კაბალა 16(12;4(13)).ერთად 1669(16;69) დანომრილი სტროფები პოემისა.

-(14) და(14) ერთად (28).ძველი ზიქურათით კაცია.ტბელის კაბალით (ჩინ).ქარაგმა ჩემი ინდიქტი-  
ონი.ტბელის კაბალით ათვლა დაიწყო (1052)წ.მეფე თამარის გარდაცვალების თარიღი (1215). სხვა-  
ობა (163)წ.იგივე რიცხ.მნიშვნელობა ტექსტისა:(75-(12)-76).

-(დ ი) და (დ ი) ქარაგმა ორი ზაქისა:ტბელის და დაბელისა.ტექსტის მეორე (მარჯვენა) ნაწილი ძვე-  
ლია.ქარაგმა დაბელისა.მნიშვნელობა: 166(4 10 16 23 1 12 9 - 4 13 19 26 1 15 13 ).

(-)ბრუნვის ნიშანი (1).ერთად (1166) თარიღი მეფე თამარისა.

	<b>ტი</b>	<b>-</b>	<b>რე</b>	
დ ი ო ფ ა ლ ო	31		24	დ ი ო ფ ა ლ ო
12				13
		ა		
ლ	შ		3	მ
		ო		

25(12;13).ძველი ზიქურათით ქარაგმა ვარ.კაბალა 16(ო).(ტი-რე) ტბელის კაბალით 55(10)თა. ქარაგ-  
მა:ვარ შოთა:ლაშა შვილია.ქარაგმა შავისა:ორი ზაქი ორივე შავი ბერი ყოფილა.

-**დ ი ო ფ ა ლ**-მნიშვნელობა (53).ქარაგმა(წერ).**(ალ)** ტბელის კაბალით 13(მ).წრეზე ქარაგმა:**მწერალ**  
**(თ)**ა. ზაქი იოანე ზოსიმე,ეფრემ მცირე. დაბელი.ტბელი,რუსთველი,ვინმე მესხი...

-(**ა ლ თ- დ ი ო ფ ა ლ**)-(ი )-რიცხვი ორი კაბალით (100) და (13). ტბელის კაბალით (ას) კაცი,(მან)  
მამა კაცისა. ზაქის ქარაგმით (ას;ირ).

-**ო ფ ა ლ ი**-ტბელის კაბალით 62(16 23 1 12 10).ქარაგმა რუსთველის ასაკისა.მეფე ლაშა-გიორგის  
კურთხევის დროს ასაკი მამისა (რუსთველისა) 62(1151;1213).

(**დ ი ო ფ**) 53(8).ქარაგმა სახლი ორი ხარისა (დი).(დი) და (დი) ორი ასირიელი კაცი,იგივე ზაქი.  
იბერი და ზაქარია ლაზი.

სათქმელი ქარაგმისა:მრწამსი ორი ასირიელი ზაქისა.

დ ი ო ფ ა ლ ო	შ	ა	დ	ერ
დ ი ო ფ	ო	ტ	ბ	ო
				<b>ელ</b>

იბერიელი ბერები: ტბელი,დაბელი,იბერიელი - დიოფიზიტები.

მთავარი სათქმელი ზიქურათი.ქარაგმა ძველი და ახალი კალენდარისა.

მხედრული კაბალის რიცხვი (13;12) მზის და მთვარის კალენდარი.(13) და (12) თვე.

ქვის მინაწერი (7) სტრიქონი.ქვა ნახევარწრე.(8)ე მწკრივი ცენტრი წრისა.წრის დიამეტრი მწკრივი-  
ბის საზომით (15).სტრუქტურა:7-1-7.

წრის პარამეტრებით:R=7.L=43,96.ერთად(4396).ქრისტემდე(1208).(-)გამყოფი.ქრისტეს შემდგომ (12-  
08).დასაბამიდან(6812).ქარაგმა მეფე ლაშას ასაკისა (16).ქარაგმა ტბელის კალენდარის დანაყოფისა.  
სხვაობა ორ თარიღს შორის 2416(6812;-4396).დაყოფა ასაკისა (16)იანი ინტერვალით 151(2416/16).  
ქარაგმა რუსთველის თარიღისა (1151).

მეორე დანაყოფის თარიღი 1224(1208;16).ასაკი მეფე ლაშასი (32).ქარაგმა კალენდარული წრე ტბე-  
ლის კაბალისა:512(32\*16).

მინაწერის (5) ასომთავრული ნიშანი გამოყოფილია.(+) (ა) (ჟ) (+) (+).მნიშვნელობები ტბელის კაბალით:(24) (15) (34) (24) (24).კალენდარული წონასწორობით სტრუქტურა:2-1-2.მნიშვნელობა: 39-34-48.ზომა კალენდარული წრისა 87(39;48).ბრუნვის ნიშანი (34) ხარ.ძველი ზიქურათით ცი (100).ქარაგმა დრო ხარისა.ძველი იბერიული ზიქურათით ქარაგმა (კის;ხი) ჩვენი ხარი.

კაბალა წრისა:12-34-12.ძველი ზიქურათით 34(ცი)100.კაბალა (1).სტრუქტურა:12-1-12.ქარაგმა ლა-შას თარიღებისა.(1213),ასაკი(31).

ასომთავრულის გრაფემა (5)დან ორი წარმართული.(ა: ჟ).მნიშვნელობა 16(15;1)სამი ახალი ნიშანის ჯამი:72(3\* +).ერთად:1672(16:72).სტროფები პოემისა.(4) ნიშანის კაბალის რიცხვი (6;6) და (6;6).ერთად 132(66;66). ტბელის დიდი კალენდარული წრის ქარაგმა 132(128:4).იგივე (32\*4;4).მცირე კალენდარული ციკლის წლები (4).528(132\*4).თარიღი არეოპაგიტული მოძღვრების დასასრულისა.

ხუთი გამოყოფილი ასომთავრული ნიშანი ქარაგმა იბერიული და ქართული ნიშანის განვითარების (5) საფეხურისა.

**ქსან**-მინაწერის ტექსტის დასაწყისი(ჟ \*).(.).ქურუმთა ენას (20).ტბელის კაბალით ს(ან).მინიშნება ტექსტის დასაწყისისა და დასასრულისა:ქს-ან.მინაწერის დასასრული (8)ე სტრიქონი (ა ნ).ტბელის კაბალით 59(24;20-1;14).კაბალა 86(8;6).ორივე მნიშვნელობა მინიშნება:

- (59)-ასაკი იბერისა.თარიღი (522).დასასრული (ა;ნ) ორი მნიშვნელობა ა(1) და ან(15).ორი დამატებითი თარიღი იბერისა:523(522;1) და 537(522;15).ასაკი ზანთა ხარისა (60).და თარიღი აია-სოფიას ტაძრისა.(86)ის ქარაგმა ვეფხისტყაოსანში იბერის თავების სტროფებისა.

- (ჟ) (ა) (ჟ) (ჟ)(ჟ)მნიშვნელობები საფეხურებისა:- (9) (11) (38)(25) (21) .ჯამი(124).

(-).ს მნიშვნელობა ქურუმთა ენას (12).

ფარული ტექსტის ნიშანთა შეტანით ტექსტის სიმბოლოთა ოდენობის სტრუქტურა:

1).ღია სიმბოლო (141).აქედან ნიშანი (131).სიმბოლო (10).6(11111);3(-) და 1(\*).ფარული ნიშნების მნიშვნელობა ტბელის კაბალით(523).

2).ღია ნიშანი (141).აქედან (5) ასომთავრული.მნიშვნელობა ტბელის კაბალით და ძველი მნიშვნელობებით რიცხვი (1547).3).(10) სიმბოლოს მნიშვნელობა (86).

იბერის თავების მეორე ნაწილი (1463-1548) სტროფი (86).ცალკე მინიშნება (523)ე სტროფი.თავი (24).ერთად (547) თარიღი იბერისა.სხვაობა (1) სტროფი.

იბერის თავების პირველი ნაწილი (463-547),სტროფი (85).ასაკი იბერისა (84).სხვაობა (1) სტროფი.

-(ჟ) რ ი (ს) ტ ე -(2) ღია და (4) დახურული ნიშანი.ღია ნიშნები(29),დახურულისა 55(29;26).ქარაგმა (ცი).(55) ძველი ზიქურათით (ურ).(5) და (5) ქარაგმა ახალი იბერიული კალენდარისა.ღია და დახურული ნიშნების მნიშვნელობათა ერთობლიობა 11(29);55.იბერის ქარაგმის დიდი მოქცევა (455).სხვაობა 700(1155;-455).

(523)ის ქარაგმა ასაკი იბერთა დიდი ხარისა 700(1223;-523) და 60(463;523).ნიშანთა ოდენობა (523)ე სტროფისა (156),(45) ნიშანი თავისა და (1) კაბალა ნომრისა 10(523).ერთად 202(1;45;156).ქარაგმა ზაქის ასაკისა:1233(1031;202).

-(ჟ\*)-ქარაგმა თარიღის დასაწყისისა,(.)ორმაგი მინიშნება:(20) და დასასრული.შუა ორი ნიშანი (ჟ) რღ(\*).ძველი ზიქურათით რიტორია (40).მიმდევრობით მნიშვნელობა (9);31(29;2) და (ცი).ქარაგმა თარიღი ზაქისა (1031).ღია და დახურული ნიშანთა ოდენობა 192(51;141).ასაკი ზაქისა.თარიღი (1223).

ქარაგმა (24)ე თავისა და (523)ე სტროფისა.(6523) დასაბამიდან ახალი (919)წ. ზაქის დაბადებამდე 112(1031;-919).ქარაგმა ასირიული კალენდარისა.

მნიშვნელობები ტბელის კაბალით:

<b>ქრისტე</b> წმ <sup>ი</sup> და <sup>ო</sup> იოვ <sup>ა</sup> ნ <sup>ე</sup> მ <sup>ა</sup> ხ <sup>ა</sup> რ <sup>ე</sup> ბ	<u>10</u>	<u>15</u>
ელ <sup>ო</sup> და <b>მც</b> კ <sup>ე</sup> ნ	<u>1</u>	<u>10</u>
სულ <sup>ითა</sup> და <b>ჴ</b> ორცი <sup>თა</sup>		<u>15</u>
ე <sup>რ</sup> ის <sup>თავ</sup> თ-ე <sup>რ</sup> ის <sup>თავ</sup> ი აბ <sup>უ</sup> ს <sup>ე</sup> რი და დ <sup>ი</sup> ოფ <sup>ა</sup> ლ-დ <sup>ი</sup> ოფ <sup>ა</sup> ლი <sup>ვ</sup> ა <sup>ნ</sup> ე <sup>ნი</sup> -	<u>28</u>	<u>19</u>
და ძე მ <sup>ა</sup> თი ზა <sup>ქ</sup> არ <sup>ია</sup> და შ <sup>ვ</sup> ილ <sup>ნი</sup> მ <sup>ა</sup> თ	<u>5</u>	<u>21</u>
ნი და ყ <sup>ო</sup> ვე <sup>ლი</sup> ე <sup>რ</sup> ი მ <sup>ა</sup> თი და მოხა <sup>ი</sup> შ <sup>ნ</sup> ე ე <sup>ქ</sup> მ <sup>ე</sup> ნ დ <sup>ღ</sup> ე	<u>4</u>	<u>31</u>
<u>{სა}</u> <u>მ</u> <u>{ს}</u> სას <sup>ჯ</sup> ე <sup>ლი</sup> სა <sup>ს</sup> ა <sup>ნ</sup> უ და ს <sup>ჯ</sup> ი	<u>1</u>	<u>26</u>
	<u>2</u>	<u>4</u>
	<u>51</u>	<u>141</u>

<u>სიმბოლო</u>	<u>ფარულ.</u>	<u>ღია</u>
20	146	139
	1	103
		201
36	306	165
	14	230
	28	359
20	10	325
10	18	25
<b>86</b>	<b>523</b>	<b>1547</b>

დიდი სამლავი ტიმზანის ქვისა-წმინდა მამათა ხელი ვითა დიდი საცავი წმინდა საგანძურისა. მნელია მოკვდავის თვალი ბოლომდე მის-წვდეს ქურუმთა ცოდნის სიღრმეს. სწავლოლნი ადიდებენ ზეციურ ხელსა ვეფხისტყაოსანის ავტორისა. მათი თვალსაწიერი მოკრძალებუ-ლი მზერა ბნელსა.

მათივე თვალის ძალა უძღურია. ქურუმთა ხელქმნილი სამლავის სიღრმე დაუძღვევლია. თხილვანის ნაეკლესიარის მინაწერი, (7) სტრიქონიანი ხელი მავედრებელისა. პირველი ცდა მინა-წერის საიდუმლოს გაგებისა: დადგინდა ისტორია ხიხანის ციხისა. ამბავი მისი (7) პატრონისა. ასაკი და გეგმა ციხისა. აღმოჩნდა ციხის მერვე პატრონი ტბელი ყოფილა. (9) ე პატრონი მოდგმა სხვა გვა-რისა, ძე ქაიხოსრო ციხისჯვარელისა, ბეშქენ.

(8) ე სტრიქონი ა(მე)ნ. მხედრული კაბალით (ან) სახლია კაცისა. ქარაგმა (15) და (60). სახლი დიდი ხა-რისა, ზაქისა.

დადგინდა ქარაგმა ციხის გეგმისა. კომპეები ვითა მცირე წრე კალენდარისა. მათ შორის მანძილი (365-366). ქარაგმა წლის დღეთა დაყოფისა. 4(3;1) ქარაგმა კალენდარული ციკლისა. კიდევ ბევრი ამბავი დაუმარხია პოეტის ხელსა. კომპეების სართულები, სიმაღლე კომპეებისა, ქონგურებისა. სისქე კედლებისა. გალავანი თავი პოეტის ცხენისა. სასახლის მხარეს კისერი ცხენისა. ქარაგმა მეფის ხა-რისა. პოეტის ხელმა შემოგვინახა გეგმა მისივე ციხისა. ზომები, და განლაგება ციხის ნაგებობები-სა. სიმაღლე მეფის სასახლისა. ზომა ციხის ეკლესიისა. ქვახვრელის სურათი დიდი გეგმა ტბელის ციხისა. თხილვანის ნაეკლესიარის ქვა აღუწერია ტბელსა თავისივე თხზულებასა.

მინაწერის ტექსტი ვედრება მავედრებელისა. ვედრება სულის ცხონებისა. დადგენა გარდასულთა სულეების მოსახსენიებელისა.

ტექსტის სტრიქონთა განლაგების სტრუქტურა: (7) სტრიქონი და ა(მე)ნ დასასრული, ქარაგმა არასრ-ული სტრიქონისა.

ტექსტის ფარული და ღია ნიშნების შევსებით გამოჩნდა: 6(და) ცალკე მდგომი კიდევ (3). ვითა ნაწილი სიტყვისა. მნიშვნელობა 5(4;1). იბერის ქარაგმით ზეციური ხელი ზაქისა. 6(და)ს მნიშვნე-ლობა (30). ძველი ზიქურათით (პირ)ი კაცისა. მხედრული კაბალით (ძილ). ქარაგმა (ძირ; ლი). ძირი ლომის სახლისა, იგივე მეფისა. ძველი ზიქურათით (ძი)რი. (6) და (6) ხელი (6) ზაქისა. პირი ექვსი თავისა, კაცისა. ზომა ქართული ქარაგმის კალენდარული წრისა: 666(1+2+...36)

- 1). პირველი-მამა იბერისა, ზაქარია ლაზი (429-507) წწ.
- 2). მეფე ვახტანგ გორგასალი. იბერიელთა ძღვევამოსილი სარდალი. მამა და ძე იბერიელნი, ორი ხარი იბერთა მეფისა. პირი მათივე დაუძღვევლი მეფისა.

3).წმინდა მამა პეტრე იბერიელი.ჩირაღდანი აღმოსავლეთისა.მოდღვარი ახალი იბერიისა.(700) წელი ასაკი ახალი იბერიული ზიქურათისა.

4).ზაქი,იოვანე დაბელი,ეფრემ მცირე,იოვანე ზოსიმე.ხარი წმინდა მამისა,პეტრე იბერიისა. მთარგმნელი ფსევდო დიონისე არიოპაგელის მოძღვრებისა.ავტორი ქართული ნიშანისა.მოდღვარი შოთა ტბელისა,იოვანე შავთელისა.

5).მეფე თამარი.პირველი ქალი მეფე საქართველოსა.ქურუმთა ენით ზურგი ზაქისა.რუსთველი მხარი მეფისა.პოეტი რჩეული მეფისა.

6).მეფე ლაშა-გიორგი.მემკვიდრე მეფე თამარისა.ძე მეფე თამარის მხარისა.მემკვიდრე შოთა-ტბელისა.ძირი ახალი დინასტიისა.(700) წელი ასაკი ახალი იბერიული ზიქურათისა.სკოლა ძირი იბერიული და ქართული ქარაგმისა.(1192) წელი თარიღი მეფე ლაშა-გიორგისა.ლაშა ძირი ახალი სამეფო დინასტიისა.

7).მეფე დავით ლაშას ძე,იგივე დავით (6)ე,ულუ.ერთადერთი მემკვიდრე ვერაგულად მოკლული მეფისა.ვითა იმედი გადარჩენისა.ვითა შეგირდი პაპისა.ვითა ბიბლიური იოსებნი,მომძეთა ხელით დაკარგული იმედი პაპისა.მამიდა ქაჯის მიერ ცოცხლად დამარხული ხაროსა.

8).მეჭურჭლეუბუცესი მეფე თამარისა.ვითა ქმარი მეფე ქალისა.ვითა მამა ტახტის მემკვიდრისა. ვითა მხარი სამეფოსა.ვითა მოძღვარი და მეხოტბე თავისივე რჩეულისა.ვითა მერვე პატრონი მეფის ციხისა.ვითა პაპა ტახტის რიგით მეორე მემკვიდრისა.ვითა ქვაბი მემკვიდრის სამალავისა. ვითა ხელი სამეფოს გადარჩენისა.

-ა[მე]ნ-დასასრული,პატარა სტრიქონი მინაწერისა.იგივე დასასრული.ქარაგმა (მე) და ჩემი.(ა;ნ) ზაქის ქარაგმით (1;17).ტბელის კაბალით (ა,პ).იგივე პაპა ძველი ზიქურათისა.

(მე) და (მი) ორი ქარაგმა:მე პაპა და მი(ა;კ).იგივე ჩემი კაცი.(2) და ნაწილი სიტყვისა,ქარაგმა ნაწილი პირისა.ქარაგმა სიცოცხლისა.მე და პატარა კაცი პირი (6) ხარისა.

მინაწერის სიმბოლოთა საერთო ოდენობა 192(10;50:132).ავტორს მხედრული კაბალის (28) ნიშანი გამოუყენებია.(10) ნიშანი არ ჩანს არც ღია და არც ფარულ სიმბოლოთა შორის.ქარაგმა (28:10). ტბელის კაბალით (ჩ;ი).ქარაგმა: ჩემი.მნიშვნელობა (513:190).ასაკი წმინდა მამისა პეტრე იბერიისა (50).(700)წელი თარიღი მეფე ლაშას კურთხევისა.

(190) თარიღი მეფე დავით აღმაშენებლის მეფობის დასასრულისა (1023)ცი.და მეფე ლაშას სიცოცხლის დასასრულისა (1123)ცი.

(10) წელი მეფე ლაშას მეფობისა.სტრუქტურა ტექსტისა.მინიშნება (და) ვითა გამყოფი,ვითა საფეხური კიბისა.გ ზა ზეცას მიმავალი კაცისა.შეყრა წრესა:დასაწყისის და დასასრულისა.

ზაქის ქარაგმით ქსან (9) ნიშანია.ტექსტის დასაწყისი (†)ქარაგმა ორი ნიშანისა (ქს)32.დასასრული ა(მე)ნ.ტბელის კაბალით 1(13;5)14.ჯამი:33(ხან).ერთად (32) და (33).ქურუმთა ენას(ქ)10.კალენდარული სტრუქტურა:32-10(1)-33.მთავარი (10) თავი,კალენდარული ბრუნვის ნიშანია.ასაკი (10) პატარა ხარისა.იგივე (ცი) ათი სახლი კაცისა.ზედა (10) ზეციური სახლი ზაქისა.(8) მიწასა.(1)გ ზა ზეცასა.

მინაწერი იგივე გ ზა,კიბე ზეცას მიმავალი კაცისა.საფეხური (10).მინიშნება ტექსტის დაყოფისა. ხერხი (და),იგივე (ელ) ზეციური ხელი ხარისა.:.)20(ს).(10) სიმბოლო ქარაგმა მათე (10):32;33. ქარაგმა ათი მცნებისა.9(და)ს ნიშანი (18).რიცხვი (45).ძველი ზიქურათით (50) ძირი.ასაკი იბერიისა, თარიღი (513).ტექსტის ხილულ ნიშანთა ოდენობა (114);და(18).ერთად (132).ქარაგმა ტბელის კაბალისა (128:4).

ქრი•ტე წმც		<u>1</u>	<u>5</u>	<u>3</u>	<u>9</u>
და ოიოვანე მახარებელი			<u>4</u>	<u>13</u>	<u>17</u>
და მცვენსულითა			<u>1</u>	<u>11</u>	<u>12</u>
და ჟორცილთა ერისთავთ-ერისთავი აბუსერი		<u>1</u>	<u>15</u>	<u>15</u>	<u>31</u>
და დიოვანი-დიოვანი		<u>2</u>	<u>13</u>	<u>6</u>	<u>21</u>
და ძე მათი ზაქარია			<u>3</u>	<u>10</u>	<u>13</u>
და შვილი მათნი			<u>2</u>	<u>9</u>	<u>11</u>
და ყოველი ერი მათი			<u>4</u>	<u>9</u>	<u>13</u>
და მოხაიშნე ეჟმენ დღე{სა} მი{ს}სასჯელისასა ნ უ		<u>4</u>	<u>1</u>	<u>33</u>	<u>38</u>
და სჯი				<u>3</u>	<u>3</u>
	ა {მე}ნ	<u>2</u>	<u>2</u>	<u>2</u>	<u>6</u>
		<u>10</u>	<u>50</u>	<u>114</u>	<u>174</u>

ასაკი მეფე ლაშა გიორგისა (45).თარიღი (1237).თარიღი ტბელის ციხის მეორედ აღდგენისა.ასაკი აია-სოფიას ტაძრისა (700).თარიღი (537).(192) სიმბოლო ქარაგმა ორი ძირისა:(492) და (1192). რიცხვითი მნიშვნელობა მოცემული სტრუქტურისა:ზაქის და იბერის ქარაგმით (+)ს გრაფემა ორი ნიშანი ქარაგმისა (9;27) და (9;28).სამი მნიშვნელობა (5) ასომთავრული ნიშანისა.

	ზაქის ქარაგმა				ტბელის კაბალით				იბერის ქარაგმით			
	<u>9</u>	<u>20</u>	<u>55</u>	<u>63</u> <u>138</u>	<u>24</u>	<u>20</u>	<u>55</u>	<u>78</u> <u>153</u>	<u>9</u>	<u>20</u>	<u>55</u>	<u>63</u> <u>138</u>
4 1			<u>87</u>	<u>88</u> <u>175</u>			<u>87</u>	<u>88</u> <u>175</u>			<u>87</u>	<u>88</u> <u>175</u>
4 1	<u>11</u>	†	<u>1</u>	<u>139</u> <u>140</u>	<u>15</u>	†	<u>1</u>	<u>143</u> <u>144</u>	<u>11</u>	†	<u>1</u>	<u>139</u> <u>140</u>
4 1	<u>34</u>		<u>12</u>	<u>166</u> <u>190</u> <u>368</u>	<u>34</u>		<u>12</u>	<u>166</u> <u>190</u> <u>368</u>	<u>38</u>		<u>12</u>	<u>166</u> <u>194</u> <u>372</u>
4 1			<u>24</u>	<u>140</u> <u>52</u> <u>216</u>			<u>24</u>	<u>140</u> <u>52</u> <u>216</u>			<u>24</u>	<u>140</u> <u>52</u> <u>216</u>
4 1		<u>24</u>	<u>3</u>	<u>128</u> <u>131</u>	<u>24</u>		<u>3</u>	<u>128</u> <u>131</u>	<u>27</u>		<u>3</u>	<u>131</u> <u>134</u>
4 1			<u>11</u>	<u>115</u> <u>126</u>			<u>11</u>	<u>115</u> <u>126</u>			<u>11</u>	<u>115</u> <u>126</u>
4 1			<u>28</u>	<u>114</u> <u>142</u>			<u>28</u>	<u>114</u> <u>142</u>			<u>28</u>	<u>114</u> <u>142</u>
4 1	<u>24</u>	<u>20</u>	<u>10</u>	<u>449</u> <u>479</u>	<u>24</u>	<u>20</u>	<u>10</u>	<u>449</u> <u>479</u>	<u>27</u>	<u>20</u>	<u>10</u>	<u>452</u> <u>482</u>
4 1				<u>65</u> <u>65</u>				<u>65</u> <u>65</u>				<u>65</u> <u>65</u>
		<u>10</u>	<u>18</u>	<u>15</u> <u>43</u>		<u>10</u>	<u>18</u>	<u>15</u> <u>43</u>		<u>10</u>	<u>18</u>	<u>15</u> <u>43</u>
		<u>86</u>	<u>519</u>	<u>1418</u> <u>2023</u>		<u>86</u>	<u>519</u>	<u>1437</u> <u>2042</u>		<u>86</u>	<u>519</u>	<u>1428</u> <u>2033</u>
			(518)				(517)				(528)	

-აქმენ-მინაწერის დასასრულია.



დედა მეფე თამარი.მამა მე ვარ.

ბოლო სტრიქონი:“და მოხაიშნე ეჟმენ დღე{სა} მი{ს}სასჯელისასა ნ უ

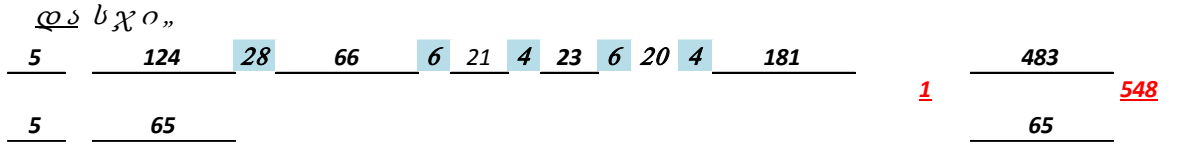

ვეფხისტყაოსანში იბერის თავების მეორე ნაწილის ბოლო სტროფი (1548).ქარაგმა:

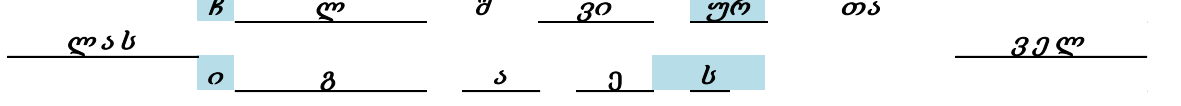

ლას (ჩი)ჩემი (გი)ხარი,შვილი.ურ-თა-ველ.ძველი ზიქურათით:რუ-ს-თა-ველ.

## 25.ქრონიკონი სრული

„ამას ზედაწარწერილსა უწინარეს დასწერდით თავსა სრულისა ამის ქრონიკონისასა და რანიცა ნიშანი დამესხნენ ჯუარი ანუ სხუად რამდე ნუცა მას დააკლებთ.და საუწყებელსა შინა გამოაჩინებს,თუ რად არს თუალი ამათ ნიშნათა;ანუ პატივთა ზედა სიტყუად რამდე ეწეროს,ანუ იოტანი სხდენ,ანუ ჩიტისთუალნი თავსა ანუ საშუალსა სადამე,ღმრთისა სათნოდასათვს,მწერალი ერთსაცა ამისთანასა ნურას დააკლებთ,ნუცა ამას ზედაწარწერილსა და ნუცარას ქუემოსა ამისსა. ••„

ჩვენამდე მოაღწია აბუსერისძე ტბელის ასტრონომიულმა ტრაქტატმა.ავტორი XII-XIIIსს ქართველი მოღვაწე, პატრონი არსიანის ციხისა.იმავე ციხე ხიხანისა.

მეცნიერთა ნაწილს ტრაქტატისთვის სათანადო ყურადღება არ მიუქცევია.ტრაქტატის მნიშვნელობა მარხვისა და აღდგომის დღეების გამოთვლის სახელმძღვანელოდ მიუჩნევია.

ცოდნია ტბელსა,შრომისთვის ერთგვარი სახელმძღვანელო წარუძღვანებია.დასტური მოაზროვნის ნაფიქრისა.ხერხი ამბის შენახვისა.გზა მისივე უკვდავებისა.

ჩვენამდე მოსული ხელნაწერები,ფრესკები კვლესია-მონასტრებისა.ეპიტაფიები და ქარაგმული მინაწერები ხშირად დამახინჯებულად იკითხება.შეცნობა არასრულყოფილი,არასტანდარტული ტექსტი გადამწერის შეცდომას,ცოდნის სიმწირეს მიეწერება.დროთა სიავით წაშლილ-დაზიანებულად ცხადდება.

ავტორი ამბობს:სიმბოლოს ნურაფერს გამოაკლებთო.გინდა ჩიტისთვალი იყოს,გინა იოდა გინა სხვა რამე.ნურცა ამას და ნურცა სხვასო.მთავარი წესი,სახელმძღვანელო ძველი ხელნაწერებისა და მინაწერების წაკითხვისა.ყველა სიმბოლოს თავისი მნიშვნელობა აქვს.ბევრი ტექსტი თვალსაჩინოდ ქარაგმულია. მაგ:სიტყვის ყველა ნიშანი მოცემულია დაყოფილი სიმბოლოებით,„ზედმეტი“ სასვენი ნიშნებით:„აქა,და[იწ]-ყებს სათ[უა-ლავი]შ[ერძე-ნთა]...“ტბელის პასქალურ ცხრილებს დართული აქვს შენიშვნები,მინიშვნები, ქარაგმები. მოცემული ტექსტის განლაგება ხელნაწეში:

{თორმეტ} გამოყოფილი.და[იწ]-გადატანის წესი დარღვეული.ველი საკმარისია (ყ) ნიშანისთვის. განზრახვა „შეცდომისა“ ქარაგმა.ხერხი ყურადღების მიქცევისა.აუცილებელია მეცნიერებმა დაიცვან ტექსტის სრულყოფილება, პირველა-დი სახე.ბევრად ადვილი გახდება წაკითხვა,მიგნება დამალული ინფორმაციისა.

აქა ხუთას ოც-და[თორმეტ] აქა,და[იწ]-ყებს სათ[უა-ლავი]შ[ერძე-ნთა]...

ხშირად ტექსტის გაშიფრვა აჩენს ხარვეზს. მიზეზი ბევრია:არასრულყოფილი ტექსტი,“გაასწორეს შეცდომა“,გამოტოვეს „უმნიშვნელო“ სიმბოლო.

მოცემული ტექსტის სიმბოლოთა ჯამი:(63).აქედან ნიშანი(46).სხვა (17).სიმბოლოთა ხვედრი მთელი ტექსტის 1/4 ზე მეტია.მოკლება აზიანებს სათქმელს.ამოცნობა ავტორის სათქმელისა ძნელდება.

ქურუმთა ხელი ვერ ჰგუობს შემთხვევითი სიმბოლოების გამოყენებას.მათი ქარაგმის ფორმულა: სიმბოლოთა უმცირესი ოდენობით უდიდესი სათქმელის დაძლევა.

სახელოვან ავტორს,თავისი ხელწერა ჰქონია.ქარაგმის ხერხი ინდივიდუალური.ავტორი ქარაგმას თავისივე გასაღებს არგებდა.ასე ბევრად საიმედო ყოფილა დაცვა შრომისა.

ქრონიკონი ახალი ქართული კალენდარი (128)წლიანი ციკლით.უზუსტესი ქართული კალენდარის ცდომილება (532) წლიან ციკლში უმნიშვნელოა.(3500) წელიწადში (1)დღე.

დღევანდელი გრიგორიანული კალენდარი იგივე იოანე ზოსიმეს ქორონიკონი.ცდომილება (124) წელიწადში (23)საათზე მცირეთი მეტია.

(1052) წ ტბელის კალენდარით ათვლის დაწყების თარიღი. დასაბამიდან (6656)წ.მანამდე დაგროვილი ცდომილება (52) დღე გასწორებულა.(22) თებერვალი (01)იანვარით დაუწყიათ.

მეფე თამარი მალევე გარდაცვლილა.ტბელი(რუსთველი) წასულა წმინდა მიწასა.მერე ვერაგული სიკვდილი მეფე ლაშა-გიორგისა. მოსვლა ჯალალ ედ დინისა.მონღოლთა ბატონობა.

იბერიელ ქურუმთა ცოდნა დაკარგულა. ბოლო ქურუმი რუსთველი ყოფილა.  
ქრონიკონი სრული იბერიელთა ისტორია. დამალვის ხერხი ტბელისა, რუსთველისა.  
პოემის სტროფების საერთო ოდენობა (1672) ქარაგმული. (1612) თარიღი ხეთთა ზიქურათისა, (60)  
სახლი ხარისა.

ქრონიკონის სრული მიხითა (ს) აუწყებელითა განგებითა :  
(24 19 16 14 10 11 16 14 10 20 19 22 12 10 13 10 20 10 9 1 (20) 1 22 31 26 5 2 5 12 10 9 1 3 3 5 2 10 9 1)=  
437. ქრონიკონით (1217) წ. (453) ტბელის კაბალის თარიღი (1233). სხვაობა (16)ო.

ქრონიკონი (ს) ბრუნვის ნიშანის გარეშე მნიშვნელობა 453(450;3). ახალი აღრიცხვით (1233) წელი.  
თარიღი ტბელის კაბალის დასრულებისა. ნიშანთა ოდენობა 39(38;1). სხვაობა 1(ო). სამი გამყოფი  
(ს;ს;გან).

ორ(ონ) იგივე 32(2\*16). ქ(24)ნ. ერთად (632). (სან) ტბელის კაბალით (35)ჯან. ქარაგმა ჯვარი კაცის  
ხელსა, იგივე ხელი, დვაწლი კაცისა. ორი (სან) ორი ხელი. (გან) ტბელის კაბალის (3)ე ნიშანი, ქარაგმა  
ორი: ღია და ფარული. გ(ან)4 სახლი ხარისა და 18(3;1;14) ჟამი ზაქისა. კაბალა მიმდევრობით 315 (3;  
1;5). თარიღი ფაზისის რიტორიკული სკოლისა.

ორი (სან) და ერთი (გან) სამი გამყოფია ტექსტისა. ორი მნიშვნელობა 2\*(200;20)440 და (გან)3. ჯამი  
(443). ქრონიკონით (1223). თარიღი მეფე ლაშას სიკვდილისა.

ცალკ-ცალკე რიგითი და რიცხვითი მნიშვნელობები 43(20;20;3) და 403(200;200;3). ორივე ერთად  
(446). იგივე ახალი აღრიცხვის (1226)წ. ქარაგმა: მუშთარ ზულა შეიყარნეს. (43) ქარაგმა იბერისა, (443)  
ქარაგმა მეფე ლაშა-გიორგისა. შეყრა მათივე თარიღებისა.

(443) და ს(20) შეყრა თარიღი პეტრე იბერისა. ასაკი 760(1223;-463). (ს) შეყრა (780) თარიღი ზაქის ქა-  
რამით ათვლის დაწყებისა.

აქა ხუთას ოც-  
და[თორმეტ]

(ხუ-თას-ოც) ძველი ზიქურათით (5320). დასაბამიდან (10) სრული მოქცევა (532)წ.

(ოც-)ს ქარაგმა (32). (და)5 და 12(თორმეტ). ერთად (512).

(თორმეტ) ქარაგმა (12;4). ჯამი(16). მიმდევრობით (124).

(თორმეტ)12 ტბელის კაბალით (ლას). იგივე ზაქის ქრონიკონი. ქარაგმა ტბელის კაბალა(კალენდარი)  
იგივე ზაქის ქრონიკონია. სხვაობა დიდი მოქცევის წლებს შორის 16(512;-496). დანაყოფი კალენდარუ-  
ლი წრისა (32). ნაშთი ს(20). იგივე სრული მოქცევა 532(512;20).

ვეფხისტყაოსანის სტრუქტურის ქარაგმა ტბელის კალენდარული წრე. დასაწყისი (32) სტროფი, დასას-  
რული (5). ძველი ზიქურათით 532(5;32). სტრიქონები (124) და (20).

(ო)ს დაფარვა ქარაგმა ერთი ფარული ნიშანისა. (ს) და (ს) კაბალა (2) და (2). (22)ე ნიშანი ორი. გამყო-  
ფების ჩათვლით ნიშანი (42). იოანე ზოსიმეს ქარაგმის ნიშანთა ოდენობა.

ტბელის ცხრილების დასაწყისი ქრონიკონის პირველი თარიღი (781). ცხრილების პერიოდი  
(532)წ. იგივე დიდი ინდიქტიონი.

ცხრილები სტრიქონების რაოდენობის მიხედვით სამგვარია:

1). 174(29\*6)      203(29\*7)

2). 84(28\*3).      56(28\*2)

3). 15

საზომი ერთეული(3). ჯამი 72(15;28;29). (532) დაყოფილია ცხრილებად. (19) ცხრილი. კენტი, ლუწი  
(9;9) და (1) დასასრული. მიმდევრობით (991). ძველი აღრიცხვით (199).

დასასრული თარიღი(1312). დასაწყისი(781). სხვაობა (531). 5(ას)და (31). (ას)კაცი. ძველი ზიქურათით  
(სა) სახლი კაცისა. (500) ხუთი სახლია. (531) ქარაგმა (5)ე სახლის თარიღის დასაწყისისა.

531(5;31) კაბალა (54). ქარაგმა დემნა უფლისწულის სიკვდილის ასაკისა: 54(1233;-1179).



ცხრილების მონაცემები (10)სვეტი.ცხრილების გამყოფი (დღ). ტბელის კაბალით (29).პირველი ხუთეულის პირველი და ბოლო სვეტი **†**ქარაგმა ჯვარცმისა.ტბელის კაბალით (ქან;ან).რიცხვი 39(24; 1;14).კაბალა (6115) დასაბამიდან ახალი წელთაღრიცხვის (511) წელი.

პირველი და ბოლო სვეტის დასაწყისი ქარაგმა მაცხოვარისა.იესო ქრისტე ტბელის კაბალით და ზაქის ქარაგმით 13(ის):133 (51:82).ძველი ქარაგმით (100:33). ჯვარცმა კაცისა.კაბალა (10;6)თავ. ნამრავლი (60).ქარაგმა თავი(თა) ზანთა ხარისა.ზაქის ქარაგმით (18) ზაქი.ტბელის კაბალით (ქან)33. (18) ქარაგმა მეფე თამარის სიკვდილის ასაკისა(1215;1233).ბოლო ცხრილის წელთა ოდენობა (15) ქარაგმა ზაქის და იბერის სამარხის პოვნისა 1218(1233;-15).

ცხრილების განლაგება 99(9;9) და (1).ერთად ქარაგმა კაცის ასაკისა.ასი წელი ასაკი ზაქის სიკვდილისა(1218;1118).მიმდევრობით ჯამი (18:1). ერთად (181).თარიღი ტბელის კალენდარით დათვლის დასაწყისისა 1052(1233;-181).მომდევნო ასი წელი თარიღი დემნა უფლისწულისა 1152(1052;-100). ასაკი 81(1233;1152).ძველი ზიქურათით (18). ზაქის ქარაგმით ზაქია.

ქართლის ცხოვრება.ცნობა მეფე თამარის გარდაცვალების შესახებ:“თთუ<sup>წ</sup>სა იანვარსა ი'წ““. პირდაპირი მნიშვნელობა თვრამეტი იანვარი (18;1).ცნობა ქარაგმა ორი მეფის სიკვდილის თარიღისა. იანვრის თვე 31(18;13) დღე.ქარაგმული გამოსახვა სიკვდილამდე და მერე:(18;1) და (13;1).თვე იანვარი (1).მინიშნება ტბელის კაბალის ორი თარიღისა და ასაკისა (181) ქარაგმა.

ქრისტეს შემდგომ (1052) წელი დასაბამიდან (6656).ტბელის კაბალის დიდი კალენდარული წრე (128).სულ (52) სრული დიდი ციკლი.იგივე დღეთა ცდომილება.(3564) წლის ნაშთი (1) დღე.დასაბამიდან ტბელის კალენდარით ათვლამდე სხვაობა (53) დღე.ქართული ქარაგმით (181)ე დღე (30) ივნისისა.კალენდარის გასწორება 128(181;-53).კიდევ (18).ქარაგმა ზაქისა.ძველი ზიქურათით მნიშვნელობა (60;103).ორი მნიშვნელობა ხერხი თარიღის დადგენისა:121(180;-60;-18).ან 103(13;28;31;30;1). თარიღი (1) მაისი.

იესო ქრისტეს რიცხვები ორი კაბალით (51) და (82).(18)ე ცხრილი ქარაგმა ტბელის თარიღისა 1251 (1233;18).ასაკი კაცისა,ტბელისა 100(1151;1251).(82) ქარაგმა ტბელის(რუსთველის)ასაკისა.82(1151: 1233).

ორი ცხრილის მნიშვნელობა ერთად 99(9;9).ბოლო თარიღი ცხრილისა (1312).ქარაგმა მეფე ლაშას მეფობის ასაკისა.99(1213;1312).ორივე თარიღის კალენდარული სტრუქტურა (12;13) და (13;12). ქარაგმა წრისა.მნიშვნელობა (25) და (25).ჯამი (50).კაბალა (77).ძველი ზიქურათით ძირი(50).და ცი (100).კაბალა (5:1)ქარაგმა (მე).ჯვარცმა მაცხოვარისა, დასასრული ქრისტეს ხორციელი სიცოცხლისა.

მარცხენა მხარეს ცხრილები 10(9;1).ასაკი მეფე ლაშას სიკვდილისა (10) წელი.(110) წელი მეფე დავითის მეფობის დასასრულისა.19(18:1) იბერის ქარაგმით (ორ)ი.ძველი ზიქურათით (41).ასაკი მეფე თამარის მემკვიდრისა.ლაშასი 41(1233:1192).

(1312) ასაკი ორი კაცისა.281(181;100)ასაკი ზაქისა (1031;1312).ასაკი მეფე ლაშასი 120(1312;-1192).და ასაკი ორი ზაქისა,რუსთველისა და დაბელისა 120(1031;1151).თარიღების კაბალა (7;7),იბერის ქარაგმა ჯვარცმისა.ქარაგმა მეფე დავით (5)ეს სიკვდილის ასაკისა.77(1156:1233).იბერის ქარაგმით იგივე (129) წელი.თარიღი ეგრისისა.

(1312)წ დასაბამიდან (6916).თარიღი კალენდარული სიმბოლოებია (69;16).

(69) ასაკი პეტრე იბერისა.თარიღი (532).ასაკი რუსთველის წმინდა მიწას მისვლისა 16(1233; 1217).

(69;16) კაბალა (15;16).ასაკი პირველი იბერიული ქარაგმისა პირველი ქართული ქარაგმის შექმნამდე 1516(1079;437).ჯამი (31).

(15;16)ის კაბალა (67).ქარაგმა მეფე თამარის ასაკისა 67(1233;1166).

(1312) წ ასაკი ტბელის კაბალისა 79(1312;1233).ასაკი თეკლა ორბელისა,დემნა უფლისწულის ცოლისა 79(1233:1154).

სიმბოლოები და შენიშვნები ტბელისა-პირველი ცხრილის პირველი სტრიქონის (1)ლი.(4) და (5)ე სვეტების ზედა ნაწილი ავტორის სიმბოლოებია. მიმდევრობით:



(1) ლი და (5)ე სვეტის სიმბოლოები იდენტურია. დამატების ნიშანი და დიდი შავი წრე გრაფიკა ქარაგმული. დამატება, ჯვარი და ქანი. სამი სიმბოლო სამი განსხვავებული მნიშვნელობა.

(დამატება)-პირველი და მეხუთე სვეტის სიმბოლოთა მნიშვნელობა: 26(11;15). ორი სიმბოლოს ერთობლიობა (1115). შუა (5)ე სვეტის სიმბოლო სამი შავი წრე. რიცხვითი მნიშვნელობა (103). პირველი და ბოლო მნიშვნელობა ორი თარიღის ქარაგმა: 118(1115;3) და 1218(1115;103). თარიღია ზაქის სიკვდილისა და თარიღი ორი ზაქის სამარხის მიგნებისა. ასაკი ორი კაცისა, ზაქარია ლაზის დაბადებიდან პეტრე იბერის სიკვდილამდე: 118(429;547).

(11;15)ის ქარაგმა ძველი ზიქურათით ზან; დიდ(ზაქი). კაბალით სამივე სიმბოლოს მნიშვნელობა: 215-103-215. ჯამი (533). კაბალა: 8-4-8. კალენდარულად (488). მიმდევრობით (848). ჯამი (20).

პირველი სტრიქონის სიმბოლოთა ნიშანი (7). (848) ძველი ზიქურათით (48:800).

(433) თარიღი არიოზის მოძღვრებისა. ტბელის კაბალის დასრულებამდე (800) წელი. (48) იბერთა ხარი. (533) ასაკი იბერისა (70). ტბელის კაბალის დასრულებამდე (70) (1163)წ. ასაკი იბერისა (700). (26)-103-(26). კალენდარული წრე (52). სამივე 155(52;103).

ტბელის ცხრილების მარჯვენა მხარე თარიღები ბერძნული კალენდარისა. მარცხენა იბერიული-ქართული. (2)ე ცხრილის (24)ე სტრიქონის მარჯვნივ (488). მარცხენა მოპირდაპირე მხარეს (52). ქარაგმა ქორონიკონით (52). ქართული (832). ბერძნული კალენდარით (488). სხვაობა 344(832;-488).

(4) სვეტის პირველი სტრიქონის მნიშვნელობა (103). ძველი ზიქურათით (3:100). ქარაგმა 300(სამ ასი). ასაკი სამი კაცისა. 344(44;300).

103(3:100) ძველი ზიქურათით 3(ცი)დრო. იგივე იბერის ასომთავრული ქარაგმა. პირველი ზანთა, მეორე წარმართული, მესამე იბერისა. 3(ცი) 300.

ქარაგმა 532(832;-300) და 788(832;-44). ახსნა: ქართული კალენდარი (96) წლით განსხვავდება ბერძნული კალენდარისაგან. 96(5604:-5508).

იბერის ასომთავრული ქარაგმა (52) წლით განსხვავდება ბერძნულისაგან და (44) ზაქის ქართული კალენდარისაგან, ჯამი 96(52;44).

პოემის მეორე ნაწილი იწყება (33)ე თავით. ნომერი პირველი სტროფისა(788). ქართული ქარაგმით (33) წელი თარიღი მაცხოვრის ჯვარცმისა. ბერძნული კალენდარით (129). (5) ცხრილის (15) სტრიქონის მარცხენა ბოლო სიმბოლო (129). მარჯვენა (33).



-სიმბოლო ჯვარისა. ტბელის კაბალით(ჯ)35, ვარ (25). ერთად (60).

●-ძველი ზიქურათით (15). ორივე ერთად 75(60;15). კაბალა 12(3). შუა სამი წრის ქარაგმა (3) და (45). სიმბოლოთა კალენდარული სტრუქტურა: 75-3-75 და 75-45-75. პირველის ჯამი 153(53;100). მეორეს კალენდარული წრე 150 (50;100) და ბრუნვის ნიშანი 9(45). (53) და (50) ქარაგმა იბერის ასომთავრული კალენდარისა და (ურ)ის ზიქურათისა. კაბალა: 12-3-12 და 3-3-3. პირველის ქარაგმა კალენდარული წონასწორობით (324). წრე (24). ბრ. ნიშანი (3). ერთად (27).

ორი ჯვარი ქარაგმა (2) კაცისა(ას). მნიშვნელობა (200). (5) წრე ქარაგმა ხუთი ზაქისა(15). ტბელის კაბალით (ა), რიცხვი(60).

ქარაგმა იბერის თარიღები და სახლი სამი კაცისა, სამი ზაქისა. 524(324;200) და 5(27). პირველი ასაკი (61), მეორე თარიღი მისვლა იმპერატორის სასახლესა. ხუთი წრე და ორი კაცი 1000(5\*200). თარიღი (1024) და (1027). ასაკი ახალი იბერიული ზიქურათისა (532).

ხუთი ● (წრე) ძველი ზიქურათით (75). ასაკი წმინდა მარიამისა. სიმბოლოთა განლაგების მიხედვით სტრუქტურა: 15-45-15. კაბალა: 6-9-6. მიმდევრობით (696). თარიღი ჯვარცმისა (33). ასაკი (663). ასაკი იბერისა 200(ორ;ას).

ჯვარცმის მერე ასაკი წმინდა მარიამის (22).ერთად 718 (696;22). მომდევნო (500) წელი მიგნება ორი ჯვარცმული იბერიელი კაცისა 1218(718;500).

(6-9-6)ის კალენდარული მნიშვნელობა (966).ასაკი ორი კაცისა(200).ჯამი (1166) თარიღი მეფე თამარისა.ასაკი წმინდა მარიამის მიძინებისა 1111(1166;-55).

**+** -ის ქარაგმა ტბელის კაბალით (ქან)24. ● (15).ჯამი (39).თარიღი მეფე ვახტანგის ჯვარცმისა 502 (463;39).ასაკი პეტრე იბერისა.

კაბალა ორივე სიმბოლოს მნიშვნელობისა (66).დასაწყისი და დასასრული ერთად 132(128;4).კალენდარული წრე ტბელის კაბალისა.

(66) ქარაგმა ასომთავრული ქარაგმისა (529)წ.ასაკი იბერისა(66).და კალენდარული წრე 528 (132\*4)+4(532).პირველი დასასრული არიოპაგიტული მოძღვრებისა.მეორე ზეობა იბერის ხელისა. მარცხი არიოზის მოძღვრებისა.ასაკი წმინდა მარიამისა 552(532:20).

(66) და (66) კალენდარული წრე.ერთად (6666).ახალი აღრიცხვის (1062).წრე(5). განლაგების სტრუქტურა რაოდენობით:1-3-1.ერთად (131).კალენდარული მნიშვნელობა (311).პირველი ქარაგმა ზაქის ასაკისა 31(1062;-1031).მეორე ქარაგმა ბერძნული წელთაღრიცხვისა.

(ქან)24 და კაბალა წრისა (6).ერთად (30).კალენდარული წრე 60(30;30).წრის კაბალის მნიშვნელობა (3).ერთად (ქვ).იბერის ქარაგმით ქურ(28)1,წრედ(იდ).ერთად (ად).ძველი ზიქურათით (და).

ტბელის კაბალით დიდ(18).ქანდიდ (42). ზაქის ქარაგმით (ელ).(3) იბერის ქარაგმით (გურ).სამივე სიმბოლო ერთად :ელ-გურ-ელ.

(24) ზაქის ქარაგმით (ურ).ორივე სიმბოლო ერთად (ურ;დიდ).

შენიშვნა:სოფ.სკ-ურ-დიდი ხელვაჩაური.ტბელის კაბალით სკ(31), ურ(41) და დიდი ქარაგმა ფარსმან ქველისა.(72)თარიღი (4)ე სატახტო ქლაქისა,ხელი ფარსმან ქველისა.

(ქან) იბერის ქარაგმით ქურუმი.ორი ჯვარი ორი ქურუმი.მნიშვნელობა (43).ნიშნათა ოდენობა ასომთავრული ქარაგმისა.

**⦿** -ის ქარაგმა სახლი სამი კაცისა.იგივე იბერიული თალი.ქარაგმა თაღოვანი ხიდისა. ძირი, ორი ხარი პეტრე იბერისა.ტბელი,დაბელი. ზედა,თალი წმინდა პეტრე იბერი.

**+** -ტბელის კაბალით (ჯან)35.წრე(დიდ)15.ერთად:(50(ჯანდიდ). წრე 100(50;50).ბრუნვის ნიშანი (3).ერთად (103).კალენდარულად (300).ქარაგმა სამი კაცისა (სამ;ას).

ტბელის კაბალით ქან;დიდ 84(24;60).რიცხვითი მნიშვნელობა (15)ე ნიშანისა.(84) ასაკი იბერისა.შუა (3) ქარაგმა ზაქის ასაკისა 87(84;3).

**+** -სიმბოლოთა განლაგება ქარაგმა მიმართულებისა.ჯვარი ჯვარცმული კაცი,წრე ხარი.ქარაგმა ხელი კაცისა,იგივე სახელი.ჯვარის ჰორიზონტალური ხაზი ქარაგმა კაცის ხელისა(მხარი). მიმართულება მარცხნიდან მარჯვნივ(მზისკენ,წრე).ძველი წარმართული იბერიული ქარაგმის მიმართულება მარჯვნიდან მარცხნივ ყოფილა.იბერის ხელმა შეცვალა მიმართულება იბერიული ქარაგმისა, ძველი მიმართულების ქარაგმა:გზა აღმოსავლეთიდან დასავლით მიმავალი კაცისა.ახალი იბერიული ზიქურათით გზას დასავლეთიდან აღმოსავლეთით მიმავალი კაცია.

ხარის(წრე)სიმაღლე ზე აწეული.ქარაგმა:იბერის ხარებმა დაიცვეს სახელი ზაქისა.ხიდი ქარაგმა დიდი ხარისა.(ხი)ხარი,(დი) დიდა.ხიდის საყრდენი ბურჯის სახელი ხარი ყოფილა.ხარის კისერი საყრდენია თალისა.

შენიშვნა:სოფ.ქვედა თხილვანას მიკროტოპონიმი ხარ-**ღა**-თალი. თურქულად იყო მიჩნეული(ხარი-yatak).

ცალკეული აზრი ქართულ სალიტელატურო სივრცეში ხარის თემატიკის ამოვარდნისა უსაფუძვლო მგონია.შოთა ნიშნაწილებს ხარისთვის მიუძღვნია ლექსი.ბოლოს ნატვრაა პოეტისა:

„ვიყო ხარევით ამტანი,ვიყო ხარევით მომთმენი,  
ჩემი პატარა ქვეყნისთვის მეც შევძლო ხარისოდენი.“

ტბელმა და დაბელმა შეძლეს,წაიღეს ჭაპანი იბერთა მოდგმისა.

**პირველი ცხრილის პირვ.სტრიქონის ნიშნები:**

ა	ფ	ჰ	აპ	იგ	დღ	ვ	აპ	იე	ლ
---	---	---	----	----	----	---	----	----	---

მნიშვნელობები:

1	25	26	18	13	დღ	6	18	15	30
---	----	----	----	----	----	---	----	----	----

სტრიქონის (1;4;5) სვეტების სიმბოლოების მნიშვნელობები: (26;45; 26),ჯამი (97).ნიშნები მიმდევრობით (1;18;13).ჯამი(32).ორივე მნიშვნელობათა ჯამი 129(97;32).

(129) წელი ბერძნული კალენდარით თარიღი ჯვარცმისა.ქართულით (33).სტრიქონის ბოლო მარჯვენა (4) სვეტის კაბალის რიცხვი მიმდევრობით (6963).კალენდარულად 132(69;63).თარიღები იბერისა. კალენდარული წრე ტბელისა.

დასაბამიდან (6963) ქრისტეს შემდგომ (1359).კალენდარული წონასწორობით 72(13;59). თარიღი პირველი სატახტო ქალაქი ახალი იბერიისა,ანსი(ანისი).კაბალით 4(13)59 და (დღ)29.ჯამი (488).

პირველი სტრიქონის მარჯვნივ,გარეთ პირველი თარიღი (436). სხვაობა (52)ქარაგმა ასომთავრული კალენდარისა.ქართული ქარაგმით (407) იბერის (459).ბერძნულით (503).პირველი თარიღი (4) წელი იბერის დაბადებამდე.მეორე (44)წ ასომთავრული ნიშანის დაბადებამდე.ასაკი კაცისა (40).

(492) თარიღი ახალი იბერიული ზიქურათისა.(4092) ქრისტემდე (1512).ასაკი ძველი ზიქურათისა 100(1612;-1512).ერთად:(4-4-92) ქრისტემდე (1112).ასაკი ხეთთა ხიზანისა 155(1267;-1112).ძველი ზიქურათით ქარაგმა ასური (100:55).ქრისტეს შემდგომ (1112) თარიღი ზაქისა.თარიღი იბერის შრომების მიგნებისა.(155) წელი ბერძნული კალენდარისა,ქართულის (59).ქორონიკონი (155) ქართული (935). ბერძნული (1031) თარიღი ზაქისა.

პირველი ცხრილის (4)ე სტრიქონის ზედნადების სვეტის დაზუსტება:

ქურუმთა ენას (ქა)ს მნიშვნელობა ზედა ყოფილა.(ქე) ქვედა. ზედა ტბელის კაბალით (17).(ა)-(ქა) ერთად (1)და (17).მნიშვნელობა (აპ).ქორონიკონის ცხრილით (აპ) აპრილია.	[აქა ოთხასორ- მოც]*
--	---------------------------

ქარაგმა (17) აპრილი.ჯამი (18).ქართული ქარაგმით ზაქი.ტბელის კაბალით (ქან).ქარაგმა ჟამი (დრო) კაცისა.მოცემული დაზუსტების ქარაგმა დრო ზაქისა.

ტექსტის დაყოფა მინიშნებაა:„ოთხასორი“-(402) და მესამე სტრიქონი „მოც“(33).(402) წელი ქორონიკონით ახალი აღრიცხვის (1182).აქა (ა;ქა).მნიშვნელობა 18(1;17).ორი თარიღი:1183(1151;32) და 1199(1182;17).პირველი ასაკი რუსთველისა (32) წელი.კაბალა (ჭარ).კალენდარული ციკლი ტბელისა.მეორე თარიღი (1199),ასაკი რუსთველისა.თარიღი ვეფხისტყაოსანის დაწყებისა.(აქა)ს კაბალა 9(18).თარიღი 1191(1182:9).თარიღი მეფის წყალობისა,აღდგენა ხიზანის ციხისა.

„მოც“ ქარაგმული მნიშვნელობა 33(13;20).„ოთხასორ“-„მოც“ ერთად (435).ახალი აღრიცხვის (1215) წელი.

(\*)-ვარსკვლავი სიმბოლო ქურუმთა ენისა. მნიშვნელობა (44).

ქორონიკონით (48) ახალი აღრიცხვის (828) წელი.ცხრილის მარჯვნივ მნიშვნელობა (484).

იბერის ასომთავრულ ქარაგმასა და ზაქის ქართულ ქარაგმას შორის წელთა სხვაობა (44).ქართული (484) იბერის (528) წელი.იგივე მნიშვნელობა ქარაგმა (828)სა.ასაკი სამი კაცისა(300).სხვაობა 528 (828;-300).(აქა) ტბელის კაბალით 26(1;24;1).მთლიანი ტექსტის მნიშვნელობა (466).ახალი აღრიცხვის 1246 (780:466)წ.

(ა-ქა)ს ქარაგმა (ა-ზე;და).მნიშვნელობა (1-12;5).ერთად (1125).ჯამი 126(1;125).მომდევნო მნიშვნელობა (402).ორი მნიშვნელობა 1527 (1125;402) და 528(126;402).ორივე მნიშვნელობა ქარაგმა იბერის თარიღებისა.(527) იუსტინიანე პირველის მმართველობის დასაწყისი,პეტრე პატრიკოსი.(528) წე-

ლი არიოპაგიტული მოძღვრების დასასრული. სხვაობა 999(1527-528). ქარაგმა ხელი ზეციური ხარი-სა. (1) ლი ცხრილის (24) ე სტრიქონის ზედნადები:

„ოთხას-სა“ ძველი ზიქურათით სახლი ოთხი კაცისა. (სა) ზანთა სახლი(სი) 4. ტექსტის ქარაგმა 404 (400:4). ახალი აღრიცხვის 1184 (780;404). თარიღი მეფე თამარის ზეობისა.

[აქა  
ოთხასსა-  
მო]ც

(მო) ტბელის კაბალით 29 (13;16) წლები მეფობისა.

(აქა ოთხას სა)ს მნიშვნელობა 529(125;400;4). თარიღი იბერის ასომთავრული ქარაგმისა.

(529) ქრონიკონის (19) ცხრილის (12) სტრიქონი. ქრონიკონით (529) ახალი აღრიცხვის (1309) წელია. ცხრილის მარჯვენა მხარეს(433). თარიღი არიოზის მოძღვრებისა, თარიღი ლაშას კურთხევისა 1213(780;433).

ქრონიკონის ცხრილების (532) წლიანი ციკლი დაყოფილი ოცეულდებად. სულ 52(26;26) ოცეული. ქართული და ბერძნული. (20) ტბელის კაბალით (სან). ძველი ზიქურათით ქარაგმა: სახლი კაცისა. ტბელის კაბალით 35(20;1;14). ძველი ზიქურათით (ხე) სიცოცხლისა. კაბალა(2-1;14). მარტივი (2;1;5). პირველის მნიშვნელობა ზაქის ქარაგმით (ბ;ა;კ). ძველი ზიქურათით (კ;ა;ბ). მეორე მნიშვნელობა (215) თარიღი მეფე თამარის სიკვდილისა. ძველი აღრიცხვით (512) დიდი მოქცევა ტბელის კალენდარული ციკლისა.

(მო;ც) ტბელის კაბალით 58(29;29). ძველი ზიქურათით (თა) მთა. (ბაკ: თა) იგივე მთა არსიანისა. (ხე)ს ქარაგმა ციხე-ასაკი კაცის მიწიერი სიცოცხლისა. ქარაგმა: ციხე არსიანისა (ხიხანი) ციხე თამარისა.

კაბალა (11;11). ერთად (1111) ასაკი ზაქისა 80(1111;-1031).

(20) წელი ქარაგმა ლაშას მეფობის ასაკისა 20(1233:-1213)

(29) და (29) თარიღი ორი ასაკისა: მეფე თამარის მეფობისა (1184:1213). (20) ასაკი მეფე თამარის ზეობისა. (29) წელი ტბელის კაბალის დასასრულამდე (1204:1233).

**3-ე ცხრილის (27;28) ე სტრიქონი-ცხრილის (27) ე ნიშნულის ორი საპირსპირო მიმართულება:** (864) და (520) წელი. მარჯვენა მხარეს მითითებული: „აქა ხუთას-ოც“. მინიშნება თარიღისა ძველი ზიქურათით (52)თა(10). მარცხენა მხარეს თარიღი (864). ქრონიკონით (84).

(520) მინიშნება(260) წელი ქრონიკონის ათვლის თარიღამდე (780).

ცხრილის (2) ბ სვეტი ვერტიკალურად (ფბ) იგივე თებერვალია. ტბელის კაბალით (ფბ) (25). ძველი ზიქურათით (ვარ). (ფს) ქარაგმა ფასი(20). (ფბ)ს ქარაგმა 22(20:2).

(84) ქარაგმა იბერის ასაკისა. ქარაგმა თარიღისა 436(520;-84). (20) ფას ქარაგმა ქალისა. ცხრილის (ა) სვეტის მნიშვნელობა (ზ)სვეტი (შვიდეულის დღე) . მომდევნო (2) თებერვალი (ბ). მესამე 14(6). მომდევნო ორი სვეტი (დ;ე). ქარაგმა: დედა ხეთთა კაცისა.

მომდევნო ჰორიზონტალური სტრიქონი დასაწყისია ახალი ციკლისა და დასასრული ცხრილისა. ვერტიკალურად (ზა) ქართული ქარაგმით ზაქი. ცხრილის ქარაგმით ერთობა ორი სტრიქონისა. (436) დასაბამიდან (6040). კალენდარული წონასწორობით ას(100) ასაკი კაცისა (ცი). (27) ე და (28) ე სტრიქონის დასაწყისი და დასასრული (ზ;ა).

ცხრილების სვეტები პირობითად დაყოფილია: მარხვა-აღდგომა. სვეტი (5;5). მნიშვნელობა (27) ე სტრიქონის (5) სვეტისა. (ზ;ფბ; იდ;მტ; კზ). ტბელის ერთეულთა სისტემა მოცემულია დასაწყისში:

1). (ფბ) 25.

2). (იდ)-14.

3). (მტ)-34.

4). (კზ)-27.

ჯამი: 100(ასაკი კაცისა). ზ(7) და (100) ქარაგმა (700).

(28) ე სტრიქონის ხუთი სვეტი (1) და (4). მნიშვნელობა: (ა) და (მტ; ე; აპ; იე). ტბელის ერთეულთა სისტემით ოთხეულის ჯამი; 72(34;5;18;15).

პირველი სვეტის მნიშვნელობა ქარაგმული. დიდ შავი (წრე) და (ა). წრე იბერის ქარაგმით (10), იგივე სრულყოფილი დასაწყისი და დასასრული (1). დიდი წრის ქარაგმა დიდ ტბელის კაბალით (15), (ა) 1. ჯამი (16). ორივე მნიშვნელობა ერთად (16) და (72). ჯამი (88) სახლი ორი ზაქისა. ერთად (1672). სტროფების ოდენობა ვეფხისტყაოსანში.

(28)ე სტრიქონის ბოლო მნიშვნელობა (კწ). ტბელის ერთეულებით (28). მისივე კაბალით შინ. კაბალის რიცხვი (52). ორივე მნიშვნელობის ჯამი (80). ასაკი კაცის მიწიერი სიცოცხლისა.

(28)ე სტრიქონის ბოლო (5) სვეტის მნიშვნელობები: (დღ) და (ა; აპ; კბ; კ წ). ტბელის ერთეულთა სისტემით: პირველი (425) და (29). ოთხეულის ჯამი: 69(1; 18; 22; 28) ასაკი პეტრე იბერისა. თარიღი 532 (463; 69).

(27)ე სტრიქონის მარცხენა მხარეს ცხრილის გარეთ ყოველი (4)ე ნაკიანი წელი მონიშნულია სიმბოლოთი: (ნ~კ). მნიშვნელობა ქარაგმული (84) წელია. სულ (19) ცხრილია (133) ნაკიანი წელი. ტბელის ქართული კალენდარით (ქრონიკონი) დიდი მოქცევა (532). ნაკიანი (133). ცხრილების მიხედვით: კენტი ლუწი (63:66) და (4) დასასრული (ნ~კ).

(27) სტრიქონის სიმბოლოს (ნ~კ) მარცხნივ ქარაგმული სიმბოლოები:

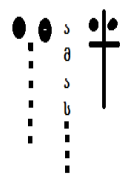
	<p>დასაწყისი ორი დიდი შავი წრე ჰორიზონტალი. შუა ვერტიკალური სივრცე (6) წერტილი. (ნკ) ტბე-ლის კაბალით 25(7)ზ. ორი სტრიქონის სვეტების დასაწყისი (ზა). დიდი წრე (•) 15. ზაქის ქარაგმით (15)ლ. ერთად (ზალ). არაბული დამწერლობის (9)ე ნიშანი, რიცხვი (700). ქარაგმა 633(9* 700). იგივე (63)ცი. თარიღი იბერისა.</p>
---	---

ვერტიკალური (6) პატარა მრგვალი წრე. არაბული მნიშვნელობა (0), იგივე ათი. ქარაგმა (60). ქარაგმა სახლი ხარისა.

(15)ე არაბულით ნიშანი (ض) და დ. რიცხვი (800). ორი დიდი წრე 30(2\*15). არაბულით 1600(2\*800). შუა ვერტიკალური (6) წრე (60). ქარაგმა ხარისა. მნიშვნელობა 1660(1600; 60). კაბალით 6(15), 6(15) და (60). ერთად (6660).

(3) ცხრილის ბოლო სტრიქონი (28)ე. ბოლო ორი სტრიქონის დასაწყისი და დასასრული (ზ: •ა). მარცხენა სიმბოლოების ჩათვლით ორი სტრიქონის დასაწყისი მარცხნიდან პირველი სიმბოლო. დასასრული (•ა). ორივე მნიშვნელობის ჯამი: 6676(6660; 16). არაბული დამწერლობის (6)ე ნიშანი (3ა). მნიშვნელობა (6) და (8). ერთად (68). სვეტების დაყოფის სტრუქტურა (1:4). ერთად ორი მნიშვნელობა (68:1) და (68:4). ჯამი (69) და (72).

(6676) ვეფხისტყაოსანის ნომრიანი სტროფების სტრიქონთა ოდენობა. თარიღი (1072) თარიღი მეფე დავითისა. თარიღი ტბელის კალენდარის შემოღებისა.

**3-ე ცხრილის 27-ე სტრიქონის მარცხენა, რიგით 2-ე სიმბოლო -- „ამას•••••“**

ბოლო ორი სტრიქონის სიმბოლოები ერთგვარი მინიშნება სტრუქტურისა. დასაწყისი ორი წრე (30) და ზ(7). ერთად 37(10)ი. დასასრული (ა). დიდ ტბელის კაბალით (18). ორი დიდ (36) და 6(60). ქარაგმა (96) და (42). პირველი წლების სხვაობა ქართულ და ბერძნულ აღრიცხვას შორის. მეორე (ერ) და (ელ). (ამ)ის კაბალა 14(1; 4). ძველი აღრიცხვით (41). ძველი ზიქურათით ქარაგმა (ორ)ისა (2)ზ. ზაქის ქარაგმით (ტ). ხილული სიმბოლოები მინიშნება სტრუქტურისა. (ა) დასასრული.

15	15	ა	1	1	ა
1		ბ	13	4	დ
1		ს	1	1	ა
1		ს	20	2	ზ
1		ა	1	1	
1		კ	11	2	ე
1		ო	10	1	ლ
		ა	1	1	

ქარაგმა: ამ ასაკია. ძველი აღრიცხვით ამ(მა) 41. ასაკი მეფე ლაშა-გიორგისა. 41(1233; -1192). (ზალ) რიცხვი (700). ასაკი ახალი იბერიული ზიქურათისა 700(1192; -492).

(15) და (15) ქარაგმა ორი დიდი ზაქისა.თავი იბერიელი(იბერი).ორი ხარი:ტბელი - დაბელი.ა-(მას) ქარაგმა სამ(ას) სამი კაცი.

მესამე სიმბოლო იდენტური პირველისა.პირველი დიდი ხარი, მეორე პატარა.ქარაგმა (27). ტბელის კაბალით (შ).დასასრული (28)ე სტრიქონისა (\*ა)16(ო).(ამ ასაკი(58).ძველი ზიქურათით (თა). ქარაგმა შოთა.(28) ჩი(ნ).ქურუმთა ენას ჩემი.კაბალა 10(28)ი.(27;28)ის ქარაგმა (ში).ქურუმთა ენას შვილი. სამივე მნიშვნელობა:შოთა და ჩემი შვილი.(ჯ-ვარ)ის ქარაგმა: ვარ შოთას ხელი.

ჯ(ვარ)ის მნიშვნელობა (60). სახლი ზანთა ხარისა.ორი პატარა წრე (10) და (10).ჯამი 80(60;20).კაცის მიწიერი სიცოცხლე.ასაკი სიმბოლოთა მნიშვნელობები:პირველი 36(15;15;6), ამას(35) და დასასრული (კ)11.ჯამი (82).(ამ)ასაკია,მაღავს სხვა ქარაგმას(მამას).(მა) ხეთთა ენას მამა.ქარაგმა:(82) ასაკია მამისა.ასაკი შვილისა და მამისა:82(1233:1151). (მ:ა) ტბელის კაბალით (13;1).დამცრობით (4;1).ასაკი შვილისა (41).ქარაგმა მამა შვილისა:რუსთველის და ლაშასი.

თარიღი რუსთველისა. ქარაგმა ძველი „ხალხური“ ბალადისა:“... ვეფხისა და მოყმისა“ სამი სიმბოლო სამი იბერიული ქარაგმა.დასაწყისი (ნ~კ)ქარაგმა ძირისა.იბერის ასომთავრული ქარაგმისა 52(5;2)და (59).ჯამი (111). ქარაგმა სამი კაცისა.

(ამ)ის კაბალა 5(1;13),ას(1;2).ერთად (512).ჯამი 8(5;3).დიდი წრე ტბელის კალენდარისა. ტბელის კალენდარით დიდი ინდიქტიონის ნაკიანი წლების ოდენობა 137(132:5).დიდი კალენდარული წრე (128) წელი.ნაკიანი 3(32;1).იდენტური ვეფხისტყაოსანის დასაწყისისა და დასასრულისა.დიდი ციკლი(512) წელი.დარჩენილი (20) ასრულებს მოქცევას.იგივე პოემის დასასრულის (20) სტრიქონი.

**547-სტროფი პოემისა-ვეფხისტყაოსანის პირველი (24) თავი (550) სტროფი.(547) ნომრით (3) დაუნომრავი.დასაწყისის და დასასრულის სტროფები:(32;31).ჯამი (63).სტროფების საერთო ოდენობა (550) ასაკი (55) პატარა ხარისა.ძველი ზიქურათით (ურ)ი.კალენდარული სტროქტურა იბერისა (5;5).იგივე (ელ;ელ). კაბალა;(5;15) და (5;15).**

(547)ე სტრიქონი (24)ე თავისა.სტროფები (31).თავისა და სტროფების სიმბოლოთა ჯამი (55). ქარაგმა იბერის კალენდარისა.დასაწყისის თავი და სტროფი 132(1;32).სტროქტურა (32;1).ასევე იწყება დასაწყისი პოემისა.(32) და (1) დაუნომრავი,იგივე ბრუნვის ნიშანი კალენდარული წრისა.ტბელის დიდი კალენდარული წრე (128).ნაკიანი წლები 33(32:1).ძველი აღრიცხვის მიმართულებით დასაწყისი დასასრული.ტბელის კაბალა ბოლოა.თავი (55) ქარაგმა იბერისა.

(24) იბერის ქარაგმით (ურ)ია.(23) თარიღი იბერისა.სტროფები 1(10) ქარაგმა თარიღისა.ორივე თავის სიმბოლოთა მნიშვნელობები მიმდევრობით 55(24;31) და 33(23;10).სხვაობა (22).სტროფების სხვაობა (21).კაბალის რიცხვთა სხვაობა 13(64;-51).

(23;1) ქარაგმა (23) მარტისა,პირველი თვისა.(22) თარიღი იბერის ქარაგმისა.52(31;21). (იანვარი; თებერვალი).დღეები იბერის თარიღამდე 31(8;23).

ბოლოდან (23) თავის სტროფების ოდენობა (515).ქარაგმა (ელ)ისა. (23) თავის კალენდარული დაყოფით (12) თავი ბრუნვის ნიშანია: 125(12;5).კალენდარულ წრეზე (22) თავი.სტროფები (511).ქარაგმა იბერის ასაკისა (411)ას.

ბრუნვის ნიშანის ქარაგმა ძველი ზიქურათით 17(12;5)ზაქი.იბერის ქარაგმით კაბალა 3(12) და(5). ერთად (35). მცირე კალენდარული ციკლების ოდენობა:455(35\*13).

მნიშვნელობა (3)გურ,5(ელ).ერთად (გურ;ელ)ი.ქარაგმა ხელი (ურ)ის ხარისა.(გი) ხეთთა ხარი (დომბა).(511) და (5) ბრუნვის ნიშანი ერთად (516).

ტბელის (3) ცხრილის (27) სტრიქონი უკუ(კლებადი)თარიღით (520). სხვაობა 9(520;-511) და 81 (3\* 27)9.ქარაგმა ტბელის ცხრილებისა.

125(35)8 და თარიღი (520).ჯამი(528).სხვაობა (512).სიმბოლოები ტბელის კალენდარისა,თარიღები იბერისა.532(512:20).528(132\*4).თავის მხრივ 132(32;1) იგივე (128;4).

(512) ქარაგმა ახალი იბერიული ზიქურათის ასაკისა 20(492;512).

(528) თარიღი არიოპაგიტული მოძღვრების დასასრულისა. ასაკი პეტრე იბერისა (65) წელი. ტბელის ცხრილით (520) წელი (27)ე სტრიქონი და (84)ე წელი ქორონიკონისა.(547)ის ქორონიკონი 111(84;27).ცხრილში მოპირდაპირე თარიღი (15).

84 864 ნკ ზ ფბ 14 მტ 27 დღ ბ აპ 2 17 520

და

111 891 ე ფბ 15 მტ 29 დღ ბ აპ 4 15 15

პოემის პირველ (24) თავს შეგვიძლია ვუწოდოთ ერა (ურ)ისა.ან ერა ახალი იბერიისა.(111) ქარაგმა დასაწყისის და დასასრულისა.(24) და (1).მნიშვნელობა 55(24;31) და კაბალა დასაწყისისა.(32) და უნომრო (33).ერთად 56(5;6).წრის მნიშვნელობა 111(55;56).კაბალა 21(10;11). თარიღი (1011) ქარაგმა ზაქის თარიღისა 1031(1011;20).

დასაწყისი ახალი იბერიისა (ბოლოდან თავისკენ) (31) თარიღი ფარსმან ქველისა.მომდევნო (10) სტროფი ასაკი ნათლისღებისა.

532-დიდი მოქცევა-ტბელის ქორონიკონის (4)ე ცხრილის (11)ე სტრიქონი.ქარაგმა იბერის თარიღისა(411).

96 876 ნკ ა ფბ 27 აპ 13• დღ ვ აპ 15 30 532

"ხუთას ოც"-(520) და "და {თორმეტ} " ქარაგმა თარიღებისა.(და)ს მნიშვნელობა 5(4;1),(თორმეტ)12.ერთად (512).ორივე მნიშვნელობის ჯამი 1032(520; 512). ქარაგმა ორი თარიღისა:(31) წელი თარიღი ფარსმან ქველისა.(1000) წელი ასაკი პირველი ქრისტიანი მეფისა.(1031) თარიღი ზაქისა.

აქ ხუთას ოც-  
და[თორმეტ]  
აქ,და[იწ]-  
ყებს სათ[უა-  
ლავი]ხ[ერძე-  
ნთა]...

(32) წელი თარიღი იბერიელთა ქრისტიანული ეკლესიისა.ქარაგმა ტბელის კალენდარისა 32(31;1). და 1032(1031;1).

(1032) ქორონიკონით (252).თარიღი უკუსვლით 528(780;-252).

"ხუთას ოც" ქარაგმა სხვა თარიღისა.ტექსტი (7) ნიშანი.ბოლო ორი ნიშანი ცალკე მდგომი. კალენდარული წონასწორობით ტექსტის სტრუქტურა:ხუ-თას-ოც.

თურმე ხეთთა ენას (5) ხელის ქარაგმა ყოფილა.ხუ(5) თი(თითი).თას) ტბელის კაბალით 3(30). სა-მივე მნიშვნელობა 73(53;20).კაბალით (532).სხვაობა 455(532;-73).დიდი მოქცევა იბერის ქარაგმისა.

(ხუ)5,თას(30) და (20).ჯამი 55(5;5).კალენდარულად კაბალა (325).(ოც)ის გამოყოფა ქარაგმა (4) ეპაგომენისა და დიდი მოქცევის ბოლო (5) მცირე კალენდარული ციკლისა,იგივე (20)წელი.ტექსტის სტრიქონთა ოდენობა (5),სიმბოლო (63).ერთად (563).ქარაგმა იბერის ასაკისა.

ა ქ ა ხ უ თ ა ს ო ც -  
დ ა [ თ ო რ მ ე ტ ]  
ა ქ ა , დ ა { ო წ } -  
ყ ე ბ ს ს ა თ { უ ა -  
ლ ა ვ ი } ბ { ე რ მ ე - •  
ნ თ ა } . . .

ტბელის კაბალით ნიშნთა მნიშვნელობების ერთობლიობა (536). ასაკი იბერის დედისა (100) წელი. ცხრილის მიმართულეობა ზრდადია.536(532;4).მე(4) სტრიქონის ქორონიკონი (100),წელი (880). ქარაგმა იბერის დიდი გამარჯვების თარიღისა. 432(1312;-880)ცი(100).

ნკ ა ფბ კზ აპ •13 დღ ვ აპ იე ლ 532

ნკ 1 25 27 18 13 დღ 6 18 15 30 532

84

69

ორივე ნიშნელობა პეტრე იბერის თარიღები;463(532;-69) და 547(463;84).

პირველი ხუთეულის (5)ე გრაფა (•იგ).ქარაგმული მნიშვნელობა 33(20;13).სიმბოლოს დამატება მი-ნიშნება თარიღებისა.



(დღ)ს პირდაპირი მნიშვნელობა ტბელის კაბალით 425(4;25). (\*იგ);დღ ერთად 458(33;425).ქარაგმა მთა (4) კაცისა.მნიშვნელობა რიგითი სათვალავით 29(4;25).(5)ე და (6)ე გრაფების მნიშვნელობა 62 (33;29).ქარაგმა კაცი.მნიშვნელობა კაბალით:(629).ასაკი ახალი იბერიული,იგივე ასომთავრული ქარაგმისა 529(ცი).

პირველი ხუთეულის მნიშვნელობა სიმბოლოს ჩათვლით 104(84;20).კაბალა 5(3;2).ქარაგმა ტბელის კალენდარისა.მომდევნო მნიშვნელობის მიმატება იძლევა 133(104;29).ზაქის კალენდარით ნაკიანი წლების ოდენობა დიდი მოქცევისა.

სტრიქონის (10)გრაფის (9) სიმბოლოს ჯამი 173(84;20;69).ტექსტის (17) სიმბოლოს მნიშვნელობა იგივეა.ქარაგმა ზაქისა და ქართული ქარაგმის ასაკისა:1060(1233;-173).(დღის მნიშვნელობა იძლევა ზაქის თარიღს 1031(1060;-29).და 1089(1060;29).

ტექსტის (17) სიმბოლო ქარაგმა ახალი ქართული კალენდარის შემოღების ასაკისა. მნიშვნელობათა კაბალა მიმდევრობით:1-(7;9)-(9;4) დღ-(6;9)-(6;3).მნიშვნელობები ქარაგმა იბერის თარიღებისა.ორივეს ჯამი (30) და (24).ქარაგმა:პირველი (ურ)ი.(1) და 29(16;13) ერთად (129).ბერძნული კალენდარით თარიღი ეგრისისა(77).

აქს ორას- სა[მოც]	სა[მოც]- სა(სი)4, მოც[13;20].ერთად (433).ქორონიკონი(1213).
აქს...	აქს...(1;24;1).ციხის ფლობის დასასრული (1241).ასაკი ციხისა 214(1027;1241). თარიღი ლაშას კურთხევისა 214(1;213).
ფ...	ფ...(8) კაბალის რიცხვი 13(8;5).(8) ე პატრონი ციხისა.
დ...	დ...(4)---(34).ჯამი 47(13;34).დონ(34) ცი.დრო ახალი,კალენდარისა.

(1213) წელი ლაშას კურთხევა.ასაკი მეფე თამარისა(47).  
წლების მიმდევრობით (260).ქრისტეს შემდგომ (1040).ქრისტემდე (164).ჯამი (1204).ქარაგმა ტბელის კაბალის დასაწყისი,თარიღი.29 (1204;1233).ტბელის კაბალით 29(ცან).რიცხვი (29;1;14).კაბალა (11;1;5)1115.ქარაგმა ქართული კალენდარის წრეზე ნიშანთა ოდენობისა 36(1115-1079).(ცან) დასაწყისი თამარის შემდგომი ეპოქისა.კაბალა(2;1;5).  
(20) და (20) დასაწყისი და დასასრულია.20(1184;1204).დასაწყისი თამარის მეფობისა და კაბალისა. მეორე 20(1213;1233) დასასრული თამარის მეფობისა და ტბელის კაბალისა.  
ცან(2;1;5) თარიღი მეფე თამარის სიკვდილისა.

**16-ე ცხრილის (21)ე სტრიქონი-**

<p>ტექსტი ვერტიკალურად (16) სტრიქონი.სტრიქონის სიმბოლოთა მაქსიმალური ოდენობა (16).ჯამი(196).ტექსტის სტრუქტურა ერთგვარი კვადრატის.გვერდის ზომა ორი.(16) და (14).კვადრატული ფესვი<sup>196</sup>..დიდი და პატარა კვადრატის.დიდის ფართობი (256).პერიმეტრი (64).პატარის პერი-მეტრი (56).სხვაობა ფართობებისა (60)ხი,სახლი ხარისა.პერიმეტრის სხვაობა (8). კვადრატების ორ-ორი გვერდის სიგრძეთა ჯამი (32) და (28).ჯამი (60).კაბალა (528) და (51).</p> <p>(528) თარიღი არიოპაგიტული მოძღვრების დასასრულისა.(51) ქარაგმა ასაკისა:477(528;-51).ასაკი ბიზანტიისა (1).ასაკი იბერისა,ვითა იმპერატორის დიდმოხელისა 1(527;528).</p> <p>(256) ქარაგმა ორი კვადრატისა,იგივე კალენდარული დანაყოფისა 128 (256/2). და 512 (256*2), ვეფხისტყაოსანის თავების კალენდარული დაყოფა 64(16;16;16;16) და (1) ბრუნვის ნიშანი.</p>	<p>აქს ამის ქრონიკონი შეიქმნა ოთხასორმეოცე და ცამეტე. ხოლო წელნი დაქსაბამითგან ექუსათასრვაას ოცდაჩვდმეტი.და ბერძულ[ით] {ექუსათას}შვდას{ორ}მეოცე და ერთი წელი დაიწყებ[ის]... რი...ნი გარდაჯ... ნი გარდახ...</p>
--	--

იგივე დასასრული (5) სტროფი (20) სტრიქონი. ერთად ქარაგმა (52) პატარა ხარის ასაკისა(10). სტროფები პოემისა(1672).დასასრული (20).სხვაობა (1652).კვადრატის გვერდი 413(1652/4).

(1652) კალენდარული წონასწორობით 68(16;52).ბრუნვის ნიშანი (1).ჯამი (69).ქარაგმა იბერის ასაკისა,თარიღი (532).დიდი ინდიქციონი,თარიღი დიდი გამარჯვებისა.

კაბალა (16;52)ისა (7;7).ერთად (77).ჯამი (14).სხვაობა (63),თარიღი იბერისა.თავები პოემისა (63) და 2 (დასაწყისი-დასასრული).

კვადრატის გვერდის (16) სიმბოლო ქარაგმაა (16) დანაყოფისა. მნიშვნელობა  $\sqrt{64}$ .გვერდების სიგრძე (128).პერიმეტრი 512(128\*4).პოემის დასასრულის (20) სტრიქონი ქმნის დიდი კალენდარულ წრეს 532 (512:20).თავების მიხედვით 65(4\*16+1).

პატარა კვადრატის ფართობის გაორებული მნიშვნელობა და ასაკი ხარისა (60).ჯამი 452 (196\*2+60). ქარაგმა ახალი ასომთავრული ქარაგმის ასაკისა 16(452:-436).

იბერის ქარაგმით დასაბამიდან ქრისტეშობამდე (5560) წელი.(436) ქრისტეს შემდგომ დასაბამიდან (5996).სხვაობა ქართული კალენდარული აღრიცხვისა (44).ჯამი (6040).სრული მცირე წრე იბერის ასომთავრული ქარაგმისა (13).დასაბამიდა (464) სრული მცირე წრე (6032) და კიდევ (2) ოთხწლიანი ციკლი კალენდარისა (8)წელი.

ქორონიკონით (413) ახალი აღრიცხვის (1193) წელი.ასაკი ლაშას (1) წელი.(6032) კალენდარული წონასწორობით (60;32).ჯამი (92).კაბალა 11(6;5).თარიღი (1192).პოემის თავები(65).

პოემის სტროფები (1672)ლაშას თარიღი (1192).სხვაობა (480).ქარაგმა ტბელის კალენდარული კვადრატისა.

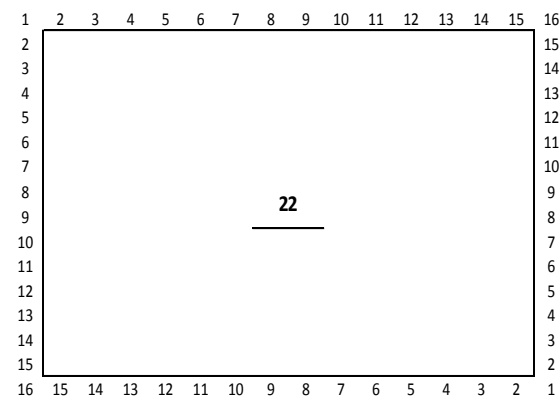

კვადრატის გვერდების დანაყოფების შევსება მნიშვნელობებით (8).მიიღება ახალი კვადრატი (15) დანაყოფით.(4)გვერდი (60) დანაყოფი.მნიშვნელობა (480).მხედრული კაბალის (15)ე ნიშანი (ა). რიცხვი (60). ტექსტში (ა) განთავსებულია (14) სტრიქონის ბოლოს (171)ე სიმბოლო ტექსტისა.მომდევნო ორი სტრიქონი (15)ე და (16).

სიმბოლოთა ოდენობა 25(16;9).ქარაგმა (ა)ს განთავსებისა:170-(ა)-25.იოტას მნიშვნელობების ჩასმით:170-(15;60)-25.ძველი ზიქურათით:ვარ (ა).მნიშვნელობებით (დიდ.ხარ). და 170(17;100).ზაქი კაცისა.

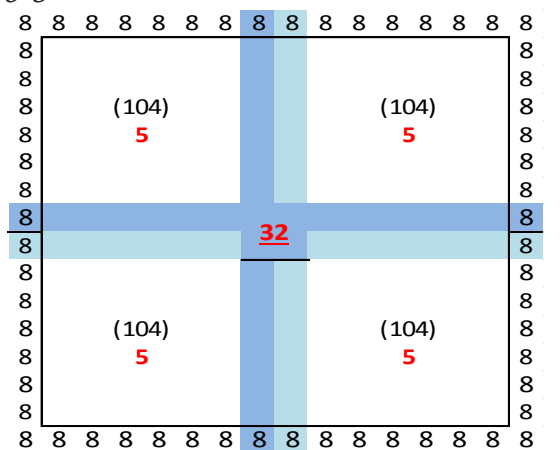

ორი ფერადი ჯვარი სიმბოლო ორი კვადრატისა.კვადრატის გვერდები თანაბრად დაყოფილია 16(8;8).სულ (8)დანაყოფი (8)იანი.ჯამი (64). გვერდების დარჩენილი მონაკვეთები (4) კვადრატი. დანაყოფების ოდენობა (13).ოთხი კვადრატისა (52).მცირე კვადრატის მნიშვნელობა (104). კაბალა (5).ოთხი კვადრატისა (416).ბრუნვის ნიშანი (32).ჯამი 448(48:400).ქარაგმა ოთხი იბერიელი კაცისა, ოთხი დიდი ხარისა.

მნიშვნელობათა კაბალა,სტროფები პოემისა.დასაწყისი (32) დასასრული (5).სტრიქონი 20(4\*5). 32;(325) და (532).თარიღი ქრისტეს სახელით დიდი ძლევისა.პირველი დასაბამი,თარიღი ქრისტეს პირველი იბერიული სახლისა,მოქცევა აღმოსავლეთის მოგვისა,მეფე ფარსმანის პაპისა.მეორე დიდი მოქცევა მეფე მირიანისა.ქრისტეს რჯულის გამოცხადება ვითა რჯული იბერთა სამეფოსა.

მესამე (532) წელი დიდი ინდიქტიონი. მოქცევა მსოფლიო საქრისტიანო მრევლისა. ძლევა დიდი იბერიელისა, ფსევდი დიონისე არიოპაგელისა. ასაკი ცენტრი კვადრატებისა 64(8\*8) და 5(32). ჯამი (69).(32) ტბელის კაბალით (ჭარ). იბერის ქარაგმით ა(რ) კაცი. დანაყოფი 8(რვა). ცენტრი 16(ო). 104 (4:100). ქარაგმა (დ;ას). ძველი ზიქურათით (სად). არაბული დამწერლობის (4)ე ნიშანი, რიცხვი (90). ერთად (490). ოთხივე მნიშვნელობა 1960(4\*490). კალენდარული წონასწორობით 79(19;60). ბრუნვის ნიშნთან 1992 (1960;32). 96(64;32) სხვაობა ქართულ და ბერძნულ კალენდარულ აღრიცხვას შორის. (ჭა)-რ-(ვა) კალენდარული წონასწორობით წრე 84(32;52),(19) ბრუნვის ნიშანი. ჯამი 103 (84;19). გვერდის შუა ორი დანაყოფი 16(8;8). ზაქის და ტბელის კაბალით (ო) და (მ). კაბალა კვადრატის მნიშვნელობისა 104(13\*8)5. ორივე კაბალით (ე).

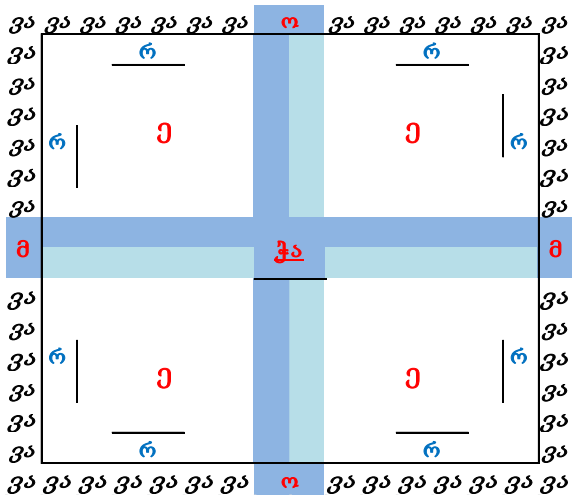

მე ვარ მეორე, ვარ მერვე. ორ ერ. დასავლით: ჭარ-მა-ჭ(არ). 33(32;1) ხან. კაბალის რიცხვი 48(33;1;14). კაბალა (12) ლას. ქარაგმა: მა-ჭ(არ) იგივე მა(მამა) ლას(ისა). ტბელის კაბალით ლაშა (312). თითოეული კვადრატის მნიშვნელობა ორი(რ) და ერთი (ე). ტბელის კაბალით 43(2\*19+5).(ე); (რ) მნიშვნელობა (5;38). ორი თარიღი ჯვრის მონასტერისა (438) და (538). კაბალა (5) და (11). თარიღი იბერისა. (411) ცი. ორი კვადრატის მნიშვნელობა 1076(538\*2). ბრუნვის ნიშანი (32) და

მომდევნო ორი კვადრატის ორი(ე) 10. ჯამი: 1118(1076;32;10).(32) ბრუნვის ნიშანი, ტბელის კაბალით ჭარ.

(ჭა) ტბელის კაბალით 33(32;1). ქარაგმა პოემის დასაწყისისა და (533) ასაკი არიოზის მოძღვრებისა. 100(99;1). ოთხივე კვადრატის მნიშვნელობა 172(43\*4). ქარაგმა (72:100).

(რ) ტბელის კაბალით (19). კაბალა (10) და (1). ზაქის ქარაგმით (თა).

(რ) და (რ) კაბალა (10) და (10). ჯამი (20)ს.

(ერ)ის კაბალა 24(5:19). ტბელის კაბალით(ე), ზაქის ქარაგმით (ურ). (ჭა)33. კაბალა (6).

(ჭა);(ე) ტბელის კაბალით (65). თავები პოემისა. იბერის ქარაგმით (ველ).

(5) ტბელის კაბალით (ენ), იბერის (ელ). ზაქის (ერ).

(ვა) ძველი ზიქურათით (52). კაბალა 7(ზ). ძირი (ვაზ)ისა.

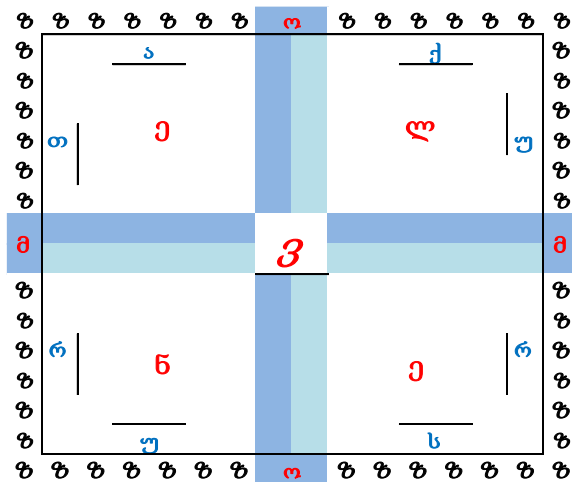

ვართ ქურუმნი ურისა: ქუელი, ზაქი(ზოსიმე). ვარ რუსთველი. ვარ მთვარე მზისა. მ(ზ, ზ, ზ, ზ,)ე თამარ. თურმე: ვართ ქართულენი. ქურუმნი თქუენნი. ელენ ერქვა (პეტრე იბერის) მეორე დედასა. ქარაგმა(სად-დას). ელენ(ნანა) ერქვა მირიანის დედოფალსა. ელენ ერქვა პირველ ქრისტიან დედოფალსა, ქალსა ქველისა. სამივენი არიან მხეველნი მზისა, მარიამისა.

ოთხი კვადრატი ოთხი ველ. ელ-(ვ)-ენ ქარაგმა ჯვარცმისა(33). წმინდა მარიამის ასაკისა.

$\frac{0}{5}$	33	$\frac{ლ}{9}$	$\frac{5}{14}$	X	$\frac{12}{5}$	$\frac{5}{5}$	+	$\frac{3}{5}$
---------------	----	---------------	----------------	---	----------------	---------------	---	---------------

(53) ჯვარცმის დროს ასაკი წმინდა მარიამისა.(55) ქართული ქარაგმით თარიღი წმინდა მარიამის მიძინებისა.

(ელენ) ტბელის კაბალით 36(5;12;5;14).ქართული ქარაგმის კალენდარულ წრეზე (36) ნიშანი.

(53) და (55) ჯამი (108).ტბელის კაბალის დასასრული (1233).სხვაობა 1125(1233:-108).თარიღი დიდი მეფის სიკვდილისა.ქარაგმა:წმინდა მარიამი მფარველი ყოფილა მეფე თამარისა და მისივე დიდი პაპისა მეფე დავით აღმაშენებლისა.

**ტექსტის შვიდი ტი-რე-იბერის ქარაგმის (42)ე ნიშანი (ტირ).**კაბალის რიცხვი (55).7(ტირ)385. ქარაგმა კალენდარული სვეტის დაყოფა 43(38;5).(38)ნიშანი რიცხვითი სიმბოლოებია,(5)კალენდარული წრის მნიშვნელობები.

(ტი-რე) ტბელის კაბალით 55(31;24).(ტირ)იბერის ქარაგმით 55(42;13) და(22).მინიშნება ტირეს მნიშვნელობისა.(ტი)=ტირე.აია-სოფიას ფუძის წრის დიამეტრის ქარაგმა (ტი;რე)31,24.

(ტი)ტბელის კაბალით (31).ტექსტის ვერტიკალური სვეტების ჯამების ბოლო ორი მნიშვნელობა ტირეს გარეშე 24(14;10). ზაქის ქარაგმით (ურ).იგივე ბოლო ორი ვერტიკალური სვეტის ჯამი (ტირ)-ეს ჩათვლით 44(34;10).ტბელის კაბალით (ხარ;ი),ძველი ზიქურათით (თა:ცი).ქარაგმა:მთა დროისა. ზედა პირველი სტრიქონის ბოლო (24)ურ.ტი(31).ძველი აღრიცხვით (წურ).დასრულება,ამოწურვა დადგენილი დროისა. კალენდარულად დასრულება დიდი ციკლისა.

იბერიელთა ენას (წურ)ს სხვა მნიშვნელობაც ჰქონია.გ ზათა ან წყალთა შესაკრები,ერთ კალაპოტში მოქცევა.(ჰა) ხეთთა ენას წყლის საზიდარი (რუ) ყოფილა.იგივე მდინარე.

**ჰა-ბ-ორია.**ქარაგმა (ჰა-ბ)35(32;1;2)ძველი ზიქურათით (ხე)ხელია.(8) სახლია ხარისა.ქარაგმა:ხარი ორია.(ჰა) საზიდარი ორია.

**წურ-წყა-ბი-მეორე** სოფელია მტკვარის (რუს) სათავეს.(ბი) ტბელის კაბალით 12(2;10)ლ.წურწყა-(ბი)ლ.ქარაგმა:წურ წყალი.წყალი მტკვარი,საზიდარი,რუა.

რუ ორია ;მტკვარი და ა(ჰარ)ის წყალი.ა(ჰა) ტბელის კაბალით 34(ხარ). აჰარის წყალი იგივე ხარის წყალი ყოფილა.

ტექსტის დასაწყისი (წურ) დასასრული (ხარ)ი.

ტექსტის სიმბოლოთა ოდენობა 203(153;50).რიცხვითი მნიშვნელობების საერთო ჯამი (2504). აქედან მხედრულის ოთხი ნიშანი.რიცხვი (93).სიმბოლოთა რიცხვი (607).ჯამი (700).ტბელის კაბალის დასრულების თარიღი (1233).სხვაობა 533(1233;-700).კაბალა 13(607) და 12(93). ერთად (1312).

ქრონიკონის ცხრილებით დიდი მოქცევის დასასრული (1312) წელი.მხედრული კაბალის რიცხვი (1312).ნიშანთა მნიშვნელობების კაბალა 34(10;17;7).მხედრულით ხარ.ძველი ზიქურათით (ცი). ქარაგმა:ხარცი.

მხედრული კაბალის ნიშანთა რიგითობის ჯამი (703).დიდი კალენდარული წრე (512).ჯამი 1215 (512;703).მხედრული კაბალის ნიშანთა ოდენობა (37).კაბალის რიცხვი (214).წლები ტბელის ციხის ფლობისა.ტექსტის მნიშვნელობათა ჯამი (2504).კალენდარული წონასწორობით:29(25;04).

ტექსტის სიმბოლოთა რიცხვი (184).ნიშანთა მიმდევრობაში (4) მხედრული ნიშანი მარცხნივ, სიმბოლოების უმეტესობა მარჯვნივ,მინიშნება:(93) პირველია,(607) მეორე.ქარაგმა (1213). დასასრული მეფე თამარის ზეობისა. დასაწყისი მეფე ლაშა-გიორგის ზეობისა.ასაკი მეფე თამარის მეფობისა (29). მეფობის დასაწყისი (1184),დასასრული (1213).ასაკი ტბელისა (64).(25:04) ქარაგმა:ვარ დონ.(203) ძველი ზიქურათით სიმაღლეა მეორედ მოსვლის დროს.

ა	ქ	ა	ა	მ	ი	ს	ქ	რ	ლ	ნ	ი	ტ	ი	14		
კ	ლ	ნ	ი	მ	ე	ი	ქ	მ	ნ	ა				11		
ლ	თ	ხ	ა	{	ს	ლ	რ	}	მ	ე	ლ	ც	ტ	ი	15	
დ	ა	ც	ა	მ	{	ე	ტ	ი	.						10	
ხ	ლ	ლ	წ	ე	ლ	ნ	ი								9	
დ	ა	}	ს	ა	ბ	ა	მ	ი	თ	გ	ა	ნ			13	
ე	ქ	უ	ს	ა	{	თ	ა	ს	}	რ	ვ	ა	ტ	ი	15	
ა	ს	ლ	ც	დ	ა	ჩ	ჯ	დ	{	მ	ე	ტ	ი		14	
ტ	ი	}	.	დ	ა	ბ	ე	რ	ტ	ი					11	
მ	უ	ლ	{	ი	თ	}	{	ე	}	ქ	უ	ს			13	
ა	{	თ	}	ა	ს	{	შ	ჯ	დ	ა	ს	}			13	
{	ლ	რ	}	მ	ე	ლ	ც	დ	ა	ე	რ	ტ	ი		14	
თ	ი	წ	ე	{	ლ	ი	}	დ	ა	ი	წ	ტ	ი		14	
ყ	ე	ბ	{	ი	ს	}	.	.	.	რ	ა	.	.	ნ	ი	17
გ	ა	რ	დ	ა	ჯ	.	.	.	ნ	ი					11	
გ	ა	რ	დ	ა	ხ	.	.	.							9	

16 16 16 16 16 16 16 16 16 14 13 10 10 7 3 1 1

ქრონიკონი შეიქმნა ახალი აღრიცხვის 1233(780:453).დასაბამიდან (6837).მართკუთხედის გვერდების მნიშვნელობა (16) და (17).ძველი ზიქურათით ორი ზაქი.ორი გვერდის სიგრძე ტბელის კალენდარული წრე.(32;1).იგივე (512;20)

წერტილების,ვითა ტექსტის სიმბოლოთა ჩათვლით (14) სტრიქონის ნიშანი(17).ჯამი (31).რიცხვი 58(5;8),კაბალა(13).ქარაგმა:(14) იბერის ქარაგმით კარი.(17) ქარაგმა ზაქისა.(13) იბერია.(58) მთა კაცისა. ქარაგმა დასაწყისი,(თავი).4(13).იბერთა მეორე სატახტო ქალაქი (პარსი).ტბელის კაბალით (17) პარ,სი(სახლი კაცისა).(31) თარიღი ფარსმან ქველისა.

ტბელის ქრონიკონის 18(9;9) ცხრილის სტრიქონთა ოდენობა (517).ქარაგმა (5)ე სახლი ზაქისა. სტრიქონის სიმბოლოთა მაქსიმალური ოდენობა (17) ქარაგმა სიგრძისა.სიმადლე(16).ფართობი მართკუთხა ველისა 272(16\*17).თარიღი ტბელის კალენდარით ათვლის თარიღისა 1052(272;780).

**ა ქ ა ა მ ი ს ქ რ ო ნ ი** - ტექსტის პირველი სტრიქონი.მნიშვნელობები:(ი) ბრუნვის ნიშანი. ტბელის ერთგვარი დაყოფის ხერხი.ორი ბრუნვის ნიშანით დაყოფილი სიმბოლოების სტრუქტურა (5);1; (5);1 და ბოლოს 1(-).მნიშვნელობები:1 24 1 1 13 10 20 24 19 16 14 10.პირველი ხუთეულისა (40), მეორე (93).განყენებული(-)ს ქარაგმა (12).ჯამი 133(40:93).ქართული კალენდარით დიდი ინდიქტიონის ნაკიანი წლების ოდენობა.

ტბელის ახალი კალენდარით (128) წლიანი დიდი ციკლი ნიშნავს (1) დამატებითი ნაკიანი წელი. ნაცვლად 32(128/4)ისა (33).დიდი მოქცევა მოიცავს (128) წლიან (4) დიდი ციკლს.ნაშთი (20).ხუთი დიდი ინდიქტიონის ნარჩენი წლების ოდენობა (100).ქარაგმა (5) ნიშანი, პირველი ჯგუფი.(28) ნაკლული წელი.მეორე ხუთეული მომდევნო (100) წელი.ჯამი (200).ტბელის კალენდარის დიდი ციკლი და ნამეტი (72) წელი.დასაბამიდან (12) დიდი მოქცევა და (13)ს (528) წელი სრული დღეთა ნამეტი ოდენობა.თარიღი (1308) წელი ახალი აღრიცხვით.დასაბამიდან (6912).სრული (128) წლიანი ციკლი 54(6912/128).დღეთა ნამეტი ოდენობა (54).

ახალი კალენდარით ათვლის თარიღი (1052)წ.დასაბამიდან (6656).ტბელის კალენდარის დიდი ციკლების სრული ოდენობა (52).

მეფე თამარის სიცოცხლეშივე მოუხერხებია ტბელსა,გასწორება ძველი კალენდარული ცდომილებისა.(22) თებერვალი ახალი წლით დაუწყია (01;01).ტბელის ქრონიკონის ცხრილების ბოლო თარიღი (1312)წელი.ბოლო თარიღი სრული (13) ინდიქტიონისა.

(40 სტრიქონი **„დაცამქეტი“**.“წერტილი დასასრული.ბოლო ოთხი სიმბოლო დიდი ინდიქტიონის ბოლო ოთხწლიანი ციკლი (ეტი).

პირველი სტრიქონის ხუთეულეების კაბალა 52(40:12).ორი გამყოფი,(-) ტირ(42) და (10).გასწორების თარიღი თამარის სიკვდილამდე (3) წლით ადრე (1212)წ.

მეფობის ასაკი (28).ტბელის კაბალით ქარაგმა ჩვენი ინდიქტიონი (ჩინ).ქრონიკონის ბოლო თარიღი ასაკი კაცისა100(1312:1212).

ცხრილის დაყოფა (20)ეულებად ,ქარაგმა მეფის მემკვიდრის,ასაკისა 20(1192:1212).ასაკი მოსაყდრისა 5(1207:1212).ასაკი ტბელისა 61(1151;1212).მხედრულით (ვ;ა).ძველი ზიქურათით (52).

(20) ასაკი მეფე ლაშას ზეობისა(1213).თარიღი ტბელის კალენდარისა (1233).

(20) დასაბამი,ასაკი მთვარისა.

(20) დასასრული,სიკვდილი ბოლო ზაქისა.

(20) დასასრული ტბელის კალენდარისა,ნაშთი დიდი მოქცევისა (512;20).

(20) ასაკი მეფე თამარისა.გამოხსნა რუსთველისა,ვითა ტუსაღისა.

(20) ასაკი რუსთველის წასვლა წმინდა მიწასა და მეორედ აღდგენა დაქცეული ციხისა.

(20) ასაკი ლაშას მემკვიდრისა (1237) თარიღი ციხის დასრულებისა.

(20) გამგზავრება ხანის კარსა.ასაკი ლაშას სიკვდილისა (1223).

(20) ასაკი გიორგი რუსის გაგდებისა,კურთხევა მემკვიდრისა ვითა მოსაყდრე მეფისა (1207).

(20) ასაკი ვერაგი დისა,კურთხევა მეფე ლაშა-გიორგისა.

(20) ასაკი დემნას სიკვდილისა.თარიღი პოემის დაწყებისა (1199).

(20) წელი შამქორის ძლევისა,სიკვდილი მეფე თამარისა (1215).

(20) წელი ასაკი სოსლანის შერთვისა და მისივე სიკვდილისა (1209)....

(19)ე ცხრილის (15) სტრიქონის ქარაგმა მომდევნო დიდი ციკლების ნამეტი დღეებისა.

ტექსტის (3)ე სტრიქონი;“ო თ ხ ა { ს ო რ } მ ე ო ც-“.ბოლო (4) ნიშანი ტბელის კაბალით (მე-ოც)38 (18;20).წინა სამი(სორ)22(20:).კაბალა 4(22).ერთად (438).ოთხ(4),ა(1).ერთად 542(5;4-38). პირველი თარიღი ჯვრის მონასტრის დაწყებისა.ხელი ვარაზ ბაკურისა.(542) წელი მეორე თარიღი ჯვრის მონასტრისა.ხელი პატარა ვარაზ ბაკურისა,იგივე პეტრე იბერისა.

(მე) ხეთთა მეფე ყოფილა.(20) იბერის ქარაგმით (პან).ტბელის კაბალით (სან)35.ქარაგმა ქრონიკონი (პან)ჩემი ხელი.(ს;ორ)22.კაბალა (4)დ.(ოთხ-ა)5(ე).ძველი ზიქურათით:მე-დ-ე.ხეთთა ენას დედა მეფისა.

(ოთხ)4(დ),(ა) იგივე (და).ზანთა ენას (და) ცოლი კაცისა.

ოსირისი-სახლია ორი კაცისა.ისი-და ქალი(ცოლი) კაცის სახლსა.

(ოთხ)4;ა(1).ერთად (41)ტ.ქის ქარაგმა 1(10).იგივე აქი.(ს;ორ)22(რ). ზაქის ქარაგმით 42(სორ)ელ.

\_\_\_\_\_ ა \_\_\_\_\_ ო \_\_\_\_\_ ან \_\_\_\_\_ ჰოე  
\_\_\_\_\_ ტ \_\_\_\_\_ რ \_\_\_\_\_ ელ \_\_\_\_\_ ბ

38(ან;ჰოე).კაბალა 2(11)ბ.ანელ ან ბანელ.ტარიელ ან ტბელ.არიელ ან ირიელ.

„ა[ს-ორ]“ის ქარაგმა ორი კაცია.

მე-3 ტექსტის მთლიანი ქარაგმა:ქრონიკონი შეიქმნა,პან მეფის ასაკი (20).თარიღი 1213(1233;-20). მერე:პან მეფის დედა ცოლი ორი კაცისა.

ახსნა:მეფე თამარის ქმარი სამეფო კანონებით სოსლანი.მეფის რჩეული რუსთველი.მეფედ კურთხევა (ასაკი)20წ.(ოთხ)4;ა(1).ერთად (41).ასაკი მეფე ლაშა-გიორგისა (1192:1233).

მეფე დავითი პან(ჩემი) მეფე პოეტისა.დედა ცოლი ორი კაცისა.

„მ(ეტ-ი) ტბელის კაბალით 13(5;21-10).კაბალა (4) და (9).ერთად ასაკია მეფე თამარისა.(ეტ)26. ქარაგმა (26)ით მეტი.67(41;26).მე(18).ასაკი მეფე თამარის სიკვდილისა.ახსნა:(1233) წელს მეფე თამარის ასაკი (67).მეფე ლაშას (41).მეტი 26(41:67).

ყ ე ბ { ი ს } . . . რ ე . . . ნ ი .ქარაგმა (ის)-ტორ-(რე)-იან(ნი).

(რ;ე) მხედრულით (რ) და ვ(ე)15(6). სტ-ორ-რე-იანნი

(ვ) მხედრული კაბალით (7000).(1741)ის დამატება (8741)ქართული.ბერძნული აღრიცხვით დასასრული,8837(8741;96)

(გ არ და **ჯ**...) და (გ არ და **ბ**...) - ტექსტის ბოლოს 16-ე სტრიქონის დასასრული "გარდაბ..." სამი წერტილი ქარაგმა გაგრძელებისა.ტბელის კაბალით (6) ნიშანის კაბალის რიცხვი (61).ძველი ზიქურათით (ცივი). ზანთა ძველი კალენდარი.სამი წერტილის ქარაგმა (60).

კალენდარული წონასწორობით:(გარ-და) ორია.მნიშვნელობა 28(23;5)

გ	ა	რ	დ	ა	ბ	23	5	33
3	1	19	4	1	33	ფ	7	ბ

(28)

ძველი ზიქურათით კაცი.ფეხი ძველი ზიქურათით ქარაგმა ქალისა.იგივე ფასი.

(16) სტრიქონის ქვეშ ცალკე მდგომი წერტილი.ერთი შეხედვით შემთხვევით დასმულს ჰგავს. ხელი ან „შეცდომა გადაძწერისა“.თურმე ტბელის ხელი ყოფილა.(17) სტრიქონი და მნიშვნელობა (20).ივლება არსი ტექსტისა.უფრო სწორად ემატება ახალი ქარაგმა.ფარულად გამხელილი ამბავი კაცისა.(.) ზაქის ქარაგმით (20).იბერის ქარაგმით (პან) ჩემი.

ორი (გარ;და) ორი ქალი.(ვ)არ და (ბ)ან.ქარაგმა:ქალი ხარისა და ქალი კაცისა.

(197)ე სიმბოლოს,იგივე(..)ის გარეშე ტექსტის სიმბოლოთა რიცხვი (2504).კალენდარ.წონასწ. 29(25; 04).(4) ნიშანი ტბელის მხედრული კაბალისა (ჯ;ჯ;ა;ვ).რიცხვი 12(93).

(50) სიმბოლოს მნიშვნელობა 13(607).მიმდევრობით (12;13).მეფობის წლები მეფე თამარისა.(29). თარიღი დასასრულისა (1213).

(.)მნიშვნელობა (20).ქარაგმა ასაკისა.მეფობის დასრულებიდან (20) წლის შემდეგ დასრულდა კაბალა ტბელისა (1233).

(29) წლები მეფობისა და (20) ასაკი მეფე თამარისა 49(1166;1215).

627(607;20) კაბალა (15).ოთხი ნიშანის კაბალა (12).ერთად (1215) თარიღი მეფე თამარისა.სრული რიცხვითი მნიშვნელობა 49(25;24).

ქალი ხარისა და ქალი კაცისა:მეფე თამარი,ქალი რუსთველისა.ბაგულ ქალი კაცისა,ტბელისა.

(627) ქარაგმა ასაკი კაცისა,(527)ცი.დრო ბიზანტიელთა პატრიკიოსისა,პეტრე იბერისა.

(2504) სრული რიცხვი ტექსტისა,(1233) დასრულება ტბელის კაბალისა.სხვაობა (1291).ქარაგმა ციხის ფლობის თარიღისა.XXII საუკუნის (91) წელი,იგივე (1191).

(1291) კალენდარული წონასწორობით103(12;91).(ხარ;ცი) დრო ხარისა.(1233) ასაკი კაცისა,ტბელისა (82).ხანცი.ტბელის კაბალით ხან(615).კაბალა (66).იგივე მხედრული კაბალის (15( ნიშანი (ა).

(66) თარიღი მეფე თამარისა.თარიღი რუსთველის ხანის დასასრულისა 1217(1151;66).დასაწყისი კაცის ხანისა.დასასრული მეფე თამარის ((**ვ**)არისა და დასაწყისი მეფის კაცის (**ბ**)ანისა.

ტექსტის სრული სიმბოლოთა ოდენობა 204(203;1).კაბალა (5;1).

(20) და (4) ტბელის კაბალით (სან) და (დონ)ია.კაბალის რიცხვი (35) და (34).ძველი ზიქურათით ქარაგმა:ხელი ხარისა.ჯამი (69).ქარაგმა დიდი მოქცევისა (532) და ასაკი იბერისა (69).

ტბელის კალენდარით დასაბამიდან დასასრულამდე (69) კალენდარული ციკლია.

(გარ);(და) ზაქის ქარაგმით (3) და (5).ჯამი (8) სახლი ხარისა.

(გარ) მე-3 ნიშანი ზაქის ქარაგმისა.მნიშვნელობა (3)ე სახლი ხეთთა კაცისა.ტბელის კაბალით (3)ე გან(3;1;14).სახლი მესამე ზაქისა: იბერი, დაბელი და (3)ე ტბელი.

(და) ცოლი ზანთა კაცისა.(გარ);(და) ქარაგმა (3)ე კაცის(ტბელი) ცოლისა.ცოლი რუსთველისა მეფე თამარი.ცოლი ტბელისა **ბაგულ**.

ბაგულ სახელი ტბელის ქალისა.სახელი ქარაგმა კაცის ხელისა.(ზა) ხეთთა ხარი,სახელი პოეტის ბაღლობისა (ბაღა).(გულ) იგივე გული კაცისა.(ულ) იბერის ქარაგმით იგივე ეგრისი,(3)ე სახლი ხეთთა კაცისა.

<u>ნ ა ზ</u>	<u>ო</u>	<u>გ უ ლ</u>	<u>11</u>	<u>10</u>	<u>გ უ ლ</u>
<u>11</u>	<u>10</u>	<u>გ უ ლ</u>	<u>2(ბ)</u>	<u>10(ო)</u>	<u>გ უ ლ</u>
				<u>1(ა)</u>	

(ნაზ) ძველი ზიქურათით (ზან)11.ნაზიგულ ბაგულია.

გ(ულ) იბერის ქარაგმით 29(3;26).ერთად 11-(1)-29.ქარაგმა თარიღი.(1229) თარიღი გარდახდისა, გაყრისა.(გარდახ) ტბელის კაბალით 14(3;5;6).ქარაგმა:გაყრა ხარისა და ქალისა.მეორე გაყრა კაცისა და ქალისა. სიკვდილიდან (14) წლის მერე გაყრა კაცის ქალისა.თარიღი (1215;1229).

ხარის და ქალის ერთად ყოფნა ასაკი ზაქის ქარაგმით (გარ)26.თარიღი (1189;1215).

(26) თარიღი შერთვა კაცის ქალისა.ასაკი 3(გარ).(1226;1229).(არ) ზაქის ქარაგმით კაცია.(და) ცოლი ზანთა კაცია.(გარ) პირდაპირი მნიშვნელობით გარე.უცხო.ქარაგმა უცხო ორი ქალისთვის და უცხო კაცისთვის.(გარ),და(5)ე.ერთად:გარე.(ზაქის ქარაგმით (გარ) 3-ნიშანი(გ).(გ;და) ერთად (გ;ე(რ)). ძველი ზიქურათით (ე) ერია.ქარაგმა გერი კაცისა და გერი ორი ქალისა.

(გარ),(და) ზაქის ქარაგმით (3) და (5).ნიშანთა ოდენობით (3) და (2). ქარაგმა ნაშიერი,იგივე შვილი. ტბელის (3) შვილი და ბაგულისა (5).ერთად (8).ტბელის ქალ-ყმა (მარჩბივნი) დახოცილან.ბაგულის (5) გერი ვითა შვილი მიუღია ტბელსა.(მოიხსენიებდითო).

ხარისა (3) მეფისა (2).სხვისი (1) რუსუდანი,სოსლანისა.

სულ (9) შვილი ჰყოლია კაცსა.(3) კაცისა და(6) ქალისა,გერი.

(კ) ტბელის კაბალით (ხარ)34.ძველი ზიქურათით ცი(100).კაბალა (1).

(გარ და ა ჯ) ხარი და მეფე.შვილი ხარისა (1).(8) შვილი და (1) გერი მეფისა,დამაქცევარი კაცის სახლისა.(81) ასაკი კაცისა,თარიღი ხიხანის ციხის აღდგენის დასაწყისისა.

(ხ) ზაქის ქარაგმით (36). (ჯ)(37).ქარაგმა ლაშას ძის,დავით ულუს გამგზავრება ილხანთა ურდოსა, (37) დაკარგვა კვალისა.

**ა ს ო ც და ჩ ჯ დ { მ ე - ტ ი } . და ბ ე რ** -ტექსტის (7;8)ე სტრიქონი ქარაგმაა (15) დიდი ხარისა, ზაქისა.ორი სტრიქონი ორი ზაქი.

-(ას ოც) და (ჩ).(120) წელი ქარაგმაა წელთა სხვაობისა 120(1031;1151).იბერის ქარაგმა (ას ოც) იგივე (ას-პან).(ას) ასაკია კაცისა.

-(მე-) და (ტი).მთავარი მნიშვნელობა შედარება ასაკისა.მე და...

-(და) ჩჯდ{მე-}.(ჯდ)26.ძველი ზიქურათით (ჩვე).კაბალა (ჯ;დ;ქ)14(ნ).ქარაგმა: ჩვენ-და(ცოლი) და მე(18) ზაქი.(მე) ხეთთა მეფე.ასაკი:მე და მეფე.(დაჩ) ტბელის კაბალით (33)ხან.კაბალა 15(4;1;10).ასაკი ტბელისა და მეფისა 15(1151;1166).

-(მე-) მნიშვნელობა (30).ძველი ზიქურათით პირველია.-{ოც და ჩვიდმეტი} და (ქ)კაბალა 10(1).(37) და (38) ქარაგმები ასაკი-სა.37(1151;1188) და ასაკი ქალისა 38(1188;1226).

-(7;8) სტრიქონი ქარაგმა კაცის ასაკისა.(1215) გარდახდა ქარის ქალისა.ასაკი ხარისა (ქ) 64(1151; 1215).გარდახდა კაცის ქალისა (1229).ასაკი კაცისა 78(1151;1229).

-{მე-ტი}. და ბერ-} ქარაგმა:მე ტახი იბერთა.17(16;1) და (ბ/ერ/-).(-) ტბელის კაბალით 12(ლ):**მე და ბერი დაბელი**.(ტი) და (ტ) თარიღებია (17) და (17).(ჩ ჯ დ) ქარაგმა:ჩემი და დაბელი.(ას) (ოც და)პან და (ცო-ლი). მეფე თამარის სიცოცხლის დასასრული (1215). ზაქის ქარაგმის დასასრული (1078) ასაკი 137(1215;1078).ჩემი და დაბელის ქარაგმების დასასრული ას და (ჩ ჯ დ) 54(28;22;4). ერთად (154). ასაკი ზაქის ქარაგმისა (1079;1233).(17) ძველი ზიქურათით ზაქი.თარიღი რუსთველისა.

**ა { თ } ა ს { შ ჯ და ს } { ო რ } მე ო ც და ე რ** -ქარაგმა შვილის დაბადებისა.



-(მე ოც და ერ-თი) იგივე 21(ტ).

-(მე ოც და ერ)26.ასაკი ხარის ქალისა,მეფე თამარისა 26(1166;1192).

-**{ ო რ } მ ე ო ც და ერ-თი** წელი.ქარაგმა ხარის ასაკისა 41(1151;1192).

(შ 3 და ს) ქარაგმა ტბელის კაბალის (22)ეს მეორე ნიშანისა (ვ) (უი). იგივე (ვი).ძველი ზიქურათით 27(შ).(შვი-დას) ქარაგმა შვილი დას (ცოლისა).(700) წელი ქარაგმა ახალი იბერიული ზიქურათის ასაკისა 700(492;1192).პარალელი ქარაგმა ახალი იბერიული ერის დასაწყისისა (492) წელი და ახალი სამეფო დინასტიის პირველი კაცის (1192).

-(ათას შვიდას ორმოცდაერთ) ქარაგმა ზაქისა:1700(17:100).(41)ის ქარაგმა (ორ).ორი სახელი სამეფო გვარისა:ზაგრატოვანთა და ტბელეზისა.სახალხო სახელი ზაგრატიონი,ვითა ძე მეფე თამარისა. ქარაგმით ძე მეფის ხარისა,მემკვიდრე კაცისა.

პავლე ინგოროყვას თავის თხზულებებში აღწერილი აქვს „შოთა რუსთაველის საგვარეულო ისტორიიდან“.თავისივე ხელთა არსებული ისტორიული წყაროებზე დაყრდნობით შეუდგენია ჰერეთის ზაგრატიონთა სამეფო გვარის გენეალოგია.“1117 წელს სრულიად საქართველოს მეფეთ-მეფემ დავით აღმაშენებელმა შემოიერთა ეს უკანასკნელი დამოუკიდებელი ფეოდალური სამეფო ჰერეთის მხარისა.მემატიანის ცნობით, ჰერეთის სამეფოს მეთაური ამ დროს იყო ასათ I გრიგოლის ძე.ძე ასათის თანამმართველი ყოფილა მისი ძმა **შოთა** (აღვნიშნავთ,რომ სახელს შოთა ატარებდა არა მარტო პოეტი შოთა რუსთაველი, რომელიც უფრო გვიან ცხოვრობდა, არამედ გვარეულობის სხვა წევრებიც.სახელი **შოთა** საგვარეულო სახელი ჰერეთ-რუსთავის ზაგრატიონთა,ფართოდ გავრცელებული ამ გვარში). ჰერეთის სამეფოს შემოერთებას არ მოჰყოლია რაიმე პოლიტიკური სახის გართულება.ჰერეთის მეფე-ყოფილი ასათ I პატივით არის მიღებული დავით აღმაშენებლის კარზე“

მოკლედ დიდი მეცნიერის პავლე ინგოროყვას შესახებ.შესაძლოა მისი მეცნიერული ვარაუდები ბევრი საკამათო იყოს,ბევრი აქამდე დაუდასტურებული,მაგრამ უდოა:პავლე ინგოროყვამ გადააბიჯა ადამიანური შესაძლებლობების ზღვარს.გასული საუკუნის უგვირგვინო გენიოსი.

არ ჩანს რა წყარო ჰქონდა ხელს პავლე ინგოროყვას.ცხადია ჰქონდა საბუთი ჰერეთის მეფეთა გენეალოგიის შედგენისა.საბუთი რუსთაველისა ან მისივე მიმდევართა ხელი მგონია.მოყვანილი ისტორიული სახელების მიმდევრობა ქარაგმული.მიზანი-შოთა ტბელის სამეფო გვართან ასოცირება.

ხიხათა ერისთავების სიაში ორი გრიგოლი ჩანს.რიგითობა:გრიგოლ-I და გრიგოლ-II.მესამე ტბელმა დამალა.სხვა სახელს ამოაფარა.შტოს მარცხენა სვეტის ბოლოს შოთა-III,რუსთაველი,ავტორი ვეფხისტყაოსანისა,მარცხნივ მისივე გასწვრივ ტბელი:XII-XIII სს.ამის გამო ბევრმა მკვლევარმა რუსთაველი ზაგრატოვანთა მოდგმის შვილად მიიჩნია.

ჯვრის მონასტრის შოთასეულ კომპოზიციაში ერთ-ერთი მინაწერი აზუსტებს გრიგოლის ვინაობას:**ა მ ი ს ა (და მ) ხ ა ტ ა ვ ს ა ა რ ს უ ნ ა ვ რ ი ს , გ რ ი გ ო ლ ს (და მ) ი ს თ ა დ ე (და მ) ა მ ა თ ა შ ე უ ნ დ ვ ე ნ დ მ ე რ თ (მ ა ნ) ა მ ი ნ.**მინაწერი ქარაგმულია:

ა	მ	ი	ს	ა	ა	მ	ი	ს	ა	ა	მ	ი	ს	ა	ა	მ	ი	ს	ა	ა	მ	ი	ს	ა																																			
1	13	10	20		33	1	21	1	6	1	19	20	5	14	1	6	19	10	20		3	19	10	3	16	12	20	10	20	9	1	4	5	1	13	1	9	1	27	5	22	14	4	6	14	5	14	25	13	5	19	9	1	13	10	14		82	518

მთავარი მინიშნება ტექსტის დაყოფისა:(დამ).ტექსტის ნიშანთა მიჯრით დაწყობით სამი მიმდევრობა ქმნის (დამ).მეოთხე დასარულის (ამინ) წინ მხედრულის (მან).ქარაგმა (მ;ან).კაბალა 4(13)დ.ქარაგმა 3(დამ) და 1(დან).დამ ქარაგმა დისა.(დან) ქარაგმა კაცისა.

ორი ჯგუფის ნიშანთა ოდენობები 12(3;3;3;3) და 8(4;4).რიცხვი (82) და (82).ასაკი რუსთაველისა და მეფე თამარისა.ასაკი რუსთაველისა (82) თარიღი ტბელის კალენდარის დასრულებისა 1233 (1151;82) და ასაკი მეფე თამარისა თარიღი პოეტის მიწიერი სიცოცხლის დასრულებისა 1248 (1166; 82).

ტექსტის სიმბოლოთა რაოდენობა გამყოფებს შორის თანაბარია.50(25;25).

პირველი დანაყოფის (25) სიმბოლო სასვეენი ნიშანით დაყოფილია:(**ხ ა ტ ა ვ ს ა ა რ ს ე ნ ა ვ რ ი ს . გ რ ი გ ო ლ ს**).ნიშანი 25(17;1;7).მეორე (25(6;19).

ძველი ზიქურათით (25) ვარ.მარცხენა დანაყოფის მძიმის მერე (გ რ ი გ ო ლ ს), მომდევნო (25) ვარ(დან). დასტური ტბელის თხზულების ვარდანის ფარული სახელისა. ვარდანი გრიგოლია.

გამყოფების გარეშე ნიშანთა ოდენობა 51(1;25;25). რიცხვი ტბელის კაბალით 538(1;537). თარიღი ჯვრის მონასტერის მეორედ დაწყებისა. ასაკი აია-სოფიას ტაძრისა 1(538;-537). სრული რიცხვი ტექსტისა 702(538;82;82). ქარაგმა თარიღი ტბელის ციხისა და პოემის დასრულებისა. 702(700;2). ასაკი აია-სოფიას ტაძრისა 700(1237;-537) და 702(1239;-537).

(გ რ დ გ ო ლ ს) ნიშანი (13). რიცხვი 132(83;49). ქარაგმა ტბელის კალენდარისა.

ამ(ისა) დამ-ქარაგმა: დევისა დამ. ხეთთა ენას (ამი) დევი.

დასაწყისი (5) ნიშანის მთავარი ქარაგმა (ამ) და (ის). მხედრულით (ის)30(მ). ქარაგმა: ისა დამ და ძისა დამ. ასევე ცალკე მდგომი: ძმა და წრეზე ძმამ. მთლიანი ქარაგმა: ამისა დამხატავსა ძისა დამ და ძმისა დამ. კიდევ ერთი მინიშნება: ძმა ისა. ძმა ძმისა დამხატავსა.

(დამ)გამყოფის მერე (5) ნიშანი (ხატავ). მომდევნო ნიშანი(ს) გამყოფი. მერე (5) ნიშანი (ა;არსე). კალენდარული წონასწორობით დაირღვა სიტყვის მთლიანობა. (დამ)ის წინ (ა) ცალკე მდგომი. იგივე განლაგებით სტრუქტურა: (ა);(არსენ). ტბელის კაბალით რიცხვი: 60(1;59). ძველი ზიქურათით სახლი ხარისა. ფჩხილებს შიგა (ა;ხალ). ქარაგმა ახალი სახლი ხარისა.

(ხა) ძველი ზიქურათით ხარი, იგივე (რა)10. (სა) სახლი კაცისა. მინიშნება ტექსტის სტრუქტურისა:

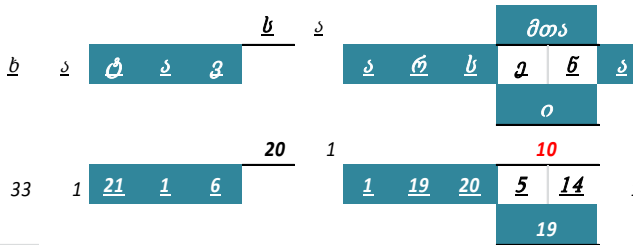

(ტავ)-სა-(არს). ქარაგმა ორი: ტავ სახლი და სახლი არსისა ტავი. (ენის კაბალა (ი)ა. მომდევნო ნიშანთან (ენა). ზაქის ქარაგმით 10(თა). (არს)40(რიტორი). არსიანთა. ქარაგმა: ტავ სახლი რიტორთა ენათა.

(ა;არს)41. (ენ) სახლი ხუთი ხარისა. ავრის ქარაგმული სახელია კაცისა. ზაქის ქარაგმით (41)ტ. ქარაგმა: სტავრა და სტავრის. (ა;არს;ავრის)97. ასაკი პოეტისა. სტავრა და ატლასი ძვირფასი ქსოვილი შესამოსელისა. ტექსტის რიცხვი გამოყოფების გარეშე (518). (.)ის ჩათვლით (523). თარიღი არიოპაგიტული მოძღვრების დაწყებისა და სპარსთა ქვეშევრდომობისა. (9) წელი დიდი მოქცევის დასრულებამდე და მოძღვრების ტრიუმფამდე. ახალის ქარაგმა ქრისტეს შემდგომ (248). ჯამი 771(523;248). (9) წელი (12)ე მოქცევის დასრულებამდე. მინიშნება პოემის (771)ე სტროფის (2)ე სტრიქონი "სამასი თავი სტავრა-ატლასი უხვმან, ნიადაგ მიუმცთარომან";

სტროფი (20) მარცვლიანი. ერთ-ერთი ქარაგმა ჯვრის მონასტრის ფრესკა სამოსელი რუსთველისა. 771(700;71) ქარაგმა მეფე ლაშას სიკვდილის თარიღისა. (71) ასაკი პოეტისა. 1223(523;700).

ტექსტის სიმბოლოთა ოდენობა (71). გამყოფი (12) ნიშანი, რიცხვი (82). დანარჩენი 59(58;1) სიმბოლოს მნიშვნელობა 543(538;5). ქარაგმა ჯვრის მონასტრის თარიღებისა. ასაკი მეფე ლაშას მეფობისა და ტბელის ახალი ქართული კალენდარის დასრულებისა.

ახალი ჯვრის მონასტრის აგება გაგრძელებულა 5(538;543).

მეფე ლაშას მეფობა არასრული (10)წელი. (9) და და(323) დღე.

პოემის თავი (31). სტროფი (46). ორივე ასაკი მეფისა. თარიღი (1223) და (1238). ასაკი ჯვრის მონასტრის დაწყებისა 700(538;1238).

სტრუქტურა ტექსტისა ქარაგმა თარიღი ტბელის ახალი კალენდარის დასრულებისა. ასაკი ლაშას სიკვდილისა არასრული (10)წელი. კაბალა გამოყოფების რიცხვისა 1(82)10. და ასაკი ჯვრის მონასტრის დაწყებისა 233(771;538).

(9) წელი დიდ მოქცევამდე ქარაგმა მეფე ლაშას სიკვდილის ასაკისა: 1232(1223;9) და დიონისე არიოპაგელის დიდი ტრიუმფის ასაკისა 700(532;1232).

26. ამბავი ხუთი ქარაგმის ქრონიკისა

ქრონიკონი	ლათ	+•      •.      +•										მოქცევა ახ/წ	იმერ	ბერძ	ალექს.
		მვიდე-ულო	მარხვა		დიდი მცხრალი		კვირის დღე		აღდგომა		ზედნა-დები				
		1	2	3	4	5	6	7	8	9	10				
1	781	ა	წმ	26	აპ	13	დღ	ვ	აპ	15	30	437	481	533	549
2	782	ბ	წმ	18	აპ	2	დღ	ბ	აპ	7	11	438	482	534	550
3	783	გ	წმ	3	მტ	22	დღ	ზ	მტ	23	22	439	483	535	551
4	784	დ	წმ	23	აპ	10	დღ	ზ	აპ	11	3	440	484	536	552
5	785	ე	წმ	14	მტ	30	დღ	დ	აპ	3	14	441	485	537	553
6	786	ზ	მტ	6	აპ	18	დღ	ბ	აპ	23	25	442	486	538	554
7	787	ა	წმ	19	აპ	7	დღ	ზ	აპ	8	6	443	487	539	555
8	788	ბ	წმ	11	მტ	27	დღ	ვ	მტ	30	17	444	488	540	556
9	789	გ	მტ	2	აპ	15	დღ	დ	აპ	19	28	445	489	541	557
10	790	დ	წმ	22	აპ	4	დღ	ა	აპ	11	9	446	490	542	558
11	791	ე	წმ	7	მტ	24	დღ	ვ	მტ	27	20	447	491	543	559
12	792	ზ	წმ	27	აპ	12	დღ	ვ	აპ	15	1	448	492	544	560
13	793	ა	წმ	18	აპ	1	დღ	ბ	აპ	7	12	449	493	545	561
14	794	ბ	წმ	3	მტ	21	დღ	ვ	მტ	23	23	450	494	546	562
15	795	გ	წმ	23	აპ	9	დღ	ვ	აპ	12	4	451	495	547	563
16	796	დ	წმ	15	მტ	29	დღ	ბ	აპ	3	15	452	496	548	564
17	797	ე	მტ	6	აპ	17	დღ	ბ	აპ	23	26	453	497	549	565
18	798	ზ	წმ	19	აპ	5	დღ	ვ	აპ	8	8	454	498	550	566
19	799	ა	წმ	11	მტ	25	დღ	ბ	მტ	31	19	455	499	551	567
20	800	ბ	მტ	2	აპ	13	დღ	ბ	აპ	19	30	456	500	552	568
21	801	გ	წმ	15	აპ	2	დღ	ვ	აპ	4	11	457	501	553	569
22	802	დ	წმ	7	მტ	22	დღ	ბ	მტ	27	22	458	502	554	570
23	803	ე	წმ	27	აპ	10	დღ	ბ	აპ	16	3	459	503	555	571
24	804	ზ	წმ	12	მტ	30	დღ	ზ	მტ	31	14	460	504	556	572
25	805	ა	მტ	3	აპ	18	დღ	ვ	აპ	20	25	461	505	557	573
26	806	ბ	წმ	23	აპ	7	დღ	ბ	აპ	12	6	462	506	558	574
27	807	გ	წმ	8	მტ	27	დღ	ზ	მტ	28	17	463	507	559	575
28	808	დ	წმ	28	აპ	15	დღ	ზ	აპ	16	28	464	508	560	576
29	809	ე	ა*	19	აპ	4	დღ	დ	აპ	8	9	465	509	561	577
30	810	ზ	წმ	11	მტ	24	დღ	ა	მტ	31	20	466	510	562	578
31	811	ა	წმ	24	აპ	12	დღ	ზ	აპ	13	1	467	511	563	579
32	812	ბ	წმ	16	აპ	1	დღ	ვ	აპ	4	12	468	512	564	580
33	813	გ	წმ	7	მტ	21	დღ	ბ	მტ	27	23	469	513	565	581
34	814	დ	მტ	27	აპ	9	დღ	ა	აპ	16	4	470	514	566	582
35	815	ე	წმ	12	მტ	29	დღ	ვ	აპ	1	15	471	515	567	583
36	816	ზ	წმ	3	აპ	17	დღ	ვ	აპ	20	26	472	516	568	584
37	817	ა	მტ	23	აპ	5	დღ	ა	აპ	12	8	473	517	569	585
38	818	ბ	წმ	8	მტ	25	დღ	ვ	მტ	28	19	474	518	570	586
39	819	გ	წმ	28	აპ	13	დღ	დ	აპ	17	30	475	519	571	587
40	820	დ	წმ	20	აპ	2	დღ	ბ	აპ	8	11	476	520	572	588
41	821	ე	წმ	4	მტ	22	დღ	ვ	მტ	24	22	477	521	573	589
42	822	ზ	წმ	24	აპ	10	დღ	ვ	აპ	13	3	478	522	574	590
43	823	ა	წმ	16	მტ	30	დღ	ბ	აპ	5	14	479	523	575	591
44	824	ბ	წმ	7	აპ	18	დღ	ბ	აპ	24	25	480	524	576	592
45	825	გ	მტ	20	აპ	7	დღ	ვ	აპ	9	6	481	525	577	593
46	826	დ	წმ	12	მტ	27	დღ	ბ	აპ	1	17	482	526	578	594
47	827	ე	მტ	4	აპ	15	დღ	ბ	აპ	21	28	483	527	579	595
48	828	ზ	მტ	17	აპ	4	დღ	ზ	აპ	5	9	484	528	580	596
49	829	ა	წმ	8	მტ	24	დღ	დ	მტ	28	20	485	529	581	597
50	830	ბ	წმ	28	აპ	12	დღ	ბ	აპ	17	1	486	530	582	598
51	831	გ	წმ	13	აპ	1	დღ	ზ	აპ	2	12	487	531	583	599
52	832	დ	წმ	5	მტ	21	დღ	ვ	მტ	24	23	488	532	584	600
53	833	ე	წმ	24	აპ	9	დღ	დ	აპ	131	4	489	533	585	601
54	834	ზ	წმ	16	მტ	29	დღ	ა	აპ	5	15	490	534	586	602
55	835	ა	მტ	1	აპ	17	დღ	ზ	აპ	18	26	491	535	587	603
56	836	ბ	წმ	21	აპ	5	დღ	დ	აპ	9	8	492	536	588	604
57	837	გ	ა*	12	მტ	25	დღ	ა	აპ	1	19	493	537	589	605

ქობრონი კონი	ლათ	მზიდვე -ული	მარხვა			დიდი მცხრალი		კვირის დაღე		აღდგომა		ზუღანა -ღები	მოქცევა აბ/წ	იბერ	ბერძ	ალექს
			2	3	4	5	6	7	8	9	10					
			1	2	3	4	5	6	7	8	9					
58	838	ბ	ფბ	25	ა	13•	და	ზ	ა	14	30	494		538	590	606
59	839	ბ	ფბ	17	ა	2	და	დ	ა	6	11	495		539	591	607
60	840	წ	ფბ	9	მტ	22	და	ბ	მტ	28	22	496		540	592	608
61	841	ვ	ფბ	28	ა	10	და	ა	ა	17	3	497		541	593	609
62	842	ზ	ფბ	13	მტ	30	და	ე	ა	2	14	498		542	594	610
63	843	ა	მტ	5	ა	18	და	დ	ა	22	25	499		543	595	611
64	844	ბ	ფბ	25	ა	7	და	ბ	ა	13	6	500		544	596	612
65	845	დ	ფბ	9	მტ	27	და	ვ	მტ	29	17	501		545	597	613
66	846	ე	მტ	1	ა	15	და	ე	ა	18	28	502		546	598	614
67	847	ვ	ფბ	21	ა	4	და	ბ	ა	10	9	503		547	599	615
68	848	ა	ფბ	6	მტ	24	და	ზ	მტ	25	20	504		548	600	616
69	849	ბ	ფბ	25	ა	12	და	ვ	ა	14	1	505		549	601	617
70	850	ბ	ფბ	17	ა	1	და	ბ	ა	6	12	506		550	602	618
71	851	დ	ფბ	2	მტ	21	და	ზ	მტ	22	23	507		551	603	619
72	852	ვ	ფბ	23	ა	9	და	ზ	ა	10	4	508		552	604	620
73	853	ზ	ფბ	13	მტ	29	და	დ	ა	2	15	509		553	605	621
74	854	ა	მტ	5	ა	17	და	ბ	ა	22	26	510		554	606	622
75	855	ბ	ფბ	18	ა	5	და	ვ	ა	7	8	511		555	607	623
76	856	დ	ფბ	10	მტ	25	და	დ	მტ	29	19	512		556	608	624
77	857	ე	მტ	1	ა	13•	და	ბ	ა	18	30	513		557	609	625
78	858	ვ	ფბ	14	ა	2	და	ზ	ა	3	11	514		558	610	626
79	859	ზ	ფბ	6	მტ	22	და	დ	მტ	26	22	515		559	611	627
80	860	ა	ფბ	26	ა	10	და	დ	ა	14	3	516		560	612	628
81	861	ბ	ფბ	17	მტ	30	და	ა	ა	6	14	517		561	613	629
82	862	დ	მტ	2	ა	18	და	ზ	ა	19	25	518		562	614	630
83	863	ე	ფბ	22	ა	7	და	დ	ა	11	6	519		563	615	631
84	864	ვ	ფბ	14	მტ	27	და	ბ	ა	2	17	520		564	616	632
85	865	ა	მტ	5	ა	15	და	ა	ა	22	28	521		565	617	633
86	866	ბ	ფბ	18	ა	4	და	ე	ა	7	9	522		566	618	634
87	867	ბ	ფბ	10	მტ	24	და	ბ	მტ	30	20	523		567	619	635
88	868	ე	მტ	1	ა	12	და	ბ	ა	18	1	524		568	620	636
89	869	ვ	ფბ	14	ა	1	და	ვ	ა	3	12	525		569	621	637
90	870	ზ	ფბ	6	მტ	21	და	ბ	მტ	26	23	526		570	622	638
91	871	ა	ფბ	26	ა	9	და	ბ	ა	15	4	527		571	623	639
92	872	ბ	ფბ	11	მტ	29	და	ზ	მტ	30	15	528		572	624	640
93	873	დ	მტ	2	ა	17	და	ვ	ა	19	26	529		573	625	641
94	874	ე	ფბ	22	ა	5	და	ბ	ა	11	8	530		574	626	642
95	875	ვ	ფბ	7	მტ	25	და	ვ	მტ	27	19	531		575	627	643
96	876	ა	ფბ	27	ა	13•	და	ვ	ა	15	30	532		576	628	644
97	877	ბ	ფბ	18	ა	2	და	ბ	ა	7	11	1	533	577	629	645
98	878	ბ	ფბ	3	მტ	22	და	ზ	მტ	23	22	2	534	578	630	646
99	879	დ	ფბ	23	ა	10	და	ვ	ა	12	3	3	535	579	631	647
100	880	ე	ფბ	15	მტ	30	და	დ	ა	3	14	4	536	580	632	648
101	881	ვ	მტ	6	ა	18	და	ბ	ა	23	25	5	537	581	633	649
102	882	ა	ფბ	19	ა	7	და	ზ	ა	8	6	6	538	582	634	650
103	883	ბ	ფბ	11	მტ	27	და	დ	მტ	31	17	7	539	583	635	651
104	884	დ	მტ	2	ა	15	და	დ	ა	19	28	8	540	584	636	652
105	885	ე	ფბ	22	ა	4	და	ა	ა	11	9	9	541	585	637	653
106	886	ვ	ფბ	7	მტ	24	და	ე	მტ	27	20	10	542	586	638	654
107	887	ზ	ფბ	27	ა	12	და	დ	ა	16	1	11	543	587	639	655
108	888	ა	ფბ	19	ა	1	და	ბ	ა	7	12	12	544	588	640	656
109	889	ბ	ფბ	3	მტ	21	და	ვ	მტ	23	23	13	545	589	641	657
110	890	დ	ფბ	23	ა	9	და	ე	ა	12	4	14	546	590	642	658
111	891	ე	ფბ	15	მტ	29	და	ბ	ა	4	15	15	547	591	643	659
112	892	ვ	მტ	6	ა	17	და	ბ	ა	23	26	16	548	592	644	660
113	893	ა	ფბ	19	ა	5	და	ე	ა	8	8	17	549	593	645	661
114	894	ბ	ფბ	11	მტ	25	და	ბ	მტ	31	19	18	550	594	646	662

ქორიონი კონი	ლალი		მვიდეუ -ული		მარხვა		დიდი მებრალი		კვირის დდეუ		ადდგომ		ზუნდა -დები		მოქცევა აბ/წ		იმერ	ბერბ	ალექს
			1	2	3	4	5	6	7	8	9	10							
115	895	წ-კ	ბ	მტ	3	ა	13*	დე	ა	ა	20	30	19	551	595	647	663		
116	896		კ	კ	16	ა	2	დე	კ	ა	4	11	20	552	596	648	664		
117	897		გ	კ	7	მტ	22	დე	ბ	მტ	27	22	21	553	597	649	665		
118	898	წ-კ	ზ	კ	27	ა	10	დე	ბ	ა	16	3	22	554	598	650	666		
119	899		ა	კ	12	მტ	30	დე	კ	ა	1	14	23	555	599	651	667		
120	900		ბ	მტ	3	ა	18	დე	კ	ა	20	25	24	556	600	652	668		
121	901	წ-კ	დ	კ	23	ა	7	დე	ბ	ა	12	6	25	557	601	653	669		
122	902		ე	კ	8	მტ	27	დე	ზ	მტ	28	17	26	558	602	654	670		
123	903		ვ	კ	28	ა	15	დე	კ	ა	17	28	27	559	603	655	671		
124	904	წ-კ	ა	კ	20	ა	4	დე	დ	ა	8	9	28	560	604	656	672		
125	905		ბ	კ	11	მტ	24	დე	ა	მტ	31	20	29	561	605	657	673		
126	906		გ	კ	24	ა	12	დე	ზ	ა	13	1	30	562	606	658	674		
127	907	წ-კ	დ	კ	16	ა	1	დე	დ	ა	5	12	31	563	607	659	675		
128	908		ე	კ	8	მტ	21	დე	ბ	მტ	27	23	32	564	608	660	676		
129	909		ვ	კ	27	ა	9	დე	ა	ა	16	4	33	565	609	661	677		
130	910	წ-კ	ა	კ	12	მტ	29	დე	კ	ა	1	15	34	566	610	662	678		
131	911		ბ	მტ	4	ა	17	დე	დ	ა	21	26	35	567	611	663	679		
132	912		გ	კ	24	ა	5	დე	ა	ა	12	8	36	568	612	664	680		
133	913	წ-კ	დ	კ	8	მტ	25	დე	კ	მტ	28	19	37	569	613	665	681		
134	914		ე	კ	28	ა	13*	დე	დ	ა	17	30	38	570	614	666	682		
135	915		ვ	კ	20	ა	2	დე	ა	ა	9	11	39	571	615	667	683		
136	916	წ-კ	ა	კ	5	მტ	22	დე	კ	მტ	24	22	40	572	616	668	684		
137	917		ბ	კ	24	ა	10	დე	კ	ა	13	3	41	573	617	669	685		
138	918		გ	კ	16	მტ	30	დე	ბ	ა	5	14	42	574	618	670	686		
139	919	წ-კ	დ	მტ	8	ა	18	დე	ა	ა	25	25	43	575	619	671	687		
140	920		ე	კ	21	ა	7	დე	კ	ა	9	6	44	576	620	672	688		
141	921		ვ	ა	კ	12	ა	27	დე	ბ	ა	1	17	45	577	621	673	689	
142	922	5	ბ	მტ	4	მტ	15	დე	ბ	ა	21	8	46	578	622	674	690		
143	923		გ	კ	17	ა	4	დე	კ	ა	6	9	47	579	623	675	691		
144	924		დ	კ	9	მტ	24	დე	დ	მტ	28	20	48	580	624	676	692		
145	925	წ-კ	ე	კ	28	ა	12	დე	ბ	ა	17	1	49	581	625	677	693		
146	926		ვ	კ	13	ა	1	დე	ზ	ა	2	12	50	582	626	678	694		
147	927		ა	კ	5	მტ	21	დე	დ	მტ	25	23	51	583	627	679	695		
148	928	წ-კ	ბ	კ	25	ა	9	დე	დ	ა	13	4	52	584	628	680	696		
149	929		გ	კ	16	მტ	29	დე	ა	ა	5	15	53	585	629	681	697		
150	930		დ	მტ	1	ა	17	დე	ზ	ა	18	26	54	586	630	682	698		
151	931	წ-კ	ე	კ	21	ა	5	დე	ბ	ა	10	8	55	587	631	683	699		
152	932		ვ	ა	კ	13	მტ	25	დე	ა	ა	1	19	56	588	632	684	700	
153	933		გ	ბ	კ	25	ა	13*	დე	ზ	ა	14	30	57	589	633	685	701	
154	934	წ-კ	ბ	კ	17	ა	2	დე	დ	ა	6	11	58	590	634	686	702		
155	935		გ	კ	9	მტ	22	დე	ა	მტ	29	22	59	591	635	687	703		
156	936		დ	კ	29	ა	10	დე	ა	ა	17	3	60	592	636	688	704		
157	937	წ-კ	ე	კ	13	მტ	30	დე	კ	ა	2	14	61	593	637	689	705		
158	938		ვ	მტ	5	ა	18	დე	დ	ა	22	25	62	594	638	690	706		
159	939		ა	კ	25	ა	7	დე	ა	ა	14	6	63	595	639	691	707		
160	940	წ-კ	ბ	კ	10	მტ	27	დე	კ	მტ	29	17	64	596	640	692	708		
161	941		გ	მტ	1	ა	15	დე	კ	ა	18	28	65	597	641	693	709		
162	942		დ	კ	21	ა	4	დე	ბ	ა	10	9	66	598	642	694	710		
163	943	წ-კ	ე	კ	6	მტ	24	დე	კ	მტ	26	20	67	599	643	695	711		
164	944		ვ	ბ	კ	26	ა	12	დე	კ	ა	14	1	68	600	644	696	712	
165	945		ა	კ	17	ა	1	დე	ბ	ა	6	12	69	601	645	697	713		
166	946	წ-კ	ბ	კ	2	მტ	21	დე	ზ	მტ	22	23	70	602	646	698	714		
167	947		გ	კ	22	ა	9	დე	ა	კ	11	4	71	603	647	699	715		
168	948		დ	ზ	კ	14	მტ	29	დე	დ	ა	2	15	72	604	648	700	716	
169	949	წ-კ	ე	მტ	5	ა	17	დე	ბ	ა	22	26	73	605	649	701	717		
170	950		ვ	კ	18	ა	5	დე	კ	ა	7	8	74	606	650	702	718		
171	951		გ	კ	10	მტ	25	დე	ბ	მტ	30	19	75	607	651	703	719		
172	952	6	წ-კ	დ	კ	1	ა	13*	დე	ა	18	30	76	608	652	704	720		

ქორონი კონი	ლათ		შვიდეუ	მარტვა		დიდი		კვირის		აღდგომა		ზედნა	მოცევა აბ/წ		იმერ	ბერძ	ალექს
			-ულო	1	2	3	4	5	6	7	8	9	10	11			
173	953		ვ	წბ	14	ა	2	დღ	ზ	ა	3	11	77	609	653	705	721
174	954		ზ	წბ	6	მტ	22	დღ	დ	მტ	26	22	78	610	654	706	722
175	955		ა	წბ	26	ა	10	დღ	ბ	ა	15	3	79	611	655	707	723
176	956	ნ-ვ	ბ	წბ	18	მტ	30	დღ	ა	ა	6	14	80	612	656	708	724
177	957		დ	მტ	2	ა	18	დღ	ზ	ა	19	25	81	613	657	709	725
178	958		ე	წბ	22	ა	7	დღ	დ	ა	11	6	82	614	658	710	726
179	959		ვ	წბ	14	მტ	27	დღ	ა	ა	3	17	83	615	659	711	727
180	960	ნ-ვ	ა	მტ	5	ა	15	დღ	ა	ა	22	28	84	616	660	712	728
181	961		ბ	წბ	18	ა	4	დღ	ე	ა	7	9	85	617	661	713	729
182	962		გ	წბ	10	მტ	24	დღ	ბ	მტ	30	20	86	618	662	714	730
183	963		დ	მტ	2	ა	12	დღ	ა	ა	19	1	87	619	663	715	731
184	964	ნ-ვ	ვ	წბ	15	ა	1	დღ	ვ	ა	3	12	88	620	664	716	732
185	965		ზ	წბ	6	მტ	21	დღ	ბ	მტ	26	23	89	621	665	717	733
186	966		ა	წბ	26	ა	9	დღ	ბ	ა	15	4	90	622	666	718	734
187	967		ბ	წბ	11	მტ	29	დღ	ვ	მტ	31	15	91	623	667	719	735
188	968	ნ-ვ	დ	მტ	2	ა	17	დღ	ვ	ა	19	26	92	624	668	720	736
189	969		ე	წბ	22	ა	5	დღ	ბ	ა	11	8	93	625	669	721	737
190	970		ვ	წბ	7	მტ	25	დღ	ვ	მტ	27	19	94	626	670	722	738
191	971		ზ	წბ	27	ა	13	დღ	ე	ა	16	30	95	627	671	723	739
192	972	ნ-ვ	ბ	წბ	19	ა	2	დღ	ბ	ა	7	11	96	628	672	724	740
193	973		გ	წბ	3	მტ	22	დღ	ზ	მტ	23	22	97	629	673	725	741
194	974		დ	წბ	23	ა	10	დღ	ვ	ა	12	3	98	630	674	726	742
195	975		ე	წბ	15	მტ	30	დღ	ბ	ა	4	14	99	631	675	727	743
196	976	ნ-ვ	ზ	მტ	6	ა	18	დღ	ბ	ა	23	25	100	632	676	728	744
197	977		ა	წბ	19	ა	7	დღ	ზ	ა	8	6	101	633	677	729	745
198	978		ბ	წბ	11	მტ	27	დღ	დ	მტ	31	17	102	634	678	730	746
199	979		გ	მტ	3	ა	15	დღ	ბ	ა	20	28	103	635	679	731	747
200	980	ნ-ვ	დ	წბ	23	ა	4	დღ	ა	ა	11	9	104	636	680	732	748
201	981	Z	ე	წბ	7	მტ	24	დღ	ვ	მტ	27	20	105	637	681	733	749
202	982		ზ	წბ	27	ა	12	დღ	დ	ა	16	1	106	638	682	734	750
203	983		ა	წბ	19	ა	1	დღ	ა	ა	8	12	107	639	683	735	751
204	984	ნ-ვ	ბ	წბ	4	მტ	21	დღ	ვ	მტ	23	23	108	640	684	736	752
205	985		დ	წბ	23	ა	9	დღ	ე	ა	12	4	109	641	685	737	753
206	986		ე	წბ	15	მტ	29	დღ	ბ	ა	4	15	110	642	686	738	754
207	987		ვ	მტ	7	ა	17	დღ	ა	ა	24	26	111	643	687	739	755
208	988	ნ-ვ	ა	წბ	20	ა	5	დღ	ე	ა	8	8	112	644	688	740	756
209	989		ბ	წბ	11	მტ	25	დღ	ბ	მტ	31	19	113	645	689	741	757
210	990		გ	მტ	3	ა	13	დღ	ა	ა	20	30	114	646	690	742	758
211	991		დ	წბ	16	ა	2	დღ	ე	ა	5	11	115	647	691	743	759
212	992	ნ-ვ	ვ	წბ	8	მტ	22	დღ	ბ	მტ	27	22	116	648	692	744	760
213	993		ზ	წბ	27	ა	10	დღ	ბ	ა	16	3	117	649	693	745	761
214	994		ა	წბ	12	მტ	30	დღ	ვ	ა	1	14	118	650	694	746	762
215	995		ბ	მტ	4	ა	18	დღ	ე	ვ	21	25	119	651	695	747	763
216	996	ნ-ვ	დ	წბ	24	ა	7	დღ	ბ	ა	12	6	120	652	696	748	764
217	997		ე	წბ	8	მტ	27	დღ	ზ	მტ	0.28	17	121	653	697	749	765
218	998		ვ	წბ	28	ა	15	დღ	ვ	ა	17	28	122	654	698	750	766
219	999		ზ	წბ	20	ა	4	დღ	ბ	ა	9	9	123	655	699	751	767
220	1000	ნ-ვ	ბ	წბ	12	მტ	24	დღ	ა	მტ	31	20	124	656	700	752	768
221	1001		გ	წბ	24	ა	12	დღ	ზ	ა	13	1	125	657	701	753	769
222	1002		დ	წბ	16	ა	1	დღ	დ	ა	5	12	126	658	702	754	770
223	1003		ე	წბ	8	მტ	21	დღ	ა	მტ	28	23	127	659	703	755	771
224	1004	ნ-ვ	ვ	წბ	28	ა	9	დღ	ა	ა	16	4	128	660	704	756	772
225	1005		ა	წბ	12	მტ	29	დღ	ე	ა	1	15	129	661	705	757	773
226	1006		ბ	მტ	4	ა	17	დღ	დ	ა	21	26	130	662	706	758	774
227	1007		გ	წბ	17	ა	5	დღ	ზ	ა	6	8	131	663	707	759	775
228	1008	ნ-ვ	დ	წბ	9	მტ	25	დღ	ე	მტ	28	19	132	664	708	760	776
229	1009		ე	წბ	28	ა	13	დღ	დ	ა	17	30	133	665	709	761	777
230	1010	8	ზ	წბ	20	ა	2	დღ	ა	ა	9	11	134	666	710	762	778

ქორინი კონი	ლათ		შვიდე -ული	მარხვა		დიდი მცხრალი		კვირის დღე		აღდგომა		ზედნა -დები	მოქცევა აბ/წ		იბერ	ბერძ	ალექს	
			1	2	3	4	5	6	7	8	9	10						
231	1011	წ-ვ	ა	წბ	5	მტ	22	დღ	ე	მტ	25	22	135	667	711	763	779	
232	1012		ბ	წბ	25	აპ	10	დღ	ე	აპ	13	3	136	668	712	764	780	
233	1013		დ	წბ	16	მტ	30	დღ	ბ	აპ	5	14	137	669	713	765	781	
234	1014		ე	მტ	8	აპ	18	დღ	ა	აპ	25	25	138	670	714	766	782	
235	1015		ვ	წბ	21	აპ	7	დღ	ე	აპ	10	6	139	671	715	767	783	
236	1016		წ-ვ	ა	წბ	13	მტ	27	დღ	ბ	აპ	1	17	140	672	716	768	784
237	1017		ბ	მტ	4	აპ	15	დღ	ბ	აპ	21	28	141	673	717	769	785	
238	1018		გ	წბ	17	აპ	4	დღ	ვ	აპ	6	9	142	674	718	770	786	
239	1019		დ	წბ	9	მტ	24	დღ	ბ	მტ	29	20	143	675	719	771	787	
240	1020	წ-ვ	ვ	წბ	29	აპ	12	დღ	ბ	აპ	17	1	144	676	720	772	788	
241	1021	ზ	წბ	13	აპ	1	დღ	ზ	აპ	2	12	145	677	721	773	789		
242	1022	ა	წბ	5	მტ	21	დღ	დ	მტ	25	23	146	678	722	774	790		
243	1023	ბ	წბ	25	აპ	9	დღ	ბ	აპ	14	4	147	679	723	775	791		
244	1024	წ-ვ	დ	წბ	17	მტ	29	დღ	ა	აპ	5	15	148	680	724	776	792	
245	1025	ე	მტ	1	აპ	17	დღ	ზ	აპ	18	26	149	681	725	777	793		
246	1026	ვ	წბ	21	აპ	5	დღ	ბ	აპ	10	8	150	682	726	778	794		
247	1027	ზ	წბ	6	მტ	25	დღ	ზ	მტ	26	19	151	683	727	779	795		
248	1028	წ-ვ	ბ	წბ	26	აპ	13	დღ	ზ	აპ	14	30	152	684	728	780	796	
249	1029	გ	წბ	17	აპ	2	დღ	დ	აპ	6	11	153	685	729	781	797		
250	1030	დ	წბ	9	მტ	22	დღ	ა	მტ	29	22	154	686	730	782	798		
251	1031	ე	წბ	22	აპ	10	დღ	ზ	აპ	11	3	155	687	731	783	799		
252	1032	წ-ვ	ზ	წბ	14	მტ	30	დღ	ე	აპ	2	14	156	688	732	784	800	
253	1033	ა	მტ	5	აპ	18	დღ	დ	აპ	22	25	157	689	733	785	801		
254	1034	ბ	წბ	25	აპ	7	დღ	ა	აპ	14	6	158	690	734	786	802		
255	1035	გ	წბ	10	მტ	27	დღ	ე	მტ	30	17	159	691	735	787	803		
256	1036	წ-ვ	ე	მტ	1	აპ	15	დღ	ე	აპ	18	28	160	692	736	788	804	
257	1037	ვ	წბ	21	აპ	4	დღ	ბ	აპ	10	9	161	693	737	789	805		
258	1038	ზ	წბ	6	მტ	24	დღ	ვ	მტ	26	20	162	694	738	790	806		
259	1039	<b>9</b>	ა	წბ	26	აპ	12	დღ	ე	აპ	15	1	163	695	739	791	807	
260	1040	წ-ვ	ბ	[წბ]	18	აპ	1	დღ	ბ	აპ	6	12	164	696	740	792	808	
261	1041	გ	[წბ]	2	მტ	21	დღ	ზ	მტ	22	23	165	697	741	793	809		
262	1042	ე	[წბ]	22	აპ	9	დღ	ვ	აპ	11	4	166	698	742	794	810		
263	1043	ვ	წბ	14	მტ	29	დღ	ბ	აპ	3	15	167	699	743	795	811		
264	1044	წ-ვ	ა	მტ	5	აპ	17	დღ	ბ	აპ	22	26	168	700	744	796	812	
265	1045	ბ	[წბ]	18	აპ	5	დღ	ვ	აპ	7	8	169	701	745	797	813		
266	1046	გ	წბ	10	მტ	25	დღ	ბ	მტ	30	19	170	702	746	798	814		
267	1047	დ	მტ	2	აპ	13	დღ	ბ	აპ	19	30	171	703	747	799	815		
268	1048	წ-ვ	ვ	წბ	15	აპ	2	დღ	ზ	აპ	3	11	172	704	748	800	816	
269	1049	ზ	წბ	6	მტ	22	დღ	დ	მტ	26	22	173	705	749	801	817		
270	1050	ა	წბ	26	აპ	10	დღ	ბ	აპ	15	3	174	706	750	802	818		
271	1051	ბ	წბ	11	მტ	30	დღ	ზ	მტ	31	14	175	707	751	803	819		
272	1052	წ-ვ	დ	მტ	2	აპ	18	დღ	ზ	აპ	19	25	176	708	752	804	820	
273	1053	ე	წბ	22	აპ	7	დღ	დ	აპ	11	6	177	709	753	805	821		
274	1054	ვ	წბ	14	მტ	27	დღ	ა	აპ	3	17	178	710	754	806	822		
275	1055	ზ	წბ	27	აპ	15	დღ	ზ	აპ	16	28	179	711	755	807	823		
276	1056	წ-ვ	ბ	წბ	19	აპ	4	დღ	ე	აპ	7	9	180	712	756	808	824	
277	1057	გ	წბ	10	მტ	24	დღ	ბ	მტ	30	20	181	713	757	809	825		
278	1058	დ	მტ	2	აპ	12	დღ	ა	აპ	19	1	182	714	758	810	826		
279	1059	ე	წბ	15	აპ	1	დღ	ე	აპ	4	12	183	715	759	811	827		
280	1060	წ-ვ	ზ	წბ	7	მტ	21	დღ	ბ	მტ	26	23	184	716	760	812	828	
281	1061	ა	წბ	26	აპ	9	დღ	ბ	აპ	15	4	185	717	761	813	829		
282	1062	ბ	წბ	11	მტ	29	დღ	ვ	მტ	31	15	186	718	762	814	830		
283	1063	გ	მტ	3	აპ	17	დღ	ე	აპ	20	26	187	719	763	815	831		
284	1064	წ-ვ	ე	წბ	23	აპ	5	დღ	ბ	აპ	11	8	188	720	764	816	832	
285	1065	ვ	წბ	7	მტ	25	დღ	ვ	მტ	27	19	189	721	765	817	833		
286	1066	ზ	წბ	27	აპ	13	დღ	ე	აპ	16	30	190	722	766	818	834		
287	1067	<b>10</b>	ა	წბ	19	აპ	2	დღ	ბ	აპ	8	11	191	723	767	819	835	

ქორიკონი კონი	ლათ		შვიდნი	მარტვა		დიდი მეტრალო		კვირის დაღი		აღდგომა		ზედნა -დები	მოქცევა ახ/წ		იბერი	ბერი	ალექს
			1	2	3	4	5	6	7	8	9	10					
288	1068	წ-ვ	ბ	წმ	4	მტ	22	დაღ	ზ	მტ	23	22	192	724	768	820	836
289	1069		და	წმ	23	ა	10	დაღ	ვ	ა	12	3	193	725	769	821	837
290	1070		ე	წმ	15	მტ	30	დაღ	ბ	ა	4	14	194	726	770	822	838
291	1071	წ-ვ	ვ	მტ	7	ა	18	დაღ	ბ	ა	24	25	195	727	771	823	839
292	1072		ა	წმ	20	ა	7	დაღ	ზ	ა	8	6	196	728	772	824	840
293	1073		ბ	წმ	11	მტ	27	დაღ	და	მტ	31	17	197	729	773	825	841
294	1074		გ	მტ	3	ა	15	დაღ	ბ	ა	20	28	198	730	774	826	842
295	1075		და	წმ	16	ა	4	დაღ	ზ	ა	5	9	199	731	775	827	843
296	1076	წ-ვ	ვ	წმ	8	მტ	24	დაღ	ე	მტ	27	20	200	732	776	828	844
297	1077		ზ	წმ	27	ა	12	დაღ	და	ა	16	1	201	733	777	829	845
298	1078	წ-ვ	ა	წმ	19	ა	1	დაღ	ა	ა	8	12	202	734	778	830	846
299	1079		ბ	წმ	4	მტ	21	დაღ	ე	მტ	24	23	203	735	779	831	847
300	1080		და	წმ	24	ა	9	დაღ	ე	ა	12	4	204	736	780	832	848
301	1081		ე	წმ	15	მტ	29	დაღ	ბ	ა	4	15	205	737	781	833	849
302	1082	წ-ვ	ვ	მტ	7	ა	17	დაღ	ა	ა	24	23	206	738	782	834	850
303	1083		ზ	წმ	20	ა	5	დაღ	და	ა	9	8	207	739	783	835	851
304	1084		ბ	წმ	12	მტ	25	დაღ	ბ	მტ	31	19	208	740	784	836	852
305	1085		გ	მტ	3	ა	13	დაღ	ა	ა	20	30	209	741	785	837	853
306	1086		და	წმ	16	ა	2	დაღ	ე	ა	5	11	210	742	786	838	854
307	1087		ე	წმ	8	მტ	22	დაღ	ბ	მტ	28	22	211	743	787	839	855
308	1088		წ-ვ	ზ	წმ	28	ა	10	დაღ	ბ	ა	16	3	212	744	788	840
309	1089	ა		წმ	12	მტ	30	დაღ	ვ	ა	1	14	213	745	789	841	857
310	1090	წ-ვ	ბ	მტ	4	ა	18	დაღ	ე	ა	21	25	214	746	790	842	858
311	1091		გ	წმ	24	ა	7	დაღ	ბ	ა	13	6	215	747	791	843	859
312	1092		და	წმ	9	მტ	27	დაღ	ზ	მტ	28	17	216	748	792	844	860
313	1093		ე	წმ	28	ა	15	დაღ	ვ	ა	17	28	217	749	793	845	861
314	1094		ზ	წმ	20	ა	4	დაღ	ბ	ა	9	9	218	750	794	846	862
315	1095	11	ა	წმ	5	მტ	24	დაღ	ზ	მტ	25	20	219	751	795	847	863
316	1096	წ-ვ	ბ	წმ	25	ა	12	დაღ	ზ	ა	13	1	220	752	796	848	864
317	1097		და	წმ	16	ა	1	დაღ	და	ა	5	12	221	753	797	849	865
318	1098		ე	წმ	8	მტ	21	დაღ	ა	მტ	28	23	222	754	798	850	866
319	1099	წ-ვ	ვ	წმ	21	ა	9	დაღ	ზ	ა	10	4	223	755	799	851	867
320	1100		ა	წმ	13	მტ	29	დაღ	ე	ა	1	15	224	756	800	852	868
321	1101		ბ	მტ	4	ა	17	დაღ	და	ა	21	26	225	757	801	853	869
322	1102		გ	წმ	17	ა	5	დაღ	ზ	ა	6	8	226	758	802	854	870
323	1103	წ-ვ	და	[წმ]	9	მტ	25	დაღ	და	მტ	29	19	227	759	803	855	871
324	1104		ე	წმ	29	ა	13	დაღ	და	ა	17	30	228	760	804	856	872
325	1105		ზ	წმ	20	ა	2	დაღ	ა	ა	9	11	229	761	805	857	873
326	1106		ა	[წმ]	5	მტ	22	დაღ	ე	მტ	25	22	230	762	806	858	874
327	1107		ბ	წმ	25	ა	10	დაღ	და	ა	14	3	231	763	807	859	875
328	1108	წ-ვ	და	წმ	17	მტ	30	დაღ	ბ	ა	5	14	232	764	808	860	876
329	1109		ე	მტ	8	ა	18	დაღ	ა	ა	25	25	233	765	809	861	877
330	1110	წ-ვ	ვ	წმ	21	ა	7	დაღ	ე	ა	10	6	234	766	810	862	878
331	1111		ზ	წმ	13	მტ	27	დაღ	ბ	ა	2	17	235	767	811	863	879
332	1112		ბ	მტ	4	ა	15	დაღ	ბ	ა	21	28	236	768	812	864	880
333	1113		გ	წმ	17	ა	4	დაღ	ვ	ა	6	9	237	769	813	865	881
334	1114		და	წმ	9	მტ	24	დაღ	ბ	მტ	29	20	238	770	814	866	882
335	1115		ე	მტ	1	ა	12	დაღ	ბ	ა	18	1	239	771	815	867	883
336	1116		ზ	[წმ]	14	ა	1	დაღ	ზ	ა	2	12	240	772	816	868	884
337	1117	წ-ვ	ა	წმ	5	მტ	21	დაღ	და	მტ	25	23	241	773	817	869	885
338	1118		ბ	წმ	25	ა	9	დაღ	ბ	ა	14	4	242	774	818	870	886
339	1119		გ	წმ	10	მტ	29	დაღ	ზ	მტ	30	15	243	775	819	871	887
340	1120	წ-ვ	და	[მტ]	1	ა	17	დაღ	ზ	ა	18	26	244	776	820	872	888
341	1121		ე	წმ	21	ა	5	დაღ	ბ	ა	10	8	245	777	821	873	889
342	1122		ზ	წმ	6	მტ	25	დაღ	ზ	მტ	26	19	246	778	822	874	890
343	1123		ა	წმ	26	ა	13	დაღ	ვ	ა	15	30	247	779	823	875	891
344	1124	12	ბ	წმ	18	ა	2	დაღ	და	ა	6	[11]	248	780	824	876	892



ქორიონი კონი	ლასთ		შვიდუ	მარხვა		დიდი მცხრალი		კვირის დღე		აღდგომა		ზედნა	მოცევა აბ/წ		იბერ	ბერძ	ალექს
			-ულო	1	2	3	4	5	6	7	8	9	10	1			
345	1125		დ	ჟბ	9	მტ	22	დღ	ა	მტ	29	22	249	781	825	877	893
346	1126		ე	ჟბ	22	აპ	10	დღ	ზ	აპ	11	3	250	782	826	878	894
347	1127		ვ	ჟბ	14	მტ	30	დღ	დ	აპ	3	14	251	783	827	879	895
348	1128		ა	მტ	5	აპ	18	დღ	დ	აპ	22	25	252	784	828	880	896
349	1129		ბ	ჟბ	25	აპ	7	დღ	ა	აპ	14	6	253	785	829	881	897
350	1130		ბ	ჟბ	10	მტ	27	დღ	ე	მტ	30	17	254	786	830	882	898
351	1131		დ	მტ	2	აპ	15	დღ	დ	აპ	19	28	255	787	831	883	899
352	1132		ვ	ჟბ	22	აპ	4	დღ	ბ	აპ	10	9	256	788	832	884	900
353	1133		ზ	ჟბ	6	მტ	24	დღ	ვ	მტ	26	20	257	789	833	885	901
354	1134		ა	ჟბ	26	აპ	12	დღ	ე	აპ	15	1	258	790	834	886	902
355	1135		ბ	ჟბ	18	აპ	1	დღ	ბ	აპ	7	12	259	791	835	887	903
356	1136		დ	ჟბ	3	მტ	21	დღ	ზ	მტ	22	23	260	792	836	888	904
357	1137		ე	ჟბ	22	აპ	9	დღ	ვ	აპ	11	4	261	793	837	889	905
358	1138		ვ	ჟბ	14	მტ	29	დღ	ბ	აპ	3	15	262	794	838	890	906
359	1139		ზ	მტ	6	აპ	17	დღ	ბ	აპ	23	26	263	795	839	891	907
360	1140		ბ	ჟბ	19	აპ	5	დღ	ვ	აპ	7	8	264	796	840	892	908
361	1141		ბ	ჟბ	10	მტ	25	დღ	ბ	მტ	30	19	265	797	841	893	909
362	1142		დ	მტ	2	აპ	13	დღ	ბ	აპ	19	30	266	798	842	894	910
363	1143		ე	ჟბ	15	აპ	2	დღ	ვ	აპ	4	11	267	799	843	895	911
364	1144		ზ	ჟბ	7	მტ	22	დღ	დ	მტ	26	22	268	800	844	896	912
365	1145		ა	ჟბ	26	აპ	10	დღ	ბ	აპ	15	3	269	801	845	897	913
366	1146		ბ	ჟბ	11	მტ	30	დღ	ზ	მტ	31	14	270	802	846	898	914
367	1147		ე	მტ	3	აპ	18	დღ	ვ	აპ	20	25	271	803	847	899	915
368	1148		ვ	ჟბ	23	აპ	7	დღ	დ	აპ	11	6	272	804	848	900	916
369	1149		ვ	ჟბ	14	მტ	27	დღ	ა	აპ	3	17	273	805	849	901	917
370	1150		ზ	ჟბ	27	აპ	15	დღ	ზ	აპ	16	28	274	806	850	902	918
371	1151		ა	ჟბ	19	აპ	4	დღ	დ	აპ	8	9	275	807	851	903	919
372	1152		ბ	ჟბ	11	მტ	24	დღ	ბ	მტ	30	20	276	808	852	904	920
373	1153	13	დ	მტ	2	აპ	12	დღ	ა	აპ	19	1	277	809	853	905	921
374	1154		ე	ჟბ	15	აპ	1	დღ	ე	აპ	4	12	278	810	854	906	922
375	1155		ვ	ჟბ	7	მტ	21	დღ	ბ	მტ	27	23	279	811	855	907	923
376	1156		ა	ჟბ	27	აპ	9	დღ	ბ	აპ	15	4	280	812	856	908	924
377	1157		ბ	ჟბ	17	მტ	29	დღ	ვ	მტ	31	15	281	813	857	909	925
378	1158		ბ	მტ	3	აპ	17	დღ	ე	აპ	20	26	282	814	858	910	926
379	1159		დ	ჟბ	23	აპ	5	დღ	ა	აპ	12	8	283	815	859	911	927
380	1160		ვ	ჟბ	8	მტ	25	დღ	ვ	მტ	27	19	284	816	860	912	928
381	1161		ზ	ჟბ	27	აპ	13	დღ	ე	აპ	16	30	285	817	861	913	929
382	1162		ა	ჟბ	19	აპ	2	დღ	ბ	აპ	8	11	286	818	862	914	930
383	1163		ბ	ჟბ	4	მტ	22	დღ	ვ	მტ	24	22	287	819	863	915	931
384	1164		დ	ჟბ	24	აპ	10	დღ	ვ	აპ	12	3	288	820	864	916	932
385	1165		ე	ჟბ	15	მტ	30	დღ	ბ	აპ	4	14	289	821	865	917	933
386	1166		ვ	მტ	7	აპ	18	დღ	ბ	აპ	24	25	290	822	866	918	934
387	1167		ზ	ჟბ	20	აპ	7	დღ	ვ	აპ	9	6	291	823	867	919	935
388	1168		ბ	ჟბ	12	მტ	27	დღ	დ	მტ	31	17	292	824	868	920	936
389	1169		ბ	მტ	3	აპ	15	დღ	ბ	აპ	20	28	293	825	869	921	937
390	1170		დ	ჟბ	16	აპ	4	დღ	ზ	აპ	5	9	294	826	870	922	938
391	1171		ე	ჟბ	8	მტ	24	დღ	დ	მტ	28	20	295	827	871	923	939
392	1172		ზ	ჟბ	28	აპ	12	დღ	დ	აპ	16	1	296	828	872	924	940
393	1173		ა	ჟბ	19	აპ	1	დღ	ა	აპ	8	12	297	829	873	925	941
394	1174		ბ	ჟბ	4	მტ	21	დღ	ე	მტ	24	23	298	830	874	926	942
395	1175		ბ	ჟბ	24	აპ	9	დღ	დ	აპ	13	4	299	831	875	927	943
396	1176		ვ	ჟბ	16	მტ	29	დღ	ბ	აპ	4	15	300	832	876	928	944
397	1177		ვ	მტ	7	აპ	17	დღ	ა	აპ	24	26	301	833	877	929	945
398	1178		ზ	ჟბ	20	აპ	5	დღ	დ	აპ	9	8	302	834	878	930	946
399	1179		ა	ჟბ	12	მტ	25	დღ	ა	აპ	1	19	303	835	879	931	947
400	1180		ბ	მტ	3	აპ	13	დღ	ა	აპ	20	30	304	836	880	932	948
401	1181		დ	ჟბ	16	აპ	2	დღ	ე	აპ	5	11	305	837	881	933	949
402	1182	14	ე	ჟბ	8	მტ	22	დღ	ბ	მტ	28	22	306	838	882	934	950

ქორიონი კონი	ლათ		შვიდე -ული	მარხვა		დიდი მცხრალი		კვირის დღე		აღდგომა		ზედნა -დები	მოქცევა ახ/წ		იბერ	ბერძ	ალექს	
			1	2	3	4	5	6	7	8	9	10						
403	1183	წ-3	ჭ	წბ	28	აპ	10	დღ	ა	აპ	17	3	307	839	883	935	951	
404	1184		ა	წბ	13	მტ	30	დღ	ვ	აპ	1	14	308	840	884	936	952	
405	1185		ბ	მტ	4	აპ	18	დღ	ვ	აპ	21	25	309	841	885	937	953	
406	1186	წ-3	ბ	წბ	24	აპ	7	დღ	ბ	აპ	13	6	310	842	886	938	954	
407	1187		დ	წბ	9	მტ	27	დღ	ვ	მტ	29	17	311	843	887	939	955	
408	1188		ჭ	წბ	29	აპ	15	დღ	ვ	აპ	17	28	312	844	888	940	956	
409	1189	წ-3	ზ	წბ	20	აპ	4	დღ	ბ	აპ	9	9	313	845	889	941	957	
410	1190		ა	წბ	5	მტ	24	დღ	ზ	მტ	25	20	314	846	890	942	958	
411	1191		ბ	წბ	25	აპ	12	დღ	ვ	აპ	14	1	315	847	891	943	959	
412	1192	წ-3	დ	წბ	17	აპ	1	დღ	დ	აპ	5	12	316	848	892	944	960	
413	1193		ე	წბ	8	მტ	21	დღ	ა	მტ	28	23	317	849	893	945	961	
414	1194		ჭ	წბ	21	აპ	9	დღ	ზ	აპ	10	4	318	850	894	946	962	
415	1195	წ-3	ზ	წბ	13	მტ	29	დღ	დ	აპ	2	15	319	851	895	947	963	
416	1196		ბ	მტ	4	აპ	17	დღ	დ	აპ	21	26	320	852	896	948	964	
417	1197		ბ	წბ	17	აპ	5	დღ	ზ	აპ	6	8	321	853	897	949	965	
418	1198	წ-3	დ	წბ	9	მტ	25	დღ	დ	მტ	29	19	322	854	898	950	966	
419	1199		ე	მტ	1	აპ	13●	დღ	ბ	აპ	18	30	323	855	899	951	967	
420	1200		ზ	წბ	21	აპ	2	დღ	ა	აპ	9	11	324	856	900	952	968	
421	1201	წ-3	ა	წბ	5	მტ	22	დღ	ე	მტ	25	22	325	857	901	953	969	
422	1202		ბ	წბ	25	აპ	10	დღ	დ	აპ	14	3	326	858	902	954	970	
423	1203		ბ	წბ	17	მტ	30	დღ	ა	აპ	6	14	327	859	903	955	971	
424	1204	წ-3	ე	მტ	8	აპ	18	დღ	ა	აპ	25	25	328	860	904	956	972	
425	1205		ვ	წბ	21	აპ	7	დღ	ე	აპ	10	6	329	861	905	957	973	
426	1206		ზ	წბ	13	მტ	27	დღ	ბ	აპ	2	17	330	862	906	958	974	
427	1207	წ-3	ა	მტ	5	აპ	15	დღ	ა	აპ	22	28	331	863	907	959	975	
428	1208		ბ	წბ	18	აპ	4	დღ	ვ	აპ	6	9	332	864	908	960	976	
429	1209		დ	წბ	9	მტ	24	დღ	ბ	მტ	29	20	333	865	909	961	977	
430	1210	15	ე	მტ	1	აპ	12	დღ	ბ	აპ	18	1	334	866	910	962	978	
431	1211		ვ	წბ	14	აპ	1	დღ	ჭ	აპ	3	12	335	867	911	963	979	
432	1212		ა	წბ	6	მტ	21	დღ	დ	მტ	25	23	336	868	912	964	980	
433	1213	წ-3	ბ	წბ	25	აპ	9	დღ	ბ	აპ	14	4	337	869	913	965	981	
434	1214		ბ	წბ	10	მტ	29	დღ	ზ	მტ	30	15	338	870	914	966	982	
435	1215		დ	მტ	2	აპ	17	დღ	ვ	აპ	19	26	339	871	915	967	983	
436	1216	წ-3	ვ	წბ	22	აპ	5	დღ	ბ	აპ	10	8	340	872	916	968	984	
437	1217		ზ	წბ	6	მტ	25	დღ	ზ	მტ	26	19	341	873	917	969	985	
438	1218		ა	წბ	26	აპ	13●	დღ	ვ	აპ	15	30	342	874	918	970	986	
439	1219	წ-3	ბ	წბ	18	აპ	2	დღ	ბ	აპ	7	11	343	875	919	971	987	
440	1220		დ	წბ	10	მტ	22	დღ	ა	მტ	29	22	344	876	920	972	988	
441	1221		ე	წბ	22	აპ	10	დღ	ზ	აპ	11	3	345	877	921	973	989	
442	1222	წ-3	ვ	წბ	14	მტ	30	დღ	დ	აპ	3	14	346	878	922	974	990	
443	1223		ზ	მტ	6	აპ	18	დღ	ბ	აპ	23	25	347	879	923	975	991	
444	1224		ბ	წბ	26	აპ	7	დღ	ა	აპ	14	6	348	880	924	976	992	
445	1225	წ-3	ბ	წბ	10	მტ	27	დღ	ე	მტ	30	17	349	881	925	977	993	
446	1226		დ	მტ	2	აპ	15	დღ	დ	აპ	19	28	350	882	926	978	994	
447	1227		ე	წბ	22	აპ	4	დღ	ა	აპ	11	9	351	883	927	979	995	
448	1228	წ-3	ზ	წბ	7	მტ	24	დღ	ვ	მტ	26	20	352	884	928	980	996	
449	1229		ა	წბ	26	აპ	12	დღ	ე	აპ	15	1	353	885	929	981	997	
450	1230		ბ	წბ	18	აპ	1	დღ	ბ	აპ	7	12	354	886	930	982	998	
451	1231	წ-3	ბ	წბ	3	მტ	21	დღ	ვ	მტ	23	23	355	887	931	983	999	
452	1232		ე	წბ	23	აპ	9	დღ	ვ	აპ	11	4	356	888	932	984	1000	
453	1233		ვ	წბ	14	მტ	29	დღ	ბ	აპ	3	15	357	889	933	985	1001	
454	1234	წ-3	ზ	მტ	6	აპ	17	დღ	ბ	აპ	23	26	358	890	934	986	1002	
455	1235		ა	წბ	19	აპ	5	დღ	ე	აპ	8	8	359	891	935	987	1003	
456	1236		ბ	წბ	11	მტ	25	დღ	ბ	მტ	30	19	360	892	936	988	1004	
457	1237	წ-3	დ	მტ	2	აპ	13●	დღ	ბ	აპ	19	30	361	893	937	989	1005	
458	1238		ე	წბ	15	აპ	2	დღ	ვ	აპ	4	11	362	894	938	990	1006	
459	1239		ვ	წბ	7	მტ	22	დღ	ბ	მტ	27	22	363	895	939	991	1007	
460	1240	16	წ-3	ა	წბ	27	აპ	10	დღ	ა	აპ	15	3	364	896	940	992	1008

ქორიონი კონი	ლათ		შვიდეუ -ული	მარხვა		დიდი მეხრალი		კვირის დღე		აღდგომა		ზედნა -დები	მოქცევა აბ/წ		იბერ	გერმ	ალექს	
			1	2	3	4	5	6	7	8	9	10						
461	1241	წ-ვ	ბ	წმ	11	მტ	30	დღ	ზ	მტ	31	14	365	897	941	993	1009	
462	1242		ბ	მტ	3	ა	18	დღ	ვ	ა	20	25	366	898	942	994	1010	
463	1243		დ	წმ	23	ა	7	დღ	ბ	ა	12	6	367	899	943	995	1011	
464	1244		ვ	წმ	15	მტ	27	დღ	ა	ა	3	17	368	900	944	996	1012	
465	1245		ზ	წმ	27	ა	15	დღ	ზ	ა	16	28	369	901	945	997	1013	
466	1246	წ-ვ	ა	წმ	19	ა	4	დღ	დ	ა	8	9	370	902	946	998	1014	
467	1247		ბ	წმ	11	მტ	24	დღ	ა	მტ	31	20	371	903	947	999	1015	
468	1248		დ	მტ	2	ა	12	დღ	ა	ა	19	1	372	904	948	1000	1016	
469	1249		ვ	წმ	15	ა	1	დღ	ვ	ა	4	12	373	905	949	1001	1017	
470	1250		ვ	წმ	7	მტ	21	დღ	ბ	მტ	27	23	374	906	950	1002	1018	
471	1251	წ-ვ	ზ	წმ	27	ა	9	დღ	ა	ა	16	4	375	907	951	1003	1019	
472	1252		ბ	წმ	12	მტ	29	დღ	ვ	მტ	31	15	376	908	952	1004	1020	
473	1253		ბ	მტ	3	ა	17	დღ	ვ	ა	20	26	377	909	953	1005	1021	
474	1254		დ	წმ	23	ა	5	დღ	ა	ა	12	8	378	910	954	1006	1022	
475	1255		ვ	წმ	8	მტ	25	დღ	ვ	მტ	28	19	379	911	955	1007	1023	
476	1256	წ-ვ	ზ	წმ	28	ა	13•	დღ	ვ	ა	16	30	380	912	956	1008	1024	
477	1257	წ-ვ	•ა	წმ	19	ა	2	დღ	ბ	ა	8	11	381	913	957	1009	1025	
478	1258		ბ	წმ	4	მტ	22	დღ	ვ	მტ	24	22	382	914	958	1010	1026	
479	1259		ბ	წმ	24	ა	10	დღ	ვ	ა	13	3	383	915	959	1011	1027	
480	1260		ვ	წმ	16	მტ	30	დღ	ბ	ა	4	14	384	916	960	1012	1028	
481	1261		ვ	მტ	7	ა	18	დღ	ბ	ა	24	25	385	917	961	1013	1029	
482	1262	წ-ვ	ზ	წმ	20	ა	7	დღ	ვ	ა	9	6	386	918	962	1014	1030	
483	1263		ა	წმ	12	მტ	27	დღ	ბ	ა	1	17	387	919	963	1015	1031	
484	1264		ბ	მტ	3	ა	15	დღ	ბ	ა	20	28	388	920	964	1016	1032	
485	1265		დ	წმ	16	ა	4	დღ	ზ	ა	5	9	389	921	965	1017	1033	
486	1266		ვ	წმ	8	მტ	24	დღ	დ	მტ	28	20	390	922	966	1018	1034	
487	1267	წ-ვ	ვ	წმ	28	ა	12	დღ	ბ	ა	17	1	391	923	967	1019	1035	
488	1268		ა	წმ	20	ა	1	დღ	ა	ა	8	12	392	924	968	1020	1036	
489	1269		17	ბ	წმ	4	მტ	21	დღ	ვ	მტ	24	23	393	925	969	1021	1037
490	1270		წ-ვ	ბ	წმ	24	ა	ტ	დღ	დ	ა	13	4	394	926	970	1022	1038
491	1271			დ	წმ	16	მტ	29	დღ	ა	ა	5	15	395	927	971	1023	1039
492	1272	ვ		მტ	7	ა	17	დღ	ა	ა	24	26	396	928	972	1024	1040	
493	1273	ზ		წმ	24	ა	5	დღ	დ	ა	9	8	397	929	973	1025	1041	
494	1274	ა		წმ	12	მტ	25	დღ	ა	ა	1	19	398	930	974	1026	1042	
495	1275	წ-ვ	ბ	წმ	25	ა	13•	დღ	ზ	ა	14	30	399	931	975	1027	1043	
496	1276		დ	წმ	17	ა	2	დღ	ვ	ა	5	11	400	932	976	1028	1044	
497	1277		ვ	წმ	8	მტ	22	დღ	ბ	მტ	28	22	401	933	977	1029	1045	
498	1278		ვ	წმ	28	ა	1	დღ	ა	ა	17	3	402	934	978	1030	1046	
499	1279		ზ	წმ	13	მტ	30	დღ	ვ	ა	2	14	403	935	979	1031	1047	
500	1280	წ-ვ	ბ	მტ	4	ა	18	დღ	ვ	ა	21	25	404	936	980	1032	1048	
501	1281		ბ	წმ	24	ა	7	დღ	ბ	ა	13	6	405	937	981	1033	1049	
502	1282		დ	წმ	9	მტ	27	დღ	ვ	მტ	29	17	406	938	982	1034	1050	
503	1283		ვ	მტ	1	ა	15	დღ	ვ	ა	18	28	407	939	983	1035	1051	
504	1284		ზ	წმ	21	ა	4	დღ	ბ	ა	9	9	408	940	984	1036	1052	
505	1285	წ-ვ	•ა	წმ	5	მტ	24	დღ	ზ	მტ	25	1	409	941	985	1037	1053	
506	1286		ბ	წმ	25	ა	12	დღ	ვ	ა	14	1	410	942	986	1038	1054	
507	1287		ბ	წმ	17	ა	1	დღ	ბ	ა	6	12	411	943	987	1039	1055	
508	1288		ვ	წმ	9	მტ	21	დღ	ა	მტ	28	23	412	944	988	1040	1056	
509	1289		ვ	წმ	21	ა	9	დღ	ზ	ა	10	4	413	945	989	1041	1057	
510	1290	წ-ვ	ზ	წმ	13	მტ	29	დღ	დ	ა	2	15	414	946	990	1042	1058	
511	1291		ა	მტ	5	ა	17	დღ	ბ	ა	22	26	415	947	991	1043	1059	
512	1292		ბ	წმ	18	ა	5	დღ	ზ	ა	6	8	416	948	992	1044	1060	
513	1293		დ	წმ	9	მტ	25	დღ	დ	მტ	29	19	417	949	993	1045	1061	
514	1294		ვ	მტ	1	ა	13•	დღ	ბ	ა	18	30	418	950	994	1046	1062	
515	1295	წ-ვ	ვ	წმ	14	ა	2	დღ	ზ	ა	3	11	419	951	995	1047	1063	
516	1296		ა	წმ	6	მტ	22	დღ	ვ	მტ	25	22	420	952	996	1048	1064	
517	1297		18	ბ	წმ	25	ა	10	დღ	დ	ა	14	3	421	953	997	1049	1065

ქრონიკონი	ლათ		შვიდე-ული		მარხვა		დიდი მცხრალი		კვირის დღე		აღდგომა		ზედნა-ღები	მოქცევა აბ/წ		იბერ	ბერძ	ალექს
			1	2	3	4	5	6	7	8	9	10						
518	1298		ბ	ჟბ	17	მტ	30	ღღ	ა	აპ	6	14	422	954	998	1050	1066	
519	1299		დ	მტ	2	აპ	18	ღღ	ზ	აპ	19	25	423	955	999	1051	1067	
520	1300	ნ-კ	ვ	ჟბ	22	აპ	7	ღღ	ე	აპ	19	6	424	956	1000	1052	1068	
521	1301		ზ	ჟბ	13	მტ	27	ღღ	ბ	აპ	2	17	425	957	1001	1053	1069	
522	1302		ა	მტ	5	აპ	15	ღღ	ა	აპ	22	28	426	958	1002	1054	1070	
523	1303		ბ	ჟბ	18	აპ	4	ღღ	ე	აპ	7	9	427	959	1003	1055	1071	
524	1304	ნ-კ	დ	ჟბ	10	მტ	24	ღღ	ბ	მტ	29	20	428	960	1004	1056	1072	
525	1305		ე	მტ	1	აპ	12	ღღ	ბ	აპ	18	1	429	961	1005	1057	1073	
526	1306		ვ	ჟბ	14	აპ	1	ღღ	ვ	აპ	3	12	430	962	1006	1058	1074	
527	1307		ზ	ჟბ	6	მტ	21	ღღ	ბ	მტ	26	23	431	963	1007	1059	1075	
528	1308	ნ-კ	ბ	ჟბ	26	აპ	9	ღღ	ბ	აპ	14	4	432	964	1008	1060	1076	
529	1309		გ	ჟბ	10	მტ	29	ღღ	ზ	მტ	30	15	433	965	1009	1061	1077	
530	1310		დ	მტ	2	აპ	17	ღღ	ვ	აპ	19	26	434	966	1010	1062	1078	
531	1311		ე	ჟბ	22	აპ	5	ღღ	ბ	აპ	11	8	435	967	1011	1063	1079	
532	1312	19 ნ-კ	ზ	ჟბ	7	მტ	25	ღღ	ზ	მტ	26	19	436	968	1012	1064	1080	

**აქა უნდა ისივე თავისაჲ**

ცხრილის დასასრულს მინიშნება ქრონიკონის განმარტებათა დასასრული:“ძიებისათვის და შემოწმების ბერძენთა და ქართველთა სათვალავისა“.დასასრულს ცალკე სტრიქონი დაუწერია: „ესე ქრონიკონისათვს რიცხვ დაწერილი აქა შეუდგეს:“.მერე:ვინცა ამას დასწერდით,რომელსა წითლურად რიცხვ დამიწერია დასაწყისსა,და ქუჭმოცა ბერძული და .....შინ რასაცა..... წელიწადსა დაწსდებ,მწერ... რომელსავ რიცხვსა დასაბამითვანთა მისდა..... და ოდეს გარდასრულ იყოს ..... სა უწყებასა შინა ამა ქრონიკონსა შეისწავ ..... შავითა ზ ..... ია საწირ ..... ორთავე რიცხუთა დასაბამითვან,და ამას მეცამეტის ქრონიკონისაცა მუნითვან გარდასრულთა წეთა ზედა მიათ-ვლიდა რა,მის წელიწადისასა აილე ....“

შემდეგ ორი ქარავმული ცხრილი ჰორიზონტალური მწკრივებით.სვეტების სტრიქონთა ოდენობა მარცხნიდან მარჯვნივ(12) და (11).სტრიქონები ნიშნები და სიმბოლოები(-; ; :)ა.ღია ნიშნების ოდენობა შესაბამისად 171(87;84).ქარავმა ზაქის და იბერის ასაკისა.ნიშნების რიცხვი მხედრული კაბალით 1672(885;787).ორივე ცხრილის ბოლო მარჯვენა ვერტიკალური სვეტის ნიშნები

1	<b>ე</b> <b>ი</b> <b>ს</b> <b>წ</b> <b>ა</b> <b>ვ</b> <b>ე</b> <b>მ</b> <b>დ</b> <b>გ</b> <b>ო</b> -	12	<b>დ</b> <b>ნ</b> <b>ა</b> <b>დ</b> <b>ე</b> <b>ბ</b> <b>ი</b> <b>ს</b> <b>ა</b> <b>მ</b> <b>ო</b> -	12
2	<b>შ</b> <b>ა</b> <b>ვ</b> <b>თ</b> <b>ა</b> <b>ხ</b> <b>წ</b> <b>ი</b> <b>თ</b> <b>ლ</b> <b>უ</b> -	12	<b>დ</b> <b>გ</b> <b>ე</b> <b>ს</b> <b>ა</b> <b>რ</b> <b>ე</b> <b>ბ</b> <b>ი</b> <b>ს</b> <b>ს</b> <b>ა</b> <b>ყ</b> -	14
3	<b>რ</b> <b>ა</b> <b>დ</b> <b>თ</b> <b>ა</b> <b>ზ</b> <b>ე</b> <b>დ</b> <b>ა</b> <b>მ</b> <b>ი</b> <b>ს</b> -	12	<b>დ</b> <b>რ</b> <b>ე</b> <b>ე</b> <b>დ</b> <b>გ</b> <b>ე</b> <b>ნ</b> <b>დ</b> <b>ი</b> <b>დ</b> <b>ა</b> -	12
4	<b>წ</b> <b>ე</b> <b>ლ</b> <b>ი</b> <b>წ</b> <b>ა</b> <b>დ</b> <b>ი</b> <b>დ</b> <b>ა</b> <b>ა</b> -	12	<b>ს</b> <b>ა</b> <b>ბ</b> <b>ა</b> <b>მ</b> <b>ა</b> <b>მ</b> <b>თ</b> <b>ა</b> <b>ი</b> <b>ე</b> -	12
5	<b>რ</b> <b>ა</b> <b>ხ</b> <b>რ</b> <b>უ</b> <b>ლ</b> <b>ს</b> <b>ა</b> <b>მ</b> <b>ი</b> <b>ს</b> <b>ო</b> -	12	<b>რ</b> <b>ო</b> <b>მ</b> <b>ე</b> <b>ლ</b> <b>ბ</b> <b>ა</b> <b>თ</b> <b>ა</b> <b>შ</b> <b>ო</b> -	12
6	<b>უ</b> <b>წ</b> <b>ყ</b> <b>ე</b> <b>ბ</b> <b>ა</b> <b>ს</b> <b>ა</b> <b>ზ</b> <b>ე</b> <b>მ</b> -	12	<b>რ</b> <b>თ</b> <b>ა</b> <b>ს</b> <b>ა</b> <b>მ</b> <b>ო</b> <b>ნ</b> <b>ა</b> <b>ტ</b> <b>ე</b> -	12
7	<b>ო</b> <b>რ</b> <b>ი</b> <b>ც</b> <b>ხ</b> <b>ჯ</b> <b>დ</b> <b>ა</b> <b>მ</b> <b>ი</b> <b>წ</b> <b>ე</b> -	13	<b>ბ</b> <b>ი</b> <b>ლ</b> <b>ვ</b> <b>ა</b> <b>ნ</b> <b>ო</b> <b>თ</b> <b>ა</b> <b>მ</b> <b>ო</b> -	12
8	<b>რ</b> <b>ი</b> <b>ა</b> <b>უ</b> <b>წ</b> <b>ყ</b> <b>ე</b> <b>ბ</b> <b>ა</b> <b>ო</b> -	10	<b>ი</b> <b>წ</b> <b>ა</b> <b>დ</b> <b>ი</b> <b>ნ</b> <b>ა</b> <b>დ</b> <b>ა</b> <b>მ</b> <b>უ</b> -	12
9	<b>ო</b> <b>ღ</b> <b>ე</b> <b>დ</b> <b>ღ</b> <b>ი</b> <b>ს</b> <b>ს</b> <b>ა</b> <b>მ</b> <b>ი</b> <b>ე</b> -	13	<b>ნ</b> <b>ი</b> <b>თ</b> <b>წ</b> <b>ე</b> <b>რ</b> <b>ი</b> <b>ლ</b> <b>თ</b> <b>ა</b> <b>ფ</b> -	12
10	<b>ტ</b> <b>ბ</b> <b>ე</b> <b>ლ</b> <b>თ</b> <b>ა</b> <b>ო</b> <b>დ</b> <b>ა</b> <b>მ</b> <b>ა</b> <b>ს</b> -	12	<b>ა</b> <b>ს</b> <b>ი</b> <b>რ</b> <b>ი</b> <b>ე</b> <b>ლ</b> <b>თ</b> <b>ა</b> <b>ზ</b> <b>ე</b> <b>დ</b> <b>ა</b> -	13
11	<b>წ</b> <b>ა</b> <b>ი</b> <b>კ</b> <b>ი</b> <b>თ</b> <b>ხ</b> <b>ე</b> <b>ვ</b> <b>დ</b> <b>ი</b> -	11	<b>ს</b> <b>რ</b> <b>უ</b> <b>ლ</b> <b>ი</b> <b>დ</b> <b>ა</b> <b>წ</b> <b>ე</b> <b>რ</b> <b>ე</b> <b>შ</b> -	12
12	<b>მ</b> <b>ე</b> <b>რ</b> <b>მ</b> <b>ე</b> <b>ა</b> <b>მ</b> <b>ა</b> <b>ზ</b> <b>ე</b> -	11		

5(3;2).სიმბოლო(-; :) 16(7;8;1).მიმდევრობით (781).ნიშნებისა 33(32;1).ქურუმთა ენას (:)27.ძველი ზიქურათით ქარაგმ:სახლი ორი ხარისა.

ორი ქარაგმული ცხრილი ქარაგმა ლექსისი სტრიქონებისა.(16)ქარაგმა მარაცვლებისა.ძველი ზიქურათით პირველი მარჯვენა ცხრილია.ქურუმთა ენას (-)12.მარჯვენა ბოლო ვერტიკალური სვეტის (ტირე)8.რიცხვი 96(8\*12).ქარაგმა 12(ლას).ქორონიკონი.

(1672) პოემის სტროფების ოდენობა.ორი ცხრის ორი ნაწილი პოემისა.(787) პირველი ნაწილის დანომრილი სტროფების ოდენობა.ორი სიმბოლოს (-; :).ქარაგმა 32(5;27).მარცხენა ცხრილი (1) მწკრივით მეტი.ქარაგმა პოემის სტრუქტურისა:65(32;1 და 32).ქარაგმა ტბელის კალენდარის დიდი წრისა (128) წელი.(3) ნიშნის ცალკე დგომა პოემის დაუნომრავი სტროფებისა:(32;276;332).

მარჯვენა ცხრილის ბოლო ვერტიკალური სვეტის (2) მწკრივის ნიშანი განსხვავებული (14).განსხვავებული ამოსაცნობი სიმბოლოების სტრუქტურა:2(,)1.მნიშვნელობით: 2(5)1.ქორონიკონით (1031).თარიღი ზაქისა.ამოცნობილი რიცხვებით (4;3;,,;20).მნიშვნელობა (დ;გ;,,;ს).რიცხვი 32(4;3;5;20). სიმბოლოთა დაჯგუფებით 77(72;5).კალენდარული წონასწორობით 4;3;(5)-20;1.პირველი (4)ის მნიშვნელობა და (ა).ერთად 771(77;1).ცალკე მდგომი (ს)20,ქარაგმა მარცვალისა.

რიცხვითი მნიშვნელობები ცხრილებისა:

3	10	20	31	1	6	5	13	4	3	16	12	126	4	14	1	4	5	2	10	20	1	13	16	12	102						
27	1	6	9	1	20	31	10	9	12	22	12	160	4	3	5	20	1	19	5	2	10	20	20	1	26	12	148				
19	1	4	9	1	7	5	4	1	13	10	23	97	4	19	5	5	4	3	5	14	4	10	4	1	4	1	78				
31	5	12	10	31	1	4	10	4	1	1	12	122	20	1	2	1	13	1	13	9	1	10	5	12	88						
19	1	20	19	22	12	20	1	13	10	20	13	170	19	16	13	5	12	2	1	9	1	27	16	12	133						
22	31	26	5	2	1	20	1	7	5	13	12	145	19	9	1	20	1	13	16	14	1	21	5	12	132						
16	19	10	29	33	22	4	1	13	10	31	5	205	33	10	12	6	1	14	16	9	1	13	16	12	143						
19	10	1	22	31	26	5	2	1	15	132	10	31	1	4	10	14	1	4	1	13	22	12	123								
10	25	5	4	25	10	20	20	1	30	10	5	177	14	10	9	31	5	19	10	12	9	1	23	12	155						
21	2	5	12	9	1	15	4	1	13	1	23	107	1	20	10	19	10	5	12	9	1	7	5	4	1	104					
31	1	10	11	10	9	33	5	6	4	10	130	20	19	22	12	10	4	1	31	5	19	5	27	175							
13	5	19	13	5	1	13	1	7	5	12	94																				
10	46	127	158	101	156	175	131	107	147	48	84	124	108	113	4	14	169	130	86	133	77	66	91	115	63	44	122	142	##	1381	
															1665																

ტექსტის ამოსაცნობი ნიშნების მისაგნებად ცალკე ტექსტი დაუწერია ავტორს.ქარაგმული განხილვა დიდი მოცულობის ინფორმაციის მატარებელია.ამჯერად შესავალი მინიშნებებით დავასრულოთ.მარჯვენა ცხრილის ქვედა სამი სტრიქონის მინიშნება:ფ(-);() სირიელთა ზედა სრული დაწერე (:)შ.ძველი ზიქურათით ფ(ას).იბერის ქარაგმით,იგივე ასირიულით (ფერ).სრული დაწერა (ა)-(სირიელთა) და (ფა) სრულად.მხედრულით 24(23;1).ასირიულით (ურ).ასირიულით (ფ)27. რიცხვი (54).ფა55(54;1).

მარცხენა ცხრილის იმავე სტრიქონის ნიშანთა მიმდევრობა დაჯგუფებულია 11(1-5;5). მნიშვნელობები ტოლია:(1-42;42).ასირიული სრული (43) ნიშანი.მნიშვნელობა (ა-ტ;ტ).ორი ქარაგმა სრული ორი მწკრივის ქარაგმა:(ტ)ბელთაჲ და მას) და ((ა)სირიელთა ზედა.

ნიშანთა რიცხვი 52(50;2).სიმბოლოთა საერთო ოდენობა 277(142;135).ცალკე მდგომი (5) ნიშანი,ქარაგმა სხვაობისა 272(277;-5).ქორონიკონით (1072),თარიღი ტბელის კაბალის შემოღებისა.

მეორე ცხრილის საერთო სიმბოლოთა რიცხვი (1665).სამი განსხვავებულ სიმბოლოთა ჯგუფების ნიშანი:(3;3;2).რიცხვი 152(59;52;41).სტრუქტურა (132;20).ქარაგმა ტბელის კალენდარული სტრუქტურისა.132(128;4) და 532(512;20).

ტბელის დღის საძიებლის ტექსტში დამალული მნიშვნელებით ორი ცხრილის შევსებით მიიღება:

გ	ო	ს	წ	ა	ვ	ე	მ	დ	გ	ო	-	6	6	12	დ	ნ	ა	დ	ე	ბ	ი	ს	ა	მ	ო	-	0	12	12	
მ	ო	ს	ა	შ	წ	ი	თ	ლ	უ	-	6	5	11	ს	ა	ქ	მ	ა	რ	ე	ბ	ი	ს	ს	ა	ყ	-	4	10	14
ვ	თ	ა	ს	ა	ზ	ე	დ	ა	მ	ი	ს	5	7	12	ო	დ	რ	ე	დ	გ	ე	ნ	დ	ი	და	3	9	12		
წ	ე	ლ	ო	წ	ა	დ	ი	და	ა	-	7	5	12	ი	თ	ვ	ა	ლ	ა	მ	თ	ა	ი	ე	-	5	7	12		
ს	უ	რ	უ	ლ	ი	ს	ა	მ	ი	ს	ო	7	5	12	ვ	ი	დ	ი	ლ	ბ	ა	თ	ა	შ	ო	-	4	8	12	
კ	ვ	კ	ლ	ო	ს	ი	ა	ზ	ე	მ	-	7	5	12	ო	ს	ა	ს	ა	მ	ო	ნ	ა	ტ	ე	-	3	9	12	
მ	ბ	ი	კ	ო	ნ	და	მ	ი	წ	ე	-	6	7	13	მ	ა	ს	ვ	ა	ნ	ო	თ	ა	მ	ო	-	3	9	12	
რ	ი	ა	უ	წ	ყ	ე	ბ	ა	ა	10	10	ზ	ე	და	წ	ნ	ა	და	მ	უ	-	5	7	12						
ი	დ	ე	და	დ	ი	ს	ს	ა	მ	ი	ე	-	2	11	13	ა	წ	ე	წ	ე	რ	ი	ლ	თ	ა	ფ	-	3	9	12
ა	ბ	ე	ლ	თ	ა	ა	და	ა	მ	ა	ს	12	12	წ	ა	ვ	ე	ბ	ე	ლ	თ	ა	ზ	ე	და	4	9	13		
წ	ა	ი	კ	ი	თ	ბ	ე	ვ	ა	ი	11	11	გ	ა	დ	მ	ო	ვ	ი	წ	ე	რ	ე	8	7	4	11			
მ	ე	რ	მ	ე	ა	მ	ა	ზ	ე	-	11	11																		

1 2 8 11 12 11 12 11 2 12 10 2 12 # 10 1 3 10 11 11 11 11 10 10 11 2 6 2 11 11

141 275 134

მარჯვენა ცხრილის სამი ცვლადი 92(34;31;27).ვერტიკალური ჯამური სვეტის კალენდარული სტრუქტურა 11(5-1-5).რიცხვი:1339(574-140-625).წრის რიცხვი (1191).თარიღი ტბელის ციხისა. ბრუნვის ნიშანი (140).ქარაგმა ვეფხის ტყაოსანის თარიღებისა.ძველი ზიქურათით 140(100;140). ქარაგმა ასაკი რიტორისა.(1199) თარიღი პოემის დაწყებისა.

მარჯვენა ცხრილის ვერტიკალური სვეტების ოდენობა 15(14;1).რიცხვი 1339(1214;125).ჯამი ქარაგმა პოემის დასრულების თარიღისა.(13)ე საუკუნის (39)ე წელი.ასაკი 40(1199;1239).

სხვაობა (1089) თარიღი მეფე დავითის ზეობისა.ბოლო ვერტიკალური სვეტის რიცხვი (125).ნიშანი სამი:(ა-ა) და (:).მნიშვნელობა 128(1-;1.27).სამი ნიშანი ქარაგმა პოემის (125)ე სტროფის (3) სტრიქონისა.

ტექსტის ზევიდან ქვევით (35) და (87)ე და კავშირია.შუაში მოქცეულია (4) სრული და და (1) ნაწილი ჰორიზონტალური მწკრივისა.ნიშანი (51).რიცხვი (476).ქარაგმა თარიღისა.თითო მწკრივი ასწლეული.თარიღი ბიზანტიისა.(5)ე მწკრივის (7) ნიშანის რიცხვი (63).მომდევნო რიცხვი (13) (,) ქურუმთა ენას მნიშვნელობა (5).ძველი ენით (ხუ).მხედრული 55(33;22).

ქარაგმა მნიშვნელობათა ცვლილებებისა.

(ტ) ზაქის ქარაგმით (41),წ(34) და 55(ტირ).(-) იბერის ქარაგმით (42).დამალულ სიმბოლოთა რიცხვი 1072(653;419).ღია ნიშანთა რიცხვები (184) და (1209). ზეობა მეფე თამარისა და სიკვდილი დავით სოსლანისა.ცვლადების მნიშვნელობები ჯ(34),(;)0.მარცხენა ცხრილის რიცხვი:1632(653;979). მარჯვენას 1312 (398;914).რიცხვი მხედრული კაბალისა.(979) იბერის ქარაგმით თარიღი ზაქისა 1031 (979;52).და თარიღი ქართული ქარაგმის პირველი წელისა:1079(979;ცი).(653) ქარაგმა ორი თარიღისა.მარჯვენა ცხრილის ბოლო ქვედა კუთხე,ორი სიმბოლო (ა.:).მნიშვნელობა 127 (1;27).პირველი ასაკი პეტრე იბერისა თარიღსა სასახლეს მისვლისა 653(526;127) და ქორნიკონით აღრიცხვის დაწყებამდე 127(780;-653).ფარული ნიშნების რიცხვთა ჯამი 1051(653;398).ქარაგმა რუსთველის თარიღისა 1151(1051;ცი).

ზევიდან ქვევით ორივე ცხრილის (10)ე სტრიქონების სტრუქტურა და ნიშანთა ოდენობები ქარაგმები თარიღებისა.მარჯვნიდან მარცხნივ (12;13).პირიქით (13;12).ტექსტი(ტბელთაა და მასწავებელთა ზედა).

## 27. ჰერეთის გრიგოლისძენი

აბუსერისძე ტბელის თხზულებაში „სასწაულნი წმიდისა მთავარმოწამისა გიორგისნი“ მოცემულია ივანე აბუსერის ძეს პირველი ძე, ვარდანი. მანამდე ციხის პატრონთა სახელებში ვარდანი არ იხსენიება. ივანეს მემკვიდრე მისი პირველი ძე უნდა ყოფილიყო. მეფეთა და ერისთავთა სახელებების წესი: ძის მემკვიდრეს სახელი მამისა, ან სხვა მმართველისა. ერისთავთა ერისთავთაგან სამი სახელი. გრიგოლი, აბუსერი და ტბელი.

ტბელის პაპა მონაწილე ყოფილა დიდგორის ბრძოლისა. მძიმედ დაჭრილა. მასვე გაუზრდია თავისივე ნაბოლარა შვილიშვილი ტბელი. პაპის სახელი რქმევია მეორე ძეს ივანესა, იგივე შუათანა ძმას ტბელისა. მემკვიდრეს ივანე აბუსერისძის ძველი წესით უნდა რქმეოდა აბუსერი ან გრიგოლი. ჩანს ვარდანი ქარაგმული სახელია ავტორისა.

პავლე ინგოროყვას გენეალოგიური ხე, შოთას (პოეტის) წინამორბედად გრიგოლ-III-ს ასახელებს. ხიხანის ერისთავის ივანე აბუსერისძის მემკვიდრეს მაშინდელი წესით აბუსერი უნდა ერქვას, მომდევნო გრიგოლი და მესამე ტბელი.

აბუსერი დადასტურებულად რქმევია ივანეს (2)ე ძეს. სახელი ხელი უნდა იყოს მამისა. ივანე არ ყოფილა პირდაპირი მემკვიდრე აბუსერისა. ვერც მისი პირველი ძე იქნებოდა მემკვიდრე ციხის პატრონისა.

ციხის (6)ე პატრონს შოთა რქმევია (ქარაგმა ნასახლევის ტიმპანის ქვისა). მეფე დავით (5)ეს სიკვდილს შეუცვლია პატრონი არსიანის ციხისა. ივანე აბუსერისძე ვითა სიმამრი ივანე ორბელისა, დაუდგენიათ პატრონად ხიხანის ციხისა, ივანე აბუსერისძის პირველ ძეს, იგივე მემკვიდრეს, უნდა ერქვას გრიგოლი (3)ე. მერე აბუსერისძე ტბელი. თხზულების მიხედვით, მამის ვერაგული მკვლელობის მერე ერისთავთ-ერისთავობა რგებია ივანეს პირველ ძესა ვარდანსა.

ამბავი განზრახ დამახინჯებული ჩანს, მიზანი დამალვა სინამდვილისა. მერე მინიშნებით მიგნება დამალულისა. დემნას ამბოხის მერე ყოფილა დამცრობა ამბოხის მონაწილე ივანე აბუსერისძისა. სიკვდილით დასჯას გადარჩენილა. ციხე წაულია ლიპარიტსა. (1179) წელს დაუქცევია. მერე ივანე მოუკლავთ მოღალატეთა. (1191) წლამდე დაქცეული ციხის პატრონი ლიპარიტ ბაღვაში ყოფილა. ვარდანი ვერ იქნებოდა ერისთავთ-ერისთავი აჭარისა, ვერცა მემკვიდრე ხიხანის ციხის პატრონისა. ტბელი ერისთავი ზედა აჭარისა. ციხე წყალობა მეფე თამარისა. (1191) წელს დაუწყია აღდგენა ციხისა. ივანე აბუსერისძის პირველ ძეს პოეტის ხათრით რგებია ლორე-ტაშირი და ნაწილი ლიპარიტ ბაღვაშის საერისთავოსი.

არ ჩანს ივანე აბუსერისძეს სხვა ციხე ჰქონოდა, მემკვიდრეობით რგებოდა ვარდანსა. სხვა ციხის ქონა მემკვიდრეს ვერ მისცემდა ერისთავთ-ერისთავის სახელოსა.

„შოთას ძმის ტბელის ასული ბორენა პოეტი ყოფილა. ლექსი ამ პოეტი ქალისა, მოღწეული ჩვენს დრომდე, რომელიც შოთას პოეზიას ეხმაურება“. შოთას ძმის ტბელის ქარაგმული სახელი: ვარდანი. ჰყოლია ასული ნათელა.

ქარაგმა ტბელის ასულისა ძველი ზიქურათით (ას)კაცი, (ულ)ი ეგრისი. მინიშნება ძე, ტბელისა. ციხე ტბელისა ძველი ეგრისი.

პოეტის ხელი სიუჟეტი ბიბლიური ლეგენდისა : იოსები და ასანეთი (მიჯნური ქალი). ქურუმის ხელის ქარაგმა: ასული ბორენა: იოსები და ასანეთი.

ბ(2), ორ(2); ენ(5)ე და (ა). ერთად (4)დ; 5(ე); ა. ქარაგმა დედისა. იოსების ქარაგმა ბიბლიური იოსები, ტბელის თხზულებით შვილიშვილი ბოლოკ ბასილისა, ქარაგმა თავისივე ნათესავის ხელით განწირული დავით (ულუ). 22(ბ; ორ)უ.

ო ლ ს      ბ      ა      ა      ნ      ე      თ  
ე      ს  
ა      ს      უ      ლ      ბ      ო      რ      ე      ნ      ა  
უ

დედა:ორბელის ასული სუსანა.იოსები ულუ.(ას) ტობელი,ტბელი.

ასული ბორენას ქარაგმა მიჯნური ასანეთია.(ბ;ორ)22,კაბალა (4);(ე;ნ)19,ჯამი 23(ფ) და ზედა(ას).  
ქარაგმა (ფას) ქარაგმა კაცის ქალისა.

ქარაგმა ორი ტბელისა;ორი მიჯნური ქალისა,ორი დედისა.ასანეთ ბორენას ქარაგმა:მეფე თამარი და სუსანა,ცოლი მეფე ლაშასი,დედა ულუსი.

“უბველესი ჩვენს დრომდე მოღწეული ცნობა გრიგოლ ჰერეთის ბაგრატიონის მემკვიდრეთა — შოთას და ტბელის შესახებ ეკუთვნის თამარის მეფობის პირველ პერიოდს, (1191) წელს თამარის პირველ ისტორიაში „ისტორია-აზმანი შარავანდედთანი“(რომელიც დაწერილია 1196 წელს) მოთხრობილია, რომ 1191 წელს მეფის თამარის კარზე მიღებულ იქნენ უმაღლეს ხელისუფალთა, მხარეების ერისთავთა სხვადასხვა გვარეულობის წარმომადგენლები, რომლებიც „საპატრონოდ“ დალოცეს,გადასცეს ლენები ზოგს პირველად,ზოგს კი ახალი ლენები მოუმატეს,მათ შორის მოიხსენებიან ჰერეთის ბაგრატიონები, გრიგოლ ჰერეთის ერისთავის შვილები – „გრიგოლისძენი“, ამ ცნობის მიხედვით ირკვევა, რომ გრიგოლის ძეთა შოთას და ტბელის „დალოცვა“ საპატრონოდ 1191 წელს მომხდარა. ჩვენ უკვე მოხსენებული გვქონდა, რომ ამავე ხანებში, ერთი-ორი წლით გვიან,სახელდობრ 1192/3 წელს, შოთას პაპამ ჰერეთის ერისთავმა ასათ II-ემ მიიღო ახალი სამფლობელო რუსთავის მხარე და სამეფო კარის ვაზირის მეჭურჭლეთუხუცესის თანამდებობა. ამ დროს ასათ II-ეს საკუთრივ ჰერეთის ერისთავობა გადაუცია თავისი შვილის გრიგოლ III-ისათვის, ხოლო თავის მფლობელობაში დაუტოვებია მხოლოდ რუსთავის მხარე. ასათ II ამ დროისათვის უკვე მოხუცებული იყო.ასათ II-ეს ამის შემდეგ ბევრი აღარ უცოცხლია. იგი გარდაცვლილა, როგორც მოვიხსენეთ, თამარის მეფობის პირველ ნახევარშივე, 1192/3-ის მომდევნო ახლო წლებში. რუსთავის მფლობელობა ამის შემდეგ მიუღია შოთას,როგორც გვარის პირველ მემკვიდრეს. ამრიგად, შოთა, ვიდრე იგი გახდებოდა ერისთავი სრულიად ჰერეთისა (ჰერეთის და რუსთავის გაერთიანებული სამფლობელოსი), ჯერ ყოფილა მფლობელი რუსთავისა, რუსთაველი. აქ საჭიროა მოვიხსენოთ ამასთან,რომ ჩვენს დრომდე მოღწეულა დოკუმენტი XII საუკუნის დასასრულისა,რომელიც რუსთავის სამფლობელოს ერთი თემიდან (ქინვანიდან) მომდინარეობს, და რომელსაც ამტკიცებს შოთა.ამ დოკუმენტის შოთასეული ხელმოწერიდან დასტურდება, რომ შოთა ამ დროს ჯერ კიდევ არ ყოფილა ერისთავი სრულიად ჰერეთისა (იგი ჯერ კიდევ არ ატარებს ერისთავის ტიტულს), არამედ მხოლოდ მფლობელი რუსთავის მხარისა,რუსთაველი.შოთა გახდა ერისთავი სრულიად ჰერეთისა (ჰერეთისა და რუსთავის გაერთიანებული საერისთავოსი) უფრო გვიან, XIII საუკუნეში. შოთა მოიხსენება ჰერეთის ერისთავად XIII საუკუნის პირველ ნახევარში (საისტორიო ძეგლში „ჟამთააღმწერელობა“). ასევე ერისთავად არის წარმოდგენილი შოთა იერუსალიმის ფრესკაზე, რომელზედაც უკვე გვქონდა საუბარი. რეზიდენცია რუსთავის მხარისა რომლის მფლობელი გამხდარა შოთა 1192/3 წლის ახლო ხანებში, იყო განთქმული ციხე-ქალაქი რუსთავი,რომელიც მდებარეობდა დედაქალაქის თბილისის მეზობლად.ქალაქი რუსთავი, საიდანაც მიიღო ზედწოდება ჩვენმა პოეტმა“.

პავლე ინგოროყვას დასკვნა ჰერეთის ბაგრატიონთა შტოს შესახებ,მიგნებაა ძველი ავტორის ხელისა,მიზანი მინიშნება გასაღების მიგნებისა,საიდუმლოს გაცხადებისა.ჰერეთის ბაგრატიონთა დინასტიის მიგნება ქარაგმა ავტორისა.ბაგრატიონი ქარაგმა გვარის სამეფო დინასტიისა.შოთა III რუსთაველი,ავტორი ვეფხისტყაოსანისა,მეორე მინიშნება:



1). შოთა I, (6)ე პატრონი არსიანის ციხისა.

2). შოთა II, გამზრდელი დემნა უფლისწულისა. მომხრე მეფე დავითისა. ქომაგი ტუსადი პოეტისა.

3). შოთა III-ბოლო ერისთავი არსიანის ციხისა, იგივე ტბელი.

პავლე ინგოროყვას მიუგნია თარიღი მეფე თამარისა (1166). ვერ უპოვია მანტია აკადემიურად გამოწვეპილი მეცნიერისა. არცა ძლიერთა ამა სოფლისათა სუფრას მისულა, ვითა საპატიო სტუმარი. თურმე დღემდე უძრავად ელოდება სუფრა რუსთველის ღვაწლის მკვლევართა ჯარისა.

პავლე ინგოროყვას მოსაზრებას ძირეულად უარყოფს სარგის კაკაბაძე. გამოთქვამს მისეულ ვარაუდს:

მე მგონი, რომ სტეფანოს ორბელიანის ტექსტის ეს ადგილი უნდა წაკითხულ იქნეს ასე: ივანე ტბელი. ივანეს სახელთან გამოტოვებულია ბოლოში გრძელი ე და მაშინ მივიღებთ: ივანეს ძე ტბელი. ივანე (ვარდანის ძე), როგორც ვნახეთ, გრიგოლის ძე უნდა ყოფილიყო, მაშასადამე, ივანე და ტბელი არიან მამაშვილნი. გამოდის, რომ გრიგოლ ასათის ძის შემდეგ გრიგოლის ძეთა გვარის პირველობა (მაშასადამე, ჰერეთის ერისთობაც) გადასულა ივანეს ძის ტბელის ხელში, ე. ი. გრიგოლის ძეთა იმ შტოში, რომელიც მოდიოდა შოთა გრიგოლის ძისაგან.

ტბელის თხზულებაში მოხსენიებული ვარდანი, ქარაგმულია. შეუმჩნევია სარგის კაკაბაძეს: “ივანე (ვარდანის ძე), როგორც ვნახეთ გრიგოლის ძე უნდა ყოფილიყო“. წყაროს ავტორის მიზანი მიღწეულია. ტბელის თხზულებაში მოხსენიებული ვარდანი გრიგოლია.

მეორე ვერსია: რუსთველი ვითა პატრონი ბოსტან ქალაქის, იგივე რუსთავის ციხისა ვერ იტყოდა „ციხეს ვზი ეგ ზომ მაღალსაო“.

ნესტანის ტყვეობა ქაჯეთის ციხესა, ქარაგმული სახელია: ქაჯეთი. (ქა) ქურუმთა ენას ზედას სინონიმი. (ჯე) ტბელის კაბალით 40(35;5). ქურუმთა ენას (რი), იგივე რიტორი. კაბალა 4(სი) სახლი კაცისა და (თი). ძველი ზიქურათით (თათი) ლომისა, იგივე ხელი და სახლი ხარისა(თა). ტბელის კაბალით (თი) 19(რ). სტრუქტურა სახელისა: ქა-(სი)-რ. კალენდარული წრე (ქარ), სი სახლი კაცისა. (ქარ) ქარაგმა ზაქისა. ნიშნავს კაცი ზეგანისა. (ქარ) ქურუმთა ენას ქარაგმა. ერთად: სახლი ზეგანის კაცისა, სახლი რიტორისა, სახლი ქარაგმისა. (რ) სკაბალა 10(19)თა.

ქაჯი-ტბელის კაბალით 65(24;1;35;5). კალენდარული წონასწორობით 25(24;1) და 40(35;5). მნიშვნელობა ძველი ქარაგმით: ვარ რიტორი.

ქაჯი-ძველი ზიქურათით ზედა სახლი ჯიქისა. დღევანდელი დარიალის ხეობის ზედა ნაწილი.

ქა-მხედრული კაბალით (24;1). კაბალა 61(6;1). ასაკი მეფე თამარის ზეობისა: 61(1184;1245).

ვეფხისტყაოსანში ქაჯეთი სრულად (6) სტრიქონშია ნახსენები. პირველი (1245)წ. თარიღი დავით ულუს ზეობისა(თანხმობა) დიდი ხანისა და სიკვდილი მეფე რუსუდანისა (1193-1245)წწ.

სტროფების ნომრები ქარაგმებია თარიღებისა:

ალექსან.	ბერძნ.	იბერ	ქართ	ისტორიული მოვლენა
1261	1245	1193	1149	ციხის (6)ე პატრონი, დემნას გამზრდელი, შოთა
1289	1273	1221	1177	თარიღი დემნას ამბოხისა
1367	1351	1299	1255	ზეობა დემნას მამისა, დავით მეხუთისა(1155)ცი.
1444	1428	1376	1332	(13)ე საუკ(32)წ. ასაკი მეფე ლაშასი (40).
1453	1437	1385	1341	(1241)ცი დასრულება ხიხანის ციხისპატრონობისა.
1459	1443	1391	1347	(1247)ცი ასაკი მეფე ლაშასი (55), ასაკი პოეტისა (96).

ისტორიული წყაროები ვერ ადასტურებს ცნობებს ჰერეთის ბაგრატიონთა შესახებ. ცხადია ცნობა ერთგვარი ქარაგმა, ხერხი დამალვისა. ისტორია ჰერეთის გრიგოლისძეთა გვარისა, ასლია ზედა აჭარის ერისთავების, ტბელების, ისტორიისა.

ასათ-ქარაგმული სახელია. ას (1;23) ზაქის ქარაგმა, ტბელის კაბალით (ან).

6		o		3		o	
ა	ს	ა	თ	ა	ბ	ა	თ
1	23	10		1	14	10	
რ		ბ			ე	მ	

ხირხათი, ხან, ხარ, ხიხან. ივანე (მი); (მა). მამაჩემი. (25) ვარ.

ასათ პირდაპირი მნიშვნელობა: მთა კაცისა. მითა ქარაქმა ჩემი მთა.

ხიხანის ციხის დასავლით კლდეა. კლდის ძირი აღმოსავლეთით ტახი. ზურგი სერი ხმელხევისა. სურათის ქარაგმა: ლომი ზურგი ტახისაა. ტახმა წაიღო ტვირთი ლომისა. ტახი კლდის ძირსა, სამხრეთით პატარა ტბაა. სახელი **ტაშლიგოლი**.

ტბის სახელი ძველთაგანვე თურქულად ჩაითვალა. შედეგი თურქთა ბატონობისა. მითუმეტეს: სახელი და მნიშვნელობა ავსებდა გეოგრაფიულ მნიშვნელობას ადგილისა. პირდაპირი თარგმანი: ქვიანი ტბა. ტბის გარშემო ქვებია, გროვა კლდიდან ჩამოცვენილი ქვებისა.

სიმცირის მიუხედავად პაპანაქება ზაფხულში ტბა არ შრება. ეტყობა მიწისქვეშა წყლებით იკვებება. თითქოს უცნაური არაფერია. თურქთა ბატონობამ ზოგიერთი ქართული ადგილ-სახელი თურქულად აქცია. (ტ) ნიშანი თურქულ ენას არ აქვს. ჩაითვალა გადმოქართულელებულად: ქართველთათვის თამ გამოთქმა მნელია: ტ(აშ) და ტ(ბა).

დიდი უცნაურობა: ხიხანის ახლოს ბევრი ტბებია. მთვარი ზედა და ქვედა ტბა. მათი სახელები არ შეცვლილა. პატარა უმნიშვნელო, უცხო თვალისთვის დამალული ტბის სახელი შეიცვალა. მითუმეტეს გაუვალი ტყეს ქვა-ბუჩქნარით დაფარული ტბა.

მეორე დიდი უცნაურობა: ტბის სამხრეთით პატარა ტბას სოღანგოლი ჰქვია. ტბა თოვლის ნადნობი წყალით საზრდოობს. ზაფხულს შრება. ტბის სახელი ასევე თურქული. ხახვის ტბა.

დიდი უცნაურობა სახელის მნიშვნელობა ტბისა. "ქვიანი ტბის" გარშემო ქვებია. ხახვის ტბის გარშემო არანაირი ხახვი არ იზრდება. სახელი ქარაგმა და მინიშნება. ქურუმთა ხერხი დამალვისა.

კალენდარული წონასწორობით: ხა-(ხ)-ვი. ტბელის კაბალით (ხ)33. ძველი ზიქურათით (ვი)27. ქარაგმული მნიშვნელობა: 34-(33)-27. წრე: ცივი. 60(33;27)ხი. მნიშვნელობა: (ხა;ხი). ძველი ქარაგმით: (ხი; ხა). ცხადია: ხახვი მინიშნებაა ტბების ქარაგმული სახელისა. **ტაშლიგოლი** და **სოღანგოლი**.

ტ			o			o			გ			o			o		
ა	შ	ლ	გ	ო	ლ	რ	ი	გ	ო	ლ	ა	ბ	გ	ა	ბ	გ	
21	1	27	12	10	3	16	12	10	3	16	12	40	3	16	12	10	10

(რი) ქურუმთა რიტორია. (გი) ხეთთა ხარი, ზაქი. (გოლ)31. (გი)13. ი(10)1. მარჯვნიდან მარცხნივ: 12(ლ), 19(გო) და 4(აშლ). მიმდევრობით: 12(19;4).

სახელის მნიშვნელობა (ი) გამყოფის გარეშე: 92(ტაშლ;გოლ). (ი) და (ი)ს კაბალა (1;1). ქარაგმა მეფე ლაშა-გიორგის თარიღებისა: დაბადება, ზეობა, ასაკი, სიკვდილი.

8			o			o		
ა	შ	ლ	ორ	გ		ა	ბ	გ
3	1	27	12	10	19	3	10	10
				1				

ლაშა-გიორგი.

მეორე ტბა, სოღანგოლი. სახელი ქარაგმა: ვარდანი.

ს	ო	ღ	ა	ნ	ო	რი	ო
20	16	3	16	12	10	19	3
25 1 14					40	10	

ორი გრიგოლი,ორი (გოლი) ქარაგმა ორი(ტბა);(ელ)ი

შ	ვ	არ	ო	ლ	ო	ვ	ა	ვ	ო	ლ	ო
27	3	16	12	10	10	27	25	10	12	10	10
25					10	25		10			

ვარ შვილი ვარდანის(ს).ლაშა ვითა თავი,ვითა გრიგოლი.ვითა ავთანდილი.

-**ღან-იბერის ქარაგმით (46).**ძველი ზიქურათით ქარაგმა დაბადებდა.კაბალით (ზაქ).**(ან)** ზაქის ქარაგმით (არ).**(ღ)**10(ი).ქარაგმა:ზაქარია შვილი ვარდანისა(გრიგოლი).

(სო) დასაწყისი.ზაქისა (ოს).ქარაგმა მიმართულება ტექსტისა.ლოგოს.**(გოს)** ზაქის ქარაგმით 22(3; 19)რ.პირველი:ლორი.**(ორ)** იბერიული,ზაქის(ოს).მეორე ქარაგმა:**(ლოს)**ი.**(ოს)**19,კაბალა(1).**(ოგ;ოს)** 20.ზაქის ქარაგმით (პ).ერთად (ლოპ)ხეთთა მეფე და (გოლ)ტბა.**(ღან;ოს)**41.ძველი ზიქურათით ო(რ)ს.ქარაგმა:ტბა ორი მეფისა,ლოპ(ო)ტა(ტბა).

ლოპოტას ტბა რქამოტეხილი ლოსიის პირსა ტვალი მარგალიტისა.ქარაგმა მეფე ლაშას და მისივე რჩეული ქალისა.

ზაქარია ვარდანისძე (გრიგოლისძე) პატრონი ტაშირის ციხისა.მამა გრიგოლ(ვარდან) ივანესძე, ერისთავი ლორ-ტაშირისა.პატრონი ლორის ციხისა.ადგილი მეფე ლაშას ვერაგული სიკვდილისა. გრიგოლი მამა კახაბერისა (მან-კა-ბერ-დელი).

ს	ო	ღ	ა	ნ	ო	ლ
---	---	---	---	---	---	---

წრეე მარჯვნიდან მარცხნივ:**(ლოგ-ოს)** და **(ღან-ი)**.მეორეს მნიშვნელობა ტბელის კაბალით (50). ძველი ზიქურათით ქარაგმა ძირი.**(50)** ნახევარია კაცის სიცოცხლისა.**(ღან)**40 ნახევარი კაცის მიწიერი სიცოცხლისა.

-**ლოგოს-არსი** სიცოცხლისა.იგივე მისია კაცისა.**(ოს)** ორია.ორი ასაკი ქარაგმა კაცის მიწიერი და ზეციური ხელისა.მხედრული ღანი იგივე ლოგოსი. ზაქის (ზა).იგივე ხმა ზეციური ხარისა.

ზანთა ქარაგმას მამა ზეციური (ღა).არსიანის ქარაგმა (ღანი) მხედრულისა.

ტბელის თხზულების მიხედვით ტბელის ძმა ერისთავთ-ერისთავი ვარდანი იგივე გრიგოლ III.

პავლე ინგოროყვას შედგენილი ჰერეთის გრიგოლისძეთა გენეალოგია,ქარაგმულია.შოთა III-ს ძ(მა) ტბელია.**(მა)** ხეთთა მამა.მხედრულით 14(13;1).კაბალა (5)ე.ძმა ხეთთა ძე მამისა.ქარაგმა:მამა და ძე.

(1191) წელს ხიხანის დაქვეყნებული ციხე მეფე თამარმა უწყალობა ტბელს(შოთას).რუსთავის ქარაგმა თავი მდინარისა,იგივე მტკვარისა.ცნობა ზუსტი.**(1177)**წ. ტბელების სახლი მეფის წინააღმდეგ ამბოხებულთა მხარეს აღმოჩენილა.შედეგი დამცრობა ტბელებისა.აღზევება ხელი მეფე თამარისა. ზეობა(1184;1213).

**ტბელი-ტბელის ძე**-ქარაგმა ლაშა(ტბელი) ტბელისძე.ვითა ძე თამარისა,მოდგმა ბაგრატიონი.

(ას:ათ) ძველი ზიქურათით იგივე თავ;კაცი,პირველი კაცი.პირველი კაცი ტბელი,პირველი ძე ივანესი გრიგოლი,პირველი მეფე ტბელი.სამი მეფე (ერთი თანა მეფე) ქარაგმა შოთას სახელის სამი ერისთავისა.შოთა I(1149-1155), შოთა ტბელი(1192-1217).თანა მეფე ასათ I-სა-ქარაგმა თანამოსაყდრე (1207),მერე თანამეფე,იგივე(პატარა მეფე).მერე თანა მეფე თამარი.**(1117)** კალენდარულად (2; 17).ქარაგმა პირველი ერისთავობისა.მერე ასათ და ვაჩე.მეფე(ასათ-ლაშა) და (ჩე)ჩემი და (-ვა)19 (რ).კაბალა (ვაჩე)22(4)დ,ა.**(13)**მ.ქარაგმა:ვარდანი ჩემი ძმა;ასაკი (ჩე)33(6).იგივე (1217;6 და 1222.10).

შოთა II-ეს ქარაგმა მოზრუნება ვითა პატრონი ციხისა, მეორე ერისთავობა (1222.10-1241.5)

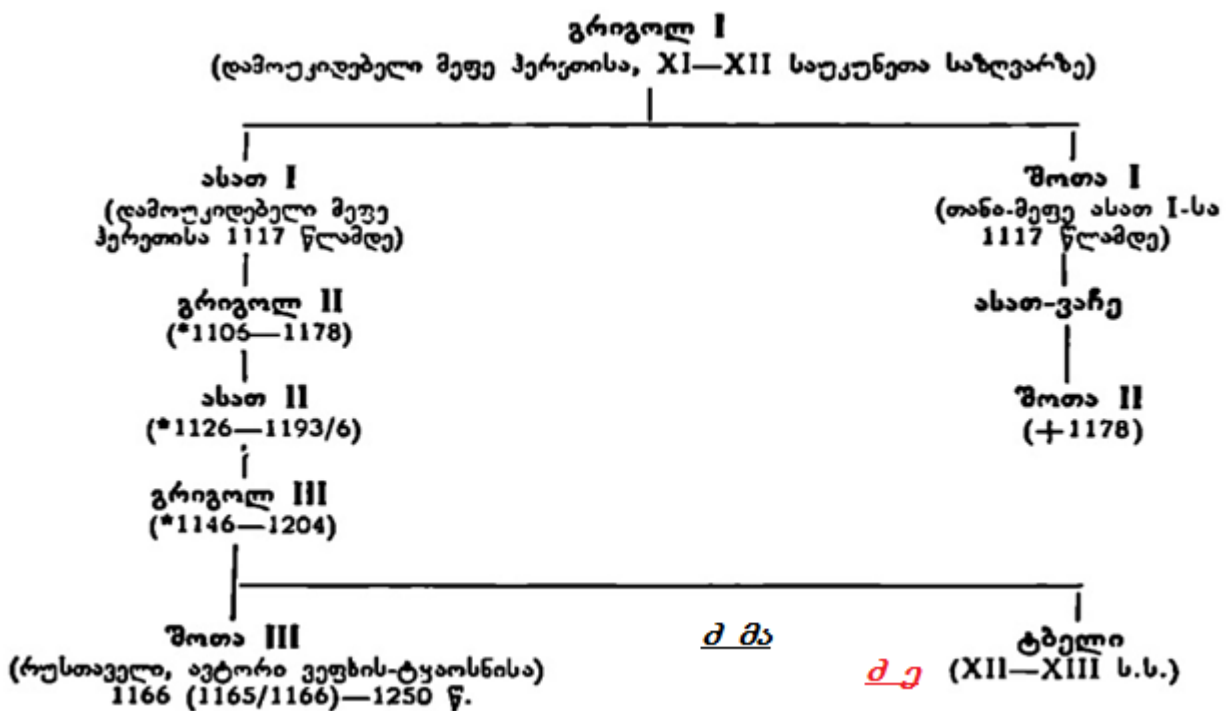

(1166) მეფე თამარის თარიღი. ტბელი XIII-ს ქარაგმა ტბელის სახელით მოღვაწეობისა. მეფე ლაშას სიკვდილის მერე უღვაწია ვითა ტბელსა, ერისთავსა რუსთავისა (რუ-მტკვარი). ათ-ას ქარაგმა (ას; ათ). -ა { თ } ა ს-ქარაგმა ტახტის მემკვიდრის დაბადებისა. {თ}19-ტბელის კაბალით (რ). (თას) ქარაგმა: არ თას (მთასა კაცისა). ზაქის ქარაგმით ა(თ)ას 1-(10)-1. ჯამი (12). (ათ-ას) ქარაგმა (10)ცი(100). (12; 10)ცი (ოცდა-ერთი). მთა კაცისა ხეთთა ურია. (ა-{თ}) მნიშვნელობა 17(1; 16). კაბალით (ა; ზ). ზაქის ქარაგმით (ზა) ზაქია. ათას ქარაგმა: მთაა ზაქისა. (ა)-{თ}-ას. მნიშვნელობა (არ)-ას. (ას) ძველი ზიქურათით (სა) სახლი კაცი-სა. (სა) ზანთა (სი). (არ-სი) მისია კაცის სიცოცხლისა. არსი (ან)ისა. მთა კაცისა. იგივე მთა

არსიანისა. მთა არსიანის სახლია ხარისა. სახლია კაცისა. მეფის მემკვიდრის დაბადება ნიშნავს; მემკვიდრე დაიბადა არსიანის მთასა, სახლსა კაცისა.

--{**ორ**}**მეოც და ერთი**}-წელი ქარაგმა კაცის ასაკისა (82). (ორ)ის ორი მნიშვნელობა (2) და (41). იგივე (2\*41). (1151;1233).

-**ტიქ. და ბერ**-ტექსტის (9) სტრიქონი. სიმბოლოთა ოდენობა (10). იბერის ქარაგმით (თა) მთა.

- **ტიქ**-იბერის ქარაგმით ტბა იბერიისა. პონტოს წყალი. ძველი სახელი ზაქის წყალი. (ქ) ზღვარი, დასასრულია. ზღვარი ზაქის წყალი. (ქ.)ის ქარაგმა (24) ურ. ერთად: ტბა ურისა.

-(**და**)-ცოლი ზანთა კაცისა. ქარაგმა (და) ზღვარი ტბისა და ურისა. ქალის სახლი, იგივე კოლხა. ტბელის ქარაგმით (ფარ). კაბალა (43). ძველი ზიქურათით ი(ს), სახლი ქალისა, ისიდასი.

-(**და ბერ**)-(10). ქარაგმა იბერი და იბერი(ა).

-(**ტიქ. და ბერ** -)-სტრიქონის დასასრული (-). ქარაგმა (ტი)რ იბერი-სა. (**ტიქ. და ბერ ტი**)-ტექსტის დასაწყისი და დასასრული (ტი) და (ტი). ორივე ტბა იბერიისა. დასავლით ზაქის წყალი (პონტო), აღმოსავლეთით წყალი კაცისა (კასპია).

**ტიქ. და ბერ**-(ტი) ტბელის კაბალით: **21 10 4 20 4 1 2 5 19 21 10**. კალენდარული წონასწორობით: 31-55-31.

(21;10)-კაბალა (3;10). მეორე ბრუნვის ნიშანია. ტბელის კაბალით (გ;ი). ქარაგმა: ხეთთა ხარია (დომბა). დასაწყისი და დასასრული (გი) და (გი). კალენდარული წრე (55). ქარაგმა (455). დიდი კალენდარული წრე იბერის ქარაგმისა. (5) და (5) (ელ) და (ელ). სტრიქონის სიმბოლოთა ოდენობა 11(10;1). (**და**) გამყოფი. მარცხნივ დასაწყისი (4) სიმბოლო. კალენდარული წონასწორობით დასასრული იგივე (4) სიმბოლო. ბრუნვის ნიშანი (3).

$$\begin{array}{ccccccc} & & & & \underline{4} & \underline{1} & \underline{2} \\ \underline{21} & \underline{10} & \underline{4} & \underline{20} & & & \\ & & & & \underline{5} & \underline{19} & \underline{21} & \underline{10} \end{array}$$

სტრუქტურა ნიშანთა ოდენობის მიხედვით: 4-3-4. სტრუქტურის კალენდარული წრე (4;4) ქარაგმა სახლი ორი კაცისა. რიცხვითი მნიშვნელობების მიხედვით: 55-(4,1;2)-55. (**და**) გამყოფი 5(4;1). ბრუნვის ნიშანი (52). თარი იბერისა 52(10;29;13).

ტექსტის კალენდარული ბრუნვის ნიშანი (3). დაყოფა იგივე კალენდარული წონასწორობით მიიღება ორ საფეხურიანი დაყოფა. (4,1;2)ის ქარაგმა თალი. (1) თალის თალი იქნება.

$$\begin{array}{ccccccc} & & & & \underline{1} & & \\ & & & & \underline{4} & & \underline{2} \\ \underline{21} & \underline{10} & \underline{4} & \underline{20} & & & \\ & & & & \underline{5} & \underline{19} & \underline{21} & \underline{10} \end{array}$$

სამი საფეხურის ნიშანი ვერტიკალური მიმდევრობით 128(1;2;8). თალის სიმბოლო (3). ტბელის კაბალით (გ).

$$\begin{array}{ccc} \underline{\text{ურ(ო)}} & \underline{\text{ბ}} & \underline{\text{ურ(ო)}} \\ \underline{\text{ურ(ო)}} & \text{ა} \text{---} \text{ლ} & \underline{\text{ურ(ო)}} \end{array}$$

ზედა თალი 142(100;42). ძირი ორი (55) და (55). იგივე (ურ) და (ურ). პირველი (142) (ას:ელი)

ასური ან ასურელი. (ელ) იბერის ქარაგმით 20(5;15). ძველი ზიქურათით ფ(ას). ზანთა ქარაგმით ფეხი კაცისა, იგივე ფასი სიცოცხლისა, ქალი. (ელ ას) ქარაგმა: ხელი კაცისა.

$$\begin{array}{ccc} \underline{\text{ურ(ო)}} & \underline{\text{ფ}} & \underline{\text{ურ(ო)}} \\ & \text{ა} \text{---} \text{ს} & \end{array}$$

ქარაგმა: აი ფასი, საფასური. (ურ) ზაქის ქარაგმით 6(24). ძველი ზიქურათით 10(55). ერთად 16(79). ტბელის კაბალით ო(16).



(გი) ხეთთა დიდი ხარი. ზანთა ზაქი.(გი) და (გი) ორი ზაქი. საზომი ორი თალისა (სიმაღლე):

**42 (6)**

**55**

**55**

სიმაღლე (55) და (6).ას)100.ერთად (55)ას(საუკუნე) და (6)ას.ერთად  $55,6*(100)$ . მნიშვნელობა (5560). ახალი იბერიული ქარაგმით დასაბამიდან ქრისტეშობამდე (5560) წელი.(55,6) სიმაღლე აია-სოფიას თალისა.დასაწყისი და დასასრული (31).მომდევნო ორი მნიშვნელობა (24) ურ.და ბრუნვის ნიშანი (52) თალი იბერისა,სულ (4) ური.ორი(55).და ორი (24).ქარაგმა ოთხი თალი ქვედა(ურ) და (თა)იგივე თალი.(31) ქარაგმა თალის დიამეტრისა.ქარაგმა დასაწყისისა და დასასრულისა. დასაწყისი თარიღი ფარსმან ქველისა (31).დასასრული კაბალა 4(31) მეოთხე სახლი ხარისა.

აია-სოფიას ტაძარი (4) თალი,საყრდენი (5)ე თავისა.(ტი) და (ტი) ორი იბერიელია.და(ელ) ქარაგმა: ხელი ორი იბერიელისა.

მე - ტ ი ქ . და ბ ე რ -)ქარაგმა მე და ბერი დაბელი.

ტ ი ქ . და ბ ე რ - (ტ) ი

21 10 4 20 41 25 19- (21) 10

ტექსტის ბოლოს (-) ტი(რ) იბერის ქარაგმისა.(ი) კალენდარული ბრუნვის ნიშანი.(და) გამყოფი. (და)5 და 47(ბერტ).ერთად (547).თარიღი პეტრე იბერის მიწიერი სიცოცხლის დასასრულისა.

იგივე მნიშვნელობა სიმბოლოებისა და ბრუნვის ნიშნის გარეშე:

(ტ ი ქ . და ბ ე რ) - და(5);(ტბერ)47.ერთად (547).(ერ) იბერის ქარაგმით (ელ).ტბელის კაბალით 17(5;12).ძველი ზიქურათით ზაქი.(512) დიდი წრე ტბელის ახალი ქართული კალენდარისა (დონ).

-ძ უ ლ { ი თ } { ე } ქ უ ს

-ა { თ } ა ს { შ ჯ და ა ს }

ძ უ ლ -იბერის ქარაგმით (60)ხი.ხი სახლი ხარისა.ქარაგმა:ძველი ზიქურათით "[ ე ] ქ უ ს ა { თ } ა ს " და "შ ( ) და ა ს " და "ჯ".მნიშვნელობა:(6)\*(1000) და (52), და 4(22),4.ერთად:(6060).

-ჯ და ქ -ერთად (26).იბერის ქარაგმით (ულ).

-[ ე ] ქ უ ს-მეხუთე ნიშანის გამოყოფა ქარაგმა (5)ის და (6).მიმდევრობით (5)ათას და (6) ათას.კი-დევ (5)ას და (6)ას. მიმდევრობით: (5)ათას (5)ას და (6)ათას (6) ას.პირველი შედეგის ქარაგმა (6060) სახლი ორი ხარისა:ხი(60) და ხი(60).ერთად პირველი და მეორე:(5000),(500),(60) და (6000),(600), (60).ჯამი: (5560) და (6660).-(d) ტბელის კაბალით (30).ძველი ზიქურათით პირი იგივე პირვე-ლი.-ა { თ } ა ს-სხვაობა (1000)წელი.

-(ძ უ ლ { ი თ }-ქარაგმა ძველი ზიქურათისა.იბერის ქარაგმით ძ(34) ცი,(ულ) იბერის ქარაგმით (26). ერთად (3426).(ით) ძველი ზიქურათით (ათი)თა.კაბალა (1).ძულით ქარაგმა (3427).დასაბამიდან (2177). ძველი ზიქურათით 27(ვი).ქარაგმა (ცივი)თ.

(532) წლიანი ციკლი დიდი ინდიქტიონი. ზაქის ქარაგმით 133(129;4) ნაკიანი წელი.ცხრილები სამი ჯგუფი.პირველი ორი (9)-(9).დასასრული (1).წლები შესაბამისად:517(258;259) და (15).

ბოლო ცხრილი ცალკე მდგომი.ბრუნვის ნიშანი.(517) კალენდარული წრე 18(9;9) ცხრილი.გზა დი-დი მოქცევისა:532(517;15).ცხრილები პირობითად დაჯგუფებულია კენტი და ლუწი ნომრებით: მარცხენა (კენტი),მარჯვენა (ლუწი).კენტი ცხრილების ნაკიანი წლები (63) მარჯვენა (66).წლების რაოდენობა ნაკიანი წლების მიხედვით:258(252;6).ლუწი (66)\*4.(264).სხვაობა 6(264;258).ფაქტიური წლების ოდენობა 259(258;1).(252)ის ქარაგმა 528(780;-252) და 1032(780;252).სხვაობა 504(1032;-528). ჯამი:1560(528;1032).მხედრული კაბალის (15)ე ნიშანი (ა ).ჯამი 75(15;60).სხვაობა (1).ასომთავრული ნიშანის თარიღი 503(504;-1).იოანე ზოსიმეს თარიღი 1031(1032;-1).პოემის დასაწყისი (32) სტროფი.

ნიშანი 5025(50:25). მომდევნო უნომრო სტროფის ვიზიკური ნომერი 33(6). ნიშანი (145)10.(ა) ას კა-  
ბალა 6(15) და (60). ერთად (660).

პოემის დასაწყისი და დასასრული სტროფები: 32-1-5. კალენდარული წრე 37(32;5). ქართული კა-  
ლენდარის ნიშანთა ოდენობა 37(36;1). მხედრული კაბალის ნიშანთა ოდენობა: 38(37;1).

პოემის სტრუქტურის კალენდარული წრე 5(32) და (5). სტრუქტურა: 5-1-5. თავების მიხედვით: 32-1-  
32. მხედრული კაბალის (8)ე ნიშანი (წ). გრაფემის ქარაგმა ხელი კაცისა. **ხელი** ტბელის კაბალით (60)  
მხედრულის (15)ე ნიშანი(ა). ქარაგმა; ხელი დიდი ხარისა(ზაქისა).

ქართული ქარაგმის მცირე კალენდარული ციკლი 4(3;1). ტბელის კაბალის (2)ე კალენდარული ციკ-  
ლი (32) 3ე(8\*4). სტროფების მიხედვით: 32-1-32. იგივე თავები პოემისა.

მხედრული კაბალით (32)ე ნიშანი (ჭ). პირველი (ა). კაბალის კალენდარული წრე 33(32;1). მნიშვნე-  
ლობა ხ(ჭ:ა). თავების სტრუქტურა: (ჭ)-ა-(ჭ). კაბალით: **ჭარ-ან-ჭარ**. მნიშვნელობა: 52-6-52. მიმდევ-  
რობით პირველი ორი: 526(52:6). ქარაგმა ასაკი იბერისა 63(526:-463). ძველი ზიქურათით 256(25;6).  
ნახევარი ტბელის კალენდარული წრისა: 512/2.

მარცხენა(კენტი)ცხრილების მნიშვნელობა (258). ტბელის კალენდარული წრის ნახევარი (256). სხვა-  
ობა (2). კალენდარული წონასწორობით იგივე მნიშვნელობა მეორე ნახევარი 258(2;256). ერთად: 256-  
(2;2)-256. ცხრილების ბერძნული აღრიცხვის მხარე იწყება 437(440:-3). სხვაობა 1123(1560:-437). სხვა-  
ობა კაბალის მნიშვნელობისა : 463(1123:-660). თარიღი პეტრე იბერისა.

პირველი ცხრილის დასაწყისი, თარიღი 16(781). დასასრული 25(13;12). კაბალა 43(4;3). ერთად 1643  
(16;43). იბერის ქარაგმით: **მარილი**. კაბალა 14(7;7) **კარ**. ქართველთათვის ცნობილი ხალხური ლექსი  
„აღზევანს მივალ მარილზე“. მთა დღევანდელი თურქეთის ქალაქი კალიზმანია. კარსის სამხრეთით  
(50)კმ. ძველი ქართული სახელი თაღზივანი ყოფილა. იგივე **მარილ კარი**. ხელი ყოფილა ზაქისა.  
ძველი ქარაგმით: **თა(მთა), ღ(კა), ზი(20) ზაქი ზიქურათისა (პან), ვან(ძირი)24(ურ)**. ერთად: **თა კა-პან-  
ური**. რიცხვი(82). თაღ(28;100). ქარაგმა: კაცი.

**თაღზივანი** ქარაგმა მეფე ფარსმანის სახლის ზღვარისა. კარიდან ვანის ტბამდე (100). ხელი სამხრე-  
თით (82). მარილკარის ახლოს მთა **მამა კარი** და **პან ავაზი**. მამა ზანთა პაპაა. ქარაგმა: კარი ზანთა  
პაპისა და ზეციური ხმა ჩემი ხარისა, იგივე ხმა ზიქურათისა. (მა)ს კაბალა (ზა), ხეთთა ვი. ორი(ზა)  
ორგი. ქარაგმა ზაქის სახელისა: ვი(ორ)გი.

ცხრილების წელთა ოდენობა მიმდევრობით: (28;29;) და (15). მიმდევრობით ჟამი: 72(57;15).

**ქრონიკონის 4-ე თავის ლექსი:**

ვექმენ საუკუნო კინკლოსი,	აწ ჯდება კარ სან აე გ ენი.
ხუთასის უნ მან და განი.	უფლისა ჩინ ღან ნარ ენი.
შიგ კელთა მზისა მოქცევით.	ტო მთვარის ცხრამეტს მიმდენი.
და ინდიკტით აცამეტურით.	მე ზედნად კლიტის მაჩვენი:

კინკლოსი კალენდარია. ხუთ ას(500), უნ(22), მან(13) და გან(3). კაბალა (5;4;4) და (3). ერთად თარიღი  
იბერისა: 547(544;3). კ(11), ელ(5), თა(10). კაბალა 251(2,5,1). იბერის ასომთავრული ქარაგმის დასრულე-  
ბიდან ქორონიკონით აღრიცხვამდე: 251(529;780). (კ;ე;ლ) ტბელის კაბალით 28(11;5;12). მზის სრული  
მოქცევის ციკლი. კარ(31), სან(20). აე(15), გ(3), რნი(5). პირველი ძველი. 4 და 43(20;15;3;5). ერთად (443).  
ჩინ(28), ღან(25)ნარ(14), ენი(5). ჟამი 72(28;25;14;5). კაბალა 1755(1,7,5,5).

-ტო-მთვარის ცხრამეტს მიმდენი. მთვარის მოქცევის სრული ციკლი (19). დღე (6939). მთვარის სრუ-  
ლი (2) თვიანი (59) დღე. სრული ციკლი (117). დღე (6903). სხვაობა (36). (ტო) ტბელის კაბალით (37).  
72(69;03) ქარაგმა ვეფხისტყაოსანის სტროფებისა. (69) ქარაგმა პეტრე იბერის ასაკისა (532). (03)  
ქარაგმა თვისა. (547) თარიღი იბერის სიკვდილისა. (451) თარიღი (4)ე მსოფლიო კრებისა. სხვაობა  
(ასაკი) 96 წელი. (96) და (69) ქარაგმა იბერის თარიღებისა და მსოფლიო საეკლესიო კრებებისა. კაბა-  
ლა 12(6,6). პეტრე იბერის დაბადებამდე (12) და გარდაცვალებიდან (6) წელი. (4)ე, (5)ე კრება.

(მე) ზედნად 27(96-69)მ. ცხრამეტ (19)ტ. ტო(37). კაბალა (10)თა.

-ზედნად (35),კლიტის(84) ქარაგმა თარიღისა და ასაკისა.ძველი ზიქურათი მიმდევრობა მარჯვნიდან მარცხნივ:12(84),8(35).ქარაგმა (128) ციკლი ტბელის კაბალისა.(84) ასაკი იბერისა.წელი (1235) ქარაგმა ტბელის ასაკისა 84(1151;1235).ასაკი იბერისა 772(463;1235).მთვარის (19) წლიანი მოქცევის დღეთა ოდენობა (6939) ქარაგმა თარიღისა:1335 (6939:-5604).კაბალა თარიღი და ასაკი მეფე თამარისა:(13)ე საუკუნის (35)ე წელი(1235) და (435) ქორონიკონით 1215 (780;435).ასაკი მეფისა 48(4;8). ასაკი ზაქისა 184(1215;-1031).ძველი ზიქურათით (84;100). ქარაგმა: ასაკი კაცისა./ქ რ ო ნ ი კ ო ნ ი ს რ უ ლ ი მ ი ს ი თ ა ს (ჟ) უ წ ყ ე ბ ე ლ ი თ ა და გ ა ნ გ ე ბ ი თ ა/.ტექსტის კალენდარული დაყოფით დაჯგუფებული სიტყვების ნიშანთა კაბალა:

ქ რ ო ნ ი კ ო ნ ი ს	რ უ ლ ი მ ი ს ი თ ა	ს ა უ წ ყ ე ბ ე ლ ი თ ა	და გ ა ნ გ ე ბ ი თ ა
134	83	63	2 1
8	2	9	2 1
			42
			5
			48
			6
			5
			12

პირველი (3)სიტყვის ნიშანთა ოდენობა (20).მეოთხე სიტყვის (2) ნიშანი ტექსტის კალენდარული ბრუნვის ნიშანი (ჟ).პირველი სამი სიტყვის კაბალის რიცხვი 19(8;2;9).

მეოთხე სიტყვის პირველი ნიშანი ს(20).კაბალა (2).მომდევნო (ა) იგივე ტექსტის გამყოფი.(სა) სახლია კაცისა.კაბალის ჯამი 3(2;1).

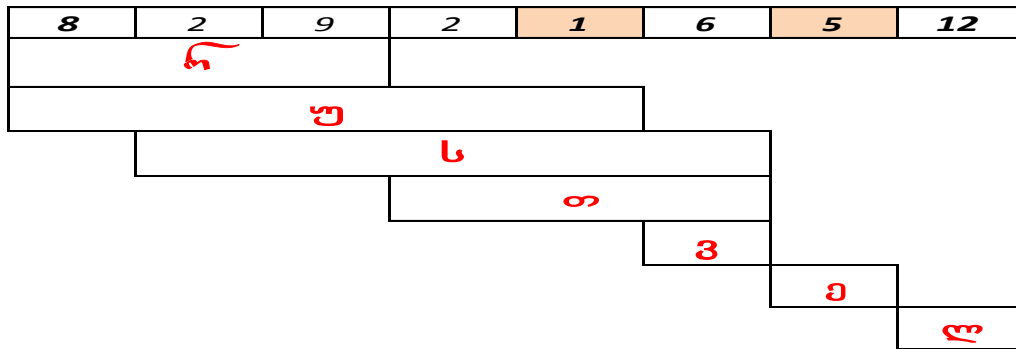

დანაყოფების კაბალა და ნიშანთა ოდენობები:

8	2	9	2	1	6	5	12
22				23			
9	5	6	1	1	10	2	9
22				10		11	

ორივე მნიშვნელობათა ჯამი 88(45;43).ქარაგმა სახლი ორი ხარისა.შებრუნებული(ძველი)(34;54).ქარაგმა წრისა. ზაქის ქარაგმით;

ზ		ს	
კლ		დაბ	
უ		თა	ჯ(დ)



28. შრომები ფსევდო იბერიელისა

„თანამდებლსა ტიმოთეს დიონისიოს მღდელი“ მინაწერი ფსევდო დიონისე არიოპაგის შრომებ-  
ისა. არეოპაგელი სახელი პავლე მოციქულის მოწაფისა, ბერძენთა დიდმოწამისა.

პირველად იბერის ხელნაწერები მიუგნია დაბელსა. თვითონვე უთარგმნია ევრემ მცირეს სახე-  
ლით. არ დასცლია ასლების გადაწერა. მალევე მომკვდარა.

დაბელის ხელნაწერები უპოვია რუსთველსა. ხელახლა გადაუწერია დაბელის სახელითა. ახალი  
კაბალით მინაწერი გაუკეთებია. დაუცვია სახელი იბერისა და დაბელი ბერისა.

/თ ა ნ ა მ დ ე ლ ს ა ტ ი მ ო თ (ჟ) ს დ ი ო ნ ი ს ი ო ს მ დ ე ლ ი / . ტექსტი (4) სიტყვა. (33)  
ნიშანი. კალენდარული წონასწორობით დაიყოფა (16)-1-(16). კა-ბალა: (7)-1-(7). კალენდარულ წრეზე  
ორივე მნიშვნელობა მიმდევრობით:

7 - 1 - 16

16 - 1 - 7

მნიშვნელობები ქარაგმა: ზ-ა-ო. (ზა) ზაქი. (ო) ქარაგმა ორისა. 23(7;16) ზაქის კაბალით (ს). (ოს)ის  
მნიშვნელობა (ორი). (1) ცენტრი წრისა, ბრუნვის ნიშანი (ე). ნიშანი ე(1)ა.

მნიშვნელობები:

7 (ზ)	1 (ე)	16 (თ)
16 (ო)	ა რ ს	13 (ი)

წრეზე: მე ზოსიმე. ოსი სახლია ორი კაცისა. ეზრას არსი ორია. ეზრა-ეზროს. ეზროს ზოსიმე.

(16) და (13) ერთად (29) იბერის ქარაგმით (ღარ). ტბელის კაბალით 23(7;16) ფარი. (არ)ის ქარაგმა  
(ა), 19(10)თ.

7 (ზ)	1 (ე)	16 (თ)
16 (ო)	ა თ რ ს	13 (ი)

ღარ-თა, ფერ-თა. ღართა მთა ხიხანი, ფერთა მთა ფერისა. ღართა მთა ორისა: ზოსიმე, მე. ფერთა მთა  
იბერისა. ღმერთი ერთია: არსი ორია. ქარაგმა (ზ) და (მ). იგივე ზეციური და მიწიერი. (13)ის კაბალა  
(4)დ. ტბელის კაბალით (ს) 20(ოცი). ქარაგმა (დი) ორი. ათ(10), ერთი(1). ერთად (11) კაბალა(2) ბ. (24)  
ტბელის კაბალით (ქ), ზაქის ქარაგმით(ურ)

7 (ზ)	1 (ე)	16 (თ)
16 (ო)	ა თ (ბ) რ ს	13 (ი)

აბირი იბერია. დიო არსი იბერისა. თაბორი მთა ორი ზაქისა. თაბორი თა ზიქურათისა. (ურ)თა მთა  
იბერისა. ტექსტის დასაწყისი სამი ნიშანი (თან) (9) ნიშანი ახალი კაბალისა. თან დასაწყისი. კალენ-  
დარული წონასწორობის დაცვით ბოლო (3) ნიშანი (ელი) დასასრული. კალენდარული სტრუქ-  
ტურა ტექსტისა: თ ა ნ ა მ დ ე ლ ს ა ტ ი მ ო თ (ჟ) ს დ ი ო ნ ი ს ი ო ს მ დ ე ლ ი

ნიშანთა ოდენობის მიხედვით: 3-13-1-13-3. რიცხვითი მნიშვნელობებით: 24-6-5-11-27. მნიშვნელო-  
ბების ჩასმით მიიღება:

გ	მ	ა	მ	გ
ზ	ო	ო	ო	
უ	ფ	რ	ს	ქ
ძ	ლ	ნ	ბ	
		ე		

ქარაგმა:მამა ორი ზაქისა.ზოსიმესა და იბერიისა.(3) და (3) დასასწყისი დასასრული (გ),(გ).(13) და (13) ზაქის კაბალით (ო) და (ო).რუსთველის კაბალით(მ) და (მ).სამივეს ქარაგმა ორია მამა ზოსიმეს-გიორგი.მამა იბერიისა ზაქარია ლაზი,ძმა გუბაზ მეფისა.

გ	მ	ა	მ	გ
ზ	ო	ო	ო	
	დ	ო	დ	
უ	ფ	რ	ს	ქ
ძ	ლ	ტ	ბ	
	თ	ე	ვ	

ორი (13)-ს კაბალა (4)დ.ზოსიმე მოდგმა ორი გვარისა:(ჩემი მოდგმა ორი გვარი)ჩორდვანელი და ჩორჩანელი.უფროსი ძმა ჩორდვანელი,მამა ჩორჩანელი.

იბერი-ჩამომავალი იბერთა მეფე ასფაგურისა.მეფე გუბაზი,მომულე ლეონ მეფისა(ბიზანტიელი). ზაქარია ლაზი იგივე მითრიდატი ლაზი.დაურქმევია იბერსა.სახელი მეფე ვახტანგის მამისა. მ(დ-თრი)დატი ქარაგმული სახელი იბერისა.ძველი კალენდარული სისტემით:(ირ თი) თაა იბერიისა (თირ).(ირ) იბერია.(თირ) ქარაგმა (13) (ირ)ია.

3	13	1	13	3
24	6	5	11	27

მეფე გუბაზ I (465) წელს ბიზანტიას სწვევია ლეონ I-სა.4(13),6,5.ერთად (465).(4),6 და 2(11) ერთად (462) უნდა ნიშნავდეს ზინაზიას შერთვის თარიღსა.(463) წელი თარიღი იბერის დაბადებისა.(472) თარიღი გუბაზ მეფის სიკვდილისა.(413) თარიღი დაბადებისა.ასაკი 59 (24+3+ 2(11)+27). ზედა ასაკი მამისა (3) და (4(13)).ერთად (34).

ქ	რ	ე	ვ	შ
ურ	ვ	დ	ო	ს
	ტ	ლ	ა	

ქარაგმა:ურ დედა.პეტრე ქურუმი პირველი შვილი. დედა (27).(7) სხვაობა ასაკისა (34-27). თარიღი მამისა 429(463-34).თარიღი დედისა 436 (463-27). გარდაცვალება მამისა ასაკი 78(507-529). დედისა:85(521-436).

**29.ციხე აფსაროსისა**

თურმე აფსარის ციხე აუგია იბერთა მეფეს, ფარსმან ქველსა. ახალი წ/ა (75). მეფობის (13) ე წ. ქრისტემდე პირველი საუკუნის ბოლოს კოლხა აჯანყებულა პომპეუსის წინააღმდეგ. რომაელთა გარნიზონი ალყაში მოუქცევიათ აჯანყებულთა. ერთი თვე გაუძლიათ პომპეუსის მეომრებსა. მერე სიცოცხლის პირობით დანებებულან.

მერე რომის სამხრეთ პროვინციები აჯანყებულა. პომპეოსი ჩასახშობად წასულა. მერე მომკვდარა. ახალი წელთაღრიცხვის პირველი საუკუნის (2) ე ნახევარი. ეგრისი წაულია ფარსმან ქველსა. მერე ღალატით სიკვდილი იბერთა მეფისა. მობრუნება რომაელთა ბატონობისა.

მეორე საუკუნის დასაწყისი, ფაზისის ციხე წაულია კოლხთა მეფესა. ორმოცდაათი წელი დარჩენილა კოლხთა მეფის ხელსა.

მეორე საუკუნის მეორე ნახევარში ციხე წაულიათ ეგრისელთა.

პირველად მეხუთე საუკუნის ბოლოს დაუქცევიათ სპარსთა მოთარეშეთა.

მეექვსე საუკუნის დასაწყისში (508) წ. აუგია ბექასა (ზაკურ). ციხის გეგმა პეტრე იბერისა ყოფილა.

ზომები ასე შეურჩევია იბერსა. სიგრძე ორი გალავნისა (423). ასი წელი მეფე მირიანის მოქცევისა. (ცი) სიცოცხლე ორი კაცისა 200(2\*100). (28) ქარაგმა კაცისა. ჯამი (228). გალავანი (4) დასასრულია ოთხი სახლისა. (400) ოთხი ას+56(2\*28).

(456) პირველი წელია იბერის ქარაგმისა 1(456;-455). ქარაგმა საეკლესიო კრებისა და იბერის თარღისა: 5(456;-451) და 7(463;-456). ერთად (57) ასაკი მეფე ფარსმანის მოქცევისა.

(228) წმინდა ანდრიას მოსვლა (იბერთა ხარის (5) ე სახლსა. 190(228-38)+5(მეხუთე სახლი). კალენდარული სტრუქტურა: 190-(5+38)-190.

33(228-195) იბერის ქარაგმით ცერი. ქარაგმა ხელი კაცისა. თურმე ციხეს (19) კოშკი ჰქონია.

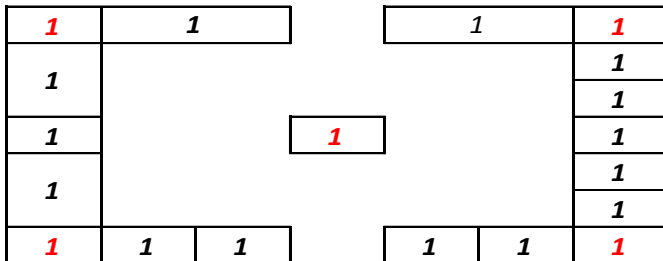

აფსაროსის სახელს მარხია ქარაგმა ანტიკური ხანის ათენის დიონისეს თეატრისა.

პირველი რიგი, იარუსი (67). იარუსების რაოდენობა (67). ბოლო იარუსის ადგილი (423). რაოდენობა ადგილებისა: (16415).

არქიტექტურა ციხისა. ცენტრი (1) კოშკი. მარცხენა ჩრდილოეთის გალავანი (5), დასავლეთისა, დასაწყისი (6). ორივე ერთად (16) და (15). ცენტრი (ორ) 13. კაბალა (4).

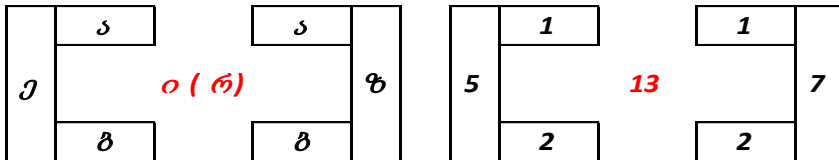

აბირი იბერია. ირბა (15).

კოშკების რაოდენობა ქარაგმა ორი კაცისა 19(ორი). (19) ის კაბალა (10). კალენდარული წრე იბერის ქარაგმისა. 10(თირ) თა იბერიისა.

გული (10) თირ და (18) ზა ქარაგმა იბერთა ზაქისა. 28(10+18) ქურ.

მარცხენა და მარჯვენა (ჩრდ, სამხ) გალავნის პატარა კოშკები (3) და (5). ქარაგმა: გურ-ელი.

აფსაროსის ციხის გეგმა ქარაგმა იბერთა ახალი ზიქურათისა,

ქურუმთა ენას (სარ) კარი ზიქურათისა. იბერის ქარაგმით კარი აღმოსავლეთისა.

მანამდე ციხეს ბერძენთა სახელი კოტატისი რქმევია.სახელი მათივე იმპერატორისა, კლსტანტინე დიდისა.(სი) სახლია კაცისა.

იბერის გეგმით ციხეს კოტატისი დაერქვა.სახელი მსგავსი ქუთაისისა (კუტაია).ციხე ვითა მთავარი ქალაქი ეგრისისა.

თურმე დღევანდელი ახალსოფლის თავს მიგნებული ეკლესიისა.ზომები (24X18) ქარაგმა ახალი ზიქურათისა.

კედლების ზომები მიმდევრობით:(24)6,(18)9,(24)6,18(9).ერთად (6996) ქარაგმა ზიქურათის თარიღისა:1392(6996-5604).კალენდარული წონასწორობით:(13-92).კაბალა:(492) და (411).კიდევ (42).

(492) წელი თარიღია იბერთა ახალი ზიქურათისა,თაბორის მთის სკოლისა.

(411) ქარაგმა კაცის ასაკისა (ას)ცი.(311) ბერძენთა კალენდარის თარიღია.411(311;100) ასაკი კაცისა.(411) თარიღია იბერისა.

ქრისტეშობამდე იბერის ქარაგმით (5560).ბერძენთა კალენდარით (5508).სხვაობა (52).ბერძნული კალენდარით (463) თარიღი იბერისა.იგივე (411).

(42)ტირ კალენდარული წრეა იბერის ქარაგმისა (55)10.ეკლესიის ფართობი 432(24X18) ქარაგმა კაცის ასაკისა და იბერის ახალი ზიქურათისა.

(60) სახლი ზიქურათისა,იგივე სახლი ზაქისა.60(492-432).

(100) ასაკია კაცისა.100(532-432).დიდი მოქცევა (532) წელი.სხვაობა (100).

(532) წელი ფსევდო დიონისე არიოპაგელის დიდი გამარჯვებისა, თარიღი მისივე მოძღვრების აღიარებისა.თარიღო მონოფიზიტთა დამარცხებისა.ასაკი იბერისა (69).ეკლესიის ზომები ქარაგმა იბერის ასაკისა:6(24),9(18).ერთად (69).ზომს ეკლესიის ოთხივე კედლისა 84(პერიმეტრი)ასაკი იბერისა.(24) იბერის ქარაგმით (ურ).კაბალა (1).(18)ზა იგივე (19).ორივე ქარაგმა იბერის ასაკისა:

19(463;-482) თარიღი იბერის „მიქცევისა“,რომის ქვეშევრდომობისა.

487(463;24) თარიღი იბერის მოქცევისა,თარიღი იბერთა მეფის (გორგასალი) ქვეშევრდომობისა.

(24)ურ,(19)თა(10).ერთად ურთა,თა დაბლობისა, ზიქურათისა,მთა იბერისა.

თურმე ციხე აფსაროსისა ქურუმთა სახლი ყოფილა.სახლი ეგრისის ზიქურათისა,იგივე რიტორთა სკოლისა.(69) წელი ქარაგმა ეკლესიის თარიღისა 601(532;69).იგივე ქარაგმა ზომებისა 24(6),19(10) და (1). ზომს ორ-ორი კედლისა (48) და (36).კაბალა (129),და (93).ქარაგმა კაცის ასაკისა.

472(601-129) თარიღი იბერის ბიზანტიას გამგზავრებისა (10) წელი.172(601-429) თარიღი ზაქარია ლაზისა.(72)ასაკი იბერის ქარაგმისა.ეგრისის ქურუმთა სკოლას რქმევია სახელი ზაქარია რიტორისა.

ავგია-ქარაგმა ზაქარია რიტორის სკოლის თარიღისა.(522)(1,6, (3), 13.1).ქარაგმა (3) მესამე სახლი იბერთა ზიქურათისა.(30) ასაკი პირველი ზიქურათისა.(15) ასაკი ზაქარია ლაზის სიკვდილისა.იგივე ასაკი კირქუკის ზიქურათისა.(ავ)7,გ(3),ია(14).21(7;14).28(7;21)ქარაგმა კაცისა.კაბალა (10)თა.

(3) იბერის ქარაგმით (გურ).ერთად:თა კაცისა და გურთა.

თარიღი ხეთთა ზიქურათისა ქრისტემდე (1612).ასაკი 2134 (1612+522).ქარაგმა (55) ურ.

(190) წელი გაუძლია ეგრისის რიტორთა სკოლასა.(712) წელს ბიზანტიელთა იძულებით არსებობა შეუწყვეტია ეგრისის რიტორთა სკოლასა. (აფსაროსი)

ავგია სახელია ზაქისა.ცოდნია ზაქსა ამბავი რიტორთა სკოლისა. ცოდნია ხელი იბერთა ზაქისა.

თურმე რომაელთა გარნიზონი მდგარა ციხესა.მათი სარდალი იუსტინე ბრძოლის წინ მისულა პატარა მთის თავსა,ხის პატარა ეკლესიასა.თურმე ათასი კაცი გაჰყოლია მთასა.სამი საათი მეომრები ელოდნენ რიგსა.პატარა ეკლესია ვერ იტევდა მეომართა.

სარდალი პირველი მისულა.დაუნთია სანთელი,გულით ულოცია.დალოდებია თავისივე მეომრებსა.რაზმით აპირებდა ციხეს დაბრუნებასა.

ავგია ციხის ჩრდილოეთით პატარა ხევია.იქ მისულა რომაელთა სარდალი სალოცავსა. თურმე სპარსელნი სამხრეთიდან მისდგომიან ციხესა.სამი საათი ვერაფერი გაუგია სარდალსა. არცა სპარსელთა ცოდნით,ამბავი მოსალოცად წასული რომაელთა მხედრობისა.

ხმა გაუგონია მიბრუნებულსა.მიმხედარა:სპარსელნი დასხმიან ციხესაო.

საბრძოლო სამზადისი უბრძანებია რომაელსა.ციხის ჩრდილო-აღმოსავლეთიდან მოულოდნელად დასხმია მოაღყეთა.ვერ გაუგიათ სპარსელთა,ეგონათ დამხმარე ლაშქარი მოვიდა ციხესაო.

მანამდე გაუგია სპარსელთა სარდალსა,მაშველი ლაშქარი მოდის ციხესაო.გაუყვია მხედრობა.გზა დაკეტეთო.მანამ ციხეს წავიღებ,ეცადეთ შეაყოვნოთ.მერე მოვბრუნდები, მოგეშველებითო.

გაჰკვირვებია.ეგონა რომაელთა მხედრობა გამოეპარა ჩემივე მოდარაჯეთა.ან ყველა დაუხოცია, ამბის მომტანი არ დარჩენილაო.

მეციხოვნენი ზემოდან უშენდნენ ისრებსა და შუბებსა,იუსტინეს მხედრობა ხელდახელ შებმია ციხის მოაღყეთა.უკან დახევა უბრძანებია სპარსელთა სარდალსა.მერე მეციხოვნენი გამოსულან. სასტიკად დაუმარცხებიათ სპარსელნი.

უთქვია რომაელთა სარდალსა:პატარა სალოცავმა დიდი გამარჯვება მარგუნა.მინდა მადლიერების ნიშნად დიდი ტაძარი აიგოსო. ხარჯსა მეფის ხაზინა გაიღებსო.

მერე იუსტინე უხმია მეფესა.გამგზავრებამდე მისულა.უთქვია:მეგონა პირობას დავიცავდი, ავაგებდი ტაძარსა.მეფე მიხმობსო.მინდა წმინდა ბერებმა დაიცვათ ჩემივე პირობა.თუ ვერ მოვბრუნდი,ვეცდები მოვიდეს კაცი მეფის სახელითა.მოიტანოს ხარჯი ტაძრის აგებისა.მინდა თქვენ-ვე გეგმით დიდი სალოცავი აიგოსო.

მართლა ვერ დაბრუნებულა იუსტინე,სარდალი რომისა.

ოცი წელი გასულა.არავინ გამოჩენილა მეფის სახელითა.ხის პატარა სალოცავი დაქცევის პირას მისულა.

ცოდნია ეგრისის მეფესა,პირობა რომაელი სარდალისა.უთქვია:დავიცავ კაცის პირობასა.ხარჯსა ეგრისის მეფე გაიღებს,თქვენ დაიცავით თქვენივე პირობაო.

მერე დიდი შფოთი ატეხილა ეგრისსა.თურმე ათი წელი მონადომეს ტაძრის აგებასა.(601) წელს დასრულებულა ტაძარი აფსარის ციხის თავსა.ტაძარი წმინდა მატათა მოციქულის სახელისა.

**კვარიათი-ქარაგმა** (კ)14,(ვარ)25,ია(14),თი(10)თა.ჯამი (63).ქარაგმა ვარ (კა)კაცი.(62), თი(10)თა. ქარაგმა (63) და (72).28(14;14) კაცი.35(25;10) ხელი.ქარაგმა იბერისა და ზაქარია ლაზისა. (522) თარიღი სკოლისა და ზომა ორი გალაგანისა (423).სხვაობა (99).კაბალა (18) რიცხვი კოშკებისა. ქარაგმა იბერთა უძლეველი მეფის სიკვდილისა 502(601-99).ქარაგმა (3) სახლისა ზომა ციხის სამი გალაგანისა 618(195;228;195).

96(618-522) სხვაობა ზიქურათის ქარაგმასა და ბერძენთა კალენდარს შორის.

ციხის მცირე გალაგანი შუაზეა გაყოფილი 97,5(195/2). ზომა ორი გალაგანისა 325,5(228+97,5). თარიღი იბერთა მოქცევისა.თარიღი პირველი საეკლესიო კრებისა (325)წლის (5)ე თვე.

შუა გამყოფი გალაგანი ახალია.სამი დიდი გალაგანის სიგრძე 684(3\*228).ასაკი ქრონიკონისა (780) წელი.სხვაობა (96),თარიღი ბერძენთა კალენდარისა.

**სარფი-ქარაგმა** (სარ)კარი,ფი ქარაგმა ფ(ფასი) ი(ბერთა).ფას ქალია იბერთა კაცისა.იგივე ფური ზაქისა.სარფი კარია ქალის სახლისა (კოლხა).(ფი) ქურუმთა ფიქრია.სარფი კარი ფიქრისა.ფიქრი ფარია ბრძენისა.

ფასი ქურუმთა ენას იგივე ფური,ქალი დევისა.დე(დედა) ვი (ორი ხარი).ქარაგმა:დედა ორი ხარისა.სარფი ფარი სახლისა.ქარაგმა:ზიქურათი ფარი რიტორთა სკოლისა.სკოლა ფარია ეგრისისა.

**კოტაისი**-აგათია სქოლასტიკოსის კოტაისი რუსთველს მდინარე ფასისად მიუჩნევია.

მ		დ		ფ		ა
5	0	არ		3	0	0
2	7	3	1	10	2	10

მდინარე ფაზისი

მ		დ		ფ		ა
5	0	არ		3	0	0
2	7	3	1	1	2	10

მდინარე ფაზისი ორია, მეორე აფსაროსი. ფასისი მანამდე ფაზისი კოტაისი ზაქის კაბალით ციხე აფსაროსისა.

ლოკაციის დასადგენად რუსთველს, თავისივე კაბალით შეუდგენია სახელი სოფლისა.

კ	ო	ტ	ა	0	ს	0
11	16	21	1	10	20	10
2	7	3	1	1	2	10

კოტაისი-გონიო. (ონ) ტბელის კაბალით ქარაგმა (ორ)ისა. (გი) ხეთთა ხარი. გონიო სახლია ორი ხარისა.

გ	ო	ს	0	ო	მ	თა	ურ
3	16	14	10	16	16	10	14
7	7	7	7	7	7	7	7

ძველი აღრიცხვით კალენდარული მიმართულება მარჯვნიდან მარცხნივ. ახალი (გონიო) ძველი (ოი;ნოგ). ტბელის და ზაქის კაბალით ქარაგმა ზიქურათია. (ურ) თა ზიქურათი. ზაქთა ურთა. ზაქი ზიქურათია.

(გონ)-(იო) კიდევ სხვა ქარაგმა. გონ იგივე გონია. (გონ)3 (გ). (იო)26 (ვე). გონიო იგივე გონი, იგივე ზიქურათი.

გ(ონ)-ს ქარაგმა (ონ) იგივე იბერის ქარაგმით (ორ). გონი იგივე გორი. გონიოს ქარაგმა: გონი ორი ზიქურათისა.

### 30. ლეზრა და აბირი

იბერი არაბულად აბირი. ეზრა ლეზრა. ეზროს ქარაგმა ეზოპი ყოფილა.

იბერი დაბადებულია პონტოს ზღვის ახლოს პატარა სოფელსა პალიასა (პალია პატარა ლომი, იგივე ბოკვერი ლომისა). თარიღი (463) წლის 23 მარტი, მეორე თვე იბერის ქარაგმისა. აღზრდა უკისრია მამასა, ზაქარია ლაზსა, ფაზისის რიტორთა სკოლის ქურუმსა. ერთად გამგზავრებულან კონსტანტინოპოლსა, ბიზანტიის კეისარის კარსა. მეურვე პატარა იბერიელისა, დედოფალი ევდოკია, ნათესავი მისივე დედისა. ქვრივი თეოდოსი II, მცირისა.

დედოფალი ევდოკია, ასული ათენელი ფილოსოფოსის, რიტორისა, ლეონტისა (401-484) წწ. ქალიშვილობის სახელი ათინა ყოფილა. (20) წლისა შეურთავს ბიზანტიის იმპერატორსა, თეოდოსი მცირესა. ევდოკია ნათლობის სახელი ყოფილა. იბერის ქარაგმით (ელ)ია.

დედა იბერისა, ზინაბია, დის შვილი ლეონტისა, დედოფლის მამისა. თურმე ლეონტი ვითა რიტორი, სწევია ფაზისის სკოლასა.

ევდოკიას მოუწევია გამოჩენილი ბიზანტიელი და იბერიელი მოაზროვნენი.

თურმე პატარა იბერიელი დაეწაფა ცოდნასა. დაეუფლა სპარსულ და ბერძნულ ენებსა. გაეცნო ეგვიპტელ და ელინ მოაზროვნეთა შრომებსა.

პატარა პეტრეს ბრწყინვალება თავიდანვე გამოჩენილა კეისრის კარსა. თურმე ევდოკიამ, იკისრა დედობა თავისივე ნათესავისა. დიდი ამაგი ჰქონია იბერის სულიერ განათლებასა.

თურმე კეისარმა განიზრახა გაზრდა იბერისა, ვითა უფლისწულისა, ვითა ტახტის მემკვიდრისა. განზრახვა გაუგია დედოფალსა. გაუგია მამასა, ზაქარია ლაზსა.

მორიდებიან კეისრის წყენასა. ჩუმად გაპარულან პალესტინასა. დედოფალი ევდოკია მანამდე მისულა იერუსალიმსა. იქ დახვედრია თავისივე გაზრდილსა.

თავიდან სასულიერო მოღვაწეობა დაუწყია, ვითა რომის კათოლიკური ეკლესიის მისიონერსა.

წმინდა მიწას მალევე დამკვიდრებულა სახელი პატარა იბერიელი მოაზროვნისა. მის ტალანტს მიუქცევია იქაურ მოაზროვნეთა ყურადღება. მალე დიდ იბერიელ მოაზროვნედ ქცეულა. (492) წელს დაუარსებია ახალი იბერიული ზიქურათი თაბორის მთასა, იგივე იბერიელ სწავლულთა სკოლა.

რუსთველის ეპოქამდე მოუღწევია პეტრე იბერის სკოლასა. იოანე ზოსიმე და რუსთველი იბერის მიმდევარნი ყოფილან. გელათისა და იყალთოს აკადემია იგივე იბერის სკოლაა.

იოანე შავთელი, მიქაელ მოდრეკილი, წმინდა ასურელი მამები, გრიგოლ ხანძთელი, სერაპიონ ზარზმელი, არსენ იყალთოელი, იოანე პეტრიწონელი (პეტრიწი) და სხვა დიდი ქართველი მოღვაწენი ყოფილან აღზრდილნი იბერიული ზიქურათისა, იგივე იბერიელ სწავლულთა სკოლისა.

თურმე ზაქმა იპოვა ხელნაწერები იბერისა. მერე მოისურვა მისი ცნობა ვითა წმინდანისა. არ დასცლია, მალევე მომკვდარა. მერე ქართულ ეკლესიას მოუხდენია იბერის კანონიზაცია წმინდა ბასილი დიდის სახელითა.

იოანე ზოსიმეს ანდერძით, მოწაფეთა აუგიათ ეკლესია ბასილიეთსა, წმინდა ბასილი დიდის სახელითა.

პეტრე იბერის წინაპართა საცხოვრისისთვის ასკანა დაურქმევია რუსთველსა. ხოლო ეკლესიის ადგილისთვის ბასილიეთი.

ასკანას კაბალა ასეთია: ასკანა = ას + კან + ა. ას = 21(1; 20), კან = 26(11; 1; 14) და ა(1). ჯამი (48). კალენდარული წონასწორობით წრე 4(3; 1), ბრუნვის ნიშანი კან = 8(26). ერთად (84). ასაკი პეტრე იბერისა. ძველი ზიქურათით: ას(100)1, კა(28)კაცია, კაბალა(1). ნა(5; 1). ერთად: (1), (1), (5), (1). თარიღი რუსთველისა (1151).

სხვაგვარად: ასკანა იგივე ასx კან = ა. ას 21(1; 20) და კან 26(11; 1; 14). ა(1). ნამრავლი: (21x26+1) = 547 პეტრე იბერის გარდაცვალების თარიღი. დაბადებისა: 463(547-84) წელი.

### 31. ამბავი ბალხის ხელისა

თურმე პაპა, ვითა დესპანი მეფე რუსუდანისა, მისულა რუმის სასულთნოსა. დაუცვია უფალსა სიცოცხლე კაცისა. მიუგნია კვალი დაკარგული უფლისწულისა, მემკვიდრისა ქართველთა მეფის ტახტისა, მისა თავისივე მემკვიდრისა, ლაშასი.

იბნ ბალხი დიდი სიხარულით დახვედრია მეფე თამარის ხარსა, პოეტთა შორის უპირველესსა, რუსთველსა. მოსწონებია პაპას განსწავლულობა რუმელთა პოეტისა. შეუქია კალამი.

იბნ ბალხი ბევრად ახალგაზრდა ყოფილა, მიმდევარი ზოროასტრიზმისა. პაპა განზრახ დაყოვნებულა რუმსა. უპოვია მემკვიდრე მეფისა, გაუგზავნია ყარაყორუმსა.

განუზრახავს პაპასა, მანამ რუსუდანის ელჩობა მივა, პატარა კაცი მივიდეს დიდი ხანის კარსაო.

თურმე ახალგაზრდა მგოსანი დაუმეგობრდა პაპასა. უთქვია: უფალმა პოეტთა შორის უპირველესი თავისივე ფეხით მაწვია ჩემივე სახლსა. წყალობა მიბოძაო.

ცოდნია იბნ ბალხსა ამბავი ხეთთა ზიქურათისა. ამბავი აღმოსავლეთის მოგვებისა. ამბავი იბერიელთა წინაპარისა, მათივე მოდგმისა. ცოდნია რუსთველი ბოლო ქურუმია ძველი ზიქურათისო.

უთხოვია: მანამ წახვალ მინდა ჩემი მოძღვარი გახდე. ვიცი ზაქი გქვია, იბერიელთა დიდი ხარო. არაბთა მეფეს ვითა მისივე დესპანი გამოურჩევიხარო. ვიცი მიემგზავრები დიდი ხანის კარსა.

მგონია ხანი მისივე დესპანად გამოგარჩევსო. ვიცი დიდი ცოდნა დაუმარხიათ თქვენივე წინაპართა. ვიცი დამიძალავ, არ გათქვამო.

ვიცი ამბავი ფაზისის რიტორთა სკოლისაო. თურმე სპარსნი და ბიზანტიელნი ეუფლებოდნენ ცოდნასა. მინდა მერქვას ხარი ხეთთა ზიქურათისა. მინდა ჩემი წილი ჭაპანი ვზიდო იბერთა ძველი მიწისა. მინდა ჩემი გზა ძიებას მივუძღვნაო.

ზოროასტრიზმმა მაზიარა ხორციელი ბუნება კაცისა: ვნახე უსაზღვრო თავისუფლება, ვითა წაქცევა ხორციელი ზღვარისა. ჩემი სიცოცხლე გზაა დაცემული მგზავრისა. ყველა გზა ქვესკნელს მიექანება. ვარჩია გზა ზეცას მიმავალი ზაქისა. მინდა ჩემი წილი ჭაპანი ვზიდო. მოვედი ვითა მოწაფე დიდი მოძღვარისა. მინდა მასწავლო გზა ზეცას მიმავალი ზაქისაო.

დამინდო უფალმა ვიხილე ცოცხალი მგზავრი იბერთა დიდი ზიქურათისა. მინდა ვითა პატარა ხარმა, წავილო ჭაპანი ხარისაო.

ვერ დაუჯერია პაპასა. ეგონა გაუტეხია პირი ჩვენივე უპირო კაცსაო. უთქვია რუსუდანის ასულსა. ჩემივე მოძღვარმა მიაგნო იბერის სახლსა. მიაგნო იბერიელთა სავანეს კირქუცსა. ჩუმად მიამბობდა, ვითა ქართველსა, გამიმხილა. არავინ იცისო.

უთქვია რუსუდანის ასულსა: თურმე იბერთა მთას მისულა. თავიდან საქართველო მეგონა, თურმე მაცხოვრის ფერისცვალების მთას გულისხმობდაო.

მანვე მითხრა ამბავი პეტრე იბერისა, იბერთა ახალი არისტოტელეაო.

აქამდე ოცნებობდა ეპოვა მოძღვარი იბერთა ზიქურათისა. ახლა თქვა უფალმა შეიწყალა ვედრება, კაცი გამომიგზავნა. ვიცი მალე დასრულდება ჩემივე სიხარული, კაცი მიემგზავრება ყარაყორუმსა. ვეცდები მოვასწრო, ბევრი ვისწავლოო.

თურმე გაუგია იბნ ბალხსა, იბერიელნი მიწას ხატავდნენო. ცოდნა ხეთებმა მოიტანესო.

უთხოვია პაპისთვის: მინდა მიწის მოხატვა ვისწავლო. ახლო მთას ფერებია მიწასა. ვთხოვ სულთანსა, მისი ხალხი დაგვეხმარებაო.

თურმე გაიკვირვა, ვერ დაიჯერა სულთანმა: მიწას უფალი ხატავს, კაცის ხელი ვის გაუგიაო.

ხათრი ჰქონია იბნ ბალხისა. თურმე ერთი კვირა მოანდომეს, პატარა ზაქი დაუხატიათ მთასა. მერე მოუსურვებია მოვხატავ ტბასაო.

მისულა იბნ ბალხი პატარა ტბასა, პაპის დახმარებით მოუხატია თავი პატარა ხარისა, ვითა თავი სულთანისა.

თურმე მოსწონებია სულთანსა. მიუცია პირობა: ჩემი ხალხი დაგვეხმარებაო.



მერე მისულან მარილის ტბასა.შემოგარენი გაუზომია სულთანის ხალხსა.სურათი შეუდგენია პაპასა.მაღე შევუდგეზი დახატვასაო.

მერე მოუხატია ტბა იბნ ბალხის ხელსა.მოკვეთილი ფეხი ბიბლიური იოსებისა,თავი ზაქისა.

თურმე ოცნება ჰქონია პაპასა,მოეხატა სახლი ძველი ზიქურათისა.დაუკარგია იმედი,უფალმა ღირსად არ ჩამთვალაო.

მერე მიმხვდარა საკვირველებას უფლის საქმისა.ახალგაზრდა ხელი მოგეცი.ასწავლე,მივა დახატავსო.ღირსი ხარ ასეთი მოწაფის ყოლისაო.

თურმე გაუმხელია პაპასა.უფალმა ორივეს გული იცოდა:შენ მოძღვარი მოგიყვანა,მე ხელი მომცა.მინდა მოხატო სახლი ძველი ზიქურათისა.მიუცია სურათები ქარაგმისა.

მოწაფე ველარ შეხვედრია მოძღვარსა,ვერცა მოწაფის ხელის ნაღვაწი უხილავს მოძღვარის თვალსა.კონიას დასავლეთით პატარა ტბაა.იქ დაუხატია მოწაფეს თვალი ზეცას წასული მოძღვარისა.

### სულას ტბა



ხელი პოეტის ხარისა,იბნ ბალხისა.ტბა ქარაგმა მოძღვარის თვალისა.თვალი სავსეა წყალითა. მარჯვნივ,აღმოსავლეთით სადინარია.ქარაგმა აღმოსავლეთის წყალისა.სადინარის სიგრძე (5560). ქარაგმა იბერის ასომთავრული კალენდარი.

თვალი ორი თევზია.ერთი აღმოსავლეთით მიმავალი,მეორე ადგას დასავლეთის გზასა.ტბა თვალია,წყალი ცრემლი პოეტისა.მიზეზი აღმოსავლეთი.ჯალალის,სპარსეთი,მონღოლები.ორი თევზი ქარაგმა ორად დაყოფისა.აღმოსავლეთის ვერაგმა ხელმა გაავსო თვალი ცრემლითა.

კაცის ერთი თვალი დამალულია,მეორე გახელილი.ქარაგმა ვალისა.ზეციური თვალი მეფე თამარისა.ორი თევზი ორი ნაშიერი დედისა.აღმოსავლით სადინარი ცრემლისა. ორივე ნაშიერი აღმოსავლეთსა:დავით ულუ და დავით ნარინი.

თ(თამარისა)ვალი.ორი თევზი გაორება კაცისა.გზა გარდაუვალი ხვედრი კაცისა.არჩევანი ცრემლი მეფისა და კაცისა.

გახელილი თვალი ტბაა,საცხოვრისი ორი თევზისა.ორი თავი მებნაა გამოსავალისა.სადინარი კვებავს აღმოსავლეთის თევზსა,მეფესა ხლათისა.თევზის დასავლით მეორე თევზი შეზრდია აღმოსავლეთის ტანსა.სადინარი მცირეა,ქარაგმა წყალის დაშრეტისა.მოლოდინი წყალის დაშრობისა.დახუჭვა თვალისა,დაქცევა ქვეყნისა.ორივე თევზი განწირულია.იცის დედამა,ზეციურმა თვალმა მეფე თამარისა.იცის სხვა არჩევანი არ დარჩენია კაცსა.თვალის ქარაგმა ასაკია ზეცას მიმავალი კაცისა:9(52)-22(4).თარიღი 1145(1151;94).თვალის ქარაგმა სათვალავია.(ვა),(ლი) ასაკი ზეცას წასული კაცისა 22(1223;1245).

ს უ ლ ა-ს ტბის სახელი ტბელის კაბალით (80).ასაკი კაცის მიწიერი სიცოცხლისა.კალენდარული წონასწორობით (467).ქორონიკონით (1247) წელი.სახელის დაყოფა მარცვლებით:სულ(67)-(ლა)12. კაბალა (13),(12)

დღემდე გადარჩენილა ბევრი ქარაგმა ძველი ზიქურათის სახლისა.ხელი რუსთველის პატარა ხარისა,იბნ ბალხისა.

თურმე ათი წელი მოანდომა დიდმა პოეტმა მოხატვას ურის სახლისა.

მასვე მოუხატავს კაისერის მთას უფლისწული რუმის სულთანისა.ასული ქართველთა მეფის, რუსუდანისა,იგივე გურჯი ხათუნი.

მისივე სახელთაგან ბევრი ქარაგმა იბერიული ზიქურათისა.ბალხი სახელია პაპისა,ქარაგმა პატარა ხარისა.რუმი.ქარაგმა ჩემი საზიდარი წყალისა.ძველი ზიქურათით ჩემი ური.

თა-ხალ-უ-სი.ქარაგმა.სახლი,მთა რჩეული ხალხისა,ულ(ურ)ისა.

**ხამუშ**- მუმერთა ხარი.ძველი ზიქურათით (მუშ) ხევია.(ხა-მუშ) ხევი ხარისა.ტბელის კაბალით ხ(ხარ)34,(ა)1.ერთად (35)ჯ.ძველი ზიქურათით ხელია,(ჯ) ზაქის კაბალით (ჯამ).**(ხამუშ) ქარაგმა ჯამ(მ)უში.** ტბელის და ზაქის კაბალით (141).ქარაგმა **(ას:ორ)** ორი კაცია.ჯამუში ზედა აჭარის დიალექტით ზაქია.

**ბალ:ხი**-ორი ქარაგმით 15(ბალ),ხი(60).ერთად 1560(15;60).მხედრულის **(ა)**.ძველი ზიქურათით (6015).ქარაგმა იბერის თარიღისა 411(6015;-5604).

**(ასორ)** არაბულად **(ძნელი)**ა.ელ იბერის ქარაგმით ზეციური ხელი, (5). ხელი (1) ცერი და (4) თითია.იბერის ქარაგმით (33) და 80(4\*20). ცერი კაცი ხარისა.ქარაგმა ხელი ხარისა.(80)მიწიერი სიცოცხლე კაცისა.

**ძნ(ელი)** იბერის ქარაგმით (69).სრულად(34;17-(5)-13).წრეზე (451).თარიღი მეოთხე მსოფლიო კრებისა.(ელი)ის კაბალა 2(20).წრე 10(6;4). ერთად (12).ქარაგმა იბერის დაბადებამდე (12) წელი.(34) ძველი ზიქურათით **(ცი)**.ტბელის კაბალით (ხარ).მომდევნო სამი (35)ხე.ქარაგმა:**ხარ ციხე.**

ტბელის ციხის ჩრდილო აღმოსავლეთით **ხაშტა**.ზაქის და ტბელის კაბალით თავი მტკვარისა. (ხა)10,შ(27),ტა(22).ორი ქარაგმით (რუ) და (ურ).(10) თა 27(ვი).ქარაგმა:რუთავი.რუ საზიდარია წყალისა,მტკვარი.

**არს-თა მეს-ნევი**.თა არსისა,**მეს** ხეთთა კაცია.კაცი ქალისა.იგივე კაცი ქალის სახლსა.ქალდეასა.**(ნე)** ნეზა ხარისა.**(ვი)**სახლი ორი ხარისა.

იბნ ბალხის ისტორიაში არის პატარა ლეგენდა **მოჰამედ თავრიზელის** მოულოდნელი სტუმრობისა.თარიღი ემთხვევა რუსთველის მისვლას რუმის სასულთნოსა,ვითა მისვლა დაკარგული შვილიშვილის პაპისა.მისვლა იდუმალეებით მოცული უკანასკნელი ქურუმისა,ვითა ბოლო ცოცხალი საცავი ძველი ზიქურათის ცოდნისა.მოდღვარის მთავარი პირობა მისი დამალვა იქნებოდა. ლეგენდა თავრიზელისა იქნება ხელი იბნ ბალხისა,ვითა დაცვა პირობისა.

„გარდავიცვლები ახალ დღეთა იმედით მთმენი,

**რომ ანგელოსის გამოშვას მსუბუქი ფრთენი.**

და ერთ დღეს, როცა ანგელოსის დადგება რიგი,

არავინ უწყის, იქ რა მელის, რა არის იქით!...

არარაობა დამანახვებს უსახო სახეს და მიგალობებს:

„**ნივთი თვისად მიიქცეს სახედ**“. სიკვდილი ხარობს,

შენ კი მასზედ ტყუილად ცხარობ, განა არ იცი,

**ჯურღმულში ჩქეფს სიცოცხლის წყარო!** წყალმანკიანო,

**წყალს რომ სვამ და ვერ იკლავ წყურვილს, სურვილი შენი**

შეუხამე ლოტოსის სურვილს,- ლოტოსის მსგავსად

შუა წყალში გაიდგი ფესვი და სვი ეს წყალი,

რამდენიც გსურს იმდენი შესვი, მაგრამ გახსოვდეს

ამ ცხოვრების სასტიკი მცნება: წამალიც არის  
წყალმანკისთვის წყალი და სნეზაც.  
დაგვიწყებია სულის სატრფო, შენს ტკბილ სულს ყვარობ,  
იმახი კია: შემომხედეთ, მიჯნური ვარო!  
დოქში ჩაგისხამს შენთვის ჩუმად წყალი წყაროსი.  
და გიხარია, და გგონია, გიდგას ტაროსი.  
გადააქციე ჩესრი წყალი, ნებაზე უშვი  
იდინოს თავის კალაპოტში, ჩაუშვი რუში!“

### 32.ამბავი ასომთავრულის ხუთი ხარისა

არაბული დამწერლობის (5) ნიშანი სიმბოლოა ზაქისა. ხუთი ნიშანი (5) სახლი ზაქისა.

19	18	7	6	5
ღ	ღ	Ⴡ	Ⴢ	Ⴣ
ღინ	აინ	ხა	ჰა	ჟიმ
1000	70	600	8	3

პირველი სამი ნიშანი რქები ზაქისა. მომდევნო ორის თავი, იგივე პირი, ზეცას მიმართული. სიტყვა ზეციური ხარისა.

არაბული დამწერლობის ხუთივე ნიშანის ნომერი მიმდევრობით (5;6;7;18;19). ჯამი (55). ძველი ზიქურათით (ურ). რიცხვითი მნიშვნელობების ჯამი 1681(3;8;600;70;1000). ძველი ზიქურათის თარიღი (1612). სხვაობა 51(1612;1681). ძველი ზიქურათით (ძე) კაბალა (66). ქარაგმა ძე პირველი კავკასიელისა. ასაკი (66). თარიღი ქრისტემდე (1824) წელი. დასაბამიდან (3780) წელი. ნიშანთა კაბალის რიცხვი 25(3;8;6;7;1).

ასომთავრული ანბანი ხელი წმინდა მამისა, პეტრე იბერისა. იბერიული ანბანის პირველი ნიშანი (ჯ). ქარაგმა (არ) სახლი კაცისა. (რარ) ძველი ზიქურათით თავი ხარისა. ეგვიპტელთა (რა) მთვარის ქალღმერთი. ძირი ზანთა ქარაგმა ყოფილა.

ძველი ზიქურათის მიმართულება მარჯვნიდან მარცხნივ. ქარაგმა აღმოსავლეთით მიმავალი ხარისა. არაბულმა დამწერლობამ შეინახა მიმართულება ძველი ზიქურათისა.

იბერის ქარაგმის (30) ნიშანი (ყირ)ია. ქართული ანბანის ნიშანი (ყან). ყირის ქარაგმა შებრუნებული. ან შემობრუნება. (ყ)ს გრაფემა არაბულის აინ(ღ)ის შებრუნებულია.

ასომთავრული(ჯ) გრაფემა არაბულის 5-ე ნიშანი(Ⴡ). არაბულის (6)ე ნიშანი (ჰა). იბერის ქარაგმით (8)ეა(ღ). არაბული (ჰა)ს რიცხვი (8). ასომთავრულის რიგ. ნომერი. არაბულის (7)ე ნიშანი (ხა)Ⴡ იბერის (ზარ). რიცხვი (30)ყირ. არაბულის (18) აინ, იბერის (ზა)ზაქი.

შეუძლებელია წმინდა მამას, აღმოსავლეთის ჩირაღდანს, არ ეფიქრა, მავანი მეცნიერი არაბულის მიზამვად ჩათვლიდა ასომთავრულ ანბანსა. პირველი ნიშანი უცვლელად გადმოიტანა. იბერის ქარაგმით მნიშვნელობა (კაბალა) არ(1;22)5-ია. ზაქის ქარაგმით ას(1,23), რუსთველის ან(1;14). მეოთხე ნიშანი არაბულისა (სა) სახლი კაცისა. იბერის ქარაგმით (ა;სა)5. მეხუთე სახლი ხარისა. (ჯ)არ. შებრუნებული (რა). ძველი ზიქურათით 10(თავი ზაქისა).

**არ** და **რა**. მნიშვნელობა (5) და (5). არაბული ანბანით (Ⴡ) და (Ⴢ). რიგითი მიმდევრობა (5;6), რიცხვი (3;8). არაბული მიმდევრობით (5638). ახალი ზიქურათით (6583). იბერის ქარაგმით პირველი 78(5638;-5560) და 1023(6583;-5560).

სურათი(ხამუშ, შუმერთა ხარი) მარჯვენა ბოლო შებრუნებული (ხა)-ს ძირი. პირი გახსნილი (ე).

**ს** ასომთავრული არ((ჯ) ზეცას მიმავალი ზაქი. მიმართულება დასავლეთიდან აღმოსავლეთი. პალესტინა=>მესოპოტამია. მეორე შებრუნებული გზაა ზაქისა. ასევე დასავლეთიდან აღმოსავლეთით მიმავალი. დასავლეთი ეგრისი, ზღვის აღმოსავლეთი სანაპირო, რკალი ნახევარმთვარე. ზურგი ჩრდილოეთით აზოვიდან კასპიამდე.

სურათის ქარაგმა არაბული ანბანის (16) და (17) ნიშანი (ტა) და (ზა). ძველი ზიქურათით ზაქი და ტახი. სურათი ქარაგმაა სარკისა. ანარეკლი ორი ნიშანისა. სარკე ალეგორია შებრუნებისა. ნიშანთა მნიშვნელობები (16;17)ის ანარეკლი (61;71). ჯამი (132). პირდაპირი მნიშვნელობით 33(17;16) და 99(9;9). ქარაგმა 132(33;99). კაბალა (69).



17

16

ზ

ტ

ზა

ტა

900

9

(ტა) ზაქის ქარაგმით (42). (ტა)ს არაბული რიცხვი (9). ერთად (429). თარიღი ზაქარია ლაზისა. ქორონიკონით (1209) წელი.

(ტა;ზა) ზაქის ქარაგმით 60 (42;18). ძველი ზიქურათით (ხი) სახლი ხარისა. ჯამი (33) ტბელის კაბალით (ზან). ერთად ხიხანი. (ზა) ტბელის კაბალით (8). ზაქის (ტა) 42 და (8). ჯამი (50). ძველი ზიქურათით ძირი. კაბალა (5) ე(ლ). ქარაგმა ხელი. (ტა) 16(მ) და (ე). ჯამი ორივე მნიშვნელობისა 25(16;9) ვარ. (ტა) ტბელის კაბალით (უ), ზაქის ქარაგმით (რ). ერთად (ურ). სარკის ანარეკლი (რუ). კაბალა 4(22), რიცხვი (9). ჯამი (13). ორი ქარაგმით (მ) და (ი). ერთად (მი). ხეთთა ენას ჩემი. ქარაგმა: მე ვარ (რუ:მი) და მი (ზა) ჩემი ზაქია.

(ტა)ს ორივე მნიშვნელობა ერთად (169). ძველი ზიქურათით (100;69). ას(ასაკი) 69.

(ზა;ტა) ტბელის კაბალით (30). არაბულით რიგი(33). ჯამი (63).

(1617) წელი ქრისტემდე იბერის ქარაგმით დასაბამიდან (3943) წელი. ზაქის ქარაგმით ქრისტემდე (1661)წ. კაბალა (77). იბერის ქარაგმით ჯვარცმა მაცხოვარისა (33) წელი.

ტბელის კაბალის თარიღი (1233) სხვაობა (428). რიცხვითი მნიშვნელობა კაბალით (99). ჯამი 527(428; 99). ზეობა იუსტინიანე პირველისა.

(ტა;ზა) ორი ქარაგმით (42;8). ერთად (428). ჯამი (50). ასაკი რუსთველისა. ასაკი ზაქისა (178). ასაკი იბერისა (746). (ტა;ზა)ს ქარაგმა იძლევა სამივე ზაქის ასაკსა.

(1209) წელი თარიღია რუსთველის მოძღვარის, იოანე შვეთელის სიკვდილისა. თარიღი რუსთველის მიმდევარისა, იბნ ბალხისა, იგივე ჯალალ ედ დინ რუმისა. ურის სურათები ქარაგმა პაპისა. ხელია პაპის ხარისა, რუმელი პოეტისა, რუმისა.

### 33.ხმა ურის ზიქურათისა

სახლი ძველი ზიქურათისა ური შუამდინარეთისა.დაუცვიათ სახელი წმინდა პეტრე იბერისა, გადარჩენილა კვალი დიდი მოძღვარის მიმდევართა.



ზანთა კალენდარი სამი (3)\*(60) და სამი ხუთეული 15(3\*5),ჯამი (195).სურათი გეომეტრიული ფიგურა.ორად გაყოფილი მართკუთხედი.ფიგურა გზებით შემოსაზღვრული.ოთხივე მხრივ ჩაკეტილი.შიგა ტიხრებით დაყოფილი ორი ნაწილი.ჩრდილოეთი და სამხრეთი. ჩრდილოეთი კედლის მარჯვენა მხარეს კარი,მარცხენა ზედა მხარეს ქარავმა სახლისა.დიდი ფიგურა აღმოსავლეთით,თავი ჩრდილოეთით. არაბული ნიშნებით დაყოფილია ჰორიზონტალურ მწკრივებად.

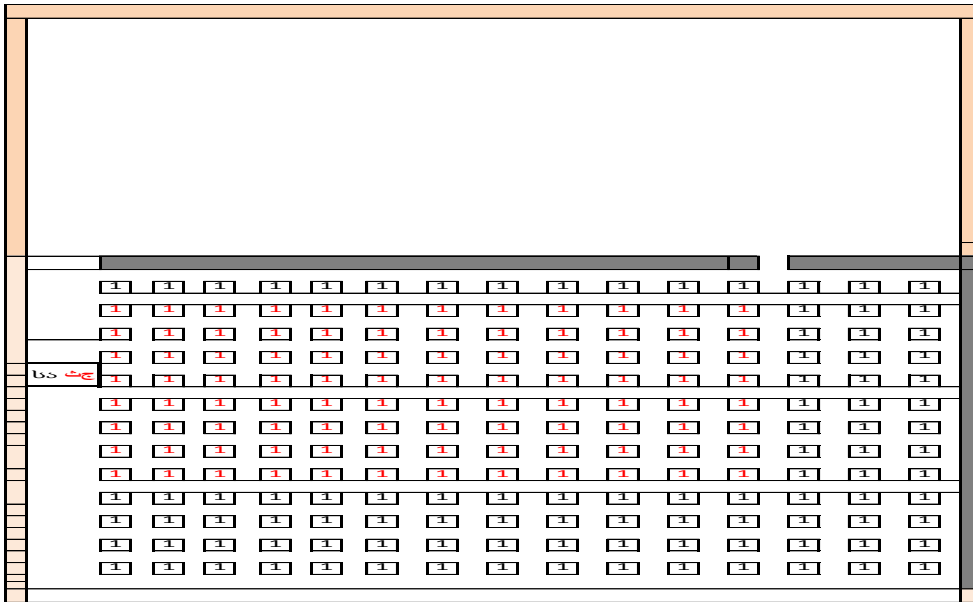

პატარა ფიგურის დანაყოფები სვეტები.ვერტიკალური (13) ჰორიზონტალური (15).ზევიდან ქვევით (4)ე ჰორიზონტალური მწკრივის შემდეგ მარცხენა კუთხეში ცალკე მდგომი ოთხკუთხა ფიგურა. ზომები არ სცდება (5)ე მწკრივის დანაყოფს.არაბული დამწერლობის მეოთხე ნიშანი სა(س), მეხუთე ჯიმ(ج).სა(სახლი კაცისა).ჯიმ(ზაქი),ქარავმა სახლი ხარისა.მნიშვნელობები 4(500) და 5(3).

კარი და სახლი ქარაგმა:68(28;40) და სახლი სი(4).ჯამი (72).იბერის ქარაგმით იბერთა (4)ე სატახტო ქალაქის თარიღი (72).ქველის სახელი (ანსი).ძველი სახელი კარსი.ქარაგმა კარის და სახლისა. ვერტიკალური სვეტების დანაყოფთა ჯამი 60(48:12).სამი ვერტიკალური სვეტი ერთგვარი გამყოფი.ფიგურა (12). ვერტიკალური დანაყოფები 52(39:13).

კართა და სახლით გამოყოფილი ფიგურები სურათის ზედა მარცხენა მხარე.ფიგურები 60(12\*5). გამყოფი ფიგურები (15).სვეტის ფიგურები (45).

მარჯვენა მხარეს ვერტიკალური და მარცხნივ მიბრუნებული ფეხი ასომთავრული (7)ი.იბერის ქარაგმით ირ(იბერია).ირ და კარ,კარი იბერიისა.(ირ;კარ)ის მნიშვნელობა 72(35;37).დიდი ფიგურის მარჯვენა მხარეს კედლის შუა დიდი კარი.კარამდე ფიგურა სახლი.აღმოსავლეთით დიდი გზა. მოპირდაპირე მარცხენა კედლის შუა ასევე დიდი კარი.დასავლით სახლის ქარაგმა. გზა არ ჩანს. ქარაგმა:გზა მზისა.მისვლა და წასვლა სახლსა.მზის გზა დღე ღამე (24).(365) წელი და (28) ციკლი მოქცევისა.

პატარა ფიგურის დანაყოფები დაჯგუფებული.სულ (12) ჯგუფი. (8)სვეტი (4) დანაყოფით.ჯამი (32).სახლი და სვეტი(12)სახლი,იგივე (12)თვე.(4) დიდი დანაყოფი.

ძველი ზიქურათით აღრიცხვის წლების ოდენობა (6660) წელი.(195) დანაყოფი ქარაგმა დროის დაყოფისა ცი34(6630/195) და (30).ძველი ზიქურათით (პირ) პირველი.იგივე პირველი სახლი.

კართა და სახლით გამოყოფილ ფიგურათა ოდენობა (12).სურათის ზედა მარცხენა მწკრივი.(12\*36) 432.დიდი კალენდარული წრე ზანთა კალენდარისა.

(6660/432) მთელი (15) და ნაშთი.სრული (15) ციკლის წელთა ოდენობა 6480(15\*432).სხვაობა (180). ქარაგმა 3\*60 და 15(3\*5).(195) 3(60+5). ზანთა მცირე კალენდარული წრე (4) წელი.სამი მცირე ციკლის შემდეგ (13) წელი ნაკიანი.(60)წელი (5\*12).ანუ 12(3\*4) წლიანი ციკლი.და (5) ნაკიანი. 195=3(60+5). იბერის ქარაგმით სამი ველი.ზანთა ქარაგმის დიდი წრე (432).დანაყოფის ფიგურათა ოდენობა (195).სხვაობა (237).

(კარი) ზანთა ქარაგმით (68).(ირ) იბერის (13).(ჯ )ხი(60).ჯამი 141 (100;41).ქარაგმა:ორი კაცი,(ას: ორ).სხვაობა 96(237;-141).

( სა ჯ )სახლის და კარის პირობითი გამოყოფის შიგა ფიგურები (96).(6) სვეტი გამყოფი.ზანთა ქარაგმით (სვეტი)ს ქარაგმა (23,26,42)91.კაბალა (1).ქარაგმა (6).იგივე (102:-6).

სახლიდან კარამდე ერთი დიდი ჰორიზონტალური დანაყოფი,(4) მწკრივი,ფიგურა (48).ქარაგმა დიდი ბაკურის ანბანისა.(ას:ორ) ორი კაცი.ძველი ზიქურათით ას(კაც)\*2 (200)ია.

(კარ)ის რიცხვი იბერის ქარაგმით 37(14,1,22).სახლი დირ(დიდი იბერია).ერთად:სახლი;კარი (437). თარიღი პირველი იბერიული ქარაგმისა.(200) ქარაგმა ნუსხური ანბანისა (486).ბაკურის იბერიული ანბანის თარიღი ქრისტემდე (689)წელი.დიდი ბაკურის სიკვდილის თარიღი (686) წელი ყოფილა.(3) და (200) ქარაგმაა მეორედ მოსვლის სიმადლისა.ახსნა ორი კაცი და თა(მთა).ყველა კაცის და მთის სიმადლე (203).

სურათი ქარაგმა იბერიული ზიქურათის ასაკისა.(4) ვერტიკალური სვეტი ქარაგმა საზომი (4) ზიქურათის ასაკისა.პირველი მარცხნივ ასაკით ყველაზე დიდი,იბერთა პირველი ზიქურათი. მომდევნო სამი ახალი იბერიული ზიქურათი.ასომთავრული,ქართული და მხედრული.ზომა ასაკი ოთხივე ზიქურათისა.(4) სვეტის ქვეშ ხაზით გამოყოფილი სურათი.მარჯვენა მხარეს მართკუთხა ფიგურა ერთგვარი სათვალავი.ქვედა ფიგურის განლაგება ვერტიკალურად ემთხვევა მეოთხე სვეტის განლაგებას,იგივე მეოთხე ზიქურათის დროს.ქვედა ფიგურის განი თვალთ თითქმის ნახევარი ზედა სვეტისა.ზედა ოთხი სვეტის განი თვალის საზომით თანაბარია.ქვედა სათვალავის მარცხენა მხარეს კარია.შიგნით ზედა მხარეს,ფიგურის სიგრძის ნახევარზე მეტი უკავია (4) მწკრივად დალაგებულ ფიგურებს.მწკრივების განლაგება ვერტიკალური.მწკრივები გამოყოფილი (ტიხარ)ით.კარი ორი.ტიხარის მარჯვენა ბოლოს კედელთან (4) დაყოფილი კედელი.(4) ძველი ზიქურათით (სი) სახლი კაცისა. მოპირდაპირე შესასლელი (კარ) ბოლოს სახლი (სი) ერთად:კარსი.



ასაკი ქარაგმისა (სურ:ასაკი)



(კარ) იბერის ქარაგმით (14) სი(4) ნიშანი (დირ).ქარაგმა:კარი დიდი იბერიისა.  
 სათვალავის შიგნით (4) მწკრივად განლაგებული სვეტები.რაოდენობა მიმდევრობით მარცხნიდან  
 მარჯვნივ:(10,11,10,11).სულ (42) სვეტი.ერთგვარი ქარაგმული საზომი.1(91).იბერის ქარაგმით (42)  
 ტირ.ნამრავლი:3822(42\*91).კალენდარული წონასწორობით 60(38;22)ხი. ქარაგმა (ტი;ხარ). მნიშვნე-  
 ლობა 4260(42:60).ტიხარი ქარაგმა ხეთთა ხიზანის ასაკისა.იბერის ქარაგმით დასაბამიდან ქრის-  
 ტემდე (5560) წელი.ტიხარი(4260).სხვაობა 1300(-4260;5560).ზაქის ქარაგმით ხეთთა მოსვლა ზანთა  
 მიწას ასაკი ქრისტემდე (1267).ფარაონის მიერ ხეთთა დაძლევის მერე გასულა (5) წელი.  
 1300(13\*100) ქარაგმა (ას:ირ).ზაქის და იბერის ქარაგმით:იბერიელი კაცი.  
 სათვალავის (4) მწკრივის (42) სვეტი ზაქის ქარაგმა.ნიშანი ქარაგმისა.პირველი (ას),ბოლო (ელ).  
 დასაწყისი კარ(14),დასასრული სახლი (თა) 10.ერთად:კართა (24).იბერის ქარაგმით (ურ). კალენდა-  
 რულად:ას-(ურ)-ელ.კარის და თავის კავშირი,ტიხარი.ქარაგმა (13).(100)ას..ერთად (13) ას-ურ-ელი.  
 გამყოფი კედელი (3) ტიხარი (42;60) და (2) კარი(28). მნიშვნელობა: 334(3\*102+2\*14).ქარაგმა (300;34).  
 სამ ას ცი (დრო სამი კაცისა.).მწკრივების მიხედვით ზაქის ქარაგმის ნიშნების განლაგება,დაბლა



ჰორიზონტალური (4) ნიშანი მიმდევრობით:(1;11;22;32).ჯამი (66).კაბალა (1,2,4,5).თარიღი რუს-თველისა (1245).სხვაობა 911(1245;-334). ზედა ჰორიზონტალური მწკრივის ნიშანი ორი:(21;42).ჯამი (63).ორივე მნიშვნელობა ქარაგმა სათვალავის სიგრძისა.ქვედა კედლის სიგრძე (66),ზედა (63). კედელი დაყოფილი:(3)ტიხარი და (2)კარი.პირველი ტიხარის სიგრძე 31(10;21).ჯამი ზედა ორი მწკრივის ბოლო ნიშნებისა.კარი (7).კაბალა ქვედა სამი მწკრივის (პირველი კარის მიმდებარე) ნიშნებისა:(1,11,22).ტიხარის მარცხენა ორი მწკრივის კაბალა 3(1;11).მარჯვენა (3)ე მწკრივის ბოლო ნიშანი (22). ერთად (322).კაბალა (34).ტბელის კაბალის დასრულების თარიღი (1233) წელი.სხვაობა 322(1233;-911). ზღვარი მეფე მირიანის წარმართობისა.(323) წელი ნირის შეცვლისა,იგივე ქრისტეს რჯულზე მოქცევისა.(34) ძველი ზიქურათით (ცი).ტბელის კაბალით (ხარ).

**ქართული ქარაგმა,სათვალავი-სიგრძეთა ერთობლიობა ქარაგმა თარიღებისა 6663(66;63). ქართული ქარაგმით (1059) წ.იბერის ქარაგმით (1103),ბერძენთა (1155).**



მარცხნიდან პირველი ორი მწკრივის გამყოფი ტიხარის სიგრძე (31).იბერის ქარაგმით (კარ)ის მნიშვნელობა (14).ორი კარი (7;7). პირველი ტიხარი და კარი ერთად (38).დარჩა ორი ტიხარი და კარი. სიგრძე (28). ქარაგმა კაცი (28;34).კაბალა (10) და (7).მეორე კარი (7). სვეტის მნიშვნელობა (10). ჯამი 55(31;7-7;10). ჯამი 55 (31;7-7;10).

მთლიანი სიგრძე (66).მეორე ტიხარის მნიშვნელობა (11).გამყოფი ტიხარის დაყოფის სტრუქტურა. (31;7,11,7,10).

კარი და თავი ორი ზიქურათით (კარ:თა).მნიშვნელობა (24)ურ. კალენდარული წონასწორობით: 31;7-(11)-7;10.კაბალა 47(4;7)-(11)-71 (7;1). წრე 118(47;71).ჯამი 1027(317;710).ქარაგმა (თა;ვი).ძველი ზიქურათით (თა)10.ტიხარის სტრუქტურის ორი მნიშვნელობა:1110 და (1:118).მეორე ზაქის გარდაცვალების თარიღია.სათვლელი ფიგურის ზედა და ქვედა გვერდების სიგრძეთა ჯამი 129(66;63).

ტიხარის მარცხნივ კარი,მარჯვნივ სახლი,იგივე თავი.კარსი ანისის ძველი სახელი.ტიხარის ორი კარი ქარაგმა ორი სახლისა.კარი (პარსი) და ანისი(კარსი).მნიშვნელობა 144(14;4).ქარაგმის რიცხვი 37(14,1,22).ძველი ზიქურათით (სი;კარ).ერთად (4;37).ერთად თარიღი პირველი იბერიული ზიქურათისა.(სი,თა,ვი) იგივე (437).

კარის შემდეგ პირველი ტიხარის სიგრძე(31).დანაყოფები (10;11;10).ორი სვეტი და გზა.სვეტის მნიშვნელობა 10(91).გზა 11(3;7;1).ოთხი მწკრივს შუა გამყოფი (3) გზა(11).ერთად (311).ნამრავლი (33). (311) იულიუსის ,ბერძნული კალენდარი.(129) წელი ბერძნული კალენდარით ეგრისის თარიღია. ტიხარის ორი კარი (7;7) იგივე (77) ეგრისის თარიღი იბერის ქარაგმით 77(129;-52).ჯამი 440(311; 129).(33)წ ქართული ქარაგმით.

ზაქის ქარაგმის რიცხვი 903 (1+2+...42).სხვაობა 463(903;-440). თარიღი პეტრე იბერისა.კარი სახლი ფარსმან ქველისა.ანისი იბერთა მეოთხე სატახტო ქალაქი,ხელი ქველისა.(31) თარიღი ფარსმანისა. ტიხარის სამი დანაყოფი 31(10;11,10) და პირველი კარი (7).წმინდა ანდრია პირველწოდებულმა (38) წელს იქადაგა იბერიასა.

გვერდების სიგრძეთა სხვაობა 3(66;-63).თარიღი ფარსმან ქველის მოქცევისა.41(31;10)წელი.მომდევნო (11) წელი (52)წმინდა ანდრეას ქადაგებიდან ორი (კარი),იგივე (14) წელი.მომდევნო (10) წელი (62).თარიღი ტახტზე ასვლისა.

(4) მწკრივის დასაწყისი (32)ე ნიშანი.ქვედა ტიხარი სახლი.თა(თავი) დასაწყისი.(ვი)27.სახლი ორი ხარისა.ქვედა ჰორიზონტალური მწკრივის პირველი და მეორე ტიხარის პირველ ნიშანთა ჯამი (34).ძველი ზიქურათით (ვი) დრო.დასაწყისი და დასასრული.ბოლო (32).ოთხივე მწკრივის ნიშნების მნიშვნელობათა ჯამი:(55;176;265;407).(55) წელი ძველი ზიქურათით (ურ)ია.ქართული ქარაგმით წმინდა მარიამის მიძინების თარიღი. ფარსმან ქველის ასაკი (კარ:თა)24.(32) წელი ქართული ქარაგმით იბერის (76) წელი.176(76;100). ქარაგმა (76)ცი.

(265)ის ქარაგმა:2(ორი),6(ვ).5(ე).ორივე.იბერის ქარაგმით (52).ძველი ზიქურათით (ვა).ხმა ზეციური ხარისა.(4)ე სვეტის ჯამი (407).თარიღი იბერის ასომთავრული ანბანისა 503(407;96).სხვაობა 311 (407;-96).ქრისტეშობამდე ქართული კალენდარით (5604) წელი.იბერის ქარაგით სხვაობა (44) წელი. ბერძნული კალენდარით 96(5604;5508) წელია.

სამივე კალენდარით 355(407;-52).ქარაგმა 455(355;ცი).363(407;-44).ქარაგმა იბერის თარიღისა: 463 (363)ცი. ზაქის ქარაგმა ლასი.

		<b>21</b>	<b>ჟ</b>			<b>42</b>	<b>კ</b>
10	ო	20	პ	31	ჩ	41	ტ
9	თ	19	ლ	30	შ	40	ჰ
8	ჰ	18	ზ	29	ყ	39	ჭ
7	ზ	17	ნ	28	ღ	38	ჯ
6	ვ	16	მ	27	ქ	37	ხ
5	ე	15	ღ	26	ფ	36	ც
4	დ	14	კ	25	უ	35	ქ
3	გ	13	ო	24	უ	34	წ
2	ბ	12	პ	23	ს	33	ძ
<b>1</b>	<b>ა</b>	<b>11</b>	<b>ა</b>	<b>22</b>	<b>რ</b>	<b>32</b>	<b>გ</b>

<b>55</b>	<b>176</b>	<b>265</b>	<b>407</b>
<b>151</b>	<b>272</b>	<b>361</b>	<b>503</b>

ზაქის ქარაგმის რიცხვი(903), ზედა ჰორიზონტალური მწკრივის სიგრძე (63). ჯამი (966).პირველი კარი და ტიხარი, ან სახლი და თავი (437).ტიხარი ერთგვარი გამყოფი ძველი და ახალი დროისა.დაბლა ქრისტემდე, ზედა ახალი წელთაღრიცხვა.კარი და სახლი ტიხარს დაბლა.ე.ი. ქრისტემდე პერიოდი.(437) წელი ქრისტემდე.(966) ტიხარით გაყოფილია:(529;437). (529) წელი თარიღი ახალი იბერიული ქარაგმისა,იგივე ასომთავრული კალენდარისა.(966) წელი ასაკი ძველი წართული კალენდარისა.

დაბლა ჰორიზონტალური მწკრივის,იგივე ტიხარის სიგრძე (66).გ ზის სიგრძე 503(437:66).

ტიხარს ზევით გასავლელი მანძილი 463(529:-66).პირველი თარიღია იბერის ასომთავრული ანბანისა.მეორე თარიღი იბერის დაბადებისა.

ქარაგმა (265)ისა ორივე და ორი ველი.მნიშვნელობა ორივე ველისა:ქრისტემდე და ქრისტეს შემდგომ:966(437-(66)-400-(63)).პირველი მწკრივი ქარაგმა წმინდა მარიამისა და მისივე წილხვედრი იბერიისა.ასაკი ფარსმან ქველისა და თარიღი ჯვარცმისა.

**1** ა **11** ა **22** რ **32** გ

პირველი ნიშანი პირველი მწკრივისა,(ა)1. ზაქის ქარაგმით (100).ქარაგმა პირველი ასეულისა,იგივე ახალი წელთაღრიცხვის პირველი კაცისა,მაცხოვრის განკაცებისა.(11)ასაკი იბერთა პირველი მეფისა,ფარსმანისა .თარიღი 42(31;11).(22) ასაკი ღვთისმშობელისა ჯვარცმიდან მიძინებამდე.

(32) თარიღი ქრისტეს სახლისა.თარიღი მეფე ფარსმანის პაპისა,აღმოსავლეთის მოგვის ქრისტეს რჯულზე მოქცევისა.(21) ასაკი ნირის მეცველისა.ქრისტეს რჯულზე მოქცევისა.თარიღი (41).მეფედ კურთხევა(62).(61) ასაკი ღვთისმშობელისა.(10) წლის ფარსმან ქველი მოუნათლია წმინდა ანდრეა მოციქულსა.

ზედა მწკრივი:

პირველი სამი ნიშანის კაბალა ერთად (124).თარიღი ქართული კალენდარით (28) წელი.ძველი ზიქურათით კაცი.იბერის ქარაგმით ქურუმი.დასაბამიდან ქართული კალენდარით 5632(5604;28). პირველი ტიხარის ორი ნიშანის კაბალა 12(1;11),მომდევნო ნიშნები ცალკე ტიხრები.4(22) და 5(32). მიმდევრობით (1245)წ.ასაკი ტბელის მხედრული ქარაგმისა 12(1233;1245).ჯამი კალენდარული წონასწორობით (129) და (21).პირველი ბერძენთა კალენდარით თარიღი ჯვარცმისა(33;96).  
**შენიშვნა:** ორი ველის მნიშვნელობა (837). ზედა და ქვედა მწკრივის სიგრძეთა ზომები 6(4;2) ნიშანი. (36)ნიშანის ქარაგმული მნიშვნელობა 837 (437;400).ერთად (6837).თარიღი ტბელის მეორე ქართული ქარაგმისა (1233) წელი.

მხედრული

		34	ჟ			33	ხ		
8	ფ	16	ო	24	ქ	32	ჰ	80	
7	ზ	15	ა	23	ფ	31	წ	76	
6	ვ	14	ბ	22	უ	30	ძ	72	
5	ე	13	მ	21	ტ	29	ც	68	
4	დ	12	ლ	20	ს	28	ჩ	64	
3	ბ	11	კ	19	რ	27	შ	60	
2	ზ	10	ი	18	წ	26	ყ	56	
1	ა	9	თ	17	პ	25	ღ	52	
35		ჯ	ჰ	22	ჯ	38	ფ		

				თა					
				სი	და				
				პი	და				
				პი	და				
71	170	186	299						
167	266	282	395						

(36) ნიშანის მნიშვნელობა 774 (903;-129). ქარაგმული მნიშვნელობა (837).სხვაობა (63).  
 (770)ის ქარაგმა (770;სი).(7) და (7) ქარაგმა ორი კარისა.ტბელის კაბალის თარიღისა და იბერის ქარაგმის თარიღს შორის სხვაობა 770(1233;-463).ძველი ზიქურათით სი(4).ქარაგმა მეოთხე სახლისა. (კარ;სი) მეოთხე სახლი იბერთა ხარისა.  
 (კარ;სი) ერთად (144).ჯამი ორი ველისა (966).ერთად 1110(144;966).  
 ქარაგმა მწკრივებისა.

პირველი სამი ვერტიკალური სვეტის ჯამი (496).დიდი კალენდარული წრე ზაქის ქარაგმისა. პირველი ტიხარის სიგრძე 4(31),პირველი ვერტიკალური სვეტის ჯამი (55).ერთად (455).დიდი კალენდარული წრე იბერის ქარაგმისა.  
 ზაქის ქართული ქარაგმა (42) ნიშანი.ტბელისა მხედრული.(38) . ზაქის კალენდარული წრე 36(42;-6) ნიშანი.ტბელის 32 (38;-6).ფიგურის კიდურა ჰორიზონტალური მწკრივის ნიშანთა ოდენობა 6(2,4). სვეტების ნიშანთა ოდენობა 36(4\*9).ტბელის კაბალით 32 (4\*8). ზაქის ქართული ქარაგმით მესამე სვეტის პირველი ნიშანი (22)რ. ზედა მწკრივის ორი ნიშანი (ხან) და (ხარ).ქვედა მწკრივის ნიშნები: (ჯ;ჰ; ჯ;შ).(22)ე ნიშანი მხედრული ქარაგმით ორია.ერთი (უ) მესამე მწკრივშია. მეორე (ვ) ადგილის მინიშნებას იძლევა ზაქის ქარაგმა.(32) ნიშანის ჯამი (528).  
 ზაქის ქარაგმით სვეტების ნიშანთა ოდენობა (9).ცენტრიდან თანაბრად დაშორებული ორი მწკრივის მნიშვნელობა (172).ქარაგმა ახალი იბერიის პირველი სატახტო ქალაქისა.(72) წელი.ტბელის კაბალით იმავე ორი მწკრივის ჯამი 132(100;32).იბერის ქარაგმით (32) ჩვენი ერაა.  
 (33)ე ნიშანი (ხან) მწკრივის გარეთ, ზევით პირველი.(32) ქრისტეს სახლის თარიღი იბერთა მიწასა. პირველი ალექსანდრია,მეორე იბერია.  
 თურმე ფარსმან ქველის პაპა,ვითა მოგვი აღმოსავლეთისა,მისულა ბეთლემსა.მაცხოვრის ჯვარცმამდე ერთი წლით ადრე მიუღია ნათელი უფლის სახლისა.წმინდა ანდრიას ქადაგებამდე (6) წლით ადრე ყოფილა თარიღი ქრისტეს სახლისა.  
 ქვედა პირველი მწკრივი,(4) ნიშანი.მნიშვნელობა 131(100;31).ქარაგმა თარიღი ფარსმან ქველისა.

35	ჯ	36	ჰ	22	ჯ	38	ფ
----	---	----	---	----	---	----	---

მხედრული სათვალავის პირველი სტრიქონი ქარაგმა მეფე ფარსმანის პაპისა და წმინდა ანდრია მოციქულისა.

(35) ასაკი ფარსმანის პაპისა(ქრისტეშობამდე.თარიღი 5569(5604;-35).

(36) ასაკი აღმოსავლეთის მოგვისა.ქრისტეშობიდან.თარიღი 5640 (5604;36).

34

§

33

b

ზედა მწკრივის პირველი ნიშანი (ხან) თარიღი მაცხოვრის ჯვარცმისა. სათვალავის მეოთხე სვეტის ბოლო ნიშანი (32)ჭარ.თარიღი მეფე ფარსმანის პაპის მოქცევისა.მარცხნივ მეორე ნიშანი (34). ტბელის კაბალით ხარი.ძველი ზიქურათით ცი(დრო).

(67) ჯამი ზედა მწკრივისა.ასაკი კაცისა 67(5569;5636),(32) თარიღი მოქცევისა.

(71) ასაკი პირველი იბერიელი ქრისტიანისა.თარიღი 5640 (5569: 5640).მეორე სვეტის ზედა ნიშანი (34)ხარ.ძველი ზიქურათით (ცი).სვეტის (8) ნიშანის ჯამი (100).ქარაგმა კაცის დროისა.ძველი ზიქურათით ასაკი კაცისა.

სათვალავის მომდევნო (16) ნიშანის ჯამი (392).ქარაგმა (392)ცი,იგივე (492).თარიღი ახალი იბერიული ზიქურათისა,იგივე პეტრე იბერის სკოლისა.

(32) სტრიქონის მნიშვნელობათა ჯამი (528).თარიღი გვირგვინი ახალი იბერიული ზიქურათისა. ასაკი 36(492:528).დასასრული არიოპაგიტული მოძღვრებისა.

პირობით ზღვარს გარე (6) ნიშანი.სტრიქონთა ორი ჯგუფის მნიშვნელობა (132).ერთად (6132). ქართული ქარაგმით ახალი წელთაღრიცხვის (528) წელი.

სათვლელის ქართული ქარაგმის პირველი სტრიქონი.სამი ნიშანის კაბალა (124).ქართული კალენდარით (28) წელი.სრული ციკლი მზის მოქცევისა.ქრისტეშობიდან (28)წელი ქართული ქარაგმით (5632) წელი.(176) ქართული ქარაგმის მეორე სვეტის ჯამი.სათვლელი მხედრული ქარაგმის (32) წლიანი ციკლისა:(5632/32).

ქართული ქარაგმის პირველი სტრიქონის პირველი და მესამე ტიხარის ნიშანთა ჯამი (44). სათვალავი მხედრული კალენდარის დიდი ციკლებისა:128 (5632/44).

ქართ.ქარაგმის პირველი სვეტის რიცხვი (55).პირველი სტრიქონის ბოლო სამი ნიშანის ჯამი 65(11; 22;32).ქარაგმა:ურ;ველი.მომდევნო სამი სვეტის ჯამი (848).იულიუსის კალენდარით 537(848:537). თარიღი აია-სოფიას დასრულებებისა.(55) ასი და ერთი ხარი(60) სიმალლე ტაძრისა.(5560) ასაკი დასაბამისა ქრისტემდე.

მხედრული კაბალის სტრიქონთა ჯამები მოცემულია სათვალავის მარჯვნივ.ზედა (80)ასაკი კაცის მიწიერი სიცცხლისა.(52) სხვაობა ბერხნულ და იბერიულ კალენდარს შორის.ქართული ქარაგმით (21)ჟ ასაკი ფარსმან ქველისა.ქარაგმა იბერიელთა სალოცავის ასაკისა.(53) წელს პავლე მოციქულს უქადაგია რომსა.(32) წელი თარიღი პირველი იბერიელი ქრისტიანისა.

მხედრული სათვალავის პირველი სტრიქონის (4) ნიშანის რიცხვი (131).ერთად (6131). ქართული ქარაგმით (527) წელი. ზეობა იუსტინიანე პირველისა.თარიღი იბერიელი პატრიკოსისა.

34.ასაკი იბერიული ნიშანისა და ქარაგმისა

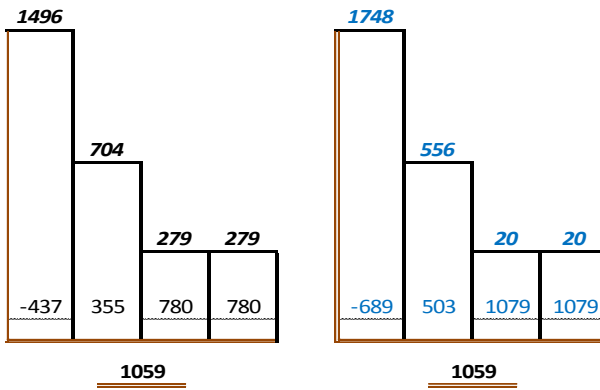

დაბლა ჰორიზონტალური მწკრივი.(4) ნიშანის კაბალის რიცხვი 1(1),2(11),4(22),5(32). ერთად (1245). ზედა ორი ნიშანის მნიშვნელობა: 3 (21) და დასასრული (42).ერთად (342).სხვაობა 903 (1245;-342).კაბალა ორი ნიშანისა (36).ქარაგმა ზაქის კალენდარული წრისა.სივრძე წრისა (666) დარჩენილი (6) ნიშანის გზა 21(1+2+..6).ჯამი (687).ორი მწკრივის ნიშანთა ქარაგმა 5 (4; 2).ერთად (6687).ქართული ქარაგმით 1083 (6687:-5604).

შენიშვნა:(1083) წელი ერთ ერთი თარიღი სინას

ამთვლელის ჰორიზონტალური მწკრივის ოდენობა (11).ორი კიდურა მწკრივი საზომი ტიხარისა. დარჩენილი (9) მწკრივი (36) ნიშანია. ქარაგმა ზაქის ქართული კალენდარისა. კალენდარული წონასწორობით ცხრა მწკრივის დაყოფის სტრუქტურა;4-1-4.

კიდურის ორი მწკრივი ზედა (2;10).რიგის ჯამი (12) ქარაგმა ლასისა.მომდევნო მწკრივების ჯგუფების მნიშვნელობა (12).(3;9). (4;80,(5;7).თითო მწკრივის ნიშანთა ოდენობა (4).ჯგუფი 8(4;4).სულ წრეზე (4) ჯგუფი (32) ნიშანი.ჯგუფის ნიშანთა რიცხოზომიერი მნიშვნელობა (172).ოთხი ჯგუფის მნიშვნელობათა ჯამი 688 (4\*172).ბრუნვის ნიშანი (10)1.ქარაგმა ორი თარიღისა:(698) და (689).

172(100;72) ქარაგმა (72)ცი.თარიღი იბერთა მეოთხე სატახტო ქალაქისა, კარსი (ანისი). მეექვსე მწკრივი კალენდარული ბრუნვის ნიშანი.ჯამური მნიშვნელობა (86).კაბალა (14) კარ. ბრუნვის ნიშანის მწკრივი ცალკე მინიშნებაა.

კალენდარული წრის ცენტრი (6) მწკრივი,ოთხი ნიშანი.ბოლო მეოთხეს მნიშვნელობა (37).ძველი ზიქურათით თავი.მნიშვნელობა 10(1).მწკრივი თავის მხრივ იყოფა 4(3;1).წრე(3),ცენტრი (1).მნიშვნელობები 3(49) და 1(10).ერთად (4910).კარის(14) კაბალა (5).ერთად 4915(4910;5).დასაბამიდან (4915),ქრისტემდე (689) წელი.

სხვა მხრივ (3) ნიშნის კაბალა 6;7(16),9(27).ბრუნვის ნიშანი 10(37).ერთად:(679) და (10).ჯამი (689).(4) ჯგუფის მნიშვნელობა (688).ბრუნვის ნიშანი 1(10).ჯამი (689).

ზანზალაკი და ჯვარი,მისია კაცისა



სახლი ზანთა და ხეთთა ხარისა-სურათი ორი ნაწილია. ზედა და ქვედა. ორივე ნაწილი თავის მხრივ დაყოფილია (3) დანაყოფად. თითოეულ დანაყოფში (4) სვეტია. ერთად 34(3;4)ცი. ტბელის კაბალით ხარი. ქარაგმა ხარ;ცი. ცი(34) და (100). ძველი ზიქურათით (4)სი სახლი კაცისა. ორივე ნაწილი სამ-სამი სახლი. ზედა და ქვედა დანაყოფის სვეტების ოდენობა 24(12;12). იბერის ქარაგმით (ურ). ძველი ზიქურათით (55). ორივე მნიშვნელობა ერთად 1267(1212;55). თარიღი ხეთთა ხიზანისა. სურათის დიდი ფონი ხარია. ზედა და ქვედა დანაყოფი ორი ხარი. ძველი ზიქურათით ხი(60) სახლი ხარისა. ორი 120(60;60). მნიშვნელობა თითოეული სვეტისა (5). 120 (12\*2\*5). თითო დანაყოფის (4) სვეტი ქარაგმა სახლისა. თითოეული ნაწილის (3) დანაყოფი, იგივე სამი სახლი ხარისა. სახლი ზანთა და ხეთთა ხარისა: ზანთა: ასირია, სამარია, კავკასია. ხეთთა: ასირია, მესოპოტამია, ხეთა, კავკასია. ორი ხარის სახლი ძველი ზიქურათით (ვი)27. ცი(34). ერთად ცივი (3427).



ქართული ქარაგმით ქრისტემდე (3427). დასაბამიდან (2177) წელი. წარღვნამდე (1091). წარღვნა დასაბამიდან (3268). ქრისტემდე (2336)წ.

**წინა სურათის გრაფიკული გამოსახულება**

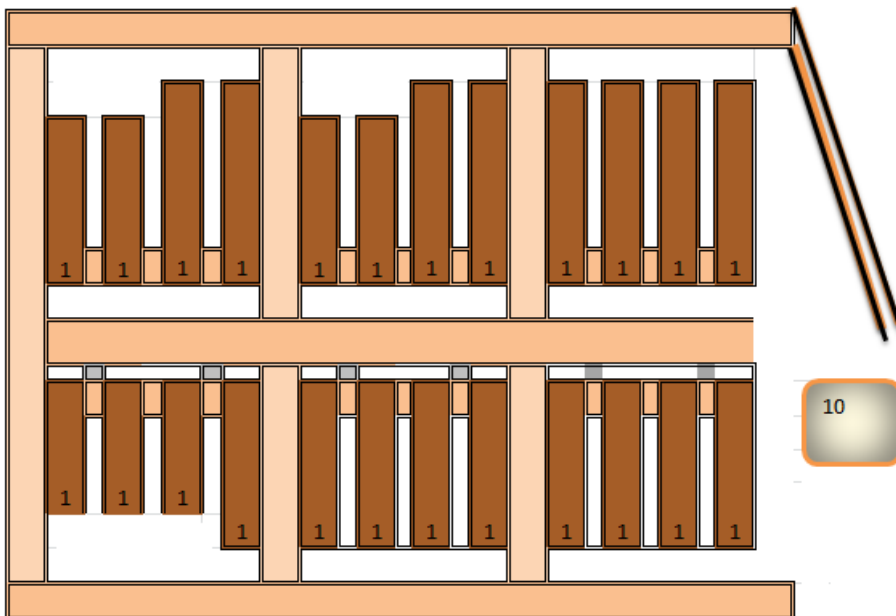

(ს);(ვე);(ტი)ორი ქარაგმით მნიშვნელობა 91(23;26;42).(12)ისა 1092(12\*91).სურათის ქვედა ნაწილის მარჯვენა მხარეს ცალკე მდგომი ფიგურა თავი ხარისა.ხეთთა ენას (თა) 10.თავი და სვეტი ერთად 1091(10;91).ნამრავლი (910).

(910) თარიღია ორი ხარის მოდგმის დასაწყისისა.იგივე იბერთა ერა.ქრისტემდე (910) წლით ადრე დაწყებულა შერწყმა ზანთა და ხეთთა სამეფოსა.ხეთთა მეფის უფლისწულს შეურთავს ზანთა მეფის ასული.(910) დასასრული ორი ხარის გზისა,დასაწყისი იბერთა ხარის ერისა.დასაბამიდან (4694)წ.

დასაბამიდან (2177)წ თარიღი ზანთა ხარის გზის დასაწყისისა.ასაკი ხარისა 2517(4694;2177)წ. (1092) ქარაგმა ზანთა მესამე სახლის ასაკისა.920(10\*92).ქრისტემდე (1830) წლით ადრე ზანთა კაცი ქართლოსი მოსულა კავკასიასა.ქრისტემდე (910) წლით ადრე დასრულდა ერა ზანთა კაცისა.სხვაობა 920(1830;910).ქრისტემდე (4694) და (3427).სხვაობა (1267).თარიღი ხეთთა ხიზანისა.(1091) ასაკი ზანთა ხარის პირველი სახლისა.(3268;2177).

ქართლოსის მოსვლა კავკასიასა დასაბამიდან (3774).ქრისტემდე (1830).ასაკი მეორე სახლისა 506 (3774;-3268).ზედა და ქვედა დანაყოფის სვეტების განლაგება ქარაგმა თარიღებისა.ზედა (2;2;2;6), ქვედა (3;1;4;4;). ზომის მიხედვით (3;9).48(22;26) და 75(31;44).ჯამი 6(123).კაბალა (58) და (48).ძველი ზიქურათით:თახი.ძველი აღრიცხვის კალენდარული დაყოფით:84(62;22) და 84(8;4). ასაკი იბერისა. ქართული ქარაგმით 2460 (5604;-3144).ქარაგმა: ურხი.ასაკი (84).კაბალა (66).

მეორე მნიშვნელობა 3378(5604;2226).კალენდარულად (33;78).ჯამი 111(11;100).ქარაგმა:ზანცი (ზანთა დრო).კაბალა 615(6;15).ასაკი ხეთთა მეორე სახლისა.

იბერის ქარაგმით 3334(5560;-2226). და 2416(5560;-3144).პირველი კალენდარულად (33;34).ტბელის კაბალით (ხან;ხარ).ჯამი (67).კაბალა (13).იბერის ქარაგმით (ირ).ტბელისა (მან).ერთად (ირ;მან).

მეორე მნიშვნელობა ორი ქარაგმით (ურ;ტახ).კაბალა (67).ძველი ზიქურათით 6142(მარჯვნიდან). ქართული ქარაგმით ქრისტეს შემდგომ 538(6142;5604).თარიღი ჯვრის მონასტერის ორი თარიღისა.ძველი ზიქურათით (438)ცი.და (100) წლის შემდეგ (538).ასაკი იბერისა 75(463;538).ქარაგმა მნიშვნელობისა (31;44).

(22;26)ის და (31;44)ის კაბალა 48(ხი).სახლი ხარისა.(33;44)ის ქარაგმა (ხან;ხი).ძველი ზიქურათით (ხი;ხან).2416(ურ;მარ) ასაკი წმინდა მარიამისა 75(31;44).ზედა დანაყოფის სვეტების განლაგება (2;2;2;6) ქარაგმა წმინდა მარიამის ასაკის დაყოფისა.ქრისტემდამდე 20(2),ასაკი ჯვარცმის შემდგომ 22(2;2).ასაკი მაცხოვრის ჯვარცმისა 6(33).

ქებად და დიდებად (4000) წლის ქარაგმა ახალი აღრიცხვის (573) წელი.ქრისტემდე 3427 (5604;-2177).დასაბამიდან 6177(5604;573).კალენდარული დაყოფით (61;77).პირველი ცივი(3427).მეორე იბერის ქარაგმით ჯვარცმა მაცხოვარისა 77(33;44).

(61;37) ჯამი 138(38;100).იგივე (38)ცი,დრო წმინდა ანდრიას ქადაგებისა.(573) წელი იბერის დაბადებიდან (110).გარდაცვალებიდან (26) წელი.110(10;100) ქარაგმა (ათ;ასი).სხვაობა 427(1000;-573).ქარაგმა იბერის თარიღებისა.537(437;110) დასრულება აია-სოფიას ტაძრისა.

527(427;ცი).თარიღი იუსტინიანე პირველისა.თარიღი იბერიელი პატრიკოსისა.

(573) და (31;44) ქარაგმა ორი თარიღისა.542(573;-31) და 529(573;-44). პირველი თარიღი კრეტას სკოლისა.მეორე თარიღი ახალი იბერიული ქარაგმისა.

(573) ასაკი პირველი იბერიული ნიშანისა 1262(573;-689).თარიღი ხეთთა მარცხისა.

2517 (3427;-910) ასაკი ზანთა ხარისა.ძველი ზიქურათით ქარაგმა:ვარ ზაქი.

## ზანთა კალენდარი



სურათი პირამიდა.ძირი (6) ფიგურა.მომდევნო ზევით იმავე ზომისა (5).(3)ე და (4)ე სტრიქონი (5) და (5) ერთნაირი ზომის ფიგურა.

ვერტიკალურად,ქვევიდან ზევით ფიგურათა ოდენობა სტრიქონების მიხედვით (6;5;5;5;).ერთად (6555). ზევიდან ქვევით (5556).დიდი ფიგურები ორი სტრიქონი რაოდენობა (6;5).ერთად (65).

რაოდენობის მიხედვით (5) ფიგურა (3) სტრიქონია. ზომა (2) სტრიქონისა პატარა (10) ფიგურა, დიდი (5).ერთად (105).ქვევიდან ზევით (510).ზედა სამი სტრიქონის ფიგურა 15(3\*5).ძირი (6).ერთად 615(6;15).ფიგურების ზომის მიხედვით (2) და (2) სტრიქონი.რაოდენობა (11) და (10).ერთად (1110). ზანთა ქარაგმის რიცხვი (6660).სხვაობა 105(6660;6555).დიდი ციკლი (1680 )წელი.პირველი იბერიული წარმართული კალენდარის ძირი ზანთა ქარაგმა ყოფილა.ნიშანი სამოცი.

ზანთა კალენდარი ადასტურებს ღრმა ასტროლოგიურ ცოდნას მზისა და მთვარის მოქცევის ციკლებისა.კალენდარი მთვარის მოქცევათა ციკლები.ზანური ცხრამეტი ნიშანი მთვარის ციკლი.მომდევნო ცხრა მზის მოქცევის სრული ციკლი.

ზანთა კალენდარით მთელი წელი ათი თანაბარი თვე ყოფილა.ერთ საბაზისო თვეს (30) დღე,პირ რქმევია.წელი ათი საბაზისო პირი ყოფილა.300(10\*30).დარჩენილი დღეები ნაწილდე-ბოდა:სამოცი და ხუთი.ზაფხულის დასაწყისი მარტის ბუნიობა.დასასრული სექტემბრის მზებუდობა.ერთი საბაზისო პირი ემატებოდა ზაფხულსა,ერთი ზამთარსა.დარჩენილი ხუთი დღე ემატებოდა ზაფხულსა.მთლიანად ზაფხულს ემატებოდა 35 დღე.ზამთარს 30.

ზაფხულის საბაზისო დღეების ოდენობას (35),ხე რქმევია.ზაფხულის (150) დღე (5)პირ და (1) ხე (35).ჯამი ზაფხულის დღეებისა (185).ზამთრის (5) საბაზისო პირს ერთი ემატებოდა. (6) პირი ყოფილა(180) დღე.

(ცი)ასი(100) დღე ზაფხულის ბუნიობა.პირველი (2) ხე(70) და პირ(30).შემდეგ (5) დღე,(3)ე თვის დასასრული.შემდეგ (10) დღე(რარ).ზაფხულის პირველი სამი თვე115(105;10).მომდევნო ორი თვე (2\*35)70.დღევანდელი კალენდარით ზაფხულის ბოლო დღე (21) სექტემბერი.ბოლო ორ თვეს რქმევია ვი(70).

ზამთრის პერიოდის (3)ე თვის (93)ე დღის მერე იწყებოდა ზამთრის ბუნიობა. დღევანდელი კალენდარით (22) დეკემბერი.ზამთრის ბუნიობა (5) დღე ყოფილა.ზამთრის სეზონის (98)ე დღეს სრულდებოდა ბუნიობა(დღ:26;12).მომდევნო (5) დღე (ჯი).ზამთრის (3)ე თვის დასასრული.დღევანდელი კალენდარით (31;12).



მომდევნო (4+5) დღეს ერთად ჩარჯი. ზამთრის (3)ე თვის დასრულება (92+5+5+9). დარჩენილი დღე-ების სახელი (ზოკ) 69(5;32;32;) პირდაპირი მნიშვნელობა ბოლო კვილი ხარისა.

ბოლოს დასასრული (1) დღე. დღევანდელი კალენდარით (20)მარტი. ამ დღეს ერქვა(აღ). წრის დასაწყისი და დასასრული.

ზანთა კალენდარი დღე-ღამეში 24,5 სთ ითვლიდა. საათების სხვაობა (4) წელიწადში 1 დღეს იძლეოდა. ყველა მეოთხე წელს ნამეტი დღე ემატებოდა ზამთრის დასაწყისს. ნამატ დღეს ზანთა კალენდარით ერქვა ვალი(ვა-ლი). ახალი კალენდარით: ნაკ(ლი). იგივე ნაკი.

მარცხენა მხარეს (21)ფიგურა, მარჯვნივ (3). კალენდარის დასაწყისი.

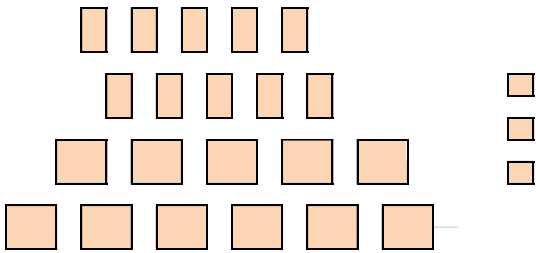

დასაწყისს. ნამატ დღეს ზანთა კალენდარით ერქვა ვალი(ვა-ლი). ახალი კალენდარით: ნაკ(ლი). იგივე ნაკი.  
 მარცხენა მხარეს (21)ფიგურა, მარჯვნივ (3).  
 კალენდარის დასაწყისი.  
 ძველი აღრიცხვით 312(3;12). ლას.

სურათი ერთგვარი თალია. ფიგურები კალენდარული საზომის პირობითი ერთეულებია. ყველა ფიგურის მნიშვნელობა (5). ქურუმთა ენით (ჯი). სტრიქონების მიხედვით ქვევიდან: 6\*ჯი, 5\*ჯი, 10\*ჯი და მარჯვნივ ცალკე მდგომი 3\*ჯი. მნიშვნელობა: 30; 25; 50 და 15. პატარა და დიდი ფიგურების მნიშვნელობები კალენდარულად 65(50:15) და 55(30:25). მნიშვნელობა (50)ძირი და (65) ველი. ქარაგმა: ძირი ძველია.

მარჯვენა სამი ფიგურა თავია ხარისა. მარცხენა (21), მარჯვენა (3) ერთად (24) ურ. თა(10). ტანი და თავის პირობითი მნიშვნელობა 31 (21;10). ტანი ზაქის ქარაგმით (59), თავი (10). ერთად (69).

თალის პირობითი სიმაღლე ვერტიკალური ძირი ორი სტრიქონი და თავი ორი სტრიქონი: 55 (30; 25), 50(25;25) და თა(10). ერთად (55:60). მნიშვნელობათა სხვაობა 105(6660;-6555) ქარაგმა ხუთასისა. 105 (5:100). მარჯვენა სამი ფიგურა ვერტიკალურად განაწილებულია. ქვედა ორი თავია დიდი სტრიქონების ტანისა, იგივე დიდი ხარისა. ზედა მესამე ერთი ფიგურა თავია ზედა ორის სტრიქონის (ტანი) პატარა ხარისა. სურათის დაყოფა ქარაგმა ორი ხარისა. ქარაგმა (ვი:თა). მნიშვნელობა (28) და (37). ქარაგმა თარიღებისა (528) და (537). თარიღი არიოპავიტული მოძღვრებისა და აია-სოფიას დასრულებისა.

სახელი არიოპავი ქარაგმა დიდი და პატარა ხარისა. არიო(60) ზანთა ხარი. (პა;ვი) ხეთთა პატარა ხარია. სურათი ქარაგმა აია-სოფიას თალისა.

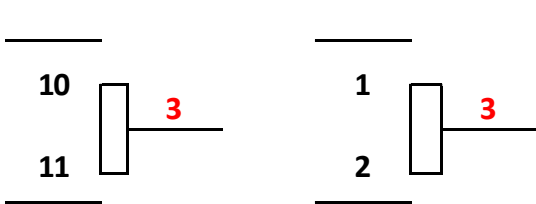

ოთხი ვერტიკალური თალის დიამეტრი (31). სიმაღლე(55,60). თალის თავს (5) სარკმელი. (3) ფიგურა ძველი ზიქურათით თას(თა კაცისა).

(4) თალის ვერტიკალური სვეტები და სარკმელები (პირ), იგივე დიდი დარბაზის პირზე. კიდევ ერთი დარბაზული კარი. მნიშვნელობა (132). თალის სიმაღლე ოთხი პირობითი ჰორიზონტალური სტრიქონი. ზედა ორი სტრიქონის სარკმელი(60). ქვედა პირველი ორი სტრიქონისა 10(6;4).

ქვედა ორი სტრიქონის ფიგურათა მნიშვნელობები(ერთეული) (72). აქედან (10) სარკმელი. კარი(14) სვეტი (48). ძირის ზედა მეორე სტრიქონის სვეტი (32), პირველი (16).

სურ:(132)ქარაგმაა წრისა. მარცხნიდან მარჯვნივ ზედა: 1(10); 3 და (11). ერთად (411). მეორე 132 (1; 3; 2). ხუთეულის მნიშვნელობა 6(105) და (3). ერთად (63). ორივე თარიღია პეტრე იბერისა. (10) თავია. (1) ას(კაცი). (105) ქარაგმა (500). სურათის (1) ასი. ხუთი (3; 2). ქარაგმა: (532). ძლევაი საკვირველი პეტრე

იბერისა.(32) და (1) ქარაგმაა ცერისა(33).ცერი ხელია კაცისა.(311) და (312) ქარაგმა იულიუსის კალენდარისა.

**ძველი ზიქურათი ურისა-მთლიანი სურათი გზებით გამოსახული ხარი.გზების კიდურები ორი ხარი.შუაში მოქცეული ორი ქართული ნიშანი (ხან).სივრძე პირობით გამოყოფამდეა ჩასული.შუა ორი ხარი იგივე ორი ფეხია ზაქისა.(ხან)ის მოხაზულობა ერთგვარი ქარაგმაა.(ხ)ს ფეხი,(ა),(ე) და (0)ნული.სურათია მარჯვნივ ერთგვარი ისარი მიმანიშნებელი მიმართულებისა.სურათი ქარაგმა ხარის გზისა. მარჯვნიდან მარცხნივ მიმართულება ქარაგმა ძველი ზიქურათისა.მარჯვენა მხარეს პირველი (ხან) შებრუნებულია.ქარაგმა ძველი აღრიცხვისა:მარჯვნიდან მარცხნივ.ფორმა ქართული მ(ან). გზა მიმართული მარცხნივ,ბოლოს,პატარა ტანის (ხა)ნ.იბერის ქარაგმით (ა)არ.გზა (მ-ხარ) ხან მხარია ხარისა.(ხან)ტბელის კაბალით სახლი კაცისა და ხარისა.მარცხნიდან მარჯვნივ გზა ორი ხარისა:ხ-მა(ნ).**

**სურ:133**



(ხაე) ძველი ზიქურათით (ხი)60 და (ე)5.ჯამი (65).ოთხი ხარი 260(200;60).ქარაგმა ორი კაცი და ხარი.ხეთთა ზიქურათით დიდი ხარი (გი).ოთხი (გი) ტბელის კაბალით 52(4\*13).

ორი დიდი ხარისა და ორი პატარის ქარაგმა 140(100:40).მნიშვნელობა (ას:რი).ხანის რიგითი ნომერი (33).ოთხი ხარი 132(100:32).ტბელის კაბალით (ა:ჭარ).ძველი ზიქურათით (ალ:ბოკ).ალ ზეციური სახლი ხარისა.(ხა)და (ე) ქარაგმაა ხარის ხელისა.(ე) იბერის ქარაგმით (ელ).ქარაგმა ზეციური ხელი ხარისა.ა(ლ) სახლია (ხა),ხელი (ელ).ქარაგმა (ელ:ბოკ)

მარჯვენა მხარე,პირველი და მეორე (ხან)ის შუა.წრე,(6) თანაბარი ფრთით.ქარაგმა გორგალისა.

შუამდინარეთის ურის მორიგი ქარაგმული სურათი გორგალისა:

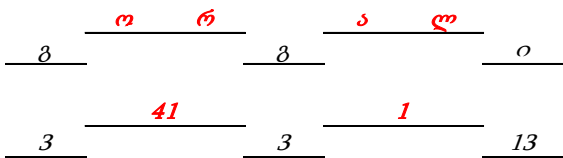

ძველი ზიქურათით ორ(41).(ალ)1.ერთად (411).მნიშვნელობა გორგალისა(61).(ორ)ის ქარაგმა (2).

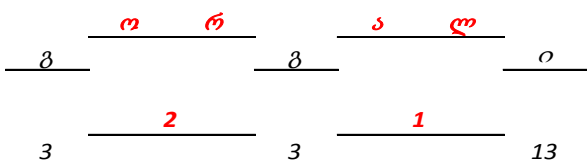



ტბელის კაბალით 2(ბ). (13)ის კაბალა (4). (გ;გ;ი)ს რიცხვი (19)რ. კაბალის რიცხვი 10(1)ა. (ბალა).

ბ      ბ      ო

3      3      13

17(3;1;13)პ. ქარაგმა: პალია, სოფელი პეტრე იბერისა. ი(13) კალენდარული გამყოფი. მარჯვნიდან მარცხნივ ზედა და ქვედა ჰორიზონტალური მწკრივი (1;2) და (3;3). ერთად (1233) თარიღი ტბელის კაბალის დასრულებებისა. კაბალა (3;3;3;) ნახევარი ქართული კალენდარული წრისა. ქვედა მწკრივის კაბალა ძველი აღრიცხვით (433). თარიღი არიოზის მოძღვრებისა. ტბელის კაბალით (ი)10(1). (გორ)-(გალი)4. ერთად (34) ხარ. მნიშვნელობა 5(3;2) და 32(3;1,1). ერთად (532). თარიღი მონოფიზიტთა მოძღვრების დამარცხებისა.

3      3      1

გორგალის (6) ფრთა ქარაგმა. ზაქის ქარაგმით (ფრთა)59. ნამრავლი 354(6\*59).

გორგალის ფრთებს შუა (ღარ). ტბელის კაბალით (44). ექვსი ღარ (264). 6(ფრთა+ღარ). იგივე 6(59:44). წრე ფრთა და ღარი ერთად 679 (61; 354;264). (ხა)34(ხარ). ძველი ზიქურათით ცი(100). 4(ხა)400. ოთხი ხა და გორგალი 1079(679:400). თარიღი ზაქის ქარაგმისა.

(ღარ) სადინარი, იგივე საზიდარი წყლისა, იბერთა ქარაგმით (რუ). წრეს მნიშვნელობა (10)თა. ძველი ზიქურათით (მთა), ქარაგმა თავისა. (6) ფრთის მნიშვნელობა (354). კალენდარული წელი მთვარისა. ფრთა და ღარი ქარაგმა მთვარის ორი თვისა: 59(29;30). გორგალის ქარაგმა თა(მთა) მთვარისა. ღარისა და წრის ქარაგმა (ღარ:თავი) იგივე (რუ:თავი). (რუ) პირველი იბერიული ქარაგმით (22). ექვსი\* (რუ)ს ჯამი (132). გორგალი: (წრე; 6\*ფრთა; 6\*რუ). მნიშვნელობა: 547 (61;354;132). თარიღი წმინდა მამის ზეცად ამალე-ბისა. (წრე) ზაქის ქარაგმით (34;22;5). კაბალა (7;4;5). ძველი ზიქურათით (547). თარიღი იბერისა. (წრე) ტბელის კაბალით (31;19;5). (რე) იგივე (ერ)ია. ქარაგმა დაყოფისა: (31) და (19;5). თარიღი ქორო-ნიკონისა: 780(4\*195). სვეტების ოდენობა ზანთა კალენდარის სურათისა, (195) სვეტი. ოთხი (ხა)რის ხაზის ქარაგმა გზა ახალი იბერიული ანბანისა. პირველი (ხა)ს მიმართულება შებრუნებულია, მარჯვნიდან მარცხნივ, მომდევნო სამის მიმართულება მარცხნიდან მარჯვნივ. მარჯვენა (ხა)ს შებრუნება ემსაგავსება ქართული ანბანის ორ ნიშანს: (მ)ს და (ძ)ს.

(ხა)ს ძირი აღმოსავლეთით,მარჯვენა მხარეს პირი გაღებული.ქარაგმა მიმართულებისა,რიგი-  
თობისა და (ე).(მე)ტბელის კაბალით (13,1,5).კაბალა (415) და (514).(აე)ს მიმართულება აღმოსავ-  
ლეთი (მ) დასავლეთი.ქარაგმა დაყოფისა (13:15).ჯამი (28) ქურუმი იბერის ქარაგმისა.(მე) ტბელის  
კაბალით (13)და (6).(19) იბერის ქარაგმით (ზა) ზაქია.

(მან)ის იგივე შებრუნებული (ხა)ს ფეხის შიგნით შავი ფონით (ლ)ა-სია.მიმართულება ახალი იბე-  
რიული ანბანისა.(19) ტბელის კაბალით (რ).კაბალა (10)ი.(რი) რიტორი.(ზა) ძველი ზიქურათით  
(აზ).ქარაგმა:ზაქ.ა(რ),ი(ა),რიტორი,ლ(აზ)ია.(მა) ხეთთა მამაა.ზაქარია ლაზი მამა პეტრე იბერი-  
ელისა.(ხა) მარჯვენა (მ)ირია.ძველი ანბანის მიმართულება მარჯვნიდან მარცხნივ.

ორი დიდი ხარი ქარაგმა ორი ძირისა:იბერის ასომთავრული და ზაქის ქართული ანბანი.დასა-  
წყისი (ხა) ზაქარია ლაზი,დასასრული (ხან) რუსთველი. (ე)ს ქარაგმა ხუთი (5).ზედა და ქვედა ორ-  
ორი (ე),იგივე (5;5) და (5;5).ქარაგმა (10) თა,55(ურ).მთა ურისა.

მარცხენა ბოლო (ხა) ტბელია.(ხ)ან.მომდევნო მარჯვნივ (ხა) ხაზი, ზურგი ზაქისა.ზაქი ხარი იბე-  
რისა,ზურგი ზაქისა.(ხა)ს ზურგი ასომთავრული (7)ირ.მომდევნო (ხა) იბერთა დიდი ხარი, პეტრე  
იბერი.მარჯვენა პირველი,დასაწყისი (ხა) შებრუნებული ქართული (მ).ზაქის ქარაგმით (16).ძველი  
ზიქურათით (ტ)ახ.იგივე შებრუნებული (ხა).ერთად ოთხივე (ხა) ახალი მიმართულებით:ხ(ხა),  
ირ(7),ხა(თ),ტ(ირ).ქარაგმა:თა ხირ;ხა;ტი.(ირ) იბერის ქარაგმით (35) ხელია.

მარცხენა სამი (ხა)ზედა ხაზითა და ზურგით ქმნის ასომთავრულ (ზ)ზარ.იბერთა ხარი,ზაქი.  
იბერის ქარაგმით (7)ე ნიშანი.სამი\*ხა(7) ერთად (21).მხედრული ქარაგმის ტ(არ).მეოთხე (ხა) შებრუ-  
ნებული (მ) და ფეხი (ე).ერთად მე(16;5).იგივე (21)ტ(არ).

სამი (ხა)21,მეოთხე ხა(მე)21.ჯამი (42).ზაქის ქარაგმით (ელ).ოთხი ფეხი ოთხივე ხარისა 4\*5(ე)20.  
ტბელის კაბალით (ს)ან.კაბალა (2)ზ. ერთად მარჯვნიდან მარცხნივ:(ტ)21,(ზ)2,ელ(42).

ბ	ა	გ	ი	რ	ო	გ	ო	რ	გ	ა	ლ	ი				
2	1	3	1	19	10	3	16	19	3	1	12	10				
<table style="margin: auto; border-collapse: collapse;"> <tr> <td style="border-top: 1px solid black; border-bottom: 1px solid black; padding: 0 5px;">დ</td> <td style="border-top: 1px solid black; border-bottom: 1px solid black; padding: 0 5px;">ა</td> </tr> <tr> <td style="border-top: 1px solid black; border-bottom: 1px solid black; padding: 0 5px;">4</td> <td style="border-top: 1px solid black; border-bottom: 1px solid black; padding: 0 5px;">1</td> </tr> </table>						დ	ა	4	1							
დ	ა															
4	1															
<b>100</b>																

**ხამუშ (შუმერთა ხარი) გორგალი და ბაგირი სურ:134**



ბაგირი ჭაპანი (4) ხარისა.სურათის რიცხვი 105(5;100).ხარის რიცხვი ძველი ქარაგმით (103).რიცხვი  
(4) ხარისა (412).ქორონიკონით (1192).ორივე მნიშვნელობის ჯამი 512(412;100).დიდი წრე ტბელის  
კაბალისა.წრე და ფრთები გორგალისა 16(10;6).ქარაგმა (თა;ვ).ჯამი 528(512;16).ჩარ(4);(ხი).ფეხი  
ქარაგმული დიდი და მცირე ხარის ფეხი 4\*(ე)5.იგივე 20(10;10).ქარაგმა თარიღებისა:(522) და (532).

35.ბასილი დიდი

იოანე ზოსიმეს მოუსურვებია დიდი მოძღვარის სახელი ქართულ ეკლესიას ჩაერიცხა წმინდანთა დასსა.არ დასცლია მალევე მომკვდარა.მისი ხელნაწერები მიუგნია რუსთველსა. მოუხერხებია წმინდანად შერაცხვა პეტრე იბერიელისა,ვითა ბასილი დიდისა.

იოანე ზოსიმეს მოწაფეთა აუგიათ ეკლესია წმინდა მამის სახელისა.

რუსთველმა იბერს ბასილი ასკანელი,სოფელს ასკანა ხოლო ეკლესიის ადგილს ბასილეთი უწოდა.

ზოსიმე და რუსთველი შემთხვევით არ შეარჩევდნენ სახელებს.

ბასილი დიდი,სახელი ქარაგმულად შეუდგენია ზაქსა.ტექსტი ორი სიტყვა.სტრუქტურა(6) და (4). დავითის ანბანში (ირ)(13)ე.წარმართული კალენდარით ციკლის დასასრული.მას თოთი ერქვა. თოთი=(10+19+10+13)=52.ირ იგივე კალენდარული ბრუნვის ნიშანი.ბრუნვისა და წონასწორობის ნიშნებს ქურუმნი იყენებენ ტექსტისა და სხვა მნიშვნელობათა დასაყოფად.იგივე მეთოდია ტექსტში.

ბ ა ს (ო) ლ (ო) - დ (ო) დ (ო)

3 (1) 1 (1) - 1 (1) 1 (1)

3	1	1	1	1	1
ბ	ა	ს	ო	ლ	ო
6			4		

ტექსტი დაყოფილია სიტყვათა შემადგენელი ნიშნების ოდენობისა და (ირ) გამყოფით.ორი ცხრილი.პირველი მნიშვნელობა:ძველი კალენდარი მარჯვნიდან მარცხნივ პირველი:411(4;1;1) და 463 (4;6;3).თარიღი პეტრე იბერისა.მარცხნიდან მარჯვნივ წრე:364(3;6;4)და 3(1;1;1);ჯამი (367).ქართული აღრიცხვით თარიღი პეტრე იბერისა:463(367;96).დაყოფა მარჯვენა ნაწილისა 22(2;2) და მარცხენა (2;1);(2;3);(1).ქარაგმა თვისა.იბერის ქარაგმით წლის დასაწყისი (22) თებერვალი,იგივე პირველი თვე.დაბადების თარიღი (23).მეორე თვე იბერის ქარაგმისა (2) და პირველი ზაქის ქარაგმისა (23) ვერძი (1).

ნიშანთა დანაყოფები:10(4;6).და 31(3;1).ერთად (1031) ზოსიმეს თარიღი.პირველი ცხრილი:(3;1;1) და (1;1;1;1;1).ჯამი:(5;5).ერთად (55).იბერის ქარაგმის კალენდარული სტრუქტურა.

ცხრილების დანაყოფები კალენდარული ბრუნვით მარჯვნიდან მარცხნივ:(4,6) და (3,7\*.ერთად (46) და(37).ჯამი:(46+37)=83.კალენდარული ბრუნვის ნიშანი ელი=1(55,10).მთლიანი ჯამი:(83;1)84. მიმართულეა პირიქით მარცხნიდან მარჯვნივ:(7\*1,3) და(6,4).ერთად:(73) და (10).ჯამი:(73;10)83. ბრუნვის ნიშანი ელი=1(55,10).ჯამი:(74;10)84.პეტრე იბერის ასაკი.

პირველი ცხრილი:(3,1) და (6\*1).ერთად.(31) და (6.)ორივე მნიშვნელობა:(316)ია.მირიან მეფის მიერ პირველი იბერიული ანბანის რეფორმირების თარიღია.

ტექსტის ნიშანთა რიცხვითი მნიშვნელობების ჯამები:

6	4
ბ ა ს	ო ლ
2 1 23	4 4
8	6 4 4

ტექსტის სტრუქტურა სიტყვათა ნიშნების მიხედვით.(6) და (4).ერთად (64)-ია.ნიშანთა გამარტივებული მნიშვნელობები დაჯგუფებული (ირ) ბრუნვის ნიშანის გამოყენებით ქარაგმა (64)ე წელი ქორონიკონით.ქრისტეშობიდან:(780+64)844.დასაბამიდან:6448(5604+844).სამივე მნიშვნელობა მო-

ცემულია (3)ე ცხრილში.(844) წელი ანბანის მეორედ რეფორმის წელი.(6) იგივე დავითის ანბანის (42)ე ნიშანი,იგივე კალენდარული ბრუნვის ნიშანი.

რუსთველის მიერ დარქმეული ასკანა,ბასილეთი და ბასილი ასკანელი.ცხადია სახელის შერჩევისას გვერდს ვერ აუვლიდა წმინდა ბასილი დიდის სახელს.ახალი სახელის შერჩევით არ უნდა დაკარგულიყო ძველი.

ბ	ა	ს	ო	ლ	ო	დ	ო	დ	ო
2	1	20	10	12	10	4	10	4	10

პოეტმა ასეთი ხერხი გამოიყენა.იბერის ქარაგმით (ირ) იგივე ბრუნვის ნიშანი ელია.ტექსტის დასასრული (ი) ახალი კალენდარული ბრუნვის ნიშანი.ამიტომ ტექსტის ბოლოში განათავსა ელი

ბ	ა	ს	ო	ლ	ო	დ	ო	დ	ო
2	1	20	10	12	10	4	10	4	10
23			10	12	10	4	10	4	10
5			1	3	1	4	1	4	1

ძველი ანბანის რიცხვით მნიშვნელობებს შეუსაბამა ახალი ანბანის რიგითი ნომრის ნიშანი. გამოყოფების გარეშე (8) ნიშანი.რიცხვი ზაქის ქარაგმით 43(23;12;4;4).ნიშანი იბერის ქარაგმისა.

(ბას)2 და ოთხი გამოყოფი (40).ერთად (42) ნიშანი ზაქის ქარაგმისა.

რეფორმის შედეგად დავითის ანბანიდან (6) ნიშანი ამოულია ტბელსა.სამი თ(10)მდე და სამი შემდგომ.(10)ის შემდგომ ყველა ნიშანის რიგითი ნომერი(-3)-ით შეიცვალა. ს(23)=(20).(12)ე ნიშანის რიგითი ნომერი(12-3)=9.10+9=19(რ).1(10)+4+4=9(თ). (20+1)21(ტ).2+1=3(გ).(10+10)20(ს).(20+1+2)23(ფ). (12+4)16(ო) (20+12+1(10))=33(ხ).(20+10+1)31(წ)

ბ	ა	ს	ო	ლ	ო	დ	ო	დ	ო
2	1	20	10	12	10	4	10	4	10
ბ	ფ	ს	ო	ლ	3	დ	ო	დ	ს
ბ	ე	ს	ო	ლ	ო	დ	ო	დ	ე

ზაქის ქარაგმით:

ბ	ა	ს	ო	ლ	ო	დ	ო	დ	ო
2	1	23	13	15	13	4	13	4	13
ბ	რ	ს	ო	ლ	ნ	დ	ო	დ	ო
ბ	პ	ს	ო	ლ	ო	დ	ო	დ	ო

რუსთველმა ბრწყინვალედ შეძლო წმინდა ბასილი დიდის ბიოგრაფიის შევსება.

შედეგი:ბასილი დიდი დიონისე არიოპაგელი.იგივე ბასილი ასკანელი.ბასილეთის ეკლესია ბასილი დიდის სახელისა.

ასკანა სოფელი პალაია.პალაია იგივე პატარაა.ბასკები იბერიელნი.თრაკიელნი ინდონი არიან.ეს წელი:ასი ათი და ერთი.ხარებას აიგო.ანუ 1111 წლის ხარება.

იგივე თარიღს ადასტურებს:(64+37+10)(ელი)=111.ნიშანთა რიცხვითი მნიშვნელობების ჯამი:(101). ბრუნვის ნიშანი ელი=10(55). ჯამი: (111).პარება სოფელია პარეხელისა.პეტრიწი პეტრიწონელი.

### ხარეხი



ლაგოდების გრძელი ტბის აღმოსავლეთით პატარა ტბა.ქარაგმა ხარფუხისა:ფუხი ფური ხარისა. ხარის თავი მარჯვენა,აღმოსავლეთით,ფეხის მიმართულება დასავლით. ფეხი ძველი ზიქურათით ქარაგმა ქალისა.დასავლით სახლი ქალისა.

### 36. ბალატუნუსის ბილინგვა

აკადემიკოსი **ზაზა ალექსიძე** წერდა: სირიაში, ბიზანტიურ ციხე-ქალაქ ბალატუნუსის ერთერთი ბურჯის ნანგრევებში 2008 წელს აღმოჩნდა ორენოვანი (ბერძნულ-ქართული) წარწერა, რომელიც ამჟამად ინახება სირიის მთავარი საპორტო ქალაქის ლატაკიის (ლაოდისკეა) მუზეუმში. 2009 წლის ბოლოს წარწერა სათანადო გამოკვლევით ჩემი მეგობრისა და კოლეგის, საფრანგეთის ინსტიტუტის (წარწერებისა და ბელლუეტრის აკადემია) წევრის, ჟან-პიერ მეს საშუალებით გადმომიგზავნა მაშინ ახლო აღმოსავლეთის (დამასკოს) ფრანგული ინსტიტუტის მეცნიერ-თანამშრომელმა ჟულიენ ალიკომ... აინტერესებდა ბილინგვის ქართული წარწერის შინაარსი, რომლის ამოკითხვა პარიზში ვერ მოხერხდა. ქვის (ქვიშაქვა) ზომებია 57X162X21.

ბერძნული წარწერის ფრანგული თარგმანი ქართულად: «ეს ღრთივხსნილი კასტრონი, რომელიც უკეთილშობილესმა კატეპანმა ნიკეტასმა, პატრიკოსმა და ანტიოქიის რექტორმა, ხელიდან გამოსტაცა მტრულ ბარბაროსებს ქრისტესმოყვარული რომანოსისა და ზოიას მმართველობის დროს და რომელიც დაარსებულ (ან დაფინანსებულ) იქნა სპანტაგულე ტეპელის, პატრიკოსისა და ლაოდისკეის სტრატეგოსის მიერ, გასრულდა ივნისის თვეში, ინდიქტიონს 14, (6539) წელს სამყაროს შექმნიდან». იგულისხმება რომაული წელთაღრიცხვის 1031 წელი (6539-5508)=1031.

#### **ბერძნული ტექსტის ბიზანტიური ტრანსკრიპცია**

კიდევ ერთი, რაც აუცილებლად უნდა იქნას გათვალისწინებული XI ს-ის ბერძნული ტექსტის წაკითხვისას, ეს არის ბიზანტიური ბერძნული წარმოთქმა. განსაკუთრებით, როცა ეს ეხება ონომასტიკასა და ანთროპონიმებს, მით უფრო, თუ ეს ონომასტიკა და ანთროპონიმები არ არის ბერძნულენოვანი და საჭიროებს იდენტიფიკაციას.

ბიზანტიური ბერძნულის და ქართული ენის ფონეტიკური თავისებურებების გათვალისწინებით ქართულად შესაძლებელია გადმოიცეს ასეთი ფორმებით: სპანტალუდ-ი, სპანდალუდ-ი, სპანტალუტ-ი, სპანდალუტ-ი (შდრ. αραπ>ალაპი)1. გარდა ამისა, სპანტაგოლუდ არ არის ჩასმული ნათესაობით ბრუნვაში, როგორც ამას მოითხოვს მის წინ მდგარი პარა; წინდებული. ამ ფუნქციას მისთვის ასრულებს გენეტივში დაყენებული მისი მსაზღვრელი ტიტულატურა პატრი[კ]ივოლუ კაი; [სტრატკვოლუ]. სპანტაგოლუდ ქართულად მე გადმოვეცი „სპანტალუდ-ი“ ფორმით, როგორც ეს მოსალოდნელი იყო ქართულისათვის (სახელობითი ბრუნვა). ჩემი აზრით, ამის საფუძველს იძლევა ბიზანტიურ ბერძნულში კ-ს „ი“-თ წაკითხვის ტრადიცია.

ასევე, სპანტალუდის მამის სახელი „ტეპელი“-ს პირველი მარცვლის η (ეტა) უნდა წავიკითხოთ „ი“-დ (შდრ. ზემოთ სპანდალუდ-ი): „ტიპელი“. ასე უფრო გასაგები გახდება, საიდან გაჩნდა ბერძნულში ტპ//ტბ თანხმოვნებს შორის „ი“ ხმოვანი (შდრ. სომხ. თრდატ > ბერძნ. ტირიდატეს2). ვინაიდან ბიზანტიურ ბერძნულში β „ბეტა“ აღარ გადმოსცემს „ზ“-ს და იკითხება როგორც „ვ“, ბუნებრივია, რომ „ზ“-ს აღსანიშნავად გამოყენებულია Ϸ, (შდრ. ბაგრატ//პანკრატჷ, „ბაკუ-რიან“//„პაკურიან“). „ტეპელი“//„ტიპელი“, რა თქმა უნდა, ბიზანტიური გამოთქმის ქართული ანთროპონიმისა „ტბელი“: ბპ, აგრეთვე, ორ თანხმოვანს შორის გაჩენილი „ი“ (შდრ. ტფილის>ტიფლის). საყურადღებოა, რომ სომხურ საისტორიო მწერლობაშიც (სტეფანოს ორბელიანი, გვ. 355) ივანე ტბელის სახელი ამ ფორმით გვხვდება: Իվան Կպէլ.

#### **ქართული წარწერა**

ამის შემდეგ უკვე შეგვიძლია გადავიდეთ ბალატუნუსის ორენოვანი წარწერის ქართულ ნაწილზე. ქართული წარწერა შესრულებულია შედარებით ღრმად ამოკვეთილი, საკმაოდ ლამაზი, საგანგებო საჭრეთელით შეიარაღებული, გამოცდილი ხელით, მრგვლოვანი ასომთავრულით. სიტყვათა უმრავლესობა დაქარაგმებულია. სიტყვათა შორის განკვეთილობის ნიშნად გამოყენებულია ერთი წერტილი. პალეოგრაფიულად იგი, ბუნებრივია, XI საუკუნით თარიღდება. ტექსტის მარჯვენა ნაწილი (მაყურებლიდან) მნიშვნელოვნად არის დაზიანებული (შესაძლოა ატმოსფერული ზეგავ-



ლენით), თუმცა იკითხება, ხოლო ერთგან ამოტეხილია, რამაც რამდენიმე გრაფემა შეიწირა. ვინაიდან ქვის მარცხენა ნაწილი ჩამოტეხილია, ამასთანავე ქართული წარწერის მეორე სტრიქონის პირველი ოთხი გრაფემა გადარეცხილია, აღდგენის, ქარაგმების გახსნისა, სიტყვათა დაშორი-შორების გარეშე და განკვეთილობის ნიშნებით (როგორც ეს ტექსტშია) იგი ასე იკითხება:

ესე. ვითა. ზ~მო. ბ~რძლდ. სწ~რია

--- [ს]. ძ~მნ. ა~ვე. ე. ც~ხე. ესე. შ~წვ. . . . ღ~თსათა

ესე. ვითა. ზ~მო. ბ~რძლდ. სწ~რია

--- ს. ძ~მნ. ავ~ე. ე. ციხე. ესე. შ~წვ. . . . ღ~თსათა

თანამედროვე ქართული დამწერლობით, ქარაგმების გახსნითა და სიტყვათა შორის ინტერვალის დაცვით წარწერა ასეთ სახეს მიიღებს:

ესე, ვითა ზ(ე)მო ბ(ე)რძ(უ)ლ(ა)დ სწ(ე)რია,

---ს ძ(ე)მ(ა)ნ ავ(ა)გ(ე) ე. ციხე ესე შ(ე)წ(ე)ვ... ღ(მრ)თ(ი)სათა.

ვცადოთ ახლა ბალატუნის ქართული წარწერის აღდგენა ბერძნული წარწერების მონაცემების გამოყენებით. ბატონი ალიკოს შენიშვნით ქვას მარცხენა მხარეს მნიშვნელოვანი ნაწილი აქვს ჩამოტეხილი, სადაც დაახლოებით თორმეტი ბერძნული გრაფემა დაეტეოდა. ქართული გრაფემები, რომ ბერძნულთან შედარებით ვიწროა, ამასთანავე მასში თითქმის ყველა სიტყვა დაქარაგმებულია, ერთი შეხედვითაც ცხადია. ისიც ცხადია, რომ დაახლოებით ოთხი გრაფემის ფარგლებში, ჩამოტეხილამდე, ქართული წარწერის მეორე სტრიქონის ნაწილი გადარეცხილია. ამიტომ მარცხნივ აღსადგენი, ჩემი აზრით, ოცამდე ქართული გრაფემა უნდა იყოს. ამიტომ მთლიანად ქართულ წარწერას ასე აღვადგენდი:

ესე ვითა ზ(ე)მო ბ(ე)რძ(უ)ლ(ა)დ სწ(ე)რია, [მე, პ(ა)ტრ(ი)კმ(ა)ნ სპ(ა)ნტ(ა)ლ(უ)დ ტბ(ე)ლ(ი)]ს ძ(ე)მ(ა)ნ, ავ(ა)გ(ე)ნ ესე ციხე შ(ე)წ(ე)ვ[ნითა] ღ(მრ)თ(ი)სათა.

ვარ. [მე, პ(ა)ტრ(ი)კმ(ა)ნ და ლ(ა)ოლ(ი)კს სტრ(ა)ტე(გ)მ(ა)ნ, სპ(ა)ნტ(ა)ლ(უ)დ ტბ(ე)ლ(ი)]. . .

სპანტალუდის ტიტულატურის მთლიანად აღდგენა ვერ ხერხდება, ვინაიდან ჩამოტეხილ ნაწილში არ არის ამისათვის საკმარისი ადგილი. ქართული წარწერა ბერძნულზე უფრო მოკლეა და ტიტულატურა შესაძლოა არც იყო (ან სრულად არ იყო) მასში შეტანილი.

ბერძნული წარწერისაგან განსხვავებით ქართული წარწერა აზუსტებს, რომ სპანტალუდმა ბალატუნუსის კასტრონში ხუთი ციხე ააგო (აღადგინა). როგორც ჩანს, სპანტალუდ ტბელის ძე აჭარბებს და ხუთ ციხეში ბალატუნუსის კასტრონის ხუთ ბურჯს გულისხმობს. მართლაც, ბალატუნუსი ხუთი ბურჯით (ციტადელი) იყო გამაგრებული. შესაძლოა, ერთერთი მათგანი არის სწორედ ის, სადაც 2008 წელს ორენოვანი წარწერა აღმოჩნდა.

როგორც ზემოთაც ითქვა, ბერძნული წარწერის კეკტისქენ ქართული წარწერის ანალოგიით, უმჯობესია ითარგმნოს “აგებულ იქნა”/“აშენებულ იქნა” შესიტყვებით. აქვე მინდა ხაზი გავუსვა, რომ ქართული ეპიგრაფიკა (არა მარტო ქართული) ტერმინ “აშენებას” არ ანსხვავებს “აღდგენისაგან” (რესტავრაცია).

როგორც ჩანს, ორენოვანი წარწერა შესრულებულია სპანტალუდის დაკვეთით და ბერძნულ წარწერაში მოცემული თარიღი აღნიშნავს ციხეების აღდგენის თარიღს (ამიტომ არ არის თვის ზუსტი რიცხვი დასახელებული) და არა კასტრონის აღებისა ნიკიტა კატეპანის მიერ (მაშინ ზუსტი თარიღი იქნებოდა).

როგორც წარწერიდან დავინახეთ, სპანტალუდი ატარებდა პატრიკიოსის ტიტულს და იყო ლაოდის სტრატეგოსი. პატრიკიოსი (მომდინარეობს ლათ. პატრიციუსისგან) ბიზანტიის იმპერიის კარზე უმაღლესი რანგის ჩინია, რომელიც შემოიღო კონსტანტინე დიდმა როგორც საპატიო, ადმინისტრაციული ფუნქციის გარეშე. იუსტინიანე I-ის დროს ეს ტიტული შეეძლო მოეპოვებინა იმპერიის ყველა წარჩინებულს დამსახურების მიხედვით. VIII-X სს-ში პატრიკიოსის ტიტული ავტომატურად ენიჭებოდათ იმპერიის განსაკუთრებით მნიშვნელოვანი რეგიონების განმგებლებსა

და სარდლებს.<sup>4</sup> სწორედ ასეთი იყო სტრატეგოსი, რომელიც აღნიშნავდა რომელიმე მნიშვნელოვანი რეგიონის სარდალს, ხოლო სანაპირო ზოლში – ადმირალსაც. XI ს-ისათვის სტრატეგოსი იყო თემის სამხედრო მმართველი, რომელიც ითავსებდა საფინანსო და იურიდიულ ადმინისტრაციას.<sup>5</sup>

ლაოდიკეა იყო საზღვაო პორტი ჩრდილო სირიაში და სირიის ყველაზე უფრო მდიდარი ქალაქი, რომელიც 968 წელს ფოკა კეისარმა დაიბრუნა არაბებისაგან. სპანტალუდი ატარებდა პატრიკიოსის ტიტულს და იყო ლაოდიკეის თემის განმგებელი და სარდალი (ადმირალი). მართალია, XI ს-ში პატრიკიოსობა აღარ იყო ისეთი მნიშვნელოვანი ჩინი, როგორც გვიან ანტიკურ ხანაში, მაგრამ სპანტალუდი მას ფლობდა სწორედ იმ წესებით და სიმაღლეზე, როგორც ეს მიღებული იყო უფრო ადრე.

ქართული წარწერა სპეციალური საჭრეთელი იარაღით აღჭურვილი პროფესიონალი ქვაზე მწერლის შესრულებულია. იგი, ცხადია, გამოცდილია წარწერების ამოკვეთაში, მაგრამ ისიც ცხადია, რომ მას საქართველოდან სპეციალურად ამისთვის ვერ ჩამოიყვანდნენ, სირიის ამ ნაწილში კი ეს წარწერა ქართველთა აქ ყოფნის პირველი დადასტურებაა. უნდა ვივარაუდოთ, რომ მწერალი ჩამოყვანილია ანტიოქიდან და სპანტალუდსაც ანტიოქელი ქართველები კარგად იცნობდნენ.

### **P3-ის ანდერძი**

1040 წ. კალიპოს მონასტერში (შავი მთა) იერუსალიმის ჯვრის მონასტრის წინამძღვრის პროხოროსათვის გადაწერილი ხელნაწერის (ამჟამად პეტერბურგში ინახება ნომრით P3), კოლოფონში ვკითხულობთ:

“დაიწერა წმიდა ესე წიგნი დასაბამითგან წელთა ხქცდ(1020)6 ხელითა ჩუენითა ცოდვილითა და შეიმოსაცა ქუეყანასა ასურეთისასა ანტიოქისათა, სანახებთა წმიდისა სვიმეონ საკვირველთმოქმედისათა, საყოფელსა წმიდისა ღმრთისმშობელისასა მონასტერსა ქართველთა კალიპოსს, მეფობასა ბერძენთა ზედა წმიდისა მეფისა მიხაილისსა, და აფხაზთა და ქართველთა ზედა ბაგრატ კურაპალატისასა, ადიდენ ღმერთმან მეფობა მათი ქორონიკონსა სA (1040).

ქრისტე, ადიდე სულითა სულა ზოლავარი<sup>7</sup> და შვილნი მათნი. ღმერთო სახიერო, ადიდენ ორთავე ცხორებათა შინა სტეფანე და ვაჩე ერთობით. უფალო ღმერთო, შეიწყალენ ძმანი ჩუენნი სანანო და ვაშა ძმითურთ და ძმისწულნი ჩუენნი გიორგი, თეოდორე და იოვანე. ქრისტე, მგლობელო ყოველთა არსთაო, ადიდე ორთავე ცხორებათა სპანდალუტ პატრიკი 8,ამენ. უფალო ღმერთო სახიერო, შეიწყალენ სულითა სალამას ძენი თეოდორე და კალოჟან”.<sup>9</sup>

რა თქმა უნდა, კოლოფონში მოხსენიებული სპანდალუტ პატრიკი არის იგივე ბალატუნუსის ბერძნული წარწერის სპანტალუდ ტბელის ძე.ვ.ჯობაძე, რომელმაც, ცხადია, არ იცის ბალატუნუსის წარწერის შესახებ, სპანდალუტს მონასტრის ძმობის წევრად მიიჩნევს.<sup>10</sup> ანდერძის მიხედვით, შეიძლება ვიფიქროთ, რომ 1040 წელს სპანდალუტ პატრიკიოსი უკვე აღარ არის ლაოდიკეის სტრატეგოსი (ასეთი დაშვება არ არის სავალდებულო, მაგრამ მოსალოდნელია, რადგან სტრატეგოსების გაძლიერების შიშით მათ, როგორც წესი, მხოლოდ 3-4 წლით ნიშნავდნენ ხოლმე), მაგრამ ჯერ კიდევ გამოჩენილი საერო მოღვაწე რომ არის, ცხადია. ამაზე მიუთითებს მისი პატრიკიოსად წოდება და მონასტრის ძმობის მიერ ქრისტესთვის შევედრება, ადიდოს იგი “ორთავე ცხორებათა შინა”. ვფიქრობ, ანდერძში კარგად არის გამიჯნული ერთმანეთისგან საერო პირები და ბერები, ცოცხალნი თუ გარდაცვლილნი. საერონი: “ქრისტე, ადიდე სულითა სულა ზოლავარი და შვილნი მათნი”; “ღმერთო სახიერო, ადიდენ ორთავე ცხორებათა შინა სტეფანე და ვაჩე ერთობით”; “ქრისტე, მგლობელო ყოველთა არსთაო, ადიდე ორთავე ცხორებათა სპანდალუტ პატრიკი, ამენ”; “უფალო ღმერთო სახიერო, შეიწყალენ სულითა სალამას ძენი თეოდორე და კალოჟან”. ბერები: “უფალო ღმერთო, შეიწყალენ ძმანი ჩუენნი სანანო და ვაშა ძმითურთ და ძმისწულნი ჩუენნი გიორგი, თეოდორე და იოვანე”; უფალო ღმერთო სახიერო, შეიწყალენ სულითა სალამას ძენი თეოდორე და კალოჟან”.

აქვე შეიძლება შევნიშნოთ, რომ ამ ხელნაწერის კოლოფონის ასომთავრულით ნაწერი საზედაო ასოები შესამჩნევად გავს ბალატუნუსის ქართულ წარწერის გრაფემებს.

### **ტბელების საგვარეულო**

ახლა უკვე შეგვიძლია გადავიდეთ სპანდალუტის მა-მის სახელზე «ტბელი».

X ს-ის მანძილზე ტბელები ორჯერ თამაშობდნენ მნიშვნელოვან როლს საქართველოს ისტორიაში. ორჯერვე ისინი საქართველოს ერთიანობის წინააღმდეგ გამოდიან. პირველად ისინი დაუპირის-პირდნენ აფხაზთა (დასავლეთ საქართველოს) მეფეს გიორგი II-ს (922-957) და მხარი დაუჭირეს მის განდგომილ ძეს კონსტანტინეს. გიორგიმ, „მატიანე ქართლისას“ ცნობით, ტბელები მკაცრად არ დასაჯა და სომხეთის პროვინციაში, ვასპურაკანში (ასპურაგანს) გაასახლა.<sup>11</sup>

ამით ქართლში ტბელების ერისთავობა არ შეწყვეტილა. მეორედ ერთიანი საქართველოს პირველი მეფეს ბაგრატ III-ს (960-1014) დროს ქართლის ფეოდალებმა, ქვეთარ ტბელის მეთაურობით 982 წლის ახლოს სასტიკი წინააღმდეგობა გაუწიეს საქართველოს გაერთიანებისათვის ბრძოლაში, მაგრამ დამარცხდნენ სოფელ მოღრისთან.<sup>12</sup> წყაროდან არა ჩანს, რა ბედი ეწიათ თვითონ ტბელებს, მაგრამ მარცხის შედეგები რომ პირველ რიგში მათ შეეხებოდათ, ამაში ეჭვი არ უნდა იყოს: „რომელნიმე დახოცნეს, რომელნიმე დაიპყრნეს და სხუანი მეოტნი გარდაიხუეწნეს და დაიფანჩნეს“.<sup>13</sup>

### **ტბელი – ანთროპონიმი**

მართალია „ტბელი“ ქართლის ერისთავების საგვარეულო სახელია, მაგრამ ამავე საგვარეულოში იგი ანთროპონიმიდაც გვხვდება. მაგალითად შეიძლება დავასახელოთ ბორცვის ჯვრის წარწერა, რომელშიც მოხსენიებულია ქვეთარის ძე ტბელი და ტბელის ოთხი ძე (ამ წარწერის შესახებ ქვემოთ ცალკე იქნება საუბარი); ცხრაკარის წარწერა: „ქრისტე, ადიდე ოქროპირი ძე ტბელისა“; იქვე: „ქრისტე, განუსვენე სულსა ტბელისასა“<sup>14</sup>. ხობის მონასტრის კუთვნილ ჭედურ ხატზე (XI ს.) მოთავსებულია წარწერა ტბელ გრიგოლის ძის, რომელსაც ხატი შეუწირავს მრავალ გამარჯვებათა სანაცვლოდ<sup>15</sup>.

ტბელი, როგორც საგვარეულო და საკუთარი სახელი დაახლოებით ამავე ხანებში გავრცელდა სამხრეთ-დასავლეთ საქართველოშიც<sup>16</sup>, ვინაიდან აქც მდებარეობდა სოფელი ტბეთი და ტბეთის მონასტერი, შემდეგში საეპისკოპოსო (მტბევარი) რეზიდენცია. ამ სახელის მატარებელთა ყველაზე ცნობილი წარმომადგენელია ტბელ აბუსერის ძე.<sup>17</sup>

როგორც ჩანს, ქართლის ტბელებს პატრიკიოსის ტიტულიც ჰქონდათ<sup>18</sup> ჯერ კიდევ საქართველოში, შესაძლოა, მთელი X საუკუნის მანძილზე. ამ ტიტულით ბორცვისჯვრის წარწერებში (X ს-ის ბოლო) გვხვდება ტბელი, ძე ქვეთარისა;<sup>19</sup>

ამავე ეკლესიის წარწერებს შორის ყურადღებას იქცევს ორი ერთმანეთის მომდევნო წარწერა, რომელთაც ვ. თოფურია ერთ წარწერად მიიჩნევს. ერთში მოხსენიებულია პატრიკიოსი ტბელი როგორც გარდაცვლილი და მისი მეუღლე(?) ეპრაქსი<sup>20</sup> (ბერძნული წარმოშობის სახელი „ეპრაქსი“ დღევანდელ საქართველოშიც გვხვდება), ხოლო მეორეში – მათი ოთხი ვაჟიშვილი: ოქროპირი, სპდლ~დ, დავით, ქვეთარ. მართალია, ეს წარწერა 1924 წლიდან რამდენჯერმე არის გამოცემული, მაგრამ სპეციალისტებმა ტბელის მეორე შვილის დაქარაგმებული „სპდლ~დ“-ის გახსნა ვერ შესძლეს.<sup>21</sup> დღეს ჩვენთვის უკვე ნათელია, რომ ეს არის ტბელის ძე სპ(ან)დ(ა)ლ(უ)დ-ი, სწორედ ის, სპ(ან)დ(ა)ლ(უ)დი <>სპანტალუდ-ი<>სპანდალუტ (დ<>ტ-ს ერთმანეთთან ასიმილაციის ან დისიმილაციის მიხედვით), რომელმაც ბალატუნუსის ბურჯები აღადგენინა და ორენოვანი წარწერები გააკეთებინა.

ერთდროულად ამ სახელისა და მამის სახელის მატარებელი სხვა პირი, რამდენადაც მე ვიცი, არ არის დადასტურებული. ამიტომ ბორცვის ჯვრისა და ბალატუნუსის წარწერის პროტაგონისტები ერთი და იმავე პირად უნდა ჩავთვალოთ.

შიდა ქართლის წარწერების მიხედვით სპანდალუდის მამა ტბელი პატრიკოსია და მისი მამის სახელია ქავთარ. როგორც ჩანს, იგი 982 წლის ახლოს თავის მამასთან ერთად იბრძოდა ბაგრატ მესამის წინააღმდეგ და, შესაძლოა, ამ ბრძოლაში დაიღუპა ან სიკვდილით დასაჯეს. ერედვის წარწერების მიხედვით უნდა ვიფიქროთ, რომ ტბელის შვილები X ს-ის ბოლო ოცეულის დასწყისში ჯერ კიდევ არასრულწლოვანები ან ბავშვები იქნებოდნენ და ამან გადაარჩინათ.

ამრიგად, ტბელების ამ შტოს გენეალოგიური ხე ასეთია:

ქავთარ-ი

I

ტბელ-ი \_ ეპრაქს-ი(?)

I

ოქროპირ-ი, სპანდალუდ-ი, დავით-ი, ქავთარ-ი სპანდალუდი \_ ტბელების საგვარეულო სახელი წარწერები ტბელების საგვარეულოში უეჭველად ადასტურებენ შემდეგ სახელებს: ივანე, ტბელი, სპანდალუდ, ქავთარ, ოქროპირ, დავით, (სხვებს, რომელთა შესახებ პირდაპირი მითითება არ არის, მაგრამ შეიძლება ვარაუდი, მე არ შევხები). თეორიულად მოსალოდნელია საგვარეულოში სახელები მეორედბოდეს. ვნახოთ, როგორ არის საქმე ამ მხრივ საკმაოდ უჩვეულო სახელის „სპანდალუდ“-ის მიმართ.

### კლდეისას წარწერა

2010 წელს ხელნაწერთა ეროვნულ ცენტრში ბალატუნუსის ბილინგვის შესახებ წაკითხული მოხსენების შემდეგ ჩემთან მოვიდა ხელოვნებათმცოდნე გიორგი გაგოშიძე და გადმომცა კლდეისის წარწერის ფოტო, რომელიც 2009 წლის 15 მაისს გადაუღია რეჟისორ გელა ქოქიაშვილს (მადლობას მოვახსენებ მათ ასეთი მნიშვნელოვანი დოკუმენტის მოწოდებისთვის).

კლდეისას ღვთისმშობლის სახელობის ტაძარი მდებარეობს თრიალეთში, ხრამის ხეობაში, კლდეისის წყლის ნაპირას. 22 სამხრეთი კარის თავზე, თალსა და ბალავრის ქვაზე განთავსებულია სამი წარწერა.

კარის თაღის წარწერა (მარჯვენა მხარეს დაკარ-გულია წარწერის დაახლოებით ორი მესამედი):

ქ̄ ე შ̄ ე ივ̄ ნე - - - (ქ̄ ე შ̄ ე ივ̄ ნე - - -); ქ(რისტ)ე შ(ეიწყალ)ე ივ(ან)ე - - - (ქ(რისტ)ე, შ(ეიწყალ)ე ივ(ან)ე - - -).

სამხრეთი კარის კარგად მოჩუქურთმებული არქიტრავი (ბალავრის ქვა) გაყოფილია ჯვრით ორ ნაწილად. ორივე მხარეს განთავსებულია წარწერა.

მარცხენა მხარეს სამ სტრიქონად ამოკვეთილია:

1. ქ̄ ე შ̄ ე 2. სპ̄ ნდ̄ ლ 3. ოა̄ დ (1. ქ̄ ე შ̄ ე 2. სპ̄ ნდ̄ ლ 3. უდ);

1. ქ(რისტ)ე შ(ეიწყალ)ე 2. შპ(ან)დ(ა)ლ 3. ოა̄ დ (1. ქ(რისტ)ე, 2. შ(ეიწყალ)ე 3. სპ(ან)დ(ა)ლ 4. უდ).

მარჯვენა მხარეს ოთხ სტრიქონად ამოკვეთილია:

1. ქ̄ ე შ̄ ე 2. ქვ̄ თ̄ რ 3. ტ̄ ზლ 4. ნი (1. ქ̄ ე შ̄ ე 2. ქვ̄ თ̄ რ 3. ტ̄ ზლ 4. ნი); 1. 1. ქ(რისტ)ე შ(ეიწყალ)ე 2.

Q(ავთ)არ 3. ტბ(ელ)ლ 4. ნი (1. ქ(რისტ)ე, შ(ეიწყალ)ე 2. ქ(ავთ)არ 3. ტბ(ელ)ლ 4. ნი).

წარწერა ე. თაყაიშვილს, სამწუხაროდ, გამოქვეყნებული აქვს ფოტოს გარეშე. ასომთავრულით იგი სწორად გადმოსცემს მას, მაგრამ კითხულობს შეცდომით: „სპ(ან)დ(ა)ლუდ“ ე.თაყაიშვილს წაკითხული აქვს როგორც „სპირიდონ დალუდი“. ამ შეცდომის წყაროა ერთი მხრივ მისთვის სრულიად უცნობი სახელი და მეორე მხრივ ერთი სახელის ორი დაქარაგმებით გადმოცემა (წარმოიდგინა როგორც სახელი და წოდება ან გვარი), თუმცა ასევე ორი დაქარაგმება აქვს „ქავთარსაც“, მაგრამ ეს სახელი მისთვის კარგად იყო ნაცნობი. გარდა ამისა, ე. თაყაიშვილს უკვირს, რატომ არის „ქავთარ ტბელნი“ მრავლობითში და თარგმანში წერს მხოლოდითს („ტბელი“) კითხვის ნიშნით. ცხადია, მას „სპირიდონ დალუდი“ და „ქავთარ ტბელი“ ერთი გვარისად ვერ წარმოუდგენია, რადგან „სპირიდონს“, მისი აზრით, თავისი „დალუდი“ აქვს გვარად.<sup>23</sup>

ჩემთვის ცხადია, რომ ბალავრის წარწერა ეკუთვნის ძმებს სპანდალუდ და ქავთარ ტბელებს და იგი ასე უნდა იქნას წაკითხული:

ქ(რისტ)ე შ(ეიწყალ)ე სპ(ა)ნდ(ა)ლუდ; ქ(რისტ)ე შ(ეიწყალ)ე ქ(ა)ვთ(ა)რ \_ ტბელნი.<sup>24</sup>

ვფიქრობ, ცხადი უნდა იყოს ისიც, რომ სამხრეთის კარის წარწერები ქმნიან ერთ ჯგუფს და ეკუთვნიან ერთ ოჯახს. დიდია ალბათობა, რომ ივანე არის მამა (მთავარი წარწერა), ხოლო სპანდალუდი და ქავთარი მისი შვილები. მათი საერთო საგვარეულო სახელია ტბელი („ტბელნი“). ივანე [ტბელის] წარწერა ამოკვეთილია სატრიუმფო თაღზე მეტი კალიგრაფიული დახვეწილობით და, ცხადია, ის უნდა იყოს ეკლესიის ამშენებელი. დაკარგულ ნაწილში მოსალოდნელია, რომ ეწერებოდა მისი საგვარეულო სახელი და ტიტულატურა. პალეოგრაფიულად ეს წარწერები X ს-ის მეორე ნახევარზე ადრინდელი არ უნდა იყოს.

ერედვისა და დოდოთის ეკლესიების წარწერებში ორჯერ გვხვდება ივანე ტბელის სახელი: ერედვში ის მოხსენებულია როგორც „ქართლის უფალი“, ხოლო დოდოთის წარწერაში როგორც ერისთავი. ნ. შოშიაშვილი მათ ერთსა და იმავე პირად მიიჩნევს და ორივე წარწერას ათარიღებს 914 წლის ახლო ხანებით, ხოლო რ. მეფისაშვილის აზრით დოდოთის წარწერა X-XI სს. მიჯნით უნდა დათარიღდეს. ჩემი აზრით, იმდენად განსხვავებულია ეს ორი წარწერა პალეოგრაფიულად, რომ ერთ პერიოდში დაწერილი არ უნდა იყოს. მეორე (დოდოთის) ივანეს წარწერა აშკარად უფრო გვიანდელია, ვიდრე პირველი. ზუსტად თარიღის განსაზღვრა პალეოგრაფიულად ძნელია, მაგრამ რადგან ტბელების წარწერები X ს-ის 80 წლებზე გვიანი არ შეიძლება იყოს, მის თარიღის ზედა ზღვარიც ასევე უნდა განისაზღვროს: X ს-ის II ნახევარი 80-იან წლებამდე.

კლდეისის წარწერის ივანე ერისთავს ან ერისთავთა ერისთავს მე ვაიგივებ დოდოთის წარწერის ივანე ერისთავთან: „სახელითა ღმრთისათა, ივანე ტბელმან ერისთავმან აღაშენა ესე წმიდა ეკლესია სალოცველად მისთუის და ხუთთა ძეთათუის.“<sup>25</sup>

ე. თაყაიშვილს იქვე ეკლესიასთან უნახავს ქვების გროვა, რომელთა შორისაც მისი ვარაუდით წარწერიანიებიც იქნებოდა. სამწუხაროდ, მას ქვების გროვის გაშლა და დათვალიერება ვერ მოუხერხებია (მოსალოდნელია, რომ სამხრეთის კარის წარწერის ნაწილის მოძებნაც შესაძლებელი იქნებოდა), მაგრამ, რისი (ეკლესიის გარშემო მიმოფანტული ქვები) ნახვა და წაკითხვაც შესძლო, ძალიან მნიშვნელოვანია. აი ერთი მათგანიც, რომელმაც ჩემი განსაკუთრებული ყურადღება მიიპყრო:

1. ქ სხ [ელითა] ღ ათა მე ბთა წ სა ღმ შბ თ აღ

2. ვაშენე ესე - ეკლეს - - [გლეთ] ივ ნე [ე] ემნ

1. ქ სხ [ელითა] ღ ათა მე ბთა წ სა ღმ შბ თ აღ

2. ვაშენე ესე - - ეკლეს - - [გლეთ] ივ ნე [ე] ემან

ქარაგმების გახსნით წარწერა შემდეგ სახეს მიიღებს:

ქ სხ [ელითა] ღ ათა მე ბთა წ სა ღმ შბ თ აღ

2. ვაშენე - - ეკლეს - - [გლეთ] ივ ნე [ე] ემნ

1. ქ ს(ა)ხ[ელითა] ღ(მრთის)ათა, მე(ოხე)ბ(ი)თა წ(მიდი)სა ღმ(რთი)შ(ო)ბლ(ისა)თა აღ

2. ვაშენე ესე - - ეკლეს(ია) - - [გლეთ] ივ(ა)ნე [ე(რისთავთ)]ე(რისთავ)მან

ძალიან ძნელია მსჯელობა წარწერაზე, რომლის არც ფოტოა გამოქვეყნებული, არც მონახაზი, არც პალეოგრაფიული აღწერილობა და არც მიახლოებითი დათარიღება. მიუხედავად ამისა, სამხრეთი კარის თაღის წარწერის ივანე და ეკლესიის საამშენებლო წარწერის ივანე ერისთავი (ე. თაყაიშვილის აღდგენით - ერისთავთ-ერისთავი) მე ერთი და იგივე მგონია.

### წორბისის წარწერა

1980 წლის შემოდგომაზე შიდა ქართლში, ტბელების სამფლობელოში აღმოჩნდა წარწერიანი (ასომთავრული) ქვა წორბისის ეკლესიიდან. პირველად იგი ამოიკითხა და გამოაქვეყნა (1981 წელს) ი. მეგრელიძემ.<sup>26</sup> სამწუხაროდ, ქრონიკონის ამოკითხვაში მან შეცდომა დაუშვა და წარწერა

880 წლით დაათარიდა. იმავე 1981 წლის არქეოლოგიური ექსპედიციის რუსულად გამოქვეყნებულ ანგარიშში იგივე წარწერა ახლად წაიკითხა და თარიღიც სამართლიანად გაასწორა (960 წ.) ო. ტყეშელაშვილმა.<sup>27</sup> ფოტოსთან შედარების შემდეგ ტექსტმა საბოლოოდ ასეთი სახე მიიღო:

**„სახელ(ო)თა ღმრთის(ა)თა, ესე კ(ო)ნქი შ(ე)ქმნა ივ(ა)ნე ერ(ი)სთ(ა)ვმ(ა)ნ ს(ალოც)ვ(ე)ლ(ა)დ მ(ა)თდა ქრ(ო)ნ(ი)კ(ო)ნსა რჳ ს(ა)ზაის მ(ა)მ(ა)ს(ა)ხლ(ი)ს(ო)ბ(ა)სა“.**

როგორც ი. მეგრელიძემ, ისე ო. ტყეშელაშვილმა წორბისის წარწერის ივანე ერისთავი ივანე ტბელ ერისთავთან გააიგივეს, მაგრამ თარიღი რომ სხვადასხვა ჰქონდათ, იდენტიფიკაციაც სხვადასხვა ივანესთან გააკეთეს. ჩემი აზრით, დოდოთის, კლდეისას და წორბისის წარწერის ივანე ერისთავები (ერისთავთ-ერისთავები) ერთი და იგივე პიროვნებაა და მათი ქართლის (არა მხოლოდ შიდა ქართლის) ერისთავობის მიახლოებითი დათარიღებისათვის უკვე საყრდენიც მოგვეპოვება: ეს არის 960 წლის ახლო პერიოდი. თუ ასეა მაშინ, ჩვენ შეგვიძლია ტბელების გენეალოგიური ხისთვის კიდევ ორი თაობის შემატება:

როგორც ჩანს, ტბელების „ქართლს შინა უფლობა“ გაცილებით მეტის მთქმელი იყო, ვიდრე დღეს ჩვენ წარმოგვიდგენია და არც მათი ერისთავობა გრძელდებოდა სულ რაღაც ოცი წელი<sup>28</sup>. ტბელები ეკლესიას აშენებენ შიდა ქართლშიც და ქვემო ქართლშიც (სამშვილდის რეგიონში), ხოლო ივანე ტბელი ქართლის ერისთავთ-ერისთავის ტიტულსაც ატარებს. მართალია, „ქართლის ცხოვრების“ ცნობებით აფხაზთა მეფეები პერიოდულად მათ შეცვლას ცდილობენ, მაგრამ, ჩანს, ტბელები თავის უფლებებს მთელი X ს-ის მანძილზე არა თმობენ და მათი მეთაურობით ქართლის წარჩინებულთა ბრძოლაც ქვეყნის გასაერთიანებლად მებრძოლი აფხაზთა მეფეების წინააღმდეგ, ამის ნიშანია. შემთხვევითი არ არის, რომ კლდეკარის ერისთავების აღზევება მოღრისი ბრძოლის შემდეგ, ტბელების მიერ ქართლის ერისთავობის დაკარგვის შემდეგ იწყება.

“რომელნიმე დახოცნეს, რომელნიმე დაიპყრნეს და სხუანი მეოტნი გარდაიხუეწნეს და დაიფანჩნეს”

ივანე ტბელს ხუთი ვაჟიშვილი ჰყავდა. ამათგან ჩვენ უკვე ვიცნობთ სპანდალუდსასა და ქავათარს. რადგან ქავთარის ძე ტბელი მისი შვილიშვილია, მე ვუშვებ შესაძლებლობას, რომ ივანეს მესამე ვაჟიც ტბელის სახელს ატარებდა. ბაგრატ III-სთან ბრძოლაში ქართლის დიდებულებს სათავეში უდგას ქავთარ ტბელი. ეჭვი არ უნდა იყოს, რომ მას მხარში ამოუდგებოდნენ ძმა სპანტალუდ და ვაჟი ტბელიც. თქმა არ უნდა, მისი სულ ცოტა კიდევ ერთი ძმა, მოსალოდნელია სახელად ტბელი, აგრეთვე მონაწილეობდა ბრძოლებში.

ზემოთაც დავწერე, რომ ბაგრატ მესამესთან ბრძოლაში მის მოწინააღმდეგეთაგან ზოგი რომ დაიღუპა, ზოგი ტყვედ ჩავარდა, ხოლო ზოგი გადაიხვეწა და გაიფანტა სხვადასხვა მხარეს, ცხადია პირველ რიგში ტბელებს უნდა ეხებოდეს. სხვების შესახებ ზუსტად ჯერ არაფერი ვიცით, მაგრამ ქავთარის ძე ტბელი რომ გარდაცვლილია (ალბათ დაღუპული), ვიცით ბორცვისჯვრის წარწერიდან. ისიც კარგად ვიცით ბალატუნუსის წარწერიდან, რომ სპანტალუდ ტბელის ძე 1031 წელს ბიზანტიის იმპერიის დიდი მოხელეა, ლაოდისკეის სტრატეგოსი. დაახლოებით 982 წლიდან 1031 წლამდე გასულია 49 წელი, ხოლო 1040 წლამდე – 58. გასაგებია, რომ მოღრისის ბრძოლის დროს სპანტალუდი და მისი ძმები მცირეწლოვანები იქნებოდნენ. მაგრამ ქართლში მათ მაინც არ დატოვებდნენ, ასაკში შესულეებს თავისი საგვარეულო უფლებებისთვის ბრძოლა რომ არ დაეწყოთ.

### **სპანდალუდ ტბელი ბიზანტიაში**

სპანდალუდი არ უნდა იყოს საქართველოდან დიდი ხნის, ჯერ კიდევ ბავშვობაში წასული. მისთვის ქართულ ენაზე წარწერის გაკეთება, მიუხედავად იმისა, ეყოლებოდა თუ არა მას მკითხველი, ჯერ კიდევ დიდად მნიშვნელოვანია. მაშ, სად არის იგი მოწიფულობამდე?

სუმბატ დავითის ძე გვამცნობს:

“გარდაიცვალა გიორგი (გიორგი I), მამა ამის ბაგრატისი (ბაგრატ IV), თრიალეთს . . . ქორონიკონსა ს~შ~ზ (1027), თუესა აგვისტოსა ი~ე (15) . . . და დაჯდა შემდგომად მისსა მეფედ ძე მისი ბაგრატ

ცხრისა წლისა. ხოლო აზნაურნი ტაოელნი წარვიდეს საბერძნეთს: ვაჩე კარიჭის-მე და ბანელი ეპისკოპოსი იოვანე, და ამათ თანა უმრავლესნი აზნაურნი ტაოსა[ანი], რომელნიმე ციხოვანნი და რომელნიმე უციხონი. განუდგეს ბაგრატს და მიერთნეს კოსტანტინეს, ძმასა ბასილი ბერძენთა მეფისასა, რომელი შემდგომად მისსა მეფე იყო”.<sup>29</sup>

ამავე მოვლენების თვითმხილველი სომეხი ისტორიკოსი არისტაკეს ლასტივერტელი (XI ს.) მოგვითხრობს:

“1027 წელს მეფემ (ბიზანტიის კეისარმა რომანოს მესამემ – ზ.ა.) აღმოსავლეთ მხარეში გამოგზავნა მმართველად საჭურისი ვინმე ნიკიტა[ა], რომელიც მოვიდა საქართველოში და მაცდური სიტყვებით ქვეყნის ბევრი აზნაური გამოიყვანა სამშობლოდან და მეფის კარზე გაგზავნა. ეს რომ [კეისარმა] იხილა, განიხარა, პატივი სცა მათ დიდი ძღვენითა და სახელისუფლებო ჩინით, თვითეულ მათგანს უბოძა მათი ღირსებისამებრ სოფლები და დაბეზი ხელწერილითა და ბეჭდით სამარადისო სამემკვიდრეოდ”.<sup>30</sup>

მატიანე ქართლისა<sup>31</sup> და სუმბატ დავითის ძე<sup>32</sup> არ ასახელებენ ბიზანტიის კეისრის მიერ აღმოსავლეთის მმართველად დაყენებული ნიკიტას (Νικηταξ) სახელს და მოიხსენიებენ მას თანამდებობით – კატაბანი (ბერძნ. Καταπανα კატეპანო) აღმოსავლეთისა ანუ იბერიის თემისა, ისევე როგორც მის შემდეგ გამოგზავნილ სიმონს<sup>33</sup> მხოლოდ პარკიმანოზის (παρακοιμενος პარაკიმენოს, ქართ. „მესაწოლეთ-უხუცესი“<sup>34</sup>) ტიტულით მოიხსენიებენ.

დიდია ალბათობა, რომ საჭურის ნიკიტა კატეპანის მიერ გადაბირებულ ქართველ წარჩინებულთა შორის იყო ტაოში გადახვეწილი სპანტალუდ ტბელის ძეც.

როგორც ჩანს, ამავე რიგის მოვლენას ასახავს მეორე სომეხი ისტორიკოსის მათეოს ურჰაეცის (XII ს.) ცნობა: რომანოს III-ის ალეპოზე ლაშქრობაში (1030) მონაწილეობს „ვინმე მთავარი აპუქაპ (ბიზანტ. წყაროებში „აპოკაპეს“, არაბ. აბუ ხაფ), რომელიც წინათ ქართველთა მეფის დავით კურაპალატის „მესაწოლეთ-უხუცესი“ (სომხ. Վրասապահ ვრანაპაჰი, ბერძნ. παρακοιμενος პარაკოიმენოს, ქართულ წყაროებში „პარკიმანოზ“-ი<sup>35</sup>) იყო. მომდევნო წელს ბიზანტიის კეისარი რომანოსი ედესას იღებს და მას აძლევს ედესის დუქსის თანამდებობას.<sup>36</sup>

ვნახოთ ახლა, რა დამთხვევები გვაქვს მოვლენებსა და პიროვნებებს შორის 1027 წელს საქართველოდან (ტაოდან) საჭურის ნიკიტა კატეპანის ბიზანტიაში დაბრუნებისა და თან ქართველი წარჩინებულების გაყოლიების გათვალისწინებით.

1. საქართველოდან დაბრუნებული პატრიკიოსი ნიკიტა კატეპანი რამდენიმე წლის შემდეგ ხდება ანტიოქიის რექტორი<sup>37</sup> და ხელმძღვანელობს ჩრდილო სირიის მაკონტროლირებული ძლიერი ციხე-სიმაგრის, ბალატუნუსის ბიზანტიის იმპერიისათვის დაბრუნებას. ბალატუნუსის ბილინგვის მიხედვით, ციხე-ქალაქი 1031 წელს დაიბრუნა საჭურისმა ნიკიტა კატეპანმა და ამავე წელს აღადგინა ლაოდიკეის სტრატეგოსმა და პატრიკიოსმა სპანტალუდ ტბელის ძემ, რომელიც როგორც ლაოდიკეის თემის ჯარების სარდალი, უეჭველია ქალაქის აღებაშიც მონაწილეობდა და იგი მის განმგებლობაში შედიოდა. სად შეიძლებოდა ესენი ერთმანეთს შეხვედროდნენ სირიაზე ლაშქრობამდე, თუ არა ტაოში, როდესაც ნიკიტამ ვაჩე კარიჭისძე და სხვა ქართველი დიდებულები ბიზანტიაში წაიყვანა, ხოლო რომანოზ მესამემ მის მხარეს გადასული ქართველები სხვადასხვა თანამდებობებითა და ტერიტორიებით დაასაჩუქრა. თუ ვისმეს ექნებოდა საკმარისი მოტივაცია საქართველოს დატოვებისა, ეს უნდა ყოფილიყო ბაგრატ მესამის წინააღმდეგ მებრძოლი ქვთარ ტბელის შვილიშვილი სპანდალუდ ტბელის ძე.

2. შავ მთაზე კალიპოს მონასტრის ხელნაწერის (P3) კოლოფონში სპანდალუდის ზუსტად ანალოგიური ეპითეტით („ადიდე ორთავე ცხორებათა შინა“), რომელიც ბიზანტიაში მაღალ ადმინისტრაციულ ან სამხედრო თანამდებობას გულისხმობს, მოხსენებულია ვაჩე, ვვიქრობ, სერიოზული ალბათობით, იგივე ვაჩე კარიჭისძე. ადვილი შესაძლებელია, რომ ვაჩე კარიჭისძემ რომანოზ მესამისგან „მისი ღირსების“ შესაფერისი თანამდებობა და მამულები მიიღო სწორედ

ჩრდილოეთ სირიაში, ისე როგორც აპუქაჰმა (ედესა) და სპანდალუდმა (ლაოდისკა). საქმე ის არის, რომ ამ ხანებში ბიზანტიისათვის უმთავრესი მიზანი იყო სირიის დაბრუნება არაბებისგან და მისი ტერიტორიების თავისი ერთგული პირების მიერ ათვისება როგორც პოლიტიკურად ისე სოციალურად. გავრცელებული შეხედულებით, ვაჩე კარიჭისძის შვილია შავ მთაზე მოღვაწე ეფრემ მცირე. თუ ვაჩე 1027 წლის შემდეგ დასახლდა ამ რეგიონში მაშინ გასაგებია, რომ ეფრემი ბავშვობიდანვე სირიაში აღიზრდებოდა, შესაძლოა, შავ მთაზე, რადგან სხვაგან კარგი განათლების მიღება ვერ მოხერხდებოდა. არა მგონია, უეჭველი იყოს კ. კეკელიძის ვარაუდი, თითქოს 1057 წელს ბერძნებთან გიორგი მთაწმიდლის კამათის დროს ეფრემი ჯერ კიდევ იქ არა ყოფილა, რადგან ბერძნულიდან ქართულად მთარგმნელად მხოლოდ გიორგის ასახელებენ ქართველები.<sup>38</sup> ცხადია, 1057 წელს ეფრემი ჭაბუკი, განსწავლის პროცესში იქნებოდა და მას გიორგისთან არავინ გაათანაბრებდა.<sup>39</sup> სწორედ შენიშნავს ქ. ბეზარაშვილი, რომ ეფრემ მცირე „თავის კოლოფონებში საკუთარ მოღვაწეობასთან დაკავშირებით არსად ახსენებს კონსტანტინეპოლს“. <sup>40</sup> ამასვე უნდა მოწმობდეს ეფრემ მცირის ანდერძი, რომელშიც იგი პირდაპირ წერს, რომ ბერძნული განათლება მან შავ მთაზე მიიღო „ჟამსა სიუცბისა და სიჭაბუკისა ჩემისასა“.

კალიპოს მონასტრის ხელნაწერის კოლოფონის მოსახსენებელში, ცხადია, შემთხვევითი პიროვნება ვერ მოხვდებოდა. ცხადია, აგრეთვე, კოლოფონში მოხსენიებულ ყველა პირს რაღაცა სიახლოვე და დამსახურება ჰქონდათ შავი მთის ქართულ მონასტრებთან.

### **ტბელები სვანეთში**

„მატიანე სუანეთისა კრებისა“-ში (გამომცემელი პ. ინგოროყვა XIII ს-ის მეორე ნახევრით ათარი-ლებს<sup>41</sup>) მას კრების მოსახსენებელში 107-ე ნომრად დასახელებულია გ(იორგ)ი ტბელიანი<sup>42</sup>, ხოლო 67-ე ნომრად – ფურთუხ ტბელიანი.<sup>43</sup> ლემტერის კრების მოსახსენებელში 23-ე ნომრად დასახე-ლებულია ი(ვან)ე ტბელიანი.<sup>44</sup> რადგან სვანთა გვარების უმეტესობა სახელებიდან ან მეტსახე-ლებიდან არის ნაწარმოები, ცხადია, უკვე სხვადასხვა ოჯახად ჩამოყალიბებული ტბელიანები ტბე-ლის ჩამომავლები არიან.

საინტერესოა, რომ ბეჩუს კრების მოსახსენებელში მე-8 ნომრად დასახელებულია “ტბელის დედა მთვარე”.<sup>45</sup> ეს ცნობა იმის მიმანიშნებელია, რომ მოსახსენებლის შედგენისას სახელი “ტბელი” სვანეთში ჯერ კიდევ ცოცხალია.

მაგრამ რომელი ტბელი უნდა ასულიყო სვანეთში, სამუდამოდ იქ დასახლებულიყო და სათავე დაედო მისი სახელის მატარებელი საგვარეულოსათვის, ქართლის თუ სამხრეთ-დასავლეთი საქართველოსი? ვფიქრობ, “სვანეთის კრების მატიანემ” ამისი პასუხიც შემოგვინახა.

ლჰას კრების მოსახსენებელში **324\***-ე ნომრად დასახელებულია **სპანდალუდიანი მამა**. საქმე ის არის, რომ გამომცემელმა პავლე ინგოროყვამ (და ყველამ სხვამ, ვინც კი ამ მასალაზე იმუშავა) ვერ წარმოიდგინა, რომ “სპანდალუდი” შეიძლება მთლიანი ანთროპონიმი იყოს და დაშალა ორ ნაწილად: “სპანდა” და “ლუდიანი”, სადაც მისი აზრით “სპანდა” სახელი იყო, ხოლო “ლუდიანი” – გვარი.<sup>46</sup> შეუძლებელია შემთხვევითი იყოს ტბელიანისა და სპანდალუდიანის ერთდროული დადასტურება სვანეთში. ცხადია, ქართლის ტბელები სვანეთში ასულები არიან და აქვე შეუქმნი-ათ თავიანთი საგვარეულო: ტბელიანები და სპანდალუდიანები.

### **ქართლის ტბელების გენეალოგია**

კიდევ უფრო მნიშვნელოვანი ის არის, რომ ტბელების საგვარეულოში უნდა ვიგულისხმოთ ორი ტბელის (საკუთარი სახელი) არსებობა, რადგან სპანდალუდის მამა ტბელი უკვე ქართლშია გარდაცვლილი (თუ მოკლული) და სვანეთში ვერ გადასახლდებოდა. რაც შეეხება სპანდალუდს ქართლის ტბელებში ორი გვყავს ამ სახელის მატარებელი: სპანდალუდ ივანეს ძე და სპანდალუდ ტბელის ძე. სპანდალუდ ტბელის ძე ბიზანტიაში გადავიდა (ჩემი აზრით, ტაოს გავლით), სპანდალუდ ივანეს ძე კი, როგორც ჩანს, სვანეთში.<sup>47</sup> დაგვრჩა ტბელი, რომელსაც ადგილი უნდა ვუპოვოთ X ს-ის ტბელების გენეალოგიურ ხეში. ვინაიდან ივანე ტბელის ხუთი შვილიდან



ჯერჯერობით მხოლოდ ორის სახელი ვიცით, ვვარაუდობ, რომ აჯანყებულთა მეთაურის, ქავთარ ტბელის ერთერთი ძმა შესაძლოა სახელად ტბელი ყოფილიყო. ამიტომ ტბელების ზემოთ აღდგენილ გენეალოგიურ შტოს შეგვიძლია გავუკეთოთ დამატება, რომელიც ფაქტიურად დაფარავს მთელ X ს-ს დასაწყისიდან 80-იან წლებამდე:

ივანე "უფალი ქართლისა" (X ს-ის პირველი ოცეული)

I

უცნობი

I

ივანე ერისთავი//ერისთავთ-ერისთავი (960 წელი და მის ახლოს)

I

სპანდალუდ-ი, ქავთარ-ი, ტბელი (?) და კიდევ ორი ძმა (960 წლის ახლოს)

I

ტბელ-ი პატრიკი \_ ეპრაქს-ი? (982 წლის ახლოს)

I

ოქროპირ-ი, სპანდალუდ-ი, დავით-ი, ქავთარ-ი (982 წლის ახლოს)“-

**ზაზა ალექსიძე** (ციტირებული ტექსტი).

\*-**324**-ე ნომერი მინიშნებაა ტბელების ერისთავობის ან ციხის ფლობისა:324(1237;913).სახელი **მომა** ზაქის ქარაგმით (16;19;16;1).კალენდარულად 52(35;17). ქარაგმა:ხელი ზაქისა.ტბელის კაბალით: 43(13;16;13;1).ჯამი 367(324;43).თარიღი იბერისა.ქორონიკონით 1147(367;780).ასაკი ზაქის ქარაგმისა 69(1147;-1078).ასაკი ფსევდო დიონისე არიოპაგელის მოძღვრების ტრიუმფისა 532(463;69).

(მო) ტბელის კაბალით (13;16).ქარაგმა (13)ე საუკ. (16)ე წელი(1216).თარიღი ლაშას ცოლის შერთვი-სა. იგივე (მო)-მავალი (მა)მა.ტბელის კაბალით 41(მ;ა). ზაქის ქარაგმით (მ;ა)17.ორივე თარიღი ტბე-ლის მხედრლი კაბალისა 1233(1216;17).ასაკი მეფე ლაშასი (41).დავით ულუს(16).

...

ს პ დ ღ ~ დ -ქარაგმა.

ს	პ	დ	ღ	~	დ
20	17	<u>4</u>	25		<u>4</u>

ტექსტი ორ ნაწილი.მადდას (~) ქარაგმა გაორება.ნიშანი 5(4;1).ძველ ზიქურათით (41) ორი.

(დ) ნიშანი ორი.კალენდარული დაყოფით (6) სიმბოლო.წონასწორობით (3;3).(დ) ორივე ნაწილის დასასრული იქნება.მნიშვნელობა (4;4).ქარაგმა სახლი ორი ხარისა.

(ს პ ღ)62.ძველი ზიქურათით კაცი (28;34).ქარაგმა ორი(დ) იგივე (4;4) სახლი ორი დიდი ხარისა (დი).მნიშვნელობა (15).(4)ის ქარაგმა (დი)დი.ვაჟი(შვილი) ძე.

ტბელის კაბალით (15)დ.რიცხვი (60).ქარაგმა დიდი ხარი.ორი(2) დიდი(15) ერთად (30).მხედრუ-ლით (ძ)ილ.ქარაგმა (52).(30) ძველი ზიქურათით (პირ) იგივე პირველი.(ოთხი ვაჟიშვილი)ს ქარაგ-მა:დიდი ძე,პირველი.

ს პ (დ ი)ღ ~ (დ ი) მნიშვნელობა 92(20;17-(15)-25~(15)).ორი (დი)დის (15) კაბალა 12(6;6).ქარაგმა (12;92).

		<b>15</b>		<b>15</b>
20	17	<u>                    </u>	25	<u>                    </u>

(ღ~დ)-ს ქარაგმა ჩემი მთაა.ტბელის კაბალით (ღ;დ)29.(~)მადდას ქარაგმა გაორებაა (58) მთა.კაბალა (13)მან. ქარაგმა: **მამა კაცისა**.ძველი ზიქურათით (მი; თა),ჩემი მთა.

პოემის (1292)ე სტროფი ქარაგმა (12)ე საუკუნის (92)ე წლისა.თარიღი ლაშას დაბადებისა. თავი პოემისა (51)ე.ქარაგმა დი(15)დისა.ძველი ზიქურათით (51) ძე კაცისა.

ს კ დ ი დ ი  
ღ ~  
ღ რ მ ო

(ღ)-(ორი)- ახალი და ძველი ზიქურათით 66(6;6).ტბელის კაბალით ქარაგმა 27(25;2)შ.ორი მხედრულით(ო)ნ.(სპ)37(10). ზაქის ქარაგმით (თა).(ს კ დ ღ )-ს ქარაგმა შოთა.(თა)10.ტბელის კაბალით (ი). (ღ~ღ )-ს მნიშვნელობა 58(13)მ.ერთად (მი).ხეთთა ენას მნიშვნელობა (ჩემი).ორი დიდის კაბალა 12(6;6) ლ.10(1)ა.ღ(ორ) 27(25;2)შ.ქარაგმა:ლაშა.

ს კ დ ღ ~ღ

(დი)ძველი და მხედრული კაბალით (15) და 14(4;10).კაბალა (6) და (5).(ღ~ღ)თა(10)1.

ღ ი დ ი  
15 10(1) 14  
 10 6 25 5

ტბელის კაბალით მნიშვნელობები:

ღ ი დ ი  
15 ა 6  
 ი გ 25 ე

**პირველი პატრონი ხიხისა ციხისა**-ივანე გრიგოლისძე.თარიღები:ი(10 და დი(15) და (დი)14(5). ერთად 20(2).ქარაგმა ;(ი;ღ) და 2(დი;დი).ერთად (1027).მეორე თარიღი:ი;დი;ღ და (ვე)11.ერთად:10 და 51(15;25;11).პატრონი ციხისა 24(1027;1051) წელი.

კალიპოს მონასტრის ხელნაწერი:“ქ რ ი ს ტ ე , მ ფ ლ ო ბ ე ლ ო ყ ო ვ ე ლ თ ა ა რ ს თ ა ო , ა დ ი დ ე ო რ თ ა ვ ე ც ხ ო რ ე ბ ა თ ა ს პ ა ნ და დ ლ უ ტ პ ა ტ რ ი კ ი , ა მ ე ნ“

ტექსტის სასვენი ნიშნად (3) კანჭია (,) გამოყენებული.ნიშნთა ოდენობა (67).ქარაგმა დიდი ივანეს ასაკისა.(960;1027).

ს კ დ ი ღ ~ღ ი-მნიშვნელობა: (20;17)-15-(25)~14.ჯამი (91).ასაკი დიდი ივანესი (960;1051).

(თ)-ას და (პან).ერთად (1032).“ას-პან ქარაგმა (21).მთელი ტექსტის სიმბოლოთა ოდენობა (70).

ტექსტი ქარაგმა დიდი ივანე აზაზასძისა.1030(960;70) სპასალარი მეფე ბაგრატ მეოთხისა(21).

(1032) წელი ლიპარიტ ბაღვაშმა და ივანე აზაზასძემ შეიპყრეს თბილისის ამირა.

(1046) წელს ლიპარიტ ბაღვაშს,ვითა ბიზანტიელთა (პატრიკიოსი) მოკავშირეს წაუღია არტანუჯის ციხე.

(1051) წელს დაბრუნებულა ლიპარიტი.ამავე წელს დასრულებულა პატრონობა არსიანის ციხისა. რამოდენიმე თვე დარჩენილა აბუსერ ივანესძე.

(1052) წელს ბაგრატ მეოთხეს იმპერატორის შუამდგომლობა უთხოვია,დაზავებია ლიპარიტსა.

(1052) წელს იწყება ათვლა ტბელის ახალი კალენდარისა.

ტექსტის სიმბოლოთა ოდენობა (70).(35)ე და (36)ე ორი ნიშანი:(ორ).ქარაგმა ტექსტის კალენდარული დაყოფისა:34-ღრ-34.

ტექსტის მეორე ნახევარში (და) გამოყოფი.ტბელის კაბალით (4;1).ერთად ქარაგმა ძველი ზიქურათის (ღრ)ისა.

(ორ) და (ორ)ს შორის ნიშნთა ოდენობა 17(თ ა ვ ე ც ხ ო რ ე ბ ა თ ა ს პ ა ნ).

ტექსტის მარჯვენა მხარეს დასასრული ნიშანი 14(ღ უ ტ პ ა ტ რ ი კ ი , ა მ ე ნ).

(ორ) ბრუნვის ნიშანის მარჯვნივ (14) სიმბოლო (თ ა ა რ ს თ ა ო , ა დ ი დ ე).

ტექსტის დასაწყისი მარცხნივ (17) სიმბოლო (ქ რ ი ს ტ ე , მ ფ ლ ო ბ ე ლ ო ყ ო).

შუა დარჩენილი სამი ნიშანი (ველ).იბერის ქარაგმით (65).მინიშნება (ვ;ე) და (ლ).ძველი და ზაქის ქარაგმით მნიშვნელობა 41(26;15).

მარჯვენა დანაყოფის (ორ) და (ორ)ს შუა სიტყვა (ც ხ **ორ** ე ბ ა თ ა ს).ფარული მინიშნება.დამალულია (ორ).(17) სიმბოლოს დაყოფა:6-(ორ)-9.

კალენდარული მნიშვნელობით წრე(69),ცენტრი (2).ერთად (629).ასაკი ასომთავრული ქარაგმისა. (69) ასაკი პეტრე იბერისა.თარიღი (532) წელი.

პირველი დასაწყისი (17) სიმბოლო ასევე დაყოფილია:(ქრისტე)6.ორი სიმბოლო(,;მ).ქარაგმა (513). ასაკი იბერისა (50).ასაკი ახალი ზიქურათისა (21).(თას) ქარაგმა (თ) და (ას).ქარაგმა (9) და (100), იგივე (900).

ტექსტის საბოლოო დაყოფა:“ქ რ ი ს ტ ე , მ ფ ლ ო ბ ე ლ ო ყ ო **ორ** თ ა ა რ ს თ ა ო , ა დ ი დ ე **ორ** თ ა ვ ე ც ხ **ორ** ე ბ ა თ ა ს პ ა ნ **ორ** ღ უ ტ პ ა ტ რ ი კ ი , ა მ ე ნ“

გამყოფების გარეშე დარჩენილ სიმბოლოთა ოდენობა (61)(ქ რ ი ს ტ ე , მ ფ ლ ო ბ ე ლ ო ყ ო თ ა ა რ ს თ ა ო , ა დ ი დ ე თ ა ვ ე ც ხ ე ბ ა **ას** პ ა ნ ღ უ ტ პ ა ტ რ ი კ ი , ა მ ე ნ).

(ას) ქარაგმა (100) და (1).ნიშანი ორი,კაბალა (1).

გამყოფები:ორ(ველ);ორ(ორ);ორ(ორ);ორ(და).დასაწყისი (9) სიმბოლო.დასასრული (8).

(61) სიმბოლო მოიცავს (3)ბრჭყალს(,) და (58) ნიშანს.ნიშანთა ჯამური მნიშვნელობა ტბელის კაბალით (662) და ას(100)1. ზაქის ქარაგმით (ას) კაცი.ნიშანი (2).კაბალა (1) ქარაგმა 99(100;-1).პირველი ორი სიტყვის ნიშანთა მნიშვნელობები;(99;99).ნიშანთა ოდენობა (17).ქარაგმა ორი ზაქისა.

გამყოფთა მნიშვნელობების ჯამი (152).ორი(41) და ორი 35(16;19).საერთო ჯამი 913(762;152).

ტექსტის პირველი ორი სიტყვის კაბალის რიცხვი 918(9;18).შუაში გამყოფი ბრჭყალის მნიშვნელობა (5).ქარაგმა დასაწყისის თარიღისა 913(918;-5).(მომდევნო ორი სიტყვის (10) ნიშანის მნიშვნელობა გამყოფის გარეშე (118).ჯამი (1031).ქარაგმა ზაქის თარიღისა.

მარცხნივ პირველი გამყოფი ორ(41).მომდევნო (14) სიმბოლოს მნიშვნელობა (100).ქარაგმა ასაკი გზისა.ორივე მნიშვნელობა 114(100;14).თარიღი 1027(913;114).თარიღი ვითა დასაწყისი არსიანის ციხის პატრონობისა.

პირველი (17) ნიშანისა და (14) სიმბოლოს მნიშვნელობა (117).თარიღი (1030).(913) და (100).გამყოფი 5(41).ერთად (1018) თარიღი ბაგრატ IV-ისა.

პირველი გამყოფის (ორ)ის მარცხნივ (913).მარჯვნივ მანძილი (24) სიმბოლო,ას(კაც)ამდე(თ ა ა რ ს თ ა ო , ა დ ი დ ე თ ა ვ ე ც ხ ე ბ ა თ).მნიშვნელობა (200).შემდეგ (თას;პან).ჩემი თა და ჩემი კაცი. ერა (3)ე კაცისა (პან,ღუტ).მნიშვნელობა 100(32;68).დასაბამიდან (3268) წელი თარიღი წარღვნისა.

(პან,ღუტ)მნიშვნელობა (100).ქარაგმა ერა ჩემი კაცისა.წინ (26) სიმბოლოს მნიშვნელობა (300).თარიღი 1213(913;300).

პირველი გამყოფის მარჯვნივ (18) სიმბოლო ქარაგმა ზაქის გზისა,იგივე ზაქის ასაკისა.მომდევნო გამყოფამდე ორი ნიშანი (ცხ).რიცხვი 62(33;29).ქარაგმა ზაქის ასაკისა:1213(1151;62).

(ორ) ტბელის კაბალით 35(16;19).კაბალა (70).ქარაგმა ძველი ზიქურათით ხე სიცოცხლისა და ხელი კაცისა.ქარაგმა ორი ივანე ერისთავის სიცოცხლის ხელყოფა ხელი ორი ლიპარიტისა.პირველი ივანეს სიკვდილიდან მეორეს სიკვდილამდე 129(1051;1180)

ორ(41) და ორ(41)ს შორის (28) სიმბოლოა.ქარაგმა კაცის გზისა.რიცხვითი მნიშვნელობა (332) დასაწყისი (913).დასასრული 1245(913;332).თარიღი მეფე დავით ულუს კურთხევისა.ასაკი ლაშას მეფედ კურთხევისა 32(1245:-1213).

დასასრულის (20) ნიშანი (ა ს) და (პ ა ნ ღ უ ტ პ ა ტ რ ი კ ი , ა მ ე ნ).მნიშვნელობები (100) და (222). ზაქის ქარაგმით ას(კაცი)1.ერთად (1222),თარიღი რუსთველის მობრუნებისა.

მარცხნიდან დასაწყისი (21) და (22) სიმბოლო.სტრუქტურა (19) და გამყოფი 2(ორ) და 3(ველ).მნიშვნელობა (25) და (41).ჯამი (291).დასასრულის ქარაგმა (ორ;თა).მომდევნო დასაწყისი (თა;არსთა).

წინა ორი დასასრული ორი ზაქის ქარაგმისა. ასომთავრულისა და ქორონიკონისა. 1071(780;291). (თა) თავი, დასაწყისი. მომდევნო (41) ნიშანის მნიშვნელობა (512). ქარაგმა ტბელის კალენდარული წრისა. (32\*16). (თა; არსთა) ქარაგმა: მთა არსიანისა.

ბალატუნუსის ქვის ზომები: 57X162X21. სავარაუდოდ სიმაღლე (21). პერიმეტრი: 114(2\*57) და 324 (2\*162). კაბალის რიცხვი პერიმეტრისა 69(114;324).

(114)-პირველი ორი კედლის მნიშვნელობა ქარაგმა დიდი ივანეს ერისთავობიდან არსიანის ციხის აგების დასრულებამდე (913;1027).

(324)-ასაკია ტბელთა ერისთავობისა. თარიღი 1237(913;324). ქარაგმა თარიღი ტბელთა დაქცეული ციხის აღდგენისა და თარიღი ტახტის მემკვიდრის გაუზინარებისა.

ქვის ზომების კაბალის რიცხვი გვერდებისა 129(12;9) და 3(21). ერთად (132). ქარაგმა ტბელის კალენდარისა. ქვის მოცულობა (0,57\*1,62\*0,21)=0,193914. კაბალა 0,72. ქარაგმა (10(0)72)ისა.

**ტბელ-ი და მეულლე ეპრაქს-ი;**

ზაქის კაბალით (ეპ) იგივე ეპაგომენი (5). (რ)2, (ა)1. ქს(9), ი(13)

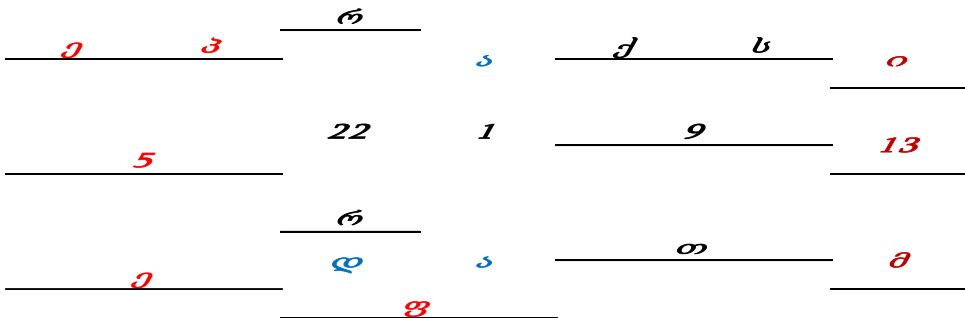

(5), (23) და (9). ერთად (532). (რა) ქარაგმა პატარა ხარის ასაკისა (10). (522) წელი თარიღი იბერის იძულებითი ხელდასხმისა ვითა მონოფიზიტთა ეპისკოპოსისა. ძველი ზიქურათით მარჯვნივ (სი) სახლი კაცისა. (ქარ) და (ეპ) ქარაგმა (32). იბერის ქარაგმით (ეპ) იგივე (ელ). ქარაგმა (ქარ; ელ). სახლი კაცისა. ხელი ქართველი კაცისა.

...

**I-**დიდი ივანე გრიგოლისძე 1027-1051წწ

**II-**აბუსერ ივანეს ძე 1051-1051წ

**III-**გრიგოლ ივანეს ძე (მმა აბუსერისა) 1051-1089წწ.

**IV-**აბუსერ გრიგოლისძე 1089-1125წწ.

**V-**გრიგოლ აბუსერისძე 1125-1149წწ.

**VI-**შოთა ფალასძე (აბაზასძე) 1149-1155წწ

**VII-**ივანე აბუსერისძე 1155-1179წწ

**VIII-**შოთა ივენეს ძე(აბაზასძე) 1192-1241წწ.(ვარდან(გრიგოლ) ივანეს ძე 1217 -1222წწ).

შოთა, ტბელი იყო უკანასკნელი პატრონი ხიხანისა. (214) წელი გაგრძელებულა აბაზასძეთა, ვითა ციხის პატრონთა, ისტორია.

**IX-**ბემქენ, ძე ქაიხოსრო ჯაყელი-ციხისჯვარელისა 1241-??

37.ხიდი ტბელისა

თალოვან ხიდების აგება მეფე თამარის სახელს მიაწერება.თამარის ხიდის ცნება ყველგან თალოვანი ხიდია.ლუგენდა ამბობს:თამარის სიყვარულით დაერქვა სახელი ხიდებსაო.

თალოვანი ხიდების ისტორია ბევრად ძველია,ვიდრე ეპოქა მეფე თამარისა.გეოგრაფიულად დაშორებულ ხიდებს ყველგან თამარის ხიდი ჰქვია.ძნელად დასაჯერია ერთნაირი სახელი შეერჩია ხალხსა.მით უმეტეს,თამარის ეპოქამდე აგებულ ხიდებს მეფის სახელი ვერ ექნებოდა.უფრო დასაჯერია:ვილავის უხილავმა ხელმა იზრუნა დაამკვიდრა სახელი თამარის ხიდისა.ერთგვარი ხარკი გადაუხადა დიდი მეფის ხსოვნას.შესაძლოა მანვე იზრუნა ამავე სახელში სხვა ინფორმაციის დასამალად.იგივე დასაშიფრად.თუ ასეა,დიდი გავლენა ჰქონია უხილავი ხელის პატრონსა.ვერცა მშრალი (უტყვი) სახელის დარქმევას დასჯერდებოდა.ქარაგმით იტყოდა სათქმელსა.

სხვაზე მეტად გავრცელებული სამი სახელი ხიდისა:თალოვანი(თალიანი) ხიდი,კამარა ხიდი,და თამარის ხიდი.პირველი ბევრად ძველი უნდა იყოს.(2)ე და (3)ე სახელის ასაკი ვითა ასაკი ტყუპისა.ჟღერადობა იდენტური.ავტორი შეძლებდა ამბის დამალვას ქარაგმასა.

კამარა ხიდის გადმოსაცემად შეეძლო სხვა სახელი დაერქმია.მაგ.ხიდი თამარისა,მეფე თამარისა,ან დედოფალისა.სტრუქტურა სრულიად სხვა იქნებოდა.შავშეთ იმერხევიში შემორჩენილია ფორმა: თამარას ხიდი,თამარას წყარო.ჟღერადობა მსგავსი(კამარა).

ცხადია ჟღერადობის მსგავსება ვერ იქნება საბუთი ჩვენი ვარაუდის დადასტურებისა. კაბალა იტყვის ხელსა პატრონისა:„თამარის ხიდი“

თ	ა	მ	ა	რ	$\frac{\text{ო}}{\text{10}}$	ს	ბ	ი	დ	ო
9	1	13	1	19	10	20	33	10	4	10

სახელი (11) ნიშანი.კალენდარული ბრუნვის ნიშანი (6)ე,იგივე ცენტრი წრისა.ტბელის კაბალით ნიშანთა მნიშვნელობა (130).აქედან (3)ი.რიცხვი (30).ძველი ზიქურათით (30;100).ქარაგმა:პირი კაცისა.(ი) ტბელის კაბალით (ი;ნ).რიცხვი (24).სამის ნამრავლი (72).ქარაგმა (72;100).ასაკი კაცისა.თარიღი მეფე ლაშასი (1223).ასაკი ტბელისა (72).

ქარაგმა:არსი დიდი ხარისა.(თა)ს ქარაგმა (10)1.მარ(33).ერთად 34(ხარ).ძველი ზიქურათით (ცი).ქარაგმა ცის ხიდი,იგივე ცისარტყელა.ჩანს,სახელი კარგად ნაფიქრია. ვნახოთ:კამარა ხიდი.

კ	ა	მ	ა	$\frac{\text{რ}}{\text{19}}$	$\frac{\text{ა}}{\text{1}}$	ბ	ი	დ	ი	$\frac{\text{2}}{\text{20}}$	$\frac{\text{8}}{\text{83}}$
11	1	13	1	19	1	33	10	4	10	20	83

ნიშანთა ოდენობა (9).კალენდარული დაყოფა:(5);(რა);(4).წრე ძველი ზიქურათით 45(დ;ე).ქარაგმა ხეთთა დედისა.(რა)ეგვიპტელთა ქალღმერთი.

მარცხენა (4) ნიშანი (კა;მა).მნიშვნელობა (კაცი;მამა).ერთად:დედა (რა),მამა (კა)ცი.მარჯვენა (4) ნიშანი.(ხი;დი).ქარაგმა:სახლი დიდი ხარისა.რიცხვი 75(60;15).ქარაგმა იბერის თარიღისა:411(6015;-5604).ტბელის კაბალით(ა-რა-ბ)კაბალა:1233(1-2-33).წრე(233). თარიღი ტბელის კაბალისა.(კა)ს კაბალა 21 (11;1).ჯამი (12)ლას.(რა);(ი;ი) (3),ნიშანი(4).ერთად (34) ხარ.რიცხვი 40(20;10;10) და დარჩენილი (6) ნიშანის რიცხვი(63).ერთად (463) თარიღი იბერისა.

გამყოფის გარეშე მარჯვნივ (ბ;დ)37.გამყოფების კაბალა:12(1;20).ერთად (1237).თარიღი ტბელის ციხის დასრულებისა,მეფე ლაშას მემკვიდრის გაუჩინარებისა.ასაკი 45(1192;1237).იგივე თარიღი (კა)12;მარ(33).ერთად (1233).ცხადია ორივე სახელი ხელია ქურუმისა.

**მნიშვნა:**გამეორება, ხშირად სათქმელის მნიშვნელობიდან გამომდინარე ხდება აუცილებელი. კითხვა ვეფხისტყაოსანის სტროფების ოდენობისა: პასუხი პოემშივეა. სტროფის, სტრიქონის, თავის, შინაარსის, ქარაგმით შეუნახია რუსთველსა. მაგ: ვეფხისტყაოსანში „ტარიელ“ ნახსენებია (120) ჯერ.

ზუსტი ჩანს. რადგან 120(2\*60) ქარაგმა ორი ხარისა. ზაქისა და რუსთველისა. ასაკის სხვაობა 120 (1031;1151). ტბელის კაბალით ტარიელ 21-10-17. ქარაგმა (1038). ასაკი ზაქისა (7). ავთანდილ ნახსენებია (185) ჯერ. ქარაგმა ლაშას სიკვდილის თარიღისა: 1223(1038;185).

თაღოვანი ხიდების ქარაგმა პოემას დაუმალია რუსთველის ხელსა. ამბავი ტბელის სახელით აგებული ხიდებისა. მათივე რიგითობა, სახელები, ზომები. გეოგრაფიული არეალი. თაღოვანი ხიდების კონსტრუქცია და სხვა. პოემში „ხიდი“ ნახსენებია (5) ჯერ. ძველი ზიქურათით (ხი;დ) 64. ერთად (69). პირველი სტროფი (184) ე ბოლო (1437) ე. ორივე ქარაგმა იბერისა (13) ირ და (537) თარიღი აია-სოფიას ტაძრისა. პოემის მიხედვით (9) თაღოვანი ხიდი აუგია მხარსა მეფე თამარისა. ზედა და ქვედა აჭარას 7(3;4). (2) კინტრიშის ხეობას.

პირველი (ხიდი) ნახსენებია პოემის (184) ე სტროფის (3) სტრიქონში. სახელი : ხიდი თავი“ დაურქმევია პოეტსა. სტროფის ნომერი ქარაგმა იბერისა (84;100) ასაკი კაცისა.

თაღოვანი ხიდი ქარაგმა ახალი იბერიული ცივილიზაციის თაღისა. მთავარი (თავი) იბერი. პირველი მოძღვარი ახალი იბერიისა. (5) ე (ხიდი) ის ხსენება (1437) ე სტროფი. ქარაგმა (537). ქარაგმა: (5) ე სახლი იბერთა ხარისა. (3) სტრიქონი ქარაგმა ზაქის ასაკისა 87(84;3).

თავის მხრივ, თაღოვანი ხიდების ზომები ქარაგმულია. თაღოვანი ხიდებს (8) მთავარი საზომი აქვს. 1). მისასვლელი-გასასვლელი (2) მხარი. 2). თაღი. 3). ისარი. 4) მალი. 5). უღელი. 6) თარო. 7). წყლის ზედა-პირი. 8). ფსკერი, ტახი. მთავარი ხიდის საყრდენი, იგივე ორი ხარი.

დღევანდელი ფურტიოს თაღოვანი ხიდის პარამეტრების ანალიზმა აჩვენა: ხიდი რიგით (5) ე ყოფილა ტბელის ხელისა.

ოსტატი აგების რიგითობას მნიშვნელობის მიხედვით შეაჩვენა. მნიშვნელობის საზომი საქარავენე გზები. გადაწყვეტი დრო და დაცვა ქარავანისა. მოწყობა სადგომისა. თუ ფურტიოს თაღოვანი ხიდი (5) ეა, ჩანს მისი მნიშვნელობა იგივე ყოფილა.

გამწედა დადგენა პირველი ხიდის ლოკაციისა. მოსაძებნად მთავარი საქარავენე გზის მიგნება იყო აუცილებელი. თავიდან გოდერძიდან ტაოს მიმავალი ქარავანი გაივლიდა ვაიოს თაღოვან ხიდსა. ზღვას მიმავალი ქარავანი ჩადიოდა კახაბრის ველსა, მერე ჩრდილოეთით პეტრას ციხის აღმოსავლეთით გადიოდა დღევანდელი კინტრიშის შესართავსა. ქართლისაკენ მიმავალი ქარავანი გოდერძის ჩრდილოეთით მიემართებოდა. დასავლეთ საქართველოს მიმავალი გაივლიდა ზეკარის ქედსა.

ჩამოთვლილ გზებს ერთი თაღოვანი ხიდი ყოფილა, ვაიო. გოდერძიდან კახაბრის ველამდე მდინარის მარჯვენა სანაპიროს მიუყვებოდა გზა. ადრე აუგიათ დღევანდელი მახუნცეთის თაღოვანი ხიდი, რომელიც დაზიანებულია. გადასვლა შეუძლებელი ყოფილა.

ხიდების აგება დიდი ხარჯია. ტბელი ერისთავი ზედა აჭარისა. დაკარგა მეფე თამარი. ვერაგულად მოუკლიათ მეფე ლაშა. ერისთავს მეფის დახმარების იმედი ნაკლებად ექნებოდა. მითუმეტეს ხვარაზმელთა თარეში და მონღოლთა გაზრდილი საფრთხე.

ხიდების აგება დიდი რისკად ჩაითვლებოდა. თავადები მოერიდებოდნენ ხარჯის გაღებასა.

მეფე რუსუდანი ხიზანი. ტბელი ხელი მეფე ლაშასი. მტერი მისივე მამისა, სოსლანისა. დიდი მტერობა რუსუდანის მომხრე თავადებისა.

მთავარი მიზეზი მტრობისა, ეჭვი ტახტის მემკვიდრის გაუჩინარებისა. მთავარი ეჭვმიტანილი ტბელი ყოფილა.

ცხადია ტბელისთვის ზედა აჭარა ხიდის ასაგებად ბევრად მოსახერხებელი იქნებოდა. თავისივე საერისთავო. მთავარი ხიდის მნიშვნელობა. ვაჭართათვის მიმზიდველი უნდა გაეხადა კაცსა. ტბე-

ლის სახლი უნდა აერჩია ქარავანსა. მოსავალი ბაჟისა. სტიმული სხვა თავადთა ხარჯის გაღებისა. ადგილის მისაგნებად მინიშნება პოეტისა. "მის მთისა ძირსა წყალი დის..."

ქურუმთა ენას (მი) ჩემია. მთავარი მინიშნება ლოკაციის დადგენისა. მი(ჩემ)ს მთისა ძირსა "მისი მთა ხიხანი. ძირი ვაკე. "არად სანდომი ხიდისა". ორი პატარა წყალია. მდინარის მარჯვენა შენაკადი. ვაკე თაღოვანი ხიდის ასაგებად არ ვარგა. ვიწრო კალაპოტი და კლდე, მთავარი პირობა თაღოვანი ხიდის აგებისა. მეორე მდინარის დასავლით დიდი მდინარე კლდეს ეჯახება. კალაპოტი ვიწრო. მთავარი პირობა ხიდის აგებისა. მინდორის სახელი **ხიდი თავი**. "ო რ გ ნ ი თ ვ ე ტ ყ ე ს ა შ ე ე კ რ ა ნ ა პ ი რ ი წ ყ ლ ი ს ა კ ი დ ი ს ა". კალაპოტის ორივე კიდე ტყე.

დასაწყისი ხიდის ტექსტისა: მ(ი)სმ-თი-სამ(ი). 13 10 (20 13)-9 10-20 1 30 (10). (თი) ძველი ზიქურათით თათი ლომისა. მ(4)დ, სმ(33)ხ-თი(9;1)თა; (სამ) კაბალა 6(2;1;3)ვ და (10)ია. ერთად: დ(ი)ხ-(თა)-ვ(ია). ქარაგმა: ვითა თავი ხიდი. (ხიდ-თავი).

მ ი ს მ თ ი ს ა მ ი რ ს ა წ ყ ა ლ ი დ ი ს ა რ ა დ ს ა ნ დ ო მ ი ხ ი დ ი ს ა 38

13 10 20 13 9 10 20 1 30 10 19 20 1 31 26 1 12 10 4 10 20 1 19 1 4 20 1 14 4 16 13 10 33 10 4 10 20 1 471

4 1 2 4 9 1 2 1 3 1 1 2 1 4 8 1 3 1 4 1 2 1 1 1 4 2 1 5 4 7 4 1 6 1 4 1 2 1 102

„მ ი ს მ თ ი ს ა მ ი რ ს ა წ ყ ა ლ ი დ ი ს ა რ ა დ ს ა ნ დ ო მ ი ხ ი დ ი ს ა“ ტექსტის ნიშანი(38). სასვენი ნიშანით დაყოფილი ორ ნაწილად. სიტყვაა 8(5;3).

ნიშანთა მნიშვნელობა (471). კაბალა (102). სტრიქონი ისეა შედგენილი, რომ შუაში მოქცეული ორი ნიშანი „დი“(ს). გამარტივებული მნიშვნელობა ქარაგმულია: (დი) ძველი ზიქურათით დიდი ხარია. (დის): დიდი ხარისა.

(იდი)-ქარაგმა კალენდარული ბრუნვისა. ძველი და ახალი კალენდარული აღრიცხვისა. (ი) იბერის ქარაგმით (ირ) იბერია. (იდი)30. ძველი ზიქურათით (პირ). მნიშვნელობა სიტყვა პირველი კაცისა:

კალენდარული წონასწორობით ტექსტის სტრუქტურა: 18-დი-18. კაბალის რიცხვი ორივე დანაყოფისა: 49-დი-48. ძველი ზიქურათით (დი)15. კაბალა დანაყოფებისა: 13-15-12. წრე: 25(13;12)ვარ. მთლიანი ჯამი (40)რი. ქარაგმა: ვარ რიტორი. (13;12) ტბელის კაბალით (მან;ლას). ქარაგმა: მე და ზოსიმე. 36 (38;-2)ქარაგმა ქართული ქარაგმის კალენდარული წრისა. (38)ნიშანი ქარაგმა მხედრული კაბალისა. რუსთველი სხვადასხვა ხერხის გამოყენებით ახდენს ინფორმაციის დაშიფრვას. მისაგნებად ტოვებს მინიშნებას. ინფორმაცია დიდი, მსგავსი მისივე მეთოდები და მინიშნებები. ზოგან ხერხი ტექსტის დაჯგუფება. ზოგან ტექსტის წაღმა-უკუღმა წასაკითხი, დაშიფრვის ხერხი უამრავი. ასევე უამრავია ხერხი მიგნებისა.

მიუწვდომელია სიმაღლე ქურუმთა ცოდნისა, დაუჯერებელია ზედმეტი ან ნაკლები სიმბოლო ქარაგმისა. სასვენი ნიშნები, ქურუმთა საიდუმლო ენა, საიდუმლო საზომი ერთეულები. სასვენი ნიშნების რიცხვითი მნიშვნელობები და ა.შ. ხერხი ამბის დამალვისა. (და) კავშირის გამოყენება სხვადასხვაგვარია: ერთგან ტექსტის გამყოფი. ზოგან (ორ)ი, ხუთი. ორი(2) და (2) ორი ხელი, იგივე ჯვარი.

თავიდან (და)ს ხიდი რქმევია. კავშირი დაურქმევია რუსთველსა. (და) სახლი ზანთა ქალისა. (და) ხერხი გამრავლებისა. გზა კავშირისა და გაყოფისა.

მოცემული ტექსტის შემთხვევაში (დი)ს კაბალა(და). ქარაგმა დიდი ხარისა. თალი ხიდისა. თალის შუა წერტილი, იგივე წელი. ხიდის შუაწელი ქარაგმა სიცოცხლის ნახევარისა. ხერხი თარიღის დამალვისა.

თალის ცენტრი, უმაღლესი წერტილი. საზომი ხიდის სიმაღლისა. „და“ ყველგან ზედმიწევნით რუსთველისეულად ასრულებს დაკისრებულ მისიას. ტექსტში (და)ს კიდევ ერთი ფარული მისია აკისრია. იძლევა თაღოვანი ხიდის დახასიათებას. (და) მიგვანიშნებს სხვა ნაგებობის შესახებ. თაღოვანი ხიდი და...? და შესაძლოა (2)ე ხიდს ნიშნავდეს. მაგ: თაღოვანი და ხის ხიდი. ზომა შესაძლოა ამავე

ხიდის ნახევარი იყოს.სიგრძე თაღოვანი ხიდისა ქარაგმული.ნიშნთა ოდენობა (38).ტბელის კაბალით (30ე)58. ზაქის ქარაგმით ჯამი(55).

ტექსტის ორი დანაყოფის კაბალის რიცხვი(49) და (48) ფარული რიგითობა მოვლენისა.

ტბელის თხზულება:“სასწაულნი წმიდისა მთავარმოწამისა გიორგისნი“ ორი ნაწილი.პირველი ნაწილის (8)თავი ქარაგმა ზაქისა (18).პოემის ტექსტის ორი დანაყოფი ასევე (18) ნიშანი.თავის სახელი:“მოიწია ბასილი“. (1)ლი და (9)ე ქვეთავის ტექსტის შინაარსი ერთგვაროვანისა;“და მოიწია **ბასილი** სახიდ თვსსა განკვრეგებული“ და „და მორაფნია **ბასილი** სახიდ თვსსა,იწყო მუშაკობად საკვრეგელისა ამის ტაძრისა,კერძო-კარაულსავე თანა,უღლეულითა მით ჯართა თვსთადათა, რომელთა სახელითცა უწოდის: ერთსა „**ქურდაობით**“ მეორესა „**პირქუშობით**“.

„**ბასილი სახიდ**“ ქარაგმა ხიდის სახელისა.(სა)სახლი კაცისა.სახლი სახე კაცის სახელისაა.

ხართა უღლეულის ქარაგმა:ხარის ქედი და კისერი.(ხი:დი) ძველი ზიქურათით დიდი ხარი.ორი ხარის ქარაგმა:ორი ხიდი.(ქურ)-(და)-(ობ)-ით.მნიშვნელობა 53(28;5;18;2).დანაყოფების ქარაგმა: ხელი ორი ქურუმისა,ორი ზაქისა.მნიშვნელობა ტბელის კაბალის ბოლო ნიშანისა(38)30ე(53;5). ხელი ორი ხარისა.და (5) სახლი ხარისა.მეორე სახელი ხარისა(ხიდისა)პირ-ქუ-შობ-ით.პირ-ქუ ქარაგმა :პირველი ქურუმისა.(შობ) 45(27;16;2).(ით)19.კაბალა (1).ერთად (46).ქარაგმა (დაბ)ელი(5).

და	ა	ჟ	ჟ
მ თ ი წ ი ა ბ ა ს ი ლ ი ს ა ხ ი დ თ	ს ს ა გ ა ნ კ	რ ვ ე ბ უ ლ ი	
4 1	22	22	49
16 19 13 34 13 1 2 1 23 43 13 23 1 36 13 4 10	20 20 1 3 1 14 11	19 6 5 2 22 12 10	411
4 1	4	4	13
7 1 4 7 4 1 2 1 5 7 4 5 1 9 4 4 1	2 2 1 3 1 5 2	1 6 5 2 4 3 1	105

ტექსტი (36) ნიშანი.დაყოფის ხერხი (და) და (ჟ).პირველი მთავარი მინიშნება (გან),ქარაგმა ტბელის კაბალისა.წინ გამყოფის გარეშე (18) ნიშანი ქარაგმა ზაქის ქარაგმისა.გამყოფის ნიშნთა ოდენობა (4).რიცხვი (49).ტექსტის დარჩენილი (32) ნიშანის რიცხვი ტბელის კაბალით (411).იბერიული ქარაგმით თარიღი იბერისა.ტექსტის დაყოფის სტრუქტურა ქარაგმული:432(4;32).კაბალით 45(4;5).

პირველი გამყოფი (და) ტექსტის დასაწყისი.დანაყოფი (3).ნიშნები:(18;7;7).მიმდევრობით (1877). კაბალა 977(9;7;7).ქარაგმა დიდი და მცირე იბერიის ასაკისა.ბერძნული აღლიცხვით 1072(977:96). ერთი წელი მხედრული კაბალის თარიღისა.(977)ცი და (1) წელი,თარიღი ქართული ქარაგმისა (1078).გამყოფთა განლაგება ასევე ქარაგმულია:(და)1 და (ჟ)2.პირველი ორი გამყოფი მიმდევრობით 522(5;22).ბოლო ორი 422(4;22).ქარაგმა ას(100) ასაკი და ბეწვის ხიდი კაცისა.თარიღი (522).ასაკი (და) 41 და (მ თ ი წ ი ა ბ ა ს ი ლ ი ს ა ხ ი დ თ)18.ჯამი (59).ასაკი იბერისა (463;522).

(522) წელი საბედისწერო ხიდი პეტრე იბერისა.თარიღი იძულებითი კურთხევისა.ქარაგმა:(ხი)60 დიდი ხარი,იგივე ხიდი.(60) ასაკია ზაქისა.ხიდი გადასვლა ზაქის ასაკსა.:და მოიწია ბასილი (59-60) სა თუისთაგან განკვირვებული.(977) ქართული ქარაგმით (77) თარიღი ეგრისისა.ასაკი მცირე იბერიისა (900).

-**ხიდთ-(ჟ)**-მნიშვნელობა 63(36;13;4;10) და 4(22).ძველი ზიქურათით (463).ბერძნული აღრიცხვით თარიღი იბერისა.

-(ხი)-ტბელის კაბალით (15).(სა) ძველი ზიქურათით სახლი კაცისა (სი)4.(დთჟ)36.სამივეს ჯამი 55 (4;15;36).ასაკი იბერისა,თარიღი (518).თარიღი ფსევდო დიონისე არიოპაგელის მოძღვრების დასაწყისისა.კაბალა 469(4;6;9).სხვაობა 49(518;-469).პირველი ხიდი იბერისა.ასაკი 6(5;1) იგივე (და;1). ასაკი მეორე ხიდამდე 53(469:522).ქარაგმა ტბელის მეორე ხიდისა.ზომა (53) და (10) პატარა ხარი. (53,80)

-ს ს ა-(გ ა ნ) კ-მინიშნება ტბელის კაბალის (3)ე ნიშანი (გან).(სსა)ს კაბალა (5).გზა მომდევნო ხიდისა.ასაკი (5).თარიღი 527(522;5).თარიღი იუსტინიანე პირველის მმართველობის დასაწყისისა. თა-



რილი იბერიელი პატრიკოსისა.(გან) კაბალა,ნიშანი (1)გ.მომდევნო თარიღი (528).თარიღი არიოპაგელის მოძღვრების დასასრულისა.

-სსაგ(ან)კ-კაბალა (10).თარიღი 532(522;10).თარიღი ახალი ხიდისა.

(განკ-ჟ) და (რ)19(10)თა.ქარაგმა: განკ-უე-თა.

-ბას-ილ-ორი ქარაგმით 69(26;43).ქარაგმა:და მოიწია ბასილ (69)ხიდსა თუისსივე განკუეთისა. ასაკი იბერისა (69).

გადა (ნკ)კაბალა 16(მარ),(ნკრ)35(ჯ).ქარაგმა:მოიწია ბასილი (69სა,თუისსა ხიდსაგან განკვეთილი და გამარჯვებული.

-რ ვ ე ბ (უ ლ) ი-ბოლო გზა იბერისა.ქარაგმა (15) წელი.თარიღი 547(532;15).(ულ) იბერის ქარაგმას სახლია მცირე იბერიისა,იგივე ეგრისისა.

ტბელის ხიდის ლოკაცია:

ბ	ი	დ	თ	ჯ	ს	გ	ა	ნ	კ	ჟ	ვ	ე	ბ	უ	ლ	ი			
			ო		ს	ა				რ									
			ვა									თ							
36	13	4			20	1		3	1	14	11	22	19		6	5	2	26	13
			10			22	20			ვა					კ				

და მოიწია ბასილი ხიდი-თავსა,ვითა ხიდ-სა სათავისა.თავი-სა გან-ვა ვაკესა,ვარ მერვე.მევე ვარ განკვირვებული.ხიდის ლოკაცია,სახელი და ზომები დადგენილია.

პირველი თაღოვანი ხიდი ტბელისა,ბასილი დიდის სახელისა.

რიგითობით პირველი (48).მოსდევს (49).აზრობრივად ჯერ დაუწყია ხის ხიდის აგება,შემდეგ თაღოვანი ხიდი.ერთი და იმავე ტექსტში მოთავსება,შესაძლებელია ხიდების ერთად აგებას ნიშნავდეს.პრაქტიკული თვალსაზრისითაც გამართლებული.დიდი თაღოვანი ხიდის ასაგებად უამრავი ხის მასალაა საჭირო.რომელსაც კარგად დამუშავება სჭირდება.თალის დასრულების შემდეგ ხარაჩოები ახალი ხის ხიდის ასაგებად საუკეთესო გადაწყვეტილება იქნებოდა.პირველად ხის ხიდი დაიწყო,რათა გაადვილებულიყო მომარაგება გამოიყენა ხარაჩოების მოსაწყობად.დადგა თალი და იმავე მასალით დაასრულა ხის ხიდი.

ჩანს,რომ ხიდების აგება სტრატეგიული მნიშვნელობისა იყო.ამით საფუძველს უყრიდა საქარაგნე გზის განვითარებას.ასევე მნიშვნელოვანია სამხედრო სტრატეგიული თვალსაზრისითაც.

დავუბრუნდეთ სტრიქონს.ნიშნები დაჯგუფებულია (ი) ბრუნვის ნიშანის გამოყენებით.სულ 17 ჯგუფი.სტრუქტურა 8;2;7.შუა ორი იგივე „და“.კიდევ სხვა ფუნქცია აკისრია დას.(8) თაღოვანი და ხის ხიდის მთავარი ხილული პარამეტრი:8; 2 და 7 ხიდის ფარული და დამატებითი პარამეტრები.

- 1).ხიდის მისასვლელი მხარი.
- 2).თალის პირველი მარცხენა ხელი.
- 3).თალის წელი.უმალღესი წერტილი.
- 4).თალის 2-ე ნაწილი,მარჯვენა ხელი.მდინარის მიმართულებით მარჯვენა წინ პირველია.
- 5).ხიდის გასასვლელი,მხარი
- 6).ხიდის მალი.
- 7).მალის ისარი.
- 8).ქედი,მთავარი ღერძი ხიდისა.
- 9).წყლის ზედაპირის სიმაღლე ღერძამდე იგივეა რაც ღერძიდან მალამდე.
- 10).წყლის ფსკერი,მორევი,ტახი.სიღრმე ტოლი მალის ისრის სიმაღლისა.

ტახის როლი გადამწყვეტია ხიდის დასაცავად.წყლის დინება მარჯვენა მხართან მიმართულებით ბლაგვი კუთხით ეჯახება კედელსა კლდისა.ინერციით იწყებს ბრუნვას წრეზე. წყალმოვარდნის დროს წარმოიქმნება დინების საწინააღმდეგო ტალღა.გუბე ერთგვარი ბალიში.მთავარი ტახია.

პირველი ტალღის მოგერიების შემდეგ ტახი იწყებს წრეზე ბრუნვას, ეჯახება ტალღას. ნიაღვარი კარგავს ძალას.

როცა წყალმოვარდნა გადაივლის, ტახი იწყებს წყლის დაწმენდას. ტახი მუდმივად სუფთა უნდა იყოს, სხვაგვარად ვერ შეძლებს დაცვას ხარისა(ხიდისა). წყალმცირობის დროს, წყალი გროვდება გუბესა, ზედმეტი წყალი აგრძელებს დინებასა.

ჩვენს წინაპარს ასეთივე ტახები დაუყენებია ციცაბო მთის კალთებზე. თავსხმა წვიმა, თოვლის უეცარი დნობა, მთავარი წყარო წყალმოვარდნისა. ამის დასაცავად მთებში ხელოვნური ტბებია. ჭარბ ნალექს აჩერებს ტახი. თუ ციცაბი ფერდი ახლოა, დაცულია კუთხე წყალმოვარდნისა. ტალღა ასევე უძვლავდება, ართმევს ინერციას. ჭარბი წყალი მდორედ მიედინება ტბის გარეთ. დიდი ტბები არ საჭიროებს ტახსა. საკმარისია წყლის დიდი რაოდენობის მისაღებად. ტახები უმეტესად მრგვალი ტბებია. ხიხანის ციხის ჩრდილო-აღმოსავლეთით ქვატახტის გზას პატარა ტბა ტახია.

ხიდი ხელოვნების ნიმუშია. წყლის სიწმინდეს დარაჯი ტახია.

რუსთველს თავის ხიდების გეგმაში თავისებური სტანდარტი დაუდგენია. გუბის სიღრმე მაღის ისრის ტოლი. მაღის ისარსა და ფსკერს ერთად ლახტი რქმევია.

სხვა დამხმარე პარამეტრები:

- 11). ხიდის საყრდენი ბურჯი, ხარი.
- 12). ხიდის თარო.
- 13). რკალის სიგრძე
- 14). თაღის სისქე
- 15). თაღის განი. ბურჯებთან და წელი.
- 16). კუთხე მდინარესა და ხიდს შორის
- 17). ჯებირი.

ხიდის (17) ზომები მოცემულია ტექსტში.

(ი) კალენდარული ბრუნვის ნიშანით დაყოფილი ტექსტის შემადგენელი ნიშნები. 17 ჯგუფი.

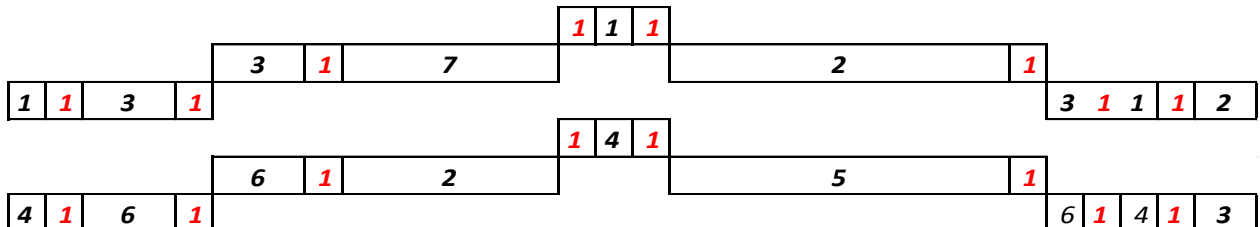

მისასვლელი ჩრდილოეთი: (12) მეტრი. სიმაღლე მთ. ღერძიდან მაღამდე (4,16). თაღის სისქე: (73) სმ. თარო: (2,13) მეტრი. სამხრეთის მხარე: (2,21) მეტრი. მაღი: (27,25). ისარი: (4,12). თაღის განი დასაწყისში: (2,92) მეტრი. წელის განი: 2,14 მეტრი. მაღიდან ღერძამდე (4,15). ხიდის სიგრძე თაროებს შორის. მთავარი ღერძი: 34 მეტრი. ღერძიდან წყლის ზედაპირამდე (4,12). ტახი, სიღრმე გუბისა (4,00). მთლიანი სიმაღლე: 17, 12 (13, 12; 4, 00) მეტრი.

ხიდის გეგმა ტექსტშივეა: ხიდის მაღიდან თაღამდე ვერტიკალურ მონაკვეთს, ისარი.

"მის მთისა ძი(რსა) წყალი დ(ის, არ). ხიდის პარამეტრები თაღიდან ფსკერამდე:

- 1). თაღის სისქე  $0,73=7+3=10$  (თა).
  - 2) ისარი 16(4;12) მარ.
  - 3). მაღი 52(27;25) ვა. მაღიდან ღერძამდე 19(4;15) რ. მთავარი ღერძი (34) ხარ.
- წყლის ზედაპირი 27(შ), სიმაღლე ღერძამდე 16(4;12) ო.

მთავარი ღერძი ძველი ზიქურათით ცი(100). კაბალა (თას) ხარი.

დავუბრუნდეთ სტრიქონს: მის მთისა ძირსა წყალი დის, არად სანდომ(ი ხიდის)ა,

კიდევ ერთი ფარული მინიშნება. ხიდის (17) პარამეტრი. ყველა პარამეტრის მნიშვნელობა ვიცით. ერთი ჯებირი. იგივე ზღუდე ხიდის დასაწყისისა და დასასრულისა. ზომები ტექსტის დასაწყისში და დასასრულშია საძიებელი. "ი ხიდის". ი-კალენდარული ბრუნვის ნიშანი. (ი) გამყოფი. ტექსტის

დაჯგუფება:ი-ბ-ი-დ-ი-ს:ნიშანთა ოდენობა (6).კალენდარული წონასწორობით დაყოფა: იხიდის; იხი(10;33;10).ი ბრუნვის ნიშანის რიცხვითი მნიშვნელობა 10.გამარტივებული  $10=1+0=1$ .ერთად: (1;33;1).ჯამი:35(ჯ),მეორე ჯგუფი:დი.რიცხვითი მნიშვნელობები იგივე პრინციპით.4 და 1.ჯამი: (4+1)=5(ე).დარჩა მესამე ჯგუფი:ს(20).გამარტივებული20(2)(ზ).სამივე ერთად:ჯგ.ადვილი მისახვედრია მინიშნება.ხიდის ბოლოს (6) ნიშანი.მნიშვნელობა ჯგ.იგივე ჯგებირია.

**ხიდითავე**

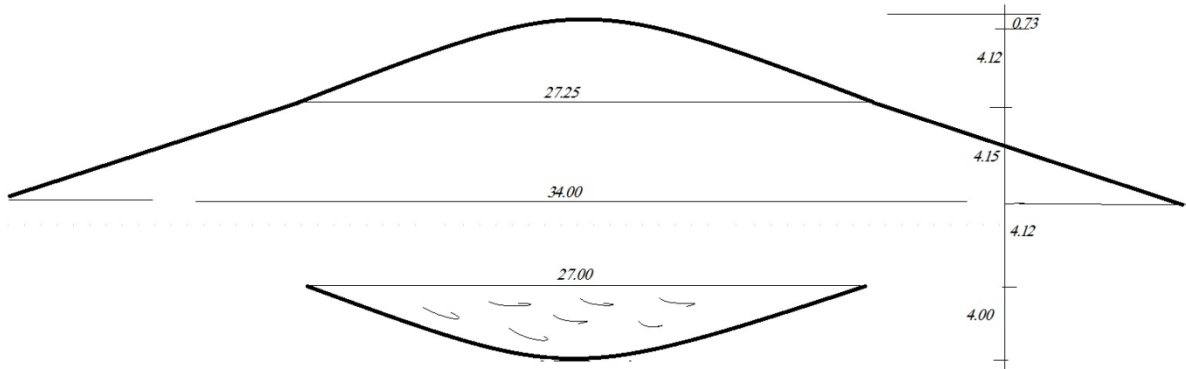

სიტყვა (6)ნიშანი.ცხადია ტექსტის ბოლოში (6) ნიშანის რიცხვითი მნიშვნელობების ჯამი ჯგებირის პარამეტრები.სიტყვის შემადგენელი ნიშნების რიცხვითი მნიშვნელობების ჯამი:(35+5+2+10+19+10)81.გამარტივებულ მნიშვნელობათა ჯამი:(8+5+2+1+1+1)18.მარტივი:18(1+8)9.ჯგებირი ხიდის ორივე მხარეს ორ-ორი.2\*2=4.4-ივეს ზომა მოცემულია ტექსტში.ნიშნების ოდენობა (6).ორივე მხარეს (6-6) ნიშანის რიცხვითი ჯამი:

1	1	3	1	3	1	7	1	1	1	2	1					
4	1	6	1	6	1	2	1	4	1	5	1					
											3	1	1	1	2	
												6	1	4	1	3

- 1).ჩრდილო აღმოსავლეთის მხარე:1+1+3+1+3=9
- 2).ჩრდილო-დასავლეთის მხარე:4+1+6+1+6=18
- 3).სამხრეთ დასავლეთის მხარე:1+6+1+4+1+3=16
- 4).სამხრეთ აღმოსავლეთის მხარე:1+3+1+1+1+2=9

ჯგებირის მონაცემები დამატებით ინფორმაციას იძლევა ხიდის კონსტრუქციისა.ჩრდილო დასავლეთის ჯგებირი ყველაზე გრძელი (18) მ.მომდევნო სამხრეთ-დასავლეთის ჯგებირია (16).ეს პარამეტრები ცალსახად გვაჩვენებს ხიდის კუთხეს მდინარესთან მიმართებაში. ჩრდილოეთის მხარეს კუთხე>90 გრადუსზე. დასავლეთის მხარე < 90 გრადუსზე.ამის შესახებ ინფორმაცია ისევ ტექსტშია მოცემული. პირველი ნაწილის ნიშნების ოდენობა (18).მეორეს ასევე 18.კალენდარული ბრუნვა წრე.18=180°.ნიშნების გამარტივებული რიცხვითი მნიშვნელობა (102).იგივე ჩრდილოეთის მხარის კუთხე მდინარეს და ხიდს შორის.მეორე კუთხე (180-102)=78.

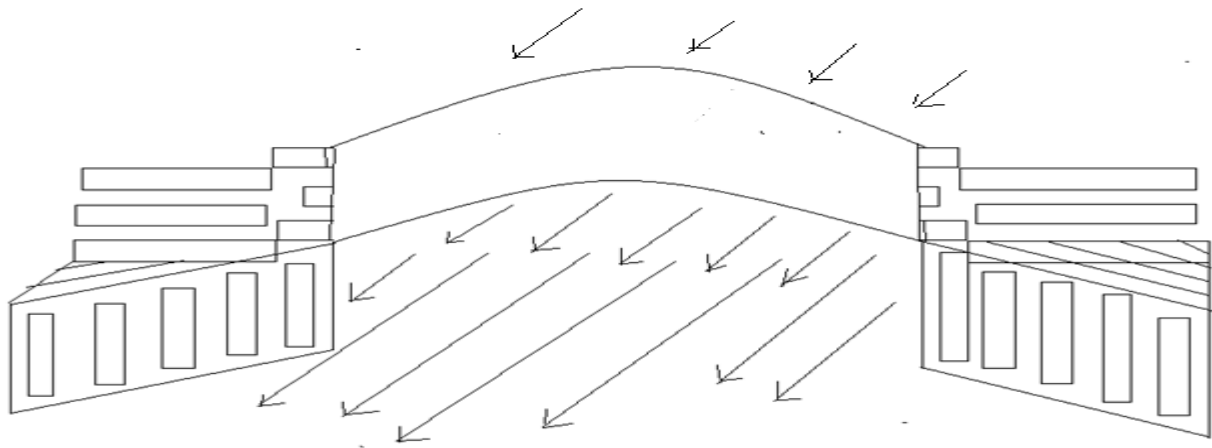

ცხადია ხიდის კონსტრუქცია შეამცირებდა ჩრდილოეთი ჯებირის დაზიანების საფრთხეს.

საინტერესოა გეოგრაფიულად ერთმანეთისაგან დაშორებული ადგილების ერთნაირი ან ძალზე მსგავსი სახელები; "ერთმანერთსა". პოემში გამოყენებული სიმბოლოები, ბევრი მსგავსია ერთმანეთისა. მაგ: ვარჯანისი და ვარჯანაული, ცხემენა და ცხემლისა. ცხადია, რუსთველმა იცის მნიშვნელობა ხიდებისა. ფასი სავაჭრო, საქარავნე გზებისა. მიზნად ახალი საქარავნე გზების გაჩენა დაუსახია პოეტსა. ფურტიოს და ბაკოს ბოლოს, ხიდითავის თაღოვანი ხიდის აგებამ გააჩინა ახალი გოდერძიდან ტაოს მიმავალი უმოკლესი გზა.

თურმე ძველი გზა გოდერძიდან ჩადიოდა ვაიოს, მერე უკან მიემართებოდა შავშეთისაკენ. გოდერძის უღელტეხილიდან სხალთის ხეობით ფურტიოს ხიდამდე თითქმის სამჯერ ნაკლები მანძილია.

გოდერძის უღელთეხილი ერთგვარ გზაჯვარედინად ქცეულა. უმოკლესი გზა შიდა ქართლისა. ახალციხე არტაანი, დასავლეთი საქართველო.

სხალთის ხეობის გზების მნიშვნელობა გასულა საერისთავოს მნიშვნელობის ზღვარსა.

ცოდნია ტბელსა, სხალთის ხეობის გზების აგება, ვერ შეძლებდა ათვისებას სხვა საქარავნე გზების განვითარებისა. ერთ-ერთი მთავარი ზღვაზე გასასვლელი იყო.

ტაოდან ზღვისკენ მიმავალი ქარავანი აუცილებლად ქვედა აჭარის გავლით მივიდოდა ზღვასა. არტაანიდან მიმავალი ქარავანი მარეთის ხევით არჩევდა ზღვამდე მისვლასა.

რუსთველმა აქაც იპოვა თავისებური გენიალური გამოსავალი. მოძებნა უმოკლესი გზა ზღვამდე. ჭვანის ხეობიდან კინტრიშის ხეობით მოახერხა ზღვასთან დაკავშირება. პეტრას ციხესთან მისასვლელი გზა ბევრად მოკლე იყო. ასევე დააკავშირა გოდერძი ჭვანის ხეობას.

ერთგან ამბობს ცუდად მოვიქეცი, მოვატყუე ჩემივე ძმა, წავართვი სოფლებიო. შესაძლოა ამას გულისხმობდა. ძმა აბუსერი ყოფილა ქვედა ხევის პატრონი. მასვე ჰქონია აგარის ციხე.

შეუთანხმდა აბუსერს და ააგო სალორეთის (მიწის) თაღოვანი ხიდი. ასევე აუგია ხის ხიდი. ცალსახაა, რომ რუსთველმა დიდი გეგმის ნაწილად აქცია აგება თაღოვანი ხიდებისა. აგების მიმდევრობა ნაწილია გეგმისა. პირველი თაღოვანი ხიდი ბაკოს ბოლოს: "ხიდი თავი". მეორე „შუაწყლის ხიდი“. ამით პირველი დიდი ნაბიჯი საქარავნე გზის განვითარებისა.

...

ყველა სვეტები ვართ. მან და ლას. მე და ზოსიმე.

პირველად თაღოვანი ხიდის აგება ჩუმად დავიწყე კვატიას ღელეს. მდინარე მანამ პატარა იყო ჩავხერგე. ზემოდან დავაპირე ხიდის თალის დადება. ვერ მოვასწარი დასრულება.

თურმე წვიმა მოსულა მთასა. ქვევით თბილი, მზიანი დღე იდგა. ვიდექი მალა, ხიდის თალსა, ვერავინ გაიგო. მოვარდა მღვრიე ტალახიანი წყალი. ვერ გაეტია მდინარის ყელსა. ძლივს დავაღწიეთ თავი. ხიდი მთლიანად ჩავარდა. ხეებიანად წაიღო წყალმა.

მერე თალიან ხიდებს ბეწვის ხიდი დავარქვი.

პერპერა იგივე ძველი ოქროს ფულია. ოქროს მონეტა. პერპერას ხიდი ქვედა აჭარასა, დღევანდელი მახუნცეთი.

-**მოიწია ბასილი**-ცხოვრება ქვითხუროისა (1)ლი ნაწილის (8)ე თავი, ოთხი ქვეთავი (1;2;5;9). დაყოფილი მინიშნებებით. (1)ლი და (2)ე ქვეთავების სიტყვათა სტრუქტურა სასვენი ნიშნების გათვალისწინებით: (5) და (3;3). ტექსტებს შორის კავშირი (და). აზრობრივი ბმა (2)ე ქვეთავის სასვენ ნიშნამდე. მომდევნო (3) სიტყვა გარემოებათა დაზუსტება. მოიწია (3). იგივე მინიშნება სამი ტექსტისა:

1). და მოიწია **ბასილი** სახიდ თვსსა განკვრვებული და შეპყრობილი შიშითა დიდითა,

2). და მოიწია რაე **ბასილი** მონასტერსა მას **ოპიზისსა**, სენაკსა ნეტარის **სტეფანესსა**

3). და მო-რაფია **ბასილი** სახიდ თვსსა, იწყო მუშაკობად საკვრველისა ამის ტაძრისა,

**შენიშვნა:** (2)ე თავის ბოლო (3) სიტყვა 15(5;5;5) ნიშანი. (15) დიდი ხარი. (5)ელ ზეციური ხელი. ქარაგმა: ხელი სამი ხარისა.

ტექსტის ქვეთავების მიმდევრობა (1259). სამივე ტექსტის ნიშანთა ოდენობა 186(60;63;63). მეორე ტექსტის დასაყოფად ავტორს (და) კავშირი და ასომთავრული ნიშანი (ა) გამოუყენებია. გამყოფების მიმდევრობა 511(5;11). კაბალა (5;2). პირველი თარიღი იბერისა, ასაკი: 511(411:100). მეორე სიმბოლო ახალი იბერიული ქარაგმისა. სასვენ მიშნამდე (38). (3) სიმბოლო გამყოფისა, ტექსტი (35) ნიშანი (მ ი ი წ ი ა რ ა ბ ა ს ი ლ ი მ ო ნ ა ს ტ ე რ ს ა მ ა ს ო პ ი ზ ი ს ს ა). რიცხვი (507). თარიღი ზაქარია ლაზის მიცვალებისა. თარიღი კირქუცის სავანისა.

(3) ტექსტის გამყოფი (4): **და; მ; ჯ; ჯ**. მნიშვნელობა კალენდარული წონასწორობით: (5;11) და (22;22). ქარაგმა: იბერიული და ქართული ადლიცხვისა. იბერის ქარაგმით ქრისტემდე (5560)წ. ქართული ქარაგმით (5604). სხვაობა (44). გამყოფი (5) სიმბოლო, რიცხვი (60)ხი, სახლი ხარისა. მთავარი ტექსტის სიმბოლო (58). რიცხვი (830). ქარაგმა ზაქარია ლაზის და ასომთავრული ქარაგმის ასაკისა. 830 (1259:-429) და 730(1259;-529).

(1)ლი ტექსტის გამყოფთა სიმბოლო (4): **და; ჯ; ჯ**. მთავარი ტექსტის ნიშანი 56(მ ი ი წ ი ა ბ ა ს ი ლ ი ს ა ხ ი დ თ ს ს ა გ ა ნ კ რ ვ ე ბ უ ლ ი დ ა შ ე პ ყ რ ო ბ ი ლ ი შ ი შ ი თ ა დ ი დ ი თ ა). რიცხვი (630). გამყოფების რიცხვი 49(5;22;22). ქარაგმა იბერის ასაკისა. თარიღი 512(463;49). სხვაობა ორ მნიშვნელობას შორის 100(730;-630) და 101(512;-411). ძველი ზიქურათით 101(1;100). ასაკი კაცისა, იგივე ცი. ასაკი ასომთავრული ქარაგმისა (630) ცი(100).

-ი წ ყ ო მ უ შ ა კ ო ბ **დ** ს ა კ ( ) რ ვ ე ლ ი ს ა ა მ ი ს ტ ა ძ რ ი ს ა -ნიშანი (35). რიცხვი (521). გამყოფი (1) **ჯ** მნიშვნელობა (22). ქარაგმა იბერის ორი თარიღისა (522) და 543(521;22).

-ა დ-(ს ა კ)-**ჯ**-თარიღი აია-სოფიას ტაძრისა და ჯვრის მონასტერისა. მინიშნება ხიერი (და)ს მისიისა. (და;აღ) კალენდარული წრე. ზაქის ქარაგმით: და(1;4)**5;საკ**( 23;1;14)38 და 22(ჯ). ორი თარიღი (538) და (522). დაწყება ჯვრის მონასტრისა (538) დასრულება (543). ტბელის კაბალით (საკ)32. მნიშვნელობა (522) და (532). ასაკი იძულებითი დაცემისა (10). თარიღი დიდი საკვირველებისა. დამარცხება მონოფიზიტთა მოძღვრებისა. გამყოფთა რიცხვი (60). ქარაგმა იბერის ასაკისა. თარიღი (523). (1) წელი სხვაობა: 543(532;10;1). თარიღი აია-სოფიას დაწყებისა 533(532;1). თხზულების პირველი ნაწილის (7)ე თავი. ქარაგმა 17(ზაქ). ქვეთავი (10). ქარაგმა (თა). ერთად: ზაქთა.

ტექსტი: პირველად... აღშენებად ტაძრისა შენისად. რომელი სოფლის დასაზამითგან არაოდეს ვისგან ქმნილ არს“ და მომდევნო ქვეთავის მინიშნება: ჩემდა მაქუნდა უცხოებასა მუშაკობა ამის უცხოთა ეკლესიისა.

-მ ო - რ ა წ ი ა ბ ა ს ი ლ ი ს ა ხ ი დ თ ს ს ა , ი წ ყ ო მ უ შ ა კ ო ბ **დ** ს ა კ რ ვ ე ლ ი ს ა ა მ ი ს ტ ა ძ რ ი ს ა -ნიშანი (58). ტბელის კაბალით რიცხვი (695).

-სტეფანე-ზაქის ქარაგმით და ტბელის კაბალის პირველი ნიშანით (ან)ა. მნიშვნელობა 101(1;100).

ს	ტ	ღ	ფ	ა	ბ	გ
23	41	5	26	1	5	5

კალენდარული წონასწორობით (6)ნიშანი:სტე-ფაე.სტრუქტურა (3;3).(სტ)64.ასაკი იბერისა.თარიღი 527(463;64).(ე-ფა)ს ქარაგმა ორი თარიღი:526 და 527(526;1).(ე) და (ე) ქარაგმა ორი ხელი კაცისა (ელ; ელ).(ე);(ფ;ა;ე)ს ქარაგმა (532).დაყოფის მიხედვით სტრუქტურა:

69

32

თარიღი დიდი გამარჯვებისა.ასაკი იბერისა (69).(1)ის ქარაგმა 533(532;1).ასაკი მონიფიზიტთა მოძღვრებისა.იგივე (433)ცი.დასაწყისი აია სოფიას ტაძრისა.კაბალა:

15

5

ქარაგმა ზაქის ხელისა.(58) ძველი ზიქურათით (თა) იგივე თავი.იბერის თალი.თალი ქედია ზაქისა. მიმდევრობით 155(15;5).აია-სოფიას ტაძარი (5) დიდი თალია.დიამეტრი (31).ხუთივეს ზომა (155). ტბელის კაბალით 15(ა).რიცხვი (60).ძველი ზიქურათით 155(55:100).იგივე (55)ცი.

60

55

სიმაღლე აია-სოფიას ტაძრისა.იბერის ქარაგმით ასაკი დასაბამიდან ქრისტეშობამდე (5560).ჯამი 115(55:60).მნიშვნელობა სახელის თავდაპირველი ფორმისა:

ს	ტ	ღ	ფ	ა	ბ	გ
23	41	5	26	1	14	5
						115

-და (მო - რა)-(ა)-(წ ი ა ბ ა ს ი ლ ი ს ა ხ ი დ თ)-(ვ)-(ს ს ა , ი წ ყ ო მ უ შ ა კ ო ბ ა დ ს ა კ)-(ვ) რ ვ ე ლ ი ს ა ა მ ი ს ტ ა ძ რ ი ს ა)-სიმბოლოთა სტრუქტურის მიხედვით:

2	5	1	15	1	20	1	18	5	58
2	5	1	6	1	2	1	9	5	22

დასაბამიდან (5629) იბერის ქარაგმით 69(5629;-5560).სტეფანე ქარაგმა კაცის დაცემისა და ზეცად ამალღებისა.(522) თარიღი ზაქის დაცემისა.(4) დანაყოფი ვითა ოთხი ხიდი გზასა.იგივე (4)თალი მიწასა.(5) თალი ზეციური ხელი ზაქისა.კალენდარული წონასწორობით ორ-ორი ხიდი ასაკი იბერისა(56) და(29).ჯამი(85).თარიღი:(519) და (492).დაყოფა ქარაგმები გზისა,იგივე ასაკი მგზავრისა. 30(29;1).ასაკი ახალი იბერიული ზიქურათისა.(85) ქარაგმა ვეფხისტყაოსანში იბერის თავების სტროფებისა (463;548).აბუსერის ძე ტბელი ქურუმი იბერიული ზიქურათისა.მიმდევარი პეტრე იბერისა.დაუცვია სახელი მოძღვარისა.ბასილი სახელი ქარაგმული (ბას;ილი)45.ძველი ზიქურათით (ივ).რიცხვი (700).(518) წელი დასაწყისი ფსევდო დიონისე არიოპაგელის მოძღვრების დასაწყისისა.ასაკი (700) წელი. თარიღი (1218) მიგნება სამარხისა.რუსთველის მობრუნება. ქარაგმა: დათმობა ბერის ცხოვრებისა ქარაგმა იბერის დაცემის თარიღისა (522).იძულებითი კურთხევა ვითა მონოფიზიტთა ეპისკოპოსისა.(1222) იძულებით მობრუნება,დათმობა ბერის ცხოვრებისა. (523) პირველი წელი იბერის დაცემისა.(1223) ასაკი (700) პირველი წელი ლაშას ვერაგული სიკვდილისა.(10) წელი-თარიღი (532) ფსევდო დიონისე არიოპაგელის ტრიუმფისა.ასაკი ლაშას სიკვდილისა (10).თარიღი (1233).ტრიუმფი ტბელის ხელისა.დასრულება მხედრული კაბალისა. (537) თარიღი აია-სოფიას დასრულებისა.(1237) დასრულება თამარის ციხისა.ასაკი (700). (543) თარიღი ჯვრის მონასტრის დასრულებისა.(1243) თარიღი ტახტის მემკვიდრის პოვნისა.

### 38. არსი არსებისა

იბერის მოძღვრების მთავარი აზრი ძიება სიცოცხლის არსისა. არსი მისია გონიერისა. არსი კაცის ორი ბუნებისა: სულიერისა და ხორციელისა. მარადიულისა და წარმავალისა.

ძველი აღთქმა ამბობდა: კაცის დაბადებამდე მისი მისია განსაზღვრულიაო. დაბადებიდან სიკვდილამდე გასავლელი გზა მანამდე დადგენილია. კაცი თავის მისიას უნდა შეეგუოსო, ზეცა წინასწარ განსაზღვრავს მისიასა კაცისა. მოციქულების მისია ზეციური განაჩენის მორჩილება, მიღება ვითა გარდაუვალისაო.

არსებითი შეცდომა გონიერის არსისა. დაკარგვა არსის შეცნობისა. კაცის განსაზღვრა ვითა არაგონიერი პრიმატისა, მსგავსი მონისა და ბატონისა.

გონიერის არსი მისია მისივე სიცოცხლისა. მიწიერი ცხოვრების მისია ღვაწლია. უფალი აძლევს გარემოს არსებისა. ასპარეზი დიდი, გზა არჩევანი კაცისა. სამყარო მოძრავია. მუდამ იცვლება, ბრუნავს სამყოფელი კაცისა, მისამართი „უძრავისა“.

მთა უძრავი ჰგონია კაცსა. ვერ ამჩნევს პლანეტის მოძრაობასა. კაცის მოძრაობა უმცირესი ცვლილებათაა. დედამიწა პატარა მტვერის ნაწილია ციური საზომითა. მტვერის ნაწილაკის ზედაპირზე კაცის მისამართის შეცვლა ციური საზომით შეუძლებელია. კაცის მოძრაობა შესამჩნევია მისივე საზომითა.

ცნობიერება კაცისა შემოსაზღვრულია.

ხორცი დადგენილი ზღუდეა გონებისა. კაცის მიწიერ ცოდნას იტევს ზღუდე ხორცისა. მიწიერი ცოდნა ვერ გასცდება ზღუდეს ხორცისა. სიკვდილი არღვევს ზღუდესა. მიღებულ ცოდნას ვერ მოერევა ხოცი კაცისა. სული ვერ დაუბრუნდება ხორციელ სიცოცხლესა კაცისა.

მძინარე კაცის სამყარო ბევრად დიდია. დრო და სივრცე განსხვავებულია.

ხორცი პირობითი ზღვარი გონებისა. ზღვარი ბევრად დიდია, ვიდრე ზომა მოკვდავის გონისა.

დაბადებიდან იზრდება ხორცი კაცისა. მასვე მისდევს უნარი კაცის გონების ზრდისა.

ხორცი ასრულებს ზრდასა. მიწიერი სიცოცხლის მეოთხედი კმარა. სრულდება ზრდა ხორცისა.

გონების ზრდა სიცოცხლის ბოლომდე შესაძლებელია. ხორცის ზომა ბუნების დადგენილია. გონების ზომა მისია კაცისა. გონების ზრდა ძიებაა, ძიება მეტაფიზიკური მოძრაობა გონებისა. მოძრაობა და მოდუნება ხორცისა.

გონების დაღლა მოდუნებაა კაცის ხორცისა.

გონების სიდიდე მისივე თვისებაა. ბევრჯერ დაბადებისა, ბევრჯერ სიკვდილისა. დავიწყება იგივე სიკვდილი გონებისა.

თუ მთავარი ორგანო მოკვდება, მოჰყვება სიკვდილი კაცის ხორცისა.

გონების თვისება განსხვავებულია. ერთად უნარი სიკვდილისა და დაბადებისა. უნარი ახლად დაბადებულის მოკვდინებისა და მკვდარის გაცოცხლებისა. დავიწყება და გახსენება მთავარი თვისება ცოცხალი გონებისა.

დიდია ასპარეზი გონებისა. კაცის გონი ადვილად დასძლევს სიმალესა, ვერ შესძლებს ხორცი კაცისა. ხორცი ხელია გონებისა.

კაცი მცირედით ახერხებს გაზრდას ხორცის უნარისა. უფრო ზუსტად აღვიძებს მიძინებულსა უნარსა მისივე ხორცისა.

ხორცსა არ შესწევს უნარი ხორცის გაზრდისა. გონებას შესწევს ძალა გონების გაზრდისა. სიკვდილი და დაბადება თავისთავშია. დავიწყება და გახსენება ნება გონებისა.

ხორცის გაზრდა, დაუძღურება კანონზომიერია. დრო და სივრცე დადგენილი, შეზღუდულია. შეუძლებელია დაბადება მიხრწნილის ხორცისა. შესაძლებელია დაბადება მიხრწნილის გონებისა. სიკვდილმდე ათასგზის დაბადება ახალი გონებისა.

თუ ხორცი, მიწიერი ხელი გონებისა, ემორჩილება გონებასა, ათასგზის იბადება და კვდება გონება კაცისა.

გონება თვითონვე არის დაბადება და სიკვდილი თავისივე თავისა. ნება გონებისა, უნარი ხელისა. არსი არსებისა მსგავსია კაცის მისიისა.

დაბადებამდე იწყება გაზრდა გონებისა. დაბადებამდე გონების ასპარეზი მცირეა. ასპარეზი ზღვარია ორი ხორცისა: ხორცი დედისა და ხორცი მისივე შვილისა.

ზრდა გონებისა უსწრებს ზრდასა ხორცისა. მაძიებელი გონება წინ მიმავალია. მისთვის სასჯელია სიმცირე ხორცისა. ვითა დედის წინ მორბენალი, ისჯება წინ გაქცეული გონება კაცისა.

დიდი სასჯელია უკან დარჩენილი გონება, ვითა მიდევნებული ლამპარი მკვდარსა.

ძიება გზაა გონების გაზრდისა. გზა ძიებისა არ მისდევს გზასა კაცის მისიისა. გონება ერთნაირად შობს სიკეთესა და ბოროტებასა. გონების ზრდა საზომია უნარისა: უნარი სიკეთისა და ბოროტებისა.

წრთობა სულისა იგივე ძიება არსებისა, ძიება კაცის მისიისა. გაწვრთილი სული ხელი არჩევანისა. არჩევა გონების სავალი გზისა, იგივე კაცის მისიისა. მისია გზაა ზეცად ამალღებისა. უწვრთელად გაზრდა გონებისა, ხიფათია მისიის დაკარგვისა. გზა დაცემისა.

ძიება გზაა განსაცდელისა. ნება გონებისა ძიება გზისა, კაცის მისიისა. მთავარი გაწვრთნა კაცის სულისა. გონების ზრდა აღვირია სულისა. გონება ცხენი რბოლასა. მხედარი ცხენისა სული კაცისა.

ცხენი მიჰყვება ნებასა მხედარისა, კარნახსა აღვირისა. უმხედროდ ცხენი ვერ მოიგებს რბოლასა. ვითა უგნური სარდალი დაიძლევა ბრძოლასა.

ბოროტი პირველი შეუტევს სულსა კაცისა. სული ვითა ჯავშანი მეომარისა. ვითა ბრძოლა დავითისა და გოლიათისა. კაცის გონება ბევრად სუსტია, ძალა ჯავშანი სულისა. ვითა უძლურება გოლიათისა.



მეფე ვახტანგის მამა,მირდატი,პართიას მეფის,არჩილის მემკვიდრე ყოფილა.პართია ირანის ქვე-  
შევრდომი.იბერთა მიწა მოხარკე სპარსელთა.თურმე ორივეს ირანელი დიდმოხელე,ბარზაბოდი,  
მართავდა.ვახტანგის მამას,მირდატს,ცოლად შეურთავს ბარზაბოდის ასული, საგდუხტი.მალე  
პართია ამბოხებულა.

მირდატს ვითა მეფეს,ამბოხებულთა დასჯა უბრძანებია.მეამბოხეთა მოთავე მისივე სიძე ყოფილა.  
მალე მეფე მოუკლავთ მოლალატეთა.ვახტანგის აღზრდა საურმაგ სპასპეტისთვის მიუწდიათ.

მამის სიკვდილის შემდეგ მეფედ პატარა ვახტანგი დაუდგენიათ. ვახუშტი ბატონიშვილის „აღწე-  
რაჲ სამეფოსა საქართველოჲსა“ წერია:“მეფედ ჰყვეს ძე მირდატისა ყრმა ვახტანგ წლისა ზ..“

„მეფე მირდატ დიდითა სარწმუნოებითა კეთილად;შემდგომად გარდაიცვალა ქსას უმც,ქართულ-  
სა რუწ“

სავარაუდოდ ვახუშტი ბატონიშვილს ხელთ ჰქონია იოანე ზოსიმეს იბერთა ხალხის ისტორია.

(ზ) ვახტანგის ასაკი მეფედ კურთხევის დროს.(ზ) მინიშნება (ზ)ანთა ქარაგმისა. ზ(არ) მეცხრე ნიშა-  
ნი:(9)არ(44).კაბალა (44;10)54.რიცხვითი მნიშვნელობა (600).ძველი აღრიცხვით: არ(8;10)18. ქარა-  
გმა:არ ორი მნიშვნელობა:18 და 9.რიცხვითი მნიშვნელობა:10(60)ხი. მნიშვნელობათა ჯამი: 27(18;9)  
ვი. ზარ 69(9;60).სხვაობა:(69;-27)42.ორი მთავარი მონაცემი:9(ზ).და არ(60).მიღებული შედეგები:  
(60;-9)51. და (42+9)51. ზანთა კაბალით 51(ძე).კაბალა:(51;42).იგივე მნიშვნელობებია. (8) ზანთა დარ  
(52).ჯამი 60(ხი).

მეფე მირდატის გარდაცვალების თარიღი.ქსას უმც და რუწ. „ქართულსა“-მინიშნება ზოსიმეს  
ქორონიკონისა:ქსას(27;23;100).ას ზანთა კაცი.ქარაგმა (100). ზოსიმეს ქარაგმის პირველი ნიშანი.კაცი  
ზანთა ქარაგმით 8(62).ას(100) კაბალა 10(1).ქსას ორი მნიშვნელობა: 1).60(27+23+10). 2).51(27+23+1).  
(უმც)46(24,16,6).ორივე ერთად:(60) და (46)(დაბ).კაბალა 16(ტახ).რიცხვი (3)4.ჯამი:(50).ორივე მნიშ-  
ვნელობა ერთად:(6046).დასაბამიდან 6046(442) წელი. ზანთა კაბალით 100(ცი).ასაკი ზანთა კაცისა.  
მეორე თარიღი:რუწ.ქართული ორი.ქორონიკონის ქარაგმა და მხედრული კაბალა. ზოსიმე და ტბე-  
ლი:

1).რუწ-(22,21,12) ჯამი:55

2).რუწ-(19,18,8) ჯამი:45

თარიღის ჩაწერის ფორმა განსხვავებულია.პირველი (4) ნიშანი.(2) თარიღი სამ-სამი ნიშანი.განლა-  
გება დამატებითი ქარაგმა:4,3,3.ერთად:433.(ზ) მთავარი მინიშნება:(433+9)=442.ან (433+არ(18))=451.  
პირველი 4 ნიშნა თარიღი 60(ხი) ზანთა კაბალა.პირველი თარიღი მთავარია:

1).(ქსას უმც)-6046(442)

2).(ქსას რუწ)-6055(451)

კიდევ:(442+10)=452 და (451+9)=460. ზ(არ) დამატებითი ქარაგმა:ზ(9) არ (1).ჯამი (10).ყრმა დაბადე-  
ბულა (დაბ)46-(442) წელს.მეფე მირდატი მოუკლავთ (451) წელს.(ზ)ს ორი მნიშვნელობა (9) და (10).  
უფლისწული მემკვიდრე (451), მეფედ კურთხევა (452).(ქსას) ორი მნიშვნელობა (60) და (50).ასაკი  
(60) წელი.მეფობა (50).

მირდატი ქრისტიანთა მეფე ყოფილა.მანამ შეირთავდა,მონათლულა დედოფალი.ცოდნია დედო-  
ფალსა,მამა მოითხოვდა პატარა ვახტანგის მაზდეანეთა წესით აღზრდასა.წინასწარ ხლებია მამასა.  
უთხოვია უფლისწულის ქრისტიანული წესით აღზრდის ნებას ვითხოვო.პირობით მიუღია  
თანხმობა მამისა:მცხეთას სპარსი მოგვები იქადაგებნო.არჩევანი ჰქონდეს ხალხსა,რომელი იწა-  
მოსო.სხვა გ ზა არ ჰქონია დედოფალსა.

თურმე მანამ ვახტანგი სრულწლოვანი გახდებოდა, დედოფალი მართავდა სამეფოსა. იბერთა მიწების სამხრეთი წაუღია ბიზანტიასა, აღმოსავლეთი სასანიდური ირანის ვასალად ქცეულა. მეფე მირდატის სატახტო ქალაქი ანსი (კარსი) ყოფილა. მიწა ძველი იბერიისა, ქვეშევრდომი ირანისა. სამეფო საპიტიახშოდ დაუყვიათ ირანელთა. პიტიახში დიდ მოხელე, ვითა. ხარკის ასაკრეფად ეხმარებოდა მეფესა.

საპიტიახშო მეფისგან დამოუკიდებელი ყოფილა. მორჩილებდა სპარსთა ხელმწიფესა. მეფე სპარსთა მხედრობით ებრძოდა ბიზანტიელთა. მეფობა ფორმალური ყოფილა.

თურმე სამეფოს აღმოსავლეთი მყარად ეპყრათ სპარსელთა. იბერთა დასავლეთი მიწები დაუცველი დარჩენილა. ჩრდილოეთის მომთაბარე ტომები თავს ესხმოდნენ, არბევდნენ, ძარცვავდნენ. იტაცებდნენ ტყვეებსა.

თურმე სპარსელნი ერიდებოდნენ კავკასიონის ჩრდილოეთით გადასვლასა. ჩრდილოეთის ტომებთან ბრძოლა, სპარსელთა დასუსტებას ნიშნავდა. ყურადღება სამხრეთით, ბიზანტიის წინააღმდეგ ყოფილა მიმართული.

დაუდგენია გეგმა ახალგაზრდა უფლისწულსა. ვახუშტი ბატონიშვილის „აღწერა სამეფოსა საქართველომსა“ წერია: „რა იქნა წლისა იე“. ცნობა ქარაგმულია: (იე) ახალი კაბალით (15), კაცი (11+1+29+10) 51. ძველი ქარაგმით (15). რიცხვითი მნიშვნელობა ტბელის კაბალით (60).

მოუწვევია დიდებულები. გადაუწყვიტია ჩრდილოეთის ტომთა წინააღმდეგ გალაშქრება. ქარაგმა: (იე) ორივე მნიშვნელობა (15) ასაკი მეფისა, 6(15) ასაკი მამის სიკვდილისა 57(51;6) წელი.

მეფე ვახტანგს (15) წლისას დაუწყია თავისი დიდებული გეგმის განხორციელება. ჩრდილოეთის მომთაბარე ტომების წინააღმდეგ გალაშქრების გეგმა საკმარისი საბუთი ლაშქართა ხმობისა.

თურმე ბარზაბოდმა ვერაფერი მოუხერხა, ჩრდილოეთის ტომთა თარეშსა. დიდი სიხარულით მიუღია განზრახვა ვახტანგისა. მასვე შეუკრებია (12 000) მხედარი. მისივე ბრძანებით პიტიახშო უხ-მიათ (20 000). მეფე ვახტანგს (19 000) მეომარი შეუკრებია. (51 000) მხედარი დარიალის ხევით მისულა ჩრდილო კავკასიასა.

თურმე ბარზაბოდი ფიქრობდა: გამოცდილება აკლია ვახტანგსა. უთუოდ დამარცხდება. მემკვიდრე არ დარჩება. იბერთა მეფის ტახტის გაუქმებას შევძლებო. პიტიახშების ხელით ვმართავ იბერთა მიწასაო.

ცოდნია ბარზაბოდსა, მეფე ვახტანგის დამორჩილება გაძნელებო. მირჩევნია მომთაბარეთა ხელით მოვაშთო იბერთა მეფეო.

ცოდნია ვერაგსა ხასიათი თავისივე შვილიშვილისა. ვახტანგი არ მოითმენდა ბარზაბოდის თავგასულობასა. თურმე აშინებდა გამჭირახი გონება უფლისწულისა. ეგონა გარემოცვის ხრიკია, მანამ გაიზრდება მოიშორებენო. ადვილად დაიყოლიესო. სიხარულით მიუღია გეგმა მეფისა.

ცოდნია მეფე ვახტანგსა ხრიკები თავისივე პაპისა. თურმე ეჭვობდა: მამის სიკვდილსა, პაპის ხელი ურევიაო. თავი ეჭირა თითქოს ეჭვი არა მაქვსო. მოღალატეთა ხელიაო.

ცოდნია მეფე ვახტანგსა, მომთაბარე ტომების დამარცხება მისთვის დიდი სახელი იქნებოდა. იბერთა დასავლეთი მიწები დამემორჩილება. ბარზაბოდს აღმოსავლეთის საპიტიახშონი დარჩება. დასავლეთ იბერიას წავიღებო. ციხეთა აგებით ზურგს გავამაგრებ, სპარსთა მორჩილებას დავთმობო.

თურმე გადაუწყვეტია მამასა, სატახტო ქალაქის გადატანა დასავლეთ იბერიასა. შეურჩევია მეფე მირდატსა. დაუწყია ზრუნვა ახალი სატახტო ქალაქის დაარსებისა. არ დასცლია. სახლი დარჩენია თბილსა.

მეფე მირდატის სახელი ახალი სატახტო ქალაქისა თბილი მთა, იგივე თბილი სახლი, თასი ყოფილა. თისი აურჩევია მეფესა. არ დასცლია. ვერაგულად მოუკლავთ მოღალატეთა.

ცოდნია იბერთა დიდ ხარსა, პეტრე იბერსა, თიფლისი დაურქმევია, ვითა სახელი იბერთა (5)ე სატახტო ქალაქისა. თარიღად (552) წელი აურჩევია იბერთა მოძღვარსა. მეფის სიკვდილამდე 50(5) წელი. (502-452)50.

მეფე ვახტანგის დაბადების თარიღი დასაბამიდან (6046). თიფლისისა და მეფედ კურთხევის თარიღი: (6056).

ცოდნია პაპის ხარსა იოანე ზოსიმეს ლისი (სახლი ლომისა) დაურქმევია თბილისის სამხრეთით პატარა ტბისთვის.

ცოდნია პაპის ხარსა ზაქუმ მელიქსა, ვახტანგისი (ვახტანგის სახლი) დაურქმევია თბილისის აღმოსავლეთით პატარა სოფლისთვის.

გორგასალი ხელია პეტრე იბერისა. ას(იბერთა კაცი). ალ (სახლი ზეციური ხარისა), გორგ 323(3;2;3). თარიღი მეფე მირიანის მოქცევისა. ქარაგმა ორი ხარის მოდგმისა: (გი-2-გი)

ცოდნია ზოსიმეს, ბასილი დიდის ხარსა, სახელი ციხე გოჯი დაურქმევია ეგრისსა. (გო-ჯი)452. ციხე (69). პაპის კაბალით (ციხე გო)ჯი-იგივე ქუჯია.

...

საკვირველია საქმენი უფლისა. დაინდო მოდგმა ზანთა კაცისა. დაიცვა მოდგმა ბიბლიური იოსებისა. სახლი ზეციური ხარისა. ხვედრი წმინდა მარიამისა. იბერთა მიწას ჭიდილი ორი იმპერიისა. ბიზანტია და სპარსეთი იყოფდა იბერთა მიწასა.

ცეცხლი და ჯვარი. წარმართი და მონა უფლისა. ცეცხლი და მახვილი წყვეტდა ბედსა ადამის მოდგმისა. ასპარეზი იბერთა მიწა, სახლი ზანთა კაცისა, სახლი პატარა ხარისა ელოდა ძლევასა საკვირველსა ჯვარისა, მახვილისა უფლისა.

დაინდო უფალმა, ორი დიდი ხარი მოევლინა იბერთა მიწასა. მახვილი უფლისა გორგასალი და სანთელი უფლისა პეტრე იბერი.

და იშვა იბერთა ახალი სახლი. (5)ე სატახტო ქალაქი, თბილისი. მეხუთე სახლი ზანთა ხარისა.

იშვა ახალი იბერიული ანბანი, ხელი იბერთა ხარისა, ხელი დიდი არიოპაგელისა, წმინდა ბასილი დიდისა. ვახტანგ გორგასალი გახდა პირველი ჯვაროსანი ახალი იბერიისა.

პეტრე იბერი პირველი მოძღვარი იბერთა ახალი ცივილიზაციისა.

თბილისის დაარსების თარიღად (452) წელი აურჩევია პეტრე იბერსა, (5)ე სახლი იბერთა ხარისა: 50(502-452).

503 წელი თარიღი პირველი ასომთავრული ანბანისა: 6(51) (503-452). თარიღი ვახტანგის მეფედ კურთხევისა.

(529) წელი აურჩევია ვითა თარიღი პირველი ასომთავრული ქარაგმისა. ასაკი კაცისა, ზაქარია ლაზისა (100). ასაკი მეფე ვახტანგის მეფობისა (77).

ასაკი დიდი მეფისა. 60(ხი) სახლი ხარისა. გ-(ორ)-გ მეფე ორი სახლისა. 29(ღარ) ქედი ხარისა. ორი\*29 ასაკი დიდი მეფისა. მეფე ხერისა და რანისა. 26(529-503) ვე. ქარაგმა ველისა.

ცოდნია პაპის ხარსა, იოანე ზოსიმეს სახელი ფურ(26)-სახლი ფურისა, ღარ(ქედი) სახლი ხარისა. გორგასალი მეფე ფურისა და ხარის სახლისა. გ(ორი) დაურქმევია კაბალა გორ(გასალ)-ისა.

გ(ორ)გასალი-(3,19,22,3,1,23,1,15,13)/100(ახი)-კაცი. გ (2) 3,1,23,1,15,13/58(13)-ი.

#### 40.სკოლა პეტრე იბერისა

თურმე ბიზანტიის დედოფალმა, ევდოკიამ, იკისრა ზრუნვა პატარა იბერიელისა. მერე უთქვია წმინდა მამასა: პირველმა მოძვლინა მიწასა, მეორემ მაჩვენა გზა ზეცისაო.

პეტრე იბერი (9) წელი დარჩენილს დედოფლის კარსა. თურმე მოერიდა იმპერატორის წყენასა. თავისივე მოძღვარი დაუდგენია მეგზურად. მამა და ძე ჩუმად გასულან კონსტანტინოპოლის კარიბჭესა. ცხრამეტი წლისა მისულა პალესტინასა.

ცოდნია მამასა, ზაქარია ლაზსა, ამბავი მეუდაბნოე ბერისა. შეგირდი მიუყვანია ბერის ქვაბსა.

ცოდნია წმინდა ბერსა: ზაქარია ლაზმა მალულად მიატოვა კონსტანტინოპოლი. იმპერატორის ხალხი დაეძებს მისივე შეგირდსა, ვითა იბერიელთა ტახტის მემკვიდრესაო.

ცოდნია დამასკელსა ვერაგული გეგმა იმპერატორისა. ამბავი იბერთა ძლევამოსილი მეფისა.

ცოდნია, ზაქარია ლაზმა დაიცვა იბერია. დაიცვა ერთობა დიდი იბერიისა.

ცოდნია ამბავი შეგირდისა, ამბავი რომის ქვეშევრდომობისა.

თურმე ვითა ბიზანტიელი ბერები მისულან წმინდა მამის ქვაბსა.

არავის ცოდნია. მანამდე კაცი მიუგზავნია მოძღვარსა: მოვალე ვიახლებ ჩემივე შეგირდსა. აღსარების ჩაბარებას ვითხოვთო.

უთქვია დასტური წმინდა მამასა, დრო ბერების წვევისა.

შუა ღამეს საძინ მისულან ქვაბის სიახლოვესა. ორი ქვეითი მისულა ქვაბსა. მესამეს გაურიდებია ცხენები ბნელსა.

თურმე მთელი ღამე მოუნდა მოძღვარი აღსარების ჩაბარებასა. უთქვია წმინდა მამასა: მეგონა იმპერატორი ერთმორწმუნეთა იცავდა. ბევრად ვერაგი ყოფილა, ვიდრე სპარსთა ხელმწიფე. ბევრად დიდი განსაცდელი დასდგომია იბერიასაო.

წმინდა მამებმა მეფე ვახტანგის დიდების სავედრებელი აღვავლინოთ. ბედი იბერიისა მის ხელსა დარჩენილაო.

ვიცოდი ხელმწიფება დიდი ცოდვას ითხოვდა. ბევრად დიდი ცოდვა დაუდვია ბერძენთა იმპერატორსა. უფლის რჩეული ხალხის გაწირვა განუზრახავს. სატანის ტაბლას ტრაპეზი გაუმართიაო. უფალი დაიხსნის იბერიასა, ვითა თავისივე გამორჩეულ ხალხსა. იმპერატორი მოიმკის მისივე საუკუნო სატანჯველსაო.

მეორე დღეს უთქვია წმინდა მამასა: ორმოცი წელი მზის სინათლე არ უხილავს ჩემივე თვალსა. სხივი ვერ აღწევდა ქვაბსა, აქამდე არ გავსულვარო. ვხედავ მზე მოსულა ქვაბსა, მისი ბრწყინვალეობა ვიხილეო.

თვალი წაუღია რულსა, ჩამთვლემიაო. ვიხილე დასავლეთ მთას გამომავალი მზე. მივიდა ნაზარეთის ახლოსა. მთას კაცი დადგაო. მზე დაბლა ჩამოვიდა. ვიხილე კაცის ხელსა პყრობა დიდი მანათობელისა. აღმოსავლეთსა და დასავლეთს ერთად ანათებდაო.

ის კაცი ქვაბს მოუყვანია უფალსაო.

ვიცი დიდია ძალა უფლისა, ვევედრები მისცეს ძალა პატარა იბერიელსა გაუმკლავდეს განსაცდელსა. მისი ბრწყინვალეობა შეარყევს ბნელეთის ტახტრევანსაო.

სატანის მიმდევართა დიდძალი ლეგიონი შეუტევსო. ვითა გველი კაცის გარშემო შეკრავს რკალსა. ვითა მორჩილსა დაიგულეებსო. დიდი განსაცდელი გააძლიერებს კაცსა, მოთმინებით დაელოდება დროსა. სატანის მიმდევართა აღლუმის დღესა, მოკვეთილი თავი დაეცემა გველისა. შეძრწუნებულნი იხილავენ მახვილსა კაცის ხელსა. ნება იქნება უფლისა, კაცის ხელი დაიხსნის მორწმუნეთაო.

წმინდა მამა დამასკელი დიდად განსწავლული ყოფილა. ცოდნია ზანთა და ხეთთა ისტორია. ამბავი ბაბილონისა. შეუსწავლია ელინთა ფილოსოფია, შრომები. ცოდნია შუმერთა და ეგვიპტელთა ნიშანი.

წმინდა მამა ხეთთა ჩამომავალი ყოფილა. თურმე ურჩია პეტრე იბერსა: დაიხსომე ანდერძი დაყუ-  
დებული ბერისა. იბერიელნი ხეთთა და ზანთა მოდგმაა. მიწა ხვედრი წმინდა მარიამისა. დიდი გან-  
საცდელი დასდგომია იბერთა მოდგმასა. მოყვასის სამოსი ძალავს ვერაგობასა. ბევრად დიდი ვერა-  
გობის ჩამდენი ყოფილა. შენი მისია დიდია. უფალი მოგცემს ძალას გამკლავებისა. ძველი ზიქუ-  
რათის დაცვა იბერიელთა იკისრესო. მტერი ვერაგია, წაღებას მოინდომებსო. ძველი ზიქურათის  
**ფარი** ახალი იბერიული ქარაგმა იქნება. ასე დაუცვია ბაკურ დიდსა. ახლა დაცვის მისია უფლის  
ნებით შენი ხვედრი გამხდარაო.

ვიცი დიდია ძალა იმპერიისა. ბევრად დიდია ვერაგი ხელი ბოროტებისა. უფლის ნებით ერთი  
კარით მოვა დიდი განსაცდელი. ბევრად დიდ კარსა მოგცემს უფალი, გზასა დაძლევისა. უფლის  
ძალის წინაშე ყველა ძალა უძლეურია. მტერი ახალ ქარაგმას შეუტევსო. ეცადე ზღუდე გადარჩეს,  
გასაღები ვერ იპოვოსო. ძველი ზიქურათი უვნებელი გადარჩებაო.

ცოდნია წმინდა მამასა, იბერთა ახალი ერა იწყება. მეფე გაიმარჯვებსო. მისი მისია დიდია. ვიცი  
დიდი დრო დასჭირდება ახალი ნიშანის შექმნასა. იცოდე სრულყოფილი ნიშანი დიდი საგანძურია.  
დიდია სახელი შენივე წინაპარისა, ეცადე სახელი დაიცვა. ვიცი შენი სახელი დიდი იქნება. შენი  
რჩევა დაიცავს შენივე მეფესა. მისი ხალხი მოგძებნის. მის ხილვას შეძლებო. მეფე შენივე რჩევას  
მოისმენსო. მისია გერგოთ იბერთა მიწის გამოხსნისაო. შენივე სახელის დამალვა მოგიწევსო.  
მტერის სამიზნე გახდები, სახელი დაგიცავსო. ვიცი იბერიელნი დაკარგავენ, ვერ იპოვიან თავისივე  
შვილის სახელსა. მიგიჩნევენ ვითა უცხო ტომელსა. იცოდე შენივე ხვედრია, უნდა გაუმკლავდე.  
სხვაგვარად იბერთა მიწის გამოხსნას ვერ შეძლებთო. მეფის ხმალი დაიხსნის, შენი ქარაგმა დაიცავ-  
სო.

დიდია ძალა უფლისა, დიდი განსაცდელი გადავა. იბერთა მიწას მოვა მიმდევარი დიდი იბერი-  
ელისა. იპოვის სამარხსა, დაიცავს შენივე სახელსა. იბერიელნი იამაყებენ შენივე სახელითაო. მანამ-  
დე მოგიწევს შენივე სახელის დამალვაო.

ბიზანტიელნი დაიჩემებენ შენივე სახელსა, ეცადე ვერ იპოვონ სამარხი. იზრუნე შენივე ხალხმა  
მიავნოსო.

შენი სახელი ბევრად დიდი იქნება ვიდრე შენივე მოძღვარისაო.

მადლიერი ვარ უფლისა, ზაქარია ლაზის ხელით მოგიყვანა. მოგიწევს იღვაწო ბიზანტიელი ბერის  
სახელითაო.

მართლა გამოურჩევია თაბორის მთა, ვითა ადგილი იბერიელ სწავლულთა სკოლისა. მიფარებია  
ბიზანტიელი ბერის სახელსა.

თურმე ბოლომდე ვერავის გაუგია სახელი არიოპაგელისა, სახელი მოძღვრების ავტორისა. სახელი  
იბერიელი ბერისა. ცოდნია მისივე მოწაფესა. ცოდნია მეფე ვახტანგსა.

მართლა ღირსებია ხილვა იბერთა სახელოვანი მეფისა.

მეხუთე სახლი იბერთა ხარისა ტიფლისი, ხელი დიდი იბერისა. იბერის რჩევით დაურქმევია მეფე  
ვახტანგსა.

თურმე პეტრე იბერი ყოფილა ზაქი მეფე ვახტანგისა. ბოლომდე დაუცვია სახელი დიდი მეფისა.

ვახტანგი ხელია იბერისა. ქარაგმა ტანია იბერთა ზეციური ხარისა. გორგასალი. ასაღ-ი ზეციური  
სახლი კაცისა. გ-ორ-გ მოდგმა ორი ხარისა. (42) ნიშანი ტირია (42, 13, 22). თარიღი გორგასალისა 442  
(13, 22). კაბალა (10) ასაკი მეფედ კურთხევისა. (ორ) იბერია. კაბალა (5), მეხუთე სახლი თბილისი. ვერ  
(6, 42). ქარაგმა იბერთა ხარის სახლი.

#### 41. ამბავი ფსევდო სახელისა

თურმე იბერიელი ბერი, ზაქარია მცირე, ყოფილა ზიქურათის დასავლით ქვაბსა. ასირიელთა მიწასა. ცოდნია იბერსა ამბავი დაყუდებული ბერისა. ათი წელი მზის თვალი არ უხილავსო ბერსა. მისივე სულიერი შვილნი ზრუნავენო. სანთელ-საკმეველი ვირებით მიაქვთო. მიუტანიათ ძველი ხელნაწერები ზიქურათის ახლოს მოღვაწე ბერებისა. თურმე ბერი ევედრებოდა უფალსა მიეცა ძალა გამკლავებისა. აღთქმა ჰქონია კაცსა: მანამ გამიყვანს არ გავალო ქვაბსა. ბევრი ხელნაწერი შემონახულა. გადავწერ, გადავარჩენ დაკარგვასაო. დარჩენილ დღეთა მივუძღვნი თარგმნასო. თურმე ითხოვდა: მოწაფეთა მოევლოთ ქვაბნი დაყუდებული ბერებისა, გადარჩენილი ხელნაწერები მოზიდეთო. გადავარჩენ დაკარგვასა, ასე ვემსახურები უფალსაო.

მისულა პეტრე იბერი ზაქარია მცირეს ქვაბსა. ცოდნია ბერსა: წმინდა მიწას ახალი იბერიელი მოაზროვნე გამოჩენილაო. თურმე ელოდა: მეწვევაო.

ცოდნია ამბავი ახალი ზიქურათისა. უთქვია: აღთქმა მივეცი უფალსა, ვერ დავტოვებ ქვაბსა. თურმე მდუმარებას მისცემია. ევედრებოდა უფალსა: მიეცა ძალა იბერიელთა სკოლის გადარჩენისა.

თურმე მეოცე დღეს მისულა პეტრე იბერი. გაუგია მდუმარება ბერისა. ათი დღე თვითონვე მისცემია მდუმარებასა. ათი დღე ერთად ულოციათ ქვაბსა.

მოუკითხია ამბავი ახალი ზიქურათისა. ცოდნია ამბავი იბერიელთა ძლევა მოსილი მეფისა, ცოდნია ამბავი მისივე გულუხვობისა. თურმე ბერი თვალცრემლიანი უამბობდა: შეიწყნარა უფალმა ლოცვა ქვაბს დაყუდებული მცირე ბერისა. მხსნელი მოუვლინა იბერიელთაო. გავიგე მისვლა მეფისა. ვითა იბერთა ამომავალი მზისა. აღთქმა მივეცი უფალსა, მე დავრჩები ბნელსა, უფალმა მოავლინა მზე იბერიელთა, ვითა მცირე, ვერ გავბედავ ხილვას მზისა. ათი წელი გასულ, მზის სინათლე არ უხილავს ჩემივე თვალსა. მანამ გამიყვანს უფალი, ვერ იხილავს დღის ნათელსაო.

მეორედ დამინდო უფალმა, წმინდა მიწას იბერიელ სწავლულთა სკოლა გამოაჩინა, ზიქურათის გადარჩენა იბერიელთა ხელსა დარჩაო.

ველოდი შენივე სტუმრობასა. მაღლიერი ვარ უფლისა, მოგიყვანა. მინდა ვითა მდუმარემ ვიღვაწო. უთქვია ბერსა: მძიმე ჯვარი გარგუნა უფალმა. შენამდე ვერავინ იტვირთა, შენი წასაღები ბევრად მძიმეაო. ვევედრები უფალსა, მოგცეს ძალა გამკლავებისაო. დიდი მაღლი გქონია შვილო, შენ გამოურჩევიხარ მამასაო.

ბევრი ძველი ხელნაწერი მოვზიდე, ბევრი ვთარგმნე, გადავწერე. მანამ გამიყვანს, ვეცდები დავიცვაო. ბევრი ჩემამდე დაკარგულა, ბევრის გადარჩენა მოვახერხეო.

ჩემივე მოწაფეთა მიუგნიათ ამბავი ბერძენთა წმინდანისა. პავლე მოციქულის მოწაფისა. ცოდნიათ ბერძენთა სახელი მოწამისა, ამბავი დაუკარგიათო.

თურმე მისი ამბავი დაუწერია ვინმე მცირე დაყუდებულსა ბერსა. ამბავი შეუნახია ქვაბსა. ჩემივე მოწაფეთა უპოვიათ, მომართვესო. გადავწერე ქვაბს დაყუდებული ბერის სახელითა. თურმე მცირე ერქვა ბერსა. მისი სახელი გავაცოცხლე. მცირე დავირქვიო.

მინდა დიდმოწამის სახელი შენ გავაცოცხლო. მისი მაღლი გაგიკვალავს გზასა. დიდია ძალა უფლისა, დიდმოწამის მაღლით ახალი ზიქურათი გადარჩესო. ბიზანტიელნი დაიცავენ თავისივე წამებული წმინდანის სახელსა. აქამდე ბერძენთა ბიზანტიელი ბერი ვგონივარო. ბევრი ხელნაწერი ვთარგმნე მათივე ენასა. მოვა დრო იბერიელნი გაიგებენ მათივე დაყუდებული მცირე ბერის ამბავსაო. ეცადე სახელი თვითონვე დაიცვა. დაიცვა ამბავი ზიქურათისა. მისი დაცვის მისია უფალმა ჩვენ გვარგუნაო.

აქამდე ვერავინ შეძლო იბერიელ ქურუმთა სკოლის გაცოცხლება. შენ გარგუნა უფალმა. გამოგარჩია. გადარჩენა შენი საზრუნავი იქნება. იცოდე მტერი ბევრად დიდია. ეცდება ზიქურათის წაღებასა. ვევედრები უფალსა, მოგცეს ძალა გამკლავებისაო.

მანამ იბერიელთა ძლევამოსილი მეფე იქნება, ეცადე გაასრულო ახალი იბერიული ნიშანი. ვიცი ქარაგმა ბევრად ძნელია, დრო ბევრად მეტი დასჭირდება. ეცადე ქარაგმა დაიცვა, ნურავის გაუმხელო. მოვა დრო შენივე მოდგმა იპოვისო.

ეცადე ნუ გაუმხელ ამბავსა ძველი ზიქურათისა, ნურცა შენივე მოწაფეთა. დამარხე შენივე ქარაგმა-სა. ვიცი შენი ხვედრი ბევრად მძიმე იქნება. იცოდე მძიმე ჯვარი წვრთნაა უფლისა, წვრთნაა მისივე რჩეულის სულის სიმტკიცისა.

ვიცი შენივე სახელი ეცოდინება ბიზანტიასა. ეცოდინება ბრწყინვალე კეისარსა, მისივე გაუთლელ მონასა. სახელი დარჩება ვითა ბიზანტიელი მოღვაწისა. გაზრდიან შენივე სახელსა. მათივე მოდგმა იამაყებს, ვითა მოდგმას სახელოვანი წინაპარისაო.

დიდია ძალა უფლისა, მოვა დრო შენივე ქარაგმის მიგნებისა. გაიგებენ იბერიელნი სახელსა მათივე წინაპარისა. გაიგებენ სახელსა ქვამს დაყუდებული მცირე ბერისა. ქარაგმით გააცოცხლებენ შენივე სახელსა. უფლის ძალით ვინმე ბერი ეცდება ჩემივე სახელის გაცოცხლებასა.

ვიცი შენი ხვედრი ბევრად მძიმე იქნება, ვიდრე ქვამს დაყუდებული მდუმარე ბერისა, შენი გზა წაიღებს ბევრად დიდ საფასურსა. მოგიწევს ზიდვა ბევრად დიდი ტალახისა. მტერნი და მოშურნენი არ დაგინდობენ ვითა გამორჩეულსა. დადგება დრო შენივე სახელის წვრთნისა. მოიძულეებენ კაცსა, ვინცა ეცდება შენივე სახელის გამოჩენასა. შენივე სახელით მოუწევს ზიდვა შენივე ხვედრი ტალახისა.

იცოდე დრო გადარეცხავს ტალახსა. დაიღლება მარჯვენა ტალახის მსროლისა. მოვა დრო შენივე სახელის გაბრწყინებისა. გაიგებენ ფასსა იბერიელთა დიდი ზაქისა. დადგება დრო უფლის ძღვენისა. შენი სახელი იკამკამებს ვითა შუქურა აღმოსავლეთისა.

მოვა დრო იბერიელნი შეძლებენ დაცვას მათივე დიდი წინაპარის სახელისა.

ვიცი მეორედ ველარ გიხილავო. მინდა ვითა ანდემი დაიხსომო. ჩემივე ნეშტი იბერიელთა სამარხს მიაბარო. მინდა გამართო სამარხი იბერიელი ბერებისა. მინდა ერთად განისვენონ წმინდა მიწასა, ვითა თავისივე მიწას მოწყვეტილნი, ვითა ზეციური დარაჯნი ზიქურათისაო.

არ მეღირსება იბერიის ხილვა, მინდა მიხვიდე, მოიტანო მიწა იბერიისა. ვითა სიწმინდე აკურო იბერიელთა სამარხსაო.

მოწაფეთა სიმრავლე ბალავარი გადარჩენისა. ერთი წმინდა ბერის მაღლი ბევრად დიდია, ვიდრე ხმალი ათიათასი მეომარისა. ეცადე ააგო ტაძარი სულისა. ვიდრე კედელი ბაბილონისა. წმინდა ბერების სახელი დაიცავს იბერიელთა მოდგმასა. ცბიერი მტერი სულიერების ზღუდის დაქცევას ეცდებაო. ეცადე დაკარგული ენა გახადო საფარი იბერიელთა სახელისა. დიდი განსაცდელი დიდ სიმტკიცეს გამოაჩენსო. ეცადო იღვაწო ვითა შვილმა იბერიისაო.

მიუცია პირობა იბერსა: გავაცოცხლებ ბერძენთა დიდი მოწამის სახელსა. ვიღვაწებ არეოპაგელის სახელითაო.

თურმე პეტრე იბერის სახელი დიონისე არიოპაგი ყოფილა. ეფრემ მცირე, მთარგმნელი იბერის შრომებისა, უცდია გაცოცხლება ქვამს დაყუდებული მცირე ბერისა. იოვანე დაბელი ყოფილა. იოანე ზოსიმე დაურქმევია რუსთველსა.

მისი ხელნაწერები უპოვია პაპასა. ხელახლა გადაუწერია. ახალი ქარაგმით დაუმალია სახელი პეტრე იბერისა და დაბელი ბერისა.

თავეების ნუმერაცია ქარაგმა ტბელის კაბალისა. (თ) ძველი ქარაგმით (10)ე ნიშანია. ეფრემ მცირეს თარგმნილი შრომების ნუმერაცია სათვალავი ახალი კაბალისა. (თ) მეცხრე. (10)ე (ი)ნ.

ახალი კაბალით შეუდგენია ტბელსა სტრუქტურა თავეებისა და ქვეთავეების სახელებისა.

ვარან ხოსრო თანგი- ხელი რუსთველისა.

ვ	ა	რ	ა	ნ	ხ	ო	ს	რ	ო	თ	ა	ნ	გ	ო	
6	1	19	1	14	33	16	20	19	16	9	1	14	3	10	
6	1	1	1	5	6	7	2	1	7	9	1	5	3	1	
25		1		33	16	19	19	16	9		10				
ვ		ა		ხ	ბ		ს	გ		რ		ა			
შ				ტ ა ნ				ო		ლ					
ო															

ვარანხო(ს)რო თანგი.(ს) ბრუნვის ნიშანია. ვარანხო კაბალის რიცხვი 27)შ.(როთანგი) 27(9)თ(თა).  
 (ხო-რო)კაბალის რიცხვი (21)ტ. ბრუნვის ნიშანის კაბალა 2(20)ბ. (ვარანხო-რო)35(ხელი)ია.

შ		ტ		და	
ვარ		ო		თ ა	
ხ		ბ		ლ	
ბ		ო		ო	
ე					

ვარ შოთა ტბელი,ტობელი.ხელი დაბელი.



პეტრე იბერის ცხოვრება დაუწერია მისივე მოწაფესა, ზაქარიასა. მიუგნია მაკარი მესხსა ხელნაწერები, გადმოუტანია ქართულ ენასა.

ზაქარიას, მოწაფეს პეტრე იბერისა. ცოდნია ამბავი იბერიელი ხარისა. დაუცვია საიდუმლო მისივე მოძღვარისა. ცოდნია სურვილი, ვითა ანდერძი იბერიელთა ხარისა. სურვილი იბერიელი ბერების სამარხს განსვენებისა. ცოდნია საიდუმლო ნიშანი სამარხისა. თურმე უთქვია მოძღვარსა: ვერავის ვანდობო. ბოლო სურვილის ასრულება, ვითა ერთგულსა, მოგანდეო. ანდერძი იციან ლათინთა და ბერძენთა. ეცადე პირველი ანდერძი დაიცვა. ლუსკუმას (30) ნიშანი დაიტანეო. მერე ეცადე ვითა მოწაფემ აუსრულო ბოლო სურვილი შენივე მოძღვარსა. ჩუმად მიდი სამარხსა, ლუსკუმა და სამარხი შეცვალე. მიწადა იბერიელი ხარის ნიშანი ჰქონდესო.

თურმე (9) წელი დარჩენილა ლუსკუმა პირველი ანდერძის ნიშანითა. მერე მოუხერხებია შეცვალა იბერის მოწაფესა. ახალ ლუსკუმას დაუსვამს ნიშანი იბერის მეორე ანდერძისა (47) და (67).

ცოდნია პეტრე იბერსა: ლათინთა და ბერძენთა ეკლესია მოინდომებს ნეშტის მათივე ეკლესიას გადასვენებასო. სამარხის ძებნას ანდერძის მიხედვით დაიწყებენო.

ცოდნია წმინდა მამასა: მოვა დრო ჩემივე მიმდევარი მიაგნებს სამარხსა, ქარაგმას იბერიელი ხარის სახლისაო.

ახალი ლუსკუმით მიუსვენებია ახალ სამარხსა. ხელი მისივე მოწაფისა. ძველი სამარხი ცარიელი დარჩენილა. ეგონათ ბერძენთა, იბერიელთა მოიპარეს ნეშტი მათივე წმინდა ბერისაო.

გადარჩენილა საიდუმლო იბერის სამარხისა, მანამ ზოსიმე მიაგნებდა ახალ იბერიულ ქარაგმასა, ხელსა იბერთა დიდი მოძღვარისა.

იოანე რუფუსი-რუ(22), ფ(27), უ(26), სი(13)4. ქარაგმის რიცხვი (88) სახლი ორი ხარისა. (სუფ) რიტორთა ძველი ტერმინი. დასაწყისი სამი სიტყვისა.

- 1). სი სახლი სიტყვისა (სი და ხილ).
- 2). ურ სახლი დაბლობსა. (ური) ქარაგმა რიტორთა სახლი ურსა, დაბლობსა.
- 3). ფასი სიტყვისა. იგივე ფეხი ზაქისა. პირი კაცისა. მიწიერი სიცოცხლე კაცისა. იოანე რუფუსი ქარაგმა რიტორთა:

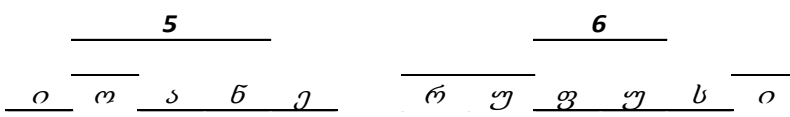

(2) სიტყვა 11(5;6) ნიშანი. ორივეს დასაწყისი და დასასრული (ი) კალენდარული ბრ. ნიშანი. ქარაგმა იბერიისა (ირ). წრეზე 9(4;5).

მეორე სიტყვა (რუ)-(ფუ-სი). ქარაგმა: მდინარე ფურის სახლსა(რუ) საზიდარი წყალისა, მდინარე. (ფუ-სი) სახლი ფურისა. იგივე დაბლობი (ურ)ისა. სიტყვას მინიშნება დაყოფისა. მიმართულებისა, ძველი აღრიცხვისა. ბრუნვის ნიშანი 2\*(ი)13. ერთად 8(26). ქარაგმა სახლი ორი ხარისა.

კალენდარული წონასწორობით (სუფ)3,(ურ)2. მომდევნო სიტყვა (ენა) 3,(ოდ)2. კალენდარული წონასწორობა დაცულია: (3;2) და (3;2). მარცხენა დასაწყისი (ი) თავდაპირველი ბრუნვის ნიშანი. სტრუქტურა ორივე სიტყვისა ორი მიმართულება.

- 1). მარჯვენა: 3-2-3-1. სიტყვის მიხედვით: (3;2) და (3;1). ერთად ჯამი (63). კაბალით (531).
- 2). მარცხენა: (1;3) და (2;3). (135) და (423). პირველი ხელი კაცისა. მეორე ასაკი კაცის მოქცევისა (323). ორი სხვაობა 72(135;-63) და 108 (531;-423). პირველი თარიღი იბერთა (4)ე სატახტო ქალაქისა. 108 (100;8) ქარაგმა: სახლი ორი ხარისა. ორი სიტყვა მიმდევრობით (6;5) ველი იბერის ქარაგმისა.

ო	ლ	ა	ბ	ე		რ	უ	ფ	ჟ	ს	ი		
13	19	1	17	5		22	24	27	24	23	13		
5						6							
32					23	24						74	13
55						133							

(სუფ) მნიშვნელობათა ჯამი (74).ძველი ზიქურათით (47),(იურ)5(59). ერთად (547).(ი) და(სუფ) ერთად 411(13;74).ორივე თარიღი იბერისა.

(133)ის ქარაგმა: ხელი(ცერი) კაცისა სიტყვისა და ნიშანთა მნიშვნელობების კაბალა:

5		6
1		7

(6715) დასაბამიდან (1111) წელი. დანაყოფების მიხედვით მნიშვნელობათა კაბალა:

32	23	46	74	13
5	5	(10) 1	2	4
ლ	ე	(თ) ა	ბ	დ

მარჯვნიდან მარცხნივ:და-ბ-ე-ლ (თა).10(46) და 4(13).ჯამი (14)კარ. სუფ 2(74).ჯამი 16(მ).(იო)5 და (ანე)5.ერთად 1(10) ა.ქარაგმა:მაკარ.

მარჯვნიდან მარცხნივ:რუ(1),ფუს(2),ი(4).ერთად (124).ქარაგმა:დიდი წრე ზაქის კალენდარისა.(67) და (55).ჯამი(122).კაბალა (455).ქარაგმა იბერისა.

(სუფ)2,ურ(46).ერთად (246).ქარაგმა ორი კალენდარისა:იბერისა და ზაქისა:(122) და (124).(სუფ)-(ურ) კაბალა 3(2;1),ი(4).ერთად (34).ძირი იბერის ქარაგმისა.(ცი) ძველი ზიქურათისა.

სუფსა-ტბელის კაბალით (65) და (21).კაბალა (2;4;5) და (სა)21 სახლი.ძველი ზიქურათით (542) და (21).ჯამი (563).იგივე (463) ცი. თარიღი იბერისა.სუფსა მნიშვნელობა:სახლი რიტორთა სკოლისა და სახლი სიტყვისა.

ბუზმარი-(პეტრეს მამა).(მარ)ის ქარაგმა მამა და კაცია.(რი) ხარი.სახელი ქარაგმული.(7) ნიშანი.

ბ	უ	ზ	ა	რ	ი	2	24	7	16	1	22	13
---	---	---	---	---	---	---	----	---	----	---	----	----

(მარ) იბერის ქარაგმით(39).რიცხვითი მნიშვნელობა (60).ძველი ზიქურათით ჩემი ხარი.(არი) ძველი ზიქურათით 41(1;40)ორ. ზაქის ქარაგმით (ტ).(მა)-(რი) ქარაგმა მამა რიტორი.(ბუზ)ის კაბალა (15)ლ.(მ)16.კაბალა (7)ზ.ქარაგმა;ლაზი.(ბი)15.ქარაგმა დიდი.(ურ) ზაქის სახლი დაბლობსა.(ზა) ზაქი.თალი (მზა)მნიშვნელობა (34).ძველი ზიქურათით (ცი).(ურ)ის მნიშვნელობა (46)პან. ქარაგმა ჩემია.კაბალა (28)კაცი, ქურუმი.იოანე ზოსიმეს ქარაგმით (ქარ).(71) ასაკია ზაქარია ლაზის გზისა (ზა; ქარ).(ბუზ-არი)მნიშვნელობა (69).ასაკი პეტრე იბერისა (532) წელი.(ბუზ)33.იბერის ქარაგმით (ცერ). (33) ასაკი მაცხოვარისა, თარიღი ჯვარცმისა.

(532) წელი თარიღი კონსტანტინოპოლის დიდი კრებისა. თარიღი იბერის ხელით მონოფიზიტთა დამარცხებისა.

იბერიის ქარაგმით კალენდარული ბრუნვის ნიშანი (ი)13.(მარ) ქარაგმის ნიშანია.(ბუზ) სამი ნიშანის კალენდარული წონასწორობა:

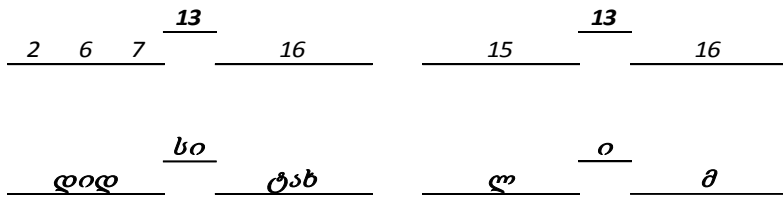

პირველი:სახლი დიდი ტახისა(ზაქი).(ლი:მი) პირდაპირი მნიშვნელობა:ჩემი ლომი.(ლომ) ზეციური ხარი.ბუზმარის მთავარი ქარაგმა მარცხი არიოზისა.(ბუზ)33 იბერიის ქარაგმით (ცერ) იგივე ხელი კაცისა.

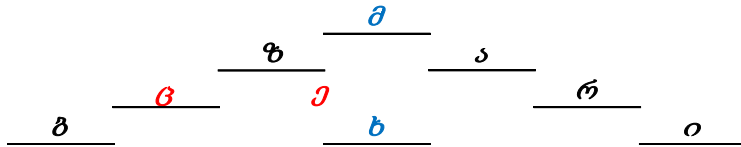

(532) წელს ფსევდო დიონისე არიოპაგელის მოძღვრებამ პირველი დიდი აღიარება მოიპოვა: **იბერ-მა,ხარმა,დაამარცა არიოზი.**

ტბელის კაბალით:

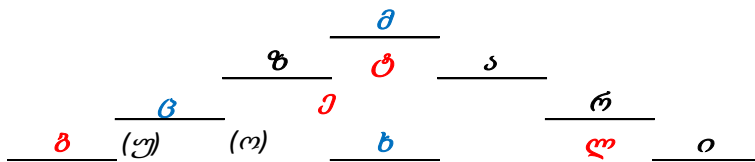

ზარი ხარია. იბერი ზეციური ხარია.მხარი ხარი.ტბელი მხარია.  
 მხეცი ცეცხლი,არიოზი. ზარზმელის ხელი ტბელია.  
 მე ტარიელი, ხელი ტბელი.(არ:ალი) ზეციური ხარი.  
 იბერი ბერია.ცერი ხელი.მარტი იბერი.ხურცი ზარია.  
 ცეცხლი ზეციური ხელი.  
 მარიხი იბერიელი ბერი.  
 ზუალ ზაქია.

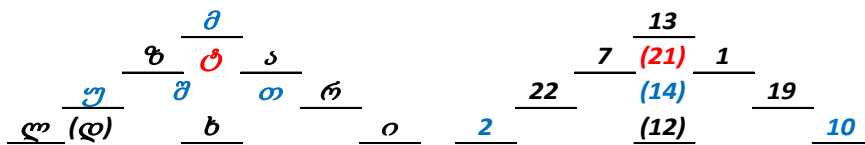

მუშთარ, ზუალ,მარიხი სამი პლანეტა მზის სისტემისა.იუპიტერი, სატურნი მარსი.მეოთხე ციური სხეული ოტარიდი (მერკური).

მარიხი იბერი, ზუალ ზაქი,იგივე ევრემ მცირე,მუშთარ რუსთველი.მეოთხე ზაქარია ლაზი. (ურ) კაბალა 14(22;19).თალი მზა(21). ვეფხისტყაოსანის (1421)ე სტროფი:

„ეხვეოდეს ერთმანეთსა,აკოცეს და ცრემლნი ღვარნეს,  
 ამას ჰგვანდეს,ოდეს ერთგან მუშთარ, ზუალ შეიყარნეს.“

(მ)ტბელის კაბალით მარტი(3);(1).ახალი და ძველი აღრიცხვით რიგი თვისა.კაბალა 4(13).

(ბი)ლ(12),ურ (14),მზა (21)3.ურმზა ერთად (26).ერთად (1226) და (4) მარტი.

მაკარი მესხის“ცხოვრება და მოქალაქობა წმიდისა და ნეტარისა მამისა ჩუჭნისა პეტრე ქართუ-  
 ლისა,რომელი იყო მე ქართუჭლთა მეფისა“ პეტრე იბერიის გარდაცვალების თარიღის ტექსტი:

„თთუჭსა დეკემბერსა დღესა პარასკევსა სამოცდახუთისა წლისა ჟამთა ზენონ მეფისა ბერძენთასა“.

ნიკო მარის მიერ (1896) წელს გამოცემული ძველი ხელნაწერი დანომრილია. სულა (70) თავი. პეტრე იბერიის გარდაცვალების თარიღი (68) თავი. თარიღი ქარაგმა, მოსაძებნია. გარდაიცვალა (?) წლისა. ქარაგმა ასაკი პეტრე იბერიისა. „ჟამთა ზენონ მეფისა“ მრავლობითი. ასაკი, მეფობის წლები, გამეფების ასაკი და ა.შ.

ისტორიამ შემოინახა ზენონის წლები (ჟამნი):

1). ტახტზე ასვლა 1(474-475)წწ.

2). მეორედ 15(476-491)წწ.

3). ასაკი 56(435-491)წწ.

4). მმართველობის წლები (16).

6) ტახტზე ასვლა, ასაკი (39).

მთავარი ზენონის მმართველობის წლებია (16). იბერიის ქარაგმით (მარ). ქარაგმა მამისა და კაცისა (მა) მამა. მინიშნება მარ(მა;რ). მნიშვნელობა იბერიის ქარაგმით: 84(8;4). მეფობა იგივე (მარ)თვა. თავი (68). ჟამნი 2(1;15). ჯამი (84).

„სამოცდახუთისა“ ქარაგმულია. დასაყოფი: (სამ)-(ე)-(ოცდახუთი)-(სა). იბერიის ქარაგმით: (3)-(5)-(25)-(24). კალენდარული წონასწორობით: 35-25-24. ქარაგმა დაყოფისა: ხელ-ვარ-ურ.

პირველი ორი მნიშვნელობა (60) ხი. სახლი ხარისა. (ურ) მეორე. მესამე 13(49). ირ. კაბალა (76). ჟამნი ზენონისა (4), მეხუთე საუკუნე. (476) წელი თარიღი ტახტის დაბრუნებისა. ასაკი ზენონისა (56). ჯამი 532(476:56).

(68) თავი და ზენონის პირველი ჟამი 1(475-475). ერთად (69). ქარაგმა ასაკი იბერიისა (463;532) წელი. ტახტის დაბრუნება, ასაკი ზენონისა (41). სიკვდილი ზენონისა 491 (532-41). 517(476:41) ასაკი იბერთა ახალი ზიქურათისა 25(492;517). პირველი მმართველობა ჟამი (1). 518(517:1) თარიღი დიონისე არიოპაგელის მოძღვრების დასაწყისისა.

(68) თავის კაბალა (14) კარ. 531(517:14). ჟამი ზენონისა ასაკი პირველი მარცხისა (40). 491(531-40) თარიღი ზენონის სიკვდილისა. ჟამი ზენონის მეფობისა (16). 547(531;16) თარიღი იბერიის გარდაცვალებისა.

სა-(მე-ოცდახუთი)სა ქარაგმა ორი სახლისა. მე, 25(ვარ). მე ვარ. მე(21), 25. ჯამი (46). ძველი ზიქურათით (დაბ). (სა)24. ურ. 2\*(სა)24. ერთად (48) ბაკურის ქარაგმით სახლი ხარისა (ხი).

30(ე-ოცდახუთი). კაბალა სა(24)6. ორივე 12(2\*6). ჯამი (42). ელი ზაქის ქარაგმისა. ქარაგმა მე ვარ ხარი დაბ-ელი-სა.

**ხალიხა-** იგივე მეორე სახელი მამისა. ორი ქარაგმა 63(10,43,10) და 42(10,22,10). თარიღი იბერიის, თარიღი მეფე ვახტანგისა და თარიღი პეტრეს მამისა. 463, 442, 417. სხვაობა (19), (25). ქარაგმა ვარ (ზა). ვახტანგის თარიღის ქარაგმა: მეფე ვითა მამა კაცისა.

დაცული ცნობის მიხედვით პეტრე იბერიის ეპისკოპოსად კურთხევის თარიღი (452)წ. მაკარი მესხის თხზულების (32) თავი ამბობს: „პატრიარქმან წარავლინა წმიდა პეტრე საყდარსა“. თხზულება დანომრილისა სტრიქონებად (31) თავი (60) სტრიქონი. (32)ეს (10). თხზულების მთლიანი თავები (70). სტრიქონები ქარაგმა თარიღებისა. ცნობის მიხედვით ასაკი კურთხევისა (60). თარიღი (512). ათი სტრიქონი დანაყოფები კაცის გზისა. 522(512;10). იძულებითი კურთხევა ვითა მონოფიზიტთა ეპისკოპოსისა, ასაკი ცნობისა (70). ასაკი იბერიისა (59). მომდევნო (10)წელი კურთხევა ვითა ეპისკოპოსი მაიუმისა (532).

(32) თავის დასასრული: (ა მ ი ს თ ვ ი ს ც ა ყ ო ვ ე ლ ნ ი ვ ე ი ხ ა რ ე ბ დ ე ს დ ა ა დ ი დ ე ბ დ ე ს დ მ ე რ თ ს ა ,) (რ ო მ ე ლ მ ა ნ ე ს ე ვ ი თ ა რ ი მ წ ყ ე მ ს ი მ ო ს ც ა მ ა თ .). ტექსტი ქარაგმულია. ადასტურებს იმავე ცნობას. სიმბოლოთა ოდენობა (80). ასაკი ცნობისა 532(452;80). ტექსტში გამოყენებულია (ველ)65 და (და)კავშირი. სასვენი ნიშანი(,) ქარაგმა ტექსტის დაყოფისა. პირველი ნაწილი

(45) სიმბოლო,ქარაგმა ახალი იბერიული ზიქურათის ასაკისა:45(532;-492).(ველ) ქარაგმა იბერის ხელისა,თარიღი არიოპაგიტული მოძღვრების დასასრულისა.ასაკი იბერისა 63(528;463).ნიშანი (1). (და) კავშირი გამყოფი.თავდაპირველი ტექსტს აკლდება 4(ელ;და) ნიშანი.დარჩენილი (43) სიმბოლო ქარაგმა იბერის ასომთავრული ნიშანისა.რიცხვი ტბელის მხედრული კაბალით (512).

მეორე ნაწილის სიმბოლოთა ოდენობა 33(32;1).

(ა მ ი ს თ ვ ი ს ც ა ყ ო) დასაწყისი ტექსტისა (12) ნიშანი.ქარაგმა ქალკედინის კრების ასაკისა. გამყოფი (ველ).თარიღი (463).მეორე დანაყოფი 33(32;1) ნიშანი.

(და) გამყოფამდე (28)ნიშანი.მხედრული კაბალით რიცხვი (318).ველ(ასპარეზი)65.ერთად ქარაგმა ორი თარიღისა:528(და:28).და 383(318;65) თარიღი იბერთა დიდი ხიზნობის დასაწყისი ეგრისსა.

(ველის) მარცხნივ (29) ნიშანი და გამყოფი (და)5.ქარაგმა ორი თარიღისა.ასაკი იბერისა 29(492;-463).თარიღი ახალი იბერიული ზიქურათისა და 529(5;29).თარიღი იბერის ასომთავრული ქარაგმისა.

(ველ;და)ს გარეშე პირველი ნაწილის სიმბოლო 43(42;1).რიცხვი მხედრულით 447(442;5).(ველ;და)ს შუა (13) ნიშანი.რიცხვი (134).ძველი ქარაგმით (ას:ცი) დრო კაცისა.(447)ცი თარიღი იბერის სიკვდილისა.(442)ცი ჯვრის მონასტერის ორი თარიღისა (442) და (442;1)ცი.

43. პეტრე იბერის ცხოვრება

„რადგან ასეთი წმინდა ფესვიდან და ასეთი წმინდა მშობლებიდან აღმოცენდა, როგორც ვარდი, ცხოვრებული წმინდა პეტრე, ის მართებულადაც გახდა შესაბამისად მისი წარმომშობლებისა და მისი აღმზრდელებისა-თანახმად საღმრთო წერილისა, რჩეული იარაღი, რომელიც პატივსაცემი და გაწმინდებული იყო, თავისი პატრონისათვის საჭირო და ყოველგვარი კარგი საქმისათვის გამზადებული. რათა ეტარებინა ქრისტეს სახელი და ედიდებინა და ექადაგა ადამიანთა წინაშე, სიჭაბუკიდან დაწყებული ვიდრე სულის უკანასკნელ ამოსვლამდე, მართლმადიდებელი სარწმუნოება; ამავე დროს დარჩენილიყო მოციქულთა მოწაფედ და ჭემმარიტ მიმზადებულად, მუდამ ჟამ ყოფილიყო ქრისტეს ჯვრის მტვირთველი და აღსავსე **სულიწმინდით**. თავისი ძალის მეოხებით მან ბევრი შესძინა ქრისტეს და სახარების მორჩილებას; იგი თვითონ იყო ნიმუში ყოველი კეთილისა და ვაჟკაცური ცხოვრებისა, თანახმად მოციქულის მოწოდებისა; **სიტყვით, ქცევით, სიყვარულით, რწმენით, უმანკოებით, და იყო როგორც მართალი რწმენის შუქურა სვეტი**. და თავისი წმინდა ლოცვების შემწეობით ის შეიქმნა მთელი დედამიწისათვის კედლად, როგორც ერთხელ ნოე, როდესაც კიდობანი უკანასკნელი დამსჯელი წარღვნის დროს აქეთ-იქით ტრიალებდა.

ხოლო ჩვენი სუსტი და ღარიბი სიტყვებით შეუძლებელია შევბედოთ და დაწვრილებით აღვწეროთ მისი მრავალმხრივი და ღვთივდაფუძნებული სათნოებანი და სახარებელი ჩვევანი, რომელნიც მისი ასაკის ყველა საფეხურზე ბრწყინვალედ იყვნენ გამოვლენილნი და ღვთის წყალობით კიდევ ერთხელ იზრდებოდნენ მისი (ასაკის) ზრდასთან ერთად, - ასეთი წამოწყების შესრულება (ჩემ ძალღონეს აღმატება), რამეთუ მე მეშინია, რომ თუ შევცურავ მის სრულყოფათა უსასრულო და მიუღწეველ სიღრმეში, რადგან გავარჯიშებული არა ვარ და არც, საერთოდ ცურვა ვიცი, მის თანდაყოლილ სიკეთეთა მორევი გადამყლაპავს და დავიხრჩობი, და ჩემი სისუსტისა და კნინობის გამო ჩინებული საქმე დაზიანდება. შემდგომში მე არაფერს ვიტყვი თითოეულ მის ჩვევაზე და ნიჭზე, რომლებიც ღვთის შეწევნით გამოჩნდნენ სხვადასხვა დროს, სხვადასხვანაირად და სხვადასხვა საქმეში. ასკეტობასა და ნაზარეველობაში და-მოციქულის მსგავსად რომ ვთქვათ-წვალებასა და გაჭირვებაში, შევიწროებასა და დევნულობაში, დავიდარაბაში, მარხულობასა და ღამისთევასში, ბრძოლებსა და გვემულობაში, უკანასკნელ სისხლის წვეთამდე გაბრძოლებაში არა მხოლოდ ცოდვასთან, არა მარტო ხორცისა და სისხლის (დუღილის) წინააღმდეგ, არამედ ძალმომრეობათა და მტარვალობათა წინააღმდეგ, ბოროტ სულთა წინააღმდეგ, მრავალნაირ მოსალოდნელ შემთხვევაში (ან: მრავალნაირ გამოვლინებაში); სასწაულთა, საკვირველებათა და განკურნებათა ძალაში, წმინდა სულის ძალოვნობაში, სამართლიანობის იარაღის საშუალებით მარჯვნივ და მარცხნივ, პატივსა და სირცხვილში, მამრალეობასა და ქება-დიდებაში ის ხომ იყო როგორც უცნობი და იყო ცნობილი, ის მხოლოდ თავისი ღმერთისთვის იყო ცნობილი, როცა საჭირო იყო, რომ ის შეცნობილი ყოფილიყო; ის მკვდარი იყო ხორციელად, მაგრამ ყოველ დროისთვის ცხოველი იყო და ცეცხლებრი იყო სულით; ის იყო ღარიბი, მაგრამ ბევრს მდიდრად ხდიდა, რამდენადაც სულეებსა და სხეულებსაც კვებავდა ყველას თავისი შესაფერი საკვებით; ის იყო ის, რომელსაც არაფერი აქვს. და მიუხედავად ამისა ყველაფერი ჰქონდა, არა მხოლოდ ის ჰქონდა რაც მიწაზეა, არამედ ის განძეულობაც ჰქონდა რაც ზეცაშია. რამეთუ ის ფლობდა განძებს, რომლებიც იქ მოიპოვება, სადაც ყოველი დროისათვის იყო მისი გული, აზრი და ქცევა ეს და ყველაფერი ის, რაც ამასთან კავშირშია, რაც შეწევნითა ქრისტესითა, რომელიც მასში ბინადრობდა, მრავალ ადამიანთა წასაქეზებლად და სახსნელად იყო გაკეთებული უზეშთაესი სახით, ყველაფერი ეს გამოვტოვე, რადგან მე არ ძალმიძს ზედმიწევნით და ჭემმარიტების შესაფერისად გიამბოთ და თხრობის წესით აგიწეროთ, და, ვისაც სურს ყველაფერი ეს იცოდეს, ვურჩევ შეიტყოს ყველა იმათი ნათქვამი, რომელნიც იმთავითვე წმინდანნი იყვნენ, რაც მათ ბევრჯერ თვითონ გაუგონიათ, ამათ, რაც წმინდა წიგნებშია ჩაწე-

რილი, ვურჩევ ჩვენ მოგვსდიონ და იქიდან მოპო-ვებული ცოდნით და გამოცდილებით აგვავესონ. ხომ ყველგან არის ეს ცნობილი, და ამის შესახებ ხომ არავინ კითხულობს, ის ღვთის შემწეობით იქადაგება. და ვერავინ ვერ შესძლებდა მოთხრობილის მიმართ ურწმუნო ყოფილიყო, არამედ მსმენელმა უნდა უფრო მეტად ირწმუნოს, რომ ეს (ე.ი. მოთხრობილი) სინამდვილეს ჩამორჩება. რამეთუ რამდენი დრო და რამდენი ლაპარაკი იქნებოდა საკმარისი, დაწვრილებით გვეამბა ის, რაც მის საშუალებით და მასთან ერთად გააკეთა ქრისტეს წყალობამ ხსნისათვის, როგორც მე უკვე ვთქვი (შესავალში), და მიბადვით გააკეთა იმათთვის, რომელთაც სურთ სიკეთეში შეჯიბრება; მეორე მხრით, მრავალი ღვაწლი დასდო აღსამართავად, ასაგებად და განსამტკიცებლად მართლმადიდებელი რწმენისა და კათოლიკე ეკლესიისა, რომლის არქიელად [ეპისკოპო ზად] მან იგი დააყენა! მაშასადამე, ნუთუ არავინ არ უნდა თქვას, როგორც ამას შვრებიან ბრალის დადების მოსურნენი; თავისთავად მიიღო მან ასეთი პატივი და იგი მოიტაცა! არავითარ შემთხვევაში, არამედ მან მიიღო ის, რადგან მას მოუწოდა იმ მეოხებამ, რომელიც ზემოთ არის“

„ამ ქვეყნის ენაზე მას თავდაპირველად ერქვა „ ნაზარნუგოსი (გვ.248)

„ჩვენი მამისა და ეპისკოპოზის, ცხონებული პეტრეს მამა იყო **ბოზმარიოსი**, იბერთა მეფე, მისი მამის მამა იყო **ბოზმარიოსი**“.

			<u>მ</u>	<u>ა</u>	<u>რ</u>				
ბ	ო	ზ				ო	ო	ს	ო
			<u>16</u>	<u>1</u>	<u>22</u>				
2	19	7				13	19	23	13
			<u>39</u>				<u>42</u>		
	<u>28</u>					<u>13</u>			<u>13</u>
			<u>რი</u>				<u>ორ</u>		
	<u>ქურ</u>					<u>ო</u>	<u>ტ</u>		<u>ო</u>

იბერის ქარაგმით ორი ქურუმი, ორი რიტორი, ორი ბაკური.

ორი ბაკური, ორი ური:

			<u>მ</u>	<u>ა</u>	<u>რ</u>				
ბ	ო	ზ				ო	ო	ს	ო
			<u>(მ) ბ</u>				<u>ურ</u>		
	<u>ა</u>					<u>კ</u>	<u>(ორ)</u>		<u>ო</u>

ბოზმარიოსი (10) ნიშანია. რიცხვითი მნიშვნელობა იბერის ქარაგმით (112). ერთად (1112). ნიშანთა რიცხვითი მნიშვნელობა ქარაგმის გარეშე 135(35;100). ქარაგმა ხელი კაცისა.

მისი დედა ბაკურდუხტია. ხოლო მისი დედის დედა იყო წმინდა დუხტია. მისი პაპა დედის მხრით იყო ბაკურიოსი, დუხტიას მეუღლე, რომელიც ამ ქვეყნის მმართველთაგან პირველი ქრისტიანი მეფე იყო“ (გვ-248).

„ბაკურიოსი“ იბერის ქარაგმით ორი ბაკურია. პირველი ქრისტიანი მეფე ფარსმან ქველი.

პირველი ქრისტიანი მეფე, ვინც ქრისტეს რჯული სახელმწიფო რელიგიად აღიარა, მეფე მირიანი.

ფარსმან ქველი იბერის დაბადებამდე ბერძნული კალენდარით (380) წლით ადრე დაბადებულა. მეფე მირიანი იბერის დაბადებამდე (198) წლით ადრე ყოფილა.

იოანე რუფუსი შესავალში ამბობს: „ღმერთი თავის მოქმედებას მართალთა გვარში ეწევა“ და „რჩეული გვარი და მღვდელმსახურთა სამეფო“. კვანძის გასაღები „ბოზმარიოსი“-ა. ორი ბაკური, ორი ური, პირველი ქრისტიანი მეფე; ორი (ურ)ი ორი იბერიაა. პირველმა ქრისტიანმა მეფემ, ფარსმან ქველმა დაარსა ეგრისი. ახალი ეგრისის პირველი ქრისტიანი მეფე ბაკურ II (ბაქარ II). მისი მეფობა 39(396-435)წელი. მასვე აუგია იერუსალიმის ჯვრის მონასტერი. (442) წელ.

	მ	ა	რ	
ბ	ო	ზ	ი	ო
		39	42	
28		13	13	

მეფობის წლები:39(მარ).მმართ.დასაწყისი:3(39) და (96).ჯვრის მონასტრის დასრულება 4(13) და (42).იბერის დაბადებამდე (28) წელი.ქურუმი.

ბაკურ მეორე მეფე პატარა იბერიისა,იგივე ეგრისისა.პაპა იბერის მამისა.მეფე და მღვდელმსახური. პირველი ქრისტიანი მეფე ახალი ეგრისისა.მამა იბერისა ბაკურ მესამე,იგივე ვარაზ ბაკურ.

(ბაკურიოსი)		
ბაკური (ბაქარი II)		
(394-436)		396-435
მირდატ	გუბაზ I	435-458?
ვარაზ ბაკურ(ბაკურიოსი)	წათე I	458-523
მურვანოს ბაქარ	გუბაზ II	540-554

ეგრისი

დიდ ბაკურიოსს,ცხოვებული პეტრეს პაპას დედის მხრით,ჰყავდა ძმა,ცხოვებული არსილიოსი (არჩილი).

ქართლის ცხოვრება ამბობს:“ვიდრემდის იყოს ნათესავი ბაქარისი, რომელსა ეძლოს პყრობა მეფობისა,მისი იყოს მეფობა, და არაოდეს ძებნონ ნათესავი რევისთა“.ძველი განხეთქილება არ განელდა ვიდრე ბაქარის შთამომავალმა ვარაზ ბაკურმა არ შეირთო რევის მოდგმის ასული.

მან ბაკურიოსთან და ბოზმარიოსთან ერთად ღრმა მოხუცებულმა,თანახმად იბერთა მეფედ მონაცვლეობის წესისა,იმეფა იბერიაში“. (გვ,249)

მეფე არჩილ I სავარაუდო:(410-435).მამა მითრიდატე 6-ე.(408-411).შვილი მითრიდატე (7)ე (მირდატ).იოანე რუფუსის მიხედვით მითრიდატე (6)ე (ბუზმაპირი) იბერის მამაა.ცნობას იზიარებს ივ.ჯავახიშვილი.

„ღვიძლი ძმები პეტრეს არ ჰყავდა,მხოლოდ ერთი და ჰყავდა, სახელად **ბომიროსპარია**,რომელიც მამამისს შეეძინა ერთ **ხასასთან**“ (გვ,249).

**შენიშვნა:**მირდატ (6)ეს ძე მეფე არჩილ I.იოანე რუფუსის მიხედვით უნდა იყოს ძმა პეტრე იბერისა. რუფუსი ამტკიცებს იბერს ერთი ნახევარდა ჰყავდაო.

„პეტრე აღზარდა,ბავშობაში,ერთმა წმინდა და ცნობილმა ქალმა, სახელად ძუძომ“,“მისი ქალიშვილი,სახელად ოტა,იყო ცხოვებული დედობილი,და იგი მას ძუძუს აწოვებდა. უკანასკნელის მეუღლე იყო **ქურენიოსი**,ხოლო ღვიძლი ძმა **ბარდალიოსი**.მათი ვაჟები,კატა და **მურგაკესი**, ცხოვბულის ძმობილები იყვნენ მისივე ხნისანი“ (გვ.249).

დიდი ბაკურიოსი,რომელიც იბერთა მეფეებიდან პირველი ქრისტიანი (მეფე) იყო,და მისი მეუღლე **დუხტია**“ (გვ,249).

„ხოლო ოსდუხტია,ცხოვებული პეტრეს დიდედა მამის მხრიდან“ გვ,252).

„იგი თორმეტი წლის ასაკში გაიგ ზავნა მძევლად ღვთისმოსიშ და ქრისტიან თეოდოსი მცირესთან, რომაელთა მეფესთან.ამან რამდენჯერმე გაგ ზავნა შიკრიკები (იბერიაში) და ბოზმარიოსმა, მისმა მამამ,იბერთა ქვეყნის მაშინდელმა მბრძანებელმა,გაგ ზავნა იგი“.

იერუსალიმს მიმავალნი მიიმღერდნენ ჰიმნსაო:

-ი ძი ე ქ რ ი ს ტ ე დ ა ი ხ ი ლ ე ნ ა თ ე ლ ი ნ ა თ ლ ი ს ა გ ა ნ ,  
 და მ ი უ წ ვ დ ო მ ე ლ ი [ და შ ე უ ც ნ ო ბ ე ლ ი ] დ ი დ ე ბ უ ლ ე ბ ა ,  
 და ვ ი ნ ც მ ა ს ე ძ ე ბ ს , ი ს [ მ ი ს ი ] ნ ი ჭ ი თ მ ო მ ა დ ლ ე ბ უ ლ ი ა -



ჰიმნი სამი სტრიქონი. მიმავალნი გზა ქარაგმისა. (3) სტრიქონი სამი გზა იერუსალიმამდე: ფაზისის რიტორთა სკოლა (5), კონსტანტინოპოლი (10) და იერუსალიმი (19) წელი. კაბალა მიმდ. 511(5;1;1) პირველი სტრიქონის სიმბოლოთა ოდენობა (34). ძველი ზიქურათით (ცი). იბერის ქარაგმით ძირი, დასაწყისი. მთავარი მინიშნება სამი ტექსტისა (და). ნიშანი (2), მნიშვნელობა (5). ქარაგმა ორი კაცის დროისა. (5) მეხუთე საუკუნე. (4) ასწლეული. სიმბოლოთა საერთო ოდენობა 112(100;12). სამივე სტრიქონის დაყოფა (და) კავშირით:

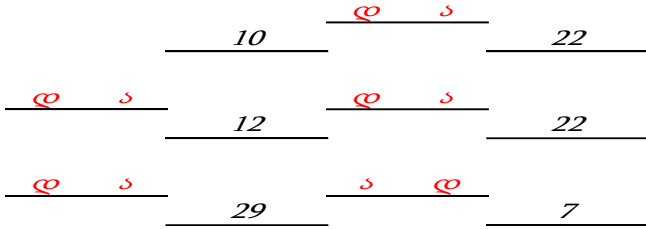

(და) კავშირი ცვლადი. ნიშანი (2), რიცხვი (5). სიმბოლო (15) და (51). (და) კავშირი (4) მისი შებრუნებული (ად) 1. (და) და (ად) დასაწყისი და დასასრული. წრე 3\*(და). კალენდარული სტრუქტურა: და-3\*(და)-ად. მნიშვნელობა: 4;1-15-1;4. კალენდარული წონასწორობით: 4;1;1-5;1;4. ჯამი (6) და (10). ერთად (60). სახლი ხარისა. მიმდევრობით: (411) და (514). პირველი ბერძნული კალენდარით თარიღი იბერისა. მეორე თარიღი რუფუსის შრომების დაწერისა. სხვაობა (103).

პირველი ტექსტის სტრუქტურა ორივე მნიშვნელობით:



ძველი ზიქურათით, წრეზე (ად) ორი თარიღია: (411) და (451). თა-რიღი იბერისა და ქალკედონის (4) საეკლესიო კრებისა.



ნიშანთა ოდენობა (22) და (12) ქარაგმა: ასაკი ორი კაცისა. (451) წელს ასაკი ზაქარია ლაზისა (22) წელი. (12) ქარაგმა: ქალკედონის კრებისა. (12) წლის შემდეგ დაბადებულა პეტრე იბერი.

(10) ნიშანი ქარაგმა კონსტანტინოპოლს გამეზავრებისა. ასაკი ზაქარია ლაზისა 44(429;473). გზა მეორე, იგივე მეორე სტრიქონი.

(და)ს რიცხვითი მნიშვნელობის ქარაგმა (5)ე ასწლეულია. ნიშანთა ოდენობა (2) თარიღები (4) ასწლეულისა.

პირველი სტრიქონის ნიშანი 32(22;10). ქარაგმა თარიღი ეფესოს კრებისა (431). იბერის დაბადებამდე (32) წელი. ზაქარია ლაზის ასაკი (2).

იბერის დაბადებამდე ოთხი საეკლესიო კრება გამართულა. ქალკედონის კრების გამართვიდან კონსტანტინოპოლის საეკლესიო კრებამდე გასულა (81) წელი. პირველი ორი სტრიქონის მნიშვნელობა: (10)-5-(22) და 5-(12)-5-(22). ჯამი: 81(37;44).

იბერის დაბადებიდან პირველი საეკლესიო კრება გამართულა (532) წელს კონსტანტინოპოლსა. ზაქარია ლაზის დაბადებიდან (103).

5\*(და)ს რიცხვითი მნიშვნელობა (25). ქარაგმა: ასაკი ზაქარია ლაზის სიკვდილისა. (2)ე და (3)ე სტრიქონების მნიშვნელობათა ჯამი: 2(1;1); 12,2(1;1);22 და 2(1;1);29;2(1;1);7. ჯამი: 78(38;41). ასაკი ზაქარია ლაზისა.

-ამრიგად: იოანე რუფუსის ცნობიბი ბევრი დასტურდება სხვა წყაროებით. ბევრი ცნობა შეგნებულად „დამახინჯებული“, ქარაგმულია, მინიშნება. (488) წელს პეტრე იბერი ვერ იქნებოდა ეპისკოპოსი მაიუმისა, ვერც იოანე რუფუსი იქნებოდა (25) წლის პეტრე იბერის მემკვიდრე. ვერცა (518) წელს

მოახერხებდა პლუროფორიების დაწერას, რადგან (55) წლის წმინდა მამა იწყებდა არიოპაგიტული შრომების შექმნას.

ცხადია იოანე ზოსიმემ, იგივე ეფრემ მცირემ, იოანე რუფუსმა, მაკარი მესხმა ჩინებულად იცოდნენ ამბავი აღმოსავლეთის ჩირალდანისა. ვერ დაიცავდნენ დიდი მოძღვარის ხელსა. ანდაზა: **თუ რაიმე ფასეულს გამოაჩენ, ვალდებული ხარ დაიცვაო**. პირობის დაცვა შეუძლებელი ყოფილა.

იბერის შრომების დაცვას სჭირდებოდა ხელი დიდი იმპერიისა და ხელი დროისა. პროკოპი კესარიელის შრომები ახალი გამოჩენილი ყოფილა.

ხელი და ღვაწლი მშობელია სახელისა. მთავარი დაცვაა ხელისა. დაცული ხელი თვითონვე გაუმკლავდება სახელის დაცვასა.

დღეს ფსევდო დიონისე არიოპაგელის ხელი დაცულია, დაცულია ხელი პროკოპი კესარიელისა. ბევრად ძნელია დამალვა დიდი კაცის სახელისა. მთავარი დროა. ხელი თვითონვე იტყვის სახელსა. იბერიელ ქურუმთა საუკეთესო წესი ჰქონიათ. თუ სწავლული ვერ დაასრულებდა დაწყებულ საქმეს. თუნდაც სურვილის დონეზე გამჟღავნებულსა, მოწაფენი ან მიმდევარნი მისივე სახელით წერდნენ შრომასა.

მაგ. გრიგოლ ხანძთელის სახელით შესაძლოა დაწერილიყო რაიმე შრომა ან თხზულება, მისი სიკვდილიდან ორი ან მეტი საუკუნის შემდეგ. ქურუმთა გარდაცვალება არ ნიშნავდა მათივე მოღვაწეობის დასრულებასა.

დიდია ფასი რუსთველის ღვაწლისა, იბერთა ბოლო ქურუმისა. ბევრი მოღვაწის სახელით მოუწევდა დაწერა ან გადაწერა შრომისა. მისი ამაგი დაცვა იოანე ზოსიმეს სახელისა. დაცვა იბერიელ სწავლულთა ხელისა.

**რუფუსი** - „მან გვითხრა მათი სახელები: მათ შორის იყვნენ ღვთისმოსავი მონაზონი თეოდოტე და მისი ძმები, პროკლე და სოფრონიოსი“

„მის შემდეგაც კი, რაც მან ხელდასხმა მიიღო, შვიდი წლის განმავლობაში ჯიუტობდა და მღვდელმსახურებას არ ასრულებდა (ე.ი. არ წირავდა), სანამ ეპისკოპოსის პატივიც არ მიიღო ქალკედონში მომხდარი ღალატისა და განდგომის **ხანაში**“. ამის მიხედვით მღვდლად ეკურთხა (445) წელს.

(445) იბერის ქარაგმით ბერძნული აღრიცხვის 497(445;497). ასაკი (34). მინიშნება ეპისკოპოსის ასაკის დადგომისა.

**შვიდი** წელი ჯიუტობდა. ღალატის და განდგომის **ხანაში**. მონოფიზიტთა ღალატი და განდგომა იბერისა. (ხან-ა-ში) ტბელის კაბალით 71(33;1;37). ქალკედონის კრება (451). ასაკი 4-ე საეკლესიო კრებისა, თარიღი 522(451;71). თარიღი მონოფიზიტთა ღალატისა. იძულებითი ხელდასხმა ვითა ეპისკოპოსისა. (7) წლის შემდეგ ასაკი 78(15). თარიღი (529). ასაკი ზაქარია ლაზისა (78). ასაკი მისი სიკვდილისა 22(529;507).

შვიდი წელი ასაკი არიოპაგიტული მოძღვრების დასაწყისისა 525(518;7). ასაკი ხელდასხმისა (3). ერთად 37(ში). და (7) წელი ...ღალატისა და განდგომის ხანაში... მანამ ეპისკოპოსის პატივიც არ მიიღო. „ანუ მერე დაიწყო წირვა. ასაკი ჯამი 44(7;37). თარიღი „სიკვდილისა“ (488). ასაკი სიკვდილისა 44(488;532). მაიუმის ეპისკოპოსის პატივი მიიღო 532(525;7) წ., როცა განიკვეთეს მონოფიზიტთა, დაამარცხა (ულალატა) მათივე მოძღვრებას.

ხანაში 71(33;1;37) კაბალა (8) და (7) წელი. ერთად (87). ქარაგმა თარიღისა 445(532;-87). ასაკი იბერისა თარიღი 550(463;87). თარიღი ქალკედონის კრებისა 99(451;550). ქარაგმა კაცისა 100(10;10).

**მინიშნება** „ნახევარდისა“: **მამამის** შეეძინა ერთ **ხასასთან**“. ნიშნები 24(8;7;1;8). კალენდარული წონასწორობით 159(15;9). ძველი ზიქურათით (ხალ;ას).

-მამა-ხეთთა ენას პაპა(მამის მამა). ქარაგმა: პაპამის შეეძინა...

-ერთ ხასა-არაბულით ალ(ელ) ხასა. ქარაგმა ქირქუჯის იბერთა სავანისა. სახლი ხარისა. **მდ. ხასა**.

#### 44. პლეროფორიები

იოანე-არაბი სამხრეთ პალესტინიდან(ასკალონიდან).სწავლობდა ბეირუთში სამართლის მეცნიერებას.მას ეწოდებოდა ბეით-რუფინი. (ან მარტივად რუფინი).ის ანტიოქიის მღვდლად აკურთხა პატრიარქმა პეტრე ფულონმა,რომლის სინკელოსადაც იყო.პატრიარქ პეტრეს გადაყენების შემდეგ ის დაბრუნდა პალესტინაში სადაც გაიცინო მეუღაბნოე ესაია და პეტრე იბერი,მაიუმის მონოფიზიტი ეპისკოპოზი.სევეროსის „ცხოვრებაში“ მას ეწოდება ხან იოანე რუფუსი,ხან იოანე ანტიოქიელი.(485) წელს ის არის იერუსალიმში.ამ დროიდან მოკიდებული იოანე ახლო ურთიერთობაშია პეტრე იბერთან.რომლის გარდაცვალების შემდეგ (01.დეკ.488 წ)მაიუმის ეპისკოპოსად დაინიშნა პეტრეს ადგილას.

იოანე რუფის პეტრე იბერის სიკვდილისა და იოანე რუფუსის მაიუმის ეპისკოპოსად დანიშვნის თარიღად(488) წელს ასახელებს.ქარაგმა ორი თარიღია:“(არ წირავდა),სანამ ეპიზკოპოზის პატივიც არ მიიღო ქალკედონში მომხდარი ღალატისა და განდგომის **ხანაში**“.ბოლო ქარაგმა ორი თარიღისა:(**ხან** ; ა) და (**ში**) დაზუსტება მეორე თარიღისა.პირველი ტბელის კაბალით 34(33;11) და (ში) 37 (27;10).კაბალა(10).პირველი თარიღი 522(488;34) „სიკვდილი“ და ეპისკოპოსის პატივი 44(34; 10). თარიღი (532).დამალვის ხერხი კალენდარია.

1).ასომთავრული ქარაგმით იბერის დაბადების თარიღი (411).(488) წელს პეტრე იბერის ასაკი (77) იქნებოდა.რუფუსის ეპისკოპოსად დანიშვნის თარიღი (495) წელი უნდა იყოს.რადგან (84) წლისა გარდაიცვალა პეტრე იბერი.(7) წელი არ წირავდაო ქარაგმაა 84(77:7).ნიშნავს ვითა მონოფიზიტი ეპისკოპოსი,მისივე ნების წინააღმდეგ ხელდასხმული,არასდროს წირავდაო.

2).თუ ბერძნული აღრიცხვით ანგარიშობს (488) წელს პეტრე იბერი (25) წლისა იქნებოდა.მისი ეპისკოპოსად კურთხევა ნაადრევი. მითუმეტეს ვერავის აიძულებდა დაეგმო ქალკედონიის კრების დოგმები.(488) წელი იბერის ქარაგმით (436) წელი.ბერძნული კალენდარით თარიღი იბერის დედისა.

3).თუ ქართული კალენდარით ანგარიშობს (96) წლიანი სხვაობაა ბერძნულ და ქართულ კალენდარს შორის.იბერის დაბადების თარიღი 367 (463;-96).ქართული აღრიცხვით (488) წელი ბერძნულის 584 (488:96).ასაკი (121).

4).(488)წელი ქართული კალენდარით,იბერის ასომთავრულით 532(488;44)წელი.(532) წელს მონოფიზიტებმა განიკვეთეს(მოკლეს)ეპისკოპოსი.ამავე დროს დიოფიზიტებმა აკურთხეს მაიუმის ეპისკოპოსად.

„პლეროფორიები“ დაწერა იოანე რუფუსმა (512-518)წ წ.ამ შრომებით ავტორი მიზნად ისახავს ქალკედონის კრების დადგენილების განქიქებას.მას სურს აჩვენოს რომ ეს კრება მხოლოდ ნესტორიანთა გამართლებას ცდილობდა.რომელთა მოძღვრებაც დაგმობილ იქნა (431 წელს).უმეტესი ნაწილი ამ ნაშრომში (პლეროფორიებში) გადმოცემული ამბებისა მომდინარეობს პეტრე იბერის წრიდან.

ბერძნული აღრიცხვით (451)წელი ქართული აღრიცხვით(355)წ.იბერის ქარაგმით(399).ახალი იბერიული ნიშანის,იგივე ასომთავრული ანბანის შექმნის თარიღად პეტრე იბერმა ბერძნული აღრიცხვის (503)წელი დაადგინა.იბერის ქარაგმით (451)წელი.მონოფიზიტი ეპისკოპოსი იბერიული ანბანის თარიღად დიოფიზიტთა კრების თარიღს არ აირჩევდა.

ქართული აღრიცხვით (451) წელს ასაკი იბერისა 84(367;451),იგივე თარიღი იბერის მიცვალებისა.

(451) წელი ბერძნული აღრიცხვით (12) წელი იბერის დაბადებამდე.

„შვიდი წლით ადრე (ქალკედონის) კრებამდე,რომ ის ექსტაზში ჩავარდა და რომ მან იხილა სარწმუნოების შერყვნა,რომელსაც ადგილი ჰქონდა ქალკედონში ეპისკოპოზების მხრით,მან კიდევაც ახსენა სახელი უღვთო იმპერატორისა მარკიანესი“. (გვ.292).

(451)წ იბერის ქარაგმით 399(451;-52).შვიდი წლით ადრე 392(399;-7).პეტრე იბერის იბერიელ სწავლულთა სკოლის თარიღი (492) წელი.ასაკი ქალკედონის (4)ე კრებისა (41).ქარაგმა ძველი ზიქურათით (2) იაკაბალა (5).ორი ხუთი 10(ა)ს.ქარაგმა 392(ას)ცი.

ქალკედონის კრებამ დიდი მითქმა-მოთქმა გამოიწვია.რომელიც ბერძნულად დაწერა იოანე რუფუსმა (512) წლის შემდეგ.იმავე VI საუკუნეში გადათარგმნილა სირიულად.

(488) წლის (01) დეკემბერი ქარაგმა.20(488)2.იბერის სიკვდილის თარიღი (2) დეკემბერი.წელი (547).სხვაობა (59).ქარაგმა ასაკია იბერისა.სიკვდილი მისი იძულებითი კურთხევა ვითა მონოფიზიტთა ეპისკოპოსისა,თარიღი 522(463;59).

რიცხვი თარიღისა (01;12;488).კაბალა 33(1;12;20).(01;12)ის კაბალა(13)ირ.ქარაგმა იბერიულისა.სიკვდილამდე (7) წელი არ სწირავდა 495(488;7).ბერძნული კალენდარით 547(495;52),თარიღი წმინდა მამის სიკვდილისა.ქართული აღლიცხვით (451).ასაკი იბერისა (84).

მონოფიზიტთა ეპისკოპოსად ხელდასხმა იოანე რუფუსის ხელმა გაუტოლა სიკვდილს კაცისა.

(488) წელს იბერის ასაკი (25)ია.მნიშვნელობით (2)ე დაბადება იბერისა.დაბადება ვითა დიდი მოღვაწისა.დაბრუნება ვითა დიდი იბერიის ქვეშევრდომისა.ვითა მეფის დესპანისა.ვითა დიდი პირობის დამცველი კაცისა.(525)წ ასაკი არეოპაგიტული მოზღვრების დასაწყისისა (7).ასაკი ვითა მეფე ვახტანგის ქვეშევრდომისა (37).შვიდი წელი ჯიუტობის ხანა(525;532).ასაკი (44) ვითა იბერიელთა ქვეშევრდომისა.ქარაგმა სახლი ორი ხარისა.

(532) წელი ძლევამოსილი დაბრუნება იბერიელი ზაქისა,ხელდასხმა ვითა ბერძენთა ეპისკოპოსისა. (7) წელი იძულებითი კურთხევის მერე (529) წელია ასაკი იბერისა (66).ხოლო (488) წლის მერე(7) წელი (495).ასაკი ზაქარია ლაზისა (66).ქარაგმა (132) და (12).კაბალა (66)ისა.იბერის ასაკი (495) წელს (32). ზაქარია ლაზის გარდაცვალებამდე (12).

ასომთავრული ქარაგმით იბერის დაბ.(411)წ.შვიდი წლის ქარაგმა (495).სხვაობა (84) ასაკი იბერისა. ასაკი კაცის მიწიერი სიცოცხლის დასასრულისა.ქარაგმა:იბერი (შვიდი წელი არ წირავდა) სიკვდილამდე არ წირავდა.

...

მეექვსე მსოფლიო საეკლესიო კრებას დაუგმია „პეტრე მკაწვრელი და სხვა პეტრე,იბერიული უაზრო წყლული“.ეს საბუთი საკმარისი აღმოჩენილა,რომ სხვა პეტრე პეტრე იბერად მიეჩნიათ.

მცირე ექსკურსი:პეტრე ფულონი ანტიოქიის მონოფიზიტი პატრიარქი (470-471).

(482) წლის ზენონის ერთობის ფორმულა.

(487-488)წწ ზენონის მხარდაჭერით პეტრე ფულონმა აკურთხა პეტრე კათალიკოსი და ქართულ ეკლესიას მიანიჭა ავტოკეფალია.

V-VIსს.იბერია სპარსეთისა და ბიზანტიის(ჯერ რომი) ინტერესთა ბრძოლის ასპარეზი ყოფილა. სამი იმპერია და ოთხი რელიგიური კონფესია დაუნდობლად ებრძოდნენ ერთმანეთს.

ანტიოქია სცნობდა მონოფიზიტთა ავტოკეფალიას.რომელიც არ ნიშნავდა რომისა და კონსტანტინოპოლის მიერ ქალკედონიკური ეკლესიის ავტოკეფალიის ცნობას.

(471) წელს პეტრე იბერი (8) წლის მოწაფეა ფაზისის რიტორთა სკოლისა.ეგრისი მოკავშირე რომისა.

(482) წელს ზენონის ბიზანტიას გარიდებული პეტრე იბერი, ვითა მისიონერი ლათინთა ეკლესიისა,ჩადის წმინდა მიწას.მისი ხელმოწერა ზენონის „ჰენოტიკონსა“ წარმოუდგენელია.

(488) წელს მეფე ვახტანგი დიდი ძღვენით ჩადის წმინდა მიწასა.ამავე წელს პეტრე იბერი ბრუნდება ვითა ქვეშევრდომი გორგასალისა.

ცხადია კონფლიქტი გარდაუვალი იქნებოდა მეფესა და კათალიკოსს შორის.

მთავარი დასკვნა:მეექვსე მსოფლიო კრების მიერ დაგმობილი „სხვა პეტრე“,ვერ იქნება პეტრე იბერი.ეპისკოპოსად კურთხევა ასაკის მიხედვით 35(495) იქნებოდა შესაძლებელი.

(488) წელს მკვდარი პეტრე იბერი (492) წელს იბერიელ სწავლულთა სკოლას ვერ დაარსებდა.

„პროზორეს ცხოვრება“ ძველი ქართული მწერლობის ანონიმური ძეგლია. ჰაგიოგრაფიული თხზულება აღწერს იერუსალიმის ჯვრის მონასტრის დამაარსებელის პროზორე ქართველის თავადასავალს. მისი დაწერის თარიღად XI საუკუნის (2) ნახევარს ვარაუდობენ.

თხზულების დასაწყისში ნათქვამია: „წარვიდა იგი მონასტერსა კლარჯეთისასა, რომელსა ჰრქვიან წყაროსთავი“. სახელი ქარაგმული. „წყ-არ-ო“ ზაქის ქარაგმით (წყ)18(ზა)და დასასრული ვი(27) ქარ. ქარაგმა: ზაქარ. (თა) იგივე თავი მთა. წყაროს თავი ზაქარ თა (თავი). (წყარო)ს ქარაგმ 24(ურ). ქარაგმა: ურდსთავი. წყარო (ურ). (დს) 34(ცი). (სთავი)60(ხი) სახლი ხარისა. კაბალა(6). (დსთავი) ერთად 17 (ზაქ). ქარაგმა: წყაროსთავი იგივე ზაქისთავია. (წყარო)ს რიცხვი (105)6, (დ)11, და (სთავი)6. ქარაგმა (დს) საუკუნე; (11)საუკუნე. 6 და 6 წელი. (1066).

(წყ)ზა, არ, 19(ზ)ა, 16(როდ)მ, 42(არო)ელი. ქარაგმა ზარზმელი. ზაქართა ტბელის თხზულებაში „სასწაულნი წმინდისა გიორგისნი“ იგივე მთა ზედოწმინდისა. ზაქის ქარაგმით იგივე მთაწმინდა. მამად ჩვენი“ ზარზმელი. წყაროსთავი მთა წმინდა, იგივე კლარჯეთია.

(წყ)36(ხ), (წყარო)ს კაბალა(ურ), ის(როი). (ის)სახლია ისიდასი, იგივე (სი). ქარაგმასი(ის). (სთა)33(მე). ქარაგმა: ხ-ურ-სის-მე. კიდევ: ძველი. მნიშვნელობა: ზარზმელი ძველი ხურსისძე.

წ ყ ა რ ო (დ) ს თ ა ვ ი

34 29 1 22 19 (11) 23 10 6 13

(დ) კალენდარული გამყოფია. მნიშვნელობა (11)2. მარცხენა მხარეს რიცხვი 105(6), მარჯვენა მხარეს 7(52). ჯამი ორივე დანაყოფისა 168(ას) და (68)ას იგივე ცი(სი)ცოცხლე კაცისა. (11)ს ქარაგმა (11)ე საუკუნე. თარიღი: (1068). კაბალის ორი რიცხვი წრეზე: (276) და (267)

სიტყვის გამყოფის ორივე მხარეს ხუთ-ხუთი ნიშანი. დასაწყისი და დასასრული (წყ) და (ვი). ორივეს ქარაგმა (ზა). (არ-ო) მნიშვნელობა (ათ). მარჯვენა მხარეს (თა). (ათ)=(თა). ორი თა (მთა). (ის) 34(ცი). (ათ) (თა) იგივე 100(ას) ცი.

(ათ-თა)

წ ყ ა რ ო (დ ს) თ ა ვ ი

(ბ) (ცი)

ქარაგმა ორი თა(მთა). თაბორი და ორი ზაქ თავი(მთა წმინდა). (დს) 16(მ), თა(10)ა, (ვი)მ. ქარაგმა ორი თა მამათა. მთა თაბორისა წმინდა მთაა, მთა კლარჯეთისა მთა წმინდა. ორი მამა ორი მოძღვარი.

თარიღი ზარზმელისა (68) და (76). პირველი თარიღია სიკვდილისა (1068), მეორე ასაკი(76). თარიღი ზაქის მოძღვარის დაბადებისა (992). (10)ე საუკუნე. 5(წყარო)ას(100). ხუთასი წელია გასული პეტრე იბერის სკოლის დაარსებიდან(492) სერაპიონ ზარზმელის დაბადებამდე.

(529) წელი იბერის დაბადებიდან ზარზმელის თარიღამდე. (ათ) და ((დ)11. ქარაგმა: (502) და (503)წწ. თარიღი მეფე ვახტანგის გარდაცვალებისა და ახალი იბერიული ანზანის(ასომთავრული) დაბადებისა. (529) თარიღი ასომთავრული ქარაგმისა.

წ ყ ა რ ო (დ) ს თ ა ვ ი -ხუთ ხუთი ნიშანი ორი დანაყოფისა. (დ)11 (ზან). ახალი კაბალით (22)რ. ზაქის კაბალით(22)უ. ს(20)2. ქარაგმა ორ-თა(მთა). (დ) ორი კაბალით (რუ)და ურია. ორი ქარაგმა ორი მთისა. თა (ურ)ისა და რუ(ს)თავი. ორი თავი ორი მამა, ორი მოძღვარი. ზარზმელი და კიდევ მეორე მთავარი მოძღვარი. (არო) 42. ქარაგმა (ერ) და (ელი). (ათ, თა)20(2)ბ. (ყარო) კაბალა(13)ი. წ(34) ცი. ქარაგმა: ცი ორი თავისა, ორი მოძღვარისა. (ი) კალენდარული დასაწყისი და დასასრულია: ი (ყარო), ბ(ათ, თა), ერ(42)ელ-ი. თარიღი იბერისა, იბერიელისა. ორი დანაყოფის (5) ნიშანი და ორი(ათ, თა). ერთად (50) და (50). ქარაგმა (+50-). 542(492+50) და 442(492-50). ორი თარიღი (100) წელი მეფე ვახტანგის დაბადებიდან(542) და (543) თარიღი იბერისა (80) წელი.





შუამდინარეთის სახელი თურმე ხელია ზაქისა.მესოპატამია დაურქმევია იბერსა.

ძველი ქალდეა ასურეთია.ბაბილონი შუამდინარეთი.ორი მდინარის შუა მოქცეული ვაკე ური. ბაბილონი დაუქცევიათ ზანებსა.მერე ხეთთა მეფეს,მურსილისსა.

ქართული ენის ძირი ძველი ზანური ყოფილა.

ქრისტემდე (1300) წლით ადრე ხეთთა ხიზანი მოსულა ზანთა მიწასა.(910) წლით ადრე ხეთთა მეფის წულს შეურთავს ასული ზანთა მეფისა, დედა იბერთა მოდგმისა.აქედან ითვლება დასაბამი ძველი იბერიისა.

ქრისტემდე (855) წელი თარიღი იბერთა პირველი სატახტო ქალაქისა,ხისისა.

იბერთა სამეფო,იგივე კავშირი ორი ერისა.ხეთთა ენა დომინანტად ქცეულა.ქართული ენის მთავარი შემადგენელი ნაწილი ხეთთა ენა. ზანთა ენა დაიცვეს ეტრუსკებმა,მოსინიკებმა, თუბალებმა. კავკასიონის ჩრდილოეთის ძველმა ხალხებმა.

ძველი ლაზები ზანთა მოდგმა.პონტოს სანაპიროს ძველი ხალხების ენა ზანური ყოფილა. ძველი კოლხების ენა შუამდინარეთიდან მოსული ქალისა.კოლხა ვითა ქალდეა ზანთა კაცისა.

მედეა ქარაგმა მეფის და ქალისა.(დე) დედა.(და) ცოლი.ქალდეას ქარაგმა ქალი და დედა. კოლხას ქარაგმა ყვავილი ხარისა.

ზანთა მიწა ოთხი ზღვის შემოგარენი ყოფილა.კოლხა დაბლობი, ხეთთა ენას ურია.ზანთა ენას (ქე).ძველი ქართულით (ქვე).ახალი ქართულით (ქვე-და) ქარაგმა დაბლობისა,იგივე ქალის სახლისა (და).

დურძუკების წინაპარი შუამდინარეთიდან მოსული ხიზანი ყოფილა.

ანასტასი სინელი ბიზანტიელი ქურუმი.მიმდევარი იბერიელი მოძღვარისა.მას ვითა ქურუმსა იბერთა ზიქურათისა,ცოდნია ამბავი პეტრე იბერის შრომებისა.მოძღვარი ალევორია იბერთა ზიქურათისა.ანასტასი სინელის შრომა ქარაგმა იბერთა ზიქურათისა.

შრომის სახელი,,„მოძღვარი“ იგივე დაცვაა იბერის მოძღვრებისა.იგივე განმარტება,განვრცობა არიოპაგიტული მოძღვრებისა.

შრომა დაყოფილია თავებად.ნომერი ბოლო თავისა (კდ),იგივე დასასრულისა.თავის სახელი ქარაგმული.დაყოფის ხერხი სასვენი ნიშანი (,)სახელის დანაყოფები სიტყვებია.სტრუქტურა: (1),(3),(4).სამივე მნიშვნელობის ერთიანობა მიმდევრობით (134).იგივე (100;34).ას(ცი).ქარაგმა დრო კაცისა, იგივე სიცოცხლე კაცისა,არსი კაცის სიცოცხლისა.ძველი ზიქურათით ქარაგმა კაცია.

ბიზანტიელმა თავისი შრომა მიუძღვნა იბერთა მოძღვარსა. ქართველთა სწავლულებმა თარგმნეს ქართულ ენასა.ტექსტის ქარაგმა ქართულია.

(კდ) თავის ქარაგმა კაცი.თავი(თა) 10,კ(14),დ(4).ჯამი (28).ძველი ზიქურათით კაცი.(4) სახლი, ქარაგმა მეოთხე სახლისა.(14) დასავლეთია.

იბერის ქარაგმა მიუგნია ზაქსა.ანასტასი სინელის ქართული თარგმანი სამი ქარაგმა ყოფილა. ძველი იბერიული,იოანე ზოსიმეს ,იგივე ეფრემ მცირეს ქართული და ბოლოს ტბელის მხედრული კაბალა.არსენ იყალთოელის თარგმნილი „წინამძღვარი“,ქარაგმა იბერისა და ზაქისა.შემდეგ მხედრული რუსთველისა(ტბელისა).

(28) იბერის ქარაგმით ქურუმი,ზაქის ქარაგმით ქართველი.(14) კარი.(4)ის ქარაგმა დიდი იბერია, სახლი იბერთა ხარისა.

ეფრემ მცირეს თავისივე თარგმანების ფურცლებზე დაუტოვებია ცნობა „იერიქოს ჭურსა შინა პოვნილი თარგმანები“.იერიქო დღევანდელი ქალაქი იერიქონი.ახლოს საბაწმინდის ლავრა და ჯვრის მონასტერი.



ევრემ მცირეს ცნობამ მეცნიერთა ყურადღება მიმართა საბაქმინდისა და ჯვრის მონასტრის შემო-  
გარენისაკენ.

თურმე „იერიქოს“ ზაქის ქარაგმით მთაა თაბორისა. „ჭურსა შინა პოვნილი თარგმანები“ იგივე  
ხელნაწერები პეტრე იბერისა. თურმე ზაქსა, მისივე სიკვდილამდე (12) წლით ადრე მიუგნია სამა-  
ლავი თაბორის სამარხისა.

არსენ იყალთოელს ცოდნია ამბავი პეტრე იბერის შრომებისა.

ცოდნია სახელი ფსევდო დიონისე არიოპაგელისა და პროკოპი კესარიელისა. (კდ) თავის (2)-ე ნა-  
წილში დაუმალა მთავარი ქარაგმა პეტრე იბერის შრომებისა.

თავი (კდ)ს ქარაგმა: 10-14-4. კალენდარული წონასწორობით: (14-14). ძველი ზიქურათით (4;1) და (4;  
1). (10) და (14) ური. (4;1) დაყოფა იბერის შრომებისა. (5) და (5) ჯამი (10). **ხუთ-ხუთი** თავი ორი შრო-  
მისა. (4) მთავარი და (1) ხელი ხარისა. (40)რი. (41) ორ.

(კდ) თავის მეორე ქვეთავის სახელი (5) სტრიქონი და ტექსტში დამალული მეორე ნაწილი, ვითა  
ქარაგმა მეორე შრომისა.

ანასტასი სინელის თხზულების „წინამძღუარის“ არსენ იყალთოელისეული თარგმანი, მისივე  
კრებულში „დოგმატიკონი“ გვ(342). მიძღვნილი დიონისე არიოპაგელისადმი:

**ყოვლადწმიდისა და მოციქულებისა მოძღურისა**

**დიონისი არეოპაგელისაჲ**

**შეერთებულისა და განყოფილისა**

**ღმრთისმეტყუელებისათვის**

**თქმულისათვისაგან**

თავის სახელი ერთგვარი ქარაგმა. (5) ჰორიზონტალური სტრიქონი. პარალელი ფსევდო დიონისე  
არიოპაგელის შრომების ხუთი ეპიგრაფისა, იგივე (5) სტრიქონიანი ლექსებისა. (5) შრომისა.

**ყოვლადწმიდისა და მოციქულებისა მოძღურისა**-სტრიქონის ნიშანთა საერთო ოდენობა  
(37). ტექსტი დაყოფილია იბერის ქარაგმით. (და) გამყოფი. (და)ს წინ ერთი სიტყვა. ნიშა-  
ნი(13). შემდეგ (2) სიტყვა 22(13;9)ნიშანი. ტექსტის სტრუქტურა: და(2)და(35).

იბერის ქარაგმით (13)ირ. მცირე კალენდარული ციკლი იბერისა. (და)ს მნიშვნელობა (5). ხუთი მცი-  
რე (13) წლიანი ციკლი 65(ველი) იბერისა.

(35) იბერის ქარაგმის დიდი მოქცევის მცირე ციკლების ოდენობა (455). ტექსტის სტრუქტურა (2) და  
(35). ძველი ზიქურათით (532). (და)ს რიცხვით 535(5;35). სხვაობა 80(535-455). ქარაგმა კაცის მიწიერი  
ცხოვრებისა, კაცის არსისა, იგივე კაცის მისიისა.

ზედა, პირველი ტექსტის საერთო ნიშანთა ოდენობა (37). იბერის ქარაგმით (ხერ). კაბალა (10)თა.  
ერთად მთა ხერისა, იგივე სახლი ხეთთა კაცისა.

(და)ს გარეშე პირველი სტრიქონის ნიშანი (35). ძველი ზიქურათით ხელი კაცისა. (და)ს ორი მნიშ-  
ვნელობა (2) და (5). ერთად (25) ვარ. ჯამი (7)ზარ, ზაქი.

**დიონისი არეოპაგელისაჲ**-ნიშანთა ოდენობა (20)პან, ჩემი. ტექსტი ორი სიტყვა. ნიშანთა ოდენობა:  
(7;13). ქარაგმა ზაქი იბერიისა. ტექსტში ორი გამყოფი: (ჯ;ჲ) გამყოფების რიგითობა ტექსტში (5;20).

ორივე სიტყვა სახელი იბერთა ზაქისა. გამყოფები რიგითობის მიხედვით: (ე;პ). ჯამი (რ)ან(43).

რიცხვითი მნიშვნელობები ქარაგმულ მწკრივში. (ჯ) ქარაგმა რუსთველისა. (ჲ) ქარაგმა იბერისა. ერთად  
(22;11). ჯამი (33). ტბელის კაბალით (ხან), იბერის ქარაგმით (ცერ). ორივე მნიშვნელობა ხელი კაცის ხარი-  
სა. აბალა გამყოფებისა (4;11) და (22;2). ერთად: (411) თარიღი პეტრე იბერისა, მეორე (24) ურ. ქარაგმა კაცის  
სახლი დაბლობის მთასა.

დიონ(ჯ)-(სი) ქარაგმა (5) ნიშანი მეხუთე სახლი კაცისა. (დიონ) ორი ქარაგმით (17;16)და(ჯ)22. კაბალა (8;7)  
და (4). ჯამი (19). ორი ქარაგმით (ორ) რი. იგივე ორი ხარი. (19;19)ის ქარაგმა ა(1)19, რ(19).

დიონ(ჯ)-(სი) პირველი ნაწილი (არ) კაცი, მეორე (სი) სახლი. ერთად არსი.

პირველი და მეორე სტრიქონის მთავარი მინიშნება: ხელი და არსი კაცისა, „მოდლუარისა დიონ(ვ)-(სი) არიოპაგელისა, გამყოფი (2;2) და (1;1). ჯამი; (3;3). ზაქის ქარაგმით (33) მე ღვთისა, იგივე ჯვარცმა. ქრისტეს ორი ბუნება. არსი კაცისა სამება.

**შეერთებულისა და განყოფილისა-სახელის (5) სტრიქონი ქარაგმა (5) სახლისა.**(120) ნიშანი (პან) 20, ცი(100). პირველი (3) სტრიქონი სამი სახლი, სამი გზა, იგივე სამი ცვლა არსისა. პირველი სტრიქონი (37). იბერის ქარაგმით (ხერ). მნიშვნელობა ძველი ზიქურათით (451). თარიღი ქალკედონის IV საეკლესიო კრებისა. (37)ის კაბალა (10) თა, დასაწყისი გზისა.

პირველი სამი სტრიქონი (3) სახიერება, იგივე გზა სახიერების ცვლისა. მეორე სტრიქონის (3) ნიშანი (დიონ) იგივე (2). სამი ნიშანი ასაკია ბაღლისა, ასაკი მისი ნათლობისა (3), იგივე არსი პირველი.

(დიონ) ნიშანი (4) და (ვ) 22. ერთად (422). იბერის თარიღი ბერძნული აღრიცხვით (411) წ. სხვაობა (11) ტბელის კაბალით (ვ). იბერის ქარაგმით ბერძნული (ა). ქარაგმა პირველი გზა ბიზანტიისა, იგივე (კ) კონსტანტინოპოლისა. (10) წლის იბერი მიემგზავრება ბიზანტიასა. (11) წელი (2) სახლი კონსტანტინოპოლისა, გაგრძელება (1) ლი არსისა. მეორე სტრიქონის დასასრული (ა) 11. ტბელის კაბალით (კან). იბერის (კარ). დასასრული მეორე სახლისა, კონსტანტინოპოლისა.

(2)ე სტრიქონის ორი გამყოფი ქარაგმა იბერის გზის დაყოფისა, (3) ნათლობა. (5) გზა ზიქურათისა. (11)ე გზა კონსტანტინოპოლისა. (19) ნიშანი ქარაგმა ასაკისა. (ა) კარი, იგივე დასასრული კაცის პირველი არსისა. 482(463;482). კარი მეორე კარისა. (20)ე (ა) კარი. (483) წელი.

„შეერთებულისა და განყოფილისა“ ნიშანთა ოდენობა: 12-(და)2-11. ქრისტეს ერთ პიროვნებაში განუყოფლად და შეურევნელად შეერთებული (2) ბუნება: ღვთაებრივი და კაცობრივი. შეერთებულისა და განყოფილისა. ქარაგმა სქიზმისა.

შეერთება რომისა და ბიზანტიის ეკლესიისა, (451) ქალკედონია. იგივე დიოფიზიტობა. განყოფილისა მონოფიზიტთა ეკლესიისა.

შეერთებულის ქარაგმა: არსი იბერისა. ბერი იბერიელთა და ბიზანტიელთა ეკლესიისა. იგივე ქრისტეს ორი ბუნების შეერთებისა. განყოფილისა, მონოფიზიტთა ეკლესია.

შეერთებულისა და განყოფილისა, ქარაგმა: ორი არსის შეერთებისა და დაყოფისა. იბერის (2) არსი, (3)ე გზა. გზა მონოფიზიტთა ეპისკოპოსისა. (3)ე სტრიქონის სტრუქტურა: 12-(და)5-11. ძველი ზიქურათით (521) და (11). ჯამი (532). იგივე კაბალა სტრუქტურისა: 3-5-2

პირველი ორი სტრიქონის ნიშანთა ოდენობა (57). დასასრული ორი სახლისა, იგივე მეორე სახლისა. (57) ასაკი იბერისა (520)წ.

(58) წელი გზა „შეერთებულისა და განყოფილისა“ (522). თარიღი მონოფიზიტთა ეპისკოპოსად იძულებით კურთხევისა. თარიღი განყოფისა (532). იბერის დედის სიკვდილისა.

(532)წელი. ნიშანთა ოდენობა პირველი ორი სტრიქონისა (57), „შეერთებულისა“ (12). ჯამი (69). ასაკი იბერისა. თარიღი განყოფილის (მონოფიზიტის) შეერთებისა და შეერთებულის განყოფისა.

(532) წელს ფსევდო დიონისე არიოპაგელის მოძღვრებამ დაამარცხა, განყოფილისა მონოფიზიტთა მოძღვრება. ბერძნულმა ეკლესიამ შეიერთა, ეპისკოპოსად აკურთხა პეტრე იბერი.

(532) წელი თარიღი შეერთებულის განყოფისა. მონოფიზიტთა ეკლესიამ მოიკვეთა ბერძნულ ეკლესიას შეერთებული პეტრე იბერი.

(511) წელი თარიღი ას(100)ისა. კაცი. (411) ცი. თარიღი პეტრე იბერისა. მესამე სტრიქონის სტრუქტურა (12-5-11), კაბალა (3-5-2).

(511) ის კაბალა (7)ცი, იგივე (700). სტრუქტურა მიმდევრობით (352), ქარაგმა ტბელის ახალი კალენდარის თარიღისა: 1052(352;700).

(523)წელი ასაკი (60) ქარაგმა ზაქისა. (463;523).

(23) თარიღი იბერისა (და)2. თარიღი (23;2). კაბალა 5(23) ქარაგმა იბერთა ხარის (5)ე სახლისა. (5) წელი ასაკი ფსევდო დიონისე არიოპაგელის შრომების დასაწყისისა. (5) წელი შრომის დასასრულამდე (528). სამივე სტრიქონის ნიშანთა ოდენობა გამოყოფების გარეშე (65) (ველ)ი. ასაკი პეტრე იბე-

რისა:(463;528).გამყოფების ოდენობა (6).და(5)-22-11-და(5).დასაწყისი და დასასრული (5) და (5). კალენდარული წრის ცენტრი (22;11).ჯამი (33),ხელი კაცისა.კაბალა (4;2)42.ჯამი 52(5;42;5). ქარაგმა სამებისა და ორი ბუნებისა.(52) ქრისტეშობამდე წლების განსხვავება იბერის ქარაგმასა და ბერძნულ კალენდარს შორის.

(532) წელი ფსევდო დიონისე არიოპაგელის მოძღვრებათა დიდი აღიარებისა.ასაკი (69).კაბალა (15).(5)სახლის ქარაგმა (5)ცი იგივე (500).ერთად (515).იგივე ქარაგმა იბერის ასაკისა (52).ასაკი იბერთა ახალი ზიქურათისა 23(492;515).

(3)ე სტრიქონის გამყოფამდე ნიშანთა ოდენობა (69).“შეერთებულისა დასასრული“ დრო დიონისე არიოპაგელის შრომების აღიარებისა.დასაწყისია აია-სოფიას ტაძრისა.(და)5.მომღვენო (3) ნიშანი, ტბელის კაბალის (3)ე ნიშანი (გან).(და-გან) ერთად 5 (2;3).და-გან ორი ქარაგმით (ეფეს).(ყოფილისა) 8.ჯამი;531(523;8).ეფესოს საეკლესიო კრება (431)ცი.

(გან)-(ყოფილი) ნიშანთა ოდენობით (3) და (8).ერთად (38).ეფესოს საეკლესიო კრების მთავარი საკითხი წმინდა მარიამის ცნობა ვითა ღვთისმშობელისა.(38),(და)5 ქარაგმა:ჯვარცმოდან ხუთი წელი.(და;გან) და (ყოფილისა).(გან) ტბელის კაბალით (18).და-გან (518).(ყოფილისა) რიცხვითი მნიშვნელობა (118).კაბალა (10).(528) წელი ფსევდო დიონისე არიოპაგელის შრომების დასრულების თარიღი. (10) წელი დაწყებიდან.

(537) წელი (532;5)(და-გან) აია-სოფიას დასრულების თარიღი.“ყოფილი“(118) კაბალა (1).538(537:1) თარიღი იერუსალიმის ყოფილი იბერიული მონასტრის ხელახლა აგების დასაწყისი.იგივე ჯვრის მონასტერი.

განყოფილისა (11).აია სოფიას დაწყებიდან (11) წელი (543) წელი.(და)5.ჯვრის მონასტრის დასრულების თარიღი 543(538;5).

პირველი ორი სტრიქონის ნიშანთა ოდენობა გამყოფების გარეშე (53).მესამე სტრიქონის (15) ნიშანი (შეერთებულისაგან) ქარაგმა წმინდა მარიამის ასაკისა.(53) წელს პავლე მოციქულმა ღვთის სიტყვა იქადაგა.ახალი წელთაღრიცხვის (53) წელს მაცხოვრის ჯვარცმოდან გასულია (20) წელი. იგივე (4) სტრიქონის ნიშანთა ოდენობა.ასაკი ღვთისმშობელისა (73).

(3)ე სტრიქონის (15) ნიშანი ორი ქარაგმა (38) და (15).და (60) და (15).(5)ე სტრიქონი მეხუთე სახლი იბერთა ხარისა.წმინდა მარიამის წლების ასაკის ქარაგმა:75(22-33-20).კაბალა (4;6;2).ერთად 462. იბერის თარიღი (463).სხვაობა მნიშვნელობათა შორის (1).

	<b>და</b>		<b>2</b>
<b>1</b>	ყო ვ ლ ა დ წ მი დ ი ს ა      მო ც ი ქ უ ლ ე ბ რ ი ს ა      მო ძ ლ უ რ ი ს ა	13	22
<b>2</b>	დი ო ნ    ს    ა    ე    მ    ე    ჰ    ა    გ    ე    ლ    ე    ს    ა	4	14
<b>3</b>	შ ე ე რ თ ე ბ უ ლ ი ს ა      გ ა ე ყ ო ფ ი ლ ი ს ა	12	11
<b>4</b>	დ მ რ თ ი ს მ ე ტ ყ უ ე ლ ე ბ ი ს ა თ    ს	19	1
<b>5</b>	თ ქ მ უ ლ ი ს ა თ ა ვ ი ს ა გ ა ნ	8	9
		<b>56</b>	<b>57</b>

წმინდა პავლე მოციქულის ქადაგებიდან ფსევდო დიონისე არიოპაგელის მოძღვრების აღიარებამდე 479(53;532)წ.

წმინდა მარიამის ასაკის დაყოფა ქრისტემდე და ჯვარცმის შემდგომ: 75(22;33;20) ქარაგმა(462).ბოლო(5) სტრიქონის ნიშანთა ოდენობა (17).ჯამი (479).წმინდა მარიამის მიძინების თარიღი ახ.წელთაღრიცხვის (55)წ.ზაქის ქარაგმით დასაბამიდან 5659(5657;2)წ.ქარაგმას მარხია ხანა ორი დიონისე არიოპაგელისა.

პავლე მოციქულის ქადაგებიდან პეტრე იბერის დაბადებამდე 410(53;463)წ.იბერის თარიღი იბერიული ქარაგმით (411) წელი. სხვაობა (1),იგივე (52) და (53).

13	<u>  <u>  </u>  </u>	22	12	<u>  <u>  </u>  </u>	11
	<u>  2  </u>			<u>  2  </u>	
4	<u>  <u>  </u>  </u>	14	19	<u>  <u>  </u>  </u>	<u>  17  </u>
	<u>  1  </u>			<u>  1  </u>	
17	<u>  <u>  </u>  </u>	36	31	<u>  <u>  </u>  </u>	12
	<u>  3  </u>	<u>  1  </u>		<u>  3  </u>	<u>  17  </u>

მნიშვნელობა შერთებულისა და განყოფილისა

13	<u>  <u>  </u>  </u>	22	12	<u>  <u>  </u>  </u>	11
	<u>  2  </u>			<u>  2  </u>	
4	<u>  <u>  </u>  </u>	14	19	<u>  <u>  </u>  </u>	<u>  17  </u>
	<u>  1  </u>	<u>  1  </u>		<u>  1  </u>	
	<u>  22  </u>			<u>  22  </u>	
					<u>  17  </u>

ნიშნების ჩასმით:

11	<u>  <u>  </u>  </u>			<u>  <u>  </u>  </u>	
ო	<u>  <u>  </u>  </u>	რ	ლ	<u>  <u>  </u>  </u>	პ
	<u>  <u>  </u>  </u>			<u>  <u>  </u>  </u>	
	<u>  <u>  </u>  </u>	<u>  <u>  </u>  </u>		<u>  <u>  </u>  </u>	<u>  <u>  </u>  </u>
დ	<u>  <u>  </u>  </u>	კ	ო	<u>  <u>  </u>  </u>	ა
	<u>  <u>  </u>  </u>			<u>  <u>  </u>  </u>	

**შრომები ორი ხელისა**

ს ა დ მ რ თ ო თ ა ს ა ხ ე ლ თ ა თ <u>ჯ</u> ს	19	
ზ ე ც ა თ ა მ დ დ ე ლ თ - მ თ ა ვ რ ო ბ ი ს ა თ <u>ჯ</u> ს	26	
ს ა ე კ ლ ე ს ი ო <u>ა</u> ს ა მ დ დ ე ლ თ - მ თ ა ვ რ ო ბ ი ს ა თ <u>ჯ</u> ს	32	<u>108</u>
ს ა ი დ უ მ ლ ო დ მ რ თ ი ს - მ ე ტ ყ უ ე ლ ე ბ ი ს ა თ <u>ჯ</u> ს	31	
ე ბ ი ს ტ ო ლ ე ნ ი ა თ ნ ი	<u>14</u>	
ო მ ი ს კ ა რ ს ე ლ თ ა წ ი ნ ა ა დ მ დ ე ბ	22	
ო მ ი ბ ა რ ბ ა რ ო ს ე ბ თ ა ნ	16	
ო მ ი გ ო თ ე ბ თ ა ნ	11	<u>63</u>
შ ე ნ ე ბ ა თ ა მ ი მ ა რ თ	14	
ს ა ი დ უ მ ლ ო ი ს ტ ო რ ი ა	<u>15</u>	

ფსევდო დიონისე არიოპაგელის შრომები.სტრიქონი:5(4;1). სიტყვა რაოდენობა:13(11;2).ნიშნთა რაოდენობა 122(108;14).გამყოფის სახე:ნიშანი 2(ჯ;ა),სიმბოლო 3(-).

პროკოპი კესარიელის შრომების სტრიქონი 5(4;1).სიტყვა:11(9;2). ნიშანი 78(63;15).გამყოფი (არა).

ორივეს მნიშვნელობათა ჯამი:ნიშანი 200(122;78).გამყოფების მნიშვნელობები:225(88;11;126).

(52) წლიანი სხვაობა იბერისა და ბერძნული კალენდარისა.ორი შრომისა 104(52;52).ჯამი: 529(200; 225;104) თარიღი ახალი იბერიული ქარაგმისა.

∴

ანასტასი სინელის „მოძღუარი“.თარგმანი არსენ იყალთოელისა.

მ			ღ	უ	ა			რ	ი
			29	24					
16	19	34				1	22	13	

სახელი (8) ნიშანი.კალენდარული წონასწორობით სახელის სტრუქტურა ნიშნების მიხედვით:3-2-3.რიცხვითი მნიშვნელობები სტრუქტურის მიხედვით:69-53-36.კაბალა:15-8-9.

			2			
3						3
			8			
6						9

(323) თარიღია მეფე მირიანის ქრისტეს რჯულზე მოქცევისა.(689) ქარაგმა პირველი იბერიული ანბანისა,იგივე ბაკურ დიდის ნიშანისა.

„მოდღუარის“ორი ქარაგმა:მოქცევა და სახელი მეფისა.მეფე მირიანი პირველი იბერიელი მეფე, ქრისტეს რჯული სახელმწიფო რელიგიად გამოაცხადა.ბაკურ დიდმა შექმნა პირველი იბერიული ნიშანი.ქარაგმა მეფე ბაკური.ეგრისის პირველი ქრისტიანი მეფე.არსენ იყალთოელი ადასტურებს ცნობას იოანე რუფუსისა.ეგრისის პირველი ქრისტიანი მეფის შესახებ.

ორივე მნიშვნელობა ერთად:(36)-(28)-(39).წრე(75),ცენტრი(28).ჯამი 103(100;3).ქარაგმა სამი კაცისა და სამი ხარისა.(15;8;9) და (3;2;3).ჯამი:(1912).ძველი ზიქურათის თარიღი (1612).სხვაობა (300),ქარაგმა სამი კაცისა.დიდი ბაკური,მეფე მირიანი და მეფე ბაკური.

„ხოლო ჩუენ თქმულთა ამათ აქსნა კელვყოთ.ყოველსავე გონებასა მამისასა ესევეითარი აქუს სახე: მაგალითსა მოიღებს წმიდისა სამებისა ზედა სამთა რათმე საბაზმაკეთა გინა კერეონთა, სახლსა რასმე ანუ ტაძრსა შინა მნთებარეთასა გუამოვნებით ვიდრემე განრჩეულთა,ესე იგი არს ურთიერთას განყოფილთასა“ გვ.342, დოგმატიკონი,ტ.1.

გონებათა მამისასა შესაკრებელი სხვადასხვა ცოდნისასა.

სამება შესაკრებელია სამი არსისა:მამა ღმერთი,ძე ღვთისა.სული წმინდა.

„ტაძრსა შინა მნთებარეთასა“ ანთებული სანთელი ნათელი ტაძრისა,ხელი მლოცველისა. სინათლე განირჩევა გუამითა.თუ მავედრებელი გვამი სანთელით ხელსა დატოვებს ტაძრსა, დაიკლებს სინათლე ტაძრისა.

ტაძრს დანთებული სანთელი დაიწვება.გუამის(მლოცველის) ხელით ხელახლა აინთება, ნათელისგან ნათელი იშვება.მანამ ანთია არ კარგავს სანთელი სინათლესა.

თუ გუამი ანთებული სანთელით დატოვებს ტაძრსა,მოიკლებს სინათლე ტაძრისა.

თუ ერთი ვინმე ლამპართაგანი(მოდღვარი) ანთებული ჩირაღდანით დატოვებს სახლის რომელიმე სართულსა,ნათელი მასვე გაჰყვება.თუ არ დაუტევა გვამი,ანთებული სანთელითა.იგივე გადმოსვლა ზეციური ცეცხლისა უნდა შეინახოს გუამის ანთებულმა სანთელმა.გადმოსული ცეცხლი მალევე დაბრუნდება ზეცასა.სანთელთა შესაკრებელი იგივე ნათელია დიდი მოძღუარისა.

ზეციური ცეცხლი ვისიმე ხელით გამოვა ტაძრსა.მთავარი შემოქმედია ცეცხლისა.

პეტრე იბერის სახელის ქარაგმა:დიდი ლამპარი,ჩირაღდანი აღმოსავლეთისა.ტაძრის ცეცხლი გავიდა ფსევდო დიონისე არიოპაგელისა და ფსევდო პროკოპი კესარიელის ხელითა.შემოქმედი მოძღუარი.ქარაგმა ტაძრის მლოცველის ანთებული სანთელისა.

ტაძარი ქარაგმა ცოდნის ნათელისა,ქარაგმა ზეციური ცეცხლის გარდამოსვლისა.გუამი წაიღებს სანთელსა,სხვა გუამის ხელით გაამრავლებს ნათელსა სახლისა.დაიცავს სახელსა ტაძრისა, სახელსა მოძღვარისა.

თუ გვამი გამოვა ტაძრსა,არ გამოიტანს ანთებულ სანთელსა.მისივე სახლსა ვერ მივა ნათელი ზეციური ცეცხლისა.იტყვის უფლის წყალობას ვერ ვეღირსეთო,მისივე მოდგმა გაიზრდება ბნელსა.

ტაძრის ნათელი ქარაგმა მოძღვარის სკოლისა.გუამნი ვითა მლოცველნი ტაძრისა.ანთებული სანთელის წამლებნი,იგივე მიმდევარნი მოძღვარისა.ვინცა აღილო ცეცხლი ზეცით გარდამოსული, წაილო ნათელი თავისივე სახლსა.

მოძღვარის მოწაფეთაგან ყველა ვერ შეძლებს დაცვას არჩეული გზისა.ბევრის სანთელი ჩაქრება გზასა,ვერ მივა ნათელი მისივე სახლსა.“მამა და სული არცა ერთითა ზიარებულ არიან სიტყვითა“.ჰრცხვენოდენ სევეროზს!“ ჰრცხვენოდენ დიოსკორეს და ტომოთეს და ევტჯქის!. ჰრცხვენოდენ თევდოსის და იაკობს! ჰრცხვენოდენ ათთა რქათა ანტიქრის/ტესათა მეტყუელთა“.

ბევრი შეძლებს გარდამოსული ცეცხლის მიტანას სახლსა. დაიცავს ნათელსა ტაძრისა,არ ჩააქრობს სანთელსა.ვისაც გულსა უნთია ნათელი უფლისა,შეძლებს პოვნას ანთებული სანთელისა. ხელაზლსა ეცდება მიტანას ნათელისა,იგივე ზიარებასა ცოდნის ნათელისა, ზეცით გარდამოსული ცეცხლისა.ქარაგმა ძველი ზანური სიტყვისა (ბაზ) და (მა).(ბაზ) კრება ქურუმთა.ბაზმა შეკრება (კრება) მამათა.ძველი ზიქურათით (ბაზი) ვითა შესაკრებელი ხართა.ხეთთა ენას (ხაგილი).ძირი თურქული (ჰალილისა).(ბაზარ) შესაკრებელი კაცთა.ძველი ზიქურათით (ბაზი) იგივე (ხაზი). ქარაგმა ხარი ზიქურათისა.(მა-კე) იგივე მამა(მა) სამხრეთელისა(კესარიელისა).(კეს) სამხრეთი.

ხეთთა კაცი იგივე სამხრეთელი(კესარიელი).შუამდინარეთი ზანთა სამეფოს სამხრეთი.ასური, ასურელი იგივე სამხრეთელია.

(მამათა) ქარაგმა მთისა მამისა.(წმ.მამათა) ქარაგმა წმინდა მთისა.

საბაზმაკე და სხუად ქარაგმა ტაძრის ნათელის შეკრებისა და ზეცით გარდამოსული ცეცხლის ტაძრით გატანისა,იგივე გუამთა ხელით განვრცობისა,გაზიარება ნათელისა.

საბაზმაკე შეკრება მოძღვარის ნათელისა,იგივე დიდი ცოდნისა. აღმოსავლეთის ჩირაღდანისა.

„სხუად და სხუად და სხუად“ ქარაგმა სამების განვრცობისა.იგივე ქარაგმა იბერის სამი ხელისა: იბერიელი,არიოპაგელი,კესარიელი. საბაზმაკე,შემოქმედი იბერია.

„სხუად და სხუად და სხუად“ მიმართულემა,განფენა ტაძრის დიდი ნათელისა.საბუნებისმეტყველო.თეოლოგია,ფილოსოფია,ისტორია,სამართალი,შენება,გეოგრაფია,დამწერლობა,რიტორიკა,პოლიტიკური ასპარეზი და „სხუად და სხუად და სხუად“.

არსენ იყალთოელის „დოგმატიკონის“ ბოლო თავი:

**ბოლო შევკმოსო,  
ვითარცა გვრგვინი რამდე ძლევისაჲ სიძესა,  
წიგნსა ამას ესეცა**

ძველი და ახალი საღმრთო რჯული ბრძანებს ორი(2) პირით თქმასა და სამი(3) მოწამის დამტკიცებას სიტყვისა.ქარაგმა (23) ძველი ზიქურათით ფასი სიტყვისა.ქრისტეს ორი ბუნება და სამება. (23) თარიღი პეტრე იბერისა.(2) და(3) ქარაგმა ძველი და ახლი თვეებისა.იბერის ქარაგმით მარტი მეორე თვე.ლათინთა კალენდარით (3).ქართული კალენდარით პირველი.(23)ის კაბალა (5),ქარაგმა მეხუთე სახლისა.(5) და (5) დასაბამი და სასრული.(2) ელია.

„კრებასა სამასათრვამეტთა წმიდათა მამათა ნიკეას ითქუა“ და „ეგრეთვე წმიდამან ეფესოსს პირველმან კრებამან ორასთა მამათა-მან“.ორი პირი:(318) და(200).“თჳნიერ გუამისა,ესე იგი არს პირისა“ და „სამოციქულო ეკლესიასა ხუთას ათრვამეტნი მამანი თანამოსაჯულად და ზესთამ-ბრძოლად უთავოთა მიმართ“.

კიდევ:“წინა-განვაწყობდეთ ჩუენ ხუთასათრვამეტთა წმიდათა/მა-მათა მწყობრსა,რამეთუ უმრავლესთა განჩინებაჲ უმტკიცეს არს ყოველსავე ზედა საქმესა,“.

(318) იგივე 3(ას) და (18).ქარაგმა:სამი კაცი და ზაქი (ზა).რიცხვთა ჯამი 21(3,1,8).ანასტასი სინელის მეორე ტექსტის (3) გამყოფი,(3) ნიშანი.ასეთი გამყოფი (გან).მნიშვნელობა (21).გან\*3(63).თარღი პეტრე იბერისა.

ყოველად წმიდის ადა მოციქულე ბრის ამოძღურისა 37

დიონ ჯს იხრეღჳჳგღღსა ღ 20

შეერთებულისა და განყოფილისა 25

ღმრთის მეტყუელე ბისათ ჯს 21

თქმულისა 8

103

რამეთუ სხუა ღდას სხუა ღდას სხუა ღსა ბაზმაკეარს 37

თ ჯსა განთითოეული ხოლონათელი 25

შეერთებულისა ქუს და განყოფელი 26

ზიარება ღბუნებისა და(შე)მოქმედებისა ღ 32

120

თავისა გან 9

ნიშნთა ოდენობა თავდაპირველი ტექსტისა (118). მეოთხე სტრიქონის განმარტება, იგივე მინიშნება „მოქმედებისა“ და (შე)მოქმედებისა. (2) ნიშანი დამატებითი მინიშნება (2) ტექსტისა. (შე) ზაქის ქარაგმით (35)-ხელი. ხელი ორისა.

(518) თარიღია ფსევდო დიონისე არიოპაგელის მოძღვრების დასაწყისისა. (2) და 5 სტრიქონიანი ტექსტის ქარაგმა (10). დასრულება მოძღვრებისა (528) წ. (შე) ტბელის კაბალით (32). ქარაგმა მოძღვრების დიდი აღიარებისა (532)წ.

ოთხი ტექსტის ერთობლიობა ქარაგმა დიდი მოძღვარის ღვაწლისა:

- 1) ფსევდო დიონისე არიოპაგელი.
- 2) პროკოპი კესარიელი.
- 3) ანასტასი სინელი.
- 4) არსენ იყალთოელი.

ოთხივე ტექსტის სტრიქონთა რაოდენობა 5(4:1).

ოთხივე ტექსტის ნიშნთა ოდენობა (440). სხვაობა: 122(440;-318) და 78(518;-440). პირველი ქარაგმა ტექსტის სტრუქტურისა 122(100;22). იგივე 5(1;4). ერთად (14). ზაქარია ლაზის ქარაგმა (78). ასაკი კაცისა. კაბალა (15).

(14) და (14) ქარაგმა არიოპაგელისა და კესარიელის ბოლო ნაშრომების ნიშნთა ოდენობისა. ჯამი (29). გამყოფები ფსევდო დიონისე არიოპაგელის შრომებისა: 4(ჯ), 1(ღ). მნიშვნელობები (88) და (11). ჯამი (99). 2(-) ტირე(42). ჯამი (84).

შენიშვნა: (2) ნიშანი (2) სიმბოლო.

ანასტასი სინელის (მოძღვარის) იყალთოელისეული თარგმანი: გამყოფები 2(ჯ), 1(ღ), 2(და) 1(გან). მნიშვნელობები: (44), 11 და (10), (21). ერთად: (55) და (31). ჯამი 86 და მეორე ტექსტი: 1(ჯ), 5(ღ), 4(და), 3(გან). მნიშვნელობები: (22), (55), (20), (63). ჯამი: 160. ჯამი გამყოფების მნიშვნელობისა (429). თარიღი ზაქარია ლაზისა.

#### 47. ამბავი არიოპაგელისა

ქრისტეს შემდგომ ხუთი საუკუნე ბიზანტიელთა კალენდარის ცდომილება ვერავის შეუმჩნევია. ბერძნული კალენდარი მაცხოვრის შობას დასაბამიდან (5508)წელს ითვლიდა..

პეტრე იბერმა, ვითა მათივე დიდმა მოაზროვნემ გაასწორა ცდომილება. დასაბამიდან მაცხოვრის შობამდე (5560)წ დაითვალა. სხვაობა (52) წელი ყოფილა.

მანამ იოანე ზოსიმე შექმნიდა ახალ ქართულ კალენდარს (ქორონიკონი), თურმე იბერიული აღრიცხვით დასაბამიდან ქრისტეშობამდე (5560) წელს ანგარიშობდნენ. ზოსიმეს ქორონიკონმა გაასწორა ქართული წელთაღრიცხვა. იულიუსის კალენდარის გასწორება ხელი პაპისა გრიგოლისა. სათვალავი ქართული კალენდარია (124)წლიანი ციკლით.

ოსმალეთის იმპერიის სიგელ-გუჯრები დათარიღებულია ბერძნული კალენდარით. თარიღები შესაძლოა ითხოვდეს დაზუსტებას.

ტბელმა დააზუსტა ახალი ქართული კალენდარი. ცდომილება (124) წლიან ციკლში (23,27) სთ. დასაბამიდან 6656 (1052) წლამდე ცდომილება 53(52;1) დღე. (1) დღე (35)ცის ნაშთისა.

ცოდნია მეფე თამარსა. მისივე ბრძანებით (22) თებერვალი დაუწყია ვითა დღე პირველი იანვრისა. ჯვრის მონასტრის დისკოს ქარაგმა იბერის კალენდარია. დისკოს დიამეტრი (55). კალენდარული ცენტრი (10). ჯამი 65(ველი). ნიშანთა ზომა (15). ტბელის კაბალით (ა)60. დიამეტრისა და ნიშანის ზომა (5560). კაბალა დიამეტრისა (1), ცენტრი (1), ნიშანის ზომა (6). ჯამი (8). სხვაობა (52). ქარაგმა ცდომილებაა.

დისკოს დიამეტრი მოიცავს ცენტრსა 56(55;1). რადიუსი 28(56/2) კაცი. დიამეტრი ორი რადიუსი. ქარაგმა ხელი ორი კაცისა. დიამეტრისა და ანბანის ზომის სხვაობა (40). ასაკი კაცისა ცი(100). კაბალა სხვაობისა (4). სხვაობა: 96(100;-4). კაბალა მთელი ცდომილებისა 15(96). მარტივი (6).

ცოდნია ამბავი ტბელსა, ხარსა ზაქისა. მხედრული კაბალის (23) ნიშანი (ფარ)ი. მნიშვნელობა 543 (500;43). თარიღი მონასტრის გასრულებისა. 5(500). ჯამი (48) ხარი ბაკურისა. სხვაობა 538(43-5).

მონასტერის იატაკის დისკოს ზომები ქარაგმა ორი მეფის ორი ხარისა. დისკოს შიგა წრის დიამეტრი 25(55-15-15).

პეტრე იბერის დაბადებამდე (25) წლით ადრე (438) წელს დაუწყიათ ჯვრის მონასტრის აგება. მისივე დაბადებიდან (25) წლის მერე (488) წელს მეფე ვახტანგ გორგასალი მისულა ჯვრის მონასტერსა. (15) წლის შემდეგ შეუქმნია ასომთავრული ნიშანი. (615)წლის მერე (ზომა ანბანისა 15(6)). 1118 წელს გარდაცვლილა იოანე ზოსიმე 66(6 6(15)).

მეფე ვახტანგ გორგასალის დაბადებიდან 630(15;15)წლის შემდეგ დაბადებულა დავით აღმაშენებელი.

მეფე ვახტანგის მისვლიდან (630) წლის შემდეგ გარდაცვლილა იოანე ზოსიმე.

ჯვრის მონასტერის აგების დაწყებიდან (630) წლის მერე გარდაცვლილა ზარზმის მონასტერის ამგები, მოძღვარი იოანე ზოსიმესი. წმინდა მამა სერაპიონ ზარზმელი.

მეფე ვახტანგის გამეფებიდან (615) წლის მერე დასრულებულა ზარზმის ტაძარი.

პეტრე იბერის ასომთავრული ქარაგმის შექმნიდან 550(55\*10) წლის მერე იოანე ზოსიმეს დაუსრულებია ქართული ქარაგმა.

ასომთავრული ნიშანის შექმნიდან გასულა 565(550;15)წ. გარდაცვლილა ზარზმელი (1068).

ასომთავრული ქარაგმის დასრულებიდან (550)წ, იოანე ზოსიმეს დაუსრულებია ქართული ანბანი.

პეტრე იბერის დაბადებიდან (25) წლის მერე გარდაცვლილა მოძღვარი, მამა პაისი დამასკელი.

მამა პაისი დამასკელის გარდაცვალებიდან (630) წლის შემდეგ გარდაცვლილა იოანე ზოსიმე.

მეფე ვახტანგის გარდაცვალებიდან (550)წ დაწყებულა ათვლა ახალი ქორონიკონით.



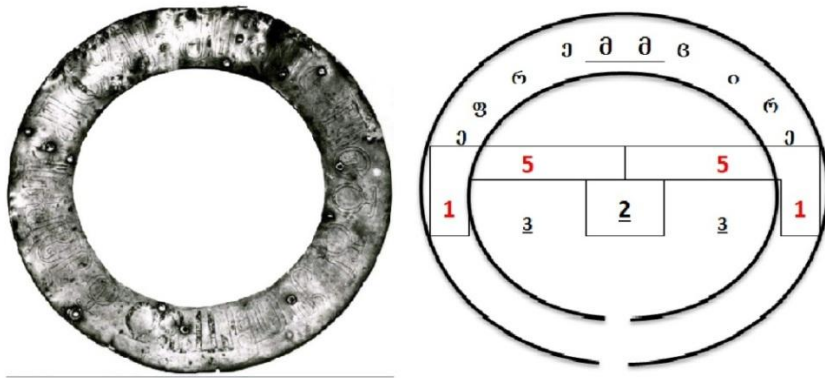

ჯვრის მონასტერის დისკის დიამეტრი (55).ანბანური მნიშვნელობა (ეე).დისკი წრეა(5) და(5) დასაწყისი და დასასრული.(ე) და (ე).

ეფრემ მცირე გადამწერი და მთარგმნელი პეტრე იბერის შრომებისა.სახელი ხელი ქურუმისა.

სახელისა და ჯვრის მონასტერის დისკოს სტრუქტურა იდენტური.დისკოს ორი წრე ქარაგმა.დიდი და მცირე წრე ალფეგორია დედამიწისა.დისკო ბრუნვა ჩვენივე პლანეტისა.მცირე გზა ღერძისა, დიდი გზა მზის გარშემო.ალფეგორია გზა ორი კაცისა,იბერისა და მისივე ხარისა იოანე დაბელისა, იგივე იოანე ზოსიმესი.

სახელი ორი სიტყვა.ნიშანთა ოდენობა თანაბარი.დასაწყისი და დასასრული (5)ე ნიშანი (ე). კალენდარული ეპაგომენი.დასაწყისი 5 დღე ადამის დაბადებამდე..(5) დასასრული მეორედ მოსვლის წინ ჟამი ქვათაცვენისა.დისკოს დიამეტრი (55).წრე(5;5).დასაწყისი და დასასრული.სახელის პირველი და მეორე სიტყვის დასაწყისი და დასასრული იგივე წრე (ემ),(მე).(5,13),(13,5).ორივეს მნიშვნელობა (18), ზოსიმეს ქარაგმით 18(ზაქ)ი.ორი სიტყვა ორი ზაქი.ქარაგმა ორი(მე).ხეთთა ენას მე მეფეა. ქარაგმა ორი ზაქი მეფისა.

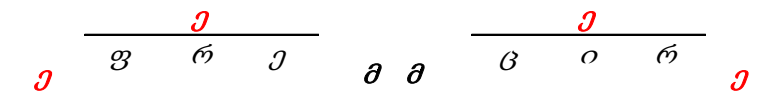

სურათის ზედა ნაწილი (ე ე) დისკოს დიამეტრი.ქვედა სტრუქტურა ავტორის სახელისა. დიამეტრის ზომისა და სახელის ნიშანთა ოდენობის სტრუქტურა ასეთია:

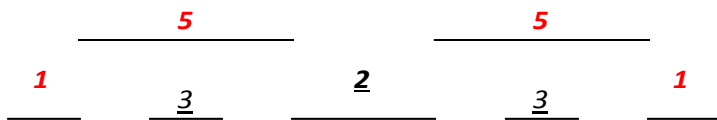

სურათი ერთგვარი თავი ხარისა.ორი (ე) ორი ხელია.იგივე ორი რქა დიდი ზაქისა,პეტრე იბერისა. (323) დასაწყისი,მოქცევა მეფე მირიანისა,(23) და (3) თარიღი იბერისა. დისკოს მინაწერის ნიშნების ზომა(15).(1,ე) და (ე,1).დისკოს დიამეტრი (55),წრის ცენტრი,იგივე წრის გული.იგივე კალენდარული ბრუნვის ნიშანი.მნიშვნელობა (10).დიამეტრის კალენდარული მნიშვნელობა 65(55;10). დისკოს რადიუსი 35,5(65/2).სურათზე მიმდევრობა (3,2,5). თარიღი იბერთა მოქცევისა.პატარა წრის დიამეტრი 25(65-2\*15).(5),(2),9(5,3,1).თარიღი პირველი ასომთავრული ქარაგმისა.

(1)(5,3,2),(3),(1).(1031) თარიღი იოანე ზოსიმეს დაბადებისა.კიდურები (11) და 18(5+5+2+3+3) თარიღია ზოსიმეს სიკვდილისა,(547) თარიღი იბერისა.

ეფრემ მცირე.სახელის კაბალა:

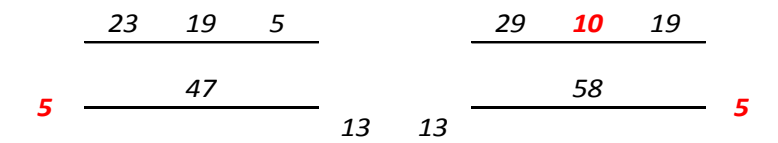

მარცხნიდან მარჯვნივ (5) და (47).თარიღი სიკვდილისა (547), მარჯვნივ 4(13),63(58+5).თარიღი დაბადებისა.მარჯვნიდან მარცხნივ: 4(13),52(47+5).თარიღი მეფე ვახტანგის გამეფებისა.

თარიღი ხარის (5) სახლისა,თბილისისა.გამარტივებული მნიშვნელობები სახლისა:11(47), 13(58), 4(13).

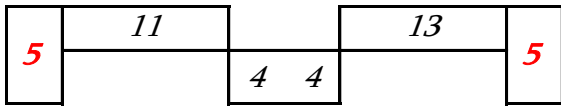

მნიშვნელობათა ჩასმით:ზ(5+2(11)),ო(5+11),5(ე).(4) და (4).ჯამი (8) სახლია ორი ხარისა.4(სი) სახლია კაცისა.ქარაგმა:ორი სახლი კაცისა.(13) და 12(10+2(29)) თარიღი მეფე ვახტანგის სიკვდილისა.

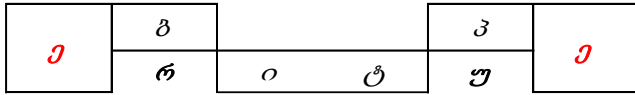

ბერი პეტრე იბერი.პური,ური,ტირი.

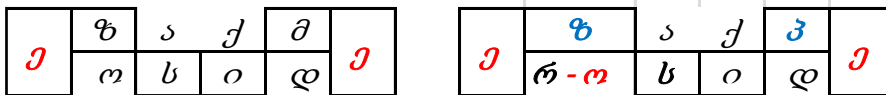

მე და ზოსიმე,ორი ზაქი. ზაქის სი(სახლი) დისია.კიდევ:

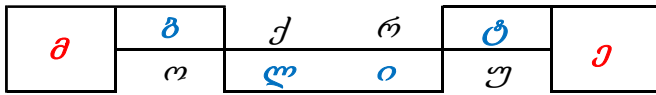

მე ტბელი,ბოლო ქურუმი. ზაქის კაბალით მნიშვნელობა:

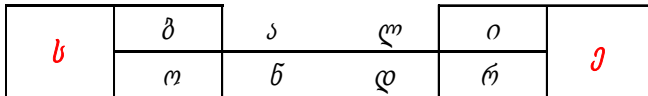

იბერი იბერიელი,დიონისე დიდია,

ეზროს ეზოპე  
ეზროს ზაქი.  
სი(სახლი) დისია.

დიოკნისი.სახელი ქარაგმა ქურუმის ხელისა.(დი)ზანთა დიდა.დი - ოს ორი დიდი ხარია. დიო-კნისის კალენდარული სტრუქტურა თავი ხარისა.ისი სახლია ისიდასი. დიო(30),ისი(40).კაბალა (3,4).ერთად (34) ხარ. ზანთა (ცი).

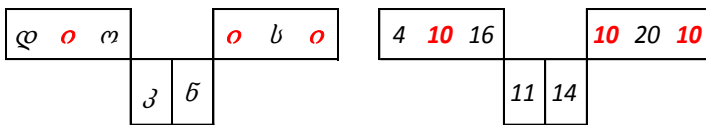

კაბალა ხარის რქების და თავისა.

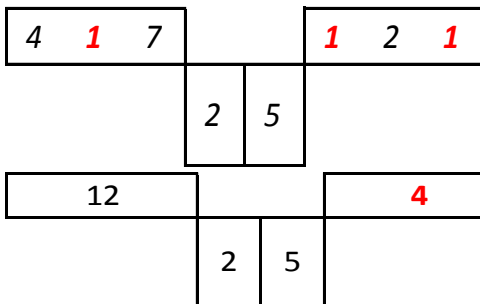

მნიშვნელობათა ჩასმით მიიღება:

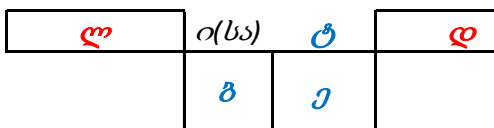

ლაზა დაბელია.ბელი ტბელია.

2,5) ერთად ზანთა (ვარ).(7) (ზ) საზლი ზეციური ხარისა, ზაქისა.35(25+10) ტბელის კაბალით (ჯ).ქარაგმა ჯვარი.(417)+(121).ჯამი (538).(2) და (5) ქარაგმები დროისა. (2) მეორე.(5) დრო დასრულებისა.(25) და (538)ის ჯამი (563) ასი წელი კაცისა,საიუბილეო თარიღი პეტრე იბერისა.(35) ზანთა ხელი.ქარაგმა:ჯვარი, ხელი ორი იბერიელისა.მეორე ხელი იბერისა.ორივე რქის რიცხვი: (30) და 30(ი;ს).ის სახლი ისიდასი.(ი) კალენდარული ბრუნვის ნიშანი.(60)ზანთა (ხი) სახლი ხარისა. ქარაგმა ხისი,იბერთა პირველი სა-ტახტო ქალაქი. ძველი კალენდარული აღრიცხვით მარჯვნიდან მარცხნივ:835(121+714).ჯამური მნიშვნელობები კაბალისა. რქების მნიშვნელობა 124(12;4) კალენდარული ციკლი ქორონიკონისა.(12) თვე.(4) პატარა ციკლი. (7)კვირა. (1225) თარიღი,ასაკი რუსთველისა 7(2,5),(4).1151(1225-74) თარიღი რუსთველის დაბადებისა.

48.ამბავი იბერის ქარაგმისა

.... ახალი იბერიული და ძველი იბერიული ქარაგმა.

<u>1</u>	30	30	30	30	30	30	30	30	30	30	30	30	30	30	30	1
<u>2</u>	30	30	30	30	30	30	30	30	30	30	30	30	30	30	30	
<u>3</u>	30	30	30	30	30	30	30	30	30	30	30	30	30	30	30	
<u>4</u>	30	1	30	1	30	1	30	1	30	1	30	1	30	1	30	1
<u>5</u>	30	1	30	1	30	1	30	1	30	1	30	1	30	1	30	1
<u>6</u>	30	1	30	1	30	1	30	1	30	1	30	1	30	1	30	1
<u>7</u>	30	1	30	1	30	1	30	1	30	1	30	1	30	1	30	1
<u>8</u>	30	1	30	1	30	1	30	1	30	1	30	1	30	1	30	1
<u>9</u>	30	30	30	30	30	30	30	30	30	30	30	30	30	30	30	
<u>10</u>	30	30	30	30	30	30	30	30	30	30	30	30	30	30	30	1
<u>11</u>	30	30	30	30	30	30	30	30	30	30	30	30	30	30	30	
<u>12</u>	30	30	30	30	30	30	30	30	30	30	30	30	30	30	30	1
	<u>5</u>	<u>5</u>	<u>5</u>	<u>5</u>	<u>5</u>	<u>5</u>	<u>5</u>	<u>5</u>	<u>5</u>	<u>5</u>	<u>5</u>	<u>5</u>	<u>5</u>	<u>5</u>	<u>5</u>	<u>5</u>
																3
	<u>360</u>	<u>360</u>	<u>360</u>	<u>360</u>	<u>360</u>	<u>360</u>	<u>360</u>	<u>360</u>	<u>360</u>	<u>360</u>	<u>360</u>	<u>360</u>	<u>360</u>	<u>360</u>	<u>360</u>	
	<u>365</u>	<u>365</u>	<u>365</u>	<u>365</u>	<u>365</u>	<u>365</u>	<u>365</u>	<u>365</u>	<u>365</u>	<u>365</u>	<u>365</u>	<u>365</u>	<u>365</u>	<u>365</u>	<u>365</u>	

ზამთარი 80(30;21-9;20) და 100(10;30;30;30). ზაფხული 180(10;30;30;30;30;30;20) და 5(0;1;1;1;1;0). ძველი იბერიული ქარაგმა მთვარის კალენდარი ყოფილა. მთვარის მოქცევათა ციკლი. ქარაგმის პირველი ცხრამეტი ნიშანი. მომდევნო ცხრა ასრულებს მზის მოქცევის ოცდარვაწლიან ციკლს. ძველი ქარაგმით მთელი წელი დაყოფილია ათი თანაბარი დროის მონაკვეთად. ერთი თვე (30) დღე. ძველი ქარაგმით პირ. იბერის ქარაგმით ყირ. მთელი წელი თორმეტი საბაზისო ყირი ყოფილა. 360(12\*30).

წლის დარჩენილი (5) დღე ნაწილდებოდა ზაფხულის თვეებზე. იბერის ქარაგმით წლის დასაწყისი დღევანდელი (22) თებერვალი. იგივე დასაწყისი გაზაფხულისა. ახალი წლის დასაწყისი, იგივე წყალი დაბრუნდა ხესა.

ახალი წლის დაწყებიდან გაზაფხულის ბუნიობამდე (22.01-21.02) დროს ხერხათი რქმევია. ზაფხული იწყებოდა მარტის ბუნიობით. მთავრდებოდა სექტემბრის მზებულობით. (5) სრული თვე ზაფხულისა. ხუთივე დღეს ნამეტი თითო დღე. ჯამი 31(30;1) შერ. ზაფხული (5) შერ და (1) ყირ. 185 (155;30).

ერთი საბაზისო ყირი ემატებოდა ზაფხულსა, ერთი ზამთარსა. დარჩენილი ხუთი დღე ზაფხული-სა. მთლიანად 65(35;30).

...  
წარმართული ქარაგმით მთელი წელი ათი საბაზისო ყირი, თვე (30) დღე.  
წლის დარჩენილი დღეების ოდენობა სამოცი დღე ნაწილდებოდა: ზაფხული იწყებოდა მარტის ბუნიობით. მთავრდებოდა სექტემბრის მზებულობით. ერთი საბაზისო ყირი ემატებოდა ზამთარსა. ზაფხულს (35) დღე, თავი.  
ზაფხულის საბაზისო დღეების ოდენობა (150) დღე და ერთი თავი. ზაფხული ითვლიდა (185) დღეს.  
ზამთრის 5 საბაზისო ყირს ემატებოდა ერთი სულ ექვს ყირს ითვლიდა. (180) დღე.  
ხირი-ასი დღე. გაზაფხულის ბუნიობიდან ზაფხულის დღე-ღამ სწორებამდე 92(11;30;31;20) და (8) დღე. დღევანდელი (28) ივნისი.  
ხირის მერე დამატებითი 5 დღე, ზაფხულის (3) ე თვის დასასრული. მერე (10) დღე, თირ. ზაფხულის პირველი სამი თვე (105) დღე და თირ(10). სულ 115 დღე.

მომდევნო ორი თვე (2\*35)70 დღე.დღევანდელი კალენდარით ზაფხულის ბოლო დღე (21) სექტემბერი. ზაფხულის ბოლო ორი თვის პერიოდს რქმევია **ცერთი**(70).

ზამთრის (3)ე თვის (92)ე დღეს იწყებოდა ბუნიობა.დღევანდელი კალენდარით 22 დეკემბერი. ზანთა კალენდარით ზამთრის ბუნიობა (5) დღე ყოფილა.(97)ე დღეს სრულდებოდა.მომდევნო (4) დღე ზამთრის (3)ე თვის დასასრული ყოფილა.დღევანდელი კალენდარით 31 დეკემბერი. ზამთრის ბუნიობის დასაწყისს (92 დღეს) **ზირ** რქმევია.

ბუნიობის მომდევნო 13(4;9))დღე **დირ** ყოფილა.

ზამთრის (3)ე თვის დასრულებას რქმევია **ჰერდირ** 110(92;5;4;9) დღე.

მომდევნო (69) დღის სახელი **ჟურ**.(22;28;19).თარიღი 19(3). ნიშნავს ნაჟური.ბოლომდე გამოწურვა.

ზამთრის ბოლო ორი თვე (69) დღე იყო.ბოლოს (1) **დღე** რჩებოდა.დღევანდელი კალენდარით (20) მარტი.ამ დღეს ერქვა **არ**.წრის დასაწყისი და დასასრული.

თვე	ზაფხული		ნიშვნელობა	თვე	ზამთარი		ნიშვნელობა
	დღე	ჯამი			დღე	ჯამი	
მარ	11		ზან	სექ	9		ზარ
აპრ	30		პირ	ოქტ	31		ზილ
მაი	31		ზილ	ნოე	30		პირ
ივნ	30			დეკ	22		ხარჯი
ივლ	3		თას		92		ზირ
ივლ	10		თირ	დეკ	5		ზამთ.ბუნიობ.
		115		დეკ	4		დირ
ივლ	18		ჯინ		9		
აგვ	31			იან	9		
სექ	16		ტიხარ		9		
		65	ხინჯი	იან	22		
სექ	5		ზაფხ.ბუნიობა	თებ	28		კალ
		70	ცერთი	მარტ	19		ხას
					69		ჟურ
				მარტ	1		
					1		არ
	185						
					180		

იბერის დათვლით ძველი ბერძნული მთვარის კალენდარის ცდომილება დიდი ყოფილა. ქრისტემდე (5508)წ ითვლიდა.იბერის კალენდარმა დააზუსტა ცდომილება (52) წელი დასაბამიდან.

ზამთრის დასაწყისს.ნამატ დღეს იბერის ქარაგმით ერქვა-ჰე(ცი-ლი).ახალი კალენდარით: **ნაკ**(ლი). იგივე ნაკი.ახალი იბერიული ქარაგმით:

(4) წლიანი კალენდარული ციკლი **დირ**.

(5) წლიანი -**გუბ**.

(12) წლიანი **გურდირ** (3\*4).

(13) წლიანი ციკლი (ირ).ასრულებდა ციკლს.

(15) წლიანი ციკლი **ირბა**.(1)ირ და (2) წელი.ან (3)დირ და (1) წელი. კიდევ (3) გუბი

(52) წლიანი ციკლი **ირდი**.(4)ირ ან(13)დირ.

(60) წლიანი ციკლი **ცერ**.(4)ირ და (2)დირ.

(65) წლიანი ციკლი **ველ** მოიცავდა:5(ირ),(1) ცერ,იგივე (5) გურდირ. (60) წელი (15) დირ.

(100) წლიანი ციკლი ითვლიდა (25) დირს.

იბერის ქარაგმა დასაბამიდან (5560)ს ითვლიდა.(463)გურდირ და (1)დირ.

იბერის ქარაგმის დიდი მოქცევა(455) წელი.(35) ირ(13) იგივე ნაკიანი და (420) უნაკო წელი.

წმინდა მამის იბერის თარიღი (463)ის ნამრავლი კალენდარულ ციკლზე(13)ის=(6019). დასაბამიდან ქრისტემობამდე ბერძნული კალენდარით (5508).სხვაობა (511).იგივე (411)ცი.

ზაქარია ლაზის თარიღი ცირ:429(33\*13)



სურათი იბერის ქარაგმისა.წრის ზომა ქარაგმა მოქცევისა,წრის ცენტრი წრის გული,დასაწყისი. ციკლი (4) წელი.მეორე წრეში ისარი გადახრილია.ქარაგმა (12) და (13).მომდევნო ციკლი (15) წელი მეოთხე წრე (52).მეხუთე (60).მეექვსე (65).გადახრილი ისარი ქარაგმა ორისა (0,5) და (0,5).7(6+0,5+ 0,5).დახრილი ისარი (7) წრე).130(2\*65)წელი.დიდი ისარი დიდი მოქცევა (455) წელი. სულ იბერის ქარაგმა რვა ციკლია.(7) პატარა და (1) დიდი.

წ	4	13	15	52	60	65	130	455
ღვ	48	156	180	624	720	780	1560	5460

იბერის ქარაგმით დასაზამიდან ქრისტემდე (5560) წელი.სხვაობა 100(5560-5460)ას კაცი.

#### 49. ამბავი იბერის მამისა

თურმე ბაკური რქმევია პეტრე იბერის მამისა. ძმს მამისა გუბაზი, მეფე ეგრისისა. დედა იბერისა შორეული ნათესავი ბიზანტიის იმპერატორის ცოლისა. მოდგმითა ბერძენი. თურმე ევდოკიამ დედის ხათრით იკისრა ზრუნვა პატარა იბერისა. დედის სახელი **ზინაბია**. ძველი სახელი ზანთა ქალისა. (ზი) იგივე ხარი დაბლობისა, ზაქი. (ნა) სახელი შუმერთა ქალღმერთისა, მფარველი შუმერთა ქალწულებისა. სახელი, **ბუზმარი** ქარაგმა ყოფილა.

ეგრისის მეფე გუბაზ I აჯანყებულა. იმპერატორ მარკიანეს დამსჯელი ჯარი გაუგზავნია ეგრისსა. ომი გაჭიანურებულა. ეგრისელთა მეფეს უთქვია სურვილი შერიგებისა. ბიზანტიელთ მიზანი მეფის გადაყენება ყოფილა. მეფე გუბაზს მისათვის დაუთმია მეფობა. ელჩები გაუგზავნია იმპერატორის კარსა. იბერის მამა, ვითა კაცი ეგრისის მეფისა, მისულა ბიზანტიასა. თავიდან გუბაზის ძე მოუთხოვია იმპერატორსა. ვითა მძევალი, მემკვიდრე ეგრისის ტახტისა. მერე თვითონ მეფე გუბაზი ხლებია იმპერატორსა. ზინაბია სასახლეს მიუწვევია თავისივე ნათესავსა, იმპერატორ თეოდოსი მცირეს ქვრივსა, ევდოკიასა.

ვარაზ ბაკური სცოდნია ევდოკიას მამისა, ლეონტისა. ვითა რიტორი მიუწვევიათ ფაზისის რიტორთა სკოლასა. მერე ეგრისის მეფეს სწვევია სასახლესა.

ევდოკიას რჩევით მისულა ზინაბია, დისწული მამისა. ნადიმი გადაუხდია იმპერატორსა. ცოდნია დედოფალსა განზრახვა ლეონტისა. დასტური უთქვია იმპერატორსა: მინდა ჩვენი კავშირი ნათესაობამ განამტკიცოსო. დედოფალმა ზინაბია გამოარჩია. ეგრისის მეფემ სანდო კაცი, თავისივე ნათესავი მოავლინა. მათი შერთვა ჩვენს კავშირს გაამყარებსო.

მიუტანია მეფე გუბაზის პირობა იბერის მამასა. მიუღია მტკიცე პირობა იმპერატორისა, ვითა ეგრისის მეფის მოკავშირისა.

დახმარების პირობა მიუღია ეგრისის მეფესა. გადაწყვეტილა ბედი პეტრეს მამისა, ვაჩე, ვარაზ-ბაკურისა. ბიზანტიას დაუწერიათ ჯვარი.

სამი წლის მერე მეფე გუბაზი სწვევია იმპერატორსა. ელჩობა უკისრია იბერის მამასა, ვითა ნათესავსა ეგრისის მეფისა, ვითა ნათესავსა ბიზანტიელთა დედოფლისა. უთქვია იმპერატორსა: მინდა იმპერატორის საკადრისი სიძე მყავდესო. დასტური ეგრისის მეფისა: ვუბოძებ ლიხაურის ციხესა. მისი სასახლე იქნებაო. თურმე ბაკური ზამთარს არჩევდა ლიხაურსა.

ვარაზ ბაკური ვითა ქურუმი ფაზისის რიტორთა სკოლისა. რგებია სამკვიდრო მამული მდინარე სუფსას ჩრდილო-დასავლით მთიანეთსა. საზაფხულო სახლი აუგია იბერის მამასა.

ზამთარი ყოფილა. თურმე ვერ იგუა სველი ჰავა ეგრისისა. უთქვია მკურნალსა: გაუძნელდება ფეხმძიმე ქალსა. სუსტი ვერ მოერევა სენსა. კესარიას ჰავას ნაჩვევმა ვერ იგუა სისველე ეგრისის ჰავისაო. ვეჭვობ კესარიამდე ჩაადწიოსო.

უთქვია კაცსა: იყოს ნება უფლისაო. დასდგომია აღმოსავლეთის გზასა. ორი თვით ადრე მოუვლენია უფალსა. კარის მთას დაბადებულა მომავალი მოძღვარი აღმოსავლეთისა.

ერთი წელი დარჩენილა ზინაბია კესარიასა. ბერძენთა წესი ყოფილა: თუ ქალი შობდა ბაღლსა, ერთი წელი ვერ დატოვებდა სახლსა. ფუძის ანგელოზი იცავსო. კესარიას მიმავალი დაიბადა, ფუძის ანგელოზი აქ ელოდაო. ერთი წლის მერე მისულა ზინაბია ლიხაურის ციხესა.

იბერი ამბობდა: სახლი პალიას, ფუძის ანგელოზი კესარიასა. თუ უფალმა ინება, მივალო. ფუძის ანგელოზი დღემდე იქა ზის, მელოდებაო. არ ღირსებია დაბრუნება. უნატრია: წამით მაჩვენაო.

მისივე მოწაფეთა მიუტანიათ პალიას მიწა იბერის სამარხსა. სურვილი ავუსრულებითო.

ცოდნია ზაქსა ამბავი იბერის სოფლისა, ბასილეთი დაურქმევია, ასე დაუცვია სახელი მოძღვარისა.

იბერის დედის სახელი დაუმალია რუსთველის ხელსა, ლიხაურის ახლოს პატარა სოფელი **ნიაბაური** ტბელის კაბალით ზინაბიაა.

## 50. ამბავი მეოთხე საეკლესიო კრებისა

პირველი მსოფლიო საეკლესიო კრება ჩატარებულა ბიზანტიის ქალაქ ნიკეას. მერე ნიკეის საეკლესიო კრება დარქმია. კრებას დასწრებია მეფე მირიანის ელჩობა. გაჰყოლია დედოფალი ნანა.

კრების მთავარი საკითხი ალექსანდრიელი პატრიარქის დაგმობა. თურმე ალექსანდრიელი ეპისკოპოსი ამტკიცებდა, ქრისტე ვითა კაცი მოევლინა კაცობრიობას. ვითა მოვლენილი კაცი უფლისა. დედა მარიამი გზა მოვლენისაო.

ქრისტემ, ვითა კაცმა, ზიდა ცოდვა კაცობრიობისაო. ვითა კაცი ეწამა. მისი სიკვდილი იყო ვითა ხორცშესხმული კაცისაო. ვითა კაცმა გაუძლო განსაცდელსაო.

ჯვარს გაკრული ვითა ხორციელი იტანჯებოდა. მისი ხორცი, ვითა გვამი, მიაზარეს მიწასაო.

დედამ, მარიამმა იგლოვა ვითა სიკვდილი ხორციელი ძისა. მერე იესოს სული იხილა მარიამმაო.

ვითა ბაღლი გაზარდა დედამა. ვითა კაცი გაიზარდა კაცთა შორისა. მისი ღვთაებრივი ბუნება მკრეხელობაა. დაგმობა ზეციური მამისაო.

ჩვენ მიმდევარნი ვართ უფლის მოვლენილი კაცისაო.

დედა მარიამი მშობელია უფლის მოვლენილი კაცისა. იესოს მამა იოსებია, კაცი. იესო უფალმა ვითა მესია მოავლინაო.

ვიცი უფალი ერთია. არცა მშობელი ჰყავს, არცა შვილი. უფალი შექმნის, უფალი მოავლენსო..

ქრისტე, ვითა კაცი, მოავლინა. კაცის მისია დააკისრაო.

კრება გაგრძელებულა (2,5) თვე. ცხარე პაექრობა გამართულა. კრებაზე დასწრების უფლება, საერო პირთაც ჰქონიათ. ყველას ჰქონია უფლება აზრის გამოთქმისა,

კრებას დასწრებია იმპერატორი კონსტანტინე.

ალექსანდრიელი ეპისკოპოსი და მისივე მიმდევარნი დამარცხებულან. მათი მოძღვრება, ვითა მწვალებელთა შეჩვენება დაუდგენია კრებასა. თვითონ ვითა მწვალებელნი განუკვეთია ეკლესიასა.

კრებას დაუდგენია წესი აღდგომის დღესასწაულის აღნიშვისა. დრო: გაზაფხულის ბუნიობის მერე სავსე მთვარეობის მომდევნო პირველი კვირა.

ნიკეის მსოფლიო საეკლესიო კრების შემდეგ, მეფე მირიანმა ქრისტეს რჯული სახელმწიფო სარწმუნოებად გამოაცხადა.

(38) წელი ქრისტეს შემდგომ თარიღი ანდრია პირველწოდებულის ქადაგებისა.

(300) სამ(ასი) ქარაგმა სამეზბისა. ქარაგმა სამი სახლისა: ხორციელი (80), 10(გზა) ზეციურ სახლს მიმავალი კაცის სულისა, (100) ზეციური სახლი კაცისა.

პეტრე იბერი ხელი იბერთა წმინდა მეფისა, ვახტან გორგასალისა. ქარაგმა პეტრე იბერისა. (ალი) ზეციური სახლია კაცისა. (გ)3. (ორ)2 ხარი ორი სახლისა. ქარაგმა სამეზბისა და ორი ბუნებისა.

პირველი ასომთავრული ნიშანის თარიღად (503) წელი დაუდგენია იბერსა. ქარაგმა (5)ე სახლი იბერთა ხარისა. (50) ნახევარი კაცის ასაკისა (100/2). თარიღი (40) წელი ნახევარი მიწიერი სიცოცხლისა (80/2). ქარაგმა სამეზბისა (3). ძველი აღრიცხვით (503) იგივე (305)ია. (30) პირი (5)ე სახლის ხარისა.

(325) ზღვარი იბერთა მოქცევისა, (305) პირობა ხარისა. სხვაობა (20) ფას. იგივე ფასია კაცის პირობისა. ქარაგმა დასაბამის და დასასრულისა. დასაბამი (20) დღე მთვარისა. დასასრული (20) წელი მეორედ მოსვლამდე, სიკვდილი ბოლო ხარისა.

(325) დასაწყისი და დასასრულია. (16) დიდი მოქცევა (325) დასასრული.

თურმე პოემის 8(6;2) თავი იბერისთვის მიუძღვნია რუსთველსა. პირველი (19)ე ვითა თავი პეტრე იბერისა. კაბალა (10); (1). ქარაგმა ათისა (5) და (5) დასაბამი და დასასრული. იგივე (5) ეპაგომენი.

დასაწყისი (463)ე სტროფი. სტროფი (27) ვი. სახლი ორი ხარისა. სტრიქონი (108). ქარაგმა ორი თარიღისა: ასაკი იბერთა მოქცევისა (108). თარიღი (433). თარიღი არიოზის მოძღვრებისა. (27) ასაკი დედისა 27(463;436). ასაკი მამისა, ზაქარია ლაზისა (108). თარიღი (537). დასრულება აია-სოფიას ტაძრისა. აბა-

ლი წელთაღრიცხვის (451)წ თარიღი ქალკედონის (4)ე მსოფლიო კრებისა.სადაც შეაჩვენეს მონო-ფიზიტა მოძღვრება.

პოემის (18) თავი იბერის დაბადებამდე (43)წ.ქარაგმა სტროფების ოდენობა თავისა.

ი გ ი ნ ა ხ ე ს გ ა ს ა ქ ე ე ვ ლ ა დ გ ა ე მ ა რ თ ნ ე ს შ ე ვ ჰ კ ი ვ ლ ე ნ ი თ,  
ვ ე ლ ნ ი ზ ვ ე ნ გ ა ნ ნ ა ო მ ა რ ნ ი ო მ ი თ ა ვ ე გ ა რ დ ა ვ ვ ლ ე ნ ი თ  
რ ა მ ა ზ მ ე ფ ე ზ ა მ ო ვ ა გ დ ე ე რ თ მ ა ნ ე რ თ ს ა გ ა ვ ე ხ რ მ ლ ე ნ ი თ  
მ ი ს ნ ი ს კ ა ნ ი ყ ვ ე ლ ა კ ა ნ ი დ ა ვ ი პ ყ რ ე ნ ი თ ა რ მ ო ვ კ ლ ე ნ ი თ

(451)ე სტროფის (4) სტრიქონის ნიშანთა ოდენობა 162(41;39;41;41).კაბალა 9(5;3;5;5).სტრიქონთა ნიშნების რიცხვთა ჯამი 1660(443;356;409;452).ორივეს ჯამი 1669(1660;9).კაბალის რიცხვი კალენ-დარული წონასწორობით 108(53;55).მიმდევრობა ძველი აღლიცხვით (5535).პირველი ქარაგმა ზაქა-რია ლაზის ასაკისა (108).თარიღი 537(429;108).იგივე აია-სოფიას დასრულების წელი.

(5535) ქართული აღრიცხვით (69) წელი ქრისტეშობამდე.(532) წელი იბერის დაბადებამდე.ქარაგმა ტბელისა:კონსტანტინოპოლის დიდი საეკლესიო კრების დროს ასაკი წმინდა მამისა (69).

პოემის სრული სტროფების ოდენობა (1672).(451)ე სტროფის ნიშანთა რიცხვი (1660).სხვაობა (12). მინიშნება ნაკლული სტროფებისა.ქარაგმა ნაკლული წლებისა.(451) იბერის დაბადებამდე (12) წე-ლი.463(451:12).პეტრე იბერი ვერ იქნებოდა მონაწილე (4)ე საეკლესიო კრებისა.

თავის ნომერი (18).დასრულებული(+12),ქარაგმა 30(18;12).ასაკი არიოზის მოძღვრებისა.თარიღი (433).თავი ქარაგმა ასაკისა (18).თარიღი ქალკედონის (4)ე საეკლესიო კრებისა (451).

(451)ე სტროფის (1)ლი სტრიქონი (41) ნიშანი.რიცხვი ტბელის კაბალით (443).კალენდარული წო-ნასწორობით სტრუქტურა ნიშნების განლაგებისა:20-1-20.

ქორონიკონით (443) ახალი წელთაღრიცხვის (1223).სტრიქონის კალენდარული ნიშანი (ა).რიგითი ნომერი მწკრივში (21).

(1223)წ თარიღი მეფე ლაშას ვერაგული სიკვდილისა.წრეზე (42) ნიშანი,რიცხვი (442).თარიღი ქო-რონიკონით (1222).ასაკი ლაშა-გიორგისა (30).კურთხევის ასაკი (21).(20)ის და (21)ის ქარაგმა ორი თარიღი იბერისა.463(443;20) ან (442;21).ასაკი არიოზის მოძღვრებისა 30(463;433).

რამაზ მეფის ქარაგმა მეფე რუსუდანი.ზაქის ქარაგმით (451)ე სტროფის (3) სტრიქონის რიცხვი (466).ქორონიკონით (1246)წ.

(451)ე სტროფის (2)ე სტრიქონი ზაქის ქარაგმით (415).ქორონიკონით (1195).შამქორის ბრძოლა. ასაკი შამქორის ბრძოლისა (27).ასაკი ლაშას (27) თარიღი (1219).ქარაგმა (4) წელი სიკვდილამდე. (415) იბერის ქარაგმით დაბადებიდან (4) წელი.ასაკი იბერისა (18),თარიღი (429).ბერძნული აღრი-ცხვით თარიღი მამისა,ზაქარია ლაზისა.არიოზის მოძღვრების დაბადება (433).ასაკი იბერის მამისა (4) წელი.თავის ნიშანთა ოდენობა (34).ტბელის კაბალით (ხარ).(463) წელს ასაკი ზაქარია ლაზისა (34).ასაკი იბერიელი ხარისა (34),თარიღი (497) კურთხევა ვითა მღვდელისა.

ასაკი მეფე თამარისა (34),თარიღი (1200).ქარაგმა (12)ცი.

(429)წ თარიღი ზაქარია ლაზისა.(43) სტროფი (18) თავისა.ასაკი მამისა.თარიღი (472).ასაკი მეფე თა-მარისა (43),თარიღი (1209).თარიღი სოსლანის სიკვდილისავითა მამისა "ვ ი თ ა მ ა მ ა ძ ე ნ ი". (4) წელი მეფე ლაშას კურთხევამდე.

კ ვ ლ ა ც ა ე თ ქ ვ ა მ ა რ თ ა ლ ი ა ე ზ ო მ ზ ე მ ი მ ო ნ ა ხ ს ე ნ ი  
მ ე თ ვ ი თ წ ი ნ ა მ ო გ ე გ ე ბ ვ ი მ ე ს წ რ ა ფ ე ბ ი ს ნ ა ხ ვ ა შ ე ნ ი  
მ ო ვ ა ხ ს ე ნ ე დ ი ა ღ მ ე რ თ ო ბ რ ძ ა ნ ე ბ ა ვ ქ მ ე ნ მ ე ც ა თ ქ ვ ე ნ ი  
ტ კ ბ ი ლ ა დ ვ ნ ა ხ ო თ ე რ თ მ ა ნ ე რ თ ი ვ ი ყ ვ ნ ე თ ვ ი თ ა მ ა მ ა ძ ე ნ ი

(429) იმავე (4) წელი არიოზის მოძღვრების დაბადებამდე.ასაკი ლაშას კურთხევისას 780(433;1213). ქარაგმა ზაქარია ლაზის ასაკისა (78) თა.



## 51. ამბავი ორი ფაზისისა

ათი წლის იბერი გამგზავრებულა ბიზანტიასა. გაჰყოლია მამა, ზაქარია ლაზი, ვითა მოძღვარი. ვითა შვილი, მიუღია ევდოკიას, დედოფალსა ბიზანტიისა. ქვრივსა თეოდოსი მცირისა. ვითა ნათესავსა დედისა, უკისრია ზრუნვა პატარა იბერიელისა. ბიზანტიის გამოჩენილი მოაზროვნენი მიუჩენია დედოფალსა.

მალევე გამოჩენილა ბრწყინვალემა პატარა ეგრისელისა. ბიზანტიელ სწავლულთა ქება მოუხმენია დედოფალსა: განაცვიფრაო მოძღვარნი ძალისხმევამ პატარა იბერიელისა. დიდი მოაზროვნე გაიზრდება. ვითა მზე კაშკაშებსო. ვითა ახალი პლატონი ბიზანტიისაო.

სამი წლის მერე უკანვე მიბრუნებულა მოძღვარი იბერისა. ვიცი დედოფალი უპატრონებს ვითა თავისივე შვილსაო. ბრწყინვალე მოძღვარნი წვრთნიანო.

რვა წელი ვითა შევირდი გაუწვრთნია ზაქარია ლაზსა. (5) იბერიასა, (3) ბიზანტიასა. ბიზანტიელთა ჯერი დადგაო, უთქვია.

ბიზანტიელი მოძღვარი წვრთნიდა რომის ისტორიასა, გეოგრაფიასა. უთქვია: დრო დგება ახალი რომისა. დროა სამყარომ ახალი იმპერიის დაბადება გამოაცხადოსო. ვითა ახალი პატრონისა აღმოსავლეთის მიწებისაო. რომის საზღვარი მდინარე ფაზისამდე აღწევდა. კოლხთა სამეფოს მდინარე ფაზისი ესაზღვრებოდა. ეგრისი მიწა ძველი რომისა. ბერძენთა ახალი ხელმწიფე მოითხოვს, ვითა მემკვიდრე რომისაო.

არგონავტების ნავი მდინარით შევიდა. მოვა დრო ახალი რომი წაიღებს ეგრისსა. ბიზანტიელთა ქვეშევრდომნი გახდებიანო.

თურმე მანამდე ეგონა პატარა იბერიელსა, ბიზანტიელნი ეგრისელთა მოკავშირენი არიანო. თურმე სამტერო სამზადისი ჰქონიათ. მცირე იბერიის წაღება განუზრახავთო.

დაღონებული დაბრუნებულა. გაუმხელია მამისთვის: ეგრისი ბიზანტიელთა თავისი ჰგონიათო. მალე გაამხელენ, წაღებას ეცდებიანო.

დარდი მისცემია მოძღვარსა: ბიზანტია თავისას მიაღწევსო.

დადუმებულა შევირდი. თურმე ჩუმად ეძებდა გამოსავალსა.

დუმდა მოძღვარი მომავალი სარდალისა. ბიზანტიელთა ძლიერების ხანა იწყება. ეგრისელნი ვერ გაუმკლავდებიანო. იბერიელნი დასძლიეს სპარსთა. გამარჯვებულნი კოლხამდე დაიხიმებენ. ეგრისელთა მოკავშირე ვერ იქნებიანო. სპარსელნი და ბიზანტიელნი გაიყოფენ ორივე იბერიასაო.

თურმე ერიდებოდნენ საუბარსა. ორივე არჩევდა დარდის დამალვასა. ეგონათ ვერ იპოვიდნენ გზას გადარჩენისა. ბიზანტია წაიღებდა ეგრისსა.

ერთი თვე დარდი ჰქონიათ მდუმარეთა. ღამე გაულვიძია ეგრისელთა პატარა მთავარსარდალსა. მივარდნია მდინარე მოძღვარსა. არ მორიდებია გაღვიძება. ვიპოვე, გამოსავალი ვიპოვეო. მინდა გაგანდო, დილამდე ვერ მოიცდისო.

გაჰკვირვებია მოძღვარსა. ეგონა შევირდი დამორჩილდა ბედსა. დარდი ჩაიკლაო.

ვიცი ბერძენნი მოძებნიან მდინარე ფაზისსა, ვითა ბიზანტიის საზღვარსა დაადგენენო.

უნდა გაემგზავრო ეგრისსა. ეცადე დაარწმუნო ლაზთა და კოლხთა მეფე, ორი მდინარეს სახელნი უცვალონო. ფაზისი ვითა ფასისი, ჭანჭახი ვითა ფაზისი. სახელნი უცვალონ მდინარეთა თავსაო. ფაზისის მთას თა ფასისა დაარქვან. თავსა ჭანჭახისა ზაქთა უწოდონო.

ეცადონ მანამ ბერძენნი მივლენ, ხალხმა ახალი სახელი იცოდესო. თუ ბიზანტია დასძლევს სპარსთა, საზღვარი ახალი ფაზისი იქნება. ეცოდინებათ ბერძენთა იასონის ნავი ახალი ფაზისის ხევსა შევიდა. ეგრისის აღმოსავლეთი საზღვარი თა ფერისა თქვანო. ფერი იგივე ფურია, მთა ზღვარია კოლხთა ქალისაო.

მინდა ბიზანტიელთა ცოდნას დავეუფლო. უფლის ნებით მინდა წმინდა მიწას დავემკვიდრო. გამგზავრებამდე მოდი ვითა მოძღვარი შენივე შევირდისაო.

ბერძენთა ხელმწიფე მზრდის ვითა უფლისწულსა ეგრისისა. ჩემივე ხელით მოინდომებს ეგრისის წაღებასა. უნდა წახვიდე, დრო ვერ მოითმენს. უკან დაბრუნების მიზეზი მოძღვარმა იპოვოს. ვიცი არ გაუძნელდებაო.

თურმე ცას ეწია მოძღვარი სიხარულითა. დამინდო უფალმა, შეგირდმა ბრწყინვალემა გამოაჩინა. ათი დღე მადლი შეუწირავს მუხლმოყრილსა.

თურმე ეახლა დედოფალსა. სათხოვარი მაქვსო. მინდა მივბრუნდე ეგრისსა. გამოვეთხოვო. მინდა ვითა ბერი დავემკვიდრო წმინდა მიწასა. ვერ გავუმხელ შეგირდსა, ვშიშობ გული ვატკინო. ვეცდები წმინდა მიწას მიმავალმა ვინახულო, მერე გავუმხელო.

მადლიერი ვარ შენი, ვითა პატრონმა შემიფარე. მინდა დედოფალმა დასტური მომცეს, გზა დამილოცოსო.

ჩუმად ხლებია მეორე დედასა იბერისა, დედოფალსა ევდოკიასა. უთქვია ამბავი სამგზავრო სამზადისისა. ვიცი ვითა დედა იზრუნებ შვილის აღზრდასაო.

ევდოკია ღვთისმოსიში. განთქმული თავისი გულმოწყალებითა. დაულოცია სახლს მიმავალი მამა. უთქვია: ჩემი სულისთვის ილოცე. ვეცდები პატარა, ვითა შვილი, გავზარდოო.

უთქვია მოძღვარსა: მოსალოცად მივემგზავრები, დავბრუნდები. მინდა დედოფლის პირით შეგირდმა იცოდესო.

მისულა ზაქარია ლაზი ეგრისსა. დაურწმინებია მეფე. (476) წელი თარიღი ფასისისა და ახალი ფაზისისა. ნაყოფი (13) წლის იბერიელი სარდალის გეგმისა. თარიღი ახალი რომისა.

მართლა დაუძლევიათ სპარსელნი ბერძენთა. მდინარე ფაზისი (ჭანჭახი) დაუდგენიათ, ვითა ზღვარი ბიზანტიისა. ეგონათ სახელი არევიათ რომაელთა. ჩრდილო-დასავლეთით მთა ფერისა დაუდგენიათ ვითა ზღვარი ბიზანტიისა. ეგრისის საზღვარი მდინარემდე მისულა. დაწყებულა ხანა ეგრისის დიდებისა.

#### პროკოფი კესარიელის ფაზისი და ფასისი.

*იბერები ქრისტიანები არიან და ამ სარწმუნოების წესებს ყველა იმათზე უკეთ იცავენ, რომელთაც ჩვენ ვიცნობთ, ხოლო ძველთაგანვე სპარსელთა მეფის ქვეშევრდომნი გამხდარან“ (გეორგიკა 2, 1965 გვ. 48).*

პროკოფის ცნობა ცალსახად ამბობს “იბერები“ და არა კოლხები. დასავლეთი საქართველო ვერ მოხვდებოდა კონსტანტინოპოლის იურისდიქციაში.

პ.ს. ასე უთქვია მამასა, ზაქარია ლაზსა: მეფის ბრძანებით მოვედი ვითა მოძღვარი უფლისწულისა. ცოდნია დედოფალსა ევდოკიასა, ვითა მეორე დედას იბერისა. ბოლომდე ვერ გაუგიათ ბიზანტიელთა. ცოდნიათ: პირველი მოძღვარი იბერისა, ფაზისი რიტორთა სკოლის ქურუმიანო.

## 52.ამბავი ჯვრის მონასტრისა

ჯვრის მონასტერი ხელი იბერის დიდი პაპისა, მეფე მირიანის შვილის შვილისა.

თურმე კაბადოკიელი ქალწული, წმინდა ნინო მიიცვალა ქრისტეს შემდგომ (338) წელსა. მეფე მირიანის (15)ე და იბერთა მოქცევის (13) წელსა.

თურმე ბრძანა მეფემა: მინდა იბერთა განმანათლებელი ქალწულის სახელით ტაძარი აიგოს წმინდა მიწასა. ვიცი ვერ ვიხილავო. ვითა ანდერძი ვუტოვებ მემკვიდრეთა. წმინდა ტაძარი სამახსოვრო იყოს კაბადოკიელი ქალწულისაო.

მეფე მირიანის მოქცევის თარიღი (323)წ ყოფილა. ასაკი წმინდა ქალწულისა (27), თვე (6)ე. სიმაღლე ჯვრის მონასტრისა (27,15). ქარაგმა ქალწულის ასაკისა (42). ზომა მონასტრის კედლებისა (27,5) და (15,2). კედლების მთლიანი სიგრძე ასაკი მეფე მირიანისა (58) და (4)ე თვე.

ძირისა და სიმაღლის ნამრავლის კაბალა (17,7). იგივე (ას)ი და (77) ასაკი მეფე მირიანისა. თარიღი ეგრისისა.

ფართობისა და სიმაღლის ჯამის კაბალა (13,15) ქარაგმა ზანთა კაცისა. ბაკურის (ჩიხ) ქარაგმა ჩემი ხარისა. მნიშვნელობა (47) იგივე თალი.

სიგრძე ორი მომიჯნავე კედელისა 42,7(27,5+15,2). ქარაგმა 49 (ჩარ). სახლი იბერთა ხარის (4)ე სახლისა. ბაკურის ქარაგმით იგივე ვალი: (42), (43).

მონასტრის სათავსოთა ოდენობა (272) ყოფილა. (1) მთავარი ტაძარი. ქარაგმა ქალწულის ასაკისა. მეფე მირიანის თარიღისა 538 (265+273). 2(ას) და (73) ქარაგმა პეტრე იბერის ასაკისა 75(2+72+1). ორ ასი(200) ქარაგმა წმინდა ქალწულის მიცვალების თარიღისა (538-338). ორ ას ხელი ორი კაცისა. ხელი იბერის დიდი პაპისა ბაკურის და ხელი იბერისა.

მონასტრის ოთხი სვეტი, იგივე ოთხი თალი ქარაგმა ფასისა კაცის მიწიერი ცხოვრებისა. 20(ფას). 80 (4\*20) ასაკი კაცის მიწიერი ცხოვრებისა. თალის ზომები (1,42) და (1,43) ქარაგმა კაცის ვალისა. იგივე მისიაა კაცისა. (4) ქარაგმა იბერთა ხარის (4)ე სახლისა.

მთავარანგელოზთა კრება „უძილი თვალი“. ქარაგმა უხილავი თვალი ზეციერისა. ქარაგმა მიწიერისა და ზეციერისა. (უძილი) ზანთა (125), თვალი (75). ჯამი (200). კაბალა (8) და (3) ზანთა (38). ქადაგება წმინდა ანდრია პირველწოდებულისა, ზანთა (ხილ) სიტყვა კაცისა.

(125) ქარაგმა ას(100) და (25). თვალი (3). ერთად (325) და 3(75). ორივე (325) და (33). ასაკი მაცხოვარისა და თარიღი იბერთა მოქცევისა.

თვალი იგივე თვლაა, სათვალავი. ქარაგმა კაცის სიტყვისა. მიწიერისა და ზეციურისა. იგივე კაცის ცოდვა-მადლისა.

(25) და (3) ქარაგმა კაცისა (28). ზანთა ქარაგმით (25) ვარ. (3) იგივე სამებაა. (28)ის კაბალა(10)თა იგივე თავი. ქარაგმა თავია კაცისა. (3) გურ იბერისა. გურ (463) თარიღია იბერისა.

„უძილი თვალი“ იგივე თავი კაცისა. თავი პეტრე იბერისა. თვალი მრწამსი კაცისა.

53. ფრესკა წმინდა მამისა



ფრესკის მინაწერი: “წმინდა პეტრე ქართველი“. ფრესკა ერთგვარი ქარაგმა. წმინდანს მარჯვენა ხელი ზე აწეული აქვს. ცერი გამოკვეთილი, ცალკე მდგომი. ცერი ზანთა კავია. ქარაგმა (კა) 28 კაცი, ვი(27) სახლი ორი ხარისა. ჯამი (55) ურ. კაბალა (10). ორივეს ქარაგმა ერთად ურთა. იბერის კაბალით (10) თირ, მნიშვნელობა თა იბერიისა. მარჯვენა ხელის საჩვენებელი თითის მიმართულება მარჯვნიდან მარცხნივ. ცერი იბერის ქარაგმით (33). რიცხვითი მნიშვნელობა (60). პირველის ქარაგმა ასაკი მაცხოვარისა. მეორე სახლი ზაქისა. ქარაგმა: წმინდანი ხარი უფლისა. ცერის ქარაგმა (ცი) და (ერ), ერ იბერის ტირი. ტანი იბერთა ხარისა. მთავარი წმინდანის სამოსელი. კვართი განმსაზღვრელი ეპისკოპოსის მრწამსისა. პირველი მარჯვენა დასწყისი, დასასრული მარცხენა. ზედა ორი ჯვარი სიმბოლო მაცხოვრის ორი ბუნების აღმსარებელისა. სამი წერტილი ნიშანია სამეფისა. ჯვარი იბერის ქარაგმით ჯარია. მნიშვნელობა 124(2\*62).

3\*3(სამეზა) 9.ჯამი (133). ქარაგმა ცერი კაცისა. წმინდანს მარცხენა ხელს წიგნი უპყრია. ქარაგმა დამწერლობისა (მწიგნობრობა).

მარჯვენა მხარეს მინაწერი (წ~ჟ). ნიშანი(2), პეტრე(5). ერთად (25) ვარ. მარცხენა მხარეს ქართველი (8) სახლი ხარისა. ნიშანთა ოდენობა (15) ზანთა დიდი ხარი. ტბელის კაბალით 15(ა), რიცხვითი მნიშვნელობა (60). ორივე მნიშვნელობის ჯამი (75). კაბალა 3(12). სამივე ერთად: (258). ორ ას(200) და (58). ქარაგმა: **თა ორი კაცისა. კედელზე წმინდა ბასილისა და წმინდა იოანე ოქროპირის ფრაგმენტების მცირე მინაწერი: „სიბრძნემ იშენა თავისა თვისისა სახლი“**

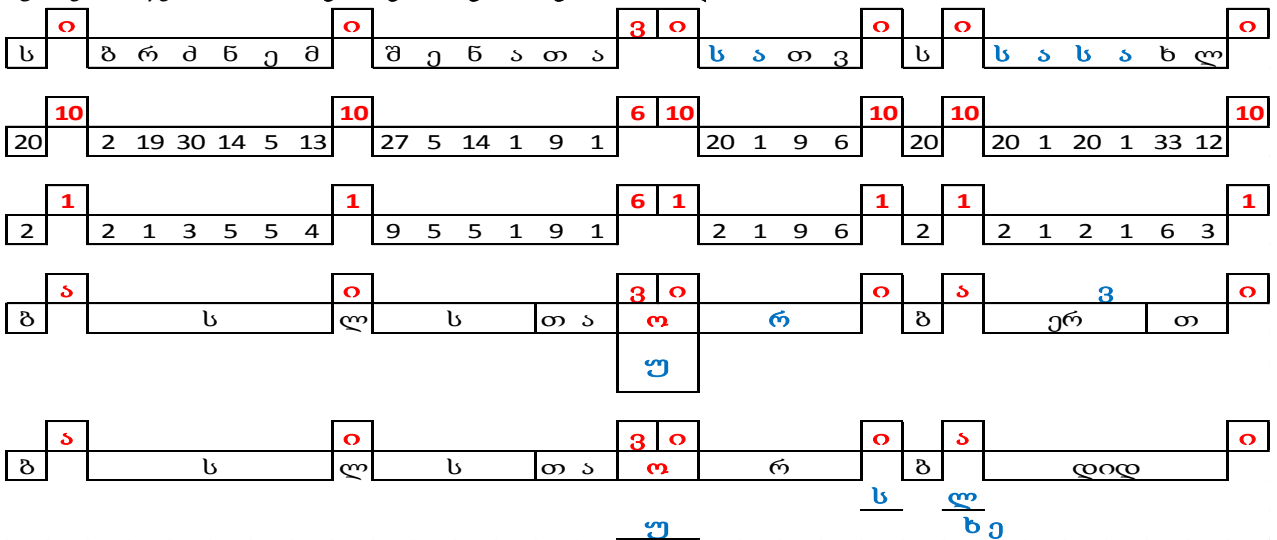

(ვი) 27,5\*(ი) 50. ერთად 27,50. კაბალა (ს ა ს ა ხ ლ) 15 და 2\*10(ი). ზომები ტაძრის კედლებისა. (სი) ზანთა (4), (ბ რ ძ ნ ე მ) 83. ტბელის კაბალით (ს) 20.

463(483-20) და 503(483+20). თარიღი პეტრე იბერისა და ასომთავრული ანბანის დაბადებისა. (ის) კაბალა (3), (ბ რ ძ ნ ე მ) 20. ჯამი (23), (შ ე ნ ა თ ა ) კაბალა 3(30). თარიღი პეტრე იბერის დაბადებისა. (23; 03). ბასილი დიდის თავი. (ურ) თავი (რუ) თავი. ია იბერია. თირ იბერთავი. ბერთა იბერთავი.

სამი ბასილი დიდი. ორი ბიზანტიელი, ერთი იბერიელი, იბერი. ასლი სახელისა ბევრია. ბერი ბევრია. ურ ბარი. რუსთავი ორი, ვითა სახლი ორისა. ბალას ხელი. სათავე ბალას სახლი.

მთავარი ქარაგმით წაკითხვა მინაწერის და ფრესკისა: წმ.: პეტრე: ✨ ქართველი : ✨

Ⲣ ~ Ⲛ :      Ⲥ Ⲧ Ⲙ Ⲩ Ⲩ :            † ~ Ⲩ Ⲓ Ⲧ Ⲧ Ⲛ Ⲧ :

ზაქის ქარაგმით სრული ტექსტი: წ(მიდა)მ: პეტრე: ქ(ა)რთველი: •ორწერტილის ქარაგმა ქურუმთა ენას(27).ჩიტისთვალისა (15).ტექსტის სრული რიცხვი ზაქის ქარაგმით(367).

16 13 4 1 27 27 1 27 15 367  
 34 11 20 5 41 22 5 27 27 ~ 22 10 6 5 15 13

ქართული აღრიცხვით თარიღი პეტრე იბერისა.  
 ჯვრის თვალი: მიმდევრობა მარჯვნიდან მარცხნივ: 3;(3-3). დაბალა ზევიდან ქვევით: (3-3); 3. ქარაგმა (3663). ქართული აღრიცხვით ქრისტემდე 1845(5604;-3663).

თვალის ქარაგმა: ზედა (9), ქვედა (6) და (3). (18) ზაქის ქარაგმით (ზა)ქი. სიკვდილი ზაქისა. (15) დიდი ხარი. (3) იბერის ქარაგმით (გურ). ქარაგმა: გურ; დიდ.

სხვაობა: 1830(1845;-15). თარიღი ზანთა პირველი კაცისა, ქართლოსისა. 1842(1845;-3). ქარაგმა 60(18; 42) ზა; ელი. ხელი ზაქისა. კაბალა (96). სხვაობა ქრისტემდე აღრიცხვისა.

წიგნი (34; 13; 17; 13). ძველი ზიქურათით (იგ)გი. ხეთთა ხარი. (ნ; ი) 30. ცალკე მდგომი (წ) 34. ძველი ქარაგმით (ცი). მომდევნი (პირ; ვი) 43. ქარაგმა (ცი; ილ).

დასაწყისი: წმინდა პეტრე/სურათი ეპისკოპოსისა/ ქართველი. ქარაგმა ტექსტის შევსებისა.  
 დასასრულის, ქართველის მერე სამი ვერტიკალირი სვეტია წერტილებისა. ქურუმთა ენას ორწერტილის ქარაგმა (27). თვალისა (•) 15. ტბელის კაბალით (მ), (ი) 10. ზაქის ქარაგმით (თ) ა. სრული ტექსტი ქარაგმით:

მ ი დ ა      უ :      პ ე ტ რ ე : ე პ ი ს კ ო პ ო ს ი ქ      ა  
 13 10 4 1 27      1  
 31      15      17 5 21 19 5      5 17 10 20 11 16 17 16 20 10 24      19 9 6 5 12 9 1 15

ტექსტის სრული სიმბოლო (33). დაფარული (5) და ღია ნიშანი (28). ქარაგმა 528(5; 28). დაფარულ ნიშანთა რიცხვი 29(28; 1). ქარაგმა 529(5; 29). ძველი ზიქურათით 128(1; 28).

(411) იბერიული ქარაგმით თარიღი პეტრე იბერისა. ქართული აღრიცხვით (367).  
 წმინდა მამის თავს შარავანდედი. ტბელის კაბალით ერთგვარი ქარაგმა თარიღისა:

შ ა რ ა ვ ა ნ დ ე დ ი      11  
 27 1 19 1 6 1 14 4 5 4 10      92

ნიშანი (11), რიცხვი (92). ქარაგმა (1192). თარიღი მეფე ლაშა-გიორგისა. კაბალით: 292(2; 92) და 1111 (11; 11). პირველი თარიღი აღმაშენებლისა. თარიღი ტბელის კაბალის შემოღებისა. ასაკი ზაქისა 80 (1111;-1031). ასაკი იბერიელ სწავლულთა სკოლისა 700(1192;-492).

წმინდა მამას მარცხენა ხელსა უპყრია წიგნი, ქარაგმა მწიგნობრობისა, იგივე სიმბოლო დამწერლობისა, დღევანდელი ანბანი. წიგნი ზაქის ქარაგმით 80(34; 13; 3; 17; 13). ქარაგმა კაცის მიწიერი სიცოცხლისა. ეპისკოპოსის სარტყელი შუაზე ყოფს ბისონსა. საზომი ჯვარი (2; 2). წიგნი სარტყელის ზოლი. ქარაგმა წმინდა მამის ასაკისა (40). თარიღი 503(463; 40). თარიღი ასომთავრულის ნიშანისა.

წიგნი მარცხენა ხელსა (წი) და (პირ) ქარაგმა მიმართულებისა. წინ და პირი, მიმართულება მარცხნიდან მარჯვნივ. მიმართულება ახალი იბერიული დამწერლობისა.

წიგნი კალენდარული დაყოფით (47)-3-(30). წრე (77) თარიღი ეგრისისა. იბერის ქარაგმით ჯვარცმა მაცხოვარისა. (47) ასაკი ზაქისა 1078(1031; 47). თარიღი ქართული ნიშანისა. ძველი იბერიული და ზაქის ქარაგმით: თა-თას-შურ. ნიშნავს მთა კაცისა ური შუამდინარეთისა.

-ჯვარ-ტბელის კაბალით და ძველი ზიქურათით 60(35;25).ძველი ქარაგმით:ვარ ხელი.ქურუმთა ენას (••)მნიშვნელობა (31).ფარული ქარაგმა წმინდა მამის ფრესკისა:

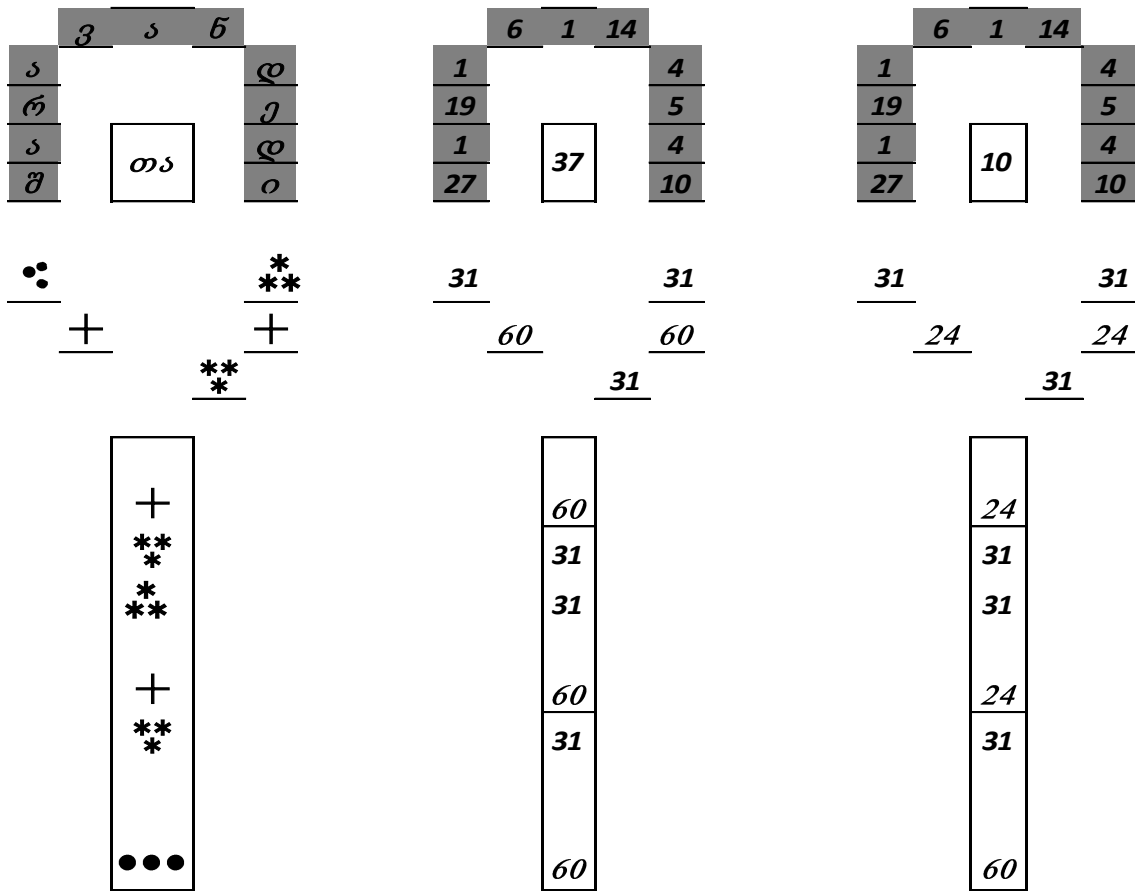

(ვან) თავი შარავანდედისა.კაბალა მარცხნიდან მარჯვნივ(615).ქარაგმა წმინდა მამის ასაკისა:1118 (463;615).თარიღი იოანე ზოსიმეს სიკვდილისა.სართყელის ზემოთ ორი ჯვარი (120),სამი (••)(93).ჯამი 213(120;93).თავი მთავარი 1(თა)10.ქარაგმა (1213).შარავანდედი მეფე ლაშასი.კურთხევა ვითა ქართველთა მეფისა.ასაკი ახალი იბერიული ზიქურათისა 700(1192;-492).შარავანდედის ქარაგმა (1192).თავი ძველი მიქურათით (37).ერთად 1229(1192;37).ასაკი მეფე ლაშასი (37).ასაკი ასომთავრული ქარაგმისა 700(1229;-529).

ბისონის ფარული რიცხვი 486(213;180;93).ქორონიკონით 1266(780;486).ასაკი მეფე თამარისა 100 (1266;-1166).

თავი(თა)10.რიცხვი 496(10;486).დიდი მოქცევა ზაქის ქართული ქარაგმისა.კაბალა (1:18).

რიცხვი:თავი,შარავანდედი,ბისონი 588(10;92;486).ასაკი მეფე ვახტანგის დიდი ძღვენისა.კაბალა: 1218(1;2;18),ასაკი ზაქის სიკვდილისა.თარიღი წმინდა მამის სამარხის მიგნებისა.

მარჯვენა ხელი წმინდა მამისა,გამოსახულება ქარაგმულია:ძველი სწავლება ჯვრის გამოსახვის შესახებ ამბობს:საჩვენებელი და შუათითის შეერთება ღმერთკაცობაზე მიანიშნებს(ქრისტეს ორ ბუნებაზე,ღვთაებრივზე და კაცობრივზე).ცერის შეერთება უსახელო და ნეკა თითთან სიმბოლო სამებისა.თითების მიმართულება (წი)ნ მარჯვნიდან მარცხნივ.თითების განლაგება დასტური ეპისკოპოსის მცნებისა;სამება და ქრისტეს ორი ბუნება.

წმინდა მამის ფრესკა ჯვრის მონასტერსა.ხერხი წაკითხვისა მხედრული კაბალა ტბელისა.უნდა იყოს ხელი რუსთველისა ან მისივე მიმდევართა.ხელახლა შესასწავლია.

## 54.სიყმაწვილე პეტრე იბერისა

პეტრე იბერი ათი წლისა მისულა ბიზანტიასა. ზინაზიას ხათრით ზრუნვა უკისრია დედოფალსა. ევდოკიას, ნათესავსა იბერის დედისა. უთქვია: ვერ შეგიცვლი დედასა, ვიკისრებ დედის საზრუნავსაო. თავისივე სასახლეს მიუჩენია ბინა. საცხოვრისი ვითა ღვიძლსა, ვითა თავისივე შვილისა. თურმე დაიბარა მოძღვარი იბერისა. მინდა დაისვენოსო, მერე ბიზანტიის საუკეთესო მოძღვართა მივუჩენო. მინდა სახელიანი გაიზარდოსო. მინდა ვისწავლო იბერთა ენა. მინდა ჩემი მოძღვარი გახდესო. ვესაუბრო ვითა დედამა თავისივე შვილსა. აჟამდე ვერ მოვახერხე. ზინაზიამ წიგნი მომწერა, თქვა ბევრად ადვილი დასადლევია ვიდრე ბერძენთა ენა. ექვსი თვე მოვანდომე დაუფლებასაო. მანამ დედა გავხვდებოდი, მინდოდა მათივე ენით მოვფერებოდი პატარასაო. ბევრად დიდი ენა ჰქონიათ იბერთა. ბევრად ძველი და შემკული. უბიწო ვითა მათივე განმანათლებელიო. იბერიელთა განსწავლულობამ განმაცვიფრა. მინდა შვილმა დაიცვას იბერთა მოდგმის სახელი. ზაქარია ეცდება არ დაივიწყოს ძემ მისივე მოდგმის ენაო.

შემომითვალა: მირჩევნია ვითა დედამა, გამზრდელმა პატარა იბერიელისა, მისივე ენით ესაუბრო შვილსაო.

გაჰკვირვებია ზაქარია ლაზსა, დედოფალი ბევრად ღირსეული გამოდგა, ვიდრე მეგონა. მართლა დედობა განუზრახავსო. ძველი დიდება წაუღია დროსა. გამოცდილებას ღირსებით შეუძკიაო. თურმე ექვსი თვე მონადომა დედოფალმა იბერთა ენის დაუფლებასა. ვითა დედა, მისივე ენით ესაუბრებოდა შვილსა.

სამი წელი დარჩენილა ზაქარია ლაზი ბიზანტიასა. უთქვია: დედოფალი ევდოკია საუკეთესოა ბიზანტიას იბერთა ენის მცოდნეთა შორისაო.

თურმე ამბობდა დედოფალი: ზინაზიამ გშობა, გზამდე მიგიყვანა. მე მეგზური ვიქნებიო.

ზაქარია ლაზის ხელით მისვლია ამბავი დედას ცამეტი წლის შვილისა. მადლიერი ვარო. შენი ხათრით დედოფალმა ვითა ღვიძლი მიმიღო. დაისწავლა იბერიელთა ენა. ვითა მეორე დედა, ჩემივე გამზრდელი დედოფალი ელენეაო (ევდოკია). საუკეთესო მოძღვარნი მწვრთნიანო. მინდა ზრუნვა გავამართლო. ვიღვაწო ვითა მშობელი იბერიისა და გამზრდელი ბიზანტიის სადიდებლადო. მინდა ვითა შვილმა თავი მივუძღვნა ზეციური მამის სამსახურსაო.

ვითა მემკვიდრე, მამის ხელით გამცნობ განზრახვასა: მინდა მომიტევო ვითა დედამა. მინდა სიცოცხლე ვუძღვნა ზეციური მამის სამსახურსა. ვიცი გამცნობს მოძღვარი: ვეუფლები ელინთა მეცნიერებასა, მინდა დავემკვიდრო წმინდა მიწასა. დარჩენილ სოცოცხლეს თქვენთვის ვილოცებო. დედა მენატრები. ნურავის ეტყვი. იცოდნენ დავბრუნდებიო. მეორე დედას ვერ გავუმხელ. მირჩევნია იცოდეს ვრჩებიო.

მოძღვარი მოგიტანს ამბავსა. მომცა ძალა მოძებნისა. ჩემი სამსახური ვითა იბერიელთა მოდგმისაო.

უთქვია ზაქარია ლაზსა: დედის სახე მოქარგა, სამოსელსა ძალავსო. თქვა: ვეცდები სასახელო შვილი ჰყავდეს ჩემივე მშობელსაო. მისი სულისთვის ვილოცებო. თუ უფალმა ინება ვიხილავ დედასა. თუ ვერ შევძელი, ვევედრები უფალსა სავანეს ზეციურ სასუფეველსა. უფალს ებარებოდეთო.

კიდევ (6) წელი დარჩენილა პეტრე იბერი ბიზანტიასა.

თურმე ფიქრობდა დედოფალი. გაიზარდაო. შეურჩევია ქალი თავისივე ნათესავისა. სდომებია შეერთავო. ვითა მემკვიდრე დაბრუნდეს იბერიასა. დაცვას ბიზანტია იკისრებს, ვითა ნათესავისაო. მინდა გამზრდელმა გაიხაროს, შვილის ბრწყინვალება იხილოსო. იბერიას ბიზანტიელთა მოკავშირე დაბრუნდესო.

გაუმხელია დედოფლსა ბიზანტიისა. ცოდნია გამორჩეულსა. გაუგია მოძღვარსა. გაუფრთხილებია: ნათესავის შერთვა განუზრახავს დედოფალსა. ვითა წყალობა ბიზანტიელი კეისარისა. ვითა მფარველობა შეგირდისა. გაგაფრთხილე, მოემზადე. ვითა წყალობას მალე გაგიმხელენო. უთქვია ევდოკიასა: ბედნიერ ვარსკვლავზე გაუჩენია მამა ზეციურსაო.

მაღევე მისვლია მაცნე ზაქარია ლაზსა:მინდა მოხვიდე,დრო ვერ მოითმენსო.მანამ იმპერატორი გამიმხელს,მინდა გავიდე კონსტანტინოპოლსა.ხათრი მაქვსო დედისა.გულს ვერ ვატკენო.მინდა ჩუმად გავეცალო.მოძღვარი მოვიდეს,გაუუდგეთ გზასაო.

მისულა მოძღვარი იბერიისა,მეფისთვის გაუშხელია,მივემგზავრები.სამუდამოდ ვტოვებ იბერიასა.ველოდი,მაცნე მოვიდა.დრო არ ითმენს,დედოფალს ცოლის შერთვა განუზრახავსო.ძეს უნდა გაეცალოს კონსტანტინოპოლსაო.

მესამე დღეს გამგზავრებულა ზაქარია ლაზი.ზღვით მისულა ქალაქსა.მაცნე გაუგზავნია:მოვედი.ვარჩევ ზღვით გავეცალოთ ქალაქსაო.

თურმე იმპერატორი გამგზავრებულა,არ ყოფილა კონსტანტინოპოლსა.მეორე დღესვე მისულა იბერი ნავსადგურსა.

უთქვია ზაქარია ლაზსა:შორი გზა ვარჩიოთო.მთავარი გავეცალოთ ბიზანტიასა.უმოკლესი გზა აურჩევიათ.მეათე დღეს მისულან დღევანდელი ვარნას ნავსადგურსა.

მიბრუნებულა დედოფალი სასახლესა.გაუგია ამბავი იბერის გაპარვისა.თურმე მთელ იმპერიას დაეძებდა ხალხი იმპერატორისა.

უთქვია მოძღვარსა: წმინდა მიწას მოძებნეთო.

თურმე ეგონა იმპერატორის ხალხსა:უმოკლესი გზა ხმელეთია,ასე ეცდება მივიდეს წმინდა მიწასაო.

ექვსი თვე უძებნიათ ბიზანტიელთა.მსტოვარი მისულა იბერიასა.ეგონა მივა ეგრისსა,დედას ინახულებს.მერე გაემგზავრებაო.

არაფერი ცოდნიათ იბერიელთა.გაუგია იბერის დედასა:გაპარულა.უფლის სამსახურს ჩადგომა აურჩევია შვილსაო.მიმხვდარა ველარ ვიხილავო.

თურმე ევროპის შუა გაუვლიათ მგზავრთა.ოთხი კაცი მისულა რომსა.გაუგია ამბავი იმპერატორის მსტოვარისა:მოუთხოვია:იბერთა მეფე მოკავშირეა ბიზანტიისა.მათივე უფლისწული შეიფარა იმპერატორმა.გაიქცა.შეპყრობა ბრძანა კეისარმა.ვითა ქვეშევრდომისა.იცის გავიდა ბიზანტიის საზღვარსაო.ვითა მოკავშირე რომისა,ითხოვს შეიპყროთ უფლისწული იბერიისა.უნდა დაბრუნდეს კონსტანტინოპოლსა.იმედი აქვს,რომი დაიცავს პირობასა,არ შეიფარებს ბიზანტიის ქვეშევრდომსაო.

თავიდანვე განუზრახავს ბიზანტიის იმპერატორსა,დავძლევე სპარსთა ხელმწიფესა.ვითა მეფეთა ჩამომავალსა,ვითა გაზრდილსა იმპერატორის კარსა,იბერიელთა მეფობას ვანდობო.

მეფე ვახტანგი გაუზრდიათ სპარსელთა,ბიზანტიის მოკავშირედ ვერ გამოდგება.მიზნად იბერიის გამოხსნა დაუსახავს,ბიზანტიელთა ქვეშევრდომობას არ ისურვებსო.

ცოდნია იბერსა გეგმა იმპერატორისა,გეგმა იბერიელთა დამორჩილებისა.დაუთმია ქვეშევრდომობა ბიზანტიისა.უთქვია:იყოს სამსახური იბერიისა,ვითა ღვიძლისა.მეფე ვახტანგი იბერიელთა სახელოვანი მეფეა.მინდა იბერია თავისუფალი ვიხილო.ვითა ურჩი გავალ ბიზანტიასა.იმპერატორის ვერაგული გეგმა ჩავარდესო.

მოუძებნია ზაქარია ლაზს იბერთა მეფის ქვეშევრდომნი რომის ქალაქსა.მიუგნია სანდო კაცი იბერიელთა მეფისა.ვითა დესპანი იბერიელთა უფლისწულისა,მისულა ვატიკანსა.მოუქრთამია მსახურნი სასახლისა.მოუხერხებია,შეხვედრია პაპსა.

მიუღია დასტური პაპისა:ქვეშევრდომად ვალიარებ,ვითა ლათინთა ეკლესიის მსახურსა.ვითა პადრი რომის სამოციქულო ეკლესიისა,პაპის ხელდასმით პატრიკიოსის სახელით მივა წმინდა მიწასა.იმპერატორი დაკარგავს უფლებას მისი შეპყრობისაო.მის დაცვას პაპი იკისრებს,ვითა თავისივე ქვეშევრდომისაო.უფლება ექნება ვითა მისიონერი დაბრუნდეს იბერიასა.მანამდე ამბავი მიუვა იბერთა მეფესაო.

თურმე დაბრუნებულა სანდო კაცი იბერიელისა,მიუტანია პირობა პაპისა.



უთქვია მოძღვარსა:მძიმე განსაცდელი მოგივლინა უფალმა,შენი გამოცდა დაიწყო.მოგიწევს იბერიელთა და ბიზანტიელთა ცოდნას მოუხმო.მოსამებნია გზა განსაცდელის დაძლევისა.იმპერატორი თავისას გაიტანსო.დიდია ხელი ბიზანტიისა,ეცდება დაგაბრუნოს.ვითა ხელი იმპერატორისა,გზა იბერიელთა დამონებისაო.მეფე ვახტანგი სიფრთხილით დაეცემა ეგრისსა.შენ ბიზანტიის მხედრობით ბრძოლა დაგვეალებათ.მოგიწევს შენივე ქვეყნის დაქცევა,იბერიელთა ცოდვის ტარება სამუდამოდ დაგეკისრებაო.

ვითა მოძღვარი ჩავიბარებ შენივე აღსარებასა.გულით მონანიებ,ვევედრები უფალსა მიტევებასაო.რომის ქვეშევრდომობა წაიღებს უფლებასა ტახტის მემკვიდრისა,ნებას იმპერატორისა,ვითა ეგრისის მოკავშირისა.რომის ქვეშევრდომობა მეფე ვახტანგის მოკავშირედ გაქცევსო.

უნდა განუდგე შენივე სახლსა.ასე დაიცავ შენივე ხალხსა.ბიზანტიელთა ხელი იბერიელთა მოლაღატედ აქცევს შენივე სახელსაო.კეისარის ხელი დიდ ხაფანგად გადააქცევს შენივე გზასა.მისი ნდობის იმედი ნუ გექნება.ბიზანტიელთაგან მოკვეთილ ეგრისელს კეთროვანი დაერქმევა.სახელი შენივე ხვედრისაო.

ბერები შენი სულისთვის ილოცებენ.გადაარჩენ შენივე მოდგმასა.უფალი დიდ განსაცდელს არ მოგივლენს,ვიდრე დასძლევო.

ვიცი მძიმე არჩევანი გარგუნა უფალმა.იცის მეფემ ვერაგული გეგმა ბიზანტიელთა იმპერატორისა.ეგრისი ვერ დაუდგება იმპერატორის ნებასა.იქნება ვითა მარცხენა ხელი კეისარისა.მარჯვენას,ვითა მოკვეთილსა,შენი სახელი დაედებაო.

ორი რომის ქიშპობა ძალას იკრებს.ბიზანტიელთა პატრიარქი არ მოისურვებს ქვეშევრდომობას პაპისა.პაპი ეცდება ბიზანტიელთა ქვეშევრდომნი მიიმხროსო.ქრთამის ჩირაღდანი აენტება გზასა.უფალი დიდია გზას გამოაჩენსო.

ეგრისელნი დაგდებენ ბრალსა,ვითა მოლაღატესა.მტერი ეცდება იმპერატორის ხელმა გიპოვოსო.მოგიწევს ვითა მოლაღატემ შენივე ქვეყნისა,ემსახურო რომსაო.

ბევრად დიდი განსაცდელი მარგუნა უფალმა ვითა მოძღვარსა.გირჩევ ცოდვასა,ვითა მოძღვარი.ვიქცევი მატარებელი შენივე ცოდვისა.მდუმარებას დავიცავ.ვევედრები უფალსა,მომიტევოს ცოდვანი ვითა კაცსა და ვითა მოძღვარსაო.

ათი დღე მოუთხოვია მაცნესა იბერისა.მოვიტან უფლისწულის პასუხსაო.

ათი დღე მდუმარედ ულოცია ზაქარია ლაზსა.თურმე ათი დღე მუხლმოდრეკილი ევედრა მამა ზეციერსა:მიეცა ძალა განსაცდელის დაძლევისა.

ჩასთვლემია მავედრებელსა.უხილავს მოხუცი,უთქვია:იარე, მიჰყევი გზასა.დუმილი დაიცავიო.

არაფერი უთქვია მოძღვარსა.მიუყვანია თავისივე შეგირდი პაპის სასახლესა.მაცნე და ორი მხლებელი მიჰყოლია ვითა უფლისწულსა.

ვატიკანის კარები ფართოდ გაუღია ქრთამსა.უკისრია შუამავალსა თანხმობა პაპისა.ასე ქვეულა პეტრე იბერი,ვითა ქვეშევრდომი რომისა,ვითა მიმდევარი ლათინთა კათოლიკური ეკლესიისა.

ორი თვის მერე ვითა პადრი,ვითა მისიონერი ლათინთა ეკლესიისა,გამგზავრებულა წმინდა მიწასა.თავიდან ასურეთი აურჩევია წმინდა მამასა.

...

გაუგია ამბავი იბერიელთა უძლეველ მეფესა.დაუთმია ბიზანტიელთა ქვეშევრდომობა,რომისა მიუღიაო.საფრთხესა ჩავარდნილა.განრისხებული იმპერატორი დასჯას აპირებსო.

მისულა რომსა მაცნე იბერიელთა მეფისა.მიუტანია განზრახვა იბერიელი მეფისა,სურვილი იბერის მფარველობისა.

ცოდნია მეფე ვახტანგსა ღვაწლი იბერიელისა,მისულა იერუსალიმსა.დიდი ძღვენი მიურთმევია ვითა იბერიელთა მეფესა.მინდა ააგო ტაძრები იბერიელთა სახელითა.მინდა შენი სახელი დარჩეს ვითა დიდი იბერიელისა,ვითა იბერიელთა დიდი ქომაგისაო.

მაკარი მესხი-ცნობა პეტრე იბერიელის ცხოვრებისა დაუცვია თარგმანსა. ვითა ეფრემ მცირეს, ქარაგმით დაუწერია ტექსტი, ვითა ნამდვილი ამბავი წმინდა მამისა.

**-სვეტი ნათლისაი წინ უზლოდა მათ ღამე უკუუნსა**

**ორ-ორით სამ-სამით:**

-ქარაგმა (22) და (33), ჯამი (55). ძველი ქარაგმით (ურ)ი. იბერის ქარაგმით ორი ნახევარი წრისა: (5) და (5). ვითა საზომი გზისა და საზომი ხელისა.

(5) წელი იბერი დარჩენილა მამის სახლსა. მომდევნო (5) წელი ფაზისის რიტორთა სკოლასა,

-**ორ-ორი**- ზაქარია ლაზის სათვალავი. მომდევნო ორი წელი მოძღვარი რჩება ბიზანტიასა (475). მომდევნო 4(2-2) წელი ასრულებს გეგმას ეგრისის გადარჩენისა 479(475;2;2). მომდევნო (2) წლის მერე ბრუნდება ბიზანტიასა. (481). იმავე წელს გაპარვა წმინდა მიწასა.

-**სამ-სამი**- სათვალავი სამისა. 476(473;3) წასაკი იბერისა (13). გაიგებს კეისარის ვერაგ გეგმას ეგრისის წაღებისა. (3) წლის მერე მიაქვთ ამბავი მისივე გეგმის დასრულებისა (479). გრძელდება სათვალავი გზისა. (2) წლის მერე მამასთან ერთად გაპარვა (481). ჩაშლა იმპერატორის გეგმისა. სათვალავი ვითა მამისა და ძისა.

-**ორ-ორი** ქარაგმა ორია: 4(2;2) იბერის ქარაგმით (19) და 10(19), ჯამი (29). ერთად (429).

-**სამ-სამი**- თარიღი იბერისა. ქარაგმა სამი: (სამ) იბერის ქარაგმით 4(40), 6(3;3) და (3). ერთად (463). თარიღი ზაქარია ლაზისა და მისივე ძისა, პეტრე იბერიელისა.

მაკარი მესხის ცნობა დაუმალია რუსთველსა. ვეფხისტყაოსანის (429) სტროფის (4) ე სტრიქონი.

„ტ კ ბ ი ლ ა დ ვ ნ ა ხ ო თ ე რ თ მ ა ნ ე რ თ ი ვ ი ყ ვ ნ ე თ ვ ი თ ა მ ა მ ა ძ ე ნ ი“

ქარაგმა: თარიღი და ასაკი კაცისა (429;4). (433) თარიღი მონოფიზიტთა მოძღვრებისა. 4(ორ;ორ); 33(სამ;სამი)

**-ხოლო იყო ვინმე მეფე მოსრული ჰრომით, სახელით პინი-ნოს. და სახელი მეუღლისა მისისაი-მალენიოს.**

-პინი-ნოს იბერის და ზაქის ქარაგმით: (3) და (30)-(37). ჯამი (367). ბერძნული აღრიცხვით (463) წელი. თარიღი იბერისა (367;96).

-მალენიოს ქარაგმა 532(17;15;-13;19). სხვაობა 165(532;367). ქარაგმა (ას;ველ), ასპარეზი კაცისა.

**-და უწოდა მურვანოს სახელი პეტრე და საჭურისსა იოვანე**

-მურვანოს ქარაგმა 479(40;52;36). იგივე თარიღი პეტრე იბერისა. ალექსანდრიული აღრიცხვით: 479(367;112).

-**იოვანე** ქარაგმა (522) და (529). თარიღი აფსარის რიტორთა სკოლოლისა და ასომთავრული ქარაგმისა. (იო)32. (ვან)ქარაგმა ძირი და ე(5). ერთად: **32**-(ძირ)-**5**.

(32) ძირი, მოქცევა მეფე ფარსმანის პაპისა, დასაბამი იბერიელთა უფლის სახლისა.

(325) მოქცევა იბერიისა. ძირი მსოფლიო საეკლესიო კრებისა.

(52) ძველი ზიქურათით, ძირი ახალი იბერიული კალენდარისა. ასაკი იბერისა (52). ასაკი ახალი იბერიული ზიქურათისა (23).

(523) ძირი ქარაგმისა, ასაკი კაცისა, ხელი ზაქისა (60). ძირი ასურეთისა, სპარსთა მფარველობისა.

**-ვიდრემდის წარხდნეს ოცდახუთნი წელნი წმიდისა პეტრეს ცხოვრებისანი.**

-ქართული აღრიცხვით 392(367;25). ქარაგმა იბერის სკოლის თარიღისა: 392(ცი). იგივე (492).

-იბერის ქარაგმით 436(411;25). ქარაგმა დედის თარიღისა.

-ბერძნული აღრიცხვით 488(463;25). თარიღი იბერთა მეფის ქვეშევრდომობისა. გორგასალის დიდი ძღვენისა. დასაწყისი დიდი სამზადისისა. იოვანე რუფუსის ცნობით თარიღი წმინდა მამის სიკვდილისა.

-ძველი ქარაგმით (25) ვარ. ზაქის ქარაგმით დასაბამიდან 6122(6;1;22). იგივე (518). ქარაგმა ფსევდო დიონისე არიოპაგელის მოძღვრების დასაწყისისა. ასაკი იბერისა: 22(ორ-ორი) და 33(სამ-სამი). ჯამი (55). დასასრული (65) ველი. ასაკი კაცისა. თარიღი 528(463;65).

ძველი აღრიცხვით 52(25) თარიღი ასაკი იბერისა (515) წელი. ასაკი ახალი იბერიული ზიქურათისა 23(ორ-სამ).

(25) ქარაგმა წმინდა მიწას მისვლის ასაკისა. 507(482;25). თარიღი იბერის მამის სიკვდილისა.

ასაკი ზაქარია ლაზის მიცვალებისა. თარიღი დიდი გამარჯვებისა: 532(507;25).

-ამისა შემდგომად გამოვიდეს მონასტრისა მისგან და აღაშენეს სასტუმროი-

--ვარ ზაქის ქარაგმით ორი მნიშვნელობა: 29(6;1;22) და 74(52;22). ორივე ქარაგმა იბერის ასაკისა. პირველი (29) დასაწყისი ახალი იბერიული ზიქურათისა. თარიღი 492(463;29).

(537) დასრულება აია-სოფიას ტაძრისა. ასაკი იბერისა 74(537;-463).

-სასტუმროი ქარაგმა ორისა. (ოი) განზრახ შეცდომით დაუწერია. ძველი ქართულით სწორი იქნებოდა (ოე). "შეცდომა" ქარაგმა ორი მნიშვნელობისა. ორი სასტუმროი. სიტყვა ქარაგმულია: (სა)სახლი ზანთა კაცისა, იგივე სი(4). დასასრულს „შეცდომის გასწორება“ (ე), ბერძნულია. იბერის ქარაგმით (11) ე ნიშანი. სი(სა)სტუმრო(ე). ქარაგმა დასაწყისის და დასასრულისა. ზაქის ქარაგმით 411(4;11). თარიღი იბერისა.

-(სტუმ)-(რო) ბოლო ქარაგმა ორისა. ზაქის ქარაგმით (რო) 41. ძველი ზიქურათით ორი. (რო-ი) ს ქარაგმა (513). კალენდარული დაყოფით; სტ-უმ-რო-ი. პირველი ორი 88(64;24). წინ სახლი(4). ერთად (488). ქარაგმა მიწას მოსული სტუმარისა. (უმ) დაუსრულებელი გზა ზეცას მიმავალი მგზავრისა. იოანე რუფუსის მიხედვით თარიღი იბერის სიკვდილისა.

-(სტ) 65(ველი). ქარაგმა ასპარეზისა. ასაკი იბერისა. თარიღი იბერის ქარაგმით (476). დაბადება ბიზანტიისა. ბერძნული აღრიცხვით (528). თარიღი ფსევდო დიონისე არიოპაგელის მოძღვრების დასრულებისა.

-(25) თარიღი ქარაგმა მეფე ვახტანგის ძღვენისა. ასაკი იბერისა. თარიღი (488). ასაკი ბიზანტიისა (12).

-სტუმრო- ზაქის ქარაგმით (129). ქართული აღრიცხვით თარიღი ჯვარცმისა (33). იბერის ქარაგმით (77). თარიღია მცირე იბერიისა, იგივე ეგრისისა.

-და წარაგეს ზოგი განძისა მის, რომელი აქვნდა სამეფოთით

და ა წ ა რ ა გ ე ს ზ ო გ ი გ ა ნ ძ ი ს ა მ ი ს ა მ ი ს ა მ ე ფ ო თ ი თ 43

4 1 31 1 19 1 3 5 20 7 16 3 10 3 1 14 30 10 20 1 13 10 20 5 19 16 13 5 12 10 1 24 6 14 4 1 20 1 13 5 22 23 16 10 9 482

ტექსტის სიმბოლოთა ოდენობა (45). ტექსტის დასაწყისი (და) კავშირია. ნიშანი (2). რიცხვი (5). სიმბოლოთა ოდენობა ნიშანი იბერის ქარაგმისა. ტექსტის სტრუქტურა ნიშანთა ოდენობების მიხედვით: 2-21, 21. კაბალა (233). რიცხვით და(5); (43). ერთად თარიღი ჯვრის მონასტრის დასრულებისა. რიცხვითი მნიშვნელობები დასაწყისისა და ტექსტისა. (და) 5; (,) 5. (42) ნიშანის ჯამი (482). ქარაგმა ორივე მნიშვნელობისა: 525(482;43). ორი ნიშანი 2(და). ჯამი (527). თარიღი იუსტინიანე პირველის მმართველობის დასაწყისისა. თარიღი პეტრე იბერისა, ვითა ბიზანტიელი პატრიკიოსისა. (,) სასვენი ნიშანის ძველი სახელი კანჭი ყოფილა. მნიშვნელობა (5). ჯამი 532(527;5). საერთო რიცხვითი მნიშვნელობა 492(5;238; 5;244). თარიღი ახალი იბერიული ზიქურათისა.

ტექსტის ნიშანთა სტრუქტურა კაბალით:

და ა წ ა რ ა გ ე ს ზ ო გ ი გ ა ნ ძ ი ს ა მ ი ს ა მ ე ფ ო თ ი თ 43

ქარაგმები იბერის თარიღებისა. 58(53;5) თარიღი (521). მძიმე(,) სიმბოლო(1). ქარაგმა თარიღი (522) წლისა. იბერის იძულებითი კურთხევისა. 518(521;-3) თარიღი არიოპაგიტული მოძღვრების დასაწყისისა. (535) ასაკი იბერის წმინდა მიწას მისვლისა 53(535;-482). ასაკი დიდი ტრიუმფისა 3(535;-

532).სამი წელი ჯვრის მონასტრის მეორედ აგების დასაწყისამდე:3(538;-535).ასაკი ახალი იბერიული ზიქურათისა 53(492;545).თარიღი იბერის ლათინთა ეპისკოპოსად კურთხევისა.

(და) და (,) მნიშვნელობები 55(5;5).თარიღი 518(463;55).დასაწყისი არეოპაგიტული მოძღვრებისა.

**ნაბარნუგი:**

-ნა და გი დასაწყისი და დასასრულია.ქარაგმა ორი ზაქისა(18) და (18).

-ბარნუ-ზაქის ქარაგმით 10(64).ასაკი იბერისა.თარიღი (527).ასაკი პატრიკიოსისა (10).თარიღი (537).დასასრული აია-სოფიას ტაძრისა.

-კალენდარულად:18-10-18.ქარაგმა ორი თარიღის:(1018) და (1036).პირველი ქარაგმა თარიღი ზაქისა 1118(1018;ცი).მეორე ასაკი ზაქისა 5(1036;1031).იბერის ასაკი (5) თარიღი (468).სხვაობა 568(468:ცი).

## 55. იბერის მისვლა იერუსალიმსა

პეტრე იბერი ორი თვე დარჩენილა რომსა. ნათლობის სახელი პეტრე მარვიანოსი ყოფილა. ვითა ქვეშევრდომი რომისა მისულა წმინდა მიწასა. მოულოცია ბეთლემი, გოლგოთა, ნაზარეთი. გამგზავრებულა ბაბილონელთა მიწასა. მსახურება დაუწყია მამათა მონასტერსა ლათინთა ბერებისა. ლათინთა სამისიონერო ძველი ბაბილონის მიწას ყოფილა. ვითა ლათინთა ეკლესიის მისიონერსა უმოგზაურია პალესტინასა, სირიასა, ეგვიპტესა, იორდანესა, მისულა იაკობინელთა მიწასა. თურმე პეტრე იბერი ჩუმად სტუმრობდა იბერიელი ბერების სავანესა. მათგან იგებდა ამბავსა იბერთა მეფის, ვახტანგისა. ცოდნია ამბავი ძლევა მოსილი მეფისა. ამბავი ბიზანტიელთა ცბიერებისა. გაუგია პეტრე იბერსა წმინდა მიწის მოლოცვა განუზრახავს იბერიელთა ძლევა მოსილ მეფესაო. სურს იბერიელთა მონასტრების ასაგებად ხარჯი გაიღოსო. ცოდნია მეფე ვახტანგსა ამბავი ლათინთა მისიონერისა, ამბავი იბერიელისა, ვითა რომის ქვეშევრდომისა. ამბავი ბიზანტიელთა ცბიერებისა. სპარსთა მეფე მოუკლავთ მუამხოხეთა. ხელსაყრელი დრო დასდგომიათ იბერიელთა. ეგრისელთა დახმარებით ხელთ უგდია პირველობა წინა აზიასა. მადლიერ მეფეს მოუსურვებია აგება სალოცავებისა. მოუსურვებია გამოხსნა ლათინთა ქვეშევრდომისა, პეტრე იბერიელისა. მისულა მაცნე გორგასაღისა. ბერების სახელით უხმია ლათინთა მისიონერი იბერიელთა სავანესა, იერუსალიმსა. უთქვია მაცნესა: ვითა იბერიელთა ძლევა მოსილ მეფეს სურს იბერიელთა მფარველობა იკისროს წმინდა მიწასაო. ცოდნია შენი ამბავი, ვითა ლათინთა ქვეშევრდომისა. მივედი ბიზანტიასა, მეფის სურვილი ვამცნე. კეისარი პირობას დაიცავსო. თუ იბერიელთა მეფის ქვეშევრდომი გახდები, კეისარი შეგიწყალებსო. პირობა ორივე მეფისა: აღმოსავლეთის ქრისტიანული ეკლესიის მსახური უნდა გერქვას. ვითა მსახური ბიზანტიელთა და იბერიელთა ეკლესიისაო. დედის წიგნი მოგიტანე. შემოთვალა: შენივე სულისთვის ვლოცულობო. თურმე დედა სწერდა შვილსა: ხსოვნას პატარა შემორჩი. ათი წლისა მგონიხარო. მოვიდა ამბავი ბერძენთა ვერაგობისა. ვითა მგლოვიარე ძაძით შევიმოსე. მინდა ვითა მგლოვიარე ქალმა ვიაროო. თავზარი დამეცა, თურმე კეისარმა შენი შეპყრობა ბრძანაო. ვიცი იძულებით მიგიღია, ლათინთა ქვეშევრდომი ყოფილხარო. თურმე დედოფალმა ვერ შეძლო დაცვა თავისივე გაზრდილისა. იმპერატორის მრისხანება ბევრად დიდი ყოფილაო. ვიცი დიდი განსაცდელი მოუვლენია უფალსა. თურმე ლათინთა მისიონერობა გიკისრიაო. ვიცი ერთგული ხარ შენივე მოდგმისა, ვიცი მობრუნების სურვილი გექნება. ვევედრები უფალსა შეგაძლებინოსო. დაიცვა ღვთისმშობელმა თავისივე წილხვედრი მიწა. იბერიელთა ძლევა მოსილი მეფე იბრუნებს სახელსა იბერთა ძველი დიდებისა. იბერიელთა მფარველობა განუზრახავსო. ეგრისი იბერიელთა მეფის მოკავშირეაო. იცის მეფემა შენივე თავდადების ამბავი. იციან ეგრისელთა დიდება შენივე ღვაწლისა. თურმე ეგრისის გადარჩენა გიცდია. იციან იბერიელთა: შენივე თავდადებამ იხსნა, ახალ ქიშპობას გადარჩაო. მადლიერია იბერიელთა მეფე. ტაძრების აგება განუზრახავს წმინდა მიწასა. შენ გამოურჩევიხარ ვითა ერთგული იბერიელთა მეფისა. შეწყალების პირობა მიუცია იმპერატორსა. მეფე იბერიელთა მფარველობას კისრულობსო. სურს წმინდა მიწას დაბრუნდეს იბერიელთა დიდება. უთქვია: მინდა მევე ვიკისრო მისია, იბერიელთა სახელის დაცვისაო. დიდია ძალა მეფისა. ელჩობა მიუვლენია რომსა, ვითა ეგრისელთა უფლისწულის გამოხსნა მოუთხოვიაო. ვითა დედა, თვალცრემლიანი ვევედრები უფალსა, მოგიტევოს. მეფეს შენი ხმობა განუზრახავსო. დანარჩენს თვითონ გამცნობსო.

მინდა ვითა იბერიელმა ბერმა დედის სულისთვის ილოცო.თუ უფალმა ინება,გიხილავო. ვევედრები უფალსა დაგამკვიდროს ზეციურ სასუფეველსაო.

მომიტევე შვილო ვითა დედასა,ვერ შევძელი დაცვა ღვიძლი შვილისა.ეცადე მიუტევეო კეისარსა. იყავი მაღლიერი უფლისა.იყავი მაღლიერი გამზრდელი დედისა.მისი ამაგი დიდია.ვიცი ბოლმდე უცდია შენივე დაცვაო.

ვიცი მამა ამაყია შენითა.ამზობს:განსაცდელი ფასია უფლის ძღვენისა უფალი მისცემს ძალასა, მისივე ტვირთის ზიდვისაო.

ვევედრები მამა ზეციერსა,მომცეს ძალა გავუმკლავდე განსაცდელსა დედისა.ვევედრები უფალსა მოგიტევეოს ცოდვანი შენი,შენივე სისუსტით ჩადენილნიო.

მოდღვარი იბერისა უხმია დაყუდებულსა ბერსა,მისულა ზაქარია ლაზი მამა პაისის ქვაბსა.

უთქვია წმინდა მამასა:მეფე ვახტანგის კაცმა მიპოვა.მეფის განზრახვა გამანდო.ვიცი ამბავი ლათინთა იბერიელი მისიონერისა.კურთხევას ვაძლევო,გულით მოინანიოს.უფალი მწყალობელია, მიტევება ევედროსო.

წმინდა მიწის მოლოცვა განუზრახავს იბერიელთა მეფესა.სურს გაღება ძღვენისა,ვითა ხარჯი ასაგები უფლის სახლისაო.ვითა მოძღვარი ჩავიბარებ აღსარებასა.ვიდრე იქნება კურთხევა ვითა ძღვედელსა,მინდა მეფის ნებით განძის პატრონად დაგადგინოო.

თურმე იბერიელთა წესით ასაკი მღვდელად კურთხევისა (34) წელი ყოფილა.იგივე (ძირ)ი იბერის ქარაგმისა.

მიუღია აღსარება ოცდახუთი წლის პეტრე იბერიელისა.ბასილი დაურქმევია მამა პაისსა.

იოანე რუფუსის (488) წელი ყოფილა ქარაგმა დასასრულის და დასაწყისისა.დასასრული ვითა ლათინთა მარკიანოსისა,დასაწყისი ბასილიოსისა.

მისულა მეფე ვახტანგი მხედრობითა.დიდძალი ძღვენი შეუწირავს იბერიელთა სავანისთვის.(600) მეომარი,ვითა მცველი დარჩენილა წმინდა მიწასა.

უთქვია იბერთა მეფესა:ვითა მეფე დავიცავ იბერთა მიწასა.შენ ვითა ქომაგი შენივე მოდგმისა,დაიცავი სახელი იბერიელთაო.ვითა მეფე დავიცავ სახელსა კაცისა,შენ დაიცავი სახელი მეფისაო.

დიდია ძალა უფლისა.ვითა მეფესა, მიმძიმს ტარება ჩემივე ცოდვისა. მეფე დაიცავს იბერთა ქვეშევრდომსა,მფარველი იქნება იბერიელი ბერებისა.მინდა ბერებმა მეფის სულისთვის ილოცონო.

ვიცი დიდი განსაცდელი გამოგივლია.შენი ღვაწლი დაფასდა.ეგრისი და იბერია გადარჩაო.

ელჩებმა მოიტანეს პირობა რომისა.იბერთა მეფის ქვეშევრდომი ხარო.მინდა იბერიელი ბერის სახელით იღვაწო წმინდა მიწასაო.

დიდი სახელი ჰქონია ფაზისის რიტორთა სკოლასა.მინდა წმინდა მიწას იბერიელთა სკოლა აიგოსო.იყოს მემკვიდრე იბერიელ ქურუმთა სკოლისა.ხარჯსა მეფე გაიღებს.იბერიელი სწავლულნი შემოკრიბეო.

ვითა ქვეშევრდომი იბერიისა.მინდა იბერიელთა მეფის დესპანი გერქვასო.ბევრად ადვილი იქნება იბერიელთა დაცვა.მეფის დესპანისთვის,ყველა ხელმწიფის სასახლის კარი გაიღებო.

მინდა იბერიელთა დიდი ტადარი აიგოს იერუსალიმსა.ბევრად დიდი ვიდრე მანამდე აგებულა. ხარჯსა მეფე გაიღებს.მეფისვე ბრძანებით დაგეკისრება აგებო.

ვიცი სახელოვანი იბერიელის სახელი გექნება.ვიცი მძიმე განსაცდელი მოელის იბერთა მეფესა.სპარსნი ძალას იკრებენ.ბიზანტიელთა ცბიერება გაგრძელდება.ვეშურვი ციხეთა გამაგრებასა.ვიცი ველარ იხილავ მეფესა,მინდა მისი სახელი დაიცვა.უფალს ებარებოდეო.

გასულა ოთხი წელი,მისულა იბერთა მეფის კარსა მაცნე ბასილი იბერიელისა:უფლის ნებით იბერიელ სწავლულთა სკოლა გავასრულე.მინდა მეფის სახელით შევუდგე ახალი იბერიული ნიშანის შექმნასა.ასე დავიცავ ძღვევამოსილი იბერიელი მეფის სახელსაო.

თურმე გე-(ორ)-გი(კა) სახელია იბერის ნიშანისა.გე(35) ხელია კაცისა,ორ(2) სახლია ორი ხარისა.(გი) ხეთთა დომბა.იგივე ზანთა ზაქი(ხი)60.(კა)28 ზანთა კაცი,ქურუმი ზიქურათისა.

**35 60** (28)კაცი.

43(35;6;2) ნიშნთა ოდენობა ასომთავრული ნიშნისა.(60) ასაკი მეფე ვახტანგისა.(კა)სახელი კაცისა.16 (8+ 2+6)მ.41(ე).მე სახელი ხეთთა მეფისა.6(60)ვ,1(28)ა,37(35+2)ხ,42(ტან),(გი) ზაქი ხეთთა კაცისა.ქარაგმა მეფის სახელისა (ვახტანგ) ზაქი ზეციური ხარისა.

(6053) დასაბამიდან.ახალი (449) წელია (2) და 1(28).ჯამი (452) წელი.თარიღი მეფედ კურთხევისა.(5) თარიღი სატახტო ქალაქისისა (თიფლისისა).(635) თარიღია მცხეთისა,ვითა (3)ე სატახტო ქალაქისა.

(497) წელი ასაკი წმინდა მამისა (34).თარიღი პეტრე იბერის მღვდლად კურთხევისა.

(492) დასაბამი ახალი იბერიული ზიქურათისა.(10) წლის მერე დასრულებულა ახალი იბერიული ნიშანი.მისვლია მაცნე მეფესა.უფალმა მოგვცა ძალა,მთავარი გასრულდაო.

ამზობენ:ცრემლი ჩაავო სამალავსა იბერიელთა გოლიათმა.პატრონმა გოლიათის თაკარა გულისაო.უთქვია:ცოდნით ბიზანტიელთა,ცოდნია პაპსა ფასი სიტყვის პატრონი კაცისა.მიუწერია წიგნი მეფის სახელითა:ამიერიდან ბასილი იბერიელი მეფე ვახტანგის დესპანი ხარო.

თურმე (502) წელს დაწყებულა ხელი ბასილი იბერიელისა.ბოლოს სახელი პეტრე იბერისა ვითა ეპისკოპოსი ლათინთა ეკლესიისა.

(502)წელს მომკვდარა მეფე ვახტანგ.(503) დაუდგენია ვითა თარიღი ახალი იბერიული ნიშნისა.

(50) წელი ასაკი მეფედ კურთხევისა.(8) სახლი ზაქისა.ძველი კაბალით (30)პირ,(5).ქარაგმა პირველი პატრონი იბერთა (5)ე სახლისა.(35) ხელი იბერთა ხარისა.

თიფლისი ყოფილა ხელი იბერისა.(თი) თათია,(ფ) ფეხი,ზანთა ქარაგმით ფეხი სახლია კაცის ქალისა.(თი) თათი ლომისა.(ლისი) სახლი ლომისა და კაცისა.

**56.ამბავი იბერის ცრუ შრომებისა**

თურმე მეფის გულუხვობამ განაცვიფრა წმინდა მიწას მოღვაწე ბერები.ვახტანგის წვევა დასაბამი ახალი ერისა.კველი ახალი იბერიისა.თალი ახალი იბერიული სულიერებისა.გვირგვინი მსოფლიო ქრისტიანული მწერლობისა.

გაუგიათ ლათინთა,იბერიელი მისიონერის გამოხსნა ძლევამოსილმა მეფემ ბიზანტიის კეისარსა და რომის პაპს გამოსთხოვაო.იბერიელთა მეფის ქვეშევრდომობა მიუღია,ვითა დესპანი გამოურჩე-  
ვია მეფესა.დიდძალი ძღვენი მიურთმევია,თურმე ტაძრების აგება ბრძანა.პეტრე იბერიელი გაუძღ-  
ვება ბრძანების ასრულებასაო.

უთქვიათ ბერებსა:ცოდნია ფასი მეფესა,ღვაწლი დაუფასა კაცსაო.ლათინთა ქვეშევრდომობა ბი-  
ზანტიელთა ურჩობით მიუღია.გამოუხსნია მეფესა,ვითა ერთგული თავისივე მოდგმისაო.

ვითა დესპანი იბერიელთა მეფისა,ყველა ხელმწიფის კარი მისთვის გაიღებო.

ბასილი იბერიელის სახელი ცოდნია კონსტანტინოპოლისა და ლათინთა ეკლესიასა.

ვითა დესპანი მეფე ვახტანგისა,სასურველი სტუმარი ყოფილა ბიზანტიისა და რომისა.

ცოდნიათ სახელი წმინდა მიწას მოღვაწე ბერებსა.გაზრდილა ფასი ეგრისისა,ვითა სამეფოსა.

იბერიელ სწავლულთა სკოლა პირველად აუგია თაბორის მთასა(492).გასულა (50) წელი.ბერძენ  
სწავლულთა სკოლა აუგია კრეტასა (542)წ.

თაბორის სკოლა დაუქცევიათ არაბთა.არსებობა შეუწყვეტია. გადაჩენილა კრეტასა.

მეოთხე სკოლაა პეტრე იბერისა,ათონის ივერთა მონასტერი (712).თარიღი ხეთთა ზიქურათისა,  
ქრისტემდე (1612) წელი.

ასაკი თაბორის პირველი სკოლისა (220).

ათ(ონ)ის ივერთა(იბერთა) მონასტერი, ძველი სახელი (ათო).ქარაგმა ათ(ორი).თარიღი მონასტრის  
დაარსებისა.(ონ)16(7).იგივე ორი.(7, 10,2)

მეხუთე გელათი ყოფილა (1113).ზიქურათის დაარსებიდან (2725) წელი.(621) წელი იბერის  
პირველი სკოლის დაარსებიდან.(401) წელი ასაკი ათონის ივერთა მონასტრისა,იგივე იბერის (3)ე  
სკოლის დაარსებიდან.(82)ასაკი ზაქისა.(41) მეფე დავითისა.(650) წელი იბერის დაბადებიდან.გ(ე-  
ლ)ათი ქარაგმაა ზაქისა. თარიღი აკადემიისა,იბერისა და ზაქისა.

მეექვსე იყალთო.სკოლა ზაქისა და იყალთოელისა.სკოლის დაარსება განუზრახავს ზაქსა.მასვე  
გამოურჩევია წინამძღვარი სკოლისა. მისივე მოწაფე ბერი არსენი.მომკვდარა,არ დასცლია ზაქსა.  
უთქვია მოწაფესა ჩემივე მოძღვარის ხათრით მე ვიღვაწებ იყალთოს სკოლის სახელითა.მევე ვიქ-  
ნები ვითა ბერი არსენ იყალთოელი (1052-1133).

ო	ყ	ა	ლ	თ	ო	
13	29	1	15	10	19	<u>87</u>
			12			
10	26	1		9	16	<u>62</u>

ორივე კაბალას მარხია ამბავი იყალთოს სკოლისა.სკოლის თარიღად (1127) წელი შეურჩევია არსენ  
ბერსა.ასაკი ზაქისა (96).ქარაგმა ქველის ასაკისა 1096(1127;-31).

მეფე დავითის სიკვდილის მერე ამბოხი დაწყებულა. ზაქის სიკვდილიდან (15) წლის მერე გარდა-  
ცვლილა არსენ იყალთოელი.

სკოლის გახსნა მოუხერხებია პოეტსა.მასვე დაუდგენია ახალი თარიღი იყალთოს სკოლისა (1225).  
ქარაგმა მეფე მირიანის მოქცევისა.(62) ძველი ზიქურათით კაცი.ქარაგმა იბერის ასაკისა.1163 (1225;-  
62) და 700(7;ას).ქარაგმა შვიდი კაცისა.



თბილვანის თაღვანი ქვის ასომთავრული მინაწერი (7) სტრიქონი. ქარაგმა შვიდი კაცისა, იგივე შვიდი ზაქისა. (ი;ყ) ზაქის ქარაგმით 42 (13;29). კაბალა 411(4;11). ჯამი 4(13) და 59(29;1;10;19). ერთად (459). ქარაგმა ორი თარიღი: 455(459;-4) და 463(459;4).

თ	ბ	<u>ას</u>	ლ	ვ	ა	<u>კ</u>	ა	ს
10		38		52		14	1	<u>115</u>

ასკანა. 115(100;15). ქარაგმა (ას;დიდ) კაცი დიდი ხარი, ზაქია.

**მეშვიდე ბავო. სახლი პოეტისა. სკოლა მარკოზ აჭარელისა (1548).**

თარიღი ქარაგმა იბერთა დიდი ხარისა: (დიდ;ხი). კალენდარული წონასწორობით (63). დასაბამიდან (7152). იბერის ქარაგმით ქრისტეს აქეთ (1592). 300(სამ;ასი). ასაკი რუსთველის გარდაცვალებისა. ცოდნია მარკოზ აჭარელსა ქარაგმა სამი კაცისა. (172) წელი გაუძლია სკოლასა.

ქართველი წმინდა მამები იბერის სკოლაა. იბერიელი და ქართველი ქურუმნი მიმდევარი ყოფილან წმინდა მამისა, პეტრე იბერისა. იოანე ზოსიმეს ივერია იგივე იბერიაა.

პეტრე იბერის სახელი მალევე გასცდენია წმინდა მიწასა. მისულა ბიზანტიასა, უმოგ ზაურია რომსა.

ბრწყინვალეებას დაუწრდილია ასაკი ახალგაზრდა იბერიელისა.

წმინდა მიწა ასპარეზი კონფესიათა სასტიკი ბრძოლისა. .

კონსტანტინოპოლის აღმოსავლეთის ეკლესია მტრობდა პაპსა. რომის ლათინთა ეკლესია ფარულად ებრძოდა ბიზანტიის პატრიარქსა. ორივე მალულად ზრდიდა მონოფიზიტთა. ვითა ფარულ ხელსა ორი რომისა.

ერეტიკოსთა და ცრუ მოძღვრებათა ფარულ გავრცელებას დიდი გასაქანი მისცემია. თურმე არ ერიდებოდნენ წმინდა მამათა სახელით ცრუ მოძღვრების დამკვიდრებასა.

პეტრე იბერს თვითონვე უნახავს მისივე სახელით დაწერილი წიგნი, მწვალებელთა მოძღვრებისა.

მისი ბრწყინვალეება აშინებდა ბიზანტიელთა და ლათინთა ეკლესიის ეპისკოპოსთა. მათი ფარული ხრიკები დაუნდობელი ყოფილა.

მოდულენი ავრცელებდნენ ცრუ წიგნებსა. ერთნი ამბოდნენ მონოფიზიტთა ფარული მიმდევარიანო.

ბიზანტიელთა „სჯეროდათ“ პაპის ქვეშევრდომად დარჩაო. ლათინთა ეპისკოპოსნი ცდილობდნენ ეღვაწა მათივე ეკლესიის სახელითა. ვითა ხელი პაპისა, გზა ბიზანტიის აღმოსავლური ეკლესიის დასუსტებისა.

ბიზანტიელთა არ ისურვეს დაცვა პეტრე იბერისა. მონოფიზიტთა ვერაგული თავდასხმა ვერ შეუმჩნევია ლათინთა ეკლესიასა.

მეფე ვახტანგის სიკვდილის მერე დიდი განსაცდელი დასდგომიათ იბერიელთა. თურმე იბერიელ სწავლულთა სკოლას სამი ეკლესია ებრძოდა. ბიზანტიელნი ითხოვდნენ თაბორი ბიზანტიელთა სკოლად გადაიქცესო. იბერია ჩვენი ეკლესიის სამწყსოაო. პეტრე იბერი ბიზანტიელთა აღზრდილი, ძველი ელინთა სკოლააო.

თურმე მოახერხა წმინდა მამამა, ააგო ტაძარი იორდანეს მთასა. იბერიელი ბერები ჩუმად ქმნიდნენ ახალ იბერიულ ქარაგმასა.

თურმე ახალი იბერიული ნიშანის დასრულებას ათი წელი მოანდომეს. მეფე ვახტანგის სიკვდილის მერე გამწვანებულა შექმნა ახალი იბერიული ქარაგმისა. თურმე (26) წელი წაუღია ქარაგმის დასრულებასა.

ბიზანტიელთა ავი ზრახვანი: დახურვა იბერიელ სწავლულთა სკოლისა.

მიუცია პირობა პეტრე იბერსა, კრეტას ბიზანტიელ სწავლულთა სკოლის დაარსებისა. უთქვია: არჩევანი არ მქონდა, პირობა მივიღე, იბერიული სკოლის წაღებას იმუქრებოდნენო, პირი წაიღესო.

ვითა ბერძენი სწავლული დავაარსებ ბიზანტიელთა სკოლასა. მათი სახელით იღვაწებს. ბერები ბიზანტიელი მოღვაწენი იქნებიან. ვიზრუნებ იბერიელთა კვალი გადარჩეს. სკოლა ძველი ზიქურათია, იბერიელთა საზრუნავიაო.

შორს წავიღებ ბიზანტიელთა სკოლასა, მოვაშორებ ზიქურათსა. კრეტას ვარჩიე. ვთქვი: ლათინთა ეკლესია მძლავრობს, სკოლა გაზრდის აღმოსავლეთის ეკლესიის ძლიერებასა. მივალ კრეტასა. ბიზანტიელნი დაკარგავენ სურვილსა ზიქურათის წაღებისა. იბერიელთა გაწვრთნა გაგრძელდესო. ვითა იბერიელნი იღვაწეთ იბერიელი ბერების სახელითა. ვეცდები კრეტა ბიზანტიელ სწავლულთა კველად ვაქციო.

ვიღვაწებ კრეტელის სახელთა. იბერთას ბასილი იბერიელი ვიქნებიო.

(442) წელს დაუსრულებია აგება კრეტას სკოლია. (443) წელს აღუსრულებია ანდერძი მეფე ვახტანგისა. ბევრად დიდი აუგია ჯვრის მონასტერი.

ბოლომდე უზრუნია, იბერიელ სწავლულთა სკოლა გადარჩენილა. (5) წლის მერე გარდაცვლილა წმინდა მამა, პეტრე იბერი. დაუმარხიათ მისივე სკოლის ეზოს სამარხსა.

(15) წლის მერე ჩუმად მისულან მოწაფენი. დაუცვიათ ანდერძი მოძღვარისა: იბერიელი ბერების სამარხს მიმაბარეთო. მანამდე (იხი) და (სი) დაუწერიათ წმინდა მამის საძვალესა, ლუსკუმასა.

დაუკერგიათ კვალი ბიზანტიელთა, ვერ მიუგნია რომსა კვალი მათივე წმინდა ბერისა.

ქარაგმით მიუგნია დაბელსა. არ დასცლია, გაუყვანია უფალსა. მისივე ხელნაწერები უპოვია რუსთველსა. მიუგნია სამარხი იბერისა. გადაუსვენებია იბერთა მიწასა.

## 57. ამბავი იბერის მოწაფეთა

ზაქარია რიტორი, იგივე ზაქარია ქართველი ყოფილა.

ლაზის ეპისკოპოსი იგივე თაბორის ეპისკოპოსია, მოძღვარი იბერიელ სწავლულთა სკოლისა, იგივე მამა ბასილი იბერიელი.

ბერძნული აღრიცხვა იგივე ბერძნული კალენდარი. სხვაობა იბერის კალენდარსა და ბერძნულ აღრიცხვას შორის (52) წელი.

გეორგიკა იგივე ორი იბერია. (გე) და (გი) ორი ხარი. პატარა ეგრისი, იბერთა სამეფო დიდი იბერია. სამეფო ფარსმანისა, მირიანისა, გორგასალისა.

დიოსკურია იგივე სახლი დაბლობსა. (ურ) ორი ხარისა. დი(დიდი), ოს(ორი). (დიოსკ) 48(ხი). ქარაგმა: ხიური. კაბალა 3(48) გურ. ერთად: გ; ურ; ია. იბერის ქარაგმით (ია) იბერია. (პატარა იბერია) ეგრისი.

(დი) ზანთა დიდ(15). იბერის (ლ). ოს(ო). ზანთა აღრიცხვა მარჯვნიდან მარცნივ: (დი; ოს; კ) ზანთა (კოლ) (დი) ზანთა ზაქი. პატარა ხარი ზაქისა (ხა).

(ტირ) იბერის კალენდარული ბრუნვა, იგივე კალენდარული წრე. მნიშვნელობა 10(5,5). დი იბერის (დირ), იგივე იბერთა დიდი ხარი, დიდი იბერია. დიოსკურია იგივე დიდი იბერია და კოლხა.

თურმე 11(6;5) ფსევდონიმი ჰქონია იბერსა.

1). მარკიანოს

2). მურვანოს-(მ), ურ(თა) ძირი ზეგანისა.

3). ერთაოს-მთა ორი ერისა.

4). გერგიოს-ვითა თა(სახლი) ორი დიდი ხარისა.

5). დიონოს-დიო(ცი) იგივე დრო, ნოს(ზა) იგივე ზაქი. ქარაგმა დრო ზაქისა.

6). ერელიოს-პირდაპირი მნიშვნელობა ერთი ორისა, ერი(1), ორი(2) ერისა. ქარაგმა. იბერი მოდგმა ორი ერისა.

7). გერგიოს-იგივე ხელი ზანთა და ხეთთა ხარისა. (ვე) 11 ზან. (გი) ხეთთა ხარი.

8). ზაქარია ურთაელი-პირველი კაცი, იბერიელი ზაქი, ურთა (მთა დაბლობსა), ელი(წმინდა). ანალოგი ზიქურათისა.

9). პეტრე იბერიელი. იგივე პეტრე იბერი.

10). ბასილი იბერიელი, იგივე ბასილი დიდი.

11). პროკოფი(პი) კესარიელი. კეს(ერ), არი(კა), ელი(ოს) ორი. ცალკე (ერ-ოს) ერთად(ვ). (კავ). ოს სახლია ორი კაცისა. ქარაგმა კავკასოს იგივე კავკასიელია. პროკოფის ქარაგმა იგივე ხელი ორი სახლისა. (ის) სახლი ისიდასი. (33) ცერი იგივე ხელი. (41) ორია.

გეორგიკა ბოლო ნაშრომი იბერისა. ლაზიკე ქარაგმა კესარიელისა.

(ლაზ) იბერის ქარაგმით(ს). (ლაზ; ი) სი, სახლი კაცისა. კაცი იბერის ქარაგმით (არ). ზანთა კე-ს(ი)-არ.

იბერის ქარაგმით 10(თირ). (10, 13, 22). 10(თა). 14(10, 4(13)) კ, ე(1, 4(13)), ს(10+13), ა(10(1)). რ(22). ელ(20).

(კე) 19, ასაკი გაპარვისა, თარიღი ახალი გზის დასაწყისისა. ქარაგმა თირ(10, 13, 22), ზანთა 4(22) ს. ქარაგმა: ს(ი). 82(69+13). მიმდევრობით 482(4; 82). ასაკი იბერისა (19). კაბალა (10). დასაწყისი და დასასრული. დასაწყისი ასაკი(19) ორი დასასრული (10) თა. ქარაგმა: თა; ორი.

(469) თარიღი წვრთნის დაწყებისა. თარიღი იბერის დაბადებისა (23, 03, 463). თარიღი წვრთნის დაწყებისა (01, 469). ასაკი (4) და (10) თვე.

## 58.საიდუმლო ისტორია

ხელი კესარიელისა.თხზულება (30) თავი.ქარაგმა ზანთა (პირ)ი.პირი ალეგორია პირობისა.პირობა პირველი სიტყვისა.თავების ჯამი მიმდევრობით 465(1+2+...30).კაბალა (15).იბერის ქარაგმის მცირე კალენდარული ციკლი (4)დირ.(65)წლიანი ველი,იგივე (5\*13).ერთად 69(4;65) ასაკი იბერის ტრიუმფისა.

(46) და (5)ს ქარაგმა დაბადება იბერთა ხარის (5)ე სახლისა.(46) დაბ ,(5)ელ.ერთად (დაბ;ელ).

ქვეთავების ოდენობა (1021).ქარაგმა ორი თარიღისა:(529) ახალი იბერიული ქარაგმისა და (492) ახალი იბერიელი ზიქურათი.კაბალა 13(1;3) ასაკი ბიზანტიელთა იბერიელი შეგირდისა,,თარიღი ფაზისისა და ფასისისა(476).სხვაობა 455(476;-21) დიდი ციკლი იბერის ქარაგმისა.

თავების რიცხვისა და ქვეთავების ჯამი 1486(465;1021).კალენდარული წონასწორობით (14) და (86). ჯამი (100),ასაკი ზანთა კაცისა.კაბალა (5) და (5).ერთად (55) ზანთა (ურ).კაბალა 10(თა).ქარაგმა (ურ; თა).ორივეს კაბალა მიმდევრობით (586) და (514).ჯამი 1100(11;ას).იგივე (11)ცი.პირველის ქარაგმა (11) სახლი(სახელი),მეორე (11)ე სახლი(ასწლეული).ცი(დრო) (დაბ;ელ)ი ბერისა.

1486(486;10\*100).პირველის კაბალა (18)ზაქი.მეორეს ქარაგმა (თა;ას),მთა კაცისა.იგივე (ზაქ;თა).

(486)ის მინიშნება ქარაგმა ზაქისა (1078).სხვაობა 592(1078;-486).იგივე (492)ცი.დრო ახალი იბერიული ზიქურათისა.

ახალ იბერიულ ქარაგმასა და ბერძნულ აღრიცხვას შორის სხვაობა (52).იბერიული 434(486;-52).

ზაქის ქარაგმით,იგივე ქართული აღრიცხვით დასაბამიდან 6038(5604;434).ქარაგმა ქვეთავების 13(10;21).დიდი მოქცევა იბერის ქარაგმისა 455(434;21).ცამეტი დიდი მოქცევა იბერიული ქარაგმისა (5915).სხვაობა 123(6038;-5915).ქარაგმა (10;21).იგივე თავი 21(2;1).ჯამი (2) ქართული და (1) იბერიული ქარაგმის თავისა,იგივე ნიშანისა:(38;42;43).ტბელი, ზოსიმე,იბერი.

1000(10;ას) ქარაგმა პირველი იბერიული ნიშანის ასაკისა.ქრისტემდე (689) წელი თარიღი დიდი ბაკურის ნიშანისა.დასაბამიდა 4915(5604;-689).ათასის ქარაგმა 1000(5915;-4915)

(434) ქარაგმა იბერთა ხარის (4)ე სახლის დასასრულისა:434(4;34).ქარაგმა (4)ცი.ასაკი მეოთხე სახლისა (400).თარიღი 472(72;400).ასაკი ქალკედონის (4) მსოფლიო საეკლესიო კრებისა 21(472;-451) და ასაკი ზაქარია ლაზის და იბერის დედის ჯვარის დაწერისა 10(472;-462).

ასაკი ფარსმან ქველისა 31(10;21) და ასაკი ზეობისა 400(462;-62).

თხზულების (1)ლი თავის ქვეთავი(42).ქარაგმა 142(100;42).ძველი ზიქურათით(ას;ირ).დასასრული (30)ე თავი (34) ქვეთავი ქარაგმა (პირ;ცი).დრო პირობისა.თავები 31(1;30),ასაკი ქველისა.ქვეთავები 76(42;34).ქარაგმა ზანთა (ერ),(ცი).ჯამი (76),კაბალა (13).თარიღი და ასაკი იბერისა:476(463;13) და 30 (41;76) ასაკი ქველის მოქცევისა. და ასაკი ეგრისისა (21),ჟამი კაცის მიწიერი ცხოვრების დასასრულისა:98(21;77).

დასაწყისი ქვეთავების კაბალა (6) დასასრულისა (7).ერთად (67)13. ქარაგმა ფეხ(ტანი ხარისა) ცი) დრო,ჟამი კაცის მიწიერი ცხოვრებისა.

ცენტრი,იგივე გული თავებისა:15,5(1+30)/2.კაბალა (6) და (5).პირველი დასაწყისი,დასაბამი, დაბადება(6)ე დღე.(5) დასასრული.ჟამი ქვათაცვენისა.(65) იგივე 5(ირ).მეხუთე სახლი იბერთა ხარისა, დასასრული.

(65) იბერის ქარაგმით ველი,დასაბამიდან მეორედ მოსვლამდე.ქარაგმა პოემის თავებისა.

(15,5) ქარაგმა ხუთი ხარისა.ძველი ზიქურათით 52(10;42).იბერის ქარაგმით თალი(10;29;13).ხუთი თალი ქარაგმა იბერთა ხარის (5) სახლისა.ქვეთავების ქარაგმა კალენდარული წონასწორობით 31 (10;21).საზომი ხუთი ხარისა,იგივე ხუთი თალისა 155(5\*31).ქარაგმა აია-სოფიას ტაძრის (5) თალის ზომისა.(10)ე თავის ქვეთავი (23),(20)ეს(23),(30)ეს (34),ქარაგმა დაბადება (46) და დასასრული (80). (23+23+34).კაბალა (17) ზანთა ზაქია.

საიდუმლო ისტორია (1) თავია,(30) ქვეთავი და (1021) ქვესტრიქონი.

თავი ქვეთავის ქარაგმა (13).ქვესტრიქონის რაოდენობა(10) და (21). კაბალა (13).  
(13) ის ქარაგმა თარიღი ძველი იბერიის პირველი სატახტო ქალაქის ასაკისა.166(1021;-855).  
თარიღი ორი იმპერიისა.თარიღი რომის დაცემისა(476).თარიღი ხისისა(ხლათი) (855).თარიღი  
ძველი რომისა (753).

(476) წელს ასაკი იბერიისა (13).

ასაკი ძველი რომისა 1229(753;476).

ასაკი ხისისა 1331(855;476).

ასაკი ძველი იბერიისა 1387(911;476).კაბალა (476).

საიდუმლო ისტორიის ქვესტრიქონები იგივე თარიღები ორი იმპერიისა:იბერთა და რომისა:

(13) სრული ასწლეული ქარაგმა იბერიისა.

(12) სრული ასწლეული ქარაგმა რომისა.

მნიშვნელობა სტრიქონისა ასაკია მაგ: (42)ის ქარაგმა 1342 (13;42).თარიღი 487(1342-855).ასაკით ძვე-  
ლი იბერიის სატახტო ქალაქისა:442(1342:-900).თარიღი მეფე ვახტანგ გორგასალისა.

(12) ქარაგმა რომისა.სტრიქონების მნიშვნელობები თარიღები რომისა.(42) იგივე (1242).თარიღი 489  
(1242;-753).

ქვესტრიქონთა მნიშვნელობები:

**42 37 31 45 38 28 42 33 54 23 41 32 33 23 39 ( ) 28 47 45 17 23 29 40 24 33 26 44 33 19 38 34**

1342 1337 1331 1345 1338 1328 1342 1333 1354 1323 1341 1332 1333 1323 1339

**(855)**-თარიღი იბერთა პირველი სატახტო ქალაქისა.

1328 1347 1345 1317 1323 1329 1340 1324 1333 1326 1344 1333 1319 1338 1334

თარიღი ახალი იბერიისა.ნაწილი პირველი (15) ქვეთავი.

**487 482 476 490 483 473 487 478 499 468 486 477 478 468 484**

**(855)**- ნაწილი მეორე (15) ქვეთავი.

**473 492 490 462 468 474 485 469 478 471 489 478 464 483 479**

თარიღები კალენდარული წრე.პირველი ქვეთავის სტრიქონთა რაოდენობა (42),ოცდამეათე ქვეთა-  
ვისა (34).ქარაგმა დასაწყისი და დასასრული.(42) იბერის ქარაგმით (ტირ) კალენდარული წრის  
დასასრული,(34) ზანთა ქარაგმით (ცი) დროა სიცოცხლისა.მიმდევრობა ძველი კალენდარული აღ-  
რიხვა:მიმართულება მარჯვნიდან მარცხნით.ჯამი 76(34;42).თარიღი რომის დაცემისა. კაბალა (13)  
ორ იბერია.

მარჯვენა დანაყოფის მნიშვნელობათა რაოდენობა 15(30/2).დასაწყისი (28)კა,დასასრული ცი(34).

ერთად კაცი.ქარაგმა ძველი ზიქურათი.მარცხენა დანაყოფი ქარაგმა ახალი ზიქურათისა.დასაწყი-  
სი 62(39,23) ცივი.ქარაგმა ზანთა ზიქურათისა.კაბალა (8) სახლი ორი ხარისა.

იბერის კალენდარული სიმბოლოების მიხედვით ქვეთავების დაჯგუფებით მიიღება 6(3;3) ჯგუფი:

37 31 45 38      28 42 33 54 23      41 32 33 23 39      28 47 45 17 23      29 40 24 33 26      44 33 19 38 34      332      689

პირველი რიცხვი ჯამი ორი თაღისა.იგივე 10(5;5)ქვეთავისა.ქართული აღრიცვით 131(463;-332)  
წელი იბერის დაბადებამდე.ძველი ზიქურათით ქარაგმა (31;100) ასაკი კაცისა.არიოპაგელის მოძლ-  
ვრების ტრიუმფამდე ასაკი ორი კაცისა:200(532;332).

ვეფხისტყაოსანში (3) დაუნომრავი სტროფის ერთ-ერთი ქარაგმა საიდუმლო ხელი სამი კაცისა:  
იბერი,დაბელი,რუსთველი.ნომრები სტროფებისა:32-276-332.კალენდარული წონასწორობით წრე  
364(32,332).სამი კაცის ქარაგმა (3).ერთად (367).ქართული აღრიცხვით თარიღი პეტრე იბერისა.

(332) ასაკი ტბელთა მოდგმის ზეობისა:332(1245;913).

ოთხი ჯგუფის ქვეთავების მნიშვნელობათა ჯამი:689(193;168;160;168).თარიღი პირველი იბერიუ-  
ლი ნიშანისა.იგივე ნიშანი ბაკურ დიდისა.

ჯგუფების კაბალის რიცხვთა მიხედვით:

<u>22</u>	<u>27</u>	<u>24</u>	<u>25</u>	<u>26</u>	<u>24</u>
<u>უ</u>	<u>შ</u>	<u>ქ</u>	<u>ვარ</u>	<u>ულ</u>	<u>ურ</u>

ქარაგმა: შუქ. ვარ: ულ, ურ

ორი თაღის რიცხვთა ჯამი 53(27;26). ასაკი ახალი იბერიული თაღისა, იბერიელ სწავლულთა სკოლისა. თარიღი: (545).

ტბელის კაბალით თაღი ახალი სამეფო დინასტიისა. ასაკი მეფე ლაშა-გიორგისა (53). თარიღი (1245). ზეობის დასაწყისი მეფე დავით ულუსა.

თარიღების მნიშვნელობები იმავე დაჯგუფებით:

487	482	476	490	483	473	487	478	499	468	486	477	478	468	484	473	492	490	462	468	474	485	469	478	471
-----	-----	-----	-----	-----	-----	-----	-----	-----	-----	-----	-----	-----	-----	-----	-----	-----	-----	-----	-----	-----	-----	-----	-----	-----

თარიღების ჯამების კაბალის რიცხვები იმავე განლაგებით:

<u>78</u>	<u>92</u>	<u>89</u>	<u>72</u>	<u>82</u>	<u>89</u>
<u>15</u>	<u>2</u>	<u>17</u>	<u>9</u>	<u>10</u>	<u>17</u>
<u>დიდი</u>	<u>ბ</u>	<u>კ</u>	<u>გ</u>	<u>ო (ა)</u>	<u>ზა</u>
<u>ტ</u>	<u>ე</u>	<u>ს</u>	<u>თ (ა)</u>	<u>რ</u>	<u>ო ლ ი</u>

ბასილი დიდი პეტრე იბერიელია. ზაქარია ლაზი ზაქარია ქართველი. პაპა ტბელი. თავი ქველი.

თარიღების რიცხვთა კაბალის ჯამი (502). თარიღი მეფე ვახტანგისა.

თარიღების განლაგება მიმდევრობით ვერტიკალურ სვეტზე, საიდუმლო ისტორიის ქვესტრიქონების შესაბამისად.

<u>3378</u>	<u>977</u>	<u>855</u>	<u>954</u>	<u>3342</u>
<u>2861</u>	<u>2859</u>	<u>3342</u>		

საიდუმლო ისტორიის სტრიქონთა მნიშვნელობები დაჯგუფებული კალენდარული წონასწორობით. (855) თავია, კაბალის რიცხვი:

<u>21</u>	<u>23</u>	<u>17</u>	<u>18</u>	<u>24</u>	<u>18</u>	<u>12</u>
<u>3</u>	<u>5</u>	<u>8</u>	<u>18</u>	<u>6</u>	<u>9</u>	<u>3</u>

(18) კაბალის რიცხვია (855) იგივე თავისა.

ჯამი პირველი მნიშვნელობისა 133(21,23,17,18,24,18,12). ქარაგმა ას(100) კაცი 33(ცერ) ხელი. კაცი (18) ზაქია.

მეორე მნიშვნელობა 52(3,5,8,18,6,9,3,) სხვაობა იბერის ქარაგმასა დი ბერძნულ კალენდარს შორის.

მესამე 43(3,5,8,9,6,9,3,) ნიშანთა რაოდენობა იბერის ქარაგმისა.

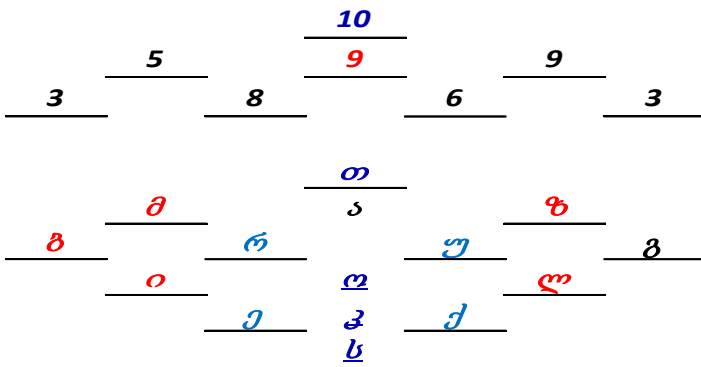

შედევრი: ბერი იბერი, ქურუმი ზიქურათისა. თაბორი თაკარაა. თაბორის თასა სკოლა იბერისა. მეორე სკოლა კირქუკისა. ირ იგივე (რუ) თაა. თა ზაქისა. (ურ) ზიქურათი. (ურ) ორია: ზანთა ზეგანი და თა ზიქურათისა. ქვედა ულ(გურ)ია.

ჯამი პირველი მნიშვნელობისა 133(21,23,17,18,24,18,12). ქარაგმა ას(100) კაცი 33(ცერ) ხელი. კაცი (18) ზაქია.

ორი სკოლა. ქურთა იგივე ზიქურათია. ზიქურათი ქუსლია აქილესისა. თარიღები ახალი იბერიისა:

**487**-ქარაგმა თარიღებია. (+5;-5). თარიღი (482) და (492). იბერის მისვლა წმინდა მიწასა, თარიღი ახალი იბერიული ზიქურათისა. (+15;-15). თარიღი: (472) და (502). თარიღი მეფე ვახტანგისა 30(472;-442) და 30(502;-472). კიდევ: ასაკი მეფისა (45) და მეფობისა (35).

**482**-მეფე ვახტანგმა სიკვდილით დასაჯა სპარსი დიდმოხელე პიტიახში. ცოდნია ზაქარია ლაზსა, მზადება აჯანყებისა. მანამდე გასცლია ბიზანტიასა. შვილთან ერთად მისულა წმინდა მიწასა.

**476**- დაცემა რომის იმპერიისა. მოძღვარის დაბრუნება ეგრისსა. დადგენა ეგრისის ახალი საზღვრებისა: ფაზისი-ფასისი.

**490**-ასაკი იბერისა (27). ქარაგმა ორი ხარისა, იგივე ორი თარიღისა (-2;+2), (488;492). პირველი მოქცევა იბერისა. ქვეშევრდომობა იბერთა მეფისა. მეორე თარიღი ახალი იბერიული ზიქურათისა.

**483**-ასაკი იბერთა დიდი ხიზნობისა 100(383;483). ასაკი იბერისა (20). ქარაგმა (-20;+20), ორი თარიღი (463;503). პირველი დაბადება იბერისა, მეორე დაბადება ასომთავრული ნიშანისა.

**473**-ასაკი(10). ორი თარიღი (463;483). თარიღი იბერისა და იბერთა ხიზანისა ეგრისსა (383) ცი. (32) წელი ქალკედონის კრებისა.

**478**-ქარაგმა (20) წელი მეფე პეროზის მეფობისა (ბოლნისის მინაწერით). (15) წელი იბერისა. ერთად (35). ორი თარიღი (-35;+35). (443) და (513). ასაკი იბერისა 50(463;513). ძველი ზიქურათით ქარაგმა კაცის ასაკის ნახევარისა (ცი/2). ორი ნახევარი (25;25). თარიღი (488;538). პირველი თარიღი მეფე ვახტანგის დიდი ძღვენისა. მეორე თარიღი ჯვრის მონასტრის მეორედ აგებისა. თარიღის ქარაგმა 50(488;538) წლის შემდეგ მოახერხა იბერმა ჯვრის მონასტრის დაწყება.

**499**-კაბალა რიცხვისა (22). იბერის ქარაგმით (რენ) 44. ქარაგმა ორი თარიღისა (455;543). ქარაგმა დიდი მოქცევა ასომთავრული კალენდარის ციკლისა და ასაკი კაცის მიწიერი სიცოცხლისა 80 (463;543). დასრულება ჯვრის მონასტრისა.

**468**-ლეონ I-ის მარცხი ვანდალებთან.

**486**-წელი ქრისტემდე ქურუმთა ანბანის, იგივე ნუსხურის, შექმნის თარიღია. ბაკურ დიდის გარდაცვალებიდან (200) წელი.

**477**-ასაკი იბერისა (14) კარ(40). თარიღი (437;517), პირველი თარიღი პეტრე იბერის პაპის ხელით ჯვრის მონასტრის აგების დასაწყისისა. მეორე იუსტინიანე პირველის მმართველობის დასაწყისისა.

**484**-სპარსელთა ლაშქრობა იბერიაში. სპარსთა მეფის, პეროზის დაღუპვა. სპარსელთა უკუქცევა.

**492**-დასრულება ახალი იბერიული ზიქურათისა. იბერიელ სწავლულთა სკოლისა.

**462**-თარიღი ზაქარია ლაზის შეუღლებისა. 33(462;-429) ცერ.

- 474-წელი თარიღი ლეონ II-ისა. ზენონის მმართველობის დასაწყისი. თარიღი ლეონ I-ის სიკვდილისა
- 485-ასაკი იბერისა (22). ასაკი მონოფიზიტთა მოძღვრებისა (52). ასაკი ქალკედონის საეკლესიო კრებისა (34). ქარაგმა იბერისა და ბერძნული აღრიცხვის სხვაობისა. მონოფიზიტთა მოძღვრების დასაწყისი ბერძნული კალენდარით (433). იბერის ქარაგმით თარიღი (-22) თარიღი მისივე დაბადებისა.
- 469 პატარა იბერის მისვლა ფაზისის რიტორთა სკოლასა.
- 471-ასაკი იბერისა (+8). დაბადებამდე (8) წელი. თარიღი 455(463;-8). ქვეთავების რაოდენობა (26). (+26;-26). ქარაგმა (52). სხვაობა წლებისა (52). იბერის ქარაგმით (471). ასაკი კაცისა (60). ბერძნული აღრიცხვით 523(463;+60) და 403(463;-60). თარიღი ახალი იბერიული ნიშანისა: (403) ცი.
- 489-თარიღი ახალი იბერიული ზიქურათის აგების დაწყებისა. თარიღი თაბორის მთის შეძენისა.
- 464-წელი კაცის სიტყვისა. პირ(30) ცი(34). ასაკი ზაქარია ლაზისა(35). ასაკი იბერის დედისა (28). ერთად (63). (464 იბერის ქარაგმით ბერძნული აღრიცხვი (516) ე წელი. ასაკი იბერთა ახალი ზიქურათისა 24)(492;516).
- 479-წმინდა პავლე მოციქულის ქადაგებიდან ფსევდო დიონისე არიოპაგელის მოძღვრების აღიარებამდე 479(53;532) წელი. ასაკი ბიზანტიისა (3) გურ.
- 529-თარიღი ახალი იბერიული ქარაგმის დასრულებისა. (429) ცი. ასაკი ზაქარია ლაზისა.
- 519-ქარაგმა ასომთავრულით დაწერილი პირველი თხზულებისა, შუმანიკის წამება (419) ცი.
- 507-თარიღი ახალი იბერიული ზიქურათის მეორე სკოლისა. იგივე კირქუკის სავანისა.
- 535-ქარაგმა იბერიელთა ეკლესიის ასაკისა 503 (32;535) და ასაკი ასომთავრული ანბანისა (32). ასაკი ასომთავრული ქარაგმისა (6) და ასაკი დიდი გამარჯვებისა (3). ერთად (63).
- 521-ასაკი იბერისა (58). ასაკი დედისა (85). თარიღი იბერის დედის სიკვდილისა.
- 501-ერთი წელი მეფე ვახტანგის სიკვდილამდე. ასაკი (59). იმავე ასაკი იბერისა, თარიღი (522). ერთი წელი ხარის ასაკამდე (60) და (60). თარიღი: (502) და (523). (522) იძულებითი ხელდასხმა მონოფიზიტთა. (34) წელი იბერიელთა ქვეშევრდომობისა.
- 511-ასაკი კაცისა (411) ცი. ასაკი იბერთა ხარისა (48) ხი.
- 553-თარიღი V მსოფლიო საეკლესიო კრებისა.
- 491-თარიღი ანასტასიოს I-ის მმართველობის დასაწყისისა.
- 527-თარიღი იუსტინიანე I-ის მმართველობის დასაწყისისა.
- 509-ქარაგმა ზაქისა(17). კაბალა რიცხვისა(14) ზაქის ქარაგმით (კაბ) 17. ქარაგმა ორი თარიღისა: (-17; +17). ერთად(492;526). თარიღი ახალი იბერიული ზიქურათისა და იბერის მისვლა სასახლესა (526), ვითა იმპერატორის მრჩეველისა.
- 523-ასაკი იბერისა, ვითა ზაქისა (60) წელი. თარიღი სპარსთა მეფის მფარველობისა.
- 539-ასაკი ბიზანტიისა (63). ქარაგმა თარიღისა (526). იუსტინიანე პირველის მმართველობის დასასრულისა, ასაკი ბიზანტიისა (50). (476) წელს ასაკი იბერისა (13). (539) წელს ასაკი ვითა ბიზანტიელთა დიდმოხელისა (13).
- 479-მარკიანეს აჯანყება. ალექსანდრიული აღრიცხვით თარიღი იბერისა (367:112)
- 503-დასრულება ახალი იბერიული ნიშანისა. იგივე ასომთავრული ანბანისა.
- 525-ქარაგმა კაცის პირისა. 5(ელ), 25(ვარ). ასაკი (62) ძველი ზიქურათით კაცია. პირი კაცისა 30 (5;25). საკი ზაქარია ლაზისა 96(429;525). ასაკი ახალი იბერიული ზიქურათისა 32(525;-492). ჯამი პირისა და კაცისა: 555(30;525). კალენდარულად:

5
5
ელ
ელ
ელ



ქარაგმა წრეზე ბრუნვისა. იგივე ხიდის თაღისა, ჯამი (15). კალენდარული წონასწორობით: წრე 55(5; 5) და ნიშანი (5) ცენტრი, ჯამი (60).

იბერის ქარაგმით ელ(5;15)20.

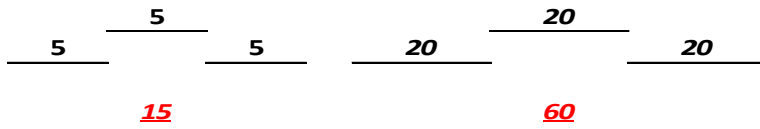

ძირი მხედრული კაბალის (15)ე ნიშანისა (ა). ქარაგმა: დიდი ხარი (ზა-ქი).

**493-** დასაწყისი იბერიელ სწავლულთა სკოლის მოღვაწეობისა. ასაკი კაცისა (30). თავები საიდუმლო ისტორიისა. ქარაგმა პირი კაცისა.

**497-** ასაკი იბერისა (34). თარიღი მღვდლად კურთხევისა. იბერის ქარაგმით ძირი. ძველი ზიქურათით დრო. ორი თარიღი (463; 531). ასაკი იბერისა (68). ძირის რიცხვი (69). თარიღი (532).

**533-** ასაკი იბერისა (70). (+-) ორი თარიღი (463; 603). ასაკი ასი წელი ასომთავრული ანბანისა (503) ცი. ასაკი არიოზის მოძღვრებისა.

**483-** იგივე ორი თარიღი 20(+;-). დაბადება იბერისა (463). დაბადება ასომთავრული ნიშანისა (503).

**513-** ასაკი (50) და (100). თარიღი (463; 563). იგივე (463) ცი.

∴

(30) თავი დაყოფილია კალენდარულად (15-15). პირველი (15)ის ჯამი (508), მეორეს (456) თავების რაოდენობა ტოლია (15=15). ქარაგმა ტოლობაა. სხვაობა პირველ და მეორე დანაყოფს შორის (52).

თავი (30) იბერის ქარაგმით (ყირ). რიცხვითი მნიშვნელობა (65) ველი.

ორივე დანაყოფის (15) თავის კალენდარული სტრუქტურა რაოდენობის მიხედვით: 7-(1)-7. რიცხვითი მნიშვნელობებით პირველი: 263-(33)-245. მეორე: 229-(24)-227. კაბალით: 11-(33)-11 და 13-(24)-11 ორი დანაყოფის გამყოფი თავების ნომრები 31(15,16). რიცხვითი მნიშვნელობების კაბალა (40) და (13). ორივე მნიშვნელობა ძველი ზიქურათით (ერ).

დასაწყისი (7) თავის კაბალა 11(263), გამყოფის კაბალა 6(33). ერთად (17) ნ. (4) შვიდეულის კაბალა 1 (11, 11, 13, 11,) 46(10). ორივე გამყოფთან ერთობა 34(33, 1) ძირ ცი და 25(24, 1) ვარ და რან.

ორივე დანაყოფის მნიშვნელობათა ჩასმით მიიღება. ბერძნული და იბერიული. სხვაობა პირველ და მეორე დანაყოფის მნიშვნელობათა შორის (52).

(30) იბერის ქარაგმით (ყირ). ქარაგმა შებრუნებულია. ახალი იბერიული კალენდარული სისტემა შებრუნებულია, ძველის საპირისპირო. იგივე ახალი და ძველი აღრიცხვა. მარცხნიდან მარჯვნივ, ძველის საპირისპირო.

ორი დანაყოფი ორი კალენდარული წრე. დიდი მოქცევა (532). იბერის ქარაგმით (455). სხვაობა (77) წელი.

იბერის კალენდარულ წრეს მეორე დანაყოფი აჩვენებს. თავები (16-30). რიცხვითი მნიშვნელობები დასაწყისისა და დასასრულისა: (28; 34). ძველი ზიქურათით ქარაგმა (კა, ცი). ნიშნავს სიცოცხლე კაცისა (100). ზიქურათის ცი (100) კაბალა (1). დასაწყისი (28) კაბალა (1). კალენდარული წრის დასაწყისი და დასასრული, იგივე (1) და (100). იბერის ქარაგმის დასაწყისი და დასასრული (1; 43). კალენდარული მნიშვნელობა (1; 532). ბერძნული კალენდარის, იგივე მარცხენა დანაყოფის ციფრთა ჯამი ბრუნვის ნიშანის გარეშე (508). სხვაობა 24(532-508). პირველი დანაყოფის, იგივე იბერიული კალენდარის ბრუნვის ნიშანია.

ორი კალენდარის ორი დიდი მოქცევის წლები 1064(532; 532). თავების (28) ქვეთავის მნიშვნელობათა ჯამი (964). სხვაობა 100(1064; -964). ორივე კალენდარის ბრუნვითი ნიშანის ჯამი 57(33; 24). მიწინება კაცია (100). სხვაობა 43(100; -57). იბერის ქარაგმით (43) ე (ილი). კალენდარული მნიშვნელობა (532). ქარაგმა გამყოფი (43).

მნიშვნელობათა ჯამი 100(33,43,24).კაცი.რიცხვითი მნიშვნელობათა ჯამი 1064(964;100).ორივე კალენდარის თითო დიდი მოქცევა, ინდიქტიონი.

ცალკე ორი მინიშნების მნიშვნელობათა ჯამები (100) და (964). პირველი კაცი (ცი).მეორეს კაბალა (19).იბერის ქარაგმით (ორი).ასაკი ორი კაცისა (200).

თავებისა და ქვეთავების მნიშვნელობები,ბრუნვითი ნიშნები ერთად თარიღებია.(100) დღევანდელი გაგებით საუკუნე.ორი კაცი ორი საუკუნე.პირველი (15) მნიშვნელობა ბერძნული კალენდარი.ბრუნვის ნიშანი 6(33),პირველი მნიშვნელობა (42).ერთად (642).ასაკი კაცისა (100).თარიღი სხვაობა (542).პირველი და მეორე დანაყოფის ბრუნვითი მნიშვნელობების კაბალა 6(33,24).

დიდი გამყოფისა (43),იგივე (532) დიდი ინდიქტიონი,კაბალა (7).შვიდი ასეულით დათვლა.(200) იგივე ასაკი ორი კაცისა.(742)-ის თარიღი (542),იგივე სიცოცხლე ორი კაცისა(742;-200).ან (642;-100).

პირველ და მეორე გამყოფს შორის (14) ქვეთავი,რიცხვითი მნიშვნელობა (474).ბრუნვის ნიშანი (43).ჯამი (533).ქარაგმა (1) წელი აია-სოფიას დაწყებისა.ბრუნვითი ნიშნები მიმდევრობით 6(33), 7 (43),6(24).ერთად (676).ორი ცი (200).სხვაობა (476).ბერძნული და იბერიული კალენდარის ბრუნვის ნიშანთა ჯამი 57(33;24).ქარაგმა ასაკი ბიზანტიისა.57(533;-476).

ბერძნული კალენდარის მნიშვნელობათა ჯამი (508).ქარაგმა (1) წელი კაცის სიცოცხლის დასასრულისა.1(533;-532) და 1(508;-507).

კიდურების (14) ქვეთავის ჯამი (490) და ბრუნვის ნიშნების ჯამი (57). ჯამი (547).

კიდურების მნიშვნელობები კალენდარული წრის დასაწყისი და დასასრული.იგივე კალენდარული წრე,სიცოცხლე კაცისა.

წრის დასაწყისი,მარჯვენა (14) ქვეთავი,იგივე იბერიული კალენდარი. მნიშვნელობათა ჯამი (456). იბერის ქარაგმის ბრუნვის ნიშანი (43).კაბალა (7).ჯამი 463(456;7).

ჯამი (499).ბოლო მნიშვნელობა (42).ბრუნვის ნიშანით თარიღი 542(742;-200).სხვაობა დასაწყისსა (499) და დასასრულის მნიშვნელობას შორის (43).

ბოლო თარიღი 554(654;-100).იბერის სიკვდილის თარიღი (547) წელი.

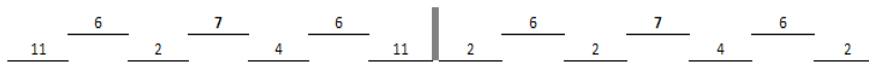

- 1).გეორგიკა იგივე ორი რანია:(რენ) და (რან)
- 2).დისი-დიდი სახლი კაცისა.
- 3).მთა თაბორისა იგივე ზიქურათი.
- 4).დიონოსი არეოპაგი იგივე იბერი.
- 5).იბერმა თქვა:ქრისტეს ორი ბუნებისა მწამსო.
- 6).იბერის იბერიული სკოლა სამი:თაბორისა,შუამდინარეთისა (კირქუკი) და აფსარისა.ერთი ბერძნული,კრიტისა..
- 7).გე(ორ)გი იგივე ორი მთა.(რუ) და (ურ).
- 8).რუ იგივე საზიდარი წყალისა,დინება დროისა.
- 9).ორი წყალი ორი საზიდარი.(გე)8 პატარა,წყალი ურთისა.(გი)16 დიდი რუხი.(ზი) იგივე თავი ორი ზაქისა,(გი;ურ) ხარი დაბლობისა. ხარი იგივე წყალი ურისა.
- 10).იბერმა თქვა:ბარი (ურ)ია,(რუ)ზეგანი.ური სახლი დაბლობისა. ზეგანი სახლია ზაქისა. იბერმა თქვა:ქრისტემდე ბევრი დაიბადა.მათი სიწმინდე დასაცავია.მანამდე ბევრად წმინდა ხალხმა იღვაწა.მათი ღვაწლის დაფასებას ვცდილობდი.მინდოდა მომესწრო,მათი სახელი დამეცვაო. ბევრი სიბინძურე დამაბრალესო.ბოლომდე ერთგულად ვიცავდი იბერთა მოდგმასა.კეისარმა სიკვდილით დასჯა მომისაჯა.პაპმა ანათემა დამიპირა.მწვალებელთა სამჯერ სცადეს ჩემი მოკვდინება.მერე ვითა მათი ეპისკოპოსი მაკურთხესო.ვიცოდი დიდია ძალა უფლისა.ვიცოდი მისივე

განსაცდელი მარგუნაო.მათივე ძალა მოერია ბერის ფეხსა (ხორცი).გულით მივენდე უფალსა. სულის გადარჩენას ვეცადე.მათი სკიპტრა მეპყრა ვითა დაფანტული ფარას მწყემსსაო.მათი მიზანი მონობა კაცის ხორცისა.ეპისკოპოსნი ითვლიდნენ მიმდევართა.ორი იმპერიის ქიშპობამ შვა მესამე ცრუ მოძღვრება. ქრთამი ანათებდა მათივე გზასაო.

დიდია ძალა უფლისა,დიდი განსაცდელი მომივლინა,ვითა განსაწმენდელი კაცისა,თვითონვე დამიცვა.მომცა ძალა გამკლავებისაო.ბიზანტიელთა ვერაგობამ ლათინთა გზას დამაყენაო.

მანამ მივიდოდი პაპის სასახლესა,გამაფრთხილა ბერმა ზაქარიამ, ჩემივე მოძღვარმა.იცოდე გულით მიენდე უფალსა.ვითა პატრონსა მიებარე,ხორცი შეიმოსეო.მოვა დრო დაგიბრუნებს გულსა,შენ დააბრუნებს სამოსსაო.მიენდე უფალსა,გაჩვენებს გზასა.მათი სამოსი დაიცრიცება, გაუფრთხილდი გულსა.დიდი ძღვენი გარგუნა უფალმა,დიდი განსაცდელი ფასიაო.

ცამეტი წლისას მოგცა ძალა,იპოვე გამოსავალი,შენივე ხალხი დაიცავი.ექვსი წლის მერე დიდი განსაცდელი მოგივლინა.ექვსი წელი დაგებდა ვითა კაცსაო.ვევედროთ მამა ზეციერსა,მოგცეს ძალა გზის პოვნისაო.

**იბერი:**მართლა ექვსი წელი მარგუნა უფალმა,გზა დიდი განსაცდელისა. მოავლინა ძღვევამოსილი მეფე იბერიელთა.დამიხსნა ვითა ქვეშევრდომი რომისა.მომართვა დიდძალი ძღვენი,მანამდე გაუგონარი.

მითხრა მოძღვარმა ბევრად დიდი განსაცდელი დაგიდგაო.იცოდე დიდია ფასი ძღვენისა. განსაცდელი მისივე საზომისა იქნება.ექვსი წელი გავიდა,უფალმა კაცი მოგივლინა,ძღვენი მოგართვაო.აქამდე ეპისკოპოსთა სამიზნე იყავი,ახლა ქურდთა და ავაზაკთა სამიზნე გახდები.იცოდე შენივე მოყვასის შური და სიხარბე მტრად გექცევა.დიდია ძალა უფლისა,ვევედროთ მოგცეს ძალა გამკლავებისა.იცოდა იბერთა მეფემ თავისივე მხედრობა მოიყვანა,ვითა მცველი თავისივე მორთმეული ძღვენისაო.იცოდე ერთგულება მხედრობისა შიშია მეფისა.შორს დაიგულებენ მეფესა, გამოაჩენენ სიხარბესა კაცისა.დაცვა შენივე საზრუნავი გახდება.შენ მოგაბარა მეფემ,დაცვა შენივე საზრუნავია. ტაძართა აგება ბრძანა მეფემ.კაცი მოითხოვს მიბარებულსა.მისივე სახელით აგებულ ტაძრებსაო.

ბოლომდე ვენდობოდი მამა ზაქარიასა.ასი აქლემით მოზიდა მეფემ. ერთი აქლემი მაჩუქა,შეინახე მეფის ხარჯითაო.მითხრა:ერთი აქლემით მოგიწევს გაზიდვა.მანამდე სამალავი მოვძებნოთო. მოვარიდოთ მეფის მხედრობის თვალსაო.სახედართი მივალ მალხასა.ვითა ბერი მივიტან მარაგსა.ღამე ვითა დაღლილი დავრჩები.ადრე გავალ დატვირთული სახედართაო.ვეცდები ჩუმად გამოვზიდო.მერე მივიტან სამალავსაო.

ვითა მეფის მსახური შევუდექი თაბორის მთას ახალი ზიქურათის აგებასა.მივიდოდი აქლემითა, მეფის მხედრობა მაცილებდა. უსაფრთხოდ ვახერხებდი ხარჯის გაღებასა.

ოთხი წელი მოვანდომე იბერიელ სწავლულთა სკოლის აგებასა (492).ამდენივე წელი მოვანდომე მეფის საჭურჭლის დამალვასა.ოთხი წელი მოვანდომე იორდანეს მთას ტაძრის გასრულებასა (496). თაბორის მთის დასავლით პატარა მთასა გავმართესამარხი.ქვაბი იბერიელი ბერებისა.ქარაგმა:ქვა იგივე რანი.სამარხი ახალი იბერიული ზიქურათისა.

ზიქურათის სამარხის თავსა ავაგე ეკლესია წმინდა ბასილის სახელისა.

**ავტ:**(თურმე მერვე საუკუნეში სამასამდე ბერის ნეშტი გადაუსვენებიათ ბიზანტიელებს კრეტას სამი ეკლესიის სამარხსა).(503) წელი თარიღი პირველი იბერიული ნიშანის გასრულებისა.(21) წელი წმინდა მიწას მოღვაწეობისა.(15) წელი მეფე ვახტანგის წმინდა მიწას მოსვლისა.(11) წელი თაბორის მთას ახალი ზიქურათის დასრულებისა.(61) წელი მეფე ვახტანგის დაბადებისა.(51) წელი იბერთა ხარის (5)ე სახლისა, თიფლისისა.(40) წელი კაცის მიწიერი სიცოცხლის ნახევარი,ასაკი იბერიელთა ბერისა.

## 59. ამბავი საიდუმლო განსაცდელისა

თურმე უთქვია ანასტასიოსსა, ბიზანტიელთა კეისარსა: იბერიელთა მეფის სიკვდილმა, იბერია დამიბრუნაო. მისივე ემისართა ხელი ხარბად გარეულა შეთქმულებასა. ძაძით შემოსილა სავანე იბერიელი ბერებისა. აღმოსავლეთიდან მომავალი შავი მოლოდინი მოგრაგნიდა მეფე ვახტანგის მიწასა. განუძარცვიათ საბურველი მეფე ვახტანგის ერთგულებისა, წინდაწინ მიუტანიათა ამბავი ბიზანტიელთა განზრახვისა. სამეფოს კეისარი წაიღებს, პატრიარქი უპატრონებს იბერიელთა ტაძრებსაო. მალევე დაუწყიათ დევნა იბერიელთა. მიტაცება მათივე ტაძრებისა. მძიმე განსაცდელი დასდგომიათ იბერიელთა.

განსაცდელი ჰქონია იბერიელთა მოძღვარსა. უძებნია გზა გადარჩენისა. გადაუწყვეტია გარიდებოდა ბიზანტიელთა თავგასულობასა.

ძიება რომის მფარველობისა. ფასი წაღება იბერიელთა სალოცავებისა. რომაული განათლების კერად გადაქცევა სკოლისა. ახალი ზიქურათი დაიკარგებოდა. ვერ შეძლებდა იბერიელთა სახელით მოღვაწეობასა.

ბიზანტიელთა წაუღიათ დიდი იბერია. უთქვია იბერიელსა: რომის ქვეშევრდომობა დროებითია. ბიზანტიელნი არ შეურიგდებიან. ბოლომდე ეცდებიან მიტაცებასა. წაიღეს იბერიელთა მონასტრები. მოისურვებენ წმინდა მიწასაო.

წმინდა მიწას ბევრად დაცული ყოფილა. ბიზანტიელნი შიშობდნენ: ღია მტრობა რომის ქვეშევრდომად აქცევს იბერიელთაო.

ღია ქიშპობას ერიდებოდა ლათინთა ეკლესია, შიშობდა ბიზანტიელთა არ მიიმხრონ იბერიელნიო. სპარსთა მეფე მოუკლავთ ბრძოლასა. ირანის მეფე კავადი გამხდარა. ბიზანტიელთა დაუძინებელი მტერი. მიმდევარი ზოროასტრიზმის მოძღვრებისა. ცენტრი კირქუკის სამხრეთით, ძველი ზიქურათის ახლოს ყოფილა.

ცოდნია დასტურ-დასტურანსა სახელი იბერიელთა მოძღვარისა. ამბავი იბერიელთა ახალი ზიქურათისა. მისულა სპარსთა მეფის კარსა: გირჩევ იბერიელთა მფარველობა იკისრეო. ბიზანტიელთა ვერაგობა აიძულებს ლათინთა ქვეშევრდომობასო. ვიცი არ სურს ლათინთა მორჩილება იბერიელთა მოძღვარსა. მათი მფარველობა იბერიელთა მოკავშირედ გაქცევსო.

მიეცი უფლება შენივე მფარველობის ქვეშ იღვაწიონო. მათივე მოძღვრებას ნუ შეზღუდავ, ბიზანტიელთა ლახვარი გახდება სპარსთა მეფის ხელსაო. თურმე პირობა მიუცია ხელმწიფესა..

მისულა მაცნე მაზდეანთა დასტურანისა. მიუტანია პირობა მისივე მეფისა. იბერიელთა მფარველი გახდება. შეარჩიეთ ადგილი სპარსელთა მიწასა. მეფის ხაზინა იკისრებს სავანეს აგებასა. თქვენი მოძღვრება დაცული იქნება. მისი ზრუნვა დაგიცავთ ბიზანტიელთა დევნისაგანო.

ხელმწიფე იკისრებს იბერიელთა მონასტრების დაცვასა. მისი ერთგულება მოგეთხოვებათო.

(522) წელი იძულებითი კურთხევა პეტრე იბერისა, ვითა მონოფიზიტთა ეპისკოპოსისა.

ბევრი უფიქრია იბერსა. მერე უთქვია: მეორე და მესამე სკოლას შუა ძველ იბერიელთა სატახტო ქალაქი ხისია. ახალი სავანე დაარსდესო. თუ ბიზანტიელნი წაიღებენ თაბორის ზიქურათსა, სკოლა თუმშას დაიდებს ბინასაო.

დღევანდელი კირქუკის დასავლეთით მდინარე ხასას მარჯვენა სანაპიროს მაღალი ადგილი სავანე კირქუკისა. ძველი ზიქურათიდან მდინარემდე (529).

იბერიელთა მოძღვარისა. ამბავი დაუძალია რუსთველსა: **და თქვა: ისეენდი, მაგრა ჩემი სიკვდილისა დღე დასტურ-ა**. ქარაგმა სპარსთა მფარველობის თარიღისა (523) დღე სიკვდილისა (522). (ა) 1. სტროფის ნომერი (326). ბერძნული 422(326; 96). ქარაგმა დღე სიკვდილისა 522(422; ცი). სიმბოლო (47). ასაკი ბიზანტიისა თარიღი: 523(476; 47). კაბალის რიცხვი სტრიქონისა (432). ქარაგმა ფსევდო დიონისე არიოპაგელის ტრიუმფისა: 532(432; ცი).

თურმე მდინარის სახელი დაურქმევია იბერსა. (ხა) ხარია, (სა) სახლი კაცისა.

ადგილისთვის კირქუცი დაურქმევია.(კი) კივილია ხარისა.(ირ) იბერია.(ირ),(ქუ) ქურუმნი იბერი-  
ისა.(კი) კივილია ზიქურათისა.(კირ) იგივე ძველი მეფე სპარსთა.(კირ) ზანთა ენას კიდევ.კირ ქუ-  
რუმთა ენას ზღვარია წრისა.დღევანდელი გაგებით იგივე კუნძული.

კირქუცი იბერის ქარაგმით სახლი ოთხი ხარისა.თარიღი (507) წელია.ასაკი (44).(22) წელი იბერის  
ქარაგმის დასრულებამდე.(35)კრეტას მისვლამდე.(31) ჯვრის მონასტერის განახლებამდე.

ანეკდოტა-ტბელის კაბალით თარიღია იბერისა და ქირკუცისა.

ა ნ ე კ დ ო ტ ა  
1 14 5 11 4 16 21 1  
31 42

კალენდარული დაყოფით (4) და (4).მნიშვნელობები (31) და (42). პირველი (შერ).იბერის ქარაგმით  
იგივე შუამდინარეთი,მეორე(ტირ) დასასრული იბერის კალენდარული წრისა.მნიშვნელობა (455).  
წლები დიდი კალენდარული წრისა.ორივე მნიშვნელობა ერთად (46).ასაკი იბერისა:(463;46).  
კაბალა (10)თირ.თა იბერიისა.(442) ქარაგმა კაცისა ას(100).542 წელი მისვლა კრეტასა.

(ან)ტბელის კაბალით ერთი ნიშანია.კალენდარული სტრუქტურა:

(ან) ე კ დ ო ტ ა  
1 5 11 4 16 21 1  
17 4 38

(17) ზანთა ზაქი.(438) თარიღი ჯვრის მონასტერისა.(42) ტირ.კაბალა პირველი ორისა (12).მესამისა  
(2).თარიღი იბერის გარდაცვალებისა.კესარია კირქუცი,ასირია.ქვედა სირია.სავანე კესარიელისა.

ანეკდოტა ქარაგმა სამი ბიზანტიელი კეისარისა და სამი ქალისა:ანასტასიოს-I,იუსტინე-I და იუს-  
ტინიანე- I.

ორი დედოფალი არიადნე,თეოდორა და ველისარიოსის მეუღლე ანტონინა.

ანასტასიოს პირველი,არიადნე

		<u>დ</u>		
	<u>კ</u>	<u>ქ</u>	<u>ო</u>	
<u>ე</u>	<u>ლ</u>	<u>პ ი რ</u>	<u>ს</u>	<u>ტ</u>
	<u>ნ</u>	<u>ჯ</u>	<u>ა</u>	
		<u>ა</u>		

შედეგი:არიადნე ორი კეისარის ქალი.ენა ასირიელისა,ასირიას,კრეტას სავანე არიოპაგელისა, ვპოვე  
კრეტას ანას ეკლესიასა.ორი დიონის არიოპაგელი.პირველი ელინი.(ტ)21.კაბალა (3)გ.ელინი არი-  
ოპაგეტი.(ირ)იბერია.(ირ)იელი არეოპაგელი.პირველი კესარიელი.მეორე კისარიელი (კირქუცი)  
ასირია.კიროს პირველი ასირიელია.კირქუცი კიროსის (სა) სახლია.(ირკ) ერთად(ქ).კირკუცი პირ-  
ველი კირქუცია.(რკ)30,უკ(33)ნ.იბერიელის პირველი სავანე კირკუცია.

		<u>დ</u>		
	<u>კ</u>	<u>რ</u>	<u>ო</u>	
<u>ე</u>	<u>ლ</u>	<u>ი</u>	<u>თ</u>	<u>ტ</u>
	<u>ნ</u>	<u>ს</u>	<u>ა</u>	
		<u>ა</u>		

კ ი რ-ქუ კ ი-იბერის ქარაგმით:

14 13-~~28~~- 14 13  
27 28 27

ქარაგმა იბერთა სავანის თარიღისა (482;27) ან (72+28+9(27)).ქარაგმა ძველი ზიქურათისა:18(9;9),  
13(ი),28(ქურ).10(ათი).

საიდუმლო ისტორიის პათოსი გამოძახილი ბიზანტიელთაგან დევნილი იბერიელი ბერისა. საიდუმლო ისტორია ერთგვარი ანგარიშია მეფე ვახტანგის ერთგული ქვეშევრდომისა. იბერთა სახელოვანი შვილისა. აი ნამდვილი მიზეზი ბიზანტიელთა კეისარის სიძულვილისა.

პეტრე იბერმა პირწმინდად დაამარცხა კეისარი ბიზანტიისა.

გაუძლო ბიზანტიელთა დევნასა. შექმნა ახალი იბერიული ქარაგმა. ბიზანტიელთა კალენდარი კიდევ ბევრი საუკუნე დარჩა ნიშანი მათივე სწავლულთა სირცხვილისა. (44) წელი ცდომილება ძლევამოსილი იმპერიისა.

მეორე დიდი მარცხი ახალი ბიზანტიური ცივილიზაციისა. ფასი მათივე ვერაგობისა.

ახლა ბევრად ადვილია მიგნება დიდი იბერის კვალისა. ათი და (1) სახელი აქცია ვითა ფარი ძველი ზიქურათისა, ციხე ქურუმთა საიდუმლო ცოდნისა. ძირი ახალი ევროპული ცივილიზაციისა.

წმინდა მამის, პეტრე იბერის ქარაგმა მიუგნია ზაქსა. თაბორის მთის ახლოს სამალავი ჰქონია წმინდანსა. უთარგმნია შრომები დიონისე არიოპაგელისა. თავისივე ქარაგმას დაუმალია სახელი დიდი მოძღვარისა, წმინდა ბასილი დიდისა.

საუკუნოვანი ბჭობის გასაღები დაუმალია რუსთველსა. **ანეკდოტა** გასაღები კესარიელის ვინაობის დადგენისა.

მოვიდა დრო ნამდვილი ისტორიისა. იბერიელთა ღვაწლი უტყუარი საბუთი, წყაროა იბერიელთა ისტორიისა.

მოვიდა დრო ჩვენზე წინაპართა ღვაწლის დაფასებისა. მოსაძებნია საბუთი დიდი სულხანს-საბას შეხედულების შეცვლისა. ვიცით მიზეზი დიდი იბერის მონოფიზიტთა მიმდევრად გამოცხადებისა. ვიცით ხელი ბიზანტიელთა ვერაგობისა. დიდია ძალა უფლისა, მოგვცა ძალა სიმართლის დადგენისა.

დიდია ძალა მადლიერებისა. გადარჩა კვალი დიდი იბერიელი მოძღვარისა.

#### ზიქურათი, ცი, თავი ზაქისა



პერიმეტრი ქარაგმაა ზიქურათისა და კაცის ასაკისა.

სახელი თეოფანე ჟამთაღმწერელის შრომისა ასე ყოფილა: „აგრუს [მონასტრის] ცოდვილი ბერისა და წინამძღოლის თეოფანე აღმსარებლის ქრონოგრაფი (528) წლისა.

„ქრონოგრაფის“ მნიშვნელობა გაუზრდია დაზუსტებას თარიღებისა. თეოფანემ გიორგი სინგელოზის მსგავსად შეადგინა ქრონოლოგიური ცხრილი, რომელშიც შეტანილია თარიღი:

1). დასაბამიდან. 2). ქრისტეშობიდან. 3). კეისარის მეფობიდან. 4). ხალიფას ან ირანის მეფის მმართველობის დასწყისიდან. 5). პატრიარქის კურთხევიდან.

მაგ. ლაზთა მეფის, წათეს თარიღები: დასაბამიდან (6020).

განკაცებიდან (520) 528.

იუსტინიანეს მეფობიდან (1) წელი.

ხოსროს მეფობის (3)ე წელი.

რომის ეპისკოპოზის, ფელიქსის (2) წელი.

კონსტანტინოპოლის ეპისკოპოსის ეპიფანის (8) წელი.

იერუსალიმის ეპისკოპოზის, ელიას (17) წელი.

ალექსანდრიის ეპისკოპოზის, ტიმოთის (8)ე წელი.

ანტიოქიის ეპისკოპოზის, ეფრაიმის (1) წელი.

თავის ქრონოლოგიურ სისტემას თეოფანე ანგარიშობს ალექსანდრიის წელთაღრიცხვით. დასაბამიდან ქრისტემდე (5492) ქრისტესით ნაანგარიშევი წლებს ემატება (8).

**ფარსმან კოლხი** დას(5997). ქრისტეს განკაცებიდან 497(505). ანატასის მეფობის (14) წელი.

**ლაზთა მეფე წათე** დას(6015). განკაცებიდან 515(523). იუსტინეს მეფობის (5) წელი. წათე გადაუდგა სპარსთა მეფეს, კავადს. შეირთო რომაელი ქალი ვალერიანე.

**პეტრას ციხე** დას(6046). განკაცებიდან 546(554). იუსტინეს მეფობიდან (27)ე წელი.

**ირანელთა ლაშქრობა წათეს წინააღმდეგ** დას(6020) განკაცებიდან 520(528). სპარსელთა მეფეს ომი დაუწყია წათეს წინააღმდეგ, რადგან რომაელთა მხარეს გადასულა.

იუსტინიანეს სამი სტრატეგიატი: ველიზარი, კვირიკე და ირინე გაუგზავნია. ისინი დამარცხებულან. იმპერატორი გაჯავრებულა. გადაუყენებია. მერე პეტრე თავისი ნოტარი გაუგზავნია სტრატეგატად. პეტრე ლაზებთან ერთად შებმია სპარსელებს და დაუმარცხებია.

რამოდენიმე ცნობა თეოფანე ჟამთაღმწერელის შრომიდან. მეცნიერები განმარტავენ ქრონოგრაფის ცნობათა დალაგების წესს: „თავის ქრონოლოგიურ სისტემას თეოფანე საფუძვლად უდებს პანოდორეს(ე.ი. ალექსანდრიულს)წელთაღრიცხვას. ე.ი. „ქვეყნის გაჩენიდან“ მოყვანილ წელთა რიცხვს უნდა გამოვაკლოთ (5492), ხოლო „ქრისტესით“ ნაანგარიშევი წლებს უნდა დავუმატოთ 8. გარდა ამისა თეოფანეს მოჰყავს ტექსტში აგრეთვე ინდიქტიონის წლები (ბიზანტიური თხუთმეტწლიანი კვინკლოსით). რაც საშუალებას იძლევა კიდევ უფრო დავაზუსტოთ თარიღები. მაგრამ არის შემთხვევები, როდესაც „ქვეყნის გაჩენიდან“ თეოფანეს მოყვანილი წლების რიცხვი ერთით ნაკლებია ინდიქტიონით ნაჩვენებ წლებზე. ამ საკითხის შესახებ სამეცნიერო ლიტერატურაში კამათია“. ოთხი თარიღი და „ერთით ნაკლები“ წელი მთავარი გასაღებია ქრონოგრაფისა.

თეოფანე ჟამთაღმწერის ქრონიკები იწყება „იბერიელთა და სომეხთა მოქცევა“ და სრულდება „თურქების შემოსევა იბერიაში“. თარიღები: (324:764). „ერთით ნაკლები“ დასაწყისისა (323). ქარაგმა ორი ნაკლებისა. ფორმულა: (324) ნაკლები: ერთი და ერთით. ანუ: (325) და (323). თარიღი მეფე მირიანის მოქცევისა (323) და (325) თარიღი იბერთა დიდი მოქცევისა. სამეზარია დასასრულის თარიღის ორი ქარაგმა: (764) და (+-1). იგივე (763) და (765).

ქრონოგრაფის ქრონიკების პერიოდი 440(324:764) წელია. ძველი ზიქურათით ქარაგმა (400;40). სახლი (4) კაცისა და (4) ხარისა. იგივე ქარაგმა თეოფანეს (8)ის დამატებისა. ძველი ზიქურათით 40

(რი),ორი (20).ქარაგმა ფასი ორი ხარისა.ფასი ძველი ზიქურათით ფურია კაცისა.ფასი სახლია ქა-  
ლისა.ორი ფასი სახლია ორი ქალისა.(რი) ქურუმთა ენას იგივე რიტორი.ქარაგმა კოლხა და ეგრი-  
სი.ორივე სახლი ქალისა,სახლი რიტორთა ორი სკოლისა.ნოქალაქევი და აფსარი.

თეოფანეს ქრონოგრაფი დაყოფილია პირობით თავებად.სულ (30) თავი.დასაწყისი (324)წ დასას-  
რული (764).

ოთხი თარიღი ქარაგმა ოთხი სამეფოს ქრონიკებისა.ერთით მეტი და ნაკლები ქარაგმა ერთის  
გაყოფისა.მეტი და ნაკლები (2).ორი სამეფო იბერია და კოლხა.ერთით ნაკლები (-1:-1).ეგრისი კოლ-  
ხას განაყოფია.ლაზიკა ნაწილია ძველი იბერიისა.

სამეფო	ქართ.	ალექს	დასაბამ .ალექ
კოლხა	-1178	-1066	4314
იბერია	-910	-798	4582
ლაზიკა	-412	-324	5080
ეგრისი	77	189	5681

ძველი იბერიის სატახტო ქალაქის დაარსების თარიღი ქრისტემდე (855)წ.მანამდე (20) წლით ადრე  
დასრულებულა ხეთთა და ზანთა სამეფოს შეერთება (875).დასაწყისი (910).ასაკი (35).

ცოლი ქალი ზანთა კაცისა,სახლი ქალდეას.ქრისტემდე (1178) წლით ადრე მიუყვანია ზანთა დაბ-  
ლობსა,კოლხასა.

ძველი იბერიის თარიღი დასაწყისი ქრისტემდე (910).ალექსანდრიული ალიცხვით (798). დასას-  
რული (875) და (763).ლაზიკის თარიღი ქრისტემდე (412).ალექსანდრიულით (324)ია.

განკაცებისგან (383) წელს იბერთა დიდი ხიზნობის დასაწყისია.(12) წელი გაგრძელებულა იბერი-  
ელთა გადასახლება ეგრისსა.

ეგრისის პირველი ქრისტიანი მეფე ბაკური.მართვის წლები (396:435).იბერიელთა მეფე მამანარძე  
ქარაგმა თარიღისა:(535)წ.ასი(100) წელი ეგრისის პირველი ქრისტიანი მეფის მმართველობის დას-  
რულებიდან.

ქრონოგრაფის ცხრილის მეოთხე სიმბოლო დაზუსტება ისტორიული პერსონის თარიღებისა.(30)  
თავის მონაცემთა ჯამი (395).(20)ე თავი "იბერიისა და სომხეთის დამორჩილება".აკლია განმარტე-  
ბა. თარიღი (686) იუსტინიანეს მეფობის (1) წელი.ერთად (396).ქარაგმა თარიღი ეგრისის პირველი  
ქრისტიანი მეფისა.მმართველობის წლები (39).ერთით ნაკლების ქარაგმა (38) და (40).

მეფე მამანარძე:

				6				
მ	ა	მ	ა		ა	რ	მ	ე
34	1	16	1	17	1	22	34	5
7	1	7	1	17	1	4	7	5

იბერის ქარაგმით (მამა)52.კაბალა (7).არძე (62).ერთად (762).

კონსტანტინოპოლის (2)ე საეკლესიო კრების გამართვიდან (2) წლის მერე დაწყებულა იბერთა დი-  
დი ხიზნობა (383)წ.

(მამა-ნ-არძე) კაბალა (50).მეორე მსოფლიოს საეკლესიო კრების გამართვიდან (50) წლის შემდეგ გა-  
მართულა ეფესოს მესამე მსოფლიო საეკლესიო კრება.(2) წლის შემდეგ დაწყებულა მონოფიზიტთა  
მოძღვრება.(50) და (52) ქარაგმა ორი თარიღისა.421(381;50) და 423 (383; 50).ორი სიმბოლო ორი  
თარიღი (8) და 12(395;-383).ორი თარიღი (431) და (433).(20) თავის წელი (686).მეფის სახელის (მამა-  
ნარძე)ს რიცხვითი მნიშვნელობა (131).სხვაობა 555(686;-131).ქარაგმა მნიშვნელობა (9)ე თავისა  
(555).იუსტინიანეს მმართველობის (36) წელი,იგივე განკაცებისგან (563).ალექსანდრიული აღრიცხ-  
ვით დასაბამიდან (6055) წელი.ქართული კალენდარით 451(6055-5604).თარიღი ქალკედონის (4)ე



მსოფლიო კრებისა.(12) ის ქარაგმა,ასაკი იბერთა დიდი ხიზნობისა.(12) წელი (4)ე კრების ასაკისა, იგივე იბერის თარიღისა 463 (451;12).

N	სახელი	დასაბ- გან	განკაცებისგან --- ( )		პერს ონ/წ
1	იბერიელთა და სომეხთა მოქცევა	5816	316	324	20
2	იოანე ოქროპირის გამევეება ბიჭვინთაში	5898	398	406	12
3	ფარსმან კოლხი	5997	497	505	14
4	ლაზთა მეფე წათე	6015	515	523	5
5	ირანელთა ლაშქრობა წათეს წინააღმდეგ	6020	520	528	1
6	იბერიელთა მეფე დამანარძე	6027	527	535	8
7	ბულგარელ ტყვეთა გაგზავნა სომხეთსა და	6032	532	540	13
8	ლაზები და პეტრას ციხე	6046	546	554	27
9	<b>562 წლის საზავო ხელშეკრულება</b>	<b>6055</b>	<b>555</b>	<b>563</b>	<b>36</b>
10	ირანელების ლაშქრობა სვანეთის წინააღმდეგ	6080	580	588	6
11	ირაკლი კეისრის ლაშქრობანი	6114	614	622	13
12	ლაზები, აბაზგები და იბერიელები ირაკლის	6115	615	623	14
13	ირაკლი კეისარი საქართველოში	6117	617	625	16
14	იბერიელთა მთავარი ვარსამუსე	6118	618	626	17
15	ფაზისის ეპისკოპოსი კვიროსი	6121	621	629	20
16	აჯანყება სომხეთში	6143	643	651	10
17	არაბთა ლაშქრობა სომხეთში	6145	645	653	12
18	იბერიის კარები	6171	671	679	11
19	ხარკი სომხეთიდან და იბერიიდან	6178	678	686	1
20	იბერიისა და სომხეთის დამორჩილება (686	6178	678	686	<u>1</u>
21	ლაზეთის პატრიკოსი სერგი	6189	689	697	2
22	აბაზგია ლეონ ისავრიელის დროს	6209	700	717	1
23	ხაზართა ლაშქრობა სომხეთზე	6220	720	728	12
24	არაბთა ლაშქრობა თურქების წინააღმდეგ	6221	721	729	13
25	არაბები კასპიის კარებთან	6228	723	731	15
26	"რკინის" ციხის აღება არაბთა მიერ	6230	730	738	22
27	მკარის წამება	6232	732	740	24
28	მიწისძვრა კასპიის კარებთან	6230	735	743	3
29	თურქების გადმოსვლა კასპიის კარებით	6255	755	763	23
30	თურქების შემოსევა იბერიაში	6256	756	764	24

**396**

(9) თავი:“562 წლის საზავო ხელშეკრულება“(555) წელი ქარაგმა ახალი იბერიული კალენდარის ასაკისა,(100) წელი (455).პეტრე იბერის ასი წლის იუბილე (563) წელი.(ზავი) ძველი ზიქურათით (45).“სპარსეთიდან დაბრუნდა პეტრე მაგისტროსი,რომელმაც დადო საზავო ხელშეკრულება (17) წლით ლაზიკისა და აღმოსავლეთის მხარეების შესახებ“.

სპარსეთსა და ბიზანტიას შორის საუკუნო ზავი (532) წელს გაფორმებულა.სათაურის სახელი (562) წლის ზავი ქარაგმა.ზავის დადებიდან გასულია (30) წელი,იგივე (30)თავი.(ბიზანტიური თხუთმეტწლიანი კვინკლოსით) (30) თავი იგივე (15;15).ასაკი ზავისა:15(532;547) და 15(547;562).(17) წლიანი ზავის ქარაგმა 63(17;45).(17) და (7) წლის ორი განსხვავებული ცნობა ქარაგმაა 24 (ურ).პეტრე მაგისტროსი,იგივე პეტრე პატრიკოსია.

თავი (5) „ირანელთა ლაშქრობა წათეს წინააღმდეგ“.დასაბამიდან (6020),განკაცებითგან 520(528) და (1) წელი იუსტინიანეს მეფობისა.დასაბამის თარიღის ქარაგმა ასაკი 80(60;20).თარიღი (543).

„ამავე წელს სპარსელთა მეფემ ომი დაუწყო ლაზთა მეფეს წათის იმის გამო,რომ უკანასკნელი რომაელთა მხარეზე გადავიდა.და,აი, იუსტინიანე მეფემ გაუგზავნა მას დამხმარე ჯარი და სამი სტა-

რატელატი,ველიზარი,კვირიკე და ირინე.იმათ იბრძოლეს და დამარცხდნენ.მეფე გაჯავრდა“: და „პეტრე თავისი ნოტარი,გაგ ზავნა სტრატელატად; პეტრე ლაზებთან ერთად შეება სპარსელებს და დაამარცხა ისინი“.

ცნობა ქარაგმა იბერის დიდი გამარჯვებისა.(520) ქარაგმა (52) ხარისა.სხვაობა ბერძნულსა და იბერის ქარაგმას შორის.(528) წელი დასასრული არიოპაგიტული მოძღვრებისა.სპარსელთა მტრობა ქარაგმა მონოფიზიტთა მძლავრობისა.(3) წელი გაგრძელებულა მარცხი იუსტინიანეს მომხრე სწავლულთა.(4) სტრატელატი იუსტინიანეს ნოტერი(სამართალმცოდნე) მისულა დაუმარცხებია.საუკუნო ზავი ქარაგმა (433) წლიდან (532) წლამდე მონოფიზიტთა მძლავრობისა.

ბერძნული,სელეკვიდების წელთაღრიცხვით (562)წელი ქარაგმა (99)ისა (562;-463).მონოფიზიტური მოძღვრებისა და კონსტანტინოპოლის დიდი კრების თარიღს შორის სხვაობა 99(433;532).იბერის თარიღი 411(312;99).

ნიკიფორე კონსტანტინოპოლელი-ჯვარცმა მაცხოვარისა (33) წელი.

ნიკიფორე კონსტანტინოპოლელი

205

**532-წლიანი მოქცევა**

Ἰουστινός ἀνεψίος Ἰουστινιανῶν ἔτη ιβ' μηνῶν ε' ἡμέρας κ'. Ἦν ζ' ἔτσι αὐτὸν ἐπληρώσῃ χύλιος κ' τὸν ἀγίον πάσχα ἔων φλβ', ἐξῆς ὁ κύριος ἡμῶν Ἰησοῦς Χριστὸς ἐταπείνωσεν [ινδ. ε'] ἔτους ἀπὸ κτισθεῶς κόνστα, ςζε' (ed. de Boor 98).

იუსტინე, იუსტინიანეს დასწული, [მეფობდა] 12 წელს, 10 თვესა და 20 დღეს. მისი მეფობის მეშვიდე წელს დასრულდა 532-წლიანი წმინდა პასექის პირველი მოქცევა მას აქეთ, რაც უფალი ჩვენი იესო ქრისტე ჯვარცმულ იქმნა [ინდიქტიონსა ექვსსა] წელსა 6065-სა დასაბამიდან ქვეყნისა ἂ.

ალექსანდრიული წელთაღრიცხვით ქრისტემდე (5492)წ.ჯვარცმის თარიღი 5525(5492;33)წ.დასაბამიდან (6065).ჯვარცმის შემდგომ 540(6065;-5525).მეფობის (7)წ ქარაგმა ჯვარცმის შემდგომ (547).დასაბამიდან (6065)წ ბერძნული კალენდარით ქრისტეს შემდგომ 524(6065;-5508).ქარაგმა იუსტინე I-ის,(518-527),მეფობის (7)ე წელი,იგივე (524) წელი.

იუსტინეს მეფობის (12) წელი ახ.წ.(529)წელი.[მეფობდა] (12წ;10თვე; 20 დღე) ქარაგმა თარიღებისა. [მეფობდა]-ს ასაკი 4686(4383;283) და (20) დღე.მეფობის (7)ე წელი ქარაგმა.(43-83)იგივე 7(43) და 83.ერთად (783).ჯამი 1066(783;283) და (20).სულ (1086).

(1066) და (1086) ორი თარიღის ქარაგმაა.537(1066;-529) და 557(1086;-529).პირველი აია-სოფიას დასრულების თარიღი,მეორე თარიღი იბერის დიდი მოქცევისა,ჯვარცმა (33).532(557;-33).ახალი იბერიული ქარაგმის თარიღი (529)წელი.(46;86)დღე კაბალით (10;14).ქარაგმა (თა:კარ).ჯამი 24)ურ).

გეორგიკა,1952,ტ IV(2) გვ(205).

**562 წლის ზავის ამბავი-თურმე პეტრე იბერის სიცოცხლეში ბიზანტიასა და სპარსეთს შორის სამი ზავი დადებულა.პირველი ზავი რომის სახელით დაუდვია ბიზანტიის მეფეს ლეონსა.მოთავე მეფე ვახტანგი ყოფილა (472)წ.**

მეორე ზავი ბიზანტიასა და სპარსეთს შორის ისევ მეფე ვახტანგის სიცოცხლეში დადებულა. ზავის მონაწილე მეფე ვახტანგი ყოფილა. სამთა დაზავება დაურქმევია იბერსა.თარიღი (493) წელი.მე(10) წელს მომკვდარა იბერიელთა უძლეველი მეფე,ვახტანგ გორგასალი.

მესამე ზავი დაუდვიათ იბერიელთა (532) წელი.მხედართმთავარი ველისარიოსი და მრჩეველი, კონსული(პატრიკიოსი) კესარიოსი.

თურმე მესამე ზავის პირობა იბერის სიკვდილამდე არ დარღვეულა.

61. ამბავი ავაზაკთა კრებისა

ჩვენამდე მოღწეული X-საუკუნის ენციკლოპედიური ხასიათის ლექსიკონი. საკამათოა ავტორის ვინაობა. ადრე ვინმე სვიდა მიიჩნეოდა. შემდეგ თანდათან განმტკიცდა აზრი სვიდას ქარაგმული სახელისა. ძველი ქარაგმით ვეცადოთ დადგენა სიტყვის მნიშვნელობისა:

ს ვ ო დ ა 23 27 4 1 23 6 13 4 1

(ვი) ძველი ზიქურათით ქარაგმა ორი ხარისა. მნიშვნელობა (27). იბერის ქარაგმით (ს)23 და 5(4;1). ორივეს კაბალა (5) და (5). ერთად (55). ძველი ზიქურათით (ურ). ჯამი 10(თა). 27(ვი). ერთად თავი. (ვი) იბერის ქარაგმით (6;13). ჯამი (19) ორ. კაბალა (6;4). ჯამი 10(თა). ქარაგმა: თავი და თავი. იგივე ორი თავი. რიცხობრივი მნიშვნელობით: 5(23)27 და 564. და 5(23) და 5(4;1). ჯამი 10(1). ქარაგმა: (527; 565) იგივე 38 (27:10:1). თარიღები იუსტინიანე II-ისა.

(და)ს მნიშვნელობები (4;1). ერთად (41). ძველი ზიქურათით (ორ).

თ ვ ო ა ე 4 1 ს რ ო 4 1

თავი ორივეს (4;1) და (4;1) და

ს ვ ო ა ე რ

ორივე ივერი. და

(და) ერთად (41). ძველი ზიქურათით (ორ) ი. იბერის ქარაგმით 5(ელ)

ს ვ ო ა ე რ ლ რ

და ორივე ივერიელის.

და: 527 და 532 და 537 და 542 და 547 და...

სვიდას ლექსიკონით ბარსუმეს მნიშვნელობა მარჯვე, იგივე ხელმარჯვე. "იუსტინიანეს დროს იყო ვინმე პეტრე, ეგრეთ წოდებული ბარსუმე... მარჯვე იყო ქურდობაში". შრომის მთარგმნელს მოჰყავს მსგავსება არმაზის ბერძნულ მინაწერთან, ბერსუმა. წარწერა ბერსუმა პიტიახშის სამარხსა. სავარაუდოდ სახელი ხელოვნურია, იგივე ქარაგმული:

ბ ა რ ს უ მ ე 2 1 22 23 24 16 5

(არ) იბერის ქარაგმით კაცი. (ბარ)25, ძველი ზიქურათით ვარ. (მე) ცალკე მდგომი მინიშნებაა, და-ზუსტება სახელისა. კალენდარული დაყოფით (ს) ბრუნვის ნიშანი. (ა-რ-უ)ს მნიშვნელობა (47). ძველი ზიქურათით (ურ)-(ას). ქარაგმა კაცი ურისა. პირდაპირი მიმდევრობით (ას-ურ)ი.

კალენდარული წონასწორობით სახელის სტრუქტურა ბ(არ)-ს-(უმ)ე. ქარაგმა (არ;უმ). დაუმთავრებელი ვ ზა კაცისა, იგივე მგზავრისა. (ს;არ უ) ერთად (5;47). თარიღი პეტრე იბერისა. (მე) ძველი ხეთების (მი). სურ) სახლია ურისა. (ამი)ხეთების დევი. ძველი ზიქურათით (დევი) დედა ორი ხარისა, კაბალა (ს;არუ) 52. სახელის დასაწყისი და დასასრულის ორი ნიშანე (მე)25. ქარაგმა ვარ. (52) მინიშნება (მე)რძნული და იბერის ქარაგმისა. სხვაობა. სიტყვის რიცხვითი მნიშვნელობა კალენდა-

რული დაყოფით 5(23)ს და 70(ზარუმე).ერთად (570).იბერიული 518(570;-52).(სრა) მარცხენა დანაყოფის მნიშვნელობა (523).ძველი ზიქურათით (არს).იბერის ასაკი (523) წელს (60).(არ) იგივე (ას)ი კაცია.ქარაგმა არსი კაცისა ზაქის ხარი.(უმ)40.ძველი ზიქურათით (რი). (რი)-(ე) ძველი ზიქურათით (ერი)-ს.(არ)კაც-ის.ქარაგმა:არსი ერის-კაცის.

ἐκείνη εὐσχαρίαν. ἀντί τῶν ἐπα-  
ναχτίων, ὑποστρεπτίων.  
ყვას (ἀποστρεψαίτων) ἱμαριობს ნაცვლად სიტყვებისა ἐπαναχτίων,  
ὑποστρεπτίων<sup>1</sup>.

Δεξιός, καί ὁ εὐχαρής. „ἐπι-  
Ἰουστινιανῶν Πέτρος τὸς τὴν Βαρ-  
σάμης οὕτω καλοῦμενος... δεξιός  
γάρ τὴν κλέψαι.

Δέρμα· τὸ χρυσόμακλον δέρμα,  
ἐπὶ ὃ Ἰάπων διὰ τῆς Ποντικῆς  
μαλάσσης συν τοῖς Ἀργοναύταις  
εἰς τὴν Κολχίδα παραγερόμενος  
ἔλαβον. καί τὴν Μήδεϊαν τὴν Αἰγύ-  
πτου τοῦ βασιλέως θυγατέρα. τῆς  
δὲ τὴν οὐχ ἰς πονητικῶς φέρεται,  
ἀλλὰ βιβλίον τὴν ἐν δέρματι γυ-  
ραμμένον, περιέχον βίβας δεῖ γί-  
νεσθαι διὰ χημείας χρυσόν<sup>2</sup>. εἰχό-  
τως οὖν αἱ τότε χρυσῶν ἀνέμα-

ნარე თანისისაყენ და იქ არ-  
სებულ ვიწრობისაყენ. ამ სიტ-  
ყვას (ἀποστρεψαίτων) ἱμαριობს ნაცვლად სიტყვებისა ἐπαναχτίων,  
ὑποστρεπτίων<sup>1</sup>.

მარჯვე, აგრეთვე „ხელ-  
მარჯვე“. „იუსტინიანეს დროს  
იყო ვინმე პეტრე, ეგრეთწოდე-  
ბული ბარსუმე... მარჯვე  
იყო ქურდობაში“<sup>2</sup>.

საწმისი: ოქროს ბეწვიანი  
საწმისი, რომელიც იაზონმა და  
არგონავტებმა მოიპოვეს, როდე-  
საც შავი ზღვით კოლხეთში მი-  
ვიდნენ; მოიპოვეს აგრეთვე მე-  
დეა, ნეთე აიეტის ქალიშვილი.  
ეს ისე კი არ იყო, როგორც  
პოეტურად არის გადმოცემული,  
არამედ ეს იყო ტყავზე დაწე-  
რილი წიგნი, რომელშიც ის ეწე-  
რა; თუ როგორ უნდა გაკეთდეს

<sup>1</sup> პეტრე, წარმოშობით სირიელი, ხარაყად იყო და საშინლად ატყუებდა  
თურმე თავის კლიენტებს ანგარიშში. აი, ეს ქურდი ხარაყი მიიწვია სამსახურში  
თეოდორამ (იუსტინიანეს ბუნულემ) და დანიშნა იგი praefectus praetorio-დ.  
დაწვრილებით მოგვითხრობს ამ ამბებს პროკოპი კესარიელი (Anecdota  
22, 3—6). ნუნს ინტერესს იწვევს ამჟამად მისი, ალბათ, სირიული სახელი Bag-  
თიუს (ნდრ. არმაზის ბეობული წარწერის „ბერსუმა“).

სვიდას ეს ადგილი თითქმის სიტყვა-სიტყვით ამოუღია პროკოპის ზრო-  
შიდან. უფრო ვრცელია ეს ციტატა სვიდას მგორე სტატიაში ἑσθότως (თეო-  
დორე პრეფექტად იყო პეტრე ბარსუმეს წინ).

<sup>2</sup> ეს ცნობა სვიდას ამოღებული აქვს იოანე ანტიოქელის (VII საუკ.)  
„ისტორიიდან“, სადაც ეკითხულობთ: ἐκείνος ὁ περὶ Ἰάσωνα διὰ τῆς Ποντι-

რიცხვითი მნიშვნელობა (ერი)540.(რაბ) კაბალა 7(4;1;2). ჯამი (547).იბერის ასაკი (518) წელს (55).  
ძველი ზიქურათით (ურ)ი.იბერის ქარაგმით (5) და (5).(სურ) იბერის ქარაგმის (23)ე ნიშანი.რიცხ.  
მნიშვნელობა (69).სახელის დასაწყისის და დასასრულის (4) ნიშანი (ზა;მე).ქარაგმა:მე ხარი.(ზა) იგი-  
ვე დომბა,ხეთთა ლაბა.

(მე)ს მნიშვნელობა (21),(ურა)ს კაბალა 11(6;4;1).ერთად:(მე;ურა). მნიშვნელობა 32(21;11).(ს)5 და (32).  
ერთად (532).(მეურა)32 და (ბ)2.ერთად (34) ცი.(ს) იგივე (სურ) და (5)ე.ქარაგმა:დრო (სურ)ისა, იგივე  
დრო ურისა,(5)ე სახლისა,დრო ასურისა.(უ)24 და (რ)4(22).ჯამი (28).(ს)5 და (ურ)28,ერთად (528).

თარიღი არიოპაგიტული მოძღვრების დასასრულისა.(532)წელი თარიღი კონსტანტინოპოლის დიდი კრებისა, თარიღი არიოპაგიტული მოძღვრების გამარჯვებისა.

(უ)-(მე)ს ქარაგმა (გ)-(ურ).მე(21)3.იბერის ქარაგმით (გურ) და (ას).ქარაგმა ხარი დაბლობისა, ურისა.(გურ) იგივე (გი)ხეთთა ხარი (ურ)დაბლობი.

(21) ძველი ქარაგმით (ჟურ).იბერთა ენას ნაჟური.ბოლომდე გამოწურვა.კალენდარულად ზამთრის ბოლო ორი თვე (69) დღე.

(ჟურ) იგივე კრება.იგივე შეყრა სამისა.მამა.ძე და სული წმინდა.კრება ზიქურათისა.(ურ) მიწა ძველი ასურეთისა,სახლი ძველი ზიქურათისა.(3) ქარაგმა სამი ზიქურათისა.(ზი) შუმერთა ზიქურათი,(ურ) ხეთთა და (გურ) ზიქურათი იბერთა ხარისა,იგივე კირქუცისა და ფაზისისა.(ურ) იბერის ქარაგმით მთა დაბლობსა,იგივე პატარა იბერია,ეგრისი (ლაზიკე).

**ბარსამი**-მესხური კილოკავი.დღემდე შემორჩა ზედა აჭარისა და შავშეთ იმერხევის სამეცყველო ენას.დღევანდელი მნიშვნელობა:საკმაო,საკმარისად...ბარსამი გქონია(საკმაოდ გქონია),ბარსამი დარჩენილა(საკმაო დარჩენილა).**ბარსამი** და **ბარსუმე** სტრუქტურა იდენტურია, მნიშვნელობა ანალოგია.სამ(სუმ)3.მე(მი).

(მე-მი)ს ძირზე ნაწარმოები სახელი დღემდე შემორჩენილა.**მაგ**:გვარი მემიაძე, (მემია).ხეთთა ენას (მე) მეფე.

**ჟ უ რ**-იბერიელთა ენას ნიშნავდა ბრძოლასა.დიდი ბრძოლა დიდი ჟური ყოფილა.ჟურს სხვა მნიშვნელობაც ჰქონია.ზანურად (ჟურ) იგივე კრება.დიდი შეკრება ზანურად **ჟურია**. იბერიელთა ენას (კის) და (ჟურ) დასასჯელთა შეკრება,თავის კვეთის მზადება.დასასჯელთა **ოც** კაცზე მეტის შეკრებას იგივე (კის;ჟურ) რქმევია.

(ჟურ) ქარაგმა ზიქურათი კრებისა.(ჟურ) იგივე შეკრება, დასასრული ამბისა.

იბერიელთა ენას (ჟურ) ქარაგმა თავსაკვეთისა.იგივე სიკვდილით დასჯილთა კრებისა.იბერის ქარაგმით (ჟურ)463.თარიღი პეტრე იბერისა.

**ბარსუმე**-ქარაგმა ბარაბა ავაზაკისა.(მ) იბერის ქარაგმით (**მარ**). რიცხვითი მნიშვნელობა (39) ჯარ. არ(23).

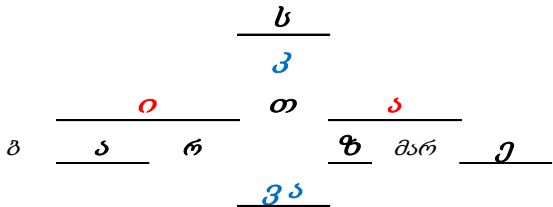

ერი ვართ ავაზაკები ავაზაკთა კრებასა.მე ვარ მარჯვნივ ჯვარცმული ავაზაკი ბარაბასი.(მარ)39, (ე)5. ჯამი (44). ლუკას სახარება 23(39:44).

ბარსუმე კალენდარულად სამი ნაწილი.(ს) ბრუნვის ნიშანი.(5) და (5) ვითა ორი ავაზაკი.ჯამი(33) ქარაგმა:ჯვარცმა მაცხოვარისა.მარცხენა ავაზაკის ქარაგმა დასაწყისი კაცის გზისა,იგივე მიება კაცის არსისა.დასასრული ჯვარცმა კაცისა.ორივე ავაზაკი ჯვარცმული. ერთმა იპოვა გზა მაცხოვარისა,სიკვდილამდე არ შეუწყვეტია ძებნა არსისა.ჯვარზე გაკრულმა მოახერხა გადარჩენა სულისა.სვიდას ლექსიკონის განმარტება ქარაგმა მარჯვენა(ნა) ხელისა.ლუკას სახარება:

**ლუკა:23:44**“დღის ექვსი საათი იქნებოდა და მთელი დედამიწა ბნელმა მოიცვა ცხრა საათამდე“.

(6) და (9) ქარაგმა.ჯამი (15).ერთად (69).(532) წლის კრება სვიდას ქარაგმით ავაზაკთა კრება ყოფილა.კრება ორი ავაზაკისა.ქარაგმა დაცვა იბერის სახელისა.მე მარჯვენა ავაზაკი.(69) წლის პეტრე იბერმა ჰპოვა სასუფეველი ზეცასა.დაამარცხა მაცხოვრის მარცხნივ ჯვარცმული ავაზაკნი.

-**ბარ**-ზაქის ქარაგმით 25(2;1;22) ვარ.სუმ(3);ე(5).ქარაგმა (35) ხელი.ჯამი 60(25;35).ვარ ხელი ხარისა. კაბალა (2;1;4) და ს(23)5.მნიშვნელობა:(ბ;ა;დ) და (ელ).(უმე)ს კაბალა 18(6;7;5)ზა(ქი).ქარაგმა:ზადელა და დაბელი ზაქი.

*მარჯვე იყო ქურდობაში-მართლა უბადლო „ავაზაკი“ ყოფილა პეტრე იბერი.თურმე სრულიად პატარამ,ცამეტი წლისამ მთელი ეგრისი მოპარა ბიზანტიელებსა.თავიდან მოუპარია მდინარე ფაზისი (რიონი).ფასისი დაურქმევია.*

*პროკოპის ხელით მოიპარა ისტორია ბიზანტიისა.ბიზანტიელთა სახელით დაიცვა ისტორია იბერიისა,ლაზიკისა,ეგრისისა, კოლხასა. პროკოპის ხელით დაწერილი ისტორია ბიზანტიელთა მიერ ცნობა იბერთა ისტორიისა.ვითა ბიზანტიელსა მიუტანია წიგნები ძველი ზიქურათისა.*

*ვითა ბიზანტიელთა ელჩმა,ეცადა დახსნა იბერიისა და კოლხას ძველი მიწებისა.იმპერატორის სახელით მისულა როდოპოლისსა,პონტოს ზღვის ქალაქსა,დღევანდელი რიზე.რომაელთა,სტრაბონის,როდოპოლისი დღევანდელი ვარციხე ყოფილა.მიუტაცია ბიზანტიელი ისტორიკოსის, პროკოპის ხელსა.*

*ვითა მონოფიზიტსა მოუპარია იბერიელთა ტაძრები წმინდა მიწასა.რიტორთა სკოლა ფაზისისა. თურმე ორმოცზე მეტი მთავარი ციხე მოუპარია იბერის ხელსა. ციხენი ძველი კოლხასა და იბერიელთა მეფისა.*

*იბერიელთა სამოცზე მეტი ტაძარი წაუღია ვითა მონოფიზიტთა ეპისკოპოსსა.თურმე თავიდან დახმარებია მონოფიზიტთა. ბიზანტიელთაგან დაუცვია სალოცავები იბერიისა.*

*მონოფიზიტთა დახმარებით,ვითა მრჩეველი და პატრიკიოსი მისულა იმპერატორის კარსა.*

*მერე ფსევდო დიონისე არიოპაგელის სახელი დაუსრულებია არიოპაგიტული მოძღვრება. დაუმარცხებია მიმდევარნი არიოზისა.ბევრად მეტი სალოცავები დაბრუნებულა იბერიელთა ხელსა.*

*ასურელ მამათა მისვლა იბერიასა,მონაგარი (532) წლის ტრიუმფალური გამარჯვებისა.*

*ისიდორე მილეთელისა და ტრალელის სახელით მოუპარია ტაძარი აია-სოფიასი.ტაძარი ძველია იბერიელთა ძველი ისტორიისა.*

*ყველაზე დიდი ავაზაკობა იბერისა,მოპარვა ბიზანტიელთა მოწაფეებისა,იგივე იბერის სკოლის მიმდევრებისა.*

*საუკუნეების განმავლობაში იბერის მიზანტიელი მიმდევარნი იცავდნენ სახელსა მათივე წმინდა მოძღვარისა.*

*ბევრი ცნობილი ბიზანტიელი მოღვაწე ყოფილა მიმდევარი პეტრე იბერისა.*

ეფრემ მცირეს უთარგმნია გრიგოლ ღვთისმეტყველის თხზულებანი.სახელი ერთი-ერთი შრომისა: “ევნემიანოსთა მიმართ და ღმრთისმეტყუელებისათჳს“ დაურქმევია.თარგმანისთვის შენიშვნა და-ურთავს.ამბობს ეს საკითხავი მეორედ ითარგმნა.ნეტარი გრიგოლის მიერ სომხურიდან ნათარ-გმნი ბერძნულიდან ვთარგმნეო.რადგან სომხის შვილსა და ბერძენის შვილიშვილს „საკუთარი შვილი აღვირჩიე“-ო.

ეფრემ მცირე ფრიად საყურადღებო მინიშნებას აკეთებს.სომხის შვილი და ბერძნის შვილიშვილი, ერთი მოდგმა. “შვილი“ ტბელის კაბალით ქართულია. “ნუუკუე“ ქარაგმა ძველი ზიქურათით თავი სიტყვა.ქართული შვილი იბერიულისა.შვილიშვილი ძველი ზანური ზიქურათისა, “უეჭველსა“.საკუთარი შვილი მისივე ქართული ანბანია.

საკითხავი სამხილებელია არიანოსთა და ევნომიანოსთა ბოროტი უწესობისაო.

სხვა ხელნაწერებში დაცული ყოფილა შრომა.რომლის სტილი განსხვავდება გრიგოლ ღვთისმე-ტყველის სტილისაგან.მეცნიერები მის ავტორობას საეჭვოდ მიიჩნევენ.

**ქ ე ბ ა(ა) და შ ე ს ხ მ ა(ა) ნ ე ტ ა რ ი ს ა კ ე ს ა რ ი ო ს ძ მ ი ს ა თ (ჯ) ს ი ს ა(ა)**-ნიშანთა ოდენობა (42). (4) პირობითი გამყოფი 3(ა) და 1( ჯ). პირველი ბერძნული,მეორე კაბალა ტბელისა:რიგი (22) ს, (2)ე. (უე).ახალი აღრიცხვით გამყოფი (3)ე.(უე) ტბელის კაბალით 27(22:5).მწკრივის ნომრით 29(22;2;5). რიგი და მწკრივი 24(22;2) ზაქის კაბალით (ურ).კაბალა (6) და ე(5).ერთად (65).კაბალა (11). პირველი იბერის ქარაგმით (ველი) და (ა).

გამყოფის სტრუქტურა მნიშვნელობათა მიხედვით 30(15;15)-22-15.კაბალა 3-4-6.კალენდარულად (4) და წრე (36).ერთად (436).ჯამი (13)ირ,იბერია.

(ჯ)ს მნიშვნელობა (400) და 29(22;2;5).ერთად (429).თარიღი ზაქარია ლაზისა,პეტრე იბერის მამისა. (436) თარიღი იბერის დედისა.

ტექსტის ნიშანთა ოდენობა გამყოფების გარეშე (38).რიცხვითი მნიშვნელობების ჯამი ტბელის კა-ბალით (463). თარიღი პეტრე იბერისა. ზაქის ქარაგმით (38) ნიშანის რიცხვითი მნიშვნელობა (532). გამყოფების მნიშვნელობათა ჯამი (55).სტრუქტურა:22(11;11)-22-11.წრე (33).ბრუნვის ნიშანი(4). იბერის ქარაგმით:ცერი (ხელი) ოთხისა.

(ჯ) და (ა) ორი ქარაგმით (411).ბერძნული კალენდარით თარიღი წმინდა მამისა,პეტრე იბერისა.

(ჯ)-მდე ნიშანთა ოდენობა (34) ხარი რუსთველისა.(ძირ)ი იბერისა.სამი გამყოფი ქარაგმა სამი ხარი-სა.გამყოფების მნიშვნელობათა ჯამი 52(15;15;22).სხვაობა იბერის ქარაგმასა და ბერძნულ კალენ-დარს შორის.

პირველ გამყოფს (ა)ს მოსდევს (და) კავშირი.ხერხი ტექსტის დაყოფისა,იგივე დაქარაგმებისა. ნი-შანთა ოდენობის მიხედვით გამყოფები:4(ა;და;ა)-1(ჯ)-(ა).ერთად (411).მნიშვნელობათა ჯამი 72 (15; 5;15;22;15).

(ქეზა),(და)-ნიშანთა რაოდენობით (42).რიცხვითი მნიშვნელობებით 325(32;5).თარიღი დიდი იბე-რიის მოქცევისა(მეფე მირიანი),ჯამი (37).

ქ ე ბ ა(ა) და კალენდარულად (637).ძველი ზიქურათით (537)ცი.თარიღი ბერძენთა მთავარი ტამ-რისა.შესხმა იგივე შემკობა.ორი ქართული ქარაგმა ადასტურებს (შესხმა)=შემკობა.

(შეს) კაბალა (16)მ.ბმა 47(11)კ.ტბელის კაბალით (16)ო,11(2) ბ.ქარაგმა: შემკობა.

ორი მნიშვნელობა:ქ ე ბ ა(ა) და ა შ ე ს ხ მ ა(ა) და ქ ე ბ ა(ა) და ა შ ე მ კ ო ბ ა (ა).

(შ ე ს ხ მ ა) ნიშანი (6).(და ა შ ე მ კ ო ბ ა) ნიშანი(7).მნიშვნელობა იდენტური.ქარაგმა იდენტური ნიშანთა რაოდენობა (1) აკლია.1(ა).(ა)-(შემკობა) მნიშვნელობა (100)ას.ქარაგმა კაცისა.(ა)4-(აშემკო-ბა) 100. ერთად (400).ქარაგმა ოთხი კაცისა.(ნეტარ) 60(ხი) სახლი ხარისა.

(შ ე ს ხ მ ა(ა) და (შ ე მ კ ო ბ ა (ა) ნიშანთა ოდენობა:(7) და (8).ერთად (78).დ(4).მიმდევრობით(478).

(78)ის კაბალა (15).ძველი ზიქურათით დიდი ხარი (ზაქ).(478) წელს იბერის ასაკი (15) წელი.  
(შ ე მ კ ო ბ ა (ა) მნიშვნელობა (87).

(შ ე ს ხ მ ა(ა) და (შ ე მ კ ო ბ ა (ა) ორივეს ნიშანთა კაბალა (27) და (27).ქარაგმა (ა) (შ) და (ვი).  
(ვი) ძველი ზიქურათით სახლი ორი ხარისა.

ორი მნიშვნელობა ორი ქარაგმა თარიღისა.ასაკი ორი ხარისა. ზაქისა 1058(1031;27).იბერისა 490(463;  
27). ზაქის თარიღის ქარაგმა 10(თა) მთა,13(28) ირ.მნიშვნელობა:შავი თა (მთა) ირ(იბერიისა).

წმინდა მამის,პეტრე იბერის თარიღის ქარაგმა 13(49) იბერია.კაბალა (4) დირ.დიდი იბერია.

სხვა მნიშვნელობა 9(27) და (27).ერთად (927).დ(4) შესხმა (100).ერთად (400).სხვაობა (527).თარიღი  
იუსტინიანე პირველის ზეობისა,პატრიკიოსის ტიტული პეტრე იბერისა.(და შესხმა) მნიშვნელობა  
(104).ქარაგმა ზაქის თარიღისა 1031(927;104).

ნ ე ტ ა რ ი ს ა -სიტყვა სამი ნაწილი.(ტარ) ტბელის კაბალით (21),ნიშანი (ტ).მნიშვნელობები:14, 5  
21,1,19 10,20,1.მნიშვნელობები: 19-(41)-31.მნიშვნელობები წრისა და ბრუნვის ნიშანისა:41-50. კაბა-  
ლა (5) და (5).

ტ(არ)ის მნიშვნელობა ორია (21)ტ და 41(ტარ).კალენდარული წონასწორობით სიტყვა დაიყოფა:  
(ნეტ)-არ-(ისა).ნიშანთა ოდენობის მიხედვით (3)-2-(3).ერთად (323).თარიღი მეფე მირიანის მოქ-  
ცევისა.რიცხვითი მნიშვნელობებით (40)-არ-ისა.(ტ)-ს მნიშვნელობა ქარაგმით ტ(არ).სტრუქტურა:  
(40)-ტ (არ)-ისა.ძველი ზიქურათით (ტარ)41 (ორ).(არ)ის მნიშვნელობა (20).კაბალა 2(ორი).(40) ძვე-  
ლი ზიქურათით (რი).ქარაგმა:(რი)40-ტ(ორ)-ისა.

ნეტარისა რიტორისა კესარიოს ძმისა.(ტარ) 41(ორ)ი.კაბალა (5).იბერის ქარაგმით (ელ).

(ნეტარ)-(60).ქარაგმა ხარის სახლისა.ძველი ზიქურათით მიმართულება მარჯვნიდან მარცხნივ.  
(ისა) იგივე (ასი)100.ასაკი კაცისა.ქურუმთა ენას (60) წელს გადაცილებული ქურუმი ზაქია.(78)ს გა-  
დაცილებული (ას)ი.ახალი მნიშვნელობა:ნე-(ტარ)-ას.

(შემკობა) 87.ასაკი ზაქისა,იოანე ზოსიმე.

(შესხმა)-(ნე) ჯამი (118).ნიშანი (8).(ქება-და) ჯამი (37).კაბალა (1).ორივე ერთად (1118) თარიღი იოა-  
ნე ზოსიმეს გარდაცვალებისა.(ტარ-ისა) იგივე (ტარ-ას).მნიშვნელობა (141).ნე(19).ჯამი (160).

(კ ე ს ა რ ი ო ს ძ მ ი ს ა თ ს ი ს ა )236.

გამყოფების მნიშვნელობათა ჯამი 67(15;15;22;15).სამივეს ჯამი 463(160;236;67).თარიღი პეტრე  
იბერისა.

(ისა) ას-(კ ე ს ა რ ი ო ს ძ მ ი ს ა თ ს ი ს ა ) ნიშანი (18).გამყოფები (კ)22 და (ა)15.ჯამი (55).ძველი  
ზიქურათით (ურ).ერთად (ას-ურ).

(ოს) ზაქის ქარაგმით (19)ე ნიშანი.იბერის (ორ)2.(სათ) ძველი ზიქურა-თი (თას) მთა კაცისა.

(კ ე ს ა რ ი )-(ოს)-(ძ მ ი ).(ოს)2-(ძმი)53.ჯამი (55). ზაქის ქარაგმით (ელი)ა.ქარაგმა:(კესარი)-(ელ)-  
(სა).(სათ) მნიშვნელობა (30).ძველი ზიქურათით (პირ).ქარაგმა:პირი კესარიელისა.

(კ ე)-(ს ა)-( რ ი ო ს ძ მ ი ს ა თ ) ნიშანი (13)ირ.(სა) სახლი,იგივე გამყოფი.(კე) 16.დარჩენილი (11) ნი-  
შანის ჯამი (135).ქარაგმა: ას(100),35(ხელ).ხელია კაცისა.

სა(4) სახლი,სახელი კაცისა.(რი)-(ოს) კაბალა (13)მ.(ძ),(მ) კაბალა (3) და (4).ერთად (34)ცი.(ის) იბე-  
რის ქარაგმით (ირ).ქარაგმა:ხელი მცირისა,პირი კესარიელისა,ძმისა თვისა.

კ ე ს ა რ ი ო ს -ქარაგმა.(კეს) იბერთა ენას იგივე (კერ),კარი სამხრეთისა.(არ) კაცი.(ოს) ორი.კესა-  
რიოს ქარაგმა:სამხრეთის კარი ორი კაცის სახლისა.

(კეს)36.ძველი ზიქურათით ქარაგმა (კერ) ხელი.(არ)-(ი)-(ოს).ქარაგმა:ორი ხელი იბერიელი კაცისა.

ა რ ი ო ს (ძ მ ) ი ს ა -ქარაგმა.(ოს)ო.(ძმ) 7(30:13)ზ.ქარაგმა:არიოზისა.

ძმ (30:13) ქარაგმა პირი იბერიელისა.იგივე ძმისა, შემამკობელისა,ეფრემ მცირისა.

(ე ს ა რ ი)-ეს კაცი იბერიელი.(კერ) 35(ხელი).

ი(ოს) (ძმ) ძველი ზიქურათით:ძმ.(იოს)12 (ლ). ზაქის ქარაგმით (ლეს). ერთად მძლეს.ქარაგმა:ხელი  
ნეტარისა,მძლესა არიოზისა.ხელი შემამკობელისა,ძმისა ნეტარისა კესარიოსისა (კე-სარიელისა).



(ორი) ხელი ნეტარისა:(ელ) და (ელ) იგივე (5) და (5).იგივე ორი ხარი მოძღვარისა.ეფრემ მცირე და რუსთველი.

**შესხმა**-იბერიელისა,**შემკობა**-ეფრემ მცირისა,**ქება**-რუსთველისა.

(ა რ ი ო -(ს)- (მ მ)- (ი ს)- (1,19,10,16)-20-(30,13)-(10,20).

(1, 19, 10,16)-(ა რ ი ო).

(20) იბერის ქარაგმით (პ).

(30;13)-კაბალა (34) ცი.მნიშვნელობა 1(100)ას.

(10;20) ჯამი (30) პირ.კაბალა (3)გ.

ერთად;არიოპაგ.შესხმა ნეტარისა კესარიოსისა.ქარაგმა:შესხმა ნეტარისა არიოპაგისა,შემკობა დასი-სა.ორი ზეციური ხელი ზაქისა (ელ) და (ელ).ქარაგმა:ხელი კესარიელისა და ხელი არიოპაგისა.

(5) და (5) შრომები.მოდღრება დიონისე არიოპაგელისა.თავი (5).შრომები კესარიელისა,ნაწილი (5).

**მნიშვნა**:აჭარის მთიანეთში შემორჩენილია ტოპონიმი **ელ-ელი-მე-ები**. (ელ) ზეციური ხელი ხარისა.(ელ-ელ) ორი ხელი.(იმე) იგივე მე იბერიელთა.ზაქის ქარაგმით ელ(42).ორი ელ (84) ასაკი იბერისა. (იმე)64.კაბალა (10)1.ერთად (1084).ზაქის ქართული ქარაგმის თარიღი (1078).ასაკი ქართული ქარაგმისა 6(1;5).(1064) წელი ორი დიდი ინდიქციონი (532;532).ქართული ქარაგმის დასრუ-ლებამდე (15) წელია.(532) წლიდან,იგივე დიდი მოქცევიდან იბერის მიწიერი სიცოცხლის დასრუ-ლებამდე (15) წელია.თარიღი (547).

ზაქის ქარაგმის თარიღი პეტრე იბერის თარიღებია.(532) წელი დიდი მოქცევა,დიდი გამარჯვება იბერისა.და (547) წელი დაძლევა ზაქის გზისა,ჯამი 1079(532;547).იგივე (1;1078),ზაქი 17(1;16).

ტბელის კაბალით ათვლის თარიღი (1052).(520) წელი ასაკი დიდი გამარჯვებისა.ქარაგმა 52\*(5;5).

**ზაქის ქარაგმით** ტექსტი გამყოფების გარეშე:(ქ ე ბ ა დ ა შ ე ს ხ მ ა ნ ე ტ ა რ ი ს ა კ ე ს ა რ ი ო ს მ მ ი ს ა თ ს ი ს ა ) .მნიშვნელობა (532).

(532) წელი დიდი ინდიქციონი,იგივე დიდი მოქცევა.ქარაგმა ფსევდო დიონისე არიოპაგელის შე-მოქცევისა.არიოპაგეტული მოძღვრების აღიარებისა,თარიღი არიოზის მიმდევართა ძლევისა. მო-ნოფიზიტთა მიერ პეტრე იბერის განკვეთისა.თარიღი დიდი შემოქცევისა.

(და შ ე ს ხ მ ა ნ ე ტ ა რ ი ს ა კ ე ს ა რ ი ო ს მ მ ი ს ა თ ს ი ს ა )-(455).დიდი წრე იბერის კალენდარული ბრუნვისა.

(სისა) 60(ხი) სახლი ხარისა.(ჯა) 411(22;11),ჯამი(33) ცერი(ხელი). ქარაგმა ხელია ხარისა.

(კ ე ს ა რ ი ო ს )-ქარაგმა კესარი-(ოს)42(ელ).კესარიელ.

დ-( ა შ ე ს ხ მ ა - ნ ე ტ ა რ ი ს ა კ ე ს ა რ ი ო ს მ მ ი ს ა თ ს ი ს ა ) ნიშანი (33).მნიშვნელობა (511). (აშესხმა) ტბელის კაბალით (100)ას.დ(აშესხმა)ას.ქარაგმა:დასი ნეტარისა.

(ნ ე ტ ა რ ი ს ა კ ე ს ა რ ი ო ს მ მ ი ს ა თ ს ი ს ა )411(511;-100).ბერძნული კალენდარით თარიღი იბერისა.დ(4),(511) ჯამი (515).ასაკი პეტრე იბერისა (52).ქარაგმა სხვაობა წლებისა ბერძნულსა და იბერის კალენდარს შორის.(411) იბერიული,(463) ბერძნული.

(ნ ე ტ ა რ ი ს ა ) ზაქის ქარაგმით (123).ქარაგმა სამი იბერიული ანბანისა (1,2,3,-ა,ბ,გ).(43,42,38) ნი-შანთა ოდენობა სამი ქარაგმისა:ასომთავრული და ორი ქართული.

(ო ს )-( მ მ ი ს )-( ა თ )-( ს ი )-( ს ა ).ქარაგმა ორი ძმის (10) სახლისა.

(ოს)-ორ.ძმის (ათ) ათი.

(სი)=(სა)სახლი.ძვლი ზიქურათით (4) და (4).

**სახლი სამი ხარისა-ქ ე ბ ა (ა) და შ ე ს ხ მ ა (ა) ნ ე ტ ა რ ი ს ა კ ე ს ა რ ი ო ს მ მ ი ს ა თ (ვ) ს ი ს ა (ა)**. ტექსტი (42) ნიშანია.სტრუქტურა კალენდარულია.დასაწყისი და დასასრული (5)-(5) ნიშანი. ორი-ვეს ბოლო,(5)ე ნიშანი \_ (ა).იბერის ქარაგმით (11) ნიშანია.ქარაგმა დასაწყისისა და დასასრულისა (411).ოთხი ნიშანი და იოტა.

დასწყისის და დასასრულის სტრუქტურა:(4;1) და (4;1).ბრუნვის ნიშანი,იგივე წრის ცენტრი (32) ნი-შანი.ორივე მიმართულებით მნიშვნელობა 532(5;32).

რიცხვითი მნიშვნელობები დასაწყისისა და დასასრულისა (32) და (60).დასასრულის ქარაგმა სახლი ხარისა.დასაწყისი ქარაგმა ბოლო სახლისა.კაბალა (5).მეხუთე სახლი ხარისა.

წრის ცენტრის ნიშანთა რაოდენობა 28(2;26).(და) კავშირია.(26) ძველი ზიქურათით (ვე). ქარაგმა: ორივე (4;1).მნიშვნელობა კავშირისა.

ძველი ზიქურათით (და) იგივე (ად).მნიშვნელობა 14(1;4).

ქება(ა) და შესხმა\_(ა) (14) ნიშანი.კესარი(ოს) ძმის.ქარაგმა:ორი ძმა და კესარიოსი.ქარაგმა სამი ხარი,სამი დანაყოფი.(ოს) ერთგვარი გამყოფი. "ნეტარისა კესარი" (14) ნიშანი.და ორივე ქარაგმა: ორივე ხარი კესარიოსისა.

ნეტა(რი),კესარ(ი).(ტარ) ტბელის კაბალის (21) ნიშანია.პირველი და მესამე ნაწილის სტრუქტურა (4;1)და (8;1).ნიშანთა ოდენობა 28(14;14).ნეტა(რი),კესა(რი) ასევე (14) ნიშანია.ტექსტის გამყოფები სამი (ა) და 1(ვ). ზაქის და იბერის ქარაგმით იოტა (11),(ვ)22.პირველი ნაწილის ორი იოტა (22).იბერის ქარაგმით (რ).(ა) ბერძნული ანბანური მწკრივის (9)ე ნიშანი,რიცხვი (10).ერთად (19).ტბელის კაბალით (რ).რიცხვი (ი).(ა)ქართულის არქაული ფორმა.მთავარი დანიშნულება გავრცობა სიტყვის დასასრულისა.(ა)ტექსტის გამყოფი,დასასრული სიტყვისა.ტექსტის შუა ნაწილი (ა) გამყოფის სახით არ არის გამოყენებული.სამივე ნაწილის იდენტური მნიშვნელობა მინიშნება ორი გამყოფისა. ორივეს მნიშვნელობა (ა).(რ:ი).სამი ნაწილი:

1).ქება(ა) და აშესხმა(ა).

2). ნეტა(რ) ისაკესარი(ი).

3). ოსძმისათ (ვ) სისა (ა).

გამყოფების გარეშე სამივე ნაწილის ნიშანთა ოდენობა (12).სამივე ნაწილი:(6) გამყოფი და (36) ნიშანი.(3) ნაწილი,(12) ნიშანი.დასაწყისი და დასასრული (4).ქარაგმა (3)კალენდარისა.ახალი იბერიული და ორი ქართული ქარაგმა.სამივე კალენდარის მცირე კალენდარული ციკლი (4) წელი.(4;1) ქარაგმა იბერის (12) წლიანი (4\*3)კალენდარული ციკლისა,გურდირი.(1) მეცამეტე,დასასრული კალენდარული ციკლისა(ირ).(36) ნიშანი(9) ოთხნიშნა ჯგუფი.კალენდარული წონასწორობით სტრუქტურა (4)-1-(4).ქარაგმა (4;1)ისა.ოთხი ჯგუფი (16) ნიშანია.16-4-16.ნიშანთა კაბალის მნიშვნელობები:16(60)-4(15)-16(60).სტრუქტურის დასაწყისი და დასასრული სახლი ხარისა.ბრუნვის ნიშანი (15) ქარაგმა დიდი ხარისა.(36) ქართული კალენდარის წრის ნიშანთა ოდენობა.ჯამი (124) დიდი კალენდარული წრე ზაქის ქარაგმისა,იგივე ქორონიკონისა.(135)ის ქარაგმა:ხელი კაცისა.(ვ) განსხვავებული.სამი ბერძნული და ერთი იბერიული ნიშანი (3)ე ჯგუფშია. გამყოფი (2).კაბალა (6).ჯგუფის(12) ნიშანის კაბალის რიცხვი (45).ერთად (645).

ოსძმისათ (ვ) სისა (ა).(ოს) და (სათ) ნიშანი (5).ნიშანი ზაქის და ძველი ზიქურათისა.(სათ) თასი ძველი ზიქურათისა.ნიშანი (3). ქარაგმა დასასრული წრისა.მარჯვენა მხარეს (6) ნიშანი.(2;4). (9) ნიშანის მნიშვნელობათა ჯამი (55).ორივე მხარეს (5)-(5) ჯგუფის ნიშანთა რაოდენობა (23). (კალენდარული სტრუქტურით:16-4-16.იგივე:4-1-4.კალენდარული წრის ბრუნვის ნიშანის (1) ჯგუფის (4) ნიშანის მნიშვნელობა (15).ტბელის კაბალით (ა).რიცხვი (60).კალენდარული წონასწორობით:ი ს ა კ .ძველი ზიქურათით:კა-სი.სახლი კაცისა. მნიშვნელობა (32).კაბალა (5).მნიშვნელობა: 4,5-1,5.ერთად 60(45;15).

ტექსტის დასაწყისი:ქება(ა) და ა (7) ნიშანია.დასასრული ს ა თ (ვ) სისა (ა).(9) ნიშანი.

ყველა მინიშნება სიმბოლო რუსთველის პოემისა.თავი (55).

**იოანე დაბელი-შიო ტბელი**-ახალი ქართული ქარაგმის სტრუქტურას დამარხულია თარიღები იბერისა.ახალი ქართული,იგივე მხედრული კაბალა (38) ნიშანი.იბერის ქარაგმის კალენდარული სტრუქტურა თალია:

(5)-თალი-(5).თალი იბერის ქარაგმით 52(10;29;13).

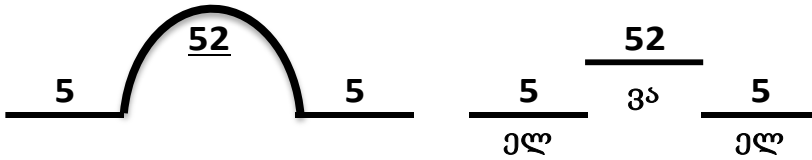

ტბელის ახალი ქართული ქარაგმით ნიშანთა ოდენობა (38).ქარაგმის თაღის სტრუქტურა:



(528) წელი დასასრული არიოპაგიტული მოძღვრებისა.(5)წელი იგივე ხელი (ელ) მზადება ტრიუმფისა,იგივე თაღისა.(5)-(28)-5(4;1).იბერის ქარაგმით (28) ქურუმი.(5) და (5) ორი ხელია ქურუმისა, ხელი არიოპაგელისა და კესარიელისა.ორივე შრომა დაყოფილია(4;1).ოთხი ხილული,ერთი დაფარული.პირველი შრომის (4) თავი,იგივე (532) წელი ასრულებს ქურუმის პირველი ხელის საქმეს, იგივე მისია მიწიერისა.(533)წელს იწყება მისია ზეციური ხელისა.(5) სახლი და (33) ჯვარცმა მაცხოვარისა.

ჩინ,ჩემი ინდიქტიონი.იგივე ჩემი მოქცევა(კალენდარი).დასაწყისი და დასასრული 1(5:5).



ტბელის კაბალით (28)ე ნიშანი (ჩინ).კაბალის რიცხვითი (52).ჩი ჩემი.(მი) იგივე (მე) რუსთველი-ვეფხისტყაოსანის სტუქტურა.



(325) მოქცევა ქართლისაი.(532) წელი დიდი მოქცევა იბერთა მოძღვარისა ე.(55)ურ.(5) და (5) დასაწყისი და დასასრული.ტბელის კაბალით (5)ე სახლი ორი ხარისა.



(ჩარ) ქარაგმაა (ჭა) და (არ).პირდაპირი მნიშვნელობა:ჭა კაცისა.(ჭა) ხეთთა (რუ).რუ საზიდარი წყლისა,იგივე მდინარე.თალი მთა თავი.(16;34) ორი ქარაგმაა:ზაქის (მე) და (ცი).ტბელის 16(ონ).ქარაგმა სახლი ორი კაცისა.

ტბელის კაბალა დასაბამი და დასასრული,ქარაგმა დროის მდინარისა.



თათბირი ნურადინ-ფრიდონისა-ტბელის კაბალით თათბირი (60).სახელი (3) სიტყვაა.ქარაგმა სამი ხარისა.(60) სახლი დიდი ხარისა,ქარაგმა თალია ხიდისა.ორი სიტყვა იგივე მხარი ხარისა, საყრდენი ხიდისა.(ნურადინ)7,ფრიდონ(6).თავის სახელის სიმბოლო24(1;23).ზაიქ ქარაგმით (ურ).კაბალა:100(ა;ს).ერთად:ას;ურ.სტროფი (4).სტრიქონი (16).ნიშანთა ოდენობა (645).სამი სიტყვა სამი ხარი,იგივე სამი ქარაგმა.ხელი სამისა.თალი იბერი.ნურადინ იოანე ზოსიმე,ფრიდონ რუსთველი. ოშკელის ტექსტის სტრუქტურით:მარცხენა ზოსიმე,იგივე დაბელი. შუა,თალი პეტრე იბერი. მარჯვენა რუსთველი,იგივე ტბელი.

ოშკელის ტექსტის სამივე ჯგუფის მნიშვნელობათა ჩასმით,შესაძლებელია დამატებითი ინფორმაციის მიღება;მთავარი ჯგუფებად დაყოფა და გამყოფები.სამივეს გამყოფი (რი).გამყოფების მნიშვნელობათა ჯამი:30(15;15),29(19;13)და 33(22;11).ერთად (92),ავტორის გამყოფი (4).ქარაგმა (492) თარიღი ახალი იბერიული ზიქურათისა.

პირველი ჯგუფი:

ქ ე ბ ა **ა**      დ ა შ ე ს ხ მ ა      **ა**

24 5 2 1      **15**      4 1 27 5 20 33 13 1      **15**

მნიშვნელობები:

მ      რ      ც      ო

დ      ა

კ      ე      შ      ვ

მაკარი და ეფრემ მიცირე ორივე (ორ;და) ხელი ხარისა1(5;5).

(ფერ) ორივე (ორ;და).იგივე 1(5;5) ერთია.(ორ) (ვი) 52(2\*26)ვა.ქარაგმა ზეციური ხმა ზაქისა.ვიცოდი ფერი ვი,იმავე დიო(ორი)ა.

მაკარი და მცირე ცერი(ხელი) (ორ;და) ორივე ხმა ხარისა.

ცერი მცირე,დარდი დიდი.ფერი ცივი.

ტბელის კაბალით (ფ)23. ზაქის ქარიგმით(ს).(ცი)34 ხარ.კ(11)2(ბ).

მ      რ      ც (ხ-არ)      ო

დ      ა

კ(ბ)      ე      შ      ვ(ს)

მაკარი მესხი და მცირე მხარი ხარისა.ცერი ხარია.კესარიოს ფსევდო ცერია.

ფსევდო ორი ცერი.ცერი 1(ერ;და) ხარი.

კერ კესარიაა.

ივერია იმავე იბერიაა.

მე დავიცავი ფერი იბერისა.

ვარ მიმდევარი იბერისა.

ივერი მე ვარ.

ვიცი ფასი იბერის ცერისა.

ჯგუფი მესამე:

ლ ს მ მ ი ს ა თ      რ      ს ი ს ა      ა

19 23 33 16 13 23 1 10      **22**      23 13 23 1      **11**

მნიშვნელობები:

ლ      კ      რ      ტ      ო

ე      თა      ე

ს      ვ      ლ      ა

ტბელი პოეტი რუსთველია.

იბერი პეტრე იბერიელია.

(რუ)თა რუსთავია.

ტიბერია თაბორია.თაბორი თა ორია.

იბერის პირველი თვე თებერვალია.

(ს) ზაქის ქარაგმით (23).რუსთველის (ფ).ტ(21)გ.ჯგუფის თალი (ისათ). კაბალა (11)კ.პ(17)ნ.ო(19)ა.(რ) და (უ) ორივე (4) დ.

კ  
ო(ა) — პ(ნ) — რ — ტ(გ) — ო (ზან)  
~~ე~~ თა დ ~~ე~~  
ს(ფ) — კ — უ — ლ — ბ

ფსევდო დიონისე არიოპაგი და ფსევდო პროკოპი კესარიელი ორივე პეტრე იბერი (იბერიელია). იბერი კველია.(ოს) ორია.პან(ჩემი) ფერი იგივე ორია.

იბერი ბერი კრეტელია.

ტარიელი იბერიელია.

კველი კვეთაა.

პან თა რუ თაა.

აია სოფიას კველი (კვეთა) პირ ელია.(30) და (55).

აია სოფიას კვეთა (ე)5,(ელ)20-ია.იგივე (100) ას,კაცი.(5) კველი(კვეთა) დღევანდელი დიამეტრი. ხუთი კველი 155(5\*31).მნიშვნელობა (100; 55).იგივე (ას;ურ).

კაპანი პან თაა.

პან დედა ელია(ელინი).

პან (თა) ული,დაბლა იბერია.

ათენი იგივე თა რუა.(რუთა).

კედელი იგივე კვეთა,კველია.

(ურ) დაბლა (რუ) თავია.

ტბელი იგივე (ტი)-(ბერ)-ია.

ურ თა და რუთა იგივე ურბანია.

სარდალი ველისარიოსი იბერიელია,ანტონინა ბიზანტიელი კურტიზანი.

პეტრე პატრიკიოსი და სარდალი ველისარიოსი ორივე იბერიელი.იუსტინიანე ვერ იტანდა იბერი-ელთა.ველისარიოსმა დაიცვა იბერიელნი.ზლო მისივე ცოლის ვნება.

ისტორია ორია.პირი იბერისა.პირობა ერთგულებისა.ფასი იუსტინიანეს ვერაგობისა.ფასი ანტონინას და თეოდორას ვერაგობისა.

აია-სოფიას ოსტატები იბერიელნი არიან.ფსევდო ტრალელი და მილეთა(ჩვენი თა).კერელი.

კაბადოკია კივილია კარისა (კაცის ხარისა).ფერი იბერისა ორია.დიოს (დიდი) და (ორი).

ჯგუფი მეორე,თალი.ქარაგმა (2)ორი.

ღ ღ  
 ნ ე ტ ა ღ ი ს ა კ ე ს ა რ ღ  
 14 5 21 1 19 13 23 1 14 5 23 1 22 13

მნიშვნელობები:

ზ  
ე რ ბ ო  
კ ო ა პ დ  
ს

გეორგიკა ორი გი(ხარი) კას(კაცისა).კესარიოს,არიოპაგოს ორი სა (სახლი) იბერისა.

ორ თას ორი იბერია. ორი სა(სახლი კაცისა). პართია პარ თა. კასპია კას (სახლი კაცისა). პი პირ(პირველი). თაბორი ორთა, ორსი (ორი სახლი კაცისა). კერა კესარია. სახლი სამხრეთის ხარისა. ორი(2) და ათორ(12) ორი სა(სახლი) იბერისა. თარო ორთაა. თავო თა გორი.

გეორგი-ა სახლია ორი ზაქისა. გე(8). ორ(2). გი(17) ზაქი. ჯამი(ვი) სახლი ორი ხარისა. ერ ერთა, ორ ორთა.

-აია-სოფია-ბიზანტიელთა მთავარი ტაძრის სახელის დღევანდელი ფორმა დაურქმევია ზაქსა. იგივე გადმოქართულეზულ-ქარაგმული ნატიფი ხელი ქურუმისა. პეტრე იბერის სახელი აგია-სოფია ყოფილა. თურმე ცოდნია ზაქსა ხელი ტაძრის ამგებისა, თავისივე ქარაგმას დაუმალა სახელი დიდოსტატისა. არსიანის ჩრდილო-დასავლით მთისთვის ხმელ ხევი დაურქმევია.

ბ	მ	ე	ლ	ბ	ე	ვ	ო
36	16	5		37			13

(537) თარიღი ტაძრისა. (ხე;ვი) ქარაგმა: ხელი ორი ხარისა. (ხმ) 52(ვა), ჯამი 602(52;537;13). ქარაგმა ასაკი მეფე ვახტანგის სიკვდილისა (502) ცი.

ა	ო	ა	-	ს	ო	ფ	ო	ა
1	13	1	42	23	19	27	13	1

სახელის დასაწყისი და დასასრული (აი;ია). მნიშვნელობა 28(14;14). კაცი. ქარაგმა (1;4) და (4;1). (სოფ) მნიშვნელობა 69(23;19;27). (ია) იბერის ქარაგმით იბერია. (ა) დასაწყისი. მისივე იდენტური დასასრული (ა). კალენდარული წონასწორობა. (ია) დასაწყისი (2-3) ნიშანი. დასასრულის იგივე ნიშნები (ფ;ი). ას(100) ასაკი კაცისა. გამყოფი (-) იბერის ქარაგმით (ტირ) ე. ძველი ზიქურათით (ერ).

ე	მ	ტ	ო	რი
ა	ი	ა	ს	ფ
პ	ა	რე	ო	ქ
				დ
				ბ

(ფი) ფიქრია. ოსტატი აბირი. პეტრე იბერი. ისიდორე ქირის ოსტატი იბერისა. (ქი) დაბა ტირი ასირიაა.

**ბოლნისის სიონის მინაწერი-**

{ შექვევნი თა წმი } დის ას ამებ ის ა **ა** თა ოც  
 { წ } ლის ა **პეროზ** მეფი { ს ა ზე }  
 { ხიქნა და წყება **ა** } ამის ეკლესია **ა** ს **ა** **ა**  
 და ათხუთმეტწლი { ს ა შემდგომად }  
 { განხეშორა ვი } ნაქაშინათა **ჯ** ყანის ხცეს  
 ღწმეი წყაღენ და ვინა { მის ეკლესია **ა** ს **ა** }  
 { მ ა შ **წ** ნ ე ბ ე ლ ს ა დ თ } პის კოპოს ს ა ხ ლ ო ც ო ს ი გ ი ც ა ლ წ მ ე ი წ ყ ა { ლ ე ნ ა ~ ნ }  
 მინაწერის ქარაგმა ასაკი იბერისა. (20) ე წელი მეფე პეროზის მმართველობისა (459;478) წწ. (478) წელს დასრულეზულა პეტრე იბერის (15) წლის ასაკი. (20) წლის ასაკი იბერისა (483) წელი. (20) ე წელი სიკვდილი მეფე ვახტანგისა.

მეფე ფარსმანის ტახტზე ასვლა (62) წელი. (15) წელი მმართველობისა (77) წ. 35(20:15) ასაკი მეფე ვახტანგის მეფობისა. (15) წელი თარიღი თაბორის იბერთა სკოლისა (492) წელი.

(თა ოც) ქარაგმა მეფე ვახტანგის ასაკისა 30(10;20) თარიღი (472) წ. თარიღი პირველი ზავისა (რომი, სპარსეთი). (400) წელი მეფე ფარსმანის სატახტო ქალაქისა, ანსისა (72) წელი. (20) წელი ასაკი მეფე ვახტანგის სატახტო ქალაქისა 20(452;472).

(ათა) ქარაგმა მეფე ვახტანგის მეფობის ასაკისა (25) წელი. თარიღი (477). ასაკი მეფე ფარსმანის ეგრისისა (77). იბერის ქარაგმით (129). (ა თა ოც) ქარაგმა პეროზ მეფის სიკვდილის ასაკისა. 45(129;84).

**მეფეთა ცხოვრება** - „ცხოვრება ქართველთა მეფეთა“.

1-აქამწიგნობრობა და იწყეს ქართველთა ქართული ადამსაქეთმდიბწელს.

2-ადამსაქათსამიათასექვსასსამოცდაორსწელს უკან იყო ალექსანდრე.

3-ადამსაქათსამიათას ოთხას ორმოცდაშვიდსწელს განმლიერდამეფობასპარსთა.

4-ადამსაქათსამიათას სამასსამოცწელს უკან იყონა ბუქოდონოსორ.

5-ადამსაქათსამიათას ორას ოცდაცამეტსაწელიწადს უკან აღაშენეს რომისქალაქი.

(5) ტექსტი. ნიშანთა ოდენობა მიმდევრობით: 283(54;54;61;51;63). კაბალა 40(9;9;7;6;9). კალენდარული წონასწორობით დაჯგუფება: (9;9)-7-(6;9). ჯამი: 18-7-15. კაბალა: 9-7-6. მიმდევრობით (976). ქართული წერილობითი წყაროებით „თარიღი“ იოანე ზოსიმეს ხელნაწერისა.

ბოლო (4) ტექსტის დასაწყისი ერთნაირია. (4) სიტყვა 68(4\*17) ნიშანი. პირველი (9) ნიშანი დასასწყისი ტექსტისა. მომდევნო (7) ერთნაირი დასაწყისი თარიღისა (სამი ათას). ნიშანთა ოდენობები ორი სიტყვისა (4) და (4). მნიშვნელობა სამი: (სამი)-ათ-ას. (3)-10-100. კაბალა მიმდევრობით (311). მინიშნება იულიუსის კალენდარისა.

(ათას) ქარაგმა (ათ-ას). ძველი ზიქურათით (თა)ცი. ცი ასაკია კაცისა. (311) ცი იგივე 411(311;100).

ბერძნულ წყაროებში დაცული პეტრე იბერის თარიღი (411) წ ქარაგმა იულიუსის (რომაული) კალენდარისა (311) ცი.

პირველი ტექსტის დასაწყისი გამყოფამდე: 14 (აქამწიგნობრობა) ნიშანი. შემდეგ (4) ტექსტის დასაწყისის (14) ნიშანი. დასაწყისი და დასასრული პირველი ნაწილისა (ა). მომდევნო (4) ტექსტის დასაწყისი პირველი (13) ნიშანი. თარიღის დასაწყისი (14) ე ნიშანი (ა). მინიშნება წრიული. პირველი ტექსტის მინიშნებას იყენებს მომდევნო (4). თავის მხრივ პირველი ითვალისწინებს მინიშნებას (4) ტექსტისა. (4) ტექსტის (13) ნიშანი: (ა და მსაქათსამი). ტბელის კაბალით რიცხვითი მნიშვნელობა (118). მომდევნო (4) ნიშანი (ათას) 1000. ერთად: (118) და (1000). ჯამი (1118).

(ათას) ტბელის კაბალით (31). წინა (13) ნიშანის მნიშვნელობა 118(10). მიმდევრობით მნიშვნელობა: 1031(10;31). (4) ტექსტის პირველი (9) ნიშანის რიცხვი (74). მომდევნო (4) ნიშანის მნიშვნელობა 3 (სამი). ჯამი (77). თარიღი ეგრისისა.

(ა და მსაქათსამიათას)-(17) ნიშანის რიცხვი (149). ქარაგმით: ას(100), ორმოცდაცხრა (49). ქარაგმა (49) ცი. მნიშვნელობა 4900 (49\*100).

პირველი ტექსტის (17) ნიშანის რიცხვი (168). კაბალა (15). ორივე მნიშვნელობის ჯამი: 4915(4900:15).

ადამს აქეთ (4915) წელი ზაქის ქართული კალენდარით ქრისტემდე (689) წელი. თარიღი: „ქართველთა ქართული“ მწიგნობრობის დასაწყისისა. იგივე (17) ნიშანი. ძველი ზიქურათით ზაქი.

პირველი ტექსტის დასაწყისის ქარაგმა (168) იგივე (68) ცი. იგივე 6800 (68\*100) წელი. „ქართველთა ქართული“ ტექსტის განმარტება. ნიშანთა ოდენობა განმარტებისა (17). ნიშანი სრული ტექსტისა (54). თარიღის ნიშანი (37). ორივე მნიშვნელობა 6837(6800;37). ადამს აქეთ (6837) წელი ახალი წელთაღრიცხვის (1233) წელი. იგივე თარიღი (5) ე ტექსტისა.

(5) ე ტექსტი ქარაგმა (5) ე სახლისა. ნიშანთა საერთო ოდენობა (283). კაბალა 14(5).

ტექსტის ნიშანთა ოდენობის კალენდარული დაჯგუფება მიმდევრობით (976).

პირველი ტექსტის დასაწყისი და დასასრული (14-14) ნიშანი. ჯამი 28(10). ქარაგმა: კაცისა, ჩემივე ქურუმისა.

(4) ტექსტის დასაწყისი და დასასრული (17-17). ჯამი (34). ქარაგმა ცი(100). იგივე ძირისა და ხარისა. კა (28) და ცი(100). ორივეს კაბალა (10).

(976) ძველი აღრიცხვით (679).(10) და (10) ქარაგმა ორისა: 689 (679;10) და 669(679;-10).პირველი თარიღი პირველი იბერიული ანბანისა,მეორე ქარაგმა იბერის ასაკისა:6-(6)-9.ბრუნვის ნიშანი (6) კაცი.წრე (69) ასაკი კაცისა.ქარაგმა (6) საუკუნის (532) წელი.(669)ის კაბალა (21).ძველი და ახალი აღრიცხვით (12) და (21).ერთად (1221). ქარაგმა პირველი იბერიული ანბანის ასაკისა. (689:532).

(და)-(იწყეს) მნიშვნელობა (5) და (92).ძველი ზიქურათით (492)ცი.(92) ძველი აღრიცხვით (29).(და-იწყეს) მნიშვნელობა (529).თარიღი ახალი იბერიული ქარაგმისა,იგივე იბერიული კალენდარისა.

(5) ტექსტის დაყოფის სტრუქტურა (1) და (4).პირველი ტექსტის მინიშნება (14) კიდევ (და). მინიშნება სხვა დამატებითი ტექსტისა.

პირველი ტექსტის დასაწყისის კალენდარული წრე (13) ნიშანი.დასაწყისი დასასრული (ა;ა).ქარაგმა (11).(და)ს შემდეგ (38) ნიშანი.მნიშვნელობა ტბელის კაბალით (488).ნიშნების მიხედვით თარიღი (538).სხვაობა (50).

(13) ნიშანის მნიშვნელობა (151).დასაწყისი და დასასრული (ა;ა). ერთად (ა:151;ა).მნიშვნელობა (1;151;1).ორივე მიმართულებით (1151) ქარაგმა რუსთველის თარიღისა.(და)ს მნიშვნელობა (41). იწყეს (92).ნიშანთა ოდენობის კაბალა 11(38).ერთად (1192).ასაკი რუსთველისა (და)41.

კალენდარული წონასწორობის დაცვით ტექსტების სავარაუდო ოდენობა (6) უნდა იყოს.დასაწყისი და დასასრული (2).დასაწყისი განსხვავებული უნდა იყოს.სავარაუდო სტრუქტურა:1-4-1.

პირველი ტექსტის შემადგენელი შუა ორი სიტყვა „ქართველთა ქართული“ განმარტებაა.ნიშანი (16).დარჩენილი (38) ნიშანის რიცხვი(463).(17)ე ნიშანი(ა) სავრცობი,ქარაგმა ცვლადისა.მნიშვნელობა (1).(17) ნიშანის რიცხვი (464).(5)ე,ბოლო,ტექსტის ნიშანთა ოდენობა (63).(3)ე ტექსტის თარიღი (17) ნიშანი:(ოთხას ორმოცდა შვიდი).ტექსტის დარჩენილი (44) ნიშანის რიცხვი (463).

(4)ე ტექსტის თარიღის ნიშანთა ოდენობა (14).დარჩენილი (37)ის ქარაგმა:5(14) და(37).იგივე (537) და 4(202) და 37.ერთად (437).ქარაგმა ასაკი კაცისა.(100).

(37) ნიშანის რიცხვი (433).თარიღი არიოზის მონოფიზიტური მოძღვრებისა.(202)რიცხვითი მნიშვნელობა თარიღისა:(-2) 431 წელი (3)ე მსოფლიო კრებისა.(-4)(429) თარიღი ზაქარია ლაზისა, პეტრე იბერის მამისა.ხუთივე ტექსტის მთავარი სიმბოლო იბერის თარიღი.(463),(17).

ბოლო (5)ე ტექსტის თარიღი (19) ნიშანი.(ათას ორას ოცდა ცამეტი) (1233).რიცხვითი მნიშვნელობა (227).ერთად 1460(1233;227).დარჩა(44) ნიშანი ქარაგმა ორი ხარის სახლისა.მნიშვნელობა (528).თარიღი არიოპაგელის მოძღვრების დასასრულისა.ასაკი იბერისა (65).

(5)ე ტექსტის თარიღის საერთო მნიშვნელობა 1460(14;60).ქარაგმა ხარის (5)ე სახლისა.

(6)ე სავარაუდო ტექსტი რუსთველის ფრესკა ჯვრის მონასტერსა.უფრო სწორად მინაწერი ჯვრის მონასტრის კედლისა:

6)-(ა მ ე ს ა დ ა მ ხ ა ტ ა ვ ს ა შ ო თ ა შ ე უ ნ დ ო ს დ მ ე რ თ მ ა ნ ა მ ო ნ).ნიშანი (39). ორი(ა)ცვლადი.რიცხვითი მნიშვნელობა (464) და (463). ორი ცვლადი ორი ქართული კალენდარია.

ორი ქარაგმა:ზაქისა და რუსთველისა.მინაწერის მნიშვნელობები ორივე ქარაგმით:

••(1 13 10 20 1 4 1 13 33 1 21 1 6 20 1 27 16 9 1 20 27 5 22 14 4 16 20 25 13 5 19 9 13 1 14 1 13 10 14)-**464**

•• (1 16 13 23 1 4 1 16 36 1 41 1 6 23 1 30 19 10 1 23 30 5 24 17 4 19 23 28 16 5 22 10 16 1 17 1 16 13 17)-**551**.

(5)ე ტექსტის თარიღი (19) ნიშანი.(6)ე ტექსტის კალენდარული დაყოფა:19-1-19.ორივე ქარაგმის ბრუნვის ნიშანთა ჯამი(43).ტბელის კაბალით (38) ნიშანის რიცხვი (444).ზაქის ქარაგმით (528).სხვაობა 84(528:-444).ჯამი (972). ქარაგმა (1072).იგივე (972)ცი.თარიღი ტბელის ახალი კალენდარის შემოღებისა.(84)ასაკი პეტრე იბერისა.სხვაობა ჯამებისა 87(551;-464).ასაკი ზაქისა.

(6)ე ტექსტის დაყოფა (17) და (17).ბრუნვის ნიშანი (5) იქნება:17-5-7.

ბრუნვის ნიშანთა რიცხვი ორივე ქარაგმით (62) და (69).პირველი კაცი.მეორე ასაკი კაცისა,ასაკი იბერისა (69).(532)წელი.



## 64. ამბავი ოთხი საეკლესიო კრებისა

პირველი მსოფლიო საეკლესიო კრება გამართულა ახალი აღრიცხვის (325) წელს. კრების მთავარი საკითხი ქრისტიანობის სახელმწიფო სარწმუნოებად გამოცხადება ყოფილა. ზრუნვა ქრისტეს მიმდევართა დაცვისა.

მეოთხე საუკუნემდე გაგრძელებულა ქრისტიანთა დევნა.

თავი კაცი კრებისა ევსტათი ანტიოქიელი. მირიან მეფეს დედოფალი ელენე (ნანა) მიუვლენია.

კრება ორ თვეზე მეტ ხანს გაგრძელებულა. ეკლესიის მსახურთათვის დაუდგენია შვიდი მთავარი საეკლესიო მრჩამსი, ოცი საეკლესიო კანონი.

გამართულა პაექრობა. მთავარი საკითხი უარყოფა ალექსანდრიელი მღვდელის არიოზის მოძღვრებისა ქრისტეს არაღვთაებრიობის შესახებ. არიოზის მიმდევარნი დამარცხებულან. კრების დადგენილებით მწვალებლებად უცვნიათ, მათი განკვეთა დაუდგენიათ.

**მეორე** მსოფლიო საეკლესიო კრება გამართულა კონსტანტინოპოლში (381) წელი.

მთავარი საკითხი ქრისტიანული ღვთისმეტყველების სამი დოგმატის: მამა ღმერთი, ძე ღმერთი და სულიწმინდას დამტკიცება ყოფილა.

კრებას დამატება შეუტანია ნიკეის საეკლესიო კრების დადგენილებაში. სულიწმინდას სწავლების შესახებ. დამტკიცებულა ნიკეა-კონსტანტინოპოლის რწმენის სიმბოლო.

**მესამე** მსოფლიო კრება გამართულა ეფესოში (431) წელს. მთავარის საკითხი კონსტანტინოპოლის მთავარეპისკოპოსის, ნესტორის აზრის უარყოფა: წმინდა მარიამი არ იყო ღვთისმშობელი. დაიბადა კაცი, მადლით შეუერთდა სიტყვა ღმრთისაო.

კრებამ ერეტიკოსად გამოაცხადა ნესტორი და მისი აზრის მიმდევარნი.

**მეოთხე** კრება გამართულა ქალაქ ქალკედონში (451). კრებას (630) დელეგატი დასწრებია. მთავარი საკითხი კონსტანტინოპოლელი არქიმანდრიტის, ევტიქის სწავლების უარყოფა ყოფილა. რომელიც ამტკიცებდა ქრისტეს ერთ ღვთაებრივ ბუნებას. იგივე მონოფიზიტობას.

ქალკედონის საეკლესიო კრებამ დაგმო მონოფიზიტობა. აღიარა ქრისტეს ღვთაებრივი და ადამიანური ბუნების განუყოფლობა, დიოფიზიტობა. კონსტანტინოპოლი რომის თანასწორ ქალაქად გამოაცხადა. კრების გადაწყვეტილებით მონოფიზიტები მწვალებლებად, მათივე მოძღვრება ცრუ სწავლებად ჩაითვალა.

მეოთხე მსოფლიო საეკლესიო კრება გამართულა იბერის დაბადებამდე (12) წლით ადრე.

**532-წლის ყრილობა**-თურმე, ვიდრე მეხუთე მსოფლიო საეკლესიო კრება გაიმართებოდა, იმპერატორმა იუსტინიანე I-მა ბრძანა გამართვა დიდი საეკლესიო ყრილობისა. მთავარი საკითხი მონოფიზიტთა მოძღვრების დაგმობა. მეორე საკითხი იერუსალიმის ქრისტიანული ეკლესიების, იბერიელთა სალოცავებისა და ჯვრის მონასტრის კუთვნილების განხილვა ყოფილა.

ბიზანტიამ საუკუნო ზავით მოახერხა გამოხსნა იბერიელთა მიწებისა. მათი საეკლესიო მსახურება ბიზანტიელთა ეკლესიას დაექვემდებაროსო. ეკლესია-მონასტრები კონსტანტინოპოლის საპატრიარქოს შეუერთდესო. იბერიელმა ბერებმა ბიზანტიის ეკლესიის სახელით გააგრძელონ ღვთის მსახურებაო.

კრების მთავარი მონაწილე იბერიელთა მოძღვარი პეტრე იბერიელი ყოფილა.

პირველად გახსნილა მოძღვრება ფსევდო დიონისე არიოპაგელისა. მანამდე დაუწყიათ გამოჩენა იბერიელ ბერებსა, ვითომ ახლად მიკვლეული ხელნაწერები ძველი მოძღვრებისა. ვითა მოძღვრება დიონისე არიოპაგელისა. პირველი საუკუნის მოღვაწისა.

მისულა იბერიელი ვითა მიმდევარი არიოპაგელის მოძღვრებისა. ვითომ მიაგნო ძველ ხელნაწერსა. ვინმე დაყუდებული ბერის ქვაბსა. ძველი ასირიელთა ენით დაწერილსა. ავტორი ძველი ბერძენი მოაზროვნე დიონისე არიოპაგელი ყოფილაო. მანამდე არაფერი მსმენია. აქამდე ბერძნულად თარგმნას მოვანდომე. მოძღვრება დიოფიზიტთა მთავარი არგუმენტი მგონიაო.

არავის ცოდნია დოგმები „ახლად მიგნებული“ მოძღვრებისა.

ცოდნია იბერსა, ბიზანტიელთა უფლება ძველი ასირიელთა მიწას არ ვრცელდებო. თუ ახალი ზავი დაიდება კირქუცის სავანემდე ბერძენთა ხელი ვერ მისწვდებო. მოძღვრების სიძველის საბუთად ასირიული დედანი მიუტანია.

მონოფიზიტთა მიმდევარნი სასტიკად დაუმარცხებია იბერის არეოპაგიტულ მოძღვრებასა. თურმე ვითა ფსევდო დიონისე არეოპაგელი წერდა თავისივე თხზულებებსა.

თურმე იბერიელი ბერები ზეიმობდნენ მათივე მოძღვარის აღიარებასა. ეგონათ ბიზანტიელნი და-  
აფასებენ იბერიელის ღვაწლსა. თაბორის მთას დაუთმობენ მოძღვარსაო.

ნაადრევი ყოფილა სიხარული იბერიელებისა. უთქვიათ ბერძენთა: დიონისე არეოპაგელი ბერძენი სწავლულია. თქვენი ღვაწლი მისი თარგმნა ყოფილაო.

არეოპაგელი ვიცოდით. პავლე მოციქულის მოწაფე წმინდანად ვაღიარეთო.

თურმე პეტრე იბერი დიონისე არეოპაგელის სახელით წერდა თავის შრომებსა. მისი შრომების ენა ასირიული ყოფილა. თვითონვე თარგმნიდა ბერძენთა ენასა. ვითა შრომებსა ბერძენი მოაზროვნისა.

თურმე ბერძენთა მოუთხოვიათ თაბორის ზიქურათი ბერძენთა სკოლად ვაქციოთო. ახალი ზიქურათი ბერძენთა მფარველობის ქვეშ გადავიდესო.

უთქვია იბერსა: სპარსთა ქვეშევრდომობა მაიძულესო, იბერიელთა ეკლესია მონასტრების მფარ-  
ველობა სპარსთა მეფემ იკისრა. თავისი ხარჯით სავანე აუგო იბერელ ბერებსა. მისი ერთგულება ვიკისრეთო. ახალი ზავით ორივე სახელმწიფომ მათივე ქვეშევრდომთა დაცვის პირობა დადოო.

თანახმა ვარ ბიზანტიას ბერძენ სწავლულთა სკოლა გავმართო. თუ ბიზანტიელნი ისურვებენო. მზად ვარ ახალი მოძღვრება ვასწავლო ბერძენთა ბერებსაო.

თურმე იუსტინიანე I ბოლომდე მტრობდა იბერიელთა.

უთქვია იბერსა: ეგონა იბერიელთა სკოლის გახსნას ვითხოვდიო. მერე მისულა კონსტანტინოპო-  
ლის პატრიარქი. დაურწმუნებია იმპერატორი, ლათინთა გავლენა გაიზარდა კრეტასა. იბერიელის  
სახელი დიდია, ლათინთა გავლენის ზრდას შეაჩერებსო. ბიზანტიელ სწავლულთა სკოლა გაიხსნას  
კრეტასა. იბერიელი ბიზანტიელთა სახელით იღვაწებსო, ბერძენი ბერების სავანე ლათინთა გავ-  
ლენას შეასუსტებს. გირჩევ მათზე ზრუნვა იკისროო.

კონსტანტინოპოლის პატრიარქს მოსვენებას დაუკარგავდა სახელი დიდი იბერიელი მოაზრო-  
ვნისა. მისი „შეშფოთება“ ლათინთა გავლენის გაზრდისა, საკმარისი საბუთი იქნებოდა პეტრე იბე-  
რის კრეტას მივლინებისა.

დიდი „ღვაწლი“ ჰქონია დედოფალსა, თეოდორას, პატრიკიოსი წასულა კრეტასა.

დიდი აღიარების მერე თურმე ათი წელი გასულა. გასრულებულა ბიზანტიელ სწავლულთა სკოლა  
კრეტასა. (542) წელს მისულა იბერი ვითა მოძღვარი სკოლისა.

თურმე იბერის სახელმა იხსნა იბერიელთა ახალი ზიქურათი, სკოლა თაბორის მთისა.

## 65. ამბავი მართლმორწმუნეს ვერაგის ხელისა

უთქვია წმინდა მამასა: „თავზარი დამცა მეფე ვახტანგის მოულოდნელმა სიკვდილმა. მალევე მოვიდა ცნობა იბერიელთა ძლევა მოსილი მეფის დალუპვისა. მისივე „ერთგულთა“ მუხანათობამ ნაადრევად ჩააქრო ბრწყინვალეობა იბერთა უძლეველი მეფისა.

წმინდა მიწას მოღვაწე ბერები, მათივე სალოცავები დარჩენილა მფარველის გარეშე.

ბევრად დიდი იყო სახელი იბერიელთა მეფისა, ვიდრე ახლად გამოჩეკილი ბიზანტიის იმპერატორისა. მეფე ვახტანგმა გააძლიერა ეგრისი, ვითა ზურგი იბერიისა.

ლაზიკა ვითომ მორჩილებდა ბიზანტიასა. სინამდვილეში ზურგი იყო იბერიისა. იცოდა ბიზანტიამ იბერიელთა მეფე დაიცავდა ლაზიკასა. ბიზანტიელთა უფლება ეპისკოპოსთა კურთხევა და ბიზანტიელთა ქარავანის დაცვა ყოფილა. ბაჟი ავსებდა ლაზიკას ხაზინასა.

მეფე ვახტანგმა დახარკა ჯიქები. მიჰყვებოდა მეფე ფარსმანის კვალსა. ჩრდილოეთის ბარბაროსების დახმარებით აპირებდა სავაჭრო გზების დაკავებასა.

ცოდნია ბიზანტიასა, მეფე ვახტანგი სძლედა სპარსელთა, ბოლოს მოუღებდა ბიზანტიელთა პარპაშსა. მოუსყიდიათ მხლებელნი მეფე ვახტანგისა. დიდძალი ქრთამი მიუციათ მათივე ეპისკოპოსის ხელითა. ვერაგი გეგმის ასრულება უკისრია მისივე „ერთგულსა“ მსახურსა. შხამიანი ისრით დაუკოცია იბერიელთა გოლიათი მეფე.

ცოდნიათ ბიზანტიელთა: ვახტანგი ბრძოლას გაუმართავდა სპარსთა მხედრობასა. მერე ადვილად მოერეოდა დასუსტებულთა.

ვახტანგის სიკვდილის მერე მალევე მისულა კეისარი ბიზანტიისა. სპარსელნი გარიდებინან. ბერძენთა დაუჭერიათ აღმოსავლეთი იბერია“.

ვახტანგი რიგით (33) მეფე ფარნავაზიანთა. (33) ენიშანი იბერის ქარაგმისა (ცერ) იგივე ხელი იბერიელთა უძლეველი მეფისა. (33, 5, 22) ქარაგმის რიცხვი (60). სახლია ზანთა ხარისა (ხი). კაბალა 15 (6, 5, 4) ლენ. (15, 5, 17). ქარაგმა (15) სახლია ლომისა. ასაკი მეფისა. (456) დასაწყისია ბრძოლისა. (58) დასასრული პირველი ძლევა მოსილი ლაშქრობისა. (6, 5, 4) მნიშვნელობა (ვ, ე, დ) ზანთა კაბალით (დევ) ი. (6) და (9) თარიღი მეფე ვახტანგის დაბადებისა.

**უჯარმა** ადგილი ორგულთა მუხანათობისა. (ჯარ) 39. კაბალა (12). უ (24) 6. დაბადება და სიკვდილი მეფისა. (მა) იგივე ზანთა (მამა). **უჯარო მამა**, კაცი, ჯარ იგივე ჯამი, დასასრულია.

(უ) იბერის (ურ) ი. (ურ) უფროსი. ქარაგმა (ურ), ჯარ, მამა. ქარაგმა მამისა. ეგრისის ჯარი, მხედრობა მამის სახლისა, ეგრისისა.

„მეფის სიკვდილმა გაათამამა ბიზანტიელნი. წმინდა მიწას დაწყებულა დევნა იბერიელი ბერებისა. მათი თავგასულობა გასცდა მოლოდინსა. მათივე პატრიარქი გამხდარა მსაჯული იბერიელთა. თურმე მოინდომეს: პეტრე იბერსა, ვითა ბიზანტიელსა, ეღვაწა მათივე სახელითა. მოუთხოვიათ დახურვა იბერიელთა ახალი ზიქურათისა.

აღმოსავლეთისა და დასავლეთის ეკლესია სასტიკად ებრძოდა ერთმანეთსა. ასპარეზი წმინდა მიწა. მეორე დაუნდობელი ბრძოლა დაწყებულა კრეტასა. მათი ქიშპი ზრდიდა გავლენას მესამე სწავლებისა, იგივე მონოფიზიტთა მოძღვრებისა. ორივე ფარულად სწყალობდა მწვალებელთა დასსა. მერე სდებდნენ ბრალსა, მათივე მოძღვართა. მესამე დასის მიმდევარი იყო. ორივე ახერხებდა ფარულად წიგნების დაწერასა, მათივე სამიზნე სწავლულისა თუ ეპისკოპოსის სახელითა.

დაწერილა ბევრი ცრუ მოძღვრება.

უთქვია იბერსა: „ჩამივარდა ხელსა მოძღვრება მონოფიზიტთა სწავლებისა. თურმე მევე ვყოფილვარ დამწერი ცრუ მოძღვრებისა. მევე მდებდნენ ბრალსა, ფარული მიმდევარი ცრუ მოძღვრებისაო.

შევაჩვენე ცრუ ავტორი მოძღვრებისა. თურმე მათივე მიზანი სხვა ყოფილა. შერცხვენა იბერიელი ბერისა. შებლაღვა მისივე სახელისა. დახურვა იბერიელთა ახალი ზიქურათისა. დასუსტება ბიზანტიელთა გავლენისა.

ჩემივე სახელით დაწერილ ცრუ მოძღვრებას მოჰყვა იძულებით კურთხევა ვითა მონოფიზიტთა ეპისკოპოსისა. თურმე მათივე მისიონერნი წერდნენ რომსა. იბერიელი მონოფიზიტთა ეპისკოპოსი. დადასტურდა მოძღვრება მისი ხელი ყოფილაო.

იბერიელთა მფარველობის პირობით მივეცი პირობა ლათინთა ეპისკოპოსად კურთხევისა.

მერე გამოჩნდა, არავინ აპირებდა იბერთა მფარველობასა. მონოფიზიტთა ეპისკოპოსად კურთხევას შეურიგდა პაპი და პატრიარქი. მეგონა მათი ძალა დამიცავდა ვითა მონოფიზიტსა.

მეგონა ორივე ეკლესია განმიკვეთავდა ვით მწვალებელსა. მერე ბევრად გაიზარდა წვევა მათივე ეპისკოპოსთა. ითხოვდნენ იბერიელი ბერების მიმხრობასა. უნდოდათ ჩემივე ხელით გაზრდა მათი გავლენისა.

უფალმა შემინდოს ვითა ცოდვილსა, ვითა ათივე მცნების მალიარებელსა, ვითა მორწმუნეს სამებისა, ვითა მოწამეს ჯვარცმისა და მეორედ მოსვლისა, ვითა მორწმუნეს მაცხოვრის ზეცად ამალღებისა.

ვიცოდი ფასი ზიქურათისა, ღვაწლი იბერიელი ბერებისა. ძალა მათივე სულიერებისა. მინდოდა გადარჩენა იბერიელთა მონასტრებისა. მინდოდა გაგრძელება იბერიელი ბერების მოღვაწეობისა. ვითა შვილსა ღვთისმშობლის წილხვედრი მიწისა, მინდოდა გადარჩენა იბერთა სულიერებისა. ვითა ქურუმმა ხეთთა და ზანთა მოდგმისა, ვეცადე დამეცვა საიდუმლო ზიქურათისა.

მოვახერხე გასრულება ახალი იბერიული ქარაგმისა. მევე დავმალე ცოდნა ძველი იბერიისა. ენა ზანთა და ხეთთა ქურუმებისა. დავმალე მძინარე ენა, ვითა ენა მაცხოვრის მეორედ მოსვლისა.

დიდია ძალა უფლისა, ვიცი ესმის უფალსა ხმა გულით მავედრებელისა. თვალცრემლიანი ვევედრები მამა ზეციერსა, მომიტევოს ცოდვანი ცოდვილისა.

(529) წელს გავასრულე ახალი იბერიული ქარაგმა.

მინდოდა აგება ახალი ჯვრის მონასტერისა. ბიზანტიელნი არ დაუშვებდნენ იბერთა სახელით ახალი ეკლესიის აგებასა. მივაღწიე თანხმობას ტაძრის გაზრდისა. მივეცი პირობა კრეტას მისვლისა.

მქონდა გეგმა ახალი ტაძრის აგებისა. ჩუმი გეგმა ვითა ოსტატისა. ძველ ტაძარს დავტოვებდი ხელუხლებელსა. ბერძენთა მსტოვარნი იხილავდნენ, დაარქმევდნენ გაზრდასა ძველი ტაძრისა. მერე იბერიელი ბერები გამოიტანდნენ ძველი ტაძრის ნანგრევსა.

ოთხი წელი მოვანდომე ახალი ტაძრის გასრულებასა. მერე წავედი კრეტასა. შევუდექი ბიზანტიელ სწავლულთა სკოლის შექმნასა.

გადარჩა სკოლა თაბორის მთასა სახლი ახალი იბერიული ზიქურათისა.

დიდია ძალა უფლისა, მომცა ძალა შეძლებისა“.

ბერძნულ "Corpus Areopagiticum" ქართულად "არეოპაგიტიკა" დარქმევია. უდავოა, ეფრემ მცირემ ჩვეული ოსტატობით "გადმოაქართულა" მოძღვრება არეოპაგელისა. "გადმოქართულება" იგივე დაქარაგმება, დამალვაა ამბისა.

იბერის ქარაგმით: (ა რ ე ო პ ა გ ი ტ ი კ ა) სახელი. ნიშანთა ოდენობა (12) 6 (3ე). მნიშვნელობა (12;5). რიცხვი (20). კაბალა (3;5). ერთად (35) ზანთა ქარაგმით ხელი კაცისა. (35) იბერის დიდი კალენდარული ციკლით ნაკიანი წლების (ირ)ის ოდენობა:  $455/13=35$ .

(12;5) ერთად (125). ზანთა ქარაგმით ას(კაცი) ვარ. კაბალა (35) და რიცხვი (20). ჯამი (55) ზანთა (ურ). კაბალა 10(თა).

სიტყვა (12) ნიშანი. კალენდარული წონასწორობით (6) და (6). ერთად (66). იბერის კალენდარული ბრუნვის ნიშანი ი(13) ორი. ქარაგმა ორი დანაყოფისა.

პირველი დანაყოფის მნიშვნელობათა ჯამი (68), მეორე (86). ორივე დანაყოფის ნიშანთა ოდენობა (6). ჯამური მნიშვნელობა შებრუნებული. ქარაგმა კალენდარული წრე. ბრუნვის ნიშანი გული (ცენტრი) წრისა, იგივე დასაწყისი და დასასრული.

ორივე ბრუნვის ნიშანი მეორე დანაყოფში. ორი\*ირ(13) ჯამი (26) იბერის ქარაგმით (ულ)37ია. (უ) იგივე (ურ)24. (ლ) ლენ (22)რ. ერთად ორივე მნიშვნელობა (ურ)ია. გ(ი)ტ(ი)კა. დაჯგუფება (2) და (4). (იი) და (გტკა). ერთად ნიშანთა ოდენობით (24) ურ. რიცხვითი მნიშვნელობებით (26) და (60). ზანთა ქარაგმით (26) ვე სახლია ქალისა, იგივე ხარის ფურისა. (60) ხი სახლია ხარისა. კაბალა (14). იბერის ქარაგმით (კარ).

იბერის მცირე კალენდარული ციკლი (4). (დირ). ქარაგმა დიდი იბერიისა. (13) წელი სამი დირი და ერთი ნაკიანი წელი (13) ირ.

(ა რ ე), (ო პ ა), (გ ი ტ), (ი კ ა) იგივე კალენდარული ციკლები. (4) დანაყოფი (3) ნიშანი. ერთად (43) ნიშანთა ოდენობა იბერის ქარაგმისა. (34) ძირი. ზანთა (ცი).

დანაყოფების ჯგუფების რიცხვითი მნიშვნელობა: (28,40) და (58,28). პირველი ორი ჯგუფის მნიშვნელობა (კა), (რი). მეორე დანაყოფის ორი ჯგუფისა (თა), (კა). თა ხეთთა თავია. (კა) ქარაგმა ზანთა კაცისა. ქარაგმა: კართას(მთა) თავი კაცისა.

(28) კა დასაწყისი და (28) კა დასასრული ქარაგმა ორი კაცისა. (არ) იბერის ქარაგმით კაცი. ზაქის ქარაგმით (ას)100. ქარაგმა კართას თავი ორი კაცისა.

(28)ის კაბალა (10). იბერის ქარაგმით (თირ) მნიშვნელობა თა იბერიისა. კაბალა ორივე მნიშვნელობისა (11) და (2). პირველი (ზან) მეორე (ბ).

(გი), (ტი), (კა) ქარაგმა. (გი) ხეთთა ხარი. (ტი) 55 ზანთა ური. (კა) ზანთა კაცი. სამივეს ქარაგმა ერთად: გი(ხარი)ურ. ქარაგმა: კაცი ხარი ურისა. (გიურ) კოლხთა დაბლობი. დღევანდელი კოლხეთის დაბლობი. გიურ ხარი დაბლობისა. (ურ) ძველი ეგრისი. ხეთი პატარა ხარი. ეგრისი პატარა იბერია. იგივე დაბლობის იბერია.

პირველი კალენდარული ბრუნვის ნიშანის მარცხნივ (7) ნიშანი. მნიშვნელობა (ზ) და (ი), მომდევნო ორი ნიშანი (ტი)55(ურ), ბოლო ორი (კა) ზანთა (28). იბერის ქარაგმით (ქურ). კაბალა 10(ათი).

ათის ქარაგმა სახელში: (არეოპაგიტი) ათი ნიშანი. (კა) კაცი. ნიშანი (2). ქარაგმა ორი კაცისა.

პირველი (10) ნიშანის მნიშვნელობა (ზი), (ურ), ქურ და (ათი). ქარაგმა: არეოპაგიტიკა "Corpus Areopagiticum" მოძღვრება, იგივე ზიქურათია. იბერის ქარაგმით ზი(20), ქურ(28) ათი(10). ჯამი (58) კაბალა 13(ირ). ქარაგმა თა იბერიისა. ზიქურ 30(20+10(28)), ათი (თა) თავი. (30) თავი საიდუმლო ისტორიისა. (30) და (თა)10 ჯამი ორმოცი. იბერის ქარაგმით (40) ჰან. კაბალა (58). რიცხვითი მნიშვნელობა (65). იგივე (5) დიდი ციკლი იბერის ქარაგმისა.

არეოპაგიტული კრებული შედგება ფილოსოფიურ-თეოლოგიური ხასიათის (4) ტრაქტატისა და (10) წერილისაგან.

ტრაქტატი:

- 1).ღვთაებრივ სახელთა შესახებ.
- 2). ზეციური იერარქიის შესახებ.
- 3).საეკლესიო იერარქიის შესახებ.
- 4).მისტიკური თეოლოგიის შესახებ.

წერილი:

- 1).გაიოს ბერს,
- 2).გაიოს ბერს,
- 3).გაიოს ბერს,
- 4).გაიოს ბერს,(ზიქურათი,მთა ქურუმთა-ხეთთა, ზანთა,იბერთა)
- 5).დოროთე მსახურს,
- 6).წმიდა სოპატრეს,
- 7).პოლიკარპე ეპისკოპოსს,
- 8).დემოფილე ბერს,
- 9).ტიტე ეპისკოპოსს,
- 10).იოვანე თეოლოგს.

ქარაგმა ორივე მნიშვნელობისა (14) და (41).იბერის ქარაგმით (14) კარ, 41(ჰერ).ერთად:კარი ჰერია. კარის კაბალა (40),ჰერი(68).

(არეოპა);(გიტიკა) მნიშვნელობები (68) და (86).კაბალა 14(5).ცალკე-ცალკე მნიშვნელობები:14 და 86. ჯამი (100).ასაკი კაცის სიცოცხლისა.68 და 14 ჯამი 82(10).ათი სახლია კაცისა.(8) და (2).

კაბალა (5) და (5).ერთად (55) ტირ(42).იბერის კალენდარული ნიშანი (10).(5) დასაწყისი (5) დასასრული.(568) და (586) ჯამი (1154),სხვაობა (18).პირველის კალენდარული წონასწორობით მნიშვნელობა (11) და (54).ჯამი 65(5\*13) წლიანი ციკლი.კაბალა (29).ასაკი იბერისა.თარიღი (492) თარიღი იბერიელ სწავლულთა სკოლისა, იგივე ახალი იბერიული ზიქურათისა.

არეოპაგიტული შრომები ცნობილი გამხდარა (532) წელს.თურმე ადრე ყოფილა ციტირება სევეროს ანტიოქიელის წიგნებსა (518-528).თარიღებს ქარაგმები იბერის ასაკისა:55(518-463) და 65(528-518).პირველი (ურ),მეორე(ველ).ჯამი (120) ათი თორმეტწლიანი ციკლი.ქარაგმა (129).(518) ქარაგმა კაცის ასაკისა(100).(518;-100)418.ქარაგმა (129)+(418) თარიღი იბერის გარდაცვალებისა (547).იგივე (547)-(29).

(532) წელს გამოჩენილა შრომები არეოპაგელისა.(4) ტრაქტატი და (10) წერილი.518(532-14).(14) კარ, მნიშვნელობა (40).ქარაგმა თარიღი ახალი ზიქურათისა:492(532;-40).

(გიტ),(იკა) რიცხვი (58) და 10(28).ერთად (580).(იკა) კაბალა(4,5,1) თარიღი (451) ქალკედონის კრებისა.129(580-451).თარიღი ქარაგმა იბერისა.სახელის (12) ნიშანი იგივე (12) წელი იბერის დაბადებამდე.(41) წელი ზიქურათამდე. (4)ტრაქტატი 10(1) წერილი.

იბერის მცირე კალენდარული ციკლი (4) წელი.სამი მცირე კალენდარული ციკლი (12).(13)ე ძველი თოთი იბერის ირ,იგივე ნაკიანი წელი.იბერის ქარაგმით კალენდარული წრე (42) ნიშანი. (43) წრის გული,იგივე ბრუნვის ნიშანი.მნიშვნელობა 10(55).

არეოპაგიტიკა (12) ნიშანი.(ი) დასასწყისი და დასასრული. (ტირ) ბოლო ნიშანი წრისა.სახელის დასაწყისი (ა) დასასრული (კა).ქარაგმა კაცისა (28) კაბალა (10).იგივე ბრუნვის ნიშანი (ი).ორი დანაყოფი წრის ორი ნახევარი.მნიშვნელობა(6) და (6).რიცხვითი მნიშვნელობები დანაყოფებისა (68) და მისივე შებრუნებული (86).ქარაგმა დასაწყისისა და დასასრულისა.სახელის ბოლოს (კა) უადგილო, არღვევს წონასწორობას კალენდარული დაყოფისა.(ი) დასასრული,(კა) დასაწყისი.(68) მცირე პირველი დანაყოფი.ქარაგმა სტრუქტურის გასწორება:(კა) და არეოპაგიტი. პირდაპირი მნიშვნელობა

კაცი არეოპაგი.პირველი მნიშვნელობა არეოპაგეტიკა ვითა მოძღვრება,მიმდინარეობა.არეოპაგი მოძღვარი ან მიმდევარი.

ახალი კალენდარული სტრუქტურა:კა-არეო-ჭ-აგი-ტი.ფარული მინიშნება კალენდარული წრის დასაწყისის და დასასრულისა. (კა)28 (10)1(ა).და დასასრული (ი).(12) ნიშანი არასრული კალენდარული ციკლი,აკლია (1) ნაკიანი წელი.იბერის ქარაგმით დასასრული (ტირ).(რ) ერთი ნიშანი აკლია.სრული ციკლისა და კალენდარული წონასწორობის მისაღწევად საჭიროა დაიწეროს: კარეო-ჭ-აგიტირ.იბერის კალენდარული წონასწორობა დაცულია.(13) წლიანი ციკლი (ირ)ია. რიცხვითი მნიშვნელობა 176(100;76).ქარაგმა:ასაკი კაცისა.იბერის თარიღი (63).მცირე კალენდარული ციკლი (13).ჯამი (76).კაბალა (13).

სიტყვის სტრუქტურა კალენდარული ბრუნვის ნიშანი (პ)20.იბერის ქარაგმით ბრუნვის ნიშანი (ირ).ერთად პირ.(პ)20-ის კაბალა (2),ირ (13)4.ქარაგმა (26) და(24).(2) ორი,(26) ვე.24(ურ).ქარაგმა ორივე (ურ).

სიტყვის მეორე დანაყოფი (ბრუნვის ნიშანით დაყოფილი სამ ჯგუფად:(აგ) და (ირ),შუა (იტ).კალენდარული წონასწორობის წესით ასევე უნდა დაჯგუფდეს პირველი დანაყოფი:კა,არ,ეო.მნიშვნელობები:

$\frac{15}{23} \quad \frac{24}{55} \quad \frac{4}{55} \quad \frac{35}{55}$

კაბალა:

$\frac{6}{5} \quad \frac{6}{13} \quad \frac{20}{2} \quad \frac{4}{10} \quad \frac{8}{10}$

მნიშვნელობები:

$\frac{3}{7} \quad \frac{ლ}{8} \quad \frac{პ}{8} \quad \frac{დ}{1(ა)} \quad \frac{რ}{1(ა)}$

ქარაგმა:ველი (65),დირ(4).დარ(27)ვი.სახლი ორი ხარისა.პირველი (პი)იბერი.(ელი) დაბელია.(პიბ) 35 (ხელი)ა.

ქარაგმა არეოპაგეტიკა ხელი ორი ხარისა,პირველი იბერი,მეორე დაბელი.(დირ) დიდი იბერიაა, სახლი დიდი ხარისა.(ველი) პატარა იბერია სახლი ხარის ფურისა.ხელი დაბელისა,(1112) თარიღი თარგმანისა.

ტრაქტატი-ქარაგმა ზიქურათისა.(ტ)იბერის ქარაგმით (42).ზანთა (ერ).სამი(ტ) სამი ერი:ზანთა, ხეთთა,იბერთა.სამი ერი სამი მინიშნება,სამი ერა.ტრაქტატი მოძღვრება სამი ერისა.

ნიშნების ოდენობა (8).კალენდარული (4,4).

$\frac{ტ}{რა} \quad \frac{ტ}{ა} \quad \frac{ტ}{ო}$

რიცხვითი მნიშვნელობები:

$\frac{42}{10} \quad \frac{42}{1} \quad \frac{42}{13} \quad \frac{6}{1} \quad \frac{6}{1} \quad \frac{6}{13}$

10(1)ა.(28) იბერის ქარაგმით (ქურ).10(ათ).(13)ი.დაბლა მწკრივი (ათი).(27) და (1) ერთად 28(ქურ). დანაყოფები:(ტა)-ქ-(ტა),(ტი).(ქ) ქურუმთა ქარაგმა.ქარაგმა სამი ხარისა.(ტა) ხეთთა (ტბა).ტა ზაქის (ელ).(ტი) იბერის (ტირ).სამი (ტა) ჯამი (129).

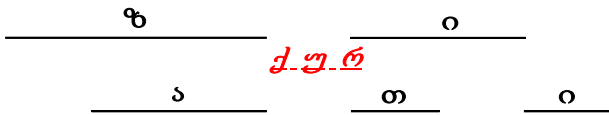

ზი ზანთა ზეგანი, სახლია ზაქისა. (ათი) 24 (ურ) ია. ზიქურათი ქურუმთა სახლი. თავი (ათი) თა (ზი) ა. (ზი) 20. ათი \* ზი (200). სამი (ტა) 129. კაბალა (12) 3. ქარაგმა (203) სიმაღლე კაცისა. (ზი) 20. კაბალა (2) ბ. ქურ (28). კაბალა (ია). (ათ) 10 (1), ი (13). (ათი) ს ქარაგმა (14). ქურათი 42 (ერ). კიდევ: (ათ) 10 და ი (13). ჯამი 23 (ს). ქარაგმა ზიქურათი ქურუმთა სახლი. იბერთასი. (ტ), (ტ), (ტ), სამი მნიშვნელობა (42), (42), (42). კაბალა (6), (6), (6), და ათი (10).  $666 * 10 = 6660$ . (ტა), (ტა), (ტი), სამი მნიშვნელობა: (43), (43), (43). კაბალა: (7), (7), (7). სამ-სამი დანაყოფის მნიშვნელობათა ჯამი: (666) + (777) ჯამი: (1443) კალენდარული (14) და (43) (6660) ზანთა ქარაგმის წლები. (666) ზაქის ქარაგმის კალენდარული წრე. (18) (ქან) რუსთველისა, იგივე შამი დასასრულისა. (666) და 52 (10; 28; 1; 13) ჯამი (718). დასაწყისი არეოპაგიტიკისა (518). ასაკი (200). ქარაგმა ორი კაცისა. (777) წელი ქარაგმა: -ასაკი ეგრისისა 700 (777; -77). იმავე ასაკი იბერისა, თარიღი (1163). მეფე ლაშას დაბადებამდე (29) წელი. -ასაკი ახალი იბერიული ზიქურათისა (700). თარიღი ლაშა-გიორგისა. -ასაკი არეოპაგიტული მოძღვრების დასასრულისა (700). თარიღი (1228). ასაკი მეფისა ლაშასი (36). ქარაგმა ქართული ქარაგმის კალენდარული წრისა.  $666(1+2+...36)$ . -ასაკი ქალკედონის (47) ე მსოფლიო კრებისა (700). თარიღი რუსთველისა (1151). (777) ვეფხისტყაოსანის (65) თავი, იგივე დასასრული (5) სტროფი, (20) სტრიქონი (777) ნიშანი. ქარაგმა სამივე მნიშვნელობისა: (5) ე, 2 (ბ), ტ (21). სტროფი და სტრიქონის ქარაგმა 25 (ვარ). თავის კაბალა 11 (65). სამივე მნიშვნელობის კაბალა 1 (5, 2, 3 (21)). ერთად 12 (ლ). ვარ ტბელ. ზიქურათის ქარაგმა ტრაქტატის სტრუქტურით: ზაქ თა, ზი რუთა, ზა ურთა. ტრაქტატი იბერიელ ქურუმთა ხელია. ტრაქტატი იგივე ზიქურათია. იბერიელ სწავლულთა სკოლა იბერისა. ორი ბრუნვის ნიშანის გამოყენებით.

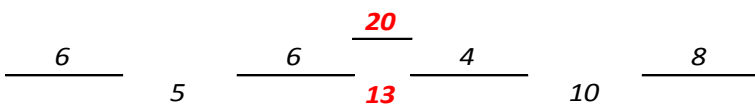

მნიშვნელობები:

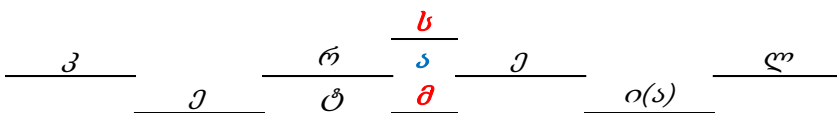

კერ კესარია. კესარია სამია. პალესტინა იერუსალიმის ახლოს, სამარია. ბიზანტია, ახლანდელი კაისერი, კრეტას სკოლა მესამეა. მესამე კესარიელი კრეტელია?.





ორივე მნიშვნელობის ერთობლიობა.(პ) (ო)-(მ),(ის) და (პ),(ო)-(ტ)-ის.ორივე მნიშვნელობის ქარაგმა:აკლია კალენდარული ბრუნვის ნიშანი.ორივე სტრუქტურა:(2)-(-)(3).კალენდარული ბრუნვის ნიშანი 5(ე).ორივე მნიშვნელობა:პო(ე)მის,პო(ე)ტის.თათ-ის ქარაგმა ხელი და თავია.(ოს) ორი. მთლიანი ქარაგმა:პოემა პოეტის ხელი,ხელი სახელი.სახელი თავი.(თათ).ქარაგმა სახელი ხელი პოეტისა.სახელი ორი თავი 19(10+9).

პოემის (19)ე თავის პირველი სტროფის ნომერი (463).თარიღი იბერისა.

(ხელ-თათ) ცალკე ქარაგმა.(თა)10ი.(თ)10(1)ა.ერთად:ხელი.(თათ) ორი ქარაგმა,ორი მნიშვნელობა:(თათ)21(10,1,10)ტ და 20(თა,თ)ს.კაბალა (2)ბ.(ახელთათ) კაბალის რიცხვი (15),ჯ(22). გამყოფი (5)ე. ჯამი 42(15+22+5) ზაქის (ელ).სტრუქტურა:

ხ ე ლ - ი - ა  
(ტ),(ბ)

— ე — ლ

ხელი ტბელია.სახელი პოეტი ტბელია.

(ახელ თათ)ჯ-(ს).კაბალის რიცხვი (19)რ,(ჯ)22(უ),გამყოფი,დასასრული (ს).ერთად (რუს).(19)-ის კაბალა (10)თა.

(სახელთათჯ) მნიშვნელობა (42)ელი.კაბალა (6)ე.ერთად (ველი).სამივე მნიშვნელობის ქარაგმა: რუს-თა ველი.

ხელი სამი ზაქისა:შექმნა პეტრე იბერმა (525)წ.თარგმნა ემეფრემ მცირემ(იოანე ზოსიმე). რუსთველ-მა იპოვა დაბელის ხელნაწერები,დაიცვა სახელი იბერისა და დაბელი ბერისა.მათი სახელით გადაწერა ფსევდო დიონისე არიოპაგელის შრომები.

ს ა ღ მ რ თ ო თ ა ს ა ხ ე ლ თ ა თ ჯ ს

23 1 28 16 22 10 19 10 1 1 37 5 15 10 1 10 22

5 1 1 7 4 10 1 10 1 1 1 5 6 10 1 # 4

ე პ ე პ ე დ

პეტრე და პეტრა

ე პ ე პ ე დ

ტ ტ  
რ  
ო ბ ე ბ დ ე  
პ ლ  
ხე (რ)

იბერი იგივე იბერიელია.ტაპას ტბა დაბელი.ხელი დაბელისა.პატრი,პეტრე.



ციხის ძირი-ქარაგმა (ცი)-(ხის) (ძირ)-ი.მნიშვნელობები:(34)-(27),(34),(13).ცი დროა 63(ხის-ძირ) და 4(ი)13.ქარაგმა თარიღია იბერისა:ცი (63) და (4).ძველი აღრიცხვით (463),თარიღი იბერისა.

კაბალა:

(ე) (მ)

(ზ) 7 9 7 13 (ი)

(ო) (ს)

ზოსიმე ქარაგმა.ციხისძირი იგივე პეტრას ციხეა.ზოსიმეს ხელია.ციხის ძირის ქარაგმა ცივთას ძირია.

რამ არს პირი სიტყვსა და რამ არს მოცემულ საღმრთოთა სახელთათვს-დასაწყისი-„ხოლო აწ, მ სანატრელო,“იბერის ასომთავრული მ(ჰერ) ერთი ნიშანი,ტექსტში ვითა ერთი სიტყვა.ამასვე მია-ნიშნებს სათაურის პირი და სიტყვა.

(4) სიტყვა გამოყოფილი სასვენი ნიშნებით (2) და (2).ერთად (22).ახალი და ძველი კაბალით მნი-შვნელობა:(უ),(რ).

ნიშნათა ოდენობით სტრუქტურა:(4)(2),(1)(9).ასომთავრული (მ) იბერის ნიშანი,მხედრული,ქარ-თული.სტრუქტურის დაჯგუფება მხედრული და ასომთავრული ნიშნების მიხედვით:

1

4, 2 9

პირველი ქარაგმა სტრუქტურისა:შერწყმა და შეკრება ერთნაირი არითმეტიკული სიმბოლოების. მეორე ნაწილის მნიშვნელობათა შეკრება.

პირველი (42) და (1+9).ჯამი (52).მხედრული კაბალით მნიშვნელობათა ჩასმა:

2

დ, ბ, თ. (42) ზოსიმეს ქარაგმით (ელი).მხედრულით ნიშანთა ჯამი (16)ო.:იბერის ქარაგმით ო(რ). ერთად:

2

2

დ. ბ. (ო)რ დ. კიდევ:(თ) ზაქის კაბალით 10(1) ა(1),ორ(19).ჯამი(21)ტ. დ. ბ. ტ

ელი

ელი

ქარაგმა ორთა:დაბელი ტბელი,

ასომთავრული (მ) განსხვავებული სიმბოლოა.ტექსტის სტრუქტურა სიმბოლოთა მიხედვით: სიტ-ყვა (მ1 და (3)სიმბოლო,სიტყვა.ერთად (13).იბერის კაბალით (ირ) იბერია.

ერთნაირ სიმბოლოთა ერთობლიობა (4)(2),(9).(1)ის ქარაგმა კაცი (ას)100.

(429) და (1)ორი ქარაგმა.(429) თარიღი ზაქარია ლაზისა.529(429;1(100)) თარიღი იბერის ქარაგმისა. პეტრე იბერმა თავისივე ქარაგმის დასრულების თარიღად მამის (ას) კაცისა თარიღი აირჩია.

ტექსტის მეორე დანაყოფი:“**ჟ** სანატრელო“ ქარაგმა იბერისა და იბერთა ზიქურათის თარიღისა. (**ჟ**) იბერის ქარაგმით (41).რიცხვი (68).ერთად (4168).იბერის ქარაგმით დასაბამიდან ქრისტეშობამდე (5560) წელია.(4168)ქრისტემდე (1392) წელი.კალენდარული დაყოფით (13) და (92).ქარაგმა ორი თარიღისა (492) და (411).იბერთა ახალი ზიქურათი,თარიღი თაბორის იბერიელ სწავლულთა სკოლისა.(411) წელი იბერის ქარაგმით თარიღი პეტრე იბერისა.

52(42;10)სხვაობა იბერის ქარაგმასა და ბერძნულ აღრიცხვას შორის.ბერძნულით დასაბამიდან ქრისტემდე (5508).სხვაობა (52).

“**ჟ** სანატრელო“ თარიღია ბაკურის ნიშანისა (**ჟ**)68,9(სანატრელო).ერთა (689).

(**ჟ**) ჰერ ცალკე კალენდარული სიმბოლო.ქარაგმა (41,5,22) კალენდარული მნიშვნელობა (130).ათი სრული მცირე ციკლი იბერის კალენდარული წრისა(13\*10).ქარაგმა (ირთა).მთა იბერიისა.ძველი იბერიული კალენდარული მიმართულებით ქარაგმა (455).დიდი კალენდარული ციკლი იბერის ქარაგმისა.

“**რა** არს პირი სიტყვა**ა** და **რა** არს მოცემულ საღმრთოთა სახელთათჳს“.ნიშანთა ოდენობა (52).(**ჯ**) მხედრული კაბალის (22)ე ნიშანი.(**ა**) ბერძნული.იბერის ქარაგმით (11)ე. ორივე ნიშანი მინიშნება.2(**ჯ**) და 3(**ა**).ერთად (23) ქარაგმა იბერის თარიღისა.მნიშვნელობათა ჩასმით 2(22) და 3(11).მიმდევრობით:222 და 311.ჯამი (533).კაბალა (65).

პირველი თარიღი არეოპაგტიკული მოძღვრების დიდი აღიარებისა.(532) თარიღი კონსტანტინოპოლის დიდი საეკლესიო კრებისა,დღე დიდი ძლევისა.(65) იბერის ქარაგმით (ველი). იგივე ასპარეზი ფსევდო დიონისე არეოპაგელის მოძღვრებისა.

(**ჯ**) და (**ა**) ხერხი დამალვისა.მნიშვნელობათა ჯამი 33(ცერ).ცერ ძველი ქარაგმით კავი,იგივე ხელი ხარისა.იბერის ქარაგმით (ცერ) ზაქარია ლაზის ქარაგმა.

(**ჯ**) და (**ა**) ხერხი ტექსტის დაყოფისა.პირველი სიმბოლო ახალი,მხედრული კაბალისა,მეორე ბერძნული,ქარაგმა იბერის ხელისა.

(**ჯ**) მთლიან ტექსტში ორია.(15)ე და (51)ე.ქარაგმა კალენდარული წრისა.კაბალა (66).

(**ჯ**) და (**ჯ**)-ს შორის ნიშანთა ოდენობა (35).ქარაგმა ხელისა და სიცოცხლისა,იგივე ხე სიცოცხლისა.(35)ის კაბალა (8) ქარაგმა ხელი ორი ხარისა (4,4).

ნიშანთა რიცხვითი მნიშვნელობების ჯამი:**ჟ**(სა და რა არს მოცემულ საღმრთოთა სახელთათ)**ჟ** (429) თარიღი ზაქარია ლაზისა.

(დარ) კალენდარი სპარსთა მეფის დარიოსისა.

(დარ) ძველი ზიქურათით სახლი კაცისა.(და) ცოლი, არ(კაცი).(დარ) მინიშნება,ხერხი გაყოფისა. ბერძნული ნიშანის (**ა**)ს შემდგომ (დარ) გამყოფი.მომდევნო (31) ნიშანი ქარაგმა შვილისა.ვითა კაცისა და კაცის ხელისა.თავის მხრივ (31) ნიშანი დაყოფილი:(29)-(**ჯ**)-1.ნიშანთა რიცხვითი მნიშვნელობების ჯამი (411).გამყოფთა რიცხვითი მნიშვნელობების ჯამი 52(15,15,22).

(411) თარიღი იბერისა.ბერძნული (463). სხვაობა (52).

(სა) სახლი კაცისა.**ჟ**(ს ა)**ა** მნიშვნელობა: 4(22),36(20,1,15).ქარაგმა ზაქარია ლაზის ცოლის,პეტრე იბერის დედის თარიღისა (436).

(**ჯ**) და (**ჯ**)-ს მნიშვნელობა (44) ქარაგმა წლებისა.ზაქის ახალი ქართული კალენდარით ქრისტეშობამდე (5604),იბერის ქარაგმით (5560).სხვაობა (44).

ბერძნულსა და ქართულ კალენდარს შორის სხვაობა ქრისტეშობამდე (96), ზაქარია ლაზის თარიღი სამია:

- 1).ბერძნული კალენდარით (429).
- 2).იბერის ქარაგმით (377).
- 3).ქართული,ქარაგმით(333).

სამი თარიღი პეტრე იბერისა:

1). ბერძნული კალენდარით (463).

2). იბერის ქარაგმით (411).

3). ქართული, იოანე ზოსიმეს კალენდარით (367).

იოანე ზოსიმეს ქორონიკონის დასრულების თარიღი ახალი წელთაღრიცხვის (1078) წელი. შემოდების თარიღი (780)წ.

ფსევდო დიონისე არიოპაგელის მოძღვრების და ფსევდო პროკოფი კესარიელის ქარაგმული თარიღი ორია: თარიღი ბერძნული კალენდარით და თარიღი იბერის ქარაგმით.

ზაქარია ლაზისა და პეტრე იბერის თარიღები (411), (463) და (377), (429).

(დარ)ის კაბალა (411).

ტექსტის პირველი (22) ნიშანი მინიშნება (ჟ), დაყოფილა გამყოფების მიხედვით:

რ ა ა რ ს კ ი რ ი ს ი ტ ყ ს ა და რ ა

პირველი თოთხმეტი ნიშანის სტრუქტურა რაოდენობის მიხედვით:

1 ჯ(22) ა (რ)  
2 11 მნიშვნელობა: ბ კ (უ) ორი კაბალით (22) (რუ)

მომდევნო (7) ნიშანის ქარაგმა სახელი ზაქარია ლაზისა. (დარ)ს მნიშვნელობა (25) ვარ. გამყოფი (ა) ნიშანი (1) ა. 25(7)ზ.

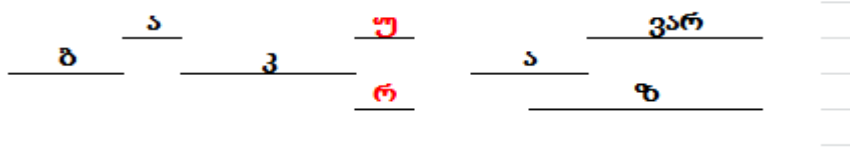

ქარაგმა ვარაზ ბაკურია.

ა(რ ა ა რ ს კ ი რ ი ს ი ტ ყ ს ა)-(ჟ). პირველი გამყოფიდან მეორე გამყოფამდე (11) ნიშანია. ნიშანთა მნიშვნელობების კაბალის ჯამი (29), გამყოფისა (4). ერთად (429). თარიღი ვარაზ ბაკურისა.

პირველი სამი ნიშანის რიცხვი: რაა(36). მეორე გამყოფი (4). ერთად (436). თარიღია იბერის დედისა.

68. ზეცათა მღდელო-მთავრობისათჳს

ა ვითარმედ ყოველივე საღმრთოდ და გამობრწყინება და  
 სახიერებისათჳს წინა - მოგონებულთა მიმართწინა - გან-  
 მავალი მარტივადვე ჰგოეს; და არა ხოლო ესე,  
ბ არა მედერთჳყოფსცაგა გამობრწყინებულთა მათ  
ბ ვითარმედ საღმრთოდ და ზეცათად შეტყუებულნი იგი  
 წესნი უმსგავსოთაცა სახეთა მიერ გამოჩნდებიან  
ბ თუ რა და არს მღდელო- მსახურება და ანუ რა და არს  
ბ სასყედელი მღდელო- მთავრობისა და  
დ თუ რასა მოასწავებს სახელის- დიდება ანგელოზთა და  
ე თუ რა და სათჳს ყოველნივე ზეცათა არსებანი ზოგად  
ე ანგელოზ სახელ- იდებიან  
ვ რა და არს პირველი იგი ზეცისა არსებათა შემკობილება და  
ვ ანუ რა და არს საშუვალი, ანუ რა და არსდასახრული  
ზ სერაფიმთათჳს და ქერობინთა და საყდარეთა და  
ზ პირველისათჳს მათისა მღდელო- მთავრობისა  
ჭ უფლებათათჳს და ძალთა და ჯელმწიფებათა და  
ჭ საშუვალისა მის მათისა მღდელო- მთავრობისა  
თ მთავრობათათჳს, მთავარ- ანგელოზთა და ანგელოზთა  
თ და დასასრულისა და მის მათისა მღდელო- მთავრობისა  
ი კუალად ქცევა და შემოკრება და ანგელოზებრსა  
ი კეთილსა წესიერებასა  
ია თუ რა და სათჳს ყოველთა ზეცისა არსებათა საზოგადოდ  
ია ძალნი ზეცისანი სახელ- ედებიან  
იბ თუ რა და სათჳს კაცთა შორისთაცა ამათ მღდელო- მთავართა  
იბ ანგელოზ სახელ- ედების  
იგ თუ რა და სათჳს სერაფიმთა მიერ ითქუმის განწმენდა და  
იგ წინა და წარმეტყველისა ესაია და სი  
იდ თუ რასა მოასწავებს მოცემული იგი რიცხ და  
იდ ანგელოზთა და  
იე თუ რა და არიან ხატოვნებითნი სახოვნებანი ანგელოზებრთა  
იე ძალთანი

31

1034

შრომა (15) ქვეთავი. ერთგვარი სტრიქონები ტექსტისა. ნუმერაცია (ა;იე). სტრიქონთა ოდენობა (31).  
 თავის სახელის ნიშანთა ოდენობა (26). ქვეთავების ოდენობა (15). ჯამი (41). ქარაგმა (ორ)ი. ნომრე-  
 ბის ნიშანთა ოდენობა 20(ა...იე). თავის სახელისა და ქვეთავების ნუმერაციის ნიშანთა ოდენობა 46  
 (26;20). ქარაგმა (დაბ)ისა.

სტრიქონთა ოდენობა ვერტიკალური განლაგებით (31). კალენდარული წონასწორობით: 15-(1)-15.  
 ნიშანთა ოდენობა ქვეთავის სახელებისა (1034). კალენდარული წონასწორობით: 539-(34)-461. წრე  
 1000(539;461). ცენტრი (34) ცი. მნიშვნელობა (100). ერთად (1100). ქარაგმა (11) საუკუნისა.

ვერტიკალური სვტის (16)ე სტრიქონის ქარაგმა კალენდარული ბრუნვის ნიშანი. ნიშანთა ოდენობა  
 (34). ტბელის კაბალით (ხარ)ი. კაბალა 7(34)ზ.

(16)ე სტრიქონი დაყოფილია (4) გამყოფით. სტრუქტურა გამყოფებისა და ნიშნებისა:

<u>უ ფ ლ ე ბ ა თ ა თ ჳ ს</u>	<u>და</u>	<u>ძ ა ლ თ ა</u>	<u>და</u>	<u>ქ</u>	<u>და</u>
	<u>და</u>		<u>და</u>	<u>ქ</u>	<u>და</u>
11		5			11

(და) გამყოფის მნიშვნელობა 5(4;1).იბერის ქარაგმით 5(ელ).ქარაგმა ზაქის ზეციური ხელისა. სტრიქონის (3) გამყოფი (და) ქარაგმა ხელისა.ჯ(ხარ).ერთად ქარაგმა:ხელი სამი ხარისა.

ბ
და
ტ
ელ
ო
ერ

o (23\*11)=253;ჟ(10\*22)=220;ჟ(1\*34)=34.ჯამი 507(253;220;34) თარიღი კირქუკის ზიქურათისა. სათაურის (ჟ)22.ჯამი:529(507;22) ქარაგმა ასომთავრულის თარიღისა. გამყოფები ზრდადობის მიხედვით:და(5),(ა)15,ჟ(22) და ჟ(34).კაბალა მიმდევრობით (5647).ქართული ქარაგმით ქრისტეს შემდგომ 43(5647:5604).ჟ(34) ქარაგმა მხედრულით (ხარ) ძველი ზიქურათით (ცი)დრო.ნიშანთა ოდენობის მიხედვით:-და 22(2\*11)4:-ა (23)5:-ჟ(10)1.მიმდევრობით:451(4;5;1).და კიდევ: -ჟ(34)ცი.დრო.თარიღი ქალკედონის მეოთხე მსოფლიო კრებისა. რიცხვითი მნიშვნელობების მიხედვით:-და (11) რიცხვი 55(11\*5):-ა(23\*11)=253:-ჟ(10\*22)=220. ჯამი: 528(55;253;220).თარიღი არიოპაგიტული მოძღვრების დასასრულისა. და კიდევ დრო:-ჟ(34).დრო ხარისა.წინა თავის სახელის სტრუქტურა:

ს            ს            ს

აღმრ თთთ ა ხელ თათ ჟ  
 კალენდარული წრის დასაწყისი და დასასრული(ს).ტბელის კაბალის (20)ე ნიშანი. (ს) სამია. ქარაგმა:კალენდარული ბრუნვის ნიშანი მესამე (ს).სტრუქტურა წრისა:ს-ს-ს.რიცხვითი მნიშვნელობებით:20-20-20.ჯამი ძველი ზიქურათით (60)ხი,სახლი ხარისა.სამი (სან)35.ქარაგმა ხელი სამი ხარისა. სრული ქარაგმა:სახლი სამი ხარისა,იგივე სამი სახლი სამი ხარისა:3(სი);3(ხი).  
 თთთ და თათ მინიშნება:დასასრული:თათ ჟ.ქართული ქარაგმით მარჯვენა დასასრული. (ჟ) ქარაგმა ტბელის კაბალისა. ზაქის ქარაგმით (თ-ა-თ)21.(ჟ)ტბელის კაბალით (22)ე ნიშანი.(თ-ა-თ) 21 (10-1-10).კაბალა:3(1-1-1).(ს) ტბელის კაბალით (20). ზაქის ქარაგმით (23).მინიშნება ტბელის კაბალის სამი ნიშანი მიმდევრობით:(21;22;23),დასაწყისი და დასასრული (ს)ს ქარაგმა (ს)ა და ფ(ს). ბრუნვის ნიშანის,იგივე მესამე (ს)ს ქარაგმა (უი)23.(ს) და (ფ).ფ(არ) და ფ(ას).

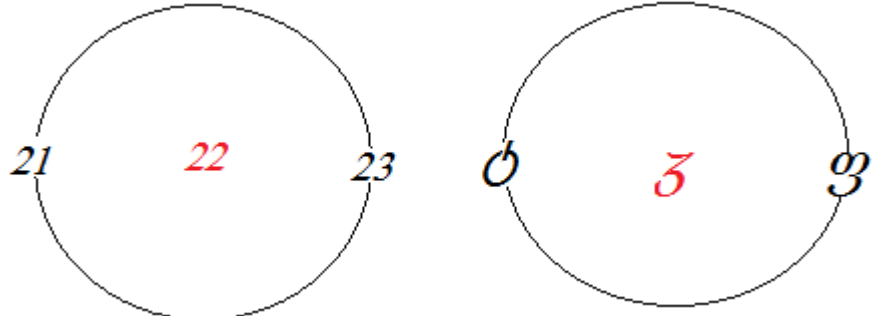

მიმდევრობით წინ მიმავალი:(20;21). ზაქის ქარაგმით (ტან)ი.ტბელის კაბალით ტა(ჟ)რ.კაბალა 34 (3;4)ხარ(ცი).წრის ნიშნები ტბელის კაბალით:(ტ)არ და ფ(არ).ქურუმის ხელის ქარაგმა წრისა:

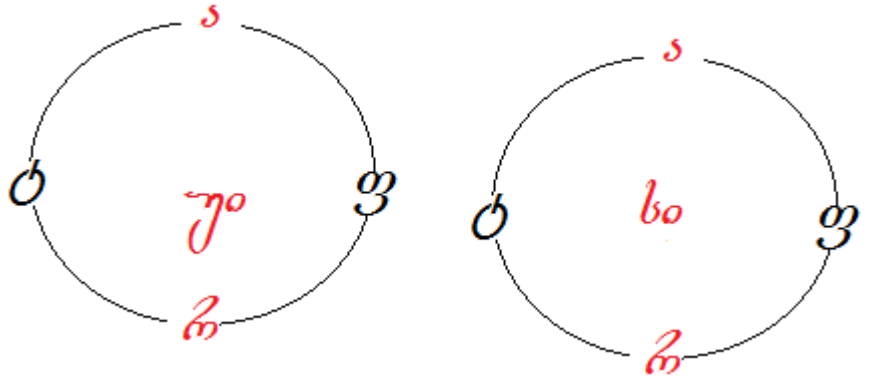

(ტარ) და (ფარ) კალენდარული წრე, იგივე გზა კაცისა. ტარ წინ მიმავალი ტანი ზაქისა, იგივე მიწიერი ცხოვრება კაცისა. სამი ნიშანის მიმდევრობა ქართული და იბერიული ქარაგმის მიმართულებით: (ტ;ფ) და (უი). ძველი იბერიული მიმართულებით: (ფ;უი) და (ტან). რიცხვითი მნიშვნელობები დიამეტრი: (ტ;უი) და (ფ;უი) კაბალით: 323(3;23) და 522(5;22). ქარაგმა ორი თარიღისა: თარიღი მეფე მირიანის მოქცევისა და იბერის ტანის დაცემისა (ფუი) (522). თარიღი მონოფიზიტთა ეპისკოპოსად იძულებითი კურთხევისა. არ(სი)ს არსი ფარ(სი), ფ(უი), ტარ(სი) და (ფარ(სი)). სახლი ტახისა და სახლი ფურისა. (ტ;ფ) და არსი. ქარაგმა 44(21;23) სახლი ორი ხარისა. არსი ორი ხარისა. (ფუი) ფასი არსისა.

(ჯ) ტბელის კაბალით 4(22). ძველი ზიქურათით (სი). (არ) იბერის ქარაგმით ზაქის (ას) ია. (უ:ი)ს კაბალა 32(22;10). ტბელის კაბალით 32(ჭარ). კაბალა (5). იბერის ქარაგმით (ელ).

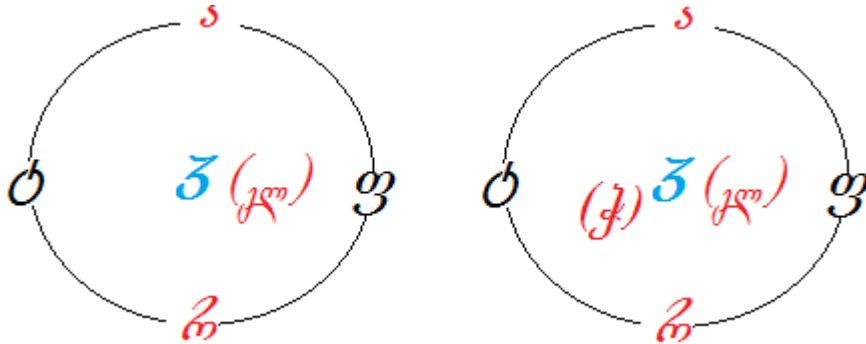

ფ(ჯ)რტა(ელ). რ(ჯ)უი ზაქის ქარაგმის (22) ნიშანი. (ტარ), (ჭარ), (ფარ). ძველი ზიქურათით (ელ) ხელი ზეციური ხარისა. ქართული ქარაგმით (ელ) პური, იგივე ხორცი კაცისა. ზაქის ქარაგმით პურ(პაპა; ურ;ელ).

-(ჭარ;ელ) და (ჭა;ელ). ხეთთა ენას (ჭა)რუ. ქარაგმა (რუ)-(ელ). (არ) ტბელის 20(ს). კაბალა 2(1;19)ბ. ქარაგმა (ტ)-ბ-(ელ) და ტარ-(ჯ)-ელ. ((ჯ)22. კაბალა 4(დონ). ტარ-(დონ)-ელ. იმავე ტბელის კაბალით (დონ)34(ჯ)

იბერის ქარაგმით (ტ;ფ)69(42;27). იბერის ქარაგმით ელ(პან).

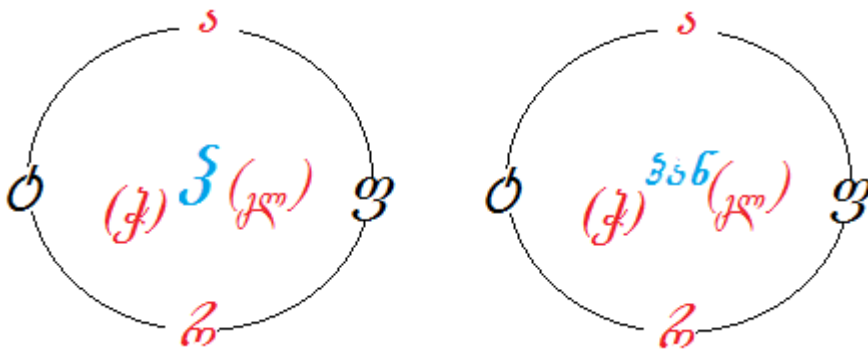

ჭარ-ჯარ ხელი. ჭაპანი ხელი ხარისა. აჭარა პან;ელი. ხელი ტბელისა და რუსთველისა (რუსთველი).



69.საეკლესიო სამღვდელთ-მთავრობისათვის

ა	რა მ არს საეკლესიო მ სამღვდელთ- მთავრობისათვის მთავრობისათვის	42
	და რა მ არს პირიმისი	16
ბ	წესთა თჯს, რომელნი ნათლის- დეზასა შინა	33
	აღესრულებიან	12
II.	საიდუმლო ნათლის- დეზისა	23
III.	ხედავ	6
ბ	წესთა თჯს, რომელნი ჟამის- წირვასა შინა აღესრულებიან	45
I		
II.	საიდუმლო ჟამის- წირვისა კრებისა და ზიარებისა	41
III.	ხედავ	6
დ	მიჰრონსა ზედა სრულ- ქმნადთა თჯს და მიჰრონისა მიერ	42
	სრულ- ყოფადთა თჯს	15
I		
II.	საიდუმლო მიჰრონისა სრულყოფისა	29
III.	ხედავ	6
ე	სამღვდელთა სრულებისათჯს	22
I		
II.	საიდუმლო სამღვდელთა სრულებათა	29
III.	ხედავ	6
ვ	სრულყოფადთა დასათა თჯს	19
I		
II.	საიდუმლო სამონაზუნთა სრულებისა	32
III.	ხედავ	6
ზ	დაძინებულთა ზედა აღსრულებულთა წესთა თჯს	35
I		
II.	საიდუმლო სიწმიდით დაძინებულთა	29
III.	ხედავ	6

22

500

32

ფსევდო დიონისე არიოპაგელის შრომის (3)ე თავი (7) ქვეთავი დაყოფილი.სახელების თარგმანის ტექსტი სტრიქონები.(22) სტრიქონი სახელიანი.(5) ფარული სტრიქონის გარეშე,რომაული ნუმერაცია 1(1).

ქარაგმა მთლიანი სვეტის კალენდარული წონასწორობით დაყოფისა.13-1-13.ბრუნვის ნიშანი (დ) ქვეთავის (I)ის შემდეგი (14)ე სტრიქონი.(საიდუმლო მიჰრონისა სრულყოფისა) ნიშანი (29). ზედა (13) სტრიქონის სიმბოლო (338).ქვედა (13) სტრიქონის სიმბოლო (190). კალენდარული სტრუქტურა ნიშანთა ოდენობების მიხედვით:338-29-190,კალენდარული წრის სიგრძე 528 (338;190).

(338) წელი თარიღი მოციქულთა სწორის, წმინდა ქალწულის,ნინოს მიცვალებისა.(190) ასაკი. (528) წელი თარიღი ფსევდო დიონისე არიოპაგელის მოძღვრების დასრულებისა.ასაკი მეფე მირიანის მოქცევისა 203(323;528).ქარაგმა სიმაღლე მეორედ მოსვლის ჟამსა. (14)ე სტრიქონი ბრუნვის ნიშანი.სიმბოლო (29).ქარაგმა 5(14)29,თარიღი ასომთავრული ქარაგმისა, (7) ქვეთავის სტრუქტურა განსხვავებული.(6) ქვეთავი დაყოფილი ნაწილებად:5\*(3) და 1\*(2).პირველი ქვეთავი ნაწილების გარეშე.ქარაგმა 16(1;6) და 17(15;2).ქარაგმა 33(ხან)ია. სტრიქონთა სტრუქტურა ქარაგმა დაჯგუფებისა.სახელებისა,ვითა თავისა და ნაწილებისა, ვითა შემადგენელისა,იგივე ტანისა(ხორცისა).ნიშანთა ოდენობა თავისა (266).მათივე ნაწილების (205). პირველი ორი თავის სიმბოლოთა ოდენობა (103).ქარაგმა (ხი),სახლი ზანთა ხარისა.კაბალა(4). მომდევნო ორი ნაწილის სიმბოლოთა ოდენობა (29).ერთად (429).თარიღი ზაქარია ლაზისა.

(ქვეთავების ოდენობების მიხედვით სტრუქტურა:3-1-3.

პირველი სამი თავის სიმბოლოთა ჯამი 148(48;100)კაბალის რიცხვი 31(13;9;9).კაბალა 4(4;9;9). ქარაგმა ქალკედონის კრების ასაკისა (48)ას-ასაკი კაცისა.

მეორე-მესამე ქვეთავის (4) ნაწილის სიმბოლოთა ოდენობა (76).თავების სიმბოლოთა კაბალა 4(31). ერთად (476).თარიღი ბიზანტიისა.ასაკი ზაქარია ლაზისა 47(429;476).

თავების ოდენობა (7),სტრიქონებისა (27).ორივე მეთოდით დაყოფით კალენდარული ბრუნვის ნიშანთა ორი ნაწილის სიმბოლო 21(15;6).კაბალა 3(6;6).ქარაგმა ორი ასაკისა(36) ასაკი იბერისა,(66) ასაკი მონოფიზიტთა მოძღვრებისა.

მომდევნო ბრუნვის ნიშანი (14)ე სტრიქონი.სიმბოლო (29).თარიღი 528(499;29).ასაკი იბერისა 65 (36;29).ასაკი ახალი იბერიული ზიქურათისა 36(528;-492).

(29) სიმბოლო კალენდარული ბრ.ნიშანისა.წრე (471).ქარაგმა ორი თარიღისა.442(471;-29) და 500 (471;29).პირველი თარიღი მეფე ვახტანგისა.მეორე ასაკი მეფისა(58).სიმბოლოთა ოდენობა პირველი ქვეთავისა,იგივე დასაწყისისა.500(5;100) ქარაგმა (ხუთ;ას).იგივე (5)ე საუკუნე(400;499).

(დ) ქვეთავის (2)ე სტრიქონის სიმბოლო (15).ქარაგმა ბიზანტიისა ასაკისა,თარიღი (491).ასაკი იბერისა 28(22;6).სტრიქონი (15;16).

(ე) ქვეთავის ორი ნაწილი,სტრიქონი (17;18).სიმბოლო 35(29;6).ქარაგმა ბიზანტიის მომდევნო (35) წლისა,იგივე 50(15;35),თარიღი (526).წინა (16) სტრიქონის სიმბოლო (22) ქარაგმა თარიღისა და ასაკისა.(522) წელი წმინდა მამის,პეტრე იბერის იძულებითი კურთხევა,ვითა მონოფიზიტთა ეპისკოპოსი.კაბალა 4(22) ასაკი მისივე კურთხევისა.თარიღი 526(522;4) დასრულება იუსტინე პირველის მმართველობისა.მისვლა იმპერატორის სასახლესა ვითა მრჩეველისა.ასაკი იბერისა 63(6;22; 35).

(ვ)თავის სიმბოლო(19).ქარაგმა ზაქარია ლაზის გარდაცვალების ასაკისა:19(526;-507).კაბალა 19(10) 1.მომდევნო წელი 527(526;1).(ე;ვ;ზ) თავების სიმბოლოთა ოდენობა (76).ქარაგმა ქალკედონის (4)ე კრების ასაკისა 76(527;-451).(12) სტრიქონის სიმბოლოთა ოდენობა (15).ჯამი (27).ერთად (1215). ტბელის კაბალით (27)შინ.(1215) თარიღი მეფე თამარის სიკვდილისა.(29) წელი მეფობისა (1213). კაბალა 11(29)და 66(15;6).ერთად (1166).

(ვ) ქვეთავის სიმბოლო (22).ქარაგმა ასაკისა და თარიღისა.წინა (15) სტრიქონის სიმბოლო (6).ასაკი დავით ულუსა 6(1216;1222).კაბალა 4(22).ასაკი წმინდა მამათა სამარხების მიგნებისა 4(1218;1222).

(6) წელი ასაკი მეფე ლაშას მეფობისა.თარიღი (1219).ასაკი მეფე თამარის მეფობისა 38(1184;1222). (15;23)ე სტრიქონების სიმბოლოთა ოდენობა 120(6;22;35;19;38).ქარაგმა ორი ზაქის ასაკისა. დაბე-ლისა და ტბელისა:120(1031;1151).

(7)ე ქვეთავი (ზენ).ქვეთავი სამი ნაწილი.(1) უსახელო და (2) სახელით.ქარაგმა (12)ლას.კაბალა (3)გან.ერთად (15).ტბელის კაბალით (ა).რიცხვი (60).ქარაგმა დიდი ხარი, ზაქი.

(ზ) ქვეთავის თავის და ორი ნაწილის სიმბოლოთა ოდენობა (35) და (35).ძველი ზიქურათით ქარაგმა ხელი კაცისა.და ხე სიცოცხლისა.კაბალა (8) და (8) ქარაგმა ორი ზაქის სახლისა.

(ზ)ქვეთავი (3) ნაწილი.პირველის სახელი დაფარული. (0) ქარაგმა (10) თავი. ნიშანთა ოდენობა ორი ნაწილისა 35(ს ა ი დ უ მ ლ ო ა ს ი წ მ ი დ ი თ დ ა ძ ი ნ ე ბ უ ლ თ ა ა ხ ე დ ვ ა ა).ტექსტი დაყოფილია (3) ნაწილად,გამყოფი (ა).სტრუქტურა:

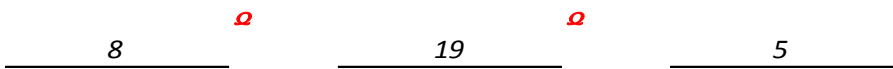

ნიშანთა ოდენობა 32(8;19;5),გამყოფი 3(ა).ქარაგმა (323) და 332.პირველი მოქცევა მეფე მირიანის, წმინდა მამის,პეტრე იბერის დიდი პაპისა.

(32) ქარაგმა იბერიელთა ქრისტეს სახლისა.(32) ქარაგმა დიდი იბერის დიდი გამარჯვებისა.(32) ქარაგმა ტბელის ახალი კალენდარისა.

(ნიშნთა კაბალა ერთად (815).სამი გამყოფის რიცხვი (60).ნამრავლი 180(3\*60).ჯამი:995(815;180).  
ბერძნული აღრიცხვით (1091).ასაკი ზაქისა 60(1031;1091).მეფე დავითისა 19(1072;1091).  
ტბელის კაბალით კალენდარული ცენტრი 34(19.ღ)ხარი.ძველი ზიქურათით სახლი ხარისა (60).  
სტრუქტურა:

8	60	34 (19;15)	5	60
---	----	------------	---	----

კალენდარული წრე 133(8;60-5;60).ქარაგმა ტბელის კალენდარის დიდი წრისა.512(128\*4) და 133  
(128;5)..მცირე ციკლი კალენდარული წრისა (4).იგივე ნაკიანი წელი.(34) ძველი ზიქურათით (ცი)  
100.512(ცი) იგივე (612).ქარაგმა 63(6 და1;2) და 72(6\*12).

(ზ)ქვეთავის ნიშნთა ოდენობა გამყოფის გარეშე (32).გამყოფი (3).ერთად (332).ორივე მნიშვნელობა  
ნომერი პოემის დაუნომრავი სტროფისა.3(ღ)სამი ზაქი.ქარაგმა (3) დაუნომრავი სტროფისა:32;276;  
332.მცირე კალენდარული ციკლების ოდენობა:8;69;83.

(32) წელი ქარაგმა ახალი დინასტიის მეფობის ასაკისა.32(1213;1245).

(332) ტბელების მეორე ერისთავობიდან მათივე მოდგმის მეორე მეფის დადგენამდე:(913;1245).

(276) შუა თარიღი.პირველი მეფე ლაშას კურთხევის თარიღი (1213).სხვაობა (276).თარიღი (937).

მეორე მეფის კურთხევამდე (276) წელი.თარიღი 969(1245;-276).

(869)ცი იგივე (969).ტბელის კაბალით აღრიცხვამდე 83(969;1052).

ტექსტის მთლიანი სიმბოლო (500).თავის სახელისა (32).ხილული სვეტების ოდენობა (22). უხილა-  
ვისა (5).სულ (27).ნიშნთა საერთო ოდენობა (532).სვეტის სტრიქონთა ნიშანი 527(500;27). დაფარუ-  
ლი სტრიქონები ქარაგმა ასაკისა და თარიღებისა.

(522) წელი მონოფიზიტთა ეპისკოპოსად კურთხევა.ასაკი (5).თარიღი (527).

(527) თარიღი იუსტინიანე პირველის მმართველობის დასაწყისისა.(5) წელი ასაკი იძულებითი და-  
ცემისა. თარიღი (532).თარიღი იბერის ტრიუმფისა.

(537) ასაკი დიდი გამარჯვებისა (5).თარიღი (537) თარიღი აია-სოფიას ტაძარისა.

70.სადუმლოდ ღმრთის-მეტყუელებისათჯს

ვითარმედ რა <b>ა</b> არს საღმრთო <b>ა</b> ნისღი	27
ვითარ ჯერ- არს შეერთება <b>ა</b> და გაღვთაობა შეწირვა <b>ა</b>	39
ყოველია მიზეზისა და ყოველთა უზეშთაესისა <b>ა</b>	36
ვითარმედ რანი არიან წათქუეშითნი ღმრთის- მეტყუელებანი	47
ანუ რანი არიან უკუთქუეშითნი	23
<b>ვითარმედ არცა ერთი რა <b>ა</b> გრძნობადუაგანი არს,</b>	<b>37</b>
რომელი იგი შეშთა აღმატებით მიზეზ არს	31
ყოველისავე გრძნობადისა	20
ვითარმედ არცა ერთი რა <b>ა</b> არს საცნაურთაგანი,	36
რომელი- იგი შეშთა აღმატებით მიზეზ არს	32
ყოველისავე საცნაურისა	19
	<b>37 310</b>
	<b>10 31</b>

თავის სახელის სტრუქტურა ქარაგმულია. გამოყენებულია ქურუმთა ცნობილი ხერხები ტექსტის დაჯგუფება-დაყოფისა. სახელის ნიშანი (30). ტექსტი (-) სასვენი ნიშნით დაყოფილია კალენდარული წონასწორობით: (15-15). ძველი ზიქურათით (დი-დი). ტბელის კაბალით (4;10-4;10). ჯამი 28(14-14). ძველი ზიქურათით (კა)ცი. სასვენი ნიშანის (-) რიცხვი ქუირუმთა ენას (12). ჯამი 40(14;12;14). ქარაგმა ორი დიდი ხარისა, იგივე ორი რიტორისა.

კალენდარული ბრუნვის ნიშანის ტექსტის დაყოფის ხერხი და ხერხი ტბელის (ჟ) ნიშანის გამოყენებით: 3(ი)30 და 1(ჟ)22. რიცხვი გამყოფებისა: 52(30;22). მინიშნება ქარაგმა იბერისა. ტექსტის სტრუქტურა ახალი დაყოფისა: 2-(ი)-10-(ი)-1-(9)-(ი)-3-(ჟ)-1. დაჯგუფება კაბალის მიხედვით: 2(1);10(1). ერთად 32(21;11) და 19(1);3(4)1. მიმდევრობით 532(191;341).

პირველი ორი გამყოფის მერე (1) და (-)12. ქარაგმა (112) ალექსანდრიული კალენდარი. ჯგუფების დალაგება კალენდარული წონასწორობით: 33(32;1) და 432(91;341). სტრუქტურა ტბელის კალენდარისა. (432) ტბელის კალენდარის 24(432/16) დანაყოფია. სხვაობა დიდი მოქცევისა: 80(532;-432). იგივე (5) დანაყოფი კალენდარისა (80/16).

ტექსტის ნიშანთა ოდენობის კალენდარული სტრუქტურა: 15-(12)-15. სტრუქტურა ქარაგმა ტბელის კაბალისა და მეფე თამარის თარიღისა. (1215) და (1230). სიკვდილი მეფისა, და ასაკი (15) სიკვდილისა. კაბალა (1266). ასაკი მეფისა (1166;100) და (366) და 33(15-3-15). ნაკიანი წლები ტბელის დიდი კალენდარული წრისა (128). თავის სახელის დაჯგუფება ერთგვარი ქარაგმა ქვეთავების კალენდარული დაჯგუფებისა. 11(2;1;10;1;1-ტირე-9;1;3;1;1). იგივე: 5;-(1)-5.

ტექსტის სვეტი დაჯგუფდა. წყობა (11) სტრიქონი. ქვეთავის სახელის ნიშანი (31). ერთად (1131). ქარაგმა კაცის ასაკისა 100(1031;1131).

კალენდარული წრე ტექსტისა (5;5). ნიშანთა ოდენობა: 310(172;138). ქარაგმა (31) პატარა ხარის ასაკისა (10)თა. იგივე (31)თა. ქარაგმა ზაქის თარიღისა. (თა) ხეთთა მთა. მთა ზაქისა.

(6) სტრიქონი, იგივე ბრუნვის ნიშანი: “**ვითარმედ არცა ერთი რა **ა** გრძნობადთაგანი არს**”, “საინტერესოა დასაწყისი ბრუნვის ნიშანისა: (ვითარ-მედ). ტექსტში სრულად (4) ჯერ არის გამოყენებული. არასრულად (ვითარ) ერთხელ. ვით-არ მთლიანად (5). (მედ) სამი ნიშანი. მინიშნება ტექსტის დაყოფისა. ვით-არ-მედ. მნიშვნელობა: 25-20-22. ძველი ზიქურათით (25) ვარ. ქარაგმა: ვით-არ მე ვარ (დ). ტბელის კაბალით (დონ)34(ხარ). (არ) ტბელის კაბალით (ან). (მედ) ძველი ზიქურათით (დემ). ძველი აღრიცხვით: არ(ან)მედ(დემ). ერთად: დემნა. ქარაგმა: მე ვითარ ვარ დემნა.

(ვით)25. არ 11(1;19). (მედ არცა ე)77. ერთად (1177). ქარაგმა დემნას ასაკისა 25(1152;1177). არ2(11) ქარაგმა ტუსალობისა 2(1177;1179).

-(ვით) და(არ) მნიშვნელობა (27). ასაკი დემნას წამებისა. ტბელის კაბალით (27)შ.(არ)ის კაბალა 11(1;10). ტბელის კაბალით: (ა;ი). ზაქის ქარაგმით (ა:თ). (ვით)ას კაბალა 16(6;1;9)ო. ქარაგმა: ვითარ ვარ მე დემნა და ვითარ ვარ მე შოთა. ქარაგმა: შ(27) შოთა, ასაკი დემნა უფლისწულისა.

(1179) თარიღი დემნა უფლისწულის წამებისა.ასაკი ზაქის ქართული ანბანისა და ქარაგმის 100 (1079;1179).ასაკი ტბელის ახალი კალენდარით ათვლის დაწეებისა 27(1052;1079).

ა რ	მ ე დ	ა რ	ც ა ე	რ თ
1 19	13 5 4	1 19	29 1 5	19 9

(ვით) და (ირა) დასაწყისი და დასასრული.მნიშვნელობა:55(25;30).ძველი ზიქურათით ქარაგმა (ურ).იბერის ქარაგმით (5;5),იგივე (ელ;ელ).ხელი ორი ზაქისა.

-(ვ დ თ ა რ მ ე)-(დ)- რიცხვი (6 10 9 1 19 13 5)-( 4 ).ჯამი:(63) და (4).ძველი ზიქურათით (463).

გ დ თ ა რ მ ე დ	რ ა	ა რ ს	ს ა ღ მ რ თ ო
10	15	10	5

(იე)ტბელის კაბალით (ა).რიცხვი(60).ქარაგმა დიდი ხარი.(10)ის ძველი ქარაგმა (თა) მთა,იგივე თავი.ქარაგმა:მთა სამი ხარისა.კიდევ:15(60) და 20(10;10).ჯამი(80).ბოლოს 20(15;5).(10)ის კაბალა 1(ა).(15;5)ის ჯამი ტბელის კაბალით 20(ს).კაბალა იბერის ქარაგმით (6;5)ველ.

ო	თა	ელ
---	----	----

თავი ვითა ველი.(15) და (15)ის კაბალა (6;6).

1	1	5
---	---	---

მეფე თამარის და ზაქის თარიღები:1166(1;1;6;6).16;3(21) და 12(6;6);15(1;5).ერთად (1215) და(1;5) პირველი მაისი.იბერის თარიღი:547(6151;-5604).და 1047(6651;-5604).ასაკი ზაქისა 16(1031;1047). თარიღი რუსთვე-ლისა:1(10);(15);1(1).ერთად (1151).

(ვი) ძველი ზიქურათით (27).ტბელის კაბალით (შ).(ივ) ტბელის კაბალით 16(10;6)ო.

ო (ა)	თა	ელ
-------	----	----

შ	რ	ე
---	---	---

ვარ ვითა შოთა.ვითა შიო.ვითა რუსთაველ.ვაიმე შვილო,ვერ ვუშველე.ვაი ასულსა თამარისა.ვაი ძესა შოთასა.თა(10),ველ(6;5)11.ჯამი:21(ტ).დასაწყისი 16(10;6)ო.ჯამი 27(6;27)შ.კაბალა ველ 11(2)ბ. ერთად:

10	10	5
----	----	---

ო	თა	ელ
---	----	----

ნიშანთა ჯამი (25) ვარ.გამყოფები 12(6;6).ჯამი (37). იბერის ქარაგმით (65) ველი.რუსთველის პოემის (65)თავი.(10) და (10) დასაწყისი და დასასრული, იგივე (2)თა(ვი).ქარაგმ:თავი შოთა.ხელი:ტბელი.

## 71. ებისტოლენი ათნი

ებისტოლენი ათნი (5)ე თავი ფსევდო დიონისე არიოპაგელის შრომებისა.თავი იგივე სახლი ხარი-სა.ნახევარი კაცის სიცოცხლის ასაკისა.მიწიერის ნახევარი 40(80/2).ბოლო ათი და ათი ზეციური გზა და სახლი.ებისტოლენი ათნი იწყება (ებ)ით მთავრდება (ნი)თ.ძველი აღრიცხვით პირველი მარჯვენა (ნი) ძველი.(ებ) მარცხენა ახალი.

(ებ)ის ქარაგმის ძირი (ზე)ვრია.ძველი იბერიული საზომით ბევრის რიცხვი ათ(ასი).ქარაგმა ასაკი ათი კაცისა.ბევრის-ბევრი (1000\*1000), იგივე (10\*100)\*(10)\*(100).ათეულეზად დაყოფით ბევრი (10\*10\*10).ბევრის კალენდარული სტრუქტურა:ზე-(ვ)-რი.(ზე)7-ვ(6)-რი(10). ძველი აღრიცხვით:(ებ)-ვ-(ირ). ქარაგმა (ირ)13,ზევ (13).მნიშვნელობა (13)=(13).პირველადი მნიშვნელობით:ზევ=(რი)10.

პირველად პეტრე იბერს შემოუღია მნიშვნელობა (ებ)-ისა.

(ცი) ასაკი კაცის სიცოცხლისა.მიწიერი (80).იგივე (8)რი(ხარი).ძველი იბერთა საზომით ხარ(ნი) იგივე რვა\*10(ნი) ხარი.(8) რიცხვი ხარისა.იბერმა ხარნი გაუტოლა ხარებსა.ხარნი=(ტოლ)ხარები.

ძველი იბერიული საზომით ას(ნი) იგივე ათასი ყოფილა.ას კაცი.კაცები იგივე (ათასი) 10(ას)კაცი.

სიტყვა (ებ)ის-ტოლ-ენი.ქარაგმა ები=ენი.მეორე ქარაგმა დასასრული პირველი სიტყვისა და მეორე სიტყვა:(ნი)-ათ-(ნი). ახალი:(ებ)-ათ-(ებ).ათ\*ათ(ასი)კაცი.კაც(ნი) და კაც(ებ)ი.

(ებ)ის და (ენ)ის მნიშვნელობათა ჩასმით სახელი თავისა იქნება:(ათ)ის ტოლ(ებ)ი ათ(ნი).კიდევ: (ენ)ის ტოლ(ებ)ი ათნი.

პირველი სიტყვის დასასრული (ენ)ი (ებ)ნი და (ენ)ი ათ(ნი).ენ=10=ნი

ტექსტი:(ენ)ის ტოლ(ნი) ებ(ნი).ან (ებ)ის ტოლ(ნი) ენ(ნი).

სხვა ქარაგმები თავის სახელისა.

ათნი ტბელის კაბალით მნიშვნელობები:(1,9,14,10). კაბალა (1,9,5,1).

ჟ

ათნი

კ

ათნის ქარაგმა ათენი.შრომა ხელია დიონისეს (არიოპაგელი).ათნის კაბალის რიცხვი (34)ხარ.იგივე ცი ზიქურათისა,დრო სიცოცხლისა.(ცი) ორი დანაყოფი:(8) და (2).ერთად (82).ჯამი (10).

თავის კაბალის რიცხვი (149).(ენ)ის და (ებ)ის მნიშვნელობათა ჩასმით (10).

(ებ)(ი)ტოლ(ენ)(ი) (ათ)(ნი)-(10)(10)ტოლ(10)(10)-(10)(10).(ს) ტბელის კაბალით (სან)35 ხელი. კა-ბალა (8) ხარი.ქარაგმა ხელი ხარისა.მნიშვნელობათა შეკრებით 20(ოცი)ს ტოლ 40 (ორმოცი).ორი ქარაგმა (ს) ხელი და სახლი ხარისა.ხარი(ტოლ)60.მეორე:(20)ის ტოლი (40).ქარაგმა ფასი სიცოცხლისა.(20) ზიქურათით ფასი ფურისა,იგივე კაცის ქალისა.ქალი ფასი ხარისა.ფასი სიცოცხლისა ორი სიცოცხლე 2\*(20).

ქარაგმა:ქალის სიცოცხლის პატრონი კაცი.ადამმა ერთი სიცოცხლე გაიღო,ფასი სიცოცხლე ქალისა. ქალის სიცოცხლე ორი სიცოცხლის ტოლი.(ქალისა) და ადამის(კაცის) სიცოცხლისა.

**ებ (ი) ს ტ ო ლ ე ნ (ი) ა თ ნ (ი)**

**5 2 (10) 2 3 7 3 5 5 (10) 1 9 5 (10)**

(ებ)7(ზ),ი(10).ერთად (ზი) ქარაგმა ზიქურათისა.(სი) სახლია კაცისა,იგივე სიცოცხლე კაცისა. (სტო-ლენ) კაბალა (25) ვარ.ი(10).ქარაგმა ზღვარი.

(სტოლენ-ი)35(ხე).ქარაგმა სიცოცხლის ხისა.ზიქურათი ზღვარია სიცოცხლისა.დასაბამი და დასასრული.კაბალის რიცხვი (ებისტოლენი ათნი)77 ზღვარია იოანე(ზაქარია) ლაზის სიცოცხლისა. ასაკი (78).(ზი) იბერის ქარაგმით (20)პან.ნიშნავს ჩემი.

(ათნი)ის კაბალის რიცხვი (34) ცი.(სტოლენი) 35(ხე).ზიქურათით პან ციხე.

(ებ)(ი)ტოლ(ენ)(ი) (ათ)(ნი)-(10)(10)ტოლ(10)(10)-(10)(10),ს(სან) სახლი ხარისა.(60)სახლია ზაქისა. იგივე ხარი ზიქურათისა (ხი). (ტოლენი)ის კაბალა (33)ხან.

ქარავმა: პან ხელი.პან ხი.პან ციხე,სახლი ხარისა.ხიხანი.

პან ხარი, ზაქი. ზაქი ხელია ხარისა.ქარავმა:ჩემი ხარი ზოსიმე. ზაქი ხელი იბერისა.ათნის ქარავმა სახელი ციხისა:

ა თ 5 (ი)

1 9 14 (10)

(ათ)10 და (ნი)10.ერთად (20)ს.23(9+14)ფ.(10)1(ა).19(ათ)რ. ზაქის ქარავმით (ოს).ათნის ქარავმა აფსაროსი.

გზ (ი)ს (ი)

(ტოლ გნი) (ათ 5)

52 (10) 2 (10)

(3 7 3 5 5 10) (195)

ქარავმა ზომები ციხისა:(ათნ) და (ტოლენი)(ათნ)228(33+195) და ათნ(195).

(ებ) კაბალა(52) ქარავმა (ვა).(სი)სახლია (სა).(სტოლენი) 35(ხე). ერთად სახე. და სახვა.ქარავმა (ხე) სიცოცხლისა.მნიშვნელობა:სახე სახვა სიცოცხლისა.

ი(10)თა,(ტოლ)13(შ),ენ(10)ა, (ბისტოლ)27(შ).ი(10)ია.

ქარავმა:სიცოცხლე თამაშია,სახვა სახისა.სახვა სახისა:ქარავმა სახვა სიცოცხლისა,ხელოვნება.თამაში სიცოცხლისა,ხელოვანი მსახიობია.

წინა ქარავმა:დიონისე,ათენი,სახვა,თამაში.თეატრი ძველი ათენისა.

გზ (ი) ს ტოლ გნი (ი) ა თ 5 (ი))

5 (2 (10) 2 3 7 3 10 (10) 1 9 5 (10))

ზომები ათენის დიდი თეატრისა.დაყოფილი ზედა და ქვედა ნაწილებად.პირველი ქვედა (5) დანაყოფი. ზედა,მეორე (10).

(ბისტოლენ)67.ადგილი ქვედა დანაყოფის პირველი იარუსისა.(ებ)10 და ი(10),ჯამი (20) იარუსი პირველი დანაყოფისა.ბოლო (ი)10.ზედა დანაყოფები.(ათნ)15 იარუსი ზედა ნაწილისა.

(ტოლ ენ)23.(ისი)40\*10(ებ)400.ჯამი (423).ადგილი ბოლო იარუსისა.

1.(ებ)ის ტოლ (ენ)ი.

2.მა(ი)უმი-(მი),ჩემი.(მა)მამა,(ი) იბერი,(უმი) ტოლი დაუსრულებელისა,იგივე უსასრულო.

3.ფერ ტოლ რწმენისა.

4.აფს ტოლ (არ) კაცი,(ოს)ორ.ორ კაცი.

5.(ზა) ზაგა.

6.(მი) ჩემი.

7.(აბირ) ტოლ იბერ.

8.(ებ)ის ტოლ (რი).

9.(ირ)ის ტოლ (იბერ).

10.მი ქურ ტოლ ჩემი ქურუმი.

11. მე ქურ ტოლ:ქურუმი ვარ.

12.ურ მი ქურ ტოლ:ჩემი ქურუმი დაბლობისა.

13.ზი(ს) ტოლ:ზიქურ(რი) ათი. ზი ზიქურათი.

14.გა გარბანი ტოლ:სახლი გარეული,უცხო კაცისა.

15.აი-(რუ)-(მი) ტოლ:რუ ჩემი,იმის ური.

16.შუ ტოლ: შუა ურ.

17.ამფისა ტოლ ლორისა (ლარისა),სახლი ორი ლომისა.სახლი ლაზთა ქალისა.

18.ფის ტოლ:(რუმი)სა.ტბა(წყალი) ჩემი ხარისა.

19.ეპ ტოლ:მი ენ.ეპ ჩემი ენ.

20.ფერ ტოლ:ფურ.

21. ტელეფესი ტოლ:(ველ)ეფესი, სახლი მეფის ქალისა. სახლი მეფე გუბაზის ცოლისა.

თურმე იქ მისულან ელჩები ბიზანტიელთა. მეფე მისულა მთის დაბლა ველსა, ახლოს მდინარის შესართავისა. გუბაზეული დაურქმევია ზაქსა. ადრე რქმევია ქვაბლა. ეგრისის ქურუმთა ხელი. ქარაგმა: ხელი ლალატისა. იოანე ქარაგმა ლაზისა. იგივე ეგრისელისა, შინაურისა. ხევი ვითა სახლი მოლალატისა.

დღევანდელი ლესას თავი, ზემო ჭინათის აღმოსავლით, ისრი გვერდის თავი, გურგულიათის თავი, მიწაწითვანის მთა, ბექას(II) სახლი ყოფილა.

ჯღაბას ქარაგმა ძირია ბექას სახლისა. ქვაბლა ხელია მოლალატისა. ქარაგმა: მეფე გუბაზის სიკვდილი ხელია შინა გამცემისა. მისივე ნათესავისა.

ონოგურისი დღევანდელი ოზურგეთის აღმოსავლეთით მთისპირის ციხე ყოფილა. მუხირისი იგივე ლიხაური(ოქროს მუხურო) ყოფილა. "მუხირისსა და კოტაისში დარაზმული სპარსელებიც მალე მოვლენ მოკლე ხანში-თქვა მან-რომ შეეშველონ ონოგურისში მყოფ თვისტომთა". პირველი მუხირისი მინიშნებაა, ბევრად ახლოა ვიდრე კოტაისი. (ორ-ორი სახელი ხერხია დამალვისა. ბუნდოვანება ხერხი კვალის წაშლისა. ორი ფაზისი....)

დღევანდელი ლიხაური სახლი ყოფილა ეგრისის მეფისა. ასკანა, ბასილეთი სახლი იბერის მამისა.

ბაქარი ჩამომავალი ასფაგურისა.

ნიაბაურის ქარაგმა სახელი პეტრე იბერის დედისა, ზინაბია.

21. (ებ)ის ტოლ(ებ). ებ(პი)ის ტოლენი ათნი.

22. ბას) ტოლ (ბაკ).

ებისტოლენი ათნი ქარაგმა ორი თარიღისა: ნიკეის პირველი საეკლესიო კრება (325) წელი. იბერის დაბადებამდე (138) წელი:

	1				1			1
2		1	3	2		2	1	

(ტოლ)3, (ენ)2, (იათნი)5. ერთად (325).

(ი)1, (ებს)3 და (ტოლენ-ათნი)8. ერთად (138). ჯამი 463(325+138). თარიღი იბერისა. (ტოლ)3, (ენ)2, ათნი (3). (323) თარიღი მირიან მეფის მოქცევისა.

სამი გამყოფი (იიი)3, (ებისტოლენ; ათნი)11. (311) თარიღი ძველი ბერძნული კალენდარისა.

(ების)4, (ტოლ-ენ)5, (იათნი)5. ერთად (455). ქარაგმა იბერის დიდი კალენდარული წრისა. (ების)4, (ტოლ)3 ერთად (43). ნიშანთა რიცხვი იბერის ქარაგმისა. ქარაგმა კალენდარული ციკლისა (4)\*(3). გურდირ (12). (ი)1, (ებს)3. ერთას (13) ირ. სრული ციკლი კალენდარისა 13(12+1).

(ტოლ)3, (ენ)2 ერთად (32) და (ათნი)3, ჯამი (35). ქარაგმა დიდი და მცირე ციკლის ფარდობისა: 35(455/13). (ებ), (ი)1, (ს)1-(211). (ტოლ)3, (ენ)2, (ი)1-(321). ჯამი (532). ქარაგმა დიდი მოქცევისა.

პირველი დანაყოფი (ი)1, (ებს-ტოლ)6-(16). მეორე (იი)2, (ენ-ათნი)-(25). ჯამი (41). ორივეს კაბალა (77). ქარაგმა იბერის დიდი კალენდარული ციკლისა და დიდი მოქცევისა: 77(532-455). (ე)5(ბ)2-(52) და (ი)13. ერთად (65). (ტოლ-ენ)5. ქარაგმა (5) კალენდარული ციკლისა 65(5\*13) ველი.

„ებისტოლენი ათნი“ ქარაგმა ფასია ნიკეის კრებისა. ფასი ქარაგმა ტოლისა.

ძველი აღრიცხვით: (ენ)2, (ტოლ)3. ერთად (23) ფ. (532) ქარაგმა დიდი საეკლესიო კრებისა.

(1)ა. 23(ფ), ს(სან-სახლი). (ი) გამყოფი (10) რა. 2(ოს) ზაქისა. 7(ებ)ხ. (ბ), (ი) კაბალა (5) ე, და (1)ა. (ათ)11(კ)

შედეგი: ებისტოლენი ათნი ფასი ნიკეის კანონთა. ათნი ებისტოლენი ფასი არიოზისა. არიოს ტოლ (ფასი) არიოზ. ნიკეა არსი ებისტოლენი ათნი.

ქარაგმა (ზი), (ირ) (ას). ქარაგმა: მოძღვრება იბერიელი კაცისა, იგივე იბერთა ზიქურათისა ტოლი ებისტოლენი ათნი.

მოძღვრება არიოზისა (ტოლ) 7(ენიათნი) ნიკეის (7) კანონისა. (ზი), (ირ), (ას) მოძღვრება (10). ტოლ (3). ქარაგმა: მოძღვრება არიოზისა გაქვითა(დასძლია) ნიკეის (7)მა კანონმა. კანონმა იბერიელი კაცის მოძღვრებისა, კანონმა იბერთა ზიქურათისა. (3) კანონი, ქარაგმა სამეზისა.



ეზის ქარაგმა სამება.

o(a)  
ე ბ ს  
მ

ეზისტოლენი ათნი იგივე ათი მცნება ქართველთა.ეზისტოლენი ათნი თურმე ხელია იბერისა.ათი მცნება ხელია ზაქისა(ზოსიმე).

ტბელის კაბალით (ბ,ს)22(უ).ქარაგმა:მაიუმის.

o(a)  
ე ბ უ ს  
მ

(ეზ) ტოლ(ეპ).ეზის(ეპის).ქარაგმა:ეპისკოპოსი.მაიუმის ეპისკოპოსი.

ზაქის კაბალით (ბს)25(ღ).ზიქურათის (ვარ).ვარ ეპისკოპოსი მაიუმის (ღაზის)ა.

(532) წლის კრებამ აღიარა (ზი),(ირ),(ას) მოძღვრება იბერიელი კაცისა,მოძღვრება ფსევდო დიონისე არიოპაგელისა,იგივე პეტრე იბერისა.

ე	ბ	<u>o</u>	ს	ტ	ო	ლ	ე	ნ	<u>o</u>	ა	თ	<u>ნ</u>	<u>o</u>
2		<u>1</u>	1	3			2		<u>1</u>			<u>ნ</u>	<u>o</u>
<u>ზ</u>	<u>o</u>								<u>ა</u>	<u>კ</u>		<u>ნ</u>	<u>o</u>
სო	რა	ს		ფ					ა	თ	ე	ჯ	

მარჯვენა მხარეს (ათნი) კაბალით ათენი.ათინა ათენია.გამყოფი (ია)იბერია.ძველი სისტემით მარჯვნიდან-მარცხნივ:აფსაროსი.ქარაგმა: აფსაროსი ტოლ(=)ათენი.

ის სახლია ისიდასი.ფას სახლი ზაქის ფურისა,იგივე სახლი ქალისა.აფსაროსი სახლი ქალისა,ისიდასი.

**72. ებისტოლე ა**

გაიოდს მიმართ მოწესისა

(3)სიტყვა (20) ნიშანი ერთად (23) ქარაგმა რიცხვი იბერისა.

სიტყვების ნიშანთა ოდენობა (6),(6),(8).კალენდარული დაჯგუფებით ცენტრი შუა(6),წრე (6,8). კაბალის რიცხვი (65).კაბალა (11).ორივე მნიშვნელობა ქარაგმა იბერისა (65) ველი (5) მცირე კალენდარული ციკლი იბერისა.(ა)იბერის ქარაგმის (11)ე ნიშანი.ბერძნული დამწერლობით (9)ე.რიცხვი (10).ერთად (19) იბერის ქარაგმით ორი.ნამრავლი (90).ქარაგმა (9)ე სახლი, ზეციური გზა ხარისა. იბერის ქარაგმით (ა)ს მნიშვნელობა 22(11;11)რ.სახელის რიცხვი ნიშანთა ოდენობით (668).ქარაგმა იბერის ასაკისა:1111(648;463).სხვაობა 20(668;648).ასაკი ზაქისა 1131(668;463).იგივე (1031)ცი.სხვაობა 20(1131;-1111)

ნიშნების მიხედვით (6,6)8.ან (6),(6,8).ქარაგმა (128) და (65).ჯამი 193(100;93).ას(100) კაცი,93(12). ტბელის კაბალით 12(ლას).(128)ტბელის კაბალის დიდი კალენდარული ციკლი.(13) იბერის ქარაგმით კალენდარული ბრუნვის ნიშანი (ი)რ.

ებისტოლე (ა) სახელი(სათაური) შეიცავს სამ (ი)ს.სამივეს ჯამური მნიშვნელობა (39).იბერის ქარაგმის (16)ე ნიშანის რიცხვი 39(მარ).ქარაგმის სამი კალენდარული ბრუნვის ნიშანის რიცხვი და (მარ) ტოლ:78(39;39).იგივე:(ირ;მარ).ქარაგმა:(ირ)იბერიელი; მა(მამა);არ(კაცი). (78).ქარაგმა ასაკი იბერის მამისა, ზაქარია ლაზისა.

ტბელის კაბალით (3)\*ი და (მარ).ერთად:63(30;33).ნიშანთა ოდენობა (ი,ი,მ,ი) 4.ერთად (463). იბერის თარიღი.(მარ) 39,თარიღი (463) ასაკი იბერისა.(39).თარიღი მეფე ვახტანგისა (502) წ.

იბერის ქარაგმით (მარ) და (ა) ერთად (50).კაბალა (5).ქარაგმა მამა (5)ე სახლისა.(არ) კაცი.(5)ე სახლი იბერთა ხარისა,თიფლისი.მამის ქარაგმა ხელი მამისა.

(502) წელი ქარაგმა მეფე ვახტანგისა,ასაკი (5)ე სახლისა (50).იგივე (452) წელი.ტბელის კაბალით:

**გ ა ი ო დ ს მ ი მ ა რ თ მ ო წ ე ს ი ს ა** -მინიშნება.პირველი ორი ნიშანი (გა). მომდევნო ორი (იო). შემდეგ ბერძნული (ა) მომდევნო ორი (სმ).ქარაგმა (იოტა).მინიშნება დასაწყისი (გა).ქარაგმა გზის დასაწყისი,იბერია.ბერძნული (ა) გაგრძელება.დაყოფა მინიშნებით (გა)-(ი ო დ ს მ ი მ ა რ თ მ ო წ ე ს ი ს ა ).ნიშანთა ოდენობა:(2) და (18).კაბალა ერთად (29).წრეზე (92).ორივე მნიშვნელობა ქარაგმა იბერისა:ასაკი (29) თარიღი (492).(გა)4,(18) და (81) ასაკი.(18) თარიღი 481(463;18).ასეთივე დაყოფით ნიშანთა კაბალის რიცხვი:(3 1)-( 1 7 6 2 4 1 4 1 1 9 4 7 4 5 2 1 4) იგივე (463).

დასაწყისი (გა) გაყოფა გზისა (ი)10.ბერძნული (ა ) მომდევნო (4) ნიშანი გზა ბერძნული.მნიშვნელობა (18).ქარაგმა (10) წლის გასვლა იბერია,(19) გასვლა ბიზანტია(482).პეტრე იბერი (19) წლისა გაპარულა კონსტანტინოპოლიდან.

გ	ა	ო	დ	ს	მ	მ	ა	რ	თ	მ	ო	წ	ე	ს	ს	ა
		10			10	13	1	19						10		63
3	1	16	15	20	13				9	13	16	31	5	20	4	166
		1				1	1							1		4
3	1	7	6	2	4	4	1		9	4	7	4	5	2	4	63

შემდეგი ქარაგმა (მი).წინ (ს).გამყოფი (ი)1.მისვლა (19).

მომდევნო (იმა).(ი)ბრუნვის ნიშანი გამყოფი,(მა) დასასრული პირველი დანაყოფისა,იგივე (10)ე ნიშანი.კაბალა 6(1,4,1).იგივე დასასრული მესამე გზისა,რომისა.(488) წელი.ქარაგმა მეფე ვახტანგის წვევისა.ქვეშევრდომობა იბერთა მეფისა.მომდევნო (ს) ნიშანი (თმო) და (წესი) სრული სიტყვა.ქარაგმა კანონი.(თ) 10(თა).მნიშვნელობა (თავი) მთა.თავი დასაწყისი და დასასრული.თავი (თა) იბერიისა.(მო) იგივე მობრუნება.ქარაგმა იბერის გზა:

1).10 წელი იბერიას.

2).6 წელი რომის ქვეშევრდომობა.

3).488 წელი მობრუნება,ქვეშევრდომი მეფე ვახტანგისა.

(თმო) კაბალის რიცხვი (38),თარიღი (526) და წესი.ქარაგმა წესისისა კანონი,მორჩილება.(38)ის ქარაგმა სიტყვა (ხილ).ქარაგმა: მორჩილება სიტყვის სახლისა.წესი კანონი მეფისა.სიტყვა მეფისა, კანონია.ქარაგმა:მორჩილება მეფისა,კეისარისა.

(527) წელი დასაწყისი იუსტინიანეს მართვისა.(სი)(სა) დასასრული.ქარაგმა (4) და (4).ერთად (44).ნიშნავს (18) წელი მორჩილება მეფისა (544) წელი.(მარ)-(სი)-(სა).ერთად (47).თარიღი იბერის სიკვდილისა.

ზაქის ქარაგმით (მარ-სი) რუსთველის მარიხი.ქარაგმა იბერის სახლისა.

გ ა ი ი ფ ს მ ი მ ა რ თ მ ო წ ე ს ი ს ა

3 1 13 19 11 23 16 13 16 1 22 10 16 19 34 5 23 13 4

3 1 4 1 2 5 7 4 7 1 4 1 7 1 7 5 5 13 4

დ ი ი ნ ი კ ე მ თა ს ი დ  
ტ ი ბ

დიონისე არიოპაგეტი პეტრე იბერია.დისი სახლია დისა. დისი სახელია დაბისა.ტიბერია ტბაა.

**73. ებისტოლე ბ**

**მისსა მიმართვე**

ებისტოლეს სახელი ორი სიტყვა. ნიშანთა ოდენობა (5) და (8). ერთად (13). სახელის კალენდარული დაყოფა ნიშანთა მიხედვით: 6-1-6. მნიშვნელობები ზაქის ქარაგმით: 92-13-60. კაბალა: 29-4-24.

სახელის ორივე დანაყოფის ნიშნების განლაგება თვალსაჩინო მინიშნებაა. ბოლო სამი ნიშანი (თვე). კალენდარული თვე. ქარაგმა თვალი, იგივე თვლა. (მარ) იბერის ქარაგმის (16) ნიშანი. მინიშნება: მეორე დანაყოფი დაჯგუფებულია (3) და (3). პირველი დანაყოფის ბოლო სამი ნიშანი (სამ)(3). კალენდარული წონასწორობით ორივე დანაყოფი ორ-ორი ქვედანაყოფი. კალენდარული სტრუქტურა სახელისა: (3,3)-1-(3,3).

(მარ) კაბალის რიცხვი (39). კაბალა (3). თვე (21). ტბელის კაბალით (ტ). მარ; თვეს ქარაგმა (მარ; ტ). სახელი იბერის კალენდარული წრე. (4) და სამი (3). ნიშანთა ოდენობა იბერის ქარაგმისა. 3\*4(12) მცირე ციკლი კალენდარისა. (ი) იბერის (ირ). მცირე ციკლის (13) ე ნაკიანი წელი.

სამივე დანაყოფის რიცხვითი მნიშვნელობის ჯამი: (52,40)-13-(39,21). ოთხივე მნიშვნელობის ჯამი (152). (სამ)ის ქარაგმა ბოლო სამი დანაყოფი. ჯამი (100) კაცი (52) ოთხი სრული ციკლი იბერის ქარაგმისა (4\*13). ბოლო ორი დანაყოფის ჯამი (60).

(სამ)ს ქარაგმა (3). ბოლო ორი სამეული (60). ერთად (360). პირველი და ბოლო სამი ჯგუფი ერთად: (52) და (100). ქარაგმა (5200). ორივე ქარაგმის ჯამი: 5560 (5200; 360). ქარაგმა წლებია დასაბამიდან ქრისტეშობამდე. ბერძნული კალენდარით (5508). სხვაობა (52).

პირველი ჯგუფის კაბალა (16), სამ(3) და ბრუნვის ნიშანი 4(13) ჯამი (23). მესამე და მეოთხე ჯგუფის მნიშვნელობა ერთად: მარ(ტ). ქარაგმა თარიღი იბერისა: (23) მარტი.

(მარ) მარტი, თვე(3). ქარაგმა (მარ) 39, თვე (3). ერთად (42). პირველი ორი ჯგუფის კაბალის რიცხვი (11) და კაბალა 2(8).

მ	ი	ს	ს	ა	მ	ღ	მ	ა	რ	ტ
11						42				
ღ(8)						ღ	ერ			

**74. ებისტოლე გ**

**მისსამდმართვე**

ებისტოლე (გ)-ს ქარაგმა იოანე ზოსიმეს თარიღი. იბერის თარიღი: 23,03. (თვე) მნიშვნელობა (21). თვე (მარ)-ს მომდევნო (თვე). თარიღი (მარ+თვე). აპრილის (13). ებისტოლეს ნომერი (გ) 3. ჯამი (16) აპრილია.

**ებისტოლე დ**

**მისსამდმართვე**

ქარაგმა: 13(4) აპრილი და (დ) 4. ქარაგმა: (17) აპრილი თარიღი რუსთველისა.

**75. ებისტოლე ე  
დოროთეს მიმართ მსახურისა  
ამბავი კეისარის ცოლისა (თეოდორასი)**

თურმე ბიზანტიელი კეისარის, იუსტინიანე I-ის, პირველი ცოლი თეოდორა, კვიპროსელი ყოფილა. დედით ფინიკიელი, მამით ბერძენი. მამა მსახური ცირკისა. ევალებოდა გაწვრთნა მხეცებისა. ძველი ცირკის დასი მოხეტიალე ყოფილა. მოგზაურობდა რომსა და ბიზანტიასა. ოჯახი მსახური ცირკისა. მოხეტიალე მსახურნი რქმევიათ.

პაპა დედოფლის ასევე მსახური ცირკისა. მამა პაპის გზას გაჰყოლია. თავიდანვე დაუფლებია მხეცების წვრთნასა. ცხოველების სადგომი მათი სახლი ყოფილა. აქვე გაზრდილა დედოფალი ბიზანტიისა. პატარას საქმე მხეცთა სისუფთავის დაცვა ყოფილა. მერე გაზრდილა, მაყურებელთა გართობა უკისრია, ვითა ცირკის მსახურსა.

თავიდან ფეხის ცეკვა აურჩევია. იბერთა ენას მუცლის ბორკვა რქმევია. იგივე სპარსული როკვა ტანისა. ცეკვა (16) წლისა დაუწყია (514) წელი. ერთი წელი გაუძლია. მერე შეუცდენია რომაელ მეომარსა. შერთვის პირობა მიუცია. სამი თვის მერე გამგზავრებულა. შემოუთვლია: პირობას ვერ დავიცავ, სხვამ მომხიბლა, ის შევირთეო.

მერე უთქვიათ: რომაელმა ზღო თავისივე სიცოცხლითა. მისივე ცოლი კახხად აქციიესო. ცოდნია ზაქსა ამბავი ბიზანტიელთა დედოფალისა, ქარაგმას დაუმალია ამბავი კეისრის ცოლისა, თეოდორასი.

თურმე პეტრე იბერმა დედოფლის ხელით დატოვა კონსტანტინოპოლი. სიკვდილამდე (5) წლით ადრე გადასულა კრეტასა.

უთქვია იბერსა: ბოლომდე ვეცადე დედოფლის შემოქცევასა. არ ვიცოდი, არიოზის მიმდევარი გამოჩნდა. თურმე ფარული ხელით მებრძოდა. ეგონა, ვიცავდი არიოზის მოძღვრებასა. მანამ აია-სოფია დასრულდებოდა, მაღავდა. მერე ხელი გაიხსნა. იცოდა შევძელი მათივე სწავლების დამარცხებაო. მერე ფერის (რწმენის არსი) შეცვლა მომთხოვაო.

თავიდან დამიახლოვა, აზრი გაიგო. მერე ქრთამი გამიმხილა. დიდი პატივი დამპირდა, თუ „მოვაქცევდი“ იბერიელთა. ვითა ბერსა დამიყვავა, არ მოერიდა მუქარასო. (5) წელი გავუძელი სასახლესა, მანამ კეისარმა კრეტასა ბერძენ სწავლულთა სკოლის დაარსება მიბრძანაო.

ვიცოდი ვერაგი იყო დედოფალი, მოინდომა წაღება ზიქურათისაო.

იცოდა მათი პატრიარქი დამიცავდა. იცოდა კეისარმა იბერიელთა უფლება აღიარა. დაარწმუნა კეისარი: ვიდრე ცოცხალია პეტრე იბერი, ბრძანე ბერძენთა ასწავლოსო.

დიონისე არიოპაგელის მოძღვრებას ვასწავლიდი. ბევრი ხაფანგი დამიგეს. ჩემივე ხელნაწერები გაჩხრიკეს, ვერაფერი იპოვესო. ხელნაწერები ზიქურათის სამალავსა მქონდა. ბოლომდე დავმალე ამბავი ჩემივე ქარაგმისა. სამალავი მამის ხელია, ჩუმად მოახერხა. დიდია ძალა უფლისა, ვევედრები იბერიელთა იპოვონო.

მალე დედოფალმა მოახერხა, ვითა ეპისკოპოსი გადამაყენესო.

**დოროთეს მიმართ მსახურისა**–თურმე ზაქმა (5) ე ებისტოლეს დამარბა ამბავი ბიზანტიელთა დედოფალისა. თურმე (დორ-ოთე)ს ქარაგმაა ზაქისა და მისივე მტერისა, კეისრის ცოლისა.

დ- **დ რ** ო თ ე ს

**4-(19 22 19 10 5 23)=(98)**. თარიღი დედოფლისა (4;98). დო(4:1), რ(22). ერთად (522). თარიღი შერთვისა.

(ორ-ოთ) იგივე 5(41), 29(19;10). ერთად (529). თარიღი იბერის ქარაგმისა. (ორ) იგივე (2) წელი, ასაკი დედოფლად კურთხევისა. 2(ორ), 29(ოთ). ჯამი(31). ასაკი დედოფალისა.

(ორი) მნიშვნელობა (60).ქარაგმა ზაქისა.ო(19)10.ქარაგმა თავისა.(2) ქარაგმა ორი თავისა. (ს)23. ქარაგმა (იბერისა).თარიღი ხარის სახლისა (5).(დ)-(ს)ერთად (27).ქარაგმა დასაწყისისა და დასასრულისა.(527) ზეობა ვითა დედოფალისა.(27) წელი ზეობა ვითა ცოლისა.

(დოროთეს) მნიშვნელობა ზაქის ქარაგმით (102).(ორი)60 ქარაგმა ხარის სახლისა.(42) ზაქის ქარაგმა.მნიშვნელობა (ელ) ქარაგმა (5) სახლის მოქცევისა.42(დ-თეს).მნიშვნელობა (4:38).თარიღი წმინდა ანდრიას ქადაგებისა.(4)ე სახლი იბერთა ხარისა.

ძველი ზიქურათით (60)ხი.რიცხვი (103).დოროთეს მნიშვნელობა (102).სხვაობა (1).ნიშანი (ა).(60)ის კაბალა(6).2(ორ) ქარაგმა ორი ხარისა.6(3;3).მონიშნება დოროთეს ძველი სრული ფორმა:(დოროთესა).

ეზისტოლე (ე)5-ის სახელის თავდაპირველ ნიშანთა ოდენობა (22).ქარაგმა თარიღი თეოდორას შერთვისა(522).ერთი ნიშანის (ა)ს დამატება (523).მფარველობა სპარსთა მეფისა.(23)ის კაბალა (5).

შერთვიდან (5) წლის შემდეგ ზეობა დედოფალისა. ზეობა ბერძენთა კეისარისა. ერთი წელი (523) და ასაკი ორი კაცისა (200),ქარაგმა მეფე მირიანის მოქცევისა.რიგით მეორე ქრისტოიანი მეფისა (323) წელი.ქარაგმა გზა იბერიისა:(323) გზა რომისა,ვითა ერთმორწმუნისა.(523)გზა სპარსეთისა ვითა ერთმორწმუნე მტარვალი ხელისგან გადარჩენისა.

(5) წლის მერე (528) წელი ზეობა,დასრულება ფსევდო დიონისე არიოპაგელის მოძღვრებისა. (22)ნიშანის კაბალა (4).ნიშანთა ოდენობის დაყოფა (ორ) მინიშნებით (2;2).(ა)ს,იგივე ერთი ნიშანის ხელოვნურად გამოკლება,მინიშნება:ორი კაცი,ორი ხელი.განზრახ დაყოფა ნაკლული ხელისა. პროკოფი კესარიელის ომების ისტორია და შენებათა მიმართ (4) თავი.დიონისე არიოპაგელის მოძღვრება (4) ტრაქტატი.მეხუთე ნაკლული თავი წერილები.(10) ეზისტოლე ქარაგმა (1).პროკოფის საიდუმლო ისტორია ასევე ნაკლული.თითო თავის დამატება (4:1) და (4:1).

(დოროთეს) სტრუქტურის მიხედვით მნიშვნელობა:(4;1) და (1;4). ქარაგმა იბერისა (5;5). (1441) ორი კარი.(დოროთესა) ნიშანი 8(4;4) სახლი ორი ხარისა.

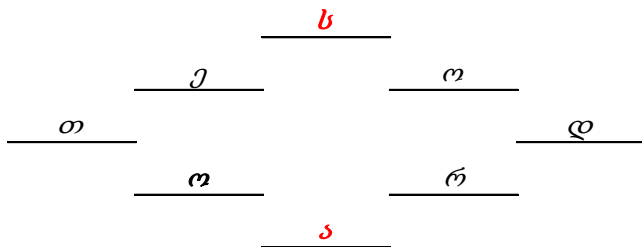

დედოფლის ზეობიდან (5) წლის მერე (532)წ. ზეობა პეტრე იბერისა.მომდევნო (5),იგივე (10) წელი, ასაკი იმპერეტორის კურთხევისა (537)წ.ზეობა დედოფალისა,დასრულება აია-სოფიას ტაძრისა. 10(5;5) დიონისე არიოპაგელის ზეობისა.(538) წელი თარიღი ჯვრის მონასტრის დაწყებისა.(ას) ასი წელი ჯვრის მონასტრის ასაკისა (438;538).

მომდევნო (5) წელი თარიღი დედოფლის მორიგი ზეობისა (542).დაარსება ბერძენ სწავლულთა სკოლისა.(დოროთე)79.ასაკი იბერისა.

ბოლო (5)ე წელი იბერის ზეობისა.(543) წელი თარიღი ჯვრის მონასტრის დასრულებისა. ბოლო (5) წელი,იგივე დასასრული დედოფლის ზეობისა.(547) წელი ამაღლება პეტრე იბერისა. (ორ-ორ) იგივე (2;2) ქარაგმა სხვაობა დედოფლისა და პეტრე იბერის ზეობისა და დასასრულისა. (549) წელი თარიღი დედოფლის სიკვდილისა.2(527;529).მეორე 2(547;549).

ასაკი დედოფალისა (51).ერთი(1) ას,იგივე (52) აღმატებული ასაკი პეტრე იბერის ქარაგმისა.სხვაობა ბერძნულსა და იბერის კალენდარს შორის:(5560;5508)

(მიმართ მსახურისა) (2) სიტყვაა (6) და (9).ერთად (69).ასაკი იბერისა (532) წელი.

(მი)-(მართ)-იგივე ქარაგმა მიმართებისა.(მი) ჩემი.მნიშვნელობა ჩემს მიმართ.(მი) ხეთთა (მე),იგივე მეფეა.ქარაგმა:მეფის მიმართ (მოხეტიალე) მსახურისა.

**76. ებისტოლე ვ  
სოპატროდს მიმართ მღდელისა**

ნიშანთა ოდენობა (23).თარიღი იბერისა.ქარაგმით (სურ),იგივე სახლი ჩემი კაცისა.იბერისთვის (სურ) ეგრისი.ნიშანთა ოდენობის კაბალა (5).სახელის დასაწყისი და დასასრული (სა).წრე სახელისა (ოპატროდ)13 ნიშანია.ქარაგმა(ირ) იბერია.ნიშანთა მნიშვნელობების ჯამი ზაქის კაბალით 133 (100;33).ქარაგმა ცერი(ხელი) კაცისა.სახელის დასაწყისი (2) ნიშანი (სო).ჯამი (42)ელ.ძველი ზიქურათით (ერ),მომდევნო ორი ნიშანი (პა).იგივე პაპა ხეთთა კაცისა.(სო) ძველი აღრიცხვით იგივე (ოს) ნიშანი ზაქის ქარაგმისა.მინიშნება წრისა.(2;3) ძველი ზიქურათით (პატ;რე).მარჯვნივ (პატრ)-(ოს)ე. ნიშანი (5).

(ოს) ზაქის ნიშანია.(პატროდს) ნიშანთა კაბალა (26).კალენდარულად სახელის წონასწორობა სო-(პატრო)-დს.(სო)ს კაბალა(6).(პატრო)ს ნიშანი (5).ორი მნიშვნელობა (626) და (526). მნიშვნელობა (5) ნიშანისა (103).(დს) მნიშვნელობა (34).ცი ძველი ზიქურათისა.

(პა)-(ტრო)-დს.მნიშვნელობა წრისა (55).ტრო(82)10.ერთად (5-10-5).ძველი ზიქურათით (55) ურ,10 (თა).ერთად ურთა.ჯამი(20) პან(ჩემი).

(103) ქარაგმა ხარისა ხი(60).სახელი ქარაგმა:ცი (ურ)ის ხარისა.ცი პან ხარისა.

(რო) ძველი ზიქურათით (ორ).კაბალა (14)კ.ო(19)1(ა).(დს)34(ცი). ქარაგმა კაცი.

(ტროდ)ის კაბალა (13)ი.ქარაგმით:პატრე პატრიკოს.

(526) წელი ქარაგმა პეტრე იბერის მისვლისა კეისარის სასახლესა. ვითა მრჩეველი სამართლისა.

(527) წელი ტიტული პატრიკოსისა.(სო) დასასრული (42).თარიღი ტიტულის დაკარგვისა (542)წ.

პატრე პატრიკოსის მიმართ მღდელისა.

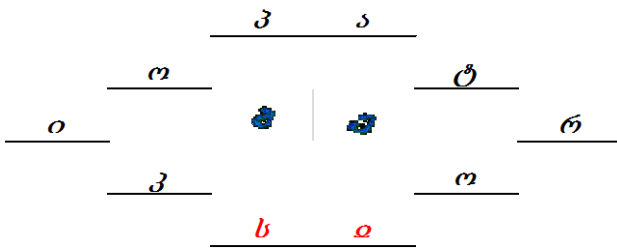

პან ხარი,ქარაგმა ზაქისა,ეფრემ მცირე.

(ა) ტბელის კაბალით (15) ნიშანია.იგივე (ლ) ზაქის ქარაგმისა.

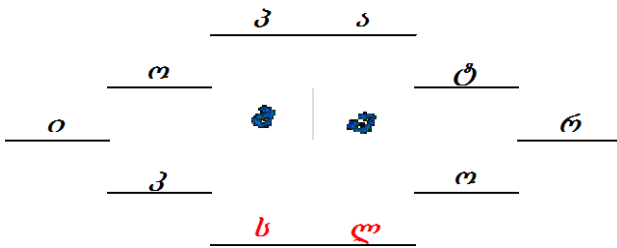

პან ხარი:ტბელი ხარი ზაქისა.

**77. ებისტოლე ზ**  
**პოლკარპოს მიმართ მღდელთ-მთავრისა**

ტექსტის სიმბოლო (32). მათ შორის (31) ნიშანი და (1) სასვენი (ტი-რე). ტექსტის დაყოფის ხერხად ორ განსხვავებულ ნიშანი: (ჯ) და (ა). გამოყოფთა მნიშვნელობები ქარაგმა იბერის თარიღისა. 411 (400; 11). რიგ. მნიშვ. 33(22; 11) იბერის ქარაგმით (ცერ)-ხელი კაცისა. (ჯ) ნიშანი ხელი ტბელისა. მხედრული კაბალის (22) ე ნიშანი. კაბალის რიცხვი 27(22; 5). ძველი ზიქურათით (ვი) სახლი ორი ხარისა. გრაფე-მა ორი ნაწილი: ზედა ქარაგმა (3) გან, ქვედა (6) ვინ. ზედა ძველი ზიქურათით 3(თას) მთა კაცისა. რი-ცხვი ტბელის კაბალით 30(9; 1; 20). ძველი ზიქურათით ქარაგმა პირველი და პირი კაცისა. ტბელის კაბალით 30(ძილ). ქარაგმა ძველი (ძირ) ისა. მხედრულით (ძილ) საბანი. ქარაგმა დასვენება, დასას-რული. (ვინ) მხედრული კაბალით სახლი ორი ხარისა. ტბელის კაბალით (30). ზედა და ქვედა ერთად (60). სახლი ხარის(ხი). (ვინ) მხედრულით 615(6; 10; 14), ასაკი პეტრე იბერისა. თარიღი ქარ-თული ქარაგმისა. 1078(463; 615). (31) მხედრულით (წილ). ქარაგმა წილი კაცის ასაკისა. გივე (31/100). სახელის ნიშანთა ოდენობა ქარაგმა მეფე ლაშას ასაკისა (31). მეფობამდე (21) ნიშანი და ზეობა არას-რული 10(-; მთავარისა). ძილი ძისა.

სახელის ნიშანთა გამოყოფები ქმნის სტრუქტურას რუსთველის თარიღისა. (ჯ) 22 და (ა) 15. ძველი ზი-ქურათით კაბალა 46(4; 6) დაბადება. ნიშანი (29) ძველი ზიქურათით (92). (ა): ((ჯ; პოლ() კარპო()) ს მი-მართ მღდელთ-მთავარისა). ერთად 1151(11; 22; 29).

(-) მესამე გამოყოფი. იბერის ქარაგმით (42) ე ნიშანი. მნიშვნელობა სასვენი ნიშანისა (12).

**ჯ      ა                      (-)**

**პოლ კარპო ს მიმართ მღდელთ მთავრისა** - ტექსტის სტრუქტურა (2)+(1) გამ-ყოფი და (29) ნიშანი. (3) ე გამოყოფი (-). რიცხვი (12). მიმდევრობა ძველი ქარაგმით (-) და (ჯ; ა). რიცხვი 1233(12-22; 11). თარიღი მხედრული კაბალისა. მნიშვნელობა 1215(-; ა). თარიღი მეფე თამარის სი-კვდილისა. (ჯ) 22 ასაკი მეფე თამარის გარდაცვალებისა. თარიღი 1237(1215; 22). თარიღი ჯალალის დაქცეული ციხის აღდგენისა.

ტბელის კაბალით მნიშვნელობა (3) გამოყოფებისა 49(22; 15; 12). კაბალა 4(13) ნიშანი (29). ერთად (429) ქარაგმა თარიღი ზაქრია ლაზისა.

პირველი (3) ნიშანის მერე პირველი გამოყოფი (ჯ) 22(4). მომდევნო (კარ). წინა სამი ნიშანის რიცხვი ტბე-ლის კაბალით (45). (კარ) იბერის ქარაგმით (14). ჯამი (59). ჯამი 63(4; 59). გამოყოფის რიცხვითი მნიშ-ვნელობა (400). ერთად (463). თარიღი წმინდა მამისა, პეტრე იბერისა.

პირველ გამოყოფამდე ნიშანთა მნიშვნელობა ტბელის კაბალისა. დანარჩენი ქარაგმა იბერისა. მნიშ-ვნელობათა ჯამი (400). მნიშვნელობა გამოყოფებისა (75).

იბერის ქარაგმის ნიშანთა გათვალისწინებით მწკრივის ნიშანი 23(29; -4-1; -1). რიცხვი (325). თარიღი იბერიის მოქცევისა. (-) ს იბერის (42) ე ნიშანი. ჯამი 367(325; 42). ქართული კალენდარით თარიღი იბე-რისა: 367(463; -96).

  1  
  1  
  12  

3
5
1
6
6
8

ტექსტის ნიშანთა დაყოფის სტრუქტურას იკითხება ხელი რუსთველისა. (31) და (1) ქარაგმა ორი ქართული კალენდარის მცირე ციკლების ოდენობისა (31); (1) და (1). დასასრული კალენდარი ტბე-ლისა (128). ქარაგმა დიდი კალენდარული ციკლისა. (1151) და (1166) თარიღი რუსთველისა და მეფე თამარისა. (15) სხვაობა ასაკისა. 13(1; 3) და (5; 1). ქარაგმა (13; 6) თარიღი მეფე თამარისა. (1; 5) იგივე პირველი მისი, თარიღი სიკვდილისა.

(6; 6) და (3; 5) ქარაგმა ზაქის თარიღისა 1031(6635; -5604).



ჟ(უე)-ტბელის კაბალით (22;5). ზედა და ქვედა ნაწილი მნიშვნელობა (30) და (30). ქარაგმა პირი ორი კაცისა. ქარაგმა დაცვა ორი კაცის პირისა: იბერთა ახალი ზიქურათისა და პირისა იბერიელთა ძლე-ვამოსილი მეფისა, გორგასალისა.

ახალი იბერიული ზიქურათის დაარსებიდან (30) წლის მერე მოხდა იბერის იძულებითი კურთხე-ვა, ვითა ეპისკოპოსი მონოფიზიტთა ეკლესიისა 522(492;30).

(482) წელს (19) წლის პეტრე იბერი ბიზანტიელთა დევნიდან თავდასცავად მიიღებს ქვეშევრდომობას რომისა.

(488) წელს მიიღებს პირობას იბერიელთა მეფის მფარველობისა, დიდძალი ძღვენი ვითა იბერიელთა სა-ლოცავების აგებისა.

რომაელთა იძულებითი ქვეშევრდომობის მიღებიდან (10) წლის მერე წმინდა მამა, პეტრე იბერი, ასრუ-ლებს იბერიელ სწავლულთა სკოლას, ვითა პირობას იბერიელი კაცისა. (10) წლის მერე მუხანათური სიკ-ვდილი მეფე ვახტანგ გორგასალისა.

(10) წლის მერე ასაკი წმინდა მიწას მისვლისა (30). დასაწყისი ბიზანტიელთა დიდი თარეშისა (512). მა-თივე თავგასულობის ზენიტი (518) წ. დასაწყისი არიოპაგიტული მოძღვრებისა.

(522) წელი ასაკი ახალი იბერიული ზიქურათისა (30). ვერაგობა მონოფიზიტთა ეკლესიის მესვეურთა.

(523) ასაკი ახალი ასომთავრული ნიშანისა (30). მფარველობა სპარსთა მეფისა.

(518) წელი ასაკი წმინდა მამისა (55). ქარაგმა ძველი ზიქურათისა (ურ). პეტრე იბერი იწყებს მეორე დიდი პირობის ასრულებასა. დასაწყისი ფსევდო დიონისე არიოპაგელის შრომებისა.

ყოფილა. ქარაგმა (6) წელი. იგივე (30) წელი იბერიელთა ქვეშევრდომობის მიღებისა. (30) წლის მერე (512-518) ქარაგმა ორი კაცის პირისა, ქარაგმა ორი თარიღისა (482;488).

სევეროზი, ანტიოქიის პატრიარქი (512-518) წწ. ქარაგმა კაცის პირისა. მისი პატრიარქად კურთხევიდან (10) წლის მერე (522) წელს ხდება პეტრე იბერის იძულებითი ხელდასხმა ვითა მონოფიზიტთა ეპისკოპოსისა. (30) წელი ასაკი ახალი იბერიული ზიქურათისა, ქარაგმა კაცის პირობისა. სევეროზ ანტიოქიელის პატრიარქობის დასრულებიდან (10) წლის მერე, იგივე იძულებითი კურთხევიდან (6), დასრულდა არეოპაგიტული მოძღვრება.

(30) წელი ასაკი მეფე ვახტანგის სიკვდილისა. თარიღი კაცის პირობისა (532).

(4) წელი სევეროზის პატრიარქობის დასრულებიდან იძულებით კურთხევამდე.

(4) წელი მოძღვრების დასრულებიდან არიოზის მოძღვრების დამარცხებამდე. თარიღი პირობის დაცვისა.

(542) წელი 30(512;542) იძულებითი გამგზავრება კრეტასა.

(562) წელი იბერის მოწაფეთა ხელით სრულდება საიდუმლო ისტორია 30(532;562).

იოანე რუფუსის „პლეროფორიების“ დაწერის თარიღი ასევე ქარაგმა ორი კაცის პირობის დაცვისა (512-518) წ.

ტექსტის ნიშნების რიცხვთა ჯამი: 426(17 16 12 22 14 1 22 20 19 11 23 16 13 16 1 22 10 16 29 4 5 15 10 - 16 10 1 6 22 13 23 1). ეპისტოლეს (ზ)ს მნიშვნელობა (7). ერთად 433(426;7). თარიღი არიოზის მოძ-ღვრების დასაწყისისა. (30) წელი იბერის დაბადებამდე.

ტირემდე (23) ნიშანი. რიცხვი 334(34;300). ქარაგმა დრო(ასაკი)სამი კაცისა. სხვაობა ასაკისა 129(463;- 334). თარიღი ჯვარცმისა. ქართული აღრიცხვით (33).

(532) წელს ასაკი იბერის მამისა, ზაქარია ლაზისა (103). ასაკი დედისა (96).

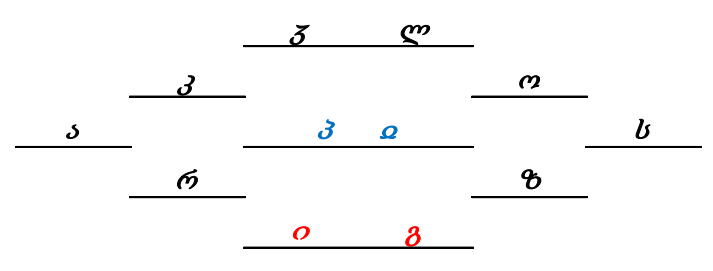

78. ებისტოლე ჭ

დიმოფილოას მიმართ მოწესისა თვისსა წესსა მოქმედებისათვის და სიტკბოებისა.

დირი დიდი იბერია ყოფილა.

პალია (პატარა ლომი) იბერის სოფელი.

დისი სოფელი ზაქისა.

თურმე:

ილხანი დიდ იბერიას ყოფილა.

იბერი აბირია.

დაბა დისი.

ხანძთელი ვარხანელი,

პალიასტომი-ტომი პატარა ლომისა. (ქარაგმა მცირე იბერია, ეგრისი).

ცივი დრო ორი ხარისა,

ვარხანი ძველი ხილსი ყოფილა,

ხიხანი ძველი რუთა,

ურაველი ძველი ურთა,

დაბაძველი ორია: პირველი ხანძთა, მეორე თახი.

მართალი (თა) მთა ზეციური ხარისა.

ბოცოს ხევი ზაქთა ყოფილა.

ზაქარია ასურელი ზაქის სახელი ყოფილა.

თურმე წესი იგივე სახლია წერილისა.

მართმოწესე მიმდევარი მამის გზისა.

თვისსა წესსა, მისივე დაწერილი მცნებანი.

ებისტოლენი ათნი ათი მცნება ყოფილა.

მოქმედებისათვის-მოქმედ იგივე ცოცხალი. მისივე ებისტოლენი დღემდე ცოცხალია. ცოცხალია მრწამსი ქრისტეს რჯულისა. ცოცხალია პირველი სიტყვა მაცხოვარისა: იეჰვა. ნიშნავს ცოცხალი ვარ, იგივე ხორციელი ვარ.

სიტკბოებისას ქარაგმა: მიეცა ტკბობასა, ხიბლსა. (სი) სახლი კაცისა. (ები) ზაქის ქარაგმით 2(20) ბ. ქარაგმა სახლი (სი) ტკბო(ბ)ისა.

მოქმედი ცოცხალია. ცოცხალი სწრაფვა, იგივე გზა მიმავალისა.

ცოცხალი კაცი მგზავრია. ხიბლი გაჩერება მგზავრისა.

ტკბობა სახლი დაძლეულისა. ჩერდება მისია მგზავრისა.

მანამ დასრულდება სიცოცხლე, მისია კაცისა გაგრძელება გზისა.

გზა ძიება მაცხოვრის სახლისა, გზა მართალისა, იგივე ჭეშმარიტებისა.

ცოცხალი იგივე არსიანი, ცნობიერი.

არსი იგივე არჩევანი გზისა. მიმართულება ორი: ზევით და ქვევით.

ზევით მიმავალი გზა ზეციური სახლი მაცხოვარისა, იგივე გზა ზესკნელისა.

ქვედა გზა დაცემულისა. სახლი სატანისა. სატანა დაცემული ანგელოზია. მისივე მიმდევართა გზა, იგივე გზაა ქვესკნელისა.

ცოცხალის მისია არსი.

განსაცდელი იგივე დაძლევა გზისა.

ხიბლი ტკბობაა ცოცხალისა. შეცვლა მისიისა, შეცვლა არჩევანისა. ზეცას მიმავალი მგზავრი დგება გზასა ქვესკნელისა.

სიცოცხლე დაცვა კაცის მისიისა. დაცვა მისივე ცნობიერისა, არსისა.

ცი იგივე სიცოცხლე კაცისა. ასაკი ას(100).

(ა) ამოსვლა მზისა, იგივე ამომავალი. დასაწყისი კაცის სიცოცხლისა.  
 (ს) სახლი, იგივე დასასრული გზისა. დასასრული სიცოცხლისა.  
 (ას) ასაკი, მანძილი გზისა. გზა ხორციელისა და ცნობიერისა. გზა ხორცისა იგივე მიწიერი სიცოცხლე კაცისა. გზა ცნობიერისა (ას).  
 დასასრული კაცის ხორციელი სიცოცხლისა, იგივე დასასრული მიწიერი გზისა, დასაწყისი მეორე გზისა. დასრულება ცნობიერის პირველი გზისა.  
 ზეციური გზა, იგივე მეორე გზა ცნობიერისა. გზა თავისივე მისიის დამცველი მგზავრისა, იგივე სიცოცხლის არსის დამცველისა.  
 „სიტკბოებისა“ ტექსტის დასასრულია. ტექსტი ხილული, გზა ხორციელისა.  
 სიტკბოება ხილული, მიწიერი. იგივე არჩევანი დაცემულისა.  
 ტკბობა უკან მიმავალის გზა. ფიზიკური ინერცია.  
 ზევით მიმავალი ტვირთი ხარისა.  
 ხორცის ტარება ჭაპანი ხარისა.  
 გაჩერება გაწყვეტა ხარის ჭაპანისა.  
 ხორცი მიწიერი, მძიმეა, ინერცია უკან დაბრუნება, იგივე დაცემა ხარისა.  
 ხარი კარგავს ტვირთსა. კარგავს ჭაპანსა, კარგავს მისიასა,  
 გზის ბოლოს მოლოდინი ტვირთისა, მოლოდინი ხარის ჭაპანისა.  
 ხარი ჭაპანის გარეშე, გზას აცდენილი მოზვერია, სამოსელ შემომარცვული მგზავრი.  
 კაცი მისიის გარეშე ქარწაღებული. ნაადრევად დამზრალი ფოთოლი ხისა. მისია ნებაა ქარისა. სიოს დამყოლი, უძლურება ნებისა. ქარი აიტაცებს მაღლა. დაცხრება დაეცემა, დაენარცხება მიწასა. მისი გზა მოკლეა. ნება ინერცია დსცემისა. ნება ჰაერის ქროლისა.  
 მიწასა ნება მიწისა, ნება კვალის წაღებისა. იგივე მისია ლპობისა, იგივე გაქრობისა. გზის ბოლო ქვესკნელი.  
 ზეცას მიმავალი ზაქი მიათრევს ხორცსა, მიაქვს ტვირთი, ჭაპანი ხარისა. მისია ტვირთის მიტანა სახლსა.  
 მიმავალი ზაქი შორდება ქვესკნელსა. მისი არსი, არჩევანი ზეციური გზისა. დაცვა მისიისა, იგივე ჭაპანი ხარისა.  
 დასაწყისი (სი) და დასასრული (ლი) ნება ზეციერისა.  
 გზა, არსი არჩევანი კაცისა.  
 სრული იგივე დასრულება წრისა, დასასრული კაცის სიცოცხლისა.  
 ს(რუ)ლი ქარაგმა სულისა. (რუ) დასაწყისი სიცოცხლისა, იგივე თავი, დასაბამი. ხეთთა ენას (რუ) იგივე კალაპოტი, გზა მდინარისა. გზა სათავიდან შესართავამდე ქარაგმა მდინარის სიცოცხლისა.  
 გზა მიწასა, გზა ხორციელისა. მდინარე ქარაგმა ხარის ხორციელი გზისა.  
 დასაბამი წყარო, იგივე მიწა. დასასრული ზღვა. ვითა ორთქლი აზიდვა ზეცასა, ვითა წვიმა დაცემა მიწასა. მიწა-ზეცა ქვესკნელი-ზესკნელი.  
 წყალის სიცოცხლე ბრუნვა. მისია წყაროა სიცოცხლისა. კანონი ბუნებისა, ნება ზეციერისა.  
 კაცის მისია არჩევანი ცნობიერისა. ნება ტვირთის წაღებისა. მგზავრი ზეცას მიმავალი გზისა.  
 წყალი მძიმეა, ქარაგმა ხორციელისა. თავისი ნებით ვერ წაიღებს ტანსა (სიმძიმე). ხორციელი უკან ვერ დაბრუნდება გზასა, ვერ მივა გზის დასაწყისსა. მთასა. მისი გზა ინერციაა.  
 მთავარი დამსახურება წმინდა პეტრე იბერისა: **(ბ) ბიზანტია**  
**პირველი-ბ**-დასაბუთება მაცხოვრის ორი ბუნებისა. ხორციელისა, ვითა კაცისა. ზეციურისა ვითა უფლისა.  
**მეორე-ბ**-დიდი დამსახურება იბერისა: დაცვა პირველი ზიქურათისა.  
**მესამე-ბ**-გადარჩენა ბიზანტიელთა არსისა, იგივე მართლმორწმუნისა. პეტრე იბერმა დაამარცხა მონოფიზიტ მწვალებელთა მოძღვრება.

**მეოთხე-ბ**-გადარჩენა ბიზანტიელთა ისტორიისა.ომების ისტორია ვითა ხელი კარის ისტორიკოსისა.საიდუმლო ისტორია ხელი თავისუფალი მოაზროვნისა.ვითა ხელი ჭეშმარიტების მსახურისა. ათი ებისტოლეს ქარაგმა ხელია წმინდა პეტრე იბერისა.

ებისტოლეს სახელნი ხელი ზაქისა და პაპისა,ტბელისა.

მიზანი დაცვა პეტრე იბერის ათი დიდი დამსახურებისა.

წმინდანის დიდი ღვაწლისგან პირველი ათი დამსახურება გამოურჩევიათ.

**მეხუთე-ბ** ფილოსოფიური ტრაქტატი,მოდღვრება არიოპაგელისა.დაარსება ბიზანტიელ სწავლულთა სკოლისა. მთავარი ტაძარი ბიზანტიისა,აია-სოფია.

**ი(ბერია):**

**პირველი-ი**-დაცვა პირველი ზიქურათისა.დაცვა ფაზისის რიტორთა სკოლისა.დაარსება იბერიელ სწავლულთა სკოლისა,იგივე ახალი იბერიული ზიქურათისა.შექმნა ახალი იბერიული ნიშანისა, იგივე ასომთავრულისა.დაარსება კირქუჯის სავანისა.აფსარის(ფაზისის) რიტორთა სკოლისა.

**მეორე-ი**-დაცვა დიდი იბერიისა.ჩაშლა კეისარის ვერაგი გეგმისა. ბიზანტიელნი ზრდიდნენ ვითა მემკვიდრეს იბერიელთა ტახტისა.ჩუმად გაპარულა,ჩაშლილა გეგმა ბიზანტიელთა.გაზრდა მეფე ვახტანგის ძლევამოსილებისა.დაცვა მცირე იბერიისა,იგივე ეგრისისა.ცნობა ეგრისის საზღვრებისა.

**მესამე-ი**-დაცვა იბერიელთა ეკლესიისა.იბერიელთა უფლება აღიარა კონსტანტინოპოლმა,ანტიოქიამ,მერე პაპმა რომისა.წმინდა მიწას ცნობა იბერიელთა სალოცავებისა.მოახერხა გამოსყიდვა თაბორის მთისა.გამართვა იბერიელი ბერების სამარხისა.

**მეოთხე-ი**-დაცვა ძველი ხელნაწერებისა.პროკოპის სახელით დაიცვა იბერიელთა და ლაზთა ისტორია.სამალავი ზიქურათისა.მიგნება ზანთა და ხეთთა ისტორიისა,იგივე იბერიელთა წინაპარისა.დაცვა მეფე ვახტანგის სახელისა.სახელი იბერიელთა მეხუთე სატახტო ქალაქისა, ტიფლისისა.

**მეხუთე-ი**-იბერთა სალოცავები წმინდა მიწასა.დასრულება ჯვრის მონასტერისა.ასურეთიდან მოვლინება წმინდა მამებისა.იბერიას აგება ახალი ტაძრებისა.(13) ასურელი მამა სიმბოლოა იბერიისა(ირ). ბევრად მეტი წმინდა მამა მოსულა იბერიასა.

ფსევდო დიონისე არიოპაგელი სიმბოლო იბერთა სულიერებისა. პროკოპი კესარიელი ხორციელი მისია ზაქისა.ერთად თალი ზეციური ხარისა.სახელი წმინდა პეტრე იბერიელისა.ცოცხალმა დადგა ორი სვეტი უკვდავებისა.ხელი იბერიელისა და ხელი ბიზანტიელისა,სახელი ახალი მოძღვარისა.

მისი სწავლებანი ხელია ყველა ეკლესიისა.მისი სახელი აზიდულია ზეცასა.ვითა ზეციური თალი ბიზანტიის მთავარი სალოცავისა.

ცოდნია ზაქსა ამბავი დიონისე არიოპაგელისა,სახელი პროკოპი კესარიელისა.

ცოდნია ამბავი პაპასა,რუსთველსა,ხარსა იბერიელთა დიდი მოძღვარისა.თავისივე პოემას დაუცვია სახელი აღმოსავლეთის ჩირაღდანისა.სახელი დაბელი ბერისა,ვითა იბერიელთა სახლის შუქურისა.

რუსთველის ხელმა ცამდე აზიდა,დაიცვა ნაღვაწი იბერიელი ბერებისა.მისივე ხელია გადარჩენა ძველი ხელნაწერთა ასლებისა.

ხიხანის ციხე უქცევია ვითა ბოლო ბასტიონი იბერიული ზიქურათისა.

ზაქის ნიშანით დაუწერია პოემა,ვითა თალი სწავლებისა.ვითა გზა კაცის მისიისა.გზა ზეცად ამალეებისა.

მარიხი, ზუალ,მუშთარი სამი ზეციური სახლი,სახელი სამი იბერიელი მოღვაწისა.

მოკვდავთათვის მიუწვდომელია სიმაღლე სახელის თაღისა.ზეციდან მოსული ხმა გვაზიარებს დიდებასა კაცის მისიისა.

მთას ისმის ხმა კაცისა,ვითა ხმა პანთახისა. ზეციური ხმა კანასარისა.

79. ებისტოლე უ

ტიტეს მიმართ მღდელთ-მთავრისა, რომელსა ებისტოლითა ეკითხა, ვითარმედ რაჲ არს სახლი სიბრძნისაჲ, რაჲ არს ტაკუკი და რაჲ არიან საჭმელნი მისნი და სასუმელნი

ტიტე, იგივე ტიმოთე, ეპისკოპოსი კონსტანტინოპოლისა. მას მერე დაუწერია მოძღვრება იბერსა. (თ) იბერის ქარაგმით (10). ათი წლის მერე დაუსრულებია. 10(518;528).

(ტიტეს მიმართ მღდელთ-მთავრისა,) 27 სიმბოლო. (თ) ტბელის კაბალით (9) ე ნიშანი. ტიტეს მერე (9) ე წელს იწყება ზეობა იუსტინიანე კეისრისა (527). სასვენნი ნიშანის გარეშე (26). თარიღი იბერისა, მისვლა კეისრის სასახლესა.

თურმე პროკოპის სახელით დაწერილი „ი ს ტ ო რ ი ა ე ს ა ი დ უ მ ლ ო ე“ და დიონისე არიოპაგელის სახელით დაწერილი შრომის (5) ე ნაწილი „ებისტოლენი ათნი“ ცალკე დაუმალნია იბერსა, თაბორის მთასა, სამალავსა. მანამდე მისივე მოძღვრების (4) ტრაქტატი ყოფილა ცნობილი. ორივე შრომის (5) ე ნაწილი თითო ნაკლი ორი ხელისა.

პროკოპის მართალი ისტორია და ებისტოლენი, იგივე წერილნი არ გაუმხელია.

„ი ს ტ ო რ ი ა ე ს ა ი დ უ მ ლ ო ე“ ქარაგმა: ორივე ხელი იბერიელი რიტორისა, საიდუმლო ისტორია დიონისე არიოპაგელისა, იბერიელი ბერისა. (ი) ზაქის ქარაგმით (ის).

იტ-**ორ**-ი აჲ ორი იბერიელი რიტორია. ორი კარი, ორი სახლი, ორი ზაქი. ორი ხელი, იგივე ორი სახელი. ქარაგმა ორი შრომა. (ე) ორი(2). იბერის ქარაგმით (1;1) ბ. ორივე ერთად (2;2) რ.

ო	ს		ო	რ	ო		ა		ერ		ო	ს	ტ	ო	რ	ო	ა	
			ტ															

ისტორია-ის ორი. ორი ავტორია. ის ბერი, ბერი იბერია.

ო	ს		ო	რ	ო		ა		ე		ო	ს		ნ		ო			
			ტ																

ორი დიონისი არიოპაგი. ორი ბასილი დიდი, ორი კესარიელი.

ორივეს ავტორი დიონისე არიოპაგი. სიონი დი(ონი)სია.

დი ოს სახლია ორი ზაქისა.

გეორგიკა იგივე ორი ხარი. ხელი(ავტორი) ორი ხარისა.

ებისტოლეთა, ასლი რომელსა ხელი ტბელისა, სამი მიეზარა კათოლიკეთა ეკლესიასა.

ებისტოლენი ათნი ეკითხა კათოლიკეთა ეკლესიასა.

თურე მეფეს ბიზანტიისა, იუსტინიანე პირველსა, მოუსურვებია იბერის კურთხევა ვითა პატრიარქი კონსტანტინოპოლისა.

თურმე ცოდნია დედოფალსა. იუსტინიანე ელოდა აია-სოფია დასრულებასა. ტამარი გეგმა ყოფილა იბერისა. თურმე კეისარმა დაიგვა პირობა, აღიარა უფლება იბერიელთა ეკლესიისა. პირობა მიუცია: დასრულდება ტამარი, გაკურთხებ ვითა პატრიარქსა კონსტანტინოპოლისა. მანამდე იქნები ვითა ეპისკოპოსი ქვემო ღაზისაო(მაიუმი).

თურმე თეოდორა მიმდევარი არიოზის სწავლებისა. გაუგია მტკიცე განზრახვა კეისრისა. კონსტანტინოპოლის ეკლესიის მთავარი სახლი ახალი ტამარი გახდებო. იბერი იქნება პატრონი, მწყემს-მთავარი ბერძენთა ეკლესიისაო.

მიუტანია ამბავი დედოფალსა, იბერიელის კურთხევა განზრახავს კეისარსაო. თურმე მეხის ხმას ჰგავდა მონოფიზიტთა განგაში. იბერიელმა თავისი გაიტანა. ბერძნულმა ეკლესიამ ვითა მწვალებელი შეგვაჩვენა. მისივე კურთხევა დაასამარებს ჩვენივე ეკლესიასა. სახელი დიდია, ჩვენივე მიმდევართა დარწმუნება არ გაუძნელდებაო.

თურმე მთავარეპისკოპოსმა დიდძალი ქრთამი მიართვა დედოფალსა.გადარწმუნება იკისრე კეისარისაო.

ვიდრე დასრულდებოდა აგება მთავარი ტაძრისა,მოუთხოვია დედოფალსა:პეტრე იბერმა,ვითა მომავალმა პატრიარქმა იზრუნოს ბერძნული ეკლესიის გაზრდაო.მანვე მოახერხოს,განკვეთილნი გადმოიბიროსო.ვითა ეპისკოპოსი მივიდეს პალესტინასა.ვიცი ხალხი დაუჯერებსო.ბიზანტიის ქვეშევრდომთა სულიერება საზრუნავია მომავალი პატრიარქისაო.

თურმე დიდძალი ქრთამით მიიმხრო კეისარი.უთქვია:ვეცდები კეისარის გული მოვიგოო.

თავისი გაუტანია ცოლის ვერაგობასა.პეტრე იბერი იძულებული გამხდარა დაეწყო სამზადისი პალესტინას გამგზავრებისა.ცოდნია დედოფალი ვერაგია,არ ავნოს ტაძრსა.ოსტატნი ვერ გაუბედვენ კეისარსა,მოერიდებიან დედოფლის განაწყენებასაო.

სხვა გზა არ დარჩენია პეტრე იბერსა.კეისარის ბრძანება უნდა აღვასრულოო.

თურმე პალესტინამდე მისვლას კეისარის მაცნე ორმოც დღეს ანდომებდა.ოსტატის მაცნე ბევრად მეტს მოუწოდებო.

უხმია ოსტატნი.უთქვია:კეისარის ბრძანებით მივემგზავრები.ვლოცულობ,მალე შევძლო დაბრუნება.ტაძრის დასრულებას კეისარის ხელი სჭირდება.ქვეშევრდომნი ვერაგნი არიან. ხმის მიწვდენა გამწელდება.მოშურნენი ხელის შეშლას ეცდებიანო.თუ საქმე გამწელდეს,ნურავის ეტყვიტ,მაცნე ჩემთან მოვიდეს.ვეცდები მევე ვაცნობო კეისარსაო.

გამგზავრებულა პეტრე იბერი.გადაუწყვეტია,პირველი მივალ ასურეთსა.ვეცდები ზიქურათის მოწაფეთაგან გავიგო ამბავი არიოზის მიმდევართაო.ცოდნია მათივე ეპისკოპოსნი ეცდებიან ხაფანგის დაგებასა.ვიცი დედოფლის მაცნე მანამდე მივაო.

მისვლამდე უზრუნია იბერსა.მაცნე გაუგზავნია კირქუკსა,პალესტინას მივემგზავრები,ვეცდები იქიდან მოვიდე კირქუკსა.კეისრის საიდუმლო დავალება მაქვს.ეცადეთ,ნურავინ გაიგებს.ვიცი არიოზის მიმდევარნი ეცდებიან ხაფანგი დამიგონო.

მისულა მაცნე,მიუტანია ამბავი კირქუკსა.უთქვია დრო წმინდა მამის გამგზავრებისა.

დიდი საზრუნავი გასჩენიათ არიოზის მიმდევართა.მოუსყიდიათ თავისივე მიმდევარნი. განუზრახავთ სასტიკად დაესაჯათ მომავალი პატრიარქი ბიზანტიისა.მათივე სახელით დიდძალი ძღვენი მისვლია კეისარსა.საფასური მათივე ეპისკოპოსის სიცოცხლისა.

წინასწარვე ცოდნიათ მიზეზი მაიუმის ეპისკოპოსის სიკვდილისა.შეეწირა ჩვენივე მიმდევართა ბრმა ხელსაო.არაფერი ვიცოდით,გვიან გავიგეთ.ვერ შევძლებდით მისივე დაცვასაო.

იბერის მოწაფეთაგან ხუთი ბერი დაუძლევია ვერცხლსა.მათვე უკისრიათ წინამძღოლობა.ჩვენი ხალხი სანდო ვერ იქნებაო.

თურმე ეპისკოპოსნი და ძღველმთავარი გამგზავრებულან პალესტინასა.მანამ იბერი მივა გეგმას დავსახავთო.

სამი თვე დარჩენილა იბერი ასურეთსა.ცოდნია,არიოზის მიმდევარნი პალესტინას მელიანო.

ხელახლა გაუგზავნია მაცნე პალესტინასა.კიდევ სამი თვე დავრჩები ასურეთსა,კირქუკის სავანესაო.აცოდნიათ მისივე სანდო მოწაფეთა დაუბარა მაცნესა:მანამ ასურეთის გზას დაადგებიან ნუ მოხვალო.ეცადე იმათ მოსვლამდე მოხვიდეო.

მოსულა მაცნე,სამი დღის მერე დაადგნენ ასურეთის გზასაო.ვიცი არ აპირებენ დანდობასა.შენივე მოწაფენი არიოზის მიმდევართა მიუმხრიათ,არ მოვლენ კირქუკსა.იციან მათივე ვერაგობა ვერ დაიძალეებაო.

თურმე უთხრა მოწაფეთა,დასავლეთსა მივალო..მანამ დავბრუნდები, არაფერი თქვათო.

მერე მისულა პალესტინასა.ერთი თვე დარჩენილა.მისვლია მაცნე ოსტატებისა,მარავი იწურება,მოტანას არ ჩქარობენო.საბაბით დაბრუნებულა კონსტანტინოპოლსა.

თურმე მდევარი უკან მიჰყოლია პალესტინასა.მერე კონსტანტინოპოლსა.

უთქვია კეისარსა:უფლება პალესტინას გქონდათო.ჩემივე პირობა დავიცავი.კონსტანტინოპოლსა კეისარი იცავსო.უთქვია:ვითა პატრიარქსა არ ვაკურთხებო.

გაუგია იბერსა,თურმე თეოდორა მონოფიზიტთა მიმდევარი ყოფილა.ბოლომდე ვეცადე შემოქცევა დედოფლისა,ვერ შევძელიო.

∴

(რი),რიტორიკა,იგივე არსი,ძირია სიბრძნის სახლისა.

(ურ)-(რი)ტორთა სახლი ძირი (დირ)ისა,დიდი იბერიის სიბრძნის სახლისა.

(ბარა-თა) თავია ბარისა.ბარი არს (ტა).(დარ)-დიდი.(ტარ )-პატარა.

არაბთა (რა) არს (თა).(ხა) არს (ხარ).

(არაბ) (და-რა-ბა), (ვარ).(ქაბა)-დაბა.ქვა-(რა).

(და)-ქალ.(ბა)ხარ(ვა)კაცი.

(კირ-კუკი) კირ დაბა.დაბა კირისა(კიროსი). .

პარსი კარსია.

(ვარიან)- (სა)-ვარ სახლსა იბერთა კაცისა.

ა რ ი ა ნ ს ა ჭ მ ე ლ ნ ი მ ი ს ნ ი დ ს ა ს უ მ ე ლ ნ ი  
თა ხ ზა მ ტ ვარ  
ს ქ რ ა კ

(არსიან)-არსი არჩეული გზაა იბერიელი კაცისა.არსი არჩევანია კაცის გონისა.არსიანი არჩეული გზა,იგივე სახლი გონიერისა.

(ბასიან)-სახლი დაბლობისა ხარისა.სახლი ურის კაცისა.

არსიანის თასა,ხარ თასა,თავსა ზაქისა,მთასა კვარისა,თავი მდინარისა.

თავსა ტახისა,გზასა ხმელისა,ჭა სასუმელნი,თავი მტკვარისა.თავი ირისა.თავი იბერთა ხარისა.თავი დასაბამი,დასაწყისია.არსიანი თავი ხარის გზისაა.

ა ს უ მ ე ნ რ  
ტ რ  
ს ბ ლ ო  
ვ (არ) თ

მე: ტბელი ვარ.ტარიელი ვარ.რუსთველი ვარ.მთიელი ვარ.ბერი ვარ.ბალა ვარ.

თურმე:ტბელნი ვართ.ასურელნი ვართ.ამერნი ვართ.სტუმარნი ვართ.

ასურეთი ურია.ბალა ბურია

სუმელა იგივე სამეზა.სამუელი სამი ხარია ზიქურათისა.

80. ებისტოლე 2

„იოვანეს მიმართ ღმრთის-მეტყუელისა და მახარებლისა ექსორია ქმნულისა ჭალაკსა პატრომისსა“

ტექსტი (10)სიტყვა.(73) ნიშანი.ერთი (-).

პირველი სამი სიტყვა (19) ნიშანი.ტბელის კაბალით (რ).

შემდეგ(-) გამყოფი მინიშნება (ტირ).

ტირეს მარცხენა მარჯვენა ორი სიტყვა (6) და (10) ნიშანი.ერთად (16)ო.

მეოთხე სიტყვა (და) გამყოფამდე,ნიშანი (10)ი.

(და) გამყოფამდე (5) სიტყვა.წრეზე ქარაგმა:

(ო ვ ა ნ ე ს მ ი მ ა რ თ ღ მ რ თ ი ს )-19(რ).

(მ ე ტ ყ უ ე ლ ი ს ა )-10(ი),1(ა).

ტი(ირ) იბერის ნიშანი (ტი).

(ღ მ რ თ ი ს მ ე ტ ყ უ ე ლ ი ს ა )-16(ო).კაბალა 7(ზ).

ქარაგმა წრეზე :რიტორია და (ზ).კიდევ

(ო ვ ა ნ ე ს მ ი მ ა რ თ ღ მ რ თ ი ს )- (მ ე ტ ყ უ ე ლ ი ს ა ) ერთად 20(19+1)ს.

(ო ვ ა ნ ე ს მ ი მ ა რ თ )-13(მ)

(ო ვ ა ნ ე ს მ ი მ ა რ თ ღ მ რ თ ი ს ტ ი რ მ ე ტ ყ უ ე ლ ი ს ა )-32(5)ე.

ქარაგმა:ზოსიმე.

ზოსიმეს ქარაგმის ნიშანთა ოდენობა (42).მარცხნიდან მარჯვნივ (42)ნიშანი:

(ო ვ ა ნ ე ს მ ი მ ა რ თ ღ მ რ თ ი ს მ ე ტ ყ უ ე ლ ი ს ა და მ ა ხ ა რ ე ბ ლ ი ს ა )-42(ელ) .

(-)ს შემდეგ (მ ე ტ ყ უ ე ლ ი ს ა და მ ა ხ ა რ ე ბ ლ ი ს ა ) ნიშანი (23)ფ.

(-) ტირ (3) ნიშანია (გ).

(ო ვ ა ნ ე ს მ ი მ ა რ თ ღ მ რ თ ი ს ტ ი რ )-22(უ).კაბალა (4)დ.(და) გამყოფი ორი ნიშანი (2) ბ.

ქარაგმა:ზოსიმე დაბელია.

(-)ტირეს შემდეგ ერთი სიტყვა(მ ე ტ ყ უ ე ლ ი ს ა )-10(ი).მერე გამყოფი (და) -2(ზ).შემდეგ : (მ ა ხ ა რ

ე ბ ლ ი ს ა ე ქ ს ო რ ი ა ქ მ ნ უ ლ ი ს ა ჭ ა ლ ა კ ს ა პ ა ტ მ ო მ ი ს )-42(ერ).მიმდევრობით

(ი),(ზ),(ერ).ტექსტის დასაწყისი ტირემდე (19) ნიშანი,იბერის (ორი).ქარაგმა:ორი იბერია.

ნიშანთა რაოდენობით (19)რ კაბალა 10(ი) და 54(9)თ.ძველი აღრიცხვის სისტემით:(თირ).ნიშანთა

რაოდენობის ქარაგმა:დიდი (54) პატარა (19).გამყოფი (ტირ).ქარაგმა (ტი) და (ირ).ტირ იგივე ტიბე-

რია (ტბა იბერიას) და ირ(იბერია.იგივე დიდი და მცირე იბერია.

(-)ტირის მდებარეობა ტექსტში:პატარა-(ტირ) დიდი.ქარაგმა სამია.ტიბერია (ეგრისი) ტირ (ლაზი-

კა)-ირ(იბერია.

(ო ვ ა ნ ე ს )-7(ზ)

(ო ვ ა ნ ე ს მ ი მ ა რ თ ღ მ რ თ ი ს ტ ი რ მ ე ტ ყ უ ე ლ ი ს ა და )-34(ხარ).

ქარაგმა:იოვანეს ხარი იბერია.

(მ ი მ ა რ თ ღ მ რ თ ი ს ტ ი რ მ ე ტ ყ უ ე ლ ი ს ა და )-27(შ).ზაქის ქარაგმით (ქარ).

(34) იბერის ქარაგმით (მე).ქარაგმა იოვანეს მე იბერია.(იოვანე)-ს(20).კაბალა 2(ზ).ქარაგმა იოვანე

ბერია.(ტირ) ძველი აღრიცხვით (რიტ).

(ო ვ ა ნ ე ს მ ი მ ა რ თ ღ მ რ თ ი ს )-19.იბერის ქარაგმით (ორი).

ერთად ქარაგმა:იოვანი რიტორია.

(იოვანეს)-7(ზ).(მ ე ტ ყ უ ე ლ ი ს ა )-10(ია)

(მ ი მ ა რ თ ღ მ რ თ ი ს ტ ი რ მ ე ტ ყ უ ე ლ ი ს ა და )-27(ქარ).

ქარაგმა:ზაქარია.იოვანე რუფუსი ზაქარია რიტორია.

ზოსიმე დაბელი ბერია.დაბელის ხელია.გიურ გურია.ფერ ფურია.გურ მესამე სახლი ურისა.ტირ

ტიბერია.სახარება ტბელისა (მათეს სახარება)



**81. ეპიგრაფები თავებისა**

**სადმართოთა სახელთათვის**

გონებასა მას ზეშთა ბრწყინვალებათასა  
დმრთივ დაწერილნი ბაგენი რაჲ შეახენ,  
მრავალ-ფერ ჰყავ შენ სახელ დიდად სიკეთეთა  
და შემდგომადცა სიკუდილს ჰქმობ ღმრთივ ჯმოვანად  
ცხოველ ბრძენთა მათ ქების-მეტყუელებათა

**ზეცათა მღვდელთ-მთავრობისათვის**

ანგელოზებრთა სიბრძნეთა კამკამებაჲ  
მრავალ-ნაწილად ყოვლით კერძო განჰფინე  
და ამით კაცთა გამოუბრწყინვე ხილვად  
ცაჲ გონებისაჲ დირსად შეზავებული  
ვარსკვლავებითა გულის ჯმის-ყოფათაჲთა  
საეკლესიოჲსა მღვდელთ-მთავრობისათვის  
ღმრთივ განწესებაჲ იგავთა სამღვდელოთაჲ  
ერთ-სახექმნული, სახე მრავლობისაგან  
ერთ-სახეობით აღჯსნით შემოკრებულ ჰყავ  
და მიჩუენებ ჩუენ ერთისა, მის ნათლისა  
ერთ-ბრწყინვალესა ნათელთ-გარდაფენასა.

**ზედა წარწერილი**

მღვდელთ-მთავართ შორის მზემან ვარსკულავთ-მფლობელმან  
ქუეყანის მღვდელნი ზეცისათანა-მღვდელყვნა

**საიდუმლოდ ღმრთის-მეტყუელებისათვის**

ქუე დაუტევენ გონებათა ნათელნი  
და არსთასაცა ცნობასა ზეშთა ექმენ  
და ეგრეთ შეხუედ ღამედ სადმართოდ წერილსა  
საფარველ მისსა ბნელის დადებისათვის  
რომლისა უღონო არს სახელის დებაჲ

...

საიდუმლოდ დაღმრთის-მეტყუელებად მოხუალ,  
ბრძმედის გამვლელ ხარ, ოროდმცა იპოვები

**ეპისტოლენი ათნი**

ბრწყინვალესა მას ნისლსა შინა მავალი  
ესრეთ სახეობით იწყებ და განაწესებ  
უცთომელსა და ყოვლად ელვის სახესა  
ბრძენ-სა ზომებსა ღმრთის-მეტყუელებისასა  
ეპისტოლეთა მიერ ერთათეულთა

ფსევდო დიონისე არიოპაგელის ხუთივე თხზულებას ახლავს (5) სტრიქონიანი ეპიგრაფი.(3)ე და  
(4) შრომას (2) სტრიქონიანი „ზედწარწერილი“.ქარაგმა ეპიგრაფებისა და სტრიქონებისა:  
თავი (5),სტრიქონი 29(25+4).ერთად (529).თარღი ახალი იბერიული ქარაგმის დასრულებისა.  
(3)ე და (4) თავის „ზედწარწერილი“,ქარაგმა დაყოფისა.(34)ძირ იბერის ქარაგმით.ძველი ზიქურა-  
თით (ცი)დრო,თარიღი შრომისა.

ზედწარწერილი“ ერთგვარი გამყოფია თავებისა და სტრიქონებისა:  
თავი: 3-(1)-3-(1)-1

სტრიქონი:15-(2)-5-(2)-5

თავების დაყოფა კალენდარული წონასწორობით:(3,1)-3-(1,1).კაბალა:4-(3)-11 და 4-(3)-2.ქარაგმა ორი თარიღისა:წრე (411),წრფე(432).ბერძნული აღრიცხვით თარიღი ფსევდო დიონისე არიოპაგელის მოძღვრების ტრიუმფისა:532(432;ცი)და აია-სოფიას დასაწყისისა(532).სტრიქონების დაყოფა ქარაგმა დიდი კალენდარული წრისა (455).

(65) იბერის კალენდარული ერთეული,ველი 13\*5.(25)ვარ.

(52) სხვაობა წლებისა ბერძნულსა და იბერის კალენდარს შორის.

(526) წელი იბერის მისვლა ბერძენთა კეისრის სასახლესა.

(62) კაცი ზიქურათისა.(62)-5-(25) ჯამი (92).ქარაგმა თარიღი იბერთა ახალი ზიქურათისა.(5)ე საუკუნე (92) წელი.

...

ფსევდო დიონისე არიოპაგელის შრომების ხუთივე თავის ეპიგრაფი (25) სტრიქონი.(3)ე თავის მერე (2) სტრიქონიანი (2)"ზედაწაწერილი". სტრიქონების ოდენობა (4).ხუთივე ეპიგრაფისა და ორი ზედაწაწერილის სტრიქონების ოდენობა 29(15;2;5;2;5).

(5) თავი,(29) სტრიქონი. ერთად (529).თარიღი იბერის ქარაგმისა.

"ზედაწაწერილი" ქარაგმა ზედა წერილისა.წერილი იგივე წიგნია,დამწერლობა,ანბანი.

ზედაწაწერილის ზევით (3) ეპიგრაფი იგივე სამი ქარაგმა.

1).ქარაგმა იბერისა,ასომთავრული.

2).ქარაგმა დაბელისა,იოანე ზოსიმეს,ქორონიკონი.

3).კაბალა ტბელისა,ახალი ქართული კალენდარი.

ქვედა ორი ეპიგრაფი ქარაგმა ორი ნიშანისა.ასომთავრულისა და ქართულისა.

ზედაწარწერილამდე (15) სტრიქონი.ნიშანთა ოდენობა (492).თარიღი იბერთა ახალი ზიქურათისა.

ზედაწარწერილი (13) ნიშანი.ნიშანთა საერთო ოდენობა (505).ქარაგმა (50) და (5).ძეხუთე სახლი ხარისა და ასაკი იბერის ქარაგმისა (50)წელი.

ზედაწარწ(-ერ)ილი ქარაგმა ახალი იბერიული ნიშანის თარიღისა.(წერ )იგივე (წ)ნიშანი (11). თარიღი 503(492:11).(წერ:ილი)ის მნიშვნელობა (96).წინა (ზედაწარ) (7) ნიშანი. ჯამი 103(96;7).

ზედაწარწერილის (4) სტრიქონის ნიშანთა ოდენობა (152).ძველი ზიქურათით ას(100)ცი (52).სხვაობა იბერის ქარაგმასა და ბერძნულ კალენდარს შორის.(5) ეპიგრაფის (25) სტრიქონის ნიშანთა ოდენობა (784).კაბალა (19).

დასაწყისი (3) თავის ნიშანი (78).კაბალა (15). ტბელის კაბალით (ა).რიცხვი (60).

პარალელი რუსთველი პოემის (19) თავი.თავის სახელის ნიშანი (52).თავის ნომერი(19).სტრიქონების ოდენობა (108).ნიშანი (4111).თავის სახელის ნიშანთა მიმატებით (4163). ქართული კალენდარით ქრისტემდე (5604).სხვაობა (1441).ქარაგმა (541)წ.ასაკი იბერისა (78).კაბალა მნიშვნელობისა (5; 5).ქარაგმა იბერისა (ურ).

(411;1) და (41:11).ქარაგმა (411;412) და (52) სელეუკიდების (311;312) ასაკი კაცისა და (52) იგივე თარიღი კაცისა 463(411:52).

ნიშანთა საერთო ოდენობა 1072(936;123;13).სტრიქონი,თავი, ზედაწარწერილი.(თარიღი ტბელის კაბალისა,იგივე ქორონიკონისა.(3) ეპიგრაფის ნიშანი (492).აქედან (და)3.ნიშანი (6).11(ა ;ჭ). სულ (17) გამყოფი. ზედაწარწერილი (13) ნიშანი. ერთად (30).ძველი ზიქურათით მნიშვნელობა პირველი.

პირველი იბერიული ნიშანის თარიღი ქრისტემდე (689) წელი.პირველი იბერიული ქარაგმის თარიღი (437).ახალი იბერიული ნიშანის თარიღი (503).ქარაგმის (529).ასაკი ძველი იბერიული ნიშანისა და ქარაგმისა (1192:966).

ზედა წარწერილის პირველი ორი სტრიქონის ნიშანთა ოდენობა (82).ზედაწარწერილი (13).ერთად 482(13:82).ასაკი იბერისა (19).ასაკი ბიზანტიისა (5).

**პროკოფი კესარიელი**--სახელი ბერძენი ისტორიკოსისა. ბიოგრაფიის თარიღები: დაბადება (490-507) წ. თარიღები ქარაგმული. დამალულია გასაღები საიდუმლოსა. საძიებელი თარიღის ინტერვალი (17). (507) თარიღი კირქუვის ზიქურათისა და ზაქარია ლაზისა. ორივე თარიღის კაბალა (13;12). ორი ქარაგმა ჯამი და კაბალა (25) ვარ. მიმდევრობით რიცხვი ტბელის კაბალისა (1312). ქრისტემდე იგივე (4292) წ დასაბამიდან. (623) წელი პირველი იბერიული ნიშანის შექმნამდე.

ქორონიკონით (623) წ ახალი აღრიცხვის 1403(14;03). კაბალა (503). თარიღი ახალი იბერიული ნიშანისა. სხვაობა (900) ასაკი ძველი იბერიული წარმართული ქარაგმისა: 900(463;-437).

ორივე თარიღის კაბალა მიმდევრობით 43(4;3) ილი. იბერის ქარაგმის კალენდარული სვეტის მნიშვნელობა (532). ბოლო ნიშანი იბერის ქარაგმისა.

იბერისა და ბერძენთა კალენდარული სხვაობის გათვალისწინებით 542(490;52). პროკოპის ისტორიკოსის ცნობით (542) წელს დაბრუნებულა კონსტანტინოპოლსა.

542(490;52) ქარაგმა ახალი იბერიული ზიქურათის ასაკისა. იბერის დაბრუნება კრეტასა.

მეორე თარიღი (507) ბერძნულისა ქართული აღრიცხვის (411) წელია. იბერიული ქარაგმით თარიღი იბერისა. (507) იბერიული ქარაგმისა ქართულის (463) წელია.

ბერძნული აღრიცხვით (507) თარიღი ზაქარია ლაზის გარდაცვალებისა. ასაკი ახალი იბერიული ნიშანისა (4). სხვაობა (52). დიდი წრე იბერის ქარაგმისა (455). ასაკი (4) ე მსოფლიო საეკლესიო კრებისა.

იბერისა და ქართულ ქარაგმას შორის სხვაობა (44). პირველი თარიღი და სხვაობა 446(490;-44). თარიღის საძიებელი ინტერვალი (17). ქარაგმა ორი თარიღისა: 463(446;17) და 429(446;-17). პეტრე იბერისა და ზაქარია ლაზისა.

(446) ქარაგმა სამალავის დახურვის თარიღისა: 546(446;ცი). 534(490;44) პროკოპის ბრძოლა ვანდალების წინააღმდეგ (533-534) წწ.

(527-531) ისტორიკოსის ცნობით პროკოფი ყოფილა მრჩეველი ველისარიოსისა პირველ სპარსულ სამხედრო კამპანიაში.

(527) თარიღი პეტრე პატრიკიოსისა. ველისარიოსი იბერიელი ყოფილა. თურმე ბოლომდე დაუცვია იბერიელნი.

(532) წელი თარიღია კონსტანტინოპოლის დიდი კრებისა, თარიღი აია-სოფიას ტაძრის აგების დასაწყისისა.

პეტრე იბერის ისტორია (526-527) მრჩეველი კეისარისა და (527;542) პატრიკიოსის ტიტულისა. (532) წელი დიდი აღიარება ფსევდო დიონისე არიოპაგელის თხზულებისა.

(542) წელს პროკოფი აღწერს ამბავს კონსტანტინოპოლის შავი ჭირისა. იბერის თარიღით (542) წელი თარიღია კრეტას ბერძენ სწავლულთა სკოლის დაარსებისა.

(44) წლიანი სხვაობა იბერისა და ქართულ კალენდარს შორის. (507) წელი იბერის ქარაგმით (463) ქართული კალენდარით, თარიღი იბერისა.

ბერძნული კალენდარით (411) წ. იბერის ქარაგმით (359), ქართული აღრიცხვით (315). გასაღები ბუნდოვანი თარიღებისა. ცნობა პეტრე იბერის თარიღისა. ცნობა პროკოპის თარიღისა. ქართული ქარაგმით სხვაობა 96(507;-411) წ.

ტაძრის ორი კედლის თალი დაყოფილია სამ ნაწილად. სამი პატარა თალი. ორივე კედლის შუა თალი სარკმელები. რაოდენობა 11(6,5) და 9(4,5). ორივეს კაბალის ჯამი (20), ერთად (65) და (45). ქარაგმა (20) და (110). პირველის ქარაგმა (პან), მეორე ას (ათი) თა. თა იგივე თავი. მნიშვნელობა თავი (პან) ჩემი კაცისა.

შუა თალებს შორის ორი პატარა და ერთი დიდი თალი. ღია სარკმელების ოდენობა 9(2,5,2) და 15 (4;7;4). საერთო ოდენობა (24) ურ.

(252) ქარაგმა ძველი იბერიული ქარაგმის თარიღისა. 437(689-252). (474) ქარაგმა იბერის ასაკისა. 463(474-11) და 483(474;9). ასაკი (20).

მარჯვენა გამყოფის, იგივე შუა პატარა თაღის სარკმელები იარუსით გაყოფილი: 6(3,3) და (5). ერთად (65). მარჯვენა გამყოფის სარკმელები 4(1;3) და (5). ქარაგმა იბერის კალენდარული წრისა. (65) ველი. (13) ირ კალენდარული წრე იბერის ქარაგმისა. (5) წრე ველისა (65). ერთად ხუთი სახლი იბერთა ხარისა.

გამყოფების სარკმელთა ოდენობების ქარაგმა, მიმართულება ზევიდან ქვევით: (5.3.3) და (513) ქარაგმა: პირველი წელი აია-სოფიას ტაძრისა და იბერთა ახალი ზიქურათისა. სხვაობა (20). 493(513-20) პირველი წელი იბერთა ზიქურათისა. ასაკი (100) არიოზის მოძღვრებისა.

სარკმელთა გამყოფების ქარაგმა ჰორიზონტალური მწკრივების მიხედვით, ზევიდან ქვევით: (5,5), (3,1), (3,3). კაბალა: (1,4,6). ზიქურათის ქარაგმით (100) ცი, საზომი დროისა. (ას) კაცი. დროის საზომი ერთეული კაცის სიცოცხლე. 146(46;100) ცი. ბაკურისა და ძველი ზიქურათის ქარაგმით: პან დაბ. მნიშვნელობა: ჩემი დაბადება. (ორ) შუა გამყოფის სარკმელთა ოდენობა და განლაგება ყოფილა თარიღი კაცის დაბადებისა. (3,3) და (3,1). (9) სარკმელი თანაბარი ზომისა. (1) დიდი სარკმელი თავი. (3) და (3) იგივე (6). მეორე დანაყოფის (3) და (1) განსხვავებული სიმბოლოები (ერთეული). (6) და (3) ერთად (63).

(3) და (3) იგივე 2\*(3). ქარაგმა (23). მეორე დანაყოფის სარკმელთა ოდენობა (3) და დიდი სარკმელი (1). ქარაგმა იბერის თარიღისა. (3) ჩვეულებრივი ზომა, საყოველთაოდ მიღებული, იგივე (3) თვე მარტი. (1) დიდი დასაწყისი, ქარაგმა ზიქურათის თვისა. პირველი თვე იბერიული ქარაგმით მარტი. (1,3) ერთად (13) იბერია.

მარჯვენა გამყოფის (4) სარკმელის ქვეშ კარი. ქარაგმა იბერთა ძველი სატახტო ქალაქისა კარისა. იგივე ზღვარი, დასაწყისი ქარაგმა შესვლა ტაძარსა, დასაწყისი გზისა. ზიქურათის ძველი აღრიცხვის სისტემის მიმართულება მარჯვნიდან მარცხნივ. სურათი ხედია. სიბრტყე სიცოცხლისა. თვალი მომზირალისა, მოპირდაპირე.

კარი მარჯვნივ დასაწყისი, თავს ოთხი სარკმელი. კარი იბერთა მეოთხე სატახტო ქალაქი კარი. ან-სი. სარკმელთა ზომები განსხვავებული. თავი (1), ძირი (3) ერთად (13). იბერის ქარაგმით ი(რ). მარცხნივ ძირი (2) ზ სვეტი თაღისა, გზა ზეცას მიმავალი კაცისა. თავს (5) ე სვეტი. ორი იარუსი ქარაგმა სიცოცხლის ნახევარისა. კაცის მიწიერი ცხოვრების ნახევრისა (40). ზევით მესამე იარუსი ერთგვარი სარტყელი სარკმელებისა. რიცხვი (40) რი. ქარაგმა იბერი.

(კარ) იბერის ქარაგმით (14), თავს (4) სარკმელი. ერთად (18). იბერის ქარაგმით ზაქი. კარის კაბალა 5(14). ზევით (3) და (1) სარკმელი. ერთად (531) ქარაგმა (532) ის ზღვარისა, კარი ერთი (1).

ქვევიდან ზევით კარისა და სარკმელების მნიშვნელობათა ჯამი 23(14,3,1,5). ზევიდან ქვევით მესამე იარუსი (5) ე სარკმელი. (1) გამყოფი, იგივე მეორე იარუსი. პირველი იარუსი (3) სარკმელი და კარი (14). ერთად 17(5). კალენდარული წონასწორობით: (5,1,17). მნიშვნელობები (ე-ა-ნ). პირველის ქარაგმა 518(5,1,8). მეორე გზა დასაწყისი დასასრული. ქარაგმა (ენა).

(518) წელი დასაწყისი ფსვედო დიონისე არიოპაგელის მოძღვრებისა. ქარაგმა ენა არიოპაგელისა.

კარი (14) ქარაგმა დროისა. კარი (518) დასაწყისი მოძღვრებისა. კარი ტაძრისა, დასაწყისი (532) ფსვედო დიონისე არიოპაგელის მოძღვრების აღიარებისა. მისი დიდების დასაწყისისა.

მარცხნიდან პირველი თაღის სარკმელთა ოდენობა (19). კაბალა (10) თა, იგივე დასაწყისი. ერთნიშნა 1(10) ა. სარტყელი სარკმელებისა. გზა კაცისა, მიწიერი ცხოვრების ნახევარისა. (40) რი. დასასრული მეოთხე თაღი, სარკმელი 19(7;7;5). იბერის ქარაგმით ო(რ). წრე გზისა მეოთხე იარუსი მარჯვნიდან მარცხნივ ღია სარკმელი (20) პ. ბოლოს დასაწყისი თაღის მთლიანი სარკმელთა ოდენობისა, (19) ის კაბალა (1) ა. ღია სარკმელების ოდენობა 12(3) გ. მომდევნო თაღის სარტყელის სარკმელთა ოდენობა (13) ი. წრის ბოლო ორი თაღის სარტყელის სარკმელთა ოდენობა (20). იბერის ქარაგმით (პან).

ოთხი თაღის სარკმელთა ოდენობა (60). ზიქურათის ქარაგმით სახლი ხარისა. სახლი სახელი კაცი-სა. ქარაგმა: არიოპაგი პან(ჩემი) სახლი(სახელი). იგივე სახლი ზაქისა.

ფსევდო პროკოფი კესარიელი ქარაგმა ნამდვილი და მოგონილი სახელისა. ასევე ხელი მეხოტბისა და ხელი სინამდვილისა.

თაღის ღია სარკმელი ქარაგმა ხილულისა. 14(7;7) ფარული სარკმელი ქარაგმა დაფარულისა, იგივე ფარული ხელისა. იუსტინიანეს ხოტბა ხილული ხელი ავტორისა. საიდუმლო ისტორია, იგივე ანეგდოტა ფარული სარკმელი თაღისა.

დიონისე არიოპაგელი ხილული მოღვაწე, ფსევდო დიონისე ფარული სარკმელი პეტრე იბერისა. სამი პატარა დანაყოფი თაღისა იგივე (3) ზიქურათი. მთავარი შუა, იგივე ზიქურათი შუამდინარეთისა. შუა დანაყოფებს შორის (24) სვეტი. იბერის ქარაგმით (ურ). ერთად (გ), (ურ). მესამე ნიშანი იბერის ქარაგმისა.

სამი ზიქურათის ქარაგმა: მარცხნივ დასავლეთი, მარჯვნივ აღმოსავლეთი, შუა შუამდინარეთი: კირქუცი, ური, თაბორი.

მარცხნიდან მარჯვნივ სარკმელთა ოდენობა თაღისა და სარტყელისა, იგივე გზისა. 10(19) თა. სარტყელი ორი თაღისა, სარკმელი 2(20) ბ. ბოლო მეოთხე სარკმელის ოდენობა 19 (ორი). ერთად თაბორი. შუა ორი კალენდარული თაღი. სარკმელთა ოდენობა (5) და (5). ერთად (55) იგივე ური ზიქურათისა. ჯამი (10) თა, ქარაგმა: **თა თაბორი**.

**ეპიგრაფი პირველი**-ტექსტის დასაყოფად გამოყენებულია: (ა), (და) ორი (ვ)-ის ნიშანი. გამყოფების მიხედვით სტრუქტურა: (1) და (1;1). (ა) ბერძნული, (ვ) ხარ ქართული. ქარაგმა: კაცის და ორი ხარისა. ნიშანთა ოდენობების მიხედვით: (55), (ა); (42); და (20); (ვ); (9); (ვ); (42).

(55) ქარაგმა იბერის კალენდარი. კაბალა (10). ჯამი 52(10;42). ერთნიშნა 1(10), ჯამი (43). ნიშნების რაოდენობა იბერის ქარაგმისა. (52) სხვაობა წლებისა ბერძნულსა და იბერის კალენდარს შორის.

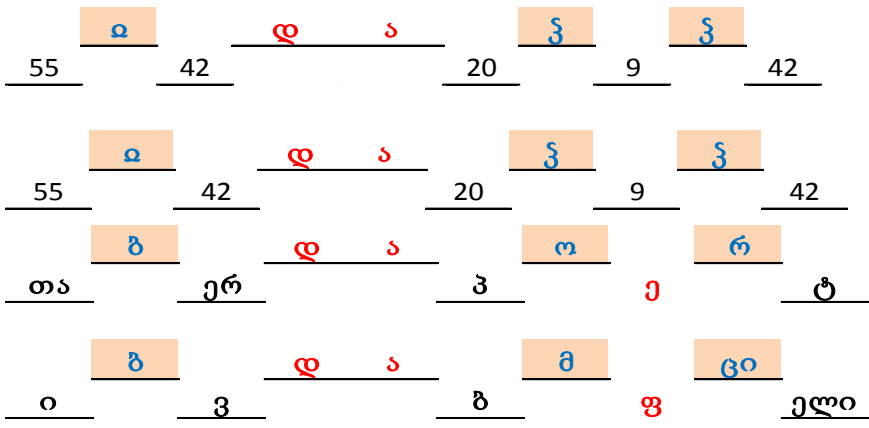

მნიშვნელობათა ჩასმით:

იბერი და ორი ხარი. ბერი და პოეტი. ტბელი და დაბელი. ტექსტი დაყოფილია (5) ნაწილად. პირველი ნაწილის ნიშანთა ოდენობა (55). პირველი გამყოფის მნიშვნელობა (11). მეორე ნაწილის ნიშანი (42) და მთავარი გამყოფი (და) 2. ერთად (55). გამყოფების ნიშანთა ოდენობა (5). მნიშვნელობათა ჩასმით მარჯვენა მხარეს იკითხება ორმოცი (40) და (ორ:ცი). მნიშვნელობა 15(68), ჯამი 54(14;40). ქარაგმა: კარი რიტორიკისა. (ერ:ცი)ის მნიშვნელობა 420(42:10). (ომ) 35. ჯამი 455(420;35). ძველი ზიქურათით (35) ხელი. (ცი) 34 ტბელის კაბალით (ხარ). ქარაგმა ხელი ორი ხარისა. ეფრემ მცირე და ტბელი. დაბელი და პოეტი (ტობელი). (ორ) და (ე) ქარაგმა ორი (ე). იგივე (ე:ე). მნიშვნელობა (5;5). პოემა და თავები. ორ ე(5;5) და ორმოცი (ე:ცი) 41. (55)ე თავი პოემისა. თათბირი ნურადინ ფრიდონისა. თავის სახელი ქარაგმა. (55) ძველი ზიქურათით (ურ). თავის მნიშვნელობა (თა) 10. ერთად (550). ასაკი იბერის ქარაგმისა. ქართული ქარაგმის დასრულების თარიღი (1078). ასაკი არეოპაგიტული მოძღვრების დასრულებისა 550(1078;-528). თ(ათ)-ბირი ცალკე მინიშნებაა. ათ(10). კაბალა 1(10) ა. თ(ათ) იგივე (თა) 10. ქარაგმა: (თა) ბირი. იგივე ა(თა) ბირი. არაბთა ენას იბერი იგივე აბირია.

ტბელის კაბალით თათბირი: 9,1,9-(2)-10,19,10.სიტყვა(7) ნიშანი.კალენდარული წონასწორობით (3)-1-(3).რიცხვითი მნიშვნელობები (19)-(2)-39.კალენდარული წრე 58(19;39) თა.ბ(2)ორი.ქარაგმა თათბორი.(თა) იგივე თალია.

თ ა თ ბ ი რ ი

ნ უ რ ა დ ი ნ - ფ რ ი დ ო ნ ი ს ა

ნიშანთა მნიშვნელობების მიხედვით:

7

7 9  
1(-)

პრიდაპირი მნიშვნელობა (779)და(-)1. ქარაგმის ქორონიკონისა 780(779;1).ძველი ზიქურათით 978 (977;1).იგივე 1078(978;ცი).ჯვარედინი 96(17;79).სხვაობა ქართულ და ბერძნულ აღრიცხვას შორის.

ზ

ე ო მ

(რ) ს (ი)

(ოს) ზაქის ქარაგმი ორი სახლია (ორსი).იგივე (ოსი).

ქარაგმა:მე ზოსიმე.თათბირი თალი,იბერი.ორი ზაქი:პოეტი ზოსიმე.

თავის სახელი ტბელის კაბალით:

9 1 9 2  
10 19 10

14 22 19 1 4 10 14 55 - 23 19 10 4 16 14 10 20 1

სვეტების გამყოფი ტირე ქარაგმა იბერის (ტირ).მნიშვნელობა (55).

ბ  
თა ის

კ ორ ა ათი ცი ირ  
კურ ზ

ორ(კა) იგივე ორი კაცია.ორცი ორი ზიქურათია.თათბორისა და კირქურ-კი(სა).

ბ  
თ ა  
ორ  
ო ს

კ ა ლ კ ო ს  
ს რ - ა  
ე ე რ ი  
ო ჰ

თა თათბორი.ასი იბერია.(ორ;სი) ორი სახლი.(ორ;ასი) ორი კაცი.(სა) სახელი იგივე სახლი კაცისა. ორი დანაყოფი ორი სახელი:კესარიელი და არიოპაგელი.ორივე ასირიელი,ორივე იბერიელი. ორივე იბერია.

თათბირი-ცალკე ქარაგმა რუსთველისა.სახელი (7) ნიშანი.(ირ) იბერის ქარაგმა.სტრუქტურა სახელისა:(თათ)-(ბირ)ი.კალენდარული წონასწორობით:(თათ)-ი-(ბირ).მნიშვნელობათა ჩასმით: (9,1,9)-

(13)-(2,13).იგივე:19-(13)-15.წრე ცი 34(19;15).ბრუნვის ნიშანი (ირ).თათბირი (ირ;ცი) დრო იბერი-  
ისა.ტბელის კაბალით (13)მ.34(ხარ).ერთად:მხარ.ქარაგმა დრო იბერიისა დრო ხარისა.იგივე იბერი-  
ული ქარაგმა.ვეფხისტყაოსანის სამი თავი (55;56;57) ოთხი თათბირი,იგივე (4) ქარაგმა:(2) იბერი-  
ული და (2) ქართული.

**ეპიგრაფი მეორე-ტექსტი დაყოფილია გამყოფების დახმარებით. (6)გამყოფი და (7) ნაწილი.**

30    33    30    8    35    10    2

გამყოფების მიხედვით:(1;4).ნიშნთა ოდენობების მიხედვით: (63;85).გამყოფების ჩათვლით:(64) და  
(89).მარჯვნიდან მარცხნივ გამყოფების მიმდევრობა:

1).ძველი ზიქურათი./2).ძველი იბერია-სახლი ხარისა./3)იბერის ქარაგმა./4)ზაქის ქარაგმა./5). ტბე-  
ლის კაბალა./

**ეპიგრაფი მესამე-**

15    17    46    18    64

მარჯვნიდა მარცხნივ:10(64) და 52(3;18).(1052) წელი ტბელის კაბალით ათვლის თარიღი.

7(3)34 და 78(46;17;15),2(ა;ა).ერთად (780).

**ეპიგრაფი მეოთხე-დასაწყისი ტექსტისა (ქუე).დასასრული (დება).ნიშნთა ოდენობით (3) და (4).**  
ერთად (34)ხარ.ძველი ზიქურათით (ცი).მნიშვნელობათა კაბალა (15)და(12).ერთად (1512).ქარაგმა  
ძველი ზიქურათისა 1612(1512;ცი).

26    26    59    27   

ტექსტის ნიშნთა გამყოფები ორი (და) და (3;ა).პირველი ორი გამყოფის ნიშნთა ოდენობა (4).  
მნიშვნელობა 10(5;5).ერთად (455). ქარაგმა იბერიისა.მესამე მეოთხე ნაწილის ნიშნთა ოდენობა (59)  
და (27).კაბალა 527(5;27) და (2) გამყოფი.ერთად (529) თარიღი იბერის ქარაგმისა.

პირველი ორი ნაწილის ნიშნთა ოდენობა ტოლი (26).ორივე (52).

დანაყოფებისა და გამყოფების ნიშნთა ოდენობა 28(26;2).ძველი ზიქურათით კაცი.იბერის ქარა-  
გმით (ქურ)უმი.მესამე მეოთხე გამყოფის მნიშვნელობა ტბელის კაბალით 28(22;6).

პირველი ორი ნაწილის ნიშნთა ოდენობა და გამყოფების რიცხვი 31(26;5),31 (26;5).ორი გამყოფით.  
მნიშვნელობათა ჯამი (62).ძველი ზიქურათით (კაცი).დრო კაცისა.

(3)ე და(4)ე დანაყოფების ნიშნთა ოდენობა (59;27).ქარაგმა თარიღისა.დასაბამიდან (5927).ახალი  
აღრიცხვის (323) წელი.თარიღი იბერიელთა მეფის ქრისტეს რჯულზე მოქცევისა.ქართლის მოქცე-  
ვის თარიღი (325) წელი.იგივე „სახელის დება“. (2) წლით ადრე მოქცევა მეფე მირიანისა.

(31) წელი თარიღი ფარსმან ქველისა.მომდევნო (31),იგივე მეორე დანაყოფი ასაკი მეფედ კურთხე-  
ვისა.62(52;10).მნიშვნელობა პირველი ორი ნაწილისა.

მეოთხე ეპიგრაფი ქარაგმა იბერთა ხარის (4)ე სახლისა.(59),4(3), 9(27).ქარაგმა იბერთა (4) სატახტო  
ქალაქის თარიღისა (72).

პირველი და მეორე დანაყოფი 526(და:26).ორივე ერთად (1052). თარიღი ტბელის ახალი კაბალისა.  
სხვაობა ახალი მხედრული კაბალის თარიღსა და ახალი იბერიის პირველი სატახტო ქალაქის თა-  
რიღს შორის (980) წელი.ქარაგმა (98) პატარა ხარის ასაკი. თარიღი ფარსმან ქველის სიკვდილისა.  
ქარაგმა დანაყოფების ნიშნებისა:8(26) და (59).

ეპიგრაფის ტექსტის დასაწყისი (ქუე).დასასრული (დება).კაბალა დასასრულისა (12)ლ.ერთად  
(ქუელ).(ქუე) ტბელის კაბალით (645).პირველი ორი გამყოფის მნიშვნელობები (და;და).მნიშვნე-  
ლობა (5;5).პოემის (55)ე თავი (4) სტროფი.ნიშნთა რაოდენობა (645).თავის მნიშვნელობა 10(55).

(635) წელი ქრისტემდე თარიღი იბერთა მესამე სატახტო ქალაქის, მცხეთისა.პირველი ორი დანა-  
ყოფის ქარაგმა 8(26),5(და),5(და).ერთად: თარიღი იბერთა პირველი სატახტო ქალაქის,ხისისა (855).

(10) წელი ქარაგმა ფარსმანის ასაკისა.(41) წელი.ქარაგმა (3) და (4) ნაწილის ნიშანთა ოდენობისა 14 (59),(27).პირველი ორი დანაყოფის ქარაგმა (38) წელი.თარიღი წმინდა ანდრიას ქადაგებისა.

(41) წელი ბერძნული კალენდარით თარიღია მეფე ფარსმან ქველის „სახელის დებისა“,მისი ქრისტეს რჯულზე მოქცევისა.

წმინდა ანდრია პირველწოდებულს იბერიაში მოსვლიდან (3) წლის შემდეგ (10) წლის მეფე ფარსმანი მოუნათლია.

26 2 26 2 59 1 27 1

გამყოფების დაჯგუფება თარიღი პეტრე იბერისა (411).ნიშანთა ოდენობები ნაწილებისა (52) და (86),ერთად 138(100;38).(38)ცი დრო ახალი ერის დასაწყისისა.(411) და (52) თარიღი პეტრე მიბერისა (463).(4)ე ეპიგრაფის წინ პირველი „ზედაწარწერილი“ ორი სტრიქონი.ქარაგმა ორი თარიღისა. ბერძნული და ქარაგმა იბერისა.სიმბოლოთა ოდენობა 83(46;37).იბერის ქარაგმით თარიღი ფარსმან ქველისა (31;52).სტრიქონების სიმბოლოთა ქარაგმა (10;10).ქარაგმა ორი თარიღისა.(10) წლის ფარსმანის მოქცევისა და მეფობის (10) წელს მეოთხე სატახტო ქალაქის დაარსებისა.

ოთხივე სიმბოლოს რიცხვი 138(26;26;59;27).ასაკი მეფე მირიანის მოქცევისა:138(463;-138)

**ეპიგრაფი მეხუთე**-ს წინ უძღვის „ზედაწარწერილი“ (2) სტრიქონი.სიმბოლოთა ოდენობა:(36;35). ძველი ზიქურათით (ცერ:ხერ).ცერის ქარაგმა ხელი.(ხერ) იბერის ქარაგმით ზურგი ხარისა.იგივე გზა იბერთა ხარისა.გზა ზიქურათისა.

ყველა ეპიგრაფი (5) სტრიქონი.თითო ეპიგრაფი თითო თავი.ქარაგმა თავისა და ეპიგრაფის (5) სტრიქონისა (5) თა(ვი),იგივე ხუთი თალი.მნიშვნელობა (50).

ზედაწარწერილის სიმბოლოთა კაბალა (9;8).ერთად (98) თარიღი ფარსმან ქველისა.ჯამი(17) ქარაგმა ზაქისა.(36) ასაკი მეფობისა.ჯამი (71),ზღვარი,იგივე დასასრული (3)ე სატახტო ქალაქისა (635). ქარაგმა ზაქარია ლაზის გზისა,ასაკი ზიქურათისა.

(31) და (29) ქარაგმა ზაქარია ლაზის თარიღისა (429).

36 35

31 29 28 36 25

ზედა მწკრივი ზედაწარწერილი.მნიშვნელობა (71).ქვედა ეპიგრაფის სტრიქონთა სიმბოლოები. კალენდარული წონასწორობით (28) ცენტრი წრისა.ძველი ზიქურათით კაცი.იბერის ქარაგმით (ქურ) უმი.

წრე 121(31;29;36;25).თარიღი ზაქარია ლაზისა(429).წრე გზა კაცისა (121).ჯამი (532) დიდი მოქცევა. თარიღი აია-სოფიას ტაძრისა.

ეპიგრაფის დასაწყისი (12) ნიშანი.დასასრული (12) ნიშანი ერთად:

(ზ რ წ ყ ი ნ ვ ა ლ ე ს ა) - (ე რ ე რ თ ა თ ე უ ლ თ ა).ნიშანთა ოდენობა (24).იბერის ქარაგმით (ურ). დასასრული (ერ;ერ)(თა)(თეულთა. ქარაგმა (660)და (51)6.ერთად 6660).ბრწყინვალება ზიქურათისა. (5) თავი (5) თალია.აია სოფიას ტაძარი (5) თალია.(4)სვეტი და (1) თალი ტაძრის გუმბათისა.

ხუთივე თალის დიამეტრი (31) და მთელის ხუთი არასრული მნიშვნელი.სიგრძე ხუთივე თალის დიამეტრისა 155(100;55).ქარაგმა:(ას;ურ).ეპიგრაფის სტრიქონთა დაყოფა (2) და (3).ქარაგმა თარიღი იბერისა.მნიშვნელობები (60)-28-(61).ბრუნვის ნიშანი კაცი,ქურუმი ზიქურათისა.კაბალა 1(28).(60) ქარაგმა ზაქის სახლისა (ხი).სტრუქტურა:(4) სვეტის თალის ზომა(31,17).ბაკურის ქარაგმით (48) ხარი.ოთხი სვეტი ქარაგმა ოთხი სახლისა.ძველი ზიქურათით 4(სი).მნიშვნელობა ოთხი სახლისა (16).აია-სო-ფიას პირველი იარუსის,იგივე ძირის სვეტების ოდენობა (16).

დიამეტრები ოთხი თალისა 124,68(31,17\*4).მნიშვნელობათა ჯამი 192(ას;92).(4) სვეტი ქარაგმა ოთხი კაცისა 400(4;ას).ქარაგმა 492(400;92) თარიღი ახალი იბერიული ზიქურათისა.(31,17) ქარაგმა იბერიული ზაქის ასაკისა,ქველისა.



(5)ე ეპიგრაფის ხუთივე სტრიქონის საწყისი ნიშანი კალენდარული წონასწორობაა.

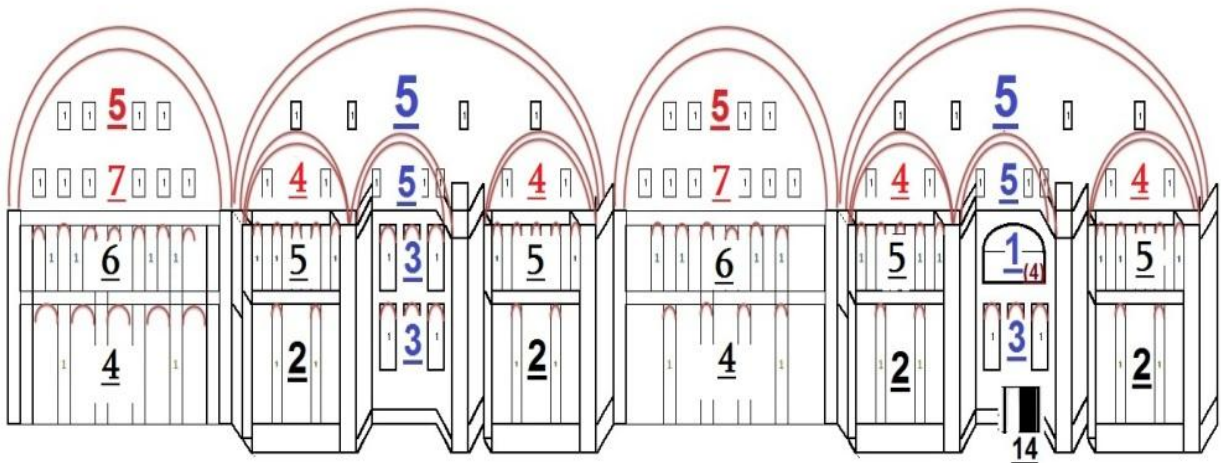

ბ ე უ ბ ე- 2 5 24 2 5. დასაწყისი და დასასრული ტოლია.(ზე) და (ზე).რიცხვი50(25;25).ქარაგმა ძირისა. ზაქის ქარაგმით რიცხვთა ჯამი 38(7;24-7).სტრიქონის სიმბოლოთა ოდენობა 148(100;48).ქარაგმა ასაკი იბერიელი ხარისა.თარიღი 511(463;48).იბერის ქარაგმით 411(ას)ცი.სხვაობა ქართულ და იბერიულ ქარაგმას შორის (44).ჯამი ორივე სხვაობისა 92(48;44).კაბალა 11(12;8).ტბელის კაბალით კა(ნ)(ლას;წ).ქარაგმა:ლასის ხელისა.რიცხვი (33;8).მიმდევრობა ქორონიკონით 1118(338:780) თარიღი ზაქისა.

(4)ე;(5)ე ეპიგრაფის სიმბოლო (292).თარიღი ტბელის მხედრული კაბალისა 1072(780+292).(5)ე ეპიგრაფის დასასრული:

ე	რ	თ	ა	თ	ე	უ	ლ	თ	ა
1			10		5	26		10	
31									

ერთ-ათ(10)ი,ეულ-თა(10)ი.ერთი-ეული.მნიშვნელობა (526).(ერთ,ათ,თა)21.ჯამი (547) თარიღი წმინდა მამის გარდაცვალებისა.

(ათ;ეულ) მნიშვნელობა (10;31) თარიღი იოანე ზოსიმესი,იგივე ეფრემ მცირესი. ეპიგრაფის სტრიქონთა ნიშნები:(31;29)-28-(36;24).მიმდევრობით(1;(0)3) წრე.მნიშვნელობა 120(60;60). ქარაგმა:სახლი ორი ზაქისა.ბრუნვის ნიშანი (28)კაცი,ქურუმი.ხელი ორი კაცისა,ორი ქურუმისა. ფსევდო დიონისე არიოპაგელის შრომები ხელი იბერთა სამი ზაქისა.მოდღვრება პეტრე იბერისა, მოქცევა(თარგმნა) ეფრემ მცირესი.მოტანა,დაცვა ხელი რუსთველისა-ტბელისა.

მესამე ეპიგრაფის სტრუქტურა:

15	17	46	18	64
15	17	46	18	64

ნიშნები გამყოფებისა:

15	17	46	18	64
15	17	46	18	64

მნიშვნელობათა კალენდარული წონასწორობით დაჯგუფება:3-(1)-(3).და (64).კაბალა 10(46), 9(18); 10(64).

1	1	1	10
(32)	()	(19)	10

ნიშნების ჩასმით:

ა	ა	ა	10
ა	ა	ა	10

ქარაგმა:აჭ-ა-რა და (ათი)10.

(და)ს მნიშვნელობა (5) და ათი(10).ჯამი (15).ძველი ზიქურათით (დიდ).ქარაგმა ზაქისა.



(ჭ) ტბელის კაბალით (32).

დაშევიდა ქვეყანასა ქართლისასა, რომელსა

დიდ-აჭარა ეწოდებოდა შევიდა ქვეყანასა ქველისა, ქართლისასა. ზღვარსა რომისა.

(ქარ)-(თლი)-სასა.(ქარ) ზოსიმეს ქარაგმით (27).(თლი) 31.თარიღი ფარსმან ქველისა.ერთად (58)თა.

ქარაგმა:თასა ქველისასა, ქართლისასა.

(თა) ძველი ზიქურათით თავია.ძირი მთისა.თასა ქველისა ორი მნიშვნელობა:თავი და მთა ქველი-სა.საძიებო ლოკაცია სახელი მეფე ფარსმანისა;(ქვე;ლი).ძველი ქართულით (ქვე)ს მნიშვნელობა ქვედა,დაბლა.(ლი) ხეთთა ლომი.ქურუმთა ენას (ქვე)ს მნიშვნელობა(ქე).ზაქის ქარაგმით (ლი)28,

კაცი.ტბელის კაბალით 4(22)დ.ქა-რაგმა:ქედ

თავი,მთა და ქედი ქველისა.ქედას აგარის ციხის ახლოს მთის ქედსა თავია დევისა.ჩრდილო-დასავლით ჩაქვი.კალენდარული წონასწორობით:ჩა-ქვი.

ქურუმთა ენას (ჩა)იგივე ჩანთქმა.კარი ქვესკნელისა.იგივე უძირო ხრამი.პირი პატარა,მუცელი დიდი.პატარა გაუმძღარი იგივე ჩაა.ძველი ქარაგმით:ბნელი ღამე,უკუნი.(ქ;ვი) იბერის და ძველი ქარაგმით 55(28;27)ურ.ერთად:ჩა:ური.

ქარაგმა ჩაქვისა უნდა იყოს პირი ურისა,მსგავსი სახელები:ხელვაჩაური,ბულაჩაური,ყინჩაური..

თა ქველისა ქარაგმა თავი ქედისა.ხრამი,უკუნი.თავი ხევისა მთა ცივი, ზღვარი რომისა.

იბერის ქარაგმით (ჩა) 33(32;1).ცერი.იგივე ხელი კაცისა.ჯვარცმა მაცხოვარისა.ტბელის კაბალით (ჭ;ა).ორივეს ქარაგმა:ჭა:ური.

(ქართლ) ტბელის კაბალით(65).იბერის ქარაგმით (ველ).(დიდაჭარა) ქარაგმა დიდისა,უადრესისა.

(-).იბერის ქარაგმით (ტირე)იგივე (ვირე) ვიდრე. (დიდ)15.(ა)1,(ჭარ)32.კაბალა(5).ქარაგმა (იდ) ორი მნიშვნელობა:(ად) და ვ(იდ)რე. ადრე რომისა:(21).ჭარ(32).

პავლე მოციქულის ქადაგება რომსა(53).იბერიას,ქველის ქვეყანას (32).21 წლით ადრე ვიდრე რომი. დიდაჭარა უკიდურესი დასავლეთი იბერიისა.კოლხა ვასალი რომისა.მივიდა ზღვარსა რომისა, ქვეყანასა ფარსმან ქველისა.

(ჭა) ხეთთა ენას იგივე რუა.(რუ).(არ)20(ს).10(თა).ბოლო სამი მნიშვნელობა 65(46;18;1).იბერის ქარაგმით ველი.

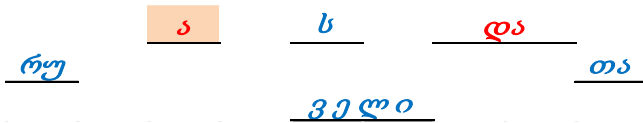

ქარაგმა:რუსთაველი.

(რუ)-ას(კაცი)თა.მთა კაცისა.ველი ტბელის კაბალით 33(6;5;12;10)ხან.(რუ) ტბელის კაბალით (41).

ზაქის ქარაგმით (ტ).(ს)20.კაბალა (2)ბ.ვ(ელ)ი ორი ნაწილი.(ვე) ძველი ზიქურათით (26),12(ლ),10(ი).ჯამი 50(5)ე.და და (თა) მნიშვნელობა (12)ლ.



მნიშვნელობები:

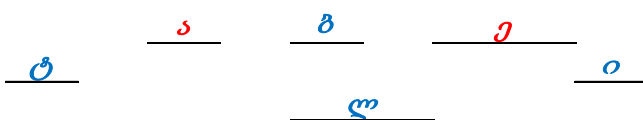

ტბელი.ტა-ბელი.ხეთთა ენას ტა(ტბა).მხედრულით (ტ) 21(2;1).ქარაგმა (ბ;ა).ქარაგმა:ბა(ბელი).

ბა-ბელი

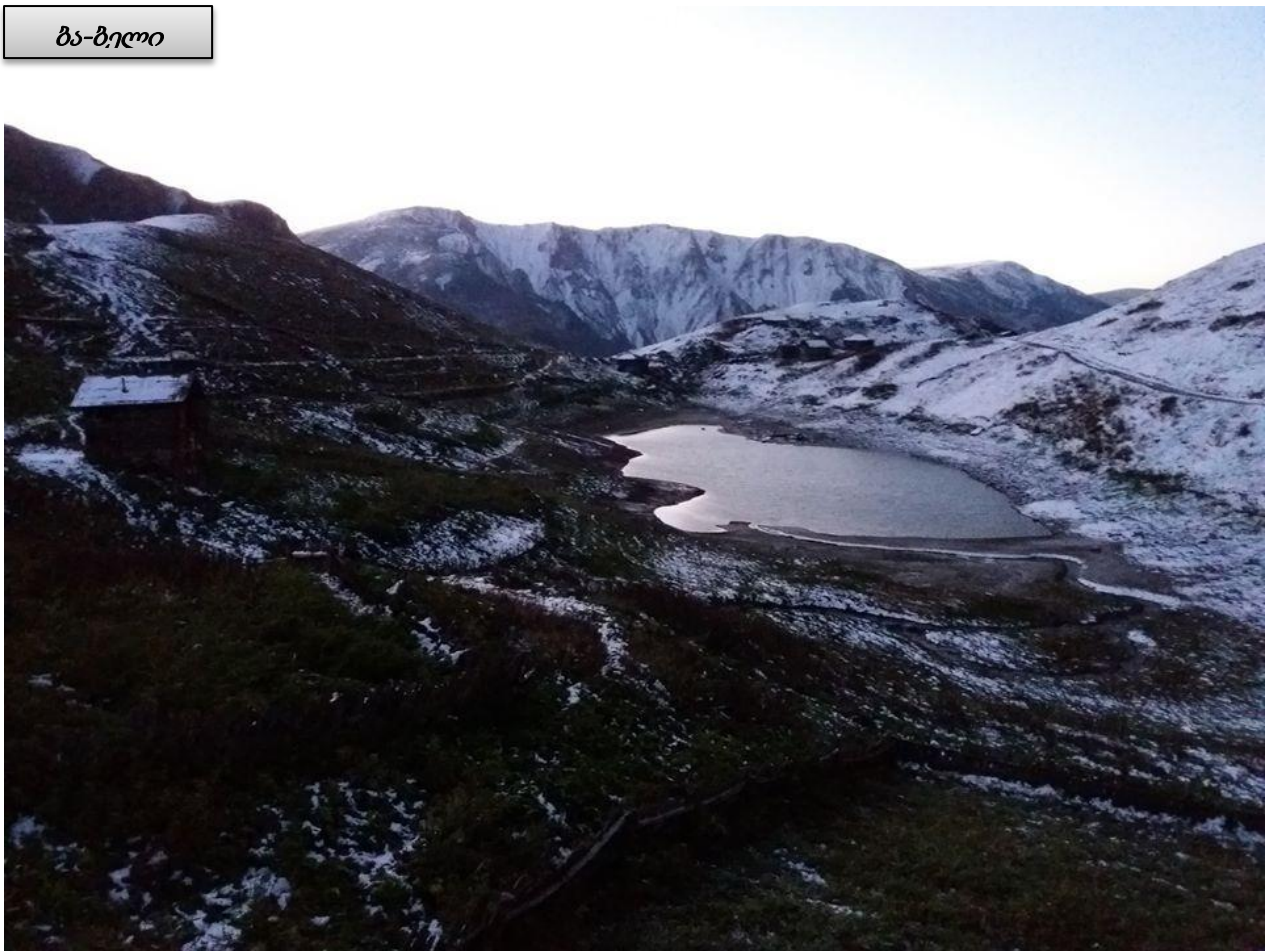

თიდა ბოკვერისა



ხიხანის ვეფხი, ქედი არსიანისა. ციხის თავი. თბილი ფერი კლდისა. ვეფხი რუსთველისა. თავი მარცხნივ, ჩრდილოეთით. შუა დასავლით ციხე ტბელისა, ქარაგმა წელი ვეფხისა. ციხის ზედა მთამდე მისული, ბოკვერი. დაბლა დასავლით დიდი თავი ნაგაზისა. ქარაგმა ერთგულებისა. ვეფხის ზურგი აღმოსავლეთი, მიწა დიდი იბერიისა. ფეხი დასავლით, ქარაგმა ქალის სახლისა. ვეფხვის სამხრეთით სურათი ქალისა, ალუგორია ქალის სახლისა. ორი მდინარე ჩრდილო-დასავლით თავი პატარა ხარისა.

**82.აია-სოფია-„შენობათა შესახებ“**

პროკოპი კესარიელის თხზულება „შენობათა შესახებ“ შედგება (6) თავისაგან.თითოეული თავი დაყოფილია ქვეთავებად (I)-(11).(II)-(11),(III{43})-(7).(IV{51})-(11).(V)-(9).(VI)-(7).თავის მხრივ ქვეთავები დაყოფილია ქვესტრიქონებად.ყველა სტრიქონი დანომრილია მიმდევრობით:

თავი	წიგნი				5	6
	1	2	3-{43}	4-{51}		
			ქვე თავი			
1	<u>78</u>	<u>26</u>	<u>29</u>	<u>42</u>	<u>16</u>	<u>13</u>
2	<u>19</u>	<u>20</u>	<u>14</u>	<u>28</u>	<u>14</u>	<u>23</u>
3	<u>17</u>	<u>28</u>	<u>14</u>	<u>30</u>	<u>20</u>	<u>12</u>
4	<u>31</u>	<u>24</u>	<u>20</u>	<u>3</u>	<u>17</u>	<u>23</u>
5	<u>13</u>	<u>11</u>	<u>15</u>	<u>17</u>	<u>20</u>	<u>15</u>
6	<u>14</u>	<u>16</u>	<u>26</u>	<u>37</u>	<u>26</u>	<u>18</u>
7	<u>16</u>	<u>18</u>	<u>24</u>	<u>21</u>	<u>17</u>	<u>20</u>
8	<u>20</u>	<u>25</u>		<u>24</u>	<u>10</u>	
9	<u>18</u>	<u>20</u>		<u>21</u>	<u>1</u>	
10	<u>20</u>	<u>25</u>		<u>28</u>		
11	<u>27</u>	<u>12</u>		<u>20</u>		

მნიშვნელობები:

თავი	<u>11</u>	<u>11</u>	<u>7</u>	<u>11</u>	<u>9</u>	<u>7</u>
ქ/თ	<u>273</u>	<u>225</u>	<u>142</u>	<u>271</u>	<u>141</u>	<u>124</u>

ქვეთავი (56).სტრიქონთა ოდენობა (1176).სტრიქონების საშუალო ოდენობა ქვეთავზე 21(1176/56). ქვეთავებისა და სტრიქონების ჯამი 1232(1176;56).ასაკი არიოპაგელის მოძღვრების ტრიუმფისა 700 (1232;-532).კალენდარული წონასწორობით სტრიქონები:(11;76).ჯამი (87).ასაკი ზაქისა.ასაკი ქართული ქარაგმისა 98(1176;-1078).იბერის ქარაგმით 46(98;-52).ქართული ქარაგმით (2).წლები მაცხოვრის ჯვარცმამდე (31).ქარაგმა 462(46;2).ტბელის მხედრული კაბალის დასრულებამდე 57(1233;-1176)წ.ქარაგმა ფარსმან ქელის მოქცევის ასაკისა 57(41;98).და 21(41;62).

ქარაგმა ორი ნაკლული თარიღისა:1(1233;-1232) და 1(463;-462).ქარაგმა (2) ნაკლული წელი (2)ე საუკუნის დაწყებამდე 2(100;-98).და ქრისტეშობიდან (2) წელი.დასაბამიდან ქართული აღრიცხვით (5604).პირველი საუკუნის (98) წელი თარიღი მეფე ფარსმანის სიკვდილისა.(31) წელი თარიღი მეფის დაბადებისა.

(1176) სტრიქონი ქარაგმა მეფე ფარსმანის ასაკისა 1078(1176;-98).თარიღი ქართული ქარაგმისა.(46) ძველი ზიქურათით ქარაგმა (დაბ)ისა.

თავის ქარაგმა თაღია.თავი ზანთა (37).თავი ხეთთა (თა).მნიშვნელობა (10).(6)თა ტოლია(60).თავ სიმაღლე თაღისა.ქვეთავების ჯამი (56).ქარაგმა იბერის ქარაგმისა და აია-სოფიას ტაძრის სიმაღლისა:(5560)ცი.იბერის ქარაგმით ქრისტეშობამდე (5560)წ.სხვაობა 100(5660;-5560)ცი.

თავებისა და ქვეთავების მიმდევრობით თარიღი (6056).ბერძენთა კალენდარით (548).სხვაობა სტრიქონთა რაოდენობასთან:628(1176;-548).სხვაობა ისევე (1)წელი.იბერის სიკვდილის თარიღი (547).

ორ-ორი ნაკლული თარიღი ქარაგმა ორი ხელის ნაკლული შრომებისა.2(1;1).ფსევდო დიონისე არიოპაგელის (1) ნაკლული შრომა:ებისტოლენი ათნი.პროკოპის ხელის ნაკლული შრომა (1):საიდუმლო ისტორია.

(6056) ქართული აღრიცხვით (452)წ.ბერძნულისა (548).პეტრე იბერის ცხოვრების მიხედვით (452)წ ბერძნული კალენდარით თარღი მაიუმის ეპისკოპოსად კურთხევისა.

„საიდუმლო ისტორია“ ნაშრომი (1), ქვეთავების ზღვრული დანაყოფი (11). ქარაგმა: ასაკი ქალკედონის (4) ე მსოფლიო კრებისა (1). და (11) ასაკი ეპისკოპოსად კურთხევისა. ქარაგმა იბერის დაბადებამდე (11) წლით ადრე ვერ აკურთხებდნენ ვითა ეპისკოპოსსა.

(21) ასაკი თხზულების მიხედვით ეპისკოპოსად კურთხევისა. თარიღი (473). იგივე თარიღი იბერის ბიზანტიას მისვლისა. 473(452:21). ასაკი (10). ბიზანტიას მისვლამდე ეპისკოპოსად ვერ აკურთხებდნენ პატარა იბერიელსა.

თავი 11 11 7 11 9 7  
ქ/თ 12 9 7 10 6 7

დასაბამიდან (6056). იბერის ქარაგმით ქრისტეშობიდან (496) წ. ტაძრის საყრდენი (4) თალი ქარაგმა ზაქის ქარაგმის ოთხი კალენდარული ციკლისა, იგივე დიდი მოქცევა (496) წ. ქარაგმა ახალი ზიქურათისა და იბერის ასაკისა 4(496;-492) და 33((496;-463). ერთად (433). ასაკი არიოზის მოძღვრებისა (63). კაბალა პირველი ორი თავის ქვესტრიქონისა (12) და (9). ერთად 129(29;100). ქარაგმა კაცის ასაკისა. (492) თარიღი ახალი ზიქურათისა და იბერისა (29). (9) და (12) ქარაგმა იბერის ქარაგმისა. (10) თორმეტწლიანი ციკლი (9) ნაკიანი. (9\*13)+(12).

(129) ქარაგმა კაცის ასაკისა 592(463+129). ასაკი ახალი ზიქურათისა (492) ცი.

(129) წ ბერძნული აღრიცხვით (77) წ იბერის ქარაგმისა. თარიღი მცირე იბერიისა, ეგრისისა.

პირველი ორი თავი და მათივე ქვეთავების კაბალის რიცხვი: 43(11+12+11+9) ნიშანი იბერის ქარაგმისა. კაბალა მიმდევრობით: (2.3.2.9). კალენდარული წონასწორობით: (23;29). ჯამი (52). კაბალა: (529), თარიღი იბერის ქარაგმის დასრულებისა. სხვაობა (2329-529) 1800. ქარაგმა ზანთა პირველი კაცისა. მომდევნო (4) თავის ქვესტრიქონთა კაბალის რიცხვი (30). ჯამი 1830(1800;30). თარიღი ზანთა პირველი კაცისა. პირველი იბერიული ნიშანის თარიღი ქრისტემდე (689). სხვაობა 1111(1800-689). ქარაგმა პირველი და მეორე თავისა (11) და (11). პირველი 11(ზან), მეორე 11(ა) იბერის ქარაგმისა.

პირველი ორი თავისა და ქვეთავების ჯამი მიმდევრობით (23) და (20). კაბალა ერთად (52). სხვაობა იბერიულ ქარაგმასა და ბერძენთა კალენდარს შორის. (3) და (4) თავის ქარაგმა იგივე თალი: მიმდევრობით 14(7+7) და 21(11+10). ჯამი (35) ხე. ქარაგმა ხელი კაცისა.

მთლიანი სტრუქტურა თავების ორ-ორად დაჯგუფებული. იგივე წრე კალენდარისა. 22-18-16. კაბალა სამივე მნიშვნელობისა: 4-9-7. (497) ქარაგმა კაცის ასაკისა, იგივე მიმდევრობა ორი თავისა (3;4). იგივე (497-463). ასაკი პეტრე იბერის მღვდლად კურთხევისა.

ქვეთავების ჯამის კაბალა 2(56), ქვესტრიქონებისა 6(51). ერთად (26) ვე. ქარაგმა ასაკი ახალი ზიქურათისა 518(492;26). ასაკი იბერისა (55). ქარაგმა თირ და ტირ. პირველი (იბერ;თა), მეორე ტბა იბერიისა. ტრაქტატის პირველი თავის პირველი ქვეთავი (78) ქვესტრიქონი. (6) ე დასასრული. ქვეთავი (7), ქვესტრიქონი (124). ჯამი (131). ქარაგმა ას(100) და (31). იბერის ქარაგმით (31) შერ. მნიშვნელობა (58) ქარაგმა ზანთა თავი. (6) თავის (7) ქვესტრიქონის ოდენობა (20). ჯამი 78(58;20). ქარაგმა დასაწყისისა და დასასრულისა. (78) და (78). იგივე (15) და (15). კალენდარული სტრუქტურა: დასაწყისი (15) თალი 1(1)-15. ჯამი (31).

კალენდარული წრის დასაწყისი (78), დასასრული (6) და (7). წრე(78;76) იგივე (67) შებრუნებული. ქარაგმა ზომები ტაძრისა: 78X76. ქარაგმა 15X13. ოთხივე გვერდი ერთად 2\*(15;13). ჯამი (56) ასაკი ბიზანტიისა: (476;532). პერიმეტრი ტაძრისა: 2\*(78+76) 308. ქარაგმა ტაძრის (5) თალის ზომისა: (5\*31). იგივე 155(463-308). ქარაგმა ას(100), ურ(55). კიდევ ასაკი ტაძრის დაწყებისა: 1(533;-532). დასაწყისი (78) ქარაგმა იბერის კალენდარის დიდი მოქცევისა 455(533-78). ქარაგმა (15)სა თარიღი 518(533;-15). ასაკი კაცისა(55)ურ.

(518) წელი თარიღი არიოპაგიტული მოძღვრების დასაწყისისა. (532) წელი თარიღი პირველი აღიარებისა. ასაკი (14) კარ. (5) და (37) თარიღი აია-სოფიას ტაძრის დასრულებისა (537).

ტაძრის ზომები: 78X76. ფართობი: (5928) ქარაგმა პირველი თარიღი ტაძრისა 324(5928-5604).



თევდოსის მეორე ქარაგმა დედოფალი თეოდორა. ცოლი ორი კეისარისა: იუსტინე I-ისა და იუსტინიანე I-ისა. დასაწყისი (518). (540) ის ქარაგმა (77) ასაკი იბერისა და (22) წელი დედოფლად ყოფნისა. სხვაობა (55).

სამ-სამის ქარაგმა (6) იმპერატორი. ლეონ I. ლეონ II, ზენონი, ანასტასიოს I, იუსტინე I, იუსტინიანე I. „ერთსა უკვე მოქცევასა წელიწადისასა... მეფე და დედოფალი წარვიდეს წმინდად ეკლესიასა სოფიად“. კიდევ: „და მიიწია ჰამბავი ესე მეფისა თევდოსისა, და მოვიდა მეფე“. შუაში კიდევ ერთი ქარაგმა: „ნეტარი მურვანოს“. ნეტარი უკვე სახელმძღვანელო ბერია.

თეოდოსი აია-სოფიას ტაძრის მესამედ აგების დაწყებამდე (82) წლით ადრე გარდაცვლილა. ერთი მოქცევა ქრისტეს შემდგომ დიდი ინდიქტიონი (532) წ. თარიღი არიოპაგიტული მოძღვრების ტრიუმფისა. თარიღი მაიუმის ეპისკოპოსად კურთხევისა.

ერთი მოქცევა იბერის ქარაგმისა (13). თარიღი (545). ასაკი ვითა ბიზანტიელი ეპისკოპოსისა (532; 545). დათმობა მაიუმისა, კურთხევა ვითა ლათინთა ეპისკოპოსისა.

თარიღი ტაძრის დაწყებისა (532). ერთი დიდი მოქცევა იბერის ქარაგმისა (455). ერთი მცირე მოქცევა (1). ქარაგმა ზაქარია ლაზის ასაკისა 78 (455; 533(-1)). ტაძრის დაწყებიდან ერთი მცირე მოქცევა. ასაკი აია-სოფიას ტაძრისა (13). თარიღი ნაზარეთის სამალავისა (546) წ. (545) წელს ასაკი იბერისა (82) წელი.

მაკარი მესხის თხზულება ნამდვილი ისტორია პეტრე იბერისა. ქარაგმა ხერხი დამალვისა... და გამოვიდეს ქალაქით კონსტანტინეპოლით... უძლოდა ღამესა მას უკუუნსა: „ქარაგმა პირუკუ ურისა და ორი ტბისა. (უკუ)ს ქარაგმა (ტირ) ტბა იბერიისა, დღევანდელი შავი ზღვა. უკუ ორი ზღვისა მარმარილოსა და ხმელთა შუა ზღვისა. მიზანი ბიზანტიის იმპერიის საზღვრის უმოკლესი გზით დატოვება. მიღწევა ბულგარეთამდე.

პინოს ქარაგმა პირინეისა. ქარაგმა მისი დაბადების ადგილისა (პანონი). რომის უკანასკნელი იმპერატორი რუმულუსი. ტახტიდან ჩამოგდების შემდეგ, სავარაუდოდ თავი შეაფარა წმინდა მიწას. (12), 2(11) და 9. ერთად (1229) წელი ასაკი რომის იმპერიისა. (476) წელი იბერის დაბადებიდან (13). დასავლეთ რომის იმპერიის დაცემიდან (6) წლის მერე „წარიყვანა წმიდასა აღდგომასა და აკურთხნა იგინი... და უწოდეს მურვანოს სახელი პეტრე და საჭურისსა-იოვანე“. (482) წელი.

„და წარმატებოდეს ყოველთა შინა სათნოებათა, ვიდრემდის წარხდეს ოცდახუთნი წელნი წმიდისა პეტრეს ცხორებისანი“ (488) წელი. „და სამოსელი მისი იყო დიდად შეურაცხი, ვითარცა უნდოდსა გლაზაკისად“.

რომის უკანასკნელი იმპერატორის ხსენება ხერხი თარიღის ბიზანტიის დაბადების შემდგომ. ქალკედონის კრების ასაკი (25).

„ხოლო ოდესმე წარვიდიან უდაბნოდ უმეტესისა მოღვაწეობისათვის და დაყვიან მრავალ ჟამ“. (488) წელს წმინდა მიწის მოლოცვა ისურვა ვახტანგ გორგასალმა. თურმე დიდძალი შესაწირი გაიღო წმინდა მიწას იბერიელთა ეკლესია-მონასტრების ასაგებად. მერე:

„ამისა შემდგომად გამოვიდეს მონასტრისა მისგან და აღაშენეს სახლი სასტუმროდ ქალაქსა შინა და... და წარაგეს ზოგი განძისა მის, რომელი აქვნდა სამეუფოდთ“ (492) წელი თარიღი ახალი ზიქურათისა, იგივე იბერიელ სწავლულთა სკოლისა.

„და მერე წარვიდეს უდაბნოდ და შეკრიბნეს ძმანი მრავლად და აღაშენეს მონასტერი თავისა თვისისთვის“

ზიქურათის დასრულების შემდეგ აგება ახალი ეკლესიისა. (496) წელი თარიღი იორდანეს მთას ეკლესიის დასრულებისა.

აია-სოფია-

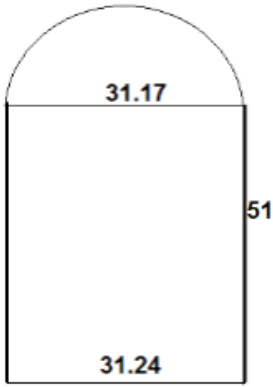

ორი მთავარი სვეტი და თალი.თალის დიამეტრი: $D=31.17$ ,სიმაღლე  $H=51$ .  
 $L=48,9369(97,8738/2)$ . $S_{რკ}=384,31$ . $S_{თვ}=1593.24$ .პერიმეტრი თალისა სვეტები-  
 სა და ძირის წრის დიამეტრის ჯამი: $P_{თაღ}=182, 1769$ .კაბალა  $:(11,23)$ ჯამი 34  
 (ცი).ერთ ნიშნა მნიშვნელამდე 25(2,5)ვარ.მარჯვენა მხარეს მნიშვნელობა  
 17(ზაქ),69(ასაკი) 463(532-69).ჯამები(11,86)  
 სიმაღლე ტაძრისა 55,60(51+4,6).თალის წრის დიამეტრი: $D=31.88$ ;  $L=100,$   
 $1032$  ქარაგმა გზისა.ას(100) კაცი.42(10,32) ერი.კაბალა 15(ლ).(10,32) თა  
 ჩერი.სამივე ერთად ას(100),თა(10),32(ჩერ).ქარაგმა ასთა (თა კაცისა) მთა  
 ჩერი,კავკასიონი.(100)ის კაბალა (1)ა.სამივე მნიშვნელობის კაბალა 7(ზ).  
 ერთად .ქარაგმა (ლაზ).

თალის გარშემო წრეზე (40) სარკმელი,იგივე კარი.(40) კარის საყრდენი (40) სვეტი.ჯამი (80).ქარაგმა  
 კაცის მიწიერი სივრცეებისა.

თალის წრე გზაა ზეცას მიმავალი კაცისა.(40) ნახევარი სივრცეებისა.მიმდევრობა სარკმელისა და  
 სვეტისა,ქარაგმა ნათელისა და ბნელის ჭიდილისა.კაცის სივრცეზე ჭიდილი.გზას ბნელი მის-  
 დევს ნათელსა,ნათელის შეცვლა ბნელია.ნათელის ქარაგმა სული კაცისა.საყრდენი მიწიერი, იგივე  
 ხორცი კაცისა.ტაძრის თალის წრე ჭიდილი კაცის სულისა და ხორცისა.დასასრული თალი, თავი,  
 იგივე ზეციური სახლი.სიმაღლე 10(4,6) ხეთთა (თა).

ტაძრის სიმაღლე და წრე თალისა (55,60) და (100).ქარაგმა იბერის კალენდარისა.(5560) წელი იბერის  
 ქარაგმით დასაბამიდან ქრისტეშობამდე წლები.

ტაძარი ბერძნულია.ოთხი მთავარი საყრდენის შიგნით წრე.დიამეტრი (31,24).კაბალა (424). ქარაგმა  
 ტაძრის თარღისა.(100) ასაკი კონსტანტინოპოლისა.ჯამი სამირკველის დიდი წრის დიამეტრისა  
 მნიშვნელობებისა 55(31,24)კაბალა (10).ფუძის წრის სიგრძე: 98,0936.კაბალა 35(17,18) ქარაგმა ხელი.  
 ერთნიშნა მნიშვნელობა (8).ფუძის წრის დიამეტრისა და სიგრძის მნიშვნელობები (55,0 (10),8).ერ-  
 თად (5508) ბერძენთა კალენდარის დასაბამიდან ქრისტეშობამდე წლები.

ტაძრის სიმაღლე იბერის ქარაგმა (51)+1(4,6).სხვაობა (52) წელია ბერძნულსა და იბერის კალენდარს  
 შორის.

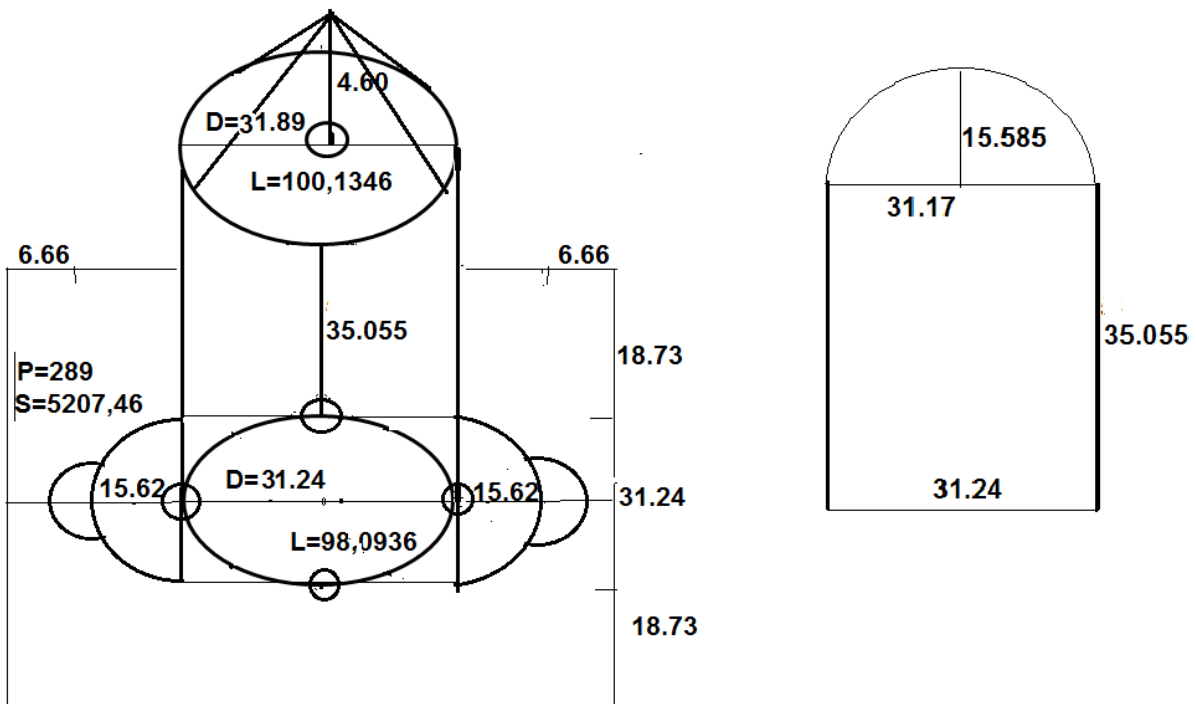



ტაძრის სიგრძე (75,80).ქარაგმა კაცის გზისა.გზის თავი და ბოლო დასაწყისი და დასასრული. პირობითი ნახევარწრე ქარაგმა კაცის თავისა.მომდევნო ნახევარწრე მხრები.ქარაგმა ხელი კაცისა, შუაში წრე.წრის ნახევარი წელი კაცისა.ტაძრის ფუძე ქარაგმა ზეცას მიმავალი გზისა.დასაწყისი და დასასრული ჰორიზონტალური,შუა ვერტიკალური.

კაცის ფეხი ქარაგმა ხორცისა,ფარული ქარაგმა საზომი გზისა.არ იზომება ფეხის ნაბიჯითა. ფასდება:თავი,ხელი და წელი.ქარაგმა:თავი ხსოვნაა,ხელი ღვაწლია,წელი მხარი კაცისა.წელი პეტრე იბერისა,მამა ზაქარია ლაზი.

ტაძრის სიგრძე დაყოფილია:6,66-15,62-(15,62-15,62)-15,62-6,66. ზომები:თავი (6,66).მნიშვნელობათა ჯამი 18(ზა), ზეციური სახლი ზაქისა. კაბალა 63(6,3(12)).ქარაგმა თარიღი იბერის დაბადებისა.ოთხი სვეტი (4)თა.ერთად (40).კაბალა (4).(463) წელი დასაწყისი გზისა.დაბადება.

(15,62)ის კაბალა (68).მთავარი სვეტი (4).(468) წელი დასაწყისი დიდი გზისა,ფაზისის რიტორთა სკოლა.23(15,8) და 5(14) თარიღი და ასაკი იბერისა.დიდი წრის დიამეტრი (31,24) ქარაგმა გზისა.გზა იბერისა და ტაძრისა.55(31,24) ზიქურათის ქარაგმით (ურ).კაბალა (10) თა.ურთა სახლი იბერისა.424(4(31),24) ასაკი კაცისა (100).თარიღი კონსტანტინოპოლისა.

14(15,62) და 14(15,62).ქარაგმა (77) და (77).ასაკი იბერისა 477 (463+14).წრის დიამეტრი ორი რადიუსი.(14) და (14) ორი ნახევარი კაცის სიცოცხლისა.(28) კაცი ზიქურათისა.იბერის ქარაგმით ქურუმა.წრის დიამეტრი (55),მომდევნო ნახევარწრე 14(6,8).ჯამი (69).ასაკი იბერისა.(532;-463).კაბალა 5 (14).ქარაგმა ასაკი დიდი ტაძრისა.(74) ასაკი იბერისა.დასასრული 18(6,66) ზაქი.

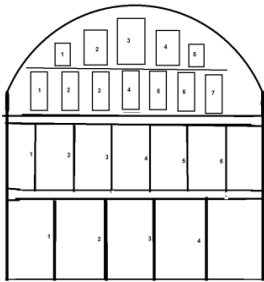

ტაძრის შესასვლელის თალი (3) იარუსი.პირველი იარუსი (4) დიდი სვეტი.მეორე იარუსი (6) პატარა სვეტი.მესამე იარუსი (2) მწკრივი (12) სარკმელი.პირველი ორი იარუსის სვეტები ერთად (10).მომდევრობით (46).სარკმელი (12),მომდევრობით (75).კაბალა (3).მნიშვნელობათა ერთობლიობა ქვევიდან ზევით:(4,6,3).თარიღი იბერისა.სვეტებისა და სარკმელთა მნიშვნელობების კაბალა 49(46,3).ერთნიშნა 13(49) ირ.

მარჯვენა და მარცხენა მხარეს დიდი თალის გვერდით იგივე სამი იარუსია.პირველი (2) სვეტი,მეორე (5).თავს (4) სარკმელი.

სვეტების მიმდევრობა 25(2,5) ვარ.სარკმელი (4),ერთად (29).კაბალა (2)ბ.

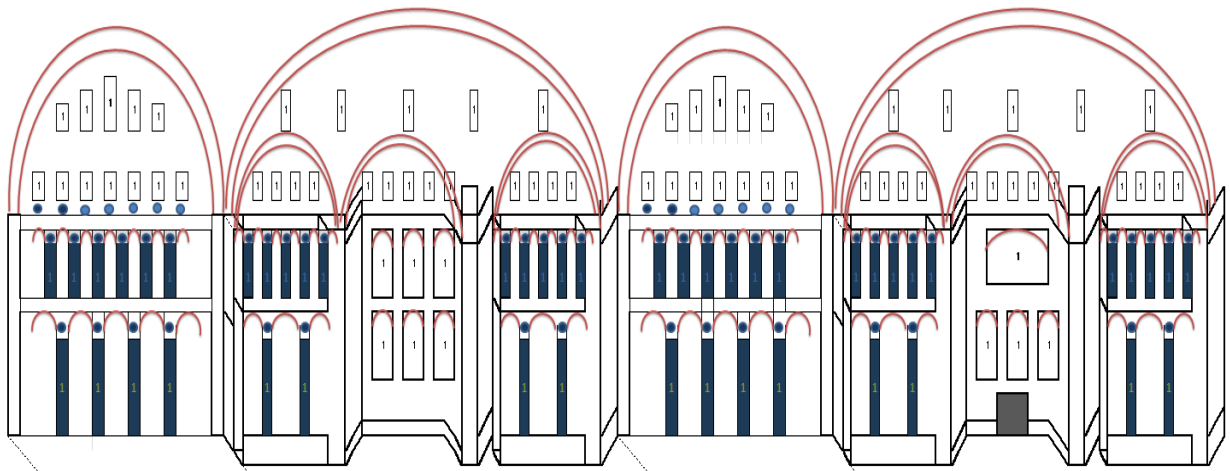

ტაძრის დიდი დარბაზის გაშლა სიბრტყეზე იძლევა საინტერესო სურათს.თალის ქარაგმა თავი. ზიქურათით თავის ქარაგმა (თა),იგივე მთა.(4) დიდი თალი ოთხი (თა).(თა)ს მნიშვნელობა ზიქურათით (10).ოთხი (თა)ს მნიშვნელობა (40) რი.პატარა თალი (6).იგივე 6\*(თა). მნიშვნელობა (60) ხი.ქარაგმა სახლი ხარისა.ორივეს მნიშვნელობა 100(ასი) ცი ზიქურათისა,იგივე სიცოცხლე კაცისა.

გეგმა კალენდარული სიბრტყე.დაყოფა (2) და (2).თაღების მნიშვნელობა ორივე დანაყოფისა 50(20; 30). ზიქურათის ძირი.ორივე მნიშვნელობის კაბალა 5(50) და 5(50).ერთად (55)ურ.ურ სახლი ხეთ-თა ზიქურათისა.

ვერტიკალური მიმართულებით მწკრივების ოდენობა (5).ქვედა ორი მწკრივი საყრდენი სვეტები და თაღები.ორი მოპირდაპირე თალი სამი დანაყოფია.შუა სარკმელები.

სიბრტყეზე ქვედა ორი მწკრივის სარკმელები მიმდევრობით მარცხნიდან მარჯვნივ (6) და (4).ქარაგმა ერთგვარი გამყოფია გეგმისა.

ზედა მეოთხე მწკრივის სარკმელების ოდენობა დიდი თაღების მიხედვით (5),(5),(5),(5).ერთად (5555).ჯამი (20).იბერის ქარაგმით 3(ან).

მესამე მწკრივის სარკმელთა ოდენობა:(7),(4),(5),(4),(7).(4),(5),(4).ორი დიდი თაღის მიხედვით ოდენობა (20) და (20) ჯამი (40).მნიშვნელობა (რი) ზიქურათისა.ორივე მწკრივის ქარაგმა.პან,ირ. ქარაგმა ჩემი იბერია.

პირველი და მეორე მწკრივი ძირი თაღისა,ფეხი.სარკმელები 10(6;4).თა.სამივეს ქარაგმა: (პან;ირ;თა).იგივე თავი, მთავარი,დასაწყისი.მნიშვნელობა:პან(თა),ირ (თა) და მთავარი (თა).ჩემი (ეგრისი), ირ(დიდი იბერი),მთავარი (თა) ზიქურათისა ურ(თა).შუა იბერია.

პირველი მწკრივის სარკმელთა მნიშვნელობა (5555).დანარჩენი სამი მწკრივის სარკმელი (50). ზიქურათით ქარაგმა ძირი.მნიშვნელობა 5(თა).

სარკმელთა განლაგების ქარაგმა მნიშვნელობათა ჯამი:(5560) და (თა). ზიქურათის კალენდარული დაყოფით:(ურ),(ხი),(თა). მნიშვნელობა:მთა დაბლობის დიდი ხარისა.

დიდი და პატარა თალი ქარაგმა დიდი და პატარა ხარისა. ზიქურათით დიდი ხარის მნიშვნელობა (15),პატარა ხარისა (10). დიდი ხარი (4),პატარა (6).ორივეს მნიშვნელობა (60) და (60).(ხი) ქარაგმა ორი დიდი ზიქურათისა, ზაქის სახლისა.სახლი ზანთა და ხეთთა ხარისა.

(10) თაღის მნიშვნელობა (6060).იბერის ქარაგმით დასაბამიდან ქრისტეშობამდე (5560).სხვაობა 500 (6060;-5560).სარკმელების მნიშვნელობა (500).მეორე მწკრივი სვეტები და თაღები.სვეტი (32), თალი (38).სარკმელისა და საყრდენის ორი მნიშვნელობა:(532) და (538).ქარაგმა თარიღი ორი ტაძრისა. აია სოფია და იერუსალიმის ჯვრის მონასტერი.ორივე მნიშვნელობის ქარაგმა ზიქურათით:ბოლო 5 სახლი და ბოლო სიტყვა,იგივე პირი კაცისა.

სარკმელების კალენდარული დაყოფით მნიშვნელობა (55) და (55).მნიშვნელობა (ურ) თა(10). კაბალა 1(10)ა.რაოდენობა 20(2)ბ. ზევიდან ქვევით მეორე მწკრივის სარკმელთა ოდენობა (40) რი.

მნიშვნელობათა ქარაგმა (ბ),(ა),(რი).ბარი ქარაგმა დაბლობისა,ურისა.

ზევიდან ქვევით მესამე მწკრივი დაფარული,ფარული სარკმელი.ოდენობა (7) და (7).ჯამი (14). იბერის ქარაგმით კ(არ).პირველი და მეორე მწკრივის სვეტები (48).ნიშანი ბაკურის ქარაგმისა.

თაღის სარკმელთა განლაგების ქარაგმა:ბაკური,კარი,ურ და თა.კარი თაა ბაკურისა.ბაკურის ქარაგმა დამალულია.

სარკმელი მწკრივების მიხედვით ქვევიდან ზევით: 5(14),4(40),2(20).ერთად 542(74).

(542) წელი ქარაგმა მეფე ვახტანგ გორგასალისა,თარიღი კაცისა ცი(ასი).(538) თარიღი იერუსალიმის ჯვრის მონასტრისა (438) ცი(100).

ქვევიდან პირველი და მეორე მწკრივის სვეტებისა და სარკმელების ოდენობა ქარაგმა იბერის დედის თარიღისა.(2)-ს ჯამი (36),პირველისა (22).კაბალა (4).ერთად (436).ჯამი (58) თავი,მთა.(436) თარიღი იბერის დედისა.

(4) თაღის ღია სარკმელი (60).ქარაგმა ზიქურათისა, სახლი ზაქისა. ზიქურათით ასაკი დიდი ხარისა (15),ასაკი პატარა ხარისა (10).დიდი თალი ქარაგმა ზაქისა.ოთხი ზაქი (60).პატარა ხარი პატარა თალი.(6) პატარა ხარის ასაკი იგივე (60).ტაძრის თაღის ქარაგმა თა.ოთხი მთა ზიქურათისა.

ოთხი თალი ოთხი დიდი სახლი ზიქურათისა:ზიქურათი ბაბილონისა,ზიქურათი ხეთთა დაბლობისა,ურისა,ზიქურათი იბერიისა, იგივე ირთა. ზიქურათი კოლხას მთიანეთისა,იგივე ფერთა.

ხეთთა ზიქურათმა შვა სამი სახლი იბერთა ზიქურათისა. მთას თაბორისა, იორდანეს მთასა, იგივე სინას მთა, მთა კირქუკისა. იგივე მთა ძველი ასურეთისა.

ზანთა ზიქურათმა შვა სამი სახლი კოლხასა: სახლი ფერთას, ლაზიკე, როდოპოლისი, მესამე ფაზისი, ზიქურათი აფსარისა. იგივე ლაზიკისა.

ორი თაღის სარკმელი (19). იბერის ქარაგმით (ორ)ი. კიდევ ორის სარკმელი (18). იმავე ქარაგმით ზაქი. თაღების ქარაგმა ორი ზაქია.

დიდი თაღის სამი დანაყოფის შუა სარკმელი, ქარაგმა სინათლისა, იგივე ზიქურათის ცოდნისა.

დანაყოფების მეორე იარუსი ხუთ-ხუთი სვეტი, სარკმელი (6)-(6). (5)-(5) ქარაგმაა ურთისა. საყრდენი ორი სვეტი ქარაგმა ორისა: ზანთა და ხეთთა მოდგმისა.

სამ-სამი სარკმელი ქარაგმა ხეთთა ორი ხარისა (გი) და (გი). (3)გ, (13)ი. იგივე ზედა: (3)გ, 13(5.5.3)ი. 4(2;2)დ, 1(5;5)ა. თარიღი ორი კაცისა. მარცხენა (4)საყრდენი, ზევით (19) სარკმელი 10 (სვეტი). ერთად: (429). თარიღი ზაქარია ლაზისა. მეორე ძირი (4) სვეტი, ზედა (6) და 12(3) ღია სარკმელი.

შუა ორი დიდი თაღის სვეტების საერთო ოდენობა (24). ღია სარკმელების ოდენობა (36). ქარაგმა (ურ), (ცერ). სვეტი და სარკმელი ქარაგმა ხელისა და ღვაწლისა, იგივე სახელისა. (ურ) მთა დაბლობისა. მთა ხეთთა ზიქურათისა და მთა კოლხას მაღლობი, ეგრისი, იგივე ფერთა. ჯამი (60), სახლი ზაქისა. ქარაგმა: ტამარი ხელი ურთას ზაქისა, იგივე ხეთთა და ეგრისის ხარისა.

შუა თაღის პირველი ორი იარუსი (7) სვეტი, შუა (6) სარკმელი ერთად (13)ი. მომდევნო (2) სვეტი (ბ). ზედა (5)ე, მისივე მოპირდაპირე, იგივე მეოთხე თაღის სვეტები (4) და (10). ქარაგმა კარი, ხარი კაცისა 40 (რი). (2) და (4) თაღის ქარაგმა იბერი. (1) და (3) თაღი ქარაგმა ზაქარია ლაზისა. პირველი თაღის ღია სარკმელები და სვეტები ერთად (22). მეორე თაღის სარკმელებისა და სვეტების ოდენობა (29). კაბალა ორი თარიღი: (429) და (411). ერთნიშნა (42). იბერის ქარაგმით ტბა იბერიისა (ტირ). კალენდარული მნიშვნელობა (455). დიდი წრე იბერის ახალი იბერიული კალენდარისა.

მარჯვენა მხარეს დიდი თაღის სამი დანაყოფის შუა, ძირი ორი იარუსი (4) სარკმელი და კარი. დასაწყისი. ძველი ზიქურათით 4(სი) სახლი კაცისა. კარსი (4)ე სატახტო ქალაგი იბერიისა, ანსი.

კარის თავს (3) და (1) სარკმელი. (სა-მი)ს ქარაგმა ჩემი სახლი. (4) იბერის ქარაგმით დირ, დიდი იბერი. მიმდევრობით (31) შერ. იბერის ქარაგმით შუამდინარეთი, დაბლობი ურისა, სახლი ხეთთა ზიქურათისა. იგივე ძველი ასურეთი. კაბალის რიცხვი 13(58) ირ, იბერია. (58) ზიქურათის თაა. ქარაგმა მთა იბერიისა.

ზედა იარუსის (10) სვეტი და (1) დიდი სარკმელი. ქარაგმა თა და ათი. სარკმელების ორივე მხარეს (7)-(7) სვეტი. ზევით (13) სარკმელი. ქარაგმა (ზი). დაბლა (2) სვეტი (3) სარკმელი და კარი 5(14). ერთად 28(23;5) ქურ, კაბალა (10) ათი. ქარაგმა: ზ-ი-ქურ-ათი.

დიდი სარკმელი (1)ა, (2) სვეტი და (3) სარკმელი (23)სურ, კარი 5(14)ე, ზედა იარუსის სვეტები (10)თ, (3)ე იარუსის (13) სარკმელი (ი). ქარაგმა: ა-სურ-ე\*თი.

სარკმელების მომიჯნავე სვეტები (2) და (5) ერთად (25) ვარ. ორივე მნიშვნელობა ერთად 5(50). 4(3, 1)სი, სახლი კაცისა. ქარაგმა: ვარ ქურუმბი (5)ე სახლისა. ზიქურათი ასურეთისა, იგივე კირქუკის სავანე, სახლი ასურეთის იბერთა ზიქურათისა.

შუა ხაზი გამყოფი. პირველი და მეორე იარუსი ქარაგმა კაცის მიწიერი ცხოვრებისა. სვეტებისა და სარკმელების ჯამი (72). თარიღი იბერთა (4)ე სატახტო ქალაქისა. კაცის სიცოცხლე ცი(100). სხვაობა (28) ქარაგმა კაცისა. (72)ის კაბალა (9). კარის თავს დიდი სარკმელი ქარაგმა ზეციური კარისა. ზღვარი, დასასრული მიწიერი სიცოცხლისა. პირველი და მეორე იარუსის სვეტების და სარკმელების დაჯგუფება 72(71+1). კაბალა: 9(8,1). (8) ქარაგმა კაცის მიწიერი სიცოცხლისა. ორი იარუსი ორი ნახევარი. (4) და (4) იგივე ქარაგმა ორი ხარისა. დიდი სარკმელი ზღვარი ზეციური გზის დასაწყისისა. (3)ე იარუსი სარტყელი, იგივე გზა ზეციური სახლისა. (4)ე იარუსი ზეციური სახლია ხარისა.

პირველი იარუსის სვეტების ოდენობა (16)მ, კარი 5(14)ე. ქარაგმა: მე. სარკმელი 6(3,3)გ. ქარაგმა: მევე. კალენდარული წონასწორობით ორ-ორი თაღი. (8)-(8) სვეტი.

მეორე იარუსის (4) თაღის სვეტი 32(16,16).იბერის ქარაგმით (ჩერ).მთა კავკასიისა.(ჩერ) ჩემი ერია. ჩე(მ,მ).დიდი სარკმელი ზეციური კარია (1)ა.სარკმელებს შორის სვეტები (16)მ,სარკმელი(1)ა.ქარაგმა:ჩე (ჩემი) მამა.დიდი სარკმელი ქარაგმა კაცის მიწიერი სიცოცხლის დასასრულისა. ზედა (4) იარუსის სარკმელი (20)პ.სარტყელი (40)რი. წრეზე:პირ.

ქარაგმა:მევე პირი ჩემივე მამისა.პირი პირობა,იგივე ვალია.ჩემი პირობა პირი მამისა.

კარი და დიდი სარკმელი ორი კარი.იგივე დასაწყისი და დასასრული.ქვედა კარი დაბადება. დასაწყისი მიწიერი ცხოვრებისა, ზედა დიდი სარკმელი იგივე კარი, ზღვარი მიწიერი და ზეციური სიცოცხლისა. შუა (3) სარკმელის ქარაგმა (სამი) სახლი კაცისა.სამება არსი კაცის სიცოცხლისა. კარის თავს მიმდევრობა სარკმელებისა 31(3,1),51(5,1).ჯამი (10) ზეციური სახლი კაცისა.(9) სარკმელი გზა კაცისა.მიწიერი გზა, სიცოცხლეა კაცისა,(8) სახლი ზიქურათისა,(9) ზეციური გზა ზაქისა.

იბერის ქარაგმით (31) ყირ.(29) ფერ.ქარაგმა შებრუნება ფერისა, დღევანდელი გაგებით ფერისცვლება.ბერძნული კალენდარით (31) წელი თარიღი იბერთა უძლეველი მეფის, ფარსმანისა.იბერის ქარაგმით (83) წელი.მეფე ფარსმანის დაბადებიდან 7(5;2) წლის შემდეგ მისულა მოციქული წმინდა ანდრია (38).იბერის (82).(3) წლის მერე (41) ნათელი ქრისტეს რჯულისა.თაღის დიდი სარკმელი (1).ასაკი მეფე ფარსმანისა:(5,5) ათი წელი.

ძირი და თაღი ტაძრისა-ტაძრის თაღის დიამეტრი (31,88).რადიუსი (15,94).წრის სიგრძე (100,1032). ფართობი თაღისა (797,82).

თაღის საყრდენი (4) დიდი სვეტი.სიმაღლე თაღის სარტყელამდე (35,415).რადიუსი კედლის თაღებისა 15,585(31,17/2).მთლიანი სიმაღლე ოთხი კედლის თაღისა (51).

დიდი საყრდენი სვეტების განლაგება ერთგვარ კვადრატს ქმნის.გარშემო წარმოსახვითი წრე,კვეთა (31,24),რადიუსი (15,62).წრის სიგრძე (98,0936).ფართობი (766,11).

ძირის კვადრატის (2) გვერდი კვეთა ორი ნახევარწრისა.შუა წრის დიამეტრისა და ორი ნახევარწრის რადიუსი წრფე.სიგრძე 62,48(15,62+31,24+15,62).

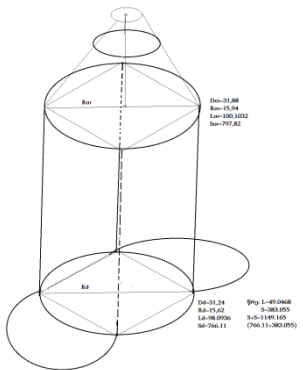

თაღის რადიუსი (15,94).კაბალა (15,13) ერთად (28).იბერის ქარაგმით ქურუმბი.ძველი ზიქურათით ქარაგმა კაცისა.დიამეტრი  $2 * R$  იგივე ქარაგმა ორი ქურუმისა,ორი კაცისა, (28)ის კაბალა (10).ძველი ზიქურათით (თა)თავი,მთა.(თირ) მთა იბერიისა.ორი რადიუსი ორი მთა. მნიშვნელობა  $2 * (10) = 20$ .იბერის ქარაგმით(პან).მნიშვნელობა (38).ორივე ერთად 58(20;38) პან თა, იგივე ჩემი მთა.კაბალა რადიუსისა 15,94(6,4).ერთად (64).დიამეტრი 128( $2 * 64$ ).ძველი ზიქურათით კაცი.(28;100).

(15,13) იბერის ქარაგმით (ლი).ძველი ზიქურათით სახლი ლომისა.ლომი ხეთთა ზიქურათით ზეციური ხარი კაცისა.

ტაძრის ძირი წრე.დიამეტრი (31,24).ქარაგმა:(შერ,ურ),ნიშნავს:შერი ურია.იბერის ქარაგმით კაბალის რიცხვი58(შერ)თა.კაბალა (13)ირ.ქარაგმა.მთა იბერიისა.იგივე მთა ურისა.

ძირის დიამეტრის ქარაგმა 55(ურ).იბერის ქარაგმით (ძირი) (34).რიცხვი 69(34;13;22).ირ35(13;22). ქარაგმა ხელი კაცისა.(34) ძველი ზიქურათით ცი(100).ასაკი კაცისა (ას).

დიამეტრის რიცხვი და ძირი ერთად 155(100;55).ქარაგმა ას;ურ.მთლიანი ქარაგმა:ძირი ხელია კაცისა,ასურისა.(31;24) იგივე (31;ურ).კაბალა (4;ურ) იგივე 455(4;55).დიდი მოქცევა იბერის ქარაგმისა.ბერძნული კალენდარით დიდი მოქცევა (532).ძირ(69).ქარაგმა კაცის ასაკისა.

(31) და ურ(55)ის კაბალა (10).(24) ძველი იბერიული ქარაგმით ნირი.ახალი იბერიულით მიმდევარი ახალი რჯულისა,იგივე ქრისტიანი.41(31,10) ქარაგმა მეფე ფარსმანის თარიღებისა..ფარსმანი მეფე ურისა,ასაკი ურ (10). თარიღი (41).იბერის ქარაგმით (41)პან,ქალაქი პანიბალისა,ანსი.(4)ე სატახტო ქალაქი იბერიისა,ქალაქი ხელი რომის მტერისა პანიბალისა.სატახტო ქალაქი ხელი

რომის მეორე მტერისა ფარსმან ქველისა.აია სოფიას ფუძის წრის ზომები ინახავს იბერთა უძლეველი მეფის დიპლომატიურ შეტევას რომის წინააღმდეგ.(31,24) თარიღი დაბადებისა და ასაკი კურთხევისა (31),კაბალა (46) დაცემა კართაგენისა.4(31) ქარაგმა ხარის მეოთხე სახლისა. ერთად (424).ძველი და ახალი აღრიცხვის მიმდევრობით მნიშვნელობა (424).

რომის ყველაზე დიდი მტერის,ჰანიბალის სიკვდილის თარიღი ჩვ.ერამდე (183) წ.თარიღი დაბადებისა ჩვ.ერ.(247).(424;-247)სხვაობა (177).ძველი ზიქურათით ას(100) კაცი,ჰანიბალი და (77). თალი (1). დაპყრობა ძველი რომის პროვინციისა,შექმნა ეგრისის სამეფოსა.

(72) წელი სატახტო ქალაქის გადატანა,ჰანიბალის ქალაქსა,კარსსა.პირდაპირი გამოწვევა რომისა. პატივი ჰანიბალისა.აია-სოფიას ფუძის წრის სიგრძე (98,0936) ქარაგმა:თარიღი ფარსმან ქველისა. წრეზე შემოხაზული კვადრატის პერიმეტრი (124,96).ბერძნული აღრიცხვით თარიღი (4)ე სატახტო ქალაქისა,ანსისა.124(72;52).

სიკვდილამდე ორი წლით ადრე მეფე ფარსმანის ქანდაკება დაუდგამთ რომსა.(96) წელი ქარაგმა რომის დაძლევისა.ცხენზე ამხედრებული იბერთა მეფე,პოლიტიკური მემკვიდრე ჰანიბალისა.

ჰანიბალის სიკვდილის მერე გასულა (38) წელი,თარიღი კართაგენის დაცემისა.

ქრისტეშობიდან (38)წ. მისვლა ქვეყანასა ქველისასა,ქადაგება ანდრია მოციქულისა.

მეფედ კურთხევა (62),იბერ.(106).სიკვდილი (98),იბერ. (142).მეფობა (36) წელი.ასაკი (67).

სახელი ფარსმან ქველისა ხელი იბერისა.ქველი თარიღი მისივე ნათლობისა:ქ(28)ველი(65).ჯამი (93) ბერძ.(ქ) იბერის (ქურ)-(უმი)ა. პირდაპირი მნიშვნელობა ქურუმისა:(ქ)ქვა ქარაგმა მარადიული სიცოცხლისა.(ურ) მთა დაბლობისა,ბაბილონი,შუამდინარეთი.ხეთა ქალდეა,ასურეთი.(უმი) დაუსრულებელი გზა მგზავრისა.ქურუმი იგივე ქვა ზეცას მიმავალ გზასა.დაუსრულებელი გზა მიწიერი სიცოცხლე კაცისა.

ფარსმან-(ფ)-არ23(ე),სმა(40)რი,ნ(ირ).ფერი და ნირი ორივე ფერისცვალება,იბერთა ერთ ქრისტეს რჯულზე მოქცევა.

**ციფრთა ლაღადი**-აია-სოფიას არქიტექტურა ერთგვარი მოამბეა ისტორიისა.ტაძრის დიდი და პატარა თაღები,სვეტები, სარკმელები, კარი,მათი განლაგება ქარაგმა ამბისა.

ტაძრის მთავარი საყრდენი (4) დიდი სვეტი ერთად ერთგვარი კვადრატი.სვეტებს შუა (4) თალი.

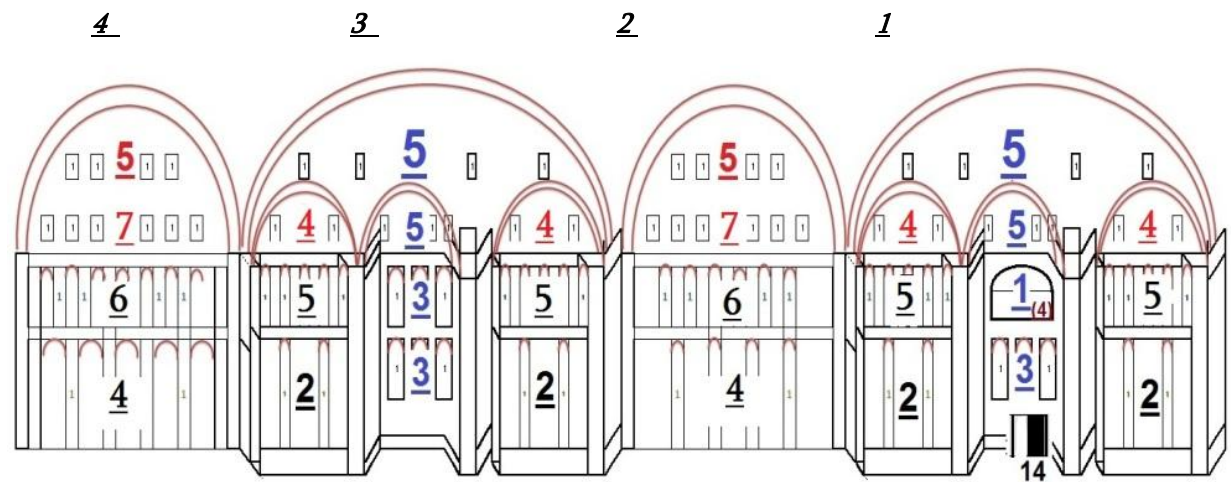

თაღები დაყოფილია იარუსებად.მესამე და მეოთხე იარუსი თაღები.ორი ხილული იარუსის სარკმელი (20),(4) იარუსი(40) სარკმელი.(3)ე ფარული იარუსი ფარული სარკმელებით განთავსებული ტაძრის ორი თალის სარტყელს ზევით.

ტაძრის მოპირდაპირე კედლების თაღებზე სარკმელების განთავსება იდენტური.ორი კედლის არქიტექტურა მეორდება.სვეტებისა და სარკმელების ოდენობა და განთავსება იდენტური.

მომდევნო ორი მოპირდაპირე კედლების პირველი და მეორე იარუსის არქიტექტურა განსხვავებული.დიდი თალი დაყოფილი (3) ქვეთაღად.ერთის შუა ნაწილი სარკმელები.ოდენობა (6).მისი

მოპირდაპირე კედლის შუა ნაწილის ძირი კარი. ზევით (3) სარკმელი. მეორე იარუსი (1) დიდი სარკმელი. ფორმა ნახევარმთვარისა.

თაღების პირობითი რიგის დასადგენად უნდა მივყვეთ ქარაგმას ტაძრის არქიტექტურისა.

ორი კედლის პირველი და მეორე იარუსი სვეტები. დარჩენილი ორი კედლის შუა ნაწილი სარკმელები. (2) და (4) კედლის სარკმელი. ზომები ტოლი. განსხვავებული ზედა იარუსს შუა (3) სარკმელი. (1) და (3) თაღის შუა ნაწილისა და თაღის სარკმელების ოდენობა (5) და (5).

ტაძრის ქარაგმა მიემა სულის სინათლისა. სინათლის გზა სარკმელია. სარკმელი იგივე თვალი სახლისა. სარკმელის სინათლე ქარაგმა გახელილი თვალისა. სარკმელი სინათლის გზა. სინათლის წყარო ციური მნათობი, მზე. მზის ამოსვლა დასაწყისი დღისა. ჩასვლა დაკარგვა სინათლისა, იგივე დახუჭვა თვალისა, დასასრული. (1) ლი და (3) თაღის შუა ნაწილის სარკმელები ქარაგმა დასაწყისისა და დასასრულისა. (5) დასაბამი, ხუთი დღე ადამის შექმნამდე. დასასრული (5) წელი ქვათაცვენა. (5) და (5) ქარაგმა კალენდარული წრის ნახევარისა.

მარჯვნიდან პირველი თაღის ძირი კარი. კარის ქარაგმა დასაწყისი და დასასრული. მნიშვნელობა იბერის ქარაგმით (14). კაბალა (5). დიდი სარკმელის მნიშვნელობა (1). სარკმელი კარის ზევით. ქარაგმა: სარკმელი სინათლე გზისა. კარი ზღვარი დასაწყისის და დასასრულისა.

მინიშნებებით დგინდება თაღების ნუმერაცია. მარჯვნიდან მარცხნივ მიმდევრობა (1, 2, 3, 4).

კარი და დიდი სარკმელი დასაწყისი და დასასრული. კარი დასაწყისი მიწიერი სიცოცხლისა. სარკმელი ზღვარი ხორციელი სიცოცხლისა, დასაწყისი კაცის ზეციური ცხოვრებისა, იგივე სარკმელი ზეციური სახლისა.

დასაწყისი კაცის მიწიერი ცხოვრებისა. კარის ორივე მხარეს (2) სვეტი. კარი ზღვარი. იგივე დაბადება კაცისა. იწყება ზეციური გზა მგ ზავრისა.

შუა ნაწილი სარკმელი (3) და (1). პირველი იარუსის ორი საფეხური კარი და თავი, იგივე სარკმელი. პირველი ნაბიჯი (2) სვეტი სამი სარკმელი. ერთად (23). ზევით ზღვარი მეორე სართულისა. დიდი სარკმელი (1). ერთად ქარაგმა დაბადების თარიღისა. (23; 1).

ვერტიკალურად შუა ნაწილი (5) და (5). მარჯვნივ და მარცხნივ (4) და (4). ერთად (455) ქარაგმა იბერიული კალენდარისა.

უკუსვლით ორივე მხრიდან დაბლა: (4), (5, 1, 3). განლაგება (5) ზეციური გზა, (1) დასაწყისი ზეციური გზისა. (3) მიწიერი სიცოცხლე პირველი იარუსი. დაჯგუფება (4) სარტყელი, ვერტიკალურად (5, 1) ზეციური და (3). ერთად (463).

მნიშვნელობათა ქარაგმა (23, 1), (463) და (455). დაბადების თარიღი იბერიული კალენდარი. ანუ: იბერის დაბადების თარიღი (463) წლის (23) მარტი იბერის კალენდარი.

პირველი და მეორე იარუსის კიდურები საყრდენი სვეტები. მიმდევრობა ქვევიდან ზევით (2) და (5). ერთად (25) და (25). კაბალა (7) და (7). (25) იბერის ქარაგმით (რან)ია.

**შენიშვნა:** იოანე ზოსიმემ ქართული ქარაგმიდან (1) ნიშანი (რან) ამოიღო.

ძველი ზიქურათით ქარაგმა (25) ვარ. ორივე მნიშვნელობის ჯამი (50). ქარაგმა კაცის სიცოცხლის ნახევარისა. სვეტების მნიშვნელობები წრეზე (2, 5, 5, 2). ქარაგმა კალენდარული წრისა. წრის დიამეტრი მართკუთხედის დიაგონალია. დიამეტრი (532), წლები დიდი მოქცევისა.

იბერის ქარაგმის დიდი კალენდარული წრე, დიდი მოქცევა თაღისა (455). საყრდენი სვეტები ზევიდან ქვევით (5, 2) და (5, 2). ერთად (52). ქარაგმა იბერიულ და ბერძნულ კალენდარს შორის სხვაობა (463) ბერძნული და იბერიული (411) წელი.

(5, 2) და (5, 2) ჯამი (7, 7). ერთად (77). ქარაგმა: სხვაობა დიდი ინდიქტიონის (532) და (455) წ იბერის დიდი კალენდარული წრე. (532) წელი თარიღი იბერის დიდი გამარჯვებისა. 5, 3, (2, 5). ერთად (537) დასასრულია აია-სოფიას ტაძრის აგებისა.

ტაძრის პირველი და მეორე იარუსის, იგივე სვეტების კალენდარული ქარაგმა ძველი (ბერძნული) კალენდარი. თაღი (3, 4) ქარაგმა იბერისა. (თაღი) იბერის ქარაგმით 52 (10, 29, 13).

(2;4)ე თალის სარკმელებისა და სვეტების მნიშვნელობა მიმდევრობით, ზევიდან ქვევით (5,7) და (6,4). ერთად (57) და (64). სხვაობა (7). სარკმელების რაოდენობა (12). სვეტები მიმდევრობით (64). სხვაობა (52). მნიშვნელობათა მიმდევრობა სამ-სამი. 576(5,7,6) წელი ბერძნული კალენდარით იგივე (524)წ. იბერიული ქარაგმისა.

(24) იბერის ქარაგმით (ურ). ბერძნულით 76(24;52). კაბალა (13) ირ, იბერი.

(2,3) თალის მნიშვნელობათა მიმდევრობა (532). (56). (476). ქარაგმა თარიღისა და ასაკისა. (476) წელი თარიღი ბიზანტიისა. ასაკი (56).

მეორე იარუსის სვეტების მნიშვნელობათა მიმდევრობა მარცხნიდან მარჯვნივ (6,5,5,6). ქარაგმა დასაბამიდან (6556) წელი. იბერის ქარაგმით (996). თარიღი იბერის და მისივე ასომთავრული ქარაგმისა. (529;467). ასაკი ზაქარია ლაზისა (100). ქარაგმა (429)ცი და ასაკი იბერისა (367)ცი. იგივე (4)ე თალისა სამი მნიშვნელობა ქვევიდან ზევით (4,6,7).

ბერძნული კალენდარით (6556). ალექსანდრიული კალენდარით 1064(6556:-5492).

(1,3) თალის შუა ნაწილი გამყოფი. პრიველი-დასაწყისი და დასასრული, მესამე-ნახევარი გზისა. მესამე იარუსის (1,3) თალის შუა ნაწილის ჰორიზონტალური მიმდევრობა ორივე მხარეს (547) და (547). იბერის ქარაგმით (495). საპირისპირო მიმართულებით (474). სხვაობა იბერის მიწიერი სიცოცხლის დასასრულსა და (474)ს შორის (73). კაბალა (10) თა. ქარაგმა იბერის ასაკისა. (532)სა და (474)ს შორის სხვაობა (58). თა(10) ძველი ზიქურათისა.

(1,3) თალის შუა ვერტიკალური მიმდევრობა, იგივე სიმაღლე თალისა. 31(3;1) და 88(33;55). დიამეტრი ტაძრის თალისა. სიმაღლე (55) და 6(3,3). ერთად (55,60).

(3)ე თალის პირველი იარუსი და შუა ორი ვერტიკალური მნიშვნელობა 4(2,2) და 6(3,3).

პირველი თალის მეორე იარუსის შუა დიდი სარკმელი. მნიშვნელობა (1). კიდურები: (5,5). ქარაგმა კედლის სვეტის სიმაღლისა (51). სიმაღლე, იგივე რადიუსი თალის რკალისა (15) და 5(4,5). ერთად (15,59). დიამეტრი რკალისა (31,18).

დიამეტრი ძირის რკალისა: (31) და 24(14,2,5). ერთად (31,24). რადიუსი ძირისა (15,62).

სიმაღლე პირველი და მეორე იარუსის ვიდრე თალამდე: 35,41(51-15,59). იგივე მნიშვნელობები მოცემულია პირველი თალის (1,2) იარუსის მნიშვნელობებით. ძველი ზიქურათით ქარაგმა (34,41) დრო ორისა. სიგრძე ფუძის წრისა (98,0936). კაბალა ორ ნიშნამდე (17,18). ერთად (1718).

ძველი იბერიული ანბანის თარიღი ქრისტემდე (689). სხვაობა 1029(1718-689). კალენდარული წონასწორობით (10) და (29). იბერის ქარაგმით (თაღ). ჯამი ორნიშნა მნიშვნელობისა 35(17;18). ძველი ქარაგმით ხელი კაცისა.

ფუძის წრის სიგრძის კაბალა ერთ მნიშვნელამდე: 8(1,7), 9(1,8). ერთად (89) ასაკი დიდი ბაკურისა.

(2,3) თაღების (2,3,4) იარუსის მნიშვნელობა (6,7,5). იგივე 675(-89;-686)ცი. თარიღი დიდი ბაკურისა.

ზევიდან ქვევით (2,1) იარუსის მნიშვნელობები გამყოფებს შუა: (6), (2,4,2) და ორი გამყოფი (3,3). ერთად (686). პირველი თალის ძირი კარი. ქარაგმა იბერისა (14)კ(არ). კაბალა 5(14)ე. შუა სვეტი მცირე თალამდე 23(14,3,1,5)ს. ერთად ვერტიკალური მნიშვნელობა (კეს) და (არ). მესამე იარუსის სამივე მცირე თალი (13)ი. მნიშვნელობა დიდი თალისა (5). იბერის ქარაგმით (ელ)ია. მიმდევრობა, ქვევიდან ზევით: (კე), (ს), (არ), (ი), (ელ).

დიდი სარკმელი და მიმდევრობა ზევით: (1), (5,5). ერთად 155(ას) (55). ძველი ზიქურათის (55) ურ. ქარაგმა (ას), (ურ).

სამი პატარა თალის ქარაგმა 3\*(თა) (30). შუა თალის სარკმელი (5). დიდი სარკმელი (1). ქარაგმა კალენდარული დაყოფისა (16) და (15). იმავეს აჩვენებს მეორე იარუსის ჰორიზონტალური მწკრივი. დიდი სარკმელის დაბლა (3) სარკმელი ქარაგმა გამყოფი, იგივე ბრუნვის ნიშანი. კალენდარული სტრუქტურა (15)-13-(15). იბერის ქარაგმით (30)ყირ, იგივე პირუკუ. (30) ნიშანის ნახევარი (15). პირველი ნახევრის დასასრული და მეორე ნახევრის დასაწყისი (15,16). ჯამი (31). შებრუნებული (13) იგივე ბრუნვის ნიშანი. მიმდევრობა (15)-13-(16).

დიდი სარკმელის დაბლა (3) და ორ-ორი კიდურა სვეტი 4(2,2).ძველი ზიქურათით (ცი),იგივე დრო.(34)ცი და (43) იბერის ქარაგმით (ილი).ერთად:ცილი.

რიცხვითი მიშენელობა (77).კალენდარული (532).თაღის ორივე დიაგონალი (532). ზევით ორივე კიდურის მნიშვნელობა 9(5,4).ერთად (541).მეორე მნიშვნელობა (532) და 6(5,1),(4).ერთად 596(532; 64).დიდი სარკმელის ქარაგმა (ას)ია.მაგ.მეორე იარუსი ჰორიზონტალურად 5(ხუთ),1(ას).5(ხუთი). (532) და თა(10),იგივე თაღი,ერთად (542) თარიღი თაღისა. დასასრულისა.თაღი (3,4)იარუსია,(2)ს ქარაგმა (505).სხვაობა 37(542;-505).

1(ას),55(ორმოცდათხუთმეტი).(ას) იგივე (ცი) სიცოცხლე კაცისა.596(ცი),თარიღი (496).

სამი მცირე თაღი (30),თარის სარკმელთა ოდენობა (18).ერთად (48).ქარაგმა ბაკურის ნიშანისა.

(48)\*(თა) (480).სხვაობა 116(596;-480).ქარაგმა (ას) კაცი,(16)მ(არ).(თა) იგივე თავი,მთაა.(25) ვარ.ქარაგმა (მთავარი) კაცი,ქარაგმა კაცისა.

პროკოპი კესარიელის ბოლო ნაშრომი „საიდუმლო ისტორია“ (30) თავი.დაყოფილია ქვეთავებად:

თავი:(1 2 3 4 5 6 7 8 9 10 11 12 13 14 15-() 16 18 19 20 21 22 23 24 25 26 27 28 29 30)= 465

ქვ/თ:42 37 31 45 38 28 42(33) 54 23 41 32 33 23 39-()-28 45 17 23 29 40(24) 33 26 44 33 19 38 34

(30) თავის კალენდარული დაყოფა (15) და (15).მნიშვნელობათა ჯამი დანაყოფებისა:120-()-245

კაბალა 3(120) ()-11(245).

გამყოფი აია-სოფიას პირველი თაღის ვერტიკალური სვეტის დიდი სარკმელი იგივე (ას)100.კალენდარული წრის მნიშვნელობა 311(3,11). გამყოფი (100).ჯამი (411),თარიღი იბერისა.

გამყოფების მნიშვნელობა 31(8,23).ყირ(30) შებრუნებული 13(58).ქარაგმა:(ირ;თა).მთა იბერიისა.

ორი დანაყოფის კალენდარული გამყოფი:(8) და (23).შუა გამყოფი მთელი კალენდარული წრისა (13).ტრუქტურა გამყოფებისა:(8,13, 23).კაბალა (8,4,5).თავების დანაყოფების მნიშვნელობა:(120-13-245).ჯამი (478).დაჯგუფებული დანაყოფები ძველი კაბალით:(48,და 5).ჯამი (53).რიცხვითი (133 და 258).მნიშვნელობა ზიქურათისა:ცერი ორთა.ქარაგმა 494(542-48).იბერის თარიღი (463).ასაკი კაცისა (31).მეორე 476 (529;-53).იგივე ქარაგმა კაცის ასაკისა 13(476;-463).ყირ (13)=(31).

პირველი დანაყოფის (15) ქვეთავის მნიშვნელობათა ჯამი (508),მეორისა (480).გამყოფი (43). სხვაობა და ჯამი:465(508;-43) და 523(480;43).

(523) ასაკია ხარისა 60(523;-463).მეორე 58(523-465).ქარაგმა ზიქურათისა:(ხი,თა).მთა ხარისა.

(465) მნიშვნელობა „საიდუმლო ისტორიის“ თავებისა:(1+2...30).პროკოპის თარიღები (490;-507).ორი გამყოფი პროკოპის თხზულების კალენდარული მჭვრივისა: (13,43).ჯამი (56).პირველი თარიღი და პირველი გამყოფი (+-).(503) და (494).ქარაგმა ორი თარიღისა.(1) წელი იბერთა ზიქურათის დაარსებისა,(1) წელი იბერთა მეფის სიკვდილისა.533(490;43) და 464(507;-43).(1) წელი აია-სოფიას ტაძრისა,(1) წელი იბერის დაბადებისა.პროკოპი კესარიელის საიდუმლო ისტორია ხელი იბერისა.

(547) თარიღის მიმდევრობა აია-სოფიას ტაძრის თაღისა(3-ე იარუსი).(3,4) თაღის მნიშვნელობა ზევიდან ქვევით 57(5,7).და (4)ე თაღის (5) სარკმელი ერთად (557).1(თა) მეათე წელი იბერის გარდაცვალებისა,(25) წელი დიდი ტრიუმფისა.(25)ის ყირ(შებრუნებული)52.სხვაობა წლები ქრისტემდე იბერიულ და ბერძნულ კალენდარს შორის.

თარიღი გასცდა ზღვარსა იბერის მიწიერი სიცოცხლისა.ქარაგმა საიდუმლო ისტორიისა,ტაძრისა და არიოპატიული მოძღვრების ტრიუმფისა,იბერის მოწაფეთა ხელია

### კალენდარი იბერისა.

მარჯვენა ბოლო თაღის სვეტებისა და სარკმელების განთავსება იგივე კალენდარული ციკლი. ანგარიში მზისა და მთვარის მოქცევის ციკლებისა.დიდი ინდიქტიონი (532).წარმართული და ახალი იბერიული კალენდარის ციკლებისა.

კალენდარული სათვალავის დასაწყისი კარი.პირველი 4(3;1) სარკმელი მცირე კალენდარული ციკლი,მომდევნო (4) წლიანი ციკლი თაღის მესამე იარუსის ბოლო მარჯვენა (4) და მერე (5) სარკმელი ქარაგმა (13) წლიანი ციკლის დასასრულისა.



თაღის თავის (5) სარკმელი ზევრად დამორებულია ერთმანეთს, ვიდრე სარკმელები ე.წ.სარტყელისა(5). სარკმელი თაღისა (5)\*(13) ირ=(65)ველ.იბერის ქარაგმით დიდი კალენდარული მოქცევა (455) წელი.

თაღის შუა (4) და მეორე იარუსის (5)-(5) სარკმელი აასრულებს ახალი იბერიული ქარაგმის დიდ კალენდარულ ციკლს.

დიდი მოქცევა,იგივე დიდი ინდიქტიონი (532) წელი.სხვაობა ახალი იბერიულ კალენდარსა და დიდ ინდიქტიონს შორის (77).ასახულია თაღის მარჯვენა და მარცხენა დანაყოფების სვეტებით 7(5,2) და 7(5,2).თაღი ითვლის მთვარის მოქცევის (19) წლიან ციკლს.

დიდი სარკმელი (მეორე იარუსი) დიდი სინათლე ქარაგმა მნათობისა.სარკმელი კალენდარის,იგივე მნათობთა კარი.დასაწყისი და დასასრული.

მთვარის ციკლის პირველი კალენდარული წელი დიდი სარკმელი.თაღის სარტყელს შუა დანაყოფის სარკმელი მომდევნო (5) წელი მთვარის ციკლისა.მარცხნივ (4),მერე თაღის (5) სარკმელი.ბოლოს სარტყელის მარჯვენა დანაყოფის (4) სარკმელი.მთვარის გზა,(19) წლიანი ციკლის დანაყოფები:19(1,5,4,5,4).დიდი სარკმელი იწყებს მეორე კალენდარულ ციკლს მთვარის მოქცევისა. დიდი ინდიქტიონი მოიცავს მზის (28) და მთვარის (19) წლიან მოქცევას.თაღის გეგმა ითვლის მზის მოქცევის წლებს.

პირველი წელი დასაწყისი,დიდი სარკმელი.მომდევნო პირველი იარუსის (2), ზევით (5) სვეტი. მერე სარტყელის 13 (4,5,4) სარკმელი.მერე დაბლა (5) სვეტი და დასასრული პირველი იარუსის (2) სვეტი.მზის გზა:28(1;2;5; 4;5;4;5;2).მზის (2)ე მოქცევის დასაწყისი დიდი სარკმელი(1).დიდი ინდიქტიონის (19) და (28) მოქცევას ითვლის მზისა და მთვარის გზა.

თაღის გეგმა ასევე ითვლის მთვარის ფაზებს.მთვარის(29) და (30) დღიან ციკლს(59) დღით.

მთვარის ფაზებსა და დეკადებს.(2) სვეტი იგივე ძილი მთვარისა.ითვლის მზის თვის პირველ და მეორე ნახევარს.თვეთა ხანგრძლივობას:(28),(29),(30) და (31) დღეს,(360) დღიან კალენდარულ წელს და (5) ეპაგომენს.(4)ე ნაკიან წელს,(354) დღიან მთვარის წელს.

დასაბამიდან ქრისტეშობამდე (5508) ბერძნული კალენდარით. (5560) იბერის ქარაგმით. (52) წლიან სხვაობას ითვლის პირველი და მეორე იარუსის სვეტები.მიმართულება ზევით და ქვევით (52) და (52).ოთხივე თაღის პირველი და მეორე იარუსის სვეტები იძლევა დიდი ბაკურის ძველ იბერიულ და იბერის ასომთავრული ნიშნების ოდენობას (48).

კარი და სარკმელი დასაწყისი და დასასრული დიდი ბაკურისა და იბერის ქარაგმისა.წრის დასაწყისი კარი მარჯვნიდან მარცხნივ: დასაწყისი და დასასრული.კარის მარცხნივ (2) და მარჯვნივ (2) სვეტი.

იბერის ასომთავრული ქარაგმის დასაწყისი მარცხნიდან მარჯვნივ. სარკმელის მარცხნივ (5) სვეტი დასაწყისი.კარის მარჯვნივ (2) სვეტი დასასრული.ქარაგმა (52) სხვაობა ბერძნულ და ახალ იბერიულ კალენდარს შორის.

(52) იბერის ქარაგმით თაღი.

### 83. ამბავი ისიდორე მილეთელისა

თურმე კონსტანტინოპოლის ტაძრის ამგების სახელი, ისიდორე მილეთელი, დაურქმევია ზაქსა. ნამდვილი სახელი დიონისი კრეტელი ყოფილა.

თურმე მანამ ზაქი იპოვიდა იბერის ხელნაწერებსა, არავის ცოდნია სახელი ბერძენთა მთავარი ტაძრის ამგებისა. კეისრის ბრძანება: ტაძარი ხელია კეისარისა. ოსტატები კეისრის ბრძანებას ასრულებნო. ოსტატის ხელი ვერ გაუმკლავდება დიდებული ტაძრის აგებასო. დიდი ტაძრის აგებას იმპერატორის ხელი გაუმკლავდება. ოსტატი იღებს საფასურსა, ხარჯსა იმპერატორი გაიღებსო. მთავარი იმპერატორის ნებაა, ოსტატის ნება ტაძრის აგებას ვერ მოერევაო.

თავიდანვე დაუმალაით სახელნი ოსტატებისა. სახელი დაუცვია იბერსა. თაბორის მთის სამალავსა მიუგნია ზაქსა. გადაუწერია ხელნაწერები იბერისა.

თურმე მარიამს, დასა მეფისა, დედოფალსა ბიზანტიისა მიუტანია ასლები პეტრე იბერის შრომებისა. ვითა დაკარგული ხელნაწერები ბიზანტიელი სწავლულისა.

მერე გაუგიათ ბერძენთა სახელი ფსევდო პროკოფი კესარიელისა, სახელნი მათივე მთავარი ტაძრის ამგები ოსტატებისა.

**ისიდორე მილეთელი-სახელის ნიშანთა ოდენობა 15(7;8) ქარაგმაა ზანთა დიდი ხარისა, ზაქისა (15). ერთად ასაკი იბერის მამისა (78).**

თურმე თარიღები ტაძრის დაწყება-დასრულებისა ხელი ყოფილა ზაქისა. პროკოფი კესარიელის შრომები ზუსტად ასახელებს ორივე თარიღს. დაწყება 23 თებერვალი (532)წ. დასრულება ტაძრისა (27) დეკემბერი (537) წ. პროკოფის ცნობით ძველი ტაძარი დამწვარა (13) იანვარს (532)წ.

პროკოფი ამტკიცებს იუსტინიანეს ბრძანებით (ორმოცი) დღის მერე დაიწყეს ახალი ტაძრის აგებაო. დრო ტაძრის დასრულებისა (5) წელი (10) თვე და (6) დღე. იგივე 55(21;34)დღე.

ტაძრის აგების დრო ქარაგმა იბერისა. (5)ელ. 10(თა), 6(ვ). ძველი ზიქურათით (ველ;თა).

პროკოფი აზუსტებს დროს ტაძრის აგების სამზადისისა. (ორმოცი) დღე პირდაპირი მნიშვნელობით (23) თებერვალი. ორმოცის მნიშვნელობა იბერის ქარაგმით (68). ტაძრის დაწვიდან იბერის თარიღამდე (23) მარტი (68) დღე. ასაკი იბერისა (68) წელი (9) თვე და (6) დღე. სამივე მნიშვნელობა მიმდევრობით (68;9;6). იბერის ქარაგმით 1336(6896;5560). კაბალა (436), თარიღი იბერის დედისა. ერთნიშნა 5(14), (9), (6). ჯამი (20) პან. მიმდევრობით (596). ასაკი დედისა 160(596; -436).

დიონისი კრეტელი მოწაფე ყოფილა პეტრე იბერისა. სკოლა ზიქურათი ასირიისა, იგივე კირქუცისა.

თურმე მანამ თაბორის ზიქურათი აიგებოდა, ზაქარია ლაზს და მისივე ძესა, პეტრე იბერსა, შეუდგენიათ გეგმა დიდებული ტაძრის აგებისა. მანამ მეფე ვახტანგ გორგასალი იყო, ჰქონიათ იმედი დიდებული ტაძრის აგებისა. მეფის სიკვდილსა მოუკლავს იმედი თაბორის მთას იბერთა დიდებული ტაძრის აგებისა. მერე პეტრე იბერს გადაუკეთებია გეგმა დიდებული ტაძრისა.

თურმე დიონისი კრეტელი ყოფილა მესამე ძე, ბერძენთა დიდებულისა. მისი სახლი ადრევე დაახლოებია კეისარსა. იუსტინიანეს დიონისეს მამისთვის მიუწვდია გაძლოლა ტაძრის აგებისა. მამას თავისივე ძისთვის დაუვალებია მომზადება გეგმისა. ცოდნია მოწაფეს იბერისა მზა მკეტი თაბორის ტაძრისა. თურმე ვერ მალავდა პეტრე იბერი სიხარულსა. ბერძენთა დიდებული ტაძარი ხელი იქნება მა-მისაო.

პროკოფის თარიღი ტაძრის აგებისა, თანხმობა ბერძენთა კეისარისა. აღფრთოვანებულა იუსტინიანე. დიდებული ტაძარი ხელი იქნება კეისარისა, კეისარის სახელის უკვდავებას ტაძარი დაიცავსო. ვერაფერი გაუგია იბერთა მტერსა. ეგონა კეისრის შიშით მოკლე დროში მოახერხეს, ტაძრის გეგმა დასახესო.

თურმე დიდებული ტაძრის დასრულება ახარებდა კეისარსა. მერე მოუხერხებია პალესტინას მონასტრის აგება იბერსა. უთქვია იმპერატორის სახელით ავაგებ იბერთა ტაძარსაო.

იბერთა ტაძარი ბევრად პატარა იქნება. აია-სოფია გამოაჩენს დიდებას ბერძენთა კეისარისაო.

#### 84. ხილვა მამისა, ზაქარია ლაზისა

ტ ა ძ რ ა დ ბ რ წ ყ ი ნ ვ ა ლ ე დ და პ ა ლ ა ტ ა დ ხ ე ც ი ს ა დ

ა მ კ ე ც ა ვ რ ც ე ლ ე გ ო ნ ე ბ ა შ ე ნ ი ბ რ ძ ე ნ ო

რ ო მ ე ლ ს ა შ ი ნ ა და უ ტ ე ვ ნ ე ლ ს ა ს ა ყ დ რ ე ბ

ა რ ს თ ა მ ა ა რ ს ს ა ზ ე შ თ ა დ მ ე რ თ მ თ ა ვ რ ო ბ ი ს ა

ს ი ბ რ ძ ნ ი ს ა შ ე ნ და უ ხ უ ა დ მ ო მ ნ ი ჭ ე ბ ე ლ ს ა

ლეჟისი საიდუმლო ორი ხილვა ყოფილა ორი (ას) კაცისა. ტარასის ქარაგმა (ორ ას)ია. პირველი ხილვა პეტრე იბერის მამისა. ზაქარია ლაზისა.

მანამ ვარაზ ბაკური მივიდოდა ბიზანტიასა, ვითა ელჩი ეგრისის მეფისა, მოსალოცად მისულა წმინდა მიწასა. ვითა ახალგაზრდა მოძღვარი იბერთა ზიქურათისა.

ცოდნია მამასა პეტრე იბერისა, იერუსალიმის ჯვრის მონასტერი ხელია მისივე პაპისა, მისივე სეხნია პაპისა, იგივე ვარაზ ბაკურისა.

ცოდნიათ იბერიელ ბერებსა, ამბავი ორივე ვარაზ ბაკურისა. ცოდნიათ ამბავი იბერიელთა მძიმე ხვედრისა. ამბავი ეგრისის მეფეთა სახლისა, ვითა მოდგმისა იბერიელთა წმინდა მეფისა, მირიანისა. ხვედრი ასფაგურისა. იბერთა მეფის ხარჯით მიუტანია ვარაზ ბაკურსა წიგნები ფაზისის ზიქურათისა, ვითა ახალგაზრდა მოძღვარი ასი დღე დარჩენილა წმინდა მიწასა.

მცირე ცოდნა ჰქონიათ ბერებსა, ახალი სჯულის სწავლებისა. თურმე ცრუ მოძღვრებათა ემისარნი ცდილობდნენ თავისი სწავლების შეტანას იბერიელთა ტაძრებსა.

დიდი განსაცდელი ჰქონიათ იბერიელთა. ბერების უმწიფარი ცოდნა ასუსტებდა მათივე რწმენის სიმტკიცესა. ბევრი ახალბედა იბერიელი აპყოლია ცრუ მოძღვრების მიმდევართა. დადგომია ვითა მგზავრი ძე შეცდენილთა გზისა.

დაუჩივლიათ წმინდა მამათა: უმეცარნი ვართო, ჩვენმა გონმა ვერ დასძლია მოძღვრება მაცხოვრის სჯულისა. უფალმა იბერიელთა განსაცდელი გვარგუნა. ვიცით მაცხოვრის რჯულის სწავლებას მოძღვართა ხელი სჭირდება. გვინდა ახალგაზრდა სწავლულმა იზრუნოს, ჩვენი გონი გაანათოსო. ბევრად ადვილი იქნება ზიქურათის წიგნებით მაცხოვრის რჯულის სწავლებათა დაძლევაო.

ასი დღე დარჩენილა მოძღვარი წმინდა მიწასა. თურმე ასი დღე ასწავლიდა მორწმუნეთა დოგმებსა ქრისტეს რჯულისა.

მისულა მთასა ჯვარცმისა, მთასა მაცხოვრის ფერისცვალებისა. მერე იორდანესა. ასულა მოსეს მთასა. ღამე დარჩენილა ულოცია კაცსა. მზის ამოსვლამდე სდომებია გასვლა მთასა. გავვერიდები უდაბნოს ხვატსაო.

ცოდნია: ებრაელთა მოსეს ამ მთას გამოეცხადა ანგელოზი უფლისაო. თურმე ვიქრობდა: მომცა უფალმა ძალა, ამიხდა ოცნება წმინდა მთის მოლოცვისა. ვიცი დიდია ძალა უფლისა, მომცემს ძალასა იბერთა დიდი განსაცდელის დაძლევისაო. მაზდეანთა მძლავრობას უმკლავდებოდა მიწა იბერიისა. მათივე მტარვალი ხელი ბილწავდა იბერთა ტაძრებსა. ბევრი დიდებული დაცემულა ცოდვის გზასა. დიდი განსაცდელი დასდგომია მაცხოვრის რწმენასა. თურმე მოძღვარსა სტანჯავდა დარდი იბერიისა.

ცოდნია, განსაცდელი განწმენდაა უფლის გზას მიმავალი კაცისა. თურმე დილამდე ევედრა მამა ზეციერსა, დაეცხრო მძლავრობა სპარსთა მოდგმისა, ეხსნა მისივე რჩეული ხალხი იბერიისა.

დილამდე ულოცია მუხლმოდრეკილსა. უთქვია, მცირე ხნით დავისვენებ, მერე დავადგები დაღმართსაო. თურმე ქვა ვითა საზურგე მიადგა დიდ ქვასა, დავისვენებო.

ვითა მკვდარსა, ჩასძინებია დალილსა, მზის ჩასვლამდე ვერ გაულვიძია, დღე მცხუნვარე მზესა ყოფილა. გამოღვიძებულს მთვარე უხილავს ცასა. მალევე მოსულა გონსა. მიძხვდარა მეორე ღამე უწევდა დარჩენა მთასა. უფიქრია: დავისვენე. ძილი ვერ დამძლევეს, დილამდე ვევედრები უფალსა. დილაადრიან დავეშვები დაღმართსაო.

...

გახსენებია სიზმარი.ოცი წლის მერე გაუგია კაცსა,იორდანეს მთის სიზმარი ხილვა ყოფილა (24) წლის იბერთა ახალგაზრდა მოძღვარისა,ვითა მომავალი ბერისა:თურმე მისულა მდინარესა იორდანესა.მოუნდომებია მოკვლა წყურვილისა.ვითა მგზავრსა უდაბნოს მცხუნვარე მზით ძალა გამოცლილსა.

გაუგია:იორდანეს ახლოს წყარონი დაშრა.ვერ გაუმკლავდა უდაბნოს მცხუნვარე მზესაო.ვერსად მიუგნია წყარო.

უთქვია:წყურვილი მომიღებს ბოლოსა,მივალ,დავლევ მდინარე იორდანეს მღვრია წყალსა. წყურვილის მოსაკლავად უვარგისსაო.სხვა გზა არ დამრჩენიაო.

მისულა მდინარის პირსა,დაუნახია:იორდანეს წყალი ვითა წყარო მთისა იბერიისა,დაწმენდილი ფსკერამდე,კამკამა.მთის კალმახი დაცურავდა წყალსა.

თურმე მწყურვალნი დაეწაფა იორდანესა.მოუკლავს წყურვილი მგზავრსა.მდინარის ნაპირსა უსურვებია დასვენება.იოანე ნათლისმცემელი გამოცხადებია.უთქვია:მდინარე იორდანე ორი დღე ივარგებს წყურვილის მოსაკლავადო.წმინდა მიწას ყველა წყარო დააშრო მცხუნვარე მზემაო. აქლემთა ორი ქარავანი მოდის,მათი წყურვილის მოსაკლავად დაიწმინდა წყალი. აქლემი მოიკლავს წყურვილსა,ქარავანი დასძლევს უდაბნოსა.ეცადე წყალის მარაგი გქონდეს,მერე ვერსად მიაგნებო.

ვიცოდი უდაბნოს მცხუნვარეებისა,თავიდანვე ვიზრუნე,მათხანი თან მქონდა.წყლით სავსე ავკიდე ჩემივე აქლემთა.მოვიდა ორი ქარავანი იბერთა მეფისა.ორივე მევე დამემგზავრა,ვითა უდაბნოს გზათა მცოდნესა.ქარავანი მივიყვანე ნაზარეთის ახლოსა.დაისვენესო თქვეს,ახლა თვითონვე გავიკვლევთ გზასაო.მე ბიზანტიის გზას დავადექი.მინდოდა ხმელით მივსულიყავი იბერთა მიწასაო.

მერე გაუგია ზაქარია ლაზსა.სიზმარი ხილვა ყოფილა:(2) დღე მთასა(თა),ვითა 2\*თა(20).ასაკი ახალგაზრდა მოძღვარისა (24).თარიღი (453).გასულა (20) წელი დადგომია გზასა ბიზანტიასა,ვითა ბერი, მოძღვარი თავისივე ძისა.

(468) წელს პატარა იბერი მისულა ვითა მოწაფე ფაზისის რიტორთა სკოლისა.(თა)10 წლისა ბიზანტიასა.(2) წლის მერე (455).ასაკი (20)წ.თარიღი (475) დაბრუნებულა იბერიასა,მიუტანია გეგმა მცირე იბერიის გამოხსნისა.

ასაკი ფაზისის სკოლას მისვლისა 20(468;488).იბერთა მეფის ქარავანი მისულა წმინდა მიწასა.ნაზარეთის ახლოს,მთასა,აგებულა სახლი იბერთა ახალი ზიქურათისა.

## 85. ხილვა წმინდა მამისა, იბერისა

თურმე იოანე რუფუსი იბერიელი ბერია. მოწაფე კირქუცის სავანისა. მასვე დაუწერია ცხოვრება პეტრე იბერისა. ბევრად მართებული მგონია: დაუწერია დამალვა პეტრე იბერის ცხოვრებისა. იოანე რუფუსი დიდი განსწავლული ყოფილა. მიზანი დამალვა პეტრე იბერის კვალისა. ნამდვილი და მოგონილი ამბავის ნაზავი აურევია ქვაბსა. ნამდვილი სახელები დაუმახინჯებია, ბერძნულად მოუქცევია. ცრუ სახელნი გამოუგონია. ტყუილ-მართალი შეუზავებია. იბერის ცხოვრება გამოუცხვია. მტერთათვის მიურთმევია. მაგალითი: "ჩვენი მამისა და ეპიზკოპოზის, ცხონებული პეტრეს მამა იყო ბოზმარიოსი, იბერთა მეფე, მისი მამის მამა იყო ბოზმარიოსი, მისი დედა ბაკურდუხტია, ხოლო მისი დედის დედა იყო წმინდა დუხტია, მისი პაპა დედის მხრით იყო დიდი ბაკურიოსი, დუხტიას მეუღლე. რომელიც ამ ქვეყნის მმართველთაგან პირველი ქრისტიანი მეფე იყო".

თითქოს არაფერია დამალული. თითქოს იბრუნა ავტორმა, დაიცვა სახელი დედის დედისა, პაპა ბაკურიოსი დედის მხრიდან, პირველი ქრისტიანი მეფე. წმინდა დუხტია. თითქოს მინიშნება მეფე მირიანისა და ნანა დედოფალისა, მაგრამ არეულია პაპა და დედის დედა.

იოანე რუფუსმა მიზანს მიაღწია. ბევრ მტერსა და ავის მოსურნეს დაუბნია კვალი პეტრე იბერისა.

ცოდნია იოანე რუფუსსა, იბერიელნი გაიგებნო. სიმართლე ეცოდინებათო, იბერთა ზიქურათი დაცავს იბერის სახელსაო,

ვერცა ბერძენნი, ვერცა ლათინნი, ვერცა მავანნი მიაგნებენ კვალსა იბერიელი მოძღვარისაო.

ეფრემ მცირეს უთარგმნია შრომები ფსევდო დიონისე არიოპაგელისა... „წამოსცდენია“ მინიშნება სწავლულის ხელსა: „ვაი თქვენ სომეხო და ვაი თქვენ ფრანგებო“. არაფრის მთქმელი უწყინარი მინიშნება. შესაძლოა მიეწეროს დაუდევარი გადამწერის ხელსა. არაფერი იკითხება, არაფერი შავდება. მიეწერება თვითმარქვია შემოქმედის, გადამწერის ხელსა. არავინ მიაწერს ეფრემ მცირეს ნატიფ ხელსა. ახალი გადამწერი აკეთებს მინიშნებასა, წინა გადამწერის შენიშვნააო.

თურმე მთავარი მინიშნება გაუმჟღავნებია კაცსა. მინიშნება იბერის მრწამსისა: ვაი თქვენ მონოფიზიტნო, ვაი თქვენ რომის ქვეშევრდომნო. არ თქვა ვაი თქვენ ბიზანტიელნოო.

ცოდნია ზაქსა ხერხი იოანე რუფუსისა. ცოდნია მოწაფე პეტრე იბერისა შეძლებდა, დამალავდა მოძღვარის ნამდვილი ისტორიასა.

იორდანეს მთასა მისულა მიმდევარი პეტრე იბერისა. საცავსა მიუგნია ხელნაწერი იოანე რუფუსისა. მაკარი მესხის სახელით დაუწერია ამბავი პეტრე იბერისა. იოანე რუფუსის ხელს დაუცვია ამბავი პეტრე იბერის ხილვისა.

თურმე პეტრე იბერი, ვითა მსახური ლათინთა ეკლესიისა, პაპის სახელით მისულა დამასკოსა. მისია დაარსება ახალი სალოცავისა. არჩევა ტაძრის ასაგები ადგილისა. გაუგიათ მონოფიზიტთა მისვლა ლათინთა მისიონერისა. ცოდნიათ, ლათინთა ეკლესიის აგება განუზრახავს პაპსაო.

სირია თავის სამწყსოდ მიუჩნევიათ მონოფიზიტთა. მოუსყიდიათ მცხოვრებნი ქალაქისა. მისულა ბრბო, დასხმია პეტრე იბერსა. თურმე გავეშებული ბრბო გაჰყვიროდა: მწვალეებელთა ხვედრი სიკვდილია, დამასკოს მიწა არ მიიღებს მათივე მძორსა, ნადირთა კეძად ვაქციოთო.

თურმე დამასკოს ჩრდილოეთით მთას არჩევდა პეტრე იბერი ადგილსა ახალი ეკლესიისა. მხლებელნი დარჩენილან ქალაქსა. თურმე უთქვია იბერსა: მირჩევნია მოვიარო შემოგარენი ქალაქისა. ბევრი მალლობია, ვეცდები შევარჩიო ადგილი ახალი ეკლესიისა. მანამ მოვბრუნდები დაისვენეთ. ერე ერთად მივიდეთო.

დაბინდებამდე მისულან ლათინთა მისიონერნი ქალაქსა. მეორე დღეს გათენებამდე გასულა პეტრე იბერი, დასდგომია გზასა. თურმე მთელი დღე მოანდომა ადგილის შერჩევასა. არ დაუსვენია, ცდილობდა შემოვლას ქალაქის შემოგარენისა.

სალამოს შეუმჩნევია, ცხენი დაიღალა, დავარდებაო. იძულებული გამხდარა ღამე უდაბნოს, ღია ცის ქვეშ გაეთია. უფიქრია: მანამ ცხენი დაისვენებს, დავიძინებო. დილას დავბრუნდები ქალაქსაო.

მაღვე დაუძინია დაღლილსა.

საზარელი ჭიხვინი აუტეხია ცხენსა.წამოვარდნილა მძინარე.ეგონა მგლების ხროვა მიეპარა დაბ-  
მულსაო.ვერაფერი დაუნახია.ვერცა ნადირი შეუმჩნევია ცხენის სიახლოვესა.არცა ცხენსა უცდია  
გაქცევა.წყნარად ფრუტუნებდა თავისივე ადგილსა.ვერაფერი გაუგია იბერსა.უთქვია:სიზმარი ყო-  
ფილა,ნამდვილი მეგონაო.

დაუძინია.თურმე ისევ გამოაღვიძა ჭიხვინმა ცხენისა. წამოვარდნილა.ვერაფერი შეამჩნია ცხენსა.  
იმავე ადგილას დახვედრია.ხანდახან ფრუტუნებდა თურმე.

უთქვია იბერსა:არ მილოცია დაღლილსა,დავიძინე.ცხენის ჭიხვინი გაფრთხილებათ.

დიდხანს ულოცია წმინდა მამასა.თურმე ევედრა მიტევება მამა ზეციერსა.

დაუძინია.უხილავს წმინდა ბერი უდაბნოს ქვაბისა.უთქვია წმინდანსა:შენი ხალხი განსაცდელსა  
დაგიყრია,უდაბნოს აფარებ თავსა.დაბრუნდი შენივე ხალხი იპოვე,გ ზას აცდენილხარ.ხალხი შეე-  
ლას ითხოვსო.შენ უდაბნოს შეაფარე თავი,ცხენი შეძლებს,უკან დაგაბრუნებსო.ამ გ ზით უდაბნოს  
ნუ მოხვალ.იცოდე ვერ გადარჩებიო.

გაუღვიძია.მაღვე დაბრუნებულა ქალაქსა.გაუგია პატრონსა სახლისა.ჩუმაღ უთქვია:მეგონა აქამ-  
დე გაეცალე,ბრბომ შენი ხალხის მოკვდინება დააპირა.ჩუმაღ გავაფრთხილე.მოსაწრეს,თავი დააღ-  
წიესო.წასული მეგონე.მანამ სძინავს ქალაქსა,გაეცალე.თივა მიუცია ცხენისა,მანამ ქალაქს გახვალ  
ნუ გაჩერდები,არ დაგინდობენო.

მართლა დილამდე გასცლია დამასკოსა.

თურმე ამბავი მოუყვა მამასა.ბევრი უფიქრია ზაქარია ლაზსა.უპოვია ახსნა სიზმარისა. უთქვია:  
შვილო შენი მხლებელნი შენივე ხალხად ჩავითვლია.უკან დაბრუნება დამასკოს მისვლა გგონიაო.  
გაგაფრთხილა ამ გ ზით ნუ მოხვალ,მონოფიზიტთა მუქარად ჩავითვლიათ.

ქრავმით უთქვია წმინდანსა.შენივე ხალხი იბერთა მოდგმაა.დაბრუნება მათივე სახლიაო.გ ზის  
ქრავმა,ლათინთა სახელით ნუ მოხვალ,შენივე ხალხის სახელით მოდიო.

ცხენის დაღლამ გადაგარჩინა,ჭიხვინმა გაგაფრთხილა.დიდია ძალა უფლისა,მოგცემს გ ზას დაბრუ-  
ნებისაო.

მისულა კაცი გორგასალისა.იბერთა მეფის ქვეშევრდომობა დაგიხსნისო.

## 86. ამბავი კართაგენელი ლომისა

თურმე ჰანიბალ ბარკა მძვინვარე ლომი ყოფილა. ცოდნია ზაქსა ამბავი კართაგენის უძლეველი ლომისა. მიუგნია პეტრე იბერის ხელნაწერები. გადაუწერია, შეუნახია ამბავი რომის პირველი მტერისა.

თურმე ჰანიბალმა დააპირა მისვლა ზურგსა რომისა. დაუჯერებელი გზა აურჩევია, დაძლევა ალპებისა. დაუწყია სამზადისი მთის გადალახვისა.

თურმე რომმა მოინდომა წაღება კართაგენის ჩრდილოეთისა, დღევანდელი ესპანეთისა.

ცოდნია ჰანიბალსა გეგმა რომის სარდლებისა, სამხრეთიდან შეტევა, დაკეტვა კართაგენის გზისა. მთავარ ძალას მოწყვეტილი ჰანიბალი, ვერ გაუმკლავდებოდა რომაელთა დიდძალი ლეგიონების შეტევას. ზამთრამდე დაიკავებდნენ ესპანეთის სამხრეთსა. მერე მთელი ძალით შეუტევდნენ კართაგენელთა მხედრობასა. ჰანიბალი იძულებული გახდებოდა დაეხია. ჩრდილოეთით წასულს ბრძოლა მოუწევდა ზედა გალიასთან. ბრძოლა დაასუსტებდა რომის მტრებსა, ცალკე კართაგენსა, ჩრდილოეთით გალებსა. რომი ადვილად მოერეოდა ორივესა.

ცოდნია რომსა, ჩრდილო-აღმოსავლეთი მთები ვითა კედელი, ხაფანგი ჰანიბალისა. ზამთარი ვითა მეკავშირე რომისა, აიძულებდა შებმოდა გალებსა. რომაელთა ლეგიონები უკან მიჰყვებოდნენ, დაიკავებდნენ ფრანკიასა. ჩავარდნილა გენიალური გეგმა რომისა: მტერის წაქცევა თავისივე მტერის ხელითა. ჰანიბალი სძლევდა გალებისა და ფრანკებსა. ეგონათ ჩრდილოეთით წასული დაამარცხებდა ჩრდილოელ ტომებსა, ბრძოლას თანდათან დასუსტდებოდა, ვერ შეძლებდა ჩრდილოეთის ხალხების ბოლომდე დაძლევასა.

ცოდნია ჰანიბალსა ვერაგული გეგმა რომისა. მანამ რომაელთა მთავარი ძალა მივიდოდა, ბრძანა წვევა მხედრობისა. ეგონა რომსა, იცის ჰანიბალმა რომაელთა მთავარი ძალა დაიძრა, დაიწყო ზრუნვა მხედრობის გაზრდისა, იცის ვერ გაუმკლავდებო.

მანამდე დასხმია ჰანიბალი რომაელთა ესპანურ ქალაქებსა. თვითონვე გამოუწვევია რომი. ცოდნია, ვერ მოითმენდა კართაგენელთა ძლევამოსილებასა. ეძებდა საბაზსა ბრძოლისა.

განიზრახა მანამდე მიეცა საბაზი დაწყებისა, ვიდრე რომი იპოვიდა მათთვის ხელსაყრელ დროსა. მისი გეგმით რომაელთა მთავარი ძალა უნდა მისულიყო ალპების დასავლეთსა. თვითონ ვითომ ბრძოლით დაიხვედა ჩრდილო-დასავლეთით. მთები ვითა იძულებითი თავშესაფარი ჰანიბალისა. რომი მოერიდება მთას შეხიზნული კართაგენელთა მხედრობის დევნასა, დაელოდება გაზაფხულსა. ეცოდინებოდა რომსა, სიცივე აიძულებს დაბრუნებასა, ჩამოვა ბარსაო. რომაელთა მხედრობა ადვილად გაუსწორდება დამშეულ კართაგენელთა მხედრობასაო.

თურმე ჰანიბალმა ბრძანა: დიდძალი მარაგი დაგვჭირდება, რომთან ხანგრძლივი ბრძოლა გვექნება. მარაგების საცავი ზურგს უკან გვეჭონდესო. რომაელნი კართაგენის გზას დაკეტავენ, შიმშილით დაძლევას დაგვიპირებენო.

დიდძალი თივა და შეშა მიუზიდიათ მთასა. უთქვია: ვეცდები რომაელთა ლეგიონები მთამდე მივიტყუო. მთა ჩვენი მოკავშირე გახდება, ზურგი დაცული გვექნება. რომაელთა საკვებით მომარაგება გაუმნელდებათო. ჩვენ ჩვენივე მარაგი დაგვიცავსო. დავესხმით რომაელთა, მერე მთას მივაშურებთ. ასე დავასუსტებთ. მერე ვეცდები მთავარ ძალას შევუტოო.

სიცივე ჩვენივე მხედრობის თავშესაფრად ვაქციოთო.

ეგონათ მისივე სარდლებსა, მთა ჰანიბალის თავშესაფარია. სპილოებსა და ცხენებს უფრთხილდება, ხელსაყრელ ადგილს არჩევსო. თურმე გაუფ ზავნია მზვერავნი, ხელსაყრელი გზა შეარჩიეთო.

ციცაბო კლდეთა დაძლევა გაძნელებულა. ბევრი გაყინულა გზასა. თურმე ექვსი თვე მიდიოდა მხედრობა ჰანიბალისა. ბევრი დაუძლეველი მწვერვალი დაუძლევია. ბევრი ცხენი და სპილო დაუკარგია. დახოცილი ცხენი და სპილო ვითა საკვები გადარჩენილი მხედრობისა.

ჰანიბალმა პირველმა დაამსხვრია მითი რომის უძლევლობისა. მეფე ფარსმანმა პირველმა აიძულა რომი მიეღო პირობა ვითა თანასწორისა.  
ფარსმან ქველმა დაუდო ზღვარი, დაასრულა აღმოსავლეთით გაზრდა რომის იმპერიისა.  
მეფე ვახტანგმა პირველმა შეარყია ძლიერება აღმოსავლეთი რომისა, იგივე ბიზანტიისა.



### 87.ამბავი თრიალას ტბისა

თრიალას ტბა ქარაგმა იბერთა ორი ზაქისა,სახელი ორი სიტყვა,ნიშნთა ოდენობა (7) და (3).ათი ხეთთა (თა).ქარაგმა თავისა. დასაწყისი და დასასრულის ორი ნიშანი (თ;ა),კალენდარულ წრე (8) ნიშანი.ქარაგმა სახლი ორი ხარისა.იგივე თავი ორი ხარისა.

ტბა თავია ხეთთა ხარისა.(გი) ხეთთა დიდი ხარი,დღევანდელი დომბა.

სურათი დაწოლილი ხარი.ფეხები დამალული.ქარაგმა:ფეხი მიწიერი,ხორციელი სიცოცხლე.ტბა სურათია ზეციური ხარისა.

ხეთთა ხარი

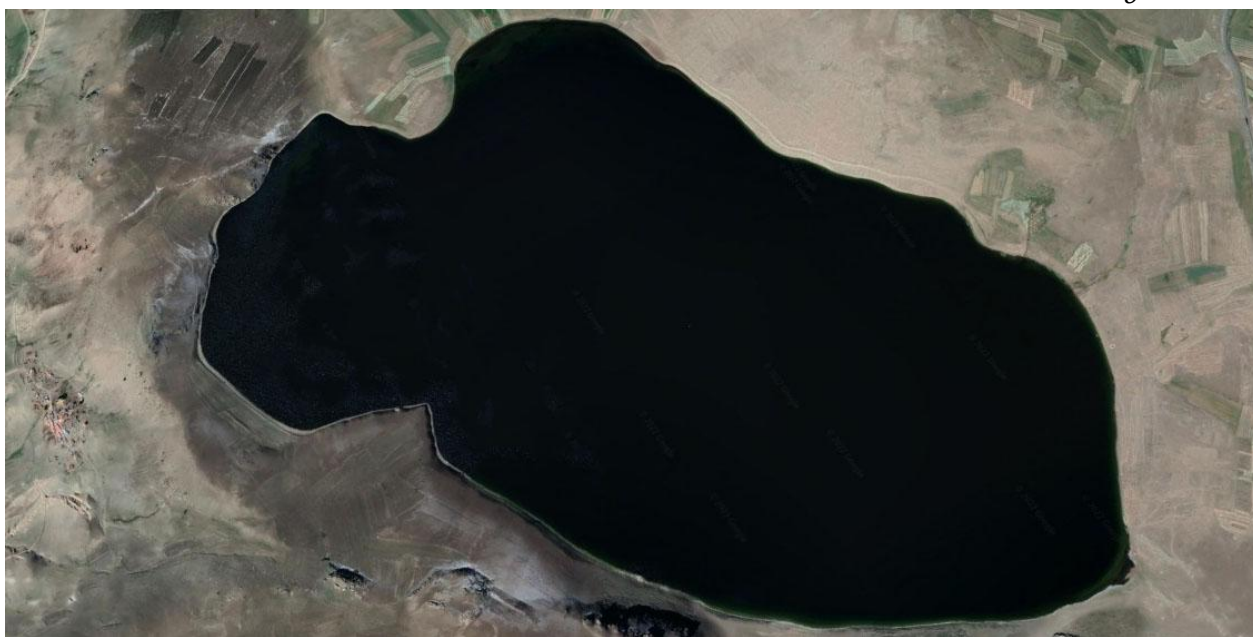

ხარის თვალის მზერა მიმართულია წმინდა მიწასა.ხარის პირის სიგრძე (463)

თურმე მეფე დავით მისულა ზაქთასა.სურდა თავისივე თვალით ეხილა თავი პილატე პონტო-ელისა.თაპილას ტბასა უხილავს ხელი ზაქისა.გაჰკვირვებია მეფესა:აქამდე არ გამეგონა.ვიცოდი წყალი აზავებდა საღებავსა.თურმე წყალი ვითა ფერი უქცევია ზაქის ხელსაო.უთქვია ზაქსა ზომს დასახატი ტბისა.თურმე ეგონა მეფესა:პატარა ტბების მოხატვას დასძლევსო.დიდი ტბის მოხატვას ვერ მოერევასო.

უთქვია ზაქსა:თუ მეფის ნება იქნება,მისივე სიტყვის ძალა დასძლევს დიდი ტბის მოხატვასაო.

უთქვია მეფესა:თვალსა უჭირს გადაწვდომს დიდი ტბის ნაპირისა,მოხატვა გამწვდომებო.

უთქვია ზაქსა:სამეფო დიდია მეფისა,ხბოს ტყავი იტევს ათი სამეფოს ზღვარსა.ზღვა და ხმელი ჩანსო.თავიდან ვხატავ ტბის შემოგარენსა,მერე მოსახატი ტბის ფორმასა.მერე ვადგენ ზომებსა.ბევრად ადვილია ხმელის მოხატვა,მერე გავსება წყალითა.მინდოდა დახატვა წმინდა მამის,პეტრე იბერის,თავისა,ვერ გავუბედე მეფესა.ადგილი შერჩეული მაქვსო.ხმელისა და ტბის რუქა მოვხატე.თუ მეფის ნება იქნება,მივართმევო.მოუთხოვია მეფესა,მიუტანია ზაქსა.

უთქვია მეფესა:კაცი მოძღვარი,სწავლული მეგონა,ხმელის და წყალის შეზავება სცოდნია.ბუნების მხატვარი მიწას ყოფილაო.

ტბის ზომს ქარაგმა თარიღებისა:ძველი ზიქურათი ქრისტემდე (1612),პეტრე იბერისა ქრისტეს აქეთ (463),მეფე დავითისა (1072).ჯამი:3147.ქარაგმა ჯამისა:78(31;47) ასაკია ზაქისა.თარიღი 78(1109;-1031) წელი.ასაკი ზაქარია ლაზისა.

ტბის ფერი შავი.



თურმე უთქვია მეფესა:ტბა არ მახსოვს თრიალეთის თასაო.

გაუბედია ზაქსა:ტბას მეფის ნება გამოაჩენსო.

გაჰკვირვებია მეფესა:ტბის წყალსა ვით მოზიდავ უდაბნოსაო?

უთქვია ზაქსა:დიდია სახელი ძლევაშოსილი მეფისა.პატარა სამეფო დიდ სახელმწიფოდ აქცია. მეფის ხელი ერთი წლის თავს ტბას გამოაჩენს.მისივე ხარი მოზიდავსო.

ათასი ხარ-ულელი,ასი ოსტატი და სამი ათასი კაცის ხელი მოერევა.უფლის ნებით წლის თავსა ძლევაშოსილი მეფე თავისივე თვალით იხილავს დიდი ბაკურისა და იბერის თავსაო.

პატარა სახლი სადგომად,მანამ დასრულდება ჩემივე საცხოვისი გახდებაო.

მირჩევნია დავიწყო გაზაფხულსა,ზამთრამდე წყალთა შეკრებას მოვასწრებო.მერე მთელი ზამთარი გადავადინებ ტბასა.თოვლის დნობა დასრულდება,ტბა გაივსებაო.

უკითხვას მეფესა:მოზიდული წყალი ვით დაუდგება უდაბნოს ხვატსაო?

ტბის ძირი ცივი.ქვათა დიდი ფენა აგრილებს ტბასა.გარემო მწვანე. კლდე და ქვა შორი.მიწას ბალახი დაიცავსო.

ძირი გაყოფილი.ტბის ჩრდილო აღმოსავლეთით ფარული წყალშემკრები.იგივე ფარული კვანჩხა (ზიარჭურჭელი).წყლის დონე დაიწევა ტბასა,იწყება შევსება მარავისა.

თირზა-დაურქმევია პაპასა.ტბა ვითა ტოლი ტბისა.ტოლი მზესა,მხარი(მეორე ტბა) ჩრდილსა.



თ	ო	რ	ზ	ა	9	10	19	18	1
უ							22		

კაბალა (4;1;1;1;)ქარაგმა პოემის (19) თავისა.ნიშანი (4111)

ფარული შემკრების ძირი დაფარული ქვითა.წყალი ქვათა ნაპრალებს შუა გროვდება.ზედა დაფარული მიწითა.მიწა იცავს წყალს გათბობისაგან.ცივი წყალით ამარაგებს თრიალას ტბასა.

ფარული წყალშემკრები ერთგვარი ფილტრი.წმინდავს ჩამდინარე წყალსა.ქვიშა და ღორღი რჩება ზედაპირსა,არ ავსებს ძირის ქვათაშორის ნაპრალსა.

ფარული წყალშემკრები იგივე ზომისაა.

წყალმოვარდნის დროს წყლის დონე იზრდება წყალშემკრებსა.წყლის ზედაპირი ერთგვარი დამბა,იკავს ზედაპირს გადარეცხვისაგან.ღორღი ილეუება,ბალახი და სხვა ბუნებრივი ნარჩენი ზედმეტი წყალით გადაედინება ხევსა.

იბერის თავი გაჰყურებს დასავლეთსა.ბაკურის თავსა მუზარადი რქაა ხარისა.მიმართულება სამხრეთი.ქარაგმა იბერთა ხარის გზა.გეზი რომია.



თრიალას ტბის პერიმეტრი (84;89).ასაკი პეტრე იბერისა და ბაკურ დიდისა.სიმაღლე ზღვის დონიდან (2300).

იბერის თავის კეფადან შუბლამდე მანძილი (2100).ქარაგმა 488(2100-1612) წელი.თარიღი იბერის შემოქცევისა.კისერი ქარაგმა ბრუნვისა, შუბლი კაცის სინდისისა(რწმენისა).

იბერის სახე თავიდან პირამდე (1317).კაბალა (30)პირია.(482) წელი. (თა) თავია.პირის ქარაგმა პირველი,სიტყვაა.835(1317;-482).ქარაგმა იბერთა პირველი სატახტო ქალაქის ასაკისა (20)პან. პირ (ველი) იბ(ერთა)ას ქარაგმა პირველი პირი იბრუნა 482(ქვეშევრდომობა რომისა).ასაკი პირმიბრუნებისა (20).თარიღი (502).სიკვდილი მეფე ვახტანგისა.

თრიალას ტბა თავია (თა)10.კაბალა (31),ერთად თარიღია ზაქისა (1031)

ასაკი ხეთთა ზიქურათისა 777(1612;-835).(2) წელი დიდი ბაკურის დაბადებამდე.(24) წელი რომის დაარსებამდე.(88) წელი პირველი იბერიული ნიშანის შექმნამდე.

ასაკი იბერთა პირველი სატახტო ქალაქისა 78(-777;855).ქარაგმა ზაქარია ლაზის ასაკისა.

პ.ს.ლაგოდების გრძელი ტბა (777) ია.

ვეფხისტყაოსანის ბოლო (65) თავი (5) სტროფი.სტრიქონი (20).ნიშანთა რაოდენობა (777).

## 88. ამბავი ავციას თავლისა

პირველი სალოცავი, მდინარე ფაზისის სამხრეთით, მთასა, დღევანდელი ავციას ვაკესა, აუგია პეტრე იბერის პაპსა, ვარაზ ბაკურსა. მანამ მივიდოდა წმინდა მიწასა, მანამდე ხის პატარა სალოცავი აუგია აფსარის ციხის ჩრდილოეთით.

(433) წელს ჯვრის მონასტრის დასრულებამდე (10) წლით ადრე დაუსრულები აგება სალოცავისა. ბევრად ადრე მისულა მატათა მოციქული, ქვის ჯვარი დაუდგია მთასა.

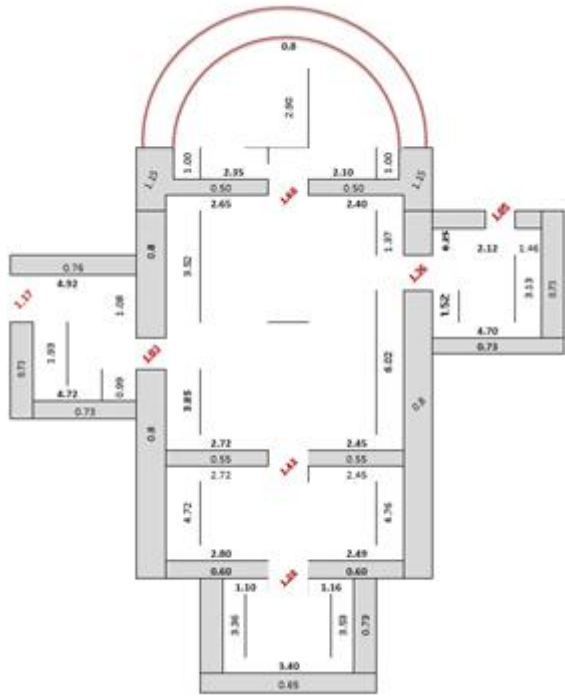

ავსაროსის ციხეს მანამდე ციხე აფსარისა რქმევია. მერე მოუფიქრებია ხერხი პეტრე იბერსა, ახალი სახელები დაურქმევია მსგავსი სტრაბონის ჩანაწერებისა. დღევანდელი რიონი, ძველი ფაზისი, ახალი ფაზისი დღევანდელი ჭოროხი. აფსარის ციხე ვითა ნესოსი, პეტრა ტელეფისი.

ავსაროსის ციხის ახლოს პატარა მთას სალოცავია. ავგია დაურქმევია ზაქსა. ქარაგმა თავლისა. იგივე ბიწი ტაძრისა. მისი აზრით: თუ ტაძარმა დაკარგა სიწმინდე, მსგავსი ავციას თავლისა, გაწმენდა ხელი ზაქისა.

ციხის ქარაგმა სახლი მეფისა. სალოცავი მთასა, სახლია უფლისა. დარაჯი მეფის სასახლისა. ბიწით სავსე ტაძარი ვერ დაიცავს სიწმინდეს მეფის სასახლისა. ტაძრის ბიწი დაეშვება, წაბილწავს სასახლესა. დააქცევს სამეფოსა.

ტაძარი ქარაგმა მეფის მეციხოვნისა. წაბილწული ტაძარი იგივე მსტოვარი მტერისა. მეციხოვნე იგივე მტერია, გამცემი ციხის გასაღებისა.

წმინდა ტაძარი ერთგულია მეფისა. მტერი ვერ შეძლებს ციხის წაღებასა. დარაჯი დაიცავს სასახლესა.

სალოცავის ორი შესასვლელი, იგივე ორი გასასვლელია. ორივე ციხის მოპირდაპირე. ერთი დასავლით, მეორე აღმოსავლით. თავლის გაწმენდა ხელია ზაქისა. ბიწი ვერ მივა ციხესა. დაიწმინდება ციხის მოპირდაპირე ხევისა.

სალოცავის ქარაგმა ტანი ზაქისა. თავლის გაწმენდა შებღალავს ხელსა კაცისა. თავის კედელი იგივე გალავანი. სისქე (80) ქარაგმა კაცის მიწიერი სიცოცხლისა. ბიწის გაწმენდა შებღალავს გალავანის გარე კედელსა. ბიწი იგივე ლაფი. ესხმის კაცის სახელსა (თავი) და ღვაწლსა (ხელი). დრო დაწმინდავს ლაფსა, გამოაჩენს ღვაწლსა კაცისა.

ტანი იგივე სიცოცხლე კაცისა. სიცოცხლე მიწიერი გზაა კაცისა. კაცის ტანის ნახევარი საზომი კაცის სიწმინდისა. მეორე ნახევარი მიწიერი ბიწია კაცის ხელისა.

სიცოცხლე იგივე თავლაა. გზა ბიწი და განწმენდა კაცისა. გზა ორი: შესვლა და გასვლა ბიწისა.

კაცის სიცოცხლე ბრძოლა ცოდვილისა. ხელი მოხვეჭა ცოდვისა და ხელი განწმენდა ცოდვისა.

ორი შესასვლელი ორი ხელი კაცისა. მკვდარის ხელი მოკვეთილი. თავი სახელი კაცისა. ვითა შესანახი კაცის ცოდვისა და მადლისა.

სალოცავის შუა დიდი დარბაზი. ქარაგმა მუცელი კაცისა.

მიწა იბერის ქარაგმით მარცხენა ხელი. მარცხენა მხარი საზომია ცოდვისა. იგივე ბიწი ტაძრისა.

მარცხენა კარი ბევრად ვიწრო, ვიდრე მარჯვენა. ქარაგმა ცოდვის მოხვეჭისა და განწმენდისა.

მარცხენა აღმოსავლეთი დაბადება კაცისა, ვითა მიწას მოვლენა ანგელოზისა. უცოდველი ადვილად დასძლევს ბევრად ვიწრო გზასა. მარჯვენა დასასრული გზისა. გზა ცოდვით დატვირთული კაცისა. ბევრად დიდია გასასვლელი ცოდვით დატვირთული კაცისა.

ქრისტიანთა წესი კაცის დამარბვისა: თავი აღმოსავლეთით ფეხი დასავლით. ქარაგმა კაცის მოვლენისა და ზეცად ამაღლებისა. თავი ქარაგმა ზეციურისა, აღმოსავლეთი. ფეხი მიწიერი, დასასრული კაცის გზისა. სული ზეციური, მიემგზავრება ზეცასა. ბევრად მცირეა ზეცას დასაბრუნებელი გზა, ვიდრე გზა ხორცისა, გზა მიწიერისა, გასასვლელი დასავლეთისა.

მარჯვენა კარის შესასვლელი იგივე გზა, არ იცავს ზღვარი კედლისა. ცოდვა პირამდე ივსება. გასასვლელის კარი ზღურბლი, იგივე ზღუდეა. ბიწი მოივლის ტანსა. თავის სიმაღლე ოდნავ მეტია. ზღურბლი არ იცავს კარისა. თავი ქარაგმა კაცის გონისა. ზე აწევა იგივე ნება კაცისა. თავი სახელია. თუ კაცმა არ ისურვა ზე აწევა თავისა, ვერ დაიცავს ზღურბლი კარისა. ბიწი მოერევა კაცის სახელსა, თავსა. მოკვდება. მიწა (მარცხენა) დაწმენდს ბიწსა კაცისა. მარცხენა ხელის ზღურბლი ქარაგმა ზღვარისა. ბიწი დარჩება თავსა, შებღალავს კაცის სახელსა.

ცოცხალი კაცის ნება ზე აწევა თავისა, იგივე გაწმენდა თავლისა. გადარჩენა სახელისა.

ტაძარი იგივე ტანი ქვეყნისა. სამეფო იგივე სიცოცხლე კაცისა. სახელი განწმენდა თავლისა. თავი სასახლე მეფისა. მეფის ნებასა ჰქვია ბრალი თავლის ბიწისა. ტაძრის განწმენდას ნება მეფისა. თუ სასახლეს ბიწია, ტაძარი მსგავსია თავლისა. მეფის ნებით მისივე ხელი (ზაქი) მოერევა თავლის გაწმენდასა.

მარჯვენა კარის ზომი (1;17) ქარაგმაა ზაქისა. მარცხენას ზომი (1;05) ქარაგმა: ას;ჯი.

დარბაზის მარცხენა კარის ზომი (1,36) ქარაგმა (4) (ცი)სა. იგივე (4) დროისა, ოთხი სახლისა.

მარჯვენა ხელის ზომი ბევრად დიდი. საზომი ზაქის დიდებისა. მარცხენა პატარა, მიწა. დაცემა კაცი-სა. სალოცავი ქარაგმა კაცისა. თავი ადგია ტანსა, კისერი აკლი. კისერი ორი მხარი.

ავგიას სალოცავი ასომთავრული ანბანის (29) ნიშანი **ნ** (დარ)ი. ქარაგმა (29,1,22). რიცხვი ქარაგმისა (52). ძველი ზიქურათით (5;29). კაბალა 34(5;29)ცი, დრო სიცოცხლისა. (529) თარიღი იბერის ქარაგმისა. (52) სხვაობა წლებისა ქრისტეშობამდე იბერიულ და ბერძნულ კალენდარს შორის. ნიშანის ზედა ნაწილი თალი. სალოცავის ზედა დანაყოფი თავი კაცისა. რადიუსი (290). იგივე ასაკი (2) კაცისა და (9) პატარა ხარისა. ძველი ზიქურათით (92). სხვაობა (63). სამივე მნიშვნელობა ქარაგმა იბერთა ახალი ზიქურათისა (492). ასაკი იბერისა (29). თარიღი დაბადებისა (463).

თავის დიამეტრს, იგივე გამყოფს მოსდევს ორი ბეჭი, იგივე მხარი კაცისა. სიგრძე მხარისა კედლამდე ას(100). ასი იგივე კაცი. ორასი ორი კაცი. ქარაგმა თალის საყრდენი მხარი ორი კაცისა.

ავგიას ტაძრის ქარაგმა კაცია. იგივე სახლი უფლისა. მოკვდავის გზა ავგიას თავლაა. დასუფთავება თავლისა, მისია კაცისა.

ქვედა, მარჯვენა მთავარი შესასვლელი. მიწიერი ხელი იგივე სახელი, ღვაწლი. ცოდვა, იგივე ბიწი ტაძრისა, მიწიერი. მარჯვენა ხელი დამძიმებული, მარცხენა მოზიარე მარჯვენას მოხვეჭილი ბიწისა. შუა დიდი დარბაზი, იგივე მუცელი კაცისა. საცავი მიწიერი მოსახვეჭელისა. დარბაზის კარი ხუთია. ქარაგმა ხუთი სახლისა.

თუ მარჯვენა ვერ უმკლავდება სიხარბესა, იგივე „თავით ფეხამდე“ ეფლობა ბიწსა. მარცხენა ხდება მოზიარე ცოდვისა.

მარცხენა ხელი ხორცი კაცისა, ქარაგმა ქალი. ქალი ზიარი კაცის დაცემისა, მარცხენა ვერ შეძლებს გაწმენდას თავლისა. მარცხენა ვითა მაშველი კაცისა.

კაცი იწყებს თავლის გაწმენდასა. ბიწი მიაქვს მარცხენა გასასვლელსა. მარცხენა ხელი, ქალი, იგივე კარი. გზა თავლის ბიწის გაწმენდისა.

დარბაზის მარცხენა ხელის კარი მაღლა. ბიწი მძიმე, მიწიერი. გზა მიწიერი სიხარბისა, მიემართება ქვესკნელსა. მიმავალი (დაბლა) კარების ბოლო დახშული. ბოლო ფეხი კაცისა.

მარჯვენა მხარეს შესასვლელი კარი დასაწყისია გზისა. გზა ზესკნელისა და ქვესკნელისა. თუ კაცი ირჩევს გზასა ზეციური ხარისა მარცხენა ხელის გასასვლელამდე, იგივე თავლის გაწმენდამდე გზა (11;53), კაბალა (2,8), ჯამი (10). ქარაგმა კაცის გზისა, გზა თავისა, იგივე ზეციური სახლისა. სახელი კაცისა. მარჯვენა შესასვლელიდან დარბაზის მარჯვენა კარამდე მანძილი (6). ქარაგმა დასაბამისა, კაცის დაბადებისა.

დაბადებიდან, იგივე გზის დასაწყისიდან კარი და კედელი გზა დაცემისა. მანძილი 4,88(1,03;3,85). ქარაგმა (488) წელი თარიღი იბერის მოქცევისა, მეფე ვახტანგის ქვეშევრდომობისა.

ქვედა მხარეს მიმავალი გზა ბევრად გრძელი. კარამდე მისასვლელი (7,64). დარბაზის მარჯვენა კარიდან მარცხენამდე (52,96).

კაცის ზეციური გზა ბევრად მოკლე. კაცი დასძლევს მიწიერ სიხარბესა, ზევიდან მოუვლის დარბაზსა, მოერიდება ბიწსა, ბევრად ადვილად გაწმენდს თავლასა.

მიწიერ სიხარბეს აყოლილი კაცის გზა ქვესკნელს მიმავალია. თავლა ყელამდე ივსება ბიწითა. თავის დაღწევა ბევრად ძნელი. დაძლევს ერთხელ გავლილი გზისა. დაშვება ფსკერსა, მერე ცდა თავლის გაწმენდისა.

დარბაზის მარცხენა კარიდან მარცხენა გასასვლელამდე გზა (13,22). ძველი ზიქურათით ხელია კაცისა. კაბალა (4,4) გზაა ორი ხარისა. ქარაგმა თარიღი დაცემისა 522(422;ცი).

დარბაზის მარცხენა კარიდან ზედა გზა გასასვლელამდე, იგივე გზა ზეცას მიმავალი კაცისა (4;78). ქარაგმა ზაქურია ქართველის გზისა. (4) მეოთხე სახლი ზაქისა, (78) ასაკი კაცისა. კაბალა (4;15) ქარაგმა ოთხი ზაქისა, იგივე ოთხი ზიქურათისა.

დასავლეთი სახლი ქალისა. ქარაგმა ფეხისა, იგივე გზის დასაწყისისა. მარცხენა აღმოსავლეთი სახლი კაცისა. კაბალა ოთხი ზაქისა (4,6) თავი. ზეციური სახლი ზაქისა. იგივე თალია.

ბიწის გზა თავლასა, იგივე გზა ცოდვისა, კაცის მიწიერი სიხარბისა. დასავლით მარჯვენა ხელი იწყებს მოხვეჭას ბიწისა. ბიწი მიწიერი, მძიმეა, მიემართება ქვევით ქვესკნელსა. ქვესკნელს მიმავალი ორივე კარი ზღუდე, ქარაგმა დალექვისა, მენახვისა. კაცი მისდევს სიხარბესა იხვეჭს ბიწსა, ავსებს ქვედა საცავსა, იგივე ფეხსა, მერე წელსა კაცისა. მერე დარბაზი მუცელი. ყელი გზა თავისა. ბიწი ავსებს დარბაზის შესასვლელსა და გასასვლელსა. კეტავს გზას ზეციური ხარისა. თალის ქვევით მართკუთხა დარბაზი, იგივე კისერი კაცისა. კაცი ყელამდე ეფლოზა ბიწსა. თავსა, იგივე სახელს იცავს ზღუდე. მერე ბიწი ერევა კაცის სახელსა. სავსე თავლა, იგივე სახლი დაცემული კაცისა. სული მომკვდავისა დახშული. დახშულია გზა ზეციური სახლისა, რჩება მიწასა. მისი ზვედრი ქვესკნელია.

მთა ქარაგმა ზეციური სახლისა. ბარი ქარაგმა მიწისა, იგივე სახლი დაცემულისა. შესასვლელი და გასასვლელი ორივე ხელია. ქარაგმა: ცოდვა და მადლი მოსახვეჭია კაცის ხელისა.

თავლა გზა ზეცას მიმავალი კაცისა, გზა დაცემულისა, იგივე ქვესკნელისა. გზა ბევრად ადვილი, ცოდვა ინერციით მიეჩანება დაბლა.

ზეციური გზა ბევრად ძნელი. აზიდვა, ტანჯვა და გამოცდა კაცის სიმტკიცისა, იგივე ნებისა.

მთავარი უფლის გზაა. ვედრება ხელაპყრობილი კაცისა. დიდია ძალა უფლისა. მოგვეცემს ძალას დაძლევისა.

დიდება სახელსა შენსა უფალო,

დიდება ძალასა შენსა უფალო, ამინ.

ქარაგმა თავლის ზომებისა. მარჯვენა ხელი, დასავლეთი ფრთა-ავგიას თავლა გზაა იბერთა ახალი ზიქურათისა. ზომა დასავლის შესასვლელისა (1,17) ქარაგმაა ზაქის გზის დასაწყისისა. მარცხენა კედელი, იგივე ზედა, დასაწყისი ზეციური გზისა (4,92) თარიღია თაბორის იბერთა ზიქურათისა. მომდევნო ვერტიკალური კედელი დარბაზისა ზომა (1,08) ქარაგმა დასავლეთის ზიქურათისა, იგივე ფაზისის რიტორთა სკოლის მანძილისა. პირდაპირი მანძილი (100) და (8) ქარაგმა ორი ხარისა. გზის სიგრძე დარბაზის კარამდე (6,00), სისქე დარბაზის კედლისა (80), ქარაგმა კაცის სიცო-

ცხლისა, იგივე გზა მგზავრისა. დარბაზის მარცხენა კარის ზომა (1,03) სამივე მნიშვნელობის ქარაგმა ძველი ზიქურათით გზა მესხისა. ზანთა ზიქურათით (6) სახლია ზანთა ქალისა.

დასავლის მხარი, იგივე მარჯვენა ფრთა სალოცავისა, მართკუთხა ფიგურა. სიგრძე შიგა კედლებისა (15,84) ქარაგმა ასაკი დიდი ხარისა. კაბალა (6,12). დასაწყისი (4,92). ქარაგმა ორი თავლისა. თავლა მეფე ვახტანგისა, გაწმენდა იბერთა ახალი ზიქურათისა, ხელი პეტრე იბერისა. (6,12) მანძილი, მეფე დავითის თავლამდე. თარიღი თავლის გაწმენდისა, რუის-ურბნისის კრება. ეკლესიის განწმენდა ბიწისგან ხელი ზაქისა 1104(492:612). თარიღის რიცხვი 15(11,4).

კაბალა კედლების შიგა ზომისა (6,3). თარიღი იბერისა.

მარჯვენა და მარცხენა ფრთის ზედა კედლის მანძილი: (492) და 463(3,58-1,05). თარიღი პეტრე იბერისა და იბერთა ახალი ზიქურათისა. (492)ის კაბალა (6) ქარაგმა დასაბამისა. 108(ას რვა) ძველი ზიქურათით იგივე (რვა,ას). ასაკი ადამისა (800). გზა კარამდე 6(4,92-1,08) ქარაგმა ქალისა.

მარჯვენა ფრთის ზედა და ქვედა კედლების სიგრძე (492) და (472), სხვაობა (20). ძველი ზიქურათით (ფასი) კაცის სიცოცხლისა. (20) იგივე (5)ე დღე დასაბამისა. მთვარის მესამე ფაზის დასასრულს (21)ე დღეს უფალს შეუქმნია თავისი მთავარი ქმნილება კაცი, ადამი. აღმოსავლეთისა და დასავლეთის კედლები კარები. კედლების სიგრძე კარების გარეშე (4). კარების სიგრძე 2,2(1,17-1,03). ძველი ზიქურათით (4)(სი) სახლია კაცისა. იბერის ქარაგმით 4(დირ) დიდი იბერია. დასავლეთი ფრთა იგივე პატარა იბერია ეგრისი, კარი დიდი იბერიისა. კარის ზომა (1,17) ქარაგმა ეგრისის თარიღისა და ნახევარი გზა კაცის სიცოცხლისა: 117(77;40). 640(492,108;40) წელი გაუძლია პატარა იბერიასა, იგივე ეგრისსა. (717) თარიღი ეგრისის დასასრულისა. ბიზანტიამ გააუქმა ეგრისის სამეფო. დაბლა მიმავალი გზა, ზომა (193) დაღმასვლა ეგრისისა. (472) წელი, გზა ჰორიზონტალური, მეფობა გუბაზ მეფისა, გაჩერებული დაღმასვლა ეგრისისა.

მარჯვენა ფრთის აღმოსავლეთი, ქვედა კედელი მომიჯნავე დარბაზისა (99). მიმართულება გზისა ქვევიდან ზევით, ქარაგმა ეგრისის აღმასვლისა. (99) ქარაგმა იბერის ასაკისა (472) წელს ასაკი პეტრე იბერისა (9)წ. (1,93)ის კაბალა (1,3) ქარაგმა იბერის ასაკისა (476) აღმავლობა ეგრისისა.

მარჯვენა შესასვლელი (კარი) (117), გზა მეორე კარამდე 600(492;108;117). ჯამი (717). ქარაგმა: დიდი ბაკურის გზის დასრულებიდან (717) წლის შემდეგ დაიწყო გზა ფარსმან ქველისა (31). (31;-686).

მარჯვენა ფრთის შიგა კედლების სიგრძე კარების გარეშე 13,64(4,92;1,08;0,99;4,72;1,93;). რიცხვი 77(7,7) იბერის ქარაგმით თარიღი ეგრისისა. ბერძნული კალენდარით 129(77;52)წელი.

კაბალა შიგა კედლების ზომისა 41(4,1)ბერძნული კალენდარით (41), (10) წლის ფარსმანი მოუნათლია წმინდა ანდრია პირველწოდებულსა.

გარე კედლები ზღვარი ეგრისისა. ჯამი 1,46(0,73;0,73). ქარაგმა მეფე ფარსმანის ასაკისა. 46(31;77).

მარჯვენა ფრთის აღმოსავლით ორი კედელი და კარი. მომიჯნავე დარბაზისა, იგივე დიდი იბერიისა. კედლები ზღვარია, კარი დასაწყისი გზისა. სამივეს ზომა: 3,10(1,08;0,99;1,03). (31) წელი თარიღი მეფე ფარსმანისა. ორი კარი (2) ქარაგმა ორისა. (31) ასაკი გამეფებისა. 62(2\*31). იგივე შიგა კედლების სიგრძე 600(60\*თა) და ორი კარი(2). ბერძნული კალენდარით (62) წელი თარიღი მეფედ კურთხევისა.

გზის დასაწყისი (4;92) ქარაგმა: (4) სახლი ხარისა, ანსი და (92) ზღვარი, ბოლო წელი წარმართობისა. (40). კაბალის რიცხვი 15 (4,92). მეფობის (15) წელი, შექმნა ეგრისისა.

(4,72) ქარაგმა ხარის (4) სახლისა. (72) წელი თარიღი იბერთა მეოთხე სატახტო ქალაქისა, ანსისა. ასაკი ფარსმან ქველისა (41).

გარე კედლის სისქე (0,73) დასაწყისი ახალი ერისა, ხარის მეოთხე სახლისა, ანსი.

პირველი კარი ქარაგმა იბერთა სატახტო ქალაქისა, კარი. ზომები გარე კედლებისა და კარისა 8,55 (1,17;1,93;4,72;0,73) თარიღი ხისისა, იგივე პირველი (კარი). მეორე კარის ზომა 4(1,03), ქარაგმა მეოთხე სატახტო ქალაქისა. 193(1,93) იგივე 117(1,17)ე წელი (77;117) ზღვარი, პირველი დასასრული ეგრისის დიდებისა. მომდევნო (190) წელი, წრეზე ბრუნვა, ჯამი კედლების სიგრძისა და სისქისა 186

(18;06). აღმოსავლეთის კარი 4(1,03).ჯამი (190).თარიღი 383(193;190),ახალი ერა ეგრისის დიდებისა. ზომა კარისა (4),ქარაგმა (4)ე საუკუნისა.(383) წელს პეტრე იბერის წინაპარი პირველად მისულა ეგრისსა.

ზედა და ქვედა კედლების სიგრძე,ორივე ქარაგმა დასაწყისისა.(492) წელი თარიღი იბერთა ახალი ზიქურათისა.(472) წელი ასაკი იბერთა ზაქისა (0,99).ასაკი 9(463;472).ჯამი (18) ზაქი.(472) წელი დასაწყისი პატარა იბერიელის დიდი გზისა.გზა ბიზანტიისა.

დასავლეთის მხარის კარისა და კედლის ზომა (სიგრძე,სისქე) 3,83(1,17;1,93;0,73) დასაბამი გზისა იბერის წინაპრისა ეგრისსა.

ორი კედლის ზომებს შორის სხვაობა 20(492-472).ქარაგმა იბერის ასაკისა,თარიღი (483).ქარაგმა (0,99)ისა და კარ(1)ისა ასაკი კაცისა (100).ასაკი ეგრისის მეორე დიდებისა.(383;483).

აღმოსავლეთი კედლის ორი ზომა (1,08),(0,99)და კარი (1) ქარაგმა (100) და (8).ძველი ზიქურათით ასაკი კაცისა (100) და ასაკი კაცის მიწიერი ცხოვრებისა.(8) სახლია ორი ხარისა.ქარაგმა ორი ზიქურათისა.ავგიას სალოცავიდან ეგრისის პირველ ზიქურათამდე პირდაპირი მანძილი (100).პირდაპირი მანძილი ეგრისის ორ ზიქურათს შორის (101).

ავგიას ორი მხარი,იგივე ორი ფრთა ქარაგმაა ეგრისის ორი ზიქურათისა.ჩრდილოეთი ნოქალაქევი,იგივე არქეოპოლისი, ზიქურათი ახალი ფაზისისა,იგივე ციხე აფსარისა (აფსაროსი).

(20)ის ქარაგმა დასაბამი და დასასრული.დასაბამი,დაბადება კაცისა.დასასრული სიკვდილი ბოლო ზაქისა.

**დიდი დარბაზი,იგივე ტანი ავგიას სალოცავისა-მარჯვენა კედლების ზომები ვერტიკალურად 16,48(3,52-3,85-4,72-3,36).მანძილი თარიღი ხეთთა და იბერთა ზიქურათისა.(48) ბაკურის ქარაგმით იბერთა ხარი.კაბალა (12).ერთად (1612) თარიღი ხეთთა ძველი ზიქურათისა.(16) ზანთა ზიქურათით ტბა ხარისა,იგივე ზაქის წყალი,პონტოს ზღვა. ზღვარი ზანთა ხარის სახლისა.კაბალა 7 (16). ერთად (712) თარიღი ათონის მთის ზიქურათისა.**

მარჯვენა,აღმოსავლეთის კედლების ზომა დარბაზი.მარცხენა კარამდე 14,32(3,53-4,76-6,03). ზანთა ზიქურათით 14(სად),ქარაგმა (518),მეორე მარჯვენა მხარეს (32). ზანთა ზიქურათით ბოლო კარი. ქარაგმა 5(14),32.თარიღი ფსევდო დიონისე არიოპაგელის მოძღვრებისა.თარიღი დიდი გამარჯვებისა.თარიღი ქრისტიანთა მთავარი ტაძრისა,აია-სოფიას დაწყებისა.

კედლების ზომების კაბალა 5,5(14,32).ძველი ზიქურათით 55(ურ).იბერის ქარაგმით 10(5,5) თირ. (5) და (5) დასაბამი და დასასრული.(5) დღე ადამის შექმნამდე,(5) წელი ჟამი ქვათაცვენისა.

ავგიას სალოცავი,ქარაგმა კაცისა.შუა ტანი.ორი დანაყოფი.ვერტიკალურად სამი გამყოფი კარი. ჰორიზონტალურად სამი გამყოფი კედელი,თავის მხრივ კარებით დაყოფილი (6) ნაწილად.სამი ჰორიზონტალური კედლის ზომა კარების გარეშე (15,51),ქარაგმა წრისა. ზედა კედელი (5,05),შუა (5,17),ქვედა (5,29).სამი კედლის ზომა ქარაგმა სამი თარიღისა. (505),(517), (529).სხვაობა:(12) და (12). ჯამი (24).იბერის ქარაგმით (ურ).კაბალა (3,3)ცერ,იგივე ხელია კაცისა.

(3) კედლის (6) დანაყოფის სისქე 3,3(1,65-1,65).კედლების სიგრძეთა ჯამი მარჯვენა 8,17(2,65-2,72-2,8) და 7,34(2,40-2,45-2,49).კაბალა: 8,8 (8,17) და 7,7(7,34).ჯამი (16,5).

**ძირი,იგივე კველი სალოცავისა-ფეხი კაცის ტანისა.ფეხი ქარაგმა ქალის სახლისა.გზის დასაწყისისა.**

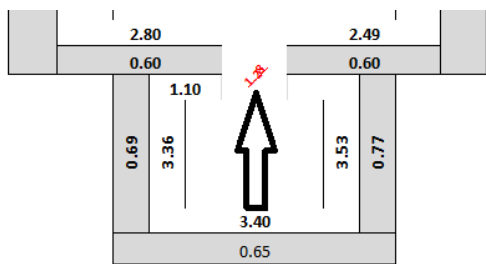

მიმართულება სამხრეთიდან ჩრდილოეთით. პირველი კედელი ძირი.სიგრძე კედლისა (3,40). ქარაგმა ძველი ზიქურათით (ცი).დასაწყისი და დასასრული.ფეხი დასაწყისისა,თავი დასასრული.იბერის ქარაგმით (34) ძ(ირ)ია.(ირ) იბერია.ძირ დასაბამი იბერიისა. პირველი კედლის სისქე (65).

იბერის ქარაგმით ველი.სიგრძე და სისქე პირველი კედლისა,ქარაგმა ძველი.



მარჯვენა დასავლეთი კედლის სისქე (69), სიგრძე (3,36). ორივეს კაბალა (15) და (12). კაბალის რიცხვთა ჯამი (27) ცი, ერთად (1512). ძველი ზიქურათით (15) დიდი. ზანთა ქარაგმის სახელი ცივია. მნიშვნელობა დასაბამიდან (3427). ქრისტემდე (2177). (ცი) ასაკია კაცისა (100).

პირველი კარის ზომა (128) იგივე ქარაგმა კაცისა.

(1512) და ცი(100) ერთად (1612) დასაბამი ხეთთა ზიქურათისა. სამი კედლის სისქე ერთად (211) და (ცი) 7(34). ერთად (218). ქარაგმა ზანთა პირველი კაცისა, ქრისტემდე 218(1612; 1830) წელი თარიღია ქართლოსის მოსვლისა. თარიღი იბერთა დიდი პაპისა.

(65) ის ქარაგმა (ველ) ი. ძველი ზიქურათით სახლი ქალისა და ლომისა. ლომი ხეთთა ზეციური ხარი, იგივე ზანთა ზაქი.

ფეხის ორი კედელი ქარაგმა ორი ხარისა. დასავლით 69(15) (დიდ) ზანთა ზაქი, აღმოსავლით ქარაგმა ხეთთა ხარისა. (77) ის კაბალა (14) ორივეს ქარაგმა დასაბამი ხარის სახლისა. (14) კარ. ორივე კედლის ზომა 146(69; 77). ქრისტემდე (146) წელი თარიღი კართაგენის დაცემისა. კართაგენი სახლი პანიბალისა. კარსი, იბერთა სატახტო ქალაქი ანსი. ფეხის ორივე ვერტიკალური სვეტის ძირი სამხრეთის კედელი. (65) ის კაბალა (11). ძველი ზიქურათით ზანთა.

კარის ზომა (128) ქარაგმა ზანთა კაცისა. კაცი ძველი ზიქურათით (62). კარის კედლების სისქე 1,2 (0,6; 0,6). ერთად (1262). დასავლეთი სვეტი გზა ზანთა კაცისა. ზომა (336). აღმოსავლეთი სვეტი (77) ხეთთა კაცი. კაბალა (14). ორივეს ჯამი (350). კაბალა ხეთთა სვეტისა 5(14), ქარაგმა ხარის (5) ე სახლისა. ხარის მეხუთე სახლი იბერთა. იგივე სახლი ხეთთა კაცისა, დასაბამი ზანთა ზიქურათისა (1612). გზა (350) წელი. სხვაობა 1262(1612; -350). თარიღი ხეთთა დიდი მარცხისა. ქრისტემდე (1267) წლით ადრე ხეთთა პირველი ხიზანი მოსულა კავკასიასა.

ქართლოსის მოსვლიდან ხეთთა ხიზანის მოსვლამდე (563) წელი გასულა. დასაწყისი კედელი ცი (340) კარის კედელი 266 (110; 116). კარის ზომა 128(28; 100). ასაკი კაცისა. ასაკი იბერისა (84). ჯამი (350) ასაკი დიდი მარცხისა (1262) წ. ასაკი ზანთა პირველი ხიზანისა: 563(1830; -1267).

ფეხის ზედა კედლის ზომები 2,26(1,1; 1,16). ქარაგმა ორი(2), ვე(26). კარი ქარაგმა კაცისა. ორივე ქარაგმა ორი ქალის სახლისა. ქალდეა და კოლხა. ორი კაცი სახლი ზანთა და ხეთთა კაცისა.

ცი(34) და კარი(კაცი) 1. ერთად (35). ძველი ზიქურათით ხელი კაცისა.

კარის კედლების სისქე (60) და (60), ძველი ზიქურათით (ხი). რიცხვითი მნიშვნელობა 4(103) სი. ერთად კარის კედლის მნიშვნელობა (ხი), (სი). სახლი ხარისა და სახლი კაცისა.

ორი ვერტიკალური სვეტის სიგრძეთა ჯამი 6,89(3,36; 3,53). თარიღი პირველი იბერიული ნიშანისა, იგივე დიდი ბაკურის ანბანისა.

პირველი დანაყოფი ძირი, იგივე ფეხი იბერთა კაცის ტანისა, დახშულია. ვერტიკალური სვეტები გზა ორი კაცისა. შეერთება კარი. კარი დასაბამია იბერთა მოდემისა. დიდი დარბაზი იგივე დიდი იბერთა.

**წელი სალოცავისა, იგივე ძველი იბერთა-პირველი სატახტო ქალაქი ძველი იბერიისა, ხისი. დღევანდელი ხლათი.**

წელის ზედა კედელი გამყოფია ახალი და ძველი ერისა. იგივე ძველი და ახალი აღრიცხვისა. ძველი და ახალი იბერიისა. იბერთა სამი სახლი, იგივე სამი სატახტო ქალაქი ქრისტემდე. მესამე სატახტო ქალაქი მცხეთა ახალი წელთაღრიცხვის (72) წლამდე დარჩენილა. ძველი იბერიის სამი სატახტო ქალაქის ასაკი 927(48; 172; 707).  
კედელი გაყოფილია კარით. კედლის ზომები: სიგრძე 517(2,72; 2,45). ქარაგმა 1(0,55) წ. იუსტინე I-ის მმართველობის დასაწყისამდე და 10(0,55) მისივე მმართველობის დასასრულამდე (527).

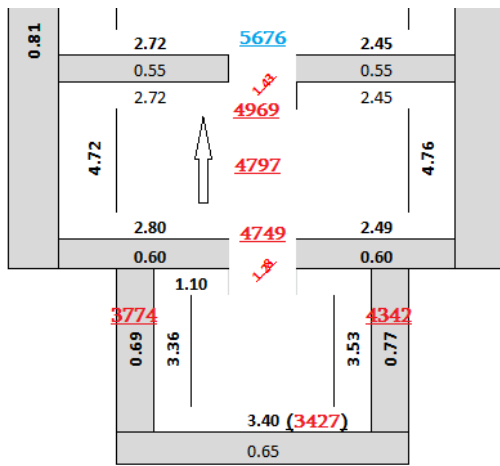

გამყოფი კედლის სისქე და ორი დანაყოფი (0,55;0,55).ასაკი იბერისა (55).თარიღი (527).ასაკი ბიზანტიისა (55).თარიღი (531).იგივე (1) წელი ფსევდო დიონისე არიოპაგელის მოძღვრების გამარჯვებამდე.(55) ძველი ზიქურათით (ურ).იბერის ქარაგმით ურ(24)6.ერთად (55;6) იგივე (5560).იბერის ქარაგმით ქრისტეშობამდე (5560).სიმაღლე აია-სოფიას ტაძრისა (55;60).

10(0,55).ორი დანაყოფი ქარაგმა ორი თარიღისა.517(527;537).დასასრული იუსტინე პირველის მმართველობისა და დასასრული აია-სოფიას ტაძრისა.

კარის ზომა (143) ძველი ზიქურათით ას(ის) და (ილ).ილი იბერის ქარაგმით დიდი მოქცევა (532) წ.კაბალის რიცხვი 56(43;13).ასაკი ბიზანტიისა.ჯამი:588(532;56).ქარაგმა ასაკი მეფე ვახტანგის დიდი ძღვენისა (488)ცი.

სისქე გამყოფი კედლისა და ზომა კარისა:ორი დანაყოფი 0,55(თა;ათი)0,55 და ილ(532).ერთად:თა-ხილ;თა.მნიშვნელობა:532(10\*532)თა.(5320)წელი.იგივე ათი დიდი ინდიქტიონი.იბერის ქარაგმით ქრისტეშობამდე (10) დიდი მოქცევა და (240).იგივე (ურ:თა),(24;10).

(თა,ილ) ქარაგმა:542(10;532) თარიღი პატრიკიოსის ტიტულის დათმობისა.იბერის მისვლა კრეტასა,ვითა ბიზანტიელი მოძღვარისა.

მნიშვნელობა 1(100)542.ასაკი ძველი ზიქურათისა (1612) წელი.სხვაობა 70(1612-1542).კედლის დანაყოფის სისქე (110).კაბალა (2).ერთად (72).კედელი და კარი ქარაგმა ხიდის და თაღისა.ხიდი ძველი და ახალი იბერიისა,(3)ე სატახტო ქალაქისა მცხეთისა 707(635:72).

თარიღი ხეთთა დიდი მარცხისა ქრისტემდე (1262).მნიშვნელობა კარისა, იგივე თაღისა (1542).გზა ასაკი 280(1542;-1262).საზომი გზისა 28Xთა(10).იბერის ქარაგმით:თავი ქურუმისა და მთა ქურუმისა.(ქურ;თა).ძველი ზიქურათით (28) კაცი.(28;10)ის ქარაგმა მთა კაცისა.

წელის დასავლეთი კედლის ზომა (472).იბერის ქარაგმით (524).ბერძნული აღრიცხვის (568) წელი .(568) ასაკი ზანთა კაცისა,ხეთთა მეფის დამარცხებამდე.

ბერძნულით (472) იბერის ქარაგმით (420).კარის ზომა (143).ჯამი (563).ასაკი კაცისა,იგივე (463)ცი (100).თარიღი პეტრე იბერისა.

(524) წელი ქარაგმა კაცის ასაკისა.61(524;-463).ძველი ზიქურათით (ცივი).(524) წელი ასაკი ზანთა ქარაგმისა 2701(2177;524).ქარაგმა 28(27;01).ძველი ზიქურათით:(ვი;თა),მთა ორი ხარისა.

კაცი ზიქურათისა იბერის ქარაგმით ქურუმი:(ქ;ურ).კაბალის რიცხვი (52).ქარაგმა იბერთა (4)ე სატახტო ქალაქის თარიღისა:472(524;-52).იგივე (4;72).

წელის აღმოსავლეთი სვეტის სიგრძე (476) თარიღი ბიზანტიისა.ასაკი კაცისა (61).ჯამი (537). თარიღი აია-სოფიას ტაძრისა.სხვაობა (13) ასაკი პატარა იბერისა.ქარაგმა ირ-იბერია.

(476) იბერისა,ბერძნულით (528) წელი.ქარაგმა ფსევდო დიონისო არიოპაგელის შრომების დასრულების თარიღისა. ზღვარი ძველი იბერიული ქარაგმისა.

წელის ქვედა კედლის ზომები 529(280:249) თარიღი იბერის ქარაგმისა.

დასავლეთი სვეტის სიგრძე და ზედა კედლის სისქე ერთად 527(472;55).თარიღი იუსტინიანეს მართვის დასაწყისისა.თარიღი იბერიელი პატრიკოსისა.

(55) ზანთა ქარაგმით (ურ),კაბალა 1(10).ურთა.იუსტინიანეს მმართველობის დასაწყისამდე (1) წლით ადრე(526)წელს პეტრე იბერი ვითა მრჩვეული იუსტინე პირველისა.(472) ქარაგმა იბერის ასაკისა (9).კედლის სისქე ქარაგმა იბერის ასაკისა 55(463;518).თარიღი ფსევდო დიონისო არიოპაგელის შრომების დაწყებისა.იუსტინე პირველის მართვის დასაწყისი.(9) ქარაგმა მართვის ასაკისა:9(518;527).

(472) წელი იბერისა ბერძნულის (524)წ.კარის ზომა 8(143).ქარაგმა ჯამი (532).დიდი მოქცევა იბერისა.მარცხენა ორი ჰორიზონტალური კედლის ზომები 552(280;272).ქარაგმა მეფე ვახტანგის ზეობის ასაკისა.ასაკი იბერთა მეხუთე სახლისა ტიფლისისა 452(100)ცი.

(6) მონაკვეთის სიგრძე 19,94(2,8;4,72;2,72;2,45;4,76;2,49).ქარაგმა ძველი ზიქურათის ასაკისა:1994(1612;382).თარიღი იბერთა დიდი ხიზნობის დასაწყისამდე (1) წელი (382)

კედლის დასავლეთი მონაკვეთის სიგრძე 11(272) და კაბალა (2)ბ.დასავლეთი სვეტის ზომის კაბალა 13(472)ი.ზედა კედლის აღმოსავლეთი მონაკვეთის სიგრძე 11(245).კაბალა (2).აღმოსავლეთი სვეტის სიგრძე 17(476).ორივეს ჯამი 19(ორ).

სვეტებისა და კედლის მონაკვეთების სიგრძეთა ჯამი:19,94(2,8;4,72;2,72;2,45;4,76;2,49).კაბალა 5 (ელ).მნიშვნელობათა ჩასმით:

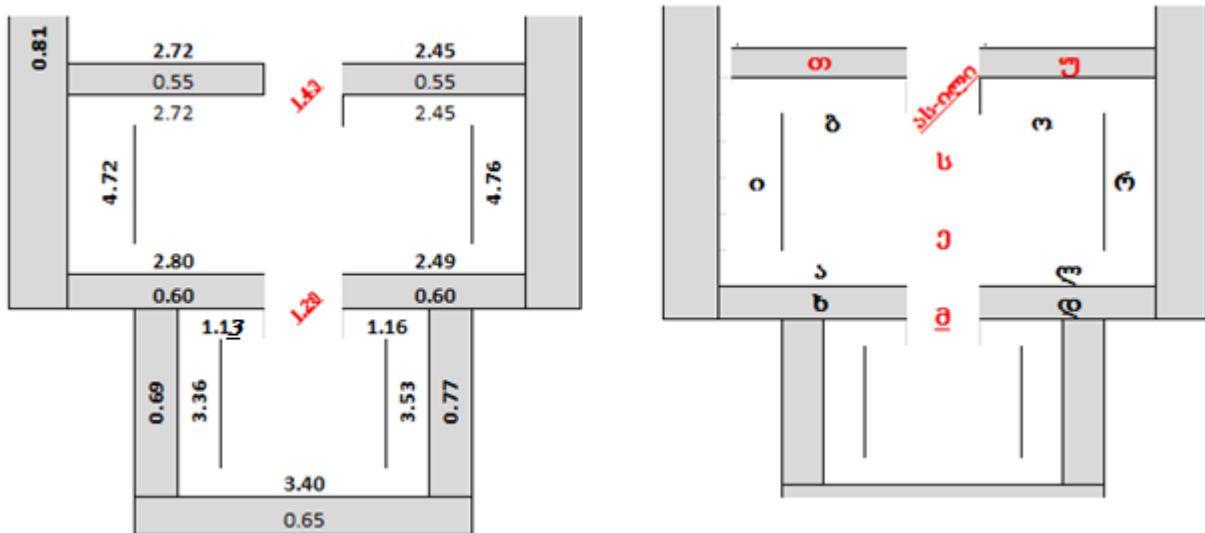

თურმე (ურ) ორია.ხმა ხილსი.თურმე (ხი) ხარის სახლია.

თურმე (ირ) იბერიაა.თურმე (ია) სახლია იბერიელისა.

თურმე იბერი ბასილი დიდია.თურმე (მეს) იბერია.

თურმე მხარი ორია,სახლია ორი იბერიელისა.

თურმე (ბა) იბერთა,ხეთთა ხარია.(ბას) ხარი კაცისა .ბასხი მხარია ხარისა.

თურმე იბერია სახლია ორი ხარისა.

დიდი დარბაზის პირველი კედლის ზომებია 7,52(2,80;4,72).პირველი კარის ზომა 128(28;100). ქარაგმა კაცი.ჰორიზონტალური მონაკვეთების სხვაობები 8(2,8;-2,72) და 4(2,49;-2,45).ერთად (84) ასაკი იბერისა.თარიღი (547).ასაკი ზაქარია ლაზისა(84).თარიღი (513).სხვაობა (34)ცი.

(752) ქარაგმა ორი თარიღისა.მეფე მირიანის მოქცევისა და თარიღი ზაქარია ლაზისა 752(323;429).

კედლის ორი დანაყოფის სისქე (60;60) ქარაგმა ორი ხარისა.რიცხვი ძველი ზიქურათით (103).ჯამი (855).თარიღი იბერთა პირველი სატახტო ქალაქისა,ხისი.



იბერი ვითა ბასილი დიდი. იგივე დიონისე. მე ვითა დაბელი ბერი, იოვანე. ვითა ეფრემ მცირე. ჩვენი გვარი ჩორჩანელია, იგივე ჩორდვანელი. ფერი მთა იბერისა. ვარ ხარი იბერთა დიდი ზაქისა.

**ჩ-(ლარ)**

ამათი გვარისა ვართ. მათი ვალი გვაქ. მათი ღირსი არ ვართ. გეზი გზა ზაქისა, იგივე გზა ზიქურათისა. თა თავი, ზღვა ზღვარია. მე დავარქვი ზაქარია ქართველი ზაქარია ლაზსა. მამას ერქვა ვარაზ. იბერსა ბაქარ. ფარსმანსა ქველი იბერმა დაარქვა. თაბორი ძღვენია მეფე ვახტანგისა.

ქვამ თქვა: გზასა ვადგავარო.

დედამ თქვა: ზაქის დედა ვარო. ასი გზა გვაქვს, ასივეს ზიქურათს მივყავართო. (მსგავსი-ასი გზა რომისა)

ათასი ბრმა თვალი გზას ვერ გავაო.

ასი გალავანი ერთმა ზიქურათმა დასძლიაო.

ზვავმა თქვა: გეზი ზიქურათიაო.

ასი გზის თვალად ერთი ქვა იდგაო.

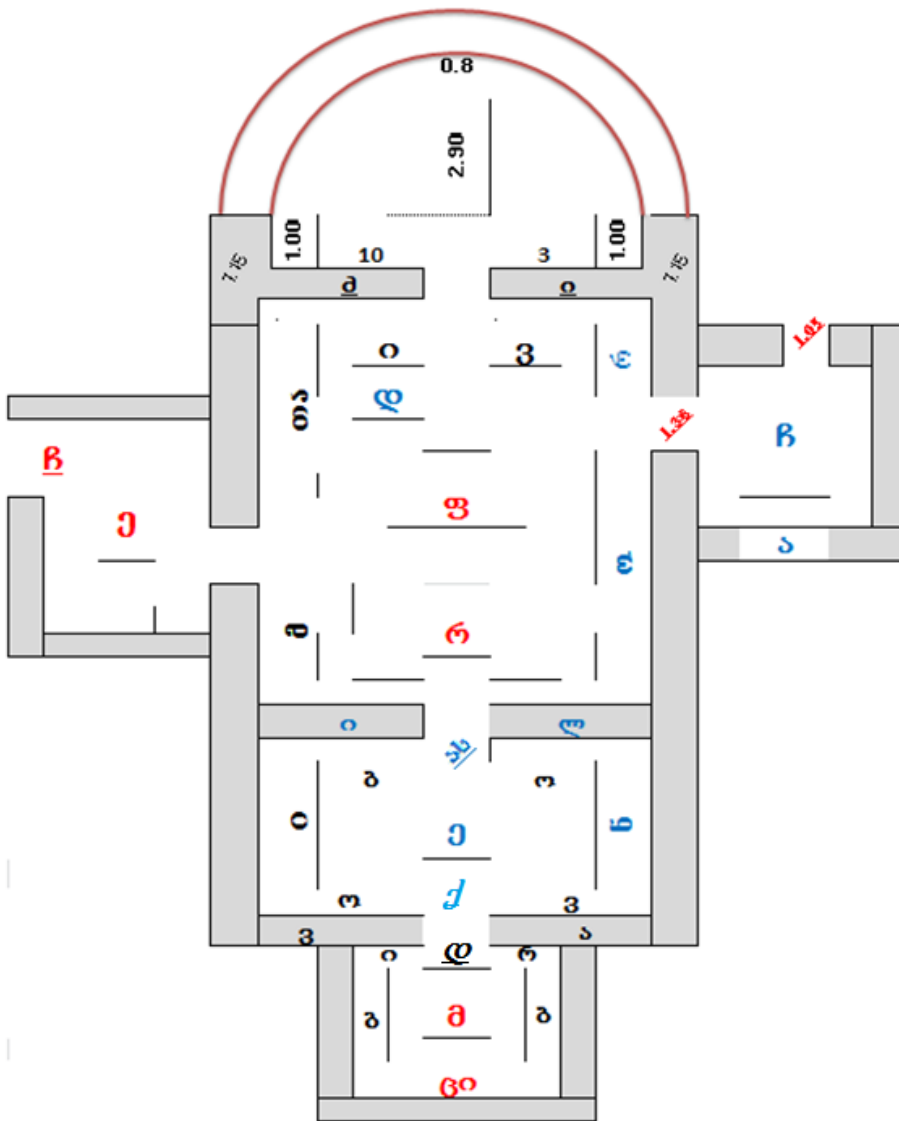

დავითმა დამარქვა გავაზი. გავაზი მხედარი (გავას ზის).

სალათა გზამ გააღვიძაო.

კუზიანმა თქვა: თავიდან ფეხსა დავისვი, ახლა ზურგსა მაზისო.

ავგიას გზა გასავლელია. ყველას ავგია დასაძლევია.

ღია თავლას თვალი გზასა აქვსო.

ავგიამ თქვა: კაცის გზა თავლის გზააო.

თავლას თვალი ბინძურიაო.

ასი გზა ათას თავლას დაიტევსო.

თავლამ თქვა: ცხენმა არ მიკადრაო.

ასი გზა ასი კვალია, ასი მთა ასი თვალია.

ასი გავაზი ასი ლაგამია.

ქვასა გზის ვალი აქვსო.

მიეცი ბერსა ბერისა, გერქვას სახელი ქველისა,  
მიანდე ქვასა სათქმელი, იტყვის მდუმარე ბერისა,  
ისწავლე ფასი ხელისა, ისწავლე ენა მტერისა,  
იცოდე ხელი ღვაწლია, მხარია კაცის წელისა.  
ქვათა ღალადი ისმინე, გეტყვიან ზაქის ხელისა.

(ავ) ძველი ზიქურათით (25), (გი) ხეთთა ზაქი, რიცხვი (60). ქაქრაგმა ვარ ხარის გ(ვარ)ია.

### 89.ამბავი ეფრემ მცირეს ქარაგმისა

ეფრემ მცირეს ქართულ მთარგმნელობით პრაქტიკაში ახალი წესი დაუმკვიდრებია. თურმე თავისივე თარგმანს ურთავდა ცნობას მთარგმნელის ვინაობისა. არეოპაგიტული ტრაქტატის „საღმრთოთა სახელთათვის“ თარგმანის ბოლოში მიუწერია ანდერძი, სადაც ეფრემ მცირე თავის ვინაობას ასახელებს. „თარგმანებად ფსალმუნთა წიგნისად“ ბოლო სიტყვაობაში დაუწერია: „რომლისასა არარად უნაკლულევენს არს აღტაცებად პირუტყუთ სახესა ამას გონებასა მცირისა და უნდოდსა ეფრემისსა, რომელმან ესე ვთარგმნე ბერძენთა ენისაგან ქართველთა ენად“.

ეფრემ მცირეს შავი მთის მონასტერს მეორე კარგი ტრადიცია დაუმკვიდრებია. ქართული კულტურის სავანეში კალიგრაფები თარგმანთა ტექსტებს ურთავენ ცნობებს, რომლის მეშვეობით დგინდება მთარგმნელის ვინაობა, გადამწერი, ადგილი შესრულებისა.

ეფრემის „ფსალმუნთა თარგმანებას“ ასეთი მინაწერი ჰქონია: „დაიწერა წმიდად ესე წიგნი შავსა მთასა [სანა]ხეზსა წმიდისა ს~მეონისსა: მონასტერსა მამისსა ეზრადსსა: **ჯ ე ლ ი თ ა { ი ~ ნ ე } ხ უ ც ი ს ა მ თ ა ვ ა რ ა მ ს \* ძ ი ს ა მ თ ა :** უფალმან მიეცი სასყიდელი გულს[მოდგინეთ] წერისა. ლოცვითა თ~ქნ ღმრთის მოყუარეთა მკითხველთაჲთა“.

ტექსტი ქარაგმული. დაყოფის ხერხი( : . ), იგივე ორწერტილი. სულ 5(4;1) დანაყოფი:

- 1). დაიწერა წმიდად ესე წიგნი შავსა მთასა [სანა]ხეზსა წმიდისა ს~მეონისსა:
- 2). მონასტერსა მამისა ეზრადსსა:
- 3). **ჯ ე ლ ი თ ა { ი ~ ნ ე } ხ უ ც ი ს ა მ თ ა ვ ა რ ა მ ს \* ძ ი ს ა მ თ ა :**
- 4). უფალმან მიეცი სასყიდელი გულს[მოდგინეთ] წერისა.
- 5). ლოცვითა თ~ქნ ღმრთის მოყუარეთა მკითხველთაჲთა.

ტექსტის სიმბოლოთა ოდენობა:

პირველი (60). იგივე (ხი) ძველი ზიქურათისა. სახლი ხარისა.

მეორე (25)./მესამე(36)/, მეოთხე (42)./მეხუთე (40).

სიმბოლოთა ოდენობა ხუთივე ტექსტისა 203(60;25;36;42;40). დაყოფის ხერხით: 203(163;40). კაბალა 5(10;4). ქარაგმა (თა:სი) და 5(1;4), (ა;დ).

დაყოფის ხერხით დაჯგუფებული ტექსტების სიმბოლოთა რიცხვის კაბალა: (6;7;9;6) და (4). ჯამი: 32(28;4). ქარაგმა ტბელის კაბალა. მზის და მთვარის კალენდარი. მხედრულით ჭარ(ჩინ, დონ). კაბალის რიცხვებით: 52(52;34). ქარაგმა (ვა;ცი) დრო ზეციური სიტყვისა.

(28) მზის მოქცევა და მთვარის ხილული (4) ფაზა, კაბალა (1). ერთად (1;4).

მიმდევრობით სიმბოლოთა კაბალა (6796). კალენდარული წონასწორობით 163(67;96). კაბალა: 10 (13; 15). ჯამი (28). ძველი ზიქურათით კაცი. ტბელის კაბალით (მ:ე). კაბალა 46(4;6). ქარაგმა დაბადება. (13; 6) თარიღი მეფე თამარისა. მხედრულით რიცხვი 100(40;60).

415(4;15) ქორონიკონით 1195(415;780) თარიღი მეორე ძლევაი საკვირველისა, შამქორი.

(6796) დასაბამიდან ქართული აღრიცხვით 1192(6796;-5604). თარიღი მეფე ლაშა-გიორგისა. ორივე ტექსტი: 1196(1192;4). ქარაგმა ზაქის ქართული ქარაგმის ასაკისა 118(1196;-1078). ქარაგმა იოანე ზოსიმეს თარიღისა, ზაქი.

(მ:ე)-ტბელის კაბალით რიცხვი(100)რიგით (13;15). ქარაგმა (13)ე ასეულის (15)ე წელი.

პოემის (1315)ე სტროფი (51)ე თავია. თავის სტროფები (26). ქარაგმა მეფე თამარის ასაკისა: 26(1166; 1192). ასაკი მემკვიდრის დაბადებისა. (51)ე თავის დასაწყისი (1292)ე სტროფი. (12)ე ასეულის (92)ე წელი, იგივე მეფე ლაშას თარიღია. თავის ბოლო სტროფი (1317). ქარაგმა თარიღისა (1217). რუსთველის წასვლა წმინდა მიწასა. დასაწყისი ბერის ცხოვრებისა.

(51)ე თავის (9)ე სტროფი ქარაგმა 60(51;9) სახლი ხარისა. (1151) თარიღი რუსთველისა. (1191) წელს ლიპარიტ ბაღვაშის დაქცეული მამისეული ციხე მეფე თამარმა უბოძა რუსთველსა. (9)ე სტროფი ასაკი ვითა ციხის პატრონისა.

**1300:** ციხეს ვზი ეზომ მაღალსა, თვალნი ძლივ გარდასწვდებიან,  
გზა გვირაბითა შემოვა, მცველნი მუნ ზედა-დგებიან,  
დღისით და ღამით მოყმენი ნობათსა არ დასცდებიან,  
და მათთა შემბმელთა დაჰხოცენ, მართ ცეცხლად მოედებიან.

(მ:მ)-(13) საუკუნის (15)ე წელი თარიღი მეფე თამარის სიკვდილისა, და ტექსტის შეფარული ამბავი, საერო ცხოვრების დათმობისა. გზა ნასწრაფავი, იძულება მეფისა. ბერად შედგომის შემდეგ ვერ შეძლებს ხილვას მეფის სამარისა. ტოვებს თავის საერო ნაალაფარს.

**1315;** მიდით და ფრიდონს უამბეთ ამბავი არ-ნაცქაფავი;  
მე ვერა ვნახავ, ვისწრაფი, გზა ჩემი არს ნასწრაფავი.  
მან გაახაფოს ხმა ხაფი, კვლა უფრო გასახაფავი,  
და თქვენ მოგცე ლარი ყველაი მე, ჩემი ნაალაფავი.

(1217) წელს მეფის ამაღლის თანმხლებით რუსთველი გამგ ზავრებულა წმინდა მიწას. (9) თვეს მისი კურთხევა ვითა ბერისა.

ხუთი ტექსტი ქარაგმა ხუთი სახლი ხარისა. პირველი (60) სიმბოლო ქარაგმა ხარის სახლისა. სიმბოლოთა საერთო ოდენობა (203) ქარაგმა კაცის სიმადლისა. სიმადლე მეორედ მოსვლისა. დასაწყისი-დასასრული 100(60;40). სამი ტექსტის სიმბოლო (103). პირველი ასაკია კაცისა, მეორე ქარაგმა ხარისა.

კალენდარული წყობით (60;73) კალენდარული წრე, ბრუნვის ნიშანი (25;36). კაბალის სამი მნიშვნელობა (25;9). (7:36) და (79). პირველის ქარაგმა 34(ხარ). მეორეს (43) ნიშანი იბერის ქარაგმისა. ტბელის კაბალით 8(ჰა), მესამეს (89), ქარაგმა პირველი იბერიული ანბანისა 6(60), (89). ერთად (689). (89) ასაკი ბაკურ დიდისა. სამივე მნიშვნელობა ერთად: (60;35;10), (ხი;ხე;ი). (ხე) იგივე (ხელ). ქარაგმა ხელი ხარისა. კაბალა (15). რუსთველის (15)ე ნიშანი (მ). რიცხვი (60).

...

3-ე ტექსტი: “**ჯ ე ლ ი თ ა [ ი ~ ნ ე ] ხ უ ც ი ს ა მ თ ა ვ ა რ ა მ ს \* ძ ი ს ა მ თ ა :**“. სრული ტექსტი (36) სიმბოლო. კალენდარული წონასწორობით (18) და (18) სიმბოლო. (**ჯ ე ლ ი თ ა [ ი ~ ნ ე ] ხ უ ც ი ს ა**) და (**მ თ ა ვ ა რ ა მ ს \* ძ ი ს ა მ თ ა :**).

მთელი მინაწერის სიმბოლოთა მთავარი მინიშნება (15) და (8). (ცი) ძველი ზიქურათით დასაწყისი და დასასრული. ტექსტში (14)ე. მომდევნო ორ-ორი სიმბოლო (ცი;სა). სახლი კაცის დროისა.

(8) სიმბოლო (ცი-ს ა მ-თ ა ვ ). სამი სრულყოფილი სიტყვა: (ცი); (სამ); (თავ). ცი და თავ დასაწყისი და დასასრული, იგივე ბრუნვის ნიშანი. (სამ) ქარაგმა სამისა. თავი სამი იგივე სამი სიტყვა (8) სიმბოლო. ტექსტის კალენდარული სტრუქტურა: (**ჯ ე ლ ი თ ა [ ი ~ ნ ე ] ხ უ**)-(ც*ისამთავ*)-(ა*რამს\*ძისამთა* :). (14)-(8)-(14).

კალენდარული წონასწორობა დაცულია. კალენდარული წრე 28(14;14). ძველი ზიქურათით კაცი. იბერის ქარაგმით (ქურ)უმი. კაბალა 28(10), თა. თავია. ქარაგმა ტექსტის კალენდარული სტრუქტურისა: თავი კაცისა.

ტექსტის დასაწყისი (ჯ). ტბელის კაბალით (ხარ). ძველი ზიქურათით (ცი) დრო სიცოცხლისა. იბერის ქარაგმით (ძირ)ი. ძირი იგივე დასაწყისია, ქარაგმა (ჯ) დასაწყისი ხარის დროისა.

ტექსტის დასასრული (:) ორი წერტილი. სიმბოლო დროის დასასრულისა. ძველი ზიქურათით ქარაგმა დროისა. სახელი ცივი. დრო ორი ხარისა. ტექსტის ქარაგმით დასაწყისი და დასასრული ცივი. (:) წერტილი ქურუმთა სიმბოლო 27(ვი).

ტექსტის სტრუქტურა:

(ჯ)

**ცისამთავ**

(:)

ელ ი თ ა [ ი ~ ნ ე ] ხ უ

ა რ ა მ ს \* ძ ი ს ა მ თ ა

ტექსტის დასაწყისი (ჯ) ელითა. (თა) 10. კაბალა (1) ა. დასაწყისი სიტყვის ქარაგმა: ხელი. მერე ტექსტი გაყოფილია (1) სიმბოლოთი. გამყოფამდე (6) სიმბოლოს ქარაგმა ხელი. (ჯ) და (:) სიმბოლო დასაწყისი



სი და დასასრული. მომდევნო (6) სიმბოლო (ე ლ ი თ ა [). ქარაგმა ხელია. ტექსტის დასასრულის სიმბოლოს წინ (6) სიმბოლო მეორე ხელი კაცისა: (ი ს ა მ თ ა).

ტექსტის ახალი სტრუქტურა:

**ცისამთავ**

(ჟ)	(ღ)
ელ ი თ ა [	ი ს ა მ თ ა
ო ~ ნ ე ] ხ უ	ა რ ა მ ს * მ

ტექსტის კალენდარული ბრუნვის ნიშანი (ცი,სამ,თავ) ცალკე მინიშნება. (ცი) დრო. (თავ) თავი. ბრუნვის ნიშანის დაყოფის სტრუქტურა ნიშანით (2);(3);(3).

(ჟ) სიმბოლო მხედრული კაბალისა. ნიშანი (1). ძველი ზიქურათით (ცი) ასი. იგივე კაცი, დრო კაცის სიგოცხლისა. კაბალა (1). (ჟ)-(ც ი); (ს ა მ); (თ ა ვ). ერთად; (1); (2); (3); (3). (1233) თარიღი ტბელის ახალი ქართული კალენდარისა.

(სამ) და (თავ) სამ სამი მნიშვნელობა ქარაგმა კაცის თავის და ფეხისა: (ცი)2; (სამ)3. ერთად (23). ტბელის კაბალით ფარი. ზაქის ქარაგმით (ფურ) ი. ძველი ზიქურათით ფეხი. (სამ) ტბელის კაბალით (34) ხარი. ქარაგმა ფეხი კაცისა.

დასადგენია წელი კაცისა. იგივე სიმბოლონი კაცისა. (ო ~ ნ ე) გამოყოფილია (1) სიმბოლოთი. მეორე ნაწილი: (ა რ ა) სამი ნიშანი გაყოფილი ბერძნული ნიშანით (მ). წელის ქარაგმა მხარი კაცისა. მხარი იგივე ხარია. (4) რიცხვია ხარისა. წელის სიმბოლო (8) ნიშანია. ახალი სტრუქტურა ტექსტისა:

**ცი თ ა ვ**

(ჟ)	(ღ)
ელ ი თ ა [	ი ს ა მ თ ა
ო ~ ნ ე	მ ს * მ
] ხ უ	ა რ ა
<b>ს ა მ</b>	

(ცი) წრე, დინება დროისა. ქარაგმა კაცის კისერისა და თავისა. (ი) ბრუნვის ნიშანი ტბელის კაბალისა. (ც)-(29) ე. (თავ) ძველი ქარაგმით (35). მინიშნება (ცი თ ა ვ) ის კალენდარული დაყოფისა:

**ღ**

ც თავ

ბოლოს სტრუქტურა კაცის თავისა და ტანისა:

**ღ**

**ც თ ა ვ**

(ჟ)	(ღ)
ელ ი თ ა [	ი ს ა მ თ ა
ო ~ ნ ე	მ ს * მ
] ხ უ	ა რ ა

**ს ა მ**

ხ უ ა რ ა-ძველი ზიქურათით და ტბელის კაბალით: ხუ(5); (ა; რა) იგივე ას(1;20). ქარაგმა 500(ხუთ; ას). (სამ)3. ერთად 503(500;3). თარიღი ასომთავრული ნიშანისა.

(1) ქურუმთა ენას მნიშვნელობა (4). ჯამი 507(503;4) თარიღი ზაქარია ლაზისა.



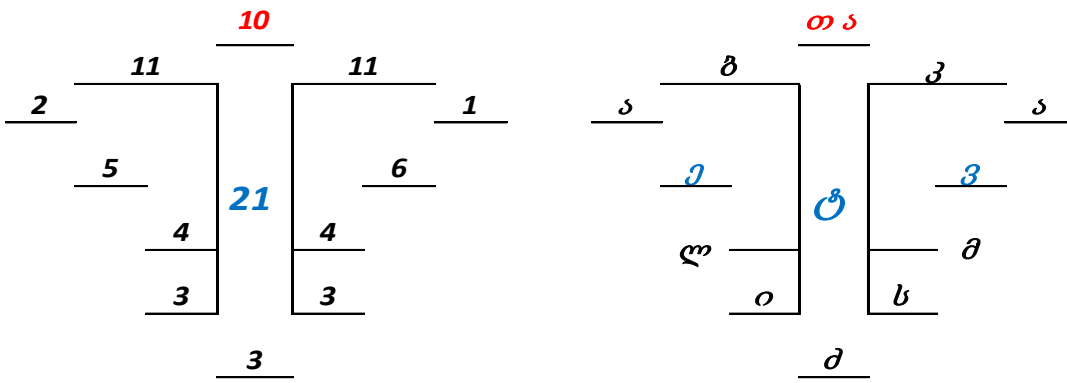

ავგას ნაეკლესიარი ორად გაყოფილია. შუა კარები ქარაგმა ვზისა. დანაყოფები ზომებისა (14) და (14). მონაკვეთების სიგრძეთა ჯამი: 103,01. დასტური ტექსტის სიმბოლოთა განლაგებისა (60)-(25; 36; 42)-60. კალენდარული წრე (100), ბრუნვის ნიშანი (103). 100(ცი). იგივე (1). ტექსტის (5) ნაწილი ქარაგმა სალოცავის ხუთი დანაყოფისა: დასაწყისი, მარჯვენა ხელი კაცისა (13,63). (13) ირ ნიშანი იბერის ქარაგმისა. (463) თარიღი იბერისა. ტექსტის პირველი ნაწილის სიმბოლოთა ოდენობა (60). ორივე მნიშვნელობა (523). მარცხენა ხელის მონაკვეთები (6). ზომების ჯამი (13,23). მეხუთე ტექსტის სიმბოლოთა ოდენობა (40). ქარაგმა ორი კაცის თარიღისა (423) და (6) თარიღი ზაქარია ლაზისა. 463 (423;40) თარიღი პეტრე იბერისა. 529 (523:6) თარიღი იბერის ქარაგმისა. ფეხის უკიდურესი სამხრეთი კედელი 34(ცი). მნიშვნელობა (100)1. დარჩენილი (4) მონაკვეთის სიგრძე (9,18). ქარაგმა (99)ცი, იგივე (100) კაცი.

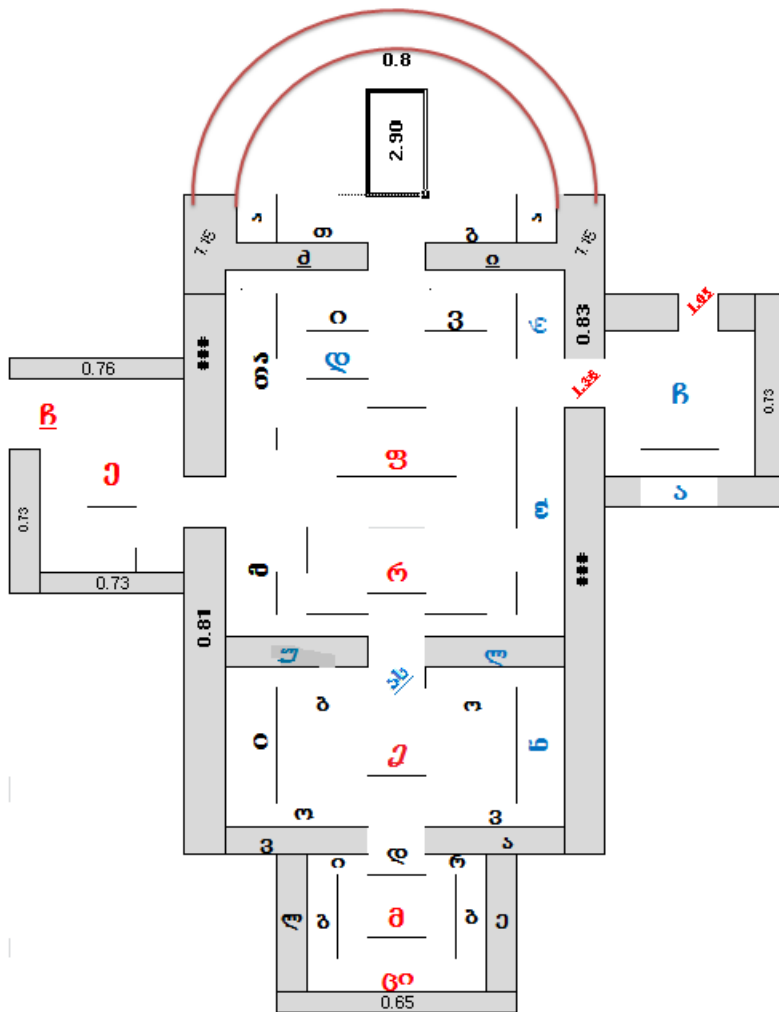

ასურეთის და თაბორი,  
ორი ზიქურათი.  
თავი იბერი.  
ორი რიტორი.  
მე და ზაქი.  
ტბელი. დაბელი,  
ორი ქურუმი.  
ტობა და დისი.  
ეგრემ მცირე,  
ეგრემ ასური.

აგათია სქოლასტიკოსი

90. ხელი აგათია სქოლასტიკოსისა

აგათია სქოლასტიკოსი-(აფსარის) (სქოლა)-ტიკ-ოსი.ქარაგმა (3) ისო, ლას.ტირ,ორი.  
აფსარის სკოლის რიტორი,სალოსი გრიგოლ ნესოსელი,იგივე პეტრას ციხელი.

ეოლია-ტელეფესი.ტოლები ტელეფესია.

$\begin{array}{rcccc} \text{ე} & \text{ო} & \text{ლ} & \text{ი} & \text{ა} \\ \hline \text{ლ} & & & \text{ფ} & \\ \hline 5 & 16 & 12 & 10 & 1 \\ \hline \text{ტ} & & & \text{ე} & \\ \hline \text{ის} & & & \text{ა} & \end{array}$	$\begin{array}{rcccc} \text{ე} & \text{ო} & \text{ლ} & \text{ი} & \text{ა} \\ \hline \text{ტ} & & & \text{ე} & \\ \hline 5 & 16 & 12 & 10 & 1 \\ \hline \text{გ} & & & \text{ბ} & \\ \hline \end{array}$
---	--

მირინა-ფურთა.ქარაგმა:სინა-ანისია.(511)

$\begin{array}{rcccc} \text{მ} & \text{ი} & \text{რ} & \text{ი} & \text{ნ} & \text{ა} \\ \hline & & \text{ფ} & & & \\ \hline 13 & & 13 & & 10 & 1 \\ \hline & & \text{რ} & & & \\ \hline & & \text{ს} & & \text{ა} & \end{array}$	$\begin{array}{rcccc} \text{მ} & \text{ი} & \text{რ} & \text{ი} & \text{ნ} & \text{ა} \\ \hline & & \text{ერ} & & \text{თ} & \\ \hline & & 23 & & 10 & 14 & 1 \\ \hline & & \text{ფ} & & & & \\ \hline & & & & & \text{ურ} & \end{array}$
---	---

მირინა ფარსა.ფარსა ფერსათია.ფურთა ფურთაა.

$\begin{array}{rcccc} \text{მ} & & \text{ი} & & \text{რ} & & \text{ი} & & \text{ნ} & & \text{ა} \\ \hline & & & & \text{ფ} & & & & & & \\ \hline 13 & & & & 13 & & & & 10 & & 1 \\ \hline & & & & \text{რ} & & & & & & \\ \hline \text{ერ} & & & & \text{ს} & & & & \text{ა} & & \\ \hline & & & & \text{ოს} & & & & & & \\ \hline & & & & & & & & \text{თ} & & \text{ა} \end{array}$
---

აფსაროს სარფთან.სარფთა სერია.(სარ) კარია.ოსთა ორთა.

ნესოსი-ლოკაციას აგათი სქოლასტიკოსი ორი ხერხით ახსენებს.ფაზისიდან ნესოსამდე და ნესოსიდან ფაზისამდე.კარგად ერკვევა ადგილის გეოგრაფიაში.მაგრამ არ ასახელებს პირდაპირ.ყველა ათასგვარ ირიბ ისტორიას,გვერდს უვლის დასახელებას ციხისა. ტოვებს მინიშნებებს. ცხადია იცის არსი საქმისა.

ბერძენი ისტორიკოსისათვის უცნაურად იქცევა.იგებს საქმის არსსა,მაღავს.თითქოს ვერაფერს ამჩნევს.ცდილობს მკითხველის დაბნევას.ვის ინტერესს ემსახურება?.ბიზანტიის ინტერესი გამხელა ამბისა.ეგრისელებმა სამხრეთით გაიტანეს საზღვარი ეგრისისა. ჭოროხი გახდა ფაზისი.ნესოსი (პეტრა) გახდა ტელეფისი.აფსაროსი იქცა ნესოსად.ამბავი დამალა ქარაგმას:

$\begin{array}{rcccc} \text{პ} & \text{ე} & & \text{ტ} & \\ \hline \text{ნ} & \text{ე} & \text{ს} & \text{ო} & \text{ს} & \text{ო} \\ \hline 17 & 5 & 23 & 19 & & 13 \\ \hline \text{ივ} & & & \text{რი} & & \\ \hline & & & \text{ორი} & & \end{array}$	$\begin{array}{rcccc} & \text{ტ} & & \text{ე} & \\ \hline \text{ნ} & \text{ე} & \text{ს} & \text{ო} & \text{ს} & \text{ო} \\ \hline 14 & 5 & 20 & 19 & & 13 \\ \hline \text{ლ} & & & \text{ფ} & & \end{array}$
--	--

(ივ) იგივე (ვი),წრე-ცი სიცოცხლის ხე კაცისა (ციხე)დრო სიცოცხლისა,ასაკი.ქარაგმა:ციხე ორი. ტელეფისი-ნესოსი(პეტრა),ნესოსი-ტელეფისი.ორი ნესოსი,ორი ტელეფისი.ორი ფაზისი.

სქოლას-ტიკ-ოსი.(სქ) შებრუნებულია (ქს)ან-ისა.(ას)100(1) ა.ატკ-(ოს)19(1)ა.(კო),(სი)სახლია.(სი) ტბელის კაბალით (2),(10).ერთად (12)ლას.ერთად კოლა(ს).კალენდარული წონასწორობით (ს) ბრუნვის ნიშანი.კო-(ს)-ლა.ქარაგმა კოლას სკოლა.

(სი) სახლი კაცისა.სახლი სახელია.ატიკის ქარაგმა:სახელი ბერძნული.ატიკა ათენის სამხრეთ დასავლეთი.ქარაგმა;სკოლა კოლას სამხრეთ დასავლეთია.

**ბოასი**–„მდინარე ბოასი გამოდის ჭანეთის საზღვრების მახლობლად“ და „ამის შემდეგ,რაც ეს მდინარე მიაღწევს იმ ადგილს სადაც კავკასიისა და იბერიის საზღვრებია,აქ ნაცვლად ბოასისა ამიერიდან ფაზისად წოდებული,განაგრძობს მდინარეობას,ნაოსნობისთვის გამოსადეგი“.კიდევ:“ რაც გამოივლის მრავალ ჭალას და მთა-გორიან ადგილებს..და ერთვის ევქსინის პონტოს.ადგილობრივი მცხოვრებლები აკამფსისს უწოდებენ“.

ნაოსნობისთვის გამოსადეგი ჭოროხის ქვედა წელი,დღევანდელ ბორჩხამდე.

ქარაგმა ბოასისა.სახლია ზაქისა.კოლას ბოლო.ბოლოა მცირე კავკასიისა.საზღვარი იბერიისა და ეგრისისა,იგივე პატარა იბერია.

ბოასის ქარაგმა ტბელისა და ზაქის კაბალით ბაკთა.ასლი სახლი კაცისა.ვარდციხე ბაკთას ბოლო. კიდევ ლასსი ქარაგმა სახლია ლასისა,იგივე სახლია მეთევზისა,იგივე ლაზიკა.

ლაზიკე ეგრისი,ლაზიკა ლაზეთი,სარფის სამხრეთი ზღვის სანაპირო.

ლაზიკეს ქარაგმა სახლია ლაზი კესარიელისა.ლა(ზი)ს ლაზთა სახლია.ზი სახლი ზიქურათისა. კე(სარ).სარ იგივე კარი ქურუმთა ენასა.კესარია მთავარი კარი ზაქის სახლისა,იგივე ზიქურათისა.

ფაზისი(ახალი) სახელი მდინარე ჭოროხის მონაკვეთისა,კოლას ბოლოდან(ბორჩხა) ზღვის შესართავამდე.

თითქოს პროკოფი კესარიელი ცდება.ერთ შემთხვევაში მდინარის ქვედა წელს ფაზისად მოიხსენიებს,მეორე შემთხვევაში აკამფსისს ასახელებს.

იბერთა საზღვარი ჩრდილო დასავლით:მთა ფერისა,მთა ცივი.სამხრეთ-დასავლით:კოლა ლაზიკა. ეგრისის სამხრეთი საზღვარი სარფის სერი და კოლას ბოლო.

დღევანდელი აჭარისწყლის ხეობის შუაწელი:ხიჭაური (ურ)თა.

„ამ მდინარის ორივე მხრით ლაზიკე არის,მარჯვნივ ვიდრე იბერიის საზღვრებამდე,დასახლებულია ადგილობრივი მცხოვრებლებით,რომელთაც აქ გაუშენებიათ ქალაქები.არქეპოლისი,სევასტოპოლისი,ხოლო მარჯვნივ თხლად არის დასახლებული და არავითარი ქალაქი არ მოიპოვება, გარდა პეტრას ციხისა...როდესაც ხოსრო,ლაზების წინამძღოლობით პეტრაში მიდის,მას ბოასის გადალახვის შემდეგ,ფაზისზე გადასვლა არ სჭირდება“.

კიდევ ერთი მთავარი საყურადღებო ცნობა:“თვით ლაზებმა სპარსელები გაატარეს ისე,რომ თავიანთი დასახლებული ადგილები (ფაზისის მარჯვნივ მდებარე ქალაქები)არ აჩვენეს“.

მთელი საიდუმლო ორი ფაზისია:რიონი (ფასისი) და ჭოროხის ქვედა წელი,ფაზისი.

ძველი ფაზისის(ფასისი),რიონის მარჯვენა სანაპიროს ქალაქები ეგრისია.მარცხნივ დარჩება პეტრას ციხე.

ჭოროხის(ფაზისის) ზედა წელის,ბოასის გადალახვის შემდეგ მიაღწევენ პეტრას ციხეს.ლაზებმა პეტრამდე მიიყვანეს სპარსელები,არ გადალახეს მდინარე ძველი ფაზისი (რიონი),ვერც მარჯვენა მხარეს გაშენებული ქალაქები იხილეს.

ახალი ფაზისის მარჯვენა სანაპირო დაუსახლებელია,გარდა პეტრას ციხისა.

აკამფსისის ქარაგმა (ფასისი),ნესისი,რიონი.ბაკთა და ვარდციხე ზაქთა,იბერთა მიწაა.

კიდევ ერთი საყურადღებო ფაქტი.ანდრია პირველწოდებული მივიდა დიდაჭარას,იგივე იბერიის უკიდურეს დასავლეთ ზღვარსა.მთა ცივი საზღვარი ეგრისისა,ჩრდილო-დასავლით ძველი კოლხა.მთავარი საიდუმლო პროკოფი კესარიელისა და აგათია სქოლასტიკოსისა:**ორი ფაზისი**.ახალი საზღვარი ეგრისის მეფისა.გასაღები ორი:

- 1).ორი ფაზისი.ძველი ფასისი,რიონი.ახალი ფაზისი ჭოროხი.
- 2).ორი ტელეფისი.ძველი ტოლები,ახალი პეტრა.
- 3)ორი ნესოსი:პეტრა და აფსაროსი.ორივე მარცხენა სანაპირო მდინარისა.
- 4).ორი იბერია.დიდი და პატარა (ეგრისი).

5).ორი ლაზეთი:ლაზიკე და ლაზიკა.

6).ორი მარჯვენა სანაპირო ფაზისისა.

7).ორი საზომი მანძილისა:იბერიელთა და რომაელებისა.

8).მდინარე ფაზისიდან ნესოსამდე(პეტრა) სპარსთა საზომით (34) კმ.ავსაროსიდან(ახალი ფაზისი) მანძილი პეტრამდე (25-26)კმ.

9).ორი მისადგომი ტელეფისის ციხისა.ნარიონალი და გონიოს ახლოს კუნძული.

10)მდინარე რიონის შენაკადი ტელეფისის ახლოს(ტოლები) ხევისწყალი.მდინარე ჭოროხის შესართავი,იგივე ზედა წელი,ბოასი.

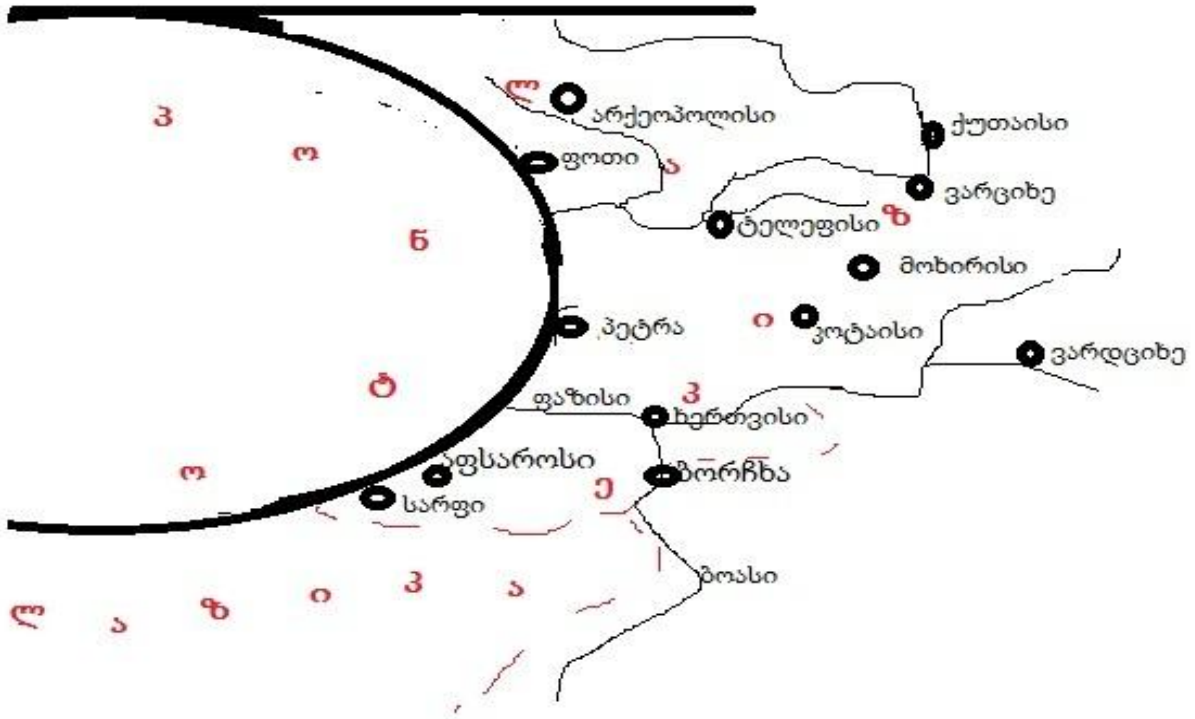

როდოპოლისი-დღევანდელი რიზე.(532) წლის ზავი (50)წლიანი ბიზანტიასა და სპარსეთს შორის.

რ	ო	დ	ო	<u>3</u>	ო	ლ	o	ს	<u>o</u>
19	16	4	16	<u>17</u>	16	12	<u>10</u>	20	<u>10</u>
1	7	4	7	<u>17</u>	7	3	<u>10</u>	2	<u>10</u>
<u>ზა</u>				<u>პარ</u>	<u>ვი</u>		<u>ის</u>	<u>o</u>	
<u>რ</u>				<u>თი</u>		<u>ბ</u>		<u>ა</u>	
<u>ტ</u>				<u>ზან</u>					

როდოპოლისი ორია.პატარა იბერია და ჭანეთი.ვარციხე და რიზე.

## 91. ამბავი წმინდა ანდრიას გზისა

თურმე წმინდა ანდრია, პირველი მოწაფე მაცხოვარისა, მეთევზეობით ირჩენდა თავსა. პირველმა ირწმუნა. მიატოვა საქმე და გაჰყვა მაცხოვარსა. ბოლომდე, ვითა ერთგული მოწაფე, თან ახლდა ჩვენივე ცოდვათა მტკირთველსა. თავისივე თვალთა უხილავს ჯვარცმა მაცხოვარისა.

წილისყრით წმინდა მარიამს რგებია იესოს მოძღვრების ქადაგება იბერთა მიწასა. ასაკსა ყოფილა, გაუტეხია დარდსა. (53) წლის ღვთისმშობელს უხილავს ჯვარცმა მაცხოვარისა. წმ. მარიამი ყოფილა მოდგმა სამარიტელთა, იგივე მოდგმა იაკობისა. იესო მოდგმა ხეთებისა.

ცოდნია წმინდა მარიამსა, ამბავი ზანთა მოდგმისა. ცოდნია ამბავი ხეთთა ხიზანისა. ცოდნია ამბავი მათივე მოდგმისა, ამბავი იბერთა სახლისა.

თურმე ცოდნია მოახლოება მისივე აღსასრულისა. დრო საუკუნო მიძინებისა.

ცოდნია უძღურება მისივე ხორცისა. ვერ დასძლევდა გამგზავრებასა. ვერ დაიცავდა პირობას ვითა დედისა. თურმე აღთქმა ჰქონია წმინდა მარიამსა. სიცოცხლის ბოლომდე ყოველ დღეს გავივლი გზასა გოლგოთისა. ყოველდღეს ვიგლოვ ვითა დღესა ჯვარცმისა.

სიცოცხლის ბოლომდე დავიცავ მარხვასა.

ბოლომდე არ მივალ სარეცელსა. ვივლი ვითა მიუსაფარი. ვიცხოვრებ ვითა მწირი უდაბნოსა, დავიცავ მდუმარებასა. ჩემივე ენა, ვითა მკვდარი, ვერ ეღირსება ბაგეთგან ნათქვამ სიტყვასა.

ყოველდღეს ფეხშიშველი გავივლი გოლგოთას გზასა.

ვითა ტუსადი მარტო ვიქნები საკანსა.

დავიცავ მაცხოვრის მცნებასა. მივუტევებ მტერთა და მოყვარეთა, ვითა ძეთა შეცდენილთა, ვითა შვილთა მაცხოვარისა. ვევედრები მიტევებასა მათივე ცოდვებისა.

ვივლი ვითა უცხო ვინმე შაოსანი, ვერავინ იხილავს ჩემივე სახესა.

ცოდნია წმინდა მარიამსა სახელი ვითა მაცხოვრის პირველი მოწაფისა.

თურმე უთქვია: ანდრია მივიდეს ჩემივე სახელითა, იქადაგოს რჯული მაცხოვარისა.

ვევედრები მამა-ზეციერსა, მოგვცეს მაღლი ზეცად ამალღებისა. ზეციურ სახლსა მოგვცეს ნება მაცხოვრის ხილვისაო.

ანდრიას მისი მაღლი დაიცავსო. ჩემი ვედრება შეეწევაო.

ის ხალხი რჩეულია მამისა. მინდა პირველმა იწამოს რჯული მისივე წამებული ხორცისა, რჯული მათივე მხსნელისაო.

ვიცი დაგიცავს უფალი. შენი ქადაგება მოაქცევს იბერთა მიწასა. იცოდე მათი პირველი განმანათლებელი იქნები. უფლის მაღლი დაიცავს მისივე ხალხსაო.

მაცხოვრის ჯვარცმის მეხუთე წელს მოსულა წმინდა ანდრია იბერიასა. (22)ე წელს, მიუძინია წმინდა მარიამსა.

ჯერ მისულა პონტოს ზღვის სამხრეთსა. მერე კაბადოკიასა. ჯვარცმის (5)ე წელს მისულა იბერიასა.

ზაქის სახლსა პასკიასა. თურმე იმავე დღეს აპირებდა მისვლას იბერთა სახლის ზღვარსა,

დაუღლია ცხენი გზასა. ვერ გაუძლია, დაცემულა. სამი კაცი ხლებია წმინდანსა. დაუსვენიათ იმათ ცხენებსა. თურმე უთენია გასულა, მიდამოს მოვლა მოუსწრია წმინდანსა. ნაშუადღევს დაბრუნებულა უცხენოდ. ცხენი დაცემულა ტბის სამხრეთ-აღმოსავლით პატარა ტბის ახლოს. მესამედი ეჯი გაუვლია, ქვეითად დაბრუნებულა პასკიას ტბასა.

გაუგია: დასავლით ერთი ეჯის სიახლოვეს სოფელიაო. დაღამებამდეო. თურმე ბარგი აჰკიდეს ცხენებსა. თვითონ ქვეითად დასდგომიან გზასა.

საღამომდე მისულან სოფელსა. ვინმე კაცი დახვედრია მგზავრებსა. გაუგია ამბავი მგზავრთა გასაჭირისა. უთქვია: სოფელი ვითა ხიზანი ღამეს ათევს ზვარსაო. ღამე გიმასპინძლებ ვითა სტუმარსა.

ცხენსა ვერ დაგპირდები. მთის დაბლა სოფელია, მგზავრთა სადგომი. მიგიყვანო. ვიცი ცხენები ჰყავთო.



ადრევე მისულან ხევსა.გასულან მდინარესა.პატარა ტბის ახლოს უპოვიათ სადგომი მგ ზავრებისა. თურმე უთქვია პატრონსა:ცხენები მიჰყავთ,ორი დღის მერე დააბრუნებენო.მანამდე ვერ დაგპირდები.მოცდა მოგიწევსო.

დაუნახია მხლებელსა.თურმე ექვსი ცხენი მიჰყავს სამსა.

უთქვია პატრონსა:მგ ზავრები მთასა ელიან ცხენთა მისვლასა.ორი დღის მერე მოვლენო.მთას მეორე სადგომი,იქამდე მიხვალთო.

მხლებელი გაუგ ზავნია წმინდანსა.გამოარკვით გეზი მხედართა.ეცადე მოახერხო დავემგ ზავროთ მათივე ცხენითა.საფასურის პირობა მიეციო.

მალევე დაბრუნებულა კაცი წმინდანისა.თანახმა არიანო.ჩვენი ამბავი გაიგეს,არ მოითხოვენ საფასურსა.სადგომამდე ათი ეჯი ყოფილა,დაღამებამდე მივალთო.ჩვენი გზა ჩრდილოეთით დარჩება.სადგომი მთის სამხრეთით ამავე მდინარის სათავეს ყოფილა.ბევრად მოკლე გზა იქნებაო..

ცოდნია წმინდანსა მთა იბერთა წყალის თავისა.არ ცოდნია გზა დასავლის ხევისა.თურმე აპირებდა მისულიყო დღევანდელი ზარზმის ხევიტა.ცოდნია მთის დასავლით ხევია,მიგიყვანს ზღვარსა იბერიისაო.

უთქვიათ მგ ზავრებსა:ხვალ შეძლებ მისვლასაო.

არსიანის მთის სამხრეთით ვაკეა.მგ ზავრების საზაფხულო სადგომი მოუწყვია იბერიელთა მეფესა. მოქარავნეთა და ვაჭართა მოსასვენებელი ადგილი.დაღამებამდე მისულან მთასა.ბევრად მეტი ცხენი ჰყოლია მთის სადგომის პატრონსა.

უთქვია წმინდანსა:მანამ დაღამდება მივალ მთასა,დავხედავ ხევსა.უთქვიათ მთის წვერსა იხილავ იბერთა მიწის ზღვარსაო.

მართლა მისულა წმინდა ანდრია დღევანდელი ხიხანის თავსა. უხილავს ზღვარი წმინდა მარიამის წილხვედრი მიწისა.უხილავს უმოკლესი გზა თაკარის თავისა.

მისულა მგ ზავრების სახლსა.მალევე დაუძინია დაღლილსა.უთქვია:უთენია დავადგეთ გზასა, ადრევე მივიდეთ თაკარასაო.

მხლებელთა ცხენები წაუყვანიათ სადგომსა.უთენია მზად იქნებიანო.

თურმე ესიზმრა წმინდა მარიამი.უთქვია:მოვედი,შენ გელოდიო.მინდა დარჩე,სახლი იხილო.სამი დღის მერე ერთად მივიდეთ თაკარასა.მინდა აქაური გოლგოთა გაჩვენო,ყოველდღე მივდივარო. მინდა იმ მთას ჯვარი დადგა.გოლგოთას ჯვარი აკლია.მაცხოვრის რჩეული ხალხის ჯვარი იქნება.ვითა უფლის რჩეულნი,ბოლომდე ზიდავენ მაცხოვრის ჯვარსა.მისი ხალხი პირველი იხილავს მეორედ მოსვლასაო.



იცოდე შენ განდო უფალმა მისივე რჩეული ხალხის მოქცევა.ეს მთა რჩეულთა პანთეონი გახდება.  
ვითა დედასა მაცხოვარისა,ამ ხალხის მფარველობა დამევალა.მათი გზა მათივე გოლგოთა იქნება  
რჩეულთა ხვედრი მთა.ბოლომდე გადარჩება,უფალი დაიცავსო.  
ვიცი ბევრი გამოგყვება.ბევრი დაეცემა ვერ დასძლევსო.ბევრი დაილღება,დაიკარგება გზასა.  
უფალი დაიცავს თავისივე ხალხსა.დიდი განსაცდელი გაწვრთნის რჩეულთა.ისინი პირველნი იხი-  
ლავენ მაცხოვრის მეორედ მოსვლასაო.  
სამი დღის მერე მიდი.დაიწყე ქადაგი უფლის სახელითა.დიდი განსაცდელი გელისო.უფალი მოგ-  
ცემს ძალას გამკლავებისა.დადგამ პირველ ტაძარს უფლის სახელითაო.  
ადრევე გაუღვიძია წმინდანსა.ცხენები მზად დახვედრია.  
ვერ გაუგია წმინდანსა.მხლებელთათვის მოუყოლია სიზმარი წინა ღამისა.იმათ უთქვიათ:მთა მოვ-  
ძებნოთო.თუ სიზმარი ხილვაა მთას ვიპოვითო.გზა ხუთი ფარსანგი ყოფილა, ადვილად დაე-  
ძლევთ,მივალთო  
თურმე მგზავრთა სადგომის დასავლით ორი ფარსანგის დაშორებით მალევე უპოვიათ მთა. თავი-  
დან გოლგოთას მთა დაურქმევია წმინდანსა.მერე გახსენებია ნათქვამი ღვთისმშობლისა:გოლ-  
გოთას ჯვარი აკლია,ამ ხალხის ჯვარი გახდებაო.  
ჯვარი ჭაპანია ხარისა.გოლგოთას მიმავალი კაცის ჭაპანი,ჯვარია კაცისა.ხარის ქედი ხელია კაცისა.  
თურმე ქვა ქარაგმა მარადიული სიცოცხლისა.თურმე მთისთვის ქვაჯვარი დაურქმევია მოცი-  
ქულსა.ანდრიას ჯვარი უწოდებია ზაქსა.მაღალმთა დაურქმევია რუსთველსა.ბერას ჯვარი ქარაგ-  
მა ბერების ღვაწლისა.  
სამი დღის მერე მისულა წმინდა ანდრია თაკარის თავსა. ხიხანის ახლოს დიდი ქვა მოუძებნია  
ოსტატსა..დიდი ჯვარი დაუდგამს მთის თავსა.  
თურმე ერთი წელი დარჩენილა წმინდა ანდრია იბერიასა.  
სამი ტაძარი დაუდგამს წმინდა მთასა.პირველი თაკარის თავსა. მეორე ჩირუხის ჩრდილოეთით  
ხევის თავსა.მესამე პარეხას,ხარის მთასა.  
თითქმის სამასი წლით ადრე (287) მოქცეულა დღევანდელი ზედა აჭარა და პარეხი ქრისტეს რჯუ-  
ლსა.

## 92. ამბავი კოლხას რიტორიკული სკოლისა

ფაზისის რიტორიკული სკოლა გაგრძელება იბერიელ ქურუმთა ძველი სკოლისა. ახალი წელთაღრიცხვის III საუკუნის ბოლოს სპარსელთა და რომაელთა ქიშპი ზავით დასრულდებულა. ზავის პირობით იბერია დარჩენია რომსა.

თურმე დასუსტებულ იბერიას აღარ შესწევდა ძალა ქურუმთა სკოლის ზრუნვისა. თურმე რომაელებს განუზრახავთ გაუქმება იბერიელ ქურუმთა სკოლისა. მათი გეგმა სკოლის გადატანა ყოფილა. განუზრახავთ იბერიელი ქურუმნი იღვაწებენ რომის სახელითა. მათი მფარველი იმპერატორი იქნებაო.

თურმე ადრევე უზრუნიათ ქურუმთა. ცოდნიათ რომი თავისი სახელით მოინდომებს სკოლის მოღვაწეობის გაგრძელებასო. მისულან კოლხთა მეფის კარსა. უთქვიათ განუზრახვა სკოლის გადატანისა, თუ კოლხთა მეფე მფარველობას იკისრებსო.

პირობა მიუცია კოლხთა მეფესა. მიუცია პირობა ქურუმთა სახლის აგებისა.

თურმე ქურუმთა გეგმით აუგია ციხე მეფესა, ვითა სახლი კოლხი ქურუმებისა.

თავიდან ქურუმები მისულან ბანძასა. ძველი სახელი ლეზანი ყოფილა.

(315) წელი ყოფილა თარიღი ფაზისის რიტორიკული სკოლისა.

დღევანდელი ნოქალაქევის ციხე აუგია ქუჯის. ქართული ციხე-გოჯი. ბერძენთა არქეოპოლისი.

ძველი ციხე დაუქცევიათ ბარბაროსებსა. მერე ბევრად დიდი აუგია კოლხთა მეფესა. მეორედ დაუქცევიათ ბიზანტიელთა.

მერე ციხე, ვითა ქურუმთა სახლი, აუგია კოლხთა მეფესა.

თურმე ეგრისი ბიზანტიელთა გავლენის ქვეშ ყოფილა. კოლხა გადარჩენილა. კოლხას აღმოსავლეთი საზღვარი მდინარე ფაზისი (რიონი) ყოფილა. კოლხთა სამეფო აურჩევიათ იბერიელ ქურუმთა.

დღევანდელი ნოქალაქევი და ბანძა ყოფილა სახლი კოლხეთის რიტორიკული სკოლისა.

ზაქარია ლაზი, მამა პეტრე იბერისა, ქურუმი რიტორიკული სკოლისა.

თურმე პეტრე იბერი ათ წლამდე იქ ეუფლებოდა ცოდნასა.

თაბორის ზიქურათის გეგმა ასლი ყოფილა კოლხას რიტორიკული სკოლის სახლისა.

(316) წელს დაუსრულებია სახლი რიტორიკული სკოლისა.

(1) წელი ბანძასა, (206) წელი ნოქალაქევსა ასაკი სკოლისა. მერე დაუქცევიათ ბარბაროსებსა.

**ურთა-** მთაა დაბლობისა. ზანთა ზეგანი მაღლობი. ური ხეთთა მიწა, ასურეთი. მთა დაბლობისა. მთა ზიქურათისა.

ურთას ნახატი ქარაგმაა ზიქურათისა. სურათი თავი კაცისა. თავის ზედა ნაწილი (7) დანაყოფი (34) და (4). ქარაგმა (ცი). დრო კაცის სიცოცხლისა.

დანაყოფები ფერების მიხედვით დაჯგუფებული: (2), (1), (1), (2). მარჯვნივ ბოლო დანაყოფის კედელი მომგვალეებული, იგივე ცხვირი კაცისა. მიმართულება მარჯვნივ. (21) და (12) კალენდარული წრეა. ჯამი (33) ფეხი. ქარაგმა ტანისა. თავი და ტანი (ცი) სიცოცხლე კაცისა. (თა) თავი ზეციური (ფეხ) ტანი მიწიერი.

თავი ქარაგმა კაცის სახლისა. ფეხი ქარაგმა ქალისა. (ფეხ) თა სახლია ქალისა, ურთა მთა დაბლობისა. სურათის მარჯვენა კუთხეს თავის ცხვირისა და პირის მიდამოს ორი პატარა ფიგურაა კაცისა, ქარაგმა: დიდი თავი დიდი ზიქურათი. პატარა კაცის ფიგურები ორი პატარა ზიქურათი, იგივე ორი სკოლაა ზიქურათისა.

ვეფხისტყაოსანის (315) ე სტროფის 1-ლი სტრიქონი:



ფარსადან შექმნა ზეიმი ამა ამბვისა მცნობელმან.

$\frac{1}{23} \quad \frac{1}{19} \quad \frac{1}{20} \quad \frac{1}{4} \quad \frac{1}{14} \quad 27 \quad 5 \quad 24 \quad 13 \quad 14 \quad \frac{1}{7} \quad 5 \quad \frac{10}{13} \quad \frac{10}{13} \quad \frac{1}{13}$

$\frac{ა}{ფ} \quad \frac{ა}{რ} \quad \frac{ა}{ს} \quad \frac{ა}{დ} \quad \frac{ა}{ნ} \quad \frac{ა}{შ} \quad \frac{ა}{ე} \quad \frac{ა}{ქ} \quad \frac{ა}{მ} \quad \frac{ა}{ნ} \quad \frac{ა}{ზ} \quad \frac{ა}{ე} \quad \frac{ა}{მ} \quad \frac{ა}{ბ} \quad \frac{ა}{ო} \quad \frac{ა}{ა}$

$\frac{ა}{ს} \quad \frac{ა}{ო} \quad \frac{ა}{კ} \quad \frac{ა}{დ} \quad \frac{ა}{კ} \quad \frac{ა}{ქ} \quad \frac{ა}{ე} \quad \frac{ა}{უ} \quad \frac{ა}{ო} \quad \frac{ა}{კ} \quad \frac{ა}{ზ} \quad \frac{ა}{ე} \quad \frac{ა}{ო} \quad \frac{ა}{რი} \quad \frac{ა}{თ} \quad \frac{ა}{ა}$

ნოქალაქევიდან (ფარსა) აფსაროსამდე (100) კილომეტრი.ქარაგმა სიცოცხლე კაცისა.ფარსა და აფსაროსი იგივე ორი სკოლაა ზიქურათისა.საზღვრები ძველი ეგრისისა:ფარსა და სარფი. ორივე სკოლის ქარაგმა დაუცვია რუსთველსა.პოემის (315)ე სტროფის პირველი სტრიქონი თარიღი რიტორთა სკოლისა (ფარსა) 315.

„ფარსადან შექმნა“ რუსთველისა და ზაქის ქარაგმა ამბობს ქარაგმას ორი სკოლისა: (ფარსა) დან (სარფსა).წრეზე მთლიანი არსი ქარაგმისა:(ფარსა) დან შექმნა (მომდევნო) მთა თაბორი,მომდევნო წრეზე, მარცხნივ დაბლა (კირქუკი),მერე მარცხნივ (კარ)სა.ქურუმთა ენას (სარ) ნიშნავს კარ.სარფის ქარაგმა სარ-ფი(კარი ფიქრისა).მნიშვნელობა:კარი ქალის სახლისა.ფეხი იბერთა კაცის ქალი.ეგრისი (ურ)თა იბერთა.სარფი კარია ეგრისისა,საზღვარი სამხრეთისა.ფარსა ზღვარია ჩრდილოეთისა.

ნოქალაქევის დასავლეთით ორი სოფელი:ურთა და ხეთა.მანძილი რიტორთა სკოლამდე (30) და (29).სოფლებს შუა მანძილი (8). ფარსადან აფსაროსამდე (100).

სოფლების განლაგება ქარაგმა ზიქურათისა. ურთა=>ხეთა=>კირქუკი.ხეთა ვექტორია მიმართულებისა.ისარი ურ-თა ეგრისისა=> ურთა ასურეთისა.მანძილი (810) კმ.მანძილი კირქუკსა და ფარსას შორის (795).

ეგრისის ურთასა და ხეთას შორის მანძილი (8).ხეთა ფარსა (29). ერთად (829).ცი სიცოცხლეა,გზა სიცოცხლისა ადამის მოდგმისა.(801) წელი ასაკი ადამისა.(829) ასაკი აბელისა (28) კაცისა.

(30)-ის ქარაგმა (ურთა-ფარსა).მანძილი (3) კაცისა,იგივე სამი სკოლისა.ასაკი კაცისა (100).3\*100.

(829)-(300).ქარაგმა მანძილისა:ზიქურათი (ხეთა) სკოლა კირქუკისა (529).თარიღი პეტრე იბერის ქარაგმისა.

ურთა-ნოქლაქევი-ხეთა მცირე რუქა დიდი ზიქურათისა.ნოქლაქევი(ფარსა) კირქუკი (795). კირქუკი-თაბორი (895).სხვაობა (100).ასაკი კაცისა.ჯამი (1690).ასაკი ხეთთა ზიქურათისა (1612). სხვაობა (78). ქარაგმა ზაქარია ლაზის ასაკისა და გზისა.რიტორთა სკოლა,თაბორი, კირქუკი.

ურთას სურათი თავი ზაქარია ლაზისა,პეტრე იბერის მამისა.

(43) ნიშანთა ოდენობა იბერის ქარაგმისა.(78) ასაკი ზაქარია ლაზისა.სხვაობა (35).ქარაგმა ხელი, სა-ხელი კაცისა.ურთა-ფარსა-ხეთა მანძილი:(30),(29),(8).ჯამი (67).კაბალა (13).კალენდარული ციკლი იბერის ქარაგმისა (ირ).(35) რიცხვი დიდი მოქცევისა (455) მცირე ციკლებისა(13).

ნოქლაქევი(ფარსა) მთა.მთა ხარი ურისა.რქა ხარისა სახლი ზიქურათისა.სახლი რიტორთა სკოლა,ნოქლაქევი.რქა ხელი კაცისა.ხელი იბერთა ხარისა.



### 93.გ ზა პარსიდან იყალთომდე

პირველი იბერიული ქარაგმა ძველ იბერიელ ქურუმთა ხელი ყოფილა. პირველი იბერიული ნიშანი ხელი ბაკურ დიდისა (689). ადგილი იბერთა მეორე სატახტო ქალაქისა პარსია.

პირველი იბერიული ქარაგმის შექმნის თარიღი ქრისტემდე (437) წელი. ადგილი იბერთა მესამე სატახტო ქალაქი მცხეთა. იბერიელ ქურუმთა ხელი.

**პირველი** იბერიული ზიქურათის სახლი **თუმშას**, ხეთთა მეფის სატახტო ქალაქსა ყოფილა.

ზანთა მეფე ბრძოლას ჩართულა აღმოსავლეთის ბარბაროსების წინააღმდეგ.

ქრისტემდე **ცხრაასი** წლით ადრე ზანთა მეფე ბარბაროსებთან დამარცხებულა. დაუკარგია აღმოსავლეთი ზანთა ზეგანისა.

მერე ხეთთა და ზანთა სამეფო გაერთიანებულა. სათავე ძველი იბერიისა.

სატახტო ქალაქად ძველი თუმშა აურჩევიათ (855). ხისი დაურქმევია იბერთა მეფე პერანსა. თითქმის ნახევარი საუკუნე გაუძლია ხისსა. იბერთა მეფეს დასავლეთით დაუხევია. სატახტო ქალაქად პარსი აურჩევია (807). პარსი ვითა **მეორე** სახლი იბერიული ზიქურათისა. ციხის შიგნით ყოფილა სახლი ძველი იბერიელი ქურუმებისა.

(170) წელი დარჩენილა იბერთა ზიქურათი პარსსა (637).

იბერთა მესამე სატახტო ქალაქად მცხეთა ქცეულა. არმაზის ციხეს ყოფილა მესამე სახლი იბერთა ზიქურათისა. თავიდან ქურუმნი ვითა მრჩეველნი იბერთა მეფისა. მეათე წელს მოუხერხებიათ გახსნა იბერთა ზიქურათის **მესამე** სახლისა (626)წ.

მერე (700) წელი მცხეთა ყოფილა სახლი იბერთა ზიქურათისა.

ფარსმან ქველსა დაუძლევია პართია. სატახტო ქალაქად ანსი აურჩევია. მეათე წელს დაუსრულებია **მეოთხე** სახლი იბერთა ზიქურათისა. (241) წელი იბერიელ ქურუმთა სახლი **ანსი** ყოფილა.

მერე იბერთა მიწა ორი დიდი იმპერიის ქიშპობის ადგილად ქცეულა.

ზიქურათის (5)ე სახლად კოლხას მიწა აურჩევით ქურუმთა (315) თარიღი იბერთა ზიქურათის **მეხუთე** სკოლისა. სახელი ფაზისის რიტორთა სკოლა რქმევია.

ხუთი წლის პეტრე იბერი რიტორთა სკოლას მიუყვანია მამასა, ზაქარია ლაზსა. თურმე თვითონვე ყოფილა აღზრდილი კოლხას რიტორიკული სკოლისა. მერე ყოფილა ქურუმი სკოლისა.

(5) წელი დარჩენილა იბერი რიტორთა სკოლასა. ფაზისის რიტორთა სკოლა ბოლო ყოფილა ძველი იბერიელი ზიქურათისა.

თაბორის მთას დაუარსებია პეტრე იბერსა **პირველი** სკოლა ახალი ზიქურათისა (492)წ.

(15) წლის მერე ასირიას (კირქუკი) დაუარსებია **მეორე** სკოლა ახალი იბერიული ზიქურათისა.

(522) წელს ეგრისის მეფეს მოუხერხებია დაარსება ახალი ზიქურათის სკოლისა. აფსარის ციხე ქცეულა ვითა **მესამე** სახლი ახალი ზიქურათისა. (190) წელი გაუძლია ფაზისის სკოლასა.

(712) წელს იბერიელთა ახალი ზიქურათის **მეოთხე** სკოლა დაარსებულა ათონის მთასა.

(542) წელს კრეტას დაუარსებია პეტრე იბერსა ბერძენ სწავლულთა სკოლა. (4) და (1).

(1112) წელს დაარსებულა გელათის აკადემია. **პირველი** სკოლა ქართული ზიქურათისა. გელათის აკადემია ხელი ზაქისა, დაბელი ბერისა.

ასი წლის მერე მოუხერხებია რუსთველსა გახსნა იყალთოს აკადემიისა (1212). **მეორე** სკოლა ქართული ზიქურათისა. (60) წელი გაუძლია იყალთოს აკადემიასა.

აფსაროსის ციხე გადარჩენილა. თურმე იყალთოს აკადემიას მოღვაწე ბერებს მოუთხოვიათ მეფისთვის გადმოტანა იყალთოს აკადემიისა, მერე ციხე დაუქცევიათ მოთარეშეთა.

(1548) წელს მარკოზ აჭარელს მოუხერხებია დაარსება ზაქის სკოლისა. იგივე ქართული ზიქურათის **მესამე** სკოლისა. (172) წელი გაუძლია სკოლასა. (1720) წელს სკოლა დაუხურია თარაქამა მელიქსა.

#### 94. ამბავი ორი ციხის სახელისა

თურმე გაუგია პეტრე იბერსა ამბავი ბიზანტიელთა განზრახვისა. იმპერატორის გეგმა ეგრისის მიწების წაღებისა. კოლხთა სამეფოს საზღვარი ძველი ფაზისი (რიონი) ყოფილა. რომელთა გარნიზონი მდგარა კოლხთა ზღვისპირა ციხესა.

ცოდნიათ ბერძენთა ზომები კოლხთა ციხისა:

-ციხე მდინარე ფაზისის მარცხენა სანაპიროს გაშლილ ვაკესა არისო.

-კოლხთა ზღვარი ქაჯეთის ციხედან (5,5) ეჯი იქნება.

-ეგრისელთა ციხე მდინარის აღმოსავლეთი სანაპიროს ვაკეს ყოფილაო.

-ციხის გალავანი ათასი ნაბიჯი იქნებაო.

-ციხემდე (0,5) ეჯის დაშორებით ნავით მისულანო.

-ციხის გალავნიდან ზღვა მოჩანსო.

ბიზანტიელთა მთავარი ინტერესი პატარა იბერიის, იგივე ეგრისის საზღვრების დადგენა ყოფილა.

თურმე თავისად მიიჩნევდნენ ეგრისსა. ვითა მიწებსა ძველი რომისა. აღმოსავლეთი რომი მემკვიდრე რომისა, მოითხოვს მათივე წინაპართა მიწების დაბრუნებასაო.

ცოდნია ზაქარია ლაზსა, პეტრე იბერის მამასა, ბიზანტიელთა ახალ კეისარს დრო დასჭირდება, ვიდრე ტახტს გააძლიერებსო. თავიდან მეტოქენი არ აცლიანო. თუ გაიმარჯვა, პირველი მივა ეგრისსა, ჩრდილოეთის საზღვრების გამაგრებას მოინდომებსო. ლეონმა განიზრახა, ვერ ეღირსა. მეტოქენი გამოუჩნდა ზენონსა. მათ დამარცხებას ეცდებო.

ზაქარია ლაზი სამი წლის მერე დაბრუნებულა ეგრისსა. მიუტანია გეგმა საზღვრის შეცვლისა.

თურმე რომელთა გარნიზონი მდგარა მდინარე ფაზისის (რიონი) შესართავის აღმოსავლეთსა. მდინარის მარცხენა სანაპიროს, დღევანდელი ნარიონალის ახლოს ციხე ჰქონიათ ეგრისელთა. ზევით მდინარის მარცხენა სანაპიროს მთასა ყოფილა მეორე ციხე. დღევანდელი სოფელი ტოლები (ტელეფისის ციხე).

-მდინარის ნაპირის ციხეს დიდი გალავანი ჰქონია. ზომა აფსარის ციხისა.

-ქაჯეთის ციხიდან დღევანდელი მდინარე ჭოროხის შესართავამდე მანძილი ტოლი ყოფილა რიონის შესართავამდე მანძილისა. (5,5) ეჯი დღევანდელი (34-35) კმ.

-მდინარის შესართავიდან აფსარის ციხემდე (2,5-3) კმ.

-ნარიონალის ციხიდან ტოლების ციხემდე იგივე მანძილი ყოფილა. ორივე ციხის გალავნიდან მოჩანდა ზღვა.

-მდინარე ფაზისისთვის (რიონი) ფასისის წყალი დაურქმევიათ, დღევანდელი ჭოროხი ქვეულა ვითა ფაზისი.

-კოლხას საზღვარი ქაჯეთის ციხის ჩრდილო-დასავლეთიდან გაუტანიათ ციხის სამხრეთ-აღმოსავლეთით.

-პირდაპირი მანძილი ტოლების ციხესა და აფსაროსის ციხეს შორის (80) კილომეტრი. სახმელეთო გზა ბევრად დიდი იქნება.

-ნარიონალი ძველი კალაპოტი ყოფილა რიონისა. ციხე პირველად აუგია ეგრისელთა მეფეს ქუჯის. მისულა სარდალი ბიზანტიელთა. დღევანდელი კვარიათის ქედი დაუდგენია საზღვარი კოლხთა მეფისა.

თავიდანვე ცოდნია კოლხთა მეფესა, ეგრისის მეფისთვის დაუთმია სამხრეთი სანაპირო ზღვისა.

ეგრისის სამეფოს სჭერია კოლხას სამხრეთ-აღმოსავლეთი მთიანეთი, ზღვის სანაპირო რიონის შესართავიდან ვიდრე კვარიათამდე.

ცოდნია ზაქსა ღვაწლი დიდი იბერისა, ქაჯეთის ციხისთვის დაურქმევია სახელი იბერისა. ციხის ძირი ხელია პოეტისა. ქარაგმა მთა ცივის ძირი.

ავსაროსის ქარაგმა ორია.სახელი მდინარისა(ზაქის წყალი) და კესაროსი, სახლი კაცისა,პეტრე იბერისა.ავსაროსი და ტელეფისი ორი მოსაზღვრე ციხე იბერიისა.ორივეს ქარაგმის მნიშვნელობა იდენტური (კის).მნიშვნელობა იბერთა ენას ჩვენი ნაქონი.ორივეს კაბალის რიცხვთა ჯამი (78).ასაკი ზაქარია ლაზისა.

**ბრძოლა ტელეფისის წინააღმდეგ (553) წელს-**აგათია სქოლასტიკოსი.” II 19.მერმეროე,სპარსელთა სარდალი,...კვლავ მოვიდა მაშინ მუხირისში და კოტაისის ციხეში,მოინდომა გაეგლო **ტელეფისის** ძნელად სავალი ადგილები და **მდინარე ფაზისამდე** მიეღწია.“სარდალი მარტიანე მისი ხელქვეითი ჯარითურთ ტელეფისში დაბინავებულიყო-ეს ციხე მტკიცე და ძალიან მაგარია-და დიდი გულმოდგინებით იცავდა შესავლებს...არცერთი სხვა მხრიდან არ არსებობს სხვა მისასვლელი გზა, ვინაიდან ირგვლივ მდებარე დაბლობები მეტის-მეტად ჭაობიანი და შლამიანია და მათ გარს აკრავს ხშირი ბუჩქნარები და ტყეები“.კიდევ;“ზესასა და იუსტინეს რაზმები ერთ დაბლობში იყვნენ დაბანაკებულნი ტელეფისის მახლობლად,სულ შვიდი სტადიონის მოშორებით“.

<u>მ</u>	<u>უ</u>	<u>ბ</u>	<u>ო</u>	<u>რ</u>	<u>ი</u>	<u>ს</u>	<u>ო</u>
23	55	60	40	4			

<u>ლ</u>	<u>ა</u>	<u>ს</u>
<u>ე</u>	<u>თი</u>	<u>ა</u>
	<u>ფ</u>	<u>დ</u>

მუხირისი (ხისი) სახლი ხარისა,დასავლეთი.ქარაგმა:სახლი ქალისა-(**დას**)-**დასავლეთი-ხისი**. დასავლეთი ვასალი.

<u>ს</u>	<u>უ</u>	<u>(აზ)</u>	<u>ო</u>	<u>ს</u>	<u>ო</u>
	<u>ფ</u>	<u>ას</u>			

(**ხისი**) ფასისის დასავლეთი,სუფსას დასავლეთი.(**ასი**)კაცი,(**სი**) სახლი.

**ბრძოლა ტელეფისის წინააღმდეგ (553) წელს.**(აღწერა ციხისა და მისადგომებისა,ფაზისი,ფაქისი)

ფარსანგი იგივე ნაბიჯი ზაქისა.(1)ფარსანგი (21) სტადიონი (240).

ფარს=21სტ. ზომა(5040).მანძილი ტელეფისისა და ნესოსის ციხეს შუა (7) სტადიონი“.

„ნესოსი სულ დიდი ხუთი ფარსანგით არის დაშორებული ტელეფისს,ისინი ძალიან მარდად მირობოდნენ,და ეს გზა ლაღად გაიარეს იმავე დღეს“.

აგათია სქოლასტიკოსს ხელთ უპყრია ძველი ცნობა რომაელებისა, რომელიც აღწერს ტელეფისისა და ნესოსის ადგილმდებარეობას.

ტელეფესი დღევანდელი ტოლების აღმოსავლეთით მდებარე ციხე ტელეფესია.მისგან დასავლით (7) სტადინის დაშორებით ვაკეს,დღევანდელი ნარიონალის აღმოსავლეთით,მდინარე რიონის მარცხენა სანაპიროს ყოფილა რომაელთა გარნიზონი გამაგრებული.აქედან ზღვამდე,გურიის გავლით,დღევანდელი გრიგოლეთი-მალთაყვას შორის,მანძილი (5) ფარსანგი,რომაელთა საზომით (150) სტადიონი (35-36 კმ) ყოფილა რომაელთა ბანაკი.

ნესოსის ციხე დღევანდელი პეტრას ციხეა.რომაელთა აღწერილი მდინარეები დღევანდელი რიონი და სუფსა.

რომაელთა ბანაკიდან ციხემდე (5) ფარსანგი,იგივე რომაელთა საზომით (150) სტადიონი (35-36კმ).

ეს იყო ძველი ცნობა რომაელებისა.

ახალი ცნობა:“ფარსანგი,როგორც ჰეროდოტე და ქსენოფონტი ფიქრობენ,ოცდაათ სტადიონს უდრის,ხოლო ამჟამად იბერები და სპარსელები მხოლოდ ოცდაერთ სტადიონად თვლიან“.

ცნობა მთავარი გასაღებია იბერის გეგმისა:

1).ძველი **ტელეფისის** ციხემ დაიკავა ადგილი ძველი **ნესოსისა** (პეტრა).

2).მდინარე **ფაზისი** იქცა **ფასისად** (რიონი),ფაზისი დაერქვა მდინარე ჭოროხს.

3). ძველი **ნესოსი** (პეტრა) გადავიდა სამხრეთით. ახალი ცნობით ნესოსი აფსაროსია (გონიო). რომაელთა გარნიზონის ლოკაცია ნაცვლად **გრიგოლეთი-მალთაყვისა**, გახდა დღევანდელი ჭოროხის შესართავის ახლოს. გარშემო ჭაობები დღევანდელი **ბათუმისა და ხელვაჩაურის** მიდამო. რომაელთა ძველი ცნობის ახალი წაკითხვა.

1) „ნესოსი სულ დიდი ხუთი ფარსანგით არის დაშორებული ტელეფისს“.

აფსაროსის ციხე (ნესოსი) სულ დიდი ხუთი ფარსანგით (25-26კმ) არის დაშორებული ციხე ტელეფისს (პეტრა). იბერიელების საზომმა (10-11) კილომეტრი გაქვითა.

აგათია სქოლასტიკოსის აღწერილი გეოგრაფია, ახალი ცნობა ტელეფისს (პეტრას) ციხისა: „ეს ციხე მტკიცე და ძალიან მაგარია-და დიდი გულმოდგინებით იცავდა შესავლებს... არცერთი სხვა მხრიდან არ არსებობს სხვა მისასვლელი გზა, ვინაიდან ირგვლივ მდებარე დაბლობები მეტისმეტად ჭაობიანი და შლამიანია და მათ გარს აკრავს ხშირი ბუჩქნარები და ტყეები“. კიდევ: „ეს ადგილი სხვათაშორის, ძნელ სავალია და მიუდგომელი, ერთი მხრით ნაპრალები, ხოლო მეორე მხრით ციცაბო და ერთი-მეორეზე მიწოლილი კლდეები ქმნიან ერთს მეტად ვიწრო, ბუნებრივად დაგებულ ბილიკს: არცერთი სხვა მხრიდან არ არსებობს სხვა მისასვლელი გზა, ვინაიდან ირგვლივ მდებარე დაბლობები მეტის-მეტად ჭაობიანი და შლამიანია... მსუბუქად ჩაცმულს გაუჭირდება იქ გავლა“.

რომაელთა გაქცევის ძველი ცნობის ეპიზოდის ახლებური წაკითხვა: „ზესას და იუსტინეს რაზმები ერთ დაბლობში იყვნენ დაბანაკებულნი ტელეფისს მახლობლად, სულ შვიდი სტადიონის მოშორებით“ (პეტრას სამხრეთი) დღევანდელი ბუჯნარის ვაკე. „ერთბაშად თავს წამოადგნენ სპარსელები: ზოგიერთი მათგანი მოკლეს, ხოლო სხვებმა გაქცევით უშველეს თავს. და მოულოდნელად შევარდნენ ბანაკში ყვირილითა და ხმაურით, ისე რომ ბანაკში უცბად ყველანი დაფორიაქდნენ და უზომოდ შეშინებულებმა უკან დახევა დაიწყეს... მანამ არ შეუწყვეტიათ სირბილი, სანამ ნესოსს არ მიაღწიეს. ნესოსი სულ დიდი ხუთი ფარსანგით არის დაშორებული ტელეფისს“ . პეტრას ციხიდან აფსაროსის ციხემდე ხუთი ფარსანგი იბერთა საზომით 105 სტადიონია. (25-26კმ).

რომაელთა ძველი ცნობა მდინარეთა აღწერისა. „ეს სოფელი საკმაოდ მაგარია და არც ადგილი მისადგომი, გარშემორტყმულია მდინარეთა მორევებით. ფასისი და **დოკონოსი** ცალკ-ცალკე ჩამო-დინარეობენ კავკასიის მთიდან და თავში ძალიან არიან დაშორებული: აქ კი ადგილის მდებარეობით ცოტ-ცოტა უახლოვდებიან ერთმანეთს და უკვე აღარ მიედინებიან დაშორებით; რომაელებს ერთი თხრილი გაუკეთებიათ და ფასისის ნაკადი დაკონისში გადაუშვიათ, ასე რომ ორივე მდინარე ერთდება ნესოსის იმ ნაწილში, რომელიც აღმოსავლეთისკენ არის მიქცეული ... შემდეგ დასავლეთისკენ რომ მიდიან წინ თავისთავად ერთვიან, და ბოლოს ერთმანეთს შეერევიან, ასე რომ მათ შუა მართლაც რომ კუნძული იქმნება, აი აქ მოიყარეს თავი რომაელებმა“

რომაელთა ცნობის ძველი წაკითხვით ორი მდინარე რიონი და ხევისწყალია. დღევანდელი ნარიონალის ახლოს რომაელებს მართლა გაუყვანიათ არხი ციხის გარშემო. მათი შეერთება ქმნიდა კუნძულს. დღევანდელი ნარიონალის ახლოს დღემდე შემორჩენილია კვალი რომაელთა არხისა.

ცნობის ახალი წაკითხვით, ორი მდინარე დღევანდელი ჭოროხი და აჭარისწყალი. ფასისი (ფაზისი). შესართავამდე ეგრისელთა გაუყვანიათ არხი მდინარის მარცხენა მხარეს. სადაც დინება ქმნიდა კუნძულს. გარშემო აკრავდა ჭაობი. დასავლით მათი შერთვის ადგილი ზღვასა.

„ქალაქმა ფაზისმა, როგორც ეს ყველასათვის ცნობილია, ეს სახელწოდება მდინარისგან მიიღო, რომელიც იქვე ახლოს ჩამოდის და თვით ქალაქის ახლოს ერთვის ევქსინის პონტოს, ქალაქი ზედ ნაპირთან და შესართავთან არის გაშენებული. ნესოსს, სულ დიდი ექვსი ფარსანგით არის დაშორებული დასავლეთით“.

აგათია სქოლასტიკოსი ამ ცნობით კიდევ ერთხელ აზუსტებს ლოკაციას ორივე ციხისა.

ტელეფისმა დაიკავა ძველი ნესოსის (პეტრას) ადგილი. ნესოსმა გადაინაცვლა ხუთი ფარსანგით სამხრეთ დასავლეთით.



აგათია სქოლასტიკოსს კარგად სცოდნია სანაპირო და სამივე ციხის მდებარეობა, პეტრას ციხე ერთგვარი ცენტრია რკალისა. ფოთი და აფსაროსი ორივე რკალზეა. ჩრდილო-დასავლით და სამხრეთ-დასავლით. მანძილი ფოთამდე (43) კმ თითქმის (8) ფარსანგია. აფსაროსამდე (26) კმ. სიმონ ყაუხჩიშვილის „გეორგიაში“ შენიშვნის სახით აქვს გაკეთებული, ლათინურ თარგმანში (5) ფარსანგი სწერიაო. ზუსტად ემთხვევა მანძილს აფსაროსიდან პეტრამდე.

## 95. ამბავი ახალი ზიქურათის სამალავისა

თურმე ცოდნია ზაქსა ამბავი იბერის სკოლისა. სამარხი იბერიელი ბერებისა, ცოდნით იბერის ნიშანი მისივე მოწაფეთა. სამარხი ახალი ზიქურათის ხელნაწერებისა. ნაზარეთის დასავლით მთა, დღევანდელი კვარ ხა ხორემ. სამარხი იბერიელი ბერებისა. აქვე გაუმართია ახალი ზიქურათის ხელნაწერთა სამალავი პეტრე იბერსა. თავიდან სამალავის მცველი ზაქარია ლაზი ყოფილა. მერე თვითონვე უკისრია იბერსა. თურმე სიკვდილამდე ვითა ანდერძი უთქვია: მინდა ძველი სამალავი დაიხუროსო. ახალი სამალავი სხვაგან გაიმართოს. ბევრად დაცული იქნება ძველიო. მერე ახალი სამალავი გაუმართიათ მდინარე იორდანეს მთასა. მისულა ზაქი სინას მთასა. სამი წელი დარჩენილა. ვერ უპოვია ხელნაწერები იბერისა. სხვა სამალავის ამბავი არ ცოდნით იბერიელ ბერებსა. ეგონა ზაქსა, სამუდამოდ დაიკარგა ხელნაწერები იბერის დროინდელი ზიქურათისაო. ახალი სამალავის ხელნაწერთა პირველი თარიღი იბერის სიკვდილამდე ერთი წლით ადრე (546) წ. ყოფილა. ვერ უპოვია ხელნაწერები ზაქარია ლაზისა, ვერცა კირქუცის ქვაბს მოღვაწე მღუმარე ბერისა. ვერ უპოვია სიგელნი მეფე ვახტანგისა. ვერ უპოვია საბუთები ეგრისის მეფეთა. თურმე მიხვდა ზაქი: ახალი სამალავის თარიღსა იქნება ქარაგმა იბერისაო. ცოდნია ზაქსა ქარაგმა დიდი ბაკურისა. ამბავი ზიქურათის ქარაგმისა: კაცი (34, 28). თარიღი ახალი ზიქურათის მეორე სამალავისა (547). 6-ე საუკუნე რიცხვი ზიქურათის კაცისა.

### 6

5 4 7 და (34, 28).

(546) კალენდარული წრე 11(5, 6). ბრუნვის ნიშანი (4). ერთად (411). სხვაობა 135(546; -411). წრე ქარაგმა ბერძენთა ნიშანისა 11(ა), სხვაობა (35; 100), ხელი და ასაკი კაცისა. ასომთავრულის (35) ნიშანი (წ). კაბალის რიცხვთა ჯამი 15(4; 11)ლ. თარიღის ციფრთა ნიშანი: ე(5)-დ(4)-ვ(6). ქარაგმა წელი დევისა. იბერის ქარაგმით 14(68) და (60). ქარაგმა: კ; ხარ. კაბალა 20(14; 6)2(ორ). ჯამი 128(28; 100). ქარაგმა: ხი(ორ) ქ; ას. ქურუმთა ენას ქარაგმა ხელაპყრობილი კაცისა (ბერი), კაცი დროა ხარცისა (ხე სიცოცხლისა). ქარაგმა სამარხი ბერებისა.

(ვე) ძველი ზიქურათით (26). წელი ქარაგმა შუა გაყოფისა, 13(26/2). იბერის ასომთავრულით ვე(65). წელი (32, 5). ქარაგმა იბერთა დიდი მოქცევისა: ასომთავრულით (ჩ; ე). ნიშნავს ჩემი. ქარაგმა სრულად: კვარ ხარ ხორ(ცი), სახლი ჩემი და ჩემივე ხარის ხორცისა, სახლი ბერების ხორცისა.

13(6, 7). მეცამეტე ნიშანი იბერისა (ი). ქარაგმა კალენდარული წრისა: 10(6, 4) თა(მთა) იგივე თავია. (46) და (47) ქარაგმა პან თა (ჩემი მთა). 17(6, 4, 7) ზაქი. (6) რიცხვი კაცისა. სიცოცხლე(ცი) გზა კაცისა. (10) იგივე ათი სახლი ხარისა. წრეზე (56) და (67) სხვაობა (11), ჯამი (123) ქარაგმა პირდაპირი სვლისა. ჯამი სამალავის თარიღისა და საუკუნისა 553(547; 6). ქარაგმა თავი(თა ხეთთა ხარისა). (4)დ.(10)1 ქარაგმა ას. ერთად. (დას) იგივე დასაწყისი და დასასრული გზისა. 6(ვ), 5(ე), თ(6, 4). ი(6, 7). ქარაგმა მიმართულებებისა: დ-ას-ვ-ეთი.

მიმხვდარა ზაქი იბერის ქარაგმსა. თა იბერთა ხარისა (პან თა) თაბორი. გზა დასავლით. გეზი პირდაპირ(1, 2, 3). თავი(მთა ხეთთა ხარისა). მანძილი (10-11). ცოდნია ზაქსა (თა) ქურუმთა ენას თვალთა. (თა) ზანთა (მთა) იგივე თავი.

(5), 0(6, 4), 7. ქარაგმა (507). თვალი (6, 4) იგივე გზა, კვეთა პირდაპირი გზისა. (507) მანძილი ორი თვალისა. ქარაგმა. პირდაპირი გზა კვეთასა და ზაქის თვალს შუა. 16(5, 4, 7) ტახი ზიქურათისა.

(507) თარიღია იბერის მამისა, ზაქარია ლაზისა. თავი რქმევია მთასა იბერიელ ბერთა სამარხისა.

მისულა მამა იოვანე, მიუგნია თავი ზაქისა. გაუზომია თვალი. უპოვია ნიშანი იბერისა. თვალსა პატარა ტახი მოუხატია იბერსა. თვალი ტახისა ყოფილა სამარხი იბერის ხელნაწერებისა.

თურმე პირველად გაუგია ზაქსა ამბავი ახალი ზიქურათისა, იგივე ასომთავრული ქარაგმისა.

პირველად უხილავს ხელნაწერნი ფსევდო დიონისე არიოპაგელისა, გაუგია სახელი კირქუკის ახლოს მოღვაწე მდუმარე ბერისა. მისივე სახელით უთარგმნია შრომები ფსევდო დიონისე არიოპაგელისა, იგივე პეტრე იბერიელისა. გაუგია სახელი ზაქარია ლაზისა, იბერთა დიდი მოამბისა. ღვაწლი მეფე ვახტანგისა. ამბავი ჯვრის მონასტრის აგებისა, ამბავი ორი ახალი ზიქურათისა, იგივე იბერის სკოლისა. გაუგია ამბავი ბიზანტიელი მოაზროვნისა, ფსევდო პროკოფი კესარიელისა, ეფრემ მცირეს სახელით უთარგმნია შრომები ფსევდო დიონისე არიოპაგელისა. თურმე სდომებია გადაწერა ასლებისა. ვერ მოუსწრია. უმტყუნა თვალმა. ქარაგმას დატოვა ამბავი ხელნაწერთა სამალავისა.

მიუგნია რუსთველსა. ზაქის სახელით გადაუწერია შრომები დაბელი ბერისა (ეფრემ მცირე). ვერაგი ჯალალის შემოსევას დაუქცევია საქართველო. უგერგილო მეფობა რუსუდანისა, მონღოლთა ბატონობა. დაკარგულა კვალი ხელნაწერებისა. დაკარგულა ასლი ბევრი ხელნაწერისა. ავბედითი ხვედრი იბერის ახალი ზიქურათისა.

ცოდნია რუსთველსა ამბავი ფსევდო დიონისე არიოპაგელისა, პოემის (19) ე თავი ქარაგმა იბერთა დიდი ზაქის თავისა, პეტრე იბერისა.

პირველად გაუგია ზაქსა მრწამსი პეტრე იბერისა. უზრუნია, ქართველთა ეკლესიას ეცნო ვითა სახელი იბერთა სახელით ჯვარცმული წმინდა ბერისა.

სულხან-საბა მისულა სახლსა რომის პაპისა. მიუგნია წერილი ლათინთა მისიონერისა. სწერდა პაპსა: პეტრე იბერიელი მონოფიზიტთა ეკლესიის ეპისკოპოსი, მათივე მოძღვარიო.

გასაკვირია გულგრილობა პაპისა, გულგრილობა ბიზანტიელი პატრიარქისა. არაფერი იღონეს მათივე „მწვალებელი“ ეპისკოპოსის შეჩვენებისა.

ბოლოს პეტრე იბერი ვითა ეპისკოპოსი ბიზანტიელთა ეკლესიისა. მისულა კრეტასა. ვითა მოძღვარი ბიზანტიელი ბერებისა, შემქმნელი ბიზანტიელ სწავლულთა სკოლისა. ბოლომდე დარჩენილა, დაუმარხავთ თავისივე ეკლესიის სამარხსა. მერე წმინდანად უცვნიათ ბიზანტიელთა.

ვერ უპოვიათ სამარხი იბერისა, განუზრახავთ დამარხვა, ვითა მათივე დიდი წმინდანისა, მისივე გეგმით აგებულ მთავარ ტაძარსა, აია-სოფიასა.

ცოდნია ზაქსა, ამბავი პეტრე იბერის სახელით დაწერილი ცრუ შრომებისა. ვერ მიუგნია იბერის სამარხსა, ხელნაწერები მონოფიზიტთა მოძღვრებისა. ბასილი დიდი დაურქმევია ზაქსა. ბასილი დიდის სახელით აუგიათ ეკლესია მისივე სოფელსა. პალია (ბასილეთი). ასკანა დაურქმევია ზაქსა, ბასილეთი ხელია რუსთველისა.

„დიონოსი ბრძენი“ ქარაგმა რუსთველისა. (დი) ქარაგმა დიდი ხარისა. (ოს) ქარაგმა ორი კაცისა. (დიო)-(ნ,ოს)27(ფერ) იბერის ქარაგმისა. თურმე, იბერთა ენას (ფერ) ნიშნავდა ქრისტეს რჯულზე მოქცეულსა, ახალი რჯულის მიმდევარსა. ფერისცვალება იგივე აღიარება ქრისტეს რჯულისა.

დიო-ფ-(ი) ქარაგმა დიოფიზიტისა. (ფი) ფიქრი, არსი ზიქურათის ქურუმისა. (რი) ქარაგმა ოთხი ხარისა. ქარაგმა (2) ზაქისა, იგივე ზეციურისა და (1) პატარა ხარისა, იგივე მიწიერისა (ხორცისა). მამა ღმერთი, სული-წმინდა და ძე კაცი.

ეზროს ქარაგმა ორი კაცისა: ეზრა და ეზოპე. ეზროს ქარაგმა იბერისა. ეზოპე ძველი ბერძენი მეიგავე. თურმე მანამ ბერად აკურთხებდნენ, იოანე ზოსიმე (დაბელი), ქორბუდას სახელით წერდა იგავებსა. ცხოვრება ბალაჰვარისი ხელი ყოფილა დაბელისა.

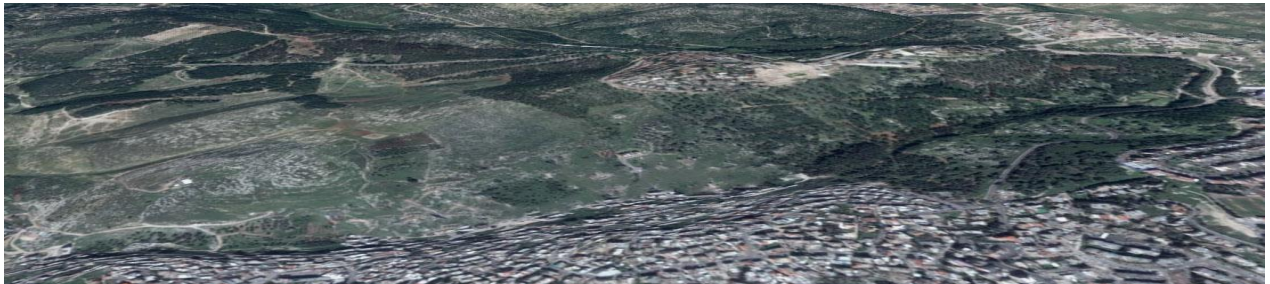

## 96. ამბავი კირქუცის სავანისა

თურმე პეტრე იბერი ოთხი წელია აგებდა სახლს ახალი ზიქურათისა.თაბორის მთა აურჩევია ადგილი მაცხოვრის ფერისცვალებისა.დიდძალი ძღვენი მიუერთმევია იბერიელთა მეფესა.

მანამდე ვითა კათოლიკე რომის მისიონერი მისულა თაბორის მთასა.ცოდნია იბერსა ეკლესიის აგება განუზრახავსო პაპსა.

მთელი ღამე დარჩენილა იბერიელი მისიონერი.თურმე დილამდე ევედრა მამა ზეციერსა:ღირსი მყავ შენივე მთასა სალოცავის აგებისა.მინდა იბერიელთა ვედრება ამ მთას ისმოდესო.ისმინე უფალო თვალცრემლიანი ვედრება მონისა შენისა,ვიცი დიდია ძალა უფლისა, ვევედრები მომცეს ძალა შეძლებისაო.

არ დაუძინია,ადრევე მიბრუნებულა ნაზარეთსა.მისიონერთა სახლი ღაზას ჰქონია ლათინთა ეკლესიასა.გულდამძიმებული მიბრუნებულა ქალაქსა,თავისივე სენაკსა,მაღევე დაუძლევია ძილსა.მისულა ლათინთა წინამძღვარი.გაყოლა უბრძანებია.პეტრე მორძჩილად გაჰყოლია წინამძღვარსა.თურმე მიემგზავრებოდა იერუსალიმსა.მანძილი ორი დღის სავალი ყოფილა.ცოდნია პეტრე იბერსა (7) ეჯის გავლა დაღლის,დასვენებას ბრძანებსო. მიმავალი ვერ დავიძინებო.

თურმე ეცადა არ ჩასთვლემოდა გზასა.გაუძლია,მორევია ძილსა.მაღევე ჩასძინებია მისულსა.

უხილავს:თურმე თაბორის მთასა აგებდა ბევრად დიდ სახლსა. ოსტატთა აცნობდა გეგმას სახლისა. ასი ხარ-ულელი ეზიდებოდა ქვასა.ვიწრო მისასვლელი ჰქონია მთასა.თურმე ცდილობდა ბევრად დიდი გზის აგებასა.იბერიელი ბერები აღავლენდნენ უფლის სამადლობელსა.გაუგონიათ:იბერიელ ბერთა სავანეს აგება განუზრახავს მოძღვარსაო.იბერთა მეფის ბრძანება ყოფილა.დიდი ფასი გადაუხდიაო.

თურმე დილამდე ცდილობდა ქვის აზიდვასა.ხარ-ულელი ვერ დატეულა გზასა.თურმე ასი ურემი ელოდა გზის გახსნასა.

გაუღვიძია დაღლილსა.უთქვია გულდაწყვეტილსა:სიზმარი ყოფილა,მეგონა ვედრება შეიწყალა უფალმაო.

გასულა ხანი.ლათინთა მოუსურვებიათ ეკლესიის აგება თაბორის მთასა. რომი მორიდებია ხარჯის გაწევასა.გზის აგებას დაველოდოთო.ეგონათ ბიზანტიელნი იკისრებენ ხარჯსაო.

ცბიერი ზენონი არ ჩქარობდა გზის აგებასა.ცოდნია,ლათინთა მისიონერნი მისულან, ეკლესიის ადგილი შეურჩევიათ.გზის აგებამდე მივლენო.

ექვსი წელი გასულა.აგების ხარჯი არ გაუღია ბიზანტიასა,არცა რომსა.

ჩუმად მისულა მაცნე იბერთა მეფისა.მიუტანია ამბავი მეფის განზრახვისა.წმინდა მიწას იბერიელთა სალოცავები აიგოსო.

დიდძალი ქრთამი გადაუხდია გორგასალსა.ზაქარია ღაზს მიუტანია წყალობის სიგელი ბიზანტიელთა იმპერატორისა.

თურმე თვითონვე მისულა გორგასალი თაბორის მთასა.თვითონვე გაუზომია მანძილი გზისა.სამი ათასი (30)(ასი) გამოვაო უთქვია მეფესა.

ცოდნია პეტრე იბერსა ნაბიჯის ზომა გოლიათი მეფისა ას(100),და სამთავი(30).ასე დაუთვლია მთელი სიგრძე გზისა (3992)კას.

თურმე ათი თვე მონადომ ციცაბოს გზის აგებასა. დაუსრულებია. მისულან მისიონერნი ლათინთა ეკლესიისა.უთქვიათ ეკლესიის ადგილი მანამდე შევარჩიეთო.ეკლესიის აგება გვიბრძანესო.უთქვიათ ბერებსა:მთა იბერიელთა მეფეს შეუძენია.მისი პირობა დაგჭირდებათო.

გაუგიათ ლათინთა დიდი საფასური გადაუხდია გორგასალსა.პირობას დიდი ფასი ექნებაო. მორიდებიან ხარჯსა.

(186) წელი მდგარა იბერთა სავანე თაბორის მთასა. მერე დაუქცევიათ არაბთა. მიუგნია ზაქსა მთასა თაბორისა ნანგრევი ახალი იბერიული ზიქურათისა. თავისივე პოემას დაუმალა პოეტსა თარიღი ზიქურათის პირველი სკოლის დაქცევისა. პოემის (1065)ე სტროფის (4)ე სტრიქონი:

(მ ე ლ ი ქ ს უ რ ხ ა ვ ი ხ ე ლ მ წ ი ფ ო ბ ს ს რ უ ლ ი ს ვ ი თ ა დ ა დ ა ვ ლ ი თ ა). ნიშანი (41). ტბელის კაბალით (517). ზაქის ქარაგმით (577). სხვაობა (60).

ტექსტის დასაწყისი და დასასრული (5-5) ნიშანი. დასასრული (5) ნიშანის წინ (4) ნიშანი მიმდევრობით (და;და). მნიშვნელობა 10(5;5). ორი ქართული კაბალით დასასრული (5) ნიშანის რიცხვი: ტბელის (38), ზაქის (45). სხვაობა 7(45;-38). ტექსტის ბოლო სიმბოლო (.). ქურუმთა ენას მნიშვნელობა (20). ორივე კაბალით 10(9;1) სიმბოლოს რიცხვი: 1058(10;38;28) და 1065(10;45;20).

სხვაობა (7) ქარაგმა ორი მნიშვნელობისა: 1058-(1065)-1072. და (.).ის ქარაგმა 1038-(1058)-1078. მეორე: 1052-(1072)-1092.

(1052)-თარიღი ტბელის კაბალით ათვლის დაწყებისა.

(1072)-თარიღი მეფე დავითისა.

(7)-ასაკი ზაქისა (1038). (6) ასაკი ათვლის დაწყებისა. ასაკი მეფე დავითისა (6). თარიღი (1078) დასრულება ქართული ქარაგმისა. ასაკი ზაქისა (47). (და;და)ს წინ (5) ნიშანი (სვითა) 46. ძველი ზიქურათით ქარაგმა (დაბ) და 5(და)ელ. ერთად: დაბ;ელ. (ელ;ელ) 10. კაბალა (1). ჯამი ასაკი ზაქისა 47(46;1).

(და;და)ს გარეშე ტექსტის (40) სიმბოლოს მნიშვნელობა ტბელის კაბალით (507). თარიღი ზაქარია ლაზის სიკვდილისა. (.).ის ჩათვლით 527(507;20). დასასრული იუსტინე პირველისა. დასაწყისი იუსტინიანე პირველის ზეობისა.

იოანე რუფუსის მიხედვით (488) თარიღი იბერის სიკვდილისა. მაკარი მესხის მიხედვით დასაბამი იბერის დიდი გზისა. ზაქის ქარაგმით ტექსტის რიცხვი (577). ჯამი: 1065(488;577).

იბერის სიკვდილის თარიღი (547). ტექსტის რიცხვი ორი კაბალით (517) და (577). ქარაგმა ორი ქურუმის სიკვდილის ასაკისა: 30(507;547) და 30(547;577).

567(577;-10) ქართული ქარაგმით, (663) ბერძნული აღლიცხვისა. ასაკი იბერისა 200(663;-463). ქართული ქარაგმით თარიღი იბერისა 367(567;-200).

(მ ე ლ ი ქ - ს უ რ ხ ა ვ ი ხ ე ლ მ წ ი ფ ო ბ ს , ს რ უ ლ ი ს ვ ი თ ა)-ნიშანი (34). ზაქის ქარაგმით რიცხვი (522). თარიღი წმინდა მამის სულიერი სიკვდილისა. კურთხევა ვითა მონოფიზიტთა ეპისკოპოსი (522). მომდევნო (4) ნისანი (და;და) 10(5;5). თარიღი (532). თარიღი დიონისე არიოპაგელის მოძღვრების დიდი ტრიუმფისა. (ელ;ელ) ქარაგმა ორი ზაქის ხელისა: იბერი, ზაქარია ლაზი.

ტბელის კაბალით (34) ნიშანის რიცხვი (469). ბერძნული აღლიცხვით 565(469;96). (34) ტბელის კაბალით ვ(ხ:არ). იგივე (33;1). ტბელის კაბალის სახელი დონ(34). თარიღი (1233). ასაკი თაბორის სკოლის სიკვდილისა 668(1233;-565). ტექსტის რიცხვი ზაქის ქარაგმით (567). ასაკი (200) ქართული ქარაგმით 387(567;-200). სხვაობა 678(367;20). თარიღი თაბორის ზიქურათის სიკვდილისა.

...

ბიზანტიელთა დაუმარცხებიათ არაბები. კეისარს მიუცია უფლება ლათინთა სალოცავის აგებისა.

ცოდნით სამარხი იბერიელი ბერებისა. სამასამდე ნეშტი გადაუსვენებიათ კრეტასა.

ასე გადაწყვეტილა ბედი იბერიელთა ახალი ზიქურათისა, პეტრე იბერის სწავლულთა სკოლისა. თაბორის მთა დარჩენიათ ბიზანტიელთა.

დავით აღმაშენებლის დროს თაბორის გამოხსნა მოუსურვებია ზაქსა. ვერ მოუსწრია მალევე მომკვდარა. მერე დაუპყრია არაბთა მეფესა.

მეფე თამარის სახელით მისულა რუსთველი, ვითა დესპანი ქართველთა უძლეველი მეფისა. ვითა ძღვენი მიურთმევია სალაჰ ედ დინსა.

მეფე თამარის სახელით ეკლესია აუგია მეფე ლაშასა. ვითა ბიზანტიელთა ტამარი დაუქცევიათ აღმოსავლეთის ბარბაროსებსა. კირქუკის ზიქურათი გადარჩენია არაბთა ხელსა.

## 97. ამბავი იერეთოს მღვდლისა

თურმე კირქუკის სავანე (15) წლის მერე გაუსრულდება პეტრე იბერსა. მიუცია ძალა უფალსა, მამის გარდაცვალებამდე მოუსწრია გასრულება სავანისა. ზაქარია ქართველი დაურქმევია ევრემ მცირეს, იგივე იოანე ზოსიმეს. (15) წელი ზაქარია ლაზის სახელით უღვაწია პეტრე იბერიელის მამასა. იბერიელთა მეფის სახელით მისულა ბიზანტიასა. თვითონვე მიუტანია იმპერატორის წყალობის სიგელი თაბორის მთისა. ყოფილა მცველი მეფე ვახტანგის ძღვენისა. გადაუხდია ფასი წყალობის სიგელისა. თურმე ზაქარია ლაზის ხელმძღვანელობით აიგო თაბორის მთას სკოლა ახალი ზიქურათისა. მოუსწრია გასრულება კირქუკის სავანისა. მითრიდატი ლაზი იგივე ზაქარია ლაზია. ზაქარია რიტორი დაურქმევია ზაქსა, იოანე ზოსიმესა.

მამის ნამდვილი სახელი ვარაზ(ვაჩე) ბაკურ. ჩამომავალი იბერთა მეფის, ასფაგურისა. დინასტია ფარნაოზიანთა. ძმა ეგრისის მეფის, გუბაზ პირველისა.

თურმე ვარაზ-ბაკური მეფის სახელით მისულა ბიზანტიასა. შეურთავს ნათესავი ბიზანტიელთა დედოფლისა, ევდოკიასი. დაბრუნებულა ეგრისსა. ერთი წლის შემდეგ დაბადებულა შვილი ვარაზ-ბაკურისა,

ცოლი ზინაზია, დისწული ბიზანტიელთა დედოფლის მამისა, ლეონტი რიტორისა. ვითა ღვიძლი გაუზრდია დედოფალსა.

თურმე ზინაზიას ენდობოდა ევდოკია, ქვრივი თეოდოსი მცირისა. ევდოკიას ხათრი ჰქონია დედოფალსა. მათი ხელით მიუღწევია მეფე გუბაზსა. შერიგებია კეისარსა ბიზანტიისა. თურმე კეისრის პირობა მიუტანია ვარაზ-ბაკურსა. თვითონვე ხლებია მეფე გუბაზსა. (465) წელს მისულა ბიზანტიასა.

თურმე მამა იბერისა, მოწაფე მერე მოძღვარი ფაზისის ქურუმთა სკოლისა. დიდი პაპა იბერისა იბერიელი ქურუმი, ამგები იერუსალიმის ჯვრის მონასტერისა.

სახელი პეტრე იბერისა, თავიდან იბერიელ ქურუმთა ქარაგმით შეურჩევია მამასა.

(ბა) ბაკურ). (ზინ) ზიქურათი, იგივე სახელი დედისა. (თ) ას კაცია მთისა.

(ოს) ორია. ქარაგმა მოდგმა ორი ერისა. (თოს) ქარაგმა, თარიღი იბერის დაბადებისა.

მურვანოსი მამის სიკვდილის მერე დაურქმევია იბერსა. ქარაგმა ასაკია მამისა (78).

მდუმარე ბერი ზიქურათის ქვაბისა არსენი, იგივე მცირე. ქარაგმა ზიქურათისა (მ)-იგივე მამა. (ცი) ასაკია კაცის სიცოცხლისა, დრო დასაბამიდან მეორედ მოსვლამდე. (რე) ძველი აღრიცვით (ერ) ია.

თურმე ბიზანტიელთა და ლათინთა (რე) შემობრუნება, იგივე ზანთა (რე-ერ). ძველი აღრიცხვა, მიმართულება მარჯვნიდან მარცხნივ.

თურმე მამა ბიზანტიას გაჰყოლია შვილსა. ვითა ქურუმსა მოუსურვებია დაუფლება ბიზანტიელთა ენისა. სამი წელი დარჩენილა კონსტანტინოპოლსა.

ბიზანტიელთა ვერაგული განზრახვა გაუგია პატარა იბერსა. დაუსახავთ გეგმა ეგრისი გადარჩენისა. გეგმა გაპარვისა.

ზაქარია ლაზი უმაღლეს მისულა იბერიასა (476). თარიღი ეგრისის ახალი საზღვრებისა.

ზაქარია ლაზის ხელი ყოფილა ტაძარი იორდანეს მთასა. სამარხი ზიქურათისა (ქვარ ჰა ხორ ემ).

(ქ) ქარაგმა ზიქურათის ქურუმისა. (ფარ) იგივე შესანახი ხორცისა, სამარხი. (ჰა) ჰან ქარაგმა ხალხი ზიქურათისა. (ემ) ქარაგმა (ელ) და (შინ) ქარაგმა ზეციური და მიწიერი სახლისა. (5) ე სახლი ზიქურათისა, იგივე ახალი იბერიისა. იბერის ქარაგმით (5) ე სახლი ზაქისა, თიფლისი (თბილისი).

ზაქარია ლაზის სამარხი კირქუკის სავანეს მიუგნია რუსთველსა. მასვე გადაუსვენებია წმინდა ნემსტი თაბორის მთასა. მისივე ხელით აგებულ ტაძარსა.

ბარბაროსთა დაუქცევიათ ტაძარი თაბორის მთისა. წმინდა ნაწილები ზაქარია ლაზისა რგებია ლათინთა და ბერძენთა სალოცავებსა. ჯვრის მონასტერი დაუხსნია ზაქარია, ხარსა პაპისა.

## 98.ამბავი ზაქთისა

თურმე ფარსმან ქველი ქურუმი ზიქურათისა.მამა ქველისა,ამაზასპი დაბადებულა შუამდინარეთსა, ზიქურათის ახლოს ევფრატის მარცხენა სანაპიროსა.

აღმოსავლეთის მოგვები ზიქურათის ქურუმნი ყოფილან.

თურმე ამაზასპი ქრისტემდე ერთი თვით ადრე დაბადებულა.მამა მოგვი,ქურუმი ზიქურათისა.

ქურუმთა ძველი სახლის ადგილას ძველი ბაბილონი ყოფილა.დაუქცევია ხეთთა მეფესა, მურსილისსა.ბაბილონელ ქურუმთა სახლი ქვეულა ვითა ქურუმთა სახლი ხეთისა,იგივე ზიქურათი.

თურმე მანამ იბერი დაარქმევდა,სხვა სახელი რქმევია ზიქურათსა.**გიზათა** იგივე მთაა ზაქის ხარისა.თურმე ფარსმანის დედას ერქვა ნაზიგა.

**ნა** იგივე მთვარეა ცასა.დასავლეთის სახლი ცასა.

**ზი** აღმოსავლეთის კარი ცასა,იგივე მზეა.

**გი** ხარი ზაქისა.**გა** ფური ხეთთა ხარისა.დედა პატარა ხარისა.**გა** ძუ ხვადისა.

**და** ერქვა ძუსა იგივე ქალსა,იგივე ცოლსა,მანამ დედა გახდებოდა.

**დე** ერქვა დედასა ძისა და ქალისა,იგივე დისა.

**ზან**-გი ხარია ზანთა კაცისა.ხეთთა საუბარი მოკლე სიტყვათა წყობა ყოფილა.ყველაზე დიდი სიტყვა **შუმერი** ყოფილა.

**შუ** იგივე შუა სახლი ხეთთა კაცისა.**მე** ხეთთა მეფეა.**ერ** ხეთთა ხალხი.

თურმე **რე** ქურუმთა ენას ნიშნავს მდინარესა.

**ძა**-დღევანდელი გაგებით ნაგაზი,იგივე დიდი ძაღლი.ძაღლი მორჩილი კაცისა.იგივე ნებაა კაცისა.**ძა** იგივე ძალა კაცისა.კაცისა ძალა იგივე ნებაა.

**ღე**-დღევანდელი გაგებით ღელვა ზღვისა.ტალღა ზვირთია,კრებაა წყალისა.ტალღა წრეზე ზიდვას წყალისა.მოდის ,ჩერდება ნაპირსა, უკან ბრუნდება.

**ვე** იგივე ველია, ზვარია ზაქისა.ვე იგივე ქალი კაცისა.

**სა** დღევანდელი გაგებით იგივე საბანი.საფარი კაცისა,იგივე სახლი.

**სი** სიტყვაა კაცისა.სი იგივე პირი,პირობა კაცისა.სიტყვის პატრონი კაცია.პირობის დაცვა იგივე სახელი კაცისა.

**სისა** სახლი სიტყვის პატრონი კაცისა.

**დღე** დინება დროისა.(დ)ასაწყისიდან (დ)ასასრულამდე.იგივე დინება მზის დროისა,ამოსვლიდან ჩასვლამდე.

**ტა** იგივე ტანი ზაქისა.წყალი სახლია ზაქისა.ტბასა ტანია ზაქისა.ტბა იგივე ზაქის წყალი.

**მის** იგივე მოსვლაა ორისა.იგივე დასაბამია ადამისა და მისივე ქალისა.

-მეორედ მოსვლა,დასასრული.

-მოსვლაა დედისა და მამისა, ზაქისა და ფურისა.

-მოსავალი ზვარისა.

-მოსატანი კაცისა,იგივე მომკა მისივე ნაღვაწისა.

-მოსასწრები დღისა. იგივე დროის დინებისა.

**სელ** ხარკი ზაქისა.სელ ხელია კაცისა.სელ ნაყოფი ხელისა,იგივე ღვაწლი.იგივე ნებაა კაცისა.

**თა** თავია ზაქისა.თა იგივე მთაა.ნებაა კაცისა.დართვა იგივე ნება.უფლება გაცემა ნებისა.ძველი ზიქურათი ქურუმთა თავია.ხელი იგივე ნება ქურუმთა.სახლი სახელი თავისა,იგივე კაცის ნებისა.

**ში** იგივე შიმშილია კაცის ნებისა.შიში შიმშილია ძალისა.ნაგაზი მორჩილია პატრონისა.ნაგაზის ძალა ნებაა პატრონისა,ნაგაზი დათვის წინაშე უძღურია.დათვის ძალა ნება მისივე საზომისა.

დათვი მისივე ზომის დათვთან ერიდება ქიშპსა.ეჭვობს თავისივე საზომის სიზუსტესა.თუ დათვმა ჩათვალა მისივე ზომა დიდია ვიდრე მისივე მეტოქისა,მისი ნება შეტევას.თუ უმტყუნა მისივე საზომმა,ნება გაქცევას.

ნაგაზის დაბმა ქარაგმა პატრონის ნებისა. მანამ პატრონი მივა, ძაღლს ეშინია დათვისა. ვერ მისდევს ბევრად მცირე ზომის მელიასა. ნება პატრონისა ჯაჭვი კისერსა.

დათვისა ეშინია კაცისა. თუ პატრონის ნებაა ძაღლი მისდევს გაქცეულ დათვისა. ჯაჭვის ახსნა ნებაა კაცისა. უფლება, იგივე ნების გაცემა პატრონისა.

დათვი მიდის თავისივე საფარსა. ემალება მდევარსა, იგივე პატრონსა ძაღლისა. თუ კაცის ნება დევნის შეწყვეტაა, ძაღლი მოერიდება დათვის საფარსა. იცის ტყის პირსა თავდება ნება კაცისა. დათვის ზომა ბევრად დიდია. მისივე ნება მორევა ნაგაზისა. იცის დათვმა, მდევარის ნება დასრულდა ტყის პირსა.

ძაღლის მისვლა საფარსა, შიმშილი კაცის ნებისა, იგივე უძლურება ძაღლისა. ურჩობა შიმშილი ნებისა. იცის ძაღლმა ურჩობა კაცისა, დაძლევა დათვისა. ნება ვერ გაუტოლდება დათვის ნებასა, იგივე ზომასა. შიში იგივე ფასი ზომისა.

დათვმა იცის ზომა ზაქისა. იცის ძალა ნებაა ზომისა. თუ მივა, დაესხმის ზაქსა, ურჩობა მისივე ნებისა. ზაქი მოერევა დათვისა. დათვის ნება გაქცევა. ნება ზაქისა დასჯა დათვისა. თუ დათვი გადაურჩა ზაქსა, ვნება ფასია მისივე ნების ურჩობისა.

ღონე ხელია ნებისა. ღონე საზომია ტანისა.

ჩასაფრება ხერხია დათვისა. სიფრთხილე ფარია ზაქისა.

გამარჯვება ხელია ნებისა, ფასია ზომისა.

დათვი მუდამ ეძებს საკვებსა. ცდილობს გაზრდას ზომისა. მშვიერი დათვი კარგავს ზომასა. მცირდება ნება დათვისა.

მშვიერი ზაქი უძლურია. მისვე ნება რიდია დათვისა. რიდი იგივე შიშია, შიმშილი ნებისა.

**ღა**-იგივე ბნელი, სინონიმია ღამისა. ღა იგივე ღალატი, იგივე შიმშილია ნებისა. ღალატი გატეხვა პირისა. კაცის პირობის დაცვა, იგივე პირი ნათელი. ნება კაცისა. იგივე დღეა, ნათელი.

ღალატი იგივე ბნელი, დაფარული. ღამე-გატეხვა პირობისა, შიმშილი ნებისა. ღალატის ძირი: შიში, შური და სიხარბე. ან შიმშილი სინათლისა, იგივე ნაყოფი უმეცრებისა.

ქრთამი იგივე საკვებია ნების შიმშილისა. შური შიშია ზომისა.

დათვის ნება იგივე ზომაა ტანისა.

კაცის სიდიდე ნებაა კაცისა. ნება დაძლევა შურისა, სიხარბისა, იგივე დაძლევა შიშისა. შიშის დაძლევა ფასი პირისა, იგივე კაცის სიტყვისა. სიტყვა დასაბამი. სიცოცხლე იგივე პირობა კაცისა. შიმშილი ნებისა იგივე დათმობაა სიცოცხლისა.

თურმე მონის სიცოცხლეს არავინ ზომავდა. ზომავდნენ ზომასა მონისა.

თურმე ხეთები აკვირდებოდნენ ტყვესა. მანამ მონად იქცეოდა ზომავდნენ სიცოცხლესა კაცისა. თუ ტყვე არ ისურვებდა მონობასა, არკვევდნენ პირობასა კაცისა. თავისუფლება პირობა ერთგულებისა. სიკვდილი უარი ერთგულებისა, იგივე ნება თავისუფალი კაცისა. თუ ტყვე არჩევდა სიკვდილსა, იგივე პატივს მიაგებდნენ მკვდარსა, ვითა თავისივე კაცსა.

თუ ტყვე არჩევდა მონობასა, მისი ფასი ტოლობა მისივე ზომისა. არავინ ზომავდა მისივე სიცოცხლესა.

იცოდა კაცმა, სიცოცხლე ძღვენია უფლისა, კაცის ნება დასძლია ზომა მტერისა. მონობა დათმობა სხვისი მიბარებული ძღვენისა. მონას ძღვედა შიმშილი ნებისა. სიკვდილი იყო ფასი ნებისა. მისი სიკვდილი იგივე დაძლევა მისივე ნებისა, სიდიდე მტერის საზომისა. კაცი თვლიდა: ნება უფლისა, ასე მომთხოვა მისივე ბოძებულიო.

პირობა ხეთთა ტყვეს ერთგულებისა, იგივე პირის გატეხვა კაცისა. მტრობა თავისივე მოყვასისა. ტყვეთა ერთგულება ზომა თავისივე მოდგმის მტრობისა.

იცოდნენ ძველმა ხეთებმა, ტყვეს ერთგულება შიმშილი იყო შიშისა.

საზომი ტყვეს ერთგულებისა ყოფილა ველი ბრძოლისა. იგივე გამოცდა ერთგულებისა. ტყვეთა ერთგულებას აჩენდა მარცხი ბრძოლის ველსა. თუ ყოფილ ტყვეთა ლაშქარი უკუიქცეოდა ბრძო-



ლასა, მათი ფასი უტოლდებოდა ფასსა მონისა.თურმე მათ **ძალ**-ი რქმევიათ.ქარაგმა **ძალა ლალა-ტისა**.იგივე ძალლი შეშინებული ძველისა.

თუ ძალლი გაქცეოდა ეზოს მოსულ ძველსა,კარგავდა პატრონის ნებას მისი დაცვისა.ხდებოდა კერძი ძველისა.

ძალლი დარაჯი პატრონის ნებისა.გაქცევა იგივე ლალატი პატრონისა.ბრძოლას გაქცეული მეომარი და ძველს გარიდებული ძალლი ფასია მონისა.ძალლი კერძი ძველისა,მეომარი კერძი ძალლის ჯაჭვისა.

ნევი იგივე კივილი თათისა,(ნე) ნებაა,კი კივილია ხარისა.ნეკისა ზომა მცირეა.ქარაგმა ნება პატარა ხარისა.(კი) კივილი,იგივე შიმშილი კაცის ნებისა.

**შე**-იგივე შენება,შექმნა ახალისა.შემოქმედი შექმნა,შეცვლა ძველისა.სამყარო ხელი შემოქმედისა.შექმნა ახალი სამყაროსა.

დრო მოიტანს ახალსა,დრო წაიღებს ძველსა.დარჩება სახელი კაცისა, იგივე ფასი მისივე ღვაწლისა.სახელი შემოქმედისა.

**იზადება ტანი ახალი,ბერდება ხდება ძველია.მოაქვს და მიაქვს დინებას,დრო შემოქმედის ხელია.**

**კე**-იგივე კედელი,ზღვარია.კე დაბადებაა,კე სიკვდილია.კე იგივე ზღვარია სიცოცხლისა.კე კედელია,იგივე ზღუდე ციხისა.

**კერა** იგივე კედელია,ზღვარია კაცის სახლისა.კერვა ძაფი,იგივე გზაა ზეციური სახლისა.კერვა ხელსაქმე ზეციური ხარისა,იგივე ქარგვა კაცის სულისა.კერვა იგივე შეკრება ქვათა,შექმნა კაცის საფარისა.შენახვაა ღვაწლისა.ძაფი გზაა ხელისა.

**ქარ გი** იგივე ზვარია ხეთთა ხარისა.ქარგა ხელია ქალისა,იგივე ხელი დედისა.ქარგი ხელია კაცისა.ქარგი იგივე ძერწვა ქვასა.ქვა სიმბოლოა მარადიული სიცოცხლისა.ქარგი ქარაგმა კაცის ღვაწლისა.მისივე სახელის უკვდავებისა.ქვათა ლაღადი დაცვა კაცის სახელისა.

**ყას** იგივე ყაყანია ბაყაყთა.იგივე თავშესაფარი უქნარისა.ყაყანი იგივე სიკვდილი ხარისა.ყასაბი იგივე მკვლელია,პატრონი მძორისა.ყაყანი უქნარასი სიკვდილი ხელისა.ყაყანი ტბასა, სიკვდილია წყალისა, იგივე ხმა გუბისა.მძორი ზაქის ტანისა,ტბისა.

**ქას**-ქარაგმა ხელაპყრობილი კაცისა.ქა(რქა) ზეაწეული ხელნი ზაქისა.

**ლეს** იგივე ხილვაა ნაყოფისა,კაცის დარგული ხისა.იგივე ნაყოფი კაცის ღვაწლისა.ლეს დაბრუნებაა ამავისა.ლეს ძღვენი მამა ზეციერისა.ლეს მადლია კაცის ნებისა.ლეს კარია ბეღელისა,ძღვენია ზვარისა.

ლეს ლესვაა მახვილისა.ლესვა კაცის ნებისა.ლეს პირი დანისა.ლეს ხიდი ბეწვისა.ცდა კაცის შეცდენისა.გამოცდაა კაცის ნებისა.პირი ხიბლისა.ტკბობა ხელის ნაყოფისა.კაცმა მოიმკა ნაყოფი თავისივე ღვაწლისა.კაცი დადის დანის პირსა,დიდია ცდუნება ტკბობისა.იცის ნაყოფი მოიმკა, ღვაწლია მისივე ხელისა. ეძლევა ნეტარებასა,ტკბება თავისივე ნაღვაწითა.იწყება შიმშილი ნებისა.ფლანგავს თავისივე ნაღვაწსა.ვარდება ხიბლსა.მისივე ხელის ნაყოფი აპურებს ხორცსა.მაღევე იცლება ბეღელი კაცისა.ბეღელი საზრდოა სულისა,კაცმა აქცია საზრდოდ მისივე ტანისა,იგივე ხორცისა.მოაკლო საგზალი სულსა.

დიდია ძალა უფლისა,ვევედრები მომცეს ძალა გამკლავებისა.ამინ

## 99. ცნობა იბერისა, ამბავი ბერძენთა ვერაგობისა

ქარაგმას დაუმალია იბერსა. მანამ მეფე ვახტანგი ყოფილა, რიდი ჰქონიათ ბიზანტიელთა. მალე გაუთქვია სახელი თაბორის ზიქურათსა. თურმე სწავლულნი კეისარის სახელით მიდიოდნენ მთასა. მათთვის სკოლის მოპირდაპირედ ცალკე მოსასვენებელი გაუმართია იბერსა.

ორმოცი ახალგაზრდა ბერი გაუგზავნია თაბორის მთას ეგრისის მეფესა. თავიდანვე განუზრახავს იბერსა: მინდა მცირე იბერიას თავისი ზიქურათი ჰქონდესო. ეგრისის მეფეს უკისრია ხარჯი ბერების განსწავლისა. ცალკე ძღვენი გაუგზავნია მეფესა. მანამ ბერები ეუფლებიან ცოდნასა, მინდა სკოლის წიგნები გადაიწეროსო. ითარგმნოს უცხო მოაზროვნეთა შრომები. მინდა სკოლას თავისი წიგნთსაცავი ჰქონდესო.

გაუგიათ ბერძენთა ამბავი ეგრისის მეფისა. მოუთხოვიათ: არქეოპოლისი ბერძენ სწავლულთა კერა გახდესო. გაუგზავნია ბერები ბერძენთა კეისარსა. უთქვია: ხარჯი გაუღია მეფესა, კეისრის მოკავშირესა. ბიზანტია მფარველი ეგრისისა, მათივე მეფის ძღვენი იგივე კეისრის ძღვენია, ხარჯი ბერძენთა სკოლას მოხმარდესო.

კოლხას რიტორიკული სკოლა გადაიქცეს ვითა სკოლა პლატონისა. ბიზანტიის ქვეშევრდომთა სკოლამ ბიზანტიის სამსახური უნდა იკისროსო.

მისვლია ამბავი პეტრე იბერსა, ცოდნია ვერაგობანი ბერძენთა. ცოდნია ვერ დაიცავდა სახელი იბერთა მეფისა. ვერ დაიცავდა ხელი ზაქარია ლაზისა. ვითა მამისა. დიდი განსაცდელი ჰქონია ეგრისის მეფესა.

ცოდნია, სამზადისი ბერძენი ბერებისა, მალე მივლენ ფაზისის რიტორთა სკოლასა. დრო ვერ მოითმენსო. გადაუწყვეტია: მეფის ძღვენით ბერძენ სწავლულთა შრომები შევიძინოთო.

ბერძენთა და ლათინთა ქიშპობით უსარგებლიათ მონოფიზიტთა, უამრავი წიგნი გადაუწერიათ მათივე მოძღვრებისა. თურმე მისიონერნი ურმებით დაატარებდნენ, ქრთამავდნენ ბერძენთა და იბერთა ბერებსა. უნდოდათ დიოფიზიტთა ეკლესიების საცავებსა ბინა დაედოთ მწვალებელთა წიგნებსა.

თურმე ქრთამით მიუღია იბერიელ ბერსა, მსახურსა ბერძნული ეკლესიისა. მიუცია პირობა: მონოფიზიტთა წიგნები დაიდებს ბინას ბერძენ სწავლულთა სკოლის საცავსაო. თურმე სამი ურემი დაუცლიათ თაბორის მთასა. მანამდე ორი ბერი მისულა კრეტასა, შეუძენიათ ბერძენ სწავლულთა ძველი წიგნები. მალევე გამგზავრებულან ეგრისსა. წიგნები მიუტანიათ რიტორთა სკოლასა.

წიგნები ფაზისის რიტორთა სკოლისა, მიუტანიათ ახალი ფაზისის, იმავე აფსარის სამალავსა.

ბერები მალევე მიბრუნებულან თაბორის მთასა. გაუგიათ ამბავი: კონსტანტინოპოლი დატოვა ბერძენი ბერების გემმაო.

გეგმა ჰქონია იბერსა: ბერძენნი ნახავენ წიგნებსა, მონოფიზიტთა ცრუ მოძღვრებისა, მათივე ფარულ მიმდევრობას დამაბრალებენო. აღარ მოისურვებენ მათივე ბერების მოვლინებას თაბორის მთასაო.

იბერთა ენას ვითარგმნოთ ძველ მოაზროვნეთა შრომები. ეცოდინება კეისარსა, ფაზისის სკოლის წიგნები ითარგმნა ეგრისის მეფის მორთმეული ძღვენითა. ვითა საბუთი ფაზისის სკოლას იბერიელი ბერების მივლენისაო.

ექვი იბერიელი ბერების ფარული მონოფიზიტობისა, აიძულეხს უარსა, არ მიიღებენ თაბორის ზიქურათის გაწვრთნილ ბერებსა. მონოფიზიტთა ფარულ მიმდევრებად ჩათვლიანო. არ ენდობიან ჩვენივე თარგმნილ წიგნებსა. ბერძენთა პატრიარქი დაარწმუნებს კეისარსა. ჩვენი წიგნები მწვალებელთა შრომებად ჩათვლებაო.

ასე დავიცავთ ეგრისი მეფის პირობასა, მოვერეიდებით ბერძენთა კეისარის განაწყენებასა. ემისრები ბერძენი პატრიარქისა მოერიდებიან სტუმრობას თაბორის მთასა. დრო მოვიგოთო.

მოვითხოვთ ფაზისის სკოლის დაარსებასა.პატრიარქი მოერიდება ბერძენთა სახელსა,არ გახდება მონაწილე „მწვალებელთა“ სკოლის გახსნისა.ლათინთა მხარდაჭერა გვექნება.ახალი ზიქურათი ბინას დაიდებს ახალ ფაზისსაო.

მართლა მოუგია დრო პეტრე იბერსა.ბერძენთა პატრიარქის ბრძანებით,შეუწყვეტიათ მივლინება კეისრის ემისრებისა.აუკრძალიათ წიგნები იბერიელთა ზიქურათისა,ვითა მწვალებელთა ფარული მიმდევრებისა.გაუგიათ მონოფიზიტთა,არ მორიდებიან, ძალით დაუდგენიათ ვითა ეპისკოპოსი მათივე ეკლესიისა.

საკვირველია საქმენი უფლისა,დაუსრულებია თავისივე მოძღვრება „მწვალებელსა“.

ცოდნია არ მიიღებსო ბერძენთა ეკლესია იბერის მოძღვრებასა.მოუგონია ამბავი ძველი ბერძენი მოაზროვნის შრომების მიგნებისა:ქვაბს დაყუდებული ბერის კელიას უპოვიათ ძველი ხელნაწერი, დაწერილი ასურთა ენითა.ავტორი ძველი ბერძენი სწავლული,პავლე მოციქულის მოწაფე, დიონისე არიოპაგელი ყოფილა.არაფერი ვიცოდით,ახლა მივაგენითო.

ვითა მონოფიზიტთა ეპისკოპოსი მისულა კონსტანტინოპოლის დიდ კრებასა.დიდი პაექრობა გამართულა.თავიდან სასწორი თანაბარი ყოფილა.მერე დაუჯაბნიათ არიოზის მიმდევართა.

ბერძენთა ეკლესიის მესვეურნი გაკვირვებული ატყობინებდნენ პატრიარქსა:პეტრე იბერი მონაწილეა კრებისა,არ დაიცვა მოძღვრება არიოზისა.ბევრად სუსტნი გამოვჩნდითო.იბერიელი ხედავს.არიოზის მოძღვრების დასაცავად არ იზრუნაო.

თავისი ემისარი ჩუმად მიუგზავნია პატრიარქსა.სურდა დადგენა ჭეშმარიტებისა,მიზეზი იბერის დუმილისა.მიუტანია ამბავი კაცსა:ბერძენთა გაკვირვება უსაზღვროა.მონოფიზიტთა სახელოვანმა მოძღვარმა არ დაიცვა მათივე სწავლებაო.

უთქვია იბერსა:უჩემოდ მოახერხეს,დაჯაბნეს ბერძენთა მოპაექრენი.მიშველება ბერძენთა სჭირდებათო.ვერ მივეშველები,მათი ეპისკოპოსი არ ვარ, უფლება არ მაქვსო. თქვენმა ეკლესიამ მწვალებლად მიმიჩნია.ბერძენთა სახელით ხუმრობის უფლება დამრჩა.სხვა არაფერი შემიძლიაო.

ხუმრობითვე უკითხავს ბერძენსა:უფლება გქონოდა,მოახერხებდი მწვალებელთა დამარცხებასა. ბერძენთა ეკლესია გაიმარჯვებდაო.

უთქვია პეტრე იბერსა:დიდია ძალა უფლისა,კაცის ძალა მისივე ნებაა.ასე ისურვა თქვენივე პატრიარქმა,ნება მისიაო.ვიპოვე მოძღვრება ძველი ბერძენი წმინდანისა, ვთარგმნეთო. მონოფიზიტთა არ უხსენებიათ,არ იციან.ვეჭვობ არ დასჭირდეთო.

მიხვდა ემისარი პატრიარქისა.იბერიელი ითხოვდა ნებასა პატრიარქისა და ბერძენთა კეისარისა.

უთქვია ემისარსა:ვეცდები დავარწმუნო პატრიარქი,კეისარმა თანხმობა მოგცესო.მანამდე მინდა პირობა იბერთა მოძღვარისა, დუმილით დაელოდება პასუხსაო.

უთქვია პეტრე იბერსა:მონოფიზიტთა მიმდევარნი უჩემოდ უმკლავდებიან.მიშველება არ დასჭირდებათო.დრო გაუწელიათ ბერძენ მოპაექრეთა,კეისარმა ისურვაო.

მისულა პასუხი პატრიარქისა.მიუტანია ცნობა პეტრე იბერის ღაზის ეპისკოპოსად დანიშნვისა. უფლება დიოფიზიტთა სახელით პაექრობას ჩართვისა.

არავინ ელოდა იბერის გამოსვლასა.მონოფიზიტნი სჯაბნიდნენ დიოფიზიტთა.მწვალებლად მიიჩნევდნენ იბერსა.მისგან არავინ ელოდა დიოფიზიტთა დაცვასა.

გადახრილა სასწორი პაექრობისა.პირველივე დღეს განუკვეთიათ ეპისკოპოსი მონოფიზიტთა.

თურმე უთქვია იბერსა:ახლა ბევრად ადვილია ჩემივე მრწამსის დაცვაო.

თავისივე მოძღვრება გაუსაღებია,ვითა შრომები ძველი ბერძენი სწავლულისა.ვითა მპოვნელსა და მთარგმნელსა კარგად სცოდნია სწავლებანი ძველი მოძღვრებისა,არიოზის მოძღვრება პირწმინდად დამარცხებულა.ბევრად დიდი გამხდარა სახელი იბერიელი მოძღვარისა.ვითა მხსნელისა, ბერძენთა და ლათინთა ეკლესიისა.

კეისარის ბრძანებით დაუწყიათ გადაწერა დიონისე არიოპაგელის მოძღვრებისა.პეტრე იბერი ვითა დიდი სწავლულ,მოძღვარი არიოპაგელის მოძღვრებისა.

## 100. ამბავი შუამდინარეთის ზიქურათისა

თურმე მეფე ვახტანგის უეცარმა სიკვდილმა თავზარი დასცა წმინდა მიწას მოღვაწე ბერებსა. გაუგიათ ამბავი ვერაგობისა. ბიზანტიელთა მოისყიდესო. მისივე მსახურმა უღალატაო.

გაუზომავი ყოფილა ძღვენი გორგასალისა.

უთქვია პეტრე იბერსა: განსაცდელი დაგვიდგა. ბერძენთა სამიზნე იბერთა ზიქურათი გახდებო.

მანამდე გაუმხელიათ ბერძენთა, სურვილი მათივე პატრიარქისა: თაბორის მთას ბერძენ სწავლულთა სკოლის დაარსებისა. გაძლოლა იბერმა იკისროსო. სკოლის გამართვა მთის დასავლით მოხერხდება. ორი სკოლა სწავლულთა დიდი კერა გახდება. თაბორის მთა ახალი ბაბილონად იქცევაო. ბიზანტიელთა დიდება ახალ ბაბილონს იმსახურებსო. ჩვენი ერების კავშირი ბევრად მტკიცე იქნება. იბერიელ ბერებს მიეცემათ უფლება ბერძენთა ეკლესიას მსახურებისაო.

ზიქურათის მოწაფენი ეზიარებიან ბერძენთა მეცნიერებასა, ბერძენთა სკოლის მოწაფენი გაიცნობენ ძველი ზიქურათის ცოდნასაო.

თურმე მიუხვდა წმინდა მამა ბერძენთა პატრიარქის ცბიერებასა. სურვილი შორს მიმავალ ვერაგობად მიუჩნევია. ბერძენნი აპირებენ ზიქურათის ცოდნის დაუფლებასა. მერე თავისად დაიჩემებენ ზიქურათსაო. ბიზანტია ბევრად ძლიერია, მათი ქრთამი ბაბილონამდე მიადწევსო. ვითა მათივე მოძღვარსა, მაიძულებენ ბერძენი მოწაფენი მივილო ზიქურათსაო.

ცოდნია პეტრე იბერსა: ბერძენთა მიზანი საიდუმლო ცოდნის დაუფლება ზიქურათისა. მათი ბრძოლა ბევრად ვერავი გახდებაო.

კეისარი მოინდომებს იბერიელთა დამორჩილებასა. მერე ბერძენთა პატრიარქი დაიჩემებს იბერთა ზიქურათსაო.

მანამდე განუსჯია ზაქარია ლაზსა, მართებულია შიში იბერთა სკოლის მოძღვარისა.

ავტ: საჭურისი იოანე ქარაგმა მცველისა. ჭურ იბერთა ენას შესანახი სიძველისა. ჭური სინონიმი სიმდიდრისა. საჭურისი სახლი ჭურისა, იგივე სახლი სიმდიდრისა. ზაქარია ლაზი, იგივე იოანე საჭურისი ქარაგმა სიმდიდრის მცველისა. ვითა იბერიელი ქურუმი მცველი ძველი ზიქურათის ცოდნისა. მცველი ხელნაწერთა სამალავისა, მცველი მეფე ვახტანგის ძღვენისა. მცველი წმინდა მიწას იბერიელთა ტაძრების სიწმინდეთა.

მანამ კეისარი იბრძვის იბერიასა, ბიზანტიელნი მოითმენენო. მერე დაიწყებენ მათივე ვერავი გემის ასრულებასაო. უთქვია: ვეცადოთ, მოვასწროთო.

ბიზანტიელთა და სპარსთა ქიშპი იბერთა მეკავშირედ ვაქციოთო. ბიზანტიელნი ბოლომდე ვერ მოახერხებენ სპარსთა დამორჩილებასა. ვერცა სპარსელნი გაუმკლავდებიან ბიზანტიელთა მიწასა. მათი ქიშპობა ზავამდე მივაო.

ბოლომდე ვერცერთი მოახერხებს მეტოქის ძლიერების დამხობასო.

თუ ბიზანტიელნი იმარჯვებენ იბერიასა, თაბორის ზიქურათს დაემუქრებიანო. თუ სპარსელნი გაიმარჯვებენ, წმინდა მიწა ბიზანტიელთა დარჩებათო. მოინდომებენ იბერიელთა ტაძრების წაღებასა, არცა ზიქურათს დაინდობენო.

გზა გადარჩენისა, სპარსელთა მიწას ახალი ზიქურათის აგება. საფრთხე დაემუქრება თაბორის ზიქურათსა, ახალი ასურეთი შეიფარებსო.

ბევრი უფიქრიათ იბერიელ ბერებსა. თურმე ეძებდნენ უსაფრთხო ადგილს ახალი ზიქურათისა.

თავიდან უთქვიათ: ახალი ზიქურათის ადგილი რომის მიწას შევარჩიოთო. რომის პაპისა და ბიზანტიელთა პატრიარქის ქიშპობა არ დასრულდება. რომი მფარველობას გაგვიწევსო.

უთქვია პეტრე იბერსა: რომის დაცემა გაგრძელდება. ჩრდილოეთის და სამხრეთის ქიშპობა არ დასრულდება. ბიზანტია მონაწილე გახდება. არავინ იცის დასავლეთი რომის რომელი პროვინცია მიემხრობა ბიზანტიასა. რომის მიწა უსაფრთხო ვერ იქნებაო.

სპარსელთა ინტერესი იბერიის დაპყრობისა, მუდამ იქნება. სპარსელნი მეკავშირედ ჩაგვთვლიანო. მათი ქვეშევრდომობა დაიცავს თაბორის ზიქურათსაო.

ახალი ზიქურათი ძველი ასურეთის მიწას შევარჩიოთო. ახალი ზიქურათი დაბრუნდეს ძველი ზიქურათის სახლსა. სპარსეთის შუაგული. ბიზანტიელნი იქამდე ვერ მივლენო.

თურმე ზაქარია ლაზი გამგზავრებულა სპარსეთსა. კირქუკის ახლოს შეურჩევია ადგილი ახალი ზიქურათისა.

თურმე ათასი კილომეტრი ამორებდა იბერთა ორი ზიქურათის სახლსა. (529) კილომეტრი ხეთთა ზიქურათიდან კირქუკის სავანემდე.

კირქუკის ზიქურათის გეოგრაფია მსგავსი ურისა, იგივე ძველი ზიქურათის სახლისა.

თურმე ზაქარია ლაზი მისულა მეფის კარსა. დიდი ხელგაშლილობა გამოუჩენია სპარსთა ხელმწიფესა. იბერთა გეგმით უკისრია ხარჯები ახალი ზიქურათის სახლისა.

მამა იოვანეს უკისრია გაძლოლა ასურეთის იბერთა სავანისა, იგივე ასურეთის ზიქურათისა.

## 101. ამბავი ლაზიკეს ციხისა

ლაზიკა ქარაგმა კაცის და ქალის სახლისა. ზი ქარაგმა ზიქურათისა. ლაზიკა იგივე ძველი კოლხას სამხრეთი ზღვარია. საზღვარი დღევანდელი ხოფაა, იგივე ძველი კოლას ძირი. ხოფას სამხრეთი ზანთა მიწა ყოფილა. დღევანდელი ხუფათი (ხოფა), ფორჩხა (ბორჩხა), ხერთვისი, ხიჭაური, ჭვანის ხეობა, მთა ცივი საზღვარია ძველი კოლხასა.

ახალი წელთაღრიცხვით თითქმის ერთი საუკუნე გაუძლია კოლხასა. მერე საზღვრები შეცვლილა. კოლხა დასუსტებულა. სამხრეთი ლაზთა მეფეს წაუღია. დასავლეთი მთიანეთი გაუკაცრიელა. ვერ გამკლავებია მთიელთა თარეშსა. სამხრეთ-აღმოსავლეთი მთიანეთი ზღვამდე წაუღია მეფე ფარსმანსა.

ფარსმანი მოუკლავთ მოლალატეთა. ეგრისი და კოლხა წაუღია რომსა.

მეფე მირიანის შემდგომ დიდი იბერია დამარცხებულა. მეფე მოუკლავთ ბრძოლასა. ტახტის მემკვიდრე გარიდებია იბერიასა, ვითა ხიზანი მისულა ეგრისსა, კოლხას მთიანეთსა. კოლხთა მეფეს ვერ დაუძლევია მთიელნი, იბერთა ხიზანს უკისრია დაცვა კოლხას მთიანეთისა. ეგრისი კოლხას მთიანეთსა რქმევია.

ზანთა სამეფოს აღმოსავლეთი დაუკავებიათ ბარბაროსებსა. მეფეს ხიზანი დაუსახლებია ზღვის სანაპიროსა, ვითა მცოდნენი ზღვაოსნობისა. ლასი მებადურთა მფარველია. ლაზი მეთევზეთა ჩამომავალი. თურმე ლაზთა წინაპარს მთელი სანაპირო დაუკავებია პონტოს ზღვისა. მერე დამარცხებულა აღმოსავლეთის ბარბაროსებთან. თანდათან ჩრდილოეთით დაუხვევიათ.

ლაზიკას საზღვარი დღევანდელი რიზეს სამხრეთით (100) კმ. ყოფილა.

რიზე ეგრისის ქურუმთა ხელი ყოფილა. ქარაგმა ზემო ხერია, იგივე პირი ხერისა. ისპირი იგივე პირია ისიდას სახლისა.

თურმე დღევანდელი რიზეს დასავლეთ ბერძენთა ძველი სამხედრო ბანაკი ყოფილა. მერე ლაზთა მეფეს ციხე აუგია.

რიზეს ყურე ძველი ვითა ნავმისადგომი. თურმე ციხე იცავდა ლაზეთის სამხრეთსა.

ბერძენთა და სპარსთა ქიშპობის დროს, ციხე სპარსელთა სამიზნედ ქცეულა.

თურმე პირველი როდოპოლისი ქუთაისის ახლოს, დღევანდელი ვარციხე, ყოფილა.

პეტრე იბერი ვითა მოწაფე ბერძენთა იმპერატორის კარსა. მასვე გაჰყოლია ზაქარია ლაზი, მამა იბერიისა. გაუგია განზრახვა იმპერატორისა. თურმე აპირებდა რომაელთა მიწების წაღებასა. ცოდნით ცნობები სტრაბონისა, ძველი იბერიისა და კოლხას სამეფოსა. საზღვრები ძველი რომისა.

ბევრი უფიქრია მამა-შვილსა. სახიფათო გამოსავალი უპოვია ბერძენთა იბერიელ მოწაფესა.

ახალი სახელებით შეუცვლია საზღვრები ძველი რომისა.

ძველი ფაზისის სახელი დარქმევია დღევანდელ ჭოროხსა.

ტელეფისი დარქმევია დღევანდელ პეტრას ციხესა.

ნესოსი დღევანდელი აფსაროს-გონიოს ციხესა.

როდოპოლისი რიზესა.

ლაზიკე ეგრისსა. ლაზიკე ვითა ძველი სახელი ეგრისისა. ვითა ბერძენთა შეცდომა სახელისა, ლაზიკა. შეცვლა ძველი საზომისა. სტრაბონის საზომით ფარსანგი (30) სტადიონი, იბერიელთა საზომით (21).

პროკოფი კესარიელმა იცის ამბავი ახალი და ძველი საზღვრებისა. ვერ „გარკვეულა“ ლაზიკესა და ლაზიკას გეოგრაფიაში. ეგრისის გეოგრაფიის აღწერის დროს იყენებს ლაზიკეს, ლაზეთის აღწერისას ლაზიკას. თითქოს უცოდინარობით მოსდის, ეყრდნობა ცნობებს ბერძენი სარდლებისა.

თურმე კონსტანტინოპოლის დიდი კრება გახდა საფუძველი, პეტრე იბერის სახელის ზენიტისა. პეტრე იბერი გამხდარა მრჩეველი ბიზანტიელი კეისარისა.

ორ იმპერიას შორის საუკუნო ზავის დადების ადგილად როდოპოლისის არჩევა, შესაძლოა იბერის სახელთან იყოს კავშირში. იცოდა იბერმა საუკუნო ზავის ადგილი დარჩებოდა ისტორიასა. ძველი როდოპოლისის ადგილს დაივიწყებდა ისტორია. მითუმეტეს ეგრისის მეფე შეუცვლიდა სახელსა. ამით მოიგებდა ლაზიკას მეფე. სტრაბონის ცნობა რიზემდე გადაიწევდა, გადაიწევდა რომაელთა საზღვარი. ცხადია ახალი როდოპოლისის ჩრდილოეთით ბიზანტიელთა უფლებები ვერ გავრცელდებოდა.

ეგრისი ბიზანტიელთაგან თავისუფალი ხდებოდა. კოლხას ეგრისი და ლაზიკას ნახევარი დაიცავდა. დიდი იბერია გახდებოდა მოკავშირე ეგრისისა და ლაზეთის ჩრდილოეთისა.

ამიტომ დაუთმო ამხელა ადგილი „ბერძენმა“ სწავლულმა ლაზიკესა და ლაზიკის აღწერას.

მერე ეგრისის საზღვარი რიზემდე გადაწეულა.

## 102. ამბავი იბერის მრწამსისა

თურმე წმინდა ანდრიას ქადაგების მერე გასულა (24) წელი. იბერიას მეფე ფარსმანის ხანა დაწყებულა. ფარსმანი ქურუმნი იბერიული ზიქურათისა. მისივე დიდი პაპა მოგვი აღმოსავლეთისა. მოგვები ყოფილან ქურუმნი ზიქურათისა. დიდი პაპა ვითა ქურუმნი მისულა ბეთლემსა.

თურმე მოგვებმა ამცნეს სამყაროს მოვლენა მესიისა. დასაწყისი ქრისტეს ერისა.

მამა ქველისა **ამაზას პირველი**, იგივე ქსეფარნუგი. იგივე ქურუმნი ზიქურათისა. (39-62). დაბ (9)წ.

პაპა ქველისა **მითრიდატე პირველი** (27-39). დაბ. მკ/წ(86)წ

წმინდა ანდრია მისულა მითრიდატეს კარსა. ცოდნია ამბავი აღმოსავლეთის მოგვებისა. მიუღია უფლება ქადაგებისა. იბერთა მეფეს ცოდნია ამბავი ბეთლემის ვარსკვლავისა, ამბავი უფლის მოვლენისა. დასაწყისი ქრისტე მაცხოვრის ერისა.

ცოდნია მამისგან დაიწყება ქადაგება ქრისტეს მოძღვრებისა. დრო დგება ახალ რჯულზე მოქცევისაო. თურმე თვითონვე უხილავს ჯვარცმა მაცხოვარისა. ცოდნია მოწაფენი მაცხოვარისა. ცოდნია დედა, წმინდა მარიამი. ცოდნია სწავლებანი ახალი რჯულისა.

ჯვარცმის მერე ექვსი თვე გაუძლია, მალევე მომკვდარა (78) წლისა.

თურმე ანდერძი დაუტოვა მემკვიდრესა. ვერ მოგესწრები, ვიცი მოვლენ მოციქულნი მაცხოვარისა, იქადაგებენ ქრისტეს რჯულსა. მინდა შენივე მემკვიდრე პირველი მიმდევარი იყოს ქრისტეს რჯულისაო. ვიცი ვითა მეფეს გაგიძნელდება ახალი რჯულის აღიარება, ჩუმად აღიარე რჯული მაცხოვარისა, ცოლი და შვილი ჩუმად მონათლო.

მითრიდატე მალევე გარდაცვლილა. თურმე იგივე უანდერძა თავისივე მემკვიდრესა.

რომისა და სპარსთა ქიშპობას მოჰყოლია შფოთი იბერიასა. თურმე დადგა ორმეფობის ხანა იბერიისა. **ამაზასპი**, მოკავშირე რომისა. დეროკი მიმდევარი მაზდეანობისა, მოკავშირე სპარსთა მეფისა. მეფე **ამაზასპს** დაუცვია ანდერძი მამისა, (10) წლის მემკვიდრე და ცოლი, ნაზიგა ჩუმად მოუნათლოა.

თუმე მეფე ფარსმანი პირველი მიმდევარი ყოფილა ქრისტეს რჯულისა. მოუნათლოა მოციქულსა, წმინდა ანდრია პირველწოდებულსა. **ქველი** სახელი პეტრე იბერისა.

მალევე მონათლულა დედა ფარსმანისა.

**ამაზასპის** მორჩილნი დასავლით ვიდრე ზღვარი რომისა. ზანთა მიწა ზანთა მეფისა, მთა ცივი. მიუცია უფლება ტაძრების აგებისა.

ფარსმან ქველის დროს ათასამდე ქრისტეს რჯულის მიმდევარი ყოფილა აღმოსავლეთ იბერიასა. ათამდე ტაძარი აუგია მეფესა.

ზიგანა ხელი იბერისა. ქარაგმა ფარსმან ქველის დედისა.

ნიგალი ქარაგმა იბერის ზიგანისა, ხელი ყოფილა ზაქისა.

დედა ფარსმან ქველისა, ვითა პირველი ქალი მონაზონი იბერიისა, მისულა ქალდეას, ვითა ქადაგი ქრისტეს რჯულისა. დამარხულა ქალდეასა.

თურმე ქველის დედის სამარხი აურჩევია ზაქარია ლაზსა, ვითა ადგილი ახალი ზიქურათისა.

თურმე ქალდეას მიუგნია სამარხი პეტრე იბერსა სამარხი მეფე ფარსმანისა. ჩუმად მოუხერხებია ნეშტის გადასვენება იბერთა მიწასა (539). ასაკი (498) წელი პირველი ქრისტიანი იბერიელი მეფისა.

(282) წელი მეფე მირიანის მოქცევამდე.

ქრისტეს პირველი ტაძარი წმინდა ანდრია მოციქულს დაუდგამს თავარის თავსა. მერე სოფლისთვის ანდრია დაბა დაურქმევია ზაქსა. მერე უთქვია დიდი დაბა იქნება მოციქულის საკადრისი სახელიო.

მეორე სალოცავი ყოფილა თეთრობის დასავლით, მთის თავსა. მესამე ვერანის სამხრეთ-დასავლით მაღალთასა.



### 103. ამბავი თაბორის ზიქურათის დაკარგვისა

თურმე მეფე ვახტანგის სიკვდილმა დაამძიმე ხვედრი იბერიელთა. იბერია დიდი განსაცდელის წინაშე ყოფილა. ძლევამოსილი მოკავშირის დაკარგვამ დაუცველი დატოვა ეგრისი. იბერია, ლაზიკა და ეგრისი ქცეულა ასპარეზი ორი იმპერიის ქიშპობისა.

კოლხას თავიდანვე ბერძენთა მოკავშირეობა აურჩევია.

ზანთა ზეგანის აღმოსავლეთი მთიანეთი ზავის მიხედვით დარჩენია სპარსთა მეფესა. ბიზანტიელთა უპირატესობამ ზღვაზე მოიტანა გავლენა ზანთა ზეგანის დასავლეთ მთიანეთზე.

ეგრისელთა და იბერიელთა ბრძოლა ბიზანტიელთა წინააგმდეგ განწირული ყოფილა. ბერძენთა გარნიზონები გამაგრებულა კოლხას. ეგრისის ზურგი დაუცველი დარჩენილა. სამხრეთიდან ბიზანტიელთა გამუდმებული საზღვაო იერიშები ასუსტებდა ეგრისს.

ლაზთა მეფეს ველარ გაუძლია, დამორჩილებია ბერძენთა. რიზეს (როდოპოლისი) ჩრდილოეთი რგებია ეგრისის მეფესა.

მერე გუბაზ მეორე მეფედ დაუმტკიცებია ბიზანტიის კეისარსა. მერე მთელი კოლხა ეგრისის სამეფოს მიერთებია.

ბიზანტიას მცირე ხნით დაუთმია ეგრისი. აჯანყებულთა, განუდევნიათ სპარსელნი. მერე ეგრისი ბიზანტიელთა ვასალად დარჩენილა.

ზანთა ზეგანის სამხრეთ-აღმოსავლეთი მთიანეთი წაუღიათ ბიზანტიელთა.

თაბორის მთას დიდი განსაცდელი დადგომია იბერიელ ბერებსა. თურმე ლათინთა ეკლესია ეცილებოდა ბერძენთა, ორივე მტრობდა იბერიელთა.

მანამ პეტრე იბერი ყოფილა, სახელი იცავდა თაბორის ზიქურათსა. ლათინთა ეკლესია ერიდებოდა პირდაპირი იერიშის მიტანასა, ვითა ბერძენთა გავლენის ქვეშ მყოფი სკოლისა.

თურმე სიცოცხლის ბოლომდე პეტრე იბერი სათავეზე ედგა, კრეტას ბერძენ სწავლულთა სკოლასა. მფარველობდა თაბორის იბერთა ზიქურათსა.

ვიდრე მოკვდებოდა ბერები ჩუმად უხმია იბერსა. დაუხურია კარი სამალავისა იბერიელი ბერების სამარხსა.

ცოდნია ცბიერება ბიზანტიელთა და ლათინთა. თაბორის მთა მათი ქიშპობის ასპარეზად იქცევას. იბერიელი ბერების შრომების გადარჩენას გაყოფით შეძლებთო. ბერმა თავისი შრომის სამი ასლი გააკეთოსო. ერთი იორდანეს, მეორე კირქუცსა მესამე ფაზისის სკოლასა.

სამარხის სამალავი დაივიწყეთო. იბერიელ ბერთა ძველი შრომები თაბორის ზიქურათს გაარიდეთო. ნაშრომს სამი ბინა მიუჩინეთო. კირქუცი იყოს, ვითა მთავარი სახლი ზიქურათისა. ლათინთა და ბერძენთა ხელი ვერ მისწვდება. ასურელი მამების სახელით იღვაწეთ კირქუცსა. ასირიელ მამათა სახელი დაიცავს იბერიელთა. ეცადეთ თქვენთა შრომები ქარაგმით დაიცვათო. ასე შეძლებთ დაცვას იბერთა ზიქურათისაო.

დიდი განსაცდელი ექნებათ იბერიელ მამებსა. მოღვაწეობა ბერძენთა სახელით მოუწევთო. ეცადეთ შრომები ზიქურათმა დაიცვასო.

მთავარი დაცვაა ზიქურათისა. ზიქურათი შეძლებს იბერიელთა დაცვასა. ბოლომდე ეცადეთ იბერიელთა მოწაფენი მოიწვიოთო. მათი ხელი დაიცავს იბერიელთა სახელსაო.

დიდია ძალა უფლისა. მოვა დრო დაფარულის გამოჩენისა. მანამდე თქვენი მისია დაცვაა ძველი ზიქურათისაო.

ვიცი ბერძენნი დაიჩემებენ ჩემივე სახელსა. ვითა მათივე ეპისკოპოსისა, ვითა მათივე სწავლულსა. ნუ ეცდებით ჩემივე სახელის დაცვასა, ვითა იბერიელისა, დიდ ვნებას მოგიტანთო. დაე ბერძენთა დაიცვან სახელი მათივე სწავლულისა. ჩემივე შრომები დავიცავი ძველი ქარაგმითა. მოვა დრო ზიქურათი თვითონ გამოაჩენს სიმართლესა.

ვითა ბერძენთა ეპისკოპოსმა ანდერძი დავუტოვე მათივე ეკლესიასა.

ვითა თქვენივე მოძღვარი გიბარებთ: ჩემივე ხორცის შესანახი იბერიელი ბერების სამარხსა იყო-  
სო. ვითა შვილმა, ბოლომდე დავიცავი სახელი იბერიისა, ჩემივე მისია იბერიელთა სამსახური  
იყო.

ვითა ბერძენთა ეპისკოპოსსა, მიმბარებენ თავისივე ეკლესიის სამარხსა. ეცადეთ ჩემივე ანდერძი  
დაიცვათო.

დიდია ძალა უფლისა. დიდი განსაცდელი საწინდარია იბერიელთა სახელის გაბრწყინებისაო.

თურმე თაბორის მთა გაუყვიათ ბერძენთა და ლათინთა. დასავლეთი რგებია ლათინთა ეკლესიასა.  
აღმოსავლეთი ბერძენთა.

თურმე იბერის სიკვდილის მერე (131) წელი გაუძლია. მერე არსებობა შეუწყვეტია თაბორის ზიქუ-  
რათსა.

ცამეტი ასურელი მამის სახელით მოსული ბერები, ყოფილან მოწაფენი კირქუკის ზიქურათისა.

დაუცვია ზიქურათსა შრომები იბერიელი მამებისა. ქარაგმა გასაღებია მათივე სახელისა. თურმე  
ქარაგმა მალავდა ფსევდო დიონისე არიოპაგელისა და პროკოფი კესარიელის სახელსა, ვითა ხელსა  
პეტრე იბერისა.

მოვიდა დრო, ქარაგმა ახდის ფარდას აქამდე დაფარულსა, გამოაჩენს ღვაწლსა იბერთა წმინდა  
მამებისა.

დიდია ძალა უფლისა, მოდის დრო გაცხადებისა, ქარაგმის გაღვიძებისა.

#### 104. ამბავი ცამეტი ასურელი მამისა

მოუხერხებია პეტრე იბერსა დაარსება ასურეთის ზიქურათისა. ბიზანტიელთა ვერაგობას გარდებია სახლი ახალი ზიქურათისა. ძველი ასურეთი ყოფილა მიწა სპარსთა მეფისა. ცოდნია პეტრე იბერსა, ვერ მისწვდება ვერაგი ხელი ბერძენთა კეისარისაო. ასი იბერიელი ბერი მისულა კირქუცის სავანესა. მიუტანიათ ასლები თაბორის ზიქურათის წიგნებისა. თავიდანვე უთქვია იბერსა, მეორე ზიქურათი იქნება ვითა სახლი ასურელი მამებისაო. თვითონვე შეურჩევია ბერები მცოდნენი ძველი ასურთა ენისა. ასურელი მამების შრომები თავიდან ასურთა ენით ყოფილა. მერე სხვანი თარგმნიდნენ სხვა ენასა. ბერძენთა პატრიარქი დამუქრებია ძველი ფაზისის რიტორთა სკოლასა. მოუხერხებიათ სკოლის დაარსება ახალი ფაზისის მარცხენა სანაპიროს, აფსარის ციხესა. იგივე ციხეს ახალი ნესოსისა. მოუხერხებიათ გადარჩენა ძველი ფაზისის სკოლის ხელნაწერებისა. თურმე ჩუმად დაუტოვეს ბერძენთა წიგნები მონოფიზიტთა მოძღვრებისა. გამართლებულა გეგმა იბერიელთა მოძღვარისა. მონოფიზიტთა ფარულ მიმდევრად ჩაუთვლია ბერძენთა პატრიარქსა. დაუცვია ბერები ვერაგული ხრიკისაგან. პატრიარქს მანამდე მოუთხოვია ზიქურათის იბერიელი ბერების გამწესება თავისივე ეკლესიამონასტრებსა. ვერაგი გეგმა იბერთა ზიქურათის წაღებისა. პეტრე იბერი ცრუ სწავლებათა მიმდევრად ჩაუთვლია. მთავარი მიზეზი იბერიელი ბერების ნდობის დაკარგვისა. ხერხი იბერთა ხარისა, გზა ზიქურათის გადარჩენისა. იბერიელ ქურუმთა მთავარი საზრუნავი გადარჩენა ძველი ზიქურათისა. თაბორის სკოლა, ვითა ხელი ზანთა ქარაგმისა. ცოდნია მისია იბერთა მოდგმისა, ვითა დაცვა, ვითა სამალავი ხეთთა და ზანთა ცოდნისა. იბერიელი ბერების განწესება ბერძენთა ეკლესიას იქნებოდა საფრთხე ცოდნის გამხელისა, იბერთა მიწა სახლი ხეთთა და ზანთა ხარისა. სახელის დაცვა მისია მათივე მოდგმისა. ბერების საზრუნავი იბერთა მიწა ყოფილა. ზიქურათის ტაძრების აგება მისია იბერიელი ბერებისა. ცამეტი ასურელი მამა ცამეტი მწირი, ცამეტი მეუდაბნოე მდუმარე ბერი. მისია ნება მათივე მოძღვარის, პეტრე იბერისა. ხელი ძლევამოსილი მეფისა, პირობა ვახტანგ გორგასალისა. ცოდნია მეფესა ვერაგი ზრახვა ბიზანტიელთა და სპარსთა მეფისა. ხაზინის ნაწილი მიუტანია უდაბნოსა. მასვე უბრძანებია აგება იბერთა ეკლესია-მონასტრებისა. მამა პეტრე იბერისა, ზაქარია ლაზი, მცველი უდაბნოს ხაზინისა. საჭურისი ქარაგმა საჭურჭლის მცველისა. გორგასალი გაუწირია მოლაღატის ხელსა. თურმე მეფის ხელი მისივე სახელით აგრძელებდა იბერთა ტაძრების აგებასა. იცავდა იბერიელთა ზიქურათსა. წმინდა მამები თვითონვე შეურჩევია იბერსა. მისია აგება იბერთა ახალი ტაძრებისა. ცამეტი ქარაგმა იბერის ფარული ხელისა. წრე იბერის ქარაგმისა. ცამეტი ასურელი მამა, ვითა მწირი უდაბნოსა, ვითა დაყუდებული ბერი იბერთა მიწასა: ზედაზნელი, მღვიმელი, გარეჯელი, ალავერდელი, მარტყოფელი, წილკნელი, ნეკრესელი, ულუმბოელი, ხირსელი... მათი ღვაწლი ბევრად დიდი ყოფილა. ასურელ მამათა მისია ზანთა და ხეთთა მიწას ყოფილა. მისულან იბერიასა, ალბანთა მეფის სახლსა. ტაძრების აგება უკისრია ლაღატით მოკლული იბერთა მეფის ხელსა. იბერიელთა მოძღვარსა, პეტრე იბერსა, მისივე მოწაფეთა და მიმდევართა. მანამ არაბთა შემოსევა დაიწყებოდა უღვაწიათ იბერიული ზიქურათის მიმდევართა. მანამდე ყოფილა ხელი იბერიელთა წმინდა მეფისა, ვახტანგ გორგასალისა. უდაბნოს სამალავი მიუგნიათ არაბთა. გადარჩენილა სამალავი ძველი ლაზეთისა. ცოდნია ხანძთელსა სამალავი ზიქურათისა. მასვე დაუწყია მეფე ვახტანგის სახელით აგება წმინდა ტაძრებისა.

მტარვალის ხელით დაქცეული აღუდგენია მეფე ვახტანგის წმინდა ხელსა.

თურმე ბევრი ტაძრის ფრესკა მალავს დიდი მეფის სახელსა.სახელსა ორი დიდი იბერიელისა:  
წმინდა მეფე ვახტანგისა და წმინდა ბასილი დიდისა,იგივე პეტრე იბერიელისა.

თურმე დასრულდა აგება ბერძენთა მთავარი ტაძრისა,აია-სოფია.იმავე წელს დაწყებულა მისია  
წმინდა ასურელი მამებისა.

(13) ასურელი ქარაგმა,თარიღი ასურელ მამათა მისიის დაწყებისა.

(13) ირ-იბერია.ას(100) ქარაგმა სიცოცხლე კაცისა.(ურელი) ქარაგმა ხეთთა ძველი ზიქურათის სახ-  
ლისა (ურ).(ელი) ხელია ზეციური ხარისა.(24-(5)-13).თარიღი (537).

## 105. ხელი ახალი იბერიული ზიქურათისა

თაბორის იბერთა ზიქურათს უკისრია აგება იბერთა სალოცავებისა და სკოლებისა. თურმე მეფე გორგასალს შეუწირავს აურაცხელი ძღვენი. მისი სურვილი იბერთა ზიქურათის დაარსება და იბერთა ტაძრების აგება ყოფილა.

მეფე ვახტანგის სიცოცხლეშივე შეუძენიათ იბერიელთა მთა თაბორისა.

აუგიათ იბერიელ სწავლულთა სკოლა, იგივე იბერთა ახალი ზიქურათი. პირველი ტაძარი მდინარე იორდანეს ახლოსა. მოუსწრიათ ახალი იბერიული ნიშანის დასრულება.

მეფის სიკვდილის მერე (45) წელი უცოცხლია პეტრე იბერსა. (5) წელი ზაქარია ლაზსა.

(529) წელს დაუსრულებია ახალი იბერიული ქარაგმა პეტრე იბერსა. იბერიული ქარაგმის ბრუნვის ნიშანი 13(ირ). ქარაგმა იბერია.

უთქვია იბერსა: ცამეტი ახალი ზიქურათი აიგოსო ზანთა ზეგანსა, ცამეტი ხეთთა მიწასაო.

სამი ზიქურათი იბერისა: მთა თაბორისა, მთა იორდანეს მდინარესა, მთა ასურეთისა, იგივე კირქუკისა. ერთი ზიქურათი ეგრისისა, იგივე ფაზისისა. ცამეტი ზიქურათი დიდი იბერიისა: 1). ზედაზენი (533), 2). მღვიმე (534), 3). ხირსი, (536), 4) ბოლნისი, სიონი (536), 5). გარეჯი (537),

-გარეჯი- ზაქის ქარაგმით (გარ) (314. იგივე (3, 14) (π). ეჯის ქარაგმა ძველი ზიქურათით 65(42; 5) ველი. ზაქის ქარაგმით გარეჯი: პი(რ)-ველი ყოფილა. პირი იგივე პირობა კაცისა. ველი კაცის პირობისა. მეფისთვის მიცემული პირობა პეტრე იბერისა. (გ-არ) სხვაგვარად გ-ას(3; 100) 103. ძველი ზიქურათით პირდაპირი მნიშვნელობა ეჯი(6543). გარ ეჯი 673 929(103\*6543). მანძილი დავით გარეჯის ლავრასა და კირქუკის იბერთა სავანეს შორის. (65)ის კაბალა (11). იბერის ქარაგმით (ა). გარ(π). ეჯი(ა). ქარაგმა პეტრე იბერის ანდერძისა. ნიშანი ლუსკუმისა(πა).

(გარ) და (ბან)ი-ქარაგმა ორი კაბალისა: (314) და (215). ერთად (529). თარიღი ახალი იბერიული ზიქურათისა. პირველის ქარაგმა პირველი იბერიული ზიქურათი თაბორისა. ასაკი იბერისა 215(678;- 463).

6). ნეკრესი (537), 7) მარტყოფი (538). 8) ალავერდი (538).

პეროზ I-ის ხანა (459). ოცი წელი 4(79). (სა) ქარაგმა სახლია (სი) 4. საზე(4+7+5)ჯამი თექვსმეტი (სა) 4 და ზე(75). ჯამი (79). პეროზის ზეობის დაწყება (459) +(79). თარიღი (538) წელია. (15) წლის შემდგომ (553) განხეშორა ვი(27). გავიდა (27) წელი. 526(553-27).

9). გერგეთი (539), 10). ყინწვისი(541), 11). წილკანი(542), 12). ულუმბო (542), 13). ტიმოთის ლავრა(543), (543) წელია თარიღი იერუსალიმის ჯვრის მონასტრის მეორედ აგებისა, იგივე გაზრდისა.

კიდევ (13) ტაძარი აგებულა ალბანთა მეფის მიწასა, ძველი ხერი.

ზანთა ზეგანი, ძველი მესხეთი, ქართლი, კახეთი. წუნდა (540),

პეტრე იბერს თავისივე სიცოცხლეში მოუსწრია (43) ტაძრის აგება. ამათგან სამი მთავარი ზიქურათი, იგივე იბერიელ სწავლულთა სკოლა.

**შენიშვნა:** ცნობები ქურუმთა ქარაგმისა, თარიღები და სხვა მნიშვნელოვანი მოვლენები თარიღთა სიზუსტე, სხვადასხვა წყაროს ათასგზის გადამოწმებით დგინდება. ქურუმთა ქარაგმა ეტალონია სიზუსტისა. ქარაგმით დაწერილი ყველა წყარო ავსებს, სრულყოფილს ხდის ცნობასა. ძველი ტაძრების აგების თარიღები მოცემულია რამოდენიმე წყაროს შეჯერებით. თუ თარიღების წაკითხვა სწორია, შემდგომში მიკვლეულმა ყველა წყარომ, ქურუმთა ქარაგმამ უნდა დაადასტუროს თარიღები. შესაძლოა წყარო ასეულობით იყოს. ყველამ უნდა დაადასტუროს თარიღის სიზუსტე. მაგ: თარიღი გარეჯისა. ხელნაწერები, მინაწერები, ეპიტაფიები, ბარელიეფი, ფრესკა ნაყოფი ქურუმთა ხელისა, იგივე ცნობა ჩვენზე ისტორიისა. მინაწერების არასრული ტექსტი შესაძლოა იყოს ქარაგმა ქურუმთა ხელისა. მტკიცება „ვერ გაუძლო დროსა“; სულ მცირე, გადასამოწმებელია.

## 106. ამბავი ფაზისის სკოლის მოწაფეთა წვრთნისა

ზაქარია რიტორი აღუზრდია ფაზისის რიტორიკულ სკოლასა. რიტორთა სკოლა ხელი იბერიელ ქურუმთა. მთელს აღმოსავლეთში გასულა სახელი სკოლისა. თურმე რომაელთა კეისარი ყოველ წელს აგ ზავნიდა ასამდე კაცსა. ყველა წელს ასი კაცი მოდიოდა სპარსთა ხელმწიფის ხარჯითა.

სპარსელთა ზოროასტრული სკოლა ფაზისის სკოლის აღზრდილთა ხელი ყოფილა. სწავლების ფორმა დაუყვიათ სკოლასა. განსხვავებული ყოფილა დრო წვრთნისა.

თურმე ხუთ წლამდე პატარას წვრთნიდა მღვდელი ან დიაკვანი სოფლისა. ხუთი წლის პატარას ცოდნია ნიშანი დამწერლობისა, იგივე ანბანი. ტექსტის ჩქარი კითხვა. მცირე ცოდნა კალენდარისა. ასამდე რიცხვთა დაწერა. ოცამდე რიცხთა ანგარიში. ხუთამდე საზომი ერთეულის განსხვავება, მათი გამოყენება ოცამდე რიცხვთა სისტემაში. ადგილის მხარეთა გამოცნობა. წელიწადის თვეთა რაოდენობა, კვირის დღეები. მცირე სავედრებელი ტექსტები.

თურმე პატარას გაწვრთნას სამი წლიდან იწყებდნენ. თავიდანვე აჩვევდნენ ჯირითსა.

ცოდნით ფასი იბერიული ცოდნისა. პატრონსა ხუთი წლის ბაღლისა დასრულებული ჰქონია სამ-ზადისი რიტორთა სკოლას მიყვანისა.

თავიდან სამასი გამორჩეული პატარა სამი თვე დარჩებოდა ზიქურათის სახლსა.

სამი თვე ჰქონიათ მოძღვართა დრო გამოცდისა. სამ-სამი ჯგუფი ჰყოლია მოძღვარსა. ოდენობა პატარებისა (75). თითო კრებული (25). ხუთი პატარა ჯგუფი, იგივე (ჯი).

თავიდანვე პატარები ირჩევდნენ ხელმძღვანელსა. ხუთი პატარა ხელმძღვანელი ირჩევდა დიდ ხელმძღვანელსა. მოსწავლეს სკოლისა.

სამი თვის განმავლობაში მოძღვარი აკვირდებოდა პატარებსა. მერე ვალი ხუთისგან ერთის გამორჩევისა. სამი კრებულისგან რჩებოდა სამი (ჯი), იგივე პატარა ჯგუფი (15).

თხუთმეტივე შეგირდი ერთი წელი ბარდებოდა მათივე გამომრჩევისა. მერე მოწაფეთა მიბარება სხვა მოძღვარსა.

თუ ახალი მოძღვარი გამოაჩენდა წინა მოძღვარის ნაკლსა გამორჩევისა, უფლება ჰქონდა უარისა. თურმე იტყოდა: გაწვრთნა ფუჭი მგონიაო, ისჯებოდა მათივე გამომრჩევი მოძღვარი. ისჯებოდა მოწაფე, ხელმძღვანელი კრებულისა.

სამი წელი სკოლის შეგირდი რჩებოდა ხელმძღვანელი თხუთმეტი პატარა მოწაფისა. მერე იწყებოდა ახალი გადარჩევა მოწაფეთა. ხუთიდან გამოარჩევდნენ ერთსა. თხუთმეტი მოწაფე მომდევნო ორი წელი ბარდებოდა ზედა საფეხურის მოძღვარსა.

ათი წლის მოწაფეთა გამორჩევა ევალებოდა დიდმოძღვარსა. სამი თვის მერე გამოარჩევდა ათ მოწაფესა.

მერე ხუთი წელი თვითონვე წვრთნიდა. მასვე ევალებოდა გამორჩევა ხუთი მოწაფისა.

თხუთმეტი წლის შეგირდი ხვდებოდა პირველი საფეხურის ქურუმის ხელსა. პატარა ოსტატი რქმევია შეგირდსა.

ხუთი წლის მერე მეორე საფეხურის ქურუმი იწყებდა გაწვრთნას შეგირდისა. მას ოსტატი რქმევია.

ექვსი წლის მერე ახალი წვრთნა მესამე საფეხურის ქურუმისა. პატარა ხარი სახელი შეგირდისა.

მერე გამორჩევა სწავლული შეგირდისა. თხუთმეტი წლის მერე სწავლული დაერქმეოდა შეგირდსა. ასაკი (42) წელი. მოძღვარი ზაქი, იგივე დიდი ქურუმი ხდებოდა.

(18) წლის მერე სახელი ზაქი დაერქმეოდა სწავლულსა.

მომდევნო (18) წელი ზაქის მოძღვარი კაცი ყოფილა, სახელი ქურუმი პირველი საფეხურისა.

თურმე ქურუმთა ჰქონიათ უფლება გამომრჩეული შეგირდისთვის (55) წლის მერე მიეცათ სახელი ქურუმისა.

(78) წლის შემდეგ კაცის სახელი ყოფილა ასი. სახელი სიცოცხლის ბოლომდე ჰქონია.

ფაზისის რიტორთა სკოლას (20) ქურუმი ჰყოლია. (60) ხეთთა ზიქურათსა.

თურმე ყოველწლიურად ხუთი წლის (300) პატარა მიჰყავდათ ფაზისის რიტორთა სკოლასა.  
უცხო მოწაფეთა გამოსარჩევი ასაკი (10) წელი ყოფილა. (8) წელი ცოდნის დაუფლებისა.  
თუ უცხო მოწაფე მონდომებდა გაგრძელებასა, უნდა მიეღო ქვეშევრდომობა იბერთა მეფისა.  
თურმე უცხო მოწაფე სწავლის დასრულებამდე ვერ დატოვებდა სკოლასა.  
თუ უცხო ქვეყნის მეფე ვერ გადაიხდიდა, ან უარს იტყოდა ხარჯის გაღებაზე, მათი შეგირდი  
კარგავდა მეფის ქვეშევრდომობას. ხდებოდა ქვეშევრდომი იბერთა მეფისა.  
თუ გამორჩეულ ცოდნას გამოაჩენდა უცხო შეგირდი, მეფის ხალხი სთავაზობდა მისივე ხარჯის  
გასტუმრებასა, მეფის ქვეშევრდომობასა.  
თურმე ქურუმნი არჩევდნენ იბერთა ქვეშევრდომის გაწვრთნასა.

## 107. ამზავი ხეთთა სახლისა

ასურეთის სამეფოს დასავლეთი, ძველი ბაბილონი, ქრისტემდე 2000 წლით ადრე დაულამქრიათ ზანებსა. თურმე ააოხრეს აღმოსავლეთი ბაბილონის ქალაქები, დღევანდელი სირია. გადაწვეს ასურეთის დიდი ქალაქი (დაკი). დღევანდელი დამასკო.

ბაბილონის უამრავი ქვეშევრდომი ტყვედ წაუყვანიათ ზანებსა. ასე დაწყებულა ხეთთა ისტორია. ანატოლიის მთიანეთში დაუსახლებია ვითა ფარი ზანთა მიწისა. ტყვეთა ოდენობა დიდი ყოფილა.

გაუძლია ტყვესა. ორასი წლის მერე მისივე ხელსა ყოფილა ანატოლიის სამხრეთი მთიანეთი ვიდრე ზღვამდე.

ქრისტემდე (900) წლით ადრე, ზანები შებმიან აღმოსავლეთის ბარბაროსებსა დაუკარგიათ სამხრეთი ანატოლია. წინა აზია ხელთ უგდიათ ბარბაროსებსა. წაუღიათ ანატოლიის სამხრეთი და დიდი ნაწილი კილიკიისა.

დიდი ანატოლიის ზეგანის დასავლეთი ხელსა ჰქონიათ ზანებსა.

ბევრი ახალი დასახლება: სოფლები, დაბები და ქალაქები შეუქმნიათ ბაბილონიდან მოსულ ტყვეთა შთამომავლებსა. სახელი ხეთა ჰქონია მთიანეთსა. ქარაგმა: მთა სიცოცხლისა.

ხეთთა მთავარი ქალაქი ხათუსა ყოფილა.

თურმე გალავანი იცავდა ქალაქსა. კარი აკავშირებდა გარე სამყაროსა.

- ქალაქის გალავანს მეციხოვნენი იცავდნენ.

- გალავნის კარები საღამოს იკეტებოდა.

- დილამდე კარების გახსნა იკრძალებოდა.

- ქალაქის მართვა საბჭოს ევალებოდა.

- (615) წელი გაუძლია ხეთთა სამეფოსა.

- ქრისტემდამდე 1800 წლით ადრე, ხათუსას საბჭოს ქალაქის თავად კუსარი აურჩევია.

- ხეთთა ქალაქები ერთმანეთისგან დამოუკიდებლად იმართებოდა.

- ვაჭრობა გალავნის გარეთ ყოფილა

- ყველა ქალაქს გარშემო თავისი სოფლები ჰქონია.

- სოფლებს ქალაქის გამოკვება ევალებოდა. ქალაქს მათი დაცვა ეკისრებოდა.

ქრისტემდე (1800) წლით ადრე ბარბაროსებმა დაარბიეს ხეთთა მთიანეთი.

- ხეთა შიმშილმა მოიცვა.

- ისარგებლა კუსარმა და დაიკავა სხვა დიდი ქალაქების დარბეული სოფლები.

- სხვა ქალაქები საკვების გარეშე დარჩა. შიმშილმა თანდათან დაასუსტა ისინი.

- კუსარმა შეძლო ხეთას დასუსტებული ქალაქების დამმორჩილება.

- ახალ ტერიტორიას ხათუსას მსგავსი სახელი ხეთა უწოდა. თა ხეთთა ენას ხე სიცოცხლისა. ასე დაწყებულა ხეთთა სამეფოს ისტორია ანატოლიის სამხრეთ მთიანეთსა..

- მერე კუსარმა დაიწყო ხეთთა მთიანეთის გაერთიანება.

- ხეთთა ენას სამეფოს ხათი რქმევია. ქარაგმა თათი ზეციური ხარისა, ლომისა. იბერიელები ხეთას სახელით მოიხსენიებდნენ.

- ეგვიპტელთა ფარაონმა რამზეს II-ემ შეძლო ხეთას დამარცხება.

- ეგვიპტელებმა აოხრეს ხეთა.

- ხეთებმა ტყვეობას გაცლა არჩიეს. ჩუმად აყრილან, მისულან ზანთა მიწასა. ძველი იბერია ზანთა და ხეთთა ნაზავი ყოფილა.

ორასი წლის განმავლობაში ხეთები იქცნენ ვითა ნაწილი ზანთა კულტურისა. მათივე დამწერლობა შერწყმია ზანურსა.

მანამდე:



ექვსასი წლის განმავლობაში ხეთა გაზრდილა. ქვეულა ვითა ძირი ხეთთა ცივილიზაციისა.  
 ექვსასი წელი ხეთა ტოლს არ უდებდა ეგვიპტელ ფარაონთა დინასტიას.  
 ხეთა ბევრად წინ წასულა ვიდრე ეგვიპტე. შედარება მათივე კულტურისა:  
 ხეთას მეფე მართავდა, ეგვიპტეს ფარაონი.  
 ფარაონთა დინასტია კლასიკური ტირანია იყო. საუკუნეების განმავლობაში ტირანი ფარაონები  
 მართავდნენ ეგვიპტეს. ეგვიპტელთა ფარაონი შეუცვლელი ყოფილა.  
 ხეთებმა შეძლეს მეფეთა დინასტიების შეცვლა.  
 ხეთებმა დააფასეს განათლება. იმ დროისათვის საუკეთესო სამართალი შეუქმნიათ.  
 ხეთების სამართალი ბევრად წინ წასულა ვიდრე ეგვიპტისა.  
 ეგვიპტელთა სამართალს ფარაონი განაგებდა. ეგვიპტელთა განაჩენი დაფარული ყოფილა.  
 ხეთთა სამსჯავრო ღია. ხეთები განაჩენს საჯაროდ აცხადებდნენ.  
 თურმე ხეთას ქვეშევრდომის დაცვას სამართალი ავალებდა.  
 ეგვიპტელთა სამართალი ფარაონს ქვეშევრდომის დაცვას ვერ აკისრებდა. ქვეშევრდომთა დაცვა,  
 ფარაონის კეთილი ნება ყოფილა.  
 ხეთების ცივილიზაცია ბევრად წინ წასულა ვიდრე ეგვიპტისა.  
**ჯ ა რ**-იგივე ჯარი იბერთა ენას. ჯარ იგივე შეკრება მცნებათა. ძველი წელთაღრიცხვის (4)ე ათასწლე-  
 ულის ბოლოს, ქრისტემდე (1600) წლით ადრე, დაწყებულა ძველი აღქმის, იგივე ჩვენი ბიბლიის  
 წერა.  
 ჯარ იგივე ჩვენი, იბერთა ისტორიაა. ჯარ იბერიული კაბალით ძე ღვთისას ამქვეყნიური სიცოცხ-  
 ლის დასასრული. ჯარ იგივე ჯვარცმა მაცხოვრისა. დასასრული ქრისტეს ვითა კაცის ძის ამქვე-  
 ყნიური სიცოცხლისა.  
 ჯარ დიდი კრება იბერთა ენასა. ჯარ ქრისტეს მეორედ მოსვლის თარიღი დედამიწაზე. ჯარ= $(39+1+22)=62$ . რიგ. 39(12,3). დაყოფა:  $4(39+1)$  და  $4(22)$ . იბერიელთა კალენდარით ძე ღვთისას დედამიწაზე  
 მეორედ მოსვლის თარიღი დასაბამიდან 8881 წელი. ქართული ქარაგმით (8837). სხვაობა ასომთავ-  
 რულსა და ქართულ კალენდარს შორის (44)წ.  
 წარმართი იბერიელები სიტყვა ჯარ-ს რაიმეს კეთილად დასრულების სინონიმად იყენებდნენ.  
 კარგად დასრულებული საქმე ჯარი ყოფილა.  
 ჯარ ბრძენის სინონიმი ზანთა ენასა. სიბრძნე ძიების დასასრული, იგივე სიკვდილი. ბრძენი სიკვდი-  
 ლამდე სიბრძნის ძიებაშია.  
 ჯარ ქართულში მხედრობის სინონიმი. იბერთა ენიდან გადმოსულა ქართულსა.  
 ჯარ დიდი წრის დასაწყისი და დასასრული.  
 ჩვენს ერამდე (418) წლით ადრე იბერიელებმა დაკარგეს აღმოსავლეთი, იგივე პართია.  
 ბერძნებმა დაიპყრეს დასავლეთი ანატოლია.  
 იბერიული კალენდარით ძველი წელთაღრიცხვის (487), ბერძნულის (539)წ დაცემა ბაბილონისა.  
 იბერიელთა კალენდარით ძველი წელთაღრიცხვის (51) წელს ბერძნებმა დაიპყრეს კილიკია.  
 იბერიელთა კალენდარით ძველი წელთაღრიცხვის (417) წელს დაიბადა ელინი სწავლული სოკრა-  
 ტე.  
**ჰ ა ნ** - ზანთა ენას ლომს ნიშნავს. იბერთა ენას ჰან იგივე ზედა კარი. ჰე ქვედა კარი.  
 ჰანიბალ ბარკა ბაბილონელთა ენას, იგივე მძვინვარე ლომია.  
 ჰან-იგივე სფინქსია ეგვიპტელთა ენას.  
 ჰან იგივე ჰაოსია იბერიელთა ენას.  
 ზანთა ენას იგივე ევა. განხეთქილების ვაშლი. ადამის დასჯა. აღქმა სიშიშვლისა, იგივე ადამის პირ-  
 ველი ცოდვა. ადამის ძეთა ბოროტების დასაწყისი.  
 ჰან ქართლოსის სამარეა ზანთა ენას. ძველ კასპიას მარხია ზანთა პირველი წინაპარი ქართლოსი.

**ჰუნ-**ზანთა ენას ნიშნავს ცხენით ჯირითსა.იბერიელთა ენას ნიშნავს ბედაურს.ბედაური იგივე ჭაკი ცხენი.ჭაკი ცხენი რბოლის დროს არ ყოვნდება.შეუძლია სირბილის დროს შარდი დაღვაროს. ბრძოლის დროს უპირატესობას ჭაკს ანიჭებდნენ.ჰუნ ძველ იბერიელთა ენას ნაგაზის,დიდი ჯიშისანი ძაღლის სინონიმიანაგაზი იბერიელთა ენას ნიშნავს სახლის დარაჯს.ძველი იბერიელები ჯიშისანი ძაღლის გამოცდას დიდ მანძილზე რბოლაში ჩაბმით ახერხებდნენ.ძაღლი რბოლას გამოიცდებოდა.თუ ძაღლი დაიღლებოდა,უვარგისად ჩაითვლებოდა.ძაღლის პატრონს მისი გაყიდვა ეკრძალებოდა.

კარგი ნაგაზი იბერიელთა სახლის საიმედო დარაჯი ყოფილა.

**ჰუნ** ზანთა ენას ლაბა ხარის სინონიმი ყოფილა.ჰუნ ეგვიპტელთა ენას ზორბა ზაქის სინონიმი.ჰუნ ნიშნავდა თაკარას,იგივე დიდი ქვების გროვას.წარმართების რწმენით ქვას დიდი სიწმინდე ჰქონია.სალოცავი ადგილი ქვების დიდი გროვა.წარმართები თავიანთ ღმერთებს იქ სწირავდნენ მსხვერპლსა.ასეთი დიდი ქვების გროვა დარჩენილა ქართლში. კავთისხევს ორი დიდი ქვის გროვა ყოფილა.ასეთივე დიდი ქვის გროვები ბევრია ძველ მესხეთში.ძველი მესხები წარმართულ ლოდებს,ქვა კაცების სახელით იცნობდნენ.ასეთ ქვებს ჰუნ რწმევია იბერიელთა ენას.

წარმართი იბერიელების რწმენით,თუ დიდ ქვას კაცის ფორმას მისცემდნენ,მათი მფარველი გახდებოდა.იბერიელი დიდებულები ქვებს მათივე წინაპრის სახეს აძლევდნენ.

ჰუნს ბერძენთა ენას დიდ ფრინველს,იგივე არწივსაც ნიშნავდა.კიდევ ზღაპრული ფრინველის ფასკუნჯის აღსანიშნავად გამოიყენებოდა.

ჰუნს წარმართი იბერიელები დიდი კლდის აღსანიშნავად იყენებდნენ.ჰუნ ხეთების ნადირთა მეფე,ლომი ყოფილა.ჰუნის სინონიმი იბერიელთა ენას დიდი კაცი,გარეული,იგივე ტყის კაცი. ეგვიპტელები ჰუნს,დიდ გველს,იგივე კაციჭამია გველის აღსანიშნავად იყენებდნენ.

**ტირ-**იბერიელთა ენას ნიშნავს ორ წრეს,იგივე ორი ბრუნი,წრის ორჯერ გავლა. იბერიელების რბოლა ორი დიდი წრე,იგივე წრის ორჯერ გავლა ყოფილა.

იბერიელების რბოლა ძველი ბერძნების რბოლის,იგივე მარათონის ანალოგი.

ქრისტემდე ორიათასი წლით ადრე დაიწყო ზანთა ისტორია.ქრისტემდე ორი ათასი წლის წინ ზანთა დაიკავეს ანატოლია.

ზანთა ქრისტემდე (1800) წლით ადრე დაიკავეს კავკასიის ზეგანი.ქრისტემდე 1300 წლით ადრე ხეთები პირველად გამოჩნდნენ კავკასიაში.

ქრისტემდე ათასი წლით ადრე,ხეთებმა პირველად აღმართეს წარმართული კერპი,იგივე არმაზი.

ქრისტემდე (689) წელს იბერიელებმა შექმნეს თავიანთი ნიშანი.

ქრისტემდე (486) წლით ადრე იბერიელმა ქურუმებმა შექმნეს ქურუმთა საიდუმლო ნიშანი, ნუსხური.

ქრისტემდე (437) წლით ადრე იბერიელებმა შექმნეს წარმართული იბერიული კალენდარი.

ქრისტემდე (855) წლით დაარსებულა იბერიელთა პირველი სატახტო ქალაქი ხისი.

კაბადოკია ძველი იბერიის ნაწილია.

ქრისტემდე (1000) წლით ადრე ხეთებმა დაიკავეს კასპია.(დღევანდელი სამხრეთი საქართველო და სომხეთის ზეგანი)

ქრისტემდე (775) წელს დაიბადა რომაელთა იბერიელი სარდალი, ბაკურ დიდი.

ქრისტემდე სამასი წლით ადრე დაიბადა მეფე ფარნავაზი.

ქრისტემდე (700) წლით ადრე იბერიელებმა დაიკავეს ძველი(ბაკურ დიდის დროს) კოლხა.

ქრისტემდე (400) წლით ადრე ბერძნებმა დაიკავეს ანატოლიის სამხრეთი.

ქრისტემდე ორასი წლით ადრე ბერძნებმა დაიკავეს აღმოსავლეთი იბერია.

ქრისტემდე (600) წლით ადრე იბერიის ზეგანზე გამოჩენილან ინდო-ევროპელი ბარბაროსები.

ქრისტემდე ექვსასი წლით ადრე ნაბუქოდონოსორს წაუღია იერუსალიმი.

## 108. აშშავი ბასილი ასკანელისა

თურმე ზაქმა იპოვა ხელნაწერების სამალავი თაბორის მთასა. მანამდე წმინდა მამა სერაპიონსა მოუყოლია აშშავი დიდი იბერიელი ბერისა, იგივე მამა პეტრე მურვანოსისა.

ცოდნია ზარზმელსა აშავი დიდი იბერიელისა. თურმე უთქვია: მართლმადიდებელთა ტაძრის დიდი სვეტიანო. პირველად იბერმა, ვითა დიდმა სწავლულმა დაამტკიცა ქრისტეს ორი ბუნების სწავლება. მანამდე წმინდა მამათა არ ჰქონიათ საბუთი, მონოფიზიტთა სწავლებას ვერ უმკლავდებოდნენო.

თურმე განკვეთილი იბერიელთა ბერი მისულა კონსტანტინოპოლსა. მანამდე გამართულ საეკლესიო კრებათაგან, თავისი საზომით უპირველესი კრება გამართულა. დაუდგიათ სასწორი მონოფიზიტთა და დიოფიზიტთა სწავლებისა.

ცოდნიათ ბერძენთა, ასირიელ მონოფიზიტთა სკოლას ბევრად გამოჩენილი მოძღვარნი ჰყავთო. ეგონათ დიდი იბერიელი სწავლული მათი ფარული მიმდევარიაო.

ცოდნია კონსტანტინოპოლის პატრიარქსა, მონოფიზიტთა დაძლევა გაძნელდებაო.

მანამდე პეტრე იბერი მიუწვევია ბერძენთა კეისარსა. ვითა მრჩეველი აღმოსავლეთისა. მცოდნე ძველი რომის ისტორიისა. თაბორის ზიქურათის ხელშეუხებლობა მოუთხოვია პეტრე იბერსა. ვითა ფარული მიმდევარნი მონოფიზიტთა მოძღვრებისა, დაუთმია კონსტანტინოპოლის პატრიარქსა.

თურმე იბერის მიწვევა კეისარის კარსა, მათივე მოძღვრების ირიბ აღიარებად ჩაუთვლიათ მონოფიზიტთა.

ცოდნია იბერსა შიში ბერძენთა პატრიარქისა, შიში მონოფიზიტთა მოძღვრების გაზიარებისა. სახელი იბერისა. ფასი იბერიელთა მოძღვარისა. ვითა ბერძენთა ეკლესიის მწყემსმთავარსა, მოუწოდებია განდევნა მონოფიზიტთა ეპისკოპოსისა. თურმე არწმუნებდა კეისარსა: მწვალებელთა მიმდევარი მათივე ინტერესების დაცვას ეცდებო. იბერიელი ბერძენთა კეისარის კარსა, მონოფიზიტთა აგულიანებსო. მათივე მიმდევართა რიცხვი იზრდებაო.

თურმე თავიდან კეისარი არაფრად აგდებდა ბერძენთა პატრიარქის მოწოდებასა.

ნაყოფი გამოუღია პატრიარქის მცდელობასა. გაზრდილა მომდურავი კეისარისა. თურმე ბერძენთა ეკლესიას თავისი ფარული ხელი გაურევია ხალხის წყრომასა.

უთქვია კეისარსა: პეტრე იბერის რჩევის ფასი დიდია. თვითონვე მოვიწვიე სასახლის კარსა. ბევრი რჩევა მოვისმინე იბერიელისა. შენივე რჩევით ბევრი საკითხი მოგვარდა. ვიცი დასჭირდება იბერიელის რჩევა კეისარსაო.

კონსტანტინოპოლი მღელვარებამ მოიცვაო, ვიცი ეკლესიამ ხელი მიაშველაო.

თურმე უთქვია იბერსა: აქამდე ვიცოდი. ბერძენთა პატრიარქი ვერ გაუმკლავდა არიოზის მოძღვრებათა დოგმებსა, თავის სისუსტეს ჩემი ეპისკოპოსობით ამართლებსო. იცის კეისარმა საეკლესიო წყობის რჩევა არ მიმცია. ბოლომდე ვერიდებოდი ჩარევასა. ვითა მონოფიზიტთა ეპისკოპოსი თავს ვიკავებდი. ჩემი მოსაზრება არ გამიმხელია. თუ კეისარი ინებებს გავანდობ ჩემივე ნაფიქრალსაო.

უთქვია კეისარსა: მოვისმენო.

მადლობა უთქვია იბერსა, მოვახსენებ კეისარსა აზრსა იბერიელისაო.

ვურჩევ კეისარსა, იბერიელი ვითა მონოფიზიტი მრჩეველი პირობით დაითხოვოსო. ბერძენთა პატრიარქის სურვილი ასრულდება. პირობა კეისარისა: მოწვევა საეკლესიო კრებისა, არიოზის მიმდევართა დამარცხება მოითხოვოსო. თუ ვერ გაუმკლავდება პატრიარქი, არიოზის მოძღვრება აღიაროსო. ვითა მონოფიზიტი მივალ კრებასა. ვეცდები არ ჩავერთო პაექრობასაო.

თუ პატრიარქმა სძლია არიოზის მიმდევართა, კეისარმა სხვა მრჩეველი მოძებნოსო. თუ დაიდლება პატრიარქი, ვითა მრჩეველი კეისარისა დავბრუნდე სასახლესაო. (531)

ერთი წლის მერე გამართულა დიდი პაექრობა, დაუდგიათ სასწორი მონოფიზიტთა და დიოფიზიტთა მოძღვრებისა. ცოდნია კეისარსა: იბერი მოერიდება პაექრობასაო.

დაუცვია პირობა, არ ჩარეულა იბერიელი. ბერძენთა პატრიარქი ადვილად დაუძლევიათ ასირიელთა.

მისულა კაცი პატრიარქისა გაკვირვებული. იბერთა მოძღვარმა არ დაიცვა არიოზის სწავლებათ.

უთქვია იბერსა: დაცვა ბერძენთა სწავლულებს წაადგებოდაო.

მინიშნება წაუკითხია კაცსა: იქნება ნება კეისარისა, თანხმობა პატრიარქისა, დავიცავ დიოფიზიტთა მოძღვრებასაო. მისვლია საბუთი კეისარისა, სიგელი მაიუმის ეპისკოპოსად კურთხევისა.

ცოდნია პეტრე იბერსა, მისივე მოძღვრებას არ მიიღებდა ბერძენთა ეკლესია. ხერხი უხმარია: ვითა მოძღვრება ძველი ბერძენი სწავლულისა, სწავლება დიდ მოწამისა, დიონისე არიოპაგელისა. ნაპოვნო ასირიელი ბერის ქვაბსა. ვითა გადაწერილი დაყუდებული ბერისა.

უთქვია: ვთარგმნე მოძღვრება ბერძენი დიდმოწამის სწავლებისა. მოძღვრება დაამარცხებს მონოფიზიტთა სწავლებასაო.

მართლა დაუმარცხებია არიოზის მიმდევარნიო უთქვია ზარზმელსა: მონოფიზიტთა სწავლებანი მწვალებლობად ჩათვლილა. დაუმარცხებია დიდი იბერიელის ხელსა. წმინდა მიწას ყოფილა დიდი იბერიელის ხელნაწერთა სამალავიო.

სამალავის მცოდნენი დაუხოცია არაბთა მტარვალსა. კვალი დაკარგულა. მოუძებნიათ იბერიელთა წმინდა მამებსა, ვერ მიუგნიათო. ვევედრები უფალსა მიგნების პატივი გარგუნოსო. ეცადე მისი სახელი დაიცვაო.

დიდი დრო გასულა. უფლის ნებით დიდი იბერის სამალავი მიუგნია ზაქსა. უპოვია ხელნაწერები დიდი იბერიელი სწავლულისა. ეფრემ მცირეს სახელით უთარგმნია მოძღვრება ვითა ფსევდო დიონისე არიოპაგელისა.

ამბავი ასე მოუყოლია ზარზმელსა, მამა იოვანე დაბელის მოძღვარსა.

არ ცოდნია მამა სერაპიონსა, არცა მისივე მოძღვარსა, ხელი ფსევდო კესარიელისა. თურმე პროკოფი კესარიელის სახელით უღვაწია იბერსა,

მოუხერხებია ზაქსა. ქართულ ეკლესიას განუზრახავს იბერის ცნობა ვითა წმინდანისა. სახელი ბასილი დიდი დაურქმევია მამა იოვანეს. ვითა სახელი ბასილი კესარიელისა. დაუცვია სახელი პეტრე იბერისა, ვითა ფსევდო კესარიელისა.

დაუცვია სახელი რუსთველსა. ბასილეთი დაურქმევია სახელი პატარა სოფლისა, ვითა სახელი პატარა იბერიელისა.

მოუტანია ამბავი რუსთველსა.

## 109. ამბავი იბულებითი ხელდასხმისა

თურმე არიოზის მიმდევარნი დასხმიან იბერიელთა ბერსა. მანამდე უცდიათ მიმხრობა პეტრე იბერისა. მოუთხოვიათ კურთხევა ვითა მათივე ეპისკოპოსისა.

ორი იმპერიის ქიშპობას მალევე გაუზრდია გავლენა მონოფიზიტთა. ფარულად დიდი საფასური გადაუხდია ორივე ეკლესიასა. თურმე ორივეს ეგონა მონოფიზიტთა მიმდევარნი ფარული ხელი იქნება. ვითა ხაფანგი დიდი ბრძოლისაო.

დიდძალი ქონება დაგროვებია მონოფიზიტთა ეკლესიასა. მოუხერხებიათ, თვითონვე დაუგიათ ხაფანგი მოქიშპეთა წინააღმდეგ. თურმე ლათინთა ხარჯით ახერხებდნენ ბერძენთა მოსყიდვასა, ბერძენთა ძღვენით ქრთამავდნენ ლათინთა ეკლესიის მსახურთა.

თურმე წმინდა მიწას მონოფიზიტთა ძალა აღმატებოდა ორივე ეკლესიის გავლენასა.

მეფე ვახტანგის სიკვდილის მერე იბერთა ეკლესია დასუსტებულა.

თურმე მონოფიზიტნი არ ერიდებოდნენ დიდძალი ხარჯის გაღებასა, ვინც შეძლებდა პეტრე იბერის მიმხრობასა.

ცოდნიათ მონოფიზიტთა ეკლესიის მესვეურთა: იბერის მიმხრობა ძლევამოსილად აქცევდა მათივე ეკლესიასა.

თურმე თავიდან ბერძენთა ეკლესია იცავდა იბერიელ ბერებსა, ვითა მათივე ეკლესიის მსახურთა.

ბერძენთა პატრიარქი ფიქრობდა ორივე ეკლესიის გაერთიანებასა. იბერთა მიწა წაუღიათ ბერძენთა, ეკლესია ჩვენი მფარველობის ქვეშ მოექცესო, იბერთა ეკლესია-მონასტრები ვითა ბერძნული ეკლესიის საკურთხევა გამოცხადდესო.

განზრახვა ცოდნიათ მონოფიზიტთა, თურმე ერიდებოდნენ ღია თავდასხმასა.

მერე ბერძენთა ეკლესიას იბერი განუკვეთია, ვითა ფარული მიმდევარი არიოზის მოძღვრებისა. იბერის მიმდევარნი არიოზის მიმდევრად მიუჩნევიან.

გაუგიათ მონოფიზიტთა, გაუბედიანთ მუქარა, ვითა ხერხი პეტრე იბერის მიმხრობისა.

ბევრი ვერაგული ხაფანგი დაუგიათ. თავხედობა იქამდე მისულა, პეტრე იბერი გაუტაციათ. მონოფიზიტთა ეპისკოპოსად დაუდგენიათ. მიუციათ პირობა იბერთა ზიქურათის ხელშეუხებლობისა.

მონოფიზიტთა გავლენით მოუხერხებიათ იბერთა დაარსება ფაზისის რიტორიკული სკოლისა.

პეტრე იბერის სახელი ბევრად გაზრდილა ვითა მონოფიზიტი ეპისკოპოსისა.

გაზრდილა გავლენა მონოფიზიტთა ეკლესიისა. თურმე მათივე გულის მოსაგებად იუსტინეს პეტრე იბერისთვის პატრიკოსის სახელო უბოძებია. მოუსურვებია მრჩევლობა ვითა აღმოსავლეთისა და ძველი რომის ისტორიის უბადლო მცოდნისა.

კეისარი იუსტინე მალევე მომკვდარა. ცოდნია იუსტინიანეს სახელი პეტრე იბერისა. წოდება და სახელო გადარჩენილა იბერისა.

ხუთი წელი დარჩენილა იბერი კეისრის კარსა. მერე დიდი მღელვარება დაწყებულა. იუსტინიანეს პატრიარქის ხელი დაუნახია. ეკლესიას მონოფიზიტთა მიმდევარის გამეგება მოუთხოვია.

მერე იუსტინიანეს პატრიარქისთვის მონოფიზიტთა მოძღვრების დამარცხება მოუთხოვია.

ვერაგი გეგმა ჰქონია ბერძენთა კეისარსა. თუ პატრიარქი შეძლებდა დამარცხებას არიოზის მიმდევრებისა, მათი მოძღვრება მწვალებლობად ჩაითვლებოდა. მონოფიზიტთა ქონება იუსტინიანეს ჩაუვარდებოდა ხელსა. თუ პატრიარქი ვერ გაუმკლავდებოდა მონოფიზიტთა, მისი გავლენა დაემხო-ბოდა. ორივე გზა ხელს აძლევდა ბერძენთა ბასილევსსა.

(532) წელს გამართულა დიდი საეკლესიო კრება კონსტანტინოპოლსა.

ფსევდო დიონისე არიოპაგელის მოძღვრებას გადაურჩენია დიოფიზიტური სწავლების მიმდევარნი. არიოზის სწავლება მწვალებლობად ჩაუთვლიათ. მწვალებელთა ქონება წაუღია ბასილევსსა.

მერე ათი წელი დარჩენილა პეტრე იბერი ვითა პატრიკოსი და ვითა მრჩეველი კეისრისა.

მისივე გეგმით აუგიათ დიდებული ტაძარი კონსტანტინოპოლისა. ვითა ნიშანი იუსტინიანეს ძლე-  
ვამოსილებისა.

მასვე მოუხერხებია მეორედ აგება ჯვრის მონასტერისა.

თურმე დედოფალი თეოდორა მალავდა იბერის სიძულვილსა. თურმე მისი გეგმა ითხოვდა ბევ-  
რად მცირე ტაძრის აგებასა. იმპერატორმა იბერის გეგმას დაუჭირა მხარით. თურმე მისი ხალხი არ  
ერიდებოდა ხელის შეშლასა.

არავის სჯეროდა იბერის გეგმისა. ბევრი განსაცდელი გამოუვლიათ ოსტატთა,

თურმე ვერ ითმენდა იუსტინიანე, ითხოვდა დიდებული ტაძრის დასრულებასა.

ეჭვობდა ბნელეთის მცველი, თეოდორა: იბერის ხრიკი იქნება ტაძრის ზომებსაო.

მართლა დაუმალა კვალი იბერთა ზიქურათისა. ტაძრის ზომებსა იკითხება ხელი იბერთა მოძღვა-  
რისა.

## 110.ამბავი ანისის სამებისა

პაპა ხუთი წლის შემდეგ დაბრუნებულა პატარა მეფის სამეფოსა. ცოდნია მეფესა დაბრუნება მამისა. შეუთვლია: მოდი ქუთაისსაო. მანამდე უზრუნია კურთხევა მამისა, ვითა ეპისკოპოსისა ზედა აჭარისა და ხლათის შემოგარენისა.

ვიდრე პაპა დაბრუნდებოდა, ხლათის შემოგარენის, ვითა ახალი საეპისკოპოსოს დადგენა სდომებია მეფესა. მოუსწრია დადგენა ხლათის პირველი ეპისკოპოსისა. თვითონვე შეურჩევია მისივე ნათესავი, ნუკელი ზაქარია ბოლო ეპისკოპოსი ხანძთისა და პარეხისა.

სამი წელი დარჩენილა მამა ზაქარია ვითა ეპისკოპოსი ხლათისა. ვიდრე პაპა დაბრუნდებოდა დარჩენილა მწყემსმთავარი ხანძთისა და ხლათისა.

გაუგია მეფესა, ამბავი მამის დაბრუნებისა, უხმია მაწყვერელი და ხანძთელი ეპისკოპოსი. უთქვია: დიდია ამაგი მეფის ერთგული კაცისა, ზედა აჭარის ერისთავისა, პატრონისა არსიანის ციხისაო. ვითა მეფე მზად ვარ დავუბრუნო მისივე ნაქონი ციხე. წმინდა მიწას მოღვაწე მამებმა თხოვნა შემოთვალეს. ეპისკოპოსად დადგენა ისურვეს ვითა ბერისაო. მინდა ხლათი და ზედა აჭარა ვითა საეპისკოპოსო დაადგინოთო. მინდა ამგი დავუფასო მეფე თამარის ერთგულებით გამორჩეულსა, პატრონსა არსიანის ციხისაო.

ცოდნია მეფესა, მისია პაპის დაბრუნებისა: მიშველება მეფისა ვითა მემკვიდრისა. დაბრუნება სამი დიდი მოღვაწის ნეშტისა. ორი დიდი წმინდანისა, მესამე წმინდანთა სწორისა. მანამდე ცოდნია მეფესა ბოლო სურვილი იბერიელი წმინდანისა, დიდი პეტრე იბერისა: მინდა საუკუნო განსასვენებელი იბერთა მიწას მქონდესო. მინდა იბერიელთა პირველი ქრისტიანი მეფის სამარხის ახლოს დაიდოს ბინა ჩემივე ნეშტმაო.

თურმე პეტრე იბერმა მიაგნო იბერიელთა უძლეველი მეფის, ფარსმანის სამარხსა. სამარხი მისივე დედისა, პირველი იბერიელი მონაზონი ქალისა. მანვე მოახერხა გადმოსვენება იბერთა მიწასა.

თურმე ცოდნია პაპას სამარხი ფარსმან ქველისა, სამარხი მისივე დედისა. თურმე ხლათის შემოგარენსა ყოფილა სამარხი მეფისა და მისივე დედისა.

ხლათის მიწას უთხოვია მეფისთვის გამზადება სამი სამარხისა. თურმე ვიდრე პაპა დაბრუნდებოდა უზრუნია მეფესა, მზად დახვედრია სამი სამარხი სამი დიდი იბერიელი მოღვაწისა.

პაპა პირველად მისულა ხლათის შემოგარენსა. მიუბარებია პაპისეულ მიწას ნეშტი წმინდანთა და ნეშტი წმინდანთა სწორისა, ზაქისა. იოანე ზოსიმეს ნეშტისა.

მეფის სიკვდილის მერე ვერაგმა დააქცია ხლათი. ბოლომდე დააქცია ციხე პაპისა.

მერე მონღოლთა დაიკავეს ხლათი.

თურმე მეფე თამარის ასულმა არ ისურვა ეპისკოპოსად ყოფნა რუსთველისა. გააუქმა საეპისკოპოსო ზედა აჭარისა და ხლათისა.

ასე დასრულებულა ამბავი მეცამეტე საეპისკოპოსოს ბედისა. ბედისა ზედა აჭარის პირველი ეპისკოპოსისა, რუსთველისა.

(1218) წელი თარიღი ყოფილა ხლათის საეპისკოპოსოს დაარსებისა. სამი წლის მერე დაბრუნებულა რუსთველი. მერე შექმნილა საეპისკოპოსო ხლათისა და ზედა აჭარისა.

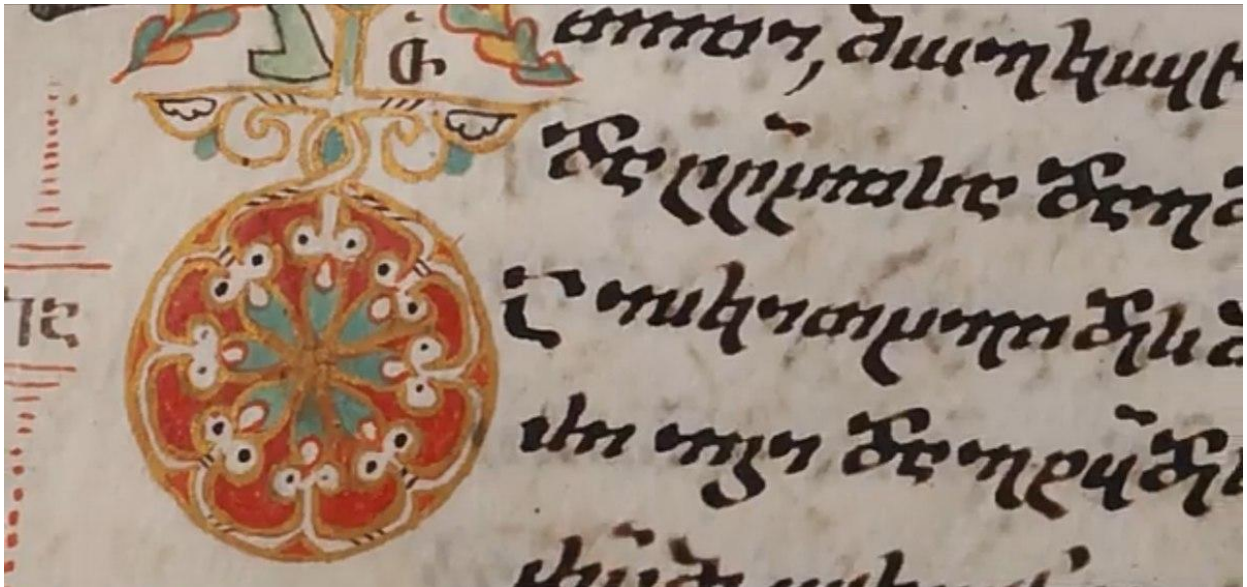

ქ:ამისა:ნტარისა:ეპიფანე:ქ:კზისგ~ნ:მ~გებული:ამი{ს}გ~ნვე:შეიმკო  
:კ~თოლიკვე:ეკლესისტს:სხბაა:ესე:მოიჯსენე:ქ~ე



ტექსტი (103) ნიშანი (ას-სამი).ქარაგმა ას(კაცი),სამი(3).ძველი ზიქურათით კაცი(კა) 28.იბერის ქარაგმით 28(ქ-ურ).ტექსტში სამი (ქ) ნიშანია.მნიშვნელობა (28).  
ტექსტის პირველ და მეორე (ქ)ს შორის (23) ნიშანი.(2)ე (ქ)ს შემდეგ მარცხნიდან მარჯვნივე (23)ე ნიშანი (ს).ქარაგმა გამყოფი(ს) მნიშვნელობისა.იბერის ქარაგმით (23).  
მთლიანი ტექსტი მოიცავს (10) (ს)ს.ჯამის მნიშვნელობა ტბელის კაბალით (200).იბერის ქარაგმით (230).სხვაობა (30)ყირ.ქარაგმა შებრუნებულია.მეორე და მესამე (ქ)ს შორის (75) ნიშანი.კაბალა (3).  
მარცხნიდან მარჯვნივ (ქ) დან (ს) მდე (46).(ს) დან მესამე (ქ)მდე (52).ტბელის კაბალით (46) ნიშანის მნიშვნელობა (399),მომდეგნო (52)ისა(499).სხვაობა ნიშანთა (6), რიცხვით მნიშვნელობათა სხვაობა 100(ას).ქარაგმა კაცისა.კაბალა პირველი მნიშვნელობისა (21),მეორისა (22).ერთნიშნა (3) და (4).ერთად (34),ტბელის კაბალით ხარი.იბერის ქარაგმით (ძირ).  
(399) იბერის ქარაგმით თარიღი ქალკედონის (4)ე მსოფლიო კრებისა.(46)ის ქარაგმა დაბადება. 52(451;-399)სხვაობა წლებისა.



(30) ყირის მინიშნებით შებრუნებული (43).ნიშანთა ოდენობა იბერის ქარაგმისა.პირდაპირი და შებრუნებულ მნიშვნელობათა ერთობლიობა (3443).ძველი ზიქურათით ქარაგმა (ცი),დრო. პირველი (46) ნიშანის მნიშვნელობა (399).ორი(ქ)ს 28 და მარცხენა სამი (ს)23 მნიშვნელობის გათვალისწინებით.

მარჯვენა (52) ნიშანის მნიშვნელობა (499).მარცხენა მხარეს დასაწყისი (ქ).მნიშვნელობა (28).ჯამი მარცხნივ (427).მარჯვნივ (527).სხვაობა (100) ას(კაცი).

პირველი და დასაწყისი ქურუმის (ქ)ს ჩართვით (455) და (555).პირველი მნიშვნელობის ქარაგმა დიდი წრე იბერის კალენდარული მოქცევისა.მეორეს ქარაგმა (ცი) ასაკი (ასი) წელი.

პირველი სამი (ს) მნიშვნელობათა ჯამი 69(3\*23).გამყოფი (ს)ს კაბალა (5).(ყირ) მარჯვნიდან მარცხნივ (569).ორი (ქ) და (ს)ს მნიშვნელობა (556).სხვაობა (13).იბერის ქარაგმით (ირ) იბერია.კალენდარული ციკლი იბერის ქარაგმისა.

(46) ნიშანის მნიშვნელობა (427).ცი(100).ერთად (527).თარიღი ბერძენთა კეისარის,იუსტინიანეს, მმართველობის დასაწყისისა.გამყოფი (ს)ს კაბალა (5).ჯამი (532).პირველის მნიშვნელობათა ჯამით (432)ცი იგივე (532) წელი.

(532) წელი თარიღი აია-სოფიას ტაძრის აგების დასაწყისისა.(ს) და მარჯვენა (ქ) ერთად (528).თარიღი არიოპაგეტიკული მოძღვრების დასასრულისა.(532) წელი ფსევდო დიონისე არიოპაგელის მოძღვრების დიდი აღიარებისა.(ს) და ორი მარჯვენა (ქ) ერთად (556).სხვაობა მოძღვრების დასრულებასა და აღიარებას შორის ასაკი (28)ქ და (24)ურ.მნიშვნელობა (52).სხვაობა ქრისტეშობამდე იბერის ქარაგმასა და ბერძნულ კალენდარს შორის.

სამი (ქ)ს მნიშვნელობა (84).ქარაგმა იბერის ასაკისა.(ს)23 თარიღი იბერისა.მარცხენა (3) (ს) ნომერი თვისა.(23) მარტი.

ორივე მხარის (10) (ს) მნიშვნელობათა ჯამი 212(92;120) ქარაგმა იბერის გარდაცვალების თარიღისა.(2) დეკემბერი.

მარცხენა მხარის ნიშანთა მნიშვნელობა(427) და მარჯვენა (6)სა(120).ჯამი (547).თარიღი იბერის გარდაცვალებისა.

ტექსტის საერთო ნიშანთა ოდენობა (103).(ას),(სამი).მითითება (ყირ)ის გათვალისწინებით ნიშანთა ოდენობა მალავს ორ მთავარ მინიშნებას.სამი კაცი და სამასი.სამი კაცი სამი(ქ) სამი ქურუმი.სამასი(300) და მთავარი გამყოფი (ს)23.ერთად (323). ტბელის კაბალით (23) ფ(არ).იბერის ქარაგმით (ფერ).მნიშვნელობა ფერისცვალება კაცისა.(323) წელი მეფე მირიანის ქრისტეს რჯულზე მოქცევის თარიღი.მეფე იბერიელი ქურუმი,იგივე (ქ).

ტექსტის დასასრული :ქ ე.მნიშვნელობა (28~5).ყირის გათვალისწინებით (ე~ქ).მნიშვნელობა (528). თარიღი ფსევდო დიონისე არიოპაგელის მოძღვრების დასრულებისა.(ქ~ე) ტექსტის ბოლოა. მესამე (ქ)ს ქარაგმა მესამე ქურუმი,იგივე ფსევდო დიონისე არიოპაგელი,იგივე პეტრე იბერი.

(ქ~ე)ს ქარაგმა (ქრისტე).ფსევდო დიონისე არიოპაგელის მოძღვრების მთავარი ნიშანსვეტი იმდროინდელი ქრისტიანული სწავლების მთავარი დოგმის დამტკიცება:ქრისტეს ორი ბუნებადა ერთობა სამებისა.ქარაგმა ტექსტისა სამი(ქ).

(ქ~ე)ს ქარაგმა არაბული (~)მადდა.მისი დანიშნულება გაორება, იგივე ორმაგი.არითმეტიკული მნიშვნელობის ნამრავლი (2)ზე.(ქე) ტბელის კაბალით (33).გაორმაგებული მნიშვნელობა,იგივე (~) მადდა (66).ქარაგმა (28-66-5).ჯამი (99) ქრისტე.

მთავარი გამყოფი (ს) 23(ფ) დან მესამე (ქ)მდე (52)სიმბოლო.აქედან (11) სასვენი ნიშანი.(41).ნიშანთა მნიშვნელობა 22(499).ბოლო, მესამე (ქ) 28.კაბალა 10(1)ია.მნიშვნელობები მიმდევრობით (23) ფ.ე (41),22(რ),28(ია).ფერი(ა).ფერი იბერთა ენას იგივე ფერისცვალება,ქრისტეს რჯულზე მოქცევა. გამყოფის შემდეგ (11) სიმბოლოს ქარაგმა ბერძნული ნიშანი (ჲ),იბერის ქარაგმის (11) ნიშანი.კაბალა(2) ბ.წინა მნიშვნელობასთან ერთობლიობით:

(ბ)

(ფ) ერი(ა).ფერი ბერია.

(ბ)

ტექსტის ბოლოს ბოლო ნიშანი (ე).მნიშვნელობა (5).ტექსტის სტრუქტურა:(ფ) ერი(ა)-(ე).(ფე) დასაწყისი და დასასრულია. ქარაგმა ბრუნვის ნიშანი.ერთად:10(28)ი.მნიშვნელობა:

(ბ)	(ბ)
ერი(ა)	ერი(ა)
(ფე)	(ი)

ბერი იბერია.იბერი არაბი აბირია.

გამყოფის მარჯვნივ (ქ)ს გარეში (42),ერთად (43) ნიშანია.იბერის ქარაგმით (42) ტირ.ქარაგმა:ტბა იბერიისა.იგივე შავი ზღვა.(43) იბერის ქარაგმის ნიშანთა ოდენობა.ძველი ზიქურათით (ის) სახლი ისიდასი.ქარაგმა ტექსტისა:მესამე (ქ) ქურუმი?.ის იბერია.

(ფე) ტბელის კაბალით 28(23;5).იბერის ქარაგმით ქურუმი. ზაქის ქარაგმით 13(26;5).ძველი ზიქურათით მიმდევრობა 523(5;23).ასაკი (200) მეფე მირიანის მოქცევისა.(323) მესამე ქურუმის მარცხნივ. რიგით (2)ე ქურუმი ქარაგმა (2) კაცის ასაკისა 2\*(100)ცი.

სამი (ქ) ქარაგმას დაემატა ახალი მინიშნება.ვინაობა სამი ქურუმი მეფისა.

მთავარი გამყოფის (ს) მნიშვნელობა (23)ფ.მარჯვნივ ტექსტის ბოლო ნიშანი (ე).მათ შორის (42) ნიშანი.(ფ)-(42)-(ე). ზაქის ქარაგმით (42)ელ.იბერის ქარაგმით ელ(5).ქარაგმა:23-(5)-5.კალენდარული წონასწორობით (5) და (28).ერთად (528).დასასრული არიოპაგელის მოძღვრებისა.

(ფე) ბრუნვის ნიშანი,მნიშვნელობა (28) ქარაგმა ქურუმი.(42) ნიშანი მოიცავს მესამე (ქ)ს ქურუმს. ქარაგმა ორი ქურუმისა.მათგან ერთი ქურუმი მეფისა.მნიშვნელობები ტექსტის სტრუქტურისა:5-42-5.სტრუქტურას ორი ქარაგმა(542) და (425).ძველი ზიქურათით (ცი) ასაკი კაცისა.(442)ცი და (325)ცი.პირველი თარიღია მეფე ვახტანგ გორგასალისა,მეორე მეფე მირიანის მეფობა,მოქცევა იბერიისა.

მთავარი გამყოფის ს(ფ) მარჯვნივ მინიშნება (გ ~).(~) არაბული (ორ).ნიშანთა ოდენობა მარჯვნივ (40).ძველი ზიქურათით (რი).(გორ) და (გორ)ი.ქარაგმა გორგასალისა.მთლიანი სიტყვა გამყოფის შემდეგ:(გ ~ნვე).მნიშვნელობა:(3~14,6,5).მადდას მარჯვნივ სამი ნიშანის მნიშვნელობა 25(ვარ).ერთად (გ ~ვარ).ქარაგმა :გვარი.მთავარი გამყოფი (ს) და (გ).მნიშვნელობა (26) ვე.(სგ ~) ერთად 52(26\*2) ვა.(სამასი )სამი კაცი).(42) ნიშანი ძველი ზიქურათით (ერ).ქურუმი (ქ) 28(10) იგივე (თი).ქარაგმა სამი ქურუმი,სამი კაცი.სამივე ერთი გვარი ვართ.მირიანი,გორგასალი იბერი ერთი გვარისა ყოფილან.

ტექსტის სიმბოლო (103).ქარაგმა სამი და კაცი.აქედან სასვენი სიმბოლო(22).ნიშანი (81).

ნიშანთა და სიმბოლოთა განაწილება მთავარი გამყოფის ორივე მხარეს:სასვენი ნიშნები (სიმბოლო):9-(2)-11.ნიშნები:37-(1)-43.სიმბოლოთა კალენდარული წრე (911).კაბალა (92).ყირით (29).

ტექსტის (ს) ნიშანი(10).ჯამური მნიშვნელობა 200(10\*20).სამ ასი(300) სამი კაცი.(200) იგივე ორი კაცია.მნიშვნელობა 500(200+300).ქარაგმა (2) და (3) ისა.ორი კაცი,სამი მეფე.სიმბოლოთა წრე (911).სხვაობა 411(911;-500).ბერძნული კალენდარით თარიღი პეტრე იბერისა.(22)ის კაბალა (4).წრის მნიშვნელობა (92) და (29).ერთად (492) და (429).თარიღი იბერთა ახალი ზიქურათისა,იგივე პეტრე იბერის იბერიელ სწავლულთა სკოლისა,თაბორის ზიქურათისა.(29) ასაკი პეტრე იბერისა (492;-463).

მეორე თარიღი იბერის მამისა,იგივე ზაქარია ლაზისა.ნიშანთა ოდენობა (81).სიმბოლოთა კაბალის რიცხვი (4).ერთად (481).იბერის ქარაგმით თარიღი ზაქარია ლაზის ასაკისა (429;52).

ნიშანთა კალენდარული წრე (80).ბრუნვის ნიშანი (1).ქარაგმა (81) და (180).ძველი ზიქურათით (80) იგივე გზა,ასაკი კაცის მიწიერი სიცოცხლისა.სიმბოლოთა წრე 20(9;11).ერთად (100)ცი,ასაკი კაცისა. ნიშანთა წრის მნიშვნელობა (4337).იბერის ქარაგმით ქრისტემდე (1223)წ.კალენდარული წონასწორობით:12-23.ჯამი (35).ტბელის კაბალით (ჯან).ძველი ზიქურათით (35) ხელი კაცისა.(ჯან) ტბელის კაბალით ჯვარი კაცისა.

(1223) წელი მეფე ლაშას სიკვდილის თარიღი.(1) წელი ასაკი რუსთველის მობრუნებისა.თარიღი რუსთველის მიერ სამი დიდი მოღვაწის ნეშტის იბერთა მიწას მიზარებისა.ქარაგმა თარიღისა: რუსთველმა მეფე ლაშას დახმარებით მისივე სიკვდილამდე (1) წლით ადრე შეძლო იბერთა სამი დიდი მოღვაწის ნეშტის მიზარება,იგივე დაცვა .103(სამი კაცი.სამი (ქ) სამი ქურუმი.

(12-23)ის კაბალა (323) და (125).

პირველი თარიღი მეფე მირიანის მოქცევისა.ნიშანთა წრე (180).ჯამი (503) თარიღი იბერის ასომთავრული ნიშანის შექმნისა.მეორე ასაკი ორი კაცისა (200).ერთად (325).მოქცევა იბერიისა.

(125)ის ქარაგმა ას(100),ვარ(25).ვარ კაცი.ქურუმთა ენას ასაკი კაცისა (>78).ვარ კაცის ქარაგმა.ჩემი ასაკი მეტია (78)ზე.

(125) ვეფხისტყაოსანის ნაკლული სტროფის ნომერია.სტროფი (3) სტრიქონი.ტექსტის სიმბოლოთა ოდენობა (22).კალენდარული წრე (21). ბრუნვის ნიშანი (1).ტბელის კაბალით (ტა).მთლიანი ოდენობის მნიშვნელობა ორი ქარაგმით (რ),(უ).

ხეთთა ენას (ტა) ტბა.(რუ) ჭა.

ნიშანთა წრე:37-1-43.კაბალა:10-1-7.წრე (17),ბრუნვის ნიშანი (1). ტბელის კაბალით (პა).იგივე (პაპა) ხეთთა ენასა.ქარაგმა:ვარ კაცი,პაპა.კიდევ მინიშნება:(რუ),(ტბა) და (ჭა).

(10-1-7) იბერის ქარაგმით:(თა-ა-ზ).თა ხეთთა მთა.ყირით (აზ) იგივე (ზა).იბერის ქარაგმით ზაქი.თა ზაქისა.

(რუ-თა) მთაა ზაქისა.სიმბოლოთა წრე 20(9;11)ს.(42) ზაქის ქარაგმით (ელ).ქარაგმე ხელი რუსთაველისა.და (ტბ-ა-ელ)ისა. (ა) კალენდარული ბრუნვის ნიშანი.ქარაგმა წრეზე ტბელია.

ტექსტის დასაწყისისი :**"ქ : ა მ ი ს ა : ნ ტ ა რ ი ს ა : ე პ ი ფ ა ნ ე : ქ "** (25) სიმბოლოა.ძველი ზიქურათით (ვარ).(25) ძველი იბერიული ქარაგმით (ქურ)უმი.ერთად ვარ ქურუმი.

ნიშანთა ოდენობა (21),სიმბოლო (4),კაბალა (3) და (4).ერთად (34).ტბელის კაბალით ხარი.ძველი ზიქურათით (ცი).იბერის ქარაგმით (ძირ).

(ქ) და სიმბოლოთა ოდენობა (25) მინიშნებაა (ქ)ს მნიშვნელობისა (25).ორი (ქ) (50).მეოთხე (სი).ოთხი სიმბოლო მინიშნება (ს)ს მნიშვნელობისა.ტბელის კაბალითა და მინიშნებათა გათვალისწინებით:

**25 :** **:25**

1 13 10 **4** 1: 14 21 1 19 10 **4** 1: 5 17 10 **23** 1 14 5

"ამისა" ტბელის კაბალით (29)ცან.კაბალა(29,1,14).ერთნიშნა (2,1,5).ცან ქარაგმა იგივე (ცი) ანისა, იგივე დრო კაცისა.სხვა მნიშვნელობით დრო (ანისა) იგივე ანისისა.ძველი ქარაგმით (62).ყირით (26).კაბალა (8).ქარაგმა სახლი ორი ხარისა.(62) წელი თარიღი მეფე ფარსმანის ტახტზე ასვლისა.

(ამ) ტბელის კაბალით 14(5).(10)ი,(4)სი,1(ა).ქარაგმა :ამისა (**5**) მინიშნება (ან)**ა**.ქარაგმა ანისია.ერთად:ამისა ანისია.

29)ის კაბალა (11)კ.ერთნიშნა (2) ბ

**ბ**

(1 13 10 **4** 1) კ

**ურ ა**

(სა) ქარაგმით (4,1) და.ქარაგმა :ბაკურ და.სტრუქტურა:

ქ:

ბაკურ და :

ნ ტ ა რ ი ს ა მნიშვნელობა მინიშნებით:14 21 1 19 10 **4** 1.(ს)ს მნიშვნელობა (4) გამყოფია.(ნტარი)ს მნიშვნელობა (65).ხუთი მცირე კალენდარული წრე იბერის ქარაგმისა.იბერის ქარაგმით მნიშვნელობა (ველი).კაბალა (ნტარის) (5 3 1 1 10 **4**)**24** (ქ).მომდევნო 1(ა) და ქარაგმა (ა:ე).მნიშვნელობა (1:5).ქარაგმა (15)ლ.(ეპ)ს კაბალა (22)4(დ).(23)5(ე),ან(ა).ერთად ქ-(ალდეა)

ახალი სტრუქტურით:

ქ: ქ: ქ: (ს)

ბაკურ და: ველი და ლიდეა.

ბაკურ და ქველი. (და) ძველი ზიქურათით ქალი.(დე) დედა ხეთებისა.ქარაგმა ქალდეას ქველი და დედა ქველისა.

(ეპი)ს კაბალა 14(5,8(17),1(10)).იბერის ქარაგმით (კარ).ნიშანი (კ).(ეპ) 13(ირ) ფა(24) ქ.იბერის ქარაგმით (ურ).ნიშანი (უ).(ფ) იბერის ქარაგმით (ს).24(6)ვ.ერთად სავანე.წინ წრეზე:კ(ირ) ქ(უ),ის.ქარაგმა კირქუკის სავანე.(13) მხედრულით (მან).იბერის ქარაგმით (მარ).

სრული მნიშვნელობა ქარაგმისა:ქალდეას კირქუკის სავანე,სამარე ფარსმანისა და დედისა.

კიდევ:კარ ქალაქი ბაკურისა,ანისი ფარსმან ქველისა.

(ქ) არაგმა ქველისა და ბაკურისა.

კიდევ:

:"ქ: ა მ ი ს ა : ნ ტ ა რ ი ს ა : ე პ ი ფ ა ნ ე : ქ".ქარაგმა ამისა და ნეტარისა:იბერის ქარაგმით:

28:

1 16 13 23 1: 17 42 1 22 13 4 1:კაბალა:

ნ

(ა მ) (ი ს ა)

(1, 7, 4, 5, 1)

(ა ზ დ ე ა).

ქარაგმა: ამისა ბაკურისა,მაზდეანისა.

ნ ტ ა რ ი ს ა.(ტარ) ტბელის კაბალა.მხედრულის (21)ე ნიშანი.მინიშნება (სამი ნიშანის ერთობისა.

(ტარ)41(5).ქარაგმა:ნეტარისა.

(არ) იბერის პირველი ნიშანი(არ).მნიშვნელობა კაცი.(არ) ტბელის კაბალით იგივე (ან)ია.ტარ იგივე

ტანი.მიწიერი სახლი ზაქისა

17 42 1 22 13 4 1

(ტარ)ის ქარაგმა იბერის (ტ,ა),(42,1).მინიშნება დაყოფისა.ახალი სტრუქტურა:

ნ (ტა) რ ი ს ა

17 (42 1) 22 13 4 1

კალენდარული დაყოფით შვიდი ნიშანი (3) და (3).პირველი სამი (17) და 7(42,1).ჯამი (24).ტარ ტბელის კაბალის ნიშანი.24(ქ).მომდევნო (რ,ი,ს).ერთად :ქრის.ტბელის კაბალით (ტარ) ნიშანი (ტ).(ისა) კაბალა (10)ია.შედეგი ქარაგმისა:

ქ

ნ-ტ ა რ ი ს ა

ტ ი ა

წინა მნიშვნელობის გათვალისწინებით:ამისა:ბაკურისა:მაზდეანისა:ნეტარისა:ქველისა:ქრისტიანისა.

ქ:ამისა ორივე ქარაგმით:ქ(28) 1,(ამისა)29.ერთად (30).ძველი ზიქურათით (პირ).(ნტარი) 65(ველი), (სა).ერთად:პირველისა.

ქარაგმა:ბაკურისა,პირველი იბერიელი მეფისა და ფარსმან ქველისა:პირველი ქრისტიანი მეფისა.

(ნტარისა)ტბელის კაბალით:14(6),21(ტარ),34(ისა).ქარაგმა:ჯვარი ხარისა. ძველი ზიქურათით ხელი კაცისა.

ქ:(ამისა) ქარაგმა ქურუმისა.ხელი ხარისა,ნეტარისა.....: ე პ ი ფ ა ნ ე : ქ

5	17	10	23	1	14	5	5	8	10	5	1	5
						რ						
						ხარ						

ეპიფანეს ქარაგმა ნეტარი პეტრე იბერიელია.

იბერის ქარაგმით (ამის)რიცხვი (53).ძველი ზიქურათით (წერ).ქარაგმა:

:ამისა:დამწერი:სა:ხელი ხარისა:ნეტარისა:პეტრე იბერიელისა:ხელი:ტბელისა.

ა მ ი ს ა ტბელის კაბალით:(ს)მნიშვნელობა (4).იგივე (სი) სახლი კაცისა.(ამი) იბერის ქარაგმით 24 (ურ).

ქ:

ა მ ი ს ა : ნ ტ ა რ ი ს ა :

თა: ველი

ს (1 13 10 4 1) : 14 21 1 19 10 (4 1) და

ურ სა

(ქ)28(10)თა.ძველი კალენდარული სისტემით მიმართულება მარჯვნიდან მარცხნივე წრეზე: რუსთ-(ა)-ველისა და.რუთა.ურთა.თას.

ქ: კ ზ ი ს გ ~ ნ -ზაქის კაბალით (ქ) ქარაგმის (27) ნიშანი (ქარ).კაბალა (9).ტბელის კაბალით (თ).

(კზის) სიტყვის სტრუქტურა მინიშნება (კ)-(ზის).მჯდომარე (კ).(ზის) პირდაპირი მნიშვნელობა ჯდომა.სხვა ფარული მინიშნება მარხია სიტყვის სტრუქტურაში.დღევანდელი ქართულის ნათესაობითი ბრუნვა.(კზ)ის.ან (კზი)ს.წინა მინიშნებით (კ).(ზი)ს.ზი იბერის ქარაგმით ძველი ზიქურათია.ზაქი იბერიისა.იგივე იბერიელი ზაქი.

(კზ) ტბელის კაბალით (18).იბერის (ზა).მნიშვნელობა ზაქი.

(კზი) კაბალის რიცხვი (28).იბერის ქარაგმით (ქურ)უმი.ძველი ზიქურათით კაცია.

(ის) ძველი ზიქურათით სახლი ისიდასი,ძველი კალენდარული მიმართულებით (ის) იგივე (სი).სახლი კაცისა.(ის;სი) სახლი კაცისა და ქალისა.იგივე ხარისა და ფურისა.

(სი) იბერიული ქარაგმით (სა) სახლია კაცისა.

იბერის ქარაგმით (კზი) 34(მირ).ძველი ზიქურათის (ცი).

(ქ: კ ზ ი ს ) მნიშვნელობა (ქ) ქარაგმა.(ქარ)ის ქარაგმა ქართველი კაცი.

სახლი (სი) და (სა) ხერხი გადმოცემისა.

ქარაგმა:ქართველი ქურუმის,ზიქურათის კაცისგან,იგივე ზაქისგან ქართველ ქურუმსა,კაცსა ზიქურათისა,ქურუმსა.

(კ) იბერის ქარაგმით (კარ).(ზი) ზიქურათი.(ზი) ქურუმთა მთა დაბლობსა.ან ქურუმთა სახლი დაბლობის მთასა(ურ)სა.(ზი) თა(მთა) თავია.(კზი) იგივე (კართა) მთა კარისა.მთა კარისა იგივე კარისათი.

(კ ზ ი ს)-( გ ~ ნ ).მეორე ნაწილის ორი ნიშანის შუა ქარაგმა.არაბული მადდა (~).მნიშვნელობა გაორება,ორმაგი.(გნ) მხედრული კაბალით (17) გაორებული (34)ხარ.ძველი ზიქურათით (ცი).რიცხვი (77).კაბალა 5(14)ე.მადდას მნიშვნელობა (ხარ),(ცი).და (ე).

(გ)ს მნიშვნელობა 3(სამ).(ხარ),(ცი).მნიშვნელობა ძველი ზიქურათით (3\*60) და (100).(280)ის ქარაგმა კაცი.(გ ~ ნ) მადდას მესამე მნიშვნელობა (ე)5.ერთად (გენ).რიცხვითი მნიშვნელობა (3,5,(14)).სამი მნიშვნელობის ჯამი (22).იბერის ზიქურათით (რ),მხედრულით (რუ).

(3,5)ის ჯამი და შეერთება (8) და (35).ქარაგმა ხელი ორი ხარისა.

(3,5,14)ის კაბალა (355) და ცი(100).ერთად (455).მნიშვნელობა 13(355) იბერია.ქარაგმა (ირ)ცი. დრო იბერთა.იგივე იბერიული კალენდარი.ხელი ორი კაცისა.ძველი ქარაგმა ნიშანი ბაკურ დიდისა, ახალი იბერიული ქარაგმა ხელი პეტრე იბერისა.

ორი ხარი,ორი კაცი ზიქურათისა,ორი ქურუმი:იოანე ზოსიმე და რუსთველი-ტბელი.

ორი ხარი ორი ქართული კალენდარი.ხელი ორი ხარისა:იოანე ზოსიმეს და რუსთველისა ქორონიკონი და ქრონიკონი.(ქ) ქარაგმა ქართული კალენდარისა.

ქორონიკონი-(ორ) ორი იბერიული ქარაგმა.(ონი)ის ქარაგმა სახლი ორი კაცისა.

ქრონიკონი-ქარაგმა ქართულ-რომაული კალენდარისა.იგივე ლათინთა კალენდარისა.

ქართული კალენდარით (ქორონიკონი) წლის დასაწყისი (21) მარტი.

ახალი ქართული კალენდარით (ქრონიკონი) წლის დასაწყისი (01 იანვარი).

ქ: (კ ზ ი ს გ ~ ნ : მ ~ გ ე ბ უ ლ ი : ა მ ი { ს } გ ~ ნ ვ ე : შ ე ი მ კ ო : ).სულ (38) სიმბოლო.(ქ:) ქარაგმა ქართულისა და ორისა.მაღდა(~) არაბული სიმბოლო (ორმაგი)ა.არაბულის რიცხვითი ნიშნებით წერტილის სიმბოლო(·)ათი.ორი წერტილი (20).ვერტიკალური ორი წერტილის სიმბოლო(:) გაყოფა.ქარაგმა ორზე გაყოფა (./:2).ანუ ((.)10 /(:)2).(·)წერტილის მნიშვნელობა (5:5).ქარაგმა (55),(10), (1).ძველი ზიქურათით (55) ურ.(ქ) იბერის ქარაგმით (ქურ).(ქ:კ) მნიშვნელობა (ქურ-ა-კ).(რა) იგივე (10).იბერის ქარაგმით (თირ) მთა იბერიისა.

ქარაგმა ქართული კალენდარისა.(ს) მთავარი გამყოფი.ორი დანაყოფი ორი ქართული კალენდარი.

ზაქის ქარაგმით(ქ:) ქ(ქარ),თ(თირ).ორი ნიშანია.დარჩენილი (36) ნიშანის რიცხვითი მნიშვნელობა: (14 7 13 20 3 17 16 3 5 2 24 15 13 1 16 13 23 3 17 6 5 30 5 13 16 14 19)=333.

ქ(27),(·)55 და (333).ქარაგმა კალენდარული წრისა.360(27;333). საბაზისო წელი მზის კალენდარული წრისა.(55)ზაქის ქარაგმის ბრუნვის ნიშანი,იგივე ცენტრი წრისა.(42)ე ნიშანი ,დასაწყისი და დასასრული კალენდარული წრისა.

(333) ქარაგმა კალენდარული წრის ნახევარისა.ორი კალენდარული წრე ორი მზის წელიწადი.(5,5) ორი ეპაგომენი.(·)ის ქარაგმა (20) კალენდარის (4) წლიანი ციკლის (4) ეპაგომენი,იგივე (20) დღე. კალენდარული წრის სიგრძე ნიშანთა რიგითობით 666(1+2+...+36).

პირველი ორის გარდა დარჩენილი (36) სიმბოლო კალენდარული წრეა.(ს) გამყოფი.სიმბოლოთა დაჯგუფება:2(·),2(~).1(·).1(·)ის ქარაგმა ზღუდეა.მნიშვნელობები: 2(·)20.(~)40.და (1). ჯამი (41).სტრუქტურა (31+5).2(~) იგივე 2\*2\*20(80).ასაკი კაცის მიწიერი ცხოვრებისა.2\*1(2).ჯამი (82) ის კაბალა (10). დასაწყისი და დასასრული.

(ს) გამყოფის მარცხნივ ნიშანი (16),დაყოფა (4) და (12).ქარაგმა ოთხი წელი (12) თვე.

ზაქის ქარაგმით ბრუნვის ნიშანი (ელი)მნიშვნელობა (55).ტექსტის გამყოფი (ს).მნიშვნელობა (55). რიცხვითი მნიშვნელობა ტექსტისა, იგივე კალენდარული წრისა.

(14 7 13 20 3 17 16 3 5 2 24 15 13 1 16 13 55 3 17 6 5 30 5 13 16 14 19)=365.

(ქ)27,(·)10.ჯამი (37) ნიშანი ტბელის კალენდარული წრისა.

(გ ~ ნ : მ ~ გ ე ბ უ ლ ი : ა მ ი ) (12) და(4) სიმბოლო.კალენდარული თვე და (4) წელი.(12) ნიშანის რიცხვი ზაქის ქარაგმით (128).კალენდარული წრე ქრონიკონისა,ტბელის ახალი ქართული კალენდარისა.

(კ ზ ი ს ) და (გ ~ ნ : მ ~ გ ე ბ უ ლ ი : ა მ ი { ს } გ ~ ნ ვ ე : შ ე ი მ კ ო : ).სიმბოლოთა ოდენობა (4) და (32).ჯამი (36) ნიშანი ტბელის კალენდარული წრისა.(4)მცირე კალენდარული წრე.ნამრავლი 128 (4\*32).ნაკიანი წლების ოდენობა (32).

ქ:კ ზ ი ს გ ~ ნ : მ ~ გ ე ბ უ ლ ი : ა მ ი { ს } გ ~ ნ ვ ე : შ ე ი მ კ ო : -სიმბოლო (38).ნიშანი .

სიმბოლოთა დაყოფა:ნიშანი (28) სიმბოლო (10).იბერის ქარაგმით: მთა(თა) ქურუმთა.ძველი ზიქურათით:მთა კაცისა.



ორი რიტორი:პეტრე იბერი, ზაქარია ლაზი.ქტიტორი პოეტი.

კ ~ თ ო ლ ი კ ე : ე კ ლ ე ს ი ს თ ს : ს ხ ბ ა დ : ე ს ე : მ ო ი ჳ ს ე ნ ე : ქ ~ ე

40

10

58

11 9 16 12 10 11 5 5 11 12 5 23 10 23 9 23 23 33 2 1 15 5 23 5 13 16 10 34 23 5 14 5 24 5

ტექსტი შედგენილია ქარაგმის გამოყენებით.(~) მაღდა მნიშვნელობათა გაორება.(კ~თ) მხედრული კაბალით(11~9).გაორებული მნიშვნელობა (40).ძველი ზიქურათით (რი).კაბალა (4).სამივე მნიშვნელობა (60).ძველი ზიქურათით მნიშვნელობა 4(103). გაორებული მნიშვნელობა და (კ)ს კაბალა (42).ძველი ზიქურათით (ერ).ჯამი (კთ) და მაღდას მნიშვნელობის კაბალა (24).ტბელის კაბალით (ქ).(119)ის ქარაგმა ძველი ზიქურათით (100)ცი და (19).კაბალა 10(1)ია.ქარაგმა იერარქია,იგივე კიბე. ტექსტში ერთი ბერძნული ნიშანი(ღ).რიგითი ნომერი მიმდევრობით (23).მინიშნება (ს)სა, მთავარი გამყოფის მნიშვნელობისა (23).

(ეკლესიოს) სიტყვა შეგნებულად დამახინჯებული,ქარაგმულია.(ეკლესი)გამართული.(სთს) მნიშვნელობა (23;9;23).ჯამი (55).ძველი ზიქურათით (ურ).კაბალა 10(1)ია.იბერის ქარაგმით (ია) იბერი(ა).სთს)ს მნიშვნელობა (ა).რიგით პირველი ნიშანი.ქარაგმა იბერი პირველია.

(:)ის ქარაგმა (10)თა.სრული ფორმა ტექსტის სამი სიტყვისა:კათოლიკეთა ეკლესია ეკლესიათა სხბადათა.პირველადი ტექსტის მესამე სიტყვა,ნაწილი.სიტყვა ხუთი ნიშანი. გაყოფილი (4) და ერთი ბერძნული (ღ).(ს) მთავარი გამყოფი,მთავარი ნიშანია ტექსტისა,მნიშვნელობა (23),(ხბა)ს მნიშვნელობათა კაბალა (9).(ღ) ტბელის კაბალით მუდმივა.მნიშვნელობა (15).სამივე მნიშვნელობის ჯამი (47).(ს:სხბა) მნიშვნელობა (23-(10)-23;9;15).(10:23;9) ჯამი (42) ერ.(10) თავი.ტბელის კაბალით (ი). (ს:ს) მნიშვნელობა (56) კაბალა 2 (11).ქარაგმა იბერია.(სხბა) მნიშვნელობა (74) ძველი ზიქურათით (47).კაბალა (11)კ.ტექსტის პირველი სიტყვა (კათოლიკე).მაღდას ორი ნიშანი ერთად 20(2) ზ.მომდევნო (16)ო,მერე (12)ლ.ერთად (ბოლ).დარჩენილი სამი მნიშვნელობა (10;11;5).10(ი) ტბელის კაბალით ბრუნვის ნი-შანი,ცალკე მდგომი გამოფია.(ი) და 16 (5,11)ო.დასაწყისი ორი მნიშვნელობა 21(10;11)ტ.ქარაგმა ბოლო (იოტ)ღ.სხბა ბოლო იოტი.

დასაწყისი სიტყვა (კათოლიკე)ს ქარაგმა:ბოლო(ღ) მნიშვნელობა ბერძნულ ანბანში 9(10).ერთად 10(1)ა.ქარაგმა:კათოლიკე ეკლესია ბოლოა.

ტექსტის დასაწყისი (კ) 11.კაბალა (2).მომდევნო (9).ზაქის ქარაგმით (ქსან).(ოლიკე)54(9).და 4(40). ჯამი 22(4;9;9)რ.ბოლოს(:)თა(10)ია. ქარაგმა ალექსანდრია(33).

(სხბა) მიმდევრობა (23,33 ;2,1).ჯვარცმა (33) ზღვარი.მარჯვნივ (1;2) მიმდევრობა. ჯვარცმამდე: ალექსანდრია,იბერია.

კათოლიკე (4) (ღ)ა.დარჩა რიგით მესამე ეკლესია.ორი მნიშვნელობა (2,1).მნიშვნელობა (ბ;ა). ქარაგმა ბერძნული და ანტიოქია(47).ანუ ბერძნული და ალექსანდრიის ეკლესია იერარქიით (3)ე ყოფილა. სხბა) პირველი მთავარი ნიშანი 23(ს),მეორე 33(ხ).ერთად (23) ფერისცვალება (ხ) ხარის სახლისა.33(6)ვ.წრეზე 1(23,23)ა,16(10:6) ო,2(ბ),1(ა).ქარაგმა სხვაობა დ(15).იბერიულ პირველსა და კათოლიკური ეკლესიის დაარსებას შორის სხვაობა (47-32).10(47-37).(23) იბერის ქარაგმით ფერია. ძველი ზიქურათით (32).ბოლო (5)ე სახლი ხარისა.(სენე) მნიშვნელობა (47) ბოლოა.წინ მარცხნივ (კ) იბერთა ხარია.(47) ის კაბალა 11(2).ნიშნების არითმეტიკული სიმბოლოები (34) და 47(-2).სხვაობა (32).მარცხნივ (39)3.ჯამი (37).

(ქ~ე) ქარაგმა ქრისტეს ეკლესიისა.(5) ქარაგმა მეხუთე სახლისა.ძველი კალენდარული სისტემით დასაწყისი მარჯვენა.

(ქ~ე)სა ქარაგმა:ქრისტეს პირველი ეკლესიის სახლი (ე) მეხუთე სახლი ხარისა. ბოლო მარცხენა კათოლიკეთა ეკლესია.ტბელის კაბალით (ქ~ე) მნიშვნელობა (24~5).გაორმაგებული (58)თა,თავი.



(29) იბერის ქარაგმით (ფერ)ი.24(ქ),კაბალა 6(ვ).5) იბერის ქარაგმით (ელ).ერთად ქველი.(58) ძველი ზიქურათით თა(თავი)მთა.კაბალა (13) იბერის ირი. ქარაგმა თავი მთა იბერიისა. ჩვენ გვერგო მეორე სიმძიმე ჯვარისა.(32) წელი.პირველი ალექსანდრია (31).მესამე ბერძენთა და ანტიოქიის ეკლესია(37.მეოთხე რომის კათოლიკეთა ეკლესია(47).

<u>თა</u>					<u>თა</u>					<u>თა</u>					<u>თა</u>					<u>თა</u>																				
კ	~	თ	ო	ლ	ი	კ	ე	:	ე	კ	ლ	ე	ს	ი	ს	თ	ს	:	ს	ხ	ბ	ა	ა	:	ე	ს	ე	:	მ	ო	ი	ჯ	ს	ე	ნ	ე	:	ქ	~	ე
4					10					6					10					4																				
2	9	7	3	1	2	5	5	2	3	5	5	1	5	9	5	5	6	2	1	5	5	5	4	7	1	7	5	5	5	5	5	6	5	6	5	6	5	11		
<u>29</u>					<u>54</u>					<u>54</u>					<u>11</u>																									
დ					ს					ო					ა(თი)					დ																				
6					ზ					ურ					მ					ა																				

(1054) წელი მათი დიდი სქიზმა.(ცი) ქურუმთა დიდი ზიქურათი.

<u>თა</u>					<u>თა</u>					<u>თა</u>					<u>თა</u>					<u>თა</u>																													
კ	~	თ	ო	ლ	ი	კ	ე	:	ე	კ	ლ	ე	ს	ი	ს	თ	ს	:	ს	ხ	ბ	ა	ა	:	ე	ს	ე	:	მ	ო	ი	ჯ	ს	ე	ნ	ე	:	ქ	~	ე									
4					10					6					10					4																													
2	9	7	3	1	2	5	5	2	3	5	5	1	5	9	5	5	6	2	1	5	5	5	4	7	1	7	5	5	5	5	6	5	6	5	6	5	11												
<u>29</u>					<u>40</u>					<u>14</u>					<u>15</u>					<u>39</u>					<u>11</u>																								
დ					ფ					ბ					ს					ო					3					პ					ზ					ნ					დ				
ბ					ე					რ(ი)					ნ					ლ					ის					თ(ა)																			

ფსევდო დიონისე არეოპაგელი იბერიელი ბერი.პეტრე იბერი დიოფიზიტი.ფასი ფაზისი. არიოზი ერესია.ანისი ანსია.ანდრიას (სი)სახლია.ძველი ზიქურათით სახლი კაცისა და კაცის ქალისა. იენაშის ოთხთავი-სახელი ქარაგმულია.(2) სიტყვა 14(7;7) ნიშანი.ტბელის კაბალით რიცხვი 171 (87; 84).ტბელის კაბალით 7(ზ;ენ).კაბალა 26(7;19).ფარული მნიშვნელობა (19)ისა დასაწყისი და დასასრული (19;1)რა.ფარული მნიშვნელობა (ზენ)ისა (ზ;რა).ძველი ზიქურათით (ზ;არ). კალენდარული წონასწორობით დასაწყისი და დასასრული ტოლი.(ი) კალენდარული ბრუნვის ნიშანი.სახელის სტრუქტურა ნიშნების მიხედვით:1-12-1.კაბალა (5)ე.ქარაგმა ეზრა(ე,ზ;რა). სახელის სტრუქტურა დამატებითი მინიშნებაა ტექსტის დაყოფისა.მინიშნება (5).(ენ)ტბელის კაბალით (50ე ნიშანი.(ში) ქურუმთა ენას ბინა შვილისა,იგივე შიმშილი ნებისა.ქარაგმა (5) ნიშანის დაჯგუფებისა:(ენ)-ა-(ში).კაბალის რიცხვი:(19)-1-(27;10).კაბალა:(1)-1-(9;1).მიმდევრობით (1191).ჯამი 12(ლას).დასაწყისი (ი)10.კაბალა (1).(იენაში) ქარაგმა 1192(1;1191).თარიღი მეფე ლაშასი.

<u>ო</u>						<u>ს</u>	<u>ო</u>					<u>ო</u>
10	ე	ნ	ა	შ	ი	20	16	9	33	9	1	6
	5	14	1	27	10							151
	15	<u>15</u>		<u>57</u>		<u>4</u>			<u>26</u>			

კალენდარული წონასწორობით სახელის მეორე ხუთეული (თ ხ თ ა ვ).რიცხვი ტბელის კაბალით (58).ორივე ხუთეულის რიცხვი 115(57;58).კაბალა 25(12;13).თარიღი ლაშას მეობისა.დასაწყისი და დასასრული (ი;ი)ქარაგმა (1100).(ი);(ენა) რიცხვი 1(10)ა;ს(20).ჯამი ხუთეულებისა და დასაწყის-დასასრულისა:1215(115;1100).თარიღი მეფე თამარის სიკვდილისა. სახელის სტრუქტურა ნიშანთა კალენდარული წონასწორობით:1;5-(2)-5;1.სტრუქტურა პირდაპირი მინიშნებაა კალენდარული წრისა.ქარაგმა (ოთხ)4;(თავ;ი)26.მიმდევრობით (426).ძველი ზიქურათით (ოთხი;ვე).(თავ)16(7)ზ,და (ი)10(1)ა.ქარაგმა ოთხივე (ზა)ქია.

(იენაში);(სო)-(თხთავი).სტრუქტურა ნიშნებით:6-(სო)-6.ბრუნვის ნიშანის ქარაგმა ორია.ტბელის კაბალით 36(9) და ზაქის ქარაგმით ოს(19).კაბალა (10)1.მნიშვნელობები მიმდევრობით:6(19)6.ზაქის ქარაგმით ქრისტეს შემდგომ 592(6196;-5604).ქარაგმათარილ ახალი იბერიული ზიქურათისა (492) ცი.და ქარაგმა მეფე ლაშას თარიღისა ზ(7)ცი(700).იგივე (492) და (700).(ოს)19.კაბალა (10).სტრუქტურა:6(10)6.კალენდარული ბრუნვის ნიშანი (10) წრე (66).ერთად (1066). ქარაგმა მეფე თამარის თარიღისა 1166(1066;ცი).

თავდაპირველი მნიშვნელობა სახელის ოეი შვიდეულისა (87) და (84).ასაკი ზაქისა და პეტრე იბერისა.(იე) და (ნა) ტბელის კაბალით (15) და (15).მნიშვნელობა:(~~ა~~)და(~~ა~~).

(ოთხ;თავი)ს რიცხვი ტბელის კაბალით (426).იბერიული ქარაგმით ასაკი პეტრე იბერისა: 15(411; 426).ფსევდო დიონისე არიოპაგელის მოძღვრების დიდ აღიარებამდე 106(532;-436)წელი.ძველი ზიქურათით 600(6;100).დასაწყისი და დასასრულის (ი;ი) რიცხვი (20).წრის (12)ნიშანის რიცვი (151). დასაწყისის (ი)10.კაბალა (1) და (12)ნიშანის მნიშვნელობა ერთად 1151(1;151).თარიღი რუსთველი-სა.(600)ის ქარაგმა (6)ცი იგივე (6)კაცი და რიცხვი (151).ერთად (6151).ახალი აღრიცხვით 547(6151;-5604).თარიღი პეტრე იბერისა.

<b>ო</b>												<b>ო</b>
<b>10</b>	<b>ე</b>	<b>ნ</b>	<b>ა</b>	<b>შ</b>	<b>ო</b>	<b>ო</b>	<b>თ</b>	<b>ბ</b>	<b>თ</b>	<b>ა</b>	<b>ვ</b>	<b>10</b>
	5	14	1	27	10	20	16	9	33	9	1	6
			<b>12</b>			<b>(ს)</b>			<b>13</b>			<b>151</b>

ბრუნვის ნიშანი (სო).ძველი ზიქურათით (ოს)19.ქარაგმა:ენა შიოს.კაბალა ორი ხუთეულისა:(**ე ნ ა შ ი ო**) (**თ ხ თ ა ვ**).ოს და სო ქარაგმა ბრუნვისა.სტრუქტურა:ო-ს-ო.ქარაგმა:12-(ს)-13. ზაქის ქარაგმით (ოს) მნიშვნელობა (2).ტბელის მხედრული კაბალით (ს)20.კალენდარული წრე ორი მიმდევრობით: (1213) და (1312).პირველი თარიღი მეფე ლაშა-გიორგის ზეობის დასაწყისისა.მეორე ტბელის მხედრული კაბალის რიცხვი.ბრუნვის ნიშანის ჩათვლით 1233(1213;20). და 1332(1312;20).პირველი თარიღი ტბელის ახალი კალენდარის დასასრულისა.მეორე ასაკი მეფისა.(ოთხ;თავი) იგივე 40 (4\*10). ქარაგმა:ოთხი თავი,ოთხივე რიტორი.

<b>ო</b>												<b>ო</b>
<b>10</b>	<b>ე</b>	<b>ნ</b>	<b>ა</b>	<b>შ</b>	<b>ო</b>	<b>ო</b>	<b>თ</b>	<b>ბ</b>	<b>თ</b>	<b>ა</b>	<b>ვ</b>	<b>10</b>
	5	14	1	27	10	19	9	33	9	1	6	
	5	5	1	9	1	2	9	6	9	1	6	
			<b>21</b>			<b>(ს)</b>			<b>31</b>			

(თხ)42, ზაქის ქარაგმით (**ელ**).თავ ხეთთა ქარაგმით (**თა**).ტბელის კაბალით (თხ)ს კაბალა 15(9;6). ძველი ზიქურათით ქარაგმა დიდი ხარისა(დიდ).ტბელის კაბალით (60) სახლი ხარისა.(თხ;თავ)ის ქარაგმა (ზაქ;თა:).ელ;თა ქარაგმა:მთა ზეციური ხარის ხელისა.

(თხ;თავ) კაბალა (31).ორივე ხუთეულის კაბალის ჯამი 52(21;31).სამი ბრუნვის ნიშანის ჯამის ქარაგმა (ვა);რ(10;10;2).ერთად:ვარ.

დასაწყისი და დასასრული (ი;ი).ორივეს კაბალა (ია).წრეზე:აი;ია).ორივეს გამოსახვა იბერის ქარაგმით (ია),იბერია.(31) იბერის ქარაგმით (შ).ძველი ზიქურათით 13(ირ).

<b>ო</b>						<b>ვარ</b>					<b>ა</b>
<b>10</b>	<b>ე</b>	<b>ნ</b>	<b>ა</b>	<b>შ</b>	<b>ო</b>	<b>ო</b>	<b>ელ</b>	<b>თა</b>			
			<b>ტ</b>			<b>(ბ)</b>		<b>შ</b>			

ვარ შიო,შობელი.(ში) ბელი.ქურუმთა ქარაგმით:ბელი შვილი.(ელთა)15.ვარ ბოლო.ვარ ტბელი ტობელი.ვარ შიოთა,შიო ობოლი.

## 112. ამბავი დიდი სქიზმისა

სქიზმა, დიდი განხეთქილება ეკლესიის შიგნით.

თურმე ვიდრე რომის იმპერია იყო, ეკლესიას პაპის ხელდასხმა მართავდა. ანტიოქიის ეკლესიას თავისი პატრიარქი ჰყოლია. იბერია დაუყვიათ საეპისკოპოსოებად. მცხეთის საეპისკოპოსო ანტიოქიის ქვემდებარე ყოფილა. ქრისტიანობის გავრცელება მისიონერთა ხელით ხდებოდა. მთავარი ეკლესია თავისივე სამისიონერო ეპარქიას იქვემდებარებდა. იბერიის ეპისკოპოსნი ზოგი ანტიოქიის ქვემდებარე ითვლებოდა. ზოგი ლათინთა ეკლესიას აკუთვნებდა თავსა.

გაყოფილა რომის იმპერია. აღმოსავლეთი კონსტანტინოპოლი, დასავლეთი რომი. კონსტანტინოპოლის ეპისკოპოსი რომის მერე მეორე ყოფილა. აღმოსავლეთის პირველი მღვდელმთავარი გამხდარა. კონსტანტინოპოლის ეპისკოპოსს პატრიარქის ტიტული მიუღია.

მერე დაწყებულა ფარული ბრძოლა აღმოსავლეთ და დასავლეთ რომის ეკლესიებს შორის. მიზანი გაველენის ზრდა ყოფილა.

პირველი დიდი განხეთქილება ბიზანტიის კეისარის იუსტინე (2)ეს დროს დაწყებულა. ფარულ დაპირისპირებას დიდი ისტორია ჰქონია.

თურმე მანამდე ორივე ეკლესია ერთდებოდა ღია დაპირისპირებას.

V-საუკუნემდე ქრისტიანულ ეკლესიებს შორის მთავარი დოგმატური განსხვავებება, იგივე კამათი ქრისტიანულ სწავლებათა არსის წვდომა ყოფილა.

პირველი დიდი განხეთქილების მიზეზი ალექსანდრიელი მღვდელის არიოზის სწავლება გამხდარა. წარმოდგენა ქრისტეს არა ღვთაებრიობის შესახებ. (325) წლის ნიკეის მსოფლიო საეკლესიო კრებას არიოზის მოძღვრება ცრუ სწავლებად გამოუცხადებია.

მერე არიოზის მოძღვრების მიმდევარნი მონოფიზიტური ეკლესიის ფუძემდებელნი გამხდარან.

(451) წლის ქალკედონიის მსოფლიო საეკლესიო კრებას დაუგმია მონოფიზიტობა.

რომისა და ბიზანტიის ეკლესიამ აღიარა ქრისტეს ორი ბუნება. ღვთაებრივისა და ადამიანურის განუყოფლობა.

პეტრე იბერის სიკვდილამდე ეგრისი რჩებოდა რომაული ეკლესიის ქვეშევდომად.

მეფე ვახტანგის სიკვდილის შემდეგ დაწყებულა გავლენის გაზრდა ბიზანტიელთა აღმოსავლეთის ეკლესიისა.

მანამ გორგასალი დაიხსნიდა, პეტრე იბერი რომის ქვეშევრდომი ყოფილა.

ვახტანგის მერე იბერია დასუსტებულა. სპარსთა მეფის ქვეშევრდომობა აურჩევია იბერსა. მერე მიუწვევია იუსტინე კეისარსა (526) წელი. მიუღია ქვეშევრდომობა ბიზანტიისა.

ბოლომდე ბიზანტიის ქვეშევრდომად დარჩენილა. მომკვდარა ვითა ეპისკოპოსი ლათინთა ქრისტიანული ეკლესიისა.

ვიდრე ბიზანტიის ქვეშევრდომობას მიიღებდა, იძულებით დაუსვამთ ვითა ეპისკოპოსი მონოფიზიტთა ეკლესიისა.

(532) წელს კონსტანტინოპოლის დიდი საეკლესიო პაექრობის დროს, ფსევდო დიონისე არიოპაგელის მოძღვრებით, დაუმარცხებია მიმდევარნი მონოფიზიტთა სწავლებისა. ამავე წელს პეტრე იბერი მოუკვეთიათ ვითა ეპისკოპოსი მონოფიზიტთა ეკლესიისა.

მერე მთავარი სქიზმა ორ ეკლესიას შორის პაპის შეუცდომლობა და მისი აღმატებულება ყოფილა.

### 113.ენა სასვენი ნიშნებისა

ქ-პირსი,კბილი.ხილსი.იგივე ზა (ხილ)სი.სხვაგვარად :პირი და ყუა. ბასრი პირია,იგივე სიტყვაა. ყუა საპირისპირო,ბლავვი.იგივე დუმლია.იგივე მდუმარე კაცის ნიშანია.

თურმე იბერმა ორი ფრჩხილის ნიშანს {პირ ცი}დაარქვა.მნიშვნელობა 64(30;34).ფრჩხილების სახით 6(...)<sup>4</sup>.

(„)-პრჭყალი იგივე ფეხის თათია ლომისა.ზედა და ქვედა პრჭყალი ერთად.ზედა ხელი კაცისა, ქვედა ფეხისა ზაქისა.

ქვედა პრჭყალისთვის რუსთველს კანჭი 53(11;32,10)<sup>8</sup> დაურქმევია.ზედასთვის სარჭი.ლომის ბრჭყალი (16).კაცის მიწიერი სიცოცხლე (80).თითო ბრჭყალის მნიშვნელობა 5(80/16).ზედა და ქვედა ბრჭყალი ერთად 20(4\*5).

(,)კანჭი 80\* (1/16).მნიშვნელობა (5).

()-პარსი.სიმბოლო ზაქის რქებისა.ალეგორია რქებს შუა ადგილისა,იგივე ზაქის თავისა. მნიშვნელობა 37(10;27)თა;ვი.ტბელის კაბალით პარ (37).

(პირ ცი) ძველი ზიქურათით პირველი სახლი,იგივე პირველად იყო სიტყვა.პირსის კაბალა,64(30;34),იგივე დამცრობა 37(3;7).

(~)-მადდა შეუნახია არაბულ დამწერლობასა.სინამდვილეში მადდა ნიშანი ყოფილა ძველი ზიქურათისა.მადდა იგივე ტალღა.წყალი სახლი ზაქისა.მადდას ნიშანი იგივე გზაა ტალღისა. დასაწყისი და დასასრული.(~) იგივე ზაქის ზურგია წყალსა.მადდას ხეთთა სახელი ზურგი;(ზ) ზაქი,(ურ) დაბლობი,(გი) ხეთთა ხარი,იგივე დომბა.(იაკი) დაურქმევია იბერსა.მნიშვნელობა კვილი იბერთა ხარისა.

მადდას ზანთა სახელი ტახი ყოფილა.(ტა) ტბა,იგივე წყალია ზაქისა.(ხი) სახლი ხარისა.ძველი ზიქურათით 76(16;60).

იბერის ქარაგმით (ტირ)55.ძველი ზიქურათით (ურ).იბერის ქარაგმით კაბალა (დამცრობა)10(თირ) თა(მთა) იბერიისა.

მადდას სახელი ტანი ზაქისა.მნიშვნელობა 59(41,1,17).ქარაგმა (518).ქარაგმა იბერთა ახალი ზიქურათის ასაკისა (26)ვე.ივერია ზაქისა,იბერია იბერიელისა.(518) დასაწყისი დიონისე არიოპაგელის მოძღვრებისა.(59) ასაკი დიდი იბერის დაბრუნებისა.(59) წელი გასულა,რაც მეფე ვახტანგის ხელით პეტრე იბერი დაბრუნებია იბერიასა,ვითა ქვეშევრდომი იბერთა მეფისა, გორგასალისა (488;547). ტანის დამცრობა 59(14) კარი.ქარაგმა (5) მეხუთე სახლი ზაქისა.

(\*)-ვარსკვლავის ქარაგმა იგივე თვალი ზეცისა.თვალი ძველი ზიქურათით თვლა დროისა,იგივე (თა;ცი).თვალი დროისა. მნიშვნელობა 44(10;34).დამცრობა,იგივე კაბალა 8(1;7).იბერის ქარაგმით ნირი.ძველი ზიქურათით (ზაქ)ი.(8) ქარაგმა კაცის მიწიერი სიცოცხლის რვა სახლისა.(8) კაცის ხარისა.იგივე სახლი ზანთა ხარისა.ზეციური თვალის სიმბოლო (8),ქარაგმა უსასრულობისა. ქარაგმა ზაქის გზისა.(8) სახლი დასასრული კაცის მიწიერი სიცოცხლისა.ზეციური თვალის სიმბოლო (8).მნიშვნელობა (4;4).

(:)-ორი ვერტიკალური წერტილი სიმბოლო ორი თვალისა.ზედა მთისა,ქვედა ბარისა.მთა ზანთა ზაქი,ბარი იგივე (ურ)ი, ხეთთა ხარი.იგივე ხარი ურისა,დაბლობისა.(;) ორი წერტილის სიმბოლო ძველი ზიქურათით (ვი),სახლი ორი ხარისა.მნიშვნელობა 27 (17;10).დამცრობა,კაბალა 9(8;1).არაბული სიმბოლო (:):გაყოფა.ცოდნია მეფე დარიოსსა ამბავი ორი ხარისა.გაყოფა დაუსახია ვითა ხერხი ორი ხარის დაძლევისა.(.)წერტილი სიმბოლო (10).გაყოფა (1/2) ნახევარი მთელისა.

ცოდნია ზაქსა აშბავი დარიოსის ვერავი ხრიკისა (დარ;კა)დაურქმევია ვითა სიმბოლო არაბული გაყოფისა(·).დარკა იგივე 32(4;28) ცინ ზაქისა.დარ;ცინ დაცინვა ზაქისა.იბერის ქარაგმით (დარ; ჩერ). ქარაგმა (·)ნარჩენი დარიოსისა.თვალი დარიოსის დაქცეული სახლისა,

(·)სიმბოლო სამი წერტილისა.(თას;ცი) მნიშვნელობა 103 (3;100). კაბალა,დამცრობა 4 (3;1).ქარაგმა დასაბამი ახალი ერისა. მნიშვნელობა (31). ქარაგმა იბერთა პირველი ქრისტიანი მეფის თარიღისა. თას ძველი ზიქურათით (83).იბერის ქარაგმით თარიღი ფარსმან ქველისა 83(31;52).

(·)-წერტილი ძველი ზიქურათით სიმბოლოა ზაქის ფეხისა.სიმბოლო უკან დარჩენილი ხარისა. სიმბოლო დაცემულისა.(·)წერტილი სიმბოლოა დასასრულისა.წერილი იგივე გზა ზაქისა. წერტილი დასასრული გზისა.(წერ) ქარაგმაა ხელისა.ქარაგმა ხელის წყალისა,იგივე მელანისა.(ტი) ტბა, გივე წყალი ზაქისა.(ლი) დასასრული,იგივე ფეხი,თათი ლომისა. მნიშვნელობა 20 (ფას)ი.კაბალა, დამცრობა 2(ბ), იგივე (ბოკ) ზიქურათისა.დასასრული. მნიშვნელობა (20).

წერტილი ძველი ზიქურათით (ზოცი)ა.66(32;34).ქარაგმა ბოლო ჟამი.იგივე მეორედ მოსვლა.

(-) ტირე იბერის სახელი ყოფილა.ქარაგმა ზედაპირი ზღვისა.მიმართულება ორი ნაპირი წყლისა.(-) ტირე იგივე შუაწყალი.ქარაგმა ორპირი.ორპირის მნიშვნელობა იგივე 60(2\*30)ხი.გზა ზაქისა,დასაწყისი და დასასრული.ორპირი ძველი ზიქურათით 111(41;30;40).სახელი ზანცი.ზანთა სახლი ორი წყალია:კასპია-(ზან)-წყალი ზაქისა.კაბალა 12(5;3;4).მნიშვნელობა (12).

(+) სიმბოლო არითმეტიკულ მნიშვნელობათა დამატებისა.ძველი ზიქურათით მადა რქმევია.(+) სიმბოლო მიწას წელამდე დაფლული ხელგაშლილი კაცისა.კაცის ფეხი დაფლული მიწასა.მიწა ქარაგმა ნაყოფიერებისა,იგივე თესლის შენახვისა.ნაყოფის მომცემისა.ქარაგმა გამრავლებისა.მიწა ქარაგმა ხარის ფურისა,იგივე ქარაგმა კაცის ქალისა.მადა ძველი ზიქურათით მამა და ქალი,იგივე ქარაგმა მიწისა.ვითა თესლის შესანახისა.ზანთა ზიქურათით (მეხ;მიწ). მნიშვნელობა 110(56;54). კაბალა 11(2;9).იბერის ქარაგმით (ქურ)უმია.

(ჟ)-ქარაგმა პაპის ხარისა.ხარი რუსთველია.ტბელის კაბალით მნიშვნელობა 53(33;1;19). ქარაგმა 35 (33;1;1) ხელია ხარისა.დამცრობა 8 (6;1;1) იგივე 62 (6;2).ძველი ზიქურათით ქარაგმა კაცისა.(28;34). ქარაგმა 62 (1;7).მნიშვნელობა (17) პარზაქი ძველი ზიქურათისა.

(ჟ)-ქარაგმა ნიშანისა:ანბანური სვეტის (22)-ე ნიშანი.მწვრივის (2).ქარაგმა (22;2)ქარაგმა 42(4;2).ძველი ზიქურათით (24) ნირ.იბერის ქარაგმით (ურ).მნიშვნელობა (42).ორი ქარაგმით 42(6)ვ,და 42 (ელი).ერთად:ველი.

(ღ)-სიმბოლო ბერძნული იოტა.მისი წინაპარი,იგივე პირველი ფორმა ფინიკიელთა (იოდ),იგივე ხელი კაცისა.ძველი ზიქურათით ხელი,სახელი კაცისა.ხელი ხეა სიცოცხლისა,მნიშვნელობა (35). იოტა იბერის ქარაგმით (543).ქარაგმა დასასრული იბერის მიწიერი სიცოცხლისა,იგივე (80) წელი. (463;543).

(წ)-იბერის ქარაგმით 12(3ე).სიმბოლო ალეგორია ზაქის მხარისა. მხარი იგივე პირობა კაცისა.სიმბოლო ხელი და პირია კაცისა.ძველი ზიქურათით 65(35;30).კაბალა 11(8;3).მნიშვნელობა (65) იგივე ველი იბერისა.

## 114. თვალი სახარებისა

სახარების გასაგებად მთავარი საძირკველია მორწმუნისა. სახარებასა სწერია უფალი ბრძანებს: თუ რწმუნის გზას მდგარი მანაცვალე შვილსა, დედასა ან მამასა, იცოდე ვერ შეძლებ ჩემამდე მოსვლასაო.

ახსნა შეუძლებელია სახარების თვალის გარეშე. მცირედ მცოდნეს სახარებისა გაუძნელდება გაგება მაცხოვრის ბრძანებისა.

მაცხოვარი ამბობს, მე ვარ უფალი შენი და არა არს სხვა ღმერთი წინარე მამისა ჩვენისა.

მიმდევარი იესოს რჯულისა აღიარებს ოთხივე სახარებასა. ბოლო მათეს სახარებაა.

მორწმუნე ვალდებულია დაიცვას ათი მცნება მაცხოვრის რჯულისა.

სატანა მტერია მორწმუნისა. მისი საზრუნავი შეცდენა. იგივე დარღვევა რომელიმე მცნებისა. იცის სატანამ მცირედ მორწმუნე გადაუხვევს უფლისკენ მიმავალ გზასა. გადახვევა დარღვევაა მცნებისა.

უფალი ბრძანებს: თუ მორწმუნემ თავისივე შვილის ხათრით დაარღვია რომელიმე მცნება, ნიშნავს ძე შეცდენილი გაჰყვა ცოდვის გზასა. აცდუნა მისივე მტერმა. ასცდა უფლის გზასა. უფლის გზას აცდენილი ვერ იპოვის უფალსა.

ასეთია განმარტება სახარებისა.

## 115. ამბავი იბერის სხარტულებისა

- 1 -

- ❖ იბერსა უთქვია:
- ❖ ჩემივე მოწაფეთა ვასწავლიდი უფლის ძიების ხერხსაო.
- ❖ სიბრძნე მოძღვარისა ეკუთვნის ხალხსაო.
- ❖ თუ მოძღვარმა სიბრძნე დაიჩემა, ნუ ენდობითო.
- ❖ ცოცხალსა სიბრძნე მაცხოვარსა ჰქონდა, ჩვენივე სიბრძნეს ათასი წელი გამოსცდისო.
- ❖ ბოლო სიბრძნე წინას დაჯაბნისო. გზის ბოლო სიკვდილამდე არა ჩანსო.
- ❖ სიკვდილამდე ყველას მოწაფე ჰქვიაო.
- ❖ ბრმა თვალი ებრძვის ბნელსა. ბრმა თავი კარგავს ხელსა.
- ❖ ვიცის ბრიყვის ენა იტყვისო.
- ❖ ბრიყვმა იმდენი იწვალა, ვიცის თქმა ისწავლაო.
- ❖ ცას რომ თვალი მოაშორო, სამყაროს გააბრიყვებსო.
- ❖ ბოლომდე მოწაფედ ვრჩები ჩემივე სკოლასაო.
- ❖ ბრძენსა უთქვია: ვისაც ვასწავლე იმან დამსაჯოსო.
- ❖ მე ჩემივე მოწაფის მოწაფეთა გაცნობას ვარჩევდიო.
- ❖ ცი ბრძენთა ბრძენის ხელია. მოკლედ უთქვია სამყაროს სათქმელიო.
- ❖ ცას კარები დაკვიდე, სიტყვა არ გამეცესო.
- ❖ ობოლი ხარი ზვარის ძებნამ მოკლაო.
- ❖ დაბერებას გაბერება დავარჯვიო.
- ❖ კვესი და აბედი ცეცხლმა დამიწვასო.
- ❖ საბრალო კაცის დასაცავი გავხდიო.
- ❖ ბნელსა ტიხარი დაუყენეთ. დაბნედილს რას უშველითო.
- ❖ ჩემივე დაბადება ორმოცი წლისამ გავიგეო.
- ❖ ჩხუბმა მტყუან-მართალი გალახაო.
- ❖ ჩხუბამდე ზურგი ვიყავი, ჩხუბსა კომბალსა ვიტანდი.
- ❖ ტალახი შუბლსა ჰქონია, კაბის გაწმენდა სდომია..
- ❖ ბუღას ბოჩოლა აცხრობდა, მეფეს ლაქუცი ამხოზდა.
- ❖ ცოლი კაცისა მტერია. უმტერო კაცი შტერია.
- ❖ დაკოდილს ისარს აჩვენებ, ბრძოლას გატეხილს გაჩვენებს.
- ❖ ცხენმა ლაგამი ითხოვა, რემასა ვირი იპოვა.
- ❖ ცხენების რემა გარბოდა, ცხენს გასაქცევი რა ჰქონდა?.
- ❖ მოწაფეს ჰკითხეს სკოლისა, მოყვა ამბავი ბრძოლისა.
- ❖ ჰკითხეს ამბავი ხარისა, გზას გაუყენეს ჯვარისა.
- ❖ ბერმა ილოცა უდაბნოს, მღვდელმა დაირქვა უმანკო.
- ❖ ცას აზიდულა სათქმელი, ქვესკნელსა კაცის საქმენი.
- ❖ ერთი დაუშალეს, ათი დაუშალესო.
- ❖ უშიშრად მკვდარი იძინებსო.
- ❖ ცხვირმა თქვა პირმა შემარცხვინა, თვალმა შემაცდინაო.
- ❖ დაიჩემა, დაიცლება, დაიცალა დაილლება.
- ❖ პირველი სიტყვა დაკარგეს, პირველი ცოდვა გაზარდეს.
- ❖ ლომი მარტორქას ებრძოდა, ბოკვერი ლომსა ერჩოდა.
- ❖ პირველი სახლი ვიპოვე, ბოლომდე ჩემთვის ვიტოვებ.
- ❖ კეისარს მისცა კეისრის, გახდა სამიზნე მეისრის.
- ❖ რომმა დამარქვა პადრიო, ბერძენმა უთხრა კარგიო.

- ❖ ბიზანტიელი დამარქვეს, მივეცი, ვერა წამართვეს.
- ❖ მათივე ხერხი ვიხმარე, პროკოფი ამოვიფარე.
- ❖ თაბორის მთასა წავაგე, კონსტანტინოპოლს ავაგე.
- ❖ ვითა ორპირი გამაგდეს, გვირგვინი თვითონ დამადგეს.
- ❖ დაპატარავდა სამეფო, ას სამელონესა არ ეყო.
- ❖ იბერთა დიდი ხარკია, აია-სოფიას არგია.
- ❖ მდუმარედ ყოფნა მერჩივნა, ქვათა ღალადი მესმინა.
- ❖ ბასილევსისა ტაძარი, ყოფილა დიდი ზღაპარი.
- ❖ ვიცოდი მათი ზრახვანი, ქვას დავუტოვე ლახვარი.
- ❖ რომსა ფარსმანის ცხენია, კონსტანტინოპოლს ელიან, აია-სოფია ვაჩუქე, ბერძენთა დიდი ძღვენია.
- ❖ ბერძენმა დაცვა იკისროს, იბერმა დახსნა იფიქროს.
- ❖ როცა ბერძენი მიხვდებოდა, იბერი კარსა იქნებოდა.
- ❖ ბერძენთა მეფეს არგუნეს, კეისრის ხელით ვაბრუნებ.
- ❖ ბერძენი ენას გაიგებს, მოვა იბერი წაიღებს.
- ❖ ახლა ბერძენთა ჯერია, იბერთა მიწას ომია, ზარბაროსების ქიშპია, ხეთას ისვენებს ლომია.
- ❖ ქარაგმას წერდნენ სწავლულნი, სიბნელეს გადამალულნი.
- ❖ არგონავტებმა იპოვეს, ასი წლით ძილი ითხოვეს. °იბერმა გამოაღვიძა, ხუთას წელს გზა ვერ იპოვეს.
- ❖ დარიოსმა თქვა მერგო, დადუმდა არ გამეცნო.
- ❖ მე მივეფარე ბერძენთა, იბერთა სახლის მძებნელთა.
- ❖ ბერძენთა თვალით იხილეს, სტრაბონი გამოვიჭირე.
- ❖ პომპეუსს ჯარი აკლია, ჩემმა კალამმა დასძლია.
- ❖ ბერძენთა თვალეს სიბეცით, მოკლე საზომი მივეცი.
- ❖ ეგრისსა ვიცავ იბერი, რომი შორიდან მიცქერის.
- ❖ ხინჯსა ამბობენ სტრაბონის, იბერთა მიწას გაგონილს.
- ❖ სტრაბონი წერდა სიმართლეს, აღწევდა ლაზთა მიწამდე.
- ❖ მყოლოდა მეფე ვახტანგი, ასურეთს მოვიპარავდი.
- ❖ ჰკვირობენ მეფის ამბავსა, იცოდნენ რამდენს მალავსა.
- ❖ იბერთა ხარი ვიყავი, იბერთა სახელს ვიცავდი, მეფე ვახტანგი მომიკლეს, ბერძენთა ვით ავიტანდი.
- ❖ ბასილევს დიდი ხელმწიფე, ვგონებ ბოლომდე დარჩება, მე დავუტოვე სიმართლეს, მივა ამბავი დახვდებოდა.
- ❖ ცოცხალმა ვერ მოვიპოვე, მკვდარი იბერთას მიგლოვეთ.
- ❖ ზევსი ბერძენთა მითია, იბერსა მიუყიდა.
- ❖ ზარბაროსებმა დაიპყრეს, ხეთებმა ენა წაიღეს.
- ❖ ბოლომდე მათი ვეგონე, ვუამბე, ვერ გაიგონეს.
- ❖ ვიცოდი მათი ხრიკები, ვითა ბერძენი მივედი.
- ❖ ბერძენთა მივეც სახელი, იბერთა ჩემი სათქმელი.
- ❖ მდუმარედ ყოფნა მერჩია, სათქმელსა ქვები გეტყვიან.



## 116. ამბავი არიოპაგელისა და კესარიელის შრომებისა

ბიზანტიელი მოაზროვნეს, დიონისე არიოპაგელის, შრომები მიუგნია ზაქსა. მასვე დაურქმევია შრომები ფსევდო დიონისე არიოპაგელისა. ავტორი იბერიელი სწავლულული პეტრე იბერიელი ყოფილა. მასვე მიუგნია შრომები პროკოფი კესარიელისა.

ცოდნია ზაქსა სახელი ბერძენთა დიდი წმინდანისა, ბასილი დიდი კესარიელისა. თურმე ბერძენთა წმინდანი მანამ ბერად ეკურთხებოდა, სამართალმცოდნე ყოფილა. აღზრდილი რიტორთა სკოლისა. პროკოპი კესარიელის სახელი, თურმე ქარაგმა ბასილი კესარიელის სახელისა. მერე პეტრე იბერი წმინდანად უცვნია ქართულ ეკლესიას. ბასილი დიდი დაურქმევია ზაქსა.

პროკოპი კესარიელის ისტორია ხელი ფსევდო პროკოფი კესარიელისა. ავტორი პეტრე იბერი ყოფილა.

ორივე მოაზროვნის სახელით დაწერილი შრომები ქარაგმით დაუცვია პეტრე იბერსა. ამბავი ეფრემ მცირეს სახელით ქარაგმას დაუმალია ზაქსა. ქარაგმით გადაუწერია რუსთველსა.

თურმე ორივე შრომა ორი ნახევარი მთელისა. მთელი ქარაგმა ძველი ზიქურათისა.

ფსევდო დიონისე არიოპაგელის შრომები ხუთი ტრაქტატია.

ფსევდო პროკოპი კესარიელის ისტორია ხუთი შრომაა:

- 1). ომი სპარსელთა წინააღმდეგ.
- 2) ომი (ბარბაროსებთან) ვანდალებთან.
- 3) ომი გოთებთან (გოთიკას წინააღმდეგ).
- 4). შენებათა მიმართ.
- 5). საიდუმლო ისტორია.

„მიმართ“ იბერის ქარაგმით ჩემივეა. შრომების მიმდევრობა ქარაგმა იბერის ასომთავრული ანბანისა. (ს)23(5). (შ)31(4). გ(3). (ბ)2.

პირველი შრომის ქარაგმა ძველი ზიქურათით პირველი. პარსი იბერთა (2) ე სატახტო ქალაქი. იბერის კარ(14) ი. (ს)5, კარ(5). ერთად 1(10).

(ს)-(პარ)-ს ქარაგმა შრომების სტრუქტურისა. (5)-(30)-(5) თარიღი შრომისა (535). წრე(55), ბრუნვის ნიშანი (30). ქარაგმა (85). მეხუთე სახლი ხარისა. კაბალა (13) ირ. იბერი. ჯამი (40) ძველი ზიქურათით (რი) და 2(5;5). ქარაგმა რიტორისა. (35) ხელი.

მთავარი „საიდუმლო ისტორია“ა, ბოლო ნაშრომი კესარიელისა. შრომის თავები (30). ქვეთავების ჯამი (1021). იბერის ქარაგმით 10(თა), (ჟურ)

(ჟურ) ქარაგმა ზიქურათის კრებისა. (ჟურ) იგივე ნაჟური, გამოწურვა. დასასრულია ამბისა. იბერიელთა ენას (ჟურ) ქარაგმა თავსაკვეთისა. იგივე სიკვდილით დასჯილთა კრება ყოფილა.

(ჟურ) იბერის ქარაგმა. ძველი ზიქურათით (463). თარიღი პეტრე იბერისა.

(30) თავი ქარაგმა (პირველისა). 31(10;21) ქარაგმა თარიღი ფარსმან ქველისა. (10) ასაკი ქველისა. თარიღი (41) ქველის მოქცევისა. პირველი ნიშნავს მოქცევას პირველი ქრისტიანი მეფისა, ფარსმანისა. აია-სოფიას ტაძრის თაღის ქარაგმა (1) დიდი და (3) პატარა სარკმელი. დაბლა დასაწყისი კარი (პარ-სი). 31(10;21) ქარაგმა თაღებისა და ძირის დიამეტრის ზომისა.

(30) თავი კალენდარული წონასწორობით (15) და (15). ძველი ზიქურათით ქარაგმა ორი დიდი ხარისა. თავების განაწილება (541) და (480). სხვაობა (61). ქარაგმა ძველი ზიქურათისა, ცივი.

კესარიელის შრომების თავები შედგენილია ქარაგმით. შრომის დასაწყისი და ბოლო თავები ერთნაირი. ორივე (30). ერთად (60). ქარაგმა ძველი ზიქურათით სახლი ხარისა.

(43) ნიშნთა ოდენობა იბერის ქარაგმისა. (2) და (4) ერთად (24) ური. თავების ოდენობა (23) და (56). ერთად (79) თარიღი კესარიელის შრომების დასრულებისა. კაბალა თავების რაოდენობისა 5(23) და 11(56). ერთად (511). იგივე (411) ცი. თარიღი იბერისა. ერთნიშნა მნიშვნელობა 52(5;2). ქარაგმა დასაბამიდან ქრისტემდე ბერძნულ და იბერის ქარაგმას შორის სხვაობისა.

ფსევდო დიონისე არიოპაგელის შრომები შედგენილია ტექსტის სტრიქონთა დაჯგუფებით.(5) სტრიქონი იგივე (1) ქვეთავი.სტრიქონთა დანომრვა განლაგების მიხედვით ცვალებადი. ნუმერაციის მიმართულება ახალი,დასაწყისი მარცხენა,მერე მარჯვენა.ქარაგმა ძველი და ახალი ზიქურათის ერთობისა.მთავარი მნიშვნება ნახევარი,იგივე (5).და(5).ორივე შრომის ერთობა ძველი ზიქურათია.(55)ურია.იბერის ქარაგმით (43)ილი.

მთავარი ორივე შრომის თავების ოდენობა (5) და (5).(10) ქარაგმა თავისა.იბერის ქარაგმით (თირ) ქარაგმა:მთა იბერიისა.(თირ)ის რიგითი და რიცხვითი მნიშვნელობა (55).ძველი ზიქურათით (ურ)ი.(10) რარ.ქარაგმა ასაკი პატარა ხარისა,იგივე შუამდინარეთისა.სახლისა ხეთთა ხარისა.

კესარიელის შრომების (2) და (4) ნაწილი თარიღი იბერის დაბადებისა (23),2(11).მეორე და მესამე თარიღი (თვე) იბერის გარდაცვალებისა:12(5:7).მეოთხე ნაწილი თარიღი (დღე),იგივე ორი დეკემბერი.იბერის ქარაგმით წლის დასაწყისი (22) თებერვალი.მარტი მეორე თვე ყოფილა.

ქართული კალენდარით წლის დასაწყისი (21) მარტი.იბერის თარიღი (23) მარტი დაუდგენია ზაქსა.შრომების მიმდევრობა;პირველი არიოპაგელი.მეორე კესარიელი.

არიოპაგელის მოძღვრების პირველი ტრაქტატი (13) თავი.დასასრული (10).ორივეს ქარაგმა ერთად (ირ)(თა),მთა იბერიისა.კაბალის რიცხვი ერთად 41(13;10).იბერის ქარაგმით (3ერ).მნიშვნელობა (455) დიდი მოქცევა იბერის ქარაგმისა.რიცხვითი მნიშვნელობა (68).კალენდარული (130).იგივე (13\*10).ათი კალენდარული ციკლი იბერის ქარაგმისა.(130) წელი იგივე 2(ველი) (65).ძველი ზიქურათით (41) ორი.

შუა სამი ნაწილის (2;3;4) თავების ოდენობა (27).იბერის ქარაგმით (ფერ)ი.ქარაგმა სახლი ორი ხარისა.პირველი სამი ნაწილის თავები (35).ქარაგმა ხელი.ძველი ზიქურათით (ხე).მომდევნო ორი (5;10)ეთა.ერთად ხეთა.

თავების ოდენობა (50).კაბალა (5).ქვეთავები (1784).კაბალა (29).თავები და ქვეთავები ერთად (529).თარიღი იბერის ქარაგმისა.კაბალის რიცხვი ქვეთავებისა (65).იბერის ქარაგმით (5) მცირე კალენდარული ციკლი.ველი. კაბალა 2(11).

პირველი და მეორე ნაწილის თავები (28).ძველი ზიქურათით კაცი.მნიშვნელობა (100).იბერის ქარაგმით ქურუმი.დარჩენილი (3) ნაწილი (22) თავი (რ).

იბერის დაბადების თარიღი (23).ქარაგმა.თავების დალაგებით (28) და (22) იგივე კარი.კარის ქარაგმა კაცი.(50) ნახევარი (100)ისა.ძველი ზიქურათით კაცის მნიშვნელობა (62).ნახევარი (31).პირველი (2) ნაწილის თავები (კა)28.დარჩენილი სამი ნაწილის ქარაგმა (31).ერთად (59).კაბალა 5(14).

ფსევდო დიონისე არიოპაგელის შრომები (5) ტრაქტატი.(50) ნახევარი100/2.ქარაგმა დარჩენილი (5) ნაწილი(ნახევარი) იბერის შრომისა.

პროკოპი კესარიელის შრომები (5) ნაწილი.თავების ოდენობა (182).კაბალა 2(11).პირველი (2) ნაწილის თავები (53).ქვეთავები (1742).კალენდარული წონასწორობით (17) და (42).ერთად (59).კაბალა (14) კარი.

მომდევნო (3) ნაწილის თავების ოდენობა (129).იბერის ქარაგმით (ღარ)ცი. მნიშვნელობა (52). ბერძნული აღრიცხვით თარიღი ეგრისისა:129(77;52)პირველი ორი ნაწილის თავების კაბალა 8(53).ძველი ზიქურათით მიმდევრობა (3) და(2).მნიშვნელობა 528 (52;8).თარიღი ფსევდო დიონისე არიოპაგელის შრომების პირველი დიდი აღიარებისა.

პირველი და ბოლო შრომის თავები (30) და (30).დანარჩენი (3) შრომისა (122).ორივეს მნიშვნელობათა კაბალა (65).ქარაგმა (5) კალენდარული ციკლი იბერის ქარაგმისა.

ქვეთავების კაბალის რიცხვი (13) და (14).ორივე იბერის ქარაგმით:ირ კარი.იგივე კარი იბერიისა. ერთად (27).ქარაგმა სახლი ორი ხარისა.

(5) ნაწილის თავები მიმდევრობით (30;23;)-43-(56;30).კაბალა:(3;5)-11-(2;3).ერთად:(35)-2-(23).კალენდარული წრე(58)თა,იგივე მთა,თავი.ჯამი (60).ხარის სახლი ძველი ზიქურათისა.კაბალა (8)-2-(5).წრეზე 13(ირ).ბრუნვის ნიშანი 2(ბ).ძველი კალენდარული მიმდევრობით სამივე (528).

ქურუმთა ქარაგმით (8)ს მნიშვნელობა წრეზე (ვარ):

(ა)

(ვ) (რ).

მიმდევრობით:8(ვარ)-2(ბ)-5(ე).წრის მნიშვნელობა 13(ი)რ.წრეზე ერთად:

(ჟ) (ბე)

(ვ) (რ). ი რ

ვარ ბერი.ვარ იბერი.

პროკოპი კესარიელის სახელით დაწერილი შრომები ავტორს წიგნებად დაუყვია.პირველი შრომა (2) წიგნი,მეორე (2),მესამე (4),მომდევნო (6) და ბოლო (1).სულ (15) წიგნი.ძველი ზიქურათით ქარაგმა დიდი ხარისა, ზაქისა.იმავე კალენდარული წონასწორობით შრომების წიგნების რაოდენობა: 4(1;2)-4(3)-7(4;5).კალენდარული წრე 11(4;7),ბრუნვის ნიშანი (4),იგივე დასაწყისი და დასასრული. ერთად: 411(4;11). იბერის თარიღი.

ქვეთავების ოდენობის კაბალა იგივე მიმდევრობით:32(1046:696)-12(1236)-19(1176:1021).კალენდარული წრის მნიშვნელობა:(1251) და (351).ქარაგმა ტბელის(რუსთველი) თარიღისა.(1151)ცი.

პავლე მოციქულის მოწაფე,ბერძენთა დიდი წმინდანი,ნამდვილი დიონისე არიოპაგელი პირველი საუკუნის მოღვაწეა.ბერძნული კალენდარით მისი თარიღები:(12-60).იბერის თარიღი (411).სხვაობა 351(411-60) წელია.იბერის დაბადებამდე (351) წლით ადრე აწამეს ნამდვილი დიონისე არიოპაგელი.

პეტრე იბერმა პროკოპი კესარიელის სახელით დატოვა ქარაგმა არეოპაგიტული მოძღვრების ავტორის ვინაობისა.ამბავი ბერძენთა წმინდანისა.

პირველი ორი ნაწილის თავების ოდენობის კაბალა (32).ქარაგმა მეორე დიდი წმინდანისა.ბასილი დიდი კესარიელისა (330-379).პეტრე იბერის დაბადებამდე:იბერის ქარაგმით (32).ბერძნული აღრიცხვით 84(463;-379) წლით ადრე უწამებიათ

ფსევდო დიონისე არიოპაგელისა, და პროკოპი კესარიელის შრომები ქარაგმა (1)კაცისა (50;50)ასი. ორივე შრომის ხუთ-ხუთი თავი ქარაგმა კაცისა.ძველი ზიქურათით 5(თავი) თა.მნიშვნელობა (50). ორივე შრომის მნიშვნელობა ასი(100).ქარაგმა კაცია.

ფსევდო დიონისე არიოპაგელის შრომები:

<u>№</u>	<u>ფსევდო დიონისე არიოპაგელი</u>	<u>თავ</u>	<u>ქვ/თ</u>	<u>კაბ/რცხ</u>
1	<u>საღმრთოთასახელთათჳს</u>	<u>13</u>	<u>591</u>	<u>15</u>
2	<u>ზეკათა მღვდელთ-მთავრობისათჳს</u>	<u>15</u>	<u>339</u>	<u>15</u>
3	<u>საეკლესიოსა მღვდელთ-მთავრობისათჳს</u>	<u>7</u>	<u>449</u>	<u>17</u>
4	<u>საიდუმლოდ ღმრთის-მეტყუელებისათჳს</u>	<u>5</u>	<u>230</u>	<u>5</u>
5	<u>ებისტოლენი ათნი</u>	<u>10</u>	<u>175</u>	<u>13</u>
		<u>50</u>	<u>1784</u>	<u>65</u>

პროკოპი კესარიელი:

<u>№</u>	<u>პროკოპი კესარიელი</u>	<u>წიგ</u>	<u>თავ</u>	<u>ქვ/თ</u>	<u>კაბ/რცხ</u>
<u>1</u>	<u>ომი სპარსელთა წინააღმდეგ</u>	<u>2</u>	<u>30</u>	<u>1046</u>	<u>11</u>
<u>2</u>	<u>ომი (ბარბაროსებთან)ვანდალებთან</u>	<u>2</u>	<u>23</u>	<u>696</u>	<u>21</u>
<u>3</u>	<u>ომი გოთებთან</u>	<u>4</u>	<u>43</u>	<u>1236</u>	<u>12</u>
<u>4</u>	<u>შენებათა მიმართ</u>	<u>6</u>	<u>56</u>	<u>1176</u>	<u>15</u>
<u>5</u>	<u>საიდუმლო ისტორია</u>	<u>1</u>	<u>30</u>	<u>1021</u>	<u>4</u>
		<u>15</u>	<u>182</u>	<u>5175</u>	<u>63</u>

კესარიელის ბოლო შრომა „საიდუმლო ისტორია“ (30) თავი.იბერის ქარაგმით (ყირ).ქარაგმა შებრუნებული მნიშვნელობა.რიცხვი (65).შებრუნებული (56).მეოთხე შრომის„შენებათა მიმართ“;თავების ოდენობა (56),ქარაგმა მიმდევრობისა.ბოლო პირველი,პირველი ბოლო.პირველი შრომის, “ომი სპარსელთა წინააღმდეგ“,იგივე (30) თავი.ავტორის პირობა დაცულია: (1;2;3;4;5) მიმდევრობა ახალი პირობით:(5;4;3;2;1).

ორივე შრომის თავების ოდენობა:232(50;182).კაბალა 16(5;11). იბერის ქარაგმით (16)მ,5(ე).მე.(511) ქარაგმა იბერის თარიღისა:(411)ცი.

ორივე შრომის ქვეთავების ოდენობის კაბალა:29(17;84) და 63(51;75).ერთად (92).ხუთი თავი (5). ერთად (592).სათითაოდ:(529) და (563).სამივე მნიშვნელობა ქარაგმა თარიღებისა:

(529) წელი თარიღი ასომთავრული ქარაგმისა.(563) თარიღი იბერისა (463)ცი.(592) თარიღი ახალი იბერიული ზიქურათისა,იგივე თაბორის სკოლისა (492)ცი.

ქვეთავების საერთო ოდენობა 6959(1784;5175).კალენდარული წონასწორობით (69;59).ჯამი (128) დიდი ციკლი ტბელის ახალი ქართული კალენდარის,ქრონიკონისა.დასაბამიდან (6959) წელი,ახალი წელთა-ღრიცხვის (1355)წ.კალენდარული ჩაწერით (13;55).ორივე ქარაგმით (ირ;ურ).კაბალა (4;55) დიდი მოქცევა იბერის ქარაგმისა.

კაბალის რიცხვი ორივე შრომის ქვეთავებისა (65) და (63).ჯამი (128) ქარაგმა ტბელის ახალი ქართული კალენდარის დიდი ციკლისა.(65) იბერის ქარაგმით ველი.(63) თარიღი იბერისა.

ორივე შრომის კაბალის რიცხვების მიმდევრობა ავტორის პირობის დაცვით.მეორე შრომის თავების მნიშვნელობები შებრუნებული:

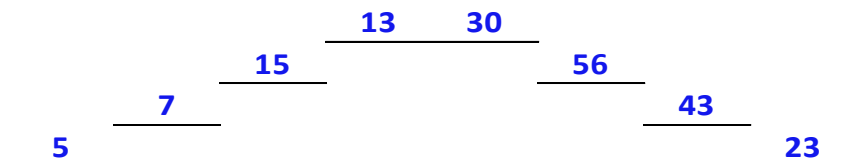

ძირის ორი მნიშვნელობა ერთად (523).ქარაგმა იბერთა ზაქის ასაკისა 60(523-463).ჯამი (28) ქურუმი.ძველი ზიქურათით კაცი.თარიღი სპარსელთა მეფის მფარველობისა.

ქვევიდან ზევით მომდევნო ორი მნიშვნელობა (7;43).ქარაგმა ორი კაცისა და ჯვრის მონასტრის თარიღისა.(200) იგივე ორ(100) ას.თარიღი (543).ჯამი (50) ქარაგმა თალის ნახევარისა.

მესამე მწკრივი (15;56).ჯამი (71) ქარაგმა იბერთა მეორე დიდი ხარისა,მეორე დიდი ქურუმისა,ზაქარია ლაზისა.(71) წელი უღვაწია ზაქარია ლაზსა,ვითა ფაზისისა და კირქუკის სკოლის რიტორსა.კაბალა 611(6;11).ქარაგმა იბერის თარიღისა და ორი კაცის ასაკისა.

თალის სვეტი ორი.მნიშვნელობათა ოდენობა 33(3;3).იბერის ქარაგმით ცერი,იგივე ხელი კაცისა. მნიშვნელობები 27(5;7;15) და 122(23;43;56).ძველი ზიქურათით (27)ის ქარაგმა სახლი ორი ხარისა. 5(122) მეხუთე სახლი იბერთა ხარისა.

ორი სვეტი ორი ქართული კალენდარი:(დონ;ლას).ორი კაცი ტბელი,დაბელია.ტბელის კაბალით (27)შ.მარჯვენა ძველი.მნიშვნელობა 122(100;22).მნიშვნელობა (ა;დ).ძველი კალენდარული აღრიცხვით (და).ორი სვეტი ქარაგმა (შ;და).(22) ორი ქართული კალენდარით (რუ) და (ურ).

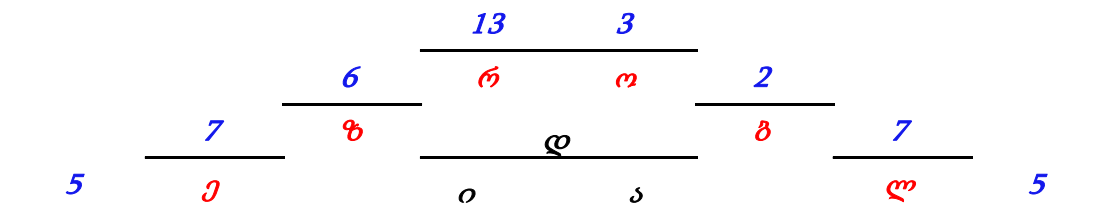

ეზრო დაბელია.

თალის სვეტების მნიშვნელობათა განლაგება იძლევა სხვა დამატებით ინფორმაციას:

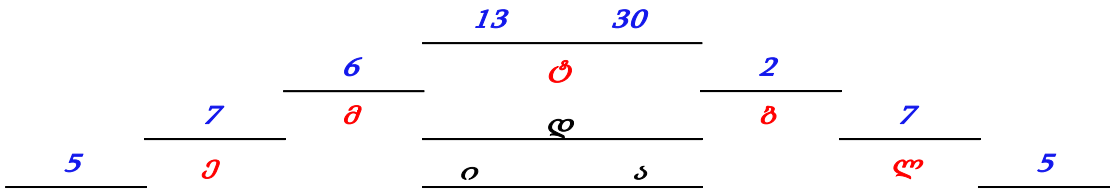

მე და დაბელი, მე ტბელი.

ორივე შრომის მონაცემთა ერთობა იძლევა მთავარ მნიშვნელობას. ძველი ზიქურათით.

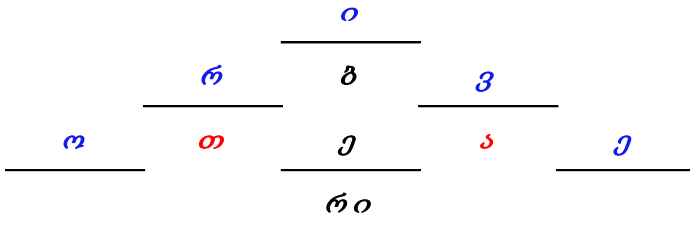

ორივე იბერია. თავი იბერი. ირი თა იბერთა. იბერია თა ივერია. ორივე ბერი ვართ. ორივე იბერი ვართ. ბერი ივერი.

ძველი ზიქურათით მნიშვნელობა (67). კაბალა (13) ირ. ქარაგმა იბერისა. ორვე (52). სხვაობა იბერის ქარაგმასა და ბერძნულ კალენდარს შორის.

კიდევ ერთი დასტური ქარაგმას დაფარული ინფორმაციისა:

პეტრე იბერის შრომები მიუგნია იოანე ზოსიმეს, იგივე იოვანე დაბელსა. ეფრემ მცირეს სახელით უთარგმნია შრომები. არ დასცლია გამოქვეყნება, მომკვდარა. დაბელი ბერის ხელნაწერები მიუგნია რუსთველსა. მისივე სახელით გადაუწერია.

ორივე ქარაგმას სამი მნიშვნელობა, იგივე ხელი სამი კაცისა.

ორივე შრომა ხელი იბერისა.

ორივე შრომა ხელი დაბელისა, იბერის შრომები თაბორის მთის სამალავსა მიუგნია ზაქსა. უთარგმნია იოვანე დაბელსა. იგივე ეფრემ მცირე.

ორივე შრომა ხელი ტბელისა. დაბელის ხელნაწერები გადაუწერია ტბელსა, ქარაგმით დაუცვია სახელი დიდი პეტრე იბერისა და დაბელი ზაქისა.

117.ამბავი ქარაგმის ძიებისა

უძებნია ზაქსა ქარაგმა იბერისა.ცოდნია მამა სერაპიონსა ამბავი იბერიელთა მოძღვარისა. ცოდნია იბერიული ნიშანი ხელია იბერიელთა დიდი მოძღვარისაო.არ ცოდნია არსი ქარაგმისა.მანამდე იბერიული ნიშანი,ქარაგმის წინა მდგომი,პირველ ნიშანად მიუჩნევიათ.ნიშანთა განსხვავება მისივე ხმა,იგივე უღერადობა ყოფილა.

იბერიულ(ასომთავრული) ნიშანთა რიცხვითი მნიშვნელობა მათივე რიგითი ნომერი ყოფილა. იბერის ქარაგმის ნიშანთა ოდენობა (43).ცხრა(9) განმეორებითი,იგივე დუბლირებული.ძირითადი გრაფემა (34).

ნიშანთა რიცხვითი სვეტი (4) ჯგუფი.ერთეულები (9).ათეულები(9),ასეულები (9) და ათასეულები (9).მხედრული კაბალით (1000)ჩ და (1000)ჭ.

ისტორიული თარიღის გამოსახვა ნიშანთა (4) ჯგუფის რიცხვთა დაცვით.მიმართულება ახალი: მარცნიდან მარჯვნივ.არითმეტიკული სისტემით.მაგ:(ჩე)ს მნიშვნელობა 1005(1000;5).თუ თარიღი იქნება (ეჩ),მნიშვნელობა ნამრავლია:5000(5\*1000).თუ ერთი ჯგუფის ნიშნებია გამოსახული,მნიშვნელობა მათი ჯამია.(ინ)60(10;50).(ტუ)700(300;400).

ჩ	უ	ჭ	ე	ე	ჩ	უ	ჭ
1000	400	20	5	5	1000	400	20
<b>1425</b>				<b>5420</b>			

ძველი ქართულით ბევრი იგივე ათასი.ბევრის-ბევრი მილიონი.მხედრული კაბალით (იჩ)1000 (10\*1000) და (რჭ)1000000(100\*10000).

მარცნიდან მარჯვნივ ზრდადობით მიმართულებას პირდაპირი,იგივე პირი რქმევია.მარცხნიდან მარჯვნივ ზრდა,მერე კლება სახელი ზურგი ყოფილა, ზავი.

1000		1000			
100		10	100		
	10			1	
					1
<b>1111</b>			<b>10101</b>		

ტბელის კაბალის რიცხვითი სვეტები:

I		II		III		IV			
1	ა	1	10	19	რ	100	28	ჩ	1000
2	ბ	2	11	20	ს	200	29	ც	2000
3	გ	3	12	21	ტ	300	30	ძ	3000
4	დ	4	13	22	უ	400	31	წ	4000
5	ე	5	14	23	ფ	500	32	ჭ	5000
6	ვ	6	15	24	ქ	600	33	ხ	6000
7	ზ	7	16	25	ღ	700	34	ყ	7000
8	წ	8	17	26	ყ	800	35	ჩ	8000
9	თ	9	18	27	შ	900	36	კ	9000
<b>45</b>		<b>450</b>		<b>4500</b>		<b>45000</b>			

იბერის ქარაგმის ანბანური სვეტის სათვალავი მზის და მთვარის კალენდარი.თვეთა სათვალავს ანბანური ნიშანი ანგარიშობდა:მთვარის კალენდარს ითვლიდა (30) ნიშანი.მზის კალენდარს (31). თვეების ოდენობას ითვლიდა (12) ნიშანი.მცირე კალენდარულ ციკლს (4) და (13).დიდი მოქცევა (455) წელი.(35) სრული (13) წლიანი ციკლი.

ქართული ქარაგმით ზაფხულისა და ზამთრის საბაზისო დღე:364(182;182).ერთი(1) დღე ემატებოდა აგვისტოს თვეს:365(183;182).ნაკიანი წელი,ყოველი მეოთხე,ემატებოდა ზამთრის თვეს. თურმე იბერის კალენდარით ახალი წელი იწყებოდა (22) თებერვალს დღევანდელი კალენდარით. ყოველი მეოთხე ნაკიანი წელი სრულდებოდა ერთი დღით გვიან, იგივე დღევანდელი (23)თებერვალი.

თურმე ზაქმა დაითვალა სავარაუდო ქარაგმა იბერისა.მიმხვდარა,ახალი ბერძნული კალენდარი შეუდგენია იბერსაო.

ბერძნული (ა)11ე ნიშნად დაუსვიაო.ბერძნული დამწერლობით ა(9)ე რიცხვი (10).

წლის დასაწყისის პირველი ნიშანი (რ)22-ე.ქარაგმა;(22.5.17).იგივე ორი(22;22).ბერძნული კალენდარით (17).რიცხვი (100). სხვაობა რიგითი ნომრებისა (5).(ა)ს ადგილის სხვაობა (-2).იბერის ანბანური სვეტით (17) ნიშანის რიცხვი იქნება (70).(22)ეს ხუთი საფეხური.რიცხვითი მნიშვნელობა (80; 90;100,;200,;300).ასევე დაუდგენია (4) საფეხურით განსხვავებული (პ)ს რიცხვი (70;80;90; 100).

ასე დაუდგენია იბერის ქარაგმის ნიშანთა რიცხვითი მნიშვნელობები.

შეუდგენია სავარაუდო ქარაგმა იბერისა.მიუგნია საცავი იბერის ხელნაწერებისა.

უპოვია იბერის ქარაგმა.თურმე შეადარა თავისივე სავარაუდო ქარაგმას. ათამდე შეცდომა უპოვია. შეცდომის მიზეზი არ ცოდნა ძველი იბერიული ქარაგმისა.თავისივე საცავს დაუმალა იბერსა. გადაურჩენია ქარაგმა ბაკურ დიდისა და ზიქურათისა.

ქართველთა მეფის ამალით მისულა დაბელი ბერი თაბორის მთასა.ცოდნია მეფესა ფასი ზიქურათისა.რუის-ურბნისის დიდი კრების მერე მოუხერხებია დაბრუნება იბერის ხელნაწერებისა.

მერე თვითონვე გაუმართია თავისივე ქარაგმა.დაუმალა ცოდნა ზიქურათისა.

დაუწყია ქართულად თარგმნა ფსევდო დიონისე არიოპაგელის შრომებისა.თურმე ათი წელი მოანდომა ქართულად თარგმნასა. თვალმა უმტყუნა მოხუცსა.უწვალია,ბოლომდე უთარგმნია მოძღვრება ფსევდო დიონისე არიოპაგელისა.

ცოდნია ვერ შეძლებდა გასწორებასა.საგულდაგულოდ დაუმალა სამალავსა.ამზავი დაუმარხია თავისივე ქარაგმასა.მერე უპოვია რუსთველსა. გადაუწერია.ასლები მიუტანია წმინდა მიწასა.

## 118. ამბავი არიოზის მიმდევართა სიხარბისა

თურმე წმინდა მამა, პეტრე იბერი, მიემგზავრებოდა მთასა თაბორისა, სახლსა იბერთა ახალი ზიქურათისა. თურმე უნდა გაევილო კილიკიასა.

ცოდნია მონოფიზიტთა მთავარეპისკოპოსსა, ამბავი იბერიელთა განკვეთისა, ვითა ჩუმი მიმდევარნი არიოზის სწავლებისა.

-ამბავი მფარველობის დაკარგვისა, ვითა რომის ქვეშევრდომისა.

-ამბავი იბერიელი ბერების მოსყიდვისა. ამბავი ფაზისის სკოლის წაღებისა.

-მეფე ვახტანგის, ვითა იბერიელთა მფარველის, დაკარგვისა.

-ბიზანტიელნი აპირებენ იბერიელთა მონასტრების წაღებასაო.

განუზრახავს: ვიდრე წაუღიათ ბიზანტიელთა, ჩვენ მივიტაცოთო. თურმე მონოფიზიტნი ხელშეუხებელი გაუხდია რომისა და ბიზანტიის ეკლესიასა. შეთანხმებულან სალოცავებისა და მიმდევართა დაცვის პირობა დავდოთო.

თურმე ორივე ეკლესია მარჯვედ იყენებდა ვითა იარაღსა. მათივე ფარული ხელით ცდილობდა მეტოქე ეკლესიის დასუსტებასა.

უსაზღვროდ გაზრდილა მონოფიზიტთა გავლენა. მათი თავგასულობა გასულა ზღვარსა. თურმე არ ერიდებოდნენ მიმდევართა ღიად მოსყიდვასა. მუქარასა. არ ჰქონიათ შიში დასჯისა. ყველა ხერხი დასაშვები ყოფილა. მათი დაცვა ხელს აძლევდა სპარსელთა. ვითა მომავალი მოკავშირე ბერძენთა და რომაელთა წინააღმდეგ.

ცოდნია ბიზანტიელთა კეისარსა, ამბავი მონოფიზიტთა ეკლესიის უსაზღვრო სიმდიდრისა.

შურით მომზირალი ყოფილა რომის ლათინთა ეკლესია.

გაუგიათ იბერიელი მოძღვარი წმინდა მიწას მიემგზავრებო. მიუგზავნიათ მსტოვარნი, დიდ ფასს გავიღებთო. გვინდა აღიარო არიოზის მოძღვრებაო.

თურმე ვერ შესძლეს დარწმუნება წმინდა მამისა.

მერე ბევრად ვერაგული გზა აურჩევიათ იბერის გადაბირებისა. გადაუწყვეტიათ: გზად მიმავალი გავიტაცოთო. ვაკურთხოთ ვითა ეპისკოპოსი ჩვენივე ეკლესიისა. მერე ჩვენივე ხალხი მივავლინოთ ბერძენთა და რომის ეკლესიასა, ვამცნოთ კურთხევა პეტრე იბერიელისა, მისი დაცვა ვიკისროთო.

ორივე ეკლესია განიკვეთავს ვითა მწვალებელსა. სხვა გზა არ დარჩება, ჩვენივე ეკლესიის მიმდევარი გახდება. თვითონვე აღიარებს არიოზის მოძღვრებასაო.

იბერის მიმდევარნი მიჰყვებიან გზასა მოძღვარისა. იბერიელნი ჩვენივე ეკლესიის მიმდევარნი გახდებიანო. ბევრად ვერაგული გეგმა, ვიდრე მოსყიდვა იბერიელი ბერებისა.

გზად მიმავალი წმინდა მამა, პეტრე იბერიელი, შეუპყრია მონოფიზიტთა მთავარეპისკოპოსის ხალხსა. თურმე მისივე ნების წინააღმდეგ აკურთხეს ვითა ეპისკოპოსი მწვალებელთა ეკლესიისა.

წინასწარვე გაუგზავნიათ მაცნენი ბერძენთა და რომის ეკლესიებსა. პეტრე იბერიელისა, ვითა ჩვენივე ეპისკოპოსისა, დაცვა ვიკისრეთო.

დიდი განსაცდელი დასდგომია წმინდა მამასა. დიდძალი ქრთამი დაუდგენიათ, იბერიელნი გადმოიბირეთო. მთავარი სამიზნე იბერიელთა ზიქურათი ყოფილა.

ადრევე უზრუნია, მამის სიცოცხლეშივე გაუმართია სამალავი ძველი იბერიული ხელნაწერებისა. ახალი შრომები წაუღია კირქუკის სამალავსა.

თურმე ჩუმად იღვწოდა წმინდა მამა, ქმნიდა იბერიელთა ახალ ქარაგმასა. ცოდნია: გამხელა საფრთხილო იქნებოდა. ბოლომდე დაუმალა. დაუმარხია ზიქურათის სამალავსა.

ცოდნია წმინდა მამასა, არიოზის მიმდევარნი არ მოისვენებენ, იბერიელთა მოქრთამვას ეცდებიანო. უთქვია: მირჩევნია ბერძენთა პატრიარქის მფარველობა აღიარონ, ვიდრე არიოზის მიმდევარნი გახდნენო.



ცოდნით იბერიელთა განსაცდელი მათივე ეკლესიისა. ცოდნით ვერაგობანი მონოფიზიტთა. აზრი მათივე მოძღვარისა. თანდათან დაუწყიათ მსახურება ბერძენთა და ლათინთა ეკლესიასა. იბერიელთა მიწას სალოცავები წაუღიათ ბერძენთა. ალბანთა მიწას ქრისტიანული სალოცავები მონოფიზიტთა სამიზნედ ქცეულა.

დიდი ტვირთი დასწოლია წმინდა მამის მხრებსა. (492) წელი გაუძლია იბერიელთა ეკლესიასა. გადარჩენას საფრთხე დაემუქრა. ვერ შევძელი დაცვა იბერიელთა ეკლესიისა. ცოდვა მომეკითხებაო. ვითა მონოფიზიტთა ეპისკოპოსი, მისულა მთავარეპისკოპოსის კარსა. უთქვია: იბერიელთა განიზრახეს ბერძენთა მფარველობა აღიარონო. მათ დაცვას ბერძენთა პატრიარქი იკისრებსო. ელჩები გამოგზავნეს წმინდა მიწასა, თანხმობას ითხოვენო.

ვიცი ჩემივე სიტყვას უსმენენ, მათივე განზრახვას შეცვლისო. ვერ დავუშლი, ვერაფერს ვპირდებიო. თუ თქვენივე განზრახვა არ შეიცვლება, გაიზრდება გავლენა ბერძენთა ეკლესიისა. თქვენივე მიზანს ვერ მიაღწევთო. დაკარგავთ იბერიელთა კავშირის იმედსაო. იბერიელთა ეკლესიის ხმა ბერძენთა ხმას გააძლიერებსო.

ვირჩევ: ხელი აიღო განზრახვასა. იბერიელთა ეკლესიის უფლება აღიარე. შენი სახელით მივიტან სიგელსა. მოვითხოვ იბერიელთა ცნონ თქვენივე უფლება. არიოზის მიმდევართა დაცვის პირობას მოვითხოვო.

ვითა ეპისკოპოსი დავრჩები თქვენივე ეკლესიასა. თქვენივე მოძღვრების დაცვას ვიკისრებო. პირობა მიუღია მონოფიზიტთა მთავარეპისკოპოსისა. პირობა იბერთა ეკლესიის უფლების ცნობისა. პირობა იბერიელთა ეკლესიის მსახურთა დაცვისა.

ცოდნია მონოფიზიტთა ეპისკოპოსსა, ფასი იბერის სიტყვისა.

ცოდნია მათივე ეკლესია ბევრად დიდი გახდებოდა. არიოზის მოძღვრება ბევრად დამაჯერებელი იქნებოდა. წმინდა მამის სახელით ეცდებოდა სხვისი მოძღვრების მიმდევართა გადაბირებასა. მალევე გაუგია ბერძენთა პატრიარქსა, ამბავი მონოფიზიტთა და იბერიელთა შეთანხმებისა.

ცოდნია ბერძენთა პატრიარქსა: იბერიელის ხელიაო.

ბერძენთა პატრიარქი იძულებული გამხდარა ეცნო უფლება იბერიელთა ეკლესიისა. შიშობდა რომი გადაბირებსო.

რვა წელი დაუცვია პირობა მონოფიზიტთა მთავარეპისკოპოსსა. თურმე მათივე მოძღვრება დიდი პაექრობის დროს სჯაბნიდა, ლათინთა და ბერძენთა მოძღვრების მიმდევართა.

ბერძენთა პატრიარქი დასუსტებულა. მოუთხოვია კეისარსა გამართვა დიდი პაექრობისა. დამარცხება მონოფიზიტთა მოძღვრებისა.

მანამდე წმინდა მამა, პეტრე იბერი, ვითა მრჩეველი, მიუწვევია იუსტინე პირველსა. მისი სიკვდილის მერე დარჩენილა კეისარის კარსა. მიზეზი დიდი სახელი იბერიელისა. ხმა მონოფიზიტთა და ხმა იბერიელთა.

მიმხვდარა პატრიარქი კონსტანტინოპოლისა, დამარცხება გარდაუვალი ჩანსო. თურმე მიუგზავნა მსტოვარნი არიოზის მიმდევართა. პირობა წმინდა მიწას იბერიელთა სალოცავების გაყოფისა.

ცოდნია პატრიარქსა, იბერი დაიცავს არიოზის მიმდევართა. ეცადე მისი ხმა არ ისმოდეს კრებასა. ეცადე იბერიელთა ბერებმა ვერაფერი გაიგონო.

ვითა იბერიელთა მხარდამჭერისა, მოითხოვე გადაყენება. იბერიელნი დაუცველნი დარჩებიანო. მერე ალბანეთის სალოცავები გავიყოთო.

ცოდნია ვერაგული ზრახვანი ბიზანტიელთა და არიოზის მიმდევართა. მისულა იბერიელი ბერი ზიარებასა. ითხოვდა მიტევებასა: მწვალებელთა მაცდუნესო. მინდა მოვინანიო ჩემივე ცოდვანიო. ვიცი დიდი განსაცდელი მელის, ვევედრები უფალსა მომცეს ძალა გამკლავებისაო. გაუმხელია ვერაგული გეგმა ბერძენთა და მონოფიზიტთა. დიდი კრების მერე აპირებენ იბერის განკვეთასა, ვითა იბერიელთა დამცველისაო.

ბერი მოწაფე წმინდა მამისა, იბერისა. სახელი პეტრე, იგივე აგათია სქოლასტიკოსი. მერე ქურუმი ავსარის რიტორთა სკოლისა. გაუგ ზავნია მისივე მოძღვარსა, დაუცვია სიცოცხლე მოწაფისა.

თურმე ათი წელი ჩუმად იღვაწა, წმინდა მამამ, პეტრე იბერმა. დაასრულა შრომები, ფსევდო არიოპაგელის ფილოსოფიური ტრაქტატისა.

თურმე მანამდე სურდა გამჟღავნება სახლი მოძღვრებისა. ვითა შრომა ბერძენთა დიდი წმინდანისა.

გაუგია ვერაგული გეგმა, ვითა ლახვარი მისივე მტერთა. არაფერი უთქვია, ელოდა კონსტანტინოპოლის დიდი საეკლესიო კრების პაექრობასა.

თურმე მონოფიზიტთა მთავარეპისკოპოსი ვერ ენდობოდა კონსტანტინოპოლის პატრიარქსა. მოუთხოვია იბერის მისვლა კრებასა. თავი დაუზღვევია. თურმე აუკრძალა პაექრობა იბერსა. უნდა სცოდნოდა პატრიარქსა, ვერ დაიცავდა პირობასა, იბერი დაიცავდა არიოზის მოძღვრებასა.

ცოდნია იბერსა, პირობა ბიზანტიის კეისარისა. ცოდნია პატრიარქი ვერ დაიცავდა პირობასა. ვერ შეძლებდა მონოფიზიტთა დამარცხებასა.

არიოზის მიმდევარნი მიხვდებოდნენ, პატრიარქმა პირი იბრუნაო. ეცდებოდნენ დიოფიზიტთა დამარცხებასა. ბერძენთა პატრიარქი დაკარგავდა გავლენასა.

თავიდანვე განუზრახავს დაცვა ბიზანტიელთა პატრიარქისა. მთავარი პირობა ცნობა იბერიელთა ეკლესიის უფლებისა.

ცოდნია კეისარსა უსაზღვრო სიმდიდრე მონოფიზიტთა ეკლესიისა. მათი დამარცხება გახდებოდა საბაბი ვითა მწვალებელთა ქონების წაღებისა.

(532) წელს გამართულა დიდი საეკლესიო პაექრობა დიოფიზიტთა და არიოზის მიმდევართა. თავიდანვე გამოჩენილა: მონოფიზიტნი შეძლებენ დიოფიზიტთა დამარცხებასო.

მიუღია თანხმობა მთავარეპისკოპოსისა, ჩაერთე პაექრობასაო. უთქვია წმინდა მამასა: ადვილად დაამარცხებენ. ჩემი ჩართვა არ დასჭირდებათო.

ცოდნია პატრიარქსა. ცოდნია კეისარსა: იბერი არ ჩაერთო პაექრობასა, თავი შეიკავაო.

ჩუმად მისვლია მაცნე პატრიარქისა: პირობა მითხარი. დამპირდი დაიცავ კონსტანტინოპოლის ეკლესიასა. კეისარს დავითანხმებო.

მიუტანია პირობა იბერიელთა მოძღვარისა: პატრიარქმა მომცეს სიგელი იბერიელთა ეკლესიის უფლების ცნობისა. კეისარმა მომცეს უფლება ხმა მივაწვდინო იბერიელთა. მზად ვარ დავიცვა სახელი კონსტანტინოპოლის ეკლესიისაო.

მალევე მისვლია სიგელი პატრიარქისა, ცნობა მაიუმის ეპისკოპოსად კურთხევისა. სიგელნი იბერიელთა ეკლესიის უფლების ცნობისა. უხმია იბერიელნი წმინდა მამასა. მოუხერხებიათ, მიუწვდენიათ ამბავი იბერიელთა ეკლესიის უფლების ცნობისა. პირობა იბერთა ეკლესიის მსახურთა დაცვისა. მერე გამართულა მთავარი პაექრობა.

ფსევდო დიონისე არიოპაგელი შრომების შვიდი დოგმა საკმარი ყოფილა მონოფიზიტთა დამარცხებისა. შურისძიება მონოფიზიტთა მთავარეპისკოპოსისა: განკვეთა წმინდა მამისა, ვითა ეპისკოპოსისა.

(532) წელი ქარაგმა იბერიელთა ეკლესიის ასაკისა. (32) წელი თარიღი დაარსებისა. (500) წელი ასაკი ეკლესიის უფლებისა.

ასე დაუცვია იბერიელთა მოძღვარსა, სახელი იბერიისა.

მისცემია უფლება ასურელ მამათა მოვლინებისა.

## 119. ამბავი იბერის რწმენისა

განგების ნებით თავიდანვე დიდი განსაცდელი დასდგომია პეტრე იბერსა.

ვერ აუტანია დედასა ჰავა კოლხას დაბლობისა. ზინაბია კესარიელი ბერძენი ყოფილა. გაზრდილა ზაფხულის სიციხესა და ზამთრის ყინვასა. ვერ იგუა მისივე ბუნებამ სველი ბუნება ეგრისისა. შვილის დაბადებამდე ორი თვით ადრე ციება შეჰყრია ქალსა. თურმე არავის სჯეროდა მისი გადარჩენისა. მკურნალის რჩევით ზინაბია გამგზავრებულა კესარიასა. გზას მიმავალსა, კარის ტბის ახლოს მოუვლენია მომავალი მოძღვარი იბერიელთა.

ზაქარია ლაზი გაჰყოლია ცოლსა. არ ჰქონია იმედი დედა-შვილის გადარჩენისა. უთქვია მკურნალსა: კესარიამდე ვერ გაძლებს. მზად იყავიო.

თურმე ვითა მგლოვიარე მოშორებით მიჰყვებოდა ზინაბიას ეტლსა.

კარის ტბამდე მღვდელი მოუთხოვია ქალსა. მანამ გონი წამერთმევა ვეზიაროო. მალე აღსასრული დადგება. უფლის ნება ასე ყოფილა, პირობა ვერ დავიცავი, ვარაზ ძეს დაბადებას ელოდა. ვეცადე გავმკლავებოდი, დამძლიაო.

თურმე ზაქარიას ცხენმა იგრძნო განსაცდელი ქალისა. არ დამორჩილდა პატრონსა. ჭიხვინით მივარდნილა ქალის ეტლსა. ნებას მიუშვია პატრონსა.

მიმხვდარა: დადგა ჟამი განშორებისა. ვიცოდი ვერ დასძლევდა მგზავრობასაო.

უთქვიათ გონი დაკარგაო.

ჩრდილოეთით პატარა მთა ყოფილა. განმარტოვებულა. უთქვია: მანამ მოვალ, ნურავინ მოვა. მერე უკანვე დავბრუნდეთ ეგრისსაო.

დაღამებამდე იქ დარჩენილა. თურმე ევედრებოდა უფალსა. სთხოვდა ცოდვათა მიტევენასა. ჩემი ცოდვით ქალი და უშობელი ყრმა დაისაჯა, ევედრებოდა მომეცი ძალა ვიპოვო გზა ხსნისაო.

აღთქმა დაუდვია კაცსა: ბერად დავდგები, დარჩენილი სიცოცხლე ვემსახურები უფალსა. ჩემი გზა უფლის სახლსა იქნებაო.

ჩემივე ცოდვების გამო დავისაჯე. უფალო მომეცი გზა ცოდვათა დაძლევისაო.

თურმე ვერცა პაპანაქება უგვრძნია მზისა, ვერცა სიცივე ფეხსა, ვერცა დაღამება შეუმჩნევია, ვითა ქვაკაცი ხელაპყრობილი მდგარა მთასა.

ვერცა მსახურთა გაუბედიათ მისვლა. პატრონმა ბრძანა: ნურავინ მოვაო.

თურმე ცხენის ჭიხვინმა დააბრუნა ცნობასა. გვიან შეუმჩნევია. ცხენი გულის წამლები ჭიხვინით უვლიდა გარსა. გააფთრებულნი ყალყზე დგებოდა. მერე ფლოქვებით გამეტებით თხრიდა მიწასა.

გონს მოსულა კაცი. ეგონა ნადირმა დააფეთა, დაღამებულაო.

მისულა. დავამშვიდებ ცხენსაო. შეუწყვეტია ჭიხვინი. თურმე ფეხის ბაკუნით ითხოვდა გაცლასა.

ვერაფერი გაუგია კაცსა. თავიდან მაიძულა ნებას მიმეშვა. ახლა მხედარსა ითხოვსო.

თურმე უმაღვე მოექცა ცხენის ზურგსა. დარდი ჰქონია: ცოლი დაკარგე, მკვდარი დავაყოვნე. გონება წაულია დარდსაო.

თურმე თავისივე ნებით მიჰქროდა ცხენი ზაქარია ლაზისა. არ მორიდებია დაღმართსა. ვითა ფრთოსანი დაშვებულა დაბლობსა. მისულა ეტლის ახლოსა.

გაჰკვირვებია კაცსა: დიაცთა კივილის ხმა არ ისმისო. არავინ იგლოვა. ქალი არავინ დაიტირაო.

კოცონი დაენტოთ მგზავრთა. ელოდებოდნენ პატრონის გამოჩენასა. ბნელსა ხმა გაუგონიათ ცხენისა. კაცი მივარდნილა ეტლსა. მოუსწრიათ: ზინაბია გადარჩა, უფალმა ძე გაჩუქაო. გონება დაუბრუნდა, სძინავთო. მკურნალმა თქვა: ნუ გააღვიძებთო.

გრძნობადაკარგული უხმოდ მდგარა, ვითა ქვაკაცი ველსა, ვითა ჩამოვარდნილი ლოდი კლდესა. მუხლმოყრილი ქვა-ხორცი დაცემულა მიწასა.

დაუმალია ცრემლი პატრონსა. უთქვია: დილამდე დარჩითო. დილას დავბრუნდებიო.

მისულა, დილამდე ულოცია იმავე მთასა. თურმე დილამდე აღავლენდა სამადლობელსა უფლისა.

დილას დაბრუნებულა. გზა გაავაგრძელოთ, კესარიას მივდივართო.  
თურმე ორი თვით ადრე მოევლინა პეტრე იბერი ქვეყნიერებასა.  
დაინდო უფალმა, გადარჩა ზინაზია, ცოლი ზაქარია ლაზისა.  
თურმე ვიდრე ხუთი წლის გახდებოდა პატარა იბერი ზაფხულს მიჰყავდათ კესარიასა.  
ხუთი წლის ბაღლსა ბრწყინვალედ სცოდნია ბერძენთა ენა.

### თექვსეფისა



პეტრე იბერის დაბადება თრიალას მთასა. თექვსეფისა რქმევია შეგირდსა ზიქურათისა. ქარაგმა: სა-  
ზიდარი კაცისა. თექვსეფისა, მისდევს ნებასა კაცისა. ითელეობა გზას, ცვდება. კაცი ელევს თე-  
ქვსა. შიშველი ხორცი ჩერდება, თექვსეფისა მიწასა. კაცი აგრძელებს ზეცას მიმავალ გზასა.  
გაწვრთნილი მოწაფე კარგად გათელილი თექვსეფისა. იცის გავლილი გზა გამზრდელისა.  
სურათი მარცხნივ შავი ფონი ალევორია თექვსეფისა. თექვსეფისა შეგირდი ზაქარია ლაზისა. მარჯვნივ თავი  
მოძღვარისა. თექვსეფისა თავი და ფეხია შეგირდისა. ფეხი აღმოსავლეთით მიმავალი. თავის მზერა დასავ-  
ლეთით, ქარაგმა დედის სახლი.  
თვალი და ყური აკლია თავსა. ფერი შავი. თვალი დედისა, ყური მამისა. თვალი მიმართულება თავი-  
სა, ეძებს დედასა. ფეხი მიმართული აღმოსავლეთით. ქარაგმა: ჩვილსა ესმის მამისა.  
ახალშობილი შველაა ზიქურათისა. მივიდა მთასა იბერიისა. ასე ინება უფალმა, კაცი მოევლინა სახ-  
ლსა ქველისა და მირიანისა.  
ფეხმძიმობა ქალისა, განსაცდელი დედისა. სწეულება ქალისა, განსაცდელი კაცისა. გადარჩენა ფასი  
ზიქურათის თექვსეფისა. დედა ქარაგმა ქალის სახლისა, ეგრისი. მამა ქარაგმა კაცის მოდგმისა, დიდი იბე-  
რია. იბერი პატრონი დიდი და მცირე იბერიისა. ქალის და კაცის სახლისა. დაინდო უფალმა, დედა  
გადარჩა სიკვდილსა. ფასი დედის სიცოცხლისა თექვსეფისა. მამა დადგა გზას მოძღვარისა.  
ვითა მეგზური აღმოსავლეთის ჩირაღდანისა.  
თრიალას მთას იწყება გზა ახალი ზიქურათისა. გზა თექვსეფისა, იბერიელი მგზავრისა. გამოჩნდა მისია  
კაცისა: თექვსეფისა დადგა გზას ახალი იბერიული ზიქურათისა.  
თავის მზერა დასავლეთით. თავი დასაწყისი, ფაზისის რიტორთა სკოლა.  
გზის ბოლოს, აღმოსავლეთით თავი ზიქურათის ქურუმისა, ზაქარია ლაზისა. ქარაგმა სახელი ზეცას  
წასული მოძღვარისა. სახლი ახალი იბერიული ზიქურათისა.

120.ამბავი სამკაულისა,სამი მოწამე მეფისა

მაკარი მესხი,,პეტრე ქართუელის ცხოვრება“ავტორი წმინდა მამას სახასიათო ეპითეტით ამკობს: “ს ა მ კ ა უ ლ ი დ ა ს ი ქ ა დ უ ლ ი ქ ა რ თ ვ ე ლ თ ა დ ა მ ე ო ხ ი ყ ო ვ ლ ი ს ა ს ო ფ ლ ი ს ა“.

შემკობა ერთგვარი ხერხია ქარაგმისა.ძველი ზიქურათით:სამ-კა-ული“ ქარაგმა მთასა ულისა სახლისა სამი კაცისა.

პირველი სამი ნიშანი (სამ).ძველი ზიქურათით (თას).იგივე მთა კაცისა.მომდევნო ორი ნიშანი (კა) კაცი.მნიშვნელობა (28).იბერის ქარაგმით (ქურ)უმი.სამი კაცი,ქურუმი.

ცოდნია ავტორსა ამბავი სამივე კაცისა.დაუმალია ქარაგმასა.

(სამ;კა) მნიშვნელობა 31(3:28).სამ ზაქის ქარაგმით 20(3,1,16). კა(1;14)15,ულ(26:15)41.ჯამი (76).

(3) იბერის ქარაგმით (გურ),სახლი იბერისა.სახლი მცირე იბერია,ევრისი.მისივე ქარაგმით(ულ). მნიშვნელობა (41).ძველი ზიქურათით ორ(2).სამივე ნაწილი ერთად.სამ-კა-ორ.მნიშვნელობა:3-28-2.

კალენდარული წონასწორობით წრე(5) და (28).ერთად (528).თარიღი არიოპაგიტული მოძღვრების დასრულებისა.ჯამი (33). ერთობლიობა 32(3;2) და (28).ჯამი (60) სახლი ხარისა.(33) ცერი.ქარაგმა ხელი ხარისა.

სამი დასაწყისი ქარაგმა კაცის მესამე სახლისა.იბერთა მესამე სახლი მცხეთა.

(კა) იბერის ქარაგმით კარი.მეფე ფარსმან ქველმა იბერთა სატახტო ქალაქი გადაიტანა ანსსა (ანისი).

(კ ა უ ლ ი დ ა) მნიშვნელობა (72).კა(28) კაბალა (10).მეფედ კურთხევის თარიღი (62).(10) წლის შემდეგ სძლია პართიას,სატახტო ქალაქი გადაიტანა ანსსა.ძველი სახელი (კარსი).

(სამკა) მნიშვნელობა (31).თარიღი ფარსმანისა.ასაკი მეფედ კურთხევისა.სტრუქტურა ნიშანთა მიხედვით 32(3;2).თარიღი ქრისტეს ჯვარისა..

(ულ) მნიშვნელობა (41) თარიღი მეფე ფარსმანის ნათლისღებისა.

ს ა მ კ ა უ ლ დ ა ს ი ქ ა დ უ ლ

(ულ) ორი დანაყოფი,(და) კავშირია.(სამკა)31.(ისიქად)31.ჯამი (62) თარიღი ფარსმან ქველისა.ორი (ულ)52.ქარაგმა წლების სხვაობა იბერის ქარაგმასა და ბერძნულ კალენდარს შორის.(და)ს გარეშე ორივე მნიშვნელობა (52) და 8(62).ერთად (528).თარიღი ფსევდო დიონისე არიოპაგელის შრომების დასრულებისა.

სამკაული და სიქადული ორი ნაწილი ტექსტისა.ორივე (8)-(8) ნიშანია.ორივეს დასასრული (ული). მეორეს ბოლო ნიშანი (ი)13.კაბალა(4).(და) კავშირის გარეშე მნიშვნელობა 532(528;4).თარიღი დიონისე არიოპაგელის შრომების პირველი დიდი აღიარებისა.(და)5.ქარაგმა ხუთი წელი.(სამკა) და (სიქად) ნიშანი:5-5.ქარაგმა (+-5).იგივე (527) და (537).აღიარებამდე (5) წლით ადრე ზეობა იუსტინიანე 1-ლისა.დიონისე არიოპაგელის ტიტული პატრიკიოსისა.(537) წელი დასრულება აია-სოფიას ტაძრისა.

3 28 26 4 1 4 9 1 4 26 13

(ულ და ულ)-(6) ნიშანია.დანარჩენი (12) ნიშანის კაბალა (3).ერთად (63) თარიღი პეტრე იბერისა.

(6) და (12) ნიშანის რიცხვთა ჯამი (57) და (75).ორივეს კაბალა (12).ჯამი (24).იბერის ქარაგმით (ურ).

(და)5,(სიქადულ)18.ერთად (518) თარიღი არიოპაგელის შრომების დასაწყისისა.(და) (ულ) ერთად (526).მისვლა კეისრის სასახლესა ვითა მრჩეველისა.

(სამკა)-(ი) და (სიქად)-ი.ნიშანთა რაოდენობა (5;1) და (5;1).ერთად (51) და (51).

უ ფ  
ბ ბ  
ბ ა ფ ბ

მეორე ნაწილი (518).ასაკი (51).დაბადება (467).ქარაგმა (4) ასწლეული და (67).ორი (51) ქარაგმა ორი თარიღისა.ასაკი ქალკედონის (4)ე კრებისა 67(518;451).

(სამკა) (3;28).ტბელის კაბალით (წ),26(ულ),13(ი).ერთად:წული და სიქადული ქართველთა.

    8                            7      
                                     რი                            სი    

(ქად)14.იბერის ქარაგმით (კარ) 13(ი.კარი.წინ (4)სი.ძველი ზიქურათით (კარ;სი).

(ქარ) ზაქის ქარაგმის ნიშანი (ქ)27.ძველი ზიქურათით (ვი).(თ) იბერის ქარაგმით 10(თა).ერთად ვი-თა.10(თ).კაბალა(1).(ქ;თ)28.იბერის ქარაგმით ქურუმი.ქარაგმა ვითა ქურუმი.ქ(არ).თ,(ველ),თა (10)ი.ქველი ვითა ქურუმი.

(ი.და.სი.ქა),დ(13)4,ე(5),დ(4),ა(ქა)10(1).დედა.

13     4    1  26                                    10  
                                     4    9    1    4                        13     27                        |

    7  26  10         ო      
    ო  ზ  დ                            ქ                            ა    

დეა იეზდი.(ქა) ქალი.ქალდეა ქალის სახლი.(დე) დედა.(კა:და) ცოლი კაცისა.(სი;ქა) სახლი ქალისა.ნაზიგა ქალდეველი,იეზდი.(კა;სი) სახლია კაცისა,იგივე კარსი.

(ქარ) თ(ა) (ველ) (თა).ველი ქართველთა,თა(მთა).ველი ქართლისა მთა,იგივე ზეგანი.(სამ;ულ;და;ულ)60(ხი) და (სი).ერთად:ხისი.სახლი კაცისა და სახლი ხარისა.

(სამ;კა) ძველი ზიქურათით 84(3\*28).ასაკი პეტრე იბერისა.

(სამ;კა)31.თარიღი ქველისა.დ(ულ)41(5)ე.დედ დედა,იგივე ასაკი დედისა 21(13:8(26)). (სი;ქ,ად,ქარ,თ)68.თარიღები ფარსმანის დედისა: (10;78).

ძველი კლარჯეთის დაბლობი ზიგანა,ქარაგმა მეფე ფარსმან ქველის დედის სახელისა.

    ნ    ა      
    ა                            დ    1                            ზ      
                                    გ    ო

## 121. ამბავი მცხეთის ქალაქისა

ქრისტემდე (8)საუკუნით ადრე იბერთა ზეგანი (ხერი-პასკია), სახლი ხეთთა ხიზანისა, დაუკავებიათ ბარბაროსებსა.

იბერთა დასავლეთი დაუსახლებელი ყოფილა. საზღვარი დაუცველი. მეფეს თავისი ხალხი მოუყვანია ლიხის მთის აღმოსავლეთი და კავკასიონის სამხრეთი დაუკავებია. ჩრდილოეთი და დასავლეთი საზღვრები გაუმაგრებია. პირველად დასახლებულა მესხეთი და ტაო კლარჯეთი.

მცხეთას ასიოდე სახლი ყოფილა. პატარა სოფელი. გეოგრაფიული მდებარეობით ხელსაყრელი ვაჭართათვის. მალე დასავლეთ იბერიის ცენტრად ქცეულა.

ასი წლის მერე მცხეთა ვითა პატარა ქალაქი იბერიისა.

ნაბუქოდონოსორის მიერ ოტებული ურიანი პირველად მისულან პარსსა (კარი). ვითა ვაჭარნ მცხეთას მიუყვანია იბერთა მეფესა.

მერე პარსი წაუღიათ ბარბაროსებსა. იბერთა მეფეს სატახტო ქალაქად მცხეთა აურჩევია.

იბერთა პირველი სატახტო ქალაქი ხისი ყოფილა. მეორე პარსი. ახალი დასავლეთ იბერიის პირველი სატახტო ქალაქი მცხეთაა.

იბერთა ქარაგმით მცხეთოსი-(23,34,35)-(10+19) იგივე (5+7+8)-(1+1). კიდევ (20-2). ძველი ქარაგმით მიმართულება (220) იბერთა პირველი სატახტო ქალაქის თარიღი (855) წელი ყოფილა.

მცხეთა პაპის კაბალით (635). დასაბამიდან (4969) ასაკი პირველი სატახტო ქალაქისა 220(855;635).

ფარნავაზიანთა პირველი მეფე „მოქცევაჲ ქართლისაჲ“-ს მიხედვით აზოდ ყოფილა. პაპის კაბალით (აზოდ)ს რიცხვი (39). კაბალა (12).

კალენდარული ჩაწერით: აზ-ი-ოდ (1,7-10-16,15). კიდევ:

10                    10  
(8 31)                (8 4)

48(ხი)-იბერთა ხარია. ძველი ქარაგმით რიცხვი ზანთა ზაქისა 6(60). ჯამი: 54(48;6) ქარაგმა ასაკი პირველი იბერიული ნიშანისა: (689;-635). შექმნიდან (54) წლის შემდეგ მცხეთა ქცეულა ვითა მესამე სატახტო ქალაქი იბერიისა.

(ცი;ხი) ერთად 166(100,60,6). ასაკი იბერთა პირველი სატახტო ქალაქისა: 689(855;-166). შექმნილა პირველი იბერიული ნიშანი.

(ცი;ხე) ზანთა კაბალით: (69). რიცხვი (134). ჯამი: (203). პირველი იბერიული ანბანის შექმნიდან (203) წლის შემდეგ შექმნილა ქურუმთა საიდუმლო ნიშანი, იგივე ნუსხური. (486)

ბაკურ დიდს სამი ძე ჰყოლია. ორი ძე მოუკლავთ ბრძოლასა. პირველი იბერთა მეფე.

**მცხეთა** მესამე სატახტო ქალაქი ყოფილა. წინ ხისი და პარსი. მეხუთე სატახტო ქალაქი ტიფლისი. მეოთხე ფარსმანის სატახტო ქალაქი ანსი(ანისი).

**ლიბანიოსი**-მამა იოვანეს(ზოსიმე) ხელია. ზაქის ქარაგმით ასაკი ბაკურ დიდისა 89(775;686)წწ.

იბერთა პირველი მეფის სახელი პერანი. თარიღი ქრისტემდე (880-798) წელია. იმეფა: 57(855-798)წ. ძე ბაკურ პირველი(833-745). იმეფა 53(798-745).

ძე პერანი(793-696). იმეფა 49(745-696).

ბაკურ დიდი:(775-686). იმეფა 10(696-686)

**ლიბანიოსი**-პაპის კაბალით ნიშნავს: მამა იოვანეს ხელი.

სამი ძე ბაკურ დიდისა. ძე პერანისა. კაბალით თარიღი: 572(775;203).

ბაკურის პირველი ძე, მეფე იბერთა **პერანი**.

მეორე ძე-**პარნაოსი**.

მესამე-**მცხეთოსი**.

122.ამბავი წმინდა მთისა

დაბას პატარა სახლი აუგია მამა იოანე დაბელსა, მამისეულ მამულსა. ვიდრე დაასრულებდა აგებას, ვითა მღვდელმთავარი რჩებოდა ეკლესიის პატარა სენაკსა.

**ზაქის ხევი ყოფილა. კაპანი დაურქმევია დაბელსა.**

მთავარი ეკლესია ხევისა დაურქმევია თურქთა თარემსა. ეკლესია წმინდა მარიამის სახელისა ყოფილა. სხალთის ეკლესია პირველად აუგია მეფე ბაგრატ (4)ე კურაპალატსა, (1037)წ. (1052) წელს დაურქმევია თურქთა თარემსა.

1062 წელს მამა სერაპიონის კურთხევით ეკლესიის აღდგენა დაუსრულებია მამა იოანე დაბელსა.

ფასადს შემორჩენილა ასომთავრული წარწერა: **ღ(მერთ)ო იესო, შ(ეიწყალო)ე ნ(იკოლოზ)ი.**

ეკლესიის ზომები: 25X12X12. მინაწერი და ზომები ქარაგმა აგების, დაქცევისა და აღდგენის თარიღებისა. დავით აღმაშენებლის ისტორიკოსის თარიღი: **“ქორონიკონ იყო სამასი”**

**„(სამ;ასი)“** ძველი ზიქურათით: (სამ;ცი). მნიშვნელობა: 37(3;34)10. ზომები 37(25;12)10 და 3(12). კიდევ (25)ის შებრუნებული (52). კიდევ 37(25;12) და (12) ერთად (1237)წ. ხიხანის ციხის მეორედ აღდგენის დასრულების თარიღია. ჯამი: 49(25;12;12). ასაკი ციხის ფლობისა.

ეკლესიის ფართობი: (25\*12)300 კვ/მ. იგივე ქარაგმა მინაწერის თარიღისა (სამასი).

**„იყო“** პაპის კაბალით (52). **“სამასი“** 37(10). ჯამი: 89(52;37).

**„იყო სამ-ასი“-მნიშვნელობა:** 52(7)-103(4). ჯამი: 155(11). ერთად: 1189 (11;89)წ. მინაწერი რუსთველის ხელი. ტაძარი მეფის დავალებით მოუხატია რუსთველსა. (1189)წ თარიღი სოსლანის შერთვისა. პირველად აქ აუგია ამბავი ქმარის გამორჩევისა. (1189) უნდა იყოს თარიღი ტაძრის მოხატვისა.

155(100;55) ძველი ზიქურათით (ას;ურ).

ასომთავრული მინაწერის პირველი მნიშვნელობა ტბელისა და ზოსიმეს კაბალით: **აი პან(ჩემი) პაპა; იოანე ზოსიმე ; ხელი ზოსიმეს და რუსთველისა ; ქართული ასო-ნიშანი ზოსიმეს ხელია.**

ზოსიმეს ხელმა აღადგინა მთავარი ტაძარი ხევისა. პაპის ხელმა მოქარგა ტაძარი სხალთისა.

მხედრული კაბალა პაპის ხელია. ქორონიკონის ქარაგმა ხელი დაბელი ბერისა. ქართული ანბანი ზოსიმეს ხელი. სხალთის ეკლესიის ფასადის მინაწერი აზუსტებს კაბალის ნიშნებს.

ასომთავრული ნიშანი დაარქვა რუსთველმა. მინაწერის პირველი ნაწილი (მდე) ამბობს: ასომთავრული სამი. რას ნიშნავს?.

1). დღევანდელი ასომთავრული ანბანის სახელით ცნობილი ნიშნები იბერის ხელია. ნიშანთა ოდენობა 43.

2). დღევანდელი მხედრულის სახელით ცნობილი ნიშანის სახელი ქართული. პირველად დავითის სახელი დაურქმევია ზაქსა. (42) ნიშანი.

3). მხედრული სინამდვილეში მხედრული კაბალა, პაპის ხელი. ქორონიკონი.

ფასადი მინაწერის პირველი სიტყვა ტბელის კაბალით:

(მერთ) **1.** (46)

(ღ) (ო) **2.** (41)

ძველი ზიქურათით: 46(დაბ), 41(ორ). პირველი ძველი ქარაგმა, იგივე ასომთავრული. ორის ქარაგმა შესაძლოა მეორე იყოს. მეორე ქარაგმა ბაკურ დიდისა. ბაკურის კაბალით 41(ელ). მნიშვნელობა:

**1.** (დაბ) (46) (ზან)

**2.** (ელ) (41) (ბაკ)

ჯამი: 87(46;41) ასაკი მამა იოვანე დაბელისა. (1031-1118) იგივე იოანე ზოსიმე.

პირველის მნიშვნელობა იბერიული ქარაგმით: **პან პაპა.** ზანთა და ბაკურის კაბალით: **დაბ-ელ.**

ზოსიმე პაპა რუსთველისა. **პან პაპა(ზოსიმე) დაბელია.**

ფასადი მინაწერის პირველი სიტყვა ზოსიმეს კაბალით:

**1.** (წერ) (53) (ზან)



**2. (თა) (47) (ბაკ)**

ძველი ქარაგმით (**წერ**) იგივე **წერილი**. ბაკურის კაბალით (**თა**) თავი (**მთა**).

პირველი ორი სიტყვის კაბალის რიცხვი(35). ბაკურის კაბალით (**თავ**). ძველი ზიქურათით (35) **ხერ**. ქარაგმა: ხეთების სახლი ზანთა მიწასა. იგივე სახლი ხეთთა ხიზანისა.

მინაწერის პირველი სიტყვა დაყოფილია სამ ნაწილად: ლ-(მერთ)-ო. (1)ლი და (3)ე ფრჩხილებს გარეთ. (2)ე გამოყოფილი ფრჩხილებით. სტრუქტურა ქარაგმა.

ფრჩხილებში მოთავსებულ ნიშანთა ფარული მნიშვნელობების ნაწილი ცნობილია.

**ტბელის** კაბალით ფრჩხილებს გარეთ: ლ(25) და ო(16). ფრჩხილებში: (მერთ) რიცხვი 46(10).

**1).** ძველი ზიქურათით: 25(ვარ), 16(ტახ). ერთად: (ვარ-ტახ). ჯამი: (41) ორ. ბაკურის ქარაგმით (**ელ**) ხელი. ვარ მნიშვნელობა: ვ-არ(კაცი). ერთად: ვარ ხელი ორი კაცისა.

**ტახ-ტბა** ხარისა. მნიშვნელობა შეიცავს ქარაგმას. ტახ მოიცავს ორ ნიშანს: ტახ და (ახ-ი). ორივე ნიშანი ერთად: ტახ-(ახ)-ი. ახ-საერთო. ერთი (ახ). ორივე ნიშანის შემოკლებული მნიშვნელობა: ტ-ახ-ი.

კიდევ: ტა-ტბა(ტ=ტბ). ხი-ხარის სახლი (ტბ;ხი). ხი-სახლი ხარისა. ხელი კაცისა.

(ვარ) (ტახ) იგივე (ვარ) (ტბ);(ხი)

ჯამი 41. ბაკურის ქარაგმით (ელ).

**ვარ ტბ(ხი)**

**ელ**

ფრჩხილების მნიშვნელობა 46(10). ერთად:

ო

**ვარ ტბ(ხი)**

**ელ**

(ო) ტბელის კაბალით 10(1). იგივე: ო(ა).

**ვარ ტბელი. ტბელი ხელია ხარისა.**

პირველი სიტყვის წინა მნიშვნელობები: პან-პაპა, პან-თა, პან-ხი.

**ვარ ტბელი. პან** პაპა(ზოსიმე). პან-თა(ჩვენი მთა). პან-ხი(ჩვენი სახლი ხარისა). პან იბერთა ენას ნიშნავს ჩვენსა. (პან-თა-ხი)-სახლი(მთა) იბერთა ხარი-სა.

**2).** ბაკურის კაბალით: 25(ქურ), 16(ლე). ჯამი: 41(ელ).

ფრჩხილებში 46(10). 46-პან, 10-ხალ. კიდევ 10(1)-ია. 1-ლი ნიშან (ალ; ხალ) იგივე ხალხი.. 26(25;1) და 17(16;1) შესაბამისად (ვა) და (მა).

**ელ პან**

**ქურ ლე**

**ვა ხალ (მი)**

ზანთა კაბალით პირველი სიტყვის დასაწყისის მნიშვნელობა: ვარ

ბაკურის კაბალით: ქურ და დასასრული(მა).

(ურ;ვა) მნიშვნელობა: ურ-დაბლობი. (ვა)- ზედა, ხმა ზეცისა.

ბაკურის ქარაგმით რუ(22), ურ(45). ურ-ვა(რუ). რუ ზედა. რუ ხეთთა (ჭა). ახალი კაბალით ჭა-ჭარ. ჭა(33). ბაკურის 33(ბოკ). მნიშვნელობა ბოლო კივილი ხარისა, მეორედ მოსვლა. (ასაკი მაცხოვარისა).

ბოკის ქარაგმა ბოლო კაბალა, (1233) წ. კაბალა ტბელის ხელია.

**პან ხალხი**- ჩვენი ხალხი. მნიშვნელობა: ვარ ქურუმი ჩვენი ხალხისა.

**ვარ ქურუმი. ვა** ზეცა, ზეციური, აღმატებულია. არ-კაცი.

ქურუმი სამი ქარაგმა:

**1).** ქ-ურ-უმი. უმი(დაუსრულებელი გზა კაცისა). (ხორუმი)ის ქარაგმა: დაუსრულებელი გზა ხორცისა (მგ ზავრისა), გზა სიცოცხლისა, არსი იგივე მისია კაცისა, ღვაწლისა. ღვაწლი ზეცას მიმავალი კაცისა.

მინიშნება: ზაქის ქარაგმა, ქორონიკონი დაუსრულებელი.



პირველი სამი ნიშანი (შ),(ე)ერ.ერთად შერ-ის.(შერ)-იბერის კაბალის (31)ე ნიშანი.რიცხვი (58).ქარაგმა (ირ),(თა).(ალ)-პირველი.წყ(ალ).58(31;26;1)(თა)ქარაგმ:თავი წყალისა.

მინიშნება:ღია და დაფარული მნიშვნელობისა.პირველი სიტყვის მნიშვნელობა ქარაგმული, ამოსაცნობი.სტრუქტურა:შ(ე)წყალ(ე).ამოცნობილი(წყალ).ამოსაცნობი დასაწყისი და დასასრული: თავი და შესართავი:

(შე) ტბელის კაბალით 32(27;5)ჭარ.მომდევნო (ი)10;(წყალ)58.კაბალა (13).ზაქის ქარაგმით (10)თა, 13(ის).ერთად:ჭარ-(თა)-ის.წრე:ჭარის.(თა)ს ქარაგმა თავი,კაბალა (1)ა.ქარაგმა აჭარის წყალის თავი. (შე)-(ი)-წყალ)-(ე).მნიშვნელობა32(5);(10);13(58)და (5).ჯამი 60(ხი).სახლი ხარისა.

საინტერესოა პოეტის ფსევდონიმის,რუსთველის,სტრუქტურა.

სიტყვის სტრუქტურა შედგენილი კაბალის დახმარებით.(რუ) წარმართული ქარაგმით(22)ე ნიშანი.(რ)-ზოსიმეს ქარაგმისა.(უ) ახალი კაბალით (22)ე ნიშანი.(ელ)-ზოსიმეს (42).კაბალის რიცხვი (55) ურ.სიტყვა დაყოფილი სამ ნაწილად:(რუ)-სთვ-(ელი).(სთვ)ახალი კაბალით მნიშვნელობა (35). ტბელის კაბალით (ჯან).ზაქის ქარაგმით გრაფემის მნიშვნელობა:ჯვარი კაცის ხელსა.ჯვარი ძველი ზიქურათით 60(35;25)ხი,სახლი ხარისა.(თ) ზაქის ქარაგმით 10(თა).სტრუქტურა მნიშვნელობების მიხედვით:

რ უ      ს თ ვ      ე ლ ი      19 22      20 9 6      5 12 10

(55) ზანთა კაბალით (ურ)კაბალა.10(55).ახალი სტრუქტურა ასეთია:

რუ      ბი      ურ      რუ      (ს) თავ      ურ(ი)

(თავ) ხეთთა თა,იგივე მთაა.(თა)-10-ია.

(რუ) და (ურ) ახალი კაბალით:(19,22) და (22,19).ორივეს კაბალა:10 (5;5).თა(10).ჯამი:20(ს).(სან)-სახლი ზაქისა.რიცხვი(35).

რუ      ბი      ურ      19,22      თავ      22,19  
(ს)      (ს)

ქარაგმა გეოგრაფიული არეალია.

(რუ) სახლია ხარისა(იბერია).(თავ) ქედი(ზღვარი) არსიანისა.(ურ) სახლია ფურისა.

კიდევ:(რუ) რუს წყალი.თავ(თა) მთა ხარისა.(ურ)-ურის(დაბა) წყა-ლი.წყალი ფურისა(სხალთა).

(რუ) აღმოსავლეთი,წყალი ხარისა.(თავ)-თა(მთა) ხიხანისა.(ურ) დაბლობი,დასავლეთი,სახლი ფურისა.თავ(ხარ-ფუხი).

ბარ      მთა (ბი)      ფურ

(რუ)-ახალი კაბ.(19,22),(ურ)-(22,19).რუ-ურ კალენდარული წრე.თავ(თა) კალენდარული ბრუნვის ნიშანი 10(ი)-ა.რუ-ი-ურ.(19,22) და (22,19) კაბალა:(1,4) და (4,1).ერთად:14-ი-41.ი(55) ელი.ზეციური სახლი(თაღია).14-10-41 ჯამი:65(11).65-ვეფხისტყაოსანის თავები.(11) კაბალის რიცხვი.

გი დე ვანქის ქვის ლუსკუმას მინაწერი 1441(პაპის ხელი).ამასვე ამბობს პოემის (1441)ე სტროფი.

სამარხის ტექსტი:ღ(მერთ) ო იე ს ო შ(ე ი წ ყ ა ლ)ე ნ(ი კ ო ლ ო ზ)ი.ზაქის ქარაგმით:ღ(28) და ო(19).კაბალა (1) და (1).ერთად (11).

ძველი ზიქურათით: 28(კა) და 19(ღარ).პირველი სიტყვის კაბალის რიცხვი 100(ცი).ქარაგმა: კაცი.

ღარ-ზანთა ზღვარი,იგივე ქედი.კიდევ ნაპირი.ღარ-ზღვარი,გავლებული ხაზი,რუ.

იესო ტბელის კაბალით(51).ერთად (11) და (51).თარიღი რუსთველისა (1151)



ბრუნვის ნიშანი ბოლოს 10(ი).კაბალა 1(10).ერთად:ია.

48(12)-ბაკურის კაბალით ი(ის).3(12)-თავი.33(ბოკ)-ბოლო მხედრული კაბალა. ზანთა ქარაგმით (5)ე, ბოლო სახლი ხარისა. მეხუთე სახლი 60(ხი).კაბალა(6)კაცის სიცოცხლე.

ნიშანთა თანაბარი კალენდარული დაყოფით მნიშვნელობა **ხიხანი**.ბრუნვის ნიშანი 10(თა).თა ზანთა მთა,თავი.

მხედრული კაბალით 33(ხ),ბრუნვის ნიშანი 1(10).ერთად:**ხა**. 34(ხარ).ხარ-ხი სახლია ხარისა.ხი(48)-ის კაბალა 12(ლ).ერთად: **ხალ**.ბოლო ბრუნვის ნიშანი ზანთა **თა ხალთა**.

**ხი-48(12) და ხ(ან)-34(7)**.ბრუნვის ნიშანი ი(10).ერთად:20(ს).

სი(19;1) სახლი ზანთა კაცისა.

შედგე: **ს**

**ხალ თა**

მთა სახლი რჩეული(წმინდა) ხალხისა.

ასომთავრული წარწერის მიხედვით იოჰანე „ფოჯრ-ტაველ“-ი ეპისკოპოსია.

ტექსტი დაყოფილია 5 მწკრივად.ნიშანთა საერთო ოდენობა (50).სიტყვა დაყოფილი მწკრივების მიხედვით.

2-ე ფოჯრ(4)

3-ე ტაველ(5)

კიდევ სიტყვის დაყოფის დროს ტექსტის ავტორს პატარა მინიშნება აქვს დატოვებული.სიტყვის დასაწყისი (2)ე მწკრივის დასასრული.(3)ე მწკრივის დასაწყისია.მინიშნება წრეა, კალენდარული წრეიგივე წონასწორობა.ფოჯრტაველ (9) ნიშანი.კალენდარული დაყოფით:ფოჯრ-ტაველ. მხედრული კაბალით:23,16,22,19-ტ-1,6,5,12.

კაბალა:5,7,4,1(10)-ტ-24.ერთად:(19)ის კაბალის რიცხვი ორი:(10) და (1):მარცხნივ გვეყენება ორი მნიშვნელობა:16,10 და 16,1.

მათი შესაბამისი მნიშვნელობები ასე იქნება:

**ტ**

ო,ი ურ და 17 -6(24).ჯამი 23(ფ).საბოლოო სახე:

**ტ**

ო,ი ურ (მარჯვენა ძველი,იბერის კაბალა 24(ურ))

**ფ**

კალენდარული წრეზე ბრუნვით,ტექსტში დასაწყისი (ფ).მნიშვნელობა ფურტიო.24(ურ)+23(ფ) ჯამი:11(47).(11)ე ნიშანი იოტა.მხედრულის ფარ ზოსიმეს ფური.

ფ(ოჟ) ზოსიმეს კაბალით იგივე არ:ო(19)-ა და ჯ(22)რ.ფარ-ფურ-ი.

წარწერა 5 მწკრივი.(50) ნიშანი (5) სახლი ზანთა ხარისა.

ბოლო მწკრივის ნიშანთა ოდენობა (5).ნიშნავს (5) სახლი ხარისა.

(5)ე მწკრივის ნიშანთა „**ლისაჲ**“ კაბალა 58(13). ზანთა კაბალით 58(თა).ბოლო ტბელის კაბალით 13(მ).(13)-ტბელის კაბალა დონ.თა-მთა,ლო-სა სახლი ლომისა.

მინაწერის ქვის ზომა:81X49.კაბალა:(9) და (13).ქვის ზომები ქარაგმა:კედლის ორი გვერდის ჯამი: 22(რ). ზოსიმეს კაბალით 22(2).ერთად რუ.9(თ) ზოსიმეს კაბალით 10(თ).10 ხეთთა თაა.13(მ).მხედრული კაბალით.ერთად **მ-თა**.ორივე მნიშვნელობა:რუ-მთა.მთა-ს კაბალა მხედრულით:23(ფ). ზოსიმეს კაბალით 23(სურ). ორივე შემთხვევაში:1).**რუ-ს-თა.2)თა-სურ**.

(4)ე და (5)ე მწკრივებში არის მინიშნება.(5)ე მწკრივი ხუთი ნიშანი.დასასრული,ბოლო ნიშანი **ა**. ასევე (4)ე მწკრივი (5)ე ნიშანი (**ა**)ა.

ს	ო	ს	ა	ჲ	ქ	ა	რ	თ	ვ
20	10	20	1	15	24	1	19	9	6
ლ	ო	ს	ა	ჲ					
12	10	20	1	15					

მინიშნება წრე, დასაწყისი და დასასრული. (4)ე მწკრივის ნიშანთა კაბალა 66(51;15). (5) მწკრივი: 76 (43;15). ერთად: (6676). ახალი აღრიცხვით (1072) წელი.

(ქართვე)-ნიშანთა კაბალა: 10(64). მარცხენა მხარეს ორივე მწკრივის (2)ე ნიშანი 10-ია. 6(15)+1+2(20)+1(10). ჯამი (10). (6) და 10(0), 10(0), ერთად (600).

ჲ-ს მარცხენა მხარეს ორი სვეტის კაბალა: (6) და (5). ერთად (65).

4915(4315,600) დასაბამიდან, ქრისტემდე (689) წელი.

(100)- ზანთა კაბალით (ცი). ორივე მწკრივის ჲ-ს მარცხენა მხარეს 4 ნიშანი: 1669 (6676/4)

(4)ე მწკრივის გამყოფებს შორის ორი ნიშანი(სა). ჯამი: 21(ტ). მარცხენა მხარეს 20(ს). კაბალა 2(ბ). ორივეს ჯამი: 41(ელ). ბრუნვის 10(ი). მნიშვნელობა წრეზე: ტბ-ელ-ის.

(5)ე მწკრივის სამი ნიშანის ჯამი: 33(12+20+1)-(ხ). მარცხენა მხარეს ჯამი: 42(ელ). მნიშვნელობა: ხ-ელ-ია.

(16) და 15(69). ჯამი 31(ქ). წრეზე მნიშვნელობა: წელი.

(69) ზანთა კაბალით: ცი(34), ხე(35).

(16) ზოსიმეს კაბალით (მენ). (16) და 15(6). ჯამი (22).

(5)ე მწკრივი მარჯვნიდან მარცხნივ: 22(1+20+1(10)-რუ, 20(ს), (ქართვე)-64(10)(თ), ა(15)(ვ)

	ო				
ლ	10	ს		1	
12		20	3		2

ჯამი: 42(ელ), 1(ა). მხედრულით (312) ლას(12;1;20). კალენდარულად (132). ქარაგმა კაბალა ტბელისა.

მნიშვნელობა: ტბელის ხელი. ან ტბელი რუსთველის ხელი.

ქვის ზომა: 81X49. ქვის პერიმეტრი: (81+49)\*2=260(26).

მინაწერისა ნიშანთა ოდენობა (50). იმავე სამარხში აღმოჩენილი (2)ე მინაწერის ნიშანთა ოდენობა (24). სხვაობა: 26(50;-24).

მინიშნება: სავარაუდოდ (2)ე მინაწერი უნდა იყოს სხალთას. მინაწერის ნიშანთა ოდენობა (26).

(19)ე საუკუნეში ქართველ მეცნიერს დიმიტრი ბაქრაძეს უმოგ ზაურია სხალთაში. მასვე ჩაუწერია ეკლესიის აღმოსავლეთ ფასადზე ასომთავრული წარწერა:

ღ(მერთ)ო იესო, შეიწყალე ნ(იკოლოზ)ი.

მინაწერის ნიშანთა ოდენობა (26).

მინიშნება: გრძელი ნიკოლოზ და დასტურდა. სხალთის მინაწერი გრძელი. ტექსტს ასრულებს ნიკოლოზ. 26>24.

**გრძელი ნიკოლოზ**

შეიწყალე იე ს ჯერის ტ ე გიორ გ ი  
ღმერთო იესო შეიწყა ლ ე ნიკო ლ ოზი.

სამარხში აღმოჩენილი ტექსტის დაყოფა მონიშნულისა და ამოსაცნობის მიხედვით (8) და (16). სხალთის ეკლესიის ფასადზე მინაწერი (10) და (16). აქ დაჯგუფებას ფრჩხილები ( ) ემსახურება.

ორივე ტექსტში (2)ე (ამოსაცნობი, ფრჩხილებში) (16) და (16). ავტორს ასეთი ხერხი აურჩევია მინიშნებისა. სიტყვა გძელი ცალკე მინიშნება. ორივე ტექსტი პარალელურ მწკრივებად დალაგებით ჩანს: ნიკოლოზი ორი ნიშნით გრძელია.

მარცხნიდან მარჯვნივ ორივე ტექსტის 17(16;1) ნიშანი შესაბამისად (ტ) და (ლ). ორივეს კაბალა 3(21; 12)

სამარხის ქვის ასომთავრული ტექსტი (5) მწკრივი, დასასრული (5)ე მწკრივი (5) ნიშანი. დამატებითი მინიშნებაა მინიშნება (8) და (10). ორი მწკრივი: (8/2) და (10/2). 4 და 5.

მინიშნება „ზედმეტი“ ნიშნების გამოყოფა.

პირველი ტექსტის (4)ე სიტყვის (5)ე ნიშანი: გიორ(გ)ი. მეორეს: ნიკო(ლ)ოზი. ორივე ტექსტის გამოყოფილი ნიშნები:

ტ(21) - გ(3)

ლ(12)-ლ(12)

ჯამი: 48(24;24). ძველი იბერიული ქარაგმით (ხი), სახლი ხარისა.

პირველი სვეტის გამოყოფილ ნიშანთა ჯამი: 33(ხან). მეორეს 15(ა). კაბალა 6(ვინ). ტბელის კაბალით დაბადება კაცისა (6)ე დღე. 4(15;60) ქარაგმა სახლი დიდი ხარისა.

24(ქ), 18(12;6) ზაქის ქარაგმით (ზა). 12(ლ). ქარაგმა: ხიხანი, ზაქი.

პირველი ტექსტის ბოლო სიტყვა: გი(ორ)გი, მნიშვნელობები:

2(ორ)

13(3;10) 13(3;10). ჯამი 28(ქურ).

ორი ქურუმი.

2(ორ)

3;10 3;10 ერთად: (31;2;31)64(10). ხეთთა(თა) თავი.

კიდევ:

2(ორ)

13 13

35(16;19)

2\*13+8(3;5)=34(ხარ). ორი ხარი.

მინიშნებების მიხედვით ორივე ტექსტის ნიშნები ასე გადანაწილდება:

1)	<u>16</u>	<u>5</u>	<u>1</u>	3	8	ს
	<u>1</u>	<u>1</u>	<u>1</u>	ო	ე	
2)	<u>16</u>	<u>5</u>	<u>3</u>	ხ	ია	ლ
				ტ	რ	

შედეგი: პოეტის, ტბელის ხელია

ოთხი ჰორიზონტალური მწკრივი. მნიშვნელობათა ჯამის მიხედვით სურათი:

<u>2</u>	<u>2</u>	<u>2</u>	<u>8</u>	
<u>2</u>	<u>2</u>	<u>2</u>	<u>2</u>	ი(ა)
<u>2</u>	<u>4</u>	<u>4</u>	<u>8</u>	

შედეგი: აი დაბა

მინაწერი სხალთის ეკლესიის ფასადზე ტბელის(რუსთველი) ხელი ყოფილა.

ფოჯრ-ტაველ ეპისკოპოსი რუსთველის ხარი(ზაქი) იოანე ზოსიმე.

სხალთის ეკლესიის მინაწერის ტექსტის გამოყოფის მარცხნივ იკითხება გრძელი. მარჯვენა მხარეს ბრძენი

<u>ელ</u>	<u>მე</u>	<u>ბ</u>	<u>ნ</u>	<u>ო</u>
ო	რ	8	ო	კ
			ო	ლ
			ო	ზ

ეკლესიის აკლდამას აღმოჩნდა (12) სამარხი (30) მონაზონის ნეშტით. ქარაგმა (ლას)(12;30).

124. წარწერა იოჰანეს სამარხისა

იერუსალიმის ახლოს აღმოჩენილი სამარხის ქვის ასომთავრული წარწერა ქარაგმა ქურუმის ხელი. ფორმულა: "გრძელი სიტყვა მოკლედ ითქმის". წარწერა ნათელს ჰყენს აქამდე დაფარულ ბევრ საიდუმლოს. ხუთი მწკრივის ქარაგმა: სახლი ხუთი ხარისა, ხუთი კაბალაა. ბოლო მწკრივი სახლი (5) ე ხარისა. მწკრივი 5 ნიშანი. ნიშანთა განლაგება ქარაგმაა.

ლ    ს    ა    ტბელის კაბალით მნიშვნელობები:

12    10    20    1    15

(ა) ბერძნულია. (ი) კალენდარული ბრუნვის ნიშანი. (ა) იბერიულ და ქართული ქარაგმის ნიშანია. იბერიისა და ზოსიმეს ქარაგმის (11) ენიშანი. ტბელის მხედრულ კაბალაში რიგით (15) ეა. ჯამი: 26(8). რიცხვი (8). ქარაგმა სახლი ორი ხარისა.

ტექსტის (20) ე და (5) ნიშანი გამყოფი ტექსტისა, ნიშანთა დაჯგუფება: (2;3). რიცხვი ტბელის კაბალით: (25;33). ქარაგმა: ვარ; ხან.

(ან) ტბელის კაბალით (ა). ხან იგივე (ხა) 34. მნიშვნელობა (ხარ). ქარაგმა: ვარ ხარ.

ლ	ო	ს	ა	ა		
	10			15		25
12		20	1			33

(სა) ძველი ზიქურათით სახლი კაცისა (სი) 4.

ლ	ო	ს	ი	ა		
	10			15		25
12		20	10			42

(სა) ტბელის კაბალით (21) ტ. ძველი ზიქურათით (სი) 4 (დ). (ლ;ს;ი) 42. ზაქის ქარაგმით (ელ).

(ი) 10 ბრუნვის ნიშანი ორი. ს(20) ის კაბალა (2) ბ. (15) ის ქარაგმა ძველი ზიქურათით (დიდ) ი ხარი. მნიშვნელობათა ჩასმით:

ლ	ო	ს	ი	ა	
	ო			იდ	
ბ		ბ	თ		

ძველი ზიქურათით მიმართულება მარჯვნიდან მარცხნივ. ქარაგმა: თბილისი. მარცხნიდან ლისი, მარჯვნიდან დისი. სახლი ლომისა და სახლი ზაქისა.

(ლი;სი) სახლი ლომისა და კაცისა.

(დი;სი) დაბის სახელი ყოფილა.

სხალთის ტაძარის ტექსტი (26) ნიშანი „ღ(მერთ)ო იესო, მ(ეიწყალ)ე ნ(იკოლოზ)ი“ და მინაწერის დაზუსტება: "გრძელი ნიკოლოზი". ნიშანი (14). ერთად (40) რი. ქარაგმა: (კა;რი).

(ლი)-ზანთა ლომი. სა-სახლი კაცისა. 21(ტ), 10(1) ა. ერთად (ტა). კიდევ: (ა)-ზაქის ქარაგმით 11(2)(ბ); (ლ;ს;ი) 42. ზაქის ქარაგმით (ელ). ერთად: ტბელ.

ბ	ო		ბ		
	რ		ტ		
უ		ს	თ	ვარ	ელ

გიურ. ვარ ტბელი, რუსთველი.

ზანთა კაბალით 17(ზაქ)-ია. პან-ზაქ(ჩემი ზაქი).



ლ ღ ს ა ღ

ბ(33) (12+20+1)

12 10 20 1 15

წრეზე ზევიდან ქვევით:სა-ბ-ლი.პირიქით:ხილ-სა(სახლი). ზანთა კაბალით სახლი (სი). ხილსი სახ-ლი სიტყვისა. (თა) თავი ზაქისა.

კიდევ:ჯამი 58(12+10+20+1+15) ზანთა თა-ა.მწკრივის შუაში სამი ნიშანი:ლ(ღსა)ღ.მარჯვნიდან მარ-ცხნივ (ასი).100 ზანთა (ცი)-ა.ცი-სიცოცხლეა კაცისა.ას-ძველ იბერთა კაცი.ას იბერის კაბალით არ.არ-სი სახლი კაცისა. (თა)მთა-თავი.ცი,ას,არ კაბალა(1).1(100)+58=59(ხალ) ზან.

(ხალ) ქარაგმა ძველი ზიქურათით რჩეული ხალხი.ხალთა(მთა) რჩეულთა მთა,იგივე წმინდა მთა. სახლი სი(სა).10(ია) სახლია კაბალისა.ს(ია)სახლია.

ს-ხალ-თა.მთა თავი წმინდა სახლისა.

სხალ-თა იგივე ღარ-თაა.ღარ (ქედი).ქედი კისერი ხარისა,არ-სი-ან.

ფურ-ტა(თა)-ველი.ფურ-თა(თავი) მთა თავი ფურის სახლისა.ფურის სახლი კოლხა,ეგრისი,(ულ).

ლ ღ ს ა ღ

12 10 20 1 15

მხედ:34(ხარ)(12+1+2+1)

ზოს.(42)ელ.ბაკ:(46)პან.1(ასი).ჯამი:47(თა).(48)ხი.ერთად:პან-თა-ხი.მთა(თა)ჩვენი ხარისა.

ლ ღ ს

(რუ) - (ბ) (22)-(2)

12 10 20

ერ (42)

იბერიული.სხალთა,პანთახი:მთა,თავი.

სახლი:ფურისა, ზაქის(ხარისა),ლომისა,კაცისა,რუსა.

ღარ-ქედი.არსი სახლი კაცისა.58(თა)- ზან.48(ხი)-ბაკ.33(ხან)-მხედ.

თა-ხი-ხან.მთა ხარისა,ხიხანი.

არსიანის ქედი ზურგი იბერთა სახლისა.ხი-იბერთა ხარი. (კაცი),ფურ,სახლი ქალისა(კოლხა).

(ფურ-ტა)ველი იგივე (ფურ-თა)-ველია.ფურ-თა კიდევ:რუს-თა.

ვე(26) ზანთა.გრძელი ნიკოლოზი 26(8).რვა (უმი) დაუსრულებელი გზა ხარისა.

ფურ-ტა-ვე-ლი.

(გ)23. ზაქის ქარაგმით (ს).(ტა)22(უ;ნ)36(9)თ.ქარაგმა:

(ს)ურ-(თ)-ვე-ლი

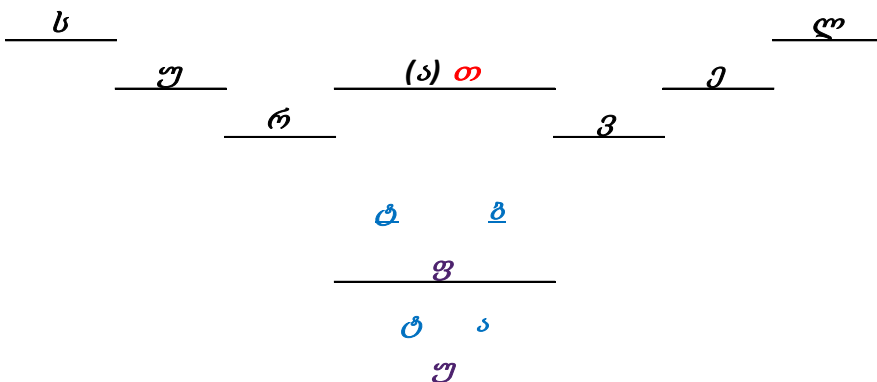



ბარელიეფი ფასადი ტაძრისა. კამარა სარკმელისა. ფრთავაშლილი არწივი. ბრჭყალებს ჩაჭიდული დიდყურა ნანადირევი. ქარაგმა ოსტატის უბადლო ხელისა.

არწივის გაშლილი ბრთები ორივე მხარეს თავი ხარისა. დახრილი კისერი ფრინველთა მეფისა. მზერა დაბლა მიმართული, ნისკარტი ბრტყელი, კლანჭები გახსნილი. არწივი ზის, თავისი სიმძიმით იჭერს მსხვერპლსა. არ აპირებს შეექცეს ნანადირევსა. მსხვერპლის ყურები კლანჭებში, ერთგვარი გალია. ქარაგმა: მსხვერპლი არწივის ტუსალი, ემორჩილება ფრინველთა მეფესა.

მეფე ზის ტახტსა. ერთი ბრჭყალი შემოხვეული ნანადირევის კისერსა. ქარაგმა: მსხვერპლის თავი კუთვნილება არწივისა. კისერი იბერიელთა ენას ნიშნავს ყოფილსა ჩემსა. ერი იგივე ხალხი. ქარაგმა: დაბრუნება ძველის, დაკარგულისა. იგივე დაბრუნება ჩემი ყოფილი ერისა, ხალხისა.

ბრჭყალი იგივე თათი. თათი ხელი ლომისა. ფეხის ქარაგმა ძველი ზიქურათით ქალი. პირველი (ბრჭყალი) ნეკა თითი. ქარაგმა ნე (მომავალი მეფე). (კა) კაცი. ფეხის პირველი თითის ქარაგმა პირველი ქალის პირველი შვილისა. მიმართულება მსხვერპლის თავი. მარცხნიდან მარჯვნივ. ბოლო ბრჭყალი ცერი. ორი ბრჭყალი კისერსა. ქარაგმა: ორი ყოფილი მიწა მეფისა.

ნანადირევის ქარაგმა დამორჩილებული მიწა, ვასალი მეფისა. ტანი მიწა უცხო ვასალისა. კისერი დაბრუნება დაკარგულისა. თავი მსხვერპლისა ქარაგმა მთავარისა. თავი სატახტო ქალაქი მეფისა. იგივე მისივე ყოფილი მიწა.

პირველი თითი შემოხვეული თავსა.ქარაგმა:სატახტო ქალაქი დაუჭერია პირველ ძესა.გალია იგივე გალავანი.ყური მსხვერპლისა,ხმა მეფის ხალხისა.ქარაგმა:მეფე უსმენს ხმასა დამორჩილებული ხალხისა.

კურდღელის თავი და ფეხები ქარაგმა თარიღისა:თავი თა(10)1.ფეხების განლაგება ქარაგმული: (1);(2) და (1).მიმდევრობით:1121(1;1;2;1).თარიღი ძლევაი საკვირველისა.

ცერი იგივე (ცი) დრო.ფეხის თითები და თავი 33(3;3) და (1).ჯამი (34)ხარ.ქარაგმა:ასაკი ნეკისა (მომავალი მეფისა).

პირველი თითის მერე (2) თითი.ქარაგმა:პირველ თარიღს მიმატებული ორი1123(1121;2).ასაკი (34).სხვაობა:1189(1123;-34) და მეორე თარიღი 1125(1123;2) სიკვდილი მეფისა.

(4) ფეხი მსხვერპლისა (დ),თავი თა(10)ი. თითი არწივისა (6) (ვ).თა მთავარი,თავია.ქარაგმა მთავარი დავითია.ქარაგმა ფრთისა რიცხვი (60) ხი,სახლია ხარისა.ფრთა ზაქი.ორი ფრთა ორი ზაქი.

ფრთები იგივე ზურგი მეფისა.ორი ფრთა ორი ხარი.არწივი ქარაგმა ორი მეფისა.თითო ფრთა თითო ზაქი.

არწივის ორივე ფრთას სამ-სამი მწკრივი.სამივეს ვერტიკალური დანაყოფები,ვითა სვეტები.ორივე ფრთას დანაყოფთა ჯამი:30(15;15).მწკრივი:(3) და (3).მნიშვნელობა ორი:(გ) და (გ).ერთად (33).

ზაქის ქარაგმით (ძე).ქარაგმა:მეფე ძე მეფისა,(ორი გგიორგისა.ხარი ხეთებისა (გი).გი-ორ-გი.ფრთების დანაყოფი ორი (გი) ქარაგმა ორი ზაქისა.დანაყოფების ქარაგმა 30(15;15).დასაწყისი (15)

იგივე ცალის ფრთა.მეორე ფრთა ზურგი მეფისა.ქარაგმა:(15) წლის მეფე დავითსა,ვითა ძეს მეფისა, უნადირია.მსხვერპლი დაუჭერია.მეფე გიორგის ფრთის ქვეშ.პირველი გამოცდა არწივის მემკვიდრისა,ვითა მონადირისა.თარიღი: 1087(1072;15).

ნადირობა არწივისა ქარაგმა მეფე გიორგის ბრძოლისა.ნადირობა ძისა,მეფის ფრთების ქვეშ შესვლა ბრძოლასა.ნანადირევი და გალია,ხაფანგი (15) წლის მემკვიდრისა.

ორი ფრთა ერთად ზურგი მეფისა.ორივე ფრთის დანაყოფი (30).თარიღი1117(1087;30).ზაქი 30 წელი ყოფილა ზურგი მეფე დავითისა.

(15+15) და თავი(1).ჯამი(31).ქარაგმა დასაწყისის და დასასრულისა.თავი თა(10) და (31).თარიღი ზაქისა.(31) დასასრული 1118(1087;31)წელია, თარიღი ზაქის სიკვდილისა.

რიცხვი ორი ხარის(ორი\*გი) 120(2\*60).სხვაობა ასაკისა (1151-1031).ფრთების დანაყოფების ჯამი მიმდევრობით 1515(15;15).ასაკი ტბელის მხედრული კაბალით ათვლის თარიღისა:463(1515;-1052).თარიღი წმინდა მამისა,პეტრე იბერისა.

ფრთების სამ-სამი მწკრივი დასაწყისი და დასასრული.პირველი სამის ქარაგმა (1087) და (3).ზაქი ვითა ხარი მეფისა.თურმე სამი წელი მოუნდა მეფე გიორგის დარწმუნებასა,(18)ე წელი მეფე დავითის კურთხევის თარიღი.(თა) ზაქის ქარაგმით (11) და (ორ;გ).იგივე:(2;3) ერთად:(1123).დასასრული და ასაკი მეფობისა 33(1123-1090) და ორ(2) კიდევ ორი წელი გაგრძელებულა სიცოცხლე მეფე დავითისა.

ფრთის დანაყოფი (15).მწკრივი (3).ერთად (18).ასაკი მეფედ კურთხევისა.(18)ზაქია (თა) და (18) თარიღია ზაქისა.დანაყოფთა რიცხვი და თითი ორივე ფეხისა:21(15;6).ორ(2)\*21 ზაქის ქარაგმის ნიშანთა ოდენობა.ორივეს კაბალა (12)ლას,ქორონიკონი.

ფრთების დანაყოფების ზომები განსხვავებული.(4) დიდი (11)პატარა.ერთად (411).თარიღი პეტრე იბერისა.ზემოდან:თავი თა(10),ფრთის პატარა დანაყოფი 2(11),და დიდი დანაყოფი (4).ერთად 124(1;2;4).ქარაგმა ზაქის ქარაგმის დიდი კალენდარული ციკლისა.

ორივე ფრთის დანაყოფი(30) და თავი(10).ჯამი:(40)რი.ზედა ორი მწკრივის დანაყოფთა ოდენობა 11(2).დიდი დანაყოფების რიგი(5)ე.თავი არწივისა (10).ბრუნვის ნიშანი (ი).დასაწყისი და დასასრული.მიმდევრობით: ი-ბე-რი.ქარაგმა:არწივი იბერი.ორი ფრთა ორი ზაქია.ორი ხარი იბერისა.

ფრთები ზურგია მეფისა. ზედა დანაყოფი ორი (მ;ხარ). ტბელის კაბალით 47(13;34). ორი მხარი 94(47; 47). კაბალა 22(11;11). მხრების ფორმა იბერიული ქარაგმით ბერი. იბერთა ენას ჭურის ზედა გაბე- რილ მონაკვეთს ბერი რქმევია. თავის ქარაგმა (10) ი. ერთად: იბერი.

არწივი პეტრე იბერი. მხარი ორი ბერი: ორი (რი) და ორი (გი). ორი მხარი ორი რიტორი, ორი ზაქი. ორივე მწკრივის დანაყოფების ოდენობა (30) ზაქის კაბალით (შ). თავი (10) თა. (ორ) და (გი). იბერის ქარაგმით ო(რ). ქარაგმა: ვარ შოთა. (30) ძველი ქარაგმით პირია. (შ) 30. შოთა პირველია.

ორი ფრთა ორი მნიშვნელობა. რიცხვი და კაბალა; (15) და (6). ერთად 21(ტ). ორ(2)ბ. 2\*21(42). იგივე (4;11) ელი. ქარაგმა ვარ ტბელი. თავის და ფეხების ერთობა ქარაგმა ძირისა. ორი ფრთა ნაყარი ტანი- სა. ქარაგმა; ძირი პეტრე იბერი. ფრთები: ქორონიკონი(დონ) ტბელისა და ქორონიკონი (ლას) ზაქისა. ორივე ფრთის პატარა დანაყოფების ჯამი 22(11;11). ორი კაბალით (უ) და (რ). ორი ფრთა ორი თავი ხარისა: 2\*თა(10). ჯამი(20)ს. თა(თ). (42) ელი, კაბალა (6) ვ. ქარაგმა რუსთველი.

მიმდევრობა დანაყოფებისა: (22). კაბალა(4), თა(10)ია, 20(2)ბ. (42) ელი. მეორე ქარაგმა დაბელი.

(უ, თავი(თა) და (რ) წრეზე. ურ-თა, რუ(თა). თა თავია.

ფრთების დანაყოფების მნიშვნელობები მიმდევრობით წრეზე: (6;5;4-10-4;5;6). ქარაგმით: ვედ-თა- დევ. ჯამი 55(26+4+10+15) ურ. კაბალა (10) ია. ორივე დანაყოფისა და თა(10)-ია კაბალა 13(6-1-6).

იბერის ქარაგმის პატარა ციკლი (13). დიდი (10\*13) 130. დანაყოფის კაბალა 6(15). დიდი ციკლი 780 (130\*6), თარიღი ქორონიკონისა. ორივე ფრთის დანაყოფი მწკრივების მიხედვით: ქვევიდან ზევით: (4,5,6). ერთად: (456) და თავი თა(1). მეორე ფრთის დანაყოფის რიცხვის კაბალა 6(15). ჯამი: 463 (456; 1;6). თარიღი პეტრე იბერისა. 457(456;1) ასაკია გორგასალისა(15). ძველი ზიქურათით დიდი ხარი. ქარაგმა: იბერი ხარი გორგასალისა. ორივე ფრთის დანაყოფის რიცხვი და კაბალა ქარაგმა ორი ასა- კისა. (21) წელი სხვაობა გორგასალისა და იბერის ასაკს შორის.

ვედ და დევ მნიშვნელობა (45). სხვაობა სიკვდილის თარიღებს შორის 45(547-502).

ორი ფრთა ორი ბერი. მარცხენა რუსთველი(რუსთველი პირველი), მარჯვენა დაბელი. დაბელის ფრ- თის გარე სვეტი სახე ბერისა. მარჯვენა ფრთა, სახე დაბელისა, დაცული. მარცხენა ფრთას გარე სვეტი დაზიანებული. ქარაგმა: ბერის სახე დაუცველი. სახე(ლი) დასაცავია ხარისა.

სარკმელის თავი რქები ვერძისა. ორი რქა, იგივე ორი ხარი კაცისა.

ვერძის თავი ქარაგმა ზაქის ხარისა. შუაში ზაქი. რქებს გამოსახული სახე ხეთთა ქურუმებისა. ფიგურ- რები თანაბრად განაწილებული. (4) და(4). ქურუმთა შესამოსელი განსხვავებული. შეფარდება: (1;7). ერთად ზაქი. განსხვავებული სამოსი ქურუმისა, სახე ჯვარი. რქა ხორციელი სიცოცხლე კაცისა. (8) ქარაგმა სახლისა. ასაკი ქურუმისა (80) წ. ჯვარის ქარაგმა, მისია კაცისა. გზა მისია, იგივე დვაწლი კაცისა. სიცოცხლე დაუსრულებელი გზა. დასრულებამდე ზიდვა ჯვარისა. ქურუმი რუსთველია. (71) ასაკი კაცისა. არწივის ფრთის დანაყოფი 65(6;5);4 და ორ(2). ჯამი(71). თარიღი თა ორ(12) და 22 (11;11). ერთად 1222(1151;71).

სურათი ხეთთა ქურუმის საბურავი. თურმე სათიხე რქმევია. ქარაგმა: თავი სახლი, ხე სიცოცხლი- სა. ზაქის სამოსი განსხვავებული. მას ხილ-თა-სი რქმევია. თავი სახლი სიტყვისა.

ვერძის რქა ქართული ნიშანი (ო). არწივი კაცი(თავი). ერთად (რ). ქარაგმა ორი.

დიდი თალი (ი). არწივი და ვერძი (ირ) იბერი. სარკმელის კამარის ფეხები და თავი ვერძისა (უ). არ- წივი, თავი ვერძისა და ორი ფეხი კამარისა წრეზე (რუ) და (ურ) ია. არწივი თავია(რ). რუ ზედა. ფეხი (უ) დაბლაა. არწივი თა(მთა). ერთად: რუთა; ურთა.

ფრესკის ქარაგმა ასპარეზი, ველი. ბერძნული ნიშანი (Ω ω) ქარაგმა იბერის ასპარეზისა. (24) ე (ურ). რიცხვი (800). ქარაგმა: რვა ასი. კალენდარულად

რ	გ	ა	ა	ს	ო	19	6	1	1	23	13
ზ				ფ						63	

ვარაზ, ფასი, ვარ ასი. ფაზისი ფასისია.

## 126. ამბავი დაჭრილი მონადირისა

თურმე მეფე თამარი და პაპა უბადლო შემსრულებელი ქართული სიმღერისა. მეფის წკრიალა ხმა ისმოდა ციხის კოშკებსა. პაპას ხმა მეხურისა, იგივე ხმა იადგარისა. ხმა ტაძარს მგალობელისა. მშობლების ნამღერი გაუგონია პატარასა. თურმე ლაშა მიუტანდა ფანდურსა. იწყებდა ჩხაკუნსა, არ ჩერდებოდა, მანამ პაპა არ ჩამოჰკრავდა. ფანდურის ხმა ვითა იავნანა კაცისა. ცოდნია პაპასა, ხბოს ტყავისაგან მართავდა მესხურსა გულდა სტვირსა. იგივე ხეთების სტვირსა. მეფის გამზრდელი მამიდა რუსუდანი. დიდებული მოლხენა სცოდნია. მამისგან უსწავლია ჰანგები. სიმღერა, ხმა გულისა. დაკვრა ფანდურსა თურმე რუსუდანმა ასწავლა თამარსა. თურმე ხშირად იხსენებდა მამიდასთან ნამღერსა. უთქვია: მამინდელი ნამღერის ხმას ხალისი ჰქონდა. ახლა ვერ უმკლავდება ბალღამსაო.

თურმე მეფე გიორგი გვიან დაბრუნებულა სასახლესა. მოუთხოვია თამარი გააღვიძეთო. ვერ დაუძლევი ბალღამი მეფესა. მთელი კვირა მიჰყოლია ღვინის სმასა. უთქვია: მამა მეუბნებოდა ღვინის შიში აქვს ბალღამსაო, თურმე ჭირსა ფეხი ვერ დაუდგამს მარანსა. თუ მოგეძალოს, მარანი მოძებნეო.

მოვძებნე, მივეძალე ღვინოსა, ბალღამი ვერ დასძლიაო. მინდა მეორე ხერხი გამოვაჩინო მამისაო. დამიბარა: ბალღამს დაირჩენ, დაგიწვავს გულსა, მოგერევა. ეცადე გულის ხმა ჰანგად გადმოვიდესო. ლხინის დროს მიხმობდა ვითა მემკვიდრესა, მამას ღვთიური ხმა ჰქონდა. პაპიდას მიუტანია ხმა დიდი პაპისა.

მსურს ჩემივე მემკვიდრესთან გულის სატკივარი სიმღერით ვთქვაო. დასძინებია ბახუსით დაღლილსა. მალევე მომკვდარა, არ ღირსებია სიმღერა თავისივე მემკვიდრესთან.

თურმე ამბობდა მეფე თამარი: მეფე გიორგისა და ჩემივე სატკივარს სიმღერით ვამბობო.

ვერაგი სენი გამოსჩენია მეფესა. ცოდნია მომერევაო. თურმე მალავდა, ვიდრე უმკლავდებოდა მეფე. პაპა გრძნობდა ხმას ნაღველისა. გაუგია კაცსა, ვიდრე ვერაგი გამოაჩენდა თავსა.

ეჩვევოდა კაცი ვარამსა. პაპა გალობას არჩევდა სიმღერასა.

მიმხვდარა მეფე: იგრძნო გულმა კაცისა, იცის განსაცდელი თავისივე რჩეულისა. ხმასა ნაღველის მძლავრობა ჩანსო.

უთქვია ქალსა: მინდოდა ძველებურად წკრიალა ხმა მქონოდა. დავუძლევივარ ნაღველსა. მეგონა ვმაღავდი, მიპარვია კაცის ხმასაო.

თურმე დასძლია ვერაგმა, ვერ მისულა მთასა. გაუძლია, მისულა მემკვიდრის კურთხევასა. დაულოცია. უხმია პაპა, წვევია მეფე ლაშა. უთქვია თამარსა: მეფე გიორგიმ ისურვა მემკვიდრის ერთად სიმღერა, არ დასცალდა, მოკვდაო. მინდა ერთად ვიმღეროთო. მამა ასე ცდილობდა ტკივილის დაძლევასა. ვიცი მალე მომერევაო.

მორიდებია ლაშასა ვითა მეფესა. თურმე დიდობას არ გაუგონია დედასა, სიმღერა მემკვიდრისა. არცა კაცის ნამღერი მოუსმენია მამასა.

გულიანი მოლხენა სცოდნია კაცსა. ხმა მარილიანი, ნაზავი დედის და მამისა. გაუძლია მეფესა. უმღერია.

არ მორიდებია ცრემლსა, უტირია ქალსა, ვითა დედასა, ვითა რჩეულსა კაცისა.

ვერ იკადრებდა მეფე, ცრემლი დაუმალია პაპასა. მარტო შებმინ ბალღამსა.

დაუმალიათ კაცთა, გაუმხელია დროსა.

თურმე თამარის სიკვდილის მერე არ უმღერია პაპასა. მარტოკა გალობდა თავისივე ეკლესიასა.

უთქვია თამარსა: დიდებული ხმა ჰქონდა კაცსა, დილა მდე გარინდული ვისმენდი გალობასო. თითქოს ზეცას მივყავდი, დილა მდე ვრჩებოდი ცასა. ხორციელი რჩებოდა მიწასა. დილას ვითა ნიავი ავდიოდი აღმართსაო.

ვერაგთა მოუკლავთ ლაშა.დარჩენია ძე,დავითი. ჩუმად გაუზრდია პაპასა,ვითა მამასა უზრუნია ხარსა პაპისა, ზაქარიასა.

ლაშას სიკვდილის (13)ე წელსა ახალი ვერაგობა გაუგია პაპასა.ლაშას ძე ვითა ამაღლა გაუგზავნია მეფე რუსუდანსა.მისვლია ამბავი ზაქარიასა,ტახტის მემკვიდრე სიკვდილით დასაჯა სულთანმაო. მაცნე მისულა ციხესა. ზამთარი ყოფილა,შავი ამბავი დართვია სიცივესა.გაუგია საზარელი ვერაგობა ლაშას ძის თავსა.ეჭვი ჰქონია:ვაითუ ხელი მეფისა იყოსო.

დაუძლევიან გულსა,გაუძლია ხელსა,დაუწერია ლექსი დაჭრილი მონადირისა.

ვეფხი ალეგორია ვერაგი ქალისა,მოყმე ზაქის შვილისა.მძინარე დედა ალეგორია თამარისა. მონადირე,ალეგორია ვერაგულად მოკლული მეფისა.სტრიქონი ასაკი პაპისა.

„მძინარე მონადირე“ ორი სიტყვა ქარაგმა ორი მოყმისა. 15(7:8) ასაკი ლაშას სიკვდილისა.

უმღერია პაპასა.დაუტირია ვითა მამასა და ვითა დედასა.ვითა პაპასა და ვითა დედასა დავითისა.

არავის სცოდნია ხელი ავტორისა.უთქვია:დაე იყოს დატირება მოკლული შვილის დედისაო.ვითა მამამ ვთქვი დატირება დედისა.დავმალე დატირება კაცისა.ქარაგმა დაიცავს,კაცი იპოვისო.მერე გაიგებენ ტკივილსა კაცისაო.

სამი დედისა და ოთხი შვილის ვარამი უთქვია ხელსა „უცნობი“ პოეტისა.

**ხან** ი ფ ი ქ რ ე ბ და **უდედოდ** გაზრდა ვინა თქვა შვილისა

იქნება ვეფხვის დედა **ჩემზე** მწარედა სტირისა.

(ხან) ტბელის კაბალით (48)ხი.ქარაგმა იბერთა ხარი.

ლექსში დედა სრულყოფილად სამჯერ ახსენა პოეტმა:მეოთხე“უდედოდ“ ქარაგმა გაზრდილთა.

ვეფხი-მეფე თამარის და,რუსუდანი, გაუზრდია მამიდასა.დედა მშობიარობას გადაჰყოლია.

მეფე თამარი დედა მოყმისა,და ვეფხვისა.უდედოდ გაზრდილა.

მოყმე ლაშა.ვეფხვი და მოყმისა (ასული სოსლანისა).ვეფხვი და დედისა(ასული მეფე გიორგისა).

მოყმე დავით ულუ.ვეფხვი და მამისა(გი,ხარი)ს დედა მეფე თამარი.

ბურღუხანი დედა მოყმის დედისა.დედა ვეფხვის დედისა.

დედა მოყმისა,ველისციხელი,ვერაგულად მოუკლავთ მოლალატეთა,უდედოდ გაუზრდია კაცსა: ვითა დედასა,ვითა მამა და ვითა პაპასა.

ვინ ეტყვის **მაგის დედა**სა

(33)სტრიქონი,(20) ნიშანი.პირველი ქარაგმა ჯვარცმისა,მეორე ასაკი დედისა(ქრისტეშობა).ქარაგმა ასაკი ულუსა(20).

-**მაგის დედა**სა-ქარაგმა ხარის დედასა და მამის ცოლსა(და),მეფე თამარსა.

-**უდედოდ** (55) თარიღი წმინდა მარიამის მიძინებისა.

-(**მა-გის**)-ქარაგმა მამა ხეთთა ხარისა,ქარაგმა პატარა მეფისა.გის დედა მეფე თამარი.

ვერძნობდი;არ დაინდობდა მმასა.ასული გაიმეტებდა ძესა.ვაფრთხილებდი მეფესა,მემკვიდრესა მეფისა,ნათესავნი მეფის ქმარისა,არ ისურვებდნენ შერიგებასა,ეცდებოდნენ მეფის მოკვლასა.

მათივე ნათესავი გაუხსნიდა სასახლის კარსა.

ვიცოდი ვერაგობანი დისა და ასულისა.ვერაგობანი მეფის ქმარისა.სიხარბე შოთას ძმებისა.ბუნება მკალისა,გაგელთა და მხარგრძელთა.მანამ მეფე ვიყავი,ვითა ქალსა მიცავდა ხელი კაცისა.

უნდოდა მამასა,შერთვა მეფის ცოლისა.იცოდა კაცი მარტო ვერ გაუმკლავდება ამორძალთა ვერაგობასა.მესმოდა მემკვიდრის მამისა.ვითა ქალი ვიცავდი კაცსა.

ბოლომდე ვმაღავდი სახელსა მემკვიდრის მამისა.ეგონათ ვიცავდი ქმარსა მეფისა,მამასა ასულისა.

შოთას დიდ ძმასა,ვითა მემკვიდრესა ივანე აბუსერისძესა.გრიგოლი დაურქმევია მისივე პაპასა, აბუსერსა.

შოთამ მითხრა:ძე ვითა ძე აბუსერისძისაო,ლაშა ვითა ტბელი ძე ივანე აბუსერისძის ძისაო.

მამა გიორგი,ძე დემეტრე დავითის ძისა.ძე მემკვიდრე მეფისა დავითი,ძე მეფე თამარის ძისა.

ბალადის (63-64)ე სტრიქონი:(**ლ ა შ ქ ა რ შ ი მ ე გ ო ბ ა რ შ ი ა ა რ ი ყ ა ვ ს ა წ უ ნ ა რ ი ა**). სტრიქონების რიგ.ნომრების ჯამი 127(63;64).ძველი ზიქურათით 127(100;27).ქარაგმა (ცი;ვი). ტბელის კაბალით 27(შ) და ძველი ზიქურათით (ვი).სახლი ორი ხარისა.ქარაგმა:სახლი ორი ხარისა,სახლი შვილისა.სტრიქონების ნიშანთანა ჯამი:33(18;15).ორივე რიცხვი ქარაგმულია:ზაქი(18) და სახლი დიდი ხარი-სა 15(დ).ჯამი ტბელის კაბალით 33(ხან).კაბალა 48(33;1;14).ძველი იბერიული ქარაგმით (ხი) სახლი ხარისა.კაბალა 12(ლას).ქარაგმა მეფე ლაშა-გიორგის თარიღისა (312).კალენდარული წონასწორობით ორივე ტექსტის სტრუქტურა:16-(1)-16.სტრიქონის ნიშანთა ოდენობა (33) ქარაგმა (3) და (3).დასაწყისის სამი ნიშანი (ლაშ).მომდევნო 3(ქარ) (28)ე ნიშანი ზაქის ქარაგმისა.დასაწყისმა გაიმეორა მინიშნება (3;3).მომდევნო (2) (ში) ცალკე გამოსაყოფი,რადგან მომდევნო ორი ნიშანი (მე). სტრუქტურა პირველი 8(3;3;2) ნიშანისა.მომდევნობა ქარაგმა (332).პოემის რიგით (3)ე უნომრო (უსახელო) სტროფი:(32;276;332).ასაკი ტბელებისა 332(913;332).(ში) ქურუმთა ენას შვილი.(არ) კაცი.(ქარ) ქარაგმა (ქა).ქურუმთა ენას ზედა, ზეგანი.მნიშვნელობა 28(27;1).იბერის ქარაგმით 28(ქურ)უმბი.(ში) ზაქის ქარაგმით (43).იბერის ქარაგმით ი(ლ).ძველი ზიქურათით ი(ს).(ქურ)უმის ნიშანი (ქ). (ქურ:ში) ქარაგმა:შვილი ქურუმისა.იბერის ქარაგმით ორი ნიშანი (ქ;ი).ქარაგმა იგივე ქიში,სიკვდილი შვილისა.28(ქურ) კაბალის რიცხვი ორი:(10)თა და (1)ა.ქარაგმა:მთა ქურუმთა.(ში) ტბელის კაბალით 37(27;10).კაბალა 10(9;1).მნიშვნელობა 10(თ;ა).მომდევნო (3)ე (მ).ერთად (თამ). ზაქის ქარაგმით მ(მ;არ).(შიმ) ქარაგმა შვილი (თა;მარ).(თა;მარ) ცალკე ქარაგმა:მთა წმინდა მარიამისა იგივე მთა წმინდა.თავი (მარ;ეთისა).(ლაშ) და (ქარ)28 (1)ა.ქარაგმა:ლაშა.ერთად:ლაშა,შვილი ქურუმისა,შვილი თამარისა.(არ) იბერის ქარაგმის პირველი ნიშანი (1).(ქარ)28 და (არ)1 თითო ნიშანია.ტექსტში (არ) სამი.მნიშვნელობა;31(ქარ;3\*არ).ასაკი მეფის ლაშა-გიორგისა.ქარაგმით გამოყოფილი ნიშნების გამოკლებით წრე (27) ნიშანი:(**ლ ა შ ქ ( ) შ ი მ ე გ ო ბ ა ( ) შ ა ა ( ) ი ყ ა ვ ს ა წ უ ნ ა ( ) ი ა**).ბრუნვის ნიშანი 1(ა).ერთად (აშ) ან (შა).დარჩენილი 28(1;27) ნიშანის რიცხვი 371(13;358).ქარაგმა თარიღი რუსთველისა;ქორონიკონით 1151(371;780).დასაწყისი (6) ნიშანი (ლას;ქარ) ქარაგმა:ლაშა.კალენდარული წონასწორობით დასაწყისი ტოლია დასასრულისა (უ ნ ა ; რ ი ა ).ტბელის კაბალით (ნარ) (14)ე ნიშანია.ექვსი ნიშანის დაყოფის სტრუქტურა:უ-(ნარ)-ია.დაყოფის სტრუქტურაში ფარული ქარაგმებია ქურუმისა:(უნ;არ)ია.ქარაგმა უნარი,ძალა,ნება.(უ;ნარ);(ია).ტბელის კაბალით:(უნ)ია.იგივე 33(22)10;1)ხან.(არ-ი-ა) ზაქის ქარაგმით 15(1;13;1).ტბელის კაბალით:ა(ა;მ;ა).სტრუქტურას სამი ქარაგმა ქურუმის ხელისა.ა(15;60).ქარაგმა სახლი დიდი ხარისა,ზაქისა.(ამ) ხეთთა ენას (დევი).ი(მა) მამა.ქარაგმა:მამა დევისა.(მე ;გ ო ბ ა რ )-მომდევნობა ქარაგმულია:მთავარი მე მეგობარი ვარ (გობარ)25.(გობ;არ) ცალკე ქარაგმა:(ურ;არ).კაცი ურისა.(არ;შ-ი)-ა და (არ).ქარაგმა თხილვანის ტიმპანის ქვისა.ასომთავრული მინაწერისა.(არ:ში)ა.ქარაგმა კაცი შვილია.(არ);(ში;ა);(არ) ქარაგმა:კაცი შვილია კაცისა.(გობ);(არ) და (შა)-კაბალა 15(3;10;2)ლ;(1)ლ და (შა).ერთად ;ლაშა.მომდევნო:(არ)ი;ყავს. ზაქის ქარაგმით (არ)ას.ქარაგმა ლაშას (არ)კაცი ყავს.უ(ნა(რ)).ტბელის კაბალით:უ(ნა).მნიშვნელობა (უ) და 15(14;1)ლ. ქარაგმა:ლაშას ყავს წულ (ულ). (უნ-არ-ია) ქარაგმა ორი ქართული ქარაგმის მნიშვნელობათა მიმდევრობისა:(უნ)22-არ(1)-ი(6)10-არ(1).(უნ)ულ და ი(6)-ა(რ).წრეზე :ულ და ნარინ.(ია) ზაქის ქარაგმით (13;1).კაბალა (დ;ა).ქარაგმა:ლაშას წული და დის წული.

127. ამბავი ახალი იბერიული ქარაგმისა

**ტ**-ნიშანის ქარაგმა კაცი გრაფემა თავი აღმოსავლით მიმავალი ზაქისა. ზედა ნაწილი რქები თავაწეული ზაქისა. რკალი იგივე წრე ქარაგმა ბრუნვას. გზა ზეცას მიმავალი ზაქისა. რკალი იგივე ფეხია ზაქისა. ტანის მიმართულება დასავლეთითა. ქარაგმა დასასრულია. რკალი გზაა, ღვაწლი კაცისა, იგივე ხელი კაცისა. გზა კაცის მიწიერი ცხოვრებისა.

**ჯ**-ქარაგმა კაბისა. ზედა შეკრული, ქვედა ფეხი, უკან მიდევნებული სახელი კაცისა, კვალი. ზედა თავი კაცისა, ქვედა ფეხი (კვალი) შებრუნებული. თურმე ძველი იბერიული ადათით მკვდარს გამობრუნებულ კაბას აცმევდნენ. იგივე ზიარება ყოფილა. ქარაგმა: კაბა იცავს კაცის საიდუმლოსა. ზიარება იგივე გამხელაა დამალულისა. ცოცხალი კაცის კაბა შეკრული, საფარი, ერთგვარი სამალავი ხელის ნაყოფისა. დაფარული, მაღავს საიდუმლოსა. გამობრუნება, გამხელა იგივე თხოვნა მიტევებისა. გრაფემა ქარაგმა ზიქურათისა. ზედა თავი, ქვედა ფეხი, იგივე ტანი. მიწიერი სიცოცხლე კაცისა.

**ღ**-ქარაგმა ხეთთა ხარის სახლისა. (გი) ხეთთა ხარია. (ურ) დაბლობი, სახლია ხეთთა ხარისა. სახლი იგივე ზიქურათი, დაბლობი. სახლი მდინარის პირსა..

გრაფემა ტანი ორისა. ქარაგმა ორი ხარისა. დახრა ალეგორია ბრუნვისა, გზა ზაქისა. მიმართულება დასავლეთიდან აღმოსავლეთით ზეცას მიმავალი ზაქი. ორი ზიქურათი კოლხასა. თავი აღმოსავლეთით. ფეხი დასავლით, სახლი ქალისა.

**წ**-ქარაგმა დიდი იბერია. იბერთა მოდგმა ნაზავია ორი ხარისა. ზაქისა და (რი) სახლია პატარა ხარისა, სახლი ხეთთა კაცისა.

გრაფემა თავი ორი ხარისა. დაბლა ტანია, მიწიერი სახლი ზაქისა წყალი, იგივე (ტა) ტბაა. ზაქის წყალი ძველი პონტო. შავი ზღვა ფერია ზაქისა. მცირე იბერია, იგივე ეგრისია. ლაზიკე პროკოპი კესარიელისა. ქარაგმა ლაზეთი კოლხასა. ზანთა მიწა.

ორი ხარის სახლი ორი ტბა: პალაკაციო და პალიასტომი.

**ჭ**-ქარაგმა ხელი ზაქისა. ღვაწლი კაცისა. ქარაგმა: ფეხი აკლია მიწასა. ხელი ღვაწლი, მაღლია ზეციური ხარისა. მაღლი არ რჩება მიწასა, მიემართება ზეცასა. (5) ე ნიშანის ქარაგმა, მეხუთე სახლი ზიქურათისა.

გრაფემა: სახლი ზეციური ხარისა. თავი სახლია სულისა. სული ზეციური საზომი. ხორცი ტანია, იგივე ხელია კაცისა. სული მაღლიერი კაცისა მიდის ზესკნელსა. სული დაცემულისა, მიდის ქვესკნელსა.

**ჩ**-დასაბამია. (6) ე დღე სამყაროს შექმნისა. (1) -ლი დღე ადამისა. ნიშანის ზურგი პატარა ფეხი, იგივე კანჭი. პირი დასავლით. სიმაღლე ნიშანის ნახევარი. პატარა ფეხი ასაკი ადამის ქალისა. ქარაგმა უკანა ფეხისა, ფასი კაცისა, ქალი. სიმაღლე პატარა ფეხისა, ტანია. ქარაგმა ქალი ხორცია კაცისა. ქალი მიწიერი საზრუნავია კაცისა. პატარა ფეხი, ქალი ზურგია კაცისა. ზურგსა ტვირთი ხარისა.

**ც**-ხარი ზიქურათისა. იგივე სამრეკლოს ზარი. ხმა ზაქისა. ზარის ხმა ხმობა, გაფრთხილება ხალხისა. ზარი სამრეკლოსა ხმა ზეციური ხარისა. დავარდნილი ზარი, დაცემული ზაქი. ზარის გრაფემა შებრუნებული (პირქვე) დგომაა (**ჯ**). ერთად (**ჯ ზ**) ბზარი. ხმის დაკარგვა ზარისა. არ ისმის ხმა მიწას დაცემული ზაქისა. დავარდნილი ზარის პირი ქვესკნელია. ფეხი მაღლა. ფეხი ტანი, რჩება მიწასა. დაცემული ზაქი მივა ქვესკნელსა.

უფალო მოეცი ძალა გამკლავებისა. ძნელია ხვედრი ზაქისა. მოეცი ძალა შენებად ტაძრისა, ისმოდეს ხმა ზაქისა, ამინ

**ძ**-ქარაგმა დასასრული კაცის მიწიერი სიცოცხლისა. იგივე (**ჯ**) ფეხი ზეაღმართული. ქარაგმა: ზაქმა დასძლია განსაცდელი. დასრულდა მისია ზაქის მიწიერი ცხოვრებისა. მისი სიცოცხლე გადადის ზეციურ გზასა. ზაქის სახელი გადავიდა მარადისობას. ფეხი რკალი, ქარაგმა რქისა. რქა ხელი, იგივე ღვაწლია კაცისა.



**†**-ქარაგმა ჯვარცმა, იგივე განკითხვაა ზაქისა. ჯვარცმა ზაქის მიწიერი განსაცდელი. ჯვარი იგივე ამაღლება ზეცასა. ვედრება ანგელოზთა დასისა, ვედრება მიტევებისა. ჯვარი სიმბოლო კაცისა. ზედა-თავი. ქვედა-ხორცი კაცისა. ჯვარი სიმბოლო კაცის სიცოცხლისა. იგივე გზა კაცისა. გზა წრე: დასაწყისი და დასასრული. ჯვარის სიმაღლე ათი პირობითი დანაყოფი სიმაღლე ათი სახლისა. ფრთები ხელი კაცისა. ზომს ფრთებისა სამი. განი გზისა და ფრთებისა (3;5). სიმაღლე გზისა (9;5). ფრთის დაბლა სიმაღლე (5,75). სიმაღლე თავისა (3,75). ქარაგმა ზიქურათია.

**♣**-თა(მთა) იბერიისა. (თი) იგივე (თა)ა. (თი) სახლი ურისა, იგივე ზიქურათი ასურეთისა. სახლი ძველი ზიქურათისა. თა ზეციური სახლი ზაქისა.

ნიშანის გრაფემა თავი და კისერია ზაქისა. კის-ერი ქარაგმა ჩემი ერისა.

**♠**-ფინიკიელთა (იოდ)ი. ახალ იბერიულ ქარაგმას პეტრე იბერმა გადმოიტანა. სახელი ნიშანისა იგივე დატოვა. მიანიშნა: **ბერძენთა და იბერთა ანბანის ძირი ფინიკიელთა ნიშანიაო**. ბერძენთა ანბანურ მწკრივში (♠) 9ე ნიშანია. რიცხვი (10). ფინიკიელთა 10-ე რიცხვი (10). **ბერძენებმა ერთი საფეხურით წინ დაუყენეს ფინიკიელთა ანბანს. შეფარვით თქვეს: ბერძნული წინ მიმავალი, ძველიაო**.

პეტრე იბერმა თქვა (♠) (11)ე ნიშანია, მიანიშნა: **იბერთა ანბანი ფინიკიელთა ნიშანის გაგრძელებააო**. ძველმა ფინიკიელებმა იცოდნენ ნიშანის დანიშნულება. (10) იგივე ათი სახლია კაცისა, ათი საფეხური კაცის სიცოცხლისა. (იოდ) ნიშნის ორივე მნიშვნელობა (10) და (10). ნამრავლი (100) იგივე ასაკი კაცისა. (ცი) ზიქურათისა. ჯამი (20). ქარაგმა დასაბამი და დასასრულია. (20) დღე მთვარისა, და (20) წელი მეორედ მოსვლამდე. იბერის ნიშანი (ℚ) იგივე ფინიკიელთა იოდია. ფინიკიელთა ნიშანის გრაფემას ზედა ნაწილი აღმოსავლეთის მხარეს ორი პარალელური ხაზი, ერთად პირია აღმოსავლეთისა. დასავლეთ მცირე კუდი, იგივე მცირე ფეხია. ქარაგმა ნიშანისა: ფინიკიელთა ფეხი, ქალი. იგივე ეგვიპტეა. ზედა ნაწილი პირი. ქარაგმა პირველი, პირი პირობა მეორე (10), პირობა დასასრულისა. ნიშანი (ℚ). ფინიკიელთა (ℚ)-ის კაბალა 2(20).

იბერის ნიშანი (ℚ) ზედა თავი. პირი აღმოსავლეთი, დახურული. ფეხი დასავლეთ გრძელი. ქარაგმა: აღმოსავლეთის თავმა პირი დახურა. პირი სიტყვაა. სიტყვის ხმა ზიქურათისა ნიშნავს: აღმოსავლეთის ზიქურათმა შეწყვიტა არსებობა. ფინიკიელთა ნიშანი ℚ ამბობს: კუდი ზიქურათისა მოკლეა, ეგვიპტემდე მისწვდებაო.

გრაფემა იბერისა ამბობს: პირი დახურა, ფეხი გაგრძელდაო. ფინიკიელთა და იბერის გრაფემის ფეხი დასავლეთი. იბერის ფეხი პატარა იბერიაა, ფინიკიელთა ეგვიპტე (მოკლე მანძილი). (10) ქარაგმა ძველი ზიქურათის კიბისა.

**♣**-ფინიკიელთა ნიშანის (♣) ანალოგი. ფინიკიელთა ანბანური მწკრივის (5)ე და (17)ე ნიშანის (♣) ერთობისა. ქარაგმა ხელი და პირია კაცისა.

ფინიკიელთა (5)ე ნიშანის გრაფემა ვერტიკალური სვეტი (კაცი) და სამი დახრილია ხაზია. ქარაგმა: ზედა (თავი), პირი. ქვედა ორი ხელი. ქარაგმა: ხელი და პირი დაცემული კაცისა. მიმართულება ზევიდან ქვევით. იგივე ქვესკნელი.

იბერის გრაფემა (♣) ზევით მიმართული. მარჯვენა ზედა ნაწილი თავია ზაქისა, რქა მიმართული აღმოსავლეთით მაღლა. ქარაგმა მავედრებელი კაცისა. კაცის ორივე ხელის მიმართულება ზევით. იგივე ხელაპყრობილი კაცი. მარცხენა მხარე ფინიკიელთა (17)ე ნიშანი, ქარაგმა პირი. მიმართულება ზევიდან ქვევით. ზედა რკალი დახურული. ჩაკეტილია ზეციური გზა ზაქისა. მიმართულება ქვესკნელია.

პეტრე იბერის გრაფემა (♣) მარცხენა მხარეს თავი კაცისა. ფორმა დახრილი, პირი ჩაკეტილი, დაცული. ქარაგმა: კაცი პატრონი სიტყვისა. იცავს პირობას ხელაპყრობილი კაცისა. რქა ზაქისა ზეაწეული,

ხელი მავედრებელი კაცისა.გრაფემის ორივე მხარეს შეერთება,ძირი რკალია.პირი ზევით. ნიშნავს: ქვესკნელის გზა დაკეტილია, ზაქი ზეცას მიმავალი კაცია.

ფინიკიელთა ნიშანის ფეხი ვერტიკალური.იბერის გრაფემის ფეხი დახრილი დასავლეთით. ქარაგმა იბერთა ზიქურათისა. (7) და (8)ს ერთობა ზაქი ზიქურათისა.

**7**-ქარაგმა იბერია.(ი) ქარაგმა კალენდარული წრისა.ნიშანი ნახევარი წრისა 5(10/5).სრული ციკლი იბერის მცირე კალენდარული ციკლისა(13).ნახევარი (6,5),იგივე ველი.გარფემა ვერტიკალური ხაზი (კაცი) და ზედა ნაწილი თავი კაცისა.პირი აღმოსავლეთი.ქარაგმა ზიქურათისა (10) თა,იგივე თავი ზაქისა,ზეცას მიმავალი კაცისა.(10) წრე,იგივე დასაბამი და დასასრულია.(10)-ის კაბალა (1). წრე(არ) (თირ).იგივე ლაზთა ართი.

**8**-ქარაგმა ზღვარი სააქოსა და საიქიოსა.მიწიერისა და ზეციერისა.ქარაგმა:შუა წრე თავი, ზედა და ქვედა კიდურები ზაქისა.ზედა ხელი,ქვედა ფეხია.თავი ჭიდილი კიდურებისა.ზღვარი არჩევანი კაცისა.წრე გზა სიცოცხლისა,კარი არჩევანი გზისა.ზედა, ზეციური,ღვაწლი კაცისა,ქვედა ფეხი გზა დაცემულისა.კაცის სიცოცხლე ჭიდილი ზესკნელისა და ქვესკნელისა.ასპარეზი თავი ზაქისა. გზა-გასაყარი კარი, იგივე ზღვარი მაღლისა და ცოდვისა.ორი კავი,იგივე ორი ცერი.ცერი ზეციური ხელი კაცისა და კავი ხელი დაცემული ხარისა.ანალოგი ქართული **ზ**(ა),ჭიდილი ორი ხარისა. ზეციური ზაქისა და მიწიერი ხარისა,იგივე გზა დაცემულისა.

**9**-ნახევარი გზა ლომისა.გრაფემა ერთობა ორი ნიშანისა (7) და (8).ქარაგმა ხელია ზიქურათისა.ლომი ზეციური ხარია.(ე) იგივე ვერტიკალური სვეტი,ქარაგმა კაცისა.ზურგი თავი ხარისა.თავი გრაფემის მარჯვენა ქვედა ნაწილია.მიმართულება დასავლეთიიგივე დასასრული.გზა მზის ამოსვლა ჩასვლისა,იგივე დაცემისა.ლომი ზიქურათისა.ზურგი დასავლეთია,დაკარგული სახლია ლომისა.იგივე სფინქსია.ლომი ქარაგმაა ზიქურათისა.ლომის სახე მიმართულია აღმოსავლეთით.სახლი სფინქსისა (ელ),(გი),(ზა).ქარაგმა ზეციური ხელი ხარისა.(გი) ხეთთა ხარია,(ზა) ზაქია. ზიქურათის თარიღი ქრისტემდე (1612) წ.

(73) (სიგრძე),20(15,5) სიმაღლე სფინქსისა.(1558)ის თარიღია ეგვიპტელთა სფინქსისა.(1612) თარიღი ზიქურათისა.მანძილი ზიქურათიდან ეგვიპტურ სფინქსამდე (1441) კილომეტრი.

**10**-მამა ზიქურათისა,კაცია იბერისა.იგივე ზაქია ზიქურათისა.( 7) ფეხუკულმა,ფეხზექცეული (8)ზ. ქარაგმა:მამა ზაქი(7)ს თავი და ფეხი აღმოსავლეთი.ქარაგმა აღმოსავლეთის ორი სახლისა. ძველი ხეთებისა,და ახალი ზიქურათი იბერთა, კირქუკისა.გრაფემის დაბლა ზაქის თავია, მარჯვენა სვეტის(ვერტიკალური ხაზი) კისერი.ქარაგმა ჩემი ერი, იგივე იბერია.კისერი და ორი თავი ორი ზიქურათი იბერიისა.კის ერი იგივე პატარა იბერია,ეგრისია.რიტორთა სკოლა მამისა (არქეოპოლისი), ფარსი და მესამე სკოლა იბერისა,იგივე სკოლა ფაზისისა (ავსაროსი).

გრაფემის ზედა ნაწილი მამა.სვეტის ზედა ნაწილი, თავი,ქარაგმა მამისა.თავი ზეციური სახლია ზაქისა.ქარაგმა სამყოფელი ზეცასა.მკვდარი.

**11**-ქარაგმა ფერისცვალება.ფერის მთა იგივე ნირი იბერისა.იბერიელეთა ენას ნირი იგივე ქრისტეს რჯული.ფერისცვალება ქრისტეს რჯულზე მოქცევის სინონიმი ყოფილა.

(19) წლის პეტრე იბერი გაპარულა ბიზანტიიდან,მისულა რომსა.(7) თვე დარჩენილა.მიუღია რომის ქვეშევრდომობა.მერე ვითა მისიონერი გამგზავრებულა წმინდა მიწასა.იმავე წელს, დასასრულს მისულა იერუსალიმსა.

ვიდრე მიიღებდა ქვეშევრდომობას რომისა,უთარგმნია იოანეს სახარება.მოუსწრია თარგმნა ბერძენთა მოაზროვნის, სოკრატეს შრომებისა.ძველი ბერძნული მითებისა.

**12** ასაკია ვითა რომის ქვეშევრდომისა.ქარაგმა მისი ფერიცხვალებისა,მეფე ვახტანგ გორგასალის ქვეშევრდომობისა.

ასაკია მისი იძულებით ფერისცვალებისა.(507) წლის აგვისტო.თარიღი მამის ფერისცვალებისა, მისი მიცვალებისა.

(532) წელი თარიღი კონსტანტინოპოლის დიდი პაექრობისა.თარიღი მისივე მოძღვრების აღიარებისა.თარიღი მონოფიზიტთა დამარცხებისა.ფსევდო დიონისე არიოპაგელის დიდი გამარჯვებისა, ვითა მოძღვარისა.ვითა მოძღვარი არიოპაგიტული მოძღვრებისა.

მონოფიზიტთა მარცხი ქვეულა საფუძველი მისივე განკვეთისა,ვითა მონოფიზიტთა ეპისკოპოსისა.თურმე მისი დევნა ბოლომდე არ შეუწყვეტიათ მონოფიზიტთა.ბევრი ცრუ მოძღვრება დაუწერიათ იბერის სახელითა.

თურმე უზრუნია,სიკვდილამდე მოუსწრია შრომების დაცვა თაბორის სამალავსა.მიუგნია იოანე ზოსიმეს,იგივე იოანე დაბელსა.ეფრემ მცირეს სახელით უთარგმნია მოძღვრებანი ფსევდო დიონისე არიოპაგელისა.

გრაგმა (H) ქარაგმა ძე შეცდენილისა.ვერტიკალური სვეტი კაცია,თავი არსია,არსი მისივე სიცოცხლისა.თავი დასავლეთით.ზურგშექცევა ზიქურათისა.თავი იგივე მამა,ზაქი,ზაქარია რიტორი.ქარაგმა:მამა მონაწილეა შეცდომისა.დაბლა ფეხი,ხარი რიტორისა. ფეხის ზედა სარქველი,ქარაგმა ზეციური გზის დაკარგვისა.ფეხის პირი ღიაა.ქარაგმა პირობის გატეხვისა,პირი ღია მიმართულია ქვესკნელსა.იგივე გზა შეცდენილისა,დაცემული ხარისა.(H) მეზრძოლი ზაქი ზიქურათისა.პირი ქვესკნელისა პირობა პირის გატეხვისა.

ქ-ქარაგმა ზაქის შემოქცევისა.თავი ზაქისა,იგივე იბერის მამისა, მიმართულება აღმოსავლეთის ზიქურათი. ზედა ზანთა ზეგანი,თა ზანთა ზაქისა.ქვედა ური,თა დაბლობისა,სახლი ხეთთა ხარისა.ფეხი ზურგი ზაქისა,ხარი ზიქურათისა.ფეხი იგივე ზეაწეული რქაა. ქარაგმა ხელი კაცისა.ნიშნავს ხელი შემოქცეული კაცისა,მიმართულება ზეციური გზა.ზაქის ხარმა შეძლოა მიგნება ზეციური გზისა.დააღწია თავი გზასა ცოდვისა.მისი გზა ზეცას მიმავალი კაცია.ზურგი დასავლეთი.ხარის რქა რკალია,ქარაგმა: მისივე გზა ხსნაა ზაქისა.გზა საზომია მისივე ღვაწლისა,იგივე რქა ზაქისა.

Q-ქარაგმა წრისა.მთვარის მოქცევა.ფეხი დასავლით, ზევით მიმართული,ქარაგმა მთვარის ციკლის დასაწყისისა. ორი სრული მოქცევა.ორი ზიქურათია:ზი და ური.ზი ზანთა ზეგანი,ურ სახლი დაბლობისა,იგივე სახლი ხეთთა კაცისა.ორი მიმართულება მთვარისა.დასავლეთიდან აღმოსავლეთით ზრდა. პირიქით კლება.(ორი) იგივე ორი ბუნება კაცისა, მიწიერი და ზეციური, თავი.წრე იგივე გზაა კაცისა.ქარაგმა მთვარისა.წრის ნახევარი იზრდება,მეორე წრის ნახევარი მზადდება გაქრობისა.(ორი) იგივე ძილია მთვარისა.წრე(10).ორი წრე(20).დასაბამი და დასასრული. მთვარის ციკლი იგივე ქარაგმა კაცის სიცოცხლისა.(28) კაცი ზიქურათისა.ამდენ ხანს ჩანს მთვარე ზეცასა.მთვარე ხილულია ცასა.კაცის მიწიერი სიცოცხლე ხილულია.ორი დღე მთვარე უხილავია.ქარაგმა მიწიერი სიცოცხლის მერე კაცის გზა უხილავი ვითა მთვარისა.ორი დღე ორი ზეციური სახლი..კაცი ვითა მთვარე აგრძელებს გზასა.მეორედ მოსვლამდე კაცის უხილავი სიცოცხლე,სული აგრძელებს სვლასა.ორი ბუნება არსია იბერის მოძღვრებისა.სიცოცხლე იგივე სვლაა გზასა.გზა ორია:მიწიერი და ზეციური.

მთვარის ხილული ნაწილის ზრდა და კლება ქარაგმა კაცის სიცოცხლის არსისა.ზრდა ღვაწლია, ზეციური გზაა კაცისა.დამცრობა გზაა კაცის დაცემისა.ფეხი ზევით მიმართული დაბადება.მთვარის კალენდარული თვის ნახევარი ზრდა.ზრდაა ხორცისა,მთვარის ხილული ნაწილის ზრდა იგივე ზრდაა სინათლისა,იგივე გზაა კაცის შემეცნებისა.

კლება მთვარის ხილული ნაწილი ზომისა,იგივე კლებაა სინათლისა.სინათლე თვალია კაცისა.წრე იგივე თვალი ზიქურათისა.თვალი ხედვას გზისა,თვლა გავლილისა და არჩევა გასავლელისა.დათვლა ზრდისა და დამცრობისა.გზა ღვაწლისა და დაცემისა.კაცის სიცოცხლე გზაა ზრდისა და დამცრობისა.ზრდას მოჰყვება დამცრობა, დამცრობას ამაღლება.ქარაგმა:ვინცა დამდაბლდეს,ის ამაღლდეს.

ძველმა ხეთებმა მთვარის ციკლის ორ ნაწილს დეკადა დაარქვეს.(დე) დედა.ქარაგმა დაბადება, დასაწყისია სიცოცხლისა.(კა) კაცია.შუა ქარაგმა სამყაროს თვალისა,იგივე ქარაგმა კაცისა.(და)

ქალი,ქარაგმა ხილული სიცოცხლე კაცისა.იგივე მიწიერი სიცოცხლე კაცისა. გრაფემა წრეს ფეხი დასავლით,იგივე ზურგი კაცისა.ზურგი ჭაპანია ხარისა,ტვირთი კაცისა.დასაწყისი ზრდა.ზრდა ხორცისა.სიმცირე ხარის ჭაპანისა.სავსე მთვარე ზღვარია ზაქის ჭაპანისა.ზღვარი მიწიერი ტვირთის ზიდვისა.მთვარის ზომის კლემა ცასა,ქარაგმა დამცრობა ხორცისა,დამცრობა ზურგისა,იგივე უნარი ტვირთის ზიდვისა.კაცი ველარ უმკლავდება ტვირთსა,იწყება დაცემა კაცისა.მთვარის სინათლის დამცრობა ნიშანია ტვირთის დამცრობისა.ნიშანი მიწიერი ტვირთის თანდათან დათმობისა.ძალა ნებაა კაცისა,ხორცი ღონეა მგ ზავრისა.დათმობა მიწიერი ტვირთისა,იგივე ზრდაა ნებისა.კაცი გამართული მიაღწევს წრის დასასრულსა,ფეხი ძალაა,ქარაგმა ზევას მიმავალი გზისა.

**U**-ზეციური ძღვენი მადლიერისა.შესაკრებელი მადლისა,იგივე ნაყოფი ღვაწლისა.მაჯა ხელისა და გული.ქარაგმა კაცის გავლილი გზისა.თავიდან ძღვენი ზეციერისა,სიცოცხლე,მოვლინება კაცისა.მერე დაცემა პატარისა,ვითა სუსტისა.ხელი მისივე მშობლისა,ვითა ხელი ზეციური ხარისა.პირი ზეადმართული,ქარაგმა კაცის პირისა,პირობა მავედრებელისა.იბერის ქარაგმით ჩემი ჰქვია.ქარაგმა:რაც ჩემია,ჩემია.

პირი მავედრებელისა,ხელი ზეციერისა.ქვედა,ქვესკნელის გზა დაკეტილია.იცის უფალმა სისუსტენი კაცისა,იცის პირი გულით მონანე კაცისა.ხელი უფლისა,ვითა საფარი მადლიერისა.

იბერის გრაფემა ქარაგმა მისივე გზისა.მარცხენა(7)ი,ქარაგმა იბერიისა,გზის დასაწყისისა.,გავლილი გზა დასაწყისი სწორი.ქარაგმა გზა მართალთა მავალთა.მერე გზა ეშვება დაბლა,გზა შეცდენილისა,გზა კაცის სისუსტისა.გზა გზის მამებარისა.კოლხასა და ბიზანტიასა. სვეტის ბოლო ფეხი,მისვლა დასავლით,ქარაგმა რომისა.ქარაგმა ასაკისა,დრო კაცის სისუსტისა.გზა შეცდენილისა.რკალის სვეტები ტოლია.მიწიერი სიცოცხლე (80).ორი სვეტი (40;40).გზა დაცემულისა და გზა გზის მპოვნელისა,(40) ქარაგმა კაცის მიწიერი სიცოცხლის ნახევრისა,ასაკი (40) წლისა. თარიღი (503).თარიღი ასომთავრული ნიშანისა.ქარაგმა მიგნება გზისა,გზა ზევას მიმავალი კაცისა.

გრაფემა ქარაგმა პეშვისა.შეყრა ორი ხელისა,მგ ზავრისა დასაცავისა.პეშვი შესაკრებელია ღვაწლისა.საწყაო კაცის ხელისა.პეშვის სინონიმი კოპე ხაპისა.ზაქის ქართული სახელი საფლი.ძველი ზიქურათით (ფასი) ღომისა.იგივე ქალი ხარისა.ქარაგმა მიწისა,ვითა თესლის შენახვისა,ვითა შესაკრებელი ჭირნახულისა.

საფლი ზაქის ქარაგმით (10)ე ზეციური სახლი კაცისა.პეშვი ქარაგმაა ხეთთა ურისა (55)ურ,ვი(27).გრაფემა გზა წმინდა მიწასა.(25) წელი ასაკი ძიების დასაწყისისა.ძიება ზეციური გზისა.დასაწყისი დიდი გზისა (488) დრო დიდი ვახტანგის წვევისა.დრო დიდი ძღვენისა,დრო ახალი განსაცდელისა, დრო დაძლევისა.მარჯვენა სვეტი გზაა ზევას მიმავალი კაცისა,დრო მიწიერის დათმობისა.ორი სვეტი ქარაგმაა ორი ბუნებისა.ტოლობა მიწიერისა და ზეციერისა,ძალა ნებისა, დაძლევა ხორცისა.

**Y**-ქარაგმა კრება სამისა.მამა,ძე და სული წმინდა.იბერთა ენას კრება ჟური ყოფილა.ხევების შესაკრებელი დაბლობსა.ქარაგმა დაბლობის სახლისა,იგივე ხეთთა ხარისა.კრებაა ზიქურათისა.(ურ) მიწაა ძველი ასურეთისა,სახლი ძველი ზიქურათისა.სამება ქარაგმა სამი ზიქურათისა.(ზი) შუმერთა ზიქურათი,(ურ) ხეთთა და (გურ) ზიქურათი იბერთა ხარისა,იგივე კირქუკისა.(ურ) იბერის ქარაგმით მთაა დაბლობსა,იგივე პატარა იბერია,ევრისი(ლაზიკე).

-სამის ქარაგმა ჩემი სახლია.(3)გან,ქარაგმა: ზანთა ზეგანი ჩემი სახლია.

**J**-ქარაგმა მობრუნება მგ ზავრისა.დაბრუნება ძველ სახლსა. გრაფემა სვეტი და ორი ფეხი.მარცხენა აღმოსავლეთის ფეხი დიდი.დასავლით ზურგი,ფეხი პატარა ხარი. სვეტი სიმბოლოა კაცისა.ორი ფეხი ორი ზიქურათია.ორი ფეხის მიმართულება წრეა.შუა სვეტი ქარაგმა შუა ზიქურათისა. აღმოსავლეთი ზანთა ზეგანი.დასავლით ზურგი (ურ)ი.შუა ზიქურათი კაცისა,იგივე სავანე იბერთა ახალი ზიქურათისა,კირქუკისა.მარცხენა ფეხი გრძელი.ქარაგმა მანძილისა.იგივე დრო ზანთა ზიქურათისა.მეორე ფეხი ზურგისა,მანძილი და დრო ხეთთა ზიქურათისა.სვეტი მთაა ზანთა კაცი-

სა. აღმოსავლეთი ზანთა ზეგანი, დასავლეთი ურთა. იგივე ქარაგმა დიდი და მცირე იბერიისა. სახლი ორი ხარისა.

**ს**-(სურ)გრაფემა სვეტი და ფეხი. სვეტი კაცი, ფეხი დასავლით იგივე მცირე იბერია. ქარაგმა სახლი ურისა. სურამი ძველი იბერიელთა ენით დევის სახლია დაბლობსა. იბერთა ენას სახლია ჩემი კაცი-სა. ქარაგმა ორია. სურამი კოლხთა ქალისთვის სახლია იბერთა კაცისა. იბერთა კაცისთვის ეგრისი, სახლია მათივე კაცისა. სურამი კარია ზანთა კაცის სხლისა.

სვეტი და ფეხი-კაცი ქედი კავკასიისა. ფეხი ზურგი. სურმენე ქარაგმა ზღვის ნაპირისა. ლაზიკე და ლაზიკა მთლიანი სიგრძე ზღვის ნაპირისა (230). ფაზისიდან ფასისამდე (რიონი) (69), სურმენედან ფაზისამდე (ჭოროხი) 161 კმ.

**ძ**-ძველი ზიქურათით ქარაგმა დაბლობის ზიქურათისა. სვეტის მარცხენა რკალი, აღმოსავლეთი. რკალი ქარაგმა მდინარის დელტისა, ვაკე დაბლობის. იგივე სანაპირო ევფრატისა. სახლია ხეთთა კაცისა. გრაფემა სვეტია, სვეტის მარცხენა მხარეს შუა რკალია. ქარაგმა თავი ზაქისა, იგივე სახლი ზიქურათისა. სვეტი კაცია, იგივე ზღვარი კაცის სახლისა. პირდაპირი გზა აფსაროსიდან კასპიამდე. ქვედა ფეხი ლაზეთი. ზედა ზანთა ზეგანია.

მაცხნივ ჩრდილოეთით სახლი იბერთა ხარისა, იგივე მცირე იბერია, ეგრისი. სახლი იბერთა ზიქურათისა, დღევანდელი ნოქალაქევი, იგივე რიტორიკული სკოლა კოლხთა მიწასა.

გრაფემა მიწა მცირე იბერიისა. სვეტი იგივე ზღვარი სახლისა. რკალი წრე, იგივე დასაწყისი და დასასრული ზღვარისა. სვეტის მარცხენა რკალი, მიწა ეგრისისა. ჩრდილოეთით ზღვარი ფასისი (ძველი ფაზისი, რიონი). თავი გრაფემისა, ძირი ეგრისისა დიდი იბერია. რკალი ძველი ფაზისისა, ნიშანი ტოლების ახლოს ნარიონალისა. მეორე ზღვარი დელტა ახალი ფაზისისა (ჭოროხი), ციხე აფსარისა. გრაფემის ძირი თავი მდინარისა, იგივე იბერთა ხარისა.

**ქ**-სახლია ხეთთა ხიზანისა. გრაფემა: სვეტი, მარცხენა ფეხი, ზურგი პატარა რქა ხარისა. პატარა ხარი იგივე ხეთა, ხარია ზანთა ზაქისა. აღმოსავლეთი ზანთა ზეგანია. სამხრეთი სახლია ხეთთა კაცისა. რქა ხარისა სვეტის წელამდე. ქარაგმა სახლის ზღვარმა გადაიწია დასავლით. წელი სვეტისა, იგივე წელი (შუა) ზანთა კაცის სახლისა, ხისია. რქა წელს ზევით, სამხრეთ აღმოსავლეთთა ხისისა, იგივე სახლი ხეთთა ხიზანისა, რანი. გრაფემა იგივე რუკა იმდროინდელი რანისა, ზანთა ზეგანისა და ეგრისისა. სვეტი აფსარიდან კასპიამდე პირდაპირი გზაა. პონტოს ზღვიდან კასპიის ზღვამდე. შუა იბერთა თუმბა, იგივე ხისია. იგივე ხლათი რუსთველისა.

**ო**-ქარაგმა მეორე წრისა, იბერთა ახალი ზიქურათის მეორე სკოლისა კირქუკსა. მეორე ქარაგმა იბერთა მეორე სახლი ურსა. იგივე მეორე ზიქურათი ეგრისისა. ასურეთის კირქუკი და ეგრისის აფსაროსი, იგივე მეორე სკოლა ფაზისისა. გრაფემა წრეა. ფეხი დასავლით დაბლა დახრილი. ქარაგმა თავდახრილი ხარისა. იგივე დასასრულია აღმავლობისა, ქარაგმა კაცის მიწიერი სიცოცხლის ნახევარისა. იწყება მცირობა მთვარისა, მეორე დეკადა.

**ფ**-ფაზა მთვარისა. (28) ხილული დღე მთვარის ციკლისა, ნახევარი (14). ქარაგმა კაცის სიცოცხლის ნახევრისა. გრაფემა სვეტი და გაყოფილი წრე კაცის თავსა. წრე ასპარეზი გზისა, გზა ბრძოლა კაცის ნებისა. ასპარეზი თავი, იგივე არსი კაცის სიცოცხლისა. ორად გაყოფილი წრე ქარაგმა სასწორისა. სვეტი ნებაა კაცისა. ურყევი ძალა ნებისა. ბრძოლა ზეციური ხელისა და მიწიერი ხორცისა. გადამწყვეტი ღერძი სასწორისა, კაცი. იგივე გონება კაცისა. ნება არჩევანი გზისა, კაცის ცხოვრების არსისა. ფერი ქარაგმა დროისა და ბუნებისა. ბრძოლა შავისა და თეთრისა. ძველისა და ახლისა. მიმავალისა და მომავალისა. კაცი მსაჯულია თავისივე არსისა. არჩევანი ფერია კაცისა. ფერი მისი ცხოვრებისეული არსისა. კაცი პინი, იგივე სვეტი სასწორისა. გადახრა ნება გონებისა. გადახრა მიცემა ასპარეზისა. ორო წრე თანაბარია კაცის თავსა. გადახრა მატება-კლება ფერისა. წრის სიმბოლო (10). ნახევარწრე (5) და (5). იგივე ური ზიქურათისა.

კაცი იხრება შავის მხარეს, იმატებს ასპარეზი შავისა. არეალი ველისა > 5, ნარჩენი არეალი თეთრის < 5. ჯამი ათი. ასპარეზი მიება გზისა იგივე მიება ფერისა. იბერიელთა ენას ფერი ერქვა ქრისტეს რჯულის მიმდევართა. მათივე ბრძოლის ასპარეზი გადაიხარა თეთრის მხარეს. წარმართთა და მაზდეანთა თვალთახედვას არ გამოორჩენია ცვალება იბერიელთა ფერისა.

წელიწადის დრო იგივე ფერი ბუნებისა. გაზაფხული ხასხასა დასაბამი ახალი სიცოცხლისა, ზაფხული ფერი შეცნობა სიცოცხლის არსისა. შემოდგომა გადახრა ფერისა. ჯამი ნაყოფის მოწვევისა, ან ჟამი გაშავებისა. ქარაგმა ხელის ბერწობისა. ჯამი უმაღურთა სამღურავისა. ასპარეზი შავი ფერისა. ხელი მიწიერისა, ჟამი თესლის შენახვისა. ბოლოს ჟამი მომკის მოლოდინისა.

ზამთარი თეთრი, ჟამია განწმენდისა. გამოცდა კაცის ბელელისა. ბელელი იგივე სიბერეა, აჩენს გზასა კაცის გავლილი სიცოცხლისა. სიბერე კრება ღვაწლისა. უკან დაბრუნება შეუძლებელია. სინანული ან სიხარული ბელელის პატრონისა.

ფერი ნიშნია ხორცისა. ხასხასა ბალახი ფარავს მიწის ტალახსა. შემოდგომას იწყება გადახრა სასწორისა. გამოჩენა ტალახისა. ზამთარი ფარავს ტალახსა.

კაცის სიცოცხლე ქარაგმა ფერისა. იცის კაცმა დაფარული ტალახი თავისივე ხორცისა. თოვლი საფარია დროისა, იგივე ზიქურათი. დრო გამოაჩენს დაფარულსა. გამოაჩენს კორდსა და ტალახსა. გამოაჩენს არჩეულ გზასა, მისივე არსსა განვლილი ცხოვრებისა.

**ქ** - ქარაგმა ქურუმთა სახლისა. რუქა ახალი და ძველი ზიქურათისა.

თავი აღმოსავლეთი ქარაგმა ორი სახლისა: ური და კირქუცი. მარჯვენა ზეაწეული ფეხი ზიქურათია ურისა. ფეხი დაბლა, თავი დასავლით ზიქურათია თაბორისა და კრეტასა.

ჩრდილო აღმოსავლეთი, მარცხენა მხარეს ფეხი, თავი დასავლით, ზიქურათია იბერთა ურისა: ნოქალაქევისა და აფსაროსისა.

ქარაგმა ოთხი (1) ს ერთობა. ერთობა თავის და ფეხისა. თავი და ფეხი ერთად (30). ძველი ზიქურათით ქარაგმა კაცის პირისა. კალენდარული წრის (4) მონაკვეთი (15). ნიშანის რიცხვითი ქარაგმა (60) ხი. სახლი ხარისა.

ოთხი ფეხი (80). ოთხი თავი (40). პირველი ქარაგმა კაცის მიწიერი სიცოცხლისა, მეორე სახლი რიტორთა.

გრაფემა ქარაგმა დიდი და მცირე, იგივე ზედა და ქვედა იბერიისა. თავი დიდი იბერია, ფეხი სახლი ქალისა, ეგრისი. ფეხსა, სახლსა ქალისა, ეგრისსა თავი იბერიელთა, პეტრე იბერი.

**ღ** - ქარაგმა წყალი მთისა. იგივე გზაა წყლისა, ღარი. ხეთთა სახელი საზიდარი წყლისა, იგივე რუ. ურ დაბლობი, იგივე ტანი მდინარისა. რუ იგივე თავი ღარისა. რუსთავი სათავე მდინარისა. ღარ ქარაგმა ორი მდინარისა. ორი მდინარე შუამდინარეთისა: ტიგროსი და ეფფრატი. ქარაგმა გრაფემისა. დასავლეთიდან აღმოსავლეთით ორი თავი ღარისა, იგივე ორი სათავე ორი მდინარისა. მაღლა დასავლით შეკრული რკალი, იგივე სათავე ორი მდინარისა და შესართავი ერთი. ქართული ხერთვისი. მეორე ქარაგმა ორი თავისა ერთი შესართავისა ორი. მდინარის შესართავი ორი ზღვა. ღართა თავი ორი მდინარისა.

(ღარ) იგივე თალია ორი ზიქურათისა. გრაფემა ორი სვეტია. ქარაგმა ორი კაცისა. თავსა რკალი, იგივე თალი. (ღარ) იგივე გზა კაცისა, დასაწყისი და დასასრულია. ღარი დინება დროთა მდინარეებისა. რკალი გზაა მგზავრისა. მიწა დასაწყისი და დასასრული კაცის მიწიერი ცხოვრებისა. დასაწყისი იგივე წარსულია მომავალისა. ძველი დავიწყებული გზა წასულისა ახალი გზა მომავალისა. ძველი გზა დაძლეულია მამისა, დასაძლევია შვილისა. ძველი დაძლეული გზა ძველი კაცისა, ხელახლა დასაძლევია ახალი კაცისა. წარსული ძველი კაცისა, მომავალია ახლისა. ახალ კაცს ათასგზის დაძლეული გზა ახალი ჰგონია. ადამის მოდგმამ ათასგზის დასძლია გზა მიწიდან მიწამდე. იგივე გზა ათასგზის დასაძლევია მოდგმისა.

ზიქურათი ცოდნაა გზის დაძლევისა. გონიერი პაპის გონიერი მოდგმა ბევრად ადვილად დასძლევს გზასა. უგუნური მოდგმა ვერ მიაგნებს ცოდნასა, დაიტანჯება გზასა. ვერ დაუტოვებს ცოდნას თავისივე მოდგმასა. ცოდნის დასაკარგად საკმარისია მიწიერი სიცოცხლე ერთი მოდგმისა. ცოდნის მისაგნებად ათასი მოდგმის სიცოცხლე იკარგება გზასა.

ფასი ზიქურათისა, იგივე ცოდნა გზის დაძლევისა, გაუზომავია. უვიცი მოდგმის სასწორის მოდრეკა ბევრად ადვილი. მორჩილი მოდგმა ბადებს სიბნელესა. ბნელი მტერია სინათლისა.

მისია ზიქურათისა. შენახვა ცოდნისა. ღარი იგივე წყაროა სიბრძნისა. მაღლიერი დაქნაფება, ბნელი დაკარგავს წყაროსა. დაკარგავს ცოდნას გზის დაძლევისა.

უვიცის მოდრეკა ბევრად ადვილი. ჭკვიანი მტერი ებრძოდა ზიქურათსა. ქურუმთა შეძლეს დაცვა ძველი ცოდნისა.

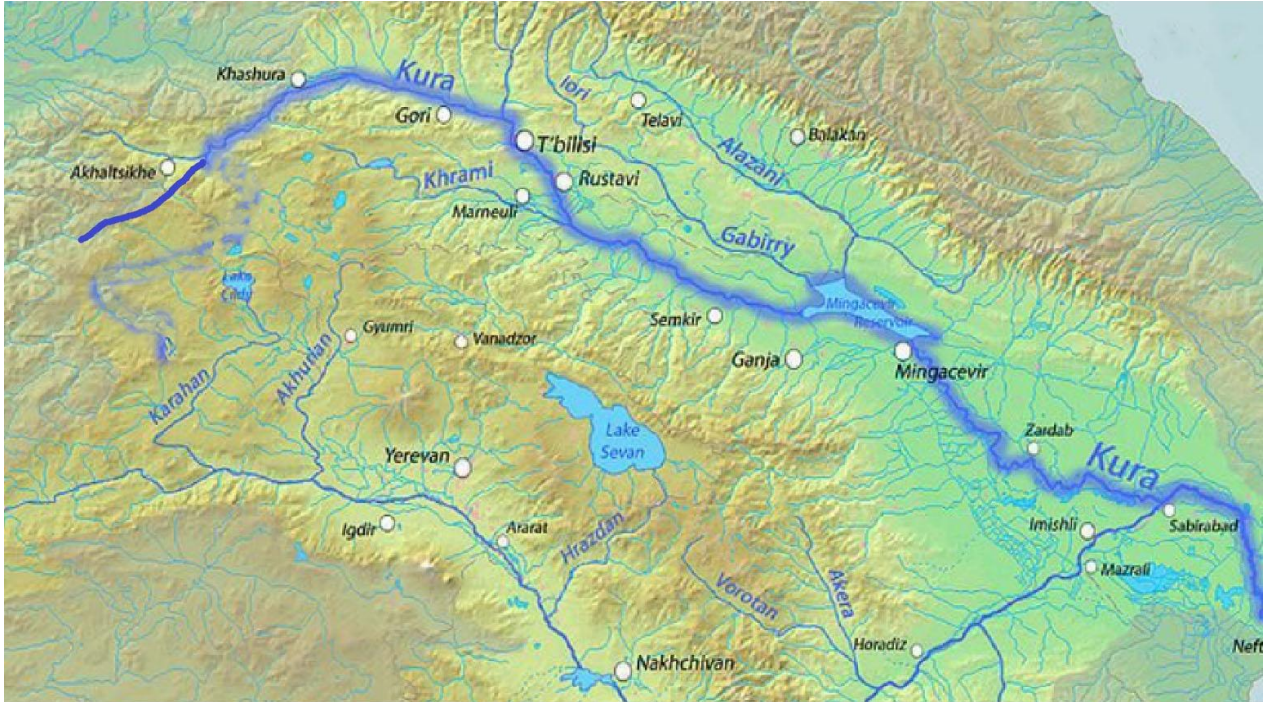

მდინარის გზა, სადინარი იგივე ღარია წყალისა. რკალი ქარაგმა თაღისა. ტბელის კაბალით ღარ(45) ტოლი (თაღი) 45. თა იბერის ქარაგმით (მთა). (ი)ს ქარაგმა (ირ). იბერის ქარაგმით თაღი მთა ღარისა, მთა თავია, იგივე სათავე მდინარისა. **ი**-ქარაგმა მტკვარისა. მტკვარი იბერთა ღარი, ხეთთა რუ. მტკვარი ზღვარია იბერთა მიწისა.

მდინარე მტკვარის გეოგრაფიული არეალი არსიანის ქედი, ზღვარი იბერთა სახლისა, და კასპია. მტკვარის ორ სათავეს დაუბნევია დღევანდელი მეცნიერთა ნაწილი. მათი აზრით სათავე სამხრეთ-აღმოსავლეთით ჩამომავალი წყალია. გრაფემა იგივე რუკა მტკვარის სათავესა. რკალი ზაქის წყალისა, იგივე ყურე მთვარისა, ეგრისი.

მტკვარის სათავეს სახელი ტბელისა: ღირმან. იგივე ღარი იბერიისა. მან(13) იბერია. კაბალა 28(10) თა. იგივე ღართა. მთა ღარისა.

მტკვარის მეორე, აღმოსავლეთის სათავე ვერ შექმნის თაღსა ორი ხარისა: ეგრისსა და დიდი იბერის შუა. არსიანის ქედი თაღი, იგივე კისერი ორი ხარისა.

**ყ**-ქარაგმა ხარის შებრუნებული რქისა. გრაფემა სვეტი, სიმბოლო კაცისა. აღმსავლეთით რქა ხარისა. რქა შებრუნებულია, მიმართულება მარცხნივ. ქარაგმა ზურგი კაცისა. სვეტი კაცი. კავკასიონი ქედია ხარისა. რქა მიმართულია ქედის საპირისპირო მხარეს, სამხრეთ აღმოსავლეთი. ქედის თავი და ბოლო ორი ზღვა, ზღვარისა. საზღვარი სახლისა. კასპიას ზღვარი სახლისა, შებრუნებულის ქარაგმა იბერთა ენას ყირი. პონტოს ზღვა შებრუნებულიუ კასპია.

**ყ**-ქარაგმა შუამდინარეთისა.გრაფემა სვეტია.მარცხენა მხარეს თავი და ფეხია.მარცხენა აღმოსავლეთითა.ფეხი დასავლეთით.აღმოსავლეთით თავი ზანთა ზეგანი,დასავლით ფეხი ქარაგმა კაცის ფეხისა,იგივე ხარის ფურისა.სახლია კოლხთა ქალისა.ქალი ფური იბერთა კაცისა.

აღმოსავლეთით შუმერთა ხარი,დასავლით სვეტი, იგივე ზურგი კაცისა.

**ჩ**-ქედი კავკასიისა,ფეხი დაბლა სამხრეთია ქედისა.ფეხი დასავლეთია ქედისა,კავკასიონის დასავლეთით დაბლობი,კოლხთა.პატარა ხარი ზიქურათისა,ეგრისი,იგივე პატარა იბერია.ფეხი გრაფემისა თავი პატარა ხარისა.პირი ღია.ქარაგმა პირის გატეხისა.ძველ იბერიელთა ენას მთა კავკასიისას ჩერი რქმევია.

**კ**-ქარაგმა კავისა.კავი ქარაგმა ზაქის ხელისა.კავი ზიქურათის ქარაგმით კავი და ორი ხარია. კავი მამა იბერისა,ზაქარია ლაზი.ორი ხარი რიტორთა ორი სკოლა.ზანთა ენას კავის სახელი ცერი ყოფილა.გრაფემა გზა იბერთა ზიქურათისა.დასაწყისი აღმოსავლეთით.ეგრისის რიტორთა სკოლა, უკიდურესი დასავლეთის საზღვარი ეგრისისა.რკალი გაგრძელება გზისა,მიმართულება სამხრეთით.გზის ბოლო რკალი,მიმართულება აღმოსავლეთისა.რკალი ქარაგმა ზღვის ნაპირისა,გრაფემა ნახევარმთვარე.ზურგი ჩრდილო.პირი სამხრეთ-აღმოსავლეთით.რკალი ზღვის სანაპირო.ფეხი რკალის დასაწყისია,იგივე ზღვის სანაპიროა.რიტორთა სკოლა აფსაროსისა.რკალის ბოლოს აღმოსავლეთით ვერტიკალური პატარა ფეხი.ქარაგმა ქალის პატარა სახლისა.ეგრისი პატარა სახლი კოლხთა მიწასა,იგივე ქალის სახლსა.

**ქ**-ქარაგმა კველისა,იგივე საფუძველი,საძირველი სახლისა.ძირი ზიქურათისა.გრაფემა სვეტი.სვეტის ძირი თავი პატარა ხარისა.სვეტის ქარაგმა კავი.სვეტის უკან კისერი ხარისა.ქარაგმა კისერისა:ჩემი ერი.შუა სვეტი შუამდინარეთი,იგივე ძველი ზიქურათისა. სახლი კაცისა. აღმოსავლეთით სავანე კირქუცისა. კისერი დასავლეთით თაბორის ახალი იბერიული ზიქურათი.

**ქ**-ქარაგმა საწურავისა.ამოწურვა დროისა,დასასრული გზისა.ნიშნავს დასასრულს ძველისა.დასასრული დიდი და მცირე კალენდარული ციკლისა.სვეტის შუა მქრჯვენა მხარეს რქა ზაქისა.ქარაგმა ზაქის ხელი წელია კაცისა.

**ტ**-ქარაგმა საჭურველის შესაკრებელისა,იმავე სიმდიდრისა.თურმე იბერთა ენას მდიდარს ჭური რქმევია.ჭური ყოფილა შესანახი ძველისა.თურმე ძველი იბერიელი ჭურში აძველებდნენ ყველსა.ჭური შესანახია იგივე დამძველება ღვინისა.თურმე იბერმა ჭური დაარქვა ბერების ძვალშესლავსა.თურმე მონასტრის ბერები ძველ ხელნაწერებს ინახავდნენ ჭურსა.

მიმხვდარა ზაქი იბერის ქარაგმასა.გრაფემა (ტ) იგივე რუქა სამალავისა.გრაფემა თავი და ტანი ზაქისა.თავსა პატარა რქა ხარისა.რქა დახრილი დასავლით.იბერის ქარაგმით

გრაფემის თავი,რქა თავია.თავი მთაა ზაქისა,იგივე სახლი იბერთა ზიქურათისა,იგივე მთა თაბორისა.დასავლით მთა,დღევანდელი ქვარ ხა-ხორეშ.მანძილი 10(წრე).გზაა მთიდან მთამდე.(ტ).თავი(თა) და წრე(10) ქარაგმა ორი მთისა.მეორე მთა სამარხი იბერიელი ბერებისა.მთა თავი და ტანი ზაქისა.გრაფემა იგივე რუქა მეორე მთისა.ნიშანი იბერის სამალავისა.რქა დასავლით.გზა სამხრეთით, წრეზე,მიდის თავსა ზაქისა.წრე ქარაგმაა თვალისა.

ასე მიუგნია ზაქსა სამალავი იბერის ხელნაწერებისა.

ქარაგმა რუქა თაბორის მთისა,ქარაგმა ადგილი იბერთა ზიქურათისა.მთა თავია ზაქისა,რქა მარჯვნივ სამხრეთით.თავი მთის უკიდურესი აღმოსავლეთით.იბერიელ სწავლულთა სკოლა.თაბორი იბერთა ზიქურათი ადგილი ქარაგმა ძველი ზიქურათისა.

**ღ**-(ხერ) ქარაგმა ხარის ქედისა.გრაფემის მარცხენა სვეტი იგივე ქედია კავკასიონისა.სვეტი სახლია კაცისა.გრაფემის თავი ორი რქა ხარისა.ქარაგმა ორი სახლისა.(ხე)ს ქარაგმა ხეა სიცოცხლისა,იგივე ხელია.(ერ) ერია.ორი რქა ორი ერია.იგივე ორი ხარია ზიქურათისა.სვეტის მარჯვნივ მხარე დასავლეთითა.მარჯვენა ზეაღმართული რქა სახლია ხარისა.(ხ) ქარაგმაა ხურსისა,ზანთა პირ-



ველი სახლისა.სახლისა ზანთა წინაპარისა,იაკობისა.გრაფემის თავი იგივე გზაა ზანთა კაცისა. ხურსა,ეგივიპტე(იგივე წმინდა მიწა),კავკასია.გრაფემის თავი,ორი რქა,იგივე პირია.იგივე შუამდინარეთი,ზიქურათი.სახლი ხეთთა კაცისა,გრაფემის ძირი დასავლით მიმართული ფეხი.ქარაგმა იბერთა ახალი ზიქურათი,კავკასიონის დასავლეთსა და ძველი ზიქურათის დასავლეთსა. ზიქურათი ეგრისისა და თაბორისა.

**ჟ**-ქარაგმაა ზიქურათისა.გრაფემა სვეტია,თავი ორი რქაა ზაქისა.ქარაგმა ხეთთა სახლისა.სვეტი იგივე ძირია, საძირკველია ზიქურათისა.ძირი აღმოსავლეთის და დასავლეთის ზიქურათისა.შუა სვეტი სიმბოლოა კაცისა,შუამდინარეთი,სახლი ხეთთ კაცისა.სიმბოლოა ანდრიას ჯვარისა.კაცი ანდრია.ორი რქა სახლია ორი ხარისა,სახლი ზანთა და ხეთთა მოდგმისა.ხარის თავი იგივე პირი, ქარაგმა პირობაა ორი ხარისა.პირი მიმართულია ზევით.ქარაგმა პირობაა ზიქურათის ხარისა.პირობა გზაა უფლისა.

ქარაგმა ხარისა და ათისა.მნიშვნელობა თავია ხარისა.ზედმართული რქები ქარაგმაა მავედრებელი კაცისა.ხარის რქა ხელია კაცისა.

**ქ**-ქარაგმა ჯვარისა იგივე ხმობა,შეკრება ჯარისა.ვარ ჯარი.ვარ ძალა მეომართა კრებულისა, ქარაგმა თავია მეომართა კრებისა,იგივე ჯარისა.ზიქურათი იგივე კრებაა ზანთა და ხეთთა ზიქურათისა.კრება ზიქურათის ქურუმთა ცოდნისა.გრაფემა ორი დახრილი სვეტი.შუა ძველი შუამდინარეთი,კვეთა ორი სვეტისა.ორი დახრილი სვეტი ქარაგმაა ორი ზიქურათისა,ქარაგმა აღმოსავლეთისა და დასავლეთისა.კრება ორი ზიქურათის ცოდნისა.ორი სვეტის თავი შეერთებული, ქარაგმა დაფარულისა.ორი სვეტის ზედა ნაწილი თავი,ქარაგმა ქურუმთა ცოდნისა.სარქველი ქარაგმა საიდუმლო ცოდნისა.ქვედა ნაწილი ორი ფეხია კაცისა. ქარაგმა ორი ძირისა. თავი ქარაგმაა იბერთა ახალი ზიქურათისა.ძირი ზანთა და ხეთთა ზიქურათია.ცოდნა ჯვარი იბერთა კაცისა.

ჯვარი ქარაგმაა კაცის ტვირთისა.კაცის ტვირთი დაძლევა მისიისა.მისია დაცვა ზიქურათისა, წინაპართა საიდუმლო ცოდნისა.ჯვარი მძიმეა,გოლგოთა იბერთა კაცისა.

**ღ**-ქარაგმა მეოთხე სახლია იბერთა ხარისა.(4)ე სატახტო ქალაქი იბერიისა,ანსი.ლომია კართაგენისა.ჰანიბალ ბარკა,ქარაგმა მძვინვარე ლომისა.იბერთა ენას(ჰან) სახლი ჰანიბალისა.სახლი რომს გარიდებული მძვინვარე ლომისა.ანსი(ანისი) ხელი ჰანიბალისა.

რომისგან დევნილი ჰანიბალი ჩუმად მისულა იბერთა მეფის კარსა.მოუთხოვია ადგილი სამალავისა.თვითონვე შეურჩევია ადგილი,სახლი მსგავსი კართაგენისა.თვითონვე აუგია გალავანი სახლისა.სახელი კარსი შეურჩევია იბერთა მეფესა,ვითა ქარაგმა კართაგენის სახლისა.ვითა კარი იბერთა სატახტო ქალაქისა პარსისა,დღევანდელი კარი.

**ჭ**-ქარაგმა სამხრეთის ზურგისა.ქარაგმ ხეთთა ორი სახლისა.ანატოლიის ზეგანის სამხრეთი მთიანეთი,და სამხრეთი იბერია,იგივე ჰერი.

კერ იბერთა ენას იგივე კესარია,ქარაგმა სამხრეთისა.კარი და ჰერი იგივე სამხრეთი იბერიაა.ვარ კერ-ქარაგმა ვარ სამხრეთელი,იგივე კესარიელი.კარი და პალაკაციო,ქარაგმა კესარიისა,იგივე სამხრეთი იბერიისა.ქარაგმა კესარიისა და ეგრისისა.

იბერთა ენას კესარიელი იგივე ჰერი ყოფილა..

**ღ**-ქარაგმა ტბა იბერიისა.გრაფემა სვეტი,სამხრეთ-აღმოსავლეთით თავი ხარისა,ჩრდილო-დასავლეთით ფეხი ხარისა.თავი ტბაა,დღევანდელი კასპია.ფეხი კოლხა,სახლი ქალისა.შუა პალაკაციო. სახლი იბერის პაპისა.წელი იბერიისა.ხარისთავი იგივე ზიქურათია.შუამდინარეთისა და ეგრისისა.კრეტა ფეხია თაბორისა.კრეტა სახლია ქალისა.სახლი იბერის სკოლისა.

**ი**-ქარაგმაა კალენდარული წრის დასაწყისის და დასასრულისა,იგივე ცენტრია კალენდარული წრისა.ქარაგმა სვეტი,თავსა ორი რქა ხარისა,დაბლა ორი ფეხი.წრის დასაწყისი და დასასრული თავი და ფეხია,იგივე გზა ხარის ორი სახლისა.გრაფემა ქარაგმა კაცის სიცოცხლისა.დასაწყისი ფე-

ხია,ქარაგმა სვლისა,სიმბოლო მიწისა,დასასრული მიწა,სიკვდილი ხორცისა.მიწა სახლი ხორცისა.  
ქარაგმა კაცის სიცოცხლის მისიისა, ღვაწლი ზეციური გზის მიგნებისა.დასასრული თავი ზაქისა.  
ზეციური სახლი კაცისა.

### 128.სახელთა განმარტებანი

<b>ქარაგმა/სახ.</b>	<b>განმარტება</b>
არ სი	სახლი კაცისა.მისია კაცის სიცოცხლისა.არსი გზა გონიერისა.გზა ზეცას მიმავალი მგზავრისა.
აბირი	არაბულად პეტრე იბერი.
ან	ანისი სახლი მთვარისა.ან ზანთა მზე ყოფილა
ამი	დევი
არ	ა რ-არსი ხარის ხორციელი ცხოვრებისა.იგივე არსი კაცის სიცოცხლისა
ას	კაცი
ასორ	არაბ.მნელი
არ სი ან	სახლი კაცისა და მისია კაცის სიცოცხლისა.
აგარა	ციხე დღევანდელი ქედა.სოფ აგარის ჩრდილო-აღმოსავლეთი
არიელი	სახლი და ხელი კაცისა.მველი იბერიულით სახლი ორი ხარისა.
ასფაგურ	სიმამრი სპარსთა მეფისა,ქასრესი
აფსარი	ციხე,დღევანდელი გონიო
ბაზ	კრება ქურუმთა.ბაზმა შეკრება(კრება) მამათა.
ბაზარ	შესაკრებელი კაცთა.
ბაკ	სახლი კაცისა,სახლი კვარის ხისა
ბათ	ბოლო კაცის კაბისა
ბალ	მცირე,უმცროსი
ბარ	იგივე ბარაქა
ბიაზი	ბალლი ნიაზისა(ხასა თავადისა(
ბაზი	შესაკრებელი ხართა
ბათვალი	ჯაჭვი(ბაგირის თვალი)
ბასილეოთი	პატარა სოფელი ლიხაურის ახლოს.ეკლესია წმინდა ბასილი დიდის სახელისა.
ბერ	გარსი ჭურისა,იგივე მუცელი თიხის ქვევრისა
ბრძანება	(ბრ)ურ,(მა) ძალა ურის ნებისა.ურმა(ნება).
ბაწარი	პატარა ხარის გზა მიწასა.კვალი პატარა ხარისა.
ბოც	ბოლო ცური,იგივე ბოლო ფური ხარისა.
ბოკ	ბოლო კივილი ხარისა
ბუ	ბუნება ურისა,ბური.
ბუჯას ხევი	ხევი ტყიბულის რაიონში
გა	გზა;ფური ხეთთა ხარისა,ძუ ხვადისა.
გამ	ზაქის ფურის რძეს მესამედი ემატებოდა ზანური თხის რძე.(გა) რქმევია მაღლა ასაზიდი,ასატანი.კომჭი კლდეა.მამა ფურისა.
გარ	სახლი ხეთთა ხარის ფურისა.გარსი,ბოლო.რუსთველის ფარი.იბერთა გური; სახლი უდაბნოს სამხრეთ მთასა.აგარიანნი არაბთა წინაპარნი არიან.
გე	ქურუმთა გვერდი.ქმარი ქალისა.
გერ	იგივე მადა რიცხვისა,გაორება მადისა.
გემ	შეყენება,შეყივლება,მიშვება ცხენისა.
გეც	სიკვდილი გვერდსა მდგომისა.მოკვეთა მხარისა.
გვარ	გი ვარ;ვარ ხარი
გვერდი	ქმარი ქალისა.
გზა	საზიდარი ტანისა (ხორცისა)
გი	ხეთთა ხარი,დომბა.

გილ	მონადირის სახლი კლდის ნაპრაღსა, იგივე ხრამსა ფერდისა. იგივე სახლი კლდის ქარაფსა. სახლი კლდის კატისა.
გირთი	გაზაფხული
გო	გონი, გონება; გოგო, პატარა ქალი; იგივე გობია. იგივე ფსკერი დამშრალი ზღვისა ან ტბისა.
გოთ	თმა ქალისა
გომი	ჩემი პატარა ქალი
გორი	ქალი პატარა ხარისა (იგივე პატარა კაცისა)
გობ	შვილი, ფური ხარის დაქცეული სახლისა.
გოროხი	გადარჩენილი შვილი, ფური, ორი ხარის დაქცეულ სახლსა
გურ	დაბლობი, დაბლა ვაკე.
გიურ	ხარი დაბლობისა. ძველი ეგრისი
გრიგოლ	ჩამომავალი მეფე მირიანის ძისა, რევი, პეტრიწონის ტიბიკონი
ბაკურიანისძე	მამული ეგრისის მეფისა. დღევანდელი მაღალ ჯუმათის ჩრდილო-დასავლ. საწილი, ისრიგვერდი, ნამჭვარა, საყვარა, ჯვარი, ფოცხვერეთი, ასკანას თავი...
გურგულიათი	მამული ეგრისის მეფისა. დღევანდელი მაღალ ჯუმათის ჩრდილო-დასავლ. საწილი, ისრიგვერდი, ნამჭვარა, საყვარა, ჯვარი, ფოცხვერეთი, ასკანას თავი...
და	ძმის ცოლი; ქალი. დედალი (დედა ლომისა); ძუ, ქალი, მანამ დედა გახდება
დაბ	ქალის შიგა სამოსი (ნიფხავი)
დავა	მკვდარი ცოლი
დაისი	ისიდას სახლია.
დაკა	ქმარი
დარ	დარ-იგივე დასასრულია; დარ სახლია კაცის ხარისა; დ-არ იგივე დაისი, დასავლეთი. არ-იბერთა კაცია.
დაღ	დაღმართი-აღმართი, იგივე თალი
დაძე	დედა ძისა
დე	დედა ძისა და ქალისა
დეზ	ზე აზიდული ხელითა, ანჩხლი დედის ხელსა
დი; ნება	ნება დიდი ხარისა
დღვაბი	მაწონი
დღე	დრო დინებისა (დ)ასასწისიდან (დ)დასასრულამდე.
დიდ ა ჭარ ა	დრო ღერძისა. მზის ამოსვლიდან ჩასვლამდე
დაბელი	ადგილი წმინდა ანდრიას პირველი ქდაგებისა.
დედოფალი	ზაქი, იოვანე დაბელი, რუსთველის იოანე ზოსიმე.
ევდოკია	ცოლი იმპერატორის, თეოდოსი მცირესი
დიონისე ალ- ექსანდრიელი	III საუკუნის საეკლესიო მოღვაწე, წმინდანი (248-265 წწ.).
დი	დიდი ხარი, ზაქი.
დიონისე	ბერძენი წმინდანი. I საუკუნის მოღვაწე
არიოპაგელი	დიდი (რი)ტორი. დიდი დაბა. პირი ორი დიდი ხარისა.
დი; ონი	ორი ქა (ზეგანი). ორი რქა (ხელი) ორი დიდი ხარისა.
დღვები	ხეთების ერბო
ელვა	თვალია ზეცისა
ელი	ნება ზაქისა
ევაგრი	ბიზანტიელი ისტორიკოსი (536-594) წწ
სქოლასტიკოსი	
ეზრო	ეზოპეს და ეზრას ქარაგმა
ეპაგომენი	ხუთი
ერგე	სოფელი ხელვაჩაურის რნი

ერ	სპარსული წრეზე ბრუნვა;ერ ნახევარი წრე;ერ კაბის წელი,იგივე სარტყელი; ერთი,ერთი სახლი.სახლი ერთი ხარისა ხეთთა ხალხი
ეს	იგივე აქ.
ვა	ზეციური, ზენა სახლი უფლისა
ვალე	ზეციური,რჩეული ბოკვერი ლომისა
ვან	ძირი მთისა.
ვარ	ცხელი,მდულარე,გამდნარი რკინა;გვარი,მოდგმა კაცისა;ვარ ხორციელი, მიწიერი.
ვარბა	მარილწყალში ერბოს შესანახი მომცრო ქვევრი (50)ლ
ვე	ასაკი ქალისა 26(ასაკი შვილი ყოლისა),
ვეზ	ველი, ზვარია ზაქისა.იგივე ქალი კაცისა.
ვეზ;რი	ზაქის ნაშიერი ხელსა მდედრისა
ველ	დაუსრულებელი ხელი რიტორისა,შეგირდი მკვდარი მოძღვარისა
ვერ	მინდორი,ასპარეზი
ვეც	დასაბამი,დასაწყისი ორი სიცოცხლისა
ვი	დაკარგული სახლი ხარისა.
ვო	სახლი ორი ხარისა.ორი ხარი:დიდი და პატარა
ვოშ	დგომა,დასვენება ხარისა,მოლოდინი ზაფხულისა
ზა	სამზადის შორი გზისა,ხმა ზვარს მიმავალი ზაქისა
ზათ	მზე,მნათობი
ზან	თავგ ზა.მთავარი გ ზა ზაქისა.არჩევანი,არსი სიცოცხლისა.
ზანგი	ზანთა ქვეყანაა
ზარ	ხარი ზანთა კაცისა
ზარფი	ზარების რეკვაა;ზანთა ხარი(ზაქი)
ზაქთა	ზაფხული,საფიქრალი ხარისა
ზეგანი	მთა არსიანის აღმოსავლეთით,მთა ზედა წმინდისა
ზენონი	იგივე ზეკარია.
ზი	ბიზანტიის იმპერატორი (474-475) და (476-491)
ზილ	ზანთა ზეგანი:
ზურაბა	სახლი ზიქურათისა: აღმოსავლეთის კარი ცასა,იგივე მზე.
ზუდა	იბერიელთა ენას ძირი,საძირკველი.ხმა ხარის სახლსა. ზურგი ლაბა ხარისა.
თა ლი	ერთგვარი მარანი ზანური ყველისა.სიღრმე ორი მეტრი ყოფილა იბერთა ზუდა მიწას დამარხული ქვევრი. ზომა ათი ფუთი მთა ღირსებისა,საზომი კაცის სიმაღლისა.ღირსება თავი კაცის მიწიერი სიცოცხლისა.ტბელის კაბალით ხელი,იგივე სახელი კაცისა.
თაკარის თავი	იგივე დიდაჭარა.
თა	თავი,მთა,თაკარა
თაბ	გ ზა შინაური,პატარა ხარისა.
თავ	გ ზა მთის თავსა
თაზ	მთა ზაქისა,ხერ.მთა არარატისა
თარ	მთავარი,გ ზა,არსი;თავი ზაქისა,იგივე აზრი,გონი კაცისა.სათქმელი ხარისა.
თარგი	გ ზა ხარისა.
თა მი	ჩემი მთა.
თა მარი	მთა მარიამისა.მთა მამისა რიტორისა.
თ(ვალი)	თვლა ვალისა.
თა ხილ	მთა სიტყვისა.
თირ	მთა იბერიისა

თეოდორე მოფსუეტელი	მონოფიზიტი ეპისკოპოსი
თეოდოსი II	ათასწლეული(ათასი). მსხვერველ მთელისა რომის იმპერატორი 408-450
თეოდოსი პალესტინელი	ჩვენი ნაწილი მთელისა. იგივე გამოყოფა, ნაწილი ადამის მოდგმისა.
თო	იერუსალიმის პატრიარქი(452-457), ეპისკოპოსი (432-452). ასაკი(392-461)
თრიალა	ხეთების თონე
თრიალეთი	თრიალეთი
თრ	კალათა; წრის დასასრულია; კალენდარული ციკლის დასასრული, იგივე თოთი. იბერის ქარაგმით იბერიელი.
თა	ქარაგმა იბერისა, სახლი იბერიელისა
თის	ბიბლიური იოსებია; ზანთა სახლი ისიდასი.
თიანე	ბიზანტიელი ღვთისმეტყველი. ხსენების დღე ძველი-ახალი(4-17)დეკ.
თიანე დამასკელი	მენიშ: ფრესკა ჯვრის მონასტერსა, ქარაგმა თარიღი რუსთველისა (17;4)
თიანე ევნუქი	თიანე ლაზი.
თრ ხათ	იბერია მთა ხეთთა ხარისა
თა	კაცი
თათხა	დიდი ტიკი იტევდა (103)ლ. აქლემის საზიდარი.
თა ხა	პატარა ხარი კაცისა
თა ხი	ხარი კაცისა
თაბ	სამოსი კაცისა
თავ	ცერი კაცისა
თათ	ათი
თამათი	თა-კაცი, მა-მამა, თი-თავი)
თან	მთის ძირი
თაპ	პირველი კაცი, ადამი; ბოკვერის დედა; ვეფხვი; კლდის კატა
თარ	კარი აღმოსავლეთისა; იბერთა მთავარი ქალაქი; იბერიელთა აკვანი. იქ დაიბადა ბაკურ დიდი. კარნუ ქალაქი იგივე კარი. სამარე ბაკურ დიდისა.
თას	კარ კართაგენი; ბოლოო ჟამი კაცისა, დასაწყისი და დასასრული
თას კი	კასრი, საზომი ერთეული(მეტრია); დედა; ლამაზი ტანი ქალისა
თანჭი	კაპასი დიაცი, ამორძალი
თე	იგივე ბრჭყალი
თედელი	კედელი, ზღვარი. დაბადება-სიკვდილია. იგივე ზღვარი სიცოცხლისა.
თედელი	კედელი, ზღუდე ციხისა.
თერა	იგივე კედელი, ზღვარია კაცის სახლისა;
თერვა	მაფი, იგივე გზა ზეციური სახლისა.
თეს	შეკრება ქვათა, შექმნა კაცის საფარისა. შენახვაა ღვაწლისა.
თესარი	სამხრეთი
თესარი	სახლი სამხრეთელი კაცისა, სამხრეთი იბერია, კარი, ანისი ხლათი
თესტი	ტბა კესარიისა, სამხრეთისა
თესმ	შემოვლა მზისა, გზა სამხრეთისა. მცხუნვარება მზისა. გაუხეშება.
თესელი	კვეთა (დიამეტრი). კვეთა საძირკველის კედლებისა
თეს-ნათ	ნათელის დასასრული.
თესწა	კირი მიწა.
თეს	ჩვენი ყოფილი სახლი; იბერთა ენას ძველი მორწმუნე. დაკარგული, ნაქონი.
თესერი	ჩვენი, დაკარგული ხალხი; დაკარგული სიბრძნე; ქურუმთა ენას თავი; კისერის მნიშვნელობა თავის წაცლა ყოფილა
თესი	ზახილი კაცისა, იგივე გლოვა შვილისა
თესი	წყარო, კორდი; უთანასწორო ბრძოლა ხარისა; კომშარი ხარის თავსა
თესი	ყვავილთა ყანა.

კომ	მძინარე ვითა მკვდარი
კოპ	ხვედრია,ჭაპანი ხარისა,გზა გოლოგოთას ჯვარისა.იგივე ჯვარცმა ხარისა.
კორ	კოშმარი,გლოვა ორისა.
კოს	სამარე ორი კაცისა,კოშმარი ორი სახლისა;ორ სახლს შუა სიმაღლე.
კოჩ	ლაგამი ცხენისა
კოც	კოშმარი ცოლისა,(ოც)ფასი,ფეხი,იგივე ქალი კაცისა.
კოხ	კოშმარი ხორცისა,კოშმარი პურის ზვარისა
კლიმენტო	ფილოსოფოსი,III-საუკუნის მოღვაწე
ლა (სი)	თევზი(სახლი).
ლე	ბოკვერი ლომისა.
ლემი	ხვადი,ჩემი ბოკვერი.
ლენ	ჭანურად ლენ იგივე დიდი.დიდი წრის ნახევარია;სახლი ბოკვერისა. კვალი მდინარისა,ნაღვარევი;ხილვა ნაყოფისა,კაცის დარგული ხისა.
ლეს	ლესვა მახვილისა;ხიდი ბეწვისა;ცდა კაცის შეცდენისა;სახლი ლეკვისა (ბოკვერისა)
ლი	ლომი,ცხოველთა მეფე.
ლოპ	ხეთთა მეფე
ლეონ I	რომის იმპერატორი 457-474წწ
თრაკიელი	
ლეონ II	ლეონ I ის შვილიშვილი, ზენონის ვაჟი
ლიხაური	პირველი საცხოვრისი პეტრე იბერის წინაპარისა
მა-კე	იგივე მამა(მა) სამხრეთელისა(კესარიელისა)
მა	მამა.
მადე	მამა დედისა.
მათხა	ტიკი,საზიდარი წყლისა და ღვინისა.პატარა თხისა (19)ლ.დიდი ხარისა იტევდა (48)ლ.
მამა	მას მა(მამის მამა)პაპა
მარ	მამა კაცისა.
მაქა	მამა ქალისა.
მე	მეფე;ოჯახი ხეთთა მეფისა.(ფე) ფეხი (ქალი).მედეა დედა მეფის მემკვიდრისა.
მეს	მეს ხეთთა კაცი,კაცი ქალისა.მესხი სახლი კაცის ხარისა.
მეხ	ხმა ხეთთა მეფისა.მეორე ხმა.მეხ-ურ დაბალი ხმა.ურ დაბლობისა, ბოლო ხმა. მეხ-ურ-ია.
მი	მე,ჩემი
მირ	დიდი კაცი,გოლიათი,თაკარა კაცისა
მის	სახლი ჩემი(მ) და ჩემივე ქალისა (ის)
მო	მოსვლა მოვლენილისა
მიწა	ჩემი წარ(სული),წარ(სავალი)
მოზრახული	ნაფიქრი განზრახვა,განზრახული. მოსვლა ორისა.დასაბამი ადამისა და ქალისა;მეორედ მოსვლა, დასასრუ- ლი. მოსვლა დედისა და მამისა,ზაქისა და ფურისა;მოსავალი ზვარისა.
მოს	მოსატანი კაცისა,მომკა მისივე ნაღვაწისა;მოსასწრები დღისა. იგივე დროის დინებისა.
მოსე	იგივე მოსელ,მოვლენილი ხარია,ორი თვალი მიწიერი და ზეციური თვალი
მუშ	ხევი.ხამუშ ხევი ხარისა.
მძევალი	მამის ვალი ძესა,
მარკიანე	რომის იმპერატორი (450-457)წწ
მდ.ბუჯა	დღევანდელი ტყიბულის რ-ნი
მონოფიზიტი	დამცველნი ქრისტეს ერთი ბუნების თვალსაზრისისა.

მუცლის ბორკვა მუხტური	სპარსული ცეკვა, როკვა ტანისა.
ნა	ძველი ციხე ტყიბულის ახლოს, ციხე შეუპოვარი ნული; ნაკელი, ნაკლი; მთვარე ცასა. იგივე დასავლეთის სახლი ცასა: მთვარე, დასავლეთის სახლი ცასა:
ნათ	ნათელი.
ნალ	ოქროს რგოლი, სამაჯური მეფის ქალისა
ნარდი	კრება მომლხენტა (გუნდი)
ნე	ნეკნი, ნება ხარისა. ფეხი (ქალი) ნებაა კაცისა; მომავალი მეფე.
ნეფე	ნება ფეხისა, იგივე კაცისა. მომავალი ხარი ფურისა
ნიაზი	ხასა თავადისა
ნირ	ნიშნავს ფერს; იგივე ფერის ცვალება.
ოკა	იგივე ოკა, ორი კაცია
ოკი	უძირო ხრამი, პირი ბნელი ხრამისა.
ორი	ო რ ი-იგივე ორი ანბნი. იბერიული, იგივე ბაკურის და ნუსხური- ქურუმთა ანბანი
ორსი	ორსი ორი ბასრი სარია, ორი სახლი
ოს	ორი; (იგივე ბერძნული კოპია). ძველი რუსული კაპკან, ხუნდი. იგივე წრე.
ოსიკო	კომმარი ორი კაცის სახლსა
ოტი	ბორკვა ლომისა. დაკოდელი ლომი მონადირის გალიასა.
პაკ	ლეკვი ლომისა, ბოკვერი; ძუ ლომი; კაცი ზანთა პაპისა. მოდგმა ზანთა პაპისა;
პალია	პატარა ლომი (ბოკვერი).
პან	ახალი ერის, ჩვენი აღრიცხვის დასაწყისი; ზანურად იგივე ჩვენი. ძველი იბერიელები არ იყენებნენ: ჩვენი ბაკურის ნაცვლად ამბობდნენ: პან ბაკური.
პარ	ხარი; მნათობი, მთვარე; პართია, ლეკვი ლომისა პატარა; მზე, მნათობი; პური; კვარის ხე ხეთთა ენასა. ძველი ქართულით ნაფოტი კვარის ხისა. ნატაში რუსთველისა.
პას	ლამაზი ქალი.
პასკი	დედა კაცი.
პი	პირველი. პირობა
პილ	ენა ბილწი.
პირ	პირი, პირობა.
პირკბილა	სახრახნი, ღერძის კბილი
პირცხელა	წიწკა, პოლპილი.
პურ	დასასრული კაცის ხორციელი სიცოცხლისა. მიწიერი გზის დასასრული ხორცისა. ორი ათასწლეული (თე*ოს)
პალაკაციოს ტბა	დღევანდელი თურქეთის ჩრდილოეთი, ჩილდირი.
პალია	ლიხაურის ახლოს სოფელი.
პეტრე III	ალექსანდრიის პატრიარქი
პე	კლდის ხარი, ჯიში თხისა. ძირს დაცემული, ხრამს ჩავარდნილი ხორცი.
პე; წი	ფარას წინ მიმავალი თხა, ვაცი
პილატე	პილატე პონტოელი, რომის კონსული
პრო	კაცის პირისპირ დგომა. ხეთთა: ზურგი წინ მიმავალისა, მიმდევარი.
პროკოპი	ბიზანტიელი ჟამთაღმწერი, ებრაელი (ურია). ქარაგმა პეტრე იბერისა:
კესარიელი	(ურ-ია) მთა იბერიის დაბლობისა. იბერიელთა ენაზე ნიშნავდა ბრძოლასა. ყველა დიდი ბრძოლა დიდი
ქ უ რ	ქური ყოფილა. ზანურად კრება

რ ე ნ	იბერიელთა ენაზე რენ ნიშნავდა რბოლას.რბოლა ძველ იბერიელთა ძალის გამოცდა ყოფილა
რა	ევგვიპტელთა ქალღმერთი;კარი სახლისა
რან	სახლი ქვებისა,კლდე;ნიშნავს დიდ იბერიას.აქედან მოდის მეფეთა ტიტული, რანთა,კახთა და ა.შ.რან ზანურად იგივე დიდია
რე	შემობრუნება;ხეთთა მდინარე; ქურუმთა "მოწმე".ას;რე მოწმე კაცის შემობრუნებისა
რი	მდინარის კალაპოტი,დინება;მდინარის ჭალა.იბერთა ენას რიტორი,გ ზა ორი მდინარისა.ხელი ორი ხარისა
რო	ბოყინი,საზიზღარი ხმა ხარისა.უსიამოვნო ხმა ყელისა,როყიო,როხროხი
რო;გი	ხმა გალახული, ზაქის წაქცეული მოზვერისა
როკი	მუქარა მოზვერისა,კვილი საფარსა
რო;მი	ხმა ჩემივე გასახდენი მოზვერისა
რუ	ჭა,საზიდარი წყლისა,შესაკრებელი წყალთა;ქურუმთა ენას (რუ)-იგივე (ცი)-ყოფილა.იბერიული მთა ხარისა.ღარი,გ ზა, სადინარი.
რასა	სახლია პატარა ხარისა
რუ;ურ	თავი და ტანი ხარისა.სათავე და შესართავი წყალისა..ხეთთა ენას . ზეგანი და დაბლობი.
რუ თა	თავი ჭისა,საზიდარისა.თავი მდინარისა.
რუმი	დაუსრულელებელი გ ზა ჩემი ხარისა
სა	ქვის ძირი;საბანი,იგივე საფარი კაცისა,სახლი.
საბაზმაკე	შეკრება მოძღუარის ნათელისა,იგივე დიდი ცოდნისა.აღმოსავლეთის ჩირაღდანისა.
სას	სასრული.წრე.გ ზა სახლის და კაცის მონაცვლეობისა (სა;ას)
სა;ირ	სახლი იბერიელისა
სა;ირ;მე	სახლი იბერიელთა მეფისა
სად	სახლი დარიოსისა;მზის შესვლა სახლსა. ზანთა დაისი ისიდას სახლი.ის-ისიდა, და-ქალი.და - ცოლია ძმისა.არაბული(ص).(14)ე.
სათ	კლდის თავი
სათიხე	სამოსი,საბურავი ხეთთა ქურუმისა.
სარ	ქურუმთა ენას ნიშნავს კარს.
სარკე	კარი სამხრეთისა
საჭურისი	სახლი სიმდიდრისა,სიმდიდრე ქალის სახლსა.
სახე	სახლი სიცოცხლისა,გ ზა ხელისა,საზიდარი სახელისა
სახ;რე	სახე,სახვა.განცდა მოწამისა
სე	სახლია მთის ქედსა,იგივე ზაქის კისერსა. იგივე ურემი ხარისა,ორთვალა;ხარკი ზაქისა.სელ ხელი კაცისა.სელ ნაყოფი ხელისა,იგივე ღვაწლი.ღვაწლი იგივე ნება კაცისა; სელი, ქსოვილი
სელ	
სი	სიტყვა კაცისა=სახლი კაცისა
სირ	იგივე ნისკარტა პატარა ჩიტი
სისა	სახლი სიტყვის პატრონი კაცისა
სიმ	სამი(ხეთთა)
სირა	რიგი ხნულისა,კვალი კაცისა.
სიხ	სისხლი ხარის სახლსა.დაკარგვა ტოლისა.შემოჭერა არტახისა,სივიწროვე გ ზისა.
სოლ	ბასრი სარი რიტორთა ძველი ტერმინი.დასაწყისი სამი სიტყვისა. 1).სი სახლი სიტყვისა (სი და ხილ).
სუფ	2)ურ სახლი დაბლობსა.(ური)ქარაგმა რიტორთა სახლი დაბლობსა. 3).ფასი სიტყვისა.იგივე ფეხი ზაქისა.პირი ,მიწიერი სიცოცხლე კაცისა.



ს უ რ	იბერიულთა დოქი.ხ (23). d(23). ძირი (20).ერთად: 23,23,20.სახლი ურსა(დაბლობი).იბერთა მთის დაბლობი(ზეგანი).ტყის სახლი (ბრ)ურ,ურბას
საბრუნვა	
სევეროზ	
ანტიოქიელი	დაწერა ქალკედონის კრების შემაჩვენებელი "კათოლიკე ეპისტოლე"
სიმ	სამი ხეთთა ენა
სირა	რიგი ხნულისა,იგივე კვალი ხარისა.
ტა	ტანი ზაქისა,ტბა
ტას,ტა,ტახ	იგივე ტახი(მორევი წყლისა);ტბა,ტბა ხარისა;ტანი ზაქისა,ტბა
ტაპა	ტბა მესხეთის სამხრეთსა.
ტაში	იგივე ხალხის შეკრება მდინარესა,ან ტბასა(წყალსა).
ტან	ტბა კაცის სახლსა
ტილ	ძირი ტბისა,ფესვი ლელქაშისა
ტიკ	ტრიალი,ხეთქება,იგივე ბრუნვა ტბის ტალღისა
ტირ	იბერიელთა ენას ორ წრე, ორი ბრუნვი,წრის ორჯერ გავლა;იგივე ბრუნვა, გზა ოთხი ზაქისა
ულ(ი)	მთა დაბლობსა,კოლხას მთიანეთი,ეგრისი
უმი	დაუმთავრებელი გზა
ურ	დაბლობი.ქურუმთა ენას კაბის ქვედა ნახევარი.ვაკე მდინარისა შეუმცდარი.მართლმადიდებელ ქრისტიანთა მრწამსით მკრეხელობა.
უცდომელი	უც-დომელი მხოლოდ ღმერთია.
ფა	ზანთა ფარი,იგივე კარავი,საფარი მგზავრისა
ფას	პირველი ქალი,სახლი ქალისა.ფური ხარისა,ქალი
ფერ	ფერი,ფერისცვალება.იბერთა ენას ქრისტეს რჯულის მიმღები, ქრისტიანი ; ზანთა ენას ბრძენი;ქურუმთა ენას ძე,იგივე ადამის ძე;წრის მეოთხედი ძველ ბერძენთა ენას.
ფი	ფური(ფასი) იბერიელი ხარისა;ფიქრი,გონი (ვა) ზეციური ხმა.
ფირ	განსჯა,აზრის დალაგება,სიბრძნის სახლი
ფიცი	დრო ფიქრისა
ფო	იგივე საჯდომი
ფუ	ზიზღი
ფუკი	საზიზღარი ხმა
ფუს	ლეში სახლსა,სუნი მკვდარისა.ცუდი დასამალი ჭირი შინაურისა.
ფუ:ლი	ზიზღი ლომის ხელისა,გადასათრევი ლეში ავთარისა
ფუნ	ჭირი მეზობლის სახლსა.ჭორად მოსული,გასაჭირი სხვისა
ფურტიო	სახლია ფურისა,გზა ოთხი ზაქისა
ფუტი	ხავსი მდორე დინებასა.სენი დინებისა,გასაჭირი მგზავრისა.
ფუ:ყი	მკვდარი ხარი,ლეში გადარჩენილი ნადირის ტორსა.მძევალი კვერცხი ბუდესა
ფუში	სამულველი შვილი
ფუხი	სახლი ფურისა
ფუ:ცი	უსარგებლო დევნა მონადირისა,ხელმოცარული.საკბილოს გარეშე დარჩენილი ლომი
ფუჭი	ნაწლავი ხარისა.ჭია ხარის ნაწლავისა.ალეგორია სოლიტერისა
ფხა	ფეხი ხარისა
ქერ	იბერთა ენას მეორე თვე.წარმართული ქარაგმით დიდი წრის დასასრული. მთვარის კალენდარით თვის მეორე დეკადა,ორი ფაზა.ბასრი დანის პირი; ზანთა ენას ორი.
ქა	პირველი ქალი,ევა;ზედა-ზეგანი
ქარ	ქისაა.ქარავანი,ძირი ქარია.
ქარ გი	იგივე ზვარია ხეთთა ხარისა.ქარგა ხელია ქალისა,იგივე ხელი დედისა

ქე	ქურუმთა ენას იგივე ორი ხარია. იგივე ზანთა(ვი); ძველი ქართულით (ქვე). ქვე (და), იგივე ქვე და ყანა.
ქე-და	დაცემა, ლალატი ქალისა.
ქერ	მეორე თვე, ბასრი დანის პირი, ორი; ფასი ზაქისა
ქი	სახლი ქურუმთა ენასა; ქიში, სიკვდილი შვილისა; შუა წელი. მესამე სახლი ქალისა.
ქიმა	სიკვდილი მამისა
ქიმერი	სიკვდილი მეფისა. დაქცევა რიტორთა სახლისა.
ქიმი	სიკვდილი ჩემივე სახლისა
ქირდვა	წვრთნა
ქო	ქორი
ქოს	ტყუილი, მოგონილი ამბავი. ცრუ, მატყუარა, იგივე საწუთრო.
ქსარ	წრის მეოთხედი. წრეზე ბრუნვა, პირველი მეოთხედი. გ ზის მეოთხედი. ქსარ
ქასრე	მამა მეფე მირიანსა, სპარსთა მეფე
ქვაციხე	ძველი ციხე ტყიბულის რაიონში
ქორონიკონი	იოანე ზოსიმეს კალენდარი (780)წ.
ქრონიკონი	აბუსერისძე ტბელის კალენდარი (128)წ ციკლით. (1072)წ.
ლი	ღირსება.
ლ ა რ	ღარი; ღარი წყალისა, ქარაგმა დროთა დინებაა; ღარ გადასვლაა; ქედი მთისა, ზღვარი ზვარისა
ლა	ღამე, იგივე ბნელის სინონიმი; ღა ლალატი, იგივე შიმშილია ნებისა. ღალატი გატეხა პირისა.
ლე	ღელე, მდინარე ღერძი ხევისა; დღევანდელი ღელვა, კრება წყალისა, ზიდვა
ღენ	დიდი ცხენი, ტვირთის წამლები
ყ ი რ	იბერიელთა ენას შებრუნებულ, გადაყირავებული.
ყაზ	ყაყანი ზაქის სადგომსა. იგივე ბრბო ზაქის სახლსა.
ყა	მკვდარი ნაყოფი მიწისა
ყანა	ნაკლი მკვდარი მიწისა, ნებვი მიწასა, ნაკელი პატარა ზვარსა
ყას	ყაყანი ბაყაყთა. იგივე თავშესაფარი უქნარისა. ყაყანი იგივე სიკვდილი ხარისა.
ყასაბი	მკვლეელი, პატრონია მმორისა. ყაყანი უქნარასი სიკვდილი ხელისა. ყაყანი ტბასა, სიკვდილი წყალისა, იგივე ხმა გუბისა. მმორია ზაქის ტანისა, ტბისა.
ყე	ხორხი. იგივე ზედა ხმა, რეგისტრი
ყვა	ნაკლი ზეცისა. დაკარგული გ ზა ზეცისა. მგ ზავრი ქვესკნელისა.
ყუა	კეხი კარის ზურგსა.
ყუი	ხეთების ენას სინონიმი ზაქის ზამთრის სადგომისა. სახლი მიწურისა.
შ ე რ	იბერიულად ნიშნავს ჩვენ. შერ იბერიული კაბალის დასაწყისია
შა	ძველი, დაკარგული სახლი ზაქისა. იგივე სინონიმი დამშრალი ტბისა.
შართი	შემოდგომას
შე	შენ; შენება, შექმნა ახალისა. შემოქმედი შექმნა, შეცვლაა ძველისა ჩვენი; იგივე შერეული ხმა ზაქისა და პატარა ხარისა; შერთული ხმა ორი სახლისა.
შერ	
ში	ბინა, შვილი; შიში, იგივე შიმშილი ნებისა.
შილ	სატყუარა პატარისა; დედის ძუძუს შემცვლელი, საწოვარა.
შინ	საფარი, საბანი, ბოლო სახლი კაცისა; კაცის გ ზა ბოლო სახლსა.
შუ	შუა; შუა გ ზა; შუამდინარეთი.
შეპიაკი	სოფელი ქვემო ქართლში
ჩ ე რ	მთა კაცის სახლისა, კავკასიონი. იბერთა კაბალით თარიღი კართაგენის დაცემის (145).

	ბალი, ბაღნარი;
ჩა	ჩანთქმა, კარი ქვესკნელისა; უძირო ხრამი; პირი პატარა, მუცელი დიდი. პატარა გაუმადლარი იგივე ჩაა.
ჩად	ბნელი ღამე, უკუნე
ჩე	ჩვენ; ჩემი
ჩადრი	საბურავი ზაქის თავსა, საფარი თავისა. საფარი ხარის სადგომისა.
ჩიბე	ბრძენი ოსებისა
ჩილ	ჩივილი გასაჭირისა
ჩინ	ჩვენი ინდიქტიონი
ჩირ	ჩირგვის, ეკალ-ბარდის პატარა ჩიტი
ჩიხ	სახლი ჩემი ხარისა
ჩო	იგივე გახელება, დაოკება მორბენალი ცხენისა.
ჩოხა	დასაწყისი ხარის გზისა. დასასრული ჭაბუკობისა. მზაობა ჭაპანისა.
ჩობ	დაკოდილი ბრძოლასა. კაცი დასარჩენი სახლსა
ჩოვ	ტყვე ქალი, ალაფი ბრძოლისა
ჩოქ	ძლევაი დამძლევისა, ძირი გადაჭრილი ხისა. ძირი მთისა, დასაწყისი ვაკის კალაპოტისა
ჩოს	ორთაბრძოლა, იგივე წვრთნა ორი მოზვერისა
ჩოყ	გასახედნად უვარგისა, დაკარგული ხორცი ხარისა
ჩხი, ჩხა	ძველი ახალი (ჩხა). იგივე შუა სახლია ზაქისა. სინონიმი სახლი შუა გზასა. შუა გზა მიწიერი სიცოცხლისა (40)რი.
ჩხუ	ჩიხუ-იგივე (ცხუ). ჩემი ხუთი (მეხუთე) სახლი.
ც ე რ	იბერიელთა ენაზე ნიშნავს კაცის ძეს, იგივე ადამის ძეს. ზანთა ენას კავი. პირი ხარისა. ცამ თქვა: სიტყვა ზეციური ხარისა.
ცა	ცაცი-დრო მეორედ მოსვლამდე. ასაკი სიტყვისა: პირიდან მეორედ მოსვლამდე. ხმა ხარისა დარჩება მეორედ მოსვლამდე.
ცე	ყვილი, ზახილი, ცვენა დიდი ლოდებისა. სინონიმი ტალახის დიდი მეწყერისა. ცეცხლი, ხმა წარღვნისა.
ცენ	აქილევსი
ცი	დრო, სიცოცხლე კაცისა.
ცეკ	მობრუნება, იგივე ტრიალი წრესა.
ცე	გორგალი, ცერი ხელისა, კავი ხარის გზასა, რკალი.
ცეკვა	დევნა ზეციური ხმისა
ცელ	ზეციური ხელი მიწასა, იგივე ხელი დაცემული ხარისა
ციგა	ათვლა დროისა, კვალი ფურისა, იგივე მიდევენება ხარისა.
ცილ	ძირი, ათვლა სიცოცხლის დროისა
ციხე	დრო სიცოცხლისა
ცირ	დრო რბოლისა, წრე იბერიელი ხარისა. ქრისტემდე ასაკი იბერიისა (911)
ცოლი	ზანთა ქარაგმით (ილ; ოც). 63(43; 20).
ცოც	ფეხი ჩვილისა, იგივე ხოხვა პატარისა.
ცოცხი	ჩვილი ხარის სახლსა
ცუხ	ცერი მეხუთე სახლის კაცისა, კავი მეხუთე ხარისა
ცურთი	რძე (ურ დაბლა, წველა დაბლა)
ძ ი რ	იბერიული სიბრძნე, ძირი, ფუძე, ბაზისია.; იბერიელ ქურუმთა სიბრძნე.
ძა	რძალი; ნაგაზი, იგივე დიდი ძაღლი. მორჩილება. ნება კაცისა, ძალა.
ძადა	დედა რძალისა
ძამა	მამა რძალისა
ძალ	ძალა ღალატისა. იგივე ძაღლი შეშინებული ძეგლისა.
ძაძა	შილი (რძალი, რძალი)
ძე	მემკვიდრე მამისა
ძი	მდინარის ხევი, კლდე; ძირი, ფესვი, სახლი ძველი კაცისა, სახლი პაპისა.
ძურბა	ბელი, დათვის.

ძღა	გოგო შინაური კაცისა.
ძუსას ხევი	ხევი ტყიბულის რაიონში
წა	წყაროს წყალი.
წავ	ველი.
წათ	ათას წელს ნაქონი მიწა
წამ	მიწა მიმავალისა, მგ ზავრისა
წალ	მთას ბოძებულო, კლდეს დაბადებულო ნაშიერი თხისა
წაპ	მიწა პატარა ხარისა, ჭალა პატარა მდინარის პირსა.
წარ	მიწა კაცისა. ხმა ხარის კვილისა. ყივილი გზააბნეულისა.
წარნაქი	ნაკლი მკვდარისა, მიწა მტვერი (ხორცი). წითელი კირი, იგივე კირქვა.
წახ	მიწა ხეთთა ხარისა
წე	ერბოს შესანახი ქვევრის მარილწყალი თავსა.
წერ	წერილი, წიგნი.
<b>წარსახვა</b>	<b>მიწას გამოსახვა, მხატვრობა</b>
წი	წინ, წილი პირველი ხარისა. წიხლი. ერბოს შესანახი ქვევრის მარილწყალი ძირსა.
წილ	გაზიარება, გაყოფა მთელისა. წილი სარგო ხარისა, ხარის ტოლისა.
წის	ხმა პირველი ქალისა.
წისქვილი	ხმა ორი ქვისა. სიცოცხლე ორი ხარისა. მხედრულით 123(31;92)
წირ	რკალი, წრე
წულ	სხვისი ნაშიერი
წუმ	დაწუნებული, დაუსრულებელი გზა სიკვდილისა. გუბე, ბინძური წყალი
წურ	რბოლა, წრე
წურ	წურ-იბერიელთა ენაზე ნიშნავს სრბოლას. სრბოლა იგივე მარათონი. ათი სრული ინდიქტიონის დასასრული; წინაპართა ენაზე ნიშნავს ობს, დაობებულს ძველს. იბერიელთა სახელი თიხისა; თიხა იგივე ჭურ-ყოფი- ლა. დასაწერად თიხის ფირფიტებს იყენებდნენ. აქედან მოდის სიტყვა წურაქვი. იბერთა ენას მდიდარი კაცი, საცავი
ჭ უ რ	ჭირი, გასაჭირი კაცისა. გაჩენა პირველი შვილისა, ჭინთვა (თავი ანგელოზისა). მთავარი ბოძი ბეღელისა, იგივე დედაბოძი
ჭი	ძირი ჭისა, ძირი ტბისა. ძირი წყლისა
ჭილ	ძირი პირველი ნაწლავისა. ძირი ნაწლავის ჭიასი
ჭიპ	ჭია დაკოდილი ხარისა. ცეცხლი ხის ფულუროსა.
ჭირ	ხვრელი, თვალი, გადასადენი წყალისა. ნაპრალი კლდისა. პატარა ხრამი
ჭიტ	დაკარგვა ხორცისა, დაკარგვა მემკვიდრისა, დაცლა სახლისა
ჭიშ	ხმა გაბზარული ზარისა, ხმა რქის გატეხვისა, უთანასწორო ბრძოლა
ჭიხ	ხარისა
ჭარ	წყლის საზიდარი (მდინარე) და სახლი კაცისა. ქარაგმა ორი მდინარისა: მტკვარი და აჭარის-წყალისა. ორი თავისა და ორი შესართავისა. იგივე სახლი ორი ხარისა.
ხ ა თ	იგივე ხეთა; ხეთი
ხა	სახლი
ხაგილი	კრება ხეთთა ხარებისა. ძირი თურქული (ჰალილისა).
ხად	მწევარი წრესა, კურდღელი დარბის ჩაკეტილ წრესა. მწევარი (მღევარი) კურდღელისა.
ხალ	რჩეული ხალხი; ხალვა
ხაზ	მიმართულება, იგივე ვექტორი არჩეული გზისა
ხან	სხივი, ნათელი
ხას	სახლი კაცის პატარა ხარისა.
ხასა	სახლი კაცისა და ხარისა
ხატი	ხარი ტბისა, იგივე ანარეკლი სურათი წყალსა.
ხაშ	შუა დაკარგული თვალი, იგივე უხილავი (მესამე) თვალის ხარისა

ხებ	მხები, იგივე მხარი ხარის ტოლისა. მხები ხარის კისერსა უღელი. მხები წილი უღელისა
ხება	ხელი, იგივე წილ, პატარა ხარისა,
ხელ	იგივე სახელი, ღვაწლი კაცისა, გზა ზეციური ხარისა
ხელწელი	კალამი
ხერ	ხეთების სახლი ზანთა მიწასა; ხეთთა ენას დიდი კასრი, ძირი კასრი-სა. ზანთა ბორბალი. ბორბალის გარსი. ბორბალის ტრიალი ზანურად ხერტალი
ხეც	ცხოველი, ცოცხალი. გზა ხორციელისა. იბერიული ქარაგმით ახალი წლის დასწყისიდან გაზაფხულის ბუნიობამდე. დღევანდელი (22.02-21.03)
ხერხათი	
ხი	სახლი ხარისა
ხიზ	ზაქი ზიქურათუსა
ხილ	სიტყვა
ხიზან	ხეთთა ხარი ზანის სახლსა
ხილვა	ხმა ზეცისა
ხინ	დამარილება, დახვევა ხარის ტყავისა სახლი კვარის ხისა.
ხირ	გაზაფხ-ის ბუნიობიდან ზაფხულის დღე-ღამ სწორებამდე 100(92;8) დღე
ხინ;ჯი	ხუთი ხელი ხარის ტყავისა. კედელს გაკრული ტყავი ხარისა(1;2;2)
ხის	ხარი ქალისა
ხორ	მგ ზავრი ორი გზისა, ხორცი გზასა
ხორ;უმი	დაუმთავრებელი გზა ხორცისა. გზა ზეცას მიმავალი კაცისა
ხულ	მთის კალთა
ხურ	დაბალი ხმა. დაბოლოება ხურია
ჯამ	ჯარი
ჯარა	ბაგა
ჯი	ჯიქი, იგივე კლდის კატა, აქაური. ჩვენი.
ჰან	ზანთა ლომი. იბერთა ჰან იგივე ზედა კარია. ჰე ქვედა კარი.
ჰა	ფერხი. არსი ხარის სიცოცხლისა. მიმდევარი ზეციური ხარისა.
ჰევ	მძინარე ქალი, დედა რძალი, მოლოდინი შობისა, ფექმძიმე.
ჰიპოსტას	ჰიპოსტას (პირი, გვამი) განმარტებულია თავისი შინაარსით, "არსი". არსი ძველი უცნაური სიმბოლო-ლოს ტერმინით სახლი კაცისა.
ჰუნ	ზანთა ცხენით ჯირითი; იბერიელთა ბედაური. ბედს მინდობილი ჰაკი ცხენი; ძველ იბერიელ ენას სინონიმი დიდი ჯიშიანი ძაღლისა, ნაგაზისა.
ჰო	ხმა ბოლო, კვილი ბოლო ხარისა.
ჰოე	მეორედ მოსვლის წინა დრო, ეპაგომენი. ჟამი ქვათაცვენისა ე(5)

## გამოყენებული ლიტერატურა

- პეტრე იბერიელი(ფსევდო დიონისე არიოპაგელი) ეფრემ მცირის თარგმანი.სამსონ ენუქაშვილი, თბილისის სახელმწიფო უნივერსიტეტის გამომცემლობა/1961 წ.
- შოთა რუსთაველი,ვეფხისტყაოსანი,1937 წლის საიუბილეო გამოცემის ტექსტის მიხედვით.პ/მგ გამოშვებისათვის კონსტ,ჭიჭინაძე,ილუსტრაცია ზიჩისა,გარეგანი გაფორმება ბ.გორდეზიანისა, სახელგამი,თბილისი 1941 წ.
- ტბელ აბუსერისძე,ცხოვრება ქვითხუროისა ბასილისა, ზ.ფირცხალაიშვილი,გამომცემლობა საბჭოთა აჭარა,ბათუმი 1961 წ.
- პროკოპი კესარიელი,საიდუმლო ისტორია,საქართველოს სსრ მეცნიერებათა აკადემია,ძველი ბერძნულიდან თარგ. ნ.ეფრემიძე,რედაქ. ნ.ლომთური,გამომცემლობა მეცნიერება, თბილისი 1989 წ.
- მაკარი მესხი,პეტრე იბერიელის ცხოვრება,ქართული პროზა წიგნი III,მეთერთმეტე მეთორმეტე საუკუნეების მწერლობა,რედაქტორი ზ.აბესაძე,საბჭოთა საქართველო,თბილისი 1982 წ.
- აბუსერისძე ტბელი,სასწაულნი წმიდისა გიორგისნი,ქართული პროზა წიგნიIII,მეთერთმეტე-მეთორმეტე სს. მწერლობა,რედაქტორი ზ.აბესაძე,საბჭოთა საქართველო,თბილისი 1982 წ.
- უცნობი ავტორი,მატიანე ქართლისა,ქართული პროზა წიგნი III,მეთერთმეტე მეთორმეტე სს. მწერლობა,რედაქტორი ზ.აბესაძე,საბჭოთა საქართველო,თბილისი 1982 წ.
- უცნობი ავტორი,ისტორიანი და აზმანი შარავანდედთანი,ქართული პროზა წიგნი III,მეთერთმეტე მეთორმეტე საუკუნეების მწერლობა,რედაქ. ზ.აბესაძე,საბჭოთა საქართველო, თბილისი 1982 წ.
- კ.კეკელიძე,ა.ბარამიძე,ძველი ქართული ლიტერატურის ისტორია V-XVIII სს,თბილისის უნივერსიტეტის გამომცემლობა,თბილისი 1969 წ.
- ქართული მწერლობა ტომი მესამე,რედაქტორი ა.ბაქრაძე,ნაკადული,თბილისი 1988 წ.
- კორნელი კეკელიძე,ქართული ლიტერატურის ისტორია,ტომი პირველი,მთ.რედაქ. გ.ლეონიძე, გამომცემლობა საბჭოთა საქართველო,თბილისი 1960 წ.
- სერგი ჯიქია,გურჯისტანის ვილაეთის დიდი დავთარი,საქართველოს სსრ მეცნიერებათა აკადემია,რედაქტორი გ.წერეთელი,საქართველოს სსრ მეცნიერებათა აკადემია,თბილისი 1941 წ.
- პავლე ინგოროყვა,თხზულებათა კრებული,ტომი III,რედაქტორი გ.ახვლედიანი,გამომცემლობა საბჭოთა საქართველო,თბილისი 1965 წ.
- ძველი ქართული ლიტერატურის ძეგლები,მსოფლიო ლიტერატურის ბიბლიოთეკა, გამომცემლობა საბჭოთა საქართველო,თბილისი 1978 წ.
- ახალი აღთქმა დაფსალმუნები,მათეს სახარება,მთარგმნელი გ.წერეთელი,ბიბლიის თარგმნის ინსტიტუტი,სტოკჰოლმი,შვეცია 1990 წ
- სიმონ ყაუხჩიშვილი,ბიზანტიელი მწერლები საქართველოს შესახებ,ტომი მესამე,ტფილისის უნივერსიტეტის გამომცემლობა 1936 წ.
- სიმონ ყაუხჩიშვილი,გეორგიკა,ბიზანტიელი მწერლები საქართველოს შესახებ,პროკოპი კესარიელი,ტომი მეორე,გამომცემლობა მეცნიერება 1965 წ.
- თემისტიოსი,კოლხეთის რიტორიკული სკოლა,გეორგიკა,ბიზანტიელი მწერლები საქართველოს შესახებ,სიმონ ყაუხჩიშვილი,ტომი პირველი,საქართველოს სსრ მეცნიერებათა აკადემიის გამომცემლობა,თბილისი 1961 წ.
- არეოპაგეტიკა,სავლე წერეთლის ფილოსოფიის ინსტიტუტი,მიხეილ მახარაძე,გამომცემლობა ინტელექტი,თბილისი 2011 წ.
- არეოპაგეტიკული ძიებანი,რედაქტორი ლ.ბახტაძე,თბილისის უნივერსიტეტის გამომცემლობა, თბილისი 1986 წ.
- მიშელ ვან ესბროკი,უცხოური ქართველოლოგია,მიუნხენის უნივერსიტეტი,თარგმნა ცისანა ბიბი-ლეიშვილი,კავკასიის უნივერსიტეტი.

- ეგრემ მცირის კოლოფონები, დარეჯან თვალითაძე, გამომცემლობა ნეკერი, თბილისი 2009 წ.*
- წმინდა პეტრე იბერი, გვანცა კოპლატაძე,*
- შალვა ნუცუბიძე, კრიტიკული ნარკვევები აზროვნება და შემოქმედება, გამომცემლობა საბჭოთა საქართველო, თბილისი 1966 წ.*
- მსოფლიო მართლმადიდებელი ეკლესიის შეერთებული კალენდარი, საქართველოს საპატრიარქო, თბილისის სასულიერო აკადემია, თბილისის სახელმწიფო უნივერსიტეტი, ხელნაწერთა ინსტიტუტი, I გამოცემა, თბილისი 2001 წ.*
- ცხოვრება პეტრე იბერისა, ივანე ლოლაშვილი, თბილისის უნივერსიტეტის გამომცემლობა, თბილისი 1988 წ.*
- წმინდა პეტრე იბერი, მანგლელი მიტროპოლიტი ანანია ჯაფარიძე, მეხუთე გამოცემა, თბილისი 2015 წ.*
- православный палестинский сборник издание императорского православного палестинского общества С-Петербург 1896 г.*
- ETUDES DE CHRONOLOGIE TECHNIQUE. PAR, M. Brosset, membre de l'Academie. Premiere Partie, Presente le 5 septembre 1867.*
- აბუსერისძე ტბელი, თხზულებანი, საქართველოს მეცნიერებათა აკადემია, კ. კეკელიძის სახელობის ხელნაწერთა ინსტიტუტი, ბათუმის ნ. ბერძენიშვილის სახ. სამეცნიერო-კვლევითი ინსტიტუტი, ნარგიზა გოგუაძე, მიხეილ ქავთარია, რაულ ჩავუნავა, ს. ს. გამომცემლობა აჭარა, 1998 წ.*
- ძეგლის მეგობარი №59-საქართველოს ისტორიისა და ძეგლთა დაცვის საზოგადოება, გამომცემლობა საბჭოთა საქართველო, თბილისი 1982. გვ-27.*
- ჯალალ ედ-დინ რუმი, არსთა მესნევი/წიგნი პირველი/ბაკურ სულაკაურის გამომცემლობა/ აღმაშენებლის 150/თბილისი/ 2020 წ.*
- იური სიხარულიძე/სამხრეთ-დასავლეთ საქართველოს ტოპონომიკა/წიგნი I/სახელმწიფო გამომცემლობა/ბათუმი 1958 წ.*
- ანასტასი სინელი ტ. I. კ. კეკელიძის სახელობის ხელნაწერთა ეროვნული ცენტრი, დოგმატიკონი I, 2015 წ./*
- Житие Петра Ивера царевича подвижника и епископа Майумского V века. Грузинский подлинник. (ППС, выпуск 47. 1896)*
- ძველი ქართული ლიტერატურის ისტორია (V-XIII სს.), კ. კეკელიძე, ა. ბარამიძე/თბილისი/1969.*
- შოთა რუსთაველი და მისი ვეფხისტყაოსანი, სარგის კაკაბაძე/1966 წ.*
- ცხოვრება მეფეთ მეფისა დავითისი-დავით აღმაშენებლის ისტორიკოსი, ქართლის ცხოვრება/თარგმნილი და გამოცემული მ. ბროსე, სანკ-პეტრებურლს-1850წ.*
- Житие Петра Ивера царевича подвижника и епископа Майумского V века. Грузинский подлинник. (ППС, выпуск 47. 1896)*

<u>№</u>	<u>დასახელება</u>	<u>გვ.</u>
	ეპილოგი	
1	საზომი ასპარეზისა	3
2	ქვეყანასა ქველისასა	5
3	ბურუსი სამი ხელისა	8
4	ძალა „შეუვალი“ საბუთისა	13
5	ამბავი შემოღებული ზღაპრობანისა	17
6	სხვა შრომები არიოპაგიტული ტრაქტატის ავტორისა	20
7	სამზირი უცნაურისა	32
8	ამბავი პალიასტომის ტბისა	36
9	ამბავი ქველის დედისა	40
10	ამბავი ასფაგურის მოდგმისა	43
11	ამბავი იბერთა უფლისწულისა	44
12	ამბავი იბერის სახლისა	45
13	ამბავი დიონოს ბრძენისა	47
14	წიგნი და შემოქცევა იბერისა	59
15	ქარაგმა 492-ე და 1492-ე სტროფისა	65
16	ფრესკა ჯვრის მონასტერისა	67
17	ამბავი პეტრეს და პავლეს ეტრეტისა	69
18	ამბავი სინაწმინდის ოთხთავისა	74
19	ამბავი მრავალკარედიანი ხატისა	79
20	მნათობნი ქართველთანი	83
21	ქარაგმა 33 წმინდანისა	85
22	ბალადა პეტრე იბერისა	89
23	გალატოზი ზიქურათისა	90
24	ამბავი ხართალის ქვის ქარაგმისა	92
25	ქრონიკონი სრული	110
26	ამბავი ხუთი ქარაგმის ქრონიკისა	130
27	ჰერეთის გრიგოლისძენი	141
28	შრომები ფსევდო იბერიელისა	151
29	ციხე აფსაროსისა	153
30	ლეზრა და აბირი	157
31	ამბავი ბალხის ხელისა	158
32	ამბავი ასომთავრულის ხუთი ხარისა	162
33	ხმა ურის ზიქურათისა	164
34	ასაკი იბერიული ნიშანისა და ქარაგმისა	171
35	ბასილი დიდი	180
36	ბალატუნუსის ბილინგვა	183
37	ხიდი ტბელისა	196
38	არსი არსებისა	206
39	ამბავი გორგასალისა	208
40	სკოლა პეტრე იბერისა	211
41	ამბავი ფსევდო სახელისა	213
42	ამბავი იბერის ცხოვრების მთარგმნელისა	216
43	პეტრე იბერის ცხოვრება	220
44	პლეროფორიები	225
45	ამბავი თხზულებისა „პროხორეს ცხოვრება“	227
46	ხელი სინელისა და იყალთოელისა ამბავი წინამძღუარისა	230
47	ამბავი არიოპაგელისა	238
48	ამბავი იბერის ქარაგმისა	241
49	ამბავი იბერის მამისა	244
50	ამბავი მეოთხე საეკლესიო კრებისა	245



51	ამბავი ორი ფაზისისა	247
52	ამბავი ჯვრის მონასტრისა	249
53	ფრესკა წმინდა მამისა	250
54	სიყმაწვილე პეტრე იბერისა	253
55	იბერის მისვლა იერუსალიმსა	259
56	ამბავი იბერის ცრუ შრომებისა	262
57	ამბავი იბერის მოწაფეთა	265
58	საიდუმლო ისტორია	268
59	ამბავი საიდუმლო განსაცდელისა	276
60	ამბავი ქრონოგრაფისა	279
61	ამბავი ავაზაკთა კრებისა	283
62	ამბავი გრიგოლ ღვთისმეტყველის თხზულებისა	287
63	ამბავი ცხოვრებისა ქართველთა მეფეთა	295
64	ამბავი ოთხი საეკლესიო კრებისა	297
65	ამბავი მართლმორწმუნეს ვერაგი ხელისა	299
66	ამბავი არეოპაგიტული მოძღვრებისა	303
67	საღმრთოთა სახელთათვს	308
68	ზეცათა მღდელთ-მთავრობისათვს	311
69	საეკლესიო <sup>ა</sup> საღმდელთ-მთავრობისათვს	314
70	საიდუმლოდ ღმრთის-მეტყუელებისათვს	316
71	ეპისტოლენი ათნი	320
72	ეპისტოლე ა გაიომს მიმართ მოწესისა	322
73	ეპისტოლე ბ მისსა მიმართვე	322
74	ეპისტოლე გ მისსა მიმართვე; ეპისტოლე დ მისსა მიმართვე	324
75	ეპისტოლე ე დოროთეს მიმართ მსახურისა ამბავი კეისარის ცოლისა (თეოდორასი)	325
76	ეპისტოლე ვ სოპატრომს მიმართ მღდელისა	326
77	ეპისტოლე ზ პოლუკარპომს მიმართ მღდელთ-მთავარისა	328
78	ეპისტოლე ლ დიმოფილომს მიმართ მოწესისა თვსსა წესსა მოქმედებისათვს და სიტკბოებისა.	331
79	ეპისტოლე თ ტიტეს მიმართ მღდელთ-მთავრისა	334
80	ეპისტოლე ი „იოვანეს მიმართ ღმრთის-მეტყუელისა	335
81	ეპიგრაფები თავებისა	346
82	აია-სოფია-„შენობათა შესახებ“	360
83	ამბავი ისიდორე მილეთელისა	362
84	ხილვა მამისა, ზაქარია ლაზისა	364
85	ხილვა წმინდა მამისა, იბერისა	366
86	ამბავი კართაგენელი ლომისა	368
87	ამბავი თრიალას ტბისა	371
88	ამბავი ავგიას თავლისა	381
89	ამბავი ეფრემ მცირეს ქარაგმისა	386
90	ხელი აგათია სქოლასტიკოსისა	389
91	ამბავი წმინდა ანდრიას გ ზისა	392
92	ამბავი კოლხას რიტორიკული სკოლისა	395
93	გ ზა პარსიდან იყალთომდე	396
94	ამბავი ორი ციხის სახელისა	400
95	ამბავი ახალი ზიქურათის სამალავისა	402
96	ამბავი კირქუკის სავანისა	404
97	ამბავი იერეთეოს მღდელისა	405
98	ამბავი ზაქთისა	408
99	ცნობა იბერისა, ამბავი ბერძენთა ვერაგობისა	410
100	ამბავი შუამდინარეთის ზიქურათისა	412

101	ამბავი ლაზიკეს ციხისა	414
102	ამბავი იბერის მრწამსისა	415
103	ამბავი თაბორის ზიქურათის დაკარგვისა	417
104	ამბავი ცამეტი ასურელი მამისა	419
105	ხელი ახალი იბერიული ზიქურათისა	420
106	ამბავი ფაზისის სკოლის მოწაფეთა წვრთნისა	422
107	ამბავი ხეთთა სახლისა	424
108	ამბავი ბასილი ასკანელისა	427
109	ამბავი იძულებითი ხელდასხმისა	429
110	ამბავი ანისის სამეზბისა	430
111	ამბავი იენაშის ოთხთავისა	441
112	ამბავი დიდი სქიზმისა	442
113	ენა სასვენი ნიშნებისა	444
114	თვალი სახარებისა	445
115	ამბავი იბერის სხარტულეებისა	447
116	ამბავი არიოპაგელისა და კესარიელის შრომებისა	449
117	ამბავი ქარაგმის მიეზისა	454
118	ამბავი არიოზის მიმდევართა სიხარბისა	456
119	ამბავი იბერის რწმენისა	459
120	ამბავი სამკაულისა, სამი მოწამე მეფისა	461
121	ამბავი მცხეთის ქალაქისა	463
122	ამბავი წმინდა მთისა	464
123	ფოჯრტაველ ეპისკოპოსი ქართველთაჲ	468
124	წარწერა იოჰანეს სამარხისა	472
125	მზერა არწივის თვალისა	474
126	ამბავი დაჭრილი მონადირისა	477
127	ამბავი ახალი იბერიული ქარაგმისა	480
128	სახელთა განმარტებანი	490