

ЗНАТНЫЕ РОДЫ ЦАРСТВА ГРУЗИНСКОГО
Шестая книга серии

ЮРИЙ ЧИКОВАНИ



РОД БАГРАТИОН-МУХРАНСКИХ

ЗНАТНЫЕ РОДЫ ЦАРСТВА ГРУЗИНСКОГО
Шестая книга серии

ЮРИЙ ЧИКОВАНИ

РОД БАГРАТИОН-МУХРАНСКИХ

(Генеалогическое исследование)



Издательство
Грифони

Тбилиси
2024 г.

Настоящий труд является генеалогическим исследованием одного из древнейших родов Царства Грузинского – рода Багратион-Мухранских. Здесь представлена уточненная генеалогия, составленная Председателем Грузинского генеалогического общества (в 1995 – 2018 гг.) Юрием Константиновичем Чиковани.

В 1996 году в Москве вышел в свет третий том серии «Дворянские роды Российской Империи», в котором опубликована генеалогия Багратион-Мухранских, таблицы которой составлены Ю.К.Чиковани (см. стр. 53-64 этого тома).

Следует подчеркнуть, что генеалогия, предлагаемая в настоящем издании, представляет особенный интерес, т.к. принципиально отличается от генеалогии опубликованной в 1996 году. Объяснение этого фундаментального расхождения изложено Юрием Константиновичем Чиковани в разделе «От автора».

Научный редактор

Николай Джавахишвили,

Доктор исторических наук, профессор
Тбилисского государственного университета имени
Иване Джавахишвили; Главный научный сотрудник
Института истории и этнологии имени
Иване Джавахишвили;
Иностраный член Латвийской Академии наук

Технические редакторы

Дали Сахокия-Мачабели
Ирина Квирквелия-Чиковани

Компьютерное обеспечение

Майя Гурабанидзе
Ираклий Белтадзе

© «Генеалогия Багратион-Мухранских» – Юрий Чиковани

© Приложения «А», «В», «С» и «D» – Ирина Багратион-Мухранели

ISSN 1987-8346

ISBN 978-9941-8-6372-1

ПРЕДИСЛОВИЕ

(От технического редактора)

Публикация книги, которая перед Вами, имеет не очень легкую историю. Материалы к этой книге были подготовлены Юрием Константиновичем Чиковани ещё к ноябрю 2014 года. Издание планировалось к концу 2015, либо в начале 2016 года. По многим, не зависящим от автора причинам, пришлось все отложить на неопределенное время.

Во избежание каких-либо недоразумений 2 октября 2015 года Ю.Чиковани представил в Национальный центр интеллектуальной собственности Грузии («საქპატენტი» – «САКПАТЕНТ») подготовленный к изданию материал, включающий и изложенную в настоящей книге новую версию генеалогии Багратион-Мухранских и своё предисловие и предисловие научного редактора проф. Николая Джавахишвили. САКПАТЕНТ 19.10.2015 г. выдал на имя Юрия Чиковани Свидетельство депонирования готовых для публикации материалов под номером 6368 .



[Копия Свидетельства депонирования новой версии генеалогии Багратион-Мухранских (მუხრანბატონები), составленной Ю.К. Чиковани к ноябрю 2014 г. и депонированной 02.10.2015.]

В 1996 г. в Москве вышел в свет третий том серии «Дворянские роды Российской Империи», в котором опубликована генеалогия Багратион-Мухранских (стр. 53-64). Все таблицы составлены Ю.К.Чиковани. Здесь следует особо подчеркнуть, что представленная в настоящей публикации генеалогия Багратион-Мухранских принципиально отличается от генеалогии, опубликованной в 1996 году. Объяснение этому изложено Юрием Чиковани в разделе настоящего издания «От автора».

Исследовательская работа над этим родом не прекращалась ни после 1996 года и даже ни после депонирования обновленных материалов в «САКПАТЕНТЕ». Обнаруживая новые данные, Юрий Константинович сразу же вносил дополнения в свои рукописи и в свой персональный компьютер. В 2018 году Юрий Константинович приступил к подготовке издания в дополненном виде. Тогда же им было принято решение посвятить это издание памяти Леонида Давидовича Багратиони – Мухранели, которого он считал своим старшим другом, достойным представителем славного рода Багратиони и примером для подражания.

Несмотря на изрядное количество новых сведений, Юрий Чиковани довольно быстро завершил работу. Генеалогия Багратион-Мухранских была уже почти полностью подготовлена к изданию. Но тут произошло непоправимое. Юрий Константинович неожиданно скоростижно скончался 12 ноября 2018 года.

Вдова и постоянный помощник Юрия Константиновича, Ирина Григорьевна Квирквелия – Чиковани посчитала своим долгом довести до конца дело, начатое Юрием Константиновичем. Только надо было перед публикацией сделать корректуру и окончательно еще раз перепроверить информацию. И тут возникли осложнения. Для уточнения имени и дат рождения или смерти внесенного в генеалогию лица необходимо обращаться в Национальный архив. Но, по Закону о защите персональных данных, Национальный архив мог выдать информацию на лиц, родившихся после 1936 года только самим этим лицам, либо их близким родственникам. Таким образом, для получения информации в документальном виде надо было связываться с семьями. Без Юрия Константиновича оказалось невозможным найти все семьи и связаться со всеми. Поэтому в целях единообразия было решено в генеалогию вообще не вносить лиц, родившихся после 1936 года. В таблицах, естественно, фигурируют их отцы, деды и т. д. Исключение было сделано только для дочерей Леонида Давидовича Багратиони -Мухранели (таблица №8, 43/26), которому посвящено настоящее издание. Его дочери Ия и Ирина (№45 и №46 в той же таблице) с самого начала активно помогали автору в подготовке книги, а инициатором публикации уточнённой к тому времени версии генеалогии Багратион-Мухранских, изначально была Ирина Леонидовна.

Раздел «От автора» вместе с остальными материалами был вначале депонирован в 2015 году. Ю. Чиковани придал ему окончательный вид в 2018 году. Этот вариант сохранился в его компьютере и в нетронутном виде вошел в настоящее издание. По согласованию с научным редактором его «Введение» (от научного редактора), написанное в 2014 году, тоже печатается в том же виде, в котором оно было одобрено Юрием Чиковани.

Д.М. Сахокия-Мачабели

ОТ АВТОРА

Составленная в 1705 г. Царевичем Вахтангом (будущим царём Вахтангом VI) родословная Багратионов (см. «Родословную книгу Багратионов» – „ბაგრატიონების ნათესაობის წიგნი“, хранящаяся в «Национальном центре Рукописей Грузии», фонд Q – 884, на груз. яз.) легла в основу всех моих исследований и публикаций по этой тематике в конце 80-тых – начале 90-ых годов прошлого века. И хотя в некоторых сегментах эта родословная противоречила существующим историческим документам, многие исследователи, включая и автора этих строк, не решались в ней что-либо менять. Слишком высок был авторитет царя – интеллектуала.

Шло время, приоткрывались хранилища архивов, появлялись новые данные и публикации. Одной из важнейших из них, пожалуй, является «Аннотированный словарь личных имён по грузинским историческим документам XI – XVII вв.», в пяти томах. Ознакомление со всеми материалами, доступными к данному времени, укрепило меня в необходимости существенной коррекции составленной ранее родословной в сегменте Багратион-Мухранских.

Для наглядности привожу два фрагмента родословных, в виде таблицы “А”, составленной по ранним данным и таблицы “В”, составленной на основе новых, нижеприведённых источников.

Сравнив эти две таблицы, видим два расхождения в принципиальном вопросе, определяющем порядок старшинства потомков Вахтанга Мухранбатони (в обеих таблицах №1):

1) В таблице “А” Баграт (№5) является сыном Кайхосро Вахтанговича (№3 в обеих таблицах), в то время, как в таблице “В”, тот же Баграт (№4) – сын не Кайхосро, а его старшего брата – Теймураза (№2 в обеих таблицах), т.е., по данным таблицы “А”, Баграт (№5) и Константин (№4) являются двоюродными братьями, сыновьями родных братьев, в то время, как по таблице “В”, они – родные братья, к тому же Баграт старше Константина, что в корне меняет порядок старшинства ветвей.

2) В таблице “А” Папуа (№7) является младшим сыном Константина Теймуразовича (№4 в табл. “А” и №5 в табл. “В”), в то время, как по таблице “В”, Папуа (№6 в этой табл.) является сыном не Константина Теймуразовича, а его старшего брата – Баграта (№4 в табл. “В”). Исходя из этого, Папуа (№6 в табл. “В”) и Теймураз (№7 в той-же таблице), в отличие от табл. “А”, являются не братьями, а двоюродными братьями, что также в корне меняет порядок старшинства.

Таблица "А"

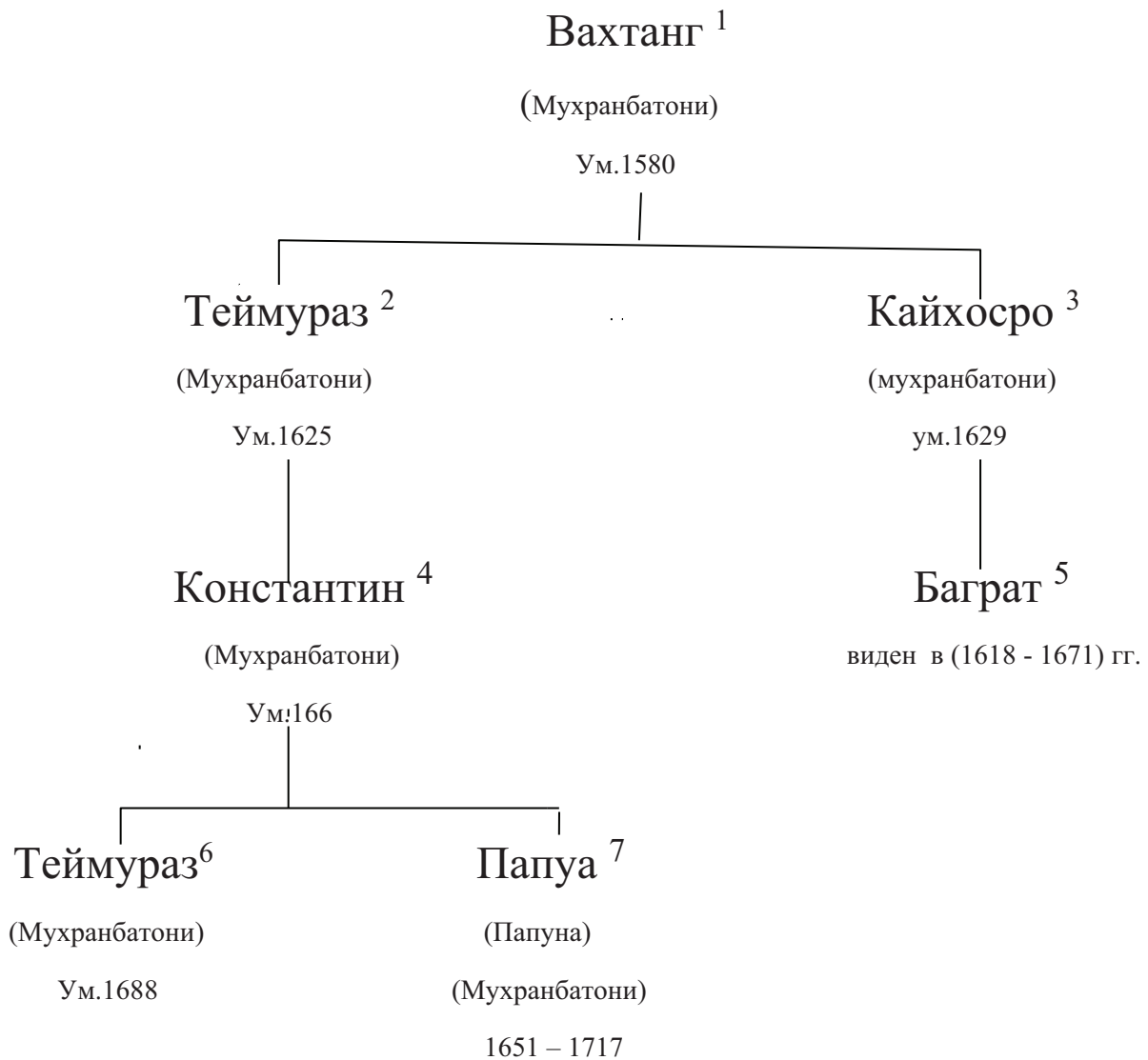

Генеалогический фрагмент, составленный на основе ранних данных

[По данной таблице "А", старшей ветвью Багратион-Мухранских, по линии Вахтанга Мухранбатони (№1 в обеих таблицах), является ветвь, исходящая от Теймураза Константиновича (№6), т.е. потомки Папуа (№7), как младшего брата Теймураза, по старшинству уступают его потомкам].

Таблица “В”

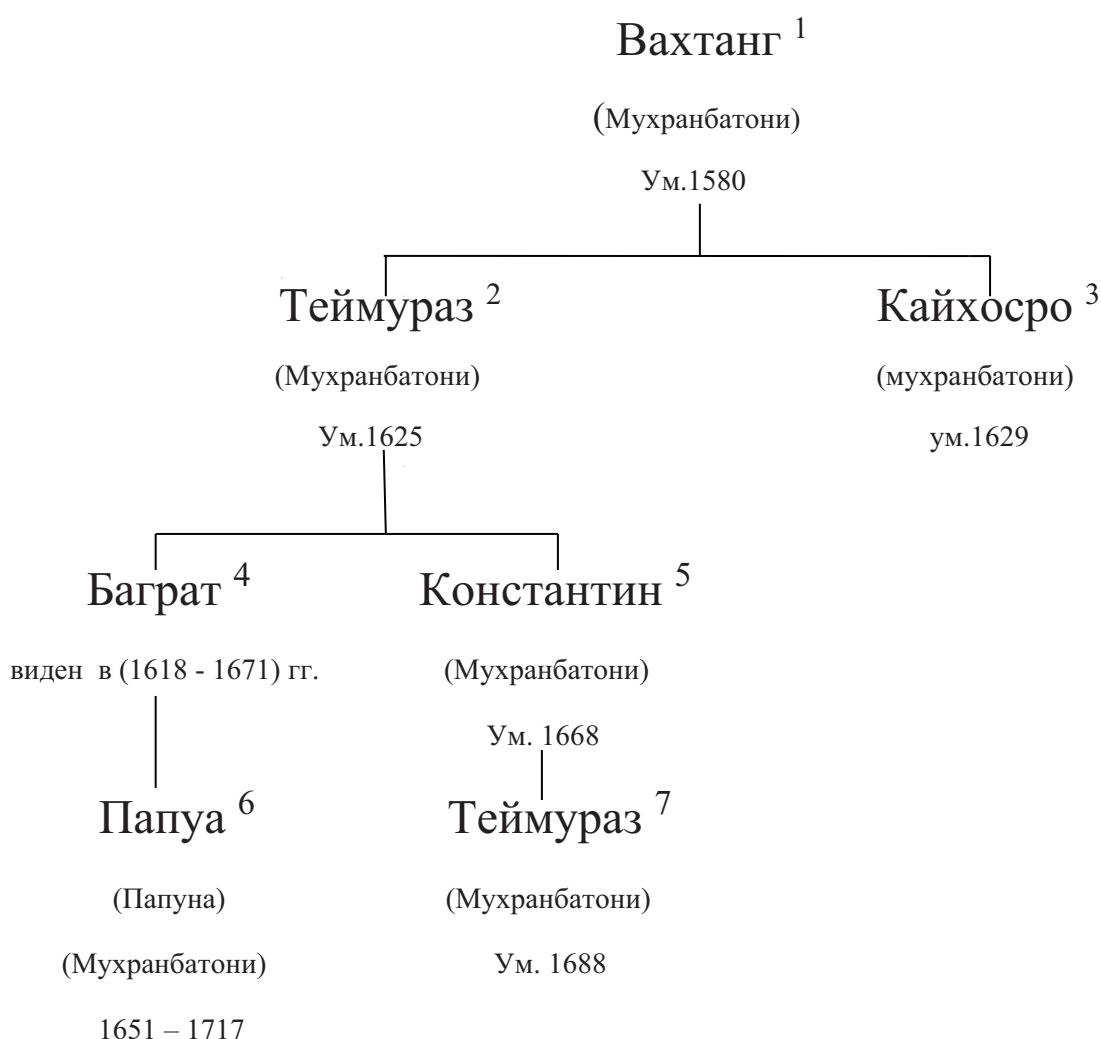

Генеалогический фрагмент, составленный, на основе новых данных

[По данной таблице “В”, в отличие от таблицы “А”, старшей ветвью Багратион-Мухранских, по линии Вахтанга Мухранбатони (№1 в обеих таблицах), является, уже, не ветвь Теймураза Константиновича (№7), а ветвь, исходящая от Папуа Багратовича (№6), т.е. потомки Теймураза (№7), как сына Константина, младшего брата Баграта (№4), по старшинству уступают потомкам Папуа Багратовича (№6)].

Приведём перечень источников, разъясняющих принципиальные расхождения между вышеприведёнными таблицами “А” и “В”.

1) То, что отцом Баграта является Теймураз Вахтангович (№2 в обеих таблицах), а не его младший брат Кайхосро (№3 в обеих таблицах), подтверждается разными историческими документами. В частности: «Аннотированный словарь личных имён по грузинским историческим документам XI – XVII вв.», на гр. яз., т. I, стр. 239 и стр. 314, а также – Т. Жордания – «Хроники и другие материалы для истории и литературы Грузии», Тф., 1897, на гр. яз., кн. II, стр. 444 и 528.

Исходя из этого, Константин (№4 в табл. “А” и №5 в табл. “В”) и Баграт (№5 в табл. “А”

и №4 в табл. "В") являются сыновьями одного и того - же отца – Теймураза Вахтанговича (№2 в обеих таблицах, "А" и "В"), т.е. родными, а не двоюродными братьями, в отличие от данных таблицы "А".

Кроме того, факт, что Баграт старше своего брата, Константина, видно из грамоты грузинского царя Симона – Мухранскому владельцу Теймуразу и его брату Кайхосро (источник – ЦГИАГ, фонд 213, оп. 1, дело 117, Л. 2 – 2^а), где братья, по старшинству, перечислены в следующем порядке: Вахтанг, Арчил, Баграт, Эрекле, Давид и Константин.

Таким образом, по родословной, составленной на основе ранних данных, Баграт (№5 в табл. "А"), будучи двоюродным братом Константина Теймуразовича, по старшинству уступает ему. В то же время, на основании вышеприведённых источников, тот же Баграт (№4 в табл. "В"), будучи старшим сыном не Кайхосро, а его старшего брата Теймураза (№2 в обеих таблицах), по старшинству имеет уже преимущество перед своим младшим братом, Константином (№5 в табл. "В" и №4 в табл. "А").

2) Тот факт, что Папуа (№7 в табл. "А") не является младшим сыном Константина Теймуразовича, а является сыном его старшего брата Баграта (№4 в табл. "В"), т.е. племянником, а не сыном того же Константина Теймуразовича, подтверждён следующими источниками: Т.Жордания «Хроники и другие материалы для истории и литературы Грузии», Тф., 1897, на гр. яз., кн. II, стр. 466 и 528, а так – же «Аннотированный словарь личных имён по грузинским историческим документам XI – XVII вв.», на гр. яз., т.I, стр.334.

Таким образом, анализ всех вышеприведённых источников, приводит к выводу, что **потомки Папуа Багратовича (№6 в таблице "В") являются старшей ветвью линии Вахтанга Мухранбатони (№1 в обеих таблицах), т.е потомки Теймураза Константиновича (№7 в таблице "В"), уступают, по старшинству, потомкам Папуа Багратовича.**

Генеалогию потомков Папуа Багратовича см. в родословных таблицах настоящего труда (таблицы №6, 7 и 8), а генеалогию потомков Теймураза Константиновича см. там же (таблицы №9, 10 и 11).

Учитывая то, что в эпоху Т. Жордания, в отличие от эпохи Вахтанга VI, стали доступны многие рукописи древнего времени, я склонен, на данном этапе, брать составленный с помощью данных Т. Жордания генеалогический фрагмент (таблицу "В") за основу, тем более, что его достоверность подтверждается не только трудами Т.Жордания, но и другими вышеприведёнными источниками.

Отдаю себе отчёт в том, что ошибки и неточности могут быть у любого исследователя. Автор данных строк не является исключением, но изучив все вышеприведённые источники, счёл необходимым изложить сегмент по генеалогии Багратион-Мухранских так, как видится сегодня, тем более, что расположение (по старшинству) потомков Вахтанга Мухранбатони определяет старшинство ныне живущих представителей этого древнего рода как на родине, так и за рубежом.

Ю. Чиковани

Ю.К.Чиковани

28.05.2018 г. Тбилиси, Грузия

ВВЕДЕНИЕ

(от научного редактора)

Автор данной книги – председатель Грузинского генеалогического общества, действительный член Международной генеалогической академии Юрий Константинович Чиковани – уже более трех десятилетий исследует историю и генеалогию грузинских исторических родов. По вопросам грузинской генеалогии им издан ряд солидных книг на грузинском и русском языках.

В данной работе повествуется об истории одной ветви одной из древнейших монарших династий мира – Багратионов (по-грузински – «Багратиони»), в частности – рода Багратион-Мухранских. Здесь же представлена их уточненная генеалогия, издаваемая автором впервые.

Символично, что работа над ниже приведённой, уточнённой генеалогией завершена автором к приближению 340-летия со дня рождения самого выдающегося из представителей мухранской ветви тысячелетней царской династии, царя Карталинии (Картли) и великого ученого – Вахтанга VI (1675-1737). Здесь же добавим, что, вышеупомянутая личность, как царь – просветитель и законописец, занимает положенное ей, законное место в галерее прославленных грузинских правителей из рода Багратионов.

О бурной жизни царя Вахтанга VI, его бескорыстной деятельности и трагической кончине написано много работ, в которых его вклад, особенно в культурно – образовательной деятельности, заслужил самую высокую оценку. Для краткой характеристики огромной культуртрегерной деятельности грузинского царя достаточно выделить всего несколько деталей: основание в Тбилиси первой грузинской типографии и издание печатных книг (в том числе гениальной поэмы – «Витязь в тигровой шкуре», великого грузинского поэта Шота Руставели, творившего на рубеже XII-XIII вв.), плодотворная законотворческая деятельность (создание книги права и свода законов «Дастурламали»), забота об установлении текста и редактирования «Картлис Цховреба» («История Грузии») и учреждение в связи с этим Комиссии ученых мужей (во главе с дворянином Бери Эгнаташвили), в результате чего была создана «Ахали Картлис Цховреба» («Новая история Грузии»), забота о развитии отдельных научных отраслей и перевод с иностранных языков научных и литературных сочинений, содействие князю Сулхану – Сабе Орбелиани, царевичу Вахушти Вахтанговичу Багратиони, князю Гавриилу (Габриелу) Геловани и др., восстановление соборов и т. д.;

В 1724 году из-за сложнейшей политической ситуации, сложившейся в Карталинии, Вахтанг VI вынужден был покинуть родину и вместе с семьей выехать в Россию, откуда на Родину он уже не вернулся. К этому добавилось и то, что потомство царя, по прямой линии, утратило грузинский царский трон, вернуть который, несмотря на многократные попытки, уже так и не смогло.

Несмотря на трагическую кончину царя, авторитет Вахтанга VI, представлявшего собой самую просвещенную личность в Грузии той эпохи, в грузинском обществе никогда не увядал.

Князь Давид Гурамишвили, который в своей поэме «Давитиани» не постеснялся подвергнуть жесткой критике политику Вахтанга VI, с большой болью откликнулся на смерть грузинского царя.

Высокую оценку деятельности Вахтанга VI давали как при его жизни, так и после его смерти.

Великий грузинский поэт Акакий Церетели называл Вахтанга VI «царем-законописцем» и отмечал, что это было «великое, замечательное историческое лицо, мудрый человек и развитый просветитель», который, как основоположник руставеливедения, подтвердил грузинскую суть «Витязя в тигровой шкуре».

По оценке академика Иванэ Джавахишвили: «Эпоха царствования Вахтанга VI была действительно чудесной вехой в истории!.. подобная неустанная, стоическая работа, имевшая одно общественное направление и широкую, глубокую почву под собой, предоставляет нам право называть ту эпоху грузинской литературы «энциклопедической эпохой». Одновременно сознание деятелей того времени было направлено в ту сторону, чтобы собрать все, что было создано грузинским народом на протяжении многих веков, изучить этот материал и передать потомкам. Зачинателем этого великого дела и его вдохновителем был великий, незабвенный царь Вахтанг».

Академик Николай (Нико) Бердзенишвили писал: «Деятельность Вахтанга еще во времена его правления, а затем и царствования, была многообразной и очень содержательной. Не было ни одной стороны общественной или государственной жизни Картли, которой царь не коснулся бы... Книгу законов Вахтанг создал для Картли, однако она, естественным способом, распространилась и стала книгой права для всей Грузии... К этой же эпохе относится и второй его законотворческий памятник – «Дастурламали», который был подобием основного государственного закона страны... Во времена Вахтанга Карталинское царство еще более продвинулось в экономическом плане... Соответствующей этому хозяйственному процессу была и живая деятельность в культурной сфере... Его поддерживала и вся часть деятелей культуры... Вахтанг был не только практическим и идейным организатором всей этой научно – литературной работы, но и поддерживал всех этих деятелей как литературный редактор, историк, поэт и переводчик».

Профессор Георгий Пайчадзе отмечал: «В истории позднефеодальной Грузии особо выделяется колоритная фигура Вахтанга VI. В дело благоденствия своей родины он вложил титанический труд. По инициативе и при непосредственном участии Вахтанга во всех сферах жизни Карталинского царства были проведены важнейшие мероприятия, в результате которого страна достигла значительного прогресса, а в грузинской действительности произошли сдвиги, подготовившие надлежащую почву для последующего этапа социально – экономического и культурного развития страны. Таким образом, деятельность Вахтанга служила делу прогрессивного развития Грузии, поэтому он и занял достойное место в истории грузинского народа».

По заключению доктора исторических наук Мананы Кикодзе, в первой половине XVIII века «Самым передовым из Багратиони был Вахтанг VI, вооруженный энциклопедическим образованием и наделенный многосторонними научными талантами».

Доктор химических наук Рауль Чагунава, монографически изучивший естественно – научную деятельность царя Вахтанга, отмечал: «После продолжительного застоя, в начале XVIII века, в Грузии начался процесс возрождения естественно – научных знаний, и основоположником этого дела стал царь Вахтанг».

Несмотря на вышесказанное здесь, необходимо вспомнить о том, что жизнь и деятельность Вахтанга VI пришлось на ту эпоху, когда Грузия была раздроблена на три основные части – Карталинское, Кахетинское и Имеретинское царства. В каждом из этих

царств правили представители отдельных ветвей Багратиони.

Наподобие монарших династий стран мира, внутридинастийное пртивостояние не было чуждым и для династии Багратиони. Представители карталинского, кахетинского и имеритинского царских домов, находившиеся в генетическом родстве между собой, в любой выгодной политической ситуации пытались распространить свою власть на соседние грузинские царства. К таким попыткам часто прибегали карталинские и кахетинские цари. В указанной ситуации не редки были случаи, когда отдельные представители карталинского царского дома переходили на сторону кахетинского царя, а представители кахетинского царского дома – склонялись на сторону карталинских правителей. В таких случаях цари жестоко наказывали представителей собственной ветви, занимавших подобную позицию. Один из таких фактов произошел, к примеру, в 1511 году, когда кахетинский царь Георгий II лишил зрения своего младшего брата, не разделявшего агрессивную политику своего венценосного брата в отношении Карталинского царства. Царевич, лишенный зрения и изгнанный вместе с семьей из Кахетии, нашел убежище в Шида Картли (Внутренняя Карталиния), где он заложил основу еще одной княжеской ветви царской династии Багратионов – Давитишвили.

Очередной факт наказания представителей собственной ветви правителем Багратиони произошел в начале XVIII века, а в частности, царь Вахтанг VI составил генеалогический список ветви, в который не внес ближайших родственников по линии Багратиони – Мухранских: Арчила, Баграта, Ираклия и Давида, приходившихся родными братьями царя Вахтанга V (то есть деда Вахтанга VI).

Данный поступок карталинского царя, скорее всего, объясняется тем, что он, тем самым, наказал тех своих родственников, которые примкнули к представителю кахетинской ветви Багратиони – Ираклию, сыну царевича Давида (Датуны), внуку царя Теймураза I. Здесь же добавим, что в 1688 году, Шахиншах Персии Хусейн I сефевид за определенную провинность наказал царя Георгия XI (старшего брата Левана Вахтанговича – отца царя Вахтанга VI), лишив того карталинского трона и передав этот титул вышеупомянутому кахетинскому царевичу.

Исторический материал, изысканный и проанализированный Юрием Чиковани, документально подтверждает подлинность вышеприведенной истории, представляющей один, очень любопытный эпизод из многовековой внутридинастийной борьбы Багратионов.

Таким образом, издание этой работы в виде книги имеет огромное значение для полноценного изучения и объективного представления позднефеодальной эпохи Грузии.

Николай (Нико) Георгиевич Джавахишвили

3 декабря 2014 года, Тбилиси, Грузия



*Светлой памяти старшего друга моего
Леонида Давидовича Багратиони-Мухранели
посвящается*

Ю. Чиковани

Ю.К. Чиковани

28.05.2018 г.

УПОМЯНУТЫЕ В ДАННОЙ ПУБЛИКАЦИИ ДОЛЖНОСТНЫЕ ЛИЦА, ТИТУЛЫ И ЧИНЫ

АТАБАГ (турецк.) – первоначально – воспитатель наследника престола и придворный советник. Эта должность возникла при грузинском дворе по примеру восточных стран; В период феодальной раздробленности атабагство стало титулом потомственных самц-хийских правителей.

БОКАУЛТУХУЦЕС – старший над бокаулами, главный пристав, обер-полицмейстер. Сам – же **БОКАУЛ** (турецк.) [то же, что **ЯСАУЛ** и **МАНДАТУР**] – младший чин исполнительного и судебного аппаратов; должностные лица при суде, расследовавшие дела; выполняли, также, полицейские функции.

ВИЗИР (ВЕЗИР, ВИЗИРЬ) (арабск.) – высший чиновник, министр.

ДЖАНИШИН (персидск.) – наместник, заместитель царя, управитель.

КУЛАРАГАСИ (КУЛАРАГАС) (турецк.) – в Иране – звание начальника шахской гвардии, в Картли, со времен царя Ростомы – начальник дворцовых служителей, соответствовал прежнему чину **МОНАТУХУЦЕСА (МСАХУРТУХУЦЕСА)**.

МДИВАНБЕГ (турецк.– персидск.) – термин, заимствованный из Ирана [то-же, что **МСАД-ЖУЛТУХУЦЕС**], обозначает верховного судью; советник; Это звание в Грузии появилось со времён Царя Ростомы;

МОУРАВ (МОУРАВИ) – управляющий провинцией, округом, городом, селением. Административная должность в феодальной Грузии.

МУХРАНБАТОНИ – Глава владетельного княжеского рода (Правитель княжества) **Мухранских Багратиони**; дети **Мухранбатони** величались – **МУХРАНБАТОНИШВИЛИ**.

НАЗИР (арабск.) – со времён Царя Ростомы – управитель двора.

НАСАХЧИБАШИ – главный начальник царских палачей.

САДРОШО (от груз. “дроша” – знамя): Военно – территориальная единица; феодальное ополчение военного округа; эти округа были образованы в XV в.; включало отряды тавадов, чьи владения входили в состав этого военного округа.

САРДАЛ (САРДАР) – военачальник [то же, что **СПАЛАСАР**]; воевода, командующий военным округом – садрошо («садрошо» – см. выше).

САХЛТУХУЦЕС – один из визирей в средневековой Грузии. Ведал делами царского двора, управлял царским двором и доменом, министр двора, гофмаршал, обер-гофмаршал;

ему принадлежало право скреплять царские грамоты. Сахлтухуцесы имелись и у крупных феодалов, как светских, так и церковных.

ТАВАДИ (ТАВАД) (от груз, “тави” – голова) – князь; представитель высшего слоя класса феодалов. Тавадом считался глава княжества («сатавадо»); младшие члены рода именовались **ТАВАДИШВИЛИ** (“дети тавада”).

ЭРИСТАВ (ЭРИСТАВИ) – правитель крупной (часто пограничной) области, провинции.

УСЛОВНЫЕ ОБОЗНАЧЕНИЯ И СОКРАЩЕНИЯ, ИСПОЛЬЗОВАННЫЕ В РОДОСЛОВНЫХ ТАБЛИЦАХ И КОММЕНТАРИЯХ

- 1) Знак "о" означает "виден", "упоминается". Напр., о (1760 – 1791) – данное лицо упоминается в документах первый раз в 1760 г. и в последний – в 1791 г., или о1628 – виден в документах в 1680 г.
- 2) "род." – родился (родилась) в таком – то году.
- 3) "ум." – умер (умерла) в таком – то году.
- 4) "N." – имя (или фамилия) лица автору, на данном этапе, неизвестно.
- 5) "N.N." – имя и фамилия для автора – неизвестны.
- 6) Знак "а." – первая буква латинского слова "ante", что означает "до". Напр., запись (род. 1800 – ум. а. 1850), означает, что данное лицо рождается в 1800 г. и умирает до 1850 г.
- 7) Знак "р." – первая буква латинского слова "post", что означает "после". Напр., запись (род. 1860 – ум. р. 1899) означает, что данное лицо рождается в 1860 г. и умирает после 1899 г.
- 8) Если обе даты (рождения и кончины) даются в скобках (в комментариях), или без скобок (в таблицах), но без дополнительных знаков ("о", "р.", "а.", и т.д.), [напр.; если в комментариях (1742 – 1796), а в таблицах 1742 – 1796], то это уточнённые данные (дата рождения в данном случае 1742, а кончины – 1796).
- 9) знак "?" вместо какой-либо даты означает, что она автору неизвестна. Напр., (? – 1808) – год рождения неизвестен, а умирает данное лицо в 1808 г., или (1841 – ?) – родился в 1841 г., а год кончины – неизвестен.
- 10) Знак "~" – заключение брака с кем – то. Дата и географическое указание, или название церкви после этого знака означает дату и место (город, село, церковь и т.д.) где брак был зарегистрирован. Напр., ~ (1807, Мчадиджвари) означает, что брак зарегистрирован в Мчадиджвари в 1807 г.
- 11) "[.....]". Напр., в табл. 3, под №20/7 и №29/20: [**Семёнов**], или в комментариях к табл. 3, №14/1 [В России – **Анна Васильевна**] и т.д., означает, что упомянутое лицо, вне родины (в данном случае – в России), носит приведённую в скобках фамилию, имя и отчество, или имя и фамилию.
- 12) Знак "≈" – означает "приблизительно". Напр., (род. ≈ 1715), т.е. 1715 год рождения является лишь приближённым, к достоверной дате, годом рождения.
- 13) В некоторых комментариях встречаем запись такого рода: (а) в комментариях табл.

11, №12/5: ~ (01.02.1909) Елена Васильевна Быкова [I ~ N. Торковский]. Это значит, что Елена Быкова, до брака с Георгием Эстатовичем Багратиони, состояла в I – м браке с неким Торовским, чье имя автору неизвестно.

(б) В комментариях к табл. 10, №4/1: ~ Анна, дочь царевича Окропира Багратиони – Грузинского [II ~ Маркиз Александр Альбицци]. Это значит, что Анна Багратиони – Грузинская, после Александра Константиновича Багратиони – Мухранского, состояла во II – м браке с Маркизом Александром Альбицци.

14) Двойная нумерация над первым именем таблицы. Напр. табл. 3 начинается с Левана, сына Царя Вахтанга V, с двойной нумерацией “ 5 – 1”, за которой следует запись (см. табл. 2). Это означает, что данное лицо (Царевич Леван), первый раз упоминается в табл. “ 2”, под номером “ 5”, а в данной таблице – под номером “1”.

15) Сокращённая запись: “г.ц.” – означает “годы царствования”.

16) Двойная нумерация перед каждым лицом в комментариях: напр., 38/21 – подразумевает номера данного лица и его (её) родителя. В приведённом случае 38 является номером в таблице самого лица, а 21 – номер его (её) отца (а иногда матери, если данное лицо, под номером 38, официально носит фамилию не отца, а матери, номер которой в данной таблице – 21).

**РОДОСЛОВНЫЕ
ТАБЛИЦЫ И
КОММЕНТАРИИ**

I поколение

Константин II¹
Царь Картли
1447-1505

II

Багра²
Мухранбато^{ни}
ум. 1540

III

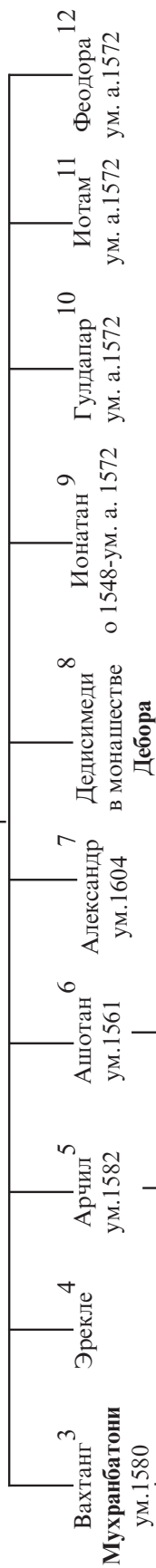

Дебора

Таблица 12

Таблицы 2-5

Таблицы 6-8

Таблицы 9-11

КОММЕНТАРИИ К ТАБЛИЦЕ 1

1. Константин II. (1447-1505). **Царь Картли** в (1478-1505) гг.;

Долгое время боролся за восстановление единства Грузии. В 1490 г. царь, призвав католикоса и знатных людей, обсуждал с ними, что нужно предпринять для воссоединения страны. Но знать не поддержала его. Константин II является родоначальником карталинского царства.

~ (1478) Тамар N.; (? – 1492).

2/1. Баграт (в монашестве – **Барнаб**), **сын Константина.**

(о 1487– ум. 1540). **Мухранбатони** в (1512-1540) гг.;

[**Царевич Баграт** являлся Родоначальником владетельного княжеского рода **Багратион-Мухранские**. От старшего брата, **Царя Давида X**, царевич Баграт получил в наследственное владение удельные земли Мухрани, расположенные в царстве Карталинии (Картли) и построил там Мтверскую крепость. Он и отдельные его потомки носили титул владетелей Мухранских и княжили в мухрани до 1801 г. (до присоединения Восточной Грузии к России). Глава рода, правитель княжества, именовался **Мухранбатони**, а его дети – **Мухранбатонишвили**].

3/2. Вахтанг, сын Баграта. (о 1539 – ум. 01.06.1580).

Мухранбатони в (1540-1580) гг.; Во время нашествия турецких войск Лала – паши, он был на правах царевича и все ему подчинялись. Он спас Картли и народ от истребления со стороны турок. По возвращении из персидского плена **царя Свимона**, выступал на стороне опальных вельмож, в связи с чем был заключен в крепость Кехви, но вскоре – освобожден.

4/2. Эрекле, сын Баграта. (о 1539 – ум. а. 1572).

~ (1544) **Царевна Елена, дочь царя Кахети Левана I.** (? – 1550).

5/2. Арчил, сын Баграта. (о 1539 – ум. 25.11.1582, в Персии).

Отличился в боях с кызылбашами, захватившими Тбилиси. Был пленен и увезен к шаху в 1560 г. Находился там с семьей, а в 1578 г. его, вместе с другими пленными карталинцами и царем Свимоном, вернули на родину.

6/2. Ашотан, сын Баграта. (о 1539 – ум. 1561). **Отец Св. Кетеван и дед царя Теймураза I.** Погиб в сражении с пховцами.

8/2. Дедисимеди (в монашестве – **Дебора**), дочь Баграта.

(? – ум. р. 1587).

~ (1545) Кайхосро Джакели – **Кайхосро II** (1522-1573). **Самцхийский Атабаг (Атабаги)** в (1545-1573) гг., сын **Кваркваре III Атабаги.**

13/3. Баграт, сын Вахтанга. (16.07. 1573 – ?).

14/3. Теймураз, сын Вахтанга. (о 1604 – ум. 1625).

Мухранбатони в (≈ 1605 – 1625) гг.; **Джанишин Картли** в 1623 г. Доблестно сражался и погиб в Марабдинской битве с кызылбашами.

[Примечание от автора данного труда, Ю.Чиковани: В отношении жены Теймураза Мухранбатони мнения расходятся: одни (в прошлом и я, в том числе), ссылаясь на Т.Жордания – («Хроники и другие материалы для грузинской письменности», т. II, Тф., 1897, стр. 532, на груз. яз.) считают, что Теймураз был женат на (N.), дочери Нугзара арагвского Эристави. Но имеется и другая версия, основанная на данные известного историка – летописца, современника Иорама Саакадзе (сына Георгия Саакадзе), Парсадана Горгиджанидзе, который называет Теймураза Мухранбатони зятем Георгия Саакадзе (см. П. Горгиджанидзе «История Грузии», Тб., 1990, стр. 81, на рус. яз.).

Проанализировав, уточнённые за последние годы данные по арагвским Эристави я начал склоняться ко второй версии, и предполагаю, что Теймураз Мухранбатони, которого П.Горгиджанидзе называет зятем Георгия Саакадзе, мог быть женат на его сестре, или племяннице со стороны старшего брата. В случае – же брака Теймураза на дочери Нугзара арагвского Эристави, т.е. по первой версии, имеет место целое, совершенно недопустимое, на мой взгляд, наслоение кровосмесительных браков в пределах одной семьи (см. таблицу 1^а и комментарии к ней)].

15/3. Кайхосро, сын Вахтанга. (о 1604 – ум. 1629, Османская империя).

Мухранбатони в (1625 – 1626) гг.; В 1624 г., при поддержке **Великого Моурави** – Г. Саакадзе, Кайхосро был избран правителем (регентом) Картли. В 1626 г. он – **бокаултухуцес**. По приказу Великого Визиря Гази (Экрем) Хусрев Паши был казнен вместе с Великим Моурави, его сыном – Автандилом Саакадзе и другими. Его семья и племянники вынуждены были укрыться в Имерети.

~ Тинатин, **дочь владетельного князя Гурии, Мамии III Гуриели.**

(о 1618).

16/5. Эрекле (Ираклий), сын Арчила. (23.03.1559 – 1605).

Мухранбатони в (1580 – 1605) гг.;

~ (1578) Тамар N.;

19/6. Кетеван, дочь Ашотана. (? – ум. 22.09.1624).

Великомученица, Святая Кетеван, царица Кахети. Мать царя Кахети и Картли Теймураза I. [Очерк о **Св. Кетеван** см. в приложении «А»].

~ (1587) **Царь Кахети Давид I.** (? – 1602). Захватил власть, отняв трон у отца и заключив в крепость своего брата Георгия, но, процарствовав всего полгода, умер.

20/14. Вахтанг (Бахута, Бахута-бег), сын Теймураза – Вахтанг V, (Шах-Наваз I). (род. ≈ 1598 – ум. 1676).

Мухранбатони в (1629-1658) гг.; **Царь Картли** в (1658-1676) гг.; В 1634 г. Активно поддерживал на престол Картли Ростом-мирзу и содействовал его воцарению, а затем был избран его наследником.

~ I Родам (в монашестве – **Екатерина**), дочь князя Каплана Орбелиани.

(? – 1691).

~ II (1659) Мариам, **дочь владетельного князя Мегрелии Манучара I Дадлиани.** (? – 1682).

[(I ~ **Владетельный князь Гурии Свимон I Гуриели;** II ~ **Царь Картли Ростом**)].

23/14. Баграт, сын Теймураза. о (1618-1637) гг.;

~ I Кетеван, дочь князя Папуны Амилахвари (сестра Гиви Амилахвари). (о 1622).

~ II Елена N.;

26/14. Константин, сын Теймураза. (о 1618 – ум. 1668).

Мухранбатони в (1658-1668) гг.; **Сардал (Сардар)** лево-флангового Садрошо Шида Картли («Командующий лево-фланговым военным округом внутрененного Картли»).

~ Дареджан (в монашестве – **Домна**), дочь князя Гуаны (Гонены) Абашидзе. Была убита в 1667 г.

27/14. Дареджан, дочь Теймураза.

~ Кайхосро Бараташвили. о (1611-1647).

28/14. Елена, дочь Теймураза. о (1625-1675) гг.;

[Примечание от автора данного труда, Ю. Чиковани: в предыдущих изданиях, ссылаясь на Т. Жордания («Хроники и другие материалы для грузинской письменности», т. II, Тф., 1897, стр. 528, на груз. яз.), я причислял Елену к детям не Теймураза, а его брата – Кайхосро. Но дальнейшие исследования и анализ показали, что Елена является дочерью Теймураза Мухранбатони (см. Вахушти Багратиони «История Грузии», т. IV, Тб., 1973, стр. 435, на груз. яз., а также «Аннотированный словарь личных имен по грузинским историческим документам XI-XVII вв.», т. II, Тб., 1993, на груз. яз., стр. 142)].

~ Георгий, сын Нугзара арагвского Эристави. (о 1617 – ум. 1647). (см. табл. 1^а, №3/1). Вместе с Иессе ксанским Эристави, Георгий перекрыл ксанскую дорогу и совместно с Георгием Саакадзе встретил кызылбашей. Разгромив врага, они пленили казахского хана и трёх султанов. Некоторые представители кахетинского двора смогли убедить Старшего брата Георгия, Зураба Эристави в том, что, якобы Георгий собирается изменить ему, так как, будучи зятем Мухранбатони, сам хочет стать Эриставом. Попав под их влияние, Зураб приказал схватить и ослепить Георгия, а впоследствии – и убить его.

29/17. Бахута, сын Хусейн – бега. о (1642- 1648) гг.;

В 1642 г. Переселился в Кахети.

Таблица 1^а

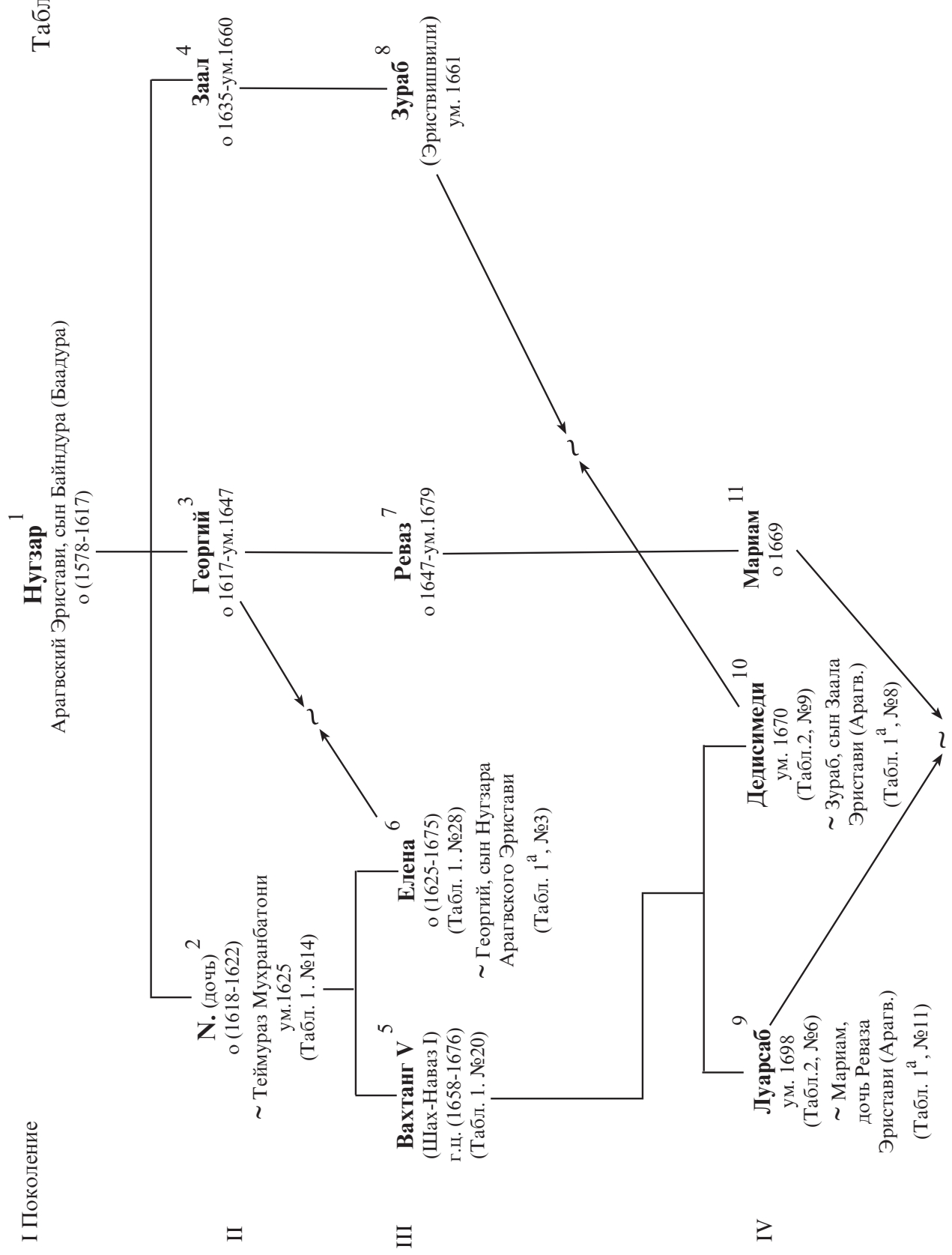

КОММЕНТАРИЙ К ТАБЛИЦЕ 1^а

Как видим из таблицы 1^а, в случае брака “N” (№2/1 в табл.1^а), дочери Нугзара Арагвского Эристави с Теймуразом Мухранбатони (№14/3 в табл.1) имеют место три кровосмесительных связи в трёх поколениях одной семьи:

1) Дочь Теймураза Мухранбатони – Елена (№6/2 в табл. 1^а и №28/14 в табл. 1) **выходит замуж за Георгия Эристави** (№3/1 в табл.1^а), который является родным братом её матери “N” Эристави (№2/1 в табл.1^а), т.е. она **выходит замуж за родного дядю (со стороны матери – “N” Эристави). !!!**

2) Внучка того – же Теймураза Мухранбатони, дочь царя Вахтанга V – Дедисимеди (№10/5 в табл.1^а и №9/1 в табл. 2) **выходит замуж за Зураба Эристави** (№8/4 в табл.1^а), который является сыном Заала ((№4/1 в табл.1^а) – родного брата её бабушки, “N” Эристави (№2/1 в табл.1^а), т.е. **Дедисимеди выходит замуж за двоюродного брата (со стороны той-же “N” Эристави) своего отца – Вахтанга V** (№5/2 в табл.1^а и №20/14 в табл.1). !!!

3) Внук всё того – же Теймураза Мухранбатони – Луарсаб (№9/5 в табл. 1^а и №6/1 в табл. 2) **женится на Мариам Эристави** (№11/7 в табл. 1^а), которая является внучкой Георгия Эристави (№3/1 в табл.1^а) – родного брата бабушки Луарсаба, опять – таки той – же “N” Эристави (№2/1 в табл.1^а), к тому – же Мариам является внучкой Елены Багратион – Мухранской (№6/2 в табл. 1^а и №28/14 в табл.1), родной сестры Вахтанга V (№5/2 в табл.1^а и №20/14 в табл.1), отца её супруга – Луарсаба. **Получается, что при таком раскладе, Луарсаб Багратион – Мухранский** (№9/5 в табл.1^а и №6/1 в табл. 2) **заключив брак с Мариам Эристави** (№11/7 в табл.1^а), **женится на своей троюродной сестре [со стороны своей бабушки, всё той – же “N” Эристави (№2/1 в табл.1^а)], которая, к тому – же, является и внучкой родной сестры** (Елены, №6/2 в табл.1^а) **его отца, Вахтанга V.; т.е., получается, что Луарсаб женится на своей двоюродной племяннице. !!!**

Все эти браки получаются кровосмесительными всего из – за одного предположения, что Теймураз Мухранбатони был женат на дочери Нугзара Арагвского Эристави “N” (№2/1 в табл.1^а).

Иллюстрируемая таблицей 1^а схема и приведённые выше **эти три довода дали автору основание засомневаться в правомерности бракосочетания Теймураза Мухранбатони** (№2/1 в табл.1^а и №14/3 в табл.1) **с дочерью Нугзара Арагвского Эристави “N”** (№2/1 в табл.1^а) **и насчёт жены Теймураза Мухранбатони склониться к версии, основанной на информации П.Горгиджанидзе, изложенной в комментариях №14/3 таблицы 1.**

V Поколение от Константина II

Вахтанг 20-1
Сын Теймураза
Царь Картли **Вахтанг V**
(Шах-Наваз I)
ум.1676

(см. Таблицу 1)

Таблица 2

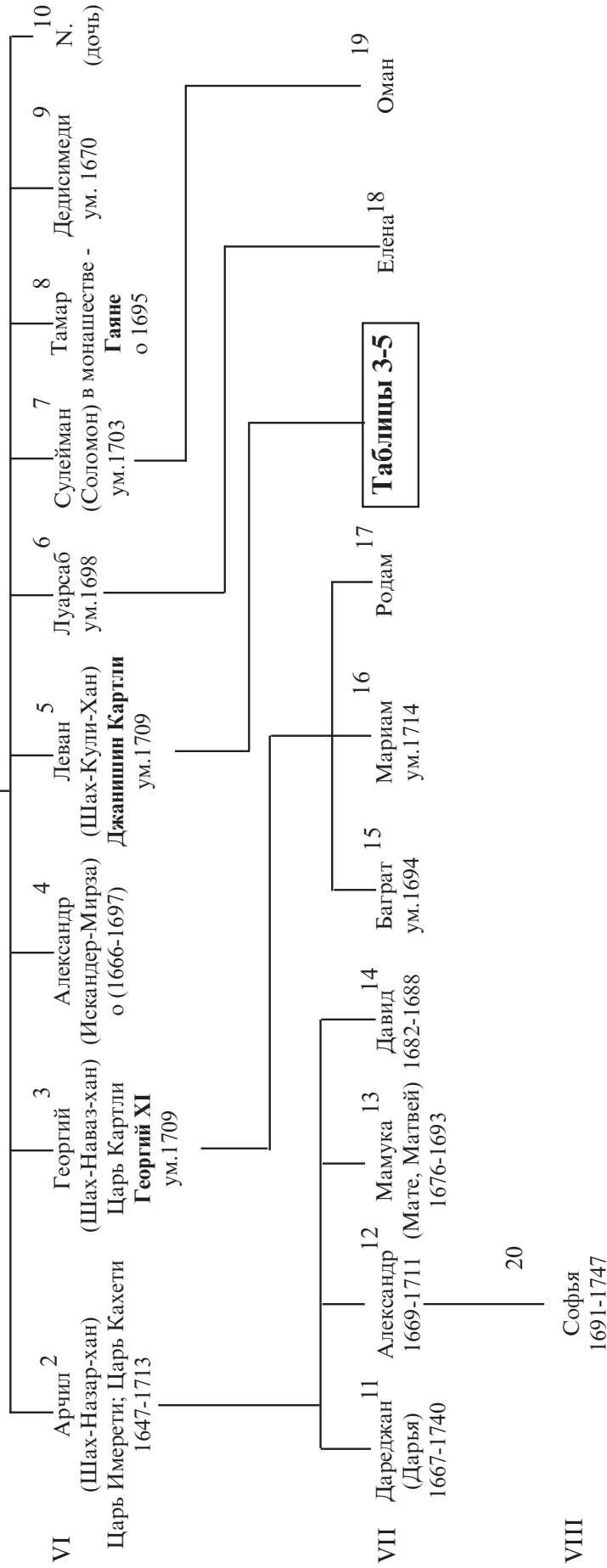

КОММЕНТАРИИ К ТАБЛИЦЕ 2

2/1. Арчил (Шах–Назар–хан), сын Вахтанга. (1647 – 16.04.1713).

Царь Имерети в (1661 – 1663), (1678 – 79, 90 – 91, 95 – 98) гг.;

Царь Кахети в (1664 – 1675) гг.;

По желанию отца Арчил был сосватан за дочерью **Вамыха III Дадияни (Липартиани)**, Дареджан (**из первой династии Дадияни**), но мать Дареджан, Елена Гуриели, воспрепятствовала их браку и Дареджан выдали замуж за Бежана Гогоберидзе.

С 1699 г. Арчил уехал в Россию и до конца жизни жил в Москве, где занимался литературной деятельностью и основал первую грузинскую типографию. **Царь Арчил** – автор сборника поэтических произведений («Арчилиани»). Ему принадлежит поэма исторического содержания «Спор Теймураза с Руставели», где описаны истории царицы Тамар и жизнь царя–поэта Теймураза I. Похоронен царь Арчил в Москве, в Донском монастыре.

~ I (была помолвлена) N., дочь князя Нодара Цицишвили. (о 1655).

~ II (1667) Кетеван (Екатерина), дочь **царевича Давида и внучка царя – Теймураза I.** (? – 16.04.1719).

3/1. Георгий (Шах–Наваз–хан), сын Вахтанга – Георгий XI (Шах–Наваз II). (? – 21.04.

1709). **Джанишин Картли** в (1675 – 1676) гг.; **Царь Картли** в (1676 – 1688, 1703 – 1709) гг.;

В 1703 г. вновь был возведен шахом на престол Картли в качестве иранского наместника, но не вернулся на родину и от его имени страной управляли его брат Леван и племянник Вахтанг (будущий царь Вахтанг VI). Оставаясь в Иране, Георгий, по приказу шаха, усмирил Кандагар. Убит восставшими афганцами.

~ I (1676) Тамар, дочь князя Давида Багратион – Давитишвили.

(? – 1683).

~ II (1687) Хорешан, дочь князя Георгия Микеладзе. (? – 1695).

5/1. Леван (Шах–Кули–хан), сын Вахтанга. (? – 30.05.1709).

Джанишин Картли в (1676 – 1677), (1703 – 1704) гг.;

Мдиванбег Ирана в (1704 – 1709) гг.;

~ I (1662) Тута, дочь **владельческого князя Гурии – Кайхосро I Гуриели.**

(? – 1678). Мать **царя Вахтанга VI.**

~ II (1680) Тинатин, дочь князя Георгия Авалишвили (Картли). (? – 1709).

6/1. Луарсаб, сын Вахтанга. (? – 1698).

~ I (1669) Мариам, дочь Реваза Эристави (арагви). (см. таб. 1^а, №11/7).

~ II (1684) N., племянница (дочь сестры) Шошиты Рачинского Эристави.

7/1. Сулейман (Соломон), сын Вахтанга. (? – 1703).

~ Тамар, дочь Шалвы Ксанского Эристави. (? – ум. р. 1714).

8/1. Тамар (в монашестве – **Гаяне**), **дочь Вахтанга.** (? – 15.03.1695).

~ (1661) Гиви, сын князя Иотама Амилахвари. (? – 1696).

9/1. Дедисимеди, дочь Вахтанга. (? – 1670).

~ (1655) Зураб Эристави (Эриставишвили), сын Заала Эристави (арагви). (? – 1661). (см. табл. 1^а, №8/4).

10/1. Н., дочь Вахтанга.

~ **Шах Ирана Хусейн.** (1694 – 1722).

11/2. Дареджан (Дарья), дочь Арчила. (1667 – 21.09.1740). Невеста Манучара, сына владетельного князя Левана III (Шемадавле) **Дадиани.** (? – 1680).

Они были помолвлены, но свадьба не состоялась, так как царь Имерети, Баграт IV, опасаясь союза Дадиани с картлийским двором, добился возвращения юного Манучара в Мегрелию. Дареджан не вышла замуж. Впоследствии она уехала с отцом в Москву, где, в течение многих лет, возглавляла группу грузинской эмиграции в России.

12/2. Александр, сын Арчила. (1669 – 03.02.1711). Генерал-фельдцейхмейстер. Вместе со своим братом Мамукой (Матвеем) воспитывался в Москве. В 1697 г. был в составе Великого посольства, отправленного Петром I. В Гааге изучал артиллерийское дело. По возвращении был назначен главным судьей Пушкарского приказа с чином генерал-фельдцейхмейстера. Командовал артиллерией под Нарвой. В 1700 г., После разгрома русской армии шведами, был взят в плен и отведен в Стокгольм, где содержался почти до самой смерти, несмотря на многочисленные попытки Петра I выкупить или обменять его. Как пишет грузинский историк М. Ф. Горгидзе, король шведов осознавая, что у него в руках большой специалист по артиллерии и наследник престола, за выкуп Александра требовал слишком много денег – десять бочонков (тонн) золота. На такой тяжелый для государства выкуп не был согласен сам царевич и мужественно переносил все трудности. Его освободили из плена после Полтавской победы над шведами, но измученный в плену царевич скончался по пути в Россию, на острове Питео. Его останки были перевезены в Москву и преданы земле в Донском монастыре. По сведениям же Вахушти Багратиони, царевич Александр умер от каменной болезни в Риге.

Царевич Александр Арчилович известен своими переводами на грузинский язык произведений Симеона Полоцкого «Слово об Успении Богородицы» и «Тестамент (завещание) царя Василия Македонского».

~ I (1687) Феодосия, дочь князя Ивана Милославского. (? – 18.03.1689). В приданое за женой царевич получил подмосковное село Всехвятское, которое, благодаря сестре Александра – Дареджан, стало центром грузинской эмиграции в России. Порой там гостили и члены русской царской семьи.

~ II (1690) Гликерия Элизбаровна (Ильинишна) Давыдова. [дочь князя Элизбара (Ильи) Багратион-Давитишвили]. (1672 – 1720).

13/2. Мамука (Мате, Матвей), сын Арчила. (1676 – 23.03.1693).

14/2. Давид, сын Арчила. (02.07.1682 – 24.10.1688).

15/3. Баграт, сын Георгия. (? – 1694). Был помолвлен с дочерью кабардинского князя Кельчика Тоусултанова – Русудан (Мусадан). (? – 13.01.1741). Свадьба не состоялась. Впо-

следствии она стала женой **царя Вахтанга VI** (см. табл. 3, №3/1).

16/3. Мариам, дочь Георгия. (? – 1714).

~ (1687) Давид (Датуна) ксанский Эристави, сын Шалвы. (? – убит в 1717 г.).

Получил эриставство от **царя Вахтанга V**. Был **сахлтухуцесом** (1695 г.), но в 1717 г., был лишен этого звания. В Ксани было направлено войско во главе с царевичем Вахушти и, как пишет последний: «при его прибытии умер Датуна Эристави».

17/3. Родам, дочь Георгия. (? – ум. р. 1730).

~ (1703) **Царь Имерети Георгий VI.** (? – 1720). (Супруги развелись в 1714 г.). Царствовал Георгий в Имерети четырежды, отстаивая трон у соперников. Воспитывался при карталинском дворе. Занял престол при поддержке турок (ахалцихского паша). Убит во время пира слугами князя Симона Абашидзе; его приближенные переданы в рабство.

18/6. Елена, дочь Луарсаба. (о 1721).

~ I Нодар, сын князя Амилгабара Цицишвили. о (1699 – 1741) гг.;

~ II Кайхосро, сын князя Георгия Иашвили. о (1712 – 1738) гг.;

20/12. Софья, дочь Александра. (18.02.1691 – 04.01.1747).

За ней, после смерти отца, царевича Александра, по указу Петра I были записаны вотчины, пожалованные ранее царевичу. После ее кончины, эти имения унаследовал ее супруг.

~ Георгий (**тот – же Егор Леонтиевич**), сын **владельческого князя Мегрелии – Левана IV Дадзани.** (1683 – 1765). Генерал-майор. С 1700 г. жил в Москве. Хорошо владел русским и грузинским языками, исполнял обязанности переводчика при сношениях московских грузин с петербургским двором; он вел и переписки двора с Грузией. Супруги похоронены в Сретенской церкви Донского монастыря в Москве.

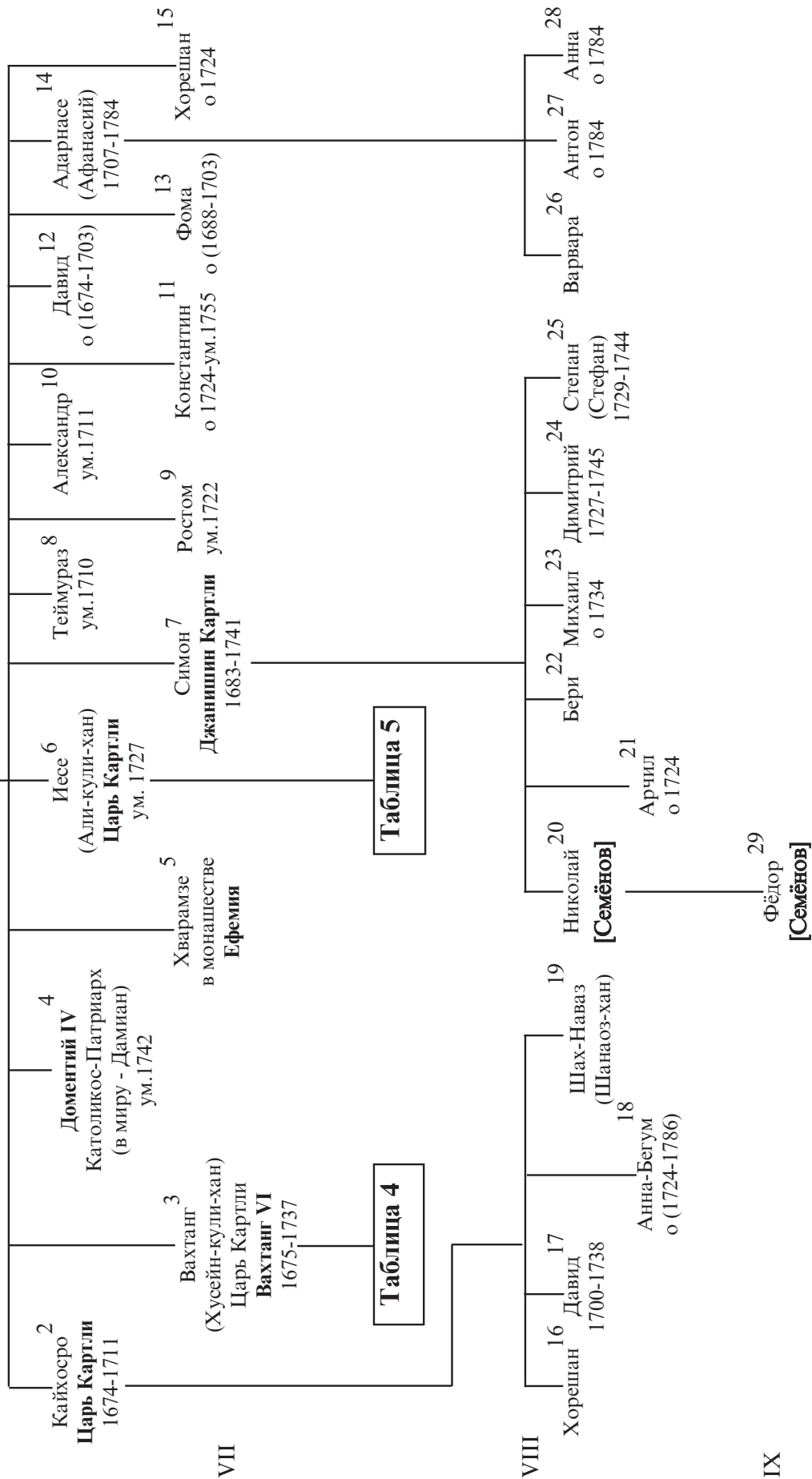

КОММЕНТАРИИ К ТАБЛИЦЕ 3

2/1. Кайхосро, сын Левана. (15.04.1674 – 27.09.1711).

Царь Картли в (1709 – 1711) гг.;

~ Екатерина (Кетеван), дочь Георгия N.; (? – 03.05.1730).

3/1. Вахтанг (Хусейн-Кули-хан) – ВахтангVI, сын Левана. (15.09.1675 – 26.03.1737, Астрахань).

Джанишин Картли [(май-июль) 1703 г.] и (1704 – 1712) гг.;

Царь Картли в (1716 – 1724) гг.; [Примечание от научного редактора данного труда – Н. Джавахишвили: фактическое царствование Вахтанга VI продолжалось до мая 1723 г.].

Писатель, ученый. В (1705 – 1708) гг. кодифицировал грузинские законы. Его свод законов действовал фактически во всей Грузии, а некоторые – и после присоединения Восточной Грузии к России. В 1712 г. основал в Тбилиси типографию. По его инициативе была впервые напечатана поэма Ш. Руставели «Витязь в тигровой шкуре», которую сам царь снабдил научными комментариями. Созвал ученых со всей страны и предложил работу над уникальным грузинским летописным сводом «Житие Картли». Вахтанг VI активно поддерживал Петра I. Разгневанный такой поддержкой, шах лишил его престола. В июле 1724 г. Вахтанг VI, вместе с семьей, был вынужден эмигрировать в Россию. Его сопровождала большая свита, в том числе – наиболее видные представители грузинской знати, многие из которых навсегда остались в России. Покидая родину, царь надеялся, с русской помощью вернуть престол и освободить Картли, но Петр I умер (о чем Вахтангу стало известно по пути в Москву) и эта надежда иссякла. Вахтанг VI был принят в Петербурге торжественно. Ему и свите было назначено из казны содержание. Оставаясь в России, Вахтанг не порывал связи с Грузией. Он и его представители выполняли важные дипломатические поручения русского правительства в Иране. Его мечте об освобождении Картли не суждено было сбыться. После того как русское правительство, в 1735 г., договорилось с персами о мире, Вахтанг переехал из Москвы в Астрахань, где и умер. Похоронен там же, в кафедральном соборе.

~ (1694) Русудан (Мусадан), дочь кабардинского князя Кельчика Тоусултанова.

(? – 13.01.1741).

Она сопровождала мужа в Россию и умерла в Москве. [Сестра Русудана, Мария, была замужем за Димитрием, сыном князя Вахтанга Орбелиани].

4/1. Доментий (в миру – Дамиан), сын Левана. (? – 1742).

Католикос-Патриарх Восточной Грузии [в (1705 – 1742) гг.] – **Доментий IV.**

5/1. Хварамзе (в монашестве – Ефемия), дочь Левана. (о 1710).

~ Сазверел Чиджавадзе. (? – 1708).

6/1. Иесе (Али-Кули-хан), сын Левана. [род. между (1680 – 1682) – ум. 1727].

Царь Картли в (1714 – 1716, 1724 – 1727) гг.; Как пишет о нем его же племянник, царевич Вахушти, «был он мужественный, доблестный, щедрый, одаривающий великих и малых,

любящий пир, веселье и отдых, ... и благословили его картлийцы ... И был он сильно омусульманившийся, и поступал по их обычаям».

~ I (1712) Мариам, дочь князя Вахушти Орбелиани. (? – 1767). Она была удочерена дядей, Эрасти Орбелиани. Женится Иесе на Мариам вопреки сопротивлению церкви, отняв ее у своего близкого родственника Кайхосро Амирэджиби. От этого брака родился сын Георгий (см. табл. 5, №2/1). Мария в 1765 г. выехала в Россию вместе с внуком Дмитрием (см. табл. 5, №13/2).

~ II (1715) **Царевна Елена** (в монашестве – **Елизавета**), дочь **царя – Ираклия I**. (1687 – 1750). В детстве носила имя Бенджанум–Бегум. Их свадьба была христианско–мусульманской. От нее родились четыре дочери и два сына, в том числе и **католикос–Патриарх Восточной Грузии – Антон I (в миру – Теймураз)** (см. табл. 5 №6/1). Елена в 1738 г. выехала в Россию.

7/1. Симон, сын Левана. (03.02.1683 – 27.02.1741).

Джанишин Картли в (1712 – 1714) гг.; **От него происходит угасший род князей СЕМЁНОВЫХ.**

~ I (1712) Гулкан (Гука), дочь Бардзима Арагвского Эристави (? – 1717). Она была помолвлена с царем Кайхосро, но затем вышла замуж за его брата.

~ II Анна [в России – **Анна Потаповна**], дочь князя Пааты Амилахвари. о (1724 – 1741) гг.; В 1724 г. выехала в Россию.

8/1. Теймураз, сын Левана. (? – 08.12.1710).

9/1. Ростом, сын Левана. (? – 16.04.1722).

Куларагаси при дворе **шаха Ирана Хусейна.**

~ **N.N.**, дочь **Али–хана.**

14/1. Адарнасе (Афанасий), сын Левана. (15.11.1707 – 31.03.1784).

Генерал–поручик (1763). Генерал–аншеф (1771). Московский комендант.

~ Анна [в России – **Анна Васильевна**], дочь князя Вахтанга Амилахвари. (1720 – 1794).

16/2. Хорешан, дочь Кайхосро. о (1710 – 1722).

~ I (1710) **Шах Ирана** [в (1694 – 1722) гг.] **Хусейн.** (1668 – 1726).

~ II **N.**, **Эриванский хан.**

17/2. Давид, сын Кайхосро. (1700 – 1738).

В 1724 г. выехал в Россию. Жил в Москве.

19/2. Шах-наваз (Шанаоз-хан), сын Кайхосро. (о 1742).

Рожден от наложницы.

20/7. Николай Симонович. (о 1741).

Родоначальник князей СЕМЁНОВЫХ. Внебрачный сын от грузинской дворянки. Носил фамилию **СЕМЁНОВ.** Определением высокого сената 24.02.1741 г. было повелено поручику сибирского полка Николаю Багратиони именоваться **князем Николаем Семёно-**

вым. Несмотря на высокое решение, сын царевича Симона продолжал пользоваться и родовой династической фамилией – **Багратиони**.

~ I Степанида Матвеевна Ржевская. (1705 – 10.02.1762).

~ II N. Алимова.

22/7. Бери Симонович. В 1724 г. выехал в Россию. Жил в Москве.

24/7. Димитрий Симонович. (09.07.1727 – 19.03.1745).

Похоронен в Александро–Невской лавре.

25/7. Степан (Стефан) Симонович. (28.11.1729 – 13.07.1744).

29/20. Фёдор Николаевич. о (1764 – 1811) гг.; Жил в Казани. Землемер. Носил фамилию **СЕМЁНОВ**.

сын Левана
Царь Картли **Вахтанг VI**
1675-1737

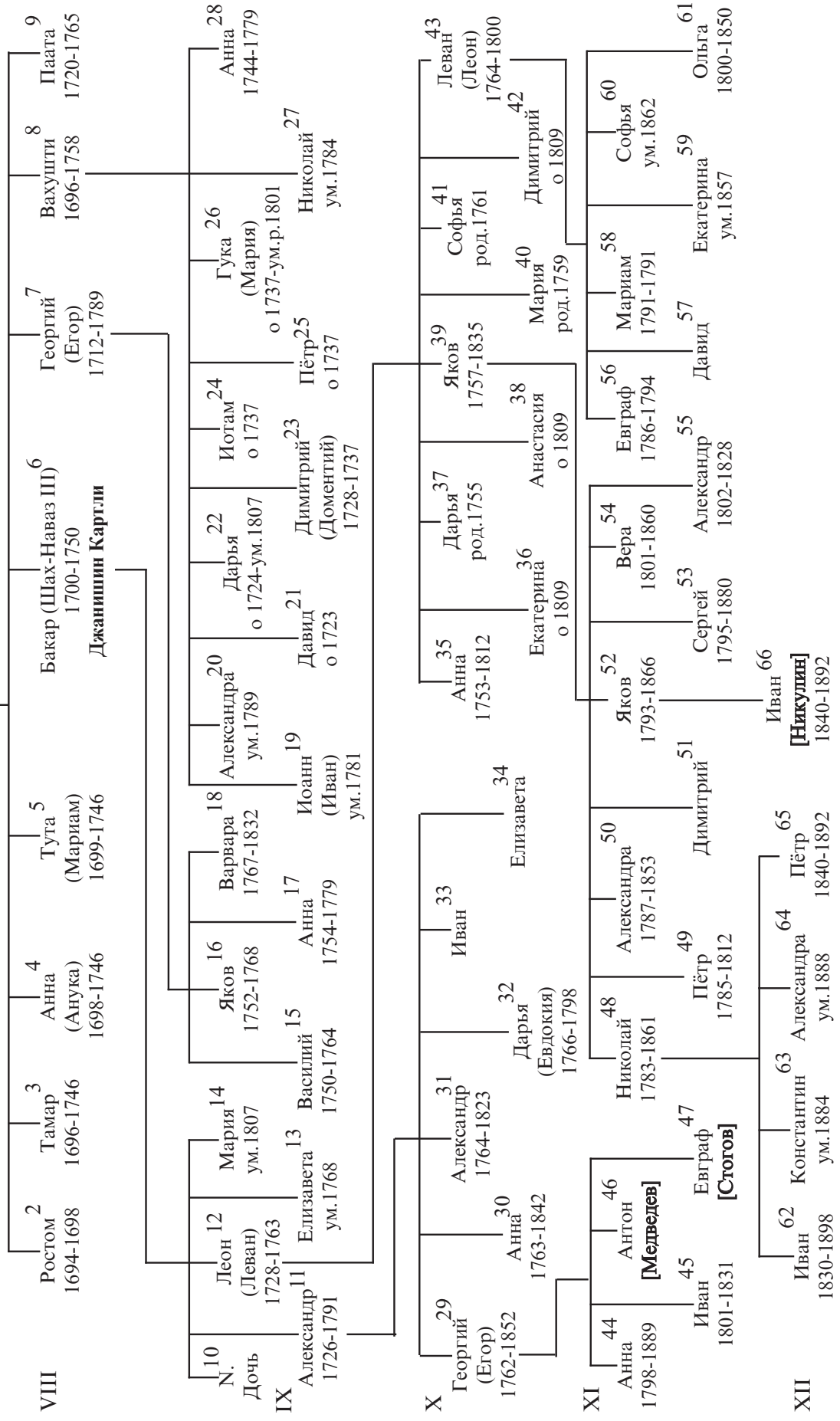

КОММЕНТАРИИ К ТАБЛИЦЕ 4

3/1. Тамар, дочь Вахтанга. (1696 – 14.04.1746). **Мать царя Ираклия II.**

~ (1712) **Теймураз II.** (1695 – 08.01.1762).

Царь Кахети в (1732 – 1744) гг.; **Царь Картли** в (1744 – 1762) гг.; Поэт. Этот брак Теймураза с дочерью законного царя из карталинского дома, облегчил Теймуразу II и его сыну Ираклию объединение под своим скипетром Карталинию (Картли) и Кахети. В 1761 г. Теймураз прибыл в Петербург, чтобы побудить Россию к выступлению против Турции. Был торжественно принят императрицей Елизаветой Петровной, но цели своей не достиг, так как русские войска были заняты в Семилетней войне. В то время с натуры был написан портрет Теймураза, затем гравированный на меди. После внезапной кончины царя, тело намеревались отправить на родину, но это не удалось и похоронили его в Астрахани, рядом с Вахтангом VI.

4/1. Анна (Анука), дочь Вахтанга. (1698 – 1746).

~ (1712) Вахушти, сын князя Левана Абашидзе. о (1709 – 1751) гг.;

5/1. Тута (Мариам), дочь Вахтанга. (1699 – 1746).

~ I Папуна, сын Давида Рачинского Эристави.

~ II Гедеван (**Гедеван Генатели**), сын Папуны II Рачинского Эристави о (1723 – 1732) гг.;

6/1. Бакар, сын Вахтанга – Шах-Наваз III. (07.04.1700 – 01.02.1750).

Джанишин Картли в (1716 – 1719) гг.; **Царь Картли** в (июнь 1723 – июнь 1724) гг.; (Примечание от научного редактора данного издания Н.Джавахишвили: при фактическом правлении Османов, царствование Бакара носило формальный характер).

Поступив на русскую службу, был пожалован в чин генерал-поручика. Награжден орденом Св. Апостола Андрея Первозванного.

~ Анна, дочь Георгия Эристави (арагви). (1706 – 1750). Похоронена в Москве.

7/1. Георгий (в России – **Егор**), **сын Вахтанга.** (02.08.1712 – 19.12.1789).

Генерал – аншеф.

~ Мария Яковлевна Долгорукова. (1728 – 1761).

8/1. Вахушти, сын Вахтанга. (1696 – 1758).

Внебрачный сын Вахтанга VI, Ученый, историк, географ, картограф, писатель, государственный деятель. С 1717 по 1724 г. активно участвовал в политической жизни Грузии. С августа по ноябрь 1722 г., когда его отец и брат Бакар стояли войском в Гяндже, ожидая Петра I, был правителем страны. В 1724 году, вместе с отцом, семьей и свитой выехал в Россию. Поселился в Москве, тут же развернул издательскую деятельность, начатую по инициативе его отца. Вахушти является крупнейшим представителем грузинской феодальной историографии. Его главный труд «Картлис цховреба» («Житие Картли» - история Царства Грузинского), заверченный в 1745 г., стал первой попыткой критического исследования прошлого грузинского народа. К тексту, содержащему ценные сведения

по истории и географии Грузии, были приложены хронологические и генеалогические таблицы, а также многочисленные карты. Главной политической идеей Вахушти была необходимость установления в Грузии единой державы. Его труды неоднократно издавались на грузинском и русском языках.

~ (1716) Мариам, дочь князя Георгия Абашидзе. (? – 1772).

9/1. Паата, сын Вахтанга. (1720 – 1765).

Внебрачный сын Вахтанга VI. В 1724 г. вместе с отцом прибыл в Россию. Обучался в военной школе. В чине подполковника был назначен в пехотный полк. В январе 1749 г. тайно покинул Россию и вернулся в Грузию. Прощенный своим племянником Ираклием II, он в Тбилиси получил должность военного советника, а затем – пост **Тбилисского моурави**. В 1765 г. встал во главе заговора против царя, был арестован вместе с другими заговорщиками. **Царь Ираклий II** сурово расправился с ними, не пощадив и родичей. Суд постановил отрубить Паате голову .

10/6. Н., дочь Бакара (Шах – наваза III).

~ Князь Шиош Бараташвили.

11/6. Александр, сын Бакара (Шах – наваза III). (1726 – 1791, Смоленск).

В 1750 г., после смерти отца, к нему перешло главенство над грузинской эмиграцией в России. После смерти Императрицы Елизаветы, Александр поддерживал Петра III, вследствие чего, после восшествия на престол Екатерины II, он попал в опалу. В 1766 г. он предпринял неудачную попытку бегства в Грузию. Правительство решило избавиться от беспокойного Александра. У него отобрали все воинские звания и мундир и выдали деньги на дорогу. В 1782 г. ему удалось поднять мятеж, который был легко подавлен царем Ираклием II. После этого он бежал в Имерети, затем был выдан России. Его поселили в Смоленске. В его доме жил караульный офицер. Переписка была запрещена, хотя на его содержание была выделена достаточно крупная сумма. Скончался Александр в Смоленске.

~ (11.11.1761) Дарья (Евдокия), дочь князя Александра Меншикова.

(15.07.1744 – 31.03.1817). Внучка генералиссимуса, князя Александра Даниловича Меншикова, знаменитого сподвижника **Петра Великого**.

12/6. Леон (Леван), сын Бакара (Шах – наваза III).

(06.09.1728 – 23.07.1763). Гвардии майор. Герб с печати его жены с традиционными символами Багратионов воспроизведен в рукописном гербовнике А. Т. Князева, в 1785 г. поднесенном **императрице России Екатерине II**.

~ (1752) Александра, дочь царевича Якова Сибирского. (1728 – 21.05.1793).

13/6. Елизавета, дочь Бакара (Шах – наваза III). (? – 1768).

Жила в Москве.

17/7. Анна Георгиевна. (14.05.1754 – 12.05.1779).

~ (1770) Князь Алексей Борисович Голицын. (1732 – 1792).

18/7. Варвара Георгиевна. (1767 – 1832).

~ Князь Дмитрий Иесеевич Цицианов (Цицишвили). (1747 – 1835).

19/8. Иоанн (Иван), сын Вахушти. (о 1717– ум. 25.12.1781).

Генерал-поручик в царствование Екатерины II. В (1761 – 1774) гг. командовал Сибирской дивизией. Похоронен в Москве, в Донском монастыре.

20/8. Александра, дочь Вахушти. (о 1721 – ум. 22.03.1789).

28/8. Анна, дочь Вахушти. (01.06.1744 – 06.05.1779).

29/11. Георгий (Егор) Александрович. (02.11.1762 – 15.05.1852). («Волжский царь»).

Майор. Нижегородский губернский предводитель дворянства (1814). Был образован, знал несколько иностранных языков, историю, географию, математику, физику, фортификацию, артиллерию и архитектуру. Со вступлением на престол Александра I, в 1801 г. получил звание камергера и стал нижегородским совестным судьей. Был любителем театра и содержал собственную труппу.

~ (1792) Варвара, дочь дворянина Николая Бахметьева.

(1777 – 27.01.1817, село Лысково).

30/11. Анна Александровна. (1763 – 1842).

~ I (1785) Александр Александрович Де – Лицын. (1768 – 1789).

Побочный сын князя, вице – канцлера Александра Голицына. Полковник ярославского пехотного полка. Погиб при взятии Очакова.

~ II (1790) Князь Борис Андреевич Голицын. (1766 – 1822).

Генерал-лейтенант.

31/11. Александр Александрович. (03.10.1764 – 1823). Полковник.

32/11. Дарья (Евдокия) Александровна. (29.05.1766 – 18.03.1798).

Проживала в селе Лысково. Ее старший сын, князь Сергей Трубецкой, был декабристом и одним из руководителей Северного общества.

~ Князь Петр Сергеевич Трубецкой. (1760 – 1817). Действительный статский советник и нижегородский губернский предводитель дворянства.

34/11. Елизавета Александровна.

~ Князь Николай Иванович Одоевский. (? – 1798).

35/12. Анна Леоновна (Левановна). (1753 – 04.02.1812).

~ Князь Александр Петрович Дадианов (Дадиани). (1747 – 1811).

Отставной артиллерии капитан. Представил для внесения в «Общий гербовник» герб князей Дадиановых, (по его же словам «употребляемый издревле в нашей фамилии»), удостоенный затем Высочайшего утверждения. Жил в Москве в собственном доме с сыновьями и внуками. В 1796 г. – предводитель дворянства Подольского уезда. Супруги похоронены в Донском монастыре.

37/12. Дарья Леоновна (Левановна). (1755 – ?).

~ I N. Меликов (Меликишвили).

~ II N. Чемоданов.

39/12. Яков Леонович (Леванович). (1757 – 1835).

Гвардии поручик (1785), полковник (1802). Статский советник.

~ Вера, дочь князя Петра Урусова. (1765 – 11.10.1835).

40/12. Мария Леоновна (Левановна). (род. 1759 – ум. р. 1809).

~ Василий Иванович Марков.

41/12. Софья Леоновна (Левановна). (1761 –?).

~ Андрей Богданович Приклонский. (1751 – 18440).

43/12. Леван (Леон) Леонович (Леванович). (27.02.1764 – 07.05.1800).

~ Прасковья Евграфовна Татищева. (1767 – 1841).

44/29. Анна Георгиевна (Егоровна). (31.01.1798 – 17.07.1889).

~ (1833) Граф Александр Петрович Толстой (1801 – 1873). Генерал-лейтенант. Жил в Женеве.

45/29. Иван Георгиевич (Егорович). (1801 – 03.01.1831).

Награждён орденом Св. Владимира IV степени.

46/29. Антон Георгиевич (Егорович). (Тот-же **Андрей Гаврилович**) [**МЕДВЕДЕВ**]. Внебрачный сын Георгия Александровича. Настоятель Троице – Сергиевой Лавры в Загорске.

47/29. Евграф Георгиевич (Егорович). (Тот-же **Евграф Александрович**) [**СТОГОВ**]. Внебрачный сын Георгия (Егора) Александровича.

48/39. Николай Яковлевич. (1783 – 26.02.1861). Член кабинета Его Императорского Величества. Действительный статский советник.

49/39. Пётр Яковлевич. (15.11.1785 – 1812). Погиб под Бородино.

50/39. Александра Яковлевна. (1787 – 1853).

~ Дмитрий Павлович Левшин. (? – 1851). Супруги развелись.

52/39. Яков Яковлевич. (01.11.1793 – 03.03.1866). Директор лосиной фабрики. Действительный статский советник.

53/39. Сергей Яковлевич. (1795 – 09.01.1880). Гофмейстер, тайный советник. Вице-президент Московской дворянской Конторы.

54/39. Вера Яковлевна. (1801 – 1860).

~ Дмитрий Павлович Левшин. (? – 1851). (Бывший муж её сестры – Александры (??), см. выше, №50/39).

55/39. Александр Яковлевич. (07.08.1802 – 1828).

56/43. Евграф Леванович (Леонович). (1786 – 26.11.1794).

58/43. Мариам Левановна (Леоновна). (1791 – 22.04.1791).

59/43. Екатерина Левановна (Леоновна). (? – 02.06.1857). Жила в Венеции.

~ Николай Петрович Шишков. (? – 1854).

61/43. Ольга Левановна (Леоновна). (13.03.1800 – 10.01.1850).

~ I (1816) Александр Александрович Турчанинов. (1794 – 1825).

Гвардии поручик.

~ II Александр Адрианович Аничков. (? – 1839).

62/48. Иван Николаевич. (1830 – 03.07.1898).

63/48. Константин Николаевич. (? – 26.01.1884).

65/48. Пётр Николаевич. (21.12.1840 – 20.05.1892). Художник, мастер жанровой живописи, баталист. Воспитанник петербургской Академии художеств, совершенствовался в живописи в различных европейских странах. Вернувшись в Россию в 1865 г., предпринял путешествие на Кавказ, собирая материал для задуманных им картин, посвященных Кавказской войне. Картины Петра Николаевича успешно экспонировались на различных выставках как в России, так и в других странах.

66/52. Иван Яковлевич [НИКУЛИН]. (21.12.1840 – 20.05.1892).

Внебрачный сын Якова.

~ Любовь Павловна Косицкая.

Иесе 6-1
(Али-Кули-хан)
сын Левана
Царь Картли
ум. 1727

(см. Таблицу 3)

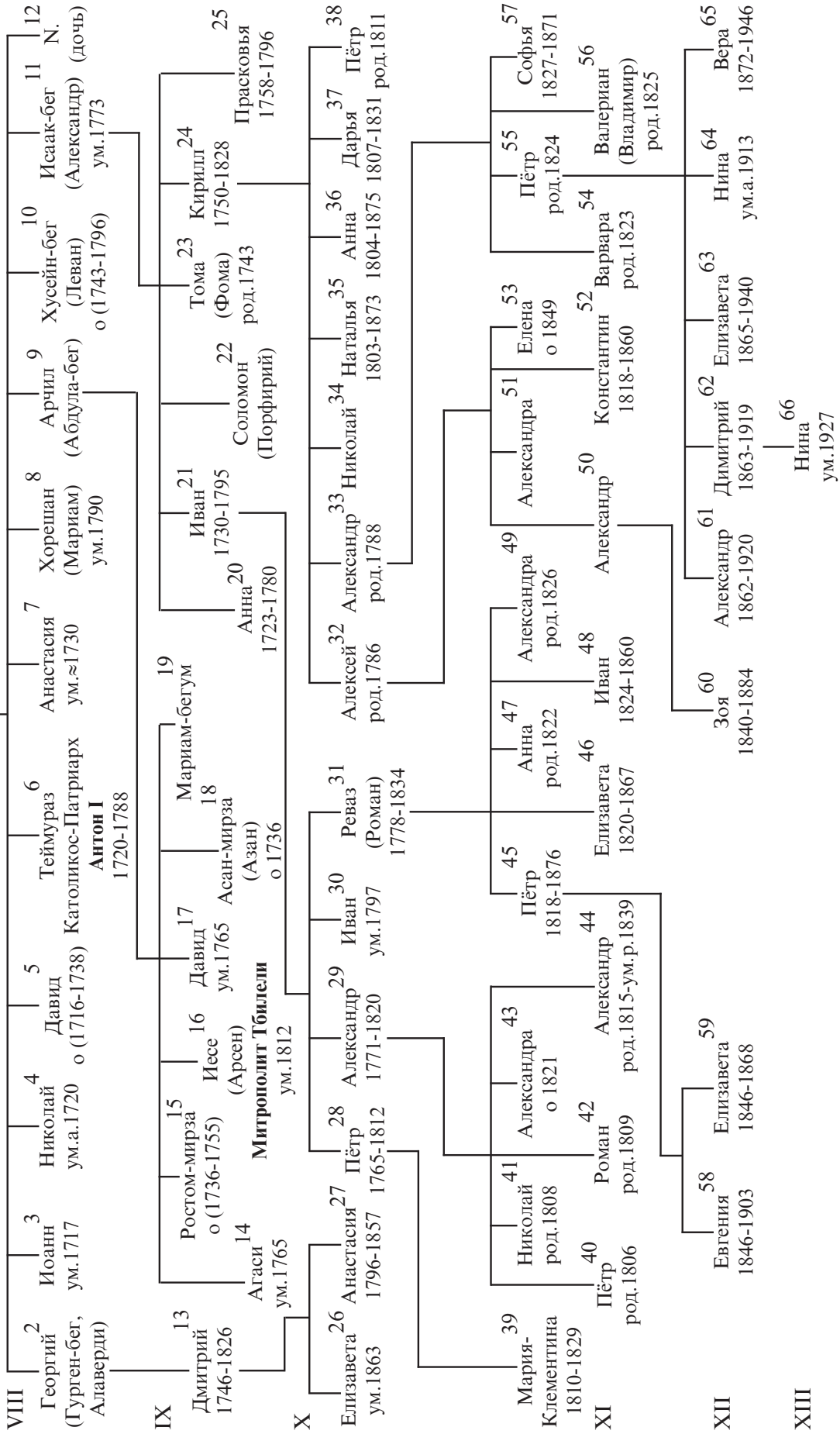

КОММЕНТАРИИ К ТАБЛИЦЕ 5

2/1. Георгий (Гурген – бег, Алаверди), сын Иесе. о (1724 – 1762) гг.;

~ Тамар, дочь Н. Цицишвили.

6/1. Теймураз (Антон), сын Иесе. (1720 – 1788).

Католикос-Патриарх Восточной Грузии [в (1744 – 1755, 1764 – 1788) гг.] – **Антон I.**

Писатель, поэт. Крупный церковный и государственный деятель. Постригся в монахи в 1738 г. В 1756 г. Был изгнан из Грузии Царём, Теймуразом II и уехал в Россию. Прибыв в Петербург, он явился в Синод и заявил, что желает остаться в России. Ему была поручена архиепископская кафедра во Владимире. Был автором многих исторических, грамматических, философских и теологических сочинений, переводчиком с русского и греческого языков духовных и светских сочинений. После смерти Теймураза II, царь Ираклий II в 1763 г. вызвал Антона I в Грузию и в 1764 г. он вновь был избран Католикосом. Антон I основал семинарии (в Тбилиси и Телави). В 1771 г., в составе грузинского посольства, был отправлен Царём – Ираклием II в Петербург. С его непосредственным участием была подготовлена почва для подписания в 1783 г. Георгиевского трактата. Деятельность католикоса Антона I способствовала значительному подъему образованности в Грузии.

До пострижения Теймураз (будущий Антон I) был помолвлен с Тамарой, дочерью князя Гиви Амилахвари.

8/1. Хорешан (Мариам), дочь Иесе. (о 1730 – ум. 22.06.1790).

~ Иесе, сын князя Георгия Амилахвари. (? – 1787).

9/1. Арчил (Абдула-бег), сын Иесе. о (1716 – 1762) гг.;

~ Царевна Кетеван (Кетеван-Бегум), дочь царя Ираклия I от наложницы.

о (1742 – 1752) гг.;

11/1. Исаак-бег (Александр), сын Иесе. (род. ≈ 1705 – ум. сентябрь 1773).

Крещен в 1750 г. В 1757 г. выехал из Грузии и поступил на русскую военную службу в чине подполковника. В 1758 г. переселился в г. Кизляр. Впоследствии стал полковником. Его сыновья в России именовались князьями Багратиони.

~ Мариам N.

12/1. N., дочь Иесе.

~ Эдишер, сын князя Кайхосро Цицишвили. о (1664 – 1717) гг.;

13/2. Дмитрий (В России – **Дмитрий Егорович**), сын Георгия (Гурген-бега, Алаверди).

(1746 – 05.07.1826).

Выехал из Грузии в 1766 г. Коллежский ассессор. Писал лирические стихи.

~ (1791) Мария, дочь князя Дмитрия Цицианова (Цицишвили).

(1767 – 05.11.1808).

14/9. Агаси, сын Арчила (Абдула-бега). (? – 1765).

~ Мариам, дочь князя Кайхосро Орбелиани. (о 1732).

16/9. Арсен (Иесе), сын Арчила (Абдула-бега). (? – 1812).

Митрополит Тбилели (Тбилисский). Был противником объединительной политики царя Ираклия II.

17/9. Давид, сын Арчила (Абдула-бега). (? – 1765).

Казнен (обезглавлен) за участие в заговоре царевича Пааты (см. табл. 4, 9/1), сына **Вахтанга VI**, против **царя Ираклия II**.

~ (1765) Тинатин, дочь князя Элизбара Тактакишвили.

19/9. Мариам – Бегум, дочь Арчила (Абдула-бега).

о (1753 – 1818) гг.;

~ I **Азат-хан**, владетель Тавриза.

~ II (1753) Реваз, сын князя Папуны Андроникашвили. о (1772 – 1806) гг.;

Кизикский моурав. Сардал (Сардар).

20/11. Анна, дочь Исаак – бега (Александра). (1723 – 15.03.1780).

~ I Князь Порфирий Голицын.

~ II Пётр, сын князя Георгия Дадиани. (1716 – 1784).

Артиллерии капитан. Вместе с женой похоронен в Сретенской церкви Донского монастыря.

21/11. Иван, сын Исаак – бега (Александра). (01.11.1730 – 28.09.1795).

Выехал в Россию в 1765 г. Жил и служил в Кизляре. Секунд – майор. Отец героя Бородино, генерала от инфантерии Петра Багратиони. Похоронен в селе Всесвятском.

22/11. Соломон (Порфирий), сын Исаак – бега (Александра).

о (1750 – 1775) гг.; **Протоиерей.** Жил в Кизляре.

23/11. Тома (Фома), сын Исаак – бега (Александра). (1743 – ?).

Корнет (1767 г.). Выехал в Россию вместе с отцом.

24/11. Кирилл, сын Исаак – бега (Александра). (1750 – 19.04.1828).

Генерал-майор (16.10.1797 г.). Участвовал в русско-турецкой войне, а затем в (1776 – 1777) гг. – в усмирении восставших татар. В 1795 г. отправлен в поход в Персию. С 1797 г. назначен шефом полка своего имени. В 1800 г. перешел на гражданскую службу, был переименован в тайного советника и назначен сенатором.

~ I Княжна Варвара Алексеевна Хованская. (1769 – 16.04.1788).

~ II Александра Ивановна Голикова. (1778 – 18.02.1853).

25/11. Прасковья, дочь Исаак-бега (Александра). (1758 – 22.12.1796).

26/13. Елизавета Дмитриевна. (? – 19.10.1863).

~ (1822) Князь Георгий Иванович Авалишвили. (1769 – 1850).

(Из кахетинской ветви). Статский советник.

27/13. Анастасия Дмитриевна. (15.02.1796 – 24.06.1857).

28/21. Пётр Иванович. (1765 – 12.09.1812).

Генерал от инфантерии. Знаменитый полководец, герой битвы при Бородино. Участник ряда суворовских походов и Отечественной войны 1812 года. Родился в городе Кизляре, где служил его отец. В Бородинском сражении командовал левым крылом русской армии, проявив исключительную стойкость и личную храбрость. Был тяжело ранен осколком гранаты, раздробившей берцовую кость. Вывезенный в село Симы Владимирской губернии, умер от гангрены.

~ (20.09.1800) Екатерина (Катенька) Павловна Скавронская. (1783 – 02.06.1857).

Фрейлина императрицы, дочь тайного советника, графа Павла Мартыновича Скавронского от брака с Екатериной Васильевной Энгельгардт. Семейная жизнь Петра багратиони с Екатериной не сложилась и супруги в 1805 г. разъехались, после чего она постоянно жила за границей. Вышла замуж за лорда Хоудена, но и с ним прожила так – же недолго. Снова приняла фамилию княгини Багратиони и поселилась в Париже.

29/21. Александр Иванович. (1771 – 1820). Полковник.

~ Дарья Борисовна Н., казачка. (о1829). г. Астрахань.

30/21. Иван Иванович. (? – 1797). Подпоручик.

31/21. Реваз (Роман) Иванович. (1778 – 02.03.1834).

Генерал-лейтенант (1829 г.). Участник многих военных кампаний, в том числе и Отечественной войны 1812 г. Во время русско – иранской войны 1827 г., командуя при штурме Еревана кавалерией из грузинских ополченцев, первым ворвался в эту крепость. В том же году был назначен в должность для особых поручений при тифлисском губернаторе. В его доме в Тбилиси устраивались литературные вечера и ставились домашние спектакли. Скончался внезапно. Похоронен на горе Мтацминда.

~ Анна Семёновна Иванова. (1799 – 1875).

32/24. Алексей Кириллович. (род.1786 – ум. а. 1824).

~ Зоэ Вокареску.

33/24. Александр Кириллович. (01.04.1788 – ?).

~ Вера Александровна Солнцева.

35/24. Наталья Кирилловна. (17.01.1803 – 1873).

~ Павел Петрович Альбединский.

36/24. Анна Кирилловна. (31.01.1804 – 1875).

~ Николай Петрович Годейн. (1793 – 1856).

37/24. Дарья Кирилловна. (09.12.1807 – 06.04.1831).

38/24. Пётр Кириллович. (04.09.1811 – ?). Умер в раннем детстве.

39/28. Мария – Клементина Петровна. (1810 – 26.05.1829).

При личном участии российского **императора Александра I** она была признана и записана, как законная дочь Петра Багратиони, хотя была дочерью бывшей супруги Петра Ивановича, Екатерины Павловны, родившей ее спустя пять лет после развода с Петром. Родилась Мария – Клементина в Вене и как считалось была внебрачной дочерью австрийского дипломата, министра иностранных дел Австрийской империи, впоследствии канцлера, князя Клеменса фон Меттерниха. Умерла от родов, спустя год после замужества.

~ (1828) Принц Отто фон Бломе. (1795 – 1884).

40/29. Пётр Александрович. (1806 – ум. р. 1841). Поручик.

41/29. Николай Александрович. (1808 – ?).

~ Елизавета Ивановна Несекина.

42/29. Роман Александрович. (1809 – ум. р.1851). Поручик.

~ I Зинаида Алексеевна N.;

~ II Варвара Львовна Щепочкина.

45/31. Пётр Ревазович (Романович).

(12.09.1818, Кизляр – 17.01.1876, Санкт - Петербург).

Генерал – лейтенант (1865). Ученый – химик. Был кавалером многих орденов. Получил известность как инженер – металлург. Известен своими трудами по гальванике. Открыл способ извлечения золота из руд цианированием. Впервые изучил влияние электрического тока на растворимость золота и серебра в растворах цианистых соединений. Этот способ был положен в основу металлургического процесса «цианирования», применяемого и поныне. Умер Пётр Ревазович (Романович) от приступа астмы во время служебной поездки в Петербург. Тело было предано земле в Воскресенском Новодевичьем монастыре, в особо воздвигнутой часовне.

~ (1845) Анна Алексеевна Мартынова. (1823 – 1908).

46/31. Елизавета Ревазовна (Романовна). (1820 – 1867).

~ Александр Николаевич Бекендорф. (? – 1882).

48/31. Иван Ревазович (Романович). (22.03.1824. – 07.06.1860). Полковник. Командир Дагестанского конно – иррегулярного полка. Александр Дюма считал его «одним из самых храбрых офицеров русской армии». Убит в битве с черкесами.

51/32. Александра Алексеевна.

~ I Мануил Балеоно (Manuel Valeono).

~ II Павел Киселёв.

52/32. Константин Алексеевич. (16.11.1818 – 11.06.1860).

~ Нина Саввишна Мартынова.

54/33. Варвара Александровна. (20.06.1823 – ?).

~ Андрей Иванович Войцехович. (1802 – 1872).

55/33. Пётр Александрович. (24.04.1824 – ?).

~ Елизавета Павловна Родзянко. (? – 1913).

56/33. Валериан (Владимир) Александрович. (05.06.1825 – ?).

57/33. Софья Александровна. (07.02.1827 – 1871).

58/45. Евгения Петровна. (30.10.1846 – 19.09.1903). Фрейлина двора (1866).

59/45. Елизавета Петровна. (1846 – 1868).

~ (1864) Эрик – Георг Гольдбек (Гольдберг ?). (? – 1876).

60/50. Зоя Александровна. (1840 – 14.05.1884).

61/55. Александр Петрович. (18.07.1862 – 1920).

Полковник (1914 г.). Военный комендант Курского вокзала в Москве. В 1916 г. вышел в отставку. Умер в большевистской тюрьме.

62/55. Дмитрий Петрович. (13.06.1863 – 21.10.1919).

Генерал-лейтенант (1916). В 1906 г. основал и до 1914 г. издавал журнал «Вестник русской конницы». Автор статей по военным проблемам. Награжден Георгиевским оружием. С сентября 1917 г. Дмитрий Петрович – в запасе. Умер в Петербурге.

~ Вера Михайловна Захарина. (1883 – 1947).

63/55. Елизавета Петровна. (21.06.1865 – 1940).

V Поколение от Константина II

Баграт 23-1

(см. Таблицу 1)

Таблица 6

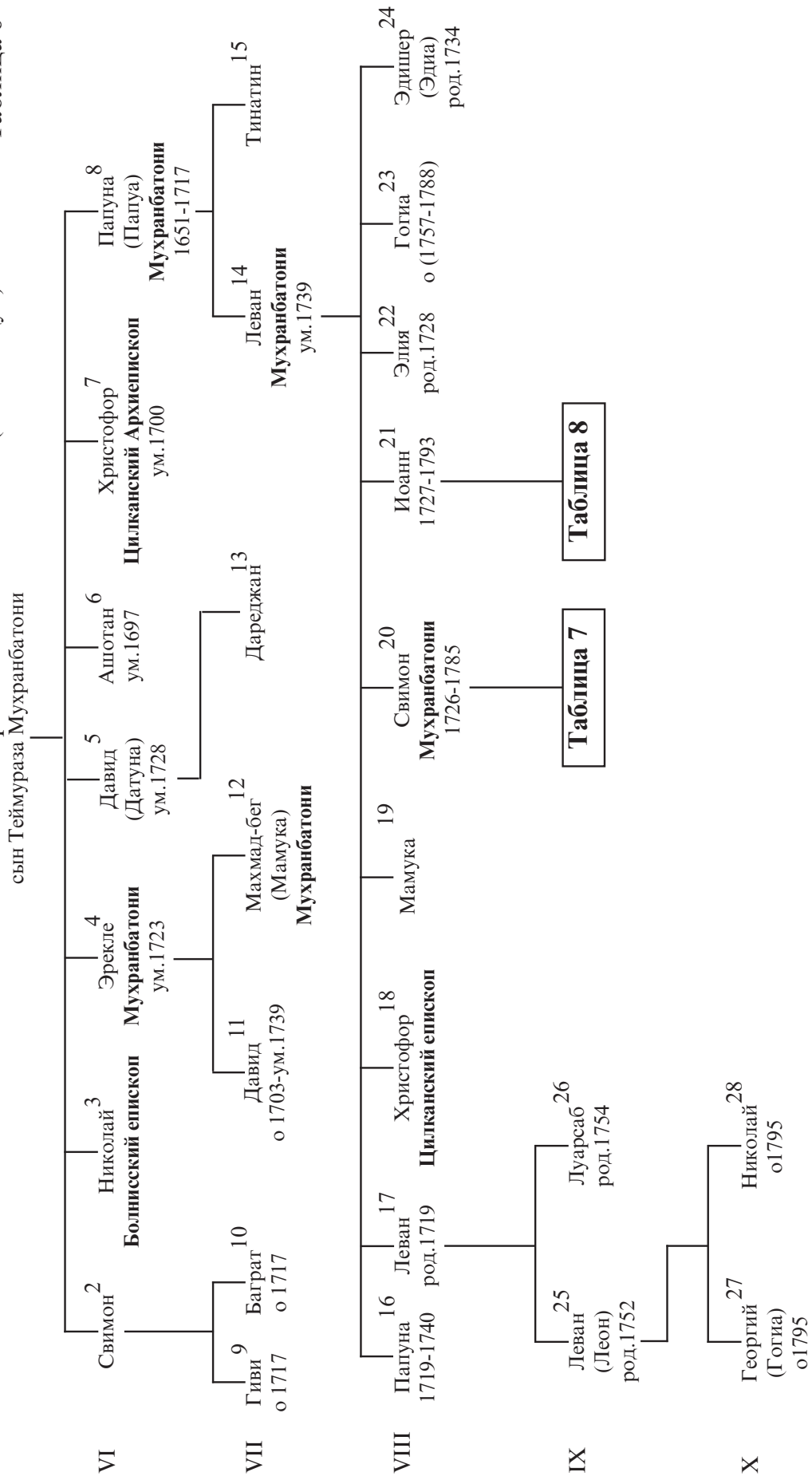

КОММЕНТАРИИ К ТАБЛИЦЕ 6

2/1. Свимон, сын Баграта. (о 1659 – ум. а. 1720).

3/1. Николай, сын Баграта. о (1665 – 1687) гг.;

Болнисский епископ в (1683 – 1687) гг.; Воспитывался у своего двоюродного дяди, **Католикоса – Доментия III.** (см. табл. 12, №3/1).

4/1. Эрекле, сын Баграта. (о1670 – ум. 03.01.1723).

Мухранбатони в (1717 – 1719) гг.;

В 1716 г., по приказу **царя Картли Вахтанга VI**, ему выжгли глаза.

~ N. Херхеулидзе. (о 1730).

5/1. Давид (Датуна), сын Баграта. (о1670 – ум. 05.11.1728).

«Убит урумами за верность христианству».

6/1. Ашотан, сын Баграта. (о 1670 – ум. 1697).

~ Анна N. (о 1687).

7/1. Христофор, сын Баграта. (о1683 – ум.1700).

Цилканский Архиепископ, настоятель Крестового монастыря в Иерусалиме.

8/1. Папуна (Папуа), сын Баграта. (1651 – февраль 1717).

Сахлтухуцес (1692), **Мухранбатони** в (1692 – 1696) гг.; Поддерживал царя Георгия XI, участвовал в походах. После воцарения в Картли кахетинского царевича Ираклия был отправлен в Иран. Позже отпущен в Грузию вместе с другими картлийцами.

~ Тамар (Таба), дочь князя Левана Абашидзе [«сестра Вахушти»]. (? – 1701).

12/4. Махмад-бег (Мамука), сын Эрекле. о (1716 – 1741) гг.;

Мухранбатони в (1730 – 1735) гг.; Майор. Командир Грузинского гусарского полка (1741).

Друг ахалцихского паши (**Исак-паши Джакели**). В 1735 г. эмигрировал в Россию.

~ (1735) N., сестра имеретинского Царя Александра V.

13/5. Дареджан, дочь Давида (Датуны).

~ (1684) Парсадан, сын князя Нодара Цицишвили. о (1653 – 1704) гг.; **Бокаултухуцес.**

14/8. Леван, сын Папуны (Папуа). (о1670 – ум. 14.05.1739).

Мухранбатони в (1719 – 1721) гг.; **Сардал (сардар)** левофлангового военного округа. В 1724 г. выехал в Россию в составе свиты царя Вахтанга VI. В 1728 г. вернулся в Грузию.

~ Елена N., [дочь сестры **Кайхосро Сардала** (Князя Орбелиани)].

15/8. Тинатин, дочь Папуны (Папуа). (о 1755).

~ Заал, сын князя Иесе Мачабели. о (1715 – 1737) гг.;

16/14. Папуна, сын Левана. (01.01.1719 – 1740). Убит.

17/14. Леван («Малый»), сын Левана. (01.01.1719 – ?).

18/14. Христофор, сын Левана. о (1727 – 1755) гг.;
Цилканский епископ.

20/14. Свимон, сын Левана. (17.08.1726 – 13.12.1785).

Мухранбатони в (1756 – 1778) гг.; **Шах Ирана, Надир-шах** пожаловал ему должность **Насахчибаши**. Храбро сражался с турками у Аспиндзы 20 апреля (3 мая) 1770 г.;

~ I Тамар N.;

~ II Анна N.; (1733 – 12.02.1823).

21/14. Иоанн, сын Левана. (1727 – 01.01.1793).

~ Хорешан, дочь назира, кахетинского князя Давида Авалишвили. (о 1810).

22/14. Элия, сын Левана. (20.06.1728 – ?).

24/14. Эдишер (Эдиа), сын Левана. (20.01.1734 – ?).

26/17. Луарсаб, сын Левана. (15.02.1754 – ?).

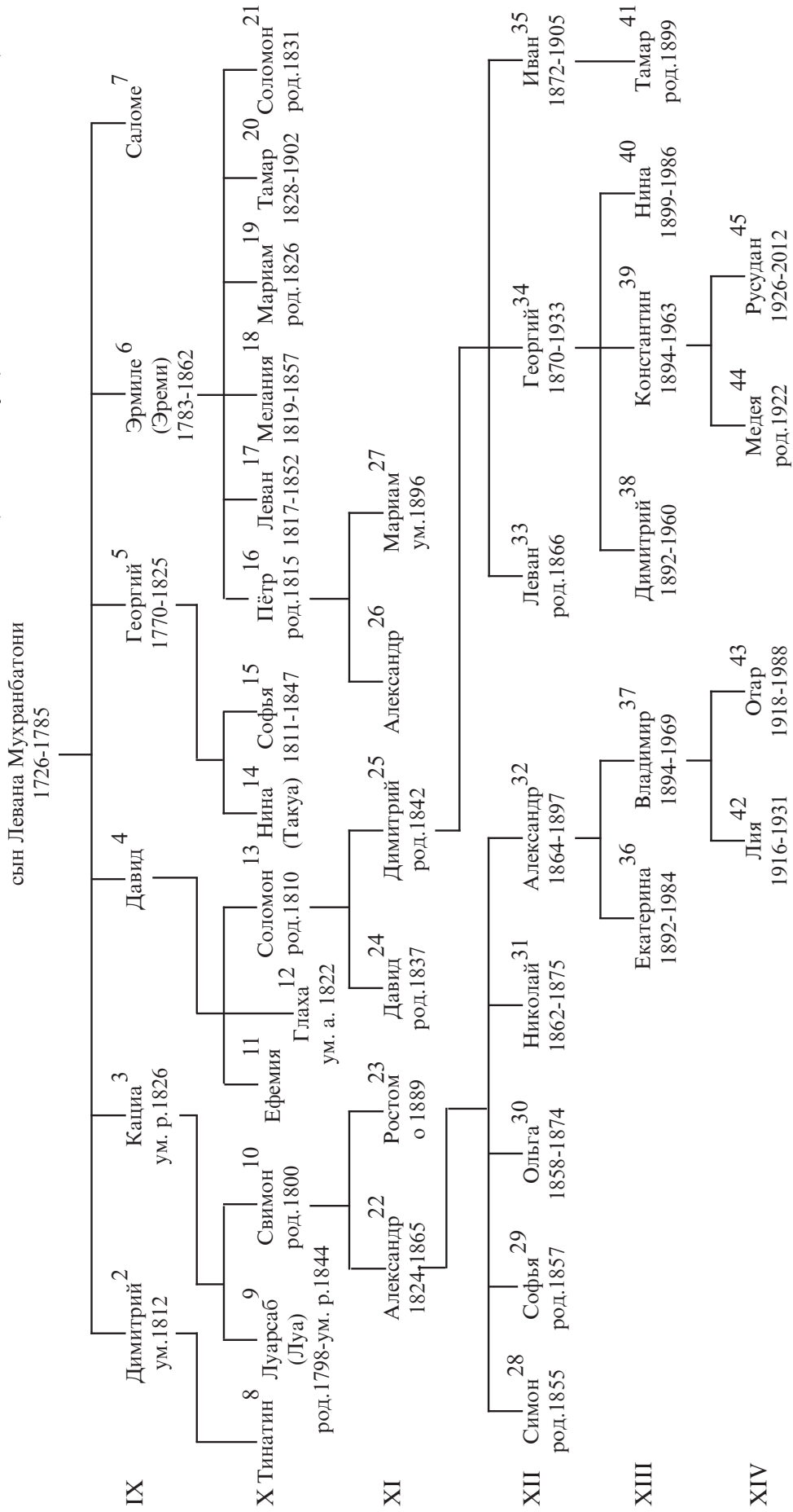

КОММЕНТАРИИ К ТАБЛИЦЕ 7

2/1. Димитрий Свимонович. (? – 1812).

~ (1792) Нино N.; (? – 1820).

4/1. Давид Свимонович. (? – ум. а. 1820).

~ (1807, Мчадиджвари) Мариам N.; Осетинка. (? – ум. р. 1828).

5/1. Георгий (Гогиа) Свимонович. (1770 – 18.03.1825). Капитан.

~ Екатерина, дочь князя Ивана Абашидзе. (1791 – 1854). (с. Вахани).

6/1. Эрмиле (Эреми) Свимонович. (1783 – 1862).

Капитан. Душетский уездный предводитель дворянства.

~ Кетеван, дочь князя N. Вачнадзе.

7/1. Саломе Свимоновна. (? – ум. р. 1827).

~ Давид, сын князя Луарсаба Бараташвили (Дом Абаша). (1744 – ум. р. 1808).

8/2. Тинатин Димитриевна. (? – ум. р. 1843).

У отца Тинатин, Димитрия, было ещё трое детей, которые умерли от заразной болезни в 1812 г.

10/3. Свимон Кациевич. (1800 – ум. р. 1826). (С. Бредза).

~ (13.01.1822) Варвара, дочь дворянина Христофора Чрдилели.

11/4. Ефемия Давидовна. (? – ум. р. 1846). Родилась до брака.

~ Дворянин Григорий Димитриевич Кобиашвили. (? – ум. р. 1846).

13/4. Соломон Давидович. (1800 – ум. а. 1844). (С. Дзалиси и Курисубани).

~ (03.01.1835) Анна, дочь князя Луарсаба Херхеулидзе. (1819 – ум. р. 1844).

14/5. Нина (Такуа) Георгиевна. (? – ум. р. 1844).

~ (14.11.1819) Дворянин Пётр Георгиевич Габашвили. (1792 – ум. а. 1844).

15/5. Софья Георгиевна. (1811 – 27.09.1847).

~ (1827) Князь Александр Иванович Сумбаташвили. (1801 – 27.09.1847).

Штабс-капитан. Супруги и их двое детей были зверски убиты в собственном доме своими – же крепостными крестьянами.

16/6. Пётр Эрмилович (Эремиевич). (1815 – ум. р. 1831).

Вместе с братом, Леваном, был отправлен в Россию.

17/6. Леван Эрмилович (Эремиевич). (1817 – 1852).

Штабс – капитан. Покончил жизнь самоубийством («зарезался»).

18/6. Мелания Эрмиловна (Эремиевна). (20.01.1819 – 10.10.1857).

Умерла от родов.

~ (09.11.1835) Князь Николай Капланович Вачнадзе (Онано). (1806 – 1882).

19/6. Мариам Эрмиловна (Эремиевна). (1826 – ?).

~ (27.01.1844) Князь Давид Ревазович Цицишвили. (1816 – 1863).

20/6. Тамар Эрмиловна (Эремиевна). (1828 – 12.01.1902).

~ (05.10.1846) Князь Димитрий (Корхмаз) Соломонович Меликишвили.
(1798 – 1858).

21/6. Соломон Эрмилович (Эремиевич). (10.12.1831 – ?).

22/10. Александр Свимонович. (14.10.1824 – 1865). Подпоручик.

~ I (02.02.1853) Ивлита Свимоновна Павлиашвили. (1835 – 10.04.1860).

~ II Мариам, дочь князя Бардзима Химшиашвили. (1843 – ум. р. 1872).

24/13. Давид Соломонович. (30.05.1837 – ум. р.1872). (С. Дзалиси и Курисубани).

25/13. Димитрий Соломонович. (08.01.1842 – ум. а. 1884). (С. Курисубани).

~ I (04.01.1862) Дарья Ивановна Натишвили. (1836 – 15.03.1866).

~ II (07.01.1868) Нино, дочь дворянина Давида Глурджидзе.

28/22. Симон Александрович. (05.09.1855 – ?).

29/22. Софья Александровна. (09.03.1857 – ?).

31/22. Николай Александрович. (01.11.1862 – 1875).

32/22. Александр Александрович. (10.05.1864 – 1897). (С. Курисубани).

~ (07.02.1887) Ефемия, дочь дворянина Левана Тулашвили. (1862 – ум. р. 1897).

33/25. Леван Димитриевич. (15.03.1866 – ?).

34/25. Георгий Димитриевич. (23.04.1870. – 1933).

~ I N. Цицишвили.

~ II (29.06.1907) Нино (Нано), дочь князя Михаила Сагинашвили.
(1870 – ум. р. 1895).

35/25. Иван Димитриевич. (12.06.1872 – 11.08.1905).

Был убит в селе Дзалиси.

~ (11.11.1897) Елена, дочь князя Бежана Ратишвили. (1876 – 1899).

36/32. Екатерина Александровна. (06.03.1892 – 1984).

~ Дворянин Иесе Энтеозович Карангозишвили.

37/32. Владимир Александрович. (25.09.1894 – 1969).
~ Мариам Левановна Гомелаури. (1898 – 1962). Супруги развелись в 1922 г.

38/34. Димитрий Георгиевич. (1892 – 1960). (С. Дзалиси).
~ Текла, дочь князя Соломона Багратион – Давитишвили. (1891 – 1975).

39/34. Константин Георгиевич. (1894 – 1963).
~ (23.01.1921) Люба Фёдоровна Цихисели. (1899 – 1984).

40/34. Нина Георгиевна. (1899 – 1986).
~ Дворянин Валериан Минаевич Бакрадзе. (1901 – 1971).

41/35. Тамар Ивановна. (21.05.1899 – ?).
~ N. Тугуши.

43/37. Отар Владимирович. (1918 – 1988).
~ Нино Евтихиевна Вадачкория. (1922 – 1996).

44/39. Медея Константиновна. (1922 – ?).
~ Виктор Васильевич Павлов. (1920 – 1961).

45/39. Русудан Константиновна. (1926 – 2012).
~ Георгий Александрович Мазурин.

VIII Поколение от Константина II

Иоанн 21-1

(см. Таблицу 6)

Таблица 8

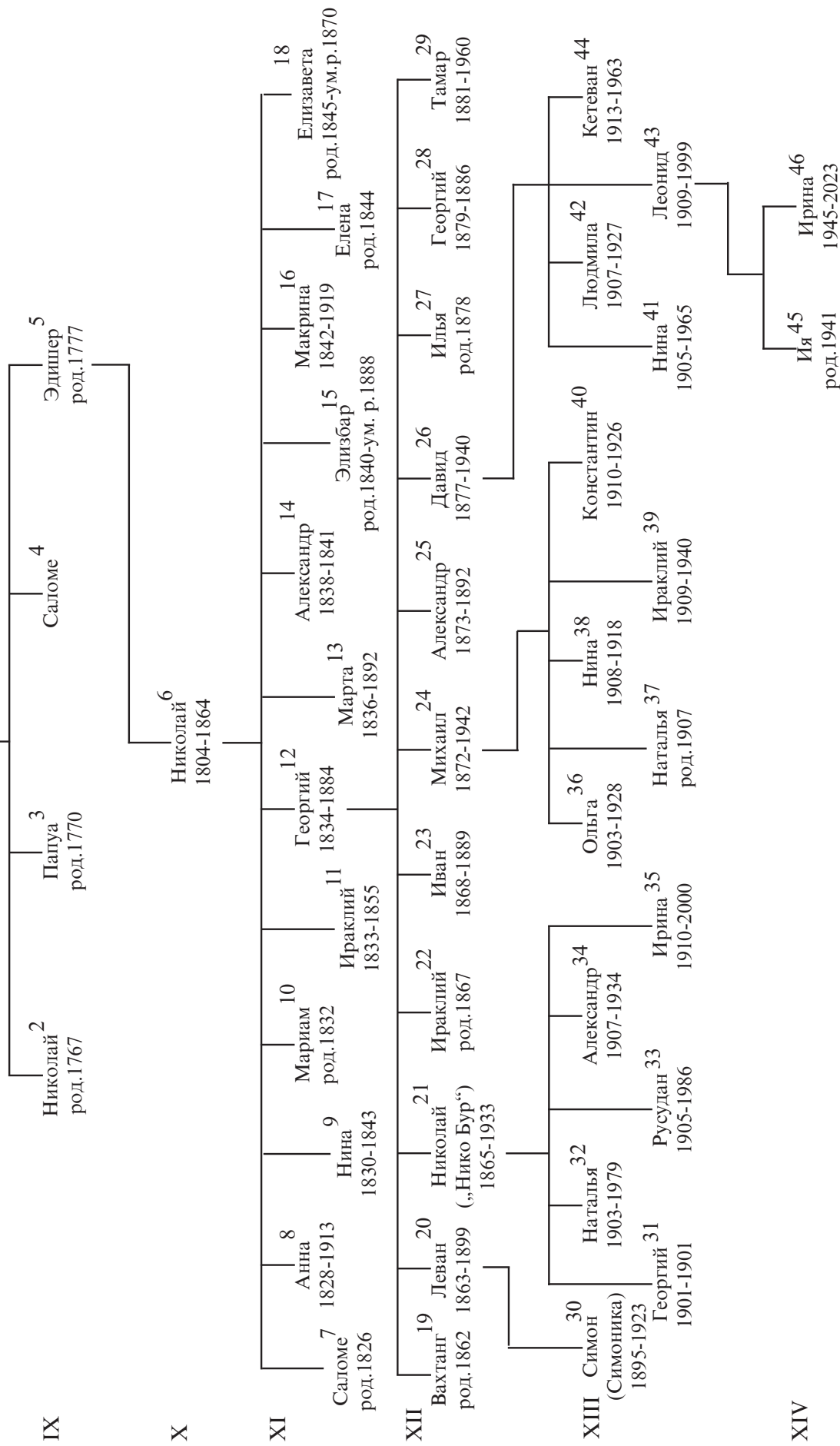
сын Левана Мухранбатони
1727-1793

КОММЕНТАРИИ К ТАБЛИЦЕ 8

2/1. Николай Иоаннович. [род. 03.12.1767 – ум. между (1794 – 1799 гг.).

~ Нино N.;

3/1. Папуа Иоаннович. (25.12.1770 – ум. а. 1799).

4/1. Саломе Иоанновна. (? – ум. р. 1807).

~ Князь Николай (Кикола) Свимонович Туманишвили. (? – 1804 г.).

5/1. Эдишер Иоаннович. (1777 – ум. р. 1810).

Находился под судом за измену. Его имение было описано в казну.

6/5. Николай Эдишеревич. (1804 – 10.05.1864).

~ (11.11.1823, Кистаури) Тамар, дочь князя Иване Джорджадзе. (1810 – 1878).

7/6. Саломе Николаевна. (1826 – ум. р. 1869).

~ (03.07.1843) Князь Арчил Теймуразович Багратион – Мухранский. (1824 – 1857). (см. табл. 9, №26/17).

8/6. Анна Николаевна. (1828 – 1913).

После смерти мужа ушла в монастырь.

~ (1840) Дворянин Платон Игнатьевич Иоселиани. (1809 – 1875). Известный грузинский историк, исследователь гражданской и церковной истории Грузии. [I ~ N.N.; (? – декабрь 1840)].

9/6. Нина Николаевна. (1830 – 26.12.1843).

10/6. Мариам Николаевна. (08.08.1832 – ?).

11/6. Ираклий Николаевич. (10.01.1833 – 12.11.1855).

Убит князем Цицишвили на почве ревности.

12/6. Георгий Николаевич. (10.11.1834 – 16.07.1884). Поручик.

~ (12.11.1861) Екатерина, дочь дворянина Иоакинфия Алекси – Месхишвили. (1845 – 12.03.1905).

13/6. Марта Николаевна. (27.08.1836 – 20.11.1892).

~ (17.02.1857) Князь Реваз Луарсабович Эристави (Ксани). (1812 – 1881).

[I ~ Екатерина, дочь князя Мелитона Бараташвили, сестра поэта Николоза (Тато) Бараташвили].

14/6. Александр Николаевич. (15.03.1838 – 27.10.1841).

16/6. Макрина Николаевна. (09.04.1842 – 1919).

~ (15.02.1870) Дворянин Александр Бежанович Бучкиашвили. (24.08.1825 – 28.02.1902).
Генерал-лейтенант.

17/6. Елена Николаевна. (27.08.1844 – ?).

19/12. Вахтанг Георгиевич. (19.08.1862 – ?).

20/12. Леван Георгиевич. (25.12.1863 – 20.05.1899).

~ (01.06.1894) Анастасия, дочь князя Свимона Церетели. (1876 – ?).

21/12. Николай Георгиевич («НИКО БУР»). (12.01.1865 – 09.05.1933).

Известный среди родственников и друзей прозвищем «Бур», так как он предпринял путешествие в Южную Африку и принял там участие в Англо – Бурской войне (1899 – 1902 гг.), сражаясь против британских войск на стороне буров. Князь Багратиони быстро завоевал популярность среди буров и дослужился до полковника. Позже он был взят в плен британцами и вызван лордом Китченером, главнокомандующим войсками, чтобы объяснить свое поведение. Князь Багратиони обвинил Китченера в зверствах, учитывая и факт, что тот ввёл систему концентрационных лагерей для мирного населения. Князь избежал казни из-за своего происхождения и был сослан на остров Святой Елены, где оставался очень веселым и организовывал спортивные и другие мероприятия для своих товарищей по заключению. Вскоре он был освобожден и Багратиони вернулся сначала во Францию, а затем в Грузию, где написал мемуары – «С бурами», где повествует о своем опыте в Южной Африке (мемуары опубликованные в Тбилиси в 1951 г.). После советизации Грузии в 1921 году он открыто выступил против большевистского правления и потерял собственность.

~ (1902) Анна, дочь дворянина Александра Бучкиашвили. (1883 – 1959).

22/12. Ираклий Георгиевич. (03.01.1867 – ?).

23/12. Иван Георгиевич. (24.03.1868 – 18.01.1889). Застрелен (случайно) дворянином Иосифом Насидзе.

24/12. Михаил Георгиевич. (05.08.1872 – 1942).

~ Варвара (Бабуца) Спиридоновна Симонович. [род.1879 – ум.1907 (?)].

25/12. Александр Георгиевич. (15.10.1873 – 31.07.1892).

Застрелен из ружья.

26/12. Давид Георгиевич. (22.02.1877 – 1940).

По образованию агроном – ветеринар. В чине офицера участвовал в I мировой войне на Кавказском фронте.

~ Екатерина, дочь Контр – адмирала Фёдора аф – Энегельма.
(1878 – 1963).

27/12. Илья Георгиевич. (28.05.1878 – ум. р. 1885).

28/12. Георгий Георгиевич. (1879 – 20.03.1886).

29/12. Тамар Георгиевна. (21.11.1881 – 1960).

~ (20.07.1907) Князь Михаил Давидович Чавчавадзе. (1873 – 1918).

30/20. Симон (Симоника) Леванович. (01.09.1895 – 1923). расстрелян большевиками.

~ (27.10.1918) Нина, дочь князя Василия Багратион – Давитишвили.
(1897 – 1969).

32/21. Наталья Николаевна. (14.02.1903 – 28.09.1979).

Жила в Париже.

~ Жан Виктор Туранжен. (1882 – 1977, Париж).

33/21. Русудан Николаевна. (24.11.1905 – 1986).

~ Иван (Кукури) Васильевич Чикваидзе. (1900 – 1979).

34/21. Александр Николаевич. (02.05.1907 – 21.06.1934).

Шахматист. Жил в Париже.

35/21. Ирина Николаевна. (14.04.1910 – 2000).

36/24. Ольга Михайловна. (11.04.1903 – 1928).

37/24. Наталья Михайловна. (25.09.1907 – ?).

38/24. Нина Михайловна. (30.06.1908 – 31.10.1918).

39/24. Ираклий Михайлович. (02.05.1909 – 1940).

~ Ирина Иосифовна Роинишвили. (1911 – 1989).

41/26. Нина Давидовна. (30.05.1905 – 1965).

~ Николай Евстафьевич Зедгенидзе. (1901 – 1982).

42/26. Людмила Давидовна. (03.07.1907 – 1927).

43/26. Леонид Давидович. (30.06.1909 – 1999). [Очерк о Леониде Давидовиче см. в приложении «D»].

~ Галина Николаевна Лященко. (1920 – 1988).

44/26. Кетеван Давидовна. (01.09.1913 – 1963). Геолог.

~ Н. Шишкин.

45/43. Ия Леонидовна – (Монахиня Мариам). (род. в 1941г.)

От гражданского брака Леонида Давидовича с Кетеван Михайловной Катамадзе – Ратиани. (1909 – 1979).

Закончила ТГУ. Работала в газетах: «Молодёжь Грузии», «Советская культура», «7 дней». Лауреат премии им. Нико Николадзе. Автор нескольких книг, в том числе – «Я обвиняю», «Седьмое небо», «Рыцарь свободы», «Святая обитель», трёхтомник – «Грузинское дворянство» и др.; В 1990 г., с её непосредственным руководством было возобновлено функционирование «Грузинского дворянского собрания». Является вице-предводителем Грузинского дворянства. В 2019 г. постриглась в Монахини, под именем **МАРИАМ**. Награждена орденом **Св. Кетеван – мученицы**.

~ Николай Евгеньевич Амирэджиби. (1939 – 2012).

Засуженный тренер молодёжной сборной Грузии по футболу.

Их дети:

сын – Вахтанг. (1964 – 1991). Трагически погиб в Здании парламента Грузии 29-го декабря 1991 г. У Вахтанга остались дети: Николоз и Мариам Амирэджиби.

дочь – Русудан. (род. В 1973 г.), Спарсолог, замужем за Георгием Григолиа. Их дети: Николоз – Торнике и Елизавета Григолиа.

46/43. Ирина Леонидовна. (19.12.1945 – 24.06.2023).

Доктор филологических наук, профессор. Вела научно – исследовательскую работу, в том числе в Музее грузинских поселений в России, преподавала в высших и в средних школах, занималась журналистикой. Вплоть до самой смерти преподавала античную литературу, литературу стран Востока и русскую литературу в Свято – Тихоновском Богословском Университете и Московской Международной Академии. Автор многих научных работ, в том числе нескольких монографий: «Введение в поэтический замысел. Жизнь и творческая биография А.С.Пушкина» в 2-х томах, «"Другая жизнь и берег дальний..."» - о кавказском мифе в русской литературе, «Грузинский след в комедии А.С. Грибоедова "Горе от ума"», «Граф Соллогуб в Грузии», «Репрезентация Грузии и Кавказа в русской классической литературе».

~ I. (17.07.1969, Тбилиси) Евгений Викторович Маевский. (1944 – 2008), Известный Японист. Разведены в 1980 г. От этого брака дочь – Марианна Евгеньевна Маевская, архитектор, замужем за Константином Георгиевичем Смирновым. Их дети: **дочь** – Кира и **сын** – Георгий Смирновы.

~ II. (17.05.1980, Москва) Александр Ильич Фейнберг – Самойлов. (1947 – 1981).

P.S. К нашему великому сожалению Ирина Леонидовна не дожила до выхода в свет, обновлённой Юрием Чиковани, генеалогии своего рода. Ее биографические данные любезно предоставлены её родными.

Считаю необходимым выразить огромную благодарность Ирине Леонидовне, ибо не будь её бесценного участия в процессе подготовки к изданию Юрием Константиновичем Чиковани генеалогии Багратион – Мухранских, не было бы и данной публикации. Низкий поклон и светлая ей память, достойной представительнице славного рода Багратион – Мухранских.

Ирина Григорьевна Квирквелия – Чиковани.

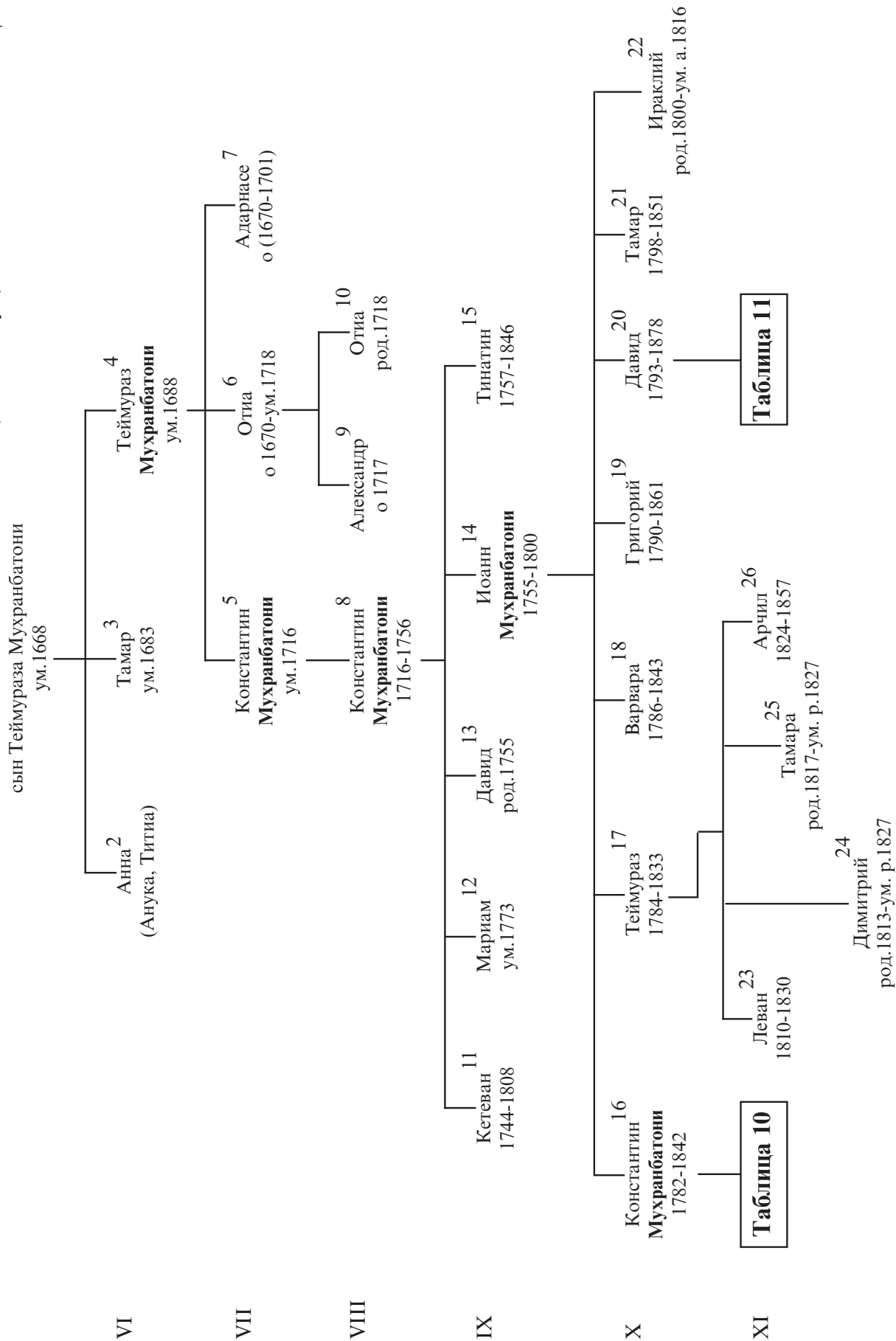

КОММЕНТАРИИ К ТАБЛИЦЕ 9

2/1. Анна (Анука, Титиа), дочь Константина. (о 1661).

~ I (1661) **Царь Имерети Баграт IV.** (1620 – 1681). Он развелся с ней, чтобы жениться на ее сестре Тамар. (см. ниже, №3/1).

3/1. Тамар, дочь Константина. (? – 1683).

~ I (1661) **Владетельный князь Мегрелии** [в (1661 – 1681) гг.] **Леван III Даддани.**

~ II (1663) **Царь Имерети Баграт IV.** (1620 – 1681).

~ III (1681) **Владетельный князь Гурии** [в (1664 – 1684) гг.] **Георгий III Гуриели.** (? – 1684).

4/1. Теймураз, сын Константина. (о 1649 – ум. 1688).

Мухранбатони в (1668 – 1688) гг.; **Сахлтухуцес** (1670). Один из сподвижников **царя Георгия XI** (своего двоюродного брата, см. табл. 2, №3/1). Вахушти Багратиони так его характеризует: «был человеком, верным царю, творившим большие дела».

~ Анна N. (о 1687).

5/4. Константин, сын Теймураза. (о1670 – ум. 1716).

Мухранбатони в (1696 – 1700) гг.; **Сахлтухуцес.** Получил сан Мухранбатони от **царя Ираклия I.**

~ Нино, Дочь князя Давида Амилахвари.

8/5. Константин, сын Константина. (1716 – 26.10.1756). **Мухранбатони** в (1735 – 1756)

гг.; **Сахлтухуцес.** **Царь Ираклий II** пожаловал ему должность **тбилисского моурава.** В 1754 г. участвовал в походе против аварского хана. Убит Лезгинами, опустошавшими Картли. В связи с малолетством, к тому времени, сыновей Константина, его приемником, в качестве Мухранбатони, стал Свимон, сын Левана Мухранбатони (см. табл.6, №20/14).

~ I Кетеван N.;

~ II Варвара, дочь Бардзима арагвского Эристави. (1727 – 1790).

11/8. Кетеван, дочь Константина. (20.02.1744 – 04.03.1808).

~ **Царевич Вахтанг, сын Ираклия II.** (1742 – 1760).

12/8. Мариам, дочь Константина. (? – 1773).

~ I Беглар Ксанский Эристави, сын Иесе. о (1775 – 1778) гг.;

~ II Князь Гиви Григорьевич Чолокашвили. о (1756 – 1773) гг.;

13/8. Давид, сын Константина. (13.12.1755 – ?).

Умер в раннем детстве.

14/8. Иоанн, сын Константина. (13.12.1755 – 1800). Брат – близнец Давида (см. выше, №13/8).

Военный губернатор Эриванского ханства (1786 – 1795 гг.). Дипломат и военачальник.

Мухранбатони в (1778 – 1800) гг.; **Сахлтухуцес. Сардал (Сардар).**

Генерал – адъютант. Вместе с князем Гарсеваном Чавчавадзе возглавлял грузинское посольство, заключивший с Россией в 1783 г. Георгиевский трактат. В награду за эту службу **царь Ираклий II** пожаловал ему грамоту с утверждением навечно его и его потомства на должность **Сахлтухуцеса**. В 1798 г. это пожалование подтвердил **Царь Георгий XII**.
~ (1781) **Царевна Кетеван, дочь Ираклия II**. (1764 – 05.07.1840).
В 1806 г. выехала в Россию.

15/8. Тинатин Константиновна. (1757 – 23.11.1846).
~ Мзечабук, сын князя Папуны Орбелиани. (? – 1794). **Мдиванбег**.

16/14. Константин Иоаннович. (1782 – 07.09.1842).
Мухранбатони в (1800 – 1801) гг.; Генерал – лейтенант русской службы (1829). Последний владетель Мухрани (до присоединения Восточной Грузии к России) и наследственный **главнокомандующий садршо** Картли. Кавалер нескольких орденов. Был тифлисским губернским предводителем дворянства.
~ (16.05.1810, Авчала) Хорешан, дочь князя Заала Гурамишвили.
(1789 – 1831).

17/14. Теймураз Иоаннович. (1784 – 02.01.1833). Майор.
~ I N., дочь князя N. Орбелиани. (? – ум. а. 1820).
~ II (03.05.1823) Кетеван Артёмовна Акимова. (? – 1827).

18/14. Варвара Иоанновна. (1786 – 24.07.1843, с. Икорта).
~ Александр (Торнике) Иесеевич Эристави (Ксани). (1779 – 1860).

19/14. Григорий Иоаннович. (1790 – 25.02.1861).
Генерал-майор (1850).
~ Мариам, дочь князя Кайхосро Церетели. (1807 – 1877).

20/14. Давид Иоаннович. (1793 – 22.05.1878). Поручик. Душетский уездный предводитель дворянства (1827), штабс-капитан.
~ I (январь 1815) Софья, дочь князя Соломона Аргутинского.
(1800 – 1834.)
~ II Мария Петровна N.; (? – ум. 05.12.1896).

21/14. Тамар Иоанновна. (1798 – 04.12.1851).
~ Князь Захарий Яковлевич Палавандишвили. (1796 – 1849).

23/17. Леван Теймуразович. (1810 – 12.08.1830). Умер от холеры.

26/17. Арчил Теймуразович. (08.08.1824 – 19.07.1857).
~ (03.07.1843) Саломе, дочь князя Николая Багратиони – Мухранского.
(1826 – ум. р. 1869). (см.табл. 8, №7/6).

X Поколение от Константина II

Константин 16-1
сын Иоанна Мухранбагони
1782-1842

(см. Таблицу 9)

Таблица 10

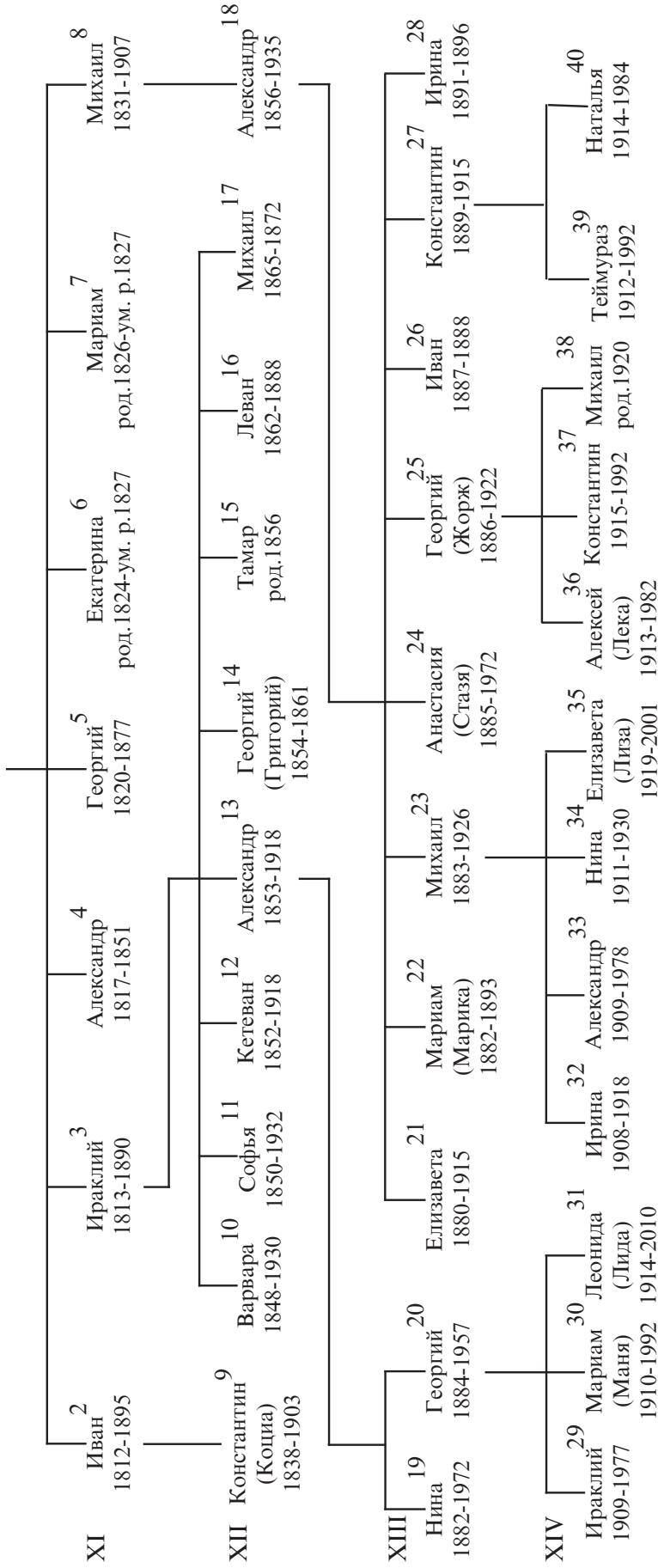

КОММЕНТАРИИ К ТАБЛИЦЕ 10

2/1. Иван Константинович. (07.02.1812 – 11.03.1895).

Генерал-лейтенант (1858). Крупный грузинский помещик. Принимал активное участие в боевых операциях против Шамиля. Участник Крымской кампании (1853 – 1856) гг., боевых действий против Омар-паши в Мегрелии. Кавалер многих русских орденов высших степеней. В (1885 – 1891) гг. был тифлисским губернским предводителем дворянства. Занимал ведущее место среди рационализаторов – помещиков. Достиг знаменитых успехов в капиталистическом развитии хозяйства. В 1876 г. вызвал из Франции специалистов по виноделию и с помощью известного грузинского винодела Захария Джорджадзе (см. в этой-же таблице, №15/3) построил винный завод в Мухрани, где изготовлялись вина по европейскому методу.

~ (октябрь 1836) Нино, **дочь владетельного князя Мегрелии Левана Дадиани.** (1816 – 1886).

3/1. Ираклий Константинович. (17.07.1813 – 26.12.1890).

Статский советник.

~ (18.04.1848) Екатерина, дочь князя Ивана Аргутинского. (1830 – ?).

4/1. Александр Константинович. (15.08.1817 – 25.08.1851, Пятигорск).

Генерал-лейтенант.

~ Анна, внебрачная дочь царевича Окропира Багратиони – Грузинского. (? – 18.06.1898). [II ~ Маркиз Александр Альбицци].

5/1. Георгий Константинович. (16.07.1820 – 13.01.1877).

Служил в Сенате, был чиновником канцелярии III департамента в (1842 – 1846) гг.; Затем был секретарем I департамента. В (1849 – 1852) гг.; Был председателем Эриванского губернского суда. С 1852 г. служил у наместника царя на Кавказе. С 1866 г. был сенатором. Последние годы жил в Париже. Умер скоропостижно.

8/1. Михаил Константинович. (13.11.1831 – 11.05.1907).

~ Елизавета Александровна Ивинская. (1833 – 1856).

9/2. Константин (Коциа) Иванович. (24.12.1838 – 02.05.1903).

Генерал-лейтенант. Егермейстер Императорского Двора. Окончил Пажеский корпус. В (1895 – 1901) гг. был тифлисским уездным предводителем дворянства.

~ (30.03.1858) Елизавета, дочь князя Николая Палавандишвили. (1840 – 1916).

10/3. Варвара Ираклиевна. (07.12.1848 – 1930).

11/3. Софья Ираклиевна. (15.06.1850 – 08.10.1932).

~ (1876) Князь Сергей Никитич Трубецкой. (1829 – 1899).

12/3. Кетеван Ираклиевна. (03.04.1852 – 01.07.1918).

~ (24.01.1882) Князь Александр Иосифович Амилахвари.

13/3. Александр Ираклиевич. (20.07.1853 – 20.10.1918).

Командир лейб-гвардии конного полка (1904). Свиты его Величества генерал – майор. После отречения Императора Николая II, вышел в отставку в чине генерал – лейтенанта. Кавалер многих русских и иностранных орденов. Погиб во время массовых казней заложников, организованных большевиками в Пятигорске.

~ (1881) Мария Дмитриевна Головачева. (1855 – 25.06.1932).

Дочь вице – адмирала, кавалерственная дама Св. Екатерины. Умерла в эмиграции, в Ницце.

14/3. Георгий (Григорий) Ираклиевич. (01.09.1854 – 06.01.1861).

15/3. Тамар Ираклиевна. (18.03.1856 – ум. р. 1918).

~ (22.05.1879) Князь Захарий Александрович Джорджадзе. (1847 – 1895).

16/3. Леван Ираклиевич. (19.01.1862 – 27.10.1888). Умер от оспы.

17/3. Михаил Ираклиевич. (15.03.1865 – 20.06.1872).

18/8. Александр Михайлович. (16.03.1856 – 18.01.1935, Версуа, под Женевой).

Статский советник, камергер, чиновник для особых поручений при наместнике Кавказа, член Кавказского археологического общества. Умер в эмиграции.

~ (25.05.1879) Нино, дочь князя Иосифа Тархан – Моурави. (1860 – 1934).

19/13. Нина Александровна. (02.09.1882 – 10.11.1972).

Фрейлина при вдовствующей императрице Марии Фёдоровне. Умерла в Ницце.

20/13. Георгий Александрович. (16.07.1884 – 29.09.1957).

Душетский уездный предводитель дворянства. Кавалер ордена Св. апостола Андрея Первозванного. Жил в Испании. Умер и был похоронен в Мадриде, но в 1955 г. прах его и его супруги был перевезен на родину. Похоронены в родовой усыпальнице грузинских царей и Мухранских Багратионов – соборе Светицховели, во Мцхете.

~ (04.06.1908) Елена Сигизмундовна Золотницкая. (1886 – 1979).

21/18. Елизавета Александровна. (14.04.1880 – 1915).

~ I (1899) Граф Борис Сергеевич Шереметьев. (1871 – 1952).

~ II (1914) Маркиз Марко Мороццо де ля Рокка (Marco Morozzo de la Rocca). (1881 – 1945).

22/18. Мариам (Марика) Александровна. (02.10.1882 – 16.02.1893).

23/18. Михаил Александрович. (23.08.1883 – 1926).

Офицер 39-го драгунского Нарвского полка, затем – лейб – гвардии Грозненского гусарского полка.

~ (10.01.1908) Дарья, дочь князя Евгения Кобулашвили. (1885 – 1939).

24/18. Анастасия (Стазя) Александровна. (30.01.1885 – 1972).

~ (1905, венчание состоялось на борту крейсера «Россия»). Василий Дмитриевич Яковлев (1882 – 1937). Флотский офицер, адъютант морского министра. Жертва массовых репрессий. Супруги имели троих сыновей и четырех дочерей.

25/18. Георгий (Жорж) Александрович. (09.03.1886 – 1922, Висбаден, Германия).

Помощник думского пристава, затем – чиновник для особых поручений при петербургском генерал – губернаторе (1914). Умер в Германии от ран, полученных в Гражданскую войну.

~ (1912) Ольга Алексеевна Синельникова. (1893 – 1969). [II ~ Князь Михаил Анатольевич Гагарин].

26/18. Иван Александрович. (23.07.1887 – 27.06.1888).

27/18. Константин Александрович. (02.03.1889 – 19.05.1915).

Кавалергард, флигель-адъютант, поручик. Добровольцем отправился на австрийский фронт. Погиб в Галиции. Похоронен во Мцхете.

~ (1911) Татьяна Константиновна Романова (**в монашестве – Тамара**). (1890 – 1979).

Дочь Великого князя Константина Константиновича Романова, известного поэта, писавшего под псевдонимом К. Р. После смерти мужа Татьяна выехала в эмиграцию. [II ~ (1921) полковник Александр Васильевич Короченцев, бывший адъютант ее отца]. Спустя три месяца после второго замужества, муж Татьяны – Александр, скончался в Лозанне. В 1946 г. она постриглась монахини под именем **ТАМАРА**. [Очерк о Татьяне Константиновне см. в приложении «В»].

29/20. Ираклий Георгиевич. (21.03.1909 – 30.01.1977).

Вместе с родителями эмигрировал из России. Кавалер ордена Св. апостола Андрея Первозванного.

~ I (Франция) Мария Белаева. Супруги развелись.

~ II (1940) Итальянская Графиня Мария – Антуанетта Паскуини (Pasquini). (1911 – 1944, Рим).

От этого брака родился старший сын Ираклия – Георгий.

~ III (1946) **Принцесса Баварская** Мария – Мерседес де Бавьер – и – Бурбон.

(1911, мадрид – 1953, Мадрид). **Дочь Принца Фердинанда Баварского и Инфанти Марии Терезии де Бурбон-и-Габсбург.**

От этого брака родились: дочь Ираклия – Мария и второй сын – Баграт.

~ IV (1961) Marie del Pilar Pascual – Roig.

30/20. Мариам (Маня) Георгиевна. (13.10.1910 – 1992).

Художница. После эмиграции родителей осталась в России. В 1948 г. была арестована и 8 лет находилась в лагерях. Умерла в Тбилиси. Похоронена в соборе Светицховели, во Мцхете.

~ Александр Иванович Смирнов. (род. 1908).

31/20. Леонида (Лида) Георгиевна. (23.09.1914 – 2010).

Великая Княгиня.

[Очерк о Леониде Георгиевне см. в приложении «С»].

~ (1934) Sumner Moor Kirby. (1895 – 1945). Американец шотландского происхождения. Супруги развелись.

~ (1948) **Великий Князь Владимир Кириллович Романов.** (1917 – 1992).

32/23. Ирина Михайловна. (03.10.1908 – 22.09.1918).

33/23. Александр Михайлович. (08.10.1909 – 1978).

~ Нина Алексеевна Рычкова. (1914 – 1982).

34/23. Нина Михайловна. (01.10.01911 – 1930).

35/23. Елизавета (Лиза) Михайловна. (31.05.1919 – 2001).

~ Иосиф Георгиевич Сумбаташвили. (1917 – ?).

36/25 Алексей (Лека), сын Георгия (Жоржа). (1913 – 1982).

Жил в Париже.

~ I (1943) Саломе, дочь князя Иосифа Дадиани. (1912 – 1957).

Супруги развелись в 1948 г.

~ II Aldo Zorb.

37/25. Константин, сын Георгия (Жоржа). (1915 – 1992). [Бордо, (Франция)].

Умер от сердечного приступа во время пребывания в Тбилиси.

~ (1953) Monique Pauliac. (1918 – ?).

38/25. Михаил, сын Георгия (Жоржа). (1920, Тбилиси – ?).

Сотрудник ЮНЕСКО.

~ (1942) Минадора Хоштариа. (1918, Тбилиси – 1985, Париж).

39/27. Теймураз Константинович. (21.08.1912, Павловск – 10.04.1992).

Председатель «Толстовского фонда» в США. Детей не было.

~ I (1940) Екатерина Стефановна Рачич. (1919 – 1946). [Сербка, из Белграда].

~ II (1949) Ирина Сергеевна Чернышева – Безобразова. (1926 – ?).

40/27. Наталья Константиновна. (19.04.1914, Ялта – 26.08.1984, Лондон).

~ (1945) Сэр Чарльз Джонстон (Sir Charles Johnston). (1912 – 1986, Лондон).

В прошлом высокий комиссар Великобритании в Австралии, генерал – губернатор Адена, затем – посол в Иордании, командор британского ордена Св. Михаила и Георгия. Детей не было.

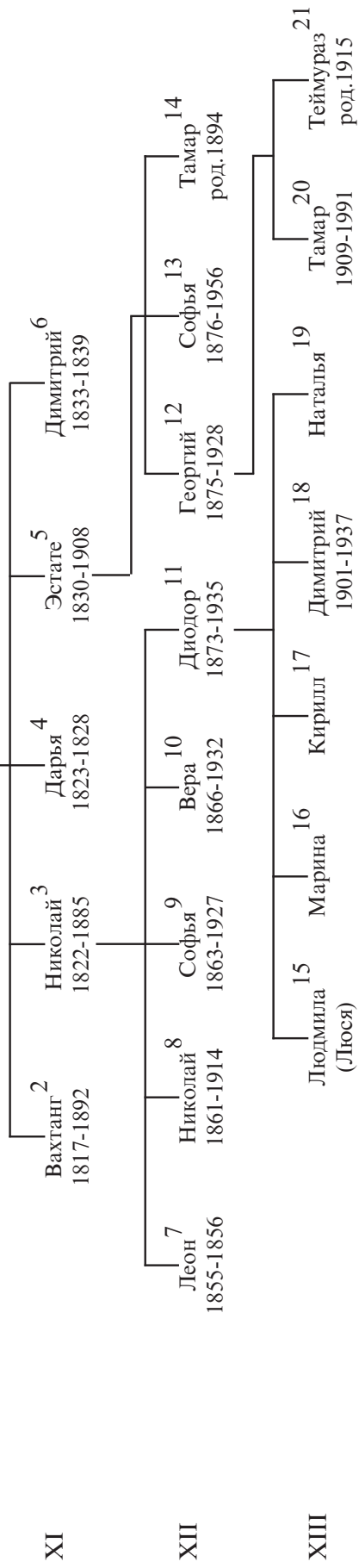

КОММЕНТАРИИ К ТАБЛИЦЕ 11

2/1. Вахтанг Давидович. (08.10.1817 – 24.08.1892).

Инженер – строитель. Служил в канцелярии военного министерства, затем, около 20 лет занимался инженерно – строительной деятельностью на Кавказе. В 1866 г. В.Д. Багра-тион-Мухранский переводится в Россию. Проработав в Петербурге и других городах, в общей сложности 35 лет, дослужившись до чина действительного статского советника, в 1876 г. вышел в отставку. Умер он в Тбилиси.

3/1. Николай Давидович. (16.07.1822 – 29.01.1885). Полковник.

~ Анна Диодоровна Трубникова.

4/1. Дарья Давидовна. (28.10.1823 – 27.10.1828).

5/1. Эстате Давидович. (11.01.1830 – 12.03.1908).

~ (1891) Геня Леонтьевна Цейтлин. **После крещения – Анна Ираклиевна Бахчалова.** (1853 – ?). [I ~ Борис Исаакович Рейман].

6/1. Димитрий Давидович. (02.06.1833 – 1839).

7/3. Леон Николаевич. (1855 – 14.09.1856).

8/3. Николай Николаевич. (30.01.1861 – 1914).

9/3. Софья Николаевна. (23.04.1863 – 1927).

~ Виктор Семёнович Зинкевич.

10/3. Вера Николаевна. (11.12.1866 – 1932).

~ (1889) Оскар Александрович Гедерстерн.

11/3. Диодор Николаевич. (1873 – октябрь 1935).

~ I Ксения Дмитриевна Шкот. (? – 1930).

~ II N. Корбут – Дашкевич.

12/5. Георгий Эстатович. (10.01.1875 – 1928). Рожден до брака.

~ (01.02.1909) Елена Васильевна Быкова. (1884 – ?). [I ~ N. Торовский].

13/5. Софья Эстатовна. (18.12.1876 – 1956). Рождена до брака.

~ (12.11.1910) Дворянин Константин Николаевич Ратишвили. (1873 – ?).

14/5. Тамар Эстатовна. (12.01.1894 – ?).

~ I (12.11.1910) Князь Николай Леванович Сидамон – Эристави. (1884 – 1932).

~ II (27.12.1919) Norman William Whitehouse. (Американец). (1886 – ?).

18/11. Дмитрий Диодорович. (1901 – 1937). Жертва массовых репрессий.
~ Нина Анатольевна Жебунева. (1906 – 1945).

19/11. Наталья Диодоровна.
~ Дмитрий Масловский.

20/12. Тамар Георгиевна. (18.08.1909 – 1991).

21/12. Теймураз Георгиевич. (29.12.1915 – ?).
~ (1942) Сильвия Галло Паласло.

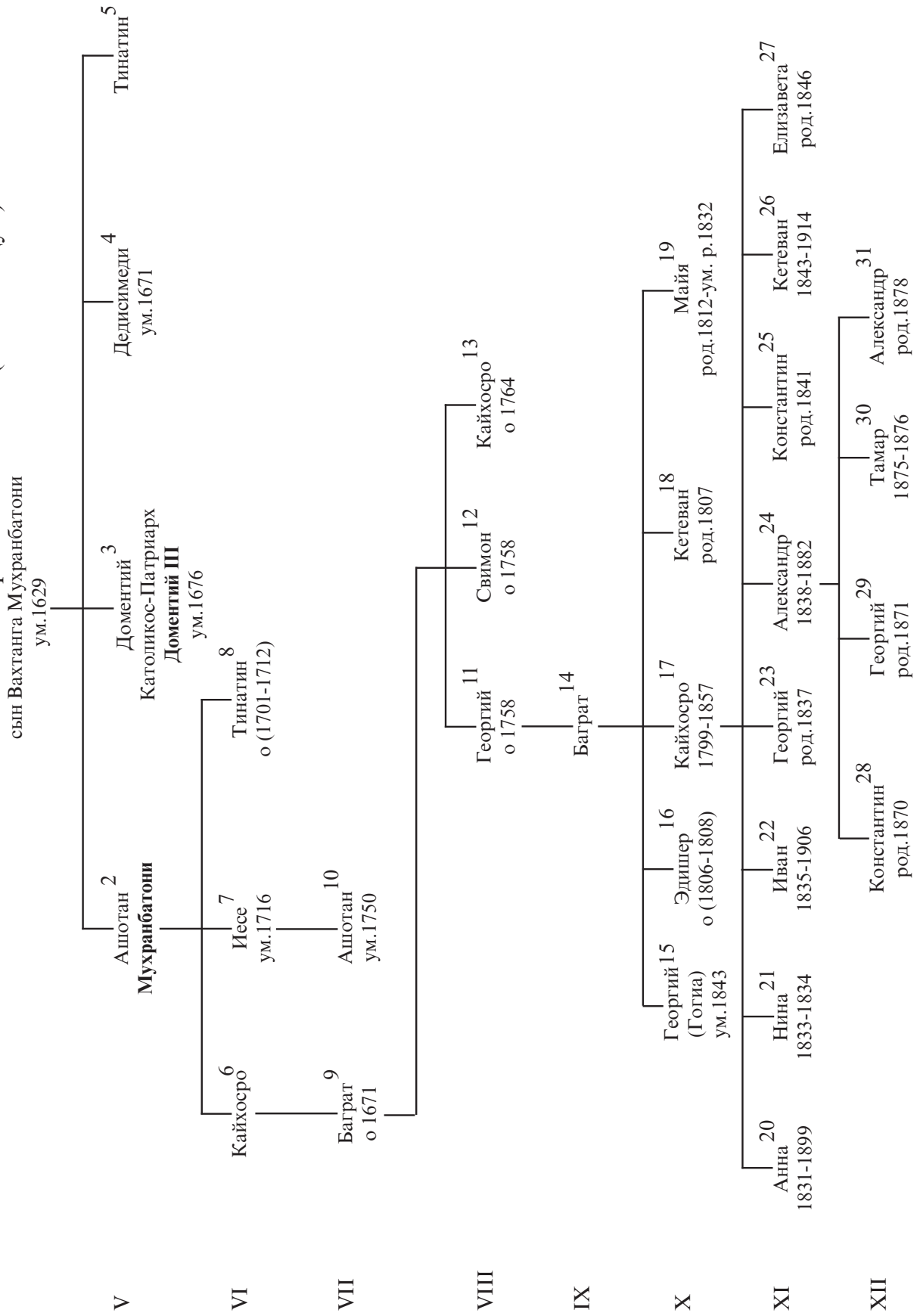

КОММЕНТАРИИ К ТАБЛИЦЕ 12

2/1. Ашотан, сын Кайхосро. о (1637 – 1692) гг.;
Мухранбатони в (1688 – 1692) гг.;

3/1. Доментий, сын Кайхосро. (? – 1676).

Католикос-Патриарх Восточной Грузии [в (1660 – 1676) гг.] – **Доментий III, Архиепископ Картли** в (1643 – 1658) гг.; Активно поддерживал политику Вахтанга V, который и возвел его в этот сан. При содействии Царя, способствовал возрождению ослабевших, к тому времени, христианских обычаев. В 1664 г. от тбилисского купца приобрел, привезенную из Самцхе, Анчийскую икону (Анчисхати) и передал ее на хранение тбилисской церкви Анчисхати. Он же отреставрировал данную церковь. По отзыву Вахушти Багратиони, Доментий III, был «человеком, достойным престола».

4/1. Дедисимеди, дочь Кайхосро. (? – 1671).

~ Папуна (Папуа), сын князя Кайхосро Цицишвили. (? – 1664). Сахлтухуцес. Сардал.

5/1. Тинатин, дочь Кайхосро. (о 1678).

~ Элизбар, сын князя Давида Багратион – Давитишвили. о (1634 – 1654) гг.; **Бокаултухуцес.**

6/2. Кайхосро, сын Ашотана. о (1658 – 1700) гг.; **Сахлтухуцес** (1688).

7/2. Иесе, сын Ашотана. (о 1658 – ум. 1716).

Бокаултухуцес [в (1658 – 1688) гг.] **Моурав (Моурави)** Дигоми [в (1687 – 1697) гг.].

14/11. Баграт Георгиевич. (о 1810 – ум. а. 1816).

~ I N. N.;

~ II Тинатин, дочь князя Димитрия Диасамидзе. (1775 – ум. р. 1832).

15/14. Георгий (Гогиа) Багратович. (? – 1843).

Унтер-офицер Херсонского гренадерского полка (1827).

~ Мария Ивановна N.; (? – ум. р. 1859).

17/14. Кайхосро Багратович. (1799 – 1857). Подпоручик. Душетский уездный предводитель дворянства (1839).

~ (09.02.1830, Тифлис) Варвара, дочь дворянина Александра Абесадзе. [I ~ Князь Свимон Паатович Чавчавадзе].

18/14. Кетеван Багратовна. (1807 – ум. р. 1833).

~ (17.05.1822) Князь Леван Луарсабович Эристави (Ксани). (1805 – ?).

Прапорщик. [II ~ Тамар, дочь князя Григория Чолокашвили].

20/17. Анна Кайхосровна. (27.09.1831 – 14.01.1899).

~ Александр Юрьевич Ковако. (1822 – 1900, Ялта). Полковник.

21/17. Нина Кайхосровна. (10.05.1833 – 1834).

22/17. Иван Кайхосрович. (28.12.1835 – 11.05.1906). Умер от ранений.

23/17. Георгий Кайхосрович. (28.02.1837 – ?).

24/17. Александр Кайхосрович. (25.08.1838 – 11.07.1882).

Поручик. В чине унтер-офицера отличился в боях на Кавказе и был награждён знаком Военного ордена 4-й степени. Умер от туберкулёза.

~ Кетеван Иосифовна N.; (? – ум. р. 1892).

25/17. Константин Кайхосрович. (13.07.1841 – ум. р. 1861). Подпоручик.

26/17. Кетеван Кайхосровна. (28.08.1843 – 03.08.1914).

~ Дворянин Илья Иванович Цинамдзгвришвили.

27/17. Елизавета Кайхосровна. (01.01.1846 – ?).

28/24. Константин Александрович. (16.06.1870 – ?).

~ Софья Ильинишна N.;

29/24. Георгий Александрович. (15.07.1871 – ум. р. 1898).

30/24. Тамар Александровна. (20.07.1875 – 08.02.1876).

31/24. Александр Александрович. (24.01.1878 – ?).

ИМЕННОЙ УКАЗАТЕЛЬ ЛИЦ, УПОМЯНУТЫХ В ТАБЛИЦАХ ПО ФАМИЛИИ БАГРАТИОН-МУХРАНСКИЕ

Н

(Имя неизвестно)

- Н., дочь Бакара (Шах – Наваза III) (табл.4, №10)
Н., дочь **Вахтанга V (Царя Картли)** (табл.2, №10)
Н., дочь **Иесе (Царя Картли)** (табл.5, №12)

А

- Агаси, сын Арчила (Абдула – бега) (табл.5, №14)
Адарнасе (Афанасий), сын Левана (табл.3, №14)
Адарнасе, сын Теймураза **Мухранбатони** (табл.9, №7)

Александр (Искандер – Мирза), сын **Вахтанга V (Царя Картли)** (табл.2, №4)

- Александр Александрович (табл.4, №31)
Александр Александрович (табл.5, №44)
Александр Александрович (табл.7, №32)
Александр Александрович (табл.12, №31)
Александр Алексеевич (табл.5, №50)
Александр Георгиевич (табл.8, №25)
Александр Иванович (табл.5, №29)
Александр Ираклиевич (табл.10, №13)
Александр Кайхосрович (табл.12, №24)
Александр Кириллович (табл.5, №33)
Александр Михайлович (табл.10, №18)
Александр Михайлович (табл.10, №33)
Александр Николаевич (табл.8, №14)
Александр Николаевич (табл.8, №34)
Александр Петрович (табл.5, №61)
Александр Петрович (табл.7, №26)
Александр Свимонович (табл.7, №22)
Александр Яковлевич (табл.4, №55)

Александр, сын **Арчила** (Шах – Назар – хана), (**Царя Имерети, Царя Кахети**) (табл.2, №12)

- Александр, сын Баграта (табл.1, №7)
Александр, сын Бакара (Шах – Наваза III) (табл.4, №11)
Александр, сын Константина **Мухранбатони** (табл.10, №4)
Александр, сын Левана (табл.3, №10)
Александр, сын Отиа (табл.9, №9)
Александра Александровна (табл.5, №43)
Александра Алексеевна (табл.5, №51)
Александра Николаевна (табл.4, №64)

Александра Ревазовна (Романовна) (табл.5, №49)
Александра Яковлевна (табл.4, №50)
Александра, дочь Вахушти (табл.4, №20)
Алексей (Лека), сын Георгия (Жоржа) (табл.10, №36)
Алексей Кириллович (табл.5, №32)
Анастасия (Стазя) Александровна (табл.10, №24)
Анастасия Дмитриевна (табл.5, №27)
Анастасия Леоновна (Левановна) (табл.4, №38)
Анастасия, дочь **Иесе (Царя Картли)** (табл.5, №7)
Анна – Бегум, дочь **Кайхосро (Царя Картли)** (табл.3, №18)
Анна (Анука), дочь **Вахтанга VI (Царя Картли)** (табл.4, №4)
Анна (Анука, Титиа), дочь Константина **Мухранбатони** (табл.9, №2)
Анна Александровна (табл.4, №30)
Анна Георгиевна (Егоровна) (табл.4, №17)
Анна Георгиевна (Егоровна) (табл.4, №44)
Анна Кайхосровна (табл.12, №20)
Анна Кирилловна (табл.5, №36)
Анна Леоновна (Левановна) (табл.4, №35)
Анна Николаевна (табл.8, №8)
Анна Ревазовна (Романовна) (табл.5, №47)
Анна, дочь Адарнасе (Афанасия) (табл.3, №28)
Анна, дочь Вахушти (табл.4, №28)
Анна, дочь Исаак – бега (Александра) (табл.5, №20)
Антон Георгиевич (Егорович) **[МЕДВЕДЕВ]** (табл.4, №46)
Антон, сын Адарнасе (Афанасия) (табл.3, №27)
Арсен (Иесе), сын Арчила (Абдула – бега) (табл.5, №16)
Арчил (Абдула – бег), сын **Иесе (Царя Картли)** (табл.5, №9)

Арчил (Шах – назар – хан), сын **Вахтанга V (Царя Картли) – Царь Картли** (табл.2, №2)

Арчил Теймуразович (табл.9, №26)
Арчил, сын Баграта (табл.1, №5)
Арчил, сын Симона (табл.3, №21)
Арчил, сын Теймураза **Мухранбатони** (табл.1, №22)
Асан – мирза (Азан), сын Арчила (Абдула – бега) (табл.5, №18)
Ашотан **Мухранбатони**, сын Кайхосро **Мухранбатони** (табл.12, №2)
Ашотан, сын Баграта (табл.1, №6)
Ашотан, сын Баграта (табл.6, №6)
Ашотан, сын Иесе (табл.12, №10)

Б

Баграт Георгиевич (табл.12, №14)
Баграт, сын Вахтанга (табл.1, №13)
Баграт, сын **Георгия XI (Царя Картли)** (табл.2, №15)
Баграт, сын Кайхосро (табл.12, №9)
Баграт **Мухранбатони**, сын Константина (табл.1, №2)
Баграт, сын Свимона (табл.6, №10)
Баграт, сын Теймураза **Мухранбатони** (табл.1, №23) и (табл.6, №1)

Бакар (Шах – Наваз III, сын **Вахтанга VI (Царя Картли)**) (табл.4, №6)
Бахута, сын Хусейн – бега (табл.1, №29)
Бери, Симонович (табл.3, №22)

В

Валериан (Владимир) Александрович (табл.5, №56)
Варвара Александровна (табл.5, №54)
Варвара Георгиевна (Егоровна) (табл.4, №18)
Варвара Ираклиевна (табл.10, №10)
Варвара, дочь Адарнасе (Афанасия) (табл.3, №26)
Варвара, дочь Иоанна **Мухранбатони** (табл.9, №18)
Василий Георгиевич (Егорович) (табл.4, №15)

Вахтанг (Бахута, Бахута – бег, Шах – наваз I), сын Теймураза **Мухранбатони, Царь Картли – Вахтанг V** (табл.1, №20), (табл.2, №1) и (табл.1^а, №5)

Вахтанг (Хусейн – кули – хан), сын Левана, **Царь Картли – Вахтанг VI** (табл. 3, №3) и (табл. 4, №1)

Вахтанг Георгиевич (табл.8, №19)
Вахтанг Давидович (табл.11, №2)
Вахтанг **Мухранбатони**, сын Баграта (табл.1, №3)
Вахушти, сын **Вахтанга VI (Царя Картли)** (табл.4, №8)
Вера Николаевна (табл.11, №10)
Вера Петровна (табл.5, №65)
Вера Яковлевна (табл.4, №54)
Владимир Александрович (табл.7, №37)

Г

Георгий (Гогиа) Багратович (табл.12, №15)
Георгий (Гогиа), сын Левана (Леона) (табл.6, №27)
Георгий (Григорий) Ираклиевич (табл.10, №14)
Георгий (Гурген – бег, Алаверди), сын **Иесе (Царя Картли)** (табл.5, №2)
Георгий (Егор) Александрович («**Волжский царь**») (табл.4, №29)
Георгий (Егор), сын **Вахтанга VI (Царя Картли)** (табл.4, №7)
Георгий (Жорж) Александрович (табл.10, №25)

Георгий (Шах – Наваз – хан), сын **Вахтанга V (Царя Картли), Царь Картли – Георгий XI** (табл.2, №3)

Георгий Александрович (табл.10, №20)
Георгий Александрович (табл.12, №29)
Георгий Георгиевич (табл.8, №28)
Георгий Димитриевич (табл.7, №34)
Георгий Кайхосрович (табл.12, №23)
Георгий Николаевич (табл.8, №12)
Георгий Николаевич (табл.8, №31)
Георгий Эстатович (табл. 11, №12)

Георгий, сын Баграта (табл.12, №11)
Георгий, сын Константина **Мухранбатони** (табл.10, №5)
Георгий, сын Свимона **Мухранбатони** (табл.7, №5)
Гиви, сын Свимона (табл.6, №9)
Глаха Давидович (табл.7, №12)
Гогиа, сын Левана **Мухранбатони** (табл.6, №23)
Григорий, сын Иоанна **Мухранбатони** (табл.9, №19)
Гука (Мария), дочь Вахушти (табл.4, №26)
Гулдапар, сын Баграта (табл.1, №10)

Д

Давид (Датуна), сын Баграта (табл.6, №5)
Давид Георгиевич (табл.8, №26)
Давид Леванович (Леонович) (табл.4, №57)
Давид Соломонович (табл.7, №24)
Давид, сын Арчила (Абдула – бега) (табл.5, №17)

Давид, сын Арчила (Шах – Назар – хана), **Царя Имерети, Царя Кахети** (табл.2, №14)

Давид, сын Вахушти (табл.4, №21)
Давид, сын **Иесе (Царя Картли)** (табл.5, №5)
Давид, сын Иоанна **Мухранбатони** (табл.9, №20) и (табл.11, №1)
Давид, сын **Кайхосро (Царя Картли)** (табл.3, №17)
Давид, сын Константина **Мухранбатони** (табл.9, №13)
Давид, сын Левана (табл.3, №12)
Давид, сын Свимона **Мухранбатони** (табл.7, №4)
Давид, сын Теймураза **Мухранбатони** (табл.1, №25)
Давид, сын Эрекле **Мухранбатони** (табл.6, №11)

Дареджан (Дарья), дочь **Арчила** (Шах – Назар – хана), **(Царя Имерети, Царя Кахети)** (табл.2, №11)

Дареджан, дочь Давида (Датуны) (табл.6, №13)
Дареджан, дочь Теймураза **Мухранбатони** (табл. 1, №27)
Дарья (Евдокия) Александровна (табл.4, №32)
Дарья Давидовна (табл.11, №4)
Дарья Кирилловна (табл.5, №37)
Дарья Леоновна (Левановна) (табл.4, №37)
Дарья, дочь Вахушти (табл.4, №22)
Дедисимеди (В монашестве – **Дебора**), дочь Баграта (табл.1, №8)
Дедисимеди, дочь **Вахтанга V (Царя Картли)** (табл.2, №9) и (табл.1^а, №10)
Дедисимеди, дочь Кайхосро **Мухранбатони** (табл.12, №4)
Димитрий (Доментий), сын Вахушти (табл.4, №23)
Димитрий Георгиевич (табл.7, №38)
Димитрий Давидович (табл.11, №6)
Димитрий Диодорович (табл.11, №18)
Димитрий Леонович (Леванович) (табл.4, №42)

Димитрий Петрович (табл.5, №62)
Димитрий Симонович (табл.3, №24)
Димитрий Соломонович (табл.7, №25)
Димитрий Теймуразович (табл.9, №24)
Димитрий Яковлевич (табл.4, №51)
Димитрий, сын Свимона **Мухранбатони** (табл.7, №2)
Диодор Николаевич (табл.11, №11)
Дмитрий, сын Георгия (Гурген – бега, Алаверди) (табл.5, №13)

Доментий (в миру – Дамиан), сын Левана, **Католикос – Патриарх, Доментий IV** (табл.3, №4)

Доментий, сын Кайхосро **Мухранбатони (Католикос – Патриарх, Доментий III)** (табл.12, №3)

Е

Евгения Петровна (табл.5, №58)
Евграф Георгиевич (Егорович) **[СТОГОВ]** (табл.4, №47)
Евграф Леванович (Леонович) (табл.4, №56)
Екатерина Александровна (табл.7, №36)
Екатерина Левановна (Леоновна) (табл.4, №59)
Екатерина Леоновна (Левановна) (табл.4, №36)
Екатерина, дочь Константина **Мухранбатони** (табл.10, №6)
Елена Алексеевна (табл.5, №53)
Елена Николаевна (табл.8, №17)
Елена, дочь Арчила (табл.1, №18)
Елена, дочь Луарсаба (табл.2, №18)
Елена, дочь Теймураза **Мухранбатони** (табл.1, №28) и (табл.1^а, №6)
Елизавета (Лиза) Михайловна (табл.10, №35)
Елизавета Александровна (табл.4, №34)
Елизавета Александровна (табл.10, №21)
Елизавета Дмитриевна (табл.5, №26)
Елизавета Кайхосровна (табл.12, №27)
Елизавета Николаевна (табл.8, №18)
Елизавета Петровна (табл.5, №59)
Елизавета Петровна (табл.5, №63)
Елизавета Ревазовна (Романовна) (табл.5, №46)
Елизавета, дочь Бакара (Шах – Наваза III) (табл.4, №13)
Ефемия Давидовна (табл.7, №11)

З

Зоя Александровна (табл.5, №60)

И

Иван Александрович (табл.4, №33)
Иван Александрович (табл.10, №26)

Иван Георгиевич (табл. 8, №23)
Иван Георгиевич (Егорович) (табл.4, №45)
Иван Димитриевич (табл.7, №35)
Иван Иванович (табл.5, №30)
Иван Кайхосрович (табл.12, №22)
Иван Николаевич (табл.4, №62)
Иван Ревазович (Романович) (табл.5, №48)
Иван Яковлевич **[НИКУЛИН]** (табл.4, №66)
Иван, сын Исаак – бега (Александра) (табл.5, №21)
Иван, сын Константина **Мухранбатони** (табл.10, №2)

Иесе (Али – кули – хан), сын Левана – **Царь Картли** (табл.3, №6) и (табл.5, №1)

Иесе, сын Ашотана **Мухранбатони** (табл.12, №7)
Илья Георгиевич (табл.8, №27)
Иоанн (Иван), сын Вахушти (табл.4, №19)
Иоанн **Мухранбатони**, сын Константина **Мухранбатони** (табл.9, №14)
Иоанн, сын **Иесе (Царя Картли)** (табл.5, №3)
Иоанн, сын Левана **Мухранбатони** (табл.6, №21) и (табл.8, №1)
Ионатан, сын Баграта (табл.1, №9)
Иотам, сын Баграта (табл.1, №11)
Иотам, сын Вахушти (табл.4, №24)
Ираклий Георгиевич (табл.8, №22)
Ираклий Георгиевич (табл.10, №29)
Ираклий Михайлович (табл.8, №39)
Ираклий Николаевич (табл.8, №11)
Ираклий, сын Иоанна **Мухранбатони** (табл.9, №22)
Ираклий, сын Константина **Мухранбатони** (табл.10, №3)
Ирина Александровна (табл.10, №28)
Ирина Леонидовна (табл.8, №46)
Ирина Михайловна (табл.10, №32)
Ирина Николаевна (табл.8, №35)
Исаак – бег (Александр) сын **Иесе (Царя Картли)** (табл.5, №11)
Ия Леонидовна (табл.8, №45)

К

Кайхосро **Мухранбатони**, сын Вахтанга **Мухранбатони** (табл.1, №15) и (табл.12, №1)

Кайхосро Багратович (табл.12, №17)
Кайхосро, сын Ашотана **Мухранбатони** (табл.12, №6)
Кайхосро, сын Баграта (табл.12, №13)
Кайхосро, сын Левана – **Царь Картли** (табл.3, №2)
Кациа, сын Свимона **Мухранбатони** (табл.7, №3)
Кетеван Багратовна (табл.12, №18)
Кетеван Давидовна (табл.8, №44)
Кетеван Ираклиевна (табл.10, №12)
Кетеван Кайхосровна (табл.12, №26)

Кетеван, дочь Ашотана - **Святая Кетеван** (табл.1, №19)
Кетеван, дочь Константина **Мухранбатони** (табл.9, №11)
Кирилл Диодорович (табл.11, №17)
Кирилл, сын Исаак – бега (Александра) (табл.5, №24)
Константин (Коциа) Иванович (табл.10, №9)
Константин, **Царь Картли – Константин II** (табл.1, №1)

Константин **Мухранбатони**, сын Иоанна **Мухранбатони** (табл.9, №16) и (табл.10, №1)

Константин **Мухранбатони**, сын Теймураза **Мухранбатони** (табл.1, №26) и (табл.9, №1)

Константин **Мухранбатони**, сын Теймураза **Мухранбатони** (табл.9, №5)
Константин Александрович (табл.10, №27)
Константин Александрович (табл.12, №28)
Константин Алексеевич (табл.5, №52)
Константин Георгиевич (табл.7, №39)
Константин Кайхосрович (табл.12, №25)
Константин Михайлович (табл.8, №40)
Константин Николаевич (табл.4, №63)
Константин, сын Георгия (Жоржа) (табл.10, №37)
Константин, сын Константина **Мухранбатони** (табл.9, №8)
Константин, сын Левана (табл.3, №11)

Л

Леван (“Малый”), сын Левана **Мухранбатони** (табл.6, №17)
Леван (Леон) Леонович (Леванович) (табл.4, №43)
Леван (Леон), сын Левана (табл.6, №25)
Леван Георгиевич (табл.8, №20)
Леван Димитриевич (табл.7, №33)
Леван Ираклиевич (табл.10, №16)
Леван Теймуразович (табл.9, №23)
Леван Эрмилович (Эремиевич) (табл.7, №17)

Леван (Шах – Кули – Хан), сын **Вахтанга V (Царя Картли)** (табл.2, №5) и (табл.3, №1)

Леван **Мухранбатони**, сын Папуны (Папуа) **Мухранбатони** (табл.6, №14)

Леон (Леван), сын Бакара (Шах – Наваза III) (табл.4, №12)
Леон Николаевич (табл.11, №7)
Леонид Давидович (табл.8, №43)
Леонида (Лида) Георгиевна (табл.10, №31)
Лия Владимировна (табл.7, №42)
Луарсаб (Луа) Кациевич (табл.7, №9)
Луарсаб, сын **Вахтанга V (Царя Картли)** (табл.2, №6) и (табл.1^а, №9)
Луарсаб, сын Левана (табл.6, №26)
Луарсаб, сын Теймураза **Мухранбатони** (табл.1, №21)
Людмила (Люся) Диодоровна (табл.11, №15)
Людмила Давидовна (табл.8, №42)

М

Майя Багратовна (табл.12, №19)
Макрина Николаевна (табл.8, №16)

Мамука (Мате, Матвей), сын **Арчила** (Шах – Назар – хана) (**Царя Имерети, Царя Кахети**) (табл.2, №13)

Мамука, сын Левана **Мухранбатони** (табл.6, №19)
Мариам (Маня) Георгиевна (табл.10, №30)
Мариам (Марика) Александровна (табл.10, №22)
Мариам Левановна (Леоновна) (табл.4, №58)
Мариам Николаевна (табл.8, №10)
Мариам Петровна (табл.7, №27)
Мариам Эрмиловна (Эремиевна) (табл.7, №19)
Мариам, дочь **Георгия XI (Царя Картли)** (табл.2, №16)
Мариам, дочь Константина **Мухранбатони** (табл.9, №12)
Мариам, дочь Константина **Мухранбатони** (табл.10, №7)
Мариам – Бегум, дочь Арчила (Абдула – бега) (табл.5, №19)
Марина Диодоровна (табл.11, №16)
Мария – Клементина Петровна (табл.5, №39)
Мария Леоновна (Левановна) (табл.4, №40)
Мария, дочь Бакара (Шах – Наваза III) (табл.4, №14)
Марта Николаевна (табл.8, №13)

Махмад – бег (Мамука) **Мухранбатони**, сын Эрекле **Мухранбатони** (табл.6, №12)

Медея Константиновна (табл.7, №44)
Мелания Эрмиловна (Эремиевна) (табл.7, №18)
Михаил Александрович (табл.10, №23)
Михаил Георгиевич (табл.8, №24)
Михаил Ираклиевич (табл.10, №17)
Михаил, сын Георгия (Жоржа) (табл.10, №38)
Михаил, сын Константина **Мухранбатони** (табл.10, №8)
Михаил, сын Симона (табл.3, №23)

Н

Наталья Диодоровна (табл.11, №19)
Наталья Кирилловна (табл.5, №35)
Наталья Константиновна (табл.10, №40)
Наталья Михайловна (табл.8, №37)
Наталья Николаевна (табл.8, №32)
Николай Александрович (табл.5, №41)
Николай Александрович (табл.7, №31)
Николай Георгиевич (табл.8, №21)
Николай Давидович (табл.11, №3)
Николай Иоаннович (табл.8, №2)
Николай Кириллович (табл.5, №34)

Николай Николаевич (табл.11, №8)
Николай Симонович [**СЕМЁНОВ**] (табл.3, №20)
Николай Эдишеревич (табл.8, №6)
Николай Яковлевич (табл.4, №48)
Николай, сын Баграта (табл.6, №3)
Николай, сын Вахушти (табл.4, №27)
Николай, сын **Иесе (Царя Картли)** (табл.5, №4)
Николай, сын Левана (Леона) (табл.6, №28)
Нина (Такуа) Георгиевна (табл.7, №14)
Нина Александровна (табл.10, №19)
Нина Георгиевна (табл.7, №40)
Нина Давидовна (табл.8, №41)
Нина Димитриевна (табл.5, №66)
Нина Кайхосровна (табл.12, №21)
Нина Михайловна (табл.8, №38)
Нина Михайловна (табл.10, №34)
Нина Николаевна (табл.8, №9)
Нина Петровна (табл.5, №64)

О

Ольга Александровна (табл.7, №30)
Ольга Левановна (Леоновна) (табл.4, №61)
Ольга Михайловна (табл.8, №36)
Оман, сын Сулеймана (Соломона) (табл.2, №19)
Отар Владимирович (табл.7, №43)
Отиа, сын Отии (табл.9, №10)
Отиа, сын Теймураза **Мухранбатони** (табл.9, №6)

П

Паата, сын **Вахтанга VI (Царя Картли)** (табл.4, №9)
Папуа Иоаннович (табл.8, №3)
Папуна (Папуа) **Мухранбатони**, сын Баграта (табл.6, №8)
Папуна, сын Левана **Мухранбатони** (табл.6, №16)
Пётр Александрович (табл.5, №40)
Пётр Александрович (табл.5, №55)
Пётр Иванович (табл.5, №28)
Пётр Кириллович (табл.5, №38)
Пётр Николаевич (табл.4, №65)
Пётр Ревазович (Романович) (табл.5, №45)
Пётр Эрмилович (Эремиевич) (табл.7, №16)
Пётр Яковлевич (табл.4, №49)
Пётр, сын Вахушти (табл.4, №25)
Прасковья, дочь Исаак – бега (Александра) (табл.5, №25)

Р

Реваз (Роман) Иванович (табл.5, №31)
Родам, дочь **Георгия XI (Царя Картли)** (табл.2, №17)
Роман Александрович (табл.5, №42)
Ростом – мирза, сын Арчила (Абдула – бега) (табл.5, №15)
Ростом Свимонович (табл.7, №23)
Ростом, сын **Вахтанга VI (Царя Картли)** (табл.4, №2)
Ростом, сын Левана (табл.3, №9)
Русудан Константиновна (табл.7, №45)
Русудан Николаевна (табл.8, №33)

С

Саломе Иоанновна (табл.8, №4)
Саломе Николаевна (табл.8, №7)
Саломе, дочь Свимона **Мухранбатони** (табл.7, №7)

Свимон **Мухранбатони**, сын Левана **Мухранбатони** (табл.6, №20) и (табл.7, №1)

Свимон Кациевич (табл.7, №10)
Свимон, сын Баграта (табл.6, №2)
Свимон, сын Баграта (табл.12, №12)
Сергей Яковлевич (табл.4, №53)
Симон (Симоника) Леванович (табл.8, №30)
Симон Александрович (табл.7, №28)
Симон, сын Левана (табл.3, №7)
Соломон (Порфирий), сын Исаак – бега (Александра) (табл.5, №22)
Соломон Давидович (табл.7, №13)
Соломон Эрмилович (Эремиевич) (табл.7, №21)
Софья Александровна (табл.5, №57)
Софья Александровна (табл.7, №29)
Софья Георгиевна (табл.7, №15)
Софья Ираклиевна (табл.10, №11)
Софья Левановна (Леоновна) (табл.4, №60)
Софья Леоновна (Левановна) (табл.4, №41)
Софья Николаевна (табл.11, №9)
Софья Эстатовна (табл.11, №13)
Софья, дочь Александра (табл.2, №20)
Степан (Стефан) Симонович (табл.3, №25)
Сулейман (Соломон), сын **Вахтанга V (Царя Картли)** (табл.2, №7)

Т

Тамар Александровна (табл.12, №30)
Тамар Георгиевна (табл.8, №29)
Тамар Георгиевна (табл.11, №20)
Тамар Ивановна (табл.7, №41)

Тамар Ираклиевна (табл.10, №15)
Тамар Эрмиловна (Эремиевна) (табл.7, №20)
Тамар Эстатовна (табл.11, №14)
Тамар, дочь **Вахтанга V (Царя Картли)** (табл.2, №8)
Тамар, дочь **Вахтанга VI (Царя Картли)** (табл.4, №3)
Тамар, дочь Иоанна **Мухранбатони** (табл.9, №21)
Тамар, дочь Константина **Мухранбатони** (табл.9, №3)
Тамара Теймуразовна (табл.9, №25)

Теймураз **Мухранбатони**, сын Вахтанга **Мухранбатони** (табл.1, №14) и (табл.1^а, №2)

Теймураз **Мухранбатони**, сын Константина **Мухранбатони** (табл.9, №4)
Теймураз Георгиевич (табл.11, №21)
Теймураз Константинович (табл.10, №39)

Теймураз, сын **Иесе (Царя Картли), Католикос – Патриарх, Антон I** (табл.5, №6)

Теймураз, сын Иоанна **Мухранбатони** (табл.9, №17)
Теймураз, сын Левана (табл.3, №8)
Тинатин Димитриевна (табл.7, №8)
Тинатин, дочь Ашотана **Мухранбатони** (табл.12, №8)
Тинатин, дочь Кайхосро **Мухранбатони** (табл.12, №5)
Тинатин, дочь Константина **Мухранбатони** (табл.9, №15)
Тинатин, дочь Папуны (Папуа) **Мухранбатони** (табл.6, №15)
Тома (Фома), сын Исаак – бега (Александра) (табл.5, №23)
Тута (Мариам), дочь **Вахтанга VI (Царя Картли)** (табл.4, №5)

Ф

Фёдор Николаевич [**СЕМЁНОВ**] (табл.3, №29)
Феодора, дочь Баграта (табл.1, №12)
Фома, сын Левана (табл.3, №13)

Х

Хварамзе, дочь Левана (табл.3, №5)
Хорешан (Мариам), дочь **Иесе (Царя Картли)** (табл.5, №8)
Хорешан, дочь **Кайхосро (Царя Картли)** (табл.3, №16)
Хорешан, дочь Левана (табл.3, №15)
Христофор, сын Баграта (табл.6, №7)
Христофор, сын Левана **Мухранбатони** (табл.6, №18)
Хусейн – бег (Леван), сын **Иесе (Царя Картли)** (табл.5, №10)
Хусейн – бег, сын Арчила (табл.1, №17)

Ш

Шах – Наваз (Шанаоз – хан), сын **Кайхосро (Царя Картли)** (табл.3, №19)

Э

Эдишер (Эдиа), сын Левана **Мухранбатони** (табл.6, №24)
Эдишер Багратович (табл.12, №16)
Эдишер Иоаннович (табл.8, №5)
Элизбар Николаевич (табл.8, №15)
Элия, сын Левана **Мухранбатони** (табл.6, №22)
Эрекле (Ираклий) **Мухранбатони**, сын Арчила (табл.1, №16)
Эрекле (Ираклий), сын Теймураза **Мухранбатони** (табл.1, №24)
Эрекле **Мухранбатони**, сын Баграта (табл.6, №4)
Эракле, сын Баграта **Мухранбатони** (табл.1, №4)
Эрмиле (Эреми), сын Свимона **Мухранбатони** (табл.7, №6)
Эстате Давидович (табл.11, №5)

Я

Яков Леонович (Леванович) (табл.4, №39)
Яков Яковлевич (табл.4, №52)
Яков, сын Георгия (Егора) (табл.4, №16)

**ИМЕННОЙ УКАЗАТЕЛЬ ЛИЦ, УПОМЯНУТЫХ В ТАЛИЦЕ 1^а
ПО ФАМИЛИИ ЭРИСТАВИ (АРАГВИ)**

Н

Н., дочь Нугзара (табл. 1^а, №2)

Г

Георгий, сын Нугзара (табл. 1^а, №3) и (табл. 1^а, №6)

З

Заал, сын Нугзара (табл. 1^а, №4)

Зураб (Эриштишвили), сын Заала Эристави (Арагв.) (табл. 1^а, №8) и (табл. 1^а, №10)

М

Мариам, дочь Реваза (табл. 1^а, №11) и (табл. 1^а, №9)

Н

Нугзар, сын Байндур (Баадур) (табл. 1^а, №1)

Р

Реваз, сын Георгия (табл. 1^а, №7)

**ИМЕННОЙ УКАЗАТЕЛЬ ЛИЦ, УПОМЯНУТЫХ В КОММЕНТАРИЯХ К
ГЕНЕАЛОГИЧЕСКИМ ТАБЛИЦАМ 1; 1^а – 12**

N.
(Фамилия неизвестна)

N., Азат – хан (табл.5, №19)
N., Анна (табл.9, №4)
N., Анна (табл.6, №20)
N., Анна (табл.6, №6)
N., Дарья Борисовна (табл.5, №29)
N., дочь сестры Шошиты Рачинского Эристави (табл.2, №6)
N., Екатерина (Кетеван), дочь Георгия N. (табл.3, №2)
N., Елена (табл.1, №23)
N., Елена, дочь сестры Кайхосро Орбелиани (табл.6, №14)
N., Эриванский хан (табл.3, №16)
N., Зинаида Алексеевна (табл.5, №42)
N., Кетеван (табл.9, №8)
N., Кетеван Иосифовна (табл.12, №24)
N., Мариам (табл.7, №4)
N., Мариам (табл.5, №11)
N., Мария Ивановна (табл.12, №15)
N., Мария Петровна (табл.9, №20)
N., Надир – шах (табл.6, №20)
N., Нино (табл.7, №2)
N., Нино (табл.8, №2)
N., Софья Ильинишна (табл.12, №28)
N., Тамар (табл.1, №16)
N., Тамар (табл.1, №1)
N., Тамар (табл.6, №20)

N.
(Имя неизвестно)

Алимова N., (табл.3, №20)

Багратиони N., сестра имеретинского **Царя Александра V** (дочь имеретинского **Царя Георгия VI**) (табл.6, №12)

Корбут – Дашкевич N., (табл.11, №11)
Меликов (Меликишвили) N., (табл.4, №37)
Орбелиани N., (табл.9, №17)
Саакадзе N., племянница Георгия Саакадзе (табл.1, №14)
Саакадзе N., сестра Георгия Саакадзе (табл.1, №14)
Торовский N., (табл.11, №12)
Тугуши N., (табл.7, №41)
Херхеулидзе N., (табл.6, №4)

Хоуден (Лорд Хоуден) N., (табл.5, №28)
Цицишвили N., (табл.7, №34)
Цицишвили N., (табл.8, №11)
Цицишвили N., дочь Нодара (табл.2, №2)
Чемоданов N., (табл.4, №37)
Шишкин N., (табл.8, №44)

Эристави N., , дочь Нугзара арагвского Эристави (табл.1, №14) и (коммент. к табл.1^а)

N.N.
(Фамилия и имя неизвестны)

N.N., (табл.8, №8)
N.N., (табл.12, №14)
N.N., дочь Али-хана (табл.3, №9)

Лица, упомянутые без указания фамилий

Александр I (Александр Павлович) – **Император** (табл.4, №29), (табл.5, №39)

Гази (Экрем) Хусрев Паша (табл.1, №15)
Екатерина II – Императрица (табл.4, №11, №12 и №19)
Елизавета Петровна – Императрица (табл.4, №3 и №11)
Лала – паша (Лала – Мустафа – паша) (табл.1, №3)
Мария Фёдоровна – Императрица (табл.10, №19)
Николай II (Николай Александрович) – **Император** (табл.10, №13)
Омар-паша (табл.10, №2)

Пётр I (Пётр Алексеевич), **император** (табл.2, №12), (табл.3, №3) и (табл.4, №8)

Пётр III (Пётр Фёдорович) – **Император** (табл.4, №11)
Принц Фердинанд Баварский (табл.10, №29)
Хусейн – шах Ирана (табл.2, №10) и (табл.3, №9 и №16)
Шамиль (сын Денгав Магомед) (табл.10, №2)

A

Абашидзе Вахушти, сын Левана (табл.4, №4)

Абашидзе Дареджан (в монашестве – **Домна**), дочь Гуаны (Гонены) (табл.1, №26)

Абашидзе Екатерина Ивановна (табл.7, №5)
Абашидзе Мариам, дочь Георгия (табл.4, №8)
Абашидзе Симон (табл.2, №17)
Абашидзе Тамар (Таба), дочь Левана (табл.6, №8)
Абесадзе Варвара Александровна (табл.12, №17)
Авалишвили (Картли) Тинатин, дочь Георгия (табл.2, №5)

Авалишвили (кахети) Георгий Иванович (табл.5, №26)
Авалишвили (Кахети) Хорешан, дочь Давида (табл.6, №21)
Акимова Кетеван Артёмовна (табл.9, №17)
Алекси – Месхишвили Екатерина Иоакинфовна (табл.8, №12)
Альбединский Павел Петрович (табл.5, №35)
Альбицци Александр (табл.10, №4)
Амилахвари Александр Иосифович (табл.10, №12)

Амилахвари Анна, дочь Вахтанга (в России – **Анна Васильевна**) (табл.3, №14)

Амилахвари Анна, дочь Пааты (в России – **Анна Потаповна**) (табл.3, №7)
Амилахвари Гиви (сын Папуны) (табл.1, №23)
Амилахвари Гиви, сын Иотама (табл.2, №8)
Амилахвари Иесе, сын Георгия (табл.5, №8)
Амилахвари Кетеван (дочь Папуны) (табл.1, №23)
Амилахвари Нино, дочь Давида (табл.9, №5)
Амилахвари Тamar, дочь Гиви (табл.5, №6)
Амирэджиби Вахтанг Николаевич (табл.8, №45)
Амирэджиби Кайхосро (сын Габела) (табл.3, №6)
Амирэджиби Мариам Вахтанговна (табл.8, №45)
Амирэджиби Николай Евгеньевич (табл.8, №45)
Амирэджиби Николоз Вахтангович (табл.8, №45)
Амирэджиби Русудан Николаевна (табл.8, №45)
Андроникашвили Реваз, сын Папуны (табл.5, №19)
Аничков Александр Адрианович (табл.4, №61)
Аргутинская Екатерина Ивановна (табл.10, №3)
Аргутинская Софья Соломоновна (табл.9, №20)

Б

[Бавьер – и – Бурбон] Мария (Мария – Мерседес – де Бавьер – и – Бурбон) (табл.10, №29)

Багратион – Давитишвили Нина Васильевна (табл.8, №30)
Багратион – Давитишвили Текла Соломоновна (табл.7, №38)
Багратион – Давитишвили Элизбар, сын Давида (табл.12, №5)
Багратион – Давитишвили Тamar, дочь Давида (табл.2, №3)
Багратиони (Грузинская) Анна, дочь Царевича Окропира (табл.10, №4)

Багратиони (Мухранская) Дедисимеди, **дочь Царя Картли Вахтанга V** (коммент. к табл.1^а)

Багратиони (Мухранская) Елена, дочь Теймураза (**Мухранбатони**), (коммент. к табл.1^а)

Багратиони (Мухранская) Саломе Николаевна (табл.9, №26)
Багратиони (Мухранская) Тamar, дочь Константина (табл.9, №2)
Багратиони (Мухранский) Арчил Теймуразович (табл.8, №7)

Багратиони (Мухранский) Бакар (сын **Царя Картли, Вахтанга VI**) (табл.4, №8)

Багратиони (Мухранский) Вахтанг (сын Левана), **Царь Картли – Вахтанг VI** (табл.2, №3,

№5 и №15), (табл.4, №3 и №8), (табл.6, №4 и №14)

Багратиони (Мухранский) Вахтанг (сын Теймураза **Мухранбатони**), **Царь Картли – Вахтанг V** (табл.2, №16) и (коммент. к табл.1^а)

Багратиони (Мухранский) Вахушти (сын **Царя Картли, Вахтанга VI**) (табл.1, №28), (табл.2, №12 и №16), (табл.3, №6)

Багратиони (Мухранский) Георгий (сын **Царя Картли – Вахтанга V**), **Царь Картли – Георгий XI** (табл.6, №8), (табл.9, №4)

Багратиони (Мухранский) Димитрий (Свимонович) (табл.7, №8)

Багратиони (Мухранский) Доментий (сын Кайхосро), **Католикос – Патриарх Доментий III** (табл.6, №3)

Багратиони (Мухранский) Кайхосро (**Мухранбатони**), (сын Вахтанга **Мухранбатони**) (табл.1, №28)

Багратиони (Мухранский) Кайхосро (сын Левана) – **Царь Картли** (табл.3, №7)

[Багратиони] (Мухранский) Леван, сын **Царя Картли, Вахтанга V** (табл.2, №3)

Багратиони (Мухранский) Луарсаб, сын **Царя Картли – Вахтанга V** (коммент. к табл.1^а).

Багратиони (Мухранский) Мамука (Мате, Матвей), (сын **Арчила – Царя Имерети, Царя Картли**) (табл.2, №12)

Багратиони (Мухранский) Паата, сын Царя **Вахтанга VI** (табл.5, №17)

Багратиони (Мухранский) Пётр Иванович (табл.5, №39)

Багратиони (Мухранский) Свимон, сын Левана **Мухранбатони** (табл.9, №8)

Багратиони (Мухранский) Теймураз, сын **Царя Картли Иесе, Католикос-Патриарх, Антон I** (табл.3, №6)

Багратиони (Мухранский) Теймураз – **Теймураз Мухранбатони** (сын Вахтанга **Мухранбатони**) (табл.1, №14, №28) и (коммент. к табл.1^а)

Багратиони Баграт – **Царь Имерети Баграт IV**, сын **Александра III** (табл.2, №11) и (табл.9, №2 и №3)

Багратиони Вахтанг, сын **Царя Ираклия II** (табл.9, №11)

Багратиони Георгий – **Царь Гергий XII** (сын **Царя Ираклия II**) (табл.9, №14)

Багратиони Георгий – **Царь Имерети, Георгий VI** (сын **Александра IV**) (табл.2, №17)

Багратиони Георгий (сын **Царя Александра II**) (табл.1, №19)

Багратиони Давид – **Царь Картли Давид X** (сын **Царя Константина II**) (табл.1, №2)

Багратиони Давид – **Царь Кахети Давид I** (сын **Царя Александра II**) (табл.1, №19)

Багратиони Давид, сын **Царя Теймураза I** (табл.2, №2)

Багратиони Елена (Бенджанум – бегум), в монашестве – **Елизавета**, Дочь **Царя Ираклия I** (табл.3, №6)

Багратиони Елена (**дочь Царя Кахети Левана I**) (табл.1, №4)

Багратиони Ираклий (Назарали – хан, сын Давида) – **Царь Ираклий I** (в России – **Николай Давыдович**) (табл.6, №8) и (табл.9, №5)

Багратиони Ираклий – **Царь Ираклий II**, сын **Царя Теймураза II** (табл.4, №3, №9 и №11), (табл.5, №16 и №17), (табл.5, №6) и (табл.9, №8, и №14)

Багратиони Кетеван (Екатерина), дочь царевича Давида, внучка **Царя Теймураза I** (табл.2, №2)

Багратиони Кетеван (Кетеван – Бегум), дочь **Царя Ираклия II** (табл.5, №9)

Багратиони Кетеван, дочь **Царя Ираклия II** (табл.9, №14)

Багратиони Ростом (Кайхосро, Хосро – мирза) **Царь Картли – Ростом** (сын **Царя Давида XI**) (табл.1, №20)

Багратиони Свимон, **Царь Картли Свимон I** (сын **Царя Луарсаба I**) (табл.1, №3 и №5)

Багратиони Теймураз (сын **Царя Давида I**) – **Царь Теймураз I** (табл.1, №6, №19) и (табл.2, №2)

Багратиони Теймураз (сын **царя Ираклия I**) – **Царь Теймураз II** (табл.4, №3) (табл. 5, №6)

Бакрадзе Валериан Минаевич (табл.7, №40)

Балеоно Мануил (Manuel Baleono) (табл.5, №51)

Бараташвили Давид Луарсабович (табл.7, №7)

Бараташвили Екатерина Мелитоновна (табл.8, №13)

Бараташвили Кайхосро (табл.1, №27)

Бараташвили Николоз (Тато) Мелитонович (табл.8, №13)

Бараташвили Шиош (табл.4, №10)

Бахметьева Варвара Николаевна (табл.4, №29)

Бахчалова Анна Ираклиевна (та – же **Цейтлин Геня Леонтьевна**) (табл.11, №5)

Беляева Мария (табл.10, №29)

Бенкендорф Александр Николаевич (табл.5, №46)

Бломе (Фон Бломе) Отто (табл.5, №39)

[Бурбон – и – Габсбург] Мария (Мария – Терезия – де Бурбон – и – Габсбург) (табл.10, №29)

Бучкиашвили Александр Бежанович (табл.8, №16)
Бучкиашвили Анна Александровна (табл.8, №21)
Быкова Елена Васильевна (табл.11, №12)

В

Вадачкория Нино Евтихиевна (табл.7, №43)
Вачнадзе (Онано) Николай Капланович (табл.7, №18)
Вачнадзе Кетеван (табл.7, №6)
[Витехаус] Norman William Whitehouse (табл.11, №14)
Войцехович Андрей Иванович (табл.5, №54)
Вокареску Зоэ (табл.5, №32)

Г

Габашвили Пётр Георгиевич (табл.7, №14)
Гагарин Михаил Анатольевич (табл.10, №25)
Гедерстерн Оскар Александрович (табл.11, №10)
Глурджидзе Нино Давидовна (табл.7, №25)
Гогоберидзе Бежан (табл. 2, №2)
Годейн Николай Петрович табл.5, №36)
Голикова Александра Ивановна (табл.5, №24)
Голицын Александр (Михайлович) (табл.4, №30)
Голицын Алексей Борисович (табл.4, №17)
Голицын Борис Андреевич (табл.4, №30)
Голицын Порфирий (табл.5, №20)
Головачева Мария Дмитриевна (табл.10, №13)
Гольдбек (Голдберг?) Эрик – Георг (табл.5, №59)
Гомелаури Мариам Леванровна (табл.7, №37)
Горгиджанидзе Парсадан (табл.1, №14) и (коммент. к табл.1^а)
Горгидзе М.Ф. (Михэил Филиппович) (табл.2, №12)
Григолиа Георгий (табл.8, №45)
Григолиа Елизавета Георгиевна (табл.8, №45)
Григолиа Николоз – Торнике Георгиевич (табл.8, №45)
Гурамишвили Хорешан Зааловна (табл.9, №16)
Гуриели Георгий (сын **Кайхосро I** – **Георгий III** Гуриели (табл.9, №3)
Гуриели Елена (дочь **Мамии III** Гуриели) (табл.2, №2)
Гуриели **Свимон I** (сын **Мамии III** Гуриели) (табл.1, №20)
Гуриели Тинатин, дочь **Мамии III** Гуриели (табл.1, №15)
Гуриели Тута, дочь **Кайхосро I** Гуриели (табл.2, №5)

Д

Давыдова (Багратион – Давитишвили) Гликерия Элизбаровна (табл.2, №12)

Дадiani Георгий (тот – же **Егор Леонтиевич**), сын **Левана IV Дадiani** (табл.2, №20)

Дадиани Дареджан, дочь **Вамыха III (Липартиани)** (табл.2, №2)

Дадиани Леван [Шемадавле, сын Иосифа (Иесе)], **Леван III** (табл.9, №3)

Дадиани Манучар [сын **Левана** (Шемадавле) – **Левана III**] (табл.2, №11)

Дадиани Мариам, дочь **Манучара I** Дадиани (табл.1, №20)

Дадиани Нино Левановна (табл.10, №2)

Дадиани Пётр, сын Георгия (табл.5, №20)

Дадиани Саломе Иосифовна (табл.10, №36)

Дадианов (Дадиани) Александр Петрович (табл.4, №35)

Де – Лицын Александр Александрович (табл.4, №30)

Джакели Исак – паша (сын Юсупа) (табл.6, №12)

Джакели Кайхосро – **Кайхосро II** (сын **Кваркваре III Атабаги**) (табл.1, №8)

Джонстон Чарльз (Sir Charles Johnston) (табл.10, №40)

Джордзадзе Захарий Александрович (табл.10, №2 и №15)

Джордзадзе Тamar Ивановна (табл.8, №6)

Диасамидзе Тинатин Димитриевна (табл.12, №14)

Долгорукая Мария Яковлевна (табл.4, №7)

Дюма Александр (табл.5, №48)

Ж

Жебунева Нина Анатольевна (табл.11, №18)

Жордания Тедо (Давидович) (табл.1, №14 и №28)

З

Захарина Вера Михайловна (табл.5, №62)

Зедгенидзе Николай Евстафьевич (табл.8, №41)

Зинкевич Виктор Семёнович (табл.11, №9)

Золотницкая Елена Сигизмундовна (табл.10, №20)

[Зорб] Aldo Zorb (табл.10, №36)

И

Иашвили Кайхосро, сын Георгия (табл.2, №18)

Иванова Анна Семёновна (табл.5, №31)

Ивинская Елизавета Александровна (табл.10, №8)

Иоселиани Платон Игнатьевич (табл.8, №8)

К

Карангозишвили Иесе Энтеозович (табл.7, №36)

Катамадзе-Ратиани Кетеван Михайловна (табл.8, №45)

Киселёв Павел (табл.5, №51)

[Кирби] Sumner Moor Kirby (табл.10, №31)
Китченер (Горацио – Герберт) – Лорд Китченер (табл. 8, №21)
Князев А.Т. (Анисим Титович) (табл.4, №12)
Кобиашвили Григорий Димитриевич (табл.7, №11)
Кобулашвили Дарья Евгеньевна (табл.10, №23)
Ковако Александр Юрьевич (табл.12, №20)
Короченцев Александр Васильевич (табл.10, №27)
Косицкая Любовь Павловна (табл.4, №66)

Л

Левшин Дмитрий Павлович (табл.4, №50 и №54)
Лященко Галина Николаевна (табл.8, №43)

М

Маевская Марианна Евгеньевна (табл.8, №46)
Маевский Евгений Викторович (табл.8, №46)
Мазурин Георгий Александрович (табл.7, №45)
Марков Василий Иванович (табл.4, №40)
Мартынова Анна Алексеевна (табл.5, №45)
Мартынова Нина Саввишна (табл.5, №52)
Масловский Дмитрий (табл.11, №19)
Мачабели Заал, сын Иесе (табл.6, №15)

Медведев Андрей Гаврилович [тот – же **Багратиони (Мухранский) Антон Георгиевич (Егорович)**] (табл.4, №46)

Меликишвили Димитрий (Корхмаз) Соломонович (табл.7, №20)
Меншиков Александр Данилович (табл.4, №11)
Меншикова Дарья (Евдокия) Александровна (табл.4, №11)
Меттерних [фон – Меттерних] Клеменс (табл.5, №39)
Микеладзе Хорешан, дочь Георгия (табл.2, №3)
Милославская Феодосия Ивановна (табл.2, №12)

Н

Насекина Елизавета Ивановна (табл.5, №41)
Насидзе Иосиф (табл. 8, №23)
Натишвили Дарья Ивановна (табл.7, №25)

О

Одоевский Николай Иванович (табл.4, №34)
Орбелиани Димитрий, сын Вахтанга (табл.3, №3)

Орбелиани Кайхосро – **Кайхосро Сардал (Сардар)** (сын Аслана) (табл.6, №14)

Орбелиани Мариам, дочь Вахушти (табл.3, №6)
Орбелиани Мариам, дочь Кайхосро (табл.5, №14)
Орбелиани Мзечабук, сын Папуны (табл.9, №15)

Орбелиани Родам (в монашестве – **Екатерина**), дочь Каплана (табл.1, №20)

Орбелиани Эрасти (сын Вахтанга) (табл.3, №6)

П

Павлиашвили Ивлита Свимоновна (табл.7, №22)
Павлов Виктор Васильевич (табл.7, №44)
Палавандишвили Елизавета Николаевна (табл.10, №9)
Палавандишвили Захарий Яковлевич (табл.9, №21)
Паласло Сильвия Галло (табл.11, №21)
[Паскуал - Роиг] Marie del Pilar Pascual – Roig (табл.10, №29)
Паскуини (Paskuini) Мария – Антуанетта (табл.10, №29)
[Паулиак] Monique Pauliac (табл.10, №37)
Полоцкий Симеон (табл.2, №12)
Приклонский Андрей Богданович (табл.4, №41)

Р

Ратишвили Елена Бежановна (табл.7, №35)
Ратишвили Константин Николаевич (табл.11, №13)
Рачич Екатерина Стефановна (табл.10, №39)
Рейман Борис Исаакович (табл.11, №5)
Ржевская Степанида Матвеевна (табл.3, №20)
Родзянко Елизавета Павловна (табл.5, №55)
Роинишвили Ирина Иосифовна (табл.8, №39)
[Рокка] Marco Morozzo de la Rocca (табл.10, №21)
Романов Владимир Кириллович (табл.10, №31)
Романов Константин Константинович (табл.10, №27)

Романова Татьяна Константиновна (в монашестве – **Тамара**) (табл.10, №27)

Руставели Шота (табл.3, №3)
Рычкова Нина Алексеевна (табл.10, №33)

С

Саакадзе Автандил, сын Георгия Саакадзе (табл.1, №15)
Саакадзе Георгий [сын Шиоша (Сиануша)] (табл.1, №14, №15 и №28)
Саакадзе Иорам, сын Георгия Саакадзе (табл.1, №14)
Сагинашвили Нино (Нано) Михайловна (табл.7, №34)

Семёнов Николай (тот – же **Николай Симонович Багратион – Мухранский**) (табл.3, №20)

Семёнов Фёдор (тот – же **Фёдор Николаевич Багратион – Мухранский**) (табл.3, №29)

Сибирская Александра Яковлевна (табл.4, №12)
Сидамон – Эристави Николай Леванович (табл.11, №14)
Симонович Варвара (Бабуца) Спиридоновна (табл.8, №24)
Синельникова Ольга Алексеевна (табл.10, №25)
Скавронская Екатерина (катенька) Павловна (табл.5, №28 и №39)
Скавронский Павел Мартынович (табл.5, №28)
Смирнов Александр Иванович (табл.10, №30)
Смирнов Георгий Константинович (табл.8, №46)
Смирнова Кира Константиновна (табл.8, №46)
Смирнов Константин Георгиевич (табл.8, №46)
Солнцева Вера Александровна (табл.5, №33)

Стогов Евграф Александрович [тот – же **Багратиони (Мухранский) Евграф Георгиевич** (Егорович)] (табл. 4, №47)

Сумбаташвили Александр Иванович (табл.7, №15)
Сумбаташвили Иосиф Георгиевич (табл.10, №35)

И

Тактакишвили Тинатин, дочь Элизбара (табл.5, №17)
Тархан – Моурави Нино Иосифовна (табл.10, №18)
Татищева Прасковья Евграфовна (табл.4, №43)
Толстой Александр Петрович (табл.4, №44)
Тоусултанова Мария, дочь Кельчика (табл.3, №3)

Тоусултанова Русудан (Мусадан), дочь Кельчика (табл.2, №15) и (табл.3, №3)

Трубецкой Пётр Сергеевич (табл.4, №32)
Трубецкой Сергей Никитич (табл.10, №11)
Трубецкой Сергей Петрович (табл.4, №32)
Трубникова Анна Диодоровна (табл.11, №3)
Тулашвили Ефемия Левановна (табл.7, №32)
Туманишвили Николай (Кикола) Свимонович (табл.8, №4)
Туранжен Жан – Виктор (табл.8, №32)
Турчанинов Александр Александрович (табл.4, №61)

У

Урусова Вера Петровна (табл.4, №39)

Ф

Фейнберг – Самойлов Александр Ильич (табл.8, №46)

Х

Херхеулидзе Анна Луарсабовна (табл.7, №13)
Химшиашвили Мариам Бардзимовна (табл.7, №22)
Хованская Варвара Алексеевна (табл.5, №24)
Хоштариа Минадора (табл.10, №38)

Ц

Цейтлин Геня Леонтьевна (та – же **Бахчалова Анна Ираклиевна**) (табл.11, №4)

Церетели Анастасия Свимоновна (табл.8, №20)
Церетели Мариам Кайхосровна (табл.9, №19)
Цинамдзгвришвили Илья Иванович (табл.12, №26)
Цихисели Люба Фёдоровна (табл.7, №39)
Цицианов (Цицишвили) Дмитрий Иесеевич (табл.4, №18)
Цицианова (Цицишвили) Мария Дмитриевна (табл.5, №13)
Цицишвили Давид Ревазович (табл.7, №19)
Цицишвили Нодар, сын Амилгабара (табл.2, №18)
Цицишвили Папуна (Папуа), сын Кайхосро (табл.12, №4)
Цицишвили Парсадан, сын Нодара (табл.6, №13)
Цицишвили Тамар (табл.5, №2)
Цицишвили Эдишер, сын Кайхосро (табл.5, №12)

Ч

Чавчавадзе Гарсеван [(Давид), (сын Реваза)] (табл.9, №14)
Чавчавадзе Михаил Давидович (табл.8, №29)
Чавчавадзе Свимон Паатович (табл.12, №17)
Чернышова – Безобразова Ирина Сергеевна (табл.10, №39)
Чиджавадзе Сазверел (табл.3, №5)
Чикваидзе Иван (Кукури) Васильевич (табл.8, №33)
Чолокашвили Гиви Григорьевич (табл.9, №12)
Чолокашвили Тамар Григорьевна (табл.12, №18)
Чрдилели Варвара Христофоровна (табл.7, №10)

Ш

Шереметьев Борис Сергеевич (табл.10, №21)
Шишков Николай Петрович (табл.4, №59)
Шкот Ксения Дмитриевна (табл.11, №11)

Щ

Щепочкина Варвара Львовна (табл.5, №42)

Э

Энгельгардт Екатерина Васильевна (табл.5, №28)
Энегельм (аф – Энегельм) Екатерина Фёдоровна (табл.8, №26)

Эристави (Эриштишвили) Зураб, сын Заала Эристави (арагви) (табл.2, №9) и (коммент. к табл.1^а)

Эристави (арагви) Анна, дочь Георгия (табл.4, №6)

Эристави (арагви) Мариам, Дочь Реваза (табл.2, №6) и (коммент. к табл.1^а)

Эристави (ксани) Александр (Торнике) Иесеевич (табл.9, №18)

Эристави (ксани) Леван Луарсабович (табл.12, №18)

Эристави (ксани) Реваз Луарсабович (табл.8, №13)

Эристави (ксанский) Беглар, сын Иесе (табл.9, №12)

Эристави (ксанский) Давид (Датуна), сын Шалвы (табл.2, №16)

Эристави (ксанский) Иесе (Ясе), сын Квенипневели (табл.1, №28)

Эристави (рачинский) Шошита (табл.2, №6)

Эристави Варвара, дочь Бардзима арагвского Эристави (табл.9, №8)

Эристави Гедеван (**Гедеван Генатели**), сын **Папуны II** рачинского Эристави (табл.4, №5)

Эристави Георгий, сын Нугзара арагвского Эристави (табл.1, №28) и (коммент. к табл.1^а)

Эристави Гулкан (Гука), дочь Бардзима арагвского Эристави (табл.3, №7)

Эристави (Эриштишвили) Зураб (сын Нугзара арагвского Эристави) (табл.1, №28) и (коммент. к табл.1^а)

Эристави Папуна сын Давида Рачинского Эристави (табл.4, №5)

Эристави Тамар, дочь Шалвы ксанского Эристави (табл.2, №7)

Я

Яковлев Василий Дмитриевич (табл.10, №24)

БИБЛИОГРАФИЯ

I. Архивный материал

- АВПР (Архив Внешней политики России)**, «Фонд Сношения России с Грузией», дело №1. **Ленинградский филиал Военно-Исторического Архива**, Фонд №3,7 и 8.
- НАГ ЦИА (Национальный Архив Грузии, Центральный Исторический Архив)**, Фонд №16, опись 1, дела: №854, №948, и №8049.
- НАГ ЦИА**, Фонд №116, опись 1, дела: №3745, №4091, №4216 и №5647.
- НАГ ЦИА**, Фонд №133, опись 1, дело №2398.
- НАГ ЦИА**, Фонд №213, опись 1, дела: №63, №117, №343, №1154, №1288, №1456 и №2245.
- НАГ ЦИА**, Фонд №489, опись 1, книга 15: дела: №6235, №6727, №7187, №7195, №7740, №15153, №15300, №21945, №28684, №30065, №34130, №37615, №39888 и №41905, (на груз. яз.).
- НАГ ЦИА**, Фонд №1448, опись 1, дела: №5716 и №5717, (рукописи).
- НАГ ЦИА**, Фонд №1448, опись 1, дела: №1, №610, №1125, №1216, №1429, №2761, №6155, №6681, №7731, №8865.
- НАГ ЦИА**, Фонд №1449, опись 1, дела: №413, №414, №922 и №1795, (на груз. яз.).
- НАГ ЦИА**, Фонд 1450, опись 1, дело №158 (рукопись).
- НАГ ЦИА**, Фонд №1450, опись 3, дело №106 (рукопись).
- НАГ ЦИА**, Фонд №1450, книга 5, дела: №66 и №67 и №70.
- НАГ ЦИА**, Фонд №1450, книга 41, дела: №109 и №165.
- НАГ ЦИА**, Фонд №1457, дело №8.
- НАГ ЦИА**, Фонд №1461, опись 3, дело №66 (рукопись).
- НАГ ЦИА**, Фонд №1461, тетрадь 2, дела: №4, №5, №8, №11, №15, №16, №34, №43, №50, №51, №52, №55 и №66.
- НАГ ЦИА**, Фонд №1461, тетрадь 3, дело №2.
- НАГ ЦИА**, Фонд №1461, тетрадь 5, дело №17.
- РГИА (Российский Государственный Исторический Архив)**, фонд №1268, опись 4, дело №282.
- РГИА**, Фонд №1284, опись 235, дела: №52 и №305.
- РГИА**, фонд №1285, опись 235 – «Дела главного пристава при членах бывших Царских Закавказских Домов».
- РГИА**, Фонд №1343, опись 46, «Дела о признании дворянских титулов».
- РГИА**, Фонд №1343, опись 46, дела: №73, №74, №75, №76, №77, №78, №79, №80, №81, №82, №83, и №84.
- РГИА**, фонд №1405, опись 62, дело №43.
- РГИА**, Фонд №13496, опись №1, «Формулярные списки гражданского ведомства», (коллекция).
- ЦГИА (Центральный государственный исторический архив, г. Москвы)**, Фонд 4, «Московское дворянское депутатское собрание».

II. Исторические источники

Акты, собранные Кавказскою археографическою комиссиею. Архив главного управления наместника кавказского, т.I, часть 2. Кавказ и Закавказье во второй половине XVIII столетия... 1762 – 1802 гг. Тифлис, 1866.

Аннотированный словарь личных имен по грузинским историческим документам X – XVII веков, т.I. Тб., 1991 (на груз. яз.).

Архив Государственного Совета, т. I (1768 – 1796) и т.II (1796-1801), Спб., 1888,

Арчилиани. (полное собрание сочинений). т. 1-2. Тб., 1936-1937 (на груз. яз.)

Баграт Батонишвили. «Новое повествование». Издание Т.Ломоури. Тб., 1941 (на груз. яз.).

Багратиони Вахушти. «История Царства Грузинского». Перевел, снабдил предисловием, словарями и указателем Н.Т.Накашидзе. Тб., 1976.

Багратиони Давид. «История Грузии». Текст издал и снабдил вступительной статьей и указателями А.А.Рогва. Тб., 1971.

Багратиони Иоанн. «Краткое описание проживающих в Грузии тавадских и азнаурских фамилий». Редактор и издатель З.Кацелашвили. Тб., 1997 (на груз. яз.).

Багратиони Иоанн. «Описание Картли и Кахети». Тб., 1986 (на груз. яз.).

Бери Эгнаташвили. «Новая Картлис Цховреба». В Кн.: «Картлис Цховреба». т.II. Тб., 1959 (на груз. яз.).

Бурнашев С.; Картина Грузии или описание политического состояния царств карталинского и кахетинского, сделанное пребывающим при его Высочестве Царе Карталинском и Кахетинском Ираклии Теймуразовичем, полковником и кавалером Бурнашевым в Тифлисе в 1786 году. Тфл., 1896.

Вахтанг VI. Собрание сочинений. Под редакцией Ал.Барамидзе. Тб., 1947 (на груз. яз.).

Вахушти. «История Грузии». Текст издал Д.Бакрадзе. Тб., 1885 (на груз. яз.).

Вахушти. Описание царства Грузинского. В кн.: Картлис Цховреба, т.IV. Тб., 1973 (на груз. яз.).

Генерал Багратион. Сборник документов и материалов. Ленинград, 1945.

Горгиджанидзе Парсадан. «История Грузии». Перевод Р.К.Кикнадзе и В.С.Путуридзе. Исследование и указатели Р.К.Кикнадзе. Тб., 1990.

Горгиджанидзе Парсадан.; «История Грузии». Издание С.Какабадзе. "Исторический вестник", II, Тб.,1925 (на груз. яз.).

Грамоты и другие исторические документы XVIII столетия относящиеся к Грузии. т.I (1768 – 1774), СПб., 1891; т.II, вып. 1 (1768-1801), СПб., 1898; т.II, вып. 2 (1769-1801), СПб., 1902, под редакцией А.А.Цагарели.

Грамоты царя Ираклия II о предании суду князей карталинских за злоупотребление против царя. "Кавказ", Тфл., 1846, №34, ч.II, «Грузинские исторические хроники XVII-XIX вв». 1980 (на груз. яз.).

Гуджары. Исторический материал. Под редакцией А.Хаханашвили. Кутаиси, 1891 (на груз. яз.).

Дадiani Нико. «История Грузии». Тб.,1962 (на груз. яз.).

Документы из социальной истории Грузии, т. I. Составил и издал Н.Бердзенишвили. Тб., 1940 (на груз. яз.).

Документы к истории заключения Георгиевского трактата. (Вступительная статья и примечания Ю.П.Кардашева и М.Р.Рыженкова). журн. "Вопросы Истории", М., 1983, №7.

Документы по взаимоотношениям Грузии с Северным Кавказом в XVIII веке. Доку-

менты подобрал, подготовил к печати В.Н.Гамрекели. Тб., 1968.

Документы по социальной истории Грузии (XV-XIX вв.), т. I. Тб., 1940 и т. II. Тб., 1953, Под редакцией Н. Бердзенишвили, (на груз. яз.).

Древности Грузии. Под редакцией Е. Такайшвили: т. I. Изд. I, Тифлис, 1899, т. I. Изд. II, Тифлис, 1920. Т. II, Тб., 1909, Т. III Тб., 1910, (на груз. яз.).

Жордания Т.; Хроники и другие материалы для грузинской истории и письменности.

Жордания Т.; «Хроники и другие материалы для грузинской истории и письменности». т. II. Тб., 1897 и т. III. Тб., 1967 (на груз. яз.).

Именной посемейный список лицам, принадлежащим к княжеским и дворянским родам Грузии. Спб., 1851.

Национальный центр Рукописей Грузии, ФОНДЫ: Hd-14613. Hd-2162, Ad-583, H-18, Hd-14289, Hd-14290, Hd-14644, Hd-1923, Hd-2081, Hd-2367, Hd-2450, Hd-3109, Hd-681, Ad-1450 (1757 г.), Hd-9037(g), Hd-970, Qd-681, Qd-8817, Q-884 и Hd-7305(g), (рукописи), (на груз. яз.).

Иоселиани П.; «Жизнеописание святых, прославляемых православною грузинскою церковью». Тфл., 1850.

Иоселиани Платон. «Жизнь Георгия XIII» Под редакцией А. Гацерелия Тб., 1978 (на груз. яз.).

Исторические документы, кн. I, II, III, IV и V, (Тб., 1913). Издатель текстов С. Какабадзе. (на груз. яз.).

История грузинской церкви. Материалы и исследования., т. 3. Под редакцией З. Алексидзе и Дж. Одишели. Тб., 1995 (на груз. яз.).

Картлис Цховреба с древнейших времен до XIX века, ч. I. Спб., 1849 и ч. II. Спб., 1854. Издал Мари Броссе.

Ломсадзе Ш.; «Из истории Грузии эпохи позднего средневековья». Ахалцихские хроники. Тб., 1979 (на груз. яз.).

Малые хроники (Исторические приписки на кинклосох). Тексты издал, введением и указателями снабдил К. Одишели. Тб., 1968 (на груз. яз.).

Материалы по истории русско-грузинских отношений (80-90-е годы XVII века). Часть I. Документы к печати подготовил, предисловием и комментариями снабдил Г. Г. Пайчадзе. Тб., 1974.

Материалы по истории русско-грузинских отношений (80-90-е годы XVII века). Часть II. Тб., 1979.

Мачавариани К.; «Жизнеописание св. великомученицы Кетеван, царицы Кахетии». Сухум, 1912.

Новая Картлис Цховреба (второй текст). В Кн.: «Картлис Цховреба». т. II. Тб., 1959 (на груз. яз.).

Новая Картлис Цховреба (третий текст). В Кн.: «Картлис Цховреба». т. II. Тб., 1959 (на груз. яз.).

Описание грузинских рукописей Грузинского государственного музея. Рукописи бывшего музея Общества Истории и Этнографии (Коллекция – Н), т. III, Тб., 1948 (на груз. яз.).

Описание грузинских рукописей. Бывшего Общества распространения грамотности среди грузинского населения, S – Коллекция, т. I. Тб., 1959 (на груз. яз.).

Описание грузинских рукописей. Бывшего церковного музея (А) коллекция. т. I₂. Тб., 1976 (на груз. яз.).

Описание рукописей Тифлисского церковного музея Карталино-Кахетинского ду-

- ховенства** составленное Ф.Д. Жордания. кн.2, Тифлис, 1902.
- Орбелиани Папуна.** «Амбавни Картлисани». Тб., 1981 (на груз. яз.).
- Пейсонель М.;** «Повесть о нынешней неурядице в Персии и Грузии». Париж, 1754 (на франц. яз.).
- Переписка на иностранных языках грузинских царей с российскими государями** от 1639 г. по 1770 г. Под редакцией М.Броссе. Спб., 1861.
- Пешанги.** «Шахнавазиани». Тб., 1935 (на груз. яз.).
- Письма имеретинского царя Арчила к боярину Ф.А.Головину.** В книге “Раут на 1852 год”. Исторический и литературный сборник. М., 1852, стр.320-334.
- Письмо Царя Вахтанга VI, написанное в бытность его царевичем послу Франции (1707 г.).** журн. “Цискари”, №2, Тб., 1859 (на груз. яз.).
- Путешествие Гюльденштедта по Грузии.** т.I. Немецкий текст с грузинским переводом, издал и исследованием снабдил Г. Гелашвили. Тб., 1962 (на груз. яз.).
- Родословная лиц царской грузинской фамилии во время присоединения Грузии к России** (Архив Министерства Внутренних Дел, письмо Кноринга к Оболянову от 1 апреля 1801 г. №735). В кн.: Дубровин Н. Закавказье от 1803 по 1806 гг. СПб., 1866.
- Рукопись №202** (“Краткая повесть о картлийских царях Багратионах, какие были и какие дела и другие дела, о которых говорим”). Сб., Древности Грузии. т.I. Под редакцией Е.Такайшвили. Тб., 1899 (на груз. яз.).
- Списки титулованным родам и лицам Российской Империи.** Издание Департамента Герольдии Правительствующего Сената. Спб., 1892.
- Такайшвили Е.С.;** История Грузии Николая Дадиани. Грузинский текст и перевод. Сборник материалов для описания местностей и племен Кавказа (СМОМПК), XXXI, Тфл., 1902, стр.8-105.
- Такайшвили Е.С.;** Серебряное знамя Мухранского владетеля Константина 1745 г. В кн.: Е.С.Такайшвили. Археологические экскурсии, разыскания и заметки, вып.I. Тфл., 1905.
- Тбилели Иосеб.** «Дидмоуравиани». Тб., 1939 (на груз. яз.).
- Теймураз I.** «Полное собрание сочинений». Тб., 1934 (на груз. яз.).
- Теймураз Батонишвили.** «История Грузии». Спб., 1848 (на груз. яз.).
- Цагарели А.А.;** «Переписка грузинских царей и владетельных князей с государями российскими в XVIII столетии». Спб., 1890.
- Царевич Вахушти.** «Сакартвелос Цховреба». Издание З.Чичинадзе. Тб., 1913 (на груз. яз.).
- Чкониа Торнике.** Памятники грузинской старины из Горьковской области (Генеалогическая таблица составленная Вахтангом VI. Приложение №1). Сб. “Литературные разыскания”, т.IV, Тб., 1948 (на груз. яз.).
- Чхеидзе Сехниа.** «История Грузии». Перевод выполнил, предисловием, указателями и словарями снабдил Н.Т.Накашидзе. Тб., 1976.
- Чхеидзе Сехниа.;** «Сакартвелос цховреба». Издание Д.Чубинашвили. Спб., 1854.

III. Научная Литература

- Авалиани С.Ш.;** «Антоний Первый (Багратиони)». Тб., 1987 (на груз. яз.).
- Авалов З.;** «Присоединение Грузии к России». Спб., 1901.
- Адрес-календарь.** Общая роспись начальствующих и прочих должностных лиц по всем управлениям в Российской империи на 1916 год. Части I и II. Петроград, 1916.
- Аренкова Ю., Мехова Г.;** «Донский монастырь». Москва, 1970.
- Артамонов М.;** «Московский некрополь». Москва, 1995.

- Асатиани Н.;** «Материалы XVII века для истории Грузии». Тб., 1973 (на груз. яз.).
- Асатиани Н.;** «Кахетинское царство в XV-XVI веках». Тб., 1989 (на груз. яз.).
- Багратиони Вахушти, Царевич.** «История царства Грузинского». Тбилиси, 1976.
- Багратиони Вахушти.** Библиография. Составитель П.Сихарулидзе. Тб., 1990 (на груз. яз.).
- Багратиони Иоанн, Царевич.** «Краткое описание проживающих в Грузии княжеских и дворянских родов».
- Бакрадзе Д.;** «Грузинский царь Вахтанг VI». Тб., 1880 (на груз. яз.).
- Бантыш-Каменский Д.;** «Историческое собрание списков кавалеров четырех российских императорских орденов». Москва, 1814.
- Барамидзе А., Сихарулидзе П.;** Арчил II. Энциклопедия "Тбилиси". Тб., 1997 (на груз. яз.).
- Баратов С.;** «История Грузии». СПб, 1865. Тетр. I – V.
- Белокуров С.А.;** «Сношения России с Кавказом». Вып. I (1578-1613 гг.). Москва, 1889.
- Бендианишвили А.;** Багратиони Роман (Реваз) Иванович. Энциклопедия "Грузия", т.I. Тб., 1997 (на груз. яз.).
- Бердзенишвили Н.;** «Вопросы истории Грузии». Кн., 2, Тб., 1965 (на груз. яз.).
- Бердзенишвили Н.;** К биографии Вахушти. В кн.: Н.Бердзенишвили. Вопросы истории Грузии. кн.4. Тб., (на груз. яз.).
- Бутков П.Г.;** «Материалы для новой истории Кавказа с 1722 по 1803 г». Части I, II и III. СПб., 1869..
- Васильевич С.;** Титулованные роды Российской империи. Опыт подробного перечисления всех титулованных российских дворянских фамилий, с указанием происхождения каждой фамилии, а также времени получения титула и утверждения в нем, т.1-2. Спб., 1910.
- Великий Князь Николай Павлович.** Петербургский некрополь. Т.I, II и III. (СПб., 1912); т.IV. (СПб., 1913).
- Вешапели Г.;** Грузия и Россия. Русско – Грузинский Трактат 1783 года и Союзный Договор 1790 Между Картли – Кахети, Имерети, Гурией и Самегрело. Тб., 1918 (на груз. яз.).
- Военная Энциклопедия,** т.4, СПб., 1911, стр. 328.
- Габашвили В.;** «Грузинское феодальное устройство в XVI-XVII веках». Тб., 1958 (на груз. яз.).
- Гарсеванишвили А.;** «Картлийский царь Георгий XI в Афганистане». газ. "Иверия", №153,154, Тб., 1890 (на груз. яз.).
- Гацерелия А.;** «Материалы к биографии Вахтанга VI» (1712-1722 гг.). журн. "Мнатоби", №1, Тб., 1958 (на груз. яз.).
- Гврителишвили Д.;** «Очерки из истории Грузии», кн.2 (XV-XVII вв.), Тб., 1965 и кн.3. Тб., 1968; (на груз. яз.).
- Гврителишвили Д.;** «Из истории социальных отношений средневековой Грузии» (сатавадо – сеньории). Тбилиси, 1961.
- Гврителишвили Д.;** «Из социальной истории феодальной Грузии» (Картлийские тавадства). Тб., 1955 (на груз. яз.).
- Гизетти А.;** «Кавказцы – кавалеры Императорского военного ордена Св. Великомученика и Победоносца Георгия всех 4-х степеней». Часть I (1769-1869 гг.). Тифлис., 1901.
- Гизетти А.;** «Сборник сведений о Георгиевских кавалерах – грузинах». Тифлис., 1901.
- Голубев С.Н.;** «Багратион». Москва, 1945.
- Гоникашвили М.;** «Поселение и деятельность Багратионов в России». Тб., 1986 (на груз. яз.).
- Горгадзе А.;** «Материалы по военной истории Грузии XVIII века». Тб., 1927 (на груз. яз.).

- Горгидзе М. Ф.;** «Грузины в Петербурге». Тб., 1976.
- Грамоты и другие исторические документы XVIII столетия относящиеся к Грузии.** т.II, вып. 2. Под редакцией А.А.Цагарели. СПб., 1898.
- Грузинская Советская Энциклопедия,** тома: I – (1975), II – (1977), III – (1978), IV – (1979), V – (1980), VI – (1983), VII – (1984), VIII – (1984), VIII – (1984), IX – (1985) и X – (1986), Тб; (на груз. яз.).
- Гугушвили М.;** «Жизненный путь Теймураза I». Тб., 1979 (на груз. яз.).
- Гугушвили М.;** «Теймураз Первый». Тб., 1981 (на груз. яз.).
- Дворянские Роды Российской империи.** т.III. «Князья». Под редакцией С.В.Думина. Москва, 1996.
- Дворянские Роды Российской империи.** т.IV. «Князья Царства Грузинского». Под редакцией С.В.Думина. Москва, 1998.
- Джавахишвили И.;** Лоза бессмертия. Участие Багратионов в Великой Отечественной войне советского народа. газ. “Голос Родины”, Тб., 1968, №44 (на груз. яз.).
- Джавахишвили И.А.;** «Вахушти Багратиони». Собр. соч. т.8. Тб., 1977 (на груз. яз.).
- Джавахишвили И.А.;** «Взаимоотношения Грузии с Россией в XVIII веке». Тб., 1919 (на груз. яз.).
- Джавахишвили И.А.;** «История грузинского народа». т.3, Тб., (1982) и т.4, – (1948 1967 гг.) (на груз. яз.).
- Джавахишвили Н.Г.;** «Грузины под российским флагом». Тб., 2003. (на русск. яз.).
- Джавахишвили Н.Г.;** «Для определения нумерирования царя – поэта Арчила». Сборник научных трудов отделения новой и новейшей истории Института истории и этнологии имени Иванэ Джавахишвили «Вопросы новой и новейшей истории», т.21, Тбилиси, стр.40-48; (на груз.яз.).
- Джавахишвили Н.Г.;** «Санкт–Петербург – центр русско-грузинских взаимоотношений» (1703-2003 гг.). Тб., 2003. (на русск.яз.).
- Джавахишвили Н.Г.;** «Для уточнения хронологии властителей Карталинского (Картлийского) царства из династии Багратионов». С какой очередностью правили Багратионы Карталинией в XVI – XVIII веках. Труды Института истории Грузии при факультете гуманитарных наук Тбилисского государственного университета имени Иванэ Джавахишвили, т. XVI, Тбилиси, 2020, стр.109-163. (на русск. яз.).
- Джамбурия Г.;** «Георгий Саакадзе». Тб., 1964 (на груз. яз.).
- Долгоруков П.В.;** кн., «Российская родословная книга». СПб. 1854 – 1857. Ч.1 – 4.
- Долидзе А.;** «Генералиссимус, маршалы, генералы, адмиралы – наши соотечественники» (1700-2000 гг.). Тб., 2000 (на груз. яз.).
- Дондуа В.;** «Политическая история Грузии времен Вахтанга VI (1712-1745 гг.)». Сб. “Мимомхилвели”, т.3. Тб., 1953, стр.29-66 (на груз. яз.).
- Думин С.В.;** «Восходящая родословная вдовствующей Великой Княгини Леониды Георгиевны». Летопись Историко – Родословного Общества в Москве, вып.I (45), Москва, 1993.
- Жоржوليани Г.;** «Грузия в 30-50 – х гг. XVII века». Тб., 1987 (на груз. яз.).
- Иоселиани П.;** «Краткая история грузинской церкви». Тфл., 1843.
- История Грузии,** часть 1-я. С древнейших времен до начала XIX века. Н.Бердзенишвили, И. Джавахишвили, С. Джанашиа. Под ред. С. Джанашиа, Тб., 1946 (Приложение №1. Генеалогическая таблица основной ветви грузинского царского дома Багратионов). (на груз. яз.).
- Кавалеры Императорского Военного Ордена Святого Великомученика и Победоносца Георгия I и II степеней (1769-1916 гг.).** Рига, 1993.
- Кавказский календарь на [1846-1917].** Тифлис, 1846-1917.

- Кавтариа М.Н.;** Генеалогия и хронология Царского Дома Багратионов в Картли и Кахети (XVII-XVIII вв.). I. Мухранские Багратионы. Сб. "Мравалтави", Историко – филологические разыскания, т.V, Тб., 1975 (на груз. яз.).
- Кавтариа М.Н.;** «Генеалогия и хронология Царского Дома Багратионов в Картли и Кахети» (XVII-XVIII вв.). I. Кахетинские Багратионы. Сб. "Мравалтави", Историко-филологические разыскания, т.VI, Тб., 1978 (на груз. яз.).
- Кавтариа М.Н.;** «Леван – картлийский джанишин». "Вестник" Академии Наук Грузии, т. 25, 4, Тб., 1960, стр.509-512 (на груз. яз.).
- Какабадзе С.;** «Сигель Царя Картли Константина II» (1488 г.). Тб., 1913 (на груз. яз.).
- Каландадзе Ц.;** «Участие грузин в культурной и общественной жизни России в 1-й половине XIX века», часть 1. Тб., 1979.
- Календарь грузинской церкви на 1979 г.** Тб., 1979 (на груз. яз.).
- Календарь Грузинской Церкви на 2014 г.** Тб., 2014 (на груз. яз.).
- Каричашвили Д.;** «Царь Ростом». Тб., 1894 (на груз. яз.).
- Кастелли Христофор.** "Реляции и альбом зарисовок о Грузии". Текст расшифровал, перевел, исследованием и комментариями снабдил Б.Гиоргадзе. Тб., 1976 (на груз. яз.).
- Кикнадзе В.;** «Семья наследника Грузинского Царского Престола». Тб., 2006 (на груз. яз.).
- Кикодзе М.;** «Государственная деятельность Вахтанга VI». Тб., 1988 (на груз. яз.).
- Кикодзе М.;** «Государственная и общественная деятельность Бакара Багратиони». журн. "Мацне", серия истории, №2, Тб., 1992 (на груз. яз.).
- Климиашвили А.;** К истории садрошо (военных округов) Картли и Кахети в XV-XVIII вв. В сб. "Несколько грузинских исторических документов XIV-XVIII вв.". Тб., 1964 (на груз. яз.).
- Кутайсов А.Н.;** Военный энцикорпедический словарь. Москва, 1983.
- Куциа К.К.;** «Грузинские правители Исфагана» (1618-1722 гг.). В сб. "Вопросы истории Ближнего Востока", т.II. Тб., 1972 (на груз. яз.).
- Ломинадзе Б.;** «Хронология правителей Картли и Кахети» (1735-1744 гг.). Сб. "Мравалтави", т.8, Тб., 1980, стр.102-120 (на груз. яз.).
- Лордкипанидзе И.;** Материалы к грузинской истории. Сб. "Материалы к истории Грузии и Кавказа", вып.2, Тб., 1940 (на груз. яз.).
- Лордкипанидзе М.;** Легенда о происхождении Багратионов. В сборнике: "Вопросы истории народов Кавказа", Тб., 1966, (на груз. яз.).
- Мамулиа Г.;** Происхождение династии Багратионов и образование царства Картли (Иберии). журн. "Мнатоби", №5, Тб., 1971, (на груз. яз.).
- Маркова О.П.;** «Россия, Закавказье и международные отношения в XVIII веке». М., 1966.
- Марушвили Л.;** «Вахушти Багратиони, его предшественники и современники». Москва, 1956.
- Мачарадзе В.;** «Материалы по истории русско-грузинских отношений второй половины XVIII века». Часть II. Тб., 1968 (на груз. яз.).
- Милорадович Г.;** «Список лиц свиты Их Величеств с царствования Петра I по 1886 г.» Киев, 1886.
- Мурашев Г.;** «Титулы, чины, награды». Спб., 202.
- Надибаидзе Н.Г.;** Жизнь и деятельность Александра Арчиловича Багратиони. Тб., 1975.
- Накашидзе Н.;** «Грузино – русские политические отношения в первой половине XVII века». Тб., 1968.
- Насидзе В.;** «Вахтанг Шестой». Тб., 1887 (на груз. яз.).
- Нинидзе Д.;** «Багратионы в XIX-XX веках». В кн.: "Цари Грузии". Тб., 2000 (на груз. яз.).
- Нинидзе Д.;** «Мухранбатыны». Тб., 1997 (на груз. яз.).

Нинидзе Д.; «Происхождение сатавадо Самухранбатона и князей Мухранбатони». Журн. «Артануджи», №5, Тб., 1996, (на груз. яз.).

Одишели Дж.; «К политической истории Восточной Грузии (XIV-XVII вв.)». В сб. «Несколько грузинских исторических документов XIV-XVIII вв.». Тб., 1964 (на груз. яз.).

Описание дворов состоящих в Пресницкой даче. В кн.: Г.Пайчадзе. К истории грузинской колонии в Москве в XVII-XVIII вв. Тб., 1982, стр.51 (на груз. яз.).

Орбели Р.Р.; Грузинские рукописи Института востоковедения АН СССР. вып. I, М – Л, 1956.

Очерки истории Грузии, т.3. Редакторы тома З.Анчабадзе и В.Гучуа. Тб., 1979 (на груз. яз.).

Очерки истории Грузии, т.4. Тб., 1973 и т.5. Тб., 1985 (на груз. яз.).

Пайчадзе Г.; «Вахтанг VI». Тб.; 1981.

Пайчадзе Г.; «Список свиты Царя Вахтанга VI (1724 г.)». В кн.: Г.Пайчадзе. Из истории русско – грузинских отношений 1 четверти XVIII века. Тб., 1960 (на груз. яз.).

Пайчадзе Г.Г.; «Русско – грузинские отношения в 1725-1735 годах». Тб., 1965.

Пайчадзе Г.Г.; «Георгиевский трактат». Тб., 1983.

Папава Г.; «Поселение грузин в России и на Украине (XVIII в.)». Труды Телавского педагогического института им. Я.Гогешвили, т.II. Телави, 1957 (на груз. яз.).

Паркадзе В.; «Петр Романович Багратион». Тб., 1968.

Пирцхалаишвили А.; «Из истории грузинской колонии в Москве в XVIII столетии». Журн. «Мнатоби», №6, Тб., 1959 (на груз. яз.).

Пирцхалаишвили А.Г.; «Царевич Паата». В сб. «Вопросы истории Грузии феодальной эпохи». Тб., 1972.

Плоен Ф.; «Исторический обзор дипломатических сношений между российскими государями и грузинскими царями и владетелями», составленный на франц. яз. Ф.Плоеном и переведенный на русск. яз. В кн.: М.Броссе. Переписка на иностранных языках грузинских царей с русскими государями от 1639 г. по 1770 г. Спб., 1861.

Полынина И.Ф.; Рахманов Н.Н. «Регалии Российской империи». М., 1994.

Российская родословная книга, издаваемая князем Петром Долгоруковым. Часть 2,(Спб., 1855) и Часть 3, (Спб., 1856).

Ростунов И.И.; «Петр Иванович Багратион». Москва, 1947.

Русский биографический словарь. СПб., 1896 – 1913. Т. 1 – 25

Рухадзе Т.; «Грузины в Отечественной войне России 1812 года». Тб., 1942.

Сихарулидзе П.; «Багратиони Кирилл Александрович». Энциклопедия «Грузия», т.I. Тб., 1997 (на груз. яз.).

Сихарулидзе П.; Бакар. Энциклопедия «Грузия», т.I. Тб., 1997 (на груз. яз.).

Сихарулидзе П.; «Из истории грузинского поселения в Москве». Тб., 1991 (на груз. яз.).

Сихарулидзе П.; «Роль Грузинской Московской колонии в русско – грузинских отношениях (I четверть XVIII в.)». В сб., «Вопросы грузинской, кавказской и ближневосточной истории», т.I. Тб., 1968, стр.171-182 (на груз. яз.).

Сиятельные жены. «Биографии и родословная статс-дам и фрейлин русского двора». По спискам П.Ф. Карабанова. СПб., 1992.

Советская историческая энциклопедия. М., 1961 – 1976. Т. 1 – 16.

Списки титулованным родам и лицам Российской империи. Издание Департамента Герольдии Правительствующего Сената. СПб., 1892; Продолжение... С 1 января 1892 г. по 1 января 1894 г., СПб., 1894.

Сургуладзе М, Кавтариа М.; «Царский Дом Багратионов». Тб., 1995 (на груз. яз.).

Табагуа Илья. «Новые сведения о мученичестве царицы Кетеван». журн. «Мацне», серия истории, археологии, этнографии и истории искусств, №1, Тб., 1974, стр.111-121 (на груз. яз.).

яз.).

Тамарашвили М.; «История католичества среди грузин с использованием настоящих документов и объяснениями с XIII по XX век». Тб., 1902 (на груз. яз.).

Тарсаидзе Н.; «Исторические этюды». Тб., 1972.

Тарсаидзе Н.Г.; «Материалы по истории поселения грузин в России в I пол. XVIII века». Тб., 1964.

Тарсаидзе Н.Г.; «Сведения о грузинах в России во второй половине XVIII века». Тб., 1983.

Татишвили Вл.; «Грузины в Москве». Тб., 1959 (на груз. яз.).

Хаханов А.; «Грузинские дворянские акты и родословные росписи» (Материалы для истории Грузии). Москва, 1893.

Хаханов. А.; «Жизнь и деятельность католика Грузии Антония I». М., 1904.

Хелтупишвили М.; «Вступление Грузии в состав Российской империи». Кутаис, 1901.

Цагарели А.А.; «Сношения России с Кавказом в XVI-XVIII столетиях». СПб., 1891.

Цари Грузии. Под редакцией М.Лордкипанидзе и Р.Метревели.; Тб., 2000 (на груз. яз.).

Чиабров Д.; «Война и грузины». Петроград, 1915.

Чичинадзе З.; «Грузинская типография и царь Вахтанг Шестой». Тб., 1909 (на груз. яз.).

Шаишмелашвили И.; «Крцанисская битва». Тб., 1965 (на груз. яз.).

Шарашидзе К.; «Первая типография в Грузии (1709-1722 гг.)». Тб., 1955 (на груз. яз.).

Эдили З.; «Царь Вахтанг и Петр Великий». газ. «Сакартвело», №133,134,135,136,134,140, 155,156,157,158. Тб., 1915 (на груз. яз.).

Энциклопедический словарь, т.18. Издатели: Ф.А.Брокгауз, И.А.Эфрон. СПб., 1893.

Эсадзе Б.С.; «Генерал Багратион – Мухранский». Тифлис, 1913.

Эсадзе Б.С.; «Летопись Грузии». Юбилейный сборник к 300-летию дома Романовых (1613-1913 гг.), Часть I. Тифлис, 1913.

Эсадзе Б.С.; «Некрополь грузинских царских и княжеских усыпальниц в Московских монастырях». В кн.: Б.С.Эсадзе. Летопись Грузии. Юбилейный сборник к 300 – летию дома Романовых (1613-1913 гг.), Часть I. Тифлис, 1913, стр. 358-360.

Яшвили М.Д.; «Материалы к социально – экономической истории Грузии»... Тб., 1974 (на груз. яз.).

Allen W.E.; Russian Embassies to the Georgian kings (1589-1605). Vol. I. Texts translated by A.Mango. Cambridge, 1970.

Brosset M.; Histoire des Bagratides Georgienes d'apres les auteurs armeniens et grecs jusqu' au commencement du XI-siecle. Bul. hist.-phil. Spb., 1844, t.I, p.145-175,177-208.

Brosset M.; Histoire de la Georgie. Depuis l'Antiquite jusqu'au XIX siecle. vol.I. S.-Petersbourg, 1849.

Ferrand Jacques.; Familles Princieres de Georgie. Vontreu. 1983.

Histoire de la Georgie. Depuis L' Antiquite jusqu'au XIX siecle. Traduite du Georgien par M.Brosset. vol.III. Additions et eclaircissements a l'Histoire de la Georgie depuis l'antiquite jusqu'en 1469 de J.-C. S.-Petersbourg, 1851.

Histoire de la Georgie. Depuis l'Antiquite jusqu'au XIX siecle. vol.V, 2-re partie, 4. Addition, t.IX, Traduction et additions par M. Brosset. S.-Petersbourg, 1856.

Lang D.M.; The last years of the Georgian Monarchy 1658-1832. Columbia University Press, New-York, 1957.

Lordkipanidze M.; Essays on Georgian history. Tbilisi, 1994.

Toumanoff C.; Manuel de genealogie et de chronologie pour l'histoire de la Caucasic Chretienne (Armenie-Georgie-Albanie). Roma, 1976.

Toumanoff C.; Les dinasties de la Caucasic chretienne de l'Antiquite jusqu' au XIX siecle. Tables

genealogiques et chronologiques. Rome, 1990.

Toumanoff C.; The Bagratids of Iberia from the VIII to the XI century. "Le Museon", LXXIV (74), , N 1-2, 3-4, Louvain, 1961.

Toumanoff C.; Studuis in Christian Caucasian history. Georgetown University Press. 1963.

ПРИЛОЖЕНИЯ

ПРИЛОЖЕНИЕ «А»

СВЯТАЯ ВЕЛИКОМУЧЕНИЦА ЦАРИЦА КЕТЕВАН

Судьба царицы Кетеван была с юности, еще до принятия мученической кончины, была полна драматических событий.

Дочь Ашотана Мухран-Батони (младшая ветвь карталинских Багратиони) и правнучка царя Картли Константина III (1469-1505) она вышла замуж за сына кахетинского царя Александра II (1577-1605), Давида. В браке родила Теймураза (1589-1663) и Елену. Темуразу предстояло стать царем и выдающимся поэтом грузинского Возрождения.

Время, в котором жила Кетеван, одно из самых трагических в истории Грузии, и до того в течение трех веков, полной героического противостояния с монголами, кипчаками, персам и турками, лезгинами и горскими племенами. Три христианских царства Грузии – Кахетинское, Карталинское и Имеретинское, между которыми часто не было согласованности, выдерживали натиск врагов-мусульман, которое после падения Византии стало особенно жестоким.

В начале XVII века, в сложной политической обстановке, правлением царя Александра II была не довольна знать. Его принудили отказаться от трона и постричься в монахи. Муж Кетеван Давид взшел на престол в 1602 году, но через шесть месяцев внезапно умер. Брат Давида, следующий сын Александра, царевич Георгий по малолетству не мог быть коронован. Тогда Александра вернули из Алавердского монастыря, где он монашествовал и опять возвели на царство. Кахетия пытается возобновить отношения с Россией. За это в 1605 году были убиты кахетинский царь Александр II и его наследник и определен на Кахетинский престол царь Константин, убийца Александра, принявший мусульманство. Кахетия не признает нового царя. В Россию тайно был послан племянник царя Александра, царевич Баграт.

Убийство кахетинского царя – свекра Кетеван – произошло при следующих обстоятельствах. Правитель Персии Шах Аббас I, у которого находился в заложниках Константин, третий сын Александра, принявший ислам, послал его в Кахетию в качестве претендента на престол. Грузины приняли его с радостью, поскольку видели в нем человека, который сможет защитить их от Шаха. Но Константин-Мирза вынашивал коварные планы. Он зазвал отца и брата к себе и под предлогом того, что ему нужно передать им наедине послание от Шаха Аббаса, удалил охрану. В тот же момент на них набросились ооруженные персы и убили несчастных, вместе с епископом Руставским. После этого Константин, которого в народе называли «окаянный», отрезал головы убиенным и отправил их Шаху, а обезглавленные тела, погрузив на верблюдов, послал к царице Кетеван. Кетеван оплакала их и похоронила в соборе Алаверди в Кахетии. Тем временем Константин стал требовать, чтоб она оставила вдовство, перешла в ислам и стала его женой.

Тогда царица Кетеван, собрала кахетинское войско во главе с Тамазом, Давидом и Бебуром и выступила против окаянного Константина. Тот перед битвой смотрел гадательные книги и увидел, что удача не будет ему сопутствовать. Он хотел вернуться в Персию, но его окружение вынудило его принять бой. Книги не солгали. Действительно, грузины разбили наголову персидский гарнизон, на который опирался Константин-Мирза и короновали на царство сына Кетеван Теймураза I в 1605 году. Кетеван похоронила окаянного, согласно его царского происхождения и отправилась к Шах-аббасу просить о признании царем своего сына Теймураза I и предотвратить очередное разорение Грузии.

Шах Аббас, опасаясь, что Грузия может заключить союзнический договор с Константинополем или Москвой, в тот момент временно воздержался от нападений

на Грузию. Международная обстановка, в которой находилась Восточная Грузия, была крайне тяжелой. Шах Аббас, помнивший, что в 1534 году карталинский царь Луарсаб I отказался быть в зависимости у его деда, ненавидел непокорную Грузию. Он не только периодически разорял ее, но насильственно переселил 100.000 тысяч грузин в Персию, а захваченные кахетинские земли раздавал персам, причем без права передачи по наследству, чем наносил великий вред сельскому хозяйству, в первую очередь виноградарству, поскольку новые хозяева земли относились к ней хищнически. Они же разоряли города, уничтожали храмы и постройки.

Грузию неоднократно завоевывали. Персы, для того, чтоб держать ее в подчинении, брали заложников – царевичей и представителей знати. К утвержденному правящему грузинскому царю присылался доверенный персидский представитель, наделенный реальной властью, отравлявший функции суда, сбора дани и т. д. С другой стороны, грузины играли при персидском дворе в качестве вельмож значительные роли. Шах Аббас видел в этом гарантию от интриг грузин с Турцией. Он ввел обыкновение давать имения в Иране царям и князьям. Грузинские цари XVII века отличаются двойственностью. Это касается и конфессиональной принадлежности. Вынужденно переходя в мусульманство они делали щедрые пожертвования христианской церкви, «меняли закон» – могли вновь креститься, и не считали зазорным сменять суннитство на шиитство и наоборот, в зависимости от политической выгоды. Будучи вассалами, близкими к испаганскому двору, грузинские цари втягивали массу грузин в персидские дела. Не находя применения оружию для блага родины, грузины охотно сражались за ее пределами, охотно служили в персидском войске, тем более, что сражались они под началом своих же начальников-грузин.

Шах Аббас I после возобновления войны с Турцией создал в 1602 году в Картли (Лори и Дебеда) кызылбашские ханства, а в Кахетии – Енисельский султанат.

Шах был вынужден идти на уступки Грузии. В 1606 году в Кахетии восходит на престол Теймураз I, а в Картли – Луарсаб II, оба христианина.

На иранскую политику в Грузии оказывали влияние отношения с Турцией.

В 1612 году в Стамбуле был подписан мирный договор между Ираном и Турцией. В 1613 году шах Аббас отправляет своего посла Моххамеда бен Талеша дабы сообщить султану «истинную причину» грузинского похода – желание «окончательно решить гюрджистанский вопрос»- упразднить Картли и Кахети. Кахетия подвергается очередному разорению и на ее престол в 1614 году передается двоюродному брату Теймураза – Исакхану, который в свою очередь разоряет Кахетию, после чего воцаряется в ней, и увозит из Карли царя Луарсаба в Иран.

В конце 1613 года к султану Ахмету прибывают карталинские послы епископ Феодосий и посланник Дадиани. Они просят у Турции помощи и защиты от разорения Ираном. Одновременно шах посылает и своего посла, но султан его не принимает. 22 мая 1615 года великий везир окуз Мехмед-паша покидает Стамбул и возобновляет поход против Ирана. Теймураз вместе с 3000 грузинского войска участвует в этом походе.

В Грузии в 1615 году вспыхивает восстание которым руководят Теймураз, Нодар Джорджадзе и Давид Джандиери. Им удается взять Шаки. Шах Аббас посылает против них Али-кули-хана с 15000 войском, но восставшие с 6000 войском одерживают победу. Весь 1616 год идет война. В результате Шах Аббас берет в плен 100.000 человек и переселяет их в Иран. Кахетию делят. Земли к востоку от Иори – отходят к правителю Гянджи, кызылбашу Пейкар-хану. К западу – хану, сидевшему в Картли – Баграту.

С гор на разоренные земли спускаются дагестанские племена. Так образовались Джари и Белоканы. Затем они же начинают вторгаться в Картли. В Кахетии городов почти

не осталось – Греми, Загеми и другие восстанавливаются только к 60-70 годам XVII века.

Тогда как в войне Турции с Ираном турки берут Тебриз, отходят к Ардебилю в 1618 году, но выиграть войну не смогли из-за бездарности командующих.

В сентябре 1618 года в Сераве (Южный Азербайджан) был подписан мирный договор, в результате чего Иран должен платить не 200, а всего лишь 100 вьюков шелка Турции. Кроме того Иран уступает Турции Ахалцихский эялет – взамен 2 санджаков в Багдадском эялете, создается Ахалцихский пашалык.

В 1619 году царь Теймураз направляется в Турцию с просьбой о помощи в борьбе с Ираном. Ахмет салтан ему отказывает. Тогда в Москву направляется архиепископ Феодосий. Он выезжает из Чилдыра (Ахалцихе) и в марте 1623 года едет через Трапезунд-Константинополь-Кофу-Азов. Таким путем посольство отправилось в связи с тем, что они ехали вместе с российскими послами в Турции И.Кондыревым и Т.Бормосовым, которые в Турции подверглись крайне недружественному приему и едва смогли выбраться на родину.

Шах Аббас вымещает злобу за неудачи на грузинах. Кахетинцы упрашивают царя Теймураза послать Кетеван и одного из сыновей, Александра к Шаху Аббасу, чтоб умилостивить его и предотвратить очередное разорение. Теймураз долго сопротивляется этому, но в 1615 году престарелая царица-мать и сын отправляются к шаху. Поначалу приняв их ласково, хитрый и коварный Шах Аббас пишет Теймуразу, что он хочет воспитать у себя при дворе не только младшего Александра, но и наследника трона Левана, с тем, чтобы сделать его со временем царем Кахетии и Карталинии. Теймураз понимает лживость этих милостивых посулов, но в конце концов сдается и отправляет также и Левана.

Шах Аббас заключает царицу Кетеван и внуков в темницу, где она проводит 10 лет. Затем он оскопляет сыновей Теймураза. Один из них, старший, Леван, лишается рассудка и умирает. В день, когда царица Кетеван узнает о судьбе внуков, Шах Аббас предлагает ей перейти в мусульманство, стать его женой и жить в гареме, но считаться грузинской царицей. Она посылает письмо с отказом, перевязав его своими волосами, поседевшими от горя в тюрьме. Ей еще раз делается предложение перейти в мусульманство. Она читает Символ веры и после этого остается молчаливой, как стена, где она находится в заточении. Тогда Шах Аббас возвещает о казни царицы Кетеван на площади Шираза. Ее должны были сжечь на костре. Многие мусульмане были шокированы. Градоначальник Шираза отказался присутствовать при казни Царицы и уехал из города, хотя ему грозил гнев Шаха. Многие мусульмане закрывали глаза, чтоб не видеть казни великомученицы. Она просила лишь об одном, – чтоб не обнажали ее тела. Но и это не было исполнено. С нее сорвали одежды и привязали к дереву, где был разожжен костер и лежали раскаленные клещи, гвозди, иглы, которыми стали рвать ее тело. Кетеван только шептала «Во имя Отца, и Сына, и Святого Духа». Когда она подняла руку для крестного знамения ей отсекали руку. На спину приколотили раскаленную доску, а ломом нанесли удар в лоб. Затем отвязали от дерева и бросили на груды угля, а на голову, насмехаясь, вместо короны надели раскаленный котел. Ее мученическая смерть произошла в 13 сентября 1624 года. Ночью монахи-августинцы, присутствовавшие при казни царицы, выкопали ее мощи и отослали голову и правую руку сыну Теймуразу в Кахетию, часть мощей передали в Рим в собор святого Петра, а часть мощей оказалась в католическом монастыре в Гоа в Индии. Кроме того, еще одна часть мощей находится в Бельгии, в Намюре. История эта характерна для XVII века. Один из христианских рыцарей, порисходивший из тех мест, оказавшийся в момент казни в Ширазе, спросил, в чем вина этой женщины. Узнав, что она отказывается

сменить веру, этот рыцарь распродал все свое имущество, заработанное в крестовых походах, чтоб выкупить святые мощи, после чего они и оказались в Бельгии. Кроме того, в Британском Музее хранится медальон, который был на Царице Кетеван в момент казни. Как сказал директор музея, при казни Великомученицы находился португальский монах Дон Анжус, который выкупил часть мощей. Святая великомученица царица Кетеван канонизована Грузинской церковью, память ее – 13/26 сентября.

Сын Великомученицы Кетеван Теймураз I, получив мощи, с великими почестями оплаков мать-царицу, похоронил ее останки в Алавердском монастыре Св.Георгия.

Жизнь Теймураза после смерти матери и сыновей была драматической. Ему предстояло пережить трагические моменты истории Грузии.

Шах Аббасу этой смерти царицы Кетеван было не достаточно. По его велению умерщвили и царя Картли Луарсаба, находившегося в иранском плену.

В 1624 году кахетинцы вновь обращаются к русскому царю с просьбой о помощи.

Помощь Грузии будет оказывать полководец Георгий Саакадзе, получивший титул и имя «Великий Моурави» (1570-1629), которому предстояло сыграть значительную роль в истории Грузии рубежа веков. Он был сыном моурави (губернатора, наместника) Тбилиси – Иванэ Саакадзе, происходил из княжеской ветви рода. В молодости он был сподвижником царей Симона I (1556-1600), а затем Георгия X (1601-1606) начальником царской охраны, участником всех сражений названных царей, сопровождал Симона в турецком плену.

В 1604 г. Георгий X вызвал шах Аббас для взятия Ереванской крепости. Осада длилась девять месяцев сражениях отличился Георгий Саакадзе. За это его возводят в дидебулы, он получает Тарханство и сменяет отца на посту моурави Тбилиси.

В 1607-1614 годах шах назначает в Картли царя Луарсаба II. Саакадзе становится его ближайшим сподвижником. Позиции Георгия, связанного родственными и династическими узами с лучшими грузинскими фамилиями еще более усиливаются, после того, как Луарсаб II женится на его сестре. Великий Моурави борется с экономической разрухой Картли, строит мосты, дороги, возвращает беглых крестьян в родные места. Одновременно он занят созданием более подготовленного войска. Молодежь, достигшая определенного возраста, проходила обучение в специально устроенных лагерях. Обученных отпускали и на их место призывали новых. За короткое время Картли поднялась из руин, окрепло и вооружилось. В 1609 году, когда вторглась армия турков, насчитывавшая 60 000 человек, она была разгромлена во время Ташикарской битвы гораздо более меньшими силами грузинского войска под командованием Великого Моурави. Саакадзе этой победой избавил Картли от опустошения, а Луарсабу II спас жизнь. Когда через три года противники Моурави требовали от Луарсаба погубить его, царь категорически отказался, вспомнив, что Моурави спас его от смерти.

Возвышением Моурави был чрезвычайно недоволен воспитатель Луарсаба II Шадиман Бараташвили, терявший первенство в решении государственных дел. В оппозиции к Саакадзе находились также некоторые другие князья, Парсадан Цицишвили, Кайхосро Джавахишвили, чьи права также были ограничены деятельностью Моурави. Они решили составить заговор. Бараташвили начал убеждать Луарсаба, что Моурави хочет захватить власть в свои руки, в результате чего царь решает отстранить Саакадзе, а князья решают его просто убить во время охоты. Однако Моурава предупреждают и он, узнав обо всем решает эмигрировать в 1612 году, отказавшись вести войну против Луарсаба.

Здесь он покоряет под знаменами Ирана часть Ближнего Востока и Северную Индию,

одерживает несколько побед над Турцией, тем самым задерживая ее экспансию в Европу.

Вскоре воспитанник Моурави Хосров-Мирза (в дальнейшем царь Картли Ростом-хан) становится градоначальником столицы Ирана – Исфагана. В эти годы Моурави не вмешивается в дела Грузии.

В Турции в 1617-1623 годах – политический кризис, связанный с изменением закона о престолонаследии. В стране четырежды сменяется султан, происходит несколько государственных переворотов. Янычары назначают султаном слабоумного Мустафу,



который правит три месяца. Затем в 1618 году на престоле оказывается другой сын Ахмеда – Осман II, который начал войну с Польшей, собирался реформировать янычарский корпус, но был убит недовольными янычарами, которые опять возводят Мустафу. С 1622 года – Дауд-паша, который пробыл на троне 26 дней, после него на 35 дней Турцией правит Лефкеш Мустафа-паша. После него власть переходит к гюрджи Мехмед-паше, самому деятельному из этой плеяды правителей. Но его, также задумывавшего реформы,



вскоре отстраняют и ссылают на остров Родос. В 1623 году возводят 13-летнего Мурада IV.

Иран в это время деятельно распоряжается грузинскими делами. В 1619 году шах Аббас ставит на царство в Карталинии Симона II, правой рукой которого становится Георгий Саакадзе. Великий Моурави становится полновластным правителем Картли, Симон попросту устраняется от дел. Так продолжается до 1623 года, когда шах отзывает Великого Моурави и Зураба Эристову Арагвинского в Иран, где иранская армия отправлялась на покорение Багдада и Кандагара. В 1624 году они возвращаются в Картли, а в конце года вновь были вызваны в Иран в связи с тем, что шах получил тревожные сведения о возможности восстания в Кахетии. В 1625 году шах Аббас отправляет 120000 армию с приказом опустошить Восточную Грузию, а Картли и Кахети заселить кизилбашскими мусульманскими племенами. Эта операция поручается спасалару Корчига-хану и в качестве советчика – Великому Моурави.

25 марта Саакадзе, находясь внутри Иранского войска, внезапно убивает Корчига-хана, а заранее подготовленные грузинские войска нападают извне. В результате этого в первую неделю персидское войско теряет 70 000 человек и 7 лучших полководцев. Шах Аббас скорбит 8 дней в одиночестве из-за нечестивого Моурав-Грузина, казнит сына Георгия Саакадзе Паату, находившегося в Иране в заложниках.

В течение двух месяцев Великий Моурави полностью освободил Картли и Кахетию от иранских войск. А шах, после поражения в Марткопской битве, оставил планы переселения грузин.

Благодарная Восточная Грузия требует от Саакадзе, чтоб он принял корону, но он решительно отказывается, продолжает вынашивать планы объединения Грузии.

Царь Теймураз I из Имеретии перебирается в Мегрелию к Левану II Дадияни, а оттуда в Турцию, где был принят султаном, пожаловавшим ему земли в Самцхе. Моурави вызывает его из Турции и коронует на престол Кахетии и Картли. Шах Аббас посылает новое 80 000 тысячное войско, Саакадзе разрабатывает план битвы, но военный совет во главе с Теймуразом даже не доверяют ему командование. Царь Теймураз I решает возглавить ее лично и терпит поражение, бросает страну на произвол судьбы и бежит в Имеретию. Моурави начинает партизанскую войну, призывает союзники султана Мурада IV, но тот ограничивается присылкой фирмана с выражением сочувствия и поддержки, а войск не присылает.

Тем не менее Моурави вновь возвращает Теймураза на престол Кахети и Картли. Но тот, наперекор Саакадзе, идет на переговоры с шахом. Шах Аббас признает Теймураза I царем Картли-Кахети. Отношения между Моуравом и Теймуразом I оказываются окончательно разорваны. Теймураз правит в Кахети, Моурави в Картли.

Моурави решает пойти на союз с Имерети, предложив Георгию III Имеретинскому благословить сына, царевича Александра на царствование в Картли, чтоб после смерти Георгия Александр объединил бы два царства Западной и Восточной Грузии. Моурави ведет переговоры также и с правителями Гурии и Мегрелии. Это вызывает недовольство и раскол в рядах карталинских феодалов. Часть из них принимает сторону Теймураза I.

Осенью 1626 года произошла Базалетская битва между Великим Моурави и Теймуразом I. Битва была тяжелой, но Моурави не поднял руку на царя, помазанника Божия. В разгар сечи он подскочил к Теймуразу и побил его плетью, после чего отошел от недальновидного и неблагодарного царя.

После этого в 1627 году Великий Моурави переходит в Турцию. Султан Мурад IV жалует ему Конийский вилайет, один из самых больших в Турции, что вызывает зависть

придворной аристократии и просит его отправиться усмирять наиболее непокорную область Турции – Сохасту (Токату). Моурави усмиряет непокорную провинцию, после чего получает приказ идти на помощь Хусрев-паше под Эрзерум. Моурави наголову разбивает иранцев. Узнав, что Моурави подошел к Эрзеруму, Абаза-паша вышел и сдался Моурави. Султан даровал Эрзерум Моурави.

Это вызывает гнев супруги Хусрев-паши, сестры султана. Она требует от него покончить с Моурави, грозя разводом. 3 октября 1629 Хусрев-паша предательски убивает Великого Моурави, его старшего сына Автандила и еще 50 человек. Но Хосрева-пашу султан за это преступление передал в руки палачу и умертвил мучительной смертью.

Теймураз I в 1661 году уходит на покой и постригается в монахи, чтоб целиком отдаться молитве и художественному творчеству. Но его снова вызывают в Иран, заключают в Астарабадскую крепость, где он и умирает в 1663 году.

Царь Теймураз I обладал способностями не только заботиться о царстве и подданных, он стал выдающимся поэтом Грузии, первым поэтом Возрождения. Еще в молдости, находясь при персидском дворе в заложниках, (но сохраняя христианскую веру), он хорошо изучил персидскую поэзию и, начав писать стихи на грузинском, стремился перенести эти традиции на родину. Он написал несколько поэм на классические темы персидской поэзии «Иосеб-Зилиханиани» «Вардбулбулиани» - Соловье и розе, Мотылек и свечка, Спор вина с устами, блестящие формальные каламбуры в стихах «Маджама». Хотя он преимущественно воспевал вино и любовь, в стихах его содержатся философские христианские мотивы. В стихотворении «Жалобы на мир» - читаем:

Боже грозный, мир – подножье твоего золотого трона
Вся вселенная послушна слову твоего закона,
Сонмы бесов ты низвергнул в ада пламенное лоно,
Море Черное сомкнул ты над войсками фараона.

Библейские ассоциации сочетаются с изысканными метафорами, отточенностью формы и глубиной мысли. Современники считали его не уступающим по мастерству Руставели, к тому же он использовал 16-сложный шаири, размер, которым писал Руставели. (Поэт Арчил II даже написал «Спор Теймураза с Руставели»). Среди произведений Теймураза выделяется поэма «Кетеваниани», посвященная великомученице Кетеван.

Подвиг святой великомученицы Кетеван был запечатлен не только в грузинской литературе. Выдающийся поэт и драматург немецкого барокко Андреас Гриффийус написал на основе жития Кетеван трагедию «Екатерина Грузинская, или Несокрушимая стойкость», где пессимистические мотивы быстротечности и обманчивости мира, характерные для барокко, противопоставляются мистическому откровению, которое составляет суть жизни, в данном случае, жизни христианской мученицы. Социальный мотив борьбы с тираном драматург переносит в этическую плоскость. Хотя Шах Аббас обрекает Кетевану (Катерину) на мученическую смерть, торжество и победа остаются за ней. Благородство характера, патриотизм, стойкость в христианской вере роднят эту трагедию со «Стойким принцем» Кальдерона.

В русской православной церкви житие Великомученицы Кетеван было впервые описано Михаилом Сабининым, упоминания о ней есть и в книгах А.Н.Муравьева.

Память о стойкости и подвиге Святой Великомученицы Кетеван жива в православной церкви и грузинском народе.

Ирина Леонидовна Багратион – Мухранели

ЛИТЕРАТУРА:

Мученичество св. царицы Кетеван было создано в конце XVII века монахом Гареджийского монастыря Додорка Григорием Додоркели (Вахваишвили).

1. Рухадзе Т. Вновь найденное «Житие и мученичество царицы Кетеван» // Литературные разыскания. Тбилиси. 1949. Вып. 5. С. 248-267. (на груз. яз).
2. Гулбекиан Р. Подлинные сведения о славном мученичестве царицы Грузии Кетеван. Тбилиси. 1987 (на груз. яз).
3. Полное жизнеописание святых грузинской церкви / Сост. М.Сабинин. Спб., 1871-1873. Т.1-3.
4. Кекелидзе К. История древнегрузинской литературы. Тбилиси. 1980. Т.1. С. 496-543. (на груз. яз.)
5. Кекелидзе К. Литургические грузинские памятники в отечественных книгохранилищах и их научное значение. 1904 год. Національна бібліотека України імені В.І. Вернадського Рукописный фонд. Список магистерских работ по истории Грузинской церкви Киевской Духовной академии XIX-XX вв. Дисс. №1813. 1904 г. 850 лл.
6. Кавтария М. Гареджийская литературная школа. //Православная энциклопедия. Т. XIII. М. Церковно-научный центр «Православная энциклопедия», 2006. С.262-263.
7. Коплатадзе Г., Рухадзе Г. Богословие агиографии. Тбилиси. 1997 (на груз.яз).
8. Муравьев А.Н. Житие святых Российской Церкви, также Иверских и славянских. Спб. 1860. Т.3 Ноябрь.
9. Древнегрузинская литература. (V- XVIII вв.) Хрестоматия. Составил Л.В.Менабде. Тбилиси. ТГУ. 1982.
10. Прот. Иосиф Зетеишвили. Завещание Шушаник. // Шедевры грузинской агиографии. Серия «Матерь святых». – М. – CRITERIUM. 2012. С. 227- 352.

ПРИЛОЖЕНИЕ «В»

Татьяна Константиновна Багратион-Мухранская (Романова) – Игуменья Тамара

Княжна Татьяна родилась 11/23 января 1890 г. в Петербурге. Она была старшей дочерью великого князя Константина Константиновича (1858-1915) и великой княгини Елизаветы Маврикиевны – урожденной Елизаветы Августы Марии Агнесы, принцессы Саксен-Альтенбургской, герцогини Саксонской (1865-1927). Князь Константин Константинович был начальником Главного управления военно-учебных заведений, президентом императорской Академии наук, генералом от инфантерии, известным духовным поэтом под криптонимом «К.Р.». Он был известен среди современников как человек глубокого религиозного чувства, поэтому и в его духовной поэзии запечатлены отличительные свойства его благородной души – доброта и смирение. Семья была дружная и любящая. Татьяна была наделена различными талантами – музыкальным и артистическим даром, участвовала в постановке домашних спектаклей.

Зимой 1910 года в Осташевском имении великокняжеской четы Романовых княжна Татьяна познакомилась с корнетом Кавалергардского полка Константином Александровичем Багратионом-Мухранским (род. в 1889) и серьезно увлеклась им. Семья была обеспокоена этим. Князю Константину Константиновичу пришлось подробно разъяснить дочери, что означает ее титул – «княжна императорской крови».

А титул этот был учрежден в 1886г. по указу Александра III с целью ограничить круг лиц, имеющих право на титул «великий князь». Он был введён после того, как первый внук одного из императоров (чей отец при этом сам не царствовал) вступил в брак – это был как раз отец княжны Татьяны – Константин Константинович, женившийся в 1884 г.. Его первенец Иоанн Константинович, он же – старший брат княжны Татьяны, родился в 1886 г. и первым получил титул князя императорской крови с титулом высочества. С 1911г. князьям и княжнам императорской крови было официально разрешено вступать в неравные браки, с сохранением прав членов Императорской Фамилии, но при условии отказа от прав наследования престола, что, говорят, было неременным условием императора Николая II. Этим правом и воспользовались двадцатилетняя княжна Татьяна Константиновна, когда выходила замуж за князя Константина Багратион-Мухранского.

Когда, с точки зрения семьи, взаимные чувства Татьяны и Константина стали глубокими, а их намерения серьёзными, князь Константин Константинович решил сроком на один год разлучить влюблённых, чтобы они проверили свои чувства. Молодого кавалергарда отправили в Тифлис, откуда он далее должен был проследовать в Тегеран. Татьяна после этого загрустила, переживая разлуку с возлюбленным.

Заметив, что дочь Татьяна заболела от тоски, ее мать Елизавета Маврикиевна попросила купить для нее какую-нибудь книжку о Грузии – родном крае тогда ее возлюбленного кавалергарда Константина, вспоминал брат Татьяны князь Гавриил Константинович. Так в руки Татьяны попала небольшая брошюра известного тогда специалиста по Грузии, профессора Николая Марра: «Царица Тамара или время расцвета Грузии. XII век». Образ царицы Тамары настолько глубоко запечатлелся в ее сердце, что когда через 30 лет Татьяна Константиновна приняла монашество, она взяла себе имя Тамары.

Познакомившись с содержанием этой работы, Татьяна сразу же полюбила святую царицу Тамару, молилась ей о здравии ее прямого потомка – князя Константина Багратиона.

Вскоре влюбленной паре разрешили встретиться в Крыму, в имении «Константиновичей» – Ореанде. 1 мая 1911 года, как раз в День памяти святой царицы Тамары, в Ореандской церкви Покрова Богородицы был отслужен молебен по случаю помолвки Татьяны и Константина. Через три месяца, 24 августа, свадьбу сыграли в присутствии всей императорской семьи в великолепных залах Павловского дворца под Петербургом.

Венчание состоялось в дворцовой церкви, где, по сохранившимся воспоминаниям, Татьяна-невеста в свадебном шитом серебром белом платье с длинным шлейфом, с бриллиантовой диадемой на голове, в Екатерининской ленте со сверкающей звездой выглядела восхитительно.

Молодой князь Константин Багратион-Мухранский всегда восторженно отзывался о своей любимой супруге Татьяне, пылко сравнивая ее с легендарной «Тамар-мепе». Счастливая семейная жизнь Татьяны Багратион-Мухранской увенчалась появлением на свет двоих детей: сына Теймураза, родившегося 21 августа 1912 г., и дочери Натальи – 19 апреля 1914г., которую Татьяна назвала в память об умершей в младенчестве (1905г.) сестре Наталье. Сохранились воспоминания, что восприемниками от купели сына Теймураза были сам Государь Император Николай Александрович и его старшая дочь, Цесаревна и Великая княжна Ольга Николаевна.

С началом Первой мировой войны 1914г. в семействах Романовых и Багратион-Мухранских происходят роковые события.

Великий князь Константин Константинович благословил «идти на войну» всех своих пятерых сыновей. В начале войны ушел на фронт и муж Татьяны князь Константин, воевавший в действующей армии. Княжна Татьяна с детьми и родителями жила в Павловском дворце. Она переживала и молилась за братьев и за мужа. Командовавший взводом в своем полку брат Татьяны князь Олег Константинович (род. 15/28 ноября 1892г.) первым открыл скорбный мартиролог семьи Романовых. Он был тяжело ранен близ деревни Пильвишки в районе Владиславова, а позже Татьяне стало известно, что 29 сентября/12 октября 1914г. он скончался в госпитале Вильно.

19 мая 1915г. во время сражения на Юго-Западном фронте, в Галиции, под Ярославом (ныне – Польша) был убит муж Татьяны. Он был убит в первом же бою, бросившись в первых рядах в атаку. После этого страшного известия о гибели супруга в Павловске сразу же состоялась панихида с участием императора Николая II и императрицы Александры. Похороны князя Константина планировалось провести на его родине в Грузии. Татьяна в то время из-за болезни после падения ходила на костылях, с которыми и поехала на похороны. В трудной дороге ее сопровождал брат Игорь. У княжны были порваны связки на ноге после падения с маленьким Теймуразом из открытой повозки – шарабана.

...По пути в Грузию Татьяна и Игорь прибыли сначала в Харьков, где встретили доставленный сюда по железной дороге деревянный гроб с телом князя Константина. Далее они отправились в Грузию. Похороны состоялись в Мцхете, в родовом храме усыпальнице Багратион-Мухранских – кафедральном соборе Светицховели. Татьяна Константиновна устроила обожаемому супругу царские похороны, как представителю грузинской царской династии, как воину, погибшему в бою.

Таких похорон Тифлис не видел. Это был белый траур. Гроб, украшенный белыми цветами стоял на платформе на лафете и медленно двигался. 100 человек высшего дворянства, одетых в белые черкесски, на белоснежных конях сопровождали Константина Александровича в последний путь. На всем пути следования кортежа от Тифлиси до Мцхета, дорогу усыпали белыми цветами.

Овдовевшей Татьяне Константиновне было известно, что в знаменитом соборе Светицховели отпевали, согласно летописи, и святую благоверную царицу Тамару. Здесь же, в Мцхете, находилась и могила царя Ираклия II. Вскоре и еще одно горе обрушилось

на Татьяну Константиновну. Она узнала о смерти своего любимого отца: «Через два дня после погребения в Мцхете, Игорь получил телеграмму о кончине отца». И этот еще один постигший тяжелейший удар Татьяна Константиновна приняла с христианским смирением. О тяжелых минутах расставания с отцом перед похоронами в Грузии позже так вспоминала игуменья Тамара: «Перед отъездом в Грузию пережила тяжкие минуты расставания. «Прощаясь с отцом, он , перекрестил меня, смотря прямо в глаза. Мы оба сознавали, что больше не увидимся и что он мне даёт последнее благословение».

Потеряв в 1914-1915 годах сразу трех близких ей людей, – мужа, отца и брата, Татьяна Константиновна всю свою любовь решила отдавать Богу и детям. После смерти мужа, в 1916 году она ездила по монастырям – в Дивеево, Саров, Оптину Пустынь,



Княгиня Татьяна Константиновна
с супругом князем К. А. Багратионом-Мухранским
1911

Шамордино, где встречалась со старцем иеросхимонахом Анатолием. С началом революции царская семья систематически подверглась репрессиям. До эмиграции, в 1918г., Татьяна Константиновна поселилась в Вологде у своего дяди – младшего брата отца, великого князя Дмитрия Константиновича Романова, высланного в этот город большевиками. После возвращения в Петроград великого князя сначала посадили в дом предварительного заключения, а в январе 1919г. расстреляли в отместку за убийство в Берлине Карла Либкнехта и Розы Люксембург. Саму же Татьяну Константиновну, временно поселившуюся с детьми на частной квартире, большевики не трогали, поскольку она уже формально не принадлежала к семейству Романовых. Однако она решила подстраховать себя и спасти детей от возможных будущих преследователей и потому выехала в еще



не занятый в то время большевиками Киев. В немногих взятых в дорогу вещах Татьяны Константиновны была спрятана заветная ее брошюра о царице Тамаре.

Путь в эмиграцию из Киева лежал через Одессу, Бухарест, Швейцарию. В дороге беженцы узнали о страшном злодеянии, совершенном в июле 1918 года в Алапаевске. Три родных брата Татьяны Константиновны – князья Иоанн (1886г.-1918г.), Игорь (1894г.-1918г.) и Константин (1891г.-1918г.), – были брошены живыми в старую шахту вместе с великой княгиней Елисаветой Феодоровной, ее любимой «тетей Эллой», ныне прославленной русской православной церковью.

Татьяна Константиновна как мать терпеливо растила детей и дожидалась, когда Теймураз и Наталья («Натуся») окончат учебу и станут вполне самостоятельными. Теймураз, как и его отец, решил выбрать военную карьеру. Он уехал в Сербию, где в городе Белая Церковь, стал учиться военному делу в Крымском кадетском корпусе, и где получил войсковое звание лейтенанта югославской армии. 27 октября 1940г. в Белграде он вступил в брак с Екатериной Рачич (4 июля 1919г.-20 декабря 1946г.) – внучкой известного сербского и югославского политика и дипломата Николы Пашича (1845г.-1926г.). У Татьяны Константиновны усугубились переживания за дальнейшую судьбу неожиданно овдовевшего сына: в конце 1946г. в пригороде французской столицы Нёйи-сюр-Сен (Neuilly-sur-Seine) безвременно скончалась его супруга, с которой у него не было потомства. Через три года Теймураз окажется в США и в конце ноября 1949г. вступит в брак с графиней Ириной Сергеевной Чернышевой-Безобразовой (род. 26 сентября 1926г.). В последние годы Теймураз Константинович был директором и распорядителем Толстовского фонда, оказавшего неоценимую помощь эмиграции нового, советского времени.

Дочь Наталья, поступила в Мариинский Донской институт и в 1944г. вышла замуж за британского дипломата, поэта и переводчика Чарльза Хепбёрн-Джонстона (Charles Hepburn-Johnston, (1912г.-1986г.) вместе с которым перевела на английский язык «Записки охотника» И.С.Тургенева, «Мцыри» М.Ю.Лермонтова, «Евгения Онегина» А.С.Пушкина.

Сама Татьяна Константиновна смогла осуществить свою давнюю мечту – принять монашеский постриг. В 1946 г. в Женеве она постриглась в монахини с именем Тамара – в память о ее любимой грузинской царице Тамаре. Постриг совершал Блаженнейший Митрополит Анастасий (Грибановский) (1873г.-1965г.) – второй Первоиерарх Русской Зарубежной Церкви.

По благословению митрополита Анастасия сестра Тамара покинула Швейцарию и отправилась в святой град Иерусалим. Начало ее монашеским подвигам было положено в Гефсимании, находящейся у подножия западного склона горы Елеон. Здесь в основанной в 1934 г. Гефсиманской общине Воскресения Христова под храмом святой Марии Магдалины с 1920 г. находились останки умученных большевиками, но еще не прославленных в то время ее родственницы – великой княгини Елисаветы Феодоровны и келейницы инокини Варвары.

Рядом с женской общиной, насчитывающей тогда около 30 человек, находился православный храм Успения Богородицы, куда к гробнице Божией Матери часто ходила молиться инокиня Тамара. С сестрами посещали они и ночные службы в Храме Гроба Господня. Ездил и в принадлежащий некогда грузинам монастырь Святого Креста на западе Иерусалима, где, по преданию, похоронен подвизавшийся здесь в монашеском сане великий грузинский поэт Шота Руставели и где, возможно, когда-то была легендарная правительница Грузии – святая царица Тамара. О точном месте ее захоронения никто не знал и в Иерусалиме.

...По истечении пяти лет пребывания в Гефсиманской общине, монахиня Тамара в 1951г. переселяется на Елеонскую гору, где становится игуменьей Вознесенского монастыря. Это был самый большой женский монастырь в русском зарубежье. Ее игуменский подвиг продолжался в более двух десятилетий. Преодолевая сложные политические обстоятельства, безденежье, недружественное отношение местного населения, игуменья Тамара уверенно руководила обителью, оказывала поддержку арабским и еврейским детям, русской эмиграции. Память о Татьяне Константиновне Багратион-Мухранской, игуменьи Тамаре, отошедшей ко Господу в 1979 году – сохраняется на Святой земле и поныне.

Ирина Леонидовна Багратион – Мухранели

Использованы материалы:

Анатолий Холодюк. «Низкий поклон матушке Тамаре». Памяти настоятельницы Елеонского Вознесенского монастыря игумении Тамары [Седмица.Ru http://www.pravoslavie.ru/smi/39087.htm](http://www.pravoslavie.ru/smi/39087.htm)

Анатолий Холодюк. Мгновения жизни игумении Тамары (урожденной-Романовой). <http://spbda.ru/publications/anatoliy-holodyuk-mgnoveniya-jizni-igumenii-tamary-urojdennoy-romanovoy-fotoalbom-iz-semi-stranic-s-kommentariyami/>



Игумения Тамара. 1950-е годы



Свадьба в Белграде 27.10.1940 г

Сын Татьяны Константиновны – Теймураз Константинович Багратион-Мухранский в звании лейтенанта югославской армии женится на Екатерине Рачич (Кити; 04.07.1919-20.12.1946).



Матушка Тамара (в центре), ее сын Теймураз Константинович и его вторая жена – графиня Ирина Сергеевна Чернышева-Безобразова (26.09.1926-10.04.1992), с которой он вступил в брак в конце ноября 1949 г. в США.



Игуменья Тамара.



В Иордании

Слева на фото: британский дипломат, поэт и переводчик Чарльз Хепбёрн-Джонстон (11.03.1912-23.04.1986), он же – муж дочери Татьяны Константиновны – Натальи (19.04.1914-26.08.1984), вышедшей замуж в 1944 г. В центре – графиня Ирина Сергеевна Чернышева-Безобразова, жена сына Теймураза (крайний – справа). Сэр Чарльз Хепбёрн-Джонстон одновременно с дипломатической работой на протяжении всей жизни писал и публиковал стихи, а также работал над переводами с русского языка.

Наибольший резонанс вызвал его перевод «Евгения Онегина» размером подлинника с сохранением рифмовки, то есть онегинской строфой. «Евгений Онегин» на английском языке в переводе Чарльза Джонстона вышел в 1977 г. и до сих пор считается одним из лучших.



В Иордании. Справа – налево: графиня Ирина Сергеевна Чернышева-Безобразова, Теймураз Константинович Багратион-Мухранский, сэр Чарльз Хепбёрн-Джонстон



В Иерусалиме (Старый Город). Матушка Тамара и Ирина Сергеевна Чернышева-Безобразова



**Копия с фотографии 40-х гг
Наталья Константиновна Багратион–Мухранская (19.04.1914-26.08.1984), дочь
матушки Тамары и супруга дипломата и литератора Чарльза Хепбёрна-Джонстона.
Оригинал этого и двух других похожих фото Натальи Константиновны хранятся в
лондонской Национальной портретной галерее.**

ПРИЛОЖЕНИЕ «С»

Е.И.В. Великая княгиня Леонида Георгиевна Багратион-Мухранская (Романова) (1914-2010).

Великая Княгиня Леонида Георгиевна прожила большую часть жизни за границей, но любовь к Грузии и России пронесла через всю жизнь, самой своей биографией объединяя эти единоверные православные страны. Как только открылась возможность, с началом перестройки Леонида Георгиевна с мужем (в замужестве 1948-1992) Главой Российского Императорского дома Владимиром Кирилловичем, посетила Санкт-Петербург в 1991 году и затем многократно приезжала с дочерью Е.И.В. Марией Владимировной и внуком Георгием в Россию. Она являлась покровительницей многих благотворительных и научных фондов, медицинских организаций, занималась просветительской и миротворческой деятельностью.

В Тифлисе при меньшевистском правительстве сохранялись некоторые старые порядки. В частности, для детей грузинской аристократии функционировал частный французский Лицей. Сюда ходили все, кто оставался в Грузии. Мой отец Леонид Давидович посещал его одновременно с Леонидой Георгиевной, но близкими родственниками они друг друга не считали. В Лицее занятия строились по классической программе, готовя из выпускников светских людей. Юный Леня очень страдал на уроках танцев. Он, как самый высокий из мальчиков, стоял в первой паре, на которую все обращали пристальное внимание. Партнершей его была Лили Гварамадзе, которая в дальнейшем стала профессиональной балериной, о чем нетанцующий Леонид Давидович не уставал вспоминать. Леонида Георгиевна в младших классах была миниатюрной и ему в партнерши по танцам не годилась. Как вспоминала о ней ее одноклассница, княжна Кетеван (Кети) Чолокашвили (княгиня Микеладзе) – «Лидка была очень хорошенькая».

С приходом советской власти, еще девочкой, Леонида Георгиевна испытала всю несправедливость новых педагогов советской школы. К счастью, после нескольких непродолжительных арестов ее отца, семье удалось эмигрировать.

В мемуарах «Россия в нашем сердце», написанных совместно с мужем Великим князем Владимиром Кирилловичем, Леонида Георгиевна (стр.36-55) вспоминает:

«Когда моего деда, князя Александра Ираклиевича Багратиона Мухранского, расстреляли красные в Кисловодске, бабушка с дочерью, старшей сестрой отца, приехала к нам в Тифлис. До революции они жили в Петербурге; дед был военным, служил в свите Императора в чине генерал-майора. Бабушка была русская, она была дочерью адмирала Головачева. Это была моя любимая бабушка, она очень на меня повлияла. Мой отец к тому времени давно уже жил в Грузии. В Тифлисе он окончил Кадетский корпус, но ему пришлось отказаться от мысли о военной карьере из-за несчастного случая, который произошел с ним во время беспорядков первой революции 1905 года. Оказавшись как-то на улице в один из этих бурных дней среди бегущей толпы, он очень неудачно упал, и следствием удара была почти что полная потеря слуха. Он долго лечился, сначала дома, потом ездил на лечение в Швейцарию, но это мало помогло, и всю жизнь потом он слышал очень плохо, только одним ухом. Поэтому он решил поселиться в одном из своих имений. Он очень любил деревню, природу и с увлечением занялся хозяйством. Вскоре он встретил мою мать, и в 1908 году они поженились. Отец моей матери был из польских графов Злотницких. В Грузию он приехал из-за климата, считавшегося целебным, - привез лечиться свою больную туберкулезом первую жену. Климат ей не помог, она умерла, а он остался в Грузии. Он был красавец, человек редкого обаяния. Когда они познакомились

с бабушкой, она влюбилась в него с первого взгляда. Он очень нравился ее родителям, и, после того как они поженились, вся семья его просто обожала, больше того, он завоевал любовь всей округи, и его даже выбрали предводителем дворянства. Моя бабушка была из рода князей Эристовых. Эта ветвь князей Эристовых, по женской линии, вела свое родство от одного из грузинских царей. Рано овдовев, бабушка жила у себя в деревне. Она была большой грузинской патриоткой и в этом духе воспитала моего брата Ираклия.

Я была еще очень мала, но помню нашу жизнь при меньшевиках. Обстановка в городе была беспокойная, и родители сдали часть дома - дом у нас был очень большой - французскому консулу, рассчитывая, что это обеспечит нам безопасность. Безопасность была, впрочем, относительной, потому что, когда в городе началась стрельба, пули стали залетать к нам в комнаты, как пчелы. Нас с сестрой сажали под диваны, и я слышала оттуда, как взрослые говорят о том, что надо бы ехать за границу. «За границу, на другую страницу», - отзывалась я. Большевики подходили, меньшевики отступали, а французы и англичане стали уходить, и ясно было, что без них меньшевики не продержатся. И уже когда в городе творилось нечто невообразимое, французский консул, с которым мои родители за то время, пока он жил в нашем доме, успели подружиться, с большим трудом посадил нас на поезд, который шел в Батум. Этот поезд был битком набит, и меня посадили на багажную полку. Консул уехал этим же поездом, и в Батуме снова помог нам сесть на пароход, и мы поплыли в Константинополь. Так мы оказались в эмиграции. Но, живя в Константинополе, мы все время надеялись, что скоро вернемся домой. Средств на жизнь у нас было совсем мало, мама успела взять только свои драгоценности, и, так как обстановка в Грузии не налаживалась, решено было их продать и переехать в Германию, где, по слухам, жизнь была дешевле. И отец продал эти вещи в Константинополе, продал очень хорошо, и мы поехали в Германию. При проезде через Югославию таможенные чиновники спросили, есть ли у нас валюта. Отец был честнейший человек, всегда говорил только правду, и на этот раз, конечно, тоже честно сказал, что да, валюта есть. И тогда его заставили тут же поменять все эти деньги на местные, которые, как оказалось по приезду в Берлин, почти ничего не стоили. Но мы все-таки смогли продержаться несколько месяцев.

Но устроиться в Германии мы так и не смогли. Отец не знал немецкого языка, специальности у него не было, а в то же время его адвокат писал из Грузии, что он должен вернуться, иначе потеряет и дом, и все остальное имущество. И мы вернулись, а вернувшись, ужаснулись, настолько все стало другим. Уезжали мы в 1921 году, когда кончилась власть меньшевиков, а вернулись в 1923 году. По приезду мы обнаружили, что наш дом кем-то заселен, и нам пришлось некоторое время жить в доме адвоката моего отца. Потом нам вернули дом, и мы, как это ни странно, некоторое время еще оставались его владельцами. Сначала нам говорили, что, если мы его отремонтируем, то его у нас не отнимут, и отец, с превеликим трудом, распродавая вещи, делал ремонт. Ну, а после того, как ремонт был сделан, дом, конечно, отняли, оставив нам под жилье только две комнаты - правда, комнаты были большие, и мы с сестрой даже катались по ним на велосипеде. Потом сделали перегородки и кое-как стали там жить. Самое удивительное, что жильцы, которых у нас поселили, первое время еще платили нам за квартиру. Когда дом окончательно отобрали, с этими платежами было покончено. Мы жили, понемногу продавая оставшиеся вещи. Всех нас заставляли работать, даже детей, иначе не давали продовольственной карточки. Помню, как мы, маленькие девочки, изготавливали абажуры, вышивали платки, вязали какие-то гадости.

Но потом отца арестовали один раз, второй, и это уже напугало всю семью. <...> Мой

старший брат закончил школу, и его не приняли в университет. Тогда еще разрешали выезжать, и он уехал учиться за границу. Во Франции жили уже бабушка и тетя, которые после гибели дедушки некоторое время оставались у нас, а потом папа отправил их в Ниццу, и они обосновались там. Брат поехал к ним и поступил учиться. Мы посылали ему раз в месяц два килограмма икры, которую он продавал, и на эти деньги жил и учился. После арестов отца и бесконечных обысков настроение у всех в доме было тяжелое, а выехать за границу стало уже очень трудно. Как раз в это время вернулся в Россию Горький. Он вернулся по своей воле, ему невыносимо стало жить за границей, он там тосковал, не мог писать. Может быть, он чувствовал себя хорошо только «на дне»... На западе многие из эмигрантов, узнав, что он решил вернуться в Россию, отвернулись от него, даже Шаляпин, забывая о том, скольких он спас, скольким помог выехать из России. Среди спасенных им был и Великий Князь Гавриил Константинович - Горький добился его освобождения и помог ему с женой выехать за границу. Узнав о том, что он приехал в Москву, моя мать написала ему, что хотела бы с ним встретиться, и он ответил, что скоро собирается быть в Тифлисе по официальному приглашению грузинских писателей, и обещал навестить нас. И действительно, некоторое время спустя он приехал на две недели в Тифлис и пришел к нам в гости. Он обещал моим родителям устроить нам возможность выехать и слово свое сдержал. С его помощью выехали мы с мамой и с сестрой, а потом, через год, выехал и отец - всем сразу устроить выезд Горький не мог.

Нас он спас, и сколько еще других! Это был исключительный человек. <...> Горький прослыл певцом коммунизма, другом большевиков, и из-за этого отношение к нему у стольких людей было резко отрицательным. Думаю, что все было гораздо сложнее. В те дни, когда судьба свела нас в Германии, он был настроен против большевиков, ни за что не хотел ехать в Россию и говорил как совершенный антикоммунист, так что вряд ли он вернулся из-за коммунистических убеждений, скорее всего, просто из-за тоски по родине.

<...> Как-то раз одна испанская семья, из моих новых знакомых, пригласила меня посетить их имение, у них были виноградники, и они делали хорошее вино. У них в гостях я и познакомилась с Великим Князем Владимиром Кирилловичем, который недавно приехал через Швейцарию из Австрии и жил сначала у своей тети в Сен-Лука. До этого я видела его только один раз, да и то издалека. Это было в Париже, в начале войны, и показала мне его одна моя знакомая, которую я тогда считала своей лучшей подругой. Было это в одном парижском ресторане, куда мы зашли с ней пообедать. Тогда в Париже уже были трудности с продовольствием, но многие рестораны, благодаря черному рынку, процветали, в том числе и этот русский ресторан, который не испытывал недостатка в клиентах: многие шли туда пообедать или поужинать. Только мы с ней сели за столик, как она, нагнувшись ко мне, быстро зашептала: «Вон, вон, смотри, за кого я хотела бы, чтобы ты вышла замуж - это единственный человек, за кого я хотела бы, чтобы ты вышла!». Я посмотрела в ту сторону, куда она показывала, и, недолго думая, ответила: «Нет уж, не хочу, он мне совсем не нравится. Во-первых, он толстый (Великий Князь был тогда, действительно, немного полным), вон как лопают. А во-вторых, у него усы». И как она ни уговаривала меня познакомиться, я наотрез отказалась. Так мы тогда и не познакомились, и с тех пор я потеряла его из вида. И вот теперь, несколько лет спустя, мы встретились в Испании.

Когда мы с ним познакомились в Хересе, в семье Домек, и разговорились, Великий Князь понравился мне гораздо больше, к тому же он к этому времени похудел и сбрил усы. Сказалась трудная жизнь... Вскоре после знакомства он переехал в Мадрид, поселился

в квартире, принадлежавшей его тете, работал переводчиком. Чувствовалось, что он был очень одинок, поскольку его тетя с семьей осталась в Сен-Лука, и в Мадриде у него никого не было. Он стал у нас часто бывать, и скоро мы решили пожениться. Узнав об этом, моя парижская подруга написала Великому Князю письмо, в котором передавала ему мои нелестные о нем отзывы. Вот такими иногда бывают люди, лучшие друзья. Мы поженились в Швейцарии, потому что в Испании тогда еще не было русской церкви; свадьбу мы сделали совсем маленькую: только мы и двое свидетелей, больше никого, потому что средств у нас больших не было, и мы считали, что должны были сделать или большую свадьбу, или никакой. После нашей свадьбы мы вернулись обратно в Испанию и провели медовый месяц на Майорке. Часть жизни мы прожили в Испании, которую мы оба полюбили и где у нас появилось много верных друзей. Нам было приятно там жить: во-первых, там не было советского посольства, во-вторых, все относились к нам с большим уважением, мы всегда могли спросить совета или встретиться с тем, с кем было нужно, если была необходимость. Франко и его жена были с нами постоянно в контакте, часто звонили по телефону и спрашивали, не надо ли чем-нибудь помочь, у нас завязались дружеские отношения, и как-то раз мы даже ездили с ним на рыбную ловлю, присутствовали на свадьбе его дочери. Впоследствии у нас всегда были очень хорошие отношения с королем Испании, мы знали его с ранней юности, он кузен Великого Князя.

После того как мы поженились, дядя Великого Князя, Великий Князь Андрей Владимирович, приехал со мной познакомиться. Он отвел меня в сторонку и сказал: «Первое, что я хочу тебе сказать: больше гадостей, чем говорили про Императрицу, никто никогда и ни о ком не говорил. Поэтому, что бы тебе ни делали, что бы тебе ни говорили, ты не обращай внимания. Исполни свой долг, помогай Владимиру». Так оно и получилось - с тех пор мы ни разу не расставались с мужем и даже ни одного письма друг другу не написали. Мы прожили всю жизнь очень дружно и счастливо. Были у нас в жизни всякие испытания, неприятности, были и потери, и зависть, и вражда, но содержанием нашей жизни всегда была наша страна, наши дети и наша дружба.

Кроме русских, у нас, конечно, очень много друзей и знакомых, а также родственников, близких и дальних, в самых разных странах. Прежде всего это королевские и владетельные семьи Европы. Ведь почти все королевские дома, через королеву Викторию или как-нибудь иначе, состоят в родстве. Мы очень дружны с Испанской, Португальской, Итальянской королевскими семьями. Конечно, чаще всего мы видимся с членами тех семей, которые, как и мы, проживают во Франции, Испании или Португалии. Английская королева очень мило помогла нам устроить нашу дочь в Оксфорд. Очень теплые отношения у нас с Болгарской, Греческой, Югославской семьями. Болгарская царица-мать - крестная мать нашей дочери, а король Греческий, с которым мы тоже в родстве (тетя Великого Князя, Елена Владимировна, была замужем за принцем Греческим), - крестный отец Георгия. Болгарская семья имеет сейчас резиденцию в Швейцарии и дом в Мадриде, а до этого они жили в Египте; после брака царя его мать переехала на жительство в Португалию, где жил ее брат, Итальянский король Умберто. Король Греческий, после того, как ему пришлось покинуть Грецию, имеет резиденцию в Англии, хотя часто навещает свою сестру, королеву Софию, в Испании. Король Румынский также наш близкий родственник, его бабушкой была Румынская королева Мария, сестра матери Великого Князя, но отношения у нас не такие близкие, как могли бы быть, - здесь уже наложились отношения Румынии с Россией.

Раньше, когда еще были живы другие члены нашей династии, мы со многими, конечно, дружили, часто встречались. Великая Княгиня Ксения Александровна и ее

муж были в прекрасных отношениях с моим свекром, Великая Княгиня Мария Павловна младшая после своего развода с принцем Шведским часто к ним приезжала, приезжала потом и к нам, мы с ней были очень дружны. Очень близкие отношения были у нас с Великим Князем Андреем Владимировичем, дядей Великого Князя, он нас очень любил - плакал от радости, когда родилась наша дочь Мария, и был ее крестным отцом. И нам он тоже был очень дорог и близок. Жена его, знаменитая балерина Кшесинская, в браке княгиня Романовская-Красинская, была человеком безусловно преданным нашему дому. Сын их, Владимир, умер, не оставив потомства, И вот, в настоящее время, от еще недавно многочисленного дома Романовых, осталась одна наша семья, потому что все остальные дети Князей и Великих Князей, ныне здравствующие, происходят от браков морганатических. По российским законам, те из них, кто просил разрешения на брак, могли именоваться светлейшими князьями Романовскими. Те же из них, кто этого не делал, оставались просто господами Романовыми. Фамилии же «князей Романовых», которую они теперь носят, в России никогда не существовало. Есть династии, в чьих законах брак с членами только королевских или владетельных семей не считается обязательным условием, например Болгарский царский или Бельгийский королевский дома. В нашей династии Багратионов это тоже не было обязательным условием. Была лишь традиция брать девушек из хороших семей, очень частыми были браки между дальними родственниками, поскольку Багратионов было много - Карталинские. Кахетинские, Мухранские, Имеретинские, все они были в родстве, это была та же династия. Но в российских законах условие это было обязательным. В эти законы, исходя из конкретных исторических условий, вносились иногда поправки, для членов Императорской семьи, сравнительно далеких от престолонаследования, допускались некоторые послабления, но в отношении морганатических браков закон оставался неизменным. И, исходя из этого закона, следующими в порядке престолонаследования за моей дочерью и ее сыном идут дети сестер Великого Князя, сначала Марии Кирилловны, затем Киры Кирилловны. Обеих теперь уже нет в живых. Старшую, Марию Кирилловну, я особенно любила, она и умерла у меня на руках. Всю жизнь она оставалась удивительно русской. После нее осталось семеро детей, и теперь уже внуки; и четверо сыновей, из которых сейчас живы трое, было у Киры Кирилловны.

Вскоре после окончания войны мой брат собрался вступить в брак с инфантой Мерседес, дочерью инфанта дона Фернандо, и в семье невесты возник вопрос о равноправности этого брака. Ему был послан запрос Главе Российского Императорского Дома, Великому Князю Владимиру Кирилловичу, который прислал положительный ответ, признав, таким образом, через полтора века царское достоинство старшей линии семьи Багратионов, о котором в России долгое время не то чтобы умалчивали, а просто предпочитали не упоминать. Но в Грузии об этом никогда не забывали, и с утратой царского титула Багратионы никогда не примирялись. После присоединения Грузии многие из Багратионов переехали в Россию - не все: некоторые уехали в Персию и верно служили русским царям, но именоваться светлейшими не желали, в отличие, например, от князей Даддани, которые этот титул акцептировали. Дед мой всегда был верен Императору, но считал, что с Грузией поступили неправильно: ведь многие королевства, великие герцогства или княжества теряли свою независимость, входя в состав других государств и империй (в Германии и Италии их немало), но все они сохранили свои титулы, на которые имели право. Например, Пармская династия имеет те же права, что и королевские семьи, их не принизили, не сравнивали с другими. У нас в семье часто об этом говорили: говорили, что, если бы Багратионы сохранили титул, на который они имели

все права, это не значило бы, что Грузия не вошла бы в Российскую Империю, напротив, если бы эта историческая фамилия, которая царствовала в течение стольких веков, сохранила свое царское достоинство, это имело бы только положительное значение. Кстати, несмотря ни на что, популярность нашей семьи и на моей памяти была очень велика.

Мы прожили в Испании почти сорок лет, хотя каждое лето приезжали во Францию, в Сен-Бриак и иногда в Париж для встречи с русскими монархистами. В первые годы после войны мы не ездили во Францию, потому что у власти там было очень левое правительство. В Испанию также в те годы приехал жить сын бывшего президента одной маленькой латиноамериканской страны, долгое время, лет около десяти, остававшегося у власти. Сын этот построил себе настоящий дворец, о котором рассказывали прямо сказки, будто бы в подвалах там были целые склады сокровищ - золота и драгоценностей. Как-то этот человек повстречал одного русского, нашего хорошего знакомого, и спросил его: «Это правда, что здесь живет Глава Императорского Дома, наследник российского престола?». - «Да, правда». - «Правда ли, что он без денег, что у него нет капитала?». - «Правда». «Как же так? - изумился сын президента,- неужели такое возможно? Мой отец был всего десять лет у власти, и не только мы обеспечены на всю жизнь, но и все наши родственники и друзья. А эти Романовы правили страной триста лет и ничего не вывезли?!». Наш знакомый рассказал ему, как Император Николай II, у которого были деньги в Англии, наоборот, ввез их в Россию, когда началась война, и многие члены семьи поступили точно так же. Тот был потрясен.

<...> Мы узнали только годы спустя, что в это время в Советском Союзе была арестована моя сестра Мария. Когда наша семья выезжала, при помощи Горького, второй раз за границу, сестра была влюблена в одного молодого человека. В тот момент, когда мы уезжали, его не было в Тифлисе, он был осужден и сослан. Поэтому сестра поехала с нами во Францию, поступила учиться в Академию художеств в Париже, закончила ее, стала профессиональной художницей. Ее жених пробыл в ссылке три или четыре года, и все эти годы она с ним переписывалась. Когда его выпустили, она решила уехать к нему. Но, пока она добралась до Грузии, он встретил другую женщину, поэтому она за него не вышла, а вышла некоторое время спустя за другого, очень хорошего театрального художника, и сама тоже стала театральной художницей, делала эскизы костюмов к спектаклям.

Арестовали ее вскоре после нашей свадьбы - на улице, когда она выходила из дома, это было в Ленинграде. Арестовали неизвестно за что, некоторые думали из-за того, что узнали о моем замужестве. Она была сослана в Сибирь и вышла из заключения только после смерти Сталина. До места ссылки ехала почти что целый год... То, что она была художницей в театре, ее спасло, она не попала на лесоповал - каким-то чудом ее пристроили работать в библиотеке. Об ее аресте мы ничего не знали, она просто внезапно пропала, как в воду канула, и все девять лет ее заключения мы не имели о ней никаких сведений. Она написала нам только после освобождения, и потом мы уже переписывались. Мужу своему она из ссылки послала развод, написала, чтобы он не ждал ее. Он все же ее не оставил, все эти годы поддерживал ее, писал письма, посылал посылки. Но столько лет разлуки не прошли бесследно, и, когда сестра вышла из заключения, они жили порознь, хотя и оставались друзьями. Он был очень хороший художник и многому научил ее в живописи.

Когда сестра пришла в первый раз оформлять документы для выезда за границу по приглашению нашей матери, ее спросили: «Кого вы там хотите повидать?». Она сказала:

«Мою мать». - «А еще кого?». - «Брата». - «А больше никого?». Она ответила: «Если это возможно, мне хотелось бы повидаться с сестрой...». - «Можете». А после ее возвращения они ей сказали: «Если бы вы нас не предупредили и все-таки встретились бы с сестрой, вас больше никогда не пустили бы за границу». Это было уже во времена Хрущева. С тех пор она несколько раз приезжала к нам, и никогда у нее в мыслях не было остаться за границей - в Советском Союзе у нее была работа, дом, друзья, вся жизнь. Там она и умерла, в Тбилиси, в квартире дома, принадлежавшего прежде нашим родителям, в 1992 году.



Леонида Георгиевна Багратион-Мухранская с супругом Владимиром Кирилловичем Романовым и дочерью Марией.

Мы уже несколько лет были женаты, но у нас все не было ребенка. Как-то раз мы были в Италии, и мне вдруг захотелось поехать в Бари, где есть церковь Святого Николая.

Я очень люблю этого святого и никогда не расставалась с его иконой. Мы поехали туда, зашли в храм, я помолилась - и девять месяцев спустя родилась Мария. Удивительно, девять месяцев спустя, день в день. С тех пор, когда мы бываем в Италии, всегда стараемся съездить туда.



Леонида Георгиевна Багратион-Мухранская с супругом Владимиром Кирилловичем Романовым и внуком Георгием.



Леонида Георгиевна Багратион-Мухранская, её дочь Мария и внук Георгий с Его Святейшеством Католикосом-Патриархом Всея Грузии Ильей II.

<...> Мы очень любили путешествовать, и за нашу долгую и счастливую жизнь, сорок четыре года, побывали во многих странах, даже в таких отдаленных уголках земного шара, как Аляска или Шпицберген. У нас было много интересных встреч - и с королевскими семьями, и с известными писателями и художниками, с дипломатами и государственными деятелями. Одной из последних была встреча с Ельциным, которая состоялась по его приглашению в резиденции посла России в Париже. Это было во время его визита во Францию уже в качестве президента, и эта встреча была очень интересной. Он произвел на нас впечатление человека, пожалуй даже застенчивого, но искренне любящего свою страну. Великий Князь после этой встречи сказал, что, он, может быть, сыграет положительную роль - конечно, все будет зависеть от людей, которых он выберет себе в помощники, потому что один человек, как считал Великий Князь, сделать ничего не может, но положительным было уже одно то, что он сделал решительный шаг, отказавшись от коммунистической доктрины, от советского режима, чего не сделал его предшественник Горбачев, хотя и говорил о перестройке.

Владимир Кириллович, Вел. кн., Леонида Георгиевна, Вел.кн.. Россия в нашем сердце. СПб., серия «Белый орел», изд. «Лики России», 1995. 160 стр.

//books.academic.ru/books.nfs/57307441/Великий+Князь+Владимир+Кириллович
+Великая+Княгиня+Леонида+Георгиевна+Россия

(Материалы к данному приложению "С" предоставлены Ириной Леонидовной Багратион – Мухранели)

ПРИЛОЖЕНИЕ «D»

Ирина Багратион – Мухранели об отце

Леонид Давидович Багратион-Мухранский, единственный сын Давида Георгиевича, родился 14 июля 1909 года в родовом поместье в селе Мухрани.

По традиции, идущей по материнской линии от Екатерины Федоровны аф Энегельм, его должны были в 1917 году отдать учиться в Морской корпус в Санкт-Петербурге. Дед Леонида, Федор Энегельм, в семилетнем возрасте был определен на русскую службу из Швеции и дослужился до адмирала флота. Дед был губернатором на Дальнем Востоке и внуку была уготована морская служба. Но Октябрьская революция нарушила все планы.

Леонида отдали во французский лицей в Тифлисе, где он учился одновременно с кузиной Леонидой Георгиевной Багратион-Мухранской, впоследствии женой великого князя Владимира Кирилловича Романова.

В 1921 году, с приходом большевиков, Леонид чудом остался в живых. Он, как обычно, собирался ехать на поезде из Тифлиса в Мухрани, но всех, оказавшихся на вокзале арестовали и приказали дожидаться утра. Ночью к нему подошел красноармеец, который был родом из Мухрани и незаметно посоветовал – “Беги как можно скорее!», – что и было сделано. А утром всех, находившихся на вокзале, погрузили в товарные вагоны и, не открывая дверей, расстреляли.

В 1927 году Леонид собирался ехать в Париж, поступать в Сорбонну. В Париже были его родственники – дети Нико Бура, старшего брата отца: Наталья, Александр и Ирина. Они успели сесть на последний парашод, который уходил из Батуми, когда меньшевистское правительство покидало Грузию. Следующим парашодом должны были плыть Нико с женой Анной Александровной (урожденной Бучкиашвили) и дочерью Русудан. Но этого парашода уже не было. И Анна Александровна увиделась с дочерьми только через 40 лет, когда ей разрешили поехать в Париж.

В 1927 году политка СССР изменилась, границы закрылись, свободное перемещение, которое было до этого, закончилось. Вместо Сорбонны Леонид поступил в химический техникум на Авлабаре. Его, как «лишенца» – представителя эксплуататорских классов, – в высшее учебное заведение не могли принять. Однако ему удалось поступить в заочный московский химический институт «по квоте» – он был «ворошиловским стрелком» – метко стрелял. К этому времени фамилию Багратион-Мухранский ему поменяли на Мухранели и спецотдел химического института, не сильно разбиравшийся в грузинской генеалогии, не имел ничего против ворошиловского стрелка из Грузии. Что же касается отношения к Багратионам, в 1930 году советскими деятелями была взорвана могила Петра Ивановича Багратиона на Бородинском поле. Теперь захоронение восстановлено, причем останки героя 1812 года сохранили местные жители.

Еще в 12-летнем возрасте Леонид начинает работать монтером и параллельно учиться в техникуме. Безденежье, а точнее, черная нужда, были общей участью аристократии и в Грузии, и в России. Его тетка, Тамара Георгиевна Багратион-Мухранская, княгиня Чавчавадзе по мужу, работала кассиршей в оперном театре. Анна Александровна, жена Нико Бура, давала уроки французского и время от времени созывала детей и подростков на семейный обед. Первым вопросом всегда был – «Какого прадедушку проедаем?». Анна Александровна дружила с замечательным искусствоведом и реставратором Шалвой Ясоновичем Амиранашвили, директором Музея Искусств Грузии, и он время от времени покупал у Анны Александровны фамильные портреты Багратион-Мухранских.

Получив диплом, Леонид начал работать в горсовете. Но когда ему пришлось участвовать в депортации армян, родившихся на территории Карса и Ардагана,

(«турецких шпионов» с точки зрения КГБ), он уволился с этой службы.

В 1941 году, с началом войны, Леонид добровольно идет на фронт и становится капитаном химслужбы. Судьба хранит его, хотя смерть все время находится на очень близком расстоянии. Леонид должен был оказаться вместе с Грузинской дивизией в Керчи, когда в результате бездарных распоряжений командующего Мехлиса, погибли все эти солдаты. Леонид задержался на день получать противогазы и должен был назавтра нагнать свой полк, которого на следующий день уже не существовало. Позднее его родным по ошибке даже направили похоронку, но он сам случайно в тот момент оказался в отпуске дома, и почтальон вручил ему это письмо лично. От неожиданности и чтобы не пугать родных, Леонид тут же порвал письмо, о чем потом неоднократно жалел, как об утрате ценного исторического, пусть и ложного, документа.

Войну Леонид Давидович продолжал на Северном Кавказе. В Моздоке его ранило, засыпало землей и контузило. Он временно потерял слух и речь. Лечиться его направили в Тбилиси в Нерйро-хирургический госпиталь. Там он встретил свою будущую супругу, тогда студентку ИФЛИ, работавшую библиотекарем госпиталя, которую покорила прекрасной памятью и любовью к русской классической поэзии.

Хотя контузия была серьезная и Леонида комиссовали, он во второй раз добровольно пошел на фронт. На приемном пункте старый солдат, оформлявший документы его отговаривал: «--Ты с Германом не шути, я Германа еще с прошлой войны знаю». Но Леонид провоевал всю войну, был еще раз ранен и контужен. На фронте вступил в партию. Не от веры в коммунистические идеалы. Их полк мог оказаться в окружении и тогда коммунистов расстреляли бы в первую очередь. Леонид не хотел себе легкой участи. К счастью, окружения удалось избежать. Капитан химслужбы Мухранели был удостоен за время войны 13 орденов и медалей. Демобилизовался он в декабре 1944 года. После чего 27 января 1945 женился на своей избраннице – Галине Николаевне Лященко. Вместе они прожили сорок с лишним лет, родив дочь Ирину. Это был его первый официальный брак, но до этого у него уже была дочь Ия. Леонид Давидович всегда признавал это родство, но более тесно сестры начали общаться уже во взрослом возрасте.

После войны отставного военного назначали на самые разные должности. Он был главным технологом пивзавода. Затем – директором хлебо-булочного завода. На этом заводе работал бухгалтером опытный расстратчик, который присвоил крупную сумму денег. В 1951 году началось судебное дело. Леонида и еще двух его предшественников-директоров посадили в тюрьму «за халатность». Его жена в это время работала заместителем редактора газеты ЦК ВЛКСМ «Молодой Сталинец». Собрался клан Мухранских. Тамара Георгиевна, Анна Александровна обратились к ней со следующей речью: «Галиночка, мы всегда будем любить тебя и Ирину, ты всегда будешь нашей близкой родственницей, а сейчас, когда Леня в тюрьме, разведись с ним, не порть себе биографию».

Тамара Георгиевна, которая произносила эти слова, хорошо представляла себе, что такое советская власть. Она потеряла двух сыновей – Александра и Георгия (Агусю и Гогочку) и дочь – 18-летнюю Екатерину Чавчавадзе, за то, что красавица Эка ходила танцевать в польское консульство. Ее объявили иностранной шпионкой и расстреляли.

Галина со словами «Какой развод! Чем я дала повод подозревать меня в подлости?», разыдалась и исправно носила мужу передачи в тюрьму, пока не была доказана его невиновность.

С 1953 года Леонид Давидович начинает работать на кирпичном заводе в Метехи. Он ездит из Метехи в Тбилиси и увлеченно занимается освоением новой продукции. На заводе начинают выпускать огнеупорный дырчатый кирпич, работают над созданием кислотоупорных керамических составов. Леонид Давидович сделал несколько открытий в этой области, имел патенты.

Как-то на завод приехал какой-то проверяющий из Тбилиси. Леонид попросил кого-то из подчиненных угостить тбилисского гостя. Но гость вместо благодарности, обиженно произнес: «--Я у твоего отца был секундантом на дуэли, а ты даже не хочешь со мной вместе пообедать!»

Оказалось, что какой-то казачий офицер в присутствии Дата Мухранского, в офицерском собрании сказал: «Этот собачий грузинский язык». Дата вызвал его за это на дуэль. Дуэль состоялась в традиционном месте, впоследствии называемом «Комсомольской аллеей» и Давид Георгиевич этого офицера убил. Тогда брат убитого решил отомстить Давиду. Он тренировался и «мог сделать из туза десятку» (так точно пускал пули). Когда он приехал в Тифлис и нашел Дата, то вызвал его на дуэль. А по условиям дуэли выбор оружия предоставляется тому, кого вызывают. Дата предложил драться на саблях. Тогда инициатор дуэли струсил, не пришел в назначенное место и время, и уехал из Тифлиса. Об этой истории каким-то образом стало известно в полку, где служил тот злополучный офицер. Ему перестали подавать руку и он был вынужден уйти служить в жандармы.

Леонид Давидович был талантливым инженером, специалистом широкого профиля. Помимо химии и строительных материалов, он интересовался различными отраслями промышленности, принимал участие в деятельности Научно-Технического Общества. За долгую карьеру получил несколько патентов на изобретения в области химии силикатов, производстве дырчатого огнеупорного кирпича и др. Одна из его заветных идей была добиться увековечивания имен тех, кто был авторами лучших образцов предметов материальной культуры – инженерных сооружений, бытовых приборов и т.д. Предлагал, чтоб в НТО издавали брошюры ვინც გვასახელებს.

В начале шестидесятых в Грузии стали создавать Совнархозы. В условиях компактного развития края в этом был больший смысл, чем в существовании отдельных министерств. Для контроля над качеством продукции была необходима химическая лаборатория широкого профиля. И Леонид Давидович начал создавать ее буквально с нуля. Необходимо также было подобрать специалистов и это дело захватило целиком его креативную натуру. Через какое-то время, когда Совнархозы были упразднены, Лаборатория качества перешла в ведение Института Стандартизации. Князь любил повторять – «У нас две неизлечимые болезни – рак и реорганизация». Коллектив напоминал семью. К Леониду Давидовичу все сотрудники относились с любовью и нежностью, от секретарши (бывшей циркачки, которую он заставил получить диплом инженера) до водителя курда Анушавана (со временем ставшего благодаря его покровительству начальником гаража). Когда под конец жизни у Леонида Давидовича сильно ухудшилось здоровье – сказывались последствия контузии, он периодически терял сознание, падал и ломал себе то руку, то ногу, – целых два года сотрудники не хотели отправлять его на пенсию. «Приезжайте на такси, мы издадим приказ о том, что Вы вышли на работу, а после оформим бюллетень». И это в условиях советского недоброжелательства, когда деятельных сотрудников преклонного возраста начинали буквально выживать.

Леонида Давидовича буквально подкосила смерть жены, которая произошла в 1988 году. У нее было неизлечимое заболевание крови, и хотя о существовании этого домоклов меч было давно известно, он оказался совершенно растерян и потерян. К этому добавились события в Грузии 1990-х. Он долго не соглашался переезжать в Москву и приехал чуть ли не с последним поездом перед началом военных действий в Тбилиси. Последовавшая вскоре смерть старшего внука Вахтанга, погибшего на этой войне, окончательно пригвоздила его к постели, он опять сломал ногу, потеряв сознание. Однако уникальное лекарство от переломов целителя Ивана Аскуравы, которые присылали мои друзья из Тбилиси, подняли его на ноги.

В последнее десятилетие жизни особенно полно раскрылись лучшие черты его

характера – удивительная деликатность, жизнелюбие, очаровательный юмор и даже галантность. Но силы неуклонно оставляли этот могучий организм. «Ветхий днями», он продолжал сопротивляться смерти. Ему было интересно все, что делалось в мире.

Леонид Давидович узнал, что на территории церкви Всех Святых, что у метро «Сокол», в бывшем селе Всехсвятском, принадлежавшем царице Дареджан, сестре Александра Арчиловича Багратиона, друга Петра I, собираются сносить могилу отца Петра Ивановича Багратиона. Кладбище героев первой Мировой войны, которое там находилось, снесли ранее. Леонид Давидович сел писать письмо Патриарху Алексию о готовящемся вандализме. И подписался: «Ветеран Великой Отечественной войны, Заслуженный инженер Республики, Светлейший князь Леонид Давидович Багратион-Мухранский». И Патриарх не только ответил, но и приостановил снос памятника и разорение могилы.

Когда Леонид Давидович не мог читать и смотреть телевизор, он переводил на французский язык, практически родной ему с детства, те русские стихи, которые помнил наизусть – Лермонтова, Крылова, Алексея Константиновича Толстого. И он буквально замучил Брижит Брейак, журналистку и нашего большого друга, вопросом, как будет по-французски слово «стремянный». Баллада А.К.Толстого «Василий Шибанов» начинается словами «Князь Курбский от царского гнева бежал. / С ним Васька Шибанов, стремянный». Если бы Леонид в свое время не прочел наизусть эту балладу, судьба его была бы иная. Именно благодаря знанию этого редкого и патриотического дореволюционного текста Леонид Давыдович обратил на себя внимание своей будущей жены. После долгих мучений с переводом порешили, что стремянный – тот же «шевалье». Спустя какое-то время Брижит, узнав, что Леонид Давидович лежит с переломом ноги, прислала кучу лекарств, искусственную кожу от пролежней и сокрушалась, что не может переслать специальную кровать с поднимающимся матрасом. И такая ситуация очень типична: Леонид Давидович у всех вызывал к себе какие-то необыкновенные сильные и теплые чувства. Его обожали мрачные советские официантки и суровые гостиничные администраторы, которым он всегда находил, за что выразить искреннюю письменную благодарность, помогали незнакомые люди, уважали и интересовались друзья семьи нескольких поколений. (Он помнил темы курсовых работ дочкиных студентов, заботы кафедральной жизни зятя, проблемы внучкиных друзей в возрождавшемся Дворянском собрании и т.д.) Леонид Давидович не был красноречивым тамадой или записным «душой общества». Но для любого собеседника всегда находил интересную тему и остроумную историю, живо интересовался самыми разными сторонами современной жизни. При этом ради правды он мог говорить весьма нелюбезные вещи, но всегда сохранял удивительное достоинство и не допускал излишней фамильярности.

Находясь в течение почти 10 лет в Москве он не оформлял себе пенсию Ветерана Войны (которая была в России довольно высокой), продолжая получать копеечную пенсию в Грузии, поскольку рассматривал свое пребывание в Москве как временное. «Я у Вас тут бомж (лицо без определенного места жительства). Надо поехать домой, присмотреть за домом». Дом на улице Барнова 138 (теперь ул. Ираклия Абашидзе) был построен по его проекту и даже из тех кирпичей, которые он делал на кирпичном заводе. В каком-то смысле это было родовое гнездо, дело его рук. Дом стоял отступя от красной линии и ореховое дерево, тута, белая черешня, на которую Леонид Давидович залезал (к ужасу жены и окружающих) собирать урожай и после 70 лет; беседка, увитая виноградом, где можно было пить чай и играть в карты, – хранили черты его чудесной личности. Теперь на этом месте 10-этажный дом с пентхаусом. Хорошо, что это произошло после того, как его не стало.

Последние месяцы Леонид Давидович не вставал, разговоры о том, чтобы поехать в Тбилиси сменились распоряжениями где и как его похоронить. За год до кончины он начал причащаться. В первый раз, не будучи человеком воцерковленным, он просто

уступил моим просьбам. Но мой духовник, отец Владимир Вигилянский, нашел подход к князю и, даже, можно сказать, подружился с ним. О чем они говорили часами – не знаю, но благодарность Богу за это.

Отходил он так же скромно и ясно, как и жил. В последний день, на Сретенье, 15 февраля 1999 года, было видно, что Леониду Давидовичу совсем плохо. Но он был в сознании и через какое-то время произнес: «Умирал адмирал». Помолчал, слегка улыбнулся, как будто подбадривая нас, сказал: «Конец цитаты». Это были его последние слова.



Ирина Багратион-Мухранели с отцом Леонидом Давидовичем.

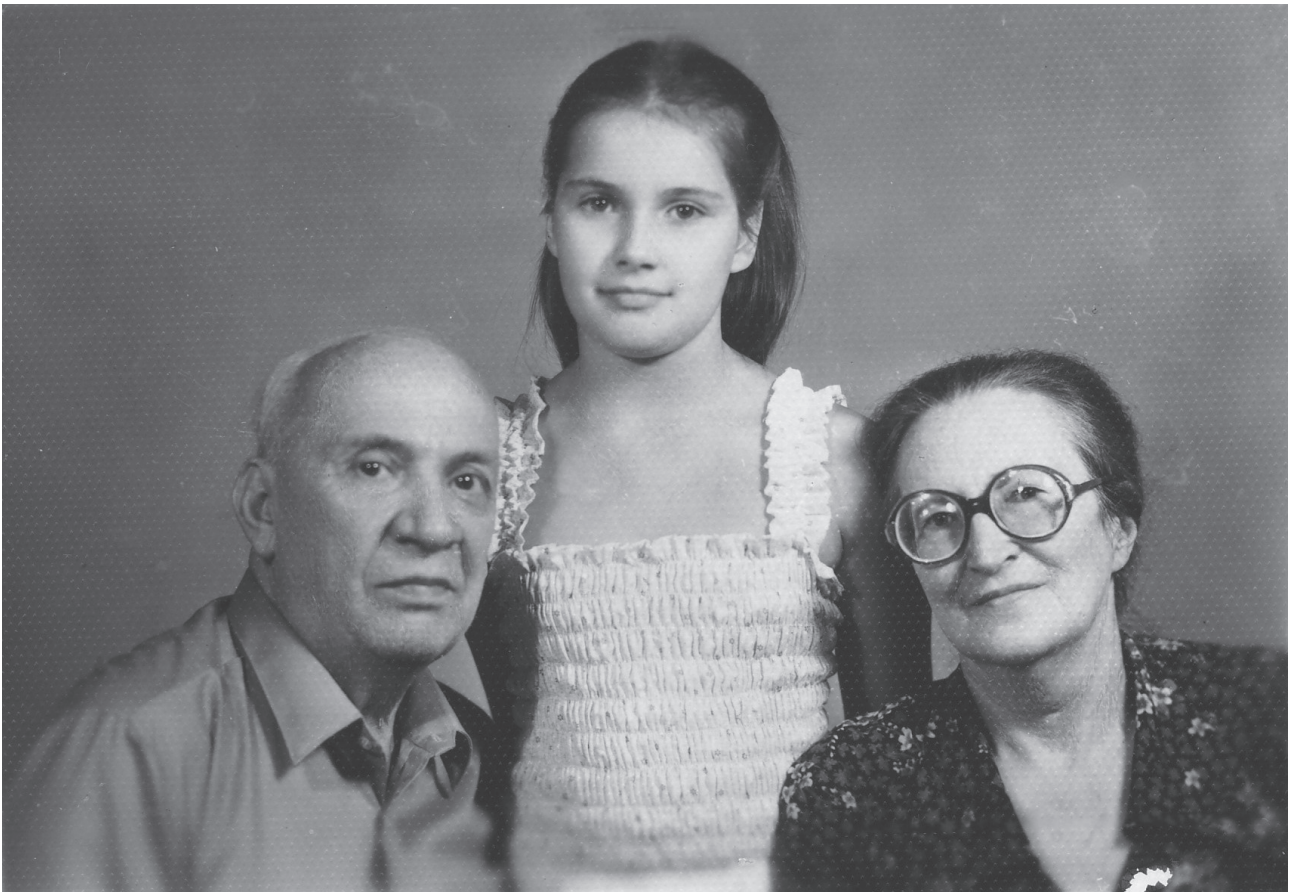

Леонид Давидович Багратион-Мухранели с супругой Галиной Николаевной Лященко и внучкой Марианной Евгеньевной Маевской.

СОДЕРЖАНИЕ

ПРЕДИСЛОВИЕ [От технического редактора Дали Сахокия – Мачабели].....	3
ОТ АВТОРА.....	5
ВВЕДЕНИЕ [от научного редактора Николая Джавахишвили].....	9
ПОСВЯЩЕНИЕ.....	12
УПОМЯНУТЫЕ В ДАННОЙ ПУБЛИКАЦИИ ДОЛЖНОСТНЫЕ ЛИЦА, ТИТУЛЫ И ЧИНЫ.....	13
УСЛОВНЫЕ ОБОЗНАЧЕНИЯ И СОКРАЩЕНИЯ.....	15
РОДОСЛОВНЫЕ ТАБЛИЦЫ И КОММЕНТАРИИ.....	17
Именной указатель лиц, упомянутых в таблицах по фамилии Багратион – мухранские	71
Именной указатель лиц, упомянутых в таблице 1 ^а по фамилии Эристави (Арагви).....	83
Именной указатель лиц, упомянутых в комментариях к генеалогическим таблицам 1; 1 ^а – 12.....	84
БИБЛИОГРАФИЯ [Архивный материал, исторические источники, научная литература].....	96
ПРИЛОЖЕНИЯ.....	107
ПРИЛОЖЕНИЕ “А” [Святая Великомученица Царица Кетеван].....	109
ПРИЛОЖЕНИЕ “В” [Татьяна Константиновна Багратион-Мухранская (Романова) – Игуменья Тамара].....	118
ПРИЛОЖЕНИЕ “С” [Е.И.В. Великая княгиня Леонида Георгиевна Багратион-Мухранская (Романова)].....	129
ПРИЛОЖЕНИЕ “D” [Ирина Багратион-Мухранели об отце].....	138



Юрий Чиковани
(05.01.1937-12.12.2018)

По профессии – филолог, специалист английского языка и литературы. В течение ряда лет работал старшим преподавателем кафедры английского языка Педагогического института иностранных языков им. Ильи Чавчавадзе. Заслуженный тренер Грузии по шахматам. Был чемпионом Грузии и четырёхкратным чемпионом города Тбилиси по шахматам. Национальный мастер спорта и мастер FIDE. Международный арбитр по шахматам. Исследованиями в области генеалогии занялся в 1984 году. Обработал в архивах и библиотеках более сотни родов Царства Грузинского и продолжал эту скрупулёзную работу вплоть до своей скоропостижной кончины в 2018 году. В 1995 г. основал “Грузинское генеалогическое общество”, председателем которого являлся до конца жизни. В 1999-2003 гг. руководил Центром генеалогических исследований Национальной парламентской библиотеки Грузии им. Ильи Чавчавадзе. По решению Генеральной ассамблеи Международной генеалогической академии во Франции в сентябре 2004 года был избран ее действительным членом. Автор и соавтор многих научных статей и 15 книг, 12 из которых были изданы при его жизни.

