

ISSN 1512-066X

პერიოდული სამეცნიერო ჟურნალი
PERIODICAL SCIENTIFIC JOURNAL

გ მ ნ ი
G O N I

№10

ჟურნალში წარმოდგენილია მეცნიერებათა შემდეგი მიმართულებები: ბიზნესის ადმინისტრირება, განათლება, ინჟინერია, საბუნებისმეტყველო, სამართალი, სოციალური, ხელოვნება, ჯანდაცვა, ჰუმანიტარული და მიმართულებათშორისი.

The journal is focused on the following science fields: Business Administration, Education, Engineering, Natural Sciences, Law, Social Sciences, Arts, Health care, Humanities, Multidisciplinary Sciences.

ქუთაისი - KUTAISI
2024

ჟურნალი წარმოადგენს
„სოციალურ მეცნიერებათა კვლევებისა და განვითარების ცენტრი“-ს
პერიოდულ სამეცნიერო გამოცემას

**This journal is a periodical scientific publication of
the Social Sciences Research and Development Centre**

სარედაქციო კოლეგია

გურამ აბესაძე - სოხუმის სახელმწიფო უნივერსიტეტი, პროფესორი; **ჯამბულ ბიწაძე** - აკაკი წერეთლის სახელმწიფო უნივერსიტეტი, ასოცირებული პროფესორი; **მამუკა შენგელია** - აკაკი წერეთლის სახელმწიფო უნივერსიტეტი, პროფესორი; **აგთანდილ ზუცხრიკიძე** - აკაკი წერეთლის სახელმწიფო უნივერსიტეტი, ასოცირებული პროფესორი; **მამულო ზუჭუხიშვილი** - აკაკი წერეთლის სახელმწიფო უნივერსიტეტი, ასოცირებული პროფესორი; **თამაზ გვალია** - აკაკი წერეთლის სახელმწიფო უნივერსიტეტი, ასოცირებული პროფესორი; **თამაზ გოგბერაშვილი** - აკაკი წერეთლის სახელმწიფო უნივერსიტეტი, ასოცირებული პროფესორი; **რობერტ გოლეთიანი** - აკაკი წერეთლის სახელმწიფო უნივერსიტეტი, ემერეტუს-პროფესორი; **თინათინ გუგუშაშვილი** - აკაკი წერეთლის სახელმწიფო უნივერსიტეტი, ასოცირებული პროფესორი **ნანა თხელიძე** - აკაკი წერეთლის სახელმწიფო უნივერსიტეტი, ასოცირებული პროფესორი; **რამაზ კილაძე** - აკაკი წერეთლის სახელმწიფო უნივერსიტეტი, პროფესორი; **ვახტანგ კვანტრიძე** - აკაკი წერეთლის სახელმწიფო უნივერსიტეტი, პროფესორი; **ინგა კიკვიძე** - აკაკი წერეთლის სახელმწიფო უნივერსიტეტი, პროფესორი; **თინათინ კოსტავა** - აკაკი წერეთლის სახელმწიფო უნივერსიტეტი, ასისტენტ - პროფესორი **მზია კუბეცია** - აკაკი წერეთლის სახელმწიფო უნივერსიტეტი, ასოცირებული პროფესორი; **რუსუდან მიქაუტაძე** - აკაკი წერეთლის სახელმწიფო უნივერსიტეტი, ასოცირებული პროფესორი; **ომარ ნიშნიანიძე** - აკაკი წერეთლის სახელმწიფო უნივერსიტეტი, პროფესორი; **იზოლდა რუსაძე** - აკაკი წერეთლის სახელმწიფო უნივერსიტეტი, ასოცირებული პროფესორი; **კახა სურგულაძე** - შოთა რუსთაველის სახელმწიფო უნივერსიტეტი, პროფესორი; **მედეა ტაბატაძე** - აკაკი წერეთლის სახელმწიფო უნივერსიტეტი, დოქტორანტი; **გიორგი ფურცხვანიძე** - აკაკი წერეთლის სახელმწიფო უნივერსიტეტი, პროფესორი; **ციცინო ქარსელაძე** - აკაკი წერეთლის სახელმწიფო უნივერსიტეტი, ასოცირებული პროფესორი; **გრიგოლ ქობალიანი** - აკაკი წერეთლის სახელმწიფო უნივერსიტეტი, ასოცირებული პროფესორი; **დარეჯან ჩხიროძე** - მრავალპროფილიანი საგანმანათლებლო ცენტრ-კომპლექსის "გონი"-ს დირექტორი, აკადემიური დოქტორი; **ვლადიმერ წვერავა** - აკაკი წერეთლის სახელმწიფო უნივერსიტეტი, პროფესორი; **თამთა ჭეიშვილი** - აკაკი წერეთლის სახელმწიფო უნივერსიტეტი, ასისტენტ-პროფესორი.

სარედაქციო კოლეგიის უცხოელი წევრები

პ. ზრიში - თომას ბატას უნივერსიტეტი, პროფესორი (ჩეხეთი); **ბ. მამიკონიანი**, - სომხეთის სახელმწიფო საინჟინრო უნივერსიტეტი (გიუმრის ფილიალი), პროფესორი, (სომხეთი); **რ. ოზგურ დონმეზი** - საერთაშორისო ურთიერთობების დეპარტამენტი. ბოლუ აბანთ იზეთ ბაისალის უნივერსიტეტი, პროფესორი. **ს. აბდულაევა** - ბაქოს სახელმწიფო ეკონომიკური უნივერსიტეტი, პროფესორი (აზერბაიჯანი); **დ. მუხამედხანი** - ალმა-ატის ყაზახურ-ბრიტანული ტექნიკური უნივერსიტეტი, პროფესორი, (ყაზახეთი). **გ. დენაფასი** - კაუნასის ტექნოლოგიური უნივერსიტეტი, პროფესორი (ლიტვა). **ხ. ისმაილოვი** - აზერბაიჯანის სახელმწიფო ტექნოლოგიური უნივერსიტეტი, პროფესორი (აზერბაიჯანი). **ჰ. ლე ნოანი** - რენეს გამოყენებით მეცნიერებათა ინსტიტუტში (საფრანგეთი)

მთავარი რედაქტორი - აკადემიური დოქტორი, ასისტენტ-პროფესორი - **თამთა ჭეიშვილი**.

სწავლული მდივანი - დოქტორანტი - **მედეა ტაბატაძე**.

რედაქტორები სამეცნიერო მიმართულებების მიხედვით

ბიზნესის ადმინისტრირება - ასოცირებული პროფესორი **თ. გუგუშაშვილი**; განათლება - ასოცირებული პროფესორი **მ. ზუჭუხიშვილი**; ინჟინერია - პროფესორი **გ. ფურცხვანიძე**; საბუნებისმეტყველო - ასოცირებული პროფესორი **თ. გვალია**; სამართალი - ასოცირებული პროფესორი **კ. ზუაძე**; სოციალური მეცნიერებები - ასოცირებული პროფესორი **თ. გოგბერაშვილი**; ხელოვნება - ასოცირებული პროფესორი **რ. მიქაუტაძე**; ჯანდაცვა - ასოცირებული პროფესორი **ც. ქარსელაძე**; ჰუმანიტარული მეცნიერებები - ემერეტუს-პროფესორი **რ. გოლეთიანი**. მიმართულებათშორისი დარგები - პროფესორი **ვ. კვანტაძე**;

ელ-ფოსტა: journal.goni@gmail.com

T: 577 198 775, 557 171 475;

EDITORIAL BOARD

Guram Abesadze – Sukhumi State University. Professor; **Jambul Bitsadze** - Akaki Tsereteli State University. Associate Professor; **Mamuka Shengelia** - Akaki Tsereteli State University. Professor; **Avtandil Buckhrikidze** - Akaki Tsereteli State University. Professor; **Mamuli Buchukhishvili** - Akaki Tsereteli State University. Associate Professor; **Tamaz Gvalia** - Akaki Tsereteli State University. Associate Professor; **Tamaz Gogberashvili** - Akaki Tsereteli State University. Professor; **Robert Goletiani** - Akaki Tsereteli State University. Emeritus Professor; **Tinatín Gugeshashvili** - Akaki Tsereteli State University. Associate Professor; **Nana Tkhelidze** - Akaki Tsereteli State University. Associate Professor; **Ramaz Kiladze** - Akaki Tsereteli State University. Professor; **Vakhtang Kvantidze** - Akaki Tsereteli State University. Professor; **Inga Kikvidze** - Akaki Tsereteli State University. Associate Professor; **Tinatín Kostava** - Akaki Tsereteli State University. assistant professor; **Mzia Kubetsia** - Akaki Tsereteli State University. Associate Professor; **Rusudan Mikhautadze** - Akaki Tsereteli State University. Associate Professor; **Omar Nishnianidze** - Akaki Tsereteli State University. Professor; **Izolda Rusadze** - Akaki Tsereteli State University Associate Professor; **Kakha Surguladze** – Shota Rustaveli State University. Professor; **Medea Tabatadze** - Akaki Tsereteli State University, PHD Student; **George Purtskhvanidze** - Akaki Tsereteli State University. Professor; **Tsitsino Karseladze** - Akaki Tsereteli State University. Associate Professor; **Grigol Kobaliani** - Akaki Tsereteli State University. Associate Professor; **Darejan Chkhirodze** – Director of Multiprofile Educational Centre “Goni”, Academic Doctor; **Vladimer Tsverava** - Akaki Tsereteli State University. Professor; **Tamta Tcheishvili** - Akaki Tsereteli State University. Assistant Professor;

FOREIGN MEMBERS OF EDITORIAL BOARD

H. Brish – Professor. Tomas Bata University /Czech Republic/; **B. Mamikonian** – Professor. Stater Engineering University of Armenia /Armenia/; **I. Marinisen** – Professor. Redbout University Nijmegen./Netherlands/; Professor, **RD.Dönmez** - International Relations Department at Abant Izzet Baysal University/Turke **S. Abdulaeva** – Professor. Baku State Economic University;. /Azerbaijan/; **D. Mukhamedkhan** – Professor. Almaty Kazak-British Technical University /Kazakhstan/ ; **G. Denafas** –Professor. Kaunas University of Technology /Lithuania/; **Kh. Ismailov** – Professor, Azerbaijan Technology State University (Azerbaijan); **HL. Noane** - Professor Instructional designer, at the University INSA Rennes/ France

Editor in Chief: Academic doctor, Assistant Professor **Tamta Tcheishvili**

Academic Secretary: PHD Student **Medea Tabatadze**

ACADEMIC EDITORS ACCORDING TO THE SCIENCE FIELDS

Business Administration - Associate Professor **T.Gugeshashvili**; Education- Professor **M. Buchukhishvili**; Engineering – Professor **G.Purtskhvanidze**; Natural Sciences- Associate Professor **T.Gvalia**; Law-Associate Associate Professor **K. Buadze**; Social Sciences - Associate **T.Gogberashvili**; Arts – Associate Professor **R. Mikautadze**; Health care – Associate Professor **Ts.Karseladze**; Humanities - Emeritus Professor **R. Goletiani**; Multidisciplinary Sciences- Professor **V.Kvantidze**;

Email: journal.goni@gmail.com

T: 577 198 775, 557 171 475

1 ბიზნესის ადმინისტრირება BUSINES ADMINISTRATION

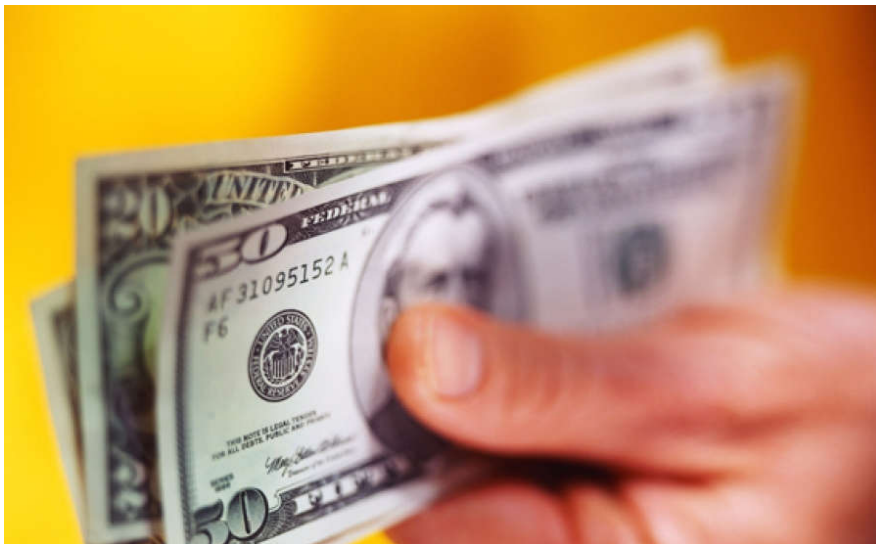



საწარმოს შუალედური და კონსოლიდირებული ფინანსური ანგარიშგების დახასიათება

გიორგი ფოფხაძე

ასოცირებული პროფესორი

აკაკი წერეთლის სახელმწიფო უნივერსიტეტი

giorgi.popkhadze@atsu.edu.ge

რეზიუმე

საბაზრო ურთიერთობების პირობებში განსაკუთრებული მნიშვნელობა აქვს ფინანსურ ანგარიშგებას, რადგან ის იძლევა სრულყოფილ ინფორმაციას საწარმოს საფინანსო-სამეურნეო საქმიანობის შესახებ, რომლის საფუძველზეც შესაძლებელია პოტენციური ინვესტორების დაინტერესება სამომავლო საქმიანობასთან დაკავშირებით, ასევე განსაკუთრებული მნიშვნელობა აქვს საწარმოს ადმინისტრაციისათვის, შემდგომი საქმიანობის ეფექტურად წარმართვისათვის და ა. შ.

შუალედური და კონსოლიდირებული ფინანსური ანგარიშგება გადამწყვეტ როლს ასრულებს საწარმოს საფინანსო-სამეურნეო საქმიანობის სრულყოფაში და მის შემდგომ განვითარებაში. აღნიშნული ანგარიშგებები შეიცავენ სრულ ან შემოკლებულ ინფორმაციას მცირე და მეტი პერიოდისათვის. ყოველივე ეს რეგულირდება ბუღალტრული აღრიცხვის საერთაშორისო სტანდარტების შესაბამისად, რომელიც საშუალებას იძლევა საწარმოს “ფირმის“ საფინანსო-სამეურნეო საქმიანობის ეფექტურად წარმართვას, რაც ქვეყნის ეკონომიკის სწორი განვითარების ერთ-ერთი უმნიშვნელოვანესი ბერკეტია.

საკვანძო სიტყვები: ფინანსური ანგარიშგება, სააღრიცხვო პოლიტიკა.

შუალედური ფინანსური ანგარიშგება შეიცავს სრულ, ან შემოკლებულ ფინანსურ ანგარიშგებას საწარმოს სრულ სამეურნეო წელზე უფრო მცირე პერიოდისათვის.

ბასს-1 არ განსაზღვრავს, რომელი ხანმოკლე პერიოდისათვის ან რა სიხშირით უნდა მომზადდეს საწარმოს შუალედური ფინანსური ანგარიშგება, (ეს საკითხები უნდა გადაწყვიტოს ხელისუფლებამ, ფასიანი ქაღალდების მიმოქცევის მარეგულირებელმა ორგანოებმა, საფონდო ბირჟებმა და ბუღალტერთა ორგანიზაციებმა). მიუხედავად ამისა, ბასსკ-ის მიერ შემუშავებული და გამოსაყენებლად დამტკიცებულია სპეციალური სტანდარტი შუა



ლედური ფინანსური ანგარიშებისათვის (ბასს-34), რომლის გამოყენება აუცილებელია იმ საწარმოების მიერ, რომელთაც დაევაღათ შუალედური ფინანსური ანგარიშების წარმოდგენა.

ბასს 34-ის მიხედვით (პუნქტი 8), შუალედური ფინანსური ანგარიშგება უნდა მოიცავდეს შემდეგ ელემენტებს, როგორც აუცილებელ მინიმუმს:

ა) შემოკლებულ ბუღალტრულ ბალანსს,

ბ) შემოკლებულ მოგებისა და ზარალის ანგარიშგებას,

გ) შემოკლებულ ანგარიშგებას, რომელიც უზრუნველყოფს ინფორმაციას 1.საკუთარ კაპიტალში ნებისმიერი ცვლილების შესახებ ან 2. საკუთარი კაპიტალის ცვლილების შესახებ, რომელიც არ არის გამოწვეული მესაკუთრეთა მიერ კაპიტალთან დაკავშირებულ სამეურნეო ოპერაციებსა და მათთვის კაპიტალის განაწილებასთან,

დ) ფულადი სახსრების მოძრაობის შემოკლებულ ანგარიშგებას,

ე) შერჩეულ ახსნა-განმარტებით შენიშვნებს.

ბასს- 3"-იდან (პუნქტი 20) გამომდინარეობს, რომ შუალედური ანგარიშგება (შემოკლებული ან სრული) უნდა ითვალისწინებდეს შემდეგი პერიოდების შუალედური ფინანსური ანგარიშგების წარდგენას:

ა) ბალანსი მიმდინარე შუალედური საანგარიშგებო პერიოდის დასასრულისათვის და წინა ფინანსური წლის შესადარისი წლიური ბალანსი,

ბ) მიმდინარე შუალედური საანგარიშგებო პერიოდის მოგებისა და ზარალის ანგარიშგება და მიმდინარე ფინანსური წლის მოცემულ თარიღამდე მოგებისა და ზარალის ანგარიშგება ნაზარდი ჯამით, უშუალო წინა ფინანსური წლის შესადარისი შუალედური საანგარიშგებო პერიოდის შესადარისი მოგებისა და ზარალის ანგარიშგებასთან ერთად (მიმდინარე და გასული წელი),

გ) ანგარიშგება, რომელიც გვიჩვენებს მიმდინარე ფინანსური წლის განმავლობაში მოცემულ თარიღამდე საკუთარი კაპიტალის ცვლილებებს ნაზარდი ჯამით, უშუალო წინა ფინანსური წლის შესაბამისი პერიოდის შესადარისი ანგარიშგებასთან ერთად,

დ) ფულადი სახსრების ანგარიშგება ნაზარდი ჯამით, მიმდინარე ფინანსური წლის მოცემულ თარიღამდე უშუალო წინა ფინანსური წლის შესადარისი ანგარიშგებასთან ერთად.

საწარმოს არ ევალება შუალედურ ფინანსურ ანგარიშგებაში აღწეროს საადრიცხვო პოლიტიკა. ამასთან, შუალედური ფინანსური ანგარიშგების შედგენასთან დაკავშირებით,



ბასს 34-ით (პუნქტი 28) დადგენილია, რომ საწარმომ შუალედურ ფინანსურ ანგარიშგებაში უნდა გამოიყენოს იგივე სააღრიცხვო პოლიტიკა, რომელსაც ადგენს წლიური ფინანსური ანგარიშგებისათვის, გარდა სააღრიცხვო პოლიტიკაში მომხდარი ისეთი ცვლილებების მიმართ, რომელთაც ადგილი ჰქონდა ყველაზე ბოლო წლიური ფინანსური ანგარიშგების თარიღის შემდგომ და უნდა აისახოს შემდგომი პერიოდის წლიურ ფინანსურ ანგარიშგებაში, მაგრამ განსაკუთრებულ ვითარებაში (როდესაც სააღრიცხვო პოლიტიკის შეცვლას მოითხოვს კანონმდებლობა ან სტანდარტების შემმუშავებელი ორგანო ან როდესაც მიჩნეულია, რომ სააღრიცხვო პოლიტიკის შეცვლის შედეგად საწარმოს ფინანსურ ანგარიშგებაში მოვლენები და სამეურნეო ოპერაციები უფრო მისაღები ფორმით იქნება წარდგენილი) დასაშვებია სააღრიცხვო პოლიტიკის შეცვლა. ასეთ შემთხვევაში საწარმოს ევალება შუალედური ფინანსური ანგარიშგების შერჩეულ ახსნა-განმარტებით შენიშვნებში აღწეროს ამ ცვლილებების შინაარსი და შედეგი.

სამეწარმეო მიზნებიდან გამომდინარე, ზოგიერთი მსხვილი საწარმო ქმნის შვილობილ საწარმოს. შვილობილი საწარმო ისეთი საწარმოა, რომლის საქმიანობას აკონტროლებს სხვა საწარმო (რომელსაც ძირითად, სათავო საწარმოს უწოდებენ). ძირითადი (სათავო) საწარმო შეიძლება აკონტროლებდეს ერთ, ან მეტ შვილობილ საწარმოს.

კონტროლი ნიშნავს საწარმოს ფინანსური და სამეურნეო პოლიტიკის მართვის უფლებამოსილებას ამ საქმიანობიდან ეკონომიკური სარგებლის მიღების მიზნით.

როდესაც საუბარია საწარმოზე, ყოველთვის იგულისხმება ცალკე აღებული იურიდიული პირი და არა შვილობილ საწარმოსთან (საწარმოებთან) ერთად. პირი, რომელიც აპირებს რომელიმე მათგანის აქციის შექმნას, დაინტერესებულია წარმოდგენა იქონიოს არა მარტო ცალკე აღებულ საწარმოზე, არამედ მთლიანად საწარმოთა ჯგუფზე.

საწარმოთა ჯგუფს უწოდებენ ძირითად და შვილობილ საწარმოებს ერთად. ინვესტორის დაინტერესებას, ჰქონდეს სრულყოფილი ინფორმაცია საწარმოთა ჯგუფის შესახებ, უზრუნველყოფს კონსოლიდირებული ფინანსური ანგარიშგება.

კონსოლიდირებული ფინანსური ანგარიშგება არის ერთი საწარმოს ფინანსური ანგარიშგების სახით წარმოდგენილი საწარმოთა ჯგუფის ფინანსური ანგარიშგება.

ასეთ ფინანსურ ანგარიშგებაში არ ჩანს ცალკეული იურიდიული სუბიექტის სამართლებრივი საზღვრები. მარტივად რომ ვთქვათ, კონსოლიდირებული ბალანსის მუხლი „ძირითადი საშუალებები“, ერთიანად ასახავს როგორც ძირითადი საწარმოს, ისე მისი შვი



ლობილი საწარმოების ძირითადი საშუალებების ღირებულებას. ასევე მოგებისა და ზარალის ანგარიშგებას, მუხლი „რეალიზაციიდან მოგებები“ მოიცავს ჯგუფში შემავალი ყველა საწარმოს რეალიზაციიდან ამონაგებს.

კონსოლიდირებული ფინანსური ანგარიშგება ესაჭიროება ადმინისტრაციასაც, ვინაიდან ძირითადი საწარმო მართავს შვილობილ საწარმოს ფინანსურ და სამეურნეო პოლიტიკას.

კონსოლიდირებული ფინანსური ანგარიშგების წარმოდგენის პირობებს განსაზღვრავს ბასს-27 „კონსოლიდირებული ფინანსური ანგარიშგება და დაბანდებული ინვესტიციების ბუღალტრული აღრიცხვა შვილობილ საწარმოებში“. მოცემული სტანდარტის მიხედვით, კონსოლიდირებული ფინანსური ანგარიშგების წარდგენა სავალდებულოა ყველა ძირითადი საწარმოსათვის, იმ გამონაკლისის გარდა, რომელთა მიმართ ასეთი რამ დაუშვებელია სტანდარტის ნორმებით. კერძოდ, ბასს-27-ის მე-8 პუნქტით განმარტებულია, რომ ძირითადი საწარმო, რომელიც მთლიანად ან ფაქტობრივად მთლიანად ეკუთვნის სხვას, როგორც შვილობილი საწარმო, არ არის ვალდებული წარადგინოს კონსოლიდირებული ფინანსური ანგარიშგება იმ შემთხვევაში, თუ ძირითადი საწარმო მიიღებს უმცირესობის წილის მესაკუთრეთა თანხმობას. ასეთმა ძირითადმა საწარმომ, ახსნა-განმარტებით შენიშვნებში, უნდა აღწეროს შვილობილი საწარმოების ცალკეული ფინანსური ანგარიშგების შედგენის საფუძვლები და რატომ არ არის წარდგენილი კონსოლიდირებული ფინანსური ანგარიშგება, აგრეთვე თავისი ძირითადი საწარმოს საფირმო სახელწოდება და იურიდიული მისამართი.

კონსოლიდირებული ფინანსური ანგარიშგების შედგენაზე გადაწყვეტილების მისაღებად მნიშვნელოვანია პასუხი გაეცეს ორ კითხვას:

1. წარმოდგენილ უნდა იქნეს თუ არა კონსოლიდირებული ფინანსური ანგარიშგება,
2. რომელი შვილობილი საწარმოები უნდა ჩაირთოს კონსოლიდირებულ ანგარიშგებაში.

ამდენად, კონსოლიდირებული ფინანსური ანგარიშგების შედგენის ამოსავალი პირობა არის არა ხმის უფლების ნახევარზე მეტის ფლობა, არამედ ის არს საწარმოს ფინანსური და სამეურნეო პოლიტიკის მართვის უფლება.



გამოყენებული ლიტერატურა

1. თ.გელაშვილი, ც.ზარანდია „ფინანსური ანგარიშგების აუდიტი“. გამომცემლობა „უნივერსი“, თბილისი, 2009.
2. გ. ფოფხაძე „ფინანსური მენეჯმენტი“, აკაკი წერეთლის სახელმწიფო უნივერსიტეტის გამომცემლობა, ქუთაისი, 2017.
3. ე.ბარათაშვილი, ჯ.ზარანდია „საქართველოს რეგიონული განვითარების ეკონომიკა“, სოხუმის უნივერსიტეტის გამომცემლობა, თბილისი, 2009.
4. ა.აბრალავა, ლ.თაკალანძე, „მენეჯმენტი და ადმინისტრირება“, ინოვაცია, თბილისი, 2007.
5. <https://mes.gov.ge/>
6. <https://www.geostat.ge/ka>

Intermediate and consolidated of the enterprise Characterization of financial statements

Giorgi Pofkhadze
Associate Professor
Akaki Tsereteli State University
giorgi.popkhadze@atsu.edu.ge

Abstract

In the conditions of market relations, financial reporting is of particular importance. Because it provides complete information about the financial and economic activities of the enterprise. On the basis of Which it is possible to interest potential investors in connection With future activities.

It is also of special importance for the administration of the enterprise for the efficient managment of further activities, etc.

Interim and consolidated financial statements play a critical role in perfecting the financial and economic activities of the enterprise. And in its further development, the mentioned statements contain full or abbreviated information for shorter and longer Periods.

All this is regulated in accordance With the international accounting standards, Which allows for the effective management of the financial and economic activities of the enterprise (firm) Which is one of the most important levers for the proper development of the country.

Keywords: *financial statements, accounting policy.*



ძირითადი აქტივების ცვეთის დარიცხვის თავისებურებები
საბიუჯეტო ორგანიზაციებში

დეზდემონა მაღლაკელიძე

ასოცირებული პროფესორი

აკაკი წერეთლის სახელმწიფო უნივერსიტეტი

Dezdemona.maghlakelidze@atsu.edu.ge

ნათელა ვაშაკიძე

ასოცირებული პროფესორი

აკაკი წერეთლის სახელმწიფო უნივერსიტეტი

Natela.vashakidze@atsu.edu.ge

დიანა უგლავა

მოწვეული სპეციალისტი

ბიზნესის ადმინისტრირების დოქტორი

აკაკი წერეთლის სახელმწიფო უნივერსიტეტი

Diana.uglava@atsu.edu.ge

რეზიუმე

საბიუჯეტო ორგანიზაციების ფინანსური ანგარიშგების ინფორმაციის მომხმარებლებმა უნდა მიიღონ სანდო და სწორი ინფორმაცია ძირითად აქტივებში განხორციელებული ინვესტიციების და ამ აქტივებში შეტანილი ცვლილებების შესახებ, რომელიც ძირითადად მათი ექსპლოატაციის გზით ხდება. როგორც ვიცით ძირითადი აქტივები ექსპლოატაციის პროცესში ცვდებიან და აუცილებელია სწორად იქნეს შეფასებული ცვეთის ყოველწლიური თანხა, რომელიც იძლევა საშუალებას სწორად განისაზღვროს მათი საბალანსო ღირებულება.

დღეისათვის ძირითად აქტივებზე ცვეთის განსაზღვრა საკმაოდ რთული პროცესია, რადგან 2021 წლის 1 იანვრიდან საბიუჯეტო ორგანიზაციები აღრიცხვა-ანგარიშგებას ახორციელებენ დარიცხვის მეთოდით საჯარო სექტორის ბუღალტრული აღრიცხვის საერთაშორისო სტანდარტების (სსბასს) შესამაბისად.

ფაქტია, რომ ძირითადი აქტივების ცვეთის დარიცხვის არსებულმა წესმა განიცადა ცვლილება და საბიუჯეტო ორგანიზაციები ვალდებულნი არიან ისარგებლონ როგორც სსბასს, ასევე ფინანსთა სამინისტროს მიერ გამოცემული ბრძანებებით. აღნიშნულ ნაშრომში განხილულია სწორედ ძირითადი აქტივების ცვეთის დარიცხვის მეთოდების სახეები, ცვეთადი ღირებულების განსაზღვრა და სასარგებლო მომსახურების ვადის დადგენა, რომლებიც გარკვეული სირთულეებით და თავისებურებებით გამოირჩევიან, ჩამოყალიბე



ბულია მოსაზრებები პრობლემების დასაძლევად.

საკვანძო სიტყვები: ძირითადი აქტივები, ცვეთა, საბიუჯეტო ორგანიზაცია, ცვეთის მეთოდი, ცვეთადი ღირებულება, ფინანსური ანგარიშგება.

ძირითად აქტივებში განივთებული მომავალი ეკონომიკური სარგებლის ან მომსახურების პოტენციალის გამოყენება ძირითადად აქტივის ექსპლოატაციის გზით ხდება. ძირითადი აქტივები ექსპლოატაციის პროცესში ცვეთის გამო თანდათან კარგავენ პირვანდელ ღირებულებას. ამასთან უნდა აღინიშნოს სხვა ფაქტორებიც, როგორცაა ტექნიკური მოძველება და ფიზიკური ცვეთა, აქტივის გამოუყენებლობის პერიოდშიც კი ხშირად იწვევს იმ ეკონომიკური სარგებლისა და მომსახურების პოტენციალის შემცირებას, რომლის მიღებასაც საბიუჯეტო ორგანიზაცია გეგმავდა აღნიშნული აქტივისაგან. შედეგად ამისა ძირითადი აქტივები პირველადი ასახვის შემდგომ აღირიცხება საბალანსო ღირებულებით, რომელიც მიიღება ყველა იმ ცვლილების გათვალისწინებით, რასაც შეიძლება ადგილი ჰქონდა მათი მიღების შემდეგ. ასეთი ცვლილებებია: ძირითადი აქტივების მოხმარება/ექსპლოატაცია, მოგება ან ზარალი ფლობიდან, ამოწურვა/გამოფიტვა, ხარისხის გაუარესება, გაუთვალისწინებელი დაძველება და შემთხვევითი დაზიანებები.

ძირითადი აქტივების მოხმარება/ექსპლოატაცია არის საანგარიშგებო პერიოდის განმავლობაში ფიზიკური ცვეთის, მორალური ცვეთისა და შემთხვევითი დაზიანების შედეგად საბიუჯეტო ორგანიზაციის მფლობელობაში არსებული ძირითადი აქტივების ღირებულების შემცირება. მოქმედი სსბასს ნორმების და წესების შესაბამისად ძირითადი აქტივების მოხმარება აღირიცხება ცვეთის დარიცხვით. სწორედ აკუმულირებული ცვეთისა და გაუფასურებული ზარალის თანხის გამოკლებით განისაზღვრება ძირითადი აქტივის საბალანსო ღირებულება, რითაც იგი აისახება ფინანსურ ანგარიშგებაში. ძირითადი აქტივების ბუღალტრული აღრიცხვისათვის გამოიყენება სსბასს 17 „ძირითადი აქტივები“, რათა ფინანსური ანგარიშგების ინფორმაციის მომხმარებლებმა მიიღონ ინფორმაცია ძირითად აქტივებში ინვესტიციისა და შეტანილი ცვლილებების შესახებ. საბიუჯეტო ორგანიზაციებმა ასევე უნდა ისარგებლონ საქართველოს ფინანსთა მინისტრის 2020 წლის 5 მაისის #108 ბრძანებით დამტკიცებული ინსტრუქციით „საბიუჯეტო ორგანიზაციების მიერ საჯარო სექტორის ბუღალტრული აღრიცხვის საერთაშორისო სტანდარტების საფუძველზე ფინანსური აღრიცხვა-ანგარიშგების წარმოების შესახებ“ და 2020 წლის 2 დეკემბრის #289



ბრძანებებით დამტკიცებული ინსტრუქციით „საბიუჯეტო ორგანიზაციების მიერ ცვეთა/ამორტიზაციის ბუღალტრულ აღრიცხვასა და ფინანსურ ანგარიშგებაში ასახვის შესახებ“, რომელთა შესაბამისად საბიუჯეტო ორგანიზაციის ხელმძღვანელობამ უნდა მოახდინოს ცვეთის მეთოდის არჩევა, ძირითადი აქტივის სასარგებლო მომსახურების ვადის და ცვეთადი ღირებულების დადგენა, ცვეთის დარიცხვის შეწყვეტა და სხვა. აღნიშნული საკითხების გადაწყვეტა, გარკვეული სირთულეებითა და თავისებურებებით ხასიათდებიან, სწორედ ამ საკითხების და პრობლემების განხილვას ეძღვნება აღნიშნული ნაშრომი.

საბიუჯეტო ორგანიზაციაში ძირითადი აქტივების აღრიცხვა იწყება მატერიალური აქტივის ძირითად აქტივად აღიარებით, რის შესახებ სსბასს 17 მე-13 პუნქტით განმარტავს, რომ ძირითადი აქტივი არის მატერიალური აქტივი, რომელიც:

ა) იმყოფება ერთეულის მფლობელობაში და გამოიყენება საქონლის ან მომსახურების წარმოებაში ან მისაწოდებლად, იჯარით გასაცემად ან ადმინისტრაციული მიზნებისათვის; და

ბ) გათვალისწინებულია ერთ საანგარიშგებო პერიოდზე მეტი ხნით გამოსაყენებლად. სსბასს -17 „ძირითადი აქტივები“¹

აქვე უნდა აღვნიშნოთ, რომ სტანდარტის მე -14 პუნქტით განმარტებულია, რომ ძირითადი აქტივის ღირებულება აღიარებულ უნდა იქნეს ძირითად აქტივად მხოლოდ მაშინ, თუ:

ა) მოსალოდნელია ერთეული მომავალში ამ აქტივის გამოყენებით მიიღებს ეკონომიკურ სარგებელს ან მომსახურების პოტენციალს; და

ბ) ერთეულისათვის შესაძლებელია აქტივის ღირებულების საიმედოდ შეფასება. სსბასს 17 „ძირითადი აქტივები“² ძირითადი აქტივი, რომელიც აკმაყოფილებს აქტივად აღიარების კრიტერიუმებს უნდა შეფასდეს თვითღირებულებით. აღნიშნული ღირებულებით იგი გადაეცემა ექსპლოატაციაში, სადაც მნიშვნელოვანია სწორად განისაზღვროს დასარიცხი ცვეთის თანხა და შემდგომ მისი ბუღალტრული აღრიცხვა. აღნიშნულიდან გამომდინარე პირველი რიტაც უნდა დავიწყოთ ესაა ძირითადი აქტივის ცვეთადი ღირებულების დადგენა. აღნიშნულის შესახებ სსბასს 17-ი განმარტავს რომ აქტივის ცვეთადი ღირებულება უნდა განისაზღვროს მისი ბუღალტრული აღრიცხვის დასრულების მომენტისათვის.

¹ <https://treasury.ge/files/showfiles?id=46dbee67-b97e-4ca6-b7f4-953861bc2ee6>

² <https://treasury.ge/files/showfiles?id=46dbee67-b97e-4ca6-b7f4-953861bc2ee6>



რეზულტები ტოლია საწყის ღირებულებას - ნარჩენი ღირებულება, რომელიც უნდა განაწილდეს სისტემატიურად, მისი სასარგებლო მომსახურების ვადის განმავლობაში. ცვეთადი აქტივი ისეთი ძირითადი აქტივია, რომელზეც განსაზღვრულია სასარგებლო მომსახურების ვადა და ფიზიკურად ხელშესახება.

ძირითადი აქტივების სასარგებლო მომსახურების ვადის დადგენა დამოკიდებულია ერთეულის ხელმძღვანელობის გადაწყვეტილებაზეც, რომელიც ეყრდნობა მსგავსი აქტივების მქონე ერთეულის გამოცდილებას.

სასარგებლო მომსახურების ვადა განისაზღვრება:

- პერიოდით, რომლის განმავლობაშიც მოსალოდნელია ერთეულის მიერ აქტივის გამოყენება, ან
- პროდუქციის ან მსგავსი ნაწარმის რაოდენობით, რომლის მიღებაც მოსალოდნელია.

აქტივის სასარგებლო მომსახურების ვადის დადგენისას, მხედველობაში უნდა იყოს მიღებული შემდეგი ფაქტორები:

- ერთეულის მიერ აქტივის მოსალოდნელი გამოყენება.
- აქტივის მოსალოდნელი ფიზიკური ცვეთა და მოძველება.
- ტექნიკური და კომერციული მოძველება.
- აქტივის გამოყენების საკანონმდებლო ან მსგავსი შეზღუდვები. მაგალითად, იჯარის ხელშეკრულების ვადის გასვლა.

როგორც ზემოთ ავღნიშნეთ, საბიუჯეტო ორგანიზაციების მიერ ცვეთის და ამორტიზაციის ბუღალტრულ აღრიცხვას და ფინანსურ ანგარიშგებაში ასახვის საკითხებს არეგულირებს - საქართველოს ფინანსთა მინისტრის ბრძანება #289 ინსტრუქციით განსაზღვრული შემდეგი საკითხები:

- ცვეთადი აქტივებისთვის განსაზღვრულია სასარგებლო მომსახურების მინიმალური ვადები.
- ექსპლოატაციაში მყოფი ცვეთადი აქტივების მიღების შემთხვევაში, თუ ერთეულს არ შეუძლია მომსახურების ვადის დადგენა, სასარგებლო მომსახურების ვადა შეიძლება განისაზღვროს 10 წელზე ნაკლები.
- გასასყიდად გამიხნულ ცვეთად/ამორტიზირებად აქტივებს, დაუმთავრებელ მშენებლობას, მიწას, ასევე აქტივებს, რომელთა საკუთრების უფლება ჯერ არ



არის მოპოვებული ან სხვა ერთეულებზე გადასცემადაა მიღებული ცვეთა/ამორტიზაცია არ ერიცხება.

- თუ ცვეთადი აქტივის შემადგენელ ნაწილებს გააჩნია განსხვავებული სასარგებლო მომსახურების ვადები ცვეთის დარიცხვის მიზნებისათვის მიზანშეწონილია მათი ცალ-ცალკე აღრიცხვა (თუ თითოეული მათგანი აკმაყოფილებს აქტივად აღიარების კრიტერიუმებს) და ცვეთის განსაზღვრისათვის განსხვავებული სასარგებლო მომსახურების ვადების გამოყენება.

- განუსაზღვრელი სასარგებლო მომსახურების ვადის მქონე ცვეთად/ამორტიზირებად აქტივს ცვეთა/ამორტიზაცია არ ერიცხება. ამასთან, ასეთი აქტივების შემთხვევაში, ყველა საანგარიშგებო პერიოდის ბოლოს გადაისინჯება ადასტურებს თუ არა მოვლენები და პირობები, რომ მოცემულ აქტივს კვლავ განუსაზღვრელი სასარგებლო მომსახურების ვადა გააჩნია.

ძირითადი აქტივების ცვეთადი ღირებულებისა და მომსახურების ვადის დადგენის შემდეგ აუცილებელია ცვეთის მეთოდის განსაზღვრა. სსბასს 17-ი 76-ე პუნქტით განმარტავს, რომ „ცვეთის გაანგარიშებისათვის გამოყენებულმა მეთოდმა უნდა ასახოს ერთეულის მიერ მოცემული აქტივიდან მისაღები ეკონომიკური სარგებლის ან მომსახურების პოტენციალის მიღების თავისებურება ან სპეციფიკა.“ ცვეთის გაანგარიშებისათვის გამოყენებულმა მეთოდმა უნდა ასახოს ერთეულის მიერ მოცემული აქტივიდან მისაღები ეკონომიკური სარგებლის ან მომსახურების პოტენციალის მიღების თავისებურება ან სპეციფიკა. აღნიშნული სტანდარტით განსაზღვრულია ცვეთის დარიცხვის შემდეგი მეთოდები:

- წრფივი ცვეთის მეთოდი.
- შემცირებადი ნაშთის მეთოდი და
- წარმოების ერთეულათა ჯამის მეთოდი.

მაგრამ უნდა აღინიშნოს, რომ საქართველოს ფინანსთა მინისტრის ბრძანება #289 ინსტრუქციით მე-4 მუხლით განსაზღვრულია შემდეგი:

- ცვეთად ძირითად აქტივებს ცვეთა ერიცხება სისტემატურ საფუძველზე წრფივი მეთოდით, ერთეულის ხელმძღვანელობის მიერ განსაზღვრული მიზნებისა და დანიშნულების მისაღწევად სამუშაო მდგომარეობაში მოყვანის წლიდან.

- ცვეთადი აქტივის სასარგებლო მომსახურების ვადის განსაზღვრა და ცვეთის მეთოდის შერჩევა აქტივის ხასიათიდან ან/და წარმადობიდან გამომდინარე,



წარმოადგენს ორგანიზაციის განსჯის საგანს. ამასთან, ახალი ცვეთადი აქტივებისთვის განსაზღვრული სასარგებლო მომსახურების ვადები არ შეიძლება იყოს წინამდებარე ინსტრუქციის დანართი №1-ით დადგენილ სასარგებლო მომსახურების მინიმალურ ვადებზე ნაკლები, გარდა იმ შემთხვევისა, როდესაც კანონმდებლობის, ხელშეკრულების ან/და ტექნიკური დოკუმენტაციის შესაბამისად მოცემული აქტივებისათვის აღნიშნული ვადები სხვაგვარადაა განსაზღვრული.

- წრფივი ცვეთის მეთოდი გულისხმობს ცვეთის ერთი და იმავე თანხის დარიცხვას აქტივის სასარგებლო მომსახურების ვადის განმავლობაში.

- სამუშაო მდგომარეობაში მოყვანის წელს ცვეთა უნდა დაერიცხოს წლის განმავლობაში ერთეულში მუშა მდგომარეობაში ყოფნის ვადის პროპორციულად, ხოლო აღიარების შეწყვეტის წელს - წლის განმავლობაში ერთეულში ყოფნის ვადის პროპორციულად.

- ცვეთის დარიცხვა არ წყდება, როდესაც აქტივი (საბალანსო ღირებულებით) ხდება გამოუყენებელი, ან აქტიური მოხმარებიდან გამოსულია, სანამ აქტივს სრულად არ დაერიცხება ცვეთა.³ საბიუჯეტო ორგანიზაციებმა აუცილებელია დაიცვან საქართველოს ფინანსთა მინისტრის # 108 ბრძანებით დადგენილი შემდეგი მოთხოვნა: „ძირითადი აქტივების ცვეთის გაანგარიშებისათვის მსგავსი აქტივებისათვის ცვეთის ერთი და იმავე მეთოდის გამოყენება.“⁴

ცვეთის დარიცხვის მეთოდების თავისებურებების სალუსტრაციოდ განვიხილოთ მაგალითი შემდეგი მოცემულობის საფუძველზე:

დაეუშვათ საავადმყოფომ 2020 წლის 1 აგვისტოს შეიძინა საოპერაციო აპარატურა, რომლის თვითირებულებაა 80000 ლარი, ნარჩენი ღირებულება 10000 ლარი. სასარგებლო მომსახურების ვადა განისაზღვრა 5 წლით.

³ <https://treasury.ge/files/showfiles?id=52788743-e584-4938-b0ac-d13841cf5f53>

⁴ <https://treasury.ge/files/showfiles?id=46dbec67-b97e-4ca6-b7f4-953861bc2ee6>



ცვეთის დარიცხვა წფივი მეთოდით

წლები	წლიური ცვეთის გაანგარიშების ბაზა	წლიური ცვეთის თანხა	დაგროვილი ცვეთა	აქტივის საბალანსო ღირებულება წლის ბოლოსათვის
				80000
2020	$(80000-10000)/5=14000$ $(14000/12)*5=$	5833	5833	74167
2021	$(80000-10000)/5=$	14000	19833	60167
2022	$(80000-10000)/5=$	14000	33833	46167
2023	$(80000-10000)/5=$	14000	47833	32167
2024	$(80000-10000)/5=$	14000	61833	18167
2025	$80000-10000)/5=14000$ $(14000/12)*7=$	8167	70000	10000

შემცირებადი ნაშთის მეთოდით ცვეთის დარიცხვისას ხშირად გამოიყენებენ ცვეთის გაორმაგებული ნორმის მეთოდს, რომლის დროსაც დარიცხვა ხდება წფივი მეთოდის ცვეთის გაორმაგებული ნორმით არა აქტივის პირვანდელი ღირებულებიდან, არამედ შემცირებული ნაშთიდან. წინა მოცემულობის მიხედვით განვიხილოთ აღნიშნული მეთოდით ცვეთის დარიცხვა.

წლები	წლიური ცვეთის გაანგარიშების ბაზა	წლიური ცვეთის თანხა	დაგროვილი ცვეთა	აქტივის საბალანსო ღირებულება წლის ბოლოსათვის
				80000
2020	$(80000 * 40\% = 32000$ $(32000/12)*5 =$	13333	13333	66667
2021	$66667 * 40\% =$	26667	40000	26667
2022	$26667 * 40\% =$	10667	50667	29333
2023	$29333 * 40\% =$	11733	62400	17600
2024	$80000-10000 - 62400 =$	7600	70000	10000



წარმოების ერთეულთა ჯამის მეთოდის გამოყენებისას ცვეთა ერიცხება მოსალოდნელი გამოყენების ან წარმოებული/გაწეული მომსახურების ერთეულზე. ზემოთ მოცემულ დამუშავებაში დავამატოთ, რომ სამედიცინო აპარატურა 2020-2025 წლებში მოემსახურება - 92000 პაციენტს: კერძოდ

2020 წელს - 7000 პაციენტს;

2021 წელს - 18625 პაციენტს;

2022 წელს - 19 500 პაციენტს;

2023 წელს 19000 პაციენტს;

2024 წელს 16500 პაციენტს და

2025 წელს 11375 პაციენტს.

ერთი პაციენტის მომსახურებისათვის სამედიცინო აპარატურას დაერიცხება ცვეთა $80000-10000/92000 = 0,7609$ ლარს.

განხილული მაგალითიდან ჩანს რომ, ცვეთის დარიცხვის სხვადასხვა მეთოდი განსხვავებულ წლიურ დასარიცხ ცვეთის თანხას იძლევა. თუ საბიუჯეტო ორგანიზაცია წრფივი მეთოდის გარდა სხვა მეთოდებს გამოიყენებს, როგორებიცაა შემცირებადი ნაშთის და წარმოების ერთეულთა ჯამის, მაშინ მას ევალება ფინანსური ანგარიშგების განმარტებით შენიშვნებში უნდა გაამჟღავნოს ძირითად აქტივზე ცვეთის დარიცხვის მიზნით წრფივი მეთოდის გარდა სხვა მეთოდების გამოყენების შესახებ ინფორმაცია. 282 ბრძანების 26-ე პუნქტი.⁵

წლები	წარმოებული/გაწეული მომსახურების ბაზა	წლიური ცვეთის გაანგარიშების ბაზა	წლიური ცვეთის თანხა	დაგროვილი ცვეთა	აქტივის საბალანსო ღირებულება წლის ბოლოსათვის
					80000
2020	7000	$7000 * 0,7609 =$	5326	5326	74674
2021	18625	$18625 * 0,7609 =$	14171	19497	60503
2022	19500	$19500 * 0,7609 =$	14836	34333	45667

⁵ <https://matsne.gov.ge/ka/document/view/5549207?publication=0>



2023	19000	$19000 * 0,7609 =$	14457	48790	31210
2024	16500	$16500 * 0,7609 =$	12555	61345	18655
2025	11375	$11375 * 0,7609 =$	8655	70000	10000

ანგარიშთა გეგმაში ცვეთა/ამორტიზაციის დარიცხვისათვის განკუთვნილია აკუმულირებული ცვეთა/ ამორტიზაციის ანგარიშები. კერძოდ სინთეზური ანგარიში 1-28-0000 „აკუმულირებული ცვეთა/ამორტიზაცია“ თავისი სუბანგარიშებით აღნიშნული ანგარიში ასახავს ძირითად აქტივებზე სასარგებლო მომსახურების ვადის განმავლობაში ცვეთის პროპორციულად დარიცხვის შედეგად წარმოქმნილ მთლიან ღირებულებას. ცვეთის დარიცხვა ხარჯებში აისახება გატარებით:

დებეტი - ანგარიში 5 – 41 0000 ცვეთის ხარჯი

კრედიტი - ანგარიში 1-28-0000 „აკუმულირებული ცვეთა/ამორტიზაცია“ სუბანგარიშებით.

და ბოლოს უნდა აღნიშნოთ, რომ ძირითადი აქტივის მიღების შემთხვევაში ამა თუ იმ მიზეზით არ მომხდარა აღნიშნულ აქტივზე ცვეთის დარიცხვა, მაშინ მისი სამუშაო მდგომარეობაში მოყვანის წლიდან საბიუჯეტო ორგანიზაციის ხელმძღვანელობა ვალდებულია გაიანგარიშოს ცვეთის თანხა და დაარიცხოს აქტივის ორგანიზაციაში არსებობის მთელ პერიოდზე. რადგან აღნიშნული მოვლენა განიხილება წინა პერიოდებში დაშვებული არსებითი შეცდომად. სსბასს - ების მოთხოვნების შესაბამისად იგი უნდა აისახოს მიმდინარე აღრიცხვა-ანგარიშგებაში, რითაც აღნიშნული შეცდომა გასწორდება.

გამოყენებული ლიტერატურა

1. სსბასს 17 „ძირითადი აქტივები“ <https://treasury.ge/files/showfiles?id=46dbee67-b97e-4ca6-b7f4-953861bc2ee6>

2. საქართველოს ფინანსთა მინისტრის 2020 წლის 2 დეკემბრის N289 ბრძანებით დამტკიცებული ინსტრუქცია „საბიუჯეტო ორგანიზაციების მიერ ცვეთის/ამორტიზაციის ბუღალტრულ აღრიცხვასა და ფინანსურ ანგარიშგებაში ასახვის შესახებ“ <https://treasury.ge/files/showfiles?id=52788743-e584-4938-b0ac-d13841cf5f53>



3. საქართველოს ფინანსთა მინისტრის 2020 წლის 5 მაისის N108 ბრძანებით დამტკიცებული ინსტრუქცია „საბიუჯეტო ორგანიზაციების მიერ საჯარო სექტორის ბუღალტრული აღრიცხვის საერთაშორისო სტანდარტების (სსბასს-ების) საფუძველზე ფინანსური აღრიცხვა-ანგარიშგების წარმოების შესახებ“; <https://treasury.ge/files/showfiles?id=46dbee67-b97e-4ca6-b7f4-953861bc2ee6>

4. საქართველოს ფინანსთა მინისტრის 2022 წლის 23 აგვისტოს N282 ბრძანება „საბიუჯეტო ორგანიზაციების მიერ საჯარო სექტორის ბუღალტრული აღრიცხვის საერთაშორისო სტანდარტების (სსბასს-ების) საფუძველზე ფინანსური აღრიცხვა-ანგარიშგების წარმოების შესახებ“ ინსტრუქციის დამტკიცების თაობაზე“ საქართველოს ფინანსთა მინისტრის 2020 წლის 5 მაისის №108 ბრძანებაში ცვლილების შეტანის შესახებ
<https://matsne.gov.ge/ka/document/view/5549207?publication=0>

FEATURES OF DEPRECIATION OF FIXED ASSETS IN BUDGETARY ORGANIZATIONS

Desdemona Maghlakelidze

Associate Professor
Akaki Tsereteli State University

Dezdemona.maghlakelidze@atsu.edu.ge

Natela Vashakidze

Associate Professor
Akaki Tsereteli State University

Natela.vashakidze@atsu.edu.ge

Diana Uglava

Invited Specialist
Doctor of Business Administration
Akaki Tsereteli State University

Diana.uglava@atsu.edu.ge

Abstract

Users of Financial Statement information of budgetary organizations should receive reliable and correct data about investments made in fixed assets and changes in these assets, which mainly occur through their operation. As we know, fixed assets depreciate during operation, and it is necessary to correctly estimate the annual amount of depreciation, which allows to correctly determine their book value.



Nowadays, determining depreciation on fixed assets is a rather complicated process, because from January 1, 2021, budgetary organizations should implement accounting and reporting using the accrual method in order to comply with International Public Sector Accounting Standards (IPSAS). It is a fact that the existing rule for charging depreciation of fixed assets has experienced changes, and budgetary organizations are obliged to use the orders issued by the ISAS and the Ministry of Finance. In this article, we discuss about the types of methods of depreciation of fixed assets, determination of depreciable value and determination of useful service period, which are characterized by certain difficulties and peculiarities, are discussed, opinions are formulated to overcome the problems.

***Keywords:** fixed assets, depreciation, budgetary organization, depreciation method, depreciable value, financial reporting.*



საპენსიო რეფორმა და პირველადი შედეგები

მირიან გიგოლაშვილი

აკაკი წერეთლის სახელმწიფო უნივერსიტეტი
mirian.gigolashvili@atsu.edu.ge

რეზიუმე

ქვეყანაში საბაზრო ეკონომიკის ჩამოყალიბება და კერძო საკუთრების დამყარება იწვევს გარკვეულწილად უმუშევრობის ზრდას, რაც მძიმე პირობებში აყენებს მოსახლეობას და განსაკუთრებით პენსიონერებს, გამომდინარე იქიდან, რომ პროდუქტებზე და მედიკამენტებზე ფასები სისტემატიურად იზრდება. ამ პრობლემის გადასაჭრელად საქართველოს პარლამენტმა მიიღო 2018 წლის 21 ივლისს კანონი „დაგროვებითი პენსიის შესახებ“. კანონის შესაბამისად საპენსიო სააგენტოს მეშვეობით პენსიონერებს უგროვდებათ პირადი საპენსიო დანაზოგები, რომლებსაც ისინი უკანვე მიიღებენ პენსიაზე გასვლის შემდეგ. საპენსიო სააგენტოს მეშვეობით ეს თანხები იდება სხვადასხვა ინვესტიციებში და მომატებული თანხები უბრუნდება პენსიონერებს. შედეგები შთამბეჭდავია. მიგვაჩნია უფრო მეტი ყურადღებაა საჭირო ამ თანხების უსაფრთხოებისათვის.

საკვანძო სიტყვები: საპენსიო ფონდი, საპენსიო დანაზოგი, ინვესტიცია

საბაზრო ეკონომიკისათვის დამახასიათებელია კერძო საკუთრება, არჩევანის თავისუფლება და ფასების ლიბერალიზაცია. საბაზრო ეკონომიკაზე გადასვლამ გამოიწვია შრომისუნარიანი მოსახლეობის გარკვეული დონით უმუშევრობა, რასაც მოჰყვა მრავალი ეკონომიკური პრობლემა. როგორც ანალიზი გვიჩვენებს ადგილი აქვს ფასების ზრდას სხვადასხვა პროდუქტებსა და მედიკამენტებზე. განსაკუთრებით მძიმე პირობებში აღმოჩნდნენ პენსიონერები. გამომდინარე აქიდან 2018 წლის 21 ივლისს, საქართველოს პარლამენტმა მიიღო კანონი „დაგროვებითი პენსიის შესახებ“, რომელიც 2019 წლის 1 იანვრიდან ამოქმედდა.

ზემოთ ხსენებული კანონის თანახმად, იმ ფიზიკურ პირებს, რომლებსაც ეხებათ ეს კანონი, საპენსიო სააგენტოს მეშვეობით უგროვდებათ პირადი საპენსიო დანაზოგები, რომლებსაც ისინი უკანვე მიიღებენ პენსიაზე გასვლის შემდეგ. ერთიანად ან თანდათანობით.



საპენსიო დანაზოგი გროვდება როგორც თავად ამ ფიზიკური პირების შემოსავლებიდან დაკავებული თანხებიდან, ასევე დამსაქმებლებისა და სახელმწიფოს მიერ ჩარიცხული თანხებიდან, თითოეულის შენატანი განისაზღვრება 2%-ით.

განვმარტოთ რაში მდგომარეობს საპენსიო რეფორმის-დაგროვებითი საპენსიო სისტემის არსი: იმ ფიზიკურ პირებს, რომლებიც დაგროვებით საპენსიო სქემაში ან სავალდებულო წესით ან ნებაყოფლობით ჩაერთვებიან, საპენსიო სააგენტოში მათთვის გახსნილ ინდივიდუალურ საპენსიო ანგარიშზე დაფინანსების ზემოთ ხსენებულ წყაროებიდან უგროვდებათ პენსიაში გასვლამდე საპენსიო შენატანები, რომლებიც ქმნის საპენსიო სქემაში მონაწილე ფიზიკური პირის საპენსიო აქტივებს. საპენსიო სააგენტო, საპენსიო აქტივების გაზრდის მიზნით, განკარგავს ამ აქტივებს და ანთავსებს მათ სხვადასხვა ინვესტიციებში, ხოლო როდესაც ფიზიკური პირი მიაღწევს საპენსიო ასაკს და გადაწყვეტს პენსიაში გასვლას, მას უკან უბრუნდება მისი საპენსიო აქტივები (დაგროვილი საინვესტიციო ნამატის ჩათვლით) ან ნაწილ-ნაწილ ყოველთვიური პენსიის სახით, დარჩენილი სიცოცხლის მანძილზე, ან ზოგიერთ გამონაკლის შემთხვევაში - ერთიანად. ეს დაგროვებითი პენსია დამოუკიდებელია სახელმწიფო პენსიისაგან, რომლის გაცემა კვლავინდებურად მოხდება მოქმედი წესის მიხედვით.

საპენსიო ასაკის მიღწევის შემდეგ მონაწილე უფლებამოსილია მიიღოს მის ინდივიდუალურ საპენსიო ანგარიშზე არღიციხული მთლიანი საპენსიო აქტივების შესაბამისი ღირებულება:

ა. ერთიანი გადახდით, ანუ მისი საპენსიო აქტივის მთლიანი თანხის ერთჯერადი გაცემის გზით.

ბ. პროგრამული გატანით, რაც ნიშნავს მისი ინდივიდუალური საპენსიო ანგარიშიდან საპენსიო აქტივის პერიოდულად (ყოველთვიურად) გატანას პენსიის სახით, დარჩენილი მთელი სიცოცხლის მანძილზე.

ამ მეთოდის მიხედვით, საპენსიო სქემის მონაწილის მიერ საპენსიო აქტივის პროგრამული გატანის შემთხვევაში, როცა მონაწილე გარდაიცვლება, მის ინდივიდუალურ საპენსიო ანგარიშზე დარჩენილი იქნება რაღაც თანხა, რომელიც გადაეცემა მის მემკვიდრეს.

უნდა აღინიშნოს, რომ დაგროვებითი პენსიის რეფორმის განხორციელებას საზოგადოების გარკვეული ნაწილი სკეპტიკურად უყურებს, იძულებითი ხარჯი არც უხარია არც დამსაქმებელთა ნაწილს და არც დასაქმებულთა გარკვეულ რაოდენობას. ცხადია დაგრო-



ვებითი პენსიის შემოღების ინიციატორები ასეთი იძულების შედეგად „უზრუნველ სიბერეზე“, „ღირსეულ პენსიაზე“ და მსგავს პერსპექტივებზე მიუთითებენ ხოლმე, თუმცა, რეალობა ცოტა სხვაგვარად გამოიყურება. რეფორმის დაწყებიდან დღემდე საპენსიო ფონდში არცთუ მცირე თანხა დაგროვილი და მისი სხვადასხვა პროექტებში განთავსებაც არანაკლებ კრიტიკის ქვეშ არის მოქცეული, ვიდრე ზოგადად დაგროვებითი პენსიის შემოღება იყო.

რეფორმის დაწყებიდან 18 თვე იყო გასული, რაც საპენსიო ფონდის თანხები საბანკო დეპოზიტებზე და საბანკო სადეპოზიტო სერთიფიკატებში იყო განთავსებული. ასეთი განთავსების გადაწყვეტილება გამართლებული იყო რადგან ჯერ არ არსებობდა საინვესტიციო პოლიტიკის დოკუმენტი, მიუხედავად იმისა, რომ საინვესტიციო საბჭო 2019 წლის ივნისში შეიქმნა, 2019 წლის ნოემბრიდან 18 თვის გასვლის მერეც საპენსიო ფონდის თანხების კვლავ მხოლოდ ბანკში განთავსება კანონდარღვევასაც წარმოადგენდა.

უნდა აღინიშნოს, იმის გამო, რომ საპენსიო ფონდის 100% ჯერ კიდევ კომერციულ ბანკებში ფულადი სახსრების და დეპოზიტების სახით არის განთავსებული - ირღვევა საქართველოს კანონის 27-ე მუხლის, მე-12 პუნქტის „ა.ა“ ქვეპუნქტით დაწესებული 75%-იანი ლიმიტი ასეთი განთავსებისათვის. რატომღაც კანონდარღვევად ითვლება საპენსიო ფონდის მიერ ადგილობრივ საწარმოებში ინვესტირებაც.

გარკვეულ პერიოდში, ვრცელდებოდა ინფორმაცია, რომ შესაძლო იყო საპენსიო სააგენტოს მოზიდული თანხით სახელმწიფო საწარმოების ინვესტირება მომხდარიყო, რაც ვერ მოხერხდა.

აღსანიშნავია, რომ საინვესტიციო პოლიტიკის დოკუმენტის მიხედვით, საპენსიო სააგენტოს შექმნიდან 5 წლის განმავლობაში ანუ 2023 წლამდე ინვესტირება მხოლოდ დაბალრისკიან პორტფელში შეიძლებოდა. ასეთ პორტფელად კი მთავარმა საინვესტიციო დოკუმენტმა შემდეგი მიმართულებები განსაზღვრა - უცხოური აქციები (15%), საქართველოს სახაზინო ობლიგაციები (25%) და დეპოზიტები (60%). 2023 წლიდან, სპენსიო ფონდის დანაზოგების ინვესტირება შესაძლებელია საშუალო და მაღალრისკიან პორტფელებშიც. ამასთან, მოქალაქეები, ვინც პენსიას აგროვებს, შეუძლიათ თვითონ განსაზღვრონ სად ინვესტირდეს მათი თანხა - დაბალ, საშუალო თუ მაღალრისკიან პორტფელებში. აღნიშნული საკითხი რამდენადმე საკამათოა და საკრიტიკოა, რადგან საზოგადოების დიდ ნაწილს ვინც პენსიას აგროვებს არავითარი ინფორმაცია და გამოცდილება არა აქვს ამ საკითხების



მოსაწესრიგებლად და შეიძლება მათ დანაგროვს საფრთხე დაემუქროს და პასუხისმგებელი კი თვითონ მოქალაქე იქნება. ვფიქრობ ამ საკითხს სხვანაირი მიდგომა და გადაწყვეტა სჭირდება.

საპენსიო ფონდისათვის ცალკე პრობლემას ქმნის მაღალი ინფლაცია, რომლის გამოც საპენსიო სააგენტოს მიმართ არაერთხელ გაჩნდა ეჭვი -რა სარგებელიც საპენსიო თანხებს ერიცხება, მაღალი ინფლაციის გამო პირიქით, დანაზოგი „მინუსში“ზომ არ მიდისო.

საინტერესოა, რომ 2022 წლის აპრილში გამოქვეყნებული ანგარიშის მიხედვით, საპენსიო სააგენტომ 2022 წლის მარტში დოლარის შესყიდვა დაიწყო და მთელი პორტფელის 4,2% დოლარში იყო ინვესტირებული. ამ მომენტისათვის საპენსიო სააგენტოს აქტივების წმინდა ღირებულება 2,23 მლრდ ლარს უტოლდებოდა.

გასული წლის დეკემბერში, ცნობილი გახდა, რომ საპენსიო სააგენტომ კომპანია „ნიკორას“35 მილიონი ლარი ასესხა. „სს „ნიკორამ“, თიბისის, კრისტალისა და სხვათა დახმარებით, საჯარო ემისიის სახით, 35 მილიონი ლარის ოდენობის, 3-წლიანი ობლიგაციები წარმატებით განათავსა.

ობლიგაციები საქართველოს საფონდო ბირჟაზე, ეროვნულ ვალუტაში განთავსდა, რაც კომპანიას საშუალებას აძლევს თავი აარიდოს სავალუტო რისკებს. ეს არის პირველი გადაწყვეტილება, რომლითაც საქართველოში თანხა დაბანდა კორპორაციულ ობლიგაციებში. თავისთავად ეს კარგია საპენსიო ფონდისათვის, მისი საინვესტიციო დინამიკისათვის, მეორე მხრივ, კარგია ქვეყნისათვის, ეკონომიკისათვის, კაპიტალის ბაზრის განვითარებისათვის, გარკვეული სტიმულია და სიგნალია სხვა პოტენციური ემიტენტებისათვის, რომ უფრო მეტად განიხილონ კაპიტალის ბაზრის ინსტრუმენტები.

საპენსიო სააგენტოს ამ გადადგმულ ნაბიჯს გამოუჩნდა არა ერთი ოპონენტი, მათი ნაწილის აზრით საპენსიო სააგენტოს ინვესტირება სხვა დარგებში უნდა განეხორციელებინა, მაგალითად ეს შეიძლება ყოფილიყო ინვესტირება ენერგო რესურსებზე, რაც მსოფლიოში ყველაზე მოთხოვნადია, რითაც როგორც ეკონომიკური, ასევე სამოქალაქო საზოგადოებაც კმაყოფილი იქნებოდა. ზოგიერთი სპეციალისტის თქმით, როდესაც ფული მიდის სუპერმარკეტების ქსელში, რომლის რენტაბელობა და სავაჭრო არეალი მხოლოდ ქართული ბაზარია, მისი გავრცელების და მასშტაბურობის კოეფიციენტი არ გაიზრდება. საპენსიო ფონდი ვალდებულია, რომ საზოგადოების ფული დააინვესტიროს ისეთ ქეისში და პროექტში, რომელიც არის საერთაშორისო მასშტაბის და წლიდან წლამდე არის მზარდი



ეკონომიკური ფაქტორი, რომელიც საპენსიო ფონდს მოუტანს მეტ შემოსავალს და საპენსიო დანაზოგს მოუტანს მოქალაქეებს.

საპენსიო ფონდი უნდა იქცეოდეს ძალიან ფრთხილად, რადგანაც მისთვის მოსახლეობის მიერ მინდობილი ფული იყოს მაქსიმალურად დაცულად განთავსებული სხვადასხვა თემებში. სხვა საინვესტიციო ფონდებისაგან განსხვავებით, რომელიც შეიძლება იყოს კერძო ან სახელმწიფო, საპენსიო ფონდი არის გრძელვადიანად პასუხისმგებელი მოსახლეობის წინაშე და ამიტომ ნებისმიერი რყევა, ნებისმიერი სარისკო გადაწყვეტილების მიღება, მეტი მოგების თვალსაზრისით, ფაქტობრივად არყვეს მის რეპუტაციას და მდგრადობას უქმნის საფრთხეს.

სახელმწიფოს მხრიდან, საპენსიო ფონდის სახსრების ეფექტიანი ინვესტირებისათვის მოიაზრება სახელმწიფო პროექტებში, როგორცაა მაგალითად „ხუდონჰესი“, „ანაკლიის პორტი“ და სხვა პროექტები თანხების ჩადება, რასაც სპეციალისტთა გარკვეული ნაწილი ეწინააღმდეგება და ეს არც თუ უსაფუძვლოა, რადგან ასეთი ობიექტების კაპ.დაბანდებულობის გამოსყიდვის ვადა შეიძლება ათეულობით წელს გაგრძელდეს, შესაბამისად საპენსიო ფონდში ამ თანხების დაბრუნება გაურკვეველი დროით შეიძლება გაჭიანურდეს.

საკმაოდ დიდი პრობლემა და საკამათოა საკითხი -თუ სად განთავსდება საპენსიო ფონდში თავმოყრილი საზოგადოების კუთვნილი სახსრები, რომელიც არცთუ ისე მცირეა და დღითი დღე იზრდება. 13 თებერვალს გამოქვეყნებული ანგარიშის მიხედვით, 2023 წლის 31 იანვრის მდგომარეობით საპენსიო აქტივების წმინდა ღირებულებამ 3,05 მლრდ ლარი შეადგინა, აქედან, საინვესტიციო საქმიანობის შედეგად მიღებული წმინდა ამონაგები 460 მილიონი ლარია. ამ დროისათვის ფონდის მონაწილეთა რაოდენობა 1,195 მლნ პირია.

საპენსიო ფონდის წმინდა ამონაგებმა ფონდის გაშვებიდან (2019 წლის 1 იანვარი) 2023 წლის იანვრის ჩათვლით 41,85%, ხოლო რეალურმა ამონაგებმა (ინფლაციის გათვალისწინებით) ამავე პერიოდში 2,66% შეადგინა.

გარანტირებულად შეიძლება ითქვას, რომ სამართლებრივი თვალსაზრისით, დაგროვებითი საპენსიო სქემის მონაწილის საპენსიო აქტივებს არაფერი არ ემუქრება. თუმცა, ეს მაინც არ ნიშნავს აბსოლიტურ დაცულობას. საპენსიო სააგენტო, კანონის მიხედვით, ვალდებულია, რომ მონაწილეთა საპენსიო აქტივების ინვესტირება მოახდინოს, ხოლო სადაც ინვესტიციას, ჩვენი აზრით, აბსოლიტური გარანტია ინვესტიციის დაბრუნებაზე არ არსებობს. თუმცა იგივე რისკი იქნებოდა იმ შემთხვევაშიც, თუ საპენსიო შენატანების განკარ-



გვის უფლება თავად მონაწილეს ექნებოდა.

ერთ-ერთი დიდ რისკი- ინფლაციაა.

ვფიქრობ სახელმწიფოს მხრიდან (რადგან ეს კანონი სახელმწიფომ მიიღო) მოსაფიქრებელია დამატებითი მექანიზმი - ლონისძიება, რომელიც ხსენებული თანხების უსაფრთხოებას უზრუნველყოფდა. ამის თქმის საფუძველს გვაძლევს ის გარემოება, რაც მსოფლიოს ბევრ ქვეყანაში მოხდა და ხდება. მაგალითად, გასული 2022 წელი დანიის საპენსიო ფონდმა 8,2 მილიარდი დოლარი ზარალით დაასრულა, რაც მისი არსებობის ისტორიაში ყველაზე ცუდი მედეგი აღმოჩნდა.

ორიოდე წლის წინ ნორვეგიის უმსხვილესი საპენსიო ფონდი, რომელიც მსოფლიო მასშტაბით უდიდესია - ზარალზე წავიდა. გასაგებია, ნორვეგიის ეკონომიკა, რომელიც ერთ სულ მოსახლეზე შემოსავლის მიხედვით მსოფლიოში მე-9 ადგილს იკავებს და ეს მაჩვენებელი 78000 დოლარს აღწევს, შესაძლოა თავს უფლებას აძლევდეს მსგავს რისკზე წავიდეს, საპენსიო ფონდში ფული განათავსოს და შემდეგ, თუ ფონდი გაკოტრდება, ამით ცალკეული ნორვეგიელის ცხოვრება არ დაინგრეს. იგივე შეგვიძლია ვტყვათ, მშპ-ის მიხედვით მსოფლიოში მე-13 ადგილზე მყოფ დანიაზეც. საქართველოს მსგავსი ქვეყნისთვის ისეთი პროექტები, რომელში მონაწილეობაც სავალდებულოა, თანაც, ამოქმედების დღიდან დღემდე მის გადაწყვეტილებებს კრიტიკა არ აკლია და საბოლოო ანგარიშის მიხედვით, ჯამში მხოლოდ 2,66%-იან სარგებელს ითვლის, დიდი სიფრთხილეა საჭირო, რომ არ წაართვა ფული დაბალშემოსავლიან ადამიანს და საპენსიო ასალის მიღწევისას უსახსროდ არ დატოვო.

დიდად დამაფიქრებელია „ქოლცენტრების“ ირგვლივ ატეხილი აჟიოტაჟი და ზოგიერთი ოფიციალური მასალები, საპენსიო ფონდის თანხების მითვისების შესახებ.

გამოყენებული ლიტერატურა

1. საქართველოს კანონი „დაგროვებითი პენსიის შესახებ 2018 წ. 21 ივლისი
2. ჟურნალი „აუდიტი, აღრიცხვა, ფინანსები N1(277), 2022 წ.
3. ჟურნალი „აუდიტი, აღრიცხვა, ფინანსები N5(281), 2023 წ.
4. საპენსიო სააგენტოს ანგარიშები



Pension reform and primary results

Mirian Gigolashvili

Akaki Tsereteli State University

mirian.gigolashvili@atsu.edu.ge

Abstract

The establishment of a market economy in the country and the establishment of private ownership leads to a certain increase in unemployment, which puts the population and especially pensioners in difficult conditions, due to the fact that the prices of products and medicines are systematically increasing. To solve this problem, on July 21, 2018, the Parliament of Georgia adopted the Law "On Accumulated Pension". According to the law, personal pension savings are accumulated for pensioners through the pension agency, which they will receive back after retirement. Through the pension agency, these funds are invested in various investments and the increased funds are returned to the pensioners. The results are impressive. We believe that more attention is needed for the safety of these funds.

keywords: Retirement fund, retirement savings, investment

2

განათლება EDUCATION





გასვლითი გაკვეთილი აკაკი წერეთლის სახლ-მუზეუმში

ფაქიზო ფანჩულიძე-კუჭავა

სსიპ ოტია იოსელიანის სახელობის ქალაქ წყალტუბოს 1-ლი საჯარო სკოლის დირექტორი, ფილოლოგიის მეცნიერებათა დოქტორი, მენტორი მასწავლებელი
patifanchulidze@teachers.gov.ge

რეზიუმე

საგანმანათლებლო დაწესებულებაში ტრადიციული ფორმების და მეთოდების გამოყენების გარდა გვაქვს ალტერნატიული გზა მოზარდების ცოდნის გაუმჯობესებისათვის. ეს გახლავთ სამუზეუმო პედაგოგიკა ანუ გაკვეთილები მუზეუმში. სწორედ ასეთი ინტეგრირებული გაკვეთილი (ქართული, ისტორია, მუსიკა) იქნა ჩატარებული აკაკი წერეთლის სახლ-მუზეუმში სხვიტორში სსიპ ოტია იოსელიანის სახელობის პირველი საჯარო სკოლის მეხუთე კლასელთათვის (მასწავლებლები: ფ. ფანჩულიძე-კუჭავა, ფ. გიორხელიძე, მ. ჟორჟოლიანი)

გაკვეთილის თემა იყო აკაკი წერეთლის „ჩემი თავგადასავალი“, რომელიც ჯგუფური მეთოდით წარიმართა.

პირველ აქტივობაში ჯგუფებმა გამომეტყველებით კითხვით წარმოადგინეს აკაკი წერეთლის ლექსები.

მეორე აქტივობაში - მოძიებული მასალებით მიმოიხილეს XIX საუკუნის II ნახევრის საქართველოს ისტორიულ-პოლიტიკურ-კულტურული ვითარება.

მესამე აქტივობაში - როლური თამაშით მოსწავლეებმა გააცოცხლეს სცენები ნაწარმოებიდან.

მეოთხე აქტივობაში კი - აკაკი წერეთლის ტექსტებზე შექმნილი სიმღერებით დაგვატკბეს.

გაკვეთილის მსვლელობისას მოსწავლეებმა გამოავლინეს აკაკი წერეთლის შემოქმედების საფუძვლიანი ცოდნა. შეძლეს აკაკის ლექსების გამომეტყველებით წაკითხვა, ინფორმაციის მოძიება, გაანალიზება, იმპროვიზირება და დასკვნების გაკეთება.

ვფიქრობთ, ასეთი ინტეგრირებული გაკვეთილების მუზეუმებში ჩატარება შთამბეჭდავია, აღვიძებს მოსწავლეებში შემოქმედებით უნარებს და უბიძგებს მათ თეორიული და



პრაქტიკული ცოდნის შეერთებას.

საკვანძო სიტყვები: განათლება, ჯგუფური მუშაობა, აკაკი წერეთელი.

თანამედროვე სამყაროში ადამიანს არა მხოლოდ საგანმანათლებლო დაწესებულებაში, არამედ სხვა ალტერნატიული გზით შეუძლია შეიძინოს ან გაიუმჯობესოს ცოდნა, ვინაიდან სწავლების მხოლოდ ტრადიციული ფორმებისა და მეთოდების გამოყენებით ზოგჯერ არ მიიღწევა სასურველი შედეგი.

კაცობრიობის კულტურული მემკვიდრეობის საკმაო დიდი ნაწილი სამუზეუმო ფონდებშია დაცული. ამ საგანძურის გამოყენებას და მიზანმიმართულ ჩართულობას სასწავლო პროცესში დიდი მნიშვნელობა აქვს საგანმანათლებლო საქმიანობისთვის. მუზეუმით სწავლას დიდი დახმარება შეუძლია გაუწიოს მოსწავლეებს სასწავლო პროგრამების ათვისებაში.

ფვიქრობ, ექსკურსიებს და უფრო მეტიც გაკვეთილების ჩატარებას მუზეუმის სივრცეში განსაკუთრებული დატვირთვა აქვს, რადგან იგი შემოქმედებით უნარებს აღვიძებს მოსწავლეებში, უბიძგებს მათ თეორიული და პრაქტიკული ცოდნის შეერთებისკენ. ამდენად სამუზეუმო პედაგოგიკის როლი საგანმანათლებლო სივრცეში უფრო და უფრო იზრდება.

მინდა გიამბოთ ერთი წარმატებული გაკვეთილის შესახებ, რომელიც აკაკი წერეთლის სახლ-მუზეუმში, სხვიტორში ჩავატარე.

მე-5 კლასის ქართული ენისა და ლიტერატურის სახელმძღვანელოთი ისწავლება აკ. წერეთლის ავტობიოგრაფიული თხზულება „ჩემი თავგადასავალი“ (I ნაწილი), რომელსაც ათი აკადემიური საათი ეთმობა. გადავწყვიტე მე-10 შემაჯამებელი გაკვეთილი ინტეგრირებულად ისტორიისა და მუსიკის მასწავლებლებთან ერთად მწერლის სახლ-მუზეუმში საჩხერეში ჩამეტარებინა, რადგან ეს იქნებოდა სასწავლო რესურსებიდან ყველაზე შთამბეჭდავი და მოსწავლეთათვის მარად დაუვიწყარი. აგრეთვე დასტური იმისა, რომ მწერლის აღნიშნული ქმნილება არ დაკარგულა, არ დავიწყებულა.

მეთოდები და პროცესის მოკლე აღწერა: გაკვეთილი ჯგუფური მეთოდით წარვმართეთითოეულ ჯგუფს წინასწარ ჰქონდა მიცემული დავალებები.

აქტივობა I-პრეზენტაცია (8 წუთი)

თითოეულ ჯგუფს უნდა შეერჩია ჯგუფის სახელწოდება აკაკის შემოქმედებიდან და



აკაკის რომელიმე ლექსი უნდა მოემზადებინათ გამომეტყველებითი კითხვით.

აქტივობა II- ინფორმაციის მოძიება (12 წუთი)

ამ აქტივობას წარუძღვა ისტორიის მასწავლებელი. ბავშვებს დავალებული ჰქონდათ მოეძიებინათ XIX საუკუნის II ნახევრის საქართველოს შესახებ ისტორიულ-პოლიტიკურ-კულტურული ცხოვრების ამსახველი ინფორმაციები.

აქტივობა III- როლური თამაში (18წუთი)

გუნდებს უნდა წარმოედგინათ თხზულებიდან „ჩემი თავგადასავალი“ რომელიმე პერსონაჟი და უნდა გაეცოცხლებინათ ის.

აქტივობა IV – სიმღერის შესრულება (12 წუთი)

ამ აქტივობას წარუძღვა მუსიკის მასწავლებელი. ჯგუფებს დავალებული ჰქონდათ წარმოედგინათ აკაკი წერეთლის ლექსებზე შექმნილი სიმღერები.

პრეზენტაციისას ჯგუფებმა წარმოადგინეს გუნდის სახელწოდებანი:

I ჯგუფმა „ჩანგური“ წარმოადგინა გამომეტყველებითი კითხვით 1871 წელს დაწერილი ლექსი „ჩანგური“.

II ჯგუფმა „სულიკო“ წარმოადგინა 1894 წელს დაწერილი ლექსი „ხატის წინ“.

III ჯგუფმა „განთიადი“ წარმოადგინა 1892 წელს დაწერილი ლექსი „განთიადი“.

მეორე აქტივობისას ბავშვებმა ისაუბრეს XIX საუკუნის II ნახევრის საქართველოს პოლიტიკურ-ეკონომიურ-კულტურულ ყოფაზე. 1864 წელს ბატონყმობის გადავარდნაზე, „თერგდალეულებზე“, ილიასა და აკაკის მეგობრობაზე, რომელთაც ერთად ზიდეს ქვეყნის ტკივილი.

მესამე აქტივობისას როლური თამაშით ჯგუფმა „განთიადი“ გააცოცხლა აკაკის ოჯახის წევრები: დედ-მამა, და-ძმა, თუ როგორ ასწავლა უფროსმა დამ ანამ აკაკის წერა-კითხვა. ჯგუფმა „სულიკო“ წარმოადგინა აკაკის ძიძისა და აკაკის ურთიერთობა. მესამე ჯგუფმა „ჩანგური“ წარმოადგინა საბავშვო თამაში „ქორობია“, რომელიც შემოქმედეს საქართველოს ისტორიულ ბედს ახსენებდა. საქართველოს კრუხი იყო, მისი კუთხეები კი - წიწილები.

ბოლო აქტივობისას მუსიკის მასწავლებლის დახმარებით ჯგუფებმა ცალ-ცალკე წარმოადგინეს აკაკის ტექსტებზე შექმნილი სიმღერები. ჯგუფმა „განთიადი“ შეასრულა სიმღერა „ციცინათელა“, ჯგუფმა „სულიკო“ - სიმღერა „სულიკო“, ხოლო ჯგუფმა „ჩანგური“



– „ჩონგურს სიმები გავუბი“...

გაკვეთილის ბოლოს შევაფასეთ ერთობლივად მასწავლებლებმა მოსწავლეები, როგორც ჯგუფურად, ასევე ინდივიდუალურად. წინასწარ გამზადებული შეფასების სქემის მიხედვით.

გაკვეთილის მიზანი: პირველ აქტივობასთან დაკავშირებით ჩვენი მიზანი იყო აკაკი წერეთლის პოეტური მემკვიდრეობის გამომეტყველებითი დასწავლა. მეორე აქტივობასთან დაკავშირებით ჩვენი მიზანი იყო ინფორმაციის მოძიების და მისი მოკლე გადმოცემის უნარის გამომუშავება. მესამე აქტივობის მიზანი იყო გამართული სწორი მეტყველების განვითარება, ჟესტებით და მიმიკებით პერსონაჟთა სახეების გაცოცხლება. მეოთხე აქტივობის მიზანი იყო მუსიკალური მელოდიების, მრავალხმიანი სიმღერების მარტო ან სხვებთან შეთანხმებულად შესრულება.

შედეგი: შემაჯამებელი გაკვეთილის ოთხივე აქტივობის მსვლელობისას, ვფიქრობთ მიზანს მივაღწიეთ, რადგან ბავშვებმა გამოავლინეს, რომ ისინი საფუძვლიანად გაეცნენ აღნიშნულ ნაწარმოებს, აკაკის პოეტურ მემკვიდრეობას, შეძლეს ინფორმაციების მოძიება და დასკვნების გაკეთება, პერსონაჟების ჟესტებითა და მიმიკებით პერსონაჟთა სახეების წარმოდგენა და აკაკი წერეთლის ტექსტებზე შექმნილი სიმღერების დასწავლა და აუდიტორიის წინაშე წარმოდგენა.

დასკვნა: ვფიქრობთ, ასეთი სახით ჩატარებული შემაჯამებელი ინტეგრირებული გაკვეთილი მწერლის სახლ-მუზეუმებში მეტად შთამბეჭდავია, რამეთუ სასწავლო რესურსებიდან ცოცხალი რესურსი მწერლის მუზეუმია, იქ, სადაც მწერლისა თუ პოეტის სულია დავანებული. მოსწავლეები დიდი შემართებითა და მონდომებით ემზადებიან ექსკურსია-გაკვეთილებისათვის, ასეთი ტიპის გაკვეთილები აღვიძებენ მოსწავლეებში შემოქმედებით უნარებს, უბიძგებენ მათ თეორიული და პრაქტიკული ცოდნის შეერთებისაკენ და შესაბამისად მუზეუმის თანამშრომლებიც მაღლიერნი გვრჩებიან.



გამოყენებული ლიტერატურა

1. ქართული კრიტიკის სასკოლო ქრესტომათია I ნაწილი, თბილისი 2008წ.
2. აკაკი ბაქრაძე - სკოლას, გამომცემლობა „უნივერსალი“, თბილისი 2004წ.
3. ახალი ქართული ლიტერატურის ისტორია, თბილისის სახელმწიფო უნივერსიტეტის გამომცემლობა, თბილისი 2003წ.
4. ლიტერატურული ნაწარმოებები სკოლაში, თენგიზ წოწონავა, საავტორო გამომცემლობა, 2009წ.

Field lesson at Akaki Tsereteli House-Museum

Fakizo Fanchulidze-Kuchava

Director of the 1st Public School of Tskaltubo named after SSP Otia Yoseliani, Doctor of Philological Sciences, mentor teacher
patifanchulidze@teachers.gov.ge

Abstract

In an educational institution besides using traditional forms and methods, we have an alternative way for teenagers of raising and improving the level of knowledge. This is Museum Pedagogy or lessons at the museum. Such integrated lesson (Georgian, History, Music) was held in Skhvitori, at the museum named after Akaki Tsereteli. The lesson was held for the grade 5th students and teachers: F. Fanchulidze, F. Giorkhelidze, M. Zhorzholiani).

The theme of the lesson was the story of Akaki Tsereteli “My Adventure”. The lesson was held by group method with four activities. The first activity was reading artistically any poem of Akaki Tsereteli by groups. The second activity-the students had to search the information about XIX century Georgia’s historical and political situation.

The third activity-the students had to perform the scenes from the story of Akaki Tsereteli “My Adventure”. In the fourth activity we got great pleasure from the students’ songs created



on Akaki Tsereteli's poems. In conclusion we think that this kind of integrated summary lesson ,held at writer's museum, is very impressive because from educational resources,the live resource is the writer's museum,where his soul still exists. The students are preparing for such kind of excursion lesson with great enthusiasm and willing and accordingly the co-workers of the museum are very gratefull.

Key words: *education, group work, Akaki Tsereteli.*



ზეპირმეტყველების უნარის განვითარება ინგლისური ენის ათვისების პროცესში დაწყებით საფეხურზე

ხათუნა ახალაია
ინგლისური ენისა და ლიტერატურის წამყვანი პედაგოგი
წყალტუბო. ქვიტირის საჯარო სკოლა
k.akhalaia@gmail.com

რეზიუმე

საქართველო მრავალ დადებით და ქმედით ნაბიჯს დგამს განათლების სისტემის გასაუმჯობესებლად, რამაც საბოლოო ჯამში განათლების უკეთეს ხარისხამდე უნდა მიგვიყვანოს. ზოგადი განათლების სისტემის რეფორმა საქართველოში სხვადასხვა მიმართულებით მიმდინარეობს. სკოლების დონეზე შედეგების გაუმჯობესებისათვის საჭიროა უწყვეტი ქმედებები, მასწავლებელთა პროფესიული ზრდა. განათლების ხარისხი წარმატებულია, როდესაც თითოეულ პედაგოგს გაცნობიერებული აქვს, რომ მოზარდთა განვითარება ინოვაციების ძიებასა და დანერგვაშია. განათლების მაღალი ხარისხის მიღება განაპირობებს საზოგადოებრივი სიკეთის გაზრდას. განათლების მაღალი ხარისხის მქონე საზოგადოება კი უფრო მეტად არის სოციალურად ორიენტირებული და ინტეგრირებული.

თანამედროვე ქართული სახელმწიფო ამყარებს ეკონომიკურ, კულტურულ და პოლიტიკურ კონტაქტებს მსოფლიოს სხვადასხვა კუთხეში. აღნიშნული ურთიერთობები კი მჭიდროდ არის დაკავშირებული საქართველოს მოქალაქეების მიერ უცხო ენების პრაქტიკულ ცოდნასთან, რომელიც დღითიდღე ცხოვრებისეულ მოთხოვნად იქცა.

უცხო ენის სრულყოფილად ათვისებისათვის მოსწავლესთან ერთად დიდი როლი მასწავლებელს ენიჭება, რომლის კვალიფიკაცია პირდაპირ უკავშირდება მოსწავლეების მიერ მიღწეულ შედეგებს. იმისათვის, რომ ენის შემსწავლელმა შეძლოს სხვა კულტურაში ინტეგრირება, უცხო ენის შესწავლისას აქცენტები უნდა გაკეთდეს არა მარტო ენის შესწავლაზე, არამედ შესასწავლ ენაზე მოსაუბრეთა ღირებულებებისა და მათი დამოკიდებულებების შესახებ ცოდნის გადაცემასა და გაღრმავებაზე.

საკვანძო სიტყვები: ზეპირმეტყველება, კომუნიკაცია, ინტეგრირება, ინტერვენცია, უცხო ენა.



წინამდებარე ნაშრომში ეხება დაწყებით საფეხურზე ინგლისური ენის ათვისების პროცესში ზეპირმეტყველების უნარის განვითარებას. პირადად პედაგოგიურმა გამოცდილებამ და სასწავლო პროცესზე მუდმივად დაკვირვებამ დამანახა, რომ ზეპირმეტყველების და საკომუნიკაციო უნარის განვითარება ერთ - ერთი მნიშვნელოვანი ფაქტორია უცხო ენის სწავლების პროცესში, ვინაიდან იგი კომუნიკაციის ძირითადი წყაროა.

დაწყებით საფეხურზე ზეპირმეტყველების უნარის განვითარება პრობლემურია, რადგან, გარდა შესაბამისი აქტივობების დაგეგმვისა გაკვეთილებზე, გასათვალისწინებელია მოსწავლეების სოციალური უნარებიც, როგორცაა თავდაჯერებულობა, თვითშეფასება და მოტივაცია. სწორედ მასწავლებლის უპირველესი მოვალეობაა დააძლევინოს მოსწავლეებს არსებული პრობლემები. მიზნის მისაღწევად პირველ ეტაპზე დავიწყე ხელისშემშლელი ფაქტორების გამოვლენა და შესაბამისად საჭირო ინტერვენციების დაგეგმვა.

კვლევის დამუშავებაში დამეხმარა „მასწავლებელთა საქმიანობის დაწყების, პროფესიული განვითარებისა და კარიერული წინსვლის სქემის გზამკვლევის“ მეორე ნაწილი, სადაც ნათლად ჩანს, რომ პედაგოგიური პრაქტიკის კვლევა მართო წამოჭრილი სიძნელების დროს კი არ არის საჭირო, არამედ ახალი იდეების, ინოვაციების გამოსაცდელად, საკუთარი ძლიერი მხარისა და პოტენციალის აღმოსაჩენად, საჭირო უნარ-ჩვევების გასავითარებლად და, რაც მთავარია, სკოლაში სწავლა-სწავლების ხარისხისა და მოსწავლეთა შედეგების გასაუმჯობესებლად. (მასწავლებელთა საქმიანობის დაწყების, პროფესიული განვითარებისა და კარიერული წინსვლის სქემის გზამკვლევი. მეორე ნაწილი გვ 61.) აღნიშნულმა ციტირებამ მიზიძგა , აღმომეჩინა საკუთარი ძლიერი მხარე და შევჭიდებოდი ჩემს მიერ გამოვლენილი პრობლემის გადაჭრის გზების ძიებას. ზეპირმეტყველებას, ისეთივე წვრთნა და სისტემატიური განვითარება სჭირდება, როგორც სხვა კომუნიკაციურ უნარებს.

თემა აქტუალურია, რადგან უცხო ენის ათვისებისათვის აუცილებელი მიმართულება ზეპირმეტყველება, არის სწორედ ის მიმართულება, რომელიც ორ ერთმანეთთან მჭიდროდ დაკავშირებულ სამეტყველო ქცევას აერთიანებს, ესენია: მოსმენა და ლაპარაკი. საჭიროა მოსწავლეთა მაქსიმალური ჩართვა აღნიშნულ მიმართულებაში, რადგან, უცხო ენაზე მეტყველება და კომუნიკაცია მთავარი მიზანია ნებისმიერი ენის შესწავლისათვის. უცხო ენის შესწავლა და ზოგადად ვერბალური კომუნიკაციის დამყარება ნიშნავს უცხო სამყაროში შესვლას, ცხოვრების განსხვავებული წესების, ღირებულებებისა და ტრადიციების აღმოჩენას.



ზოგიერთი მოსწავლეებისათვის, რომლებიც შეისწავლიან ინგლისურ ენას, გამოვლინდა ნაკლები ხელმისაწვდომობა მოისმინონ და გამოიყენონ ეს ენა გაკვეთილის ფარგლებს გარეთ, მაგალითად, ფამილიარულ ყოფით სიტუაციებში. სწორედ ეს არის ერთ-ერთი მიზეზი, რომ უცხოური ენის დაუფლების პროცესი უფრო ხანგრძლივი და ნელი ტემპით მიმდინარეობს. აღნიშნული პრობლემა ყველა მოსწავლისთვის ერთნაირად არ განიხილება, ზოგიერთი მოსწავლე ახერხებს აყვეს უცხო ენის ათვისებისათვის აუცილებელ ტემპს და გავიდეს სასურველ შედეგზე, ხოლო ნაწილი, რომლებიც საჭიროებენ სხვადასხვა სტრატეგიებისა და მიდგომების შემუშავებას, ხდება მათი დემოტივაცია და ზოგჯერ დათრგუნვაც კი. აქედან გამომდინარე, მუდმივად მიჩნდება კითხვა, თუ როგორ უნდა ავამაღლო და განვაავითარო ზეპირმეტყველების უნარები ეფექტიანად სწავლების პროცესში.

ჩემს მიერ შეგროვებული სტატისტიკური მონაცემების / ანკეტების საფუძველზე კვლევის ფარგლებში შევიმუშავე რამდენიმე ინტერვენცია, რომელსაც დღემდე ვიყენებ საგაკვეთილო პროცესში მოსწავლეებთან უკეთესი შედეგების მისაღწევად და ამით ხელი შევუწყო ზეპირმეტყველების გაუმჯობესებას და მინიმუმამდე დავიყვანო ხელისშემშლელი ფაქტორები.

ზეპირმეტყველების უნარის განვითარებაში დამეხმარა:

1. როლური თამაში ;
2. დიალოგის დრამატიზება;
3. გამოკითხვა წყვილებში;
4. თხრობა სხვადასხვა ინტერპრეტაციით.: ა) დეტალური თხრობა ბ) მოკლე შინაარსის თხრობა გ) თხრობა პერსონაჟის პოზიციიდან.

როლური თამაში: როლური თამაშის მიზნებია: დიალოგური მეტყველების უნარ-ჩვევების განვითარება; ზეპირი მეტყველების უნარ-ჩვევების განვითარება; მოსმენის უნარ-ჩვევების განვითარება;

როლური თამაში თანამშრომლობითი სწავლების ერთ-ერთი ყველაზე უფრო გავრცელებული ფორმაა. აღნიშნული აქტივობის შესრულებისას მოსწავლეები სწავლობენ როგორც კითხვების დასმას, ასევე პასუხის გაცემას სრული პასუხების გამოყენებით. ეს აძლევს მათ შესაძლებლობას გაავარჯიშონ, როგორც ახალი სიტყვები, ასევე გრამატიკული სტრუქტურები. ჩემი უმთავრესი მიზანი იყო მოსწავლეებს ესწავლათ კომუნიკაცია და აზროვნება სწორედ სამიზნე ენის გამოყენებით. როლური თამაშის უპირატესობა მდგომარეობს იმაში,



რომ სხვა პერსონაჟის "ნიღაბს" ამოფარებულ მორცხვ მოსწავლესაც კი უადვილდება აზრის გამოთქმა და ინტერაქცია. როლური თამაში ამავდროულად ცხოვრებისეული სიტუაციების გათამაშებაა, აადვილებს ლექსიკური ერთეულების დამახსოვრებას და გამოყენებას შესაბამის საკომუნიკაციო სიტუაციაში. იმის გამო, რომ მოსწავლეს ეძლევა თავისი აზრების გამოხატვისა და გამოყენების საშუალება, მას ემატება საკუთარი ძალების რწმენა და იზრდება მისი მოტივაცია.

დიალოგის დრამატიზირება - დიალოგი ინტერაქციული აქტივობის საუკეთესო საშუალებაა. დიალოგურ სიტუაციაში ხშირი ჩართვით მოსწავლეები საკომუნიკაციო ენის დახვეწას შეძლებენ. იხ. დავალების ნიმუში : მოსწავლეები ეკრანზე კითხულობენ დიალოგის სრულ ვერსიას. ერთხელ წაკითხვის შემდეგ გარკვეული სიტყვების რაოდენობა იფარება ფერადი მართკუთხედებით. მოსწავლეებს ეძლევათ საშუალება გაითამაშონ აღნიშნული დიალოგი წყვილებში და აღადგინონ დაფარული სიტყვები მეხსიერებაში. მეორე, მესამე მცდელობისას უფრო მეტი სიტყვები დაფარეთ და ისე გაათამაშეთ დიალოგი წყვილებში. აქტივობის საბოლოო ვერსიაში მოსწავლეებს თითქმის მთელი დიალოგის აღდგენა მოუწევთ. მსგავსი ტიპის მასალის გამოყენება კლასს ხელს შეუწყობს მიიყვანოს ფოკუსირებულ და თანამშრომლობითი უნარის მქონე აუდიტორიამდე. მოსწავლეებს განუვითარდებათ თანამშრომლობისა და კომუნიკაციის დამყარების უნარები; ასევე წარმოსახვისა და ფანტაზიის უნარი, რადგან დაფარული სიტყვის აღდგენაში, მათ ეძლევათ საშუალება გამოიყენონ შემცვლელი, სინონიმური მნიშვნელობის მქონე სიტყვები. მათ უნდა მოახდინონ ნასწავლის გამოყენება სხვა სიტუაციაში და არა მხოლოდ ნასწავლის გადმოცემა.

გამოკითხვა წყვილებში (peer-interview)-- გამოკითხვა წყვილებში საუკეთესო სტრატეგიაა სწავლების ნებისმიერ ეტაპზე, განსაკუთრებით მაშინ როცა მოსწავლეებს ათვისებული აქვთ საბაზისო ლექსიკური თუ გრამატიკული ერთეულები დაწყებით საფეხურზე. აღნიშნული აქტივობა მოსწავლეებს უვითარებს, როგორც მოსმენის, ასევე ზეპირმეტყველების უნარს. მოსწავლეები აქტიური მსმენელები ხდებიან, რადგან ფოკუსირდებიან შეკითხვაზე რომელსაც პასუხი უნდა გასცენ.

თხრობა სხვადასხვა ინტერპრეტაციით-მოსწავლეებს ხშირად უჭირთ მოსმენილი თუ წაკითხული ინფორმაციის გადმოცემა. „თხრობა სხვადასხვა ინტერპრეტაციით“, მეტად მნიშვნელოვანი მეთოდია იმ პრობლემის მოსაგვარებლად, რომელსაც ვაწყდებით სწავლა



სწავლების პროცესში. თავად თხრობის პროცესი მოსწავლეებს საშუალებას აძლევს: გაითავისონ ამბის დასაწყისისა და დასასრულის, მოქმედი პირებისა და სიუჟეტური ხაზების მნიშვნელოვანი ასპექტები. მოსწავლეებს საშუალება აქვთ ამბის გადმოსაცემად გამოიყენონ აღწერითი ენა, დაიცვან თანამიმდევრულობა და გამოიყენონ თემასთან დაკავშირებული ლექსიკა. აუდიტორიის დაინტერესებისა და კონტაქტის დამყარების მიზნით გამოიხონ მასზე ზემოქმედების სხვადასხვა საშუალებები, როგორცაა: ჟესტიკულაცია, მიმიკა და ხმის ტემბრი. აღნიშნული მეთოდი გულისხმობს ერთი და იმავე მოსმენილი ამბის ტექსტის თხრობას სხვადასხვა ინტერპრეტაციით, სხვადასხვა პოზიციიდან. ეს შეიძლება იყოს მოკლე შინაარსის გადმოცემა, დეტალური თხრობა, კონკრეტული ეპიზოდის თხრობა ან თხრობა პერსონაჟის პოზიციიდან.

ჩემი პედაგოგიური პრაქტიკიდან გამომდინარე ინტერვენციის მრავალჯერ განხორციელების შემდეგ როლური თამაშები და თხრობა პერსონაჟის პოზიციიდან მოსწავლეების საყვარელ აქტივობად იქცა, რადგან მათ მიეცათ საშუალება სხვადასხვა ნიღაბს ამოფარებული სხვადასხვა პერსონაჟები განესახიერებინათ. აღნიშნულ აქტივობაში მოსწავლეებს ხელს უწყობს მოდელირება, რომელსაც მასწავლებელი გაითამაშებს ერთ-ერთ მოხალისესთან ერთად. თავდაპირველად შესაძლებელია შეთავაზებული ამოცანა უკავშირდებოდეს გარკვეული ტიპის გამოწვევებს, თუმცა ამა თუ იმ აქტივობაზე, ინტენსიური მუშაობის შედეგად მოსწავლეთა უნარები ნელ-ნელა დაიხვეწება და გარკვეული დროის შემდეგ, ისინი შეძლებენ ესა თუ ის როლი გაითამაშონ წყვილებში ან კლასის წინაშე.

პედაგოგები ალბათ დამეთანხმებით იმ მოსაზრებაში, რომ ინტერაქტიულობა უცხო ენაში კარგი გაკვეთილის გადამწყვეტი პირობაა. წყვილებში მუშაობა მეტ შესაძლებლობას აძლევს მოსწავლეებს გაუზიარონ ერთმანეთს საკუთარი მოსაზრებები, რჩევა-რეკომენდაციები და ისწავლონ ერთმანეთისგან. დასმული შეკითხვები და მოულოდნელი პასუხები, რომელიც ინტერვენციის დაგეგმვამდე ერთგვარ გამოწვევად ითვლებოდა დაწყებითი კლასის მოსწავლეებისათვის, საბოლოოდ ერთ-ერთ სახალისო და სასიამოვნო აქტივობად იქცა მათთვის. იმისათვის, რომ სწავლა სწავლების პროცესი მუდმივად აქტიურ ფაზაში იყოს, შორს ვიყოთ ერთფეროვანი გაკვეთილებისაგან და იდენტიფიცირებული პრობლემა მინიმუმამდე დავიყვანოთ.

ჩატარებული კვლევის საფუძველზე, შემიძლია დავასკვნა, რომ სწორად შერჩეული სასწავლო მეთოდები, მიმზიდველი სასწავლო გარემო მოსწავლეს უღვიძებს ცნობისმოყვა



რეობას, ფიქრისა და აღმოჩენებისაკენ უბიძგებს. მოსწავლეთა საჭიროებებზე მორგებულ-
მა აქტივობებმა და დაგეგმილმა ინტერვენციებმა მოსწავლეები მიიყვანა იმ შედეგამდე,
რასაც ჰქვია თხრობისა და კომუნიკაციის დროს მეტი თავდაჯერებულობის გამოვლენა.
რადგან თანამედროვე ეპოქა ახალ გამოწვევებს გვთავაზობს, ამიტომაც მნიშვნელოვანია
არ ჩამოვრჩეთ და შევუშინდეთ ახალ გამოწვევებს. ინოვაციების დანერგვა და სასწავლო
უნარ- ჩვევების ჩამოყალიბება ჯერ კიდევ დაბალი ასაკიდან და სკოლის დაწყებითი საფე-
ხურიდან უნდა დავიწყოთ.

გამოყენებული ლიტერატურა

1. (მასწავლებელთა საქმიანობის დაწყების, პროფესიული განვითარებისა და კარიერული
წინსვლის სქემის გზამკვლევი. მეორე ნაწილი)
2. ეროვნულ სასწავლო გეგმა (თავი XIV. უცხოური ენები - ზოგადი ნაწილი და სტანდარ-
ტები მუხლი 67. უცხოური ენები - ზოგადი ნაწილი)
3. <https://edu.aris.ge/news/ras-urchevs-2019-wlis-abiturienteb-s-ucxouri-enebisdjgufis-xelmdzgvaneli.htm>
4. https://www.bsu.edu.ge/text_files/ge_file_10045_1.pdf
5. (http://old.tpdg.ge/uploads/pdf_documents/saazrovn%20unarebi.pdf.)
6. https://www.bsu.edu.ge/text_files/ge_file_10045_1.pdf (უცხოური ენის შესწავლის ხელშე-
წყობი პირობები დაწყებით კლასებში გვ.138 ავტ. ია ხასია)
7. <http://old.tpdg.ge/uploads/pdfdocuments/saazrovn%20unarebi.pdf> გვ 7
8. ლარსენ-ფრიმენ,1986
<https://library.iliauni.edu.ge/wp-content/uploads/2017/03/ion-diui.pdf>
9. ია ხასია https://www.bsu.edu.ge/text_files/ge_file_10045_1.pdf)
10. <https://library.iliauni.edu.ge/wp-content/uploads/2017/03/ion-diui.pdf>



Improving oral language skills at the primary level

Khatuna Akhalaia

English language lead teacher

LLP Tskaltubo Municipality Kvitiri Public School

k.akhalaia@gmail.com

Abstract

Georgia is taking many positive and effective steps to improve the education system, which should ultimately lead to a better quality of education. The reform of the general education system in Georgia is taking place in different directions. In order to improve the results at the school level, continuous actions and professional growth of teachers are needed. The quality of education is successful when each teacher realizes that the development of adolescents is in the search for and implementation of innovations. Getting a high quality of education leads to an increase in public welfare. A society with a high quality of education is more socially oriented and integrated.

The modern Georgian state establishes economic, cultural and political contacts in different parts of the world. The mentioned relations are closely related to the practical knowledge of foreign languages by the citizens of Georgia, which has become a daily requirement of life.

In order to master the language perfectly, the teacher plays a big role, whose qualification is directly related to the results achieved by the students. In order for a language learner to be able to integrate into another culture, when learning a foreign language, emphasis should be placed not only on learning the language, but also on the transfer and deepening of knowledge about the values and attitudes of the speakers of the language being studied.

Key words: oral language skill , communication, integration, intervention, foreign language.



რატომ უჭირთ X კლასის მოსწავლეებს სასვენი ნიშნების სწორად გამოყენება?

დარეჯან ლაჭყეპიანი

ქართული ენისა და ლიტერატურის წამყვანი პედაგოგი
სსიპ. ოტია იოსელიანის სახელობის წყალტუბოს N1 საჯარო სკოლა
Darejan.lachkepani@cnil.com

რეზიუმე

„ზოგადი განათლების ეროვნული მიზნებიდან“ გამომდინარე სკოლაში მიღებულმა განათლებამ მოზარდს უნდა ჩამოუყალიბოს დამატებითი ცოდნისა და ჩვევების დამოუკიდებლად შეძენის, უწყვეტი განვითარების უნარი, რათა შეძლოს საკუთარი შესაძლებლობებისა და აუცილებლად საჭირო ცოდნის ადეკვატურად განსაზღვრა, შესწავლა, საკუთარი თავის რეალიზება. 21-ე საუკუნე ადამიანებისაგან განსაკუთრებით მოითხოვს ცოდნის მაღალ დონეს, რაც მოზარდის ღირსეულ პიროვნებად ჩამოყალიბებას განსაზღვრავს. უდიდესია მასწავლებლისა და, ზოგადად, სკოლის როლი, რომ აღიზარდოს ადამიანი, რომელსაც შეეძლება როგორც შემოქმედებითად, ასევე კრიტიკულად, ანალიტიკურად აზროვნება. აქედან გამომდინარე, მასწავლებელი ორიენტირებული უნდა იყოს მოსწავლეს განუვითარდე სამივე ტიპის აზროვნება (დეკლარაციული, პროცედურული, პირობისეული“ ვიცი, შემიძლია, ადეკვატურად ვიყენებ). აღნიშნული მიზნის მიღწევაში დიდი როლი აკისრია გამართულ, დახვეწილ, *ჩამოყალიბებულ* „ე.წ. „კლასიკურ“ მეტყველებასა და წერას. რაც აზრის სწორად, მხატვრულად, დახვეწილად გადმოცემისა და აღქმის ერთ-ერთი უმნიშვნელოვანესი ფაქტორია. მოსწავლეები თავიანთ ნაწერებში სასვენ ნიშნებს სწორად ვერ სვამენ. ხშირად ინტონაციას არ ემყარება სასვენ ნიშნების გამოყენება. ეს ზოგჯერ მეტყველებაზეც უარყოფითად მოქმედებდა მოსწავლე ეჩვევა სწრაფ, ძნელად აღსაქმელ მეტყველებას. სასვენ ნიშნების გამოყენების თვალსაზრისით, უამრავი შეცდომა გვხვდება, რაც ართულებს აზრის სწორად, გასაგებად გამოხატვას, ხოლო მსმენელსა და მკითხველს კი ხელს უშლის მის სწორად აღქმაში. აღსანიშნავია ის ფაქტი, რომ მოსწავლეებს სხვა სასვენ ნიშნებთან შედარებით განსაკუთრებით „მძიმეს“ და „ტირეს“ დასმა უჭირთ. გაკვეთილის პროცესში მოსწავლეთა ჩართულობა მეტად აქტუალური საკითხია. პედაგოგები მრავალ ხერხს მიმართავენ მოსწავლეთა აქტიურობის გასაზრდელად. ამ



მიზნით განსაკუთრებით მნიშვნელოვანია მოსწავლეთა მოტივაციის ამაღლება, რაც ხელს უწყობს განათლებისა და ცოდნის მიმართ პოზიტიური დამოკიდებულების ჩამოყალიბებას.

საკვანძო სიტყვები: *მოტივაცია, სასვენი ნიშნები, სინტაქსი, გრამატიკული უნარ-ჩვევები . ტრანსფერი.*

ქართული ენა გამოირჩევა სინტაქსური კონსტრუქციების მრავალფეროვნებით, გარდა ამისა, განკერძოებული სიტყვებისა და გამოთქმების სიჭარბე მას განასხვავებს ინდოევროპული ენებისაგან, ამიტომაც პუნქტუაციას ჩვენს ენაში სულ სხვა დატვირთვა აქვს.

ეროვნული სასწავლო გეგმის მიხედვით, ქართულ ენაში გრამატიკის სწავლება მნიშვნელოვან გავლენას ახდენს წერისა და მეტყველების კულტურის ჩამოყალიბებაზე. მოსწავლეებს უვითარებს გარკვეულ უნარ-ჩვევებს, უყალიბებს მართებულ დამოკიდებულებებს სასვენი ნიშნების გამოყენებასთან დაკავშირებით. გაკვეთილზე მიღებული ცოდნის გამოყენებისათვის სასურველია, გრამატიკის სწავლებას დაეთმოს ცალკე გაკვეთილი საბაზო საფეხურზეც და მოსწავლეებმა ინტენსიურად შეასრულონ გრამატიკული სავარჯიშოები.

საკვლევი პრობლემის აქტუალობის დასადგენად უნდა გამოვიკვლიო და შევისწავლო თუ რა განაპირობებს, რატომ უჭირთ მოსწავლეებს სასვენი ნიშნების გამოყენება IX კლასში. ამის გამო გავესაუბრე კოლეგებს, კათედრის წევრებს. ჩატერებული შეხვედრების შედეგად შევჯერდით მოსაზრებაზე, რომ საკვლევი პროექტის დიაგნოსტიკის მიზნით, უნდა დავადგინოთ, თუ რა მნიშვნელობა აქვს სასვენი ნიშნების სწორად გამოყენების აუცილებლობის მოსწავლემდე მიტანას, მის დარწმუნებას, თუ რა გავლენას ახდენს სასვენი ნიშნების სწორად გამოყენება მართლწერასა და მართლმეტყველებაზე.

პრაქტიკული კვლევის ჩასატარებლად შევარჩიე X-ბ კლასი. კლასში სწავლობს 26 მოსწავლე, ჩემ მიერ შემაჯამებელი დავალებების გასწორებების შემდეგ დაკვირვებების შედეგად აღმოვაჩინე პრობლემა, როგორც შემაჯამებელ წერებში გაცილებით დაბალი შეფასება აქვთ, მეტია პუნქტუაციური შეცდომები, ვიდრე საშინაო დავალებების შესრულების დროს. როგორც ამ საკითხით დაინტერესებულმა, შევიმუშავე გეგმა პირველადი სამუშაოების ჩასატარებლად, რომელიც ითვალისწინებდა პრობლემის გამოკვეთას, საკითხთან დაკავშირებით მშობლების, მასწავლებლებისა და მოსწავლეების მიდგომასა და დამოკიდებულებას. საკითხი რომ უფრო ღრმად შემესწავლა, გადავწყვიტე მომეძიებია და დავკვირ



ვებოდი ქართულ ენასა და ლიტერატურაში სხვა მასწავლებლების მიერ ჩატარებული შემაჯამებელი სამუშაოების შედეგებს, აგრეთვე საინტერესოდ მივიჩნეო მასწავლებლების, თავად მოსწავლეებისა და მშობლების დამოკიდებულება ამ საკითხის მიმართ. ქართული ენისა და ლიტერატურის კათედრის სხდომაზე ვიმსჯელოთ აღნიშნულ პრობლემაზე და პედაგოგებმა ერთხმად აღნიშნეს, რომ ასეთივე პრობლემა აქვთ მათაც შემაჯამებელი სამუშაოების შეფასების დროს და, საერთოდ, ქართულ ენასა და ლიტერატურაში შემაჯამებელ სამუშაოებში პუნქტუაციური შეცდომების სიუხვეზე ისაუბრა კათედრის წევრმა ყველა პედაგოგმა.

დირექტორთან, მასწავლებლებთან, მშობლებთან ინტერვიუების შედეგად დადგინდა, რომ ამ პრობლემის გამოწვევის ერთ-ერთ მიზეზად გრამატიკული მასალის—პუნქტუაციური წესების (საკითხების) უცოდინარობა, მოსწავლეებში სასვენი ნიშნების გამოყენების აუცილებლობის გაუაზრებლობაა „თუმცა გამოითქვა ვარაუდები, რომ პრობლემის გამომწვევი ფაქტორები შესაძლოა სხვადასხვაგვარიც იყოს:

- ის, რომ გრამატიკის სწავლებას დათმობილი არ აქვს ცალკე საათი
- გადაჭარბებული მოლოდინები მოსწავლეთა მიმართ
- ტესტური ფორმით ჩატარებული შემაჯამებელი სამუშაოები
- ის, რომ მოსწავლეები დიდ მნიშვნელობას არ ანიჭებენ სასვენი ნიშნების სწორად გამოყენების ან, ზოგადად, გამოყენების აუცილებლობას
- არსებული სახელმძღვანელოების არაეფექტურობა.

საკვლეო ჯგუფთან ზედაპირული გასაუბრებისა და პრობლემის უფრო კონკრეტულად აღქმის შემდეგ დავიწყე ფიქრი —რა შეიძლება იყოს პრობლემის გამომწვევი მიზეზი? პრობლემის ზუსტად განსაზღვრისათვის მნიშვნელოვანი იყო ჩამომეყალიბებინა კვლევის მთავარი შეკითხვა:

რატომ უჭირთ სასვენი ნიშნების სწორად გამოყენება მე-მე-10 /ზ კლასის მოსწავლეებს?

საკვლევი პრობლემის აქტუალობის დასადგენად გავესაუბრე სკოლის საშუალო საფეხურის რამდენიმე მასწავლებელს, მოსწავლეს, მშობელს. გამოითქვა ანგარიშგასაწევი მოსაზრება. ერთ-ერთ მთავარ მიზეზად დასახელდა ის, რომ არ ხდება მასწავლებლისა და მოსწავლის მიერ პრობლემაზე ფოკუსირება.

მოსწავლეთა აკადემიური მოსწრების დაძლევის საშუალებად დავისახე -- სასვენი ნიშნების გამოყენების ხარისხის ამაღლება, შეცდომების მიზეზების პოვნა, დასკვნების გა



მოტანა, პრობლემის გადაჭრის ოპტიმალური გზების ძიება, სწავლებაში ცვლილებების შეტანა და პრაქტიკულ მუშაობაში დანერგვა, გამოკვლევა, შედეგების გაანალიზება.

თუ რამდენად აქტუალურია საკვლევი პრობლემა, ამისათვის ჩავატარე ანკეტირება მასწავლებლებთან, მოსწავლეებსა და მშობლებთან. კოლეგებმა აღნიშნეს, რომ საკვლევი საკითხი მართლაც პრობლემური და აქტუალურია, კოლეგებთან შეხვედრის შედეგად შევჯერდით იმაზე, რომ საკვლევი პრობლემის დიაგნოსტიკისათვის საწყის ეტაპზე ჩავატაროთ დიაგნოსტიკური ტესტირება.

ვიხელმძღვანელებთ რა მასწავლებელთა პროფესიული განვითარების ცენტრის მიერ გამოცემული ლიტერატურით „სწავლება და შეფასება“ 2008 წელი. კიდევ ერთხელ გაკვეთილის პროცესში მოსწავლეთა ჩართულობა მეტად აქტუალური საკითხია. პედაგოგები მრავალ ხერხს მიმართავენ მოსწავლეთა აქტიურობის გასაზრდელად. ამ მიზნით განსაკუთრებით მნიშვნელოვანია მოსწავლეთა მოტივაციის ამაღლება, რაც ხელს უწყობს განათლებისა და ცოდნის მიმართ პოზიტიური დამოკიდებულების ჩამოყალიბებას.

მასწავლებელი მოვალეა კარგი პიროვნული ურთიერთობები დაამყაროს მოსწავლეებთან. კვლევები გვიჩვენებს, რომ მოსწავლეები, რომლებსაც მოსწონთ მასწავლებელი, კეთილსინდისიერად ეკიდებიან სასწავლო პროგრამას, ნაკლებად ქმნიან დისციპლინურ პრობლემებს და ითვისებენ მასწავლებლის მოთხოვნებს.

იმისათვის რომ მოსწავლე სასწავლო პროცესში აქტიურად ჩაერთოს, ის დარწმუნებული უნდა იყოს საკუთარ შესაძლებლობებში და ეჭვი არ უნდა ეპარებოდეს დასახული მიზნის მიღწევაში. ავტორის აზრით, რთულ ინფორმაციულ გარემოში მნიშვნელოვანია მასწავლებელმა შეასრულოს გზამკვლევის როლი მოსწავლეთა პოზიტიური დამოკიდებულებების ჩამოყალიბებაში.

ამასთან გასათვალისწინებელია ფსიქოლოგ აბრაჰამ მასლოუს აზრი ადამიანი მოთხოვნილებათა შესახებ. ესაა ბიოლოგიური, უსაფრთხოების, კუთვნილებისა და სიყვარულის, საკუთარი თავის მიმართ პატივისცემისა და აღიარების და თვითრეალიზაციის ინტერესი.

საინტერესო იყო სოფიო ლობჯანიძის სტატია “როგორ წარვმართოთ პედაგოგიური კვლევები“, რომელიც იძლევა კვლევის ჩასატარებლად საჭირო პროფესიულ რჩევებს. მისი აზრით „პედაგოგიური პრაქტიკის კვლევა მარტო სირთულეების გადასალახად კი არ არის საჭირო, არამედ იდეების, ინოვაციების გამოსაცდელად, საკუთარი ძლიერი მხარისა და



პოტენციალის აღმოსაჩენად, საჭირო უნარების განსავითარებლად.

თინათინ ზურაბიშვილის წიგნში „თვისობრივი მეთოდები სოციალურ კვლევაში“ განხილულია კვლევის დროს გამოყენებული ისეთი თვისობრივი მეთოდები, როგორცაა სიღრმისეული ინტერვიუ, ფოკუს-ჯგუფი, რომელიც გამოვიყენეთ კვლევის დროს, ასევე გაითვალისწინეთ ნაშრომში განხილული სოციალური კვლევის ეთიკის საკითხები.

ეროვნული სასწავლო გეგმის ქართული ენის სტანდარტში ვკითხულობთ: “ინფორმაციისა და საკუთარი აზრის წერილობითი გადმოცემა, წერის კულტურის ჩამოყალიბება პიროვნების ინტელექტუალური შესაძლებლობების რეალიზაციის აუცილებელი პირობაა, მოსწავლემ უნდა შეძლოს ინდივიდუალური შემოქმედებითი უნარის გამოვლენა და განვითარება, აზრებისა და დამოკიდებულებების გამოხატვის ენობრივ-სტილისტური საშუალებების დაუფლება, მიზნის შესაბამისი სტრატეგიების გამოყენება(წინასწარი გეგმის შედგენა, საკვანძო სიტყვების შერჩევა, “შავი“ ხელნაწერის გასწორება რედაქტირება და ა.შ.) მოსწავლე უნდა დაეუფლოს აზრის წერილობით ჩამოყალიბების უნარ-ჩვევებს, აგრეთვე მკაფიო ხელწერას, მართლწერისა და პუნქტუაციის სავალდებულო ნორმებს“.

პედაგოგიურმა პრაქტიკამ გვიჩვენა, რომ სწავლების პირველ საფეხურზე მოსწავლეთა უმეტესობა ჩართულია ყველა საგნის და მათ შორის „ქართული ენისა და ლიტერატურის“ საგაკვეთილო პროცესში, ამ საფეხურზე იმდენად აუცილებლობას არ წარმოადგენს სასვენო ნიშნების ძირითადი ფორმების გამოყენება და აკადემიური მოსწრებაც მაღალია, ხოლო საბაზო საფეხურზე, როცა სასვენო ნიშნების გამოყენება სავალდებულოდ აუცილებელია, მოსწავლეები ვეღარ ართმევენ თავს აღნიშნულ პრობლემას და მათი აკადემიური მოსწრებაც ეცემა. რთულდება მათი მიდგომისა და დამოკიდებულების შეცვლა ამ პრობლემისადმი და იკლებს ინტერესიც.

ცნობილი მკვლევარი მარზანო (Marzano, 1998, 2003) წარმოადგენს სამ ძირითად ფაქტორს, რომლებსაც აქვთ ყველაზე დიდი ზეგავლენა მოსწავლეთა მიღწევებზე:

სკოლის დონე, პედაგოგის დონე და მოსწავლის დონე. ის ამტკიცებს, რომ პროცენტული შეფარდებით სხვაობა ყველა 30 კატეგორიისთვის ზეგავლენას ახდენს მიღწევებზე შემდეგი სახით: მოსწავლის დონეზე 80%, სკოლის დონეზე 6,7% და მასწავლებლის დონეზე 13,3%. მოსწავლეთა მიღწევების გაზრდა ან შემცირება, სკოლისა და მასწავლებლის დონის სხვადასხვა ეფექტის შედეგად, დამოკიდებულია სკოლისა და მასწავლებლის და არა მოსწავლის კონტექსტზე.



რამდენიმე ფაქტორი მოქმედებს ტრანსფერის უნარზე. ესენია:

- ✓ სასწავლო სიტუაციების მსგავსება
- ✓ შემსწავლელის თავდაპირველი გაგების სიღრმე
- ✓ მაგალითების ხარისხი და მრავალგვარობა და სწავლის სხვა გამოცდილება
- ✓ მეტაკოგნიციის აქცენტირება

კვლევის სანდოობის გაზრდის მიზნით, მონაცემთა შეგროვების მეთოდებად გამოვიყენე ღია და დახურული ანკეტირება, ფოკუსირებული დაკვირვება გაკვეთილზე და კითხვარების ინტერვენციის დაგეგმვადე საჭირო იყო ჩამომეყალიბებინა პრობლემის გამომწვევი სავარაუდო მიზეზები. ამ პრობლემასთან დაკავშირებით გამოვიკითხე მშობლები, მასწავლებლები და მოსწავლეები.

ანკეტირება ჩავატარე ქართული ენისა და ლიტერატურის პედაგოგებთან. ანკეტირების მიზანი იყო იმის დადგენა, თუ რამდენად აუცილებელია სასვენი ნიშნების მართებული გამოყენება მართლწერისა და მართლმეტყველებისათვის, რა უშლის ხელს მოსწავლეს სასვენი ნიშნების სწორად გამოყენებაში შედეგების ანალიზისას გამოვლინდა, რომ გამოკითხულმა მასწავლებლებმა ერთხმად აღნიშნეს, რომ თავიანთ პედაგოგიურ პრაქტიკაში უმეტესად მოსწავლეები აიგნორირებენ სასვენი ნიშნების გამოყენებას, ან არასწორად იყენებენ მას.

მონაცემთა შეგროვებამ და კვლევის ანალიზმა აჩვენა, რომ მასწავლებლები იცნობენ სწავლების ეფექტიან სტრატეგიებს, თუმცა ყოველთვის ვერ იყენებენ მას საგაკვეთილო პროცესში, რადგან მოსწავლეთა უმრავლესობას უჭირს დამოუკიდებლად სასვენი ნიშნების გამოყენება და გაკვეთილზე დროის ნაწილი მიაქვს დავალების ანალიზს. ფოკუს ჯგუფის შედეგების ანალიზისას ასევე გამოვლინდა, რომ ანკეტირების შედეგად მასწავლებლები ერთხმად თვლიან, რომ : სასვენი ნიშნების სწორად გამოყენება ამაღლებს მოსწავლის სწავლის კომპეტენციას. მოსწავლეები ნაკლებად თანამშრომლობენ ერთმანეთთან სწავლების პროცესში წარმოქმნილი სირთულეების დასაძლევად. მასწავლებლები ნაკლებად იყენებენ საგაკვეთილო პროცესში მოტივაციის ამაღლების საშუალებებსა და მოსწავლეზე ორიენტირებულ აქტივობებს. ფოკუსირებულმა დაკვირვებამ გვიჩვენა, დაბალი აკადემიური მოსწრების მოსწავლეები ძნელად იგებენ სასვენი ნიშნების დასმის სწორ ვარიანტს, უჭირთ მართებულად გამოყენება და ამიტომ თავს არიდებენ სასვენი ნიშნების გამოყენებას.



რას უნდა აკეთებდეს მასწავლებელი იმისათვის, რომ გაიზარდოს სასვენი ნიშნების სწავლის აუცილებლობისა და მართებული გამოყენების მოტივაცია, აღნიშნეს:

- აუცილებელია მასწავლებელთა დამატებითი მუშაობა მოსწავლეებთან, მიგნებული აქტივობების გამოყენებით.
- მასწავლებელი საგაკვეთილო პროცესს გეგმავდეს საინტერესოდ, მოსწავლის ინტერესების გათვალისწინებით.
- გაზარდოს მოსწავლეთა ურთიერთთანამშრომლობა სწავლების პროცესში
- მოტივაციის ამაღლებით დააინტერესოს მოსწავლე პრობლემის დაძლევის აუცილებლობის მართებულობაში.
- ეცადოს მშობელთა ჩართულობის გაზრდას სასკოლო ცხოვრებაში.

აღმოჩნდა, რომ ყველა გამოკითხული მასწავლებელი მიიჩნევს, რომ სასვენი ნიშნების მართებული გამოყენება ამაღლებს მოსწავლის საგნობრივ კომპეტენციას, ხელს უწყობს ტექსტის სიღრმისეულ გაგება –გააზრებას, უვითარდებათ საკუთარი თავის რწმენა, ამაღლებს მართლწერისა და მართლმეტყველების ხარისხს. ყველა მასწავლებელმა ერთხმად აღნიშნა, რომ მშობელთა ჩართულობა სასკოლო ცხოვრებაში აუცილებელი და უმნიშვნელოვანესია, ასევე აღნიშნეს, პრობლემის მოგვარების, მისი პრევენციისათვის მიზნით აუცილებელია მოსწავლის ინტერესებზე ორიენტირებული გაკვეთილები, რომ მოსწავლეებმა სწავლის პროცესს შეხედონ პოზიტიური კუთხით.

განვიხილე ზემოთ მოცემული ინტერვენციის ვარიანტები კოლეგებსა და ადმინისტრაციასთან ერთად. მოდელის განხილვის შემდეგ შევარჩიე და განვახორციელე ცვლილებები:

- მოსწავლეებს დავალებად მივეცი ისეთი სავარჯიშოები, რომლებიც იყო მოსწავლის საგნობრივი კომპეტენციის დონის ამაღლებაზე ორიენტირებული, რომელთა შესრულების დროს მოსწავლე განამტკიცებდა გაკვეთილზე მიღებულ ცოდნას და ეს სავარჯიშოები დაკავშირებული იყო საკვლევ საკითხთან.
- დავალების მიცემისას მოსწავლეებს მივეცი მკაფიო მიმართულებები, რაც დაგვეხმარება დავადგინოთ მოსწავლის ძლიერი და სუსტი მხარეები, რითაც მოსწავლეს მივცემთ ეფექტურ უკუკავშირს.
- დავალების შესრულებისას მოსწავლემ შეიძლება გამოიყენოს თანამედროვე ტექნოლოგიებიც, აკეთოს ხალისით და შეექმნას მოტივაცია, რაც აუცილებლად



დადებითად აისახება საგნობრივი კომპენტენციის დონეზე. მოსწავლეებს ინტენსიურად ვთავაზობდი სავარჯიშოებს, რომელიც საჭიროებდა სასვენი ნიშნების დასმას.

ჩვენ მიერ ჩატარებული პრაქტიკული კვლევის საფუძველზე (კვლევა მოიცავდა პრობლემების შესწავლის, ცვლილებების განხორციელებისა და შეფასების ეტაპებს) შეგვიძლია დავასკვნათ, რომ სასვენი ნიშნების სწორად გამოყენების მიმართ მოსწავლეთა დაბალი მოტივაციის და საგაკვეთილო პროცესში მათი დაბალი ჩართულობის მიზეზი ის არის, რომ მასწავლებლები არ უზიარებენ ერთმანეთს გამოცდილებას, მასწავლებლები გაკვეთილებზე მაქსიმალურად არ იყენებენ მოტივაციის ამაღლების ეფექტურ სტრატეგიებს, სახელმძღვანელოები უინტერესოა მოსწავლეებისათვის, მშობლები ნაკლებად არიან ჩართული შვილების სწავლების პროცესში.

ვთვლით, რომ სასწავლო პროცესის სწორად წარმართვა მასწავლებლისგან დიდ დავირვებას, ცოდნასა და პროფესიული უნარების ფლობას მოითხოვს, გამოცდილება გვიჩვენებს, რომ მასწავლებლის სასწავლო პროცესისადმი დამოკიდებულება პირდაპირ აისახება მოსწავლეთა მოტივაციასა და განწყობაზე, ასევე მათ შედეგებზე, რადგან მოსწავლეთა წარმატებისათვის აუცილებელია ურთიერთპატივისცემასა და თანამშრომლობაზე დამყარებული პოზიტიური ეფექტური სასწავლო გარემო, რომელიც ორიენტირებულია მოსწავლეებზე.

კვლევაში გამოყენებული მეთოდიკა მიმართული იყო მოსწავლეთა მიერ სასვენი ნიშნების სწორად გამოყენებისა და აკადემიური მოსწრების ამაღლებისკენ, რამაც დადებითი შედეგი გამოიღო. ერთობლივად დაგეგმილმა გაკვეთილებმა და ამ გაკვეთილებზე სწავლების ეფექტური სტრატეგიების გამოყენებამ საგრძნობლად გააუმჯობესა მოსწავლეთა ჩართულობა საგაკვეთილო პროცესში და აქედან გამომდინარე, პრობლემის სხვაგვარი ხედვის მზაობა. კვლევის შედეგებზე დაყრდნობით შევიმუშავეთ რეკომენდაციები, რომელიც დაგვეხმარება საგაკვეთილო პროცესში მოსწავლეთა ჩართულობისა და მოტივაციის გაზრდაში, რათა მიხვდნენ თუ რა მნიშვნელობა აქვს პუნქტუაციის სწორად გამოყენებას ტექსტის გაგება - გააზრებასა და სწორი მეტყველების ჩამოყალიბებაში.

კვლევის შედეგების და თვითონ კვლევის გაზიარება კოლეგებთან, დაეხმარება მათ თვითონაც წარმართონ მსგავსი კვლევები საკუთარი პედაგოგიური პრაქტიკის გაუმჯობესებისათვის, ასევე შეიმუშაონ მოსწავლეზე ორიენტირებული სასწავლო გარემოს შექმნისთვის საჭირო სტრატეგიები.



გამოყენებული ლიტერატურა

1. ნათელა მაღლაკელიძე “განათლების მეცნიერებანი და ფსიქოლოგია“ რეცენზირებული ელ.ჟურნალი 2014 წ.
2. ქართული ენა და ლიტერატურა–ბაკურ სულაკაური–თეა ქიტოშვილი VIIკლასი გვ.235
3. სოფიო ლობჯანიძე „როგორ წარვმართოთ პედაგოგიური კვლევები“ ჟურნალი „მასწავლებელი“ 2005 წ.
4. თინათინ ზურაბაშვილი „თვისობრივი მეთოდები სოციალურ კვლევაში“.
5. მარზანო(Marzano,1998,2003)
6. Bransford & Schwartz,1999

Why do students of class X find it difficult to use punctuation correctly?

Darejan Lachkepan

SSI. named after Otia Iselian of Georgian language and literature of Tskaltubo
N1 public school leading teacher

Darejan.lachkepani@cmil.com

Abstract

Based on the "national goals of general education", the education received at the school should form the adolescent's ability to independently acquire additional knowledge and habits, continuous development, in order to be able to adequately define, study and realize one's own abilities and necessary knowledge. The 21st century especially requires a high level of knowledge from people, which determines the development of a teenager as a worthy person. The teacher should be focused on the student's development of all three types of thinking (declarative, procedural, conditional "I know, I can, I use it adequately"). A great role in achieving the mentioned goal is played by a well-organized, refined, established, so-called "Classical" speech and writing. Which is one of the most important factors of conveying and perceiving thoughts correctly, artistically, and subtly. Often intonation is not



based on the use of punctuation marks. Sometimes this had a negative effect on speech, the student gets used to fast, hard-to-understand speech. From the point of view of using punctuation marks, there are a lot of mistakes that make it difficult to express the idea correctly and understandably, and prevent the listener and reader from understanding it correctly. It is worth noting the fact that compared to other punctuation marks, it is especially difficult for students to put "hard" and "dash". Teachers use many methods to increase students' activity. For this purpose, it is especially important to raise the motivation of students, which helps to form a positive attitude towards education and knowledge.

Key words: *motivation, punctuation, syntax, grammatical skills. transfer.*



სასკოლო კლუბები - სივრცე თავისუფალი თვითგამოხატვისათვის

ლეილა სვანიძე

მათემატიკის წამყვანი მასწავლებელი

სოფელ ქვიტირის საჯარო სკოლა

lejinji@gmail.com

რეზიუმე

„სწავლაში ძირითადი მნიშვნელობა იმ პროდუქტს კი არა აქვს, რომელსაც იგი კონკრეტული ჩვევის ან კონკრეტული შინაარსის მქონე ცოდნის სახით გვაძლევს, არამედ განსაზღვრული მიმართულებით მოსწავლის ძალების განვითარებას“. - დიმიტრი უზნაძის ამ სიტყვებში ნათლად ჩანს, თუ რაოდენ მნიშვნელოვანია სასკოლო ცხოვრებაში მოსწავლის ინტერესებისა და მიდრეკილებების გამოვლენა. „მოაზროვნე, მაძიებელი, ახლის შემოქმედი, წიგნიერი, ინფორმირებული და პასუხისმგებლობის გრძნობის მქონე მოქალაქის ჩამოყალიბება, რომელსაც შეუძლია გადაწყვეტილებების დამოუკიდებლად მიღება, საკუთარი მიღწევების გამოყენება ახალი მატერიალური, ინტელექტუალური თუ სულიერი ღირებულებების შესაქმნელად“.

ხშირად გვსმენია კითხვები მათემატიკაზე: **რატომ უნდა ვისწავლო? რაში მჭირდება? როგორ უნდა გამოვიყენო?** ...ბოლო ათწლეულის განმავლობაში მოსწავლეებმა დაკარგეს მათემატიკისადმი ინტერესი, აღარ კითხულობენ კლასგარეშე მასალას, მხოლოდ სასკოლო პროგრამით შემოიფარგლებიან. არ იცნობენ მათემატიკის საინტერესო მხარეს და მოსაწყენ მეცნიერებად მიაჩნიათ. ეს სწორედ მოტივაციის ნაკლებობის ბრალია, ამ მიმართულებით მოსწავლეთა განვითარების ერთ ერთი საუკეთესო საშუალებაა სასკოლო კლუბის მუშაობა. სასკოლო კლუბი არის მოსწავლეთა ნებაყოფლობითი გაერთიანება, რომელიც იქმნება სკოლის ფარგლებში და საგანმანათლებლო დანიშნულებაც აქვს, თუმცა კლუბის ცხოვრება მიმდინარეობს საგაკვეთილო პროცესს მიღმა.

საკვანძო სიტყვები: კლუბი, თანამშრომლობითი ურთიერთობები, მოტივაცია, თვითგამოხატვა, განვითარება, ახლის შექმნა, გამოყენება.

ეგმონტ ფონ კოლერუსი ამბობდა „მათემატიკა თავის ხაფანგია, ვინც ერთხელ მაინც ამოყოფს თავს ამ ხაფანგში, იშვიათად თუ დაიხსნის თავსო“ და სწორედ ამიტომ გადავ



წყვიტე შემექმნა სსიპ წყალტუბოს მუნიციპალიტეტის სოფელ ქვიტირის საჯარო სკოლის მათემატიკის კათედრასთან „მხიარულ მათემატიკოსთა კლუბი“, რომლის შექმნის ძირითადი მიზანი გახლავთ სასწავლო პროცესის გამრავალფეროვნებით მოსწავლეთა მოტივაციის, მათემატიკური ცნობიერების გაზრდა, გაკვეთილზე მიღებული ცოდნის ყოფითი პრობლემების გადასაჭრელად შესაძლებლობების გამოყენება, მოსწავლეთა შემოქმედებითი უნარების განვითარება, თამაშ-თამაშით, ერთი შეხედვით მარტივი ხრიკებით მათემატიკური უნარების განვითარება, რაც თანამედროვე საზოგადოების წევრს გამოადგება ყოველდღიურ ცხოვრებაში, მითუმეტეს თანამედროვე საინფორმაციო-კომუნიკაციური ტექნოლოგიების გამოყენება მრავალმხრივ საშუალებას იძლევა მნიშვნელოვნად გავაფართოვოთ სასწავლო სივრცე... და რაც მთავარია ეს იმიტომ გავაკეთე რომ მოსწავლეებს შეყვარებოდათ ეს „მოსაწყენი“ მეცნიერება.

კლუბის მუშაობის სწორად წარმართვისათვის შევიმუშავეთ კლუბის წესდება და კლუბში გაწევრიანების განაცხადის ფორმა.

სსიპ წყალტუბოს მუნიციპალიტეტის სოფელ ქვიტირის საჯარო სკოლის კლუბი: „მმკ“ დაფუძნებულია „ზოგადი განათლების შესახებ“ საქართველოს კანონის საფუძველზე. კლუბი შექმნილია ორი წლის ვადით, აქვს სახელწოდება, ლოგო.

კლუბის მიზნები და ამოცანები:

- მოსწავლეთათვის თვითგამოხატვის შესაძლებლობების მიცემა.
- საგანმანათლებლო ბაზის შექმნა.
- მოსწავლეთა მაღალი სააზროვნო უნარების განვითარებისათვის ხელშეწყობა.
- მიღებული ცოდნის ყოფითი პრობლემების გადასაჭრელად გამოყენების შესაძლებლობების გააზრება.
- კლუბი უფლებამოსილია განახორციელოს ნებისმიერი საქმიანობა, რომელიც ემსახურება კლუბის მიზნებს, ინტერესებს. ორიენტირებულია შედეგზე და არ ეწინააღმდეგება კანონმდებლობას.
- სასკოლო კლუბის მუშაობის ძირითად ამოცანას წარმოადგენს მოსწავლეთათვის საინტერესო პრობლემური საკითხების განხილვა. ასევე სხვადასხვა საგანმანათლებლო აქტივობების ორგანიზება მოსწავლეთა ლოგიკური, შემოქმედებითი და კრიტიკული აზროვნების უნარების განვითარებისათვის;



სასწავლო პროცესისადმი მოსწავლეთა დადებითი განწყობის ჩამოყალიბებისა და მოტივაციის გაზრდისათვის.

კლუბის წევრი შეიძლება გახდეს სსიპ წყალტუბოს მუნიციპალიტეტის სოფელ ქვიტირის საჯარო სკოლის V-IX კლასების ნებისმიერი მოსწავლე, რომელიც იზიარებს კლუბის მიზნებს.

კლუბი იკრიბება საჭიროებების მიხედვით და მუშაობს წინასწარ შემუშავებული სამოქმედო გეგმით. კლუბის კურატორი ანგარიშვალდებულია მათემატიკის კათედრის წინაშე და ყოველი სემესტრის ბოლოს კათედრას წარუდგენს ანგარიშს გაწეული მუშაობის შესახებ.

სემესტრულად გაწერილ გეგმაში შესაბამის კვირის დღეებში და თარიღებში მოცემული გვაქვს სახალისო თემების ათვისება სხვადასხვა მეთოდების გამოყენებით. ყოველივე ზემოთ თქმული საშუალებას გვაძლევს მოსწავლეებმა უკეთესად აითვისონ სასწავლო პროგრამა, განივითარონ ანალიტიკური და ლოგიკური მსჯელობის უნარები. მათი ასაკის, ინტერესებისა და შესაძლებლობების გათვალისწინებით შერჩეული ტესტური დავალებების მეშვეობით მოსწავლეები კიდევ უფრო გაიღრმავებენ ცოდნას, ჩამოუყალიბდებათ მათემატიკის, როგორც მეცნიერებისადმი დადებითი დამოკიდებულება. მუშაობის მრავალფეროვანი ფორმებით კი ხელი შეეწყობა თანამშრომლობითი და საკომუნიკაციო უნარების განვითარებას.

მაგალითისთვის წარმოგიდგენთ ერთერთი სამუშაო ფორმატს:

N. თარიღი, თემის დასახელება, ხანგრძლივობა

1. ლოგიკური სავარჯიშოები. ლოგიკურ ამოცანებზე მუშაობა. 40 წთ.
2. რიცხვების შედარება. უდიდესი და უმცირესი რიცხვების პოვნა. დალაგება. 40 წთ.
3. ორნიშნა რიცხვების განახევრება. თვალსაჩინოების გამოყენებით შესაბამის ამოცანებზე მუშაობა. 40 წთ.
4. მათემატიკური თამაში: „მოიფიქრე კითხვები“. 40 წთ.
5. შემოქმედებითი საათი: „როგორ დავწერთ მათემატიკური ზღაპარი?“ 40 წთ.
6. მათემატიკური რებუსების შედგენა. 40 წთ.



7. ზომის ერთეულები. ამოცანები მანძილის გამოთვლაზე. 40 წთ.
8. „მათემატიკური ხატვა“- კოორდინატებით მოცემული წერტილებითა და მათი შემაერთებელი მონაკვეთებით ნახატების შექმნა. 40 წთ.
9. სახალისო ამოცანებზე მუშაობა. 40 წთ.
10. მათემატიკურ ამოცანებზე მუშაობა. 40 წთ.
11. მხიარული ვიქტორინა: „მე მიყვარს მათემატიკა“. 40 წთ.
12. „ცოდნის აუქციონი“- ს მომზადება და ჩატარება. 120 წთ.
13. „ლოგიკის კონკურსის“ მომზადება და ჩატარება. 120 წთ.

კლუბმა თავისი არსებობის 2 წლის მანძილზე განახორციელა ძალიან საინტერესო პროექტები. მათ შორის ერთ ერთია „გეომეტრია და სამოდულო ბიზნესი“.

ამ პროექტის განხორციელებისას მოსწავლეებმა გაიაზრეს, რომ მათემატიკა ცხოვრების განუყოფელი ნაწილია. იგი გამოიყენება ადამიანის საქმიანობის ყველა სფეროში და ხელს უწყობს ადამიანის გონებრივი შესაძლებლობების განვითარებას. მათემატიკის სწავლების ერთერთი ამოცანა ხომ მათემატიკის ადგილისა და მნიშვნელობის შეფასებაა სხვადასხვა დისციპლინაში, ბიზნესში, ხელოვნებაში და ადამიანის მოღვაწეობის სხვადასხვა სფეროში. ასევე ჩვეულ გარემოში (ყოველდღიურ ცხოვრებაში) მათემატიკური ობიექტებისა და პროცესების შემჩნევა და მათი თვისებების გამოყენება ყოფითი პრობლემების გადაჭრისას.

პროექტზე მუშაობისას მოსწავლეებმა გაიგეს, როგორ შეიძლება გამოიყენონ მათემატიკაში მიღებული ცოდნა და უნარ-ჩვევები ბიზნესში, კერძოდ სამოდულო საქმეში.

როგორ შეიძლება გეომეტრიული ფიგურები: მართკუთხედები, პარალელოგრამები, ტრაპეციები, სამკუთხედები, წრეები, წრიული სექტორები და მათი თვისებები გამოიყენონ ამ საქმისათვის. როგორ ხდება მოდელისათვის ზომების აღება, რა მათემატიკური გამოთვლები სჭირდება თარგების გამოჭრას, როგორია თარგების ქსოვილზე განლაგების ოპტიმალური ვარიანტები და ა. შ. აღსანიშნავია მოსწავლეთა ენთუზიაზმი პროექტის განხორციელების პროცესში: ისინი ყოველ შეხვედრაზე ახალ-ახალი იდეებით მოდიოდნენ, დაფაზე ხატავდნენ თავიანთ შექმნილ მოდელებს, ფერებს ახამებდნენ, ურთიერთთანამშრომლობით ძალიან საინტერესო მოდელები შექმნეს და შეკერეს კიდევ სხვადასხვა ფერის ცელოფანისაგან. ბოლოს მოაწყვეს „მოდების ჩვენება“. მოდელებად 10 მეხუთეკლასელი გამოიყენეს.



(სურათებზე 4 ნიმუშია წარმოდგენილი)

ღირებულია საკლუბო მუშაობის დროს მიღებული სარგებელი მოსწავლეთათვის. მათ უპირობოდ ეძლევათ განვითარების შესაძლებლობა; სივრცე თავისუფალი თვითგამოხატვისათვის; მათ შორის ყალიბდება პოზიტიური თანამშრომლობითი ურთიერთობები; ეხვევიან ნაკისრი ვალდებულებების შესრულებას; რესურსების, მოსაზრებების, ცოდნის გაზიარებას პრობლემათა ერთობლივი გადაჭრის, გადაწყვეტილებათა ერთობლივად მიღების მიზნით; სტრატეგიების მიზანშეწონილად შერჩევას სამუშაოს თითოეული ეტაპისათვის; ეძლევათ შესაძლებლობა გაკვეთილებზე მიღებული ცოდნა გამოიყენონ პრაქტიკულ საქმიანობაში.

გამოყენებული ლიტერატურა

- 1) ეროვნული სასწავლო გეგმა. 2018-2024.
- 2) გოგინავა უ., & დანელია ა., & კოპალიანი თ., & ნადიბაიძე გ. (2007). „კალკულუსი. პროგრამა Maple–ის გამოყენებით“. სალექციო კურსი. თბილისი.
- 3) გოგიშვილი გ., & ვეფხვაძე თ., & მეზონია ი., & ქურჩიშვილი ლ. (2008). „გავიმეოროთ მათემატიკა“, წიგნი აბიტურიენტებისა და მათემატიკის მასწავლებლებისათვის. თბილისი: ინტელექტი.
- 4) დეისაძე მ. & ადგიშვილი ვ. & კირთაძე შ. (2013). „მათემატიკის დაწყებითი კურსის მეცნიერული საფუძვლები“, (I ნაწილი). ქუთაისი: აკაკი წერეთლის სახელმწიფო უნივერსიტეტის გამომცემლობა.



School clubs - a space for free self-expression

Leila Svanidze

Leading teacher of mathematics

Kvitiri Public School

lejinji@gmail.com

Abstract

"The main importance in learning is not the product that it gives us in the form of a specific habit or knowledge with a specific content, but rather the development of the student's strengths in a certain direction". - In these words of Dimitri Uznadze, it is clearly seen how important it is to reveal the student's interests and inclinations in school life.

"Formation of a thinking, searching, creative, literate, informed and responsible citizen who can make decisions independently, use his own achievements to create new material, intellectual or spiritual values". (Esg.)

We often hear questions about mathematics: why should I learn? what do i need How should I use it?In the last decade, students have lost interest in mathematics, they no longer read extracurricular material, they limit themselves to the school curriculum. They do not know the interesting side of mathematics and consider it a boring science.

It is the fault of the lack of motivation, one of the best means of development of students in this direction is the work of the school club. The school club is a voluntary association of students, which is formed within the school and has an educational purpose, although the life of the club takes place outside the classroom process.

Key words: club, cooperative relations, motivation, self-expression, development, creation of new ones, use.



მათემატიკური ოპერაციების შესრულების მეთოდის შედეგები პროექტული სწავლებისას

მიმოზა ჩოგოვაძე
მათემატიკის მენტორი პედაგოგი
წყალტუბო. ქვეტირის საჯარო სკოლა
chogovadze.mimoza@teachers.gov.ge

რეზიუმე

განათლება ესაა პროცესი, რომელიც შეგნებულად არის მიმართული ადამიანის ფიზიკური, ინტელექტუალური და მორალური უნარ-ჩვევების განვითარებისკენ. განათლებაში, აგრეთვე, იგულისხმება შედეგი – ცოდნის სახით. ცოდნა არის ძალა, რომელიც საუკეთესო გზაა კონკურენტულ გარემოში თავის დამკვიდრებისა და თვითრეალიზაციისათვის. სწავლების მეთოდი არის მასწავლებლის მიზანმიმართული ქმედება მოსწავლეებში შესაბამისი კომპეტენციის განსავითარებლად. ცნება “მეთოდი” სხვადასხვა ვითარებაში სხვადასხვაგვარად აღიქმება, მაგრამ ნებისმიერ ვითარებაში გულისხმობს მიზნის მისაღწევ გზებს განათლებაში. განათლება ადამიანის ცხოვრების ერთერთი მთავარი ასპექტია, თითოეული ადამიანი სწავლობს მთელი ცხოვრების განმავლობაში უწყვეტად, რომლის შედეგადაც მიიღება ახალი უნარები და გამოცდილება დროისა და გარემოს შესაბამისად. განათლება არის სისტემატიზირებული ცოდნისა და უნარების შექმნა სწავლის შედეგად. წორედ ამიტომაც სასკოლო განათლებას ენიჭება უდიდესი მნიშვნელობა.

პროექტზე დაფუძნებული სწავლების მეთოდი გულისხმობს კეთებით სწავლას, რაც ეხმარება მოსწავლეებს აქტიურად იყვნენ სწავლის პროცესში ჩართულნი. შეგვიძლია ვთქვათ, “პროექტზე დაფუძნებული სწავლება აერთიანებს ცოდნას და კეთებას”, მოსწავლე იყენებს ცოდნას, რაც უკვე იცის და სწავლობს პროექტში მონაწილეებისგან ახალს, ცდილობს იპოვოს პრობლემის გადაჭრის გზები.

მათემატიკის სასკოლო კურსში ძალიან ბევრი საკითხია, რომელთა გამოყენებას დიდი მნიშვნელობა აქვს ჩვენს ყოველდღიურ ცხოვრებაში, ერთ-ერთი ყველაზე აქტუალური თემა არის „პროცენტი“. სწორედ პროცენტის თემა გამოვიყენე პროექტის „პროცენტი და მასთან დაკავშირებული პრობლემების გადაჭრის გზების“ მიზნის განხორციელებისათვის.



განხორციელებული პროექტის აქტივობები მთლიანად ემსახურებოდა „პროცენტის“ თემის განხილვას. მოსწავლეებმა გააზრებულად შეისწავლეს, მოიპოვეს ინფორმაციები-თუ როგორ უნდა იპოვონ მოცემული რიცხვის პროცენტი და შემცირდა მოსწავლეების მიერ დაშვებული ტიპიური შეცდომების რაოდენობაც. ვფიქრობ მომავალშიც აღნიშნული თემის შესწავლისას დაგვეგმილი და განვახორციელებული პროექტები გაზრდის მოსწავლეთა მოტივაციასა და ჩართულობას, მისცემს მათ ცოდნის პრაქტიკაში გამოყენების საშუალებას და დაანახებს საკითხის არსებით მნიშვნელობას ყოველდღიურ ყოფა ცხოვრებაში.

საკვანძო სიტყვები: პროექტზე დაფუძნებული სწავლების, კომუნიკაცია, ინტეგრირება, მეთოდი, ინტერვენცია, მათემატიკური მოდელირება, ფასილიტაცია.

განათლება ადამიანის ცხოვრების ერთერთი მთავარი ასპექტია, თითოეული ადამიანი სწავლობს მთელი ცხოვრების განმავლობაში უწყვეტად, რომლის შედეგადაც მიიღება ახალი უნარები და გამოცდილება დროისა და გარემოს შესაბამისად. განათლება არის სისტემატიზირებული ცოდნისა და უნარების შექმნა სწავლის შედეგად. წორედ ამიტომაც სასკოლო განათლებას ენიჭება უდიდესი მნიშვნელობა.

პროექტზე დაფუძნებული სწავლება (Project-Based Learning) არის მეთოდი, რომელიც სრულიად განსხვავებულია ტრადიციული სწავლების მეთოდისგან. ის ავითარებს მოსწავლეებში /სტუდენტებში სხვადასხვა უნარებს, კრიტიკულ აზროვნებას, პრობლემის გადაჭრის გზების ძიებას და ა. შ. ამ მეთოდის გამოყენება განაპირობებს ნებისმიერი საგნის სწავლებისას საინტერესო სასწავლო გარემოს როგორც მოსწავლეებისთვის ასევე სტუდენტებისათვის.

პროექტზე დაფუძნებულ სწავლებასთან დაკავშირებული აქტივობები მოიცავს სხვადასხვა ტიპის მიდგომას როგორც სიღრმის, ასევე შინაარსის მოცულობის თვალსაზრისითაც. ეს აქტივობები შესაძლოა გრძელდებოდეს როგორც რამდენიმე დღე, ასევე რამდენიმე კვირა ან უფრო მეტი. მასწავლებლის/ლექტორის როლი უმთავრესად ფასილიტაციით განისაზღვრება. კომუნიკაცია და დაგეგმვა პროექტის მნიშვნელოვანი ნაწილია.

პროექტზე დაფუძნებული სწავლების მეთოდი გულისხმობს კეთებით სწავლას, რაც ეხმარება მოსწავლეებს აქტიურად იყვნენ სწავლის პროცესში ჩართულნი. მოსწავლე იყენებს ცოდნას, რაც უკვე იცის და სწავლობს პროექტში მონაწილეებისგან ახალს, თანამოაზ



რეებთან ერთად ცდილობს პრობლემის გადაჭრის ალტერნატიულ გზების მოძიებას.

სასკოლო მათემატიკის სასწავლო შინაარსი ყოველთვის არ უკავშირდება რეალობას და აბსტრაქტულია. ეს თავისთავად მისი ნაკლი კი არ არის, არამედ გამომდინარეობს იმ მიზნებიდან, რომლებსაც ემსახურება მათემატიკის სწავლება. აქედან გამომდინარე, სასწავლო შინაარსის შესაბამისი რეალობიდან მომდინარე ამოცანის მოძიება შესაძლოა რთული მოგვეჩვენოს. მიუხედავად ამისა, თუ ყურადღებით დავაკვირდებით, ჩვენ ირგვლივ მათემატიკა ყველგანაა. საინტერესო მათემატიკური შინაარსის სასწავლო პროექტის დაგეგმვა ასევე შეიძლება დავუკავშიროთ სხვა დისციპლინებიდან მომდინარე ამოცანებსაც. მათემატიკის საგანში მონაცემთა მოპოვების საფეხურზე ხშირად საჭიროა გაზომვებისა და მათთან დაკავშირებული გეომეტრიული პროცედურების გამოყენება; მონაცემთა დამუშავება და ანალიზი მოითხოვს ლოგიკურ მსჯელობას, გამოთვლებს, ალგებრულ პროცედურებს და ალბათობა-სტატისტიკის ხერხების გამოყენებას. ხშირად რეალობასთან დაკავშირებული პრობლემის გადაჭრა მოითხოვს მათემატიკური მოდელის აგებას ან კომპიუტერულ სიმულირებას. ინფორმაციული ტექნოლოგიების გამოყენება არა მარტო პროექტის ყოველი ეტაპის წარმატებით დასრულებაზე მოახდენს დადებით გავლენას, არამედ მოსწავლეთა ისტ წიგნიერების განვითარებასაც შეუწყობს ხელს.

პროექტი: „პროცენტი და მასთან დაკავშირებული პრობლემების გადაჭრის გზები“

თემის დასახელება: „პროცენტი, ამოცანების ამოხსნა პროცენტის გამოყენებით“.
თემის შინაარსი: „პროცენტის ცნებისა და მასთან დაკავშირებული საკითხების შესწავლისათვის გაკვეთილების დაგეგმვა და წარმართვა ინოვაციური მეთოდებით“
საგანი: მათემატიკა
საფეხური/კლასი: საბაზო საფეხური, VII კლასი
განხორციელების დროის ჩარჩო: ორი კვირა. 8 45 წუთიანი პროექტი გაწერილი აქტივობებით
თემის საფუძვლები: შინაარსობრივი სტანდარტები და ინდიკატორები მათ. გად. VII.2. მოსწავლეს შეუძლია რაციონალურ რიცხვებზე მოქმედებების სხვა დასხვა ხერხით შესრულება ;



<ul style="list-style-type: none">• ზეპირი ანგარიშისას იყენებს პროცენტის კავშირს რიცხვის ნაწილებთან;• პოულობს მოცემული რიცხვის პროცენტს და ხსნის შებრუნებულ ამოცანებს;
<p>პროექტის სახელწოდება: „პროცენტი და მასთან დაკავშირებული პრობლემების გადაჭრის გზები“</p>
<p>პროექტის აქტუალობა: მოსწავლეები ყოფაცხოვრებაში ხშირად აწყდებიან პროცენტებთან დაკავშირებულ სიტუაციებს _ მაგალითად, სავაჭრო ცენტრებში საკვებსა თუ წამლის ყუთებზე ნივთიერებათა შემცველობა, საბანკო ოპერაციები, საკრედიტო ორგანიზაციებიდან სხვადასხვა ტიპის სესხების გაცემა. საზოგადოებაში სრულფასოვანი ფუნქციონირება შეუძლებელია პროცენტთან დაკავშირებული უმარტივესი პროცედურების ფლობის გარეშე. ამიტომ მოსწავლეებისთვის პროცენტების გამოთვლასთან დაკავშირებული მათემატიკური კომპეტენციების განვითარება მათემატიკის სწავლების მნიშვნელოვანი ამოცანაა.</p>
<p>პროექტის მიზანი: პროცენტის თემის შესწავლა და მისი პრაქტიკაში გამოყენება.</p> <p>საგნის შესწავლასთან ერთად მეტად მნიშვნელოვანია მოსწავლეებს დავანახოთ მათემატიკაში შესასწავლი საკითხების აქტუალობა და როლი ყოველდღიურ ცხოვრებაში.თუკი მათ საგანს გააზრებულად შევასწავლით და დავეხმარებით მოახდინონ მიღებული ცოდნის ტრანსფერი პრაქტიკაში,შედეგიც გვექნება.მიზნად დავისახე,მოსწავლეებმა არა მხოლოდ ქულებისთვის და გამოცდისთვის ისწავლონ,არამედ შეძლონ ცოდნა გამოიყენონ ცხოვრებისეული პრობლემების გადაჭრისას.მათემატიკის სასკოლო კურსში ძალიან ბევრი საკითხია,რომელთა გამოყენებას დიდი მნიშვნელობა აქვს ჩვენს ყოველდღიურ ცხოვრებაში, ერთ-ერთი ყველაზე აქტუალური თემა არის „პროცენტი“-სწორედ პროცენტის თემა გამოვიყენე ჩემი მიზნის განხორციელებისათვის.ეს არის საკითხი,რომელიც მეტად მნიშვნელოვანია სხვადასხვა სფეროში.მინდოდა მოსწავლეებისათვის მეჩვენებინა,რომ „პროცენტი“ ყოველდღიურ ცხოვრებაში ხშირად გვხვდება და გვიწევს მისი გამოყენება.</p>
<p>პროექტის სასწავლო მიზნები/სწავლის შედეგები</p> <p>პროექტის მიზანია: პროცენტის ცნების გააზრება და მისი გამოყენება ყოველდღიურ ყოფა-ცხოვრებაში. კერძოდ მათ უნდა შეძლონ:</p> <ol style="list-style-type: none">1. მოცემული რიცხვის პროცენტის პოვნა



<p>2. რიხვის პოვნა მისი პროცენტის საშუალებით</p> <p>3. ორი რიხვის პროცენტული ფარდობა</p> <p>4. პროცენტული ცვლილება</p>	
შეფასების გეგმა	
მიმართულების მიმცემი საკვანძო შეკითხვები	
ზოგადი კითხვა	როგორ გვეხმარება მათემატიკა სამყაროს შეცნობაში?
თემატური კითხვა	როგორ გავარკვიოთ რა პროცენტული სხვაობაა სხვადასხვა ვალიუტას შორის? როგორ შევარჩიოთ პროცენტი უკეთესი სარგებლის მიღების მხრივ?
შინაარსობრივი კითხვა	როგორ ვიპოვოთ რიხვის პროცენტი? რამდენი პროცენტით მეტია ან ნაკლებია ერთი რიხვი მეორეზე? ერთი რიხვი მეორე რიხვის რამდენი პროცენტია? როგორ ვიპოვოთ პროცენტული ცვლილება სიდიდეებს შორის?
<p>პროექტზე მუშაობა</p> <p>პირველ გაკვეთილზე მოსწავლეებს გავახსენე პროცენტის ცნება, პროცენტის ჩაწერა წილადისა და ათწილადის სახით, ამოვხსენით ამოცანები პროცენტის გამოყენებით- კერძოდ:1) ვიპოვოთ მოცემული რიხვის პროცენტი; 2)რიხვის პოვნა მისი პროცენტის საშუალებით და 3)ორი რიხვის პროცენტული ფარდობის პოვნა. მოსწავლეებმა გაიაზრეს თეორიული მასალა და ჩემი დახმარებით ამოხსნეს შესაბამისი ამოცანები. გაკვეთილის მსვლელობისას ვმუშაობდი მთელ კლასთან, ყველანი ერთად ვმსჯელობდით და ვეძებდით ამოცანის ამოხსნის გზებს. თუმცა მოსწავლეები მაინც უშვებდნენ ტიპიურ შეცდომებს. კერძოდ: ა)მოსწავლეებს ამოცანების ამოხსნისას გაუჭირდათ რიხვის პროცენტისა და პროცენტის მიხედვით რიხვის პოვნის ერთმანეთისგან გამიჯვნა; ბ)მოსწავლეები გამოთქვამდნენ ვარაუდებს, მაგრამ უჭირდათ დასაბუთება. პარალელურად მოსწავლეებს განმავითარებელი შეფასების რუბრიკის გამოყენებით ვაწვდიდი კონკრეტულ უკუკავშირს და ვაძლევდი რეკომენდაციას დაშვებული შეცდომების გამოსასწორებლად.</p> <p>მომდევნო 5 გაკვეთილი მთლიანად დავუთმეთ მიღებული ცოდნის პრაქტიკულ გამოყენებას. მოსწავლეებს შევთავაზე სხვადასხვა ტიპის ამოცანები, კერძოდ „გიგანტური ბურგერის ამოცანა“, და „ფასდაკლების ამოცანა“. გადავწყვიტე აღნიშნული თემის შესწავლისას კლასში გაგვეანალიზებინა ეს ორი ამოცანა და დამენერგა პრაქტიკა-</p>	

ში. ჩატარებული გაკვეთილების განალიზებისა და გასასვლელი ბილეთების განხილვის შემდეგ შეფასების რუბრიკების გათვალისწინებით მოვახდინე მოსწავლეებისთვის განმავითარებელი შეფასების მიცემა, მოსწავლეების უმეტესმა ნაწილმა თეორიულად იცის როგორ უნდა გამოთვალოს რიცხვის პროცენტი, რას ნიშნავს $a\%$ -ით შემცირება ან გადიდება, მაგრამ უჭირს მოახდინოს ცოდნის ტრანსფერი.

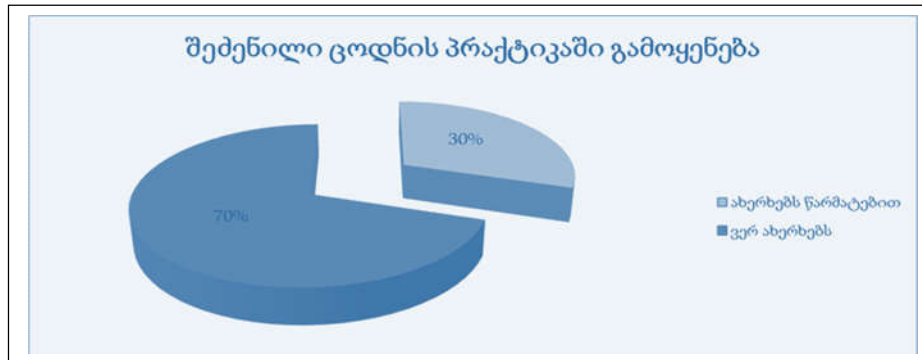

მიუხედავად ჩემი დიდი მცდელობისა, მოსწავლეებს მარტივად და გააზრებულად შეესწავლათ თემა და მოეხერხებინათ მისი პრაქტიკული გამოყენება, შედეგის შეფასების შემდეგ ნათლად დავინახე, რომ მოსწავლეებს სხვა, განსხვავებული აქტივობა ჭირდებოდათ, რათა უკეთ მოეხდინათ შეძენილი ცოდნის პრაქტიკაში გამოყენება. მოსწავლეთა საჭიროებიდან გამომდინარე უფრო მეტი თვალსაჩინოებისა და პრაქტიკული გამოყენების თვალსაზრისით დავგეგმე იგივე თემაზე გასვლითი გაკვეთილი სავაჭრო ცენტრში. რომლის მიზანიც იქნებოდა მოსწავლეებს მოეხდინათ ცოდნის ტრანსფერი-- შეძენილი ცოდნის პრაქტიკაში გამოყენება, გაეაზრებინათ, რას ნიშნავს პროცენტული ფასდაკლება. მთავარი კი ის ფაქტი იყო, რომ მიზნად დავისახე მოსწავლეებისათვის მეჩვენებინა პროცენტის ცნების პრაქტიკული გამოყენება ყოველდღიურ ცხოვრებაში და მათემატიკის შესწავლის აუცილებლობა.

გავითვალისწინე მოსწავლეთა ასაკი და ინტერესთა სფერო, დავყავი ისინი სამ ჯგუფად. თითოეულ ჯგუფს უნდა ჩაენიშნა რომელ პროდუქტზე რამდენპროცენტია ფასდაკლება იყო, რა იყო თავდაპირველი ფასი, ფასი ფასდაკლების შემდეგ და გამოეთვალათ რამდენი პროცენტით გახორციელდა ფასდაკლება. I ჯგუფი მუშაობდა ტელეფონების სექციაში, II ჯგუფი კომპიუტერების და III ჯგუფი ტელევიზორების სექციაში. მოსწავლეებს დახმარებას უწევდნენ სავაჭრო ცენტრის თანამშრომლები.



გასვლითი გაკვეთილის განხორციელებამ გაზარდა მოსწავლეთა მოტივაცია. პროცენტისა და პროცენტული ცვლილების გამოთვლასთან დაკავშირებული ამოცანების ამოხსნა მოსწავლეებს საგაკვეთილო პროცესში გაუჭირდათ, სავაჭრო ცენტრში კი ყოველგვარი დაბრკოლების გარეშე შეასრულეს. ვფიქრობ აღნიშნულ ფაქტზე გავლენა მოახდინა გარემო ფაქტორებმა, კერძოდ, ნივთებზე არსებულმა ფასდაკლების აბრებმა, მათთვის სასურველი ნივთისათვის ფასდაკლებით მიღებული ფასის დადგენამ, სავაჭრო ცენტრში მყოფი ადამიანების მიერ გამოჩენილმა ინტერესმა და ცენტრის თანამშრომელთა მხარდაჭერამ. მნიშვნელოვნად გაიზარდა მოსწავლეთა ჩართულობა საგაკვეთილო პროცესში. ამ განსხვავებულმა აქტივობამ მოსწავლეებს დახმარება გაუწია გააზრებულად შეესწავლათ პროცენტთან დაკავშირებული საკითხები, ამასთან, მოსწავლეებმა ნათლად დაინახეს მათემატიკის როლი რეალურ ცხოვრებაში და მისი შესწავლის აუცილებლობა.

მომდევნო გაკვეთილზე მოსწავლეებმა იმუშავეს ჯგუფურად, სავაჭრო ცენტრში ჩანიშნული მონაცემები დაახარისხეს ამოცანის ტიპების მიხედვით, ამოხსნეს და თავიანთი ნამუშევრები გადაიტანეს ფლიფჩარტის ფურცელზე. წარმოადგინეს პრეზენტაციები. გაკვეთილი მთლიანად დავუთმეთ პრეზენტაციებს. პრეზენტატორები ასაბუთებდნენ თავიანთ მოსაზრებებს, გაიმართა დისკუსია, მოსწავლეები ყველა კითხვაზე გააზრებულად და ამომწურავად პასუხობდნენ და ერთობლივად გამოჰქონდათ დასკვნები. შედეგმა მოლოდინს გადაჭარბა. მოსწავლეთა ჩართულობა იყო ძალიან მაღალი. განსაკუთრებით საინტერესო აღმოჩნდა მოსწავლეებისათვის შემდეგი ტიპის ამოცანა. მაგ: თავდაპირველმა ფასმა ჯერ მოიკლო 20%-ით, ხოლო შემდეგ 15%-ით. სულ რამდენი პროცენტით მოიკლო თავდაპირველმა ფასმა? მოსწავლეების ტიპიურ შეცდომებს შორის იყო პირველივე პასუხი 35% - ით. მათი ჩართულობით ამოვხსენით ამოცანა, იგივე ამოცანა ამოვხსენით მოსწავლეების მიერ გამოთქმული ვარაუდის საფუძველზეც. ისინი გამოთვლებს დიდი ინტერესითა და მონდომებით აწარმოებდნენ. ბოლოს კი მოსწავლეებს თავად მივეცი დასკვნის გაკეთების საშუალება. დაკვირვების ცხრილების შედარების საფუძველზე შედეგი საგრძნობლად გაუმჯობესდა. დასასრულს კი შედეგები შევაჯამე წრიული დიაგრამების მეშვეობით.



სავაჭრო ცენტრში მონაცემების საფუძველზე
დავალეზა შეასრულა

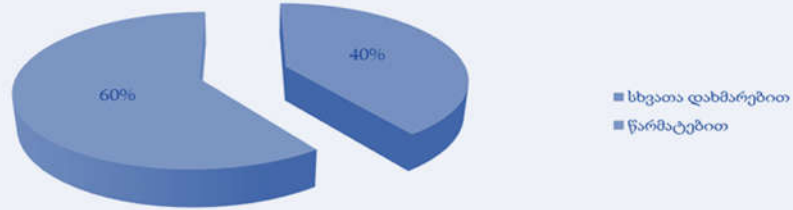

დასკვნა: განხორციელებული პროექტის აქტივობები მთლიანად ემსახურებოდა „პროცენტის“ თემის შესწავლას. მოსწავლეებმა გააზრებულად შეისწავლეს, თუ როგორ უნდა იპოვონ მოცემული რიცხვის პროცენტი და შემცირდა მოსწავლეების მიერ დაშვებული ტიპური შეცდომების რაოდენობაც. ვფიქრობ მომავალშიც აღნიშნული თემის შესწავლისას დავეგემო და განვახორციელო ისეთი აქტივობები, რომლებიც გაზრდის მოსწავლეთა მოტივაციასა და ჩართულობას, მისცემს მათ ცოდნის პრაქტიკაში გამოყენების საშუალებას და დაანახებს საკითხის არსებით მნიშვნელობას ყოველდღიურ ყოფა ცხოვრებაში.

შეფასების კრიტერიუმები პროექტზე მუშაობის

<p>მოსწავლეების ნამუშევრის შემოწმება</p> <ul style="list-style-type: none"> ➤ საშინაო დავალების განხილვა ➤ პრეზენტაციები და გამოკითხვა 	<ul style="list-style-type: none"> ➤ სხვადასხვა მოსწავლის ნამუშევრები და შეფასებები ➤ კონკრეტული მოსწავლის ნამუშევრები ➤ ტესტების შედეგები
<p>პროექტზე მუშაობა</p> <p>ჯგუფებზე დაკვირვება (ზეპირი პრეზენტაციის რუბრიკა)</p> <ul style="list-style-type: none"> ➤ დღიურები ➤ კომენტარები 	<p>გამოიყენება მთელი პროექტის მანძილზე ჯგუფური დისკუსიებისას, სამუშაო ვერსიისა და საბოლოო პროდუქტის შექმნის და წარდგენის შემდეგ.</p> <p>გამოიყენება მთელი პროექტის მანძილ-</p>



<ul style="list-style-type: none"> ➤ ეპიზოდური ჩანაწერები ➤ კითხვარი 	<p>ზე, ხშირად ჯგუფური მუშაობისა და საკლასო დისკუსიების დროს.</p>
<p>პროექტის დასრულებისას პრეზენტაციები, შექმნილი პოსტერების პრეზენტაცია</p>	<p>რუბრიკები და ქულების მინიჭების წესი. მთელი პროექტის მანძილზე, ხშირად ჯგუფური მუშაობისა და საკლასო დისკუსიების დროს.</p>

განხორციელებული პროექტის აქტივობები მთლიანად ემსახურებოდა „პროცენტის“ თემის შესწავლას. მოსწავლეებმა გააზრებულად შეისწავლეს, თუ როგორ უნდა იპოვონ მოცემული რიცხვის პროცენტი და შემცირდა მოსწავლეების მიერ დაშვებული ტიპიური შეცდომების რაოდენობაც. ვფიქრობ მომავალშიც აღნიშნული თემის შესწავლისას დავეგემილი და განვახორციელებული პროექტები გაზრდის მოსწავლეთა მოტივაციასა და ჩართულობას, მისცემს მათ ცოდნის პრაქტიკაში გამოყენების საშუალებას და დაანახებს საკითხის არსებით მნიშვნელობას ყოველდღიურ ყოფა ცხოვრებაში.

გამოყენებული ლიტერატურა

1. „როგორ დავწეროთ სასწავლო პროექტი“, თამთა დოლიძე, 31 მაისი, 2019 წელი
2. ინტელის სასწავლო კურსი : „პროექტებით სწავლება“
3. ინტერნეტგაზეთი: „mastsavlebeli. ge“
4. სასკოლო სახელმძღვანელო მათემატიკა VII კლასი-თ.გოგიშვილი, ვეფხვაძე
5. ჟურნალი „მასწავლებელი“



Results of the method of performing mathematical operations in project teaching

Mimoza Chogovadze

Mathematics mentor teacher

LLP Tskaltubo Municipality Kvitiri Public School

chogovadze.mimoza@teachers.gov.ge

Abstract

Education is a process that is consciously aimed at the development of physical, intellectual and moral skills of a person. Education also means the result - in the form of knowledge. Knowledge is power, which is the best way to establish yourself in a competitive environment and achieve self-realization. The teaching method is a deliberate action of the teacher to develop the appropriate competence in the students. The concept of "method" is perceived in different ways in different situations, but in any situation it implies ways to achieve the goal in education. Education is one of the main aspects of human life, every person learns continuously throughout his life, resulting in new skills and experiences according to time and environment. Education is the systematized acquisition of knowledge and skills as a result of learning. That is why school education is given the greatest importance.

Project-based teaching method involves learning by doing, which helps students to be actively involved in the learning process. We can say, "project-based learning combines knowledge and doing", the student uses the knowledge he already knows and learns new things from the participants in the project, trying to find ways to solve the problem.

There are many subjects in the school mathematics course, which are of great importance to be applied in our daily life, one of the most relevant topics is "percentage". I used the topic of interest to implement the goal of the project "Interest and ways to solve problems related to it".

The implemented project activities were entirely devoted to the discussion of the "interest"



topic. The students studied carefully, gained information on how to find the percentage of a given number, and the number of typical mistakes made by the students also decreased. I think that in the future, the projects planned and implemented during the study of the mentioned topic will increase the motivation and involvement of students, will allow them to apply their knowledge in practice, and will show the essential importance of the issue in everyday life.

***Key words:** Project-based learning, communication, integration, method, intervention, mathematical modeling, facilitation*

3 **ინჟინერია** ENGINEERING





ავტომობილის ტრანსმისიის ხანგამძლეობის გაანგარიშება

მავრა თევზაძე

ასოცირებული პროფესორი,
აკაკი წერეთლის სახელმწიფო უნივერსიტეტი,
Mavra.tevzadze-khuskivadze@atsu.edu.ge

მარიამ ხუსკივაძე

მათემატიკის სპეციალობის მე-3 კურსის სტუდენტი,
ივანე ჯავახიშვილის სახელობის თბილისის სახელმწიფო უნივერსიტეტი
xuskivation@gmail.com

რეზიუმე

თანამედროვე საბაზრო ეკონომიკის პირობებში წინამძრავთვლებიანი მსუბუქი ავტომობილებისათვის ერთ-ერთ მნიშვნელოვან ფაქტორს წარმოადგენს მათი ძალოვანი გადაცემის (ტრანსმისიის) ხანგამძლეობის გაზრდა.

ტრანსმისიის რეზონანსულ რეჟიმზე მუშაობისას იზრდება გრეხითი რხევების ამპლიტუდა, რაც თავის მხრივ იწვევს ტრანსმისიის ელემენტებში დამაბულობის ზრდას. მავრის ასეთმა ზრდამ რეზონანსულ რეჟიმზე დიდი ხნით მუშაობის შემთხვევაში შეიძლება გამოიწვიოს აღნიშნული ელემენტების დაღლილობითი რღვევა.

თავისუფალი რხევების სიხშირეთა ანალიზი გვიჩვენებს, რომ ავტომობილის მოძრაობის საექსპლუატაციო სიჩქარეებზე ყველაზე მეტად არის მოსალოდნელი სამკვანძიანი ფორმის რეზონანსი, რომელიც გამოწვეულია ძრავას შემშფოთი ზემოქმედების ჰარმონიკების სიხშირისა და I_2 ტრანსმისიული მასების საკუთარი სიხშირეების თანხვედრით და იწვევს ტრანსმისიის დეტალების დამატებით დატვირთულობას, ვიბრაციასა და ხმაურს, რაც გავლენას ახდენს ავტომობილის კომფორტულობაზე.

ავტომობილის ტრანსმისიის საშიშ გრეხით რხევებთან ბრძოლის შედარებით ეფექტურ საშუალებას წარმოადგენს მუშაობის რეზონანსული რეჟიმების გამოტანა ავტომობილის მოძრაობის საექსპლუატაციო სიჩქარეების ზონიდან, რაც მიიღწევა ტრანსმისიის კონსტრუქციული პარამეტრების მიზანშეწონილი ცვლილებით. თუმცა ტრანსმისიის პარამეტრების ფართო ზღვრებში რეალური ცვალებადობა დაკავშირებულია დიდ წინააღმდეგობებთან, ამიტომ ავტომობილის ტრანსმისიის რეზონანსულ რეჟიმზე მუშაობისას წარმოქმნილი გრეხითი რხევების თავიდან აცილება შესაძლებელია რხევების ამპლიტუდების



ხელოვნური შემცირებით. თუ მისი პარამეტრები მიახლოებული იქნება რაციონალურ-თან, მაშინ ის არსებითად შეამცირებს რხევის ამპლიტუდას.

ნაშრომში წარმოდგენილია დემპფერის რაციონალური პარამეტრების გაანგარიშების მეთოდი. ტრანსმისია, რეზონანსი, რხევა, დემპფერი, ავტომობილი

შესავალი. თანამედროვე საბაზრო ეკონომიკის პირობებში დიდი მნიშვნელობა აქვს ისეთი ავტომობილების შექმნას, რომლებსაც შეუძლიათ კონკურენცია გაუწიონ სხვა მსგავსი ტიპის ავტომობილებს შიგა თუ გარე ბაზარზე. საშიში გრეხითი რხევების თავიდან აცილება შესაძლებელია რხევის ენერჯის ჩამხშობის შეყვანის გზით ამ რხევების ამპლიტუდების ხელოვნური შემცირებით.

უნდა აღინიშნოს, რომ დემპფერს არ შეუძლია მთლიანად ჩაახშოს რხევა, რადგან ის იწყებს მუშაობას მხოლოდ ამ რხევების წარმოქმნის მომენტიდან, თუმცა, თუ მისი პარამეტრები შერჩეულია რაციონალურად, მას შეუძლია მნიშვნელოვნად შეამციროს რხევის ამპლიტუდა. თანამედროვე პირობებში ნაკლებადაა შესწავლილი ტრანსმისიის აგრეგატების რეაქტიული ელემენტების და მათი არაწრფივი მახასიათებლების გავლენა ტრანსმისიის გრეხითი რხევების ამპლიტუდის შემცირებაზე. ტრანსმისიის დემპფერის გრეხითი და გრძობი რხევების ერთდროული შესწავლა თითქმის არ გვხვდება თანამედროვე ლიტერატურაში. გამომდინარე აქედან გადაბმულობის დემპფერის პარამეტრების რაციონალური შერჩევა ტრანსმისიის ხანგამძლეობის გაზრდის მიზნით აქტუალურია.

მათემატიკური მოდელი. წინამძრავთვლებიანი ავტომობილის ტრანსმისიის გრეხითი რხევების საანგარიშო დაყვანილი დინამიკური მოდელის შედგენის მიზნით განსაზღვრულია მათი გაანგარიშებისათვის საჭირო პარამეტრები. გრეხითი რხევების კვლევა წარმოებს მე-4 გადაცემაზე, რადგან გრეხით სისტემას ამ შემთხვევაში სხვა დაბალ გადაცემებთან შედარებით გააჩნია ყველაზე დიდი სიხისტე და შესაბამისად მცირე დემპფირება, რის გამოც შედარებით ძლიერი რეზონანსი მოსალოდნელია მაღალ გადაცემებზე. გარდა ამისა მე-4 გადაცემის კვლევის შედეგებით შეგვიძლია ვიმსჯელოთ მე-5 გადაცემის რეზონანსულ მოვლენებზეც. ამიტომ ყველა აუცილებელი პარამეტრი განსაზღვრულია მე-4 გადაცემაზე.

მექანიკაში არ არსებობს მანქანა ან მექანიზმი, რომლისთვისაც დამახასიათებელია მხოლოდ წრფივი დისიპაციური კავშირების არსებობა. გრეხითი რხევების აღძვრა, განვითარება და მათი ამპლიტუდურ – სიხშირული მახასიათებლის ფორმები განისაზღვრება რეალური მანქანის ფიზიკური თვისებებით, რომლის ტრანსმისია განიხილება როგორც არაწრფივი სისტემა.

ტრანსმისიის ექვივალენტური დინამიკური მოდელის შედგენის მიზნით ტრანსმისიის ინერციული თვისებები ცალკეულ წერტილებში გამოსახულია თავმოყრილი ინერციის მომენტებით. დაშვებულია, რომ ეს წერტილები დაკავშირებულნი არიან არაინერციული დრეკად-ჰისტერეზისული კავშირებით.

როგორც ცნობილია რეაქტიული ელემენტები მნიშვნელოვან გავლენას ახდენენ ტრანსმისიის დეტალების გრეხით რხევებზე, ამიტომ საკვლევო ავტომობილის ტრანსმისიის სანაგარიშო სქემა შედგენილია აგრეგატების დრეკადი კავშირების გათვალისწინებით.

ტრანსმისიის გრეხით რხევებზე რეაქტიული ელემენტების გავლენის შესწავლისას განხილულია როგორც ავტომობილის ტრანსმისიის წრფივი მოდელი, ასევე არაწრფივი მოდელიც, რომელიც საჭიროა რეზონანსის წარმოქმნაზე დრეკად-ფრიქციული დემპფერის პარამეტრების გავლენის შესწავლისას.

ძრავის გრძივი მდებარეობის მქონე წინამძრავთვლებიანი ავტომობილის ტრანსმისიის ანალიზის საფუძველზე შექმნილია დინამიკური მოდელი, რომელიც საკმაოდ ზუსტად ასახავს ტრანსმისიის კვანძებისა და აგრეგატების დრეკად-ჰისტერეზისულ და ინერციულ თვისებებს და გაითვალისწინებს რეაქტიული ელემენტების გავლენას. (ნახ. 1)

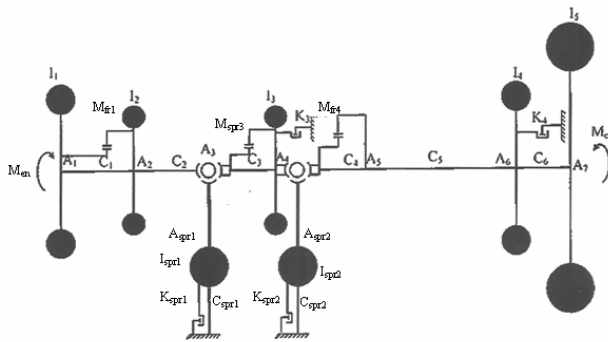

ნახ.1. წინამძრავთვლებიანი ავტომობილის ტრანსმისიის დინამიკური მოდელი

წარმოდგენილი დინამიკური მოდელის თავმოყრილი მასების I_i , თავისუფალი რხევები აღიწერება დიფერენციალურ განტოლებათა სისტემით:

$$\left. \begin{aligned} I_1 \ddot{\phi}_1 + C_1(\dot{\phi}_1 - \dot{\phi}_2) + M_{T1} &= M_{\theta}; \\ I_2 \ddot{\phi}_2 + C_{2-3}(\dot{\phi}_2 - \dot{\phi}_3 - \dot{\phi}_{r1}) + M_{T3} - M_{T1} - C_1(\dot{\phi}_1 - \dot{\phi}_2) &= 0; \\ I_3 \ddot{\phi}_3 + C_{4-5}(\dot{\phi}_3 - \dot{\phi}_4 - \dot{\phi}_{r2}) + k_3(\phi_3 - \phi_4 - \phi_{r2}) + M_{T4} - C_{2-3}(\dot{\phi}_2 - \dot{\phi}_3 - \dot{\phi}_{r1}) - M_{T3} &= 0; \\ I_4 \ddot{\phi}_4 - C_6(\dot{\phi}_4 - \dot{\phi}_5) + k_4(\phi_4 - \phi_5) - C_{4-5}(\dot{\phi}_3 - \dot{\phi}_4 - \dot{\phi}_{r2}) - K_3(\phi_3 - \phi_4 - \phi_{r2}) - M_{T4} &= 0; \\ I_5 \ddot{\phi}_5 - C_6(\dot{\phi}_4 - \dot{\phi}_5) - K_4(\phi_4 - \phi_5) &= M_C; \\ I_{r1} \ddot{\phi}_{r1} + C_{r1} \dot{\phi}_{r1} + K_{r1} \phi_{r1} - C_{2-3}(\dot{\phi}_2 - \dot{\phi}_3 - \dot{\phi}_{r1}) - M_{T3} &= 0; \\ I_{r2} \ddot{\phi}_{r2} + C_{r2} \dot{\phi}_{r2} + K_{r2} \phi_{r2} - C_{4-5}(\dot{\phi}_3 - \dot{\phi}_4 - \dot{\phi}_{r2}) - K_3(\phi_3 - \phi_4 - \phi_{r2}) - M_{T2} &= 0. \end{aligned} \right\}$$

სადაც, I_1 –არის გადაბმულობის წამყვანი ნაწილებისა და ძრავის მბრუნავი ნაწილების ინერციის მომენტი; I_2 –გადაბმულობის ამყოლი ნაწილების ინერციის მომენტი; I_3 –გადაცემათა კოლოფისა და მთავარი გადაცემის მბრუნავი მასების ინერციის



მომენტი; I_4 –თვლის ინერციის მომენტი სამუხრუჭე დისკოსთან ერთად; I_5 –ავტომობილის წინსვლით მოძრაობის მასების ინერციის მომენტი; I_{r1} –ძალოვანი აგრეგატის ინერციის მომენტი გრძივი ღერძის მიმართ; I_{r2} –ძალოვანი აგრეგატის ინერციის მომენტი განივი ღერძის მიმართ; C_1 –გადაბმულობის დემპფერის ზამბარების გრეხითი სიხისტე; C_2 –გადაცემათა კოლოფის პირველადი ლილვის სიხისტე გადაცემათა კოლოფისა და მთავარი გადაცემის კბილანური შეერთების დამყოლობის გათვალისწინებით; C_3 –გადაცემათა კოლოფის მეორადი ლილვის სიხისტე; C_4 –მთავარი გადაცემისა და დიფერენციალის დეტალების სიხისტე; C_5 –წამყვანი ნახევარღერძების სიხისტე; C_6 –სალტეების გრეხითი სიხისტე; C_{p1} –ძალოვანი აგრეგატის რეზინის საყრდენის სიხისტე მისი რხევისას გორვის გრძივი ღერძის მიმართ; C_{p2} –ძალოვანი აგრეგატის რეზინის საყრდენის სიხისტე მისი რხევისას გორვის განივი ღერძის მიმართ; M_c –წინააღმდეგობის მომენტი; M_{a6} –ძრავას მბრუნე მომენტი; M_{T1} –დრეკად–ფრიქციული დემპფერის ხახუნის მომენტი; M_{T3} –მეორადი ლილვის კვანძებში კონსტრუქციული ხახუნის მომენტი; M_{T4} –მთავარი გადაცემის კვანძებში კონსტრუქციული ხახუნის მომენტი; K_2 –გადაცემათა კოლოფისა და მთავარი გადაცემის ლილვის საყრდენებში დემპფირების კოეფიციენტი; K_3 –თვლისა და სამუხრუჭე დისკოს დემპფირების კოეფიციენტი; K_{r1} –ძალოვანი აგრეგატის დემპფირების კოეფიციენტი გრძივი ღერძის მიმართ; K_{r2} –ძალოვანი აგრეგატის დემპფირების კოეფიციენტი განივი ღერძის მიმართ.

(1) განტოლებათა სისტემის ამოხსნისა და თავმოყრილი მასების თავისუფალი გრეხითი რხევების სიხშირეების დადგენის შემდეგ განისაზღვრება წინაამძრავთვლებიანი ავტომობილის დინამიკური მოდელის თავისუფალი რხევის ფორმები რეაქტიული მომენტების გათვალისწინებით.

ტრანსმისიის იმ მბრუნავი მასების თავისუფალი რხევების და ფორმის ანალიზი, რომლებიც გამოთვლილია რეაქტიული ელემენტების გათვალისწინებით და მის გარეშე $M_{T1}=M_{T3}=M_{T4}=0$ და $M_{T1}=M_{T3}=M_{T4}=\infty$ მნიშვნელობებისასა და რომლებიც განსაზღვრავენ რეზონანსული ზონების დასაშვებ ზღვრებს რხევათა ამპლიტუდებისაგან დამოკიდებულებით. აჩვენებს, რომ წინაამძრავთვლებიანი ავტომობილის მოცემული კომპანებისათვის რეაქტიული ელემენტები არსებით გავლენას ვერ ახდენენ სტაციონალურ რხევით პროცე



სებზე. ამიტომ ტრანსმისიის დეტალების რეზონანსული ბრუნვითი რხევების გამოთვლისას ისინი შეიძლება არც იყოს გათვალისწინებული.

თავისუფალი რხევების სიხშირეთა ანალიზი გვიჩვენებს, რომ ავტომობილის მოძრაობის საექსპლუატაციო სიჩქარეებზე ყველაზე მეტად არის მოსალოდნელი სამკვანძიანი ფორმის რეზონანსი, რომელიც გამოწვეულია ძრავას შემშფოთი ზემოქმედების ჰარმონიკების სიხშირისა და I_2 ტრანსმისიული მასების საკუთარი სიხშირეების თანხვედრით და იწვევს ტრანსმისიის დეტალების დამატებით დატვირთულობას, ვიბრაციასა და ხმაურს, რაც გავლენას ახდენს ავტომობილის კომფორტულობაზე. მეორე რიგის ძლიერი ჰარმონიკის აღზნებისას მოცემული რეზონანსი იმყოფება ძრავის მუხლა ლილვის მუშა სიხშირეების ზონაში. რეზონანსული ამპლიტუდების შემცირება შესაძლებელია დრეკად-ფრიქციული დემპფერის დაყენების ხარჯზე. კვლევა ჩატარებული იქნა რეზონანსულ მოვლენებზე დემპფერის პარამეტრების გავლენის გათვალისწინებით.

პრაქტიკული ამოცანების გამარტივების მიზნით განსაკუთრებით არის ყურადღება გამახვილებული დემპფერის ხახუნის ოპტიმალური მომენტის განსაზღვრაზე, რომლის დროსაც ხახუნის მომენტის რეზონანსული რხევის ამპლიტუდა ტრანსმისიაში ΔM_j მინიმალურია. ამისათვის აგებულია $\Delta M_j = C_{\Sigma} \lambda_{1-4} = f(M_{1,1})$ დამოკიდებულება, რომლის საშუალებითაც განისაზღვრება ტრანსმისიის მინიმალური რხევის შესაბამისი დემპფერის ხახუნის მომენტის ოპტიმალური მნიშვნელობა. ნახ.2-ზე ნაჩვენებია ΔM_j დრეკადი მომენტის ამპლიტუდის დამოკიდებულება დემპფერის ხახუნის მომენტისაგან. ამავე ნახაზზე ნაჩვენებია აგრეთვე დემპფერის მიერ რხევის ერთ პერიოდში გაფანტული ენერჯის ($\Delta \omega = 4M_j T_1 \lambda_4 (1 - 4)$) გრაფიკი. დრეკადი მომენტის მინიმუმი I_1 და I_2 მასებს შორის უბანზე არ ემთხვევა გაბნეული ენერჯის მაქსიმუმს $\Delta \omega$ და შესაბამისად მინიმუმს λ_{1-4} მინიმალური მნიშვნელობა $M_{\min 2}$ მაქსიმუმიდან გადახრილია უმნიშვნელოდ, ამიტომ $M_{T1 \text{ ოპტ}}$ მნიშვნელობა, რომელიც შეესაბამება $\Delta \omega - \lambda$ მაქსიმუმს შეიძლება ჩაითვალოს დემპფერის ხახუნის მომენტის ოპტიმალურ მნიშვნელობად.

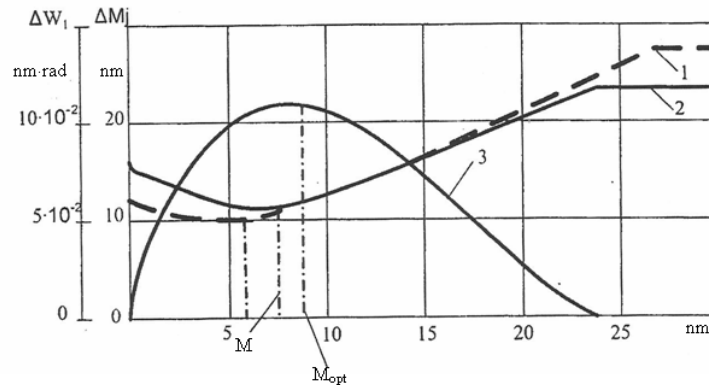

ნახ.2. რეზონანსის დროს გრეხითი რხევების ამპლიტუდისა და დემპფერის მიერ ჩახშობილი ენერჯის დამიკიდებულება დემპერში ხახუნის მომენტზე

დემპფერის ოპტიმალური ხახუნის მომენტის მიახლოებითი განსაზღვრისათვის, როცა კრიტერიუმად აღებული იქნება გაფანტული ენერჯის მაქსიმუმი, შემოთავაზებულია შემდეგი მეთოდოლოგია.

განისაზღვრება $(\lambda_{1-4}/M_{T1})_{opt}$ მნიშვნელობა, რომლის დროსაც დემპფერი განაზღვრავს $\Delta\omega$ ენერჯის მაქსიმუმს, რხევის ერთ პერიოდ (2)

მაქსიმუმს $\Delta\omega$ შეესაბამება მისი წარმოებული M_{T1} ხახუნის მომენტით, რომელიც ნულის ტოლია:

$$\Delta\omega' = \frac{4(C_2\lambda_{1-4} - 8M_{T1})}{C_1 + C_2} = 0. \quad (3)$$

დემპფერის ოპტიმალური ხახუნის მომენტი განისაზღვრება გამოსახულებიდან:

$$M_{T1opt} = \frac{\lambda_{1-4min}}{(\lambda_{1-4}/M_{(T1)opt})} \quad (4)$$

მოცემული მეთოდოლოგიის გამოყენებით განისაზღვრება დემპფერის ოპტიმალური პარამეტრები, რომლებიც შეესაბამებიან შემფოთებებს ძრავას სხვადასხვა სადატვირთვო რეჟიმზე მუშაობისას. ჩატარებულმა ანალიზურმა კვლევებმა აჩვენეს, რომ დრეკად-ფრიქციულ დემპფერს უნდა გააჩნდეს ძრავის სადატვირთვო რეჟიმის შესაბამისი არაწრფივი ზრდადი ხახუნის მომენტი და შესაძლო მინიმალური სიხისტე. ეს საშუალებას გვაძლევს ეფექტურად ჩავახშოთ ავტომობილის ტრანსმისიის რეზონანსული რხევები არა მარტო მაქსიმალურ სადატვირთვო რეჟიმზე, არამედ ყველა მოსალოდნელ სიხშირეზე.



დრეკად-ფრიქციული დემპფერის რაციონალური პარამეტრების გაანგარიშების შემოთავაზებული მეთოდი ვრცელდება ნებისმიერი თავისუფლების ხარისხის მქონე სისტემებზე, ასევე აღწერს რხევებს არა მარტო ხარისხობრივი თვალსაზრისით არამედ იძლევა მათ კარგ რაოდენობრივ შეფასებას.

გამოყენებული ლიტერატურა

1. რუსაძე თ.პ., ნიკოლაიშვილი ზ.ა., ფურცელაძე ჯ.ი., ჩხარტიშვილი ზ.გ. ავტომობილის გვერდით მდგრადობაზე სალტების გავლენის განსაზღვრის ხერხი. საქართველოს პატენტი სასარგებლო მოდელზე; N268//გამოქვეყნებულია საქართველოში, 1995. გსკი GOM17/02.
2. Русадзе Т.П., Платонов В.Ф., Семенов В.М., Гогитидзе А.С., Русадзе П.Т. Оптимизация параметров автомобиля. Батуми: издательство «Алиони», 202. -319ст.
3. Русадзе Т.П. Нагруженность трансмиссии и плавность хода автомобилю Тбилиси: издательство Тбилисского университета. 1988. -390ст.

Calculation of durability of vehicle transmission

Mavra Tevzadze

associate professor,

Akaki Tsereteli State University,

Mavra.tevzadze-khuskivadze@atsu.edu.ge

Mariam Khuskivadze

a third-year student majoring in mathematics,

Ivane Javakhishvili Tbilisi State University

xuskivation@gmail.com

Abstract

In the conditions of the modern market economy, one of the important factors for light vehicles with front-wheel drive is to increase the durability of their power transmission.

When the transmission is operating in the resonant mode, the amplitude of the torsional oscillations



increases, which in turn causes an increase in the tension in the transmission elements. Such an increase in voltage in the case of long-term operation in the resonant mode can lead to fatigue breakdown of the mentioned elements. The analysis of the frequencies of free oscillations shows that at the operating speeds of the vehicle, a three-node resonance is most likely to be expected, which is caused by the frequency of the harmonics affecting the engine and the own transmission masses I 2 with matching frequencies and causes additional load on the transmission details, vibration and noise, which affects the comfort of the vehicle.

A relatively effective means of combating the dangerous twisting oscillations of the vehicle transmission is to remove the resonant operating modes from the operating speed range of the vehicle, which is achieved by appropriate changes in the design parameters of the transmission. However, the real variation in transmission parameters within wide limits is associated with large resistances, so the torsional oscillations generated during the resonance mode of the vehicle transmission can be avoided by artificially reducing the amplitudes of the oscillations. If its parameters are close to rational, then it will significantly reduce the amplitude of oscillation.

The paper presents the method of calculating the rational parameters of the damper.

Keywords: *Transmission, resonance, oscillation, damper, automobile*



ფოლადის მსუბუქი თხელკედლიანი კონსტრუქციები და მათი
შედულებით დამზადების შესაძლებლობა

პარმენ ყიფიანი

აკადემიური დოქტორი, პროფესორი,
აკაკი წერეთლის სახელმწიფო უნივერსიტეტი
Parmen.kipiani@atsu.edu.ge; parmenk@gmail.com

მალხაზ დოგრაშვილი

აკადემიური დოქტორი,
აკაკი წერეთლის სახელმწიფო უნივერსიტეტი
Malkhaz.dograshvili@atsu.edu.ge

სვეტლანა მინდაძე

აკადემიური დოქტორი, ასოცირებული პროფესორი,
აკაკი წერეთლის სახელმწიფო უნივერსიტეტი
svetlanamindadze@atsu.edu.ge

დიმიტრი ყიფიანი

ინჟინერიის მაგისტრი,
აკაკი წერეთლის სახელმწიფო უნივერსიტეტი
Dimitri.kipiani@atsu.edu.ge

რეზიუმე

მშენებლობაში შენადული ლითონის კონსტრუქციების წილის ზრდა მნიშვნელოვნადაა დაკავშირებული მათ მაღალ მექანიკურ თვისებებთან და შედულების ტექნოლოგიების სრულყოფასა და დანერგვასთან. თუმცა, თხელკედლიანი კონსტრუქციების დამზადებისას ადგილი აქვს სირთულეებს, რომლებიც უდევფექტო შენადული შეერთებების, ნარჩენი ძაბვების და პლასტიკური დეფორმაციების შემცირებასთანაა დაკავშირებული. ლითონის კონსტრუქციების დამზადებისას გამოყენებული შეერთების ხერხებიდან ყველაზე ფართოდ შედულებით შეერთებაა მიღებული, რადგან მისი გამოყენება შესაძლებელია ნებისმიერი სირთულის კონსტრუქციების დამზადებისას. თუმცა კონსტრუქციის ელემენტების სისქის შემცირებასთან ერთად, ანუ თხელკედლიანი კონსტრუქციების შედულებით დამზადებისას, ეს პრობლემები კიდევ უფრო აქტუალურია. ნაშრომში განხილულია თხელკედლიანი კონსტრუქციების უპირატესობები და ნაკლოვანებები. ექსპერიმენტული გზით დადგენილია შედულების სავარაუდო რეჟიმები.



საკვანძო სიტყვები: ლითონის შენადული კონსტრუქციები, თხელკედლიანი კონსტრუქციები, შედუღება, შედუღების რეჟიმები, მშენებლობა.

ფოლადის თხელკედლიანი მსუბუქი კონსტრუქციები ხშირად გამოიყენება სხვადასხვა სიმაღლის შენობათა აგებისას. ამ კონსტრუქციების საფუძველია ლითონის კარკასი, დამზადებული მოთუთიებული თხელკედლიანი ფოლადის პროფილებისაგან. ფოლადის თხელკედლიანი მსუბუქი კონსტრუქციები გამოიყენება მზიდი კონსტრუქციების, სართულშორისი გადახურვის, სახურავის სისტემების აგებისას და სხვა დანიშნულებით.

ამჟამად მშენებლობაში ერთ-ერთი ყველაზე პერსპექტიული მიმართულებაა საცხოვრებელი სახლების აგება, რომელიც ხშირად წარმოადგენს ინდივიდუალურ სახლს, დამზადებულს ფოლადის თხელკედლიანი მსუბუქი კონსტრუქციების პროფილების კარკასისაგან.

ამ ტიპის შენობების მშენებლობა ეკონომიკურად ერთ-ერთი ყველაზე ეფექტურია კერძო სახლების მშენებლობისას, მშენებლობის კლასიკურ მეთოდებთან შედარებით. უნდა ითქვას, რომ ფოლადის თხელკედლიანი მსუბუქი კონსტრუქციების გამოყენების უპირატესობების მიუხედავად, აღინიშნება რიგი საექსპლუატაციო ნაკლოვანებათა არსებობა. ძირითად ნაკლს წარმოადგენს გარეგან გარსებში ე.წ. „სიცივის ხიდების“ წარმოქმნა, რის გამო ხდება სათავსოებში სითბოს დანაკარგები გარემოში მაღალი თბოგამტარობის გამო, რაც თავის მხრივ დაკავშირებულია გათბობაზე კომუნალური გადასახადების ზრდასთან. ეს კი თავის მხრივ ხშირად დაკავშირებულია ნარჩენი დეფორმაციებით გამოწვეული დეფექტებით.

ფოლადის თხელკედლიანი მსუბუქი კონსტრუქციებისაგან შენობათა პროექტირების და მშენებლობის თეორიული და პრაქტიკული პრობლემების გადაწყვეტას მიემდგვნა რიგი ნაშრომები [1-7 და სხვა]. შესრულდა შენობათა აგების რამდენიმე ვარიანტის გამოყოფა და „კარკასიანი“ და „უკარკასო“ კონსტრუქციების შედარება. ანალიზის შედეგებმა აჩვენა, რომ ყველაზე ეკონომიურია „კარკასიანი“ მშენებლობა ფოლადის თხელკედლიანი მსუბუქი კონსტრუქციების გამოყენებით.

უცხოეთში დამუშავებული იქნა ფოლადის თხელკედლიანი მსუბუქი კონსტრუქციებისაგან დაბალსართულიანი შენობებისა და ზედნაშენების კარკასების რაციონალური პროექტირების მეთოდიკა [7], რომელშიც ხდება კარკასის ელემენტების მცირე სიხისტის გარ



სთან, დამყოლი ელემენტის მეშვეობით, ურთიერთქმედების გათვალისწინება.

საქართველოში ფოლადის თხელკედლიანი მსუბუქი კონსტრუქციებისათვის მასალები ამჟამად მხოლოდ უცხოეთიდან შემოდის და ბაზარზე მრავალი სახის პროფილები არის [2]. თხელკედლიანი ნაღუნი ელემენტების ფორმა დამოკიდებულია კონსტრუქტორის მოთხოვნაზე. შესაძლებელია ღია და დახურული კვეთის მქონე პროფილების გამოყენება (ნახ.1,2).

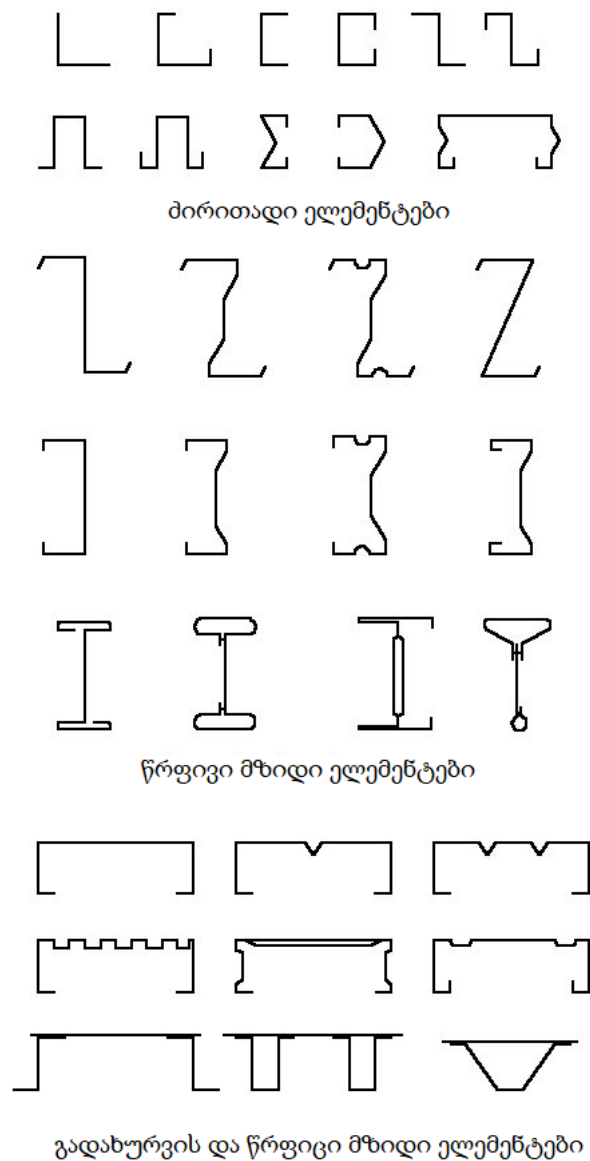

ნახ.1. ფოლადის თხელკედლიანი მსუბუქი კონსტრუქციებისათვის ცივად ნაღუნი ელემენტები

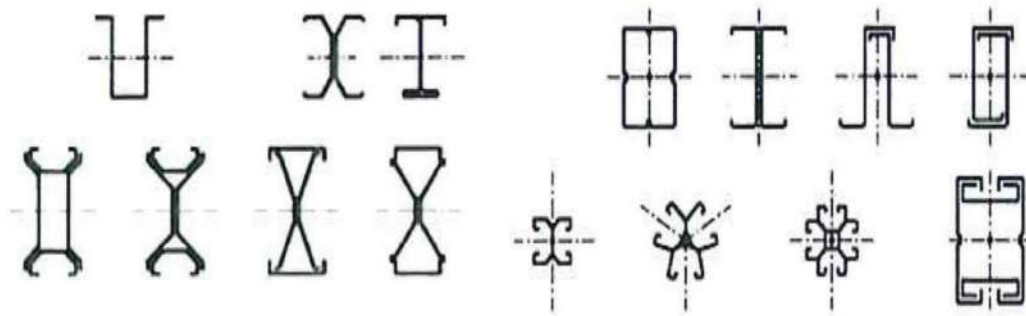

ნახ.2. ფოლადის თხელკედლიანი მსუბუქი კონსტრუქციების ელემენტების ღია და დახურული პროფილები

საჭიროა აღინიშნოს, რომ უკრაინაში ამჟამად მოქმედებაშია დოკუმენტი, რომლის მიხედვითაც ხდება ფოლადის თხელკედლიანი მსუბუქი კონსტრუქციების პროექტირება, რომელშიც მოყვანილია კვეთები თხელკედლიანი პროფილებისათვის და პროფილების შემოკლებული სორტამენტი ცივადნალუნი მოთუთიებული ფოლადისაგან (ნახ.3). აღნიშნული პროფილები ფართოდ გამოიყენება საქართველოშიც.

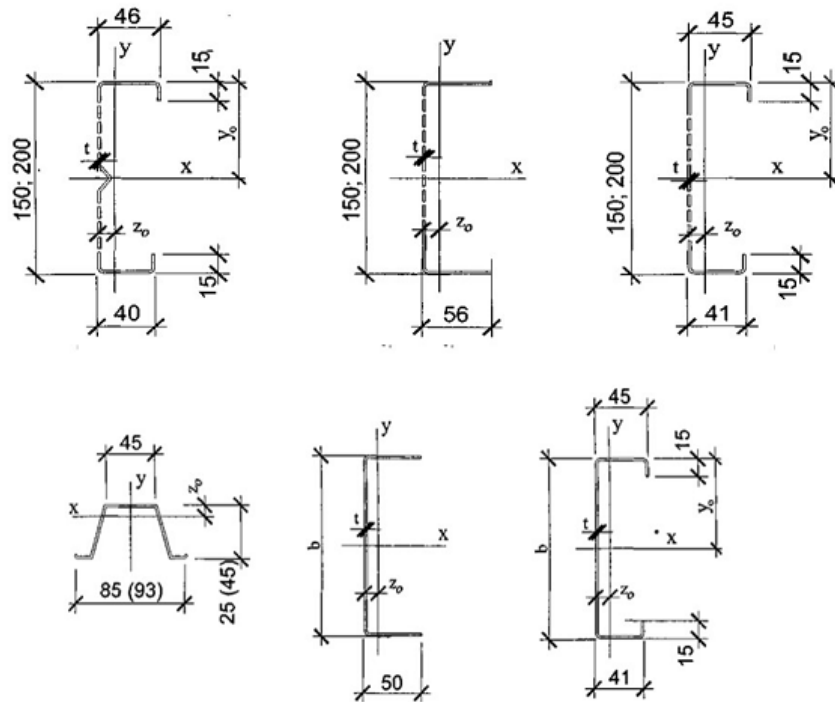

ნახ.3. მოთუთიებული ფოლადის თხელკედლიანი პროფილების კვეთები.



მოცემულ დოკუმენტში მითითებულია თხელკედლიან მასალათა მიმართ შემდეგი მოთხოვნები, რომლებიც გასათვალისწინებელია პროექტირებისას:

1. პროფილის მასალაა მოთუთიებული ფოლადი სისქით 0,5 მმ-დან 2,0 მმ-მდე.
2. ძირითადი მზიდი კონსტრუქციები (დგარები, კოჭები, წამწები) უნდა შედგებოდეს 345 სიმტკიცის კლასის მოთუთიებული ფოლადის ფურცლებისაგან.
3. გადახურვის დამხმარე და მეორეხარისხოვანი ელემენტები (კავშირები, კიდული ჭერი) შეიძლება დამზადებული იყოს ცივადნალური და შედგებვისათვის გამოსადეგი კლასის მოთუთიებული ფოლადის ფურცლებისაგან, რომლებსაც უფრო მაღალი კლასი აქვს თუთიის ფენის სისქის მიხედვით.
4. ორმხრივი მოთუთიებული საფარი უნდა იქნას ცხლად დამუშავებული პროფილის დამამზადებელ ქარხანაში და ზედაპირი უნდა დამუშავდეს სისქით არა ნაკლებ 20 მკმ-ისა ორივე მხრიდან.
5. ფოლადის სისქე, დამცავი საფარის გათვალისწინების გარეშე, უნდა შეადგენდეს 0,5 მმ-დან 2,0 მმ-მდე, პროფილის ტიპის მიხედვით.
6. ფოლადის ფარდობითი წაგრძელება უნდა შეადგენდეს არა ნაკლებ 10%-ისა.

ნაშრომში [4,5] ნაჩვენებია 3 და 4 მმ კედლის სისქის ოთხკუთხა მილების შედუღების ოპტიმალური რეჟიმები და უდეფექტო შენადული შეერთების მიღების გზები, ნარჩენი ძაბვების და დეფორმაციების შემცირების გზები წამწის შედუღებისას ნაკერების შესრულების თანმიმდევრობის გათვალისწინებით.

1 და 2 მმ სისქის ლითონის კონსტრუქციისათვის შედუღების რეჟიმების შერჩევასა უდეფექტო შენადული შეერთების მიღება შედუღებით უფრო რთულია, განსაკუთრებით 1 მმ სისქის ლითონისათვის.

2 მმ სისქის ლითონის კონსტრუქციისათვის, როგორც ჩატარებულმა ექსპერიმენტებმა გვიჩვენა, კარგ შედეგს იძლევა 2,5 მმ დიამეტრის ელექტროდი და 70-75 ა დენის გამოყენება [4,5]. შედუღებისას ადგილი არ ჰქონია ნაკერის ლითონის გაწვას ან ჩაუდუღებლობას.

1 მმ სისქის ლითონის ფურცლების შედუღებისას უდეფექტო და დამაკმაყოფილებელი ხარისხის ნაკერის შესრულება შეუძლია მხოლოდ მაღალი კვალიფიკაციის შემდუღებელს. ამ შემთხვევაში ნაკერის გაწვის თავიდან ასაცილებლად დადებით შედეგს იძლევა შედუღება „კუთხით წინ“ და „გრძელი რკალით“, რადგან ეს საშუალებას იძლევა რკალის წნევით წინ გატყორცნილმა გამდნარმა ლითონმა გაზარდოს ლითონის ფურცლის სისქე და შეამ-

ციროს ჩადუღების სიღრმე. უდეფექტო შენადული შეერთების მიღება შესაძლებელია 2,5 მმ დიამეტრის ელექტროდით და 50-55 ა დენზე (ნახ.4). სამუშაოები ჩატარებული იქნა LINCOLN ELECTRIC-ის ინვერტორზე INVERTEC 175 TP-ზე. კარგ შედეგს იძლევა LINCOLN ELECTRIC-ის დამცავ აირში ნახევრად ავტომატური შედუღების დანადგარი POWERTEC-425 S და LF 2414 კომპლექსი. ნაკერები შესრულებული იყო 80-90 ა დენით და 1,0 მმ დიამეტრის საელექტროდე მავთულის გამოყენებით.



ნახ.4. 40x60 1 მმ სისქის ოთხკუთხა მილის და 2 მმ სისქის ფოლადის ფურცლის შენადული შეერთები

მართალია, აღნიშნულ რეჟიმებზე შესაძლებელია უდეფექტო შენადული შეერთებების მიღება, თუმცა დაბალია მწარმოებლურობა შედუღების დაბალი დენის გამო. ამიტომ საჭიროა სხვა ტექნოლოგიური ოპერაციების დამუშავება და გამოყენება მწარმოებლურობის გასაზრდელად.



უნდა აღინიშნოს, რომ როგორც 1 მმ, ასევე 2 მმ ლითონის ფურცლების შედუღებისას, როგორც ექსპერიმენტულ ნაწილში, ასევე მარტივი კონსტრუქციების შედუღებით დამზადებისას, შეიმჩნეოდა ნაკერის დეფორმაციები. თუმცა ნაკერის შესრულების თანმიმდევრობისა და შედუღების რეჟიმების სწორი შერჩევა მნიშვნელოვნად ამცირებს ნარჩენი დეფორმაციების სიდიდეს.

აღნიშნული სირთულებების შემცირება შესაძლებელია შედუღების ხერხის და მეთოდის, შედუღების რეჟიმების, ნაკერების შესრულების თანმიმდევრობის, შესაძლებელი

ელემენტების ჩამაგრების სწორი შერჩევით და ნაკერის კონფიგურაციის გათვალისწინებით. გარდა აღნიშნულისა ნარჩენი დეფორმაციების სიდიდეზე მნიშვნელოვან გავლენას ახდენს შენადული ნაკერის და კონსტრუქციის ზომები, რადგან იზრდება ისეთი ტექნოლოგიური ოპერაციების გავლენა, როგორცაა სითბოს არინება შედუღების ზონიდან, შედუღების აბაზანის თხევადი ლითონის გაცივების სიჩქარე.

დასკვნა.

1. დადგენილია შედუღების რეჟიმები თხელკედლიანი კონსტრუქციების შედუღებისათვის კედლის სისქით 1 მმ და 2 მმ.
2. ნარჩენი დეფორმაციების სიდიდე დამოკიდებულია შენადული ნაკერისა და კონსტრუქციის ზომებზე, ნაკერების შესრულების თანმიმდევრობაზე.
3. საჭიროა საქართველოში თხელკედლიანი კონსტრუქციების ნორმატიული დოკუმენტაციის მოწესრიგება.

გამოყენებული ლიტერატურა

1. ნ. მსხილაძე. მსუბუქი თხელკედლიანი ფოლადის კონსტრუქციები (მთფკ). /სამეც.-ტექ. ჟურნალი “მშენებლობა“. სტკ-ის მშენებლობის პროექტირების და ექსპერტიზის ცენტრი. #2(41) 2016, გ.14-18.
https://dspace.nplg.gov.ge/bitstream/1234/220796/1/Mshenebloba_2016_N2%2841%29.pdf
2. მალხაზ დოგრაშვილი, პარმენ ყიფიანი, სვეტლანა მინდაძე. ფოლადის თხელკედლიანი მსუბუქი პროფილებისაგან სამშენებლო კონსტრუქციების დამზადების შესაძლებლობა. - ქუთაისი: აკაკი წერეთლის სახელმწიფო უნი-ის მოამბე, №2 (18), 2021. - გვ.168-176.



3. პარმენ ყიფიანი, მალხაზ დოგრაშვილი, სვეტლანა მინდაძე, თევდორე ფხაკაძე. ნარჩენი მახვებისა და დეფორმაციების შემცირების გზები მსუბუქი ლითონის კონსტრუქციების დამზადების დროს. - ჟურნალი: აკაკი წერეთლის სახელმწიფო უნი-
ვერსიტეტი, №2, 2022. - გვ.183-190.
4. https://uscc.ua/uploads/page/images/publications/lstk/raschet_lstk_po_evrokodu3.pdf
5. Э. Уэй, М. Хэйвуд, Н.А. Беляев, С.И. Билык, А.С. Билык. Расчет элементов из стальных холоднодеформированных профилей в соответствии с Еврокодом 3. - Украинский Центр Стального Строительства, 2015, 104с.
6. Зинкевич О.Г. Рациональное проектирование конструкций каркаса здания из ЛСТК с учетом их взаимодействия с обшивкой. /Строительство уникальных зданий и сооружений, 8(23), 2014. – С.93-115.
7. https://www.steelconstruction.info/images/2/23/SCI_P402.pdf
light steel framing in residential construction, 2015, 140с.
8. <https://constructalia.arcelormittal.com/en/sica-steel-academy/applications-steel-solutions/thin-walled-construction/thin-walled-members-and-sheeting>
Thin-walled members and sheeting.

Lightweight steel thin-walled structures and the possibility of their manufacture by welding

Parmen Kipiani

Academic doctor, Professor of Akaki Tsereteli State University
parmen.kipiani@atsu.edu.ge; parmenk@gmail.com

Malkhaz Dograshvili

Academic doctor, Akaki Tsereteli State University
malkhaz.dograshvili@atsu.edu.ge

Svetlana Mindadze

Academic doctor, Associate Professor of Akaki Tsereteli State University
svetlana.mindadze@atsu.edu.ge

Dimitri Kipiani

Master of Engineering, Akaki Tsereteli State University
dimitri.kipiani@atsu.edu.ge

Abstract

The increase in the share of welded structures in construction is largely due to their high mechanical properties and the improvement and implementation of welding technologies. Although, in the manufacture of thin-walled structures, difficulties arise associated with reducing residual stresses and plastic deformations and obtaining defect-free welded joints. In the manufacture of metal



structures, among the accepted joining methods, welding is most often used, since this method allows the manufacture of structures of any complexity. However, with a decrease in the thickness of structural elements, that is, when manufacturing structures by welding, these problems become even more pressing. The work discusses the advantages and disadvantages of thin-walled structures. Possible welding modes were established experimentally.

Keywords: *welded metal structures, thin-walled structures, welding, welding modes, construction.*

4 საბუნებრივმეცნიერლო NATURAL SCIENCES





ერთი უცნაური ფაქტი გიორგი სააკაძის ცხოვრებიდან

გიორგი ბერიძე

ისტორიის მენიერებათა დოქტორანტი,
საქართველოს სამხედრო ისტორიის საზოგადოება
berjavaxi@gmail.com

რეზიუმე

როგორც არაერთხელაა აღნიშნული, საქართველოს ისტორიაში მართლაც რომ ძნელია იპოვნო მეორე ისეთი პიროვნება, ვის შესახებაც აზრთა იმდენი სხვაობა და ურთიერთგამომრიცხავი ცნობა არსებობდეს რამდენიც გიორგი სააკაძეზე, ისტორიკოსები, სამხედრო მკვლევარები, მემატიანეები, საზოგადო მოღვაწეები, პუბლიცისტები, მწერლები თუ უბრალო ხალხი, სააკაძის ეპოქიდან დღემდე, ოთხი საუკუნეა დაობს მისი პიროვნების ირგვლივ ზოგისათვის გიორგი სააკაძე პირადი მიზნებისათვის მეზრძოლი, ამბიციური გამყიდველი და მოლალატეა, ზოგისათვის კი პატრიოტი და თავგანწირული მამულიშვილი, ბევრი რამაა მისი მრავალტანჯული ცხოვრებიდან იდუმალი და ამოუცნობი, ბევრი ურთიერთგამომრიცხავი ცნობა არსებობს მისი პიროვნების ირგვლივ, დღევანდელი ჩვენი სტატიის მიზანს არ წარმოადგენს გიორგი სააკაძის „პატრიოტობის“ და „მოლალატეობის“ შეფასება, მხოლოდ ავლნიშნავთ, რომ სამხედრო ისტორიული კუთხით მარტყოფის ბრძოლის საკითხებზე მუშაობისას ჩვენი ყურადღება ერთმა უცნაურმა ფაქტმა მიიპყრო, ესაა გიორგი სააკაძის მიერ შაჰ აბასის წერილის ხელში აგდების ფაქტი, რაც ამ მოკრძალებული სტატიის შექმნის საბაზი გახდა.

საკვანძო სიტყვები: გიორგი სააკაძე, შაჰ აბასის გამოგზავნილი წერილი, ყორიხა ხანი, მარტყოფის ველი

(ფოლოკლორულ ცნობებზე და ასობით სხვადასხვა სტატიაზე, რომ აღარაფერი ვთქვათ თუნდაც მთელი რიგი შემოქმედებისა და მკვლევარების არასრული ჩამონათვალის კმარა:
- იოსებ თბილელი „ დიდმოურავიანი“ თბ, 1939 . კაკაბაძე ს. გიორგი სააკაძე, თბ. 1915.
ბარნოვი ვ.-დიდი მოურავი გიორგი სააკაძე თბ 1939. ჯამბურია გ. -გიორგი სააკაძე, თბ 1964. სანიკიძე ლ. გიორგი სააკაძე, თბ. 1988. ღვინჯილია ლ. გიორგი სააკაძის პიროვნება,



თბ. 1989. ანტონოვსკაია ა. დიდი მოურავი, თბ 2012.)

დიახ სააკაძის პიროვნება ყოველთვის იყო, არის და იქნება განხილვისა და დისკუსიის ობიექტი, მაგრამ ერთადერთი რაც ნამდვილად არასოდეს არ დამდგარა ეჭვქვეშ სააკაძის სამხედრო ფენომენია -მისი პერიოდის მემპტიანეებიც, თანამედროვე გამოკვლევებიც, მტერიც და მოყვარეს, მისი ოპონენტი ისტორიკოსებიც და მოსისხლე მტრებიც კი, თანხმდებიან ერთ ფაქტორზე, რომ იგი იყო შესანიშნავი სამხედრო ლიდერი, გენიალური ტაქტიკოსი, უმამაცესი მეთაური და უდიდესი მეზრძოლი.

სამხედრო კუთხით , მარტყოფის ბრძოლაზე და მის სამხედრო ისტორიულ შეფასებაზე ჩვენი ჟურნალის უახლოეს ნომერში ცალკე სტატიას შემოგთავაზებთ , ახლა კი ჩვენი სტატია კონკრეტულად ერთ უცნაურ ფაქტს ეხება,.

ქართულ ისტორიოგრაფიაში პრაქტიკულად გაბატონებულია აზრი, რომ 1625 წლის მარტში , სპარსელთა ბანაკში მყოფ გიორგი სააკაძეს, „საკუთარი კავშირებით“ , თუ „ბედნიერი“ შემთხვევის წყალობით ხელთ უვარდება შაჰ აბასის ყორჩიხა ხანისადმი გამოგზავნილი წერილი სადაც ირანის გამგებელი მარტყოფის მიდამოებში მყოფი სპარსული ჯარების ხელმძღვანელს ატყობინებს რომ „დროულად მოიშოროს გიორგი სააკაძე და ქართლის აოხრება დაიწყოს“ ეს ცნობა სააკაძის ეპოქაშივე ჩნდება და ყველა მკვლევართან და ავტორთან თითქმის ერთნაირად მეორდება.

XVII-ე საუკუნის მწერალი იოსებ თბილელი, გიორგი სააკაძისადმი მიძღვნილ მხტვრულ პოემა „დიდმოურავიანში“ სწერს:

*„ლოჭინის ბოლოს ქორითა დავიწყე ნადირობანი,
ერთი შათირი შემომხვდა-აქ მოდი , ვუყავი ხმობანი,
არ მამეწურა, ესა სთქვა არა მაქვს თქვენი ცნობანი,
ძალით შევიპყარ , იმ დღესა დასწყევლა მისი შობანი,
დავჩხრიკე , დავდაბეჭდილი წიგნი ვუპოვნე უბითა,
ეწერა, ქართლი აპყარე , კაცთაგან და საბუთითა,
ერთპირათ გამომიგზავნეთ, მკლავებს საბელი უბითა,
მოურავს თავი მოჰკვეთეთ, ველარა ქნას რა შუბითა,“*

[თბილელი 1939 , 27]



ასევე XVII-ე საუკუნის ქართველ მემკვიდრეებს, ბერი ეგნატაშვილს კი, ეს ამბავი ასე აქვს აღწერილი:

„დღესა ერთსა კულად გავიდა მოურავი ხევისა ლოჭინისასა ქორისა მოსატევად, და ნახა რომ ერთი შათირი მოვიდოდა, და იცნა ყენის შათირობაზედ(???) და უხმო მოურავმა შათირსა და შათირმა არა უსმინა და ვინაიდან არა მორჩილ ექმნა შათირი, იგი, მიეწია ცხენითა და შეიპყრო, იძულებით გახრიკა და უპოვნა წიგნი, წაკითხა და ესრე ეწერა, ყორიხა ხანთან ყენისაგან, -ვითარმედ რაჭამსა მოსრათ კახნი, აპყარეთ ქართლი და წამოახით, ხოლო მოურავს მოსჭერ თავი და გამომიგზავნე „ [ეგნატაშვილი 2015, 18]

ოსმალ ისტორიკოსს, მუსტაფა ნაიმას, რომელსაც სააკაძის ცხოვრებისა და მარტყოფის ბრძოლის შესახებ არაერთი საინტერესო პირველწყარო აქვს აღწერილი, ამ ამბავს ასე მოგვითხრობს,

„მოხდა გაუგებრობა და შაჰის შიკრიკმა რომელმაც არაფერი იცოდა(!?), საიდუმლო შეთანხმების შესახებ, შეცდომით წერილი ყორიხა-ხანის მაგიერ მურავ ბეგს, (გიორგი სააკაძეს) მიუტანაო, “ (მუსტაფა ნაიმა 1979, :162)

ყველა ავტორისა და მკვლევარის ჩამოთვლა შორს წაგვიყვანდა, რადგან ყველგან ეს ცნობა ასე თუ ისე ერთნაირად მეორდება, განსაკუთრებით პოპულარული კი სააკაძის მიერ წერილი ხელში ჩაგდების ბედნიერი შემთხვევაა წამოწეული, „შემთხვევითი” ანუ ბედნიერი შემთხვევა განსაკუთრებით პოპულარული სააკაძის ოპონენტ მკვლევარებსა და მემკვიდრეებშია.

ერთადერთ გამონაკლისს სააკაძის თანამედროვე სპარსი მემკვიდრე ისკანდერ მუნშია, სადაც სპარსი მემკვიდრე ამ ამბავს ასე გადმოგვემს,

„რომ არა, უმადური, მოურავის სიყალბე და შაჰისადმი უმადურობა, რომელმაც ყალბი ნდობით შეაცდინა გიაურები (ქართველები) თითქოს ისლამის არმია მათ განადგურებას აპირებდა ეს უბედური ამბავი (ანუ მარტყოფის ბრძოლა) არ მოხდებოდაო“ (მუნში 1969 :124)

სისხლიანი შაჰ აბას I ის ნამდვილი გეგმა რომ ქართველების სრული ამოწყვეტა იყო, ეს ცხადზე ცხადია, და არც ვაპირებთ ამ საკითხში ეჭვის შეტანას,, მაგრამ შაჰ აბასის წერილის ხელში ჩაგდების ფაქტი რომ სააკაძის მოგონილი ამბავი უნდა იყოს ვფიქრობთ ამაში არც უნდა ტყუოდეს სპარსი მემკვიდრე, ამ ეჭვს მთელი რიგი ფაქტორები ბადებს,:



პირველი ფაქტორი რამაც ამ ცნობის სიყალბეში დაგვაეჭვა, აღნიშნული პერიოდის სამი სხვადასხვა წყაროს და (დიდი ალბათობით პირველწყაროს), ურთიერთგამომრიცხავი დეტალებია

1. ქართული წყაროებით გიორგი სააკაძე ხელთ იგდებს შაჰის მსტოვარს და წერილს ასე ეუფლება,

2. მუსტაფა ნაიმას ცნობით, მსტოვატრი შედომით ყორჩიხა ხანის მაგიერ სააკაძეს ამლევს წერილის

3. სპარსი მემატთანე ისკანდერ მუნში კი მოგვითხრობს რომ , სააკაძე თავად იგონებს წერილის არსებობას

გარდა იმისა რომ სამივე ცნობა საკმარისზე მეტად ურთიერთგამომრიცხავია, ასევე თვალში ადვილად გვხდება ესაა მსტოვრის საშინელი უსუსურობა !

ყველა ისტორიკოსისათვის კარგადაა ცნობილი თუ რა მძლავრ ზესახელმწიფოს წარმოადგენდა გიორგი სააკაძის პერიოდის სპარსეთის სეფიანთა იმპერია, (კაციტაძე 2008; 64) (kaveh Farrokh 2011:41)

ყველა იმპერიის ძლიერების ხერხემალი კი ყველა დროსა და ეპოქაში, იყო არის და იქნება ძლიერი აგენტურა და საიდუმლო სამსახურები. (თუნდაც ჩვენი ქვეყნის ძლიერების პერიოდი ავიღოთ სადაც დავით აღმაშენებლის შექმნილი „მსტოვართა ინსტიტუტი“ საიდუმლოდ ყველასა და ყველაფერს აკონტროლებდა და ნებისმიერ საგარეო თუ საშინაო საფრთხეს მომზადებული ხვდებოდა.(ალადაშვილი 2006)

ძლიერ სახელმწიფოს ძლიერი აგენტურა და ძლიერი „დაზვერვის დეპარტამენტი“ სჭირდება, ძლიერ აგენტურას და დაზვერვას კი ძლიერი და კარგად შერჩეული კადრები. მარტივად რომ ვთქვათ აგენტი არ უნდა იყოს მარტივად გასაშიფრი და „თეთრი ძაფით ნაკერი“, რადგან მისი ნებისმიერ სახით გამოაშკარავება ადვილად შეიძლება სახელმწიფოს კატასტროფად დაუჯდეს, ამ ამბავში კი რა ხდება?-ერთი ცნობით ის ისეთი დაბნეულია რომ უდიდესი მნიშვნელობის მქონე წერილი ყორჩიხა ხანის მაგიერ გიორგი სააკაძესთან მიაქვს, მეორე ცნობით კი ზედმეტად ადვილად ამკარავდება და თავისი უმნიშვნელოვანესი წერილიანად სააკაძეს უვარდება ხელთ?

ცალკე საუბრის თემაა თავად სააკაძის სიტუაცია, ამ დროს ის ნამდვილად აღარ თამაშობს უდიდეს როლს ირანელთა გეგმებში და შაჰ აბასისი არც თუ ისე დიდი ნდობით სარგებლობს,(მისი შვილი პაატა ხომ ამ დროს შაჰის ერთგვარ „მძევალს“ წარმოადგენდა, შეიძ



ლება ეს ფაქტი ტრადიციულ დიპლომატიურ „ნდობის“ მომენტად შეფასდეს, მაგრამ, არც იმას უარყოფს ვინმე რომ ბოლომდე შაკ-აბასი სააკაძეს არ ენდობოდა.) ამიტომ გიორგი სააკაძეს აუცილებლად ეყოლებოდა მიჩენილი ერთი მეთვალყურე მაინც, ის კი ისე მოხერხებულად „ნადირობს“ ბანაკის გარშემო, ისე ადვილად შეიპყრობს, კლავს, ჩხრეკს და მარხავს სახელმწიფოს მნიშვნელობის აგენტს, რომ სპარსელთა დაახლოებით 30 ათასიანი ბანაკიდან ვერავინ ვერავითარ ეჭვსაც კი ვერ იღებს?

საკმაოდ უსუსურია ის ცნობაც თითქოს სააკაძეს, შეატყობინეს, შაკის შიკრიკის საქართველოში წამოსვლა, ამ დროს ხომ კომუნიკაციის ერთად-ერთი ზუსტი საშუალება ადამიანია(კვამლი, მტრედზე ან ისარზე გამომბული წერილი იმდენად ახლო მანძილზე იქნებოდა ეფექტური, რომ ამაზე შეჩერებაც კი არ ღირს) და სააკაძის მსტოვარს თუკი ის საერთოდ არსებობდა დროულად უნდა მოეხდინა ზესაიდუმლო ინფორმაციის მოპოვება გადამუშავება, რადგან ყველაზე საუკეთესო შემთვევაში კი მას რამდენიმე საათით ხომ მაინც უნდა ჩამოესწრო შაკის მსტოვრისათვის ასობით კილომეტრით დაშორებული, ისპაჰანიდან მარტყოფამდე?

მარტყოფის ველზე სპარსეთის ჯარების რაოდენობა ყველა ცნობის მიხედვით დაახლოებით 30 ათასის ფარგლებშია, ამას დაემატოთ ათასობით საჯდომი და სასაპალნე ცხენი, მრავალი ჯორი და აქლემი, იარაღ -საჭურველი, საარტილერიო ტექნიკა, ურმები, ფურაჟი თუ ჯარისათვის საჭირო სხვა ლოგისტიკა. ყველაფერი ერთად კი ასობით 3 ა მანძილზე იქნებოდა გაშლილი, (რომის სახელოვანი ლეგიონის სამხედრო ბანაკი რომელიც დისწიპლინასთან ერთად სიმჭიდროვითაც იყო გამორჩეული და გათვლილი იყო 4500 დან 6000 პესრონაზე, იკავებდა 20 3 ა ტერიტორიას, (Duncan B Campbell 2006:5), ადვილად წარმოსადგენია რამოდენა ტერიტორიას დაიკავებდა დაახლოებით 5 ჯერ მრავალრიხოვანი ნახევრად რეგულარული, ფეოდალური სპარსული არმია რომელსაც სიმჭიდროვის პრობლემა საერთოდ არ შეაწუხებდა?

ჩვენს მიერ მარტყოფის ველი და სპარსელთა სამხედრო ბანაკის ყველა სავარაუდო ადგილი და ასევე მიმდებარე ტერიტორია რამდენჯერმე დეტალუტრად იქნა შესწავლილი,- (ბერიძე 2014) შეიძლება მოკლედ და თამამად ითქვას, ეს ადგილი არ წარმოადგენდა უცხო ქვეყნის ტერიტორიაზე არსებული ჯარისათვის (რომელიც ერთგვარი ოკუპანტიც იყო) არ იდეალურ და არც კარგ ადგილს, ამ პერიოდში ბანაკები ბევრად უფრო მოხერხებულ და ადვილად დასაცავ ადგილებში ეწყობოდა, ამისი მიზეზი საეჭვოა სპარსული სარ



დღობის არაპროფესიონალიზმი ყოფილიყო, ამისი ნამდვილი მიზეზი იყო ის სიტუაცია რაც მაშინდელ ქართლში ხდებოდა.

მაშინ აღმოსავლეთ საქართველო წარმოადგენდა , ირანის ერთგვარ ვასალს, ყველა უმთავრეს ციხე-სიმაგრესა და თავად დედაქალაქ თბილისსაც სპარსული გარნიზონები აკონტროლებდნენ, დაშლილ და დემოგრაფიული კატასტროფის წინაშე მდგარ ქვეყანაში, პრაქტიკულად არ არსებობდა ძალა, რომელიც სპარსეთის ასეთი სიძლიერის არმიასთან პირისპირ ბრძოლას გაბედავდა, აქედან გამომდინარე მარტყოფის მიდამოებში მდგარი უზარმაზარ ტერიტორიაზე გაშლილი სპარსული არმია, სამხედრო ტერმინოლოგიით არ იყო „იზოლირებული და მტრულ გარემოში მყოფი“ (ოკუპანტის სტატუსის მიუხედავად) და მასში ნებისმიერ დროს, ნებისმიერ სპარსელისათვის, ბანაკის ნებისმიერ ადგილას შესვლა და გამოსვლა არანაირ დიდ პრობლემას არ წარმოადგენდა, დაუზუსტებელი ცნობის გარდა არ გვაქვს სხვა ცნობა თუ „რატომ ელოდა“ გიორგი სააკაძე შაჰის მსტოვარს მაინადამინც ლოჭინის ხევიდან ? რა სხვა ადგილიდან ვერ შეაღწევდა თუ არ შეუშვებდნენ? და ლოჭინის ხევი ერთადერთი გზა რატომ იქნებოდა მრავალრიცოვანი სპარსული სამხედრო ბანაკისათვის ?

გამოდის რომ სპარსეთისათვის უკვე საეჭვო რეპუტაციის და არასანდო გიორგი სააკაძეს, ასობით ჰა ბანაკის გარშემო უნდა „ენადირა“ 24 საათის განმავლობაში, რადგან მას არ ეცოდინებოდა მსტოვრის „განრიგი“ მისი მოსვლის არ დღე და არც საათი, უნდა დახვედროდა და გაეჩხრიკა ყველა საეჭვო პირი, რათა მას სამხედრო ბანაკში შაჰ აბასის წერილი არ შეეტანა?

მწერალი და პუბლიცისტი **როსტომ ჩხეიძე**, რომელიც გამოირჩევა გიორგი სააკაძისადმი გამსაკუთრებული მწვავე კრიტიკულობით, საერთოდ მარტყოფის აჯანყებას, მასში გიორგი სააკაძის ქართველების მხარეზე გადმოსვლას და მონაწილეობას მთლიანად წერილის ხელში ჩაგდებას მიაწერს;

„...რითაც გიორგი სააკაძე დარწმუნდა, რომ შაჰ-აბასი მის მოცილებას აპირებდა და სხვა აღარაფერი დარჩენოდა თუ არა ირანელთა წინააღმდეგ ბრძოლა“

(ჩხეიძე 2012:34)

უკვე ავლნიშნეთ რომ, ჩვენს სტატიაში შორს ვართ სააკაძის „მოღალატეობის“ ან „პატრიოტობის“ შეფასებისაგან, თუმცა ირანის სამეფოს კარზე, რომ სააკაძე დიდი ნდობით აღარ სარგებლობდა და შაჰ-აბასისათვის მისი საჭიროება რომ იწურებოდა, ესეც ფაქტი



იყო.(სააკაძის დიდი სამხედრო გენიის მიუხედავად) და მარტყოფის ველზე ან ირანელთა-გან ქართლის აოხრების შემდეგ, შაჰ-აბასის კარზე მისი სასიკვდილო განაჩენი უკვე გამოტანილი იქნებოდა, ამიტომ გიორგი სააკაძეს ჰქონდა უკანასკნელი შანსი, როგორც ქვეყნის ასევე საკუთარი ღირსების გადასარჩენად, რადგან საერთოდ ირანელთა წინააღმდეგ აჯანყებას და უპირველესად თავად გიორგი სააკაძესაც, ჯერ კიდევ ყველა სოციალური კლასი(განსაკუთრებით კი ანტი ირანული კურსის დიდებულები) შიშით უიმედობით, და საეჭვოდ უყურებდა.

ასეთი სიტუაციებიდან და ფაქტებიდან გამომდინარე კი გავზედავთ და ვიტყვით, გიორგი სააკაძეს შაჰ აბასის წერილი ნამდვილად არ ჩაუგდია ხელთ და ეს ამბავი მისივე მოგონილი ტყუილია. თუმცა ეს ფაქტი ოდნავადაც არ აქნინებს მის სამხედრო ღირსებას და უფრო ჭკვინან ფიგურად წარმოაჩენს, გიორგი სააკაძემ წერილის ხელში ჩაგდების ფაქტი მოიგონა და არა სპარსეთის ნამდვილი გეგმები, გავზედავთ და დარწმუნებით ვიტყვით, დაახლოებით ანალოგიური შინაარსის წერილი არსებობდა კიდევ თუმცა იგი გიორგი სააკაძისათვის მიუწვდომელი იქნებოდა!

წლების განმავლობაში შაჰ აბასის სამხედრო სამსახურში მყოფმა გიორგი სააკაძემ, შესანიშნავად იცოდა სპარსეთის იმპერიის ნამდვილი გეგმები, გრძნობდა რა ბრძოლის აუცილებლობას, გრძნობდა რა მასზე გადამტერებული ფეოდალების შერიგების და ძალების გაერთიანების აუცილებლობას, თავადვე მოიგონა წერილის ხელში ჩაგდების ამბავი, რომელმაც არცთუ ისე მცირე როლი შეასრულა, რომ მარტყოფის ბრძოლა ეროვნულ - ანტისპარსულ აჯანყებად ქცეულიყო !

გამოყენებული ლიტერატურა

1. ალადაშვილი 2012-ალადაშვილი ბესიკ, ჟურნალი „არსენალი“, შპიონაჟის საიდუმლო, 2006 წელი, N25, თბილისი
2. ანჩაბაძე 2010-ანჩაბაძე გიორგი, საქართველოს სამხედრო ისტორიის საკითხები, თბილისი 2010 წელი.
3. ბარნოვი 1939,-ბარნოვი ვასილ, დიდი მოურავი გიორგი სააკაძე, თბილისი 1939 წელი
4. ბერიძე 2014- ბერიძე გიორგი, მარტყოფის ბრძოლა, ჟურნალი „არსენალი“ თბილისი, 2014 წელი.
5. გაბაშვილი 1957-გაბაშვილი ვალერიან, სეფიანთა სახელმწიფო, ნარკვევები მახ



- ლობელი აღმოსავლეთის ისტორიიდან , თბილისი 1957 წელი 234-236გვე
6. ეგნატაშვილი 2015-ეგნატაშვილი ბერი, ახალი ქართლის ცხოვრება თბილისი 2015წელი
 7. თბილელი 1939- თბილელი იოსებ-დიდმოურავიანი, თბილისი 1939 წელი
 8. კაკაბაძე 1915 -კაკაბაძე სარგის, გიორგი სააკაძე თბილისი 1915
 9. კაციტაძე 2008- კაციტაძე დავით, სეფიანთა სახელმწიფოს წარმოშობა, კრებულ-ლი-საერთაშორისო ურთიერთობები ახლო აღმოსავლეთის ირან-ოსმალეთის ომის დროს, და საქართველო, თბილისი 200წელი.
 10. მუნში 1969- ისკანდერ მუნშის ცნობები საქართველოს შესახებ, თბილისი 1969 წელი
 11. ნაიმა 1979 -მუსტაფა ნაიმას ცნობები საქართველოსა და კავკასიის შესახებ, თბილისი 1979 წელი
 12. სანიკიძე 1988-სანიკიძე ლევან, გიორგი სააკაძე, თბილისი 1988 წელი
 13. ღვინჯილია 1989-ღვინჯილია ლევან, გიორგი სააკაძის პიროვნება, თბილისი 1989 წელი
 14. ჩხეიძე 2012 -ჩხეიძე როსტომ, სიმართლე გიორგი სააკაძეზე, თბილისი 2012 წელი
 15. ჯამბურია 1964-ჯამბურია გივი, გიორგი სააკაძე, თბილისი 1964 წელი.
 16. Duncan B Campbell-Duncan B Campbeel,Roman legionery Fortresses 27 BC-AD 378, Great Britain, Oxford, Ospreay Publishing, 2006.
 17. Dr.kaveh Farrokh ,2011-Dr, kavehFarrokh, Iran at war1500-1988,Great Britain, Oxford, Ospreay Publishing 2011.

One Strange Fact from the life of Giorgi Saakadze

Giorgi Beridze

PhD student of historical sciences,
The member of Military History Society of Georgia
berjavaxi@gmail.com

Abstract

The article is dedicated to the distinguished figure of the history of Georgia, Giorgi Saakadze and his role in the Battle (Rebellion) of Martqopi, particularly to the letter, sent by Shah Abbas I, that was captured by him accidentally or deliberately. In spite of the fact, that this version is dominant in Georgian historiography, our research showed, that the version is a nonsense and such fact is out of



the question. We presume to declare that Giorgi Saakadze never captured the letter and the fact he faked himself. But this action doesn't belittle his military honor and represents him as a cleverer figure. Giorgi Saakadze faked the fact of capturing the letter, not the real plans of Persia. We can certainly declare, that the letter with the analogic content really existed, but it would be inaccessible for Giorgi Saakadze.

Keywords: *Giorgi saakadze, the letter of Shah Abbas I, the Battle of Martqopi.*

5

სამართალი
LAW





დაუსწრებელი გადაწყვეტილება სააპელაციო სასამართლოში

ფრიდონ ბასილაია
აკაკი წერეთლის სახელმწიფო უნივერსიტეტი
basilaia.pridon@mail.ru

რეფერატი

დაუსწრებელი წარმოება სამოქალაქო საქმეთა განხილვისა და გადაწყვეტის გამარტივებული წესია. სამოქალაქო საპროცესო კოდექსით დადგენილი პირობების დაცვის შემთხვევაში რომელიმე მხარის სასამართლო სხდომაზე გამოუცხადებლობისას სასამართლო გამოიტანს დაუსწრებელ გადაწყვეტილებას გამოუცხადებელი მხარის წინააღმდეგ. აღნიშნულიდან გამომდინარე საინტერესოა დაუსწრებელი გადაწყვეტილება სააპელაციო სასამართლოში.

პირველი ინსტანციის სასამართლოში არსებული წესის მსგავსად, სააპელაციო სასამართლოშიც შესაძლებელია დაუსწრებელი გადაწყვეტილების გამოტანა აპელანტის ან მოწინააღმდეგე მხარის სააპელაციო სასამართლოს სხდომაზე გამოუცხადებლობის შემთხვევაში. ორივე მხარის გამოუცხადებლობისას სააპელაციო საჩივარს სააპელაციო სასამართლო დატოვებს განუხილველად. პირველი ინსტანციის სასამართლოსგან განსხვავებით, მოწინააღმდეგე მხარის მიერ შესაგებლის წარუდგენლობა არ არის სააპელაციო სასამართლოში დაუსწრებელი გადაწყვეტილების გამოტანის საფუძველი.

საკვანძო სიტყვები: სააპელაციო სასამართლო, დაუსწრებელი გადაწყვეტილება, მხარე, სამოქალაქო საპროცესო კოდექსი.

სააპელაციო სასამართლო ფაქტობრივი სასამართლოა, რაც იმას გულისხმობს, რომ იგი პირველი ინსტანციის სასამართლოს მსგავსად არსებითად იხილავს საქმეს. სწორედ ამიტომ არის მითითებული სამოქალაქო საპროცესო კოდექსის 372-ე მუხლში, რომ საქმის განხილვა სააპელაციო სასამართლოში წარმოებს იმ წესების დაცვით, რაც დადგენილია პირველი ინსტანციით საქმეთა განხილვისათვის. აღნიშნული დებულებიდან გამომდინარე დაშვებული სააპელაციო სასამართლოში დაუსწრებელი გადაწყვეტილების გამოტანა.

სამოქალაქო საპროცესო კოდექსის 387-ე მუხლის პირველი ნაწილის მიხედვით, თუ სააპელაციო საჩივრის აღმძვრელი პირი არ გამოცხადდება საქმის ზეპირ განხილვაზე, მოწინა-



ნააღმდეგე მხარის თხოვნით სააპელაციო სასამართლო გამოიტანს დაუსწრებელ გადაწყვეტილებას სააპელაციო საჩივრის დაკმაყოფილებაზე უარის თქმის შესახებ.

რამდენადაც სააპელაციო სასამართლო საქმეს განიხილავს პირველი ინსტანციით საქმეთა განხილვისათვის დადგენილი წესების დაცვით, ამდენად აქაც მოქმედებს სამოქალაქო საპროცესო კოდექსის მე-4 მუხლით გათვალისწინებული შეჯიბრებითობის პრინციპი, ამ პრინციპიდან გამომდინარე კი, მოსარჩელის მსგავსად, აპელანტის გამოუცხადებლობის შემთხვევაში სასამართლო ვარაუდობს, რომ იგი აღარ დაობს და სწორედ ამიტომ გამოაქვს დაუსწრებელი გადაწყვეტილებს სააპელაციო საჩივრის დაკმაყოფილებაზე უარის თქმის შესახებ.

ამასთან, მართა აპელანტის გამოუცხადებლობა არ არის საკმარისი საფუძველი მის წინააღმდეგ დაუსწრებელი გადაწყვეტილების გამოტანისათვის. რამდენადაც, სამოქალაქო საპროცესო კოდექსის 372-ე მუხლის თანახმად სააპელაციო სასამართლოში გამოიყენება პირველი ინსტანციით საქმეთა განხილვისათვის დადგენილი წესები. სააპელაციო სასამართლოს მხოლოდ მაშინ შეუძლია გამოიტანოს დაუსწრებელი გადაწყვეტილება, თუ გამოუცხადებელი მხარე სასამართლო სხდომის შესახებ გაფრთხილებული იყო სამოქალაქო საპროცესო კოდექსის 70-78-ე მუხლებით დადგენილი წესით და დაუსწრებელი გადაწყვეტილების გამოტანას ითხოვს გამოცხადებული მხრე. ეს ორი პირობა კუმულაციურია, რაც იმას ნიშნავს, რომ ერთ-ერთი პირობის არარსებობა გამორიცხავს დაუსწრებელი გადაწყვეტილების გამოტანის შესაძლებლობას.

სამოქალაქო საპროცესო კოდექსის 387-ე მუხლის მეორე ნაწილის მიხედვით, თუ საქმის განხილვაზე მოწინააღმდეგე მხარე არ გამოცხადდება, სააპელაციო საჩივრის შემტანი პირის თხოვნით სააპელაციო სასამართლო გამოიტანს დაუსწრებელ გადაწყვეტილებას, რომელიც შეიძლება დაემყაროს მომჩივნის ახსნა-განმარტებას.

ამ შემთხვევაშიც გამოუცხადებელი მხარე გაფრთხილებული უნდა იყოს სასამართლო სხდომის შესახებ კანონით დადგენილი წესით და მეორე მხარე ითხოვდეს დაუსწრებელი გადაწყვეტილების გამოტანს. ამასთან, დამატებით გასათვალისწინებელია ის გარემოება, რომ სააპელაციო სასამართლო მოწინააღმდეგე მხარის გამოუცხადებლობის შემთხვევაში მხოლოდ აპელანტის შუამდგომლობას ვერ დაეყრდნობა. მან უნდა გამოიკვლიოს, ამართლებს თუ არა იურიდიულად სააპელაციო საჩივარში მითითებული გარემოებები სააპე



ლაციო საჩივრის მოთხოვნას და დადებით შემთხვევაში გამოიტანოს დაუსწრებელი გადაწყვეტილება.

სამოქალაქო საპროცესო კოდექსის 387-ე მუხლის მესამე ნაწილის მიხედვით, ყველა სხვა შემთხვევაში გამოიყენება ამ კოდექსში გამოყენებული ნორმები პირველი ინსტანციის სასამართლოში დაუსწრებელი გადაწყვეტილების გამოტანის შესახებ.

ამ ნორმის მიხედვით, იმ შემთხვევაში, როცა სააპელაციო სასამართლოში არც ერთი მხარე არ გამოცხადდება, რომლებსაც გაეგზავნათ შეტყობინება 70-78-ე მუხლებით დადგენილი წესით, სასამართლო გამოიტანს განჩინებას სააპელაციო საჩივრის განუხილველად დატოვების შესახებ სამოქალაქო საპროცესო კოდექსის 372-ე მუხლის, 387-ე მუხლის მესამე ნაწილისა და 231-ე მუხლის საფუძველზე.

ასევე, თუ სააპელაციო სასამართლო სხდომაზე დანიშნულ დროს გამოცხადდა მხარე, მაგრამ უარს ამბობს საქმის განხილვაში მონაწილეობაზე, სამოქალაქო საპროცესო კოდექსის 387-ე მუხლის მესამე ნაწილის, 372-ე მუხლის და 232-ე მუხლის საფუძველზე, ასეთი პირი ჩაითვლება გამოუცხადებლად და მის მიმართ შეიძლება გამოტანილ იქნეს დაუსწრებელი გადაწყვეტილება.

ვერ გავიზიარებ ნანა ყურუას შეხედულებას, თითქოს „სააპელაციო ინსტანციაში საკითხი ყოველთვის წყდება გამოუცხადებელი პირის საწინააღმდეგოდ“. სააპელაციო სასამართლოში მოწინააღმდეგე მხარის გამოუცხადებლობა ყოველთვის არ იწვევს გადაწყვეტილების გამოტანას მის წინააღმდეგ. ასეთ შემთხვევაში სააპელაციო სასამართლო, თანამად, სამოქალაქო საპროცესო კოდექსის 230-ე მუხლის მე-2 ნაწილისა, ამოწმებს, ამართლებს თუ არა სააპელაციო საჩივარში მითითებული გარემოებები იურიდიულად აპელანტის მოთხოვნას. თუკი ამ უკანასკნელის მოთხოვნა იურიდიულად გაუმართლებელი აღმოჩნდა, მოწინააღმდეგე მხარის სასამართლო სხდომაზე გამოუცხადებლობის მიუხედავად, სააპელაციო სასამართლო გამოიტანს არა დაუსწრებელ გადაწყვეტილებას მის წინააღმდეგ, არამედ განჩინებას, სააპელაციო საჩივრის დაუკმაყოფილებლობისა და პირველი ინსტანციის სასამართლოს გასაჩივრებული გადაწყვეტილების უცვლელად დატოვების შესახებ.



გამოყენებული ლიტერატურა

1. ლილუაშვილი თენგიზი. „აპელაცია სამოქალაქო პროცესში“. პრაქტიკული სახელმძღვანელო. გამომცემლობა „მერიდიანი“. თბ. 2005. გვ. 57-59.
2. ლილუაშვილი თენგიზი. „სამოქალაქო საპროცესო სამართალი“. მეორე გამოცემა. გამომცემლობა „ჯისიაი“. თბ. 2005. გვ. 484-485.
3. ლილუაშვილი თენგიზი. ხრუსტალი ვალერი. „საქართველოს სამოქალაქო საპროცესო კოდექსის კომენტარი“. მეორე გამოცემა. გამომცემლობა „სამართალი“. თბ. 2007. გვ. 664-665.
4. ძლიერიშვილი ზურაბი. „დაუსწრებელი გადაწყვეტილება“ წიგნში: ლილუაშვილი თენგიზი. ლილუაშვილი გია. ხრუსტალი ვალერი. ძლიერიშვილი ზურაბი. „სამოქალაქო საპროცესო სამართალი“. მე-2 ნაწილი. გამომცემლობა „მერიდიანი“. თბ. 2023 წ. გვ. 244-247.
5. ყურუა ნანა. „დაუსწრებელი წარმოების თავისებურებანი სააპელაციო ინსტანციაში“. ჟურნალი „სამართალი“. №8-9. 2000. გვ. 65.

Absentee Decision in the Court of Appeal

Pridon Basilaia
Akaki Tsereteli State University,
Basilaia.pridon@mail.ru

Abstract

Absentee proceedings are a simplified procedure for consideration and resolution of civil cases. In the case of compliance with the conditions established by the Code of Civil Procedure, if one of the parties does not appear at the court session, the court will issue a decision in absentia against the non-appearing party. Based on the above, the absentia decision in the Court of Appeal is interesting.

Similar to the rule in the Court of First Instance, in the Court of Appeal it is possible to issue a decision in absentia in case the appellant or opposing party does not appear at the session of the Court of Appeal. If both parties do not appear, the court will leave the appeal unconsidered. In contrast to the court of first instance, failure of the opposing party to file a defence is not grounds for a default judgement in the appellate court.

Key words: appellate court, default judgment, party, civil procedure code.

6 სოციალური მეცნიერებანი SOCIAL SCIENCES





სამოქალაქო საზოგადოება და დემოკრატია

გიგა გვენცაძე

ასისტენტ პროფესორი

აკაკი წერეთლის სახელმწიფო უნივერსიტეტი

giorgi.gventsadze@atsu.edu.ge

ნოდარ ჯიმშელიშვილი

აკაკი წერეთლის სახელმწიფო უნივერსიტეტი/

საჯარო მმართველობის ბაკალავრიატის სტუდენტი

jimshelishvili.nodar@atsu.edu.ge

რეზიუმე

სამოქალაქო საზოგადოების მიზანია დააკმაყოფილოს მოქალაქეთა ინდივიდუალური მოთხოვნილებანი და დაიცვას მათი უფლებები. მას არც საკანონმდებლო, არც აღმასრულებელი და არც მართლმსაჯულებითი ფუნქცია არ გააჩნია. იგი თავის საქმიანობაში ემყარება მოქალაქეთა თანხმობასა და ნებაყოფლობის პრინციპს, მას ქმნიან მოქალაქეები ხელისუფლებისაგან დამოუკიდებლად თავისუფალი არჩევანისა და კერძო ინიციატივის საფუძველზე.

საკვანძო სიტყვები: სამოქალაქო საზოგადოება, თვითმმართველობა, ხელისუფლება

სამოქალაქო საზოგადოება მოქალაქეთა ერთობაა, რომლის საქმიანობა თავისუფალია სახელმწიფოს მხრიდან პირდაპირი ჩარევისაგან, რეგლამენტაციისგან, იგი შედგება სხვადასხვა ინტერესებით (ეკონომიკური, კულტურული, სოციალური, სამოქალაქო) გაერთიანებული ჯგუფებისაგან, რომლებიც აკონტროლებენ სახელმწიფოს, ხელისუფლების ქმედებას, ადამიანის უფლებებისა და თავისუფლებების დაცვის, სახელმწიფო და საზოგადოებრივ ცხოვრებაში მოქალაქეთა სრულფასოვანი ჩართვის, მონაწილეობის ხელშეწყობის გზით.

სამოქალაქო საზოგადოებას და ხელისუფლებას ერთმანეთისაგან განსხვავებული მიზნები და ფუნქციები აქვთ, რაც განაპირობებს მათ ურთიერთგამიჯვნას. მაგრამ სახელმწიფოს, ხელისუფლების (საკანონმდებლო, აღმასრულებელი და სასამართლო) სრულფასო



ვანი ფუნქციონირებისთვის მისი ინსტიტუტების საქმიანობაზე საზოგადოებრივი ზედამხედველობა და კონტროლი. მაგრამ, დემოკრატიულ და ტოტალიტარულ საზოგადოებას შორის არსებითი განსხვავებაა სამოქალაქო საზოგადოებისადმი დამოკიდებულებაში. პირველი ქმნის მისი წარმოქმნისა და ნორმალური ფუნქციონირების წინამძღვრებს, მაშინ როდესაც მეორე არა თუ არ ქმნის ასეთ პირობებს, არამედ კრძალავს და ებრძვის მას. ტოტალიტარული ხელისუფლების ანტაგონიზმი სამოქალაქო საზოგადოებისადმი კანონზომიერია, რადგან იგი მისი არსიდან გამომდინარეობს. ტოტალიტარიზმი გულისხმობს ხელისუფლების აბსოლიტურ და განუსაზღვრელ ძალაუფლებას. იგი უშვებს მხოლოდ სამთავრობო, მაგრამ კატეგორიულად კრძალავს არასამთავრობო ორგანიზაციებს, ამის გამო იგი ვერ დაუშვებს მოქალაქეთა მიერ ნებაყოფლობით წარმოქმნილ გაერთიანებებს.

სამოქალაქო საზოგადოების ერთ - ერთი მნიშვნელოვანი ამოცანაა ხელისუფლების საქმიანობის კონტროლი. საქმე ისაა, რომ ხელისუფლება ხშირად ამეტებს თავის უფლებამოსილებას, რის შედეგად ადგილი აქვს ძალაუფლების ბოროტად გამოყენებას. იგი სრულად იყენებს თავის უფლებებს, მაგრამ ნაკლებად ზრუნავს ვალდებულებათა შესრულებაზე. მას ავიწყდება, რომ უფლებებთან ერთად ვალდებულებებიც აქვს. მაგალითად, ხელისუფლება ვალდებულია დაიცვას ადამიანის უფლებები, მაგრამ ხშირად თვითონ არღვევს მათ; მოვალეა, რომ დაიცვას კანონიერება, მაგრამ თვითონ სჩადის უკანონობას; მოვალეა, რომ ებრძოდეს კორუფციას, მაგრამ მის სტრუქტურებში ბევრი მექრთამეა მოკალათებული.

სამოქალაქო საზოგადოება ვერ ჩაერევა, ხელისუფლების საქმიანობაში. იგი ვერ იკისრებს ხელისუფლების ფუნქციებს. მას არა აქვს უფლება გამოსცეს კანონები, ცხოვრებაში გაატაროს ისინი და აღასრულოს მართლმსაჯულება. ეს ხელისუფლების პრეროგატივაა. სამოქალაქო საზოგადოების არც ერთ ორგანიზაციას არა აქვს უფლება დააპატიმროს მექრთამე და გაასამართლოს იგი. მისი დაპატიმრება პოლიციის, ხოლო გასამართლება - სასამართლოს საქმეა. მაგრამ სამოქალაქო საზოგადოებას უფლება აქვს ამხილოს მექრთამეობა, მასობრივი ინფორმაციის საშუალებებით გამოამხეუროს და სააშკარაოზე გამოიტანოს მასთან დაკავშირებული ფაქტები. მას შეუძლია ანალოგიურად მოიქცეს ძალაუფლების ბოროტად გამოყენების სხვა შემთხვევების მიმართაც: ამხილოს ადამიანების უფლებების და კანონიერების დარღვევის, პიროვნების თავისუფლებისა და ღირსე



ბის ხელყოფის ფაქტები. მართალია, სამოქალაქო საზოგადოება ხელისუფლებას ვერ შეცვლის, მის ფუნქციებს ვერ შეასრულებს, მაგრამ - უფლება აქვს განახორციელოს კონტროლი, რათა ზემოქმედება მოახდინოს მის საქმიანობაზე. მხილება და კრიტიკა, რეკომენდაციები და კონსტრუქციული თანამშრომლობა, საპროტესტო განცხადებანი და მშვიდობიანი მანიფესტაციები - აი, ის ძირითადი საშუალებანი, რომელთა გამოყენებით სამოქალაქო საზოგადოებას შეუძლია აიძულოს ხელისუფლება დაიცვას სოციალური სამართლიანობა და ადამიანის უფლებები. ეს საშუალებებიც ქვეყანაში იდეალურ მდგომარეობას ვერ დაამყარებენ, მაგრამ სახელმწიფოს, როგორც იძულების მექანიზმს, სამართლიანად შეზღუდავენ მაინც. სამოქალაქო საზოგადოების არსებობა და ფუნქციონირების ნორმალურ პირობებს ქმნის დემოკრატიული ხელისუფლება. აქ იგი ლეგიტიმურია, რადგან, კანონი არა თუ კრძალავს, არამედ იცავს მას. მართალია, ხელისუფლება არ ქმნის და არ ერევა სამოქალაქო საზოგადოების ორგანიზაციების საქმიანობაში, მაგრამ იგი აყალიბებს იმ საკანონმდებლო ბაზას, რომლის ჩარჩოებში ისინი მოქმედებენ დამოუკიდებლად და თავისუფლად. ხელისუფლება არ მართავს, მაგრამ არეგულირებს სამოქალაქო საზოგადოების საქმიანობას. ამ რეგულირების საფუძველია კონსტიტუცია და მისი შესატყვისი სხვა საკანონმდებლო აქტები. ზემოთქმულიდან გამომდინარე, ჩვენ შეგვიძლია ჩამოვყალიბოთ სამოქალაქო საზოგადოებისათვის მნიშვნელოვანი რამდენიმე მახასიათებელი, რომლის გარეშეც მისი ფუნქციონირება შეუძლებელია:

1) ხელისუფლებისაგან დამოუკიდებლობა ანუ ავტონომიურობა. სამოქალაქო საზოგადოება წარმოადგენს სხვადასხვა სფეროში მოღვაწე ინტერესთა ჯგუფების ერთობლიობას, რომლებიც იქმნება მოქალაქეთა ინიციატივით, ხელისუფლების ჩარევის გარეშე. მათი ჩამოყალიბების პროცესში მნიშვნელოვანია საინიციატივო ჯგუფის წევრთა მიერ მათი საქმიანობის მიზნების, ამოცანების და შედეგის მიღწევის გზების მკაფიო ხედვა.

2) შეთანხმება და ხელშეკრულება. მოქალაქეთა გაერთიანებას საფუძვლად უდევს მათი საერთო ინტერესები, რომლებიც ფორმდება, როგორც ამ გაერთიანების წესდება. ნებისმიერი სამოქალაქო ერთობისთვის აუცილებელი პირობაა საერთო ინტერესზე/მიზანზე შე



თანხმება და ამ შეთანხმების, როგორც წვერთა შორის დადებული ხელშეკრულების გაფორმება.

3) თვითმმართველობა. სამოქალაქო საზოგადოების ფუნქციონირება ემყარება თვითმმართველობის პრინციპს. მათ საქმიანობას განსაზღვრავს არა ხელისუფლების მიერ მიღებული და დადგენილი კანონები, არამედ მათივე შემუშავებული წესდება და პროგრამა.

4) ცნობიერება და მიზანდასახულობა. მოქალაქეთა გაერთიანება ხდება არა სტიქიურად, შეუგნებლად, არამედ ცნობიერად და მიზანდასახულად. ეს არის ინდივიდების მიერ თავისუფალი არჩევანის შედეგი, რომელიც ხორციელდება ნებაყოფლობით და არა იძულებით.

5) დეიდოლოგიზაცია. სამოქალაქო ერთობებს არ აქვთ იდეოლოგია, რომელიც მათი კონსოლიდაციის საფუძველია, პირიქით, სამოქალაქო საზოგადოება გამოხატავს ინდივიდების კერძო და არა საერთო ინტერესებს. კერძო ინტერესების მოქცევა ერთი იდეოლოგიის ქვეშ პრინციპულად შეუძლებელია.

ზემოთ ჩამოთვლილი ნიშნები ნათლად ავლენენ სამოქალაქო საზოგადოების თავისებურებას. იგი მოიცავს ინდივიდების კერძო ინტერესების სფეროს და ემყარება პიროვნების თავისუფლებასა და კერძო ინიციატივას.

გამოყენებული ლიტერატურა

1. ტალახაძე ნ. ქალდანი თ; გაბრიელაშვილი გ; გიგაური გ; ნაცლიშვილი ნ; სამოქალაქო განტლება, თბ; 2008
2. სამოქალაქო განათლების ეროვნული სტანდარტები.
3. სამოქალაქო საზოგადოების პროგრესის ეროვნული შეფასება (NAEP).
4. საქართველოს სამოქალაქო საზოგადოების შეფასება (CTC) თბილისი 2015.
5. საჯარო დისკუსია თემაზე : „სამოქალაქო საზოგადოების არჩევანი“ 13.05.2008, ჰაინრიხ ბიოლის ფონდი, თბ; 2008.
6. ბეროუსი, რუხაძე, კვაჭაძე, გადრინდაშვილი, იზორია - „დემოკრატია და მოქალაქეობა“ თბ; 2011.



Civil society and democracy

Giga Gventsadze

Department of Social Sciences/ Assistant Professor

Akaki Tsereteli State University

giorgi.gventsadze@atsu.edu.ge

Nodar Jimsheleishvili

Akaki Tsereteli State University/

Bachelor of Public Administration student

jimsheleishvili.nodar@atsu.edu.ge

Abstract

The purpose of civil society is to meet the individual needs of citizens and protect their rights. It has neither legislative, nor executive nor judicial functions. In its activities, it is based on the principle of citizens consent and voluntariness. It is created by citizens independently of the government, based on free choice and private initiative.

Keywords: *civil society, self-government, government*



ახალი მწოდლო წესრიგი რუსეთ-უკრაინის ომის კონტექსტში

თამაზ გოგბერაშვილი

ასოცირებული პროფესორი

აკაკი წერეთლის სახელმწიფო უნივერსიტეტი

tamaz.gogberashvili@atsu.edu.ge

მედეა ტაბატაძე

დოქტორანტი

აკაკი წერეთლის სახელმწიფო უნივერსიტეტი

medea.tabatadze@atsu.edu.ge

რეზიუმე

უკრაინის ომის დროს წამოჭრილი ფუნდამენტური კითხვები ერთი და იმავე მედლის ორ მხარეს ჰგავს: ერთის მხრივ, არის ყოვლისმომცველი, მაგრამ ძირითადად იგნორირებული კითხვა, თუ როგორ აყალიბებს ომი საერთაშორისო სისტემას. მეორე მხრივ, არანაკლებ მნიშვნელოვანი კითხვა, თუ როგორ მოქმედებს უკვე არსებული საერთაშორისო სისტემა ომის მსვლელობასა და პერსპექტიულ შედეგზე. ორივე კითხვაზე პასუხი ომის ისტორიულ მნიშვნელობას პერსპექტივაში აყენებს; სამ ძირითად მოთამაშეს-რუსეთს, ჩინეთს და ამერიკის შეერთებული შტატებს აიძულებს მომავალში უფრო წინდახედული საგარეო პოლიტიკა ჩამოაყალიბონ. მათი ქმედებები ევროკავშირის წევრ ქვეყნებთან ერთად გადამწყვეტი იქნება რუსეთ-უკრაინის ომის შედეგის განსაზღვრაში.

საკვანძო სიტყვები: მსოფლიო წესრიგი, ჰიბრიდული ომი, რუსეთ-უკრაინის კონფლიქტი, გეოპოლიტიკა

რუსეთ-უკრაინის ომის მადესტაბილიზებელი ზეგავლენა ცვალებად მსოფლიო წესრიგზე განსაკუთრებით რამდენიმე ასპექტზე ჰპოვებს გამოხატულებას. ომმა დააჩქარა და გააღრმავა მხარდი პოლარიზაცია საერთაშორისო პოლიტიკაში, ხოლო ჩინეთ-რუსეთის პარტნიორობა გამტკიცდა.

მიუხედავად გარკვეულ საკითხებში ჩინეთის აშკარა უკმაყოფილებისა პრეზიდენტ ვლადიმერ პუტინის მიმართ, ომმა ხაზი გაუსვა და გააღრმავა მათი ანტიდასავლური პო



ზიცია. ასევე, გამოიწვია მათი ეკონომიკური და სამხედრო მდგომარეობის გაძლიერება.

ჩინეთი-რუსეთის მთლიანმა ორმხრივმა ვაჭრობამ 2022 წელს მიაღწია რეკორდულ მაჩვენებელს 190 მილიარდ აშშ დოლარს, რაც 30 პროცენტით მეტია წინა წელთან შედარებით. 2023 წელს კიდევ გაიზარდა 26 პროცენტით და დაახლოებით შეადგენდა 240 მილიარდ აშშ დოლარს. ეს მოიცავს ლითონით ვაჭრობის 50 პროცენტით ზრდას, მათ შორის 2023 წელს. ომამდელი მაჩვენებლით ნავთობის ექსპორტმა ჩინეთში 2023 წელს გადააჭარბა საუდის არაბეთს. ჩინეთი, თავის მხრივ, გახდა რუსეთში ავტომობილების ნომერ პირველი მიმწოდებელი, რომელიც შეადგენს რუსეთში გაყიდული ავტომობილების 50 პროცენტს 2023 წლის მეორე ნახევრის მაჩვენებლით.

გაძლიერდა სამხედრო თანამშრომლობა რუსეთსა და ჩინეთს შორის, რომელიც ომამდე ნელი ტემპით ვითარდებოდა. ერთობლივი სამხედრო წვრთნები, მათ შორის 2023 წლის მარტში ომანის ყურეში და 2023 წლის ივნისში იაპონიის და აღმოსავლეთ ჩინეთის ზღვაში. ისინი ერთობლივი სამხედრო წვრთვნების დროს პრაქტიკაში იყენებენ თავიანთ სამხედრო აღჭურვილობასა და ლოგისტიკის ინტეგრირებულ მეთოდებს. ქმნიან დროებით ერთობლივ სამეთაურო ცენტრებს და სრულყოფენ ბრძანების კოდების გაცვლის სისტემებს. აწარმოებენ ერთობლივ საჰაერო და საზღვაო პატრულირებას აღმოსავლეთ აზიასა და არქტიკაში. ერთმანეთს აწვდიან ტექნოლოგიურად მოწინავე სამხედრო აღჭურვილობას. ზოგიერთ შემთხვევაში კი ერთობლივად აწარმოებენ.

ჩინეთ-რუსეთის დაახლოებამ და რუსეთ-უკრაინის ომმა შეერთებული შტატები თავის მთავარ მოკავშირეებთან უფრო დაახლოვა, ვიდრე ეს „ცივი ომის“ დროს იყო. მათ მიერ გამოცხადებული „ეკონომიკური ბლოკადის“ გარშემო შექმნილი ერთიანობის საფუძველზე სანქციები დაუწესდა 10000-ზე მეტ ფიზიკური პირს და 4000-ზე მეტ სახელმწიფო და კერძო კომპანიას. გაყინეს რუსეთის სუვერენული და კერძო აქტივები, რომლის ჯამური თანხა დაახლოებით 320 მილიარდ დოლარზე მეტი არის.⁶

ნატომ დაამტკიცა ახალი ინდივიდუალური რეგიონული თავდაცვის გეგმა; შეიმუშავა თავდაცვის წარმოების პროგრამა, რომელიც ორიენტირებულია ერთობლივ შესყიდვებზე და სამხედრო წარმოების შესაძლებლობების გაზრდაზე; გაზარდა ნატოს წევრთა რაოდენობა

Liu, Z., & Shu, M. (2023). The Russia–Ukraine conflict and the changing geopolitical landscape in the Middle East. *China International Strategy Review*, 1–14. Advance online publication. <https://doi.org/10.1007/s42533-023-00134-5>



ნობა ფინეთის გაწევრიანების გზით და ასევე, უნგრეთის თანხმობით მოახდინა - შვედეთის გაწევრიანება ალიანსში.

ომმა ასევე დაახლოვა რუსეთი, ირანი, ჩრდილოეთ კორეა და შექმნა ეგრეთ წოდებული "რუსეთი-ჩინეთ-ირანის ღერძი". ირანი გადაიქცა რუსეთის მთავარ პარტნიორად, რომელიც ამარაგებს უპილოტო თვითმფრინავებითა და საბრძოლო მასალებით რუსეთის სამხედრო ძალებს. ასევე, რუსეთის ხელისუფლებამ ჩრდილოეთ კორეაზე, ირანსა და დამატებით რამდენიმე ქვეყანაზე ვიზების გაცემა გაამარტივა.

ჩრდილოეთ კორეა რუსეთისთვის გახდა მილიონზე მეტი საარტილერიო ჭურვისა და სხვა საბრძოლო მასალის წყარო; გავრცელებული ინფორმაციით, რუსეთი, თავის მხრივ, ეხმარება ჩრდილოეთ კორეას ორბიტაზე თავისი პირველი სამხედრო სადაზვერვო თანამგზავრის გაშვებაში. ფხენიანი ახლა საუბრობს "ცივი ომის" ახალ სტრუქტურაზე „სამი-სამის წინააღმდეგ" - აშშ, იაპონია და სამხრეთ კორეა- რუსეთის, ჩინეთისა და ჩრდილოეთ კორეის წინააღმდეგ.

უკრაინის ომმა კიდევ უფრო გააღრმავა დააპირისპირება შეერთებულ შტატებსა და რუსეთს შორის 2014 წელს რუსეთის მიერ ყირიმის ანექსიისა და შემდგომი მოვლენების გამო, რასაც სერიოზული შედეგები მოჰყვა არასტაბილური მსოფლიო წესრიგისთვის. შეერთებული შტატები და რუსეთი ჯერ კიდევ ფლობენ 11,100-ზე მეტ ბირთვულ იარაღს (12.500 მეტი ბირთვული იარაღიდან). მათი ურთიერთთანამშრომლობის გარეშე, მცირე შანსია გაუმკლავდეს მსოფლიო ცვალებად ბირთვულ რეალობას. უკრაინის ომმა დაასრულა შეერთებული შტატებისა და რუსეთის ნახევარსაუკუნოვანი მცდელობა, დაერეგულირებინა მათი ორმხრივი ბირთვული ურთიერთობები და პერსპექტივა არ ჩანს როდის განახლდება ის.

ფაქტია, რომ უკრაინა იქნება ნატოს უსაფრთხოების პერიმეტრის ნაწილი, რუსეთის კი ბელორუსია. ევრო-ატლანტიკური უსაფრთხოების იდეა, „ვანკუვერიდან ვლადივოსტოკამდე“ იყო დაპირება, რომელსაც რეგულარულად იმეორებდნენ რუსეთის და დასავლეთის ლიდერები საბჭოთა კავშირის დაშლის შემდეგ პირველი ორი ათწლეულის განმავლობაში, რომელიც დაიშლავდა 2014 წელს. მის საპირისპიროდ დასავლეთი დაჟინებით მოითხოვს, ევროპული უსაფრთხოება უნდა აშენდეს, როგორც გერმანიის საგარეო საქმეთა მინისტრმა ანნალენა ბარბოკმა განაცხადა, „პუტინის რუსეთის წინააღმდეგ და არა მასთან ერთად“. ეს იქნება პან-ევროპული უსაფრთხოების ახალი მოდელი.



გაჩაღებულმა ეკონომიკურმა ომმა - ანუ დასავლეთის მიერ სანქციების ფართოდ გამოყენებამ სერიოზულად შეარყია უკვე კომპრომეტირებული საერთაშორისო ლიბერალური ეკონომიკური წესრიგი, რაც გავლენას ახდენს ვაჭრობაზე, კაპიტალსა და ენერგეტიკულ ნაკადებზე. ეს პროცესი უფრო ხანგრძლივი იქნება ვიდრე ომის შედეგად გამოწვეული უშუალო ეკონომიკური ვარდნა. ყოველივე ეს გაერო-ს მსოფლიო სასურსათო პროგრამის მონიტორინგის ქვეშ მყოფ ქვეყნებში გამოიწვევს მწვავე კვებითი დაუცველობის მქონე ადამიანების რიცხვის ზრდას, რომელიც სავარაუდოდ, 2021 წელს 193 მილიონიდან 2022 წელს 258 მილიონამდე გაიზარდა, 2023 წელს კი ამ მაჩვენებელმა 333 მილიონზე მეტს მიაღწია. (Liu, Z., & Shu, M., 2023)

თუმცა, რუსეთის უკრაინაში შეჭრის შედეგად გამოწვეული ფართომასშტაბიანი ეკონომიკური რღვევა გაცილებით დიდ კვალს დატოვებს გლობალური პოლიტიკური ეკონომიკის სტრუქტურასა და დინამიკაზე. 2023 წელს შეერთებულ შტატებსა და რუსეთს შორის ვაჭრობა 80 პროცენტზე მეტით შემცირდა 2021 წელთან შედარებით; ხოლო, რუსეთსა და ევროკავშირის ქვეყნებს შორის ვაჭრობა 75 %-ით შემცირდა. კიდევ უფრო მნიშვნელოვანი არის რუსეთის წინააღმდეგ დაწესებული სანქციების უპრეცედენტო მასშტაბის შედეგები. რაც ახდენს საერთაშორისო ვაჭრობის, განსაკუთრებით საქონლით ვაჭრობის დედოლაროზაციას. ომამდე რუსული იმპორტის 80 პროცენტამდე დენომინირებული იყო აშშ დოლარში ან ევროში. ომის პირველი წლის ბოლოს რუსეთიდან ჩინურ იუანში იმპორტი გაიზარდა 3-დან 20 პროცენტამდე, ხოლო იმპორტი დოლარში და ევროში შემცირდა 67 პროცენტამდე, ხოლო ჩინეთიდან იმპორტი იუანში გაიზარდა 23-დან 63 პროცენტამდე. უფრო მეტიც, დასავლეთის მიერ რუსეთის ცენტრალური ბანკის რეზერვების კოლექტიურმა გაყინვამ გამოიწვია არეულობა საერთაშორისო ეკონომიკურ ურთიერთობებში. რუსეთის 10 უმსხვილესი ბანკის SWIFT-ის გადახდის შეტყობინებების სისტემიდან გათიშვამ გამოიწვია შემფოთება იმ ქვეყნებისათვის, რომლებიც საკუთარ თავს მსგავს რისკში თვლიან. ამიტომ, როგორც აგატა დესმარაისი აღნიშნავს, „განავითარებენ სანქციებისადმი მდგრად ალტერნატიულ ფინანსურ მექანიზმებს“. ასევე, საინტერესოა მისი მოსაზრება სანქციებთან დაკავშირებით „სანქციები ანტიბიოტიკებს ჰგავს, ის საჭიროა, მაგრამ თუ გადააჭარბებ, რეზისტენტობა ვითარდება. ამის ნიშნები უკვე ჩანს“.

ამრიგად, უკრაინის ომის შედეგად გაჩაღებული ეკონომიკური ომის კუმულაციური ეფექტი ხელს უწყობს გლობალიზაციის და გლობალური პოლიტიკური ეკონომიკის ფრაგ



მენტაციას, ზრდის დესტრუქციულ გავლენას, ხოლო ვაჭრობის ეფექტურობა დამოკიდებულია საერთაშორისო უსაფრთხოებაზე, რასაც გავლენა აქვს სოციალურ ფინანსებზე, თავდაცვის ხარჯებზე და აფერხებს პროგრესს ეკოლოგიურ ფრონტზე. ასევე, ანადგურებს რუსეთსა და დასავლეთს შორის თანამშრომლობის ყოველგვარ პერსპექტივას არქტიკაში.

მონეტის მეორე მხარეს, ე.ი. მუტაციური საერთაშორისო პოლიტიკური სისტემის გავლენა უკრაინის ომზე გაცილებით რთული და გაურკვეველია. ეს არის პირველი ომი, თუმცა არაპირდაპირი, დიდ სახელმწიფოებს შორის გასული საუკუნის ორი მსოფლიო ომის შემდეგ. მათ მსგავსად, ის არის საერთაშორისო სისტემაში მიმდინარე ტრანსფორმაციის წყაროც და პროდუქტიც. მათ ერთად შეარყიეს არამყარი საერთაშორისო წესრიგი, გააძლიერეს დიდი ქვეყნების მეტოქეობა, დაასუსტეს გლობალური მმართველობა და კიდევ უფრო შეასუსტეს ძირითადი მოთამაშეების მზადყოფნა ერთად დაპირისპირებოდნენ 21-ე საუკუნის ეგზისტენციალურ საფრთხეებს.

ომი განვითარებადი საერთაშორისო სისტემის პროდუქტია, პირველ რიგში იმიტომ, რომ ძველი ბიპოლარული წესრიგის სტრუქტურული თავისებურებები აღარ უშლის ხელს ისეთ მთავარ მოთამაშეს, როგორც რუსეთია. თავდაპირველ „ცივ ომში“ ძალთა ბალანსმა შეძლო ორი მთავარი სახელმწიფოსთვის ხელი შეეშალა მათთვის სტრატეგიული მნიშვნელობის მქონე ქვეყნების ექსპანსიაში. საბჭოთა კავშირის დაშლამ წარმოშვა ახალი დამოუკიდებელი ქვეყნები ალიანსების მიღმა, მაგრამ სტრატეგიულად მნიშვნელოვანი, როგორც რუსეთისთვის, ასევე ნატოსთვის. დიდმა ქვეყნებმა დაიწყეს ფიქრი ღია სამხედრო აგრესიაზე, როგორც, უკრაინის ომი გვიჩვენებს სტრატეგიული მიზნის მიღწევის საშუალებაზე. სწორედ ეს ახალი რეალობა ხდის ტაივანის საკითხს საშიშს, რომლის დე-ფაქტო სტატუსი სადავოა, თუმცა სტრატეგიულად მნიშვნელოვანია, როგორც ჩინეთისთვის, ასევე ამერიკის შეერთებული შტატებისათვის. საინტერესო არის ქართველი პოლიტოლოგის ნ.ჩიტაძის შეხედულება „რუსეთ-უკრაინის ომამადე არსებობდა მოსაზრება მრავალპოლარული (მულტიპოლარული) მსოფლიო შესახებ, სადაც რუსეთი აკონტროლებდა უდიდეს გეოპოლიტიკურ სივრცეს, საუბარია, პოსტსაბჭოთა სივრცეზე, შესაბამისად თვლიდნენ, რომ გასული საუკუნის 90-იან წლებში ატლანტიზმის გამარჯვება „ცივ ომში“ გახლდათ დროებითი მოვლენა და 21-ე საუკუნის პირველ და მეორე დეკადებში ევრაზიანიზმის აღზევებას ექნებოდა ადგილი“.



თუმცა, სადღეისოდ რუსეთ-უკრაინის ომის ფონზე ეკონომიკური თუ სამხედრო თვალსაზრისით რუსეთის, როგორც ერთ-ერთი წამყვანი ძალის მნიშვნელობა საფუძვლიანად შეირყა.

არსებულ წესრიგში, რომელიც საბჭოთა კავშირის დაშლას მოჰყვა, რუსეთი თავდაპირველად დასავლეთთან ურთიერთობების ახლებურ განსაზღვრას ცდილობდა დასავლეთთან ინტეგრაციის საშუალებით, მაშინ როდესაც დასავლურ ინსტიტუტებში ინტეგრაცია შეუძლებელი იყო. ბორის ელცინის დროს და პუტინის მმართველობის პირველ წლებში, რუსეთის ხელმძღვანელობა ცდილობდა პარტნიორობას დასავლეთთან ეკონომიკური და სამხედრო თანამშრომლობის მთელ რიგ საკითხებში. მაგრამ ნატოს გაფართოების გადაწყვეტილების შემდეგ 1997 წ. რუსეთის მზაობამ შეენარჩუნებინა უფრო მჭიდრო ურთიერთობა დასავლეთთან, მიეღო უსაფრთხოების ახალი მოთხოვნა - კერძოდ, ნატოს შემდგომი გაფართოება რუსეთის საზღვრებთან მიუღებელი აღმოჩნდა რუსეთისთვის. ხოლო, უკრაინაში შეჭრის შემდეგ გაქრა იდეა „დასავლური ორიენტაციის შესახებ“.

რუსეთის მხრიდან დღის წესრიგში, გადაწყვეტილია, რომ უკრაინა არასოდეს შეუერთდეს ნატოს, პუტინი და მისი ახლო წრე ახლა ომს ტრანსცენდენტული თვალსაზრისით უყურებენ. ისინი ამტკიცებენ, რომ ომი გახდა მეორეხარისხოვანი და მხოლოდ პლაცდარში დასავლეთის მიზნისთვის, გაანადგუროს რუსეთი, როგორც სახელმწიფო და სუვერენული საერთაშორისო მოთამაშე. ბევრი დასავლელი ანალიტიკოსი ამტკიცებს, რომ ეს შეიძლება იყოს ხრიკი ომისთვის საზოგადოების მხარდაჭერის მობილიზებისთვის, მაგრამ საგარეო პოლიტიკური ელიტის დიდი ნაწილი, მათ შორის, ვინც სწორად არ მიიჩნევდა პუტინის გადაწყვეტილებას უკრაინაში შეჭრაზე ფრიქრობენ, რომ უფრო ფართო პერსპექტივა და მეტი თანმიმდევრულობა საჭირო. სამი თანაავტორი - სერგეი კარაგანოვი, დიმიტრი ტრენინი და ალექსანდრე კრამარენკო, რომლებიც წერენ რუსეთის საგარეო საქმეთა სამინისტროს ეგიდით, ომს განიხილავენ, როგორც "ყველაზე მნიშვნელოვან ფაქტორს", რომელიც გავლენას ახდენს მომავალ საერთაშორისო პოლიტიკურ წესრიგზე.

ცივი ომი შეერთებულ შტატებსა და ჩინეთს შორის, ისევე როგორც პირველი ცივი ომის დროს, შთანთქავს და ცვლის მთელ საერთაშორისო სისტემას - მის ინსტიტუტებს, ალიანსის სტრუქტურებს, ეკონომიკურ ნაკადებს და კონფლიქტის ზონებს. ორივე მხარე ამტკიცებს, რომ მათ არ შეუძლიათ შეთანხმების მიღწევა. მაგრამ არცერთი მხარე არ აკეთებს არაფერს დინამიკის შესაცვლელად და პრობლემების მოსაგვარებლად, რაც ხელს უწყობს



სიტუაციის გაუარესებას. თუმცა, ახლაც უკრაინის ომი მხოლოდ აძლიერებს ამ დაპირისპირებას. რუსეთისა და ჩინეთის ერთმანეთთან დაახლოებით, დასავლეთის შესახებ მათი ნარატივების გაღვივებით და მათი მზარდი ეკონომიკური და სამხედრო თანამშრომლობის მხარდაჭერით, ომმა გაამძაფრა ეჭვები და დაძაბულობა, რაც უკვე ამძიმებს ურთიერთობებს შეერთებულ შტატებსა და ჩინეთს შორის. თავის მხრივ, აშშ-ჩინეთის ურთიერთობების მდგომარეობა ამცირებს ჩინეთის მზადყოფნას ითამაშოს უფრო აქტიური და კონსტრუქციული როლი ომის დასრულებაში.

თუ რუსეთის, ჩინეთისა და შეერთებული შტატების ლიდერები ყურადღებით შეხედავენ ამ მედლის ორივე მხარეს, მათ უნდა გადახედონ იმ კურსს, რომელსაც ამჟამად მიჰყვებიან. თუმცა, საჭირო ცვლილებები მოითხოვს პერსპექტივის ფართო და გრძელვადიან ხედვას, ვიდრე ამჟამად არსებობს სამივე ქვეყანაში. თუმცა, მზარდი პოლარიზებული საერთაშორისო პოლიტიკური სისტემის უსაფრთხოების რღვევისა და გადაუჭრელი გლობალური ეგზისტენციალური პრობლემების რისკი არ შეიძლება იყოს სამივე ქვეყნის ინტერესებში. არც მათ ინტერესში უნდა იყოს დატოვონ დაურეგულირებელი მზარდი არასტაბილური ბირთვული სამყარო, სადაც მონაწილეთა მზარდი რაოდენობა შეიარაღების რბოლაში ახალი დესტაბილიზაციის ტექნოლოგიებით იზრდება; არ დაუშვას საერთაშორისო ფინანსური სისტემის შემდგომი ფრაგმენტაცია; და, რა თქმა უნდა, მათ ინტერესებში არ შედის მსოფლიოს ახალ ბიპოლარობაში გადაქცევა, რომელიც გამოწვეული იქნება შეერთებულ შტატებსა და ჩინეთს შორის ცივი ომით.

ცხადია, თუ ზემოთ ჩამოთვლილი სამი ქვეყნის პოლიტიკური ლიდერები ფუნდამენტურად შეცვლიან თავიანთ საგარეო პოლიტიკას ეს გახდება წინაპირობა ახალი მსოფლიო წესრიგის ჩამოყალიბების.

გამოყენებული ლიტერატურა

1. Liu, Z., & Shu, M. (2023). The Russia–Ukraine conflict and the changing geopolitical landscape in the Middle East. Advance online publication.
2. HYPERLINK "<https://newshub.ge/news/msoflio/ratom-ver-sheachera-dasavletis-sanktsiebma-putinis-agresia-ukrainis-tsinaaghmdeg-bbc>"
<https://newshub.ge/news/msoflio/ratom-ver-sheachera-dasavletis-sanktsiebma-putinis-agresia-ukrainis-tsinaaghmdeg-bbc>



3. <https://www.radiotavisupleba.ge/a/32462711.html>
4. <https://www.radiotavisupleba.ge/a/32462711.html>
5. <https://www.geocase.ge/ka/publications/978/ruseti-ukrainis-omi-geopolitikuri-teoriebis-prizmashi>
6. <https://www.geocase.ge/ka/publications/978/ruseti-ukrainis-omi-geopolitikuri-teoriebis-prizmashi>

The new world order in the context of the Russia-Ukraine war

Tamaz Gogberashvili

Associate Professor
Akaki Tsereteli State University
tamaz.gogberashvili@atsu.edu.ge

Medea Tabatadze

PhD student
Akaki Tsereteli State University
medea.tabatadze@atsu.edu.ge

Abstract

The fundamental questions raised by the war in Ukraine are like two sides of the same coin: on the one hand, there is the overarching but largely ignored question of how war shapes the international system. On the other hand, no less important is the question of how the existing international system affects the course of the war and its prospective outcome. The answer to both questions puts the historical significance of the war into perspective; All three players - Russia and the big states of the United States of America - are challenged to establish a more prudent foreign policy. Their actions along with EU members will be crucial in determining the outcome against Russia-Ukraine.

Keywords: *world order, hybrid war, Russia-Ukraine conflict, geopolitics.*



ევროკავშირის და ნატოს როლი ჰიბრიდულ ომთან დაპირისპირების პროცესში

ავთანდილ ბუცხრიკიძე

აკაკი წერეთლის სახელმწიფო უნივერსიტეტი, ასოცირებული პროფესორი
avtandil.butskhrikidze@atsu.edu.ge

რეზიუმე

ნაშრომში განხილულია ჰიბრიდული გამოწვევების შესწავლის მნიშვნელობა ნატოში ინტეგრირების პროცესის ანალიზისთვის საფუძვლის მოსამზადებლად, განსაკუთრებით, „უსაფრთხოების“ უფრო ფართო კონცეპტუალიზაციის პირობებში, რაც არა მარტო ტრადიციულ „უხეშ“ ფაქტორებს მოიცავს, არამედ უსაფრთხოების „რბილ“ ანუ, არასამხედრო კომპონენტებსაც, რომლებიც ასე ხშირად რჩება პოლიტიკის შემუშავებლისა და ფართო საზოგადოების განსჯის მიღმა. ის ასევე შესაძლებლობას იძლევა, მეტი ფოკუსირება მოხდეს თანამედროვე კონფლიქტის ცვალებად ხასიათზე, რომელშიც არასამხედრო საშუალებები სულ უფრო დიდ როლს თამაშობს. შესაბამისად, ევრო-ატლანტიკური სივრცის უსაფრთხოების ლანდშაფტის ცვლილების შესწავლა უდავოდ გარკვეულ წვლილს შეიტანს აღნიშნული პრობლემის კვლევაში, რომლის მიზანიც არის, გააუმჯობესოს საჯარო დისკუსიების ხარისხი ალიანსის გაფართოების პროცესის შესაძლო შედეგების თაობაზე.

გლობალური უსაფრთხოების მრავალ იმ პრიორიტეტს შორის, რომელთა წინაშეც დემოკრატიული სამყარო დგას, ევროპული მომავლისთვის უმთავრესია მისი უსაფრთხოების გამოწვევების დაძლევა.

საკვანძო სიტყვები: ევროკავშირი, ნატო, ჰიბრიდული ომი, რბილი ძალა.

თანამედროვე ეტაპზე ევროპის ქვეყნები და მთლიანად ევროკავშირი მრავალჯერ გახდა მომსწრე საზოგადოების და ლეგიტიმური მთავრობების დესტაბილიზაციის მცდელობების.

როგორც უცხოელები, ისე საშინაო, სახელმწიფო და არასახელმწიფო აქტორები ცდილობენ შეარყიონ მოქალაქეების ნდობა დემოკრატიული პროცესებისადმი, გაამწვავონ პოლიტიკური პოლარიზაცია და გაავრცელონ გეოპოლიტიკური მოვლენების შესახებ დაბნეულობა სხვადასხვა სტრატეგიის გამოყენებით. ამ სტრატეგიების დროს გამოყენებულია



სხვადასხვა სახის დეზინფორმაციული კამპანია და მიგრაცია, როგორც ზეწოლა, საბოლოო ჯამში ამ ყველაფრის ერთობლიობით ვიღებთ ჰიბრიდულ საფრთხეებს.

ნატო ყოველთვის განსაკუთრებულ ყურადღებას უთმობდა ჰიბრიდული ომის თემას, ამის მაგალითია ვარშავასა და უელსის სამიტზე შემუშავებული სტრატეგია და დეკლარაცია[1].

ვინაიდან, ჰიბრიდული საფრთხეების სიჩქარე, მასშტაბი და ინტენსივობა ბოლო წლებში განსაკუთრებით გაიზარდა, დღეს, ნატოს მთავარი პრიორიტეტი, ჰიბრიდული თავდასხმების პრევენციისთვის, წინააღმდეგობის გაწევისთვის და მათზე რეაგირებისთვის, სახელმწიფო თუ არასახელმწიფო აქტორების მხრიდან მზადყოფნაა[2].

2015 წლიდან ნატოს აქვს სტრატეგია თავისი როლის შესახებ, ჰიბრიდული ომის წინააღმდეგ ბრძოლაში. ნატო უზრუნველყოფს, რომ ალიანსი და მოკავშირეები იყვნენ საკმარისად მომზადებული ჰიბრიდული თავდასხმების ნებისმიერი შესაძლო სცენარით განვითარებისათვის. ნატო მზად არის შეაკავოს ჰიბრიდული თავდასხმები ალიანსზე და საჭიროების შემთხვევაში დაიცვას დაინტერესებული მოკავშირეები ეფექტური ღონისძიებების გატარების სხვადასხვა მიმართულებებით.

2016 წლიდან ნატოსა და ევროკავშირის თანამშრომლობის პრიორიტეტულ საკითხად განისაზღვრა ჰიბრიდული საფრთხეების წინააღმდეგ ბრძოლა. 2020 წლის ივლისში მიღებული ევროკავშირის უსაფრთხოების კავშირის სტრატეგია და 2020 წლის ნოემბერში გამოქვეყნებული ნატოს რეფლექსიის ანგარიში „ნატო 2030: გაერთიანებული ახალი ეპოქისთვის“ ადასტურებს, რომ ჰიბრიდული საფრთხეები ნელნელა იზრდება და ეს საფრთხეები არის მიმართული დესტაბილიზაციისაკენ. ჰიბრიდული საფრთხეების წინააღმდეგ საბრძოლველად, ევროკავშირი და ნატო აღიარებენ ქვეყნებსა და პარტნიორებს შორის შემდგომი თანამშრომლობის და კავშირის გაძლიერების მნიშვნელობას, ამასთან აღიარებენ, რომ აუცილებელია შემუშავდეს პოლიტიკური ინსტრუმენტების გამოყენების საერთო მიდგომები.

ევროკავშირისა და ნატოს მხრიდან, ძალების გაერთიანება, ძირითადი საკვანძო საკითხების იდენტიფიცირება და საერთო რისკების შეფასება მოითხოვს პარტნიორებს, წევრ ქვეყნებს, სამოქალაქო და კერძო სექტორებს და ევროკავშირ-ნატოს ინსტიტუტებს შორის საერთო სინქრონიზებულ ძალისხმევას. თავდაცვის პირველი ხაზი მოითხოვს საერთო გამძლეობას, უსაფრთხოების საერთო გაგებას, ისევე მოითხოვს ერთობლივ ცნობიერებას



და სისუსტეებისა და უსაფრთხოების რისკების შეფასებას.

ნატო მუდმივად აგროვებს, აზიარებს და აფასებს ინფორმაციას, რათა აღმოაჩინოს ნებისმიერი მიმდინარე ჰიბრიდული აქტივობა და იპოვოს მისი აქტორი. ნატოს შტაბ-ბინაში დაზვერვისა და უსაფრთხოების ერთობლივი სამმართველო აუმჯობესებს ალიანსის ჰიბრიდული საფრთხეების გაგებასა და ანალიზს. ჰიბრიდული ანალიზის სამმართველო უზრუნველყოფს აამაღლოს ცნობიერება, იმისათვის, რომ გადაწყვეტილების მიმღებებს შეეძლოთ ჰიბრიდული საფრთხეების შესახებ გაუმჯობესებული დასკვნების გამოტანა[3].

ტრენინგი, წვრთნები და განათლება ასევე მნიშვნელოვან როლს თამაშობს ჰიბრიდული საფრთხეების წინააღმდეგ ბრძოლის პროცესში. ეს მოიცავს გადაწყვეტილების მიღების პროცესებს და ერთობლივ სამხედრო და არასამხედრო რეაგირებას სხვა აქტორებთან თანამშრომლობით.

ჰიბრიდული საფრთხის თავიდან ასაცილებლად, ნატოს მტკიცედ აქვს განსაზღვრული იმოქმედოს სწრაფად, ნებისმიერ დროს და სადაც საჭიროა. იგი მზადაა გამოიყენოს თავისი ძალები, გააძლიეროს გადაწყვეტილების მიღების პროცესი და მისი მმართველობის სტრუქტურა, როგორც მისი თავდაცვის შემადგენელი ნაწილი. ეს აგზავნის ძლიერ სიგნალს, რომ ალიანსი აუმჯობესებს როგორც პოლიტიკურ, ისე სამხედრო პასუხისმგებლობას და ადასტურებს, რომ ალიანსის უნარს განათავსოს შესაბამისი ძალები საჭირო ადგილას, საჭირო დროს.

თუ ჰიბრიდული საფრთხის თავიდან არიდება ვერ მოხერხდა, ნატო მზადაა დაიცვას ნებისმიერი მოკავშირე ნებისმიერი საფრთხისგან. ამ დროს ნატოს ძალებმა უნდა შეძლონ მოახდინონ სწრაფი და მოქნილი რეაგირება ნებისმიერ დროს და ადგილას.

ნატოს გენერალურმა მდივანმა იენს სტოლტენბერგმა ჰიბრიდული საფრთხეების წინააღმდეგ ბრძოლის ევროპული ბრწყინვალეების ცენტრის (CoE) ინაუგურაციაზე სიტყვით გამოსვლის დროს განაცხადა, რომ ომის ჰიბრიდული მეთოდები, როგორცაა პროპაგანდა, მოტყუება, დივერსია და სხვა არასამხედრო ტექნიკა, დიდი ხანია გამოიყენება მოწინააღმდეგეების დესტაბილიზაციისათვის. ახალი რაც არის ამ შეტევაში არის მათი სიჩქარე, მასშტაბი და ინტენსივობა, რასაც ხელს უწყობს სწრაფი ტექნოლოგიური ცვლილებები და გლობალური კომუნიკაციები. ნატოს აქვს სტრატეგია თავისი როლის შესახებ ჰიბრიდული ომის წინააღმდეგ და მზადაა დაიცვას ალიანსი ყველა მოკავშირე ნებისმიერი საფრთხისგან, იქნება ეს ჩვეულებრივი ომი თუ ჰიბრიდული.



ნატომ რამდენჯერმე შეძლო ტრანსფორმაციის პროცესის წარმატებით წარმართვა და თანამედროვე საფრთხეებთან გამკლავებისთვის საჭირო ცვლილებების განხორციელება. თუმცა, დღეს ნატო არის უპრეცედენტო გამოწვევის წინაშე, რომელშიც შეიძლება ითქვას თავისი შექმნის დღიდან ჯერ არ დამდგარა, ნატო ახლა გადის ქმედითუნარიანობის და ეფექტიანობის ტესტს. ნატოს სისუსტეს წარმოადგენს გადაწყვეტილების მიღების გაჭიანურება, ეს გამომდინარეობს 30 სხვადასხვა გეოგრაფიული, პოლიტიკური და ეკონომიკური კონტექსტის მქონე ქვეყნების ხედვებს შორის არსებული განსხვავებებიდან. მაგალითად ევროპის ზოგიერთ ქვეყანას რუსეთიდან მოსალოდნელი საფრთხე ზოგიერთს გადაჭარბებულად ეჩვენებოდა და ახლო აღმოსავლეთიდან მომავალი ტერორიზმისა და არალეგალური მიგრაციის საფრთხეებზე აკეთებენ აქცენტს. ალიანსისათვის ახლა მთავარია აღმოფხვრას შიდა სისუსტეები და სათანადოდ შეაფასოს მის წინაშე არსებული საფრთხეები.

2017 წლის აპრილში ნატოსა და ევროკავშირის თანამშრომლობის შედეგად დაარსდა Hybrid CoE, რომელშიც მონაწილე სახელმწიფოები არიან - ფინეთი, შვედეთი, დიდი ბრიტანეთი, ლატვია, ლიტვა, პოლონეთი, საფრანგეთი, გერმანია, და შეერთებული შტატები. ცენტრის საქმიანობაში მონაწილეობა ღიაა ევროკავშირისა და ნატოს ყველა ქვეყნებისათვის.

Hybrid CoE - ის მისიაა გააძლიეროს მისი მონაწილე სახელმწიფოებისა და ორგანიზაციების უსაფრთხოება ჰიბრიდული საფრთხეების დასაძლევად კონკრეტული შემთხვევების შედეგად დაგროვილი პრაქტიკისა და ტრენინგის მიწოდებით.

ცენტრი უნიკალურია იმ გაგებით, რომ ის ერთადერთი აქტორია, რომელიც ევროკავშირის და ნატოს სამუშაოს აერთიანებს და ატარებენ სხვადასხვა აქტივობებსა და წვრთვნებს, რომლებიც მოიცავს არამხოლოდ სამოქალაქო და სამხედრო აქტივობებს არამედ მტრული განწყობიდან დაწყებული ჰიბრიდულ ომით დამთავრებული ყველა შესაძლო სასწავლო აქტივობას.

ცენტრის მთავარი ამოცანაა განავითაროს მისი მონაწილე სახელმწიფოების შესაძლებლობები ჰიბრიდული საფრთხეების პრევენციისა და წინააღმდეგობების გასაწევად. ეს მიიღწევა საუკეთესო პრაქტიკის გაზიარებით, რეკომენდაციების მიწოდებით, ასევე ახალი იდეების და მიდგომების ტესტირებით. ცენტრი ასევე ავითარებს მონაწილე სახელმწიფოების ოპერატიულ შესაძლებლობებს, პრაქტიკოსების მომზადებით და პრაქტიკული



წვრთვების ორგანიზებით.

ცენტრს შემუშავებული აქვს დოკუმენტი სათაურით „2022 წლის ჰიბრიდული საფრთხის წინააღმდეგ მიდგომების ძირითადი თემები“ [4], რომლის მიხედვით ცენტრის 2022 წლის სამუშაო გეგმა იყოფა 3 ნაწილად:

1. ჰიბრიდული საფრთხეების მახასიათებლების შესახებ ცოდნის გაძლიერება, გამართული ლოგიკა და კონტრარგუმენტების დაპირისპირება;
2. ჰიბრიდული საფრთხის შემცველი მოქმედებების აქტორების სტრატეგიისა და პოლიტიკის შესწავლა, იმისათვის რომ მათთან გამკლავებისათვის შემუშავდეს კონკრეტული იდეები;
3. დასავლური საზოგადოების ცნობიერების ამაღლება ჰიბრიდული საფრთხეების შესახებ და იდეების მიწოდება მათი მოგვარების შესახებ.

2019 წლის 20 ივნისს ბრიუსელში გამართულ შეხვედრაზე ევროპის საბჭო შეთანხმდა ევროკავშირის დღის წესრიგზე მომდევნო ხუთი წლის განმავლობაში წლის განმავლობაში მიიღოს დოკუმენტი სახელწოდებით „ახალი სტრატეგიული დღის წესრიგი 2019-2024“. ეს შეთანხმება ადგენს პრიორიტეტულ სფეროებს და უზრუნველყოფს ევროკავშირის სხვა ინსტიტუტების ჩართულობას აღნიშნული დღის წესრიგით გათვალისწინებულ საკითხებზე მუშაობის პროცესში.

სტრატეგიული დღის წესრიგი ფოკუსირებულია ოთხ მთავარ პრიორიტეტზე:

- მოქალაქეებისა და თავისუფლებების დაცვა;
- ძლიერი ეკონომიკური ბაზის შემუშავება;
- ნეიტრალური, მწვანე, სამართლიანი და სოციალური ევროპის მშენებლობა;
- ევროპული ინტერესებისა და ღირებულებების პოპულარიზაცია გლობალურ ასპარეზზე და ამ მიზნის მიღწევის მეთოდები [5].

პირველი გამოწვევა რაც დგას ჰიბრიდულ საფრთხეებთან მიმართებაში ეს არის:

- **ჰიბრიდული საფრთხეების, განსაკუთრებით დეზინფორმაციისა და უცხოური გავლენის წინააღმდეგ ჰარმონიზებული რეგულირების ნაკლებობა;**

ჰიბრიდული მოქმედებების ჯვარედინი და ურთიერთდაკავშირებული ბუნება ზღუდავს იმ ღონისძიებების ეფექტურობას, რომლებიც გამოიყენება მათ დასაძლევად. ყოვლისმომცველი, ჰარმონიზებული საკანონმდებლო და მარეგულირებელი ჩარჩო შესაძლებელს გახდის გააუმჯობესოს ევროპული ინსტიტუტებისა და მოქალაქეების



დაცვა და, შესაბამისად, ჰიბრიდულ საფრთხეებთან გამკლავება.

➤ **მიღებული ზომების ეფექტურობა დამოკიდებულია დამნაშავეთა ანუ ჰიბრიდული საფრთხის აქტორის იდენტიფიკაციაზე**

ჰიბრიდული საფრთხეების წარმოშობის (აქტორის) დადგენის იდენტიფიცირება, საფრთხეების წინააღმდეგ ბრძოლის მთავარი ელემენტია; უნდა განხორციელდეს იმ აქტორის(უცხოელი ან ადგილობრივი) და პოტენციური ადგილობრივი მარიონეტების (მაგ: ტერორისტული დაჯგუფება) წინასწარი იდენტიფიკაცია, რომლებიც მონაწილეობას იღებენ და თანამშრომლობენ მათ განვითარებაში. კრიტიკულად მნიშვნელოვანია ჰიბრიდული საფრთხეების მიკუთვნება მათი რეალური დამნაშავეებისთვის, ვინაიდან ეს პირდაპირპროპორციულია მსხვერპლის მიერ მიღებული ზომების წარმატებასთან. ამით გამოიკვეთება თავდასხმის საბოლოო მიზანი, გამარტივდება დაკავშირებული პირებისა თუ ორგანიზაციების მოძებნა და , რაც მთავარია, აქტორს დაეკისრება პასუხისმგებლობა და საჭიროების შემთხვევაში სანქციები, განხორციელებული ჰიბრიდული მოქმედებებისათვის

➤ **დეზინფორმაცია ვრცელდება ციფრული საშუალებებით, სოციალური მედიის პლატფორმების მწირი კონტროლით**

დეზინფორმაციული კამპანიის ერთ-ერთი მიზანია ხელი შეუშალოს მოქალაქეების ინფორმირებული გადაწყვეტილებების მიღებაში.

სამიზნე ჯგუფს შორის ინფორმირებულობის ნაკლებობა დეზინფორმაციის წარმატების ერთ-ერთი მთავარი გასაღებია.

➤ **ინფორმაციის გაზიარებისა და კოორდინაციის არსებული მექანიზმები არასაკმარისია**

ბოლო წლებში ევროკავშირმა ქვედანაყოფების, გუნდების, სააგენტოებისა და სხვა საკონსულტაციო ორგანოების ფართო ქსელის საშუალებით შეიმუშავა გეგმა, როგორც ჰიბრიდული საფრთხეების კომპლექსურ ფენომენთან გამკლავებისათვის და მის ერთ-ერთ ძირითად კომპონენტთან დეზინფორმაციასთან. გარდა ამისა, წევრმა სახელმწიფოებმა, ეროვნულ დონეზე შექმნეს სპეციალური დანაყოფები, ჰიბრიდულ საფრთხეებთან საბრძოლველად, რომელშიც ჩართულია სხვადასხვა ინსტიტუტები (პრეზიდენტის კაბინეტი, შინაგან საქმეთა სამინისტროები, საგარეო საქმეთა სამინისტროები,



თავდაცვისა და ა.შ.) დაა სხვადასხვა ფუნქციებითა და პასუხისმგებლობებით (მონიტორინგის, აღმოჩენა, მიკუთვნება, რეაგირება და ა.შ.).

➤ **ევროკავშირი, ციფრული ტექნოლოგიების შემუშავებაში (ჰიბრიდული საფრთხეების წინააღმდეგ საბრძოლველად), ჩამორჩება თავის მთავარ კონკურენტებს (აშშ და ჩინეთს)**

ევროკავშირის ტექნოლოგიურმა დამოკიდებულებამ აშშ-სა და ჩინეთზე (Ortega A., 2020) კერძოდ, ისეთ სენსიტიურ სფეროებზე, როგორცაა კიბერ დაზვერვა, კიბერუსაფრთხოება, 5G ინფრასტრუქტურა და ხელოვნური ინტელექტი, შეიძლება გაართულოს ჰიბრიდული საფრთხეების წინააღმდეგ ბრძოლა, ვინაიდან ევროკავშირის მიერ ჰიბრიდული საფრთხეების წინააღმდეგ წარმოებულ პოლიტიკაში ამავდროულად დაცული უნდა იქნას ევროკავშირის ღირებულებები და პრინციპები (პერსონალური მონაცემების დაცვის უფლება, კანონი უზენაესობა, დემოკრატია, ინდივიდუალური თავისუფლებების პატივისცემა და ა.შ.)

➤ **ევროკავშირის ინსტიტუტები და წევრი ქვეყნები ცდილობენ დეზინფორმაციის ნარატივების გამოვლენას და იდენტიფიცირებას რეტროსპექტივაში**

აქტორები ცდილობენ შეცდომაში შეიყვანონ მოქალაქეები მიმდინარე მოვლენებთან დაკავშირებით, ცრუ ინფორმაციის შერევით ან რეალობის დამახინჯებული ინტერპრეტაციებით. ერთ-ერთი ბოლო მაგალითი იყო ცრუ ბრალდებები, რომ 5G ქსელები პასუხისმგებელი არიან Covid-19 ვირუსის გავრცელებაზე. დეზინფორმაცია, გავლენის გაძლიერების მიზნით სწრაფად ვრცელდება ციფრული პლატფორმების მეშვეობით. 2017 წლის შეფასებით, მოწინავე ქვეყნების მოქალაქეები 2022 წლისთვის შესაძლო უფრო ცრუ ინფორმაციას მოიხმარენ, ვიდრე ჭემატიტს.

ჰიბრიდული საფრთხეების აქტორები იყენებენ ციფრული საშუალებების, განსაკუთრებით სოციალური ქსელების უზარმაზარ პოტენციალს, რათა გავრცელონ დეზინფორმაცია, სამიზნე საზოგადოებებში. დეზინფორმაციული კამპანიების დროს აქტორები სარგებლობენ სოციალური ქსელების ბუნებით, ციფრული პლატფორმებით, რომლებიც აკავშირებენ აუდიტორიას და ავრცელებენ ისეთი ინფორმაცია, რომლის შინაარსი შესაძლოა საერთოდ არ ემთხვეოდეს რეალობას.

➤ **მართალია სოციალური ქსელებს აქვთ დაწესებული ისეთი ინფორმაციის გავრცელების აკრძალვა როგორცაა: სიძულვილის წაქეზება, ძალადობა, ბავშვთა**



პორნოგრაფია, ტერორიზმი, სასტიკი და უგრძობი შინაარსი. შესაბამისად, სოციალურ ქსელებს უფლება აქვთ, საზიანო შინაარსის გამოვლენის პასუხისმგებლობა გადასცენ მომხმარებლებს ან უფრო კონკრეტულად „საზოგადოებას“, რომ რეაგირება მოახდინოს შეტყობინების დაფიქსირების სახით.

➤ **მოქალაქეების არაინფორმირებულობა დეზინფორმაციის არსებობის და მისგან მომდინარე შესაძლო ზიანის შესახებ**

ევროკავშირმა უნდა გააძლიეროს ხედვები და ღირებულებები EU წევრი ქვეყნების გარეთ, მხარი უნდა დაუჭიროს თავისუფალ ჟურნალისტიკას ჰიბრიდულ საფრთხეებთან საბრძოლველად. ძალიან მნიშვნელოვანია შეიქმნას ახალი სააგენტო, რომელიც უზრუნველყოფს ინფორმაციის უტყუარობის გარანტიებს, რათა თავიდან იქნას აცილებული ე.წ. fake ნიუსები.

პოლიტიკურმა მეცნიერმა არიელ კოენმა საქართველო-რუსეთის 2008 წლის აგვისტოს ომის შემდეგ საქართველოს ჰიბრიდული ომის მსხვერპლი უწოდა. ეს არის ქვეყნისათვის სერიოზული გამოწვევა, რომლის საპასუხოდაც საქართველომ უნდა გადადგას ქმედითი ნაბიჯები, წესრიგში მოიყვანოს და საერთაშორისო სტანდარტებს შეუსაბამოს ქვეყნის შიდა სტანდარტები, გაზარდოს საერთაშორისო თანამშრომლობა, მოახდინოს საზოგადოების ცნობიერების ამაღლება და საგანმანათლებლო სისტემის შემუშავება. მოცემულ სფეროში აქტუალური და აუცილებელი ხდება საქართველოს სუბიექტების, ევროკავშირის წევრი და სხვა ქვეყნების ანალოგიურ სუბიექტებთან ინტეგრაციის პროცესის სწორი მიმართულებით წარმართვა, მათი ცოდნისა და გამოცდილების გაზიარება, რაც ხელს უწყობს ჰიბრიდული საფრთხეების სფეროში ქვეყნის ორგანიზაციულ სტრუქტურული სუბიექტების განვითარებას, მათ საერთაშორისო სტანდარტებთან შესაბამისობაში მოყვანას, კოორდინირებული მუშაობის ამაღლებასა და ეფექტური ღონისძიებების გატარებას სხვადასხვა მიმართულებით.



გამოყენებული ლიტერატურა

1. ჰიბრიდული ომი და ევრო-ატლანტიკური სივრცის უსაფრთხოების ლანდშაფტის ცვლილება, პოლიტიკური და ეკონომიკური შედეგები, ავტორები: გრიგოლ მგალობლიშვილი, ბათუ ქუთელია, ირინა გურული, ნინო ევგენიძე. გვ.37.
2. მშვიდობაძე ხ. „პანდემიური პროპაგანდის ტრიო“, როგორ იღებს მიზანში დასავლეთს ჩინეთი, რუსეთი (2020)
3. ომარ ბეგოიძე „ჰიბრიდული ომის სამხედრო კომპონენტები“ წიგნში „ჰიბრიდული ომების ანატომია“, თბილისი, პალირტა 2021.
4. NATO's response to hybrid threats.
5. Hybrid CoE's key themes and approaches countering hybrid threats in 2022, The European Centre of Excellence for Countering Hybrid Threats.
6. Setting the EU's political agenda.

The role of European Union and NATO in the process of confronting the hybrid war

Avtandil Butskhrikidze

Akaki Tsereteli State University, associate professor

avtandil.butskhrikidze@atsu.edu.ge

Abstract

The study of hybrid challenges is important to prepare the basis for a comprehensive analysis of the NATO integration process, especially in the context of a broader conceptualization of “security”, which includes not only the traditional, “hard” factors, but also the “soft”, i.e., non-military components of security, which are so often left behind by policy makers and beyond the judgment of the general public. It also provides an opportunity important role. Therefore, the study of the change in the security landscape of the Euro-Atlantic space will undoubtedly contribute to economic NATO research, which aims to improve the quality of public discussions about the possible consequences of the alliance's enlargement process.

Among the many global security facing the democratic world, addressing its security challenges is central to Europe's future.

Key words: *European Union, NATO, hybrid war, soft power.*

9

ჰუმანიტარული HUMANITIES





მარად თანამედროვე და სამაგალითო

ნინო გელენიძე

ასოცირებული პროფესორი
აკაკი წერეთლის სახელმწიფო უნივერსიტეტი
nino.gelenidze@atsu.edu.ge

რეზიუმე

მე-19 საუკუნის 60-იანი წლები საქართველოს ისტორიის გამორჩეული პერიოდია არა მარტო მოვლენათა სიუხვით, არამედ ერისკაცთა სიმრავლითაც. მათ შორისაა, სამოციანელთა ერთ-ერთი მეთაური, მასშტაბური და ორიგინალური აზროვნების, თავისი ქვეყნისა და ხალხისათვის დაუღალავი მოღვაწე, ევროპული პრაგმატულობით და რეალიზმით გამსჭვალული, მუხლჩაუხრელი მშენებელი დიდი ნიკო ნიკოლაძე, რომლის 180 წლისთავის აღნიშვნამ გარკვეული სიამაყე გაგვიახლა, მაგრამ უფრო მიტად დაგვაფიქრა და დაგვარწმუნა, რომ იგი ძალიან თანამედროვეა, უფრო მეტიც, სამაგალითოა, ორიენტირია პრაქტიკული საქმიანობის დასაგეგმავად.

საკვანძო სიტყვები: ნიკო ნიკოლაძე, განათლება, საგანმანათლებლო პოლიტიკა.

ერთი შეხედვით წარმოუდგენლადაც კი გვეჩვენება, რომ მან ასე საინტერესო და ნაყოფიერი საქმიანობით განვლო ცხოვრების 85 წელი, სწავლობდა და მოღვაწეობდა რუსეთში, ევროპაში, ფრანგულ ენაზე და თანაც განიარაღების თემაზე დაიცვა დისერტაცია საფრანგეთში, მოესწრო სამი ეპოქის საქართველოს, ჰქონდა მდიდარი ურთიერთობები ჩერნიშევსკისთან, ვერცენთან, მიხაილოვსკისთან... საქართველოს შესახებ თამამად საუბრობდა ჯუზეპე გარიბალდისთან, ვიქტორ ჰიუგოსთან, ალფონს დოდესთან, ემილ ზოლასთან, პოლ ლაფარგთან... მისი სამშობლოსა და მისთვის მიუღებელი შეთავაზების გამო დელიკატური უარით დაამთავრა შეხვედრა კარლ მარქსთან.

ნიკო ნიკოლაძის მემკვიდრეობაში განსაკუთრებული ადგილი უჭირავს ახალთაობის აღზრდისა და განათლების, საგანმანათლებლო პოლიტიკის, პედაგოგიური თეორიისა და პრაქტიკის პრობლემურ და აქტუალურ საკითხებს. იგი განმანათლებელია, დიდი პედაგოგი, დროს გასწრებული მოაზროვნე დედანში იცნობდა ჟან-ჟაკ რუსოსა და პესტალოცის პედაგოგიურ მოძღვრებებს, შვილების აღზრდაშიც მათი იდეებით ხელმძღვანელობდა.



თავდაზნაურობის მატერიალური და ზნეობრივი დეგრადაცია მოჰყვა შედეგად ბატონყმობის გაუქმებას. ნიკო ნიკოლაძე ხსნის საინტერესო გზას აყენებს - სამხედრო გიმნაზიების რიცხვის გაზრდა და ახალგაზრდობისათვის არმიაში შესვლის შესაძლებლობის გაადვილება. „ამასთან საჭიროა, გაიხსნას ტექნიკური კომერციული სასწავლებლები, რათა შესაძლებლობა მიეცეთ, მოიპოვონ არსებობის საშუალება ღირსეული შრომით“.

ნიკო ნიკოლაძე, როგორც ტიპიური განმანათლებელი სწავლა-განათლებას ქვეყნის განვითარების მთავარ პირობად თვლიდა. მიიჩნევდა რა, რომ განათლების შინაარსსა და მიმართულებას მიზანი განსაზღვრავს, თვლიდა, რომ სწორად და ნათლად უნდა ჩამოყალიბებული ის მიზანი, რასაც ეს აღზრდა-განათლება ემსახურება, ასე რომ აკლია ჩვენს საგანმანათლებლო რეფორმებს და წარმატებაც აგვიანებს.

ნიკო ნიკოლაძის აზრით, აღზრდა-განათლება პიროვნების მორალურ ჩამოყალიბებას უნდა უწყობდეს ხელს. ცოდნის გარდა ადამიანის ბუნება თხოულობს ცხოვრებისადმი, მოღვაწეობისადმი ინტერესის გაღვივებას, ცხოვრების იდეალების გამომუშავებას, ადამიანში ზნეობრივი პიროვნების ჩამოყალიბებას და იგი პედაგოგებს მოუწოდებდა: „დაანახეთ მოსწავლეებს აღზრდის პირველ წლებში მაღალი მოწოდება, რომელიც მას ცხოვრებაში ელის, გადაუშალებთ წმინდათაწმინდა ამოცანები მისი მომავალი მოღვაწეობისა, გამოიწვიეთ მასში უანგარო შრომის სურვილი, აჩვენეთ იმ ბრძოლის მთელი სიძნელე, რაც ცხოვრებაში ელის და დაუმტკიცეთ, რომ ბრძოლაში მხოლოდ მას შეუძლია გამარჯვება. თქვენ აღზრდით მტკიცე ნებისყოფის ადამიანებს, რომლებსაც ეცოდინებათ, რომ კეთილსინდისიერი ადამიანის ცხოვრებაში არის რაღაც ისეთი, რაც გაცილებით უფრო წმინდაა, ვიდრე პირადი სიამოვნება და ნეტარება, რასაც ადამიანს ანიჭებს საზოგადოების, სამშობლოსა და სახელმწიფოსათვის თავდაუზოგავი შრომა“.

ნ.ნიკოლაძის აზრით, საჭიროა მოზარდთა განათლება ბუნებისა და საზოგადოებრივი ცხოვრების ობიექტური კანონების ცოდნით, რომელიც ძალიან კარგად აქვს ჩამოყალიბებული წიგნში „მამულის სიყვარული და მსახურება“.

მასწავლებელთან ერთად აღზრდა-განათლების საქმეში მთავარ ელემენტად ოჯახი და მშობლები მიაჩნდა ნიკო ნიკოლაძეს. უფრო მეტიც, თვლიდა, რომ მათი ერთობლივი საქმიანობა სწორი და მიზანდასახული სისტემის ხასიათის მატარებელი უნდა იყოს.

განსაკუთრებით აღსანიშნავია, რომ ნიკო ნიკოლაძე მწერალს საზოგადოების აღმზრდე



ლად მიიჩნევა, ჭეშმარიტ მწერალს - „ადამიანის გულის მცნობ მეცნიერად“, „მწერალი აღმზრდელია, ხელმძღვანელია თავისი საზოგადოებისა, მისი მისწრაფებების, იდეალებისა“... მწერალს უფლება არა აქვს არათუ ჩამორჩეს დროს და მის ფეხდაფეხ მიჩანჩალებდეს, არამედ წინ უნდა იხედებოდეს თავისი განათლების ჰორიზონტის წყალობით და სწორ გეზს, სწორ ორიენტაციას უჩვენებდეს მკითხველს. გლობალური აზროვნება და ანალიტიკური მსჯელობა საზოგადოებრივ საკითხებზე განათლებას, მის წინსვლას უნდა ემსახურებოდეს. ამიტომაც, მიუხედავად მხატვრული ღირებულებისა, დაიწუნა ილიას „გლახის ნამუბობი“, დროს ჩამორჩაო. რადგან ტურგენევისეული გლეხის სენტიმენტალური სახე უკვე წარსულს ჩაბარდა და დღევანდელი ქართული რეალობა ცხოვრების ახლებურად წარმოჩენას, ახალ გმირს მოითხოვსო.

ახლებური ხედვისა და ქვეყნის ევროპულად მოწყობისათვის გაუნელებელი ზრუნვის შედეგია, რომ ნიკო ნიკოლაძის სახელთან დაკავშირებულია უამრავი ხელშესახები საქმე, რაც მან პირველმა მოიფიქრა, დაგეგმა და განახორციელა.

ნიკო ნიკოლაძე დაუღალავად იბრძოდა სიტყვითა და საქმით ეროვნული სკოლებისა და მშობლიურ ენაზე სწავლებისათვის, შეუვალად მიაჩნდა, რომ „ყოველი ერი ვალდებულია, სანამ კი შეუძლიან, იბრძოლოს, თავის მამულის, რწმენის, ენის, ვინაობის, ეროვნების დასაცველად, შესანახად" (ნიკოლაძე, 1962, გვ 137). ამასთან მისთვის უცხო არ იყო ინტერნაციონალიზმი, მომხრე იყო ცალკეულ ერებს შორის ახალი მეგობრული ურთიერთობებისა. იგი გაბედულად გამოექონმაგა მეფის მთავრობის მიერ დევნილ ებრაელებს, ხოლო საცენზურო პირობების გამო შეფერხებული ლუდმილა დრაგომანოვას ბროშურა „ობზორის" საგამომცემლო გრიფით დაიბეჭდა და ტირაჟის დიდი ნაწილი საქართველოში გაავრცელა.

ნიკო ნიკოლაძე მასშტაბური აზროვნებისა და მოღვაწეობის განსაკუთრებული მაგალითია (გრიგოლ ხანძთელის შემდეგ). მშობლიურ ენაზე სწავლების მოთხოვნასთან ერთად ეროვნული კარჩაკეტილობის წინააღმდეგ იბრძოდა და მოითხოვდა, რომ ქართველებს ეწერათ უცხოურ ენაზეც, როგორც თვითონ იქცეოდა. თანამედროვედ ჟღერს და არაერთი პრობლემის სიმწვავეს განსაკუთრებით ამჟღავნებს დამოუკიდებელი საქართველოს სახელმწიფოებრივი მშენებლობის სინამდვილეში ინფორმაციის სიმწირე უცხოურ ენებზე... ჩვენვე უნდა ვშრომობდეთ, რუსულს და სხვა ენებზედაც იმ აზრით, რომ სხვებს ჩვენი მდგომარეობა, ჩვენი საჭიროება და სურვილი გავაცნოთ. ეს უკანასკნელი შრომა ყველა



სათვის, ვისაც კი ცოტაოდენად ესმის პოლიტიკური ცხოვრების მოთხოვნილებები, თითქმის იმოდენათვე აუცილებელი და საჭიროა, როგორც პირველი" (ნიკოლაძე, 1962, გვ 553).

ნიკო ნიკოლაძე დაულალავად იბრძოდა და ზრუნავდა საშუალო და უმაღლესი განათლების ორგანიზაციის პრობლემების გადასაჭრელად. იგი მოითხოვდა ისეთი გიმნაზიის ქსელის გაფართოებას, „რომლებიც თავისუფალნი იქნებიან ვიწრო ეგოისტების მომაკვდინებელი გავლენისაგან და რომელთაც უხელმძღვანელებენ ჭეშმარიტად სწავლული ადამიანები, და ბოლოს უნივერსიტეტი, რომელიც შეძლებს საშუალო განათლების გაცოცხლებასა და დაგვირგვინებას, - აი, საშუალება, რომელსაც დროს დაუკარგავად უნდა მოვკიდოთ ხელი" (ნიკოლაძე, 1962, გვ485).

ნიკო ნიკოლაძე განსაკუთრებულ მნიშვნელობას ანიჭებდა სამეურნეო და ტექნიკური განათლების ფართოდ გავრცელებას და ამ გზით სოფლის მეურნეობისა და მრეწველობის საქმის შემდგომ განვითარებას. „სპეციალური სასწავლებლები იმდენი უნდა იყოს, - წერდა ის, რამდენიც სხვადასხვა ნაწილი აქვს ხალხის მოქმედებას და მეცნიერებას" (ნიკოლაძე, 1962, გვ 505).

ნიკო ნიკოლაძემ და მისმა ოჯახმა, ქვეყნის საჭიროების შესაბამისად დიდ ჯიხაიშში ქალთა გიმნაზია გახსნეს და პოლიტექნიკური სწავლება შემოიღეს. სასწავლებელთან არსებობდა აბრეშუმის საქსოვი განყოფილება, აქვე ასწავლიდნენ ხალიჩებისა და ფარდაგების ხელით ქსოვას. აქვე მოაწყვეს სკოლა საბაღოსნო განყოფილებით. ვაჟებს თეორიულ დისციპლინებთან ერთად ასწავლიდნენ გოდრებისა და კალათების დაწვნას, ბამბუკებისაგან ავეჯის დამზადებას, ვებსაცმელების კერვას, სახლის მშენებლობის საფუძვლებს. ქალებს კი - აბრეშუმის მოვლას, ძაფის ამოღებას, რთვას, ნოხ-ფარდაგებისა და წინდების ქსოვას.

ნიკოლაძე უაღრესად თანამედროვეა ქალთა ემანსიპაციის საკითხებზეც, უფრო მეტიც, მან ყველაფერი გააკეთა, რომ ქალები მისი სახლობიდან საზღვარგარეთ გაეგზავნა სასწავლებლად.

დიდ ჯიხაიშში ჩაეყარა საფუძველი და აქედან განვითარდა ქართული, მათემატიკური, ტექნიკური და სპორტული, სამეცნიერო ტერმინოლოგიური მუშაობა. ათასზე მეტი ტერმინი შექმნეს ნიკოლაძეებმა მანამ, სანამ 1920 წელს ივანე ჯავახიშვილი თბილისში ოფიციალურად ჩამოაყალიბებდა სახელმწიფო ტერმინოლოგიურ კომისიას.



ნიკოლაძეების ოჯახის საქმიანობამ დიდ ჯიხაიში იმ დროის კულტურულ-საგანმანათლებლო ცენტრად აქცია, გაიზარდა მისდამი ინტერესი არა მარტო საქართველოში, არამედ უცხოელ სტუმართა შორისაც.

ქართულ სინამდვილეში ნიკო ნიკოლაძე - კაცი სახელმწიფო (ვაჟა შუბითიძე), გამორჩეული ქართველი და პირველი ევროპელია (ზურაბ სანაძე), მე-19 საუკუნის უკანასკნელი მოპიკანი (დავით გამეზარდაშვილი), რომელიც მთელი თავისი ცხოვრებით, შემოქმედებით, ღვაწლით, დიდი და დიდებული ოჯახით იყო ეროვნული, ქართული მენტალობის, ცნობიერებისა და ევროპული ღირებულებების სინთეზის თანაარსებობის ნიმუში (რა თქმა უნდა ქართული პრიორიტეტით). საყოველთაოდ აღიარებულ ავტორიტეტებსაც კი არ პატივბდა ზნეობრივი ღირებულებების დალატს, შეურიგებელი იყო პატრიოტული თემებისადმი ზედაპირული მიდგომების მიმართ. აკი ასე ღიად დაადასტურა თავისი ბოლო სვლითაც, მცირე ყოყმანის შემდეგ მის მიმართ არაკეთილგანწყობილი ხელისუფლების პირობებში საქართველოში დაბრუნდა და უკანასკნელ ამოსუნთქვამდე ემსახურა მას. ძალიან თანამედროვედ ჟღერს მისი აღსარება-მოწოდება: „მას აქეთ, რაც ჩემს თავს ვიცნობ, მე ერთი წადილის მეტი არა მქონია, ერთი ღმერთის გარდა სხვისთვის თაყვანი არ მიცია. მე შენ მიყვარდი, შენ მწამდი, შენ გემსახურებოდი, ავით თუ კარგათ, როგორც შემეძლო, როგორც ჭკუა მიჭრიდა... მე დამივლია მთელი ევროპა და ბევრ ჩინებულ ქვეყნებში, ბევრ აღმატებულ საზოგადოებაში გამიტარებია თვეები და წლები, მაგრამ... არც საფრანგეთის ამაღლებულ და აღმატებულ ცხოვრებას, არც პეტერბურგის მიმზიდველ საზოგადოებას, არც იტალიის მშვენიერებას, არც შვეიცარიის თავისუფლებას არასოდეს, არც ერთი წამის განმავლობაში არ მოუხიბლავს ჩემი გრძნობა და გული, არ შევუცდენივარ და არ მივუზიდივარ... მე ნიადაგ შენზე ვფიქრობდი, რომ სადმე, როგორმე, სადაც კი ყოფილიყო, შენთვის ცოტაოდენი სარგებლობა მაინც მომეტანა... ნიადაგ შენი ერთგული და შენი მსახური ვიყავი" (ბასილაძე, 2013, გვ.257).

თანამედროვე ქართულ რეალობას ასე მასშტაბურად მოაზროვნე და მოქმედი ადამიანები სჭირდება. უნდა ვისწავლოთ და ვასწავლოთ ნიკო ნიკოლაძე, ვიცხოვროთ და ვიღვაწოთ დიდი ნიკოს მსგავსად.



გამოყენებული ლიტერატურა

1. ნიკოლაძე ნ. თხზ. ტ. 2. თბ., 1962 წ.
2. ნიკოლაძე ნ. თხზ. ტ. 1. თბ., 1962 წ.
3. ნიკოლაძე ნ. თხზ. ტ. 5. თბ., 1962 წ.
4. ნიკოლაძე რ. მოგონებები, თბ., 1984 წ.
5. ბასილაძე ნ. ქართული პედაგოგიკის ისტორია, ბათუმი, 2013 წ.

Niko Nikoladze - 180

Nino Gelenidze

Associate Professor
Akaki Tsereteli State University
nino.gelenidze@atsu.edu.ge

Diverse and interesting pedagogical heritage of Niko Nikoladze. It clearly reflects the progressive pedagogical ideas of the 60s of the XIX century.

Niko Nikoladze is an eminent Georgian public figure, the author of outstanding deeds for exemplary modernity.

Key words: *Niko Nikoladze, education, educational policy.*



საკომუნიკაციო აქტი და კომუნიკაციური პარადიგმა
ლინგვისტური ვარიაციისა და თანამშრომლობითი კომუნიკაციის
პრობლემები

ნინო ფართლაძე
დოქტორანტი
აკაკი წერეთლის სახელმწიფო უნივერსიტეტი
partladze.nino1@teachers.gov.ge

რეზიუმე

ლინგვისტური ვარიანტულობა წარმოადგენს შედეგს, რომელიც, ამავედროულად, შეიძლება იყოს ენის ისტორიის წინამორბედიც და მოსალოდნელი ცვლილებების წინაპირობაც. ენის ცვლილება და განვითარება ხორციელდება სხვადასხვა ვარიანტების შექმნის უსასრულო პროცესში. კონკრეტული სამეტყველო აქტი ვარიაციის შედეგია, ენობრივ ერთეულთა შერჩევა კომუნიკაციურ წარმატებას განსაზღვრავს, ყოველი კონკრეტული საკომუნიკაციო ქმედება ლინგვისტური ვარიაციის უპირობო პროდუქტია. კომუნიკაციური მიზანი და გეგმა ენობრივი ვარიაციის გარეშე ვერ ჩამოყალიბდება და ვერც განხორციელდება. ყოველ სამეტყველო ქცევას თავისი ლინგვისტური კორელატები გააჩნია. ამდენად, კომუნიკაციური ქმედება ყოველთვის გულისხმობს ენობრივ ერთეულთა ვარიირებასა და სოციოლინგვისტურად სოციალური ხასიათის გამოვლენას.

საკვანძო სიტყვები: სემიოტიკური, სინთეზური, ინტერაქცია, მონოსიტუაციური, რეფერენტული.

ენის, მეტყველებისა და ურთიერთობის შესახებ საუბრისას აუცილებელია წარმოვიდგინოთ მშობლიური ენის მომხარებლისა და ენის მკვლევრის სხვადასხვა პოზიცია.

მომხმარებელი ანხორციელებს აქტს. ის გადასცემს ადრესატს ბგერების, სიტყვებისა და გრამატიკული სტრუქტურის ერთობლიობას, რომელთა არჩევაც გონებიდან ხდება კომუნიკაციური ურთიერთობის შესაბამისად. სამი გლობალური ინტენცია - შეტყობინება, შეკითხვა, შეგულიანება, საფუძვლად დაედო ურთიერთობის, მეტყველებისა და ენის არსს. ამგვარად ყალიბდება ენა: ერთი მხრივ, ურთიერთობაში, მეორე მხრივ ურთიერთობისათვის.



მეტყველება განისაზღვრება, როგორც კონკრეტული საუბარი, რომელიც მიმდინარეობს დროის პერიოდში და ბგერითი ან წერილობითი ფორმით გამოისახება. ენა არის ფორმალური, პოტენციური, ობიექტური. მეტყველება კი - კონკრეტული, აქტიური, დინამიური და სიტუაციით განპირობებული. ე.ი. ენა და მეტყველება უნდა ჩაითვალოს ლინგვისტური განხილვის ორ განსხვავებულ ობიექტად.

კომუნიკაციური ლინგვისტიკის ცნება გულისხმობს, რომ ადამიანი უნდა დავინახოთ როგორც კომუნიკაციის, სამეტყველო ქმედების მონაწილე, რომელიც ახდენს რეალობის რეალიზაციას. თვით რეალობა ერთ შემთხვევაში განიხილება - ენობრივ სისტემად, მეორეში - ენობრივ კოდად, მესამეში - ადამიანის ენობრივ უნარად.

ზოგადი გაგებით, კომუნიკაციის სრული გამოვლინება მეტყველება - ადამიანთა შორის ურთიერთობის ძირითადი საშუალებაა. მასში გამომუშავებულია ისეთი ფორმები, რომლებიც ეხმარებიან ადამიანს მართონ თავისი თავი საზოგადოებაში, როგორც ამას მოითხოვს ეთიკური ნორმები და კულტურული ტრადიციები.

თანამედროვე ლინგვისტიკა - ესაა კომუნიკაციური ლინგვისტიკა. თანამედროვეობაში არ მოიაზრება მხოლოდ დღევანდელი. შეგვიძლია დავასახელოთ თანამედროვე ლინგვისტიკის შემდეგი ნიშნები: ფორმალური ნიშნები: ესაა თანამედროვე ლინგვისტიკის სინთეზური ხასიათი. XX ს. ხასიათდება ენის (ლინგვისტიკის საგნის) სხვადასხვა გაგებით, რომლებიც ერთობლიობაში ქმნიდნენ თანამედროვე ენათმეცნიერების დინამიურ კონტექსტს. დავასახელოთ მათგან რამდენიმე ვარიანტი: 1. ენის სემიოტიკური კონცეფცია. იგი ეყრდნობა ნიშნის ცნებას და ამ ცნებას უკავშირებს ენის გაგებას. ეს კონცეფცია უკავშირდება ფერდინანდ დე სოსიურს. 2. ენის ენერგეტიული კონცეფცია. 3. ენის როგორც საკომუნიკაციო კოდის გაგება. კოდის ცნება ეყრდნობა ნიშნის ცნებას. სემიოტიკური კონცეფციისაგან ეს კონცეფცია ორი ძირითადი მომენტით განსხვავდება: ა) სრულად განსხვავებული ნიშნის გაგება; ბ) თუ სემიოტიკური კონცეფციისათვის ენის აღწერა და ახსნა კონცენტრირებულია თვით ნიშანთა სისტემაზე, ამ კონცეფციისათვის მთავარია ენის როგორც კოდის გამოყენებითი ასპექტი. 4. ენის როგორც ადამიანური ქმედების გაგება. ეს ოთხი კონცეფცია განაპირობებს თანამედროვე ლინგვისტური აზრის დინამიკას, მის განვითარებას, თუმცა ვერ ვიტყვი, რომ თანამედროვე ლინგვისტიკის თვალსაზრისით ეს ოთხი კონცეფცია წარმოადგენს ენათმეცნიერების ისტორიას. თანამედროვე ენათმეცნიერება რა-



დიკალურად განსხვავდება XX ს-ის ლინგვისტიკის განვითარების ყველა დანარჩენი მო

მენტისაგან სწორედ ამ სინთეზური ხასიათით. თუკი სხვა მომენტების გაგება შეიძლებოდა ერთი კონცეფციით, კომუნიკაციური ლინგვისტიკის ამგვარი არასინთეზური გაგება შეუძლებელია. კომუნიკაციური ლინგვისტიკა სინთეზურია იმ გაგებითაც, რომ იგი ახდენს XX ს -ის ლინგვისტიკის ყველა გავლილი ეტაპის ინტეგრაციას (ერთ მთლიანობაში აერთიანებს). ამ ორ სინთეზს შორის განსხვავება პრინციპულია: პირველ შემთხვევაში საქმე გვაქვს ენის სხვადასხვა კონცეფციათა სინთეზთან, ხოლო მეორეში - იმ ეტაპთა სინთეზთან, რომლებიც გაიარა ენის იმ კონცეფციამ, რომელსაც შეიძლება მაგისტრალური ვუწოდოთ XX ს- თვის. ლინგვისტურ კვლევაში კომუნიკაცია გაიგებოდა როგორც ისეთის რეალიზაცია, რაც უკვე არსებობდა კომუნიკაციამდე და გულისხმობდა თავის არსებობაში ამგვარი რეალიზაციის შესაძლებლობას. საუბარი იყო ან ენობრივი კოდის რეალიზაციაზე (აქტუალიზაციაზე), ან ადამიანის ენობრივი უნარის (კომპენტენციის) რეალიზაციაზე. ამგვარად კომუნიკაციის ცნების შინაარსი მთლიანად იყო დამოკიდებული იმ რეალობაზე, რომლის რეალიზაციაც ხდებოდა კომუნიკაციის დროს(გ. ლებანიძე 1996). კომუნიკაციური ფუნქცია, როგორც ენობრივი ერთეულის შესაძლო ფუნქცია, არსებობდა ლინგვისტიკაში ისე, რომ იგი არ წარმოადგენდა როგორც მთლიანად ენობრივი სისტემის, ისე რომელიმე ენობრივი ერთეულის კვლევის შინაარსს. განმსაზღვრელი იყო წინადადების შინაგანი სტრუქტურა და თუ როგორ ასახავდა ის გარე სინამდვილეს და არა წინადადებების კომუნიკაციურ შინაარსს. მართალია კომუნიკაციური ლინგვისტიკის დამკვიდრებამდე არსებობდა კომუნიკაციის ცნება, მაგრამ იგი გაიგებოდა, როგორც: ა) აქტუალიზაცია ისეთი რეალობისა, რომელიც კომუნიკაციამდე არსებობდა (ენობრივი კოდი, ადამიანის ენობრივი უნარი) და 2) კომუნიკაციის ფუნქცია მოქმედებდა მხოლოდ უბრალო დაშვების დონეზე. იგი არ წარმოადგენდა წამყვან იდეალს ლინგვისტური კვლევის დროს. კომუნიკაციური ლინგვისტიკის ცნება გულისხმობს, რომ ადამიანი უნდა დავინახოთ როგორც კომუნიკაციის, სამეტყველო ქმედების მონაწილე, რომელიც ახდენს რეალობის რეალიზაციას. თვით რეალობა ერთ შემთხვევაში განიხილება - ენობრივ სისტემად, მეორეში - ენობრივ კოდად, მესამეში - ადამიანის ენობრივ უნარად. ყოველი ცვლილება უნდა შევისწავლოთ „ენის მხრიდან“, თავის მხრივ, ექსტრალინგვისტური სიტუაცია შეიძლება ავლენდეს ორ სახეს: 1. რეფერენტული სიტუაცია და 2. კომუნიკაციური სიტუაცია. კომუნიკაციური სიტუაცი-



ის გარეშე შეუძლებელია გავიგოთ და გავიაზროთ გამონათქვამის აქტუალური მნიშვნე

ლობა. იგი განისაზღვრება პირველ რიგში კომუნიკაციის აქტის მონაწილეებით. როგორც მინიმუმი, კომუნიკაციური აქტი შეიცავს ორ კომუნიკანტს: ადრესატსა და ადრესანტს. კომუნიკანტებისათვის კომუნიკაციის ის აქტი, რომლის მონაწილენიც ისინი ხდებიან, არის მათი ცხოვრებისეული ქმედების ნაწილი. ქმედითი სიტუაცია მუდამ დროშია მოცემული, მუდამ გულისხმობს დროის მონაკვეთს, რომელიც მას უნდა მოსდევდეს. ყოველი სამეტყველო ქცევის შესწავლა ხელსაყრელია ორი სხვადასხვა ასპექტით. მიმართება etic შეისწავლის ქცევას, როგორც გარკვეული სისტემიდან გარეთ მდგომსა და როგორც მნიშვნელოვან საწყის მიმართებას უცხო სისტემასთან, ხოლო მიმართება emic შეისწავლის ქცევას სისტემის შიგნიდან. კომუნიკაციის ცნებისა და მისი მოდელის განახლება გულისხმობს კომუნიკაციის შინაარსის ისეთ გაფართოებას, რომლის ფარგლებშიც კომუნიკაციის ფაქტი გვევლინება უფრო ფართო ადამიანური ქმედების კომპონენტად ან მის გაგრძელებად. აღსანიშნავია, რომ ექსტრალინგვისტური სიტუაციის ორივე სახე - რეფერენტული და კომუნიკაციური სიტუაციების ჩათვლით, გულისხმობს მათ მონაწილეობას უფრო ფართო სიტუაციაში: რეფერენტული სიტუაცია ჩართულია საგნობრივ ფონში, ხოლო კომუნიკაციური სიტუაცია - ქმედით სიტუაციაში, მაგრამ ორივე მათგანი საკომუნიკაციო ქმედების განუყოფელი და ორგანული ნაწილია.

ლინგვისტური მეთოდებით კონკრეტული ადამიანის მეტყველების შესწავლა ნიშნავს ამ ადამიანის ქცევის იმდენად დეტალურ ანალიზს და გულისხმობს ამ რთული ელემენტის ექსპერიმენტული ვარიანტების ისეთ შესაძლებლობას, რომელიც ქცევის ნებისმიერი სხვა ფორმის შესწავლის დროს შეუძლებელია. სწორედ ამიტომ თანამედროვე ფსიქოლოგიაში ფეხი მოიკიდა ფსიქოლოგიურ პრობლემათა ენობრივი არხით და შესაბამისი მეთოდით კვლევის პრინციპმა. თუ ადამიანები კომუნიკაციის პროცესში ურთიერთგაგებასა და თანხმობაში ვერ მოდიან, კომუნიკაცია წყდება. მაგალითად, როცა ერთი მეორეს კითხვას უსვამს და ადეკვატურ პასუხს ვერ ღებულობს, პირველი ჩერდება და წყვეტს კომუნიკაციას. როდესაც ადამიანთა ურთიერთობა ჩვეული განწყობით არ მიდის, მათ წინაშე დგება საკითხი გაარკვიონ უჩვეულო მდგომარეობის აღმოცენების მიზეზი. ასეთ ვითარებას ადგილი აქვს არა მარტო მაშინ, როცა ადამიანის ქცევა შეუსაბამო ხდება სინამდვილის მიმართ, არამედ მაშინაც, როცა ირღვევა „თანხმობის“ ჩვეული ურთიერთობა კომუნიკაციის



პროცესში. ენაში არსებობს ისეთი ვარიაციები და ცვლილებები, რომლებიც ვერ აიხსნება

თვით ენობრივი მასალით, ამ დროს აუცილებელია საკითხისადმი ინტერდისციპლინარული მიდგომა, რომლებიც ენას განიხილავენ როგორც სისტემას, რომელიც განიცდის გარემოვლენების აქტიურ ზემოქმედებას. „თავიდანვე ენის პოზიციაზე უნდა დავდგეთ და მივიჩნიოთ იგი სამეტყველო ქმედების ყოველგვარი გამოვლინების ნორმად მართლაც, ყოველგვარი ორმხრივი მოვლენებიდან მხოლოდ ენა იძლევა დამოუკიდებელი განსაზღვრის და საიმედო საყრდენის მოცემის საშუალებას.[...]მთლიანობაში არსებული, სამეტყველო ქმედება მრავალფეროვანი და მრავალსახოვანია. მიმდინარეობს რა ერთდროულად სხვადასხვა სფეროში - ფიზიკურსა, ფიზიოლოგიურსა და ფსიქიკურში - იგი ამასთანავე ინდივიდუალურ და სოციალურ სფეროებსაც ეკუთვნის. სამეტყველო ქმედება არ ექვემდებარება ადამიანური ყოფის მოვლენების არავითარ კლასიფიკაციას, რადგან მისთვის მთლიანობის მინიჭება შეუძლებელია“[ფ. სოსიური 2002:21]. წერილობითი კომუნიკაციის ჩარჩო ორადაა გაყოფილი: კომუნიკატორი-ტექსტი ტექსტი-კომუნიკანტი ხოლო ზეპირი კომუნიკაციის ჩარჩო მთლიანია: კომუნიკატორი დისკურსი კომუნიკანტი ცნობილი და მიღებულია, რომ წერილობითი კომუნიკაცია მონოსიტუაციურია, ხოლო ზეპირი კომუნიკაცია სპონტანურია, პოლისიტუაციური.

სამეტყველო სიტუაცია გაიგება როგორც ადამიანის ცხოვრებაში რეალურად არსებული კონკრეტული შემთხვევა, რომელიც მიმდინარეობს აკუსტიკური მასალის გამოყენებით, ხოლო წერილობითი სიტუაციის ძირითადი კომპონენტებია კომუნიკატორი - დამწერი და ტექსტი, როგორც კომუნიკატორის თვალსაწიერში მოქცეული, გრაფიკული მასალის გამოყენებით შექმნილი, ვიზუალურად აღსაქმელი და კომუნიკაციური ინფორმაციით დატვირთული ველი. კომუნიკაციის ყოველი აქტი, შეიცავს პრაგმატულ მიმართებას ამ აქტში მონაწილე პარტნიორებზე და გათვლილია რეალური, კონკრეტული ადრესატის ან პოტენციაში არსებულ ადრესატთა კრებითი მოდელის ენობრივ გამოცდილებას და იმ სათანადო ცოდნის მარაგზე, რომლის ფონზეც რეალიზებადი უნდა იყოს ადრესატის მხრივ მიღებული შეტყობინების გაცნობიერება. ადამიანი როცა მოქმედებს, მას აქვს მიზანი (ინტენცია), სამეტყველო ქმედებისას - კომუნიკაციური ინტენცია. მიზანი მუდამ გულისხმობს წინასწარი გეგმის ბევრად თუ ნაკლებად გაცნობიერებული სახით არსებობას. კომუნიკაციურ ინტენციას უნდა შეესაბამებოდეს კომუნიკაციური გეგმა- რას უნდა მიაღწიოს ადამიანმა,



როგორ უნდა მიაღწიოს. თანამედროვე კომუნიკაციაზე ორიენტირებულ ლინგვისტიკაში

ტექსტი გაიგება როგორც უმაღლესი რიგის დინამიური კომუნიკაციური ერთეული, რომლის საშუალებითაც წარმოებს სამეტყველო ურთიერთობა. ტექსტი ფუნქციონირებს კონკრეტულ სამეტყველო აქტში და ამიტომ მისი ფუნქციონირების კანონზომიერებათა გახსნა შეუძლებელია იზოლირებულად. ტიპური სამეტყველო აქტი ქმნის საფუძველს სამეტყველო ნაწარმოებების განსაზღვრული ტიპის აღმოცენებისა და ფუნქციონირებისათვის. ამიტომ ტექსტის ტიპოლოგიური ნიშნების კვლევა სამეტყველო აქტის პირობის მიხედვით წარმოადგენს ლინგვისტიკის უპირველეს ამოცანას.

ცხადია, რომ ენა არ არის თვითმიზანი არამედ საზოგადოებრივი კომუნიკაციის ინსტრუმენტი. ტექსტთან მიმართება მოტივირებულია ენაზე როგორც საზოგადოებრივ-საკომუნიკაციო საშუალებაზე თანმიმდევრული გააზრებით, რადგან კომუნიკაცია თუ ის ენობრივია წარმოებს ყოველთვის ტექსტებში და იზოლირებულ წინადადებაში ან სიტყვებში. ენა ვლინდება და ფუნქციონირებს მხოლოდ ტექსტის ფორმით, ენა ვლინდება არა როგორც აბსტრაქტულ ნიშანთა სიმრავლე, არამედ მხოლოდ მის კომუნიკაციურ ფუნქციაში. ლინგვისტიკამ ენა ყოველთვის უნდა გამოიკვლიოს ტექსტებში, ანუ ერთიან კომპლექსებში, რომლებიც ასრულებენ საკომუნიკაციო ფუნქციას; მან უნდა გამოიკვლიოს ენა ყოველთვის საზოგადოებრივ-კომუნიკაციური ტექსტების ფონზე. ტექსტი არის საკომუნიკაციო აქტით გამოხატული ენობრივი კომპონენტი, რომელიც თემატურად ორიენტირებულია და ასრულებს შეცნობად საკომუნიკაციო ფუნქციას. ტექსტის კომუნიკაციურ საშუალებებს განეკუთვნება ერთობლივი ინსტანცია, რომელიც საკომუნიკაციო პარტნიორებთან სპეციალური (არაენობრივი) ცოდნის სისტემებს ვარაუდობს, რათა წინადადებათა რიგი განვმარტოთ. არსებობს ტექსტთან მიდგომის ორი მიმართულება: 1) ენობრივ-სისტემური და 2) კომუნიკაციაზე ორიენტირებული. კომუნიკაციაზე ორიენტირებული ასპექტით ტექსტი იწარმოება კომუნიკაციიდან და სოციალური ინტერაქციიდან და ამის შესაბამისად იქცევა სიდიდედ, რომლის განსაზღვრა მხოლოდ ენობრივ-იმანენტურად აღარ შეიძლება. კომუნიკაციური თვალსაზრისის საფუძველზე შეიძლება დამტკიცდეს, რომ არსებობს მოვლენები, რომლებიც ვლინდება მხოლოდ ტექსტებში და არა წინადადების ფარგლებში. აღსანიშნავია, რომ ტექსტის აუცილებელი ჩართვით ქმედებების რთულ კავშირებში არ უნდა დავასკვნათ ის, რომ ტექსტის თეორია გათანაბრებულია ენობრივი კომუნიკაციის



თეორიასთან. ასეთი გათანაბრება დაუსაბუთებელია, რადგან ტექსტი არის მხოლოდ საკო

მუნიკაციო მოღვაწეობის ენობრივი პროდუქტი, მაგრამ მასთან მისი იდენტიფიკაცია არ შეიძლება. ტექსტები როგორც ენობრივ-კომუნიკაციური მოღვაწეობის პროდუქტები შეიძლება მხოლოდ ამ მოღვაწეობის პარამეტრებზე დამოკიდებულებით იქნას გამორკვეული. მხოლოდ კომუნიკაციური თვალსაზრისით შეიძლება ტექსტი გაგებულ იქნას როგორც დროულად დანაწევრებული ერთეული, როგორც ენობრივ ქმედებათა მონაცვლეობა(მ. ჯაში 1999).

გამოყენებული ლიტერატურა

1. გ. ლებანიძე, კომუნიკაციური ლინგვისტიკა. თბილისი: გამომცემლობა ენა და კულტურა, 2004, 325 გვ.
2. გ. ლებანიძე, ანთროპოცენტრიზმი და კომუნიკაციური ლინგვისტიკა. თბილისი: გამომცემლობა ენა და კულტურა, 1998. 175 გვ.
3. გ. რამიშვილი, ენათა შინაარსობრივი სხვაობა ენათმეცნიერებისა და კულტურის თეორიის თვალსაზრისით. თბილისი: თსუ-ს გამომცემლობა, 1995, 199 გვ.
4. ქ. სვანიძე, სამეტყველოურთიერთობა, როგორც ენობრივი ეტიკეტის ფორმა//კულტურათაშორისი კომუნიკაციები. თბილისი: საერთაშორისო სამეცნიერო პერიოდული გამომცემლობა №11. 2010, 15-22 გვ.
5. ფ. სოსიური, ზოგადენათმეცნიერების კურსი. თბილისი: გამომცემლობა დიოგენე, 2002, 237 გვ.
6. მ. ჯაში, კომუნიკაციური ლინგვისტიკა და ტრადიციულ ლინგვისტურ ცნებათა გადაზრება//ენა, თარგმანი, ლიტერატურა. თბილისი: გამომცემლობა ენა და კულტურა, 1999, 140-151 გვ.
7. Алпанов В. Японская язык и общество, Москва: изд-во Наука, 1988.
8. Бенвенист Э. Общая лингвистика, Москва: изд-во Прогресс, 1974, 446 с.
9. Патюкова Р.В., Языковая вариативность как один из аспектов системы коммуникации. ГОУ ВПО «Кубанский государственный университет», Россия.
10. www.rusnauka.com/20_PNR_2011/Philologia/3_90330.doc.htm
11. Labov, William, Sociolinguistique, [Sociolinguistic Patterns, traduit par Alain Khim]. 1976, Paris: Minuit (soll. „Le sens commun“). 372 p.



Communication act and communication paradigm

The problem of linguistic variation and cooperative communication

Nino Fartladze

PhD student

Akaki Tsereteli State University

partladze.nino1@teachers.gov.ge

Abstract

Linguistic variability is a result that, at the same time, can be a precursor to the history of a language and a prerequisite for expected changes. Language changes and evolves in a never-ending process of creating different variants. A specific speech act is the result of variation, the selection of linguistic units determines communicative success, each specific communicative action is an unconditional product of linguistic variation. A communicative goal and plan cannot be formulated and implemented without language variation. Every speech behaviour has its linguistic correlates. Thus, communicative action always implies the variation of linguistic units and the manifestation of a sociolinguistically social character.

Keywords: *semiotic, synthetic, interaction, monosituational, referential.*

10

მინერალეგათმორისი
MULTIDISCIPLINARY





თანამედროვე ტექნოლოგიების როლი სასწავლო პროცესში

ანასტასია ჩოგოვაძე

კომპიუტერული ტექნოლოგიების უფროსი პედაგოგი
წყალტუბის რაიონი. ქვიტირის საჯარო სკოლა
Chogovadzeana5@gmail.com

რეზიუმე

XXI საუკუნე ტექნოლოგიების ერაა. დღევანდელ რეალობაში შეუძლებელია მიაღწიო წარმატებას როგორც პირად საქმიანობაში, ასევე განათლებაში ტექნოლოგიების გამოყენების გარეშე. თანამედროვე ტექნოლოგიები გვებმარება ყოველდღიურ ცხოვრებაში და გვიმარტივებს სხვადასხვა ამოცანების შესრულებას თუ პრობლემათა გადაჭრას. კომპიუტერული ტექნოლოგიების ინტეგრაციას სასწავლო პროცესში ბევრი დადებითი აქვს. მისი გამოყენება სწავლების დროს საგაკვეთილო პროცესში მოსწავლეთა მეტად ჩართულობასა და საგაკვეთილო თემისადმი მათ დიდ ინტერესს იწვევს. მათი ჩართვა განათლებაში ასევე ძალიან მნიშვნელოვანია, რადგან ვუზრუნველყოთ მომავალი თაობის ინოვაციურ ტექნოლოგიებთან ადაპტაცია, რადგან ამის გარეშე მოსწავლეებს გაუჭირდებათ ტექნოლოგიური უნარების გამომუშავება, რაც მათი მომავალი წარმატებისათვის ხელისშემშლელი ფაქტორი გახდება. დღესდღეობით წარმოდგენილია ცხოვრება ტექნოლოგიების გარეშე. ტექნოლოგიები ჩართულია ადამიანის საქმიანობის ყველა სფეროში და დიდ დროსა და ძალისხმევას უზოგავს ადამიანს. კომპიუტერული ტექნოლოგიების ჩართვას განათლებაში დიდ ყურადღებას უთმობენ სხვადასხვა ქვეყნები, რადგან მათი მეშვეობით სასწავლო პროცესი ხდება მეტად მრავალფეროვანი, მოსწავლეთათვის მიმზიდველი, სტიმულის მომცემი. ასევე ინფორმაციულ საკომუნიკაციო ტექნოლოგიების გამოყენება გაკვეთილის მსვლელობის დროს ერთ-ერთი ეფექტური თვალსაჩინოებაა, რაც ადვილად აღსაქმელს და გასაგებს ხდის მოსწავლეთათვის მიწოდებულ ახალ ინფორმაციას. კვლევების გაცნობის შედეგად შეგვიძლია ვთქვათ, რომ დღევანდელი განათლების პროცესი ტექნოლოგიების გარეშე ნაკლებად საინტერესოა, ამიტომ კომპიუტერული ტექნოლოგიების ხელმისაწვდომობისა და განათლებაში ინტეგრაციის კვლევა აქტუალურია.



საკვანძო სიტყვები: თანამედროვე ტექნოლოგიები, კომუნიკაცია, ინტეგრირება, ინოვაცია, მოტივაცია.

თანამედროვე ტექნოლოგიებმა ახალი ეპოქა შექმნა, ახალი კავშირები ჩამოაყალიბა, ახალი შესაძლებლობები მისცა კაცობრიობას. ის ფაქტი, რომ ადამიანს თავის საქმიანობაში ტექნოლოგიების გამოყენებით დიდი დროის დაზოგვა შეუძლია, კიდევ უფრო მეტ მნიშვნელობას ანიჭებს კომპიუტერული ტექნოლოგიების გამოყენებას, საგანმანათლებლო სისტემა აქტიურად ცდილობს ადრეული ასაკიდანვე ბავშვებისთვის კომპიუტერული ტექნოლოგიების ეფექტურად გამოყენების უნარების განვითარებას. დღესდღეობით კომპიუტერული ტექნოლოგიების გარეშე შეუძლებელია ნებისმიერი საქმიანობის წარმართვა, კომპიუტერული ტექნოლოგიების საშუალებით მოსწავლეს შეუძლია ჰქონდეს წვდომა უსაზღვრო ინფორმაციაზე. ტექნოლოგიების გამოყენება ხელს უწყობს ინოვაციური მიდგომების განვითარებას და ასევე შემოქმედებითობის უნარის ჩამოყალიბებას მოსწავლეებში, შედეგად მოსწავლე ხდება აქტიური და საკუთარი ნიჭის რეალიზებას ახერხებს, იგი შემოქმედებითად უდგება სასწავლო პროცესს და ჩართულია მასში,

კომპიუტერული ტექნოლოგიები, მასწავლებელთა ერთ-ერთი ძირითადი დამხმარე მასალაა სწავლების პროცესში. მოსწავლეებმა საკუთარი აზროვნების საშუალებით უნდა შეძლონ სწავლების მთავარი ამოცანების შესრულება და მიზნების მიღწევა. მასწავლებელს ამისათვის საკმაოდ დიდი ძალისხმევა სჭირდება, რადგან მან უნდა მოახერხოს მოსწავლეთა დაინტერესება და მათი აქტიური ჩართვა სასწავლო პროცესში. კომპიუტერული ტექნოლოგიების გამოყენება სასწავლო პროცესში უდიდეს შესაძლებლობებს აძლევს პედაგოგს, რომ გაკვეთილი გახადოს მეტად საინტერესო. გაკვეთილის მიმდინარეობის დროს შესაძლოა მოსწავლეები გამოირჩეოდნენ პასიური ჩართულობით. მასწავლებელმა უნდა მოახერხოს მათი საკითხით დაინტერესება და საგაკვეთილო პროცესში მათი აქტიურად ჩართვა. ამის ერთ-ერთი ეფექტური გზა გაკვეთილზე კომპიუტერული ტექნოლოგიების გამოყენებაა. ყველასათვის ცნობილია მოსწავლეთა დამოკიდებულება ტექნოლოგიების მიმართ. კვლევების შედეგად დადგენილია, რომ მოსწავლეები უფრო დიდი ინტერესით ეკიდებიან ტექნოლოგიების გამოყენებით მიწოდებულ მასალას, რადგან მათთვის ადვილად



ლი და სახალისოა ამ გზით ახალი მასალის ათვისება. ტექნოლოგიები ეხმარება მასწავლებელს მაგრამ, მხოლოდ ტექნოლოგიები არაფერს მოგვცემს თუ ისინი გონივრულად არ იქნა გამოყენებული, მთავარი მაინც სწავლების მეთოდოლოგიაა, ამიტომ, ჩემი აზრით, პედაგოგმა უნდა შეძლოს თავისი პროფესიული გამოცდილებისა და თანამედროვე ტექნოლოგიების შერწყმა, ამ გზით უფრო მეტად ეფექტური გახდება სწავლება. იმისათვის, რომ ტექნოლოგიების გამოყენებას ჰქონდეს დადებითი შედეგი და იყოს ეფექტური აუცილებელია მასწავლებელმა იმოქმედოს წინასწარ შედგენილი გეგმის მიხედვით, ხოლო დაგეგმვის დროს უნდა გაითვალისწინოს მთელი რიგი ფაქტორები:

- მოსწავლეთა ინტელექტუალური შესაძლებლობები;
- მისთვის ხელმისაწვდომი ტექნიკური საშუალებები და მოსწავლეთა შესაძლებლობები ტექნიკის გამოყენებასთან დაკავშირებით.

პრაქტიკაში განვახორციელე მოსწავლეთა შესაძლებლობებზე მორგებული აქტივობები. მოსწავლეებს შევაქმნეინე რესურსები სხვადასხვა სახის პროგრამებში, პარალელურად ვაკვირდებოდი მოსწავლეთა ჩართულობას, განწყობას და მონდომებას, თამამად შეიძლება ითქვას, რომ მათი მისაღწევი შედეგები საგრძნობლად გაუმჯობესდა. მოსწავლეებმა შექმნეს კომიქსები, რომელსაც დიდი ინტერესით აკეთებდნენ. ასრულებდნენ დავალებებს, რომელსაც ბმულით ვუგზავნიდი. იღებდნენ ჩემგან საჭირო ინფორმაციებს. „ვისწავლოთ თამაშით“ და scratch-ში პროგრამებში ქმნიდნენ ანიმაციების. მათში განსაკუთრებულ ინტერესს იწვევდა პერსონაჟების მოძრაობაში მოყვანა. აღნიშნული პროგრამები კარგად დაეხმარა ბავშვებს მასალის გაგება-გააზრებაში.

ინტერვენციის ფარგლებში, სხვადასხვა პროგრამებში მუშაობით, ბევრი რესურსი შევქმენით როგორც კლასში, ასევე სახლში. ინტერვენციის შედეგად ცხადი გახდა, რომ ციფრული ტექნოლოგიები პატარებს ხალისით რთავს სასწავლო პროცესში, უმარტივებს სწავლის პროცესს და მათ სასკოლო ცხოვრებას შემოქმედებით პროცესად აქცევს.

სასწავლო პროცესში ციფრული ტექნოლოგიების გამოყენება არა მარტო სწავლის პროცესის გაუმჯობესებას უწყობს ხელს, არამედ მოსწავლეებს ეროვნული სასწავლო გეგმით გათვალისწინებული შედეგების მიღწევაშიც ეხმარება. კერძოდ:

ეროვნული სასწავლო გეგმის სტანდარტით ერთ-ერთი მისაღწევი შედეგი არის ისტ-ის გამოყენება სასწავლო პროცესში.



მოსწავლეს შეუძლია რესურსების გამოყენება სასწავლო საქმიანობის ხელშეწყობის მიზნით.

შედეგი თვალსაჩინოა, თუ მოსწავლე:

- მოიძიებს ინფორმაციას/სასწავლო მასალას ინფორმაციულ-საკომუნიკაციო ტექნოლოგიების (ისტ) მეშვეობით;
- იყენებს ისტ –ს ამა თუ იმ მასალის/ტექსტის შესაქმნელად/ დასამუშავებლად;
- ქმნის ოპერატიულ რესურსებს და იყენებს მათ (მაგ, მარტივ სქემებს, ილუსტრირებულ ლექსიკონს, ილუსტრირებულ ანბანს და სხვა).

ინტერვენციის დასრულების შემდეგ მოსწავლეებს ვთხოვე, გამოეთქვათ მოსაზრება საგაკვეთილო პროცესში ტექნოლოგიების გამოყენების შესახებ. მოსწავლეები, რომლებიც ტექნოლოგიების გამოყენების სათანადო ცოდნას ავლენდნენ, აღნიშნავდნენ, რომ მათთვის სახალისო და საინტერესო იყო შესასრულებელი დავალებები. ისინი არამარტო ასრულებდნენ დავალებებს, არამედ თვითონაც ქმნიდნენ და უზიარებდნენ თანაკლასელებს. ბავშვები, რომლებსაც ბუკში მუშაობის უნარ-ჩვევები ჰქონდათ და დავალებებსაც ასრულებდნენ, თუმცა ზოგიერთი დავალების შესრულება უჭირდათ, ამბობენ, რომ აღნიშნულ პროგრამებში მუშაობა დაეხმარა, უკეთესი შედეგების მიღწევაში და ახლა მათთვის დავალების შესრულება გასაგები გახდა. ისინი გაერკვნენ გაუგებარ საკითხებში.

მოსწავლეების აზრით სასწავლო პროცესში ციფრული ტექნოლოგიების გამოყენება გაკვეთილებს სახალისოს და საინტერესოს ხდის.

შემიძლია დავასკვნა, რომ სწორად დაგეგმილმა აქტივობებმა, მოსწავლეთა საჭიროებებზე მორგებულმა და სწორად შერჩეულმა ინტერვენციებმა მოსწავლეები მიიყვანა სასურველ შედეგამდე.

სკოლებში ტექნიკური ბაზები მეტ-ნაკლებად მოწესრიგებულია. თითქმის ყველა სკოლაში არსებობს კომპიუტერული კაბინეტები, რომლებიც აღჭურვილია როგორც ლექტოპებით ასევე პერსონალური კომპიუტერებით. კომპიუტერული კაბინეტები გათვლილია სკოლის ყველა მოსწავლეზე და ყოველ მათგანს შეუძლია იქ არსებული კომპიუტერების გამოყენება. სკოლების უმრავლესობას აქვს ინტერნეტზე წვდომა და შეუძლიათ ინფორმაციის მოძიება, დამუშავება და ანალიზი კომპიუტერის და ინტერნეტის საშუალო



ბით. დღეს, როდესაც ადამიანისათვის მისაწვდომია დიდი მოცულობისა და სხვადასხვა შინაარსის ინფორმაცია, მისი ეფექტიანად გამოყენების უნარი სასიცოცხლო მნიშვნელობას იძენს. მოზარდს უნდა შეეძლოს არა მხოლოდ ინფორმაციის მოპოვება, არამედ მისი შეფასებაც შინაარსის, დანიშნულებისა და ხარისხის მიხედვით, ჩემი აზრით, ინფორმაციული და საკომუნიკაციო ტექნოლოგიები ერთ-ერთი საუკეთესო, სწრაფი ხელმისაწვდომი და კომფორტული საშუალებაა ინფორმაციის მოსაძიებლად და დასამუშავებლად, რადგან მათი საშალებით „წვდომა გვაქვს ზღვა ინფორმაციაზე და სახლიდან გაუსვლელად შეგვიძლია უამრავი ინფორმაციის მოძიება.

კვლევისათვის ჩავატარეთ გამოკითხვა, კითხვაზე, „გთხოვთ მიუთითეთ, რა მიზნით იყენებთ კომპიუტერულ კაბინეტს?“ მოსწავლეთა უმრავლესობამ აღნიშნა, რომ ისინი კომპიუტერულ კაბინეტს ძირითადად იყენებენ დამატებითი ინფორმაციის მოსაძიებლად და საგანმანათლებლო მიზნებისათვის, სასწავლო პროგრამაში შესული მასალის შესახებ მეტი ინფორმაციის მოსაპოვებლად. ასევე აღნიშნეს, რომ კომპიუტერულ კაბინეტში ძირითადად აკეთებენ პრეზენტაციებს.

შემდეგ შეკითხვაზე „ყველაზე მეტად რომელი საგანი საჭიროებს კომპიუტერული ტექნოლოგიების გამოყენებით სწავლებას?“ მოსწავლეთა უმრავლესობამ დააფიქსირა შემდეგი პასუხი რომ: „მათი აზრით, ყველა საგანში შეიძლება კომპიუტერული ტექნოლოგიების გამოყენება, რადგან იგი ძალიან მნიშვნელოვანია სასწავლო პროცესში და საკმაოდ კარგ თვალსაჩინოებას წარმოადგენს, ასევე აღნიშნეს, რომ კომპიუტერული ტექნოლოგიების გამოყენებას ყველა საგანი საჭიროებს, რადგან ტექნოლოგიების საშუალებით შეგვიძლია მეტი საინტერესო ინფორმაციის მოძიება“.

შედეგად, მოსწავლეები მივიდნენ იმ დასკვნამდე, რომ კომპიუტერული ტექნოლოგიები უნდა გამოიყენონ არა მხოლოდ გართობის მიზნით, არამედ იმ ცოდნის შესაძენად, რომელსაც ცხოვრებაში გამოიყენებენ და განავითარებენ. თანამედროვე ტექნოლოგიები, როგორც მეცნიერულ კვლევათა პროდუქტი, არსებითად განსაზღვრავს განათლების მომავალს. ამით საფუძველი ეყრება სამყაროს განვითარებისა და მასთან ადამიანის ადაპტაციის ნორმალურ პირობებს.

ციფრული ტექნოლოგიების როლი განათლების, ადამიანის და სოციალიზაციის კონტექსტში ძალიან დიდია. მასწავლებლის მიზანია, დაეხმაროს მოსწავლეს ტექნოლოგიებ



თან დამოუკიდებლად და კომპეტენტურად გამკლავებაში. სასწავლო პროცესში ციფრული ტექნოლოგიების ინტეგრირება ეხება სწავლების ყველა საფეხურს, თუმცა არსებობს კონკრეტული ბარიერები, კერძოდ: არსებობს სკოლები, სადაც არ არის საკმარისი რაოდენობის ტექნიკა.

არ არის გამართული ქსელები, რაც იწვევს შეფერხებებს მუშაობისას. სასურველი შედეგის მისაღწევად აუცილებელია ინტერნეტი ყველას ჰქონდეს საკლასო ოთახში. სასურველია პედაგოგებმა გაიარონ ტრენინგები: ონლაინ რესურსების გამოყენება სასწავლო პროცესში, ასევე ციფრული რესურსების შექმნასა და გამოყენებაზე. დაგეგმონ და ჩაატარონ გაკვეთილები ტექნოლოგიების გამოყენებით, რათა მოსწავლეთა მოტივაცია და სწავლის ხარისხი უფრო მეტად გაიზარდოს. აუცილებელია მოსწავლეებს მივცეთ ისეთი დავალები, რომელიც გაზრდის მათ მოტივაციას და სახალისოს გახდის მუშაობის პროცესს. ასეთი დავალებები შეიძლება იყოს: ინტერნეტში მასალის მოძიება, კომიქსების შექმნა, პრეზენტაციების მომზადება.

სასწავლო პროცესი დღეს წარმოუდგენელია ტექნოლოგიების გარეშე. მისი გამოყენებით შესაძლებელია როგორც ეფექტური გაკვეთილების ჩატარება, ასევე საინტერესო და მრავალფეროვანი თვალსაჩინოებების შექმნა და გამოყენება. ტექნოლოგიების გამოყენება ხელს უწყობს შემოქმედობითობის და ინოვაციური მიდგომების განვითარებას და სასურველი შედეგების მიღწევას.

გამოყენებული ლიტერატურა

1. ინფორმაციულ-საკომუნიკაციო ტექნოლოგიების გამოყენება სასწავლო პროცესში - მასწავლებელთა პროფესიული განვითარების ცენტრი. თბილისი 2011 წელი.
2. ეროვნული სასწავლო გეგმა
<http://ncp.ge/ge/curriculum/competencies/digital-literacy>
3. ციფრული რეალობა - გამოწვევა მასწავლებლებისთვის
<http://mastsavlebeli.ge/?p=14014>
4. სასწავლო პროცესში საინფორმაციო ტექნოლოგიების მნიშვნელობისა და გამოყენების ზოგიერთი ასპექტი. ზივზივაძე-ნიკოლეიშვილი მანანა
<https://atsu.edu.ge/EJournal/HENT1/eJournal/Papers/ZivzivadzeNikoleishviliManana.pdf>
5. საგნობრივი პროგრამა ინფორმაციულ და საკომუნიკაციო ტექნოლოგიებში
6. სიხარულიძე ლ. ინფორმაციული ტექნოლოგიების გამოყენება საგანმანათლებლო სივრცეში. 2017



The role of modern technologies in the educational process

Anastasia Chogovadze

Senior teacher of computer technology
LLP Tskaltubo Municipality Kvitiri Public School
Chogovadzeana5@gmail.com

Abstract

The 21st century is the era of technology. In today's reality, it is impossible to achieve success both in personal work and in education without the use of technology. Modern technologies help us in our daily life and make it easier for us to perform various tasks or solve problems. The integration of computer technologies in the educational process has many advantages. Its use during teaching leads to greater involvement of students in the lesson process and their great interest in the lesson topic.

Their inclusion in education is also very important to ensure that the next generation adapts to innovative technologies, because without it, students will have difficulty developing technological skills, which will become an obstacle to their future success. Nowadays, life without technology is unthinkable. Technologies are involved in all areas of human activity and save a lot of time and effort. Various countries pay a lot of attention to the inclusion of computer technologies in education, because through them the educational process becomes more diverse, attractive for students, stimulating. Also, the use of information communication technologies during the course of the lesson is one of the effective aspects, which makes it easy to understand and understand the new information provided to the students. As a result of getting to know the research, we can say that today's education process is less interesting without technology, therefore the research on the availability and integration of computer technology in education is relevant.

Key words: modern technologies, communication, integration, innovation, motivation.



ხილისა და ბოსტნეულისაგან ცუკატის მომზადების ტექნოლოგია და ოპტიმალური პარამეტრების განსაზღვრა

ნანა ქათამაძე

ტექნიკის აკადემიური დოქტორი, ასისტენტ-პროფესორი
აკაკი წერეთლის სახელმწიფო უნივერსიტეტი
nanakatamadze1@atsu.edu.ge

რეზიუმე

სტატიაში განხილულია საშაქარლამო, საკონდიტრო წარმოების ეფექტურობის მიზნით, დაშაქრული ხილის წარმოების მეთოდი, რომელიც მოიცავს ხილისა და ბოსტნეულის ნედლეულის მომზადებას, ნედლეულის თხევადი ფაზიდან გამოყოფას და გაშრობას. ჩვენი კვლევის მეცნიერულ წარმოადგენს: ხილისა და ბოსტნეულის ნაყოფებიდან დაშაქრული ხილის ცუკატის მიღების ტექნოლოგიური პარამეტრების დამუშავება. მზა პროდუქტის ბიოლოგიური ღირებულების გაზრდა და სასარგებლო თვისებების მინიჭება, ცუკატის მომზადების პროცესში ოპტიმალური პარამეტრების და ტემპერატურული რეჟიმის შერჩევა.

ჩვენ შევიმუშავეთ დაშაქრული ხილისა და ბოსტნეულის (ცუკატის) მომზადების ტექნოლოგია, ტექნიკური მახასიათებლები და ტექნოლოგიური ინსტრუქციები.

ჩვენს მიერ მომზადებული ცუკატები უნდა შეესაბამებოდეს სტანდარტის მოთხოვნებს ტოქსიკური ელემენტების შემცველობაზე: მძიმე ლითონები, პესტიციდები, ნიტრატები, რადიონუკლიდები და ა.შ.

შესწავლილი იქნა ნედლი ნაყოფების ქიმიური შედგენილობა, მოხდა მათი ორგანო-ლეპრიკური შეფასება და შეირჩა ჯიშები, როლებიც ვარგისია ცუკატის საწარმოებლად, შევისწავლეთ ცუკატის წარმოების თბური დამუშავების ტექნოლოგიური რეჟიმები და დადგინეთ პარამეტრები.

საკვანძო სიტყვები: დაშაქრული ხილი, ცუკატი, ორგანოლეპტიკური მაჩვენებლები.

საქართველო განთქმულია გემრიელი, ტკბილი ხილითა და ბოსტნეულით. სოფლის მეურნეობის, განსაკუთრებით მებოსტნეობის განვითარებაზე ჩვენი მთავრობის განსაკუთ



რებული ყურადღების წყალობით იზრდება მოსავლიანობა, უმჯობესდება ხარისხი და იზრდება ბოსტნეულის მოსავლის ასორტიმენტი.

ხილი და ბოსტნეული უაღრესად მნიშვნელოვანია ადამიანის კვებაში, ეს არის ნახშირწყლების, ვიტამინების, მინერალების, დიეტური ბოჭკოების, პექტინის და სხვა.სასიცოცხლო ნივთიერებების წყარო, რომლებიც აუცილებელია ადამიანის ორგანიზმის ნორმალური ფუნქციონირებისთვის. მაგრამ ჯანმო-ს (ჯანმრთელობის მსოფლიო ორგანიზაციის) თანახმად, მოხმარება არ აკმაყოფილებს თითოეული ადამიანის ყოველდღიურ სტანდარტებს, ამიტომ ხილისა და ბოსტნეულის მოხმარების გასაზრდელად აუცილებელია მზაკერძების ასორტიმენტის გაფართოება.

ჩვენს მიერ შერჩეული ტექნოლოგიით მიღებულ დაშაქრულ ხილს, გამოყენებული წვენის სახეობიდან გამომდინარე, აქვს ვიტამინებით, მონოსაქარიდებით, მაკრო და მიკროელემენტებით გამდიდრებული ქიმიური შემადგენლობა.ორგანოლექტიკური თვისებების მიხედვით, მიღებული დაშაქრული ხილი ინარჩუნებს გარეგნულ სახეს და გემოვნურ თვისებებს.

ცუკატი შაქრის, ან შაქარ-ზადაგიანი კონცენტრირებული სიროფით გაჟღენთილი ნაყოფებისაგან დამზადებული პროდუქტია, რომელიც შემდეგ გამშრალია 80 % მშრალ ნივთიერებამდე და მოყრილი აქვს შაქრის ფხვნილი, ან სიმინდის სახამებელი.

ამრიგად, შემოთავაზებული მეთოდი შესაძლებელს ხდის დაშაქრული ხილის ორგანოლექტიკური თვისებების გაუმჯობესებას და ბუნებრივი ბიოლოგიურად აქტიური ნივთიერებების დანაკარგის შემცირებას.

კვლევისათვის ჩვენს მიერ შერჩეული იყო შემდეგი ხილი და ბოსტნეული:

გოგრა,სტაფილო, კივი და ფორთოხალი.

სტაფილო შეიცავს -100გრ-ში: ნახშირწყლებს- 0,10გრ, 6,9გრ-ცილებს, ცხიმებს-1,3გრ, წყალს -88,29გრ, ნაცარს -0,97გრ, დიეტურ ბოჭკოებს- 2,4გრ, ასევე მდიდარია B ჯგუფის ვიტამინებით და შეიცავს ყველა მინერალს.

კიდევ ერთი ბოსტნეული, რომელიც დაშაქრული ხილის დასამზადებლად ავიღეთ, არის გოგრა. გოგრა არის მაღალი კვებითი და ბიოლოგიური ღირებულების მქონე პროდუქტი. გოგრა შეიცავს 6,5 გ- ნახშირწყლებს, კალორიებს - 26 კკალ, ცხიმებს - 0,10 გ, ცი



ლებს - 10 გ, ნახშირწყლებს - 6,50 გ, წყალს - 91,60 გ, ნაცარს - 0,80 გ. გოგრა მდიდარია A B, C,E,K ჯგუფის ვიტამინებით, შეიცავს რკინას, თუთიას, ნატრიუმს, ფოსფორს, კალიუმს, მაგნიუმს, კალციუმს.

კივი განსაკუთრებით მდიდარია C ვიტამინის შემცველობით-92,7მგ, ცილები-0,8გრ, ცხიმი-0,4გრ, ნახშირწყლები-8,1გრ. გარდა ვიტამინებისა კივიში არის ბიოლოგიურად აქტიური ნივთიერებები: ორგანული მჟავები, ფლავანოიდები, პექტინოვანი ნივთიერებები, მინერალური ნივთიერებები.

ფორთოხალი შეიცავს ორგანულ მჟავებს 0,1-1,5,უჯრედის 0,8-0,36, აზოტოვან ნივთიერებებს 0,6-0,7 გარდა ამისა ნაყოფი მდიდარია ვიტამინებით A,B,B1,C და სხვა.

ჩვენს მიერ შერჩეულ ნედლეულს ჩავუტარეთ შემდეგი სახის მოსამზადებელი ოპერაციები: დახარისხება, რეცხვა, მექანიკური და თბური დამუშავება.

ნედლეულის დახარისხება ხდება ინსპექციისა და დაყალიბების გზით,

ინსპექცია გულისხმობს ნედლეულის საერთო მდგომარეობის შემოწმებას, წუნდებული მასის (დამპალი, მავნებლებით დაზიანებული, მკვახე ან გადამწიფებული, მექანიკურად ტრამვირებული) მოცილებას.შემდეგ ოპერაციას მოვახდინეთ ნედლეულის წყლით რეცხვა, გარეშე მინარევებისა და მიკროორგანიზმების ნაწილის მოსაცილებლად.

შემდეგ ჩავატარეთ ნაყოფების მექანიკური დამუშავება, რაც ითვალისწინებს ნაყოფების კანის, ყუნწის, თესლბუდის მოცილებას, დაჭრას. კანის გაცლით მნიშვნელოვნად იზრდება ხილის კვებითი ღირებულება და ტექნოლოგიური დამუშავების პირობები. ზოგიერთი სახის ნაყოფს კანს აცლიან თერმული (მდუღარე წყლით ან ორთქლით) და ქიმიური (კაუსტიკური სოდის წყალხსნარით) მეთოდით.

ჩვენს შემთხვევაში მოვახდინეთ წინასწარ ფორთოხლის კანის დამუშავება კაუსტიკური სოდის წყალხსნარში , შემდეგ კი დავამუშავეთ გამდინარე ცივი წყლის ჭავლით.

ჩვენს მიერ შერჩეული ხილი და ბოსტნეული გავთაღეთ და დავჭერთ სურვილისამებრ: კვადრატებად, კუბებად ან მრგვალ ნაჭრებად, შემდეგ გასუფთავებულ ხილსა და ბოსტნეულს მოვაყარეთ შაქარი და შევინახეთ წვენი გამოყოფამდე.შემდეგ დავდგით ქურაზე ვადუღეთ 5 წუთის განმავლობაში ,გავაცივეთ და ეს პროცესი გავიმეორეთ 3-ჯერ , ვიდრე ნაყოფები არ გახდება გამჭვირვალე, შემდეგ მოვახდინეთ ნაყოფის სიროფისგან გამოყოფა,მოვათავსეთ ცხაურებზე ერთმანეთისაგან ცოტაოდენი დაცილებით და გავაგ



რძელეთ შრეების პროცესი გაცხელებული ჰაერის ზემოქმედებით. მაგალითად, 40-60°C ტემპერატურაზე, ვიდრე მათში მშრალი ნივთიერების შემცველობა არ იყო წონის 80%-ი. შრომის ხანგრძლივობა დამოკიდებულია ნედლეულის შემადგენლობაზე, დაახლოებით 5-10 საათამდე. გაცივების შემდეგ ხდება ცუკატის დამუშავება შაქრით ან სიმინდის სახამებლის ფხვნილი.

დაშაქრული ხილის ორგანოლექტიკური მახასიათებლების სტანდარტული მოთხოვნები: გარეგნობა, ფერი, კონსისტენცია, სუნი, გემო

ცხრილი:

ცუკატის დასახელება	ორგანოლექტიკური მაჩვენებლები				
	გარეგანი სახე	შეფერილობა	კონსისტენცია	გემო	სუნი
გოგრა	ერთგვაროვანი, ინარჩუნებს ფორმას, დაბინძურების ნიშნების გარეშე	ნარინჯისფერი ან ღია ყავისფერი	პროდუქტი ოდნავ მკვრივია	ტკბილი, გოგრისთვის დამახასიათებელი	სასიამოვნოა, არ აქვს უცხო სუნი
სტაფილო	ერთგვაროვანი, ინარჩუნებს ფორმას, დაბინძურების ნიშნების გარეშე	ღია ყვითელი, ღია წითელი	პროდუქტი ოდნავ მკვრივია	ტკბილი, სტაფილოსთვის დამახასიათებელი	სასიამოვნოა, არ აქვს უცხო სუნი
ფორთოხალი	ერთგვაროვანი, ინარჩუნებს ფორმას, დაბინძურების ნიშნების გარეშე	ღია ყვითელი, სტაფილოსფერი	ოდნავ მკვრივი	ტკბილ- მჟავე არომატით	სასიამოვნო ციტრუსის მჟავე სურნელი
კივი	უხეში, მცირე ზომის ბუსუსებით	მომწვანო ყავისფერი	მკვრივი, შედარებით რბილი	მომჟავო არომატით	მომჟავო სურნელი



ნაჩვენებია ცუკატების ფიზიკო-ქიმიური მაჩვენებლების მოთხოვნები.

ცხრილი:

ცუკატების დასახელება	მშრალი ნივთ.%	ნაცარი%	შაქრის რაოდ. %	ტენიანობის შემცველობა არაუმეტეს%
სტაფილო	78	2,0	57,0	22
გოგრა	80	2,1	56,0	20
ფორთოხალი	78	2,2	40,0	22
კივი	80	2,6	58,0	20

კვლევის შედეგი: შევარჩიეთ მაღალი ხარისხის ხარისხობრივი მაჩვენებლების დაშაქრული ხილის ცუკატი მისაღებად, ხილისა და ბოსტნეულის ნაყოფები: გოგრა,სტაფილო, კივი, ფორთოხალი, რომელთა პროდუქტი გამოირჩევა მაღალი ორგანოლექტიკური და ხარისხობრივი მაჩვენებლებით.მზა დაშაქრული ხილის პროდუქტი შეფუთულია GOST-ის მიერ რეკომენდებულ კონტეინერებში. სტანდარტულ შეფუთვაში დაშაქრული ხილის შენახვა შესაძლებელია 12 თვემდე. დაშაქრული ხილი ინახება კარგად ვენტილირებად ადგილებში ჰაერის ფარდობითი ტენიანობის არაუმეტეს 75% და ტემპერატურის 0-დან 20 °C-მდე.

გამოყენებული ლიტერატურა

1. ტომშულატოვი 2021წ „დაშაქრული ხილის წარმოებაში არატრადიციული ნედლეულის გამოყენების პერსპექტივები” /B.S./ Universum: ტექნიკური მეცნიერებები: ელექტრონი. სამეცნიერო ჟურნალი – 2021. – №9 (90).
2. შ.შ ოტახანოვი 2022- /შ.შ. ოტახანოვი, ს.ა. იულჩიევა, შ.ნ. ატახანოვი // „დაშაქრული სტაფილო”, საკვების წარმოების აღჭურვილობა და ტექნოლოგია. XIV საერთაშორისო სამეცნიერო და ტექნიკური კონფერენციის მასალები (2022 წლის 21–22 აპრილი) - BTTU, 2022 წ.
- 3 ა.გელაძე...2015წ-ა.გელაძე, ლ.ყაჭიშვილი „ ხილისა და ბოსტნეულის შრობის მარტივი ტექნოლოგია საოჯახო პირობებში”. პუბლიკაცია მომზადებულია საქართველოს მწვანეთა მოძრაობა/ დედამიწის მეგობრები_ საქართველოს მიერ.თბილისი. 2015 წ
4. ზ.შაფათავა.2009-ზ.შაფათავა,ც.ნაცვლიშვილი,, ხილისა და ბოსტნეულის გადამუშავების ტექნოლოგია”. (2009)წ
- 5.სუბტროპიკული კულტურების წარმოების ტექნო-ქიმიური კონტროლის პრაქტიკული ქუთაისი. 2012 წ.



Technology of preparation of candied fruits and vegetables and determination of optimal parameters.

Nana Katamadze

Academic doctor of technology, assistant professor
Akaki Tsereteli State University, kutaisi.georgia
nanakatamadze1@atsu.edu.ge

Abstract

A technical specification “Candied Vegetables” has been developed, which includes the following sections: scope, regulatory references, technical requirements, safety and environmental requirements, acceptance rules, test methods, transportation and storage, instructions for use, manufacturer's warranties. The product is cut pieces of pulp of various shapes and sizes, boiled in sugar syrup, dried and sprinkled with corn starch. Vegetables intended for the production of candied fruits must be in a state of biological maturity, ripe, healthy, not contaminated. The finished product is packaged and packaged in containers recommended by GOST. In standard packaging, candied fruits are stored dry for up to 12 months. In well-ventilated rooms with a relative humidity of 75% and a temperature of 0 to 20 °C.

Keywords: *candied fruit, candied fruit, organoleptic indicators.*



შინაარსი

გიორგი ფოფხაძე – საწარმოს შუალედური და კონსოლიდირებული ფინანსური ანგარიშგების დახასიათება _____	6
დეზდემონა მალაკელიძე, ნათელა ვაშაკიძე, დიანა უგლავა – ძირითადი აქტივების ცვეთის დარიცხვის თავისებურებები საბიუჯეტო ორგანიზაციებში _____	11
მირიან გიგოლაშვილი – საპენსიო რეფორმა და პირველადი შედეგები _____	22
ფაქიზო ფანჩულიძე-კუჭავა – გასვლითი გაკვეთილი აკაკი წერეთლის სახლ-მუზეუმში _____	30
ხათუნა ახალაია – ზეპირმეტყველების უნარის განვითარება ინგლისური ენის ათვისების პროცესში დაწყებით საფეხურზე _____	36
დარეჯან ლაჭყევიანი – რატომ უჭირთ X კლასის მოსწავლეებს სასვენი ნიშნების სწორად გამოყენება? _____	43
ლეილა სვანიძე – სასკოლო კლუბები - სივრცე თავისუფალი თვითგამოხატვისათვის _____	53
მიმოზა ჩოგოვაძე – მათემატიკური ოპერაციების შესრულების მეთოდის შედეგები პროექტული სწავლებისას _____	59
მავრა თევზაძე, მარიამ ხუსკივაძე – ავტომობილის ტრანსმისიის ხანგამძლეობის გაანგარიშება _____	72
პარმენ ყიფიანი, მალხაზ დოგრაშვილი, სვეტლანა მინდაძე, დიმიტრი ყიფიანი – ფოლადის მსუბუქი თხელკედლიანი კონსტრუქციები და მათი შედუღებით დამზადების შესაძლებლობა _____	80
გიორგი ბერიძე – ერთი უცნაური ფაქტი გიორგი სააკაძის ცხოვრებიდან _____	90
ფრიდონ ბასილაია – დაუსწრებელი გადაწყვეტილება სააპელაციო სასამართლოში _____	100
გიგა გვენცაძე – სამოქალაქო საზოგადოება და დემოკრატია _____	106
თამაზ გოგბერაშვილი, მედეა ტაბატაძე – ახალი მწოფლიო წესრიგი რუსეთ-უკრაინის ომის კონტექსტში _____	111



ავთანდილ ბუცხრიკიძე – ევროკავშირის და ნატოს როლი ჰიბრიდულ ომთან დაპირისპირების პროცესში _____	119
ნინო გელენიძე – მარად თანამედროვე და სამაგალითო _____	130
ნინო ფართლაძე – საკომუნიკაციო აქტი და კომუნიკაციური პარადიგმა ლინგვისტური ვარიაციისა და თანამშრომლობითი კომუნიკაციის პრობლემები _____	136
ანასტასია ჩოგოვაძე – თანამედროვე ტექნოლოგიების როლი სასწავლო პროცესში _____	146
ნანა ქათამაძე – ხილისა და ბოსტნეულისაგან ცუკატის მომზადების ტექნოლოგია და ოპტიმალური პარამეტრების განსაზღვრა _____	153

ქალაქის ზომა 1/8
ნაბეჭდი თაბახი 10

დაიბეჭდა ი.მ. მარიამ იოზაძის მიერ
ქ. ქუთაისი, ახალგაზრდობის გამზირი 25-ა
ტელ. 579 10 13 23; 592 02 25 55; 599 18 20 98