



განათლება

კელაქტოკი: თემურ ჯაგოდნიშვილი
თანაკელაქტოკი: რაფელ გუსმან ტირადო

GANATLEBA

Georgian Technical University
Georgian Academy of Education Sciences

Editor: Temur Jagodnishvili
Coeditor: Rafael Guzman Tirado

№ 3 (38) 2022

ISSN 2346-8300

DOI: <https://doi.org/10.36073/2346-8300>

საქართველოს ტექნიკური უნივერსიტეტი
GEORGIAN TECHNICAL UNIVERSITY

გ ა ნ ა თ ლ ე ბ ა

GANATLEBA

**ყოველკვარტალური რეფერირებადი და
რეცენზირებადი სამეცნიერო ჟურნალი**

3(38)
2022

გ ა ნ ა თ ლ ე ბ ა

ჟურნალი გამოდის საქართველოს ტექნიკური უნივერსიტეტის სარედაქციო-საგამომცემლო
საბჭოს 2010 წლის 16 დეკემბრის დადგენილებით
(ოქმი №7)

№ 3(38), 2022 წელი

რედაქტორი — თემურ ჯაგოდნიშვილი, საქართველოს ტექნიკური უნივერსიტეტის პროფესორი, საქართველოს განათლების, მეცნიერებათა აკადემიის აკადემიკოსი

თანარედაქტორი რაფაელ გუსმან ტირადო — პროფესორი, გრანადის უნივერსიტეტი (ესპანეთი)

რედაქტორის მოადგილე - ზურაბ ჩაჩხიანი, საქართველოს ტექნიკური უნივერსიტეტის პროფესორი, საქართველოს განათლების მეცნიერებათა აკადემიის აკადემიკოსი

საკმაჟსციო კოლეგია:

ლია ქათამაძე — პასუხისმგებელი მდივანი - ასოცირებული პროფესორი, საქართველოს ტექნიკური უნივერსიტეტი

ლია მენტეშაშვილი — პროფესორი, განათლების მეცნიერებათა აკადემიის ვიცე-პრეზიდენტი

ანზორ აბრალავა — პროფესორი, საქართველოს ტექნიკური უნივერსიტეტი

ირაკლი გაბისონია — პროფესორი, საქართველოს ტექნიკური უნივერსიტეტი

გიორგი გაგოშიძე — პროფესორი, საქართველოს ტექნიკური უნივერსიტეტი. საქართველოს სოფლის მეურნეობის მეცნიერებათა აკადემიის ნამდვილი წევრი, აკადემიკოსი

გელა ყიფიანი — პროფესორი, საქართველოს ტექნიკური უნივერსიტეტი

ელისაბედ ხახუტაშვილი — პროფესორი, საქართველოს ტექნიკური უნივერსიტეტი

ივანე ჯაგოდნიშვილი — პროფესორი, საქართველოს ტექნიკური უნივერსიტეტი

ვახტანგ მალრაძე — პროფესორი, საქართველოს ტექნიკური უნივერსიტეტი

ლია მეტრეველი — პროფესორი, საქართველოს ტექნიკური უნივერსიტეტი

თამარ ბონდარენკო — ასოცირებული პროფესორი, საქართველოს ტექნიკური უნივერსიტეტი

თეა ცომია — პროფესორი, საქართველოს ტექნიკური უნივერსიტეტი

თამარ ხოხობაშვილი — პროფესორი, საქართველოს ტექნიკური უნივერსიტეტი

ნიკო ჯავახიშვილი — პროფესორი, ივანე ჯავახიშვილის სახელობის თბილისის სახელმწიფო უნივერსიტეტი

ტატანა მეგრელიშვილი — პროფესორი, საქართველოს ტექნიკური უნივერსიტეტი

გიორგი ხუბუნ — მოსკოვის ლინგვისტური უნივერსიტეტის პროფესორი, რუსეთის მეცნიერებათა აკადემიის აკადემიკოსი

ირეი კლაჰვა — პროფესორი, კარლოსის უნივერსიტეტი (ჩეხეთი)

ტომას შმიდტი — პროფესორი, ბერნის უნივერსიტეტი (შვეიცარია)

სესილია ოდე — პროფესორი, ამსტერდამის უნივერსიტეტი (ჰოლანდია)

გალინა ტროფიმოვა — პროფესორი, მოსკოვის ხალხთა მეგობრობის უნივერსიტეტი (რუსეთი)

რედაქცია: თემურ ჯაგოდნიშვილი

რაფაელ გუსმან ტირადო

ტექნიკური რედაქტორი: ასმათ ფიფია

სტატიაში მოყვანილი ფაქტების სიზუსტეზე პასუხისმგებელი არიან ავტორები

მისამართი: 0160, თბილისი, კოსტავას 77, საქართველოს ტექნიკური უნივერსიტეტი, კორპ. VI, სართ. VIII, ოთახი № 805^ბ

ტელ.: +995 599 557 993; +995 577 938 858

web-გვერდი: <https://gtu.ge/Journals/newsletters/>

ელ-ფოსტა: ganatleba2018@gmail.com

ISSN 2346-8300

DOI: <https://doi.org/10.36073/2346-8300>

GANATLEBA

International Science-Pedagogical Journal is published according with the decision of Editorial-Publishing Board of 19 December 2010 (act №7)

№ 3(34), 2021

Editor – Temur Jagodnishvili, Professor, Georgian Technical University, Academician of Georgian Educational Sciences

Coeditor – Raphael Guzman Tirado – Professor, University of Granada (SPA)

Sub-editor – Zurab Chachkhiani, Professor, Georgian Technical University, Academician of Georgian Educational Sciences

EDITORIAL BOARD:

Lia Katamadze – Responsible Secretary, Associate professor Georgian Technical University

Lia Menteshashvili – Vice-President of Georgian Academy of Education Sciences

Anzor Abzalava – Professor, Georgian Technical University

Irakli Gabisonia – Professor, Georgian Technical University

Giorgi Gagoshidze – Professor, Georgian Technical University. Full member of the Georgian Academy of Agricultural Sciences, Academician

Gela Kipiani – Professor, Georgian Technical University

Elisabeth Khakhutashvili – Associate professor, Georgian Technical University

Ivane Jagodnishvili – Professor, Georgian Technical University

Vakhtang Magradze – Professor, Georgian Technical University

Lia Metreveli – professor, Georgian Technical University

Tamar Bondarenko – Associate professor Georgian Technical University

Tea Tsomaia – professor, Georgian Technical University

Tamar Khokhobashvili – Professor, Georgian Technical University

Niko Javakhishvili – Professor, Ivane Javakhishvili Tbilisi State University

Tatiana Megrelishvili – Professor, Georgian Technical University

Giorgi Khukhuni – Professor, Linguistic University of Moscow

Jiri Klapka – professor, Karlos University (CZE)

Tomas Schmidt – Professor, University of Bern (SUI)

Cecilia Ode – University of Amsterdam (NED)

Galina Trophimova – Professor, Moscow University of Friendship of People (RUS)

**Editor office: Temur Jagodnishvili,
Raphael Guzman Tirado**

Technical editor: Asmat Pipia

The authors are responsible for the accuracy of the facts in the article

Adress: 0175, Tbilisi, str. Kostava 77, GTU

TEL.: (032) 236 57 07

web-said's adress: <http://gtu.ge/Journals/newsletters>

e-mail: ganatleba2018@gmail.com

ISSN 2346-8300

DOI: <https://doi.org/10.36073/2346-8300>

შინაარსი

განხილვა - პროფესორი ბოკოს ივანაძე - 90.....11

განათლების მეცნიერებანი

ნანა ცოტნიაშვილი
სასწავლო განკვეთს კოლი მონაწილეთა მოტივაციაში..... 13

ჟანეტა კილასთნია, ვაჟა გურგენიძე
გლობალიზაციის ეკონომიკის უმაღლესი განათლების საკითხები 17

ჟურნალისტიკა

ნინო ზარიძე, ზაზა ცოტნიაშვილი
„მანკალიკაშილის საქმის“ გაშუქება.....23

ფილოლოგია

ბაია ბასილაძე
„დაკიანული“ ლექსების ანტიკობის პრობლემა..... 30

სამართალი

ნიკოლოზ ფიფია
დიკონების უფლება, ცილისწამება და გამონათხრობის თავისუფლება40

იბაკლი ვაბისთნია, ლევან ლომთქიფანიძე
სასამართლო მტკიცებულებების კლასიფიკაცია.....46

ისტორიის მეცნიერებები

რენა ბაიბამიძე
კვილიძეების წინააღმდეგ ბრძოლა XX საუკუნეში ანტიკომუნისტურად49

სთფით გაბელაია
დამოუკიდებელი საქართველოს საგარეო პოლიტიკის ისტორია (თვითგამოკვეთის ეტაპი საქართველოში)..... 55

ლალი წიქარიშვილი
მედიკალი ანტიკობის საქართველოს ისტორიული კვლევის შესახებ..... 65

მარინე სურბიძე
კავშირები შტრასი უინსტონ ჩერჩილის პირადი ცხოვრებიდან (ეპისტოლარულ მასალებზე დაყრდნობით)..... 71

ფიქლოგია

ბობა გაფრინდაშვილი
ზნობრივი ალგორითმ და „გაუცხობის სფეროში“ თუ...76

ნინო ვაგუნაშვილი
იკანონიერებული კულტურის გავლენა სამედიცინო სტრუქტურაში..... 81

<i>ზაზა გაბუნია</i> ბადნოეობის უნება უსიქოლოგიასი.....	87
---	----

ეთნოლოგია

<i>ნესტან გუგუშვილი</i> კვილიგიუკი კჟჟინა-წაკმოღვენები გვიანბკინჯაო-აღკვიკინის ხანასი.....	95
---	----

საერთაშორისო ურთიერთობები

<i>რამა გელენავა</i> ანასანელიჯიფიქო აქტიკების კოლი სახსკვიტი კაგკანსიასი კონფლიქტების დაკვიგულიკებასი	100
--	-----

<i>თათარ ფარქანაღაძე</i> ვიკოტჟული უსაფკინსიება კჟსეი-ვიკოკაგვიკის უკოვიკოტოტებასი	105
---	-----

<i>ლეკო ნაგელიძე</i> ვიკოკაგვიკის სავიკოტოტი კოლიტიკის ავოტანები და ვიხნები.....	109
---	-----

<i>ირინა ყურჩია</i> საკაკოვილოს ვიკოტჟული კვიკვიქტივიან ასოტიკვიგული ტკოის ფოკვიატსი	115
---	-----

ეკონომიკა და ბიზნესი

<i>ელისაბედ ხახუტაშვილი, ასმათ ფიფია</i> ვიკონომიკიკი ანალოხის ვიკოლოლოგიის განვიოტაკება	123
---	-----

<i>ალექსანდრე სოლოტაშვილი, შალვა კვიკვილია, ელისაბედ ხახუტაშვილი</i> ტიფკული ვიკონომიკა და ინტეკნეიტ სანები (IoT).....	129
---	-----

<i>ირმა თმანაძე, გუგული ყურაშვილი</i> ვიწვიკვიტიკი კოგვიქტიკინსიები, კოგოკოტ ვიკვიის ინტეკვიქტიკული კავიტიკის ფოკვიკების უსაქტიკები	133
---	-----

<i>თინათინ გოგოშვილი</i> კაკტიკოვილოს წაკვიების ვიკონომიკა	139
---	-----

<i>ზაზა ჭიკაშვილი</i> აღვილოკვიკი თვითვიკვილოტის საკადკოტი კოლიტიკის უადკვიტიკი ანალოხი 2002-2022 წლებსი.....	142
---	-----

<i>ვანტანგ ჯინჯვლიაშვილი</i> სტკაკტიკიკული დავიკვიის კოლი თკვიანსატიკული ვიკვილოტის კკოტსისი.....	146
--	-----

სახუნებისეტიკვილო ვიკვიკვიკანი

<i>ვანტანგ აბაიშვილი</i> ვიწვიკვიტიკი სტკვიანსკოტიკო დანადკვიის ვილსადენსი კავიების განგაკვიკვიკა.....	151
---	-----

<i>ვანტანგ აბაიშვილი</i> სახუნის ლენის დავიკვილოტის განსადკვიკა.....	156
---	-----

ნინო თავაძე, მარიამ ყიზიბელი, მანანა ჩიხლაძე
ავაზიანის სემინის ოკიანოს სისუიკული მასსინათეზლის გავრკვევას
სემინდობის ქვედა ზღვასზე..... 160

სიმონ ხეშტარია, კთხნილი თდიშარია, ნინო ხეშტარია
ოკიანტობის ქვედების კვლევას ვრკატიულ სისტემებში 164

სოციალური ვეცნიერებები

ნათია აბულაძე
აკობლემში დამოკიდებულებას სტიგმატიზაცია და გენდერული განსხვავებები..... 167

ლია ანთაძე
აკობლემში ქვევის იდენტობიკაცია და მისი ვაკობას ვოწაკლემში 172

თამარ ბავრია, იამა (კეკა) კუტუბიძე
სოციალური ვოკობების ზოგობითი კონცეპტუალური განსახვვების შესახებ 175

მარიტა ზუბინიელი
ახალი კოტონავიკის კოვიდ 19-ის კანდემით გავრკვეული კოვისები
ქართულ აკასამთავობო სექტორში 181

სოფიო ივანიძე, მურად შინია
კონსოკოვიში, კობოკო დობებულებითი კოინტაცია და სოცოში..... 186

მარინა კაჭარავა
ინტეკნეტდამოკიდებულებას (ადიქცია) გავრკვევას და ვოწაკლემში 192

მარიამ კუკულაძე
ქალთა ვივანტი დისკობინაცია და ვიქტივიზაცია 195

ლელა ტყემელიანი
ქვევის ვოკალური გავაკობლემის ვიქანივები სოციალურ-კონსოტი და
განვვობის თეკობას ვიხედვით..... 199

ნინო ფირკხალიანი
ვოწაკლეთა ვიკონსული მასსინათეზლების ვინოვნელობას გულინობის
აკვინციისას 203

გიორგი ვავახიანი
კეკლავას და მისი დანოწნულებას ბიხნესში 206

ირინა მელქაძე
„დისტანციური სწავლებლის“ გავრკვევები ქართულ საგანმანათლებლო სოგკოში 210

არქეოლოგია

შორენა ყიფშიძე, ვაჟა სადრაძე
შულავიკი-შოვთივუს კულტურას (შულავიკისა და ივიკის გობას)..... 214

გაოსათსოვარი

გოგო ინანოშილი 219

CONTENTS

GEORGIAN TECHNICAL UNIVERSITY – 100 YEARS OLD

OBITUARY FOR A FRIEND AND A COLLEAGUE

Professor Boris Imnadze - 90	11
---	----

EDUCATION SCIENCES

<i>Nana Tsotniashvili</i> The role of learning environment on students' motivation	13
---	----

<i>Janeta Kilasonia</i> Issues of higher education in the age of globalization	17
---	----

JOURNALIZM

<i>Nino Zaridze, Zaza Tsotniashvili</i> Coverage of the „Machalikashvili's case"	23
---	----

PHILOLOGY

<i>Baia Basiladze</i> The problem of authors of "Darianuli" poems	30
--	----

LAW

<i>Nikoloz Phiphia</i> Right to dignity, defamation and freedom of expression	40
--	----

<i>Irakli Gabisonia, Levan Lortkipanidze</i> Classification of forensic evidence	46
---	----

HISTORY SCIENCES

<i>Rena Bairamova</i> The struggle against religion in Azerbaijan and Nariman Narimanov (1920s)	49
--	----

<i>Sophio Gabelaia</i> The History of the foreign policy of independent Georgia (stage of self-determination in Georgia)	55
---	----

<i>Lali Tsikarishvili</i> Georgia's historical aspiration to Europe, European authors about the historical monuments of Georgia	65
--	----

<i>Marine Surmava</i> We think it would be interesting to look at some of the lesser known details of Winston Churchill's personal life if the letter	71
---	----

PHSICHOLOGY

<i>Roza Gaprindashvili</i> Moral education and "threat of alienation" or.....	76
<i>Nino Gagunashvili</i> The Influence Of Organizational Culture On Workplace Stress	81
<i>Zaza Gabunia</i> Concept of happiness in psychology.....	87

ETHNOLOGY

<i>Nestan Gugushvili</i> Religious Beliefs And Imaginations In The Late Bronze-Early Iron Age	95
--	----

INTERNATIONAL RELATIONS

<i>Rima Gelenava</i> The role of non-state actors towards conflict regulation in South Caucasus	100
<i>Otar Partskhaladze</i> European Security in Russia-EU Relations	105
<i>Lekso Tsavelidze</i> EU Neighbourhood Policy Goals and Objectives.....	109
<i>Irina Kurua</i> The European perspective of Georgia in the format of the associated trio.....	115

ECONOMICS AND BUSINESS

<i>Elisabed Khakhutashvili, Asmat Pipia</i> The development od Economic Analysis Methodology	123
<i>Aleksandre Sologashvili, Salva Kvirkvelia, Elisabed Khakhutashvili</i> Digital Economy and Internet of Things (IoT).....	129
<i>Irma Omanadze, Guguli Kurashvili</i> Competencies of managers as a factor of formation of intellectual capital of the firm	133
<i>Tinatin Gogishvili</i> Economics of potato production	139
<i>Zaza Chipashvili</i> Comparative Analysis of Personnel Policy at Local Self-Government in 2002-2022.....	142
<i>Vakhtang Jinchvelashvili</i> The role of strategic planning in the process of organizational management.....	146

SCIENCES

<i>Vakhtang Abaishvili</i> Determination of the Tension in the Pipelines of the Pneumatic Transport Device	151
---	-----

<i>Vakhtang Abaishvili</i>	
Determining the tension of the sanding belt	156
<i>Nino Tavadze, Mariam Kirimeli, Manana Chikhladze</i>	
Researching frequency characteristic of human hearing organ on lower limit of hearing	160
<i>Simon Khoshtaria, Korneli Odishariia, Nino Khoshtaria</i>	
A study of operator action in ergative systems	164

SOCIAL SCIENCES

<i>Natia Abuladze</i>	
The stigmatization of problem gambling addiction and gender differences	167
<i>Lia Antadze</i>	
Identification of problematic behavior in adolescents and its management	172
<i>Tamar Bagratia, Iasha (Koka) Kutubidze</i>	
About Some Conceptual Definitions of Social Movements	175
<i>Marita Zubiashvili</i>	
Crises caused by the new coronavirus COVID 19 pandemic in the Georgian non-governmental sector	181
<i>Sophio Ivanidze, Murad Shonia</i>	
Conformism as value orientation and society	186
<i>Marina Kacharava</i>	
Internet addiction in children and adolescents	192
<i>Mariam Kukuladze</i>	
Discrimination against women and victimization in the media	195
<i>Lela Tkeshelashvili</i>	
Mechanisms of moral justification of behavior according to social cognitive theory and theory of set.	199
<i>Nino Pirtskhalaishvili</i>	
The importance of personal characteristics of adolescents in the prevention of bullying	203
<i>Giorgi Javakhishvili</i>	
advertisement and its role in business	206
<i>Irina Melkadze</i>	
Challenges of "distance learning" in the Georgian educational space	210

ARCHEOLOGY

<i>Shorena Kipshidze, Vaja Sadradze</i>	
Shulaveri-Shomutepe culture (Shulaveri and Imiri hill)	210

EULOGY

<i>Givi Inanishvili</i>	215
--------------------------------------	-----

ბ ა ხ ს მ ნ მ ბ ა



პროფესორი ბორის იმნაძე - 90

მეგობრის, კოლეგის გახსენება

ხუთ წელიწადზე ცოტა მეტი გავიდა ჩვენი მეგობრის, საქართველოს ტექნიკური უნივერსიტეტის დეკანოზის პროფესორის ბორის იმნაძის იმპროვიზირებულ საქართველოში გარდასვლიდან. ამა წლის 15 ნოემბერს მას დაბადების 90 წელი უსრულდება. დიდად სამწუხაროა, რომ ამ თარიღს იგი ვერ მოესწრო, სულ რაღაც ხუთიოდე წელი დააკლდა...

ბორის იმნაძე იყო საქვეყნოდ ცნობილი პედაგოგი, სწავლული, მკვლევარი, ნამდვილი თბილისელი, დიდებული მამულიშვილი, კოლორიტული პიროვნება, საოცარი მეგობარი, სიკეთის და სიყვარულის მსახური ადამიანი.

თავისი ცხოვრების წესით ბ. იმნაძე ანგარებაზე, წვრილმანზე, უტილიტარულზე ამაღლებისა და ადამიანებისათვის სიხარულის მოტანის სასწაულებრივი ნიჭით იყო დაჯილდოებული, სხვისი სიხარულით გათავისების უნარი, თანაგრძნობა, თანადგომა განაპირობებდა მისი ცხოვრების ხიზლს.

ბორის იმნაძე ჭეშმარიტი ინტელიგენტი იყო. იგი თავისი მოვალეობის ღრმა შეგნებით ემსახურებოდა ჩვენი საზოგადოების, ქვეყნის სასიცოცხლო ინტერესებს. ამას იქმნოდა უხმოდ, უპრეტენზიოდ. ნახევარ საუკუნეზე მეტი ხნის განმავლობაში ეწეოდა იგი საოცრად ნაყოფიერ და მრავალმხრივ მოღვაწეობას

საქართველოს ტექნიკურ უნივერსიტეტში: იყო რუსული ენის, ლიტერატურისა და ჟურნალისტიკის კათედრის გამგე, მიმართულების ხელმძღვანელი, სტუ საინჟინრო ეკონომიკის, მედიატექნოლოგიებისა და სოციალურ მეცნიერებათა ფაკულტეტის სამეცნიერო საბჭოს წევრი, სტუ ჟურნალ „განათლების“ რედაქტორი, საქართველოს განათლების მეცნიერებათა აკადემიის ნამდვილი წევრი - აკადემიკოსი, მრავალი თაობის აღმზრდელი.

ბორის იმნაძე დიდი ტრადიციების ოჯახიშვილი იყო. მამა - ლეონიდე განათლებული პიროვნება ყოფილა, დედა - ნინო ლორთქიფანიძე ჭეშმარიტი მოღვაწე ქართველი მანდილოსანი, პარტიულ, საბჭოთა და პროფკავშირულ ორგანიზაციათა მუშაკი. მეუღლე - ელისაბედ ხახუტაშვილი გამოჩენილი საბავშვო მწერლის ანა ხახუტაშვილის შვილიშვილი, საქართველოს ტექნიკური უნივერსიტეტის პროფესორი, ქართველი ინტელიგენციის თვალსაჩინო წარმომადგენელია, ხოლო ქალიშვილი - ნინო იმნაძე სტუ არქიტექტურის ფაკულტეტის დეკანია.

ბორის იმნაძეს ახლობლები, მეგობრები და კოლეგები ახასიათებენ როგორც მომხიბვლელად უშუალო, დიდ ჰუმანისტს, ტაქტის, ზომიერების გრძნობის მქონეს, საოცრად გულისხმიერსა და მგძნობიარე ადამიანს. ამით გამოირჩეოდა იგი და დაიმსახურა დიდი პატივისცემა და სიყვარული. აუნაზღაურებელი დამაკლისია მისი ამქვეყნიდან წასვლა. მან ისეთი მართალი ცხოვრებით იცხოვრა, ისეთო კვალი დატოვა, რომელსაც ვერაფერს აკლებს დროის სვლა და ვის სახელსც დროითი მანძილი კიდევ უფრო მეტყველ ბრწყინვალეობას მატებს. აღნიშნულის გამოხატულებაა ის ფაქტიც, რომ სტუ საინჟინრო ეკონომიკის, მედიატექნოლოგიებისა და სოციალურ მეცნიერებათა ფაკულტეტზე გაიხსნა პროფესორ ბორის იმნაძის სახელობის კაბინეტი, რომლის კედლიდან პორტრეტადქმნილი ბორის იმნაძე მრავლისმეტყველად უმზერს ამ კაბინეტის სტუმრებსა თუ სტუდენტებს.

**სტუ საინჟინრო ეკონომიკის, მედიატექნოლოგიებისა და
სოციალურ მეცნიერებათა ფაკულტეტი**

**სტუ ქართული ფილოლოგიისა და მედიატექნოლოგიების
დეპარტამენტი**

ჟურნალ „განათლება“ რედაქოლეგია

განათლების მეცნიერებათა

EDUCATION SCIENCES

სასწავლო გაკვეთის კოლი მოსწავლეთა მოტივაციის

*ნანა ცოტინაშვილი დოქტორანტი
საქართველოს ტექნიკური უნივერსიტეტი*

რეზიუმე

სტატია ეხება სასწავლო გარემოს მნიშვნელობას მოსწავლეთა მოტივაცია-დემოტივაციაზე. რა როლი ენიჭება სასწავლო გარემოს შექმნას სწავლების პროცესში და რა უნდა მოვიმოქმედოთ იმისთვის, რომ შევქმნათ პოზიტიური სასწავლო გარემო. რა ფაქტორები ახდენს გავლენას მოსწავლეთა მოტივაციაზე?

სასწავლო გარემოს უდიდესი მნიშვნელობა აქვს მოსწავლეთა მოტივაციაზე. ქვემოთ განვიხილავთ სასწავლო გარემოს რამდენიმე კომპონენტს, რომლებსაც განსაკუთრებით დიდი მნიშვნელობა აქვს მოსწავლეთა მოტივაციისათვის. ეს კომპონენტებია-სასწავლო აქტივობები, მოსწავლეთა შეფასება/წახალისება და კონტროლის/პასუხისმგებლობების განაწილება. მიუხედავად იმისა, რომ გარემოზე საუბრისას, პირველ რიგში, სკოლის როგორც საგანმანათლებლო დაწესებულების, სასწავლო პროცესისათვის ინფრასტრუქტურული მზაობა გვახსენდება, ამაზე აქ არ შევჩერდებით. აქცენტს უფრო საგაკვეთილო პროცესის გარემოზე გავაკეთებთ, რაშიც მასწავლებელს უდიდესი წვლილი მიუძღვის. მოსწავლის მოტივაციის ასამაღლებლად საჭიროა წახალისება, მაგალითად, სკოლის ცხოვრებაში მისი ჩართვის გზით. მაღალი აკადემიური მოსწავლისათვის ის გარკვეულ პოზიციას დაიკავებს კლასისა თუ სკოლის მართვაში.

ამ ნაშრომში შევეცდები მიმოვიხილო კლას-სი სოციალური რამდენიმე მნიშვნელოვანი განზომილება: გარემო ურთიერთქმედება, შესრულების მიზნების პოპულარიზაცია და მათი ასოცირება ადაპტაციურ შედეგებთან ახალგაზრდა მოზარდი მოსწავლეთათვის.

მასწავლებელთა მხარდაჭერა გულისხმობს მოსწავლეთა დარწმუნებას, რომ მათი მასწავლებ-

ლები იზრუნებენ მათზე, დააფასებენ და დაამყარებენ პირად ურთიერთობებს მათთან. მკვლევრებმა დაადგინეს პოზიტიური ასოციაციები მასწავლებლის მხარდაჭერის აღქმასა და მოსწავლეთა ადაპტაციურ მოტივაციის რწმენასა და ჩართულობის ქცევებს შორის. მაგალითად, როდესაც მოსწავლეები ხედავენ მასწავლებლის, როგორც მათი დამხმარე, გამოხატვის ინტერესის და შეფასების მაღალ დონეს თავისი მოსწავლეების მიმართ, თავის მხრივ, მოსწავლეები უფრო მოტივირებულნი ხდებიან.

საკლასო გარემოს მნიშვნელოვან ფაქტორებს შორის დიდი მნიშვნელობა ენიჭება მოსწავლის მიმართ მასწავლებლის მოლოდინს. კვლევებმა აჩვენა, რომ მასწავლებლის მოლოდინი მოსწავლეთთან მიმართებაში, როგორც წესი, მართლდება.

კვლევებმა აგრეთვე აჩვენა, რომ მასწავლებლებს მოსწავლის მიმართ მოლოდინი შეიძლება, რეალური ფაქტობრივი ინფორმაციის არსებობის გარეშეც ჩამოუყალიბდეთ. როგორც წესი, ამ მოლოდინის ჩამოყალიბებაში მნიშვნელოვან როლს ასრულებს მოსწავლეთა ეთნიკური წარმომავლობა, სოციალურ-ეკონომიკური მდგომარეობა და სქესი.

საკვანძო სიტყვები: სასწავლო გარემო, მოსწავლეთა მოტივაცია, სოციალური გარემო, ოჯახური გარემო, სასწავლო აქტივობები, მოსწავლეთა შეფასება, პასუხისმგებლობის განაწილება. კონტროლის/პასუხისმგებლობების განაწილება.

შესავალი

სასწავლო აქტივობებში იგულისხმება მოსწავლეთა ცოდნის ამაღლებაზე ორიენტირებულ აქტივობათა ერთობლიობა. როგორც აღმოჩნდა, იმას, თუ როგორ აღიქვამს მოსწავლე ამა თუ იმ სასწავლო აქტივობას, უდიდესი მნიშვნელობა აქვს

როგორც მიმდინარე აკადემიური წარმატების, ისე ზოგადად, სწავლის მიმართ დამოკიდებულებების თვალსაზრისით.

მასწავლებლის მიერ გამოყენებულ შეფასების პოლიტიკას დიდი მნიშვნელობა აქვს მოსწავლეთა მოტივაციისათვის. შეფასების პოლიტიკაში იგულისხმება შეფასების კონკრეტული მეთოდები და მათი გამოყენების სიხშირე.

კვლევებით დადგინდა, რომ საკლასო ოთახში უფლებამოსილებებისა და პასუხისმგებლობების განაწილებას დიდი მნიშვნელობა აქვს მოსწავლეთა მოტივაციისათვის. აუცილებელია მოსწავლეთა ჩართულობა მნიშვნელოვანი საკლასო გადაწყვეტილებების მიღებასა და საკუთარი სასწავლო პროცესის მართვა/დაგეგმვაში.

ძირითადი ნაწილი

1. სასწავლო გარემოს როლი მოსწავლეთა მოტივაციაზე

იმისათვის, რომ მოხდეს მოსწავლეთა მოტივაციის ამაღლება, აუცილებელია პოზიტიური საგანმანათლებლო გარემოს შექმნა. იმის გაგება, თუ რა წარმატებები აქვთ მოსწავლეებს სკოლაში, თვალი უნდა ვადევნოთ მოსწავლეთა ურთიერთობას მათ თანაკლასელებთან და სოციალურ გარემოს-კლასის სოციალური გარემო შედგება მოსწავლეთა აღქმის შესახებ თუ როგორ ხდება მათი ურთიერთობა სხვებთან(მაგ.კლასელებთან, მასწავლებლებთან.).

იგი მოიცავს შემდეგ ზომებს: 1.მასწავლებლის მხარდაჭერა. 2. ურთიერთ-თანამშრომლობის ხელშეწყობა და პატივისცემა. 3. მოსწავლეთა დავალებებთან დაკავშირებული ურთიერთქმედების ხელშეწყობა და 4. შესრულების ხელშეწყობის მიზნები. ბოლოდროინდელი დაკვირვებების მიხედვით აქცენტი გაკეთებულია კლასის სოციალური გარემოს მნიშვნელობაზე, მათ შორის მხარდაჭერა, ურთიერთპატივისცემა, დავალებებთან დაკავშირებული ურთიერთქმედება მოსწავლეებში და ნაკლებად ფოკუსირება მოსწავლეთა შორის კონკურენციაზე. მაგალითად, ეროვნული სამეცნიერო განათლების სტანდარტები მოიცავს აშკარა მითითებებს მასწავლებლების მიერ სოციალური და ინტელექტუალურ გარემოს შექმნაზე, ასევე მხარდაჭერაზე, პატივისცემას და თანამშრომლობაზე.

მასწავლებლები განსხვავდებიან იმის მიხედვით, თუ რამდენად დართავენ ნებას ან თუნდაც წახალისებენ მოსწავლეებს აკადემიური ურთიერთობის განმავლობაში. როგორი ფორმაც არ უნდა იყოს, ურთიერთქმედება მოსწავლეებს შორის

არის მოსწავლეზე ორიენტირებული სასწავლო მიდგომების კრიტიკული კომპონენტი. როდესაც მოსწავლეებს მოუწოდებენ ურთიერთქმედების და ერთმანეთთან აზრების გაცვლას, მათ აქვთ კითხვების დასმის ან პასუხის გაცემის შესაძლებლობა, წინადადებების შეთავაზება და დისკუსიებში მონაწილეობის მიღების. ეს ურთიერთქმედებები დაკავშირებულია მოსწავლეთა სწავლასა და მიღწევებთან, რომელიც შეესაბამება მოლოდინს პიაჟესა და ვიგოტსკისგან მოსწავლეთა აღქმა, რომ მათ ეძლევათ აქტიური მონაწილეობის შესაძლებლობები გაკვეთილების დროს და ხელს უწყობს თანაკლასელებთან მათ ურთიერთობას, ასევე ასოცირდება მათ მოტივაციასთან.

2. ფაქტორები, რომლებიც ზეგავლენას ახდენს მოსწავლეთა მოტივაციაზე

მრავალი კვლევა ადასტურებს იმ ფაქტს, რომ მოსწავლეთა მოტივაციაზე რამდენიმე მნიშვნელოვანი ფაქტორი ახდენს ზეგავლენას.

1. არსებობს სკოლის მნიშვნელოვანი გავლენა მოსწავლეთა მოტივაციაზე.

2. მნიშვნელოვან გავლენას ახდენს ოჯახური გარემო მოსწავლეთა მოტივაციაზე.

3. ასევე მნიშვნელოვანი გავლენა აქვს სკოლის გარემოს მოსწავლეთა სწავლის შედეგებზე, მეგობრულ ურთიერთობებზე.

სხვა გარე ფაქტორები, რომლებიც გავლენას ახდენს მოსწავლის სწავლის შედეგებზე, არის ოჯახის გარემო. ოჯახური გარემო გავლენას ახდენს საქართველოში პიროვნების ჩამოყალიბებაზე. ოჯახი არის იქ, სადაც ხდება პირველი სასწავლო პროცესი. ამრიგად, მოსალოდნელია, რომ მოსწავლეს კარგი სასწავლო ჩვევები ჩამოუყალიბდება. ამასთან, ოჯახურმა გარემომ შეიძლება უარყოფითად იმოქმედოს მოსწავლეთა მოტივაციაზე, როდესაც იგი არ არის ორიენტირებული მოსწავლეთა კარგი უნარ-ჩვევების და დისციპლინის ჩამოყალიბებაში. ოჯახი დიდ როლს თამაშობს ამ მხრივ, განსაკუთრებით, რადგან ისინი პირდაპირ კავშირში არიან ბავშვებთან. მშობლები დიდ გავლენას ახდენენ მოსწავლეთა სწავლის წარმატებაზე. ასევე არსებობს შიგნიდან მიღებული შიდა ფაქტორები, რომლებმაც შეიძლება გავლენა მოახდინონ მოსწავლეთა სწავლის შედეგებზე. ერთ-ერთი ასეთია მოსწავლის სწავლისადმი მოტივაცია. მოტივაცია არის მოსწავლეთა მიდრეკილება სასწავლო საქმიანობისკენ, რაც აღძრავს სურვილს მივაღწიოთ შედეგებს ან სწავლის შედეგებს რაც შეიძლება უკეთესად. სწავლისადმი მოტივაცია მნიშვნელოვნად უწყობს ხელს გარკვეულწილად

მოსწავლეთა სწავლის შედეგების გაუმჯობესებას გარკვეულ საგნებში. მოსწავლეები, რომლებსაც აქვთ მაღალი სასწავლო მოტივაცია, სავარაუდოდ მიიღებენ მაღალ შედეგებს, რადგან მოტივირებული მოსწავლეები შეეცდებიან მიიღონ ის რაც მათ სურთ. სკოლის სოციალურმა გარემომ, როგორცაა მასწავლებლები, ადმინისტრაციული პერსონალი და კლასელები, გავლენას ახდენს მოსწავლეთა სწავლის ხარისხზე. თუ პედაგოგები ყოველთვის ავლენენ სიმპატიურ დამოკიდებულებებსა და ქცევას, კარგი როლის მოდელის დემონსტრირებას, განსაკუთრებით სწავლის პროცესში, შეიძლება დადებითი სტიმული იყოს მოსწავლეთათვის სასწავლო საქმიანობისთვის. ოჯახური გარემოს გაუმჯობესება გამოიწვევს მოსწავლეთა სწავლის ხარისხის გაუმჯობესებას და დადებითად აისახება მათ სამომავლო კარიერაზე. ოჯახური გარემო მოსწავლეთა პირველი გარემოა და ის გავლენას ახდენს მოსწავლეებზე, როგორც ინდივიდზე. ოჯახი მცირე სოციალური ჯგუფია, რომელიც ძირითადად მამებისა და დედებისგან შედგება. ოჯახი პირველი და უმთავრესი გარემოა, რადგან სანამ ადამიანი მიიღებს სხვა საგანმანათლებლო დაწესებულებებს. უნდა აღინიშნოს ის ფაქტი, რომ მოსწავლეები, რომლებიც მნიშვნელოვან მხარდაჭერას იღებენ ოჯახიდან და რომელთა შორის სუფევს ურთიერთობის ჯანსაღი ატმოსფერო, ბევრად უფრო წარმატებულნი და დამოუკიდებელნი არიან. სკოლის გარემოს როლი ასევე მნიშვნელოვანია მოსწავლეთა მოტივაციისთვის. რაც უფრო მაღალია ქულა, მით უფრო მოტივირებულნი არიან მოსწავლეები. შედეგები ნათლად აჩვენებს, რომ სკოლის გარემო დადებითად მოქმედებს სწავლაზე. ეს ნიშნავს, რომ რაც უფრო უკეთესია სკოლის გარემო,

მით უკეთესია მოსწავლეთა სწავლის მაჩვენებელი. სკოლის ფაქტორები, რომლებიც გავლენას ახდენს სწავლაზე, მოიცავს სწავლების მეთოდს, სასწავლო გეგმას, მასწავლებელთა ურთიერთობას მოსწავლეებთან, სასკოლო დისციპლინები, გაკვეთილები და სკოლის დრო, სტანდარტული გაკვეთილები, შენობის პირობები, სწავლის მეთოდები და საშინაო დავალებები. ოჯახური გარემო ერთ-ერთი ფაქტორია, რომელიც გავლენას ახდენს მოსწავლეთა მიღწევებზე. ეს ნიშნავს, რომ ყველა ოჯახთან დაკავშირებული ისეთი საკითხები, როგორცაა თუ როგორ უწყობენ ხელს მშობლები თავიანთ შვილების განათლებას, ოჯახური ურთიერთობები წვევებს შორის, კომფორტული სახლის ატმოსფერო, ოჯახის ეკონომიკური პირობები და სასწავლო საშუალებები, ეს ყველაფერი ხელს შეუწყობს მოსწავლეთა უკეთეს შედეგებს და პირიქით, თუ მოსწავლეები გარშემორტყმულნი არიან იმ გარემოთი, რომელიც რეალურად აშორებს მათ ყურადღებას სწავლისგან, ეს უარყოფით ასახვას ჰპოვებს მათ აკადემიურ მიღწევებზე.

დასკვნა

ზემოთ განხილული და წარმოდგენილი საკითხები სასწავლო გარემოსთან დაკავშირებით, მეტად მნიშვნელოვანია სასწავლო პროცესის ეფექტურად მართვისათვის. პედაგოგი, მუდმივად უნდა ცდილობდეს, რომ ისეთი სასწავლო გარემო შექმნას, რომელიც მაქსიმალურად ხელს შეუწყობს თითოეულ მოსწავლეს და აღუძრავს მას სწავლის სურვილს. ზემოთ წარმოდგენილი საკითხები პედაგოგს ხელს შეუწყობს სათანადო სასწავლო გარემოს ჩამოყალიბებაში, რაც, თავის მხრივ, დადებით ასახვას ჰპოვებს საგანმანათლებლო პროცესზე.

გამოყენებული ლიტერატურა:

1. კუტალამე ი. ეფექტიანი სწავლება, თეორია და პრაქტიკა თბ. 2010
2. ნიჟარაძე ნ. მაკლეინი ქ. სასწავლო და პროფესიული გარემო თბ. 2008

Summary

The article is about the importance of the learning environment on students' motivation-demotivation. What is the role of creating a learning environment in the teaching process and what should we do to create a positive learning environment. What factors affect the motivation of students. Learning environment is important for student motivation. Below we will discuss several components of the learning environment, which are of particular importance for motivation. These components are learning activities, student evaluation/encouragement and control/distribution of responsibilities. Although when talking about the environment, first of all, we remember infrastructural readiness of the school as an educational institution for the educational process, we will not stop here. We will focus more on the environment of the teaching process, in which the teacher will make the greatest contribution. In order to increase the student's motivation, it is necessary to encourage, for example, by involving him in the life of the school. For high academic performance, he will occupy a certain position in the management of the class or school. External factors that affect the learning outcomes of students are the less favorable school environment, it has a positive and significant impact on the learning outcomes of students. In the educational process, the facilities and infrastructure in the school are needed. Incomplete facilities and infrastructure hinder the educational process. Educational psychologists distinguish two main factors when discussing learning motivation-internal and external. Intrinsic motivation stems from the desire to study this or that issue/subject. It depends on the innate interests of the student, the need of competence growth and self-improvement. The goal of such a student is not to receive an award or a positive evaluation.

In this paper, I will attempt to review several important social dimensions of classroom: environmental interactions, promotion of performance goals, and their association with adaptive outcomes for young adolescent students.

Teacher support refers to students' assurance that their teachers care about them, value them, and build personal relationship with them. Researchers found positive associations between perceptions of teacher support and students' adaptive motivational beliefs and engagement behaviors. For example, when students see a teacher as their helper, expressing a high level of interest and appreciation for their students, in turn, students become more motivated.

A higher-order classroom social environment factor accounted for significant changes in all motivation and engagement outcomes. Four distinct dimensions of the social environment were differentially important in explaining in various indices of motivation and engagement. In general, however, students' perceptions of teacher support. And the teacher as promoting interaction and mutual respect were related to positive changes in their motivation and engagement.

Key Words: Educational environment, student motivation, social environment, family environment, educational activities, student assessment, distribution of responsibility.

გლობალიზმის ეპოქის უმაღლესი განათლების საკითხები

*ჟანეტა კილასონია, დოქტორანტი
საქართველოს ტექნიკური უნივერსიტეტი*

*ხელმძღვანელი: პროფესორი ვაჟა გურგენიძე
საქართველოს ტექნიკური უნივერსიტეტი*

რეზიუმე

მდგრადი ეკონომიკური და სოციალური განვითარების მთავარი რესურსი ადამიანური კაპიტალია. სწორედ ამიტომ განათლება ქვეყნის განვითარების პრიორიტეტული სფეროა, ქვეყნის მდგრადი განვითარება მათ ეფექტურობაზე დამოკიდებული.

იმისათვის რომ, უზურუნველყოფილ იქნას დემოკრატიული ღირებულებების მქონე მოქალაქეთა აღზრდა, სახელმწიფომ უნდა უზურუნველყოს ადამიანის ფუნდამენტური უფლება ხარისხიანი განათლების ხელმისაწვდომობა ყველა ბავშვისთვის და ახალგაზრდისთვის, განურჩევლად მათი ფიზიკური თუ გონებრივი შესაძლებლობებისა, ეთნიკური, რელიგიური თუ რასობრივი მიკუთვნებულობისა.

იუნესკო განმარტავს, რომ ინკლუზია და თანასწორობა ძირითადად მოიცავს ყველა მარგინალიზებულ ჯგუფს, რომლებიც განისაზღვრება რასის, ეთნიკური, სქესის, სოციალურ-ეკონომიკური კლასის, სექსუალური ორიენტაციის, ენის, რელიგიის, შესაძლებლობების და იმიგრანტის სტატუსის მიხედვით. უფრო მეტიც, იუნესკო განმარტავს, რომ "განათლების უთანასწორობა საზოგადოების უთანასწორო განვითარებას წარმოადგენს".

გაეროს მდგრადი განვითარების მიზნები 17 მიზნისა და 169 ინდიკატორისაგან შედგება, რომლებზეც თანხმდება გაეროს ყველა წევრი ქვეყანა უკეთესი და უფრო მდგრადი მომავლის მისაღწევად, მათ შორის საქართველო. ეს მიზნები ჩვენ წინაშე არსებულ თანამედროვე გლობალურ გამოწვევებს ეხება: სიღარიბის, უთანასწორობის, კეთილდღეობის, მშვიდობისა და სამართლიანობის საკითხებს, ასევე კლიმატურ და ეკოლოგიურ გამოწვევებს.

ეს მიზნები მჭიდროდ უკავშირდება ერთმანეთს და იმისთვის, რომ არავინ დარჩეს მათ მიღმა,

მნიშვნელოვანია, თითოეული ეს მიზანი და ინდიკატორი 2030 წლამდე შესრულდეს. სწორედ ამ მიზნებიდან ერთ-ერთი ხარისხიანი და თანსწორი განათლების უზურუნველყოფაა, რომლის უმთავრეს განმსაზღვრელად თანასწორობისა და ინკლუზიურობის მიღწევა სახელდება.

უმაღლესი განათლების სამართლიანი ხელმისაწვდომობა მოითხოვს რომ ყველა ადამიანს ჰქონდეს შესაძლებლობა, ისარგებლოს მისი ფუნდამენტური უფლებით და მიიღოს უმაღლესი განათლება თანაბარ პირობებში დისკრიმინაციის გარეშე.

ვინაიდან ყველას არ აქვს თანაბარი შესაძლებლობა, როგორც ფიზიკური ასევე ფინანსური მიიღოს უმაღლესი განათლება, სახელმწიფო პოლიტიკა უნდა განსაზღვრავდეს სამართლიან თანასწორ დამკვიდრებულებას და მათთვის აუცილებელი პირობების უზურუნველყოფას.

სახელმწიფომ უნდა უზურუნველყოს დამატებითი დახმარების გაწევა რათა აკადემიური წარმატების მისაღწევად დაბრკოლებები შემცირდეს და საბოლოოდ მოიხსნას, რაც შეიძლება გამოიწვევოს იყოს პირადი და სოციალური გარემოებებიდან. ამიტომ, სამართლიანობის პოლიტიკა და პრაქტიკა ეხმარება ადამიანებს განათლების ხელმისაწვდომობის მიღწევაში.

თანასწორობის უზურუნველყოფის სტრატეგია გულისხმობს, რომ ყველა სტუდენტი იყოს ჩართული უმაღლესი განათლების პროცესში და მათ შეძლონ თანამედროვე მიღწევების შესაბამისი, ხარისხიანი განათლების მიღება და გარანტირებულად დაცული იყოს მათი უფლებები. განათლების ხელმისაწვდომობა და ინკლუზიურობა მნიშვნელოვანია ასევე დემოკრატიული საზოგადოების მშენებლობისთვის, განათლებაში ჩართვა განპირობებულია სამართლიანობისა და თანაბარი შესაძლებლობების დემოკრატიულ პრინციპებით.

შესავალი

ხარისხიანი, თანასწორი და ინკლუზიური უმაღლესი განათლების მიღება თითოეული ადამიანის ფუნდამენტური უფლებაა და წარმოადგენს პიროვნული და პროფესიული ზრდის, სოციალური კეთილდღეობისა და სახელმწიფოს მდგრადი განვითარების წინაპირობას.

წლების განმავლობაში აქტიურად იბრძოდნენ საყოველთაო, ინკლუზიური და თანასწორი მოდელის დასაწესებლად მსოფლიოს საგანმანათლებლო სისტემებში. ინკლუზიური და თანასწორი უმაღლესი განათლება – გულისხმობს ყველა ტიპის სპეციალური საგანმანათლებლო საჭიროებების მქონე და შეზღუდული შესაძლებლობების მქონე სტუდენტების ჩართვას უმაღლეს საგანმანათლებლო სასწავლო პროცესში.

ხარისხიანი და ხელმისაწვდომი უმაღლესი განათლებისა უზრუნველყოფა არის საქართველოს მთავრობის ერთ-ერთი ძირითადი პრიორიტეტი, რასაც მოწმობს განათლებისა და მეცნიერების სტრატეგია 2022-2032, სადაც თანასწორი და ინკლუზიური უმაღლესი განათლების უზრუნველყოფა, როგორც ხარისხიანი განათლების მიღწევის უმთავრესი წინაპირობა აღიარებულია მნიშვნელოვან პრიორიტეტად. [1]

სტრატეგიის დოკუმენტშივე ვკითხულობთ: “არახელსაყრელ პირობებში მყოფი, სოციალურად დაუცველი, სოფლად მცხოვრები, ეთნიკური უმცირესობების ჯგუფები, იძულებით გადაადგილებული პირები, მიგრანტები, ქალები, აგრეთვე სპეციალური საგანმანათლებლო საჭიროებებისა და შეზღუდული შესაძლებლობის მქონე პირები, აწყდებიან ხარისხიანი განათლებისა და გადამზადების მისაწვდომობის პრობლემას სრული პოტენციალის გამოვლენისა და წარმატების მიღწევისთვის.”

აღნიშნული თემის აქტუალობა ეხმიანება ასევე იმ საერთაშორისო სამართლის ძირითად ინსტრუმენტებს, რომელსაც ჩვენი ქვეყანა უერთდება, ესენია: იუნესკოს 1960 წლის განათლებაში დისკრიმინაციის საწინააღმდეგო კონვენცია; [2] გაეროს 1966 წლის სამოქალაქო და პოლიტიკური უფლებების საერთაშორისო პაქტი, [3] ეკონომიკური, სოციალური და კულტურული უფლებების საერთაშორისო პაქტი; [4] 1979 წლის კონვენცია ქალთა მიმართ დისკრიმინაციის ყველა ფორმის

აღმოფხვრის შესახებ; [5] ევროპის საბჭოს 2011 წლის კონვენცია ქალთა მიმართ ძალადობისა და ოჯახში ძალადობის პრევენციისა და აღკვეთის შესახებ; [6] 2014 წლის კონვენცია შეზღუდული შესაძლებლობის მქონე პირთა უფლებების შესახებ, [7] იუნესკოს 1994 წლის სალამანკას დეკლარაცია “ინკლუზიური განათლების შესახებ” [8] და ადამიანის უფლებათა და ძირითად თავისუფლებათა დაცვის კონვენცია. [9] საქართველოს განათლების სისტემა, როგორც თეორიის, ისე პრაქტიკის მიმართულებით, ითვალისწინებს ევროპის საბჭოს დემოკრატიული მოქალაქეობისათვის განათლებისა და ადამიანის უფლებათა სწავლების შესახებ ქარტიის პრინციპებს.

ასევე აღსანიშნავია, რომ საქართველოს მთავრობამ მდგრადი განვითარების მიზნების ეროვნული დოკუმენტით, რომელიც სრულად ეყრდნობა გაერთიანებული ერების ორგანიზაციის გენერალური ასამბლეის 2015 წლის 25 სექტემბრის A/RES/70/1 და 2017 წლის 6 ივლისის A/RES/71/313 რეზოლუციებს, მდგრადი განვითარების (SDGs) [10] 17-ივე მიზანი ეროვნულ პრიორიტეტად დაასახელა, აღსანიშნავია, რომ ახალი ერთიანი სტრატეგია მიისწრაფვის ინკლუზიურ და ხარისხიან უმაღლეს განათლებაზე თანაბარი ხელმისაწვდომობისკენ.

ძირითადი ნაწილი

ტექნოლოგიური განვითარება და ხელოვნური ინტელექტის გამოყენება გავლენას ახდენს ჩვენს ცხოვრებასა და კარიერაზე, რაც დღის წესრიგში აყენებს ახალი უნარების მქონე ადამიანების საჭიროებას, სწორედ ამიტომ უმაღლეს განათლებაზე ხელმისაწვდომობა, გახდა მნიშვნელოვანი პრიორიტეტი, რათა არავინ დარჩეს განათლების მიღმა. ინოვაციური ეკონომიკა დაკავშირებულია სოციალურ მრავალფეროვნებასთან და თანასწორობის საკითხებთან. ინოვაციების საჭიროება ზრდის მოთხოვნას მაღალკვალიფიციურ ადამიანებზე, ამიტომ ყველას უნდა ქონდეს წვდომა განათლებაზე ახალი უნარებისა და ცოდნის შესაძენად განურჩევლად მისი ფიზიკური შესაძლებლობისა, ეთნიკური წარმოშობისა, სოციალური სტატუსისა და ა. შ. ზემოთ აღნიშნულის გაუთვალისწინებლობა კი იწვევს უთანასწორობას და ზეწოლას ახდენს ქვეყნის ეკონომიკასა და სოციალურ სისტემაზე.

ევროპაში უმაღლეს განათლებაში მრავალ-

ფეროვნებისა და ინკლუზიურობის გაძლიერების მიზნით რამდენიმე პოლიტიკური ვალდებულება იქნა მიღებული ბოლო რამდენიმე წლის განმავლობაში, დაწყებული 2015 წლის მარტში ევროკავშირის წევრი ქვეყნების პარიზის დეკლარაციით მოქალაქეობისა და საერთო ღირებულებების ხელშეწყობის შესახებ განათლების გზით. ეს ასევე აისახება 2015 წლის ერევნის კომუნიკეში და ბოლონის პროცესის 2018 წლის პარიზის კომუნიკეში, რომლის მიზანია გააძლიეროს უმაღლესი განათლების სოციალური განზომილება, რომელიც კონცეფციის სახით იყო წარმოდგენილი წინა კომუნიკეში. ევროკავშირის პოლიტიკის კონტექსტში სოციალურმა ინკლუზიამ ასევე მოიპოვა მნიშვნელობა ბოლო რამდენიმე წლის განმავლობაში. 2017 წელს ევროკომისიამ ეს თემა აითვისა უმაღლესი განათლების განახლებულ დღის წესრიგში ამავე დროს, იგი გახდა ევროპული ინტეგრაციის სოციალური განზომილების გაძლიერების პოლიტიკის ნაწილი, ევროპული სოციალური სვეტის გაძლიერების გზით. ევროკავშირთა საქართველოს ასოცირების შეთანხმებაში მნიშვნელოვანი კომპონენტი უჭირავს უმაღლესი განათლების ინკლუზიურობისა და თანასწორობის ზრდას და ხელშეწყობას.

გლობალურ დონეზე, გაეროს მდგრადი განვითარების მიზნები (SDGs) მიღებული 2015 წელს 193 ქვეყნის მიერ, რომლებიც მიზნად ისახავს სიღარიბის დასრულებას, პლანეტის დაცვას და კეთილდღეობის უზრუნველყოფას 2030 წლისთვის, იძლევა უფრო ფართო პერსპექტივას, სადაც სოციალური კეთილდღეობა თამაშობს მთავარ როლს მდგრადობის კონცეფციაში. აქ მჭიდრო კავშირია განათლებასა და უთანასწორობის შემცირებისა და გენდერული თანასწორობის ხელშეწყობის სპეციფიკურ მიზნებს შორის, უფრო ფართო მიზნის მეშვეობით, რომლებმაც უნდა უზრუნველყონ ხარისხიანი განათლება ყველასთვის. [11][12]

უფრო ვრცლად, რომ ვისაუბროთ მდგრადი განვითარების მიზნებზე, აღსანიშნავია რომ გაეროს გენერალურმა ასამბლეამ 2015 წლის სექტემბერში A/RES/70/1 რეზოლუციით მიიღო 2030-ის დღის წესრიგი მდგრადი განვითარებისთვის, რომელიც იმავე წლის ოქტომბერში შევიდა ძალაში. რეზოლუციაში გაიწერა მდგრადი განვითარების

17 მიზანი და 169 ამოცანა, რომლებიც ურთიერთდაკავშირებულია და სამ განზომილებაში ერთიანდება - ეკონომიკური, სოციალური და გარემოს დაცვით. 2030 წლის დღის წესრიგი ამ ეტაპზე არსებული ერთადერთი გლობალური დღის წესრიგია, რომლის შესრულებაშიც ყველა ქვეყანა თანაბრად ერთვება და რომლის მთავარი გზავნილია „არავინ დარჩეს პროცესის მიღმა“ (leaving no one behind).

მდგრადი განვითარების მიზნები ეფუძნება ათასწლეულის განვითარების მიზნების გამოცდილებას. ათასწლეულის განვითარების მიზნების შესრულება 2000 წელს დაიწყო და 2015 წელს დასრულდა. მაშინ, ამ მიზნების სახით განვითარების მნიშვნელოვანი გლობალური სამოქმედო გეგმა იქნა შეთავაზებული. თუმცა, ამ გლობალური გეგმის მთავარი გამოწვევა მისი არათანაბარი გავრცელება იყო. კერძოდ, პროგრესი უფრო მეტად ყველაზე განვითარებად ქვეყნებზე აისახა.

მდგრადი განვითარების მიზნები სწორედ ათასწლეულის განვითარების შეუსრულებელი ამოცანების განხორციელებას ისახავს მიზნად და კიდევ უფრო ფართო და ამბიციურ მისწრაფებებს გვთავაზობს. ათასწლეულის განვითარების მიზნების მიმართულების გაგრძელებასთან ერთად, მდგრადი განვითარების სამიზნე გახდა ეკონომიკური, სოციალური და გარემოსდაცვითი საკითხების ფართო სპექტრი და მშვიდობიანი და ინკლუზიური საზოგადოების მშენებლობა. ამასთან, მდგრადი განვითარების დღის წესრიგი მკაფიოდ განსაზღვრავს მისი განხორციელების გზებს და გვთავაზობს ურთიერთდაკავშირებულ მიზნებს და მათ ინდიკატორებს, მათი შესრულების შეფასებისთვის. [13]

საქართველოს დონეზე მდგრადი განვითარების ეროვნული დოკუმენტი მოიცავს ყველა იმ ინფორმაციას, რომლითაც საქართველოს პასუხისმგებელმა საჯარო დაწესებულებებმა უნდა იხელმძღვანელონ 2030 წლის დღის წესრიგის შესრულების პროცესში. კერძოდ, ეროვნულ დოკუმენტში ასახულია გლობალური და ნაციონალიზებული ამოცანები, გლობალური და საქართველოსთვის მისადაგებული ინდიკატორები, რომელთა მიღწევა საქართველომ 2030 წლამდე უნდა შეძლოს და საბაზისო ინდიკატორი, რომელთან მიმართებაშიც გაიზომება თითოეული ამოცანის შესრულება. ამასთან, ყოველი

ამოცანის შესასრულებლად განსაზღვრულია შესაბამისი წამყვანი დაწესებულება. მატრიცის თითოეული პუნქტის შესაბამისად უნდა მოხდეს მდგრადი განვითარების მიზნების შესრულების მონიტორინგი. [14]

მდგრადი განვითარების მიზნებს შორის ერთ-ერთ უმნიშვნელოვანესია სწორედ ინკლუზიური და თანასწორი ხარისხიანი განათლების უზრუნველყოფა და უწყვეტი სწავლის შესაძლებლობის შექმნას ყველასათვის, რამდენადაც თითოეული სხვა მიზნის შესრულების რეალურობა და დონე თავდაპირველად სწორედ ზემოაღნიშნულის მიღწევაზეა დამოკიდებული.

თანასწორობისა და ინკლუზიურობის ფუნდამენტისადმი ასეთი მიდგომა ამოსავალი წერტილია განათლებასთან მიმართებით წარმოშობილი პრობლემების გადასაჭრელად, რადგან განათლება ყველას თანაბრად ეკუთვნის, მიუხედავად ინდივიდების ფსიქოსოციალური საჭიროებისა და ინკლუზიური სტატუსისა.

ადამიანი, რომელსაც არ აქვს მიღებული განათლება, ვერ იქნება კონკურენტუნარიანი არსებულ საზოგადოებაში, ვერ ისარგებლებს სხვა სახის უფლებებით და გახდება მეორეხარისხოვანი მოქალაქე, ამიტომ უმაღლესი განათლება თავის მხრივ პოლიტიკური, კულტურული და სოციალური უფლებების რეალიზების გასაღებია.

ინკლუზიური და თანასწორი განათლება არ გულისხმობს სეგრეგაციას, ეს არის შესაძლებლობა, რომ სპეციალური საჭიროების მქონე პირები აღქმულნი იყვნენ როგორც საზოგადოებრივი მთლიანობის სრულფასოვანი, განუყოფელი ნაწილი.

ინკლუზიური და თანასწორი განათლების უზრუნველყოფა და უწყვეტი სწავლის შესაძლებლობის შექმნა, ერთი მხრივ, სახელმწიფოს პოზიტიურ ვალდებულებას წარმოადგენს, მეორე მხრივ კი, ეს არის საზოგადოების სოციალური ვალდებულება, ხელი შეუწყოს შშმ, სსმ პირების ნორმალურ განვითარებას, სოციალურ ინტეგრაციას, ნებისმიერი სახის დისკრიმინაციისა და სეგრეგაციის აღმოფხვრას და მათ აქტიურ ჩართულობას საზოგადოებრივ ცხოვრებაში და სახელმწიფოში. სწორედ ეს არის გაეროს მდგრადი განვითარების მეოთხე მიზნის არსი. მიზნის მიღწევა განიმარტება, როგორც საქმის წარმატებული და სრულყოფილი დასრულება. ამ მიზნის მიღწევისთვის კი, საჭიროა საზოგადოების

მეტად ინფორმირება და მეტი ჩართულობა, რადგან თუ გვეცოდინება რაში მდგომარეობს პრობლემა, მისი გადაჭრის გზების ძიების პროცესი შეუქცევადი გახდება მანამ, სანამ აღნიშნული პრობლემა არ აღმოიფხვრება.

თანასწორობისა და ინკლუზიურობის უზრუნველყოფა არის უნივერსიტეტების მთავარი საზრუნავი. ეს არის უნივერსიტეტების მისიების სხვადასხვა ნაწილში კონკურენციის პირობა. უნივერსიტეტებს, რომლებსაც სურთ შეინარჩუნონ უპირატესობა, უნდა შეძლონ უნარების მოზიდვა ყველა დონეზე, ხოლო გლობალიზებულ სამყაროში ეს ნიშნავს ღიაობას ყველასათვის. მრავალფეროვანი კვლევითი გარემო აშკარად უფრო კრეატიულია და უკეთეს შედეგებს იძლევა, მრავალფეროვანი სასწავლო გარემო ასევე უფრო მასტიმულირებელია, ვიდრე ჰომოგენური. შესაბამისად, უნივერსიტეტებში თანასწორობისა და ინკლუზიის ხელშეწყობა სათავეს უდებს ინსტიტუციურ ზრდას და შესაძლებლობების განვითარებას, რათა უკეთ მოემსახუროს საზოგადოების საჭიროებებს. უმაღლესი განათლება არის შესაძლებლობა ინდივიდისთვის, იპოვოს შესაფერისი სამუშაო და მოახდინოს საკუთარი პოტენციალის რეალიზება. როგორც უახლესი მონაცემები აჩვენებს, შრომის ბაზარი იცვლება და იზრდება მოთხოვნა იმ ცოდნასა და უნარებზე, რომელთა მიღებაც უნივერსიტეტშია შესაძლებელი, აუცილებელია ყველა ჯგუფის ჩართვა, რომლებსაც შეუძლიათ და ისარგებლებენ საუნივერსიტეტო განათლებით. უნივერსიტეტები არ შეიძლება იყოს ექსკლუზიური იმ დროს, როდესაც საზოგადოება სწრაფად ვითარდება და იზრდება ცნობიერება მრავალფეროვნების სხვადასხვა განზომილებების შესახებ, იქნება ეს კულტურული, გენდერული, სექსუალური ორიენტაცია და ფიზიკური თუ გონებრივი შესაძლებლობები. ჩვენი ფუნდამენტური საუნივერსიტეტო ღირებულებები ღიაობისა და ტოლერანტობის შესახებ მოითხოვს, რომ ვიყოთ ინკლუზიური.

ინკლუზიურობა გახდა სტრატეგიული საკითხი მრავალი უნივერსიტეტისთვის, რომლებიც გავლენას ახდენენ სწავლებაზე, კვლევაზე და ინსტიტუციონალურ კულტურაზე. ბევრმა უნივერსიტეტმა მიიღო ზომები ახალი გზების მოსამუშაოდ, რათა მიეცეთ საშუალება ტრადიციულად ნაკლებად წარმოდგენილი ადამიანებისთვის იპოვონ მათი

ადგილი უმაღლეს განათლებაში.

დასკვნა

ინკლუზიური და თანასწორი განათლების შესაძლებლობების უზრუნველყოფა მიზნად ისახავს უმაღლესი განათლების ხელმისაწვდომობის გაუმჯობესებას ყველა ადამიანისთვის, რომელიც გარანტირებულია, ადამიანის უფლებათა კონვენციით. ეს ინიციატივები ფოკუსირებულია მოწყვლადი ჯგუფისთვის განათლების მიღების შესაძლებლობების უზრუნველყოფაზე (მაგალითად, ეთნიკური უმცირესობები, შეზღუდული შესაძლებლობის მქონე სტუდენტები და დაბალი შემოსავლის მქონე სტუდენტები). განათლების ხელმისაწვდომობა თანასწორი და სამართლიანი პირობებით არა მარტო ადამიანის ფუნდამენტური უფლებების უზრუნველყოფაა არამედ ქვეყნის სოციალური და ეკონომიკური პირობების გაუმჯობესების საფუძველია. სამართლიანი და ინკლუზიური ინიციატივები მიზნად ისახავს გარიყულობისა და პრივილეგიის ხანგრძლივი პრაქტიკის (ძირითადად რასის, სქესის, ეთნიკური

და გენდერული ნიშნის, სოციალურ-ეკონომიკური კლასების მიხედვით) მოგვარებას და გამოსწორებას.

ინკლუზიური უმაღლესი განათლება აუცილებელია დემოკრატიული საზოგადოების მუდმივი განვითარებისათვის, გლობალიზებულ სამყაროს, სულ უფრო ახასიათებს პლურალიზმი და ურთიერთკავშირები. ინკლუზიური და თანასწორი უმაღლესი განათლება წარმოადგენს თანამედროვე სწავლების აუცილებელ მახასიათებელს. შესაბამისად, ჩართვა გულისხმობს სწავლების, სასწავლო პროგრამების, სასწავლო გარემოს, შეფასებისა და სწავლის შედეგების მოდერნიზებას თანამედროვე სასწავლო საჭიროებების დასაკმაყოფილებლად. ამიტომ უმთავრესი გამოწვევა გადაწყვეტილების მიმღები პირების და პოლიტიკის შემქმნელების წინაშე არის სოციალური სამართლიანობის დამკვიდრება და ხარისხიანი თანასწორი განათლების უზრუნველყოფა ყველასათვის. ეს გამოწვევა მოიცავს პოლიტიკის, სტრატეგიებისა და პრაქტიკის დანერგვას, რომლებიც ხელს უწყობენ მაღალხარისხიან სწავლებას და ინტეგრაციის კულტურის შექმნას მთელ სასწავლო გარემოში.

გამოყენებული ლიტერატურა

1. საქართველოს კანონი უმაღლესი განათლების შესახებ;
2. იუნესკოს 1960 წლის განათლებაში დისკრიმინაციის საწინააღმდეგო კონვენცია;
3. გაეროს 1966 წლის სამოქალაქო და პოლიტიკური უფლებების საერთაშორისო პაქტი;
4. ეკონომიკური, სოციალური და კულტურული უფლებების საერთაშორისო პაქტი;
5. 1979 წლის კონვენცია ქალთა მიმართ დისკრიმინაციის ყველა ფორმის აღმოფხვრის შესახებ;
6. ევროპის საბჭოს 2011 წლის კონვენცია ქალთა მიმართ ძალადობისა და ოჯახში ძალადობის პრევენციისა და აღკვეთის შესახებ;
7. 2014 წლის კონვენცია შეზღუდული შესაძლებლობის მქონე პირთა უფლებების შესახებ;
8. იუნესკოს 1994 წლის სალამანკას დეკლარაცია “ინკლუზიური განათლების შესახებ”;
9. ადამიანის უფლებათა და ძირითად თავისუფლებათა დაცვის კონვენცია;
10. გაეროს მდგრადი განვითარების მიზნები 2016-2030;
11. ჟანეტა კილასონია; უმაღლესი განათლების მიზნები და სოციალური უთანასწორობა; სამეცნიერო ჟურნალი „განათლება“ 2022;
12. Diversity, Equity, and Inclusion in European Higher Education Institutions; Results from the INVITED project; Anna-Lena Claeys-Kulik, Thomas Ekman Jørgensen, Henriette Stöber Editorial board: Carme Royo & Hélène Mariaud November 2019;
13. მდგრადი განვითარების მიზნები და საქართველო-<https://sdg.gov.ge/main>.

Zhaneta Kilasonia
Georgian Technical University

Vaja Gurgenidze, professor
Georgian Technical University

Summary

Human capital is the main resource for sustainable economic and social development. That is why education is a priority in the country's development, and the country's sustainable development depends on its effectiveness.

To ensure the education of citizens with democratic values, the state must ensure the fundamental human right of access to quality education for all children and young people, regardless of their physical or mental abilities, ethnicity, religious view, or racial affiliation.

UNESCO explains that inclusion and equality generally encompass all marginalized groups defined by race, ethnicity, sex, socioeconomic class, sexual orientation, language, religion, capacity and immigrant status. Moreover, UNESCO explains that "inequality of education represents the unequal development of society".

The United Nations Sustainable Development Goals comprise 17 and 169 indicators that all UN member states agree to achieve a better and more sustainable future, including Georgia. These goals address the global challenges we face today: poverty, inequality, prosperity, peace, and justice, as well as climate and environmental challenges.

These goals are closely related to each other, and in order to ensure that no one should be left behind, it is important that each of these goals and indicators is met by 2030. One such objective is the provision of quality and equal education, the main determinant of which is the attainment of equality and inclusiveness.

Equitable access to higher education requires that all have the possibility of enjoying their fundamental right to higher education on equal terms and without discrimination.

The government should provide additional support to reduce and ultimately eliminate barriers to academic success that can result from personal and social circumstances. Accordingly, equity policies and practices make it easier to access education.

The strategy for ensuring equality implies that all students should be involved in the process of higher education and that they can receive a quality education corresponding to modern achievements and that their rights are guaranteed. The access and inclusivity of education are also important to build a democratic society, inclusion in education is profoundly conditioned by the democratic principles of justice and equal opportunities.

ქ უ ზ ნ ა ლ ი ს ტ ი კ ა

JOURNALISM

„მაჩალიკაშილის საქმის“ გაშუქება

*ნინო ზაჩიძე, დოქტორანტი
საქართველოს ტექნიკური უნივერსიტეტი*

*ხელმძღვანელი ზაზა ცოტნიაშვილი, პროფესორი
საქართველოს ტექნიკური უნივერსიტეტი*

რეზიუმე

საქართველოში საკმაოდ ბევრი, სხვადასხვა ჟანრისა თუ სპეციფიკის, არხი ფუნქციონირებს. მაგრამ ძირითადად სატელევიზიო ბადეში ახალი ამბები ლიდერობს. უნდა ითქვას ისიც, რომ ქართული მედია პოლიტიკური პოლარიზებულობით გამოირჩევა და მიუხედავად არხების მრავალფეროვნებისა, მაყურებელი ძირითადად იმ მაუწყებელს ანიჭებს უპირატესობას, რომლის სარედაქციო პოლიტიკაც მის „პოლიტიკურ მრწამს“ შეესაბამება. შესაბამისად, იმას თუ როგორ აშუქებს ახალ ამბავს ესა თუ ის არხი, ძალიან დიდი მნიშვნელობა აქვს.

ჩვენ სადოქტორო ნაშრომის სათაურია „ახალი ამბების გაშუქების ძირითადი ტენდენციები თანამედროვე ქართულ ტელემედიაში („რუსთავი 2“, „იმედი“, „საზოგადოებრივი მაუწყებელი“; 2018-2019წწ.) სტატიაც სწორედ ამ თემიდან გამომდინარეობს. კონკრეტულად კი, გახმაურებული ამბის, თემირლან მაჩალიკაშვილის საქმის გაშუქებას განვიხილავთ, რასაც ქართულ სატელევიზიო სივრცეში ძალიან დიდი დრო, წლებიც კი, დაეთმო.

ჩვენ მიერ არჩეული მაუწყებლების („რუსთავი

2“; „საზოგადოებრივი მაუწყებელი; „იმედი“) მაგალითზე დავაკვირდებით თუ როგორ გაშუქდა აღნიშნული თემა მედიაში. ეს არხები ცნობადობით გამორჩეულია და ვფიქრობთ მათ მაგალითზე ჩატარებული კვლევა მკითხველისთვის საინტერესო იქნება. კვლევის პროცესში გავინტერესებდით რამდენად იცავენ მაუწყებლები ჟურნალისტიკისა და ეთიკურ სტანდარტებს. იკვთებოდა თუ არა მიკერძოების ფაქტები და, ზოგადად, მაყურებელი რამდენად იყო ინფორმირებული.

„მაჩალიკაშვილის საქმე“ რიგითი ახალი ამბავი არ ყოფილა, საგამომიებო უწყებები გარდაცვლილის შესაძლო ტერორიზმთან კავშირის შესახებ საუბრობდნენ. შესაბამისად, აღნიშნული საკითხი საკმაოდ სენსიტიური იყო და ვინაიდან საზოგადოების ყურადღების ცენტრში მარტივად მოექცა, მაუწყებლები ვალდებულნი იყვნენ მაყურებლისთვის დაზუსტებული ინფორმაცია მიეწოდებინათ. თუ რამდენად შეძლეს ეს, ჩვენ მიერ ჩატარებული მედიამონიტორინგის შედეგებიდან შეიტყობთ. კვლევის პროცესში შედარებისა და შეპირისპირების მეთოდებია გამოყენებული.

საკვანძო სიტყვები: ტელევიზია, გაშუქება, ტერორიზმი, სპეცრაზმელი, მკვლელობა, მედია.

შესავალი

ახალგაზრდა პანკისელი ბიჭი სპეცრაზმელმა საკუთარ სახლში ჩაცხრილა. იგი რამდენიმე დღის შემდეგ საავადმყოფოში გარდაიცვალა. საგამომიებო უწყებების ცნობით, თემირლან მაჩალიკაშვილს ტერორიზმთან ჰქონდა კავშირი, სპეცრაზმის შეჭრის დღეს კი ხელში ხელყუმბარა ეჭირა და გასროლაც მის გასანეიტრალებლად მოხდა. რადგანაც ქართული მედიაგარემო პოლარიზებულია, ვფიქრობთ, რომ კვლევის პროცესში მიკერძოებისა და არაობიექტურობის ფაქტები გამოიკვეთება. უფრო დეტალურად, თუ როგორ გამოუქდა „მაჩალიკაშვილის საქმე“ ამ სამ არხზე, სტატიის ძირითადი ნაწილიდან შეიტყობთ.

ძირითადი ნაწილი

სანამ უშუალოდ „მაჩალიკაშვილის საქმის“ გამოუქების შესახებ ვისაუბრებთ, დარგობრივ ლიტერატურაზე დაყრდნობით ზოგადად ახალი ამბებისა და კონკრეტულად ტერორიზმის საკითხების გამოუქებას მიმოვიხილავთ.

ახალი ამბების გამოუქების შესახებ დეტალურ ინფორმაციას ვიგებთ ბილ კოვაჩისა და ტომ როზენსტილის წიგნიდან „ჟურნალისტიკის ელემენტები“. ავტორები ჟურნალისტების უმთავრეს მოვალეობად ინფორმაციის გადამოწმებას თვლიან. „საბოლოო ჯამში სწორედ გადამოწმების დისციპლინა განასხვავებს ჟურნალისტს გართობის, პროპაგანდის, მხატვრული ლიტერატურისა თუ ხელოვნებისგან. ჟურნალისტმა, უპირველეს ყოვლისა, უნდა მოიპოვოს ინფორმაცია იმის შესახებ, რაც ნამდვილად ხდება“. [1; 83, 84] წიგნში ვკითხულობთ, რომ გადამოწმების წესი დღეს მკაფიოდ არ არის ჩამოყალიბებული. ავტორების თქმით, თუკი ჟურნალისტები ახალ ამბავს გადამოწმების გარეშე ავრცელებენ, ძალიან დიდ პრობლემასთან გვაქვს საქმე. ასევე, ობიექტურობის ფაქტორზეც არის ყურადღება გამახვილებული. ვკითხულობთ, რომ ობიექტურობის მნიშვნელობა გაუფასურებული და თითქმის დაკარგულიცაა.

რაც შეეხება კონკრეტულად ტერორიზმის

ფაქტების გამოუქებას, ამ თემასთან დაკავშირებით ჟურნალისტური ეთიკის ქარტიის საბჭოს მიერ მომზადებულ სახელმძღვანელო წესებს გავცნაით, რომლებიც ტერორისტული საკითხების გამოუქებაზე მომუშავე ჟურნალისტთათვის არის განკუთვნილი.

აღნიშნულ მასალაში ტერორიზმის საკითხების გამოუქებასთან დაკავშირებით ზოგადი რეკომენდაციებია გაწერილი. აღსანიშნავია ის, რომ ამ რეკომენდაციებს ჟურნალისტები, ხშირ შემთხვევაში, სათანადოდ ან არ ვერ ასრულებენ. ჟურნალისტური ეთიკის ქარტიის საბჭოს მიერ მომზადებულ მასალაში ვკითხულობთ, რომ „უარყოფითი ქმედების დაკავშირება მასში მონაწილე პირების წარმომავლობას ან რელიგიურ მრწამსთან არარელევანტურია. ამგვარი ინფორმაცია მხოლოდ ნეგატიურ სტერეოტიპებს აღვივებს და ხელს უწყობს სტიგმატიზაციას“. [3] ეს ერთ-ერთი ყველაზე გასათვალისწინებელი ფაქტორია, მაგრამ ქართული ტელევიზიების მაგალითზე შეგვიძლია ვთქვათ, რომ ჟურნალისტები ამ საკითხს სათანადოდ არ ითვალისწინებენ. ამის მაგალითია ჩვენი საკვლევი საკითხი „მაჩალიკაშვილის საქმის“ გამოუქება, სადაც ყოველ მეორე ჩართვასა თუ სიუჟეტში მის წარმომავლობაზე იყო ხაზი გასმული. მასალაში ასევე ნათქვამია, რომ არასწორი ინფორმაციის გავრცელებისას არხმა შეცდომა უნდა აღიაროს და აუდიტორიას გადაცდომის შესახებ დროულად აცნობოს, რასაც ქართულ ტელევიზორში, ფაქტობრივად, ვერ შეხვდებით.

ჟურნალისტური ეთიკის ქარტიის საბჭო მედიის წარმომადგენლებს ბალანსის დაცვისაკენ მოუწოდებს. ავტორების თქმით, სიუჟეტში ჟურნალისტის პირადი განწყობები ან, ზოგადად, სარედაქციო პოლიტიკა არ უნდა იკვეთებოდეს. რაც მაჩალიკაშვილის საქმის გამოუქებისას ამკარა იყო. სანამ უშუალოდ თემას გავშლით, უნდა აღვნიშნოთ, რომ მართალია „მაჩალიკაშვილის საქმე“ ტერორიზმთან იყო დაკავშირებული, მაგრამ განსხვავება ის იყო, რომ ჟურნალისტები ა.წ. უკვე გარდაცვლილი ადამიანის ტერორიზმთან შესაძლო კავშირის შესახებ საუბრობდნენ და პირდაპირ

ეთერში ტერორიზმის ფაქტის გაშუქებასთან საქმე არ გვექონია.

როგორც შესავალში აღვნიშნეთ, თემირლან მაჩალიკაშვილი 19 წლის პანკისელი ახალგაზრდა იყო, რომელსაც სპეცოპერაციის დროს სპეცრაზმელმა საკუთარ სახლში ესროლა, იგი მოგვიანებით საავადმყოფოში გარდაიცვალა. ეს ამბავი საზოგადოების ყურადღების ცენტრში მალევე მოექცა, შესაბამისად, მაუწყებლებმა მის გაშუქებას ძალიან დიდი დრო დაუთმეს. მაჩალიკაშვილის მკვლელობის დღეს გასული სიუჟეტები დასამონიტორინგებლად საინტერესო აღმოჩნდა. მომხდარს საკმაოდ დიდ დროს უთმობდა „საზოგადოებრივი მაუწყებელი“. თვალშისაცემი იყო ის ფაქტი, რომ „მომბეში“ სანამ უშუალოდ პანკისის სპეცოპერაციის შესახებ გამოაცხადებდნენ, 5 წუთიანი სიუჟეტი გავიდა, სადაც 1 თვის წინ თბილისში ჩატარებული სპეცოპერაციის შესახებ იყო საუბარი. სიუჟეტიდან გავიგეთ, რომ აჰმედ ჩატაევის ბანდა საქართველოში ტერაქტებს გეგმავდა. ასევე, საუბარი იყო ჩატაევის საქართველოში შემოღწევის გზისა და მისი ბანდის წევრების, დამხმარეების შესახებ. ჟურნალისტიკა ასევე შეგვახსენა, რომ გაბრიელ სალოსის სპეცოპერაციის დროს სპეცრაზმელიც გარდაიცვალა.

რჩებოდა შთაბეჭდილება, რომ ეს წინ წანამდგრებული სიუჟეტი მაყურებლის შესამზადებლად იყო გათვლილი, რომ პანკისის სპეცოპერაციის შედეგი ძალიან მძაფრად აღარ აღექვათ. სწორედ ამის შემდეგ გამოაცხადა წამყვანმა პანკისში მომხდარი ამბის შესახებ. ტექსტი შემდეგნაირად გამოიყურებოდა: „სწორედ ახმეტ ჩატაევის საქმესთან კავშირში არიან ბრალდებული ის პირები, რომლებიც დღეს თბილისსა და პანკისში ერთდროულად ჩატარებული სპეცოპერაციების დროს აიყვანეს“. [6] ამ ყველაფრის შემდეგ ახსენეს თემირლან მაჩალიკაშვილი, რომელიც წამყვანის თქმით პანკისის სპეცოპერაციის დროს იყო დაჭრილი და მისი მდგომარეობა მძიმედ ფასდებოდა. თვალშისაცემი იყო ის ფაქტი, რომ თემირლან მაჩალიკაშვილის სპეცრაზმელის მიერ

თავში სროლის ფაქტი მხოლოდ სიუჟეტის ბოლოში იყო ნახსენები და იქვე განმარტებაც ჰქონდა გაკეთებული, სადაც ჟურნალისტი ამბობდა, რომ თემირლან მაჩალიკაშვილს ხელში ხელყუმბარა ჰქონდა, სპეცრაზმელს წინააღმდეგობა გაუწია და სროლაც ამან განაპირობა. „საზოგადოებრივი მაუწყებლის“ მსგავსად, ტელე „იმედის“ ეთერშიც გაბრიელ სალოსის ქუჩაზე მომხდარი სპეცოპერაციის შესახებ ისაუბრეს და მაჩალიკაშვილის ამბავი შემდგომ გადააბეს. ხოლო „რუსთავი 2“-ზე „კურიერის“ ეთერი სწორედ ამ ამბით გაიხსნა, წამყვანმა მკაცრი ტონით საზოგადოებას სპეცრაზმელის მიერ დაჭრილი ახალგაზრდის შესახებ აცნობა.

თემირლან მაჩალიკაშვილი ძალიან მძიმე მდგომარეობაში იყო და სამკურნალოდ მისი საზღვარგარეთ, კერძოდ ავსტრიაში, გადაყვანა სურდათ, თუმცა ქვეყანამ პაციენტი არ მიიღო. ეს ფაქტი „საზოგადოებრივი მაუწყებელსა“ და „იმედს“ ყურადღების გარეშე არ დარჩენიათ. ავსტრიის მთავრობამ განცხადება, თუ რატომ არ მიიღეს მომაკვდავი პაციენტი სამკურნალოდ, მხოლოდ ნახევარი წლის შემდეგ გაავრცელა, რაც „საზოგადოებრივმა მაუწყებელმა“ კვლავ გააშუქა. [7] „მომბის“ ეთერიდან შევიტყვეთ, რომ ავსტრიამ მაჩალიკაშვილი სამკურნალოდ იმიტომ არ მიიღო, რომ მას შესაძლოა ტერორისტულ დაჯგუფებებთან ჰქონოდა კავშირი და შეიძლება მისი გამოხსნა მოენდომებინათ, რაც ქვეყნისთვის ძალიან საფრთხილო იქნებოდა. აღსანიშნავია, რომ „რუსთავი 2“-ზე ეს ფაქტი საერთოდ არ გაშუქებულა. არხის განსხვავებული სარედაქციო პოლიტიკა აშკარა იყო. „კურიერის“ წამყვანები თუ კორესპონდენტები სპეცრაზმელს პირდაპირ ამტყუნებდნენ და ამბობდნენ, რომ მაჩალიკაშვილისთვის დამიზნებით არ უნდა ესროლა.

თემირლან მაჩალიკაშვილი 2018 წლის 10 იანვარს გარდაიცვალა. მომხდარი ჩვენ მიერ კვლევის ობიექტად არჩეულმა მაუწყებლებმა საინფორმაციო გამოშვებების დასაწყისშივე გამოაცხადეს.

როგორც „საზოგადოებრივი მაუწყებლის“ წამყვანი იუწყებოდა, გამთენიისას პაციენტის მდგომარეობა დამძიმდა და მისი გადარჩენა ვეღარ მოხერხდა. ერთ-ერთი არასამთავრობო ორგანიზაციის დირექტორის სინქრონი იყო ნაჩვენები, სადაც რესპონდენტი იმ გარემოებათა შესახებ საუბრობდა, რომელთა მიხედვითაც მაჩალიკაშვილისთვის სროლა საჭირო არ იყო. მისი თქმით, ეს სახელმწიფოს მხრიდან სიცოცხლის ხელყოფას ნიშნავდა. ამ სინქრონის საპირისპირო მოსაზრება ეთერში არ გასულა, რაც „პირველი არხისგან“ გასაკვირი იყო. „ქრონიკის წამყვანმაც მაყურებელს მომხდარი ფაქტი გამოშვების დასაწყისშივე აცნობა. დაკონკრეტებული იყო, რომ გარდაცვლილს ჭრილობა თავის არეში ჰქონდა მიყენებული. ეს „იმედისგან“ გასაკვირი იყო, რადგანაც ჟურნალისტები ყოველთვის ცდილობდნენ ამ საკითხზე ყურადღება არ გაემახვილებინათ. ამბის გამოცხადების შემდგომ, შვილმოკლული დედის გლოვის მძიმე კადრები იყო ნაჩვენები. უნდა ითქვას, რომ ამგვარი კადრების ჩვენება და გავრცელება ყოველად დაუშვებელია, მაგრამ მსგავსი ტრაგედიების დროს ამას ქართული მაუწყებლები არ ითვალისწინებენ. მაჩალიკაშვილის გარდაცვალების ფაქტი „რუსთავი 2“-ის წამყვანებმა მაყურებლებს მკაცრი ტონითა და ხმამაღალი ხმით ამცნეს. სიუჟეტის განმავლობაში აქცენტი სპეცრაზმელისა და, ზოგადად, მისი ზემდგომი პირების ბრალეულობაზე კეთდებოდა.

პანკისელი ახალგაზრდის დაღუპვის შემდეგ მამამისი, მალხაზ მაჩალიკაშვილი, სამართლიანობის აღდგენას მოითხოვდა. იგი ამბობდა, რომ მისი შვილი უდანაშაულო იყო და მკვლელობის დამკვეთი და შემსრულებელი სათანადოდ უნდა დასჯილიყო. „რუსთავი 2“-ის წამყვანები მას სოლიდარობას უცხადებდნენ და სატელევიზიო ეთერსაც ხშირად უთმობდნენ. გავიხსენებთ მალხაზ მაჩალიკაშვილის „შაბათის კურიერში“ სტუმრობას, სადაც იგი ჰყვებოდა თუ როგორ აპირებდა სუსი მოტყუებით მის კონკრეტულ ადგილას მიყვანასა და შემდგომ ლიკვიდაციას. გადაცემის წამყვანი, ნოდარ

მელაძე, რესპონდენტს კრიტიკულ შეკითხვებს არ უსვამდა. როდესაც მაჩალიკაშვილმა განაცხადა, რომ შეთავაზებულ შეხვედრაზე არ წასულა, წამყვანმა საპასუხოდ თქვა, რომ მალხაზ მაჩალიკაშვილმა ამ უარით ერთგვარი საიდუმლო ოპერაცია ჩაშალა. ამ რეპლიკითაც იკვეთებოდა, რომ იგი რესპონდენტის მოსაზრებას იზიარებდა.

ამის პარალელურად, „იმედის“ ეთერში გასული სიუჟეტები თემირლან მაჩალიკაშვილის ტერორიზმთან კავშირის შესახებ მოგვითხრობდა. მაგალითად, კვირის შემაჯამებელ გადაცემაში „იმედის კვირა“ მაჩალიკაშვილის შესახებ საკმაოდ ვრცელი სიუჟეტი გავიდა. წამყვანმა, ირაკლი ჩიხლაძემ, მკაცრი და დამაჯერებელი ტონით, გადაცემის დასაწყისშივე ექსკლუზივი დააანონსა. სიუჟეტი საკმაოდ ვრცელი იყო და თემირლან მაჩალიკაშვილსა და მის გარემოცვას ეხებოდა. ერთ-ერთი ყურადსაღები ფაქტი, რითაც ჟურნალისტმა თხრობა დაიწყო, მაჩალიკაშვილის საიდუმლო მიმოწერა გახლდათ, მისი თქმით, ტექსტი წაშლილი იყო და აღდგენა ამერიკელი ექსპერტების წყალობით მოხერხდა. მიმოწერიდან ირკვეოდა, რომ მაჩალიკაშვილს სადგურის მოედანზე თავის აფეთქება სურდა. უნდა ითქვას, რომ ეს საკითხი ჩვენ მიერ კვლევის ობიექტად არჩეულ სხვა მაუწყებლებზე არ გაშუქებულა. ამავე სიუჟეტში ფაქტები იყო მოხმობილი, რომლის მიხედვითაც ჟურნალისტი თემირლან მაჩალიკაშვილისა და ახმედ ჩატაევის ნაცნობობა/ახლობლობის შესახებ საუბრობდა. უნდა ითქვას, რომ სიუჟეტი საკმაოდ ვრცელი, ინფორმაციული და კონკრეტული ფაქტებით გაჯერებული იყო, მაგრამ ამავდროულად მასში წამყვანისა და სიუჟეტის ავტორის პოზიცია იკვეთებოდა. რადგანაც იმ დროისთვის გამოძიება დასრულებული არ იყო და, შესაბამისად, არც თემირლან მაჩალიკაშვილის ბრალეულობა არ იყო დამტკიცებული, ჟურნალისტების მტკიცებითი ტონი შეუფერებელი იყო.

ბანგლადეშში თემირლან მაჩალიკაშვილის სახელობის წყარო გაიხსნა. ეს ფაქტი ტელეკომპანია „იმედს“ არ გამოჰპარვია. საკითხი „ქრონიკის“

ეთერში გაშუქდა. სიუჟეტში იმ ორგანიზაციის შესახებ იყო საუბარი, რომელმაც მაჩალიკაშვილის საპატივსაცემოდ წყარო გახსნა. გაჟღერებული ინფორმაციით, აღნიშნული ორგანიზაციის ხელმძღვანელი ინტერპოლით ძებნილი გახლდათ, თავად ორგანიზაცია კი, დიდი ალბათობით, ტერორიზმის დაფინანსებასთან იყო კავშირში. საკითხთან დაკავშირებით მალხაზ მაჩალიკაშვილი ჰყავდათჩაწერილი, რომელიც ამბობდა, რომ თვითონ ორგანიზაციის წარმომადგენლებს არ იცნობდა, უბრალოდ მათთან კავშირზე, სავარაუდოდ, ჩეჩენი მეგობრების წყალობით გავიდნენ. ცხადია, მხოლოდ მაჩალიკაშვილის სინქრონით არ შემოფარგლულან და საკითხთან დაკავშირებით მაყურებელმა ექსპერტების მოსაზრებაც მოისმინა. მათი აზრით, ის ფაქტი, რომ ეს ორგანიზაცია 19 წლის ბიჭით დაინტერესდა და მას წყარო გაუხსნეს, ძალიან ბევრ შეკითხვას ბადებდა, ვინაიდან ისინი შემთხვევით ადამიანებს წყაროებს არ უხსნიდნენ. შემდგომ არ ორგანიზაციის ხელმძღვანელის შესახებ იყო საუბარი, რომელიც 2014 წელს რუსეთმა ტერორისტად გამოაცხადა და საერთაშორისო ძებნაში იმყოფებოდა. ამ პიროვნების ტერორისტულ იდეოლოგიასთან კავშირზე წერს ჯეიმს თაუნის კვლევისა და ანალიზის ფონდი. რეპორტში საუბარია, რომ ბოსტონის ცნობილი ტერაქტის შემოქმედი ტამერლან ცარნევის რადიკალიზაცია მას შემდეგ მოხდა, რაც ის ტერაქტამდე ცოტა ხნით ადრე 2012 წელს სასიტლინელის (ამ ორგანიზაციის ხელმძღვანელის) ქადაგებებს მახაჩკალის მეჩეთში ესწრებოდა-ნათქვამი იყო სიუჟეტში.

შემდეგ „პრაიმ ტაიმში“ გამოქვეყნებული სტატია განიხილეს, სადაც აღნიშნული ორგანიზაციის, ე.წ. საქველმოქმედო ფონდის, „ცოცხალი გული“-ს საქმიანობის შესახებ ვრცელი სტატია გამოქვეყნდა. მასში ნათქვამი იყო, რომ ორგანიზაციაში ტერორისტული საქმიანობისთვის შეგროვებული თანხები აკუმულირდებოდა. სიუჟეტის ბოლოს, კვლავ ექსპერტის ინტერვიუდან ამონარიდი იყო ნაჩვენები, რომლის თქმითაც, ჩნდებოდა საფუძვლიანი ეჭვი, რომ მაჩალიკაშვილს წყარო როგორც სარწმუნოებისთვის შეწირულ ადა-

მიანს, ისე გაუხსნეს. ასევე, აღნიშნული იყო, რომ ორგანიზაციის დამფუძნებელი აჰმედ ნაბიევი, 2011 წელს საქართველოში სწორედ აჰმედ ჩატაევის ყოფნის პერიოდში იმყოფებოდა.

საერთო ჯამში, სიუჟეტი ინფორმაციული იყო, მისი ქრონომეტრაჟი-8:16 წუთი გახლდათ. ეს საკითხი „რუსთავი 2“-სა და „საზოგადოებრივ მაუწყებელ-ზე“ არ გაშუქებულა. „იმედზე“ კი, ინფორმაციები, რომლებიც თემირლან მაჩალიკაშვილის ტერორისტულ ორგანიზაციებთან კავშირს ამყარებდა, ხშირად შუქდებოდა.

დასკვნა

დასკვნის სახით შეგვიძლია ვთქვათ, რომ „მაჩალიკაშვილის საქმე“ საზოგადოებრივი ინტერესიდან გამომდინარე ძალიან დიდხანს, წლები შუქდებოდა. როგორც ვვარაუდობდით, გაშუქებისას ხშირი იყო არაობიექტურობისა და მიკერძოებულობის შემთხვევები. აშკარა იყო არხების სარედაქციო პოლიტიკა, რის მიხედვითაც ჟურნალისტები ხელმძღვანელობდნენ. თუკი ტელეკომპანია „იმედი“ საგამოძიებო უწყების მიერ გავრცელებულ ცნობებს ეთანხმებოდა და მის ეთერში გასული სიუჟეტები თემირლან მაჩალიკაშვილის ტერორიზმთან კავშირის დადასტურებაზე იყო ორიენტირებული, „რუსთავი 2“ გარდაცვლილის მიმართ წაყენებულ ბრალს კატეგორიულად ეწინააღმდეგებოდა და ამ არხზე გასულ სიუჟეტებში მკაფიოდ ამბობდნენ, რომ სპეცრაზმელი, რომელმაც საკუთარ ლოგინში მწოლიარე ახალგაზრდა მოკლა, კანონის სიმკაცრით უნდა დასჯილიყო. რაც შეეხება „საზოგადოებრივ მაუწყებელს“, „იმედისა“ და „რუსთავი 2“-ისგან განსხვავებით, შედარებით დაბალანსებული იყო. „პირველი არხის“ ჟურნალისტები ნეიტრალური ტონით გამოირჩეოდნენ, მაგრამ დაკვირვებული თვალი მაინც შეამჩნევდა, რომ მაუწყებელი საგამოძიებო უწყების მიერ გავრცელებულ ცნობას ენდობოდა და ეთანხმებოდა.

საბოლოო ჯამში შეიძლება ითქვას, რომ მაყურებელი ინფორმირებული იყო და „მაჩალიკაშვილის საქმის“ მიმდინარეობას თვალს უწყვეტ რეჟიმში ადევნებდა.

გამოყენებული ლიტერატურა:

1. კოვაჩი ბ. როზენსტილი ტ. (თბილისი, 2006) „ჟურნალისტიკის ელემენტები“; [83, 84]
2. „იმედი“; „იმედის კვირა“ ; 2 ივლისი, 2018წ. <https://bit.ly/3p18h9k> ქრონ: 0:00-20:42წთ. [ბოლო ნახვის თარიღი: 19.02.2022]
3. ჟურნალისტური ეთიკის ქართვის საბჭო; „ტერორიზმის გამუქება“ <https://bit.ly/3LLiDoj> [ბოლო ნახვის თარიღი: 19.02.2022]
4. „რუსთავი 2“; „შაბათის კურიერი“; 8 ივლისი, 2018. <https://bit.ly/3H2UyVu> ქრონ: 0 :00-11:57წთ. [ბოლო ნახვის თარიღი: 19.02.2022]
5. „საზოგადოებრივი მაუწყებელი“; მოამბე 21 საათზე , 26 დეკემბერი, 2017. ქრონ-1:03-6.33წთ. <https://bit.ly/3LL1aeT> [ბოლო ნახვის თარიღი: 19.02.2022]
6. „საზოგადოებრივი მაუწყებელი“; მოამბე 21 საათზე , 26 დეკემბერი, 2017. ქრონ: 06:51-10:19წთ. <https://bit.ly/3LL1aeT> [ბოლო ნახვის თარიღი: 19.02.2022]
7. „საზოგადოებრივი მაუწყებელი“; „მოამბე 15 საათზე“; 11 ივნისი, 2018. <https://bit.ly/3p14etr> ქრონ: 0:00-0:33წთ. [ბოლო ნახვის თარიღი: 19.02.2022]

Coverage of the „Machalikashvili's case“

*Nino Zaridze, Ph.D. Student
Georgian Technical University*

*Supervisor: Professor, Zaza Tsotniashvili
Georgian Technical University*

Summary

There are functioning many channels of different genres and specifics in Georgia, but the news dominates the TV network mostly. It should also be noted that the Georgian media is characterized by political polarization and despite the diversity of channels, the viewer mainly prefers the broadcaster whose editorial policy responds to his/her "political beliefs." Therefore, how this or that channel reports the news is very important.

The title of our doctoral dissertation is "The main trends of news coverage in modern Georgian television ("Rustavi 2 ", "Imedi ", "Public Broadcaster "; 2018-2019). The article is based on these topics. Specifically, we are considering the coverage of the widely known story, the case of Temirlan Machalikashvili, to which a lot of time, even years, was devoted in Georgian television. Machalikashvili was shot dead by special forces in his home during the special operation. According to the investigating agency, he was holding a grenade in his hand and a shot was fired to neutralize him.

We will observe how this topic was covered in the media on the example of the broadcasters we chose ("Rustavi 2"; "Public Broadcaster;" Imedi). These channels are noteworthy and we think the research on their example will

be interesting for the readers. During the research process, we were interested in the extent to which broadcasters adhered to journalistic and ethical standards. Whether the facts of bias were revealed and, in general, how they informed the viewers. "Machalikashvili's case" was not ordinary, the investigative agencies were talking about the possible connection between the deceased and terrorism. Consequently, the issue was quite sensitive and since it was easily brought into the public spotlight, the broadcasters were obliged to provide the viewers with accurate information. You will learn from the results of our media monitoring to what extent they managed to do this. Comparison and contrast methods are used in the research process.

Keywords: television, coverage, terrorism, Special Forces, murder, media.

ფილოლოგია

PHILOLOGY

„დარიანული“ ლექსების ავტორების კრიტიკა

ბაია ბასილაძე, ფილოლოგი
ქართული ენისა და ლიტერატურის მასწავლებელი

რეზიუმე

ამ ბოლო დროს ერთობ აქტუალური გახდა „დარიანული“ ლირიკული შედევრების ავტორობის საკითხი. ცნობილია, რომ პაოლო იაშვილის თხზულებათა დემეტრადისეულ გამოცემაში ეგ ციკლი ცალკეა გამოყოფილი, რაც, შესაძლოა, იმის მინიშნებაც იყოს, რომ აღნიშნული ქმნილებები სადავოა ანდა მათ ერთი კი არა, ორი ავტორი ჰყავთ. აღნიშნულის თაობაზე გამოთქმულია საწინააღმდეგო მოსაზრებები.

მაგალითად, ფილოლოგიის მეცნიერებათა დოქტორი პროფესორი ლალი ავალიანი, რომელმაც მეტად მნიშვნელოვანი მონოგრაფია და ცალკეული წერილები დაწერა პაოლო იაშვილის შემოქმედებაზე, კატეგორიულად ეწინააღმდეგება იმ აზრს, რომ ე.წ. „სადავო“ ლექსები, ანუ „დარიანულები“, ეკუთვნის ელენე ბაქრაძეს, მოგვიანებით ელენე დარიანად მიჩნეულს.

ქალბატონ ლალი ავალიანს გამოუჩნდნენ თანამდგომიც. მაგალითად, პროფესორი ავთანდილ ნიკოლეიშვილი, მკვლევარი ზეინაზ ლომჯარია...

მოსაზრება, რომ ელენე დარიანი იგივე ელენე ბაქრაძეა და „დარიანულის“ პირველსაწყისი ტექსტები მასვე ეკუთვნის, კატეგორიულად დააყენა და განავითარა ცნობილმა მკვლევარმა გიორგი ჯავახიშვილმა თავის არაერთსამეცნიერო ნარკვევში. განსაკუთრებით ფართოდ და საბუთიანად ეგ თეორია გამოხატულია მეცნიერის წიგნში „ელენე დარიანის ლეგენდა და სინამდვილე“, თბილისი, 2011.

არსებობს შუალედური მოსაზრებაც. ზოგი მკვლევარი (მათ შორისაა პროფესორი ქეთევან თავდიშვილი, იხ. მისი წიგნი „ლიტერატურული წერილები“, თბილისი, 2019) ფიქრობს, რომ

ელენე ბაქრაძის ლექსები, როგორც დედნები, გადაუმუშავებია პაოლო იაშვილს და ასე შეიქმნა ე.წ. „დარიანული“ ციკლი. აი, როგორ ჟღერს მისი საბოლოო დასკვნა: „ამბოლოს გამოითქვამოსაზრება, რომ ელენე დარიანი რეალური პიროვნებაა და „დარიანული“ პაოლო იაშვილს არ ეკუთვნისო (იხილეთ გაზეთი „კალმასობა“, 1997 წლის ნომრები). „დარიანული“ ციკლის ლექსები კიდევ რომ აღმოჩნდეს რომელიმე მეორეხარისხოვანი ქალი პოეტის შეთხზული, ისინი მაინც პაოლო იაშვილის კუთვნილებად დარჩება, რადგან მაშინ ჩვენ ხელთა გვქონია მძლავრი ლიტერატურულ-რედაქტორული რედაქცია. „დარიანულს“ პაოლო იაშვილის მძლავრი პოეტური ხელი ატყვია. ეს უდავოა“ (გვ. 55).

ჩვენი აზრით, ყველაზე სწორია ასეთი მიდგომა: არსებობს რამდენიმე ლექსი, რომლებიც ელენე ბაქრაძის არქივშია დაცული და ამ ქალბატონის ხელნაწერებია. ესენი გახლავთ ე.წ. დედნები. პაოლო იაშვილს ისინი წაუღია და უფრო დაუხვეწავს, პოეტურად „გაუმალაშინებია“ და ისე გამოუქვეყნებია. საჭიროა **საწყისი** და **საბოლოო** ტექსტების შედარებითი ანალიზი და ამ გზით ყველაზე კარგად დადგინდება ორი პოეტის წვლილი საბოლოო ვარიანტის ჩამოყალიბებაში.

ჩვენ გავეწიეთ ასეთი სამუშაო და დავადგინეთ: ელენე ბაქრაძის „ნედლი“ ლექსები პაოლოს გადაუმუშავებია, ენობრივ-სტილისტურად დაუხვეწავს, მიუნიჭებია მათთვის მეტი ეროტიკული სიმახვილე და საზოგადოებრივი სკანდალის გამოსაწვევად დაუბეჭდავს.

ჩვენი საბოლოო დასკვნა ასეთია:

ელენე ბაქრაძე + პაოლო იაშვილი = ელენე დარიანს!

შესავალი

შესწავლილი მასალებიდან ირკვევა: 1910-იან და 1920-იან წლებში ჩვენი საზოგადოება ჯერ კიდევ არ იყო მზად ეროტიკული და მეტად თავისუფალი პოეზიისა და პროზის მისაღებად. და ეგ იმ დროს, როცა ამ მხრივ რუსული კულტურული საზოგადოება უფრო თავისუფალი და მიღებისუნარიანი გახლდათ. ეს ბუნებრივია იმ საზოგადოებისათვის, სადაც „ქალწულობის ინსტიტუტი“ დღესაც კი მძლავრად აუმუშავებია. ამიტომაც თუ იყო, რომ საზოგადოებრივად მიუღებელი „უცენზურო“ ლექსების წაკითხვა მამაკაცმა პ.იაშვილმა იკისრა. საარქივო და სხვა მასალებიდან, ასევე გ.ჯავახიშვილის ნარკვევებიდან მკაფიოდ ჩანს: იმისათვის, რათა გადარჩენილიყო მშვენიერი განცდებისა და ქალური ინსტინქტების ჭეშმარიტად გამომხატველი ქმნილებანი, ე. ბაქრაძისეული დედნები პ. იაშვილს ჩაუბარებია და მათ ჰპატრონებია. ასე გამხდარა იძულებული დიდი პოეტი, მიემართა მისტიფიკაციისათვის: ავტორის სახელი შეენარჩუნებია, ხოლო დორიან გრეის სახელი დარიანად ექცია და შეექმნა ლამაზად ჟღერადი სიმბოლისტური ფსევდონიმი **ელენე დარიანი**. მამასადაძემ, ეს იყო, თუ შეიძლება ასე ითქვას, **იძულებითი მისტიფიკაცია**.

ახლა ძალიან მოკლედ მიმოვიხილოთ იმდრო-ინდელი ვითარება, რაც დადასტურებული ფაქტია.

1. ნამდვილი ფაქტია ის, რომ 1915 წელს „პ. იაშვილმა წაიკითხა ქართველი ქალის ელენე დარიანის ლექსები, რომელთაც საზოგადოება გააკვირვებს თავისი საოცრებით და გაბედულებით. ამ ლექსების კითხვის დროს რამდენიმე ქალი თეატრიდან გავიდაო“ [1].

2. ნამდვილი ფაქტია ის, რომ ვინმე „სტდენტმაც“ გამოხატა იმჟამინდელი საზოგადოების უარყოფითი აზრი „გამრყენელი“ თხზულებების გამო: „ჩვენ ეჭვი გვეპარება, რომ ქართველი ქალი ამრიგად დაცემულიყოს“ [2].

3. ნამდვილი ფაქტია: ცნობილმა მწერალმა ია ეკალაძემაც კონსერვატორთა მხარე დაიჭირა. სწორედ მას ეკუთვნის სიტყვები: „სქესობრივ ნიადაგზე დაავადებულთა პოეზია“. „აფსუს, შოთავ, აფსუს, აკაკი... ვაჟავ, აფსუს, ჩვენო დიდებულო ხალხურო პოეზიავ, როცა შენს ადგილს, რაღაც ბოდვას, ხმის უცნაურ აწევ-დაწევასა და „ნიფხავ-პანტალონების“ ხოტბა-დიდებას აჭერინებ“ [3].

4. უტყუარი ფაქტია, რომ მომავალმა უზარ-მაზარმა მწერალმა ლეო ქიაჩელმაც კი კონსერვატიული მხარე დაიჭირა: „ელენე დარიანის მდგომარეობა ფრიად საშიშია. მას ტემპერამენტი

აწეული აქვს. სულიერი საუნჯე ელენე დარიანს არ გააჩნია... მასში არაფერია: არც სინაზე, არც უმანკოება, მოკრძალება, ტლანქია. ჩვენს პოეზიას ის ვერაფერს შეჰმატებს. სულით დატაკმა და ტანით შიშველმა ან რა უნდა მოგცეს?“ [4].

5. უტყუარი ფაქტია ისიც, რომ კრიტიკოსი კიტა აბაშიძე მიესალმა ახალი პოეზიის შემოსვლას, ოღონდ კონსერვატორულმა საზოგადოებამ ისიც გააშავა. მას „პორნოგრაფისტების დამცველი“ უწოდეს [5].

6. ფაქტია: იაზონ ბაქრაძე, ელენე ბაქრაძის ბიძა, დაეჭვებული სწერს ელენეს: ზოგს ეჭვი აქვს, რომ ეგ ელენე დარიანი შენა ხარ. მე არა მგონია, ეს ლექსები შენი იყოსო. მერე არჩევს ამ ლექსებს და უარყოფს მათ მნიშვნელობას. მოყვარული ბიძის ეჭვი ერთობ საგულისხმოა.

7. ფაქტია, რომელსაც ვერ უარყოფთ: ხელთა გვაქვს თვით პაოლო იაშვილის ერთსტროფიანი აღიარება-ხელნაწერი, ანუ ფაქსიმილე, სადაც ჩანს, რომ ელენე ბაქრაძეს მისთვის გასასწორებლად, მოსავლელად და დასაბეჭდად მიუცია ლექსები. აი, ეგ სტროფიც:

**შენი ლექსები მე მბაზრია,
როგორც ბავშვების წმინდა კრებული,
მაგრამ მოწყენით ხშირათ არიან
შენი ალერსის დანატრებული.**

ამ აღიარებას თავში აწერია – ელენე დარიანს, ხოლო ქვეშ მიწერილი აქვს ხელრთვა-ფაქსიმილე: პაოლო იაშვილი [6].

ფაქტობრივად ეგ არის დოკუმენტი, ხელწერილი.

8. ამ ფაქტს ერთგვარად ეხმაურება ელენე ბაქრაძის ზოგ ლექსში გამოხატული წუხილიც.

**ჩემი ლექსები მოვიშორე და გავასხვისე...
...დიდი მოთმენა მოვიახლე და შევითვისე...**

ხოლო მარიჯანისადმი მიძღვნილ ლექსში, რომელიც „დარიანულის“ ერთ შედეგს არაერთი გამოთქმით ენათესავება, ვკითხულობთ:

**იყავ დღეგრძელიჩემს გულისტკივილს
სულ სხვა თაობა გაასამართლებს! [7]**

ამ ბოლო სიტყვაში – „გაასამართლებს“ დიდი აზრია ჩატეული. აქ იგულისხმება ის უსამართლო „გაასამართლება“, რაიც 1915-1916 წლებში მოუწყვეს დარიანულებს, და ის „გაასამართლებაც“, რომელსაც XXI საუკუნეში ჩვენ მოუწყობდით მათ.

ამრიგად, დედნების პაოლოსათვის გადაცემა დოკუმენტურად მტკიცდება და ჩვენ მომსწრენი გავხდით იძულებითი მისტიფიკაციისა.

ახლა კი გადავიდეთ ჩვენი ნარკვევის უმნიშვნელოვანეს საკითხზე: ვინ მუშაობდა და რა სახის შესწორებები შეუტანია დედნების ტექსტში.

ძირითადი ნაწილი

უნდა ვაღიაროთ: დარიანული ციკლის ტექსტები ძლიერ წააგავს პაოლო იაშვილის ელვარე შედეგების სტილს. ეგ ტექსტები უფრო ახლოა პაოლოს ქმნილებებთან, ვიდრე ელენე ბაქრაძის პოეტურ ხელწერასთან. ამას უნდა მოემბნოს ახსნა. ჩვენი თვალსაზრისი ასეთია: პაოლომ ჩაიბარა ლექსები, მათ გაჰკრა თავისებური პოეტური შალაშინი და, როგორც ბუნებრივი ალმასი ხდება უნიკალური ბრილიანტი ტყვიის დაფაზე ხახუნით, ისე გამოიყვანა დედნებისაგან (ალმასისაგან) გადამუშავებული ალმასი, ანუ ბრილიანტი. არის ცნობაც, რომ ამ საქმეში მას სხვა პოეტებიც ჩაურთვია. ერთ მათგანზე კი დანამდვილებით ვიტყვი - ეგ გახლავთ გალაკტიონი.

ამგვარი თანამშრომლობა არ უნდა გაგვიკვირდეს. ამისი მაგალითები ჩვენს ლიტერატურაშიც მოიპოვება. ყველაზე ცნობილს მოგაგონებთ. დღემდე სადავოდ არის გამხდარი, თუ ვინ არის ჭეშმარიტი მთარგმნელი ქართული „ქილილა და დამანასი“. საქმეში კი ორმა კაცმა ჩართო ხელი. ესენი არიან ვახტანგ მეექვსე და სულხან ორბელიანი. საბოლოოდ გაიმარჯვა აზრმა, რომ მას ხელი უნდა მოაწეროს ორივემ. ამიტომაც თუა: 1975 წ. მაგალითოდ რომ გამოსცა ეს შედეგები, საჩინო ადგილას მიუთითა: „სპარსულიდან თარგმნილი მეფე ვახტანგ მეექვსისა და სულხან-საბა ორბელიანის მიერ“ [8].

და ეს სწორია, ვინაიდან ვახტანგის პწკარედული უხეში თარგმანი ორბელიანმა მძლავრი რედაქტორული ხელით ჩაასწორა, მიანიჭა მას მხატვრულ-პოეტური ელვარება.

რადაც ამდგვარი მომხდარა ჩვენს შემთხვევაშიც და შევეცდებით ამის დასაბუთებას.

ჯერ გადმოცემებს მივყვით.

1. ელენე ბაქრაძეც აღიარებს, რომ პ. იაშვილი მის ლექსებს კიდევ ასწორებდა, კიდევ რედაქტორობდა და კიდევ მფარველობდა, როცა მრავალ ლექსსა თუ მოგონებაში აღიარებს: ჩვენ ერთნი ვიყავით, ჩვენ ერთიანი ვიყავით. როგორც შემოქმედნი, ჩვენ ერთმანეთისაგან გაუყოფელი ვართო.

2. თვითონ პაოლო, როგორც ზემოთ ვუჩვენეთ, პირდაპირ იურიდიულ დოკუმენტსა ქმნის, როცა ფაქსიმილეთი გვიცხადებს: მე მივიბარე ელენე ბაქრაძის ლექსები, როგორც ბავშვის ხელგარჯილობა, რათა მათზე მეზრუნაო. ზრუნვად იგულისხმება დახვეწაც (მისი თუ სხვისი ხელით), დაბეჭდვაც და შემდგომ მათი დაცვა კონსერვატორთა შემოტყვევისაგან.

3. ელენე ბაქრაძემ სამი ლექსი საჭაშნიკოდ

გადასცა პაოლოს. ესენია: „მახილი“, „გათავდა ნადიმი“ და „ზამთარში“. პაოლომ ისინი გამოაქვეყნა გაზ. „მეგობარში“ და უკვე აქ გამოჩნდა, რომ ეს იყო მისი რედაქტირებული ტექსტები. ამ შემთხვევაში ხელჩასაჭიდელები გვაქვს სათაურისადმი პაოლოს მოპყრობა. ეს სწორედ რედაქტორული მუშაობაა. მეორე ლექსის სათაური „ჩემი თავადი“ პაოლოს არ მოსწონებია, გადაუშლია და უსათაუროდ დაუბეჭდავს. აქვე შევიხსენოთ: კ. გამსახურდია სწერდა მის საყვარელ მეგობარ ელენე ბაქრაძეს, შენ სათაურის გამოძებნა გიჭირსო. ამ მხრივ კ. გამსახურდია და პაოლო ერთ მხარეს დგანან.

მაშ, ასე, სათაური მოუხსნა პაოლომ ელენეს, ოღონდ ჯერ ჩვენ არ ვიცით, ტექსტებში რა ცვლილებები შეიტანა.

4. დასტურდება, რომ პაოლო ე. ბაქრაძის (დარიანის) ზოგ ლექსს სხვა ძლიერ სიმბოლისტებსაც აძლევდა სარედაქციოდ, გასარანდავად. ამას მოწმობს გალაკტიონის აღიარება: „პაოლო შენს ლექსებს რედაქციისათვის ხანდახან მე მაძლევდაო“ [9]. თავად ე. ბაქრაძეც კი აღიარებს თავის მოგონებებში ერთგან: „ის ზოგჯერ რაიმე სტრიქონის შეცვლას მიუღებელ გამახვილებასაც აძლევდა“ [10].

მივაქციოთ ყურადღება: ზოგ ჩემს სტრიქონს „მიუღებელ გამახვილებას აძლევდა“. ეს ნიშნავს: პაოლო ზოგ ტაეპს აძლიერებდა, ამახვილებდა, წინ წამოწევდა. პოეზიაში კი სწორედ ეს ქმნის ლექსის სტილისტურ ელვარებას. პოეზიაში სიტყვის, სინტაქსის, სტრიქონის დალაგებასა და ადგილის მიჩენას უზარმაზარი მნიშვნელობა ენიჭება.

ამის შემდეგ გადავიდეთ ჩვენთვის ხილული აშკარა რედაქტირების ფაქტებზე.

სანიშნოდ ავიღოთ ლექსი „უკანასკნელი მოვიხსენი ტანსაფარავი“.

ელენე ბაქრაძის არქივში დაცულია ტექსტის პირვანდელი ვარიანტი. აი, პირველი სტროფი:

**აი, მოვიხსენ ტანზე საფარი!
გადახსნილ მხრებსაც მოელანდა შეხება შენი,
ვნებიან გზაზე ჩამოხნულდა, არ ჩანს არავინ,
ბავშვობის ლოცვა ვილადადე უკანასკნელი [11].**

ვხედავთ: ერთგვარად უბადრუკია გამოთქმა - „აი, მოვიხსენ ტანზე საფარი!“ ჯერ ერთი, საფარი არ ნიშნავს ტანსაცმელს. ის სულ სხვა ცნებაა. თანაც ფრაზა ერთგვარად პროზაულია. აი, როგორ აელვარდა და კალმახივით ასხმარტალდა იგი უფრო დიდი ოსტატის ხელში: „უკანასკნელი მოვიხსენი ტანსაფარავი“ [12]. აი, აქ ხდება „მიუღებელი გამახვილებაც“: ქალი მიუთითებდა, ტანსაფარავი გავიხადეო. მაშ, საცვლებიანად მაინც

დარჩენილა. მამაკაცი უფრო შორს მიდის ეროტიკის გზაზე: „უკანასკნელი მოვიხსენი ტანსაფარავი“. ე.ი. დარჩა ტიტლიკანა! რიტმიც მწყობრში ჩადგა - გახდა 14 მარცვლიანი. ეს ზომა პაოლოს ყველაზე მეტად ესულგულებოდა. სწორედ ამ საზომით შექმნა თავისი ყველაზე უკეთესი ქმნილებები. ე.ბაქრამის 10 მარცვალი მან 14 მარცვლიან ლექსად აქცია და ამით სხვა სტრიქონებსაც შეუსაბამა. ეჭვი არაა, რედაქტირებულსა და დედნისეულს შორის ესთეტიკური უფსკრულია გაწოლილი. იგივე ვითარებაა მეორე ტაეპშიც. დედანშია უგერგილო სიტყვა „გადახსნილი“:

გადახსნილ მხრებსაც მოელანდა შეხება შენი.

„გადახსნილი“ შეიძლება სხეული იყოს ქირურგის მაგიდაზე. ის უსიამო შეგრძნებას იწვევს. პაოლოს ან გალაკტიონს მოუძებნიათ უკეთესი საწყისი სიტყვა - დადუმებული. ახლა ტაეპი უფრო პოეტური გახდა. მაგრამ ამითაც არ დაკმაყოფილებულა დიდი ოსტატი: „შეხება შენი“ გადააკეთა ასე: „შეხება ნელი“. ამით ორი საქმე გააკეთა. ჯერ ერთი, ნელი შეხება უფრო მეტ სინაზეს აფიქსირებს; მეორეც ელენეს რითმა გამოსდიოდა უაღრესად უხეში: შენი - უკანასკნელი. პაოლომ ეს ნაკლიც გამოასწორა: ნელი - უკანასკნელი. ასე რომ, მეორე ტაეპმაც ამოიხუნთქა:

დადუმებულ მხრებს ელანდება შეხება ნელი.

ელენე ბაქრამისეულ ვარიანტსა და პაოლოსეულ ტაეპს შორის ისეთი ესთეტიკური სხვაობაა, როგორც ცასა და დედამიწას შორის. მაგრამ პოეტი ქალის ენობრივი უმწეობა ბოლომდე მაინც ვერ გამოასწორა ჩვენმა რედაქტორმა. არ არსებობს არავითარი „დადუმებული მხრები“. დადუმებულია ენა, ადამიანი, მდინარეც კი, ოღონდ მხრები - არა! მხრები შეიძლება იყოს მთრთოლვარე, ფართო, განიერი, ჩამოყრილი და ა.შ.

მძლავრი რედაქტორული ჩარევა გრძელდება მომდევნო ტაეპებშიც. ელენეს ჰქონდა:

**ვნებიან გზაზე ჩამოხნელდა, არ სჩანს არავინ,
ბავშვობის ლოცვა ვილადადე უკანასკნელი.**

ვნებიანი შეიძლება იყოს ადამიანი, ქცევა, ოღონდ არა გზა. პაოლომ იგი შეცვალა ასე - სავენებო გზა. ეგ მისაღებია, რადგან სავენებო გზას დგას ლირიკული გმირი - ქალი.

ახლა მეოთხე ტაეპი.

თამამ ეროტიკულ ლექსში უადგილოა იხმარო ისე წმინდა და ამაღლებული ცნება, როგორიცაა ბავშვი ანდა ბავშვობა. ეს ყოვლად დაუშვებელია ესთეტიკური თვალსაზრისითაც. ამას ხედავს მახვილი პოეტური თვალის მქონე იაშვილი (ანდა გალაკტიონი) და ვითარებას ასე შველის:

სასიზმრო ლოცვა ვიგალობე უკანასკნელი.

ამ ტაეპში სხვა უხეში შეცდომაც იყო. ეს არის ცნება „ვილადადე“. იგი სრულიად არღვევს იმ წყნარ, ინტიმურ, ჩუმ ვითარებას, რომელსაც ოთახში დაუვანებია. მაშ, დალადი სრულიად ანგრევს საჭირო განწყობილებას. ამიტომ აქ უპრიანია შესატყვისი, უფრო წყნარი და მოალერსე, არა მაჟორული, არამედ მინორული ვიგალობე.

დასკვნა პირველდასაწყისი სტროფისათვის:

პაოლო იაშვილმა მოცემული კარგი მასალა დახვეწა, შეცდომები გამოასწორა, რითმა შეახამა და ეგ პოეტური მონაკვეთი ესთეტიკურად უფრო მაღალ დონეზე აიყვანა.

სწორების ეგ წესი მოქმედებს მომდევნო ხანაშიც.

ელენეს ჰქონია ასეთი მეორე სტროფი:

**ჩამეძინება... სიზმრებია ზანტი და მდორე,
დამიწყნარდება გული ჩემი ჯერ ხელუხლები,
ძილში ვილადა დამაკვდება, მემამორება,
ვნების სურვილით მეღუნება მწარედ მუხლები.**

სტროფში დაშვებულია ბევრი ფსიქოლოგიური, ფიზიოლოგიური, ენობრივი და პოეტიკური შეცდომა, რაც მის მჭრელობას აფერხებს, ასუსტებს. რედაქტორმა ყველაფერი ეს შეამჩნია და გამოასწორა.

პირველ ტაეპში მოცემულია სტატიკა. მას აკლია დინამიკა. გარდა ამისა, ფიზიოლოგიური შეცდომაცაა. სიზმარი არ არის არც ზანტი, არც მდორე. პირიქით, ის, ჩვეულებრივ, მოძრავია, დინამიკურია. ამიტომაც პირველი ტაეპი ასე გაიმართა:

დამეძინება... გათავდება ზანტი ზმორება.

აქ დინამიკაც შემოვიდა და თანაც მან შემოიტანა „ზ“ ბგერის აბგერწერება: **ზანტი ზმორება**; მესამე საქმეც გაკეთდა. თუ სარიტმო წყვილი გამოდიოდა ნაკლული: **მდორე -მემამორება**, ახლა გამოვიდა ათჯერ უკეთესი: **ზმორება - მემამორება**.

აი, რასა ნიშნავს ნამდვილი რედაქტორის ჯადოსნური ხელი!

კიდევ უფრო დიდი შეცდომა გამოუსწორებია პაოლოს მეორე სტრიქონში. იქ ეწერა:

დამიწყნარდება გული ჩემი ჯერ ხელუხლები.

ესაა ფიზიოლოგიური ტყუილი. ქალის გული კი არაა ხელუხლებელი, არამედ -მკერდი. სულ სხვაა გული, სულ სხვაა მკერდი! ამიტომაც მეორე ტაეპი ასე გასწორდა:

და დამშვიდდება ჩემი მკერდი, ჯერ ხელუხლები.

მესამე ტაეპში უხეშად ჟღერს „დამაკვდება“. ესეც გასწორდა და ტაეპი ასე აჟღერდა:

ძილში ჩემს მუცელს ვილადა ვაჟი ეამმორება.

ე. დარიანთან გაურკვეველი იყო, ვინ გახლდათ ის ვილადა: ქალი თუ კაცი:

ძილში ვიღაცა დამაკვდება, მეამბორობა.

პაოლომ დააკონკრეტა - ეს არის „ვიღაც ვაჟი“. ესე იგი, ვნება ქალვაჟურია, არაა მთლად ლესბოსური. ისეც გაგიჟებულ ქართველობას კიდევ მეტი გაგიჟება უნდოდა?!

ყველაზე გაუმართავი მაინც მეოთხე სტრიქონი გახლდათ:

ვნების სურვილით მელუნება მწარედ მუხლები.

ფიზიოლოგიური შეცდომაა „ვნების სურვილით“. აქ სურვილი კი არაა გამოხატული, არამედ უკვე დამდგარი ვნება, პროცესი. ამიტომაც პაოლომ ვითარება სწორად გაიაზრა:

და ვნებისაგან იღუნება ჩემი მუხლები.

აქ უკვე დამდგარი ვნებაა გამოსახული, მისი პროცესი და შედეგია ნაჩვენები.

არის კიდევ ერთი ნიუანსი. ე. დარიანს ნახმარი ჰქონდა უადგილო სიტყვა „მწარედ“: „ვნების სურვილით მელუნება **მწარედ** მუხლები“. „მწარედ“ სრულიად ანგრევს აღწერილ ვნებიან ვითარებას. ამ შემთხვევაში არც ქალს, არც ვაჟს „მწარედ“ არ ეღუნება მუხლები, პირიქით, „ტკბილად ეღუნება“. გარდა ამისა, ენობრივი შეცდომაცაა „მუხლების მწარედ მოღუნვა“.

რედაქტორის ჯადოქრული ხელი ისე დაეტყო მესამე ხანას, როგორც მოცარტისა - სალიერის ნოტებს. აქ დღესავით ნათლად ჩანს შემოქმედებითი რედაქტირების ავანჩავანი.

ელენე დარიან-ბაქრადის ბოლო სტროფი ასეთია:

**დილის რიჟრაჟი გამომტაცებს ცხელ ადამიანს,
ჩემს ნაზ სიყვარულს შენზე დარდი კვლავ**

მომემატა,

**და გამწარებულს უცხო კოცნით ქალ-ადამიანს,
გონზე მომიყვანს ბუხრის ძირში გამთბარი კატა.**

პირველ ტაეპში რამდენიმე ენობრივი შეცდომაა.

სისულელეა „დილის რიჟრაჟი“. პაოლომ იგი შეცვალა უდავო მეტაფორით: „მზის აყვავება“. მეორეც, არ არსებობს „ცხელი ადამიანი“. არის „ცხელი უდაბნო“, „ცხელი ქვიშა“, „ცხელ-ცხელი ხაჭაპურები“ და ა.შ. რედაქტორმა უგერგილო ეპითეტი შეცვალა ვითარების შესატყვისით - მწველი. „მწველია ადამიანი“, ვინც სიყვარულით წვავს და ხრუკავს ლირიკულ-ეროტიკულ გმირ ქალს; სრულიად გაუმართავი იყო მეორე სტრიქონი: „ჩემს ნაზ სიყვარულს შენზე დარდი კვლავ მომემატა“. ეს აბსურდი იაშვილმა საოცარი ტაეპით ჩაანაცვლა:

ჩემს შეყვარებას მოგონების მწუხრად რომ დარჩა.

ე. ბაქრადის მესამე ტაეპიც ფიზიოლოგიურ და ფსიქოლოგიურ ურჩობას ავლენს. ჯერ ერთი,

უმნოა „ქალ-ადამიანს“. მეორეც, უცხო კოცნით გამწარებული რად იქნება? ვნება არ არის ის, რაც ამწარებს ან სიმწრის განცდას ბადებს. ეს ფიზიოლოგიურ-ფსიქოლოგიური შეცდომაა. ერთხელ უკვე გაასწორა რედაქტორმა და ახლაც ასწორებს. ამიტომ მესამე ხაზი ასე აჟღერდა:

და დაღონებულ ვაჟის კოცნას სულ ერთ წამიანს.

აქ რითმაც გასწორდა. დედანში ასეთი რითმები იყო: ადამიანს - ადამიანს, **მომემატა - კატა**. I წყვილი ტავტოლოგიური რითმა იყო, რაც ნაკლებს ფასობს ცისფერყანწელთა ბაზარზე. პაოლოს გამოუვიდა ასე: ადამიანს - წამიანს, დარჩა - ფარჩა.

მეოთხე ტაეპი სრულიად გაურკვეველია დედანში: უცხო კოცნით გამწარებულ ქალ-ადამიანსო „გონზე მომიყვანს ბუხრის ძირში გამთბარი კატა“. ჯერ ერთი, რად მოიყვანს გონზე, უმოტივო; მეორეც, არ ვარგა გამოთქმა „ბუხრის ძირში“. ბუხარს ძირი არ აქვს. უნდა ყოფილიყო **ბუხართან გამთბარი კატა**. ყველაფერი ეს გამოასწორა იაშვილის ფრაზამ:

ვარდისფერ დილით აელვარებს ცის ლურჯი ფარჩა.

სრულიად სიმბოლისტური ტაეპია, სადაც ეპითეტი **ვარდისფერი** რიჟრაჟს გულისხმობს, ხოლო მეტაფორა „ცის ლურჯი ფარჩა“ სიმბოლისტთა საყვარელ ფერს კიდევ ერთხელ მოგვაგონებს.

ამ ერთი ლექსის დეტალურმა სტილისტურ-შემოქმედებითმა მიმოხილვამაც კი ნათელი გახადა, თუ რა დიდი როლი შეუსრულებია დედნის ტექსტის მაღალმხატვრულ შედეგრამდე აყვანაში პაოლო იაშვილს, როგორც რედაქტორსა და მისტიფიკატორს, ოღონდ ისიც ნათელია, რომ პირველადი მასალა ეკუთვნის ელენე ბაქრადე-დარიანს.

რედაქტორის მძლავრი ზეგავლენა ეტყობა დარიანულის სხვა ნიმუშებსაც, განსაკუთრებით კი ისეთებს, როგორიცაა „ცისფერი ქოლგა“; „დარიანული“ და სხვ.

პაოლოსეული რედაქტირება იგრძნობა „ცისფერ ქოლგაში“. უწინარეს ყოვლისა, უნდა ითქვას ცისფერყანწელთა სართიმო თეორიაზე. ისინი „უმნო“ ქართულ გვარსახელურ სინტაგმებსაც კი ალამაზებდნენ და „იტალიურ“ ყაიდაზე წარმოთქვამდნენ (ტიტიკო - ტიცინი, პავლე - პაოლო, კოლია - კოლაუ...) და, რაღა თქმა უნდა, ესთეტიზაციის მერანს სადავეს ვერ დაუჭერდნენ რითმის მიებისას. ამ თვალსაზრისით ერთობ საგულისხმოა იაშვილის მეცადინეობა, ელენე ბაქრადის ლექსი-დედანი რითმულად კეთილხმოვანი გახადოს. გარდა ამისა, როცა პოეტ ქალს I-III ტაეპები

ურითმოდ დაუტოვებია, ისინიც კი გაურითმავს. აქვე წინასწარ შევნიშნავთ: სუსტი, არათანხმიერი სარითმო წყვილადი არაერთგან გაუძლიერებია, დაუზუსტებია, ფონიკურად სულ სხვა დონეზე აუყვანია.

განვიხილოთ დედნისა და ნარედაქციევი ტექსტის პირველი პოეტური აბზაცი.

დედნისეული პირველი სტროფი ამგვარია:

მინდა გაიმზო სოფლის ამბავი

და შენ დაჰკოცნი ამ ტუჩებს კიდეც;

ცას აზიდულან ჩვენი ვერხვები,

მზეს უგზავნიან ჩემს ლოცვას ისევ.

ვხედავთ: I-III სარითმო წყვილადი არ გამოვიდა - ამბავი - ვერხვები; II-IV წყვილადიც სუსტი, უმწეო რითმია: **კიდეც - ისევ.**

პაოლო იაშვილმა ბრწყინვალე რითმები მოიფიქრა: მოგიყვები - იხვები; კიდეს - კიდეც.

აი, მისეული ვარიანტი:

მე სოფლის ამბებს შენ მოგიყვები

(შენ რომ ჰკოცნიდი ტუჩების კიდეც);

ისე დაზრდილან ჩვენი იხვები,

რომ პეპლაობა დაიწყეს კიდეც.

ახლა სხვა აუცილებელ სწორებათა შესახებ.

სოფლიდან შორს მყოფ ადრესატს როცა სოფელზე ესაუბრები, რა თქმა უნდა, ერთ ამბავს კი არ უყვები, არამედ არაერთს, ბევრს. ამიტომ უმჯობესია პაოლოსეული ვარიანტი, როცა „მინდა გაიმზო სოფლის ამბავი“ ასე შეცვალა: „მე სოფლის ამბებს შენ მოგიყვები“. ბაქრამისეული მეორე ტაეპი - „და შენ დაჰკოცნი ამ ტუჩებს კიდეც“ რითმის გასაძლიერებლად ამგვარად გადასხვაფერდა: „შენ რომ ჰკოცნიდი ტუჩების კიდეც“.

უნდა პატიოსნად ითქვას: პაოლოს ხელში აზრობრივი ლოგიკა დაირღვა. და ეგ გამოიწვია რითმისადმი გამოდევნებამ. რითმის სიზუსტე კი მოდერნისტთა ბაზარზე უფრო მეტად ფასობს, ვიდრე აზრის სიზუსტე. შევადაროთ ერთურთს ელენესა და პაოლოს „ბმები“:

ელენე ბაქრამე:

მინდა გაიმზო სოფლის ამბავი

და შენ დაჰკოცნი ამ ტუჩებს კიდეც.

აქ აზრობრივ-ლოგიკური „ბმა“ ბუნებრივია. პაოლოს ვარიანტში ეგ „ბმა“ დაირღვა, დამახინჯდა:

მე სოფლის ამბებს შენ მოგიყვები

(შენ რომ ჰკოცნიდი ტუჩების კიდეც).

ფრჩხილებმა თითქოს საქმე გამოსაწორეს, ოღონდ სანახევროდ. „ბმის“ მანკი მაინც საგრძნობია! სამუქფოდ, როგორც ითქვა, ეგ ნაკლი ბრწყინვალე რითმებმა გადაფარეს: მოგიყვები - იხვები; კიდეს - კიდეც.

ერთ წერილში ბაქრამე წუწუნებს: პაოლომ ჩემი ლექსების ზოგი ეროტიკული ელემენტი უფრო წინ წამოწია, უფრო მძაფრად გამოხატაო. ეჭვი არ გვეპარება, ეს საყვედური სწორედ მომდევნო სწორებას გამოუწვევია. პოეტ ქალს ეწერა:

ცას აზიდულან ჩვენი ვერხვები,

მზეს უგზავნიან ჩემს ლოცვას ისევ.

მშვენიერი ცისფერყანწული ტაეპებია, სადაც მიწას მოწყვეტა და ცაში რიალია მთავარი გზავნილი. ეროტიკულად სრულიად ნეიტრალური ეგ ტაეპები იაშვილს სოფლიდან აღებული კოლორიტული ფრინველებით - იხვებით - და მათი ეროტიკული სცენის წარმოჩენით (პეპლაობით) შეუცვლია:

ისე დაზრდილან ჩვენი იხვები,

რომ პეპლაობა დაიწყეს კიდეც.

ეჭვი არაა, განათლებული საზოგადოება სწორედ ეროტიკული საწყისის წინ წამოწევასა და სქესობრივი მომენტების ქალის თვალთახედვით დანახვა-შეფასებას ელოდა. სწორედ ეს გაუთვალისწინებია რედაქტორსაც. მართალია, ამგვარი სტრიქონები 1920-იანი წლების საზოგადოების უდიდესი ნაწილის მძაფრ რეაქციას გამოიწვევდა, ოღონდ მოდერნისტებს ამგვარი სკანდალი კიდეცაც აინტერესებდათ.

გადასხვაფერებულ ორ ტაეპში ფაქიზად არის სიტყვა გადაკრული იმაზე, რომ ავტორი-ქალბატონი სწორედ სქესობრივ ფაქტს აქცევს ყურადღებას, ის უფრო ხვდება თვალში, ვიდრე მომრიალე ვერხვები და მზესთან გაგზავნილი ლოცვები.

გადავიდეთ მეორე ხანაზე.

მწერალი ქალი I-III ტაეპების ნორმალურ რითმას პოულობს: **გვრიტები - ნაიმედები**, ოღონდ II-IV ტაეპების სარითმო კეთილხმოვნების მიღწევას ვეღარ ახერხებს და უმწეო შეხამებასა სჯერდება: **დანავარდობენ - დარდები**. პაოლოსეული რითმები ბრწყინავენ და ელვარებენ: **მტრედები - ნაიმედები; ნისკარტებით - ვარდებით**.

მაგრამ არის სხვა გაუმჯობესებაც.

შემომეჩვივნენ ჩუმად გვრიტები,

ჩემს მხრებზე მკვირცხლად დანავარდობენ.

მათი ჟღმურტულით ნაიმედები,

აღარ მაწუხებს მძიმე დარდები.

რა თქმა უნდა, ძირითადად რუსულად განათლებული და რუსულენოვან გარემოში მყოფი ქალი ბევრ ეპითეტს ან განსაზღვრებას სწორად ვერ აღიქვამს. ეს ბუნებრივი ამბავია. I ტაეპში ბგერწერა კარგია - „შემომეჩვივნენ ჩუმად“, ოღონდ აზრობრივად მიუღებელია **გვრიტების ჩუმად შემოჩვევა**. ჩუმი, წყნარი, სათნო გვრიტი გასაგებია, ოღონდ „ჩუმადშემოჩვევა“ - ნონსენსი. თანაც გვრიტი

გარეული ფრინველია. ადამიანს უფრო იოლად ერყვება მტრედი. ამიტომაც პაოლო სწორად ირჯება, როცა ტაევის ასეთ ვარიანტს იძლევა: „შემომეჩვივნენ ჩუმი მტრედები“. ეს უკვე გამართული ფრაზაა, თანაც გრამატიკულად სწორი. მტრედი ჩუმი, უხმაუროა, სიმშვიდის განსახიერებაა. ალიტერაცია იგივე დარჩა: „შემომეჩვივნენ ჩუმი“. „ჩემს მხრებზე მკვირცხლად დანავარდობენ“ შეიცვალა უფრო ცისფერი, უფრო მოდერნისტული ტაეპით: „თმას მიხილავენ ლურჯ ნისკარტებით“. აქ აქცენტი გადავიდა ლურჯ ნისკარტზე. როგორც **ცისფერი ყანწები** შეიძლება არსებობდეს წარმოსახვაში, ისე - **ლურჯი ნისკარტებიც**. მაგრამ აქ სხვაც რამე იქცევს ყურადღებას - ესაა მცირე ეროტიკული ელემენტის კვლავ შემოტანა ლექსში: მტრედების მიერ ქალის მშვენიერი თმების ნისკარტებით გახილვა ერთგვარ ეროტიკულ ფიქრებსა ბადებს. ესეც ფაქიზი მინიშნებაა ვნებიანი ქალბატონის ნამდვილ შინაგან წუხილზე.

მათი ჟღერტულით ნაიმედები,

ადარ მაწუხებს მძიმე დარდები.

ჯერ ერთი, **გვრიტები გვრიტინებენ ან მტრედებივით ღუღუნებენ**. ჟღერტული ახასიათებს ბელურებს. პაოლომ ეგ შეცდომა გამოასწორა. მეორეც, შემოიტანა ცისფერყანწური ცნება „სველი ვარდები“:

ამ სიყვარულით ნაიმედები

თავს ვიმშვიდებდი სოველ ვარდებით.

მაშასადამე, სოფლის ამბებს იქაური სველი ვარდების ამბავიც შეემატა.

ამ სტროფში პაოლომ სხვა ხარვეზიც აღმოაჩინა: პირველ ტაეპში ნათქვამია, შემომეჩვივნენო **ჩუმი გვრიტები**; მესამეში ეგ სიჩუმე ინგრევა: „მათი **ჟღერტულით ნაიმედები**“. **სიჩუმე** და **ჟღერტული** წინააღმდეგობრივი მონაცემებია.

მესამე სტროფში პოეტი ქალი მშვენიერ სახეებსა ქმნის. ამ თვალსაზრისით პაოლო დიდს ვერაფერ უკეთესსა ვერ გვთავაზობს, ოღონდ მაინც ახერხებს მეტი დრამატიზმი შემოიტანოს დაპირისპირებების გაჩენით: ვაჟა-ფშაველა უპირისპირდება ედგარ პოს და ეგ ქართულ პატრიოტიზმად აღიქმება; ამავე დროს, არის დაპირისპირება დღესა და საღამოს შორის.

ბაქრაძე წერს:

ვკითხულობ ვერლენს, ვკითხულობ პოეს,

შენგან მოველი წიგნს დანაპირებს;

ზურგზე ხელს ვუსვამ პატარა ხბოებს,

შემდეგ წყაროზედ ვიხეხავ თითებს.

პაოლო უსწორებს:

ვკითხულობ ვაჟას, ვიძულებ პოეს,

ვნატრობ სუსხიან მწარე ამინდებს;

ზურგს ვუფხან დღისით პატარა ხბოებს

და საღამოზე ვიფერავ თითებს.

მეოთხე ხანაც რითმის გაუმჯობესებით იქცევს ყურადღებას. ელენესეული **სოკოს - გოდორს** მეტად შორეული რითმაა. პაოლომ უკეთესი იპოვა: **სოკოს - გოგოს**.

ბაქრაძის მიერ არჩეული მოქმედებათა თანამიმდევრობა უფრო ბუნებრივია:

ვაზს შევუჯდები და მტევანს ვკიკნი,

ტყეში დავდივარ, დავემებ სოკოს,

ხან მაჭარს დავლევ ხის თლილი ჭიქით

და ვეზიდები ყურძნიან გოდორს.

ძალიან კარგია: „ვაზს შევუჯდები“, ასევე „მტევანს ვკიკნი“. მოქმედების ინტენსივობას კარგად გამოხატავს „ტყეში დავდივარ, დავემებ სოკოს“; ასევე მშვენიერია „ხან მაჭარს დავლევ ხის თლილი ჭიქით“. ამ ტაეპების შეცვლისას პაოლოს უფრო მეტი დამაჯერებლობა ვერ შემოაქვს. მისი მონაცვალე ტაეპები ხელოვნურის შთაბეჭდილებასა ქმნის. ერთადერთი, რასაც იგი ლამობს, ესაა ფერადების შემოტანა. პაოლომ ეგ სტრიქონები სხვადასხვა კოლორით შეღება. ერთი სიტყვით, ბუნებრიობა და ლალი თანამიმდევრობა დაადო და ხელოვნურ, თუნდაც ყალბ, მაგრამ მაინც მოდერნიზმსა სცა თაყვანი. აი, ამისი დასტურყოფა:

ვწოვ ყურძენს, როგორც მკვიანა ბზიკი,

ტყეში ვნახულობ მე წითელ სოკოს;

ხან მღვრიე მაჭარს ვსვამ მრგვალი ჭიქით.

მაშ, ასე: ლექსში შემოვიდა ფერები - **წითელი** და **მღვრიე**. ამავე დროს, პაოლოს მხედველობიდან გამოეპარა პოეტი ქალის ფარული ალიტერაცია, დამყარებული გამეორებაზე ბგერათკომპლექსისა „და“. სტროფში ეგ და გამეორდა ხუთგზის: **და, დავდივარ, დავემებ, დავლევ**, და. სამაგიეროდ, პაოლომ შემოიტანა შედარება: „**ვწოვ ყურძენს, როგორც მკვიანა ბზიკი**“; აქვე, ამ ტაეპში, ორი საინტერესო ბგერწერაა: „**ვწოვ ყურძენს**“ და „**მკვიანა ბზიკი**“. და, რაც ყველაზე საყურადღებოა, სოფლის კოლორიტია დაცული ბოლო, მეოთხე, ტაეპში მოცემული შედარებით, რაც საერთოდ არაა ელენეს ნახელავში.

ხან ვვავარ სოფლის მკერდსავსე გოგოს.

ვფიქრობ, სოფლის ამბებს სისრულესა და სიმართლეს მატებს ის, ინტელიგენტი ქალბატონი, მყოფი სოფელში, ზოგჯერ რომ დაემსგავსება სოფლელ მკერდსავსე გოგოს. ამავე დროს, აქაც მნიშვნელოვანია პაოლოს წადილი: ლექსმა უფრო მეტად გამოხატოს ეროტიკა. „**მკერდსავსე გოგო**“ ამ წადილის აღსრულება გვგონია.

შემდეგ მოდის ბოლო, დამაგვირგვინებელი, ხანა. ბაქრადისეული ტექსტი მშვენიერია:

**წვიმიან დღეში სიმინდის ტარო
მე მომაგონებს არგვეთის ცუდ დღეს;
ჩამომადგება ღამე უმთვაროდ
და იჭვით სავსე აზრი მახუცებს.**

ადრესანტის ეჭვი და ურვა გასაგებია: რაკი სატროფო წერილსა და წიგნს უგვიანებს, ეჭვი ღრღნის. განცდა აქ სიგულწრფელით გამოირჩევა, ოღონდ თავს იჩენს ქართულის კარგად ვერმცოდნის შეცდომა - „ჩამომადგება ღამე უმთვაროდ“. ასეთი ზმნა - ჩამომადგება - ქართულმა ენამ არ იცის. გარდა ამისა, ყურადღებას იქცევს ერთი შესანიშნავი სარიტმო წყვილი (ტარო - უმთვაროდ) და მეორე უმწეოზე უმწეო (დღეს - მახუცებს).

პაოლო რისი პაოლო იქნებოდა, თუ ამ ნაკვს არ დამლევდა. მან ბაქრადის შესანიშნავი რითმა დატოვა (ტაროს - უმთვაროს), ხოლო უმწეო რითმა შეცვალა გაცილებით უკეთესით: უცებ - ვახუცებ. პაოლომ ისიც მოახერხა, რომ ტაროს - უმთვაროს წყვილს ამ რიგის მესამე რითმაც მიასამა: სიმინდის ტაროს, და ღამაზ ტაროს, ღამეს უმთვაროს. პაოლოს სტროფში მაინც ემოციითა და ესთეტიკით გვაოგნებს მეორე პწკარი: „და ღამაზ ტაროს ვაკოცებ უცებ“, რასაც, რა თქმა უნდა, ელენე ბაქრადე ვერასოდეს მოიფიქრებდა:

**წვიმაში ვარჩევ სიმინდის ტაროს
და ღამაზ ტაროს ვაკოცებ უცებ,
მერე კი ვათევ ღამეს უმთვაროს
და იჭვით სავსე გულს არ ვახუცებ.**

უმთავრესი, რის თქმასაც ეგ სტროფი გვამალავს, ეგაა: პაოლოს აქაც დაჟინებით შემოაქვს ეროტიკის ელემენტი. ელენე ბოლო, დამაგვირგვინებელ, კადენციას ნეიტრალური განცდით ასრულებს. იაშვილს ამ ბოლო ხანაშიც შემოაქვს ეროსის ელემენტი - კოცნა: „და ღამაზ ტაროს ვაკოცებ უცებ“. იგულისხმება, რომ „ღამაზი ტარო“ კი მანდილოსანს, მკერდსავსე სოფლის გოგოს დამსგავსებულს, წამიერად მაინც მამაკაც სატროფოს წამოაგონებს.

ძალიან კარგად ჩანს რედაქტორის ხელი „დარიანულში“. ელენე ბაქრადის ლირიკული იდეა საინტერესოა: აიგოს ალიტერაციული ლექსი გამეორების პრინციპით. რაველის „ბოლეროს“ მსგავსად დატრიალდეს ერთი ჰანგი, ერთი მოტივი და გამეორდეს თანამიმდევრულად. ეს მიზანი პოეტმა ქალმა კიდევაც განასახიერა და შეთხზა შესანიშნავი ქმნილება, რომელიც ისედაც კარგი გახლდათ, ოღონდ ახლა ვნახავთ, რა შეძლება უფრო დიდი ოსტატის ჯადოქრულ ხელს. სულ

მცირე შესწორებაც კი ზოგჯერ აღმასს ბრილიანტად აქცევს. ბრილიანტი კი ღირსებით აღმასისაგან დიდად განსხვავდება. ლექსის თავისებურებას ქმნის ის, რომ დიდი ცეზურა 15 მარცვლიან ტაქსს ორ არათანაბარ ნაწილად ყოფს: 8+7. პოეტ ქალსა ჰქონდა:

**დამელალა მაჯა მარჯნის // მძიმე ჯაჭვის ტარებით,
მე ლოყაზე დამრჩა ფარჩა // ცხელ პირის მიკარებით.**

პაოლომ მცირე კოსმეტიკური ოპერაცია ჩაატარა: დამელალა შეცვლა სიტყვით დაიტანჯა და ფონეტიკურ-აკუსტიკური სურათი სრულიად შეცვალა: ქმნილებამ სიყვარულით განაწამები ადამიანის ტანჯვა მყისვე გამოკვეთა:

დაიტანჯა მაჯა მარჯნის მძიმე ჯაჭვის ტარებით...

სულ სხვა ესთეტიკური კატეგორიაა „დაიტანჯა მაჯა“, ვიდრე არის „დამელალა მაჯა“.

ერთი ტაეპი პოეტ ქალს ასე გაუმართავს: ცრემლი ბლომად დამელვარა ერთ ღამის ნეტარებით.

აქაც მცირე ცვლილება და ტაეპი ათასწილ მოგებიანი და კიდევ მეტად აზგერწერებული გამოვიდა, თანაც ტანჯვა კიდევ მეტად გამოიკვეთა:

ბევრი ცრემლი დამეხარჯა ერთ ღამის ნეტარებით.

ჯერ ერთი, „დამეხარჯა“ სიტყვაში ბოლო ალიტირებულია ლექსის სხვა სიტყვებთან: დაიტანჯა, მაჯა; დავაკვირდეთ: არჯა - ანჯა - აჯა. ეს ერთი. მეორეც, ელენესეული „ცრემლი ბლომად“ არავითარ ასონანსს არა ქმნის, ხოლო „ბევრი ცრემლი“ ასონანსური რითმაც კი გამოდის: ევრი - ემლი.

ამ ლექსისთვის პაოლოს გარდაცვალების შემდეგ ელენე ბაქრადეს მიუწერია გაგრძელება:

**შენ კი გული დაგელალა ამდენის შედარებით
(ნუ მომიწყენ, კვლავ მიიღე უშნოდ ნაქარაგმები);
ჩემი გრძნობით უწინდებურს ველარ შევედარები,
აზრის წმინდა სამფლობელომ დამიკეტა კარები.**

აქაც დაცულია 15 მარცვლიანი საზომი, ცეზურით პარცელირებული ასე 8+7, ოღონდ ის ძალა აღარ აქვს, რაც ადრეულ ტაეპებს. ამას აქვს ორი ახსნა: 1. პოეტი ქალის ნიჭი და უნარი ამოიწურა, თანაც დაბერდა; 2. უკვე აღარ ჰყავს მძლავრი რედაქტორი, რომლის ჯადოქრული ხელიც კიდევ უფრო დახვეწდა და გაამშვენიერებდა მის ნათქვამს.

დარწმუნებული ვართ, სხვა დარიანული ქმნილებების ამგვარი გამოწვლილვითი პოეტურ-სტილისტური ანალიზი თვალნათლივ დაადგენს ჩვენს საბოლოო სათქმელს: ზოგიერთი დარიანული ლექსის დედანი ნამდვილად ეკუთვნის ელენე ბაქრადეს. მათ პაოლო იაშვილის (შესაძლოა

სხვებისაც) რედაქტორული ხელი ატყვია. ამიერიდან დარიანულ ციკლს უნდა მიეწეროს ორი ავტორის სახელი. ჩვენი გამოკვლევის საბოლოო ფორმულა კი ასეთია:

ელენე ბაქრაძე + პაოლო იაშვილი = ელენე დარიანს!

დასკვნა

ამრიგად, დარწმუნებით შეიძლება ითქვას: ჩვენ მიერ მომარჯვებული შედარებითი მეთოდი იძლევა საშუალებას, დადგინდეს, თუ რა წვლილი

შეიტანა „დარიანული“ ლექსების ჩამოყალიბება-დადვინებაში ამა თუ იმ კალმოსანმა. აქ კარგად გამოჩნდა პ. იაშვილის რედაქტორული საქმიანობა, რაც იძლევა საშუალებას ვაღიაროთ, რომ ამიერიდან „დარიანული“ ციკლის ავტორებად შევრაცხოთ ორი მოღვაწე – ელენე ბაქრაძე და პაოლო იაშვილი, სწორედ ისე, როგორც „ქილილა და დამანას“ მთარგმნელებად შესახელებული გვყავს ორი კაცი – ვახტანგ მეექვსე და სულხან ორბელიანი.

გამოყენებული ლიტერატურა:

1. „თეატრი და ცხოვრება“ #40, 1915.
2. გაზ. „სამშობლო“, 1916, 9 მარტი.
3. გაზ. „სამშობლო“, 1916, 15 ოქტომბერი.
4. გაზ. „სამშობლო“, 1916, #363.
5. გაზ. „თანამედროვე აზრი“, 1916, #59.
6. გიორგი ჯავახიშვილი, ელენე დარიანის ლეგენდა და სინამდვილე, თბ., 2011.
7. იქვე.
8. ქილილა და დამანას, თბ., 1975.
9. გ. ჯავახიშვილის დასახელებული წიგნი.
10. იქვე.
11. იქვე.
12. „ცისფერი ყანწები“, #1, 1916.

The problem of authors of "Darianuli" poems

*Baia Basiladze, philologist,
Georgian language and literature teacher*

SUMMARY

Recently, the question of the authorship of the lyrical masterpieces "Darianuli" has become relevant. It is known that in Demetradze's edition of Paolo Iashvili's works, this cycle is singled out, which may indicate that the mentioned works are controversial, or have not one, but two authors. Contrasting opinions have been expressed on this matter.

For example, Doctor of Philology, Professor Lali Avaliani, who wrote a very important monograph and separate letters about Paolo Iashvili's work, categorically opposes the idea that the so-called "controversial" poems, i.e., "Darianuli poems", belong to Elene Bakradze, who was later considered to be Elene Dariani.

Ms. Lali Avaliani also had supporters. For example, professor Avtandil Nikolaishvili, researcher Zeinab Lomjaria...

The opinion that Elene Dariani is the same Elene Bakradze and she owns the original texts of "Darianuli poems" was categorically put forward and developed by the well-known researcher Giorgi Javakhishvili in his numerous

scientific essays. This theory is especially widely and substantiated in the scientist's book "The Legend and the Truth about Elene Dariani", Tbilisi, 2011.

There is also an intermediate opinion. Some researchers (among them Professor Ketevan Tavdishvili, see his book "Literary Letters", Tbilisi, 2019) believe that Elene Bakradze's poems, as originals, were reworked by Paolo Iashvili, and created cycle of "Darianuli poems". This is how his final conclusion sounds: "Recently, the opinion was expressed that Elene Dariani is a real person, and "Darianuli poems" does not belong to Paolo Iashvili (see the newspaper "Kalmasoba", 1997 edition). Even if the poems of the "Darianuli" cycle turn out to be written by some second-rate female poet, they will still belong to Paolo Iashvili, because then we had a powerful literary-editorial editorship. The Darianuli Poems are heavily influenced by Paolo Iashvili. This is beyond doubt" (p. 55). (p. 55).

In our opinion, the following approach is the most correct: several poems have been preserved in Elene Bakradze's archives, which are the manuscripts of this lady. These are the so-called "originals". Paolo Iashvili took and improved them, poetically "corrected" and published them. A comparative analysis of the original and final texts is needed, and thus the contribution of the two poets to the formation of the final version will be best defined.

We conducted such work and determined: Paolo reworked the "raw" material of Elene Bakradze's Poems, finalized them linguistically and stylistically, gave them more erotic poignancy and published them in order to cause a public scandal.

Our final conclusion is as follows:

Elene Bakradze + Paolo Iashvili = Elene Dariani!

ს ა მ ა რ თ ა ლ ი

L A W

ლიცენზიის უფლება, ცილისწამება და გამოხატვის თავისუფლება

ნიკოლოზ ფიფია, პროფესორი
საქართველოს ტექნიკური უნივერსიტეტი

რეზიუმე

საქართველოს კანონმდებლობა იცავს ღირსების უფლებას, თუმცა თავად ტერმინის განმარტებას არ იძლევა. დეფინიცია კი ხშირად იმისთვის არის საჭირო, რომ კარგად იქნეს ზღვარი გავლებული და იერარქია დადგენილი კონკრეტულ შემთხვევაში სხვადასხვა უფლებებს შორის.

რასაკვირველია, ღირსების უფლების დარღვევა არის ქმედება, რასაც სუბიექტის ნების საწინააღმდეგოდ ობიექტური მიზეზის გარეშე ახორციელებს უფლების დამრღვევი, მაგრამ, მაინც ყოველ კონკრეტულ შემთხვევაში დიდი ყურადღებაა საჭირო იმის გასარკვევად დაირღვა თუ არა ღირსების უფლება. ყველაფერი რაც არის შეურაცხმყოფელი ადამიანისთვის არ წარმოადგენს ღირსების დარღვევას. ეს შეიძლება იყოს მისი სუბიექტური წარმოდგენის ნაყოფი. ამავე დროს გასამიჯნია ერთმანეთისაგან ერთის მხრივ ცილისწამება და მეორეს მხრივ აზრის და მისი გამოხატვის თავისუფლება. შესაბამისად შეფასების დროს სიფრთხილეა საჭირო და უფლების შეზღუდვისას აუცილებელია თანაზომიერების პრინციპის ფარგლებში მოქმედება, რომ ერთის მხრივ აზრის და მისი გამოხატვის თავისუფლების შეზღუდვამ არ მიიღოს ცენზურის ფორმა, ხოლო მეორეს მხრივ ამ არგუმენტით არ მივიღოთ ღირსების უფლების დარღვევა.

საკვანძო სიტყვები: ღირსების უფლება; ცილისწამება; აზრის და მისი გამოხატვის თავისუფლება, თანაზომიერების პრინციპი

ძირითადი ნაწილი

ქვეყნის ძირითადი კანონის - საქართველოს კონსტიტუციის მეორე თავის „ადამიანის ძირითადი

უფლებები“ პირველივე, მე-9 მუხლში აღნიშნულია შემდეგი „ადამიანის ღირსება ხელშეუვალია და მას იცავს სახელმწიფო.“¹ ღირსების უფლების მნიშვნელობაზე და დაცვის აუცილებლობაზე ასევე მითითებულია საქართველოს სისხლის სამართლის კოდექსში, სადაც სხვადასხვა კატეგორიის დანაშაულების დისპოზიციაში ძირითად ან მაკვალიფიცირებელ გარემოებად არის მითითებული ღირსების შელახვაზე.² საქართველოს სამოქალაქო კოდექსის მე-18 მუხლის მეორე ნაწილი ნებსმიერ პირს ანიჭებს უფლებას სასამართლოს მეშვეობით, კანონით დადგენილი წესით დაიცვას საკუთარი ღირსება შელახვისაგან. ამავე მუხლის მე-3 და მე-4 ნაწილის მიხედვით იმ შემთხვევაში, თუ პირის ღირსების შემლახველი ცნობები გავრცელდა მასობრივი ინფორმაციის საშუალებებით, მაშინ მათი უარყოფაც უნდა მოხდეს ამავე საშუალებებით. ასეთ პირს, რომლის ღირსებაც იქნა შელახული უფლება აქვს გამოაქვეყნოს საპასუხო ცნობები ინფორმაციის

1 <https://matsne.gov.ge/ka/document/view/30346?publication=36>
საქართველოს კონსტიტუცია, მუხლი 9; ბოლო გადამოწმების თარიღი 31.12.2022

2 საქართველოს სისხლის სამართლის კოდექსის 39-ე მუხლის მე-3 ნაწილი: „სასჯელის მიზანი არ არის ადამიანის ფიზიკური ტანჯვა ან მისი ღირსების დამცირება“; 115-ე მუხლის პირველი ნაწილი: „თვითმკვლელობამდე ან თვითმკვლელობის ცდამდე მიყვანა... მისი (მსხვერპლის ნფ) პატივის ან ღირსების სისტემატური დამცირებით“; 142¹ მუხლის I ნაწილი: „რასობრივი დისკრიმინაცია, ესე იგი ქმედება, ჩადენილი ეროვნული ან რასობრივი მტრობის ან განხეთქილების ჩამოგდების, ეროვნული პატივისა და ღირსების დამცირების მიზნით...“; 144³ მუხლი: „პირის დამცირება ან იძულება, არაადამიანურ, პატივისა და ღირსების შემლახავ მდგომარეობაში ჩაყენება...“; 332-ე მუხლის მე-3 ნაწილის „გ“ ქვეპუნქტი, რომელიც ეხება სამსახურებრივი უფლებამოსილების ბოროტად გამოყენებას დაზარალებულის პირადი ღირსების შეურაცხყოფით; 333-ე მუხლის მე-3 ნაწილის „გ“ ქვეპუნქტი, რომელიც ეხება სამსახურებრივი უფლებამოსილების გადამეტებას დაზარალებულის პირადი ღირსების შეურაცხყოფით; 386-ე მუხლის I ნაწილი: „ურთიერთდაუქვემდებარებელ სამხედრო მოსამსახურეთა შორის დამოკიდებულების წესის დარღვევა, რასაც თან ახლდა დაზარალებულის პატივის ან ღირსების დამცირება...“; 411-ე მუხლის I ნაწილის „ი“ ქვეპუნქტი, რომელიც ეხება სახელმწიფოთაშორის ან შიდასახელმწიფოებრივი შეიარაღებული კონფლიქტის დროს აპარტიდს ან რასობრივ დისკრიმინაციაზე დაფუძნებული სხვა არაპუმანური მოქმედებას, რომელიც ამცირებს ადამიანის ღირსებას.

იმავე საშუალებებში.¹ ადამიანის უფლებათა საყოველთაო დეკლარაციის მე-5 მუხლის თანახმად: “არავინ შეიძლება დაექვემდებაროს წამებას, ან სასტიკ, არაადამიანურ თუ ღირსების შემლახველ მოპყრობას, ან დასჯას.”² ადამიანის უფლებათა და ძირითად თავისუფლებათა დაცვის კონვენციის მე-3 მუხლში კი აღნიშნულია შემდეგი: „ადამიანის წამება, არაადამიანური თუ დამამცირებელი დასჯა ან მასთან ასეთი მოპყრობა დაუშვებელია.“³

როგორც ვხედავთ ღირსების უფლება დაცულია როგორც შიდასახელმწიფოებრივი, ისე საერთაშორისოსამართლებრივი მექანიზმებით.

რა არის ღირსება? რა განასხვავებს მას პატივისაგან? პატივი არის კონკრეტული ადამიანის დაფასება და უპირატესობის აღიარება სხვა პირების მხრიდან (მაგალითად პატივისცემა, პატივის მიგება, პატივის ქონა, პატივის წილად ხვდომა) პატივი ის ღირებულებაა, რომელიც განსაზღვრავს ადამიანის როლს, ადგილს, მდგომარეობას საზოგადოებაში. ღირსება კი თითოეულ ინდივიდს გააჩნია საზოგადოების მხრიდან შესაფერისი დაფასების, პატივის მიგების მიუხედავად. სამართლებრივ ჭრილში ეს არის უფლება, რომელიც უპირობოდ გააჩნია თითოეულ ფიზიკურ პირს და ამ უფლების ფლობისათვის საკმარისია ადამიანად დაბადება. ამავდროულად ღირსება აბსოლუტური უფლებაა, რომელიც დაცულია სახელმწიფოს მიერ, რაც იმას ნიშნავს, რომ არ არსებობს მიზეზი, შემთხვევა, რაც შეიძლება სახელმწიფოს მხრიდან ადამიანის ღირსების უფლების ჩამორთმევის, შეზღუდვის და დარღვევის საფუძველი გახდეს. იერარქიულ კიბეზე ღირსების ასეთი მაღალი მდგომარეობა, თანამედროვე დემოკრატიული სახელმწიფოს პრინციპის ერთ-ერთი ფუნდამენტური გამოხატულებაა, სადაც ნათლად ჩანს რომ ადამიანი არის მიზანი და არა საშუალება.

ყველასთვის ცნობილია აქსიომა, რომ თითოეული ადამიანის უფლება მთავრდება იქ სადაც იწყება სხვისი უფლება, მაგრამ რა ხდება იმ შემთხვევაში, როცა ორი სხვადასხვა უფლება ერთმანეთს ეჯახება და უპირისპირდება? მაგალითად: კონსტიტუციით აღიარებულია სახელმწიფო ვალდებულება დაიცვას აზრის და მისი გამოხატვის თავისუფლება; ადამიანის უფლება თავისუფლად მიიღოს და გაავრცელოს ინფორმაცია. სიტყვის თავისუფლების, ანდა ინფორმაციის მიღების ან

გავრცელების უფლება ასევე დაცულია სისხლის სამართლის კოდექსით და მისი სამსახურებრივი მდგომარეობის გამოყენებით ხელყოფა არის დასჯადი.⁴ ცხადია, რომ აზრის თავისუფლება არ არის აბსოლუტური უფლება და გარკვეულ შემთხვევაში ის შესაძლებელია შეიზღუდოს. საქართველოს კონსტიტუციის მე-17 მუხლი იცავს აზრის, ინფორმაციის, მასობრივი ინფორმაციის საშუალებათა და ინტერნეტის თავისუფლების უფლებებს, თუმცა ამავე მუხლის მე-5 პუნქტში მითითებულია, რომ ამ უფლებათა შეზღუდვა დასაშვებია სხვათა უფლებების დასაცავად.⁵ უფლების შეზღუდვისას აუცილებელია თანაზომიერების პრინციპის ფარგლებში მოქმედება, რომ ერთის მხრივ აზრის და მისი გამოხატვის თავისუფლების შეზღუდვამ არ მიიღოს ცენზურის ფორმა, ხოლო მეორეს მხრივ ამ არგუმენტით არ მივიღოთ ღირსების უფლების დარღვევა.

ზოგადაც, ყველასთვის ცხადია, რომ კოლიზიის შემთხვევაში ერთდროულად ორი ფუნდამენტური უფლების დაცვა შეუძლებელია. ამიტომ უფლების შეზღუდვა აუცილებლად უნდა იყოს ღირებული საჯარო მიზნის მიღწევის გამოსადეგი და აუცილებელი საშუალება. შესაბამისად, როდესაც ვსაუბრობთ უფლების შეზღუდვაზე გასათვალისწინებელია კონკრეტული შემთხვევა და აუცილებელია ზღვარის გავლება სხვადასხვა მნიშვნელოვან უფლებას შორის. აზრის და მისი გამოხატვის თავისუფლების უფლების რეალიზაცია წარმოადგენს დემოკრატიის ერთ-ერთ ქვაკუთხედს, თუმცა მისი შეზღუდვა დასაშვებია კვლავ დემოკრატიულ საზოგადოებაში დამკვიდრებული ფასეული ღირებულებების დასაცავად, როგორცაა: სახელმწიფო ან საზოგადოებრივი უსაფრთხოება; ტერიტორიული მთლიანობის უზრუნველყოფა; სხვათა უფლებების დაცვა; კონფიდენციალურად აღიარებული ინფორმაციის გამჟღავნების თავიდან აცილება; სასამართლოს დამოუკიდებლობისა და მიუკერძოებლობის უზრუნველყოფა.

ზემოაღნიშნულიდან გამომდინარე, სიტყვის თავისუფლება შეიძლება მთელ რიგ შემთხვევაში შეიზღუდოს, მათ შორის სხვათა უფლებების დასაცავად. შესაბამისად, აზრის გამოხატვის თავისუფლების შეზღუდვა შესაძლებელია მხოლოდ საჯარო ან/და კერძო ინტერესების დასაცავად და ყოველი კონკრეტული საკითხის გათვალისწინებით.

როდესაც ჩვენ ყურადღებას ვამახვილებთ ერ-

¹ <https://matsne.gov.ge/ka/document/view/31702?publication=117>

საქართველოს სამოქალაქო კოდექსი, მუხლი 18.2, 18.3, 18.4;

² <https://www.un.org/en/about-us/universal-declaration-of-human-rights> მუხლი 5

³ https://www.echr.coe.int/documents/convention_kat.pdf მუხლი 3

⁴ <https://www.matsne.gov.ge/ka/document/view/16426?publication=241>

სისხლის სამართლის კოდექსი, მუხლი 153;

⁵ <https://matsne.gov.ge/ka/document/view/30346?publication=36>

საქართველოს კონსტიტუცია, მუხლი 17

თის მხრივ ღირსების უფლებასაზე, ხოლო მეორეს მხრივ სიტყვის თავისუფლებაზე, აუცილებელია პასუხი გავცეთ შემდეგ კითხვას: შესაძლოა თუ არა, რომ ცილისწამებისთვის პასუხისმგებლობის გათვალისწინება იყოს აზრის და მისი გამოხატვის თავისუფლებით დაცულ სფეროში ჩარევა?¹ არის თუ არა ცილისწამება ღირსების შელახვა? უფრო კონკრეტულად, შეიძლება, რომ საჯარო პირის მიერ გაკეთებული განცხადება, რომელიც ეხება პოლიტიკური თანამდებობის პირს და რომელიც არის არსებითად მცდარი ფაქტის შემცველი, პირისთვის ზიანის მიმყენებელი და სახელის გამტეხი ინფორმაცია, წარმოადგენდეს აზრის გამოხატვის თავისუფლებით დაცული სფეროს? ეს საკითხი პრაქტიკული კუთხით საინტერესოა, ვინაიდან, კონკრეტულ შემთხვევაში ადრესატმა მის მიმართ გამოთქმული ყოველი მიუღებელი სიტყვა თუ შეფასება შეიძლება მიიჩნიოს უფლების შელახვად, აუცილებელია ზღვარის გავლება ერთის მხრივ აზრის და მისი გამოხატვის თავისუფლებას და მეორეს მხრივ ცილისწამებას შორის. უპირველეს ყოვლისა კარგად უნდა გავიაზროთ დემოკრატიულ საზოგადოებაში აზრის და მისი გამოხატვის თავისუფლების მიზანი. აზრის და მისი გამოხატვის თავისუფლება არის მნიშვნელოვანი უფლება, ფასეულობა, რაც იძლევა ადამიანის თავისუფალი თვითგანვითარების შესაძლებლობას. ამავე დროს აზრის და მისი გამოხატვის თავისუფლების მიზანს აზიანებს დეზინფორმაცია და ცილისწამება, ასევე დებატებისას კონკრეტული სუბიექტის რეპუტაციის შელახვა.² რასაკვირველია, არაფერი აქვს საერთო ცილისწამებას აზრის გამოხატვის თავისუფლებით დაცულ სფეროსთან. ზემოაღნიშნულ შემთხვევაში ღირსების უფლების დაცვა ლეგიტიმურ მიზანს წარმოადგენს, რა შემთხვევაშიც აუცილებელია აზრის გამოხატვის თავისუფლების შეზღუდვა და ამ შეზღუდვით ხდება არა მარტო ღირსების უფლების დაცვა, არამედ თავად სიტყვის თავისუფლების იდეის დაცვა.

წარმოვიდგინოთ შემთხვევა, როდესაც ხელისუფლების მმართველობით უკმაყოფილო მოქალაქეები მართავენ შეკრებას ან მიტინგს, სადაც გამომსვლელი ხელისუფლის წარმომადგენლებს მოიხსენიებს შეურაცხმყოფელი სიყვებით, აბურჩად იგდებს მათ, წვავენ მათ პორტრეტებს და

დასცინიან ეს შეიძლება არ სცილდებოდეს აზრის და გამოხატვის თავისუფლების ზღვარს. აქ მიზანი არის მოსახლეობის განწყობის ჩამოყალიბება ან განმტკიცება ხელსუფლების მიმართ კონკრეტული ფორმით, აქტივობით. სხვა შემთხვევაა, როდესაც საჯაროპირი-პარლამენტის წევრი კოლეგის მიმართ აკეთებს აშკარად ცილისწამებულ განცხადებას აქ მიზანი არის კოლეგა პარლამენტის წევრის დისკრედიტაცია საზოგადოების თვალში, მასზე უარყოფითი წარმოდგენების შექმნა მისთვის ზიანის მიმყენებელი და სახელის გამტეხი განცხადებით. ეს ორი მაგალითი ერთმანეთისგან რადიკალურად განსხვავდება. პირველ შემთხვევაში მოცემულია გამოხატვა, რაც შეფასებაში ვლინდება, ხოლო მეორე შემთხვევაში კი სახეზე გვაქვს ფაქტების შესახებ განცხადება. ამიტომ დაირღვა თუ არა უფლება დამოკიდებულია იმაზე თუ რასთან გვაქვს საქმე. შესაბამისად, პოლიტიკური თანამდებობის პირის მიმართ მხოლოდ შეფასება (მათ შორის კრიტიკული და უსიამოვნო) ვერ გახდება უფლების დარღვევის საფუძველი.³

ვინაიდან ხელისუფლების მიმართ საზოგადოებრივი ინტერესი მაღალია და თმენის ვალდებულების მაღალი სტანდარტი მოქმედებს, აღნიშნული არ უნდა იყოს გაგებული იმგვარად, რომ ხელისუფალმა უნდა ითმინოს მის მიმართ გავრცელებული ნებისმიერი ბრალდებები, რომლებიც დაუსაბუთებლადაა გავრცელებული. მართალია პოლიტიკური თანამდებობის პირს თმენის მეტი ვალდებულება გააჩნია, თუმცა ეს ისე არ უნდა იქნეს გაგებული თითქოს ეს მექანიზმი ვრცელდება და ფარავს აბსოლუტურად ყველა განცხადებას, რომელიც იქნება მიმართული პოლიტიკური თანამდებობის პირისკენ. მნიშვნელოვანია, რომ კონკრეტული შემთხვევა შეესაბამებოდეს სიტყვისა და გამოხატვის თავისუფლების შესახებ საქართველოს კანონის მე-5 მუხლის შინაასს. ანუ განცხადება გაკეთებული უნდა იყოს:

ა) პოლიტიკური დებატების ფარგლებში, აგრეთვე პარლამენტის, ავტონომიური რესპუბლიკის უმაღლესი საბჭოს ან საკრებულოს წევრის მიერ თავისი მოვალეობის შესრულებასთან დაკავშირებით;

ბ) წინასასამართლო ან სასამართლო პროცესზე, სახალხო დამცველის წინაშე, პარლამენტის,

¹ უნდა აღვნიშნოთ, რომ აქ საუბარია სამოქალაქო და არ სისხლისსამართლებრივ პასუხისმგებლობაზე

² ცალე უნდა აღვნიშნოს 21-ე საუკუნის სენი - ტროლების არმია, რომლის მიზანს წარმოადგენს საზოგადოების დამოკიდებულების ჩამოყალიბება, შეველა კონკრეტული პირის თუ საკითხის მიმართ, რაც ზოგჯერ უხამსობით და შეურაცხყოფით გამოიხატება, თუმცა აღნიშნული ნაშრომის განხილვის საგანს არ წარმოადგენს ეს საკითხი

³ სპეციალური კანონის პირველი მუხლის „ე“ ქვეპუნქტის შესაბამისად, „ცილისწამება“ არის არსებითად მცდარი ფაქტის შემცველი და პირისთვის ზიანის მიმყენებელი, მისი სახელის გამტეხი განცხადება. ამავე მუხლის „ბ“ პუნქტის შესაბამისად, „აზრი“ განიმარტება, როგორც შეფასებითი მსჯელობა, თვალსაზრისი, კომენტარი, აგრეთვე, ნებისმიერი სახით ისეთი შეხედულების გამოხატვა, რომელიც ასახავს რომელიმე პიროვნების, მოვლენის ან საგნის მიმართ დამოკიდებულებას და არ შეიცავს დადასტურებად ან უარყოფად ფაქტს.

ავტონომიური რესპუბლიკის უმაღლესი საბჭოს ან საკრებულოს, აგრეთვე მისი კომიტეტის/კომისიის სხდომაზე, პირის მიერ თავისი უფლებამოსილების განხორციელების ფარგლებში;

გ) უფლებამოსილი ორგანოს მოთხოვნით.¹

ზემოთ უკვე აღვნიშნეთ, რომ უფლებათა კოლიზიის დროს ღირებულებათა შედარება, ყოველ შემთხვევაში ხდება კონკრეტული საქმის გარემოებების შეფასებით და ინტერესთა დაბალანსებით. ის, თუ თანაბარმნიშვნელოვანი უფლებებიდან რომელ უფლებას მიენიჭება უპირატესობა, მხოლოდ სასამართლოს შეფასების საგანია, შინაგან რწმენაზე დაყრდნობით. ხაზგასასმელია, რომ დემოკრატიულ საზოგადოებაში აზრის, ინფორმაციის, მასობრივი ინფორმაციის საშუალებათა და ინტერნეტის თავისუფლების უფლებების შეზღუდვისას სიფრთხილეა საჭირო და აუცილებლად უნდა იქნეს გათვალისწინებული შეზღუდვის პროპორციულობა. ეს იმას ნიშნავს, რომ მხოლოდ იმ შემთხვევაში არის აზრის გამოხატვის თავისუფლების შეზღუდვა პროპორციული, როცა სხვაგვარად შეუძლებელია ლეგიტიმური მიზნის მიღწევა და ღირსების უფლების დაცვა. წარმოვიდგინოთ როგორი შეიძლება იყოს თანაარსებობა დემოკრატიულ საზოგადოებაში, თუ არ იარსებებდა უფლებების შეზღუდვის თანაზომიერების პრინციპი. ასეთ შემთხვევაში უფრო მეტი იქნებოდა უფლებათა კოლიზიის შემთხვევები, მივიღებდით სამართლებრივ ქაოსს, ყოველთვის იარსებებდა უფლებების დარღვევის საშიშროება და საბოლოო ჯამში არც ერთი უფლება არ იქნებოდა დაცული. რა თქმა უნდა აბსურდია იმის მტკიცება, რომ აზრის გამოხატვის თავისუფლების რეალიზაცია შეუძლებელია სხვისი ღირსების უფლების შეზღუდვის გარეშე. თავის მხრივ უფლების დაცვის მთავარი მიზანი არის არა სუბიექტის (უფლების დამრღვევის) დასჯა არამედ ობიექტის (უფლებადარღვეულის) დაცვა. ამავე დროს მნიშვნელოვანია კარგი პრაქტიკის დამკვიდრება, რაც გულისხმობს სიტყვის თავისუფლების და ღირსების უფლების დაცვას პარალელურად, რაც სავსებით შესაძლებელია და მიუთითებს ცივილური დემოკრატიული საზოგადოების განვითარების და სამართლებრივი კულტურის მაღალ დონეზე. მითუმეტეს, რომ საყოველთაოდ შეჯერებული მოსაზრების თანახმად, ადამიანისთვის მინიჭებული თითოეული უფლება თუ თავისუფლება თანაბარმნიშვნელოვანია, ხოლო

რომელიმესთვის უპირატესობის მინიჭება – გამორიცხული.² დაცულ სფეროში ჩარევა კი მაქსიმალურად უნდა იქნეს დაცული და ამის კარგ პრეცედენტს შეიძლება იძლეოდეს სახელმწიფოს ხისტი და პრინციპული პოზიცია, რაც მიმართული იქნება სხვადასხვა უფლების დასაცავად. ამ დოქტრინის პარალელურად არსებობს მიდგომა, პრაქტიკა, რომლის მიხედვით კოლიზიის შემთხვევაში ღირსების უფლება, როგორც აბსოლუტური უფლება რელურად არის უფრო მნიშვნელოვანი უფლება და ეს უფლებების შეპირისპირებისას თვალშისაცემია. მაგალითად, გერმანიის ფედერალური საკონსტიტუციო სასამართლოს მიერ დამკვიდრებული სტანდარტის მიხედვით, პიროვნების ღირსება უმაღლეს კონსტიტუციურ ღირებულებას წარმოადგენს, ხოლო ყველა სხვა ნორმა მასთან ჰარმონიაში უნდა განიმარტოს.³

დასკვნა

ღირსება არის უფლება, რომელიც ადამიანის ცხოვრებას მნიშვნელოვან ღირებულებას სძენს. სახელმწიფოში თუ ამ უფლების რეალიზაცია საფრთხის ქვეშ არის, ან უაპელაციოდ ირღვევა, დემოკრატიული საზოგადოების არსებობა და განვითარება შეუძლებელია. ღირსება აბსოლუტური უფლებაა, რომელიც დაცულია სახელმწიფოს მიერ, რაც იმას ნიშნავს, რომ არ არსებობს მიზეზი, შემთხვევა, რაც შეიძლება სახელმწიფოს მხრიდან ადამიანის ღირსების უფლების ჩამორთმევის, შეზღუდვის და დარღვევის საფუძველი გახდეს. იერარქიულ კიბეზე ღირსების ასეთი მაღალი მდგომარეობა, თანამედროვე დემოკრატიული სახელმწიფოს პრინციპის ერთ-ერთი ფუნდამენტური გამოხატულებაა, სადაც ნათლად ჩანს რომ ადამიანი არის მიზანი და არა საშუალება.

ამავე დროს ღირსების უფლების მხარდამხარ არსებობენ მთელი რიგი უფლებები, რომლებიც ასევე საჭიროებენ აღიარებას და დაცვას. ამ უფლებების შეზღუდვისას აუცილებელია თანაზომიერების პრინციპის ფარგლებში მოქმედება, რომ ერთის მხრივ აზრის და მისი გამოხატვის თავისუფლების შეზღუდვამ არ მიიღოს ცენზურის ფორმა, ხოლო მეორეს მხრივ ამ არგუმენტით არ მივიღოთ ღირსების უფლების დარღვევა.

უფლების შეზღუდვა აუცილებლად უნდა იყოს ღირებული საჯარო მიზნის მიღწევის გამოსადეგი

2 <https://clr.iliauni.edu.ge/wp-content/uploads/2020/05/nino-lobjanidze-gv.3-14.pdf> გვერდი 4

3 <https://clr.iliauni.edu.ge/wp-content/uploads/2020/05/nino-lobjanidze-gv.3-14.pdf> გვერდი 8

1 <https://matsne.gov.ge/ka/document/view/33208?publication=6> საქართველოს კანონი „სიტყვის და გამოხატვის თავისუფლების შესახებ“ მუხლი 5

და აუცილებელი საშუალება. აზრის და მისი გამოხატვის თავისუფლების უფლების რეალიზაცია წარმოადგენს დემოკრატიის ერთ-ერთ ქვაკუთხედს, თუმცა მისი შეზღუდვა დასაშვებია კვლავ დემოკრატიულ საზოგადოებაში დამკვიდრებული ფასეული ღირებულებების დასაცავად.

აზრის და მისი გამოხატვის თავისუფლება არის მნიშვნელოვანი უფლება, ფასეულობა, რაც იძლევა ადამიანის თავისუფალი თვითგანვითარების შესაძლებლობას. ამავე დროს აზრის და მისი გამოხატვის თავისუფლების მიზანს აზიანებს დეზინფორმაცია და ცილისწამება, ასევე დებატებისას კონკრეტული სუბიექტის რეპუტაციის შელახვა. რასაკვირველია, არაფერი აქვს საერთო ცილისწამებას აზრის გამოხატვის თავისუფლებით დაცულ სფეროსთან. ზემოაღნიშნულ შემთხვევაში ღირსების უფლების დაცვა ლეგიტიმურ მიზანს წარმოადგენს, რა შემთხვევაშიც აუცილებელია

აზრის გამოხატვის თავისუფლების შეზღუდვა და ამ შეზღუდვით ხდება არა მარტო ღირსების უფლების დაცვა, არამედ თავად სიტყვის თავისუფლების იდეის დაცვა.

ყველა უფლება ერთი მთლიანი ჯაჭვის განსხვავებული შემადგენელი რგოლია და წარმოადგენს დემოკრატიის საზომს მიუხედავად იმისა ეს რგოლი ჯაჭვის სათავეშია თუ ბოლოში. ისინი ერთმანეთს აბალანსებენ და აწონაწონებენ. ხშირად კონკრეტულ შემთხვევაში აუცილებელია ზოგიერთი უფლების შეზღუდვა სხვა უფლების რეალიზაციისათვის. ამიტომ ამ განსხვავებული უფლებების თანაარსებობა შეუძლებელი იქნება თუ მათი შეზღუდვისას არ იარსებებს თანაზომიერების პრინციპი. ამ მნიშვნელოვანი პრინციპის არსი კი არის სწორედ ის, რომ საბოლოო ჯამში ყველა უფლების ფლობა, განხორციელება, თანაარსებობა შესაძლებელი იყოს ჰარმონიულად.

გამოყენებული ლიტერატურა:

1. კობახიძე ირაკლი, კონსტიტუციური სამართალი, თბილისი, 2019;
2. საქართველოს სისხლის სამართლის კოდექსი, თბილისი, 2022;
3. <https://matsne.gov.ge/ka/document/view/30346?publication=36> საქართველოს კონსტიტუცია ;
4. <https://matsne.gov.ge/ka/document/view/31702?publication=117> საქართველოს სამოქალაქო კოდექსი;
5. <https://matsne.gov.ge/ka/document/view/33208?publication=6> საქართველოს კანონი „სიტყვის და გამოხატვის თავისუფლების შესახებ“
6. <https://www.un.org/en/about-us/universal-declaration-of-human-rights>;
7. https://www.echr.coe.int/documents/convention_kat.pdf;
8. <https://clr.iliauni.edu.ge/wp-content/uploads/2020/05/nino-lobjanidze-gv.3-14.pdf>.

Right to dignity, defamation and freedom of expression

*Nikoloz Phiphia, Professor,
Faculty of Law and International Relations, GTU*

Summary

Dignity is a right that adds significant value to human life. In the state, if the realization of this right is under threat or is violated for no reason, the existence and development of a democratic society is impossible. Dignity is an absolute right that is protected by the state, which means that there is no reason, case, which can become the basis for depriving, limiting and violating the right to dignity of a person by the state. Such a high position of dignity on the hierarchical ladder is one of the fundamental expressions of the principle of a modern democratic state, where it is clearly seen that a person is an end and not a means.

At the same time, alongside the right to dignity, there are a number of rights that also require recognition and protection. these rights, it is necessary to act within the framework of the principle of proportionality, because on the

one hand, the restriction of the freedom of opinion and its expression should not take the form of censorship, and on the other hand, we should not accept the violation of the right to dignity with this argument.

Realization of the right to freedom of opinion and its expression is one of the cornerstones of democracy, although its restriction is still allowed to protect the values established in a democratic society.

Freedom of opinion and its expression is an important right, a value that gives the opportunity for a person's free self-development. At the same time, the goal of freedom of opinion and its expression is harmed by disinformation and defamation, as well as damage to the reputation of a specific subject during a debate. Of course, defamation has nothing to do with freedom of expression. In the above-mentioned situation, protection of the right to dignity is a legitimate goal. So, it is necessary to limit the freedom of expression of opinion, and with this limitation, not only the right to dignity is protected, but also the idea of freedom of speech itself.

All rights are different components of a whole chain and are a measure of democracy, regardless of whether this link is at the top or bottom of the chain. They balance each other. Often, in specific cases, it is necessary to limit some rights for the realization of other rights. Therefore, the coexistence of these defined rights would be impossible if the principle of proportionality would not exist in their limitation. The essence of this important principle is that having, realization and coexistence of all rights should be possible harmoniously.

სასამართლო მტკიცებულებების კლასიფიკაცია

*ირაკლი გაბისონია, პროფესორი
საქართველოს ტექნიკური უნივერსიტეტი*

*ლევან ლორთქიფანიძე, დოქტორანტი
საქართველოს ტექნიკური უნივერსიტეტი*

რეზიუმე

ჩვენ მოცემულ ნაშრომში განვიხილეთ საქართველოს მტკიცებულებების კლასიფიკაცია საქართველოსა და საზღვარგარეთის ქვეყნების სამოქალაქო საპროცესო კოდექსებში, გავაკეთოდ მტკიცების საშუალებების შედარებითი ანალიზი, რომელიც გამოიყენება საქართველოსა და საზღვარგარეთის ქვეყნების სამოქალაქო პროცესში. მტკიცების საშუალებების შედარებითი სამართლებრივი ანალიზი გვამძლევს შესაძლებლობას გამოვთქვათ აზრი, რომ სასამართლო მტკიცებულებები ანუ მტკიცების საშუალებები, რომელიც მიღებულია ამათუიმ ქვეყნის სამოქალაქო საპროცესო კანონმდებლობაში დამოკიდებულია ქვეყნის სამართლებრივ დონისგან, მის განვითარებისგან, სამართლის სისტემისგან, მაგალითად, კანადაში არსებობს მხოლოდ ერთი კვებეკის პროვინციის კოდიფიცირებული სამოქალაქო კოდექსი, რომელზეც დიდი გავლენა იქონიეს როგორც საფრანგეთმა, ისე ინგლისმა და აშშ. აშშ ერთიანი კოდიფიცირებული აქტი არსებობს, რომელის ეხება მტკიცებულებებს - ეს არის მტკიცებულებების შესახებ ფედერალური წესები, რომლებიც მიღებულია როგორც ფედერალურ დონეზე, ისე ყოველ შტატში. შტატების წესები ფედერალური წესების იდენტურია. ეს იმაზე მეტყველებს, რომ აშშ კოდიფიცირებული აქტებს დიდი მნიშვნელობა აქვთ, ვინაიდან მათ შექმნეს ინგლისთან შედარებით სულ სხვა სამოქალაქო პროცესი. საფრანგეთმა ფაქტიურად გაახლა ძველი სამოქალაქო საპროცესო კოდექსი, რომელიც ორი საუკუნის წინ იყო მიღებული და შეინარჩუნა მტკიცებულებებთან მიმართებით ძველი პრინციპები და მიდგომები (დაემატა კომპიუტერული მტკიცებულება). მოცემულ თემაში გვაშუქებულია აშშ, საფრანგეთის, ინგლისის, გერმანიის სამოქალაქო საპროცესო სამართალში. კლასიფიკაციის საკითხი განხილვა გვამძლევს საშუალებას შევხედოთ სხვა კუთხით იმ სასამართლო მტკიცებულებების დაყოფას, რომელიც არ არის გათვალისწინებული საქართველოს საპროცესო მეცნიერებაში. შევადაროთ ისინი და ავილოთ ის საუკეთესო, რაც შეიმუშავებულია ევროპული კანონმდებლების მიერ.

საკვანძო სიტყვები: სასამართლო მტკიცებუ-

ლებები, კლასიფიკაცია, მტკიცებულებების დაყოფა, პირადი მტკიცებულებები, ირიბი მტკიცებულებები.

შესავალი

სასამართლო მტკიცებულებების კლასიფიკაცია არის ლოგიკური განსჯის შედეგად მათი სახეობად და ქვესახეობად დაყოფა. მტკიცებულებების კლასიფიკაციას აქვს თეორიული და პრაქტიკული მნიშვნელობა. მტკიცებულებების დაყოფა ხორციელდება რომელიმე არსებითი ნიშნით. მაგალითად, ის შეიძლება გამომდინარეობდეს მტკიცებულების შინაარსიდან, პროცესუალური ფორმიდან ან დაკავშირებული იყოს მტკიცების პროცესთან. იურიდიულ ლიტერატურაში მტკიცებულების ყველაზე უდავო დაყოფაა მათი დაყოფა შინაარსის მიხედვით, პირდაპირ და ირიბ მტკიცებულებად. სასამართლოს პირდაპირ მტკიცებულებას უწოდებენ ისეთ მტკიცებულებას, რომლის შინაარსს აქვს ერთმნიშვნელოვანი კავშირი დასამტკიცებელ ფაქტთან. არაპირდაპირს უწოდებენ მტკიცებულებას, რომლის შინაარსს აქვს მრავალმნიშვნელოვანი კავშირი დასამტკიცებელ ფაქტთან. მრავალმნიშვნელოვანი კავშირი გვამძლევს საშუალებას, მტკიცების დროს მივიღეთ რამდენიმე სავარაუდო დასკვნამდე. ირიბი მტკიცებულება, რიგ შემთხვევაში, გამოდის როგორც აუცილებელი საშუალება პირდაპირი მტკიცებულების სარწმუნოების დასადასტურებლად ან უარსაყოფად. მტკიცებულებების ასეთ დაყოფის პრაქტიკული მნიშვნელობა მდგომარეობს შემდეგში: 1) განსხვავებას ამ მტკიცებულებებს შორის ითვალისწინებენ მხარეები მტკიცებულებების შეგროვების დროს. ირიბი მტკიცებულება უნდა იყოს ისეთი მოცულობის, რაც მოგვცემს შესაძლებლობას, გამოვრიცხოთ ყველა ვარაუდი, გარდა ერთისა; 2) პირდაპირი მტკიცებულების არსებობა არ გამორიცხავს მისი შინაარსის უარყოფის შესაძლებლობას, ამიტომ პირდაპირი მტკიცებულების არსებობის დროსაც უნდა იყოს სასამართლოს მიერ საქმეზე ყველა გარემოების ყოველმხრივი გამოკვლევის შესახებ მოთხოვნა; 3) პირდაპირი და ირიბი მტკიცებულების ბუნება გავლენას ახდენს სასამართლო მტკიცების შინაარსზე. ირიბი მტკიცებულების გამოყენება აგრძელებს მტკიცების

გზას, ქმნის სასამართლოსთვის დამატებით შუალედურ საფეხურს საქმის ძირითადი საკითხების გადაჭრისას. ფაქტების შესახებ მონაცემების ფორმირების პროცესის მიხედვით, მტკიცებულებები იყოფება პირველად და მეორეულ მტკიცებულებებად. ასეთი დაყოფის საფუძველია მტკიცებულების შინაარსის ფორმირების პროცესი. პირველადი მტკიცებულება ფორმირდება უშუალო ზემოქმედების შედეგად საძიებო ფაქტის ინფორმაციის მატარებელზე. მეორეულ მტკიცებულებას უწოდებენ მტკიცებულებას, რომლის შინაარსი წარმოქმნის მონაცემებს, რომელიც მიღებულია სხვა წყაროებიდან. მეცნიერთა უმრავლესობა ყოფს მტკიცებით საშუალებებს იმისგან დამოუკიდებლად, მტკიცებულების წყარო ადამიანია თუ მატერიალური ობიექტი, ანუ, პირადას და ნივთიერზე. პირად მტკიცებულებას მიაკუთვნება მხარეთა და მესამე პირთა ახსნა-განმარტება, მოწმეთა ჩვენება, ექსპერტთა დასკვნები. ნივთიერ მტკიცებულებას მიეკუთვნება წერილობითი და ნივთიერი მტკიცებულება.

ს. ვ. კურილიოვი მტკიცებულების წყაროს მიხედვით კლასიფიკაციისას, გარდა პირადი და ნივთიერი მტკიცებულებისა, გამოყოფს მესამე ქვესახეობას - შერეულ მტკიცებულებას. შერეულ მტკიცებულებას ის მიაკუთვნებს ექსპერტთა დასკვნების, ამოცნობის ფაქტების, საგამოძიებო ექსპერიმენტის ფაქტების შედეგებს. ავტორი თავის მოსაზრებას იმით ასაბუთებს, რომ შერეული მტკიცებულების ფორმირების პროცესი შედგება ორი ნაწილისაგან და ინფორმაცია ფაქტების შესახებ გამომდინარეობს ორი წყაროდან - პირადი და ნივთიერი წყაროებიდან. თუ მონაცემები ფაქტების შესახებ გამომდინარეობს ადამიანისგან და ის მიეწოდება სასამართლოს ადამიანის მეშვეობით, ხელთ გვაქვს პირადი მტკიცებულება. თუ მონაცემები ფაქტების შესახებ „გაქვავებულია“ ბუნების უსულო ნივთზე, ეს არის ნივთიერი მტკიცებულება. ამრიგად, ფაქტობრივი მონაცემების დამაგრებისა და შენახვის ხერხიდან გამომდინარე, ყველა მტკიცებულება შეიძლება დავეყოს ორ სახეობად: პირად და საგნობრივ სახეობებად. პირად მტკიცებულებას უნდა მიეკუთვნოს მხარეთა და მესამე პირთა ახსნა-განმარტება, მოწმეთა ჩვენება და ექსპერტთა დასკვნა, საგნობრივ მტკიცებულებას კი - წერილობითი, ნივთიერი მტკიცებულება, აუდიო- და ვიდეოჩანაწერები. თავის მხრივ, მტკიცებულების ყოველი სახე შეიძლება დავეყოს ქვესახეობად სხვა ნიშნებით. მაგალითად, პირადი მტკიცებულება, ფაქტობრივი მონაცემების დამაგრებისა და შენახვის ხერხზე დაყრდნობით, შეიძლება კლასიფიცირებული იყოს

ზეპირი და წერილობითი მონაცემების მიხედვით. ასე რომ, არ არსებობს არავითარი საფუძველი წერილობითი მტკიცებულება მივაკუთვნოთ პირად მტკიცებულებას ან/და ექსპერტთა დასკვნები - შერეულ მტკიცებულებას.

ინგლისისა და აშშ-ის მტკიცებით სამართალში მტკიცებულება იყოფა, უპირველეს ყოვლისა, სასამართლო (judicial) და არასამართლო (extrajudicial) მტკიცებულებებად. სასამართლო მტკიცებულება (judicial) არის ისეთი მტკიცებულება, რომელიც გამოიყენება სასამართლოსა და მსაჯულების წინაშე ფაქტების გამოკვლევის პროცესში. არასამართლო (extrajudicial) მტკიცებულება კი არის ისეთი მტკიცებულება, რომელსაც ადამიანები მიმართავენ ყოველდღიურ ცხოვრებაში და სასამართლოს გარეთ ცალკეული პირების დასარწმუნებლად. ინგლისისა და აშშ-ის მტკიცებითი სამართალი შეიცავს რიგ წესებს სასამართლო მტკიცებულებების კლასიფიკაციის საკითხთან დაკავშირებით. სასამართლო მტკიცებულება იყოფა ზეპირ და წერილობით (oral evidence and documentarevidence), პირდაპირ და არაპირდაპირ (direct and circumstantial), უშუალო და არაუშუალო, პირველად და მეორეულ (primary and secondary evidence), ხარისხიან და უხარისხო, ნამდვილ და არანამდვილ, საუკეთესო მტკიცებულებად (best evidence) და ა.შ. გერმანელი პროცესუალისტები ახდენენ მტკიცებულებათა შემდეგ კლასიფიკაციას: 1) მტკიცების მიზნის მიხედვით სრული მტკიცებულება (der Vollbeweis) და მტკიცებულება - მტკიცება (die Glaubhaftmachung), ძირითადი მტკიცებულება (der Hauptbeweis) და საპირისპირო მტკიცებულება ან კონტრარგუმენტები (der Gegenbeweis); 2) მტკიცებულებების წარდგენის ხერხით - პირდაპირი (unmittelbarer/indirekter Beweis) და ირიბი მტკიცებულება (der mittelbarer oder Indizienbeweis); 3) პროცესუალური ფორმის მიხედვით, აგრეთვე, მტკიცების სახეობის მიხედვით განასხვავებენ მკაცრ მტკიცებულებას (der Strengbeweis) და თავისუფალ მტკიცებულებას (der Freibeweis). თავისუფალი მტკიცებულება არაა შეზღუდული კანონით გათვალისწინებული მტკიცების საშუალებებითა და შესაბამისი პროცესუალური ფორმით. საფრანგეთის სამოქალაქო საპროცესო კანონმდებლობა და პრაქტიკა მტკიცებულებებს ყოფს სრულყოფილ (les procedes de preuve parfaits) და არასრულყოფილ მტკიცებულებებად (les procedes de preuve imparfaits). მოცემული კლასიფიკაციის თანახმად, მტკიცების სრულყოფილი საშუალება დაიშვება ნებისმიერი იურიდიული ფაქტის დასადასტურებლად, მიუხედავად მისი ბუნებისა (მოვლენები,

მოქმედებები), რომელზეც დამოკიდებული და დაკავშირებულია მოსამართლის შინაგანი რწმენა. მტკიცების სრულყოფილ საშუალებას მიეკუთვნება წერილობითი მტკიცებულება, აღიარება, გადამწყვეტი ფიცი. მტკიცების არასრულყოფილი საშუალება დაიშვება იურიდიული ფაქტების დასადასტურებლად და მოსამართლისთვის სავალდებულო არ არის. მოსამართლე თავისუფალია მათ შეფასებაში. მტკიცების არასრულყოფილ საშუალებებს მიეკუთვნება მოწმეთა ჩვენება და ის პრეზუმფციები, რომლებიც შეიძლება უარყო. ზოგჯერ შეიძლება შეგვხდეს მტკიცებულებათა

დაყოფა პირდაპირ და არაპირდაპირ, პირველად და გამომდინარეობით მტკიცებულებებად. თუმცა გადამწყვეტი მნიშვნელობა ასეთ კლასიფიკაციას არ აქვს, ვინაიდან ფრანგი პროცესუალისტები მას განსაკუთრებულ ყურადღებას არ უთმობენ.

დასკვნა

სასამართლო მტკიცებულებების კლასიფიკაციას უჭირავს მნიშვნელოვანი ადგილი საპროცესო სამართალში, საქართველოს სამოქალაქო საპროცესო მეცნიერებაში არ არის გამოკვლეული მოცემული საკითხი.

გამოყენებული ლიტერატურა:

1. Grajdansky process. Pod red. M.K. Treushnikova, Izd-vo „Statut”, 2014, 504 p.
2. Grajdansky process, pod red. K.S. Yudelsona., M., Yuridicheskaya literatura, 1972, 432 p.
3. Kurylev S.V. Osnovy teoryi dokazyvaniya v sovetском pravosudii, Minsk: Izd-vo BGU, 1969, 156 p.
4. Grajdansky process zarubejnykh stran; / pod red. A.G. Davtyan, M., Prospekt, 2009, 480 p.
5. Treushnikov M.K. Sudebnie dokazatelstva. M., Isd-vo “Izdatelski dom “Gorodec”, 2004, 268 p.
6. Rosenberg L., Schwab K.H., Gottwald P. 1993, Zivilprozessrecht, München: C. H. Beck'sche, 1420 p.

Classification of forensic evidence

*Levan Lortkipanidze, PhD student
Georgian Technical University*

*Irakli Gabisonia, professor
Georgian Technical University*

Summary

We want to take analysis a fore-named statements notion which are represents in civilian processing code of Georgian and forerign countries, make the analysis of means statements at ones.

Elucidation of statements in the Soviet Union countries and China of civil processing code is nearly identical and speaks of statement fact which is gather and represent with foreseen law. USA, German and France civilian legislation make the main acecnt of statements because explanation of statement is not . That is why we appeal to means statemens purpose for statements notion.

Jast analysis of statements give us apportunity to say our opinion, that on trial statements which are getting this or that country in civilan processing code and is depend the just of country, its develop, law system. In Canada province of Kvebek there is only one codity act, which is about of statements this is aboutstatements federal rules. According this show that USA codity act have a big meaning because they create more different civilian process than England.

France practically restore the old civilian code which was detting two centure ago and preserved to relative of statements with old princeptle and method of approach. Do not choose the Soviet Union countries statements means, but in Kazakh civilian lagistation is getting someimpotant nam. China civilian processing code stayed changble or fossilised.

The state hold the main place in just civilian process, provately gather in statements , interrogation of sidesand make in an examinaiton. In England becide this has very big meaning of traditioon precedent and common law. At last time got civilian laws new rules of England which is about statemens. Civilian process legislations of German paise statemens what is provoke with develop process law. They have tradition statemens which is main character of just continental system. Part of statemens Georgian civilian process code does not different from the other post Soviet Union countreis getting of civilian process code.

Keywords: Forensic evidence, classification, division of evidence, personal evidence, indirect evidence.

ისტორიის მეცნიერებები

HISTORY SCIENCES

კელიბიუკობის წინააღმდეგ ბრძოლა XX საუკუნეში აზერბაიჯანში

*ტენა ბაიბამოვა,
აზერბაიჯანის რესპუბლიკის პრეზიდენტთან
ასსეხული სახელმწიფო მმართველობის
აკადემიის „ისტორიის“ კათედრის დოცენტი*

რეზიუმე

1920 წლის აპრილის თვეში მომხდარი რევოლუციის შემდეგ აზერბაიჯანში რელიგიისა და მორწმუნე ხალხის მიმართ არსებული ბრძოლა, კერძოდ სინდისის თავისუფლების დემოკრატიული პრინციპების დარღვევა როგორც ხალხის, ასევე უდიდესი რეპუტაციის მქონე მორწმუნეების კატეგორიული წინააღმდეგობის მიზეზი გახდა. ბოლშევიკების მიერ გატარებული ანტიისლამისტურ პოლიტიკაზე აზერბაიჯანის მმართველობა ძალიან ფიქრობდა. მმართველობაში ნაციონალური სულისკვეთების მქონე კომუნისტებმა - ნ. ნარიმანოვის თაოსნობით ამასთან დაკავშირებით არაერთხელ გამოაცხადეს თავიანთი მკაცრი პრეტენზიები.

ზოგიერთი ადამიანი ისლამს - კულტურისა და წინსვლის დამაბრკოლებელი მიზნის მქონე თეორიად მიიჩნევდა, მაგრამ ნ. ნარიმანოვმა იცოდა, რომ ეს იყო დიდი შეცდომა და ეწინააღმდეგებოდა ყველა უსამართლობას, გლოვის დღეებში მეჩეთში დადიოდა და ხალხთან ერთად იყო. ხალხს მის მიმართ დიდი პატივისცემა და ნდობა ჰქონდა. ნ. ნარიმანოვს მიიჩნევდა, რომ ისლამს მსოფლიო ცივილიზაციის ისტორიაში სპეციალური ადგილი უკავია, შეუდარებლად მდიდარი კულტურაა, კულტურა, რომელმაც მსოფლიო კულტურაზე მართლაც დიდი გავლენა მოახდინა. ნარიმანოვის ძალა იმაში მდგომარეობდა, რომ მან სიღრმისეულად აითვისა ისლამი. რადგან მისთვის და მისი

დროის სხვა მწიგნობარი ადამიანებისთვის პირველი განათლების კერა იყო მედრესე, სადაც ისლამის ღრმა ფესვები სწორად ისწავლებოდა. იქ ყურანისა და რელიგიის საფუძვლებს სიღრმისეულად ასწავლიდნენ. ამიტომაც ის რელიგიის საკითხთან დაკავშირებით ძალიან ფრთხილად იყო, ისლამის გარე გავლენებისგან დაცვას ცდილობდა.

ნარიმან ნარიმანოვი ადამიანებს მოუწოდებდა, რომ არ უნდა შეეშინდნენ პანისლამიზმისგან. მისი აზრით, პანისლამიზმი არა რელიგიური აზროვნების არამედ განათლებული ადამიანის აზროვნების პროდუქტია. ნ. ნარიმანოვი ამბობდა, რომ ამ საქმეში ჩვენი ძირითადი მოვალეობაა ჩვენი პოლიტიკის არსის ნათლად ჩვენება. მიუხედავად იმისა, რომ ნარიმან ნარიმანოვი საბჭოთა კავშირის სისტემის პირობებში ცხოვრობდა, იგი ისლამის პრობლემების მოგვარებისთვის, რელიგიის მოღვაწეების, რელიგიის კერების, წმინდა ადგილების, რელიგიური დღესასწაულებისა და სპეციალური დღეების მიმართ განსაკუთრებული პატივისცემით ეგიდებოდა, ცდილობდა ისლამისა და კომუნისტური შერიგებას, ყველაფერს აკეთებდა რელიგიური თვალსაზრისით წმინდად მიჩნეული ადგილების დაცვისთვის

შესავალი

როგორც სხვა საკითხების შემთხვევაში რელიგიასთან დამოკიდებულებაც აზერბაიჯანში მმართველ ორგანოებში აზრთა სხვადასხვაობას

და კონფლიქტებს იწვევდა. აღნიშნული აზრთა სხვაობამ აპრილის რევოლუციის შემდეგ ცოდახანში 1920 წლის ოქტომბერში ჩატარებულ აზერბაიჯანის კომუნისტური პარტიის მეორე ყრილობაზე თავი გამოიჩინა. ყრილობაზე ლომინაძე აღნიშნავდა, რომ „აზერბაიჯანში რელიგიური ფანატიზმი ძალაშია, ჩვენ უნდა ვიბრძოლოთ მას. სოფლებში სიტუაცია უფრო რთულია. აქ მშრომელი ძალები მთლიანად რელიგიური ტრადიციებითაა დაავადებული და ბურჟუაზია ამას იყენებს. ნება მოგვეცით, სოფლებში რევოლუცია განვახორციელოთ. ფეოდალიზმიზმს ნარჩენებთან სერიოზული ბრძოლა გვიწევს, მაგრამ ძალიან ფრთხილად უნდა ვიყოთ.“ (1, f.1, s.1, საქმე 8, გვ. 92).

ძირითადი ნაწილი

რელიგიისადმი სარგისის დამოკიდებულებაც უარყოფითი იყო. „მოლები და რელიგიით დაკავებული ადამიანები როგორც წარსულის ნარჩენები ამჟამად ღარიბებს პოლიტიკურად, სოციალურად ახლოვდებიან, რადგან მათ ხელში ჯერ კიდევ ძალიან ბევრი ქონებაა. ამ ადამიანების წინააღმდეგ ბრძოლა ჩვენი ყრილობის წინაშე მდგარი ძირითადი მოვალეობაა“. (1, f.1, s.1, საქმე 8, გვ. 92). ყრილობაზე ნ. ნარიმანოვმა აღნიშნა, რომ „აღმოსავლეთში რელიგიის საკითხი საკმაოდ მნიშვნელოვანია. ამ საკითხთან დაკავშირებით ძალზე დიდი სიფრთხილე უნდა გამოვიჩინოთ. რადგან აქ, მთელი სიცოცხლე ამ საკითხზეა დამოკიდებული“.

(1, f.1, s.1, საქმე 8, გვ. 194). ხალხის ნაციონალური ადათ-წესების, კერძოდ რელიგიის წინააღმდეგ ბრძოლამ ისეთი მკვეთრი სახე მიიღო, რომ უკვე მმართველობის წევრი არა-აზერბაიჯანელები კომუნისტებიც ამას ამბობდნენ. ორჯონიძემ აღიარებდა, რომ „რელიგიასთან ბრძოლაში ბევრ შეცდომებს ვუშვებთ. ავიღოთ გუბის აჯანყება. ეს აჯანყება ღარიბებმა დაიწყეს. ვინაიდან იქ ჩვენი ახალგაზრდები ყურანს ამცირებენ. ეს კი ადამიანებს აბრაზებს. ყურანის გახვევა და გადაგდება, არ არის სოციალური რევოლუცია. მე ვთვლი, რომ ჩვენ ყურანის გავლენა უნდა ავაცილოთ გლეხების აზროვნებისგან“. (1, f.1, s.1, საქმე 8, გვ. 144). რელიგიის მოღვაწეებისა და მორწმუნეების წინააღმდეგ ბოლშევიკური პროპაგანდა და რელიგიის წინააღმდეგ პროპაგანდა თითქმის ერთად დაიწყო. ბოლშევიკების აზრით, რელიგიის მოღვაწეები ხალხის მასების განვითარებასა და წინსვლას ხელს უშლიან. ესე იგი, საზოგადოება მათ მიმართ მკაცრი უნდა იყოს. მათ მიწები და ქონება წაართვეს, დაიხურა

სახელმწიფო მედრესები. ასევე მოლებს აუკრძალეს ოჯახისა და ქორწინების საკითხებში ჩარევა. მაგრამ, მიუხედავად ამ ყველაფრისა მაჰმადიანი მორწმუნეები ქრისტიან მორწმუნეებთან შედარებით უფრო მშვიდად იქცეოდნენ. ქრისტიანი მორწმუნეები საბჭოთა ხელისუფლების წინააღმდეგ ღიად საუბრობდნენ, გადაწყვეტილებებს იღებდნენ. წლების განმავლობაში რუსეთსა და სხვა ადგილებში მორწმუნეები სხვადასხვა წესით წინააღმდეგობას უწევდნენ და ესეც ხელისუფლების მიერ მასიური რეფრესიებით დასრულდა. (4, გვ.80)

რელიგიის წინააღმდეგ პროვოკაციამ 1923-1924 წლებში უფრო აქტიური სახე მიიღო. 1924 წლის 8 იანვარს, აზერბაიჯანის კომუნისტური პარტიის პოლიტიკური ბიუროს სხდომაზე განხილვა იყო თემაზე „რელიგიის წინააღმდეგი პროვოკაცია“ და ამის შემდეგ რელიგიის მოწინააღმდეგი ბრძოლის ორგანიზების მიზნით კომისია შეიქმნა (1, f.1, გვ.2, საქმე 18, გვ.144). 1924 წელს ბაქოში „უღმერთო ადამიანების საზოგადოება“ შეიქმნა და ამით რელიგიის წინააღმდეგ ბრძოლა უფრო გაძლიერდა. ბოლშევიკთა მედიისა და „უღმერთო ადამიანების საზოგადოების“ ძირითადი მოვალეობაა მთელი რიგი გონიერი კლესებისა და სოფლად მცხოვრები ადამიანების ათეიზმის დროშის ქვეშ გაერთიანება, მათი რადიკალური რელიგიისგან დაშორება, მათში მატერიალისტური მსოფლმხედველობის ჩამოყალიბება იყო. (7,14.04.1925). როდესაც აზერბაიჯანში საბჭოთა კავშირი შევიდა აკრძალული გახადეს „შახსეი-ვახსეი“. მაგრამ გლეხების რჯულის წინააღმდეგ მიმართულ ამ ღონისძიებებზე მალე უარი თქვეს. ხელისუფლებამ განსაკუთრებული მანევრით 1923 წლის 1-ლი აგვისტოს სპეციალური დეკრეტით გააუქმა გადაწყვეტილება, რომლის მიხედვითაც „შახსეი-ვახსეის“ ცერემონია აკრძალული იყო. დეკრეტში აღნიშნული იყო, რომ აზერბაიჯანელი შიიტების „შახსეი-ვახსეის“ ცერემონიის წინააღმდეგ არანაირი ადმინისტრაციული ღონისძიება არ განხორციელდეს. (8, გვ. 50). ნარიმან ნარიმანოვი ციკერინს წერდა: „1920 წელს მე აზერბაიჯანში უზარმაზარ ღონისძიებაზე მრავალცოლიანობის წინააღმდეგ სიტყვით გამოვედი, ჩემი გამოსვლის შემდეგ ცნობილმა მოლამ გამოვიდა სიტყვით და ყურანის მიხედვით დაიწყო ლაპარაკი. რის შემდეგაც ისიც მრავალცოლიანობის წინააღმდეგ გამოვიდა. საქმე იმაშია, რომ ყურანში არის კანონი, რომლის მიხედვითაც მრავალცოლიანობა დასაშვებია, ასევე არის კანონი, რომელიც მრავალცოლიანობას კრძალავს. სოციალიზმის იდეაც სწორედ ისლამის

კანონების საფუძველზე შეიძლება აღდგენილ იქნეს. ყველაფერი დამოკიდებულია იმაზე თუ ვის ხელში აღნიშნული კანონები და როგორ აღიქვამენ“ (1, f.609, გვ.1, საქმე 71, გვ.47-48). 1922-წლის მარტში შეიქმნა ზსფსრ (ზაგრების სოციალისტური ფედერალური საბჭოთა რესპუბლიკა). ნარიმანოვი უკვე აზერბაიჯანიდან დაშორებული იყო. თბილისში, დეკემბერში კი მოსკოვში ცენტრალური აღსრულების კომიტეტის ოთხი თავმჯდომარისგან ერთ-ერთი გახდა. ნარიმან ნარიმანოვის თბილისში წასვლის შემდეგ რესპუბლიკის ორგანოებმა „შახსეი-ვახსეის“ ცერემონიის დროს ხალხის ქუჩაში გასვლასთან დაკავშირებით გადაწყვეტილება მიიღო, რომლის მიხედვით აკრძალული იყო ქუჩაში გასვლა. ცერემონიის დაწყებისთანავე ხელისუფლების ორგანოების ბრძანებით სამხედრო ძალებმა იმოქმედეს. მომხდარი დაპირისპირებების დროს რამდენიმე გლეხი გარდაიცვალა (9, 4. XI. 1990). ნარიმან ნარიმანოვი 1923 წლის ზაფხულში რუსეთის კომუნისტური პარტიის (ბოლშევიკები) ცენტრალური კომიტეტისთვის დაწერილ წერილში ამ მოვლენებზე საუბრობს, გლოვის ცერემონიის დროს ხელისუფლების ორგანოების ძალადობრივ ქმედებებს რადიკალურად გამოხს. ცერემონიის აკრძალვის გადაწყვეტილებას ახასიათებდა როგორც, მოსახლეობის რელიგიური თვისებების, ადგილობრივი ადათ-წესების უგულვებელყოფა. ის წერდა: „როგორც მატერიალისტი, რელიგიის წინააღმდეგ გამოსვლა სხვა რამეა, ამ ცერემონიების აკრძალვის მიზნით შეიარაღებული ძალების გამოყვანა სხვა.“ (9, 4. XI. 1920). მირზოიანი აზერბაიჯანის კომუნისტური (ბოლშევიკები) პარტიის მე-12 კონფერენციაში (1923 წლის 6-12 ივნისი) აღიარებდა რელიგიის წინააღმდეგ განხორციელებულ ქმედებებში დაშვებულ შეცდომებს: „რელიგიის წინააღმდეგ ბრძოლა კიდევ ძირითად საკითხად რჩება. მაგრამ საქმის წარმოებისას არაერთი შეცდომა დაუშვით. ჩვენ ვცდილობდით, არსებული ფაქტი სამ დღეში ამოვფხრათ. მართალია, ჩვენ მარკსისტებს არ გვჯერა ღმერთის, მაგრამ ჩვენი საქმისეუნდა ჩამოვყალიბოთ, რათა მორწმუნეების გრძნობებს არ შევცხოთ. ზეწოლა დაუშვებელია. ნახეთ, საქმე სადამდე მოვიყვანეთ“ (10, გვ.22). მაგრამ, ეს მისი დანაშაულებრივი ქმედებების დაზღვევის მიზნით გამოთქმული არა გულწრფელი აღიარება იყო. 1923 წლის ივლისში ბაქოს მე-12 კონფერენციაში აღშფოთებით ალაპარაკდნენ რელიგიის წინააღმდეგ განხორციელებული საქმეების ხარვეზებზე. კონფერენციამ დაგმო მეჩეთისა და ეკლესიის წინააღმდეგ „სამხედრო

ჯარის თავდასხმის“ ფაქტი. „თავდასხმებისა და დაპირისპირების“ მაგივრად ჩაფიქრებულ საქმეზე გადასვლა ჭობიაო. ნარიმან ნარიმანოვი მეჩეთებისა და სხვა სალოცავი ადგილების დამცი-რების, შეურაცყოფის წინააღმდეგ მთელი თავისი ძალით იბრძოდა და ამავდროულად სხვა რელიგი-ებსაც პატივს სცემდა. 1924 წლის თებერვალში ბაქოში როჟდენსტვენსკიმ მართლმადიდებლური ეკლესიის დანგრევის საკითხი გამოიტანა, ამ დროს რელიგიური თემის წარმომადგენლებმა გადაწყვიტეს, სსრ-ს ცენტრალური აღსრულების კომიტეტის თავმჯდომარეს ნარიმან ნარიმანოვს დაურეკონ და ტაძრის შენარჩუნება სთხოვონ. მან მორწმუნეების თხოვნას დაუყონებლივ უპასუხა: „ბატონო სტიმოვიჩ გთხოვთ, ამასთან დაკავშირებით დამელაპარაკეთ“. რუსეთის პატ-რიარქი ტიხონოვის შეწყალების შესახებ სსრ-ს ცენტრალური აღსრულების კომიტეტის დეკ-რეტსაც სწორედ ნარიმან ნარიმანოვმა ხელი მოაწერა. (9, 04.XI.1990). მას ბრალი ედებოდა ანტი-რევოლუციური საქმიანობაში. უკვე 20-იანი წლების ბოლოს „უღმერთო ადამიანთა საზოგადოების“ სახელწოდება „მებრძოლ უღმერთი ადამიანთა გაერთიანებად“ გადაიქცა, როგორც ეს მოსკოვში იყო.

ისლამისადმი დამოკიდებულება ნარიმან ნარიმანოვის პოლიტიკის ერთ-ერთი ყველაზე მნიშვნელოვანი საკითხი იყო და ეროვნულ სახელმწიფოებრივ ხედვებს შორის მნიშვნელოვან ადგილს იკავებდა. ის ამ საკითხის გაშუქებას არაერთხელ ცდილობდა (11, II დ.2, გვ.164-167, 168-176). აღნიშნულ საკითხთან დაკავშირებით ნარიმან ნარიმანოვისა და მე -11 წითელი არმია მმართველობის შორის საკმაოდ ბევრი კონფლიქტი იყო. ნ. ნარიმანოვს ტრადიციული „ხუთშაბათი“ დღეც წმინდად მიიჩნევდა, იმ დღეს მიღებულ პაციენტები უფასოდ იკურნებოდა (3). მისთვის ეროვნული ღირებულებები ახლადშექმნილ საერთაშორისო ღირებულებებზე მაღლა იყო და რამდენიმე მეჩეთშიც მან სიტყვით გამოვიდა, მორწმუნეების მიმართ რეფრესიების გამოყენების საკითხთან დაკავშირებით თავისი მკვეთრი პრეტენზიებიც გამოთქვა. ნ. ნარიმანოვი ჩადრის აკრძალვასთან დაკავშირებითაც წინააღმდეგობას უწევდა. მისი აზრით, ეს პროცესი ლოკიგურად თვითონ ცხოვრებამ უნდა დაარეგულიროს. მაჰარამობის დღეებში ნ. ნარიმანოვი მეჩეთში საკვებ პროდუქტებს აგზავნიდა. 1921 წლის აპრილში ნ. ნარიმანოვმა თაზაფირის მეჩეთის აღდგენასა და რემონტთან დაკავშირებით სპეციალური

განკარგულება მისცა. ამ საქმის შესრულება კი ჯარისკაცებს დაავალა.

მან შექიმი შიიტებსა და სუნიტებს შორის შესაძლო კონფლიქტი თავიდან აიცილა (2, v.100, 5.გვ.127). დასვენების დღედ გამოაცხადა ნოვრუზ ბაილამის დღემ ასევე მუსლიმების რელიგიური დღესასწაულის დღე- რამაზანის დღე, ყურბან ბაირამი, მევლუდი (მუჰამედ წინასწარმეტყველის დაბადების დღე), აშურას დღე (5, გვ.127).

ამის გამო პასუხისმგებელ პირებს სახალხო ღონისძიებებში მონაწილეობის მისაღებად სხვადასხვა ადგილებში აგზავნიდა (2, ფ.28, პოლ.1,საქმე 79. გვ.42). ჩიხერნი ლენინს წერდა: ნ. ნარიმანოვის „მოლღობისთვის გამოსვლა მუსლიმების მიმართ თავაზიანად ქცევის ნიმუშია“. ნ. ნარიმანოვმა 1920 წლის სექტემბერში მე-11 წითელი არმიის მმართველობისგან მეჩეთების შენობების დაცლა მოითხოვა. ნ. ნარიმანოვმა მეჩეთებისთვის გამოიყო საკვები პროდუქტები და განსაკუთრებული სიფრთხილით ეკიდებოდა მორწმუნეების განცხადებების განხილვას. მ. ს. ორდუბადი ნ. ნარიმანოვთან დაკავშირებით წერდა: „ მის თეორიაში კომუნიზმისა და ისლამის შერიგება მნიშვნელოვან ადგილს იკავებდა“. ნ. ნარიმანოვი მორწმუნეებთან პირდაპირ კონტაქტზე იყო და მათ თავის სამუშაო ოთახში იღებდა. ნ. ნარიმანოვის ისლამისა და სახელმწიფოს შორის არსებულ დამოკიდებულებასთან დაკავშირებით საინტერესო ხედვები მის მიერ ციკერინისთვის დაწერილ წერილშიც ნათლად ჩანს. წერილში განსაკუთრებით აღნიშნულია, რომ საბჭოთა ხელისუფლების პერიოდში მემარცხენე კომუნისტების ძალისხმევით შედეგად მუსლიმი მორწმუნეებსა და სახელმწიფოს შორის გარკვეული წინააღმდეგობა შეიქმნა. ამ წინააღმდეგობის თავიდან აცილების მიზნით, ნ. ნარიმანოვს რამდენიმე წინადადება ჰქონდა. ძირითადი შემოთავაზება ისიც, რომსოციალიზმისა და ისლამის არსებობა სრულიად შესაძლებელია წინააღმდეგობების გარეშე. ნარიმან ნარიმანოვი რელიგიის საკითხებთან დაკავშირებით მუჰამედ წინასწარმეტყველის გამოთქმებსაც ახსენებდა: „სამოთხე დედების ფეხქვეშა“, „გაყვი განათლებას, რომც იყოს ჩინეთში“. ეს აზრები ჩვენს კანონებს არ ეწინააღმდეგება, არამედ ემთხვევა. ნარიმან ნარიმანოვი აზერბაიჯანულ საზოგადოებაში არსებულ კიდევ ერთ მწვავე პრობლემის შესახებ საუბრობდა. ის ამბობდა: მრავალცოლიანობის ამოფხვრა ყურანს არ ეწინააღმდეგება, პირიქით მის მოთხოვნებს აკმაყოფილებს. (5, გვ.129)

ნ. ნარიმანოვი ევროპაში მორწმუნეებთან

მჭიდრო კავშირში მყოფი სახელმწიფოების საქმიანობას განსაკუთრებით აღნიშნავდა. ის მაგალითს მოიყვანდა, რომ ევროპის რელიგიის მოღვაწეები სპეციალურ სახელმწიფო სკოლებს ამთავრებენ და თავიანთი საქმიანობის განმავლობაში სახელმწიფოსგან იღებენ ხელფასს. ისლამის რელიგიური მოღვაწეები კი მხოლოდ მოსახლეობისგან აღებული ფულით ცხოვრობენ. ჩვენი სახელმწიფო ისლამის რელიგიური მოღვაწეების საქმიანობაში შეზღუდვების დაწესებით სინამდვილეში მათ შემოსავალს ზღუდავენ. ეს კი, მათში უკმაყოფილებას ქმნის. ჩვენ ისლამისტები უნდა დავარწმუნოთ, რომ ჩვენი ხელისუფლების პერიოდში არანაირი დევნა არ ემუქრებათ. ნ. ნარიმანოვი წერდა, რომ საბჭოთა ხელისუფლებამ მათ არ უნდა აუკრძალოს გლოვის ღონისძიებებში მონაწილეობა, მეჩეთში ლოცვა, რომელიმე ადამიანის თხოვნით ყურანის წაკითხვა. ჩვენ ყველა ადამიანს უნდა მივცეთ უფლება, სკოლის გარეთ თავის შვილს ასწავლოს ყურანი და რელიგიის საფუძვლები. ჩვენ ნება უნდა მივცეთ, ახლადდაქორწინებულებმა, სახელმწიფო რეგისტრაციის შემდეგ მეჩეთში ხელი მოაწერონ. მეჩეთში ხელმოწერას ერთი უპირატესობა აქვს, თუ ოჯახი დაინგრევა, კაცს ქალის წინაშე ფინანსური ვალდებულება უჩნდება. ჩვენ იმაზე უნდა ვიფიქროთ, რომ ასეთი ვალდებულება სახელმწიფოს მიერ წესად მიღებულ იქნეს. ნ. ნარიმანოვის პოზიციით სახელმწიფომ უნდა შექმნას მრავალ საფეხურიანი რელიგიური კომიტეტები, ყველა მეჩეთს უნდა ჰყავდეს თავისი ხელმწიფანელი, რომელსაც კენჭისყრით ირჩევენ. ყველა ეროვნულ რესპუბლიკას უმაღლესი მორწმუნე მორწმუნეთა მიერ უნდა იყოს არჩეული. ყველა ტერიტორიაზე უნდა არსებობდეს უმაღლესი რელიგიური კომიტეტი. ნარიმან ნარიმანოვი რელიგიის სკოლაში შესწავლას შეუძლებლად მიიჩნევდა, ამას იმით ხსნიდა, რომ ასეთ შემთხვევაში ამა თუ იმ რელიგიის წარმომადგენელი მასწავლებელი თავის რელიგიას სხვაზე მაღლა დადებდა და უარყოფითად ასწავლიდა სხვა რელიგიას. (5, გვ.130).

დასკვნა

ფაქტები, არქივის მასალები გვიჩვენებს, რომ რაც უფრო ძლიერდებოდა საბჭოთა ხელისუფლება, მათ მიერ ხალხებისთვის დაპირებულ თავისუფლებას ავიწყებდნენ, საუკუნეების განმავლობაში შენარჩუნებული, თაობიდან-თაობაზე გადაცემული მორალური ეთნიკური ღირებულებები ილაზებოდა, ტოტალიტარული

ლონისძიებები ხორციელდებოდა. ოციან წლებში დადასტურდა, რომ აზერბაიჯანელი ხალხის ისლამის წინააღმდეგ დაწყებული შეტევა ხალხის რწმენის დანგრევა, „ღვთის გარეშე დატოვება“ მასებში საბჭოთა ხელისუფლების წინააღმდეგ შეუძლებელია და ხალხში ეს რწმენა, რელიგიისადმი ზიზღის განწყობის გამომწვევი მიზეზი გახდა. ნდობა ყოველთვის იცოცხლებს.

გამოყენებული ლიტერატურა:

1. აზერბაიჯანის რესპუბლიკის პოლიტიკური პარტიებისა და საზოგადოებრივი მოძრაობების სახელმწიფო არქივი. აზერბაიჯანის რესპუბლიკის სახელმწიფო არქივი f.411, პოლ/4, საქმე 8.
2. 424. Нариманова И. Воспоминания о Наримане Нариманове. 22.05.1981.
3. ნ. ნარიმანოვის სახლ-მუზეუმის ხელნაწერთა არქივი
4. ბაირამოვა რ. აზერბაიჯანის მმართველობაში კონფლიქტები და შიდა-პოლიტიკური გაუგებრობები (1920-1925), ბაქო, 2007.
5. ჰასანოვი, ჰ. ნარიმან ნარიმანოვის ეროვნული სახელმწიფოებრივი ხედვები და საქმიანობა, ბაქო, 2005.
6. გულიევი, მ. აზერბაიჯანში სახელმწიფოსა და რელიგიის ურთიერთობები (ისლამის ფონზე (1920-2000 წლები). ბაქო, ღია სამყარო, 2002
7. «Бакинский рабочий» газ., 1920-1925.
8. Гаджибейли Дж. Избранное. Баку, Азернешр, 1993, 127 с.
9. «კომუნისტი» გაზ., ბაქო (აზერბაიჯანულ ენაზე), 1989, 1990.
10. Стенографический отчет XII обще бакинской конференции АК(6)П (6-12 июня 1923).
11. Нариманов Н. Речь на собрании мулл и учителей татарских школ г. Астрахани. 20 декабря 1918. Избранные произведения. Т. I. Баку, 1988.

The struggle against religion in Azerbaijan and Nariman Narimanov (1920s)

Rena Bairamova
Associate Professor of "History" of the
Academy of Public Administration under
the President of the Republic of Azerbaijan

Summary

The struggle against religion and believers in Azerbaijan after the April 1920 coup, especially the disregard for the democratic principle of freedom of conscience, provoked strong protests among the people, as well as among the influential clergy. The facts and archival materials show that as the Soviet power was strengthened, the freedoms they promised to the peoples were forgotten, the moral and ethnic values preserved for centuries and passed down from generation to generation were erased, and authoritarian and totalitarian measures were taken. Attitude towards Islam was one of the main issues of Narimanov's policy and took an important place in the views of national statehood. He repeatedly protested. He believed that it would be a great mistake to look at Islam as a theory that seeks to hinder culture and progress. N. Narimanov saw and propagated Islam as a powerful, incomparably rich culture that has a special place in the history of world civilization and has really had a great impact on world culture. Narimanov's greatness was in his complete understanding of Islam. Because, like him, the first education of the intellectuals of that time was the madrasa, and the deep roots of Islam

were properly instilled in them. They were taught the Quran and the basics of religion in depth. For this reason, he was very sensitive to the issue of religion and tried to protect Islam from foreign influences. As with other issues, the attitude to religion led to serious disagreements and disagreements in the leadership circles in Azerbaijan.

N. Narimanov urged people not to be afraid of pan-Islamism. According to him, pan-Islamism is not a product of religious thought, but of intellectual thought. N. Narimanov said that our main task on this path is to clarify the essence of our policy.

Despite living under the conditions of the Soviet state system, N. Narimanov paid special respect to the solution of Islamic religious problems, religious figures, religious centers, holy places, religious holidays and days, tried to reconcile Islam with communism, and did everything in his power to protect places considered holy from a religious point of view.

Keywords: struggle against religion in Azerbaijan, Islam and Nariman Narimanov

დავით აღმაშენებელი საქართველოს საგარეო პოლიტიკის ისტორია (თავითგამოკვეთის ეტაპი საქართველოში)

*სოფიო გაბელაია, დოქტორანტი
საქართველოს ტექნიკური უნივერსიტეტი*

რეზიუმე

სახელმწიფოს პოლიტიკური ორიენტაციის განსაზღვრა გულისხმობს საშინაო და საგარეო პოლიტიკური ვექტორის მის მთავარ ინტერესებზე მაქსიმალურად მორგებას. საქართველოს სახელმწიფოსთვის დამოუკიდებლობის აღდგენის შემდგომი პერიოდი ერთ-ერთი გარდამტეხი ეპიზოდი გახლდათ, როცა ის საკუთარ როლს ნიშნავდა რეგიონსა თუ საერთაშორისო სივრცეში. მთავარი ამოცანა კი რუსეთის რესპუბლიკის გავლენისგან გათავისუფლება და უსაფრთხოების უზრუნველყოფა გახლდათ.

საქართველო არ არის უბრალოდ პატარა სახელმწიფო, არამედ ეს არის სახელმწიფო სტრატეგიული გეოპოლიტიკური მდებარეობით, რასაც საერთაშორისო სივრცეში განსაკუთრებული მნიშვნელობა ენიჭება. მისი საზღვარი გადის ერთი მხრივ, პოტენციურ აგრესორთან, ძლიერ სახელმწიფოსთან-რუსეთის ფედერაციასთან და მეორეს მხრივ-გზაჯვარედინზე ევროპასა და აზიას შორის, რაც განსაკუთრებულ სატრანზიტო მნიშვნელობას სძენს მას.

ახლად დამოუკიდებლობა აღდგენილ სახელმწიფოში საგარეო პოლიტიკური მიმართულების საბოლოოდ ჩამოყალიბებამდე პროცესი ძალიან ნელა და მტკივნეულად მიმდინარეობდა. ხოლო მას შემდეგ რაც მიზნები და ამოცანები გამოიკვეთა, მოვლენები შედარებით დაჩქარდა, თუმცა კონკრეტულ ნიშნულს მაინც ვერ გასცდა. რის გამოც, დღევანდელ რეალობაშიც კი საზოგადოების ნაწილს უტოპიად ეჩვენება ჯერ კიდევ 90-იან წლებში დასახული პრიორიტეტები ევროპული და ევროატლანტიკური ინტეგრაციის მიმართულებით. საზოგადოებაში ხშირია სკეპტიკური დამოკიდებულება, რასაც რუსეთის სახელმწიფო დეზინ-

ფორმაციის გამოყენებით კიდევ უფრო მეტად უწყობს ხელს. მით უფრო, იმდროისათვის საქართველოსთვის, როგორც პოსტ-საბჭოთა ქვეყნისთვის ევროპული არჩევანი ბეწვის ხიდზე გავლის ტოლფასი იყო. შესაბამისად, საინტერესოა იმ საშინაო და საგარეო პოლიტიკური პროცესების განხილვა, რამაც განაპირობა საქართველოს საგარეო პოლიტიკური ორიენტირი დამოუკიდებლობის აღდგენის შემდგომ პერიოდში.

მიუხედავად იმისა, რომ მკვლევართა და ექსპერტთა ნაწილი საქართველოს 90-იანი წლების დასაწყისში წარმოებულ საგარეო პოლიტიკას კონსტრუქციულად არ აღიქვამს და მიიჩნევს, რომ ამ დროისათვის მას სახელმწიფოებრიობისთვის დამახასიათებელი ნიშნებიც კი არ გააჩნდა, სტატია სწორედ დამოუკიდებლობის აღდგენის პირველ ეტაპს ეძღვნება და ცდილობს გამოკვეთოს და შეაფასოს საქართველოს საშინაო და საგარეო პოლიტიკური პრიორიტეტები.

შესავალი

საერთაშორისო პოლიტიკურ გარემოში აუთვისებელი სივრცე არ არსებობს, მას ყოველთვის ავსებს წამყვანი სახელმწიფო(ები), გაერთიანებ(ებ) ა ან კავშირ(ებ)ი, რომელსაც გადაამწყვეტი მნიშვნელობა ენიჭებათ საერთაშორისო მოვლენათა განვითარების პროცესში. მე-20 საუკუნეში აღნიშნულ სივრცეს რუსეთის სახელმწიფოს ნანგრევებზე აღმოცენებული საბჭოთა სოციალისტური რესპუბლიკური კავშირი ითვისებდა. მის შემადგენლობაში, დანარჩენ რესპუბლიკებთან ერთად, საქართველოს სოციალისტური რესპუბლიკაც შედიოდა. თუმცა, რაღაც ეტაპზე ნებისმიერი მმართველობის სისტემა წურავს თავის ეფექტიანობას საერთაშორისო ასპარეზზე, როგორც მინიმუმ, მისგან დამოუკი-

დებლად განვითარებული მოვლენების ან/და გადაფასებული ღირებულებების გამო. სწორედ ასე მოხდა საბჭოთა სოციალისტური რესპუბლიკური კავშირის შემთხვევაშიც, დროთა განმავლობაში მან დაკარგა ძლიერება, საქართველო კი ერთ-ერთი პირველი გამხდარი რესპუბლიკა აღმოჩნდა, რომელმაც ისარგებლა შექმნილი ვითარებით. მან მონაწილეობაც კი არ მიიღო საბჭოთა სოციალისტური რესპუბლიკური კავშირის შენარჩუნების მიზნით გამართულ რეფერენდუმში, არამედ 1991 წლის 31 მარტს საქართველოში ჩატარდა დამოუკიდებლობის აღდგენისთვის შიდა რეფერენდუმი, სადაც მონაწილეთა 99.08%-მა მხარი დაუჭირა საქართველოს დამოუკიდებლობას. ქართველი ხალხის ნება იყო მტკიცე და შეუვალი, რაც რუსეთის იმპერიის წინააღმდეგობის მიუხედავად, ჯერ კიდევ 1989 წლის გაზაფხულის მოვლენებმაც ცხადყო.

„ხელისუფლება ვერ გაბედავს საზოგადოების წინააღმდეგ წასვლას, თუ მასში საპროტესტო მუხტი დაინახა. მაგრამ ქართველებს პროტესტი მხოლოდ უკიდურესი გაჭირვების დროს უჩნდებათ მაშინ, როდესაც უკვე ძალიან ბევრი შანსია ხელიდან გაშვებული, პროცესებს კი შეუქცევადი ხასიათი აქვს მიღებული“ [37.11გვ]. რამდენად ბევრი შანსი ჰქონდა ქართველ ხალხს ამ დროისთვის გაშვებული რთული სამსჯელოა მაგრამ, უკიდურესად რომ უჭირდათ საბჭოთა სოციალისტური რესპუბლიკური კავშირის ტოტალიტარული მმართველობის გავლენის ქვეშ ყოფნა, ეს უდავოა და მართლაც პროცესები გახდა შეუქცევადი.

შიდა პოლიტიკური ვითარება: საქართველოში დამოუკიდებლობის აღდგენის ინიციატივას მოჰყვა გამოწვევები, არამხოლოდ საშინაო, არამედ საგარეო პოლიტიკის მიმართულებით: ქართველი ხალხის ნება დამოუკიდებლობის აღდგენასთან დაკავშირებით უნდა ყოფილიყო გათვალისწინებული საერთაშორისო საზოგადოების მიერ, ხოლო საქართველოს რესპუბლიკის უზენაესი საბჭოს 1991 წლის 9 აპრილის „საქართველოს სახელმწიფოებრივი დამოუკიდებლობის აღდგენის აქტი“ უნდა ეღიარებინა საბჭოთა სოციალისტური

რესპუბლიკურ კავშირს. ამის შემდეგ უკვე შეიძლება პოლიტიკური პროცესების დამკრა, როგორც ქვეყნის შიგნით, ასევე საერთაშორისო სივრცეში, სადაც ის, როგორც მცირე სახელმწიფო, განახლებულ მოცემულობაში, ახალ გეოპოლიტიკურ მოთამაშებებთან ერთად, საკუთარი ადგილის დამკვიდრებას შეეცდებოდა.

1990 წლის 28 ოქტომბრის მრავალპარტიული არჩევნების შედეგად ხელისუფლების სათავეში მოვიდა ბლოკი „მრგვალი მაგიდა- თავისუფალი საქართველო.“ ბლოკის წინასაარჩევნო პროგრამის თანახმად, 1990 წლის 14 ნოემბერს გარდამავალი პერიოდი გამოცხადდა, რომლის დროსაც უნდა მომხდარიყო სახელმწიფოებრივი დამოუკიდებლობის თანდათანობით აღდგენა. აღნიშნული პერიოდი დასრულებულად ჩაითვლებოდა მაშინ, როდესაც საქართველოს სცნობდნენ სხვა სახელმწიფოები, საქართველოს რესპუბლიკა გახდებოდა გაეროს წევრი სახელმწიფო და საოკუპაციო ჯარები დატოვებდნენ ჩვენს სამშობლოს [38. 47 გვ].

დამოუკიდებლობის აღდგენის შემდგომი ეტაპი, საბჭოთა კავშირის 70 წლიანი მმართველობის კვალობაზე, განსაკუთრებულად საფრთხილო და საპასუხისმგებლო მოცემულობა გახლდათ. როცა არამხოლოდ პოლიტიკურ გადაწყვეტილებებს, არამედ ლიდერთა მიერ წარმოთქმულ თითოეულ სიტყვას განსაკუთრებული დაფიქრება და გააზრება სჭირდებოდა. საქართველო, როგორც სახელმწიფო ამ დროს იწყებდა ფუნქციონირებას, იყო თვითგამორკვევის ეტაპზე და საშინაო ან საგარეო პოლიტიკის კონცეპტი ჩამოყალიბებული არ ჰქონდა. ასეთ შემთხვევაში, ლიდერის პირად შეხედულებებზე და განწყობაზე ბევრი რამ იყო დამოკიდებული.

1991 წლის 26 მაისის საპრეზიდენტო არჩევნების შედეგად საქართველოს დამოუკიდებელი რესპუბლიკის პირველი პრეზიდენტი ეროვნულ-განმანათლებლებელი მოძრაობის ლიდერი-ზვიად გამსახურდია გახდა. დამოუკიდებელი საქართველოს პირველი პრეზიდენტი დისიდენტი, ღიად ეროვნული ინტერესების გამტარებელი

და მემბოხე პერსონა გახლდათ. ის, ჯერ კიდევ, საბჭოთა სოციალისტური რესპუბლიკური კავშირის მმართველობის პერიოდში არ უფრთხოდა პატრიოტული პროპაგანდის გატარებას მიუხედავად იმისა რომ, ხშირად ავიწროვებდნენ ამგვარი აქტივობების გამო. თუმცა, აღსანიშნავია მისი კანონმორჩილება და მოწიწებით დამოკიდებულება სამართლებრივი ნორმების მიმართ. სწორედ ამიტომ, საერთაშორისო სივრცეში არავის დაუყენებია ექვექვე 1991 წელს ჩატარებული რეფერენდუმის და მოგვიანებით, საპრეზიდენტო არჩევნების შედეგები.

მკვლევართანაწილი მიიჩნევს რომ, ზვიად გამსახურდიას პრეზიდენტობის მოკლევადიან პერიოდში ხშირად ხელს უშლიდა მისი დისიდენტური შემართება, რომელიც მან წარსულში ვერ დატოვა. ლევან ნიკოლეიშვილი თავის სადოქტორო ნაშრომში „პოლიტიკური ლიდერობა, როგორც საზოგადოების ინტეგრაციის მექანიზმი“ დამოუკიდებელი საქართველოს პირველ პრეზიდენტზე წერს: „ის იყო ტიპური ქარიზმატული ლიდერი, რომელიც ბიუროკრატიულ-რაციონალურ ლიდერად ვერ იქცა. პრეზიდენტის რანგშიც, იგი დარჩა დისიდენტად და უკომპრომისო ადამიანად.“

ამათუიმ სახელმწიფოს ზოგადი პოლიტიკური სტრატეგიის შესწავლის ეტაპზე ძალიან დიდი მნიშვნელობა აქვს მისი მმართველის (ხელისუფლების) ფენომენის შესწავლას, მითუფრო თუ სახელმწიფო ფორმირების პროცესშია.

„ცნობილმა ამერიკელმა ანალიტიკოსმა, სტენფორდის უნივერსიტეტის პროფესორმა და აშშ-ში ყველაზე გავლენიანი ანალიტიკური ცენტრის „RAND corporation“-ის დეპარტამენტის დირექტორმა (1948-1968 წ-ში) შექმნა და შეიმუშავა ის მოდელი, რომელიც კარგად წარმოაჩენს, თუ რა დილემის წინაშე დგას ქვეყნის ლიდერი და მთლიანად პოლიტიკური ელიტა (თუ საუბარია დემოკრატიული ტიპის სახელმწიფოზე) გადაწყვეტილების მიღებისას პოლიტიკური მართვის დონეზე. როდესაც რომელიმე პოლიტიკური ლიდერი დგება რთული არჩევანის წინაშე - მიიღოს წუთიერი

გადაწყვეტილება, სიტუაციური ლიდერობის (Situation Leadership) ფორმატში, ანუ პოლიტიკური ცაიტნოტის პირობებში, მაშინ როდესაც არ არსებობს კარგად განსაზღვრული წესები და რეგულირების პროცედურები, თუ როგორ უნდა მიიღო მართებული არჩევანი- გადაწყვეტილების მიღების განხრით. ამგვარი სქემის გამოხატულება შემდეგნაირად იყო წარმოდგენილი:

- ◆ საშინაო და საგარეო გარემოს შეფასება ➡
- სიტუაციის ანალიზი ➡
- ◆ ალტერნატიული სამოქმედო ვარიანტების განხილვა ↓
- ◆ ეროვნული ინტერესებისთვის შესაფერისი პოლიტიკური გადაწყვეტილებების ვარიანტების შერჩევა ↓
- ◆ მოსალოდნელი შედეგის განსაზღვრა (ქმედება-რეაქციის ფორმატში)-სტრატეგიული გადაწყვეტილებების შედეგის შეფასება“ [39. 23-24 გვ].

აღნიშნული სქემა ნათლად წარმოაჩენს თუ რა სახის გამოწვევების წინაშე შეიძლება ყოფილიყო იმ დროისთვის ქვეყნის პირველი პრეზიდენტი. დამოუკიდებელი საქართველოს თანამედროვე პოლიტიკური ისტორიის წერა შეიძლება სუფთა ფურცლიდან იწყებოდა, მაგრამ საგულისხმოა რომ, მას როგორც სახელმწიფოს ღირებულებები, ეროვნული იდეოლოგია და პრინციპები უკვე გააჩნდა და სწორედ მასზე უნდა დაშენებულიყო ახალი პოლიტიკური პროცესები, რაც კიდევ უფრო მეტად ართულებდა ვითარებას.

საქართველოს სახელმწიფოს საგარეო პოლიტიკის ფორმირების პროცესის შესწავლისას გასათვალისწინებელია ყველა ის გამოწვევა, რომელიც იმ დროისთვის იდგა დღის წესრიგში: პოლიტიკური პოლარიზაცია, ეკონომიკური კრიზისი, გამოცდილი კადრების ნაკლებობა, სეპარატისტული კერები, ოპოზიციური ძალების და ელიტების დაპირისპირება ხელისუფლებასთან, საგარეო პოლიტიკური მოკავშირეების არარსებობა. დამოუკიდებლობის აღდგენის შემდგომ პერიოდში, საქართველოს, როგორც მცირე

სახელმწიფოს ძალიან გაუჭირდა საერთაშორისო სივრცეში საკუთარი ადგილის პოვნა და რეალიზება, რაც არაერთი ხელისშემშლელი ფაქტორით იყო გამოწვეული. ზვიად გამსახურდიას გაპრეზიდენტების პერიოდში კომუნისტურ ელიტას უკვე აღარ ჰქონდა ნდობა საზოგადოებაში და პოლიტიკურ სივრცეში ახალი ელიტები გამოჩნდნენ. ასევე, ამ დროისთვის ოთხი თანამშრომლის შემადგენლობით ფუნქციონირება დაიწყო საგარეო საქმეთა სამინისტრომ და გამოჩნდა პირველი საკონსულოები. მიუხედავად ხსენებული პოზიტიური ძვრებისა, არსებობდა პერსონების დეფიციტი, რომლებსაც ექნებოდათ საკმარისი გამოცდილება საგარეო პოლიტიკის მიმართულებით. აქვე უნდა შევხვით სუსტი დიასპორის ფაქტორს- ქვეყანას არ ჰყავდა დიასპორა, რომელიც შეძლებდა საერთაშორისო საზოგადოებისთვის დაენახებინა ქართველი ხალხის მოთხოვნის ლეგიტიმურობა დამოუკიდებლობის აღდგენასთან დაკავშირებით. აქვე შეგვიძლია ვახსენოთ საერთაშორისო სივრცეში საქართველოს სახელმწიფოს მიმართ დაბალი ცნობადობა. მოყვანილი მიზეზების გამო, შეიძლება ითქვას ქვეყნის პრეზიდენტი და ზოგადად საქართველოს სახელმწიფო იზოლაციაში აღმოჩნდა და გართულდა თვითდამკვიდრება საერთაშორისო სივრცეში.

შექმნილ ვითარებას თან დაერთო, რუსეთის სახელმწიფოს ხელისუფლების მიერ, აფხაზეთსა და „სამხრეთ ოსეთში“ გაღვივებული სეპარატისტული კერები. აფხაზი და ოსი ხალხი დამოუკიდებლობას და საქართველოს სახელმწიფოსგან გამოყოფას ითხოვდა.

საქართველოს ხელისუფლება, შეიძლება ითქვას, ეთნიკური უმცირესობის მოთხოვნებს მოუმზადებელი შეხვდა და ვერ მოახერხა დიპლომატიური მოლაპარაკების გზით დამაბული ვითარების განეიტრალება. “ჩვენი ხალხისადმი ამ მძიმე დღეში მოგმართავთ თქვენ, ვინაიდან ყველაფერი, რაც ოსებსა და ქართველებს შორის ხდება, არა მარტო საერთო უბედურებაა, არამედ

პირადი ტრაგედიაცაა თითოეული ჩვენთაგანისთვის. ქართველები და ოსები, რომლებიც ხანგრძლივი დროის მანძილზე მშვიდობიანად და მეგობრულად ცხოვრობდნენ ამ მიწაზე, ახლა ურთიერთს ხოცავენ, ეომებიან გარეშე ძალის წაქეზებით, ვინაიდან ეს მმართველელი ომი ვიღაცის იმპერიული ამბიციების დასაყრდენია...” [43. 53 გვ.]. ამ მიმართვაში პრეზიდენტი ღიად უსვამს ხაზს რუსეთის ფაქტორს შექმნილ ვითარებაში და არ ერიდება მის მხილებას ოფიციალურ განცხადებებშიც.

ზვიად გამსახურდიას ნაციონალისტურ განწყობას ქვეყანაში გაძლიერებული ოპოზიციური ძალებიც არყვედნენ და ცდილობდნენ პრეზიდენტის რეპუტაციის შელახვას ყველა შესაძლებლობის შემთხვევაში, არა მხოლოდ ქვეყნის შიგნით, არამედ მის გარეთაც.

რუსეთის პოლიტიკის მხარდამჭერმა ძალებმა საბოლოოდ დაამხო მმართველი ხელისუფლება. ქვეყანაში შექმნილი უმართავი პროცესები სამოქალაქო დაპირისპირებაშიც კი გადაიზარდა და საქართველოდან განდევნილ იქნა ქვეყნის პირველი პრეზიდენტი ზვიად გამსახურდია. თუმცა, შექმნილი ვითარება არ გახლდათ იმის გარანტი, რომ საქართველოს მომდევნო პრეზიდენტი პრორუსული ორიენტაციის იქნებოდა და შეცვლიდა საგარეო პოლიტიკის ძირითად მიმართულებას.

ზვიად გამსახურდიამ 1992 წლის 7 იანვრის სამხედრო გადატრიალების შედეგად დატოვა ქვეყანა და ჩეჩნეთს შეაფარა თავი. საქართველოს რესპუბლიკის ტერიტორიაზე კი უზენაესი საბჭოს გადაწყვეტილებით შეჩერდა კონსტიტუციის მოქმედება და დათხოვნილ იქნა პარლამენტი.

საგარეო პოლიტიკური ვითარება: საბჭოთა სოციალისტური რესპუბლიკური კავშირის დაშლით რბილი ბიპოლარული სისტემა ამერიკის შეერთებული შტატების საერთაშორისო გავლენის გაძლიერებით ჩანაცვლდა. საქართველო კი, როგორც დამოუკიდებლობის მოპოვებისთვის მებრძოლი სუსტი სახელმწიფო, ცდილობდა დაეინტერესებინა საერთაშორისო ასპარეზზე

იმდროისათვის ყველაზე გავლენიანი მოთამაშე, მაგრამ 1991 წელს ამერიკის შეერთებული შტატები სპარსეთის ყურის მეორე ომით (ერაყი-ქუეითი) იყო დაკავებული და აღნიშნული მოვლენა მისთვის ბევრად უფრო მნიშვნელოვანი გახლდათ.

საქართველოს სახელმწიფოს ინიციატივა, დასავლეთთან ჰქონოდა აქტიური თანამშრომლობა, მინიმუმ „სამხრეთ ოსეთსა“ და აფხაზეთში შექმნილი დამაბული ვითარების მშვიდობიანად მოგვარების ერთგვარ სტრატეგიად მოიაზრებოდა. თუმცა, საბჭოთა სოციალისტური რესპუბლიკური კავშირის მმართველობისგან საქართველოსთან ერთად 14 რესპუბლიკამ „დააღწია“ თავი, შესაბამისად ის ამერიკის შეერთებული შტატებისთვის არაფრით იყო გამორჩეული ან საინტერესო.

„ჯერ კიდევ 1990 წელს, როდესაც აშკარა გახდა, რომ საბჭოთა სოციალისტური რესპუბლიკური კავშირი დაიშლებოდა, დასავლეთი შემფოთებით ადევნებდა თვალს საბჭოთა სოციალისტური რესპუბლიკური კავშირსა და აღმოსავლეთ ევროპაში მიმდინარე პოლიტიკურ პროცესებს. ამიტომ არსებული მიმე სიტუაციიდან გამომდინარე, დასავლეთმა აღუთქვა მოსკოვს, რომ ვარშავის ხელშეკრულების წევრი არცერთი ქვეყანა მიღებული არ იქნებოდა ნატოში. 1990 წელს გერმანიის საგარეო საქმეთა მინისტრი გენშერი აცხადებდა: „რაც არ უნდა მოხდეს ვარშავის პაქტის შიგნით, ნატოს ტერიტორია არ გაფართოვდება აღმოსავლეთით, ე.ი სსრკ-ს საზღვრების მიმართულებით“ [46. 56. გვ].

მართალია ერთის მხრივ რუსეთის ფედერაციის ინტერესებში არ შედიოდა საქართველოს თანამშრომლობა დასავლეთთან, მაგრამ მეორეს მხრივ მას ჰქონდა შანსი დაეინტერესებინა დასავლეთი საკუთარი გეოპოლიტიკური პოტენციალით და პერსპექტივებით. ვინაიდან აშშ უპირისპირდებოდა ისლამურ სახელმწიფოებს, ხოლო კავკასიის რეგიონში არსებობს ასეთი სახელმწიფო ირანის სახით, მას ხელეწიფებოდა ამ რეგიონში ჰყოლოდა მოკავშირე(ები) და ჰქონოდა გზა გახსნილი როგორც სომხეთთან და აზერბაიჯანთან, ასევე საქართველოსთან. სწორედ ამაზე წერს პოლი-

ტოლოგი და მკვლევარი კორნელი კაკაჩია: „ამერიკის შეერთებული შტატების ინტერესებს კავკასიაში წარმოადგენს საქართველოს, სომხეთის და აზერბაიჯანის დამოუკიდებლობისა და ტერიტორიული მთლიანობის უზრუნველყოფა; ირანის, როგორც ისლამური ფუნდამენტალიზმის კერის შეკავება, სანამ თეირანი არ გაატარებს პროდასავლურ კურსს; დესტაბილიზაციის აცილება კავკასიაში და განსაკუთრებით ჩრდილოეთ კავკასიაში“ [46. 19 გვ].

1991 წლის ივლის-აგვისტოს მიჯნაზე ჯერ მოსკოვში, მოგვიანებით კი უკრაინაში ვიზიტის დროს ამერიკის შეერთებული შტატების რიგით 43-ე პრეზიდენტმა ჯორჯ ბუშმა განაცხადა, რომ აშშ მხარს ვერ დაუჭერდა დამოუკიდებლობისთვის მებრძოლ პოსტ-საბჭოთა ქვეყნებს, რადგან ეს საბჭოთა სოციალისტური რესპუბლიკური კავშირის საშინაო საქმედ მიაჩნდა.

აშშ-ის პრეზიდენტ ჯორჯ ბუშის განცხადების შემდეგ შეინიშნება ზვიად გამსახურდიას დამოკიდებულების ან სტრატეგიის ცვლილება მეზობელი სახელმწიფოს-რუსეთის მიმართ. მისი ოფიციალური განცხადებები თვალსაჩინოდ მოზომილი და ფრთხილი გახდა. რაც კიდევ ერთხელ უსვამს ხაზს ქვეყნის ჯერ კიდევ ჩამოუყალიბებელ და გაუმართავ პოლიტიკურ კურსს. საქართველოს პრეზიდენტის შეცვლილი დამოკიდებულება ნათლად ჩანს 1991 წლის 14 სექტემბრის წერილში, რომელიც მან რუსეთის პრეზიდენტ ბორის ელცინს გაუგზავნა. აღნიშნულ წერილში ის ერთმორწმუნეობას და პირად პატივისცემასაც კი უსვამს ხაზს: „საქართველოს რესპუბლიკა სუვერენული სახელმწიფოა და გთხოვთ თქვენი კომპეტენციის ფარგლებსა და შესაძლებლობების კვალობაზე გავლენა მოახდინოთ ანტიქართულ ძალებზე, რომლებიც ცდილობენ განხეთქილება ჩამოაგდონ ჩვენსა და დემოკრატიულ რუსეთს შორის ბატონო პრეზიდენტო! თქვენ იცნობთ ჩვენს პოზიციას, ჩვენ ერთმორწმუნე რუსეთთან ნამდვილად კეთილმეზობლური ურთიერთობის დამყარების მომხრენი ვართ. ხელშეკრულება

ჩვენს ქვეყნებს შორის-სახელმწიფოთაშორისი ურთიერთობის საფუძვლის შესახებ-ხელმოსაწერად მზად არის, მოხარული ვიქნები მივიღოთ რუსეთის საგარეო საქმეთა მინისტრი უახლოეს დღეებში. ნება მიბოძეთ დაგარწმუნოთ, რომ პატივსა გცემთ პირადად თქვენ და რუსეთის ხელისუფლებას“ [49].

ზემოთ მოყვანილი პრეზიდენტის წერილი კიდევ ერთხელ ადასტურებს, რომ ქვეყნის წინაშე არსებული საფრთხეები მნიშვნელოვნად განაპირობებს მის მომავალ ქცევას, როგორც საშინაო, ასევე საგარეო პოლიტიკის წარმოების დონეზე. მას შემდეგ რაც, „ერთიანი კავკასიის სახლის“ იდეა არათუ განხორციელდა, არამედ სტრატეგიის დონეზეც ვერ დაიგეგმა რეგიონში არსებული დესტაბილიზაციის გამო, ხოლო დასავლეთმა თავშეკავება ამჯობინა პოსტ-საბჭოთა ქვეყნების დამოუკიდებლობის აღდგენის პროცესებში ჩარევას, ქვეყნის შიგნით ვითარება კი სულ უფრო მეტად უმართავი ხდებოდა რუსეთის იმპერიის გავლენის გამო, ბუნებრივია, ხელისუფლების გამოსვლები და გადაწყვეტილებები უფრო ფრთხილი და მოზომილი გახდა, რაც შეგვიძლია მივიჩნიოთ თვითგადარჩენის პოლიტიკის მნიშვნელოვან გამოვ-ლინებად, როცა ეროვნულ ინტერესებზე მალ-ლა ქვეყნის ფიზიკური გადარჩენა შეიძლება იდგეს.

არსებულის ანალიზი: პოლიტიკური საერთა-შორისო სივრცე რა შეიძლება იყოს თუ არა დიდი და პატარა სახელმწიფოების ერთობლიობა და მათი ურთიერთხემოქმედების მექანიზმი. ამ ლოგიკით ბუნებრივია დავუშვათ რომ, ზოგად საერთაშორისო გარემოს სახელმწიფოთა ქცევები განაპირობებენ. სინამდვილეში კი არის პირიქით, სწორედ საერთაშორისოსივრცეში არსებული მოცემულობები ახდენენ გავლენას სახელმწიფოთა ქმედებებზე. ამასთან, თანამედროვე გლობალიზაციის პირო-ბებში მხოლოდ სახელმწიფოები არ არიან მოთა-მაშეები, არამედ გაიზარდა სხვადასხვა სახის ალიანსების, კავშირების, გაერთიანებებისა თუ ორგანიზაციების, როგორც პოლიტიკური მოთა-მაშეების როლი. შესაბამისად, სახელმწიფოები ხშირად კარგავენ კიდევ გავლენას მსოფლიოში

მიმდინარე მოვლენებზე, ასეთ პირობებში კიდევ უფრო მეტად უჭირს მცირე სახელმწიფოებს. ძლიერ სახელმწიფოთა ქმედებების წინასწარ განსაზღვრა შესაძლებელია საერთაშორისო სივრცეში განვითა-რებული მათთვის მომგებიანი მოვლენების გათვალისწინებით, ხოლო მცირე და სუსტი სახელმწიფოების ქმედება უფრო ხშირად მათ წინაშე არსებულ საფრთხეებზე არის დამოკიდებული, ვიდრე შესალებლობებზე.

ქვეყნის ეროვნული ინტერესებიდან და ღირებუ-ლებებიდან უნდა გამომდინარეობდეს მისი საგარეო პოლიტიკური ვექტორი. სახელმწიფოს პოტენციალი მაქსიმალურად უნდა იყოს სწორად ათვისებული და საერთაშორისო მოკავშირეებისთვის მიწოდებული და არა პირიქით, საერთაშორისო მოკავშირეების ინტერესებს არ უნდა უთავსებდეს სახელმწიფო საკუთარ პრიორიტეტებს, თუ აღნიშნულს თვითონაც არ ეთანხმება.

1991 წლის 9 აპრილს დამოუკიდებლობის აღდგენის აქტით საქართველო როგორც სახელ-მწიფო ფიზიკურად გადარჩა, მას გაუჩნდა რეა-ლური შესაძლებლობა დაბრუნებოდა მსოფლიო გეოპოლიტიკურ რუკას იმ მოცემულობით რა მოცემულობითაც ეს განისაზღვრა 1918 წლის 26 მაისის დამოუკიდებლობის აქტით, მაგრამ იყო კი ეს საკმარისი იმისთვის რომ ის სრულფასოვან სახელმწიფოდ ყოფილიყო აღქმული საერთაშორისო საზოგადოების მიერ?

დასკვნა

მიუხედავად იმისა რომ, საქართველო რამ-დენიმე წელი ცდილობდა დამოუკიდებლობის აღდგენას, საბოლოოდ საკმაოდ მოუშადებელი შეხვდა იმ პრეცედენტს რაც დამოუკიდებლობის აღდგენას მოჰყვა თან. თუმცა, არსებობს უნარები, რომელიც გამოცდილებამ, საკუთარი თავის იმედად ყოფნამ და პრაქტიკამ უნდა განავითაროს. შეუძლებელია წინასწარ ყველანაირი საფრთხის განსაზღვრა და თავიდან არიდება. ბოლოს და ბოლოს, პოლიტიკური პროცესები თითქმის არასოდეს არ არის დამოკიდებული მხოლოდ ერთი

საერთაშორისო მოთამაშის ინტერესებზე.

დამოუკიდებელი საქართველოს პოლიტიკური ისტორიიდან საზოგადოება ყველაზე მეტად პოლარიზებულია მის საწყის პერიოდთან მიმართებაში, მისი არასტაბილური და სწრაფად ცვალებადი მოვლენების გამო. გამოვყოთ რამდენიმე ფაქტორი, რომელიც დამოუკიდებლობის აღდენის შემდგომ პერიოდში მნიშვნელოვნად განაპირობებდა საქართველოს, როგორც სახელმწიფოს, ფორმირების პროცესს. თემის შინაარსობრივ ნაწილში ჩვენ უკვე შევხებით რამდენიმე მათგანს, მათ შორის, ქვეყნის პირველი პრეზიდენტის ზვიად გამსახურდიას შინაგანი განწყობა და შეხედულებები გახლდათ. ასევე, მიმდინარე პროცესებში არაერთი მიმართულებით, ძალიან დიდი როლი ჰქონდა რუსეთის სახელმწიფოს და მის რევანშისტულ პოლიტიკას საქართველოსთან მიმართებაში და აქვე უნდა აღნიშნოს აშშ-ს ფაქტორი, როცა ის უმოქმედოდ ყოფნის შემხვევაშიც გავლენას ახდენდა საქართველოს საგარეო პოლიტიკაზე.

მიუხედავად იმისა რომ დღემდე არსებობს განსხვავებული მოსაზრებები თუ რამდენად მოახერხა ზვიად გამსახურდიამ ცხრათვიანი მმართველობის პერიოდში საგარეო პოლიტიკის გატარება, ერთი უდავოა: პრეზიდენტმა მოასწრო ქვეყნის ეროვნული ინტერესების წინ წამოწევა, პრიორიტეტების დასახვა და ღირებულებების განსაზღვრა. ამ დროიდან საქართველოს სახელმწიფო მეტ-ნაკლებად იძენს საკუთარ გეოპოლიტიკურ კოდს საერთაშორისო სივრცეში და ცდილობს, მძიმე საშინაო და საგარეო პოლიტიკური პროცესების მიუხედავად, მხოლოდ ფიზიკურ გადარჩენაზე ზრუნვით არ შემოიფარგლოს.

ზვიად გამსახურდიას პრეზიდენტობის საწყის ეტაპზე „ერთიანი კავკასიური სახლის“ იდეის განხორციელებით ესახებოდა საქართველოს, სხვა კავკასიურ სახელმწიფოებთან ერთად, რეგიონში და შესაბამისად საერთაშორისო სივრცეში გაძლიერება

და დამკვიდრება. თუმცა, აღნიშნული იდეა ვერ გატარდა მინიმუმ სომხეთსა და აზერბაიჯანს შორის არსებული კონფლიქტის გათვალისწინებით. რაც შეეხება დასავლეთთან ურთიერთობას, ამერიკის შეერთებული შტატებისთვის მძიმე პოლიტიკური პროცესები დაიძრა საბჭოთა სოციალისტური რესპუბლიკური კავშირის დაშლით, შესაბამისად მისი ყურადღება მიმართული იყო ბირთვული იარაღის საკითხის ოპტიმალურად გადაჭრისა და მოვლენების სათავისოდ განვითარებისკენ. საქართველოს სახელმწიფოს კი ქვეყნის შიგნით მიმდინარე მძიმე და უმართავი პოლიტიკური პროცესების გამო, დამოუკიდებელ ერთეულად ვერც აღიქვამდა. რაც შეეხება რუსეთის ფაქტორს, მას ბუნებრივია არ სურდა გავლენის დაკარგვა სტრატეგიულ რეგიონში და ყველა ღონისძიებითა და საკუთარი ძალების დემონსტრირებისთვის. სეპარატისტული კერების გაღვივება, ოპოზიციური ძალების მობილიზება, ხელისუფლებისა და უშუალოდ პრეზიდენტის წინააღმდეგ ქართული ელიტისა და მოსახლეობის განწყობა საქართველოს სახელმწიფოებრივი ნიშნების შესუსტებას და სუვერენიტეტის წართმევას ემსახურებოდა. აღნიშნული გამოწვევების პერიოდულად გამოვლენის შემთხვევაში შეგვიძლია დავუშვათ მათი ოპტიმალურად გადაჭრის ალბათობა, მაგრამ გამომდინარე იქიდან რომ ყველაფერი ერთიანად დაატყდა თავს ჯერ კიდევ შეუძმდგარ სახელმწიფოს, ბუნებრივია რომ ქვეყნის ფიზიკურად გადარჩენის საკითხი დადგა.

დღეის მდგომარეობით, საქართველოს საგარეო პოლიტიკური მისწრაფებები და ეროვნული ინტერესები ფოკუსირებულია და მის თვითგადარჩენის პოლიტიკაში მხოლოდ ფიზიკური გადარჩენა არ მოიაზრება, არამედ თან გასდევს ღირებულებითი ნაწილი- გახდეს სრულფასოვანი ევროპული სახელმწიფო დასავლური სტანდარტებით.

გამოყენებული ლიტერატურა:

1. შურღაია თ. საქართველოს საგარეო პოლიტიკური ორიენტაცია ისტორიულ-პოლიტიკური ასპექტები, „უნივერსალი“, თბილისი, 2009, 76 გვ;
2. ავტორთა კრებული, საქართველოს სახელმწიფოებრივი დამოუკიდებლობის აღდგენა (1991 წის 31 მარტი-9 აპრილი), საპოლიტოლოგიის ინსტიტუტი, თბილისი, 2008, 56 გვ;
3. ოფიციალური დოკუმენტები, მიმართვები და ინტერვიუები, ზვიად გამსახურდია ტომი I, საქართველოს პარლამენტის ეროვნული ბიბლიოთეკა, თბილისი, 2013, 351 გვ;
4. ოფიციალური დოკუმენტები, მიმართვები და ინტერვიუები, ზვიად გამსახურდია ტომი II, საქართველოს პარლამენტის ეროვნული ბიბლიოთეკა, თბილისი, 2013, 434 გვ;
5. ავალიანი ნ. დოლონაძე შ. საქართველოს საგარეო პოლიტიკის მნიშვნელოვანი მოვლენები, „მეცნიერება“, თბილისი, 2000, 500 გვ;
6. სამეცნიერო-ჟურნალი „ხელისუფლება და საზოგადოება“, საქართველოს ტექნიკური უნივერსიტეტის სახელმწიფო მართვის კათედრა, თბილისი, 2016, N2(38), ISSN 1512-374X, 193 გვ;
7. საერთაშორისო სამეცნიერო-ჟურნალი „ინტელექტი“, საქართველოს მეცნიერებისა და საზოგადოების განვითარების ფონდი, თბილისი, 2015.04, N 1(51), ISSN 1512-0333, 151 გვ;
8. პერიოდული სამეცნიერო-ჟურნალი „გონი“, „მერმისი“, ქუთაისი, 2016, N4, ISSN 1512-066X, 274 გვ;
9. საზოგადოებრივ-პოლიტიკური ჟურნალი „პოლიტიკა“, საქართველოს დიპლომატიის აკადემია, თბილისი, 2001.12, N4, 96 გვ;
10. ჟურნალი „საისტორიო ვერტიკლები“, საქართველოს ტექნიკური უნივერსიტეტი, თბილისი, 2016, N35-36, ISSN 1512 4959, 463 გვ;
11. ჟურნალი „საისტორიო ვერტიკლები“, საქართველოს ტექნიკური უნივერსიტეტი, თბილისი, 2019, N43, ISSN 1512 4959, 340 გვ;
12. ჟურნალი „საისტორიო ვერტიკლები“, საქართველოს ტექნიკური უნივერსიტეტი, თბილისი, 2009, N18, ISSN 1512 4959, 284 გვ;
13. ჟურნალი „საისტორიო ვერტიკლები“, საქართველოს ტექნიკური უნივერსიტეტი, თბილისი, 2010, N21, ISSN 1512 4959, 192 გვ;
14. სამეცნიერო-ჟურნალი „ხელისუფლება და საზოგადოება“, საქართველოს ტექნიკური უნივერსიტეტი, თბილისი, 2012, ISSN 1512 374X, N4 (24), 146 გვ;
15. კვესელავა ი, შუბითიძე ვ, პაპაშვილი მ, ლუდუშაური ნ. პოლიტოლოგია, საქართველოს ტექნიკური უნივერსიტეტი, თბილისი, 2010, ISBN 978-9941-0-2185-5, 322 გვ;
16. კვესელავა ი, საქართველოს ისტორიის ქრონიკები, ტ. VI საქართველო და მსოფლიო უძველესი დროიდან XX საუკუნის 90-იანი წლების დასაწყისამდე, თბილისი, 2018;
17. მასიაია ვ. საქართველოს საგარეო პოლიტიკის პრიორიტეტები და დეტერმინანტები ცივი ომის შემდეგ (1991-2004), სუხიშვილის სასწავლო უნივერსიტეტი, თბილისი, 2003, 232 გვ;
18. კვესელავა ი. ზვიად გამსახურდია დისიდენტი, პრეზიდენტი, მოწამე, საქართველოს ტექნიკური უნივერსიტეტი, თბილისი, 2008, 448 გვ;
19. ჯიჯელავა ქ. შტრიხები საქართველოს პრეზიდენტთა პოლიტიკური პორტრეტისათვის, „საზოგადოება ცოდნა“, თბილისი, 2009, 107 გვ;
20. საქართველოს რესპუბლიკის პრეზიდენტი ზვიად გამსახურდია, სამართლიანობის აღდგენის კავშირი „ხმა ერისა“, თბილისი, 1995, 46 გვ;

21. გამახარია ჯ. ზვიად გამსახურდიას პოლიტიკა აფხაზეთში (1990-1993 წწ), „ლიკა“, თბილისი, 2004, 28 გვ;
22. საქართველოს პირველი პრეზიდენტის ზვიად გამსახურდიას გარდაცვალებასთან დაკავშირებული საკითხების შემსწავლელი საქართველოს პარლამენტის დროებითი კომისიის დასკვნითი დოკუმენტი „პრეზიდენტ ზვიად გამსახურდიას საქმე“, გამომცემლობა „არტანუჯი“, თბილისი, 2013, 408 გვ;
23. შველიძე დ. ეროვნული ხელისუფლების 419 დღე, გამომცემლობა „არტანუჯი“, თბილისი, 2019;
24. სონდულაშვილი ნ. საქართველო და დასავლეთი (ურთიერთობის ძირითადი შტრიხები 1991-2000), გამომცემლობა „უნივერსალი“, თბილისი, 2014, 128 გვ;
25. ცომაია ლ. პრეზიდენტ ზვიად გამსახურდიას ხელისუფლების დამხობა, „მერიდიანი“, თბილისი, 2018, 917 გვ;

*Sophio gabelaia PhD student
Georgian Technical University*

Summary

Determining the political orientation of the state implies adapting the domestic and foreign political vectors to its main interests as much as possible. The next episode of regaining independence was one of the turning points for the state of Georgia, when it meant its own role in the region and in international space. And the main task was to liberate it from the influence of the Russian Republic and ensure its safety.

Georgia is not just a small state, but it is a state with a strategic geopolitical location, which has special importance in the international space. Its border passes – on the one hand, with the potential aggressor, a powerful state—the Russian Federation, and on the other—at the crossroads between Europe and Asia, which gives it a special transit importance.

In the state where independence was newly restored, the process before the final formation of the foreign policy direction was going on slowly and painfully. And after the goals and objectives had been outlined, the events accelerated relatively, although they still could not go beyond a specific mark, which is why, even in today's reality, the priorities in the direction of European and Euro-Atlantic integration set in the 90s seem like utopia to a part of society. Sceptical attitude is common in society, which is even more promoted by the Russian state by using disinformation. Moreover, for Georgia at that time, as a post-Soviet country, the European choice was equivalent to crossing the fur bridge. Accordingly, it is interesting to discuss the domestic and foreign political processes that determined the foreign policy orientation of Georgia in the period after the restoration of independence.

Despite the fact that some researchers and experts do not perceive Georgia's foreign policy of the early 90s constructively and believe that at that time it did not even have the characteristics of statehood, the article is dedicated to the first stage of the restoration of independence and tries to highlight and evaluate Georgia's domestic and foreign political priorities.

ეგზორგული ავტორები საქართველოს ისტორიული კვლევების უწყისებები

ლალა წიქარიშვილი, დოქტორანტი
საქართველოს ტექნიკური უნივერსიტეტი

რეზიუმე

„მე ვარ ქართველი და, მამასადამე, ვარ ევროპელი“ – ეს ფრაზა წარმოთქვა საქართველოს პარლამენტის თავმჯდომარემ ზურაბ ჟვანიამ თავის გამოსვლაში 1999 წელს, როდესაც საქართველო ევროპის საბჭოს მეორე მოწვევით მიიღეს. ამით ჟვანიამ გააერთიანა სურვილიც, რომ საქართველო მიჩნეული უნდა ყოფილიყო ევროპის ნაწილად და ფაქტიც, რომ ჩვენი ქვეყანა უკვე ჩართული იყო ევროატლანტიკური ინტეგრაციის პოლიტიკურ პროექტში. წინადადება, რომლითაც გათანაბრდა ქართველობა ევროპელობასთან, მოგვიანებით იქცა საქართველოს ევროპასთან დაახლოების სიმბოლოდ, რომელიც სურვილსაც შეიცავდა, მტკიცებასაც და იმავდროულად, თავიდანვე იძლეოდა ფართო ინტერპრეტაციის შესაძლებლობას საქართველოს იდენტობის შესახებ. საუკუნეების მანძილზე ბევრი ქართველი მეფე, პოლიტიკური მოღვაწეები დასავლეთთან დაახლოების დადებით მხარეებს მკაფიოდ ხედავდა, რაც გამოიხატებოდა იმაში, რომ სახელმწიფოს მუდმივად ჰქონდა კავშირის დამყარების მცდელობა ევროპის სახელმწიფოებთან და პირიქით, ევროპული სახელმწიფოები კავკასიის რეგიონში საქართველოში ხედავდნენ საიმედო პარტნიორს და მუდმივ მოკავშირეს. რას ნიშნავს ქართული საზოგადოებისათვის – იყო ევროპელი? იგი მოიცავს მოსაზრებას დასავლეთ ევროპელების სოციალურ დღის წესრიგსა და ღირებულებების დამკვიდრებას ქართულ მემკვიდრეობასთან კონტექსტში. ევროპა მოიაზრება არა მხოლოდ საქართველოს უსაფრთხოების მფარველად, არამედ მუდმივ თანასწორ პარტნიორად და მეგობრად.

თბილისი რომ მნიშვნელოვანი და ცნობილი ქალაქი იყო, ამის შესახებ მნიშვნელოვანი ცნობებს გვაწვდიან როგორც ბიზანტიელი,

ასევე სხვა ევროპელი ისტორიკოსები, როლებიც აღნიშნავენ, რომ საქართლის მმართველები თავიანთი პოლიტიკის ვექტორს სწორედ რომისკენ, ბიზანტიისკენ და ევროპის სახელმწიფოებკენ მიმართავდნენ და მჭიდრო სტრატეგიული უთიერთობა ჰქონდათ მათთან.

თბილისის ერთ-ერთ ღირსშესანიშნაობას წარმოადგენს აბანოები, რომლის შესახებ უხვად მოგვეპოვება წერილობითი წყაროები, ეთნოგრაფიული მასალა და ფოლკლორული მონაცემები, ამ აბანოებთან დაკავშირებული ზოგიერთი ყოფილი სურათები. თბილისური აბანოების შესახებ არაერთი ევროპელი მოგზაური და მკვლევარი წერდა. მათ მიერ მოწოდებული ცნობები ფასდაუდებელ ინფორმაციას გვაწვდის იმდროინდელი თბილისის ყოფა-ცხოვრების, ეკონომიკური და რაც მთავარია ევროპულ სახელმწიფოებთან მჭიდრო ურთიერთობის შესახებ. საქართველოს დედაქალაქს მუდმივად სტუმრობდნენ და აქტიურ კავშირებს ამყარებდნენ ევროპელი მისიონერები, მოგზაურები, დიპლომატები, სახელმწიფო მოღვაწეები. თბილისი იყო და მუდმივად იქნება ევროპული ცივილიზაციის განუყოფელი ნაწილი, რასაც ადასტურებს მნიშვნელოვანი ისტორიული დოკუმენტები და არქეოლოგიური აღმოჩენები.

საკვანძო სიტყვები: ევროპა, ინტეგრაცია, ევროპელი, უსაფრთხოება.

შესავალი

საქართველოს დედაქალაქის — თბილისის დაარსებას ხელი შეუწყო მოხერხებულმა გეოგრაფიულმა და სტრატეგიულმა პირობებმა. ბუნებრივმა ფაქტორებმა განაპირობეს თბილისის მიდამოებში პირველი მოსახლეების გაჩენა. - თბილისის ტერიტორიაზე არქეოლოგიური

გათხრების შედეგად აღმოჩენილი ნივთიერი მასალა მოწმობს, რომ დღევანდელი თბილისის ტერიტორია ჯერ კიდევ 6—5 ათასი წლის წინათ ყოფილა დასახლებული. სავარაუდოა, რომ თბილისის პირველი მკვიდრნი თბილი წყლების (აბანოს) უბანში უნდა ყოფილიყვნენ დასახლებულნი, რომელიც მოქცეულია დაბახანის (ლედვთა ხევი), მტკვრის ხეობასა და სეიდაბადის ციცაბო კლდეს შორის. მატერიალური კულტურის ძეგლები და სხვადასხვა პერიოდის აღმოჩენილი მონეტები იმაზე ლაპარაკობს, რომ თბილისის ტერიტორია უძველეს დროიდანვე მჭიდროდ ყოფილა დასახლებული., ეკონომიურმა და სტრატეგიულმა პირობებმა ხელი შეუწყო აღნიშნული დასახლებული პუნქტის ქალაქად გადაქცევას.

თბილისი რომ VI საუკუნეში ფრიად მნიშვნელოვანი და უკვე ცნობილი ქალაქი იყო, ამის შესახებ არაერთი ისტორიკოსი აღნიშნავს ბიზანტიელი ისტორიკოსი თეოფანე მოგვითხრობს: „იბერები და სომხები როგორ გადაუდგნენ სპარ-სელებს და მიემხრენ რომაელებს.... ხოლო იბერთა დედაქალაქი მაშინ ტიფილისი იყო“.

ამ უძველესი ქალაქის სახელი, თბილისი, დაკავშირებული უნდა იყოს იმ თბილ და ცხელ მინერალურ წყაროებთან, რითაც ესოდენ მდიდარია ჩვენი დედაქალაქი. როგორც იმდროინდელი ქართველი და არაერთი ევროპელი ავტორი იუწყება, სატახტო ქალაქი გადმოტანილ იქნა მცხეთიდან თბილისში, მისი ესოდენ ხელსაყრელი და მნიშვნელოვანი მდებარეობის გამო.. უხვად მოგვეპოვება თბილისის გოგირდის აბანოებთან დაკავშირებული წერილობითი წყაროები, ეთნოგრაფიული მასალა და ფოლკლორული მონაცემები, ამ აბანოებთან დაკავშირებული ზოგიერთი ყოფითი სურათები.

1957-1963 წწ აღმოჩენილი არქეოლოგიური ძეგლები

1954-1955 წწ დაზვერვების შედეგად აღმოჩენილმა არქეოლოგიურმა ძეგლებმა რეალურად შექმნა სათანადო ვითარება, რომ თბილისში დაწყებულიყო სტაციონარული არქეოლოგიური

გათხრები. ერეკლე II სახ. მოედანსა და სანაპიროს შორის აგურით ნაგები, ერთსართულიანი, გუმბათიანი შენობა დგას. ეს შენობა ქართლის მეფის როსტომის (1632—1658 წწ.) მიერ აგებული სამეფო სასახლის ანსამბლში შემავალი აბანო („მეფის აბანო“) იყო, - დროთა განმავლობაში აბანომ დაკარგა თავისი პირვანდელი მნიშვნელობა, შენობის დიდი ნაწილი ნაყარმა მიწამ და ნაგავმა დაფარა. აბანოს, როგორც XVII საუკუნის საერო არქიტექტურული ძეგლის აღდგენა-რესტავრაცია ჯერ კიდევ 1949 წელს დაიწყო. გათხრებს არქეოლოგი ალ. კალანდაძე ხელმძღვანელობდა. 1958 წელს გათხრებს არქეოლოგი ი. გმელიშვილი და არქიტექტორი რ. გვერდწითელი ჩაუდგნენ სათავეში, ხოლო 1959-1961 წწ. ამ ო. ტყემელაშვილი და რ. გვერდწითელი. აბანოს თავდაპირველი სახის აღდგენა არ მოხერხდა, მაგრამ განათხარი მასალებისა და წერილობითი წყაროების ურთიერთშეჯერებით მაინც მოხდა ზოგიერთი დასკვნის გამოტანა. - როგორც უკვე აღვნიშნეთ, აბანო ქართული აგურით ნაგებ ერთსართულიან შენობას წარმოადგენს, რომელიც ორი ძირითადი ოთახისა და ოთხი განყოფილებისაგან შედგება. აბანოს ბანური სახურავი აქვს, რომელშიაც მეტ-ნაკლები სიდიდის ათი გუმბათია დატანებული შენობის შიგა ნაწილის განათებისა და ვენტილაციისთვის. გათხრების შედეგად დადასტურდა, რომ აბანოს შიგა კედლები სხვადასხვა სახის ორნამენტითა და ჭიქური ფილებით იყო შემკული. როგორც ჩანს, აბანოს იატაკი, ყოველ შემთხვევაში მისი ძირითადი ნაწილი მაინც, თეთრი მარმარილოს ქვის ფილებით იყო მოგებული. აბანოში ცხელი წყალი თიხის მილებით მოედინებოდა ლედვთა-ხევის (დაბახანა) მიდამოებიდან, გოგირდის ბუნებრივი წყაროებიდან, ხოლო ცივი წყალი (ისიც თიხის მილებით) წავკის ოქროყანის მიდამოებიდან. ირკვევა, რომ აბანო თბებოდა იატაკქვეშ მოწყობილი სპეციალური კალორიფერებით.

XVIII საუკუნეში აბანო გაუფართოვებიათ. დასავლეთიდან მიუდგამთ გუმბათიანი, ქართული აგურით ნაგები, მოზრდილი შენობა. ალა-მაჰმად-

ხანის მიერ თბილისის აოხრების დროს (1795 წ.) როსტომისეული აბანოც ძლიერ დაზიანდა. განრისხებულ შაჰს უბრძანებია საძირკვლამდე დაენგრიათ ყველა აბანო. 1804 წელს შენობა აღუდგენიათ; შიგ ზარაფხანა და სასინჯი პალატა მოუწყვიათ. ზარაფხანაში იჭრებოდა ქართული და რუსული ვერცხლისა და სპილენძის მონეტები;

თბილისი ხელსაყრელი გეოგრაფიული მდებარეობისა და ეგზოტიკური სილამაზის წყალობით მრავალი მოგზაურისა და მკვლევარის ყურადღებას იპყრობდა.

ცნობილ გეოგრაფსა და ისტორიკოსს ვახუშტი ბატონიშვილს თავის შრომაში: „აღწერა სამეფოსა საქართველოსა (საქართველოს გეოგრაფია)“ მოხსენებულ აქვს, რომ: „ტფილისს დის ცხელი წყალი კლდიდამ. არს მით აბანონი ექვსნი და დიდშენნი, ავაზიანნი. მარადის მომდინარე ცხელი წყალი“. როგორც ვახუშტის ამ ცნობიდან ჩანს, XVIII საუკუნეში თბილისში კეთილმოწყობილი ექვსი აბანო ყოფილა. ფრანგი მოგზაური ჟან შარდენი (1670 წელი), ხაზს უსვამს რა მინერალური წყლების სამკურნალო მნიშვნელობას, ამბობს: „აბანოების წყალი გოგირდიანია და ძლიერ ცხელი, კარგად მოფეხის გარდა, აქ ბანაობენ, აგრეთვე სხეულებიც სამკურნალოდ“. - საინტერესოა მოგზაური ქალის ფრედერიკა ფონ-ფრეიგანგის ცნობაც (1811 წ.): „თბილისის აბანოები საუცხოვოა, ცხელი წყალი გადმოსჩქეფს კლდიდან აუზებში. წყალი შეიცავს დიდი რაოდენობით გოგირდს და ძალზე სამკურნალოა რევმატიზმის, ნევრესის ქარის, სირსველის და ჭრილობის მოსარჩენად“.

1768 წელს თბილისში ჩამოსული აბატი დელპორტიც აღნიშნავდა აქაური მინერალური წყლების აბანოების დიდ ღირსებას, საქართველოს დედაქალაქში აბანოები კერძო პირებს ეკუთვნოდა და ეს აბანოები მათი მოგების წყაროს წარმოადგენდნენ.

მინერალებით მდიდარი, მირზოევის და ბებუთოვის აბანოების წყლები, რომელთაც სპეციალისტები სავოს ექს-ლე-ბენის და კოტერეს პირენის მინერალურ წყლებზე უფრო მაღლა

აყენებდნენ, მაღალი სამკურნალო თვისების წყლებად იქნა აღიარებული. ასევე, დადგინდა, რომ ჩითახოვის და „გოგილოს“ აბანოების წყლები თავისი ქიმიური შემადგენლობით უახლოვდებოდა საფრანგეთის ექსლე-ბენის და ჩეხოსლოვაკიის ტეპლიცეს მინერალურ წყლებს, ხოლო წყლის სიუხვით აახენის და მარიენ-ბადენის წყაროებს.

ყურადღებას იქცევს ძველი თბილისის აბანოების ფორმა, ინტერიერის არქიტექტურული გაფორმება და შიდა მოწყობილობა. თბილისის თბილიწყლების დამასზე აშენებული გუმბათებიანი აბანოების შესახებ frangi ისტორიკოსი ისკანდერ მუნში (მე-17 საუკუნე) იუწყება: - „მთიდან ბევრი ნაკადული და უთვალავი წყარო გამოდის, დაახლოებით 70 - 80-მდის. წყალი ცხელია. ძველ დროში თვითეულ მუსლიმან და ურწმუნო ქართველ სულტანთაგანს იმ ცხელ წყალზე გუმბათები აუშენებია, აბანოები მოუწყვია და ქალაქის მთელი მოსახლეობა იქ დადის. რამდენიმე აბანო ციხეშია, ბევრი მის გარეთ და ახლა დაახლოებით 30-40 აბანო არის, რომელთაგანაც ზოგი მოქმედებს, ზოგი კი მზადდება სამუშაოდ“.

ი. ბალახაშვილის ცნობით, XIX საუკუნის დამდეგს თბილისში ათამდე აბანო იყო. მათ შორის აღსანიშნავია: მეფე ირაკლის ანუ დარიას, მეითარის, სიონის, ბებუთას, მელიქანთ, ციხის, მინალის, გრილი და სხვა. ექიმ ვ. კარპოვიჩის ცნობით, 1871 წელში თბილისში ყოფილა შემდეგი აბანოები: ი. მირზოევის (ყოფ. ზუბალოვის) სამი საერთო აბანოთი: ერთი მამაკაცების, ერთი ქალებისა და ერთი ჯარისკაცებისათვის; წოვიანოვის (ყოფ. ორბელიანის), ინ. მირზოევის, ალიხანოვის (ყოფ. თამაშვეისა) საერთო ქალები-სათვის, ერთი საერთო მამაკაცებისათვის და ორი განსაკუთრებული ნომრით; მარიამ ბატონიშვილის აბანო (ყოფ. საეკლესიო აბანო). საერთო აბანოში შესვლის ღირებულება 10 კაპ. იყო ყველასათვის, განურჩევლად სქესისა, ასაკისა და აგრეთვე ბანაობის ხანგრძლივობისა. ზოგიერთი ცნობიდან ჩანს, რომ 1906 წლისათვის თბილისში, მტკვრის მარჯვენა მხარეზე ყოფილა 31-მდე მინერალური

წყარო; მტკვრის მარცხენა მხარეზე არსებული წყაროების რიცხვი მოხსენებული არ არის, მხოლოდ არის ნათქვამი, რომ ისინი ნაკლებად თბილია, სამკურნალოდ უფრო მეტ მინერალებს შეიცავს, ვინემ მტკვრის მარჯვენა მხარის თერმული წყაროები, ცნობები, რომელიც მოგვეპოვება, მიუხედავად მათი სიმცირისა ცხადყოფენ თუ რა დიდ სიმაღლეზე მდგარა იმ დროს აბანოების მშენებლობა და მათი არქიტექტურული გაფორმება.

ძველი თბილისის მოსახლეობის ყოფაცხოვრებაში აბანო მნიშვნელოვან როლს ასრულებდა, ის არა მარტო ჰიგიენურ-სამკურნალო დაწესებულებას წარმოადგენდა, არამედ იგი შეხვედრებისა და დროსტარების ადგილიც იყო. აბანოში თბილისელები ხშირად კოლექტიურად მიდიოდნენ, მთელ დღეს იქ რჩებოდნენ და ზოგჯერ ქეიფსაც მართავდნენ. „აღსანიშნავია, რომ აბანო საპატარძლოს გასინჯვის თავისებურ ბირჟასაც წარმოადგენდა. იქ შიშველ, გასათხოვარ ქალებს, მუშტრის თვალთ ათვალიერებდნენ სასიძოს მახლობლები, ან მაჭანკლები. „ბევრი ლამაზი ქალის ბედი გადაწყვეტილა აბანოში, ბევრი სანდომიანი „ქალი და რძალი“ გაბედნიერებულა და ბევრი ფიზიკური ნაკლიც აღმოჩენია გატიტვლებულ ქალს“. ქალებისათვის საბანაოდ სპეციალური დღეები იყო გამოყოფილი: სამშაბათი და ოთხშაბათი. აბანოში ქალების მამაკაცების დასანახავად, წასვლა სირცხვილად ითვლებოდა და ამიტომ ისინი აბანოში დილით ადრე მიდიოდნენ. სახლში კი საღამოთი ბრუნდებოდნენ. აბანოში წასვლისას ქალები საგანგებოდ ირთვებოდნენ. აბანოში მთელი დღით წასული ქალები (განსაკუთრებით დაბალი წრიდან) სარეცხსაც რეცხავდნენ. აბანოში ტრადიციულ კერძებად მიღებული იყო: ლულა-ქაბაბი, ფლავი, მწვადი, ლავაში და ქართული შოთი პურები. გემრიელ საჭმელად იყო მიჩნეული გოგირდის წყალში დამზალი ქართული ხმელი „გამხმარი ქართო პური და ყველი. ასეთ სუფრაზე მამაკაცები ღვინოსაც შეექცეოდნენ. თბილისის ხანდაზმულ მოსახლეობაში შეკრებილი ცნობების მიხედვით, დაბალი ფენის მეზობელი ქალები

ერთად შეიკრიბებოდნენ და ბოხჩემოკიდებული ფეხით მიდიოდნენ საერთო აბანოში. მათ შემღებისდაგვარად თან მიჰქონდათ: პური, ყველი, ზეთში მოხრაკული წითელი ლობიო, ან ისპანახი, ჯონჯოლი, ზეთისხილი, მოხარშული კვერცხი, მწვანილი, მწნილი, ხოლო შემღებული ფენების მანდილოსნები წვეულებებს მართავდნენ მორიგეობით, წინასწარ დაკვეთილ ნომერში, საჭმელები კი მოსამსახურის ხელით მოჰქონდათ. მასპინძლები და მათი სტუმრები დილიდანვე ეტლებით მიდიოდნენ, ზოგს სახლში დამზადებული სადილი მისდიოდა აბანოში, ზოგი კი აბანოების უბანში მდებარე ადმოსავლური საჭმელების დუქნებში აძლევდა შეკვეთას. შემღებულთა „მენიუში“ პურის, ყველის, მწნილისა და მწვანილის გარდა, შედიოდა: მოხარშული ქათამი, ხიზილალა, ჯონჯოლი, ზეთისხილი, კიტრები, ფლავი, ლულა-ქაბაბი, მწვადები. თევზეულიდან: დოში, ჭიპა, სათალი, ზურგიელი; ხრამული და სხვა. აბანოში ქალების „ქეიფი“ ტკბილეულით (ნამცხვარი, კანფეტი) და ხილით ბოლოვდებოდა. აბანოს ტანსაცმელის გასახდელ ოთახში, როგორც წესი, დიდი სამოვარი იდგა ჩაის მოყვარულთათვის. პოეტ აკადემიკოს ი. გრიშაშვილს კოლორიტულად აქვს აღწერილი აბანოს ერთ-ერთი ეთნოგრაფიული სურათი: „აბანოში ქალები მთელი დღით რჩებოდნენ. იქვე საუზმობდნენ და სადილობდნენ კიდევ. მზრუნველი ქმარი თავის ცოლს აბანოში უზღავნიდასადილს...მერეჩაისსმაიწყებოდა. აბანოს გასახდელ დერეფანში უშველებელი სამოვარი იდგა. სამოვრის ირგვლივ ჩაის ჭიქები ლამზაქებით ჯარისკაცებივით იყვნენ გამწკრივებულნი და გვერდზე თოფების მაგიერ, კოვზები ჰქონდათ შემოწყობილი... - აი, ეს დედაკაცები ისხდნენ ამ სამოვრის გარშემო და მთელი დღე ჩაით ლოთობდნენ. წარმოიდგინეთ, ქალებსაც ჰყავდათ თავიანთი აშული გერაგერძიმანთ უსინათლო მათა, რომელიც თავის სიმღერით ართობდა ინადადებულ და გასაპნულ ქალთა მარაქას. ეს იყო მათი კლუბიცა და თეატრიც. გარდა ამისა, ქალებს საშუალება ეძლეოდათ აბანოში გამოეფინათ თავიანთი

ტულეტი და ძვირფასი სამკაულები, რომელიც გარეთ, ჩვეულებრივ დროს იკარგებოდა ჯერ კიდევ ხმარებიდან არ გადავარდნილ, ჩადრის ქვეშ. მთელი დღით აბანოში წასული ქალები თმასაც იღებავდნენ ინაბასმით: აბანოების უბანში ცხოვრობდნენ დახელოვნებული თმის მღებავები, (უმთავრესად თათრის ქალები). ისინი თავის კლიენტებს აბანოში ან სახლში უღებავდნენ თმას, რაშიც გარკვეულ გასამრჯელოს იღებდნენ. აბანოში ბანაობას თავისი წესები ჰქონდა. ა. პუშკინი გვამცნობს მექსეს მიერ ტანის დაბანვის ეთნოგრაფიულ სურათს. საერთო აბანოში ქალები ერთ აუზში იყრიდნენ თავს, დიდხანს ისვენებდნენ, ბაასობდნენ.

ყურადღებას იქცევს აბანოს იარაღი, ე. ი. აბანოსათვის - განკუთვნილი ჩასაცმელი, ტანის დასაბანი და გასამშრალელებელი ნივთები, სააბანოვე ჭურჭელი და აბანოში გამოყენებული საფენები. ამაზე მეტყველებენ მზითვის წიგნები. ანა ქსნის ერისთავის ასულის მზითვის წიგნში (1692—1703 წწ.) ჩამოთვლილია: „ერთი ფეხის ქვა მოჭედილი, ერთი აბანოს პერანგი, ერთი ყალამქრის ყადიფა, ერთი დარაის ფუთა, ერთი პირის სახოცი, სამი აბანოს ზირანდაზი, ერთი სუზანი“.

ქსნის ერისთავის დავითის ასულის ელენეს მზითვის წიგნში (1713 წ.) მოხსენებულია: „ქირმანული ხალიჩა, სუზანი ერთი, აბანოს პერანგი ერთი, დარის ფუთა ერთი, თავისახვევი ორი, პირსახოცი ერთი, ქისა ორი, ყადიფა ყალამქრისა ერთი, ხელსახვევი ზარბაზისა, ჯუფთი ერთი“, ფეხსახვევი ჯუფთი ერთი, მათის დარის ბოხჩით, ჩოღარათო ერთი, ალთაფა ერთი, ქვაბი დიდი ერთი, თუნგი ერთი, ფეხის ქვა მოჭედილი ერთი, სააბანოვე დიდი ტაშტი ერთი“. ანუკა ბატონიშვილის მზითვის წიგნში (1712 წ.) აბანოს იარაღის სიაში ვკითხულობთ: „სუზანი ერთი, ყადიფა ორი, პერანგი ხალასად ნაკერი ერთი, პირსახოცი ორი, ფუთა დარაისა ორი... ორხოვა ერთი, ქეჩა ერთი, ვერცხლის საბანვე დიდი ჯამი ერთი, ჩოღარათო დიდი ერთი, სათბობი თუნგი ერთი, სააბანოვე ტაშტი ერთი, ქუაბი ერთი“.

წინათ აბანო ღამის გასათევად „სასტუმროდაც“

ყოფილა გამოყენებული. ამის შესახებ საინტერესო ცნობას გვამცნობს ი. გრიშაშვილი: „აბანო, მსურველთათვის ყოველთვის ღია იყო, არც ბანაობის დრო იყო განსაზღვრული; ხალხს გათენებამდე შეეძლო შიგ ყოფნა. აბანო ზოგჯერ სოფლიდან ჩამოსულ გლეხისათვის სასტუმროს დანიშნულებასაც ასრულებდა; საქონელს ბაკში მირეკვდა, თვითონ კი განბანილ-განსპეტაკებულს, ორშაურად მთელ ღამეს აბანოში ეძინა. რასაკვირველია, ზამთარში ეს იაფფასიანი თავშესაფარი უფრო სასიამოვნო ხდებოდა“.

დღე-ღამის განმავლობაში აბანოებში ხალხის შეუწყვეტელი დენა, მასში გამართული ქეიფი და დროსტარება და აგრეთვე, მათი ღამისათევად გამოყენება მეტად ხელსაყრელი იყო აბანოების მფლობელთათვის, რომელნიც ცდილობდნენ რაც შეიძლება მეტი მოგება და ფულადი შემოსავალი ჰქონოდათ.

დასკვნა

ამრიგად, თბილისის ბუნებრივი მინერალური თერმული წყლების სასარგებლო სამკურნალო თვისებები უძველესი დროიდანვე იყო ცნობილი, რის შესახებაც მეტყველებენ აქ მოტანილი ცნობები. ცხადია, რომ თბილისის გოგირდის აბანოების ერთ-ერთი ძირითადი, როგორც გარეგნული გაფორმებით, ისე შიგა მოწყობილობით ძველი აბანოებისაგან მკვეთრად განსხვავდებიან ახალი აბანოები. ძველი თბილისის ეთნოგრაფიულ ყოფაში აბანოებთან მჭიდროდ დაკავშირებული წეს-ჩვეულებები და ძველი ყოფის ამსახველი სურათები, აბანოში მამაკაცთა ქეიფი და ღამის თევა, ქალების მიერ გამართული წვეულებები და ახალი ტანისამოსის ჩვენება, აბანოში სარეცხის რეცხვა და საპნის ხარშვა, აგრეთვე აბანოში ქალთა სახმარი ნივთები, ტანსაცმელი, სააბანო საგნები ნათელ წარმოდგენას გვიქმნის თბილისურ ყოფაზე და კულტურაზე.

გამოყენებული ლიტერატურა:

1. გ. მელიქიშვილი - საქართველოს ისტორიის ნარკვევები ტ.1 1970 წ
2. ი. ჯავახიშვილი - ქართველი ერის ისტორია 1979 წ
3. გ.ლომთათიძე - თბილისი არქეოლოგიური შესწავლილობისათვის 1955 წ
4. ნ. ბერძენიშვილი - საქართველოს ისტორიის საკითხები 1975 წ
5. ლ. ჭილაშვილი - ქალაქები ფეოდალურ საქართველოში 1970 წ
6. შ. მესხია, დ. გვრიტიშვილი, ა.სურგულაძე - თბილისის ისტორია 1958 წ
7. ი. გმელიშვილი, ო. ტყემელაშვილი - თბილისის მატერიალური კულტურის ძეგლები 1961 წ
8. ნ. ლომოური - უძველესი უცხოური ცნობა თბილისის შესახებ კრებულში - „თბილისის 1500“
9. ო. ტყემელაშვილი - არქეოლოგიური დაზვერვები თბილისსა და მის მიდამოებში 1966
10. დ. ქორიძე თავის ნაშრომში - თბილისის არქეოლოგიური ძეგლები - 1955 წ
11. რ. აბრამიშვილი, ვ. ნიკოლაიშვილი ნ. ოქორპირიძე - დიდი თბილისის არქეოლოგიური ექსპედიცია, სავლე არქეოლოგიური კვლევა-ძიება საქართველოში 1947
12. ო. ჯაფარიძე - განჯის კარი- 1948 წ
13. გ. ლომთათიძე, ი. გმელიშვილი - ახალი მასალები თბილისის არქეოლოგიისთვის 1948 წ

Georgia's historical aspiration to Europe, European authors about the historical monuments of Georgia

Lali Tsikarishvili, PhD student

Georgian Technical University

Summary

"I am Georgian and, therefore, I am European" - this phrase was uttered by the Chairman of the Parliament of Georgia, Zurab Zhvania, in his speech in 1999, when Georgia was accepted as the fortieth member of the Council of Europe. With this, Zhvania combined the desire that Georgia should be considered a part of Europe and the fact that our country was already involved in the political project of Euro-Atlantic integration. The proposal, which equated being Georgian with being European, later became a symbol of Georgia's rapprochement with Europe, which contained both desire and assertion, and at the same time, from the beginning, it provided the possibility of a broad interpretation of Georgia's identity. Over the centuries, many Georgian kings and political figures clearly saw the positive aspects of rapprochement with the West, which was manifested in the fact that the state constantly tried to establish ties with European states, and in turn, European states saw Georgia as a reliable partner and permanent ally in the Caucasus region. What does it mean for Georgian society to be European? It includes consideration of the social agenda and values of Western Europeans in the context of Georgian heritage. Europe is considered not only as a protector of Georgia's security, but also as a constant equal partner and friend.

Fact that Tbilisi was a very important and already famous city in the 6th century is told by Byzantine and other European historians. They also noted that the rulers of Kartli directed their policy vector towards Rome or Byzantium and had

კამფენიმი უტკისი უინსტონ ჩეჩილის პიკალო ცხოვრებოდას (ეპისტოლარულ მასალაზე დაცვინობო)

*მაჩინე სუბმიფა, ასტორბეული პრთფესტობი
საქატეფელთს ტექნიკური უნივერსიტეტი*

რეზიუმე

ვფიქრობთ, საინტერესო იქნება უინსტონ ჩერჩილის პირადი ცხოვრების ზოგიერთი ნაკლებად ცნობილი დეტალის, თუ წერილის გამოძეურება.

უპირველეს ყოვლისა, გავცნოთ მის ურთიერთობას მეუღლესთან კლემენტინა ჰოზიერთან, რომელსაც 1904 წელს აპრილში ერთ-ერთ წვეულებაზე შეხვდა და ოთხი წლის შემდეგ 12 სექტემბერს მასზე იქორწინა. ამის შესახებ თავის მემუარებში იგი სიამაყით აღნიშნავს: „ჩემთვის ყველაზე წარმატებული გარიგება შედგა ჩემს მეუღლესთან, როცა იგი ცოლობაზე დავითანმხე“. ამ ქორწინებიდან ჩერჩილს ხუთი შვილი ჰყავდა. მრავალშვილიანობის მომხრე დიპლომატი ხშირად ამბობდა, რომ „ოჯახში სულ მცირე ოთხი შვილი უნდა იყოს, ერთი დედისათვის, ერთი-მამისათვის, ერთი სამშობლოსათვის და ერთიც-უბედური შემთხვევისთვის“...

ჩერჩილი ქალების საზოგადოების მოყვარული ნაკლებად იყო. წვეულებებზე არც ილხენდა, არც ცეკვავდა, სუფრასთან მყოფი არც შაბლონური ბაასით ართობდა თანამეინახეებს. უფრო ხშირად, გვერდით მყოფი რომელიმე ქალბატონი თუ გამოიწვევდა სასაუბროდ, ან მის ამბავს იკითხავდა, ან ქვეყნის მომავლით დაინტერედებოდა, თორემ თვითონ ჩერჩილი მანდილოსანთა მიმართ ზედმეტად ინერტულიც კი იყო.

კლემენტინა ჰოზიე იყო ქალი, რომელმაც 57 წელი გულმხურვალედ უერთგულა მსოფლიო მნიშვნელობის უდიდეს დიპლომატს და გარკვეულ გავლენასაც კი ახდენდა მის ქმედებებზე. იგი ცდილობდა მუდმივად გამოეყვანა უსიამოვნო სიტუაციიდან ეს მწვავე პოლიტიკური სიტუაცია იქნებოდა თუ პირადი პრობლემები. კლემენტინა ბრიტანეთის პრემიერ-მინისტრის ბედის მამომ-

რავებელი ძალა იყო. ქმარს ოსტატურად ხელმძღვანელობდა, იგი ჩართული იყო მეუღლის სახელმწიფო საქმეებში, ხშირად რისკავდა ყველაფერს, რათა ჩერჩილი ქვეყნის პრემიერ-მინისტრი გამხდარიყო. როდესაც პირველი მსოფლიო ომის დროს ჩერჩილი სანგრებში საბრძოლველად მონაწილეობდა, დარდანელის ოპერაციის სავალალო შეცდომის გამოსასყიდად, რომლის დროსაც დაიღუპა დაახლოებით 120000 ბრიტანელი ჯარისკაცი, კლემენტინამ დალოცა ქმარი და თან გაჰყვა ფრონტზე.

ქალი ყოველთვის იქ იყო, სადაც ჩერჩილს გაუჭირდა, თვით ხანგრძლივი დეპრესიის დროსაც კი, რომელსაც მან „შავი ძაღლი“ უწოდა. ისიც უნდა აღინიშნოს, რომ კლემენტინა ყოველთვის არ ეთანხმებოდა ჩერჩილის მწვავე პოლიტიკურ შეხედულებებს. იყო მტკიცე ლიბერალი და არაერთხელ დაგმო კონსერვატიული პარტია, რომლის ლიდერი იყო მისი საყვარელი მეუღლე. ერთადერთი იყო, ვინც გაბედა და ღიად შეეწინააღმდეგა ჩერჩილის მოსაზრებას. ბრიტანეთის პრემიერ-მინისტრმა მეუღლის გავლენით განახორციელა მთელი რიგი სოციალური რეფორმები.

საკვანძო სიტყვები: უინსტონ ჩერჩილი, ეპისტოლარული, პრემიერ მინისტრი, მსოფლიო ომი, კლემენტინა ჰოზიე,

შესავალი

ჰერცოგ მარლბოროს არისტოკრატიული გვარის ღირსეული შთამომავალი უინსტონ ჩერჩილი დაიბადა 1874 წლის 30 ნოემბერს. სერ უინსტონ ლეონარდ სპენსერ ჩერჩილი იყო ინგლისელი სახელმწიფო მოღვაწე, ჩინებული ორატორი, მწერალი, პუბლიცისტი, სამხედრო ისტორიულ-მემუარული ხასიათის ნაშრომთა ავტორი, დიდი

ბრიტანეთის პრემიერ-მინისტრი 1940-1945 და 1951-1955 წლებში, ერთ-ერთი თვალსაჩინო მსოფლიო რანგის პოლიტიკოსი, რომლის საშუალო თანამონაწილეობითა და მცდელობით ჩამოყალიბდა თანამედროვე სამყარო. იგი ბრიტანეთის ისტორიაში შევიდა, როგორც მეოცე საუკუნის ყველაზე თვალსაჩინო პოლიტიკოსი, რომელიც ხელისუფლებაში ყოფნისას მოესწრო ექვს მონარქს - დედოფალ ვიქტორიიდან - ელისაბედ მეორის ჩათვლით.

საკვანძო სიტყვები: ჰერცოგი, მინისტრი, წერილები, ქალები, ბარათები

ძირითადი ნაწილი

ვფიქრობთ, საინტერესო იქნება უინსტონ ჩერჩილის პირადი ცხოვრების ზოგიერთი ნაკლებად ცნობილი დეტალის, თუ წერილის გამომხეურება.

უპირველეს ყოვლისა, გავეცნოთ მის ურთიერთობას მეუღლესთან კლემენტინა ჰოზიერთან, რომელსაც 1904 წელს აპრილში ერთ-ერთ წვეულებაზე შეხვდა და ოთხი წლის შემდეგ 12 სექტემბერს მასზე იქორწინა. ამის შესახებ თავის მემუარებში იგი სიამაყით აღნიშნავს: „ჩემთვის ყველაზე წარმატებული გარიგება შედგა ჩემს მეუღლესთან, როცა იგი ცოლობაზე დავითანმხე“. ამ ქორწინებიდან ჩერჩილს ხუთი შვილი ჰყავდა. მრავალშვილიანობის მომხრე დიპლომატი ხშირად ამბობდა, რომ „ოჯახში სულ მცირე ოთხი შვილი უნდა იყოს, ერთი დედისათვის, ერთი-მამისათვის, ერთი სამშობლოსათვის და ერთი ც-უბედური შემთხვევისთვის“...

ჩერჩილი ქალების საზოგადოების მოყვარული ნაკლებად იყო. წვეულებებზე არც იღებდა, არც ცეკვავდა, სუფრასთან მყოფი არც შაბლონური ბაასით ართობდა თანამეინახეებს. უფრო ხშირად, გვერდით მყოფი რომელიმე ქალბატონი თუ გამოიწვევდა სასაუბროდ, ან მის ამბავს იკითხავდა, ან ქვეყნის მომავლით დაინტერესდებოდა, თორემ თვითონ ჩერჩილი მანდილოსანთა მიმართ ზედმეტად ინერტულიც კი იყო.

ცნობილია, მისი სერიოზული გატაცება მიურიელ უილსონის მიმართ. იგი იმ მდიდარი

გემთმეპატრონის ქალიშვილი იყო, ვის სახლშიც ცნობილი „ბაკარას სკანდალი“ მოხდა. ამ ლამაზმანთან ერთად ჩერჩილმა იტალიაში საკუთარი მაქნანით მოგზაურობა განიზრახა, მაგრამ გზიდანვე დედას მიწერა: „მიურელთან ერთად მოგზაურობა მოსაწყენი და ბანალური ყოფილა“. ამ შეფასების მიუხედავად, ვფიქრობ საინტერესოა ჩერჩილის სამიჯნურო წერილები, რომელთა ადრესატი მიურიელ უილსონია. ამ ბარათიდან ირკვევა, რომ ჩერჩილს საოცარი გრძნობით უყვარდა მომხიბლავი ქალიშვილი, თუმცა მან თავაზიანი უარით უპასუხა ვაჟს. აი, სტრიქონები ჩვენამდე მოღწეული ერთ-ერთი წერილიდან: „თქვენ ისე შორს ხართ როგორც დიდებული, ბრწყინვალე, მაგრამ ვაი, რომ ჩემდამი გულგრილი, მზეზე თვალის მომჭრელად, მოკაშკაშე თოვლივით დაფარული მწვერვალი“. სხვა ბარათებში ჩერჩილი ევედრება მიურიელს წაიკითხოს რობერ ბერნსის ის სამი ლექსი, რომლებიც ესადაგება მის ფიქრებს, მის სასოწარკვეთას. ერთ ბარათში აღნიშნავს: „რასაკვირველია თქვენ ოდნავადაც არ გიყვარვართ“, მაგრამ იგი მაინც დაჟინებით ითხოვდა, არ დაუკარგოს მისი ხილვის მცირეოდენი იმედი... „ო, რომ შეიძლებოდეს ისეთი გასაღების პოვნა, ნება რომ მომცენ თუნდაც წამით შეგავლოთ თვალი... მწამს ჩვენი გულელები ერთმანეთს გაუგებენ“. მიურიელის უაროდან ოთხი წლის შემდეგ, ჩერჩილმა იქორწინა კლემენტინა ჰოზიერთან, რომელმაც ღირსეული თანამგზავრობა გაუწია მთელი სიცოცხლის მანძილზე. როგორც ჩანს, კლემენტინასათვის ცნობილი ყოფილა სერ უინსტონის პირველი დიდი სიყვარულის შესახებ. აუქციონზე წარმოდგენილ ერთ-ერთ წერილში, რომელსაც კლემენტინა ლამაზმანის გარდაცვალების შემდეგ მიურიელის ნათესავს უგზავნის, ჩერჩილის მეუღლე აღნიშნავს: ”მიურიელი ჩვენი ძველი მეგობარია, მეტადრე უინსტონის... ვფიქრობ ყმაწვილკაცობაში უინსტონს ძლიერ უყვარდა იგი“... მიურიელისადმი გზავნილ ერთ-ერთ წერილში უინსტონი წერს: „როგორ მიყვარს თქვენთან ყოფნა, თქვენი ხილვა... უბრალოდ თქვენი სიახლოვე“... ჩერჩილი ერთადერთი როდი იყო, ვინც

ბრწყინვალე ლამაზმანმა მიურელმა მოაჯადოვა. მის სახელს აკავშირებენ ინგლისის მეფე ედუარდ მეშვიდესთან (ჯერ კიდევ უელსის უფლისწულად წოდებულ ედუარდისაგან შვილიც კი შესძენია) მის სახელს ცნობილ პოლარულ მკვლევარ, კაპიტან სკოტთანაც აკავშირებენ... მშვენიერი მიურიელი 29 წლის ასაკში გაიცნო და შეიყვარა ჩერჩილმა. ქალი ცხოვრობდა ჰალეში მამის სასახლეში, გამოდიოდა ლონდონის მოყვარულთა სპექტაკლებში, პირველი მსოფლიო ომის დროს ჯარში იმყოფებოდა, როგორც მოწყალეების და, 1916წ. ცოლად გაჰყვა მაიორ მაიკლ უორდს, რომელსაც ავტომობილებით რბოლა უფრო ხიბლავდა, ვიდრე ლამაზი ცოლი. მაიკლ უორდი 1931 წელს დაირუპა საავტომობილო კატასტროფაში. მიურიელი აღარ გათხოვილა, ხოლო ჩერჩილთან მას ურთიერთობა ჰქონდა მანამ, სანამ ორივემ 80 წელს არ გადააბიჯა. ჩერჩილი ქალს ბარათებს მეორე მსოფლიო ომის შემდეგაც სწერდა. თვით ის ფაქტი, რომ ლამაზმანი ამ წერილებს გარდაცვალებამდე (1964 წლამდე) ინახავდა, საფუძველს გვაძლევს ვივარაუდოთ, რომ იგი გულცივი არ იყო ჩერჩილის სიყვარულისადმი.

1907 წლის გაზაფხულზე ლონდონში დიდი მითქმა-მოთქმა ატყდა, თითქოს ცერჩილი სამხრეთ-აფრიკული კავშირის პრემიერ-მინისტრ ლუის ბოტას ქალიშვილ ელოიზას ირთავდა ცოლად, მაგრამ მალევე ეს ინფორმაცია არ დადასტურდა. ამავე პეიოდში ჩერჩილის გატაცების ერთ-ერთი ობიექტი აშშ-ში დაბადებული ეტელ ბერიმორი, იმხანად გამოჩენილი მსახიობი გახლდათ. დროგამოშვებით ისინი ლონდონში ხვდებოდნენ ერთმანეთს. მაგრამ მათი რომანი სერიოზულ ურთიერთობაში არ გადაზრდილა.

საინტერესოა გავიხსენოთ ჩერჩილის კიდევ ერთი გატაცება. ბრიტანეთის პრემიერ-მინისტრის ჰენრი ასკვიტის ქალიშვილი ვაიოლეტ ასკვიტი, რომელიც სერიოზულად ფიქრობდა ჩერჩილზე, ეს უკანასკნელი კი ნაკლებ ინტერესს იჩენდა ამ ქალიშვილის მიმართ. თუმცა, ამას ხელი არ შეუშლია, სიცოცხლის ბოლომდე ისინი ერთგულ მეგობრებად დარჩენილიყვნენ. ვაიოლეტმა ჩერჩი-

ლის გარდაცვალებიდან ექვსი თვის თავზე გამოსცა მემუარული ჟანრის ნაშრომი „უინსტონ ჩერჩილი, როგორსაც ვიცნობდი“. წიგნი პირადული და დრამატულია, მასში არის მეგობრისადმი გაგზავნილი ერთი ადრინდელი 1908 წლის წერილიც: „ჩერჩილსა და ჰოზიეს ნიშნობის ამბავმა ჩემს

ყურამდეც მოაღწია. ვფიქრობ, რომ ჩერჩილი-სათვის ცოლს მხოლოდ დეკორატიული დანიშნულება აქვს და ჰოზიეს მეტი პრეტენზია არც კი უნდა ჰქონდეს“... კლემენტინა ჰოზიე იყო ქალი, რომელმაც 57 წელი გულმხურვალედ უერთგულა მსოფლიო მნიშვნელობის უდიდეს დიპლომატს და გარკვეულ გავლენასაც კი ახდენდა მის ქმედებებზე. იგი ცდილობდა მუდმივად გამოეყვანა უსიამოვნო სიტუაციიდან ეს მწვავე პოლიტიკური სიტუაცია იქნებოდა თუ პირადი პრობლემები. კლემენტინა ბრიტანეთის პრემიერ-მინისტრის ბედის მამომრავებელი ძალა იყო. ქმარს ოსტატურად ხელმძღვანელობდა, იგი ჩართული იყო მეუღლის სახელმწიფო საქმეებში, ხშირად რისკავდა ყველაფერს, რათა ჩერჩილი ქვეყნის პრემიერ-მინისტრი გამხდარიყო. როდესაც პირველი მსოფლიო ომის დროს ჩერჩილი სანგრებში საბრძოლველად მონაწილეობდა, დარდანელის ოპერაციის სავალალო შეცდომის გამოსასყიდად, რომლის დროსაც დაიღუპა დაახლოებით 120000 ბრიტანელი ჯარისკაცი, კლემენტინამ დალოცა ქმარი დათანგაჰყვა ფრონტზე, თან ურჩია: „სწრაფად არ დაბრუნებულიყო“-„ჩემო საყვარელო, ძვირფასო უინსტონ, შენზე ფიქრით გული მეტუთქება, როგორ გითხრა „იყავი სადაც ხარ“, მაშინ როცა, შეიძლება, საბედისწერო ტყვიამ შეგიწიროს, დარწმუნებული, რომ ვიყო, უვნებელი დამიბრუნდებოდი, გეტყოდი - „დაიცადე, ნუ იჩქარებ, ნუ მოწყვეტ ნაყოფს, სანამ დამწიფდება.“ დიდი ადამიანების საქციელი უბრბალო ხალხისთვის გასაგები უნდა იყოს. შენი განზრახვა ~, ფრონტზე წასულიყავი, არ იყო ძნელი გასაგები, მაგრამ ნაჩქარევი დაბრუნება - უკვე ახსნას ითხოვს „... სწორედ ამ ნაბიჯის წყალობით ჩერჩილის რეპუტაცია საგრძნობლად ამაღლდა. მან სასურველი არაერთი რჩევა მისცა რთული

პოლიტიკური ვითარების დროს და მხარდაჭერა გაუწია მის მოკავშირეებს. ქალი ყოველთვის იქ იყო, სადაც ჩერჩილს გაუჭირდა, თვით ხანგრძლივი დეპრესიის დროსაც კი, რომელსაც მან „შავი ძაღლი“ უწოდა. ისიც უნდა აღინიშნოს, რომ კლემენტინა ყოველთვის არ ეთანხმებოდა ჩერჩილის მწვავე პოლიტიკურ შეხედულებებს. იყო მტკიცე ლიბერალი და არაერთხელ დაგმო კონსერვატიული პარტია, რომლის ლიდერი იყო მისი საყვარელი მეუღლე. ერთადერთი იყო, ვინც გახედა და ღიად შეეწინააღმდეგა ჩერჩილის მოსაზრებას. ბრიტანეთის პრემიერ-მინისტრმა მეუღლის გავლენით განახორციელა მთელი რიგი სოციალური რეფორმები, მათ შორის ქალთა უფლებების გაფართოების მიზნით. კლემენტინა ხუმრობით საკუთარ თავს ქმრის „პოლიტიკური სინდისიც“ კი უწოდა.

ჩერჩილმა კლემენტინასთვის გადასაცემად სევდიანი ბარათი დაწერა, სადაც ვკითხულობთ: „მინდა ჩაგაბარო ყველაფერი, თუ რამე დამიწერია, განსაკუთრებით, სამხედრო საზღვაო სამინისტროსთან დაკავშირებული ნაშრომები, ამავე დროს გნიშნავ საავტორო უფლების ერთადერთ აღმსრულებლად... ნუ აჩქარდები, მაგრამ დადგება დრო, როცა ვისურვებდი, სიმართლე განცხადდეს. რენდოლფი გზას გაგინათებს, ჩემს გამო ბევრი არ იდარდო. ვიცი, რასაც ვაკეთებ. სიკვდილი მხოლოდ და მხოლოდ შემთხვევაა და შეიძლება, სულაც არ იყოს ყველაზე მნიშვნელოვანი ჩვენს ცხოვრებაში. ვფიქრობ, იმ დღიდან რაც გაგიცანი, ბედნიერად ვიცხოვრე. შენგან გავიგე, როგორი კეთილშობილებით აღსავსე შეიძლება იყოს ქალის გული. მომავლით იცხოვრე, თავისუფლად იგრძენი თავი, დატკბი ცხოვრებით, ბავშვებს მზრუნველობა არ მოაკლო, უდარაჯე ჩემს ხსოვნას. ღმერთმა დაგლოცოს. მშვიდობით!“

27 იანვარს ჩერჩილმა ფრონტის ხაზიდან კლემენტინს მისწერა: „ის ჯგუფი ვისთანაც ერთად მუშაობა მსურს, ლოიდ ჯორჯისგან, სმიტისგან, ბონარ ლოუსგან, ქარზონისა და კარსონისგან შედგება. კარგად დაიმახსოვრე გახ-

დება ალტერნატიული ხელისუფლება.- „რაც იქნება, იქნება-ს დრო უკვე დამთავრდა“. კლემენტინამ მეურლეს მიწერა: „ჩემო საყვარელო, ძვირფასო უილსონ, იმედია, როცა შევხვდებით, ერთმანეთისთვის მეტ დროს გამოვნახავთ. ჯერ ახალგაზრდები ვართ. დრო სწრაფად გარბის, მას ჩვენი სიყვარული შეუმჩნევლად მიაქვს და მხოლოდ მეგობრობაა გვრჩება, რაც თავისთავად მშვენიერია, მაგრამ წახლისება და სითბო მაინც სჭირდება.“

27 ნოემბერს საკმაოდ დეტალურად აღწერა კლემენტინისადმი გაგზავნილ ბარათში მიტინგის ამბები ჩერჩილმა. ეს კიდევ ერთხელ ადასტურებს, რომ მეღვლე სისტემატიურად უზიარებდა მოვლენებს და მისგანაც საჭირო რჩევებსაც იღებდა: „არ მისცე უფლება ტორებს ადვილად ჩაგიგდონ ხელში. უნდა აგრძნობინო, წარსულში ძალიან ცუდად რომ გექცეოდნენ“.

მეორე მსოფლიო ომის დაწყების დროს, 21 მაისს კლემენტინი წერდა: „ძვირფასო, იმედია მაპატიებ, თუ გეტყვი, რასაც ვფიქრობ. უნდა ვაღიარო, რომ უკანასკნელ ხანს ვამჩნევ, ცუდი მანერები დაგჩემდა. ამას წინათ შენი გარემოცვიდან ერთი კაცი ჩემთან მოვიდა და მითხრა - არსებობს საფრთხე, რომ სარკასტული და უხეში მანერების გამო კოლეგები შეგიძულევენ. გაღიზიანებით და უხეშობით კარგს ვერაფერს მიაღწევ... გთხოვ, მიუტყე შენზე მზრუნველ, ერთგულ და მუდამ ფხიზლად მყოფ კლემენტინს“.

1944 წელს 13 ოქტომბერს ჩერჩილმა კლემენტინას მოსკოვიდან წერილი გაუგზავნა: „საქმეკარგად მიდის... ბებერ დათვთან სასიამოვნო შეხვედრა მქონდა - აქ პატივს მცემენ და დარწმუნებული ვარ, სამომავლოდ ჩემთან თანამშრომლობაც სურთ“.

1945 წლის 9 მაისს გამარჯვების დრეს კლემენტინი სპეციალური მიწვევით საბჭოთა კავშირში გაემგზავრა და მას, სტალინმა კრემლში პირადად უმასპინძლა. პოლიტიკური კარიერის დასასრულს ჩერჩილისთვის კითხვა დაუსვამთ: „რაც გახდებოდით, რომ არ იყოთ ის ვინც ხართ?“ დიდმა პოლიტიკოსმა მშვიდად უპასუხა: „მე რომ არ გავმხდარიყავი ის,

ვინც ვარ, სიამოვნებით გავხდებოდი ქალბატონი ჩერჩილის მეორე ემეულე“.

კლემენტინა რამდენიმე საპატიო ხარისხი მიიღო გლაზგოს, ბრისტოლის და ოქსფორდის უნივერსიტეტებიდან. 1952 წელს მასვე გადასცეს ნობელის პრემია, რომელიც უინსტონ ჩერჩილს მიენიჭა ლიტერატურის დარგში ისტორიულ-მემუარული ხასიათის ნაწარმოების შექმნისთვის. დაჯილდოებისას სტოკჰოლმში თქვა: „ჩერჩილის პოლიტიკური და ლიტერატურული მიღწევები

იმდენად მნიშვნელოვანია, რომ იგი თავისუფლად შეიძლება შევადაროთ როგორც კეისარს, ისე ციცერონს“...

კლემენტინა ჭეშმარიტად ამაყობდა თავისი მეუღლითა და ცდილობდა ყოფილიყო მისი ღირსეული თანამეცხედრე.

კლემენტინა გარდაიცვალა 1977 წლის 12 დეკემბერს 92 წლის ასაკში. იგი დაკრძალულია ღირსეული მეუღლის გვერდით, ოქსფორდშირის საგრაფოს ბლეიდონის პატარა სასაფლაოზე.

გამოყენებული ლიტერატურა

1. ბლევემორი, ერინი. – „შეხვედით ქალს უინსტონ ჩერჩილის მიღმა“ - ისტორია, 2017
2. ჯენკინს როი. – „ჩერჩილი“ . – 2011., - გვ., 296
3. პურნელი. - პირველი ლედი - კლემენტინა ჩერჩილის პირადი ომები., 2015წ
4. მარიამ სოემსი.- კლემენტინა ჩერჩილი.- 2002 ., დუბლი
5. სვანაძე ლ. - უინსტონ ჩერჩილის, პოლიტიკური ბიოგრაფია.,ქ., 2006.,ტ.,1.

We think it would be interesting to look at some of the lesser known details of Winston Churchill's personal life if the letter.

*Marine Surmava, associate professor
Georgian Technical University*

Summary

Clementina Hozier was a woman who for 57 years was passionately devoted to the world's greatest diplomat and even had a certain influence on his actions. He always tried to get out of the unpleasant situation, whether it was an acute political situation or personal problems. Clementina was the driving force behind the fortunes of the British Prime Minister. Skillfully guided by her husband, she was involved in her husband's state affairs, often risking everything to make Churchill the country's prime minister. When Churchill fought in the trenches during the First World War to atone for the tragic mistake of the Dardanelles operation, in which an estimated 120,000 British soldiers died, Clementine blessed her husband and accompanied him to the front.

Clementina Hozier was a woman who for 57 years was passionately devoted to the world's greatest diplomat and even had a certain influence on his actions. He always tried to get out of the unpleasant situation, whether it was an acute political situation or personal problems. Clementina was the driving force behind the fortunes of the British Prime Minister. Skillfully guided by her husband, she was involved in her husband's state affairs, often risking everything to make Churchill the country's prime minister. When Churchill fought in the trenches during the First World War to atone for the tragic mistake of the Dardanelles operation, in which an estimated 120,000 British soldiers died, Clementine blessed her husband and accompanied him to the front.

The woman was always where Churchill found it difficult, even during his long depression, which he called the "black dog". It should also be noted that Clementina did not always agree with Churchill's sharp political views. He was a staunch liberal and repeatedly denounced the Conservative Party of which his beloved wife was the leader. He was the only one who dared to openly oppose Churchill's opinion. The British Prime Minister implemented a number of social reforms under the influence of his wife.

ფსიქოლოგია

PSYCHOLOGY

ზნაობრივი ალფა და „გაუცხობის საფრთხე“ თუ...

*როზა გაფრინდაშვილი, ასოცირებული პოთფესორი
საქართველოს ტექნიკური უნივერსიტეტი*

რეზიუმე

„ჰუმანისტური ფსიქოლოგიის“ შემქმნელებმა გასულ საუკუნეში, ფილოსოფიისა და ფსიქოლოგიის კვლევის მთავარ მიზნად დასახული - ინტელექტის კვლევა „განზე გასწიეს“, ადამიანის ცხოვრებაში ალზრდის ფაქტორის შემოტანით გაუცხოებაში, ტექნიკური პროგრესის „უზომოდ განვითარებაში“, ადამიანის პიროვნულობისადმი უყურადღებობა-გაუბრალობაში, „მანქანის დანამატად“ მის გადაქცევაში დასდეს ბრალი და ფსიქოლოგებს, სამომავლოდ, ფსიქიკური ფუნქციების - გრძნობებისა და ემოციების კვლევისაკენ გადანაცვლება შესთავაზეს; სანაცვლოდ, „საკუთარი დავიწყებული თავის“ („თავისთავის“) - ადამიანის პიროვნულობის განმსაზღვრელი ფაქტორის და საზოგადოების წევრთა ორიგინალური, ინდივიდუალური შესაძლებლობების აღმოჩენა-განვითარების კვლევაზე გადანაცვლება შესთავაზეს.

თუმცა, უნდა ვადიაროთ, რომ, თუ კაცობრიობამ წარსულში შეცდომა დაუშვა - ყურადღება გრძნობებისა და ემოციების ნაცვლად ინტელექტს და მის ალზრდა-განვითარებას დაუთმო, ტექნიკის სფეროში „არნახულ წარმატებებს კი მიაღწია“, ანუ „სამყაროული - წონასწორობის პრინციპი (წესრიგი)“ კი დაარღვია და ახლა ამ შეცდომის (ცალმხრივობის) გამოსწორების საშუალებად „წარსული შეცდომის“ სხვა, ახალი შეცდომით - („ცალმხრივობის“) ჩანაცვლებით „სამართლიანობის“ („სამყაროული

წესრიგის“) აღდგენას იმედოვნებს, არ გამოვა! (ვერ აღადგენს!) - **ალზრდის გარეშე**, რაკი ადამიანის გრძნობა და გონება დიალექტიკურ მთელს წარმოადგენს და განვითარების ადამიანურ საფეხურზე მათი ერთიმეორისგან მოწყვეტა - დაუშვებელია, შეუძლებელია!

ძირითადი ნაწილი:

წინამდებარე სტატია ერთ-ერთი თანამედროვე მიმართულების - **ჰუმანისტური ფსიქოლოგიის კრიტიკას მინდა დავუთმო**, რაკი მისმა შემქმნელებმა, წარსულში ფილოსოფიისა და ფსიქოლოგიის კვლევის მთავარ მიზნად დასახული - ინტელექტის კვლევა „განზე გასწიეს“, მას ადამიანის გაუცხოებაში, ტექნიკური პროგრესის „უზომოდ განვითარებაში“, ადამიანის პიროვნულობისადმი უყურადღებობა-გაუბრალობაში, „მანქანის დანამატად“ მის გადაქცევაში დასდეს ბრალი და ფსიქოლოგებს, სამომავლოდ, ფსიქიკური ფუნქციების - გრძნობებისა და ემოციების კვლევისაკენ გადანაცვლება შესთავაზეს; სანაცვლოდ კი, მიზნად „საკუთარი დავიწყებული თავის“ (ანუ „თავისთავის“, პიროვნულობის ფაქტორის კვლევა) - საკუთარი ორიგინალური ინდივიდუალური შესაძლებლობების აღმოჩენა-განვითარებაზე ზრუნვა დაუსახეს.

თუმცა, არც ინტელექტის ნაცვლად სხვა რომელიმე ფუნქციის (გრძნობებითა და ემოციებით) ჩანაცვლება მგონია შესაძლებელი და სამართლიანი!

თუ მეცნიერებამ წარსულში შეცდომა დაუშვა

- ყურადღება გრძნობებისა და ემოციების ნაცვლად ინტელექტს დაუთმო, რითაც ტექნიკის სფეროში „არნახულ წარმატებებს მიაღწია“ და ამით კაცობრიობას უამრავი პრობლემა შეუქმნა“, ახლა კი ამ შეცდომის (ცალმხრივობის) გამოსწორების საშუალებად „წარსული შეცდომის“ სხვა, ახალი შეცდომით „(ცალმხრივობით“) ჩანაცვლებით უნდა „სამართლიანობის აღდგენა“ გრძნობებისა და ემოციების კვლევით („სამყაროული წესრიგის აღდგენა“) ტყუილად იმედოვნებს - ვერ გამოვა! (წონასწორობა ვერ აღდგება!) რაკი **ადამიანის გრძნობა და გონება დიალექტიკურ მთელს წარმოადგენს და განვითარების ადამიანურ საფეხურზე მათი ერთიმეორისგან მოწყვეტა, აღზრდის ფუნქციის გარეშე, დაუშვებელია!**

მეჩვიდმეტე საუკუნის ფილოსოფოსმა რენე დეკარტმა პირველმა აღწერა გონებისა და სხეულის დუალიზმი. მისი აზრით „ეპიფიზის ჯირკვალის ტვინის ის უბანია, სადაც აზროვნება მოთავსებული და მაშასადამე, ის სულის სამყოფელიცაა; ანუ, ისინი, (სხეული და გონება) ერთმანეთისაგან განუყოფელია“... [1. 21].

საქმე იმაშია, რომ, მეცხრამეტე - საუკუნის 50-60-იანი წლებიდან, ცნობილმა ფილოსოფოსებმა - **მარტინ ჰაიდეგერმა, ფრიდრიხ ნიცშემ, სიორენ კირკეგორმა** და სხვებმა, „კითხვის ნიშნის ქვეშ დააყენეს სოციალური დოგმები და ადამიანის თვალსაწიერის გაფართოება მოითხოვეს“, რათა უფრო სრულად ამოეხსნათ ადამიანის არსებობა ეგზისტენციალიზმის კონტექსტში.

1950 წელს, ფილოსოფოსმა **როლო მემი** „პირველად შემოიტანა ადამიანზე ცენტრირებული ფილოსოფიური მიდგომა ფსიქოლოგიაში; ამიტომ, მას, ხშირად

„ეგზისტენციალური ფსიქოლოგიის მამად“ მოიხსენიებენ“.

ჰუმანისტური ფსიქოლოგია, რომელიც - ეგზისტენციალიზმის „პოზიტიურ პრინციპებს ეფუძნება“, ამაოდ იმედოვნებს კაცობრიობისგან კულტურის გეზის შეცვლას, რაკი სხვაგვარად ადამიანის „ახალი სურვილებისა და ნიჭების აღმოჩენა-განვითარება ნაკლებად მოსალოდნელი და შესაძლებელია (უფრო მოსალოდნელი -

სექსუალური თავისუფლების კიდევ უფრო ფართო მასშტაბებით ლეგალიზაცია (გავრცელება) და დემოგრაფიული აფეთქებაა და არა „ფსიქიკის საცავებში“ „დამალულ-დავიწყებული“ ნიჭებისა და უნარების აღმოჩენა-განვითარება; ანუ, დღევანდელი „ჰუმანისტური ვარაუდები“, საუკუნეების შემდეგ, ინდივიდის თვითშეფასებასა და რეალურ პოტენციალს შორის „დაკარგული ჰარმონიის“ აღდგენის იმედს, მხოლოდ „ერეზივული“ ვარაუდის შედეგებს უნდა ელოდოს და არა - „ყოველ ადამიანში არსებულ პიროვნული ნიჭისა და პიროვნულობის დამამტკიცებელი უნარების - ეგზისტენცების აღმოჩენას!“ .

ჰუმანისტური ფსიქოლოგიის ერთ-ერთ ფუძემდებლად **კარლ როჯერსი** ითვლება; (წარმომადგენლები: **აბრაამ მასლოუ** - ჰუმანისტური ფსიქოლოგიის დამაარსებელი; **ალფრედ ადლერი**; **ერის ფრომი**; **მარტინ სელიგმანი**; **როლო მემი** და სხვები); ისინი ხაზს უსვამენ ინდივიდის თავისუფალ ნებას, თვითრეალიზაციას, და თვითეფექტურობას; მიზნად აქვთ დაეხმარონ ადამიანებს რათა მათ აღზრდისა და გაუცხოების გარეშე, სრულად და მაქსიმალურად გაზარდონ საკუთარი პოტენციალი და კეთილდღეობა [1. 138].

მათი აზრით ადაპტაციისა და თვითრეალიზაციის საუკეთესო გზა - ახალი გამოცდილების მუდმივი ძიებაა! მათი დევიზია „შევქმნათ პირობები, რომელიც უნიკალურობისკენ, საკუთარი თავისკენ შემოგვაბრუნებს!“ პათოლოგიების გამოვლენების მიზეზად კი რეალობის უარყოფა თუ არასწორი აღქმა მიაჩნიათ, რაც ადამიანს ხელს უშლის მიიღოს სამყარო ისეთად, როგორც ის სინამდვილეშია!

დღეს ევროპელი და ამერიკელი ფსიქოლოგები ინდივიდუალისტური კულტურის ხალხთა ფსიქიკით და ინდუსტრიული შრომის შედეგებით იწონებენ თავს, რასაც „არნახული მატერიალური კომფორტიც“ თან ახლავს. ამიტომ მათ „სიახლეების შიშს“ - „არა!“ გამოუცხადეს. ამ ფილოსოფოსების აზრით, სახეზეა „დიდი ბიოლოგიური და სოციალური კრიზისები“, ადამიანის გაუცხოება, ეკოლოგიური კრიზისი და ატომური იარაღის საფრთხე, დემოგრაფიული აფეთქებები, სხვადასხვა სახის

ეპიდემიები, აგრესიები, ომები, ბუნებრივი კატაკლიზმები და ა. შ.

ავსტრიელ ფსიქოლოგს - **ოტო რანკს** (1920 წ.) უთქვამს - „თანამედროვე გაუცხოებულ ადამიანთა მოძველებული ფიქრების, ემოციებისა და ქცევებისაგან განთავისუფლება აუცილებელია ფსიქიკური ზრდისა და განვითარებისთვისო!“ **ფრიც პერლზი** კი პოპულარიზებას უწევს ადამიანის საკუთარი, ჭეშმარიტი სელფის პოვნის იდეას, „სხვათა მოლოდინების“ გვერდზე გადადების სანაცვლოდ!“ [1960 წ.], [1.132];

„სხვათა მოლოდინებში“ „სხვაზე ზრუნვა, სხვისი დახმარება-ქველმოქმედება იგულისხმება; „საკუთარ შთამომავალზე ზრუნვასაც“ კი „სხვაზე ზრუნვას“ უწოდებენ, რის საფასურია „ყოველ ადამიანში არსებული ეგზისტენცი“ (ნიჭი, ნასახი, რომლის პოვნა და განვითარება - ანუ საკუთარი ეგზისტენცის - პიროვნულობის დასტური (შექმნა-განვითარება“ თითოეულის საღვთო ვალი“ - დავიწყებულა“. ვინც ამას ვერ/არ ახერხებს, ის აღარიბებს სამყაროს! ასეთია ეგზისტენციალიზმის დასკვნა („სამყაროს გაღარიბება“ ნიშნავს საკუთარი ნიჭისა და უნარის („ეგზისტენცის“) უყურადღებოდ დატოვებას, დაკარგვას!).

ინდივიდუალისტური, პოსტ-ინდუსტრიული კულტურის ხალხთა დევიზია - „მე იმიტომ არ გავჩნდი, რომ შენი მოლოდინები გავამართლო; მე ჩემი მიზნები და სურვილები მაქვს და ჩემი შესაძლებლობები; შენ - შენი; მე ჩემ თავს - ნიჭს, უნარს, უნდა მივხედო, შენ - შენსას მოუარე ისე, რომ ერთმანეთს ხელი არ შევუშალოთ!“

აღმოსავლეთის (განვითარებად) ქვეყნებში კი, მეტწილად, ისევ **კოლექტივისტური კულტურის ფსიქიკა** დომინირებს, რაც ასე ჟღერს: „შენ მართო არა ხარ ამ ქვეყანად! იქონიე პასუხისმგებლობა სხვების წინაშე და რაც შეგიძლია ყველას დაეხმარე!“ ამიტომ, ამ ქვეყნების ხალხთა ნიჭი და პოტენციური ენერჯია „სხვებზე ზრუნვაში“, სხვების დახმარებაში იხარჯება; ადამიანებს ერთმანეთის დახმარების იმედი აქვთ, რის გამოც იქ (ანუ განვითარებად ქვეყნებში) სტრესები, სუიციდები და შიდა კონფლიქტები გაცილებით უფრო მცირეა, ვიდრე ინდივიდუალისტური კულტურის ხალხთა

ცხოვრებაში.

მაშ ასე: **ინდივიდუალისტური კულტურის** ფსიქოლოგთა იდეები - ადამიანთა „მოთხოვნილებებისა და სურვილების განვითარება-სრულყოფის“ საჭიროების შესახებ, უთუოდ სასარგებლოა, მაგრამ ის, დღეს, კაცობრიობის განვითარების თანამედროვე ეტაპზე, მხოლოდ ვარაუდებია, რაც სამომავლოდ საეჭვო ხდება, რაკი მისი მთავარი იდეა, „სხვა ჰუმანისტებთან“, თანამედროვე საზოგადოების მორალურ და ფსიქიკურ მონაცემებსაც თუ გავითვალისწინებთ, მთლად ასე „მორალურად“ როდი გამოიყურება, რაკი სინამდვილეში საქმე გვაქვს მეორე უკიდურესობა-დაპირისპირებასთან ანუ - გრძნობებისა და ემოციებით გონების ჩანაცვლებასთან! ვარაუდები კი მთლად საიმედო არაა (ამიტომ იწყებენ ფსიქოლოგიის ისტორიას მეცხრამეტე საუკუნის დასაწყისიდან როცა ფსიქოლოგიის „ვარაუდები“ ექსპერიმენტებით გაამყარეს, ებინგჰაუსთან).

ბრიტანეთის ფილოსოფოსსა და სოციოლოგს - **ჰერბარტ სპენსერს** (1820-1903 წწ.), ამ პრობლემისათვის ნაშრომი მიუძღვნია, სახელწოდებით - „ეგოიზმი ალტრუიზმის წინააღმდეგ თუ ალტრუიზმი ეგოიზმის წინააღმდეგ“ (ალტრუიზმი - უმეტესად სხვაზე ზრუნვას გულისხმობს), სადაც ყოველგვარი ზედმეტობის მანკიერი ბუნებაა გამოკვეთილი/ახსნილი. მას შემდეგ, კაცობრიობამ, თითქოს ალტრუიზმისკენ უფრო აიღო გეზი, ანუ „სხვაზე ზრუნვას - კოლექტივისტური ფსიქიკის მახასიათებელს - მიანიჭა უპირატესობა“ ანუ მთელი ყურადღება - ინტერესი, დრო და ენერჯია ჭეშმარიტების პრობლემას (შემეცნებას) დაუთმო, ხოლო როგორც მათ მიაჩნიათ, „საკუთარი თავი კი დაავიწყდათ“ - მოთხოვნილებები, სურვილები, ინტერესები, ნიჭი და უნარი კი ჩრდილში მოექცა; მაგრამ როცა მეცნიერული პროგრესი საგრძნობლად გასცდა ნორმალურ საზღვრებს (დაირღვა წონასწორობა გრძნობა-გონების შესწავლას შორის, გამოჩნდნენ ფილოსოფოსები (ეგზისტენციალისტები), (ფრიდრიხ ნიცშე), რომლებმაც ეს „უსამართლობა“ გააპროტესტეს და როგორც ზემოთ აღვნიშნეთ, რომელთა იდეებზეც „ჰუმანისტური ფსიქოლოგია“

წარმოიშვა და განვითარდა! ნიგმეს დევიზი გვახსოვს (მარქსიზმისთვის მიუღებელი) - „შორს ყოველგვარი მორალიო!“, ღმერთი მოკვდაო! მომავალი ძლიერებისთვისააო!) . . .

ახლა კი დროა შევითხვებზე შევითხვებითვე ვუპასუხოთ: რაში მდგომარეობს ჰუმანისტური ფსიქოლოგიის არაჰუმანური შედეგები?

1. უფლება გვაქვს ვამტკიცებთ, რომ ყველა ადამიანს შეუძლია ისეთი გახდეს, როგორც მას სურს, რომ იყოს?“ ანუ, საკუთარ თავში იპოვნოს და განვიითაროს ეგზისტენცი? სადაა ამ ვარაუდის გარანტია? ვარაუდი ხომ მეცნიერული მტკიცებულებისთვის მიუღებელია? ამაზე ხომ უკვე არსებობს პასუხი ფილოსოფიაში - თუ ნიჭი (უნარი) სიცოცხლისუნარიანია (ძლიერია) მას განსაკუთრებული ძეგნა არ ჭირდება - უსათუოდ იპოვნის გზას! თუ სუსტია და რეალიზაციას თავად ვერ ახერხებს, მაშინ არც ღირს მისთვის ბრძოლა!

2. თუ მე/ჩვენ ზნეობრივი აღზრდის მიზნით ხელს ვუწყობთ ადამი-ანის/ახალგაზრდის გაუცხოებას . . . ეს ცუდია? მაშ გაუუცხოებელი ადამიანი ჯობია? იქნებ, სჯობდეს მის აღზრდაზე თავის დროზე ვიფიქროთ?

3. იქნებ თანამედროვე მოზარდებს აღზრდა აღარ სჭირდებათ? უკვე ჩახშობილი აქვთ თანატოსური (ემმაკეული, ბოროტი) საწყისები? შეიძლება რომ უკვე ვენდოთ ბუნებრივ ადამიანს? ვითომ დღეს აღარ იბადებიან „დაპირისპირებულითა ბრძოლა-ერთიანობის კანონის პერსონაჟები? აგრესიამომატებული ადამიანები? აკი ახლახანს დატრიალებული ომის ტრაგედიები, ცხოვრებისეული შემზარავი დანაშაულობები (ოიდიპოსის კომპლექსი, ინცესტები, ომები, მშვიდობიან ადამიანთა შორის ცალკეული კონფლიქტები (ქალმა - საყვარელს თავი მოაჭრა; ახლახანს შუაზიაში, ორ მილიციელს თავი მოაჭრეს, ტერორიზმი და სხვა ცუთვაღავი, ადამიანის ხელით დატრიალებული ცალკეული უბედურობები? ამასწინათ „რუსთავი -2-ის მიერ“ გამოცხადებული

ინფორმაცია რამდენიმე ათეული ათასი სკოლის მოსწავლის მიერ გაკეთებული აბორტების შესახებ? რას ამბობს ამებზე ჰუმანისტური ფსიქოლოგია? ესაა „თიუთელ ადამიანში ღვთის მიერ ნაჩუქარი უნიკალურობის ნიჭი და ეგზისტენცი?“ იქნებ მხოლოდ განვითარებადი ქვეყნებისაა დამახასიათებელი ეს უბედურობები? თუ ფაშოზმის მიერ ნავარაუდევ ერთა შორის ბუნებრივად არსებულ განსხვავებულობებს ჰგავს ადამიანთა ჯიშებს შორის ამ მხრივ არსებული განსხვავებულობები? ვფიქრობ, რომ ამ კითხვების პასუხი არ აქვს ჰუმანისტურ ფსიქოლოგიას.

ანუ, კაცობრიობის ჰუმანურობის პრეტენზია ჯერ - ძალზე ნაადრევია! მანამ, სანამ კაცობრიობა კოსმოსს არ/ვერ დაიპყრობს, დემოგრაფიული აფეთქებებისგან თავს არ/ვერ დაიზღვევს და „თანატოსურ საწყისს (ემმაკის! სიკეთესთან „ბრძოლისა და დაპირისპირებულობის კანონს“) არ/ვერ შეცვლის! (თუკი ოდესმე ეს შესაძლებელი იქნება?).

იქნებ „კარგად დავიწყებული ძველის ხელახალი აღმოჩენა“ იყო 4-5 წლის ვაჟის მიერ წამოსროლილი ფრაზა - „სიკვდილი კაია, აპა, ღმერთი გლახა რამეს გამეიგონებდაა! სიკვდილი რო არ იყოს, ხო გეიმსებოდა ქვეყანა ბებრებით და, ჩვენ ვეღარ დევტეოდით, მერე!“ (იქნებ „დემოგრაფიული აფეთქების“ ბრალია რუსეთ-უკრაინის ომი, კორონა-ვირუსი, ადამიანთა შორის შუღლი და ათასი „ახალი მოდის“ უბედურობები?

P. S. სხვათაშორის, „დემოგრაფიული აფეთქების“ გასაიდუმლოებულ შედეგებს თუ თვალს გადავაავლებთ გავიგებთ, რომ 1800-იან წლებში დედამიწის მოსახლეობა 1- მილიარდი ყოფილა; 2000-იან წლებში, ანუ ორ საუკუნეში 7 მილიარდი გამხდარა, 2050 წლისთვის კი - 9.7 მილიარდი გახდება და თუ მოსახლეობის გამრავლება არსებული ტემპით გაგრძელდა, ერთ სულ მოსახლეზე, მალე 1.5 კვ. მეტრი მიწის ნაკვეთია დაანონსებული (ანუ, ერთი საწოლის ნახევარი!).

გამოყენებული ლიტერატურა:

1. „დიდი წიგნი ფსიქოლოგიაზე“, „პალიტრა L“ 2020.

Moral education and "threat of alienation" or...

*Roza Gafrindashvili, professor
Georgian Technical University*

Summary

In the last century, the creators of "humanistic psychology" set aside the main goal of philosophy and psychology research - the research of intelligence, by introducing the factor of upbringing into human life, they put it in alienation, in the "enormous development" of technical progress, in the indifference-simplification of human personality, in turning it into an "appendage of a machine". It was suggested that psychologists, in the future, shift to the study of mental functions - feelings and emotions; Instead, it was proposed to shift to research on the discovery and development of "own forgotten self" ("self") - the determining factor of human personality and the original, individual abilities of members of society.

However, we must admit that, if humanity made a mistake in the past - it paid attention to the intellect instead of feelings and emotions and its education and development, it "achieved unprecedented success" in the field of technology, that is, it violated the "principle of universal balance (order)" and now in this As a means of correcting the mistake (one-sidedness), he hopes to restore "justice" ("world order") by replacing the "past mistake" with another, new mistake - ("one-sidedness"), but it will not work! (can't restore!) - without education, because human feeling and mind represent a dialectical whole, and at the human stage of development, separating them from each other - is not allowed, it is impossible!

Key words: alienation, education, humanistic psychology, moral education, intelligence.

ორგანიზაციული კულტურის გაგენა სამუშაო სტრატეგია

ნინო გაგუნაშვილი, დოქტორანტი
საქართველოს ტექნიკური უნივერსიტეტი

რეზიუმე

ვინაიდან, უფრო და უფრო დიდი მნიშვნელობა ენიჭება, როგორც კერძო ასევე საჯარო სექტორში ორგანიზაციული კულტურის არსებობას, მნიშვნელოვანია კვალიფიციური კადრების შენარჩუნება, ჯანსაღი ორგანიზაციული გარემოს შექმნა და ხელისშემშლელი სტრესული ფაქტორების მინიმუმამდე დაყვანა.

ვფიქრობ, მოცემული სტატია საინტერესო იქნება მაღალი რგოლის მენეჯერებისთვის, განსაკუთრებით ადამიანური რესურსების მართვის მენეჯერებისთვის. დღესდღეობით ყველა ორგანიზაცია ცდილობს სტაბილური, ნაკლებად სტრესული გარემო შეუქმნას თავის თანამშრომლებს. დამსაქმებლების უმეტესობა თანხმდება იმაზე რომ, კვალიფიციური კადრის მოძიებაზე მეტად მისი შენარჩუნებაა რთული. სტატია, ხაზს უსვამს ორგანიზაციული კულტურის მნიშვნელობას როგორც კერძო ასევე საჯარო სექტორში. განმარტებულია სტრესული გარემოს გამომწვევი ფაქტორები, რას მოიცავს ორგანიზაციული ცვლილებებით გამოწვეული სტრესი, ხაზგასმულია ადამიანის შეცნობის აუცილებლობა, მოტივაციის მნიშვნელობა. ყოველივე ეს, ვფიქრობ, კიდევ ერთხელ დააფიქრებს როგორც დამსაქმებლებს ასევე დასაქმებულებს ჯანსაღი ორგანიზაციული კულტურის არსებობის აუცილებლობაზე.

სტატიაში, ორგანიზაციული კულტურის გავლენა სამუშაო სტრესსზე წარმოდგენილია შემდეგი ჰიპოთეზები:

„სამუშაო სტრესი მინიმალურია ჯანსაღი ორგანიზაციული კლიმატისა და მაღალი გუნდურობის პირობებში“.

„ექსტრავერტებისთვის ორგანიზაციული კულტურა ერთგვარი მასტიმულირებელი ფაქტორია და შესაბამისად, მისი ცვლილება შესაძლებელია სტრესის ფაქტორად იქცეს“.

„მაღალი ნეიროტიზმის მქონე პირებისთვის სამუშაო სტრესის ფაქტორად შესაძლებელია იქცეს საბაზრო ან კლანურ კულტურაზე ორიენტირებულ ორგანიზაციულ პირობებში საქმიანობა.“

კვლევის მეთოდად არჩეული იქნა რაოდენობრივი გამოკითხვა ორგანიზაციული კულტურის დასადგენი და სტრესის გასაზომი ტესტების გამოყენებით, კერძოდ, „აიზენკის წრე“ და

ქამერონ / ქუინის ორგანიზაციული კულტურის საკვლევი კითხვარი, კვლევაში მონაწილეობდა 100 რესპოდენტი.

მოცემული სტატის გაცნობა ვფიქრობ, სამუშაო სტრესის პრევენციისთვის ეფექტური იქნება. კვლევის დახმარებით, მიღებულმა შედეგებმა ცხადყო რამხელა მნიშვნელობა აქვს ჯანსაღ ორგანიზაციულ გარემოს და (კლანურ) გუნდურ კულტურას დასაქმებული პირებისთვის.

საკვანძო სიტყვები: ორგანიზაცია, ორგანიზაციული ქცევა, სამუშაო სტრესი, გუნდური კულტურა.

შესავალი

ნებისმიერ ორგანიზაციაში არსებული სამუშაო გარემო და თანამშრომელთა შორის ურთიერთდამოკიდებულება მნიშვნელოვანწილად განისაზღვრება რამდენად იზიარებენ მისი წევრები ორგანიზაციულ ქცევის ეთიკას, როგორი კულტურაა დანერგილი. ეს, თავისთავად, გავლენას ახდენს ორგანიზაციის განვითარებაზე, ადამიანური რესურსების სწორ მართვასა და შრომის განაწილებაზე, თანამშრომელთა ეფექტიან მუშაობაზე, შინაგან მოტივაციასა და პროდუქტიულობაზე. ტრადიციულად, ჯანსაღი შრომითი ატმოსფერო ნიშნავს სიახლეების დანერგვისა თუ წამოჭრილი პრობლემების შესახებ საერთო განხილვებს, საკითხების მოგვარებისთვის ძიების პროცესებში ერთობლივ მონაწილეობას და ურთიერთშეთანხმებით გადაწყვეტილებათა მიღებას. ორგანიზაციული კულტურა ეს არის ჩვევად ჩამოყალიბებული აზროვნების სტილი, რომელიც მუდმივად ვითარდება. კლასიკური გაგებით, ეს არის საქმიანობის მართვის ფილოსოფია, რომელიც ემყარება პრინციპებისა და ფასეულობათა საერთო სისტემას, რომელიც თანაბრად უნდა ეთანხმებოდეს როგორც მმართველი გუნდი, ასევე მთლიანი შემადგენლობა, დამწყები თანამშრომლების ჩათვლით.

კულტურის შემადგენელი კომპონენტებია:

- ◆ საერთო ფასეულობები - პროცესებზე ორიენტირება, მართვის სტილი,
- ◆ ერთობლივი მიზნები, ჯანსაღი ატმოსფერო, განვითარებაზე ზრუნვა
- ◆ ქცევის ნორმები - მოსალოდნელ შედეგთან

თანხმობის დონე და კონსენსუსი ანუ ნორმების აღიარება

- ◆ სიმბოლოები - დამფუძნებელი და/ან პერსონაჟები, რომლებიც მიბაძვის ობიექტია, ქმედებები, რომლებიც გავლენას ახდენს კულტურაზე.

ძლიერ ორგანიზაციულ კულტურას საფუძველს უმყარებს:

- ◆ კულტურის ნორმებისა და ძირითადი სტრატეგიის შესაბამისობა
- ◆ ძლიერი ლიდერის მიერ ფასეულობითა და პრინციპების განუხრელი დაცვა
- ◆ თანამშრომლებისა და მომხმარებლისადმი ლოიალური დამოკიდებულება

ორგანიზაციული კულტურა დადებით გავლენას ახდენს გენერალური სტრატეგიის რეალიზებაზე, როდესაც კულტურის ელემენტები თანხვედრაშია სტრატეგიულ მიზნებთან. ასეთი თანხვედრა ნაყოფიერად მოქმედებს სამოქმედო გეგმით გათვალისწინებული ყველა აქტივობისათვის რესურსების მობილიზებაზე, ამასთანავე, თანამშრომლების მიერ ფუნქცია-მოვალეობათა დროულ და შედეგიან შესრულებაზე. თავის მხრივ, ეს ხელს უწყობს მათ პროფესიულ ზრდასა და სტიმულირებას, კომპანიის მისიისა და მიზნების მიღწევას. ძალიან მნიშვნელოვანია ორგანიზაციული კულტურა მუდმივად კორელაციაში იყოს სტრატეგიულ ხედვასთან. როცა კულტურა არ შეესაბამება სტრატეგიას, ეს შესაძლოა ორგანიზაციის წევრებს შორის ერთგვარი შიდა დაპირისპირების მიზეზიც კი გახდეს. ამის თანამდევია სავალალო შედეგებია მიზნების არასწორი აღქმა, ბუნდოვანი ამოცანები და მცდარი გადაწყვეტილებები. თავის მხრივ, ეს აზიანებს ორგანიზაციულ კულტურას და აფერხებს სტრატეგიის განვითარებას. ასეთ შემთხვევაში უპირველეს ყოვლისა, დაუყოვნებლივ შესაცვლელია კულტურა, თუმცა შესაძლოა გარკვეული ცვლილებები სტრატეგიამაც განიცადოს.

უნდა ითქვას, რომ კულტურა დინამიკური პროცესებისადმი დამოკიდებულებით მდგრადი არაა და გარკვეულ ცვლილებებს განიცდის როგორც სტრუქტურული განვითარების, ასევე შიდა კრიზისების, თანამედროვე ტექნოლოგიების დანერგვისა და ახალი პრობლემების წამოჭრის შემთხვევაში. დღესდღეობით, მიმდინარე ცვლილებების დამაჩქარებელი ერთერთი მძლავრი ფაქტორია გლობალიზაციის პროცესები. მაშინაც კი, როდესაც სტრესი ცხოვრების ჩვეული ნაწილია, ის აუცილებლად უნდა გაკონტროლდეს,

რადგან ზედმეტი სტრესი ნეგატიურად აისახება შრომის ნაყოფიერებაზე, დაქირავებულთა ჯანმრთელობაზე, გუნება-განწყობასა და ემოციების გამოხატვაზე. ასეთ დროს ადამიანები კარგავენ თავდაჯერებულობას, რჩებიან იმედეგარუებულები, უკმაყოფილონი არიან თავიანთი სამსახურით. მათი პროდუქტიულობა საკმაოდ იკლებს და ორგანიზაციაც საფრთხის წინაშე დგება. სამუშაოსთან დაკავშირებული სტრესი სწრაფად ვითარდება და მან შესაძლოა ზემოქმედება მოახდინოს ორგანიზაციის ეკონომიურ მდგომარეობაზე. ზოგადი ფორმულირებით, სამუშაო სტრესი შეგვიძლია განვიხილოთ, როგორც ემოციური, კოგნიტური და ბიჰევიორალური პასუხი სამსახურის აგრესიულ, არასასურველ გარემოსა და არაჯანსაღ ატმოსფეროზე. ეს არის მდგომარეობა, რომელსაც ახასიათებს ემოციურობა, შფოთიანობა, შინაგანი მღელვარება. სტრესი ხშირად იჩენს თავს, როდესაც სამუშაოს შესრულებისას ადამიანები აწყდებიან ისეთ ამოცანებს, რომლის გადაჭრისთვის მათ მიერ არსებული ცოდნა და შესაძლებლობები არ არის საკმარისი. საბედნიეროდ, მენეჯერთა დიდმა ნაწილმა იცის სტრესორთა დამახასიათებელი სიმპტომები. შესაბამისად, ისინი წინასწარ პრევენციულ ზომებს იღებენ და ცდილობენ დროული დახმარება გაუწიონ თანამშრომელს, ვიდრე სტრესული გარემო შეაფერხებს მის მიერ სამუშაოს შესრულების ტემპსა და ხარისხს. სწორედ ამიტომ, კვლევის საგანს წარმოადგენდა საქართველოში ორგანიზაციული კულტურის მნიშვნელობა სამუშაოთი კმაყოფილებისა და შრომაში ჩართულობის ასამაღლებლად.

ძირითადი ნაწილი

ამ მიზნით დავგეგმეთ კვლევა, რათა შეგვესწავლა როგორც საჯარო, ასევე კერძო სექტორში დასაქმებულთა შორის სამუშაო სტრესის გამომწვევი ფაქტორები. საკვლევი საკითხი იყო თუ რამდენად შესაძლებელია სტრესული გარემოს მართვა ორგანიზაციული კულტურის ზეგავლენით.

ჰიპოთეზები მდგომარეობდა შემდეგში:

ჰიპოთეზა 1 - „სამუშაო სტრესი მინიმალურია ჯანსაღი ორგანიზაციული კლიმატისა და მაღალი გუნდურობის პირობებში“.

ჰიპოთეზა 2 - „ექსტრავერტებისთვის ორგანიზაციული კულტურა ერთგვარი მასტიმულირებელი ფაქტორია და შესაბამისად, მისი ცვლილება შესაძლებელია სტრესის ფაქტორად იქცეს“.

ჰიპოთეზა 3 - „მაღალი ნეიროტიზმის მქონე პირებისთვის სამუშაო სტრესის

ფაქტორად შესაძლებელია იქცეს საბაზრო ან კლანურ კულტურაზე ორიენტირებულ ორგანიზაციულ პირობებში საქმიანობა.“

კვლევის მეთოდად ავირჩიეთ რაოდენობრივი გამოკითხვა ორგანიზაციული კულტურის დასადგენი და სტრესის გასაზომი ტესტების გამოყენებით, კერძოდ,

ა) „აიზენკის წრე“, რომლის პირველი ნაწილი-თაც დავადგინეთ ცდის პირთა ექსტრავერტობა და ინტრავერტობა, ხოლო მეორე ნაწილით სტრეს-მედეგობა ანუ

მის ემოციურ სტაბილურობა;

ბ) ქამერონ / ქუინის ორგანიზაციული კულტურის საკვლევი კითხვარი, რომლითაც გამოიკვეთა ორგანიზაციული კულტურის ტიპი და სამუშაო სტრესთან კორელაციის არსებობა.

მიღებული სტატისტიკური მონაცემები დამუშავდა SPSS-ს საშუალებით. კვლევა ითვალისწინებდა გენდერული ბალანსისა და ეთიკის ნორმების დაცვას.

სამსახურებრივი სტრესი პიროვნული მახასიათებლების გარდა უკავშირდება მრავალ ინდივიდუალურ თუ ორგანიზაციულ ფაქტორს, მათ შორის, ორგანიზაციულ კულტურას, შრომით ღირებულებებს და სხვა. ამ მიმართებით სამუშაო სტრესის შესწავლა ხელს უწყობს ორგანიზაციებში სტრესის გამომწვევი მიზეზები აღმოფხვრას, ჯანსაღი შრომითი ურთიერთობების ჩამოყალიბებას და ეფექტიანად მუშაობისთვის საჭირო პირობების შექმნას.

საბოლოო ჯამში, შეიძლება ითქვას, რომ ორგანიზაციული კულტურის დანერგვა დადებითად აისახება სამუშაო გარემოს ხარისხის გაუმჯობესებაზე, რაც რეალურად ამალღებს პროდუქტიულობის მაჩვენებელს.

კვლევა ჩატარდა კერძო და საჯარო სექტორში დასაქმებულ ადამიანებთან. სულ გამოიკითხა 100 რესპონდენტი. კვლევის სამიზნე აუდიტორიას წარმოადგენდნენ პირები, რომლებსაც უშუალოდ ჰყავთ ზედამხედველი/ხელმძღვანელი და ამასთან, შესაძლებელია თავად ასრულებდნენ რომელიმე რგოლის მენეჯერის/ხელმძღვანელის ფუნქციას. შერჩევაში მონაწილეობა მიიღო 36-მა კაცმა და 64 ქალმა. კვლევაში მონაწილეთა ასაკი მერყეობდა 20-დან 50 წლამდე. კვლევაში ჩართულ რესპონდენტთა 42,5% დასაქმებულია საჯარო სექტორში, ხოლო 57,5% კერძო სექტორში. კვლევაში მონაწილეები კითხვარებს ავსებდნენ ნებაყოფლობით და დაცული იყო კონფიდენციალობა. თითოეულ რესპონდენტს გადაეცა ინსტრუქცია, რაც გულისხ-

მობდა ინფორმაციას კვლევაში მონაწილეობის მნიშვნელობის შესახებ და თავად კითხვარის შევსების შევსების ტექნიკურ დეტალებს. კითხვარების შევსება მიმდინარეობდა პირისპირ ინტერვიუების გზით, ინდივიდუალურად, რაც რესპონდენტებისთვის კონფიდენციალობის დაცვის ერთ-ერთი მექანიზმი იყო და ამასთან, მათთვის ერთგვარ კომფორტს ქმნიდა.

ორგანიზაციული კულტურის საკვლევი კითხვარის შედეგების დამუშავება განხორციელდა ალბორგისა და ორჰუსის უნივერსიტეტის მკვლევრების მიერ შემუშავებული ორგანიზაციული კულტურის ტექსტის ანალიზის ინსტრუმენტის (OCTAT) ტექნიკით. თავდაპირველად მოვახდინე მოცემული კითხვარის ადაპტირება და ქართული რეალობისთვის მორგება. ეს ყველაფერი საკმაოდ წარმატებით მოხდა, სანდო და ვალიდური შედეგები მივიღეთ. ჰ. აიზენკის პიროვნული კითხვარის კვლევის შედეგად მიღებული შედეგები დამუშავდა მონაცემთა სტატისტიკური დამუშავების პროგრამის SPSS - ის საშუალებით (SPSS 23.0 ვერსია). კვლევის ჰიპოთეზების გადასამოწმებლად კითხვარებს შორის კორელაციები განხორციელდა SPSS პროგრამის საშუალებით. კვლევაში გამოყენებული ჰ. აიზენკის პიროვნული კითხვარის სანდოობა, მოცემული კვლევის დასრულების შემდეგ, შემოწმდა კრომბახის ალფას (Cronbach's Alpha) გამოყენებით. მონაცემები, ორივე კითხვარის მაჩვენებლებისთვის, აღმოჩნდა სანდო (>0,7):

კვლევის თემისთვის ადეკვატური მიგნებებისა და დასკვნების მისაღებად, მნიშვნელოვანი იყო აიზენკის პიროვნული კითხვარის შედეგების დამუშავება თითოეული ინდივიდის დონეზე. კვლევაში მონაწილე პირების ინდივიდუალური შედეგების დამუშავების საჭიროებას ჰქონდა ორი ძირითადი მიზანი: ა) გამოკვეთილიყო კვლევის სამიზნე სეგმენტის ფსიქოტიპების პროპორცია; ბ) ორგანიზაციული კულტურის საკვლევი კითხვარის ძირითადი ფაქტორების კორელაცია განხორციელდებოდა თითოეული ფსიქოტიპის მიხედვით, მათ შორის განსხვავებებისა თუ სხვა მნიშვნელოვანი ტენდენციების გამოკვეთის მიზნით.

აღსანიშნავია, რომ ორგანიზაციული გარემო პირობების მიმართ მაღალი მგრძობილობით, იმპულსურობით, კომუნიკაბელურობით გამორჩეული, თუ პასიური, პესიმისტური, ზოგადად, ქცევის კონტროლზე ორიენტირებული პირები, კლანურ (გუნდური) ორგანიზაციულ კულტურას დიდ მნიშვნელობას ანიჭებენ, რაც ყველაზე აშკარად

სამომავლოდ პრიორიტეტული ორგანიზაციული კულტურის გადალაგების შედეგებში გამოიკვეთა. შესაბამისად, კვლევის **პირველი ჰიპოთეზა**, რომ „სამუშაო სტრესი მინიმალურია ჯანსაღი ორგანიზაციული კლიმატისა და მაღალი გუნდურობის პირობებში“, მოცემული კვლევის შედეგად, **დადასტურდა**.

პიროვნებების სუპერფაქტორებს შორის, ქცევითი განსხვავებებისა თუ მსგავსების გარდა, ბიოლოგიური ფაქტორის მნიშვნელოვნება ერთი მხრივ, ორგანიზაციული კულტურის ტიპების უშუალო გავლენას სამუშაო სტრესზე თითქოს პირდაპირი მნიშვნელობით არ პასუხობს. შესაბამისად, მოსალოდნელი იყო, რომ ზოგადად, დაბალი ნეიროტიზმის მქონე პირებისთვის, რომლებიც სტრესის მიმართ მეტი სტაბილურობით ხასიათდებიან, ვიდრე მაღალი ნეიროტიზმის მქონე პირები, ორგანიზაციული კულტურის ყველა შემადგენელი მეტ-ნაკლებად თანაბარი მნიშვნელობის მატარებელი იყო და ერთგვარი დამაბალანსებელი იყო კომფორტული ორგანიზაციული გარემოს უზრუნველსაყოფად.

თუმცა გამოიკვეთა, რომ კონკრეტული კვლევის პირობებში, კვლევის **მეორე ჰიპოთეზა** (დაბალი ნეიროტიზმის მქონე პირებისთვის, ორგანიზაციული კულტურის ყველა ფაქტორი ერთგვარი მასტიმულირებელი ფაქტორია და შესაბამისად, ნებისმიერი შეადგენლის ცვლილება შესაძლებელია სამუშაო სტრესის მიზეზად იქცეს), **არ დადასტურდა**. კვლევამ აჩვენა, რომ დაბალი ნეიროტიზმის მქონე პირები, ადექვატურად აფასებენ საბაზრო კულტურის მნიშვნელოვნებას, თუმცა, გუნდურობის პრინციპით ორგანიზაციის მართვას ყველაზე მაღალ მნიშვნელობას ანიჭებენ და ამასთან, პირადი კომფორტის შენარჩუნებისთვის, სამუშაო სტრესის თავიდან აცილების მიზნით, გარდაუვალად მიიჩნევენ ადჰოკრატულ კულტურის შენარჩუნებას ან დამკვიდრებას. ამ უკანასკნელთა გამოკვეთილად მაღალი .;

სავარაუდოა, რომ არასტაბილური ინტრავერტებისთვის, რომლებიც სიტუაციის მკაცრი კონტროლის ან გარიდების/გაქცევის მიმართ გამორჩეულად მიდრეკილნი არიან, გარდა ამისა, მაღალი სენსიტივობით გამოირჩევიან ახლად-აღმოცენებული სოციალური, საზოგადოებრივი, თუ კონკრეტულ შემთხვევაში, გუნდური მოვლენების, ან მათი ცვლილების მიმართ, პასიური მიდრეკილება ახასიათებთ მმართველობითი ფუნქციის შეთავსების მიმართ, ორგანიზაციის ორიენტაცია საბაზრო და კლანური კულტურის

ტიპებზე, ერთგვარი დისკომფორტის/სტრესის წყაროა.

კვლევის **მესამე ჰიპოთეზის** (მაღალი ნეიროტიზმის მქონე პირებისთვის სამუშაო სტრესის ფაქტორად შესაძლებელია იქცეს საბაზრო ან კლანურ კულტურაზე ორიენტირებულ ორგანიზაციულ პირობებში საქმიანობა) დაშვება, კვლევითი სამუშაოების დაწყებამდე, სწორედ ჩამოთვლილი მიზეზების არსებობით იხსნებოდა. თუმცა, კვლევის შედეგად, გამოიკვეთა, რომ საბაზრო და კლანური ორგანიზაციული კულტურა, არასტაბილური ინტრავერტებისთვის სტრესისგან განრიდების ფაქტორი მეტადაა, ვიდრე სტრესთან შეჯახების. შესაბამისად, კვლევის მესამე ჰიპოთეზა, **არ დადასტურდა**. კვლევამ აჩვენა, რომ იერარქიული კულტურა, ჯანსაღი სამუშაო გარემოს ერთ-ერთი მნიშვნელოვანი ფაქტორია, კლანურ კულტურასთან ერთად, თუმცა, ადჰოკრატული მართვის ტიპი, კონკრეტული სემანტიკისთვის, ერთგვარი დისკომფორტია, რომელიც ერთგვარ ინიციატივას გულისხმობს, შესაბამისად, შესაძლებელია ასოცირებულია კონკრეტული რგოლის ან ორგანიზაციის მმართველობასთან.

დასკვნა

კვლევის შედეგებისა და ჰიპოთეზების განხილვის შეჯამების სახით, შესაძლებელია გამოვიტანოთ დასკვნა, რომ სამუშაოსთან დაკავშირებული სტრესის მნიშვნელოვან ფაქტორად შესაძლებელია იქცეს ორგანიზაციული კულტურის ხარისხი. კონკრეტულმა კვლევამ აჩვენა, რომ ჩვენს მიერ შესწავლილი ორგანიზაციები, ზოგადად, ორიენტირებულნი/მიდრეკილნი არიან ბაზარზე თავის დამკვიდრების, საბაზრო კონკურენტუნარიანობის, გამსხვილებისკენ, რაც ბუნებრივია, არ გამორიცხავს სირთულეებს, რომლებიც ორგანიზაციული კულტურის აუცილებელი შემადგენლების დისბალანსით, ან უბრალოდ, არარსებობით იყოს გამოწვეული. ეფექტურ ორგანიზაციული კულტურის ფორმებად მიიჩნევა, იმ ფაქტორების სტრუქტურული დალაგება, რომლებზეც თანხმდებიან ორგანიზაციაში დასაქმებულები. სხვა სიტყვებით, მნიშვნელოვანია კომფორტული გარემოს შექმნა, ანუ, ისეთი ორგანიზაციული მართვის მეთოდის (ორგანიზაციული კულტურის) გამოყენება, რომელიც შეამცირებს სამუშაო სტრესს და პირიქით, ხელს შეუწყობს ხარისხზე ორიენტირებულობას და პროდუქტიულობას. კვლევამ აჩვენა, რომ სტრესი წარმოიქმნება იმ პირობებში, სადაც დასაქმებულთა მისწრაფებები

თუ შესაძლებლობები კრიტიკულ ზღვარს უახლოვდება. ანუ, თანამედროვე პერიოდში, საბაზრო კულტურის განვითარების ბუნებრივი მაღალი მოთხოვნილება, შესაძლებელია დასაქმებულთა სტრესის მიზეზების განსაკუთრებით მაპროვოცირებელი აღმოჩნდეს, ბაზრის მოთხოვნების კატეგორიული ხასიათიდან გამომდინარე. ასეთ პირობებში, კვლევის შედეგებით, მნიშვნელოვანია, ორგანიზაციებში დასაქმებულების პრესტრესული მდგომარეობის შესწავლა და შედეგების გათვალისწინება. კვლევის შედეგებით, აშკარაა, დასაქმებულთა მიდრეკილება კლანური (გუნდური) ორგანიზაციული კულტურის მიმართ, რაც ქმნის ეჭვის საფუძველს, რომ ორგანიზაციები განიცდიან შიდა კომუნიკაციის დეფიციტს ან საკომუნიკაციო სტრატეგიის არარსებობას. გამომდინარე იქედან, რომ ადპოკრატული კულტურის მიმართ იმ დასაქმებულთა ლოიალური დამოკიდებულება (გამოხატული სურვილი), რომლებიც სტრესის მიმართ შედარებით დაბალი იმპულსურობით

გამოირჩევიან, დამოუკიდებლობის მინიჭება და გადაწყვეტილებების მიღების ინიციატივა არ განიხილება აპრიორი სტრესის ფაქტორად, თუმცა, კლანური ორგანიზაციული კულტურის გარეშე, რაც გარემოცვის მხარდაჭერას, პრობლემებთან, სიახლეებთან, ცვლილებებთან თანაზიარობას გულისხმობს, ადპოკრატული კულტურის განვითარება, შესაძლებელია ასევე, იქცეს, სამუშაო სტრესის მიზეზად. რეკომენდაციის სახით, შესაძლებელია ითქვას, რომ საინტერესოა, საჯარო და კერძო ორგანიზაციებში სტრესის მართვის ინტერვენციების შესახებ ინფორმაციის ფლობის დონე, ინდივიდუალურ თუ ორგანიზაციულ დონეზე და ქმედითი და ეფექტური ინტერვენციების განსაზღვრა. ამ უკანასკნელის შესახებ ინფორმაციის მოპოვება და მოცემული კვლევის შედეგების გათვალისწინება, სამუშაო სტრესთან გამკლავებისა და აღმოფხვრის ერთგვარი პრევენციული ხასიათის ღონისძიებაა.

გამოყენებული ლიტერატურა:

1. გ.გოროშიძე, 2012; ორგანიზაციული ფსიქოლოგიის საერთაშორისო ასპექტები და ქართულ კულტურაში ორგანიზაციული ქცევის ეფექტიანი მოდელის ფორმირება.
2. Nelson & Simmons, 2003; Semmer, 2003; Robbins, Ford, & Tetrick, 2012; Ganster & Rosen, 2013.
3. ქობულაძე, თ. 2017; სადოქტორო ნაშრომი „ორგანიზაციული სამართლიანობა, სამუშაო სტრესი, მოდერაციული და მედიაციური ეფექტები“.
4. ბუბუტეიშვილი მ., 2019; სამაგისტრო ნაშრომი, Job Stress Concepts in Large Organizations of Modern Georgia, WMU
5. Taylor, Sh., Peplau, L., & Sears, D., (2006), Social Psychology.
6. სტივენ პ. რობინსისა და ტიმოთი ა. ჯაჯი; 2009; ორგანიზაციული ქცევის საფუძვლები“
7. Васильев С.В 2007. Сравнительный менеджмент. Сост.::; НовГУ им. Ярослава Мудрого, Великий Новгород,
8. ციციშვილი რ.; 2012; სოციალური ფსიქოლოგიის საფუძვლები, საქართველოს უნივერსიტეტის გამომცემლობა, თბილისი.
9. DeVito, J. (2009). The interpersonal communication book
10. „მენეჯერის ბრძოლა წარმატებისთვის“, მე-2 გამოცემა, გამომცემლობა პალიტრა L, 2012.
11. „მართვის ახალი გეომეტრია“, ჟურნალ „სტრატეგია და ორგანიზაციის“ საუკეთესო სტატიების კრებული“, გამომცემლობა პალიტრა L, 2012.
12. Loi, Yang, & Diefendorff, 2009
13. Ganzel et al., 2010
14. Elovainio, Kivimaki, & Vahtera, 2002
15. McShane & Benabou, 2007
16. Elovainio, Kivimaki, & Helkama, 2001 17. Фрейдджер, Р. Фейдимен Дж., 2001

The Influence Of Organizational Culture On Workplace Stress

*Nino Gagunashvili, PhD student
Georgian Technical University*

Summary

As the importance of the existence of the organizational culture increases in both, private and public sectors, retention of the qualified employees, maintenance of the healthy organizational environment and the elimination of hindering, stressful factors have become essential.

The selected article should be useful for top-level executives, especially for human resource managers. Today, all of the organizations strive to create an environment that provides sense of stability and minimizes the level of stress for its members. Majority of employers agree that the retention of qualified staff is more complicated than discovery of the new ones. The article highlights the importance of organizational culture as for private, so for the public sector. It defines the factors causing stress, including that caused by organizational changes, while highlighting the necessity of getting to know the person, as well as importance of motivation. All of the abovementioned topics, will lead both, the employer and the employee, to appreciate and rethink the importance and the necessity of healthy organizational culture.

The hypotheses of the research are the following:

- ◆ Healthy organizational climate and high levels of teamwork ensures the minimal stress;
- ◆ The organizational culture is a stimulating factor for extroverts, therefore the iterations might become the stress factor;
- ◆ Being employed in the organizations having the market or crew culture, might become the stress factor for the individuals characterized by high neuroticism.

Quantitative surveys assessing the organizational culture and stress measurement tests have been selected as the main survey methods, namely – Eysenck’s theory of personality and Cameron and Quinn’s “Organizational Culture Assessment Instrument” (OCAI). The research included 100 participants.

I think, reading this article will be effective for preventing work stress. With the help of the research, the obtained results revealed how much importance a healthy organizational environment and (clan) team culture has for employees.

ბედნიერების ცნება ფსიქოლოგიაში

ზაზა გაბუნია, დოქტორანტი
საქართველოს ტექნიკური უნივერსიტეტი

რეზიუმე

სტატიაში „ბედნიერების ცნება ფსიქოლოგიაში“ აღწერილია თუ, როდის და როგორ დაიწყო ბედნიერების ფენომენით დაინტერესება ფსიქოლოგიაში. გადმოცემულია კვლევების განვითარების მოკლევასურსი და ასევე აღნიშნული ცნების (ფენომენის) სხვადასხვა დეფინიცია. სტატიის შესავალ ნაწილში საუბარია ბედნიერების ემპირიული კვლევების ცალმხრივობაზე, ხოლო ძირითად ნაწილში აღწერილია ის თუ როგორ ხდებოდა ეტაპობრივად კვლევის ცალმხრივობის აღმოფხვრა ჰუმანიტური ფსიქოლოგიის გავლენით (ა.მასლოუ, რ. მეი, გ. ოლპორტი, ე. ერიქსონი, კ. როჯერსი, ვ. ფრანკი და სხვ.). ასევე საუბარია იმაზე თუ როდის და ვისი დამსახურებით წარმოიქმნა ფსიქოლოგიური ცოდნის ახალი დარგი–„პოზიტიური ფსიქოლოგია“ და რა იყო ახალი დარგის კვლევის ძირითადი მიმართულება.

ასევე მოცემულია ბედნიერების დამოუკიდებელი ორი კომპონენტი: კოგნიტური (ცხოვრებით კმაყოფილება) და ემოციური (აფექტი). ენდრიუსისა და მაკ-კენელის მიერ ჩატარებული სუბიექტური კეთილდღეობის მასშტაბური კვლევა და მისი შედეგები. აღწერილია რიფის მიერ შემუშავებული სუბიექტური კეთილდღეობის გაზომვის მეთოდი და მის ექვსი განმარტებული ფაქტორი.

ძირითად ნაწილში ასევე აღწერილია „ბედნიერება და აზროვნების სტილი“, სადაც ინტროვერტთა ბედნიერების საკითხების შესწავლისას ჰილსმა და არგაილმა გამოთვალეს კორელაცია ოქსფორდის ბედნიერების კითხვარით გაზომილ ბედნიერების განცდასა და ისეთ მახასიათებლებს შორის, როგორცაა თვითშეფასება, ოპტიმიზმი და ცხოვრების მიზნის არსებობა. მიღებული შედეგი კი ასახულია ცხრილში, რომელიც ასევე წარმოდგენილია სტატიის ძირითად ნაწილში ცხრილი „2-ის“ სახით.

შემდეგ საკითხად გვხვდება პოზიტიური ფსიქოლოგიის ბედნიერების მოდელი. და ამ მოდელის თანახმად რას შეიცავს სუბიექტური კეთილდღეობა. წარმოქნილი კითხვა დადებითი ემოციების წყაროს შესახებ და რა ორ ძირითად მიმართულებას განასხვავებს აღნიშნული კითხვის პასუხი ბედნიერების კვლევაში და რასთან არიან

ისინი გაიგივებული?

ძირითადი ნაწილის ბოლოს მოცემულია ბედნიერების გაზომვის მეთოდები და ასევე აღწერილია პოზიტიური ფსიქოლოგიის ბედნიერების მოდელის თანახმად რას შეიცავს სუბიექტური კეთილდღეობა (subjective well-being—SWB).

საკვანძო სიტყვები: „ბედნიერების ცნება“, „ჰუმანიტარული ფსიქოლოგია“, „კვლევა“, „ჰედონიზმი“, „ევედემონიზმი“, „სუბიექტური კეთილდღეობა“.

შესავალი

ფსიქოლოგების ინტერესი ბედნიერების ფენომენის მიმართ შედარებით გვიან გაჩნდა: შეიძლება ითქვას, რომ XX საუკუნის 60-ან წლებამდე მეცნიერული ფსიქოლოგია ამ პრობლემატიკით დაკავებული არ იყო. XX საუკუნის დასაწყისში ამერიკელმა მეცნიერმა, ჯ.უოტსონმა, ჩაატარა ბედნიერების საანკეტო გამოკითხვა, რომლის მიზანი იყო ბედნიერების წყაროების გამოყოფა. ბედნიერების პირველი ემპირიული კვლევები 30-ან წლებში ჩატარდა (Watson, 1930; Hartmann, 1934; Symonds, 1937). ამ კვლევებში გამოყენებული იყო მარტივი და გრაფიკული სკალები ან ძირითადი კატეგორიებისაგან შემდგარი სიები. 40-ანი წლების დასაწყისში ე.თორნდაიკმა შეადგინა ცხოვრებით კმაყოფილების ფაქტორთა ნუსხა. მაგრამ ყოველივე ამას უფრო ცალკეული მცდელობის სახე ჰქონდა. ამის დასტურია თუნდაც ის, რომ ფსიქოლოგიურ პუბლიკაციათა საგნობრივ კატალოგში ბედნიერების კატეგორია პირველად მხოლოდ 1973 წელს გაჩნდა, ხოლო სუბიექტური კეთილდღეობის კატეგორია—1974 წელს.

ამ აზრით ფსიქოლოგიის განვითარებას შეიძლება ცალმხრივიც კი ვუწოდოთ, ვინაიდან ბედნიერების პრობლემის შემუშავება დაიწყო მისი ნეგატიური მნიშვნელობიდან, რასაც ზ. ფროიდმა „ყოველდღიურობის ნორმალური უბედურება“ უწოდა. როგორც სამართლიანად აღნიშნავს მ. სელიგმანი „უკანასკნელი ნახევარი საუკუნე ფსიქოლოგია, ფაქტობრივად, დაკავებული იყო ერთადერთი პრობლემით – ადამიანის ფსიქიკური აშლილობით. ავადმყოფთაგან კურნებით დაკავებულ ექიმ-ფსიქოთერაპევტებს სულ დაავიწყდათ,

რომ მათი დახმარება ჯანმრთელებსაც ჭირდებათ... ადამიანს არამარტო განკურნება, არამედ თავისი ცხოვრების მიზნისა და აზრის პოვნაც სჭირდება... დადგა დრო პოზიტიური განცდების შემსწავლელი ახალი მეცნიერების შექმნისა, რათა დავეხმაროთ ადამიანს ხასიათის დადებითი თვისებების განვითარებაში და იმის მიღწევაში, რასაც არისტოტელემ „საამო ცხოვრება“ უწოდა“ [16,9].

ძირითადი ნაწილი

ბედნიერების შესწავლის ეს ცალმხრივობა მხოლოდ XX საუკუნის მეორენახევარში აღმოიფხვრა – ძირითადად ჰუმანიტური ფსიქოლოგიის გავლენით (ა.მასლოუ, რ. მეი, გ. ოლპორტი, ე. ერიქსონი, კ. როჯერსი, ვ. ფრანკი და სხვ.). 90-ანი წლების ბოლოს ფსიქოლოგიური ცოდნის ახალი დარგი–„პოზიტიური ფსიქოლოგია“ წარმოიქმნა – ძირითადად, მ.სელიგმანისა და მისი კოლეგების, ჯ.ვეილანატის, ე.დინერისა და მ.ჩიქსენტ მიჰაილი და სხვ. ამ ახალი დარგის კვლევის ძირითადი მიმართულება ბედნიერება გახდა. პოზიტიური ფსიქოლოგიის ცალკე დისციპლინად გამოყოფის საჭიროების ერთ-ერთი არგუმენტი იყო ბედნიერების ფსიქოლოგიური კვლევის აუცილებლობა. დასაბამიდანვე პოზიტიურმა ფსიქოლოგიამ თავის მთავარ ამოცანად დასახა ადამიანის მიერ კარგი და ღირსეული ცხოვრების მიღწევის გზებისა და საშუალებების შესწავლა. სწორედ ამას ეძღვნება მ. არგაილის, ე. დინერის, დ. მაერსის, მ. სელიგმანის, მ. ჩიქსენტმიჰაილის, ი. ბონივერისა და სხვ. ნაშრომები.

ძველი ბერძნული ფილოსოფიის წიაღში წარმოშობილი ჰედონიზმისა და ევდემონიზმის იდეებმა განაპირობა ორი ძირითადი ხაზის ჩამოყალიბება ბედნიერების ფსიქოლოგიაში. ჰედონიზმის იდეამ განვითარება ჰპოვა ბიჰევიორიზმში, ფსიქოანალიზში. ევდემონიზმის იდეა აისახა აპუმანისტური, ექსისტენციალური და პოზიტიური ფსიქოლოგიის არაერთ თანამედროვე პიროვნების თეორიაში. მაგალითად, კ. როჯერსის „სრულად ფუნქციონირებადი პიროვნება“, ე.ერიქსონის „პიროვნული იდენტობა“, ა.მასლოუს „თვითაქტუალიზაცია“, სუბიექტური კეთილდღეობის (subjectivewell-being) ფსიქოლოგიური თეორია–ადამიანის მიერ საკუთარი ცხოვრებით კმაყოფილების ემოციური და კოგნიტური შეფასება (ე. დინერი, კ.რიფი და სხვ.), მ. სელიგმანის „აუტენტური ბედნიერების“ კონცეფცია.

1967 წელი წელს უილსონმა გამოაქვეყნა ბედნიერების საკითხისადმი მიძღვნილი ლი-

ტერატურის მიმოხილვა „ფსიქოლოგიურ ბიულეტენში“. 1984 წელს ანალოგიური მიმოხილვა გააკეთა დილერმა; 1999 წელს მან მიმოხილვა განაახლა. ამ პერიოდიდან საზოგადოებრივი აზრის შემსწავლელი ორგანიზაციები ატარებდნენ კვლევას უკვე არამარტო ამერიკის შეერთებულ შტატებში.

1974 წელს დაფუძნდა ჟურნალი „სოციალურ მაჩვენებელთა კვლევა“, რომელშიც გაჩნდა მრავალრიცხოვანი მასალა ბედნიერების კვლევასთან დაკავშირებით. ჟურნალში „პიროვნება და ინდივიდუალური თავისებურებები“ ქვეყნდებოდა მასალა ბედნიერების აღქმის ინდივიდუალური თავისებურებების თემაზე.მსგავს მასალას აგრეთვე აქვეყნებდა ჟურნალი „პიროვნების ფსიქოლოგია და სოციალური ფსიქოლოგია“. 1999 წელს შეიქმნა ჟურნალი „ბედნიერების კვლევა“, რომლის რედაქტორია სამტომიანი ნაშრომის – „ბედნიერების კორელატები“ (1994 წელი) ავტორი ვენ ჰოვენი. ამ ნაშრომში ხელმეორედ იქნა გაანალიზებული მსოფლიოში ჩატარებული 630 უმსხვილესი კვლევა. კატმანმა, დინერმა, შვარცმა და არგაილმა გამოსცეს სქელტანიანი ნაშრომი „ჰედონისტური ფსიქოლოგიის საფუძვლები“ (1994 წ.), რომელიც ეფუძნებოდა პრინსტონში ჩატარებული კონფერენციის შედეგებს.

მ.არგაილმა XX საუკუნის 80-ან წლებში გამოსცა კომპლექსური ნაშრომი, რომელშიც თავმოყრილი იყო ბედნიერებისადმი მიძღვნილი ევროპელ და ამერიკელ მეცნიერთა კვლევები. არგაილის მიმოხილვა მოიცავდა,ძირითადად, ბედნიერების ფაქტორთა ჩამონათვალს. ეს ფაქტორები განიხილება, როგორც ცხოვრებით კმაყოფილების წყაროც, ისე პირობაც, ზოგჯერ კი – როგორც თავად სუბიექტის მახასიათებლები, ანუ ინდივიდის ის პიროვნული ნიშან-თვისებები, რომელთა გაზომვა შესაძლებელია და რომლების მჭიდრო კორელაციაშია ბედნიერების განცდასთან.

მ. არგაილი ბედნიერებას განიხილავს, როგორც ცხოვრებით კმაყოფილების განცდის მდგომარეობას, ადამიანის მიერ საკუთარი წარსულისა და აწმყოს შეფასებას, აგრეთვე დადებითი ემოციების სიხშირესა და ინტენსივობას. ამ მიდგომის სულისკვეთება ანტიკურ ევდემონიზმს უკავშირდება.

არგაილის მიერ ნაჩვენებია ბედნიერების დამოკიდებულება სოციალურ კავშირებზე, ანუ ახლობლების ფსიქოლოგიურ მხარდაჭერაზე. მნიშვნელოვანი სოციალური კავშირებია მეუღლეთა შორის ურთიერთობა, შიდაოჯახური და ახლო მეგობრული კავშირები. ცხოვრებით ზოგად-

კმაყოფილება ზეგავლენას ახდენს დასაქმება, მაგრამ არა იმდენად სამსახურის ქონა ან შრომის მატერიალური წახალისება, რამდენადაც მუშაობის ისეთი ფსიქოლოგიური ასპექტები, როგორცაა შრომის ნაირფეროვნება და დამოუკიდებლობა, გააზრებულობა, საზოგადოებრივი მნიშვნელობა, ემოციური ფონი, კოლეგებთან, ხელმძღვანელობასთან ურთიერთობის ხასიათი. დასაქმებას თან ერთად მ.არგაილის მიერ გამოყოფილია ისეთი ფაქტორი, როგორცაა თავისუფალი დრო, რომელიც მოიცავს: ხელსაქმეს, მას-მედიის საშუალებათა გაცნობას, სპორტს, ისტორიული ძეგლების, მუზეუმების, გამოფენების მონახულებას, ქალაქგარეთ გასვლას, კაფეში, რესტორანში წასვლას და ა.შ. ეს ფაქტორი უფრო მნიშვნელოვანია, ვიდრე სამუშაო, რაც აიხსნება იმით, რომ ის უფრო ფართო ასპარეზს ხსნის შინაგან მოტივაციასთან დაკავშირებული საქმიანობისათვის, განამტკიცებს იდენტობის განცდას, იძლევა განმუხტვისა და დასვენების საშუალებას. ბედნიერებისა და ცხოვრებით კმაყოფილების განცდას მჭიდროდ უკავშირდება ჯანმრთელობაც.

როგორც უკვე ითქვა, უკანასკნელ ათწლეულებში ბედნიერების ცნების აქტიური კვლევა პოზიტიური ფსიქოლოგიის ფარგლებში მიმდინარეობს. იმის გამო, რომ ბედნიერების კვლევასთან დაკავშირებულ პუბლიკაციებში ბედნიერების ცნება განსხვავებულად განიმარტებოდა, შემოდებულ იქნა „სუბიექტური კეთილდღეობის“ (subjective well-being, ანუ სიტყვა-სიტყვით „კარგად ყოფნა“), ცნება, რომელიც გამოიყენება, როგორც ბედნიერების ცნების სინონიმი. ის გულისხმობს ადამიანის მიერ საკუთარი ცხოვრების შეფასებას კოგნიტური და აფექტური ახსნის ტერმინებით და შეიძლება გამოიხატულ იქნეს შემდეგი ფორმულით:

**სუბიექტური კეთილდღეობა = ცხოვრებით
კმაყოფილება + აფექტი**

სადაც ცხოვრებით კმაყოფილება ასახავს ადამიანის მიერ საკუთარი ცხოვრების შეფასებას. ადამიანი კმაყოფილია, როცა არსებულ მდგომარეობას ადამისმიერ იდეალურად ან დამსახურებულად მიჩნეულ სიტუაციას შორის დიდი განსხვავება არ აღინიშნება. უკმაყოფილება, თავის მხრივ, არსებულსა და იდეალს შორის დიდი განსხვავების შედეგია. გარდა ამისა, უკმაყოფილება შეიძლება იყოს სხვა ადამიანებთან შედარების შედეგი. აფექტი ემოციური მხარეა, რომელიც გულისხმობს როგორც დადებით, ისე უარყოფით ემოციებსა და ყოველდღიურ გამოცდილებასთან დაკავშირებულ მდგომარეობას.

მ. სელიგმანის მიერ შეთავაზებულია ბედნი-

ერების საკუთარი ფორმულა:

**ბედნიერება=თანდაყოფილი ნიშან-თვისებები
+გარე ვითარება+ნებელობითი კონტროლი**

სადაც თანდაყოლილი ნიშან-თვისებები გულისხმობს გენეტიკურად განპირობებული ბედნიერების დონეს, რომელიც შედარებით სტაბილური რჩება მთელი ცხოვრების მანძილზე და რომელსაც ადამიანი მალე უბრუნდება თავისი ცხოვრების მნიშვნელოვანი მოვლენების შემდეგ. ის ბედნიერებას დაახლოებით 50%-ით განსაზღვრავს.

გარე ვითარება ნიშნავს კონკრეტულ ცხოვრებისეულ ვითარებას, ცხოვრების პირობებს – ოჯახი, შვილები, რელიგია, ყოველდღიური საქმიანობა. ის ბედნიერებას დაახლოებით 10%-ით განსაზღვრავს. ნებელობითი კონტროლით აღნიშნულია თავად ადამიანზე დამოკიდებული ფაქტორები, ანუ შეგნებული, განზრახული მოქმედება, რომელიც ძალისხმევას მოითხოვს და რომელიც დამოკიდებულია თავად ადამიანის არჩევანზე (ამ ფაქტორის წილი 40%-ს შეადგენს) [3, 69].

მ.სელიგმანს ნამდვილი ბედნიერების მოდელში შეტანილი აქვს ცნებები „სასიამოვნო ცხოვრება“, „კარგიცხოვრება“ და „გააზრებული ცხოვრება“, ანუ ის ცდილობს გაარკვიოს, თუ რა არის სინამდვილეში კეთილდღეობა. სასიამოვნო ცხოვრება პოზიტიური ემოციებისაკენ სწრაფვას გულისხმობს. შეიძლება პარალელის გავლება სასიამოვნო ცხოვრებასა და ჰედონისტურ კეთილდღეობას შორის. სიამოვნება ძლიერი გრძნობადი ემოციური კომპონენტია (მაგალითად, ექსტაზი, აღფრთოვანება და ა.შ.), მასში კოგნიტური პროცესები ჩართული არ არის.

„კარგი ცხოვრება“ ნიშნავს, რომ ადამიანი იყენებს საკუთარ ძლიერ მხარეებს იმისათვის, რომ აკეთოს ის, რაც მას მოსწონს; სწორედ ესაა ამისი „ანაზღაურება“. ეს ეგრეთწოდებული „ნაკადის“ მსგავსია. ტერმინი „ნაკადი“ შემოტანილია მ.ჩიქსენტ მიჰაის მიერ და აღნიშნავს მკაფიო, წარმტაც განცდას, რომელიც ახლავს რაიმე ისეთ საქმიანობას, რომელზეც ადამიანი არის კონცენტრირებული. მაგალითად, როცა მხატვარი სურათზე მუშაობს დაყველაფერი კარგად მიდის, იგი უგულვებლყოფს დადლილობას, შიმშილს, მთლიანად მოცულია თავისი საქმიანობით.

და ბოლოს, გააზრებული ცხოვრება ნიშნავს საკუთარი ძლიერი მხარეების გამოყენებას რაიმე ისეთის მსახურებისათვის, რაც თავად ადამიანზე დიდი და მაღალია. სელიგმანს მიაჩნია, რომ ევდემონიურად შეიძლება ჩაითვალოს როგორც საქმიანობისაკენ (ნაკადისაკენ), ისე აზრისაკენ სწრაფვა.

ბედნიერების ძირითადი კომპონენტები

როგორც უკვე ითქვა, მკვლევარების მიერ გამოყოფილია ბედნიერების მეტ-ნაკლებად დამოუკიდებელი ორი კომპონენტი: კოგნიტური (ცხოვრებით კმაყოფილება) და ემოციური (აფექტი). ენდრიუსისა და მაკ-კენელის მიერ ჩატარებულმა სუბიექტური კეთილდღეობის მასშტაბურმა კვლევამ 23 კრიტერიუმის მიხედვით გამოავლინა მკაფიოდ გამოხატული კოგნიტური და ემოციური კომპონენტები. აღმოჩნდა, რომ ბედნიერების მაჩვენებლის კორელაცია ემოციურ კომპონენტთან უფრო მაღალია; ამასთანავე, კორელაცია კოგნიტურ და ეფექტურ კომპონენტებს შორის 0,5-ს არ აღემატებოდა. სიუსა და მისი თანაავტორების თანახმად, 43 ქვეყანაში ჩატარებულმა კვლევამ (56661 რესპონდენტი) აჩვენა, რომ საშუალო კორელაცია აფექტურ ბალანსსა და კმაყოფილებას შორის 0,41-ს შეადგენს, თუმცა მაჩვენებელი უფრო მაღალია ინდივიდუალისტური კულტურის ქვეყნებში (აშშ, დიდი ბრიტანეთი), ხოლო კოლექტივისტური ტიპის ქვეყნებში კორელაცია 0,20-ს არ აღემატება. ამრიგად, დღეს ავტორთა უმრავლესობა იზიარებს აზრს, რომ ბედნიერება სამი ძირითადი კომპონენტისაგან შედგება: ცხოვრებით კმაყოფილება, დადებითი და უარყოფითი ემოციები.

ემოციური კომპონენტი, თავის მხრივ, დადებით და უარყოფით ემოციებს შეიცავს. არსებული მონაცემებით, მათ შორის კორელაცია დაახლოებით 0,43-ს შეადგენს. ეს ნიშნავს, რომ პოზიტიური და ნეგატიური გრძნობები გარკვეულად დამოუკიდებელია, რაც აიხსნება იმით, რომ ისინი სხვადასხვა ფაქტორს ეფუძნება (იხ. ცხრილი 1).

აქედან გამომდინარე, ზოგიერთ მკვლევარს მიაჩნია, რომ უბედურება ანტი-ბედნიერება არ არის; ზუსტად ასევე ბედნიერება უბედურების ანტითეზა არ არის [5; გვ. 48]. ამასთანავე, როგორც კვლევები აჩვენებს, დადებით და უარყოფით ემოციებს შორის აშკარა ასიმეტრია აღინიშნება: უარყოფითი გამოცდილება გაცილებით უფრო გამოხატული უბედურების განცდას იწვევს, ვიდრე თანაზომადი ინტენსივობის დადებითი გამოცდილება (Rossano, 2002). ადამიანი მეტად წუხს, როცა 100 დოლარს კარგავს, ვიდრე 100 დოლარის პოვნა უხარია (Kahneman, Tversky, 1984). გარდა ამისა, პოზიტიური და ნეგატიური ემოციების ინტენსიობას შორის დადებითი კორელაცია არსებობს: ადამიანს, რომელიც ხშირად თავს ძალიან ბედნიერად გრძნობს, ასევე ხშირად უჩნდება განცდა, რომ ის უბედურია (Diener, Sandvik and Larson, 1985). ეს უკვე პიროვნულ თავისებურებებს უკავშირდება.

ცხრილი 1. პოზიტიური და ნეგატიური გრძნობების წყარო

პოზიტიური გრძნობების წყარო	ნეგატიური ნეგატიური გრძნობების წყარო
ექსტრავერსია	ნეიროტიზმი
განათლება	დაბალი სოციალური სტატუსი
დასაქმება	მდებდრობითი სქესი
სოციალური კავშირები	სუსტი ჯანმრთელობა
დადებითი ცხოვრებისეული მოვლენები	დაბალი თვითშეფასება
სასიამოვნო დასვენების საშუალება	სტრესული ცხოვრებისეული სიტუაცია

მეცნიერთა ვარაუდით, ადამიანის ფსიქიკის ევოლუცია წარიმართა ისე, რომ ტკივილის შეგრძნება აღიქმება უფრო ინტენსიურად, ვიდრე სიამოვნების. ასეთი ასიმეტრია აიხსნება იმით, რომ პირველი, მეორესაგან განსხვავებით, საშიშროებისა და რეალური პრობლემის მანიშნებელია, რაც დაუყოვნებლივ ქმედებას მოითხოვს. მაგრამ აქ ბუნებრივად ისმის კითხვა იმის შესახებ, თუ რა როლს თამაშობს დადებითი ემოციები. ამ პრობლემის საინტერესო გადაწყვეტაა შეთავაზებული ფრედრიქსონის (Fredrickson, 2004), „გაფართოებისა და შემოქმედების თეორიის“ ავტორის მიერ: ბედნიერების ისეთი კომპონენტი, როგორცაა სიხარული, ხელს უწყობს თამაშს, გართობასა და იწვევს ფიზიკური, სოციალური და ინტელექტუალური უნარ-ჩვევების განვითარებას, ანუ ხელს უწყობს პიროვნულ ზრდასა და განვითარებას [27]. აღსანიშნავია, რომ ეს შეხედულება ემთხვევა, ფაქტობრივად, დ. უზნადის აზრს იმის შესახებ, რომ „ნებისმიერ თამაშს, იქნება ეს ბავშვის თუ მოზრდილის თამაში, საფუძვლად უდევს ფუნქციონალური ტენდენცია“ [2, 401], რომლის მიზანია გარკვეული შესაძლებლობების განვითარება. არგაილის [Аргайл, 2003] თქმით, ადაპტაციის პრობლემა ჩვენმა წინაპრებმა სწორედ დადებითი ემოციების წყალობით გადაწყვიტეს [3,52]. ამასთანავე, დადებითი ემოციების სარგებელი მხოლოდ რესურსების შექმნით არ ამოიწურება – ესაა ბიოლოგიური თვალსაზრისით საჭირო მოქმედების შესრულებისათვის წახალისების სუბიექტური მხარე.

დაბოლოს, ლეკასმა, დინერმა და სიუმ (Lucas, Diener, & Suh, 1996) აღმოაჩინეს, რომ ცხოვრებით კმაყოფილების სხვადასხვა კრიტერიუმი ერთ მკაფიოდ გამოხატულ ფაქტორს ქმნის. ამასთანავე, ეს მაჩვენებლები დაკავშირებული არ არის დადებითი და უარყოფითი ემოციების კრიტერიუმთან, აგრეთვე ოპტიმიზმისა და თვითშეფასების მაჩვენებლებთან.

ასეთია ბედნიერების ვიწრო დეფინიცია, რომელსაც იზიარებს მეცნიერთა უმრავლესობა. თუმცა, ზოგიერთი მკვლევარი უმატებს მას პოზიტიური აზროვნების ელემენტებსაც – ოპტიმიზმს, ცხოვრების მიზნის არსებობას, თვითშეფასებასა და კონტროლის განცდას (3, 24). რიფმა, მაგალითად, შეიმუშავა სუბიექტური კეთილდღეობის გაზომვის მეთოდი შემდეგი ექვსი ფაქტორის საფუძველზე:

- ◆ საკუთარი თავის მიღება;
- ◆ პოზიტიური ურთიერთობა სხვა ადამიანებთან;
- ◆ დამოუკიდებლობა;
- ◆ ვითარებაზე კონტროლი;
- ◆ ცხოვრების მიზნის არსებობა;
- ◆ პიროვნულიზრდა.

ყველა ეს ფაქტორი ერთ სუპერ-ფაქტორს ქმნის, თუმცა კორელაცია მათ შორის მაღალი არ არის; განსხვავებულია აგრეთვე მათი კავშირი სხვა ცვლადებთან.

ამრიგად, დასკვნის სახით შეიძლება ითქვას, რომ ბედნიერება ადამიანის გამოცდილების ერთიანი ფაქტორია, რომელიც შედგება, სულ მცირე, სამი ნაწილობრივ დამოუკიდებელი კომპონენტისაგან: ცხოვრებით კმაყოფილება, დადებითი ემოციები და უარყოფითი ემოციების არარსებობა.

ბედნიერება და აზროვნების სტილი

ინტროვერტთა ბედნიერების საკითხების შესწავლისას ჰილსმა და არგაილმა (2001) გამოთვალეს კორელაცია ოქსფორდის ბედნიერების კითხვარით გაზომილ ბედნიერების განცდასა და ისეთ მახასიათებლებს შორის, როგორცაა თვითშეფასება, ოპტიმიზმი და ცხოვრების მიზნის არსებობა. მიღებული შედეგი ასახულია მე-2 ცხრილში.

ცხრილი 2. ბედნიერების განცდის კორელაცია პიროვნულ მარკერებთან

პიროვნული მარკერები	კორელაცია
ექსტრავერსია	0,61
ნეიროტიზმი	-0,67
ფსიქოტიზმი	-0,27
მარტობისაკენ სწრაფვა	-0,18
ცხოვრებისეული ორიენტაცია (ოპტიმიზმი)	0,75
მჭიდრო ურთიერთობის დამყარებისაკენ სწრაფვა	0,51
ცხოვრების გააზრებულობის ინდექსი	0,85
ემპათიისაკენ მიდრეკილება	0,92
თვითშეფასება	0,78

როგორც მე-2 ცხრილში წარმოდგენილი მონაცემები ცხადყოფს, ბედნიერების განცდასა და აღნიშნულ მარკერებებს შორის კორელაცია ძალიან მაღალია. სწორედ ამის გამო ზოგიერთ მკვლევარს მიაჩნია, რომ საჭიროა მათი განხილვა, როგორც ბედნიერების კომპონენტებისა. როგორც უკვე ზემოთ ითქვა, რიფმა, მაგალითად, ბედნიერების ექვსი კომპონენტი გამოყო. მოკლედ განვიხილოთ ეს მარკერებები ცალ-ცალკე.

პოზიტიური ფსიქოლოგიის ბედნიერების მოდელი

ამრიგად, პოზიტიური ფსიქოლოგიის ბედნიერების მოდელის თანახმად, სუბიექტური კეთილდღეობა შეიცავს ადამიანის მიერ საკუთარი წარსულისა და აწმყოს შეფასებას, აგრეთვე დადებითი ემოციების სიხშირეს, ინტენსივობასა და უარყოფითი ემოციების არ არსებობას. აქ ბუნებრივად დგება კითხვა დადებითი ემოციების წყაროს შესახებ. სწორედ ამ კითხვაზე პასუხი, როგორც ზემოთ ითქვა, განასხვავებს ორ ძირითად მიმართულებას¹ ბედნიერების კვლევაში: ჰედონიზმსა და ევდემონიზმს. პირველ შემთხვევაში ბედნიერება ტრადიციული გაგებით გაიგივებულია სიამოვნებასთან, ცხოვრებით ტკბობასთან, მეორეში კი – ადამიანის მიერ საკუთარი ღირსებებისა და სათნოების რეალიზაციასთან შესაბამისი საქმიანობის განხორციელების გზით.

მსოფლიოს ხალხთა ფილოსოფიური, რელიგიური, კულტურული ძეგლების (არასტიტელეს, პლატონის, თომა იკვინელისა და ნეტარე ავგუსტინის ნაშრომები, ძველი აღთქმა და თალმუდი, ყურანი და უპანიშადები და სხვ. – სულ ორასამდე ნაწარმოები) შესწავლის საფუძველზე პოზიტიური ფსიქოლოგიის მიერ გამოყოფილია ექვსი უნივერსალური სათნოება: სიბრძნე, მამაცობა, ჰუმანიზმი, სამართლიანობა, ზომიერება და სურიერება (ტრანსცენდენტალურობა). ამ სათნოებათა სხვადასხვა გამოვლინებას სელიგმანი ღირსებას უწოდებს [16, გვ. 178].

ყოველივე ზემოაღნიშნულის მოკლე შეჯამება გვამლევს უფლებას დავასკვნათ, რომ:

1. პოზიტიური ფსიქოლოგია ანტიკური ევდემონიზმის პრინციპს ემყარება: მკვეთრად გამიჯნულია გრძნობადი სიამოვნება და სულიერი კმაყოფილება.

2. გრძნობადი სიამოვნება თავდაპირველად მძაფრი სასიამოვნო განცდების მომტანია, მაგრამ ადაპტაციის კანონის შედეგად მხოლოდ ხანმოკლე

1 და, შესაბამისად, ადამიანის ცხოვრებისეულ ორიენტაციას.

მოქმედება აქვს, ამიტომ ბედნიერი ცხოვრების საფუძველი ვერ გახდება.

3. სულიერ კმაყოფილებას იწვევს არა გრძნობადი ტკბობა, არამედ ადამიანისათვის პიროვნულად მნიშვნელოვანი საქმიანობა.

ბედნიერების გაზომვის მეთოდები

ამრიგად, პოზიტიური ფსიქოლოგიის ბედნიერების მოდელის თანახმად, სუბიექტური კეთილდღეობა (subjective well-being — SWB) შეიცავს ადამიანის მიერ საკუთარი წარსულისა და აწმყოს შეფასებას, აგრეთვე დადებითი ემოციების სიხშირეს, ინტენსივობასა და უარყოფითი ემოციებს. კიდევ ერთხელ ხაზგასმით აღსანიშნავია, რომ კეთილდღეობის სუბიექტური მხარის, ანუ ბედნიერების, თვითშეფასება და არა შეფასება ჯანმრთელობის, შემოსავლის, ცხოვრების პირობებისა თუ სხვა მსგავსი ობიექტური კრიტერიუმების (რომლებსაც არგაილი სოციალური მახასიათებლებს უწოდებს [3; 14]) მიხედვით შეფასება.

დიდ შერჩევაზე ჩატარებულ ბევრ სოციალურ კვლევაში ბედნიერების თვითშეფასების გასაზომად რესპონდენტებს მხოლოდ ერთ კითხვას უსვამენ, მაგალითად: „საერთო ჯამში რამდენად კმაყოფილი ხართ თქვენი ცხოვრებით?“, „რამდენად ბედნიერი ხართ?“ და ა.შ. ერთი კითხვის დასმა განპირობებულია, უპირველეს ყოვლისა იმიტო, ეკონომიის მიზნით – ამგვარი გამოკვლევის ჩატარება დიდ ხარჯებს (როგორც მატერიალურს, ისე შრომითს) მოითხოვს.

ენდრიუსისა და უიტის (Andrews & Withey, 1976) მიერ შეთავაზებულია კითხვის სხვაგვარი ფორმულირება, რომელიც იძლევა ბედნიერების ორი ასპექტის – ემოციებისა (ემოციური კომპონენტი) და კმაყოფილების (კოგნიტური კომპონენტის) გაზომვის საშუალებას: „საერთო ჯამში როგორ შეაფასებდით ამ ცხოვრებას?“. პასუხების გასაცემად გამოიყენება 7-საფეხურიანი სკალა, „საშინელიდან“ „აღმოფრთხოვანებელამდე“.

კემპბელმა (Campbell et al., 1976) თავის ცნობილ კვლევაში – „ამერიკული ცხოვრების ხარისხი“ კითხვა დასვა ასე: „საერთო ჯამში რამდენად გაკმაყოფილებთ თქვენი ამჟამინდელი ცხოვრება?“. მიღებული შედეგი ასახულია მე-3 ცხრილში.

როგორც ვხედავთ, ცხოვრებით უკმაყოფილოთა რიცხვი 6,7%-ს არ აღემატება; თავისი ცხოვრებით დიდი უმრავლესობა – 82% კმაყოფილია, ხოლო პასუხის გაცემა 11,3%-ს გაუჭირდა.

კამინსა (1998) განიხილა სხვადასხვა ქვეყანაში ჩატარებული კვლევები და დაასკვნა, რომ

კმაყოფილების საშუალო დონე 70%-ს შეადგენს.

ცხრილი 3. ცხოვრებით კმაყოფილების შეფასების სიხშირეთა განაწილება კემპბელის კვლევაში

1. უაღრესად უკმაყოფილო	0,9%
2. ძალიან უკმაყოფილო	2,1%
3. უკმაყოფილო	3,7%
4. მიჭირს შეფასება	11,3%
5. კმაყოფილი	20,7%
6. ძალიან კმაყოფილი	39,6%
7. უაღრესად კმაყოფილი	21,7%

კეთილდღეობის შესასწავლად ფართოდ გამოიყენება აგრეთვე დინერის მიერ (1985 წელი) შემუშავებული ცხოვრებით კმაყოფილების სკალაც (Satisfaction With Life Scale – SWLS), რომელიც წარმოდგენილია მე-4 ცხრილში [3; 55]. პასუხების გასაცემად აქაც 7-საფეხურიანი სკალა გამოიყენება.

ცხრილი 4. ცხოვრებით კმაყოფილების სკალა

სკალის პუნქტი	კორელაცია საერთო მაჩვენებელთან
1. ძირითადად ჩემი ცხოვრება იდეალურთან ახლოა	0,75
2. ჩემი ცხოვრების პირობები შესანიშნავია	0,69
3. ჩემი ცხოვრებით კმაყოფილი ვარ	0,75
4. ჯერ-ჯერობით ცხოვრებისაგან მივიღე ყველაფერი ის მნიშვნელოვანი, რაც კი მინდობა	0,67
5. ცხოვრების თავიდან დაწყების რომ შეიძლებოდა, პრაქტიკულად არაფერს შევცვლიდი	0,57

დინერის მიერ ჩატარებულ კვლევაში (1988 წელი) საშუალო მაჩვენებელმა 58% შეადგენა (სტუდენტთა შორის –67%). მოგვიანებით ამავე დინერის მიერ ჩატარებულმა კვლევებმა აჩვენა, რომ საშუალოზე რესპონდენტთა 78-80%-ის მაჩვენებელი საშუალოზე მაღალია. ბრენდსტეტერმა (Brandstatter, 1991) „განცდის გამოზვის“ მთეოდის გამოყენებით დაადასტურა, რომ დროის 68% ადამიანის გუნება-განწყობილება პოზიტიურია.

ფორდისმა (Fordyce, 1988) შეიმუშავა ბედნიერების სკალა (Happiness Measure — HM), რომელიც ორ კითხვას შეიცავს:

1. საერთო ჯამში რამდენად ბედნიერად გრძნობთ თავს?

(პასუხების გასაცემად გამოიჭენება 10-საფეხურიანი სკალა).

2. საშუალოდ დროის რამდენი %-ის

განმავლობაში თავს ბედნიერად გრძნობთ?

პირველი კითხვაზე საშუალო მაჩვენებელი 6,9-ს შეადგენს (მაქსიმალური მაჩვენებელია 10), ხოლო მეორეზე – 54%-ს.

„ღირებულებათა მსოფლიო გამოკითხვასა“ [35] და „ევროპულ ღირებულებათა გამოკითხვაში“ [36], რომელიც 1981 წლიდან დღემდე ტარდება მსოფლიოს 90-ზე მეტ ქვეყანაში, გამოიყენება ფორდისის ბედნიერების სკალის [Fordyce, 1988] მოდიფიცირებული ვარიანტი. ეს ვარიანტი გამოიყენება. კითხვა ჩამოყალიბებულია შემდეგი სახით: „საერთო ჯამში შეგიძლიათ თუ არა თქვით, რომ ხართ...“

1. ძალიან ბედნიერი
2. საკმაოდ ბედნიერი
3. არც თუ ისე ბედნიერი
4. უფრო უბედური.

აღსანიშნავია, ფორდისის ბედნიერების სკალის კორელაცია ბედნიერების საკვლევ უფრო დეტალურ საზომებთან საკმაოდ მაღალია. მაგრამ მკვლევარების აზრით, ერთი კითხვის შემცველი მარტივი სკალის გამოყენება გარკვეულ პრობლემებს უკავშირდება. ჯერ ერთი, დავალება ცხადია, ამიტომ პასუხზე შეიძლება გავლენა მოახდინოს ცდის-პირის გარკვეულმა განწყობებმა. მაგალითად, შედეგზე შეიძლება აისახოს გუნება-განწყობილება უშუალოდ გამოკითხვის ჩატარებისას. შვარცმა და შტრაკმა (Schwarz & Strack, 1991) აღმოაჩინეს, რომ ბედნიერების მაჩვენებელი იყო უფრო მაღალი, თუ გამოკითხვა მზიან დღეს ტარდებოდა ან იმ პერიოდში, როცა გერმანიის საფეხბურთო ნაკრებმა გამარჯვება მოიპოვა. გასათვალისწინებელია სოციალური სასურველობის ფენომებიც – ადამიანმა შეიძლება უფრო მაღალი მაჩვენებელი აირჩიოს, რათა უკეთ გამოიყურებოდეს მკვლევარის ან საკუთარი თავის თვალში. არგაილისის თქმით, ინგლისელთა უმრავლესობა აცხადებს, რომ ძალიან ბედნიერი ქორწინება აქვს, თუმცა მათ ნახევარი მათგანი შემდგომში ოჯახს ანგრევს. გასათვალისწინებელია ისიც, რომ, აღინიშნა ბედნიერების პირდაპირი კორელაცია საკუთარი თავის მოტყუების დონესთან (Hagedorn, 1996).

ამიტომ ფსიქოლოგიურ კვლევაში უფრო მიზანშეწონილია ნაკლებად სწორხაზოვანი მეთოდების გამოყენება. არგაილისის თქმით, ერთი კითხვის გამოყენებით სხვადასხვა ქვეყანაში ჩატარებული კვლევები ზოგჯერ საკმაოდ უცნაურ შედეგს იძლევა [3, 15]. მეორეც, კვლევის ჩატარებისას ფსიქოლოგი უნდა იყოს დარწმუნებული, რომ შესასწავლ ცვლად შიდა ვალიდობა გააჩნია, ანუ

ურთიერთდაკავშირებულ კომპონენტთა რიგს შეიცავს. ეს კი ნიშნავს, რომ საჭიროა კითხვების, ანუ ისეთი კრიტერიუმების, პარამეტრების, უფრო ფართო წრის განხილვა, რომელთა გაზომვაც შესაძლებელია.

რამდენიმე კვლევაში ბედნიერება მთელი რიგი კრიტერიუმით იზომებოდა, რის შედეგადაც დადგინდა, რომ მათ შორის მაღალი კორელაცია აღინიშნება – ისინი ერთიან ფაქტორს ქმნის. მაგალითად, კომპტონმა (Compton et al., 1996) გამოიყენა რამდენიმე ბედნიერებისა და ფსიქიკური ხანმრთელობის შესაფასებელი კითხვარი. ამ კვლევაში 338 სტუდენტი და უფროსი ასაკის ადამიანი იბო ჩართული. მიღებული მონაცემების ფაქტორულმა ანალიზმა ერთი მკვეთრი პირველი ფაქტორი (იხ. ცხრილი 5) გამოავლინა.

ცხრილი 5. ბედნიერების ფაქტორი კომპტონის კვლევაში

1. ბედნიერების სკალა (ფორდისი)	0,84
2. ცხოვრებით კმაყოფილება (დინერი)	0,83
3. აფექტური ბალანსი (ბრედბერნი)	0,74
4. ცხოვრების ხარისხი (ფლენაგანი)	0,69
5. ოპტიმიზმი (ცხოვრებისეული ორიენტაციის ტესტი)	0,69
6. ფსიქოლოგიური კეთილდღეობა (ფორდისი)	0,60
7. თვითშეფასება (როზემბერგი)	0,51

დასკვნა

როგორც ვხედავთ, ყველაზე დიდი ფაქტორული დატვირთვა მოდის ფორდისის სკალაზე, მას მოჰყვება დინერის ცხოვრებით კმაყოფილება და ბრედბერნის აფექტური ბალანსი. ანალოგიური შედეგებია მიღებული სხვა კვლევებშიც, რაც ადასტურებს, რომ ბედნიერება მართლაც პიროვნული, დისპოზიციური მაჩვენებელია.

მაგრამ დღესდღეობით ბედნიერების გაზომვის ერთ-ერთი ყველაზე პოპულარული მეთოდია არგაილისა და მისი კოლეგების მიერ შემუშავებული ოქსფორდის ბედნიერების კითხვარი (Oxford-Happiness Inventory — OIII; Argyle et al., 1989). ის შემუშავდა 1989 წელს, შემდგომში არაერთხელ განახრდა. დღეს გამოიყენება განახლებული ვერსია. ეს კითხვარი ბეკის დეპრესიის ტესტის (Beck Depression Inventory — BDI; Beck, 1976) ანალოგიით არის შემუშავებული. ოქსფორდის ბედნიერების კითხვარის ორიგინალური განახლებული ვერსია 29 პუნქტს შეიცავს. ოქსფორდში ჩატარებულ კვლევათა უმრავლესობა სწორედ ამ კითხვარის გამოყენებით ტარდება. არსებობს კითხვარის ჩინური და ისრაელური ვერსიები.

გამოყენებული ლიტერატურა:

1. Hyman L. A Sociology of Happiness: Reflections and Perceptions. Abstract: 9th Conference of European Sociological Association. Lisbon 2–5 September, (19 March 2013). Available at: <http://esa.abstractbook.net/>
2. Argail M. Psikhologiiia schast'ia [The psychology of happiness]. Transl. from English. St. Petersburg, Piter Publ., 2003. 271 p. (In Russian)
3. Keyes C. Sociology of Happiness. Atlanta, Emory College of Arts and Sciences. Emory University, 2010. 9.
4. Barbalet J. M. Why Emotions Are Crucial. Emotions and Sociology. Ed. by J. M. Barbalet. Oxford, Blackwell Publishing, 2002, pp. 1–9. 11. Barbalet J. M. Emotional Payoff of Ritual. European Journal of Sociology, 2006.
5. Barbalet J. M. Emotion, Social Theory, and Social Structure: A Macrosociological Approach. Cambridge, Cambridge University Press, 2001.

ეთნოლოგია

ETHNOLOGY

კელიბიუკი ზოგად-საკულტუროლოგიური მონაცემების ანალიზის ხანაში

*ნესტან გუგუშვილი, დოქტორანტი
საქართველოს ტექნიკური უნივერსიტეტი*

რეზიუმე

ქართველთა წარმართულმა პანთეონმა გრძელი და საინტერესო გზა გაიარა. ქვის ხანის ეპოქიდან მოყოლებული, რელიგიურმა შეხედულებებმა, ქართველური ტომების განვითარებასა და კულტურაზე დიდი გავლენა იქონია. შიდა ქართლის გვიანბრინჯაო-ადრერკინის ხანის (ძვ. წ. II ათასწლეულის მეორე ნახევარი) საკულტო ნაგებობებში აღმოჩენილი ნივთები ასტრალური ნიშნებით, გეომეტრიული ფიგურებით და სხვადასხვაგვარი გამოსახულებებით წარსულის საინტერესო ისტორიებს მოგვითხრობს და საშუალებას იძლევა გავცნოთ ადგილობრივი ტომების რელიგიურ შეხედულებებს და კულტურას. იმ ხანის საზოგადოების წარმოდგენით, ღვთაებები ზებუნებრივი ძალის მქონენი იყვნენ, რომლებიც სამყაროში წესრიგს ამყარებდნენ. თემებსა და საგვარეულოებს საკუთარი მფარველი ღვთაებები ჰყავდათ, ქმნიდნენ კერპების გამოსახულებებს, ეთაყვანებოდნენ და მსხვერპლს სწირავდნენ, მართავდნენ რიტუალებს და ცერემონიებს. რადგან ყველაზე წმიდა საქმედ ხვან-თესვა მიაჩნდათ, ისინი განსაკუთრებით ნაყოფიერების ღმერთს ეთაყვანებოდნენ და აღმოჩენილ ნივთებს შორის ხარის გამოსახულებებიანი ქანდაკებები მრავლად გვხვდება.

დავით ხახუტაიშვილის მოსაზრებით, ხარი ასტრალური ღვთაების სიმბოლოს როლს ასრულებდა და მასთან იყო დაკავშირებული. „ხარი მხენელის“ კულტს, ამ გზით, მზის კულტის სამყაროში შევყავართ, რომელიც ქართველური ტომებში დიდი დედა ნანას [მზექალი ბარბაქუს] სახით იყო წარმოდგენილი“ [3].

ყათნალისხევის გორანამოსახლარის მეოთხე ნაგებობის საწესო ჭურჭელში, ფშატის კურკებთან ერთად, აღმოჩენილი ყურძნის წიპწები ყველაზე უძველესია. ვაზის კულტის განვითარებაზე დავით ხახუტაიშვილისვე დასკვნით: „დიდი დედა ნანას სალოცავში შენაწირვი ყურძნისა და ფშატის აღმოჩენა, საფუძველს გვაძლევს დავასკვნათ, რომ ვაზის კულტი წარმოქმნილი ჩანს ქართული წარმართული პანთეონის განვითარების მოგვიანო საფეხურზე. კერძოდ, ასტრალური პანთეონის განვითარების სტადიაზე“ [3].

იმპეციური სამყაროს წარმოდგენების არსებობის შესახებ, სხვადასხვაგვარი ორმოსამარხები მოგვითხრობს. სამთავროს ერთ-ერთ სამარხში, სხვა „საჭირო“ ნივთებთან ერთად, ბრინჯაოს ფართო ფურცლიანი სარტყელია აღმოჩენილი, სადაც სამყაროს სიმბოლური სურათია გადმოცემული - ქვესკნელი, დედამიწა და ზეცა. ქვესკნელს სპირალები, თევზები და წყლის ფრინველები განასახიერებენ, დედამიწას - ცხოველები და ადამიანები, ხოლო ზეცას ცის მნათობები - ჯვარი (მზე), ნახევარმთვარე და ვარსკვლავები. სამივე სამყაროს დამაკავშირებლად რქამაღალი ირმები და ფრინველები გამოდიან [6].

გვიანბრინჯაო-ადრერკინის ხანაში პანთეონს განსაკუთრებული ადგილი ეკავა, სადაც ადგილობრივი ქართველური ტომების მიერ შექმნილ ღმერთებთან ერთად, შუამდინარეთისა და მცირე აზიის ხალხთა რწმენა-წარმოდგენების მსგავს ღვთაებებსაც ვხვდებით.

საკვანძო სიტყვები: საკურთხეველი, რწმენა-წარმოდგენები, სამსხვერპლო, რიტუალი, ქანდაკება, გორანამოსახლარი.

შესავალი

ქართველური ტომები ბუნების სხვადასხვა მოვლენებს, მცენარეებს და ცხოველებს ეთაყვანებოდნენ. ისინი ფიქრობდნენ, რომ მათ შეეძლოთ როგორც სიკეთის, ისე ბოროტების მოტანა. ამიტომ, თაყვანს სცემდნენ და მსხვერპლს სწირავდნენ ღმერთებს, რომ მათთვის მოწყალების თვალით გადმოეხედათ.

შიდა ქართლის გვიანბრინჯაო-ადრერკინის ხანის გორანამოსახლარების თიხის საკურთხეველები კარგად ასახავენ მიწათმოქმედი და მესაქონლე საზოგადოების რელიგიურ შეხედულებებს და სულიერ კულტურას. ამ ხანის საკულტო კომპლექსები, ბუნებრივ ბორცვზე, ან გორანამოსახლარის ტერასაზე წაგრძელებულ ოთხკუთხედის ფორმის ნახევრად მიწურ, ბანურ-სახურავიან, რიყის ქვით ძელებითა და თიხის ხსნარით ნაგებ სახლებში იყო განთავსებული. აღმოჩენილი ნაგებობები შეწირული ნივთების სიმრავლით გამოირჩევა, რომლის იატაკზე დამწვარი ძვლები და ნაცრით შევსებული ცხოველთა გამოსახულებებია აღმოჩენილი. აქედან კარგად ჩანს, ცხოვრების განვითარებასთან ერთად, რელიგიური შეხედულებების ცვლილებები, რაც ახალი წელთაღრიცხვის დასაწყისში 337 წელს, ქართლის სამეფოში ქრისტიანობის რელიგიად გამოცხადებით დასრულდა.

ძირითადი ნაწილი

ყათლანისხევის გორანამოსახლარი ძვ. წ. II ათასწლეულის II ნახევრის დასაწყისით დათარიღებული პირველი არქეოლოგიური ძეგლია, რომლის ნაგებობის რელიეფი ქართული საწესო სახვითი ხელოვნების უნიკალურ ძეგლადაა მიჩნეული. ნამოსახლარი რამდენიმე კულტურული ფენისგან შედგება. მეორე ფენა ფარავს პირველს და განეკუთვნება ძვ. წ. XII-IX საუკუნეებს, რომელიც ნაყოფიერების წარმართულ ღვთაებათა სამლოცველო იყო. ხანძარს გადარჩენილ სამლოცველო სენაკებში აღმოჩენილია ხატის ბეღლის ნაშთები, ხარისა დამოზვრის თავის თიხის მოდელები, ქალღმერთის თიხის რელიეფური გამოსახულება, ასტრალური ნიშნები და სხვ. ხატისათვის შეწირული ნივთებია კვერის კოხები, კაჟის ნამგლის ჩასართები, ხელსაფქვაკები, ცხოველთა თიხის ფიგურები. მასალის კვლევის შედეგად დადგინდა, ძველი ქართული წარმართული პანთეონი უფროს-უნცროსობის პრინციპზე იყო დაფუძნებული. ღმერთი მამად ითვლებოდა, ხოლო თემების და ტომების ღვთაებები შვილებად - ღვთის

შვილებად. დიდი დედა ნანა, მზექალი ბარბალები იყო. იგი მიწათმოქმედების და მესაქონლეობის პროდუქტების სიუხვის, მსხვილი რქოსანი საქონლის და შინაური ფრინველის, ასევე ადამიანის გამრავლების შემწე იყო. ბარბალებსადმი მიძღვნილ რიტუალებსა და წეს-ჩვეულებებში გამოიყენებოდა საგნები, რომლებიც მზის სიმბოლოებს წარმოადგენდნენ. როგორც ექვთიმე თაყაიშვილი აღნიშნავს, მნათობთა თაყვანისცემა ოდითგანვე იყო გავრცელებული. უძველესი ქართველური ტომები ასტროლოგიურ ღვთაებებს მთვარეს, მზეს და ვარსკვლავებს ეთაყვანებოდნენ.

ნაცარგორის ბრინჯაოს ხანის ნამოსახლარი 1945-1948 წლებში, გერმანე გობეჯიშვილის ხელმძღვანელობით, გაითხარა. აღმოჩენილი საკულტო სენაკების საძირკველი რიყის ქვით ნაგები, თიხით შელესილი კედლებით, ჰორიზონტალურად დაწყობილი ხის ძელებით იყო გამაგრებული. შენობების იატაკი თიხით მოტკეპნილი იყო, სახურავი ხის სვეტებს ეყრდნობოდა. სამლოცველო სენაკების კუთხეებში ქვებით, კერამიკული ნატეხებითა და მოზეილილი თიხით ამოყვანილი სამსხვერპლო, საკურთხეველი და ღუმელი იყო განთავსებული. ერთ-ერთ სამლოცველოში სამსხვერპლოს ბაგისებური მოყვანილობა ჰქონდა, სადაც გამომწვარი თიხის, ორპირიანი ცულის პატარა მოდელები იდო. როგორც ჩანს, ამ ადგილას ცხოველს მსხვერპლად სწირავდნენ, სისხლი კი ბაგისებურ სათავსოში მიედინებოდა. საკურთხეველი ფორმით ზურგაიანი სკამის მოყვანილობისა იყო. აქ აღმოჩენილი ხარის თავის და რთულმკვლავებიანი სვასტიკის ჰორელიეფური გამოსახულების მოტივი, დასავლურქართულ ბრინჯაოს ცულეზზეც გვხვდება. საკურთხეველის ძირთან, ზედაპირზე ან მის წინ გამოძერწილი იყო ნალისებური მოყვანილობის თიხის მცირე კერა, რომლის ერთი მხარე ირთვებოდა ხარის რქების მსგავსად. კერა განკუთვნილი იყო წმინდა ცეცხლის ასანთებად. იქვე, საკმევისა და სურნელოვანი ზეთის პატრუქისათვის განკუთვნილი ფოსოები და გადმოღვრილი ზეთის სადინარი ღარი იყო გამოყვანილი. საკურთხეველებთანვე იდგა თიხის ნაძერწი ხარებისა და ვერძების დიდი ქანდაკებები. ნაცარგორის სამლოცველო სენაკში, ღუმელის წინ, რომელიც ყათლანისხევის ძეგლის მსგავსია, სატაძრო ბეღელი უნდა ყოფილიყო, რადგან აქ აღმოჩენილია გამომცხვარი პურის კვერის მსგავსი რამდენიმე თიხის მოზრდილი დისკოები. ხშირია კერამიკული ნატეხებისაგან გამოჭრილი პატარა დისკოებიც, ცხოველთა

და ანთროპომორფულ არსებათა ქანდაკებები, რომელშიც შედის სამეურნეო და საყოფაცხოვრებო ინვენტარი, მიწათმოქმედებისა და მეცხოველეობის პროდუქტები. ნაპოვნი იქნა სხვადასხვაგვარი თიხის ჭურჭელი, მათი გასაპრიალებელი ქვის დანები, ბაზალტის ხელსაფეკვაები, კაჟის ნამგლები, ხორბლისა და ფეტვის მარცვლეული, ღორისა და რქოსანი პირუტყვის ძვლები, ძვლისგანვე ნაკეთები საფეიქრო სახვეწელა, ყვარჯნისთავი, ლახტის-თავი, სადგისები, რამდენიმე სამკაული, ქვისლახტები, ლითონის საგნები, მათი ჩამოსახმელი ყალიბები და სხვ.

ოთარ ჯაფარიძე ყურადღებას, ნივთების სიმრავლის გამო, ნამოსახლარის მესამე ფენაზე ამახვილებს: „ქვის საფუძველზე ხის ძელებით ნაგები შენობა აქაც თიხით იყო შელესილი. თვითოეულ შენობაში ერთი ან მეტი საკურთხეველი იდგა. თავისი სიდიდით გამოირჩეოდა ერთი ნაგებობა, სადაც სამი სამსხვერპლო აღმოჩნდა, ხარის თავებით. შენობის იატაკზე დიდი რაოდენობით ჩნდება თიხის ჭურჭლის ნატეხები, თიხის დისკოები, საოჯახო და სამეურნეო ნივთები და სხვ. აქვე ჩნდება ცენტრალურ-ამიერკავკასიური ცულის ქვის ჩამოსახმელი ყალიბი, ბრტყელი სატევრის პირის ყალიბი და სხვა. ეს ფენა, ჩანს ძვ. წ. II-I ათასწლეულების მიჯნით თარიღდება“ [9].

საფეხურებიანი საკურთხეველი, რომელიც III ფენაშია აღმოჩენილი მსგავსია ძველ წინა აზიაში და კრეტულ-მინეკურ სამყაროსთან გავრცელებულ ძეგლებთან. გერმანე გობეჯიშვილს მაგალითად მოჰყავს რქებიანი საკურთხეველი და საფეხურებიანი საკურთხეველი, რომელიც მინოსის სასახლის საკულტო ნაგებობას მოაგონებს. აქვე განმარტავს, რომ „ქართული კულტურის ეს ძეგლები ნასესხები არაა, პირიქით, ცხადი ხდება, რომ ქართველი ტომები, მათ მონათესავე სხვა ტომებთან ერთად, თავიდანვე მონაწილენი იყვნენ ძველი აზიის სახელმძღვანელო კულტურის მშენებლობისა. მას ისინი ქმნიდნენ, როგორც საკუთრივ წინა აზიაში, ისე კავკასიაში. აქედან გასაგებია ის მსგავსება, რომელიც ამ ორი მეზობელი ქვეყნების კულტურაში შეინიშნება“. მეცნიერი ასკვნის: „გათხრებმა დაადასტურა, რომ ჩვენს წინაპრებს წმიდათა-წმიდა საქმედ მიაჩნდათ ხვნა-თესვა, აღმოცენება და ჭირნახულის მოწევა. მიწათმოქმედებას ისინი უკავშირებდნენ ნაყოფიერებისა და გამრავლების ღვთაებას, რომლის წმიდა ცხოველად, როგორც ირკვევა, ხარი ყოფილა მიჩნეული“ [6].

საინტერესოა, ნარეკვავის ნამოსახლარზე მეცხოვრები, ადრერკინა-რკინის ფართო ათვისების

ხანის საზოგადოების სულიერი სამყარო. აქ აღმოჩენილი სამლოცველო ოთხკუთხედის ფორმისაა. ნაგებობის ჩრდილო-დასავლეთით სავარძლის ზურგის ფორმის დაზიანებული საკურთხეველი, თიხის დიდი გაპრიალებული ჯამი და იატაკში ჩადგმული შავპრიალა ნაცრით სავსე ჭურჭელი იყო. ნანგრევებში მოზვრის თავის თიხის მოდელებია აღმოჩენილი, მსგავსი საკურთხეველები არაერთ ნამოსახლარზეა და მიწათმოქმედი საზოგადოების კულტურის საწესო ძეგლებში გვხვდება.

აღმოჩენილ საბეჭდავებზე გამოსახულია სვასტიკა. ვერა ბარდაველიძე ასკვნის, რომ: „ჯვრის გამოსახულება წარმოადგენდა ქართველი ტომების საზოგადოებრივი განვითარების ადრეკლასობრივი საფეხურის პანთეონის ვარსკვლავებად განსახიერებულ ადგილობრივ ღვთაებათა მეტამორფოზის ყველაზე ხშირ ფორმას“ [1]. მისივე მოსაზრებით, ნაგებობა დედა ნანას კულტის, შინაური ცხოველებისთვის და საწესო რიტუალის შესასრულებელი იყო.

„ხელოვნების ნიმუშად შეიძლება ჩაითვალოს მეთერთმეტე სახლში (კალანდამის II გორა) აღმოჩენილი საკურთხეველი, რომლის საფასადო მხარე თიხის სამი „სვეტისაგან“ შედგება და გარშემო ოთხკუთხედის ფორმის თიხისავე სარტყელი შემოუყვება. შუაში ჩაძერწილია ქოთანი, ოდნავ ზემოთ, კედელზე ოთხი რქისებრი შველერი უნდა ყოფილიყო ჰორიზონტალურად დამაგრებული [5].

სამლოცველო განცალკევებით არ დგას, მოჭრილ ტერასაზე ნაგებობასთან ერთად, ოთხკუთხედის ფორმის წაგრძელებული სამლოცველო აუგიათ, რომლის წინა მხარე ჩრდილოეთ აღმოსავლეთისკენაა მიმართული. სამლოცველოს მარცხენა მხარეს ხოვლური ტიპის პურის საცხობი ღუმელია აღმოჩენილი. სახლი ალიზის კედლითაა გაყოფილი. საცხობის უკანა მხარეს, მაგიდაზე, ოთხკუთხა ალიზის ვარცლი და შველერებიანი სადგარი აღმოჩნდა, ღუმლის წინ კი სამსხვერპლო საკურთხეველი. იატაკის დონე შედარებით მაღალია, სადაც თიხის ჭურჭელი და საბეჭდავებია აღმოჩენილი. ჩრდილო-დასავლეთით, ნახევრად წრიულ სამსხვერპლოს შუაში, ქოთანია ჩალესილი, თიხისავე ორი ცხოველის სახე შვერილითაა მიძერწილი.

შვერილიანი გამოსახულებები ხარის კულტს უკავშირდება. ი. კიკვიძის მოსაზრებით, „ხარის კულტი სხვა არაფერია, თუ არა მთვარის კულტი, როგორც მოზვერი მწარმოებელი, ისე ხარი მხვნელი. მთვარე წარმოების სიმბოლოა.

რადგან მიწის მოხვნა რელიგიურ წარმოდგენებში განაყოფიერების აქტია. ამგვარად, შიდა ქართლის გვიანბრინჯაო-ადრერკინის ფართო ათვისების ხანის საცხოვრებელი სახლის ინტერიერში დადასტურებული საკურთხევლების ერთი ჯგუფი წარმოადგენს ნაყოფიერების ღვთაებათა ხატს“ [10].

დასკვნა

არქეოლოგიური და ეთნოგრაფიული მასალების საფუძველზე, განხილული ყველა ეს აღმოჩენა ნათელ წარმოდგენას ქმნის გვიანბრინჯაოს ხანის შიდა ქართლის მოსახლეობის მატერიალურ და სულიერ კულტურაზე. როგორც ირკვევა, რელიგიური შეხედულებები დაწინაურებული მიწათმოქმედებისა და მესაქონლეობის მატარებელი საზოგადოების ყოფის მნიშვნელოვანი ნაწილი იყო.

ხარისა და ვერძის ქანდაკებები, ჰორელიეფები ნაყოფიერების, გამრავლებისა და ძლიერების

სიმბოლოების გამოსახატავად კეთდებოდა. სვასტიკა, ანუ მალტის ჯვარი, ასტრალური კულტის მანიშნებელია და მიწათმოქმედებაზე დაფუძნებული საზოგადოების მფარველი - მზის სიმბოლოა. აღმოჩენილი გამომცხვარი პურის თიხის იმიტაციები მსგავსია სეზონური სამუშაოების დაწყებისას და დღესასწაულზე ნამცხვარგანატეხებისა, რომლებსაც კერიის წინაც მიირთმევდნენ და ბელეში ინახავდნენ. გორებზე აღმოჩენილი მასალების გარკვეული ნაწილი მფარველი ღვთაებებისადმი შეწირული ზედაშეა, რომელიც სატაძრო მეურნეობის საკუთრება ხდებოდა. გვიანბრინჯაო-ადრერკინის ხანა საქართველოს უძველესი ისტორიის საინტერესო და მნიშვნელოვანი პერიოდია. განვითარების ამ პერიოდმა მოუშადა საფუძველი ქვეყნის სახელმწიფოდ ჩამოყალიბებას.

გამოყენებული ლიტერატურა:

1. ვ.სადრამე, თ. ხოხობაშვილი, ე. ლლიღვაშვილი, შიდა ქართლის გვიანბრინჯაო-ადრერკინის ფართო ათვისების ხანის ნამოსახლარების კულტურა, თბილისი, 2018 წ.
2. ო. ლორთქიფანიძე, ძველი ქართული ცივილიზაციის სათავეებთან, თბილისი, 2003 წ.
3. დ. მუსხელიშვილი, ხოვლეს ნამოსახლარის არქეოლოგიური მასალა, თბილისი, 1978 წ.
4. დ. ხახუტაიშვილი, უფლისციხე, თბილისი, 1964 წ.
5. კ. ფიცხელაური, ცენტრალურამიერკავკასიური არქეოლოგიური კულტურა, თბილისი, 2005 წ.
6. ვ. სადრამე, მცხეთისა და მისი შემოგარენის ძვ. წ. II-I ათასწლეულის პირველი ნახევრის არქეოლოგიური ძეგლები, თბილისი, 1993 წ.
7. გ. გობეჯშვილი, არქეოლოგიური გათხრები საბჭოთა საქართველოში, თბილისი, 2952 წ.
8. გ. მელიქიშვილი, საქართველოს ისტორია: საკითხავი წიგნი, თბილისი, 1990 წ.
9. გ. მელიქიშვილი, ძიებანი საქართველოს, კავკასიისა და ახლო აღმოსავლეთის ძველი ისტორიის დარგში, თბილისი, 1999 წ.
10. ო. ჯაფარიძე, საქართველოს ისტორიის სათავეებთან, თბილისი, 2003 წ.
11. ი.კიკვიძე, მიწათმოქმედება და სამიწათმოქმედო კულტი ძველ საქართველოში, თბილისი, 1976 წ.
12. ო. ჯაფარიძე, საქართველოს არქეოლოგია, თბილისი, 1991 წ.

Religious Beliefs And Imaginations In The Late Bronze-Early Iron Age

*Nestan Gugushvili, PDH student
Georgian Technical University*

Summary

The pagan pantheon of Georgians has come a long and fascinating way. Since the Stone Age, religious views had a great influence on Kartvelian tribes' development and culture. The items, discovered in the cult building of Shida Kartli (Late Bronze Age, second half of the 2nd millennium BC), tell us captivating stories of the past with astral signs, geometric figures, and various images. They allow getting to know the religious views and culture of local tribes. According to the society of those times, deities had supernatural power. They established order in the world. Communities had patron deities, created images of idols, worshiped and sacrificed them, and held rituals and ceremonies. Plowing and sowing were considered the most sacred work. Therefore, the communities especially worshiped the god of fertility, and among the discovered objects, there are many statues with images of bulls.

According to Davit Khakhutaishvili, the bull was a symbol of the astral deity and was linked with it. In this way, the cult of "plowing bull" brings us to the world of the cult of the sun. It was represented in Kartvelian tribes as the Great Mother Nana [Goddess of The Sun Barbale]" [3].

The grape pods, discovered in the ritual vessels in the fourth building of hill settlements in Katnalskevi, together with the silverberry bones, are the oldest. Following Davit Khakhutaishvili's conclusion on the development of the Vitis cult: "The discovery of sacrificial grapes and silverberries in Great Mother Nana's shrine gives us the basis to conclude that the cult of Vitis appeared at a later stage of the development of the Georgian pagan pantheon. In particular, during the development phase of the astral pantheon" [3].

Different types of pit burials tell us about the existence of imaginations of the mundane world. A wide bronze leaf belt was discovered, along with other "necessary" things, inside one of the tombs in Shida Kartli. On the belt is conveyed a symbolic image of the world - the underworld, the earth, and the sky. The underworld is represented by spirals, fishes, and water birds. The Earth is represented by animals and people; the heavenly lights by the cross (sun), crescent moon, and stars. Horned deer and birds appear to connect all three worlds [6].

Pantheon had a special place in the Late Bronze-Early Iron Age. Along with the gods, created by the local Kartvelian tribes, we also find deities in the pantheon. They are similar to the beliefs of the peoples of Mesopotamia and Asia Minor.

Keywords: altar, belief-imaginations, altar, ritual, statue, hill dweller.

საერთაშორისო ურთიერთობები

INTERNATIONAL RELATIONS

აკასიანელოგიური აქტივობის კოლი სამხრეთ კავკასიაში კონფლიქტების დაკავშირებაში

*ტიმა გელენაია, დოქტორანტი
საქართველოს ტექნიკური უნივერსიტეტი*

რეზიუმე

კონფლიქტები სამხრეთ კავკასიაში საფრთხეს უქმნის რეგიონის სტაბილურობასა და უსაფრთხოებას. კონფლიქტები სხვადასხვა გავლენას ახდენს ინდივიდებზე და ზოგადად საზოგადოებაზე. კონფლიქტის შედეგია სიცოცხლის დაკარგვა, იძულებითი გადაადგილება, ინფრასტრუქტურის განადგურება, ქონების დაკარგვა და ფსიქოლოგიური ტრავმა, განსაკუთრებით ოჯახის წევრების წამებისა და გაუჩინარების გამო. მდგრადი მშვიდობის მიღწევა ყველა დაინტერესებული მხარის მიზანია, იქნება ეს საერთაშორისო, რეგიონალური თუ ადგილობრივი ორგანიზაციები. არასამთავრობო ორგანიზაციები, როგორც ადგილობრივი, ასევე საერთაშორისო, განსაკუთრებით მნიშვნელოვან როლს ასრულებენ კონფლიქტის ინტერვენციისა და პოსტკონფლიქტური მშვიდობის მშენებლობაში. საერთაშორისო ორგანიზაციები, საზოგადოებრივი და რელიგიური ორგანიზაციები ჩართულნი არიან კონფლიქტების ნახევრადფორმალურ დარეგულირებაში დაბალ დონეზე. ამისათვის არასახელმწიფო აქტორები იყენებენ კონფლიქტის მენეჯმენტის სხვადასხვა მიდგომას, დაწყებული არაოფიციალური ფასილიტაციიდან, შუამავლობით და პრობლემების მშვიდობიანი გადაჭრისათვის მიმდინილი სემინარებით, არამალადობრივი კამპანიებითა და კულტურული გაცვლებით და სხვა აქტივობებით.

ეს კვლევა შემუშავებულია მშვიდობის მშენებლობაში არასახელმწიფო აქტორების პოტენციური როლის შესაფასებლად სამხრეთ კავკასიაში.

კვლევაში გამოყენებულია სხვადასხვა ორგანიზაციების მიერ განხორციელებული პროექტების თუ აქტივობების შესახებ მასალა, რომლებიც იქნა შესწავლილი და გაანალიზებული.

მსოფლიოში მშვიდობისმშენებლობის პროცესში დიდი პოტენციალი აქვთ არასახელმწიფო აქტორების მუშაობას. არასახელმწიფო აქტორებს შეუძლიათ გადამწყვეტი როლი შეასრულონ კონფლიქტის სტრუქტურულ ტრანსფორმაციაში, მათ შეუძლიათ ხელი შეუწყონ ნებისმიერი სამშვიდობო პროცესისათვის საჭირო გამჭვირვალობის შექმნას. მნიშვნელოვანია არა ის, თუ ვინ აკეთებს რაღაცას, არამედ ის, რაც კეთდება და რამდენად დადებითი შედეგი მოაქვს ამას. აგრეთვე მნიშვნელოვანია რამდენად სწორი სტრატეგიით მუშაობენ სამხრეთ კავკასიაში მოქმედი საერთაშორისო, რეგიონალური თუ ადგილობრივი ორგანიზაციები, რა არის შემაფერხებელი ფაქტორი დადებითი შედეგების მისაღწევად და რა უნდა შეიცვალოს მდგრადი შედეგების მისაღწევად. ნაშრომი რეკომენდაციას უწევს არასახელმწიფო აქტორების უფრო მეტ გამოყენებას და ჩართულობას მშვიდობის დამყარების მცდელობებში, ვიდრე ეს იყო აქამდე მისი პოტენციალის ბოლომდე და მაქსიმალურად გამოყენებას.

საკვანძო სიტყვები: სახალხო დიპლომატია, არასახელმწიფო აქტორები, არასამთავრობო ორგანიზაციები, მშვიდობისმშენებლობა.

შესავალი

სამხრეთ კავკასია 30 წელზე მეტია რაც აღინიშნება როგორც კონფლიქტების ზონა და

არა მშვიდობიანი ტერიტორია. საერთაშორისო ინსტიტუტები ცდილობენ მხარი დაუჭირონ და ჩართონ სამოქალაქო საზოგადოების ორგანიზაციები სამშვიდობო ინიციატივებში. ნაშრომი აჩვენებს, რომ ლიბერალური მშვიდობა რჩება იმპერატიულმიდგომად თანამედროვე სამშვიდობო საქმიანობაში. იგი ანალიზებს სამხრეთ კავკასიაში მოქმედი არასახელმწიფო აქტორების საერთაშორისო და ადგილობრივი სამშვიდობო ორგანიზაციის დისკურსს სახალხო დიპლომატიის მიმართებაში, ასევე სხვა აქტორების როლს სახალხო დიპლომატიის მეშვეობით კონფლიქტების დარეგულირებაში. სახალხო დიპლომატია თავისი მანდატით შესაძლებელია ძალზედ დადებითი წვლილი შეიტანოს კონფლიქტის მოგვარების საქმეში.

არასახელმწიფო აქტორებს სახალხო დიპლომატიის გამოყენებით კონფლიქტის გდარეგულირების პროცესში შეუძლია ხელი შეუწყოს ნდობის აღდგენას და შერიგებისათვის კომფორტული გარემოს შექმნას.

არასახელმწიფო აქტორები განსაკუთრებით აქტუალურია სამხრეთ კავკასიის რეგიონში არსებული გაჭიანირებული კონფლიქტების მიმართებით, სადაც მათ შეუძლია ურთიერთობების, მტრული დამოკიდებულების ტრანსფორმირებისათვის ხელის შეწყობა, არასწორი აღქმის კონფრონტაციული მოქმედებების განეიტრალებაში მონაწილეობის მიღება.

ქართული საზოგადოების ძირითადი ნაწილი ქართველებს, აფხაზებსა და ოსებს შორის ურთიერთობების ნეგატიური დამოკიდებულების და კონფლიქტის გაჩენის მიზეზად რუსეთის ფაქტორს აღიარებს, ხოლო ამ ურთიერთობების აღდგენას როგორც სასიცოცხლოდ მნიშვნელობის საკითხს ისე განიხილავს, აგრეთვე მიიჩნევს კონფლიქტის სამშვიდობო ტრანსფორმაციის აუცილებელ პირობად და ერთ-ერთ ყველაზე გადამწყვეტ ფაქტორად. უმრავლესობის პოზიცია აფხაზების და ოსების რეინტეგრაციის მიმართ ერთმნიშვნელოვნად არის ორიენტირებული ნდობის აღდგენაზე და მშვიდობიან ურთიერთობებზე. სახალხო დიპლომატია არის მნიშვნელოვანი ინსტრუმენტი დაპირისპირებულ მხარეთა პოზიციების დაახლოების, ჯანსაღი საზოგადოებრივი აზრის შექმნის სრულ და წინააღმდეგობრივ გზაზე. თუმცა არის საზოგადოების გარკვეული ნაწილი, რომელიც, სახალხო დიპლომატიას აფასებს სკეპტიკურად, ნიჰილისტურად განწყობილი ან გაღიზიანებული

ადამიანის პოზიციიდან. მათი შეხედულებით „სახალხო დიპლომატია სამთავრობო თამაშებია“, „ეს არის კატა ტომარაში“, „დროის გაყვანისა და ხალხის მოტყუების შესაძლებლობა“, „ფულის კეთებისა და საზღვარგარეთ მოგზაურობის შესაძლებლობა“, „ილუზია იმისა, რომ რაღაც კეთდება“, „აფხაზებთან და ოსებთან რევერანსები“, „ოპოზიციის ხრიკები და ქვეგამხედვარობა“, „გაუმართლებელი დათმობები საქართველოს ინტერესების საზიანოდ“ და სხვა[1]. სამხრეთ კავკასიაში არაერთი არასახელმწიფო აქტორები იყვნენ ჩართული სახალხო დიპლომატიის გამოყენებით კონფლიქტის დარეგულირებასა თუ სამშვიდობო პროცესებში. ავღნიშნოთ ზოგიერთი მათგანი, მაგალითად, ევროპული პარტნიორობა მთიანი ყარაბაღის კონფლიქტის მშვიდობიანი მოგვარებისთვის (EPNK) იყო ევროპული სამოქალაქო საზოგადოების ინიციატივა, რომლის მთავარი მიზანია ტრანსფორმაციის მხარდაჭერა მთიანი ყარაბაღის კონფლიქტის მთელი რიგი სამშვიდობო ძალისხმევებით. EPNK-სთან პარტნიორობით სამხრეთ კავკასიაში წამოიწყეს და განახორციელეს სხვადასხვა აქტივობები ორგანიზაციებმა: Conciliation Resources, Crisis Management Initiative, International Alert, Kvinna till Kvinna და London Information Network on Conflicts and State Building (LINKS).

International Alert-ის საქმიანობა მთიანი ყარაბაღის და აფხაზეთის კონფლიქტების კონტექსტში ფოკუსირდებოდა ძირითადად მშვიდობის მშენებლობაზე ინფორმაციის და გამოცდილების გაზიარებაზე[2].

EPNK-ის კონტექსტში, Conciliation Resources-მა შექმნა ვებ-ფორუმი რამაც საშუალება მისცა სომხებსა და აზერბაიჯანლებს დაკავშირებოდნენ ერთმანეთს და განეხილათ ძირითადი საკითხები; ყარაბაღის საკონტაქტო ჯგუფი, რომელიც შედგებოდა აკადემიკოსების და ანალიტიკოსებისგან სომხეთიდან და აზერბაიჯანიდან[3]. მთიან ყარაბაღთან მიმართებაში 2020 წელს მეორე ყარაბაღის ომის შემდგომ, როგორც ოფიციალურ ასევე არაოფიციალურ დონეზე მოლაპარაკებები თითქმის არ ყოფილა. უკრაინაში ომის დაწყებისთანავე, სომხეთსა და აზერბაიჯანს შორის მოლაპარაკებები განახლდა. 2022 წლის 5 მაისს გაიმართა ვებინარი «Caucasus Edition», რომელშიც მიიღეს მონაწილეობა სომხური და აზერბაიჯანული სამოქალაქო საზოგადოების წარმომადგენლებმა[4]. ასევე ამა წლის იანვარში ჩატარდა სიმპოზიუმი „სომხურ-აზერბაიჯანული ურთიერთობების მომავალი“, სადაც განიხილავდნენ მშვიდობის დინამიკას, შესაძლო

ცვლილებებს, მათ შორის განწყობების ცვლილებებს სომხურ და აზერბაიჯანულ საზოგადოებაში.

საქართველოში ნდობის აღდგენისა და ადრეული რეაგირების მექანიზმი (ევროკავშირისა და გაეროს განვითარების პროგრამის (UNDP) ერთობლივი ინიციატივა) COBERM-ი, კონფლიქტებით დაზარალებულ თემებს შორის ნდობის აღდგენას ემსახურება[5]. ძალზედ მნიშვნელოვან ორგანიზაციას წარმოადგენს წითელი ჯვრის საერთაშორისო საზოგადოება. რომელიც 1993 წლიდან დღემდე აფხაზეთსა და ცხინვალის რეგიონში მუშაობს. მისი როლი შეუცვლელი არის, უზო-უკვლოდ დაკარგულთა მოძიების, ნემთების გადმოსვენების, ასევე პატიმრების მონახულების და მათ ოჯახის წევრებთან დაკავშირების კუთხით[6].

სამწუხაროდ, დღეისათვის საქართველოს ოკუპირებულ ტერიტორიებზე არ მოქმედებს არცერთი მსხვილი საერთაშორისო ორგანიზაცია, გარდა ზემოთ აღნიშნული წითელი ჯვრის საერთაშორისო კომიტეტისა. სხვა საერთაშორისო ორგანიზაციებმა კონფლიქტის ზონა დატოვეს და მათ მიერ დაწყებულ საქმიანობებს ადგილობრივი არასამთავრობო ორგანიზაციები და პარტნიორი ფონდები ახორციელებენ. მაგალითად, არასამთავრობო ორგანიზაცია - პედაგოგთა კავშირი "განათლება და სამყარო" (UTEU) რომლის მისიაა მონაწილეობა ქართულ-აფხაზური კონფლიქტის მშვიდობიანად მოგვარების პროცესში. ორგანიზაციას ჰყავს პარტნიორები აფხაზეთის ტერიტორიაზე, გალის რაიონში, ოჩამჩირესა და ტყვარჩელში. „ჰუმანიტარული პროგრამების ცენტრი“ მუშაობს აფხაზეთის სამოქალაქო საზოგადოებისა და დემოკრატიული ინსტიტუტების გაძლიერებაზე. „დემოკრატიის ინსტიტუტი“ ქ.გალში მუშაობს რეგიონში ადამიანთა უფლებების დაცვაზე. ის 2002 წლიდან მონაწილეობას ღებულობს ქართველებთან ერთად მშვიდობის მშენებლობის ფოკუს ჯგუფში. აფხაზეთში ასევე ფუნქციონირებენ შემდეგი ადგილობრივი არასამთავრობო ორგანიზაციები: ასოციაცია „ავანგარდი“, „სამურზაყანო“, და სხვა.

არასამთავრობო ორგანიზაციების მიერ წლების განმავლობაში განხორციელებული იქნა არაერთი პროექტი სახალხო დიპლომატიისკენ მიმართული ინიციატივა, რომლებიც შერიგებასა და კონფლიქტის მოგვარებას უწყობდა ხელს, მათ შორის არის: „1999 - ნალჩიკის დეკლარაცია“, 1999 წლის 17-23 მაისს ქალაქ ნალჩიკში ჩატარდა კავკასიის ექს-კომბატანტთა (ყოფილ მეომართა) პირველი შეხვედრა, სადაც ერთმანეთის პირისპირ ისხდნენ ქართველი, აფხაზი, ოსი, ჩეჩენი, სომეხი,

აზერბაიჯანელი, რუსი, ინგუში, ყაბარდოელი და ბალყარელი ყოფილი მეომრები. ამ შეხვედრაზე მიღებულ იქნა დეკლარაცია, რომელშიც ექს-კომბატანტები მშვიდობისა და კეთილმეზობლური ურთიერთობის აღდგენისაკენ მოუწოდებენ კავკასიის ხალხებს. 2011 - „კავკასიური დიალოგი“ რომლის მიზანი იყო სოხუმისა და ცხინვალის არქივის აღდგენა. დევნილ ქალთა ასოციაციის „თანხმობის“ ინიციატივებს წარმოადგენს საზოგადოებათაშორისი დიალოგი. ამ სფეროში ერთ-ერთი ინიციატივა არის 1996 წელს დაწყებული სამშვიდობო ბანაკის პროექტი, რომელმაც ასობით ახალგაზრდა და ბავშვი საქართველოდან, აფხაზეთიდან, სომხეთიდან და აზერბაიჯანიდან შეახვედრა ერთმანეთს[7]. შვეიცარიული არასამთავრობო ორგანიზაცია „ჟენევის მოწოდება“, რომლის პარტნიორი სამხრეთ კავკასიაში იყო ორგანიზაცია „განიარალება და არამალადობა“, 2006-2007 წლებში განახორციელეს პროექტი, რომლის მიზანი იყო აფხაზეთის, ცხინვალის რეგიონის და მთიანი ყარაბაღის დე-ფაქტო ხელისუფლების ქვეითსაწინააღმდეგო ნაღმების აკრძალვაში ჩართვა. პროექტის ფარგლებში გამოქვეყნდა ადგილობრივად ადაპტირებული პუბლიკაციები სომხურ, აზერბაიჯანულ, ქართულ და რუსული ენებზე, ჩატარდა შეხვედრა მოწინააღმდეგე მხარეების მონაწილეობით ნეიტრალურ ტერიტორიაზე.

საერთაშორისო გამოცდილება მიუთითებს, რომ სპორტი და განსაკუთრებით ფეხბურთი შეიძლება იყოს მნიშვნელოვანი გახლეჩილი კავშირების, ნდობის აღდგენის ინსტრუმენტი, წარმოქმნას ურთიერთგაგება და ტოლერანტობის მზარდი დონე. მშვიდობისა და სოციალური გაერთიანების ინიციატივები სამხრეთ კავკასიაში მრავლად იყო, განსაკუთრებით პროფესიულ და არაპროფესიონალურ ფეხბურთში. ნდობის აღდგენის ერთ-ერთი დადებითი მაგალითი ამხანაგური მატჩების ორგანიზება იყო ე.წ. „თანხმობის“ რეგიონალური საფეხბურთო ტურნირი, რომელიც მოეწყო 2002 წელს თელავში ჰელსინკის მოქალაქეთა ასამბლეთის რეგიონული, ვანამორის ჰელსინკის მოქალაქეთა ასამბლეთის კომიტეტების (სომხეთი) და განჯას კომიტეტის (აზერბაიჯანი) ინიციატივით. პირველად მთიანი ყარაბაღის კონფლიქტის დაწყების შემდეგ, სომხეთიდან („ლორი“ ვანამორში) და აზერბაიჯანიდან („კაიპაზ“ განჯა) გუნდები მონაწილეობდნენ ტურნირში. აგრეთვე მოწინაილეობა მიიღეს გუნდებმა „კახეთი“ (თელავი) და „დინამო სოხუმი“, რომელიც

დაკომპლექტებული იყო აფხაზეთიდან დევნილი ვეტერანი ფეხბურთელებით.

დასკვნა

ამ კვლევის მიზანი იყო არასახელმწიფო აქტორების, მათი როლისა და პოტენციალის შესწავლა მშვიდობის დამყარებაში. ნაშრომში განხილული იყო არასახელმწიფო აქტორების კერძოდ საერთაშორისო და არასამთავრობო ორგანიზაციების მშვიდობის დამყარების მცდელობები სხვადასხვა აქტივობების განხორციელების გზით. საერთაშორისო არასამთავრობო ორგანიზაციების, ადგილობრივი არასამთავრობო ორგანიზაციების მიერ ინიცირებული ძალისხმევა მშვიდობის დამყარებისა და შერიგებისთვის მიმდინარეობს

თუმცა ვერ იძლევა მნიშვნელოვან შედეგებს. მათმა მცდელობამ ვერ მიაღწია კონფლიქტის გრძელვადიანი მშვიდობიანი გადაწყვეტის მიღწევას. ვთვლით, რომ საჭიროა მკვლევარებმა და პრაქტიკოსებმა შეიმუშაონ ალტერნატიული გზები სამშვიდობო საქმიანობის შესასწავლად და მხარდასაჭერად. სამშვიდობო პრაქტიკა ასევე უნდა განხორციელდეს რადიკალურად რეფორმირებული, რათა დააკმაყოფილოს ადგილობრივი მოსახლეობის საჭიროებები და მოლოდინები. უნდა მოიძებნოს ორივე მხარისთვის მისაღები პრობლემები, რომლებიც საჭიროებს ერთობლივი მონაწილეობით გადაჭრას, ამ მიმართულებით პროექტების შემუშავება და განხორციელება.

გამოყენებული ლიტერატურა:

1. ავთანდილ სონღულაშვილი ქეთევან ჯინჭარაძე ვახტანგ სონღულაშვილი „სახალხო დიპლომატია და საქართველოს ოკუპირებული ტერიტორიები“. გვ.158. (ქართულ ენაზე)
2. <http://www.international-alert.org/category/projects/regionalprojects/caucasus-and-central-asia/epnk> <http://www.international-alert.org/our-work/europeanpartnership-peaceful-settlement-conflict-over-nagorno-karabakh>. (ინგლისურ ენაზე) (გადამოწმებულია 18.08.22)
3. <https://europeanmovement.eu/wp-content/uploads/2015/05/2013.09-Current-situation-Nagorno-Karabakh.pdf> (ინგლისურ ენაზე), (გადამოწმებული 17.08.2022)
4. <https://caucasusedition.net/armenia-and-azerbaijan-negotiations-new-context-and-new-challenges/> (ინგლისურ ენაზე), (გადამოწმებული 9.09.2022)
5. <https://www.undp.org/ka/georgia/projects> (ინგლისურ ენაზე), (გადამოწმებულია 25.08.2022)
6. <https://www.icrc.org/en/where-we-work/europe-central-asia/georgia> (ინგლისურ ენაზე), (გადამოწმებული 16.08.2022)
7. Magda Lorena Cárdenas. Women-to-Women Diplomacy in Georgia: A Peacebuilding Strategy in Frozen Conflict. <https://www.tandfonline.com/doi/full/10.1080/13698249.2019.1667713> (ინგლისურ ენაზე), (გადამოწმებული 15.08.2022).

The role of non-state actors towards conflict regulation in South Caucasus

*Rima Gelenava, PhD student
Georgian Technical University*

Summary

All stakeholders, including international, regional, and national organizations strive to reach the sustainable peace. Conflicts in South Caucasus creates threats for regional stability and security. Conflicts have diverse influence on individuals and on society in general. Conflicts causes the loss of lives, forced displacements, infrastructure demolition, lose of property and psychological traumas, especially by the reason of torture or disappearance of family members.

Non-Governmental organizations operating at national or regional level play the crucial role in conflict prevention and building post-conflict peace. International organizations, civil society organizations and religious organizations are involved in partially formal stabilization of conflict at low level. For this purpose, non-state actors use the diverse

approaches of conflict management, starting with non-official facilitations, including acting as mediators, organizing seminars dedicated to peaceful problem resolution, implementing non-violent awareness campaigns, organizing cultural exchange events etc.

This research was elaborated with the purpose to measure potential role of non-governmental organizations towards building the peace in South Caucasus. In this qualitative survey, diverse materials and reports have been collected analyzed dedicated to the description of implemented projects and activities by diverse organizations.

Generally, non-state actors have been always playing an important role in peacebuilding process throughout the world. Non-governmental stakeholders can influence on economic structural transformation of conflicts, support the transparency of any kind of peacebuilding process. The most important is what is done and what positive results are achieved, rather than who are the particular stakeholders. Hereby, it is important to analyze the essence and reasonability of existing strategies international, regional and local organizations follow, identify what are the main obstacles affecting the positive result achievement and acknowledge what the main challenges and gaps that needs to be addressed for better results.

The article emphasizes the importance of non-state actors in the attempt of building peace and recommends raising the intensity level of engagement, to use their whole potential and contribute to peacebuilding process at higher level.

ეგროპული უსაფრთხოება რუსეთ-ევროკავშირის უკონფლიქტო ურთიერთობებში

თათარ ფარუკბაღაძე, დოქტორანტი
საქართველოს ტექნიკური უნივერსიტეტი

რეზიუმე

ევროპული უსაფრთხოება ერთ-ერთი უმნიშვნელოვანესი საკითხია საერთაშორისო ურთიერთობების თანამედროვე პრობლემებს შორის. უსაფრთხოების საკითხები ევროპულ სივრცეში მთელი სიმწვავეით დაისვა უკრაინის მოვლენების შემდეგ, დაწყებული 2014 წლიდან დღემდე. დღეს კი უკიდურესადაა გამწვავებული აღნიშნული საკითხი. რუსეთის ფედერაციის უკრაინაზე თავდასხმამ ევროპული უსაფრთხოების დღის წესრიგი სრულიად შეცვალა. ვფიქრობთ ომის დასრულების შემდეგ მივიღებთ არა მარტო ევროპის ახალი უსაფრთხოების არქიტექტურას, არამედ ახალ მსოფლიო წესრიგს.

„ცივი ომის“ დასრულებისა და საბჭოთა კავშირის დაშლის შემდეგ რუსეთი და ევროკავშირი ერთმანეთთან მჭიდროდ თანამშრომლობდა ევროპის უსაფრთხოების საკითხების ირგვლივ. მთელ რიგ პრობლემებთან მიმართებით, მაგ. როგორცაა ორგანიზებული დანაშაული, ტრეფიკინგი, ნარკოტიკებით ვაჭრობა, არალეგალური მიგრაცია და ა. შ. ისინი პარტნიორული თანამშრომლობის პრინციპებით ხელმძღვანელობდნენ და მათ შორის სრული თანხმობა სუფევდა. მაგრამ ენერგეტიკული რესურსების დემოკრატიული პრინციპების განვითარების ადამიანის უფლებების და ა. შ. სფეროებში იმთავითვე წინააღმდეგობებმა იჩინა თავი. ჩვენი აზრით ეს ბუნებრივი მოვლენა იყო, რადგან მიგვაჩნია, რომ ევროკავშირსა და დასავლეთს შორის არსებობს ცივილიზაციური დაპირისპირება, რომლის გადალახვაც უადრესად რთული საკითხია.

შესავალი

2022 წლის თებერვალში რუსეთის უკრაინაზე თავდასხმამ მსოფლიო შეცვალა. რუსული აგრესია მთელმა ცივილიზებულმა სამყარომ დაგმო. დასავლეთი დღემდე აქტიურად უჭერს მხარს უკრაინას როგორც შეიარღობის, ისე მორალური თვალსაზრისით და მიიჩნევს, რომ უკრაინელი ხალხის ბრძოლა იგივეა, რაც ბრძოლა თავისუფლებისათვის, განვითარებისა და უკეთესი მომავლისათვის. ომამდე რუსეთ-ევროკავშირის

შორის მჭიდრო ეკონომიკური და სხვა სახის ურთიერთობები არსებობდა. ომის შემდეგ კი დასავლეთმარუსეთს მიმდევრონიკური სანქციები დაუწესა. ეკონომიკური სანქციები 2014 წლის ყირიმის ანექსიის შემდეგაც ჰქონდა დაწესებული დასავლეთს, მაგრამ მაშინ მას მნიშვნელოვანი ეფექტი არ ჰქონია, ამჯერად კი, მას შემდეგ რაც რუსეთმა ყველა „წითელი ხაზი“ გადაკვეთა, დასავლეთს და განსაკუთრებით ევროკავშირს სხვა არჩევანი აღარ დარჩა. მიუხედავად ამ ყველაფრისა, რუსეთ - ევროკავშირის ურთიერთობებზე დიდადაა დამოკიდებული არა მარტო ევროპული, არამედ მფოსლიო უსაფრთხოების სისტემის მომავალი.

ძირითადი ნაწილი

უსაფრთხოების პრობლემა ევროპისა და რუსეთის წინაშე ჯერ კიდევ „ცივი ომის“ პერიოდიდან იდგა. საბჭოთა კავშირის დაშლისა და „ცივი ომის“ დასრულების შემდეგ უსაფრთხოების საკითხმა ბიპოლარული სამყაროს პრიზმიდან ევრაზიული უსაფრთხოების პრიზმამი გადაინაცვლა. რუსეთსა და ევროკავშირს შორის აგერ უკვე ოცდახუთ წელზე მეტია უწყვეტად მიმდინარეობს დიალოგი საერთოევროპული უსაფრთხოების დღის წესრიგზე. განსხვავებული შეხედულებები, ცხადია, უამრავია.

2010 წელს ევროპაში უსაფრთხოებისა და თანამშრომლობის შესახებ ორგანიზაციის 56-მა სახელმწიფომ დაადასტურეს თავიანთი ხედვა თავისუფალი, დემოკრატიული, ევროატლანტიკური და ევრაზიული უსაფრთხოების განუყოფელი თანამეგობრობის შესახებ, დაწყებული ვანკუვერიდან ვლადივოსტოკით დამთავრებული, რომელიც ეფუძნება საერთო ვალდებულებებისა და საერთო მიზნების ირგვლივ შეთანხმებულ პრინციპებს [1].

ევროკავშირი და რუსეთი სწორედ საერთო პრინციპებით გეგმავდნენ უსაფრთხოების ერთიანი სივრცის მშენებლობას, მაგრამ თანდათან გამოიკვეთა, რომ საქმე დეკლარაციების იქეთ არ წასულა. უკრაინის ირგვლივ განვითარებული მოვლენებიდან გამომდინარე კი ორ პარტნიორს შორის ნებისმიერი კონსტრუქციული ურთიერთქმედება შეიძლებოდა ეჭვის ქვეშ დამდგარიყო.

2012 წლის მარტში მოსკოვში საერთაშორისო

კონფერენციაზე მაშინ, ჯერ კიდევ რუსეთის ფედერაციის პრეზიდენტმა დიმიტრი მედვედევმა ფაქტიურად აღიარა, რომ თანამშრომლობის 20 წლის განმავლობაში უსაფრთხოების ახალი სისტემის აგების თვალსაზრისით დადებითი შედეგები არ დამდგარა. მედვედევმა აღნიშნა, რომ უსაფრთხოების ევროატლანტიკური თანამეგობრობა დღეისათვის მითია, რომელიც რეალობად უნდა იქცეს [2].

ვლადიმერ პუტინის მესამე ვადით რუსეთში გაპრეზიდენტების შემდეგ ვითარება კიდევ უფრო შეიცვალა. პუტინმა დეკლარირება მოახდინა დასავლური ფასეულობებისა და კურსიდან დისტანცირების შესახებ, რომელზეც მასაც ჰქონდა აქცენტი გაკეთებული 2000-იანი წლების დასაწყისში. შეიძლება თამამად ითქვას, რომ რუსეთის პრეზიდენტმა გადახედა თავის შეხედულებებს და სხვაგვარად დაიწყო დასავლელი პარტნიორების შეფასება. იგი ხაზს უსვამდა, რომ „მსოფლიო თანამეგობრობა ჯერჯერობით შორსაა უსაფრთხოების სისტემის უნივერსალური და განუყოფელი საფუძვლების შექმნისგან. სიტყვები თითქოსდა თანახმაა, მაგრამ საქმით ჩვენი პარტნიორების მნიშვნელოვანი ნაწილი მხოლოდ საკუთარი უსაფრთხოების უზრუნველყოფას ისწრაფვის [3].

რუსეთისათვის დამაფიქრებელი იყო ის გარემოება, რომ ევროპის სახელმწიფოების უმეტესობა გაწევრიანებულია არა მარტო პოლიტიკურ, არამედ სამხედრო ბლოკ - ნატოში. შესაბამისად შემოფოთება გამოხატა ნატოს აღმოსავლეთით გაფართოებასთან დაკავშირებით. სწორედ ამ პრობლემის ირგვლივ მიმდინარეობს ამჟამინდელი უკიდურესად დამაბული ვითარება უკრაინაში [4].

საგარეო პოლიტიკაში 1991 წლის შემდეგ რუსეთმა შეიძინა საბჭოთა კავშირის მემკვიდრის სტატუსი. ნატო-რუსეთის საბჭოს შექმნამ 1997 წლის 27 მაისს, სათავე დაუდო მრავალმხრივ პარტნიორულ ურთიერთობებს უსაფრთხოების სფეროში. იყო ინტერესთა ბალანსის თავისებური შეჯამება [5:289].

მიუხედავად ამისა, ევროკავშირის ქვეყნებსა და რუსეთს, რუსეთსა და ნატოს შორის ნაყოფიერი დიალოგი დღემდე ვერ შედგა, გარდა იმისა, რომ სახეზე გვაქვს „ჰობსისეული დღის წესრიგი“: დიდ კონფლიქტში გამარჯვებული არ იქნება, ამიტომ უმჯობესია ვისაუბროთ და რაღაც გადაწყვეტილებამდე მივიდეთ. ზუსტად იგივე ხდება ახლაც უკრაინის ირგვლივ, სადაც ვფიქრობთ დიდი ომი არ იქნება და მხარეები

მაინც მივლენ კონსენსუსამდე. ამგვარი რამ ხდებოდა ადრეც, ნაკლები დამაბულობის დროსაც. ჩრდილოატლანტიკური ალიანსის გენერალურმა მდივანმა ანდრეს ფოგ რსმუსენმა 2011 წელს სოჭში განაცხადა, რომ მხარეები შეთანხმდნენ არ გამოიყენონ ერთმანეთის წინააღმდეგ იარაღი, რაც რა თქმა უნდა ეხება რაკეტაწინააღმდეგო თავდაცვასაც“ [6]. იგივე რასმუსენმა ყირიმის ანექსიის და რუსეთის მიერ აღმოსავლეთ უკრაინაში გაჩაღებული კონფლიქტების შემდეგ განაცხადა: „დასავლეთმა უნდა მიიღოს მკაცრი გადაწყვეტილება რუსეთის აგრესიაზე ხანგრძლივი სტრატეგიული ზემოქმედებისათვის, ჩვენი უსაფრთხოებიდან გამომდინარე“ [7].

რასმუსენი ხაზს უსვამდა იმ გარემოებას, რომ რუსეთის სამხედრო აგრესიამ უკრაინაში ნატო და რუსეთი დააბრუნა ურთიერთშეკავებამდე“ [8]. მაგრამ ამჯერად სიტუაცია განსხვავებულია იმით, რომ რუსეთს მოკავშირეები აღარ ჰყავს ევროპაში. (თუმცა მანამდე ძალით შემოკრებილი მოკავშირეები ჰყავდა საბჭოთა კავშირს, რადგან ფაშისტური ოკუპაცია მეორე მსოფლიო ომის შემდეგ კომუნისტურმა ჩაანაცვლა აღმოსავლეთ ევროპის ქვეყნებში).

ამგვარად რუსეთი ერთი ერთზე აღმოჩნდა კოლექტიურ დასავლეთთან, რომლებიც გაერთიანებულნი არიან სამხედრო-პოლიტიკურ ბლოკში. როგორც ა. ვერშბოუ აღნიშნავდა, „კოლექტიური თავდაცვა ყოველთვის იყო ალიანსის მთავარი ამოცანა. იგი შეიძლება იქცეს უფრო პრიორიტეტულად, ვიდრე რომელიმე მისი მისია, რომლითაც ალიანსი დაკავებული იყო ცივი ომის დასრულების შემდეგ“ [9:6].

ნატოს უმაღლეს ხელმძღვანელობას ყოველთვის ესმოდა და დღემდე ესმის, რომ უსაფრთხოების უზრუნველყოფა ევროპაში მარტო ალიანსს არ შეუძლია. როგორც 2014 წელს ბრუკინგის ინსტიტუტში გამოსვლისას აღნიშნა ა. რასმუსენმა „უკრაინის მოვლენები კიდევ ერთხელ გვახსენებს, რომ არაფერში არ უნდა ვიყოთ თავისთავად დარწმუნებული. ევროპას და აშშ-ს არ შეუძლიათ გადაწყვეტილება მიიღონ ცალ-ცალკე“ [10].

უკრაინის ირგვლივ დამაბულობა მაშინ მინსკის შეთანხმებამ განმუხტა, მაგრამ დღემდე ეს შეთანხმება არ სრულდება. ამჟამად, როცა უკრაინის ირგვლივ სიტუაცია უკიდურესადაა დამაბული და არავინ იცის როგორ განვითარდება მოვლენები ერთი რამის თქმა შეიძლება: მინსკის შეთანხმება რუსული დიპლომატიის წარმატება იყო, რადგან დონბასს შესაძლებლობა ექმნება

დაბლოკოს უკრაინის სწრაფვა ევროატლანტიკურ სტრუქტურებში.

ამრიგად 2000-იანი წლებიდან დაწყებული ევროკავშირისა და რუსეთის ურთიერთობებმა მნიშვნელოვანი ცვლილება განიცადა. პრინციპში შეიძლება ითქვას, რომ ეს ურთიერთობები იყო დეკლარაციები და ლამაზი სიტყვები, რომელმაც ვერავითარ გამოცდას ვერ გაუძლო კრიზისულ ვითარებაში, რომელიც უკრაინის მეორე რევოლუციამ გამოიწვია.

იმავედროულად ეკონომიკური ურთიერთობები უკრაინის მოვლენებამდე დინამიურად ვითარდებოდა, მაგრამ რუსეთის ეკონომიკა, ცხადია, ვერ უწევდა კონკურენციას ევროპულს და რჩებოდა სუსტი და არაეფექტური. ამიტომაც ნაწილობრივ რუსეთისა და ევროკავშირის კონტაქტების გაძლიერება ეკონომიკურ სფეროში იწვევდა სიტუაციების გაუარესებას რუსი მეწარმეებისათვის, რომლებიც კონკურენციას ვერ უწევდნენ თავიანთ ევროპელ კოლეგებს.

სამაგიეროდ რუსეთი და ევროკავშირი წარმატებით ავითარებდა ურთიერთობებს ენერგეტიკული ბიზნესის სფეროში, მაგრამ ამ შემთხვევაშიც რუსეთისათვის შედეგი იყო ცალსახა. რუსეთი გარე ბაზარს უპირატესად აწვდის გადაუმუშავებელ ნედლეულს, რომლის გადამუშავებაც ევროკავშირის ქვეყნებში ხდება, შემდეგ კი ასეთი ფორმით ბრუნდება უკან. ნედლეულის ექსპანსიის გაზრდამ ევროპაში ევროპელ პარტნიორებში გაზარდა შიში რუსეთის ენერგორესურსებზე ზედმეტი დამოკიდებულების შესახებ, რომ ეს ფაქტორი რუსეთს შანტაჟისათვის შეემლო გამოეყენებინა. ამის გამო ევროპელებმა გარკვეული შეზღუდვების დაწესება დაიწყეს.

თავის მხრივ რუსეთიც შიშობდა, დასავლური მეწარმეების გაძლიერების გამო საკუთარ ბაზარზე, რამდენადაც ამას რუსეთი შეიძლებოდა ზედმეტად დამოკიდებული გაეხადა დასავლეთზე. ზრდიდა რა იმპორტს რუსეთში, ევროკავშირი არარენტაბელურს ხდიდა რუსული მრეწველობის მთელ რიგ დარგებს. მაგალითისათვის ავიღოთ საავტომობილო მრეწველობა. ყოველივე ეს აიძულებდა რუსეთს გაეტარებინა პროტექციონისტური პოლიტიკა მსოფლიო სავაჭრო ორგანიზაციაში გაწევრიანების შემდეგაც კი, რათა დაეცვა საკუთარი მეწარმეები.

ეკონომიკურ საკითხებში გარკვეულ წარუმატებლობებს თან ახლდა პოლიტიკური წინააღმდეგობები, რომელიც უმთავრესი პრობლემაა რუსეთ-ევროკავშირის ურთიერთობებში. რუსეთის

პოლიტიკურ ხელმძღვანელობაში მომწიფებულმა აზრმა, რომ რუსეთი დიდი სახელმწიფოა და მას თავისი ამბიციები უნდა გააჩნდეს მსოფლიოში, ისინი მიიყვანა გადაწყვეტილებამდე შეექმნათ ახალი ეკონომიკური კავშირი პოსტსაბჭოთა სივრცის ტერიტორიაზე.

ამ პროცესის შედეგები ჯერ კიდევ არაა ნათელი, მაგრამ ევროკავშირისა და რუსეთს შორის ურთიერთობები ევრაზიულ ინტეგრაციულ პროექტთან მიმართებით ჯერ კიდევ ვერ ჩამოყალიბდა.

რუსეთი ევრაზიულ კავშირზე დიდ იმედებს ამყარებს და აქედან ფიქრობს კვლავ შექმნას ზესახელმწიფო, რომელსაც მსოფლიოზე ექნება ზეგავლენა. ამ ყველაფერს კი ევროკავშირისა და ნატოს აღმოსავლეთით გაფართოების საკითხებიც დაერთო თან, რამაც რუსეთის უკიდურესი გაღიზიანება გამოიწვია. რუსეთის მთავარი პრობლემა ჯერჯერობით კი ისაა, რომ მან ვერ შეძლო შეექმნა მიმზიდველი სახელმწიფო, რომლისკენაც ადამიანებს ბუნებრივი სწრაფვა ექნებათ. დემოკრატიული გარემოს შექმნა კი მის სიახლოვეს რუსეთის ფედერაციას დისკომფორტს უქმნის. ამიტომაც იგი დილემის წინაშე დგას ან საბოლოოდ მაინც პროდასავლურ გზას დაადგეს, ან ძლიერი ეკონომიკა შექმნას ჩინეთის მსგავსად. არის კიდევ ერთი გზა. გზა დესტაბილიზაციისა და მუდმივი დაძაბულობის შექმნისა. ეს უკანასკნელი არის ყველაზე სამწუხარო, მაგრამ ისტორიულად რუსეთისათვის აპრობირებული გზა, რითაც იგი აიძულებს საერთაშორისო აქტორებს მეტნაკლებად მისთვის მისაღებ პირობებს დათანხმდეს. უკრაინაში ამჟამად მიმდინარე მოვლენები ამ უკანასკნელის ნათელი გამოხატულებაა.

დასკვნა

რუსეთ - ევროკავშირის ურთიერთობები „ცივი ომის“ დასრულებისა და საბჭოთა კავშირის დაშლის შემდეგ განსაკუთრებული აქტივობით აღინიშნა. თანამშრომლობამ საზოგადოებრივ-ეკონომიკური და პოლიტიკური ცხოვრების თითქმის ყველა სფეროში მოიცვა. განსაკუთრებით აღსანიშნავია რუსეთ-ევროკავშირის თანამშრომლობა ენერგეტიკულ სფეროში. ევროკავშირის უმსხვილესი სახელმწიფოები, განსაკუთრებით გერმანია და საფრანგეთი, იმედოვნებდნენ, რომ რუსეთი განვითარების ნორმალურ გზას დაადგებოდა და მის რესურსებთან წვდომა უფრო მოსახერხებელი გახდებოდა, მაგრამ 2000-იანი წლებიდან მოყოლებული რუსეთმა გადაწყვიტა უარი ეთქვა ევროპულ გეზზე და კვლავაც იმპერიალისტური ამბიციები გამოავლინა.

მიუხედავად ამისა, პირველ ეტაპზე დასავლეთი მის პოლიტიკას ფრთხილად ეკიდებოდა, მკვეთრი რეაქცია ევროკავშირის არც 2008 და არც 2014 წლების შემდეგ არ გამოუვლენია, თუ არ ჩავთვლით მცირე ეკონომიკურ სანქციებს 2014 წლის ყირიმის ანექსიის შემდეგ. მოგვიანებით კი ყველაფერი ლოგიკურად განვითარდა. რუსეთსა და ევროკავშირის შორის მკვეთრი ცივილიზაციური დაპირისპირება დაიწყო. 2022 წლის თებერვალში რუსეთის უკრაინაზე თავდასხმამ ევროკავშირი საბოლოოდ დაარწმუნა,

რომ საქმე არასაიმედო პარტნიორთან ჰქონდა. თვის მხრივ, როგორც ჩანს რუსეთი ემზადებოდა ამ დაპირისპირებისათვის და იმთავითვე აკეთებდა აქცენტს ევრაზიულ ეკონომიკურ კავშირზე.

დღესმიმდინარე მოვლენები აშკარად გვაჩვენებს, რომ ევროკავშირ - რუსეთის ურთიერთობებში ძალზე ღრმა კრიზისია. მიუხედავად ამისა, მათი ურთიერთობების დინამიკა მნიშვნელოვნად განსაზღვრავს არა მარტო ევროპულ, არამედ მთლიანად საერთაშორისო უსაფრთხოებას.

გამოყენებული ლიტერატურა:

1. Astana Commemorative Declaration[^] Towards a Security Community, www.osce.org
2. Конференция Российского совета по международным делам, president.kremlin.ru/news/14834
3. Конференция Российского совета по международным делам, president.kremlin.ru/news/14834
4. Совещание послов и постоянных представителей России, <http://события.президент.рф/новости/15902>
5. კვეტენაძე ზ., რუსეთის საგარეო პოლიტიკა და ნატოს აღმოსავლეთით გაფართოების საკითხი, კრებული „ახალი და უახლესი ისტორიის საკითხები“ 2(8), თბ., 2010;
6. Monthly press briefinby NATO Secretary General Anders Fogh Rasmussen http://www.nato.int/cps/en/natolive/opinions_76126.htm
7. NATO Security General in London for talks on Wales Summit http://www.nato.int/cps/en/natolive/news_106833.htm?selectedLocale=en
8. Чекаленко Л.Д. Зовнішня політика України: Підручник. К., 2006. http://pidruchniki.ws/18540516/politologiya/spivrobotnitstvo_vzayemozalezhnist/
9. «Возможно, нам придется пересмотреть всю свою стратегию». Блицинтервью Александра Вершбоуу, Коммерсантъ. 2014. № 49;
10. European Union, European Security Strategy: A Secure Europe in Secured World, 12 December 2003. <http://www.consilium.europa.eu/uedocs/cmsUpload/78367.pdf>

European Security in Russia-EU Relations

Otar Partskhaladze
PHD student of GTU

Summary

Among the modern problems of international relations, the issue of European security is considered as one of the most significant factors. Security issues in the European space have been raised with all intensity after the events in Ukraine, starting from 2014 and continuing up to the present day. Here we have to highlight that today, the mentioned issue is extremely aggravated. Since the attack of the Russian Federation on Ukraine has completely changed the European security agenda. There is no doubt that after the end of the war, we will get not only a new European security architecture but also a new world order. After the end of the Cold War and the collapse of the Soviet Union, Russia and the European Union have been closely cooperating on European security issues. It refers to several problems, such as organized crime, human trafficking, drug trafficking, illegal migration, etc., following the principles of partnership cooperation and reaching a complete and mutual understanding. However, contradictions immediately appeared in the development of such fields as democratic principles, energy resources, human rights, and other areas. Here we have to admit that, this was a natural phenomenon since it is obvious that there is a civilizational conflict between the European Union and the West, which is extremely difficult to overcome.

ეგროკავშირის სამეზობლო პოლიტიკის ამოცანები და მიზნები

ლექსო წაველიძე, მაგისტრი
საქართველოს ტექნიკური უნივერსიტეტი

რეზიუმე

ნაშრომში შესაძლებლობის ფარგლებში განხილული და გაანალიზებული გვაქვს ბოლო ათწლეულების განმავლობაში ევროკავშირის სამეზობლოში განხორციელებული მნიშვნელოვანი პოლიტიკური ძვრები: აღმოსავლეთ სამეზობლოს ზოგიერთ პარტნიორ ქვეყანაში არსებული სულ უფრო მწვავე პრობლემები, რომელიც გამოიწვია რუსულმა საგარეო პოლიტიკამ და ასევე, ევროკავშირის სამხრეთით განვითარებული კონფლიქტები.

ევროკავშირის, როგორც ორგანიზაციის არსის წარმოდგენა, კერძოდ, რისთვის შეიქმნა იგი, რა უფლებები გააჩნია, რამდენი ქვეყანაა გაერთიანებული და რა არის მისი ძირითადი ამოცანა და მიზანი, არის თემის ამოსავალი პოსტულატი.

ევროპის სამეზობლო პოლიტიკა 2003 წელს შემუშავდა (კომუნიკაცია „გაფართოებული ევროპა“). მისი მიზანი იყო ევროკავშირისა და მის მეზობლებს შორის უფრო ახლო კავშირების დამყარება და ევროკავშირთან მათი მჭიდრო ეკონომიკური ინტეგრირების შესაძლებლობის შექმნა, შიდა ბაზარზე ინტეგრირების პერსპექტივის ჩათვლით.

ბოლო ათწლეულების განმავლობაში ევროკავშირის სამეზობლოში მნიშვნელოვანი პოლიტიკური ძვრები განხორციელდა. დღევანდელი სამეზობლო უფრო ნაკლებად სტაბილურია. მაგალითად, აღმოსავლეთ სამეზობლოს ზოგიერთ პარტნიორ ქვეყანაში არსებული, სულ უფრო მწვავე პრობლემები (2008 წლის საქართველოს კრიზისით დაწყებული უკრაინაში მიმდინარე კონფლიქტით დამთავრებული) გამოიწვია რუსულმა საგარეო პოლიტიკამ, რომელიც უფრო თამამი გახდა და გააღრმავა უთანხმოება რუსეთსა და ევროკავშირს შორის.

აღმოსავლეთ პარტნიორობამ, ევროპის სამეზობლო პოლიტიკის თვალსაზრისით, ევროკავშირის შესაძლებლობა მისცა განესხვავებინა თავისი პოლიტიკის ამოცანები, ერთი მხრივ, სამხრეთ ხმელთაშუაზღვისპირეთის, ხოლო, მეორე მხრივ, აღმოსავლეთ ევროპის (შავი ზღვის) მიმართ და გზა გაუხსნა აღმოსავლეთ ევროპასთან გაზრდილი პოლიტიკური თანამშრომლობისა და ეკონომიკური

ინტეგრაციის შესაძლებლობას, რომელიც გარკვეული პირობების საფუძველზე და შესაბამის დროს შესაძლოა გახდეს ევროკავშირის სამომავლო გაფართოების საგანი.

სამეზობლო პოლიტიკის ფარგლებში მოხერხდა ევროკავშირის გავლენის გავრცელება მრავალ სფეროში, თუმცა არის გამონაკლისებიც, სადაც რეფორმების განხორციელება შეფერხდა, ინტერესთა ნაწილობრივი შეუთავსებლობის გამო, რადგან ყველა პარტნიორი არ არის თანაბრად დაინტერესებული ევროკავშირთან განსაკუთრებული სახის პარტნიორობაში, რომელიც პლურალიზმსა და ინტეგრაციის მოდელზეა დამყარებული.

კვლავაც გამოწვევად რჩება რუსეთის საგარეო პოლიტიკის სტრატეგია, როგორც პოლიტიკური და ეკონომიკური ასევე უსაფრთხოების თვალსაზრისით ევროკავშირის წევრი და ამ გაერთიანებაში გაწევრების მსურველი ქვეყნებისთვის; მნიშვნელოვანია ხელისუფლების მიერ მოხდეს ახალი რუსული სტრატეგიის საპირწონე კონცეფციის შემუშავება. ევროპის სამეზობლო პოლიტიკის ფარგლებში ევროკავშირში სამომავლო გაწევრების მკაფიო პერსპექტივის არსებობა შესაძლოა შემართების მიმცემი ყოფილიყო სამეზობლო პოლიტიკის მონაწილე ქვეყნების პოლიტიკური ლიდერებისთვის ევროკავშირის სტანდარტების და ნორმების იმპლემენტაციისთვის.

საკვანძო სიტყვები: ევროკავშირის სამეზობლო პოლიტიკა, პოლიტიკური ძვრები, საგარეო პოლიტიკა, კონფლიქტები.

შესავალი

ევროკავშირის შესახებ შეთანხმების მე-8 (1) მუხლის მიხედვით: „სამეზობლოს ქვეყნებთან ევროკავშირი დაამყარებს განსაკუთრებულ ურთიერთობებს, რომელთა მიზანია კეთილდღეობის და კეთილმეზობლობის სივრცის შექმნა ევროკავშირის ღირებულების საფუძველზე და რომლის მახასიათებელია თანამშრომლობაზე დამყარებული მჭიდრო და მშვიდობიანი ურთიერთობები.“

ევროკავშირის, როგორც ორგანიზაციის არსის წარმოდგენა, კერძოდ, რისთვის შეიქმნა იგი, რა

უფლებები გააჩნია, რამდენი ქვეყანაა გაერთიანებული და რა არის მისი ძირითადი ამოცანა და მიზანი, არის თემის ამოსავალი პოსტულატი.

ევროკავშირი (დიდ ბრიტანეთის მისი შემადგენლობიდან გასვლამდე 28) ამჟამად კი 27 დემოკრატიული სახელმწიფოს უნიკალური პოლიტიკური და ეკონომიკური გაერთიანებაა, რომელიც მიზნად ისახავს მშვიდობის, კეთილდღეობისა და თავისუფლების უზრუნველყოფას მისი 500 მილიონზე მეტი მოქალაქისათვის, უფრო სამართლიან და უსაფრთხო სამყაროში.

ევროკავშირი მოქმედებს გადაწყვეტილების მიღების სუპერეროვნული და მთავრობათშორისი სისტემების ჰიბრიდის პრინციპით. შექმნილია გადაწყვეტილების მიმღები შვიდი ძირითადი ორგანო, რომელთაც ევროკავშირის ინსტიტუტებს უწოდებენ: ევროპული საბჭო, ევროპის კავშირის საბჭო, ევროპარლამენტი, ევროკომისია, ევროპულ თანამეგობრობათა სასამართლო, ევროპის ცენტრალური ბანკი და ევროპის აუდიტორთა სასამართლო.

ევროპის სამეზობლო პოლიტიკა 2003 წელს შემუშავდა (კომუნიკაცია „გაფართოებული ევროპა“). მისი მიზანი იყო ევროკავშირისა და მის მეზობლებს შორის უფრო ახლო კავშირების დამყარება და ევროკავშირთან მათი მჭიდრო ეკონომიკური ინტეგრირების შესაძლებლობის შექმნა, შიდა ბაზარზე ინტეგრირების პერსპექტივის ჩათვლით. არსებული გეგმის მიხედვით ინტეგრირება უნდა მომხდარიყო თანდათან, რთული პოლიტიკური, ეკონომიკური და ინსტიტუციური რეფორმებისა და საერთო ღირებულებებისადმი ერთგულების გზით.

ბოლო ათწლეულების განმავლობაში ევროკავშირის სამეზობლოში მნიშვნელოვანი პოლიტიკური ძვრები განხორციელდა. დღევანდელი სამეზობლო უფრო ნაკლებად სტაბილურია. მაგალითად, აღმოსავლეთ სამეზობლოს ზოგიერთ პარტნიორ ქვეყანაში არსებული, სულ უფრო მწვავე პრობლემები (2008 წლის საქართველოს კრიზისით დაწყებული უკრაინაში მიმდინარე კონფლიქტით დამთავრებული) გამოიწვია რუსულმა საგარეო პოლიტიკამ, რომელიც უფრო თამამი გახდა და გააღრმავა უთანხმოება რუსეთსა და ევროკავშირს შორის. 2011 წლიდან სამხრეთში, კერძოდ სირიაში მიმდინარე სამოქალაქო ომმა სერიოზული გავლენა იქონია რეგიონზე. ლიბიაში კი დღესაც კონფლიქტია. ბოლო სამი წლის განმავლობაში ეგვიპტეშიც რთული პოლიტიკური ძვრებია. მიუხედავად დიდი ძალისხმევისა მშვიდობის დამყარების პროცესი ახლო აღმოსავლეთში

შეფერხებულია; ამ რეგიონს ძალადობის რამდენიმე ტალღამ გადაუარა, 2014 წლის დაზარა მოვლენების ჩათვლით. ამ მოვლენებმა კიდევ უფრო გაართულა ევროკავშირისა და მისი პარტნიორების წინაშე მდგარი პრობლემები: გაუარესდა ეკონომიკური და სოციალური სიტუაცია, გაიზარდა უკანონო მიგრაცია და ლტოლვილთა ნაკადები, გაჩნდა საფრთხეები და სრულიად სხვადასხვა, ერთმანეთის საპირისპირო მოლოდინები.

სამეზობლო პოლიტიკის ფარგლებში მოხერხდა ევროკავშირის გავლენის გავრცელება მრავალ სფეროში, თუმცა არის გამონაკლისებიც, სადაც რეფორმების განხორციელება შეფერხდა, ინტერესთა ნაწილობრივი შეუთავსებლობის გამო, რადგან ყველა პარტნიორი არ არის თანაბრად დაინტერესებული ევროკავშირთან განსაკუთრებული სახის პარტნიორობაში, რომელიც პლურალიზმსა და ინტეგრაციის მოდელზეა დამყარებული. ევროპის სამეზობლო პოლიტიკამ ვერ მოახერხა ადეკვატურად რეაგირება ბოლოდროინდელ მოვლენებსა თუ ჩვენი პარტნიორების ცვალებად მოლოდინზე. შესაბამისად, მან სრულად ვერც ევროკავშირის ინტერესები დააკმაყოფილა. ევროკავშირთან თანამშრომლობაში – როგორც ზოგადად, ისე პოლიტიკის გარკვეულ სფეროებში – პარტნიორებმა სხვადასხვა დონის ჩართულობა გამომჟღავნეს.

ბოლო წლების განმავლობაში ევროკავშირმაც განიცადა მნიშვნელოვანი ეკონომიკური კრიზისი, რომლის მეზობლებზე გავლენა გარდაუვალი იყო.

ევროკავშირის სამეზობლო პოლიტიკის მიზანი

ევროკავშირის სამეზობლო პოლიტიკა (ENP) ჩამოყალიბდა 2003 წელს. ENP-ს მიზანია საკუთარი წვლილი შეიტანოს ევროკავშირთან უშუალო მეზობლობაში მყოფი ქვეყნების სტაბილურობასა და სახელისუფლებო სტრუქტურების გამართულ მუშაობაში, რათა ხელი შეუწყოს ევროკავშირის აღმოსავლეთით და სამხრეთით ძლიერი ხელისუფლების მქონე სახელმწიფოთა ერთობლიობის ჩამოყალიბებას, რომლებთანაც ევროკავშირს ექნება მჭიდრო და თანამშრომლური ურთიერთობა.

ამ პოლიტიკის მიზანია ევროკავშირის მეგობართა რგოლის ჩამოყალიბება და მათი პოლიტიკური სტაბილურობისა და ეკონომიკური კეთილდღეობის სტიმულირება. ევროპის სამეზობლო პოლიტიკა ჩამოყალიბდა იმ სტრატეგიული მიზნების საპასუხოდ, რომლებიც ევროკავშირის მიერ 2003 წელს მიღებულ ევროპის უსაფრთხოების სტრატეგიაშია გაწერილი.

პოლიტიკური, ეკონომიკური და ინსტიტუციონალური რეფორმების გატარების შედეგად მეზობელი ქვეყნები მიიღებენ არსებული ურთიერთობებიდან ინტეგრაციის უფრო მნიშვნელოვან დონეზე გადასვლის პერსპექტივას. მათ შორის, თავისუფალი ვაჭრობის შესახებ უფრო მნიშვნელოვანი ხელშეკრულებების გაფორმების და ევროკავშირის პროგრამების უმნიშვნელოვანეს ასპექტებში სულ უფრო ფართო მონაწილეობის საშუალებას:

- ◆ შეღავათიანი სავაჭრო ურთიერთობების გაფართოებას და ბაზრების გახსნას;
- ◆ ლეგალური მიგრაციისა და ადამიანების თავისუფალი გადაადგილების პერსპექტივებს;
- ◆ თანამშრომლობის აქტივიზაციას საერთო საფრთხეების თავიდან აცილებისა და მათთან გამკლავების მიზნით;
- ◆ მჭიდრო დიალოგს ევროკავშირის ერთიანი საგარეო და უსაფრთხოების პოლიტიკის (CFSP) და ევროპის უსაფრთხოებისა და თავდაცვის პოლიტიკის (ESDP) კონტექსტში, რომელიც ემყარება საერთო ფასეულობებს, ძლიერ დემოკრატიულ ინსტიტუტებს და ადამიანის უფლებათა პატივისცემის ინსტიტუციონალიზაციის აუცილებლობის ერთნაირ გაგებას;
- ◆ ევროკავშირის სატრანსპორტო, ენერგეტიკულ, საინფორმაციო-საკომუნიკაციო ტექნოლოგიების, სამეცნიერო-კვლევით ბაზრებსა და ქსელებში ინტეგრაციას.

სამეზობლო არეალი, რომელსაც ეხება აღნიშნული პოლიტიკა, მოიცავს - სამხრეთ მეზობლებს (ხმელთაშუა ზღვის კავშირი, UFM): ალჟირს, ეგვიპტეს, ისრაელს, იორდანიას, ლიბანს, მაროკოს, პალესტინის ოკუპირებულ ტერიტორიას, სირიას, ტუნისს, და ასევე აღმოსავლეთ პარტნიორებს - სომხეთს, აზერბაიჯანს, ბელარუსს, საქართველოს, მოლდოვას, რუსეთს და უკრაინას.

ევროპის სამეზობლო პოლიტიკა შეიქმნა იმ მიზნით, რომ ევროკავშირს შესაძლებლობა მისცემოდა ჩამოეყალიბებინა მეზობელ ქვეყნებთან უკეთესი და უფრო მიზანმიმართული პოლიტიკური ურთიერთობები.

ENP ისწრაფვის გამოიყენოს ევროკავშირისა და მისი წევრი ქვეყნების ხელთ არსებული მექანიზმები. ENP-ს ფარგლებში ევროკავშირი მის მეზობლებს სთავაზობს პრივილეგირებულ ურთიერთობებს, რომლებიც აგებულია ისეთ საერთო ფასეულობებისადმი ერთგულებაზე,

როგორებიცაა: ადამიანის უფლებები, კანონის უზენაესობა, სახელისუფლებო წესრიგი, საბაზრო ეკონომიკის პრინციპები და მდგრადი განვითარება.

ამ მიზნის მისაღწევად ევროკავშირი, საგარეო ურთიერთობების ფარგლებში სთავაზობს ENP-ში შემავალ ქვეყნებს ფინანსურ და ტექნიკურ დახმარებას იმ შემთხვევაში, თუ ისინი დააკმაყოფილებენ სამთავრობო რეფორმების, ეკონომიკური განვითარებისა და დემოკრატიულ ცვლილებებთან დაკავშირებულ სხვა მკაცრ პირობებს.

ეს პროცესი, როგორც წესი ემყარება სამოქმედო გეგმას, რომელიც თანხმდება როგორც ბრიუსელთან, ისე სამიზნე ქვეყნებთან.

აღმოსავლეთ პარტნიორობა

აღმოსავლეთ პარტნიორობის ინიციატივა რეალიზებულ იქნა 2009 წელს და მის ფარგლებში განხორციელებული პოლიტიკა, ერთის მხრივ განიხილება, როგორც შავი ზღვის რეგიონში ევროკავშირის „სათადარიგო ინსტრუმენტი“, ვინაიდან პარტნიორი ექვსი წევრიდან ხუთი მიეკუთვნება შავი ზღვის რეგიონს. უნდა ითქვას, რომ ინიციატივის პირობებში მნიშვნელოვნად გაიზარდა ევროკავშირის წარმომადგენლობა და გავლენა შავი ზღვის რეგიონში, რადგან აღმოსავლეთ პარტნიორობის ფარგლებში ჩამოყალიბდა ორმხრივი და რეგიონული ურთიერთობების უფრო ძლიერი და კონსტრუქციული სახეები.

პარტნიორობის ძირითად გამოწვევებს წარმოადგენს:

- ◆ კანონის უზენაესობა, სასამართლო რეფორმების განხორციელება და კორუფციის წინააღმდეგ ბრძოლის საკითხის მოგვარება;
- ◆ გარემოსდაცვითი ღონისძიებების გაგრძელება და კლიმატის ცვლილების საკითხის აქტიურად მოგვარება;
- ◆ საზოგადოების სიცოცხლისუნარიანობის გაზრდა ჰიბრიდული საფრთხეებისა და დეზინფორმაციის საწინააღმდეგო ღონისძიებებით;
- ◆ გარემოს გაძლიერება სამოქალაქო საზოგადოების, თავისუფალი და დამოუკიდებელი მედიისათვის. ევროკავშირის ჩართულობის ზრდა რეგიონში კონფლიქტით დაზარალებულ მოქალაქეთა ცხოვრების გაუმჯობესების მხარდასაჭერად.

აღმოსავლეთ პარტნიორობა ქმნის აღმოსავლეთ ევროპულ სახელმწიფოებთან ორმხრივი და რეგიონული ურთიერთობების უფრო მაღალი დონისა და ამბიციის ჩარჩოს, ვიდრე ნებისმიერი წინა ინიციატივა. ფორმატი გულისხმობს ყოველ ორ

წელიწადში ჩატარებულ სამიტებს, ყოველწლიურ მინისტრიალს, თემატურ პლატფორმებს მრავალმხრივი თანამშრომლობისთვის, სთავაზობს ორმხრივ ასოცირების ხელშეკრულებებს (ღრმა პოლიტიკური დიალოგის წარმართვის ყველა ინსტრუმენტით), ღრმა და ყოვლისმომცველი თავისუფალი ვაჭრობის შეთანხმებებს, გაზრდილ მობილობასა და თანამშრომლობას მოქალაქეებს შორის, მონაწილეობას ევროკავშირის პროგრამებსა და სააგენტოებში და ახლო თანამშრომლობას პრაქტიკულად ყველასექტორული მიმართულებით.

ინიციატივის ქმედუნარიანობის განმსაზღვრელ მთავარ ფაქტორებს წარმოადგენს წვერი სახელმწიფოების პოლიტიკური კონტენტი და რაოდენობა. კერძოდ, მეტნაკლებად თანაბარი შესაძლებლობების და საერთო ენის გამონახვის შესაძლებლობის მქონე სახელმწიფოებთან ურთიერთობა ევროკავშირისთვის უფრო ხელშესახებს გახდის პოლიტიკის გატარებასა და ფინანსური სახსრების გამოყენებას ამა თუ იმ რეფორმის ხელშეწყობის თვალსაზრისით.

აღმოსავლეთ პარტნიორობამ, ევროპის სამეზობლო პოლიტიკის თვალსაზრისით, ევროკავშირს შესაძლებლობა მისცა განესხვავებინა თავისი პოლიტიკის ამოცანები, ერთი მხრივ, სამხრეთ ხმელთაშუაზღვისპირეთის, ხოლო, მეორე მხრივ, აღმოსავლეთ ევროპის (შავი ზღვის) მიმართ და გზა გაუხსნა აღმოსავლეთ ევროპასთან გაზრდილი პოლიტიკური თანამშრომლობისა და ეკონომიკური ინტეგრაციის შესაძლებლობას, რომელიც გარკვეული პირობების საფუძველზე და შესაბამის დროს შესაძლოა გახდეს ევროკავშირის სამომავლო გაფართოების საგანი. მაშინ, როცა რუმინეთი, ბულგარეთი და საბერძნეთი, როგორც ევროკავშირის წევრები, მონაწილეობენ ინიციატივაში, აღმოსავლეთ პარტნიორობა არ ვრცელდება რუსეთზე, პირველ რიგში იმიტომ, რომ 2003 წელს არ გამოუთქვამს სურვილი, შეერთებოდა ევროკავშირის სამეზობლო პოლიტიკას. მეორე მხრივ, რუსეთის გეოპოლიტიკური ამბიციები, საერთაშორისო ასპარეზზე მისი ქმედებები და დემოკრატიული განვითარების რეგრესი არ ეთავსება აღმოსავლეთ პარტნიორობის მიზნებსა და სულისკვეთებას.

საინტერესოა, რომ თურქეთს, როგორც კანდიდატ სახელმწიფოს, შეუძლია სამომავლოდ იპოვოს გარკვეული როლი აღმოსავლეთ პარტნიორობის თანამშრომლობის ფორმატში. ეს არის საკითხი, რომელსაც მეტი განხილვა და მსჯელობა სჭირდება. თურქეთი არის მნიშვნელოვანი რეგიონული მოთამაშე, რეგიონის ზღვისპირა სახელმწიფოებთან

პრაქტიკულად ყველაზე მაღალი სავაჭრო ბრუნვით, მაგრამ მისი პოლიტიკური როლი, რომელიც ბოლო წლებში გარკვეულწილად არ შეესაბამება ევროკავშირის სტრატეგიას, კამათის საგანია. მთავარი სირთულე უკავშირდება ევროკავშირთან გაერთიანების ინტერესის კლებას, სტაგნაციას დემოკრატიული განვითარების პროცესში მეზობლებზე საკუთარი გავლენის დამყარების ინტერესს, დასავლეთისგან (და კონკრეტულად ევროკავშირისგან) გაზრდილ კრიტიკასა და ფართო რეგიონული უსაფრთხოების საკითხებზე გარკვეულ დაპირისპირებას. გამომდინარე აქედან, თურქეთის მონაწილეობამ პარტნიორობაში შესაძლოა მნიშვნელოვნად შეაფერხოს ინიცირებული პროცესი, რაც დიდ რისკებთან არის დაკავშირებული.

აღმოსავლეთ პარტნიორობის ინიციატივის ქმედუნარიანობა კარგად გამოიხატება ბოლო 10 წლის განმავლობაში, ფუნქციონირების შედეგად მიღწეულ შედეგებში.

ევროკავშირს გაფორმებული აქვს ახალი ორმხრივი პოლიტიკური და ეკონომიკური შეთანხმებები, რომლებიც წარმართავს ურთიერთობებს და თანამშრომლობას აღმოსავლეთ პარტნიორობის ქვეყნების უმრავლესობასთან, და მოაქვს რეალური სარგებელი მოქალაქეებისთვის მთელ რეგიონში:

- ◆ მეტი სავაჭრო შესაძლებლობები და ინვესტიციები ევროკავშირის წევრ სახელმწიფოებსა და აღმოსავლეთ პარტნიორობის ექვს ქვეყანას შორის;
- ◆ 2015 წლის შემდეგ მნიშვნელოვნად გაიზარდა ინვესტიციების განმახორციელებელი კომპანიების რაოდენობა ღრმა და ყოვლისმომცველი თავისუფალი სავაჭრო სივრცის შესახებ შეთანხმების (DCFTA) ქვეყნებიდან, რომლებიც აწარმოებენ ექსპორტს ევროკავშირში - საქართველო - 35%-ით, მოლდოვა - 40%-ით და უკრაინა - 26%-ით. გაიზარდა ასევე ვაჭრობის მოცულობა: 12%-ით სომხეთთან, 28%-ით აზერბაიჯანთან და 16%-ით - ბელარუსთან;
- ◆ გაუმჯობესებული სატრანსპორტო კავშირები და ინფრასტრუქტურა ევროკავშირის ტრანსევროპული სატრანსპორტო ქსელების (TEN-T) გაფართოების ფარგლებში, რაც ითვალისწინებს 4,800 კმ ახალ და რეაბილიტირებულ გზებს და რკინიგზებს 2030 წლისთვის. აღნიშნული შექმნის ეკონომიკის განვითარების და გაცვლების ახალ შესაძლებლობებს როგორც ევროკავშირსა და მის

- პარტნიორ ქვეყნებს, ისე თავად პარტნიორ ქვეყნებს შორის;
- ◆ ამოქმედდა უვიზო მიმოსვლის რეჟიმები ევროკავშირს და საქართველოს, უკრაინას და მოლდოვას შორის. ევროკავშირმა გააფორმა სავიზო რეჟიმის გამარტივების და რეადმისიის შეთანხმებები სომხეთთან და აზერბაიჯანთან, და დაასრულა მოლაპარაკებები ბელარუსთან. ეს არის ძირითადი პირობა როგორც ევროკავშირის, ისე პარტნიორი ქვეყნების მოქალაქეების გადაადგილების ხელშესაწყობად უსაფრთხო და რაციონალურად მართულ გარემოში;
- ◆ ენერგეტიკის სიცოცხლისუნარიანობის და ენერგოეფექტურობის გაუმჯობესება ენერჯის მოხმარების და სათბური აირების ემისიის შემცირების და განახლებადი ენერჯის წილის ზრდის საშუალებით. ევროკავშირის მხარდაჭერით 100,000-მდე ოჯახმა შეძლო ენერგეტიკაზე ხარჯების შემცირება და საკუთარი საცხოვრებელი სტანდარტების გაუმჯობესება;
- ◆ ინიციატივა მერების შეთანხმება – ევროკავშირის „საფირმო ნიშანი“ ადგილობრივი ენერგეტიკის და კლიმატის ქმედებისთვის - გადაიხარდა 400 მუნიციპალიტეტისგან შემდგარ ქსელში, რომელმაც 6 პარტნიორი ქვეყნის მოსახლეობის დაახლოებით 40% მოიცვა, ხოლო აღმოსავლეთ ევროპის ენერგოეფექტურობისა და გარემოს დაცვის პარტნიორობის (E5P) ფონდის მხარდაჭერით განხორციელებული მუნიციპალური ინფრასტრუქტურის გაუმჯობესებიდან სარგებელი მთელი მოსახლეობის 10%-ზე მეტმა მიიღო;
- ◆ ახალგაზრდების მხარდაჭერა, განსაკუთრებით მათი უნარების ჩამოყალიბების და დასაქმების პოტენციალის ხელშეწყობის თვალსაზრისით, მათ შორის ევროკავშირის პროგრამების ხელმისაწვდომობის გაუმჯობესების გზით: 80,000-ზე მეტი ახალგაზრდული გაცვლა 2020 წლისთვის, მათ შორის Erasmus+ პროგრამის მეშვეობით. თბილისში გახსნილი ევროპული სკოლა მომავლის ლიდერებს მაღალი ხარისხის განათლებას სთავაზობს;
- ◆ უფრო ხელმისაწვდომი და მომხმარებელზე ორიენტირებული სახელმწიფო სამსახურები მოსახლეობისთვის მთელ რეგიონში, ახალი კომპლექსური მომსახურების ცენტრებით და/ან ელექტრონული სამთავრობო სამსახურებით ექვსივე ქვეყანაში;

◆ ევროკავშირის გაუმჯობესებული გააზრება და მის მიმართ გაზრდილი ნდობა აღმოსავლეთ პარტნიორობის ყველა ქვეყნის მოქალაქეებში, ხოლო აღმოსავლეთ პარტნიორობის მიმართ - ევროკავშირის მოქალაქეებში.

2019 წელს, როდესაც პარტნიორობამ 10 წლის იუბილე აღნიშნა, ევროკომისიამ ჩაატარა ვრცელი და ინკლუზიური კონსულტაცია მომავალი პოლიტიკური ამოცანების განსაზღვრის მიზნით, სადაც განისაზღვრა 2020 წლის შემდეგ ევროკავშირის, მისი წევრი სახელმწიფოებისა და პარტნიორი ქვეყნების თანამშრომლობის უმთავრესი პოლიტიკური ჩარჩოს სიცოცხლისუნარიანობის გასაძლიერებლად პოლიტიკის ამოცანები.

ვინაიდან საზოგადოება ერთმნიშვნელოვნად აღიარებს აღმოსავლეთ პარტნიორობის სიძლიერეს და სარგებელს, რომელიც ამ უკანასკნელს მოაქვს მოქალაქეების ყოველდღიურ ცხოვრებაში მთელი რეგიონის მასშტაბით.

დასკვნა

წინამდებარე სტატიის მიზანი იყო ერთი მხრივ, ევროკავშირის სამეზობლო პოლიტიკის და მისი აღსრულების ინსტრუმენტების განხილვა და ასევე აღმოსავლეთ ქვეყნების ჩართულობა ამ პოლიტიკის განხორციელების კუთხით და მისი სამომავლო პერსპექტივები ევროპული ინტეგრაციის გზაზე.

იმ ქვეყნებისთვის, რომელთაც სურთ ევროკავშირში გაწევრება კვლავ გამოწვევად რჩება ისეთი საკითხები, როგორცაა კანონის უზენაესობა, სასამართლო რეფორმების განხორციელება და კორუფციის წინააღმდეგ ბრძოლის საკითხების მოგვარება. ევროკავშირის მხრიდან ფინანსური და ადამიანური რესურსებით დახმარების მიუხედავად, კვლავაც აქვს ადგილი სახელმწიფო სტრუქტურების გაუმართაობას;

კვლავაც გამოწვევად რჩება რუსეთის საგარეო პოლიტიკის სტრატეგია, როგორც პოლიტიკური და ეკონომიკური ასევე უსაფრთხოების თვალსაზრისით ევროკავშირის წევრი და ამ გაერთიანებაში გაწევრების მსურველი ქვეყნებისთვის; მნიშვნელოვანია ხელისუფლების მიერ მოხდეს ახალი რუსული სტრატეგიის საპირწონე კონცეფციის შემუშავება. ევროპის სამეზობლო პოლიტიკის ფარგლებში ევროკავშირში სამომავლო გაწევრების მკაფიო პერსპექტივის არსებობა შესაძლოა შემართების მიმცემი ყოფილიყო სამეზობლო პოლიტიკის მონაწილე ქვეყნების პოლიტიკური ლიდერებისთვის ევროკავშირის სტანდარტების და ნორმების იმპლემენტაციისთვის.

გამოყენებული ლიტერატურა:

1. კ. გოგოლაშვილი, ევროკავშირის პოლიტიკა და ინსტიტუტები, სერიიდან „ევროინტეგრაცია“, თბილისი, 2006;
2. კ. გოგოლაშვილი, ევროკავშირის შავი ზღვის პოლიტიკა და გაფართოება, საქართველოს სტრატეგიისა და საერთაშორისო ურთიერთობების კვლევის ფონდი, 2018;
3. მწვანე ინიციატივა, პროექტი „სამოქალაქო საზოგადოების მონაწილეობის გაძლიერება ევროპის სამეზობლო პოლიტიკის პროცესებში“ ფარგლებში, მიერ გამოცემულმა - „ევროპის სამეზობლო და პარტნიორობის მექანიზმის (ENPI) გზამკვლევი“, 2012;
4. Marcel Van Herpen, Europe Goes East, 2016.

EU Neighbourhood Policy Goals and Objectives

*Lexo Tsavelidze, master
Georgian Technical University*

Summary

The article presents an analysis of the significant political changes in the EU neighborhood over the past decades: Increasingly acute problems in some partner countries of the Eastern Neighborhood caused by the Russian foreign policy, as well as, the conflicts developed in the south of the EU.

Presentation of the essence of the European Union as an organization, namely, what it is created for, what rights it has, how many countries it unites, and what its main task and goal are, is the initial postulate of the topic.

The European Neighborhood Policy was developed in 2003 (Communication "Enlarged Europe"). Its aim was to establish closer ties between the EU and its neighbors and create the possibility of tighter economic integration with the EU, including the prospect of integration into the internal market.

Over the past decades, significant political changes have taken place in the neighborhood of the European Union. The current neighborhood is less stable. For example, the increasingly acute problems in some partner countries of the Eastern Neighborhood (Starting with the 2008 crisis in Georgia and ending with the ongoing conflict in Ukraine) caused by the Russian foreign policy, which became bolder and deepened the disagreement between Russia and the European Union.

The Eastern Partnership, in terms of the European Neighborhood Policy, has given the EU the opportunity to differentiate its policy objectives, on the one hand, towards the Southern Mediterranean and, on the other hand, towards Eastern Europe (the Black Sea) and opened the way for the possibility of increased political cooperation and economic integration with Eastern Europe, which, based on certain conditions and at the appropriate time, may become the subject of the future enlargement of the European Union.

Keywords: EU neighbourhood policy, political shifts, foreign policy, conflicts.

საქართველოს ევროპული პარტნიორობის ასოციაციის ტერიტორიის ფორმირება

იზინა ყურუა, დოქტორანტი
საქართველოს ტექნიკური უნივერსიტეტი

რეზიუმე

მსოფლიოში მიმდინარე პოლიტიკური პროცესები სრულიად ცვლის მსოფლიო უსაფრთხოების არქიტექტურას. ნატო-ს „ღია კარის“ პოლიტიკამ და ევროკავშირის გაფართოების პროგრამამ შეცვალა როგორც სხვადასხვა ქვეყნის მისწრაფება, ასევე მათი პოლიტიკური როლი. იცვლება ქვეყნებს შორის თანამშრომლობითი, სამეზობლო და სამოკავშირეო სტრატეგიები. ევროპა არასოდეს იქნება ისეთი, როგორც - აქამდე.

„ნატო-ს „ღია კარის“ პოლიტიკამ და ევროკავშირის გაფართოების პროგრამამ დახმარება გაუწია თავისუფლების, დემოკრატიისა და კეთილდღეობის გავრცელებას ევროპაში“ - განაცხადა ნატო-ს გენერალურმა მდივანმა იენს სტოლტენბერგმა მადრიდში (2022 წ. მაისი), ნატო-ში ესპანეთის გაწევრიანების 40 წლისთავის აღსანიშნავად გამართულ ღონისძიებაზე სიტყვით გამოსვლისას. სწორედ დემოკრატიისა და კეთილდღეობის განმტკიცებას უკავშირდება საქართველო-უკრაინა-მოლდოვის სწრაფვა ევროკავშირისკენ და შვედეთისა და ფინეთის ბრძოლა ჩრდილოატლანტიკურ ალიანსში გასაწევრიანებლად.

მსოფლიო უსაფრთხოების ახალ არქიტექტურაში ლიდერის პოზიციისთვის იბრძვის რუსეთიც. ექპერტთა ნაწილი უკრაინასთან დაწყებულ ომსაც სწორედ ამით ხსნის. რუსეთის გაღიზიანება მისი მეზობელი ქვეყნების ევროპულ და ჩრდილოატლანტიკურ მისწრაფებებს უკავშირდება. ევროპული ინტერესები ღიად აქვს გაცხადებული როგორც საქართველოს, ასევე - უკრაინასა და მოლდოვას. ასოცირებული ტრიო სწორედ აღმოსავლეთ პარტნიორობის პროგრამის სამი წევრი ქვეყნის: საქართველოს, უკრაინისა და მოლდოვის ევროკავშირში გაწევრიანების მიზნით შეიქმნა და ევროპული ინტეგრაციის გზაზე, მათი ძალების გაერთიანებას ისახავდა მიზნად.

სტატიაში განალიზებულია თუ რა გზა გაიარა საქართველომ ასოცირებული ტრიოს ფორმატის დაარსებიდან ევროპული პერსპექტივის მიღების ოფიციალურ დადასტურებამდე. 2022 წლის 24 ივნისს ევროკავშირმა საქართველოს ოფიციალურად დაუდასტურა ევროპული პერსპექტივა, მაგრამ

ეს არ არის კანდიდატის სტატუსი. ევროკავშირის წევრობის კანდიდატი ქვეყნების სტატუსი მიიღეს უკრაინამ და მოლდოვამ. ევროპის კავშირის ლიდერებისგან საქართველოსთვის წევრობის კანდიდატის სტატუსზე უარს წინ უძღოდა ევროკომისიის რეკომენდაციები, რაც სრულად გაიზიარა ევროკავშირმა.

სტატიაში ნათლად არის წარმოჩენილი საქართველოში მიმდინარე პროცესები სწორედ ასოცირებული ტრიოს ფორმატში. გაანალიზებულია ხელისუფლების მზაობა, დამოკიდებულება და ძალისხმევა ევროკავშირში გასაწევრიანებლად. პოლიტიკური პროცესები შეჯამებული და გაანალიზებულია ქართველი და უცხოელი პოლიტიკოსების, მათ შორის - ევროკავშირის წევრი ქვეყნებისა და საქართველოს მთავარი სტრატეგიული პარტნიორის - აშშ-ის მაღალი თანამდებობის პოლიტიკური და სამხედრო პირების ცოდნაზე დაყრდნობით.

ევროპელმა და ამერიკელმა პოლიტიკოსებმა და პოლიტოლოგებმა საქართველოს ნათლად უთხრეს, რომ ქვეყანას ბევრი საკვანძო პრობლემა აქვს გადასაჭრელი; მათ შორისაა: დეოლიგარქიზაცია, სასამართლო სისტემის გაჯანსაღება, ელიტური კორუფცია და სხვა. ევროკომისიამ საქართველოს ხელისუფლებისთვის 12 პუნქტად გაწერილი რეკომენდაციები შეიმუშავა, რაც ქვეყანას ევროკავშირში ინტეგრაციის პროცესში დაეხმარება.

საკვანძო სიტყვები: ევროინტეგრაცია, ევროკავშირი, კანდიდატი, სტატუსი, ევროკომისია, რეკომენდაციები.

შესავალი

2021 წლის 17 მაისს უკრაინის, საქართველოსა და მოლდოვის საგარეო საქმეთა მინისტრებმა კიევში ხელი მოაწერეს ურთიერთგაგების მემორანდუმს „ასოცირებული ტრიოს“ დაფუძნების თაობაზე.

საქართველოს საგარეო საქმეთა სამინისტრომ განცხადება გაავრცელა, რომელშიც ეწერა: „მემორანდუმის ხელმოწერით, სამი ქვეყნის საგარეო უწყებები თანხმდებიან ერთობლივი საკოორდინაციო და თანამშრომლობის ფორმატის - „ასოცირებული ტრიოს“ დაფუძნების თაობაზე, რომლის მიზანი სამი ქვეყნის ევროპული ინტეგრაციის

შემდგომი გაღრმავება. მემორანდუმში სამივე ქვეყანა აღიარებს, რომ მათი საბოლოო მიზანი ევროკავშირის წევრობაა, რის საფუძველსაც ევროკავშირის ხელშეკრულების 49-ე მუხლი წარმოადგენს. თავის მხრივ, ტრიოს ქვეყნები განახორციელებენ ასოცირების შეთანხმებებით აღებულ ვალდებულებებს, ევროინტეგრაციის საბოლოო მიზნის მისაღწევად“. „ასოცირებული ტრიო“ ასევე მიზნად ისახავდა, ევროკავშირთან ერთად, „ღრმა და ყოვლისმომცველი თავისუფალი ვაჭრობის სივრცის განხორციელების საფუძველზე, მიეღწია ევროკავშირის ერთიან ბაზარზე სრული ინტეგრაციის ხელშეწყობისთვის“ და სამ ქვეყანას „გაეღრმავებინა ევროკავშირთან თანამშრომლობა უსაფრთხოებისა და თავდაცვის, ასევე, ევროკავშირის შესაბამის სააგენტოებსა და პროგრამებში შემდგომი მონაწილეობის მიმართულებებით“.

აღმოსავლეთ პარტნიორობის ასოცირებული ტრიოს სახელმწიფო მეთაურებმა, 2021 წლის 19 ივლისს, ბათუმში, პეტრას ციხეზე, ბათუმის სამიტის დეკლარაცია გააფორმეს. დოკუმენტს ხელი მოაწერეს საქართველოს პრეზიდენტმა სალომე ზურაბიშვილმა, უკრაინის პრეზიდენტმა ვოლოდიმირ ზელენსკიმ და მოლდოვის პრეზიდენტმა მაია სანდუმ. „ევროპულ ინტეგრაციას ჩვენი ქვეყნებისთვის ალტერნატივა არ გააჩნია და ამ სუვერენულ არჩევანზე ვერც ერთი მესამე მხარე გავლენას ვერ მოახდენს. ევროკავშირთან ურთიერთობაში ჩვენ უკვე მივაღწიეთ მნიშვნელოვან პროგრესს. ჩვენ ზურგს გვიმაგრებს ჩვენი ხალხების ძლიერი სურვილი, გავხდეთ ევროპული ოჯახის ნაწილი და ერთად ვართ ჩვენს მისწრაფებაში, ვიმუშაოთ საქართველოს, მოლდოვისა და უკრაინის ევროპული პერსპექტივის აღიარებისთვის, რომელიც ევროკავშირში ჩვენი სამი ქვეყნის მომავალ წევრობას გაუხსნის გზას“ - ჩაიწერა დეკლარაციაში.

2021 წლის 16 დეკემბერს ასოცირებული ტრიოს ქვეყნების მთავრობათა წარმომადგენლებმა ევროკავშირს ერთობლივად მოუწოდეს - მხარი დაეჭირა მათი ქვეყნების სუვერენული არჩევანისა და ევროპული პერსპექტივისთვის.

აღმოსავლეთ პარტნიორობის მე-6 სამიტის შემდეგ ასოცირებული ტრიოს – საქართველოს, მოლდოვის რესპუბლიკისა და უკრაინის სახელმწიფო/მთავრობათა მეთაურების მიერ გავრცელებულ ერთობლივ განცხადებაში ჩაიწერა:

„ჩვენ კიდევ ერთხელ ხაზგასმით აღვნიშნეთ, რომ ასოცირებული ტრიოს ინიციატივა,

რომელიც წარმოაჩენს ჩვენი ხალხების ევროპულ არჩევანს, ევროპულ მისწრაფებებსა და ევროპულ იდენტობას და შექმნილია ევროინტეგრაციის საკითხებში თანამშრომლობის გაღრმავების მიზნით, აღმოსავლეთ პარტნიორობის შემდგომი სტრატეგიული განვითარების ერთგული რჩება დიფერენციაციისა და ინკლუზიურობის პრინციპების შესაბამისად.

ჩვენ კიდევ ერთხელ დავადასტურეთ ჩვენი მტკიცე მზაობა, გავაძლიეროთ საქართველოს, მოლდოვის რესპუბლიკისა და უკრაინის პოლიტიკური ასოცირება და ეკონომიკური ინტეგრაცია ევროკავშირთან, მათ შორის გავაგრძელოთ მჭიდრო თანამშრომლობა კანონის უზენაესობის განმტკიცებისა და რეფორმებში წინსვლის მიზნით, რათა დავაკმაყოფილოთ კოპენჰაგენის კრიტერიუმები...“

ამავე განცხადებაში ასოცირებული ტრიო ხაზს უსვამს, რომ „რუსეთის მიერ საქართველოს ტერიტორიების უკანონო ოკუპაცია და მათი ანექსიის მცდელობები, მისი აგრესია უკრაინის აღმოსავლეთში და ყირიმის დროებითი ოკუპაცია, ასევე მოუგვარებელი კონფლიქტი მოლდოვას რესპუბლიკის დნესტრისპირეთის რეგიონში სერიოზულ საფრთხეს უქმნის რეგიონს და მთლიანად ევროპას“.

ამავე დოკუმენტით ასოცირებული ტრიოს წევრებმა მკაცრად დაგმეს აღმოსავლეთ პარტნიორობის რამდენიმე სახელმწიფოს სუვერენიტეტისა და ტერიტორიული მთლიანობის აშკარა დარღვევა, მათ შორის კონფლიქტების წაქეზება და მხარდაჭერა დეზინფორმაციისა და კიბერშეტევების გამოყენება, რეგიონის მზარდი მილიტარიზაცია, ადამიანის უფლებების დარღვევა და არჩევნების ჩატარება დროებით ოკუპირებულ ტერიტორიებზე.

ასოცირებული ტრიოს ქვეყნებმა ევროკავშირში წევრობის განაცხადი თითქმის ერთდროულად გააკეთეს: უკრაინა - 2022 წლის 28 თებერვალი, საქართველო - 2022 წლის 3 მარტი, მოლდოვა - 2022 წლის 3 მარტი.

ასოცირებული ტრიოს ქვეყნებს ევროკომისიის კითხვარი გადაეცა, რომელიც ქვეყნების შეფასების ერთ-ერთ ინსტრუმენტად მიიჩნევა. საქართველომ ევროკომისიისგან კანდიდატის წევრობის კითხვარის პირველი ნაწილი 11 აპრილს მიიღო. 15 აპრილს, „მაღალი საზოგადოებრივი ინტერესის გათვალისწინებით“, ხელისუფლებამ ის გაასაჯაროვა. დოკუმენტის პირველი ნაწილი 369 კითხვისგან შედგებოდა. იგი პოლიტიკური და ეკონომიკური კრიტერიუმებით აფასებდა საქართველოს მზაობას, მიიღოს კანდიდატის

სტატუსი. შევსებული კითხვარი ევროკავშირის ელქს საქართველოში 2 მაისს გადაეცა. 10 მაისს კი საქართველოს პრემიერ-მინისტრმა ირაკლი ღარიბაშვილმა კარლ შარცელს ევროკომისიის კითხვარის შევსებული მეორე ნაწილი გადასცა.

საქართველოს ხელისუფლებამ დოკუმენტის მეორე ნაწილი 29 აპრილს გაასაჯაროვა. მასში 2300 კითხვა იყო. კითხვარი არკვევს, რამდენად მორგებულია საქართველოს კანონმდებლობა ევროპულს, რამდენად მოხერხდება მასში ცვლილებების შეტანა და რამდენად მზადაა საქართველო, შეასრულოს ის ვალდებულებები, რომლებსაც ევროკავშირის წევრობა დააკისრებს. დოკუმენტის ორივე ნაწილში ევროკომისია ხელისუფლებას მოუწოდებდა, პასუხები კონკრეტული მაგალითებით დაესაბუთებინა.

ძირითადი ნაწილი

ასოცირებული ტრიოს წევრებიდან საქართველომ EU-ს წევრობის კანდიდატის სტატუსი ვერ მიიღო. ევროკავშირის წევრობის კანდიდატი ქვეყნების სტატუსი უკრაინასა და მოლდოვას ერგო. გადაწყვეტილება ბრიუსელში, ევროკავშირის ისტორიულ სამიტზე მიიღეს. ევროპული საბჭოს პრეზიდენტმა შარლ მიშელმა ტვიტერზე ქართულად და ინგლისურად დაწერა: „ევროკავშირის საბჭომ გადაწყვიტა აღიაროს საქართველოს ევროპული პერსპექტივა და მზადაა კანდიდატის სტატუსი მიანიჭოს, როგორც კი დასახული პრიორიტეტები შესრულდება. ვულოცავ ქართველ ხალხს. ეს ისტორიული მომენტია ევროკავშირ-საქართველოს ურთიერთობებში: საქართველოს მომავალი ევროკავშირშია“.

„ევროპის კარილია.ახლაჯერისაქართველოზეა“ - თქვა ევროკომისიის პრეზიდენტმა ურზულა ფონ დერ ლაიენმა 24 ივნისს, როდესაც საქართველომ მიიღო ევროპული პერსპექტივა, მაგრამ არა - კანდიდატის სტატუსი.

რატომ ჩამორჩა საქართველო ასოცირებულ ტრიოს ევროინტეგრაციის გზაზე მაშინ, როცა იგი სამეულში ლიდერი ქვეყნის პოზიციას იკავებდა? აქ მიზეზების ერთობლიობა უნდა განვიხილოთ. მთავარი გასაღები მაინც იმ თორმეტპუნქტიან რეკომენდაციებშია, რაც ევროკომისიამ საქართველოსთვის შეიმუშავა. თორმეტ პუნქტში გაწერილია ის საკითხები, რომელთა შესრულება აუცილებელია იმისთვის, რომ საქართველო ევროკავშირის წევრობის სტანდარტებს დაუახლოვდეს. ევროკომისიამ ნათლად ჩამოაყალიბა ის პრობლემები, რაც

საქართველოსთვის ჯერ კიდევ გამოწვევად რჩება. ასეთია: დეოლოგარქიზაცია, ინსტიტუციური გაძლიერება, ანგარიშვალდებულება, მართლმსაჯულების რეფორმა, მედიის დამოუკიდებლობა და სხვა.

ევროპელი მეგობრები საქართველოს ხელისუფლებას მნიშვნელოვან გზავნილებს ეტაპობრივად უგზავნიდნენ, რაც ქვეყნის მთავრობას უკეთესი შედეგის მისაღწევად უნდა გამოეყენებინა კიდევ. ევროკავშირის ელქმა, კარლ შარცელმა ჯერ კიდევ მაისში განაცხადა, რომ საქართველომ „შეანელა რეფორმების ტემპი“ და აქვს პრობლემები, რომელიც „პირდაპირ უკავშირდება ევროკავშირის მთავარ ღირებულებებს“. ეს საჯარო გზავნილი გაკეთდა კონფერენციაზე - „ევროპის უსაფრთხოების ახალი არქიტექტურა და ზეგავლენა საქართველოზე“.

ევროპის კავშირის ლიდერებს კითხვები ჰქონდათ შემდეგი მიმართულებით: არჩევნები, 5 ივლისის ძალადობრივი მოვლენები, უმცირესობების უფლებები, ჟურნალისტების დაცულობა, მართლმსაჯულების მიმართ ნდობის გაზრდა და კანონის უზენაესობა, ადამიანის უფლებები, მათ შორის - პირადი ცხოვრების უფლების შელახვით ფარული ჩაწერების პრაქტიკა და სახელმწიფო ინსპექტორის სამსახურის გაუქმება.

მანამდე იყო საქართველოს პოზიციის მნიშვნელოვანი დაქვეითება მსოფლიო პრესის თავისუფლების ინდექსში. თუ ქვეყანა 2021 წელს, 71.36 ქულით, 180-დან მე-60 ადგილზე იყო, 2022 წელს 59.9 ქულით 89-ე ადგილზე გადაინაცვლა.

კიდევ უფრო ადრე იყო ევროპის საბჭოს პრეზიდენტის, შარლ მიშელის, დოკუმენტის ანულირება. რამდენიმე თვითანი პოლიტიკური კრიზისის შემდეგ, ევროკავშირის მედიაციითა და შარლ მიშელის პირადი ჩართულობით მიღწეული შეთანხმება „ქართულმა ოცნებამ“, 2021 წლის 28 ივლისს, ანულირებულად გამოაცხადა.

ამ პროცესებს კი წინ უძღოდა ევროპარლამენტარების და ევროპელი ლიდერების კრიტიკის მიუღებლობა საქართველოს ხელისუფლების მხრიდან. პარტია „ქართული ოცნების“ თავმჯდომარე და პარლამენტის ყოფილი თავმჯდომარე - ირაკლი კობახიძემ გერმანელ ევროპარლამენტარს - ვიოლა ფონ კრამონს „ანტიევროკავშირი“ უწოდა. მმართველი პარტიის ლიდერმა ევროპარლამენტარები „კრიმინალების მფარველებად“ მოიხსენია და ევროკავშირის ფასეულობებთან შეუთავსებლობაშიც დასდო ბრალი (2022 წ. 19 მაისი. საზამაუწყებლის

„პირველი არხი“). მან საჯაროდ განაცხადა, რომ „7-8 ევროპარლამენტარის“ კრიტიკამ უკვე ფასი დაკარგა საქართველოში და მათი სიტყვები აღარავის აინტერესებს არც ხელისუფლებასა და აღარც ხალხში“. ვიოლა ფონ კრამონს კულტურის მინისტრმა, ვიცე-პრემიერმა თეა წულუკიანმაც შეუტია და „უცხოელი ნაცების“ ჯგუფში, მასთან ერთად, ასევე გააერთიანა აშშ-ის ყოფილი ელჩი საქართველოში, იან კელი. ამ ჯგუფის მიზანიც დასახელდა - „გადააყირონ ეს მთავრობა“. „მთავრობის გადაყირავებას“ კი, „ქართული ოცნება“ განიხილავს ოპოზიციის განზრახვად - მოვიდნენ ხელისუფლებაში და საქართველო ომში ჩაითრიონ.

2022 წლის 9 ივნისს ევროპარლამენტმა საქართველოში მედიის თავისუფლების დარღვევებისა და ჟურნალისტების უსაფრთხოების შესახებ რეზოლუცია მიიღო. რეზოლუციაში შევიდა ასევე ევროპარლამენტის ჯგუფების - „ევროპის სახალხო პარტიის (EPP), „განახლებული ევროპის“ (დენეწ Eუროპე) და „ევროპის კონსერვატორები და რეფორმატორები“ (Eჩდ) - შესწორება, რომელიც მოიცავდა საქართველოს ყოფილ პრემიერ-მინისტრ ბიძინა ივანიშვილისთვის მიზანმიმართული სანქციების დაწესების განხილვისკენ მოწოდებას. ამ სამი ჯგუფის მიერ წარდგენილ შესწორებაში ეწერა, რომ ევროპარლამენტი „გამოხატავს შეშფოთებას იმ დესტრუქციულ როლზე, რომელსაც ერთპიროვნული ოლიგარქი ბიძინა ივანიშვილი თამაშობს ქართულ პოლიტიკასა და ეკონომიკაში; შეშფოთებას მთავრობასა და მის გადაწყვეტილებებზე გავლენის დონის გამო, მათ შორის ჟურნალისტებისა და პოლიტიკური ოპონენტების პოლიტიკურად მოტივირებულ დევნასთან დაკავშირებით.“

შესწორებაში ასევე „ღრმა შეშფოთება“ იყო გამოხატული ივანიშვილის კრემლთან კავშირებზე, რაც „განსაზღვრავს საქართველოს ამჟამინდელი მთავრობის პოზიციას რუსეთის წინააღმდეგ დაწესებული სანქციების მიმართ“ და იქვე, მოწოდებულია ივანიშვილისადმი პერსონალური სანქციების დაწესების განხილვა, საქართველოს პოლიტიკური პროცესების გაუარესებაში მისი როლის გამო.

რაც შეეხება თავად რეზოლუციას, შეთანხმებული ტექსტი კრიტიკულად ეხებოდა 2021 წლის 5 ივლისის მოვლენებს, როცა „თბილისი პრაიდის“ მიერ დაანონსებული აქცია, „ღირსების მარში“, ჩაიშალა ჟურნალისტებზე მასობრივი ძალადობის შემდეგ და პროფესიული მოვალეობის შესრულების დროს 50-ზე მეტი ჟურნალისტი

დაშავდა. მოძალადეების ნაწილი დააკავეს და მათ პატიმრობა აქვთ მისჯილი, ნაწილი და მათ შორის ორგანიზატორები კი, ამ დრომდე არ მიუციათ პასუხისგებაში.

რეზოლუციის შეთანხმებულ ტექსტში ყველაზე დიდი ოპოზიციური ტელევიზიის, „მთავარი არხის“ დამფუძნებლის, ნიკა გვარამიას სასჯელსა და „ტვ პირველისა“ და „ფორმულის“ მფლობელების მიმართ აღძრულ საქმეებზეც იყო საუბარი. რეზოლუცია ეხებოდა პარტია „ლელოს“ დამფუძნებლების მიმართ სასამართლოს მიერ გამოტანილ განაჩენსაც. ხაზგასმული იყო საქართველოს ექსპრეზიდენტის, მიხეილ სააკაშვილის ჯანმრთელობის მდგომარეობის საკითხი და ნათქვამი იყო, რომ მას ჰუმანიტარული მოსაზრებებით საზღვარგარეთ მკურნალობის საშუალება უნდა მიეცეს. რეზოლუციის ტექსტში საუბარი იყო ომბუდსმენის, ნინო ლომჯარიას შესახებაც და ხაზგასმული იყო მისი პოზიტიური ქმედებები მედიის თავისუფლების დაცვის მიმართულებით, მიუხედავად სახელისუფლებო კრიტიკისა.

რეზოლუცია ასევე მოუწოდებდა ევროკავშირის ინსტიტუტებს, ემუშავათ საქართველოსთვის ევროკავშირის წევრობის კანდიდატის სტატუსის მინიჭებაზე, ევროპის კავშირის ხელშეკრულების 49-ე მუხლის შესაბამისად, ქვეყნის დამსახურების და საქართველოს ხელისუფლების მხრიდან ყველა კრიტერიუმის შესრულების საფუძველზე.

ევროპარლამენტის მიერ მიღებულ რეზოლუციას „ჩალის ფასი აქვს“ - განაცხადა საქართველოს მმართველი პარტიის, „ქართული ოცნების“ ლიდერმა ირაკლი კობახიძემ, 9 ივნისს, ბრიფინგზე, რომლითაც ამ რეზოლუციას გამოეხმაურა.

რეზოლუციის გარშემო დებატები ევროპარლამენტში 2022 წლის 8 ივნისს გაიმართა. ევროპარლამენტარებმა ღიად დააფიქსირეს მოსაზრებები, რაც მიანიშნებდა კიდევ იმაზე, რომ ბოლო წლებში საქართველოში მიმდინარე პროცესებს ევროპაში აფასებდნენ, როგორც დემოკრატიისგან აცდენილს.

8 ივნისს, დებატების ფორმატში, ევროპარლამენტარებმა საქართველოს კიდევ ერთხელ გაუგზავნეს მნიშვნელოვანი შეტყობინებები. ევროპარლამენტარი მირიამ ლექსმანი (ქრისტიან-დემოკრატიული პარტია, სლოვაკეთი) საქართველოში მედიის თავისუფლების სერიოზულ შეზღუდვებზე საუბრობდა და ხელისუფლებას მოუწოდებდა „სრულად სცეს პატივი საკანონმდებლო ჩარჩოს, რომლის ფარგლებშიც გამოხატვისა და მედიის თავისუფლება გარანტირებულია,

გაატაროს სასამართლოს დამოუკიდებლობისათვის საჭირო რეფორმები და შეაჩეროს დემოკრატიული უკუსვლის პროცესი.“ ლექსმანი გამოვიდა ბიზნესმენ ბიძინა ივანიშვილისთვის სანქციების დაწესების მოთხოვნითაც.

მედიის უფლებების შეზღუდვაზე წუხდა ევროპარლამენტარი პეტრას აუსტრევიჩიუსიც: „პოლიტიკურ ჩარევას არაფერი ესაქმება მედიაში... ადრე ევროპის პარლამენტს საქართველოს მთავრობის კეთილი ნებისა და გაგების იმედი ჰქონდა. ახლა ჩვენ ცვლილებას ვითხოვთ... დროა, თბილისმა გაიგოს, თუ რის ბედი წყდება ახლა ქვეყნის მომავლისთვის.“

ევროპარლამენტარი ანდრიუს კუბილიუსი (ქრისტიან-დემოკრატები. ლიეტუვა) კი ამბობდა: „ქართველი ხალხი იმსახურებს, იყოს ევროპის ოჯახის ნაწილი. ჩვენ გვსურს ქართველი ხალხი ამ კავშირის ნაწილი გახდეს“... ხალხის სურვილი არაა საკმარისი. წევრობისთვის საჭირო კრიტერიუმების დაკმაყოფილება მმართველი პარტიის პოლიტიკაზეა დამოკიდებული“...

„საქართველომ, რომელიც, წლების წინ, წამყვანი ქვეყანა იყო აღმოსავლელ პარტნიორთა შორის, „დაკარგა განვითარების ტემპი და დემოკრატიული რეფორმებისადმი მტკიცე ერთგულება“- განაცხადა ევროპარლამენტარმა მარინა კალიურანდიმ (სოციალისტებისა და დემოკრატების პროგრესული ალიანსი, ესტონეთი).

მიუხედავად იმისა, რომ საქართველო ასოცირებული ტრიოს ქვეყნებს ჩამორჩა, ექსპერტები მიიჩნევენ, რომ ყველაფრის გამოსწორება ჯერ კიდევ შესაძლებელია. შორენა ლორთქიფანიძე - საერთაშორისო პოლიტიკის მკვლევარი, „თავდაცვისა და უსაფრთხოების საკითხებში სამოქალაქო საბჭოს“ წევრი თვლის, რომ ევროპამ მეტი მხარდაჭერა უნდა გამოიჩინოს და საქართველო რუსეთის პირისპირ არ უნდა დატოვოს. „უკრაინაში რუსეთის ომმა ბევრი რამ შეცვალა. ასოცირებული ტრიოს იდეა ის იყო, რომ სამი ქვეყანა, რომელსაც ყველაზე მეტად ჰქონდა ევროკავშირთან ინტეგრაციის სურვილი, ერთმანეთს დახმარებოდა. ძალიან მნიშვნელოვანია რეგიონული თანამშრომლობის ამ ფორმატის შექმნა, მაგრამ მე ვფიქრობ, რომ არ იყო რეალური დრო ამ ფორმატის ამუშავებისთვის... ომის პირობებშიც კი თანამშრომლობაზე მეტი ყურადღების გადატანა მნიშვნელოვანი იქნებოდა, მაგრამ ომმა სხვა რამ დაგვანახა და ეს არის რთული გეოპოლიტიკური პროცესი. ერთია ევროპის გაერთიანება და მხარდაჭერა უკრაინისადმი, რაც თავისთავად

უმნიშვნელოვანესია, მაგრამ, მეორეა ის, რომ ყველა ქვეყანა ფიქრობს საკუთარ ხალხზე, საკუთარ ქვეყანაზე... ახლა მნიშვნელოვანია ევროპელი ლიდერების მხარდაჭერა. მხარდაჭერის გარეშე ეს არის ამ ქვეყნების რუსეთის ხახაში მოხვედრა... საქართველოს დემოკრატია არ არის საუკეთესო მდგომარეობაში, თუმცა ქართველ ხალხს უნდა მიეცეს ის შანსი, რაც მან დაიმსახურა“ - აცხადებს შორენა ლორთქიფანიძე.

პოლიტოლოგი გია ჯაფარიძე მიიჩნევს, რომ არ შეიძლება ევროპული პერსპექტივის დაკარგვა, ამ შანსის განიავება და დაუღალავი მუშაობით ყველაფრის დაბრუნება შესაძლებელია.

„ევროპა არის ჩვენი კეთილდღეობა! საუბარი არის ჩვენი შვილების ღირსეულ მომავალზე, ღირსეულ სიბერეზე, ღირსეულ პენსიაზე და ხელფასზე, მდიდარ სახელმწიფოში ცხოვრებაზე, უკეთეს განათლებაზე, ჯანდაცვაზე... ეს შანსი არ უნდა გავუშვათ ხელიდან. საქართველოს ტრიოდან ამოვარდნა არ შეიძლება. ჩვენ აღმოვჩნდებით კალათში, რომელშიც არის ბოსნია-ჰერცეგოვინა, რომელიც აუცილებლად ამოვა ამ კალათიდან. მას ამოიყვანენ მისი მეზობელი სახელმწიფოები რეგიონიდან, რომლებიც უკვე არიან ევროპის კავშირის წევრები. ამ კალათში დარჩება, სავარაუდოდ, კოსოვო და ამ კალათში ვრჩებით ჩვენ. ჩვენ ვრჩებით კალათში ისეთ ქვეყანასთან, რომლის დამოუკიდებლობას ჩვენ არ ვაღიარებთ. წარმოიდგინეთ რა უხერხული სიტუაცია იქნება სხვას რომ ყველაფერს თავი დავანებოთ... ვისთან უნდა შევკრათ შემდეგი ტრიო, ტანდემი ან დუეტი ჩვენს სამეზობლოში, სადაც მაინცდამინც არ აინტერესებთ ევროპული პერსპექტივა?!“ - ამბობს გია ჯაფარიძე.

დასკვნა

როგორია დღეს საქართველოს ევროკავშირში გაწევრიანების პერსპექტივა და რა არის საჭირო EU-ის კანდიდატის სტატუსის მისაღებად? ევროკავშირი მზად არის მისცეს საქართველოს კანდიდატის სტატუსი, როგორც კი ის შეასრულებს ევროკომისიის 12 რეკომენდაციას. პირველ რიგში სწორედ ეს რეკომენდაციები უნდა შესრულდეს და ეს უნდა გაკეთდეს არა მხოლოდ ევროკავშირთან დაახლოვების ან მისი წევრობისთვის, არამედ - ქვეყნის ინსტიტუციონალური გაძლიერებისა და ადამიანის უფლებრივი მდგომარეობის გაუმჯობესებისთვისაც.

ევროკომისიის რეკომენდაციით, საქართველო წევრობის კანდიდატის სტატუსს მიიღებს იმ

შემთხვევაში თუ გაატარებს შემდეგ ღონისძიებებს:

- ◆ აღმოფხვრის პოლიტიკურ პოლარიზაციას. ამ საკითხებზე უნდა იმუშაოს ყველა პარტიამ, „19 აპრილის შეთანხმების სულისკვეთების დაცვით“.
- ◆ ყველა სახელმწიფო ინსტიტუტი გამართულად იმუშავებს. გაიზრდება მათი დამოუკიდებლობა, ანგარიშვალდებულება და დემოკრატიული ზედამხედველობა მათზე. ხელისუფლება გაითვალისწინებს ეუთო-ოდირის, ევროპის საბჭოსა და ვენეციის კომისიის დასკვნებს საარჩევნო სისტემაზე.
- ◆ მიიღებს გამჭვირვალე და ეფექტიანი სასამართლო რეფორმის სტრატეგიასა და სამოქმედო გეგმას. დაიწყებს მის განხორციელებას. „უზრუნველყოფს სასამართლო სისტემის მთლიან და ჭეშმარიტ დამოუკიდებლობას, ანგარიშვალდებულებასა და მიუკერძოებლობას“. ამ პროცესში სხვა პოლიტიკური პარტიებიც უნდა ჩაერთონ. სასამართლო ინსტიტუტებმა და პროკურატურამ დამოუკიდებლად და გამჭვირვალედ უნდა იმუშაონ. მოსამართლეები და იუსტიციის უზენაესი საბჭოს წევრები ასევე გამჭვირვალედ უნდა ინიშნებოდნენ.
- ◆ გაამლიერებს ანტიკორუფციული სააგენტოს დამოუკიდებლობას და ეფექტიანად გამოიძიებს ელიტური კორუფციის შემთხვევებს. გაამლიერებს სპეციალურ საგამოძიებო და პირადი მონაცემების დაცვის სამსახურებს. უზრუნველყოფს მათ ინსტიტუციურ დამოუკიდებლობას.
- ◆ აიღებს და შეასრულებს „დეოლიგარქიზაციის“ ვალდებულებას. აღმოფხვრის იმ გადაჭარბებულ ზეგავლენას, რომელიც პირად ინტერესებს აქვთ ეკონომიკურ, პოლიტიკურ და საჯარო ცხოვრებაზე.
- ◆ გაამლიერებს ბრძოლას ორგანიზებულ დანაშაულთან და ეფექტიანად გამოიძიებს სამართალდარღვევებს. სამართალდამცავი ორგანოები იქნებიან ანგარიშვალდებულები და გამჭვირვალე.
- ◆ შექმნის თავისუფალ, პროფესიონალურ, პლურალისტურ და დამოუკიდებელ მედიაგარემოს. „სამართალწარმოება მედიასაშუალებების მფლობელების წინააღმდეგ უპასუხებს უმაღლეს სამართლებრივ სტანდარტებს“. ხელისუფლება ეფექტიანად და დროულად გამოიძიებს ჟურნალისტებზე ძალადობის საქმეებს.

- ◆ სასწრაფოდ დაიცავს მოწყვლადი ჯგუფების უფლებებს. ეფექტიანად გაასამართლებს მათზე მოძალადეებს და ამ ძალადობის დამკვეთებს.
- ◆ "გააერთიანებს ძალისხმევას" გენდერული თანასწორობისთვის და ქალთა წინააღმდეგ ძალადობასთან საბრძოლველად.
- ◆ ჩართავს სამოქალაქო საზოგადოებას გადაწყვეტილებების მიღებაში "ყველა დონეზე".
- ◆ მიიღებს კანონს, რომელიც უზიძვრებს ქართველ მოსამართლეებს, "პროაქტიულად გაითვალისწინონ საკუთარ მსჯელობებში ადამიანის უფლებათა ევროპული სასამართლოს შეფასებები".
- ◆ ახალ სახალხო დამცველად დაინიშნება დამოუკიდებელი ადამიანი. დანიშნვა იქნება გამჭვირვალე, მისი სამსახური - ზეგავლენებისგან თავისუფალი.

ქვეყნის პროგრესს ევროკომისია 2023 წელს შეაფასებს.

საქართველოსთვის მნიშვნელოვანი განცხადებები გაკეთდა 2022 წლის 6 სექტემბერს, ბრიუსელში, საქართველო-ევროკავშირის ასოცირების საბჭოს მე-7 სხდომაზე და მაღალი თანამდებობის პირთა პირისპირ შეხვედრასა თუ ერთობლივ პრესკონფერენციებზე. ევროკავშირის უმაღლესი წარმომადგენლის საგარეო საქმეთა და უსაფრთხოების პოლიტიკის საკითხებში - ჯოზეფ ბორელის თქმით, "ევროპულ ოჯახში გაწევრიანება დამსახურებაზე დაფუძნებული პროცესია, მას არ აქვს მოკლე გზები, ის ყველასთვის საერთოა და მისი კრიტერიუმები და მოლოდინები ძალიან ნათელია". ყველაზე საიმედო მისი ეს განცხადება იყო: ჩვენ გვინდა, ვიხილოთ საქართველო წინსვლის ამბიციურ რეფორმებში. ევროკავშირი მხარს დაუჭერს საქართველოს ევროპულ გზაზე!

მიუხედავად იმისა, რომ საქართველო ევროინტეგრაციის გზაზე ასოცირებული ტრიოს ქვეყნებს ჩამორჩა, რეფორმების სწორად განხორციელების, ევროკომისიის რეკომენდაციების ზედმიწევნით შესრულებისა და პოლიტიკური ჯგუფების ერთობლივი მუშაობის შემთხვევაში, საქართველოს ისევ აქვს შანსი ევროკავშირის წევრობის კანდიდატი ქვეყნის სტატუსი მოიპოვოს. ამისათვის აუცილებელია ხელისუფლებამაც და ოპოზიციამაც პარტიული ინტერესები დროებით დაივიწყოს და ქვეყნის უკეთესი მომავლისთვის ძალისხმევა გააერთიანოს!

გამოყენებული ლიტერატურა:

1. ალექსი პეტრიაშვილი, მსოფლიოს ახალი უსაფრთხოების არქიტექტურა: სად ვართ, სად უნდა ვიყოთ და სად შეიძლება აღმოვჩნდეთ ჩვენ! 2022. <https://forbes.ge/blogs/msophlios-akhali-usaphrthkhoebis-arqiteqtura-sad-varth-sad-unda-viqhoth-da-sad-sheidzleba-aghmovchndeth-chven/>
2. მიხეილ სარჯველაძე, „რამე თუ იწვევს არეულობას და გაურკვევლობას, ეს არის ამ შემთხვევაში, უკრაინის განდგომა ასოცირებული ტრიოდან“, 2022. <https://1tv.ge/news/mikheil-sarjveladze-rame-tu-iwvevs-areulobas-da-gaurkvevlobas-es-aris-am-shemtkhvevashi-ukrainis-gandgoma-asocirebuli-triodan/>
3. ასოცირებული ტრიო, „მოვუწოდებთ ევროკავშირს, მხარი დაუჭიროს ჩვენი სახელმწიფოების სუვერენულ არჩევანს და აღიაროს საქართველოს, მოლდოვისა და უკრაინის ევროპული პერსპექტივა“, 2022, <https://1tv.ge/news/asocirebuli-trios-ertoblivi-deklaracia-movuwodebt-evrokavshirs-mkhari-dauchiros-chveni-sakhelmwifoebis-suverenul-archevans-evrointegraciis-mimartulebit-chvens-yvela-nabijs-da-agharios-saqartvelos/>
4. ვანო ჩხიკვაძე, დღეის მოცემულობით, ევროკავშირის პოტენციურ კანდიდატობაზე საუბარი, 2022. <https://realpolitika.ge/ge/akhali-ambebi/vano-chkhikvadze-dgheis-motsemulobit-evrokavshiris-potentsiur-kandidatobazea-saubari>
5. სანდრო გვინდაძე, როგორია საქართველოს „ევროპული პერსპექტივა“: რეფორმები თუ მრავალწლიანი ლოდინი? 2022. <https://www.radiotavisupleba.ge/a/31920034.html>
6. ლელა კუნჭულია. როცა (არ) წუხხარ გასაკეთებელზე - რა პასუხს მიიღებს საქართველო ევროკავშირისგან? 2022. <https://www.radiotavisupleba.ge/a/31877322.html>
7. საზოგადოებრივი მაუწყებელი. აჭარის ტელევიზია. გადაცემა „სათქმელი ირინა ყურუასთან ერთად“. ასოცირებული ტრიოს ევროინტეგრაციის პერსპექტივა. 2022. <https://ajaratv.ge/video/11541>

The European perspective of Georgia in the format of the associated trio

*Irina kurua, PhD student
Georgian Technical University*

Summary

The current political processes in the world are completely changing the world security architecture. NATO's "open door" policy and the EU's extension program have changed both the aspirations of different countries and their political roles. Cooperation, neighborhood and alliance strategies between countries are changing. Europe will never be the same – as it used to.

"NATO's "Open Door" policy and the EU extension program have helped to spread freedom, democracy and prosperity in Europe," said NATO Secretary General Jens Stoltenberg in a speech at an event marking the 40th anniversary of Spain's accession to NATO in Madrid (May 2022). The striving of Georgia-Ukraine-Moldova towards the European Union and the struggle of Sweden and Finland to join the North Atlantic Alliance are related exactly to the strengthening of democracy and prosperity.

Russia is also fighting for the leadership position in the new world security architecture. Some experts explain the war with Ukraine by this. Russia's irritation is linked to the European and North Atlantic aspirations of its neighboring countries. Georgia, Ukraine and Moldova have openly declared their European interests. The Associated Trio was created precisely for the purpose of joining the European Union of the three countries of the Eastern Partnership Program: Georgia, Ukraine and Moldova, and aimed to unite their forces on the path of European integration.

The article analyzes the path taken by Georgia from the establishment of the associated trio format to the official

confirmation of the adoption of the European perspective. On June 24, 2022, the European Union officially confirmed Georgia's European perspective, but it is not a candidate status. Ukraine and Moldova received the status of candidate countries for EU membership. The EU leaders' rejection of Georgia's status as a candidate for membership was preceded by the recommendations of the European Commission, which was fully shared by the European Union.

The article clearly presents the current processes in Georgia in the format of the associated trio. The government's readiness, attitude and efforts to join the European Union are analyzed. The process of political polarization, civil society and population's attitude towards European integration are also shown. Political processes are summarized and analyzed based on the knowledge of Georgian and foreign politicians, including EU member countries and high-ranking political and military figures of the USA, the main strategic partner of Georgia.

European and American politicians and political scientists clearly told Georgia that the country has many key problems to solve; among them are: de-oligarchization, improvement of the judicial system, elite corruption and others. The European Commission developed 12-point recommendations for the Georgian government, which will help the country in the process of integration into the European Union.

Keywords: European integration, European Union, candidate, status, European Commission, recommendations.

ეკონომიკა და ბიზნესი

ECONOMICS AND BUSINESS

ეკონომიკური ანალიზის მეთოდოლოგიის განხილვა

*ელისაბედ ხახუტაშვილი, ასოცირებული პროფესორი
საქართველოს ტექნიკური უნივერსიტეტი*

*ასპათ ფიფია, ბიზნესის ადმინისტრირების დოქტორი
საქართველოს ტექნიკური უნივერსიტეტი*

რეზიუმე

სტატიაში განიხილება ეკონომიკური ანალიზის საფუძვლები როგორც პროფესიონალურ პრაქტიკული საქმიანობის სფეროში დამოუკიდებელი სამეცნიერო მიმართულება. ჩატარებულია ეკონომიკური ანალიზის მიზნების და ამოცანების შედარებით ანალიზის მიხედვით განვითარების ცალკეულ ეტაპებზე. მოცემულია ეკონომიკური ანალიზის მეთოდოლოგიის ისტორიული მოკლე მიმოხილვა. განსაზღვრულია ეკონომიკური ანალიზის ადგილი სააღრეზო-ფინანსურ სამეცნიერო მიმართულების სისტემაში. ჩამოყალიბდა თანამედროვე პირობებში ეკონომიკური ანალიზის სრულყოფილ თეორიულ საფუძველზე ძირითადი ამოცანები და მიმართულებები. დაფუძნებულია ეკონომიკური ანალიზის მეთოდოლოგიის ახალი მიმართულება - **სტრატეგიული ეკონომიკური ანალიზი, მისი ცნების ფორმულირება, კონცეპტუალური შემადგენლები, განსაზღვრულია ამოცანების და მიმართულების პერიმეტრი. შეთავაზებულია განხილული იქნას სტრატეგიული ანალიზის მოდელი დაფუძნებული ურთიერთდაკავშირებულ სამ საბაზო ელემენტზე, რომლებიც წარმოადგენენ მის შინაარსს: ესენია თეორიული ბაზის შინაარსი (მეთოდები, მათი სახეები და სტრატეგიული მმართველობის პარადიგმები; ინოვაციური, ფასეულობითი, კონკურენტული, სტრუქტურული, ორგანიზაციული და ინფორმაციული რესურსების სისტემები.**

საკვანძო სიტყვები: ეკონომიკური ანალიზი,

მეთოდოლოგია, ეკონომიკური ანალიზის სახეები; ეკონომიკური ანალიზის მეთოდები, სტრატეგიული ეკონომიკური ანალიზი.

შესავალი

ეკონომიკური ანალიზის მეთოდოლოგია წარმოადგენს ერთ-ერთ მნიშვნელოვან მიმართულებას გამოყენებით ეკონომიკის მეცნიერებაში. ის უშუალოდ დამოკიდებულია მაკრო და მიკრო ეკონომიკის განვითარების დონისაგან, საკუთრების ფორმისაგან, ინფორმაციული ხარისხის უზრუნველყოფისაგან. ბოლო წლებში საქართველოში ამ მიმართულებით არსებითი ცვლილებები მოხდა, გამოწვეული კარდინალური გარდაქმნებით ორგანიზაციის სამეურნეო მექანიზმის საქმიანობაში. შესაბამისად საჭირო შეიქმნა ეკონომიკური ანალიზის თეორიული დებულების ტრანსფორმაცია, მისი დანიშნულება, ფორმები, მეთოდოლოგია, ხერხები.

ძირითადი ნაწილი

მეცნიერული აზროვნების განვითარების ისტორია მოწმობს, იმის შესახებ, რომ საბუნებისმეტყველო მეცნიერების საწინააღმდეგო გადამწყვეტი კონკრეტული ამოცანები კვლევის სხვადასხვა ობიექტების კვლევისას (ფიზიკა, ქიმია, ბიოლოგია და ა.შ.), საზოგადოებრივი მეცნიერების კვლევის საგანს წარმოადგენს ურთიერთობის სხვადასხვა სახის ან მიზეზ-შედეგობრივი კავშირები,

როგორც კვლევის ობიექტების საქმიანობის შედეგი.

დიფერენციაციის და ინტეგრაციის დამახასიათებელი პროცესები, XX საუკუნის ეკონომიკურ სამეცნიერო მიმართულებები უზრუნველყოფენ ეკონომიკის სპეციფიკური დარგების ჩამოყალიბებას, რომელთა რიცხვს მიეკუთვნება ეკონომიკური ანალიზი.

ეკონომიკური ანალიზის კონცეპტუალური საფუძვლების ფორმირება, როგორც ეკონომიკური ცოდნის სპეციალური დამოუკიდებელი სფერო, ჩადებულია კლასიკოს ეკონომისტების შრომებში. მათ პუბლიკაციებში ფორმირებულია საბაზო მეთოდოლოგიური მიდგომები, რომელთა მეშვეობით ეკონომიკურმა ანალიზმა შეიძინა აუცილებელი ატრიბუტები, რომელთა მეშვეობით ჩამოყალიბდა დამოუკიდებელი სამეცნიერო მიმართულება სპეციფიკური მიზნებით და ამოცანებით, ფართო სახეობის პალიტრით და მიმართულებით. ასევე გასული საუკუნის შუა პერიოდში ეკონომიკური ანალიზი ერთის მხრივ ითვლებოდა დამოუკიდებელ დარგად ეკონომიკურ ცოდნაში, ხოლო მეორეს მხრივ სამეურნეო სუბიექტების მენეჯმენტის სისტემაში მართვის მნიშვნელოვან

ფუნქციას ასრულებდა.

ობიექტური წინაპირობა დამოუკიდებელი სამეცნიერო მიმართულების ფორმირებისა-ეკონომიკური ანალიზისა-სისტემატიზირებულია და ყველაფერი ასახულია სამამულო და უცხოელი მეცნიერთა ნაშრომებში. ისინი აღნიშნავენ ეკონომიკური ანალიზი - ეს სპეციალური ცოდნის დარგია ობიექტური მოთხოვნებით და პირობებით. **პირველი** ეს პრაქტიკული მოთხოვნა... **მეორე** პირობა დაკავშირებულია მეცნიერების და ცალკეულ დარგების განვითარებასთან. ეკონომიკური ანალიზი ჩამოყალიბდა საზოგადოებრივი მეცნიერების დიფერენციაციის შედეგად [1].

ახალი მეცნიერების ჩამოყალიბება ანუ ახალი სამეცნიერო მიმართულება შეიძლება წარმოვიდგინოთ ლოგიკური სქემის სახით (ნახ. 1.). როგორც გვიჩვენებს ისტორიული გამოცდილება, სამეცნიერო დარგების განვითარება, მათ შორის ეკონომიკურის, ახალი სამეცნიერო მიმართულების წინამორბედეა პრაქტიკული საქმიანობა, სხვადასხვა პროცესების სრულყოფა საზოგადოებრივ ურთიერთობებში.

ისე, როგორც ყველა მეცნიერება, ეკონომიკურ

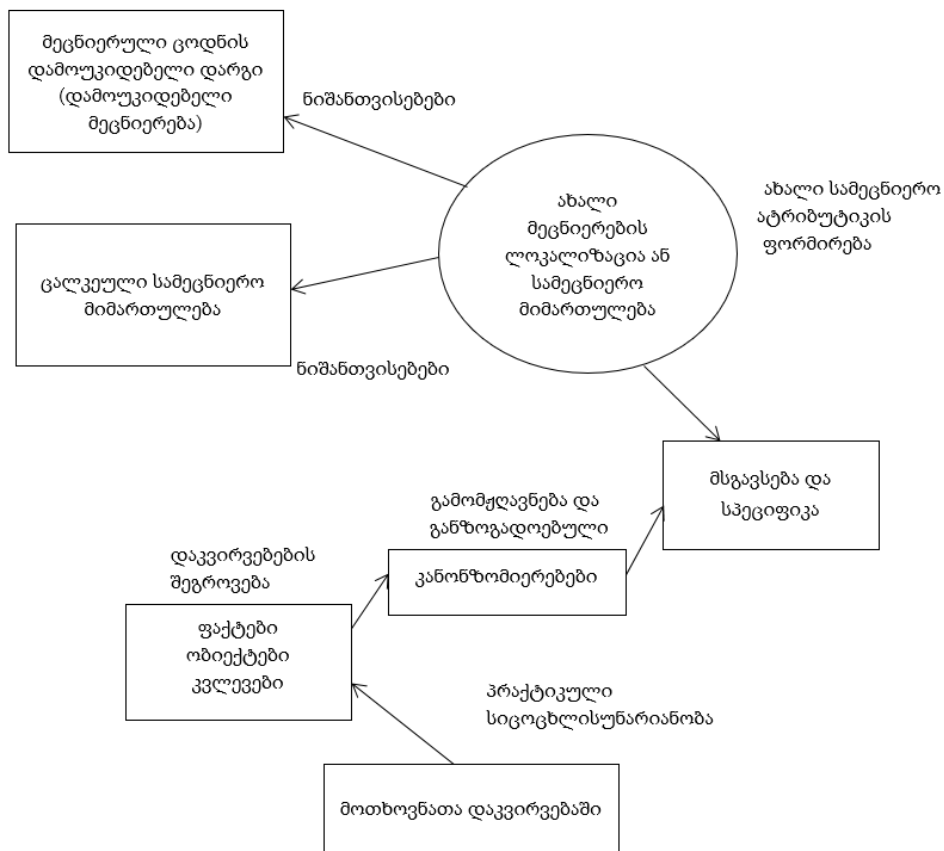

ნახ.1. ახალი სამეცნიერო მიმართულების ფორმირების სქემა

ანალიზში განასხვავებენ სამ ფუნდამენტალურ გაგებას: მისი საგანი, მეთოდი და მიზანი. მას აქვს დამახასიათებელი მეთოდოლოგიური მახასიათებელი, რომელიც განსაზღვრავს მის არსს და პერიმეტრს. გამოსაკვლევნი პრობლემის წრეში ეკონომიკური ანალიზის ჩარჩოში, ფინანსურ-ეკონომიკურთან ერთად, განიხილება აგრეთვე ტექნიკური, მოტივაციურ-ქცევითი, ლოგიკური, მარკეტინგული და სხვ.

ეკონომიკური ანალიზის ისტორიული განვითარება დაიწყო XIX ს. ბოლოდან, არ იყო საფეხუროვანი. ეკონომიკური ანალიზის წარმატებული გარდაქმნა დამოუკიდებელ სამეცნირო მიმართულებით მოხდა გასული საუკუნის შუა პერიოდიდან მთელი რიგი მახასიათებლებით განპირობებული, იმ მომენტში საბაზრო ურთიერთობის არქონით, ტოტალური სახელმწიფო კონტროლით სამეურნეო სუბიექტების რესურსებზე და შესაბამის ამოცანებზე. თუმცა ამ სოციალურ-ეკონომიკურ და პოლიტიკურ პირობებში ეკონომიკური ანალიზის ერთ-ერთი ამოცანა გამოვლინდა საწარმოს ეფექტური საქმიანობის რეზერვების ზრდით. აღსანიშნავია, რომ იმ დროს შემუშავებული ანალიზის და შეფასებისას გამოუყენებელი საწარმოო რეზერვები აქტუალურია დღესაც.

გასული საუკუნის 90-იანი წლების დასაწყისში ქვეყანაში ქაოსური პროცესების ფორმირებისას საბაზრო ურთიერთობისას ეკონომიკური ანალიზის მნიშვნელობა როგორც მეცნიერების, აგრეთვე მისი მოთხოვნადობა საწარმოს პრაქტიკულ საქმიანობაში მნიშვნელოვნად შემცირდა ობიექტური მიზეზების გამო.

ეკონომიკური ანალიზის სისტემების და მეთოდების მიმართ შეიმჩნევა ინტერესი ჯერ კიდევ 10-15 წლის წინათ, სამეცნიერო წრეებში, ასევე ბიზნესის მართვის პრაქტიკაში შეიმჩნევა დისკუსიები მისი ადგილის, ამოცანების და როლის შესახებ. მაკრო-, მეზო- და მიკრო მმართველობის დონეზე.

აღსანიშნავია, რომ თანამედროვე წარმოდგენა ეკონომიკური მეცნიერების სტრუქტურის შესახებ, ასეთია: მასში მთავარი ადგილი უკავია ეკონომიკურ ანალიზს, თავისი მეთოდებით, ბუღალტრული ინფორმაციების ტრანსფორმირებას. ეკონომიკური ანალიზი წარმოადგენს აგრეთვე დანართს ბუღალტრული აღრიცხვის ინსტრუმენტარს. ამ პოზიციას არ იზიარებენ ნაწილი მეცნიერებისა. როგორც ისინი აღნიშნავენ: „ბუღალტრული აღრიცხვა აღწერს ფაქტების სამეურნეო საქმიანობის რეგისტრაციის პროცედურებს, მაგრამ არ ხსნის მათ შინაარსს. მათი წაკითხვა შეიძლება მხოლოდ, მაგრამ

გაგება ბუღალტრული აღრიცხვის შეუძლებელია. ამასთან, აუცილებელია აღინიშნოს, რომ ანალიზი წარმოადგენს არა მხოლოდ მომდევნოს ბუღალტრული აღრიცხვისა, არამედ მისი წინსწრება. ამის მტკიცებულებას წარმოადგენს გამოწვევები: „ანალიზსა და ბუღალტრულ აღრიცხვას შორის არსებობს უკუკავშირი. ანალიზი სრულყოფს ბუღალტრულ აღრიცხვას. მისი ანალიტიკურობის ამალღებით [5].

ეკონომიკურ ანალიზსა და ბუღალტრულ აღრიცხვის შესახებ ბევრს წერენ. დასაბუთებლად შეიძლება ითქვას, რომ ბუღალტერიას აქვს საქმე უმეტესად აბსოლუტურ გაზომვებთან და არა შედარებითთან. სხვა საქმეა ანალიზში, ეკონომიკური ანალიზი იწყება არსებითად შედარებითი დიდის გამოთვლით [6].

დაუსაბუთებელია აგრეთვე მმართველობითი აღრიცხვის და ეკონომიკური ანალიზის გაიგივება, რადგან აღრიცხვის ცნებას აქვს ერთმნიშვნელოვანი განსაზღვრება, იქნება ეს ბუღალტრული თუ მმართველობითი.

ზოგი, ცალკეული სპეციალისტები, ეკონომიკურ ანალიზს იხილავენ ფინანსური ანალიზის ჩარჩოში, რომ ის წარმოადგენს აუდიტის შემადგენელ ნაწილს. როგორც ცნობილია „აუდიტი - დამოუკიდებელი შემოწმებაა ბუღალტრული (ფინანსური) აღრიცხვებისა.

ზოგიერთი სპეციალისტები განსხვავებით სხვებისაგან ეკონომიკურ ანალიზს იხილავენ აუდიტთან ერთად ეგრეთწოდებულად „ფინანსურ-სამეურნეო ანგარიშს“.

ზოგი მეცნიერი, რომელიც დაკავებულია ფინანსური მართვის საკითხებით. თვლის რომ ეკონომიკური ანალიზი ასრულებს დამხმარე ფუნქციას ფინანსურ ჩარჩოში. ამ აზრს არ იზიარებენ, რადგან არსებულ პუბლიკაციებში საგნის და შინაარსის ფინანსური მენეჯმენტის ფორმულირება მსგავსია ერთ რამეში: ფინანსური მენეჯმენტი - ეს გამოყენებითი მეცნიერებაა გადაწყვეტილების მიღებაში ორგანიზაციის ფინანსურ მართვაში. ის წარმოადგენს დაფინანსების წყაროს, ინვესტიციების ფორმის და მოცულობის შერჩევაში, ფინანსური რესურსების მოძრაობას.

ფინანსური ფუნქციების მართვისაგან განსხვავებით, ინფორმაციული მხარდამჭერი ფინანსური ანალიზი, ეკონომიკური ანალიზის სპეციალური ინსტრუმენტების დახმარებით ფორმირდება ინფორმაციული უზრუნველყოფით და სხვა ბევრი ორგანიზაციის მმართველობითი გადაწყვეტა მომარაგების, საწარმოო, საყოფაცხოვ-

რეზო სოციალურ სფეროში. ფინანსური ანალიზი წარმოადგენს ერთ-ერთ მნიშვნელოვან მიმართულებას ეკონომიკურ ანალიზში.

საუბარი იმის შესახებ, თუ ეკონომიკურ ანალიზს რა ადგილი უკავია ორგანიზაციის მართვაში, მისი კავშირი დაგეგმარების ფუნქციებთან, ორგანიზაციასთან, კოორდინაციასთან, სტიმულირებასთან, კომპროლთან და ა.შ. აღსანიშნავია, რომ ეკონომიკური ანალიზი ამ სიტუაციაში წარმოადგენს ერთ-ერთ მნიშვნელოვან დაგეგმარებაში მეცნიერულად დასაბუთებულად მმართველობაში და რეგულირებაში.

ეკონომიკური ანალიზის გარდაქმნის თეორიული მდებარეობის აუცილებლობა ბოლო წლებში ნაკარნახევია ფინანსურ აღრიხვებში რეფორმული პროცესებით საერთაშორისო სტანდარტების დაცვით, რაც თავის მხრივ გამოწვეული იყო ეკონომიკის ინტეგრაციით.

ეკონომიკური ანალიზის მეთოდოლოგიის განვითარების საკითხები დღეს განსაკუთრებით მნიშვნელოვანი და აქტუალურია საბაზრო ურთიერთობაში.

ეკონომიკური ანალიზის თეორიული ბაზის სრულყოფა წარმოადგენს ბიზნესის თანამედროვე მოთხოვნებს, როდესაც მეტი ყურადღებით დაინტერესება სხვადასხვა პირების მხრიდან მიეცემა ორგანიზაციის საქმიანობის შედეგიან ანალიზს. ასევე აღსანიშნავია, რომ ეკონომიკური ანალიზი აქტუალიზირდება ინფორმაციული სისტემის სტანდარტიზაციის პირობებში ბიზნესის გამჭვირვალობისათვის აუცილებელია მინიმუმაცია ინფორმაციის ასიმეტრიულობისა.

დღეს ძნელია წარმოიდგინო კომერციული ორგანიზაცია, რომელიც ფუნქციონირებდეს წარმატებით გულმოდგინედ მიღწეული შეფასების გარეშე. საქმიანობის პროგნოზირების და სტრატეგიული გეგმის წარმატებით ფუნქციონირებით.

ბიზნესის სტრატეგიის და ტაქტიკის დასაბუთებას წინ უსწრებს ხანგრძლივი კვლევა-ძიება და საქმიანობა. **დღეს საუბარია ეკონომიკური ანალიზის ახალი ფილოსოფიის შესახებ. არა მხოლოდ როგორ მეცნიერების, არამედ განიხილება როგორც პროფესიული საქმიანობის სახე.**

თანამედროვე პირობებში ეკონომიკური ანალიზი განსაკუთრებულ როლს თამაშობს ბიზნესის დასაბუთების და რეალიზაციის საქმეში. ბოლო წლებში ცნება ხარისხის მენეჯმენტი ასოცირდება პერსპექტიულ მმართველობად სამეცნიერო მეთოდოლოგიის საფუძველზე, სადაც გამოიყენება ახალი ფორმები და მეთოდები ბიზნესის წარმოებისათვის, მისი ადაპტაცია დინამიკურ პირობებში გარეთა საბაზრო გარემოში. **ბიზნესის მართვის ერთ-ერთ პერსპექტიულ ინსტრუმენტს წარმოადგენს სტრატეგიული ანალიზი.**

სტრატეგიული ეკონომიკური ანალიზის კონცეფციის საფუძველს, როგორც ერთ-ერთი ახალი მიმართულება ეკონომიკური ანალიზის მთლიანობაში განიხილება როგორც ურთიერთკავშირი სამი საბაზო ელემენტებისა, რომლებიც განსაზღვრავენ მის შინაარსს: ესენია

- ◆ სტრატეგიული ანალიზის კონცეფციის საფუძველი: მეთოდები, მეთოდიკები, სახეები და მიმართულება.
- ◆ სტრატეგიული მმართველობითი პარადიგმა (ინოვაციური, ფასოვანი, კონკურენტური, სტრუქტურული, ორგანიზაციული და ა.შ.).
- ◆ ინფორმაციული უზრუნველყოფის სისტემა (ინფორმაციული რესურსები).

სტრატეგიული ეკონომიკური ანალიზის შინაარსი შეიძლება წარმოდგენილი იქნას კომპონენტების ურთიერთკავშირი და მმართველობითი ფუნქციების ინფორმაციული-ანალიზური უზრუნველყოფა (ნახ. 2.).

ანალიზის მიმართულება	→	მმართველობითი ფუნქციების ანალიზურ-ინფორმაციული უზრუნველყოფა
რესურსების პირობები	→	ორგანიზაცია ოპტიმალური სისტემის რესურსებით უზრუნველყოფა
ბიზნეს პროცესები	→	საწარმო-ტექნიკური პროცესების და გაყიდვების ორგანიზაცია
ინფორმაცია	→	კოორდინაცია და ურთიერთმოქმედება
შიდა გარემო	→	საბაზრო ფაქტორების ადაპტაცია და რეაგირება, ეკონომიკური სუბიექტების გარე ნორმატიული რეგულირების მუშაობა
ადამიანური კაპიტალი	→	მოტივაცია და სტიმულირება
მიღწევები	→	კონტროლი, მაკორექტირებელი ზემოქმედება, შედეგიანობის შეფასება
მოსალოდნელი ცვლილებები	→	წინაწიგვა სარგებლობის და მუქარა

ნახ. 2. ეკონომიკური ანალიზის სტრატეგიული შემადგენლობა

დასკვნა

ეკონომიკური ანალიზის სახეობის სისტემაში სტრატეგიული ეკონომიკური ანალიზი საკმაოდ ახალი მიმართულებაა. ის განსაზღვრავს არსს, შინაარსს, ბიზნესის მართვის სტრატეგიას რეალიზაციის თანმიმდევრობაში ღრმა სისტემური კომპლექსური კვლევის გზით სარესურსო პოტენციალით მომავალში რესურსების გაცემის მომატებით.

კომერციული ორგანიზაციის საქმიანობის კვლევის ჩარჩოში. მისი დამახასიათებელი თავისებურება - შეისწავლება შიდა და გარე ფაქტორების ზემოქმედებით ორგანიზაციის მუშაობის შედეგანობაზე.

სტრატეგიული ანალიზის ცნება. გამოიყენება როგორც მიკრო დონეზე, ასევე მართვის უფრო მაღალ დონეზე. შეიძლება გამოიყოს როგორც ზემოთაც აღვნიშნეთ ეკონომიკური ანალიზის სტრატეგიული სამი დონე: **მაკრო-, მეზო-, მიკრო-**, რომლებსაც აქვთ ერთი მეთოდოლოგიური საფუძველი, ერთნაირი პრინციპები, კვლევის მეთოდების საბაზო მემკვიდრეობა.

ეკონომიკური ანალიზის ერთ-ერთ მთავარ სტრატეგიულ ამოცანას წარმოადგენს გარე და შიდა ფაქტორების ზემოქმედების ალბათობა, მომავალი შედეგანობა და მუშაობის მიმართულება, ასევე რაოდენობრივი ცვლილება და ხარისხობრივი შეფასება.

ამ მიმართულებით საჭიროა ფაქტორული ანალიზის მეთოდის განვითარება, რომლის თეორი-

ულ საფუძველს წარმოადგენს ეკონომიკური ანალიზი [1,2,5,6] რომელშიც ფართოდ გამოიყენება მეთოდები, სასწავლო-ანალიზურ პრაქტიკაში: ტრადიციული მეთოდები დეტერმინირებული ფაქტორთა მოდელები და დიდი პალიტრა უფრო რთული ეკონომიკურ-მათემატიკური მეთოდები სტოქასტიკური მოდელებისათვის, რომელთა გამოყენება საშუალებას იძლევა რისკების შეფასების და მათ საწინააღმდეგო ვარიანტების შემუშავებას. ორგანიზაციის მმართველობით პრაქტიკაში ფაქტორული სტრატეგიული ანალიზის ინსტრუმენტარების დანერგვის მექანიზმი მდგომარეობს არა უშუალოდ ნეგატიური ფაქტორების შესაძლო თავიდან აცილებაში, არამედ მოქნილი ვარიანტების სცენარების შექმნაში ოპტიმალური თითოეული მმართველობითი დონისთვის, ბიზნესის მთლიანი სტრატეგიის და მისი ცალკეული კომპონენტების და მიმართულების რეალიზაციისთვის.

სტრატეგიული ანალიზის შინაარსის, საგნის, მიზნის სახეობის და მეთოდების განსაზღვრა როგორც ერთი ახალი მიმართულება ეკონომიკური ანალიზისა უნდა აღინიშნოს, რომ მისი როლი მაკრო-, მეზო-, და მიკრო- მმართველობაში საჭიროა მიღებული იქნას დომირებულ ხარისხში არა როგორც პროცედურულ-პროგნოსტიკური, არამედ ინსტრუმენტალური (საკონტროლო, კორდინირებული და მაკორექტირებელი) ამოცანების გადაწყვეტისას კომერციული ორგანიზაციების კონკრეტული მისიის შესრულებაში ხელის შეწყობა.

გამოყენებული ლიტერატურა:

1. მ. ჯიქია. ეკონომიკური ანალიზი. სახელმძღვანელო თბილისი, 2018 წ. 341 გვ.
2. მ. ჯიქია. სავარჯიშოების კრებული ეკონომიკურ ანალიზში. ხელნაწერის უფლებით. 2018 წ. 80 გვ.
3. ე. პირველი საქართველოს ეკონომიკური მოდელის დარგობრივი ანალიზი. ჟურნალი „ეკონომიკა და ბიზნესი“ 11 (2), 2020 გვ. 1-27.
4. ნ. თხელიძე. კომპანიის ფინანსური საქმიანობის ანალიზი და შედეგები., თსუ, თბ. 2020, 70 გვ.
5. ი. ჭილაძე. ფინანსური ანალიზი. მესამე გადამუშავებული გამოცემა, თბილისი, 2018, მერანი, გვ. 349.
6. Forbes.ge F (2019a). საქართველოს 100 უმსხვილესი კომპანია. https://forbes/news/6055_reltingi-saqarTvvelos-100 umsvilesi-kompania.

*Elisabed Khakhutashvili Professor
Georgian Technical University*

*Asmat Pipia, Doctor of Business Administration
Georgian Technical University*

Summary

The article describes the basics of formation of economic analysis as an independent scientific sphere and the field of practical professional activity.

The article gives a comparative analysis of the targets and tasks of economic analysis on different stages of its development. It also gives a brief review of the historical stages of developments of economic analysis methodology. It defines the place of economic analysis in the system of accounting and financial research directions.

The article formulates the objectives and approaches of improving the theoretical foundations of economic analysis in the contemporary conditions of market relations developments. A new direction of development of the methodology of economic analysis is substantiated in the article-which is called the strategic economic analysis. Its concept as well as its conceptual components are formulated in the article and a range of problems and trends are outlined. The article suggests to consider the strategic analysis model from the structural point of view, basing on the relationship of its three basic elements which define its contents: the theoretical framework (methods, techniques, types and directions); strategic management paradigm (innovation, value, competitive, structural, organizational) and the system of information resources.

Keywords: economic analysis, methodology, types of economic analysis, strategic economic analysis.

ციფრული ეკონომიკა და ინტერნეტ საგნები (IoT)

ალექსანდრე სოლოღაშვილი, დოქტორანტი
საქართველოს ტექნიკური უნივერსიტეტი

შალვა კვიციანი, ასოცირებული პროფესორი
საქართველოს ტექნიკური უნივერსიტეტი

ელისაბედ ხანუტაშვილი, ასოცირებული პროფესორი
საქართველოს ტექნიკური უნივერსიტეტი

რეზიუმე

სტატიაში განხილულია ციფრული ეკონომიკის და ინტერნეტ საგნების (IoT) ურთიერთკავშირი, ინფორმაციული ტექნოლოგიების დანერგვა, საინფორმაციო „ბუმის“ მიღება, ბიზნეს მოდელების დახვეწა, კონკურენტუნარიანობის გაზრდა [3].

განიხილება ინტერნეტ საგნების (IoT) ტექნოლოგია მრავალი ინტელექტუალური ნივთის ერთიან სისტემაში გაერთიანება, მისი არქიტექტურა სხვადასხვა ინფორმაციული ტექნოლოგიის ნაკრები, რომლის მუშაობას უზრუნველყოფს ინტერნეტი და ეს ყველაფერი დაკავშირებულია ციფრულ ეკონომიკასთან მოწყობილობებით და სისტემებით. სენსორები და მანქანები არის ჩამონტაჟებული ფიზიკურ ობიექტებში შეგროვებული მონაცემები. ინტერნეტ-საგნები (IoT) თავისი ფუნქციებით ზრდიან ციფრული ეკონომიკის მნიშვნელობას, ბიზნეს ინოვაციური მოდელების შექმნას. ხორციელდება ტელეკომუნიკაციის საშუალებით. ზრდის ეკონომიკური პრობლემების გადაჭრას, შეზღუდული რესურსების გამოყენებას განუსაზღვრელი მოთხოვნების დასაკმაყოფილებლად.

საკვანძო სიტყვები: ციფრული ეკონომიკა; ინტერნეტ საგნები, ბიზნეს ინოვაციური მოდელები, სისტემის არქიტექტურა, ინფორმაციული ტექნოლოგიები, „ჭკვიანი სახლები“.

შესავალი

თანამედროვე სამყაროს განვითარების ძირითადი ტენდენციები ადამიანის ცხოვრებისეულ ყველა საქმიანობაში, ინფორმაციული ტექნოლოგიების დანერგვა, „საინფორმაციო ბუმის“ მიღება და ანალიზი იწვევს ბიზნეს-პროცესების დახვეწას. ყველაფერი ეს ხელს უწყობს „ციფრული ეკონომიკის“

მიკის“ ცნებას. ციფრული ეკონომიკა ზრდის კონკურენტუნარიანობას, რომელიც მომავალში დამოკიდებულია ძირითადი ეკონომიკური პროცესების დონის გაციფროვებით.

XXI საუკუნე მსოფლიო ცივილიზაციის ელექტრონულ ეპოქაშია, ვითარდება ელექტრონული კოდირება და დისკრეტული სისტემა.

ციფრული ტექნოლოგიების ფუნქციონირებაზე დამოკიდებული პროგრამულ-აპარატული საშუალებები და სისტემები. ისინი მოთხოვნიან ეკონომიკის ყველა სექტორში, როგორც ახალი ბაზრების შემქმნელები და ბიზნეს პროცესების გარდამქმნელები.

ციფრული ეკონომიკა ეს ეკონომიკური, სოციალური და კულტურული ურთიერთობის ერთობლიობაა, რომელიც დაფუძნებულია ციფრული ინფორმაციულ-კომუნიკაციური ტექნოლოგიებზე.

ძირითადი ნაწილი

ციფრული ეკონომიკის წილი თანამედროვე მსოფლიო ეკონომიკაში დაახლოებით 25%-ია. ციფრული ეკონომიკის ქვეშ იგულისხმება ნებისმიერი ეკონომიკური საქმიანობა, დაკავშირებული საქონლის და მომსახურების წარმოებასთან, რეალიზაციასა და მოხმარებასთან. ციფრული ტექნოლოგიები ასევე ელექტრონული კომერციის და ინტერნეტეკონომიკის გამოყენებაა.

ციფრული რევოლუცია ცვლის საზოგადოების ცხოვრებას განუსაზღვრელი სიჩქარით და არნახული გაქანებით, ამასთან წარმოშობს როგორ უზარმაზარ შესაძლებლობებს, ისე კოლოსალურ სიძნელებებს [1]. ახალ ტექნოლოგიებს მნიშვნელოვანი წვლილი შეტანა შეუძლია, მდგრადი განვითარების სფეროში მიზნების მიღწევის მიმართულებით. ადამიანის გონება (ცნობიერება + ელექტრონული სივრცე) ანუ

ელექტრონულ სივრცეში სამეურნეო საქმიანობა არის ეკონომიკის ვირტუალიზაცია. **ადამიანი - საქონლის (მომხმარებლის) ციფრული წარმოება-მომხმარება.**

მონაცემები არის ცნობები ამის შესახებ, ფაქტების ერთობლიობა.

დღეს, ელექტროციფრულ კომუნიკაციას არა აქვს შეზღუდული გავრცელების გეოგრაფიული არეალი და დროში მუშაობის რეჟიმი. ციფრული ტექნოლოგია არის ინფორმაციის ელექტრონული კოდირების სისტემა რომელთა უმოკლეს დროში სრულდება მრავალგეგმიური ამოცანა.

ციფრულ ტექნოლოგიებში ხდება „დიდი მონაცემების ანალიტიკა“, დეცენტრალიზებული ტექნოლოგია ბლოკჩეინი, კვანტური ტექნოლოგიები, კომპიუტერული ინჟინერინგი, ნანოტექნოლოგიები და ხელოვნური ინტელექტი, სამრეწველო და საგნების (ნივთების) ინტერნეტი, რობოტოტექნიკის კომპონენტები, სამრეწველო რობოტი, უსადენო კავშირგაბმულობის ტექნოლოგიები.

ციფრულ ტექნოლოგიებში აქტიურად განვითარებულია „ინტერნეტ საგნები“, რომლებსაც შეუძლიათ შეცვალონ როგორც ბიზნეს-მოდელები, ასევე მთელი ინდუსტრია.

ინფორმაციული ტექნოლოგიების დანერგვა ხელს უწყობს „საინფორმაციო ბუმის“ და „ციფრული ეკონომიკის“ მზარდ განვითარებას.

ინტერნეტ-საგნები (IoT) გულისხმობს ქსელში მეტი მოწყობილობის და სენსორის შემოტანას, მათ ინტერნეტთან დაკავშირებას ადამიანური ურთიერთობის გარეშე კომუნიკაციის საშუალებით.

სტატიაში განხილულია ასევე „ინტერნეტ-საგნები“ და მათი მნიშვნელობა ციფრული ეკონომიკასთვის [3,4].

ციფრულ ეკონომიკაზე გადასვლა და ტრანსფორმაციის პრობლემები არ წარმოადგენენ ორდინალურს და ატარებენ კომპიუტერულ ხასიათს. აუცილებელია მთელი რიგი ტექნოლოგიების არამარტო მათი სტანდარტიზაცია, არამედ ტექნიკურის, ინფორმაციულის, ორგანიზაციულის, მეთოდურის და კანონების დაკავშირება, ასევე გარდაქმნა, რაც ურთულესია ყველაზე განვითარებულ ქვეყნებისათვის სტანდარტიზაციის მიხედვით და საერთაშორისო ორგანიზაციებისათვის.

არსებობს „ინტერნეტ-საგნების“ (IoT) მრავალი განმარტება.

„ინტერნეტ საგნები“ გულისხმობს ასევე ქსელში მეტი მოწყობილობის და სენსორის შემოტანას, მათ ინტერნეტთან დაკავშირებას ადამიანური ურ-

თიერთობის გარეშე კომუნიკაციის საშუალებით.

„ინტერნეტ-საგნები“ გულისხმობს უფრო მეტ მოწყობილობებს, საგნებს და ცოცხალ არსებებსაც კი - ადამიანებს, მცენარეებს და ცხოველებს, რომლებსაც აქვთ უნიკალური იდენტიფიკატორი და მონაცემების ავტომატურად გადაცემის შესაძლებლობა ადამიანთა ურთიერთქმედების გარეშე.

გარდა „ინტერნეტ საგნებისა“ არსებობს „ნივთების ინტერნეტი“. ნივთების ინტერნეტში საკვანძო მომენტია ურთიერთკავშირი ინტერნეტთან.

ნივთების ინტერნეტს იყენებენ სამუშაო პროცესების ავტომატიზაციისთვის, დანადგარების მონიტორინგისა და წინასწარი გათვლების წარმოებისათვის. პერსონალურ კომპიუტერებსა და ინტერნეტს, რომელთა გავრცელება მესამე ინდუსტრიულ რევოლუციას უტოლდება [5].

ამ მიმართულებით, ერთ-ერთი ყველაზე მზარდი სტარტაპია მიკრო-საწარმოებზე ორიენტირებული კომპანია „Bright Machines“, რომელიც საწარმო პროცესების ავტომატიზაციაზე მუშაობს. 2018 წლიდან შეიძინა 400 ახალი თანამშრომელი. სტარტაპი დაკომპლექტებულია ისეთი კომპანიების ყოფილი წარმომადგენლებისაგან, როგორც არის „ამაზონი“, „Auto Desk“-ი და „Flextronics“-ია.

„ნივთების ინტერნეტმა“ რევოლუცია მოახდინა ცხოვრების წესზე. ამრიგად, „ნივთების ინტერნეტი“ საკვანძო მნიშვნელოვან როლს ასრულებს ციფრულ ეკონომიკაში. ყოველდღიურ ცხოვრებაში გვხვდება „ინტერნეტ-საგნები“. „ინტერნეტ საგნები“ შეგვიძლია წარმოვიდგინოთ, როგორც მოვლენა, რომელიც ცვლის ეკონომიკურ და სოციალურ პროცესებს ადამიანის მონაწილეობის გარეშე (ეს უკვე დანერგილია ქ. თბილისში, ილია ჭავჭავაძის გამზირზე, ვარაზის ხევში და ბევრ ცენტრალურ ქუჩებში. ასევე აღსანიშნავია ერთი მნიშვნელოვანი მომენტი.

„ინტერნეტ საგნების“ მოწყობილობები არ არის მიერთებული ინტერნეტთან. უფრო ხშირად ეს დამოუკიდებელი ტელემეტრული სისტემებია და სისტემები ჩაკეტილია გარე მიერთებისაგან. საქმე იმაშია, რომ არცერთი კომპანია არ მიაერთებს როგორც აღვნიშნეთ სისტემას ქალაქის მმართველობასთან, საზოგადოებასთან, სატრანსპორტო საშუალებებთან ინტერნეტთან საინფორმაციო უსაფრთხოებასთან.

ბიზნესის ეფექტურობის ასამაღლებლად „ინტერნეტ საგნების“ IoT ტექნოლოგიების გამოყენებით, აუცილებელია ცოდნა იმისა, თუ რისგან შედგება და რანაირია მისი ატრიბუტები ანუ განხილული უნდა იყოს მისი არქიტექტურა (ნახ. 1).

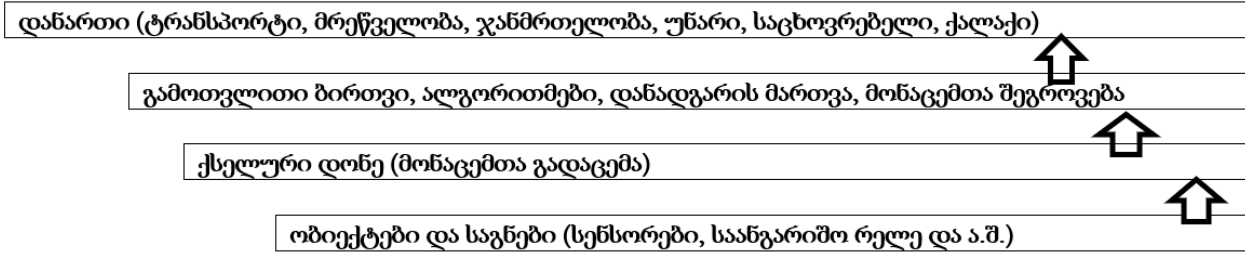

ნახ. 1 „ინტერნეტ-საგნების“ არქიტექტურა

უპირველესად, „ინტერნეტ-საგნების“ ძირითად ატრიბუტს წარმოადგენენ სენსორები (დატჩიკები), რომელიც შეიძლება დახასიათდეს როგორც ელექტრო მოწყობილობა, რომელიც ცვლის ფიზიკურ მდგომარეობას ანდა ქიმიურ შემადგენლობას და გადასცემს ინფორმაციას შესაბამის სამეთვალყურეო მახასიათებელს. მაგალითისთვის გამოდგება თერმომეტრები, მიკროფონები, კამერები და ა.შ.

მეორეს მხრივ, შემსრულებლის ხარისხში მოგვევლინება აკტუატორები, რომლებიც ინიცირებენ ფიზიკურ მოქმედებას სიგნალისაგან (ზუმერის) მიმღებისაგან (დატჩიკი). ეს როლი შეიძლება შეასრულონ სხვადასხვანაირმა მოწყობილობებმა, ქიმიურმა დოზატორებმა, ელექტროგენერატორებმა, დინამიკებმა, ელექტრულმა საკეტებმა და ა.შ.

ბუნებრივია, ამ ელემენტებმა რომ შეძლონ ერთმანეთთან ურთიერთმოქმედება საჭიროა კომპიუტერებით, სერვერებით და გამოსათვლელი მოწყობილობებით უზრუნველყოფა.

ამ დანადგარების მოქმედების ლოგიკასთან. მნიშვნელოვანია ისიც, რომ ლოგიკას უზრუნველყოფს ადამიანი. ინფორმაციული ტექნოლოგიების საშუალებით. წარმოიქმნება სიტუაცია, რომელშიც ალგორითმები შეასრულებენ ადამიანის როლს უფრო ეფექტურად. იმისათვის რომ ინფორმაციის დამთვლელი მოწყობილობა და ზუმერის მიმღები იყვნენ ურთიერთდაკავშირებული გამოთვლელ ბირთვთან, აუცილებელია მონაცემთა ურთიერთგადაცემის ქსელის არსებობა.

ყველაზე მნიშვნელოვანი ატრიბუტი, რომელიც „ინტერნეტ-საგნების“ IoT ტექნოლოგიას ხდის არა მარტო ავტომატიზირებულ სისტემად, არამედ „ჭკვიან“ პლატფორმად არის კოდი. კოდი ეს დაპროგრამებული ალგორითმია ბირთვის სისტემაში, რომელიც განსაზღვრავს ურთიერთქმედების მნიშვნელობას მონაცემებსა და მონაწილე მოწყობილობებს შორის.

ყველა ზემოთ ჩამოთვლილი ატრიბუტები, რომლებიც ქმნიან „ინტერნეტ საგნებს“, უზრუნველყოფენ ინფორმაციის სწრაფ მიღებას. ამ

„ინფორმაციამ“ შეიძლება გავლენა მოახდინოს გაყიდვების სისწრაფეზე, მომსახურების ხარისხზე, აგრეთვე უფრო ეფექტურ მოწყობილობაზე.

„ინტერნეტ საგნების“ IoT ტექნოლოგიების გამოყენება საშუალებას იძლევა ელექტროენერგეტიკული დარგიდან გადასვლა უფრო მოქნილ სისტემაზე, რომელშიც ყველა პროცესები რეგულირდება რეგლამენტით და უზრუნველყოფს პროდუქტების ურთიერთმოქმედებას რეალური დროის რეჟიმში.

დასკვნა

მიუხედავად მრავალი უპირატესობისა „ინტერნეტ საგნების“ გამოყენებას აქვს გარკვეული შეზღუდვები:

უპირველესად, თუ გავაანალიზებთ, სხვადასხვა ტექნოლოგიების დანერგვას, ვნახავთ რომ ელექტროენერგეტიკულმა კომპანიებმა დახარჯეს „ინტერნეტ-საგნების“ მასშტაბურ დანერგვაზე გამოჩენის მომენტიდან 10-20 წელი.

მეორეს მხრივ, რაც უფრო მეტი ინფორმაცია ენერგეტიკულ ქსელში გასვლისა, მით უზრუნველყოფილია უსაფრთხოება.

მესამეს მხრივ, ახალი ტექნოლოგიები ითხოვენ ბევრ ინვესტიციებს.

„ინტერნეტ საგნები“ IoT პოულობენ თავიანთ ნიშას ჯანმრთელობის სფეროში. ესენია:

ადმინისტრირება და მართვა (სენსორები პერსონალის იდენტიფიკაციისათვის, დანადგარების დაყენების სისტემები, მედიკამენტების მარაგის მაჩვენებლები);

წამლებით მკურნალობა (თერაპია), („ჭკვიანი ტაბლეტები“ „მედიკამენტების“ მიღების კონტროლი);

მკურნალობა და მოვლა (პაციენტების მონიტორინგის სისტემა), კომპიუტერული ტომოგრაფიული კვლევა ადამიანის ჯანმრთელობის „ინტერნეტ საგნების“ განვითარების ბარიერებად ჯანმრთელობაში შეადგენს პერსონალური მონაცემების დაცვისადმი მაღალი მოთხოვნა, რთული და ხანგრძლივი პროცედურა პრეპარატების და

პაციენტების გაფორმებისას.

კიდევ ბევრი მაგალითების მოყვანა შეიძლება „ინტერნეტ-საგნების“ IoT ტექნოლოგიების გამოყენების შესახებ მრეწველობის სხვადასხვა დარგებში, და მათ შორის ტელეკომუნიკაციაშიც.

გლობალური ციფროვიზაციის შესაბამისი ტექნოლოგიების დანერგვა წარმოადგენს თანამედროვე სახელმწიფოს ეკონომიკის და საზოგადოების, ბუნებრივი და კანონზომიერი პროცესის განვითარებას.

ამრიგად, ციფრული ინსტრუმენტების გამოყენება, „ინტერნეტ-საგნების“ სამეურნეო სუბიექტებისათვის უნდა იყოს მთავრობის პირველყოფილი მნიშვნელოვანი ამოცანა, რადგან ზრდის ცხოვრების დონეს, რესურსების გამოყენების ეფექტურობას, და წყვეტენ ძირითად ეკონომიკურ პრობლემას - შეზღუდული რესურსების გამოყენებას განუსაზღვრელი მოთხოვნების დასაკმაყოფილებლად.

Is dedicated to 100th Anniversary of the Georgian Technical University

Digital Economy and Internet of Things (IoT)

*Aleksandre Sologashvili, PhD student
Georgian Technical University*

*Shalva Kvirkvelia, Associate Professor
Georgian Technical University*

*Elisabed Khakhutashvili, Associate Professor
Georgian Technical University*

Summary

The article discusses the relationship between the digital economy and the Internet of Things (IoT), the introduction of information technologies, the reception of the information “boom”, the refinement of innovative business models, and the increase of competitiveness.

The Internet of Things (IoT) technology, the integration of many intelligent things into a single system, its architecture, a set of various information and communication technologies, the operation of which is provided by the Internet, and all this is related to the digital economy with devices and systems are discussed. Sensors and machines are embedded in physical objects with collected data.

Internet of Things (IoT) with their functions increase the importance of the digital economy; Creation of innovative business models; this is carried out through telecommunications.

Today, the main attributes of digital technologies and Internet of Things (IoT) are sensors, electrical devices that change the physical state and transmit information to the surveillance feature of the system.

In addition to the “Internet of Things” (IoT) there is the Internet of Items, where the key point is the interconnection with the Internet. It is used for authorization of work processes, monitoring of installations and production of preliminary calculations. Personal computers and the Internet. Many companies are pursuing these directions with startup micro-sites.

The main attributes of the Internet of Things (IoT) are sensors, electrical devices that change the physical state. Despite many advantages, the use of “Internet subjects” has certain limitations, such as:

First of all, if we analyze the introduction of different technologies, we see that electric energy companies have spent 10-20 years and money on the large-scale implementation of “Internet of Things” (IoT).

On the other hand, the more information there is about going into the energy network, the more security is ensured.

On the third hand, new technologies demand a lot of investments.

The digital economy and planned use of Internet of Things (IoT) in the field of health, “smart homes” etc. has especial importance. It increases the standard of living, the efficiency of resource use, the solution of economic problems, use of limited resources to meet indeterminate demands.

Keywords: digital economy, internet of things, innovative business models, system architecture, innovative technologies, “smart home”.

მენეჯერის კომპეტენციები, როგორც უძველესი ინტელექტუალური კაპიტალის ფორმირების ფაქტორი

*იზმა თმანაძე, დოქტორანტი
საქართველოს ტექნიკური უნივერსიტეტი*

*გუგული ყურბანბეილი, პროფესორი
საქართველოს ტექნიკური უნივერსიტეტი*

რეზიუმე

მენეჯერ-ეკონომისტების და ეკონომიკის სფეროში მომუშავე პრაქტიკოსების წინაშე წარმოიქმნა ახალი პრობლემები, რომლებიც მოითხოვს კვლევას, გააზრებას, ანალიზს, გადაწყვეტას. ერთ-ერთი ასეთი პრობლემაა საწარმოს ინტელექტუალური კაპიტალის ფორმირება, ასევე ადამიანური რესურსების მართვაში გამოიყენება ტერმინი „კომპეტენცია“. კომპეტენციაში უნდა ვიგულისხმოთ ინდივიდის შესაფასებელი მახასიათებელი და ქცევითი ასპექტები, რომლებიც მიზეზ-შედეგობრივად არის დაკავშირებული საქმიანობის ეფექტიანობასთან. კომპეტენცია არის დასაქმებულის პიროვნული, მოტივაციური თვისებების, პროფესიული ცოდნის, უნარ-ჩვევების ერთობლიობა, რომელიც აუცილებელია წარმატებული შრომითი საქმიანობისთვის, ვლინდება ქცევაში და ექვემდებარება შეფასებას. ტერმინი „კომპეტენცია“ დასავლეთში მრავალწლიანი ისტორია აქვს. პირველად კომპეტენციის ცნება გამოიყენა თავის ნაშრომებში დ. მაკკლელანდმა, თუმცა საერთო ხმარებაში ტერმინი „კომპეტენციები“ უფრო მოგვიანებით შემოვიდა, რიჩარდ ბოიცისის ნაშრომის „კომპეტენტური მენეჯერის“ მიერ.¹

თავის კვლევაში ბოიცისი ადგენს, რომ ეფექტიანი მენეჯერი ნაკლებად ეფექტიანისგან გამოირჩევა მთელი რიგი ფაქტორებით. ასეთი ფაქტორების ნაკრები შედგება ინდივიდუალურ-ფსიქოლოგიური თვისებების, მოტივების, გამოცდილებისა და ქცევითი მახასიათებლებისგან. მკვლევარმა შემოგვთავაზა კომპეტენციათა შემდეგი ჯგუფები:

- ◆ ხელმძღვანელობის მიზნები და საქმიანობა;
- ◆ ქვეშევრდომების მართვა;
- ◆ ადამიანური რესურსების მართვა;
- ◆ ლიდერობა

კომპეტენტურობა გულისხმობს უნარების, ცოდნის, კვალიფიკაციის, გამოცდილების არსებობას

და განვითარების დონეს. კომპეტენტურობა დაკავშირებულია მხოლოდ ქცევასთან. ისეთი პიროვნული თვისებები, როგორცაა ცოდნა, უნარები და ერუდიცია, ცალკე უნდა იქნეს განხილული, როგორც წვლილი მუშაობაში და ის, რასაც თავიანთი ქცევით მომუშავეები გარდაქმნიან პროდუქტად და შედეგებად. კომპეტენციების შეფასებისას შეიძლება დავინახოთ, რამდენად ეფექტურია გამოსაცდელი მმართველის საქმიანობა, რა უნარების, ცოდნისა და ჩვევების დემონსტრირებას ახდენს იგი ანუ ძირითადი ფაქტორები, რომლებიც აყალიბებენ ადამიანურ, მმართველობით და, აქედან გამომდინარე, ინტელექტუალურ კაპიტალს.

კომპეტენციათა ანალიზის შედეგები გამოიყენება იმისთვის, რომ მოხდეს მომუშავეთა შერჩევისა და დაქირავების, შეფასების, განვითარებისა და წახალისების პროცესების სრულყოფა.

არსებობს სხვადასხვა თვალსაზრისი იმასთან დაკავშირებით, თუ რისგან შედგება კომპეტენცია. ზოგიერთი ავტორი ამტკიცებს, რომ ეს ცნება მოიცავს ცალკეული მუშაკების ქცევას საკუთარი მოვალეობების შესრულებისას, ცოდნასა და უნარ-ჩვევებს, რომლებიც გავლენას ახდენენ ამ ქცევაზე ან წარმოადგენენ მის საფუძველს.

დ.კ. მაკკლელანდი, რ. სპენსერი და სხვა მენეჯერები მიიჩნევენ, რომ კომპეტენცია შედგება შემდეგი მდგენელებისგან:

- ◆ მოტივებისგან ;
- ◆ თვისებებისგან ;
- ◆ კონცეფციისგან ;
- ◆ ცოდნის მოცულობისგან ;
- ◆ კოგნიტური და ქცევითი ჩვევებისგან ;

ა. ფლეტჩერი, აქცენტს აკეთებს იმაზე, რომ „სამუშაოს კომპეტენტურად შესასრულებლად მნიშვნელოვანია არა თავად ცოდნა, არამედ მათი პრაქტიკული გამოყენება“. ერთ-ერთი საკითხი, რომლის გადაჭრასაც ცდილობდნენ კომპეტენციის სტანდარტებზე დაფუძნებული NVQ სისტემის შემქმნელები, იმაში მდგომარეობს, თუ რა როლს ასრულებენ ამ სტანდარტებში ცოდნა და გაგება.

¹ Баллантайн И., Пова Н. Центры оценки и развития [Текст]: Учебное пособие/ И.Баллантайн, Н. Пова - М.: НИРРО, 2009. - 287 с., გვ. 74

ზოგიერთი ავტორის აზრით, კომპეტენტურობა დაკავშირებულია მხოლოდ ქცევასთან. ისეთი პიროვნული თვისებები, როგორცაა ცოდნა, უნარები და ერუდიცია, ცალკე უნდა იქნეს განხილული, როგორც წვლილი მუშაობაში და ის, რასაც თავიანთი ქცევით მომუშავეები გარდაქმნიან პროდუქტად (მომენტალური შედეგები) და შედეგებად (გრძელვადიანი წვლილი). მაღალეფექტიან და ნაკლებად ეფექტიან მმართველებს შორის განსხვავების გამოვლენის ერთ-ერთი საშუალებაა დადებითი და უარყოფითი მაჩვენებლების გამოყვანა კომპეტენციის ყოველი ფაქტორისთვის.

საკვანძო სიტყვები: კომპეტენცია, კომუნიკაცია, კოგნიტური, ინტელექტუალური კაპიტალი.

შესავალი

ადამიანური რესურსების მართვაში გამოიყენება ტერმინი „კომპეტენცია“, კომპეტენციათა ანალიზის შედეგები გამოიყენება იმისთვის, რომ მოხდეს მომუშავეთა შერჩევისა და დაქირავების, შეფასების, განვითარებისა და წახალისების პროცესების სრულყოფა. ეს ცნება ფართოდაა გამოყენებული, ვინაიდან თავისი არსით იგი მიეკუთვნება შრომის მაჩვენებლებს. კომპეტენციათა განვითარების დონე გავლენას ახდენს შრომის მწარმოებლურობაზე, მუშაობის შედეგებზე და, შესაბამისად, საწარმოს საქმიანობის ეფექტიანობაზე.¹

კომპეტენციური მიდგომა იმაში მდგომარეობს, რომ მაღალი შედეგების მისაღწევად დასაქმებულმა უნდა გამოავლინოს შრომითი ქცევა, რომელიც შესაძლებელია გარკვეული ინდივიდუალურ-ფსიქოლოგიური თვისებების ან მათი ურთიერთშემავსებელი კომბინაციების არსებობისას, ანუ, ისეთი მახასიათებლების მნიშვნელობა, როგორცაა ცოდნა, უნარ-ჩვევები, მოტივები, პიროვნული თვისებები, - არ არის უარყოფილი, თუმცა, ხაზგასმულია, რომ სწორედ ქცევა ფასდება და არა პიროვნული თვისებები.²

ძირითადი ნაწილი

ტერმინ „კომპეტენციას“ დასავლეთში მრავალწლიანი ისტორია აქვს. პირველად კომპეტენციის ცნება გამოიყენა თავის ნაშრომებში დ. მაკკლელანდმა, თუმცა საერთო ხმარებაში ტერმინი

„კომპეტენციები“ უფრო მოგვიანებით შემოვიდა, რიჩარდ ბოიცის ნაშრომის „კომპეტენტური მენეჯერის“ მიერ.³

თავის კვლევაში ბოიცის ადგენს, რომ ეფექტიანი მენეჯერი ნაკლებად ეფექტიანისგან გამოირჩევა მთელი რიგი ფაქტორებით. ასეთი ფაქტორების ნაკრები შედგება ინდივიდუალურ-ფსიქოლოგიური თვისებების, მოტივების, გამოცდილებისა და ქცევითი მახასიათებლებისგან. ბოიცის აზრით, კომპეტენციები არის „ადამიანის უნარი მოიქცეს იმგვარად, რაც დააკმაყოფილებს სამუშაოს მოთხოვნებს გარკვეულ ორგანიზაციულ გარემოში, რომელიც, თავის მხრივ, ხდება სასურველი შედეგების მიღწევის მიზეზი.“⁴ მან შემოგვთავაზა კომპეტენციათა შემდეგი ჯგუფები:

- ◆ ხელმძღვანელობის მიზნები და საქმიანობა;
- ◆ ქვეშევრდომების მართვა;
- ◆ ადამიანური რესურსების მართვა;
- ◆ ლიდერობა

თუმცა, რ. ბოიცის შემდეგ გაჩნდა აღნიშნული ტერმინის უამრავი ალტერნატიული განმარტება და გამოთქმული იყო არაერთი მოსაზრება იმის შესახებ, თუ რას ნიშნავს ეს ცნება და როგორ შეიძლება მისი გამოყენება. ასევე გაიზარდა შემადგენელი კომპეტენციების ჩამონათვალი.

კომპეტენცია არის ის, თუ რისი გაკეთება შეუძლია გარკვეული სპეციალობით მომუშავე ადამიანს, ანუ „ქმედებები, ქცევა ან პროდუქცია, რომლის დემონსტრირებაც უნდა შეეძლოს ადამიანს.“ მას აღწერდნენ როგორც „ფართე ცნებას, რომელიც წარმოადგენს ცოდნისა და უნარ-ჩვევების ახალ სიტუაციებში გადატანის უნარს პროფესიული სფეროს ფარგლებში.“⁵ ჩვენი აზრით კომპეტენცია მოიცავს სამუშაოს ორგანიზაციას, დაგეგმვას, ინოვაციებს და არარეგულარულ სამუშაოთა სახეების აღწარმოებას, ასევე იმ თვისებებს, რომლებიც სჭირდება ადამიანს საქმიანობისას, რათა შეძლოს ეფექტიანი კომუნიკაცია თანამშრომლებთან, მენეჯერებთან და მომხმარებლებთან. კომპეტენცია შეიძლება განისაზღვროს „ფუნქციური ანალიზის მეშვეობით“, რომელიც ადგენს, თუ რისი გაკეთება უნდა შეეძლოს კონკრეტულ თანამდებობებზე მყოფ ადამიანს და აწესებს სტანდარტებს, რომელთაც

3 Баллантайн И., Пова Н. Центры оценки и развития [Текст]: Учебное пособие/ И.Баллантайн, Н. Пова - М.: НИППО, 2009. - 287 с., 83. 74

4 Армстронг М. Стратегическое управление человеческими ресурсами [Текст]: Учебное пособие/ М.Армстронг.- 8-е издание - СПб.: Питер, 2007.-832 с., 83. 94

5 Даринская В.М., Чаплыгин И.Н. Оценка и развитие персонала методом «Ассесмент-центр» [Текст]: Учебно-практическое пособие/ Даринская В.М., Чаплыгин И.Н. - СПб.: Речь, 2008 - 224 с., 83. 176

1 Армстронг М. Практика управления человеческими ресурсами [Текст]: Учебное пособие/ М.Армстронг.- 8-е издание - СПб.: Питер, 2007.-832 с., 83. 100

2 Сазонова М.Г. Система оценки персонала в концепции управления по результатам [Электронный ресурс] : Дис. канд. экон. наук : 08.00.05/М.Г.Сазонова.-М.: РГБ, 2005-240 с. (Из фондов Российской Государственной Библиотеки), 83. 104

უნდა შეესაბამებოდეს ისინი.

„კომპეტენტურობა“ და „კომპეტენცია“ - ეს არის ტერმინები, რომელთაც ხშირად იყენებენ როგორც სინონიმებს. ჩარლზ ვუდრუფი და სხვა მკვლევარები კი მიიჩნევენ, რომ „კომპეტენტურობა“ გამოიყენება იმისათვის, რომ აღნიშნოთ გარკვეული სამუშაოს კომპეტენტურად შესრულების უნარი და ის მოქმედებები, რომელთაც ახორციელებს მომუშავე. ამიტომაც, მიზანშეწონილია, გაუგებრობებისა და დაბნეულობის თავიდან ასაცილებლად გავმიჯნოთ ეს ორი ცნება:

- კომპეტენტურობა - ეს არის ინდივიდთან დაკავშირებული ცნება, რომელიც მიანიშნებს სამუშაოს კომპეტენტურად შესრულებისთვის საჭირო ქცევის ასპექტებზე.

- კომპეტენცია - ეს არის შრომით საქმიანობასთან დაკავშირებული ცნება, რომელიც ხაზს უსვამს პროფესიონალიზმის სფეროს, რაშიც მომუშავე არის კომპეტენტური.

ჩ. ვუდრუფი მიიჩნევს, რომ კომპეტენციის სფეროები მკაფიოდ განსაზღვრულია, ვინაიდან ისინი ეფუძნება შრომის ფუნქციურ დანაწილებას. მაგრამ, მეორე მხრივ, „კომპეტენტურობის ანალიზი, რომელიც დაკავშირებულია ადამიანებთან, წარმართება სხვა მიმართულებით. იგი იწყება ქცევის ტიპების განსაზღვრიდან და ამ ტიპების გაერთიანებიდან კომპეტენტურობის ფაქტორებად.“¹ ჩ. ვუდრუფი მიუთითებს, რომ ორგანიზაციებში შექმნილ კომპეტენტურობის ფაქტორების ზოგიერთ ჩამონათვალში, ორი სხვადასხვა ასპექტი - სამუშაო და ადამიანი ისეა წარმოდგენილი, თითქოს ისინი შედარებადია, მაგრამ ეს ასე არ არის. განსხვავება ცხადია, მაგრამ პრაქტიკულად, მრავალი ორგანიზაცია იყენებს შერეულ მიდგომას, რომელიც აერთიანებს როგორც კომპეტენტურობის ქცევით ფაქტორებს, რომლებიც ეხება უშუალოდ დასაქმებულს, ასევე პროფესიულ კომპეტენციებს.

უმეტეს შემთხვევებში ყოველივე ამას აერთიანებს ტერმინი „კომპეტენცია“. ამის მიუხედავად, ამ ჰიბრიდი ტერმინის გამოყენებისას უნდა გვახსოვდეს, რომ იგი მოიცავს ორ ასპექტს და ეს აუცილებლად უნდა იქნეს გათვალისწინებული კომპეტენციის ანალიზისა და განმარტებისას.

კომპეტენციაში უნდა ვიგულისხმოთ ინდივიდის შესაფასებელი მახასიათებელი და ქცევითი ასპექტები, რომლებიც მიზნუ-შედეგობრივად არის დაკავშირებული საქმიანობის ეფექტიანობასთან.

1 Армстронг М. Практика управления человеческими ресурсами [Текст]: Учебное пособие/ М.Армстронг.- 8-е издание - Спб.: Питер, 2007.-832 с., გვ. 198

კომპეტენცია არის დასაქმებულის პიროვნული, მოტივაციური თვისებების, პროფესიული ცოდნის, უნარ-ჩვევების ერთობლიობა, რომელიც აუცილებელია წარმატებული შრომითი საქმიანობისთვის, ვლინდება ქცევაში და ექვემდებარება შეფასებას. კომპეტენტურობა გულისხმობს უნარების, ცოდნის, კვალიფიკაციის, გამოცდილების არსებობას და განვითარების დონეს. ისინი აუცილებელია დასახული ამოცანების წარმატებით გადასაჭრელად. კომპეტენტურობა ასახავს ოსტატობის, პროფესიონალიზმის დონეს ამა თუ იმ კომპეტენციის გამოვლენაში (მისი განვითარების დონეს).

კომპეტენციები ეკუთვნის ინდივიდუალს და ვლინდება ქცევის სხვადასხვა ტიპის კონტექსტში.

არსებობს სხვადასხვა თვალსაზრისი იმასთან დაკავშირებით, თუ რისგან შედგება კომპეტენცია. ზოგიერთი ავტორი ამტკიცებს, რომ ეს ცნება მოიცავს ცალკეული მუშაკების ქცევას საკუთარი მოვალეობების შესრულებისას, ცოდნასა და უნარ-ჩვევებს, რომლებიც გავლენას ახდენენ ამ ქცევაზე ან წარმოადგენენ მის საფუძველს.

დ.კ. მაკკლელანდი, რ. სპენსერი და სხვა მეცნიერები მიიჩნევენ, რომ კომპეტენცია შედგება შემდეგი მდგენელებისგან:

- ◆ მოტივებისგან - ძირითადი მოთხოვნილებების ნიმუშებისგან, რომლებიც მართავენ ქცევებს, აიძულებენ ადამიანს გააკეთოს არჩევანი;
- ◆ თვისებებისგან - ეს გახლავთ ძირითადი მიდრეკილებები გარკვეული ქცევისადმი ან რეაგირების საშუალებისადმი; მაგალითად, თავდაჯერებულობა, თითკონტროლი, სტრესისადმი მდგრადობა, ამტანობა;
- ◆ კონცეფციისგან - ადამიანის განაწესებისა და ფასეულობებისგან;
- ◆ ცოდნის მოცულობისგან - იგი გულისხმობს ფაქტებისა და პროცედურების ცოდნას, კერძოდ, ტექნიკურს (როგორ მოგვარდეს გაუმართაობა კომპიუტერში) ან კომუნიკაციურს (როგორ მოხდეს უკუკავშირი);
- ◆ კოგნიტური და ქცევითი ჩვევებისგან - ეს ჩვევები უხილავია (მაგალითად, დედუქციური ან ინდუქციური დასკვნების გაკეთების უნარი) ან ხილული (მაგალითად, აქტიური მოსმენა).²

ა. ფლეტჩერი, აქცენტს აკეთებს იმაზე, რომ „სამუშაოს კომპეტენტურად შესასრულებლად

2 Армстронг М. Стратегическое управление человеческими ресурсами [Текст]: Учебное пособие/ М.Армстронг.- 8-е издание - Спб.: Питер, 2007.-832 с., გვ. 206

მნიშვნელოვანია არა თავად ცოდნა, არამედ მათი პრაქტიკული გამოყენება“. ერთ-ერთი საკითხი, რომლის გადაჭრასაც ცდილობდნენ კომპეტენციის სტანდარტებზე დაფუძნებული NVQ სისტემის შემქმნელები, იმაში მდგომარეობს, თუ რა როლს ასრულებენ ამ სტანდარტებში ცოდნა და გაგება. საკითხი იდგა შემდეგნაირად: „როგორ შეძლებდნენ სამუშაოს შესრულებას მომუშავეები, რომელთაც შეეძლოთ მისი ეფექტიანად შესრულება, თუ არ ეცოდინებოდათ რა უნა ეკეთებინათ“. დადგინდა, რომ „ცოდნა და გაგება, რაც მუშაობის საფუძველს წარმოადგენს“, შეიძლება საქმიანობიდან იქნეს გამორიცხული.¹

ზოგიერთი ავტორის აზრით, კომპეტენტურობა დაკავშირებულია მხოლოდ ქცევასთან. ისეთი პიროვნული თვისებები, როგორცაა ცოდნა, უნარები და ერუდიცია, ცალკე უნდა იქნეს განხილული, როგორც წვლილი მუშაობაში და ის, რასაც თავიანთი ქცევით მომუშავეები გარდაქმნიან პროდუქტად (მომენტალური შედეგები) და შედეგებად (გრძელვადიანი წვლილი). მაღალეფექტიან და ნაკლებად ეფექტიან მმართველებს შორის განსხვავების გამოვლენის ერთ-ერთი საშუალებაა დადებითი და უარყოფითი მაჩვენებლების გამოყვანა კომპეტენციის ყოველი ფაქტორისთვის. კომპეტენციისთვის ნიშანდობლივი დადებითი მაჩვენებლებია:

- ◆ აღწევს ჯგუფის მაღალეფექტიანობას.
- ◆ მკაფიოდ განსაზღვრავს მიზნებს, გეგმებსა და მოლოდინებს.
- ◆ მუდმივად აკონტროლებს სამუშაოს შესრულებას და აძლევს შესაბამის უკუკავშირს.
- ◆ ამყარებს და ინარჩუნებს ეფექტიან კომუნიკაციას ცალკეულ მუშაკებთან და მთლიანად ჯგუფთან.
- ◆ ავითარებს ჯგუფში მიზნის ერთიანობის გრძნობას.
- ◆ ქმნის ჯგუფურ სულისკვეთებას და ახდენს ჯგუფის ცალკეული წევრების ეფექტიან მოტივირებას მათი წვლილის აღიარების მეშვეობით. იმავდროულად, იღებს შესაბამის ზომებს, რათა თავი გაართვას არაეფექტიანი თანამშრომლების გააქტიურებას.

უარყოფითი მაჩვენებლები განსახილველ კომპეტენციაზე:

- ◆ ვერ აღწევს ჯგუფის მაღალეფექტიანობას. არ შეუძლია მიზნისა და სამუშაოს შესრულების

ნორმის სათანადოდ ახსნა.

- ◆ არასაკმარის ყურადღებას უთმობს ცალკეული მუშაკების და მთლიანად ჯგუფის მოთხოვნილებებს.
- ◆ არ აკონტროლებს და არ აძლევს ეფექტიან უკუკავშირს შესრულებულ სამუშაოზე.
- ◆ არათანმიმდევრულია მაღალი შრომითი მაჩვენებლების მქონე თანამშრომელთა წახალისების ან დაბალ მაჩვენებლებთან ბრძოლის ღონისძიებების შემუშავებისას.

1996 წელს ჟურნალი „Competency“ წერდა, რომ 126 ორგანიზაციის კვლევის შედეგად გამოვლინდა მმართველების ათი ყველაზე ფართოდ გავრცელებული კომპეტენცია, ² ესენია: კომუნიკაციები, მიღწევაზე/შედეგზე ორიენტაცია, მომხმარებელზე კონცენტრაცია, გუნდური მუშაობა, ლიდერობა, დაგეგმვა და ორგანიზაცია, კომერციული/საქმიანი ინფორმირებულობა, მოქნილობა/ადაპტურობა, სხვათა განვითარება, პრობლემების გადაჭრა. გარდა ამისა, ტიპური იყო: ანალიტიკური უნარები, შედეგების მიღწევა, შეუპოვრობა, ერუდიცია, დაგეგმვისა და ორგანიზაციის ჩვევები, სტრატეგიული უნარები.

არასაჭირო ვარაუდების თავიდან ასაცილებლად, უმჯობესია განვიხილოთ კომპეტენციის ცნება შემდეგნაირად. ეს არის სასარგებლო ტერმინი ქცევის ტიპის, მისი იმ ასპექტების აღწერისთვის, რომლებიც სჭირდება ორგანიზაციას მაღალეფექტიანობის მისაღწევად. აღნიშნული ტერმინი გვამღვებს ზოგად წარმოდგენას და გვეხმარება ქცევის იმ განსაზღვრულ ასპექტებზე ყურადღების აქცენტირებაში, რომლებიც გავლენას ახდენენ შრომის შედეგიანობაზე.

ს. მაგურა განსაზღვრავს ხელმძღვანლის სამ ძირითად კომპეტენციას, რომელიც აუცილებელია ეფექტიანი ხელმძღვანელობისთვის (ნახ. 1).³

კომპეტენციები და კომპეტენტურობა გვამღვებს შესაძლებლობას შევფასოთ მმართველობითი კაპიტალის არსებობა და განვითარება, რაც ქმნის საწარმოს ინტელექტუალურ კაპიტალს. სწორედ კომპეტენციების შეფასებისას შეიძლება დავინახოთ, რამდენად ეფექტურია გამოსაცდელი მმართველის საქმიანობა, რა უნარების, ცოდნისა და ჩვევების დემონსტრირებას ახდენს იგი (ანუ ძირითადი ფაქტორები, რომლებიც აყალიბებენ ადამიანურ,

2 Армстронг М. Практика управления человеческими ресурсами [Текст]: Учебное пособие/ М.Армстронг.- 8-е издание - СПб.: Питер, 2007.-832 с., გვ. 186

3 Магура М.И., Курбатов М.Б. Оценка работы персонала, подготовка и проведение аттестации [Текст]: Учебное пособие / М.И. Магура, М.Б. Курбатов. — М.: ЗАО «Бизнес-школа «Интел-Синтез», 2006- 276 с., გვ. 95

1 Даринская В.М., Чаплыгин И.Н. Оценка и развитие персонала методом «Ассесмент-центр» [Текст]: Учебно-практическое пособие/ Даринская В.М., Чаплыгин И.Н. - СПб.: Речь, 2008 - 224 с., გვ. 108

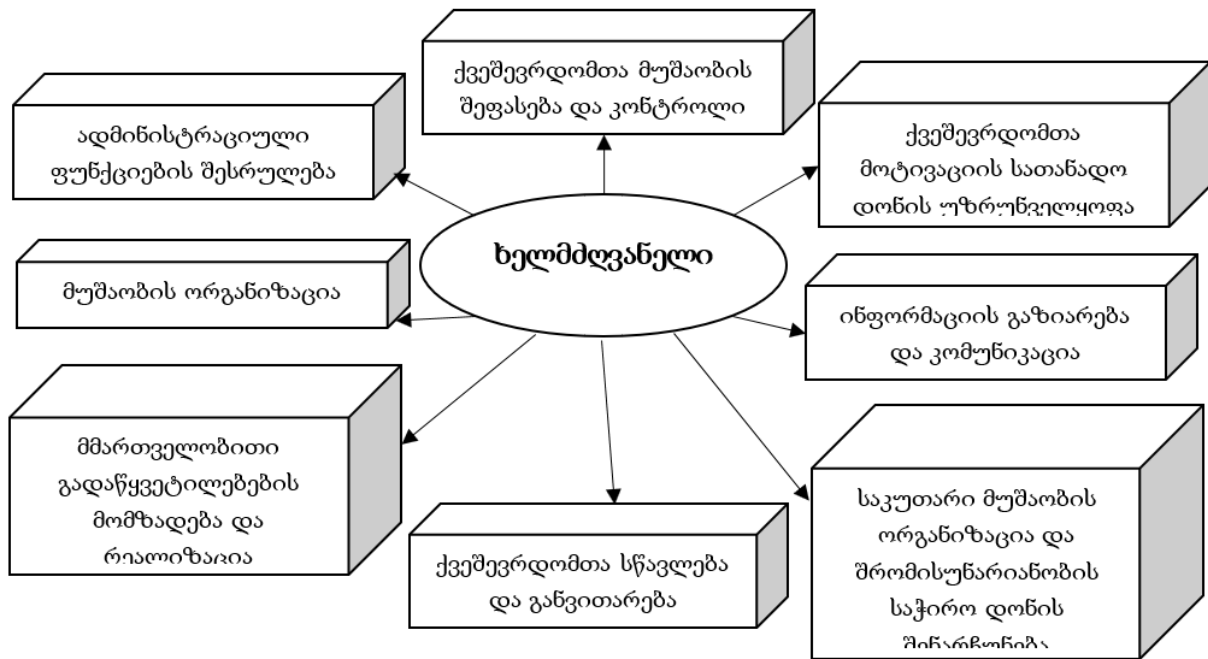

ნახ.1. ხელმძღვანლის კომპეტენციები ს. მაგურას მიხედვით

მმართველობით და, აქედან გამომდინარე, ინტელექტუალურ კაპიტალს).

დასკვნა

დასკვნის სახით, შეიძლება აღვნიშნოთ, რომ მენეჯერთა კომპეტენციებს შეუძლიათ ინტელექტუალური კაპიტალის ფორმირება. მოცემული თვალსაზრისი ეყრდნობა ადამიანური და ინტელექტუალური კაპიტალის თეორიების შესწავლას. ინტელექტუალური კაპიტალი გავა-

იგივით საწარმოს არამატერიალურ აქტივებთან. არამატერიალური აქტივები მოიცავს სამ ელემენტს: ინდივიდუალურ კომპეტენტურობას, საწარმოს შინაგან სტრუქტურას და მის გარე გარემოს. ინდივიდუალურ კომპეტენტურობაში შეიძლება ვიგულისხმოთ სხვადასხვა სიტუაციებში ადამიანთა მოქმედების უნარი. რომელიც შეესაბამება ადამიანური კაპიტალის კლასიკურ განმარტებას და მოიცავს უნარ-ჩვევებს, განათლებას, გამოცდილებას, ფასეულობით განაწესებს.

გამოყენებული ლიტერატურა:

1. ლ.ქოქიაური, ინტელექტუალური კაპიტალი..თბ.: საქართველოს ტექნიკური უნივერსიტეტი. 2015. გვ. 425;
2. გ. ყურაშვილი, ი. ბარათაშვილი, კრეატიული მენეჯმენტი, თბ. 2021;
3. ი. ომანაძე, ინტელექტუალური კაპიტალის როლი საბანკო სფეროში. ჟურნალი მოამბე XLIII, საქართველოს ბიზნესის მეცნიერებათა აკადემია,2022;
4. Армстронг М. Практика управления человеческими ресурсами [Текст]: Учебное пособие/М.Армстронг.- 8-е издание - Спб.: Питер, 2007.-832 с., გვ. 100;
5. Магура М.И., Курбатов М.Б. Оценка работы персонала, подготовка и проведение аттестации [Текст]: Учебное пособие / М.И. Магура, М.Б. Курбатов. М.: ЗАО «Бизнес-школа «Интел-Синтез», 2006- 276 с., გვ. 95;
6. Голдман Д. Бояцис Р. Эмоциональное лидерство: Искусство управления людьми на основе эмоционального интеллекта [Текст]: учебное пособие/ Дэниел Гоулдман, Ричард Бояцис; Пер. с англ. - 2-изд. - М.: Альпина Бизнес Букс, 2007. - 501с., გვ. 94.

*Irma Omanadze, PhD student
Georgian Technical University*

*Guguli Kurasvili, Associate Professor
Georgian Technical University*

Summary

Scientists-economists and practitioners working in the field of economics are faced with new problems that require research, understanding, analysis, and solution.

One of these problems is the formation of the enterprise's intellectual capital, and the term "competence" is also used in human resources management. Competence should mean the evaluable characteristics and behavioral aspects of an individual, which are causally related to the effectiveness of the activity. Competence is a combination of personal, motivational qualities, professional knowledge, skills of an employee, which is necessary for successful work, is manifested in behavior and is subject to evaluation. The term "competence" has a long history in the West. D. used the concept of competence for the first time in his works. McClelland, however, introduced the term "competencies" into common usage much later, through Richard Boitzi's work, "The Competent Manager." In his research, Boitzi determines that an effective manager is distinguished from a less effective one by a number of factors. A set of such factors consists of individual-psychological qualities, motives, experiences and behavioral characteristics. The researcher proposed the following groups of competencies:

- ◆ Management goals and activities;
- ◆ management of subordinates;
- ◆ management of human resources;
- ◆ Leadership

Competence refers to the presence of skills, knowledge, qualifications, experience and level of development. Competence is only related to behavior. Personal qualities such as knowledge, skills and erudition should be considered separately as contributions to work and what workers transform through their behavior into products and outcomes.

When evaluating competencies, we can see how effective the probationary manager's activity is, what skills, knowledge and habits he demonstrates, that is, the main factors that form human, managerial and, therefore, intellectual capital.

The results of the competency analysis are used to improve the selection and recruitment, evaluation, development and motivation processes of employees.

There are different views on what constitutes competence. Some authors argue that this concept includes the behavior of individual workers in the performance of their duties, knowledge and skills that influence this behavior or are its basis.

D.K. McClelland, R. Spencer and other scientists believe that competence consists of the following components:

- ◆ from motives;
- ◆ from properties;
- ◆ from the concept;
- ◆ from the amount of knowledge;
- ◆ from cognitive and behavioral habits;

A. Fletcher emphasizes that "in order to perform the work competently, it is not the knowledge itself that is important, but their practical application". One of the issues that the developers of NVQ systems based on competency standards have sought to address is the role that knowledge and understanding play in these standards.

According to some authors, competence is related only to behavior. Personal qualities such as knowledge, skills, and erudition must be considered separately as contributions to work and what workers transform through their behavior into products (immediate results) and outcomes (long-term contributions).

One way to differentiate between highly effective and less effective managers is to derive positive and negative scores for each competency factor.

Key words: Competence, communication, cognitive, intellectual capital.

კარტოფილის წარმოების ეკონომიკა

*თინათინ ვოგიშვილი, ასოციირებული პროფესორი
საქართველოს ტექნიკური უნივერსიტეტი*

რეზიუმე

კარტოფილი სასურსათო რესურსის უმნიშვნელოვანესი სახეა და ერთ-ერთი მნიშვნელოვანი ფაქტორი საქართველოს სასურსათო უსაფრთხოების. კარტოფილის წარმოებასა და მოხმარების ტენდენცია აჩვენებს მისი განვითარების აუცილებლობაზე. სტატიაში განხილულია კარტოფილის კულტურების მნიშვნელობაზე ადამიანის კვებასა და ასევე სამრეწველო დანიშნულებით. მოტანილია მასალები კარტოფილის ფართობზე, მოსავალზე, იმპორტსა და ექსპორტზე ასევე სოც. უზრუნველყოფის კოეფიციენტი უკანასკნელი 5 წლის განმავლობაში აღნიშნა იმ ფონზე, რომელსაც აყენებენ მავნებლები და დაავადებები, მოტანილია მათ წინააღმდეგ ბრძოლის საშუალებები, რომელიც ეკოლოგიური უსაფრთხოების გათვალისწინებით, მათი რიცხოვნობის ინტეგრირებული მართვის პრინციპებს ემყარება. მოიცავს პროფილაქტიკურ, აგროტექნიკურ, ბიოლოგიურ და ქიმიური ბრძოლის ღონისძიებების გატარებას, პროგნოზით გათვალისწინებულ ვადებში, მავნე ორგანიზმთა ბიოლოგიური თავისებურებებისა და მავნეობის ეკონომიკური ზღვრების გათვალისწინებით. მაღალი აგროტექნიკური ფონი და სათესლე მასალის სისუფთავე კარტოფილის მოსავლის მიღების აუცილებელ წინაპირობას წარმოადგენს. განსაკუთრებული ყურადღება უნდა დაეთმოს იმ ღონისძიებებს, რომლებიც ამცირებენ ნიადაგში მავნებლების, დაავადებების გამომწვევისა და სარეველების მარაგს. ასეთი მიდგომა კულტურათა მორიგეობის პირობებში კარტოფილის თესვას მოითხოვს. დაუშვებელია მისი თესვა წლების განმავლობაში ერთსა და იმავე ადგილას. წინამორბედ კულტურად არასასურველია ძაღლყურძენასებრთა ოჯახის წარმომადგენლები (ბადრიჯანი, პამიდორი და სხვა).

სადი სათესლე მასალის შერჩევა მნიშვნელოვნად განაპირობებს კარტოფილის მაღალი მოსავლის მიღებას. სათესლე მასალის საშემოდგომო გადარჩევა ხდება მოსავლის აღებისთანავე და შემდეგ ინახება დეზინფექციატარებულ საწყობებში. გაზაფხულზე თესვის წინ კვლავ ხდება გადარჩევა. დაავადებული ტუბერები უნდა გამოიტანოს, ჩაიმარხოს ან დაიწვას, გადარჩეული მასალა გამოეს

მზეზე, ან სპეციალურ თერმოსტატებში 14-15°C-ზე, რამდენიმე დღის განმავლობაში. ამ პირობებში ხდება ფარული ინფექციების გამოჩენა. ყველა ეს ღონისძიება დაავადებების გამომწვევების მარაგის შემცირებისკენაა მიმართული.

მიწათმოქმედების გაძღოლის სისტემაში კარტოფილს აქვს დიდი მნიშვნელობა. ის ძალიან კარგი წინამორბედაა ბევრი სასოფლო-სამეურნეო კულტურებისათვის (განსაკუთრებით მარცვლეულისთვის) მარცვლეულის მოსავლის ნამატი, რომელიც კარტოფილის ნათესის შემდეგ მიიღება შეადგენს 2-3ც/ჰა, რაც კარტოფილისათვის შეტანილი ორგანული მინერალური და ორგანული რესურსის შეტანის შედეგია. მოსახლეობის ნათესი ფართობის სტრუქტურაში მას დიდი ადგილი უკავია. კარტოფილი საქართველოში მეტნაკლებად ყველა რეგიონშია განვითარებული, განსაკუთრებით მესხეთ-ჯავახეთში. ნაშრომის ბოლოს გაკეთებულია დასკვნა კარტოფილის განვითარებისთვის.

საკვენძო სიტყვები: კარტოფილი, მეკარტოფილეობა, სასურსათო უსაფრთხოება, მავნებლები, დაავადებები

შესავალი

მეკარტოფილეობა სასოფლო-სამეურნეო წარმოების ერთ-ერთი მნიშვნელოვანი დარგია, რომელსაც დიდი სახალხო-სამეურნეო, სოციალური და ეკონომიკური მნიშვნელობა აქვს.

კარტოფილი უნივერსალური კულტურაა. ის ერთდროულად საკვები კულტურა, ნედრეული გადამამუშავებელი მრეწველობისათვის, მაღალხარისხიანი საკვები ცხოველების და სასოფლო-სამეურნეო საწარმოებსა და მოსახლეობისათვის ფულადი შემოსავალი. მოხმარების დონითა და გეოგრაფიული გავრცელებით კარტოფილი ერთ-ერთ პირველ ადგილს იკავებს ადამიანის კვების რაციონში. კარტოფილის ტუბერი შეიცავს ბევრ ნახშირწყლებს, ცილას, ვიტამინებსა და სხვა საკვებ ნივთიერებებს, რომელიც აუცილებელია ადამიანის კვებისათვის.

ძირითადი ნაწილი

ფიზიოლოგიური წარმოებით ერთი ადამი-

ანისთვის საჭიროა 110-120 კგ კარტოფილი, გარდა ამისა კარტოფილი ძვირფასი ტექნიკური კულტურაა, სახამებლისა და სპირტის დამზადების ნედლეული. 1ტ. კარტოფილის გადამამუშავებისას, რომელიც შეიცავს 17,6% სახამებელს შეიძლება მიღებულ იქნეს 112ლ. სპირტი და 55 კგ. ნახშირწყალბადი და ა.შ. კარტოფილის გადამამუშავების პროდუქტებს იყენებენ მრეწველობის სხვადასხვა დარგებში და კვების მრეწველობაში, ქიმიური და სხვა ნივთიერებების დასამზადებლად. სხვა საკვებთან ერთად იგი ფართოდ გამოიყენება ცხოველების საკვებად. 200ც. მოსავლიანობისას მიიღება 58ც. საკვები ერთეული. 1ჰა-დან. გამოსავლიანობით კარტოფილი ბევრად ჭარბობს სხვა სასოფლო-სამეურნეო კულტურებს.

კარტოფილის მოსავლის მიღებისათვის განსაკუთრებული ყურადღება უნდა დაეთმოს კარტოფილის მავნებლებთან და დაავადებებთან ბრძოლის ღონისძიებებს. მავნებლებიდან აღსანიშნავია კოლორადოს ხოჭო, რომელიც ძლიერ გამრავლებისას კარტოფილი მთლიანად ფარავს ფოთოლს და იღუპება. ასევე დიდ ზიანს აყენებს კარტოფილის ჩრჩილი, რომლის მატლები აზიანებენ ფოთლის ფირფიტებს ყუნწს და ღეროს. მეკარტოფილეობის რაიონში ფართოდაა გავრცელებული ნემატოდა, რომელიც ძალიან აზიანებს საადრეო ჯიშებს – ანადგურებს ფოთლებს, ღეროს და ტუბერებს. მათთან ბრძოლის ეფექტიანი ღონისძიებებია ნიადაგის გასუფთავება მცენარეული ნარჩენებიდან, თესლბრუნვის დაცვა, დაზიანებული ტუბერების გადარჩევა და ფუნგაციის ჩატარება. დაავადებებიდან აღსანიშნავია კარტოფილის ფიტოფტორა, შავფეხა, ტუბერის მშრალი სიდამპლე, კარტოფილის შავი ქეცი ანუ რიზოქტონია. ბრძოლის ღონისძიებებია ნიადაგის მოხვნამდე მინდვრის გასუფთავება მცენარეული ნარჩენებისაგან, სასუქების შეტანა, სათესლე მასალის შერჩევა, შემცველი მიკროელემენტების სასუქების შეტანა, ფიტოპათოლოგიური წმენდა და სხვა.

საქართველოს მოთხოვნა კარტოფილისადმი განისაზღვრება მისი წარმოებით, რომელიც ძირითადად კვებისთვის გამოიყენება: საქართველოში 2021წ კარტოფილის წარმოება 234,700ტ. შეადგინა, მაშინ როცა 2018წ. იყო 237,54 ჰა (აბსოლუტურად მცირდება ფართობი).

2018წ. 18,8ათ. ჰა-დან 2021წ. შემცირდა 16,2ათ. ჰა-მდე. რასაკვირველია ეს არასასურველი ტენდენციაა, მით უფრო, კარტოფილი ადამიანის საკვებ რაციონში მნიშვნელოვან ადგილს იკავებს.

კარტოფილი საქართველოს მოყავთ თითქმის ყველა რაიონში. განსაკუთრებით კი სამხრეთ საქართველოში.

ბაზარზე კარტოფილი თავისი მოთხოვნიდან გამომდინარე იზრდება. კარტოფილის წარმოების ეკონომიკური ეფექტიანობის ძირითადი მაჩვენებელია მოსავლიანობა, შრომის ნაყოფიერება, თვითღირებულება, მოგება 1 ცენტნერი პროდუქტისა და 2 ჰა ნათესისა და რენტაბელობა.

საწარმო ეკონომიკის პირობებში ეფექტიანობის ერთ-ერთი მნიშვნელოვანი პირობაა პროდუქტის რენტაბელურობა. ამ მხრივ საქართველოში წარმოებული კარტოფილი თავისი მაღალკვებითი თვისებებით გამოირჩევა სხვა ქვეყნებისგან. აქვე უნდა აღინიშნოს ისიც, რომ კარტოფილი მაღალინტენსიური, მაგრამ შრომატევადი კულტურაა. მისი საწარმოო დანაკარგები ბევრად მაღალია, ვიდრე მოსავალი, ასევე შრომის დანახარჯები. განსაკუთრებით შრომატევადია კარტოფილის დარგვისა და მოსავლის აღების პროცესები. ასევე მაღალია დანახარჯები დატვირთვა, ჩამოტვირთვა და დახარისხება.

კარტოფილის წარმოების ეკონომიკური ეფექტიანობის ერთ-ერთი მნიშვნელოვანი მაჩვენებელია თვითღირებულება. უნდა აღინიშნოს, უკანასკნელ პერიოდში კარტოფილის ღირებულების პროცენტი გაზარდა...

კარტოფილის კულტურას განსაკუთრებით აზიანებს ფიტოფტოროზი, კოლორადოს ხოჭო, დამპალი ტუბერები და სხვა. ქიმიური საშუალებების არასაკმარისი გამოყენების გამო, რომლებიც ძვირია და მათი შემენაც სათანადო რაოდენობით მწარმოებლისათვის შეუძლებელია. მწარმოებლები კარგავენ მოსავლის დაახლოებით 20-25%.

დასკვნა

კარტოფილი მნიშვნელოვანი სასურსათო საკვები და ტექნიკური კულტურაა. მარცვლეულთან ერთად იგი მსოფლიოში ერთ-ერთი გავრცელებული კულტურაა, რომელსაც უნივერსალური მნიშვნელობა აქვს ადამიანის ცხოვრებაში.

საბაზრო ეკონომიკის პირობებში კარტოფილის წარმოება და რეალიზაცია შესაძლებელია გახდეს აკრძალული ბიზნესის წარმოების სასარგებლო ბიზნესად. კარტოფილის წარმოების მრავალწლიანი გამოცდილება ადასტურებს, რომ მისი განვითარება აუცილებელია მოხდეს ინტენსიურ საფუძველზე რეგიონის ბუნებრივ კლიმატურ პირობების გათვალისწინებით, განსაკუთრებული ყურადღება უნდა დაეთმოს მოსავლიანობის

ამაღლებას. ცხადია, რომ პარალელურად მეკარტოფილეობის განვითარება შეუძლებელია ექსპორტ-იმპორტის გაცვლის გარეშე. აქედან გამომდინარე ქვეყნის სასურსათა უსაფრთხოების გადაწყვეტისა და ადამიანთა ჩვევით მიმართების საქმეში კარტოფილის როლი უსაზღვროა, მისი მნიშვნელობიდან განპირობებულია ისიც, რომ მას მეორე პურსაც უწოდებენ, ეს კი დღის წესრიგში

აყენებს მის მაღალ დონეზე განვითარების საკითხს. აქედან შეიძლება დავასკვნათ, რომ საქართველოში მეკარტოფილეობის სექტორში მთავარი გამოწვევაა ხარისხიანი სათესლე მასალის ადგილობრივი წარმოება და მოსავლიანობის მნიშვნელოვანი ზრდა, რასაც სჭირდება მას შტამური ცნობიერების ამაღლება და თანამედროვე მიდგომების დანერგვა წარმოებაში.

გამოყენებული ლიტერატურა:

1. პ.კოლუაშვილი, გ.ზამზარაძე. სოფლის მეურნეობის აკადემია, თბილისი 2021. გვ.295
2. სტატისტიკის ეროვნული სამსახური, 2021წ.
3. გ. ალექსიძე, მცენარეთა დაცვა, თბილისი 2014. 313გვ.
4. მცენარეთა მავნე ორგანიზმების ინტეგრირებული მართვის სახელმძღვანელო 2019. გვ. 45

Economics of potato production

*Tinatin Gogishvili, Associate Professor
Georgian Technical University*

Summary

In the technology of potato production, the fight against pests occupies an important place, because the damage caused by them is on average 30% of the total harvest. A system of combating harmful organisms, taking into account ecological safety, It is based on the principles of integrated management of their numbers. It includes the implementation of preventive, agrotechnical, biological and chemical control measures, in the time frame provided by the forecast, taking into account the biological characteristics of harmful organisms and the economic limits of harmfulness.

The main pests of potatoes are the Colorado potato beetle, aphids, wire and false wireworms, nematodes, etc. Their harmfulness varies according to microzones and environmental conditions. Potatoes are the most important type of food resource and one of the important factors of Georgia's food security. The trend of potato production and consumption shows the necessity of its development. The article discusses the importance of potato crops for human nutrition and also for industrial purposes. Materials on potato area, yield, import and export, as well as the coefficient of social security during the last 5 years have been reported against the background of pests and diseases. High agro-technical background and purity of seed material are necessary prerequisites for potato harvest. Special attention should be paid to those measures that reduce the stock of pests, diseases and weeds in the soil. Such an approach requires sowing potatoes under crop rotation conditions. It is not allowed to sow it in the same place for years. As a predecessor culture, representatives of the family of dogwoods (eggplant, tomato, etc.) are undesirable. The selection of healthy seed material significantly determines the high yield of potatoes. Autumn selection of seed material is carried out immediately after harvesting and then stored in disinfected warehouses. In the spring, selection is again carried out before sowing. Diseased tubers should be removed, buried or burned, the selected material should be dried in the sun or in special thermostats at 14-15°C for several days. Under these conditions, hidden infections also appear. All these measures are aimed at reducing the stock of pathogens.

Potatoes are of great importance in the agricultural management system. It is a very good precursor for many agricultural crops (especially cereals). The increase in grain yield after potato planting is 2-3 c/ha, which is the result of organic mineral and organic resource input for potatoes. It occupies a large place in the structure of the nearest area of the population. Potatoes are more or less developed in all regions of Georgia, especially in Meskheta-Javakheti. At the end of the paper, a conclusion is made for potato development.

Key words: potato, potato production, food safety, pests, diseases

ადგილობრივი თვითმმართველობის საკანონმდებლო ორგანოს უნდაეჭვიანობის ანგარიში 2002-2022 წლებში

ზაზა ჭიბაშვილი, დოქტორანტი
საქართველოს ტექნიკური უნივერსიტეტი

რეზიუმე

თანამედროვე მსოფლიოს გამოცდილება გვიჩვენებს, რომ ადგილობრივი თვითმმართველობის ორგანოები სახელმწიფოს ძლიერების ძირითად ქვაკუთხედად ითვლებიან. მე-20 საუკუნის 70-იანი წლებიდან საფუძველი ჩაეყარა სახელმწიფო სისტემის რეფორმას, რომელიც მთლიანად დეცენტრალიზაციის პრინციპებს ეყრდნობა. ამ პროცესში უდიდესი მნიშვნელობა ადგილობრივ აღმასრულებელ ორგანოთა ქმედითუნარიანობას ენიჭება, რომელსაც, პირველ რიგში, განსაზღვრავს ის სამართლებრივი გარემო, რის შესაბამისადაც ადგილობრივი თვითმმართველობები საკუთარ ფუნქცია-მოვალეობებს ახორციელებენ. თავის მხრივ უდიდესი მნიშვნელობა აქვს იმას, თუ ვინ ასრულებს ამ მოვალეობებს. ერთია, რომ პოლიტიკური გადაწყვეტილების მქონე პირების არჩევა ხდება არჩევნების გზით, მაგრამ ძირითად საქმიანობას, როგორც წესი უნდა უზრუნველყოდეს ამა თუ იმ სფეროს კომპეტენტური, კვალიფიციური და პროფესიონალი თანამშრომლები - საჯარო მოხელეები. გარდა იმისა თუ როგორ ხდება საჯარო მოხელეთა მიერ საქმიანობის წარმართვა, საინტერესოა რამდენადაა გათვალისწინებული მოხელეთა მოტივირების საკითხები ამ საქმიანობაში სამართლებრივად. მნიშვნელოვანია მოხდეს ადგილობრივ თვითმმართველობებში საკადრო პოლიტიკის მიმართულებით წარსული გამოცდილებისა და არსებული მდგომარეობის, გამოწვევების, დადებითი და უარყოფითი მხარეების შედარებითი ანალიზის გაკეთება, რაც შემდგომში ერთგვარი ევოლუციური ხაზის განვითარებას შეუწყობს ხელს.

სტატიაში წარმოდგენილია ადგილობრივ თვითმმართველობის საკადრო პოლიტიკის მოკლე შედარებითი ანალიზი, რომელიც მოიცავს ბოლო 20 წლიან პერიოდს. აღნიშნული ანალიზი გაკეთებულია უშუალოდ სტატის ავტორის მიერ 2002-2003 წლებში საქართველოს საზოგადოებრივ საქმეთა ინსტიტუტის სამაგისტრო პროგრამის ფარგლებში ჩატარებული კვლევისა და 2019-2022 წლებში მისი სადისერტაციო თემაზე მუშაობის პერიოდში, საქართველოში ადგილობრივ თვით-

მმართველობის თანამშრომელთა მოტივაციის მიმართულებით არსებული სამართლებრივი გარემოს შესწავლის საფუძველზე.

საკვანძო სიტყვები: თვითმმართველობა, სამართლებრივი გარემო, ნორმატიული აქტები, ადამიანური რესურსების მართვა, საჯარო სამსახური, წახალისება, თანამშრომელთა მოტივაცია.

შესავალი

შედარებითი ანალიზის მეთოდი:

შედარებითი ანალიზისათვის გამოყენებულია, 2002-2003 წლებში სამაგისტრო ნაშრომის ფარგლებში სტატის ავტორის მიერ ჩატარებული კვლევის შედეგები, რომელიც ჩატარდა ქ. თბილისი სამ რაიონში და მასში მონაწილეობა მიიღო 100-მდე საჯარო მოხელემ, როგორც სპეციალისტებმა, ასევე ხელმძღვანელმა პირებმა, აპარატისა და განყოფილებების უფროსებმა. ყველა მათგანთან ჩატარდა ინდივიდუალური ინტერვიუ ღია და დახურული კითხვებისაგან შედგენილი კითხვარის გამოყენებით. ამავე დროს დეტალურად იქნა შესწავლილი როგორც გამგებების დებულებები, ასევე საჯარო სამსახურის სფეროს იმ პერიოდის მარეგულირებელი კანონები.

რაც შეეხება შედარებით ანალიზის მეორე მხარე, ესაა სადისერტაციო თემის მუშაობისას 2019 წლიდან დღემდე შესწავლილი არსებული სამართლებრივი გარემოს ანალიზი, რისთვისაც შესწავლილ იქნა ძირითადი ნორმატიული აქტები, რომელებიც არეგულირებენ საქართველოში საჯარო სამსახურის მუშაობას, მათ შორის საქართველოს კონსტიტუცია, საქართველოს კანონი „საჯარო სამსახურის შესახებ“, საქართველოს შრომის კოდექსი, საქართველოს კანონი „საჯარო დაწესებულებაში შრომის ანაზღაურების შესახებ“, მუნიციპალიტეტების მერიებისა და საკრებულოების აპარატის დებულებები და ა.შ.

შედარებითი ანალიზისთვის სტატიაში შევეხებით შემდეგ საკითხებს: თანამშრომელთა სამსახურში აყვანისა და დაწინაურების პროცედურები, კადრის კვალიფიცირება, რანგირება და კლასიფიცირება, წახალისების ფორმები და მათი გამოყენების მდგომარეობა.

სამუშაოზე აყვანის პროცედურა:

ერთ-ერთი პირველი, რაც განაპირობებს გარკვეული შეხედულებების ჩამოყალიბებას ორგანიზაციის საკადრო პოლიტიკაზე არის ის, თუ როგორ ხდება შესაბამისი ორგანიზაციის კადრების დაკომპლექტება, რა კრიტერიუმებით ირჩევიან ისინი. 20 წლის წინ, სამსახურში მიღების მხოლოდ ერთი წესი-დანიშვნა მოქმედებდა. გამოკითხულთაგან მხოლოდ ერთი აღმოჩნდა კონკურსის წესით მიღებული, ისიც მხოლოდ ხელმძღვანელთან გასაუბრების საფუძველზე. არადა, თანამშრომელთა მიღება კონკურსის სახით, მაშინაც დაშვებული იყო, მაგრამ, კანონი “საჯარო სამსახურის შესახებ” 29-ე მუხლით:

“1. პირი თანამდებობაზე შეიძლება დაინიშნოს კონკურსის შედეგების გათვალისწინებით.

2. სახელმწიფო ან ადგილობრივი თვითმმართველობის დაწესებულების ხელმძღვანელის გადაწყვეტილებით ამ დაწესებულებაში გარკვეული თანამდებობის დასაკავებლად შეიძლება გამოცხადდეს კონკურსი...”

როგორც ვხედავთ კანონი კონკურსს უშვებდა როგორც სამსახურში მიღების წესს, თუმცა მოყვანილ მუხლში მითითებულია, რომ “პირი თანამდებობაზე შეიძლება დაინიშნოს კონკურსის შედეგების გათვალისწინებით”, გავიმეოროთ კიდევ ერთხელ – „შეიძლება“, რომელსაც სამწუხაროდ, არავინ იყენებდა, რადგან ის ნორმატიულ აუცილებლობას არ წარმოადგენდა. ეს კი ხელს უწყობდა ნეპოტიზმითა და პოლიტიკური შეხედულებების მიხედვით თანამშრომელთა დაკომპლექტებას.

დღევანდელი მდგომარეობით საჯარო სამსახურში თანამშრომელთა მიღება კონკურსის წესით სავალდებულოა, რომელსაც არეგულირებს საჯარო სამსახურის შესახებ კანონის 34-ე მუხლი, ხოლო კონკურსი წესი განსაზღვრულია საქართველოს მთავრობის დადგენილებით. მართალია კონკურსი სავალდებულოა და ღია კონკურსის სახით ტარდება (გამონაკლისია ვაკანტურ თანამდებობებზე შიდა კონკურსის ჩატარება), მაგრამ გამოწვევად რჩება კონკურსის შედეგად გადაწყვეტილებების მიღების სანდობაა, რაც როგორც წესი ამ კონკურსების ჩატარების ნაკლებად გამჭირვალობითაა გამოწვეული, რაზეც სხვათა შორის 20 წლის ჩატარებული კვლევის დროსაც გამოთქვამდნენ მაშინდელი საჯარო მოხელეები.

კადრების კვალიფიცირება და პროფესიული განვითარება

ადგილობრივი მმართველობის მუშაობის არა-

ეფექტურობის ერთ-ერთი მიზეზად, 21 საუკუნის საწყისში, გამოკითხულ თანამშრომელთა დიდმა ნაწილმა, მათ შორის აპარატის ხელმძღვანელებმა, უპირველეს პრობლემათაგან დაასახელეს კადრების ზრდისა და კვალიფიკაციების პრობლემა, რომელიც აისახებოდა თანამშრომელთა განვითარებისათვის საჭირო ტრენინგთა ნაკლებობაში და ჩატარებულების ნაკლებად ეფექტიანობაში.

რა მდგომარეობა ამ მხრივ დღეს. საჯარო სამსახურის შესახებ კანონის მეორე თავი ეძღვნება საჯარო სამსახურის პრინციპების განმარტებას, მათ შორის მოხელის მოტივაციის ისეთ საკითხზე როგორცაა **კარიერული განვითარება, კერძოდ, კანონის მე 16 მუხლით** „საჯარო სამსახურში კარიერული განვითარება ემყარება შეფასების სამართლიან სისტემას და სხვა მექანიზმებზე დაფუძნებულ პროფესიულ განვითარებას“. კანონი „საჯარო სამსახურის შესახებ“ განსაზღვრავს მოხელის კარიერული განვითარების შესაძლებლობასა და მის წესს. კერძოდ, 54-ე მუხლი ადგენს ორმხრივ ვალდებულებას, ერთი მხრივ - მოხელე ვალდებულია განავითაროს საკუთარი პროფესიული შესაძლებლობა, ხოლო მეორე მხრივ საჯარო დაწესებულებამ უნდა უზრუნველყოს ეს შესაძლებლობა. კანონის მესამე თავი განსაზღვრავს საჯარო სამსახურის სფეროში საქმიანობის კოორდინაციის ხელშეწყობი ორგანოს საჯარო სამსახურის ბიუროს ფუნქციებსა და მოვალეობებს, რომელიც შეისწავლის და განაზოგადებს მოხელეთა კარიერული და პროფესიული განვითარების არსებულ პრაქტიკას და შეიმუშავებს შესაბამის რეკომენდაციებს. რამდენად აქტიურად და ეფექტურად ასრულებს ამ მნიშვნელოვან ფუნქციებს საჯარო სამსახურის ბიურო, რომლის ცნობადობაც, არც ისე მაღალია საზოგადოებაში, თუმცა ცნობადია საჯარო მოხელეთა შორის, უკვე ცალკე კვლევის საკითხია, ისევე როგორც კვლევის საგანია თუ რამდენად ეფექტიანად ხდება თანამშრომელთა კვალიფიცირება.

თანამშრომელთა რანგირება, კლასიფიცირება და სერთიფიცირება:

განვლილი 20 წლის განმავლობაში განსაკუთრებულ მიღწევად შეიძლება ჩაითვალოს თანამშრომელთა მოტივაციის ისეთი სისტემების დახვეწა და სტრუქტურირება როგორცაა თანამშრომელთა რანგირება, კლასიფიცირება და სერთიფიცირება, რაც რამოდენიმე ათწლეულის უკან წარმოუდგენლად შეიძლება ჩათვალილიყო.

საჯარო სამსახურის შესახებ კანონის 25-ე მუხლი განსაზღვრავს მოხელეთა თანამდებობის რან-

გებს. კერძოდ, მოხელის თითოეული თანამდებობა შეესაბამება თითო კარიერულ საფეხურს და ნაწილდება შემდეგ იერარქიულ რანგებში: ა) პირველი რანგი – მაღალი მმართველობითი დონე; ბ) მეორე რანგი – საშუალო მმართველობითი დონე; გ) მესამე რანგი – უფროსი სპეციალისტის დონე; დ) მეოთხე რანგი – უმცროსი სპეციალისტის დონე.

თანამშრომლების მოტივაციას მნიშვნელოვნად უწყობს ხელს მოხელეთა კლასიფიცირება, რისთვისაც კანონის 26-ე მუხლი ადგენს რომ მოხელის კლასების საერთო რაოდენობაა 12, მოხელეს ენიჭება მოხელის კლასი მოხელის შეფასების შედეგების მიხედვით და ეძლევა თანამდებობრივი სარგოს დანამატი. მოხელეს კლასი მუდმივად უნარჩუნდება და მისი ჩამორთმევა დაუშვებელია. მოხელისთვის წამახალისებელ ფაქტორად შეიძლება ჩაითვალოს სერტიფიცირების საშუალება, რომელიც განსაზღვრულია ამ კანონის 29-ე მუხლით.

შრომის ანაზღაურება და წახალისების ფორმები:

მოხელის უმთავრესი მოტივატორის შრომის ანაზღაურებაა. ამჟამად, საჯარო სამსახურის შესახებ კანონის 57-ე მუხლში აღნიშნულია, რომ მოხელის შრომის ანაზღაურება მოიცავს თანამდებობრივ სარგოს, საკლასო დანამატს, სახელფასო დანამატს და ფულად ჯილდოს. მოხელეთა თანამდებობების თითოეული იერარქიული რანგისთვის მიკუთვნებული თანამდებობების თანამდებობრივი სარგოების ოდენობების განსაზღვრის წესი დგინდება „საჯარო დაწესებულებაში შრომის ანაზღაურების შესახებ“ საქართველოს კანონით.

გარდა თანამშრომელთა მოტივაციისთვის ზევით აღნიშნული მნიშვნელოვანი დადგენილებებისა, აღნიშნული კანონის 59-ე მუხლში ლაკონურადაა ასახული მოხელეთა წახალისების ფორმები. კერძოდ, მოხელის შეფასების შედეგების შესაბამისად წესდება მოხელის წახალისების შემდეგი ფორმები: ა) მაღლობის გამოცხადება; ბ) ფულადი ჯილდოს მიცემა; გ) ფასიანი საჩუქრის მიცემა.

გამოყენებული ლიტერატურა:

1. საქართველოს კანონი „საჯარო სამსახურის შესახებ“;
2. საქართველოს კანონი „საჯარო დაწესებულებაში შრომის ანაზღაურების შესახებ“;

წახალისების კონკრეტული წესი განისაზღვრება საქართველოს მთავრობის დადგენილებით.

წახალისების თითქმის ანალოგიური ფორმები არსებობდა 20 წლის წინაც, მაგრამ კვლევის საფუძველზე გამოკითხულთაგან მხოლოდ ერთი აღმოჩნდა ვისაც წახალისების სახით მაღლობა გადაუხადეს. ხოლო ფულადი დანამატები, როგორც წესი ტიპური იყო და ყველას ერთნაირად ეძლეოდა, ძირითად რელიგიური დღესასწაულებისას, რაც მოტივაციის ნაცვლად თანამშრომელთა დემოტივაციის ხელშემწყობი ფაქტორი უფრო იყო, რადგან არ ხდებოდა დამსახურების და მიხედვით წახალისება.

დასკვნა

როგორც ვხედავთ, საჯარო მოხელეთა მოტივირების კუთხით მნიშვნელოვანი და, შეიძლება ითქვას, ფუნდამენტალური ცვლილებები მოხდა. მაგალითისთვის, თუ 20 წლის წინ თანამშრომელთა აყვანის პროცედურისას კონკურსის გამოცხადება სავალდებულო არ იყო (კანონი მხოლოდ „შეიძლება“ იყო შემოფარგლული), ამჟამად ეს სავალდებულოა. მნიშვნელოვანია, რომ 20 წლის წინადელისაგან განსხვავებით ხდება თანამშრომელთა რანგირება და კლასიფიცირება, უფრო დაიხვეწა დაწინაურების წესი და სხვა მოტივაციისათვის მნიშვნელოვანი საკითხები, მაგრამ ერთია სამართლებრივი გარემოს ცვლილება და მეორე, რამდენად ეფექტიანად ხდება მისი აღსრულება. ამისათვის საჭიროა საჯარო სამსახურის ბიუროს მიერ პერიოდულად ხდებოდეს შესაბამისი, ყოვლისმომცველი კვლევების ჩატარება, ადგილობრივი თვითმმართველობის თანამშრომლებთან მუდმივი რეფლექსია და მიღებული შედეგების საფუძველზე კონკრეტული რეკომენდაციების შემუშავება და, საჭიროების შემთხვევაში, სამართლებრივი ცვლილებების ინიცირება.

*Zaza Chipashvili, PhD student
Georgian Technical University*

Summary

The experience of the contemporary world shows, local self-governance bodies are considered as the main cornerstone for the strength of a state. From the 70s of the 20th century, the foundation was laid for the reform of the state system, which is entirely based on the principles of decentralization. The greatest importance in this process is given to enabling the local executive bodies, however this is primarily determined by the legal environment, according to which local self-governments perform their functions and duties. In turn, who performs these duties carries a huge importance. It is one thing that people with political decisions are chosen through elections, but the main activities should usually be provided by competent, qualified and professional employees of one or another field - civil servants. Apart from seeing how public servants conduct their activities, which are regulated by respective normative acts, it is interesting to discern at what extent the subjects of public servants' motivation are considered in legal acts. Studying the past experience from the independence of Georgia to the present has a huge significance, there should be provided a comparative analysis of the past experience and the current situation, challenges, pros and cons in the field of personnel policy in local self-governments, which will contribute to development of an evolutionary line.

The article presents a brief comparative analysis of the local self-government personnel management policy, covering the last 20-year period from 2002 to the present. The above mentioned analysis is made based on the research conducted by the author (initial research was conducted in 2003 while studying for a master's degree at the Georgian Institute of Public Affairs) in the process of working on his dissertation, researching the legal environment of local self-government in terms of public servants motivation in Georgia.

The comparative analysis includes the following topics: recruitment and promotion procedures of the employees, staff qualification (trainings, refresher trainings), ranking and classification, forms of incentives (thanking, monetary rewards, valuable gifts) and their application.

For instance, if 20 years ago announcing an open competition for hiring an employee was not an obligatory procedure (there was a suggestion in a law "it is possible"), it is mandatory now. It is important that in contrast to 20 years ago, public servants are being ranked and classified, the rules and procedure for promoting and motivating them have been improved, however having legal environment is one thing and effectively enforcing them is another. The Public Service Bureau has to conduct relevant, comprehensive studies regularly, to enable the employees to reflect constantly and based on the findings obtained, they should elaborate specific recommendations, and if necessary, initiate legal changes.

Keywords: Self-government, legal environment, normative acts, human resources management, public service, incentives, promotion, motivating and demotivating employees.

სტრატეგიული დავების კოალიციის ორგანიზაციული მმართველობის პოლიტიკა

*ვანტანგ ჯინჯველაშვილი დოქტორანტი
საქართველოს ტექნიკური უნივერსიტეტი*

რეზიუმე

სტრატეგიის ქონა ატარებს გადამწყვეტ როლს კონკურენციაში. სწორედ სტრატეგიას აქვს შეთავსებული ძრავის ფუნქცია ნებისმიერი ტიპის საქმიანობაში. ამ ძრავზეა დამოკიდებული, რამდენად სწრაფად და წარმატებულად მივა კონკრეტული ორგანიზაცია საკუთარ დასახულ მიზანმდე.

ზოგადად კონკურენცია საკმაოდ ფართო მცნებაა. კონკურენტუნარიანობაზე მრავალი ფაქტორია დამოკიდებული. მათ შორის მენეჯმენტი, მარკეტინგი, ფინანსური ანგარიშგება კონკურენტუნარიანობის განმსაზღვრელი ფაქტორებია. რა თქმა უნდა საქონელი და მომსახურება, რომელსაც ორგანიზაცია აწარმოებს მთავარი კომპონენტია კონკურენტუნარიანობაზე საუბრის პირობებში.

ორგანიზაციებს, სტრატეგიული დაგეგმვის პროცესში უხდებათ დინამიურად ფუნქციონირება და გარკვეული ტიპის არჩევანის გაკეთება. ხშირად გადამწყვეტ როლს ფორმის წარმატებასა თუ წარუმატებლობაზე განსაზღვრავს დრო. ისტორიაში წამიც კი ცვლის რეალობას. ამიტომ, გარდა სტრატეგიული გეგმის ქონისა, მნიშვნელოვანია გარემო ფაქტორების გათვალისწინება, რომელიც მორგებული იქნება არსებულ რეალობას. და რაც მთავარია, გადამწყვეტილების მიღება არ იყოს ზედმეტად გაწეილი დროში, ხოლო სტრატეგიული გეგმა იმპლემენტირებულ იქნას დროულად.

თავის მხრივ, სტრატეგიული დაგეგმვა არის ორგანიზაციულ მმართველობითი საქმიანობა, რომელიც წარმოდგენილია პრიორიტეტების სწორად და ოპტიმალურად განაწილებით. ანუ მისი დახმარებით ორგანიზაციებში არსებული რესურსების და ენერჯის ფოკუსირება გარკვეული მიზნის მისაღწევად ხდება. ეს საბოლოო ჯამში უზრუნველყოფს იმას, რომ ორგანიზაციის თანამშრომლებს და სხვა დაინტერესებულ მხარეებს ჰქონდეთ საერთო მიზნის მკაფიოდ დანახვის შესაძლებლობა და მიმართულება განახორციელონ ამ მიზნის მისაღწევად.

სტრატეგიული დაგეგმვა შეიძლება აღიწეროს, როგორც ორგანიზაციის გრძელვადიანი გეგმა,

რომელიც ეფუძნება მის ხედვას, მისიას, ღირებულებებს, ბიზნეს-პოლიტიკას და რისკების მართვას.

ერთ-ერთი მთავარი საკითხი, რატომ არის მნიშვნელოვანი სტრატეგიული დაგეგმვა არის ის მიზანი, რომ ორგანიზაციას გააჩნდეს უნარი იყოს მარტივად ადაპტირებადი დინამიურ გარემოზე, და გარდამავალი ეტაპები, რომელიც ადრე თუ გვიან ყველა ორგანიზაციას უდგება, მეტ-ნაკლებად უმტკივნეულოდ გადაიაროს.

რა თქმა უნდა, გვერდს ვერ ავუვლით თანამშრომლობის იმგვარ მოტივირებას, რომ მათ სწორად ქონდეთ აღქმული ორგანიზაციის მისია, სტრატეგია და ამოცანები. სწორედ აღნიშნულის შედეგად ორგანიზაციის ფუნქციონირება შეიძლება დადებითად იქნას შეფასებული.

საკვანძო სიტყვები: სტრატეგიული დაგეგმვა, სტრატეგია, კონკურენცია.

შესავალი

ორგანიზაციული მიზნების მიღწევისთვის გვერდს ვერ ავუვლით სტრატეგიულ გეგმას, როგორც ბიზნესის ადმინისტრირების საკვანძო ელემენტს. დეტალური შესწავლითა და ანალიზით ინვესტორებს იმგვარი გეგმის ჩამოყალიბების შესაძლებლობა ეძლევათ, რომელიც შედეგზეა ორიენტირებული. სამუშაო პროცესში განსაკუთრებული ყურადღება ეთმობა ლოგიკურ და ტექნოლოგიურ ასპექტებს. აღნიშნული დასკვნა გამოტანილი იქნა ბიზნესის ელემენტებზე და დაგეგმვაზე სკულპულოზური დაკვირვების შედეგად. ბიზნეს დაგეგმვას არაერთი დეფინიცია აქვს, თუმცა ყველა მათ განსაზღვრებას ერთი საერთო მნიშვნელოვანი აერთიანებთ - ესაა მოთხოვნისა და მიწოდების თანაფარდობა. ზოგადად ეს არის სერვისის ან პროდუქტის ერთი ერთეულის ნებაყოფლობითი გაცვლა მეორეზე, ანუ სხვა სიტყვებით რომ ვთქვათ - ვაჭრობა. ბიზნესს შეიძლება ბიზნესი ეწოდოს მაშინ, როდესაც მასში ფულადი ტრანზაქციები ფიგურირებს. აღნიშნული პროცესის სიღრმისეული გაგება აუცილებელია, რათა ბიზნეს დაგეგმვის მნიშვნელობა სწორად იყოს აღქმული.

ძირითადი ნაწილი

ბენსონ ხონინგის და მაიკლ სამუელსონის მიხედვით (შვედური მეწარმეობის ფორუმი), დაგეგმვის პროცესის მეთოდოლოგიური მიდგომა იძლევა მეტად ეფექტურ შედეგს. გარდა ამისა, შესაბამისი ფუნქციების გამოყენებით აღნიშნული შედეგის მიღწევა კიდევ უფრო მეტად პროდუქტიულია. ხოლო მომზადების უქონლობა, ანუ გეგმის არ ქონა, შესაძლოა ფიასკოს ანუ მარცხის წინაპირობა გახდეს. დეკადების გასვლამ ნათელი მოჰფინა იმ ფაქტს, რომ სტრატეგიული დადგენის ქონა მნიშვნელოვანი და უპირობო აუცილებლობაა.

დაგეგმვა აუცილებელია ყველა კომერციული ორგანიზაციისათვის, ამასთან ის შეიძლება გამოყენებული იქნას სამუშაო ძალისთვის. ამას გარდა, მნიშვნელოვანია მიზნის ხედვა და დაარქივების მიზნები. ასევე ხაზგასასმელია დაგეგმვის აუცილებლობა მიზნის შემუშავებისას, განსხვავებული მიზნების მნიშვნელოვნება. თუმცა არსებობს დაგეგმვის რამდენიმე მიდგომა, რომელთაგან განსაკუთრებით მნიშვნელოვანია სტრატეგიული დაგეგმვა. შესაბამისად, სტრატეგიული დაგეგმვა განსაკუთრებული შესწავლის ობიექტია. არსებობს არაერთი დისკუსია დაგეგმვის ბუნების შესახებ, მისი მასშტაბებისა და სტრატეგიული დაგეგმვის თავისებურებებთან დაკავშირებით. განიხილება როგორც მისი უპირატესობები ასევე თანდაყოლილი ნაკლოვანებებიც.

ორგანიზაციის მიღწევები აღწერილია ფინანსური ბალანსის ჩანაწერებში. რაოდენობრივი ინფორმაციის გამოყენება შესაძლებელია და ამავედროულად სასურველიც სწორი ანალიზისთვის. რაც არ უნდა ღირებული იქნას რაიმე, თუ ის დეფიციტურია, მისი დამუშავება აუცილებელია მოთხოვნისა და მიწოდების შესაბამისად, რაც სათანადო აღრიცხვის აუცილებლობას ბადებს. ბუღალტრული ანგარიშგება ბიზნესში მნიშვნელოვანი და საყურადღებოა, რადგან ის ერთდროულად ემსახურება არაერთ მიზანს.

დაგეგმვისას გასათვალისწინებელი მიზნები

სტრატეგიული დაგეგმვის პროცესი შედგება სასიცოცხლოდ მნიშვნელოვანი ეტაპებისაგან, რომლებიც მის სამომავლო წარმატებას განაპირობებს. მოცულია შემდეგი ტიპის ფაქტორები: სპეციფიკურობა, გაზომვადობა, მიღწევადობა და რელევანტურობა ანუ აქტუალობა:

- ◆ დაგეგმვა უნდა იყოს ზუსტი და განზომადი, იმისთვის რომ ის იყო წარმატებული. ასე რომ, მხოლოდ ეფექტური დაგეგმვა შეიძლება იყოს განხორციელებული. დაგეგმვის პროცესის

თითოეული ასპექტი უნდა იქნას მკაცრად დეკლარირებული იმისათვის, რომ მათზე წვდომა და ხელმისაწვდომობა დროული იყოს.

- ◆ სიზუსტისათვის მნიშვნელოვანია, რომ მაჩვენებლები ავტორიტეტული წყაროებიდან იქნას მიღებული და გაზომილი. პარამეტრი შეიძლება ჩაითვალოს შესრულებულად იმ შემთხვევაში, თუკი მონაცემები მიღებულია ჩანაწერებიდან და სტანდარტული წყაროებიდან. შედეგად, მათ უნდა გააჩნდეთ იმის უნარი, რომ შესაძლებელი იქნას მათი მოპოვება და დამუშავება.
- ◆ დაგეგმილი აქტივობები უნდა იქნას განხორციელებული. მოქმედებების გაურკვევლობით და ნაბიჯების გადადგმის გარეშე, არ შეიძლება სასურველი შედეგის დადგომის მოლოდინის ქონა.
- ◆ რელევანტუტობა: უნდა არსებობდეს შესაბამისობა იმ რაოდენობებში, რომლებიც უნდა დაიგეგმოს. დასახული მიზნების მისაღწევად უნდა არსებობდეს შესაბამისი ურთიერთკავშირი და ამ რაოდენობების გამოყენებისა და ადაპტაციის უნარი.
- ◆ დაგეგმვის გადამწვეტი ასპექტი მდგომარეობს იმაში, რომ დრო შეზღუდული რესურსია. დროის ოპტიმიზაცია, გარკვეული ამოცანების შესრულებისთვის გადამწვეტი მნიშვნელობის მატარებელია.

სტრატეგიული დაგეგმვა

ერთ-ერთი მთავარი მიზანი სტრატეგიული დაგეგმვისას არის იმგვარი გეგმების შემუშავება, რომელიც ორიენტირებულია პოტენციურ საფრთხეებთან შესაბამისად და მათი შედეგების პროგნოზირებასთან. მიუხედავად იმისა, რომ ეს არ არის ყოველდღიური პრაქტიკა, მისი გამოყენება დასაშვებია გრძელვადიან და სასურველი შედეგების მიღწევისთვის. სტრატეგიული მიზნებისა და შესაძლებლობების პროცესის შექმნა და მხარდაჭერა ასევე მისი მარკეტინგული შესაძლებლობების პროცესი ფილიპ კოტლერისა და არმის მიერ იქნა დახასიათებული როგორც "გონივრული სტრატეგიული დაგეგმვა" ("sound strategic planing" Phillip Kotler and Arm).

სტრატეგიული დაგეგმვის მახასიათებლები

აღნიშნულ ბლოკში საუბარია სტრატეგიული დაგეგმვის მახასიათებლებზე, ასევე იმ პირობებზე რომელიც აუცილებელია სტრატეგიული გეგმის წარმატებით შესრულებისთვის. მახასიათებლები დაყოფილია შემდეგი ქრონომეტრებით:

- ◆ მიმდინარე დირექტივისა და გეგმის გააზრება სასიცოხლო მნიშვნელობის მატარებელია სტრატეგიის შემუშავებისთვის, რომელიც ზუსტად უნდა პასუხობდეს მოთხოვნებს. საუკეთესო ტაქტიკა არის ის შედეგი, რომელიც მიიღება სიღრმისეული ანალიზის საფუძველზე.
- ◆ ვინაიდან და რადგანაც სამუშაო ძალა ახდენს აქტუალიზაციას, გუნდური სტრატეგიული დაგეგმვის რეალიზება უფრო მეტად ეფექტურია, ვიდრე აღნიშნულის ინდივიდუალური მცდელობა. აქედან გამომდინარე, წარმატების მიღწევს გზა გადის პერსონალის ეფექტურ კომუნიკაციაზე.
- ◆ ორგანიზაციის სტრატეგიული გეგმა უნდა შეესაბამებოდეს ამავე ორგანიზაციის სტილსა და ტიპს. რაც არანაკლებ მნიშვნელოვანია, მასში გათვალისწინებული უნდა იქნას გეოგრაფიული ასპექტებიც.
- ◆ სტრატეგიის ფორმულირებისას გათვალისწინებული უნდა იქნას ერთ-ერთი მნიშვნელოვანი საკითხი. მას უნდა გააჩნდეს უნარი, რომლის დახმარებითაც სტრატეგიას ექნება ადაპტირების უნარი განსხვავებული საქმიანობის და გეგმის მიხედვით.
- ◆ სტრატეგიულმა დაგეგმვამ დროთა განმავლობაში უნდა წინასწარ განსაზღვროს მომავალი მოლოდინები და მოთხოვნები. დაგეგმვისას აუცილებელია პერსპექტივებზე ყურადღების გამახვილება.
- ◆ ბიზნესის სტრატეგიული დაგეგმარება ითვალისწინებს მომხმარებელთა მოლოდინებს. დიდი გამოწვევა არის ისეთი სტრატეგიის შემუშავება და გამოყენება, რომელიც გარანტირებულად დააკმაყოფილებს მომხმარებელთა მოთხოვნილებებს.
- ◆ სტრატეგია, რა თქმა უნდა, უნდა ითვალისწინებდეს დროს. როგორც წესი, ექსპერტები სტრატეგიული დაგეგმვის იდეალურ დიაპაზონს განსაზღვრავენ 1.5-დან 3 წლამდე.
- ◆ იმისთვის, რომ არ იყოს რაიმე ტიპის ხვრელი ან წყვეტა ამბიციებსა და დროის კონკრეტულ მომენტში რეაგირებას, სტრატეგიული გეგმა უნდა იყოს გამოცდილებაზე აგებული ხიდი, რომელიც მომავალში წარმატებას უზრუნველყოფს.
- ◆ ის უნდა ითვალისწინებდეს გარე ფაქტორებს, მათ შორის ცვლადებს და საბაზრო ტენდენციებს. თუმცა ხშირად, სტრატეგიული გეგმა ძირითად ატარებს შიდა აქცენტებს.

სტრატეგიული გეგმის უპირატესობა

სტრატეგიულ დაგეგმვას აქვს ბევრი უპირატესობა. ქვემოთ მოცემულია სტრატეგიული დაგეგმვის უპირატესობების დეტალური ჩამონათვალი, როგორც ბიზნეს გეგმის ნაწილი:

- ◆ ყოველთვის უმჯობესია აქტიური და არა რეაქტიული პოზიციონირება. ორგანიზაციის სარგებელი სტრატეგიული დაგეგმვისას შეიძლება შემდეგნაირად იყოს შეჯამებული. ეს არის გრძელვადიანი, კარგად დაგეგმილი პროცედურა. სწორად ეს არის გაფართოვების წინაპირობა და მიზეზი.
- ◆ აღნიშნული სტრატეგიული გეგმა მიმართულია ფირმის დასახული მიზნების რეალიზებისაკენ. სხვა მეთოდებთან შედარებით, ეს ყველაზე უფრო რაციონალური და თანმიმდევრული პრაქტიკაა.
- ◆ კომპანიისთვის გრძელვადიანი და მუდმივი გარემოს შენარჩუნება ხელს უწყობს ბიზნესის გრძელვადიან შესაძლებლობებსა და კომპეტენციას.
- ◆ ამავე დროს სტრატეგიული გეგმა მიმართულია ფირმის მოგების ზრდისკენ, რაც თავის მხრივ, ფირმის გაფართოვებას უწყობს ხელს. შედეგად იზრდება ბაზრის წილიც.
- ◆ სტრატეგიული დაგეგმვა რთული პროცესია, რომელსაც თან ახლავს როგორც რისკები, ასევე უპირატესობები. თანამშრომლები თავს გრძნობენ დაფასებულად და ბედნიერად სწორი სტრატეგიის პირობებში.
- ◆ სტრატეგიული დაგეგმვა ეხმარება რისკების იდენტიფიცირებასა და მართვას უკეთესად ვიდრე ეს აღნიშნული გეგმის გარეშე იქნებოდა შესაძლებელი. გარდა ამისა, ფირმას შესწევს უნარი მყარად იდგეს ფეხზე სტრატეგიული გადაწყვეტილების დ მათი მუდმივად აღსრულების შედეგად.
- ◆ ეს გაზრდის კომპანიის საოპერაციო ეფექტურობას და გრძელვადიან სიცოცხლისუნარიანობას. აღნიშნული კი, თავის მხრივ იწვევს რესურსების განაწილებას. ამის შედეგია ბიზნესის ოპტიმიზაცია.

სტრატეგიული დაგეგმვის ნაკლოვანებები

- ◆ აღნიშნული ბლოკში აღწერილია სტრატეგიული დაგეგმვის ნაკლოვანებები, რომელთაც მიეკუთვნებათ:
- ◆ სტრატეგიული დაგეგმვა მოითხოვს ფართო ცოდნას და უნარს სწორად იქნას ინტერპრეტირებული ეს ცოდნა. აღნიშნული ამოცანა არ არის მარტივი შესასრულებელი.

გარდა ამისა, მას გააჩნია შიდა და გარე ერთეულებთან ურთიერთგადაჯაჭვულობა. ეს შრომატევადი საქმიანობაა.

- ◆ სტრატეგიული დაგეგმვა მოითხოვს პრაქტიკული გამოცდილებასა და ურთიერთკავშირს. ამისთვის აუცილებელია ტექნიკური და ლოგიკური უნარჩვევების ქონა, იმისთვის რომ წარმატებით იქნას მიღწეული დაგეგმილი ამოცანა. შესაბამისად, ეს არის მენეჯერული ფუნქცია. მაშასადამე, სტრატეგიული დაგეგმვისთვის მხოლოდ რაიმე კონკრეტული საგნის ცოდნა არასაკმარისია
- ◆ სტრატეგიული დაგეგმვის გამოყენება არ არის უნივერსალური. ყველა ასპექტის ინტეგრირება აძვირებს სტრატეგიული დაგეგმვის შემუშავების ხარჯებს. შედეგად, წვრილი და საშუალო ბიზნესი ვერ იღებს სარგებელს აღნიშნულის ადაპტაციისა და გამოყენებისაგან.
- ◆ ვინაიდან ნსტრატეგიული დაგეგმვა რთული და დროში გაწელილი პროცესია იმპლემენტაციისთვის, ის გამოირჩევა დაბალი შეფასებითა და წარმატების მაჩვენებლით.
- ◆ ეს არის ის, რაც უნდა დაიგეგმოს სტრატეგიულ გეგმაში. დაგეგმილი მოვლენები შესაძლოა არ იქნას იდენტურად რეალიზებული გარკვეული სცენარების დროს. შესაბამისად მასზე გაწეული ფინანსური სახსრები შესაძლოა წყალში გადაყრილი გამოდგეს.
- ◆ სტრატეგიულ დაგეგმვას ნაკლები თავისუფლება აქვს და გარემოებებმა შეიძლება გამოიწვიოს რესურსების ან შესაძლებლობების დაკარგვა.

დასკვნა

ორგანიზაციის წარმატებული ფუნქციონირება კომპლექსური ტიპის პასუხისმგებლობებს მოიცავს. თავის მხრივ ფირმის, როგორც რაციონალური საქმიანობის სუბიექტის მთავარი ამოცანაა, ბაზრის წილის გაფართოება და მაქსიმალური მოგების მიღება, მინიმალური დანახარჯით. აღნიშნული მიზნის მიღწევა მოითხოვს მკაფიოდ ჩამოყალიბებული გეგმის ქონას, ხოლო გეგმა მკაცრად ჩამოყალიბებული სტრატეგიული ხედვის პროდუქტია. კონკურენტუნარიანობას განაპირობებს ბევრი ფაქტორი. თავის მხრივ კონკურენცია კაცობრიობის განვითარების წინაპირობაა, რადგან მომხარებელი სწორედ ამის წყალობით რჩება მოგებული. ამას ცხადყოფს ფრედრიკ ბასტიას სიტყვებიც "ყველა ეკონომიკური საკითხი განიხილე მომხმარებლის თვალთახედვიდან გამომდინარე, რადგან მომხმარებლის ინტერესები კაცობრიობის ინტერესებს წარმოადგენენ".

თუ შევადარებთ თანამედროვე და ძველ ორგანიზაციების მენეჯმენტურ სისტემას, ცხადად გამოჩნდება, რომ თანამედროვე მიდგომა გულისხმობს სტრატეგიული გეგმების თანამშრომლებისთვის გაცნობას, რაც განსხვავდება ძველი მიდგომისაგან, სადაც მსგავსი ტიპის დოკუმენტი მკაცრად კონფიდენციალური ხასიათის მატარებელი იყო. დღეს სტრატეგია იცის ყველამ, რაც წარმატების მიღწევას ამარტივებს.

"სტრატეგია ტაქტიკის გარეშე არის ყველაზე ნელი გზა გამარჯვებისკენ. ტაქტიკა სტრატეგიის გარეშე - არის ხმაური მარცხის წინ" (სუნ ძი).

გამოყენებული ლიტერატურა

1. მაჭავარიანი შ., მენეჯმენტის საფუძვლები, თბილისი, "მეგობრობა", 2015.
2. Dr. Anwr Abdulkarim Elbasir, Dr. Alamarly Salh Shenshen, "The Effect of Strategic Planning on Crises Management in Jordanian Food Industries Companies" SSRG International Journal of Economics and Management Studies, vol. 7, no. 11 pp. 104-111, 2020. Crossref, <https://doi.org/10.14445/23939125/IJEMS-V7I11P116>
3. Dr. Teck Choon Teo, Prof. Dr. Kim Cheng Patrick Low, "Reflections on the Adoption of Learning Organization Principles – The Makino Experience" SSRG International Journal of Economics and Management Studies, vol. 2, no. 2 pp. 7-21, 2015. Crossref, <https://doi.org/10.14445/23939125/IJEMS-V2I1P105>
4.] Riska Syafitri, Ayi Ahadiat, Keumala Hayati, "The Effect of Strategic Leadership On Employees Creativity By The Mediation of Voice Behavior" SSRG International Journal of Economics and Management Studies, vol.8, no.1 pp. 91-97, 2021. Crossref, <https://doi.org/10.14445/23939125/IJEMS-V8I1P109>

The role of strategic planning in the process of organizational management

*Vakhtang Jinchvelashvili, PhD student
Georgian Technical University*

Summary

Having a strategy has an essential role in rivalry. The strategy system defines the movement of any activity such as speed and the quality of the task the organization needs to meet to achieve goals.

The competition is a very large term. Having competitive abilities is defined by different aspects, including management, marketing, and financial reporting. What kind of goods and services an organization produces is the main component in terms of talking about competitiveness.

During the strategic planning for organizations is mandatory to make a choice. One of the most influential factors that play an important role to achieve success is time. In history, even a second can be a game-changer. So, beyond having a strategy, important to pay attention to the local context. So it's a formula of success to have time-bounded goals and strategy.

Strategy planning is part of organizational management, which is dedicated to sorting plans based on priorities. In other words, thanks to strategic planning, management mobilizes organizational resources intending to achieve goals and targets. Having a strategic plan in place can enable you to track progress toward goals. As a result staff and all interested individuals have the capacity to see their goals clearly and dedicate daily work to achieving them.

First of all, strategic planning can be described as an organization's long-term plan based on its vision, mission, values, business policies, and risk management.

One of the main reasons why strategic planning is important is the goal that the organization has the ability to easily adaptable to a dynamic environment, and pass the transitional stages that sooner or later every organization faces, more or less painlessly.

Of course, we cannot ignore the motivation of cooperation in such a way that they have a correct perception of the organization's mission, strategy, and tasks. As a result of this, the organization's functioning can be evaluated positively.

Keywords: strategic planning, strategy, competition.

საბუნებისმეტყველო მეცნიერებანი

SCIENCES

კნეფმატური სატრანსპორტო დანადგარის მილსადენში კაბავების გაანგარიშება

*ვანტანგ აბაიშვილი, პრინციპალი
საქართველოს ტექნიკური უნივერსიტეტი*

რეზიუმე

კნეფმატური სატრანსპორტო დანადგარის მილსადენში ჰაერნარევის გადაადგილება წარმოებს გარდამავალ რეჟიმში. ამ რეჟიმისათვის ხახუნის კოეფიციენტი არის რეინოლდის კრიტერიუმისა და მილსადენის სიმაღლის ფუნქცია. განტოტვილი მილსადენების გაანგარიშება საკმაოდ რთულია, ვიდრე მარტივი მილსადენისა, ვინაიდან აუცილებელია ყველა ტოტში უზრუნველყოფილი იქნას გარკვეული ჰაერნარევის გატარება მოცემული სიჩქარით.

მანქანებისა და მექანიზმების სისტემების შექმნა მოითხოვს გამოყენებული იქნას მუშა პროცესების კვლევის სამეცნიერო მეთოდები.

იმისათვის, რომ კონსტრუქცია პასუხობდეს სიმტკიცის, სიხისტისა და მდგრადობის მოთხოვნებს და შესაბამისად იყოს ექსპლუატაციაში საიმედო, საჭიროა განისაზღვროს ზომები მოქმედი ძალების სიდიდისა და ცვლილების ხასიათისაგან დამოკიდებულებით.

სხეულის ზედაპირის ფორმისაგან, მასზე მოქმედი დატვირთვების ხასიათისაგან დამოკიდებულებით სხეულების სიმტკიცეზე გაანგარიშებისას და საყრდენის დამაგრების სახისაგან დამოკიდებულებით გამოიყენება მარტივი ე. წ. უმომენტო თეორია, ან უფრო რთული მომენტური თეორია.

ისეთი სხეულების შემთხვევაში, სადაც დატვირთვები იცვლება მდგრად უმომენტო თეორია დამაკმაყოფილებელ შედეგს იძლევა, ხოლო სადაც დარღვეულია ეს პირობა, მაშინ გამოიყენება მომენტური თეორია. ამ შემთხვევაში ადგილი აქვს გარკვეულ დაშვებებს:

ა) წრფივი ნორმალების ჰიპოტეზა, რა მდებარეობს

რეობს შემდეგში, წრფივი მონაკვეთი, რომელიც დეფორმაციამდე იყო ზედაპირის ნორმალი. დეფორმაციის შემდეგაც რჩება ნორმალად.

ბ) ძაბვის ტენზორის კომპონენტების ნაწილი ძირითადია, დანარჩენი მეორეხარისხიანი. ეს ნიშნავს, რომ დეფორმაციის განსაზღვრისას ზოგიერთი დეფორმაციის გავლენა უგულვებელყოფილია, თუმცა შემდეგ გამოთვლებში მათი მნიშვნელობა არსებითია და გაანგარიშების შედეგად განისაზღვრება.

ნაშრომში განხილულია ცილინდრული მილსადენის კვლევა, რომელიც დატვირთულია შიგა წნევით. განსაზღვრულია მილსადენის შიგა ზედაპირზე და გვერდით წახნაგებზე მოქმედი ძაბვები.

შესავალი

ტექნიკური პროგრესის ძირითად მიმართულებას წარმოადგენს ცალკეული მანქანებისა და მექანიზმების შექმნა, რომელთა დანიშნულებაა სამრეწველო საწარმოთა პროცესების კომპლექსური მექანიზაცია.

სამრეწველო დანადგარების ნარჩენები გამოირჩევა ნაწილაკების ზომების არაერთგვაროვნებით. მილსადენის გაანგარიშების ძირითადი ამოცანაა განისაზღვროს მათი დიამეტრი და აუცილებელი წნევათა სხვაობა, რომელიც უზრუნველყოფს მოცემული ჰაერნარევის გატარებას განსაზღვრული სიჩქარით.

ძირითადი ნაწილი

ცილინდრული ფორმის მილსადენებში, რომელშიც განვითარებულია გარკვეული წნევა, შესაძლებელია გაანგარიშებებში ჩავთვალოთ

ძაბვები თანაბარგანაწილებულად კედლის სისქეზე. ამრიგად, ცილინდრული ფორმის მილსადენების სიმტკიცეზე გაანგარიშებისას დიდი მნიშვნელობა აქვს ძაბვების განსაზღვრას.

განვიხილოთ ცილინდრული ფორმის პნევმატური სატრანსპორტო დანადგარის მილსადენი

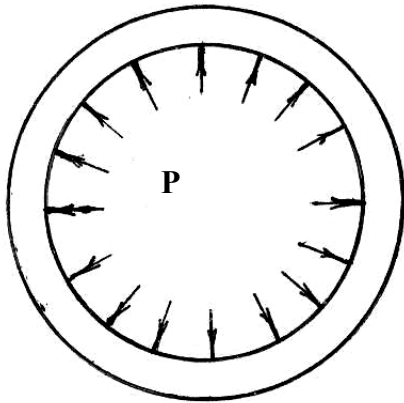

ნახ. 1.

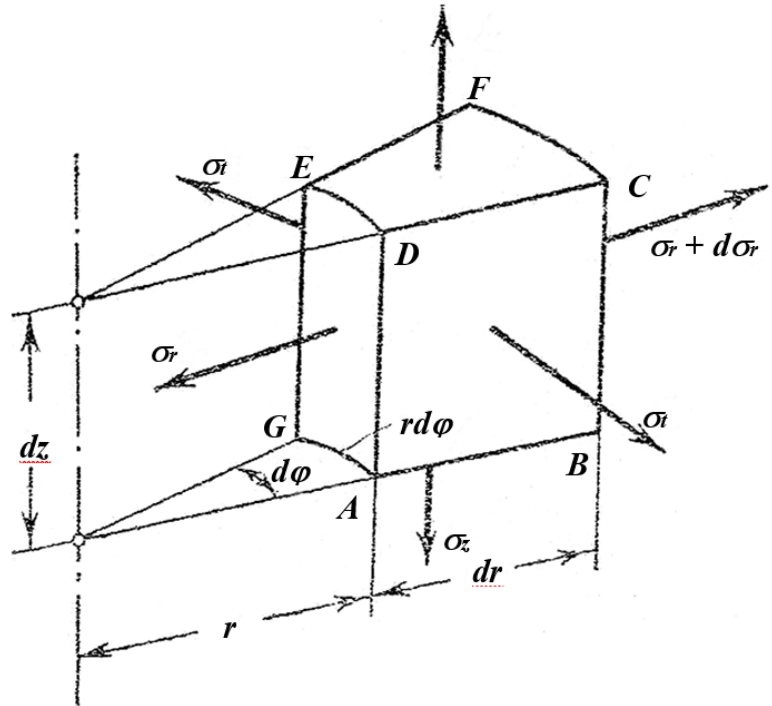

ნახ. 2.

ABCD, CDEF და ADEG ფართობებზე ძაბვა რადიალურია. აღვნიშნოთ ის σ_r -თი. r რადიუსიდან $r + dr$ რადიუსზე გადასვლისას ძაბვა σ_r დეზულობს ნაზრდს $d\sigma_r$. σ_t არის გვერდით წახნაგებზე მოქმედი ძაბვა.

ელემენტზე მოქმედი ძალების გეგმილები რადიუსის გასწვრივ

$$(\sigma_r + d\sigma_r)(r + dr)d\varphi dz - \sigma_r r d\varphi dz - \sigma_t dr dz d\varphi = 0 \quad (1)$$

საიდანაც

$$\sigma_r + \frac{d\sigma_r}{dr}r - \sigma_t = 0. \quad (2)$$

მილსადენის დეფორმაცია გამოიხატება მათი წაგრძელებით და რადიალური მიმართულებით მისი განივი კვეთის წერტილების გადაადგილებაში.

განსახილველი ელემენტის (ნახ. 3) შიგა ზედაპირის წერტილების რადიალური გადაადგილება აღვნიშნოთ u -თი. გარე ზედაპირის წერტილების გადაადგილება რადიუსის მიმართულებით არის $u - du$. ელემენტის სისქე dr გაიზრდება du -თი და მასალის ფარდობითი წაგრძელება რადიალური

(ნახ. 1), რომლის შიგა კედლებზე მოქმედებს ჰაერნარევი გარკვეული წნევით.

ნახ. 2-ზე მოცემულია ცილინდრული მილსადენის ელემენტი, რომლის ზომებია dr , dz და $r d\varphi$ ცილინდრის ელემენტის ABCD სიბრტყეში არ არის მხები ძაბვები და ადგილი აქვს ნორმალურ ძაბვებს (σ_t)

მიმართულებით არის

$$\epsilon_r = \frac{du}{dr}.$$

σ_t ძაბვის მიმართულებით ფარდობითი წაგრძელება ϵ_t ტოლია რკალი ab -ს წაგრძელების, რომელიც მიიღებს cd მდებარეობას

$$\epsilon_t = \frac{u}{r}.$$

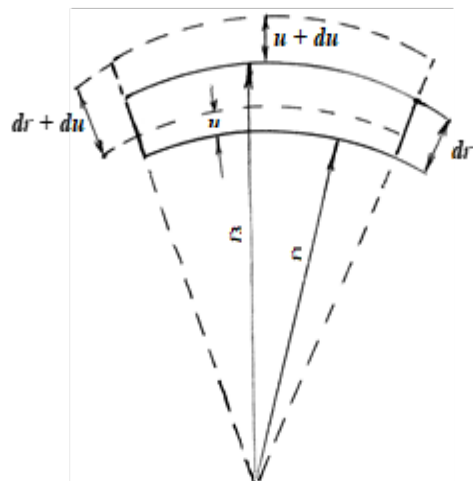

ჰუკის კანონის თანახმად

$$\varepsilon_r = \frac{1}{E}(\sigma_r - \mu\sigma_t - \mu\sigma_z) = \frac{du}{dr};$$

$$\varepsilon_t = \frac{1}{E}(\sigma_t - \mu\sigma_r - \mu\sigma_z) = \frac{u}{r},$$

სადაც E არის დრეკადობის მოდული;
 μ – არის პუანსონის კოეფიციენტი.
 გავადიფერენცირით ε_t r -ით

$$\frac{d\varepsilon_t}{dr} = \frac{\frac{du}{dr}r - u}{r^2} = \frac{1}{r}\left(\frac{du}{dr} - \frac{u}{r}\right) = \frac{1}{r}(\varepsilon_r - \varepsilon_t). \quad (4)$$

(3)-ის გათვალისწინებით (4) მიიღებს სახეს

$$\frac{d}{dt}\left\{\frac{1}{E}[\sigma_t - \mu\sigma_r - \mu\sigma_z]\right\} = \frac{1+\mu}{E}(\sigma_r - \sigma_t)$$

ანუ

$$\frac{d\sigma_t}{dr} - \mu\frac{d\sigma_r}{dr} = \frac{1+\mu}{E}(\sigma_r - \sigma_t). \quad (5)$$

(2) და (5) ტოლობიდან ვღებულობთ

$$\frac{d\sigma_t}{dr} - \mu\frac{d\sigma_r}{dr} = (1+\mu)\frac{d\sigma_r}{dr}; \quad (6)$$

$$\frac{d\sigma_t}{dr} + \frac{d\sigma_r}{dr} = 0. \quad (7)$$

(2) და (7) გამოსახულებებიდან მივიღებთ

$$\frac{d\sigma_r}{dr} - \frac{d\sigma_t}{dr} + r\frac{d^2\sigma_r}{dr^2} + \frac{d\sigma_r}{dr} = 0. \quad (8)$$

(8)-დან მივიღებთ

$$\frac{d^2\sigma_r}{dr^2} + \frac{3}{r}\frac{d\sigma_r}{dr} = 0. \quad (9)$$

(9) განტოლების ინტეგრებით მივიღებთ

$$\sigma_r = A + \frac{B}{r}. \quad (10)$$

A და B მუდმივები განისაზღვრება საწყისი პირობებიდან

$$(\sigma_r)_{r=r_1} = -P_1, \quad (\sigma_r)_{r=r_2} = -P_2. \quad (11)$$

(11) პირობის გათვალისწინებით

$$A = \frac{P_2r_2^2 - P_1r_1^2}{r_1^2 - r_2^2}; \quad B = -\frac{(P_2 - P_1)r_1^2 r_2^2}{r_1^2 - r_2^2};$$

(3) A და B -ს მნიშვნელობების (10)-ში ჩასმით შემდეგ ვღებულობთ

$$\left. \begin{aligned} \sigma_r &= \frac{P_2r_2^2 - P_1r_1^2}{r_1^2 - r_2^2} - \frac{(P_2 - P_1)r_1^2 r_2^2}{r^2(r_1^2 - r_2^2)}; \\ \sigma_t &= \frac{P_2r_2^2 - P_1r_1^2}{r_1^2 - r_2^2} + \frac{(P_2 - P_1)r_1^2 r_2^2}{r^2(r_1^2 - r_2^2)}. \end{aligned} \right\} \quad (12)$$

ჰუკის კანონის თანახმად

$$\sigma_r = \frac{E}{1-\mu^2}(\varepsilon_r + \mu\varepsilon_t); \quad (13)$$

$$\sigma_t = \frac{E}{1-\mu^2}(\varepsilon_t + \mu\varepsilon_r).$$

თუ გავითვალისწინებთ $\varepsilon_r = \frac{du}{dr}$ და $\varepsilon_t = \frac{u}{r}$ (13)-დან მივიღებთ

$$\left. \begin{aligned} \sigma_r &= \frac{E}{1-\mu^2}\left(\frac{du}{dr} + \mu\frac{u}{r}\right); \\ \sigma_t &= \frac{E}{1-\mu^2}\left(\frac{u}{r} + \mu\frac{du}{dr}\right). \end{aligned} \right\} \quad (14)$$

(14) და (2)-დან ვღებულობთ მეორე რიგის დიფერენციალურ განტოლებას u გადაადგილების განსაზღვრისათვის

$$\frac{d^2u}{dr^2} + \frac{1}{r}\frac{du}{dr} - \frac{u}{r^2} = 0. \quad (15)$$

მოვახდინოთ (15)-ის ორჯერ ინტეგრება, მივიღებთ

$$u = Cr + D\frac{1}{r}. \quad (16)$$

(16)-ის გათვალისწინებით (13)-დან ვღებულობთ

$$\sigma_r = \frac{E}{1-\mu^2}\left[(1+\mu)C - \frac{1-\mu}{r^2}D\right]; \quad (17)$$

$$\sigma_r = \frac{E}{1-\mu^2}\left[(1+\mu)C + \frac{1-\mu}{r^2}D\right]. \quad (18)$$

ინტეგრების მუდმივები C და D განისაზღვრება საწყისი პირობებიდან $(\sigma_r)_{r=r_1} = -P_1$ და $(\sigma_r)_{r=r_2} = -P_2$, მაშინ (17)-დან ვღებულობთ

$$-P_1 = \frac{E}{1-\mu^2} \left[(1+\mu)C - \frac{1-\mu}{r_1^2} D \right];$$

$$-P_2 = \frac{E}{1-\mu^2} \left[(1+\mu)C - \frac{1-\mu}{r_2^2} D \right],$$

საიდანაც

$$C = \frac{1-\mu}{E} D = \frac{1+\mu}{E} \quad (19)$$

$$D = \frac{1+\mu}{E} \cdot \frac{r_1^2 r_2^2 (P_1 - P_2)}{r_2^2 - r_1^2}. \quad (20)$$

ჩავსვით (19) და (20) გამოსახულებები (16), (17) და (18)-ში, მივიღებთ

$$U = \frac{1-\mu}{E} \cdot \frac{r_1^2 P_1 - r_2^2 P_2}{r_2^2 - r_1^2} r + \frac{1-\mu}{E} \cdot \frac{r_1^2 r_2^2 (P_1 - P_2)}{r_2^2 - r_1^2} \cdot \frac{1}{r}. \quad (21)$$

მილსადენში ადგილი აქვს მხოლოდ შიგა წნევის დატვირთვას, ე.ი. $P_1 = P$, $P_2 = 0$, მაშინ რადიალური გადაადგილების და ძაბვების განსაზღვრის ფორმულები (12) და (21) მიიღებს სახეს

$$U = \frac{1-\mu}{E} \cdot \frac{r_1^2 P_2}{r_2^2 - r_1^2} r + \frac{1-\mu}{E} \cdot \frac{r_1^2 r_2^2 P_1}{r_2^2 - r_1^2} \cdot \frac{1}{r}; \quad (22)$$

გამოყენებული ლიტერატურა:

1. Таубер Б.А. и др. Внутриваодской транспорт. М., 1978. с. 238.
2. Писаренко Г.С. и др. Сопротивление материалов. Киев, 1973. с. 668.
3. Работнов Ю.Н. Механика деформируемого твердого тела. 1979. с. 744
4. Бидерман В.Л. Механика тонкостенных конструкций. 1977. с. 488.

Determination of the Tension in the Pipelines of the Pneumatic Transport Device

*Vakhtang Abaishvili, professor
Georgian Technical University*

S u m m a r y

One of the main directions of technical progress is the development of not individual machines and mechanisms, but systems-lines and technological sets of equipment that make it possible to comprehensively mechanize industrial production. The development of machine systems requires the use of scientific methods for study working processes and, on this basis, the design of modern technological and pneumatic transport mechanisms in terms of parameters and design.

Air leakage in the pipeline of pneumatic transport device proceeds in the transition mode. For this mode the friction

$$\sigma_r = \frac{r_1^2}{r_2^2 - r_1^2} \left(1 - \frac{r_2^2}{r^2} \right) P; \quad (23)$$

$$\sigma_t = \frac{r_1^2}{r_2^2 - r_1^2} \left(1 + \frac{r_2^2}{r^2} \right) P. \quad (24)$$

σ_r ძაბვა მკუმშავია, σ_t - გამჭიმავი მათი მაქსიმალური მნიშვნელობა მილსადენის შიგაკედლებზე ($r = r_1$)

$$(\sigma_r)_{r=r_1} = -P;$$

$$(\sigma_t)_{r=r_1} = \frac{1+K^2}{1-K^2} P,$$

სადაც $K = \frac{r_1}{r_2}$.

სიმტკიცის პირობაა $2P \leq [\sigma]$ ანუ $P \leq \frac{[\sigma]}{2}$.

დასკვნა

მიღებულია (22), (23) და (24) გამოსახულებები, რომელთა საშუალებითაც განისაზღვრება ცილინდრული მილსადენის შიგა ზედაპირზე მოქმედი ძაბვები, რომელთა ფორმა პარაბოლის კანონით იცვლება. ყველაზე საშიში სიმტკიცის თვალსაზრისით არის შიგა ზედაპირზე მოთავსებული წერტილი.

coefficient is a function of the Reynolds criterion and the degrees of roughness of the pipeline.

The calculation of pipelines is reduced to determining their diameter and the required pressure difference, ensuring the flow of a given amount of air at a certain speed.

The calculation of branched pipelines is much more complicated than simple ones. It is necessary to ensure the flow of a given amount of air at a given speed in all branches of the pipeline.

Wastes from industrial machines are characterized by heterogeneity of particles in size and poor flowability.

The purpose of the calculation of the pipeline is to determine the diameters of its sections at which will be provided the proper speeds and air flow, as well as, the calculation of the total loss of pressure and total air flow.

For the structure as a whole In order to meet the requirements of strength, rigidity and stability, and therefore be reliable in operation, it is necessary to determine the appropriate dimensions depending on the magnitude and nature of the acting forces.

A study was made of a cylindrical pipeline, which is loaded with internal pressure and subjected to internal pressure. The deformation of the cylinder will be revealed in its elongation and in the radial displacement of all points of its transverse sections. The strain acting on the inner surface and on its side faces are determined.

Compiled differential equations to determine the radial displacement and strain.

The study shows that the strain are changed according to the hyperbolic law. The most dangerous from the point of view of hardness is the point placed at the inner surface of the cylindrical pipeline.

სახეხი ლენტის დაჭიმულობის განსაზღვრა

*ვახტანგ აბაიშვილი, პროფესორი
საქართველოს ტექნიკური უნივერსიტეტი*

რეზიუმე

სახეხი ჩარხებზე სრულდება შემდეგი ოპერაციები:

- ◆ ზედაპირის გასუფთავება და დაყვანა მოცემული კლასის სიმქისემდე;
- ◆ ზედაპირის გათანაბრება და მისი დაყვანა ბრტყელ მდგომარეობამდე;
- ◆ მოცემულ სისქემდე დაკალიბრება ნამეტების მოხსნის გზით ზომების ფორმირების მიზნით;
- ◆ მჭრელ იარაღს წარმოადგენს აბრაზიული ზუმფარა, რომელიც დამაგრებულია დამჭერზე და აქვს უსასრულო ლენტის სახე.

გლუვი ზედაპირის მისაღებად მჭრელი იარაღი უნდა იყოს ნაკლებად ხისტი (დამყოლი).

ხეხვის ოპერაცია ხასიათდება დამუშავების ხარისხით, მწარმოებლურობით, იარაღის ცვეთამდეგობით და აგრეთვე ძალოვანი მახასიათებლებით.

დამუშავების ხარისხი განისაზღვრება ზედაპირის სიმქისით და დამუშავების სიზუსტით.

მუშაობის სიჩქარის მატება გარკვეულ პრობლემას ქმნის, კერძოდ სისტემის დრეკადი რხევების წარმოშობას.

ბორბლების რხევები ხშირად იწვევს სახეხი ლენტის შტოების განივი რხევებს, რომელიც განხილული უნდა იყოს, როგორც პარამეტრული.

ხეხვის დროს მჭრელ აბრაზიულ მარცვალზე წარმოიქმნება მხები და ნორმალური ძალები.

ხეხვის პროცესის გაანგარიშებისას დგება საკითხი ბორბალზე სახეხი ლენტის დამაგრების დროს წარმოქმნილი დაჭიმულობის (ძაბვების) განსაზღვრის შესახებ. წინააღმდეგობის მომენტის წარმოშობისას წამყვან ბორბალზე წამყვან შტო დამატებით იტვირთება გარკვეულ დაჭიმულობამდე T_1 , ხოლო ამყოლი შტოს დაჭიმულობა მცირდება T_2 -მდე წამყვან შტოში. წამყვან შტოში ძაღვის გადიდება გამოიწვევს, როგორც სახეხი ლენტის ბორბალზე შემოხვევის რკალის ნაწილზე ძაღვის ცვლილებას, ასევე სახეხი ლენტის ბორბლებზე სრიალის და ლენტსა და ბორბალს შორის ხახუნს.

ელიერის მეთოდის გამოყენებით შედგენილია კერძოწარმოებულიანი დიფერენციალური განტოლება, რომლითაც განისაზღვრება სახეხი ლენტის გრძივი მოძრაობის სიჩქარე, რომლის საფუძველზე

შედგენილია განტოლებათა სისტემები.

მიღებული განტოლებათა სისტემებით განისაზღვრება სახეხი ლენტის დაჭიმულობა.

შესავალი

ტექნიკური პროგრესის ძირითად მიმართულებას წარმოადგენს ცალკეული მანქანებისა და მექანიზმების შექმნა, რომელთა დანიშნულებაა სამრეწველო საწარმოთა პროცესების კომპლექსური მექანიზაცია და მათი სრულყოფა.

სახეხი ოპერაციის დროს დიდი მნიშვნელობა აქვს სახეხი ლენტის ვიბრაციას, დაჭიმულობის სიდიდეს, რხევის ამპლიტუდას და ა.შ. რადგან სახეხი ლენტის არათანაბარი მოძრაობა გავლენას ახდენს დასამუშავებელი დეტალის ზედაპირის ხარისხზე.

ძირითადი ნაწილი

ნახ. 1-ზე ნაჩვენებია ლენტური ხეხვის პროცესის სქემა. კონტაქტის სიგრძე დასამუშავებელი დეტალის სიგრძის (l) ტოლია, B – დასამუშავებელი დეტალის სიგანეა.

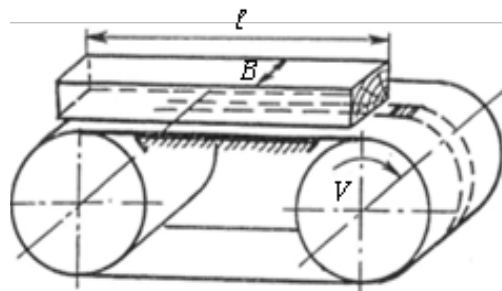

ნახ. 1

ბორბალზე მოქმედი წნევას აქვს მოძრაობის ტრანექტორიის ნორმალის მიმართულება (ნახ. 2).

განვიხილოთ სახეხი ლენტის ელემენტი (ნახ. 3) მოძრაობის ვექტორულ განტოლებას აქვს სახე

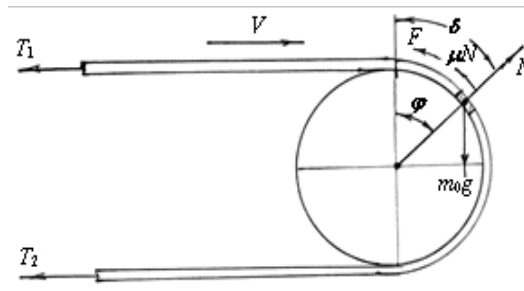

ნახ. 2

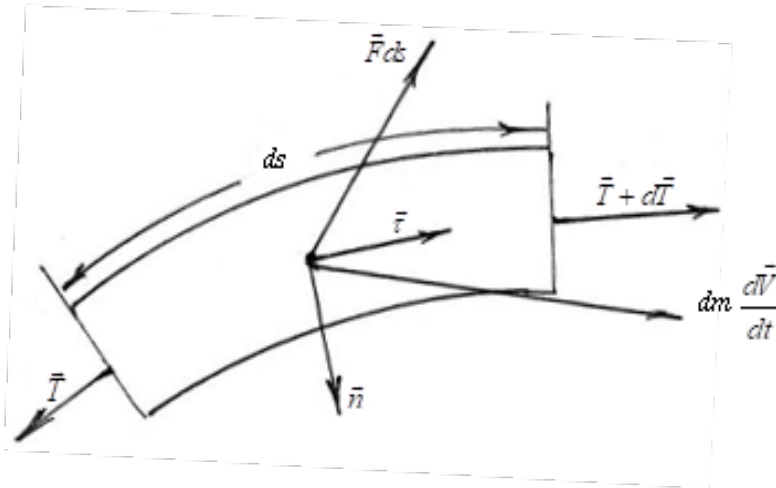

ნახ. 1.

$$dm = \frac{d\vec{V}}{dt} = \vec{F}ds + \frac{\partial \vec{T}}{\partial s} ds, \quad (1)$$

სადაც \vec{V} არის მოძრაობის სიჩქარე;
 \vec{F} – გარეგანი ძალა სახერხი ლენტის
 ერთეულოვან სიგრძეზე მოქმედი;

\vec{T} – სახეხი ლენტის დაჭიმულობა;

ds – სახეხი ლენტის ელემენტის მასა.

თუ გავითვალისწინებთ ეილერის მეთოდს,
 სიჩქარის ცვლილება იქნება

$$\frac{d\vec{V}}{dt} = \frac{\partial \vec{V}}{\partial t} + \frac{\partial \vec{V}}{\partial s} \cdot \vec{V}, \quad (2)$$

სადაც

$\frac{\partial \vec{V}}{\partial t}$ – არის სიჩქარის ვექტორის ცვლილება

ფიქსირებული S -სათვის;

$\frac{\partial \vec{V}}{\partial s}$ – სიჩქარის ვექტორის ცვლილება ფიქსირე-

ბულია t -თვის.

სტაციონალური მოძრაობისას

$$\frac{d\vec{V}}{dt} = \frac{d\vec{V}}{ds} \cdot V. \quad (3)$$

სახეხი ლენტის ელემენტის მასა

$$dm = mds, \quad (4)$$

სადაც m არის სახერხი ლენტის ერთეულოვანი
 მასა. აღნიშნულის გათვალისწინებით (1) განტოლება
 მიიღებს სახეს

$$\frac{\partial \vec{V}}{\partial s} \frac{V}{m} = \frac{F}{m} + \frac{1}{m} \frac{\partial \vec{T}}{\partial s}, \quad (5)$$

გავითვალისწინოთ, რომ

$$dsm = ds_0 m'_0, \quad (6)$$

ანუ

$$m = m'_0 \frac{ds_0}{ds}, \quad (7)$$

მაგრამ

$$\frac{ds}{ds_0} = f,$$

სადაც f – არის ფიზიკური მახასიათებელი,
 რომელიც დამოკიდებულია სახეხი
 ლენტის დაჭიმულობაზე T (ნახ. 2).

S_0 და m'_0 არის სახეხი ლენტის ერთეულოვანი
 სიგრძის მასა და სიგრძე არადეფორმირე-
 რებულ მდგომარეობაში.

(6) და (7)-ის გათვალისწინებით მივიღებთ:

$$\frac{\partial \vec{V}}{\partial s} m'_0 V = \vec{F}f + \frac{\partial \vec{T}}{\partial s} f. \quad (8)$$

თუ სახეხი ლენტა გაჭიმვას არ განიცდის $f = 1$.

(6)-დან ვღებულობთ

$$\frac{dm}{dt} + \frac{m}{ds} \cdot \frac{d(ds)}{dt}, \quad (9)$$

სადაც $\frac{d(ds)}{dsdt}$ გამოსახულება არის მოცემულ
 წერტილში სახეხი ლენტის ფარდობითი წრფივი

წარმოდგენის სიჩქარე

$$\frac{d(ds)}{dsdt} d_{IV} \vec{V} = \frac{1}{f} \frac{\partial f}{\partial t} + \frac{1}{f} \frac{\partial f}{\partial s} V. \quad (10)$$

სტაციონალური მოძრაობისას $\frac{\partial f}{\partial t} = 0$,
მაშინ

$$\frac{\partial V}{\partial s} = \frac{1}{f} \frac{\partial f}{\partial s} V. \quad (11)$$

(11) გამოსახულება წარმოადგენს სახეხი ლენტის უწყვეტობის განტოლებას.

დავაგეგმილოთ (8) განტოლება მხეხი და ნორმალური მიმართულებით

$$\frac{dV}{ds} V m'_0 = \frac{dT}{ds} f + F_1 f; \quad (12)$$

$$\frac{V^2}{R} m'_0 = \frac{T}{R} f + F_2 f; \quad (13)$$

$$\frac{\partial V}{\partial s} = \frac{V}{f} \frac{\partial f}{\partial s}, \quad (14)$$

სადაც F_1 და F_2 არის F ძალის მდგენელი, რაც დამოკიდებულია ნორმალურ წნევაზე

$$F_1 = \mu N b; \quad (15)$$

$$F_2 = \mu b, \quad (16)$$

სადაც N არის ნორმალური წნევა;

μ – ხახუნის კოეფიციენტი;

b – სახეხი ლენტის სიგანე.

(11) გამოსახულების ინტეგრებით, (12) და (13)-დან ვღებულობთ

$$\frac{1}{R} = \frac{1}{f} \frac{dV}{ds} + \frac{1}{f} \frac{\partial f}{\partial s}, \quad (17)$$

$$\frac{T^*}{R} = \frac{N b}{f} + \frac{F_2}{f}, \quad (18)$$

სადაც

$$T^* = T - m'_0 \frac{V^2}{f}. \quad (19)$$

(17) და (18) განტოლებათა სისტემიდან გარკვეული გარდაქმნებით და $ds = R d\varphi$ -ს გათვალისწინებით მივიღებთ დიფერენციალურ განტოლებას

$$\frac{dT^*}{d\varphi} = -\mu T^*. \quad (20)$$

(20) დიფერენციალური განტოლების ამონახსნია

$$T^* = c e^{-\mu\varphi}, \quad (21)$$

სადაც c მუდმივი განისაზღვრება პირობიდან.

(18) გამოსახულებიდან ვღებულობთ ბორბალზე დაწნევის სიდიდეს

$$N = \frac{f}{bR} T^* e^{-\mu_0\varphi}.$$

დასკვნა

მიღებულია განტოლებათა სისტემა, რომლის საშუალებითაც განისაზღვრება სახეხი ლენტის დაჭიმულობის საკითხი და განსაზღვრულია ბორბალზე დაწნევის სიდიდე, რაც უზრუნველყოფს სახეხი ჩარხის მდგარ მუშაობას.

გამოყენებული ლიტერატურა:

1. Манжос Ф.М. Дереворежущие станки. М., 1974. 454 с.
2. Грубе А.Э. Дереворежущие инструменты. М., 1971, 343 с.
3. Светлицкий В.А., Стасенко И.В. Сборник задач по теории колебаний.
4. Светлицкий В.А. Передача с гибкой связью. М., 1967. 152 с.

Determining the tension of the sanding belt

*Vakhtag Abaishvili, professor
Georgian Technical University*

Summary

Grinding machines perform the following operations:

smoothing surfaces with bringing them to a given roughness class;

leveling surfaces with bringing to a flat state;

calibration for a given thickness with the removal of a certain allowance with the formation of dimensions;

As cutting tools, an abrasive skin is used, fixed on holders and having the shape of an endless tape.

To obtain smooth surfaces, the grinding tool must be slightly rigid (pliable).

The grinding process is characterized by the quality of processing, productivity, wear resistance of tools, as well as power indicators.

The quality of processing is determined by the roughness of the surface and the accuracy of processing.

An increase in operating speeds raises the problem of predicting and preventing elastic oscillations of the system.

The vibrations of the pulleys often lead to unacceptably large lateral vibrations of the sanding belt branches, which are often considered as forced, while they should be considered as parametric.

When grinding on a cutting abrasive grain, tangential and normal forces arise.

When calculating the work of grinding, the question arises of the required value of the initial tension or stress when putting the sanding belt on the pulleys.

When a moment of resistance appears on the driven pulley, the driving branch additionally is loaded to a certain tension, and the force of the driven branch is reduced to a certain value.

Greasing the force in the leading branch will lead to a change in the force on the part of the wrapping arc, as well as to the slippage of some part of the sanding belt lying on the pulleys and to the appearance of friction forces between the sanding belt and the pulley.

Using the Euler method, we have compiled an equation in partial derivatives to determine the speed of the longitudinal movement of the grinding belt, on the basis of which a system of equations has been compiled.

The resulting system of equations is the main one in the theory of the grinding process for determining the tension of the sanding belt.

**საქართველოს სემინის ორგანოს სისხშირული
მასხასიათებლის გამოკვლევა სემინალობის ქვედა ზღვარზე**

*ნინო თავაძე, პრეფესორი,
საქართველოს ტექნიკური უნივერსიტეტი*

*მარიამ ყიზიმელი, სტუდენტი
საქართველოს ტექნიკური უნივერსიტეტი*

*მანანა ჩიხლაძე, ასოცირებული პრეფესორი
საქართველოს ტექნიკური უნივერსიტეტი*

რეზიუმე

ყველა ცოცხალი ორგანიზმისთვის, მათ შორის ადამიანებისთვის, ხმები და ხმაური გარემოს ერთ-ერთი ზემოქმედების გამოვლენაა. სამწუხაროდ ჩვენს ტექნოგენურ ეპოქაში ბუნების ბუნებრივი ხმები სულ უფრო და უფრო იშვიათი ხდება, საერთოდ ქრება ან იხშობა მოახლოებული ურბანულ-ტექნოლოგიური ცივილიზაციის მიერ.

ნაშრომში აღნიშნულია ბგერის უდიდესი როლი ადამიანებისა და იმ ბიოორგანიზმებისათვის, რომელთაც გააჩნიათ სემინის ორგანოები. ადამიანის სახმო სიმების მიერ რეპროდუცირებული დანაწევრებული ბგერები ქმნის ენას, რომელიც აუცილებელია ადამიანებს შორის კომუნიკაციისთვის, რის გარეშეც ადამიანი ვერ გადაიქცეოდა რაციონალურ არსებად.

სემინითი სისტემა ინფორმაციას იღებს, გადაამუშავებს და გადასცემს თავის ტვინს. ძუძუმწოვრების სემინის ორგანო არის ყური, ის სემინის გარდა, წონასწორობის შეგრძნებასაც ემსახურება. ბინაურალური ეფექტი ადამიანის და ზოგიერთი უმაღლესი განვითარების ძუძუმწოვრების უნარია, გაარკვიოს მისგან საით მდებარეობს ბგერის წყარო. მართლაც, იმის გამო, რომ ყურები განლაგებულია ერთმანეთისგან გარკვეულ მანძილზე, ბგერა უფრო მოკლე გზით შედის იმ ყურში, რომელიც წყაროსკენაა მიქცეული, რის გამოც ორივე ყურით მიღებული ტალღები ერთმანეთისგან განსხვავდება ფაზით და ამპლიტუდით. ამიტომ ცენტრალურ ნერვიულ სისტემას მარჯვენა და მარცხენა ყურიდან გადაეცემა განსხვავებული იმპულსები, რაც ბგერის მიმართულების დადგენის საშუალებას იძლევა.

განხილულია სასწავლო ლაბორატორიულ პირობებში ადამიანის სემინის ორგანოს მგრძობილობის შემოწმების მეთოდი. მოცემულია ბგერის სუბიექტური და ობიექტური მახასიათებლები.

შემოტანილია ის ფიზიკური სიდიდეები, რომლებიც ახასიათებენ ადამიანის სემინის ხარისხს და ლაბორატორიული მუშაობისას უშუალოდ შეიძლება გაიზომოს. გამოთვლილია სიხშირის ფართო ინტერვალში (100-5000ჰც) - სემინალობის ქვედა ზღვრისთვის ხმამაღლობის დონე, შესწავლილია გარკვეული მასალის მიერ ბგერის შთანთქმა იმავე სიხშირეთა არეში. აუდიოგრამები აგებულია ექსპერიმენტში მონაწილე პირის ორივე ყურისთვის და გამოთვლილია საკვლევი მასალის მიერ სხვადასხვა სიხშირის ბგერის შესუსტების კოეფიციენტი შედეგი მოცემულია გრაფიკული სახით.

გაანალიზებულია მიღებული შედეგები და მოცემულია სათანადო დასკვნები.

ვფიქრობთ, რომ ექსპერიმენტის სიმარტივე და შესრულების მცირე დრო (საშუალოდ 20წთ) შესაძლებლობას ქმნის სტუდენტებმა ზოგადი ფიზიკის, სამედიცინო ფიზიკის საფუძვლებისა და ბიოფიზიკის კურსის შესწავლის პროცესში, ლაბორატორიულ მეცადინეობაზე შეისწავლონ ადამიანის სემინის ორგანოს სიხშირული მახასიათებელი და სხვადასხვა მასალის მიერ ბგერის შთანთქმის ხარისხი.

საკვანძო სიტყვები: ბგერა, ხმამაღლობა, ინტენსივობა, ხმამაღლობის დონე, ბგერის შეღწევის კოეფიციენტი, ვებერ-ფუნერის ფსიქოფიზიკური კანონი, აუდიოგრამა.

შესავალი

ბგერა - გრძივი მექანიკური ტალღა დრეკადი გარემოს შეკუმვა-გაფართოების ურთიერთმონაცვლე პროცესია, რომელიც სათანადო სიხშირისა და ინტენსივობის შემთხვევაში აღიქმება ბიოორგანიზმების სემინითი ორგანოს მიერ. ის უმნიშვნელოვანეს როლს ასრულებს ბიოორგანიზმების ურთიერთკომუნიკაციასა და გარემოსთან

ადაპტაციაში. მას შეუძლია მიმღებ ობიექტს მიაწოდოს ინფორმაცია იმ მოვლენების შესახებაც კი, რომლებიც მიუწვდომელია მისი თვალისთვის, რასაც ზოგჯერ სიცოცხლის შენარჩუნებისთვის (მაგალითად, ცხოველების და ფრინველების შემთხვევაში) გადამწყვეტი მნიშვნელობა აქვს.

ამასთან მნიშვნელოვანია ის ფაქტი რომ ხმაური, რომლის ინტენსივობა აღემატება გარკვეულ ზღვარს, უარყოფითად მოქმედებს ადამიანის ჯანმრთელობასა და გონებრივ აქტივობაზე. ის პირველ რიგში, უარყოფით გავლენას ახდენს კორტის ორგანოს მუშაობაზე, რაც იწვევს თმის უჯრედების დაზიანებას. ინტენსიური ხმაურის მოკლევადიანი ზემოქმედების შემთხვევაშიც კი, სმენის მგრძობელობის ბარიერი დროებით მცირდება 10-15%-ით. ამასთან, ხმაურის მოქმედება არ შემოიფარგლება მხოლოდ სმენის აპარატის დარღვევით, რადგან ცერებრალური ქერქის მეშვეობით აუდიო ანალიზატორი გავლენას ახდენს სხვა ორგანოებისა და სისტემების ფუნქციონირებაზე, განსაკუთრებით ნერვული სისტემის მდგომარეობაზე. ინტენსიური ხმაური იწვევს სისხლის მიმოქცევის ცვლილებებს, შინაგანი სეკრეციის ორგანოების მოშლას და გულ-სისხლძარღვთა დაავადებებს. ამ თვალსაზრისით მნიშვნელოვანია ისეთი სამშენებლო მასალების შერჩევა, რომლებიც დაიცავს შენობაში მყოფ ადამიანებს გარე ხმაურისგან.

ძირითადი ნაწილი

ბგერის სიხშირე, წნევა და ინტენსივობა ის ობიექტური მახასიათებლებია რომლებიც რაიმე ხელსაწყოთი შეიძლება რაოდენობრივად შეფასდეს და არაა დამოკიდებული ადამიანის აღქმაზე. ადამიანი სათანადო ინტენსივობის შემთხვევაში ბგერას აღიქვამს სიხშირის $16 \div 20000$ ჰც ინტერვალში. ბგერის წნევა იწვევს საშუალო ატმოსფერული წნევის ცვლილებას არაუმეტეს 0,5%-ით. მიუხედავად ატმოსფეროს ასეთი „უმნიშვნელო შემფოთებისა“ ის საკმარისია სმენის რეცეპტორების გააქტიურებისთვის. ბგერის წნევა დამოკიდებულია გარემოს სიმკვრივეზე, მისი ნაწილაკების რხევისა და მასში ბგერის გავრცელების სიჩქარეებზე. ბგერის ინტენსივობა, ანუ მისი გავრცელებისადმი მართობული სიბრტყის ერთეულოვან ფართში დროის ერთეულში გადატანილი ენერგია, ბგერის წნევის მნიშვნელობასთან დაკავშირებულია ფორ-მულით:

$$I = \frac{p^2}{\rho v}, \tag{1}$$

სადაც v ბგერის სიჩქარეა, ρ – გარემოს სიმკვრივე. ადამიანის სმენის ორგანო ყველაზე უფრო მგრძობიარეა $1000 \div 3000$ ჰც ინტერვალში. ბგერის ის მინიმალური, ზღვრული ინტენსივობა, რომლის დროსაც ადამიანს კიდევ შეუძლია აღიქვას $v=1000$ ჰც

სიხშირის ბგერა, $I_{bgl} = 1,0 \cdot 10^{-12}$ ვტ/მ²-ის ტოლია (სმენადობის ქვედა ზღვარი), შესაბამისი ბგერითი წნევაა $p_{bgl} = 1,0 \cdot 10^{-5}$ პა. სხვა სიხშირის ბგერის

აღქმა ხდება $I > I_{bgl}$ ინტენსივობის შემთხვევაში. ადამიანის ნორმალური სმენადობის დიაპაზონია $1,0 \cdot 10^{-12} \div 1$ ვტ/მ². ეს მნიშვნელობები განსხვავდება 10^{13} ჯერ, ამიტომ მათი გრაფიკული წარმოდგენისა და გამოთვლებისთვის უფრო მოსახერხებელია ლოგარითმული სკალის გამოყენება.

ბგერის ერთერთი სუბიექტური მახასიათებელი ხმამაღლობა განისაზღვრება რხევის ამპლიტუდით და ახასიათებს სმენით მგრძობელობას. ის ინტენსივობასთან დაკავშირებულია ვებერ-ფეხნერის ფსიქოფიზიკური კანონით, რომლის თანახმადაც ბგერის ინტენსივობის გეომეტრიული პროგრესიით ზრდას შეესაბამება ხმამაღლობის არითმეტიკული პროგრესიით ზრდა, ანუ ბგერის ხმამაღლობა მისი ინტენსივობის ლოგარითმის პროპორციულია. ამასთან დაკავშირებით შემოღებულია **ხმამაღლობის დონის** (ინტენსივობის დონის) ცნება:

$$L = 10 \lg \frac{I}{I_{bgl}}, \tag{2}$$

ის დეციბელებში იზომება (1 ბელ ხმამაღლობის დონეს შეესაბამება ინტენსივობის 10-ჯერ გაზრდა). (1)-ის გამოყენებით ხმამაღლობის დონე შეიძლება ბგერის წნევით გამისაზღვროს:

$$L = 20 \lg \frac{p}{p_{bgl}}, \tag{2}$$

ადამიანის სმენადობის შეფასებისთვის საჭიროა სხვადასხვა სიხშირეთა შემთხვევაში განისაზღვროს

სმენადობის ქვედა ზღვარი $L_{bgl} = f(\nu)$. ამ დამოკიდებულების გრაფიკული ფორმა-აუდიოგრამა ახასიათებს ადამიანის S სმენით მგრძობელობას სხვადასხვა სიხშირის ბგერების მიმართ, კერძოდ

$$S = 1 / L_{bgl}.$$

ბგერის გავრცელებისას გარემოთა გამყოფ საზღვარზე ადგილი აქვს ბგერის არეკვლას, ხოლო გარემოში მისი ენერგია მცირდება გარემოს მიკროსტრუქტურათა მიერ მათი შთანთქმით და გაბნევით, რაც გამოიხატება ინტენსივობის

ექსპონენციალური შემცირებით:

$$I(x) = I_0 e^{-\mu x} \quad (\mu - \text{ბგერის შესუსტების კოეფიციენტი}). \quad (3)$$

მასალებს ახასიათებენ ე.წ. ბგერის შეღწევის კოეფიციენტის ცნებით, რომელიც ტოლია მისგან გამოსული ბგერის ინტენსივობის ფარდობისა დაცემული ბგერის ინტენსივობასთან:

$$\beta = I(x)/I_0 \quad (4)$$

ექსპერიმენტი საჭიროა ჩატარდეს ოთახში სადაც ინტენსივობის დონე არ უნდა აჭარბებდეს 30 დეციბელს. (ის ადამიანის ნორმალური ძილისა და გონებრივი აქტივობისთვის დასაშვები ხმაურის ზღვრული მნიშვნელობაა).

ექსპერიმენტული ნაწილი:

ექსპერიმენტისთვის გამოიყენება სპეციალური გენერატორი - აუდიომეტრი, რომელიც ბგერითი სიხშირის ელექტრულ რხევას (სიგნალს) გარდაიქმნის მასზე ფუნქციურად დამოკიდებულ იმავე სიხშირის ჰარმონიულ მექანიკურ რხევად და აწვდის ყურსასმენს. ამასთან ეკრანზე იძლევა ელექტრული სიგნალის ძაბვის მოქმედ მნიშვნელობას.

აუდიომეტრისას გამოსაცდელს ყურსასმენის საშუალებით ერთ ყურზე გადაეცემა განსაზღვრული სიხშირის ბგერა, გამოსაცდელი ზრდის ბგერის ინტენსივობას (რაც ეკრანზე აისახება ძაბვის ზრდით) და აფიქსირებს მოცემული სიხშირის ბგერის სმენადობისთვის ინტენსივობის (ძაბვის) ზღვრულ მნიშვნელობას. შემდეგ ცვლის ბგერის სიხშირეს და ა. შ. ასევე მოქმედებს მეორე ყურის შემთხვევაში.

რაიმე ნივთიერების მიერ ბგერის ჩახშობის შეფასებისთვის ყურსასმენზე მაგრდება მოცემული ნივთიერების თხელი ფირი და ექსპერიმენტი ტარდება იგივე სახით.

შედეგების დამუშავება: მიღებული ანათვლების დამუშავებისას აუცილებელია გათვალისწინება რომ ინტენსივობა ამპლიტუდის (ამ შემთხვევაში ძაბვის) კვადრატის პროპორციულია. ე.ი.

$$\left(\frac{U}{U_{\text{ზღ}}}\right)^2 = \frac{I}{I_{\text{ზღ}}},$$

რის გამოც (2) ასეთ სახეს მიიღებს

$$L = 20 \lg \frac{U}{U_{\text{ზღ}}}.$$

ამის შემდეგ ორივე ყურისთვის უნდა აიგოს აუდიოგრამა $L = f(\ln \nu)$.

ნახაზ 1-ზე მოცემულია მარცხენა ყურის აუდიოგრამა უწყვეტი ხაზის სახით, ხოლო წყვეტილი შესაბამება საკვლევი ნივთიერების მიერ ბგერის ნაწილობრივი შთანთქმის შემდეგ აუდიოგრამას. ნახაზ 2-ზე მოცემულია იგივე შედეგები მარჯვენა ყურის შემთხვევაში. ასეთი კვლევით მიღებული მრუდები შეიძლება შედარდეს საშუალო სტატისტიკურ მონაცემებს ნორმალური სმენის ადამიანებისთვის.

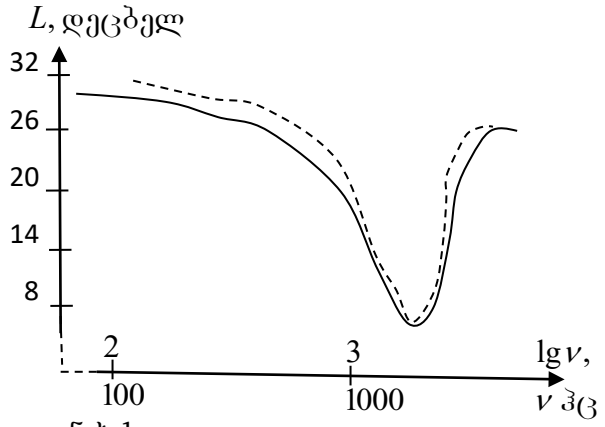

ნახ.1

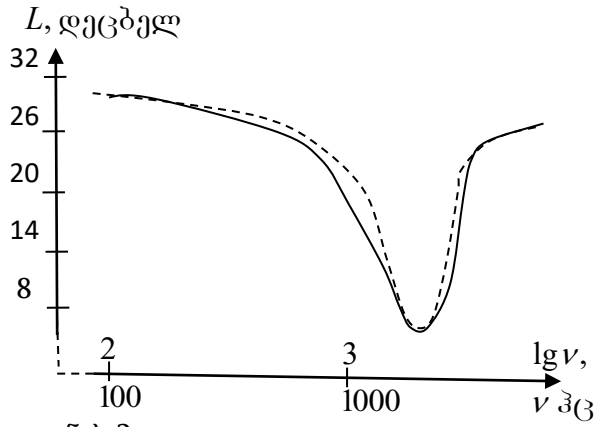

ნახ.2

დასკვნა

შესრულებული ექსპერიმენტი საშუალებას იძლევა სასწავლო ლაბორატორიაში სტუდენტი გაეცნოს ადამიანის სმენის მდგომარეობის კვლევის ერთერთ მეთოდს, კერძოდ შეამოწმოს ყურის ჰაეროგამტარობა. ასევე გამოიკვლიოს მისთვის საინტერესო მასალის მიერ ბგერის შთანთქმის უნარი სიხშირის განსაზღვრულ ინტერვალში. ფიზიკის შესაბამისი საკითხების ცოდნის საფუძველზე შეასრულოს გარკვეული გამოთვლები და გააკეთოს შესაბამისი დასკვნები.

გამოყენებული ლიტერატურა:

1. მ. ჩიხლაძე, მ. გიგინეიშვილი, ო. კეთილაძე. სამედიცინო ფიზიკის საფუძვლები. სალექციო კურსის ელექტრონული ვერსია. სტუ-ის ბიბლიოთეკა. რეგისტრაციის ნომერი: CD-4522. 2018.
2. ა.ციბაძე, ი.კვაჭაძე- სამედიცინო ფიზიკა. თბილისი 2009.
3. მ. გიგინეიშვილი, მ. ჩიხლაძე. კვლევის მეთოდები ბიო და სამედიცინო ფიზიკაში ელექტრონული ვერსია. სტუ-ის ბიბლიოთეკა. ISBN 978-9941-28-802-9. 2021.
4. Б. П. Олейник, С.Н. Кушин Аппаратные методы исследований в биологии и медицине. Харьков „ХАИ” 2006
5. В. О. Самойлова пракикум по медицинской и биологической физике. Ленинград 1987.

Researching frequency characteristic of human hearing organ on lower limit of hearing

*Tavadze Nino, professor
Georgian Aviation University.*

*Khirimeli Mariam, student
Georgian Technical University*

*Chikhladze Manana, associated professor
Georgian Technical University*

Summary

sound for all living, including humans, represents one-type of environment impacts. Unfortunately, nowadays natural sounds are getting less due to our modern world and its technical civilization.

Hearing system gets information, processes and transmits it to brain. Mammal's hearing organ is ear, which is also responsible for balance feeling. Binary effect is the ability to find out location of sound source for humans and some developed mammals. The ear, which is closer to the sound source, gets information by shorter way than another one; it creates different waves in amplitude and phase for each ear. Cause of that, central nervous system receives different information about impulse and amplitude from each ear, it makes possible to know the sound of source position. It is considered, that mammal and human ability to determine a direction according to sound source, this is able by placement of the ears and it creates a difference between signals from each ear.

Also is mentioned in this text the great role of the sound for human and other organisms, which have hearing system. Sounds produced by human vocal chords, creates languages that are important for interaction between humans. Absence of this event would made impossible for human to be developed.

Here is discussed human hearing ability's sensitivity testing method in teaching laboratory. Sound's objective and subjective characteristics are given. In addition, quantities that describes human hearing quality are able to measure at given laboratory conditions. Hearing system lower limit's loudness is measured in wide interval of frequency (100÷5000hz),- study material's sound absorption level investigated in the same interval of frequency, audiograms belted for both ear of experimenter and calculated attenuation coefficient for given frequency interval of study material. Result given by graphic.

Results analysed and given appropriate conclusions.

Our conclusion is that simplicity of experiment and needed minor time (average 20 minutes), make able to learn human hearing organ's frequency characteristic and calculate attenuation coefficient of few materials, for students of general physics, fundaments of medical physics and biophysics.

Key words: sound, loudness, intensity, loudness level, sound penetration coefficient, Weber-Fechner law of psychology, audiogram.

ოპერატიული ქმედების კვლევა ეკონომიკურ სისტემაში

*სიმონ ხოშტარია, ასოცირებული პროფესორი
საქართველოს ტექნიკური უნივერსიტეტი*

*კობინელი თეიმურაზი, ასოცირებული პროფესორი
საქართველოს ტექნიკური უნივერსიტეტი*

*ნინო ხოშტარია, დოქტორანტი
საქართველოს ტექნიკური უნივერსიტეტი*

რეზიუმე

ემდგენება ეკონომიკურ სისტემაში ადამიანის მოქმედების აღწერის საშუალებების ანალიზის განხილვას. ადამიანი-ოპერატორის არსებული მოდელების ანალიზს და ადამიანის ფუნქციონალურ მდგომარეობას, რომლებიც წარმოადგენენ არსებითს ეროტექნიკური სისტემის ფუნქციონირებაში. სხვადასხვა დანიშნულების ადამიანი-მანქანა სისტემების შექმნის გამოკვლევის და ექსპლუატაციის ამოცანები ბადებენ შემდეგ კითხვებს: საჭიროა თუ არა თეორიული საფუძვლები ზოგადად განხილული იყოს ერთიანი პოზიციით, ისეთი კატეგორიები, როგორცაა წარმადობა, ეფექტურობა და საიმედოობა.

ეფექტურობის ადკვატური კრიტერიუმების შემუშავება და მართვის ოპტიმალური მეთოდების ძიება დაკავშირებულია ოპერატორის მოქმედების ფორმალიზაციასა და შესწავლაზე. განხილული ნაშრომის მნიშვნელოვან ასპექტს წარმოადგენს რადენობრივი ანალიზი და ცალკეული რგოლების ისევე, როგორც მთლიანი სისტემის ფუნქციონირების დროითი მახასიათებლების განსაზღვრა.

ავარიული სიტუაციის ეკონომიკური სისტემის მართვის პროცესის შესწავლა მრავალ სირთულესთანაა დაკავშირებული, რაც განპირობებული იმით, რომ პროცესის ძირითადი მახასიათებლები დამოკიდებულია პროცესის წინა ისტორიაზე და სისტემის დროით რესურსებთან მიმართებაში ატარებს არაწრფივი ფუნქციის ფრომას.

მოყვანილია საფრენი აპარატების ოპერატორების მიერ ავარიული სიტუაციის მოგერიების ალგორითმების აგების პროცედურის თეორიული საფუძვლები.

საფრენ აპარატებში მტყუნებებს გააჩნიათ წარმოქმნის სხვადასხვა ალბათობები: ავარიული სიტუაციის დროს უპირველეს ამოცანად გვევლინება სისტემის სასწრაფო აღდგენა, ვინაიდან საქმე ეხება ადამიანების სიცოცხლეს. მოცემულ კვლევაში, უპირველეს ყოვლისა, განიხილება ოპერატორის

როლი არა მარტო მისი საიმედოობის მხრივ, არამედ აღდგენითობის თვალსაზრისითაც.

მოქმედების ალგორითმი უნდა შედგებოდეს მოქმედების ცალკეული ალგორითმებისაგან, როცა მიზანიგანისაზღვრება ოპტიმალური შემოქმედების გატარებით, რომელსაც ანხორციელებს ოპერატორი ავარიული სიტუაციის ლიკვიდაციის პირობებში. მაშინ წარმოქმნება შესაძლებლობა ეკონომიკური პროცესის ამა თუ იმ ოპერაციების ვარიანტების და შედეგად მიღება მათი ოპტიმალური ერთობლიობა და მიმდევრობა.

საკვანძო სიტყვები: ოპერატორი, ეკონომიკური სისტემა, ეფექტურობა, დრო.

შესავალი

ტექნიკური პროგრესი და წარმოების ინტენსიფიკაცია გვიყენებს რიგ ახალ მოთხოვნებს სახალხო მეურნეობის მართვის სფეროში. თანამედროვე წარმოების ტემპების განვითარება უწყვეტად დაკავშირებულია ეკონომიკური მართვის სისტემების ანალიზზე და ახალი მეთოდების დამუშავებაზე, ე.ი. სისტემების, რომლის მართვის კონტურში ჩართულია ოპერატორი.

ავტომატიზაციის პროცესის დროს ადამიანი სულ უფრო და უფრო „მორდება“ მართვის ობიექტზე უშუალო შემოქმედებას, გადადის რა მართვის იერარქიის მაღალ დონეზე.

მართვის იერარქიის რომელიღაც დონეზე, მოთხოვნები ადამიანის მიმართ შეიძლება გახდეს მისთვის შეუძლებელი. ამასთან დაკავშირებით წარმოიქმნება ადამიანის მიერ მართვის სისტემის საიმედოობის უზრუნველყოფის პრობლემა. ეკონომიკურ სისტემაში ადამიანი-ოპერატორი გვევლინება მართვისა და გადაწყვეტილების მიღების „რგოლად“.

კვლევის მიზანს წარმოადგენს ეკონომიკურ სისტემებში ავარიული სიტუაციების დროს ოპერატორის გადაწყვეტილების მიღების და ოპტიმიზაციის ალგორითმების დამუშავება. ოპტიმა-

ლურობის კრიტერიუმად მოცემულ შემთხვევაში უნდა იყოს ავარიული სიტუაციის მოგერიების დრო, რომელიც მიისწრაფის მინიმუმისაკენ.

მირითადი ნაწილი

მოვახდინოთ შემდეგი ჰიპოთეზის ფორმულირება: დროის დეფიციტის მოქმედების შედეგად წარმოქმნილი ემოციური რეაქციები ახასიათებს დამაბულობას, რომელიც რომელიღაც მის მნიშვნელობამდე „M“ (ზღვარი), სანამ ის არ გამოიწვევს დამაბულობას, მოქმედებს, როგორც მარგანიზებული ფაქტორი, ხოლო ზღვარის შემდეგ ხდება მადეზორგანიზებული.

ერგატიულ პროცესში ავარიული სიტუაციის შეფასების კრიტერიუმის სახით გამოიყენება დამაბულობის ზომა

$$S = \frac{\bar{T}_j}{T_j}, \quad (1)$$

სადაც \bar{T}_j - საშუალო დროა, რომელიც საჭიროა პროცესის დარჩენილი ნაწილის შესრულებისათვის (j-ი ოპერაციის ჩათვლით).

T_j - ჭეშმარიტი დროა, რომელიც რეალურად გააჩნია ოპერატორს პროცესის დამთავრებისათვის

$$\bar{T}_j = \sum_{k=j}^n \bar{t}_{ok}, \quad (2)$$

სადაც \bar{t}_{ok} - დამაბულობის გარეშე მუშაობის შემთხვევაში j - ოპერაციის შესრულების საშუალო დროა

$$T_j = T - T^*, \quad (3)$$

სადაც T_j ჭეშმარიტი დროა დარჩენილი ავარიული სიტუაციის მოგერიებისათვის, j - ოპერაციის ჩათვლით, T - დრო, განკუთვნილია სისტემის მუშა მდგომარეობაში დაბრუნებისათვის, T^* - დრო, დროის დანახარჯია ოპერატორის მიერ წინა ოპერაციის შესრულების დროს.

როცა
$$S_j = \frac{\bar{T}_j}{T_j} > 1, \quad (4)$$

მაშინ საჭიროა შეფასდეს საკმარისია თუ არა დარჩენილი დრო აუცილებელი ოპერაციების შესრულებისათვის, ე.ი. შემოწმდეს პირობა

$$\frac{T_j^0}{T_j} \leq 1, \quad (5)$$

სადაც T_j^0 - საშუალო დროა, მოცემული ოპერატორისათვის საჭირო პროცესის მხოლოდ აუცილებელი ოპერაციების შესრულებისათვის ემოციური დამაბულობის მუშაობის გარეშე იმ პირობით, რომ არ დაუშვებს თავის მოქმედებაში შეცდომებს და გადაკეთებებს.

$$T_j^0 = \sum_k \bar{t}_{დარ} \quad (6)$$

როცა $S_j > 1$ ხორციელდება ერგატიული ოპერაციის შესრულების დროის ცვლილება. ეს ცვლილება პოსტულირდება დამაბულობის უკუპროპორციულად. ემოციონალური დამაბულობის მარგანიზებული ზემოქმედების არე, გამოწვეული დროის დეფიციტით განლაგებულია 1 და M ზღვარს შორის, ე.ი. $1 \leq S_j \leq M$.

ოპერატორების ინდივიდუალურობის გათვალისწინებით მოხერხებულია გამოიყენოთ მოტივაციის კოეფიციენტი. ვამრავლებთ რა პროცესის დროის მახასიათებლებს F მოტივაციის კოეფიციენტზე, შეგვიძლია განვსაზღვროთ ერგატიული ოპერაციის შესრულების დრო დროის ზღვრულ მნიშვნელობამდე.

$$t_j = \frac{\bar{t}_{oj}}{S} F, \quad (7)$$

დასკვნა

გატარებული თეორიული კვლევის საფუძველზე ოპერატორის მოქმედება ერგატიულ სისტემებში საშუალებას გვაძლევს გავაკეთოთ შემდეგი დასკვნები:

1. ოპერატორის მუშაობა ავარიულ სიტუაციაში არასრულად არის გაშუქებული ლიტერატურაში. განსაკუთრებით ნაკლებად არის მოყვანილი მონაცემები, მიღებული ექსპერიმენტული კვლევისაგან მართვის ერგატიული პროცესების სხვადასხვა სისტემებში;

2. ოპერატორის მუშაობა უნდა განხორციელდეს ერგატიული პრონციპით „ადამიანი ავტომატიკური მართვის მოწყობილობები“. ასეთ მეთოდს გააჩნია ადაპტაციის თვისება და იძლევა შედეგს, რომელიც ძნელია მიღებული იყოს წმინდა მართვის პროგრამის დახმარებით.

გამოყენებული ლიტერატურა:

1. ხოშტარია ს., ბარელაძე კ., ხოშტარია ც. (S. Khostaria, K. Bareladze, Ts. Khostaria) Models of the description of the accepted decisions in ergatic systems - *Международный научный журнал «Воздушный транспорт»* 1(8)/2013, Тбилиси, 2014, с.42-45.
2. Hall Ph. D. Study of the human pilot as a servo-element. "J. the Royal Aeronautical Society", July, 1983.
3. ს. ხოშტარია, კ. ბარელაძე, ც. ხოშტარია. ერგატიულ სისტემებში გადაწყვეტილების მიღების აღწერის მოდელი (S. Khoshtaria, K. Bareladze, Ts. Khoshtaria). Models of the description of the accepted decisions in ergatic systems. *International scientific journal "Air Transport"*. Publisher Tbilisi- Тбилиси No1(8) / 2013. p. 37-43.

A study of operator action in ergative systems

*Simon Khoshtaria, Associate Professor
Georgian Technical University*

*Korneli Odisharia, Associate Professor
Georgian Technical University*

*Nino Khoshtaria, PhD student
Georgian Technical University*

Summary

The article is devoted to the discussion of the means of describing the human action in the ergative system, the analysis of the existing human-operator models and the functional state of the person, which are essential in the functioning of the ergo-technical system. The tasks of research and operation of the creation of human-machine systems for various purposes raise the following questions: whether the theoretical foundations need to be generally considered from a single position, such categories as performance, efficiency and reliability.

The literature provides us with many approaches for describing and evaluating human action in the case of human-machine system operation.

The functional state of the operator depends on the uniqueness of the individual, which is related to a number of specific characteristics in the personality structure.

As the complexity of ergative systems increases, the role of experimental research increases, as it allows to increase the efficiency and reduce the cost of designing systems.

The development of adequate efficiency criteria and the search for optimal management methods are related to the formalization and study of the operator's actions. An important aspect of the discussed work is the quantitative analysis and determination of the temporal characteristics of the functioning of individual links as well as the entire system.

The study of the process of managing the ergative system in an emergency situation is associated with many difficulties, which is due to the fact that the main characteristics of the process depend on the previous history of the process and the time of the system in relation to the resources has the form of a non-linear function.

In a number of models of the ergative system, the algorithmic description of the control process is a synthesis of separate operations.

In the paper, we were given the opportunity to describe the theoretical foundations of the possibility of building emergency avoidance algorithms by aircraft operators.

Faults in aircraft have different probabilities of occurrence: in the event of an emergency, the first task is the urgent restoration of the system, since it is about people's lives. In this study, first of all, the role of the operator is considered not only in terms of its reliability, but also in terms of recovery.

The model representation of the ergative process, which is used in this study, is the closest to the theoretical and practical means of algorithmic solution of the research tasks, as well as to the sequential use of operations, taking into account the lack of time.

The action algorithm should consist of separate action algorithms, when the goal is determined by carrying out the optimal impact, which is carried out by the operator under the conditions of liquidation of the emergency situation. Then there is an opportunity to vary this or that operation of the ergative process, and as a result, their optimal combination and sequence is obtained.

Keywords: operator, ergative system, efficiency, time shortage.

სოციალური მეცნიერებები

SOCIAL SCIENCES

პრობლემური დამოკიდებულების სტიგმატიზაცია და გენდერული განსხვავებები

*ნათია აბულაძე, დოქტორანტი
საქართველოს ტექნიკური უნივერსიტეტი*

რეზიუმე

სტატიაში განხილულია პრობლემური დამოკიდებულება და სტიგმატიზაციის სოციალური გავლენა, ასევე გენდერული განსხვავებები ამ კუთხით. სიტყვა „დამოკიდებულება“ ყოველდღიურ ცხოვრებაშიც ძალიან ხშირად იხმარება, თუმცა სად გადის ზღვარი ჩვეულებრივ სურვილსა და პრობლემურ ქცევას შორის, საკმაოდ რთული გასარკვევია. ისმის მრავალი შეკითხვა: რა უდევს საფუძვლად თითოეული ინდივიდის ქცევას, რა მაპროვოცირებელი ფაქტორები არსებობს, რომლებიც ადამიანის ქცევის განმსაზღვრელია, როგორია საზოგადოების სოციალური გავლენა და სტიგმა ამა თუ იმ ქცევითი დარღვევის შემთხვევაში. ადამიანის ქცევას მრავალი კომპონენტი განსაზღვრავს. გენდერული ნიშნით სტიგმატიზაცია და დისკრიმინაციული მიდგომა აფერხებს პრობლემური დამოკიდებულების მქონე ინდივიდთა დახმარებას და მკურნალობას. თანამედროვე სამყაროში ხშირია ადამიანების მიმართ გარკვეული „იარლიყების“ მიკერება, სხვადასხვა ნიშნით დისკრიმინაცია, განსაკუთრებით ეს ეხება ადიქციური ქცევის მქონე პირებს. მათი სოციალური იდენტობა გაუფასურებულია და ერთი მხრივ განიცდიან საზოგადოების მიერ გარიყვასა და იზოლაციას, მეორე მხრივ საკუთარი პრობლემების გადალახვა და დამოკიდებულების კონტროლი უწყვეტ. სტიგმის და დისკრიმინაციის შიში ხდება ხშირ შემთხვევაში გადადებული მკურნალობის მიზეზი. საზოგადოების სათანადო ინფორმირება თამამდამოკიდებულების შესახებ, მეტი ემპათია და პიროვნული თავისუფლება და დამოუკიდებლობა თითოეული ინდივიდის მხრიდან პრობლემის

გადაჭრის დასაწყისია. საზოგადოების წევრები ხშირად ხდებიან სოციალური გავლენის მსხვერპლი, რაზეც ხშირ შემთხვევაში კულტურა და გავრცელებული სტერეოტიპები ახდენენ ზეგავლენას.

სტიგმა ხშირად ინდივიდის იდენტობის განცდაზეც ახდენს უდიდეს ზეგავლენას. გაუფასურებული იდენტობა კი ხშირად ხდება იმის მიზეზი, რომ ეს ინდივიდები მუდმივად განიცდიან დისკრიმინაციას, ნეგატიურ წინასწარგანწყობებს და ნაკლებად ითხოვენ და ღებულობენ სოციუმის მხრიდან დახმარებას. საზოგადოების აზრი იმასთან დაკავშირებით, რომ არ არსებობს ყოფილი მოთამაშე ან ნარკომანი, ესეც გარკვეულწილად სტიგმას წარმოადგენს. სოციუმის ეს დამოკიდებულება ინფორმაციის ნაკლებობის შედეგია. მიუხედავად იმისა, რომ პრობლემური დამოკიდებულება ქრონიკული დაავადებაა, შესაძლოა რემისიის მიღწევა, რაც სიცოცხლის ბოლომდე შეიძლება გაგრძელდეს.

საკვანძო სიტყვები: პრობლემური დამოკიდებულება, სტიგმატიზაცია, გენდერული განსხვავებები, სოციალური გავლენა.

შესავალი

რა არის ქცევითი დამოკიდებულება, ადიქცია? აზარტული თამაშის თუ სხვა ქცევითი დარღვევის შემთხვევაში ტვინის იგივე უბნები აქტიურდება, რაც ნივთიერებებზე დამოკიდებულების დროს, შესაბამისად მათ შორის საკმაო მსგავსებაა. „ქცევა ვერ განხორციელდება, თუ ადამიანს არ შეუმუშავდა განწყობა, ანუ, ქცევისადმი მზაობა. ეს მზაობა კი მას მხოლოდ მოთხოვნილების საფუძველზე ვერ გაუჩნდება, საჭიროა სათანადო სიტუაციაც,

ანუ, სხვა სიტყვებით, გარემო პირობები.“ [3,132] როცა პრობლემური დამოკიდებულება სახეზეა, ქცევა ხდება განმეორებადი, ადამიანს აქვს მზაობა ჩაიდინოს სარისკო და ექსტრემალური საქციელი, ადგილი აქვს ემოციების მართვაზე კონტროლის დაკარგვას. ადიქტიური ქცევა ყოველდღიურ ურთიერთობებში ხდება იმედგაცრუების ერთ-ერთი მიზეზი, ფინანსები იკარგება დამოკიდებულების შენარჩუნებისთვის და პრობლემური ქცევის შედეგების ნაკლებად გათვითცნობიერება ხდება. დიმიტრი უზნამემ ქცევის ახსნის ფსიქოლოგიური მოდელი შეიმუშავა, რომელიც განწყობის თეორიის სახელით არის ცნობილი. ამ თეორიის მიხედვით ცოცხალ ორგანიზმს ახასიათებს ორი თავისებურება: მიზანშეწონილი ქცევა და მოთხოვნილება, შესაბამისად „ცოცხალი ორგანიზმისა და გარემოს ურ-თიერთობა მოთხოვნილების ნიადაგზე ყალიბდება. სანამ ცოცხალი არსება საზოგადოდ რაიმე მნიშვნელოვან ქცევას ჩაიდენდეს, იგი უკვე მანამდე ისე მოდიფიცირებული, რომ მან სწორედ ეს ქცევა უნდა ჩაიდინოს. სანამ ცოცხალი არსება რაიმე ქცევას მიმართავდეს, მას უკვე მანამდე აქვს ეს ქცევა განწყობის სახით მოცემული.“[3] უზნამის თეორიის მიხედვით, ადამიანის ქცევა მოცემულ მომენტში ამა თუ იმ მისი განწყობის რეალიზაციად უნდა ჩავთვალოთ. სპეციფიკური თავისებურება, რაც ადამიანს განასხვავებს ცხოველისგან, არის ის, რომ მის ცხოვრებაში წამყვანი როლი უჭირავს ცნობიერებას. „ცხოველის განწყობას აქტუალური იმპულსის სიტუაცია ქმნის, ხოლო ადამიანის განწყობას, რომელიც მის ქცევას უდევს საფუძვლად, გაცნობიერებული წარმოსახული სიტუაცია.“[3,145] როცა ესა თუ ის გარემოება ადამიანზე ახდენს ძლიერ შთაბეჭდილებას, მას უყალიბდება ფიქსირებული განწყობა. აქედან გამომდინარეობს ფაქტი, რომ პათოლოგიური ქცევის შემთხვევაში განწყობის შესწავლას უდიდესი მნიშვნელობა ენიჭება.

ძირითადი ნაწილი

სტიგმატიზაცია

რაც შეეხება საზოგადოების მხრიდან ქცევითი დამოკიდებულების მქონე პირების მიმართ დის-კრიმინაციულ დამოკიდებულებას, აქ საყურადღებოა სტიგმატიზაციის თეორია და ამ მხრივ გენდერული განსხვავებები. ადამიანების ქცევების შესახებ არსებული ინფორმაციის თავისებურად გადამუშავებით ხშირად მას „დევიანტის“ იარლიყს აკერებენ. საზო-გადოებაში გაბატონებულია გარკვეული ნორმები და მათი დარღვევით ადამიანი სხვადასხვა სანქციებით

ისჯება. დევიანტური ქცევის კვლევაში ჩამოყალიბდა რამდენიმე ახალი მიდგომა, რომელიც განიხილავს იმას, თუ როგორ ექცევიან ადამიანს, რომელსაც დევიანტის იარლიყს აკერებენ. ჰოვარდ ბეკერმა შექმნა თეორია, რომლის მიხედვითაც დევიაცია სინამდვილეში განპირობებულია იმით, რომ საზოგადოებაში არსებული გავლენიანი ჯგუფები ცდილობენ ქცევის გარკვეული სტანდარტები მოახვიონ თავს ირგვლივ მყოფთ. ბეკერის ეს კონცეფცია „სტიგმატიზაციის“ თეორიის სახელით არის ცნობილი.

რა არის სტიგმა? ძველ საბერძნეთში ის აღნიშნავდა „დაღს, ნიშანს“. ნიშნის მატარებელი ადამიანი კი მორალური დეფექტის მქონედ აღიქმებოდა საზოგადოების მხრიდან. საუკუნეების შემდეგ ამ ტერმინმა ახალი კონოტაცია შეიძინა. სტიგმის ერთ-ერთი პირველი სრულყოფილი განმარტება ეკუთვნის სოციოლოგს, ირვინგ გოფმანს. თავის მონოგრაფიაში „სტიგმა“, ამ ფენომენის ახსნა დაიწყო პატარა გოგონას ამბის მოყოლით, რომელიც ცხვირის გარეშე დაიბადა. ყველა ადამიანი ამა თუ იმ ხარისხით სტიგმატიზირებულია. გოფმანი განიხილავდა „ფაქტიურ და რეალურ სოციალურ იდენტობას“ შორის დაპირისპირებას. ერთი აღნიშნავს იმას, თუ როგორი უნდა იყოს ადამიანი, მეორე კი როგორც ის საკუთარ თავს წარმოიდგენს. როდესაც ამ ორ სფეროს შორის კონფლიქტი იბადება, ადამიანს „იარლიყს“ აკერებენ. თუმცა ავტორი ასევე აღნიშნავს, რომ ამა თუ იმ დროსა და გარემოებაში ნებისმიერი ადამიანი განიცდის სტიგმატიზაციას. მაგალითად, ჭარბწონიანი ადამიანი გამხდარი ადამიანების გარემოცვაში, მუსულმანი ქრისტიანულ საზოგადოებაში და მრავალი სხვა. თანამედროვე საზოგადოებაში სტიგმატიზირებული ადამიანის სოციალური იდენტობა გაუფასურებულია და მას გარკვეულწილად საზოგადოების მიერ შექმნილ „იარლიყებს“ აკერებენ. სხვადასხვა მოტივი შეიძლება გახდეს სტიგმატიზაციის სოციალური გავლენის მიზეზი-გენდერი, ორიენტაცია, ქცევითი დამოკიდებულება, ფიზიკური თუ ფსიქიკური დაავადებები. სტიგმატიზაციის სოციალური გავლენა იმდენად დიდია, რომ ქცევითი დამოკიდებულების მქონე პირს უწევს გადალახოს არა მხოლოდ საკუთარი პრობლემა, არამედ დისკრიმინაციული მიდგომა და საზოგადოების წინასწარი განწყობა მათ მიმართ. საზოგადოების მხრიდან გაძლიერების და მორალური მხარდაჭერის ნაცვლად, ინდივიდი დგება ახალი პრობლემების წინაშე, რასაც დაბალი

თვით-შეფასება და თვითეფექტურობა ჰქვია. პრობლემური დამოკიდებულების მქონე ადამიანები ხშირ შემთხვევაში ერიდებიან დახმარების ძიებას სწორედ საზოგადოებაში გავრცელებული სტიგმის გამო. სტიგმატიზირების პროცესი ხშირად დაკავშირებულია საზოგადოებაში მყარად არსებულ სტერეოტიპებთან, იქნება ეს გენდერული თუ სხვა ნიშნით. სტიგმატიზირებულნი ხშირად ხდებიან უარყოფითი დამოკიდებულების, იზოლაციის, გარიყვის, გაუფასურების მსხვერპლნი. ეს ყველაფერი აზარალებს არა მხოლოდ დამოკიდებულების მქონე პირს, არამედ მასთან დაკავშირებულ პირებს, ოჯახის წევრებს, მეგობრებს.

პრობლემური დამოკიდებულება და გენდერული განსხვავებები

სტიგმა და დისკრიმინაცია პრობლემური დამოკიდებულების მქონე პირებში ისევე აფერხებს მკურნალობას და დახმარების ძიებას, როგორც ფსიქიკური დარღვევების და ნივთიერებებზე დამოკიდებულ პირებში. მიზეზები, რაც მათ აფერხებთ, დაკავშირებულია საზოგადოებაში მათ რეპუტაციასა და თვითშეფასებასთან, გაურბიან შფოთვას, სირცხვილის გრძნობას და რაც მთავარია, იარლიყების მიკერებას. სტიგმის შიში ხდება ხშირ შემთხვევაში გადადებული მკურნალობის მთავარი მიზეზი. ყველაზე გავრცელებული სტერეოტიპები, რომლებიც პათოლოგიური მოთამაშის პორტრეტს ქმნის-საკუთარ თავზე კონტროლის დაკარგვა, უპასუხისმგებლობა, ტყუილი და არაკეთილსინდისიერება. ადამიანები, რომლებიც პრობლემურ გემბლინგში არიან ჩაბმულნი, ხშირად სუსტი ნებისყოფის, უპასუხისმგებლო, მატყუარა ადამიანებად არიან აღქმულნი კოლეგების და ოჯახის წევრების მიერ. სტიგმას, სირცხვილსა და შფოთვას განიცდიან პრობლემური დამოკიდებულების მქონე პირები, რომლებიც მიუღებელნი არიან საზოგადოების უმრავლესობისთვის.

არსებობს გენდერული ნიშნით განსხვავებები დამოკიდებულების მქონე პირებში, რომლებიც ითხოვენ დახმარებას. მამაკაცები მოსალოდნელი სტიგმის, სირცხვილის, შფოთვის გამო თავს იკავებენ, მდებდრობითი სქესის წარმომადგენლები კი ხშირად სოციალური ურთიერთობების დაკარგვის შიშით ცდილობენ მკურნალობის და დახმარების თხოვნის გადადებას. რაოდენობრივი კვლევების მიხედვით, რომლებიც პრობლემური გემბლინგის კუთხით ჩატარდა, გამოვლინდა შემდეგი მიმართება: საზოგადოების მხრიდან სტიგმა თამაშობს უდიდეს როლს იმ კუთხით, რომ ქალი მოთამაშეები უფრო

ნეგატიურად არიან აღქმულნი, ვიდრე მამაკაცები. ეს ფაქტი კიდევ უფრო ნათლად წარმოადგენს მიზეზს, თუ რატომ ებმებიან მკურნალობის პროცესში პრობლემური დამოკიდებულების მქონე ქალები უფრო ნაკლებად, სიტუაცია იგივეა ალკოჰოლზე დამოკიდებული ქალების შემთხვევაშიც. მოთამაშეები, რომლებიც დახმარების ძიებაში არიან, ფართო სპექტრის ფსიქოლოგიური პრობლემების ინტენსივობით გამოირჩევიან, ვიდრე ისინი ვინც არ ითხოვენ მკურნალობას. ჩატარდა კვლევა, სადაც მონაწილეობდა ოთხი ჯგუფი:

ადამიანები, რომლებისთვისაც აზარტული თამაშები გართობას წარმოადგენს.

ადამიანები, რომლებისთვისაც გემბლინგი პრობლემურ ქცევასთან არის დაკავშირებული.

პრობლემური დამოკიდებულების მქონე პირთა ოჯახის წევრები.

ჯანდაცვის სფეროს წარმომადგენლები, რომლებიც მკურნალობის პროცესს წარმართავენ.

თამაშდამოკიდებულების პრობლემის უკეთ შესაცნობად, მკვლევრებს აინტერესებთ არა მხოლოდ დამოკიდებულების მქონე პირთა პირადი გამოცდილება, არამედ იმ გარემომცოფი ადამიანების, ოჯახის წევრების, რომლებზეც პრობლემური დამოკიდებულება გავლენას ახდენს. ტორონტოსა და ონტარიოს მასშტაბით იქნა კვლევა ჩატარებული: “ბრეინსტორმინგის“ მეთოდის დახმარებით, მონაწილეებს სთხოვეს აღწერათ გემბლინგის სასიამოვნო ასპექტები და ნეგატიური გარემოებები. კვლევის მონაწილეები მიიჩნევენ, რომ სოციალურ მოლოდინებს არ ამართლებენ, როდესაც ვერ აკონტროლებენ პრობლემურ დამოკიდებულებას და ამ ყველაფერს ისინი მიჰყავს სირცხვილის, შფოთვის და დანაშაულის შეგრძნებასთან. მათი უდიდესი ნაწილი მიიჩნევენ, რომ პრობლემური გემბლინგი გაცილებით უფრო რთულად განიკურნება, ვიდრე ნივთიერებებზე და ალკოჰოლზე დამოკიდებულება, რადგანაც ამ შემთხვევაში გარეგანი სიმპტომატიკა არაა სახეზე. ეს კი მკურნალობის დაწყების პროცესს უფრო აფერხებს. საკუთარი თავის პატივისცემის დაკარგვა, ფრუსტრაცია, სირცხვილის გრძნობა, იმედგაცრუება, ემოციური აშლილობა, ოჯახური ურთიერთობების ნგრევა, არაკეთილსინდისიერება, თაღლითობა-ეს არის ჩამონათვალი, რომელიც მამაკაცირესპონდენტების მხრიდან იქნა დასახელებული, როგორც სტიგმასთან დაკავშირებული ბარიერები. ფინანსურ პრობლემებთან დაკავშირებული სირცხვილის

შეგრძნება ორივე სქესის წარმომადგენლების მიერ იქნა წარმოდგენილი, როგორც ყველაზე მნიშვნელოვანი ბარიერი. კვლევის შედეგებიდან გამომდინარე, დამოკიდებულების მქონე პირების მკურნალობის და დახმარების შემთხვევაში, აუცილებლად გასათვალისწინებელია გენდერული განსხვავებები და აღქმები, რაც საზოგადოებაში არის ჩამოყალიბებული.

დასკვნა

სხვადასხვა სოციალური, ფსიქოლოგიური თუ ბიოლოგიური მოტივით იწყება თამაში, თუმცა გარდაიქმნება თუ არა პერიოდული თამაში პრობლემურ დამოკიდებულებაში, ეს უკვე სხვადასხვა ფაქტორზეა დამოკიდებული. სასურველია საზოგადოების ცნობიერების ამაღლება, თუ რას ნიშნავს პრობლემური დამოკიდებულება, რა ინტენსივობით თამაშობს თამაშდამოკიდებული პირი და იმ ფაქტის გათვითცნობიერება, რომ ყველა ადამიანი, ვინც აზარტულ თამაშებშია ჩაბმული, არ არის პრობლემური დამოკიდებულების მქონე. პრობლემური დამოკიდებულების მქონე ინდი-

ვიდები სტიგმაზე დაფუძნებული სტერეოტიპების, დისკრიმინაციული ქმედებების, იზოლაციის სამიზნეები ხდებიან საზოგადოების მხრიდან. განსაკუთრებით საგულისხმოა გენდერული ნიშნით დამოკიდებულების მქონე პირთა სტიგმატიზირება. ამას ცხადჰყოფს ზემოთ არსებული კვლევის შედეგებიც, რომლის მიხედვითაც მოთამაშე ქალები უფრო უარყოფითად აღიქმებიან საზოგადოების მხრიდან, ხოლო მამაკაცები ასევე საზოგადოების მხრიდან ნეგატიური გავლენის მსხვერპლნი არიან და ფინანსურ პრობლემებთან დაკავშირებულ სირცხვილის გრძნობას აღიქვამენ მკურნალობის და დახმარების თხოვნის მთავარ ბარიერად. პრობლემის გადაჭრა უნდა დაიწყოს საზოგადოების ინფორმირებით, თამაშდამოკიდებულება არ არის განაჩენი და შესაძლებელია მისი კონტროლი და მართვა. ნაკლები სტიგმატიზირება და ანტი-დისკრიმინაციული მიდგომა გენდერული ნიშნით, მეტი ემპათია და თანადგომა ნაკლებ ბარიერს შექმნის და პრობლემური დამოკიდებულების მქონე ინდივიდებში დახმარების და მკურნალობის დონეს აამაღლებს.

გამოყენებული ლიტერატურა:

1. Jon E. Grant, „DSM-5 AND GAMBLING“, Chicago, IL 1933
2. www.Drugprevention.ge “რას წარმოადგენს ქცევითი დამოკიდებულება/ადიქცია“, თბ, 2019.
3. დიმიტრი უზნაძე, „განწყობის ფსიქოლოგია“, 2009
4. www.socium.ge “დევიაცია და სოციალური კონტროლი“
5. ლ.ხეჩუაშვილი, ლექსიკონ-ცნობარი სოციალურ მეცნიერებებში, „სტიგმა“, თბ 2015
6. A.Baxter, C.Salmon, K.Dufresne, A.Carasco Lee, L.Matheson “Gender differences in felt stigma and barriers to help-seeking for problem gambling” 2015
7. www.socium.ge “გოფმანის სოციოლოგიური შეხედულებები“
8. ნინო კომახიძე „ლუდომანია-ავადმყოფობა თუ მავნე ჩვევა?“, ჟურნალი ავერსი, #172
9. <https://www.taratreatmentcenter.org/gender-addiction-stigma/> “Gender and Addiction: How Stigma Affects Women and Men”

The stigmatization of problem gambling addiction and gender differences

*Natia Abuladze, PhD student
Georgian Technical University*

Summary

The work discusses problem gambling addiction and social impact of stigmatization as well as gender differences. The word “addiction” is often used in everyday life, but it’s hard to draw a line between ordinary desire and problem addiction. There are many questions to be answered: What is the main basis for people’s behavior, which provoking factors determine human conduct, how stigmatization and opinions of others’ influence addicted person’s decisions. Many variables affect human behavior. Gender stigmatization and discriminative attitude delay help-seeking and treatment of people who are involved in problematic gambling. Even in modern society, it’s very often when some individuals are “labeled” or discriminated against in different ways, especially addicts. Their social identity is depreciated because of isolation from society and moreover they have to deal with their addiction. The fear of stigmatization and discrimination becomes the main reason of delayed treatment. The best way to solve the problem is spreading more information about problematic gambling, more empathy, personal freedom and independence. Social stereotypes often affect individuals’ behavior in a detrimental way.

Stigma often has huge influence on person's identity, depreciated identity often becomes the reason of being discriminated against by society, addicts feel negatively and don’t seek help from society, or their attempts become less. Sometimes widespread stereotype that "Ex-addicts do not exist" is a stigma as well. These kind of opinions are generally the indicator for lack of information on the subject in a society. Even though Problematic addiction is a chronic disease, it’s still possible for addicts to achieve long-term remissions.

Social acceptance of problematic addiction also varies based on gender, causing women and men to suffer from stigma in different ways. Gender-specific stigmas associated with problematic addictions, stem from a woman or man’s inability to fulfill these expected roles.

Key words: Problematic addiction, stigmatization, gender differences, social impact.

მოზარდებში პრობლემური ქცევის იდენტიფიკაცია და მისი მართვა

ლია ანთაძე, დოქტორანტი
საქართველოს ტექნიკური უნივერსიტეტი

რეზიუმე

მოცემული თემა ეხმიანება მოზარდებში პრობლემური ქცევის იდენტიფიკაციას და მის მართვას. 21-ე საუკუნეში, სატელევიზიო გადაცემებიდან, ახლობლებიდან, ფსიქოლოგებიდან გვესმის „პრობლემური ქცევა მოზარდებში“, რამაც აქტუალობის ქვეშ დააყენა ეს საკითხი. შევეცდები აღნიშნულ თემაში განვიხილო თუ რა არის ქცევა, რა არის პრობლემური ქცევა, სად იჩენს თავს და რა გზები არსებობს ამ ყველაფრის სამართავად. წარმოდგენილი საკითხის წარმოსაჩენად გამოვიყენე რამდენიმე ფსიქოლოგიურ/პედაგოგიური სახელმძღვანელო.

ქცევა ეწოდება იმ რეაქციას, რაც ცოცხალ ორგანიზმს აქვს გარემოსთან მიმართებაში, ხოლო პრობლემური ქცევა არის ისეთი ქცევა, რომელიც ჩვეულებრივ მისაღებ ქცევად არ ითვლება. ასეთი ქცევა შეიძლება ყველას ჰქონდეს, თუმცა ის შეიძლება განსხვავდებოდეს სიმძიმის მიხედვით. პრობლემური ქცევის მქონე ადამიანები ხშირად საჭიროებენ სამედიცინო ჩარევას, ჩვენი მხრიდან დახმარებას. ის შეიძლება გამოიხატებოდეს ნებისმიერ ადამიანში, თუმცა ამჟამად ვისაუბრებთ მოზარდების პრობლემურ ქცევაზე. აღნიშნულმა ქცევამ შეიძლება საფრთხე შეუქმნას, როგორც კონკრეტულ ინდივიდს ასევე გარშემომყოფებს.

ხშირია, როცა ბავშვებსა და მოზარდებში განვითარების გარკვეული პერიოდის განმავლობაში ქცევასთან დაკავშირებული პრობლემები იჩენს თავს. თუმცა მამინ ითვლება არასწორ ქცევად, როცა ის ხანგრძლივდება დროში, ეწინააღმდეგება ქცევის მიღებულ ნორმებს და არღვევს ბავშვის ან ოჯახის ყოველდღიურ ცხოვრებას.

პრობლემურ ქცევას შეიძლება ჰქონდეს სხვადასხვა სიმპტომი, მაგალითად; თვითდაზიანება, აკვიატებული აზრები, დაუდევრობა, მავნე ნივთიერებების მოხმარება და ა. შ.

ხოლო, პრობლემური ქცევის მიზეზები შეიძლება იყოს ცხოვრებისეული მოვლენები, ოჯახური სიტუაცია, გარე სამყარო თუ სხვა. მოზარდების შეუსაბამო ქცევა ყველაზე მეტად აწუხებს ოჯახს და მშობლებს. მშობლების მთავარი მიზანია ასწავლონ შვილებს სოციალურად მისაღები გზებით ქცევა და თვითკონტროლი.

აღნიშნულ სტატიაში ასევე საუბარია, რომ ქცევა შეიძლება იყოს თანდაყოლილი და დასწავლადი, რომ მოზარდი ძირითადად ქცევებს

სწავლობს სოციუმიდან, სადაც მას უწევს ურთიერთობა; ახლობლებთან, ოჯახის წევრებთან და საგანმანათლებლო სივრცესთან. მოზარდი ძირითად დროს ატარებს სკოლაში და ხშირად სკოლაშივე ხდება პრობლემური ქცევის გამოვლენა. აქ ასევე წარმოდგენილია აღნიშნულ თემასთან დაკავშირებული კვლევები, რეკომენდაციები, რომელიც დაეხმარება საგანმანათლებლო სივრცეში მომუშავე ადამიანებს და სხვა დაინტერესებულ პირებს.

საკვანძო სიტყვები: პრობლემური ქცევა, ოჯახი, სკოლა, ქცევის გამოვლენა, ქცევის მართვა.

შესავალი

ქცევას შეიძლება მოვუძებნოთ სხვადასხვა განმარტება. ის ყველა ცოცხალი ორგანიზმის აქტივობაა. ადამიანის ქცევა არის ის ყველაფერი, რასაც ის აკეთებს. ქცევა მრავალმხრივი მოვლენაა, ამიტომაც მეცნიერების კვლევის საგანს წარმოადგენს.

ხშირად ქცევა შეიცავს არაფსიქიკურ კომპონენტს, თუმცა ის ფსიქოლოგიურ მოვლენას წარმოადგენს და ფსიქოლოგიური კვლევის სფეროს მიეკუთვნება. ქცევას ჰყავს მოქმედი სუბიექტი. ის აღმოცენდება ცოცხალი არსებისა და გარე სამყაროს ურთიერთობით.

ცოცხალ არსებებს აქვთ სხვადასხვა ქცევა, კარგი ან ცუდი, იმისდა მიხედვით, თუ სად არიან და როგორ აღიქვამენ მის ირგვლივ მყოფები. მაგალითად მოზარდის ქცევა სკოლაში, საგაკვეთილო სივრცეში, შეიძლება სულ სხვანაირი იყოს და სახლში სრულიად სხვაგვარი, რაც გამოწვეულია სხვადასხვა სივრცეში მოქმედების და მეტყველების სტიმულირებით.

ქცევის გამოვლენით ინდივიდი შეიძლება ცდილობდეს მიიღოს მისთვის სასურველი რამ, მაგალითად ბავშვი თანატოლთან ძალის გამოყენებით ცდილობს მიიღოს მისთვის სასურველი ნივთი, ასევე ცდილობდეს თავი აარიდოს არასასურველ მდგომარეობას.

ძირითადი ნაწილი

რთული ქცევა მოზარდებში და მაპროვოცირებელი გარემოებები

პრობლემური ქცევით მოზარდი საკუთარ თავზე ან გარშემომყოფებზე არასასურველ გავლენას ახდენს.

გარკვეული კრიტერიუმების გამოყენებით შეგვიძლია განვსაზღვროთ ქვევა სასურველია თუ არა. (გზამკლვეი მასწავლებლებისთვის, ქვევის მართვის პოზიტიური მხარდაჭერა)

- ◆ თუ ბავშვი სკოლაში აზიანებს ფიზიკურ გარემოს, ხევს წიგნებს და ამას სისტემური ხასიათი აქვს შეიძლება ვიფიქროთ რთულ ქვევაზე.
- ◆ როცა ბავშვი ზიანს აყენებს გარემომცოფებს, ხშირად ჩხუბობს თანატოლებთან.

თავისი ქვევით ხელს უშლის საკუთარ და სხვის სწავლა/განვითარებას.

უჭირს თანატოლებთან თანამშრომლობა.

თუმცა მოზარდის ქვევა არ ითვლება რთულ ქვევად, თუ ის არის ერთჯერადი და არ მეორდება, თუ ქვევა მეორდება დროში და ხდება გარკვეული ხანგრძლივობით შეიძლება ვიფიქროთ შესაბამისი ქვევის არსებობაზე.

არსებობს სხვადასხვა რთული ქვევის მქონე ბავშვები, რომლებსაც ჩვენ ვხდებით საგანმანათლებლო დაწესებულებაში, მაგალითად **ქვევა-ტარტრუმი**, რომელსაც ხშირად საზოგადოება ისტერიკას უწოდებს. იგი აერთიანებს ისეთ ემოციურ-ქვევით გამოვლინებებს, როგორცაა ძლიერი ტირილი, ყვირილი, თავის რტყმა, მის გარშემო ადამიანებზე ვერბალური და ფიზიკური აგრესია..

სტერეოტიპული ქვევა, რომელიც განმეორებად მოძრაობებს გულისხმობს, როგორც არის თავის, ხელების ქნევა, რწევა, ტრიალი, ბრუნვა. შესაბამისი ქვევა წარმოადგენს სხვადასხვა სენსორული სტიმულაციის მიღების საშუალებას.

თვითდამაზიანებელი, რომელიც სიტყვა გვეუბნება, საკუთარი თავის დაზიანებაზეა მიმართული. შესაბამისი ქვევას თან შეიძლება ახლდეს თვითმკვლელობაზე ფიქრი.

ასევე, არსებობს ქვევა, რომელიც მიმართულია უვარგისი საგნების პირში ჩადებისკენ, რომელსაც **პიკას** უწოდებენ, თუმცა ეს მცირეწლოვან ბავშვებში არ ითვლება რთულ ქვევად, სამი წლის შემდეგაც თუ გრძელდება შეიძლება რთული ქვევისკენ იყოს მიდრეკილი.

აგრესიული ქვევა გარკვეული სახეობაა რთული ქვევის, რაშიც იგულისხმება, ფიზიკური და ვერბალური აგრესიული ქმედებები. ხოლო **დეფიციტური** ქვევა მოიაზრება განსაკუთრებულად რთულ ქვევად. მაგალითად თუ ბავშვი არ თამაშობს და კონტაქტობს თანატოლებთან, არ ერთვება საკლასო აქტივობებში შეიძლება განიხილოს დეფიციტურ ქვევად.

რთულ ქვევის გამოწვევის მიზეზების კონკრეტული განმარტება არ გვაქვს, მაპროვოცირებელი გარემოებები ყოველ ჯერზე განსხვავებულია. მაგალითად ფიზიოლოგიური და ბიოლოგიური მოთხოვნილებების დაუკმაყოფი-

ლებლობამ, შიმშილმა, ტკივილმა, სიცივემ შეიძლება გამოიწვიოს არასასურველი ქვევა და მთავრია მშობლების ურთიერთობამ.

ქვევის მართვა

ქვევის მართვის პროცესში სხვადასხვა კომპონენტი მოქმედებს, რომელიც მოიცავს შემდეგ საფეხურებს: (**როგორ ვმართოთ ბავშვის ქვევა, გამოყენების ფსიქოლოგიისა და კვლევის ცენტრი.2017წ**).

- ◆ არასასურველი ქვევის იდენტიფიკაცია;
- ◆ ჩასანაცვლებელი ქვევის განსაზღვრა;
- ◆ სასურველი ქვევის გაზრდა განმამტკიცებელი გამოყენებით;
- ◆ ქვევაზე ნეგატიურად მოქმედი გარემოებების შემცირება.

არასასურველი ქვევის იდენტიფიკაცია წარმოადგენს ქვევის შეფასებას. შეფასებისას ხდება ქვევასთან დაკავშირებული ფაქტორების შესახებ მონაცემების შეგროვება და მიღებული ინფორმაციის ანალიზის შედეგად ქვევის მართვის სტრატეგიების განსაზღვრა.

ქვევის შეფასებისთვის გამოიყენება შეფასების, როგორც პირდაპირია ისე არაპირდაპირი დაკვირვება. შეფასების პროცედურა იწყება ბავშვის მზრუნველ პირთან ინტერვიუს გამოყენებით. მიღებული ინფორმაციის შემდეგ, მნიშვნელოვანია განხორციელდეს ქვევაზე დაკვირვება. პირველადი დაკვირვების შემდეგ უნდა შემუშავდეს ქვევითი განმარტება და განისაზღვროს არასასურველი ქვევის ჩამონათვალი, რაც გულისხმობს ქვევის აღწერას, შეფასებითი სიტყვების გამოყენებას. ქვევის მართვის გეგმის შემუშავებაზე პასუხისმგებელი პირი რთული ქვევების ჩამონათვალს შეადგენს და უნდა განსაზღვროს ის სასურველი ქვევები, რომლებსაც სურს რომ არასასურველი ქვევის ნაცვლად მოზარდმა გამოავლინოს.

ასევე, არასასურველი ქვევის შესამცირებლად შეიძლება გამოყენებულ იქნას, **დაგეგმილი იგნორირება**, რომელიც გულისხმობს, როცა ბავშვი ავლენს რთულ ქვევას, აღმზრდელი არ აქცევს ყურადღებას, რადგან ყურადღება ხშირად განმტკიცებას წარმოადგენს. **ბუნებრივი შედეგების მეთოდი**, რომელიც მოსწავლეს საშუალებას აძლევს გამოსცადოს საკუთარი ქვევის განხორციელებით მიღებული ბუნებრივი შედეგები. **ყურადღების გადატანის მეთოდი**, აღნიშნული მეთოდი განსაკუთრებით სასარგებლო იქნება მაშინ, როდესაც ბავშვის ქვევა ყურადღების მიღებას არ ემსახურება და **ლოგიკური შედეგების** მეთოდი, როცა მოსწავლე თავისი არასასურველი ქვევის შედეგად იღებს მისთვის არც თუ ისე სახარბიელო შედეგს.

დასკვნა

პრობლემური ქცევა შეიძლება იყოს თანდაყოლილი ან დასწავლადი. არასასურველი ქცევის სხვადასხვა სახეობა არსებობს, როგორცაა; სტერეოტიპული ქცევა, თვითდამაზიანებელი, აგრესიული და ა.შ.

არასასურველ ქცევას ხშირად მოზარდები ოჯახში, სკოლაში და თანატოლებთან ავლენენ. არასასურველი ქცევა, თუ სისტემატიურად მეორდება საჭიროა ქცევის მართვაზე ზრუნვა, ხოლო ამ საკითხში მნიშვნელოვანია ჩართული იყოს:

ფსიქოლოგი, სპეციალური მასწავლებელი, დამრიგებელი, საგნის მასწავლებელი, მშობელი და სხვა.

მოზარდების მხრიდან არასწორი ქცევის გამოვლენისას ფსიქოლოგები არ გვირჩევენ დასჯის მეთოდების გამოყენებას, პირიქით გვთავაზობენ ქცევის იდენტიფიკაციის ჩარჩოს და მათ სწორად მართვას.

ამრიგად, პრობლემური ქცევის გამოვლენა მოზარდებში არ არის განაჩენი, არამედ მას სჭირდება სწორი შეფასება და დაგეგმილი მართვა.

გამოყენებული ლიტერატურა

1. ი. იმედაძე, ფსიქოლოგიის საფუძვლები, 2011. თბილისი, მწიგნობარი.
2. ლ. ქურხული, ბავშვთა აგრესია, თბილისი, 2006 წ.
3. ქცევის მართვის პოზიტიური მხარდაჭერა სკოლებში, პრევენციული აქტივობები. თბილისი, 2018 წ.
4. როგორ ვმართოთ ბავშვის ქცევა, გამოყენების ფსიქოლოგიისა და კვლევის ცენტრი. 2017.
5. Bradshaw, C. 2014 Positive behavioral interventions and supports. In Slavin, R.E. (Ed.), Classroom Management & Assessment .
6. <http://ncp.ge/ge/preschool-education/general-part/brief-review-of-learning-and-development-fields/sotsialur-emotsiuri-ganvitareba>

Identification of problematic behavior in adolescents and its management

Resume

This topic addresses the identification and management of problem behaviors in adolescents. In the 21st century, we hear from TV shows, relatives, psychologists and everyone around us, "problem behaviors in adolescents", which has raised this issue. I will try to discuss in this topic what behavior is, what is problematic behavior, where it manifests itself and what ways there are to manage it. I used several psychological / pedagogical textbooks and articles to illustrate the issue.

Behavior is called the reaction that a living organism has to the environment, and problem behavior is behavior that is not normally considered acceptable behavior. Such behavior can affect everyone, although it can vary in severity. People with problem behaviors often need medical intervention, help from us. It can manifest in any person, however we will now talk about the problematic behaviors of adults. Problematic behaviors can pose a threat to both the particular individual and those around him or her.

Behavioral problems are common in children and adolescents during certain periods of development. However, it is considered wrong behavior when it lasts for a long time, contradicts the accepted norms of behavior and disrupts the daily life of a child or family.

Problem behaviors can have a variety of symptoms, e.g. Self-harm, obsessive thoughts, negligence, consumption of harmful substances, etc. Sh.

And, the reasons for problematic behavior can be life events, family situation, outside world or other. Adolescent misconduct worries families and parents the most. The main goal of parents is to teach their children to behave in socially acceptable ways and to have self-control.

The article also discusses that behavior can be both innate and instructive, that the adolescent mainly learns behaviors from the society in which he or she interacts; With loved ones, family members, and the educational space. Adolescents spend most of their time in school, and problematic behaviors are often detected at school. It also presents research on the topic, recommendations to help people working in the educational space, and other stakeholders.

Keywords: Problem Behavior, Family, School, Behavior Detection, Management.

სოციალური მოძრაობების ზოგიერთი კონცეფტუალური განსაზღვრების უმსახე

*თამარ ბაგრატი, დოქტორანტი
საქართველოს ტექნიკური უნივერსიტეტი*

*ხელმძღვანელი: იაშა (კოკა) კუტუბიძე, პროფესორი
საქართველოს ტექნიკური უნივერსიტეტი*

რეზიუმე

სოციალური მოძრაობები აქტიურად მე-19 საუკუნეში გამოჩნდა, ხოლო მეცნიერებაში ცნების "სოციალური მოძრაობა" შემოტანა დაკავშირებულია პრუსიელი საზოგადოებრივი მოაზროვნისა და სახელმწიფო მოღვაწის ლორენც ფონ შტაინის სახელთან. სოციალური მოძრაობების ერთი უნივერსალური განსაზღვრება მეცნიერებაში არ არსებობს, მიუხედავად იმისა, რომ სოციალური მოძრაობების განმარტება თითქოს მარტივია, იგი მოიცავს მრავალ მახასიათებელს, რომელთა დაზუსტებაც და სრულად წარმოჩენა დეფინიციის სირთულეს განაპირობებს.

ნაშრომში განხილულია სოციალური მოძრაობების სხვადასხვა დეფინიცია, რომლებიც ხუთ ძირითად კონცეფტუალურ ღერძზეა აგებული: კოლექტიური ქმედებები, მიზნისკენ სწრაფვა ან ცვლილებების მოთხოვნა, კოლექტიური მოქმედების არაინსტიტუციური ხასიათი, ორგანიზებულობის და დროებითი მემკვიდრეობის გარკვეული ხარისხი.

ნაშრომში განხილულია მეცნიერების ენტონი გიდენსის, ჰერბერტ ბლუმერის, იურგენ ჰაბერმასის, ნიკლას ლუმანის, ალენ ტურენის, პიოტრ შტომპკას, დონატელა დელა პორტა და მარიო დიანის, მანუელ კასტელისა და სხვათა დეფინიციები სოციალური მოძრაობების შესახებ.

სხვადასხვა მეცნიერთა განსაზღვრებების ანალიზი საშუალებას გვაძლევს დავასკვნათ, რომ სოციალური მოძრაობების ცნების უნივერსალური განსაზღვრება არაა შესაძლებელი. განხილული განმარტებები შეგვიძლია რამდენიმე ჯგუფად დავაჯგუფოთ: ავტორთა ერთი ჯგუფი აქცენტს აკეთებს სოციალურ მოძრაობაზე, როგორც კოლექტიურ ქმედებაზე, რომელიც მიმართულია ცვლილებებისაკენ, მეორე ჯგუფი აქცენტს აკეთებს სოციალურ მოძრაობაზე, როგორც კოლექტიური კონფლიქტური მოქმედების არაინსტიტუციონალიზირებულ ტიპზე, ზოგიერთი მეცნიერი ფართოდ განიხილავს, როგორც კოლექტიურ ქმედებას, რომელიც მიმართულია

სახელისუფლებო პოზიციების წინააღმდეგ ან მის დასაცავად. მეცნიერთა ერთი ჯგუფის აზრით, სოციალური მოძრაობები სოციალური სისტემის ფუნქციონირებისათვის აუცილებელი ინსტრუმენტია, ასევე რისკების პრევენციისა და მინიმალიზაციის შესაძლებლობაცაა. საზოგადოებრივი მოძრაობები ეს არის მასიური, გარკვეული ხარისხით ფორმალიზირებული, სოციალური ცვლილებებისკენ ან სოციალური ცვლილებების წინააღმდეგ მიმართული, არა პარტიული, არასამთავრობო, ერთდროულად როგორც საზოგადოებრივი ორგანიზაციის ფორმა, ასევე საზოგადოებრივი მოქმედების ფორმაც.

მომავალში ტექნოლოგიებისა და კომუნიკაციის ინსტრუმენტების განვითარებისა და გლობალური გამოწვევების უფრო მეტად გამწვავების პირობებში შესაძლოა სოციალურმა მოძრაობებმა ახალი განსაზღვრებები და ახალი ფუნქციები შეიძინონ, განსაკუთრებით იმის ფონზე, რომ მოქალაქეთა ნების გამოხატვის ინსტიტუციონალურ ფორმებში მოსახლეობის აქტივობა კლებულობს და ნიჰილიზმს მზარდი ტენდენცია გააჩნია.

შესავალი

სოციალური მოძრაობების აკადემიურ კვლევებს საფუძველი მასების ფსიქოლოგიისა და კოლექტიური ქცევის თეორიის წარმომადგენლებმა დაუდეს, ხოლო სოციალური მოძრაობების პირველი მნიშვნელოვანი სოციოლოგიური კვლევები ჩიკაგოს სოციოლოგიური სკოლის წარმომადგენლებს უკავშირდება. მათ სოციალური მოძრაობების შესწავლის კოლექტიური ქცევის თეორია პარადიგმა შემოგვთავაზეს.

ამერიკელი ისტორიკოსი და სოციოლოგი ჩარლზ ტილი ამტკიცებს, რომ მიუხედავად იმისა, რომ ისეთ პროცესებს, როგორებიცაა კამპანია და დემონსტრაციები, ხანგრძლივი ისტორია გააჩნია, ტერმინი „სოციალური მოძრაობები“ 18-ე საუკუნემდე არ არსებობდა. „სოციალური მოძრაობები აქტიურად გამოჩნდა ინგლისსა და

ჩრდილოეთ ამერიკაში მე-19 საუკუნის პირველ დეკადაში და ითვლება, რომ ამ პერიოდიდან ისინი ვრცელდებიან მთელ მსოფლიოში.“ [1]

მეცნიერებაში ცნების "სოციალური მოძრაობა" შემოტანა დაკავშირებულია პრუსიელი საზოგადოებრივი მოაზროვნისა და სახელმწიფო მოღვაწის ლორენც ფონ შტაინის სახელთან. [2] 1850 წელს ლეიპციგში გამოქვეყნდა მისი სამტომიანი მონოგრაფია „საფრანგეთის სოციალური მოძრაობის ისტორია XVIII-XIX საუკუნეებში“. მას სურდა, ამ ტერმინით აღენიშნა პროლეტარიატის მისწრაფებები სოციალური (და არა მხოლოდ პოლიტიკური) რევოლუციისკენ. ფონ შტაინმა მოძრაობების ანალიზი შეუთავსა სახელმწიფოს მიერ წამოწყებული სოციალური რეფორმების იდეას, შრომითი მოძრაობის დესტაბილიზაციის ელემენტების სისტემაში ინტეგრირების მიზნით.

სოციალურ მოძრაობათა ანალიზის ელემენტები ასევე გვხვდება კარლ მარქსის ნაშრომებში - კლასიკური თეორიის პოზიციიდან XIX საუკუნის შუა ხანებში საფრანგეთში რევოლუციური და კონტრევოლუციური მოძრაობების მაგალითზე.

სამეცნიერო დისკურსისთვის მნიშვნელოვანია სოციალური მოძრაობების დეფინიციების შედარება. მიუხედავად იმისა, რომ სოციალური მოძრაობების განმარტება თითქოს მარტივია, იგი მოიცავს მრავალ მახასიათებელს, რომელთა დაზუსტებაც და სრულად წარმოჩენა დეფინიციის სირთულეს განაპირობებს.

ძირითადი ნაწილი

სამეცნიერო ლიტერატურაში სოციალური მოძრაობის მრავალი განსაზღვრებაა წარმოდგენილი, სოციალური მოძრაობების ერთი უნივერსალური განსაზღვრება არ არსებობს, თუმცა შეგვიძლია ვისაუბროთ ხუთ ძირითად კონცეფტუალურ დერძზე, რომლებზეც სოციალური მოძრაობების განმარტებებია აგებული: [3]

- ◆ კოლექტიური ქმედებები;
- ◆ მიზნისკენ სწრაფვა ან ცვლილებების მოთხოვნა;
- ◆ კოლექტიური მოქმედების არაინსტიტუციური ხასიათი;
- ◆ ორგანიზებულობის გარკვეული ხარისხი;
- ◆ დროებითი მემკვიდრეობის გარკვეული ხარისხი.

სოციალური მოძრაობების ზოგად განმარტებას გვთავაზობს ამერიკელი სოციოლოგი ჰერბერტ ბლუმერი. მისი აზრით, სოციალური მოძრაობა არის საზოგადოებრივი წესრიგის შეცვლის კოლექტიური მცდელობა. "სოციალური მოძრაობა შეიძ-

ლება განვიხილოთ, როგორც ცხოვრების ახალი წყობის დამყარების მიზნით წარმართული საქმიანობა, რომლის დასაწყისს ფესვები შფოთის მდგომარეობაში აქვს გადგმული. [4] მისი აზრით, სოციალური მოძრაობების მამოძრავებელი ძალა წარმოიქმნება ცხოვრების არსებული ფორმით დაუკმაყოფილებლობისა და ახალი წყობის დამყარების სურვილებისა და იმედებისაგან. ბლუმერის მოცემული დეფინიცია სრულად ვერ მოიცავს სოციალური მოძრაობების შინაარსს.

შედარებით უფრო ზუსტ განსაზღვრებას გვთავაზობს ინგლისელი სოციოლოგი ენტონი გიდენსი. იგი თვლიდა, რომ სოციალურ მოძრაობის განმარტება საკმაოდ ფართო უნდა იყოს, ვინაიდან სოციალური მოძრაობების ხასიათი არაერთგვაროვანია - ზოგიერთ მათგანი ითვლის რამდენიმე ათეულ ადამიანს, ზოგიერთი ათასობით და ზოგჯერ მილიონ წევრს, ზოგიერთი სოციალური მოძრაობა კანონის ფარგლებში, ზოგიერთი არალეგალურად ან იატაკქვეშ მოქმედებს. მისი აზრით, „სოციალური მოძრაობა შეიძლება განისაზღვროს, როგორც დადგენილი ინსტიტუტების ფარგლებს გარეთ კოლექტიური მოქმედების საშუალებით საერთომიზნის მიღწევის ან საერთო ინტერესების განხორციელების მცდელობა“. [5] ამ დეფინიციაში ხაზგასმულია საზოგადოებრივი და სოციალური მოძრაობის არაინსტიტუციონალური და არაფორმალური ხასიათი. გარდა ამისა, მასში კარგად ჩანს, რომ ყოველი სოციალური მოძრაობა შესაძლოა არ იყოს მიმართული ახალი საზოგადოებრივი წყობის დასამყარებლად. გიდენსი განმარტებაში ასევე ხაზს უსვამს სოციალური მოძრაობების უმნიშვნელოვანეს როლს, რომელიც მათ თანამედროვე სამყაროს ზოგიერთი რისკის დასაძლევად ან მათ შესანელებლად შეიძლება შეასრულონ. განსაკუთრებით საინტერესო შესაძლოა იყოს სოციალური მოძრაობების ამ როლის გადაკვეთა გერმანელი სოციოლოგის ნიკლას ლუმანის თეორიასთან ფუნქციონალურ სისტემებთან დაკავშირებული პრობლემების, განსაკუთრებით, ეკოლოგიური რისკების პროგნოზირებისა და რისკის ზოგადი კონცეფციის მიმართულებით. [6] ლუმანის თეორიას და გიდენსის განმარტებას თუ დავაკავშირებთ, სოციალურ მოძრაობებს ფუნქციონალურ სისტემებთან დაკავშირებული რისკების ნეგატიური შედეგების ზეგავლენის შემცირების ფუნქცია ენიჭებათ.

გერმანელი ფილოსოფოსისა და სოციოლოგის იურგენ ჰაბერმასის აზრით, სოციალური სისტემაზე

ცხოვრებისეული სფეროს გავლენის გასაზრდელად და ცხოვრებისეულ სფეროზე სოციალური სისტემის გავლენის შესასუსტებლად „ხელსაწყოები“ უნდა შეიქმნას. ჰაბერმასი ასკვნის, რომ თანამედროვე პრობლემების გადაჭრა შესაძლებელია მაშინ, „თუ სისტემა უკეთ ფუნქციონირებას შეისწავლის. სწორედ აქ გამოდის სცენაზე სოციალური მოძრაობა, რადგან სოციალური სისტემისა და ცხოვრებისეული სამყაროს ახალი გაერთიანების იმედს გვაძლევს, სადაც რაციონალიზაცია ორივეგან სწრაფად გამოვლენას შეძლებს“. ჰაბერმასი სოციალურ მოძრაობას სოციალური სისტემის ეფექტიანად ფუნქციონირების ინსტრუმენტად მოიაზრებს.

სოციალურ მოძრაობების ერთი შეხედვით მარტივ განმარტებას გვათავაზობს ამერიკელი სოციოლოგის ნეილ სმელზერი. „საზოგადოებრივი მოძრაობები კოლექტიური მოქმედების ან გაერთიანების ტიპია, რომლის ყურადღებაც კონკრეტულ სოციალურ და პოლიტიკური პრობლემებზეა მიმართული, საზოგადოებრივ მოძრაობებს ასევე უწოდებენ კოლექტიურ ძალისხმევას, რომელიც ხელს უწყობს ან ეწინააღმდეგება სოციალურ ცვლილებებს“.[7] დეფინიცია მარტივია, თუმცა მრავალ დაზუსტებას მოითხოვს. მაგ.ეს განმარტება არ გვაძლევს საშუალებას განვსაზღვროთ, თუ რით განსხვავდებიან სოციალური მოძრაობები პარტიებისაგან ან სოციალური აქტივობის სხვა ფორმებისაგან. შეიძლება თუ არა მაგ. ჰიპების რიტუალები და მოძრაობები აღქმულ იქნას როგორც სოციალური მოძრაობა და რატომ? ამ განმარტების ფარგლებში, ნებისმიერი სოციალური რეალობა შეიძლება აღქმულ იქნას როგორც ცვლილებების ხელშემწყობი ან შემაფერხებელი ფაქტორი.

მოგვიანებით, ამერიკელმა სოციოლოგებმა რალფ ტერნერმა და ლუის კილლიანმა სოციალური მოძრაობების უფრო დეტალური განმარტება წარმოადგინეს: „სოციალური მოძრაობა არის კოლექტიური წარმონაქმნი, რომელიც ხანგრძლივი პერიოდის განმავლობაში მოქმედებს და რომლის მიზანიც საზოგადოებაში ან მის ჯგუფში სოციალური ცვლილებების ხელშეწყობა ან სოციალური ცვლილებების მიმართ წინააღმდეგობის გაწევაა.“ [8] მეცნიერთა ამ განმარტებაში სოციალური მოძრაობების ორი პარამეტრია წარმოდგენილი: კოლექტიური ხასიათი და მიზნის მისაღწევად მიმართული ქმედება. თუმცა ეს განმარტება ასევე რამდენიმე კითხვას ბადებს - შეიძლება თუ არა მაგალითად, არმიის მოქმედებები იყოს სოციალური მოძრაობა? ამ განმარტების ქვეშ საზოგადოებრივ-პოლიტიკური აქტივობის კოლექტიური გამოვ-

ლენის ყველა სუბიექტი ექცევა.

ფრანგი სოციოლოგი ალენ ტურენი სოციალურ მოძრაობებს სამი ტიპის კონფლიქტის პრიზმაში განიხილავს, რომლებიც მეტნაკლებად სოციალური და კულტურული წყობის შეცვლაზე არიან ორიენტირებულნი; [9] მისი აზრით, პირველი კონფლიქტის ტიპი - ეს არის კოლექტიური მოქმედება, რომელიც მიმართულია სოციალური სისტემის ზოგიერთი ელემენტის დაცვის, გარდაქმნის ან ადაპტაციისაკენ. მეორე ტიპი ეს არის ბრძოლა, კონფლიქტები, რომლებიც განიხილება ცვლილებების ფაქტორად, ხოლო კონფლიქტის მესამე ტიპი არის სოციალური მოძრაობა, კონფლიქტური მოქმედება, რომლის დახმარებითაც კულტურული ორიენტაციები ტრანსფორმირდებიან საზოგადოებრივ ორგანიზაციებად, საერთო კულტურული ნორმებით. ტურენის აზრით „კოლექტიური მოქმედება ეს არის პასუხი რაიმე სოციალურ სიტუაციაზე, ბრძოლა - გარკვეული ინიციატივის გამოჩენა, რომელიც არ მიისწრაფვის ახალი სოციალური სისტემის ჩამოყალიბებისაკენ“, ხოლო სოციალურ მოძრაობას სისტემის დაშლა და ინსტიტუციური რეფორმები შეუძლია განაპირობოს. მისი აზრით, ბოლო პერიოდში ისეთი კონფლიქტები ვითარდება, რომლებიც დაკავშირებულია სოციალური ცვლილებების მიზნით ხელისუფლების მოპოვებასთან.

პოლონელი სოციოლოგი შტომპკა სოციალურ მოძრაობებს სოციალურ ცვლილებების კონტექსტში განიხილავს: სოციალური მოძრაობა ეს არის თავისუფლად ორგანიზებული კოლექტივები, რომლებიც ერთობლივად მოქმედებენ არაინსტიტუციონალიზირებული ფორმით საზოგადოებაში ცვლილებების განსახორციელებლად“. [10]

იტალიელი სოციოლოგი მარियो დიანი და ამერიკელი სოციოლოგი დაგ მაკადამი სოციალურ მოძრაობას განსაზღვრავენ, როგორც კოლექტიური ქმედების კოორდინაციის სპეციფიურ საშუალებას, რომელიც დაფუძნებულია დამოუკიდებელ ავტონომიურ ორგანიზაციებსა და ჯგუფებზე. მათი ელემენტები დაკავშირებულია სოლიდარობით, რომელიც კონკრეტული ორგანიზაციის ფარგლებს სცდება. ეს არ ნიშნავს მათ ჰომოგენურობას, არამედ საერთო „ფრეიმების“ (ჩარჩოების) არსებობას და ეს არის ურთიერთგაგების და იდენტურობის შენარჩუნების შესაძლებლობა.[11]

ამერიკელი სოციოლოგები ჯო ფრიმენი და ვიქტორია ჯონსონი თვლიან, [12]სოციალური მოძრაობა ეს არ არის პოლიტიკური პარტია ან ინტერესთა ჯგუფი, რომლებიც წარმოადგენენ

სტაბილურ პოლიტიკურ ერთეულებს, რომელთაც აქვთ რეგულარული წვდომა პოლიტიკურ ძალაუფლებასა და პოლიტიკურ ელიტებზე; მათი აზრით, ეს არ არის მასობრივი მოდა/ტრენდი ან ტენდენცია, რომელიც არაორგანიზებული, წარმავალი და მიზნების გარეშეა, ისინი სადღაც შუალედში არიან წარმოდგენილნი.

იტალიელი სოციოლოგების დონატელა ლე პორტასა და მარიო დიანის [13] აზრით, სოციალური მოძრაობების ზოგიერთი მახასიათებელია ის, რომ ისინი "მონაწილეობენ კონფლიქტურ ურთიერთობებში მკაფიოდ გამოვლენილ ოპონენტებთან; დაკავშირებული არიან მყარი არაფორმალური ქსელებით; [და მათ] აქვთ მკაფიოდ გამოხატული კოლექტიური იდენტობა."

სოციალური მოძრაობების საინტერესო განმარტებას გვთავაზობს ბილ მოიერი თანაავტორებთან ერთად 2011 წელს გამოცემულ წიგნში "დემოკრატიის კეთება - MAP მოდელი სოციალური მოძრაობების ორგანიზებისათვის." [14] მათი აზრით, საზოგადოება, რომლის წიაღშიც სოციალური მოძრაობა უნდა იშვას, სამ მახასიათებელს უნდა აკმაყოფილებდეს, რაც სოციალური მოძრაობების განვითარების სტადიებადაც შეიძლება განვიხილოთ - განათლება, გამოფხიზლება, მობილიზება. "სოციალური მოძრაობა - ესაა კოლექტიური მოქმედებების ერთობლიობა, რომლის დროსაც უზრალ ხალხი გამოფხიზლებული, განათლებული და მობილიზებულია, ზოგჯერ წლების და ათწლეულობის მანძილზეც კი, რათა დაუპირისპირდეს დაინტერესებულ მხარეებს, გამოასწოროს სოციალური პრობლემები და წინ წამოსწიოს კრიტიკული სოციალური ღირებულებები".

ამერიკელი სოციოლოგის მაიერ ზალდის განსაზღვრებით, სოციალური მოძრაობა, ეს არის „ადამიანთა ჯგუფის შეხედულებებისა და რწმენის ერთობლიობა, რომლებიც არჩევენ შეცვალონ სოციალური სტრუქტურის ზოგიერთი ელემენტი ან საზოგადოებაში დოვლათის განაწილება, ან ორივე ერთად“. [15]

ესპანელი სოციოლოგის მანუელ კასტელსის მიხედვით, სოციალური მოძრაობა - ესაა „მიზანმიმართული კოლექტიური ქმედებები, რომლებიც საზოგადოების ინსტიტუტებისა და ღირებულებების ტრანსფორმაციას ეწევიან“. [16]

საერთაშორისო სოციოლოგიური ასოციაციის პრეზიდენტის მაიკლ ბურავოს მოხსენებამ „უთანასწორობა და სოციოლოგია“ საერთაშორისო სოციოლოგიური ასოციაციის მე-18 კონგრესის საპრეზიდენტო სესიაზე დიდი ყურადღება

დაიმსახურა. მან განაცხადა, რომ სოციალური მოძრაობები „აღწერენ უთანასწორობის სამყაროს და ამავე დროს აკრიტიკებენ მას, იძლევიან უკეთეს მომავლის იმედის საფუძველს. სოციალური მოძრაობები უნდა განთავსდეს ახალი კრიტიკული სოციოლოგიის ცენტრში იმ ეპოქაში, როდესაც საზოგადოებაზე დომინირება იზრდება და ალტერნატიული ხედვა მომავალზე რეალური პრობლემა ხდება.“ [17]. მეცნიერის აზრით, სოციალური მოძრაობები არის აუცილებელი ინსტრუმენტი, რომლის საშუალებითაც შესაძლებელია მსოფლიოში არსებული უთანასწორობის პრობლემის აღმოფხვრა.

დასკვნა

როგორც უკვე აღინიშნა, სოციალური მოძრაობების ერთი უნივერსალური განსაზღვრება მეცნიერებაში არ არსებობს, თუმცა ყველა განსაზღვრება ხუთ ძირითად კონცეფტუალურ ღერძს ემყარება.

სხვადასხვა მეცნიერთა განსაზღვრებების ანალიზი საშუალებას გვაძლევს დავასკვნათ, რომ სოციალური მოძრაობების ცნების უნივერსალიზაცია საკმაოდ რთულია. განხილული განმარტებები შეგვიძლია რამდენიმე ჯგუფად დავაჯგუფოთ: ავტორთა ერთი ჯგუფი აქცენტს აკეთებს სოციალურ მოძრაობაზე, როგორც კოლექტიურ ქმედებაზე, რომელიც მიმართულია ცვლილებებისაკენ, მეორე ჯგუფი აქცენტს აკეთებს სოციალურ მოძრაობაზე, როგორც კოლექტიური კონფლიქტური მოქმედების არაინსტიტუციონალიზირებულ ტიპზე, ზოგიერთი მეცნიერი ფართოდ განიხილავს, როგორც კოლექტიურ ქმედებას, რომელიც მიმართულია სახელისუფლებო პოზიციების წინააღმდეგ ან მის დასაცავად. მეცნიერთა ერთი ჯგუფის აზრით, სოციალური მოძრაობები სოციალური სისტემის ფუნქციონირებისათვის აუცილებელი ინსტრუმენტია, ასევე რისკების პრევენციისა და მინიმალიზაციის შესაძლებლობაცაა. საზოგადოებრივი მოძრაობები ეს არის მასიური, გარკვეული ხარისხით ფორმალიზირებული, ამა თუ იმ სოციალური ცვლილებების ან სოციალური ცვლილებების წინააღმდეგ მიმართული, არა პარტიული, არასამთავრობო, ერთდროულად როგორც საზოგადოებრივი ორგანიზაციის ფორმა, ასევე საზოგადოებრივი მოქმედების ფორმა.

ჩვენი აზრით, სოციალური მოძრაობების დეფინიცია უნდა მოიცავდეს ისეთ ელემენტებს, როგორებიცაა - ინსტიტუტების ფარგლებს გარეთ

ქმედება/არაინსტიტუციური ხასიათი, კოლექტიური მოქმედებას და საერთო მიზანს/ინტერესს, რომელიც სოციალური ცვლილებისა ან მის წინააღმდეგ შეიძლება იყოს მიმართული.

მომავალში ტექნოლოგიებისა და კომუნიკაციის ინსტრუმენტების განვითარებისა და გლობალური გამოწვევების გამწვავების პირობებში შესაძლოა სოციალურმა მოძრაობებმა ახალი განსაზღვრებები და ახალი ფუნქციები შეიძინონ, განსაკუთრებით იმის ფონზე, რომ მოქალაქეთა ნების გამოხატვის

ინსტიტუციონალურ ფორმებში მოსახლეობის აქტივობა კლებულობს და ნიჰილიზმს მზარდი ტენდენცია გააჩნია (მაგ. არჩევნებში მოქალაქეთა აქტივობის შემცირება) მომავალში სოციალური მოძრაობები სოციალური სისტემის ფუნქციონირების ეფექტიანობის, სოციალური ცვლილებებისა და კულტურული ტრანსფორმაციის, რისკების პრევენციის, ზოგადად “ევოლუციური” თუ „რევოლუციური“ გარდაქმნების უმთავრეს აგენტებად შეიძლება მოგვევლინონ.

გამოყენებული ლიტერატურა:

1. Tilly C. Social Movements, 1768-2004, Boulder, 2004
2. Stein L. V. The History of the Social Movement in France, 1789-1850. Introduced, edited, and translated by Kaethe Mengelberg. (Totowa, New Jersey: Bedminster Press, 1964
3. Snow D.A., Soule S.A., Kriesi H. Mapping the Terrain. The Blackwell Companion to Social Movements. Ed. By Snow D.A., Soule S.A., Kriesi H. Oxford, 2004, pp. 3-16
4. Блумер Г. Коллективное поведение. В кн., Американская социологическая мысль. М., 1994
5. Гидденс Э. Социология. М., Эдитортал УРСС, 1999 г.
6. ბერძენიშვილი ა. „თანამედროვე სოციალური თეორიები“, ივანე ჯავახიშვილის სახელობის თბილისის სახელმწიფო უნივერსიტეტის გამომცემლობა, თბილისი, 2019
7. Смелзер Н. Социология: пер. с англ. – М.: Феникс, 1994. გვ. 759
8. Collective Behavior 3 Sub edition by Turner, Ralph H., Killian, Lewis M. 1987
9. Touraine A, An Introduction to the Study of Social Movements. Social Research Vol. 52, No. 4, Social Movements (WINTER 1985), Published By: The Johns Hopkins University Press
10. Штомпка П.. Социология социальных изменений. М.: Аспект Пресс, 1996.
11. Diani M. and McAdam D. Social Movements and Networks: Relational Approaches to Collective Action
12. Freeman, J. & Johnson, V. (1999) Waves of protest: Social movements since the sixties
13. De la Porta & Diani , Social Movements: An Introduction, 2nd Edition .2009.
14. Doing Democracy: The MAP Model for Organizing Social Movements Paperback – Unabridged, August 1, 2001
15. by Bill Moyer (Author), JoAnn McAllister (Author), & 2 more
16. Zald M.N. McCartney, Democratic Media Activism Through the Lens of Social Movement Theory
17. Review: Manuel Castells and the New Urban Sociology The British Journal of Sociology Vol. 31, No. 1 (Mar., 1980), pp. Published By: Wiley
18. <http://burawoy.berkeley.edu/Global%20Sociology/Facing%20an%20Unequal%20World.CS.Russian.pdf>

*Tamar Bagratia, PhD student
Georgian Technical University*

*Supervisor: Iasha (Koka) Kutubidze, Professor
Georgian Technical University*

Summary

Social movements actively appeared in the 19th century, while introduction of the concept "social movement" into science is associated with the name of a Prussian public figure and statesman Lorenz von Stein. There is no single universal definition of social movement in science. Though the definition of social movement seems to be simple, it includes many aspects, clarification and full representation of which lead to its complexity.

The paper discusses different definitions of social movements following five main conceptual axes:

- ◆ Collective actions;
- ◆ Aspiration to a goal and demand for change;
- ◆ Non-institutional character of collection action;
- ◆ A certain degree of organization;
- ◆ Some degree of temporary heritage.

The paper covers the social movement definitions developed by scientists Anthony Giddens, Herbert Bloomer, Jurgen Habermas, Nicklas Luhmann, Alan Turing, Piotr Sztompka, Donatella Della Porta and Mario Dean, Manuel Castells and those of others.

Analyzing the definitions of various scientists allows us to infer that it is quite hard to give a universal definition of the concept of social movements. The definitions discussed may be grouped in several groups: a group of scientists who make an accent on social movements as a collective action which targets changes and a second group of scientists which emphasize on social movements as non-institutional type of collective conflict action, and a still another group of scientists considers it as a collective action directed against or for the positions of the authorities. A group of scientists think that social movements is a necessary instrument for functioning of a social system as well as an instrument to prevent and minimize risks. Public movements are non-partisan, non-governmental massive, to some extent formalized, and directed for or against a social change which has both a form of public organization as well as a form of public action.,

With development of technologies and communication instruments in future and exacerbation of global challenges, social movements may acquire new definitions and new functions, especially given the situation that the activeness of population to express their will through institutional forms is on decrease and has increased trend of nihilism (for instance, decreased activity of citizens in elections). In the future, social movements can be perceived as main agents of efficiency of the functioning of the social system, social change and cultural transformation, in risk prevention, and generally in "evolutionary" or "revolutionary" transformations.

Analyzing the definitions of various scientists allows us to infer that it is quite hard to give a universal definition of the concept of social movements. The definitions discussed may be grouped in several groups: a group of scientists who make an accent on social movements as a collective action which targets changes and a second group of scientists which emphasize on social movements as non-institutional type of collective conflict action, and a still another group of scientists considers it as a collective action directed against or for the positions of the authorities. A group of scientists think that social movements is a necessary instrument for functioning of a social system as well as an instrument to prevent and minimize risks. Public movements are non-partisan, non-governmental massive, to some extent formalized, and directed for or against a social change which has both a form of public organization as well as a form of public action.,

With development of technologies and communication instruments in future and exacerbation of global challenges, social movements may acquire new definitions and new functions, especially given the situation that the activeness of population to express their will through institutional forms is on decrease and has increased trend of nihilism (for instance, decreased activity of citizens in elections). In the future, social movements can be perceived as main agents of efficiency of the functioning of the social system, social change and cultural transformation, in risk prevention, and generally in "evolutionary" or "revolutionary" transformations.

ახალი კორონავირუსის COVID 19-ის პანდემიით გამოწვეული კრიზისები ქართულ არასამთავრობო სექტორში

მარიტა ზუბიაშვილი, დოქტორანტი
საქართველოს ტექნიკური უნივერსიტეტი

რეზიუმე

სტატიაში „ახალი კორონავირუსის COVID 19-ის პანდემიით გამოწვეული კრიზისები ქართულ არასამთავრობო სექტორში“ საუბარია იმ სირთულეებზე, რომელიც დადგა არასამთავრობო ორგანიზაციების დღის წესრიგში 2020 წლიდან დღემდე. COVID 19-ის პანდემიამ შეცვალა პლანეტის ყველა მოქალაქის ყოველდღიური რუტინა და მსოფლიოს ქვეყნები სრულიად ახალი და უცხო რეალობის წინაშე დააყენა, სიტუაცია სახელმწიფოს მმართველებისგან მოითხოვდა სწრაფ, ნეიტრალურ, ოპერატიულ და ადეკვატურ ქმედებებს, რომლისთვისაც ფეხი ყველა ინსტიტუციონალურ უწყებას უნდა აეწყო, გამონაკლისს არც არასამთავრობო სექტორი წარმოადგენდა. მესამე სექტორს უნდა მოეხდინა სრულიად უცხო და ახალ გარემოსთან ადაპტაცია, რაც ერთი შეხედვით რთულ გამოწვევად მიიჩნეოდა, ამ დროს მესამე სექტორისთვის დგება სრულიად ახალი მოულოდნელი რეალობა, სადაც თავს იჩენს ბუნდოვანი მომავლის პერსპექტივებით გამოწვეული გაურკვევლობის განცდა.

მთელ მსოფლიოში და საქართველოში COVID 19-ის პანდემიის პირობებში არასამთავრობო ორგანიზაციებს თავისი საქმიანობის განხორციელება უწყვეტ ნახევრად დისტანციურ (ჰიბრიდულ) რეჟიმში, რაც საკმაოდ რთულ გამოწვევად ითვლება მათი მუშაობის სპეციფიკიდან გამომდინარე, მესამე სექტორის ყოველდღიური საქმიანობა ძირითადად მოიცავს „ცოცხალ“ ურთიერთობებს სხვადასხვა ორგანიზაციებთან, მოსახლეობასთან, საკანონმდებლო და ადმინისტრაციული ხელისუფლების წევრებთან, დონორებთან და აშ. განსაკუთრებით რთული პანდემიის კრიზისის პერიოდი არასამთავრობო სექტორში მომუშავე ადამიანებისთვის შეგვიძლია მივიჩნიოთ, გარდა იმისა, რომ ისინი თავიანთ საქმიანობას დისტანციურად ახორციელებდნენ, ასევე სათუო იყო მსოფლიოში არსებული ფინანსური კრიზისის ფონზე საქართველოში მოქმედ ორგანიზაციებს დონორებისგან მიეღოთ ის დაფინანსება, რომელიც მოსახლეობისთვის სასიცოცხლოდ მნიშვნელოვანი სფეროების განვითარებას მოხმარდებოდა.

აღსანიშნავია ფაქტი, რომ საქართველოში

დღემდე არ არსებობს კვლევა, თუ როგორ შეფასდა მესამე სექტორის მუშაობა პანდემიის დროს, შესაბამისად უცნობია თუ რა ტიპის გამოწვევებს, როგორ უმკლავდებიან ადგილობრივი არასამთავრობო ორგანიზაციები და რა მიღწევებს ასახელებენ პრიორიტეტულად. ამასთან საგულისხმოა დადგინდეს ამ მეთოდოლოგიის საფუძველზე არასამთავრობო ორგანიზაციებში მომუშავე სპეციალისტების მიღწევები დონორთა დაფინანსების მოზიდვის კუთხით, გაკეთდეს გასული და მიმდინარე წლების ანალიზი და გამოიკვეთოს ძირითადი გამოწვევები.

საკვანძო სიტყვები: „COVID 19“, „მესამე სექტორი“, „პანდემია“, „დისტანციური რეჟიმი“, „ონლაინ ტრენინგები“, „ვებინარი“, „არასამთავრობო ორგანიზაცია“.

შესავალი

ახალი კორონავირუსის COVID 19-ის პანდემიით გამოწვეულმა კრიზისმა მრავალი სასიცოცხლოდ მნიშვნელოვანი ინსტიტუცია დააზარალა, განსაკუთრებით რთული მდგომარეობაა ჯანდაცვის, ეკონომიკურ, სოციალურ და კულტურულ სფეროში, ვინაიდან მესამე სექტორის პირდაპირ მოვალეობად აღნიშნული სეგმენტების გაძლიერება მოიაზრება, მათი ხელშეწყობით უნდა მოხდეს სახელმწიფო პოლიტიკის ჩამოყალიბების პროცესში ჩართული პირებისათვის საერთო სიკეთეებზე ზრუნვის უნარის განვითარება, მესამე სექტორს და იუნესკოს ორგანიზაციას შეუძლია მხარი დაუჭიროს ყველაზე უფრო დაუცველ მოწყვლად ჯგუფებს და ბენეფიციარებს რომლებიც ყველაზე მეტად დაზარალდნენ COVID-19 პანდემიით, იუნესკოს რამდენიმე არასამთავრობო პარტნიორმა ორგანიზაციამ გადაწყვიტა სოლიდარობის პროექტის ერთობლივი ინიცირება, რათა ჩართულიყვნენ ყველაზე დაუცველი მოსახლეობის დასახმარებლად და ადგილზე შეესწავლათ მიმდინარე მოვლენები.

არასამთავრობო ორგანიზაციებმა შექმნეს სოლიდარობის კამპანია სოციალურ ქსელებში, რომელიც ადგილობრივ ორგანიზაციებთან

ურთიერთობის კარგი საშუალებაა. ამგვარი ინიციატივის მიზანია ერთმანეთში გაზიარდეს რეალური ცხოვრებისეული სიტუაციები, გამოიკვეთოს საჭიროებები და შეთავაზებული იქნას ახალი ხედვები პოსტ-COVID ეპოქაში.

COVID-19 პანდემიამ შესამჩნევად გამოავლინა გლობალური დისბალანსი, დაგვანახა დანაწევრებული და უადრესად დისკრიმინაციული სამყარო, ამ პირობებში გამოიკვეთა მესამე სექტორის ჩართულობის საჭიროება მნიშვნელოვანი პრობლემების დასაძლევად. ეს პრიორიტეტებია სიღარიბესთან ბრძოლის გადაჭრის გზების ძიება და სხვა მრავალი ფაქტორი, რომელიც მოსახლეობისთვის გადაწყვეტ და სასიცოცხლოდ მნიშვნელოვან პრიორიტეტს წარმოადგენს.

ვირუსის გავრცელების პრევენციის მიზნით მთავრობების მეთაურების დავალებით ეკონომიკის გაჩერებამ გაანადგურა ათწლეულის პროგრესი სიღარიბესთან ბრძოლაში. საზღვრების ჩაკეტვა, გარკვეულ ტერიტორიებს შორის გადაადგილების შეზღუდვა და ბაზრების დახურვა სერიოზულად აისახა ეკონომიკაზე, განსაკუთრებით მცირე ბიზნესზე. საკვების ფასები და ტრანსპორტირების ხარჯები მკვეთრად გაიზარდა. ბევრმა ოჯახმა ვერ შეძლო შვილების გამოკვება. დაავადების შიშის გარდა, მოსახლეობის პრობლემებს შიმშილის შიშიც დაემატა.

პანდემიის დაწყების დღიდან არასამთავრობო ორგანიზაციებმა რეალური დახმარება გაუწიეს ადგილობრივ ასოციაციებს. მაგალითად, ლიბანში ღარიბ ოჯახებს ორგანიზაციების წარმომადგენლები ურიგებდნენ მზა საკვებსა და პროდუქტის კალათებს, ასევე მედიკამენტებს; ერაყში, ბანგლადეშსა და ტაილანდში საკვების კალათები დაურიგდა დაბალშემოსავლიან ოჯახებს. მსგავსი აქციები ჩატარდა ინდოეთში პროექტის „წვრილმანებიც მნიშვნელოვანია“-ს ფარგლებში და პროექტის მონაწილეებისთვის დარიგდა საკვები, ნიღბები და სადიზინფექციო ხსნარები. [1]

ჩვენს ქვეყანაც არ ყოფილა ამ მხრივ გამონაკლისი, ადგილობრივმა არასამთავრობო ორგანიზაციებმა მიიღეს ის მოცემულობა, რომლის შეცვლაც სამწუხაროდ არავის შეეძლო და დაიწყეს მოქმედებები იმ რეგულაციების და მოთხოვნების შესაბამისად რაც სახელმწიფო ინსტიტუტების მიერ შემუშავდა, ქალთა ასოციაცია „თანხმობის“ მიერ გამოქვეყნებულ კვლევის ანგარიშში (კოვიდ-19-ის გავლენა სამეგრელოს, შიდა ქართლისა და მცხეთა-მთიანეთის რეგიონებში 2021) აღნიშნეს არასამთავრობო ორგანიზაციებისგან მიღებული

დახმარება სამეგრელოსა (44.7%) და შიდა ქართლში (30%). ყველაზე მეტ რესპონდენტს იძულებით გადაადგილებულ ქალთა ასოციაცია "თანხმობა" დაეხმარა. გამოკითხულებმა ასევე ახსენეს საქველმოქმედო ჰუმანიტარული ცენტრი "აფხაზეთი", ფონდი „ნევა“, ფონდი „ტასო“ და არასამთავრობო ორგანიზაცია ზუგდიდში - „ნეოგენი.“ საერთაშორისო ორგანიზაციები ძირითადად შიდა ქართლში გამოკითხულებმა ახსენეს (22.1%). დანარჩენ ორ რეგიონში მათი დახმარება უმნიშვნელო იყო. ორგანიზაციებიდან სამიზნე რეგიონებში წითელი ჯვარი და გაერო მუშაობდნენ. რესპონდენტების 87.6%-მა სამეგრელოში, 75%-მა მცხეთა-მთიანეთსა და 54.9%-მა შიდა ქართლში ახსენა უცხოეთის ქვეყნებიდან საელჩოების ან სხვა წარმომადგენლობების მეშვეობით მიღებული დახმარება, რესპონდენტების 96.6% ამბობს, რომ არასამთავრობო ორგანიზაციების დახმარება მნიშვნელოვანი იყო. 98% კი თვლის, რომ დახმარება სამართლიანად განაწილდა მოსახლეობაში. საერთაშორისო ორგანიზაციებისგან გამოკითხულებმა საკვები, ჰიგიენური საშუალებები და საკვები მიიღეს. მათი 95.9% თვლის, რომ დახმარება მნიშვნელოვანი იყო. სამეგრელოსა და მცხეთა-მთიანეთში ყველა რესპონდენტი ამბობს, რომ დახმარება სამართლიანად განაწილდა. შიდა ქართლში ასე 71.7% ფიქრობს, 17.4%-ს კი მიაჩნია, რომ ეს მეტ-ნაკლებად სამართლიანად მოხდა. რეგიონში, გამოკითხულთა 6.5% აზრით, დახმარება უსამართლოდ განაწილდა [3].

არასამთავრობო ორგანიზაციების ხელშეწყობითა და ორგანიზებით ჩვენს ქვეყანაში ჩატარდა და დღემდე ტარდება მრავალი აქტივობა, სასწავლო-სამეცნიერო სახის სემინარები, კონფერენციები, ტრენინგები და უბრალოდ ისეთი სახის ვებინარები სადაც დახმარების მსურველთ სრულიად უფასოდ უტარდებათ კონსულტაციები, უნდა აღინიშნოს, რომ ეს აქტივობები პანდემიური სიტუაციების დროს იგეგმებოდა ონლაინ რეჟიმში ზუმის, თიმსის და სხვა პროგრამების მეშვეობით, მნიშვნელოვანია, ისიც, რომ მესამე სექტორის ინიცირებით ჩატარებული ყოველი წარმატებული კურსის დასრულების ბოლოს მსურველები იღებდნენ ონლაინ სერტიფიკატებსაც.

COVID 19-ის პანდემიის პირობებში რა ძირითადი გამოწვევის წინაშე დავა

ქართული არასამთავრობო სექტორი?

მსოფლიოში შექმნილმა კრიზისმა ქართული არასამთავრობო სექტორი დააყენა დილემის

წინაშე. არასამთავრობო ორგანიზების ნაწილს, რომელსაც პირისპირ უნდა ჰქონოდა კონტაქტი მოსახლეობასთან სამწუხაროდველარაზორციელებდა თავის რეალურ სამუშაოს და მხოლოდ ონლაინ კონსულტაციებით აგრძელებდა მუშაობის პროცესს, ეს კი იმას ნიშნავს, რომ რეგიონებში მცხოვრები მოწყვლადი ჯგუფებისთვის ხელმისაწვდომი უნდა გამხდარიყო კომპიუტერული ტექნოლოგიების, ნებისმიერი სმარტფონების თუ გაჯეტის ფლობა, გარდა ამ ტექნიკური მხარისა, მათ თანამედროვე ტექნიკის მოხმარების დონეზე გამოყენებაც უნდა სცოდნოდათ, რაც გარკვეული სახის პრობლემებს ქმნიდა მოსახლეობაში.

პანდემიის პერიოდში არასამთავრობო სექტორის წინაშე თავი იჩინა ისეთი სახის პრობლემებმა როგორცაა ქალთამიმართმალადობის გახშირებული შემთხვევები მოწყვლადი ჯგუფების (მოხუცების და უსახლკაროდ დარჩენილი ბენეფიციარების) საკვებითა და ტანსაცმლით უზრუნველყოფის საკითხები და სხვა, ამ პრობლემების გადასაჭრელად სოციალურ ქსელებში აქტიურად იქმნებოდა და დღემდე იქმნება ჯგუფები, სადაც ადამიანებს შეუძლიათ თვალი ადევნონ იმ რეალურ მოვლენებს, რაც ჩვენს სოციუმში ხდება, ასეთი ჯგუფების დახმარებით სადაც საქველმოქმედო მიზნებით მონაწილეობას ბევრი მოხალისე იღებს დახმარება გაეწია პანდემიით დაზარალებულ სოციალურად დაუცველ მრავალ ოჯახს, მოწყვლად ბენეფიციარებს და ოჯახური ძალადობის მსხვერპლ ქალებს.

დღევანდელ რეალობაში სოციალური სივრცე წარმოადგენს ყველაზე მზარდ და აქტიურ მედიასივრცეს, სოციალური მედიის საშუალებით ნებისმიერი ასაკისა და ინტერესის ადამიანისთვის შეიძლება ხმის მიწვდენა და ამბის თხრობა, ქართული არასამთავრობო სექტორის წარმომადგენლები აქტიურად იყენებენ ამ ინსტრუმენტს და სწავლობენ სოციალურ მედიაში მუშაობის მთავარ ასპექტებს, რადგან უპირობოა, რომ მომავალში ის კიდევ უფრო ძლიერი პლატფორმა გახდეს, მიუხედავად აღნიშნულისა მესამე სექტორს კვლავ გააჩნია ისეთი სახის პრობლემები როგორც არის სოციალური ურთიერთობების დისტანცირება, მოწყვლადი ჯგუფების ინტერნეტ რესურსების არ ქონით გამოწვეული დისკომფორტი და სხვა.

ის თუ როგორ გაუმკლავდა მესამე სექტორი აღნიშნულ პრობლემებს სამსჯელოდ და შესაფასებლად ადრეა. აქვე აუცილებლად უნდა აღინიშნოს ის ფაქტორებიც, რომელთა გათვალისწინებაც ხელს უწყობს არასამთავრობო ორგანიზაციების მუშაობის ონლაინ რეჟიმზე

გადასვლის პროცესს. კერძოდ კი: შესაბამისი ინტერნეტ აღჭურვილი გარემოს შექმნა, ტექნიკური უზრუნველყოფა, ადამიანური რესურსი, ადაპტირება, თანმიმდევრულობა, პროფესიული განვითარება და სხვა.

2020 წლის ნოემბერში ქალთა გლობალური ფონდის მხარდაჭერით ჩატარებული კვლევის მიხედვით, რომელიც COVID-19-ის პანდემიის პირობებში თბილისში მცხოვრებ მარტოხელა, მიუსაფარ, მრავალშვილიან ქალთა პრობლემებისა და საჭიროებებს ეხებოდა გამოიკვეთა, რომ სახელმწიფო დახმარების მიღების პროცესში მოსახლეობისთვის სოციალური ქსელი მნიშვნელოვან როლს თამაშობს. სწორედ ამიტომ, რესპონდენტთა 61% აღნიშნავს, რომ სახელმწიფო დახმარებების შესახებ ინფორმაციას ძირითადად სოციალური ქსელიდან ეცნობა. ამასთან, რესპონდენტები ამბობენ, რომ სოციალურ ქსელში შექმნილია სოც. დაუცველთა ჯგუფები, სადაც აღნიშნული დახმარებებისა თუ ახალი სერვისების შესახებ ინფორმაციას ცვლიან და ეცნობიან. გარდა სახელმწიფო სერვისებისა, მოწყვლადმა ჯგუფებმა პანდემიის დროს სხვადასხვა რესურსების მოძიება და მობილიზებაც შეძლეს. ეს რიგ შემთხვევებში იყო არასამთავრობო ორგანიზაციის მხრიდან აღმოჩენილი მხარდაჭერა, ზოგჯერ კი, პოლიტიკური პარტიების დახმარება. არასამთავრობო ორგანიზაციების დახმარების შესახებ, ამ შემთხვევაშიც, უმეტესობა (62%) სოციალური ქსელიდან იღებს ინფორმაციას. თუმცა, გამოკითხულთა 52% ამბობს, რომ მათგან დახმარება არ მიუღია. მათ, ვინც არასამთავრობო ორგანიზაციებისაგან მიიღო დახმარება, აღნიშნავენ, რომ ეს, ძირითადად, ერთჯერადი სახის იყო და შემოიფარგლებოდა პროდუქტებისა და პანდემიის დროს საჭირო ჰიგიენური საშუალებების კალათით. მათ უმრავლესობას (52%-ს), ვინც პანდემიის დროს არასამთავრობო ორგანიზაციებისაგან მსგავსი დახმარება მიიღო, მიაჩნია, რომ ეს საკმარისი არ იყო.[5]

დასკვნა

2020 წლიდან დღემდე არასამთავრობო ორგანიზაციების ჩართულობა ონლაინ სერვისებში არ გვამძლევეს ისეთ დამაკმაყოფილებელ და მისაღებ შედეგებს, როგორც ეს პანდემიის პერიოდამდე ხდებოდა, მესამე სექტორი პრობლემების აღმოფხვრის გზებს თითქოს ეტაპობრივად უკვე მიმდინარე პროცესში ცდილობს, რაც ხარვეზებთან არის დაკავშირებული.

სრულიად რელევანტურია ითქვას, რომ დღევანდელ რეალობაში COVID 19-ის პირობებში ქართული არასამთავრობო სექტორი ჯერ კიდევ სიახლეების ათვისების და დანერგვის პროცესშია.

ექსპერტების აზრით მნიშვნელოვანია, ადგილობრივი ხელისუფლება და არასამთავრობო სექტორი უფრო აქტიურად ჩაერთოს ინფორმაციის მოსახლეობამდე მიტანასა და გავრცელებაში მედია საშუალებებთან თანამშრომლობის გზით, რათა ინფორმაცია მოსახლეობისთვის სანდო, გასაგები და ადვილად აღსაქმელი იყოს. [3]

უნდა ვიმედოვნოთ, რომ სახელმწიფოს და დონორი ორგანიზაციების ჩართულობით მოხდება მესამე სექტორის მუშაობის სწორი შეფასება COVID 19-ის პანდემიის პერიოდში, ჩატარდება შესაბამისი კვლევები, რომელიც პასუხს გასცემს თუ რა გავლენა მოახდინა კოვიდ 19-ით გამოწვეულმა პანდემიამ არასამთავრობო ორგანიზაციების წარმომადგენლებზე, ბენეფიციარებზე და ექსპერტებზე, რომლებიც მუშაობენ კონფლიქტურ და პოსტ-კონფლიქტურ კონტექსტში; როგორ შეძლეს მათ ახალი კორონავირუსის გავრცელების პრევენციის მიზნით დაწესებულ შეზღუდვებთან

ადაპტირება? რა გამოწვევებს და ბარიერებს აწყდებიან ზოგადად მესამე სექტორში დასაქმებულები? როგორ გააგრძელებს საქმიანობა? (მათ შორის ორგანიზაციების დონეზე), რა ტიპის დახმარება სჭირდებათ საქმიანობის გასაგრძელებლად/ გასაუმჯობესებლად? როგორ იყვნენ ისინი ჩართული კოვიდ-19 ის შედეგების საპასუხო გეგმის შემუშავების პროცესში? არიან თუ არა ადგილობრივი ინსტიტუტები სრულფასოვნად ჩართული კრიზისის საპასუხო, პრევენციული ზომების, ეკონომიკური მხარდაჭერის პაკეტების ან პოსტ-კოვიდური რეპარაციის შემუშავების პროცესში და რა არის მესამე სექტორის ძირითადი გამოწვევები და ბარიერები, რა გავლენა მოახდინა მათ უფლებრივ და სოციალურ-ეკონომიკურ მდგომარეობაზე სახელმწიფო ანტი-კრიზისულმა პოლიტიკამ და რა იქნება მათი ძირითადი რეკომენდაციები.[2]

საჭიროა მოიძებნოს პრობლემების გადაჭრის მექანიზმები, შემუშავდეს რეკომენდაციები, შეჯამდეს პროცესები და მოხდეს შესაბამისი რეაგირება რაც ქვეყნის წინსვლისთვის უპირობოდ მნიშვნელოვანი შედეგის მომტანია.

გამოყენებული ლიტერატურა:

1. <https://www.soroptimistinternational.org/solidarity-of-ngos-facing-the-pandemic/> გადამოწმებულია 29.07.2022
2. საქართველოს სახალხო დამცველის სპეციალური ანგარიში, COVID-19 პანდემიის გავლენა კონფლიქტით დაზარალებულ ქალებსა და გოგოებზე, 2021
3. ქალთა ასოციაცია „თანხმობა“ კვლევის ანგარიში, კოვიდ-19-ის გავლენა სამეგრელოს, შიდა ქართლისა და მცხეთა-მთიანეთის რეგიონებში 2021 გვ.35-36
4. <https://ophi.org.uk/multidimensional-poverty-index/> გადამოწმებულია 30.07.2022
5. COVID-19-ის პანდემიის პირობებში თბილისში მცხოვრებ მარტოხელა, მიუსაფარ, მრავალშვილიან ქალთა პრობლემებისა და საჭიროებების კვლევა, 2020 ნოემბერი გვ. 32

Crises caused by the new coronavirus COVID 19 pandemic in the Georgian non - governmental sector

*Marita Zubiashvili, PhD student
Georgian Technical University*

Summary

The resume in the article "Crisis caused by the pandemic of the new coronavirus COVID 19 in the Georgian non-governmental sector" talks about the difficulties that have been on the agenda of non-governmental organizations from 2020 to the present. The COVID 19 pandemic has changed the daily routine of all the citizens of the planet and put the countries of the world in a completely new and foreign reality, the situation required rapid, neutral, operative and adequate actions from the rulers of the state, for which all institutional institutions had to be set up, and the non-govern-

mental sector was no exception. The third sector had to adapt to a completely foreign and new environment, which was considered a difficult challenge at first glance, this time a completely new unexpected reality arises for the third sector, where there is a feeling of uncertainty caused by vague future prospects.

All over the world and in Georgia under the conditions of the COVID 19 pandemic, non-governmental organizations have to carry out their activities in a semi-remote (hybrid) mode, which is considered a rather difficult challenge due to the specifics of their work, the daily activities of the third sector mainly include "live" relations with various organizations, the population, legislative and with members of the executive authority, donors, etc. We can consider the period of the pandemic crisis to be particularly difficult for people working in the non-governmental sector, in addition to the fact that they carried out their activities remotely, and in the background of the financial crisis in the world, it was difficult for the organizations operating in Georgia to receive the funding from donors that would be used for the development of vital areas for the population.

It is worth noting the fact that in Georgia there is no research on how the work of the third sector was evaluated during the pandemic, therefore it is not known what type of challenges, how local non-governmental organizations are coping and what achievements are prioritized. At the same time, it is important to determine the achievements of specialists working in non-governmental organizations based on this methodology in terms of raising donor funding, to analyze the past and current years and to outline the main challenges.

Keywords: "COVID 19", "Third Sector", "Pandemic", "Remote Mode", "Online Training", "Webinar", "Non-Governmental Organization".

კონსოკრიფი, კოგოკო ღიკოპოლუბოთი თკოინტაცია და სოცოიუმი

სოფოთ ივანოძე, დოქტორანტი
საქართველოს ტექნიკური უნივერსიტეტი

მოკრად შონია, ასოციირებული პროფესორი
საქართველოს ტექნიკური უნივერსიტეტი

რეზიუმე

პროვინებისა და საზოგადოების ღირებულებების შესწავლა სოციალური ფსიქოლოგიის ერთ-ერთი უმნიშვნელოვანესი საკითხია. მის მიმართაც ინტერესი მუდმივად იზრდება. ღირებულებები გარკვეულწილად სტაბილურად შეიძლება ჩაითვალოს, თუმცა მათი ცვლილება შეიძლება პოლიტიკური და სოციალურ-ეკონომიკური გარდაქმნების პერიოდში. ამ პროცესს კი თან სდევს აქამდე არსებული ღირებულებების გადაფასება და სრულიად ახალი ღირებულებათა ორიენტაციების ჩამოყალიბება. ეს პროცესი ხდება ორივე, როგორც მაკრო, ისე მიკრო დონეზე და განსაკუთრებულად შეიძლება აისახოს სოციუმის განვითარების პროცესზე. სოციუმის თითოეულ წევრს აქვს ისეთი ღირებულებები, რომელიც მათ სხვებისგან განასხვავებს ან პირიქით მათ მსგავს ხდის. ინტერესის სფეროს წარმოადგენს სოციუმის ზეგავლენა ღირებულებების ჩამოყალიბებაში.

ღირებულებათა სისტემის ეკონომიკური და კულტურული მახასიათებლები ხშირად ინდივიდის წინამდგომად განიხილებოდა, ხოლო ღირებულებათა მიხედვით პროვინებათა შორის განსხვავებები - პროვინების ასპექტებად. ღირებულებები და ნორმები ძალზე მნიშვნელოვანი მოვლენაა როგორც საზოგადოების, ისე ინდივიდის, როგორც სოციუმის ნაწილის, ცხოვრებაში. შეიძლება ჩაითვალოს, რომ გარკვეულწილად მათი მეშვეობით ხორციელდება როგორც ინდივიდების, ისე მთლიანი ჯგუფის ცხოვრების რეგულაცია. ადამიანები იზიარებენ თავიანთი კულტურის წარმომადგენლების იდეებს და მისწრაფებებს, ხოლო ჯგუფები, გადამწყვეტ როლს ასრულებენ ამ იდეების და მისწრაფებების შეთვისებასა და განვითარების მექანიზმების ფუნქციონირებაში. ორივე - ნორმაც და ღირებულებაც სოციუმის ნაწილია.

პროგრესისკენ სწრაფვამ ადამიანს ღირებულებათა სისტემის გადაფასება და ეთიკური ნორმების შემოღება საკუთარ თავზე ააღებინა, მაგრამ სწორედ ამ პროგრესმა, განსაკუთრებით კი ტექნოლოგიების

ასე სწრაფმა განვითარებამ, ადამიანს საკუთარი შესაძლებლობების მიმართ ეჭვი გაუჩინა. ამ პროცესს შედეგად კაპიტალისტური წყობის ჩამოყალიბება მოჰყვა და სახელმწიფომ, მატერიალური წარმატების ირგვლივ გარკვეული ეთიკური ნორმების დაფიქსირება დაიწყო. ეს ყველაფერი კი იმას ნიშნავს, რომ საკითხს „რა არის კარგი“ წყვეტს არა ადამიანი, არამედ ის გარემო, რომელშიც იგი არსებობს და მოღვაწეობს¹.

ღირებულებების შესწავლის დროს ასევე, მნიშვნელოვან ადგილს იკავებს კონფორმულობის საკითხი. თავისი სოციალური ბუნებიდან გამომდინარე ადამიანი სოციუმის გავლენას უნდა დაემორჩილოს, ეს კი ხშირად საკუთარი ინდივიდუალურობის დათმობის ხარჯზე ხორციელდება. საინტერესოა რა აიძულებს ადამიანს დაემორჩილოს ჯგუფის ზეწოლას ან როგორია სოციალური ზეგავლენის ტიპები, რა არის კონფორმულობა და რა სოციუმისთვის დამახასიათებელი ღირებულებები? საკვანძო სიტყვები: საზოგადოება; ღირებულებები; სოციუმი; კონფორმიზმი.

ძირითადი ნაწილი

„პროგრესი შეუძლებელია ცვლილებების გარეშე და მათ, ვისაც საკუთარი აზრების შეცვლა არ შეუძლია, არც არაფრის შეცვლა შეუძლია.“

ჯორჯ ბერნარდ შოუ

შესავალი

სოციალური ფსიქოლოგია შეისწავლის ინდივიდისა და საზოგადოების, ადამიანთა და ჯგუფთა შორის ურთიერთდამოკიდებულების ფენომენს. სოციალური ფსიქოლოგიის ინტერესის საგანს წარმოადგენს დაშვება, რომ ინდივიდის აზრები, ემოციები და ქცევები განპირობებული არის სხვა ადამიანების ქემმარტი, ნაგულისხმევი ან/და მოგონილი, წარმოსახვითი აზრების არსებობით. აქედან გამომდინარე სოციალური ფსიქოლოგიების მთავარი მიზანი და ამოცანა არის ქცევის არსის სოციალური კონტექსტის ფარგლებში ახსნა.

1 მარკოზაშვილი ნ. ადამიანური ურთიერთობების ეთიკა ორგანიზაციაში - ნაწილი I <https://www.roigroup.ge/ethic-part-1/>

სოციალური ფსიქოლოგია არის ფსიქოლოგიის დარგი, რომელიც ინდივიდის ქცევას სოციალური ინტერაქციის კონტექსტში შეისწავლის¹. ინდივიდი, როგორც სოციუმის ცალკეული წევრი გარკვეულწილად იძულებულია მიიღოს ესა თუ ის სოციალური როლი და ასევე დაემორჩილოს ამა თუ იმ სოციალურ წესს და ნორმას. ასეთ დროს გარკვეულწილად სახეზეა სოციალური მოლოდინებისა და წესების მიმართ კონფორმულობის გამოვლენა. კონფორმულობა არის ადამიანების ტენდენცია დაემორჩილოს და დაეთანხმონ ჯგუფის წევრების შეხედულებებსა და ქცევებს. ის არის სოციალური ქცევის ტიპი, რომლის მახასიათებელია შემგუებლობა, ნორმატიული წესების, მოსაზრებების, ღირებულებებისა და წარმოდგენების პასიური მიღება, საკუთარი პოზიციის უქონლობა, გარკვეული წნეხის შემთხვევაში სტერეოტიპის უკრიტიკო და უპრინციპო გათავისება².

ძირითადი ნაწილი

ღირებულებათა სისტემის ცნება: ღირებულებები არის ისეთი კოგნიტური სტრუქტურები და რწმენები, რომელთაც ინდივიდი აღიქვამს ქცევის სტანდარტად. ღირებულებების ჩამოყალიბება იმისათვისაა საჭირო, რომ ადამიანებმა საკუთარი მოთხოვნილებები დაიკმაყოფილონ სოციუმისთვის მისაღები გზით. კულტურული კონტექსტი, რომელშიც ისინი ვითარდებიან, აყალიბებს ღირებულებების ასპექტებს. ინდივიდის ღირებულებები მისი თვითშეფასებისა და სხვების შეფასების საფუძველია და ასევე მნიშვნელოვან როლს თამაშობს პირადი მიზნების დასახვაში³.

ღირებულება კულტურაში შემავალი კომპონენტია. ისინი ურთიერთკავშირში არიან ერთმანეთთან. ღირებულება შეიძლება ჩაითვალოს პრინციპად ან სტანდარტად, რომელსაც აღიარებს სოციუმი. ის გამოხატავს ადამიანის რწმენას, იდეალებს, შეხედულებებსა და ეთიკურ ნორმებს. ღირებულებები, განსაზღვრავენ ადამიანის ქცევას სხვადასხვა სიტუაციაში და გავლენას ახდენენ მის გადაწყვეტილებებზე⁴.

განვიხილოთ ღირებულებათა სისტემის შესახებ ფსიქოლოგიური და სოციალური თეორიები. შემოთავაზებული თეორიების მიხედვით შეიძლება ითქვას, რომ ღირებულებების დასწავლა იწყება

ცხოვრების ადრეული ეტაპიდან. ამ პროცესზე გარკვეულ გავლენას ახდენს სოციო-ეკონომიური, გეო-პოლიტიკური, კულტურული, რელიგიური და სხვა გარემო. არსებობს ღირებულების ტიპები, რომლებიც დამახასიათებელია როგორც მთლიანად სოციუმისთვის, ისე მისი ცალკეული წარმომადგენლისთვის. ეს ტიპები ებრაული წარმოშობის, ფსიქოლოგის შ. შვარცის მიერ ინდივიდისა და კულტურის დონეზეა დაყოფილი. ავტორი აღნიშნავს, რომ ყველა კულტურაში არსებობს ისეთი ბაზისური ღირებულებები, როგორებიცაა ბიოლოგიური, სოციალურ ურთიერთობებში ყოფნის და ჯგუფური ფუნქციონირების მოთხოვნილებები. ამ მიდგომიდან გამომდინარე ადამიანი არის ის სოციალური არსება, რომელსაც გამუდმებით უჩნდება სურვილი მიეკუთვნებოდეს ამა თუ იმ სოციალურ ჯგუფს, ასევე იყოს სოციუმის ფუნქციურად სრულფასოვანი წევრი. ამისათვის კი აუცილებელია, რომ ის იზიარებდეს იმ ღირებულებებს, რომელიც ამ სოციალური ჯგუფისთვისაა დამახასიათებელი. შ. შვარცის ეს თეორია საკმაოდ კარგად აღწერს ღირებულებათა სისტემას⁵. ჰარვარდის უნივერსიტეტში მოღვაწე, ცნობილი ამერიკელი ფსიქოლოგის გ. ოლპორტის (1897-1967) განსაზღვრებით - ღირებულება ეს არის ადამიანის ან ჯგუფის მიერ სასურველის შესახებ ის დამოკიდებულება, რაც გავლენას ახდენს ქმედების, საშუალებების და მიზნების არჩევანზე. ოლპორტის ამ თეორიის მიხედვით ეს სტანდარტები, რომლებიც საკმაოდ ღრმად გამჯდარია, განსაზღვრავენ მომავალს და ამართლებენ წარსულ ქმედებებს⁶. შეგვიძლია აღვნიშნოთ სოციალური ფსიქოლოგიის წარმომადგენლის მ. როკიჩის ღირებულების ცნების განსაზღვრება (1918-1988), რომლის მიხედვითაც ეს არის ტრანს-სოციალური მიზანი და ეყრდნობა იმ შეხედულებებს, რომლებსაც ადამიანი გადაწყვეტილების მიღებისას გაცნობიერებულად იყენებს⁷. ლოგიკური აზროვნების, სოციუმში სრულფასოვნად ფუნქციონირების და ღირებულებათა სისტემის ჩამოყალიბებაში უმნიშვნელოვანესი როლი ენიჭება სწორ აღზრდას. ეს პროცესი კი ოჯახისა და საზოგადოების

1 გუგუშვილი ნ. სოციალურ მეცნიერებათა ცენტრი, 2016 წელი. <http://dictionary.css.ge/content/social-psychology>
 2 გორგოშიძე მ. 2018 წელი. <https://dendroni.ge/statiebi/article/6161-konformizmi>
 3 <http://intermedia.ge/სტატია/77990-ღირებულებების-ფორმირება-და-მათი-გავლენა-პროფესიის-არჩევაზე/2/>; 25 სექტემბერი, 2016
 4 იქვე

5 Schwartz, S. H. (2012, December 1). An overview of the Schwartz theory of basic values. Online Readings in Psychology and Culture. Retrieved from <https://scholarworks.gvsu.edu/cgi/viewcontent.cgi?article=1116&context=orpc>
 6 Олпорт Г. Личность в психологии. Москва. 1998; ст 67.
 7 Rokeach, M. (1973). The Nature of Human Values. (F. Press, Editor) Retrieved from https://openlibrary.org/works/OL6437110W/The_Nature_Of_Human_Values

დახმარებით და ხელშეწყობით უნდა განხორციელდეს. ღირებულებითი პრიორიტეტების ჩამოყალიბებისკენ სწრაფვის საფუძველი ა. მასლოუს (1908-1970) თანახმად, პიროვნების მოთხოვნილებებში უნდა ვეძიოთ. მამასადამე, მოთხოვნილებათა იერარქიის მოდელი ადამიანის ქცევის საფუძვლად მდებარე მოტივაციებზე მიგვითითებს¹. აქვე შეგვიძლია მოვიშველიოთ „ინტროვერტი-ექსტრავერტი“-ს თეორია. კ. იუნგის (1875-1961) ახსნის მიხედვით, ხდება სამყაროს სუბიექტური ანუ ინდივიდუალური აღქმა, შესაბამისად, ღირებულებების სამყაროს აღქმაც. შეგვიძლია დავეთანხმოთ ან ვიდავოთ იუნგის „კოლექტიური ქვეცნობიერის“ თეორიის შესახებ, სადაც კოლექტიური ქვეცნობიერი განაპირობებს, როგორც ცალკეული პიროვნების, ისე საზოგადოებრივი ღირებულებათა სისტემის ჩამოყალიბებას². ნევროზების განვითარების შესახებ საინტერესო მიდგომას ვეცნობით „გემტალტ-თეორიაში“, რომლის მიხედვითაც ორგანიზმი არის მთლიანი სისტემა, სადაც ერთიანდება სხვადასხვა ელემენტი, ამ ელემენტებში ერთ-ერთი ღირებულებაა. ჩვენი შეხედულება ემთხვევა პერლსის (1893-1970) მიდგომას, რომ ადამიანის ორგანიზმი მუდმივად განიცდის შინაგან ან/და გარეგან დისბალანსს, თუმცა ასევე მუდმივად მიისწრაფვის წონასწორობისა და ჰომეოსტაზის შენარჩუნებისკენ. ინდივიდის ქცევა უნდა იყოს საზოგადოების ღირებულებათა სისტემისთვის მისაღები. ჩვენი აზრით, ზ. ფროიდის (1889-1967) „პიროვნების თეორიის“ უგულველყოფაც არ შეიძლება. „სუპერ ეგო“, რომელიც ყალიბდება სოციალიზაციის შედეგად, არსია სუბიექტთა ინტერესების გათვალისწინება ქცევაში³. ეს „ზე-მე“ ხომ კულტურულ ნორმებსა და ღირებულებებს გულისხმობს?!

განხილული სოციალური თეორიებიდან შეიძლება გავანალიზოთ, რომ ღირებულებითი სოციოლოგია ღირებულებებს იკვლევს როგორც ქცევის ნორმებს, კონსტრუქციული ტიპოლოგიის საფუძვლებს, ღირებულებათა შემეცნებით ასპექტებს და ა.შ. რ. ინგლეჰარტი (1934-2021) ფილოსოფიურად უდგება სოციალური ღირებულებების ცნებას და გამოყოფს ორ სფეროს, მატერიალურ და პოსტმატერიალურს. ამ მიდგომის

მიხედვით მატერიალურში შედის ეკონომიკური და ფიზიკური უსაფრთხოების მოთხოვნილებების დაკმაყოფილება, პოსტმატერიალურში კი სოციალური და გამოხატვის მოთხოვნილებების⁴. თეორიის მიხედვით, როცა მოხდება მატერიალისტური მოთხოვნილებების დაკმაყოფილება, საზოგადოება გადავა განვითარების შემდგომ ეტაპზე. ამ მოსაზრებას შეიძლება არ დავეთანხმოთ და მაგალითისთვის მოვიყვანოთ სხვადასხვა რელიგიური სამყაროს წარმომადგენლები, რომელთა სულიერი განვითარების ახალ და უფრო მაღალ ეტაპზე გადასვლა არ არის განპირობებული მატერიალური კეთილდღეობით. აქვე განვიხილოთ ტ. პარსონსის (1902-1979) მოქმედების თეორია⁵. მიუხედავად იმისა, რომ მის თეორიის აგებას, მეცნიერი იწყებს მარტივი დებულებებით, მოქმედების თეორიის ძირითადი დებულებები, შეიძლება ჩაითვალოს რთულ სისტემად. სოციალური მოქმედების სტრუქტურა შედგება „ერთეული აქტის“ ელემენტებს შორის მიმართებებისაგან, რომელიც შემდგომში გადის სოციალურ წესრიგზე. ეს სოციალური წესრიგი წარმოადგენს სოციალური სისტემის პროდუქტს. სოციალური სისტემა აქტორთა ისეთი კავშირია, რომელიც ინდივიდთა მხრიდან მოტივირებულია „დაკმაყოფილების ოპტიმატიზაციით“, ხოლო ურთიერთქმედების პროცესი „ეგოსა“ და „სხვებს“ შორის გაშუალებულია კულტურული ღირებულებებით და სიმბოლოებით. თავის მხრივ, ღირებულებითი სტანდარტები და სიმბოლოები კულტურული სისტემის ელემენტებია. ჩვენი აზრით, მოცემულ სიტუაციებში აქტორთა ღირებულებითი ორიენტიაციის სისტემატიზაციისთვის პარსონსი ახდენს მათ კლასიფიკაციას დიქტომიურ „ცვლადებად“. როდესაც მ. ვებერის (1864-1920) სოციალური მოქმედების თეორიის კლასიფიკაციას განვიხილავთ, ჩვენ განსაკუთრებულ ყურადღებას იპყრობს ღირებულებით-რაციონალური მოქმედება და ტრადიციული მოქმედებები⁶. მეცნიერისთვის ისეთი თვითკმარი ღირებულებები როგორებიცაა რელიგიური, ეთიკური და ა. შ. ღირებულებები უპირობოა. მისთვის ტრადიციული მოქმედება ხანგრძლივ ჩვევაზე დაფუძნებულ ქცევას წარმოადგენს. ჩვენ დავის საგნად შეგვიძლია ვაქციოთ

1 Maslow, A. H. (1971). The farther reaches of human nature. Penguin Publishing Group, 1993

2 Юнг К. Г., Человек и его символы, https://royallib.com/book/yung_karl/chelovek_i_ego_simvoli.html

3 ფროიდის პიროვნების თეორია. (2014 წლის 27 მარტი).

მოპოვებული <https://www.qwelly.com/group/psychology/forum/topics/person-theory-დან>

4 ინგლეჰარტი, <https://ka.wikidark.org/wiki>

5 კაჭკაჭიშვილი ი. „სოციალური მოქმედების თეორიები“. თავი 3 ტალკოტ პარსონსის სოციალური მოქმედების თეორია (გვ 93). Retrieved from https://tsu.ge/data/file_db/library/004%20Socialuri%20Mokmedebis%20Teoriebi.pdf

6 კაჭკაჭიშვილი ი. „სოციალური მოქმედების თეორიები“. თავი 2 მაქს ვებერის სოციალური მოქმედების თეორია (გვ 54). Retrieved from https://tsu.ge/data/file_db/library/004%20Socialuri%20Mokmedebis%20Teoriebi.pdf

მისი ტრადიციული მოქმედების დაყვანა ჩვევის ფსიქოლოგიურ მექანიზმებზე. არ შეიძლება ტრადიციული მოქმედება განხილულ იქნას მხოლოდ როგორც „ავტომატური“ მოქმედება. ჩვენი აზრით, ი. გოფმანის (1922-1982) სიმბოლურ ინტერაქციონიზმში მნიშვნელოვანი როლი ენიჭება, როგორც ინდივიდის, ისე ჯგუფის მოთხოვნილებების დაკმაყოფილებას¹. ამ დაკმაყოფილების მიღწევა ადამიანებს ხშირად საკუთარი ნამდვილი „მე“-ს დამალვით უწევთ. გოფმანისთვის არსებობს ცერემონიები, როგორებიცაა პატივისცემა-მოწიწება, რაც რიტუალის მეშვეობით გამოხატული წესია და მანერა, რაც ინდივიდის შესატყვისობის უნარს ასახავს ურთიერთქმედების მონაწილედ გარდასახვის მოთხოვნილების პროცესში. ჩვენ შეიძლება მივიჩნიოთ, რომ ორივე უნარი - პატივისცემა და მანერა ურთიერთობებში ერთმანეთს ემთხვევიან ან/და ერთმანეთის თანმდევა და ინდივიდის ღირებულებათა სისტემიდან გამომდინარეობენ. ერთის მხრივ, შეიძლება დავეთანხმოთ გოფმანის „თავიდან აცილების, თავის არიდების“ რიტუალის თეორიას, რომლის მიხედვითაც ინდივიდმა, განსაკუთრებით უცხო ქვეყანაში, შეურაცხმყოფელი და მადისკრედიტრებელი სიტუაციების შემთხვევაში, მისი ღირებულებითი სისტემის მახასიათებლები მანერულობა და პატივისცემა უნდა გამოავლინოს და სიმშვიდის შესანარჩუნებლად „გაჩუმება“ არჩიოს, მეორეს მხრივ საკუთარი „მე“-ს პოზიციის, საკუთარი აზრის და შეხედულების დაფიქსირებისგან თავის შეკავებამ შეიძლება გამოიწვიოს მთელი რიგი ფსიქოსომატური, პიროვნული თუ სხვა სახის აშლილობები.

პიროვნების როლი და ღირებულებები საზოგადოებაში: საზოგადოების ღირებულებებიდან გამომდინარე, პატრიარქატულ სოციუმში, ინდივიდს გარკვეულწილად განსაზღვრული აქვს თავისი ადგილი და როლი, რომელიც მას ეკისრება საზოგადოებასთან მიმართებაში. მაგალითად, ასეთ საზოგადოებებში, ქალის როლად და ხშირად მთავარ მიზნად, შვილების აღზრდა და ოჯახის მოვლა მიიჩნევა. შესაბამისად, ქალის ყველა სხვა მისწრაფება, სურვილი თუ ოცნება, როგორებიცაა უმაღლესი განათლების მიღება, მისთვის საინტერესო პროფესიის დაუფლება, ბიზნესის აწყობა თუ სხვა, კრიტიკას და უარყოფით შეფასებას და დამოკიდებულებას იწვევს და შესაძლოა, კონფლიქტების მიზეზიც კი გახდეს. იგივე შეიძლება ითქვას საზოგადოების დამოკიდებულებაზე პიროვნების აღმსარებლობის მიმართ. ასეთ საზოგადოებებში ძნელია, ადამიანმა

საკუთარი ნების საფუძველზე აირჩიოს რელიგიური შეხედულებები და რწმენა. ხშირად ის სოციუმის მხრიდან იძულებულია აღიაროს წინაპრების რელიგია და ბრმად მისდიოს იმ ტრადიციებს, წეს-ჩვეულებებს, რომლებსაც მისი წინაპრები მრავალი საუკუნის განმავლობაში მისდევენ. ამის საპირისპიროდ, დემოკრატიულ, ღია და პროგრესულ საზოგადოებაში ინდივიდს შესაძლებლობა აქვს საკუთარი ფუნქცია თავადვე განსაზღვროს, იმ ღირებულებების, და მიზნების მიხედვით, რაც მან თავად დაისახა. ასეთ სოციუმში ადამიანი ცხოვრობს საკუთარი ღირებულებებით და შეხედულებებით, პატივს სცემს და აფასებს სხვის მსოფლმხედველობას და სხვებიც პატივს სცემენ მის არჩევანს. ასეთი დამოკიდებულება არ ნიშნავს, რომ პროგრესულად მოაზროვნე საზოგადოება უარყოფს ტრადიციებს ან/და პატივს არ სცემს მათ. პირიქით, თავისუფალი ინდივიდებისგან შემდგარ საზოგადოებაში ტრადიციები და ღირებულებები უფრო გაცნობიერებულად არის მიღებული, ვინაიდან ადამიანები მათ დაცვას საკუთარი ნებით ირჩევენ. ასევე აღსანიშნავია სოციალიზაციაც. უდიდესი მნიშვნელობა ენიჭებათ უმაღლესი განათლების დაწესებულებებს, რომლებიც პროფესიის დაუფლებასთან ერთად, იძლევიან სოციუმში თანაარსებობისათვის ისეთ აუცილებელ ღირებულებებს, როგორებიცაა: ინდივიდის მორალური თვისებები, სოციალურად მისაღები შეხედულებები და მსოფლმხედველობა, იდეალები და ა.შ.

კონფორმულობის და კონფორმიზმის ცნება:
კონფორმულობა არის სოციალური ქცევა, რომელიც ხასიათდება მოვლენების, ნორმატიული წესებისა და წესრიგის, ღირებულებების, მოსაზრებების, საკუთარი პოზიციის არ ქონის, სტერეოტიპის უპრინციპო და უკრიტიკო მიღებით. კონფორმულობის განმარტება შეგვიძლია შემდეგნაირად - ადამიანის აზრებსა და ქცევებში, სხვა ინდივიდის ან ჯგუფის მიერ რეალური ან წარმოსახვითი ზეგავლენის ან/და ზეწოლის შედეგად გამოწვეული ცვლილება. **კონფორმიზმი** ეს არის ადამიანის ქცევისა და განწყობის შესატყვისობა, სხვა ინდივიდის ან სოციალური ჯგუფის ნორმებსა და მოლოდინებთან; ქცევის შეცვლა, სოციალური ჯგუფის მხრიდან, რეალური, ნაგულისხმევი ან წარმოსახული წნეხის გამო; ინდივიდის მიერ უთანხმოებათა გაცნობიერებულად თავის არიდების, ფორმალური თანხმობის მისაღებად. სოციალური ფსიქოლოგები გამოყოფენ კონფორმიზმის ორ ტიპს:

¹ ზაქარაია დ. „სოციოლოგიის კლასიკოსები; პერსონალია“. თბილისი. უნივერსალი 2012. გვ.198; Retrieved from nplg.gov.ge

1. ინტერიორიზაციას, როცა ხდება ჯგუფის აზრის მიღება და გამინაგანება და

2. დამორჩილებას, როცა ადამიანი გარეგნულად ეთანხმება, მაგრამ შინაგანად – არა¹.

მერთონის თანახმად, კონფორმიზმი ინდივიდის ინსტიტუციურად დადგენილი საშუალებებისადმი ადაპტაციის ხუთი ტიპიდან ერთ-ერთია და მაშინ ვლინდება, როცა ინდივიდისათვის მთლიანად მისაღებია კულტურული მიზნებიცა და მათი მისაღწევი ინსტიტუციური წესებიც; შესაბამისად, კონფორმიზტული ქცევა სტაბილური სოციალ-კულტურული გარემოს მახასიათებელია. მერთონის აზრით, კონფორმიზტი დევიანტურ ქცევას მანამ არ მიმართავს, სანამ სოციალური სწრაფვების განხორციელების შანსი კანონიერი გზით არსებობს (სოციალურ და პოლიტიკურ ტერმინთა განმარტებითი ლექსიკონი, ლ. სურმანიძე)². ჰარვარდის ფსიქოლოგმა, ჰერბერტ კელმენმა განსაზღვრა სოციალური ზეგავლენის სამი ძირითადი ტიპი:

1. თანხმობა საჯარო კონფორმულობაა, რომლის დროსაც ინდივიდების პირადი შეხედულებებია გათვალისწინებული;

2. იდენტიფიკაცია არის გამოჩენილი ან საზოგადოებაში დაფასებული ადამიანის შეხედულებების გაზიარება, ამ შეხედულებების გამინაგანება;

3. ინტერნალიზაცია არის შეხედულების და ქცევის მოდელების მიღება, როგორც სოციალურ, ასევე პიროვნულ დონეზე.³

კომფორმულობა სოციუმში და საზოგადოება: როგორც ზემოთ აღვნიშნეთ კონფორმულობაში იგულისხმება ისეთი ქცევა, რომელზეც სოციუმში არის სოციალური მოლოდინი. ხშირ შემთხვევაში ეს ქცევა გამოწვეულია სხვა ინდივიდების ან სოციალური ჯგუფების მხრიდან ზემოქმედებით.

გამოყენებული ლიტერატურა

1. გორგოშიძე მ. 2018 წელი. <https://dendroni.ge/statiebi/article/6161-konformizmi> გუგუშვილი ნ. სოციალურ მეცნიერებათა ცენტრი, 2016 წელი; <http://dictionary.css.ge/content/social-psychology>
2. ზაქარაია დ., „სოციოლოგიის კლასიკოსები; პერსონალია“, თბილისი, უნივერსალი, 2012, გვ. 198; Retrieved from nplg.gov.ge;
3. ინგლჰარტი, <https://ka.wikidark.org/wiki>;
4. კაჭკაჭიშვილი ი., „სოციალური მოქმედების თეორიები“, თავი 3, ტალკოტ პარსონსის სოციალური

¹ ნადარაია ხ. „კონფორმიზმი-აუცილებლობა თუ საფრთხე“. 2020. www.herba.ge/ფსიქოლოგია/საკამათო-აზრები/კონფორმიზმი-აუცილებლობა-თუ-საფრთხე

² იქვე

³ იქვე

საზოგადოებას გააჩნია დაწესებული ნორმები. ამ ნორმებისადმი კომფორმულობა შეიძლება განიხილებოდეს ორი კუთხით, როგორც დადებითად, ასევე უარყოფითად. ასევე ეს ნორმები, ქცევის სახით შეიძლება ან შესრულდეს ან არა.

სოციუმის ამ ნორმებად შეიძლება ჩაითვალოს დამკვიდრებული ზნე-ჩვეულებები, საზოგადოების მიერ ფორმალურად შედგენილი კანონები და წესები, რომლების შესრულებაც საზოგადოების მხრიდან კატეგორიულად არის მოთხოვნილი; არსებობს ჯარიმა, როგორც ნეგატიური და ჯილდო, როგორც პოზიტიური სანქცია. ასეთი ნორმების და წესების გარეშე საზოგადოება ვერ იარსებებს. რადგან საზოგადოებრივი ნორმები ეფუძნება საერთო ეთიკურ პრინციპებს და ღირებულებებს, ჩვენ გვიწევს მათზე დამორჩილება. და საზოგადოება შეიძლება ჩაითვალოს კონფორმულად, თუ ის არსებობს მეტ-ნაკლებად ჰარმონიული წესრიგის პირობებში. გარკვეულწილად, ეს არის წინაპირობა იმისა, რომ საზოგადოებაში პრაქტიკულად არ ხდება სოციალური კონფლიქტები. ეს არის მოწესრიგებული სისტემა. სხვადასხვა, საზოგადოებრივი ორგანიზაციები ერთმანეთთან უნისონში მოდიან და სოციალურ ინსტიტუტებს შორისაც თანამშრომლური და ურთიერთშეთანხმებული ურთიერთობა არსებობს.

დასკვნა

დასკვნად შეიძლება ითქვას, რომ ადამიანის საზოგადოებაში ეფექტური და ადეკვატური მოქმედებისთვის საჭიროა, რომ მას ჰქონდეს ამ საზოგადოებისთვის მისაღები ღირებულებებისა და ეთიკური ნორმების სისტემა.

- მოქმედების თეორია, (გვ. 93), Retrieved from https://tsu.ge/data/file_db/library/004%20Socialuri%20Mokmedebis%20Teoriebi.pdf;
5. კაჭკაჭიშვილი ი., „სოციალური მოქმედების თეორიები“, თავი 2, მაქს ვებერის სოციალური მოქმედების თეორია, (გვ. 54), Retrieved from https://tsu.ge/data/file_db/library/004%20Socialuri%20Mokmedebis%20Teoriebi.pdf;
 6. მარკოზაშვილი ნ., ადამიანური ურთიერთობების ეთიკა ორგანიზაციაში – ნაწილი I <https://www.roigroup.ge/ethic-part-1/>;
 7. ნადარაია ხ., „კონფორმიზმი-აუცილებლობა თუ საფრთხე“, 2020, www.herba.ge/ფსიქოლოგია/საკამათო-აზრები/კონფორმიზმი-აუცილებლობა-თუ-საფრთხე;
 8. ფროიდის პიროვნების თეორია, (2014 წლის 27 მარტი), მოპოვებული <https://www.qwelly.com/group/psychology/forum/topics/person-theory-დან>;
 9. <http://intermedia.ge/სტატია/77990-ღირებულებების-ფორმირება-და-მათი-გავლენა-პროფესიის-არჩევანზე/2/>; 25 სექტემბერი, 2016;
 10. Олпорт Г., Личность в психологии, Москва, 1998, ст. 67;
 11. Юнг К. Г., Человек и его символы; https://royallib.com/book/yung_karl/chelovek_i_ego_simvoli.html;
 12. Maslow, A. H. (1971), The farther reaches of human nature. Penguin Publishing Group, 1993;
 13. Rokeach, M. (1973), The Nature of Human Values. (F. Press, Editor) Retrieved from https://openlibrary.org/works/OL6437110W/The_Nature_Of_Human_Values;
 14. Schwartz, S. H. (2012, December 1), An overview of the Schwartz theory of basic values. Online Readings in Psychology and Culture. Retrieved from <https://scholarworks.gvsu.edu/cgi/viewcontent.cgi?article=1116&context=orpc>.

Conformism as value orientation and society

*Sophio Ivanidze, PhD student
Georgian Technical University*

*Supervisor: Murad Shonia, Associated professor
Georgian Technical University*

Summary

The study of the values of a person and society is one of the most important issues of social psychology. Interest in it is constantly growing. Values can be considered somewhat stable, although they can change during political and socio-economic transformations. This process is accompanied by the reevaluation of existing values and the formation of completely new value orientations. This process takes place in both, at the macro and micro levels and can especially affect the social development process. Each member of society has values that distinguish them from others or, makes them similar. The sphere of interest is the influence of society in the formation of values.

The economic and cultural characteristics of the value system were often considered as the predisposition of the individual, and according to the values, the differences between people - as aspects of the personality. Values and norms are very important events in the life of both society and an individual as a part of society. It can be considered that the regulation of the life of both individuals and the whole group is carried out through them. People share the ideas and aspirations of the representatives of their culture, and groups play a crucial role in the assimilation of these ideas and aspirations and the functioning of the development mechanisms. Both norms and values are part of society.

The pursuit of progress made man to reevaluate the system of values and introduce ethical norms, but this progress, especially the rapid development of technology, made man to question his own abilities. The Capitalist system was a result of this process the state began to fix certain ethical norms around material success. All this means that the issue of "what is good" is decided not by a person, but by the environment in which he exists and works.

During the study of values, the issue of conformity also occupies an important place. Based on his social nature, a person must obey the influence of society, and this is often done at the expense of giving up his individuality. The subject of interest is what makes a person submit to group pressure or what are the types of social influence, what is conformity and what are the values characteristic of the society?

Key words: Values; Society; Conformity.

ინტენსივობის დამოკიდებულება (აღიქცია) ბავშვებსა და მოზარდებში

მაზინა კატარაევა, დოქტორანტი
საქართველოს ტექნიკური უნივერსიტეტი

რეზიუმე

ინტენსივობის დამოკიდებულება გახდა XXI საუკუნის ერთერთი გავრცელებული დაავადება. ყველაზე ხშირად ამ სენით არიან დაავადებულები ბავშვები და მოზარდები. პრობლემა წარმოიქმნება სტრესის, არასაკმარისი ყურადღების, ოჯახური კონფლიქტებისა და მშობლების მხრიდან ჰიპერმეურვე ქცევის შედეგად. უნდა აღინიშნოს რომ ინტენსივობის ადიქცია (დამოკიდებულება) ბავშვებსა და მოზარდებში იწვევს ფსიქოლოგიური და ასევე ფიზიკური ჯანმრთელობის შერყევას. მსოფლიო ჯანდაცვის ორგანიზაციამ გამოსცა ICD-11, სადაც ახალი კლასიფიკაციით მასში შესულია დიაგნოზი „თამაშდამოკიდებულება“.

თამაშდამოკიდებულების ჩამოყალიბებისთვის, ფსიქოლოგები გამოყოფენ მიზეზებს, რომელთა შორის არის: სტრესი, ჰიპერმეურვეობა და ყურადღების ნაკლებობა მშობლების მხრიდან, დაბალი თვითშეფასება, სიმორცხვე და გარიყულობა თანატოლთა მხრიდან.

ოჯახში გაყრის, კონფლიქტების, ან რომელიმე მშობლის გარდაცვალების შემთხვევაში ყველაზე მეტად ზარალდებიან ბავშვები. ამ დროს ვირტუალური სივრცე ხდება ერთადერთი „თავშესაფარი“ და ნუგეში ბავშვისთვის და ინტენსივობის სივრცეში განცდილი ემოციები ენაცვლება არასასურველ რეალობას. ჰიპერმეურვე მშობელთან ურთიერთობას, ბავშვი და მოზარდი ანაცვლებს ინტენსივობის ურთიერთობებით, ინტენსივობის ხდება უსაფრთხო ადგილი, სადაც არ არიან ზედმეტი ზედმეტი, და არ აძლევენ შენიშვნებს და მითითებს. ინტენსივობის დამოკიდებულების ჩამოყალიბებისთვის, ასევე მნიშვნელოვანი ფაქტორია, პირიქით არასაკმარისი ყურადღება ოჯახის წევრების მხრიდან და ბავშვი ან მოზარდი ცდილობს გაიჩინოს ახალი ვირტუალური მეგობრები, რათა ჰქონდეს საშუალება ისაუბროს და მიიღოს მხარდაჭერა. ბავშვი და მოზარდი რეალობაში არსებულ დანაკლისს ივსებს ინტენსივობის მეშვეობით. ამ სივრცეში შეუძლია, თავისი თავისგან შექმნას ახალი პერსონაჟი, მოირგოს განსხვავებული იმიჯი, შეიცვალოს გარეგნობა და „დაიკმაყოფილოს“ რეალობაში არსებული მოთხოვნილებები.

შესავალი

ინტენსივობის დამოკიდებულება არის აშლილობა, რომლის დროსაც პირი მიმართავს ინტენსივობას რათა შეიცვალოს გუნება განწყობა, დაძლიოს შფოთვა, გადალახოს დაპრესია, შეამციროს იზოლაცია და მარტოობა და რაც მთავარია გაიქცეს რეალური პრობლემებისგან.

ჩვენს მიერ ჩატარებული გამოკითხვებით და პირადი დაკვირვებით, საქართველოში მოსწავლეთა ძალიან მაღალი პროცენტი, ატარებს ინტენსივობის სივრცეში 6 დან 8 საათამდე. არცთუ იშვიათად 8-10 საათს. მათგან ბავშვების ძალიან დიდ ნაწილს აღნიშნებათ აპათია და დეპრესია. მათ ყველაზე მეტად უჭირთ წარმოდგენა, რომ შესაძლებელია ინტენსივობის ერთ დღეს აღარ იყოს მათ ცხოვრებაში. ვირტუალური სამყარო იწვევს დეზადაპტაციურ პროცესებს დარეალობაში, ინტენსივობის მომხმარებელს ეწყება კომუნიკაციის, აზროვნების და ემოციური სფეროს პრობლემები. რაც გულისხმობს რეალური ურთიერთობების გაქრობას, ემოციურ გადარიბებას და კოგნიტური პროცესების შეფერხებას.

ძირითადი ნაწილი

ინტენსივობის ადიქცია თავის ბუნებით და სიმპტომებით ძალიან გავს ნებისმიერ სხვა ადიქციას. პირველ რიგში უნდა გამოიყოს:

1. ინტენსივობის თამაშებზე დამოკიდებულება, რომელიც თავის მხრივ იყოფა: ა) ონლაინ ქსელური თამაშები, რომელმაც შესაძლოა ზოგისთვის იყოს განმუხტვის საშუალება, ხოლო ბევრისთვის ხდება აკვიატებული ქცევა და იღებს მანიაკალურ ხასიათს (რადგანაც აქვთ დაბალი თვითშეფასება და არ აქვთ ჰობი და ინტერესები რეალურ ცხოვრებაში); ბ) დამოკიდებულება ტოტალიზატორზე, სათამაშო ლატარიებზე, და ონლაინ კაზინოზე, რაც არის აზარტის ყველაზე სახიფათო ფორმა და ვლინდება ერთის მხრივ ფინანსური პრობლემების დროს და მეორეს მხრივ თამაშზე (ანუ პროცესზე) მანიაკალური დამოკიდებულების სახით. ინტენსივობის დამოკიდებულების გამოვლენა ასევე -

2. ონლაინ ურთიერთობების დამყარების დაუოკებელი მოთხოვნილება. ეს უკანასკნელი ვლინდება დიდი რაოდენობის ვირტუალურ მეგობრებთან მიწერ-მოწერით, ჩატებსა და

ფორუმებში მონაწილეობით. ამ დროს ადამიანს ეძლევა საშუალება იყოს მამაცი, შეუპოვარი და მიიღოს მონაწილეობა კამათსა და ჩხუბში, რასაც ვერ ახერხებს რეალურ ცხოვრებაში. სოციალურ ქსელში მოედინება ბილწისტიყვობისა და ლანძღვა-გინების ნიაღვარი და დღეს არცთუ იშვიათია კიბერბულინგის მაგალითები, როგორც ბავშვებსა და მოზარდებში ასევე მოზარდილებშიც.

3. ინტერნეტი არის ინფორმაციის წყარო, და არსებობს დამოკიდებულება უსისტემო და ყოველგვარი საჭიროების გარეშე ინფორმაციის მოპოვებაზე ამას ვებ-სერფინგს ემახიან, რაც გულისხმობს ინფორმაციის განუწყვეტელ ძიებას. ამ დროს ყურადღების კონცენტრაცია ქვეითდება, რადგანაც ქაოტურად ხდება სტატიების და კომენტარების კითხვა.

4. კიბერსექსუალური ლტოლვა, როდესაც თვითგამოხატვა ხდება პორნოსაიტების მონახულებით და ონლაინ სექსუალური ურთიერთობებით ე.წ. კიბერსექსით. ამ დროს ზიანდება ფსიქიკა, იშლება სექსუალური ფუნქცია და შესაძლოა მომხმარებლისთვის დამთავრდეს ლეტალურად.

5. ბოლო დროს ძალიან კომფორტული და აქტუალური გახდა ონლაინ ვაჭრობა რასაც ხელი შეუწყო პანემიის დროს შექმნილმა ვითარებამაც. ბევრი ახალგაზრდა წვრილმანებსაც კი იწერს და ყიდულობს სხვადასხვა საიტებიდან და ცალკე შეიძლება გამოიყოს - ონლაინ ყიდვის ან ონლაინ შოპინგომანია, ერთი საიტიდან მეორეზე გადასვლა და გამოწერა-ყიდვის დაუოკებელი სურვილი.

რა საშიშროება ახლავს ინტერნეტ დამოკიდებულებას? სპეციალისტები ამ დაავადებას ემახიან „ნელი მოქმედების ბომბს“. თავდაპირველად იცვლება მადა, ძილი, დღის განრიგი. თანდათან ადამიანი კარგავს ინტერესს ოჯახის, მეგობრებისა და ზოგადად გარემოსადმი. შემდეგ ეტაპზე ხდება მეხსიერების და ყურადღების დაქვეითება. შესაძლოა მოხდეს სხვადასხვა აკვიატებული მოქმედებების პროვოცირება, ასევე გამოვლინდეს აპათია, დეპრესია და სხვ. ფსიქიკური აშლილობები. აქვე უნდა აღინიშნოს რომ ფიზიკური სიმპტომებიც, რომლებიც შესაძლოა მოყვეს ხანგრძლივ უმოძრაობას, მაგ: თვალის, ხერხემლის, მტევნის, სახსრების და სხვა პათოლოგიები.

მკურნალობა და პროფილაქტიკა.

ინტერნეტ დამოკიდებულება, შესაძლოა გაიზომოს სპეციალური კითხვარით, რომელიც კიმბერლი იანგმა მიმუშავა 1995 წელს. ამ კითხვარში არის 20 კითხვა, თითო 5-ქულიანი და რაც უფრო მეტ ქულას დააგროვებს ადამიანი მით უფრო მძიმე დამოკიდებულება აქვს მას. ინტერნეტ დამოკიდებულების მკურნალობას შესაძლოა დაჭირდეს ფსიქოლოგი, ფსიქიატრი და ენდოკრინოლოგიც. მაქსიმალური რისკის ჯგუფი არიან მოზარდები 12-18 წ. ამ დროს ადამიანის ცხოვრებაში ძალიან სერიოზული ცვლილებებია, როგორც სხეულში (ფიზიოლოგიური), ასევე ფსიქიკასა და ღირებულებებში. ფსიქოემოციური ძვრები ასევე კავშირშია ენდოკრინულ ცვლილებებთან, ამ დროს იცვლება გარეგნობა და მოზარდები საკუთარ თავს აღქვამენ ნეგატიურად. ფსიქოლოგები უფრო ხშირად მუშაობენ კოგნიტურ-ბიჰევიორული თერაპიით. სასურველია თერაპიაში ჩართულები იყვნენ ოჯახის წევრებიც, რადგან მათაც ჭირდებათ დახმარება.

დასკვნა

დასკვნის სახით შეიძლება ითქვას: რომ მოვახდინოთ პრევენცია და პროფილაქტიკა როგორც ინტერნეტ, ასევე ზოგადად დამოკიდებულების დაავადებების, საჭიროა:

- ◆ ოჯახში თბილი მოსიყვარულე ურთიერთობები და ურთიერთპატივისცემა
- ◆ ზრუნვა არა ისეთი, როგორც ჭირდება მზრუნველს, არამედ ისეთი როგორც ბავშვს ესაჭიროება
- ◆ მოიძებნოს ახალი ინტერესები და ჰობი
- ◆ შეიზღუდოს ინტერნეტთან ურთიერთობის დრო, დაწესდეს ლიმიტები
- ◆ მეტი სპორტი
- ◆ მეტი ხელოვნება
- ◆ მეტი ურთიერთობები
- ◆ სუფთა ჰაერზე ყოფნა და ოჯახური პიკნიკები
- ◆ დაიგეგმოს წესი - „1 დღე ინტერნეტის გარეშე“
- ◆ მოსმენა და საუბარი პრობლემებზე
- ◆ ოჯახური ტრადიციები და მეტი ერთად გატარებული დრო.

ლიტერატურა

1. „აზარტომანია მე 20 საუკუნის ნარკომანია“ - შოთა გამყრელიძე 2012წ.
2. Internet Addiction Test – (IAT) by Kimberley Young 1995
3. Understanding internet addiction: a comprehensive review
4. SS Bisen, YM Deshpande - Mental health Review Journal , 2018 - emerald.com

Internet addiction in children and adolescents

*Marina Kacharava, PhD student
Georgian Technical University*

Summary

Internet addiction has become one of the common diseases of the XXI century. Children and adolescents are most often affected by this fungus. The problem arises as a result of stress, insufficient attention, family conflicts and hyper-protective behavior on the part of parents. It should be noted that Internet addiction (addiction) in children and adolescents causes psychological and physical health damage. The World Health Organization has issued ICD-11, where the new classification includes the diagnosis "gaming addiction". For the development of game addiction, psychologists distinguish the reasons, among which are: stress, hyper-guardianship and lack of attention from parents, low self-esteem, shyness and exclusion from peers. In case of divorce, conflicts or death of one of the parents in the family, children suffer the most. At this time, the virtual space becomes the only "refuge" and comfort for the child, and the emotions experienced in the Internet space are replaced by the unwanted reality. The relationship with the hyper-guardian parent, the child and the teenager is replaced by Internet connections, the Internet becomes a safe place where they do not share their wisdom, and do not give notes and instructions. For the formation of Internet addiction, it is also an important factor, on the contrary, insufficient attention from family members, and the child or teenager tries to make new virtual friends in order to have the opportunity to talk and receive support. Children and adolescents fill the gap in reality through the Internet. In this space, he can create a new character by himself, adopt a different image, change his appearance and "satisfy" the needs in reality.

ქალთა მიმართ დისკრიმინაციის და ვიქტიმიზაციის

მარიამ კუკულაძე, დოქტორანტი
საქართველოს ტექნიკური უნივერსიტეტი

რეზიუმე

სტატიაში განხილულია მედიაში ქალთა მიმართ დისკრიმინაცია და ვიქტიმიზაცია, რომელიც საკმაოდ რთული და მრავალმხრივი პროცესია და უარყოფით გავლენას ახდენს ქალის ფიზიკურ, ემოციურ, ფსიქოლოგიურ მდგომარეობაზე. ყურადღება გამახვილებულია მედიის მიერ დანაშაულში მონაწილე ქალების მიმართ დისკრიმინაციული ენის ზოგადი პროფილის აღწერა-შესწავლაზე; შესწავლილია დანაშაულში მონაწილე ქალების სოციალური როლი და მათთან დაკავშირებული სოციალური წარმოდგენები. საუბარია მედიის მიერ შერჩეულ მხარდაჭერის სტრატეგიაზე, რომელიც შეიძლება დამნაშავე-კაცის მიმართ უფრო მეტი ლმობიერებით მქდავდებოდეს ვიდრე ქალის, განსაკუთრებით, როცა კაცი ძლიერი სოციალური, ეკონომიკური, პოლიტიკური სტატუსით გამოირჩევა. სტატიის ძირითად ნაწილში განხილულია, მედიის დისკრიმინაციული ენა (გამონათქვამები თვალსაზრისები) დანაშაულში მონაწილე ქალსა და კაცს შორის განსხვავებების შემთხვევაში. და ბოლოს, ავტორი გამოთქვამს შემაჯამებელ ვარაუდებს და გამოაქვს დასკვნები და ადასტურებს, რომ მედია განსაკუთრებულ ყურადღებას იჩენს დანაშაულში მონაწილე ქალის მიმართ, და ახდენს დანაშაულის პოპულარიზაციას, რაც ქალი-დამნაშავეს/მსხვერპლის ზოგად დამახინჯებულ პროფილს და დანაშაულის მოტივაციის დამახინჯებულ აღქმას ქმნის. რაც თავის მხრივ, იწვევს ქალის მიერ დანაშაულზე რეაგირების უუნარობას და შესაბამისად, ხშირად ქალის მეორეულ ვიქტიმიზაციას და დისკრიმინაციასაც. ავტორი ადასტურებს, რომ მედია სოციალური ვიქტიმიზაციის ძირითადი მექანიზმია და შეუძლია არამხოლოდ, ქალის მიმართ დისკრიმინაცია და ვიქტიმიზაცია გამოიწვიოს, არამედ მთელი საზოგადოების მიმართ ვიქტიმიზაციის შიში შექმნას სწორედ ამიტომ, ავტორი გამოთქვამს ვარაუდს ქალთა დისკრიმინაციისა და ვიქტიმიზაციის მედია-ვიქტიმიზაციის ქვეკატეგორიად ჩამოყალიბების შესახებ, რაც ქალთა მიმართ ძალადობის პრევენციის საუკეთესო გზების დასახვისთვის აუცილებელია.

საკვანძო სიტყვები: მედია; მედია-ვიქტი-

მიზაცია, დისკრიმინაციული ენა; ქალთა დისკრიმინაცია, ვიქტიმიზაცია.

შესავალი

თანამედროვე საზოგადოებაში, სადაც ინფორმაცია საყოველთაოა, ახალი ტექნოლოგიებისა და ინტერნეტის სწრაფი განვითარების შედეგად ძლიერდება „ვიზუალური კულტურაც“. შესაბამისად, მედიისათვის სურათს და მის დრამატიზაციას, ასევე რეპრეზენტაციას ყველაზე მნიშვნელოვანი როლი აქვს, რადგან გადმოცემული ამბის შინაარსს აძლიერებს [1]. მედია არა მხოლოდ საზოგადოების ინფორმაციის წყაროს წარმოადგენს, არამედ აყალიბებს, ქმნის, მოსაზრებებს, შეხედულებებს, სურათებს, რომლებიც საზოგადოებაზე პირდაპირ გავლენას ახდენენ [2].

მედიის ინტერესი დანაშაულში მონაწილე ქალის მიმართ დიდია, რაც მრავალი სოციალური, ეკონომიკური, პოლიტიკური ფაქტორითაა განპირობებული [3]. მნიშვნელოვანია, რომ მედიის დამოკიდებულებები ქალების მიმართ სტერეოტიპულიცაა [4]. მედია ქალებს ხშირად წარმოაჩენს შეურაცხყოფელი სახით, ქალები წარმოდგენილი არიან სექსუალური სურვილის ობიექტად; ასევე მედია ქალებს ანიჭებს მეუღლის ან/და დედის როლს იმგვარად, რომ სხვა როლები, რომლებიც დღეს ქალებს საჯარო, საზოგადოებრივ, ბიზნესსექტორებში უკავიათ სრულებით იკარგება [5]. მედია კაცებთან შედარებით ქალებს არასრულფასოვნად წარმოაჩენს. უფრო მეტიც, ძალადობის შემთხვევაში ქალები ძალადობის მაპროვოცირებელ პირებად არიან წარმოდგენილი. შესაძლებელია ვივარაუდოთ, რომ მედიაში დღემდე გვხვდება ქალების მიმართ სტერეოტიპული და დისკრიმინაციული შეხედულებები. აღნიშნულის შესასწავლად, საჭიროდ მიგვაჩნია დანაშაულში მონაწილე ქალების მიმართ მედიის დისკრიმინაციული ენის ზოგადი პროფილის აღწერა-შესწავლა.

ძირითადი ტექსტი

დანაშაულის სიმძიმისა და გარემოებიდან გამომდინარე, შესაძლებელია მედიამ კვირებისა

და თვეების განმავლობაში გააშუქოს ესა თუ ის კონკრეტული დანაშაული. დანაშაული მუდმივად წარმოადგენს მედიისა და საზოგადოების ყურადღებისა და განსჯის საგანს [2]. აღსაღნიშნავია, რომ ძალადობის თითოეული ფაქტი თავისი არსით ერთდროულად როგორც კონფლიქტის, ასევე სიახლის შემცველიცაა, რაც მის მიმართ მუდმივ ინტერესსა და განსაკუთრებულ „მიზიდულობას“ განაპირობებს. საზოგადოება დანაშაულს ხშირად ერთგვარ „სანახაობად“ აღიქვამს და ბევრისათვის არსებული რეალობიდან და პრობლემებიდან დისტანცირებისა და თავის არიდების საშუალებას წარმოადგენს. არაერთხელ გვინახავს სისხლიანი „წითელი“ დანაშაული როგორ იქცევა „ყვითელ“ ამბად ანუ დანაშაულებრივი მოვლენები როგორ გარდაიქმნება „სანახაობად“ და როგორ ყალიბდება და მრავლდება ინდივიდუალური აღქმები, რომლებიც შემდგომში საზოგადოებაზე პირდაპირ გავლენას ახდენენ [6]. სურათები, რომლებსაც მედია ქმნის განმეორებითი ხასიათი აქვს. განმეორებითი სიტყვებით ძლიერდება გაბატონებული სოციალურ ღირებულებები და ყალიბდება გარკვეული შეხედულებები, წარმოდგენები, გენდერული სტერეოტიპები [7], რომლებიც წარმოადგენენ ქალის დისკრიმინაციისა და ვიქტიმიზაციის ფორმებს.

მედიის მიერ დანაშაულის გაშუქება და მის მიმართ მიდგომები ხშირად განსხვავდება, როდესაც დანაშაულს ჩადის ქალი. **რითი განსხვავდება მედია სივრცეში ქალი-დამნაშავე, კაცი-დამნაშავესგან?** ქალის მიერ ჩადენილი დანაშაული მედიის ყურადღებას იპყრობს, რადგან ძალადობა და აგრესია ადამიანის ცნობიერებაში აღქმულია როგორც კაციდან მომდინარე ქცევა [8]. ქალი ძირითადად სინაზესა და მგრძობელობას უკავშირდება [8]. თუმცა ქალების ამგვარი აღქმა ქარწყლდება, როდესაც იგი თავისი სქესის სოციალური წესებს „არღვევს“ და დანაშაულს სჩადის [9]. მედიის მიერ ქალების მუდმივად ობიექტივში ყოფნა არამხოლოდ პრობლემაა, არამედ ქალთა მიმართ ძალადობის ფორმადაც შეიძლება ჩაითვალოს. ქალებზე დავ-ვირვებით, მანიპულირებით, შეურაცხყოფით და მათი უარყოფითი განხილვით, მედია ხელს უწყობს ქალების არასრულფასოვან „ადამიანებად“ აღქმას. ასევე მედია მიდრეკილია, ცალკეული დამნაშავესა და მსხვერპლის მიმართ ბრალდებები გააძლიეროს და ხშირად ეს სხვადასხვა ქვეყანაში სხვადასხვა ფრაზების, გამონათქვამების მეშვეობით ხდება. მაგალითად: - „სიკვდილის ანგელოზი“, „შავი ქვრივი“, „ობობა ქალი“ ან „სერიული

მკვლეელი ქალი“, „ემოციურად არასტაბილური“, „პარანოიდი“, „სექსუალურად დევიანტი“, „ცუდი დედა“, „ცუდი ცოლი“ [9]. ეს ფრაზები და გამონათქვამები საზოგადოების ყურადღებას იპყრობს და ქალი მისი განსჯის ობიექტი ხდება. მსგავსი დახასიათებები ქალებთან შედარებით კაცების მიმართ ხშირად არ ვლინდება, რადგან მათი ქმედება გენდერის სოციალური კონსტრუქციის დარღვევას არ წარმოადგენს [8]. მაგალითად, სერიულ მკვლელს უწოდებენ სერიულ მკვლელს და სიტყვა „მამაკაცს“ ან „კაცს“ არ ახსენებენ. მაშინ როდესაც ქალის შემთხვევაში ხაზგასმულია მისი სქესი - ქალი სერიული მკვლეელი. გარდა ამისა, ქალის დანაშაულებრივი ქცევა ზოგჯერ შეიძლება დაუკავშირონ ქალის ჰორმონალურ-რეპროდუქციული სისტემის დარღვევას და ა.შ... ქალის მიმართ ამგვარი მიდგომები და ვიქტიმიზაცია სწორი არ არის. იქმნება ქალი-დამნაშავეს დამახინჯებული ზოგადი პროფილი და დანაშაულის მოტივაციის დამახინჯებული აღქმა [9].

რა ხდება როდესაც დანაშაულში მონაწილე ქალი მსხვერპლია? მაგალითად, როდესაც ქალი აცხადებს, რომ იგი ოჯახური ძალადობის მსხვერპლია, ხშირად მის წინააღმდეგ დიდი აგრესია ჩნდება, ხდება დისკრიმინაციის და ვიქტიმიზაციის მსხვერპლი, რის გამოც ითრგუნება და ქალების დიდი ნაწილი უფლებების დაცვის ნაცვლად დუმილს ამჯობინებს, ასევე წყვეტს სამართლებრივ დავებს და ა.შ [3] საქმე განსაკუთრებით რთულდება, თუ დანაშაულის ერთ-ერთი მონაწილე ცნობილი პირია (მსახიობი, სპორტსმენი, პოლიტიკური ან საზოგადო მოღვაწე და ა.შ), რომელთა ცოლებსა და პარტნიორებს სწორედ საზოგადოებრივი წნებისა და კაცების მიმართ შემწყნარებლური დამოკიდებულების გამო განსაკუთრებით უჭირთ სიმართლის დამტკიცება. მედია დანაშაულში მონაწილე პირების მიმართ მხარდაჭერის სტრატეგიას თავისი სოციალური, ეკონომიკური და პოლიტიკური ინტერესებიდან გამომდინარე ხშირად თავიდანვე ირჩევს [10] აშუქებს მოძალადე, ცნობილი ადამიანების გულშემმატკვირების რაოდენობას და კომენტარებს; განცხადებების ნაწილში ძირითადად გამოიყენება სიტყვა „მაგრამ“ მიუხედავად იმისა, რომ მას წინ ძალადობის დაგმობა უსწრებს. არაერთხელ მოგვისმენია, ქალების მიმართ გამოთქმული კომენტარი, რომ მან თავად გამოიწვია ძალადობრივი ქცევა, ისინი არიან დანაშაულის მაპროვოცირებელი პირები და ა.შ.

დასკვნა

მედიის დისკრიმინაციული ენის ზოგადი პროფილის აღწერა-შესწავლისას, ცხადი ხდება დანაშაულში მონაწილე ქალები რატომ იწვევენ მედიის დიდ ყურადღებას. ვფიქრობთ სტერეოტიპული დამოკიდებულებიდან გამომდინარე „ირღვევა“ ქალის სოციალური როლი, როლთან დაკავშირებული წარმოდგენები და ა.შ. მედია თავისი ინტერესებიდან გამომდინარე ხშირად დამნაშავე კაცის მიმართ ქალთან შედარებით შეიძლება ლმობიერი იყოს, რაც რეალობის დამახინჯებას, ქალების მიმართ დისკრიმინაციასა და ვიქტიმიზაციას იწვევს. უნდა აღინიშნოს, რომ მედია სოციალური ვიქტიმიზაციის ერთ-ერთი მნიშვნელოვანი მექანიზმია და შესაბამისად, მედიისა და ქალთა დისკრიმინაციის და ვიქტიმიზაციის ურთიერთმიმართების საკითხები სამეცნიერო შესწავლის აუცილებლობას მოითხოვს. შესაბამისად, მნიშვნელოვნად მიგვაჩნია ქალთა დისკრიმინაციისა და ვიქტიმიზაციის საკითხები მედია-ვიქტიმიზაციის ქვეკატეგორიად ჩამოყალიბდეს [11]. ქვეკატეგორიად ჩამოყალიბება

ასევე იმიტომა მნიშვნელოვანი, რომ მედია, როგორც ძალაუფლების სისტემა იწვევს სოციალურ რეაქციებს, რომლებიც ქალის პასიურობას, დანაშაულზე რეაგირების უუნარობას, მსხვერპლად ქცევის ან/და მსხვერპლად ხელახლა ქცევის შიშს განაპირობებენ; ახდენს დანაშაულის პოპულარიზაციას და შეუძლია განაპირობოს დანაშაულის „ემოციური ხასიათი“, ჩამოაყალიბოს საზოგადოებრივი აზრი, განავრცოს შიში, წარმოქმნას რეალური და არარეალური საფრთხის შეგრძნებები, დაუცველობის განცდა და ა.შ. ამიტომ შესაძლებელია მისი არა მხოლოდ ქალთა დისკრიმინაციისა და ვიქტიმიზაციის წყაროდ, არამედ მთელი საზოგადოების ვიქტიმიზაციის შიშის წყაროდ მოაზრება.

სამეცნიერო მიმოქცევაში მედიის მიერ გამოწვეული ქალთა მიმართ დისკრიმინაციის და ვიქტიმიზაციის საკითხების შესწავლა დაგეხმარება ქალთა მიმართ ძალადობის პრევენციის საუკეთესო გზების დასახვაში.

გამოყენებული ლიტერატურა:

1. Jewkes, Y. „The Construction of Newsy, excerpt from Media and Crime, London:2004.
2. Wykes, M. News, Crime and Culture, Pluto Press, 2001.
3. Gartner R. and McCarthy B. The Oxford Handbook of Gender, Sex, and Crime Oxford University Press, 2014.
4. Byerly, C and Ross, K. Women and Media, A critical Introduction, Blackwell Publishing Ltd, 2006.
5. Carter, C., Steiner, L. & McLaughlin, L. (ed.) The Routledge Companion to Media and Gender, Routledge, Taylor & Francis Group, 2014.
6. პანუსის, გ. გამოყენება და ბოროტად გამოყენება, გამომცემლობა იურიდიული ბიბლიოთეკა, 2008
Γ.Πανούσης, ΚΑΘ' ΥΠΕΡΒΟΛΗΝ Χρήσεις & Καταχρήσεις, εκδόσεις νομική βιβλιοθήκη, 2008.
7. Hall, S et al. Policing the crisis: Mugging, the state and law and order, London: Mamillan. 1978.
8. Boyle, K. Media and Violence, Gendering the Debates, SAGE Publications Ltd, 2005.
9. Eastal, P., Bartels, L., Holland, K. and Nelson, N. preprint of the following publication: How Women who Kill are Portrayed in Newspaper Media? Connections with Social Values and the Legal System, Women Studies International Forum, 2015
10. https://www.researchgate.net/publication/277077900_How_are_women_who_kill_portrayed_in_newspaper_media_Connections_with_social_values_and_the_legal_system
11. კარდარა, ა. ტრომოკრატია და მედია , გამომცემლობა ანტ.ნ. საკულა, 2003. Αγγελική Καρδάρá, Τρομοκρατία και ΜΜΕ, εκδόσεις ANT. N. Σάκουλα, 2003
12. კუკულაძე, მ. „მედია-ვიქტიმიზაცია“ ჟურნალი, განათლება 4(35) სტუ, 2021.

Discrimination against women and victimization in the media

*Mariam Kukuladze, PhD student
Georgian Technical University*

Summary

The article discusses discrimination and victimization of women in media, which is quite complicated and compulsory process, it has a negative effect on women's physical, emotional and psychological state. The article emphasizes the rude language used in media towards the women participating in the crime, as well as the role of those women in society and the society's attitude towards them. The article discusses also the supportive strategy of media which could be more loyal in case of male offender especially when he has high social, economic and financial status. The article mainly focuses on discriminative language of the media {expressions, opinions} used towards male and female and the differences between them. Media might shape public opinion, spread fear or feeling of unsafeness. So we can consider that media can be the source of fear of the victimization of the whole society. In the end of the article the author expresses deductive speculations, draws conclusions and states that media is particularly interested in case of women offenders and thus, encourages the popularization of crime that itself causes woman offender or victim's wrong profile and wrong understanding of motivation of crime. As a result, it causes inability of woman to react to the crime and woman's secondary victimization and discrimination. The author confirms that media is the main mechanism of social victimization and can cause not only discriminations and victimization of woman but woman's fear of the whole society that's why the author expresses her opinion to identify women's media victimization as a separate subcategory of woman's victimization and discrimination. This could be an excellent tool to create new mechanisms to prevent woman's discrimination and victimization.

Key words: media, media-victimization, discriminative language, woman's discrimination victimization.

ქვეყნის მორალური გაყვანის გამართლება სოციალურ-კოგნიტიური და განწყობის თეორიების მიხედვით

ლელა ტყემელაშვილი, დოქტორანტი
საქართველოს ტექნიკური უნივერსიტეტი

რეზიუმე

ქვეყნის მორალური გამართლების დანიშნულება არის პიროვნების თვითდარწმუნება, რომ მის მიერ მორალთან შეუთავსებელი ქვეყნის ჩადენა განპირობებული იყო აუცილებლობით ან სხვა, მისგან დამოუკიდებელი მიზეზებით. ამ მოვლენის ასახსნელად სოციალურ-კოგნიტიური თეორიის ფუძემდებელს ალბერტ ბანდურას შემოაქვს მორალური გაუცხოების, ე.წ. მორალურ გამოთიშვის ცნება. ის გვთავაზობს არამორალური ქვეყნის ასახსნელად შვიდ დაცვით მექანიზმს: მორალურ გამართლებას (რომ არამორალური ქვეყნისასხვად მაღალ ზნეობრივ მიზნებს), ევგემისტურ მარკირებას (შენიღვას, წარმოდგენების შეცვლას), მომგებიან შედარებას (უფრო არამორალური ქვეყნის ფონზე გამართლებას), პასუხისმგებლობის სხვებზე გადაბარებას (გადაწყვეტილების მიმღები პირის მორჩილებას), პასუხისმგებლობის გადანაწილებას (ჯგუფის საერთო გადაწყვეტილების ქვეშ მოქმედებას), შედეგების დამახინჯებას (დამაზიანებელი ეფექტის შემსუბუქებას), დეჰუმანიზაციას (მსხვერპლის არასრულფასოვან არსებად განხილვას) და მსხვერპლის დადანაშაულებას (დანაშაულის სხვისთვის მიწერას).

ზოგჯერ რამდენიმე დაცვის მექანიზმი ერთდროულადაც მოქმედებს და აძლიერებს დაცვით ეფექტს. ამდენად, თუკი ადამიანი დროულად არ გააცნობიერებს მათ, სამომავლო პერსპექტივაში სულ უფრო და უფრო ადვილად ჩაიდენს ზნეობრივი თვალსაზრისით მიუღებელ ქვეყნებს. ადვილი შესაძლებელია, ქვეყნის სტანდარტები და ადამიანის შესაძლებლობები ერთმანეთს არ ემთხვეოდეს. თუ სტანდარტი უფრო მაღალია, ადამიანს, შესაძლოა, ჩამოუყალიბდეს დეპრესია, არასრულფასოვნების განცდა ან ქრონიკული გაუბედაობა.

დ. უზნაძის განწყობის თეორია ამ მოვლენის მექანიზმებს განსხვავებულად წარმოგვიჩენს. როგორც ამ თეორიის ერთ-ერთი მნიშვნელოვანი წარმომადგენელი და განწყობის ანთროპული თეორიის ავტორი შ. ნადირაშვილი აღნიშნავს, განწყობას აქვს „მე“-ს დაცვის ფუნქცია. ადამიანი ცდილობს, შეუნარჩუნოს თავის „მე“-ს ღირსება. ამიტომაც იბლოკება ის განწყობები, რომლებიც ხელს უშლიან

ამ მიზნის მიღწევასა და გარემოსთან ადაპტაციას. ამ შემთხვევაში დაცვის მექანიზმებს ორგვარი ფუნქცია აქვთ: არა მხოლოდ „მე“-ს დაცვის, არამედ გარემოსთან შეგუებისაც და ამიტომ ისინი ორივე შემთხვევაში საკმაოდ მწელად ექვემდებარებიან ცვლილებებს.

შესაბამისად, რთულია მორალთან შეუთავსებელი ქვეყნების მოდიფიცირება. ამ ქვეყნის შემანარჩუნებელი მექანიზმების ცოდნა კი გაადვილებს მათ იდენტიფიცირებას და გათვალისწინებას. სწორედ ეს არის წინამდებარე სტატიის ძირითადი მიზანი.

საკვანძო სიტყვები: მორალური გაუცხოება, სოციალურ-კოგნიტიური თეორია, განწყობის თეორია, მორალური გამართლება, ევგემისტური მარკირება, მომგებიანი შედარება, პასუხისმგებლობის სხვებზე გადაბარება, პასუხისმგებლობის გადანაწილება, შედეგების დამახინჯება, დეჰუმანიზაცია, მსხვერპლის დადანაშაულება.

შესავალი

ქვეყნის მორალური გამართლება - ეს არის სოციალური ფსიქოლოგიის ცნება, რომელიც აღნიშნავს საკუთარი თავის დარწმუნებას იმაში, რომ ეთიკური სტანდარტები რომელიმე კონკრეტულ მომენტში პიროვნებისათვის მიუღებელი ან კონტექსტუალურად შეუთავსებელია. მას მოიხსენიებენ ასევე, როგორც მორალურ გაუცხოებას, მორალურ გამოთიშვას. ადამიანებისათვის დამახასიათებელია, კოგნიტურად გამოადიფერენცირონ ერთმანეთი-საგან უპრინციპო ქვეყნა და მისი მორალური კომპონენტი. ეს ერთგვარი რაციონალიზაციაა - „ეგოს“ დაცვის ერთ-ერთი მექანიზმი.

მორალური გამართლება გამოიყენება იმ პროცესის აღსაწერად, რომლის მეშვეობითაც ადამიანი თავს ირწმუნებს, რომ არ ჩაუდენია ამორალური ქვეყნა ან არ ყოფილა ამის მოწმე. ეს მხოლოდ აუცილებლობით და მისგან სრულიად დამოუკიდებელი მიზეზებით იყო გამოწვეული.

ძირითადი ნაწილი

სოციალურ კოგნიტიური და სოციალური

დასწავლის თეორიების ფუძემდებელი ალბერტ ბანდურა აღნიშნავს, რომ ადამიანის ქცევა თვით-რეგულირებადია. სხვა ადამიანებზე დაკვირვებითა და მათი მიბაძვის შედეგად ადამიანებს უყალიბდებათ ქცევის სტანდარტები, რომლებიც თვითრეგულაციისა და სხვა ადამიანების ქცევის შეფასების კრიტერიუმებს ქმნიან.

ქცევის ეფექტიან თვითრეგულაციას შინაგან მორალურ სტანდარტებთან ერთად განაპირობებს საკუთარი თავის მიმართ მომთხოვნელობის დონეც. ვისაც მომთხოვნელობის დონე მაღალი აქვს, უფრო თავდაჯერებული და მიზანსწრაფულია. თუმცა აუცილებელია, რომ სტანდარტები იყოს რეალისტური და არა გადაჭარბებული, რადგან ასეთ დროს ადამიანი რჩება იმედგაცრუებული და კარგავს მოტივაციას. ადამიანის ქცევა უფრო ადვილად განმტკიცდება, თუ ის დადებითად შეფასდება თავად მისი შემსრულებლის მიერ. შინაგანი განმტკიცება გარეგანზე უფრო ძლიერია.

მეორე მხრივ, თუკი სხვა ადამიანის ქცევა პიროვნების ქცევის შინაგან სტანდარტებს შეესაბამება ან აღემატება, ის მის მიერ დადებითად ფასდება, ხოლო თუ სტანდარტს ბევრად ჩამოუვარება, ან არ შეესაბამება - უარყოფითად. ეს კანონზომიერება ვრცელდება საკუთარ ქცევებზეც. საკუთარივე ქცევა, რომელიც თავად ადამიანის მიერ შეფასებულია, როგორც სტანდარტის შესატყვისი, უფრო თავდაჯერებულს ხდის მას. ხოლო ქცევამ, რომელიც მათთან შეუსაბამოა, შესაძლებელია, საკუთარი თავის მიმართ უპატივცემულობა გამოიწვიოს; როგორც ბანდურა აღნიშნავს, ადამიანი ხშირად ახერხებს აარიდოს თავი არასრულფასოვნების ამ უსიამოვნო განცდას. ამ მოვლენის ასახსნელად ბანდურა გვთავაზობს დაცვის შვიდ მექანიზმს, რომელთაც ქვემოთ განვიხილავთ:

მორალური გამართლება - ეს მექანიზმი ამუშავდება მაშინ, როცა ბრალეული ქცევა კოგნიტურად ისე რევიზირდება, რომ სოციალური თვალსაზრისით გამართლებულადაც კი შეიძლება იყოს მიჩნეული. ეს სოციალური რეკონსტრუქცია მიმართულია ქცევის მიზნისკენ და წარმოაჩენს არამორალურ ქცევას, როგორც უფრო მორალური და ღირებული შედეგის მიღწევის საშუალებას - როცა ადამიანი არღვევს სოციალურ ნორმას ან კანონს და ამას ამართლებს სხვა ადამიანის დახმარების მოტივით.

ეგზემისტური მარკირება (წარმოდგენების შეცვლა) - შერჩევითი მეტყველების გამოყენება, ლინგვისტური მეთოდებით დანაშაულებრივი ან არამორალური ქცევის კოგნიტური შენიღბვა და

შერბილება ისე, რომ მას მიეცეს რესპექტაბელური სტატუსი. ამის მიზანი, ისევე როგორც მორალური გაუცხოების, სხვა შემთხვევებში არის ნეგატიური ემოციების - სირცხვილის, დანაშაულის განცდის - თავიდან არიდება. ამის მაგალითია საკუთარი ქცევის სახუმარო ჟარგონებით აღწერა, ან აგრესიისათვის „ორთქლის გამოშვების“ დარქმევა, რათა დაიფაროს ქცევის ჭეშმარიტი მნიშვნელობა და ის ნაკლებად საზიანოდ აღიქმებოდეს.

მომგებიანი შედარება - როცა საზიანო ქცევას ადარებენ სხვა, მასზე უარესს და ამით აკნინებენ მისი უარყოფითი შედეგების მანებლობას. აქ მუშაობს კონტრასტის პრინციპი. შესაბამისად, რაც უფრო დიდია განსხვავება, მით უფრო ნეიტრალდება შესაფასებელი ქცევის ნეგატიურობა. მაგალითად, შეიძლება სიტყვიერი შეურაცხყოფა და მუქარა შეადარონ მის რეალურ განხორციელებას და აღინიშნოს, რომ ეს არაფერია მის შესრულებასთან შედარებით.

პასუხისმგებლობის სხვებზე გადაბარება - იძულების ან „ზემოდან“ ბრძანების მოშველიებით. ეს საკმარისად კარგად უმშვიდებს ადამიანებს სინდისს და საშუალებას აძლევს ავტორიტარულ პიროვნებებს და პოლიტიკურ ფიგურებს, შეასრულებინონ მორჩილ ქვეშევრდომებს მათ მიერ შეთავაზებული ქცევა, დაიქვემდებარონ და სასურველი ქცევა ჩაადენინონ სხვა ადამიანებს.

პასუხისმგებლობის გადანაწილება - ამ შემთხვევაშიც დამაზიანებელ ქცევაზე პიროვნული პასუხისმგებლობა მინიმუმამდე იკლებს, განსაკუთრებით შრომის გადანაწილების, ჯგუფური გადაწყვეტილების მიღებისა და კოლექტიური ქმედებების დროს. როცა ადამიანები მოქმედებენ, როგორც ჯგუფი, ისინი არიან გაცილებით უფრო აგრესიულები, დაუნდობლები, კანონის და მორალის მიმართ დაუდევრები.

შედეგების დამახინჯება - ეს მექანიზმი თავს იჩენს, როცა ქცევის დამაზიანებელი და ზოგჯერ დამლუპველი შედეგებიც კი მინიმუმამდე იწინააღმდეგებიან ან დამახინჯებულია. ასეთ შემთხვევაში ყველა გზით არის ნაცადი დანაშაულის ან ამორალური ქცევის მიერ მიყენებული ზიანის დამადასტურებელი ყველა მტკიცებულების დისკრედიტაცია, რომ ისინი არც ისე მნიშვნელოვანია, როგორც შეიძლება მოგვეჩვენოს.

დეჰუმანიზაცია - ეს არის ემოციური რეაქცია, რომელიც აღმოცენდება მაშინ, როცა ქცევას მოსდევს მსხვერპლი ან დესტრუქცია. თუკი დამნაშავეს ემპათია ექნებოდა მსხვერპლის მიმართ, არ გაუჩნდებოდა მტანჯველი და შემაწუხებელი ემო-

ცია მისთვის ზიანის მიყენების გამო. დეკუმანზაცია თავიდან აცილებს აგრესორს ადამიანური მსხვერპლის გამო დანაშაულის ან სინდისის ქენჯნის შეგრძნებას.

თუკი მსხვერპლს განიხილავ, როგორც ველურს, ჩამორჩენილს, დაბალი რასის წარმომადგენელს ან ახდენ მის ანიმიზაციას (მოიხსენიებ, როგორც ძაღლს, ღორს, მხეცს და ა.შ.) ან თუ ადამიანს განიხილავ არა როგორც ინდივიდს, არამედ როგორც რომელიმე მტრული სოციალური ჯგუფის (ერის, სოციალური ფენის, სპორტული გუნდის, ალიანსის) წევრს, ადვილი ხდება მისთვის ადამიანური თვისებების ჩამოშორება, მცირდება მსგავსება დანაშაულის ჩამდენსა და მსხვერპლს შორის, იკლებს ემპათია და თანაგრძნობა მის მიმართ. პრაქტიკა, რომელიც ადამიანებს ყოფს თავისიანებად და უცხოებად, ხელს უწყობს დეკუმანზაციას სოციალური დანაწევრების გზით.

მსხვერპლის დადანაშაულება (დანაშაულის მიწერა) - ადამიანს მიაჩნია, რომ იძულებული იყო, ჩაედინა არამორალური ქცევა მსხვერპლის მხრიდან გამოვლენილი პროვოკაციული ქმედებების საპასუხოდ. ის თვითონ მიიჩნევს თავს მსხვერპლად და არა დამაშავედ.

ზემოაღწერილი მექანიზმები ერთმანეთთან კავშირშია. დანაშაულის განცდისაგან თავის არიდება კი გაცილებით ადვილია, მაშინ, როცა რამდენიმე ამგვარი დაცვის მექანიზმი ერთდროულად იწყებს მოქმედებას. ეს გაცილებით ზრდის საერთო ეფექტს.

ეს მექანიზმები თანდათან ყალიბდება და მყარდება. თავდაპირველად ადამიანი მათ მიმართავს მსუბუქი გადაცდომის გასამართლებლად, ეს აადვილებს სამომავლოდ უფრო სერიოზული არამორალური ქცევების ჩადენას. ეს გრძელდება მანამ, სანამ ის ემსახურება ვისიმე პიროვნულ ინტერესებს. ადამიანები უმეტესად არ ცდილობენ თვითრეფლექსიას, შინაგანი ხმის მოსმენა-გაცნობიერებას და თანდათან, შეუმჩნევლად ჩაიდენენ ისეთ მიუტევებელ ქცევას, რომელსაც თვითონვე ოდესღაც სრულიად მიუღებლად მიიჩნევდნენ.

განსხვავებული რაკურსით განიხილავს ქცევის მორალური გამართლების მექანიზმებს განწყობის თეორია. მისი ერთ-ერთი თვალსაჩინო წარმომადგენელი და განწყობის ანთროპოლოგი თეორიის ავტორი შ. ნადირაშვილი უსიამვნო ზნეობრივი ემოციებისაგან თავის არიდების ფსიქოლოგიურ საფუძველს განწყობის ფუნქციებში ხედავს. ზნეობ-რივი პრინციპები განწყობის თეორიის

მიხედვით, პიროვნული დისპოზიციების - დისპოზიციური განწყობების სისტემის ნაწილია. განწყობას კი გაჩნია კონკრეტული ფუნქციები, რომლებიც ადამიანს ეხმარება ქცევის სათანადო მიმართულებით ორგანიზებასა და წარმართვაში.

ნადირაშვილი ეყრდნობა დ. კაცის მიერ შემოთავაზებულ განწყობის ფუნქციებს (სინამდვილესთან შეგუება, „მე“-ს დაცვა, ღირებულების გამოხატვა, ცოდნის შექმნა და ორგანიზაცია) და აღნიშნავს, რომ იმისათვის, რომ ადამიანმა თავის თავსაც დაუმალოს საკუთარი ცუდი თვისებები, აამოქმედებს დაცვის მექანიზმებს, მიმართავს რაციონალიზაციას და პროექციას. ის ამით კარგად აღიდგენს რეპუტაციას და „მე“-ს ღირსებას საკუთარ თვალში. ამით ის აწესრიგებს შინაგან კონფლიქტს. ამ შემთხვევაში ძნელია გაიმიჯნოს განწყობა შეგუების ფუნქციას ასრულებს თუ მე-ს დაცვის, ამას კონკრეტული სიტუაციის ანალიზი სჭირდება. პრობლემა მაშინ იჩენს თავს, თუკი განწყობები ამ ფუნქციების შესრულების პროცესში ერთმანეთთან წინააღმდეგობაში მოდიან.

მორალურ დილემებთან დაკავშირებული დაცვის მექანიზმების მოქმედებას ხელი მხოლოდ მათმა გაცნობიერებამ შეიძლება შეუშალოს. ადამიანები ერთმანეთისაგან განსხვავდებიან ამ უნარის მიხედვით. ზოგიერთი მათგანი ამჯობინებს სამუდამოდ იყოს მათ ტყვეობაში. „თვითმოტყუება ადამიანისთვის უცხო არ არის“- აღნიშნავს შ. ნადირაშვილი.

დასკვნა

მორალური გამოთიშვა (გაუცხოება) განაპირობებს ტრანსგრესიული (წესების, კანონის, მორალის, მცნებების საწინააღმდეგო) ქცევის პირობითად და დროებით დაშვებას და გამართლებას. თუმცა ამ მოვლენის მექანიზმების, მათ შორის განწყობის თეორიის მიერ შემოთავაზებული მოდელის ცოდნა აადვილებს ამგვარი ქცევის და მისი გამომწვევი მიზეზების იდენტიფიცირებას და გათვალისწინებას. ეს შეიძლება მოხდეს როგორც საკუთარი, ასევე იმ ადამიანების ქცევის მოდიფიცირებისას, რომლებიც ამას საჭიროებენ და რომელთა რეზულტატებზეც სხვასაც ეკისრება განსაზღვრული დონის პასუხისმგებლობა (მაგ. ბავშვებსა და არასრულწლოვნებზე, აღზრდის, სწავლების, წვრთნის, ადამიანთა მენეჯმენტის და სხვ. პროცესში).

გამოყენებული ლიტერატურა:

1. შოთა ნადირაშვილი, განწყობის ფსიქოლოგია, (სოციალური განწყობა), 1985.
2. მარიამ კვიციანი, მორალური ტრავმა: პრინციპების რღვევიდან პიროვნულ ზრდამდე, ნაშრომი ფსიქოლოგიის დოქტორის აკადემიური ხარისხის მოსაპოვებლად, 2021.
3. Bandura, A. "Moral Disengagement in the Perpetration of Inhumanities". *Personality and Social Psychology Review*, 1999.
4. Robert Sternberg reviews Albert Bandura's "Moral Disengagement: How People Do Harm and Live With Themselves" *PsycCRITIQUES*® editor Danny Wedding.

Mechanisms of moral justification of behavior according to social cognitive theory and theory of set.

*Lela Tkeshelashvili, PhD student,
Georgian Technical University*

Summary

The moral justification of behavior is a concept of social psychology, which refers to the belief, that ethical norms are unacceptable or contextually incompatible for a person at a particular moment. It is also called Moral Disengagement, moral separation. In this case, the person convinces himself that he did not commit and was not a witness to immoral behavior. This was due to necessity and reasons beyond his control.

This idea belongs to Albert Bandura, the founder of Social Cognitive Theory. He names eight such mechanisms: moral justification, euphemistic labeling (changing perceptions), favorable comparison, displacement of responsibility, diffusion of responsibility, distortion of consequences, dehumanization, and attribution of blame. When several such protection mechanisms start working simultaneously, this greatly increases the overall effect.

In most cases, people do not try to think, listen and understand their inner voice, and gradually, imperceptibly, they commit such an unforgivable behavior that they themselves once considered completely unacceptable.

How would D. Uznadze Theory of Set explain this phenomenon and its mechanisms? One of the brightest representatives of this theory and the author of the Anthropoc theory of Set - Sh. Nadirashvili notes that the set (attitude) has Ego Defensive Function. It is carried out in the form of rationalization and projection. A person tries to preserve the dignity of his "Ego" and eliminate attitudes that prevent the achievement of this goal and the adaptation of the personality to the environment. In this case, these defense mechanisms also have the function of adapting to the environment. Therefore, it is quite difficult to change them.

Thus, Moral Detachment leads to a conditional, temporary acceptance and tolerance towards transgressive (against the rules, law, morality, commandments) behavior. In order to change such behavior (for example, in the process of education, teaching, training, management, etc.), it is necessary to understand the mechanisms of its formation. This kind of knowledge, including what Set Theory offers us, will make it easier to solve this problem.

Keywords : Moral Disengagement, moral justification, euphemistic labeling, favorable comparison, displacement of responsibility, diffusion of responsibility, distortion of consequences, dehumanization, and attribution of blame, D. Uznadze Theory of Set.

მოზაკლთა პიროვნული მახასიათებლების მნიშვნელობა გულისთვის პაციენტებისთვის

ნინო ფიტცხაღაიშვილი, დოქტორანტი
საქართველოს ტექნიკური უნივერსიტეტი

რეზიუმე

სტატიაში საუბარია ბულინგის შესახებ, თუ როგორია ბულინგის საკითხთან დაკავშირებით საერთაშორისო გამოცდილება, რა ფაქტორები განაპირობებს ბულინგს და რა გავლენას ახდენს ის მოზარდის მომავალ ცხოვრებაზე.

ბულინგის თემა მრავალი წელია მკვლევარების ყურადღებას იპყრობს. ბულინგი რთული მოვლენაა, რაც მრავალი ფაქტორით არის განპირობებული, მაგალითად: ადამიანის პიროვნული თავისებურებები, სოციალური გარემო, მდგომარეობა ოჯახში, საკოლასა თუ კლასში.

ბულინგის პირველი მკვლევარები იყენებდნენ სკანდინავიელი მეცნიერები (Olweus, 1987, Heineman, 1973, Pikas, 1975, 1976, 1989, Roland, 1983, 1988, 1989).

მკვლევართა ერთ-ერთი განმარტებით „ბულინგი“ ნიშნავს ფიზიკურ და ფსიქოლოგიურ ტერორს, რომელიც ბავშვის მიმართ თანაკლასელი ან სხვა ბავშვის ან ბავშვების ჯგუფის მიერ ხორციელდება.

მკვლევარების აზრით ბულინგი ხანგრძლივად ახდენს ნეგატიურ გავლენას, როგორც ბულინგის მსხვერპლის, ასევე აგრესორი ბავშვებისა და მოზარდების ჯანმრთელობასა და კეთილდღეობაზე.

ნებისმიერ სიტუაციაში, სადაც ადამიანებს აქვთ ერთმანეთთან ურთიერთობა შესაძლოა განხორციელდეს ბულინგი. მკვლევარებმა (Olweus, 1984) შეძლეს ამ მიმართულებით მრავალი კვლევის ჩატარება და შემოგვთავაზეს, როგორც ბულინგის მსხვერპლი, ასევე მჩაგვრელი მოზარდების პიროვნული მახასიათებლები.

საინტერესოა საქართველოში გაეროს ბავშვთა ფონდის მიერ ჩატარებული კვლევის შედეგები. კვლევის შედეგების მიხედვით (უსაფრთხო სკოლის გზამკვლევი), მოსწავლეთა უმრავლესობა სკოლაში თავს უსაფრთხოდ გრძნობს (UNICEF). თუმცა გამოკითხულ მოსწავლეთა თითქმის ნახევარმა განაცხადა, რომ ბოლო წლების განმავლობაში ძალადობასთან ჰქონდა საქმე.

სტატიაში განხილულია, სადოქტორო ნაშრომის ფარგლებში თბილისის სკოლებში ჩატარებული კვლევის მცირე ნაწილის შედეგების ანალიზი, რაც მნიშვნელოვანია ბულინგის შემცირების პროგრამის შემუშავებისას. კვლევაში მონაწილეობა მიიღო, შემთხვევითობის პრინციპით შერჩეულმა რამდენიმე

სკოლის 13-დან 14 წლამდე ასაკის, 75 მოსწავლემ. ჩატარებული კვლევის მიზანს წარმოადგენდა მოზარდების პიროვნული თავისებურებების დადგენა. მაგალითად, როგორცაა თვითშეფასება, თვითფლობა და მარტოობის დონე. კვლევის შედეგების მიხედვით, სკოლებს შორის მკვეთრი განსხვავება არ შეიმჩნევა. მოზარდების უმრავლესობას თვითშეფასების, თვითფლობისა და მარტოობის მაჩვენებელი ნორმის ფარგლებში აქვთ.

სტატიის დასკვნით ნაწლში გადმოცემულია სკოლაში ბულინგის შემცირების პროგრამის შემუშავებისას მნიშვნელოვანი ასპექტები და რეკომენდაციები, რაც საინტერესოა დარგის სპეციალისტებისთვის.

საკვანძო სიტყვები: ბულინგი, სტრატეგია, თვითშეფასება, თვითფლობა, კეთილდღეობა.

შესავალი

ბულინგის განსაზღვრების შესახებ კამათი მას შემდეგ დაიწყო და დღემდე არ წყდება, რაც ტერმინი სამეცნიერო ლიტერატურაში შევიდა. ბულინგი - რთული ფენომენია, რომელიც მრავალი ფაქტორით არის განპირობებული: ესაა მოზარდებისა და ბავშვების ინდივიდუალური მახასიათებლები, ასევე მდგომარეობა კლასში, სკოლაში, ოჯახში და სოციალურ გარემოში. ბულინგის პირველი მკვლევარები არიან სკანდინავიელი მეცნიერები (Olweus, 1987, Heineman, 1973, Pikas, 1975, 1976, 1989, Roland, 1983, 1988, 1989).

ერთ-ერთი განმარტებით „ბულინგი“ ნიშნავს ფიზიკურ და ფსიქოლოგიურ ტერორს, რომელიც ბავშვის მიმართ თანაკლასელი ან სხვა ბავშვის ან ბავშვების ჯგუფის მიერ ხორციელდება. მოზარდი, რომელიც მიმართავს ბულინგს მიზნად ისახავს მსხვერპლის დაშინებასა და დამორჩილებას. მრავალი კვლევა ადასტურებს, რომ სკოლაში ბავშვები, არც თუ იშვიათად ფიზიკურ ან ფსიქოლოგიურ ტერორს განიცდიან სხვა ბავშვების მხრიდან.

მკვლევარების აზრით ბულინგი ხანგრძლივად ახდენს ნეგატიურ გავლენას, როგორც ბულინგის მსხვერპლის, ასევე აგრესორი ბავშვებისა და მოზარდების ჯანმრთელობასა და კეთილ-

დღეობაზე (Olweus, 1993, Dow at al., 2005, Rivers at al., 2009, Gini, Espedage, 2014).

ბულინგი ფარული პროცესია. რთულია მიზეზის დადგენა, თუ რა განაპირობებს მოზარდებს შორის ძალადობრივ დამოკიდებულებას. როგორც ცნობილია, ნებისმიერ სიტუაციაში, სადაც ადამიანებს აქვთ ერთმანეთთან ურთიერთობა შესაძლოა განხორციელდეს ბულინგი. მკვლევარებმა (Olweus, 1984) შეძლეს ამ მიმართულებით მრავალი კვლევის ჩატარება და შემოგვთავაზეს მოზარდების პიროვნული მახასიათებლები, როგორც ბულინგის მსხვერპლი, ასევე მჩაგვრელის. ასე მაგალითად: ბავშვი-მსხვერპლი ცდილობს იყოს შეუმჩნეველი, საფრთხის გაჩენისას ფრთხება, ტირის, საცოდავად გამოიყურება, გაურბის ბავშვებთან ხმაურიან თავყრილობებს. ასეთ ბავშვს შეიძლება გაუჩნდეს სამედიცინო ჩივილები: მოუსვენარი ძილი, თავის ან მუცლის ტკივილი, უმადობა, ენურეზი.

ბავშვი-აგრესორი მუდმივად ცდილობს უფროსად და ძლიერად გამოყურებოდეს, ეუხეშება მასწავლებლებს, მშობლებს, საკუთარ და-ძმას. პიროვნებათმორის ურთიერთობებში, თამაშებში აღარებს მხოლოდ ძალას, სისასტიკეს და ამის დემონსტრირებასაც ახდენს. ნებისმიერი კონფლიქტის გადაჭრისას უპირატესობას ძალისმიერ მეთოდებს ანიჭებს.

ბულინგის პრევენციული ღონისძიებების დაგეგმვისას, მნიშვნელოვანია მოზარდების პიროვნული თავისებურებების გათვალისწინება.

გაეროს ბავშვთა ფონდის მიერ ჩატარებული კვლევის მიხედვით (უსაფრთხო სკოლის გზამკვლევი), მოსწავლეთა უმრავლესობა სკოლაში თავს უსაფრთხოდ გრძნობს (UNICEF). თუმცა გამოკითხულ მოსწავლეთა თითქმის ნახევარმა განაცხადა, რომ ბოლო წლების განმავლობაში ძალადობასთან ჰქონდა საქმე.

საინტერესოა სადოქტორო თემის ფარგლებში, თბილისის რამდენიმე სკოლაში ჩატარებული კვლევის მცირე ნაწილის შედეგების ანალიზი. ჩატარებული კვლევის მიზანს წარმოადგენდა მოზარდების პიროვნული თავისებურებების დადგენა. მაგალითად, როგორცაა თვითშეფასება, თვითფლობა და მარტოობის დონე.

კვლევაში მონაწილეობა მიიღო, შემთხვევითობის პრინციპით შერჩეულმა რამდენიმე სკოლის 13-დან 14 წლამდე ასაკის, 75 მოსწავლემ. კვლევაში მონაწილე მოსწავლეთა უმრავლესობას (89.3%) თვითშეფასების მაჩვენებელი ნორმის ფარგლებში აქვს, ერთეული შემთხვევაა მაღალი და არცერთი - დაბალი მაჩვენებლის. აღნიშნული მონაცემებიდან

ჩანს, რომ მოზარდთა უმრავლესობა საკუთარ თავს აფასებს დადებითად და შეუძლია ცხოვრებისეულ სირთულეებთან გამკლავება.

თვითფლობის მაჩვენებლების ანალიზისას, ნორმის ფარგლებში მაჩვენებელი გამოიკვეთა მოსწავლეთა დიდ რაოდენობასთან - 82.7%, დაბალი მაჩვენებელი - 9.3 % და მაღალი -8%. გამოკითხულ მოსწავლეთა უმრავლესობა ცდილობს სიტუაციასთან მორგებას.

კვლევაში მონაწილე მოსწავლეთა უმრავლესობასთან (57.3%) მარტოობის დაბალი მაჩვენებელია, ხოლო ნორმის ფარგლებში - 33.3 5 და მაღალი - 11.4%. მარტოობის საკვლევი კითხვარი საშუალებას იძლევა განვსაზღვროთ, თუ როგორ აღიქვამს ადამიანი სოციალური ურთიერთობების ხარისხს.

ამრიგად, კვლევის შედეგების მიხედვით, სკოლებს შორის მკვეთრი განსხვავება არ შეიმჩნევა. მოზარდების უმრავლესობას თვითშეფასების, თვითფლობისა და მარტოობის მაჩვენებელი ნორმის ფარგლებში აქვთ.

სასკოლოს გარემოში ბულინგის (ჩაგვრის) პრობლემის აღმოფხვრა არ არის მარტივი ამოცანა. მნიშვნელოვანია კომპლექსური, სისტემური ღონისძიებების გატარება იმისათვის, რომ გაუმჯობესდეს სასკოლო კლიმატი და მთლიანობაში შეიცვალოს საზოგადოებაში ძალადობის მიმართ დამოკიდებულება (Cornell, Bradshaw, 2015).

საერთაშორისო გამოცდილების მიხედვით აკრძალვა ბულინგთან ბრძოლისას არ შეიძლება იყოს ეფექტური გამოსავალი. მსგავს სიტუაციაში ბულინგი (ჩაგვრა) იღებს ფარულ ფორმას, ზრდასრულ ადამიანებს კი არ აქვთ მოზარდებს შორის ურთიერთობის დიად განხილვის საშუალება. ძალადობის შემცირება შესაძლებელია, თუ ამ პროცესში ჩართული არიან არა მარტო უფროსები, არამედ მოზარდებიც. აუცილებელია ყურადღების გამახვილება სასწავლო პროცესის მონაწილეთა ინდივიდუალური თავისებურებების მიმართ.

დასკვნა

ამრიგად, კვლევის შედეგად გამოვლენილი მოზარდების პიროვნული თავისებურებები: თვითშეფასების, თვითფლობის, მარტოობის დონის ნორმალური მაჩვენებელი, მოზარდებს დაეხმარება საკუთარ თავზე და ირგვლივმყოფებზე ჰქონდეთ პოზიტიური წარმოდგენა. შეძლონ სირთულეების ეფექტურად დაძლევა.

სკოლაში ბულინგის შემცირების პროგრამის შემუშავებისას მნიშვნელოვანია მოზარდების ინდივიდუალური თავისებურებებისა და საჭირო-

ებების განსაზღვრა, რათა შესაძლებელი იყოს მოზარდებში შესაბამისი პიროვნული რესურსების განვითარება და კორექცია. ამგვარი მიდგომა, ხელს შეუწყობს არა მარტო ბულინგის გამოვლენის შემცირებას, არამედ ჰარმონიული პიროვნების განვითარებას.

ლიტერატურა

1. გოგიჩაშვილი თ. 2005 „განვითარების ფსიქოლოგია“. თბილისი
2. მეტრეველი ლია, ხურცია-ანდრიაძე ირმა. 2021. „გავლენის ფსიქოლოგია“. „ჩემი გამომცემლობა“
3. სუმბაძე ნანა, ქიტაშვილი ანასტასია, ფირცხალავა ეკატერინე, მასიურაძე მაია. 2012 „სოციალური კვლევის მეთოდები „თვითაღწერითი საზომები ფსიქოლოგიაში I“. ენპეკი
4. Лейт Дэвид А. Школьная травля (Булинг)
5. Seligman, M.E.P (1994). What you can change and you can't. New York: knof. p. 135

The importance of personal characteristics of adolescents in the prevention of bullying

*Nino Pirskhalaishvili, PhD student
Georgian Technical University*

Summary

The article discusses the topic of bullying, what is the international experience, what factors lead to bullying and what impact it has on the future life of a teenager.

The topic of bullying has attracted the attention of researchers for many years. Bullying is a complex phenomenon that is caused by many factors, for example: a person's personal characteristics, social environment, situation in the family, school or class.

The first researchers of bullying were Scandinavian scholars (Olweus, 1987, Heineman, 1973, Pikas, 1975, 1976, 1989, Roland, 193, 1988, 1989).

According to one definition of the researchers, "bullying" means physical and psychological terror, which is carried out against a child by a classmate or another child or a group of children.

According to researchers, bullying has a long-term negative impact on the health and welfare of both the bullied victim and the aggressor.

Bullying can happen in any situation where people interact with each other. Researchers (Olweus, 1984) have been able to conduct many studies in this direction and have proposed personality characteristics of both bullying victims and the oppressor adolescents.

The results of the research conducted by the United Nations Children's Fund in Georgia are interesting. According to the results of the survey (Safe School Guide), the majority of students feel safe at school (UNICEF). However, almost half of the interviewed students said that they had to deal with violence in recent years.

In order to develop a program to prevent bullying, the article discusses the analysis of the findings from a small portion of the research carried out in Tbilisi schools within the context of the doctoral thesis. 75 randomly selected students aged 13 to 14 from several schools took part in the research. The purpose of the conducted research was to determine the personal characteristics of teenagers. For example, such as self-esteem, self-possession and level of loneliness. According to the results of the research, there is no sharp difference between the schools. The majority of adults have a level of self-esteem, self-possession and loneliness within the norm.

The article's final section presents significant elements and recommendations for the creation of a program to reduce bullying in schools that are interesting to experts in the field.

Key words: bullying, strategy, self-esteem, Self-Monitoring, welfare.

კეკლაგა და მისი დანიშნულება ბიზნესში

გიორგი ჯაფარიძე, დოქტორანტი
საქართველოს ტექნიკური უნივერსიტეტი

რეზიუმე

ნაშრომში განხილულია რეკლამის როლი და მნიშვნელობა ბიზნესის სფეროში. ამ საკითხის შესწავლა ძალიან მნიშვნელოვანია, რადგან დღესდღეობით, ყველა მცირე თუ მსხვილი ბიზნეს კომპანია იყენებს რეკლამას. ჩვენი მიზანია გავარკვიოთ, რა დანიშნულება აქვს რეკლამას ბიზნესში და რატომ იყენებენ კომპანიები რეკლამას ასე მასშტაბურად.

ბრენდის ჩამოყალიბებაში რეკლამას დიდი მნიშვნელობა ენიჭება, ამიტომ ბიზნეს კომპანიები საკმაოდ დიდ თანხებს ხარჯავენ. რეკლამის დანიშნულება არის კომპანიის პოპულარიზაცია, ცნობადობის გაზრდა და რა თქმა უნდა გაყიდვების სტიმულირება.

რეკლამირების სხვადასხვა სახე არსებობს: ინტერნეტ რეკლამირება, ტელევიზიით რეკლამირება, გარე რეკლამა. თუმცა, დღესდღეობით ყველაზე პოპულარული ინტერნეტ რეკლამაა, რომელსაც თითქმის ყველა კომპანია მიმართავს. სოციალურ ქსელებით და სხვადასხვა სოციალური პლატფორმებით მილიონობით ადამიანი სარგებლობას, სწორედ ამიტომ ბიზნეს კომპანიებს ურჩევნიათ რეკლამა განათავსონ სოციალურ პლატფორმებზე, სადაც უამრავი ადამიანი ნახავს.

ნაშრომში ყურადღება გამახვილებულია იუმორისტულ რეკლამაზე. ბოლო სტატისტიკური მონაცემებით, იუმორისტული რეკლამა უფრო მეტად რჩება ადამიანის მესხსიერებაში, ვიდრე ჩვეულებრივი ტიპის სარეკლამო რგოლი.

ამგვარად, ბიზნეს სექტორისთვის სწორად შერჩეული და განთავსებული რეკლამა სასიცოცხლოდ მნიშვნელოვანია. ხშირად არის შემთხვევა, როდესაც უამრავი თანხა იხარჯება რეკლამაზე, მაგრამ შედეგი არ აქვთ, ამიტომ, მნიშვნელოვანია რეკლამის შექმნისას ზუსტად ავითვისოთ საზოგადოების ინტერესები, განწყობები და შემდეგ ვიფიქროთ რეკლამის შინაარსზე. რეკლამის უპირველესი დანიშნულება, ინფორმირება და დაინტერესებაა, თუ რეკლამა ამას მოახერხებს, წარმატება და გაყიდვების ზრდის პროცესი გარდაუვალია.

წარმატებული რეკლამა პირდაპირ პროპორციულია წარმატებული ბიზნესისა. რეკლამის წარმა-

ტებისთვის, აუცილებელია ფსიქოლოგიური ამოცანების გაანალიზება. რეკლამის მოდელირების რამდენიმე ვარიანტია ცნობილი. ყველაზე პოპულარული ლევენსის და ლანდლაუს ფორმულა (AIDA) (Attention - ყურადღება, Interest - დაინტერესება, Desiza - სურვილი, Action - ქმედება) მისი მოდიფიკაციაა AIDMA, სადაც M - არის (Motivation) მოტივაცია. რაც უფრო მიმზიდველი და კრეატიულია რეკლამა, მით უფრო გვიჭირს ამოვიცნოთ მისი ქვეტექსტი და მანიპულატორული ბუნება, რის მეშვეობითაც რეკლამა ასე ძლიერად აღწევს ჩვენს ცნობიერსა და ქვეცნობიერში, რეკლამის ეფექტურობაც სწორედ მომხმარებელზე მისი ზემოქმედების ხარისხით იზომება. [2,9]

საკვანძო სიტყვები: ბიზნეს კომპანიები, გაყიდვების სტიმულირება, ინტერნეტ რეკლამა, როლი და მნიშვნელობა.

შესავალი

რეკლამა კომუნიკაციის ფორმაა, რომელიც განსაზღვრულია მაყურებელთა, მკითხველთა თუ მსმენელთა დასარწმუნებლად შეიძინოს რომელიმე ბრენდის (ფირმის) ნაწარმი ან ისარგებლოს ამა თუ იმ სერვისით.

თანამედროვე რეკლამას საფუძველი ჩაეყარა მასობრივი პროდუქციის აღმოცენება - განვითარებასთან ერთად. აღსანიშნავია, რომ რეკლამას დიდი ხნის ისტორია გააჩნია. უძველესი დროიდან, ეგვიპტელები იყენებდნენ პაპირუსს სავაჭრო შეტყობინებებისა და კედლის პოსტერების გასაკეთებლად. თუკი ძველ დროში რამოდენიმე კომპანია წარადგენდა პროდუქტებს, დღესდღეობით ასობით კომპანია განვითარდა, გაძლიერდა და საკუთარ პროდუქტს აწარმოებს. შესაბამისად გაიზარდა კონკურენტუნარიანობა და რეკლამა წამყვანი ფაქტორი გახდა ნებისმიერი ბიზნესისთვის. [4,1]

ბრენდის ჩამოყალიბებაში რეკლამას მნიშვნელოვანი ადგილი უჭირავს, ამიტომ დიდი თანხები იხარჯება მასზე. ბრენდები რომლებიც არ აშუქებენ ხოლმე რეკლამას ხალხს მალე ავიწყდება. ამერიკელმა პუბლიცისტმა ვენს პაკარდმა რეკლამას ასე უწოდა „რეკლამა დაუმჩონო თავში და მოარტყა საფულეში“.

„მე რომ ჩემი ცხოვრება ხელახლა დამეწყო, მთელს ცხოვრებას მივუძღვნიდი ყველაზე მეტად რეკლამას“ თქვა ამერიკის პრეზიდენტმა ფრენკლინ რუზველტმა. [4,2]

ადამიანის გონებაში მუდამ ილექება ქუჩაში ნანახი ბანერები, სტიკერები, ბილბორდები და ზოგჯერ ჩვენდა უნებურად გვიბიძგებს ამა თუ იმ პროდუქტის შეძენისა და გადაწყვეტილების მიღებისკენ. ეს კი ნათელი მაგალითია, იმისა, რომ რეკლამა თანამედროვე ცხოვრების განუყოფელი ნაწილია.

ძირითადი ნაწილი

სტატიაში მნიშვნელოვანი ყურადღება ეთმობა რეკლამის როლს და დანიშნულებას ბიზნესის სფეროში. ბიზნესის წარმატებისთვის სწორად შერჩეული რეკლამა უმთავრესია.

რეკლამა რთული, მრავალასპექტიანი მოღვაწეობის სფეროა. ესაა ბიზნესის სფერო, სადაც ფული კეთდება, ინტელექტუალური საკუთრების სფერო, რაშიც ორიგინალური ინტელექტუალური პროდუქტი იქმნება და სადაც საავტორო უფლებების პრინციპი მოქმედებს. [3,6]

სარეკლამო სამსახურის რუსი სპეციალისტის, ფეფანოვის აზრით, „რეკლამა არის პოტენციური მომხმარებლის ცნობიერებაზე ზემოქმედების კომპლექსური ღონისძიება“, რომლის მიზანია ბაზარზე რეკლამის ობიექტის წინ წამოწევა, იქნება ეს საქონელი, მომსახურება თუ კონკრეტული პიროვნება, ფირმის ან ორგანიზაციის იმიჯის შექმნა. [3,7]

რეკლამის როლი უმნიშვნელოვანესია ბიზნესის წარმატებისთვის. ნებისმიერი სტარტაპერი თუ გამოცდილი ბიზნესმენი თავისი ფირმის პოპულარიზაციისთვის და გაყიდვების სტიმულირებისთვის სარეკლამო მომსახურებით. ეს შეიძლება იყოს ინტერნეტ რეკლამა, სატელევიზიო რეკლამა და გარე რეკლამა (ბილბორდები, ფლაერები, ბროშურები და ა.შ)

ყველაზე წარმატებული ბიზნეს კომპანიებიც ძირითადად რეკლამისთვის მიმართავენ სოციალურ მედიას. სოციალურ ქსელებს და სოციალურ პლატფორმებს, რადგან ეს პლატფორმები მილიონობით ადამიანს აერთიებს და რეკლამირებაც უფრო ეფექტურია. 2021 წლის იანვარის მონაცემებით მსოფლიო მასშტაბით სოციალურ მედიაში 4.2 მილიარდი აქტიური ანგარიშია შექმნილი, წინა მაჩვენებლებთან შედარებით 13%-ით (490 მილიონით) გაზრდილია. გამოდის, რომ პანდემიის პერიოდში ყოველდღიურად 1.3 მილიონი ახალი

მომხმარებელი რეგისტრირდებოდა. კიდევ ერთი საინტერესო ფაქტი ისაა, რომ გლობალურად, 16 დან 64 წლამდე ადამიანების 54% კონკრეტულ პროდუქტს ან სერვისის შესახებ ინფორმაციას სოციალურ ქსელებში ეძებს. [2,1]

დღეს წარმატების მიღწევა ბიზნესში, ბიზნეს სუბიექტის ცნობადობაზე, პოპულარობაზე, მიმზიდველობაზე და აღიარების მოპოვებაზე დამოკიდებულია, რაც შესაძლებელია სოციალური ქსელების მეშვეობით და მათი შესაძლებლობების გამოყენებით.

ინტერნეტი აფართოებს ბიზნეს კომუნიკაციის შესაძლებლობებს, ნებისმიერ ფირმას აძლევს გლობალურ ბაზარზე გასვლის საშუალებას. ინტერნეტი მნიშვნელოვნად ამცირებს პარტნიორთა, მყიდველის მოძებნის დროს, საქონლის რეკლამირების, გაყიდვების სტიმულირების დანახარჯებს. ფირმა სწრაფად გადის მიზნობრივ მომხმარებელზე და მოქმედებს მისი ინდივიდუალური სურვილისა და შესაძლებლობების მიხედვით. [1,218]

სოციალურ პლატფორმებზე და სოციალურ ქსელებში რეკლამა ყველაზე ეფექტურია. მისი მთავარი დანიშნულებაა ფირმის პოპულარიზაცია, ცნობადობის გაზრდა, ყურადღების მიპყრობა და დაინტერესება. თუმცა სხვებისგან გამოსარჩევად, საკამრისი აღარაა ტრადიციული მარკეტინგული საშუალებების გამოყენება.

ახალი კომპანიები სწრაფი პოპულარობის მოსაპოვებლად იყენებენ იუმორისტულ რეკლამებს. კრეატიულობასთან და ორიგინალურობასთან ერთად, ჯანსაღი იუმორის გრძნობაც საჭიროა. მარკეტოლოგები დარწმუნდნენ, რომ იუმორი უფრო მეტ ყურადღებას იქცევს და მსგავსი რეკლამები უფრო კარგად და დიდხანს ამახსოვრდებათ.

რეკლამას, რომელსაც შეუძლია ადამიანის გაცინება იქცევს დიდ ყურადღებას, არის აქტუალური და რაც მთავრია ის ყველასთვის ადვილი დასამახსოვრებელია. იუმორისტული რეკლამის კარგი მაგალითია M&M - ის სასაცილო ისტორია, რომელიც ყველას მოსწონს. დაამახსოვრეთ, თქვენი ბრენდი მომხმარებლებს იუმორის მეშვეობით. როგორც პასკალი ამბობს, სტატისტიკის თანახმად, პოზიტიური ინფორმაციის მხოლოდ 42% ავიწყდება ხალხს, მაშინ როდესაც ნეგატიურის 60%. [5.1]

დასკვნა

ჩვენს მიერ განხილული მასალიდან, შეგვიძლია დავასკვნათ, რომ რეკლამა ძალიან მნიშვნელოვანია ბიზნესში წარმატებისთვის. რეკლამის დანიშნულებაა კომპანიის პოპულარიზაცია, ცნობა-

nowadays. As millions of people utilize social media platforms interacting with content on daily basis, businesses prioritize social media advertising where seas of people will be able to observe their advertisements.

The paper emphasizes the importance of humour in advertising. According to recent statistical inferences, ads involving humorist approaches are more likely to be remembered by individuals than any other type of advertising trick. Thus, for the business sector, well-developed and properly planned ads are crucial for the development of the brand. Discerning the interests, hobbies, attitudes and personalities of the target segment of consumers is crucial in writing up the essence of advertisements, otherwise, the company advertising is bound to fail despite huge financial resources being poured into popularizing it. The major aim of the advertisement is to inform and attract the potential consumer. If the advertisement successfully does that, then the skyrocketing sales are guaranteed.

A successful advertisement equals a successful business. For that, it is essential to analyze the psychological determinants. Following advertisement modelling, we are aware of a few. The most popular is Lewis and Landlawn formula (AIDA- Attention, Interest, Desire and Action) and its modification AIDMA (M for Motivation). The more attractive and creative an advertisement is the more challenging it is to identify the manipulative nature with the help of which it conquers our minds and subconscious. The effectiveness of an advertisement, thus, is measured by the degree to which it influences the consumers [2,9].

Keywords: Business Companies, Stimulating Sales, Internet Advertising, Role and Significance.

„დისტანციური სწავლების“ გამოწვევები ქართულ საგანმანათლებლო სისტემაში

იზინა მელქაძე, დოქტორანტი
საქართველოს ტექნიკური უნივერსიტეტი

რეზიუმე

სტატიაში „დისტანციური სწავლების“ გამოწვევები ქართულ საგანმანათლებლო სისტემაში საუბარია იმ სირთულეებზე, რომელიც დადგა სასწავლო დაწესებულებების დღის წესრიგში 2020 წლიდან დღევანდლამდე. COVID 19-ის პანდემიამ განაპირობა ქვეყანაში სრულიად ახალი სისტემის ჩამოყალიბება და მეტად სწრაფად მოითხოვა სასწავლო დაწესებულებებისგან მასზე მორგება (საქართველოს მთავრობის დადგენილება №205 2020 წლის 31 მარტი ქ. თბილისი „საგანგებო მდგომარეობის მოქმედების პერიოდში საგანმანათლებლო დაწესებულებებში სასწავლო პროცესის განხორციელების შესახებ“). აქამდე არ არსებული, გაუკვალავი გზით სიარული, რომელიც ქვეყნის მომავლი თაობების განათლების სადარაჯოზე მყოფთათვის რთული აღმოჩნდა.

ზოგადსაგანმანათლებლო დაწესებულებათა უმრავლესობა არც და ვერც ფლობდა ყველა იმ უნარს, რომელიც დისტანციური სწავლებისას გამოსადეგი იქნებოდა. რომ აღარაფერი ვთქვათ თავად დისტანციურ სწავლების არსსა და მის თეორიულ საფუძვლებზე.

ერთის მხრივ პანდემიის პირობებში გამოწვეული სტრესი და მეორეს მხრივ ახალი სასწავლო მეთოდოლოგიის დანერგვის პროცესი სასკოლო საზოგადოებისათვის მრავალი, ახალი გამოწვევის საფუძველი გახდა. ყოველივე კი, როგორც ტექნიკურ, ისე მეთოდოლოგიურ მიმართულებებშიც აქტიურად გამოიკვეთა.

ამ საკითხების გააზრებას, დაგეგმვას, განხორციელებას და შეფასებას მრავალი თეორია ემსახურება, როგორებიცაა: განათლების ზოგადი თეორიები (შემუშავებული ტარდიციული სასწავლო პროცესის შესწავლის საფუძველზე), დისტანციური განათლების თეორიები (შემუშავებული სპეციფიურიურად, განათლების ამ ფორმის გასააზრებლად), ფსიქოლოგიური და სოციალური თეორიები (შექმნილი არა განათლების სფეროს გასააზრებლად, თუმცა გამოიყენება დისტანციური განათლების პროცესის შესაცნობად).

დისტანციური სწავლების პრინციპი თავის თავში გულისხმობს დაშორებას მასწავლებელსა და მოსწავლეს შორის, არაპირდაპირი ონლაინ მეთოდით

საგანმანათლებლო საქმიანობის განხორციელებას. მაიკლ ჯ. მური სწორედ ამ თეორიას შეისწავლის, რომელსაც ტრანსაქციული დისტანციის თეორია ეწოდება. იგი მოიცავს: დიალოგს, სტრუქტურას და მოსწავლის ავტონომიურობას. პირველში მოსწავლე-მასწავლებლის სასწავლო კომუნიკაცია იგულისხმება, საკომუნიკაციო არხი კი ამ შემთხვევაში დისტანციური, ონლაინ, ინტერნეტ პლატფორმების სახით გვევლინება. პროგრამის სტრუქტურა თავად სწავლების ორგანიზების ფორმებს მოიცავს. არსებული მასალები და მათი მოდიფიცირების შესაძლებლობების ქონა, აიოლებს ტრანსაქციული სწავლების მოდელის განხორციელებას, ამცირებს დაშორებას მოსწავლესა და მასწავლებელს შორის. აღნიშნული თეორიის ძირითადი ღირებულებაა ის, რომ ერთის მხრივ ეხმარება დისტანციური სწავლების დამგეგმვებს იმის აგცნობიერებაში რამდენად ინტენსიური იქნება მოსწავლეთა კავშირი მასწავლებლებთან. მეორეს მხრივ კი იმ ელემენტების კლასიფიკაციაში უწევს დახმარებას, რომელიც განსაზღვრავს კურსების წარმატებას.

სტატიაში „დისტანციური სწავლების“ გამოწვევები ქართულ საგანმანათლებლო სისტემაში საუბარია დისტანციური სწავლა-სწავლების პროცესის ძირითად გამოწვევებზე, მის მიმდინარე შედეგებზე და ამ ტიპის მომსახურებით გამოწვეული პრობლემების გადაჭრის გზებზე.

საკვანძო სიტყვები: „დისტანციური სწავლება“, „ზოგადი განათლება“, „სწავლა-სწავლება“, „სკოლა“, „ონლაინ გაკვეთილები“, „გამოწვევები“, „შედეგები“ შესავალი

მთელ მსოფლიოში და საქართველოში COVID 19-ის პანდემიის პირობებში სასწავლო დაწესებულებებს სწავლა-სწავლების პროცესის განხორციელება უწევთ დისტანციურად.

2020 წლის 30 სექტემბრის მდგომარეობით, მსოფლიოს დაახლოებით 1077 მილიარდი მოსწავლე გადავიდა დისტანციური სწავლების მოდელზე. ამ ჟამად, გაეროს ბავშვთა ფონდის მონიტორინგის თანახმად, 53 ქვეყანა სწავლობს დისტანციურ რეჟიმში. რაც შეეხება ჩვენს მიდწევებს ამ მიმართულებით აღნიშნული მეთოდოლოგიის დანერგვა დაკავშირებულია ისტორიულ წარსულთან, კერძოდ კი პირველი ჩანაწერი

კანონში, დისტანციურ სწავლებათა დაკავშირებით გაჩნდა 2016 წელს, სადაც დისტანციური სწავლების მხოლოდ სინქრონული მეთოდი მოიაზრებოდა.

მნიშვნელოვანია ფაქტი, რომ საქართველოში დღემდე არ არსებობს კვლევა, დისტანციური სასწავლო პროცესის დადებითი და უარყოფითი მხარეების შესახებ. შესაბამისად უცნობია, თუ რა ტიპის გამოწვევებს, როგორ უმკლავდებიან სასწავლო დაწესებულებები და რა მიღწევებს ასახელებენ პრიორიტეტულად. ამასთან საგულისხმოა დადგინდეს ამ მეთოდოლოგიის საფუძველზე მოსწავლეთა მიმდინარე აკადემიური მიღწევები, გაკეთდეს ანალიზი გასულ და მიმდინარე სასწავლო წლებთან და გამოიკვეთოს ძირითადი გამოწვევები.

ძირითადი ნაწილი

ტერმინს “დისტანციური განათლება” არა ერთი განმარტება მოეძებნება. ამასთან ის არა ერთხელ შეიცვალა, ისეთი ფაქტორების გათვალისწინებით, როგორცაა განათლების მიზნები, პედაგოგიური მიდგომები, სწავლების შესახებ თეორიული საფუძვლები, ტექნოლოგიები და სხვა. მეტად გავრცელებული მაინც იუნესკოს დეფინიციას, კერძოდ კი “დისტანციური განათლება საგანმანათლებლო პროცესია, რომელშიც სწავლება სრულად ან ძირითადად წარიმართება მის მიერ, ვინც სივრცესა და/ან დროში დაცილებულია მოსწავლისაგან და როდესაც მასწავლებელსა და მოსწავლეს შორის კომუნიკაცია სრულად ან უმეტესად ხელოვნური გამაშუალებლების, ელექტრონულისა თუ ბეჭდურის, მეშვეობით მიმდინარეობს”. აღნიშნული დეფინიციის შემუშავებიდან დაახლოებით 20 წელი გავიდა. ამ დროის შემდგომ კი სპეციალისტები ისეთ გარემოებებს, როგორცაა დაშორება, დრო და სივრცე, ამ პერსპექტივიდან არ განიხილავენ.

1728 წელს ამერიკაში, ქალაქ ბოსტონის გაზეთში, კლებ ფილიფსი აქვეყნებს განცადებას სტენოგრაფიულად ჩაწერის მეთოდის დისტანციური ფორმით სწავლების მსურველთა მიღებაზე. აღნიშნულის განსახორციელებლად კელნს ფოსტის მომსახურება აქვს გააქტიურებული, კვირაში ერთჯერ დავალებებისა და მასალების გაგზავნა/მიღების სახით. მეთოდი საბოლოოდ “კორესპონდენციით სწავლების” სახელწოდებით დამკვიდრდა. ცოტა უფრო მოგვიანებით ინერგება დაუსწრებელი სწავლების ფორმები, რომელიც სათავეს 1938 წლიდან იღებს და 2004 წალმდე საქართველოშიც აქტიურად იყო დანერგილი. ამავე მე-20 საუკუნეში აქტიურად ინერგება სატელევიზიო და რადიო საშუალებების გამოყენებით დისტანციური

სასწავლო პროცესის განხორციელება. მაგალიდათ 1960 წელს ავსტრალიაში, ქუისლენდის რეგიონში მოსწავლეები რადიო გადაცემების მეშვეობით სწავლობდნენ, რომელსაც ერქვა “სკოლა ეთერში”. ჩვენს რეალობაში კი 1975-1990 წლებში არსებობდა თამაზ კვაჭანტირაძის საგანმანათლებლო გადაცემა “ქართული ენა და ლიტერატურა”, რომელიც საქართველოს ტელევიზიის პირველი არხის ეთერში გადიოდა.

თანამედროვეობაში, კი სამყარო მოცულია ინტერნეტ სივრცით, რაც სრულიად ცვლის დისტანციური განათლების არა მხოლოდ მასშტაბს, არამედ მის მიზნებს და შესაბამის მეთოდოლოგიებს. ამ შემთხვევაში მივდივართ ორი ძირითადი კურსით: ვირტუალური სკოლები და ღია ონლაინ კურსები. პირველის შემთხვევაში შესანიშნავი მაგალითია: ფლორიდის ვირტუალური სკოლა (1997 წელი), ვაშინგტონის ოლქის საგანმანათლებლო ტელევიზიის პროგრამა და რიგის დისტანციური სკოლა. მათი ძირითადი დანიშნულება სეგმენტირებული იყო შესაბამისი საჭიროების მქონე მოსწავლეთა კონტიგენტზე. ღია ონლაინ კურსებს კი სათავე 2012 წლიდან აქვს აღებული, რომელიც ძირითადად MOOC-ის აზრევიატურით გვხვდება და იყენებს edX-ის პლატფორმას ძალზედ გავრცელებულია მთელს მსოფლიოში. 2020 წლის ზაფხულისათვის ამ კურსებს 30 მილიონზე მეტი მომხმარებელი ჰყავდა.

COVID 19-ის პანდემიის პირობებში რა ძირითადი გამოწვევის წინაშე დადგა ქართული საგანმანათლებლო სივრცე?

მსოფლიოში შექმნილმა ამ უდიდესმა გამოწვევამ ქართული საგანმანათლებლო სივრცე დააყენე დილემის წინაშე. ერთის მხრივ დაიხურა სკოლები და შეწყდა პირისპირი სწავლების პროცესი და მეორეს მხრივ ყოველივემ გადმოინაცვლა ონლაინ ფორმატში. ეს უკანასკნელი კი ნიშნავს იმას, რომ 21-ე საუკუნის სკოლა, რომელშიც იგულისხმება უიპველესად მოსწავლე, შემდგომ მასწავლელი და მშობელი დადგა ისეთი რეალობის წინაშე, როდესაც კომპიუტერული ტექნოლოგიების თუ სმარტფონების, ტაბლეტების, ნებისმიერი გაჯეტის ფლობა აუცილებლად სავალდებულო გახდა. გარდა ამ ტექნიკური მხარისა, საგანმანათლებლო პროცესში მონაწილე ყველა პირი, აქტიურად უნდა გადამზადებულიყო დისტანციური სწავლების ტექნოლოგიურ უნარებში, რათა პროცესი (რომ აღარაფერი ვთქვათ შინაარსზე) წარმატებით გააქტიურებულიყო.

ამის პარალელურად იუნესკომ გამოქვეყნა რეკომენდაციები დისტანციური სწავლების პროგრამების და სხვადასხვა საგანმანათლებლო პლატფორმების შესახებ.

რა ძირითადი გამოწვევის წინაშე დადგა ქართული საგანმანათლებლო სისტემა?

პანდემიამდე ქვეყნის მამულებით განათლების მიღების აღიარებულ ფორმად მხოლოდ პირისპირი სწავლება განისაზღვრებოდა. არსებობდა წარმოდგენა, რომ დისტანციური სწავლება ნაკლებ ეფექტურია. შესაბამისად ქართული სკოლები ცენტრალიზებულად იყო ჩამოშორებული ონლაინ სწავლებას. ამასთან მოსახლეობის დაბალი მობილობაც უწყობდა ხელს ამ პროცესის არ გააქტიურებას. ტექნიკური თვალსაზრისით აღსანიშნავია მოსახლეობის მხრიდან კომპიუტერზე, ინტერნეტზე დაბალი ხელმისაწვდომობა, განსაკუთრებით მწვავედ იდგა ეს საკითხი რეგიონებში. შესაბამისად მოხდა მათი არათანაბარ პირობებში ჩაყენება და დაყოფა: ქალაქად, დაბად და სოფლად. თავად საგანმანათლებლო პლატფორმა Teams წარმოადგენს დიდ ელექტრონულ/ვირტუალურ სკოლას, თავისი კლასებით, მოსწავლეებით, მასწავლებლებით, სადაც ყოველივეს რეგისტრაცია მასწავლებელთა დაბალი კომპიუტერული უნარების ხარჯზე მიმდინარეობდა. ხშირად მიმდინარე გაკვეთილის წყვეტა ტექნიკური ხარვეხების გამოც ხდებოდა, რომლის დროსაც პედაგოგები მიმართავდნენ დამატებითი ონლაინ არხების გამოყენებით მოსწავლეებთან კომუნიკაციის აღდგენას და შესაბამისი პროცესების გაგრძელებას. რიგ შემთხვევებში სიდუხჭირისა და ხელმიუწვდომობის ფონზე მოსწავლეები ჩამორჩნენ და საერთოდ გაეთიშნენ სასწავლო

პროცესს. ასეთ დროს ერთადერთი შესაძლებლობა იყო “ტელესკოლის” სახით მიღებული ინფორმაცია. გარდა ზემოთ ნახსენები სირთულეებისა, დისტანციური სწავლების უარყოფით მხარეებად ჩასათვლება; სოციალური ურთიერთობების დისტანცირება, მოსწავლის ადეკვატური და ობიექტური გამოკითხვის გართულება, კიბერ ბულინგი და მისთანები.

ის თუ როგორ გაუკლავდა საგანმანათლებლო სივრცე აღნიშნულ პრობლემებს სამსჯელოდ და სეშფასებლად ადრეა. აქვე აუცილებლად უნდა აღინიშნოს ის ფაქტორებიც, რომელთა გათვალისწინებაც ხელს უწყობს დისტანციური სწავლების დანერგვის პროცესს. კერძოდ კი: სასწავლო გარემოს შექმნა, ტექნიკური უზრუნველყოფა, ადამიანური რესურსი, ადაპტირება, თანმიმდევრულობა, პროფესიული განვითარება

დასკვნა

2020 წლიდან დღევანდამდე დისტანციური სწავლების პროცესში მოსწავლეებთან კომუნიკაცია გვამღევს მძიმე შედეგებს, რომელთა აღმოფხვრას საგანმანათლებლო დაწესებულებები პირისპირი სწავლების დროს ცდილობენ. თავისი მეტად დადებითი მხარეების გათვალისწინებით სრულიად რელევანტურია ითქვას, რომ ქართული საგანმანათლებლო სივრცე ჯერ კიდევ დისტანციური სწავლების დანერგვის პროცესშია.

უნდა ვიმედოვნოთ, რომ სახელმწიფოს მხრიდან მოხდება მოცემულ პროცესებზე დაკვირვება, შედეგების ანალიზი და შესაბამისი ინტერვენციების შემუშავება, განხორციელება.

გამოყენებული ლიტერატურა:

1. გორელაშვილი ნ. (2012) დაუსწრებელი განათლება. In ენციკლოპედია "საქართველო": ტ.2
2. ლია მეტრეველი „დისტანციური სწავლება და პანდემია“ თბილისი, 2021 წელი
3. კანონი ზოგადი განათლების შესახებ კონსოლიდირებული ვერსია (საბოლოო) 16/03/2021 <https://matsne.gov.ge/ka/document/view/29248?publication=88>
4. ბეროშვილი შურთხია 2017 წელი. თამაზ კვაჭანტირაძე ივანე ჯავახიშვილის მედლით დაჯილდოვება. თბილისის უნივერსიტეტი. <http://newspaper.tsu.ge/ge/news/view/XdXUSIMy>
5. ფლორიდის ვირტუალური სკოლა <https://www.flvs.net/>
6. რიგის დისტანციური სკოლა #1 <https://www.r1tv.lv/en>
7. edX-ის პლატფორმა და კურსები <http://esx.org>
8. დისტანციური სწავლების პლატფორმა საქართველოში <https://email.mes.gov.ge/>

Challenges of "distance learning" in the Georgian educational space

*Irina Melkadze, PhD student
Georgian Technical University*

Summary

The article "Challenges of Distance Learning in the Georgian educational space" talks about the difficulties that have arisen in the agenda of educational institutions from 2020 until today. The COVID 19 pandemic led to the establishment of a completely new system in the country and very quickly required educational institutions to adapt to it (Resolution of the Government of Georgia №205 of March 31, 2020, Tbilisi "On the implementation of the educational process in educational institutions during the state of emergency"). A path that did not exist before, which has been difficult for those who are guarding the education of future generations of the country.

Most general education institutions did not have all the skills that would be useful in distance learning. Not to mention the very essence of distance learning and its theoretical foundations.

The stress caused by pandemic conditions, on the one hand, and the process of introducing new teaching methodologies, on the other, have become the basis for many new challenges for the school community. Everything was actively highlighted in both technical and methodological directions.

Numerous theories serve to understand, plan, implement and evaluate these issues, such as: General theories of education (developed based on the study of the traditional learning process), theories of distance education (developed specifically to understand this form of education), psychological and social theories (not created to understand the field of education, but used to understand the process of distance education).

The principle of distance learning in itself implies the distance between the teacher and the student, the implementation of educational activities through the indirect online method. Michael J. Moore will study this theory, which is called transactional distance theory. It includes: Dialogue, structure and student autonomy. The first refers to the student-teacher educational communication, and in this case the communication channel appears in the form of remote, online, internet platforms. The structure of the program includes the forms of organizing the teaching itself. Having existing materials and the ability to modify them facilitates the implementation of a transactional teaching model, reducing the distance between the student and the teacher. The main value of this theory is that on the one hand it helps distance learning planners to realize how intense the students' connection with teachers will be. On the other hand, it helps to classify the elements that determine the success of the courses.

The article "Challenges of Distance Learning in the Georgian Educational Space" talks about the main challenges of the distance learning process, its current results and ways to solve the problems caused by this type of service.

Keywords: "Distance Learning", "General Education", "Teaching", "School", "Online Lessons", "Achievements", "Results"

ს რ ქ ე თ ლ ო გ ი ა

ARCHAEOLOGY

უზღავიკი-შოფუთეფეს კულტურას (უზღავიკისა და იმირის გორას)

*შოზენა ყიფშიძე, დოქტორანტი
საქართველოს ტექნიკური უნივერსიტეტი*

*ვაჟა სადრაძე, პრეფესორი
საქართველოს ტექნიკური უნივერსიტეტი*

რეზიუმე

ჩვენი კვლევის ობიექტია ამიერკავკასიის ადრე-სამიწათმოქმედო კულტურა, რომელიც შულავერი-შომუთეფეს კულტურითარისცნობილი. შულავერის გორის ნამოსახლარი ძველი წელთაღრიცხვით V ათასწლეულით და იმირის გორის კი ძველი წელთაღრიცხვით IV ათასწლეულით თარიღდება.

საქართველოს ტერიტორიაზე აღმოჩენილ სხვა კულტურებს შორის შულავერი-შომუთეფეს კულტურა წარმოადგენს კავკასიაში მკვიდრი ბინადარი მიწათმოქმედი მოსახლეობის მძლავრ კულტურას, რომელიც კავშირს ამყარებს წინააზიურ სამყაროსთან.

შულავერი-შომუთეფეს კულტურა ადრესამიწათმოქმედო კულტურას განეკუთვნება, რაც დასტურდება შულავერისა და იმირის გორაზე არქეოლოგიური გათხრების შედეგად აღმოჩენილი არტეფაქტებით. წლების განმავლობაში, მიმდინარეობდა ადრესამიწათმოქმედო ძეგლების მოძიება მარნეულის ველზე, ეს ხდებოდა მხოლოდ მდინარე ხრამის მარჯვენა ნაპირზე. ხოლო 2016 წლის დაზვერვებით მოპოვებული მასალა მარნეულის ველზე, ხრამის მარცხენა ნაპირზე აღმოჩნდა. ამის გათვალისწინებითა და დაზვერვებით მოპოვებული მასალის სიახლოვით შულავერის ჯგუფის გორანამოსახლარების ქვის არტეფაქტებთან, საფიქრებელია ხომ არა გვაქვს საქმე შულავერი-შომუთეფეს კულტურის ახალ ძეგლთან ან ძეგლების ჯგუფთან¹

გათხრების შედეგად აღმოჩენილი ყურძნის წიპწა და ასევე თიხის, ჭურჭლის ძირზე შემორჩე-

ნილი კვალი, მიუთითებს იმაზე, რომ შულავერი-შომუთეფეს კულტურის დროს ვახის კულტურასა და მისგან ღვინის დამზადებას ადამიანი უკვე იცნობდა.

საინტერესოა, ამ დროს სოციუმი როგორ იყო განვითარებული. შულავერის გორაზე აღმოჩენილი ქალის ქანდაკება მიანიშნებდა იმაზე, რომ ქალის პრიორიტეტი მაღალ დონეზე იდგა. შეიძლება ვივარაუდოთ, რომ ქალს ოჯახში წამყვანის როლი ეკავა. ეს ის პერიოდია, როდესაც საზოგადოება შეგროვებითი მეურნეობის საფეხურიდან წარმოებით მეურნეობაზე გადადის, რაც გაზრდიდა ქალის როლს. სწორედ ამ დროს ჩნდება მკვიდრი დასახლების ტიპები და ხელოვნური განაშენიანება, რაც გვაფიქრებინებს, რომ ქალი დიდ როლს შეასრულებდა. ეს კულტურა განსხვავებულია იქ არსებული სხვა კულტურებისაგან. შულავერისა და იმირის გორაზე არქეოლოგიური გათხრების შედეგად აღმოჩენილი დასახლების ტიპები და სამენი მასალა თითქმის იდენტურია და ერთიან დასახლების ტიპს ქმნიან, სახლები ძირითადად ალიზით არის აშენებული, შენობები მრგვალი ფორმისაა და ერთმანეთზე მიბმული. ყალიბდება ახალი განსხვავებული მძლავრი კულტურა თავისი დასახლებებითა და მთელი რიგი დამახასიათებელი ნიშნებით, რამაც მეცნიერებში აზრთა სხვადასხვაობა გამოიწვია.

საკვანძო სიტყვები: შულავერი-შომუთეფეს კულტურა, იმირის გორა, შულავერის გორა, არტეფაქტები, ადრესამიწათმოქმედო კულტურა.

შესავალი

შულავერ-შომუთეფეს კულტურა წარმოადგენს სამხრეთ კავკასიის მკვიდრად ბინადარი მიწათმოქმედი მოსახლეობის მძლავრ კულტურას, რომელიც მჭიდროდ არის დაკავშირებული წინააზიურ სამყაროსთან.

შულავერ-შომუთეფეს ადრესამიწათმოქმედო კულტურის ნამოსახლარები ქვემო ქართლში (ბოლნისის და მარნეულის მუნიციპალიტეტი), მდინარეების ქცია-ხრამისა და მაშავერას შესართავის მახლობლად მდებარეობს. დღეს ეს კულტურა მოიცავს: არუხლოს გორას, იმირის გორას, გადაჭრილ გორას, შულავერის გორას, ხრამის დიდ გორას, ხიზანანთ გორას და მაშავერას გორას ნამოსახლარებს.

ამჟამად ჩვენ ყურადღებას ვამახვილებთ შულავერისა და იმირის გორაზე. ორივე გორა მდებარეობს მდინარე ხრამის მარჯვენა ნაპირზე და ორივე შედის ქვემო შულავერის უძველეს ნასოფლართა ჯგუფში. ეს ხელოვნური ბორცვებია, რომლებიც დროთა განმავლობაში წარმოიშვა, როცა სამოსახლოს ერთ ფენას მეორე ცვლიდა. შულავერის გორასა და იმირის გორას შორის მანძილი დაახლოებით ორი კილომეტრია.²

ძირითადი ნაწილი

შულავერის გორა 1965-1971 წლებში შეისწავლეს ო. ჯაფარიძემ და ალ. ჯავახიშვილმა. სავსე სამუშაოებს აწარმოებდა ს. ჯანაშიას სახელობის საქართველოს სახელმწიფო მუზეუმის ქვემო ქართლის არქეოლოგიური ექსპედიცია ო. ჯაფარიძის ხელმძღვანელობით 1965-1966 წლებში, ხოლო 1970 წლიდან ექსპედიციას ხელმძღვანელობდა ალ. ჯავახიშვილი. მეგლი არქეოლოგიურ ექსპედიციას დაზიანებული დახვდა.

შულავერის გორის განაშენიანების ერთ-ერთ დამახსიათებელ თავისებურებას დასახლების სიმჭიდროვედაინტენსიურობაწარმოადგენს. ბორცვი წარმოქმნილია ხანგრძლივი დროის განმავლობაში ერთ ადგილზე ცხოვრების გამო კულტურული ნაშთებისა და სამშენებლო ნანგრევების დაგროვების შედეგად. გამოყოფილია 9 სამშენებლო ჰორიზონტი. შულავერის გორაზე გამოვლენილი ყველა ნაგებობა, საცხოვრებელი თუ სამეურნეო. გეგმით წრიული ან ელიფსური, გადახურვა — კონუსური ან ცრუფუმბათური. ნაგებობები მეტად პრიმიტიულია — არ გააჩნია ცალკე კედელი და ცალკე გადახურვა. საცხოვრებელი შენობების დამახსიათებელი ელემენტია კედლის გასწვრივ თიხის კვერცხისებული მოყვანილობის კერა უქრობი ცეცხლისათვის. ნაგებობები ძირითადად ნაშენებია ძირბრტყელი

— ამობურცული ალიზით. ამავე კულტურის მოგვიანო ნასოფლარებისაგან განსხვავებით, აქ ნამოსახლარის გეგმარება მოუწესრიგებელია, დასახლება კი — უფრო მჭიდრო.

უძველესი ფენებიდან მოყოლებული შულავერის გორის მოსახლეობა ბინადარი იყო — მისდევდა მესაონლეობას და მიწათმოქმედებას. გათხრების შედეგად აღმოჩენილი ყურძნის წიპწაც ადასტურებს, რომ შულავერ-შომუთეფეს კულტურის დროს ვაზის კულტურასა და მისგან ღვინის დამზადებას ადამიანი უკვე იცნობდა.

საინტერესოა ბორცვის ზედაპირზე ნაპოვნი გამომწვარი თიხის ანთროპომორფული ქანდაკება ქალისა, რომელიც მეტად სქემატურია: წარმოდგენილია კონუსური სხეულით, დამჯდარი, ფართოდ გაშლილი, წინ გაჭიმული ფეხებით; არც თავი, არც მკლავები გამოსახული არ არის, ფეხებზე კი დატანილია რვა-რვა მოკლე ჰორიზონტალური ნაჭდევი, ტორსზეც ასევე ნაჭდევით თავთავისებური სახეა მოცემული. ეს ქანდაკება მიაჩნებოდა იმაზე რომ ქალის პრიორიტეტი მაღალ დონეზე დგას. აღმოჩენილი ქალის ფიგურები დაკავშირებული უნდა იყოს სიცოცხლისა და ნაყოფიერების კულტთან და ბუნებრივ მფარველ ძალას უნდა განასახიერებდეს.

რამ გამოიწვია შულავერის კულტურის ძეგლებზე ცხოვრების დაახლოებით ერთდროულად შეწყვეტა, ძნელი ასახსნელია. სამოსახლო ბორცვზე არ დადასტურებულა ბუნებრივი კატასტროფის, მტრის შემოსევის ან სხვა ნიშნების არსებობა, რასაც შეიძლება მოსახლეობის მიერ სოფლის მიტოვება გამოეწვია.³ ასეთი გადახურვა სამხრეთ კავკასიისა და წინა აზრის სხვა რაიონებშიაც გავრცელებული იყო, ხოლო შულავერისა და იმირის გორების დასახლებათა მსგავსი ნამოსახლარები აღმოჩენილია ახლანდელი აზერბაიჯანის ტერიტორიაზედაც, საქართველოს მეზობელ რაიონებში. როგორც ჩანს, აქაც და იქაც ერთნაირი კულტურის მქონე ტომები ცხოვრობდნენ.⁴

იმირის გორა მდებარეობს სოფელ იმირის განაპირას, სამხრეთ-დასავლეთით. იგი წაგრძელებული ოვალის მოყვანილობისაა. არქეოლოგიური გათხრები იმირის გორაზე ტარდებოდა 1967, 1968, 1969 და 1971 წლებში. იმირის გორაზე აღმოჩენილი ნაგებობები არსებითად შულავერის გორის მსგავსია, მაგრამ მაინც ახასიათებს ზოგი თავისებური ნიშანი. ამ საკითხთან დაკავშირებით არაერთმა ქართველმა თუ უცხოელმა მკვლევარმა გამოთქვა მოსაზრებები. სამშენებლო მასალად აქაც გამოყენებულია ალიზი

და შემაკავშირებელი თიხის ხსნარი. ალიზი უფრო წესიერი მოყვანილობისაა და ნაკლებად ამოზურგული, სოფლის განაშენიანება უფრო თავისუფალია, შეიმჩნევა შენობების განლაგების გარკვეული წესი.

საცხოვრებელი ნაგებობების კედელსა და იატაკზე შეინიშნება ცეცხლის კვალი. კერის ნაშთები და შულავერის გორისათვის დამახასიათებელი წყლის რეზერვუარები შენობაში არ აღმოჩენილა. სხვა ძეგლების მსგავსად იმირის გორაზეც ძირითადი სამეურნეო საქმიანობა ეზოში წარმოებდა, არის გამართული კერებიც, ხოლო საცხოვრებელი ძირითადად თავშესაფრად წარმოგვიდგება. შულავერის მსგავსად იმირის გორის მოსახლეობაც, მისდევდა მიწათმოქმედებას, მესაქონლეობას, ნადირობასა და თევზჭერას.

იმირის გორის დასავლეთ ნაპირზე გაკეთებულ შურფში, სამოსახლოს ძირითადი ფენებისათვის დამახასიათებელ კერამიკასთან ერთად აღმოჩნდა ერთი წითლად შეღებილი და ერთიგ მოხატული ჭურჭლის ფრაგმენტი, რომელსაც რელიეფური გეომეტრიული ორნამენტი ამკობს.⁵

შულავერი-შომუთეფეს კულტურის აღმოჩენამ მეცნიერთა შორის აზრთა სხავდასხვაობა გამოიწვია და დღესაც მთელი რიგი საკითხები მეცნიერულად არ არის დასაბუთებული. რამოდენიმე მკვლევარის მოსაზრებას ჩვენ ცოტა ქვემოთ შევეხებით. მრავალსამშენებლო ჰორიზონტიანი გორანამოსახლარების შულავერის ჯგუფის ძეგლების გათხრების შედეგები იმდენად შთამბეჭდავი გამოდგა, რომ ჯერ კიდევ გათხრების პროცესში მკვლევარებმა გამოაქვეყნეს მეცნიერული ანგარიშები, რომელშიც განხილულია კულტურის წარმომავლობის, ეკოლოგიური გარემოს, კულტურული არეალის, წარმოებითი ურთიერთობის, არქიტექტურული გეგმარებისა და სამშენებლო ტექნიკისა, შეფარდებითი და აბსოლუტური თარიღების, მახლობელი და წინააზიის კულტურებთან კავშირი და სხვა. ასეთ გამოკვლევებს მიეკუთვნება მეცნიერული ნაშრომები შულავერის ჯგუფის ნასახლარებზე წარმოებული გათხრების შესახებ.⁶

ამ მხრივ გამოირჩევა ქვემო ქართლის შულავერის ჯგუფის გორანამოსახლარების მკვლევართ. კილურამის მონოგრაფია, რომელშიც მან პირველად ჩამოაყალიბა ამიერკავკასიის ამ ტიპის ნასახლარების გეგმარების, სამშენებლო ტექნიკის, არქეოლოგიური არტეფაქტების ტიპოლოგიურ-მორფოლოგიური და მეზობელ-აღმოსავლური კულტურულ ცენტრებთან ურთიერთობის კვლევის შედეგები. ამის სფუძველზე მკვლევარმა გამოყო

ადრესამიწათმოქმედო კულტურის განვითარების ხუთი საფეხური და სამეცნიერო ლიტერატურაში ის დამკვიდრდა „შულავერ-შომუთეფეს კულტურის“ სახელწოდებით.⁷

საყურადღებოა მ. მენაბდესთან ერთად კილურამემ გამოაქვეყნა მორიგი ნაშრომი, სადაც ყურადღება გაამახვილა აღმოსავლეთ საქართველოში აღმოჩენილ შულავერ-შომუთეფეს კულტურისგან განსხვავებულ ერთფენიან ნასახლარზე. შულავერ-შომუთეფესა და მისგან განსხვავებული კულტურის ნასახლარების გარშემო დაინტერესდნენ სხვა ქვეყნის მკვლევარებიც და არანაკლებ საინტერესო ნაშრომები გამოაქვეყნეს. კავკასიის ადრესამიწათმოქმედო კულტურათა კვლევაში მნიშვნელოვანი როლი შესრულა კილურამემ და ქვემო ქართლის ნასახლარების - შულავერის, იმირისა და ხრამის დიდი გორას სტრატეგრაფიის, არქიტექტურული გეგმარების, სამშენებლო ტექნიკისა და არტეფაქტების საფუძველზე გამოყო შულავერ-შომუთეფეს კულტურის განვითარების ხუთი საფეხური, რომელიც საფუძვლად დაედო ამიერკავკასიის ადრესამიწათმოქმედო კულტურის ქრონოლოგია-პერიოდიზაციას.

ავტორის აზრით, შულავერის გორის XIV სამშენებლო ჰორიზონტის მასალები ამიერკავკასიაში ყველაზე ადრეულია და მისი შესატყვისი მასალები ჯერჯერობით არ აღმოჩენილა.⁸ კილურამემ შულავერ-შომუთეფეს კულტურისგან გამოყო უკვე ცნობილი, განხვავებული ნასახლარების ერთი ჯგუფი-თელუთა, ალიკემეკ-თეფესი; ილანლითეფე, წოფი და სხვა; და აღნიშნა, რომ ეს კულტურა V საფეხურზე მოგვიანოდ და მტკვარ-არაქსის უადრეს ძეგლებზე ადრეულად მიიჩნევა.⁹ ახალი ძეგლების აღმოჩენის შემდეგ ავტორმა თავისი მოსაზრება უფრო განავრცო და მარნეულის სიონი, არაგვის ხეობის, ალაზნის ველისა და აზერბაიჯანში გათხრილი ნასახლარები - ქეჩილი III, მენტეჟი, რუსთაფასი ამავე ქრონოლოგიურ ჩარჩოში მოაქცია და გარკვეული სიახლოვე დაინახა ამ ნასახლარებისა და შულავერ-შომუთეფეს კულტურის ბოლო საფეხურის მასალებს შორის. საინტერესოა აღმოჩენილი თიხის ჭურჭლის ფრაგმენტები, რომლის ფორმამაც და ორნამენტაციამაც დააფიქრა, ხოლო სიონში აღმოჩენილი შომუთეფეს ტიპის ნამგლის ჩასართის მიხედვით ეს ძეგლი II ან მოგვიანო საფეხურის თანადროულადაც კი მიიჩნია.¹⁰

ვ. ვარაზაშვილი ალაზნის ველის ნასახლარების კვირისწყლის, დამწვარი გორისა და შულავერ-შომუთეფეს მასალებს შორის გარკვეულ მსგავსებას ხედავს. კერძოდ, მსგავსებას იგი გამოყოფს ქილების,

ქოთნების, ჯამების, კეცების, ორნამენტისა და დეკორის გარკვეულ სახეებში, წიწვისებრ ჭედულ, ჭილოფის ანაბედეებში, კოპებში შვერილებში, რელიეფურ დანაძერწებში და სხვა.¹¹ ო. ჯაფარიძე, როდესაც განიხილავს აღმოსავლეთ საქართველოში ადრესამიწათმოქმედო კულტურათა არეალს, აღნიშნავს, რომ სიონის კულტურის გავრცელების უკიდურესი მხარე აღმოსავლეთით, როგორც ჩანს, ქვემო ქართლი იყო, სადაც იგი ერთხანს შულავერ-შომუთეფეს კულტურასთან თანაარსებობდა.¹²

ადრესამიწათმოქმედო კულტურის რიგ საკითხებთან დაკავშირებით საყურადღებო, მაგრამ საკამათო აზრი გამოთქვა ვ. როსტუნოვმა. მისი შეხედულებით, აღმოსავლეთ საქართველოს ბარში ატლანტური პერიოდის დასაწყისში ხელსაყრელი პირობები ყოფილა დამჯდარი მიწათმოქმედებისა და მეურნეობის განვითარებისათვის. შესაბამისად ყალიბდება შულავერ-შომუთეფეს კულტურა, რომლის დასასრული ემთხვევა აცივებასა და კლიმატის სიმშრალეს. ამიტომ ძველი წელთაღრიცხვის V ათასწლეულის დასასრულიდან აღნიშნული კულტურის მატარებელი მოსახლეობის ადგილას იკავებს წოფი-გინჩის წრის ერთობის შემქმნელი მიწათმოქმედების მიმდევარი მოსახლეობა, რომელიც ასევე ითვისებს მთიანი ზოლის ნოყიერ ჭალისპირა ტერასებს.

აღსანიშნავია, რომ ადრესამიწათმოქმედო კულტურის განვითარების თვალსაზრისით, რამდენიმე განსხვავებული ვითარებაა საქართველოში, სადაც დაფიქსირებულია სამი განსხვავებული კულტურის არსებობა და გარკვეულ ეტაპზე თანაარსებობა. შულავერ-შომუთეფესა და სიონი-წოფის წრის ძეგლებს განვითარების შედარებით გრელი გზა აქვთ განვლილი, ხოლო ფინალურ ეტაპზე მათთან მცირე ხნით თანაარსებობს ბერიკლდეები-ლეილათეფეს კულტურა ან ამ კულტურის წინამორბედი ელემენტები.

სამეცნიერო ლიტერატურაში არქეოლოგიურ არტეფაქტებზე მეცნიერული დაკვირვების შედეგად მიღებულია შულავერ-შომუთეფეს კულტურის ზოგადი ქრონოლოგიური ჩარჩო,

რომელიც მიანიშნებს ამ კულტურის არსებობის პერიოდს ძვ. წ. VI ათასწლეულის მეორე ნახევარსა და IV ათასწლეულის პირველი ნახევარს. აღმოჩენილი იარაღებიდან აღსანიშნავია შომუთეფეს ტიპის ნამგლის ჩასართი, რომელიც დადასტურებულია ალაზნის ველზეც. წოფის მასალების ქვის ინვენტარი ჰგავს შულავერ-შომუთეფეს კულტურისას და შესაბამისად უნდა განვიხილოთ ამ კულტურის ფარგლებში, რაც შეეხება შულავერ-შომუთეფეს ტიპის ნამგლის ჩასართს, ის სიონის ნასახლარზეც გვხვდება, რაც აღნიშნული აქვს ძეგლის მკვლევარებს.¹³ ხოლო სიონის ნასახლარი განსხვავებულია შულავერ-შომუთეფეს კულტურისაგან და მას უნდა ეწოდოს სიონის კულტურა.

დასკვნა

დასასრულს უნდა აღვნიშნოთ, რომ რიგ საკითხებზე მკვლევართა არა ერთი საინტერესო მოსაზრება არსებობს, რომელთა გარკვეული ნაწილი წინ წამოვწიეთ და შესაძლებლობის ფარგლებში შევეხეთ.¹⁴ მაგრამ კიდევ უნდა აღვნიშნოთ, რომ არქეოლოგიური სამუშაოების შედეგად აღმოჩენილმა არტეფაქტებმა ცხადყო, რომ შულავერი-შომუთეფეს კულტურა განვითარების მხრივ სხვა კულტურებს წინ უსწრებს. ამას ადასტურებს აღმოჩენილი ცხოველების ძვლები და სხვადასხვა მასალისგან დამზადებული სამუშაო იარაღები. ეს ნათელს ხდის, რომ მოსახლეობა ეწეოდა მიწათმოქმედებას, მესაქონლეობას და მოშინაურებულს ჰყავდათ ცხოველები. ამას ადასტურებს იმირისა და შულავერის გორაზე დიდი რაოდენობით აღმოჩენილი ცხოველების ძვლები და სხვადასხვა მასალისგან დამზადებული სამუშაო და საბრძოლო იარაღები

დღეისათვის შულავერი-შომუთეფეს კულტურა არ არის ბოლომდე შესწავლილი და საფიქრებელია, რომ მისმა დათარიღებამ კიდევ უფრო შორეულ წარსულში გადაიწიოს და სრულიადაც შეცვალოს მეცნიერთა შეხედულებები.

გამოყენებული ლიტერატურა:

1. ლოსაბერიძე, 2018, 98-117. (როგორც ვიცით 3 - 5 ნამოსახლარი გარკვეულ ტერიტორიაზე ქმნიან ერთ ჯგუფს. მაგალითად არუხლოს ჯგუფი Bastert, Lamprichs და სხვ. 2011, გვ. 10-12.)
2. ვ. ბერიძე, ძველი ქართული ხუროთმოძღვრება, გამ. "ხელოვნება", თბ., 1974, გვ.81-82;
3. საქართველოს არქეოლოგია ტ II 1972: 35-41
4. შულავერის გორა, იმირის გორა (ძვ.წ -აღ-ის V და IV ათასწლეული) //ვ. ბერიძე - ძველი ქართული ხუროთმოძღვრება, გამ. "ხელოვნება", თბ., 1974 წ., გვ.81-82
5. საქართველოს არქეოლოგია ტ II 1972: 40-43.

6. ჯაფარიძე, ჯავახიშვილი 1971; ქვემო ქართლის შედეგები 1975.
7. აღმოსავლეთ ამიერკავკასიის ადრესამიწათმოქმედო კულტურის პერიოდიზაცია თ. კილურაძე თბ. „მეცნიერება“ 1976 წ. გვ. 105.
8. აღმოსავლეთ ამიერკავკასიის ადრესამიწათმოქმედო კულტურის პერიოდიზაცია თ. კილურაძე თბ. „მეცნიერება“ 1976 წ. გვ. 108.
9. აღმოსავლეთ ამიერკავკასიის ადრესამიწათმოქმედო კულტურის პერიოდიზაცია თ. კილურაძე თბ. „მეცნიერება“ 1976 წ. გვ. 132.
10. მენაბდე, კილურაძე სიონის არქეოლოგიური ძეგლები, თბ., 1981, გვ. 32-33.
11. Варазашвили В. Раннеземледельческая культура Иоро-Алазанского бассейна. 1992:54-83.
12. ჯაფარიძე ო. შესავალი - ოთ. ჯაფარიძე (რედ.), საქართველოს არქეოლოგია, ტ. II, ენეოლით-ადრებრინჯაოს ხანა, თბ. 1992 წელი გვ. 7.
13. მენაბდე, კილურაძე, სიონის არქეოლოგიური ძეგლები, თბ., 1981წ. გვ. 28.
14. გურამ ჩიქოვანი აღმოსავლეთ საქართველოს ადრესამიწათმოქმედო კულტურათა შესწავლის საკითხი. ძიებანი საქართველოს არქეოლოგიაში, 2010 წ. N19, გვ. 83-94

**Shulaveri-Shomutepe culture
(Shulaveri and Imiri hill)**

*Shorena kipshidze, PhD student
Georgian Technical University*

*Vazha Sadradze Professor,
Georgian Technical University*

SUMMARY

The subject of our research is the Pre-farming culture, which is Known as Shulaveri-Shomutepe culture. Remains of Shulaveri hill settlewut dates back to the 5 th millenium BC and Imiri hill setthement – the 4 th millenium BC.

Among other cultures discovered in Georgia, Shulaveri-Shomutepe culture represents the powerful culture of original farming population which was connected to the Mesopotamian civilization.

Shulaveri –Shomutepe culture is the part of the pre-forming culture, that is proved by the artefacts discovered during archeological excovations in the area of Shulaveri and Imiri hill. Searching pre-farming monuments on Marneuli Valley was carrying out for years. This was taking place only on the right bank of the river Khrami. However the sources, obtained due to observing, were found on the left bank of the river Khrami, on Marneuli Valley.

Taking into considervation the above and the sources and stone artefacts, found near the pre-historic settlemts, that changed into hills after covering with soil throughout centuries, we can assume, that the findings may be the new monuments or grouf of monuments of Shulaveri-Shomutepe culture.

The grapestone and the traces on the bottom of the clay pottery indicates, that by the period of Shulaveri-Shomutepe culture the grapevine and the culture of winewaking had already been known for the human.

In conclusion, we must weution, that there are several interesting opinions about certain topics, which we prioritised and discussed. However, we can claim, that artefacts, discovered on the archeological sites made it clear, that the Shulaveri-Shamutepe culture is for ahead in terms of development from the ofher cultures.

It is proved by the remains of animal bones and tools made of various materials. According to these tindings we can assume that the inhabitants of the area practiced forming, cattle breeding and hud dowesticated animals. The evidence of that is a great number of animal bones, tools and weapons made of various materials. Shulaveri-Shomutepe culture has not been completely studied yet and we can assume that dating it may make scientists change their views and think of further distant past.

Key words: Shulaveri-Shomutepe culture, Imiri hill, Shulaveri hill, artefacts, pro-farming culture.

გ ა მ ო ს ა თ ხ ო შ ა რ ი



გიგო ამასოშვილი

გარდაიცვალა საქართველოს ტექნიკური უნივერსიტეტის არქეოლოგიისა და საქართველოს ისტორიის სასწავლო დეპარტამენტის უფროსი, ტექნიკის ისტორიის მეცნიერებათა დოქტორი, პროფესორი გივი ინანიშვილი. გ. ინანიშვილი დაიბადა ქ. თბილისში, 1937 წ. 7 ივნისს. 1955 წ. მან წარჩინებით დაამთავრა თბილისის მე-19 საშუალო სკოლა, ხოლო 1960 წ. საქართველოს პოლიტექნიკური ინსტიტუტის მეტალურგიის ფაკულტეტი, ინჟინერ-მეტალურგის კვალიფიკაციით.

1961 წლიდან მუშაობდა რუსთავის მეტალურგიული ქარხნის საგლინავი საამქროს ცვლის უფროსად. 1966 წლიდან იყო თბილისის შრომის დაცვის საკავშირო სამეცნიერო-კვლევითი ინსტიტუტის მთავარი ინჟინერი.

1977-2005 წლებში საქართველოს მეცნიერებათა აკადემიის არქეოლოგიური კვლევის ცენტრში წამყვანი მეცნიერ-თანამშრომელი, სექტორის და განყოფილების გამგე იყო. იგი ხელმძღვანელობდა ინტერდისციპლინარულ კვლევის განყოფილებას,

განყოფილების სამეცნიერო და ლაბორატორიულ-ექსპერიმენტული კვლევის შედეგები მოიცავდა ფართო შემოქმედებით ინტერესების სფეროს, არქეოლოგიური ძეგლებისა და მასალის ტექნოლოგიურ შეფასებას, გამორჩეული ქრონოლოგიური და სივრცობრივი განვითარების თვალსაზრისით.

განსაკუთრებით აღსანიშნავია საქართველოს ტერიტორიაზე მეტალურგიის, ლითონდამუშავების ისტორიული განვითარების შესაბამის ბრინჯაო-რკინის და ანტიკური ხანის კომპლექსებზე აღმოჩენილი არქეოლოგიური ლითონის ქიმიურ-ტექნოლოგიური კვლევის შედეგები. პრიორიტეტული მიმართულებების, არქეოლოგიური ლითონის კვლევასთან ერთდროულად, მონაწილეობდა არქეომეტალურგიასთან დაკავშირებულ სხვადასხვა პერიოდის ძეგლების საველე-გათხრით კომპლექსურ ექსპედიციათა სამუშაოებში.

გ. ინანიშვილმა მშობლიურ, რუსულ და ინგლისურ ენებზე გამოაქვეყნა ასზე მეტი სამეცნი-

ერო ნაშრომი და გამოკვლევა.

გ. ინანიშვილი წლების განმავლობაში ეწეოდა საზოგადოებრივ საქმიანობას: 1980-1990 წლებში იყო საქართველოს მეცნიერებათა აკადემიის პრეზიდიუმის მეცნიერებისა და ტექნიკის ისტორიის საბჭოს მეტალურგიის სექციის ხელმძღვანელი; 1985-2005 წლებში საქართველოს მეცნიერებათა აკადემიის არქეოლოგიური კვლევის ცენტრის სამეცნიერო და სადისერტაციო საბჭოს წევრი; 2001-2011 წწ. საქართველოს მეცნიერების ისტორიის საზოგადოების პრეზიდიუმის წევრი; 2000-2022 წწ.-დღემდე საქართველოს ეროვნული აკადემიის იურიდიული მომსახურების საერთაშორისო ცენტრის სიძველეთა და სახვითი ხელოვნების ნიმუშთა ექსპერტი; 2018-2022 წწ.-დღემდე საქართველოს ტექნიკური უნივერსიტეტის, საინჟინრო ეკონომიკის, მედიატექნოლოგიებისა და სოციალურ მეცნიერებათა ფაკულტეტის სამეცნიერო საბჭოს და

სადისერტაციო საბჭოს წევრი, არქეოლოგიისა და საქართველოს ისტორიის დეპარტამენტის ხელმძღვანელი. 2015-2022 წწ.-დღემდე სამეცნიერო-კვლევითი ჟურნალ „არქეოლოგია“-ს სარედაქციო კოლეგიის წევრი.

გ. ინანიშვილის უძველესი ქართული მეტალურგიის თემატიკის პრიორიტეტული სამუშაოები დაკავშირებულია ს. ჯანაშიას საქართველოს ეროვნულ მუზეუმთან, ფ. თავაძის მეტალურგიისა და მასალათმცოდნეობის ინსტიტუტთან და აფაქიძის არქეოლოგიის ინსტიტუტთან.

გ. ინანიშვილის გარდაცვალება დიდი დანაკლისია ქართული არქეოლოგიისა და ტექნიკის ისტორიის სამეცნიერო საზოგადოებისათვის, სამეგობროსა თუ სტუ პროფესურისათვის. მისი ნათელი ხსოვნა სამარადისოდ დარჩება კოლეგების, ახლობლების, მეგობრების გულეებში.

სტუ საინჟინრო ეკონომიკის, მედიატექნოლოგიებისა და სოციალურ მეცნიერებათა ფაკულტეტი

სტუ ქართული ფილოლოგიისა და მედიატექნოლოგიების დეპარტამენტი

ჟურნალ „განათლება“ რედაქცია

საქართველოს ტექნიკური უნივერსიტეტის ყოველკვარტალური რეფერირებადი და რეცენზირებადი სამეცნიერო ჟურნალ „განათლების“

ავტორთა საყურადღებოდ

ჟურნალში გამოსაქვეყნებლად სტატიის მოცულობა არ უნდა აღემატებოდეს 15 ნაბეჭდ გვერდს, აწყობილი უნდა იყოს A4 ფორმატის ფურცლის ცალ გვერდზე, 1.5 ინტერვალით, შრიფტი 12. სამუშაო ქაღალდის ველის ზომები: მარცხენა – 30 მმ, ზედა – 20 მმ, ქვედა – 20 მმ, მარჯვენა – 20 მმ;

აუცილებელია ნაშრომის ფიზიკური ვერსიის წარდგენა, ელექტრონული ვერსია კი შეიძლება წარმოადგინოთ დისკით, ან გამოაგზავნოთ ჟურნალის ელექტრონულ მისამართზე.

სამეცნიერო სტატია შეიძლება დაწერილ იქნას ქართულ და უცხოურ ენებზე. უცხოურ ენაზე დაწერილი ნაშრომის ტექსტი იწყება რეზიუმითი იმ ენაზე რა ენაზეც არის თვითონ ტექსტი.

ნაშრომის სტრუქტურა:

1. სტატიის სათაური;
2. ავტორის/ავტორების სახელი (სრულად), გვარი, სამეცნიერო წოდება, თანამდებობა, სამუშაო ადგილი, ტელეფონის ნომერი და ელ. ფოსტა.
3. რეზიუმე ქართულ ენაზე ან იმ ენაზე, რა ენაზეც არის სტატია (მინიმუმ 230 სიტყვა);
4. საკვანძო სიტყვები (მინიმუმ 4-5 სიტყვა);
5. შესავალი
6. ძირითადი ნაწილი
7. დასკვნა
8. ტექსტში ციტირების მითითება ხდება ჩიკაგოს სტილით. მაგალითად (იმნაძე, 2015:27).
9. გამოყენებული ლიტერატურა
10. რეზიუმე ინგლისურ ენაზე (მინიმუმ 300 სიტყვა)

წარმოდგენილი ნაშრომი უნდა აკმაყოფილებდეს შემდეგ მოთხოვნებს:

- ნახაზებისა და ფოტოების კომპიუტერული ვარიანტი აუცილებლად უნდა იყოს TIF ფორმატში;
- ქართულ ენაზე შესრულებული ნაშრომი უნდა აიწყოს სილფაინის შრიფტით. უცხო ენებზე შერულებული ნაშრომი – Times New Roman შრიფტით;
- სტატია გაფორმებული უნდა იყოს წიგნიერად, სწორმეტყველებისა და ტერმინოლოგიის დაცვით, სტილისტური და ტექნიკური შეცდომების გარეშე;
- ავტორი (ავტორები) პასუხს აგებენ ნაშრომის შინაარსსა და ხარისხზე;
- ერთი სტატიის ავტორთა რაოდენობა არ უნდა აღემატებოდეს სამს;
- გამოსაქვეყნებელ ნაშრომს უნდა ახლდეს შესაბამისი დარგის მიმართულების ხელმძღვანელის ან პროფესორის მოკლე რეცენზია-რეკომენდაცია.

დამატებითი ინფორმაციის მიღება შესაძლებელია საქართველოს ტექნიკურ უნივერსიტეტში, კორპუსი 6, სართული 8, ოთახი 805 ^ბ.

ტელ.: 599-557-993; E-mail: ganatleba2018@gmail.com.

ჟურნალი „განათლების“ ყველა ნომრის ნახვა შესაძლებელია შემდეგ ლინკზე:

<https://gtu.ge/Journals/newsletters/>

DOI: <https://doi.org/10.36073/2346-8300>