

საქართველოს ტექნიკური უნივერსიტეტი

Georgian Technical University

განათლება

GANATLEBA



№ 4(27) 2019

საქართველოს ტექნიკური უნივერსიტეტი
GEORGIAN TECHNICAL UNIVERSITY
ГРУЗИНСКИЙ ТЕХНИЧЕСКИЙ УНИВЕРСИТЕТ

გ ა ნ ა თ ლ ე ბ ა
Г А Н А Т Л Е Б А
G A N A T L E B A

**ყოველკვარტალური რეფერირებადი და
რეკონსტრუქციული სამეცნიერო ჟურნალი**

4(27)
2019

გ ა ნ ა თ ლ ე ბ ა

ჟურნალი გამოდის საქართველოს ტექნიკური უნივერსიტეტის სარედაქციო-საგამომცემლო საბჭოს 2010 წლის 16 დეკემბრის დადგენილებით (ოქმი №7)

№4 (27), 2019 წელი

რედაქტორი — თემურ ჯაგოდნიშვილი, სტუ პროფესორი, საქართველოს განათლების მეცნიერებათა აკადემიის აკადემიკოსი

რედაქტორის მოადგილე - ზურაბ ჩაჩხიანი, სტუ პროფესორი

საკმედაქციო კოლეგია:

ლია ქათამაძე — პასუხისმგებელი მდივანი - ასოცირებული პროფესორი, საქართველოს ტექნიკური უნივერსიტეტი

ბედალოვი ჩინგოზი — პროფესორი, ბაქოს სლავური უნივერსიტეტი, საქართველოს განათლების მეცნიერებათა აკადემიის წევრი

კონსტანტინე რამიშვილი — პროფესორი, განათლების მეცნიერებათა აკადემიის ვიცე-პრეზიდენტი

გელა ყიფიანი — პროფესორი, საავიაციო უნივერსიტეტი

ელისაბედ ხახუტაშვილი — პროფესორი, საქართველოს ტექნიკური უნივერსიტეტი

დავით გოცირიძე — პროფესორი, ივანე ჯავახიშვილის სახელობის თბილისის სახელმწიფო უნივერსიტეტი

ივანე ჯაგოდნიშვილი — პროფესორი, საქართველოს ტექნიკური უნივერსიტეტი

ვახტანგ მაღრაძე — პროფესორი, საქართველოს ტექნიკური უნივერსიტეტი

ნიკო ჯავახიშვილი — პროფესორი, ივანე ჯავახიშვილის სახელობის თბილისის სახელმწიფო უნივერსიტეტი

თამარ ბონდარენკო — ასოცირებული პროფესორი, საქართველოს ტექნიკური უნივერსიტეტი

გიორგი ხუხუნი — მოსკოვის ლინგვისტური უნივერსიტეტის პროფესორი, რუსეთის მეცნიერებათა აკადემიის აკადემიკოსი

ლია მეტრეველი — ასოცირებული პროფესორი, საქართველოს ტექნიკური უნივერსიტეტი

ირჩი კლაპკა — პროფესორი, კარლოსის უნივერსიტეტი (ჩეხეთი)

რაფაელ გუსმან ტირადო — პროფესორი, გრანადის უნივერსიტეტი (ესპანეთი)

ტომას შმიდტი — პროფესორი, ბერნის უნივერსიტეტი (შვეიცარია)

სესილია ოდე — პროფესორი, ამსტერდამის უნივერსიტეტი (ჰოლანდია)

გალინა ტროფიმოვა — პროფესორი, მოსკოვის ხალხთა მეგობროვი უნივერსიტეტი (რუსეთი)

რედაქცია: თემურ ჯაგოდნიშვილი

ტექნიკური რედაქტორი: ასმათ ფიფია

სტატიაში მოყვანილი ფაქტების სიზუსტეზე პასუხისმგებელია ავტორი/ავტორები

მისამართი: 0175, თბილისი, კოსტავას 77, საქართველოს ტექნიკური უნივერსიტეტი

ტელ.: (032) 236 57 07

web-გვერდი: <http://newsletters.gtu.ge>

ელ-ფოსტა: ganatleba2018@gmail.com

ISSN 2346-8300

GANATLEBA

International Science-Pedagogical Journal is published according with the decision of Editorial-Publishing Board of 19 December 2010 (act №7)

№4 (27), 2019

Editor – Temur Jagodnishvili, Professor, Georgian Technical University, Academician of Georgian Educational Sciences

Sub-editor – Zurab Chachkhiani, Professor, Georgian Technical University

EDITORIAL BOARD:

Lia Katamadze – Responsible Secretary, Associate professor Georgian Technical University;

Chingiz Bedalov– Baku Slavic University, Academy Membar of Georgian Academy of Education Sciences;

Konstantine Ramisvili – Vice-President of Georgian Academy of Education Sciences;

Gela Kipiani – Professor, University of Aviation;

Elisabeth Khakhutashvili – Associate professor, Georgian Technical University;

David Gothsiridze – Professor, Ivane Javakhishvili Tbilisi State University;

Ivane Jagodnishvili– Professor, Georgian Technical University;

Vakhtang Magradze – Professor, Georgian Technical University;

Niko Javakhishvili – Professor, Ivane Javakhishvili Tbilisi State University;

Tamar Bondarenko – Associate professor Georgian Technical University;

Giorgi Khukhuni –Professor, Lingvistic University of Moscow;

Lia Metreveli– Associate professor Georgian Technical University;

Jiri Klapka– professor, Karlos University (CZE);

Raphael Guzman Tirado – Professor, University of Granada (SPA);

Tomas Schmidt – Professor, University of Bern (SUI);

Cecilia Ode – University of Amsterdam (NED);

Galina Trophimova – Professor, Moscow University of Friendship of People (RUS).

Editor office: Temur Jagodnishvili

Technical editor: Asmat Pipia

The author/the authors are responsible for the accuracy of the facts in the article

Adress: 0175, Tbilisi, str. Kostava 77, GTU

TEL.: (032) 236 57 07

web-said's adress: <http://newsletters.gtu.ge>

e-mail: ganatleba2018@gmail.com

ISSN 2346-8300

შინააგსო

განათლების მმცნიერება

თამაზ ნუცუბიძე

სწავლა-განათლების დანიშნულება იაკობ გოგებაშვილის პედაგოგიურ მოძღვრებაში13

ფილოლოგია

ვახტანგ მარაძე

ნათესაობის აღმნიშვნელი ქართული ტერმინები ზოგიერთ ევროპულ ენასთან მიმართებით.....19

თამარ შაიშველაშვილი

ლევან გოთუასა და გიორგი შატბერაშვილის „თანაავტორული მოგზაურობა“ (ლევან გოთუას „თეთრი ცეცხლის“ მიხედვით).....25

ვაჟა დანელია

სპორტის ენა და ემოცია31

სოციალური მმცნიერება

რუსუდან ლორთქიფანიძე

ინფორმაციის დროითი (დაბადებამდელი) ადამიანური რეგისტრები37

ლია ქათამაძე

თრეველ ჟურნალისტიკა და ჟურნალი თრეველოგი - თანამედროვე მედიატრენდი42

თამარ ბონდარენკო

ჟურნალისტიკის მომზადების საკითხზე47

ნინო დანელია

იოსებ იმედაშვილის შემოქმედების ზოგიერთი ასპექტი (1876–1952).....50

ელენე კაკაბაძე

ფერის ფსიქოლოგია მარკეტინგში.....57

დავით მაისურაძე

ტერორიზმი - პოლიტიკა თუ ფსიქოლოგია64

მეგი მამაგულიშვილი

გრიგოლ რობაქიძის „ჩემი განმარტება“-ს გააზრების რამდენიმე ახალი ასპექტი70

ხათუნა საგინაშვილი

გლობალიზაციის ეპოქა და თანამედროვე მედიის გამოწვევები.....76

ლიმერი სიჭინავა

საქართველოს სოციალურ-ეკონომიკური უსაფრთხოების თავისებურებები..83

მაგდა ფერაძე

გემტალტ-თერაპია, ფსიქოთერაპიის ჰუმანისტური მოდელი91

რამაზ ჩიჩუა

საინფორმაციო ფსიქოლოგიური ზემოქმედების მაგალითები ისტორიულ პრაქტიკაში97

თეა ჩიჩუა

თანამედროვე სოციალური მედია და თანამედროვე ტრადიციული მედია - მსგავსება, სხვაობა, ურთიერთ გავლენები და განვითარების ეტაპები105

ჯილდა ხუბულია

„სოციალური ქსელების გავლენა საარჩევნო პროცესებზე“110

ირმა ხურცია-ანდრიაძე

ტელევიზიის სოციალურ-ფსიქოლოგიური გავლენა საზოგადოებაზე123

სამკთავოების უპრობლემო

მაია კიკნაველიძე

მულტიკულტურალიზმის გამოწვევები კანადაში129

მერი კოჭლამაზაშვილი

გაეროს ლტოლვილთა უმაღლესი კომისარიატის როლი დევნილთა პრობლემების გრძელვადიანი გადაწყვეტის პროცესში.....137

გიორგი სვანიძე

საქართველოს განვითარების პერსპექტივები თანამედროვე გლობალურ სამყაროში145

ნათია სულავა

სირიის კრიზისი და დიდი მოთამაშეების ინტერესები156

ალექსანდრე ტაბუცაძე

საქართველოს ურთიერთობები დასავლეთ ევროპასთან.....167

რუსუდან ფუხაშვილი

ეთნიკური უმცირესობების ინტეგრაციის პროცესები საქართველოში.....180

შალვა ძინძიბაძე

საქართველოს გლობალური უსაფრთხოების ძალისხმევის ადეკვატურობა ეროვნულ უსაფრთხოებასთან187

ციცინო ჯახველაძე

ყურანი და მისი ინტერპრეტაცია მუსლიმურ საზოგადოებაში199

ეკონომიკა

თამარ ლაგვილავა, ასმათ ფიფია

თანამედროვე ეკონომიკური ურთიერთობები გლობალიზაციის პროცესში.....207

საგუნებისმეტყველო მეცნიერება

გოდერძი ჯანელიძე, არჩილ ჯანელიძე, სალომე ქარსელაძე
მიკრონაწილაკები და მიკრობიოლოგიური შეტყობინებები როგორც
ეკოლოგიური მდგრადობის განმსაზღვრელი ფაქტორი.....216

ტექნიკური მეცნიერება

მალხაზ ახვლედიანი, ზაურ ბალამწარაშვილი
მორსათრევი საბაგრო დანადგარი ორი საწევი და ერთი
ჩაკეტილკონტურიანი განივი საწევ მზიდი ბაგირით.....221

CONTENTS

EDUCATION SCIENCES

Tamaz Nutsubidze

Assignment of learning and education in Jacob Gogebashvili's
pedagogical doctrine13

PHILOLOGY

Vakhtang Magradze

Georgian terms denoting kinship versing some of European languages19

Tamar Shaishmelashvili

„Co-authored journey“ of Levan Gotua and Georgi Shatberashvili
(According to Levan Gotua's essay „White Fire“)25

Vaja Danelia

Sports Language and Emotion.....31

SOCIAL SCIENCES

Rusudan Lortkipanidze

Timely (Prenatal) Human Registries of Information.....37

Lia Katamadze

Travel Journalism and Journal Travel - Modern Media Trend.....42

Tamar Bondarenko

On the issue of teaching journalism.....47

Nino Danelia

Some Aspects of Ioseb Imedashvili's Work (1876 – 1952).....50

<i>Elene Kakabadze</i>	
The Psychology of Color in Marketing.....	57
<i>Davit Maisuradze</i>	
Terrorism – Policy or Psychology.....	64
<i>Megi Mamagulishvili</i>	
Some New Aspects of “My Concideration” of Exsplanation by Grigol Rabakidze	70
<i>Khatuna Saginashvili</i>	
The Globalisation Era and Challenges of Modern Media	76
<i>Limeri Sichinava</i>	
Peculiarities of socio-economic security of Georgia	83
<i>Magda Feradze</i>	
Gestalt therapy a humanistic method of psychotherapy	91
<i>Ramaz Chichua</i>	
Examples of informational psychological impacts in historical practice	97
<i>Tea Chichua</i>	
Modern social media and modern traditional Media - Similarities, Differences, Mutual Influences and Stages of Development	105
<i>Jilda Khubulia</i>	
The impact of social networks on election processes.....	110
<i>Irma Khurtsia-Andriadze</i>	
Faculty of Engineering Economics, Media Technologies and Social Sciences	123

INTERNATIONAL RELATIONS

Maia Kiknavelidze

Multiculturalism in Canada.....129

Mari Kochlamazashvili

The role of unhr in durable solutions for internally displaced persons.....137

Giorgi Svanidze

Prospects for the development of Georgia in the modern global world145

Natia Sulava

The Syria crisis and the interests of big players.....156

Alexandre Tabutsadze

Relations between Georgia and Western Europe167

Tusudan Pukhashvili

The process of integration of ethnic minorities in Georgia.....180

Shalva Dzindzibadze

Adequacy of Georgia's Global Security Efforts to National Security.....187

Tsitsino Jakhveladze

The Quran and Its interpretation in Muslim Society199

E C O N O M I C S

Tamar Lagvilava, Asmat Pipia

Modern economic relations in the process of globalisation207

S C I E N C E

Goderdzi Janelidze, Archil Janelidze, Salome Qarseladze

Microparticles and Microbiological messages as ecological sustainability
determination factor216

TECHNICAL SCIENCES

Malkhaz Akhvlediani, Zaur Balamtsarashvili

Skidding skidder with two traction and one closed-contour
transverse load-bearing rope221

განათლების მეცნიერება

EDUCATION SCIENCES

სწავლა-განათლების დანიშნულება იაკობ გოგებაშვილის პედაგოგიურ
მოძღვრებაში

*თამაზ ნუცუბიძე, პროფესორი
საქართველოს ტექნიკური უნივერსიტეტი*

რეზიუმე

წარმოდგენილ ნაშრომში განხილულია დიდი ქართველი პედაგოგის – იაკობ გოგებაშვილის თვალსაზრისი სწავლა-განათლების დანიშნულების შესახებ.

იაკობ გოგებაშვილს მიაჩნდა სწავლა-განათლება ერის გადარჩენის, განახლებისა და განვითარების აუცილებელ საშუალებად. იგი მიიჩნევს, რომ განათლება დამყარებული უნდა იყოს გააზრებულ პედაგოგიურ სისტემაზე და ამ ამოცანის გადაჭრას იგი აკისრებს სახალხო სკოლებს.

საკვანძო სიტყვები: განმანათლებლობა, განათლების დანიშნულება, სახალხო განათლება, ზნეობრივი აღზრდა, სამეურნეო სწავლება.

შესავალი

სწავლა-განათლებისადმი იაკობ გოგებაშვილის დამოკიდებულება მნიშვნელოვანწილად განსაზღვრა იმან, რომ ის გასული საუკუნის სამოციანი წლების ქართველ განმანათლებლებს ეკუთვნოდა.

ტერმინი „განმანათლებლობა“ და „განმანათლებელი“ შემოდებულ იქნა ისტორიკოსთა მიერ მე-17 საუკუნის დასავლეთ ევროპის დასახასიათებლად, როგორც გონების, განათლების, მეცნიერების გამარჯვებისა და ზეიმის პერიოდი ფეოდალურ-საეკლესიო და სქოლასტიკურ აზროვნებასთან საუკუნოვან ჭიდილში.

განმანათლებელთა აზრით, წარმავალი საზოგადოებრივი წყობილება დროგადასული პოლიტიკური ინსტიტუტები და სოციალური მანკიერებანი შესაძლებელია შეიცვალოს სიკეთის, სამართლიანობის იდეებისა და მეცნიერული ცოდნის გავრცელებითა და მშვიდობიანი, ევოლუციური რეფორმების მეშვეობით. განმანათლებლობა საზოგადოებრივი წყობილების მანკიერებათა მიზეზად მიიჩნევა ადამიანის უვიცობას და ნაკლებად ანიჭებს მნიშვნელობას ეკონომიკურ ფაქტორებსა და კლასობრივ ბრძოლას.

ძირითადი ნაწილი

ქართველმასამოციანელებმალრმადშეითვისესევროპელგანმანათლებელთა მემკვიდრეობა. ამ მხრივ არც იაკობ გოგებაშვილი იყო გამონაკლისი, ამასთან, ქართველ სამოციანელთა მსოფლმხედველობაში ევროპელ განმანათლებელთა შეხედულებები უცვლელად კი არ ასახულა, აქ კორექტივი შეიტანა იმ პერიოდის საქართველოს და ქართველი ერის წინაშე მდგარმა კონკრეტულმა, გადაუდებლად გადასაჭრელმა ამოცანებმა.

იაკობ გოგებაშვილის აზრით, `საზოგადო ასპარეზზე მომქმედი ადამიანი მხოლოდ მაშინ ეწევა გულის წადილს და იმარჯვებს, როდესაც მას გამორკვეული აქვს გზა ცხოვრებისა და შემუშავებული აქვს გეგმა და პროგრამა ცხოვრებისა... მით უმეტეს საჭიროა ამისთანა განსაზღვრული ერისათვის, რომელსაც ბრძოლა არსებობისათვის მეტად გასძნელება საზოგადოდ უკუღმართთა გარემოებათა წყალობით. არავისთვის საიდუმლო არ არის, რომ ქართველი ერის სწორედ ამისთანა გაჭირვებულს მდგომარეობაშია ჩავარდნილი. იაკობ გოგებაშვილი საგანგებოდ აღნიშნავდა, რომ ჩვენი ქვეყნის მომავალი დამყარებულია გლეხობის ეკონომიკურ წარმატებაზე. `ერთს ძირითადს სენს ჩვენის ქვეყნისას შეადგენს ის სავალალო მოვლენა, რომ ბატონ-ყმობა, გადავარდნილი ჩვენში ფაქტიურად არსებობს, დღემდინ ჩვენებური საწყალი გლეხები მოვალენი არიან აძლიონ მემამულეთ მეოთხედი მოსავლისა და სხვა გვარადაც ემსახურონ მათ. მართალია, ამიერკავკასიის სხვა გუბერნიებშიც დარჩენილია ის ხინჯი, მაგრამ ბევრად შელავათიანი სახით. იჯარელ გლეხებს ერთიორად მეტი მამული აქვთ, ვიდრე ჩვენებისა, და აძლევენ მხოლოდ მეათედს მოსავლისას, საქართველოს გლეხები – კი განიცდიან უკიდურესს ნაკლებულობას მიწისას და ამასთან იძულებულნი არიან მეოთხედი მოსავლისა, რაც მათ აუტანელ გაჭირვებაში ამყოფებს. დროა ბოლო მოეღოს ამ სოციალურ განგრენასა...

როგორც განმანათლებელს, იაკობ გოგებაშვილს მიაჩნია, რომ აღნიშნული მდგომარეობიდან ერის გამოსავალი საშუალება განათლებაა, რადგან `განათლებაზე ბევრად დამოკიდებულია არა მარტო თავადაზნაურობის, არამედ მთელის ჩვენის სამშობლოს ბედ-იღბალი, არსებობა და წარმატება`.

სახელმწიფოს გამგებელ-კანონმდებელთათვის იაკობი საჭიროდ თვლის

მოწინავე ქვეყნის სახელმწიფო მოღვაწეთა გამოცდილების გაცნობა-შესწავლას. მიუთითებს ინგლისის პრემიერ მინისტრის გლადსტონის მაგალითზე. მას სწამს, რომ მეფისა და მისი მოხელეების განათლებით ძალდატანების გარეშე შეიძლება პროგრესული რეფორმების პრაქტიკულად გატარება გლახთა მდგომარეობის გაასაუმჯობესებლად: `სახელმწიფო პირთა შორის პირველი ადგილი დაიჭირა ინგლისის პირველმა მინისტრმა გლადსტონმა, რომელმაც თავის საირლანდიო ბილლით სოციალიზმის მნიშვნელობა და უფლება აღიპრა. გლადსტონის ბილლი იმისათნა აქტია, იმისათნა რეფორმაა, რომელიც თითქმის ახალ პერიოდს, ახალ ხანას, უქადის კაცობრიობას. მეტადრე დიდი მნიშვნელობა აქვს ერთს მუხლსა, რომელიც წმინდა სოციალური თვისებისაა. ეს გახლავთ ის მუხლი, რომელიც ვალად სდებს სახელმწიფოს ორას მილიონამდე ფული მისცეს იმ კომისიას, რომელიც დაინიშნება მემამულეების და მეღალე გლეხების საქმეების გამგებლად, იმ მიზნით, რომ კომისიამ ამ ფულით გამოისყიდოს ლორდებისაგან მამულები, პატარ-პატარა ნაჭრებად დაჰყოს და დაურიგოს გლეხებს იმ პირობით, რომ ჯეროვანი ფული მათ კომისიას დაუბრუნონ წვრილ-წვრილად, შეღავათით. ოცდა-თხუთმეტი წლის განმავლობაში`.

მთავარი ის როდია თუ რამდენად სწორ შეფასებას აძლევს იაკობი გლადსტონის პოლიტიკას პატარა ერებისა, მშრომელი გლეხებისა თუ მუშათა კლასის მიმართ აქმთავარი ისარის, რომ ჭეშმარიტ განმანათლებლად გვევლინება როდესაც გლეხობას ჩავვრის დამღვეის და ეკონომიკური პროგრესის გზად არა ძალადობას, არამედ ცოდნის გავრცელებასა და მშვიდობიან რეფორმებს მიიჩნევს.

განათლება იაკობს მიაჩნია საზოგადოების არა მხოლოდ რომელიმე ერთი ფენის, არამედ მთლიანად ხალხის, მოცემული ერის გადარჩენის, განახლებისა და განვითარების აუცილებელ საშუალებად. გამოთქვამს მოსაზრებას, რომ `ყოველი ხალხი, სწავლას მოკლებული, და იმ ხალხის თვით არსებობა, ყოფა, სოცოცხლე ყოველთვის განსაცდელშია ნამეტნავად მაშინ, როცა სხვა უფრო განათლებულს ტომს შეხვდება ხოლმე ისტორიის გზაზედ`.

განათლების დანიშნულებაზე იაკობის აზრი დიდი ილიას აზრს ემთხვევა. ილია ამბობს: `ვინ არ იცის, რომ თავი და ბოლო ჩვენის უბედურებისა, _უმეცრება და უსწავლელობაა. ესეც ყველამ იცის, რომ უმეცრების და უსწავლელობის წამალი სხვათა შორის სკოლაა. სხვათა შორის – მეთქი, სხვათა შორის კი არა, ერთი უპირველესი და უმთავრესი ღონისძიება სასწავლებელია... მოგვეცით მართალი სკოლა. ქართველის სულისა და გულის ამამაღლებელი, გონების გამხსნელი! ნუ გაურევთ სკოლის უწმინდეს საქმეში სხვა საქმეს, რომელიც სკოლას არ შეეფერება! ნუ გადადგებისთ მკიცედ დადგენილს ცნობებს პედაგოგისას`.

იაკობ გოგებაშვილის აზრით, განათლების გავრცელება დამყარებული

უნდა იყოს გააზრებულ პედაგოგიურ სისტემაზე: `სახალხო განათლების ყველაზე ძლიერი ფაქტორი – სახალხო სკოლა, პედაგოგიურ საფუძველზე მოწყობილი, ყველგან და ყოველთვის წარმოადგენდა უდიდეს საგანმანათლებლო დაწესებულებას და რადიკალურად აუმჯობესებდა ხალხის მდგომარეობას~, ამისთვის სკოლა ისე უნდა მოეწყოს, რომ `შეეძლოს თავისი დონის ამაღლება, მისი ზნეობის გაუმჯობესება, კანონიერებისადმი პატივისცემის აღზრდა და მისი ეკონომიური ყოფის გაუმჯობესება~.

ტერმინში `განათლება~, `სახალხო განათლება~ იაკობ გოგებაშვილი განსაზღვრულ შინაარსს აქსოვდა. განათლება ესმოდა არა როგორც რაიმე სპეციალობის მიხედვით გარკვეულ ცოდნათა სისტემა, სახალხო განათლებას იგი უკავშირებდა ზნეობრივი აღზრდის საკითხებსაც და ეკონომიურ სოციალურ კეთილდღეობის საკითხებსაც. ისევე როგორც ყველა სამოციანელი განმანათლებელი, იაკობიც ევროპული განათლების მომხრე იყო, რომელიც უნდა განხორციელებულიყო ეროვნულ ნიადაგზე. `ახალი საქართველო, რომელიც არის საგანი ჩვენის პატრიოტების მოქმედებისა და ნატურისა, მოქცეულ უნდა იქნას არა უკან, აზიისაკენ, არამედ წინ ევროპისაკენ. დასავლეთიდან უნდა სვას მან განათლება, მეცნიერება და გადმოიტანოს საუკეთესო საზოგადოებრივი წყობილებანი... წარსულიდან უნდა გადმოვიღოთ ეროვნული ნიადაგი და ევროპის ნაწარმოებში ავირჩიოთ სათესად წმინდა პური გონების, ზნეობის და ეკონომიური სფეროდან~.

იაკობის აზრით, `თავად-აზნაურობას, როგორც წოდებას, მომავალი არა აქვს~, საქართველოს მოსახლეობის უმრავლესობას შეადგენს გლეხობა, ქალაქად მუშა ხალხი, რომ საქართველოს ბედი და უბედობა დამოკიდებულია სწორედ ამ წოდების აღორძინებაზედ, ხალხის წარმატებაზედ~, ამიტომ `ხალხის განათლებას მხნედ და მხურვალე გულით~ უნდა მივუდგეთ.

იაკობი ყურადღებას უთმობს საქართველოს სამეურნეო ხელმძღვანელთა მომზადების საკითხს და ამ მიზნისათვის როგორ განათლებას უნდა მისცემოდა უპირატესობა: `როგორ უნდა მოვუმზადოთ ჩვენს ქვეყანას, თავად-აზნაურობას და გლეხობას, სამეურნეო ხელმძღვანელნი, მესვეურნი, სანატრელის გზის მაჩვენებელნი? საზოგადო საფუძვლიანი განათლებით, რომელზედაც უნდა იქნეს აშენებული საფუძვლიანივე, სპეციალური, სამეურნეო განათლება. აი გზა, რომელსაც ჩვენ უნდა დავადგეთ, თუ გვსურს, რომ დიდმა ხარჯმა უდიდესი სიკეთეც შეგვმატოს. ახლა ყველასთვის ცხადი ჭეშმარიტებაა, რომ სპეციალური განვითარება, რომელიც უფურჩქნის მოსწავლეს ყოველის გვარს ნიჭსა დასაჰყოფს მას სრულ ადამიანად... ვიწრო სპეციალისტი ყოველს განსხვავებულს გარემოში იფანტება, ვერაფერს ახერხებს თავის თავად და გაკეთების მაგივრად საქმეს ადვილად აფუჭებს. ჩვენ სამეურნეო მაშინები კი არ გვინდა, ჩვენ გვესაჭიროება სრულნი ქართველნი, განათლებულნი მამულიშვილნი, შეიარაღებულნი

ნამდვილი სამეურნეო სწავლითა~.

იაკობ გოგებაშვილის ზოგიერთი შეხედულება ჰარმონიული პიროვნების აღზრდის შესახებ ნათლად ჩანს იმ პასუხებში, რომელიც მან გასცა კითხვას – რომელს უნდა მივსევთ უპირატესობა კლასიკურ თუ რეალურ განათლებას. იაკობ გოგებაშვილი ასაბუთებს, რომ უმჯობესი და აუცილებელია რეალური განათლება. `ზურგი უნდა შევაქციოთ ყალბ ცოდნას, ფორმულების ზეპირობას და შევუდგეთ შეძენას ნამდვილს, ჭეშმარიტის ცოდნას, ხოლო ამ გვარს ცოდნას იძლევა ესრედ წოდებული რეალური სისტემა განათლებისა... რეალური სისტემა იმ ფორმალურს განვითარებასაც ანიჭებს მოწაფეს, რომელიც შედაგენდა ერთად-ერთს ღირებულებას კლასიკურის სისტემისას და, ამას გარდა, ნამდვილი, ცოდნითაც ამდიდრებს... საუკეთესო სწავლა მიწა-წყლის მარჯვედ მოხმარებისათვის, მისი მოვლისა და გამოყენებისათვის, გახლავთ... რეალური სწავლა, დამთავრებული სამეურნეო სწავლითა~. `რა არის სამეურნეო სწავლა? ძალა, ხელობა, რომელიც აძლევს ადამიანს ღონისძიებას – ბუნებას გამორჩეს, რაც შეიძლება, მომეტებული – ხოლო ბუნებას ის იმსახურებს კარგად და ის იყენებს, ვინც ზედმიწევნით იცის მისი კანონები, თვისებანი, მისი ავი და კარგი. რა აძლევს ადამიანს ამ ცოდნას? ბუნების მეტყველება, როგორც ყველამ ვიცით. მაშასადამე, თუ სამეურნეო სასწავლებლისათვის გვინდა ვამზადოთ ქართველი მოზარდი თაობა, საჭიროა ეს ბუნების მეტყველება კარგად შევისწავლოთ... სამეურნეო ცოდნა – უპირველესი და უსაჭიროესი ცოდნა ჩვენს მდგომარეობაში. ჩვენის ქვეყნის ბუნება ძლიერ მდიდარია, ჩვენ კი ძლიერ ღარიბნი ვართ. რადა? იმიტომ, რომ მოვლა არ ვიცით ამ ბუნების~. `ბუნება ემორჩილება მხოლოდ მას, ვინც მის კანონების ცოდნით არის აღჭურვილი, მისთვის არის სიმდიდრის წყარო, ვისაც მისი ძალთა გამოყენება სარგებლობა შეუძლია~.

დასკვნა

ყოველივე ზემოთქმულიდან შეგვიძლია გამოვიტანოთ შემდეგი დასკვნა: იაკობი კარგად ხედავს მაშინდელი საქართველოს ეკონომიკურ და სოციალურ-პოლიტიკურ სიძნელებს და მიაჩნია, რომ ამ სიძნელების გადაჭრა შესაძლებელია, არა რევოლუციური მეთოდებით, არამედ ხალხის მასების განათლებით. განათლების სისტემაში სათანადო ადგილი უნდა დაიკავოს რელიგიის სწავლებამ, რამაც ხელი უნდა შეუწყოს ვულგარული მატერიალიზმის დაძლევას და პიროვნების ჰარმონიულ აღზრდას, ხალხს უნდა მიეცეს ისეთი განათლება, რომელიც გამოადგებათ ცხოვრებაში, სპეციალურ განათლებასთან ერთად რეალურ სამეურნეო განათლებას უზრუნველყოფენ უწინარეს ყოვლისა საბუნებისმეტყველო მეცნიერებანი, ბუნების კანონზომიერებათა ცოდნა რაც პიროვნებას აძლევს ბუნება საზოგადოების კეთილდღეობის მიზნებს შეუსაბამონ.

ლიტერატურა:

1. გოგებაშვილი ი., რჩეული პედაგოგიური თხზულებანი, თბ., 1977 წ.
2. ჭავჭავაძე ი., პედაგოგიური თხზულებანი, 1938.
3. ქაჯაია ვ., მარად ცოცალი მემკვიდრეობა, თბ., 1990 წ.
4. ნუცუბიძე თ., პიროვნების აღზრდა, თბ., 2012 წ.
5. გაგუა ვ., იაკობ გოგებაშვილი – ქართული პედაგოგიკის ფუძემდებელი, თბ. 1990 წ.

**Assignment of learning and education in Jacob Gogebashvili's
pedagogical doctrine**

*Tamaz Nutsubidze, Professor
Georgian Technical University*

Summary

A standpoint of great Georgian pedagogue – Jacob Gogebashvili regarding assignment of learning and education is considered in the presented article.

Jacob Gogebashvili supposed that learning and education are the necessary means for nation survival, renewal and development. He reckons that education has to be relied on reasonable pedagogical system and entrusts the problem solving to public schools. A

Key words: enlightenment, education assignment, public education, moral upbringing, economic activity study.

ფილოლოგია

PHILOLOGY

ნათესაობის აღმნიშვნელი ქართული ტერმინები ზოგიერთ ევროპულ ენასთან მიმართებით

*ვახტანგ მაღრაძე, პროფესორი
საქართველოს ტექნიკური უნივერსიტეტი*

რეზიუმე

ქართული ენა იბერიულ-კავკასიური ენებიდან ერთადერთი მრავალსაუკუნოვანი დამწერლობის მქონე ენაა. მისი გრამატიკული სისტემა რთული და განსაკუთრებულია. ასევე საინტერესოა ნათესაობის აღმნიშვნელი ტერმინების განსხვავებულობა. მამაკაცთა ნათესაობის სახელები შედარებით მწირია, ქალთან მიმართებით კი, მრავალფეროვნებით გამოირჩევა. ეს სავსებით ბუნებრივია, რადგან საქართველოში ქალის კულტი ოდითგანვე გამორჩეულია. **დედა**ენა, **დედა**მიწა, **დედა**მარღვი, **დედა**ქალაქი, გუთნის**დედა**, **დედა**ბოძი, **დედა**აზრი... – ყველა ეს სიტყვა უმნიშვნელოვანესს, უმთავრესს, ძირითადს აღნიშნავს.

აღსანიშნავია, რომ ქრისტიანობის გავრცელება წილისყრით მარიამ ღვთისმობელს ერგო (ამიტომაც ეწოდება საქართველოს ღვთისმობლის წილხვედრი ქვეყანა) და სრულიად საქართველოში ქრისტიანობა სახელმწიფოებრივ რელიგიად დამკვიდრდა.

ქართულს არ გააჩნია გრამატიკული სქესი, გრამატიკული განსხვავება ქალსა და კაცს შორის. მაგ., დისშვილი, ძმისშვილი, ბიძაშვილი, დეიდაშვილი, მულიშვილი, მაზლიშვილი... ქალიცაა და ვაჟიც. ქართული – დეიდა, მამიდა, ბიცოლა უცხოურში ერთი ტერმინითაა წარმოდგენილი, თუმცა, დედის//მამის ძმა, დეიდის//მამიდის ქმარი ქართულში ერთნაირად სახელდება. სამაგიეროდ, სვანურში და დისტვის სხვანაირად, ძმისთვის სხვადასხვანაირად სახელდება...

სტატიაში აშკარად ჩანს, რომ გენდერული თანაფარდობა აშკარად დარღვეულია: ქართველური მატრიარქალურ უპირატესობას ინარჩუნებს... თუმცა, ზოგიერთ ტერმინში ევროპული ენები გრამატიკულად მიჯნავს ქალსა და კაცს ქართულისაგან განსხვავებით.

საკვანძო სიტყვები: ქართული ენა, გრამატიკული სქესი, ნათესაობის ტერმინები, ევროპული ენები...

შესავალი

ქართული ენა იბერიულ-კავკასიური ენებიდან ერთადერთი მრავალსაუკუნოვანი დამწერლობის მქონე ენაა. მისი გრამატიკული სისტემა რთული და გამორჩეულია. ასევე საინტერესოა ნათესაობის აღმნიშვნელი ტერმინების განსხვავებულობა: თუ მამაკაცთა ნათესაობის სახელები შედარებით მწირია, ქალთან მიმართებით მრავალფეროვნებით გამოირჩევა. ეს სავსებით ბუნებრივია, რადგან საქართველოში ქალის კულტი ოდითგანვეა ცნობილი. **დედა**ენა, **დედამიწა**, **დედამარღვი**, **დედაქალაქი**, **გუთნისდედა**, **დედაბოძი**, **დედააზრი**... – ყველა ეს სიტყვა უმნიშვნელოვანესს, უმთავრესს, ძირითადს აღნიშნავს.

აქვე დავუმატებთ, რომ ქრისტიანობის გავრცელება წილისყრით მარიამ ღვთისმშობელს ერგო და პირველად დასავლეთ საქართველო გაქრისტიანდა (ამიტომაც ეწოდება საქართველოს ღვთისმშობლის წილხვედრი ქვეყანა), IV საუკუნეში კი, ღვთისმშობლის ჩაგონებით, ნინო კაბადოკიელმა აღმოსავლეთ საქართველოშიც იქადაგა და სრულიად საქართველოში ქრისტიანობა სახელმწიფოებრივ რელიგიად დამკვიდრდა.

ძირითადი ნაწილი

ახლა კი, ვნახოთ ნათესაობის აღმნიშვნელი სიტყვები. ქართული ტერმინები მრავალრიცხოვნებითა და მრავალფეროვნებით გამოირჩევა სხვა ევროპული ენებისაგან განსხვავებით.

შევუდაროთ ქართველური და ზოგიერთი ენის ნათესაობის აღმნიშვნელი ტერმინები:

ქართული	მეგრული	სვანური	ინგლ.	გერმ.	ფრანგ.	რუს.
ნათესავი	ნათესე	ნ თი	relative	0 ¹	0	0
0	0	0	0	Verwandte	génitrice	родственница(ქალი)
0	0	0	0	Verwandter	géniteur	родственник (კაცი)
ზეზია	ზეზი (დადი)	დადა	grandmother	Grobmutter	grand-mère	бабушка
ზაზუა	ზაზუ	ზაზა	grandfather	Grobvater	grand-père	дед//дедушка
მშობელი	0	0	parent	0	0	родители//
0	0	0	0	0	0	родитель
0	0	0	0	Erzeugerin	génitrice	0 (ქალი)
0	0	0	0	Elter	géniteur	0 (კაცი)
დედა	დიდა	დედე	mother	Mutter//Mama	mère [maman]	мать//мама
მამა	მუმა	მუ//ზაზა//ზუა	father	Vater	père	отец, папа
შვილი	სქუა	გეზ ლ	child	Kind	enfant	дитя

¹ 0-ით აღნიშნულს იმ ენაში შესიტყვებები არ ექებნებათ.

შვილი	სქუა	გეზ ლ	child	Kind	enfant	дитя
ქალიშვილი	ცირასსქუა	დ ნაგეზ ლ	daughter	Fräulein	fille	дочь/дочка
ასული	ცირა	ჰას იშ	daughter	Tochter	fille	дочь/дочка
ძე	ბოში	ჰყინტ// ნაღ ჟურ	son	Sohn	filis	сын
ვაჟი	ბოში// ქომონჯსქუა	ჰყინტ// ნაღ ჟურ	son	Sohn	filis	сын
ვაჟიშვილი	ქომოლისქუა	ნაღ ჟურ	son	Sohn	filis	сын
შვილიშვილი	მოთა	გეზ ლ გეზ ლ	grandchild:	Enkelkinder	0	0
0	0	0	granddaughter	Enkelin	petite-fille	внучка (ქალი)
0	0	0	grandson	Enkel	petite-fils	внук (კაცი)
შვილთაშვილი (შვილიშვილის შ.)	მოთაშქუა	გეზ ლ გეზ ლ	0	Urenkel (ვაჟი)	0	праавнучка (ქ.) правнук (კაცი)
და	და	0	sister	Schwester	Sohn oeur	сестра
0	0	დიღ (დისთვის)	0	0	0	0
მმა	ჯიმა	დაჩ ირ (მმისთვის)	brother	Bruder	frère	брат
0	0	0	0	0	0	0
0	0	ჯ მიღ (დისთვის)	0	0	0	0
0	0	მუხ ბე (მმისთვის)	0	0	0	0
დისშვილი	დასქუა	0	0	0	0	0
0	0	0	niece	Nichte// Tochter	nièce	племянница (ქ.)
0	0	0	nephew	Schwestersohn	neveu	племянник (კ.)
0	0	უდღ გეზ ლ (და დისშვილზე)	0	0	0	0
0	0	დაჩ რ გეზ ლ (მმა მმისშვილზე)	0	0	0	0
დისწული	დასქუა	0	niece	Nichte// Tochter	nièce	племянница (ქ.)
0	0	უდღ გეზ ლ (და დისშვილზე)	0	0	0	0
0	0	დაჩ რ გეზ ლ (მმა დისშვილზე)	0	0	0	0
დისქმარი	სინჯა	ჩ ჟე	sisters' husband	Schwester Eheman	Le maride sa sorur	зять
მმისცილი	ნოსა//ნისა	თელღრა	wife of the husband	Bruder der Frau	La femme de son fère	невестка
მმისშვილი	ჯიმასქუა	0	0	0	0	0
0	0	0	niece	Néffe	nièce	племянница (ქ.)
0	0	0	nephew	Nichte	neveu	племянник (კაცი)
0	0	ჯ მღ გეზ ლ (დისთვის მმისშვ.)	0	0	0	0
0	0	მუხ ზემიგეზეღ (მმისთვის მმისშვ.)	0	0	0	0
მმისწული	ჯიმასქუა	0	0	0	0	0
0	0	0	niece	Néffe	nièce	племянница (ქ.)
0	0	0	nephew	Nichte	neveu	племянник (კაცი)
0	0	ჯ მღ გეზ ლ (დისთვის მმისშვ.)	0	0	0	0
0	0	მუხ ზემიგეზეღ (მმისთვის მმისშვ.)	0	0	0	0
მეუღლე	0	0	0	0	0	0
ცილი	ოსური	ხეხ	wife	Frau// Gáttin	femme	жена, супруга (ქალი)
ქმარი	ქომონჯი	ჰ შ	husband	Mann	mari	муж, супруг (კაცი)
ცილისდა	ოსურიშდა	ხეხ მი უდიღ	sister-in-law	Schwägerin	sa femme et	свояченица
ცილისმმა	ოსურიშჯიმა	ხეხ მი მუხზე	brother-in-law	Schwager	frère	шурин
რმაღი (შვილის, მმის ცილი)	ნოსა	თერღლა (ზ. სვ.)// თერღლა (ქვ. სვ.)	daughter-in-law// sister-in-law	Schwiegertoche// Schwägerin	fiancée	невеста
სიძე (დის, ქალი- შვილის ქმარი)	სინჯა//სინჯა	ჩ ჟე	son-in-law// brother-in-law	Schwiegersohn// Schwager	gendre beau-fils	зять
დეიდა	დეი	გიგა	aunt	Tánte	tante	тетя//тетка
(←დედის და)						
დეიდაშვილი	დეიდასქუა	გიგ გეზ ლ	nephew or niece of parent//	Cousine	Cousine	двоюродная сестра (ქალი)
0	0	0	0	Cousin	Cousin	двоюродный брат (კაცი)

განათლება, GANATLEBA – № 4(27)2019

მამიდა (←-მამის და)	მამი	გოგ გეზ ლ	paternal aunt	Tante	tante	тетя//тетка
მამიდაშვილი 0	მამიდასქუა 0	გოგ გეზ ლ 0	cousin 0	0 Cousine// Kusine	0 cousine	0 двоюродная сестра (ქალი)
0	0	0	0	Vétter// Cousin	cousin	двоюродный брат (კ)
ბიძი(ა) (დედის, მამის ძმა, დედის, მამიდის ქმარი)	ბიძი	ბუბა	uncle	Onkel	oncle	дядя
ბიძის ცოლი)	ბიცი	გიგა	aunt	Tante	tatie//tante	тетя//тетка
ბიძაშვილი (დე- დის, მამის ძმის- შვილი)	ბიძისქუა	ბუბ გეზ ლ	0 female cousin	0 cousine	0 cousine	0 двоюродная сестра (ქალი)
0	0	0	male cousin	cousin	cousin	двоюродный брат (კაცი)
მული (ქმრის და)	ოხო(ლ)რასქილი	დ ი	sister-in-law	Schwägerin	belle-soeur	золовка (ქალი)
მულიშვილი	ოხორასქირის- სქუა	ჰას შემგეზ ლ	sister- daughter sister- son	0	0	дочь заловки (ქ.) сын заловки (კ.)
მავლი (ქმრის ძმა)	ოხო(ლ)ასქი(ე)რი ძმა //ძმა		brother- in-law	Schwager	beau-frère	деверь
მავლისცოლი	ოხორასქილი// ოხორალასქერიში	მეყერვა	sister-in-law	Schwägerin	0	жена деверя
მავლიშვილი 0	ოხორასქირი 0	ჩილი ს მ ნაგეზ ლ 0	0	0	0	0 дочь деверя
0	0	0	0	0	0	сын деверя
ქვისლი (ცოლისდის ქმარი)	სინჯაა	მექ შელ	brother- in-law	Schwippschwager	beau-frère	свояк
გამზრდელი	მორდუ// მარდიალი	0	Pump	rundlich	0	воспитыва- ющая
ბიძა (ქალი)	მორდულა	ბიძ	nanny//nurse	Kindemädchen	nounou	кормилица// няня
ბიძის ქმარი ქომონჯი	მორდუმ	0	0	0	0	0
მორდუ	0		milk sibling	0		ბუბუბტე молочная сестра (ქ.) молочный брат (კაცი) დედინაცვალი мачеха
დიდა ონერი დი ნაც დ მუმა ონერი	დი ონერი	დიუთ რა// მუ თირა	Stepmother	Stiefmut	marâtre	მამინაცვალი
მამინაცვლის შვილი	სქუა ონერი	გეზლა ითრა	stepfather	Stiefvater	beau-père	отчим
გერი 0	სქუა ონერი 0	გეზლა ითრა 0	stepbrother	Stiefbruder	beau-frère	падчерица (ქ) падсынок (კ.)
0	0	0	stepchild: stepdaughter	Stieftcohter// andere Frau// Stieftcohter	beau-fils//beau-fille beau-fils	0 падчерица (ქ.)
მოყვარე 0	მოჯგირე 0	0	0	0	0	0 падсынок (კ.)
0	0	0	0	0	ami	свойственница (ქ.)
0	0	0	0	0	amie	свойственник (კ.)
დედამთილი	დიანთილი	დიმთილი//გიგა	mother-in-law	Schwiegermutter	belle-mère	свекровь
მამამთილი	მუანთილი	მიმთილი	father- in-law	Schwiegervater	belle-père	свекор
სიდედრი	დიანთილი	დიმთილი// გიგა	mother-in-law	Schwiegermutter	belle-mère	теща
სიმაზრი	მუანთილი	მიმთილი	father- in-law	Schwiegervater	beau-père	тест
ნათლია	მორდია	პ პი//პეპი	Godparent	parrain	0	0
ნათლიდედა	მორდია	სვინა	Godmather	Patentante	marraine	крёстная (мать)//кума
ნათლიმამა	მორდია	სვინა	Godfather	0	parrain	крёстный (отец) кум
ნათლული 0	ნანათა 0	ლ პრისტე 0	Goldchaid	Patenkind	0	0
0	0	0	0	0	0	крёстная (дочь)
0	0	0	0	0	0	крёстный (сын)
ნათლისშვილი	მორდიასქუა	პ პიმგეზ ლ	0	Patenkind	0	0

ცხრილიდან აშკარად ჩანს, ქართულში ბევრდ მრავალფეროვანია ნათესაობის გამომხატველი სიტყვა-ტერმინები, ვიდრე დასახელებულ ევროპულ ენებში. თუ ქართულში გვაქვს მეუღლე (ზოგადად), ძუძუმტე, ნათლული... ევროპულ ენებში მათი შესატყვისი არ იძებნება; ზოგი მათგანის გამოსახატავად ერთიდაიგივე სიტყვა გამოიყენება (დეიდაშვილი, მაიმდაშვილი, ბიძაშვილი, მულიშვილი, მაზლიშვილი...).

ცნობილია, რომ ქართულს არ გააჩნია გრამატიკული სქესი, გრამატიკული განსხვავება ქალსა და კაცს შორის. მაგ., დისშვილი, ძმისშვილი, ბიძაშვილი, დეიდაშვილი, მულიშვილი, მაზლიშვილი... ქალიცაა და ვაჟიც. სწორედ ამის ხარჯზე უცხოურ ენებში ტერმინთა სიმრავლე. როგორც დასაწყისში აღვნიშნეთ, საქართველოში ქალის კულტი ოდითგანვე დამკვიდრებული იყო... აღბათ ამის გამოძახილია, რომ გვაქვს განსხვავებულად გაფორმებული: დეიდა, მამიდა, ბიცოლა ქართულში და უცხოურში ერთი ტერმინითაა წარმოდგენილი. თუმცა, დედის//მამის ძმა, დეიდის//მამიდის ქმარი ქართულში ერთნაირად სახელდება. სამაგიეროდ, სვანურში ამოსავალია და – და დისთვის სხვანაირად, და ძმისთვის სხვანაირად სახელდება...

დასკვნა

როგორც ვხედავთ, გენდერული თანაფარდობა აშკარად დარღვეულია: ქართველური მატრიარქალურ უპირატესობას ინარჩუნებს, თუმცა, ზოგიერთ ტერმინში ევროპული ენები მიჯნავს ქალსა და კაცს ქართველურისაგან განსხვავებით.

ლიტერატურა:

1. ელიავა გ. – მეგრულ-ქართული ლექსიკონი, თბ., 1997
2. თოფურია ვ., ქალდანი მ. – სვანური ლექსიკონი, თბ., 2000
3. რუსულ-გერმანული ლექსიკონი – русско-немецкий словарь, М., 1974
4. რუსულ-ინგლისური ლექსიკონი – русско-английский словарь, М., 1971
5. რუსულ-ფრანგული ლექსიკონი – русско-французский словарь, М., 1972
6. ქართულ-გერმანული ლექსიკონი – „გუგლი“ – Google
7. ქართულ-ინგლისური ლექსიკონი – „გუგლი“ – Google
8. ქართულ-რუსული ლექსიკონი, შემ. გ.ახვლედიანი, ვ. თოფურია, თბ., 1990
9. ქართულ-ფრანგული ლექსიკონი – „გუგლი“ – Google
10. ჭარაია პ. – მეგრულ-ქართული ლექსიკონი, თბ., 1997

Georgian terms denoting kinship versing some of European languages

Vakhtang Maghradze
Professor Georgian Technical University

Summary

Georgian is the only centuries-old script language from the Ibero-Caucasian languages. Its grammatical system is complex and special. Also interesting is the difference in terms of kinship. Names of male relatives are relatively scarce, with respect to women being very diverse. This is quite natural, as the cult of woman in Georgia has long been distinguished. “dedaena”, “dedamitsa”, “dedadzarghvi”, “dedakalaki”, “gutnisdeda”, “dedabodzi”, “dedaazri” (“deda” meaning mother. Only few of the listed have corresponding English words. For example “dedaena” meaning mother language; “dedamitsa” mother earth). All these words denote the most important and the basic. It is noteworthy that the spread of Christianity was cast by the Virgin Mary (henceforth Georgia is considered allotted to Virgin Mary) and throughout Georgia Christianity became the state religion.

Georgian has no grammatical gender, a grammatical distinction between man and woman. For example if in English nephew is a son of one's brother/ sister, or a son of one's brother-in-law/sister-in-law and niece is a daughter of one's brother/sister, or a daughter of one's brother-in-law/sister-in-law, in Georgian “disshvili” can be both a son or a daughter of one’s sister, “dzmisshvili” – a son or a daughter of one’s brother, “mazlishvili” – a son or a daughter of one's brother-in-law, “mulishvili” – a son or a daughter of one’s sister-in-law.

Georgian “deida” (mother’s sister), “mamida” (brother’s sister), “bitsola” (uncle’s wife) in English is represented in by one term – aunt. However, mother's/father's brother, husband of mother’s sister/father’s sister, is similarly named in Georgian. But on the other hand, in Svanuri language sister for sister and for brother are named differently.

The article shows that the gender ratio is clearly disrupted: Kartvelian retains matriarchal advantage... However, in some terms European languages grammatically divide men and women as opposed to Georgians.

Key words: Georgian language, grammatical gender, terms of kinship, European languages...

**ლევან გოთუასა და გიორგი შატბერაშვილის „თანაავტორული
მოგზაურობა“
(ლევან გოთუას „თეთრი ცეცხლის“ მიხედვით)**

*თამარ შაიშმელაშვილი, აკადემიური დოქტორი
საქართველოს ტექნიკური უნივერსიტეტი*

რეზიუმე

პორტრეტული ნარკვევი „თეთრი ცეცხლი“ ლევან გოთუამ გასული საუკუნის 70-იან წლებში გამოაქვეყნა და გიორგი შატბერაშვილთან ერთად „თანაავტორულ მოგზაურობად“ მონათლა. ეს არის ბუნებაში განმარტოებული ორი მწერლის ნაფიქრალ-ნააზრევი, როცა სიღრმეებში მრავალი ფარული შრე იხსნება და წინ წამოიწევს არა მხოლოდ მათეული შთაბეჭდილებები და გარესამყაროს უბრალო აღწერა, არამედ ეს ნაფიქრ-განცდილი ფილოსოფიურ ელფერს იძენს. დიალოგები საინტერესოა იმიტაც, რომ ორი მწერლის პიროვნულ თვისებებთან ერთად წინ არის წამოწეული ერისთვის საჭირობოროტო საკითხები.

ვორკუტის ყველაზე ხანგრძლივი გადასახლებიდან დაბრუნებული ლევან გოთუასთვის ისტორიულ-კულტურული საქმიანობის აღორძინება უმთავრესი საფიქრალი გახდა. გასული საუკუნის ტოტალიტარულ 50-იან წლებში დამოუკიდებლობისკენ მიმავალ ერთადერთ გზად ეროვნული მეხსიერების გამოღვიძება ესახებოდა. ამ მიზნით ჩაუდგა სათავეში ისტორიულ-კულტურულ ძეგლებზე ზრუნვა-პატრონობის დიდ საქმეს. ერის ცნობიერება იმ პიროვნებებსაც უნდა გამოეფხიზლებინათ, ვინც სიტყვას ემსახურებოდა და ვისაც იმ დროში სულიერების ბალავარის დარი ძალა და უნარი შესწევდა. ვფიქრობ, ამ მიზნით შეიქმნა ლევან გოთუას პორტრეტული ნარკვევები, რომელთა შორის გიორგი შატბერაშვილის პიროვნებას განსაკუთრებული ხედვით და მხატვრულ-პუბლიცისტური ოსტატობით ხატავს.

საკვანძო სიტყვები: ცეცხლი, ჭაშნიკი, დიდგორი, სამყაროს კარიბჭე

შესავალი

ლევან გოთუას პუბლიცისტიკაში პორტრეტების გალერეას ეროვნულობა და საინტერესო კომპოზიცია გამოარჩევს. მათ შორის სათქმელით და კომპოზიციით განსაკუთრებულია პორტრეტული ნარკვევი „თეთრი ცეცხლი“, რომელიც გიორგი შატბერაშვილის პიროვნებას წარმოსახავს. ნარკვევი 1970 წელს გამოქვეყნდა ჟურნალ „ცისკრის“ №6 ნომერში, მაშინ, როდესაც გიორგი შატბერაშვილი ხუთი წელია გარდაცვლილი იყო, მასთან გატარებული ერთი დღე კი სამუდამოდ დარჩა მწერლის მახსოვრობაში.

გიორგი შატბერაშვილიც და ლევან გოთუაც ერთი ეპოქისა და ერთი

თაობის სვეგამწარებული შვილები იყვნენ, და როგორც ლევან გოთუა წერს, უპირველესი, რაც მათ აკავშირებდათ, სამშობლოს სიყვარული იყო, შემდეგ კი - მწერლობა და მოგზაურობა.

ბირითადი ნაწილი

„თეთრი ცეცხლის“ დასაწყისი უკვე მიაწინებს იმაზე, რომ ორი თანაბარი სიძლიერის მეკალმე ხვდება ერთმანეთს. „ორი მწერლის ერთად მოგზაურობა თავისებურ თანავეტორობას უდრის. ერთბაშად ილესება ორთა ხილვა და კალამი. საკალმეთიც ახალ სიღრმეებსა და არეარეებს აჩენს. ირგვლივ უამრავი დაწერილი და დაუწერავი ფურცლები ჰყრია“ (ლ. გოთუა, ჟურნ., „ცისკარი“, №6, 1970, 97).

ასეთი მრავლისმთქმელი მეტაფორებით იწყებს ლევან გოთუა „თანავეტორობა მოგზაურობას“ გიორგი შატბერაშვილთან ერთად კავთურას ხეობაში. მისი დახასიათებით, იგი კაცური კაცი, გულფიქრიანი მწერალი, უკეთილესი მოქართულე, ჩვენი ბუნებისა და ისტორიის ხალასად მგრძნობია...

ირგვლივ მშობლიური გარემოა, ტყე, ჩქერები, გალობა... პოეტურად და ლევან გოთუასებური ჩვეული ხატოვანებით, ჯავარიანი ქართულითაა გადმოცემული ბუნება და განცდები - თუ ბუნებას მთელი არსებით მიენდობი, ისიც შენს გულისთქმას ისმენს და ლამაზ კამერტონს გამოსცემს, მაგრამ ორმაგად განსაცვიფრებელია, როცა შემოქმედი გადის ბუნებაში - ამ დროს იხსნება სამყაროს კარიბჭე: „სამყაროს დიდ-პატარა კარიბჭეების გახსნას მკაფიოდ ვგრძნობდით... მაგრამ ჩვენც გვექონდა ჩვენი კილო და ადგილსაყუდი! იდგა ჟამი შინაგან განცვიფრებისა. ეს შემოქმედების პირველი საფეხურია. ჩვენც მივდიოდით, ირგვლივ კი ერთი ვეება დინება მიმოზრუნავდა“ (იქვე).

სწორედ აქ, სამყაროს კარიბჭის გახსნის ალაგას, ლევან გოთუა ზოგადად ადამიანის ფორმულას აყალიბებს, რომ ადამიანი სრულყოფილი მაშინაა, როცა სამ დროში ცხოვრობს - აწმყოში, წარსულსა და მომავალში. „ადამიანი მარტო „სადღესოთი“ არ უნდა იფარგლებოდეს. მუდმივ სამთაგანას უნდა გრძნობდეს, თავისი „წარსულითაც“ და „მომავლითაც“ (ლ. გოთუა, ჟურნ., „ცისკარი“, №6, 1970, გვ.98).

ორი მწერლის დიალოგიდან იკვეთება, რომ სიტყვის ჭაშნიკობა მწერლისთვის აუცილებელია: უჭაშნიკო მწერალი უმარილო მწერალია, რომელიც კუტ პურებს ამრავლებს, - ასკვნის ლევან გოთუა.

საინტერესოა, რომ ლევან გოთუა ბუნებისა და ადამიანის ჰარმონიულობის იდეით გამოდის, რომ ისინი ერთი მთლიანობაა და რომ ადამიანსა და ბუნებას შორის არ უნდა ჩადგეს არც ბუნება და არც ტექნიკა. თუ ბუნებას დაუმეგობრდები და ახლობლად მიიღებ, ყველა ბიწი და ცოდვა გცილდება და მის ნამდვილ შვილად იქცევი - კეთილი, გრძნეული, მისი ენის მცოდნე და

გულთმისანი. ასეთ ადამიანს ლევან გოთუა „გულშიშველს“ უწოდებს. იქნებ ასეთი იყო ვაჟას მინდიაც და მწერალმა მისი მსგავსი თანამედროვე ადამიანის სახე ხსენებული მეტაფორით გამოხატა? გულშიშველი ადამიანი ზემოთ ჩამოთვლილ თვისებებთან ერთად კეთილიცაა. „ჩვენი კაცის სიკეთილე ჩვენის ბუნებიდან მომდინარეობს“, - ასკვნის მწერალი (იქვე, გვ.97).

ტყეში ჩახატული ქვათახევისკენ მიმავალ გზაზე ბუნების ულამაზესი სურათები ცოცხლდება: „გიორგიმ ხელი და თავი ერთად დამიქნია. გზისპირა შავრცხილას დიდი ლოკოკინა გააცალა, ბალახოვანზე ჩამოსვა... შემოფეთებულ ჭიამაიას მლოცველივით ხელი აღეპყრო, გაფრენას დაელოდა, ერთი ლექსის მანძილზე თვალიც გააყოლა...“

- ლევან! ჩვენი ბუნება არა მარტო მრავალსახოვანი სულიერია, არამედ „მრავალსიტყვიერიც!“

ვიგრძენ, გიორგი „სიტყვიერს“ მეტყველის მნიშვნელობით არ გულისხმობდა. წინწკლები ვეღარ გავხსენი...

- მაგალითად?

- მაგალითად ახლა ქვათახევიში მივალთ... ჰა, ტაძარიც!“ (იქვე, გვ.98).

შემეცნებითი ინტერესი უფრო იზრდება, როცა გიორგი შატბერაშვილი სიტყვა „ქვათახევის“ ეტიმოლოგიას ხსნის, რომელსაც საფუძვლად „ქვა“ და „ხე“ უდევს. ამ მცდელობას ლევან გოთუა საინტერესოდ ავითარებს და ქვისა და ხის ერთიანობის იდეით გამოდის. სწორედ ქვის წიგნები უძველესი ქართული წარწერებით ინახავენ ისტორიას. ისინი არიან დიდი მემატიანენი. ისტორიული ძეგლების მსგავსად, ერის ისტორიის ნაწილია ხეც. უამრავი შემოსევის დროს ხე-ტყემ მრავალჯერ იხსნა საქართველო, ტყე იყო საქართველოს მწვანე დედა და აბჯარი, - ასე ფიქრობდა ლევან გოთუა და ეს აზრი მის მთელ შემოქმედებას გასდევს.

სამჯერ გადასახლებული ლევან გოთუასთვის, ციხიდან ყოველ გამოსვლაზე, დამზაფრელ გარემოში, როცა ყველგან გამცემი და ჩამშვები იყო ჩასაფრებული, სწორედ ბუნება ხდებოდა თავშესაფარი და შთაგონების გამომწვევიც. ბუნებას, ტყეს ლევან გოთუა „მწვანე დედას“ ეძახდა, „ჩუქურთმიანი დედა“ კი ისტორიული ძეგლები იყო. ძეგლების მსგავსად, ბუნების დიდ მისიაზეც ამხვილებდა ყურადღებას (ლ. გოთუა, „ლიტერატურული გაზეთი“, 1959, №2, 3).

ლევან გოთუასთვის ტყე მხოლოდ ხეების გამრავლებას არ ნიშნავდა, არამედ უკეთილშობილეს ბიოლოგიურ სამყაროსაც, მიწა-წყლის საფარველსაც, ერის მწვანე აბჯარსაც (ლ. გოთუა, გაზ., „კომუნისტი“, 1970, №236, 3).

მწერლის დასკვნით, ქვისა და ხის ერთიანობის დარღვევას ერის ფიზიკურად განადგურების საფრთხე მოსდევს: „ჩვენი ქვისა და ხის განუყრელობა, ისევე სწამს ჩვენი ერის ყოველ ჟამის თაობას, როგორც ჩვენი მიწა-წყლისა!... სადაც

გაიყარა ან ერთი, ან მეორე „მთლიანობა“, იქ აღარ დარჩა ქართველი ტომის კაცი!“ (ლ. გოთუა, ჟურნ., „ცისკარი“, №6, 1970, 98).

საუბრიდან ირკვევა, რომ გიორგი შატბერაშვილის შთაგონების წყარო ქვა გამხდარა, ლევან გოთუასი კი - ხე, იგივე ტყე, და რომ კავთურას ხეობაში მათი მოგზაურობა მომავალი ნაწარმოებების დაბადების საწყისად იქცა. გიორგი შატბერაშვილისთვის ეს იქნება „საჯილდაო ქვა“, ლევან გოთუასთვის - „ნისლი ნახატარის ტყეში“. ნიშანდობლივია ისიც, რომ სწორედ ამ საუბრის დროს იპოვეს გზაზე ხავსმოდებული ქვა ძველმხედრული წარწერით - „რუსთაველი“, რაც დასტური იმისა, რომ ქვეები ისტორიის შემნახავია.

მოულოდნელი აღმოჩენით გამოწვეული განცდა იმდენად დიდი აღმოჩნდა, რომ ლევან გოთუას მეხსიერებაში ხეობებით დასერილი სრულიად საქართველო ცოცხლდება: „უეცრად თვალი რომ გადავავლეთ მეხსიერებაში აღბეჭდილ, მთაგრეხილებითა და ხევებით დასერილ საქართველოს, ესეც ვინიშნეთ, რომ თითქოს ყოველი ხეობა ასე „თავკავთურად“ არის შენივთული და შეჯერებული, ბუნების მადლითა და ჩვენი ერის შემოქმედურ მარილით“ (ლ. გოთუა, ჟურნ., „ცისკარი“, №6, 1970, 100).

სწორედ ასეთ გარემოში „ქვათახევური ზეიმი სულისა“, ხმიანდება შემოქმედების უკვდავების იდეა. ლევან გოთუას აზრით, მაღალი შემოქმედება იღებს სიკვდილის რევანშს. „- ბუნება ხომ მარადია და მარადი... მაგრამ სიკვდილს თუ გამოსტაცებს ვინმე რევანშს?! - სულ სხვა ხმით მკითხა ხეობის თანამგზავრმა.

- გამოსტაცებს... შემოქმედება!“ (იქვე).

მახსენდება კონსტანტინე გამსახურდია: „ხელოვნებაა თავად უკვდავება. მხოლოდ ოსტატს ვერ ეწევა სიკვდილი“ (კ. გამსახურდია, „დიდოსტატის მარჯვენა“, თბ, 1959, 577).

ლევან გოთუამ ეს სიტყვები ამ კონკრეტულ შემთხვევაში გიორგი შატბერაშვილს მიუსადაგა, რომლის შემოქმედებამაც, მისი აზრით, სძლია სიკვდილს.

„მე ახლაც ხშირად ავყვები ხოლმე მშობლიურ ხეობებს... ვეგულისხმები ბუნებასა და წარსულის ძეგლებს, მაგრამ თანამგზავრად აღარა მყავს თავკავთისა და დიდგორის წილ სამყაროს „თვალადი და ტანადი“ მწერალი. მას მაშინ უმუხთლა ცხოვრებამ და ჯანმა, როდესაც განსაკუთრებით მოუმწიფდა გული და მარჯვენა... მოუმრავლდა თეთრი ცეცხლი ჯერ უკალმოდ „დაწერილ“ წიგნებისა!.. ვაგლახ, ამათ კი რაღა ეშველება... აღარ უწერიათ ხორცის შესხმა და საეროდ ამეტყველება, მაგრამ განხორციელებული მაღალი შემოქმედება სიკვდილის რევანშია და აქ „შავეთმა“ ვეღარ სძლია „საჯილდაო ქვის“ ავტორს“ (ლ. გოთუა, ჟურნ., „ცისკარი“, №6, 1970, 100).

თუ თეთრი ფერი სიწმინდისა და უმანკოების სიმბოლოა, შესაბამისად,

თეთრი ცეცხლიც იგივე დატვირთვას იძენს. თეთრი ცეცხლი მაღალი შემოქმედების სინონიმია. სწორედ ასეთი შემოქმედება სძლევს სიკვდილს.

ნარკვევში ორჯერ გვხვდება სიტყვა „დიდგორი“. ეს შემთხვევითი არაა. დიდგორის კალთაზე დგას თავკავთის ძველი ციხე, „აქედან იწყება დავით აღმაშენებლისა და საერთოდ „ქართლის ცხოვრების“ დიდგორი“. ამავე დროს, თავად გიორგი შატბერაშვილი, ლევან გოთუას თქმით, თავკავთისა და დიდგორის წილ სამყაროს „თვალადი და ტანადი“ მწერალია, - და იქნებ სწორედ ასეთ მწერალს აკისრებს დიდ მისიას, მწერლობის აღორძინებისას და მისი დიდგორობისას?

ლევან გოთუა ნარკვევის კომპოზიციის აგებისას სხვადასხვა მხატვრულ ხერხს იყენებს. შედარებებით, ეპითეტებით, მეტაფორებით დახუნძლული თხრობა კავთურას ხეობის ეგზოტიკას სხვა ელფერსა და მარილს სძენს. ხსენებულის დასტურად მოვიყვან თუნდაც ერთ პატარა ადგილს: „შემოქმედურ ფიქრს ზამბარასავით შლიდა და კუმშავდა სიტყვის ოსტატი... ათას ფხას უსინჯავდა სიტყვებს!

- ჭაშნიკობ?!
 - რატომაც... უჭაშნიკო მწერალი - უმარილო მწერალია! - მაგრამ ეს ფხაგაკრული სტრიქონი იყო, ფიქრის დვრიტას კი ჯერ უჩინმაჩინის ქუდი ეხურა“ (ლ. გოთუა, ჟურნ., „ცისკარი“, №6, 1970, 98).

ნარკვევი მსგავსი სულისკვეთებითაა დაწერილი. აღსანიშნავია ისიც, რომ მკითხველზე ზემოქმედებას ზრდის ავტორის გულწრფელობა. შთამბეჭდავი თხრობა კი მხატვრული ხერხების სიუხვის, ბუნებრივი დიალოგების, მდიდარი ლექსიკის, აფორისტული გამოთქმების, წერის დახვეწილი სტილისა და ფსიქოლოგიზმის დამსახურებაა... მაგალითად: „მწვანით შემანდილებული“ თვალადი (იქვე, გვ.97). „დაქვირითებულად“ ვსაუბრობდით (იქვე, გვ.99); „შემოქმედების თეთრი ცეცხლი ენთო და ორლესურად ბორიალობდა“ (იქვე, გვ.99)... „ხეობა მუქ ყდაში ჩასმულ ვეება წიგნს ჰგავდა“ (იქვე, გვ.100)...

დასკვნა

ეს ნარკვევი აუცილებლად უნდა შეიტანონ სასკოლო სახელმძღვანელოში. მოსწავლეები არა მხოლოდ ლევან გოთუას ჯავარიან ქართულს ეზიარებიან, არამედ ამ ნაწარმოებით უკეთ შეიცნობენ მშობლიური მიწა-წყლის წიაღში მყოფი ორი დიდი მწერლის პორტრეტს, მათ დამოკიდებულებას გარესამყაროზე, ბუნებაზე, საქართველოზე, შემოქმედებაზე... ნარკვევიც ზნემაღალ პიროვნებას გიორგი შატბერაშვილს, უწინარესად, ეროვნული ღვაწლით და მოამაგობით წარმოაჩენს.

გამოყენებული ლიტერატურა:

1. კ. გამსახურდია, „დიდოსტატის მარჯვენა“, რჩეული თხზულებანი, ტ. 1, „საბჭოთა საქართველო“, თბ. 1959.
2. ლ. გოთუა, „ჩვენი ჩუქურთმიანი დედა“, „ლიტერატურული გაზეთი“, 1959, №2.
3. ლ. გოთუა, „თეთრი ცეცხლი“, ჟურნალი „ცისკარი“, 1970, №6.
4. ლ. გოთუა, „ჩვენი ერის მწვანე აბჯარი“, გაზ. „კომუნისტი“, 1970, №236.

**„Co-authored journey“ of Levan Gotua and Georgi Shatberashvili
(According to Levan Gotua's essay „White Fire“)**

*Tamar Shaishmelashvili
Georgian Technical University*

Summary

The portrait essay the „White Fire“ of Levan Gotua was published in the 70s of the last century and was named as a „co-author’s journey“ with George Shatberashvili. This is a thoughtful reflection of two writers in nature, when many hidden layers are revealed in depth, not only their impressions and simple description of the world, but also this philosophically complex feeling. Dialogues are also interesting in that, along with the personal qualities of the two authors, there are urgent problems facing the nation.

Levan Gotua, returning from the longest exile, became the main thinker in the revival of historical and cultural activity. In the totalitarian 50s of the last century, the only way to independence was to awaken national memory. He headed that great purpose take care historical and cultural monuments. The consciousness of the nation was also to awaken those who served the word and who at that time had the strength and ability to save spirituality.

I think that for this purpose portraits of Levan Gotua were created, among which he paints the personality of George Shatberashvili with a special vision, artistic and journalistic skills.

Key words: Fire, Didgori, The gate of the universe

სპორტის ენა და ემოცია

*ვაჟა დანელია, დოქტორანტი
საქართველოს ტექნიკური უნივერსიტეტი*

რეზიუმე

სპორტის ჟურნალისტიკა, ყოველდღიური ცხოვრებისგან განსხვავებით, გვიხატავს ისეთ სამყაროს, რომელშიც ლამაზი და ძლიერი ადამიანები პატიოსან და სამართლიან ბრძოლაში არკვევენ ურთიერთობებს.

აზრის სწორად და ზუსტად გადმოცემასთან ერთად სპორტის ჟურნალისტიკისთვის არანაკლებ მნიშვნელოვანია მეტყველების ემოციური მხარე, მის ხატოვნებასა და ექსპრესიულობაზე ზრუნვა. ამიტომაც სპორტის პუბლიკაციებში აქტიურად გამოიყენება მხატვრული მეტყველების ხერხები და საშუალებები. ცნობილია, რომ ტექსტის შედგენისას მკითხველზე ემოციური ზემოქმედებისა და თხზულებისთვის გამომსახველობით-ეფექტურობის შემატების მიზნით გამოყენებული სტილისტური საშუალებები ხელს უწყობს ავტორის ნააზრევს ნათლად და ზუსტად გადმოცემას.

საკვანძო სიტყვები: სპორტის ჟურნალისტიკა, ემოცია, ემოციური ლექსიკა, ფრაზეოლოგიური ერთეულები, ჟარგონები

შესავალი

მას შემდეგ, რაც სპორტს მეტი გულშემატკივარი გაუჩნდა, გამოიკვეთა სპორტის ჟურნალისტიკისთვის პრობლემური ორი ასპექტი: ერთია მიკერძოების წნეხი - გულშემატკივრების ზემოქმედება ჟურნალისტზე, რომ უბრალოდ კი არ გააშუქოს რომელიმე გუნდის თამაში, არამედ უქომაგოს კიდევ. მეორეა ფულის როლი სპორტში - მისი ყოვლისმომცველი და ზოგჯერ გამრყენელი გავლენა.

სპორტის ჟურნალისტები, ზოგადად, უფრო დაახლოებული არიან იმ გუნდებსა და მოთამაშებთან, რომელთა მატჩებსაც აშუქებენ, ვიდრე სხვა სფეროებში მომუშავე ჟურნალისტები - თავიანთ წყაროებთან. ასეთ ურთიერთობებს, სპორტის კომენტატორ რონ რაპოპორტის თქმით, დადებითი შედეგიც აქვს და უარყოფითიც. „თუ ბევრ დროს ატარებ ადამიანთა რომელიმე ჯგუფთან, მათზე ბევრს შეიტყობ და ეს გეხმარება მუშაობაში, - ამბობს იგი, - ამის მეორე მხარე ისაა, რომ ნაცნობობას მოჰყვება აღფრთოვანებაცა და სიძულვილიც... უნდა გახსოვდეს, რომ წინ უნდა აღუდგე საკუთარ კეთილგანწყობას და მიკერძოებას“.

როდესაც სპორტის მასალების გაშუქების ტენდენციებს ვეხებით, შესაძლოა, ჟურნალისტიკის საქმიანობაში დესტრუქციის რამდენიმე სახე გამოვყოთ:

1. აგრესია, გაუწონასწორებულობა, შურისძიებლობა;

2. ავტორიტარულობა, მოუთმენლობა;
3. დემონსტრატიულობა, მედიდურობა;
4. დიდაქტიკურობა;
5. აზროვნების სტერეოტიპულობა;
6. მიკერძოებულობა (სიმპათიისა და ანტიპათიის საჯაროდ გამომჟღავნება).

ემოცია სინამდვილის ასახვის ერთ-ერთი ფორმაა, რომელიც კაცობრიობის არსებობის განუყოფელ ნაწილს წარმოადგენს და ადამიანთა ცხოვრებაში უმნიშვნელოვანეს როლს თამაშობს. ზოგ მეცნიერს მიაჩნია, რომ ძლიერი ემოცია გონებას აბნელებს, ხელს უშლის ჟურნალისტს, ზომიერად და ობიექტურად შეაფასოს მოვლენები. ზოგის აზრით, კი - პირიქით, ემოცია აუცილებელია საღი ტექსტის „დასაბადებლად“. ჩვენი ყველა ნაწერი ემოციით არის ნაკარნახევი. მთავარი ის არის, როგორ განვკარგოთ ეს ემოცია. ჟურნალისტებს ჰგონიათ, რასაც თავად განიცდიან, ყველასთვის გასაგები და მისაღებია. ამიტომ, ერთი შეხედვით, გულისამაჩუყებელ სიტყვებს იყენებენ. ამ დროს ასეთი ტექსტის მიმართ მკითხველს, საერთოდ, ემოცია არ უჩნდება. გამოკვლევამ ცხადყო, რომ განყენებული, ცივი ტექსტი მკითხველზე უფრო ზემოქმედებს და ემოციებით ტვირთავს მას.

ზემოაღნიშნულიდან გამომდინარე, მნიშვნელოვნად მიგვაჩნია იმის გარკვევა, ემოციურად როგორ ზემოქმედებს ჟურნალისტი მკითხველზე.

ძირითადი ნაწილი

ემოციის გამოხატვის ყველაზე ბუნებრივი ფორმაა ვერბალიზაცია - სპორტის ჟურნალისტიკისთვის, უპირველესად, აუცილებელი ატრიბუტია ენისა და სტილის საკითხები.

ექსპერიმენტულად დადასტურებულია, რომ ადამიანის მეტყველება გაჯერებულია ემოციებით, რადგანაც ენა გადახლართულია ადამიანის საქმიანობის ყველა სფეროსთან. ემოციები იგრძნობა არა მარტო სიტყვებში, არამედ მეხსიერებაში, ბგერებში, მუსიკაში, განათებასა თუ სურნელებაში, ანუ ემოციები ცნობიერებისა და აზროვნების სტრუქტურებშია ჩართული. იცვლება ცოდნა და ფიქრები და ეს ადამიანის ემოციების (5000-მდე ემოციაა აღნუსხული) ცვლილებებს იწვევს, ამიტომაცაა, რომ უმეტეს შემთხვევაში ადამიანს აინტერესებს არა ფაქტობრივი ინფორმაცია, არამედ მასთან დაკავშირებული ემოციური განცდა.

პუბლიცისტიკისთვის სპორტი იმდენად ყოვლისმომცველია, რომ მისი ენა ადამიანის ყოველდღიური ლექსიკისა და ფრაზეოლოგიის ნაწილად იქცა. თუ ვინმეს საქმე ჩაუვარდება, ამბობენ „თამაშიდან გავიდაო“, „თამაშს გამოეთიშაო“, თუ ვინმემ კარგად იშრომა, ამბობენ „წარმატებას მიაღწიაო“ და სხვ. სპორტის

ჟურნალისტი ემოციურობასა და ექსპრესიულობას გვერდს ვერ აუვლის.

ემოციურ ლექსიკაში იგულისხმება სიტყვები, რომლებსაც, ენობრივი თვალსაზრისით, ემოციური ელფერი დაჰკრავს, თუნდაც შორისდებულები და სიტყვები, რომლებიც გრძნობების, განწყობის, ხასიათის, განცდების გადმოსაცემად გამოიყენება. რუსი მეცნიერი ე. გალკინა-ფედორუკი მკაცრად მიჯნავდა ორ ცნებას - ემოციურობასა და ექსპრესიულობას. მისი აზრით, ემოციური საშუალებები გრძნობების გამოსახატავად გამოიყენება, ხოლო ექსპრესიულები - გამომსახველობითობის გასაძლიერებლად როგორც ემოციის, ისე აზრის გადმოცემისას [2].

რუსი მეცნიერ ვიქტორ შახოვსკის მიხედვით, ემოციური ლექსიკა, შესაძლოა, სამ ჯგუფად დაიყოს:

- 1) ლექსიკა, რომელიც ასახელებს ან აღნიშნავს ემოციას;
- 2) ლექსიკა, რომელიც აღწერს ემოციას;
- 3) ლექსიკა, რომელიც გამოხატავს ემოციას.

ლექსიკა, რომელიც პირველ ჯგუფს მიეკუთვნება, აღნიშნავს ემოციურ მდგომარეობას. მას შეიძლება ეწოდოს ლოგიკურ-საგნობრივი. ემოციის აღმწერი ლექსიკა შესაძლოა იყოს ზმნა, არსებითი სახელი, ზედსართავი სახელი და ა.შ. ყველაზე ხშირია ემოციური კინემების ლექსიკური აღწერა, როდესაც სახელდება ემოციის გამომხატველი (თვალეზი გაუბრწყინდა, ტუჩები აუკანკალდა, სახე შეეცვალა, ყბა მოედრიცა), მოცემულია ემოციის ლექსიკური აღნიშვნა, მითითებულია მიმართულება (ადრესატი). მესამე ჯგუფის ლექსიკა წარმოადგენს ემოტიურს და ემსახურება ემოციის გამოხატვას - მათს უშუალო კომუნიკაციას. ამ შემთხვევაში არა მხოლოდ ლექსიკური, არამედ ენის ყველა სხვა დონე შესაძლოა წარმოადგენდეს ემოციის გამოხატვის სპეციალურ საშუალებას [3].

სპორტის ჟურნალისტი გულშემატკივარს კოლოსალურ დახმარებას უწევს, გაითავისოს რაც სარბიელზე მოხდა. ნებისმიერი შეჯიბრების გასაშუქებლად იგი უნაკლოდ უნდა ფლობდეს სასპორტო ლექსიკას; სპორტის ჟურნალისტის მოვალეობაა, გადმოსცეს ამა თუ იმ შედეგის გაანალიზებაში, აღქმაში. თამაშის წესებში ნიუანსებრივი წვდომა და მსაჯობის წესების ზედმიწევნით ცოდნა მას შეცდომებისგან თავის დაზღვევის საშუალებას მისცემს. შესაძლოა, უბრალო მკითხველისთვის ბევრს არაფერს ნიშნავდეს, თუ ჟურნალისტი კომონოს ნაცვლად დაწერს სასპორტო კოსტიუმს, ან ტატამის ნაცვლად ხალიჩას ან ლეიბს, მაგრამ სპეციალისტის თვალთა აქმული ამგვარი ნიუანსური დარღვევაც უარყოფითად იმოქმედებს ჟურნალისტის რეპუტაციაზე.

გამოკვლევებით დადასტურებულია, რომ სასპორტო მოვლენების ოპერატიული ასახვისთვის ყველაზე ეფექტურ ჟანრად რჩება რეპორტაჟი,

რომელიც გვაძლევს იმის საშუალებას, რომ ასპარეზობის დინამიკა, დამაბულობა და პერიპეტიები ზუსტად გადმოვცეთ, შეჯიბრების მონაწილეთა ემოციები და განცდები გულშემატკივრამდე მივიტანოთ.

რეპორტაჟის ყველაზე დამახასიათებელი ნიშანია დასწრების ეფექტი: თითქოს ქომაგი ზის ტრიბუნაზე, წარმოდგენს, რაც ხდება მოედანზე და განიცდის მას ჟურნალისტთან ერთად. საერთო ემოციურ ფონს გადმოგვცემს მონაწილეთა ცოცხალი რეპლიკები და მკვეთრად გამოკვეთილი ჟურნალისტის „მე“, რაც გამოხატულია საერთო სტილისტური ტონით, ლექსიკის შერჩევითა და რეპორტაჟის სინტაქსური წყობით. ეს არის მოვლენაზე აგებული მასალა კომპეტენტური, გააზრებული და ოპერატიული კომენტარებით, რომლებსაც თან ახლავს ლირიკული გადახვევები, ამ შემთხვევაში ჟურნალისტი არა მხოლოდ რეპორტიორია, არამედ - როგორც აქტიური მაცურებელი, რომელსაც უყვარს სპორტი და მის სილამაზეს გრძნობს.

სპორტის ჟურნალისტიკის ენა საკმაოდ განსხვავდება სხვა თემატიკისგან ექსპრესიული სინტაქსისა და სასაუბრო სინტაქსის ამაღლებული რაოდენობის კონსტრუქციით, რიცხვების უხვი რაოდენობითა და „მშრალი“ მონაცემებით (მატჩების ანგარიშები, სტატისტიკა და სხვა). სტილისტურად ნეიტრალურ ტერმინებთან ერთად გამოიყენება სასაუბრო ტერმინები, მაგალითად: კარის ზედა კუთხე ნეიტრალურია, ხოლო ცხრიანი - სასაუბრო; ყვითელი ბარათი - ნეიტრალურია, („გორჩიჩნიკი“) გააყვითლა - სასაუბრო.

რეპორტაჟებისას ჟურნალისტები მკითხველებზე ემოციური ზემოქმედების მიზნით ცდილობენ, ტექსტს ექსპრესიულობა სასაუბრო ტერმინებით შეჰმატონ. თუ ეს ტავტოლოგიის თავიდან ასაცილებლად კეთდება, მაშინ დასაშვებია, არადა, მათი ხშირი გამოყენება ტექსტს ვნებს - სასაუბრო-ფამილიარულ ელფერს აძლევს.

პუბლიკაცია რომ იყოს ნათელი, ცხადი, საინტერესო და მიმზიდველი, აუცილებელია კარგი წარმოსახვით აზროვნება გქონდეს, აზრი გამოხატო არასტანდარტულად, იპოვო ახალი გამოთქმები.

ამ თვალსაზრისით კლასიკური ნიმუშებია ჩვენი სახელოვანი კომენტატორების - ეროსი მანჯგალაძისა და კოტე მახარაძის რეპორტაჟები ორიგინალური და სახალისო, ემოციურად დამუხტული გამონათქვამებით. რადიომიმღებებსა თუ ტელეეკრანებთან ქომაგები ხშირად მათი რეპორტაჟების მოსასმენად იყრიდნენ თავს. სწორედ, მათს გადაცემებში გამოჩნდა პირველად სასპორტო შეჯიბრებების ეროვნულ-იდუური შეფერილობა. რის გამოც, ისინი ზოგჯერ დაუსჯიათ კიდევ. დასტურად შეიძლება დავასახელოთ კოტე მახარაძის რეპორტაჟი დიუსელდორფიდან 1981 წლის 13 მაისს. ვიტალი დარასელიას გამარჯვების გოლით აღფრთოვანებულმა და ექსტაზში შესულმა

„საბჭოურ ნორმებს“ გადაუხვია და... წარმომიდგენია, ახლა საქართველოს დედაქალაქი როგორ ზეიმობსო, თქვა. ეს სიტყვები დაუვიწყარია ქართული სპორტის სტაჟიანი გულშემატკივრებისთვის. არადა, კოტე მახარაძეს ამ ფრაზის გამო მოსკოვში დიდი უსიამოვნება შეხვდა - რატომ საბჭოთა დედაქალაქი არ თქვიო.

მელვინ მენჩერი ერთგან შენიშნავს, რომ კარგად წერანიშნავს სპორტის მსუყე ენის შენარჩუნებას. არ უნდა გადაეშვა იმ ერთგვაროვან და ერთფეროვან პროზაში, რომლითაც ესოდენ გამოირჩევა სტანდარტული საგაზეთო და სატელევიზიო ტექსტები. „ნიუ-იორკ ტაიმზის“ სარედაქციო გვერდის მიმომხილველი და სპორტის დიდი გულშემატკივარი რასელ ბეიკერი სინანულით იხსენებს იმ დროს, როდესაც ბეისბოლზე საუბრისას კომენტატორების ენა „ლაკონიურობით, ხალისითა და მეტაფორებით ბრწყინავდა“ [4].

ამდენად, სპორტის ჟურნალისტიკისთვის აუცილებელი ატრიბუტია ენისა და სტილის საკითხები. განსაკუთრებით მნიშვნელოვანია, მათი მეშვეობით თუ როგორ ახდენს ჟურნალისტი ემოციურ ზემოქმედებას მკითხველზე. პროფესორი თემურ ჯაგოდნიშვილი გამოყოფს ექსტრალინგვისტურ ფაქტორებს, რომელთგანაც განსაკუთრებით მნიშვნელოვანია სათქმელის ექსპრესიული გადმოცემა [5]. ამ თვალსაზრისით, ექსპრესიული კონსტრუქციები, შეიძლება, რამდენიმე პუნქტად დაიყოს, კერძოდ:

-ინფორმაციის ეკონომიური გამოხატვა: თოვლმა თვალი მოსჭრა;

-ექსპრესიული გამოთქმები: „ბურთი დელავს, ხალხი ბადემია“, რაც ორმაგი ემოციის მქონეა, რადგან ბურთის გატანით გამოწვეულ სიხარულს აძლიერებს;

-ექსპრესიულობის გავრცელება მთელ მიკროტექსტზე: „ნუთუ მე ახლა ამ მსაჯს დავიცავ? არა, მართლა, სერიოზულად? ღმერთო ჩემო, მართლაც ასეა. აი, რა სასაცილოა ცხოვრება“...

რიტორიკული კითხვები, კითხვა-პასუხით აგებული კონსტრუქცია, რომელიც რეპორტაჟის დასაწყისშია გამოყენებული, მკითხველს ექსპრესიულ ტალღაზე განაწყობს.

სასპორტო ღონისძიებების ექსპრესიულად და ემოციურად გადმოსაცემად ჟურნალისტიკის ენის სხვადასხვა საშუალებას იყენებენ, მაგალითად, ტროპებს (შედარება, მეტაფორა, ეპითეტი, მეტონიმია, ჰიპერბოლა), ასევე, ლონგვისტურ-რიტორიკულ ფორმებს - რიტორიკულ შეკითხვას, რიტორიკულ მიმართვას, აღტაცებას, შემახილს და სხვ. მათ შორის - ფრაზეოლოგიურ ერთეულებსა და ჟარგონულ ლექსიკას. მედიაში გამოქვეყნებული სასპორტო მასალების კვლევამ იმ დასკვნამდე მიგვიყვანა, რომ განსაკუთრებით ეს ორი მიმართულება საზოგადოებაში სულ უფრო მეტად იდგამს ფესვებს და იმკვიდრებს ადგილს მზის ქვეშ.

დასკვნა

ყოველივე ზემოაღნიშნულიდან შეგვიძლია ვთქვათ, რომ სასპორტო პრესა მოწოდებულია, გაგებინებასთან ერთად ადამიანებზე ემოციური ზემოქმედება მოახდინოს, უპირველესად კი, სტრესული მდგომარეობა მოუხსნას და ნაგატიური ენერგია მიმართოს განცდისკენ, რომელიც სპორტთანაა დაკავშირებული.

გამოყენებული ლიტერატურა:

1. დიმიტრი უზნაძე, განწყობის ფსიქოლოგია, 1998;
2. Е.М. Галкина-Федорук, Современный русский язык, 1958;
3. Шаховский В. И. Эмоции как объект исследования в лингвистике // Вопросы психолингвистики, 2009, № 9
4. მელვინ მენჩერი, ახალი ამბების გამუქება და წერა, 2013
5. თემურ ჯაგოდნიშვილი, ივანე ჯაგოდნიშვილი, ვერბალური კომუნიკაციები, 2009
6. მარინა ბალიაშვილი, სოციალური ფსიქოლოგიის საფუძვლები, 2010
7. რ. გერიგი, ფ. ზიმბარდო, ფსიქოლოგია და ცხოვრება, 2009

Sports Language and Emotion

*Vaja Danelia, PHD student
Georgian Technikal Universty*

Summary

Unlike everyday life, sports journalism paints a world in which beautiful and powerful people interact in an honest and fair struggle.

With the correct and accurate expression of opinion, it is no less important for the sports journalist to take care of the emotional side of the speech, to paint it and express it. That is why sports publications are actively used in artistic expression. It is well known that the stylistic means used to compose the reader to express the emotional impact of the narrative and to make the narrative more effective helps the author to convey a clear and precise opinion of the author.

სოციალური მეცნიერებები

SOCIAL SCIENCES

ინფორმაციის დროითი (დაბადებამდელი) ადამიანური რეგისტრები

*რუსუდან ლორთქიფანიძე, ასოცირებული პროფესორი
საქართველოს ტექნიკური უნივერსიტეტი*

რეზიუმე

უკვე დადასტურებულია, რომ წყალი არა მხოლოდ აღიქვამს და ინახავს ინფორმაციას, არამედ უნიკალური კომუნიკატორია და იგი თავისი მოწესრიგებული მოლეკულური სტრუქტურის (რომელსაც წყლის ანბანს უწოდებენ) გამოა უნივერსალური ინფორმატორი. თუ გავითვალისწინებთ, რომ ადამიანის ორგანიზმში 70-80 პროცენტი წყალია, მეცნიერთა აზრით, ეს წყალიც იღებს ინფორმაციას, იმახსოვრებს და, როგორც უნიკალური ტრასპორტირების საშუალება, გადასცემს ადამიანის ცალკეულ ორგანოებსა და სისტემებს. დადგენილია, რომ წყალს, რომელიც წარმართავს ადამიანის სასიცოცხლო პროცესებს, ყოველდღიურად ჩვენს ორგანიზმში შეაქვს ყველა ის ინფორმაცია, რომელიც იმ ინფორმაციულ ველშია, რომელშიც ვცხოვრობთ და ვეხებით. აქედან გამომდინარე, შევეცადე დამენახა არის თუ არა ინფორმაციული სივრცე ის სანაყოფე წყალი, რომელშიც ცხრა თვის განმავლობაში ცხოვრობს ჩვილი და ხომ არ არის უნიკალური საკომუნიკაციო არხი ჭიპლარი, როგორც ტრადიციული და ინოვაციური ცოდნის გადამცემი? და გენდერული თანასწორობის პრობლემა ხომ არ არის დედის მენტალური ჰიპოთეზა, რომელზეც იგი გამუდმებით ფიქრობს ჩვილის მუცლად ყოფნის პერიოდში?

საკვანძო სიტყვები: წყალი, კომუნიკატორი, სანაყოფე წყალი, სქესი, ჭიპლარი.

შესავალი

თავდაპირველად მსურდა ჩემი თემის სათაური ენობრივ ველში ასეთი

ფრაზით რომ მექნა: „ადამიანი სქესზე მეტია“, რადგან კვლევის ამოსავალი წერილი ქალსა და მამაცის უფლებათა თანასწორობის პრობლემა მათ დაბადებამდელ დროით განზომილებაში ძიებაა. ანუ მამაკაცის უპირატესობა ადამიანის მენტალობაში ხომ არ ყალიბდება ჯერ კიდევ დაბადებამდელ პერიოდში – დედის წიაღში, სადაც ნაყოფის ზრდისა განვითარებისათვის საუკეთესო გარემოა?

დადასტურებულია, რომ დედისა და ნაყოფის ჰორმონალური სისტემის ერთობლიობა, მათ შორის მჭიდრო ემოციურ კავშირს განაპირობებს, რომელ დედის ჰორმონთა ტალღები (დადებითი და უარყოფითი) ემოციურ დარტყმებს აყენებს და შესაბამის განცდებს იწვევს ნაყოფში. ამიტომაც მის სრულფასოვან ადამიანად ჩამოყალიბებისთვის დედებს ურჩევენ მოასმენინონ მუცლადმყოფ შვილს კლასიკური მუსიკა, წაუკითხონ ლექსები, ესაუბრონ საალერსო სიტყვებით, რადგან შესაბამისმა ცდებმა უკვე დაადასტურა, რომ ყველა ის ინფორმაცია, რომელსაც დაბადებამდელი დროში ისმენს ნაყოფი, მის მეხსიერებაში იბეჭდება და გენეტიკურ ინფორმაციასთან ერთად განსაზღვრავს მოზრდილობაში მის თვისებებს. ანუ სწორედ მუცლადყოფნის პერიოდში დედისა და ნაყოფს შორის არსებული კორელაციური კავშირების წყალობით ყალიბდება მომავალში ადამიანის პიროვნული სტრუქტურული თვისებები. აქვე იზადება კითხვა: ესაუბრება თუ არა დედა ან მამა მუცლადმყოფ ვაჟს, როგორც მომავალ ძლიერ მამაკაცს, გვარის გამგრძელებელს, ოჯახის ბურჯს... და გოგონას, როგორც ნაზ, მგრძნობიარესა და მორჩილს? ხედავს თუ არა დედა ფიქრსა და ოცნებაში ვაჟს, როგორც ძალას და გოგონას, როგორც მგრძნობელობას? (ფსიქოლოგები ასე განიხილავენ ორივე სქესს) ვფიქრობ, დიახ! და რა მგონია საკამათო იყოს თუნდაც თითოეული დედის გამოცდილებიდან გამომდინარე. მით უფრო დღეს, როცა დღევანდელ ეპოქაში განვითარებული ტექნოლოგიების საშუალებით წინასწარ ზუსტად დგინდება ნაყოფის სქესი.

მაინც როგორც აღწევს ინფორმაცია ნაყოფამდე? რა არის საკომუნიკაციო არხი ან კომუნიკატორი? ხომ არ არის ეს ის სანაყოფე წყალი, რომელშიც მთელი ცხრა თვე კომფორტულად ცხოვრობს ნაყოფი! ხომ არ არის უნიკალური საკომუნიკაციო არხი ჭიპლარი, როგორც ტრადიციული და ინოვაციური ცოდნის გადამცემი?

ძირითადი ნაწილი

მართალია, ნაყოფისთვის სანაყოფე წყალი კვების წყაროს არ წარმოადგენს. ის ჭიპლარით დედის სისხლით მოტანილი საკვები ნივთიერებებით იკვებება, მაგრამ ეს საკვებიც ხომ შეიცავს წყლის გარკვეულ რაოდენობას. სწორედ ხომ ის ჟღენთავს აღქმულ-დამახსოვრებული ინფორმაციით დედის სისხლს, ქსოვილებს, ძვლებს, ტვინს?

მეტი გარკვეულობისათვის წარმოვადგენ წყლის, როგორც უნიკალური კომუნიკატორის, ჩემული კვლევის შედეგებზე დაყრდნობილ დასკვნას.

ბოლო წლებში მთელ მსოფლიოში უდიდეს ინტერესი გამოიწვია იაპონელი მედიცინის მეცნიერებათა დოქტორის მასარუ ემოტოს აღმოჩენამ. მან ძვირადღირებული ექსპერიმენტებით დაადგინა, რომ წყლის მოლეკულურ სტრუქტურას ცვლის ადამიანის ენერჯია, ფიქრები, ხმები... ეს ცვლილებები კი განსაკუთრებით თვალსაჩინოა ხმოვანი ზემოქმედების შედეგად. ჰარმონიული, კლასიკური და ხალხური მუსიკალური მელოდიები, თბილი, ალერსიანი სიტყვები წლის კრისტალებს საოცრად ლამაზ გეომეტრიულ ფორმებს აძლევენ. ხმაურიანი მუსიკისა, თუ მკვახე სიტყვების წარმოთქმის შემდეგ კი პირიქით – კრისტალი მახინჯდება, არა აქვს მნიშვნელობა, როგორ ჭურჭელში იქნება მოთავსებული იმ დროს წყალი: ჭიქაში, სურასა თუ რაიმე ყალიბში (რატომ არ შიძლება წყლის ჭურჭლად მოვიაზროთ საშვილოსნო, რომელიც არის სანაყოფე წყალი და გარკვეული დრო ზის ბავშვი?) ეს წყალი იღებს ინფორმაციას, იმახსოვრებს და, როგორც თანამედროვე მეცნიერებაში მკვლევართა შორის ერთ-ერთი სახელგანთქმულ, ავტორიტეტულ რუს მეცნიერს სტანისლავ ბენინს მიაჩნია, ეს განპირობებულია წყლის უნიკალური თვისებით, მისი ე. წ. „ინფორმაციულ-ფაზურ მდოგმარეობაში“ სტრუქტურული მეხსიერების გამოვლენის ფენომენით იგი ამტკიცებს, რომ წყალი ინფორმაციის არა მხოლოდ მიმღები და შემნახველი, არამედ ელექტრომაგნიტური რხევების საშუალებით ამ ინფორმაციის გადამცემიც არის, ანუ უნიკალური კომუნიკატორია.

I. თუ გავითვალისწინებთ, რომ ადამიანის ორგანიზმში 70-80 პროცენტი წყალია, მეცნიერთა აზრით, ეს წყალიც იღებს ინფორმაციას, იმახსოვრებს და, როგორც უნიკალური ტრანსპორტირების საშუალება, გადასცემს ცალკეულ ორგანოებსა და სისტემებს. წყალი ხომ უზრუნველყოფს ორგანიზმში ყველა ნივთიერების, მიკროელემენტებისა და ჟანგბადის მიწოდებას. აქედან შეგვიძლია დავასკვნათ, წყალს ორგანიზმში შეაქვს ყველა ის ინფორმაცია, რომელიც იმ ინფორმაციული ველშია, რომელშიც ვცხოვრობთ და ვეხებით.

II. თუ გავითვალისწინებთ, რომ ადამიანის ტვინის ძირითადი მასა წყალია, რომელიც ორგანიზმში აზროვნებისა და მეხსიერების მექანიზმის ერთ-ერთი ძირითადი კომპონენტია და გადამწყვეტ როლს ასრულებს ცენტრალური ნერვული სისტემის საქმიანობაში, ვფიქრობ, მის სტრუქტურაზე არანაკლებ იმოქმედებს ადამიანის ნებისმიერი აზრი, გამოდის, რომ თავისთავად, უპირველესად, ცოდნაა და არა უბრალოდ, ცოდნის გამტარი. ამიტომაც, ვფიქრობ, დედისათვის სულერთი, ნამდვილად, არ უნდა იყოს თუ რას ხედავს, რას ისმენს, რას ფიქრობს, როგორ გარემოში ტრიალებს, რადგან შესაბამისად იცვლება მის სხეულში არსებული წყლის სტრუქტურა, რომლითაც

იკვებება ორგანიზმის ყველა ორგანოს თითოეული უჯრედი. სწორედ ამას ვგულისხმობდი, როცა ჩემი ვარაუდი გამოვთქვი დედის ნაყოფთან თუ ნაყოფზე ნაფიქრ-ნააზრების ზემოქმედებით გამოწვეულ შედეგზე. ანუ ნაყოფს ამ უნიკალური კომუნიკატორით წყლით (ამ შემთხვევაში სანაყოფე წყალი, რომელსაც შეიძლება ინფორმაციული სივრცე ვუწოდოთ და, რომელშიც ცხრა თვე ცხოვრობს ბავშვი) და საკომუნიკაციო არხით – ჭიპლარით გადაეცემა მიღებული და დამახსოვრებული ინფორმაცია, რომელიც მყარად აღიბეჭდება ბავშვის მეხსიერებაში.

თუ მედიცინის მეცნიერებათა დოქტორს, იაპონელ მეცნიერსა და მკვლევარს მასარუ ემოტოს ვერწმუნებით და, ვფიქრობ, უნდა ვირწმუნოთ, რადგან მისი ხელმძღვანელობით ჩატარებულმა კვლევებმა წყლის კომუნიკაციის უნარი დაადასტურებს, ნებისმიერი ადამიანის ორგანიზმში დღე-ღამის განმავლობაში ტრასპორტირდება ინფორმაცია, რომელიც დიდად განაპირობებს ორგანიზმის ჯანმრთელობას. შესაბამისად, მუცლადმყოფი ნაყოფის ფსიქო-ემოციურ და ფიზიკურ სიჯანსაღეს.

დასკვნა

უდავოა, ყველა დედა ფიქრობს და ოცნებობს ვაჟისა თუ ქალიშვილის მომავალზე. ჩემი აზრით, სწორედ აქ იდება სქესთან უთანასწორობის კოდი. არადა, ქალისგან შობილი ორივე სქესს ერთიანებს ერთი უმნიშვნელოვანესი ცნება – ადამიანი და, ვფიქრობ, იგი სქესზე მეტია.

ქალისა და მამაკაცის თანასწორუფლებიანობაზე ჯერ კიდევ XII საუკუნეში გამოთქვა ქართველთა აზრი რუსთველმა. სქესთა თანასწორობა სხვაგვარად ესმოდათ ჩვენ წინაპრებსაც. ისინი ქალს „დედა-კაცს“ ეძახდნენ, ვფიქრობ, ეს ერთი მთლიანის – ადამიანის – ორი თანასწორი ნახევარია, მათ შორის საქმე შესაძლებლობის მიხედვით იყო განაწილებული, რაც არც ერთ მხარეს უფლებას არ აძლევდა დაერღვიათ ერთმანეთის უფლება.

მართალია, ღმერთმა კაცობრიობის ცოდვისგან გამომხსნელად „ძე“ აირჩია, მაგრამ კაცობრიობის საწყისად ქალი განაჩინა. ანუ, ვფიქრობ, სიცოცხლის წყაროდ თანაბრად განაწესა დედა და კაცი ანუ ქალისა და მამაკაცის თანასწორუფლებიანობა იმთავითვე თავისთავად კოდირებულია ამ სიტყვაში – „დედა-კაცი“. ამიტომაც, ვფიქრობ, გენდერული თანასწორობის პრობლემა ადამიანის მენტალური ჰიპოთეზაა, რომელიც დაბადებამდე ადამიანურ რეგისტრებს უყალიბებს მუცლადმყოფ ნაყოფს.

გამოყენებული ლიტერატურა:

1. კდიაშვილი რ., ბიბილეიშვილი დ. „წყალი და მისი ხასიათი“, „ტექნიკური უნივერსიტეტი“, თბ., 2011;
2. გაზეთი „საქართველოს რესპუბლიკა“, „სიკეთისა და ბოროტების ფიფქები“, N74, 2011;
3. m.peicebook.com/notes/ დედაშვილობა „შვილთან ურთიერთობა მუცლადყოფნისას იწყება“.
4. Aversi.ge.cnobebi”bavsivis adgili”, ჟურნალი „ავერსი“, N117.

Timely (Prenatal) Human Registries of Information

*Rusudan Lortkipanidze, Associate Professor
Georgian Technical University*

Summary

It has already been proved that water not only absorbs and stores information, but it is also a unique communicator and a universal informer due to its arranged molecular structure (called the alphabet of water). If we take it into consideration that 70-80 percent of the human body is water, according to scientists, it also receives, stores and transmits information to individual human organs and systems as a unique means of transportation. It is established that water, which directs the vital processes of a human body, daily brings into our body all the information which is stored in the information field in which we live and feed. Therefore, I have tried to find out: Is the information space the amniotic fluid in which the infant lives for nine months? Isn't the umbilical cord a unique communication channel, as a transmitter of traditional and innovative knowledge? And is the problem of gender equality a mother's mental hypothesis that she is constantly thinking about during her infancy?

Key words: water, communicator, amniotic fluid, gender, umbilical cord.

თრეველ ჟურნალისტიკა და ჟურნალი თრეველოგი - თანამედროვე მედიატრენდი

*ლია ქათამაძე, ასოცირებული პროფესორი
საქართველოს ტექნიკური უნივერსიტეტი*

რეზიუმე

თრეველ ჟურნალისტიკა, როგორც თანამედროვე ცნებ, ჩამოყალიბდა ჟურნალისტიკის, რეკლამისა და ტურიზმის გადაკვეთაზე.

კულტურული გლობალიზაციის პირობებში მოქმედი მასმედია ჰომოგენიზაციის გამოკვეთილი ტენდენციების მატარებელია. მიუხედავად ამისა, თრეველ ჟურნალისტიკა არ უპირისპირდება ამ პროცესს. ის მოქმედებს გლობალიზაციის ლოკალური გამოვლინების ტენდენციათა მიხედვით ანუ სწორედ კულტურული ერთგვაროვნების, უნიფორმულობის დაძლევის ბუნებრივ და თანამედროვე გზას წარმოადგენს. თრეველ ჟურნალისტიკა ლოკალური კულტურული ღირებულებების გავრცელებას ემსახურება.

თრეველ ჟურნალისტიკის პოპულარული პროდუქტი არის ჟურნალი თრეველოგი. ქართულ მედიაბაზარზე პირველი თრეველოგი - “National Geographic” გამოჩნდა. ტურიზმის პრიორიტეტულ მიმართულებად ქცევამ საქართველოში ამ ჟანრის განვითარების ახალი ნიშა გახსნა.

საკვანძო სიტყვები: თრეველ ჟურნალისტიკა, თრეველოგი, მოგზაურობა, გლობალიზაცია, გლოკალიზაცია.

შესავალი

თრეველ ჟურნალისტიკა სათავეს სამოგზაურო ჟანრის ლიტერატურიდან იღებს. მოგზაურები, მისიონერები, ვაჭრები საზღვარგარეთ მიღებულ შთაბეჭდილებებს დღიურებსა და ნარკვევებში აღწერდნენ. მათში იკვეთებოდა ავტორთა სოციალური, რელიგიური, პოლიტიკური თუ ეკონომიკური ინტერესები. ეს, ბუნებრივია, თხრობის ინტენციას განსაზღვრავდა, ყველაზე გამოხატულ კვალს კი სამოგზაურო ჟანრის ლიტერატურას ეპოქა ამჩნევდა. მხატვრული ნარატივისგან თანდათანობით დისტანცირებული მოგზაურობათა ჟურნალისტიკა პერიოდული ბეჭდური მედიის ნაწილი გახდა. ზოგადი მიმართულების ჟურნალ-გაზეთების რუბრიკებიდან სამოგზაურო ჩანაწერები თანდათან სპეციალიზირებულ ჟურნალებში გაერთიანდა.

ძირითადი ნაწილი

მსოფლიო დემოკრატიული პროცესების კვალად XX საუკუნიდან მოგზაურობა ფართო მასებისთვის ხელმისაწვდომი გახდა. ორტეგა ი. გასეტი

წერდა : „ ქალაქები გადავსებულა ადამიანებით, სახლები - მაცხოვრებლებით, სასტუმროები - ჩამოსულებით, მატარებლები - მგზავრებით“. როგორც ჩანს, მასების გამოსვლა ისტორიულ ასპარეზზე მხოლოდ საარჩევნო ურნებთან მათი გამოჩენით არ შემოფარგლულა. „ ჩვენ ვხედავთ ბრბოს, რომელიც დაეუფლა ყველა სივრცეს და სარგებლობს ცივილიზაციის ყველა სიკეთით“ (1). მასობრივი ტურიზმი ეპოქის ნიშანი გახდა, მოგზაურობა - პოპულარული კულტურის ნაწილი, ხოლო სამოგზაურო ჩანაწერები მასმედიის პოპულარულ სფეროდ იქცა. **თრეველ ჟურნალისტიკა** მოგზაურობათა ჟურნალისტიკის უცხოენოვან ტერმინს როდი წარმოადგენს, არამედ თვისებრივად განსხვავებულ ცნებას. ეკონომიკური ინტერესი გახდა ის საფუძველი, რამაც მოგზაურობათა ჟურნალისტიკა თრეველ ჟურნალისტიკად აქცია - საკუთრივ ჟურნალისტიკის, რეკლამისა და ტურიზმის გადაკვეთაზე.

თრეველ ჟურნალისტიკა მედიის მეშვეობით გვამოგზაურებს. მოგზაურობა დღეს არ შეიცავს ექსკლუზიურობის, აღმოჩენის მოულოდნელობისა და სენსაციურობის ელემენტებს, როგორც ეს ქრისტიანული კოლუმბის, მარკო პოლოსა და ამერიგო ვესპუჩის ეპოქაში იყო. თანამედროვე მსოფლიოში მასებისთვის ხელმისაწვდომობამ სხვათა მოგზაურობის აღწერას სიმძაფრე დაუკარგა. ტურიზმის ეპოქაში მოგზაურობის მიზნებიც შეიცვალა. მოგზაურობა პოპულატურად იქცა, დაშორდა გეოგრაფიულ მეცნიერებას, ისტორიულ, ხელოვნებათმცოდნეობით კვლევით მიზნებს. როგორც კულტურის სფეროში გაბატონდა მასობრივი გემოვნებისა და მომხმარებლური ტენდენციები, ანალოგიურად ჩაანაცვლა მასობრივმა ტურიზმმა მოგზაურობები, ხოლო სამოგზაურო ჩანაწერები - სოციალურ ქსელებში გამოფენილმა სელფებმა ვენეციის წყალდიდობის ფონზე. ასეთია დღევანდელი მსოფლიო. თრეველ ჟურნალისტიკა უბრალოდ კი არ აღწერს მოგზაურთა შთაბეჭდილებებს, არამედ გვამოგზაურებს მათ, ვინც შეიძლება არ მოვხვდეთ ამ ტურისტულ მარშრუტებზე, გვაჩვენებს იმას, რაც სხვამ ვერ შენიშნა. ეს არის გართობის, ისტორიის, გეოგრაფიის, კულტურის, ხელოვნების, ეთიკისა და ფილოსოფიის ნაზავი. ამ ინფორმაციის გამაერთიანებელი არის travel - მოგზაურობა.

და მაინც, თრეველ ჟურნალისტიკა უფრო მეტია, ვიდრე სამოგზაურო ბლოგინგი. ის უფრო მნიშვნელოვანია. ამ მნიშვნელობის ახსნა გლობალიზაციის ფონზე რეიჩელ მ. ტიედს აქვს მოცემული. „მსოფლიო იკუმშება გლობალიზაციისგან“, - წერს იგი, - „თრეველ ჟურნალისტი უნდა გამოვიდეს ფესტივალების, მუზეუმებისა და ოტელების მიმოხილვების ჩარჩოებიდან - ეს სამოგზაურო ჩანაწერებია. თრეველ ჟურნალისტიკა კი უნდა ახსნას რა მნიშვნელობისაა თითოეული მათგანი კულტურისთვის. სამოგზაურო ჩანაწერები იზიდავენ ტურისტებს, თრეველ ჟურნალისტიკა - მოგზაურებს - მათ, ვისაც დანამდვილებით სურს სხვა კულტურის გაცნობა. თრეველ

ჟურნალისტიკა იწყება იქ , სადაც იწყება მისი მნიშვნელობა - ადამიანებმა გაიგონ სხვა კულტურათა შესახებ ზუსტი წარმოდგენების მეშვეობით“(2). ავტორი მართებულად ახსენებს სიტყვა „ზუსტს“, რადგან ჩვენი წარმოდგენები მსოფლიოს შესახებ ცოტა მოძველებულია. მათ მართლაც სჭირდებათ ახალი ხედვა, დაზუსტება. ადამიანების უცოდინარობა, სტერეოტიპები, გაუთვითცნობიერებლობა, მანძილები და საზღვრები, წინასწარგანწყობები, კოლონიალური თუ იმპერიული მიკერძოებები დამახინჯებულ სურათს ქმნიდა სხვა კულტურების შესახებ. ყველა ზემოჩამოთვლილ ფილტრში გატარებული რეალობა დღეს თრეველ ჟურნალისტიკა რეპრეზენტირებულიდან ზუსტ სურათად უნდა აქციოს.

თრეველჟურნალისტიკა მსოფლიო მედიის მეინსტრიმთან სრულ შესაბამისობაშია. კულტურული გლობალიზაციის პირობებში მოქმედი მასმედია ჰომოგენიზაციის გამოკვეთილი ტენდენციების მატარებელია. მიუხედავად ამისა, თრეველჟურნალისტიკა არც უპირისპირდება ამ პროცესს, არც განზე რჩება. ის მოქმედებს გლობალიზაციის ლოკალური გამოვლინების ტენდენციების მიხედვით ანუ სწორედ კულტურული ერთგვაროვნების, უნიფორმულობის დაძლევის ბუნებრივ და თანამედროვე გზას წარმოადგენს. გლობალიზაცია გლობალიზაციის ლოკალურ ინტერესებთან ადაპტაციისა და კულტურული ავტონომიების შენარჩუნების ტენდენციას წარმოადგენს. გლობალიზაციის პირობებში მასმედია მთელი მსოფლიოს მასშტაბით ავრცელებს იდეებს, ცოდნას, გამოცდილებას. თრეველ ჟურნალისტიკა - ლოკალურ კულტურულ ღირებულებებს მათი გლობალურ მსოფლიო ჩარჩოში მოქცევისა და მნიშვნელობის ჩვენებით.

თრეველ ჟურნალისტიკის პოპულარული პროდუქტი არის ჟურნალი თრეველოგი. სამეცნიერო ლიტერატურაში არსებობს სხვა ტერმინიც თრეველ ჟურნალი. ცალკეული ავტორები საუბრობენ მათი იდენტურობის შესახებ, ზოგი სხვადასხვა შინაარსს დებს ამ ცნებებში, მაგრამ ეს განსხვავებები პირობითია. მსოფლიოში შედარებით მიღებული და გავრცელებული ცნებაა **თრეველოგი** (ინგ. travelogue - ის გამოთქმაზე დაფუძნებული ვარიანტი), რომელიც თანაბრად ვრცელდება ყველა იმ ფილმზე , ლექციაზე, ჟურნალსა და რომანზეც კი, რომელიც მოგზაურობას აღწერს. პერიოდული ბეჭდური მედიის პროდუქტი კი არის ჟურნალი თრეველოგი, რომელიც მოგზაურობის რეპრეზენტაციას ჟურნალისტიკის მეშვეობით წარმოადგენს. ამას ხაზგასმა სჭირდება, რადგან სხვაა მწერლობის მიერ რეპრეზენტირებული მხატვრული რეალობა, რომელიც მიუხედავად იმისა, რომ მოგზაურობას აღწერს და პერსონაჟებთან ერთად გვაგზავნავს, მაინც მხატვრულ-ესთეტიკურ მიზნებს ისახავს და სიტყვაკაზმული მწერლობის კანონებს ემორჩილება. იმავეს თქმა შეიძლება მხატვრულ ფილმთან დაკავშირებით (თავისი სპეციფიკა აქვს დოკუმენტურ

ფილმს). რაც შეეხება ჟურნალ თრეველოგს, ის მოგზაურობას სწორედ თრეველ ჟურნალისტიკის ძირითადი ტენდენციების შესაბამისად წარმოადგენს. ს. ლუჩინსკაიას სიტყვებით: „ჟურნალი თრეველოგი წარმოადგენს მოგზაურობათა უნივერსალური ტიპის ჟურნალს, რომელიც მასობრივ სამეცნიერო-პოპულარული გამოცემის ტიპს მიეკუთვნება, ორიენტირებულია “General Interest” კატეგორიის აუდიტორიაზე და გვიყვება ბუნებასა და ადამიანზე, სხვადასხვა ქვეყანაში მოგზაურობაზე, ყოფაზე, კულტურაზე, ისტორიასა და მითოლოგიაზე პლანეტის ყველა კუთხეში“ (3).

ქართულ მედია ბაზარზე პირველი თრეველოგი გამოჩნდა - “National Geographic”. მსოფლიოს გეოგრაფიული საზოგადოების ეს ბრენდი ასზე მეტი წლის წინ დაარსდა. მოიცავს წიგნებს, ფილმებს, რუკებს, ჟურნალებს, პოპულარულ ვებსაიტებს და გამოდის სხვადასხვა ენაზე. ქართულენოვანი გამოცემა 2012 წლიდან არსებობს - ქართული სამეცნიერო-პუბლიცისტური და ამერიკული სამოგზაურო-პოპულარული ტრადიციების ნაზავია. ქართველი ავტორები ხელოვნებამცოდნეები, ისტორიკოსები, გეოგრაფები არიან. მათი სამოგზაურო მარშრუტი საქართველოა და ამომწურავი, მეცნიერულად დასაბუთებული ვიწრო შემეცნებითი მიზნები აქვთ დასახული. ქართულ მასალას აკლია ჟურნალისტიკური დისკურსის სიმსუბუქე, რასაც კომუნიკაციურ ტექსტში ინფორმაციული, რეკრეაციული და არა სამეცნიერო (თუნდაც პოპულარული) მიზნები განსაზღვრავს. რაც შეეხება უცხოურ ნაწილს, წარმოადგენს ექსკლუზიურ მაღალხარისხოვან მასალას. განსაკუთრებული აქცენტი ფოტორეპორტაჟზეა გაკეთებული - ფოტო და პოლიგრაფიული ხელოვნების უნიკალურ შედეგებს წარმოადგენს. ეს არის მოგზაურობა ფრინველების, ტბების, ადამიანური პრობლემების სამყაროში.

დასკვნა

ამრიგად, თანამედროვე პოპულარული ტრენდი - თრეველ ჟურნალისტიკა და ჟურნალი თრეველოგი უპასუხებს მზარდ მოთხოვნას სამოგზაურო ჟანრზე.

ცნება თრეველ ჟურნალისტიკა ტევადია. მკვლევრები გამოკვეთენ იმ ხედვებს, რომლებიც ქვეყნის, ადგილის კულტურულ ღირებულებას უკავშირდება.

მსოფლიო გლობალიზაციის ფონზე თრეველ ჟურნალისტიკა აფართოებს ადამიანის თვალსაწიერს. ადგილობრივი კულტურის ჩვენებით გლობალიზაციის თანმდევი და არსით საპირისპირო მოვლენა - გლოკალიზაცია - იკვეთება.

ჟურნალი თრეველოგი თრეველ ჟურნალისტიკის პოპულარული პროდუქტია. National Geographic კი - პირველი თრეველოგი ქართულ მედიაბაზარზე. რადგან ქართული ეკონომიკის პრიორიტეტულ მიმართულებად ტურიზმია მიჩნეული, იქმნება ეფექტური ნიშა, რომელშიც თრეველ ჟურნალისტიკის ეროვნული პროდუქტი იქნება წარმოდგენილი.

ლიტერატურა:

1. ორტეგა ი. გასეტი, მასეზის ამბოხი, 1993;
2. Rachel M. Tiede , The Importance of Travel Journalism, Submitted in partial fulfillment of the requirements of Departmental Honors in the Department of Journalism Texas Christian University, Fort Worth, Texas, May 2, 2016;
3. Лучинская С.Ю. Журналы трaвелоги в условиях глобализации масс-медиа(дисс. 2009),<https://www.dissercat.com/content/zhurnaly-travelogi-v-usloviyakh-globalizatsii>

Travel Journalism and Journal Travel - Modern Media Trend

*Katamadze Lia, associate professor
Georgian Technical University*

Summary

The modern concept of travel journalism was formed at the intersection of advertising, journalism, and tourism. Mass media operating in the context of cultural globalization includes the tendency of homogenization. Despite this travel journalism doesn't impede this process. It acts according to the trends of local manifestations of globalization – that is a natural and modern way of similarity and uniformity. Travel journalism serves the dissemination of local cultural values.

Popular product of travel journalism is travelogue. First travelogue on the Georgian media market is National Geographic. The development of tourism has opened this niche of travel journalism .

Keywords : travel journalism, travelogue, globalization, glocalization

К вопросу о подготовке журналистов

*Тамара Бондаренко, Ассоциированный профессор
Грузинский технический университет*

Резюме

Статья посвящена вопросу подготовки журналистов в Грузинском Техническом Университете. Роль СМИ огромна в укреплении межэтнической толерантности, в укреплении государственного единства. Поэтому так важно подготовить студентов, будущих журналистов, специалистов, заложив ценности «свободы выбора и ответственности».

Ключевые слова: журналистика, русский язык, этническая журналистика

Введение

Русский язык на постсоветском пространстве сегодня становится все более редким явлением, но, пока еще востребованным. Хорошо это или плохо, это вопрос второстепенный. Русский язык существует, да, он не популярен, но на нем разговаривают национальные меньшинства, в Грузию едет все больше туристов с постсоветского пространства. Грузия является многонациональным обществом. Русскоязычное население Грузии продолжает, правда больше по привычке, смотреть и слушать российские каналы, которые сегодня являются источником пропаганды, формируют общественное мнение, которое выгодно им, ведут гибридную войну. Именно этот пласт населения наиболее подвержен манипуляциям со стороны СМИ. Роль СМИ огромна в укреплении межэтнической толерантности, в укреплении государственного единства. Поэтому так важно подготовить студентов, будущих журналистов, специалистов, вещающих на русском языке, заложив ценности «свободы выбора и ответственности».

Основная часть

Сегодня в теории журналистики появилось новое понятие – этножурналистика. О. А. Богатова считает, что под этножурналистикой понимается «журналистика, главной задачей которой является освещение этнических проблем или реализация этнокультурных потребностей этнических групп». Во многих специальных изданиях встречается такой термин, как «этническая журналистика». Это журналистика на языке нацменьшинства, а ее адресат – представитель нацменьшинства. Основным языком, на котором они получают информацию, все же является русский язык. Получение достоверной информации, качественных материалов, является задачей русскоязычных СМИ Грузии.

Российская пресса сегодня сплошь стереотипна. Стереотип – это односторонний, преувеличенный взгляд, свойственный социальной, этнической группе или классу. (Прим: В научный обиход понятие «социальный стереотип» было введено Уолтером Липпманом, который рассматривал его как упорядоченный, схематичный, детерминированный культурой образ (или «картинку») мира в голове человека.) Это некоторый устойчивый образ какого-либо явления или человека, которым пользуются как известным «сокращением» при взаимодействии с этим явлением. В распространении же стереотипов немаловажную роль играют СМИ. Средства массовой информации (СМИ) являются одним из важнейших институтов современного общества. Они выполняют многообразные функции: информируют, просвещают, рекламируют, развлекают. Очевидно, что они играют важную роль в формировании, функционировании и эволюции общественного сознания в целом. Более того, восприятие и интерпретация важнейших явлений и событий, происходящих в стране и в мире в целом, осуществляются через и с помощью СМИ. Возможность управлять поведением людей методами психологического воздействия всегда привлекала политиков, менеджеров, психотерапевтов, маркетологов др. СМИ, а особенно интернет и телевидение трансформирует сознание людей, в частности создает настроение молодежи, создает его мировоззрение. Можно сказать, что во многом СМИ зомбирует людей. СМИ описывают современную картину мира и учат как надо вести себя, что хорошо, что плохо. Что есть добро, что зло. СМИ программирует человека, опираясь на стереотипы. Во избежание распространения этих стереотипов на территории Грузии, распространения такой журналистики, мы стараемся подготовить квалифицированные кадры, подготовить специалиста-практика в сфере медиакультуры, подготовить специалиста, владеющего навыками ориентации в социальных процессах, ориентированных на публичное освещение в СМИ; подготовить специалиста, владеющего навыками производства информации в соответствии с современными международными стандартами. На основе приобретенных знаний у студента вырабатывается навык адаптации в мультикультурной среде, навыки ведения дискуссий с употреблением философских понятий и терминов. Использовать в профессиональной деятельности технологии письменной и устной коммуникации для решения конкретной коммуникационной проблемы; Уметь взаимодействовать с коллегами, работать в коллективе; -готов использовать основные методы, способы и средства получения, хранения, переработки информации, готов работать с компьютером как средством управления информацией, готов использовать нормативные правовые документы в своей деятельности, способен использовать навыки публичной речи, ведения дискуссии и полемики. Обладает развитым критическим творческим мышлением по отношению к системе медиа и медиатекстам.

На основе сформированных теоретических знаний умеет работать с источниками информации и владеть методами ее сбора (интервью, наблюдения, работы с

документами), селекции, проверки и анализа, а также методами прецизионной (точной) журналистики. Умело использует рабочие инструменты журналистики при редактировании, оформлении и производстве материалов для печатных, вещательных и сетевых СМИ при понимании возможностей, предлагаемых конвергенцией и новыми технологическими разработками, и способности воспользоваться ими. Умеет подготовить, и вести беседу, переговоры, дискуссии; подготовить сообщение, обзор, доклад, публичное выступление.

Заклучение

В Грузии функционируют русскоязычные СМИ, для подготовки кадров для таких медиа-ресурсов и существует программа «Журналистика» (русскоязычная программа), которая функционирует в Грузинском Техническом Университете. Здесь обучаются студенты как из Грузии, так и студенты из России, Грузии, Азербайджана и Армении.

On the issue of teaching journalism

*Tamara Bondarenko, associate professor
Georgian Technical University*

Summary

The article is devoted to the issue of teaching journalism at the Georgian Technical University. The role of the media is huge in strengthening interethnic tolerance, in strengthening state unity. Therefore, it is so important to prepare students, future journalists, specialists, laying down the values of “freedom of choice and responsibility”.
Key words: journalism, Russian language, ethnic journalism

ჟურნალისტების მომზადების საკითხზე

*თამარ ბონდარენკო, ასოც. პროფესორი
საქართველოს ტექნიკური უნივერსიტეტი*

რეზიუმე

სტატია ეძღვნება ჟურნალისტების მომზადების საკითხს საქართველოს ტექნიკურ უნივერსიტეტში. მედიის როლი უზარმაზარია ეთნიკურ ტოლერანტობის განმტკიცებაში, სახელმწიფოს ერთიანობაში. აქედან გამომდინარე, ძალზე მნიშვნელოვანია სტუდენტების, მომავალი ჟურნალისტების, სპეციალისტების მომზადება და "არჩევანის თავისუფლებისა და პასუხისმგებლობის" მნიშვნელობის განსაზღვრა.

საკვანძო სიტყვები: ჟურნალისტიკა, რუსული ენა, ეთნიკური ჟურნალისტიკა

იოსებ იმედაშვილის შემოქმედების ზოგიერთი ასპექტი (1876 – 1952)

*ნინო დანელია, დოქტორანტი
საქართველოს ტექნიკური უნივერსიტეტი*

რეზიუმე

ნაშრომი მიზნად ისახავს მეტ-ნაკლები სისრულით წარმოაჩინოს მე-19 საუკუნის მიწურულისა და მე-20 საუკუნის 30-იანი წლების საზოგადო მოღვაწისა და მწერლის, იოსებ იმედაშვილის მიერ წამოჭრილი საკითხებისა და სხვადასხვა პრობლემის მნიშვნელობა.

იოსებ იმედაშვილი დიდი ავტორიტეტით სარგებლობდა იმდროინდელ ქართულ საზოგადოებაში. იგი გახლდათ გამომცემელი და რედაქტორი მნიშვნელოვანი ქართული ჟურნალისა „თეატრი და ცხოვრება“, რომელმაც იკისრა პრაქტიკულად ქართულ ენაზე გამომავალი პერიოდიკის სიმცირის პირობებში, არამარტო თეატრალური ცხოვრების, არამედ საზოგადოებრივ-პოლიტიკური საკითხების განხილვაც და საზოგადოებისათვის ობიექტური ინფორმაციის მიწოდება.

რაც უფრო ვეცნობით მწერლის შემოქმედებას, მით უფრო ვრწმუნდებით, რომ იმედაშვილის შემოქმედებითი მასალა საშუალებას იძლევა გავარკვიოთ წარმართველი მიდგომა, თავისებურება, რამდენიმე პრობლემის განხილვისას. საქმე გვაქვს მეტად საინტერესო შემოქმედთან და ამავდროულად მოქალაქეობრივი უფლებებისათვის მებრძოლ პიროვნებასთან.

სამწუხაროდ, იოსებ იმედაშვილის მემკვიდრეობა არასდროს გამხდარა კონკრეტული სამეცნიერო კვლევის საგანი, არ მისცემია სათანადო შეფასება და არ გამოკვეთილა მისი ადგილი ქართული ჟურნალისტიკის ისტორიაში.

შემდგომი კვლევა-ძიება ითვალისწინებს ისტორიულად რთულ ვითარებაში არსებული საზოგადოების პირუთვნელი მემატანის, იოსებ იმედაშვილის, როგორც ჟურნალისტიკისა და შემოქმედის მემკვიდრეობის წარმოჩენას.

საკვანძო სიტყვები: რედაქტორი, გამომცემელი, პუბლიცისტი, თეატრმცოდნე.

შესავალი

ხელოვანთა შემოქმედებითი ცხოვრებისადმი ინტერესს დიდი ხნის ისტორია აქვს. თანამედროვე საზოგადოების სულიერი ცხოვრების სოციოკულტურული დინამიკის ნათელსამყოფად გარკვეული ინტერესის შემცველია ამა თუ იმ მწერლის მხატვრულ-პუბლიცისტური თუ სხვა შემოქმედებითი პროცესების გაცნობა და შეფასება, თანამედროვეთა თვალსაზრისით, აქტუალურ პრობლემებზე.

ქართული ლიტერატურის მკვლევართა ნაშრომებში სხვადასხვა კუთხით არის გამჟღავნებული, გარკვეული მიმართება მწერალთა შემოქმედების მიმართ, მართო განსხვავებული კი არა, არამედ ურთიერთსაპირისპირო, ერთმანეთის გამომრიცხველი მოსაზრებებიც კი გამოთქმულა მათ შესახებ, რაც სავსებით ნორმალურად უნდა ჩაითვალოს, რამდენადაც საქმე გვაქვს მძაფრი პოლემეტიკის მქონე მწერლებთან და საზოგადო მოღვაწეებთან.

ნაშრომი მიზნად ისახავს მეტ-ნაკლები სისრულით წარმოაჩინოს მე-19 საუკუნის მიწურულისა და მე-20 საუკუნის 30-იანი წლების საზოგადო მოღვაწისა და მწერლის იოსებ იმედაშვილის მიერ წამოჭრილი საკითხებისა და სხვადასხვა პრობლემის მნიშვნელობა. ამ თვალსაზრისით გაკეთებული ანალიზი ბუნებრივია აღემატება ერთი მკვლევრის შესაძლებლობებს და მრავალ სამეცნიერო დაკვირვებასა და შესწავლას მოითხოვს.

ძირითადი ნაწილი

ლერი ალიმონაკის ახალ წიგნში „ცხოვრება და შემოქმედება“ წარმოდგენილია ლიტერატურულ-კრიტიკული წერილები, სხვადასხვა წლებში დაწერილი და გამოქვეყნებული, რომელიც თანამედროვე ქართულ პოეზიას, მის ტენდენციებსა და მხატვრულ სიახლეებს ეხება. ლერი ალიმონაკი ასე ახასიათებს იოსებ იმედაშვილს: „ბევრს ახლაც ახსოვს შავნაბადიანი მოხუცი, დარბაისლურად რომ მოაბიჯებდა რუსთაველის პროსპექტზე. ნიავი ურხევდა მკერდზე დაფენილ თმა-წვერს, სახე ნაოჭებს. მის გარეგნობაში იგრძნობოდა, რომ ამ ადამიანს დიდი ჯაფა გადაეტანა, მაგრამ ვერ დაემორჩილებინა წელნი ამ სიმძიმეს, მისი სახე ყოველთვის დაუშრეტელ ენერგიას აფრქვევდა. ასეთი იყო ხალხის უანგარო მსახური იოსებ იმედაშვილი“.

იოსებ იმედაშვილი იყო ილიასა და აკაკის ტრადიციებზე აღზრდილი. იგი ათეული წლების მანძილზე სათავეში ედგა კულტურულ-საზოგადოებრივ წამოწყებებს და ხელმძღვანელობდა ქართულ პერიოდულ გამოცემებს. მართო მის მიერ გამოცემული ჟურნალი „თეატრი და ცხოვრება“ საკმარისია მწერლის უანგარო მამულიშვილობის დასაფასებლად.

იოსებ იმედაშვილის მოღვაწეობის ყველაზე აქტიური ნაწილი დაემთხვა საქართველოში სოციალ-პოლიტიკური, ეროვნულ-საზოგადოებრივი მდგომარეობის უაღრესად რთულ და მწვავე პერიოდს (1900-1930 წწ). მისი მრავალფეროვანი მოღვაწეობაც სწორედ ეპოქისეულმა მოთხოვნელებმა განაპირობეს. ხელმოკლეობის გამო იმედაშვილმა ვერ მიიღო კლასიკური განათლება, მაგრამ უნიჭიერესი ახალგაზრდის მონდომებამ თავისი გააკეთა.

შალვა დადიანის სიტყვებით: „იოსებ იმედაშვილმა თავისი შრომითა და გარჯილობით თავად შექმნა თავისი თავი და ამაღლდა მწერლის ხარისხამდე“.

1890-იანი წლებიდან იოსებ იმედაშვილი აქტიურად ჩაება რევოლუციურ

მოდრაობაში. ეწეოდა აგიტაციას თბილისის ქარხნებსა და რკინიგზის სახელოსნოებში. ავრცელებდა არალეგალურ ლიტერატურას, რევოლუციური შინაარსის წიგნებს, ბროშურებს. ქართულ პერიოდულ პრესაში ათავსებდა რევოლუციური ხასიათის პუბლიცისტურ წერილებს, ლექსებს, პოემებს, მოთხრობებს.

1905 – 1906 წლებში იოსებ იმედაშვილი ხელმძღვანელობდა ივერის ხეობას, ე. წ. „გარე კახეთის ერთობის რევოლუციურ მოძრაობას“. 1910 წელს რევოლუციური პროპაგანდისტული მუშაობისათვის 4 წლით კატორღა მიუსაჯეს თავისუფლებისათვის მეზრძოლს.

ადამიანის თავისუფლების რაობა ერთ-ერთი ფილოსოფიური პრობლემაა, რომელიც არასდროს კარგავს თავის აქტუალობას თანამედროვეობის სფეროშიც. პირიქით, სულ უფრო და უფრო მეტ სიმძაფრეს იძენს. თავისუფლების პრობლემა შეიძლება ვთქვათ, რომ ქართული მწერლობის ძირითადი პრობლემაცაა.

მღელვარე აქტიურ მოვლენათა შემსწრე იოსებ იმედაშვილი არ დარჩენილა გულგრილი თავისუფლების პრობლემის მიმართ. ამაზე მეტყველებს სხვადასხვა პრესის ფურცლებზე განთავსებული უამრავი მასალა. მისი აზრით, თავისუფლება არის სასიცოცხლო მოთხოვნილება, უპირველესი პირობა.

მე-19 საუკუნის დიდი ქართველი მწერლის ვაჟა-ფშაველას აზრით, თავისუფლება ცოცხლებისთვისაა ხელსაყრელი და არა მკვდრებისთვის, იგი გამოიხატება ადამიანის ნდომა-მისწრაფებაში: „თავისუფლება მოქმედებაა, განხორციელება ნებისა, აზრისა, გრძნობისა და არა განსვენება, უქმად ყოფნა“.

ადამიანს დაბადებიდან თან დაჰყვება თავისუფლების სიყვარული, თავისუფალ გარემოში არსებობის სურვილი, მაგრამ ყოველთვის ეს ასე არ ხდება, რადგან მავნე საზოგადოებრივმა ატმოსფერომ შეიძლება ეს გრძნობა ჩაახშოს და დათრგუნოს, ასევე ჩაახშოს ადამიანში პიროვნული საწყისი და მასთან ერთად თავისუფლების სურვილი.

იოსებ იმედაშვილის აზრით, თავისუფლებისთვის ბრძოლა ადამიანის, როგორც ზნეობრივი სუბიექტის ერთ-ერთი უპირველესი და უმთავრესი მოვლენაა. ამას კი იმსახურებს ის, ვისაც მისკენ ლტოლვა აქვს და საკუთარ თავს პატივს სცემს. მწერლის აზრით, ჭეშმარიტი თავისუფლების შენარჩუნება მხოლოდ სულიერ-ზნეობრივად მომწიფებულ და სახელმწიფოებრივად მომზადებულ ხალხს შეუძლია.

თავისუფლებისათვის მეზრძოლი მწერლის შემოქმედებაში მძაფრად და ასახული ეს მეტად მნიშვნელოვანი პრობლემაა.

რაც უფრო ვეცნობით მწერლის შემოქმედებას, მით უფრო ვრწმუნდებით, რომ იმედაშვილის შემოქმედებითი მასალა საშუალებას იძლევა გავარკვიოთ

წარმართველი მიდგომა, თავისებურება, რამდენიმე პრობლემის მხატვრული განხილვისას. აუცილებელია შედარებით უფრო სრულყოფილად შესწავლის მცდელობა. საკვლევა ქართულ ლიტერატურათმცოდნეობაში გამოთქმული არაერთი თვალსაზრისი. ყურადღება გასამახვილებელია ისეთ საკითხებზე, რომლებიც აქამდე საგანგებო კვლევის ობიექტი არ გამხდარა.

იოსებ იმედაშვილი ნაყოფიერად იღწვოდა ლიტერატურის სარბიელზე. ბეჭდვა დაიწყო 1895 წლიდან. 1893 წლიდან ავჭალის, ხოლო 1902 წლიდან ავლაზის მუშათა თეატრების დამაარსებელი და პირველი რეჟისორი გახლდათ.

იოსებ იმედაშვილი უწმინდეს ადგილად ასახავდა თეატრს. ეს ნათლად ჩანს მის მიერ საგანგებოდ სახალხო თეატრისთვის შედგენილი წესდების ერთ-ერთი მუხლიდან, სადაც აღნიშნულია: „ყოველი სცენის მოყვარე წევრი ჩვენი ამხანაგობისა ისე უნდა შედიოდეს სცენაზე, როგორც ეკლესიაში“.

იოსებ იმედაშვილმა გამოსცა სპეციალური სერია „ცხოვრების სარკის“ სახელწოდებით, რომელიც მიზნად ისახავდა საგანგებოდ შერჩეული პიესებით გაემდიდრებინა სახალხო თეატრი და გამოსცა ქართული თარგმანების კრებული, რომელიც მ. გორკის მოთხრობებს ეხებოდა.

1903 წლიდან გამოაქვეყნა ურბანისტული შინაარსის მოთხრობები, სატირული რომანი „აახ-ვაახ“, ლექსების რამდენიმე წიგნაკი „სიყვარულის ძალა“, „პროლეტარიატის ჰიმნი“ და სხვა. მნიშვნელოვანია მისი „პირველი უცხო სიტყვათა ლექსიკონი“, რედაქტორობდა ჟურნალს „თეატრი და ცხოვრება“, გაზეთებს „ხალხის ერთობა“, შემდეგ „ხალხის თავისუფლება“, ავტორია რომანებისა „განახლებული სიცოცხლე“, „ციბრუტა“, ცალკე წიგნად გამოსცა იროდიონ ევდოშვილის ლექსები და პოემები, ვაჟა-ფშაველას „ბახტრიონი“, ია ეკალაძის „რას იცინი“, პუშკინის „ლექსები და მოთხრობები“. აღსანიშნავია, პუშკინის საიუბილეო დღეებში, ლენინგრადში გაიხსნა პუშკინისადმი მიძღვნილი გამოფენა, სადაც იმედაშვილის მიერ გამოცემული ზემოთდასახელებული წიგნიც იყო გამოფენილი სხვა წიგნებთან ერთად, როგორც ქართულ ენაზე პუშკინის გამოცემის უძველესი ნიმუში.

ამდენადსაქმე გვაქვს მეტად საინტერესო შემოქმედთან. იოსებ იმედაშვილის ლიტერატურული მემკვიდრეობის ერთ-ერთი მნიშვნელოვანი ნაწილი პუბლიცისტიკაა, რომელიც მკაფიოდ ავლენს მწერლის განსწავლულობას, პიროვნების სიღრმეს, ფილოსოფიური მსჯელობის, მოვლენათა თეორიულ სიბრტყეზე განხილვის უნარს.

თავის წერილებში იოსებ იმედაშვილი ძალზე საინტერესოდ ეთიკურ ასპექტში განიხილავს ადამიანის თავისუფლებას, ეროვნულ და საკაცობრიო ღირებულებათა ურთიერთმიმართების საკითხებს. პუბლიცისტის მიერ ამ

პრობლემათა მრავალმხრივი ანალიზის შედეგად გამოტანილი დასკვნები ხშირ შემთხვევაში, სადღეისოდ ინარჩუნებს სახელმძღვანელო მნიშვნელობას.

იმედაშვილმა გლეხობის განვითარების მიზნით და თავისი სახსრებით ხაშმში დააარსა წიგნსაცავ-სამკითხველო, ორკლასიანი სასწავლებელი და თეატრი, რაც მის დამსახურებაზე მეტყველებს.

იოსებ იმედაშვილის ღვაწლი ყველაზე მეტად გამოვლინდა ჟურნალ „თეატრი და ცხოვრების“ გამოცემით. ეს ჟურნალი ორი ათეული წლის განმავლობაში ემსახურებოდა ქართული ლიტერატურისა და ხელოვნების განვითარებას. ქართულ პერიოდულ გამოცემათა შორის ჟურნალი დიდი პოპულარობით სარგებლობდა. პირველად 1910 წელს გამოვიდა და 1926 წლამდე იარსება. ფაქტობრივად მისი რედაქტორი იყო იოსებ იმედაშვილი. ჟურნალი ააშკარავებდა ხალხის ცხოვრებას და აღრმავებდა ერის თვითშეგნებას.

ჟურნალის საპროგრამო სტატიაში იოსებ იმედაშვილი წერდა: „ქართული თეატრი მტკიცე ეროვნულ ნიადაგს უნდა დაადგეს. ქართულმა სცენამ მთელი თავისი ძალ-ღონე, უმეტესად, ჩვენი ცხოვრების დასურათებას უნდა მოანდომოს“.

ჟურნალს ზურგს უმაგრებდა მე-19 საუკუნის გამოჩენილი ქართველი მწერალი აკაკი წერეთელი. ჟურნალის გარშემო იკრიბებოდნენ ქართული ხელოვნებისა და ლიტერატურის თვალსაჩინო წარმომადგენლები: ივ. გომართელი, შალვა რატიანი, ლეო ქიაჩელი, კოტე მესხი, კოტე ყიფიანი, ვასილ ბარნოვი და სხვები.

საყურადღებოა ერთი ფაქტი: ქართულ სალიტერატურო კრიტიკაში, გალაკტიონის სახელმა პირველად ამავე ჟურნალის ფურცლებიდან გაიელვა. იოსებ იმედაშვილმა მას მაღალი შეფასება მისცა.

იოსებ იმედაშვილი ჟურნალში ხშირად ათავსებდა პუბლიცისტურ წერილებს ხელოვნების, მწერლობის, განათლების შესახებ. მის სარედაქციო წერილებს აკაკი მაღალ შეფასებას აძლევდა.

მჭერმეტყველების შესანიშნავ ნიმუშად უნდა ჩაითვალოს იოსებ იმედაშვილის სიტყვა, წარმოთქმული მთაწმინდაზე, აკაკის საფლავთან, 1925 წლის 12 აპრილს, დიდი მგოსნის გარდაცვალებიდან ათი წლის შესრულების აღსანიშნავ სამოქალაქო პანაშვიდზე.

ქართულმა საზოგადოებამ ჟურნალ „თეატრი და ცხოვრებას“ ორჯერ გადაუხადა იუბილე (1920 და 1925 წლებში). სპეციალურ ნომერში მიხეილ ჯავახიშვილი აქვეყნებს წერილს: „იოსებ იმედაშვილი და მისი ჟურნალი მხნედ და პირნათლად ემსახურებიან ჩვენს საერთო საქმეს. კულტურის ბელადობა არავის მოეთხოვება, ხოლო ყველანი მოვალენი ვართ გავაკეთოთ იმდენი, რამდენსაც აიტანს ჩვენი ძალ-ღონე. ამ მხრივ იმედაშვილმა საზღვარს

გადააჭარბა. გასაოცარია მისი მხნეობა, შრომის უნარი და უშრეტელი ენერჯია“.

ასევე მაღალ შეფასებას აძლევს ლერი ალიმონაკი იოსებ იმედაშვილს, როგორც უნიჭიერეს ადამიანს: „იოსებ იმედაშვილმა გაიარა უაღრესად ვრცელი და უაღრესად რთული გზა მოჯამაგირეობიდან აღიარებულ საზოგადო მოღვაწემდე. მან მტკიცედ გადალახა დაბრკოლებანი და მშობელი ერისადმი უანგარო სამსახურით სამართლიანად დაიმკვიდრა სიყვარული ქართველი ხალხის გულში. დღეს ჩვენთვის იოსებ იმედაშვილის მოღვაწეობა ნათელი მაგალითია იმისა, თუ რა სარგებლობის მოტანა შეუძლია სამშობლოს სიყვარულითა და მომავლის რწმენით გულანთებულ ადამიანს“.

დასკვნა

სამწუხაროდ, იოსებ იმედაშვილის მემკვიდრეობა არასდროს გამხდარა კონკრეტული სამეცნიერო კვლევის საგანი, არ მისცემია სათანადო შეფასება და არ გამოკვეთილა მისი ადგილი ქართული ჟურნალისტიკის ისტორიაში.

აუცილებლად მიგვაჩნია იმ საკითხების გამოყოფა, რაც მომავლის თვალსაზრისით, აღმოჩნდება ნაყოფიერი იოსებ იმედაშვილის მემკვიდრეობის შესწავლის გზაზე, რომელსაც გაღრმავება და სათანადო მეცნიერული ფართო არგუმენტაცია სჭირდება.

არსებობს ისეთი საკითხები, რომლებიც აქამდე არ გამხდარა სპეციალური კვლევის ძირითადი ობიექტი.

ამას შემდგომი კვლევა-ძიება გვაჩვენებს.

გამოყენებული ლიტერატურა:

1. ალიმონაკი ლერი „ცხოვრება და შემოქმედება“, თბ., 1979;
2. გომართელი თამარ „მოდის გავიხსენოთ“, თბ., 1986;
3. ვაჟა-ფშაველა, 1964 ა: 410.

**Some Aspects of Ioseb Imedashvili's Work
(1876 – 1952)**

*Nino Danelia, PhD student
Georgian Technical University*

Summary

The purpose of the work is to illustrate, in more or less complete way, the importance of different problems and issues raised by the public figure and writer of the late 19th and early 20th centuries, Ioseb Imedashvili.

Ioseb Imedashvili gained great authority in his contemporary Georgian society. He was the publisher and editor of the important Georgian magazine ‘Theatre and Life’, which, in the context of the shortage of Georgian-language periodical editions, discussed not only theatrical life, but also socio-political issues and provided the public with objective information.

The more familiar we are with the writer’s creativity, the more we are convinced that Imedashvili’s creative materials allow us to identify the leading approach and peculiarities while discussing several problems. We are talking about a very interesting creator and at the same time about a person fighting for civil rights.

Unfortunately, Ioseb Imedashvili’s heritage has never been the subject of specific scientific research, has not been properly evaluated, and has not found a proper place in the history of Georgian journalism.

Further research intends to reveal the heritage of the legendary chronicler, Ioseb Imedashvili, as a journalist and writer, who lived in a historically difficult period for Georgia.

Key words: editor, publisher, publicist, theatrical critic.

ფერის ფსიქოლოგია მარკეტინგში

*ელენე კაკაბაძე, დოქტორანტი
საქართველოს ტექნიკური უნივერსიტეტი*

რეზიუმე

ნაშრომში „ფერის ფსიქოლოგია მარკეტინგში“ გადმოცემულია ფერის აღქმის ფსიქოლოგიური ასპექტები. სხვადასხვა ფერი განხილულია მისი ფსიქოლოგიური დატვირთვიდან გამომდინარე. ასევე საუბარია ფერზე, როგორც სიმბოლოზე და ერთი და იგივე ფერის აღქმის თავისებურებებზე სხვადასხვა კულტურის მატარებელი სოციალური ჯგუფების მიერ. განხილულია ბრენდის მიერ ფერის არჩევის რამდენიმე კონცეფცია და Joe Hallock –ის ნაშრომი, რომელიც სხვადასხვა ასაკობრივ ჯგუფსა და გენდერში ფერის აღქმის თავისებურებებს ეხება. საუბარია, ბრენდისთვის ფერის მნიშვნელობაზე, ბრენდის სასიცოცხლო ციკლის ნებისმიერ ეტაპზე: დაწყებული ბრენდის ვიზუალური მხარის შექმნისგან, გაგრძელებული მისი ნებისმიერი საკომუნიკაციო სტრატეგიის განხორციელებისას, ბრენდის არსებობის შეწყვეტამდე.

თაგები: „ფერი მარკეტინგში“, „ფერის ფსიქოლოგია“, „რეკლამა“, „ბრენდი“, „კომუნიკაცია“.

შესავალი:

სანამ ფერის ფსიქოლოგიის მარკეტინგში გამოყენების ნაწილზე გადავალთ, უნდა აღინიშნოს, რომ ფერთა აღქმა რა თქმა უნდა ერთნაირად საერთო არ არის სხვადასხვა ქვეყნის, საზოგადოების თუ კულტურის მატარებელი ყველა ადამიანისთვის. როგორც Joe Hallock -ი აღნიშნავს ესკიმოსებს მარტო თეთრი ფერის 17 სხვადასხვა განმარტება აქვთ, მაშინ როდესაც აშშ-ს ჩრდილოეთ-დასავლეთ ნაწილში ეს რაოდენობა მხოლოდ 4-5. იგივე შეიძლება ითქვას ფერის სიმბოლურ დატვირთვაზეც, განსაკუთრებით მაშინ, როდესაც საქმე სამგლოვიარო ფერებს ეხება. მაგალითად, თუ ზოგიერთ კულტურაში, მათ შორის საქართველოშიც შავი ასოცირდება სამგლოვიარო ფერთან, ზოგიერთ ქვეყანაში იგივე დატვირთვა აქვს თეთრს, იასამინსფერს და ოქროსფერსაც კი.

შესაბამისად, აქვე უნდა აღინიშნოს, რომ აქ განხილული ფერები არის ზოგადი, არ გულისხმობს ტონალობების მიხედვით მათ ჩაშლას და წარმოადგენს ზოგადად, საერთაშორისო კვლევების შედეგად მიღებული ფერებისთვის მინიჭებული ფსიქოლოგიური შინაარსის განხილვას, მაგალითად ხშირად მოგვყავს იგივე Joe Hallock -ის კვლევის შედეგები და ნაშრომები.

ძირითადი ნაწილი

ბრენდის კომუნიკაციისთვის ერთ-ერთი ძალიან მნიშვნელოვანი ფაქტორია, ბრენდის ვიზუალური მხარე, კერძოდ სწორად შერჩეული ფერთა გამა. ბრენდისთვის ფერების შერჩევასას გასათვალისწინებელია: ვისთვის იქმნება ბრენდი (სამიზნე აუდიტორია)? რა ფილოსოფიის მატარებელია ბრენდი? და რომელ სფეროში მოღვაწეობს?

ფერისაღქმისშესახებუამრავიკვლევადათეორიაარსებობს,მათშორისფერისაღქმის მიხედვით მომხმარებლების კლასიფიკაციის, თუმცა სამართლიანობა მოითხოვს აღინიშნოს, რომ ფერის ინდივიდუალური აღქმა იმდენად მაღალ დონეზეა, რომ სწორედ ეს საკითხი დღემდე საკმაოდ პრობლემატურია, სადაც ზუსტი პასუხები არ გვაქვს. ცხადია, აქვე გასათვალისწინებელია საზოგადოების მიერ ფერის აღქმის კულტურული თავისებურებები, რაც ასევე პრობლემაა ბრენდების საერთაშორისო მარკეტინგული კომუნიკაციისას: მაგალითად, თეთრი ფერი (რომელიც ერთ-ერთ საბაზისო ფერად არის მიჩნეული) თუ ქვეყნების უმეტესობაში სისუფთავესთან, ახალ საწყისთან ასოცირდება, ზოგიერთ კულტურაში გლოვის ფერია.

ბრენდის ვიზუალური მხარის, კერძოდ ფერის შერჩევასას სპეციალისტებს შეგვიძლია არჩევანი გავაკეთოთ ორი კონცეფციიდან ერთ-ერთზე, რა თქმა უნდა თითოეული მათგანი გამოირჩევა თავისი პლიუსებით და მინუსებით (ცხადია, ბრენდის სასიცოცხლო ციკლის წარმატებაში ბრენდის ვიზუალურ ნაწილსა და ფერთან ერთად დიდი წვლილი ბრენდინგის სხვა ელემენტებს და შესაბამისობაში მყოფ, სწორად დაგეგმილ და განხორციელებულ მარკეტინგულ სტრატეგიას მიუძღვის): 1) ავარჯიოთ ფერი, რომელიც საზოგადოებაში უკვე ასოცირდება ბრენდის საქმიანობასთან ან 2) არჩევანი შევაჩეროთ კონკურენტებისგან რადიკალურად განსხვავებულ ფერზე, რითიც ის მკვეთრად გამოირჩევა მის სფეროში მოღვაწე ბრენდებისგან.

მაშ ასე, ბრენდის ფერის შერჩევასას, პირველი კითხვა, რომლის პასუხიც ბრენდინგის დროს და შემდეგი მარკეტინგული კომუნიკაციისას უნდა იქნეს გათვალისწინებული არის - ვისთვის იქმნება ბრენდი ? ბრენდის ფერის შერჩევასას და მის საკომუნიკაციო სტრატეგიაში მსოფლიოს ბრენდების უმრავლესობა სამიზნე აუდიტორიის ასაკობრივ ჭრილთან ერთად, სამიზნე აუდიტორიის ასაკსაც ითვალისწინებს. თუმცა, აქვე უნდა აღინიშნოს, რომ ფერების შაბლონური გენდერული ასოციაციები, მითი რომლის მიხედვითაც გოგონების შემთხვევაში ასოციაცია მოდის ვარდისფერთან, ხოლო ბიჭების შემთხვევაში ცისფერთან, ბოლო პერიოდის არა ერთი მკვლევარის მიერ იქნა უგულვებელყოფილი და თანამედროვე მსოფლიოს სულ უფრო დიდი ნაწილის მიერ ხდება ამ პარადიგმის უარყოფა. განსაზღვრული „ქალების“ ან „მამაკაცების“ ფერი არ არსებობს და მსგავსი დაყოფა აპრიორშივე არასწორი

დებულებაა. თუმცა, სტატისტიკური მონაცემების გაანალიზებისას, მოგვეპოვება გარკვეული მაჩვენებლები და დასკვნები, რომელზე დაყრდნობითაც შეგვიძლია ვისაუბროთ თუ რომელ ფერებს ანიჭებენ უპირატესობას მამაკაცები და რომელს ქალბატონები.

ამ მიმართულებით, საინტერესო ნაშრომი აქვს Joe Hallock – ს, რომლის კვლევის მიხედვითაც ორივე სქესის რესპოდენტებისთვის საყვარელი ფერია ლურჯი (მართალია, ის მხოლოდ ქალების 35% -მა მიიჩნია საყვარელი ფერად და მამაკაცების 57% -მა). შესაძლოა, სწორედ ორივე სქესის წარმომადგენლებს შორის პოპულარობის გამო, ამ ფერს ყველაზე ხშირად იყენებენ ვებ-დიზაინერები.

ლურჯის შემდეგ ყველაზე საყვარელი ფერი მამაკაცებისთვის მწვანეა, ხოლო ქალებისთვის იასამნისფერი. აქვე მკვლევარი აღნიშნავს, რომ მამრობითი სქესის რესპოდენტები უპირატესობას უფრო მკვეთრ, უხეშ ფერებს ანიჭებენ, მაშინ როდესაც ქალბატონებისთვის უფრო მეტად მისაღები რბილი, პასტელური ფერებია. ამასთან, ძირითად ფერთან ფონის ან ტონალობების დამატების შემთხვევაში, მამაკაცები უპირატესად შავის დამატებას ირჩევენ, მაშინ როდესაც ქალბატონები თეთრი ტონალობებისკენ იხრებიან.

რაც შეეხება ფერების უპირატესობებს ასაკობრივ ჭრილში, Joe Hallock – ი თავისი კვლევიდან გამომდინარე გვამცნობს, რომ ყვითელი ერთ-ერთი ყველაზე საყვარელი ფერია ბავშვებში, იგულისხმება 0-18 წლამდე ასაკობრივი ჯგუფი – ალბათ კანონზომიერად შეიძლება მივიჩნიოთ, რომ ყვითელი ასევე ასოცირდება იმპულსურობასთან, დინამიურობასთან და ბედნიერების ფერთან. 19-69 წლის ასაკობრივ ჯგუფში ყველაზე პოპულარული: ლურჯი, იასამნისფერი და მწვანეა. ხოლო 70 წელს გადაცილებული Joe Hallock – ის რესპოდენტები ლურჯთან ერთად თეთრ ფერს ანიჭებენ უპირატესობას.

ბრენდისთვის ფერის არჩევა ასევე დამოკიდებულია იმ ფილოსოფიაზე, რომელსაც ბრენდი ატარებს. ცნობილი მსოფლიო ბრენდების უმეტესობა ამ პრინციპის მატარებელია.

მარკეტინგში, კერძოდ ბრენდინგში ფერის და ბრენდის ურთიერთდამოკიდებულება, არა მხოლოდ ფერის, როგორც ფსიქოლოგიური შინაარსის მქონე ცნების მიმართ არის საინტერესო, რაზეც უკვე ვისაუბრეთ, არამედ ძალიან მნიშვნელოვანია ფერი შეესაბამებოდეს ბრენდს, პროდუქტს. ფერი ბრენდს და მომხმარებელს შორის ორმხრივი კომუნიკაციის გამტარია: ერთის მხრივ ის უშვებს მისთვის საჭირო მესიჯებს მომხმარებელთან და მეორე მხრივ მომხმარებელი აღიქვამს ბრენდს მისი ფერის მიხედვით, უჩდება რა ბრენდის მიმართ შესაბამისი აღქმა, დამოკიდებულება და მოლოდინები. შესაბამისად, კარგია როდესაც ფერი პასუხობს სამიზნე აუდიტორიის იმ განცდას, რომლის მიხედვითაც მომხმარებელი ირჩევს ამა თუ იმ ბრენდს და გამორჩევს მას კონკურენტულ გარემოში. მაგალითად, ნამდვილად ძნელი

წარმოსადგენია Harley Davidson -ი, ბრენდი (რომლის კონცეფციაც მკვეთრად გამოხატული მასკულიზურია და პასუხობს მომხმარებლების თავგადასავლურ, ველური დასავლეთის ვესტერნულ, სადღაც კოვბოურ განცდებსაც კი) იყოს ვარდისფერი და უშვებდეს ვარდისფერ მოტოციკლებს.

სტენფორდის უნივერსიტეტის პროფესორმა, Jennifer Ecker -მა, კვლევაში „ფერის აღქმა მარკეტინგში“, ბრენდის ფერიდან გამომდინარე ბრენდის აღქმის 5 ძირითადი მახასიათებელი გამოყო. ესენია:

- ლურჯი - გულწრფელობა (მოოჯახე, პატიოსანი, ნამდვილი (არა ყალბი, მხიარული (მეგობრული);
- წითელი - ამაღელვებლობა (გაბედული (თამამი), ხალისიანი (ენერგიული), უჩვეულო (უნიკალური), თანამედროვე)
- მწვანე - კომპეტენტურობა (მშვიდი, საიმედო, ეფექტური, თავდაჯერებული)
- იასამნისფერი - დახვეწილობა (მაღალი კლასის, გლამურული, პრეზენტაბელური, მომხიბვლელი, რომანტიული)
- ყავისფერი - სიმყარე (ძლიერი, ვესტერნული, უხეში)

ამასთან, Jennifer Ecker -ი არ გამორიცხავს ისეთი ბრენდების არსებობასაც, რომლებიც თავის თავში, ერთდროულად რამდენიმე თვისებას აერთიანებენ, თუმცა როგორც წესი, ბრენდში ჩამოთვლილთაგან მკვეთრად გამორჩეული რომელიმე ერთი მახასიათებელია.

რა თქმა უნდა ამ თეორიას ბევრი მკვლევარი და პრაქტიკოსი ინტეგრირებული მარკეტინგული კომუნიკაციის, რეკლამის, პიარის, თუ მარკეტინგის სპეციალისტი სკეპტიკურად უყურებს. ფერის არჩევისას ძირითადი ამოცანა, მაინც უნდა იყოს არა ფერის დატვირთვისგან გამომდინარე მისი მორგება ბრენდზე, არამედ ბრენდის კონტექსტიდან გამომდინარე ფერისთვის შესაბამისი დატვირთვის მიცემა. მაგალითად Jennifer Ecker -ის მიხედვით მწვანე ბრენდს ანიჭებს სიმშვიდის და კომპეტენტურობის მახასიათებელს, ძალიან ხშირად კი მწვანე ფერი ბრენდების მიერ აღინიშნება, როგორც:

ა) გარემოს დაცვის, გარემოზე ზრუნვის, ეკო და ბიო (ხელოვნური დანამატების გარეშე პროდუქტების კონცეფციის მატარებელ) ფერად (Starbucks);

ბ) მწვანე ასევე ხშირ შემთხვევაში ითვლება ფულის სიმბოლურ ფერად (მწვანეს ეს დატვირთვა აშშ დოლარიდან გამომდინარე ერგო, ტექსტურ კონტენტშიც კი, ყველასთვის ცნობილია, რომ ზოგჯერ ამერიკულ დოლარს, სლენგის ენაზე „მწვანეს“ უწოდებენ);

გ) დამახასიათებელია სიახლის, „Fresh“ -ის კონცეფციის მატარებელი ბრენდებისთვის (Whole Foods Market);

დ) ვეგეტარიანული კონცეფციის მატარებელი ბრენდებისთვის და

ე) ფარმაცევტული კომპანიებისთვის (MERCK).

ლურჯი: ზოგიერთი ფსიქოლოგიური თეორიის მიხედვით სიმშვიდის

ეფექტის მატარებელია. შესაბამისად ის ასევე იწვევს სანდოობას. ლურჯ ფერს (აქვე იგულისხმება ცისფერი) ხშირ შემთხვევაში ირჩევენ ბრენდები, რომლებიც:

ა) მოღვაწეობენ ფინანსურ სექტორში: ბანკები, ფინანსური მრჩეველები;

ბ) საკომუნიკაციო საქმიანობის სფეროში მოღვაწე ბრენდები: სოციალური ქსელები (Facebook), საკომუნიკაციო ტექნიკის მწარმოებელი ბრენდები (Samsung), დიჯიტალ ტექნოლოგიის მწარმოებელი ბრენდები (Dell) და ა.შ.

წითელი ფერი ერთდროულად იწვევს, როგორც დადებით ასევე ნეგატიურ ემოციებს. წითელი ემოციურად საკმაოდ დატვირთული ფერია. ის ითვლება სწრაფად რეაგირების მაპროვოცირებელ, გამაღიზიანებელ ფერად, ასოცირდება სისწრაფესთან და ძალასთან. წითელს ხშირად იყენებენ სიჩქარის, ექსტრიმის კონცეფციის მატარებელი ბრენდები (მაგალითად Netflix-ი და YouTube-ი), რომლებიც მომხმარებლისგან სწრაფად მოქმედებას, იმპულსური გადაწყვეტილებების გამოწვევას ცდილობენ.

მკვლევარები ამბობენ, რომ წითელი ხშირად გამოიყენება სწრაფი კვების კომპანიების მიერ (KFC, Burger King, Wendy's), თუმცა მსოფლიო ბრენდებს თუ გადავხედავთ, აქაც რაიმე დასკვნის ცალსახად გამოტანა გაგვიჭირდება. რადგან ამ შემთხვევაში მოგვიწევდა სრულიად უზუვებელგვეყო ყვითელი ფერი, რომელიც ასევე აქტიურად გამოიყენება სწრაფი კვების კომპანიების ბრენდების მიერ, ამის მაგალითად, თუნდაც მხოლოდ McDonald's -ის მოყვანა იქნება საკმარისი.

მაშასე, ყვითელი: ფსიქოლოგები ყვითელს ბედნიერების, სიხარულის, მზის, კრეატიულობის, ახალგაზრდობის და ასევე იმპულსური გადაწყვეტილებების ფერად მიიჩნევენ.

თუმცა, იგივე სფეროს წარმომადგენელი ბრენდები (სწრაფი კვება, სწრაფი ფოსტა, სისწრაფე სერვისში ან და ა.შ.), ხშირ შემთხვევაში სწორედ ამ ორი ფერის (წითელი და ყვითელი) მიქსს წარმოგიდგენენ (Chupa-Chups -ი, Burger King-ი, DHL -ი და სხვა).

იასამნისფერი - Milka, Hallmark -ი, Yahoo - ეს ის ბრენდებია, რომლებიც იასამნისფერთან ასოცირდება და რომლებთანაც ასოცირდება იასამნისფერი. ისტორიულად იასამნისფერი სამეფო კარს უკავშირდებოდა და ამიტომაც სიმდიდრის, ფუფუნების ფერად არის მიჩნეული. შესაძლოა სწორედ ამის გამო, ძვირადღირებული რესტორნები ინტერიერის გაფორმებისას, ხშირად მიმართავენ იასამნისფერ ელემენტებს. ფსიქოლოგიაში იასამნისფერი ასოცირდება თავისუფლებასთან, დახვეწილობასთან, კრეატიულობასთან, ფანტაზიებთან და სიმდიდრესთან. იასამნისფერის ფსიქოლოგიურ განმარტებას ფერის და ბრენდის ვიზუალის შესატყვისობასთან მიმართებაში ყველაზე კარგად პასუხობს ბრენდი Hallmark -ი თავისი სამეფო გვირგვინით. შესაბამისი კონცეფციით ასევე შეგვიძლია გამოვარჩიოთ მაგალითად იასამნისფერი ბრენ-

დი Lady Speed Stick (არ გაჩერდე, იგრძენი თავი დაცულად), რომელიც თითო-უელ ქალბატონს თავს უნიკალურად და გამორჩეულად აგრძნობინებს.

დასკვნა

ბრენდების ფერებსა და ფერების ფსიქოლოგიას შორის, რა თქმა უნდა შეიძლება გარკვეული კლასიფიკაციის გამოყვანა, თუმცა ეს ინფორმაცია არ იქნება ბოლომდე მართებული და სრულყოფილი. ბრენდის ფერის შერჩევასა ზოგ შემთხვევაში ხდება ფერის არჩევა არა მისი ფსიქოლოგიური შინაარსის, არამედ სიმბოლური დატვირთვის მიხედვით. მაგალითად, იაპონური პროდუქციის ბრენდები, ხშირად იყენებენ ხოლმე წითელ წრეს, როგორც ამომავალი მზის სიმბოლოს. რიგ შემთხვევებში ბრენდის ფერებად, მწარმოებელი ქვეყნის დროშის ფერები გამოყენებული, მაგალითად Royal Dutch Shell-ის ბრენდის ფერები ესპანეთის დროშის ფერების მიხედვით შეირჩა. ხშირად ბრენდის ფერების შერჩევა იმ საზოგადოების მიერ ფერისადმი მიკუთვნებული სიმბოლური დატვირთვის და მნიშვნელობის მიხედვით ხდება, რომელშიც დარომლისთვისაც იქმნება ბრენდი, მაგალითად მწვანე ვეგეტარიანული ბრენდებისთვის. იგივე მაგალითიდან ჩანს, რომ არ უნდა გამოირიცხოს ფერის უკვე არსებულ ბრენდებთან და საქმიანობის სფეროებთან არსებული ასოციაციური კავშირებიც. დაკვირვების შედეგად შეგვიძლია ვთქვათ, რომ მაგალითად კომუნიკაციის სფეროში მოღვაწე ბრენდები ხშირ შემთხვევაში ირჩევენ ლურჯ ფერს: Facebook, LinkedIn, Twitter, Skype და ა.შ. შესაბამისად, როგორც დასაწყისში აღვნიშნეთ ახალ ბრენდს რამდენიმე ალტერნატივა აქვს: ან უპასუხოს მისი მოღვაწეობის სფეროში არსებულ ტენდენციებს და ჩაჯდეს მსგავსს ფერთა გამაში, ან აირჩიოს რადიკალურად განსხვავებული ფერთა გამა და ამით ვიზუალურად მკვეთრად გამორჩეული აღმოჩნდეს ბაზრის სხვა მოთამაშეებს შორის. თუმცა, რა თქმა უნდა არ გამოირიცხება მესამე ალტერნატივაც, სადაც ბრენდების შემქმნელები ფერის შერჩევასა ერთდროულად ფერის მნიშვნელობის სხვადასხვა ასპექტს ითვალისწინებენ და ბრენდის ფერებს ამის მიხედვით არჩევენ.

არც თუ ისე ბევრი ალტერნატივა აქვთ ბრენდებს, რომლებიც სავაჭრო მარკეტინგის სფეროში მოღვაწეობენ, განსაკუთრებით FMCG პროდუქტების ბრენდებს ეხებათ, სადაც ამოცანა ცალსახაა, როდესაც ერთის მხრივ ბრენდბუქის გაიდლაინების პრინციპების დაცვით შეფუთული პროდუქტი უნდა იყოს მაქსიმალურად გამორჩეულიც და მომხმარებლისთვის ადვილად შესამჩნევი. მომხმარებელი შორიდან, ხშირ შემთხვევაში პროდუქტის იდენტიფიცირებას სწორედ ფერით (შეფუთვის ანდა მცირე ზომის ბეჭდვური სარეკლამო მასალის ვიზუალით) გამოყენებით ახდენს. ცხადია, ბრენდისთვის სწორად შერჩეული ფერი ძალიან დიდ როლს თამაშობს პროდუქტის სიცოცხლის ციკლის ნებისმიერ ეტაპზე.

გამოყენებული ლიტერატურა:

1. გ. ამსტრონგი, ფ. კოტლერი, „მარკეტინგის საფუძვლები“, თბილისი, 2007 წ.
2. ჩარიტა ჯაში, ელისაბედ ხახიტაიშვილი, „რეკლამა და სტიმულირება“, 2012 წ.
3. გ.შუბლაძე „მარკეტინგის საფუძვლები“, თბ. 2009 წ.
4. Joe Hallock, “Color Assignment”
5. D. Ogilvy, Advertising, 2005
6. ინტერნეტ საიტები: <http://www.joehallock.com/edu/COM498/index.html>;

The Psychology of Color in Marketing

*Elene Kakabadze, PhD student
Georgian Technical University*

Summary

The article “The psychology of colors in marketing” conveys the psychological aspects of color perception. In the article colors are discussed in terms of their psychological sense. Additionally, the article talks about symbolism of colors as one of the aspects of visual communication within social groups of varied cultures. Briefly overviewed several conceptions, the ways how brands chose their colors and Joe Hallock color study, which reviews the characteristics of color perceptions within various genders and age groups. The article talks about the meaning of colors in branding and marketing at every stage of brand’s life cycle: from creating of brand’s visual side, continuing with the implementation of all communication strategies, till the end of the brand.

Tags: “Color in marketing“, “Color psychology“, “Advertising“, “Brands“, “Communication”.

ტერორიზმი - პოლიტიკა თუ ფსიქოლოგია

დავით მაისურაძე, დოქტორანტი
საქართველოს ტექნიკური უნივერსიტეტი

რეზიუმე

სტატიაში განხილულია ტერორიზმის ფორმები, ტერორიზმის ფორმების ყველაზე გავრცელებული სისტემები და სქემები და ტერორიზმის შესახებ არსებული დისპოზიციონალური თეორიები.

საკვანძო სიტყვები: ტერორიზმი, თეორია, სისტემები, სქემები, დისპოზიციონალური, სახელმწიფო, ფრუსტრაცია.

შესავალი

ტერორიზმი ახალი მსოფლიო წესრიგის ერთ-ერთი მნიშვნელოვანი გამოწვევაა და თავისი ფსიქოლოგიურ-პოლიტიკური მახასიათებლებიდან, შინაარსიდან და შედეგებიდან გამომდინარე პოლიტიკური ძალადობის გამოვლენის ყველაზე მწვავე ფორმაა. მსოფლიოში 600-ზე მეტი ტერორისტული დაჯგუფება არსებობს. ყველაზე ცნობილ ტერორისტულ დაჯგუფებათაგან ბევრი ახლო აღმოსავლეთში გვხვდება და დაკავშირებულია ისლამურ ფუნდამენტალიზმთან - აბუ ნიდალის ორგანიზაცია, ალ ქაიდა, ისლამური სახელმწიფო - სუნიტ ჯიჰადისტთა ტერორისტული ორგანიზაცია ერაყსა და სირიაში (ჯშჰ), ჰეზბოლა (ღვთის პარტია) და ჰამასი. მიუხედავად მისი აქტუალურობისა, ტერორიზმი მაინც ბუნდოვან ცნებად რჩება. ზოგიერთი განმარტება ხაზს უსვამს ტერორიზმის ძალისმიერ მეთოდებს პოლიტიკაზე გავლენის მოსახდენად.

ძირითადი ნაწილი

ტერორისტული აქტები დიდ ემოციას იწვევს როგორც მის მსხვერპლში (ადამიანებში, ვინც ფიზიკურად დაშავდა და ფსიქოლოგიური ტრავმა მიიღო), ასევე უშუალო მომწყობშიც. მეცნიერები ვერ თანხმდებიან ერთიან განმარტებაზე. გამონათქვამი - “ის, ვინც ერთი ადამიანისათვის ტერორისტია, სხვისთვის არის თავისუფლებისათვის მებრძოლი”, დღესაც აქტუალურია. გათავაზობთ ტერორიზმის რამდენიმე განმარტებას:

ტერორიზმის დეფინიცია:

თავად ტერორიზმის ლათინური ძირი არის - „terrorem“ და სიტყვასიტყვით ითარგმნება როგორც „საშინელება“. ლარუსის ფრანგული ენციკლოპედია აღნიშნულ ტერმინს შემდეგნაირად განმარტავს: „ტერორი - ძალადობა და დანაშაულობანი, რომელთაც სისტემატიურად ახორციელებენ იმ მიზნით,

რომ ინდივიდუალთა ჯგუფები შიშში იყოლიონ“. იგივე სიტყვის შესახებ ოქსფორდის ლექსიკონში ნათქვამია: „ტერორი - საფრანგეთის რევოლუციის პერიოდი (და ანალოგიური პერიოდები, რომლებიც რევოლუციონერთა სისხლიანი ექცესებით ხასიათდება)“. უებსტერის ამერიკული ლექსიკონი კი ტერორიზმს ასე ახასიათებს: „ტერორი - მწვავე შიშის მდგომარეობა, რომელიც გამოწვეულია ძალადობის გამოყენებით, რასაც პარტია ან ფრაქცია ახორციელებს (სისხლისღვრა, დაპატიმრება, კონფისკაცია ძალაუფლების შენარჩუნების მიზნით)“. ბრაიან ჯეკინსის აზრით, „ტერორიზმი არის ძალადობის ან მუქარის გამოყენება პოლიტიკური ცვლილებების გამოწვევის მიზნით“. უოლტერ ლაკერის შეხედულებით „ტერორიზმი არის უდანაშაულო მოსახლეობის მიმართ ძალადობის უკანონო გამოყენება პოლიტიკური მიზნების მისაღწევად“. ჯეიმს მ. პოლანის შეხედულებით „ტერორიზმი არის უდანაშაულო ადამიანების მიზანმიმართული და სისტემატური მკვლელობა, ჩაგვრა და მუქარა, რისი საშუალებითაც ხდება მოსახლეობის დაშინება მთავრობაზე გავლენის მოხდენისა და პოლიტიკური ან ტაქტიკური უპირატესობის მოპოვების მიზნით“.

აშშ-ს ვიცე-პრეზიდენტის ოპერატიული სამსახურის განმარტების (1986 წ.) მიხედვით - ტერორიზმი არის პოლიტიკური ან სოციალური მიზნებით ძალადობის ან მუქარის უკანონო გამოყენება ადამიანებისა თუ მათი საკუთრების მიმართ. იგი, ჩვეულებრივ, გამოიყენება რომელიმე ქვეყნის ხელისუფლების, ინდივიდების ან ჯგუფის დასაშინებლად და შესავიწროვებლად ან მათი ქცევის, პოლიტიკის შეცვლის მიზნით.

გამოძიების ფედერალური ბიუროს განმარტების მიხედვით - ტერორიზმი არის ადამიანების ან მათი საკუთრების მიმართ განხორციელებული ძალადობრივი აქტი ხელისუფლების, მშვიდობიანი მოსახლეობის ან მისი რომელიმე ნაწილის დასაშინებლად ან შესავიწროვებლად, რაიმე პოლიტიკური ან სოციალური მიზნების მისაღწევად.

ბოლო რამდენიმე ათწლეულის მანძილზე განმტკიცდა ტენდენცია, რომ ტერორიზმის ნეგატიურ შეფერილობას ჩახლართული სემანტიკური ნიღაბი ააფარონ და ცდილობენ ქვემოთ ჩამოთვლილთაგან დაიმკვიდრონ ერთ-ერთი იმიჯი:

- თავისუფლება და განთავისუფლება (მაგალითად, „ეროვნული განმათავისუფლებელი ფრონტი“, „პალესტინის განთავისუფლების სახალხო ფრონტი“, „თავისუფლება ბასკეთისთვის“);
- არმია და სხვა ორგანიზებული სამხედრო სტრუქტურა (მაგალითად, „ეროვნული სამხედრო ორგანიზაცია“, „სახალხო განმათავისუფლებელი არმია“, „განმათავისუფლებელი არმიის მეხუთე ბატალიონი“);
- უშუალოდ თავდაცვის მიზნით შექმნილი მოძრაობები (მაგალითად, „აფრიკანერთა წინააღმდეგობის მოძრაობა“, „შანკილის თავდაცვის

გაერთიანება“, „თავისუფალი ხალხის თავდაცვის ორგანიზაცია“, „ებრაელთა თავდაცვის ორგანიზაცია“);

- სამართლიანი შურისძიება („დედამიწის ჩაგრულთა ორგანიზაცია“, „სომეხთა გენოციდისთვის შურისმაძიებელი კომანდოები“, „პალესტინის რევანშის ორგანიზაცია“).

ეს იმიჯიც გარკვეულწილად მუშაობს, განსაკუთრებით არაბულ სამყაროში, სადაც ისლამური ფუნდამენტალიზმი აღიარებულია, მაგალითად, სუდანში. საუდის არაბეთის მდგომარეობა ამბივალენტურია, ის უფრო ხის ისლამურ ფუნდამენტალიზმს და ამავდროულად ამაცობს თავისი როლით, როგორც ისლამის დაბადების ადგილისა და რწმენის დამცველი. იქაც კი, სადაც ხელისუფლება ავიწროებს ისლამისტურ დაჯგუფებებს, ბევრი ადამიანი საიდუმლოდ კეთილგანწყობილია მათ მიმართ. პალესტინაში კეთილგანწყობა ისეთი დაჯგუფებების მიმართ, როგორცაა ჰამასი და ჰეზბოლა, დიდია და ფაქტობრივად, აშკარაც. ბევრი არაბი აღიარებს, რომ მთელს არაბულ სამყაროში ადამიანები აღტაცებულნი იყვნენ ოსამა ბინ ლადენით.

სწორედ ამ მიზეზთა გამო ხდება სულ უფრო რთული ტერორიზმის ერთგვაროვანი უნივერსალური დეფინიციის შექმნა და ეს არც არის გასაკვირი, რადგანაც ამ სიტყვის მნიშვნელობა და გამოყენება დროთა განმავლობაში იცვლებოდა კონკრეტული ეპოქის პოლიტიკური ტერმინოლოგიისა და დისკუსიის მიხედვით. მაგრამ ნებისმიერ შემთხვევაში თავად პოლიტოლოგები თანხმდებიან იმაზე, რომ „ტერორიზმი“ ცალსახად ნეგატიური ტერმინია, რომელსაც უარყოფითი კონოტაციები გააჩნია. ამიტომაცაა, რომ ტერორისტი ყოველთვის უარყოფს თავის ტეროტორისტობას.

ამრიგად, ტერორიზმი შეიძლება განისაზღვროს როგორც პოლიტიკური ცვლილების მიზნით და ძალადობის ან ძალადობის მუქარის საშუალებით შიშის მიზანმიმართული შექმნა და გამოყენება. ნებისმიერი ტერორისტული აქტი შეიცავს ძალადობას ან ძალადობის მუქარას და მისი მიზანი და მოტივი ყოველთვის პოლიტიკურია, ამიტომაც ტერორისტები, მართალია, კრიმინალები არიან, მაგრამ განსხვავდებიან ჩვეულებრივი კრიმინალებისა და რევოლუციონერებისაგან. ყველა ტერორისტი კრიმინალია, მაგრამ ყველა კრიმინალი ტერორისტი არაა. ტერორიზმი მკვეთრად განსხვავდება ძალადობის სხვა სახეობებისაგან. მისი მიზანი მჭიდროდ დაკავშირებული, ეთნიკურად და პოლიტიკურად ჰომოგენური, მცირე დაჯგუფებების მეშვეობით ქაოსისა და დაბნეულობის კლიმატის შექმნაა იმ რწმენით, რომ პოლიტიკური არასტაბილურობა დააჩქარებს ხელისუფლების დაცემას.

ტერორიზმის ფორმები:

ტერორიზმის რამდენიმე ფორმა არსებობს. ზოგი მეცნიერი ტერორისტულ მოქმედებებს იმის მიხედვით ახარისხებს, არის თუ არა იგი რომელიმე

მთავრობის მიერ დაფინანსებული ან განხორციელებული ან რამდენ ქვეყანას მოიცავს იგი.

საშინაო ტერორიზმი ერთი ქვეყნის ფარგლებში ხორციელდება ტერორისტების მიერ, რომლებსაც მთავრობასთან არავითარი კავშირი არ აქვთ. ჩვეულებრივ, საშინაო ტერორიზმის მიზანი მოსახლეობაში შიშისა და უთანხმოების გამოწვევა და არსებული პოლიტიკური ინსტიტუტების დისკრედიტაცია.

ტრანსნაციონალური ტერორიზმი მაშინ ჩნდება, როცა სხვადასხვა ქვეყნის ტერორისტული დაჯგუფებები, რომლებსაც არც ერთი მთავრობა არ აფინანსებს, ერთმანეთთან იწყებენ თანამშრომლობას, ან ასეთი დაჯგუფებების ტერორისტული ოპერაციები ერთი სახელმწიფოს საზღვრებს სცილდება.

ზოგჯერ ტერორიზმი შეიძლება ერთდროულად ნაციონალისტურ-სეპარატისტულიც იყოს და იდეოლოგიურიც. ამის მაგალითია ჰამასი (ისლამური წინააღმდეგობის მოძრაობა), რომელიც ისრაელის განადგურებასა და მის ადგილას რადიკალური ისლამური ქვეყნის შექმნას ცდილობს. მაგრამ მისი მოტივაცია ამავედროულად იდეოლოგიურიცაა.

ტერორიზმის ფორმების ყველაზე გავრცელებული სისტემები და სქემები:

- დივერსია - აფეთქება, მომწამლავი გაზის ამფრქვევა და სხვა მსგავსი ქმედებები. აფეთქებები ხორციელდება სატრანსპორტო საშუალებებზე ან შენობა-ნაგებობებზე მატერიალური ზარალის მიყენების, ქვეყნის ხელყოფის მიზნით. დივერსიის შედეგად ილუპებიან და ზიანდებიან სრულიად შემთხვევითი და აბსოლუტურად უდანაშაულო ადამიანები. ამგვარი ქმედებები იწვევს ყველაზე უფრო ძლიერ ფსიქოლოგიურ ეფექტს. ტერორიზმის ამ ფორმას ხშირად იყენებენ ანარქისტები და რელიგიური ტერორიზმის წარმომადგენლები.
- გატაცება. როგორც წესი, იტაცებენ მაღალი დონის ჩინოვნიკებსა და ხელისუფლების წარმომადგენლებს, რათა ამ გზით მიიპყრონ საზოგადოების ფართო ფენების ყურადღება. ამ გზით ტერორისტები ცდილობენ პოლიტიკური, ფინანსური და სხვა სახის მოთხოვნების დაკმაყოფილებას.
- თავდასხმები და მკვლელობები. მას ახორციელებენ შეიარაღებული ადამიანები, რომელთა ქცევა გამოირჩევა აგრესიულობის დემონსტრირებით. • ძარცვა. ეს ფორმა ფართოდ გამოიყენება რევოლუციური დესტაბილიზაციის პერიოდებში.
- ჰაიჯაკინგი - სატრანსპორტო საშუალებების, თვითმფრინავების, სარკინიგზო მატარებლების, გემების დაპყრობა და გატაცება. ყველაზე მეტად გავრცელებულია თვითმფრინავების გატაცება. უკანასკნელი 40 წლის მანძილზე ავიატერორიზმის პოპულარობა განსაკუთრებით

გაიზარდა, რადგან ეს ფორმა სხვებთან შედარებით უფრო ეფექტურია.

• შენობა-ნაგებობების დაუფლება. ხშირ შემთხვევაში ტერორისტული აქტის სამიზნეა საელჩოს, ხელისუფლების, პარტიების ოფისები და შენობები. ზოგიერთ შემთხვევაში სამიზნედ გამოიყენება საავადმყოფოებიც.

ტერორიზმის შესახებ არსებული დისპოზიციონალური თეორიები ანალიტიკოსები ფსიქოლოგიური მოდელების გამოყენებით ცდილობენ გაერკვნენ ტერორისტთა ქმედებებში და ტრადიციულად იღებენ სხვადასხვა ფსიქოანალიტიკურ თეორიებს. ასეთებია მაგალითად: ფრუსტრაცია – აგრესიის თეორია, ნარცისიზმის თეორია და სხვა. ყველა ეს მიდგომა საკმაოდ დისპოზიციონალურია თავისი ხასიათით.

ფრუსტრაცია – აგრესიის თეორია. ეს თეორია თავდაპირველად 30-იანი წლების მიწურულს განავითარეს ჯონ დოლარდმა და მისმა კოლეგებმა წიგნში “ფრუსტრაცია და აგრესია”. ეს მიდგომა არის მარტივი და პირდაპირი/უბრალო. ამ თეორიის მიხედვით აგრესია ჩნდება მაშინ როდესაც ინდივიდის მიზნები არის ფრუსტრირებული და დაბლოკილი.

დოლარდი მიიჩნევს, რომ ფრუსტრაცია ყოველთვის წინ უძღვის აგრესიას და აგრესია ყოველთვის არის ფრუსტრაციის შედეგი. ტერორიზმთან მიმართებაში, ტერორისტული აქტიარის “გადაადგილების/გადანაცვლების” ფორმა, არგუმენტი, რომელიც ატარებს ფროიდისეულ ან ფსიქოანალიტიკურ ფესვებს. ამ თეორიის მიხედვით ტერორიზმი არის სხვა ობიექტისაკენ გადანაცვლებული აგრესია. ტერორისტების პათოლოგიური მახასიათებლებს, რომლებიც წარმოშობილია მათი პიროვნული ფრუსტრაციიდან მათი საკუთარი ცხოვრებით, მიყავთ ისინი იქამდე, რომ ისინი ახორციელებენ ექსტრემისტულ ძალადობას სხვათა მიმართ.

ნარცისიზმი – აგრესიის თეორია. ტერმინი ნარცისიზმი ეგოიზმის, მედიდურობისა და პატივმოყვარეობის პიროვნული თვისება ფროიდმა შექმნა ნარცისის მიხედვით. ჯონ კრეიტონი და ჯეროლდ პოსტი მიიჩნევენ, რომ ნარცისიზმის უკიდურესი ფორმებით შეიძლება ავხსნათ ტერორისტული აქტივობები. ნარცისისტი ღრმადაა დარწმუნებული სამყაროში საკუთარ მნიშვნელობაზე თუმცა, ძალიან ხშირად ასეთი ადამიანების განდიდებულ თვით-წარმოდგენას არ იზიარებენ სხვები. თეორიის მიხედვით, ამან შესაძლოა წარმოშვას ნარცისისტული მძვინვარება და აგრესია.

ოდიპოს კომპლექსი. ფროიდი მიიჩნევდა, რომ ადამიანებს აქვთ სხვადასხვა მოტივები, რომლებსაც ხშირად თვითონაც ვერ აანალიზებენ (ანუ მოტივები არის “გაუცნობიერებელი”). ხშირად ხდება ამ სურვილების ჩახშობა/შეკავება, რადგან ისინი არიან სოციალურად მიუღებელი.

დასკვნა

არსებობს დამამტკიცებელი საბუთები იმისა, რომ ბევრი ტერორისტი გრძნობს, რომ მას ტერორისტული ქმედების გარდა სხვა არჩევანი აღარ აქვს. ისინი თავს გრძნობენ მახეში, იმ სიტუაციის გამო, რომლის წინაშეც დგანან და საკუთარი მიზნების მისაღწევად მიმართავენ ძალადობას და განიხილავენ თავიანთ ქმედებებს, როგორც თავდაცვას მტრის წინააღმდეგ, ასევე ყველა ერთმანეთის მსგავსად ფიქრობდა, რომ ძალადობა არის გარეგან საფრთხეზე „გარდაუვალი პასუხი“.

გამოყენებული ლიტერატურა:

1. ქ. ჯიჯეიშვილი, მ. ყიფიანი, გ. ჩხიკვიშვილი; პოლიტიკური ფსიქოლოგია, თბ., 2011
2. John Horgan; The Psychology of Terrorism; 2005
3. The Psychology of Terrorism; Oxford University Press, Edited by Bruce Bonglar, 2007

Terrorism – Policy or Psychology

*Davit Maisuradze, PhD student
Georgian Technial University*

Summary

The article examines the forms of terrorism, the most common forms and schemes of terrorism, and the available disposition theories on terrorism.

Key words: terrorism, theory, systems, schemes, disposition, state, frustration.

გრიგოლ რობაქიძის „ჩემი განმარტება“-ს გააზრების რამდენიმე ახალი ასპექტი

*მერი მამაგულიაშვილი, დოქტორანტი
საქართველოს ტექნიკური უნივერსიტეტის*

რეზიუმე

1939 წელს გამოქვეყნდა გრიგოლ რობაქიძის ადოლფ ჰიტლერისადმი მიძღვნილი ესე. რვა წლის შემდეგ ავტორი კვლავ დაუბრუნდა აღნიშნულ ნაწარმოებს და მისი ახალი ვარიანტი თუ რედაქცია კი არ დაწერა, არამედ ერთგვარი დოკუმენტირებული აღსარება – „ჩემი განმარტება“, რომელიც შედგება როგორც აღწერითი (ავტობიოგრაფიული, მემუარული), ისე კონცეპტუალური ნაწილებისგან. აქ ავტორი შეგნებულად არ ეხება ესეს კარგად გარანდულ ლიტერატურულ იერ-სახეს, მას აუცილებელი დამატებითი ინტერპრეტაციის საგნად უქცევია ის, რაც ესეში „ლიტერატურულ საქმეზე მეტია“, ე. ი. სათქმელის საზრისი. ესე გერმანული საზოგადოების აზროვნების სტილისა და მეთოდის ერთგვარი ანამნეზიცაა, რომელიც, ტექსტის აღქმის თვალსაზრისით, ავტორის პოტენციურ სურვილს ბოლომდე ვერ ემთხვევა. „ჩემი აღსარება“ იმის შესანიშნავი ნიმუშია, თუ რა მოლოდინი აქვს ავტორს საკუთარი ინტელექტუალური პროდუქტისგან და საბოლოოდ, რას იღებს იგი. მკითხველისეული უკუგების შესაბამისად, ნაწარმოების გადააზრება ახალი თხზულების ფარგლებში, მწერლობაში არცთუ ხშირი მოვლენაა.

საკვანძო სიტყვები: ადოლფ ჰიტლერი, მითოსი, მეტაფიზიკა.

შესავალი ნაწილი

მეოცე საუკუნის ქართულ მწერლობაში გრიგოლ რობაქიძეს განსაკუთრებული ადგილი უჭირავს როგორც ლიტერატურული ფორმების, გამომსახველობითი საშუალებების, ისე ასახვის საგანთა მეტად ფართო, ზოგიერთ შემთხვევაში, ეპატაჟური კონფიგურაციის თვალსაზრისითაც. მის თემატურ გაღერებაში მხატვრულ-პუბლიცისტური ჟანრის არაერთ ფორმას ვხვდებით. მათ შორის განსაკუთრებული ადგილი უჭირავს პუბლიცისტურ და ესეისტურ მიმართულებებს.

1910-იან წლებში გრიგოლ რობაქიძე საქართველოში გამომავალ რუსულ პერიოდულ ორგანოებში ინტენსიურად აქვეყნებდა ესეებსა და პუბლიცისტურ წერილებს. მისი ამ პერიოდის მემკვიდრეობა ქართულად ითარგმნა და 2014 წელს გამოიცა ზოგადი სათაურით „ომი და კულტურა“ (რობაქიძე, 2014). აღნიშნული წერილები, კრიტიკა, პუბლიცისტუკა და ესეისტუკა მეოცე საუკუნის დასაწყისის არაერთ პრობლემას – ახალ ტენდენციებს, მიმდინარეობებს, ქვეყნის სულიერი

არსისა და მისიის ახსნის მცდელობას, სააზროვნო ნაკადებს, კულტურულ მემკვიდრეობას, კლასობრივ ბრძოლას ეხება. მისი ანალიტიკური თვალსაწიერის გეოგრაფია მოიცავს როგორც რუსეთსა და ევროპას, ისე ახლო აღმოსავლეთსა და აზიას და რაც აუცილებლად ხაზგასასმელია, ეხება პორტრეტებს, რომლებმაც დიდი გარდატეხა მოახდინეს მეოცე საუკუნის პირველ ნახევარში.

ძირითადი ნაწილი

გრიგორლ რობაქიძე, როგორც პორტრეტისტი, თავის მოზრდილ ესეებში ისეთ თვალსაჩინო სახეებს გამოეხმაურა, როგორებიც იყვნენ ვლადიმერ ლენინი, იოსებ სტალინი, ადოლფ ჰიტლერი, ბენიტო მუსოლინი, ასევე იყო ავტორი პორტრეტებისა ფრიდრიხ ნიცშეს, გრიგოლ რასპუტინისა და სხვათა შესახებ. მათგან ყველაზე დიდი მოხმაურება მოჰყვა ესეს სახელწოდებით: „ადოლფ ჰიტლერი, ერთი უცხოელი პოეტის მიერ დანახული“ (1939). როგორც მთარგმნელი და მკვლევარი მ. კვატია აღნიშნავს, „დამაფიქრებელია თხზულების დაწერის თარიღი - 1938 წელი. ეს ჰიტლერის პიროვნული ზეობის წელი გახლდათ. დოკუმენტური მასალის გაცნობა ცხადყოფს, რომ იმდროინდელი მსოფლიოს გარკვეული ნაწილი აღფრთოვანებული იყო გერმანელი ფიურერის მოულოდნელი ელვისებური წარმატებებით, პიროვნული ნიჭით, სიძლიერითა და უკომპრომისობით. მართლაც, ჰიტლერმა და მისმა მომხრეებმა ექვსი წლის ბატონობის მანძილზე (1933-1939) ვერსალის შემდეგი პერიოდის ”გერმანული არარაობა” უძლიერეს სახელმწიფოდ აქციეს...“.

ჰიტლერი პიროვნების ენერგეტიკას, როგორც მაშინდელი მსოფლიოს დიდი ნაწილი, გრიგოლ რობაქიძეც არ დაუტოვებია გულგრილი. იგი მასში არაბუნებრივ გამაერთიანებელ ძალას ხედავდა. მისი პორტრეტის ფარულ ინტენციამდე დევაღვირებული იყო პიროვნება, ის იყო განზოგადებული სახე, რომელსაც მოქმედებაში მოჰყავდა ჩრდილოური რასის სპეციფიკური ენერგია. სწორედ ამ ერთგვარად დეპერსინიფიცირებულ პორტრეტს ეხება მისი წერილი. პორტრეტს, რომელიც „კატასტროფას იმიტომ იმკვიდა, რომ ის მხოლოდ მიწიერ ძალებს განამტკიცებდა და მათ ლოგოსის ნიშნით არ აღძრავდა“ (მ. კვატია, 2006:196).

საგულისხმოა, რომ ამ სკანდალურად და ეპატაჟურად შეფასებულ ესეს არაერთმნიშვნელოვანი გამოხმაურება ჰქონდა. როგორც ჩანს, მრავალი წლის მანძილზე მისი საზოგადოებრივი რეზონანსი ავტორის ფიქრისა და ზრუნვის საგანი ყოფილა. სწორედ ამიტომ იგი ესეს დაწერიდან რვა წლის შემდგომაც უბრუნდება აღნიშნულ თემას სპეციფიკური სტრუქტურის თხზულების „ჩემი განმარტების“ სახით. 1947 წელს დაწერილი „ჩემი განმარტება“ პირველად 2011 წელს გამოქვეყნდა გერმანიაში.

საგულისხმოა, რომ „ჩემი განმარტება“ ეხება არა ზემოთ დასახელებულ

ესეს, როგორც ნაწარმოებს, მის მხატვრულ მხარეს, არამედ მის მეტაფიზიკურ არსს. „როგორც ნაწარმოებს, მას განმარტება არ სჭირდება, მასში ყოველი სიტყვა მოფიქრებულია, ყოველი სტრიქონი – აწონილ-დაწონილი... იგი უფრო მეტია, ვიდრე მხოლოდ ლიტერატურული საქმე. ამ „მეტის“ ირგვლივ საბედისწერო გაუგებრობა შეიქმნა, ასე რომ, მართებული იქნებოდა, ამაზე ავტორის სიტყვაც შეესმინათ“ – წერს „ჩემს განმარტებაში“ გრიგოლ რობაქიძე (რობაქიძე 2012:3-4). სწორედამსახილველისადა, „მეტის“ ნაერთიგანაპირობებსავტორის, როგორცორი სხვადასხვა შრის მოაზროვნის პორტრეტს. სწორედ ამიტომ გრიგოლ რობაქიძე საუთარ თავს ერთდროულად მწერლადაც აღიქვამს და მეტაფიზიკოსადაც. მისი განმარტების თანახმად, ის, რაც მწერლის პრეროგატივაა (ლიტერატურის მხატვრული არეალი), თავის შესაფასებელ ესეში იდეალურ მწყობრშია. რაც შეეხება, ტექსტის მეტაფიზიკურ შრეს, ერთხელ უკვე დაწერილი ნაწარმოები, ესე ჰიტლერის შესახებ, რვა წლის შემდეგაც საჭიროებს განმარტებას. ეს ორმაგი ფონი – მწერლობა და მეტაფიზიკა – „ჩემი განმარტების“ სტრუქტურულიდანაც თვალნათლივ იკითხება: ტექსტის სეგმენტირება შესაძლებელია აღწერით-ბიოგრაფიულ და კონცეპტუალურ ნაწილებად. ამ ორი სახის ჟანრობრივ მოცემულობას შორის ტექსტში, შეიძლება ითქვას, რომ არ არის დაცული ბალანსი. არქიტექტონიკის თვალსაზრისით, ის მკაცრად სტრუქტურირებული არ არის – აქ აღწერით, ბიოგრაფიულ თხრობებს (მოკლე ისტორიებს, ფაქტებს, სხვადასხვა პირის მხრიდან შეფასებითი ხასიათის გამოხმაურებებს - სრულიად მოულოდნელად ენაცვლება კონცეპტუალური პასაჟები, როგორც რაღაც იმ „მეტის“ ამხსნელი დამატებითი საშუალება, რომლის გადმოცემის თვითკმარობა თვით განსახილველ ესეს არ გააჩნია.

ჰიტლერის შესახებ ესეს ეს დამატებითი „განმარტება“ ტექსტის თითქმის ცხრაწლიანი რეზონანსის რეკონსტრუქციის შესაძლებლობას გვაძლევს. ავტორი თხზულების კონცეპტუალურ ნაწილში გვთავაზობს იმ ცნებების განმარტებებს, რომლებიც, სავარაუდოა, რომ გერმანულ საზოგადოებაში ყველაზე მეტ კითხვის ნიშანს აჩენდა. გერმანულ საზოგადოებად კი, ავტორს საკუთარი თხზულების ადრესატები (გერმანიის მწერალთა გაერთიანებები, გერმანელი გამომცემლები, პენ-კლუბი და საკუთარი მკითხველი მიუჩნევია). საგულისხმოა, რომ ამ „განმარტების“ მოტივად მწერალი სწორედ ზემოთ დასახელებული საზოგადოების მიმართ ანგარიშვალდებულებას მიიჩნევს. გერმანული ტექსტი „Meine Erklarung“ (2011 წელს გამოქვეყნდა. ტექსტის ქართული თარგმანი „ჩემი განმარტება“ 2012 წელს თარგმნა მ. კვატაიამ).

„ჩემი განმარტება“ გერმანული მოაზროვნე საზოგადოების ერთგვარ ანამნეზადაც შეგვიძლია მივიჩნიოთ. აქ ტექსტის მითოსური შრის გაგების თვალსაზრისით, გრიგოლ რობაქიძე საკმაო სირთულეს აწყდება, იგი სინანულით აღნიშნავს, რომ მითოსი არ არის თეორია, რომელიც

მკაცრად სტრუქტურირებულ ლოგიკურ პლაცდარმებს რომ ეფუძნებოდეს. სინამდვილეში, როგორც ჩანს, სწორედ ეს იყო გერმანული საზოგადოების აზროვნების ზოგადი ტენდენცია და, შესაბამისად, სათქმელს არსი ვერ მივიდა ადრესატამდე, აღნიშნავს კიდევაც, „ვეარაუდობდი, რომ სხვებიც ამავენაირად, თუმცა საკუთარი გაგებით, რამეს ეცდებოდნენ“ (მ. კვატაია, „ჩემი განმარტება“, 2012:24). მხოლოდ ერთი სახელოვანი კულტურის ფილოსოფოსი, რომელსაც ანონიმად ტოვებს ავტორი და რომელიც შეეცადა თხზულების სიღრმისეულ ახსნას, ამბობს, რომ ადოლფ ჰიტლერი დაინახა „მითოსის სივრცეში“, მაგრამ ის ჯერ კიდევ „ისტორიის სივრცეშია“ (კვატაია, 2012:34). რობაქიძე არ ეთანხმება ფსიქოლოგიური მომენტისა და დროის მომენტის ერთმანეთისგან გაყოფას, განშრევენას, ავტორის მიერ შემოთავაზებული სიღრმისეული კომპინაციის ერთგვარ ბანალურ ქრონოლოგიად ქცევას. მისთვის „წარმოსახვის სივრცე“ („მითოსის სივრცე“) განუყოფელია „ისტორიის სივრცისგან“. მის აზროვნებაში ცნებები არააბსოლუტურია, „თუ“ („Wenn“) კონსტრუქციაზეა აწყობილი. შესაბამისად, გრიგოლ რობაქიძის ინტელექტუალური პროდუქტის გაგებისთვის მხოლოდ კოგნიტური, ინტელექტუალური მიდგომები არ არის საკმარისი, აქ აუცილებლად საჭიროა „თხზულების იდუმალებით მოცულ აზრთა მსვლელობის მედიტაციური მიყურადება“ (რობაქიძე 2012:35). „განმარტების“ მეორე ნაწილში ავტორი თანმიმდევრობით გვთავაზობს იმ ცნებათა მისეულ დეფინიციებს, რომლებიც, მისი გაგებით, სათანადოდ გაგებულ-გააზრებული არ არის. განსამარტ ცნებათა თანმიმდევრობა ასეთია: „მიწიერი ძალები“, „სისხლი“, „ხალხი“, „სისხლი/რასა“, „მიწიერი ძალების აღძვრა“, „სახელმწიფო“, „ებრაელთა საკითხი“. ამ განმარტებულ ცნებათა თანმიმდევრობის ლოგიკა ეფუძნება სათქმელს იმის თაობაზე, რომ დედამიწისეული, ამსამყაროსეული კომპონენტები დამუხტულია ლოგოსის ძალით და ყველაფერს, რაც არსებობს, აქვს არათუ მნიშვნელობა, არამედ – მისია; რომ სინამდვილეში პროფანირებულ ცნებებს – მიწა, მამა, პატრია, გენი, რასა, რომლებსაც მთავარი დვრიტა გადადაქვს ერთიდან მეორეში, სულიერად ყოფნის პოტენციალი აქვს. ამ გზით მიდის ებრაელი ხალხის, როგორც მსოფლიო ხალხთა შემადგენელი ერთი-ერთი კომპონენტის, მნიშვნელობაზე. აქ კიდევ ერთხელ უნდა ითქვას, რომ ტრაგიზმი ამ ვითარებაში მას შემდეგ შემოდის, რაც ამ ლოგოსით დატვირთულ ცნებებს ხელოვნურად უსუსტებენ თუ საერთოდ ართმევენ ლოგოსის ნიშანს. თუ შედეგებით ვიმსჯელებთ, უნდა ვივარაუდოთ, რომ სწორედ ამ ცნებების გაგების სირთულე განაპირობებს „ჩემი განმარტების“ დაწერის მოტივს.

საგულისხმოა კიდევ ერთი საკითხი, გრიგოლ რობაქიძემ ჰიტლერის შესახებ ესეს რედაქცია და ვარიანტი კი არ შექმნა, საკუთარი თვითმყოფადი ნაშრომის მოდელირებაზე კი არ იზრუნა (დარწმუნებული იყო მის როგორც ფორმალურ, ისე კონცეპტუალურ სრულყოფილებაში), არამედ მისი ერთი შრის დამატებითი

განმარტება შემოგვთავაზა. „ჩემი აღსარება“ იმის შესანიშნავი ნიმუშია, თუ რა მოლოდინი აქვს ავტორს საკუთარი ინტელექტუალური პროდუქტისგან და საბოლოოდ რას იღებს იგი. ეს „აღსარება“ ავტორის ინტრაპერსონალური, საკუთარი თავისკენ მიმართული კომუნიკაციის ერთგვარი სახეცაა. „განმარტებას“ ავტორი წერს მრავალწლიანი დაკვირვების შემდეგ, რაკი გრძნობს, რომ მისი ესეს საკვანძო მომენტები ბოლომდე გააზრებული არ არის. მკითხველისეული უკუგების შესაბამისად, ნაწარმოების გადააზრება ახალი თხზულების ფარგლებში, მწერლობაში არცთუ ხშირი მოვლენაა და გვამღევეს ისეთ ფსიქოლოგიურ მომენტებზე დაკვირვების შესაძლებლობას, თუ როგორ მიჰყავს ავტორს სათქმელი შინაგან ვალიდატორთან მაქსიმალურ შესაბამისობამდე, როგორ რეაგირებს საზოგადოების მხრიდან უკუეფექტზე, კრიტიკაზე და რა გავლენები აქვს ამას მის სამომავლო აქტივობებზე; რა სახის სტრესთან არის დაკავშირებული ტექსტის პუბლიკაცია-სოციალიზაციის პროცესი და როგორ ეძებს იგი ამასთან მინიმალური დანაკარგებით გამკლავების გზებს და ა. შ.

დასკვნა

დასკვნის სახით შეიძლება ითქვას, რომ „ჩემს განმარტებაში“ განსახილველი ნაწარმოების იდეისა და ფაბულის განვითარების ინტერესთან ერთად, დაკვირვების საგანია ავტორის თვითანალიზი, რომელიც ემყარება საზოგადოების მხრიდან ნაწარმოების დეკოდირების, აღქმის, შეფასების ხარისხს.

გამოყენებული ლიტერატურა:

1. Gr. Robakidse, "Meine Erklaerung", Shaker Verlag Aachen, 2011
2. რობაქიძე გრ., ომი და კულტურა, თბილისი, გამომც. „არტანუჯი“, 2014
3. რობაქიძე გრ., ჩემი განმარტება, „Pro domo sua“, თბილისი, გამომც. „არტანუჯი“, 2012
4. კვატაია მ., „ეს სკანდალური ადოლფ ჰიტლერი“, ლიტერატურული ძიებანი N27, 2006

**Some New Aspects of “My Consideration” of Exsplanation
by Grigol Rabakidze**

*Mary Mamagulashvili, Ph.D.
Georgian Technical University*

Summary

In 1939, an essay dedicated to Grigol Robakidze's Adolf Hitler was published. After eight years, the author returned to this work again, not his new version or editorial, but rather a kind of documented confession „My Explanation", which consists of both descriptive (autobiographical, memoir) and conceptual parts. Here the author does not deliberately refer to the essay's well-regarded literary form; it deals with the necessary additional interpretation of what is in the essay "more than a literary work"; I. To say something. This essay is a kind of anecdote of the thinking and method of the German society, which, in terms of perception of the text, does not fully match the author's potential desire. "My Confession" is a perfect example of what the author expects from his own intellectual product and ultimately what he gets. According to the readers' feedback, the work of the novel in the framework of the new works is not a very frequent occurrence in the writing.

Key Words: Adolph Hitler, Myth, Metaphysics

გლობალიზაციის ეპოქა და თანამედროვე მედიის გამოწვევები

*ხათუნა საგინაშვილი, დოქტორანტი
საქართველოს ტექნიკური უნივერსიტეტი*

რეზიუმე

მოცემული სტატია ეხება თანამედროვე ქართული მედიის ძირითადი ტენდენციების კვლევას, დღევანდელი ეროვნული უმთავრეს გამოწვევასთან - გლობალიზაციასთან მიმართებაში. გლობალიზაცია ხომ დიდწილად განსაზღვრავს კაცობრიობის ცხოვრების ყველა სფეროს და შესაბამისად, მის ესქატოლოგიურ ბედსაც. ამდენად, მით უფრო მნიშვნელოვანია მედიის ადექვატურობა გლობალიზაციის თანმდევი პროცესების გაშუქებისას.

გლობალიზაცია, როგორც თანამედროვეობის ერთერთი ყველაზე დიდი გამოწვევა, გავლენას ახდენს არა მხოლოდ მსოფლიო სახელმწიფოების არსებობის ყველა მხარეზე, არამედ მათ მოქალაქეთა ყოველდღიურობაზე. ის ახდენს მსოფლიოს ახალ გადანაწილებას, საზღვრების გამარტივებას, კომუნიკაციების უკიდურეს განვითარებას, ეროვნული ვალუტების კურსის ცვლილებას ან სულაც - მათ გაქრობას (ევროკავშირის ქვეყნებში მიმოქცევის მთავარი ვალუტა გახდა ევრო); გლობალიზაცია, ასევე, ცვლის ქვეყნების კულტურას, განათლების სისტემას, ზოგადად, კაცობრიობის ღირებულებათა სისტემას და რაც მთავარია, ახდენს ადამიანის მენტალურ ტრანსფორმაციას.

რა პრიზმაში უნდა განვიხილოთ ეს შეუქცევადი პროცესი და მისი ლოგიკური შედეგები?

მოდერნისტები მიმდინარე მოვლენებში პოზიტივს უფრო მეტს ხედავენ, ვიდრე ნეგატივს, ფუნდამენტალისტები და ულტრანაციონალისტები კი - პირიქით, რითაც კიდევ უფრო ღრმავდება უფსკრული ამ უკიდურეს მსოფხედველობით სისტემებს შორის და იზრდება ანტაგონიზმი, თუმცა როგორც ამბობენ სასულიერო მოღვაწენი, ღვთის სამეუფო გზა უკიდურესობებს, რადიკალურ ნაპირებს შორის, სადღაც შუაში გადის.

ჩვენი კვლევისთვის თანაბრად საინტერესოა გლობალიზაციის სიკეთეების გაშუქების სრულფასოვნებაც, რაც ჩვენი კვლევის ერთერთი უმთავრესი ამოცანაა.

საკვანძო სიტყვები: გლობალიზაცია; მისი პოზიტიური და ნეგატიური მხარეები; მედიის ადექვატურობა გლობალიზაციასთან მიმართებაში; მედია და პატრიოტიზმი;

შესავალი

„პირველითგან იყო სიტყვა და სიტყვა იგი იყო ღმრთისა თანა და ღმერთი იყო სიტყვა იგი“ - ასე იწყება წმიდა წერილი, რითაც გვაუწყებს, თუ რაოდენ

დიდი დატვირთვის მქონეა სიტყვა ღმრთისა, რომელიც დაუსაბამოდ და მარადიულად იშვება მამა ღმრთისგან და არის სუბსტანციის, ანუ არსის მქონე.

ეს კიდევ უფრო მეტ პასუხისმგებლობას აკისრებს ადამიანებს, რომელბსაც პროფესიად სიტყვის მსახურება, ანუ ჟურნალისტიკა აურჩევიათ.

სიტყვა, რომელიც უნდა მიაწოდო აუდიტორიას, როგორც მედიის მსახურმა - როგორი უნდა იყოს იგი?

ალბათ პირველი, რა ასოციაციაც გვიჩნდება მედიისადმი წაყენებული მოთხოვნების კონტექსტში არის ის, რომ მის მიერ აუდიტორიისადმი მიწოდებული „სიტყვა“ იყოს მართალი, მართლის მსახური, ობიექტური, მიკერძობისაგან, ტენდენციურობისგან, სუბიექტური ფაქტორების მავნე ზეგავლენისგან მაქსიმალურად თავისუფალი, რაზედაც დიდ გავლენას ახდენს ეპოქა და გარემო.

კაცობრიობის ისტორიის ყველა ეტაპი საინტერესო და მრავაფეროვანია თავისი ინდივიდუალური თავისებურებებით. იცვლებოდა ეპოქები, ტრანსფორმირდებოდა ადამიანი და შესაბამისად, იცვლებოდა ამეპოქათა დამახასიათებელი ნიშან-თვისებები.

სულ სხვა იყო ბიბლიური ადამიანი და სულ სხვაა დღევანდელი. თუკი ბიბლიურ ხანაში მუსიკალური ინსტრუმენტების გამოგონება ითვლებოდა სენსაციად, რომელიც, სხვათაშორის, კაენის შთამომავლებს ეკუთვნის, კოსმოსის დამპყრობელი დღევანდელი ადამიანის გონების გაკვირვება არცთუ ადვილია. ამ გადასახედიდან კი მეტად საინტერესო და სენსაციურია ჩვენი დროება - ინტერნეტის, მობილური ტელეფონების, დედამიწის გიგანტური თანამგზავრებისა და უმცირესი ნანო-ტექნოლოგიების ეპოქა.

თავი რომ დავანებოთ მეცნიერულ-ტექნიკური პროგრესის განვითარებას, რა მთავარი ნიშნით შეიძლება დავახასიათოთ ჩვენი დროება? - ესაა გლობალური კომუნიკაციების უკიდურესი განვითარება, რაც თავისთავად მეცნიერულ-ტექნიკური პროგრესის მოტანილია. არცთუ დიდი ასაკის ვარ, მაგრამ ჩემს ბავშვობაში ყველაზე უფრო თამამ ოცნებებშიც კი ვერ წარმოვიდგენდი, რომ შეიძლებოდა ტელეფონზე მესაუბრა და ამ დროს თანამოსაუბრე ვიზუალურად დამენახა; ასევე პირდაპირი ეთერით გადამეცა მოვლენები ერთი, ხელისგულის ზომის ტელეფონის მეშვეობით, მაშინ, როცა სულ რაღაც ათიოდე წლის წინ პირდაპირი ეთერით ტრანსლირებისთვის საჭირო იყო ობიექტზე უზარმაზარი კონტეინერებით გადასაზიდი ტექნიკის მობილიზება.

აი, ასეთი ფუნდამენტალური ტრანსფორმაცია განიცადა ეპოქამ, ადამიანმა და გარემომ, რომელსაც თავად ეს ადამიანი ქმნის.

ამავე კონტექსტში განსაკუთრებული აღნიშვნის ღირსია ის, რომ დღეს უკვე სულ სხვა გამოწვევების წინაშე აღმოჩნდა კაცობრიობა ინფორმაციის წარმოშობის, მოპოვებისა და გავრცელების თვალსაზრისით, ინფორმაციისა,

რომელიც ორლესულ მახვილად ქცეულა ინფორმაციული ომების ჩვენს ეპოქაში.

თავის დროზე ნაპოლეონი ამბობდა: „ათას ხიშტზე მეტად სამი გაზეთის მეშინიაო“, რაც ზუსტად გამოხატავს საინფორმაციო ომების არსს, ნაპოლეონის შემდგომი კაცობრიობა კი ამ სფეროშიც, ისე როგორც ყველა დანარჩენში გაცილებით შორს წავიდა.

ძირითადი ნაწილი

სიტყვამ შეიძლება მოკლას და ამავდროულად, სიტყვამ შეიძლება ააღორძინოს. თუკი უწინდელ ეპოქებში საზოგადოებრივი ფორმაციები იცვლებოდა „ხიშტის ძალით“, დღეს უკვე ასეთ იარაღად ეკრანიდან ნასროლი სიტყვა იქცა, რაც მით უფრო ზრდის პასუხისმგებლობას იმ პირებისა, რომელთაც საკუთარ პროფესიად სიტყვის მსახურება - ჟურნალისტიკა აურჩევიათ.

ეს ყველაფერი მეტად საინტერესოა ჩვენთვის მეცნიერული კვლევის თვალსაზრისით, რათა გავერკვეთ, რა მანიპულაციებით ხდება ტელე, პრესისა და ელექტრონული სიტყვის გამძაფრება, რათა მიღწეულ იქნეს მიზანი, ეს მიზანი კი კეთილსინდისიერი ჟურნალისტიკისთვის ობიექტური სიმართლის გავრცელებაა, არაკეთილსინდისიერისთვის კი, შესაძლოა, პირად, მერკანტილურ ამოცანებს ემსახურებოდეს.

თანამედროვე მედიის რაობისა და მის წინაშე არსებული გამოწვევების ჩვენი წინამდებარე კვლევა არ იქნება სრულფასოვანი, თუკი ჩვენ არ გავითვალისწინებთ თანამედროვეობის კიდევ ერთ, მთავარ გამოწვევას, რომელიც უშუალოდაა დაკავშირებული დღევანდელი კომუნიკაციების უკიდურეს განვითარებასთან და თავადვეა ამ განვითარების მიზეზი - ამ ორ მოვლენას შორის ძლიერი კავშირი და უკუკავშირი არსებობს, ამ საყოველთაო, შეუქცევად მოვლენას კი - გლობალიზაცია ეწოდება.

“ტერმინი „გლობალიზაცია“ ინგლისური სიტყვიდან „Globe“-დან მომდინარეობს, რაც დედამიწას, გლობუსს ნიშნავს, ხოლო „Global“ - მსოფლიოს, გლობალურს. ტერმინის წარმოშობა უკავშირდება ამერიკელი სოციოლოგის რ.რობერტსონის სახელს, რომელმაც ის 1983 წელს სტატიაში გამოიყენა.“ (1)

გლობალიზაციის კონტესტში ასევე გამოიყენება სიტყვათა შეთანხმება „ახალი მსოფლიო წესრიგი“, რომლის დამკვიდრებაც აშშ-ს პრეზიდენტს, ჯორჯ ბუშ უფროსს უკავშირდება, რაც, თავის მხრივ, მრავალწახნაგოვანი მოვლენაა და პოლიტიკურ ასპექტში საზღვრების გამარტივებას, ქვეყნების სუვერენიტეტის შესუსტებას და მსოფლიოში არნახული ინტეგრაციული პროცესების გაღრმავებას ნიშნავს. ისტორიაში უპრეცედენტოა თუნდაც ევროკავშირის მაგალითი: ის, რისთვისაც საუკუნეების მანძილზე წარმოებდა დამპყრობლური, იმპერიალისტური ომები, ახალა „უსისხლო ოპერაციებით“ მიიღწევა - ევროკავშირის წევრ სახელმწიფოთა ლიდერები უკვე შეთანხმდნენ

მომავალი საერთო კონსტიტუციის მიღებაზე, რომლის ძალითაც აირჩევენ ერთ პრეზიდენტსა და ერთ საგარეო საქმეთა მინისტრს.

ამ გადასახედიდან საინტერესოა ჟურნალისტიკის როლი გლობალიზაციის ეპოქაში, როცა ხშირად ნაციონალური ინტერესები ეჯახება ე.წ. ზენაციონალურ ღირებულებებს. ამდენად, ჩვენ, როგორც მედია-მკვლევარებს გვინტერესებს, თუ როგორია და როგორი უნდა იყოს მედია, განსაკუთრებით კი ქართული მედია, თანამედროვე გამოწვევების პირისპირ: მედია, როგორც ნეიტრალური მედიატორი, ზენაციონალური ღირებულებების მსახური, თუ მედია, როგორც ნაციონალური ინტერესების ქომაგი და მათ სადარაჯოზე მყოფი მძლავრი ბერკეტი? სად გადის ოქროს შუალედი? რა ხდება ამ თვალსაზრისით ქართულ მედიაში?

შეუიარაღებელი თვალითაც ჩანს, რომ ქართულ მედია-სივრცეში ამ მხრივ სრული ვაკუუმი - სიტყვა „გლობალიზაციის“ ხსენება საერთოდ არაა, მაშინ როცა ამ უმნიშვნელოვანეს საკითხს უნდა ეძღვნებოდეს თოქ-შოუები, დისკუსიები, დებატები, სადაც მოხდება პროფესიონალური მსჯელობა გლობალიზაციის ყველა პოზიტივისა და ნეგატივის შესახებ, რაც როგორც საზოგადოებას, ასევე პოლიტიკოსებსაც სწორ ორიენტაციაში დაეხმარება ამ უდიდეს გამოწვევასთან მიმართებაში. სამწუხაროდ, ამ შემთხვევაშიც, ისე როგორც ბევრ სხვა საკითხთან დაკავშირებით, ქართული მედია მხოლოდ და მხოლოდ მრუდე სარკის როლს ირგებს.

გლობალიზაციას, ისე როგორც ნებისმიერ მოვლენას, მედალივით ორი მხარე აქვს, მედიის, როგორც პირუთვნელი მედიატორის ფუნქცია კი სწორედ ისაა, რომ საზოგადოებას მიაწოდოს ობიექტური, არატენდენციური ინფორმაცია ნებისმიერი მოვლენის დადებითი და უარყოფითი მხარეების შესახებ.

ბევრი ანალიტიკოსის აზრით, გლობალიზაცია პატარა ერებს შთანთქმით, ხოლო მათ თვითმყოფადობას - გადაგვარებით ემუქრება. ეს კი განსაკუთრებით გასათვალისწინებელია ქართველებისთვის, რომელთაც ყოველივე უცხოს „საუცხოო“ ვუწოდეთ, რაც ქმნის იმის საშიშროებას, რომ საზღვრებს გარედან შემოტანილი ნებისმიერი სიახლე ოვაციებით მივიღოთ და ყოველგვარი სელექციის გარეშე დავამკვიდროთ ქართულ სინამდვილეში.

განსაკუთრებული საფრთხე, რომელსაც გვიქადის „საზღვრებს გარეშე მსოფლიო“ - ესაა უსამშობლო ცნობიერების „მსოფლიო მოქალაქეების“ თაობების ჩამოყალიბება. ამ მხრივ მეტად სიმპტომატურად, ნიშანდობლივად და ამავდროულად, საგანგაშოდ ისმის ილიას სახელმწიფო უნივერსიტეტის პროფესორის ნოდარ ლადარიას განაცხადი: „დროთა განმავლობაში სახელმწიფო საზღვრები სულ უფრო გამჭვირვალე გახდება – ეს არ ნიშნავს მხოლოდ სავიზო ფორმლობების გამარტივებასა და გაქრობას. ცვლილება შეეხება იმას, რასაც ოდესღაც მსოფლმხვევლობას უწოდებდნენ... განვითარებული

ადამიანებისათვის სამშობლოსა და სახლის ცნება გაფართოვდება და დაუახლოვდება, შემდეგ კი დაემთხვევა გლობალურ მასშტაბს.

ამ დრომდე შორს არ არის. უეჭველი გარემოება, რომ საქართველოში საარჩევნო ასაკს მიღწეულთათვის პირადი თავისუფლებისა და სამოქალაქო უფლებების საკითხი ბევრად უფრო მნიშვნელოვანია, ვიდრე პოლიტიკური სუვერენიტეტის საკითხი, მიგვანიშნებს, რომ მოვალს ჟამი და აწვე არს.

გვინდა თუ არა, მოვესწრებით იმ ჟამს, როცა პატრიოტიზმი, ამ სიტყვის ტრადიციული გაგებით, ცალკეულ ნაძირალათა კი არა, მოხუცთა საყოველთაო თავშესაფარი გახდება”.

ასე ეფარებიან გლობალიზაციის ფასეულობებს უსამშობლო ცნობიერების კოსმოპოლიტები, რომლებიც ცდილობენ საზოგადოებაში ახლებური სტანდარტის დამკვიდრებას, თითქოს პატრიოტიზმი, სამშობლოს ცნება, ტრადიციული ღირებულებები უკვე რეტროგრადობა, არქაიზმი და ჩამორჩენილობაა. ეს მით უფრო საშიშია, როცა საქმე ეხება არა რიგით მოქალაქეს, არამედ მას, ვისაც მომავალი თაობების აღზრდა-განათლების სამჭედლო აზარია.

ასევე საინტერესოა საქართველოს პარლამენტის ყოფილი სპიკერის ცნობილი ტელეინტერვიუდან ფრაგმენტი, რომ ის არ ზრდის საკუთარ შვილებს სამშობლოსადმი თავგანწირვის სულისკვეთებით, იმ საბაბით, რომ მათ თავად უნდა აირჩიონ, უნდათ თუ არა მამულისადმი თავგანწირვა. ჩვენი მეცნიერული კვლევის საგანი კი ისაა, რა სულისკვეთებით ზრდის საზოგადოებას თანამედროვე ქართული მედია.

შეუსწავლელია, არის თუ არა სატელევიზიო და რადიო ეთერებში, ბეჭდურ და ელექტრონულ მედიაში ისეთი გადაცემები, რომლებიც საზოგადოებაში ძლიერებს პატრიოტულ სულისკვეთებას, პოპულარიზაციას უწევს საამაყო ისტორიულ მაგალითებს, ცდილობს წარმართოს ეროვნული უმცირესობების ცნობიერება ერთიანი სახელწიფოებრივი აღმშენებლობის პროცესში თანამონაწილეობისკენ და ა.შ.

სწორედ ამგვარი საკითხების გაშუქებით, მათზე რეაგირებით უნდა იყოს დაკავებული ქართული მედია, სინამდვილეში კი მხოლოდ ერთს ვხედავთ: იგი გადაქცეულია აიფფასიანი სანახაობებისა და სკანდალზე ორიენტირებული თოქ-შოუების ასპარეზად, რაც, თავის მხრივ, იკვებება მარტივი გზით რეიტინგის მოხვეჭის სურვილით. ამიტომ დღესაც არ კარგავს აქტუალობას ანტიკურ ხანაში კარგად აპრობირებული რომის იმპერატორების ფორმულა - „ფული და სანახაობა“, მით უფრო ეკონომიკური კრიზისის პირობებში, როცა ძნელად მოსაპოვებელი პურის კომპენსაციას სწორედ დაბალი ღირებულებების სანახაობები ახდენს. ცალკე კვლევის საგანია, თუ რატომ ჰყავს ასეთ სანახაობებს თავისი მუშტარი, თუმცა ამჯერად ჩვენი ინტერესის საგანი სულ სხვაა - თუ როგორ დიამეტრალურადაა დაცილებული მედია, კერძოდ კი ქართული

ჟურნალისტიკა, თავის ნამდვილ მიზანს - თანამედროვეობის ძირითად გამოწვევებთან მიმართებაში ობიექტური, პირუთენელი მონიტორინგის წარმოებას, რის გამოც იგი ხშირად კარგავს ნეიტრალობას, ვერ ახდენს ინფორმაციის დაბალანსებას, ექცევა პოლიტიკური კონიუქტურის გავლენის ქვეშ.

სამართლიანობა მოითხოვს აღვნიშნოთ, რომ გლობალიზაციას თავისი სიკეთეებიც გააჩნია: სახელმწიფოთა შორის ურთიერთობების გლობალური ბერკეტები ეფექტურად შეიძლება იქნეს გამოყენებული ეკოლოგიური პრობლემების გადასაჭრელად, საერთაშორისო ნარკომაფიასთან საბრძოლველად, ჯანდაცვის სფეროში, განსაკუთრებით კი - უკუჩვენებელ დაავადებებთან ბრძოლის კუთხით თანამშრომლობისთვის. მასმედიას შეუძლია და ვალდებულებაცაა - ამ მხრივ უფრო მეტად ინფორმირებული გახადოს საზოგადოება.

დასკვნა

მაშ, რაშია გამოსავალი? როგორ დავიცვათ ოქროს შუალედი თანამედროვეობის უდიდეს გამოწვევასთან - გლობალიზაციასთან მიმართებაში? როგორც იტყვიან, გამოსავალი მართლაც ისევ და ისევ ზომიერებაშია ნამეტნობასა და უკმარობას შორის. აღნიშნულ დილემაზე პასუხის უფრო საფუძვლიანად გასაცემად დავესესხოთ ჩვენს ბრძენ პატრიარქს, რომელიც ბრძანებს: „გლობალიზაცია შეუქცევადი პროცესია და მას წინ ვერავინ აღუდგება, თუმცა ჩვენი მიზანი უნდა იყოს, მაქსიმალურად ავიღოთ მისგან ის სიკეთე, რისი მოცემაც მას ძალუძს, მაგალითად, ჰოლანდიელებისგან ვისწავლოთ მეცხოველეობის ეფექტური წარმოება, ყოველივე ნეგატიური კი - უკუვაგდოთ.“ მასმედიას კი, როგორც გამართულ კომპასსა და უტყუარ გზამკვლევს ამ პროცესებთან მიმართებაში საზოგადოების სწორი ორიენტირების საქმეში გადამწყვეტი როლი ეკისრება.

გამოყენებული ლიტერატურა:

1. <http://mastsavlebeli.ge/?p=1002> „გლობალიზაცია და მისი გამოვლინებები“

The Globalisation Era and Challenges of Modern Media

*Khatuna Saginashvili, PhD student
Georgian Technical University*

Summary

This article deals with research of principal trends of modern Georgian media in connection with main challenge of the time, that is globalization.

Globalisation defines all aspects of mankind's life and therefore, its eventual fate. Hence, it is paramount for the media to be adequate in covering processes associated with it

Globalisation -- as modernity's one of the main big challenges -- has an impact not only on every aspect of the state's existence but also on ever-day life of its citizens. It causes next re-jigging | distribution of the world, simplifying of border controls, extreme development of communications, fluctuation of exchange rates and even, in case of the European Union, disappearance of national currencies

Globalisation changes national cultures, education systems, general human values as well, and even transforms the mankind mentally

So, how should one treat this irreversible process and its logical consequences?

Modernists see more positives than negatives in recent developments. Fundamentalists and ultra-nationalists think exactly opposite. This widens the precipice between those radical ideologies and breeds antagonism, albeit as respected clericals say, the God's path lies midway between those banks.

It is equally important for our research to establish how comprehensively positives of globalisation are covered.

key words: Globalization; Pros and Cons; the Adequacy of the Media towards Globalization; Media and Patriotism;

საქართველოს სოციალურ-ეკონომიკური უსაფრთხოების თავისებურებები

*ლიმერი სიჭინავა, დოქტორანტი
საქართველოს ტექნიკური უნივერსიტეტი*

რეზიუმე

თანამედროვე ეტაპზე გასული საუკუნის 90-იანი წლების შემდგომ განვითარებული მოვლენების შეფასება, რომელიც უკავშირდება პოლიტიკურ, ეკონომიკურ და სოციალურ პროცესებს, არც თუ იოლი ამოცანაა. საქართველოში მოცემული ვითარება არის ის მიზეზი, რომელიც იძლევა ინტერესს, დღევანდელი გადასახედიდან უკეთ გაანალიზდეს უახლესი ისტორიის ის პოლიტიკური და ეკონომიკური მოვლენები, რომელმაც განაპირობა საქართველოს დემოკრატიული განვითარების შეფერხება სხვა პოსტსაბჭოურ ქვეყნებთან შედარებით.

საკვანძო სიტყვები: პოლიტიკა, ეკონომიკა, პოსტკომუნიზმი, რეფორმები

შესავალი

პოსტკომუნისტური ტრანსფორმაციული პროცესები უდიდეს სიძნელეებთან იყო დაკავშირებული, რადგან ის ძირითადად ეხებოდა ქვეყნის ეკონომიკური მოწყობის ერთი სისტემიდან მკვეთრად განსხვავებულ საბაზრო სისტემაზე გადასვლას. შესაბამისად ეკონომიკურ მეცნიერებასა და მასში ჩართულ ადამიანებს უნდა გაეცათ პასუხი თუ რა გზით და როგორ იქნებოდა შესაძლებელი რეფორმების გატარება ისე, რომ საზოგადოებისთვის ნაკლებად მტკივნეული ყოფილიყო განსახორციელებელი რეფორმები. ფაქტი იყო, რომ საბჭოთა კავშირის ნგრევის შემდეგ საქართველოში მრავალი კუთხით უნდა განხორციელებულიყო ძირეული რეფორმები, რადგან ფაქტიურად თავიდან იყო შესაქმნელი სახელმწიფო ინსტიტუტები, ჩამოსაყალიბებელი იყო როგორც პოლიტიკური, ასევე ეკონომიკური სისტემა. ეს კი თავისთავად სწორ პოლიტიკურ და ეკონომიკურ სტრატეგიას, საზოგადოებრივ კონსოლიდაციას, პოლიტიკურ შორსმჭვრეტელობასა და დროს მოითხოვდა.

ძირითადი ტექსტი

სამწუხაროდ, მაშინდელი ლიდერების პოლიტიკურმა გამოუცდელობამ ხელი შეუწყო დამაბულობის ესკალაციასა და სამოქალაქო ომს. ყოველივე ამას თან ერთვის დღეს უკვე ოკუპირებული ტერიტორიების - აფხაზეთისა და სამაჩაბლოს - ე.წ. ცხინვალის რეგიონთან გამწვავებული ურთიერთობები, რამაც საქართველო ახლადმოპოვებული დამოუკიდებლობის დაკარგვის საფრთხის წინაშე დააყენა. გარდამავალ პერიოდში საქართველოს უწევდა სახელმწიფოს

მშენებლობის ფაქტიურად თავიდან დაწყება და ეს სავსებით ბუნებრივად იყო. ეს იყო ახალი ეტაპი საქართველოს ისტორიაში და გარდამტეხი მომენტი იმ კუთხით, დარჩებოდა საქართველო საბჭოთა რელსებზე, თუ მოხდებოდა მისი განვითარება დასავლური გზით.

1991-1992 წლებში მიმდინარე სამოქალაქო ომმა და აგრეთვე აფხაზეთისა და ე.წ. სამხრეთ ოსეთის კონფლიქტებმა მძიმე შედეგები მოუტანა ჩვენს ქვეყანას, როგორც ეკონომიკური, ასევე პოლიტიკური, სოციალური თუ სხვა თვალსაზრისით.

საქართველო სწრაფი და რადიკალური რეფორმების აუცილებლობის წინაშე დადგა. მიიჩნევა, რომ საქართველოს დამოუკიდებლობის აღდგენის შემდეგ განხორციელებული ეკონომიკური რეფორმები ორ ნაწილად იყოფა. პირველი, გასული საუკუნის 90-იანი წლების შემდგომი პერიოდი 2004 წლამდე და მეორე 2004 წლის შემდგომი პერიოდი [1].

პირველ პერიოდში განხორციელებულმა რეფორმებმა ვერ უზრუნველყო საზოგადოების ეკონომიკური კეთილდღეობა, რადგან აღნიშნული რეფორმები ხშირად არათანმიმდევრული და სპონტანური იყო. აქვე ხაზი უნდა გავუსვავთ მთელ რიგ გარემოებებს, რომლებიც ქვეყნის განვითარების შემაფერხებელი ფაქტორი აღმოჩნდა. ეს იყო არასწორი პოლიტიკურ - ეკონომიკური ხედვა, ჯგუფურ-კლანური ინტერესების გატარება, გაუმჭვირვალე პრივატიზაციის პროცესი, რამაც გამოიწვია ერის ერთიანობის რღვევა და საზოგადოების ქონებრივი ნიშნით დიფერენციაცია. ამას თან ერთვოდა კორუფცია. კორუფცია პირველ რიგში სწორედ გარდამავალი ეკონომიკისა და ჩამორჩენილი ქვეყნებისთვის არის დამლუპველი [2, 54]. ამიტომაც განხორციელებულმა რეფორმებმა, ლოგიკურია, რომ საზოგადოებისათვის სასურველი შედეგი ვერ გამოიღო.

მაშინ, როდესაც ზემოაღნიშნული წარმოადგენდა საქართველოს სოციალურ-ეკონომიკური უსაფრთხოების ძირითად პრობლემასა და ქვეყნის განვითარების შემაფერხებელ ფაქტორს, პოლიტოლოგი გია ნოდისა თქმით, პოლიტიკური სტაბილურობისა და ნათელი კაპიტალისტური მომავლისაკენ სავალ გზაზე ხელს უშლიდნენ მტრები, მოღალატეები და „უგუნური ზვიადისტები“ (ადრე-კრიმინალური ინტელიგენცია), ოსი ექსტრემისტები და აფხაზი სეპარატისტები, მაფია, სუკი და ა.შ. [3, 10]. საინტერესოა, რატომ აფასებდნენ ზვიად გამსახურდიას ერთწლიან მოღვაწეობას ასე მაშინ, როცა მისი მოღვაწეობის შემდგომ გატარებული სოციალურ-ეკონომიკური პოლიტიკის შედეგად გაღარიბდა მოსახლეობის უმრავლესობა, შეიქმნა გაუსაძლისი პირობები, რის გამოც მოსახლეობის საზღვარგარეთ გადინება დაიწყო. სახელმწიფომ უკანონო პრივატიზაციის გზით დაკარგა საკუთრების მნიშვნელოვანი ნაწილი და შემოსავლების წყაროები, რითაც უნდა განეხორციელებინა საზოგადოებაზე ორიენტირებული სოციალურ-

ეკონომიკური პოლიტიკა და დაეძლია კრიზისი, შედეგად კი მივიღეთ ძლიერ დასუსტებული სახელმწიფო, რომელსაც არ შეეძლო თავისი მოსახლეობის მინიმალური მოთხოვნილებების, ფაქტიურად მასლოუს მოთხოვნილებათა პირამიდის პირველი სამი საფეხურის დაკმაყოფილებაც კი. შიდა რესურსების დაცარიელების გამო სახელმწიფო მთლიანად დამოკიდებული გახდა მხოლოდ გარე დახმარებებზე, გრანტებზე, სესხებზე და ინვესტიციებზე.

როგორც შემდგომში განვითარებულმა მოვლენებმა ცხადყვეს, დასავლეთიც კი მოუშნადებელი აღმოჩნდა საბჭოური ტიპის სისტემათა შეცვლის მიმართ კომპლექსური მიდგომის საკითხებში. ზბიგნევი ბზეჟინსკი თავის „დიდ ცვლილებებში“ ყურადღებას ამახვილებს იმაზე, რომ არც ისე მარტივია სოციალიზმიდან კაპიტალიზმზე გადასვლა, თუმცა კომუნიზმიდან ახლად-თავდაღწეული ხალხები ხშირ შემთხვევაში გაზვიადებულად და მარტივად უყურებდნენ იმ ფაქტს, რომ ისინი უთუოდ მიიღებდნენ დასავლეთის განვითარებული ქვეყნებიდან დახმარებებს. მისი თქმით, არ მოხდა ჯერ კიდევ დიდი გავლენის მქონე ნომენკლატურისა და მიმდინარე პროცესების ხანგრძლივობის გათვალისწინება [4, 169-172].

რეფორმების მეორე ტალღა, რომელიც დაიწყო 2004 წელს, მიმართული იყო ბაზრების ლიბერალიზაციისკენ, თუმცა აღნიშნული რეფორმები თავდაპირველი მიზნის შესაბამისად არ განხორციელებულა, რომელიც ისევ და ისევ არასწორი სოციალური და ეკონომიკური ხედვით, პოლიტიკითა და კონკრეტული ჯგუფური ინტერესებით იყო განპირობებული. თუ გადავავლებთ თვალს რეფორმების მეორე ტალღის პერიოდში განვითარებულ პროცესებს, ნათლად დავინახავთ, რომ მიუხედავად განხორციელებული ცვლილებებისა და მრავალი პოზიტიური ძვრებისა, ვერ განვითარდა ბიზნესგარემო, რომელიც თავისთავად ხელშემწყობი ფაქტორია ქვეყნის ეკონომიკური სიმდიერისა, რამაც უნდა უზრუნველყოს სოციალური თანასწორობა. აქ ხელისშემშლელ ფაქტორად გვევლინება ბიზნესექტორში ჩამოყალიბებული არაჯანსაღი კონკურენცია, რაც იწვევს მწარმოებლურობის შემცირებას. თანდათანობით მოხდა ისეთი ეკონომიკური გარემოს ჩამოყალიბება, რომელიც ვერ უზრუნველყოფს ქვეყნის გრძელვადიან ეკონომიკურ ზრდას, რამაც გამოიწვია ქვეყნის ეკონომიკის სისტემური კრიზისი, თუმცა ამის გადაფარვა გარკვეულწილად ხდებოდა და ხდება კიდევ უცხოური ინვესტიციების მოზიდვისა და გრანტების მიღების ფონზე, რომლითაც ზოგჯერ გარკვეულწილად ხელოვნურად ხდება ინფლაციის შეკავება. ინფლაცია კი გარდაუვალია იმ ქვეყნებში, რომლებშიც არ ხდება პროდუქციის წარმოება, მისი ექსპორტი და მთლიანად დამოკიდებულია გრანტებსა და იმპორტირებულ საქონელზე.

მონტესკიე წერდა „სახელმწიფო, რომელსაც უფრო ნაკლები საქონელი გააქვს, ვიდრე შემოაქვს, თვითონ ამყარებს წონასწორობას თავისი გადარიბების

ხარჯზე. მას სულ უფრო და უფრო ნაკლები შემოუვა მანამდე, სანამ უკიდურესად გაღარიბებულს აღარაფერი შემოუვა“ [5, 363].

რეფორმების მეორე ეტაპის შემოდგომი პერიოდში საქართველოში გრანტებისა თუ სესხების სახით შემოსული თანხებით ინფრასტრუქტურის მოწესრიგება ერთობ თვალსაჩინო გახდა, მაგრამ უნდა გვახსოვდეს, რომ საგარეო ვალები მძიმედ აწვება ქვეყანას თუ ის არ გადაიქცა მწარმოებელ ქვეყნად და მხოლოდ მომხმარებლად დარჩა. ამიტომაც მიმაჩნია, რომ სასიცოცხლო მნიშვნელობის არის ინვესტიციების განხორციელება ისეთ სფეროებში, რომელიც ხელს შეუწყობს წარმოების განვითარებას, რომელიც თავის მხრივ, ქვეყნის ეკონომიკის მდგრადი განვითარებისათვის უმნიშვნელოვანეს ფაქტორს წარმოადგენს. წინააღმდეგ შემთხვევაში, გარედან მოზიდული თანხები, უბრალოდ დროებითი შემაკავებლის ფუნქციას შეასრულებს, საბოლოოდ კი გამოიწვევს ქვეყნიდან ფინანსური ნაკადების გადინებას. ამიტომაც პატერნალიზმი არ წარმოადგენს ქვეყნის ეკონომიკური განვითარების გზას და შესაბამისად არც უნდა ვიყოთ მის იმედად, რადგან ის ქვეყნის გამოფიტვას უფრო უწყობს ხელს ვიდრე ეკონომიკურად გაჯანსაღებას.

სოციალურ-ეკონომიკური უსაფრთხოება ეროვნული უსაფრთხოების განმაპირობებელი და ამავდროულად მისი შემადგენელი ნაწილია. ამიტომაც ნებისმიერი ქვეყნის მთავარ ამოცანას უნდა წარმოადგენდეს ისეთი ეკონომიკური პოლიტიკის გატარება, რომელიც უზრუნველყოფს რეალურ ეკონომიკურ ზრდას, რომლითაც თითოეულმა მოქალაქემ უნდა ისარგებლოს მიღწეული შედეგებით. ამისათვის აუცილებელია მოსახლეობის ჩართულობა ეკონომიკური განვითარების პროცესში, რომელიც პირდაპირ კავშირშია სახელმწიფოს მხრიდან დასაქმების ხელშეწყობასთან, რაც თავის მხრივ, გამოიწვევს სიღარიბის შემცირებას. ქვეყანაში, სადაც მმართველობითი ორგანოები მოწოდების სიმალეზე დგანან და თანამედროვე სტანდარტების შესაბამისად ფუნქციონირებენ, ეკონომიკური ზრდა პირდაპირ კავშირშია სოციალურ კეთილდღეობასთან. საქართველოში კი საზოგადოებას მთავრობის ანგარიშის წარდგენისას, პოლიტიკოსების მხრიდან, ყოველწლიურად ესმის ეკონომიკური ზრდის ტემპების შესახებ, თუმცა, აშკარაა, რომ აღნიშნული ეკონომიკური ზრდა მოსახლეობის საშუალო და დაბალ ფენებში არ აისახება. შესაბამისად ვერ ვიღებთ მოსახლეობის უდიდესი ნაწილის ცხოვრების პირობების გაუმჯობესებისა და დონის ზრდას.

სოციალური-ეკონომიკური სამართლიანობა და ხალხის კეთილდღეობა ერთმანეთთან დამოკიდებულებაშია. სახელმწიფო პოლიტიკის წარმატებით განხორციელება დამოკიდებულია ქვეყნის თითოეული მოქალაქის ინტელექტუალურ და ეკონომიკურ პოტენციალზე, ამიტომაც საქართველოს მოქალაქემ მისი შესაბამისი სამართლიანი წილი უნდა მიიღოს საქართველოს სახელმწიფო ქონებიდან [6, 15].

მიუხედავად სახელმწიფო დონეზე განხორციელებული არაერთი პროგრამისა, საქართველოში უმუშევრობა და სიღარიბე კვლავ მთავარ გამოწვევად რჩება. ამიტომაც საჭიროა სწორი სტრატეგიის შემუშავება, რადგან მთავრობის მიერ ეკონომიკურ პოლიტიკასა და სიღარიბესთან დაკავშირებით შემუშავებულ დღემდე არსებულ დოკუმენტებში ძირითადი მიზნები კვლავაც მიუღწეველი რჩება.

სახელმწიფომ, რომელიც წარმოადგენს საკუთარი საზოგადოების დაცვის გარანტს, უნდა უზრუნველყოს თითოეული მოქალაქის კეთილდღეობა, ხელი შეუწყოს პიროვნულ განვითარებასა და მათი შესაძლებლობების რეალიზებას. ეს კი მოითხოვს მმართველობითი ორგანოების კომპეტენტური ადამიანებით დაკომპლექტებას, პრიორიტეტების გამოკვეთას, საზოგადოების კეთილდღეობაზე ორიენტირებული პროგრამების ხელშეწყობასა და განხორციელებას და ასევე მომავალი თაობების ინტერესების გათვალისწინებას.

თანამედროვე ეტაპზე მსოფლიო მასშტაბით მიმდინარე ეკონომიკური გლობალიზაციის პირობებში საქართველოსათვის მეტად მნიშვნელოვანია ისეთი ეკონომიკური პოლიტიკისა და სტრუქტურული ცვლილებების განხორციელება, რომელიც უზრუნველყოფს პრიორიტეტული დარგების განვითარებას, რაც საშუალებას მისცემს მოიპოვოს კონკურენტუნარიანი უპირატესობა შრომის საერთაშორისო დანაწილებაში. დღეს, ჩვენი ქვეყნისთვის უმთავრეს ამოცანად უნდა იქცეს საკუთარი ნიშის დაკავება საერთაშორისო არენაზე, რომელიც ხელს შეუწყობს მის კონკურენტუნარიანობის ამაღლებას, რაც საბოლოოდ პირდაპირ კავშირშია საზოგადოების ცხოვრების სტანდარტების გაუმჯობესებასა და სიღარიბის დაძლევასთან. ამისათვის საქართველომ პირველ რიგში უნდა გაითვალისწინოს მისი გეოპოლიტიკური კონტექსტი და აქცენტირება უნდა მოახდინოს ევროკავშირთან ინტეგრაციის დაჩქარებაზე, რაც საბოლოოდ საშუალებას მისცემს მას ჩამოაყალიბოს ევროპული სტანდარტების შესაფერისი სისტემა, რომელიც ჩვენს ქვეყანას დაეხმარება აღნიშნული გამოწვევების დაძლევაში.

საქართველომ ჯერჯერობით ვერ მოახერხა გამხდარიყო ექსპორტზე ორიენტირებული ქვეყანა [7, 81], რადგან არ ხდება ისეთი პროდუქციის წარმოება, რომელიც შეიძლება საერთაშორისო ბაზარზე მოთხოვნადი ყოფილიყო. დღეს საქართველო მრავალი გამოწვევისა და დილემის წინაშე დგას, რადგან წლების განმავლობაში პრივატიზაციის შედეგად გასხვისებული ობიექტები იმ ქვეყნის ხელშია, რომელსაც ოკუპირებული აქვს საქართველოს ტერიტორიის დაახლოებით 20%.

კარგად არის ცნობილი, თუ როგორ და რა სახით ტარდებოდა პრივატიზაცია და სოციალურ-ეკონომიკური პოლიტიკის გატარება შევარდნაძის პერიოდში, მაგრამ ყურადღების ცენტრში ექცევა მეტად მნიშვნელოვანი ფაქტი, რომელიც ეხება სააკაშვილის პერიოდს. ყველასათვის ცნობილია, რომ პრეზიდენტ სააკა-

შვილის მოღვაწეობის პერიოდში საქართველოს გაცხადებული კურსი მიმართული იყო დასავლეთისკენ. ამიტომაც იკვეთება ერთი მეტად მნიშვნელოვანი გარემოება, რომელიც საფუძვლიან ეჭვებსა და უამრავ კითხვას ბადებს. 2008 წლის აგვისტოს ომამდე ცოტა ხნით ადრე მიღებული გადაწყვეტილება, რომლის თანახმადაც გაუქმდა სტრატეგიული ობიექტის ცნება და განსაკუთრებული მნიშვნელობის ობიექტის სტატუსი მიენიჭა მხოლოდ 5 ობიექტს, დანარჩენი კი პრივატიზაციას დაექვემდებარა. მაშინდელი ხელისუფლება ამგვარ გადაწყვეტილებას ინვესტიციების მოზიდვას უკავშირებდა. საბოლოოდ კი რუსული კომპანიების ხელში აღმოჩნდა ისეთი მნიშვნელოვანი სფეროები, როგორცაა: ელექტროენერჯია, წყალმომარაგება, მადნეული, მინერალური წყლები. 2015 წლის მონაცემებით რუსული კომპანიები ფლობენ საქართველოს ენერგოსადისტრობუციო კომპანია “თელასს”, თბოსადგურ “მტკვარი ენერჯეტიკას”, ჰესებს “ზრამჰესი 1”, “ზრამჰესი 2”. „ინტერ რაოს“ მართვაში აქვს გადაცემული ასევე საქართველოში ყველაზე მძლავრი ჰიდროელექტროსადგური “ენგურჰესი”.

რუსეთის მოქალაქეების ხელშია ავანიჰესი, ალგეთი ჰესი, სკურდიდი ჰესი, შპს “ენერჯიას”, რომელსაც ეკუთვნის დარიალი ჰესი, ლარსი ჰესი, შილდა ჰესი. ქართული და რუსული მხარე ერთობლივად ფლობენ “საქრუსენერგოსაც”, რომელიც ქვეყანაში ელექტროენერჯიის გადამცემ სისტემას განკარგავს.

რუსეთის მოქალაქეების საკუთრებას წარმოადგენს ჟინვალჰესი, აგრეთვე თბილისის, მცხეთისა და რუსთავის წყალმომარაგების კომპანია “ჯორჯიან უოთერ ენდ ფაუერ”-ი, ასევე ნავთობკომპანიები “ლუკოილი”, “გალფი”, „ფოთის ნავთობტერმინალი“, ძვირფასი ლითონების მომპოვებელი კომპანიები RMG Gold და RMG Copper, აგრეთვე მინერალური წყლების მწარმოებელი “ზორჯომი”, მუდმივი დენის მაგისტრალური ელმავლების მწარმოებელი სს "ელმავალმშენებელი", “ვითიბი ბანკი ჯორჯია”, ფიჭური კავშირგაბმულობის კომპანია “ბილანი” და ბევრი სხვა კომპანიები.

მეტად საყურადღებოა ის ფაქტი, რომ რუსეთის მიერ ყირიმის ანექსიისას ამერიკის შეერთებულმა შტატებმა [8] , ევროკავშირმა [9] და ევროკავშირის არაწევრმა ქვეყნებმა ნორვეგიამ, შვეიცარიამ, უკრაინამ, მოლდოვამ, ავსტრალიამ და იაპონიამ სანქციები დაუწესეს როგორც რუსეთის მოქალაქეებს, მათ შორის დეპუტატებსაც, ასევე რუსულ კომპანიებს. მიუხედავად იმისა, რომ საქართველოსაც ჰქონდა საერთაშორისო სანქციებისთვის მიერთების პრაქტიკა, აღნიშნული გადაწყვეტილების მიღება საქართველოს ხელისუფლების მხრიდან არ მომხდარა [10, 5-7].

ზემოაღნიშნულთან და საქართველოს დღევანდელ მდგომარეობასთან დაკავშირებით მოვიშველიებდი ჰეგელის სიტყვებს, რომელიც ამბობს: „მმართველებს, სახელმწიფო მოღვაწეებს, ხალხებს, ჩეულებრივ ისტორიის გამოცდილებაზე მიუთითებენ ხოლმე, რათა ჭკუა მისგან ისწავლონ, მაგრამ

ისტორია და მისი გამოცდილება, მხოლოდ იმას გვასწავლიან, რომ არც ხალხებს და არც მთავრობებს არასოდეს ისტორიისაგან რაიმე არ უსწავლიათ და არასოდეს მოქცეულან იმ მოძღვრებათა შესაბამისად, რომლებიც ისტორიული გამოცდილებიდან უნდა გამოეტანათ დასკვნების სახით“ [11, 4].

დასკვნა

ყოველივე ზემოაღნიშნული გამოწვეულია საქართველოში გასული საუკუნის 90-იანი წლებიდან მოყოლებული ჯგუფურ-კლანური, პარტიული ინტერესების შესაბამისი და მარიონეტული პოლიტიკის გატარებით, ასევე „მერიტოკრატიული“ პრინციპების იგნორირებითა და „ქაქისტოკრატიული“ მმართველობით, რამაც საქართველო კრიზისამდე მიიყვანა, რომელიც უფრო და უფრო გრძელდება. ამიტომაც მომავალში საქართველოს მდგრადი ეკონომიკური განვითარება და სოციალურ-ეკონომიკური უსაფრთხოება მნიშვნელოვნად იქნება იმაზე დამოკიდებული, თუ რამდენად შეძლებს ქვეყნის ხელისუფლება პრიორიტეტული დარგების ხელშეწყობასა და აღორძინებას, რომელიც საქართველოს მომხმარებელი ქვეყნიდან მწარმოებელ ქვეყანად გადააქცევს.

გამოყენებული ლიტერატურა

1. საქართველოს სოციალურ-ეკონომიკური განვითარების სტრატეგია 2020, საქართველოს მთავრობა, ნოემბერი 2013
2. მუჯირი ა., /კორუფცია და სახელმწიფო ხელისუფლება/, თბილისი 2002
3. ნოდია გ. /პოლიტიკური ფორუმი: ათი შეკითხვა საქართველოს პოლიტიკურ განვითარებაზე/, საზოგადოება და პოლიტიკა N6, მშვიდობის დემოკრატიისა და განვითარების კავკასიური ინსტიტუტი, თბილისი 2007
4. ბზეჟინსკი ზ. /დიდი ცვლილებები/, საზოგადოება და პოლიტიკა N 1, მშვიდობის დემოკრატიისა და განვითარების ინსტიტუტი, თბილისი 1996
5. მონტესკიე. შ.ლ. /კანონთა გონი/, თბილისი 1994
6. ბაბუხაძია ა. / შეცდომა თუ დანაშაული?!/ ნაწილი IV, გამომცემლობა "ინოვაცია", თბილისი 2009
7. აბესაძე გ., აბესაძე თ. / გლობალიზაცია და საქართველოს სატრანზიტო ფუნქციის თავისებურებები/ თბილისი 2011
8. USA Departament of The Treasury, 2014, Ukraine-related Designations https://www.treasury.gov/resource-center/sanctions/OFAC-Enforcement/Pages/20140320_33.aspx

9. Official Journal of the European Union, 2014, <https://eur-lex.europa.eu/legal-content/EN/TXT/PDF/?uri=OJ:L:2014:271:FULL&from=EN>
10. ძველიშვილი ნ., კუპრეიშვილი თ., /რუსული კაპიტალი ქართულ ბიზნესში/ თბილისი 2015 PDF ვერსია
11. ჰეგელი ფ., /ლექციები ისტორიის ფილოსოფიაზე/, თბილისი 2001

Peculiarities of socio-economic security of Georgia

*Limeri Sichinava, PhD student
Georgian Technical University*

Summary

In this paper we discuss the peculiarities of Georgia's socio-economic security. The focus is on Georgia undergoing a post-communist transformation that has had to move from one economic system to a completely different one.

The paper also discusses and analyzes the processes after a gaining independence, in particular the privatization process. Its lack of transparency caused a slowdown of Georgia's economic development. The reforms which implemented in Georgia to reduce poverty and develop the country's economy have failed. It was the result of tailoring policy to the personal or group interests of high-level officials. The most notable is the fact that over the years, facilities of vital importance have fallen into the hands of the citizens of a country that has occupied 20% of our territory.

The aforementioned has led Georgia to an economic crisis, with no prospects for resolving it despite our country's potential. Therefore, Georgia's future economic development and socio-economic security will depend significantly on the extent to which the country's authorities are able to support and revitalize the priority sectors that will transform Georgia from a consumer to a producing country.

გემტალტ-თერაპია, ფსიქოთერაპიის ჰუმანისტური მოდელი

მაგდა ფერაძე, დოქტორანტი
საქართველოს ტექნიკური უნივერსიტეტი

რეზიუმე

გემტალტ - თერაპიის მიხედვით, ადამიანი განიხილება, როგორც ერთი მთლიანობა (გემტალტი) და ის გაცილებით მეტია, ვიდრე სხეულის ნაწილები ან კუნთები და სწორედ შეხედულება მოდის წინააღმდეგობაში სომეტურ - სამედიცინო მოდელთან. რომელიც კონცენტრირებულია მხოლოდ ფიზიკურ ასპექტზე. ბუნებრივია, გემტალტი არ უგულვებელყოფს ფიზიკურ სომატიკას, მაგრამ პერლიზი აქ აქცენტს აკეთებს ადამიანზე, როგორც სხეულის, გონების და სულის ერთობლივ, მეტაფიზიკურ ჰომოსაპიენსზე, გემტალტთერაპია არ განიხილავს ცალ-ცალკე არც ცხეულს, არც გონებას და არც სულს. ამიტომაც, მიუხედავად პაციენტის (ობიექტის) დამოკიდებულების ნარკოტიკზე, ალკოჰოლიზმზე თუ აზარტულ თამაშობებზე გემტალტთერაპია ერთ, დინამიკაში, ერთ მთლიანობაში განიხილავს პრობლემას, რომელიც ერთნაირად „უტევს“ ადიქტმორღვეილ გონებას, სხეულსა თუ შინაგან სამყაროს.

საკვანძო სიტყვები: გემტალტ-თერაპია, ადიქტი, ურთიერთობათა რღვევა, მკურნალობა.

შესავალი

გემტალტ-თერაპიის მიდგომა ეს არის ფილოსოფიურ ბაზაზე დაყრდნობით შემუშავებული მეთოდი, რომელიც მიმართულია ადამიანთა სამკურნალოდ და მათი ფსიქოლოგიური პრობლემების გადასაჭრელად. გემტალტთერაპიის ფესვები მეოცე საუკუნის დასაწყისის ეგზისტენციალურ ფილოსოფიაში მიდის... ამ ძალიან საინტერესო და დამაფიქრებელი ფილოსოფიის პრინციპების მიხედვით, ინდივიდი თავად აგებს პასუხს საკუთარ ცხოვრებაზე, ქმედებაზე. გამომდინარე აქედან პიადი პასუხისმგებლობა ეკისრება ინდივიდს და არა ასეთ მაღალ მატერიებს, როგორცაა ღმერთი და რელიგია, ასევე ოჯახი, საზოგადოება და მშობლები. გემტალტის თეორია ასევე დაკავშირებულია ჰილომოიზმის ცნებასთან. ქოლიზმი არის სინერგიული კონცეფცია, რომლის მიხედვით მთლიანობა მეტია შემადგენელ ნაწილთა ჯამზე. სინერგია, მოგვხსენებათ ორგანოებისა და სისტემების ერთობლივი და ერთგვაროვანი მოქმედებაა. სინერგია ასევე განიხილება, როგორც ღვთიური და ადამიანური ნების შერწყმა., მაგრამ ამ შემთხვევაში გემტალტი სინერგიას განიხილავს, როგორც ორგანიზმზე და ინდივიდზე სამკურნალო წამლო ნუვთიერებათა და თერაპიის კომბინირებულ მოქმედებას, რომლის ეფექტიანობა სჭარბობს თითოეული კომპონენტის ცალკე ქმედებას.

ძირითადი ნაწილი:

გრძელტერაპევტი ყურადღებით ეკიდება ყველა სახის ფსიქოლოგიურ პრობლემას, მიუხედავად ამისა, ის არასოდეს არ აკეთებს აქცენტს მხოლოდ ერთ ასპექტზე. ადიქტივ მდგომარეობას იგი განიხილავს, როგორც ერთ მთლიან პრობლემას და არა ცალკე აღებულ სიმპტომატიკას. გემტალტის ფილოსოფიიდან გამომდინარე, თერაპია ხდება ადიქტისათვის მეტად მნიშვნელოვანი იმის გააზრებაში, რომ საკუთარ სიცოცხლეზე, ჯანმრთელობასა თუ მოღვაწეობაზე პასუხისმგებელია თვითვინ და თუ თვითვინ არ შეიცვლება, არც მის ირგვლივ შეიცვლება არაფერი. გემტალტთერაპია საშუალებას გვაძლევს ადიქტს არ დაემალოს პრობლემას, არ „შეაფაროს“ თავის ავადმყოფობას, არ თქვას უარი სიცოცხლეზე და პრობლემის გადაჭრის გზები თვითვინ დასახოს, გემტალტთერაპიის პროცესი ეს არის უცხო და მძიმე თერაპიის ჩანაცვლება სინათლით, დადებითი მუხტით, ეს მეტად შრომატევადი და რთული პროცესია.

ქცევითი თერაპიის მოდელის მიხედვით, მომხრეები ალკოჰოლურ ან ნარკოტიკულ დამოკიდებულებას განიხილავენ, როგორც შექმნილ, დესტრუქციულ ადიქციას ან ქცევის სისტემის კომპლექსს. ამ მოდელის მიხედვით პაციენტს კლინიკური მედიკამენტოზური მკურნალობის გარეშე არ შესწევს ძალა პასუხისმგებლობა აიღოს საკუთარ საქციელზე და შეცვალოს დამოკიდებულება გარესამყაროს მიმართ. ქცევის თერაპიის ეს მოდელი დიამეტრალურად განსხვავდება გემტალტის მიდგომებისგან, რომლის მიხედვით ადიქტმა თავად უნდა გაიზაროს სექმნილი ვითარებაწყვილში, გემტალტთერაპევტთან მიშაობის შედეგად და ამის შემდეგ სავსებით გააზრებულად უნდა იმკურნალოს, თუ ამის საჭიროება არსებობს.

სოციალური მოდელის მიხედვით, ადიქცია განიხილება, როგორც გარშემომყოფეთა ურთიერთობის რღვევისაგან ან კონფლიქტებისგან გამოწვეული სიმპტომი.

გელშტალტის მიხედვით, ურთიერთობათა რღვევა შეიძლება გამოწვეული იყოს იმ საზღვრის მოშლით, რომელიც ინდივიდსა და გარშემომყოფებს შორის არსებობს. გემტალტთერაპია ეხმარება ადიქტს რეალობის აღქმაში და აცნობიერებინებს თუ რა ხდება „აქ და ახლა“. გემტალტთერაპევტი პაციენტში აღვივებს და აღვივებს საკუთარი თავის რწმენასადიქციასთან ბრძოლის საჯანსად ცხოვრებაში დაბრუნების აუცილებლობას ახსენებს და აძლევს საშუალებას, გააცნობიეროს პასუხისმგებლობა საკუთარ მომავალზე ასე და ახლა.

მიღების მომენტის, მიხედვით პაციენტი, მიუხედავად თავის სოციალური გადახრისა მიღებული უნდა იქნეს, როგორც ახლობელი ადამიანი, თუმცა, ასევე უნდა აღინიშნოს, რომ ეგრეთწოდებული გადახრამ, სხვა ადამიანის სიცოცხლეს ზიანს არ უნდა აყენებდეს.

ასეთი დამოკიდებულება ხელსუწყობს პაციენტის რესოციალიზაციას და

განხილვა, როგორც ადამიანური მოდელი, რომელიც შეიძლება განხილული იქნეს, როგორც ერთგვარი კატალიზატორი, როგორც პაციენტის კათარზისის მაშველი რგოლი, ცხადია, ასეთი მოდელი არ გამოირცხავს ადიქტის პრობლემებზე კონცენტრირებას. გემტალტერაპიაში არსებობს ოქროს წესი, რომელიც მდგომარეობს შემდეგში: პაციენტმა არ უნდა გადალახოს დადგენილი ზღვარი, ემპათიურ ატმოსფეროშიც კი პაციენტი ვალდებულია პატივი სცეს ოქროს წესს... „მე ვარ მე...შენ ხარ შენ“.

გემტალტ ფორმირების პროცესის დროს, ინდივიდი აკეთებს არჩევანს, თუ რა მოთხოვნების დაკმაყოფილებაა მისთვის უფრო აქტუალური. გემტალტთერაპია ეს არის პაციენტისადმი შემოქმედებითი დამოკიდებულება, მასში საუკეთესო უნარების გაადვილება და გარემოსთან ადაფტაციაში დახმარება, რაც იმას ნიშნავს, რომ საკუთარი იდენტობის შენარჩუნებით პიროვნება ეძებს ახალ გზებს არსებული სიტუაციის თუ პრობლემების გასაუმჯობესებლად.

„შემოქმედებითი ადაფტაცია შესაძლებელია მხოლოდ მაშინ, როცა არსებობს სივრცე ახალი გამოცდილების მისაღებად და როცა ეს სივრცე იქმნება მასინ, როცა წინა განცდები ინტეგრირებულია“ („გემტალტი იმ;ლება“, ლეცინერი, 1974წ.).

ნივთიერებაზე დამოკიდებული პაციენტები, როგორც წესი, შეპყრობილი არიან ნარკოტიკის თუ ალკოჰოლის მოძიებასა და მიღების პროცესით. ამ მოღვაწეობების დაკმაყოფილება მათი მთავარი საზრუნავია, როგორც ვინ ინენი აღნიშნავს „დამოკიდებულების აემქონე ადამიანები ცხოვრების ჩვეულ რიტმს მიჰყვებიან სურვილის დაკმაყოფილების შემდეგ, მაშინ, როცა მაცნე ნივთიერებებზე დამოკიდებულ ადამიანის ტვინი მოითხოვს დაკმაყოფილების ანუ ნივთიერებების მიღების შემდეგაც კი ფიქსირებული რჩება. შემდეგ დოზაზე და „აზრზე“ - დალიოს, გაიკეთოს, გადაყლაპოს....

ადიქტიური განწყობის ერთ-ერთი ყველაზე ნეგატიური გამოვლინება ანოზონოზია - „ავადმყოფობის ან მისი სიმძიმის უარყოფა“, ადიქტის მხრიდან თავისი დამოკიდებულებების („მე ალკოჰოლიკი არ ვარ“. „ როცა მინდა მაშინ მივატოვებ სმას,“) უარყოფს, ართულებს მის დამოკიდებულებას გარშემომყოფებთან და მისთვის დახმარების აღმიჩენას, რიგ შემთხვევაში კი ეს დამოკიდებულება დაუძლეველი ხდება.

ასეთი ადამიანების საკონტაქტო საზღვარი დარღვეული და დაშლილია. მათი ინტერესის სფერო მხოლოდ ის ნივთიერებაა, რომელზეც დამოკიდებული არიან. საკუთარ ოჯახს, თუ გარემოცვას ისინი აღიქვამენ, როგორც ხელისშემშლელ ფაქტორს. მათთვის არსებობს მხოლოდ ერთი, ნივთიერების მოსაპოვებელი გზა, ამ გზაზე ნებისმიერი შემხვედრი და თანამონაწილი მისი „მეგობარი“ ხდება. ირღვევა, როგორც პიროვნული მთლიანობა, ისევე ქცევა და საბოლოო ჯამში იგი კუნთებისაგან და ძარღვებისაგან შემდგარი ხორცის

ნაჭერია, რომელსაც არავითარი „მე“ არ გააჩნია.

ადიქტის ნებისმიერი ფორმა სოციალური დეზორიენტაციით და მზარდი თვითიზოლაციის ფონზე მიმდინარეობს. ადიქტები საერთო ენას მხოლოდ ერთმანეთთან პოულობენ, რაც კიდევ უფრო ამყარებს დაავადებულ წრეს.

ასეთ პაციენტებში გემტალტის ფორმირება ხანგძლივი მკურნალობისა და თერაპიის შერწყმის შედეგად ხდება. პაციენტმა უნდა აიღოს პასუხისმგებლობა საკუთარ საქციელზე, გაანალიზოს გავლილი გზა, ისწავლოს „არა“. მან უნდა გააცნობიეროს თავისი მდგომარეობა, რაც გემტალტ - თერაპიის ერთ-ერთი მნიშვნელოვანი კონცეფციაა. მან უნდა გააცნობიეროს საკუთარი რეალობა, სურვილები და გარესამყარო, რეალურად უნდა აღიქვას მოვლენები და ობიექტები.

გაცნობიერება მოიცავს პასუხისმგებლობის აღებას ჩვენს ყველა მოქმედებაზე თუ იმპულსებზე. პასუხისმგებლობა კი ძალაა, სურვილია და შესაძლებლობაა იცხოვროს აქტიურად. გაცნობიერების პროცესი დინამიური და აწყობილი მოქმედი პროცესია, რაც ამ პროცესს მოაქვს, მხოლოდ აქ და ახლა ხდება. ადიქტს შეუძლია გააცნობიეროს რა მოხდა წარსულში, მაგრამ ცხოვრება აწყობილი გრძელდება და აწყობილი ხდება სურვილების რეალიზაცია.

ადიქტების მკურნალობისას, გემტალტ თერაპია მთავარ აქცენტს აკეთებს ამ ფარმაკოლოგიურ და ფსიქოსერებრალირ დამოკიდებულებაზე იმისათვის, რომ ადიქტებს არუდგეთ ბუნებრივი, ჯანსაღი ცნობიერება, გესტალტ - თერაპიით მკურნალობა შემდეგ სტადიებს გადის:

- დეტოქსიკაცია;
- პოსტ - დეტოქსიკაცია;

- რესოციალიზაციის დეტოქსიკაცია- მკურნალობისაკენ გადადგმული პირველი ნაბიჯია, გამომდინარე იქიდან, რომ პაციენტს შეიძლება დაეწყოს ალკოჰოლური ან ნარკოტიკული ძლიერი აბსტინენტური სინდრომი, გემტალტ-თერაპევტმა ნევროლოგთან და პაციენტთან შეთანხმებით უნდა გადაწყვიტოს, მკურნალობის რომელი ფორმაა მისაღები ამბულატორიული თუ სტაციონალური.

სტაციონალური მკურნალობისას ყოველთვის არაა მიზანშეწონილი ადიქტის ოჯახის წევრების ჩართვა პროცესში. ახლობლების მხარდაჭერის მნიშვნელობა ადიქტმა შეიძლება გაიზიაროს მკურნალობის პირველი ეტაპის დასრულების შემდეგ.

ამბოლატორული მკურნალობა მხოლოდ მაშინაა დასაშვები და შედეგიანი, როცა საკუთარი თავის რწმენა, თუნდაც ოდნავ მაინც, აქვს შერჩენილი. პოსტ-დეტოქსიკაცია-გემტალტ-თერაპევტები განსაკუთრებულ სიფრთხილით მუშაობენ ამ ტიპის ადიქტებთან, რადგან ძველი გემტალტი დასრულებულია და ახლის ფორმირება ნაადრევია.

გემტალტ- თერაპევტი მიუთითებს პაციენტს, თუ როგორ უნდა გამოიყენოს

და მართოს ცნობიერება. გეშტალტ - თერაპიაში ამას „თვითმხარდაშეწყობის ოპტიმალური განვითარება“ ეწოდება.

რესაოციალიზაცია - ადიქტისათვის რესოციალიზაციის პერიოდი შედგება შემდეგი პრაქტიკული საქმეებისგან:

1. ვალების გადახდა;
2. სამსახურში აღდგენა, სწავლის გაგრძელება, აქტიური, ჯანსაღი დასვენება;
3. პაციენტი უნდა აცნობიერებდეს რეალობას, გრძნობდეს პასუხისმგებლობას და აკონტროლებდეს საკუთარ ემოციებს.

დასკვნა

გეშტალტ-თერაპიის ფიქსირებული პერლიზის, ერთ-ერთი მნიშვნელოვანი თეორიის თანახმად, პიროვნული სიმწიფის მისაღწევად ადამიანმა უნდა იპოვოს საკუთარი გზა და აიღოს პასუხისმგებლობა საკუთარ თავსა და ქმედებაზე. ეს მიდგომა მიმართულია ადამიანის პიროვნული განვითარებისა და აწყობის მისი რეალიზაციისაკენ. ჰარმონიის მისაღწევად „მე“ უნდა იყოს რეალიზებული, ადამიანმა უნდა იცოდეს რა არის მისთვის პრიორიტეტული. პერლიზის თეორიის მიხედვით, სწორედ ეს კრიტერიუმები განსაზღვრავენ ადამიანის ჰარმონიულ თანაარსებობას გარე სამყაროსთან.....

გეშტალტ თერაპევტის მხრიდან დახმარების სტრატეგია. იმისათვის რომ გეშტალტ თერაპევტმა სასურველ შედეგს მიაღწიოს, ის შემდეგ პროცედურებს მიმართავს: გრძნობებზე კონცენტრირება, ურთიერთსაპირისპიროთა ძალთა სინთეზი, გაცნობიერების გაფართოება, სიზმრებსა და ოცნებებზე მუშაობა, სხეულზე მიმართული მუშაობა, პასუხისმგებლობის აღება, წინააქმდეგობის გადალახვა.

გამოყენებული ლიტერატურა

1. არტურ დომბროვსკი- აზარტულ თამაშებისადმი დაკვირვება გეშტალტ -თერაპიაში.თბილისი, 2000წ.
2. დიმიტრი ნადირაშვილი - ეგზისტენციალური გეშტალტ -თერაპია, 2007წ. თბილისი
3. ლია მეტრეველი, ეკონომიკა და ფინანსები - დამიკიდებული, ადიქტიური ქცევა, ყოველკვარტალური საერთაშორისო რეკენზირებადი და რეფერირებადი სამეცნიერო ჟურნალი. 2019წ.
4. გეშტალტ თერაპიის ტექნიკები - InterMedia.ge intermedia.ge › სტატია › 100356-გეშტალტ-თერაპია...
5. გეშტალტთერაპია - geopsychology.org <https://geopsychology.org> › გეშტალტთერაპია
6. გეშტალტ თერაპიის ტექნიკები (ინტერნეტ სტატია) 2018, 25 ივლისი, 0:38

Gestalt therapy a humanistic method of psychotherapy

*Magda Feradze, PhD student
Georgian Technical University*

Symmary

According to Gestalt therapy a person is considered as a whole single organism (Gestalt), definitely much more than just the body parts or muscles that's in contradiction to the somatic-medical model, which is focused only on physical aspects.

Of course Gestalt, doesn't refuse physical somatic, but Perlis emphasizes the person, as a metaphysical Homo sapiens unity of body, mind and soul.

Gestalt therapy doesn't discover body, mind and soul separately from each other.

Therefore, in spite of the patient's dependence on drugs, alcohol or gambling, Gestalt therapy considers the problem as a unit, in one dynamic, which "attacks" the addictive mind, body and inner world equally.

Tags: Gestalt therapy, Addict, Part with something, Therapy

საინფორმაციო ფსიქოლოგიური ზემოქმედების მაგალითები ისტორიულ პრაქტიკაში

*რამაზ ჩიჩუა, დოქტორანტი
საქართველოს ტექნიკური უნივერსიტეტი*

რეზიუმე

ნაშრომში შევხებით საინფორმაციო-ფსიქოლოგიური ომების ზემოქმედების პრაქტიკას ისტორიულ ასპექტში და მის თეორიულ მეთოდოლოგიურ საფუძვლებს.

აგრეთვე გამოვკვეთეთ ფსიქოლოგიური ომების, ზოგადად, პოლიტიკური ფსიქოლოგიაში აღიარებული მკვლევარების რ. მერტონის, რ. შვარცენბერგის, კ. ლასუელის და ა.შ. მეთოდოლოგიური მიდგომები საინფორმაციო-ფსიქოლოგიურ ომებთან დაკავშირებით.

ავლნიშნეთ, რომ კაცობრიობის ისტორიაში, ფსიქიკურ მდგომარეობაზე როგორც წესი ხელოვნურად წარმოდგენილი საინფორმაციო ნიაღვარი ახდენს ხოლმე ყველაზე დიდ ზემოქმედებას. ეს ინფორმაციები აისახება ადამიანის აზრებში, ქმედებაში. ადამიანი ორიენტირებულია მის გარემომცველ სივრცეზე, ახდენს თვითგამორკვევას, მათ შორის საკუთარ შინაგან სამყაროში, საკუთარ ფსიქიკურ მოვლენებში. მაგრამ ადამიანის ამგვარი შინაგანი სამყარო ხშირად იცვლის სახეს გარეგანი საინფორმაციო ფაქტორების ზემოქმედებით.

საკვანძო სიტყვები: საინფორმაციო-ფსიქოლოგიური ომი, კოსმოპოლიტიური, გაზეთი, ჟურნალი, ტელევიზია.

შესავალი

კაცობრიობა საუკუნეების მანძილზე აწარმოებს ინფორმაციულ-ფსიქოლოგიურ ომს. მაგრამ არასდროს და არსად იგი სააშკარაოდ არ გამოუტანიათ, მეტიც მისი წარმოების კონკრეტულ მაგალითებს მკაცრად ასაიდუმლოებენ. ცნობილია მხოლოდ ის რომ სპეციალიტები ფსიქოლოგიურ ომებს თავიანთ პრაქტიკაში წარმოაჩენენ, როგორც ადამიანის აზროვნებასა და აემოციებზე ეფექტური ზემოქმედების საშუალებას. ფსიქოლოგიური ომი, ვფიქრობთ საინფორმაციო ომის ნაირსახეობაა, რადგან ადამიანის ფსიქიკურ მდგომარეობაზე როგორც წესი ხელოვნურად წარმოდგენილი საინფორმაციო ნიაღვარი ახდენს ხოლმე ყველაზე დიდ ზემოქმედებას. ეს ინფორმაციები აისახება ადამიანის აზრებში, ქმედებაში. ადამიანი ორიენტირებულია მის გარემომცველ სივრცეზე, ახდენს თვითგამორკვევას, მათ შორის საკუთარ შინაგან სამყაროში, საკუთარ ფსიქიკურ მოვლენებში. მაგრამ ადამიანის ამგვარი შინაგანი სამყარო ხშირად იცვლის სახეს გარეგანი საინფორმაციო ფაქტორების ზემოქმედებით. ამიტომაც თუ არის მიზნად დასახული ადამიანის შინაგანი სამყაროს შეცვლა,

იწყება მასზე ინტენსიური საინფორმაციო მოქმედება, ანუ ეს არის საინფორმაციო ომის გზაზე დადგომა.

კომპრომეტირებულ ინფორმაციას ხშირად ენიჭება სერიოზული მნიშვნელობა „მტრის ხატის“ ფორმირების საქმეში. ეს უფრო იმ შემთხვევაში ხდება, როცა საჭიროა ნებისმიერი ეთნოსის შეკვრა ვინმე სხვის წინააღმდეგ, ანუ იმის წინააღმდეგ, ვისგანაც პრობლემა მოდის. ამგვარი პრინციპია: „ვის წინააღმდეგ ვმეგობრობთ?“ სხვაგვარად რომ ვთქვათ, ვის წინააღმდეგ ვიკრიბებით? სხვა ბევრ ფაქტორთან ერთად რუსეთმა აფხაზეთსა და ე.წ. სამხრეთ ოსეთში სწორედ ამ პრინციპით იმოქმედა.

დეზინფორმაციური ტექნოლოგიის, რომელმაც მოწინააღმდეგის შეცდომაში შეყვანა გამოიწვია, კიდევ ერთი ნათელი მაგალითია ნაპოლეონ ბონაპარტის ლაშქრობა ეგვიპტეში. 1798 წლის გაზაფხულზე ევროპაში უკვე ყველამ იცოდა, რომ საფრანგეთი რაღაც საზღვაო ექსპედიციას გეგმავდა. ინგლისელები კი განსაკუთრებული ყურადღებით აკვირდებოდნენ თუ რა ხდებოდა სამხრეთ საფრანგეთის საპორტო სანაპიროზე, როგორ იყრიდა აქ თავს ჯარი. არც ის იყო საიდუმლო, რომ მთავარსარდლად დაინიშნა გენერალი ბონაპარტი. სწორედ ეს დანიშვნა მიუთითებდა საქმის მთელ სერიოზულობაზე.

თამამად შეგვიძლია ვთქვათ, რომ ადმირალ ნელსონი, მსოფლიოში ერთ-ერთი საუკეთესო ადმირალი იყო, ესკადრა მოემზადა გაეხსნა ცეცხლი ფრანგული ფლოტის მიმართულებით და ჩაემირა ყველა გემი. ამიტომაც ნაპოლეონმა შეგნებულად გაავრცელა ხმა თითქოს ის გიბრალტარის სრუტით გეგმავდა გადასვლას, გადაასწრებდა ესპანეთს და შემდეგ გადასხამდა ჯარებს ინგლისელებისათვის ყველაზე მიუღებელ ადგილას ირლანდიაში. გავრცელებულ დეზინფორმაციას ინგლისელები წამოეგნენ და ლოდინი დაიწყეს გიბრალტართან. ფრანგულმა ფლოტმა დატოვა პორტი და გაემართა აღმოსავლეთით მალტის მიმართულებით, კუნძულთან, რომელიც ჯერ კიდევ XVI ს-დან ეკუთვნოდა მალტის ორდენს. ნაპოლეონმა მალტა საფრანგეთის რესპუბლიკის კუთვნილებად გამოაცხადა და შემდეგ გადავიდა ეგვიპტეში.

ცნობილია, რომ მესამე რაიხის მეთაურს ჰიტლერს მიაჩნდა, რომ „ომის დროს პროპაგანდა მიზნის საშუალებებს უნდა წარმოადგენდეს, მიზანი კი გერმანელი ხალხის არსებობისათვის ბრძოლაში ვლინდება“. როგორც ცნობილია ჰიტლერი 1923 წელს „ლუდის პუტჩის“ გამო დააპატიმრეს. დანდსბერგის ციხიდან მან მიმართვა გაავრცელა: „პროპაგანდა სინამდვილეში საშუალებაა და ამიტომაც მისი განხილვა უნდა მოხდეს არაფერ სხვად, თუ არა მიზნის მიღწევის პოზიციიდან. პროპაგანდის ფორმა უნდა გამომდინარეობდეს მიზნიდან, უნდა ემსახურებოდეს მას და განისაზღვრებოდეს მისით. ისიც გათვალისწინებულია, რომ საერთო მოთხოვნებიდან გამომდინარე მიზანი შეიძლება შეიცვალოს და შესაბამისად უნდა შეიცვალოს პროპაგანდაც.

ვფიქრობთ ბოლო მაგალითი, მეტყველებს ინფორმატორის ინტელექტუალურ ექსპანსიაზე, რომელიც წარმატებით იქნა განხორციელებული. ბუნებრივია ისმის კითხვა: არსებობს კი საინფორმაციო ტექნოლოგია, რომელსაც შეუძლია შეაჩეროს მზვერავის ინტელექტუალური ექსპანსია? სწორედ ამ კითხვაზე პასუხის გასაცემად აუცილებელი ხდება ეპოქის ფსიქოლოგიური კოდის შეფასება. მაგ. რუსეთში განიცადა რა კრაზი გასული საუკუნის 90-იან წლებში ლიბერალურმა რეფორმებმა, ეს ეპოქა გამოცხადებულია როგორც ავადმოსაგონარი, უფრო მეტიც, ამ სახელმწიფოში 90-იან წლებს დაცინვით, მწარე ღიმილით, ცინიკურად ახსენებენ თანამედროვე რუსი რეფორმატორები. მეორეს მხრივ კი ამან ფსიქოლოგიურად ბევრს უბიძგა პროპაგანდა ისე წარემართა, რომ ხდება თვით სტალინური რეპრესიების გამართლებაც კი, მიდის მსჯელობა იმაზე, რომ ეს ეპოქის არსებული აუცილებლობით იყო განპირობებული. ანუ სხვაგვარად რომ ვთქვათ იქმნება საფუძველი ნეოსტალინიზმის იდეოლოგიისათვის, ცვალებად გეოპოლიტიკურ კონტექტში.

ჩვენს მიერ მოყვანილი მაგალითებიდან შეიძლება გამოვიტანოთ შემდეგი დასკვნა: ახალი საინფორმაციო კონტექსტის აღმოცენება გარდაუვლად წარმოშობს საწყისი ინფორმაციის ფსიქოლოგიური ფონის (ხარისხის) ცვლილებას. ამგვარი ცვლილება შეიძლება იყოს იმდენად რადიკალური, რომ კონკრეტულმა საინფორმაციო კონსტრუქციამ შეიძინოს საწყისთან შედარებით აბსოლუტურად საწინააღმდეგო ფსიქოლოგიური ხარისხი.

რ. შვარცენბერგის აზრით, ამ პროცესის მეშვეობით ინფორმაცია მოძრაობს პოლიტიკური სისტემის ერთი ნაწილიდან მეორეში და ბრუნავს პოლიტიკურ სისტემასა და სოციალურ სისტემას შორის.

რ. მერთონი ერთმანეთს ადარებს ადგილობრივი გავლენიანი პირების და „კოსმოპოლიტური გავლენიანი პირების“, მასობრივი ინფორმაციის საშუალებებით დამუშავებას. როგორც ჯ. მორენო წერდა, ახალი ამბები, იდეები, ჭორები და ა.შ. გარკვეული სოციალური ქსელების გზით გადაიცემა. სწორედ ამ სოციალურ არხთა გზით ახდენენ ადამიანები ერთმანეთზე გავლენას. ამგვარ ქსელებს იგი საზოგადოებრივი აზრის სამზარეულოს უწოდებდა. ამგვარად მასობრივი ინფორმაციის საშუალებების აუდიტორია ესაა ადამიანთან დაკავშირებული რეციპიენტთან შემდგარი მთლიანობა, რომელთა რეაქციები ინფორმაციებზე სწორედ ამ ურთიერთკავშირთა ჩარჩოებში ყალიბდება.

ინფორმაციული კომუნიკაციის თეორიული ასპექტების შესწავლაში დიდი წვლილი მიუძღვის კ. ლასუელს. მისი ცნობილი ფორმულა იყო: „ვინ აცნობებს, სახელდობრ რას, როგორი არხებით, ვის და როგორი ეფექტით“. ლასუელის ამ ფორმულაში წარმოდგენილია მასობრივი კომუნიკაციის მთელი სისტემა. ამ სისტემაში „ვინ“ ნიშნავს მასობრივ კომუნიკატორთა სხვადასხვა სახით აღწერას, მათი კვალიფიკაციის, მომზადების, სოციალური და პიროვნული

მახასიათებლების მიხედვით. „რა“ ლასუელის სქემაში ნიშნავს სხვადასხვა მეთოდით მასობრივი ინფორმაციის შინაარსის კლასიფიკაციას, სიმბოლოებისა და თემების გამოთვლას, ფართო პუბლიკის მიმართ გაკეთებული მოწოდებების საფუძველში მდებარე რიტორიკული ხერხებისა და წესების ანალიზს.

ლასუელის მიხედვით, ნათლად ფორმულირებული დასკვნების შემცველი ინფორმაციები უფრო ქმედითია, ვიდრე ისეთი ცნობები და ინფორმაციები, რომელთაც მიზნად აქვთ დასახული შეაგულიანონ აუდიტორია, დამოუკიდებლად გააკეთოს დასკვნები. მაუწყებლობის შინაარსის კლასიფიკაცია უნდა მოხდეს რეციპიენტის (მსმენელის, მკითხველის, მაცურებლის) მოქმედების თვალსაზრისით: შეამჩნია თუ არა მან გამოცემული მასალა წაიკითხა ან მოისმინა თუ არა ბოლომდე, მოეწონა თუ არა და ა.შ. ამის შემდეგ ირკვევა თუ როგორ გამოიწვია რეციპიენტის მხრიდან მსგავსი რეაქცია მოცემული თემის გადაცემის ან განვითარების პროცესში გამოყენებულმა სიმბოლოებმა და მასალის განლაგებამ.

რაც შეეხება ინფორმაციის გავცელების წყაროებს, აქ ძირითადად ლაპარაკია მასობრივი ინფორმაციის სხვადასხვა საშუალების გავლენისა და გავლენათა არეალის შესახებ. სტატისტიკურად ანალიზებენ ტელესტუდიების, ტელევიზორების, რადიოსადგურების, რადიომიმღებების, ვიდეოების, გაზეთებისა და ჟურნალების, გამოშვებული კინოფილმების ტირაჟს, თეატრებისა და კინოდარბაზების ტევადობას და ა.შ. იკვლევენ თითოეული მათგანის და შესაბამისი აუდიტორიის ურთიერთკავშირს.

კ. ლასუელის ფორმულის მომდევნო პუნქტი „ვის“ მოწოდებულია და ადგენს, თუ ვინ იყენებს კონკრეტულად გადაცემულ ინფორმაციას. აუდიტორია ამ შემთხვევაში შეიძლება აღიწეროს მრავალი ისეთი მახასიათებლით, როგორცაა: ეკონომიკური ჯგუფებისადმი კუთვნილება, გეოგრაფიული რეგიონი, ოჯახის შემადგენლობა და სიდიდე, განათლება, რელიგია, პროფესია, ინდივიდუალური თავისებურებები და ა.შ. ცნობილია ამერიკელი ფსიქოლოგების კვლევა, სადაც დაადგინეს, რომ მასობრივი კომუნიკაციის საშუალებების გავლენის ქვეშ უფრო მეტად ის ადამიანები ექცევიან, რომელთაც საკუთარი ღირსების სუსტად განვითარებული გრძნობა აქვთ. ამგვარ აუდიტორიაზე არა მარტო ტექნოლოგიურ ეპოქაში, ნებისმიერ სხვა ისტორიულ მონაკვეთშიც კი ადვილი იყო პოლიტიკური მანიპულირება. გასათვალისწინებელია ის გარემოებაც, რომ პროპაგანდას მაშინ აქვს მოსალოდნელი ეფექტი, როცა იგი ითვალისწინებს აუდიტორიის ფსიქოლოგიურ მოთხოვნილებებს.

რუსი მეცნიერი ა. იურევი წიგნში „პოლიტიკური ფსიქოლოგიის შესავალი“ ერთმანეთს უპირისპირებს 1. „ობიექტურ ინფორმაციას“ – „ფალსიფიცირებულ ინფორმაციას“. 2. „სისტემურ ინფორმაციას“ – „მადეზორიენტირებელ ინფორმაციას“. 3. „ინფორმაციის ორგანიზებულობას“ – „დემორალიზებულ

ინფორმაციას“. 4. „საკმარის ინფორმაციას“ – „მადესტაბილიზირებელ ინფორმაციას“. 5. „ნათელ, გარკვეულ ინფორმაციას“ – „დეზინფორმაციას“. 6. „კონკრეტულ ინფორმაციას“ – „მადეზორგანიზებელ ინფორმაციას“. 7. „ინფორმაციის პრაქტიკულობას“ – „მადისკრედიტირებელ ინფორმაციას“. 8. „ინფორმაციის აუცილებლობას“ – „მადეზინტეგრირებელ ინფორმაციას“.

ჩვენს მიერ მოყვანილი იურევის კლასიფიკაცია იძლევა იმ დასკვნის საფუძველს, რომ აგვარი კლასიფიკაცია განისაზღვრება გაცილებით დიდი საინფორმაციო კონტექსტით: „ობიექტური ინფორმაცია“ შეიძლება გადაიქცეს „ფალსიფიცირებულ ინფორმაციად“, „სისტემური ინფორმაცია“ – „მადეზორიენტირებელ ინფორმაციად“ და ა.შ. სწორედ ამიტომაც, საინფორმაციო ომის ერთ-ერთ ნამდვილ და ქმედით იარაღად უნდა ვაღიაროთ საერთო საინფორმაციო კონტექსტის ცვლილების მეთოდი. ეს არის მეთოდი, როცა ყველა მანამდე არსებული მიკრო და მაკროსაინფორმაციო კონსტრუქციები იწყებს სრულიად საპირისპირო სააზროვნო - საინფორმაციო კონსტრუქციის აგებას. ერთ ცალკე აღებულ სახელმწიფოში საინფორმაციო კონტექსტის მყისიერად შეცვლა, ცხადია, რათულია. ამისათვის საჭიროა შთამბეჭდავი ძალისმიერი აქციები, რომელიც ამავე მოვლენაზე ყველას აალაპარაკებს და იმავდროულად მოახდენს არსებული წარმოდგენის დევალიზირებას, რომელიც წინა მიკრო და მაკროსაინფორმაციო კონსტრუქციის პირობებში ყალიბდებოდა. მიკრო და მაკრო საინფორმაციო კონსტრუქციის გაგება სამეცნიერო მიმოქცევაში შემოიტანა კიდევ ერთმა რუსმა მეცნიერმა დიმიტრი მეზენცევმა. პოლიტიკური ფსიქოლოგიის ჩარჩოებში ფაქტიურად მანვე ჩაუყარა საფუძველი „საინფორმაციო ფანტომების“ თეორიას. ზოგადად ამ მხრივ რუსული სკოლა გამოირჩევა, რადგან შემდეგ იგი გახდა რუსეთის მხრიდან ჰიბრიდული ომის წარმოების ერთ-ერთი მნიშვნელოვანი შემადგენელი ნაწილი. ამგვარ ომს რუსეთი მთელი მსოფლიოს მასშტაბით ეწევა, მაგრამ იგი განსაკუთრებით აისახება იმ სახელმწიფოებზე, რომლებსაც რუსეთი თავისი გავლენის სფეროდ მოიაზრებს, გამონაკლისი, ცხადია, არც საქართველო არ არის.

მეზენცევის აზრით, ნიაღვარივით წამოსული ინფორმაციების სისტემური ანალიზი ჩვენს გარემომცველ სამყაროში, შეუძლებელია მიკრო და მაკრო-საინფორმაციო კონსტრუქციის მკვეთრი გამიჯვნის გარეშე, რადგან ნებისმიერი კერძო ინფორმაცია ბეჭდვით თუ ელექტრონულ მასობრივ საინფორმაციო საშუალებებში გარდაუვლად იგება გიგანტური, საერთონაციონალური, ზოგჯერ კი ტრანსნაციონალური მაკროსაინფორმაციო კონსტრუქციით.

მეზენცევის თეორიულ-მეთოდოლოგიური კონცეპტუალური ასპექტების განხილვას ბიძგი მისცა ისტორიულმა მოვლენებმა საფრანგეთში 1958 წელს, როცა მეთხე რესპუბლიკის რეჟიმი დაეცა და ძალაუფლება ხელში აიღო გენერალმა შარლ დე გოლმა. როგორც ცნობილია გაზაფხულის კრიზისამდე

შარლ დე გოლი „საქმეზე“ არ იმყოფებოდა, მაგრამ მისი მომენტი დადგა, როცა ფრანგული საზოგადოების მემარჯვენე წრეებში მომწიფდა აზრი იმის შესახებ, რომ მაშინდელი საფრანგეთის მრავალპარტიული სისტემა ეფექტურად არ მუშაობდა. როგორც ბევრი ფიქრობდა არსებული რესპუბლიკური წყობა უძლური იყო დაეცვა საფრანგეთის ძველი დიდება. კიდევ უფრო რადიკალური აზრით გამოირჩეოდა მემარჯვენე პოლიტიკოსების ის ნაწილი, რომელიც არმიასთან იყო დაკავშირებული. ალჟირში წარმოებული მძიმე და ხანგრძლივი ომი კი ამგვარ განწყობას კიდევ უფრო აძლიერებდა. ამგვარად, ჩამოყალიბდა პოლიტიკური სიტუაცია, რომელიც მიმართულ იქნა მეოთხე რესპუბლიკის ლიკვიდაციისა და ავტორიტარული ხელისუფლების დამკვიდრებისაკენ, რომელიც თავისუფალი იქნებოდა როგორც პოლიტიკური პარტიების გავლენისაგან, ისე პარლამენტისა და საზოგადოებისგანაც. ამას ცხადია, მაშინდელმა ობიექტურმა ისტორიულმა კანონზომიერებამაც შეუწყო ხელი, მაგრამ ამჯერად ეს ჩვენი კვლევის საგანი არ არის.

დასკვნა

დღეისათვის მეცნიერებს უჭირთ არა მარტო ომების რაოდენობის გამოთვლა, რადგან იგი კაცობრიობის თანამდევნი პროცესი იყო, არამედ მისი გამომწვევი მიზეზების დადგენაც. ყველა ომს თავისი სპეციფიკა ჰქონდა და მისი აღმოცენება გარკვეულ ისტორიულ კონტექსტში ხდებოდა.

ნაშრომში შევეცადეთ წარმოგვეჩინა საინფორმაციო-ფსიქოლოგიური ომების თეორიულ-მეთოდოლოგიური საფუძვლები და მისი ისტორიული წინამძღვრები. საინფორმაციო და ფსიქოლოგიური ომები ზოგადად ომის ერთ-ერთი ნაირსახეობაა. ამგვარი ტიპის ომებს შორეულ ისტორიულ წარსულში აქვს ფესვები გადგმული, მაგრამ განსაკუთრებული აქტუალურობით თანამედროვე ეტაპზე გამოირჩევა. ომის კლასიკური განმარტება მოცემული აქვს XIX საუკუნის გერმანელ მკვლევარს, გენერალ კარლ ფონ კაუზევიცს. მისი განმარტებით ომი საზოგადოებრივი მოღვაწეობის განსაკუთრებული მრავალფეროვანი და მრავალსახეოვანი ფორმაა. იგი თვლიდა, რომ ომი პოლიტიკის გაგრძელება იყო. მის შეხედულებებს დღემდე არ დაუკარგავთ აქტუალობა და ბევრი სტრატეგისათვის დღემდე საინტერესო და გასათვალისწინებელ შეხედულებად რჩება. მას შემდეგ, რაც კაცობრიობამ ბირთვული იარაღი შექმნა და ურთიერთგანადგურების შესაძლებლობაში თანაფარდობა გაჩნდა, კლაუზევიცის დებულებები შეერწყა თანამედროვე ომების მოთხოვნებს.

ფსიქოლოგიური ომები, როგორც ფენომენი, მიგვაჩნია, რომ საინფორმაციო ომის ნაირსახეობაა. ნაშრომში გამოვკვეთეთ ფსიქოლოგიური ომების, ზოგადად, პოლიტიკური ფსიქოლოგიის აღიარებული მკვლევარების რ. მერტონის, რ. შვარცენბერგის, კ.ლასუელის, ა. იურევის და დ. მეზენცევის მეთოდო-

ლოგიური მიდგომები საინფორმაციო-ფსიქოლოგიურ ომებთან დაკავშირებით. ამ მეთოდებზე დაყრდნობით ნაშრომში მოვიყვანეთ არაერთი შთამბეჭდავი მაგალითი იმისა, თუ როგორ ხდებოდა „საინფორმაციო კონტექსტის“ შეცვლა ამა თუ იმ ისტორიული მოვლენის დროს. მაგალითების სახით წარმოვადგინეთ ცეზარის, ოქტავიანე ავგუსტუსის, ნაპოლეონ ბონაპარტის, ჰიტლერის, სტალინის, დე გოლის და სხვათა საინფორმაციო-ფსიქოლოგიური დაპირისპირების უმნიშვნელოვანესი მოვლენები. ამგვარი მაგალითები ხაზს უსვამენ იმ ფაქტს, რომ საინფორმაციო-ფსიქოლოგიური ომი არა მარტო დღეს, არამედ ისტორიულ წარსულშიც ზოგადად ომის ფენომენის განუყოფელი ნაწილი იყო.

გამოყენებული ლიტერატურა

1. Spykman N.J., American Strategy in World Politics. Harcourt, Brace and Company, N.Y., 1942. P. 307.
2. Klauzevitz K.F., Von Kriege, München, 1992. P. 254.
3. სანიკიძე ლ., რომის იმპერია, თბ., 1984. გვ.345
4. Юрьев А.И., Введение в политическую психологию. Алетейя, 1992. С. 623.
5. Вассоевич А.Л. Духовный мир народов классического Востока (Историко-психо-логический метод в историко-философском исследовании). СПб.: Алетейя, 1998. С. 539.
6. Кротов П.А.Осударева дорога 1702г. Русский Север и Западная Европа. СПб.: Рус.-Балт. информ. центр БЛИЦ, 1999. С. 439.
7. Гитлер А.Моя борьба. М.: Витязь, 2000. С. 598.
8. გაზ. „ასავალ-დასავალი, 2015 წლის 21-27 დეკემბერი, N51.
9. ქ. ჯიჯეიშვილი, მ. ყიფიანი, გ. ჩხიკვიშვილი, პოლიტიკური ფსიქოლოგია, თბ., 2011. გვ. 304
10. Мезенцев Д.Ф. Психологическое воздействие информационных фантомов, Вестник полит. психологии. 2002. №1. С. 486.
11. Мезенцев Д.Ф. Психология влияния средств массовой информации на формирование политических установок личности: автореф. СПб., 1998. С. 165.
12. Ратиани Г.М. Франция: судьба двух республик. М.: Мысль Язык: Русский Формат, 1980. С. 470.
13. Denning D.E. Informazion Warfare and Securite.– Rezding, Mass., ets., 1999. P 522.
14. Edelstein A. Total Propaganda. Form Mass Culture to Popular Cultur.– Mahway, N.J.-London, 1997. P.352.
15. Enciciopedia of Psychology, Ed. H J. Eyzenk, W. Arnold and R. Meili.– N.Y.: Herder&Herder, 1972. P 571.
16. Stone W. The psychology of politik.– N.Y.: The Free Press, 1974, 476.

17. Лебон Г. Психология народов и масс.– СПб., 1995. С.311.
18. Гозман Л.Я., Шестопап Е.Б. Политическая психология., Р-н, Д., 1996. С. 472.
19. Агеев В.С. Психология межгрупповых отношений. М., 1983. С. 144.
20. Жмырмков А.Н. Психология политического лидерства в современной России.– Н.Новгород, 1996. С. 192.
21. Канашевич Н.М. Политическое сознание переходного общества.– Могилев, 1995. С.91.
22. Кара-Мурза С. Манипуляция сознанием.– М., 2000. С. 832.

Examples of informational psychological impacts in historical practice

*Ramaz Chichua, PhD student
Georgian Technical University*

Summary

The article deals with the impact of information-psychological wars on the historical aspect and its theoretical methodological foundations.

We have also distinguished methodological approaches in psychological wars of those researchers such as R. Merton, R. Schwarzenberg, K. Lassuelle and others who were generally recognized in political psychology concerning the information-psychological wars.

It should be noted that in human history, the artificially created informational stream usually impacts greatly on psychological state. This information is reflected in human thoughts, action, man is focused on his surroundings and self-defining his inner world, as well as his mental events; but this kind of inner world of human beings is often changed taking into the consideration the influence of external information factors.

თანამედროვე სოციალური მედია და თანამედროვე ტრადიციული მედია - მსგავსება, სხვაობა, ურთიერთ გავლენები და განვითარების ეტაპები

*თეა ჩიჩუა, დოქტორანტი
საქართველოს ტექნიკური უნივერსიტეტი*

რეზიუმე

სოციალურ და ტრადიციულ მედიას შორის ძირითადი განსხვავებაა ინფორმაციის დროში გავრცელება, ოპერატიულობა და მისი ხელმისაწვდომობა. ვრცელდება და ავრცელებენ ყველა ტიპის ინფორმაციას, რაც მიმდინარე წუთებში ვითარდება. ხშირ შემთხვევაში კი, ძნელია ინფორმაციის სიზუსტის განსაზღვრა. შესაბამისად საზოგადოება დიდი გამოწვევის წინაშე დგას ახალი ამბავის სიზუსტის კუთხით.

საკვანძო სიტყვები: სოციალური მედია, ტრადიციული მედია.

შესავალი

ახალ ამბავს, რომელსაც ტრადიციული მედია ავრცელებს, სჭირდება გარკვეული ეტაპების გავლა, სანამ ის საზოგადოებამდე მივა. ეს არის - ინფორმაციის მიღება, დამუშავება, გადამოწმება და გავრცელება. სოციალურ მედიაში ინფორმაციის გავრცელება ხდება სიჩქარის უმოკლეს დროში, რომელსაც თავისი დადებითი და უარყოფითი მხარეები გააჩნია.

სოციალური მედიის შესაძლებლობებს იყენებენ მთელ მსოფლიოში, როგორც პოლიტიკოსები, ბლოგერები, ბიზესმენები და სხვადასხვა კატეგორიის ადამიანები. მედია ექსპერტები უკვე ხმამაღლა საუბრობენ იმის შესახებ, რომ ძალიან მალე შესაძლებელია სოციალურმა მედიამ სრულიად ჩაანაცვლოს ტრადიციული მედია, თუმცა კლასიკური მედიის არსენალებში რჩება პრეციზიული ანუ მეტი სიზუსტის შემცველი ინფორმაციის გავრცელების პრიორიტეტები.

თუ კი უწინ აუდიტორია, ახალ ამბავს იგებდა სატელევიზიო ეთერითა და ბეჭდური მედიის საშუალებით, დღეს ამ მიმართულებით ბევრი რამ შეიცვალა - შემცირდა გაზეთის მკითხველთა რიცხვი, რის გამოც ბევრი გაზეთი დაიხურა ან/ და გადაინაცვლა სოციალურ მედიაში. რაც შეეხება რადიოს, ის მხოლოდ სატრანსპორტო გადაადგილებისას არის აქტუალური.

სოციალური მედია იძლევა შესაძლებლობას, რომ ინფორმაციის გავრცელების მომენტიდანვე უკვე ინტერაქტიულ რეჟიმში საზოგადოებამ დააფიქსიროს საკუთარი აზრი და შედგეს ორმხრივი ინტერაქცია.

ტრადიციული მედია კი ცალმხრივია, ის არ სთავაზობს ადამიანებს

კავშირისა და უკუკავშირის შესაძლებლობას, სოციალური მედია კი ამას სპონტანურად ახერხებს.

სოციალური მედიის მეშვეობით ლოკალური ხდება გლობალური, გლობალური კი ხელმისაწვდომი. ტრადიციულ მედიასთან შედარებით სოციალურ მედიას გააჩნია შემდეგი უპირატესობა, რომელსაც ერთხმად აღნიშნავენ PR-ისა და მარკეტინგის სპეციალისტები:

- ინფორმაციის ელვისებური სისწრაფით გავრცელება (მობილური ტელეფონითაც კი შესაძლებელია ონლაინ მედიაში ინტეგრირება და ვიდეო და ტექსტური მასალების განთავსება);
- სწრაფი უკუკავშირი და ინტერაქცია (დამოკიდებულების შესწავლა შესაძლებელი ხდება პოზიციის გაჟღერებისთანავე);
- სამიზნე ჯგუფების პოვნა ზედმეტი ძალისხმევისა და კვლევის გარეშე (მედია საზღვრების გარეშე – გეოგრაფიული არეალი აღარ წარმოადგენს ბარიერს და შემაფერხებელ გარემოებას);

ინფორმაციის სასიცოცხლო ციკლის გაგრძელება (ტრადიციული მედიისგან განსხვავებით, სოციალურ მედიაში ინფორმაცია ცოცხლდება, ის აგრძელებს სიცოცხლეს ყოველდღიურ რეჟიმში სხვადასხვა ხერხით – გამოქვეყნებული ინფორმაციის გაზიარებით, გაკეთებული კომენტარების მეშვეობით და თავად გამოქვეყნებული ინფორმაციის განვითარებით, რომელიც შეიძლება ცვალო ან განაახლო შენი შეხედულებისამებრ)

რაც მთავარია, კომპანია / ორგანიზაცია / ინდივიდი – აღარ საჭიროებს შუამავალს საზოგადოებასთან ურთიერთობის მიმართულებით. ის უკვე პირდაპირ, დამოუკიდებლად ამყარებს ურთიერთობას თავის სამიზნე ჯგუფებთან.

რა განსხვავებაა ტრადიციულ და ახალ მედიას შორის. კვლევამ აჩვენა:

- ახალი მედია ბევრად სწრაფი და ღიაა, ვიდრე ტრადიციული მედია.
- ახალ მედიას ჰყავს მომხმარებლები, ძველს მაყურებლები.
- ახალი მედია უფრო ლაკონურია, ტრადიციულ მედია კი, მოცულობითი.
- ახალი მედია წარმოადგენს სურათს და ძველი ტექსტს. (საუბარია არა პირდაპირი გაგებით სურათსა და ტექსტზე, არამედ აღქმაზე).
- ახალ მედიაში სწრაფად ვხედავთ და აღვიქვამთ მოვლენებს, ტრადიციულ მედიაში - ვისმენთ.
- ახალი მედია აქტიურია, ხოლო ტრადიციული-პასიური.
- ახალი მედია ცდილობს აუდიტორიის ჩათრევას.
- ახალი მედია ქმნის შინაარსის ანიმაციას.
- ახალი მედია გულისხმობს ინფორმაციის მიღებას აუდიტორიისაგანაც.

ტრადიციულ მედიას იშვიათი ისტორიული მომენტი უდგას, როდესაც მის ჰეგემონიას საფრთხეს უქმნის ახალი ტექნოლოგიები, რომლებსაც ის ემსა-

ხურება. ამ ტენდენციებმა სერიოზული დებატები წარმოშვა ჟურნალისტიკის არსებითი ღირებულებების მიმართულებით. ჟურნალისტების უმრავლესობას არ ესმის ის, რომ ჟურნალისტური კვალიფიკაციისა და მომზადების მიუხედავად, სარედაქციო მექანიზმის როლს ინტერნეტი ასრულებს. განსხვავება ის არის, რომ სარედაქციო აზრი გამოხატულია ხშირად პოსტფაქტუმ და არა წინასწარ. ამ ინფორმაციულ ეკოსისტემაში მასალის გადაცემისას, გავრცელებისას და შესწორებისას მოქალაქეები ერთმანეთს ეყრდნობიან. ისინი აღარ არიან შეზღუდულები ვადებში. მასალა არავის ეკუთვნის აუდიტორიის გარდა. სისტემა მოქნილია, საუბრები მიმდინარეობს ყველას თანდასწრებით. რაც შეეხება ტრადიციულ მედიას, პირიქით, გამოქვეყნებამდე ხდება მასალის გადარჩევა. რედაქტორები და რეპორტიორები ერთმანეთთან თანამშრომლობენ, თუმცა საზოგადოებისათვის ღია დებატებში არ მონაწილეობენ.

დღეს შეიძლება ითქვას, რომ ტრადიციული მედიის ტრანსფორმაცია სოციალური მედიის გავლენის ქვეშ უკვე მოხდა. პრესა იძულებულია მიაღწიოს ეფექტურობის ახალ დონეს, მიუხედავად იმისა, რომ ჰყავს უზარმაზარი და მუდმივად მზარდი არმია ჟურნალისტების, რომლებიც შეიარაღებულნი არიან მობილური ტელეფონებითა და სურთ გააზიარონ მიდინარე მოვლენები მთელ მსოფლიოში, რომლსაც ისინი შემთხვევითაც შეესწრებიან.

ტრადიციული მედია ყალიბდება იერარქიულად, კომერციულ საფუძველზე დაყრდნობით. ორიენტირებულია რეკლამისგან მიღებულ მოგებაზე, აფასებენ მკაცრ გრაფიკს, სარგებლიანობასა და სამართლიანობას. თუმცა ტრადიციული მედიის დომინირების თეზისი კომუნიკაციის კუთხით მოძველდა.

სოციალური მედია ჩვენი ყოველდღიურობის ნაწილი გახდა, რომლის გარეშეც ცხოვრება წარმოუდგენელია. თანამედროვე მსოფლიოში როგორც კი დაიწყო ციფრულმა ტექნოლოგიებმა და სოციალურმა მედიამ განვითარება, ადამიანებს საშუალება მიეცათ, თავად აერჩიათ ინფორმაციის მიღების წყარო, ეს იქნებოდა ტრადიციული, თუ სოციალური მედია.

თეორიტიკოსები დღემდე მსჯელობენ, სოციალური მედიის მედიად აღიარებაზე, მაგრამ ის უკვე ჩამოყალიბდა, აგრძელებს განვითარებას, საზოგადოებაც აქტიურად ეცნობა ნებისმიერ ინფორმაციას, რომელიც ახალ მედიაში ვრცელდება. სოციალური მედია მთელ მსოფლიოში უკვე გადახა ანგარიშგასაწევი ძალა და უნდა აღინიშნოს, რომ მის გამძლიერებასა და განვითარებაზე მოქმედებს ტექნოლოგიები.

სინგაპური არის მაგალითი, რომელიც აღიარებს ტექნოლოგიის მნიშვნელობასა და ქვეყნის თითქმის ყველა უნივერსიტეტში აქტიურად მიმდინარეობს ტექნოლოგიების განვითარების ჭრილში განათლების მიღება. აქტუალურია ჩაანაცვლებს თუ არა ტრადიციულ მედიას სოციალური მედია. პროცესი უკვე დაწყებულია, რადგან ახალგაზრდებისთვის ინფორმაციის მიღების ძირითად

წყაროს ციფრული მედია წარმოადგენს, მაგრამ არსებობს უფროსი თაობა, რომლებიც ისევ ტრადიციულს ანიჭებს უპირატესობას.

ახალ მედიას აქვს თავისი ნიშა, მისი გამოყენება ხდება ოპერატიულად და პრიორიტეტულად. ტრადიციული მედიისგან განსხვავებით, მას არ გააჩნია სტანდარტი. იმდენად დიდია ციფრული მედიის ზეგავლენა, რომ თითქმის მთელს მსოფლიოში ბეჭდურ მედიას შეექმნა პრობლემები, განსაკუთრებით კი, ამერიკაში. შედეგად მოხდა ტირაჟების შემცირება. სოციალურ მედიას აქვს ძლიერი გავლენა საზოგადოებრივ ცნობიერებაზე, რაც, თავის მხრივ, გადამწყვეტ როლს ასრულებს საზოგადოების აზრის ფორმულირებასა და მოქალაქეთა ინტერესების ჩამოყალიბებაზე.

დღევანდელ სოციუმში რთულია ორიენტირება, გარკვევა და აღქმა, რამდენად გადამოწმებულ და სწორ ინფორმაციას იღებს საზოგადოება. მედიამ უნდა უზრუნველყოს, რომ მათ მიერ გადმოცემული ინფორმაცია იყოს მიუკერძოებელი, ამით ის უნდა დაეხმაროს სახელმწიფოსა და საზოგადოებას, ადეკვატური და სრული სურათის ჩამოყალიბებაში, ასევე იქცეს პლატფორმად ღია დილოგისთვის საზოგადოების შიგნით. სოციალური მედია აძლევს უდიდეს საშუალებას საზოგადოებას, რომ ქვეყნის ნებისმიერი წერტილიდან მიიღოს ყველაზე ახალი და აქტუალური სიახლეები და გააცნოს მსოფლიოში მიმდინარე, არსებული მდგომარეობა. ბუნებრივია, ადამიანი თავად ვერ ახდენს დამოუკიდებლად ფაქტების გადამოწმებას. აქედან გამომდინარე ყველა ეყრდნობა ჟურნალისტის მიერ მოწოდებულ ინფორმაციას. გამოდის, რომ ადამიანები ენდობიან მედიის შეფასებებსა და გადაწყვეტილებებს. ამდენად, დასკვნა გვიჩვენებს, რომ ზოგიერთი დაინტერესებული პირები მანიპულაციას ახდენენ საზოგადოების ცნობიერებაზე.

სოციალური მედია დღითიდღე უფროდაუფრო ვითარდება. დღევანდელ კიბერ მსოფლიოში ბიზნესმენები, მეწარმეები, პროფესიონალები და ორგანიზაციები, ცდილობენ აიმაღლონ ცნობადობა და მოახდინონ იდენტიფიცირება ეკონომიურ სფეროში. სოციალურ მედიას უკვე ღრმად აქვს ფესვები გადგმული კიბერ სამყაროში და სარგებლობს გავლენიანი ძალაუფლების უპირატესობით.

- სოციალური მედიის ზოგიერთი მახასიათებელი ახალ მედიას ხდის უნიკალურს.
- სოციალური მედია ადვილად ხელმისაწვდომია და წარმოადგენს დღევანდელი ინტერნეტ აუდიენციის შეხვედრის ადგილს.

სოციალური მედია აძლევს შესაძლებლობებს მომხმარებლებს ჰქონდეთ პირდაპირი წვდომა ყველა სახის ინფორმაციაზე, დამატებით მესამე მხარის ჩარევის გარეშე.

რეკლამირება სოციალური მედიის საშუალებით საკმაოდ ეკონომიურია ბეჭდვით, სატელევიზიო ან სხვა ტრადიციული მედიით გაწეულ ხარჯებთან

შედარებით. სოციალური მედია ასევე ეხმარება საძიებო სისტემებში ოპტიმიზაციას და ზრდის კომპანიების ვებგვერდების რეიტინგს. ზემოთ ჩამოთვლილი მახასიათებლები არის მეტად მნიშვნელოვანი დღევანდელი მსოფლიოში, სხვადასხვა მიმართულებებით, მათ შორის, ბიზნესის განვითარებისთვის.

სოციალური მედია გავლენას ახდენს დღევანდელ ბაზარზე, ატვირთული ვიდეოებით, ბლოგებითა და სტატიებით, ის უფრო მეტია, ვიდრე შეიძლება ითქვას ინოვაციური იდეების ჯანსაღი ბრუნვა, რომელიც შეინარჩუნებს მომხმარებელსა და მიიქცევს მათ ყურადღებას.

გამოყენებული ლიტერატურა:

1. https://apps.prsa.org/Intelligence/Tactics/Articles/view/11445/1124/Social_vs_Traditional_Media_Has_the_Battle_Already#.XfHyWmQzblU
2. <https://www.easymedia.in/7-differences-social-media-traditional-media/>

Modern social media and modern traditional Media - Similarities, Differences, Mutual Influences and Stages of Development

*Tea Chichua, PhD student
Georgian Technical University*

Summary

The main difference between social and traditional media is the timeliness, operability and availability of information. All types of information are disseminated and disseminated in the current minutes. In many cases, however, it is difficult to determine the accuracy of the information. Consequently, the public faces a great challenge in terms of accuracy of the news.

„სოციალური ქსელების გავლენა საარჩევნო პროცესებზე“

ჯილდა ხუბულია, დოქტორანტი
საქართველოს ტექნიკური უნივერსიტეტი

რეზიუმე

თანამედროვე მსოფლიოში მულტიპოლარული სისტემა დღითიდღე ძლიერდება და გლობალიზაციაც იპყრობს სამყაროს. პოლიტიკური პროცესები დღითდღე მეტად გამჭვირვალე ხდება თანამედროვე მედია საშუალებებითა და სოციალური ქსელებით. ძალიან საინტერესოა ზოგადად პროცესი როგორ იყო თუნდაც ერთი საუკუნის წინ და რა ვითარებაა დღეს, ვინ და როგორ ატარებდნენ არჩევნებს, რა განაპირობებდა ამომრჩევლეთა დაინტერესებას საარჩევნო პროცესებისადმი. ამ სტატიაში ნაჩვენებია, რომ ჯერ კიდევ რამოდენიმე წლის წინ საარჩევნო კამპანიაში მნიშვნელოვანი როლი ეკუთვნოდა ტელევიზიასა და ბეჭდურ პრესას დღეს ეს ტენდენცია ჩაანაცვლა სოციალურმა ქსელებმა. საარჩევნო სისტემაში ამერიკის შეერთებული შტატები ნოვატორია. ამ სტატიაში სწორედ აშშ-ს ბოლო საპრეზიდენტო არჩევნების მაგალითზეა განხილული სოციალური ქსელების როლი და მნიშვნელობა მიმოხილული. ასევე ნაჩვენებია, რომ პოლიტიკოსების მხრიდან სოციალური ქსელები გახდა უფრო აქტუალური ვიდრე მედია და აქედან გამომდინარე ძალიან ბევრი რეიტინგული ტელეკომპანია ან ბეჭდური პრესა ინფორმაციას იღებს უშუალოდ სოც ქსელებიდან. თავად პოლიტიკოსებისაგანაც დაინტერესება მეტად დიდია ისეთი სოც ქსელების მიმართ, როგორცაა ტვიტერი ან ფეისბუქი. ააღსანიშნავია, რომ ყველგან ერთნაირად არაა სოციალური ქსელები აქტიური, რამე თუ დღემდე საქართველოში არის სოფლები, სადაც მხოლოდ თითო-ორი სატელევიზიო არხია ხელმისაწვდომი. რეალურად კი ტენდენცია იქითკენ მიდის, რომ საარჩევნო კამპანიებში ძალზედ აქტუალური და პოპულარულია. დღეს თანამედროვე მსოფლიოში ზე სახელმწიფოს ლიდერები სოციალური ქსელების დახმარებით აკეთებენ მნიშვნელოვან პოლიტიკურ მიმართვებსა და განცხადებებს.

საკვანძო სიტყვები: სოციალური ქსელები, ბეჭდური მედია, ტელევიზია.

შესავალი

ზოგადად 21-ე საუკუნე ცვლილებების ეპოქადაა აღიარებული. ამ საუკუნეში შექმნა სოციალური მედია და შეიქმნა თუ არა დაიწყო გეომეტრიული პროგრესიით განვითარება და თითქმის პლანეტის მოსახლეობის მესამედი მოიცვა. სოც მედიამ შეცვალა დამოკიდებულება სამყაროსადმი და იმ ქვეყნებში გავრცელდა თავიდან, სადაც დემოკრატიულობის ხარისხის მაჩვენებელი ძალიან მაღალი იყო. აბსოლიტურად ყველა სოციალურ მედიას აქვს საკუთარი ბლოგი

ან ინტერნეტ გვერდი ყველაზე პოპულარული სოციალურ ქსელებში : Facebook, LinkedIn, MySpace, Twitter, YouTube, Flickr, WordPress, Blogger, Typepad, LiveJournal, Wikipedia, Wetpaint, Wikidot, Second Life, Del.icio.us, Digg, Reddit, Lulu.

ძირითადი ნაწილი

საზოგადოებაში, მკვლევარებში სხვა და სხვა აზრი მუსირებს იმის შესახებ თუ რა არის სოციალური მედია. ის იძლევა საშუალებას ადამიანთა შორის კავშირის ვირტუალურად დამყარებისა, ხოლო სოციალური მედიას ეს მომენტი ყველაზე მეტად ხიბლავს. თანამედროვე მულტიპოლარული სამყაროში არსებული სახელმწიფოების ლიდერები აქტიურად იყენებენ სოციალურ ქსელებს, შესაბამისად ინფორმაციულად დატვირთულია. სოციალური ქსელები ერთის მხრივ შეიძლება მეტად ეფექტური იყოს სახელმწიფოთა შორის კომუნიკაციის დასამყარებლად. (სახელმწიფოს დონის განაცხადები არაერთგზის კეთდება სოციალურ მედიის საშუალებით), მაგრამ შეიძლება საფრთხე შეუქმნას ქვეყანაში არსებულ უსაფრთხოების სექტორს, ვინაიდან შესაძლებელია სოც მოედის საშუალებით სტრატეგიულ მიზნებზე და სააფრთხეებზე მუშაობა,

სოციალურ მედიას აქტიურად იყენებენ ტერორისტული დაჯგუფებები სხვა და სხვა მაღალ რეზონანსული ინფორმაციის გასავრცელებლად, რადგან ხშირ შემთხვევაში ძალიან მაღალდონეზე დაცული მათი კიბერ უსაფრთხოება. ამ ფორმით ისინი ცდილობენ გაიჩინონ მიმდევარები, თანამედროვე სოციუმი მას ტრადიციული მედიისაგან განსხვავებით უპირატესობას ანიჭებს, რამეთუ ინტერაქტიულია და ინფორმაციის გაცვლის საუკეთესო გზაა.

სოც მედიის მომხარებელია ყველა ასაკის ადამიანი, თითოეული მათგანი სხვა და სხვა ტიპის ინფორმაციის მისაღებად და შემდეგ უკვე საკუთარი მიზნისათვის იყენებს . სოციალური მედია ვერ იარსებებდა რომ არა სოც ქსელი ამ უკანასკნელზე კი ზოგიერთი ადამიანი იმდენად ხშირად იყენებს და ისეთი დოზითაა დამოკიდებული, ინფორმაციის მიიღების, გაცვლის თვალსაზრისით, რომ ხშირად ადარებენ ყავაზე, ჩაიზე ან ზოგადად ნარკომანიაზე დამოკიდებულებას. სახელმწიფოს დონეზე მას მეტი პასუხისმგებლობით და საკმაოდ აქტიურად იყენებენ, როგორც ზემოთ აღვნიშნეთ.

სოციალურ მედიას აქტიური როლი ეკისრება ინფორმაციულ ომის დროს, სანამ უშუალოდ მის აქტუალურობაზე გადავიდოდეთ ორიოდ სიტყვით შევეხები თუ რა არის ინფორმაციული ომი- ესაა სახელმწიფო ინფორმაციული სისტემის შენარჩუნება, რათა არ მოხდეს ამ სისტემაში შეღწევა და თავაცთი უსაფრთხოების ნორმების დარღვევა. აშშ-ში მას მოიხსენიებენ როგორც Information War (IW) ან Information Operations (IO). ინფორმაციული ომის დროს ყველაზე ეფექტიური იარაღი არის, როგორც ტრადიციული ისე არატრადიციული მედია.

ინფორმაციული ზემოქმედების ობიექტებად ითვლება როგორც მოსახლეობა მთლიანად, ისე ნებისმიერი ინდივიდები ვისაც კი ხელი მიუწვდება სოციალურ ქსელზე.

21 საუკუნემ და ამ ეპოქაში შექმნილმა სოციალურმა პლატფორმებმა ახალი გამოწვევების წინაშე დააყენა საზოგადოება. თუ ჯერ კიდევ 15 წლის წინ სოციალური მედია ვერ სარგებლობდა პოპულარობით და მაინც და მაინც ვერ იამაყებდა მრავალრიცხოვანი მიდმევრებით დღეს ის ინფორმაციის მიღების ყველაზე საუკეთესო საშუალებად იქცა სოციალური ქსელების ხშირი გამოყენების გამო. ისეთ ზესახელმწიფოს მოქალაქეები, როგორცაა აშშ თუ ადრეულ ხანებში, ჯერ კიდევ 21 -ე საუკუნის დასაწყისში საარჩევნო კამპანიების დროს მიჯაჭული იყო ტრადიციულ მედიაზე. (მასში იგულისხმება პრესა, რადიო და ტელევიზიები) ახალმა სოც ქსელმა სრულიად შეცვალა სამყარო და შესაბამისად საზოგადოებაც. მოსახლეობის აბსოლიტური უმრავლესობა ჩაერთო ისეთ სოციალურ ქსელებში, როგორცაა ტვიტერი, ფესიბუკი ინსტაგრამი და სხვა ზემოთხეხებულ ქსელები. რატომ მოხდა ასე? არ აწვდიდა მედია სათანადოდ გაშუქებულ ინფორმაციას? - უდაოა, რომ მედიის მხრიდან აბსოლიტურად ყველა ნიაუნსი შუქდებოდა და შუქდება დღემდე აქტიურად ზოგან სუბიექტურად ზოგან პირიქით - ობიექტურად, მაგრამ აშკარად დროში ფერხდებობდა სიახლის მიტანა საზოგადოებამდე. სოც ქსელებმა კი დროის თვლასაზრისით აშკარად შეცვლეს ეს სამყარო. ყოველი სიახლე კი არა ყოველი გაფიქრებაც კი შეიძლება იმავე წუთას აიტვირთოს და გაზიარებული, ატაცებული იქნა საზოგადოების მხრიდან როგორც კარგი, ისე ცუდი თვალსაზრისით, მითუმეტეს, რომ PR როგორც შავი ისევე თეთრი სასარგებლოდ არის აღიარებული.

ამ სემინარის მიზანია მიმოვიხილო ერთ სივრცეში სოციალური მედია და ერთ ერთი ყველაზე პოპულარული სოციალური ქსელი ტვიტერი-ს ურთიერთ დამოკიდებულება. მიმოვიხილავ იმ ასპექტებს, რამაც გახადა ერთმანეთისათვის სოც მედია და სოც ქსელი საინტერესო, შესაბამისად მოთხოვნადი. მათ ურთიერთ დამოკიდებულებას განვიხილავ ერთერთი ზე სახელმწიფოს პრეზიდენტი დონალდ ჯ ტრამპის მაგალითზე, ის აქტიური მომხარბელია სოციალურ ქსელი ტვიტერის, ხმამაღალი ნათქვამი არ იქნება თუ ვიტყვით, რომ ის თვიტერით ცხოვრობს. სემინარში ყურადღებას გავამახვილებ მის მიერ გაკეთებულ განცხადებებზე, რომელიც ესოდენ რეზონანსული გახდა. ტვიტერმა, როგორც პრეზიდენტის განუყოფელმა სოც ქსელმა ძალიან ბევრი სოციალური მედია მოიზიდა ინფორმაციის მიღების თვალსაზრისით და ძალიან ბევრმა მედია საშუალებებმა შექმნა საკუთარი ბლოგი, ინტერნეტ გვერდი ამ ქსელიში.

საფეხურობრივად შევხები ტვიტერის ძირითად მახასიათებლებებს, დადებით და უარყოფით მხარეებს და რაც მთავარია მასშტაბურ პოპუ-

ლარულობას. შევეცდები წარმოვაჩინო, რომ ის დღეს დღეობით მსფლიოს ყურადღების ცენტრშია მოქცეული.

ტვიტერი, როგორც სოციალური ქსელი 2006 წელს შეიქმნა სან ფრანცისკოს შტატში. ის პოპულარობით მ-3 ადგილზე დგას და ყავს 300 მილიონი მიმდევარი. მათშორის არიან ვარსკვლავები, პოლიტიკოსები, ჟურნალისტები და მეცნიერ მუშკები, რომ არაფერი ვთქვათ რიგით ადამიანებზე. აშშ-ს მოსახლეობის უმრავლესობა აბსლოიტურად ჩართულია ტვიტერში, რადგან აქ შესაძლებელია მარტივად ჩაერთო პოლიტიკურ სიახლეებში. გამომდინარე იქიდან , რომ ტვიტერმა ლამის მთელი სოფლიო მოიცვა, მისი მახასათებელი დემოგრაფიული მონაცემების შესწავლა საკამოდ რთულია. კონკრეტული ერთი ქვეყანა, ან პარტია უფრო აქტიურად იყენებს მას, ვიდრე რომელიღაც სხვა. თუმცა ზოგადად ყველა აღიარებს მის სამ აშკარა მახასიათებლებს. ტვიტერს სამი ძირითადი მახასიათებლიდან პირველ არის არის სიმარტივე, სწორედ ამ სიმარტივით მსოფლიოს ერთი სივრცის ქვეშ აქცევს და ყველასთვის ერთნაირადაა ხელმისაწვდომი, მეორე მახასიათებელი ეს არის იმპულსურობა. ნებისიერი ინფორმაცია შეიძლება იმპულსურად გავრცელდეს და ასევე იმპულსურად ჰპოვოს გამომხატურება, რამაც შეიძლება ზოგჯერ გადაარჩინოს სამყარო და მესამე, ტვიტერი საზოგადოების გაერთიანებას უწყობს ხელს . სოციალურმა ქსელმა მომხარებლების გაზარდა პოლარიზებული საზოგადეობა, იმიტ რომ მოაქცია ერთ ზიარ ჭურჭელში, სადაც ყოველწამიერად ხდება ინფორმაციის გაცლვა. მკვლევარებმა შეამჩნიეს, რომ პოლიტიკოსები უფრო აქტიურად არიან ჩართულნი ტვიტერში , ვიდრე მათი თაობის წამრომადგენელი პერსონები. პოლარიზაციის კუთხით ტვიტერში ხდება თუნდაც ურთერთ დაპირისპირებულ ჯგუფებშორისაც ინფორმაციის გაცლვა და კონკრეტულ საკითხთან დაკავშირებით , საერთ იდეის გაზიარება.ეს არის ის ერთ ერთი მიზეზი, რატომაც სოციალური მედია იქცა სოც ქსლების განუყოფელ ნაწილად.

ქვეყნის მმართველი პირები (პრეზიდენტი, პრემიერ - მინისტრი, მინისტრები, პოლიტიკოსები, სახელმწიფო თუ საზოგადო მოღვაწეები, კომპანიების ტოპ - მენეჯერები და ა. შ.) აქტიურად იყენებენ ტვიტერს და მათი ძირითადი მიზანია საზოგადოებას მათსავე სასარგებლოდ მიაღებინოს სასურველი გადაწყვეტილება. მოსახლეობის შემთხვევაში, ხდება ცნობიერებაზე მასიური ზემოქმედება, რაც ფსიქოთერაპიის ანალოგად შეიძლება იქნეს მიჩნეული. ტვიტერზე არსებული სოციალური მედიის გამოყენებით ორგანიზებული ჯგუფები ცდილობენ მოიპოვონ ინფორმაცია, რათა თავიანთ მოიპოვონ უპირატესობა მოწინააღმდეგესთან მიმართებაში. ამ გზით ისინი ცდილობენ უფრო კონკურენტუნარიანები გახდნენ.

ამ მეთოდებს საკუთარი საარჩევნო PR კამპანიის დროს(და არა მარტო საარჩევნო კამპანიის დროს) აქტიურად იყენებდა დონალდ ჯ ტრამპი. დღემდე

სოციალურ ქსელებიდან განსაკუთრებით უპირატესობას ანიჭებს TWITTER-ს. ის 2009 წელს დარეგისტრირდა ტვიტერის პლატფორმაზე და მას შემდეგ აქტიურად იყენებს, თუმცა არანაკლებ აქტური გახდა მისი გამოსვლები ტვიტერზე პრეზიდენტად არჩევის შემდეგ.

2016 წლის საარჩევნო კამპანიის დროს twitter- ს აქტიურად იყენებდა არა მხოლოდ უკვე არჩეული პრეზიდენტი დ. ტრამპი, არამედ აშშ 45 -ე საპრეზიდენტო არჩევნების მონაწილე 17-ვე კანდიდატი. ეს არის საზოგადოებაში კომუნიკაციების დამყარების ყველაზე სწრაფი გზა. ექსპერტები აკვირდებოდნენ და ადარებდნენ თუ რომელ კანდიდატს უფრო მეტი მიმდევარი ყავდა და გამოიკვეთა, რომ 2016 წელს დონლდ ჯ ტრამპს ყავდა 30 მილიონი მიმდევარი, ჰ.კლინტონს კი 15 მილიონ. თითოეულ მათგანისათვის მნიშვნელოვანი იყო აღნიშნული ფაქტი, რადგან ორივე კანდიდატისათვის მიმდევრები იყვნენ პოტენციური ამომრჩევლები. პრაიმერის დროს, როცა დონალდ ტრამპი უპირატესობას აღწევდა, კონკურენტი კანდიდატი აბსოლიტურად ყველა ღონეს იყენებდა უპირატესობის მოსაპოვებლად. თავად დონალდ ჯ ტრამპმა კი საკუთარი მედია პლატფორმაც კი შექმნა მოწინააღმდეგეების თავდასხმის მოგერიების მიზნით. 2016 წლის საპრეზიდენტო არჩევნების დროს დღისწერიც ტვიტერი წარმართავდა. თავად კანდიდატი კი აქტიურად იყო მობილიზებული ტვიტერის მიმართ.

ნეილ პოსტანი ამბობდა, რომ ტელევიზიის საშუალო არეალი საჯარო დისკურსს აფერხებდა. ის ამბობდა, რომ ტელევიზია საინტერესო თავსის სასარგებლოდა უსარგებლო ინფორმაციით. ის არის ერთგვარი პოპულარიზაცია ერთდროულად ცუდი და კარგი სიახლეების . მაგრამ ამ შემთხვევაშიც ყურადსაღებია ის ფაქტი, რომ თვით ამ მედიამ დაიწყო ინფორმაციის მოძიება ტვიტერზე, მითუმეტეს, რომ მას პოლიტიკოსები, ბიზნესმენები, მეცნიერები და დარგის ექსპერტები აქტიურად იყენებდნენ. მაგრამ არის განსხვავებული შეხედულება ტვიტერისადმი, ყველა როდი აღიარებს მის სარგებლიანობას ინფორმაციულობის კუთხით. ამ საკითხთან დაკავშირებით ყველას მისი აზრი და დამოკიდებულება აქვს . მაგალითად დანგ ხუანი წერდა რომ ტვიტერი 80 პროცენტით უსარგებლო და საფრთხის შემცველია, მხოლოდ 20 % ში შეიძლება იპოვოპოზიტიური და სასარგებლო სოციალური პოლიტიკური და კულტურული იმპორტის თვალსაზრისით. რეალობა კი განსხვავებულია დანგ ხუანის შეხედულებისაგან, რადგამ მედი (როგროც სოციალური ისე ტრადიუციული) აქტიურად უთვალთვალებს ტვიტერს, განსაკუთრებით 2016 წლის აშშ-ს საპრეზიდენტო არჩევნებიდან მოყოლებული. მას შემდეგ რაც დაწინაურდა დონალდ ჯ ტრამპი- რესპუბლიკური პარტიის წარმომადგენელი , როემელიც იმ მონეტისათვის სრულად შეუფერებელი იყო პრეზიდენტობისათვის , (ყოველი შემთხვევასათვის ასე ახასიათებდნენ მას მედიაში) რამეთუ მისი გამოსვლები

ყოველთვის გამოირჩეოდ არა თავაზიანობითა და უხეშობით. ხშირად იყო გახვეული პოლივუდურ სკანდალებში. მანს წორედ, რომ მიგნებულად გამოიყენა სოციალური ქსელი, რამე თუ დიდად არს წყალობდა ტრადიციული მედია სასურველი დახასიათებით და ასევე არ სწყალობდა თავად მედიას. ტვიტერი ტრამპისათვის საარჩევნო კამპანიის დროს იყო საკუთარი ხმის გაჟღერება. მისი გამოსვლები პათოსური რიტორიკით იყო სავსე ამერიელ ხალხს საკუთარ თავთან აიგივებდა და აშშ-ს ხსნას მისი პრეზიდენტად არჩევაში ხედავდა. ის ადანაშაულებდ აყველა ლიდერს ამერიკელი ხალხის წინაშე. დონალდ ტრამპი ტვიტერს იყენებდა და დღემდე იყენებს იმისათვის, რომ თავს დაესხას მედიას, პარტიებს და ცალკეულ ინდივიდებს, აღსანიშნავია მკვლევარებს აზრი იმის შესახებ, რომ ჟურნალისტები იყენებნ მას, როგორც ინფორმაციის წყაროს. გამომდინაე იქიდან, რომ მსოახლეობის ჩართულობა ამ პლატფორმაზე ძალიან მაღალია ჟურნალისტებს ხელს აძლევს მარტივად ჩაწვდნენ საზოგადების აზრს. აქ ჩნდება კითხვა იმაზე თუ როემლი ტვიტერ პოსტია ჟურნალისტებისათვის ყურადსაღები მკვლევარებს რამოდენიმე ჟურნალ გაზეთი ქონდა ეერთდროულად აღებული. მათი ყურადღება განსაკუთრებით მიიპყრო ტრამპისა და ქალების სკანდალმა. ასევე მელანია ტრამპთან ქორწინებამ, მაგრამ განსაკუთრებულად მედიის ყურადღების ცენტრში ექცეოდა ტრამპის პოსტები, როემლიც ეხება რესპუბლიკელებს, დემოკრატებსა და უშუალოდ მედიაზე თავდასხმას. აშკარა რომ მედიისათვისაც უფრო საინტერესოა პრეზიდენტის პოლიტიკური ხასიათის ტვიტები თუ რე-ტვიტები.

პერიოდულად შევხები კვლავ სოც მედიასა და დ.ტრამპის ურთიერთ დამოკიდებულებას, მანამდე კი ისევ დავუბრუნდეთ საარჩევნო კამპანიას, რომლის დროსაც ტვიტერის დახმარებით დეპუტატებმა მოახერხეს საკუთარი მხარდამჭერების გაერთიანება და მობილიზება. მას შემდეგ რაც, დონალდ ჯ. ტრამპმა პრაიმერიში გაიმარჯვა, უშუალოდ დაიწყო მიმართვა მიმდევრებისმიმართ ყოელგვარი ტელევიზიების გარეშე. მუდმივად ცდილობდა მიმდევრების რიცხვი გაეზარდა. როგორც ტვიტერის მომხმარებელმა ძალიან კარგად იცოდა, რომ შეტყობინებები უნდა გაეგზავნა, როელიც მოუპოვებდა უპირობო მხარდამჭერებს, ხოლო უკვე მოპივებული მხარდამჭერები გაავრცელებდნ აქტიურად ამ მესიჯებს და მათ რიგები დღითიდღე გაიზრდებოდა. როგორორც ექსპერტები იუწყებიან პრეზიდენტად არჩევის შემდეგ არ შეუნელებია ტვიტებისა და რე-ტვიტების რაოდენობა. პირველ 2 წელიწადში 14 000 ტვიტი აქვს გაკეთებული. ძრითადად მისი აქტივობა ტვიტერზე არის პოლიტიკური ხასიათის მატარებელი. ეს განცხადებები კეთდებოდა თეთრი სახლის პრეს სპიკერის განცხადებების მიხედვით, თუმცა ამის მიუხედავად განცხადებები იყო დავის შემცველი და ხშირად ცრუ. fox new ის 2017 წლის გამოკითხვის თანახმად უმრავლესობა- 70

პრიცენტი აღიარებდა, რომ მისი განცხადებები მისივე დღის წესრიგისათვის დამამძიმებელი, შემაწუხებელი იყო. ხოლო 2019 წლის იანვრის UMASS LOW-ELL ისგამოკითხვის თანახმად 68 პროცენტი ამბობდა, მეტისმეტად ბევრი იყო. პრეზიდენტმა ერთ რიგით კვირა დღეს სულ მცირე 29 ტვიტის გაკეთება შეძლო, ამას კი ხსნის იმით რომ, აშშ-ს პრეზიდენტია და როგორც პრეზიდენტი ვალდებულია დაუპირისპირდეს ე.წ „ფეიქ ნიუსებს“ . პრეზიდენტი სიტყვებს „ფეიქ ნიუსს“ განსაკუთრებით აქტიურად იყენებს როცა საქმე ეხება მის ჰოლივუდურ სკანდალებსა და ასევე სკანდალებს როემლიც ეხებოდა მისი მხრიდან ქალბატონებზე სექსუალურ ძალადობას .

ჟურნალისტები, მკვლევარები და მედია ექსპერტები დონალდ ჯ ტრამპის ტვიტებზე წერდნენ, რომ მეტისმეტად ბევრი იყო. თუნდაც ერთ არც თუ ისეთი მნიშვნელოვანი თემისადმი შეიძლება მიემდგნა მრავალი ტვიტი ან რე-ტვიტი. ზედმეტად. მიიჩნევენ ექსპერტები მის ტვიტებს, როცა საქმე ეხებოდა კლიმატის ცვლილებასა და გლობალურ დათბობას. საპრეზიდენტო არჩევნების დროს ტვიტერით ავრცელებდა იფორმაციას, თითქოს ბარაკ ობამას მიერ იყო გადაჭარბებული ინფორმაცია იმის შესახებ, რომ სამყაროში ხდება გლობალური დათბობა , მაშინ როცა გარეთ ასე ყინავდა. მსგავსი ტიპის განცხადებების განთავსება ტვიტერზე მეტად უხერხულ მდგომარეობას უქმნიდა თეთრი სახლის აპარატს, მაგრამ ის მაინც აქტიურად ამართლებს თავისი ტვიტების, როგორც თავდაცვის საშუალებას, საკუთარი თავისი დაცვაში ის გულისხმობს ამერიკელ ხალხს, რადგან საკუთარ თავს მათთან აიგივებს.

მკვლევარებმა მართალია შეაღწიეს ტრამპთან ოვალურ ოთახში, მაგრამ ვერ ხსნიან მის ასეთ დამოკიდებულებას ტვიტერისადმი. ასეთი დამოკიდებულებით დაინტერესების გამო არაერთი სოციალური მედია გახდა მსოფლიოში ცნობილი. სოციალური მედიისა და ტრადიციული მედიის შესწავლის საგანი გახდა დ.ტრამპის ტვიტერმანია და ის თუ რა მიზანს ემსახურება მისი მხრიდან ტვიტერის ამ სიხშირით გამოყენება. ასევე ცდილობენ ახსნა, თუ რატომ განსხვავდება ხშირად ტრამპისა და მისი დაქვემდებარებული თანამშრომლების ტვიტერ მესიჯები ერთმანეთისაგან.

ტრამპი ტვიტერს მოიხსენიებს ზოგიერთ ინტერვიუებში, როგორც ძლიერ იარაღს და ამაცობს თავის ე.წ ფოლოვერებით-მხარდმაჭერებით, მაგრამ ასევე ამბობს, რომ არ გამოიყენებდა მას, როგორც პრეზიდენტი არადა პრეზიდენტობის პირველ 6 თვის განმავლობაში დაახლოებით 6 პოსტს მაინც აქვეყნებდა დღეში. (კვლევა ტრადებობდა ტრამპის პრეზიდენტად არჩევიდან პირველი 7 თვის მანძილზე) . ხშირად მისთვის შეიძლება ცუდის მომტანი იყოს ის ტვიტები, რასაც აგზავნის თუმცა მაინც არ ნებდება და აქტიურად არის ჩართული. უფრო მეტიც ის ამით ერთობა კიდევაც. თეთრი სახლის პრეს სპიკერი შონ სპიკერი აცხადებსა, რომ“ ის ხშირად ემუქრება ამერიკულ მედიას (საუბარია ტრადიციულ მედიაზე)

იმით, რომ ფლობს პირდაპირ მილსადენს ამერიკელ ხალხთან¹. ტრამპი ასევე ხშირად უსვამს ხაზს იმ ფაქტს, რომ უპირისპირდება ტყულს და მისი მხრიდან ადგილი აქვს „სიმართლის დემონსტრირებას საკუთარ მხარდამჭერებთან, რათა მუდმივად იყოს მათთან კავშირში.

თავდაპირველად როცა დაიწყო ტრამპის ტვიტებზე დაკვირვება შეინიშნებოდა აქტიურად შემდეგისიტყვები- „ყალბი სიახლე“- ამ სიტყვებს ის იყენებდა არასასურველი სიახლის დასაპირისპირებლად. ტრამპის პრეზიდენტობის პირველ შვიდ თვეზე მაიკროსოფტ ექსელის მიერ ჩატარებულმა კვლევამ უჩვენა, რომ ტრამპის ტვიტერ გვერდი დატვრითული იყო სევდიანი ნიუსებით, სადაც ძირითადად საუბარი იყო თანამდებობის პირების გადაყენებაზე.

ექსპერტები აკვირდებოდნენ ტვიტების რაოდენობა და იკვლევდნენ რომელი ტვიტი ეკუთვნოდა პრეზიდენტს და როემლი მის თანამშრომლებს. ტვიტონომია იძლევა საშუალებას გაირკვეს, რომელი მესიჯი ანდორიდიდანაა გაგზავნილი და აროემლი აიფონიდან, (აიფონიდან ძირითადად იგზავნება თანამშრომლების მხრიდან, ხოლო ანდროიდიტ პრეზიდენტი აგზავნიდა) თუმცა აქვე უნდა ღინიშნოს, რომ პრეზიდენტის ტვიტერზე წვდომა ანალიზის თვალსაზრისით აქვს მის თანამშრომლებს. სწორედ ისინი განსაზღვრავენ თუ რამდენი ტვიტი ან რე-ტვიტი აქვს ამათუ იმ მესიჯს. ანდროიდს თავდიან აქტიურად იყენებდა პრეზიდენტი, რადგან ანდროიდის გამოყენებასაც თავისი უპირატესობა აქვს ტვიტერთან მიმართებაში, როგორც ჩანს ანდროიდი მეტად მოსახერხებელია მედიისა და პერსონალის თავდასხმისათვის. ბოლო პერიოდში ფაქტიურად შეუძლებელი გახდა ტვიტების განსაზღვრა იმის მიხედვით როემლი ანდროიდიდან იყო განხორციელებული და როემლი აიფონიდან, რადგან დონალდ ჯ ტრამპიც იყენებს აიფოს.

ტრამპს, როგორც პრეზიდენტს თავსი ადმინსიტრაციასთან ერთად მუდმივად ცდლიობს მოახდინოს მედიის დელეგტიიზაცია თავდასხმების გზით ისეთი სიტყვებით, როგორიცაა ფეიკ ნიუსი, ყალბი ან მცდარი... ტრამპის ონლაინ ქცევებში აღსანიშნავია ის ფაქტი, რომ უპირატესობას ანიჭებს ხალხს. მის ონლაინ ქცევაში ხშირად ჩანს თავდასხმა პარტიებზე, როგორც დემოკრატიულ, ასევე რესპუბლიკურ პარტიაზე.

ტრამპის მიერ კონკრეტულ პერსონებზე, პარტიებსა და მედიაზე თავდასხმება ყველაზე მაღალ დონეს მიაღწია, რამაც გამოიწვია მაქსიმალური ჩართულება, რაც გამოიხატა მოწონებებსა და რე-ტვიტში. აღსანიშნავია ის ფაქტი, რომ პრეზიდენტი დემოკრატიულ პარტიას მოიხსენიებდა, როგორც ნაწილობრივ **ობსტრუქციონისტულს**, მაგრამ არასოდე მიუტანია

¹ Tweeter-in-Chief: A Content Analysis of President Trump's Tweeting Habits Bryan Anderson Journalism and Media Analytics Elon University (Elon Journal of Undergraduate Research in Communications, Vol. 8, No. 2 • Fall 2017) pg 3

იერიში ცალკეულ პერსონებზე მაშინ, როცა ძალიან ხშირად ესხმოდა თავს რესპუბლიკური პარტიის ცალკეულ პირებს. დონალდ ტრამპი არ ერიდება ტვიტერით გაილაშქროს საკუთარი გუნდის წევრებზეც, როცა მათი მხირობის მიხედვით მისთვის მიუღებელ ქმედებას აქვს ადგილი. მან გაილაშქრა კანონშემომქმედი დეპუტატების წინააღმდეგ, როცა საქმე ეხებოდა არალეგალთა მიგრაციას და მოუწოდა რომ დაკავებულიყვნენ ამ საკითხით, ვიდრე მუდმივად თვალი ეჭიროთ მე-3 მსოფლიო იმისკენ.

აშშ-ს პრეზიდენტის მესიჯები მხოლოდ აგრესიული როდია, მისი პრეზიდენტობის პირველი შვიდი თვის მერე, ასე ვთქვათ, რომ დაასრულდა რაღაც ეტაპი თავდასხმებისა მედიაზე და კონკრეტულ პირებზე დაიწყო სრულიად განსხვავებულ მესიჯებს გაგზავნა, რომელიც იყო დატვრითული დადებითი შინაარსით. ეს იყო ერთგვარი მოწოდება ქვეყნის ერთოანობაზე, მშვიდობაზე, დემოკრატიულობაზე და ხაზ უსვამს იამს, რომ მშვიდობიანი აქციები სწორედ, რომ აშშ-ს დემოკრატიულობის მაღალი ხარისხის მაჩვენებელია, ამ შემთხვევაშიც საკუთარ თავს აიგივებდა ამერიკულ ხალხთან, თუმცა მანც ხაზგასმით უნდა აღინიშნოს ის ფაქტი, რომ განსაკუთრებით პოპულარულობით სარგებლობს მისი პოსტები სადაც მედიაზე თავდასხმა იყო აისახული.

ასე და ამგვარად ირკვევა, რომ ტრამპი აშკარად იყენებს მას, როგორც იარაღს მედიის წინააღმდეგ, განსაკუთრებით არ სწყალობს New York Times და Washington Post. ასევე აკრიტიკებს ABC, NBC, CNN და MSNBC. შეიძლება ითქვას, რომ მას აქვს საბაზი არ უყვარდეს ისეთი ტელევიზია როგორცაა CNN, ABC, NBC, რამეთუ ისინი გადასცემენ, რომ მისი რეიტინგი 40 %-ზე უფრო დაბალია. ამ სიახლემ მასში გამოიწვია მძიმე აგრესია და გაღიზიანება, რის შემდეგაც თავის მიმდევრებს მოუწოდებდა ტვიტერის დახმარებით, რომ არ ეყურებინათ ზემოთ ჩამოთვლილი არხებისათვის. ამის პარალელურად კი ტრამპმა დაიწყო იმ ტელევიზიებისა და ეთერების მხარდაჭერა, რომელიც სთავაზობდა მისი ადმინისტრაციის კარგი კუთხით გაშუქებას. ამის შემდეგ კი მან 135 ჯერ გააკეთა რე-თვითი სასურველ გადაცემებზე, ზოგიერთ მათგანზე მის მიერ გაკეთებული რე-ტვიტი 5 ჯერ აღემატებოდა სხვა ნებისმიერი მოხმარებლის რეტვიტს. მაგრამ საკითხავია ამ თავდასხმით პოსტებს მხოლოდ ტრამპი აკეთებს თუ არა. თუ თავდიან ამას ანდროიდისა და აიფონის ტვიტებით არჩევდნენ. დაბეჯითებით იმსი თქმა, რომ ყველა განაცხადს დ.ტრამპი აკეთებს ან ცალსახად იმის თქმა, რომ ყველა განაცხადს მისი სმასახურის თნამშორმელბი შეუძლებელია. თუმცა ფოტო კოლაჟს თუ დავაკვირდებით პრეზიდენტ ძალიან ხშირად აქვს ხელში ტელეფონი.

დონალდ ჯ ტრამპი მხოლოდ მედიაზე, პარტიებზე და ცალკეულ ინდივიდებზე თავდასხმით არის დაკავებული, ის ამჟამად ძალიან ხშირი ინტენსივობით აცნობს საკუთარ მიმდევრებს საერთაშორისო შეხვედრების

შესახებ ისეთ ლიდერებთან როგორცაა ჩინეთის პრეზიდენტი „ქი ძინპინისთან „და ასევე ამცნო მიდმევრებს და მსოფლიოს ეგვიპტის მაშინდელ პრეზიდენტთან აბდელ ფატა ელ სისისტან შეხვედრაზე. ეს კიდევ ერთი მნიშვნელოვანი მიზეზია რეის გამოც სოციალური მედია აქტიურია სოც ქსელებში

აშშ-ს 45-ე პრეზიდენტი ტვიტერით აკეთებს ისეთ სერიოზულ განცხადებებსაც, რომელიც ეხება სირიის საკითხს, ასადის რეჟიმს , მაგრამ რაოდენ არა დიპლომატიური უნდა ყოფილიყო რუსეთის პრეს სამსახურის მდივანმა დიმიტრი პესკოვამ გააკეთა განცხადება იმის შესახებ , რომ რუსეთი არაა მომხრე „ტვიტერ დიპლომატიის,“ მითუმეტეს ასეთ სათუთ და ფრთხილ საკითხთან , როგორცაა სირია, მან განაცხადა , რომ რუსეთი სერიოზულ მიდგომებს ანიჭებდა უპირატებსობას, მაგრამ ამას არ შეუცვლია ტრამპის ხედვა სოც ქსელისადმი და საპასუხო მუქარა რსეთს სწორედ, რომ ტვიტერზე განთავსებული პოსტის სახით გაუგზავნა , მას სემდეგ რაც რუსეთმა დადო პირობა, რომ სირიის მიმართულებით გაშვებულ ყველა რაკეტას ჩამოაგდებდა. ტრამპმა კი ასეთი შინაარსის მესიჯი გაუგზავნა : „მომზადე რუსეთო, რადგან რაკეტები კარგი, ახალი და “ჭკვიანი” იქნება. თქვენ არ უნდა იყოთ პარტნიორი იმ “ცხოველის”, რომელიც გაზით კლავს საკუთარ ხალხს და ამით სიამოვნებას იღებს,”¹ ეს და სხვა მძიმე განცხადებები მას ტვიტერის დახმარებით არაერთგზის გაუგზავნია მსოფლიოს ლიდერებისათვის პრეზიდენტად მოსვლიდან დღემდე.

არანაკლები გამოხამაურება მოყვა დონალდ ჯ ტრამპის რეტვიტმა ტვიტერზე განთავსებულ ვიდეოზე, სადაც მუსლიმი მიგრანტი სცემს შვეიცარიელ ბიჭს ყაჩაღობაზე. ეს ვიდეო რამოდენიმე წუთში გაზიარებულიქნა ინგლისის ერთ ერთი დეპუტატის მიერ, რომელიც არის ანტი მიგრაციის , ანტი მუსლიმური ჯგფის ლიდერი. ამ ფაქტმა უფრო მეტად შეაშფოთა მსოფლიო და მედია (როგორც სოციალური ისე ტრადიციული) გაჩნდა სოც ქსელებში და სოც მედიაში კითხვა ფიქრობდა თუ არა ის იმ მომენტში იმაზე, თუ რა შეძლებოდა მოყოლოდა აშშ-ს პრეზიდენტის მხირდან ასეთი ვიდეოს რე-ტვიტს, რმაც მსოფლიო ჩააგდო შოკში. ამ კითხვვაზე პასუხი უცნობია. მკვლევარები სწავლოებნ თუ რას ემსახურება მისი ქცევა ტვიტერზე თუმცა მეტად რთული აღმოჩნდა.

დიდი აჟიოტაჟი და საზოგადოებრივი შეშფოთება გამოიწვია ერთერთმა ფაქტმა ტვიტერთან დაკავშირებით. როცა აშშ-ს პრეზიდენტს 11 წუთის განმავლობაში დაიბლოკა გვერდი. ამ ფაქტმა ის ძალიან გააცოფა , ამავე დროს კი მთელი მსოფლიოს ყურადღება მიქცია , რამეთუ პერსონალურ გვერდზე წვდომა მხოლოდ შეუძლია მფლობელსა და ადმინისტრაციის ერთეულ

¹ „ნეტგაზეთი“ „პესკოვი: კრემლი “ტვიტერ დიპლომატიის” მომხრე არ არის“ მარიამ ბოგვერაძე 11/04/2018

თანამშრომელს. ტვიტერის ადისნიტრაცია თავდაპირველად ფაქტთან დაკავშირებით განაცხადს არ აკეთებდა შემდეგ კი განაცხადა, რომ ეს ჩაიდინა იმ მომენტისათვის გათავისუფლებულმა ადმინისტრაციის თანამშრომელმა სამუშაო ადგილის დატოვებამდე 11 წუთით ადრე. აღსანიშნავია ფაქტი, რომ ტვიტერის ადმინისტრაციამ აღნიშნული ფაქტის გამო მოიხადა ბოდიში. მიუხედავად ამ მძიმე ფაქტისა ტრამპი შეხვდა ოვალურ ოთახში ჯეკ დორსის და საუბრეს სოციალური მედიის სიკეთეებზე.

დონალდ ტრამპს რეალურად 44 მილიონი ფოლოვერი ყავს თავად კი 45 უჭერს მხარს დანარჩენები კი აქტიურად იზიარებს პრეზიდენტის პოსტებს. ექსპერტებმა ტვიტერს „ფილტრაციის ბუშტის“ სახელი უწოდა , რამეთუ აქ შეგიძლია გაფილტრო ის რაც მგოწონს და რაც არ დააიგნორო. თუმცა მაიკროსოფტის დამარსებელმა ბილ გეიტსმა არ მოიწონა ფილტრაციის ბუშტის დანიშნულება, მისი აზრით ეს იდეების გაზიარებას, გავრცელებას შეუშლიდა ხელს. ეს შეაფერხებდა სოციალური მედიის მხრიდან აქტიურობას. სწორედ, რომ ინფორმაციის მრავალფეროვნება არის მიმზიდველი სოციალური მედიისათვის.

დასკვნა

როგორც ზემოთ მოგახსენეთ სოციალური მედიისათვის იმდენად არის სოც ქსელები მიმზიდველი და დაკავშირებული, რამდენადაც სოციალურ ქსელს ყავს ძალიან ბევრი მომხმარებელი და მათი რაოდენობა მუდმივად იზრდება. სამივე მათგანო ერთმანთზე მჭიდროდაა დაკავშირებული. სოც ქსელებში მომხმარებელთა აქტიურობა განაპირობებს მათ პოპულარობას და ასევე სოციალური მედიის პოპულარობას. ეს უკანასკნელი განსაკუთრებითაა დაინტერესებული სოციალურ ქსელებში თუ მის მიღმა მიდდინარე პროცესები სწრაფად, ეფექტურად და ხარისხიანად მიმოიხილიოს , რათა შეიძინოს მეტი და მეტი მიმდევარი. რეალურად გამოდის რომ თანამედროვე ადამიანები ქმნიან სასურველ ვითარებას . ისინი წყვეტენ რას უყურონ, მოუსმინონ ან წაიკითხოთ, რა მოიწონონ ან რა არა. თანამედროვე ადამიანი შეზღუდული არაა საკუთარი აზრის დაფიქსირებაში მითუმეტეს, რომ ძალიან მაღალ დონეზეა დაცული უსაფრთხოების ნორმები პოპულარულ სოც ქსელებში, მათ შორის ტვიტერზე, რომლის ესოდენ პოპულარულობამ გამოიწვია სოციალური მედიის გააქტიურება და უკვე პოპულარობა. დღეს დღეობით სოციალური ქსელები და სოციალური მედია იმდენად ძლიერია რომ შეუძლია შექმნას პოლიტიკური ამინდი, ასევე შეუძლია დაგეგმილი არჩევნებში გამარჯვებული კანდიდატი ან პარტია წინასწარ დაანონსოს , და რაც მთავარია მათ შეუძლიათ გარე დაკვირვებით შეისწავლოს საზოგადოება თავისი მახასიათებლებით, მოახდინოს მათი დიფერენცირება და სასურველი სიახლეები მიაწოდოს მათივე

სასურველი ფორმით.

საქართველოში ჯერ ჯერობით ისეთი დამოკიდებულება არ შეინიშნება პოლიტიკოსების მხრიდან, როგორც ეს ხდება აშშ-ში ან ევროპაში, მაგრამ არც ჩამორჩენილობა იგრძნობა. სახელმწიფოს პირველი პირები ხშირად აკეთებენ მაღალი დონის განაცხადს სოციალური ქსელების დახმარებით. საქართველოშიც შეინიშნება სოციალური მედიის გააქტიურება და უშუალოდ სოც ქსელების მომხარებელის ზრდა. ჯერ უცნობია როგორ და რა ფორმით დაიხვეწება სოციალური ქსელები, სოციალური მედია და უცნობია რა სიახლეებს შესთავაზებენ ისინი მსოფლიოს, თუმცა რეალობა ერთია - მათი კეთილდღეობას განაპირობებს საზოგადოება - სოციუმი, რომელიც მათ აქტიურად იყენებს.

გამოყენებული ლიტერატურა:

1. „ სოციალური მედია და ეროვნული უსაფრთხოება“, ვლადიმერ სვანაძე.
2. ნეტგაზეთი“ „პესკოვი: კრემლი ტვიტერ დიპლომატიის მომხრე არ არის“ მარიამ ბოგვერაძე 11/04/2018
3. Sandra Vlatković „Communication Forms and Political Framing: Twitter in Donald Trump’s Presidential Campaign“ Faculty of Media and Communications, Singidunum University, Belgrade, SerbiaNew. 25/03/2018
4. Bryan Anderson Journalism and Media Analytics Elon University
5. Tweeter-in-Chief: A Content Analysis of President Trump’s Tweeting Habits
6. (Elon Journal of Undergraduate Research in Communications, Vol. 8, No. 2 • Fall 2017)
7. Donald Trump’s Twitter and His Influence on the Media: A Study of How Political Social Media Accounts Impact Press Coverage Annika Kay Larson University of Washington.
8. The age of Twitter: Donald J. Trump and the politics of debasement
9. Article By Tim Biggs 59-68 • January 2017
10. Larson, Annika Kay. “Donald Trump’s Twitter and His Influence on the Media: A Study of How Political Social Media Accounts Impact Press Coverage.” University of Washington <http://www.com.washington.edu/wp-content/uploads/2017/06/Larson-Honors-Thesis-Final.pdf>. Accessed May 18, 2018.
11. Narrative Comprehension and Engagement. Communication Theory, 18(2), 255- 280.
12. CBS Sunday Morning. (2017, March 26). A Polarized America. Retrieved November 28, 2017, from https://www.youtube.com/watch?v=Hhx4B9_9HuI
13. Uses and Gratifications Research. The Public Opinion
14. Katz, E., Blumler, J., & Gurevitch, M. (1973). Quarterly, 37(4), 509-523.

15. Jenkins, Henry. *Convergence Culture: Where Old and New Media Collide*. New York, London: New York University Press, 2006.
16. Ahmadian, Sara, Sare Azarshahi and Delroy L. Paulhus. "Explaining Donald Trump via communication style: Grandiosity, informality, and dynamism." *Personality and Individual Differences* 2016.11.018
17. Josh Pavek *Tweets from the Bully Pulpit: President Trump's Twitter habits and his Popularity* Bemidji State University may 2018.
18. https://www.researchgate.net/publication/311892973_The_age_of_Twitter_Donald_J_Trump_and_the_politics_of_debasement
19. [https://www.bbc.com/news/world-us-canada-42187596-](https://www.bbc.com/news/world-us-canada-42187596)
20. <https://www.independent.co.uk>

The impact of social networks on election processes

*Jilda Khubulia, PhD student
Georgian Technical University*

Summary

In the modern world, the multipolar system is getting stronger and globalization is taking over the world. Political processes are becoming more transparent through modern media and social media. In general it is very interesting what the process was a century ago and what it is now. Who and how the elections were conducted. What caused the interest of the voters in the electoral processes. This article shows that television and print media played a significant role in the election campaign just a few years ago, and today this trend has been replaced by social media. Already politicians have become more relevant to social media than the media, and therefore many top rated TV or print media receive information directly from social networks. Politicians themselves are very interested in social networks such as Twitter or Facebook. It is noteworthy that social networks are not uniformly active everywhere, there are some villages in Georgia where only one or two TV channels are available. In fact, social networks are very popular and popular in election campaigns. In today's modern world, state leaders make important political statements with the help of social networks. This article discusses the actual use of social networks in the example of the United States presidential election.

ტელევიზიის სოციალურ-ფსიქოლოგიური გავლენა საზოგადოებაზე

*ირმა ხურცია-ანდრიაძე, დოქტორანტი
საქართველოს ტექნიკური უნივერსიტეტი*

რეზიუმე

ნაშრომში განხილულია თანამედროვე სამყაროსთვის აქტუალური თემა, თუ როგორ რაეგირებს საზოგადოება ტელევიზიის ზემოქმედებაზე და რა უნდა ვიცოდეთ მასმედიის ნეგატიური გავლენისაგან თავის დასაღწევად.

ადამიანი სოციალური არსებაა და მას აქვს გარესამყაროსთან, სოციუმთან ურთიერთობის მოთხოვნილება. არისტოტელე მიიჩნევდა, თუ ადამიანი არ მიიღტვის სოციუმისკენ, ის ან ზეადამიანია ან არასრულყოფილი. იმ შემთხვევაშიც კი, თუ ჩვენ ტელევიზორს არ ვუყურებთ, რადგან საზოგადოების წევრები ვართ, სოციუმის საშუალებით ჩვენზე ტელევიზიის ირიბი ზეგავლენა მაინც გარდაუვალია. სოციალური სამყარო ჩვენი ნაწილია, ჩვენ კი მისი.

ადამიანზე ტელევიზიის ზემოქმედების განხილვისას აუცილებლად უნდა გავანალიზოთ, ტელევიზიის, როგორც ავტორიტეტის გავლენა. სატელევიზიო ახალ ამბებს ამზადებს გარკვეული ჯგუფი, რომელიც იპყრობს ფართო მასებს-უმრავლესობას, რაც ტელევიზიას ავტორიტეტად აქცევს. თუ განვიხილავთ სატელევიზიო ნიუსების ფსიქოლოგიურ გავლენას ადამიანის ფსიქომოციურ მდგომარეობაზე, ამასთან უნდა ვიმსჯელოთ ტელევიზიის სოცილურ გავლენაზეც. ამ გავლენის სიძლიერის დასატასტურებლად საკმარისია გავიხსენოთ სატელევიზიო რეკლამის კოლოსალურად დიდი ფასი.

საკვანძო სიტყვები: ფსიქოლოგიური გავლენა, მასმედიის ზემოქმედება, განწყობა, პიროვნული განვითარება, მიზანშეწონილი ქცევა.

შესავალი

როდესაც ფსიქიკაზე სოციალური გარემო მოქმედებს, ამგავარ მოქმედებას სოციალური გავლენა ეწოდება. სოციალური პროცესების გავლენას ადამიანზე, რომელიც არამიზანმიმართულად ხდება, ცნობიერი მიზნის გარეშე, აღინიშნება ტერმინით სოციალური გავლენა, ხოლო ინტერპერსონალურ ურთიერთობებს, რომელიც ცნობიერი ზეგავლენის მიზნით ხდება, სოციალური ზეგავლენის ტერმინით მოვიხსენიებთ. როდესაც საუბარია ტელევიზიის ზემოქმედებაზე, შესაძლებელია ორივე შემთხვევა განიხილებოდეს.

დღეს ტელევიზია საზოგადოების ფართო ფენისთვის ავტორიტეტს წარმოადგენს და მისი სოციალური გავლენა საკმაოდ ძლიერია. თუ რა შეიძლება მოჰყვეს ავტორიტეტისადმი ბრმა და უპირობო მორჩილებას, ამის თვალსაჩინო მაგალითია ცნობილი ამერიკელი ფსიქოლოგის სტენლი მილგრემის

გახმაურებული ექსპერიმენტი - ლაბორატორიული ექსპერიმენტების სერია, რომელიც გასული საუკუნის 60-იან წლებში ჩაატარა.

სტენლი მილგრემის ექსპერიმენტი თავისი შინაარსით და შედეგებით ცხადად აჩვენებს ადამიანის ქცევაზე ავტორიტეტზე დაქვემდებარებულობის და ზოგადად სიტუაციური ფაქტორების ძლიერ გავლენას. ეს შედეგები დღესაც ძალზედ შთამბეჭდავი და საყურადღებოა, თუმცა შემაშფოთებელი.

ავტორიტეტისადმი უპირობო მორჩილების და მიმღებლობის ფაქტები ისტორიაში მრავლად არის. მეცნიერებმა „სოციალური გავლენის სფეროში, გამოარჩიეს ადამიანური რესურსები, რომელთა ამოქმედება იწვევს დამორჩილების ტენდენციის შემცირებას.

პირველი, ეს არის პასუხისმგებლობის აღება- ადამიანმა უნდა იცოდეს , რომ ნებისმიერ შედეგზე პასუხს აგებს თავად და არა სხვა ვინმე;

მეორე - ფაქტის გაცნობიერება, ინფორმაციის გაანალიზება, ცოდნა იმისა, რა ზღვრამდენა მორჩილება და მიმღებლობა შესაძლებელი;

მესამე -ავტორიტეტის მოტივების განსაზღვრა.

ძირითადი ნაწილი

სტრატეგიების ცოდნა ტელევიზიის ავტორიტეტული გავლენისაგან მეტ-ნალებად დაგვიცავს. აღმოჩნდა ,რომ ადამიანები, რომლებიც ეცნობიან სოციალურ-ფსიქოლოგიურ კვლევებს, იციან მეტი მათ შედეგებზე, უფრო მგრძობიარენი ხდებიან იმ ფენომენების და ფაქტების მიმართ , რომლებიც აღწერილია კვლევებში.ამ ცოდნის გათვალისწინებით ისინი ახერხებენ შეცვალონ თავიანთი ქცევა . დამორჩილების პრობლემებთან დაკავშირებით იმედოვნებენ, რომ ამ პროცესის ცოდნას შეუძლია გაზარდოს წინააღმდეგობის გაწევის უნარი.

ფსიქოლოგიური გავლენა უფრო ფართო ცნებაა, ვიდრე სოციალური გავლენა. კერძოდ, ფსიქოლოგიურ გავლენაში მოიაზრება გაცილებით მეტი რაოდენობის ფაქტები, აგრეთვე საგნები და მოვლენები , ვიდრე სოციალურ ზეგავლენაში. ფსიქოლოგიური გავლენა შეიძლება ხორციელდებოდეს როგორც პირდაპირი დირექტიული, ასევე ფარული მინიშნების მეთოდებით. ტელევიზია აქტიურად იყენებს ორივე მათგანს. პირდაპირი და ირიბი გავლენა როგორც აღვნიშნეთ, ერთმანეთისგან განსხვავდება ზემოქმედების მეთოდებით. პირდაპირი გავლენის მექანიზმებია დარწმუნება და ჩაგონება. პირდაპირი ღია გავლენის შედეგები ასევე პირდაპირ, ღიად აღიქმება. ამ დროს მანიპულატორი მიზნად ისახავს მიაღწიოს გარკვეულ შედეგს ზემოქმედების ობიექტისგან. ირიბი გავლენის პროდუქტია „გადადება „ და „მიბაძვა „. მიბაძვა ირიბი გავლენის გაცნობიერებული შედეგია. გადადება კი , ეს არის ადამიანის გაუცნობიერებელი , უნებური მიმბაძველობა. თუ პირდაპირი ზემოქმედებისას

ადამიანი პირდაპირ ემორჩილება მანიპულატორის მოწოდებას განახორციელოს გარკვეული ქმედება ან იაზროვნოს შესაბამისად, ირიბი გავლენისას ის ფარული ზემოქმედების მსხვერპლია. მაგალითისთვის შეიძლება მოვიყვანოთ რეკლამა, როდესაც რომელიმე ნივთს იყენებს მაყურებლისთვის საყვარელი ადამიანი, მსახიობი, ტელეწამყვანი, სპორტსმენი, ეს საგანი უცებ მაყურებლისთვისაც საჭირო ხდება. ე.წ. გადადების მაგალითებია: მოდას აყოლა, სპორტში ჩაბმა და ა.შ.

თანამედროვე ტელევიზია ეფექტურად იყენებს პირდაპირი და ირიბი გავლენის ეფექტებს.

ადამიანები განიცდიან დისკომფორტს, როდესაც ისინი საზოგადოების დანარჩენი წევრებისაგან ძალიან გამოირჩევიან, მაგრამ ამასთან დისკომფორტი ექმნებათ მაშინაც, თუ ისე გამოიყურებიან, როგორც ყველანი. ტელევიზია კარგად იყენებს ადამიანის ბუნების ამ თავისებურებას და ამიტომაც საზოგადოებას სთავაზობს ფსევდოჰუმანიკალობას, ფსევდოაზროვნებას, ფსევდოთავისულებას. ადამიანი არასოდეს ყოფილა ასეთი თავისუფალი საკუთარ არჩევანში, მაგრამ ამასთან არასოდეს ყოფილა მისი არჩევანი ასეთი დეტერმინირებული სხვათაგან. ტელევიზიის მიერ თავსმოხვეული აზროვნება მაყურებელს ხშირად საკუთარი ჰგონია, ის დარწმუნებულია საკუთარი აზრის სისწორეში, რომელიც ხშირად მისი არც არის.

ამერიკელი მეცნიერი ნოამ ჰომსკი მასმედიის მანიპულაციისაგან თავის დასაცავად გვთავაზობს შემდეგ გზებს:

- განათლება
- ინდივიდუალობა
- თავისუფალი აზროვნება

ამ ჩამონათვალს შეგვიძლია დავამატოთ სწორი ღირებულებების და ჯანსაღი განწყობათა სისტემის განვითარება.

ტელევიზიის ფსიქოლოგიური გავლენა იწვევს ადამიანის განცდების, შეხედულებების და სხვა ფსიქიკური პროცესების შეცვლას, რომელსაც მზობის სახით ჩამოყალიბებული განწყობა განაგებს.

ტელევიზიის ფსიქოლოგიური გავლენა იწვევს ადამიანის განცდების, შეხედულებების და სხვა ფსიქიკური პროცესების შეცვლას. ყველა ამ ცვლილებას საფუძვლად უდევს განწყობა. განწყობა ერთ მთლიან სისტემაში აერთიანებს ადამიანის სენსორული, სენსომოტორული და სოციალური მოქმედების კანონზომიერებებს და შესაძლებლობას გვამღვეს გავაანალიზოთ და მეცნიერულად ავხსნათ სოციალური თუ ფსიქოლოგიური გავლენა.

აკადემიკოსმა შოთა ნადირაშვილმა თავის სამეცნიერო ნაშრომში „განწყობის ანთროპოლოგიური თეორია“ განწყობა ახალ საფეხურზე აიყვანა და ამით მეტი შესაძლებლობა მოგვცა ვიკვლიოთ ადამიანის ბუნება. ადამიანი, განწყობის ანთროპოლოგიური თეორიაში, ისევე როგორც ქრისტიანულ ანთროპოლოგიაში,

წარმოადგენს სამყაროს გვირგვინს და გააჩნია განუწყვეტელი განვითარების უნარი. ადამიანის განვითარება , დამოკიდებულია განწყობათა ფსიქიკურ დონეებზე. შ. ნადირაშვილმა განმარტა განწყობის სამი ფსიქიკური დონე: ინდივიდის, სუბიექტის და პიროვნების, რომლებიც მონაწილეობენ ფსიქიკურ პროცესში და განსაზღვრავენ ადამიანის ქცევას, თავად ადამიანს.

განწყობის პირველი ფსიქიკური დონე, როგორც აღვნიშნეთ , ინდივიდის დონეა. ამ განწყობის მქონე ადამიანი მომართულია მხოლოდ სასიცოხლო მოთხოვნილებების დაკმაყოფილებისკენ /შიმშილი, წყურვილი, ჩაცმა-დახურვა და ა.შ./ და ახასიათებს იმპულსური ქცევა. ასეთი ადამიანი, ბუნებრივია, ადვილად ექცევა სხვისი გავლენის ქვეშ.

განწყობის მეორე ანუ სუბიექტის დონე აღმოცენდება მაშინ, როცა ადამიანისთვის საკმარისი არ არის მხოლოდ ვიტალური მოთხოვნილებების დაკმაყოფილება და ფსიქიკურ პროცესში ცნობიერება და აზროვნება ერთვება , ანუ მომხმარებელი ინდივიდი შემეცნებელი სუბიექტი ხდება. ამ დროს ადამიანი სწავლობს არა მხოლოდ გარემოს, არამედ საკუთარ თავსაც და იძენს მიზანშეწონილი ქცევისთვის საჭირო უნარ-ჩვევებს. ფსიქიკური აქტივობის პირველ დონეზე, ანუ ინდივიდის დონეზე, თუ ადამიანში დომინირებს იმპულსური ქცევა, მეორე დონეზე, ის არა ავტომატურად, არამედ გაცნობიერებულად მოქმედებს. როცა ადამიანის ფსიქიკურ პროცესში ჩართულია ცნობიერება, აზროვნება, შემეცნება, მას მეტი შესაძლებლობა აქვს თავი დააღწიოს ნებისმიერი სახის ნეგატიურ ზეგავლენას.

განწყობის მესამე და ყველაზე მაღალ საფეხურს წარმოადგენს პიროვნების დონე, როცა ადამიანი მოქმედებს მაღალი ღირებულებებით და გამოირჩევა ნებელობითი ქცევით.

დასკვნა

როგორც აღვნიშნეთ, განათლება ის მნიშვნელოვანი რესურსია, რომელსაც შეუძლია ინდივიდი განვითარების უფრო მაღალ საფეხურებზე აიყვანოს, ამასთან დაეხმაროს ადამიანს თავი დააღწიოს მასმედიის მავნე ზეგავლენას.

ცოცხალი ინდივიდი სინამდვილის მომხმარებელია, რომელიც თავის საციცოცხლო ამოცანებს ემსახურება. სუბიექტი სინამდვილის შემეცნებელია, იგი ეხმარება ინდივიდს სასიცოცხლო ამოცანების გადაწყვეტაში. პიროვნება კი თავისუფალი და შემოქმედი სულიერი არსებაა. ის არ იყენებს გარემოს სათავისოდ. პირიქით, ამდიდრებს მას მატერიალური და სულიერი ღირებულებებით. ამსხვრევს სტერეოტიპებს , იცავს მხოლოდ მისთვის ფასეულ ღირებულებებს, აზროვნებს და მოქმედებს ცნებებით.

პიროვნება არათუ ექცევა გარემოს,/ თუნდაც ეს ავტორიტეტული ტელევიზია იყოს/ ზეგავლენის ქვეშ, არამედ თავად ქმნის ახალ სინამდვილეს.

არჩევანი თავად საზოგადოებაზეა, იქნება ის ტელევიზიის მიერ შექმნილი სინამდვილის მოხმარებელი, შემმეცნებელი თუ ახალი ჯანსაღი რეალობის შემომქმედი.

გამოყენებული ლიტერატურა:

1. ი. იმედაძე - ფსიქოლოგიის საფუძვლები. გამომცემლობა „მწიგნობარი“, თბილისი, 2011წ.
2. ი. იმედაძე - ფსიქოლოგიის ისტორია. გამომცემლობა „მწიგნობარი“, 2008წ.
3. გ. ქიქოძე - ცდისეული ფსიქოლოგიის საფუძვლები. საპატრიარქოს საღვთისმეტყველო კომისია, თბილისი, 2012წ.
4. დ. ნადირაშვილი - სოციალურ-ფსიქოლოგიური გავლენა . გამომცემლობა „ნეკერი“, თბილისი , 2009წ.
5. მ. ბალიაშვილი - სოციალური ფსიქოლოგიის საფუძვლები . გამომცემლობა „მწიგნობარი“, თბილისი, 2010წ.
6. დ. უზნაძე - ზოგადი ფსიქოლოგია. გამომცემლობა „საქართველოს მაცნე“, თბილისი, 2006 წ.
7. დ. უზნაძე - განწყობის ფსიქოლოგია. გამომცემლობა „საქართველოს მაცნე“, თბილისი , მეოთხე გამოცემა, 2006წ.
8. შ. ნადირაშვილი - განწყობის ანთროპული თეორია. ბაკურ სულაკაურის გამომცემლობა, თბილისი, 2014წ.
9. რ. ქვარცხავა - სოციალური ფსიქოლოგია, ტ. 2
10. ფ. ზიმბარდო, რიჩარდ გერიგი - ფსიქოლოგია და ცხოვრება
11. Rainer K. Silbereisen and Xinyin Chen – Social Change and Human Development

**Faculty of Engineering Economics, Media Technologies
and Social Sciences**

*Irma Khurtsia-Andriadze, Ph.D. Student
Georgian Technical University*

Summary

This essay discusses the pressing issue of the modern world, how society responds to the impact of television, and what we need to know about the negative impact of mass media.

Human is a social being and he has a need to interact with the outside world, the socium. Aristotle said, that if a person does socialize, he is either superhuman or undeveloped. Even if we do not watch television, because we are members of society, there is still indirect influence of television on us. Social world is part of us.

When discussing the impact of television on people, we must first analyze the impact of television as an authority. Television news is being produced by a group that conquers the broader masses - the majority, which makes television an authority. If we consider the psychological impact of television news on a person's psycho-emotional state, we must also consider the social impact of television. To prove the strength of this influence, it is enough to recall the enormously high price of television advertising.

სამკთავოკისო უკოთიკოოკო

INTERNATIONAL RELATIONS

მულტიკულტურალიზმის გამოწვევები კანადაში

*მაია კიკნაველიძე, დოქტორანტი
საქართველოს ტექნიკური უნივერსიტეტი*

რეზიუმე

კანადამ მულტიკულტურალიზმი, როგორც ოფიციალური პოლიტიკა ხანგრძლივი ისტორიული მოვლენების შემდეგ მიიღო. კანადის მიერ მულტიკულტურალიზმის, როგორც ოფიციალურ პოლიტიკად აღიარება მთელი რიგი ისტორიული პროცესების შედეგი გახლდათ. მათ შორისაა შემდეგი ელემენტები: მრავალფეროვნება, უთანსაწორობა და ანგლო სუბორდინაციის დასარული. 1971 წელს მიღებულმა მულტიკულტურალიზმის აქტმა ხელი შეუწყო ახალი სამთავრობო პოლიტიკის გაძლიერებას შემდეგი მიმართულებებით: აღიარა სხვადასხვა ენობრივი მემკვიდრეობების მნიშვნელობა კანადის მოსახლეობისთვის; საშუალება მისცა კანადის მოქალაქეებს თანაბარი წვდომა ჰქონოდათ სამუშაო ადგილებზე; დაეხმარა იმიგრანტებს ესწავლათ კანადის ერთი ოფიციალური ენა მაინც და მათ ვინც, არც ინგლისურ და არც ფრანგულ ენებს არ ფლობდნენ, მიეღოთ სახელმწიფოსგან დახმარება მათი შესწავლის პროცესში.

საკვანძო სიტყვები: კულტურა, მულტიკულტურალიზმი, კულტურული ნორმები.

შესავალი

მულტიკულტურალიზმის სხვადასხვა დონეები გამოიკვეთა კანადაში. მკვლევართა განხილვის საგანი აღმოჩნდა მულტიკულტურალიზმის პოლიტიკა უფრო მეტად კულტურულ ასიმილაციას ემსახურებოდა თუ სტრუქტურულ ინტეგრაციას. კანადური მოდელის წარმატების ერთ-ერთი მიზეზი არის ის,

რომ ქვეყანაში არავინ ცდილობს განსხვავებული კულტურისა და ეთნოსის წარმომადგენელთა ტრადიციების და წეს-ჩვეულებების ძალით შეცვლას, რაც ნიშნავს იმას, რომ ასიმილაციის ნაცვლად უფრო მეტი ყურადღება მიგრანტთა ინტერგაციას ექცევა. თავის მხრივ უმცირესობების წარმომადგენლებიც პირნათლად ასრულებენ თავინთ მოქალაქეობრივ მოვალეობებს.

ძირითადი ტექსტი

მულტიკულტურალიზმი მრავალფეროვანი კულტურის თანაარსებობაა, სადაც კულტურა მოიცავს რასობრივ, რელიგიურ ან კულტურულ ჯგუფებს და გამოიხატება ჩვეულებითი ქცევებით, კულტურული ვარაუდებით და ღირებულებებით, აზროვნების ნიმუშებით და კომუნიკაციური სტილით [1].

ა) **კანადური მოდელი.** კანადამ მულტიკულტურალიზმი, როგორც ოფიციალური პოლიტიკა ხანგრძლივი ისტორიული მოვლენების შემდეგ მიიღო. მე-19 საუკუნის მანძილზე და მე-20 საუკუნის შუა პერიოდში, ბრიტანეთის დომინირება ცალსახა იყო მთავრობასა და ბიზნეს სექტორზე, შესაბამისად ელიტასაც ანგლო წარმომომბის ხალხი შეადგენდა. ეს დომინირება აისახებოდა სახელმწიფო ენას, განათლების სისტემას, კულტურულ ნორმებსა და საიმეგრაციო კანონებშიც. 1960 წლისთვის ამ ყველაფერმა იმდენად რადიკალური სახე მიიღო, რომ აშკარა გახდა კანადის შიგნით ბევრი სოციალური სტრუქტურისა და პრაქტიკის შეცვლის საჭიროება [2]. შედეგად კანადის მთავრობამ 1971 წელს მიიღო აქტი მულტიკულტურალიზმის შესახებ. კანადის მიერ მულტიკულტურალიზმის, როგორც ოფიციალურ პოლიტიკად აღიარება მთელი რიგი ისტორიული პროცესების შედეგი გახლდათ. მათ შორისაა შემდეგი ელემენტები:

- **მრავალფეროვნება** - ქვეყანაში მიუხედავად იმისა, რომ ძირითადად ორი დომინანტური ეროვნება ცხოვრობდა საუკუნეების მანძილზე - ფრანგები და ინგლისელები, მე-20 საუკუნის დასაწყისიდან საკმაოდ ბერძენი მიგრანტი ჩავიდა, ძირითადად ევროპიდან. ყოველივე ამან გამოიწვია ეთნიკური მრავალფეროვნება და შესაბამისად მულტიკულტურალიზმის სტრუქტურის საჭიროების აუცილებლობა.
- **უთანასწორობა** - 1960-იან წლებში კანადაში სიღარიბის დონე, უთანასწორობა და დისკრიმინაციის მაჩვენებელი საკმაოდ მაღალი გახლდათ. მიმდინარე მოვლენებმა სოციოლოგები და სხვადასხვა ორგანიზაციები აიძულეს დაეწყოთ მიზეზების კვლევა და ანალიზი. მიუხედავად იმისა, რომ ამ ყველაფერმა კანადურ სოციალურ სტრუქტურებში რევოლუცია არ გამოიწვია, მაინც გამახვილდა მთელ რიგ პრობლემებზე ყურადღება და შესაბამისი პოლიტიკაც გატარდა. აღსანიშნავია მაგალითად ის, რომ გაიზარდა ყურადღება სოციალური

პროგრამების მიმართ; ამოქმედდა კანადის საპენსიო გეგმა, ჯანდაცვის სხვადასხვა პოლისები, უმუშევრობის დაზღვევა და სხვა კეთილდღეობის გაზრდის ხელისშემწყობი პროგრამებიც [3].

- ანგლო სუბორდინაციის დასარული - ბრიტანული დომინიონის პოპულარულობის შემცირებამ ხელი შეუწყო მულტიკულტურალიზმის პოლიტიკის აღმოცენებას [4].

საგულისხმოა, რომ 1971 წელს კანადის პრემიერ მინისტრმა პიერ ტრუდომ ფედერალური მთავრობის მხრიდან მულტიკულტურალიზმის პრინციპებისადმიერთგულებაგამოაცხადადასაჯაროდდაუჭირამხარიეთნიკურ მრავალფეროვნებას. ოფიციალურად გამოაცხადეს ფრანგული და ინგლისური სახელმწიფო ენებად და ამსთანავე აღიარეს აბორიგენი მოსახლეობის უფლებები. ამ ყოველივემ სათავე დაუდო მულტიკულტურალიზმის სამინისტროს შექმნას. შედეგად კი 1971 წლისთვის კანადა გახდა პირველი ქვეყანა მსოფლიოში, რომელმაც ოფიციალურად მიიღო მულტიკულტურალიზმის პოლიტიკა. ამ აქტით ქვეყანამ დაადასტურა კანადის ყველა მოქალაქის ღირსებისადმი პატივისცემა, მიუხედავად მათი ეთნიკური წარმომავლობის, ენის, რასისა და რელიგიური კუთვნილებისა.

აღსანიშნავია, რომ ზემოთ მოყვანილი საკანონმდებლო ცვლილება ბევრი ახალი გამოწვევის წინაშე აყენებდა ქვეყნის, როგორც ხელმძღვანელობას, ასევე იქ მცხოვრებ და კანადასთან დაკავშირებულ თითოეულ ინდივიდს. 1971 წელს მიღებულმა მულტიკულტურალიზმის აქტმა ხელი შეუწყო ახალი სამთავრობო პოლიტიკის გაძლიერებას შემდეგი მიმართულებებით:

- აღიარა სხვადასხვა ენობრივი მემკვიდრეობების მნიშვნელობა კანადის მოსახლეობისთვის;
- საშუალება მისცა კანადის მოქალაქეებს თანაბარი წვდომა ჰქონოდათ სამუშაო ადგილებზე;
- დაეხმარა იმიგრანტებს ესწავლათ კანადის ერთი ოფიციალური ენა მაინც და მათ ვინც, არც ინგლისურ და არც ფრანგულ ენებს არ ფლობდნენ, მიეღოთ სახელმწიფოსგან დახმარება მათი შესწავლის პროცესში [5].

1971 წელს მიღებული კონცეფციის ხელახალ გააზრებას წარმოადგენდა 1982 წელს გამოქვეყნებული ქარტია უფლებებსა და თავისუფლებაზე, რომლის თანახმადაც დეკლარაცია შესაბამისობაში უნდა ყოფილიყო კანადელების მულტიკულტურული მემკვიდრეობის შენარჩუნება-დაცვის პრინციპებთან. მთელმა წყებამ კანონთა კრებულისა, რომლებიც კიდევ ერთხელ ადასტურებდნენ ქვეყნის პატივისცემას მულტიკულტურალიზმის მიმართ, ხელი შეუწყო კანადაში ამ სფეროს კვლევის გააქტიურებას [6]. განუწყვეტილად ქვეყნდებოდა პუბლიკაციები და სხვადასხვა ლიტერატურა, რათ ამ კუთხით სამაქლაქო საზოგადოების ცნობიერების ამაღლება მოეხდინათ. ამასთანავე გააქტიურდნენ

ორგანიზაციები, რომლებმაც დაიწყეს ეთნიკური უმცირესობების უფლებების საკითხებზე მუშაობა და მათი მდგომარეობის გაუმჯობესებაზე ზრუნვა. გაზრდილი აქტივობების ფონზე მულტიკულტურალიზმი კანადაში, როგორც ახალი ხედვა ისე აღიქმებოდა.

ძალიან ბევრი კამპანია, როგორცაა მაგალითად „შევაჩეროთ რასიზმი“ კანადაში განვითარდა და მიზნად ისახავდა სიმულვილისა და მიკერძობების აღმოფხვრას, თუმცა ამჟამად მსგავსმა პროექტებმა სახე იცვალა და ძირითადად ორიენტაცია ახლად ჩასული იმიგრანტების მხარდაჭერაზე გადაიტანეს. ეხმარებიან მათ სამუშაოს მოძიებასა და პროფესიულ განვითარებაში.

მიუხედავად იმისა, რომ მულტიკულტურალიზმის პოლიტიკას საკმაოდ პოზიტიური შედეგები მოჰქონდა, მან უმეტესწილად ასახა დიდი ეთნიკური ჯგუფების, განსაკუთრებით ევროპელების ინტერესები და უმცირესობაში მყოფი ხალხები ნაკლებად ჩართული გახადა აღნიშნულ პოლიტიკაში. ამასთან, ბევრისთვის გაუგებარი აღმოჩნდა მულტიკულტურალიზმის პოლიტიკა უფრო მეტად კულტურულ ასიმილაციას ემსახურებოდა თუ სტრუქტურულ ინტეგრაციას. ამ თემებზე უამრავი კვლევა დაიწერა. მაგალითად კანადელი მეცნიერები უილ კიმლიკა და ჩარლზ ტეილორი ამ საკითხში წამყვანი ანალიტიკოსები არიან. აღსანიშნავი, რომ ისინი ლიბერალურ ჭრილში განიხილავენ მულტიკულტურალიზმის ახალ პოლიტიკას, თუმცა იმავდროულად კრიტიკისგანაც არ იკავებენ თავს. იმ პერიოდისათვის მათთვის ყველაზე მეტ კითხვას კვებეკის სტატუსი და იქ მცხოვრები ეთნიკური უმცირესობების უფლებების დაცვა ბადებდა [7].

1995 წელს წიგნში „მულტიკულტურული მოქალაქეობა“, კიმლიკამ განავითარა უმცირესობების უფლებების ტიპოლოგია, რომელიც მოიცავდა თვითმმართველობის უფლებებს, წარმომადგენლობისა და პოლიეთნიკურ უფლებებს. აღნიშნული ტიპოლოგია სამ ძირითად არგუმენტს ემყარებოდა:

- კულტურული მრავალფეროვნების ღირებულება;
- ფენომენი რასაც ის უწოდებს "თანასწორობის არგუმენტს" (აღნიშნული გულისხმობს, რომ სპეციალური დაცვის გარეშე უმცირესობათა კულტურები განწირული არიან ასიმილაციისთვის);
- დაბოლოს ისტორიული შეთანხმებების როლი (როგორცაა ისტორიული ხელშეკრულებები, ფრანგულ კანადასა, თუ აბორიგენულ საზოგადოებასა და სამეფო კარს შორის) [8].

ამ არგუმენტებზე დაყრდნობით ავტორი ასკვნის, რომ აუცილებელია გადაწყვეტილების მიმღებთა მიერ მკაფიო ზღვრის გავლება ნაციონალურ უმცირესობებსა და იმიგრანტთა ჯგუფებს შორის [9].

1994 წელს ასევე მულტიკულტურალიზმის ცნობილმა მკვლევარმა, ტეილორმა გამოაქვეყნა ესეე „ადიარების პოლიტიკა“, რომელიც უფრო

ფილოსოფიურ ნაშრომს წარმოადგენდა ვიდრე პოლიტიკურს. ავტორი უმეტესწილად კვებეკის საკითხს ეხებოდა. ის ხაზს უსვამდა იმ ფაქტს, რომ როდესაც ერთის მხრივ აუცილებელია თანასწორობის პატივისცემა, ხოლო მეორეს მხრივ კულტურათა განსაკუთრებულობის წარმოჩენა, ვერ ხერხდება ოქროს შუალედის პოვნა. „თუ კულტურათა განსხვავებულობის ხელშეწყობა შეიძლება აღვიქვათ დისკრიმინაციად, თანასწორობის მხარდაჭერა ასევე შეიძლება აღქმულ იქნეს, როგორც ხალხთა ჰომოგენიზაციისკენ გადაგმულ ნაბიჯად [10].“

მულტიკულტურალიზმის სხვადასხვა დონეები კანადაში. კანადური მულტიკულტურალიზმი სხვადასხვა დონეებისგან შედგება, რომელთა გაგება და ანალიზი დაგვეხმარება იმ ასპექტების შესწავლაში, რომელიც განაპირობებს კულტურული მრავალფეროვნების შენარჩუნებასა და განვითარებას.

ა) კანადაში არსებობს სხვადასხვა ეთნო კულტურული საზოგადოება. ესენია ინგლისური, ფრანგული, ირლანდიური, გერმანული, შოტლანდიური, უკრაინული და ა.შ. კანადის ეთნო-კულტურული ჯგუფები ღია არიან წამყვანი ეთნიკური ჯგუფებისთვის, თუმცა ისინი ასევე აერთიანებენ განსხვავებული კულტურის წარმომადგენლებსაც. ზემოთ აღნიშნულში იგულისხმობა, რომ ჯგუფები არა იმდენად გეოგრაფიულნი არიან, რამდენადაც კუთვნილების შეგრძნების საფუძველზე ჩამოყალიბებულნი. მაგალითად, უკრაინულ კომუნაში კათოლიკეებიც არიან, მართლმადიდებლები, ბაპტისტები, ანგლიკანები, მუსლიმები და ებრაელებიც; შავები, თეთრები, ყავისფერ კანიანებიც; ყველა ეს ხალხი ქმნის უკრაინულ საზოგადოებას კანადაში;

ბ) კანადაში ასევე შემუშავებულია სმათავრობო პოლიტიკა, რომელიც პატივს სცემს მულტიკულტურალიზმს და ორენოვან ქვეყანაში საშუალებას იძლევა ფუნქციონირებდეს მულტილინგუალიზმის კომისარი;

გ) რასებს შორის ურთიერთობები საკმაოდ პოზიტიური და აქტიურია, რასაც თავის მხრივ მრავალფეროვნების ხელშეწყობი პოლიტიკა უდებს სათავეს.

დ) საკუთარი კულტურის შენარჩუნება კანადაში ორმხრივი და მრავალ-მხრივი ურთიერთობების და დახმარების ხარჯზე ხერხდება. მაგალითად, როდესაც ებრაელები და კანადელები ერთად მუშაობენ სახელმწიფო დაწესებულებებში და საერთო სახელმწიფოს საკეთილდღეოდ შრომობენ თავისუფალ დროს ცდილობენ საკუთარი კულტურის შენარჩუნებასაც. მაგალითად ებრაელები ცდილობენ ბავშვებს ივრითი ასწავლონ, რაშიც დახმარების ხელს კანადელები უწყვიან, თუნდაც ინგლისურ და ფრანგულ სკოლებში დღის მეორე ნახევარში კლასების დათმობით. თავის მხრივ ებრაელები წევრიანდებიან ისეთ ჯგუფებშიც, რომლებიც კიდევ უფრო უწყობს ხელს სახელმწიფო ინსტიტუტების გაძლიერებას ქვეყანაში და სოციალური პასუხისმგებლობების გადანაწილებას.

ამ დონეზე, თითოეულ ჯგუფს გაცნობიერებული აქვს, რომ მათი წარმატების გასაღები სხვა ჯგუფების მხრადაჭერასა და დახმარებაშია.

ე) ეთნო-კულტურული ჯგუფების უმეტესობა კანადაში მესამე და მეოთხე თაობის მიგრანტებს წარმოადგენენ. ამდენად ეთნიკურად ისინი გარკვეული თვალსაზრისით კანადელებად აღიქმებიან [11].

მთელი რიგი გამოწვევების მიუხედავად, კანადა დღემდე ითვლება მსოფლიოში ერთ-ერთ ყველაზე ტოლერანტულ და მულტიკულტურულ სახელმწიფოდ. ამას წლების მანძილზე იქ ჩატარებული კვლევებიც ცხადყოფს. მაგალითად 1985 წელს - კითხვაზე, თუ რითი ამაყობდა მოსახლეობა ყველაზე მეტად, პასუხი უმეტეს შემთხვევაში მულტიკულტურალიზმი იყო. 2006 წლისთვის კი იგი კანადელებისთვის ყველაზე საყვარელ სპორტის სახეობა - ჰოკეიზე მაღლა იდგა. 2015 წელს ენვირონიქსის მიერ ჩატარებული გამოკითხვების შედეგად რესპოდენტთა 95% აცხადებდა, რომ იმიგრანტები ისეთივე კარგი მოქალაქეები არიან, როგორც წარმოშობით კანადელები. რაც შეეხება უახლოეს, 2017 წლის მარტში ჩატარებულ კვლევებს, კანადელები კმაყოფილები არიან მათ ქვეყანაში არსებული მრავალფეროვნებით [12].

დღესდღეობით კანადაში თითქმის ჩასულებების ნახევარს აქვს კოლეჯის ხარისხი, ამერიკაში არსებული 29%-იან მაჩვენებლისგან განსხვავებით. ამასთან, უნივერსიტეტში სიარულის მიხედვით, მიგრანტთა მეორე თაობა რაოდენობრივად უსწრებს კანადაში დაბადებულთა შვილების თაობას. რაც შეეხება თანასწორობის დონეს, მიგრანტები ისევე არიან კმაყოფილები ცხოვრების დონით, როგორც კანადელები. შერეული ქორწინებების რიცხვი კი ყოველწლიურად იზრდება, რაც რასობრივი და კულტურული ინტეგრაციის ერთ-ერთი მაჩვენებელია [13].

კანადური მოდელის წარმატების ერთ-ერთი მიზეზი არის ის, რომ ქვეყანაში არავინ ცდილობს განსხვავებული კულტურისა და ეთნოსის წარმომადგენელთა ტრადიციების და წეს-ჩვეულებების ძალით შეცვლას, რაც ნიშნავს იმას, რომ ასიმილაციის ნაცვლად უფრო მეტი ყურადღება მიგრანტთა ინტერგაციას ექცევა. თავის მხრივ უმცირესობების წარმომადგენლებიც პირნათლად ასრულებენ მათ მოქალაქეობრივ მოვალეობებს, იქნება ეს გადასახადების გადახდა და კანონმორჩილება, თუ განსხვავებულობისადმი ტოლერანტული დამოკიდებულება.

მიუხედავად იმისა, რომ კანადის მულტიკულტურალიზმის პოლიტიკა მსოფლიოში წარმატებულ მოდელად არის აღიარებული, მკვლევარების აზრით იგი მაინც საჭიროებს განვითარებას და გაუმჯობესებას. შეთავაზებულ რეკომენდაციებს შორისაა ეთნიკურ უმცირესობების შედარებით უფრო მრავალფეროვან ჯგუფებზე ჭარბი ფინანსური დახმარებების გაცემა, რათა მოხდეს მათი კულტურების განვითარება უფრო მეტად; გაუმჯობესდეს

სახელმწიფო სტრუქტურებში შედარებით გვიან ჩასული მიგრანტების ჩართულობის ხარისხი და ინტეგრირება, განსაკუთრებით რეგიონალურ და მუნიციპალურ დონეზე.

გამოყენებული სიტერატურა:

1. Chu, C. M. (2005, March 18). Defining "Multiculturalism". (A. K. Boateng, Editor). <http://www.ifla.org/publications/defining-multiculturalism>
2. History of multi-culturalism in canada. (2004, September 27). <http://uregina.ca/~gingrich/211s2904.htm>
3. V. Aneesh. An Essay on the History of Canadian Multicultural Act, 1971 https://www.academia.edu/9625709/multiculturalism_in_canada_1971
4. Jaffer, M. (2014, November 25). Multiculturalism In Canada, An Introduction. <http://mobinajaffer.ca/> <http://mobinajaffer.ca/cimm/multi-culturalism-in-canada/>
5. Canadian Multiculturalism. (n.d.). http://www.tolerance.cz/courses/papers/lena.htm#_ftnref1
6. Will Kymlicka, Multicultural Citizenship: A Liberal Theory of Minority Rights (Clarendon Press, Oxford, 1995)<https://kf.or.kr/file/pdf/Will%20Kymlicka.pdf>
7. W. Kymlicka. CANADIAN MULTICULTURALISM IN HISTORICAL AND-COMPARATIVE PERSPECTIVE: IS CANADA UNIQUE? https://journals.library.ualberta.ca/constitutional_forum/index.php/constitutional_forum/article/view/11082/8517
8. K. Mostaghim. The Canadian Model for Multicultural Policy - Short Analysis https://www.academia.edu/4639116/The_Canadian_Model_for_Multicultural_Policy_-_Short_Analysis
9. <https://www.thecanadianencyclopedia.ca/en/article/multiculturalism/>
10. <http://canadianicon.org/wp-content/uploads/2014/03/TMODPart1-Clarification.pdf>
11. <https://www.forbes.com/sites/andyjsemotiuk/2017/10/18/multiculturalism-the-distinguishing-factor-that-makes-canada-great/#6be56a06b111>
12. <https://www.theglobeandmail.com/opinion/article-canadas-multiculturalism-is-our-identity/>
13. K. Mostaghim. The Canadian Model for Multicultural Policy - Short Analysis https://www.academia.edu/4639116/The_Canadian_Model_for_Multicultural_Policy_-_Short_Analysis

Multiculturalism in Canada

*Maia Kiknavelidze, PhD student
Georgian Technical University*

Summary

Recognizing of multiculturalism as an official policy in Canada was the result of a number of historical processes. Among them are the following elements: diversity, inequality, and end of Anglo subordination.

The multiculturalism act adopted in 1971 facilitated the strengthening of new government policies in the following areas: Recognition of the importance of different linguistic heritage to the Canadian population; Allowing Canadian citizens to have equal access to jobs; Helping immigrants learn at least one of the official languages of Canada and those who did not know English or French languages to receive assistance from the state in their study. Different levels of multiculturalism have been revealed in Canada. As a result of researchers' studies, multiculturalism has showed increasing orientation from cultural assimilation on structural integration.

One of the reasons for the success of the Canadian model is that no one in the country seeks to change the customs and traditions of different cultural and ethnic groups, which means that instead of assimilation more attention is paid to the integration of migrants. On the other hand, the minority representatives also fulfill their civic obligations.

გაეროს ლტოლვილთა უმაღლესი კომისარიატის როლი დევნილთა პრობლემების გრძელვადიანი გადაწყვეტის პროცესში

*მერი კოჭლამაზაშვილი, დოქტორანტი
საქართველოს ტექნიკური უნივერსიტეტი*

რეზიუმე

იძულებითი გადაადგილება ჩვენი დროის უდიდესი ტრაგედიაა. აქედან გამომდინარე, დღესდღეობით ჰუმანიტარული საზოგადოების მთავარ ამოცანას წარმოადგენს იძულებით გადაადგილებულთა დაცვა და მათთვის სათანადო დახმარების აღმოჩენა. ჰუმანიტარული თანამეგობრობა უფრო და უფრო აცნობიერებს იძულებითი გადაადგილების პრობლემას, რომელიც 25 მილიონზე მეტ ადამიანს მოიცავს. მიუხედავად იმისა, რომ იძულებით გადაადგილებულ პირთა დაცვა უპირველესად ეროვნული ხელისუფლებებისა და ადგილობრივი მთავრობების მოვალეობად რჩება, საერთაშორისო საზოგადოებისთვის დიდი მნიშვნელობა აქვს გამომეხნოს კრიზისული სიტუაციებისა და კონფლიქტების დროს იძულებით გადაადგილებულ პირთა დაცვის საქმეში მხარდაჭერისა და საკუთარი წვლილის შეტანის საუკეთესო გზები. აუცილებელია სწორად მოხდეს ჰუმანიტარული დახმარების მიმართვა იძულებით გადაადგილებულ პირთა სფეროში.

საკვანძო სიტყვები: გაეროს ლტოლვილთა უმაღლესი კომისარიატი, დევნილთა პრობლემები, ჰუმანიტარული საზოგადოება,

შესავალი

დღევანდელ მსოფლიოში მიმდინარე პოლიტიკური და სოციალური პროცესები ხელს უშლის საერთაშორისო უსაფრთხოებასა და მშვიდობის შენარჩუნებას. შესაბამისად, არსებული პრობლემები ყოველთვის ომის დაწყების საფრთხის წინაშე დგას. ასეთი პრობლემების მოუგვარებლობა, შესაძლოა გენოციდამდე, ომამდე და სხვა უარეს პრობლემამდე მიგვიყვანოს. ამიტომაც არსებული კონფლიქტებისა და პრობლემების მოგვარება საკმაოდ მნიშვნელოვანია მსოფლიო მშვიდობისთვის. სწორედ გაერთიანებული ერების ორგანიზაცია (გაერო) მსგავსი საკითხების მოგვარებასთან მჭიდრო კავშირშია. გაეროს შექმნის უმთავრესი მიზანი იყო, მეორე მსოფლიო ომის შემდეგ ეკონომიკური და სოციალური კეთილდღეობის ამაღლება, არსებული მესამე მსოფლიო ომის საფრთხის თავიდან აცილება, მსოფლიო ეკონომიკის ხელახლა შენარჩუნება, რადგან მეორე მსოფლიო ომის შემდეგ მსოფლიო ეკონომიკა სრულიად დაცემული იყო. გარდა ამისა გაეროს კიდევ ერთი უმთავრესი მიზანი იყო, ადამიანის უფლებების დაცვა, მათი სრულყოფილი და უსაფრთხო

გარემოში უზრუნველყოფა. გაერო მშვიდობის უზრუნველყოფის მიზნით შეიქმნა. დღეს საერთაშორისო სისტემაში სახელმწიფოთა შორის ყველაზე უნივერსალური ორგანიზაციად გაერო მიიჩნევა, რომელიც მსოფლიოში არსებული პოლიტიკური, ეკონომიკური, სოციალური და კულტურული პრობლემების მოგვარებაში განსაკუთრებული როლი აქვს. გაეროს როგორც მსოფლიოს ისტორიაში დღემდე არნახული ყველაზე ფართო მასშტაბიანი და ყველაზე აქტიური საერთაშორისო პოლიტიკური ორგანიზაციად მიიჩნევენ. ასე რომ, ახლად ჩამოყალიბებული სახელმწიფოს აღიარებისთვის ამ ორგანიზაციის წევრის გახდომა საჭიროა. ამ მხრივ გაერო დღევანდელ მსოფლიოში სახელმწიფოს სტატუსის მისაღწევად ან რომელიმე პრობლემის საერთაშორისო საზოგადოების დღის წესრიგში დადგომისთვის ერთ-ერთი მნიშვნელოვანი საშუალებაა.

გაერო აერთიანებს მთელი სუვერენული სახელმწიფოებს და ასევე სუვერენული სახელმწიფოებად გახდომის სურვილი მქონე პოლიტიკური წყობები ცდილობენ, რომ ორგანიზაციის წევრი გახდნენ. ორგანიზაცია ყველა წევრ სახელმწიფოს სუვერენული თანასწორობის პრინციპის საფუძველზეა შექმნილი. გაეროს წესდებაში აღნიშნულია რომ, ყველა წევრ სახელმწიფო უნდა ცდილობდეს მშვიდობიანი გზებით მოაგვაროს თავიანთი უთანხმოება, რათა საფრთხეს ქვეშ არ დაუშვან საერთაშორისო მშვიდობა და თანამშრომლობა.

საერთაშორისო უსაფრთხოებისა და მშვიდობის შენარჩუნებაში უმნიშვნელოვანესს როლს ასრულებს გაეროს უმთავრესი ორგანო, რომელიც მშვიდობაზე არის პასუხისმგებელი - უშიშროების საბჭო. უშიშროების საბჭოში შედის 5 მუდმივი და ჯამში 15 წევრი.

შეიარაღებული კონფლიქტების დროს, უშიშროების საბჭო გამოსცემს რეკომენდაციებს, რომლის მთავარი მიზანია კონფლიქტში ჩართული მხარეების მშვიდობიანი მოლაპარაკებებისკენ მოწოდება. საბჭოს (უშიშროების) თავისი კომპეტენციის ფარგლებში, ასევე შეუძლია სამშვიდობო პროცესების უზრუნველყოფა. რაც, გულისხმობს კონფლიქტურ რეგიონებში ადამიანის უფლებათა სადამკვირვებლო მისიების გაგზავნას. აღნიშნული კი ძალიან მნიშვნელოვანია, შეიარაღებული კონფლიქტების შედეგად ადამიანის უფლებათა მდგომარეობის სურათის შესაქმნელად. მშვიდობის დასამყარებლად, უშიშროების საბჭო უფლებამოსილია ოკუპანტი/აგრესორი სახელმწიფოს დასამშვიდებლად გამოიყენოს როგორც საჰაერო ისე სახმელეთო ძალები და საშუალებები.

ჩვენი ქვეყანა გაეროს წევრი გახდა 1992 წელს. ჩვენთვის გაერო წარმოადგენს ერთ-ერთ უმთავრეს საერთაშორისო პარტნიორს, რომელიც ადამიანის უფლებების დაცვასა და ქვეყნის უსაფრთხოებაზე ანგარიშვალდებული. ჯერ კიდევ 90-იანი წლების კონფლიქტების პერიოდში, გაეროს სპეციალური მისია ჩამოვიდა, რომლის მთავარ მიზანს მიმდინარე კონფლიქტების შეფასება და გაა-

ნალიზეზა წარმოადგენდა. ჯერ კიდევ 90-იანი წლებში, როდესაც საქართველოში შეიარაღებული კონფლიქტები მიმდინარეობდა, გაერო იყო ის ერთ-ერთი უმნიშვნელოვანესი საერთაშორისო პარტნიორი, რომელმაც ჩვენ ქვეყანას იმ უმძიმეს პერიოდში ჰუმანიტარული დახმარება გაუწია. გაეროს საქმიანობა მოიცავს, როგორც გარემოს საკითხებს, ისე ეკონომიკური და კულტურული ღონისძიებების ხელშეწყობას და წახალისებას. საქართველოსთვის UNHCR-ს ძალიან დიდი ჰუმანიტარული დახმარება აქვს გაწეული, როგორც 92-93 წლების კონფლიქტების, ისე 2008 წლის აგვისტოს მოვლენების დროს. 1993 წლიდან მოყოლებული ამ ორგანიზაციას ჩვენ ქვეყანაში აქვს წარმომადგენლობა და აქტიურად თანამშრომლობს, როგორც საქართველოს მთავრობასთან ისე ამ სფეროში მომუშავე სხვადასხვა არასამთავრობო ორგანიზაციებთან. გაეროს ლტოლვილთა უმაღლესი კომისარიატი განსაკუთრებულ როლს თამაშობს დევნილთა მიმართ ეროვნული კანონმდებლობის ფორმირებაში. ასევე, ეხმარება საქართველოს ხელისუფლებას არა მარტო დევნილთა არამედ ლტოლვილთა მიმართ კანონმდებლობის დახვეწაში. როგორც უკვე აღვნიშნეთ, დევნილთა მიმართ პირველი კანონი 1996 წელს იქნა მიღებული. იმ პერიოდშიც გაერო იყო ის ორგანიზაცია, რომელმაც საფუძველი ჩაუყარა აღნიშნულ კანონზე მუშაობას. ასევე, გაერო იყო ის ორგანიზაცია, რომელმაც კანონის პირველი ვერსიის დახვეწაზე და შეცვლაზე 2014 წელს კოორდინირება გაუწია სამთავრობო კომისიას. შესაბამისად, დევნილთა შესახებ კანონის ამ ეტაპზე მოქმედი ახალი კანონი ბევრად უფრო დაახლოებულია როგორც, გაეროს სახელმძღვანელო პრინციპების მოთხოვნებთან ისე სხვადასხვა საერთაშორისო დოკუმენტებთან.

ყოველივე ზემოაღნიშნულიდან გამომდინარე, შეგვიძლია აღვნიშნოთ, რომ გაეროს ლტოლვილთა უმაღლესი კომისარიატს, როგორც საქართველოში ისე მთელ მსოფლიოში უდიდესი ადგილი უჭირავს იძულებით გადაადგილებულ პირთა-დევნილთა უფლებების დაცვის მიმართულებით. გაეროს ლტოლვილთა უმაღლესი კომისარიატი წარმოადგენს ძირითად საერთაშორისო პარტნიორს ჩვენი ქვეყნის ეროვნული ხელისუფლებისთვის. უზრუნველყოფს დევნილთა პირობების გაუმჯობესებას სხვადასხვა პროექტების თუ პროგრამების დაფინანსებით.

გაეროს სახელმძღვანელო პრინციპები იძულებით გადაადგილების შესახებ. იძულებითი გადაადგილება ჩვენი დროის უდიდესი ტრაგედიაა. აქედან გამომდინარე, დღესდღეობით ჰუმანიტარული საზოგადოების მთავარ ამოცანას წარმოადგენს იძულებით გადაადგილებულთა დაცვა და მათთვის სათანადო დახმარების აღმოჩენა. ჰუმანიტარული თანამეგობრობა უფრო და უფრო აცნობიერებს იძულებითი გადაადგილების პრობლემას. მიუხედავად იმისა, რომ იძულებით გადაადგილებულ პირთა დაცვა უპირველესად ეროვნული ხელისუფლებებისა და ადგილობრივი მთავრობების

მოვალეობად რჩება, საერთაშორისო საზოგადოებისთვის დიდი მნიშვნელობა აქვს გამოძებნოს კრიზისული სიტუაციებისა და კონფლიქტების დროს იძულებით გადაადგილებულ პირთა დაცვის საქმეში მხარდაჭერისა და საკუთარი წვლილის შეტანის საუკეთესო გზები. აუცილებელია სწორად მოხდეს ჰუმანიტარული დახმარების მიმართვა იძულებით გადაადგილებულ პირთა სფეროში. დღესდღეობით 25 მლნ-ზე მეტი ადამიანი მსოფლიოს 50 ქვეყანაში იძულებული გახდა, გადაადგილებულიყო საკუთარი ქვეყნის ფარგლებში კონფლიქტებისა და ადამიანის უფლებების დარღვევის შედეგად. იმავე, ან უფრო მეტმა რაოდენობამ კი საკუთარი ქვეყანა დატოვა ბუნებრივი კატასტროფების ან ინფრასტრუქტურული პროექტების გამო. იძულებულები გახდნენ რა მიეტოვებინათ საკუთარი სახლები და საარსებო საშუალებები, ეს ადამიანები ხშირად ყველაზე მოწყვლადი არის მთელი მსოფლიოს მასშტაბით.

სახელმძღვანელო პრინციპები იძულებით გადაადგილების შესახებ, იქცა მთავარ იარაღად, რომელიც მთელი რიგი ქვეყნებისთვის ვისაც ეს გლობალური პრობლემა - იძულებით გადაადგილება ეხებათ, წარმოადგენს, მთავარ სახელმძღვანელო დოკუმენტს. აღნიშნული დოკუმენტის საფუძველზე იქმნება სახელმწიფოების ეროვნული კანონმდებლობა და შესაბამისი აქტები. სახელმძღვანელო პრინციპები იძულებით გადაადგილების შესახებ, იქცა პირველ ყოვლისმომცველ საერთაშორისო სტანდარტად, რომელიც ქვეყნის შიდა გადაადგილებაზე საუბრობს. გაეროს გენერალურმა ასამბლეამ, ხელი შეუწყო სახელმძღვანელო პრინციპების ფართოდ გავრცელებას, როგორც საერთაშორისო ისე არასამთავრობო ორგანიზაციების მეშვეობით. აღნიშნული დოკუმენტის შექმნა გამოიწვია იმ გარემოებამ, რომ სახელმწიფოებს არ გააჩნდათ ერთიანი ხედვა თუ როგორ უნდა ემოქმედათ დევნილების მიმართულებით. როგორი უნდა ყოფილიყო სახელმწიფოების შიდა ეროვნული კანონმდებლობა. სახელმძღვანელო პრინციპების შემუშავებას დაახლოებით ორი წელი დასჭირდა (1996-1998) მასში უდიდესი როლი მიუძღვის ფრენცის დენგს, რომელიც იყო პირველი ელჩი სუდანდან გაეროში და მრჩეველთა საბჭოს სხვა მნიშვნელოვან წევრებს. დოკუმენტი 30 პრინციპისგან შედგება. რაც გულისხმობს, გადაადგილებისგან და გადაადგილებისას დაცვას, თანასწორობის ჰუმანიტარული დახმარების, დევნილთა რეინტეგრაციის, და განსახლების საკითხებს. კერძოდ, დევნილი მოსახლეობა ყოველგვარი ხელოვნური შეზღუდვისა და დისკრიმინაციის გარეშე უნდა სარგებლობდეს იმავე უფლებებით და თავისუფლებებით, როგორც არა დევნილი მოსახლეობა. დოკუმენტში ხაზგასმულია ადგილობრივი ხელისუფლებების ვალდებულებები რაც გულისხმობს, როგორც სამართლებრივ, ისე ჰუმანიტარულ დაცვას.

სახელმძღვანელო პრინციპებში ასევე, ხაზგასმულია გადაადგილებისგან დაცვის ბერკეტები, რაც გულისხმობს, რომ სახელმწიფოებმა მაქსიმალურად

გატარონ ყველა ღონისძიება. რათა არ მოხდეს მუდმივი საცხოვრებელი ადგილების მიტოვება. ქვეყნის შიდა ვალდებულებას წარმოადგენს, რომ ნებისმიერი პირი, რომელიც ადგილნაცვალი გახდება ჰქონდეს უკან დაბრუნების უფლება. დევნილ მოსახლეობას უფლება აქვს ეძებოს თავისთვის შესაბამისი უსაფრთხო გარემო, ქვეყნის სხვა ადგილას. ყველა სახელმწიფოს, რომელსაც ჰყავს ქვეყნის შიგნით ადგილნაცვალი პირი, ვალდებულია უზრუნველყოს ის სათანადო საცხოვრებლით, ჯანდაცვის ხელმისაწვდომობით და სხვა აუცილებელი პირობებით.

მიგვაჩნია, რომ მსჯელობას მოითხოვს გაეროს სახელმძღვანელო პრინციპების სამართლებრივი ბუნება. იგი არ წარმოადგენს იურიდიული ძალის მქონე დოკუმენტს. თუმცა, ყველა სახელმწიფო, რომელსაც ყავს ქვეყნის შიგნით იძულებით გადაადგილებული პირი, იყენებს ამ სახელმძღვანელო პრინციპებს იმისათვის, რომ განსაზღვროს თავის შიდა კანონმდებლობა. შესაბამისად, კითხვას აჩენს მაშინ რა სამართლებრივი ძალა აქვს ამ პრინციპების შესრულებას? ან რამდენად წარმოადგენს არასამართლებრივი ძალის მქონე დოკუმენტი მოწყვლადი ჯგუფების დაცვის გარანტიას? როგორც უკვე აღვნიშნეთ, გაეროს სახელმძღვანელო პრინციპები იძულებით გადაადგილების შესახებ, განსხვავებით დეკლარაციებისა და რეზოლუციებისგან არ შეთანხმებულა სახელმწიფოებს შორის. შესაბამისად, ისინი ისეთ რეკომენდაციებსაც კი არ შეიცავენ, რომელიც სახელმწიფოებისთვის შესასრულებლად სავალდებულოა. იქედან გამომდინარე, რომ გაეროს სახელმძღვანელო პრინციპები დამოუკიდებელი ექსპერტთა ჯგუფის მიერ შეიქმნა, შეგვიძლია ვივარაუდოთ, რომ მას ჩვეულებით სამართლის ნორმების შესაბამისი ძალაც არ აქვს. ამ დოკუმენტის ძირითადი პრინციპები, დევნილების მიმართულებით ისეთ კონკრეტულ საკითხებს ეხება, რომელსაც არცერთი სამართლებრივი აქტი არ ითვალისწინებს. ასე, მაგალითად, მე-6 პრინციპი გულისხმობს, იძულებით გადაადგილებისგან დაცვას. ასეთი სპეციფიკური დაცვის გარანტია არცერთ სამართლებრივ დოკუმენტში არაა მოცემული. ასევე, დევნილების უკან უსაფრთხო გარემოში დაბრუნების ვალდებულება. მსგავსი ტიპის ჩანაწერი არ გვხვდება არცერთ საკანონმდებლო თუ კანონქვემდებარე აქტში. თუნდაც, გადაადგილების თავისუფლება, მართალია ეს უკანასკნელი მოცემულია ყველა ქვეყნის კონსტიტუციაში, მაგრამ სპეციფიკურად დევნილების დაცვის კონკრეტული ვალდებულება არაა მოცემული არცერთ სამართლებრივ ჩარჩოში. თუმცა, ზოგადად პირის უფლება, არ იყოს გაძევებული გვხვდება მკვიდრი ხალხებისა და თემების შესახებ ინსტრუმენტებში. ასევე, დევნილთა ადგილზე სათანადო საცხოვრებლის, რეინტეგრაციის, სპეციფიკური პროგრამების შეთავაზებების ვალდებულებაზე არ გვხვდება არცერთ სამართლებრივ დოკუმენტში.

თანამედროვე სამართლებრივი თეორია გვასწავლის, რომ კანონის შექმნა და გამოყენება არ შეიძლება ცალსახად იყოს ერთმანეთისგან გამიჯნული, არამედ მჭიდროდ არის ერთმანეთთან დაკავშირებული. გაეროს სახელმძღვანელო პრინციპები, ნათელი მაგალითია ამ კომპლექსური ურთიერთობის. ამ თვალსაზრისით, ეს დოკუმენტი ნათელი მაგალითია ასევე, იმისა, თუ როგორ დააწესო კონკრეტული სტატუსის (დევენილის სტატუსის) მქონე პირის მიმართ განსაკუთრებული სტანდარტი საერთაშორისო სამართალში, მაშინ, როცა უკვე არსებობს კონვენციებითა თუ სხვადასხვა საერთაშორისო ხელშეკრულებებით გათვალისწინებული ადამიანის უფლებების დაცვის ძირითადი მიმართულებები. ცალსახა უარყოფითი მხარე, რაც ამ სახელმძღვანელო პრინციპებს აქვს, არის ის, რომ სახელმწიფოებს არანაირი შესასრულებელი ვალდებულება არ აქვთ თუ ისინი უგულებელყოფენ პრინციპებს. შესაბამისად, მათ მიმართ არ იქნება დაკისრებული შიდასახელმწიფოებრივი პასუხისმგებლობა. თუმცა, გამოცდილებამ, აჩვენა, რომ ბევრმა ქვეყანამ მათ შორის უგანდამ მიიღო სახელმძღვანელო პრინციპები, როგორც იურიდიული ძალის მქონე დოკუმენტი. ასევე, პრაქტიკამ ცხადყო, რომ სახელმწიფოებმა, რომლებსაც ქვეყნის შიგნით ადგილნაცვალი პირები ჰყავთ სასამართლო პრაქტიკაშიც გამოიყენეს ეს დოკუმენტი. იგივე მოხდა საერთაშორისო დონეზე, სადაც ამერიკულ სახელმწიფოთა ორგანიზაციამ, გაეროს ხელშემკვრელმა ორგანოებმა, გაეროს ადამიანის უფლებების სპეციალური მომხსენებელმა, გენერალური ასამბლეას რეზოლუციებმა და გაეროს უშიშროების საბჭომაც კი გაეროს სახელმძღვანელო პრინციპები აღიარა, როგორც შესასრულებლად სავალდებულო ხასიათის დოკუმენტი.

დასკვნა

ზემოაღნიშნულიდან გამომდინარე, შეგვიძლია დავასკვნათ, რომ მთელი საერთაშორისო საზოგადოება, მსოფლიოს მასშტაბით განხორციელებული შეიარაღებული კონფლიქტების, მილიონობით იძულებით გადაადგილებული პირის შემდგომ, მივიდა იმ დასკვნამდე, რომ აუცილებელი იყო კონკრეტული წესების არსებობა ამ გლობალური პრობლემის მოსაგვარებლად. საერთაშორისო თანამეგობრობა ამ დასკვნამდე განსაკუთრებით მას შემდეგ მივიდა, რაც კონფლიქტურ რეგიონებში ჰუმანიტარული მისიით შესული საერთაშორისო ორგანიზაციები, (როგორცაა გაეროს ლტოლვილთა უმაღლესი კომისარიატი, გაეროს ბავშვთა დაცვის საერთაშორისო ორგანიზაცია და სხვ) დიდი გამოწვევების წინაშე დადგა, კონკრეტული წესების არ არსებობის გამო. აღნიშნული გამოწვევა, არ ეხებოდა მხოლოდ ჰუმანიტარულ მისიებს. არამედ, სამომავლოდ პოლიტიკური თუ უსაფრთხოების წესების არ არსებობას. ჰუმანიტარული საზოგადოება უფრო და უფრო აცნობიერებს იძულებით

გადაადგილებულ პირთა-დევილთა გლობალურ პრობლემას. აღნიშნული დოკუმენტის შექმნა, გაერთიანებული ერების სისტემაში მნიშვნელოვან ნაბიჯს წარმოადგენს გლობალური კრიზისისა თუ გამოწვევის ეფექტიანად მოგვარებაში. რაც შეეხება საქართველოს მაგალითს და დამოკიდებულებას ამ სახელმძღვანელო პრინციპებთან, ჩვენი სახელმწიფო მას აღიარებს, როგორც მთავარ საერთაშორისო ინსტრუმენტს დევილთა დაცვის მიმართულებით. სწორედ ამიტომ, საქართველოს ეროვნული კანონმდებლობა, რომელიც დღეს მოქმედებს იძულებით გადაადგილებულ პირთა - დევილთა მიმართულებით დაფუძნებულია გაეროს სახელმძღვანელო პრინციპებზე დაყრდნობით. ნებისმიერი იქნება ეს სამოქმედო სტრატეგია/ გეგმა თუ დევილთა შესახებ კანონი, დაფუძნებულია გაეროს სახელმძღვანელო პრინციპების ამომავალ დებულებებზე.

დასკვნის სახით, შეგვიძლია ვთქვათ, რომ სახელმძღვანელო პრინციპები მიუხედავად იმისა, არ დამტკიცებულა სახელმწიფოთაშორისი შეთანხმებით, წარმოადგენს უნიკალური, ნოვატორულ დოკუმენტს სამართლებრივ სივრცეში. ეჭვგარეშეა, რომ ეს პრინციპები ეხმიანება სახელმწიფოების ეროვნულ ვალდებულებებს დაიცვან ქვეყნის შიგნით იძულებით გადაადგილებული პირები. თუმცა, თუ კონკრეტულ სახელმწიფოს არ აქვს ამ გლობალურ პრობლემასთან გამკლავების შესაძლებლობა, პრინციპების თანახმად საერთაშორისო ორგანიზაცია ერთვება დასახმარებლად. შესრულების მონიტორინგის მექანიზმზე საუბარი არ არის სახელმძღვანელო პრინციპებში. თუმცა, პრაქტიკამ ცხადყო, რომ მთავრობები, გაეროს სააგენტოები, საერთაშორისო თუ არასამთავრობო ორგანიზაციები და გარკვეულ შემთხვევებში თვითონ იძულებით გადაადგილებული პირებიც კი არიან ამ პროცესში ჩართული. თუ გრძელვადიან პერსპექტივაში განვიხილავთ, გაეროს სახელმძღვანელო პრინციპები ნამდვილად წარმოადგენს დევილთა პრობლემების გრძელვადიანი გადაჭრის გზებს.

გამოყენებული ლიტერატურა:

1. სახელმძღვანელო პრინციპები იძულებით გადაადგილების შესახებ; რეაგირება იძულებით გადაადგილებაზე: ეროვნული პასუხისმგებლობის ჩარჩო, 2005;
2. Walter Kälin, Guiding Principles on Internal Displacement. Annotations, Studies in Transnational Legal Policy, No. 32 (American Society of International Law and the Brookings Institution Project on Internal Displacement, 2000); Handbook for Applying the Guiding Principles on Internal Displacement (Brookings Institution and United Nations Office for the Coordination of Humanitarian Affairs, 1999);
3. ECOSOC Resolution 2004/5 of 23 July 2004, para. 39.

The role of unhcr in durable solutions for internally displaced persons

*Mari Kochlamazashvili, Phd student
Georgian Technical University*

Summary

Today, over 68 years later, the organization is still hard at work, protecting and assisting IDPs around the world. IDPs stay within their own country and remain under the protection of its government, even if that government is the reason for their displacement. They often move to areas where it is difficult for us to deliver humanitarian assistance and as a result, these people are among the most vulnerable in the world. 41.3 million People were internally displaced due to armed conflict, generalized violence or human rights violations, according to Internal Displacement Monitoring Centre (IDMC). UNHCR exists to protect and assist everyone who has been affected by forced displacement, including IDPs. We assume a coordination and operational delivery role in IDP situations to ensure protection is central to our work in order to prevent further displacement. We also provide life-saving assistance and work to identify solutions for displaced communities.

საქართველოს განვითარების პერსპექტივები თანამედროვე გლობალურ სამყაროში

*გიორგი სვანიძე, დოქტორანტი
საქართველოს ტექნიკური უნივერსიტეტი*

შესავალი

გლობალიზაცია მსოფლიო მასშტაბის მოვლენაა და ის დროთა განმავლობაში მეტ-ნაკლებად მსოფლიოს აქცევს თავის ორბიტაში. ამჟამად გლობალიზაციის პროცესი მთელს მსოფლიოში მიმდინარეობს და დროთა განმავლობაში სულ უფრო ძლიერად აქცევს თავის გავლენის ქვეშ როგორც დიდ სახელმწიფოებს, ასევე პატარა ქვეყნებსაც. საბჭოთა კავშირში, რომლის ერთ-ერთ რესპუბლიკას საქართველო წარმოადგენდა, ეს პროცესი ნაკლებად შესამჩნევი იყო. ასე რომ, ამ პროცესს ყურადღება თითქმის არ ექცეოდა, მაგრამ სსრკ-ს და მსოფლიოს სოციალისტური სისტემის დაშლის შემდეგ ეს პროცესი მთელი აქტუალობით წარსდგა როგორც საბჭოთა კავშირში შემავალი, ასევე ყოფილი სოციალისტური ქვეყნების წინაშე. განსაკუთრებით მთელი სიმძლავრით წარმოჩნდა იგი პატარა ქვეყნებში. ამ ქვეყნებს დაუდგა მთელი რიგი პრობლემებისა, რომლებიც აქამდე მათთვის არ არსებობდა. მართალია, დამოუკიდებლობა მოიპოვეს, მაგრამ ეს ქვეყნები უნდა გამკლავებოდნენ უამრავ ახალ პრობლემას, რომელთა გამოცდილებაც მათ არ გააჩნდათ. მაგალითად, თუ მანამდე შრომის ანაზღაურების საკითხს მთლიანად სახელმწიფო წყვეტდა, ახლა უკვე რეგულაციები თავად უნდა მიეღოთ - ქვეყანა უნდა გადასულიყო საბაზრო ურთიერთობებზე. ამასთანავე, ეს პროცესი უნდა მომხდარიყო დროის მცირე პერიოდში; უნდა შექმნილიყო საბაზრო ეკონომიკა და მას უნდა დაყრდნობოდა სახელმწიფო. ამისათვის საჭირო იყო ეკონომიკის ძირეული გარდაქმნა. ქვეყნების დიდი უმრავლესობა დრამატულ სიტუაციაში აღმოჩნდა: მოკლე დროში მკვეთრად შემცირდა წარმოების მოცულობა, შესაბამისად, გაიზარდა უმუშევრობა, მოხდა მოსახლეობის დიფერენციაცია. ამან უარყოფითი გავლენა მოახდინა ადამიანის შეგნებაზე, მით უფრო, რომ სოციალისტური ფორმაციის დროს, სოციალისტური გეგმიური ეკონომიკის პირობებში მოხდა მოსახლეობის მენტალიტეტის ცვლილება, რამაც გაართულა ლიბერალური ეკონომიკის ჩამოყალიბება.

ასევე მოხდა ქართული სახელმწიფოს რეალობაში. ობიექტურობისთვის უნდა აღინიშნოს, რომ საქართველოს პირველი პრეზიდენტის ზ. გამსახურდიას საარჩევნო პროგრამაში საკმაოდ კარგად არის წარმოდგენილი ქვეყნის ეკონომიკური მოწყობის ხედვა. მისი ხელისუფლების პირობებში მომზადდა საკანონმდებლო ბაზა და ეკონომიკურმა გუნდმა დაიწყო პრივატიზაციის პროცესი ღია საჯარო ვაჭრობის - აუქციონის ფორმით (1991 წლის ოქტომბერი)

- სხვა პოსტ საბჭოთა ქვეყნებმა (ბალტიისპირეთის ქვეყნებმა) 1992 წელს დაიწყეს პრივატიზების პროცესი არა აუქციონის გზით. ამ ხელისუფლების მიზანი იყო ქვეყნის მაღალგანვითარებულ აგრარულ-ინდუსტრიულ სახელმწიფოდ ჩამოყალიბება. საარჩევნო პროგრამაში აქცენტები გამახვილებული იყო საკურორტო-ტურისტულ მიმართულებაზე, სახელმწიფოს მიერ საშინაო ბაზრის დაცვაზე, საბანკო, საბაჟო სისტემების ჩამოყალიბებაზე და ა.შ. ნაცვლად იმისა, რომ რაც შეიძლება მოკლე დროში განხორციელებულიყო ეკონომიკურ-პოლიტიკური ცვლილებები, გაჩაღდა სამოქალაქო ომი, რამაც მისი განვითარების მაგივრად ქვეყანა უკან დახია. ეკონომიკური მდგომარეობა კიდევ უფრო გაართულდა. საჭირო იყო მწყობრი, თანმიმდევრული ნაბიჯების გადადგმა, ეკონომიკის ტრანსფორმაციის, საბაზრო ეკონომიკაზე გადასვლის უზრუნველყოფად, თუმცა, შემდგომი ხელისუფლებების მიერ არასწორად გატარებულმა რეფორმებმა სახელმწიფო კიდევ უფრო მძიმე ვითარებაში ჩააგდო. გადამწყვეტი მნიშვნელობა მიენიჭა იმას, ღირებულებათა რა სისტემას აღიარებდა საქართველო და რამდენად შეესაბამებოდა იგი მსოფლიოში გაბატონებულ შეხედულებებს; მნიშვნელოვანი როლი ქვეყნის განვითარებაში ენიჭება ქვეყნის გეოპოლიტიკურ მდგომარეობას.

ძირითადი ნაწილი

საქართველოში დღეს არსებული პრობლემების გადაჭრის საკითხი დამოკიდებულია პირველ რიგში საზოგადოებაზე, განათლებაზე, კულტურაზე, მის შეგნებასა და მზადყოფნაზე, ქვეყანამ სწორად უნდა მოაგვაროს მის წინაშე არსებული პრობლემები, მაგრამ, ამავე დროს, მათი გადაჭრის უნარი შესწევს ქვეყნის მმართველობას, რომელიც ვალდებულიც არის, ამისათვის მოახდინოს საზოგადოების კონსოლიდაცია. დემოკრატიულ ქვეყნებში პრობლემების გადაწყვეტა უფრო რთულია, ვიდრე დიქტატორულ სახელმწიფოებში. საჭიროა ხელისუფლების ნება, განახორციელოს რეფორმები, დაამყაროს საერთაშორისო ურთიერთობები, განამტკიცოს ქვეყნის სუვერენიტეტი. მაგრამ, არ შეიძლება არ წარმოიშვას აზრთა სხვადასხვაობა, რამდენადაც დემოკრატიის დროს სიტყვის თავისუფლებაა, რაც წარმოქმნის წინააღმდეგობებს.

ტოტალიტარულ სახელმწიფოში, რამდენადაც სისტემა დამყარებულია დიქტატზე, სადაც ქვეყნის იდეოლოგიური, სულიერი, ეკონომიკური და სოციალური ცხოვრება ემორჩილება ერთ მმართველს, ყველაფერი დამოკიდებულია დიქტატორზე, მის თვისებებზე და შეხედულებებზე, თუმცა, ზოგჯერ აქაც მოსახლეობის მხარდაჭერას ხელისუფლებისადმი გარკვეული მნიშვნელობა ენიჭება.

დემოკრატიის პირობებში ხელისუფლება არჩევითია, მაგრამ „აბსოლუტური დემოკრატია“ საერთოდ არ არსებობს, რამდენადაც სახელმწიფოს

პირობებში როგორი ფორმისაც არ უნდა იყოს იგი, შეზღუდვები არსებობს.

ხელისუფლება ვალდებულია, გაატაროს მოსახლეობის ინტერესების შესაბამისი საშინაო და საგარეო პოლიტიკა, დაიცვას ადამიანის უსაფრთხოება, გააძლიეროს ქვეყნის უსაფრთხოება, რისთვისაც საჭიროა ქვეყნის თავდაცვისუნარიანობის გაძლიერება. დემოკრატიულ პირობებში საზოგადოებას გააჩნია ბევრი ბერკეტი, აიძულოს ხელისუფლება, შეასრულოს მის მიერ აღებული ვალდებულებები.

საბჭოთა კავშირის დაშლას კი მოჰყვა საქართველოს დამოუკიდებლობა, მაგრამწარმოიშვა საყოველთაო დაპირისპირება, ბრძოლა ხელისუფლებისათვის, რასაც თან დაერთო არსებული ავტონომიების სახელმწიფოს წინააღმდეგ ამხედრება. ამ ყველაფერმა შეაფერხა ეროვნული სახელმწიფოს ფორმირება. ყოველივე ზემოაღნიშნული გამოწვეული იყო მტრულად განწყობილი ზოგიერთი სახელმწიფოს ხელშეწყობით. გაიზარდა წინააღმდეგობები როგორც ქვეყნის შიგნით, ასევე ქვეყნის გარეთაც, რასაც მოჰყვა ომი რუსეთთან და შედეგად ქვეყნამ დაკარგა ტერიტორიების 20%-ზე მეტი. გაჩნდა დევნილთა დიდი მასა, რამაც კიდევ უფრო დაძაბა ვითარება.

საბჭოთა კავშირის დროს სხვადასხვა რესპუბლიკებთან არსებულმა ეკონომიკური კავშირების მოშლამ კიდევ უფრო გაამწვავა და გაართულა მდგომარეობა. ქვეყანა, სადაც არსებობდა მსუბუქი, საშუალო და მძიმე მრეწველობა (ავტო და ავია ქარხნები, რუსთავის მეტალურგიული ქარხანა, ზესტაფონის ფეროშენადნობთა ქარხანა, ჩარხმშენებელი ქარხანა...) დარჩა ყოველგვარი წარმოების გარეშე, არავის უფიქრია მის განვითარებაზე და ქვეყნიდან ჯართის ფასად გაიტანეს ძვირადღირებული დანადგარები.

იგივე მოხდა აგრარულ სექტორშიც - დაიშალა კოლექტივები, გლეხური მეურნეობის ფერმერულ მეურნეობებად გარდაქმნაზე არავის უზრუნია.

ეკონომიკურმა კრიზისმა, უმუშევრობამ, ომებმა აიძულა მოსახლეობის დიდი ნაწილი და ბოლო 25 წლის მანძილზე ქვეყანა დატოვა დაახლოებით 2 მილიონმა შრომისუნარიანმა ადამიანმა, ოჯახების რჩენის მიზნით მათ მიაშურეს, ევროპის, ამერიკის ქვეყნებს და რუსეთს. ორ ათეულ წელზე მეტია, ქვეყანაში შემოსული უცხოური ვალუტის დიდი წილი ამ ადამიანების შრომის შედეგად მოდის.

პროფესორ კახა კაციტაძის აზრით, საქართველოში გაუთავებელი დავა პრორუსულ და პროდასავლურ ორიენტაციებს შორის ადასტურებს, რომ საქართველო არც ერთ ცივილიზაციას არ მიეკუთვნება. იგი რუსულს, ანუ აღმოსავლეთ მართლმადიდებლურს რომ განეკუთვნებოდეს, არ დადგებოდა საკითხი მისი დასავლური ორიენტაციის შესახებ. დასავლური რომ იყოს, მაშინ აზრს დაკარგავდა მსჯელობა მისი დასავლური ორიენტაციის შესახებ. აქედან გამომდინარე, საქართველო მარგინალურია, რაც ნიშნავს იმას, რომ საქართველო

არ არის ინტეგრირებული არც ერთი დიდი ცივილიზაციის ერთობაში. საქართველოს ჰქონდა არჩევანი: განვითარების ორი გზიდან აერჩია რომელიმე ცივილიზაციაში ინტეგრირება, ან შეენარჩუნებინა მარგინალური მდგომარეობა. მარგინალურ მდგომარეობაში ყოფნა საქართველოს იზოლირებას მოახდენდა განვითარების მაგისტრალური ხაზიდან, ასეთ შემთხვევაში ის ვერ მოახერხებდა შეესრულებინა ის ამოცანები, რომლებიც ნებისმიერი სახელმწიფოს წინაშე დგას: საკუთარი მოსახლეობის უსაფრთხოება და კეთილდღეობა. ამ ამოცანის შესრულება ქვეყნას მხოლოდ მაშინ შეეძლება, თუ იგი დასავლური ცივილიზაციის ნაწილი გახდება.

მას შემდეგ, რაც საქართველომ ხმამაღლა განაცხადა დასავლური ღირებულების ერთგულების შესახებ, ქვეყანამ საერთაშორისო ორგანიზაციების წინაშე აიღო ვალდებულებები; შესაბამისად, დასავლეთისა და ამერიკის სახელმწიფოებიდან წამოვიდა ქვეყნის განვითარების მათეული გეგმა. აღნიშნულ პროცესს თან მოჰყვა ფინანსური მხარდაჭერები როგორც ჰუმანიტარული, ასევე გრძელვადიანი სესხების სახით.

ის ფაქტი, რომ საერთაშორისო მხარდაჭერის გარეშე საქართველო ვერ მოახერხებდა ეკონომიკურ-პოლიტიკურ-სოციალურ განვითარებას, ეს აქსიომაა, მაგრამ სამწუხაროდ, ქვეყნის მთავრობებს არ გააჩნდათ სახელმწიფოს განვითარების მათეული ხედვა, ისინი სრულად იყვნენ და არიან დამოკიდებულნი ევროპის ქვეყნებსა და აშშ-ზე, ქვეყანა სრულად იმართება დასავლური პოლიტიკოსების და პოლიტიკური ორგანიზაციების მიერ.

აუცილებელია სახელმწიფო მმართველობის მეთოდების სრულყოფა, მაგრამ ამ მხრივ ვერ დგას საკითხი სათანადო სიმაღლეზე. სახელმწიფო ბიუროკრატია ვერ ითვალისწინებს ქვეყანაში შექმნილ ვითარებას და ვერ ქმნის სრულყოფილ შიგა ბაზარს, ვერ ახერხებს შემოსავლების რაციონალურად გადანაწილებას. გასათვალისწინებელია, რომ გამოუცდელი კადრებისათვის სწორი გადაწყვეტილების მიღება რთულია, მაგრამ გამოცდილებასთან ერთად აუცილებელია, ხელისუფლების წარმომადგენლებს გააჩნდეთ მართვის უნარი, პატრიოტული ხედვა. ამდენად, კადრების შერჩევა უნდა მოხდეს ინდივიდუალურად და ამას გარდა, აუცილებელია მათთვის სისტემატიური სწავლების ჩატარება. ცხადია, მომზადებული და უნარიანი ბიუროკრატიული მუშაკების გარეშე საქმე სწორად ვერ წარიმართება.

როგორც პროფესორი ი. კუტუბიძე აღნიშნავს, დასავლეთში დიდი ყურადღება ეთმობა აპარატის ეფექტიანობის პრობლემებს, განსაკუთრებით, რაციონალობისა და იერარქიის საკითხებს. საერთაშორისო პრაქტიკაში მიღებულია, რომ ყოველ 200-300 მოქალაქეზე მოდის ერთი სახელმწიფო მოხელე. საქართველოს რეალობაში ეს მონაცემი ასე გამოიყურება: 40-50 მოქალაქეზე ერთი ჩინოვნიკი. ცხადია, ასეთ პირობებში სრულყოფილად ვერ

განხორციელდება ბიუროკრატიული სტრუქტურების ფუნქცია-მოვალეობების გამიჯვნა, რაც დისკომფორტს უქმნის მთლიანად საზოგადოებას.

სამწუხაროდ, ხშირ შემთხვევაში თანამდებობრივი იერარქია ყალიბდებოდა ქვეყნის ხელმძღვანელთა სიმპათიებითა და ნაცნობ-მეგობრობის გზით. ამის შედეგად იქმნებოდა სახელმწიფო სტრუქტურა, რომელიც დაკომპლექტებული იყო დაბალპროფესიული და ნაკლებინტელექტუალური კადრებით. ეს კიდევ უფრო ართულებს უწყებებს შორის გარკვეულ საკითხებზე შეთანხმებების მიღწევას, რაც აფერხებს სახელმწიფოებრივი საკითხების გადაწყვეტას.

ბოლო ათწლეულზე მეტია, რაც მნიშვნელოვნად გაახალგაზრდავდა კადრები, რაც ზოგადად კარგია, მაგრამ ეს არ უნდა მოხდეს პროფესიული სტრუქტურების დაცემის ხარჯზე. გასათვალისწინებელია არა მხოლოდ განათლების დონე, არამედ პროფესიული უნარ-ჩვევების მიღებაც. მაქსიმალურად უნდა შეიზღუდოს სუბიექტური ფაქტორების ზემოქმედება საკადრო პოლიტიკის ფორმირების პროცესში. კადრების მართვის სისტემა დამოუკიდებელი უნდა იყოს ხელმძღვანელი პირების ზემოქმედებისაგან.

საქართველოში არ არსებობს ეკონომიკური განვითარების სრულყოფილი პროგრამა. ეკონომიკურ პრიორიტეტებს როგორც წესი, უცხოელები განსაზღვრავენ, ხოლო ქვეყანაში არ არსებობს სტრატეგიული დაგეგმვის სამსახური. უცხოელ სპეციალისტთა შემუშავებულ კონცეფციებს შორის აღსანიშნავია აშშ-ს საერთაშორისო თანამშრომლობის სააგენტოს მიერ 1999 წელს მომზადებული დოკუმენტი; მსოფლიო ბანკის წინადადებები, რომლებიც ეკონომიკის მართვის სტრუქტურების სრულყოფას ეხება; ევრორეკონსტრუქციის და განვითარების ბანკის სტრატეგია, რომელიც ბანკის თვალსაზრისით ყველაზე მნიშვნელოვნელოვანი ეკონომიკური სექტორების განვითარების ხელშეწყობას ითვალისწინებს.

თუ ხელისუფლების მხრიდან არ იქნა შემუშავებული ეკონომიკური განვითარების გეგმა და მყისიერად არ დაიწყება ეკონომიკური განვითარება, საქართველომ, რომელიც ისტორიულად სამხრეთ კავკასიაში მუდმივად ლიდერი იყო, შესაძლოა დაკარგოს თავისი ფუნქცია და საერთაშორისო თანამეგობრობაშიც დაკარგავს თავის ადგილს.

ერთ-ერთი, უმწვავესი საკითხი, რომელიც ქვეყნის წინაშე დგას, არის დემოგრაფიული პრობლემები. ბოლო რამოდენიმე ათეული წელია, ქვეყნიდან ძირითადად გაედინება რეპროდუქციული ასაკის მოსახლეობა, რამაც დაარღვია მოსახლეობის კვლავწარმოების ბალანსი, მკვეთრად არის შემცირებული შობადობა. საბჭოთა პერიოდში მოსახლეობა იზრდებოდა და პიკს 1990 წელს მიაღწია - 5, 46 მილიონი ადამიანი. 2014 წლის მოსახლეობის საყოველთაო აღწერის მიხედვით, ქვეყანაში ცხოვრობს 3,7 მილიონი ადამიანი.

გარდა შიდა სახელმწიფოებრივი პრობლემებისა, ქვეყანას კარგად არ აქვს

გათავისებული ის ფაქტი, რომ საქართველო მდებრეობს მსოფლიოს ერთ-ერთ ძალიან მნიშვნელოვან გეოპოლიტიკურ რეგიონში, რომელიც წარმოადგენს დიდი აბრეშუმის გზის საკვანძო ადგილს, რომელიც ისტორიულად ყოველთვის დიდ როლს თამაშობდა ევროპის და აზიის განვითარებაში. ეს ტერიტორია იყო საზღვარი აღმოსავლეთსა და დასავლეთს შორის, ქრისტიანულ და მუსლიმანურ ქვეყნებს შორის გასაყარი.

დღესაც ძალიან აქტუალურია კავკასიის რეგიონი და მსოფლიოში ერთ-ერთ საკვანძო ტერიტორიად განიხილება. დაინტერესება საქართველოთი კიდევ უფრო გაზრდილია, ვიდრე წინა საუკუნეებში. პოლიტიკურად დასავლურ და აღმოსავლურ გადაკვეთის ადგილს წარმოადგენს: აშშ, ერაყი, ავღანეთი, ირანი, ისრაელი, რუსეთი, სომხეთი, აზერბაიჯანი, თურქეთი, ევროპა, ყაზახეთი და სხვა. ეკონომიკური დაინტერესება კი გამოწვეულია ენერგომატარებლების და მილსადენების პროექტების (ნაბუქო, სამხრეთ ნაკადი) შესაბამისად. ამდენად, ლოგიკურია, რომ საქართველოს გააჩნია დიდი პოტენციალი, კავკასიაში ითამაშოს ლიდერის როლი, თუმცა, აღსანიშნავია, რომ ბევრი გარე მტერი ჰყავს ჩვენს ქვეყანას და მათ პოლიტიკურ ინტერესებში სულაც არ შედის კავკასიაში საქართველოს ლიდერობა.

აღსანიშნავია, რომ სამთავრობო ქმედებებით აუცილებელია საქართველოს გეოპოლიტიკური როლის მუდმივი გამოკვეთა და დაფიქსირება.

სამწუხაროდ, ხელისუფლების მხრიდან კარგად არ არის გააზრებული ის ფაქტი, რომ სოციალურ-ეკონომიკური განვითარება თანხვედრაში უნდა იყოს ქვეყნის საგარეო პოლიტიკასთან, სხვა შემთხვევაში გატარებული პროგრამები ვერ იქნება ქმედითი.

აზერბაიჯანის და სომხეთის გარდა, რეგიონში პირდაპირი ინტერესი გააჩნია რუსეთს, ყაზახეთს, უზბეკეთს, თურქმენეთს, ირანს, ერაყს, თურქეთს. კავკასიით დაინტერესებულია აგრეთვე აშშ, საბერძნეთი, რუმინეთი, ბულგარეთი, უკრაინა, ევროკავშირი. ამ ქვეყნების მოსახლეობის რაოდენობას თუ დავთვლით, საუბარია მილიარდზე მეტ ადამიანზე.

საქართველოს სტრატეგიულ ინტერესს წარმოადგენს, გაზარდოს თავისი როლი ენერგომატარებლების ტრანზიტის საქმეში, რაც ქვეყნის პოლიტიკურ და ენერგეტიკულ უსაფრთხოებას მკვეთრად გააუმჯობესებს. სტრატეგიული ადგილმდებარეობა გაზსადენების და ნავთობის ინფრასტრუქტურაში და თურქეთთან მჭიდრო პოლიტიკურ-ეკონომიკური თანამშრომლობა, რომლებიც ბოსფორის სრუტეში მის გემებს პრიორიტეტულ გასასვლელს აძლევს, მისცემს მას შესაძლებლობას, სრული მოცულობით დატვირთოს თავისი ნავთობის ტერმინალები და გახდეს უმწვავეს კონკურენტულ ბრძოლაში შავ ზღვაში სხვა ქვეყნების ტანკერების მოძრაობისა და მათი ოფშორულ წყლებში გასვლის მედიატორი.

საქართველოს ინტერესს წარმოადგენს აგრეთვე, სასმელი წყლის მიწოდება ევროპისა და ახლო აღმოსავლეთის ქვეყნებისადმი, რაც ასევე საერთაშორისო თანამშრომლობის შედეგად იქნება შესაძლებელი.

საქართველო ეკონომიკურ განვითარებაში ჩამორჩა არა მარტო ბალტიისპირეთის ქვეყნებს, ასევე, თავის მეზობლებს - სომხეთსა და აზერბაიჯანს და ამ ჩამორჩენას ადგილი ჰქონდა 2004 წლიდან დაწყებული, როცა საქართველომ დაიწყო სამხედრო ხარჯების სწრაფი ზრდა;

საქართველოს მრეწველობა და სოფლის მეურნეობა სრულ სტაგნაციაშია, მაგრამ მათი აღორძინებისა და ხელშეწყობის სახელმწიფო პროგრამა არ არსებობს. ხელისუფლების განცხადებით, ქვეყანამ გეზი ტურიზმის განვითარებისკენ უნდა აიღოს, მაგრამ მსოფლიოში არ არსებობს არც ერთი სახელმწიფო, რომელმაც მოახერხა ეკონომიკური სიდუხჭირის დაძლევა მრეწველობისა და სოფლის მეურნეობის განვითარების გარეშე. ამასთან, სოფლის მეურნეობისთვის განკუთვნილი სახელმწიფო სახსრები სოფლის მოსახლეობის ფულად დახმარებებს ხმარდება და არა საწარმოების განვითარებას;

საქართველოს ხელისუფლების ეკონომიკური პოლიტიკა გარკვეულწილად წააგავს „პოლიტიკას პოლიტიკის გარეშე“;

საქართველოს მოსახლეობის დიდი ნაწილი თვითდასაქმებულია, ძირითადად, სოფლის მეურნეობაში და მისდევს ოჯახურ, პრაქტიკულად ნატურალურ, სამეურნეო საქმიანობას. იგი შიმშილით არ კვდება, მაგრამ მას არა აქვს განვითარების საშუალება. ამის დამადასტურებელია ვაჭრობა, რომელიც სასოფლო რეგიონებში პრაქტიკულად არ არსებობს;

ამ მიზეზთა გამო, საქართველოს მოსახლეობა სამუშაოს საძებნად საზღვარგარეთ მიდის და ქვეყანაში რეალურად მცხოვრებელთა რიცხოვნობა სტაბილურად კლებულობს;

ეს ვითარება, თუ გავითვალისწინებთ ბოლო 10-15 წლიან ტენდენციებს, არსებული სახელმწიფო მიდგომის ვითარებაში ვერ გამოსწორდება. საჭიროა ქმედითი პროგრამის შემუშავება და განხორციელება. სხვანაირად საქართველო სამუდამოდ ღარიბ ქვეყნად დარჩება;

შედეგად, საქართველო კარგავს რეგიონული ლიდერის როლს. თუ ეს პროცესი შეუქცევადი გახდება, აშშ-ის და ევროპის ინტერესი საქართველოსადმი შესაძლოა გაქრეს და საქართველო ეროვნული სუვერენიტეტის ძირითად საფუძვლებს დაკარგავს.

გადაუდებელი ღონისძიებებისა და სამთავრობო ხელშეწყობის გარეშე საქართველო ვერასდროს ვერ გახდება მდიდარი ქვეყანა. ამ ნეგატიური მოვლენების თავიდან ასაცილებლად, ცხოვრებაში გასატარებელია საქართველოს სოციალურ-ეკონომიკური განვითარების პროგრამა, რომლის ძირითადი დედააზრი და პათოსი მარტივია: საქართველოში უზრუნველყოფილ უნდა

იქნას მისი ბუნებრივი რესურსების ეფექტიანი ექსპლუატაცია და ხელი შეეწყოს ეროვნული მრეწველობისა და სოფლის მეურნეობის განვითარებას.

საბჭოთა კავშირის დაშლის შემოდგომ წარმოქმნილი სახელმწიფოები ჩართული არიან მსოფლიო ინტეგრაციულ პროცესებში. ამიერკავკასიის ქვეყნები განვითარების დონით არ არიან იმ სიმაღლეზე, რომ თანამშრომლობა საერთაშორისო ორგანიზაციებთან და ევროპის განვითარებულ ქვეყნებთან განახორციელოს პარტნიორულ საწყისებზე.

საქართველოს გააჩნია იმის რესურსი, რომ ჯანდაცვა იქცეს ქვეყნისათვის ერთ-ერთ სერიოზულ შემოსავლის წყაროდ. მაგალითისთვის შეგვიძლია განვიხილოთ ისრაელი, სადაც ჰოსპიტალური სფერო ძალიან კარგად არის განვითარებული და ამ ქვეყნის კლინიკებში უცხოეთის ბევრი მოსახლე სარგებლობს მაღალკვალიფიციური სამედიცინო მომსახურებით. ხშირია შემთხვევები, როცა საქართველოს მოქალაქეს ისრაელის კლინიკებში უტარდება ძვირადღირებული ოპერაციები. მაღალკვალიფიციური ჯანდაცვის ჩამოყალიბების პრობებში სავსებით რეალურია პაციენტების მოზიდვა სომხეთიდან, აზერბაიჯანიდან, ირანიდან, თურქეთიდან, შუა აზიიდან და ჩრდილოეთ კავკასიიდან.

სახელმწიფოსთვის შემოსავლის ერთ-ერთი ძირითადი წყაროა ტურიზმი. ბოლო წლებში მნიშვნელოვნად გაიზარდა ტურისტთა რაოდენობა, რაც გამოწვეულია განვითარებულ ქვეყნებთან შედარებით დაბალი ფასებით. საჭიროა ტურისტული ინფრასტრუქტურის სრულყოფა და დაბალი ფასების შენარჩუნება ტურისტების მოზიდვის მიზნით.

ექსპორტის მხრივ მნიშვნელოვანი წილი აქვს ფეროშენადნობებს, რომელშიც ზესტაფონის ფეროშენადნობთა ქარხნისა და რუსთავის ქიმიური ქარხნის პროდუქცია იგულისხმება. აღნიშნული პროდუქცია გამოიყენება როგორც სოფლის მეურნეობისთვის, ისე მრეწველობის სხვადასხვა დარგებში, მათ შორის მეტალურგიაში. მასზე მოთხოვნა არა მარტო ჩვენს მეზობელ ქვეყნებში, არამედ სხვაგანაც, მაგალითად აშშ-ში. ფეროშენადნობთა ქარხანა საბოლოო პროდუქციის მისაღებად აუცილებლად საჭიროებს მანგანუმის გამოყენებას, რომელიც ყველა ქვეყანაში არ მოიპოვება, ამიტომ საქართველოში წარმოებულ პროდუქციაზე იმიტომ არის ასეთი მოთხოვნა, რომ ჩვენს მეზობლებს და სხვა ბევრ ქვეყანას მისი წარმოების და ექსპორტის საშუალება არ გააჩნია. ამ პროდუქტების წილი მსოფლიო ქვეყნებში შეზღუდულია. სხვადასხვა ქვეყანაში არის იმ პროდუქტის დეფიციტი, რისი წარმოებაც ჩვენ შეგვიძლია, ამიტომ თანამედროვე ტექნოლოგიების გამოყენებით შესაძლებელია ამა თუ იმ პროდუქციის წარმოების გაზრდა.

მინერალური წყალზე საბჭოთა პერიოდში ისეთი დიდი იყო, რომ საქართველოდან დაახლოებით 450 მილიონი ცალი ნახევარ ლიტრიანი ბოთლი გა-

დიოდა, ამიტომ მისი წარმოების გაზრდა დამოკიდებულია იმაზე, თუ რამდენად თანამედროვე ტექნოლოგიებს გამოიყენებ.

წარმოების გაზრდა შეიძლება თხილზე, მინერალურ წყალზე, ჩვეულებრივ მტკნარ წყალზე, ღვინოზე და გრძელვადიან პერსპექტივაში შეიძლება უფრო მეტი მუშაობა იმაზე, რომ ქართულმა ხილმა და ციტრუსებმა ჩვენს სამეზობლოში ბაზარზე გასვლა ისევ დაიწყოს.

დღეისათვის საქართველოს განვითარების კარგი პერსპექტივები და შესაძლებლობები გააჩნია. ერისერთ-ერთი ძირითადი ნიშანია ენა. ყოველი ხალხის ეროვნული ენა მისი კულტურული თავისთავადობის გამოხატვის ძირითადი საშუალებაა. მსოფლიოს ხალხთა მრავალმხრივი კავშირი წარმოუდგენელია საერთაშორისო ენების გამოყენების გარეშე, მაგრამ ეს უკანასკნელი ვერასდროს შეცვლის ეროვნულ ენებს. ნებისმიერი ერის კულტურა მსოფლიო კულტურული საგანძურის შემადგენელ ნაწილად იქცევა. იგი უბრალოდ კი არ ემატება მსოფლიო კულტურას, არამედ ზოგადსაკაცობრიო დონემდე ამდღებული ღირებულებებით ამრავალფეროვნებს მას. ეს ითქმის ქართული კულტურის მიმართაც, რომელიც სამართლიანად ამაყობს მისი უნიკალური კულტურული ქმნილებებით: ლიტერატურული ნაწარმოებებითა და ხელოვნების ნიმუშებით, ისტორიული ძეგლებით და ნაგებობებით, მრავალფეროვნი სიმღერებითა და ქართველი ადამიანის სულთან შესატყვისი ცეცხლოვანი ცეკვებით, ტრადიციებით, მეცნიერული, სპორტული, თუ სხვა მიღწევებით.

დასკვნა

ბუნებრივია, რომ გლობალიზაცია უსერიოზულეს პრობლემებს დასვამს ქართველი ერის წინაშე. პროფ. კ. კაციტაძის აზრით, გასათვალისწინებელია ისტორიული გამოცდილება, რომლის მიხედვითაც „პროტოგლობალიზაციები“ ჩვენი ქვეყნისთვის სიკეთის მომტანი იყო. მოსაზრება, რომ გლობალიზაცია ჩვენი თვითმყოფადობის დაკარგვას და კულტურულ გათქვევას მოიტანს, არასწორია. პრობლემა გლობალიზაციაში კი არ უნდა ვეძიოთ, არამედ ჩვენს უუნარობაში, საჭიროა შევიმუშავოთ გლობალიზაციის შემხვედრი წარმატებული სტრატეგია. გლობალიზაცია გამოწვევაა, მაგრამ ისეთი გამოწვევა, რომელიც სწორი პოლიტიკის შემთხვევაში სიკეთედ იქცევა. გლობალიზაცია გამოწვევაა თუნდაც იმიტომ, რომ როგორც რუსი პოლიტიკოსი და ეკონომისტი გ. იავლინსკი ამტკიცებს, მის შედეგად 2050 წლისათვის აღარ იარსებებენ განვითარებული და განვითარებადი ქვეყნები, იარსებებენ მხოლოდ განვითარებული ქვეყნები და და ისინი, ვისაც სამარადისო განუვითარებლობა არგუნა ბედმა. საქართველოს აქვს შანსი, პოსტინდუსტრიული პარადიგმა და გლობალიზაცია გამოიყენოს „ოქროს მილიარდში“, ანუ მსოფლიოს განვითარებულ ერებს შორის მოსახვედრად. თუმცა, თუ ხელისუფლებაც და ერიც ბედოვლათობას გამოიჩენს, იგივე პრო-

ცესი ისტორიის სანაგვეზე მოგვისვრის.

„ასე რომ, საქართველოში ან იქნება რეალური დემოკრატია, ხელი-სუფლების რეალური დანაწევრებით, რეალური თვითმმართველობით, რეალურად თავისუფალი სასამართოთი, მედიითა და ბიზნესით, ან მოვახდენთ ნახტომს ბნელ უფსკრულში და თუ ეს უკანასკნელი „გმირობა“ ჩავიდინეთ, მოდით, ეს საკუთარ თავს დავაბრალოთ და არა პოსტინდუსტრიალიზაციას, რუსეთს, ამერიკას, ან საერთოდ, უცხოპლანეტელებს“.

როგორც გამოჩენილი ინგლისელი მწერალი ჯონ პრისტლი წერს: „საქართველო წააგავდა ქრისტიანულ კუნძულს, მოქცეულს მუსულმანურ ოკეანეში, რომლის ტალღები გააფთრებით ეხეთქებოდნენ მის ფერდობებს, მაგრამ თვით იშლებოდნენ შხეფებად და ქაფად, ხოლო კუნძული კი გადარჩენილი დღესაც დგას ამაყად ოკეანეში.“

საქართველოს ეს გადარჩენა ტოლფასია მსოფლიო ცივილიზაციის გადარჩენისა“.

გამოყენებული ლიტერატურა:

1. კახა კაციტაძე. მოგონებები მომავალზე ანუ პოსტინდუსტრიალიზაცია, გლობალიზაცია და საქართველო. ინტერნეტ გამოცემა for.ge
2. А. Твалчрелидзе. Экономическая ситуация в Грузии после русско-грузинской войны. В кн.: Псевдоконфликты и квазимиротворчество на Кавказе. Грузинский Национальный комитет Хельсинкской Гражданской Ассамблеи и Южно-Кавказский институт региональной безопасности, Тбилиси, 2009, с. 136-142.
3. ა.თვალჭრელიძე, პ. კერვალიშვილი, დ. გეგია, ს. ესაკია, ს. სანაძე. საქართველოს ეკონომიკური განვითარების პრიორიტეტები: ანალიზი და უახლოესი პერსპექტივა. „სანი“, თბილისი, 2002
4. ა.თვალჭრელიძე, პ. კერვალიშვილი, დ. გეგია, ს. ესაკია, ს. სანაძე. იქვე; ვლ. პაპავა. საქართველოს ეკონომიკა: შეცდომები, საფრთხეები და მათი დაძლევის გზები.
5. 2008 წლის კრიზისი საქართველოში: წინაპირობა, რეალობა, პერსპექტივა. დამოუკიდებელ ექსპერტთა კლუბი, თბილისი, 2009
6. ა. თვალჭრელიძე, საქართველოს მყარი მინერალური რესურსები. სტრატეგიული კვლევებისა და განვითარების ფონდის ბიულეტენი, 1998
7. Геология СССР. Том X. Грузинская СССР. Полезные ископаемые. Ред.: Б.И. Гуджеджиани. М.: «Недра», 1974,
8. С.В. Гудушаури, Нефтегазоносность недр Грузии. «Горн. журн.», 2004, № 4

9. М.И. Чохонелидзе, Б.З. Менабдишвили, В.А. Миронов. Акционерное общество «Маднеули»: вчера, сегодня, завтра. Горный журнал, № 4, 2004

Перспективы развития Грузии в современном глобальном мире

*Георгий Сванидзе, докторант
Грузинский Технический Университет*

Резюме

В мире продолжается процесс глобализации и каждый день все больше и больше укрепляет свое влияние как и над большими государствами, так и над маленькими странами. После распада СССР, Этот процесс со всей актуальностью повлекло на бывшие советские республики и социалистические страны. Особенно она воздействовала на маленькие государства. Многие страны оказались в плачевном состоянии, стало необходимым перестроить всю экономику, надо было перейти с плановой экономики на рыночную экономику; возросло безработица, снизилось производство; произошла дифференциация населения.

Так и произошло в Грузии. В место того, что в кратчайшее время начались экономические и политические изменения, в стране началось гражданская война, которая задержала развитие страны. После того, как Грузия признала западные ценности, страна взяла на себя ответственность за международные организации; Следовательно, с Запада и Американски был разработан план развития Грузии. За этим процессом последовала финансовая поддержка как гуманитарная помощь, так и долгосрочные кредиты.

Без международной поддержки Грузия не смогла бы управлять своим экономическим и политическим развитием, к сожалению не одно правительство не имело свой план государственного развития, оно полностью зависило от Европейских стран и Соединенных Штатов Америки; Страна полностью управляется западными политиками и политическими организациями.

У Грузии есть большой потенциал экономическо-политического развития и это зависит от жителей и руководство страны - или будет реальная демократия, независимый суд, бизнес, медиа, или останемся в числе третьего мира и это уже не вина России, Соединенных Штатов, Глобализации и т.п.

სირიის კრიზისი და დიდი მოთამაშეების ინტერესები

*ნათია სულავა, დოქტორანტი
საქართველოს ტექნიკური უნივერსიტეტი*

რეზიუმე

სტატიაში განხილულია სირიის კრიზისის ძირითადი მოვლენები და მის მიმართ სხვადასხვა ქვეყნების ინტერესები. სირიაში 2011 წლიდან მიმდინარე სამოქალაქო ომი ახლო აღმოსავლეთის გეოპოლიტიკურ რუკას თავიდან ადგენს. ეს ხდება მთელ ევრაზიულ კონტინენტზე არსებული პოლიტიკურ-ეკონომიკური ურთიერთობების გლობალური რეორგანიზაციის ფონზე.

კვლევაში გარდა მოვლენების ქრონოლოგიისა, ასახულია ახლო აღმოსავლეთის რეგიონის ქვეყნების, აზიისა და ევრო კავშირის ლიდერი სახელმწიფოების სხვადასხვა სახის ინტერესები და ხედვები სირიის კონფლიქტის მიმდინარეობისა და მისი რეგულირების შემდგომი პერიოდის მიმართ. ენერგეტიკის სფეროში სხვადასხვა ქვეყნის ინტერესები (რუსეთი, თურქეთი, ირანი, საუდის არაბეთი და ა.შ.) პირველადი მნიშვნელობის იყო და არის ახლო აღმოსავლეთის გეოპოლიტიკური სივრცის ახლებურად ჩამოყალიბების პროცესში, სირიის კრიზისი და მისი დეესკალაცია ამ პროცესის უმნიშვნელოვანი კომპონენტია. ენერგო მატარებლების მიმართ ინტერესების გარდა, არანაკლებ მნიშვნელოვანია გლობალური სავაჭრო-ეკონომიკური ინტერესები, რაც სირიის კრიზისის რეგულირებისადმი გააჩნიათ ევროკავშირისა და აზიის ლიდერ სახელმწიფოებს.

საკვანძო სიტყვები: სირიის კრიზისი, სამოქალაქო ომი, კონფლიქტი, გეოპოლიტიკური რუკა

შესავალი

სირიაში 2011 წლიდან მიმდინარე სამოქალაქო ომი ახლო აღმოსავლეთის გეოპოლიტიკურ რუკას თავიდან ადგენს. ეს ხდება მთელ ევრაზიულ კონტინენტზე არსებული პოლიტიკურ-ეკონომიკური ურთიერთობების გლობალური რეორგანიზაციის ფონზე [1].

2014 წლის იანვარში გაერთიანებული ერების ორგანიზაციამ განაცხადა, რომ აღარ განაახლებდა სირიის კონფლიქტის მსხვერპლთა რაოდენობის შესახებ ინფორმაციას, თუმცა, იმავე წლის აგვისტოში გამოაქვეყნა კვლევა, რომლის მიხედვითაც დოკუმენტურად დასტურდება 2011 წლის მარტიდან 2014 წლის მაისამდე პერიოდში 191369 ადამიანის გარდაცვალება. კონფლიქტის დროს დაღუპულთა 84% მამაკაცია, 9% ქალი. სულ მცირე 8803 გარდაცვლილის ასაკი 18 წელზე ნაკლებია. სირიის ადამიანის უფლებათა ორგანიზაციის განცხადებით, 2011-2018 წლებში კონფლიქტს 401781 ადამიანის სიცოცხლე

შეწირა. დოუდოსტურებელი მონაცემებით, სირიის კრიზისის მსხვერპლი 450 000 ადამიანია. ქვეყნის შიგნით იძულებით გადაადგილებულთა როდენობამ 13,1 მილიონს მიაღწია, ლიბანსა და თურქეთში გაქცეულ ლტოლვილთა ბანაკებში 6 მილიონი სირიელია განთავსებული [2].

თავდაპირველად ბაშარ ალ-ასადის რეჟიმსა და სირიის ოპოზიციურ გაერთიანებას შორის სამხედრო დაპირისპირება „არაბული გაზაფხულის“ გაგრძელებად იყო აღქმული, მაგრამ ხანგრძლივი დაპირისპირება მხოლოდ ასადის ძალებსა და მისი რეჟიმის მოწინააღმდეგეებს შორის არ მიმდინარეობს. პროცესში ბევრი მოთამაშე ჩაერთო, მათი ინტერესები ხშირად ურთიერთსაწინააღმდეგოა, ხშირად თანხვედრაში, თუმცა 7 წლის მანძილზე სირიის კონფლიქტში ჩართული ძალების ინტერესები ცალსახა და სწორხაზოვანი არასოდეს ყოფილა.

სირიის კრიზისის მოგვარების პროცესში ევროპის ქვეყნების როლი თავიდან საკმაოდ მარგინალურ ხასიათის იყო. კონფლიქტის წარმოქმნის ფარული მიზეზების შიფრის მოძებნა კიდევ უფრო რთული გახდა მასიურმა სამხედრო ინტერვენციამ და რუსეთის პოლიტიკური და დიპლომატიური როლის გაზრდამ. ბევრ პოლიტოლოგს მიაჩნია, რომ სირიის კრიზისის მიზეზი არა შიდასახელმწიფოებრივი, სამოქალაქო დაპირისპირებაა, არამედ რეგიონის ქვეყნების, თურქეთის, ირანის ყატარის ენერჯო ინტერესებია, რომელიც რუსეთსა და აშშ-ს შორის მეტოქეობის ფონზე კიდევ უფრო გამძაფრდა. მიზეზების კვლევას სიღრმისეულად თუ გავაგრძელებთ, მივალთ იმ დასკვნამდე, რომ სირიის კრიზისი ენერგეტიკულ ინტერესებთან მჭიდროდ არის დაკავშირებული [3].

ბუნებრივი აირის (გაზი) ევროპული ბაზრის უდიდესი მომგებიანობა და ევროპის გაზით ალტერნატიული გზებით მომარაგების მცდელობა არის სირიის კრიზისის სიღრმისეული მიზეზების მთავრი არსი. დღეისათვის ევროპაში ექსპორტირებული ბუნებრივი აირის მთლიანი მოცულობის 67%-ის (BP¹-ის მონაცემები) ტრანსპორტირება გაზსადენებით, ე.წ. pipeline-ებით, ხორციელდება. გაზსადენები ერთმანეთისგან „ტერიტორიული“ მახასიათებლებით განსხვავდებიან. ტერიტორიულობა კი იმ რეგიონებს და ქვეყნებს უკავშირდება, რომლებზეც გაზსადენი გადის. ამ მიზეზით დიდი ხნის განმავლობაში რთული იყო ნავთობის მსგავსი გლობალური ბაზრის შექმნა ბუნებრივი აირისთვის. რუსეთი პრაქტიკულად მონოპოლისტურ რეჟიმში აწვდის ბუნებრივ აირს ევროპის დიდ სახელმწიფოებს. გაზომომარაგების მონოპოლია ევროპისთვის რუსული ბუნებრივი აირის ეკონომიურობიდან გამომდინარეობს. შესაბამისად, რუსეთი აქტიურად შეეწინააღმდეგება ახლო აღმოსავლეთიდან ევროპის კონტინენტის ბუნებრივი აირით მომარაგების

¹ British Petroleum

ახალი კორიდორების შექმნის ნებისმიერ მცდელობას.

მაშინ, როდესაც ახლო აღმოსავლეთში მიმდინარე კრიზისის ენერგეტიკული მასშტაბების მიჩქმალვა ხშირად ხდება, თავს ვერ მაღავს რუსეთსა და რეგიონის დიდ მოთამაშეებს შორის არსებული დაძაბულობა, რაც დაკავშირებულია გაზომომარაგების პოტენციურად ალტერნატიულ პროექტებთან. სირიის კრიზისის დაწყებიდან თითქმის 8 წელი გავიდა და კვლავ ისმის კითხვა: შესაძლებელია სირიის ომისთვის ცალსახად „გაზსადენების ომის“ სახელის მინიჭება?

სინამდვილეში ენერგო რესურსების თემა არ შეიძლება მიჩნეულ იქნას რეგიონის გეოპოლიტიკური მოწყობის გადასინჯვის მთავარ კრიტერიუმად. კონფლიქტში პირდაპირ და ირიბად მონაწილე მხარეებიდან, რუსეთი, ირანი და ყატარი არის ბუნებრივი აირის რესურსებით სამი ყველაზე მდიდარი სახელმწიფო. ბუნებრივი აირის ყველაზე დიდი მწარმოებლები რუსეთი და ყატარი კონკურენტები არიან გაზომომარაგების ევროპულ ბაზარზე. ირანი, თავის მხრივ, მომავალში მოიაზრება ევროპისათვის გაზის მესამე მიმწოდებლად [4].

რუსეთს აქვს გეოგრაფიული უპირატესობა და ბუნებრივი აირის ტრანსპორტირებისთვის საჭირო ძლიერი ინფრასტრუქტურა, რაც მას ევროპის ბაზარზე შესვლის გარანტიებს უზრდის. რუსეთის ბუნებრივი აირის საბადოებიდან, დასავლეთ ციმბირიდან მომავალი გაზსადენები პირდაპირ არის დაკავშირებული ევროპის გაზომომარაგების სისტემებთან. გაზპრომისთვის ევროპა კვლავ მთავარ ბაზრად რჩება, მიუხედავად იმისა, რომ აქტიური სამუშაოები მიმდინარეობს გაზპრომის ბაზრების ჩინეთისა და აღმოსავლეთ აზიისკენ დივერსიფიცირების მიზნით. მოსკოვს გააჩნია ნათელი ინტერესი იმისა, რომ კვლავ შეინარჩუნოს ევროპის მთავარი მიმწოდებლის სტატუსი (ბუნებრივი აირის მთლიანი საჭიროების 30%) [5]. უკანასკნელი ოცი წლის მანძილზე, ყოველი მცდელობა ახალი ალტერნატიული გაზსადენების მარშრუტის (მაგ: ევროპული ნაბუკო და ტრანსკასპიური გაზსადენი) შექმნისა უარყოფითად, ხშირ შემთხვევაში კონფრონტაციული გამოვლინებებით იყო აღქმული რუსეთის ფედერაციის მიერ [6].

სხვა მიმწოდებლებს შორის, ყატარი არის სახელმწიფო, რომლისგანაც ევროპა ყველაზე დიდი რაოდენობით ყიდულობს თხევად ბუნებრივ აირს (Liquefied Natural Gas). თხევადი გაზის ტრანსპორტირება გემების მეშვეობით ხორციელდება ევროპის სამხრეთით და ჩრდილოეთით მდებარე სანაპიროებზე მომრავლებულ ნავთობ ტერმინალებში. მართალია, რომ მილსადენებით ტრანსპორტირებული ბუნებრივი აირი უპირატესი პროდუქტია მსოფლიო დონეზე, მაგრამ გაზის ლიკვეფაციის (გათხევადების) და ხელახლა გაზიფიცირების ქარხნების რიცხოვნობის გაზრდამ მნიშვნელოვნად გაზარდა მოთხოვნა თხევად ბუნებრივ აირზე. თხევადი გაზის და ფიქლის გაზის (shale gas) წარმოებამ გააჩინა ე.წ.

სკოროდული (ადგილ-ადგილ) ბაზარი, რომელსაც გლობალური მასშტაბების მიღების პერსპექტივა აქვს. ეს არის გრძელ ვადიანი კონტრაქტების (რუსეთიდან მიღებული მარაგები, რომლებიც „ან აილე ან გადაიხადე“-ს პრინციპით იყიდება) ალტერნატიული ვარიანტი [7].

ყატარი მის მიერ წარმოებული თხევადი გაზის 23%-ის ექსპორტირებას ახორციელებს ევროპაში, რაც იმას ნიშნავს, რომ ამ ქვეყანას ძალიან დიდი ინტერესი აქვს ევროპის ბაზარზე მიწოდებების შენარჩუნების და გაზრდის. ყატარი გონივრულად იყენებს ევროპასა და რუსეთს შორის უკრაინის კრიზისით გამოწვეულ ურთიერთობების გაუარესებას და ნავთობის დაბალ ფასს. ამ ორი მიზეზით გაზპრომი იძულებული გახდა გადაეხედა ევროპის ქვეყნებთან გაფორმებული გრძელ ვადიანი ხელშეკრულებები. მიუხედავად გაზპრომის მხრიდან ფასთა კლებისა, საერთაშორისო დამაბულობა და თხევადი აირის ფასის დაცემა, ევროპელებს კვლავ უბიძგებს იფიქრონ ენერგო მარაგების მიმწოდებლების დივერსიფიცირებული გზების ძიებაზე [8].

ჯერ კიდევ საერთაშორისო იზოლაციაში ყოფნის გამო ირანი ვერ ახერხებს გაზის (ბუნებრივი აირის) გლობალურ ბაზარზე მთავარ მოთამაშედ გახდომას, ეს ასევე გამოწვეულია იმიტაც, რომ ირანი გაზის ქვეყნის შიდა მოხმარების ძალიან მაღალი მაჩვენებლით გამოირჩევა და ქვეყანას არ აქვს გაზის ტრანსპორტირებისათვის საჭირო ინფრასტრუქტურა. საერთაშორისო სანქციების დასრულების შემდეგ ირანმა გამოხატა დაინტერესება თავადაც მოეხდინა ევროპის გაზით მომარაგება, რაც მეზობელი ქვეყნების მეშვეობით განახორციელა. ამისათვის ირანმა ერთის მხრივ თურქეთთან და მეორეს მხრივ ერაყთან და სირიასთან გეოგრაფიული სიახლოვე გამოიყენა [9].

რუსეთის, ყატარის და ირანის ინტერესთა ნაწილობრივ კონფლიქტს ემატება თურქეთის, როგორც სატრანზიტო ქვეყნის ინტერესები. ანკარის მიზანი დიდი ხანია არის გახდეს ნაბუკოს პროექტის მემკვიდრის, ტანაპის¹ დერეფნის სამხრეთული ნაწილის ჰაბი. ტანაპის პროექტით კასპიის ზღვიდან ევროპის სამხრე- აღმოსავლეთში გაზის ტრანსპორტირება არის გათვალისწინებული. ამას შესაძლოა დაემატოს ჩრდილოეთის მხრიდან რუსული მარაგების მიწოდება, ხოლო სამხრეთიდან - სპარსეთის ყურის ბუნებრივი აირი.

TANAP-ის [10] პროექტის რეალიზება შეფერხებულია რუსეთიდან შესყიდული გაზის გადაყიდვის ამკრძალავი პირობით (თურქეთი ევროპის მერე რუსეთის გაზით სიდიდით მეორე მსხვილი შემსყიდველია), ასევე თურქეთის მხრიდან გაზის შიდა მოხმარების მაღალი მაჩვენებლით და ამ დროისათვის კასპიის ზღვის ბუნებრივი აირის შეზღუდული მარაგებით. ამიტომ, თურქეთის

¹ Transn Anatolian Pipeline – რომლითაც შაჰ დენიზის გიგანტურ გაზსადენიდან ახერბაიჯანის ტერიტორიაზე მდებარე სამხრეთ კავკასიის გაზსადენის მეშვეობით მოხდება ბუნებრივი აირის ევროპისკენ ტრანსპორტირება.

ინტერესს წარმოადგენს ახლო აღმოსავლეთიდან წამოსული გაზის მარაგების TANAP-ის დერეფნისკენ მიმართვა და ამით თურქეთის სახით რუსეთის ალტერნატიული ჰაზის გაჩენა.

ზემოთ აღწერილი კომპლექსური სურათის ფონზე, სირიას ნამდვილად მნიშვნელოვანი სტრატეგიული დანიშნულება აქვს. 2009 წელს ყატარი გამოვიდა სპარსეთის ყურეში ყველაზე მსხვილი გაზის მომპოვებელი პოლიგონებიდან გაზსადენების მშენებლობის ინიციატივით. ამ პროექტით ყატარს სურდა თხევადი გაზის წარმოების მაღალი დანახარჯების კომპენსირება. ყატარმა სირიას და თურქეთს ამ ორ ქვეყანაზე გამავალი გაზსადენის მშენებლობის იდეა შესთავაზა. ბაშარ ალ-ასადმა პასუხად ვეტო დაადო პროექტის რეალიზებას, რაც სირიის მხრიდან ევროპაში რუსული გაზის მონოპოლიის გარანტირება იყო. ორი წლით გვიან, სირიამ მხარი დაუჭირა თეირანის დაფინანსებით განხორციელებული ირან-ერაყის გაზსადენის (Islamic Pipeline) გაფართოებას [11].

სირიის კრიზისამდე განვითარებული მოვლენების ზემოხსენებულ ჭრილში დანახვით შესაძლებელია ითქვას, რომ კრიზისის სათავედ შესაძლოა დასახელდეს სირიის ის გადაწყვეტილება, რომელზეც ზემოთ ვიმსჯელებთ. ასადის მხრიდან ისლამური გაზსადენისათვის მხარდაჭერის შემდეგ, აშშ-მ მიიღო გადაწყვეტილება მხარი დაეჭირა სირიის ლიდერის ოპოზიციისათვის, სწორედ იმიტომ, რომ ყატარს მისცემოდა რუსეთის ალტერნატივად ქცევის საშუალება ევროპის გაზომარაგების ბაზარზე. აღნიშნული პოლიტიკის გატარებით ირანსაც საწყისშივე უბათილდებოდა ყოველგვარი მცდელობა აღმოსავლეთ ხმელთაშუაზღვის არეალში შეღწევისა. აშშ-ს არჩევანმა თურქეთის ასადის წინააღმდეგ მობილიზება გამოიწვია, ანკარამ აშშ-ს მხარდაჭერით მნიშვნელოვანი პოლიტიკური ღერძი შექმნა საუდის არაბეთთან ერთად, რაც სირია-ერაყი-თეირანი-მოსკოვის ინტერესების საპირწონე ალიანსს წარმოადგენდა. სწორედ ამ ურთულეს კონტექსტში იქნა წახალისებული ისლამური სახელმწიფოს შექმნა (2014 წლის 29 ივნისი) და შემდგომი გაძლიერება [12].

2015 წლის სექტემბერში რუსეთმა პირდაპირი სამხედრო ინტერვენცია განახორციელა სირიაში. საჰაერო დაბომბვის განხორციელების შემდეგ რუსეთის პრეზიდენტმა განაცხადა, რომ მოახდინა შეიარაღებული მემბოხეების და ტერორისტების დისლოკაციის ადგილების პრევენციული ხასიათის განადგურება, რათა შემთხვევით რუსეთის ფედერაციის ტერიტორიაზე არ აღმოჩენილიყვნენ სირიის ხელისუფლების წინააღმდეგ მებრძოლი ძალების წარმომადგენლები. რუსეთის ინტერვენციით ყველაზე დიდი სარგებელი სირიის რეჟიმის ლიდერმა ბაშარ ალ-ასადმა ნახა [12].

თუკი სირიაში არსებული ვითარების განმუხტვა და დარეგულირება საკმაოდ რთული ამოცანა იყო, რუსეთის ჩარევის შემდეგ ეს ამოცანა კიდევ უფრო მეტად გართულდა. გაზსადენების მიმართ უდიდესი ეკონომიკური

ინტერესების გარდა, ასევე არის გასათვალისწინებელი ის გარემოება, რომ სირიაში სხვადასხვა დაჯგუფებები ებრძვიან ერთმანეთს და საბრძოლო ფრონტიც ბევრია: ასადის რეჟიმი, რომელიც ებრძვის მოდერატ მეამბოხეებს, ჯიჰადისტების დაჯგუფებებს, რომელთა შორის არის ალ კაიდა და, მცირე დოზით, ისლამურ სახელმწიფო. მოდერატი მეამბოხეები ებრძვიან ასადის რეჟიმს, ისლამურ სახელმწიფოს და საჭიროებებიდან გამომდინარე ებრძვიან ან უერთდებიან ჯიჰადისტების დაჯგუფებებს. ასევე, ძალიან მნიშვნელოვანია განვიხილოთ სირიის კრიზისში დროს მესამე სახელმწიფოთა ჩართულობა და განვსაზღვროთ რომელი ქვეყანა ვის ან რის წინააღმდეგ ებრძვის ამ კონფლიქტში.

აშშ მხარს უჭერს ასადის მოწინააღმდეგე მეამბოხეთა ყველაზე მოდერატ ჯგუფს, ასეთი მეამბოხეების რიცხვი დღეისათვის დიდი არ არის. ამ ჯგუფის მთავარი მტერი ისლამური სახელმწიფოა, რომელსაც ინტერნსიურად ბომბავენ როგორც სირიის ასევე ერაყის ტერიტორიებზე. თვეების წინ აშშ-მ დაიწყო ამბოხებულთა წვრთნა ისლამური სახელმწიფოს განადგურების მიზნით, თუმცა დიდძალი ხარჯის გარდა სხვა შედეგი ამ წვრთნებს აშშ-სთვის და სირიის კრიზისისთვის ჯერ არ მოუტანია. აშშ ეწინააღმდეგება როგორც ასადის რეჟიმს ასევე ისლამურ სახელმწიფოს, თუმცა აშშ-ს წინააღმდეგობა ასადის მიმართ უფრო ძლიერია ვიდრე ისლამური სახელმწიფოს მიმართ. წარსულში აშშ-ს თვითმფრინავებმა ისლამური სახელმწიფოს ლოკაციების გარდა სირიის ტერიტორიაზე განთავსებული „ხორასანის ჯგუფის“¹ დისლოკაციის ადგილებიც დაბომბეს, ეს ჯგუფი არის ალ ქაიდას ბირთვი, რომელიც საზღვარგარეთ ტერორისტული შეტევის მომზადებას ახორციელებს [4].

აშშ-ს გარდა კონფლიქტში ირიბად საფრანგეთიც არის ჩართული. ის მოდერატ მეამბოხეებს ემხრობა, რომელთა შორის არიან სირიის ჩრდილო აღმოსავლეთით მცხოვრები ქურთები. საფრანგეთი ეწინააღმდეგება ისლამურ სახელმწიფოს, ჯიჰადისტურ დაჯგუფებებსა და ასადის რეჟიმს, მაგრამ როგორც აშშ, საფრანგეთიც მხოლოდ ისლამური სახელმწიფოს ძალებზე ახორციელებს იერიშს. საფრანგეთის მხრიდან სირიაზე საჰაერო შეტევა მხოლოდ 2015 წლის სექტემბერში განხორციელდა, მანამდე საფრანგეთი დიდ ხანს ყოყმანობდა სირიაში სამხედრო ინტერვენციის განხორციელებაზე, თუმცა ერაყში დიდი ხნით ადრე დაიწყო ისლამური სახელმწიფოს დისლოკაციის ადგილების დაბომბვა. სირიაში განლაგებული ისლამური სახელმწიფოს ძალებზე იერიშის მიტანით საფრანგეთი ასევე შიშობდა ბაშარ ალ ასადის გაძლიერებას. პოლიტოლოგების აზრით, სირიაში საფრანგეთის ინტერვენცია ორი მიზეზით აიხსნება: საფრანგეთის ტერიტორიაზე ისლამური სახელმწიფოს მხარდამჭერთა მიერ განხორციელებული ტერორისტული აქტები და სირიის მომავალ სამშვიდობო

¹ სირიის ტერიტორიაზე მოქმედი ტერორისტული დაჯგუფება, რომელიც ალ ქაიდას ერთ-ერთ შტოდ არის მიჩნეული.

მოლაპარაკებების პროცესიდან საფრანგეთის გამორიცხვის შიში. საფრანგეთს, რუსეთს და ახლო აღმოსავლეთის ქვეყნების მსგავსად სირიის კრიზისის მიმართ ასევე აქვს უდიდესი ენერგეტიკული ინტერესები [13].

ბაშარ ალ ასადის ერთადერთი მოკავშირე ახლო აღმოსავლეთის რეგიონში ათეულობით წლების განმავლობაში იყო ირანი. 2011 წელს ომის დაწყებიდან ირანისირიასამარაგებს ფულით, იარაღით და სამხედრო მრჩევლებით. 2015 წლის გაზაფხულზე ირანი აქტიურად იბრძოდა ისლამური სახელმწიფოს წინააღმდეგ. ირანი სირიაში ძირითადად ჰეზბოლას მეზობლების მეშვეობით მოქმედებს, ეს არის ლიბანური წარმოშობის შიიტების ჯგუფი, რომელიც ტრადიციულად ისრაელის წინააღმდეგ იბრძვის. ჰეზბოლას მეზობლები დაეხმარნენ ასადის რეჟიმს ლიბანის საზღვართან მდებარე სირიულ ტერიტორიებზე კონტროლის აღდგენაში, ეს არის სირიის ჩრდილოეთი, რაც ასადის რეჟიმის ციტადელს წარმოადგენს [14].

კიდევ ერთი სახელმწიფო, რომელიც სირიის კონფლიქტში არის აქტიურად ჩართული თურქეთია. მისი ორი მთავარი მტერია: ბაშარ ალ ასადის რეჟიმი და ქურთისტანის მუშათა პარტიასთან ალიანსში მყოფი ქურთები. ისლამური სახელმწიფოს წინააღმდეგ თურქეთის პოზიცია ხანგრძლივი დისკუსიების თემად იქცა. ნატოს წევრი თურქეთი დიდი ხნის განმავლობაში მხარს უჭერდა ისლამური სახელმწიფოს წინააღმდეგ აშშ-ს მეთაურობით განხორციელებულ შეტევას. თუმცა მხარდაჭერის გარდა სხვა მნიშვნელოვანი ქმედება არ განუხორციელებია თურქეთს. უფრო მეტიც, თურქეთმა უარი უთხრა აშშ-ს თურქეთში სამხედრო საჰაერო ბაზების გამოყენებაზე, თითქმის არაფერი გააკეთა იმისთვის, რომ თურქეთ-სირიის საზღვარი ნაკლებად გაღწევადი გამხდარიყო ისლამური სახელმწიფოს მომხრე ძალებისათვის. მოგვიანებით, ისლამური სახელმწიფოს მიერ თურქეთის ტერიტორიაზე განხორციელებული ტერორისტული შეტევის შემდეგ, თურქეთმა ნება დართო აშშ-ს გამოეყენებინა სამხედრო საავიაციო ბაზები და შეტევა განუხორციელებინა ისლამურ სახელმწიფოზე. თურქეთის მიზნები ჯერაც არ შეცვლილა, მისი პრიორიტეტი კვლავ არის ასადის რეჟიმის დამხობა და არა ისლამური სახელმწიფოს დამარცხება [15].

ახლო აღმოსავლეთის ნავთობის გიგანტი საუდის არაბეთი ასადის წინააღმდეგ მეზობლ დაჯგუფებებს უჭერს მხარს. საუდელეებისთვის მნიშვნელობა არ აქვს რა დოზით ეწინააღმდეგება ესა თუ ის დაჯგუფება ბაშარ ალ ასადს. საუდის არაბეთი 2014 წლის სექტემბრიდან აქტიურად ბომბავს ისლამური სახელმწიფოს ძალებს, რომლებიც სირიაში არიან განლაგებული. საუდის არაბეთის მთავარი ამოცანაა ასადის დამხობა, ასადი ირანის მთავარი მოკავშირეა ახლო აღმოსავლეთში, ირანი კი - საუდის არაბეთის მთავარი მტერი. საუდის არაბეთის საგარეო საქმეთა მინისტრის განცხადებით, სირიის

კონფლიქტის ერთადერთი მისაღები გამოსავალი არის ბაშარ ალ ასადის ხელისუფლებიდან წასვლა, რასაც ეწინააღმდეგება რუსეთი და კონფლიქტის გადაწყვეტას ასადის კვლავ ხელისუფლებაში დარჩენაში მოიაზრებს. საუდულები მზად არიან გაუზარდონ დაფინანსება და იარაღის მარაგები ასადის წინააღმდეგ მებრძოლ მეამბოხეებს [16].

ახლო აღმოსავლეთის კიდევ ერთი უძლიერესი მოთამაშე, ისრაელი ფორმალურად არ არის ჩართული სირიის კონფლიქტში, იმის მიუხედავად, რომ სირიასთან ისრაელს გოლანის სიმაღლეების საკითხი აკავშირებს და საკმაოდ დიდია მისი ინტერესი ამ ომით გამოწვეული რეგიონული დესტაბილიზაციის მიმართ. ისრაელი დიდი ხანია სისტემატურად ახორციელებს საჰაერო დარტყმას სირიის ჯარის წინააღმდეგ. ვითარება საკმაოდ რთულია. პუტინთან ერთ-ერთი შეხვედრის დროს ისრაელის პრემიერმა ნეტანიაჰუმ განაცხადა, რომ ისრაელი არც ეწინააღმდეგება და არც ემხრობა ასადის რეჟიმს. ისრაელისთვის მთავარ პრობლემას წარმოადგენს ლიბანური დაჯგუფება ჰეზბოლას საქმიანობა. ეს დაჯგუფება გარდა იმისა, რომ ასადის მხარეს იბრძვის სირიის ომში, ასევე დიდი ხანია ლიბანის სამხრეთიდან ბომბავს ისრაელის ჩრდილოეთით მდებარე სტრატეგიულ ობიექტებს. ისრაელს ასადი იმდენად აინტერესებს, რამდენადაც ასადს ხელ ეწიფება სირიაში ჰეზბოლას დაჯგუფების გაძლიერება. გამომცემლობა „ეკონომისტი“ წერს: „ნეტანიაჰუმ და პუტინმა შეთანხმებას მიაღწიეს: რუსეთის მხრიდან სირიაში ინტერვენციის მიუხედავად, რუსეთი არ დააზიანებს ისრაელის ინტერესს სირიაში. ამის სანაცვლოდ ისრაელმა დაარწმუნა რუსეთი, რომ არ გააქტიურდება ასადის დამხობის მიზნით“.

კიდევ ერთი ენერგო გიგანტი, ყატარი აფინანსებს ასადის წინააღმდეგ მებრძოლ მეამბოხეებს [4]. 2013 წელს ისე მიაწოდა ყატარმა საჰაერო თავდაცვითი შეიარაღება მეამბოხეებს, რომ არც გაუთვალისწინებია შეიარაღების ჯიჰადისტების და ტერორისტების ხელში აღმოჩენის დიდი საფრთხე. სპარსეთის ყურის სხვა ქვეყნებმაც ყატარის მსგავსი პოზიცია დაიკავეს. მათი მთავრი მიზანი, მსგავსად საუდის არაბეთისა, არის ასადის რეჟიმის დასრულება.

სირიის კრიზისის მოგვარებაში დიდი ბრიტანეთიც არის ჩართული, ლონდონი ისლამური სახელმწიფოს, ჯიჰადისტების და ასადის წინააღმდეგ გამოდის. გაერთიანებული სამეფო ყველაზე ზომიერ მეამბოხეებს უჭერს მხარს. ბრიტანეთის ინტერვენცია ძირითადად ერაყის ტერიტორიაზე განთავსებული ისლამური სახელმწიფოს სამხედრო ბაზების დაბომბვით შემოიფარგლება. თუმცა 2015 წელს ბრიტანეთმა სირიის ტერიტორიაზეც განახორციელა საჰაერო შეტევა უპილოტო ბომბდამშენებით, ოპერაციის დროს ისლამური სახელმწიფოს სამხედრო ძალების მებრძოლი ბრიტანეთის ორი მოქალაქე იქნა ლიკვიდირებული [17].

ზემოთ მოყვანილი ფაქტები მოკლედ აღწერს სირიის კრიზისის ძირითად

მიზეზებსა და მის გახანგრძლივებაში თუ დროულად მოგვარების პროცესში პირდაპირ თუ ირიბად ჩართული სახელმწიფოების პოზიციებს. რაც არ უნდა დიდი იყოს სირიის კონფლიქტში ჩართული ქვეყნების ფინანსური ინტერესები ევროპის გაზომიარაგების სფეროში, ევროპის ბუნებრივი აირის ბაზარი მომავალში ვერ იქნება საკმარისი „ჯილდო“ იმისათვის, რომ სათანადო ახსნა მოემქმნოს სირიის და ახლო აღმოსავლეთის კონფლიქტის გაურკვეველი დროით გაგრძელებას და იმისთვის, რომ ამ ომს თუ კონფლიქტს „გაზსადენების კონფლიქტი“ ვუწოდოთ.

ენერგეტიკის სფეროს ექსპერტების აზრით, მომავალ ათწლეულებში ბუნებრივ აირზე მოთხოვნის ეპიცენტრი ჩინეთის, ინდოეთის და აღმოსავლეთ აზიისკენ გადაიხრება. ყატარი უკვე ახორციელებს მის მიერ წარმოებული თხევადი გაზის 2/3-ის აზიაში ექსპორტირებას [11]. თავის მხრივ, ირანი ყველაფერს აკეთებს იმისათვის, რომ ირანულმა გაზმა ინდოეთში, აზიის სამხრეთ-აღმოსავლეთში და ჩინეთში შეადგინოს. რუსეთმა, რომელიც ძლიერად არის დამოკიდებული ევროპის ბაზარზე, უნდა შეინარჩუნოს ბაზრის არსებული კვოტები, თუმცა რუსეთი თანდათანობით ხდება აზიის ბუნებრივი აირის მზარდი ბაზრის მნიშვნელოვანი მოთამაშე [18].

2017 წლიდან დღემდე სირიის კრიზისის დეესკალაციაში მნიშვნელოვანი როლი ე.წ. ასტანის პროცესმა¹ ითამაშა, რომლის მთავარი მოქმედი პირები რუსეთის ფედერაცია, ირანი და თურქეთი იყო. ასტანის ფორმატმა, გამარული 9 რაუნდის შემდეგ, ამოწურა შესაძლებლობები. დღეისათვის სირიაში არსებული ვითარება 6 მილიონზე მეტი ლტოლვილის საცხოვრებელ ადგილებში დაბრუნების გეგმებთან და ომის შემდგომ ქვეყნის რეკონსტრუქციასთან არის მჭიდრო კავშირში. აღნიშნულის განხორციელება დიდწილად ევროკავშირის მხრიდან გამოყოფილ ფინანსურ დახმარებაზეა დამოკიდებული.

დასკვნა

სირიის კრიზისის ძირითად მიზეზებზე ვრცლად ვიმსჯელოთ, ასევე განვიხილოთ კონფლიქტში მონაწილე ქვეყნების ძირითადი ინტერესები, თუმცა არ უნდა დაგვრჩეს ყურადღების მიღმა ის რომ მომავალ წლებში ახლო აღმოსავლეთი „ევრაზიულ“ დატვირთვას შეიძენს. რეგიონულ ჭრილში მნიშვნელოვნად იზრდება ჩინეთის როლი, აზიის გიგანტის დიდი სურვილია ახლო აღმოსავლეთისკენ კვლავ გახსნას არა ენერგო, არამედ სავაჭრო დერეფნები, რომლებიც ჩინეთს როგორც აფრიკასთან, ასევე სამხრეთ ევროპასთან და

¹ სირიის კრიზისის რეგულირების შესახებ მოლაპარაკებების პირველი რაუნდი ყაზახეთის დედაქალაქ ასტანაში 2017 წლის იანვარში გაიმართა. რუსეთმა, ირანმა და თურქეთმა სირიაში ცეცხლის შეწყვეტის პროცესის ერთობლივი მონიტორინგის შესახებ შეთანხმებას მიაღწიეს.

ხმელთაშუაზღვის ქვეყნებთან დააკავშირებს. ჩინეთის მიზნები სინამდვილეა და მისი აქტუალობა არც სირიის კრიზისის შედეგებზე და არც უკვე მოძველებული „ენერგეტიკული ომის“ შედეგებზე არ არის დამოკიდებული. დიდი ალბათობით, ჩინეთი დიდძალ ინვესტიციას ჩადებს სირიის რეკონსტრუქციაში, რითაც სირიაც გახდება ჩინეთის ამბიციური ინიციატივის „ერთი სარტყელი ერთი გზის“ ნაწილი [19].

დასკვნისათვის შესაძლებელია ითქვას, რომ ენერგეტიკის სფეროში სხვადასხვა ქვეყნის ინტერესები პირველადი მნიშვნელობის იყო და არის ახლო აღმოსავლეთის გეოპოლიტიკური სივრცის ახლებურად ჩამოყალიბების პროცესში, სირიის კრიზისი და მისი დეესკალაცია ამ პროცესის უმნიშვნელოვანი კომპონენტია. ენერგო მატარებლების მიმართ ინტერესების გარდა, არანაკლებ მნიშვნელოვანია გლობალური სავაჭრო-ეკონომიკური ინტერესები, რაც სირიის კრიზისის რეგულირებისადმი გააჩნიათ ევროკავშირისა და აზიის ლიდერ სახელმწიფოებს.

გამოყენებული ლიტერატურა:

1. Francesco Tucari “Crisi Siriana” 14.-4.2018 – Zanichelli Edition – History and Geography. <http://aulalettere.scuola.zanichelli.it/storia-di-oggi/la-crisi-siriana/>
2. Syrian center for Policy Research – 15.03.2016 წლის გამოცემა. „Siria , un massacro lungo 5 anni: l’ONU non conta piu’ i morti”.
3. La guerra civile siriana. Contesto storico e geopolitico della crisi (წყარო: Daniela Franceschi, La guerra civile siriana. Contesto storico e geopolitico della crisi, http://www.storico.org/africa_islamici_israele/guerracivile_siria.html, aprile 2017)
4. Jacopo Maria Pepe “La Siria come crisi macro-regionale: una guerra per le pipeline” <https://www.aspeniaonline.it/la-siria-come-crisi-macro-regionale-una-guerra-per-le-pipeline/12/02/2017>
5. “Gazprom cresce: Europa dipendente dal gas russo “Stefania De Michele • ნახვა: 30/01/2019 09:38
6. <https://it.euronews.com/2019/01/30/gazprom-cresce-europa-dipendente-dal-gas-russo>
7. Francesco Lizzi: “ Uno sguardo al presente, passato e future del gas russo in Europa”. 31.01.2019 ნახვა 10:38 http://www.tradewar.eu/uno-sguardo-al-presente-passato-e-futuro-del-gas-russo-in-europa/wp_8846263/
8. Steven A. Gabriel : “ Shale gas and LNG – Effects on Global Markets” – University of Maryland <https://www.ntnu.edu/documents/1276062818/steven+Gabriel+shale>
9. Ron Bousso, Dmitry Zhdannikov (Reuters, London) :”Newcomers Pile into rece for Qatar LNG.
10. Laurentiu pachiu : “ Energy Policy Group (EPG) – Iran’s potential as Europe’s alternative for natural gas – 14.08.2017/ENPG.RO

11. Sara Barchi : “ Gasdotto TANAP : la sfida energetica dell’Europa a Mosca” www.ilcaffegeopolitico.org ნახვს 2/10/2018 18:42
12. The Islamic pipeline project and US – Russian influence in the Middle East “ – www.syrianfreepress.net “ibidem” 27/10/2015
13. Igor Delanoe : “ What Russia Gained from its military intervention in Syria” – www.oeiwntxxi.info 09/10/2018
14. Giovanni Sorbello : “ La Francia puo’ sostituire gli USA in Siria? “ www.ilfarosulmondo.it 16/01/2019 06:09
15. Brahim Maarad : “ Chi sta con chi nel risiko del medio oriente” www.agi.it 13.12.2017
16. Valeria Talbot : “ Turchia: ascesa e decline di una media Potenza regionale: გვ. 105
17. Giulia Palestini : “ La Guerra in Siria nella prospettiva meridionale: ricerca sui media di Libano, Arabia Saudita, Iran “ www.archiviodisarno.it 05.08.2013
18. Falila Mat : “Le nuove aperture internazionali all’Iran creano possibilita’ di collaborazione “ www.balcanicaucaso.org 26/01/2016
19. Kabir Taneja : “A role for India in rebuilding Syria” www.liuemint.com 17.01.2017
20. Viktor Larin: “ The Big Game: Beijing’s interests in the Middle East”. www.valdiclub.com

The Syria crisis and the interests of big players

*Natia Sulava, PhD student
Georgian Technical University*

Summery

The article touches upon the main events of the Syrian crisis and describes interests of different countries towards the conflict. The Syrian civil war, which is ongoing since 2011, is redesigning the Middle East geopolitical map. This is happening on the background of lobar reorganization of political and economic relations on the entire Eurasian continent.

Besides the specification of chronology, the research reflects interests and views of Middle East and Asian leading countries towards the Syrian conflict and the aftermath. The interests of different countries (Russia, Turkey, Iran, Saudi Arabia, etc.) in the field of energy are and always were of primary importance in the crisis of Syria and its de-escalation is a crucial component of the process of the new formation of the geopolitical space of the Near East. In addition to the interests for energy carriers, the global trade and economic interests in Syria and Middle East region are also of huge importance for EU and Asian leading Countries.

საქართველოს ურთიერთობები დასავლეთ ევროპასთან

*ალექსანდრე ტაბუცაძე, დოქტორანტი
საქართველოს ტექნიკური უნივერსიტეტი*

რეზიუმე

სტატია ეხება საქართველოს ურთიერთობებს დასავლეთის ქვეყნებთან. ნაჩვენებია, რომ ეს ურთიერთობები იწყება ძვ. ბერძნებთან, რომთან, ბიზანტიასთან ურთიერთობებით. ეს ურთიერთობები არ შეწყვეტილა კონსტანტინოპოლის დაცემის შემდეგაც. დესპანებისა და წერილების სახით მეტად თუ ნაკლებად მაინც არსებობს. XIX საუკუნეში ქართველი სტუდენტი ახალგაზრდობა ახლოს ეცნობა ევროპულ ცივილიზაციას, ევროპულ ღირებულებებს, სოციალურ-პოლიტიკურ აზროვნებას. საქართველოს ევროპასთან ურთიერთობები უფრო აქტიური და მრავალმხრივი ხდება, ევროკავშირთან ასოცირების ხელშეკრულების დადებიდან.

საკვანძო სიტყვები: საერთაშორისო ურთიერთობები, დასავლური ორიენტაცია, ეროვნული ღირებულებები, ევროპული ღირებულებები.

შესავალი

საბჭოთა იმპერიის დაშლის შემდეგ დამოუკიდებელმა საქართველომ დასავლეთის ორიენტაცია აირჩია. დასავლეთ ევროპასთან ურთიერთობები თავდაპირველადახალიარყოფილა. ისმორეულიწარსულიდან, თავდაპირველად ჯერ ბერძნულ პოლისებთან, შემდგომში კი, ქრისტიანობის პირობებში, თვით მატერიკის ბერძნებთან ურთიერთობებით იწყება. საქართველოს დასავლეთთან ურთიერთობების თემა ქართულ ისტორიოგრაფიაში და, საერთოდ, ქართულ მეცნიერებაში ყოველთვის იყო აქტუალური.

ძირითადი ნაწილი

ჯერ კიდევ ძვ. წ. VIII-VII საუკუნეებიდან ბერძნებმა ხმელთაშუა ზღვისა და შავი ზღვის სანაპიროებზე დააარსეს კოლონიები, პოლისები, დასახლებები, რომელთა საშუალებით ინტენსიურ ვაჭრობას ეწეოდნენ ადგილობრივ მოსახლეობასთან. შავიზღვისპირეთის კოლხელი (შემდგომ) ლაზიკელი ქართველები ჩართული იყვნენ სავაჭრო ურთიერთობებში აქ დაარსებულ ბერძნულ კოლონიებთან. იბერებთან და კოლხებთან ბერძენთა ურთიერთობებს უფრო შორესული ისტორია უნდა ჰქონოდა, რამაც თავისი ასახვა ჰპოვა არგონავტების შესახებ მითში, ასევე მითებში პრომეთესა და ამირანის შესახებ (შ. ნუცუბიძე).

ქრისტიანობის წარმოშობისა და საქართველოში მისი შემოსვლის შემდეგ

უფრო ნტენსიური ხდება ქრისტიან ქართველთა ურთიერთობები აღმოსავლეთი რომის იმპერიასთან (ბიზანტიასთან). ბიზანტიის იმპერიის ტერიტორიაზე და თვით საბერძნეთში მოქმედებდნენ ქართული მონასტრები, სადაც გამოჩენილი ქართველი ღვთისმეტყველები, ფილოსოფოსები, მთარგმნელები მოღვაწეობდნენ. ფაქტობრივად, ეს მონასტრები წარმოადგენდნენ (იმ დროისათვის) სასწავლო-სამეცნიერო და კულტურულ ცენტრებს, ბერძნულ და რომაულ დასავლურ კულტურასთან დამაკავშირებელ ორგანიზაციებს. აქ ითარგმნებოდა ბერძნულიდან, ლათინურიდან უახლოესი რელიგიური და ფილოსოფიური ლიტერატურა ქართულად, ქართველი მოღვაწეები თვითონაც ქმნიდნენ ორიგინალურ რელიგიურ-ფილოსოფიურ და საერო ხასიათის თხზულებებს. ქართულიდან და აღმოსავლურიდან თარგმნიდნენ ბერძნულ ენაზე. ამ მიმართულებით მნიშვნელოვანი იყო ქართველი ფილოსოფოსისა და ღვთისმეტყველის პეტრე იბერის (V ს.) წვლილი წარმართული ნეოპლატონიზმის ქრისტიანული მიმართულებით განვითარების საქმესი.

ნეოპლატონიზმი გახდა დიდი გავლენის მქონე ფილოსოფიური მიმართულება დასავლეთის აზროვნებაში. ძლიერია მისი გავლენა შუა საუკუნეების სქოლასტიკაში, აღორძინების ეპოქაში (ნიკოლაი კუზანელი), ახალი საუკუნეების რაციონალიზმში, გერმანულ კლასიკურ ფილოსოფიაში, XIX საუკუნის ფილოსოფიაში (შოპენჰაუერის, ბერგსონის), XX საუკუნეებში (ეგზისტენციალიზმი, ნეოთომიზმი). ქრისტიანული ნეოპლატონიზმის ფუძემდებელი იყო სწორედ პეტრე იბერი. ნეოპლატონიზმის ფილოსოფიას შემდგომ ანვითარებს იოანე პეტრიწი (XI ს. ბულგარეთში, პეტრიწონის ქართულ მონასტერში).

კონსტანტინოპოლის დაცემამდე (1453 წ.), საქართველოს, ქართველ მეფეებს (თვით არაბთა, შემდომ მონღოლთა ბატონობის პირობებშიც) ინტენსიური სარწმუნოებრივი, სამხედრო-პოლიტიკური ურთიერთობები ჰქონდათ ბიზანტიასთან, ხოლო ბიზანტიასთან ურთიერთობებით უფრო შორეული დასავლეთის კულტურასთან, სამეფოებთან, რომთან და რომის პაპთან. ჯერ კიდევ ლაშა-გიორგის სთხოვდა რომის პაპი წერილით, მიეღო მონაწილეობა თავისი ლაშქრით ჯვაროსნულ ლაშქრობაში მუსულმანთაგან იერუსალიმის განსათავისუფლებლად. ლაშა-გიორგი მართლაც ემზადებოდა გასამგზავრებლად, მაგრამ მისმა მოულოდნელმა სიკვდილმა ჩაშალა ეს გეგმა. მონღოლთა მძლავრობის პერიოდში, დახმარების თხოვნით წერილს გზავნის რომის პაპის სახელზე მეფე რუსუდან, მაგრამ რეალური დახმარება რომის პაპს საქართველოსთვის ვერ აღმოუჩენია, გარდა კათოლიკე მისიონერების გამოგზავნისა (საქართველოში კათოლიკე მისიონერების საქმიანობა მეცნიერულადაა შესწავლილი მ. თამარაშვილის მიერ). რომის პაპის წერილები საქართველოში მის შემდგომაც გრძელდებოდა. საქართველოს დასავლეთთან რელიგიურ-პოლიტიკური ურთიერთობები ასახულია მიქელ თამარაშვილის

ნაშრომებში („ისტორია კათოლიკოსობისა საქართველოში“, „პასუხად სომხის მწერლებს“ და სხვ.).

აღმოსავლეთსა (მათ შორის საქართველოსა) და დასავლეთს შორის ურთიერთობებს ეხება დიდი ქართველი ფილოსოფოსი შალვა ნუცუბიძე. მნიშვნელოვანია ის, რომ ყველა პრობლემის გააზრებაში (რომლებიც ეხება საქართველოსა და დასავლეთს შორის ურთიერთობებს) შ. ნუცუბიძე ამოდის ქართული ეროვნული ღირებულებებიდან. ბერძნული პრომეთეს და ქართული ამირანის შესახებ მითების ანალიზისას შალვა ნუცუბიძე ანვითარებს იმ აზრს, რომ ამირანის შესახებ თქმულება კი არ მომდინარეობს ბერძნული პრომეთეს მითიდან, არამედ პირიქით, ისტორიულად ამირანის შესახებ მითი წინ უსწრებდა პრომეთეს შესახებ თქმულების წარმოშობას საბერძნეთში. შემდეგ, შალვა ნუცუბიძე ევროპიციენტრიზმის იდეის საპირისპიროდ ანვითარებს აღმოსავლეთის რენესანსის იდეას (მათ შორის წამყვან ადგილს აკუთვნებს ქართულ აზროვნებას, შოთა რუსთაველის სახით). საქართველოს ბერძნებთან ურთიერთობების მიმართულებით ისიც უნდა აღინიშნოს, რომ უკვე ჰომეროსს აქვს ნახსენები ეს ურთიერთობები, ილიონის (ტროას) კარგად მცოდნე ჰომეროსს, უნდა სცოდნოდა მისი მეზობელი კოლხეთიც.

საქართველოს დასავლეთთან ურთიერთობის თვალსაზრისით, მნიშვნელოვანია ფაზისის რიტორიკული სკოლა (V ს.), სადაც ბერძნებთან ერთად აუცილებლად უნდა ესწავლათ ქართველებსაც. ამ სკოლის ღირსებაზე ისიც მეტყველებს, რომ საკმაოდ ცნობილ ბერძენ რიტორებს ჰქონიათ დამთავრებული ეს რიტორიკული სკოლა, ისევე როგორც როდოსის რიტორიკული სკოლა. რიტორიკული ერქვა, მაგრამ ეს იყო ასევე საღვთისმეტყველო და ფილოსოფიური განათლების ცენტრი.

საქართველოს მჭიდრო ურთიერთობა ჰქონდა ერთმორწმუნე ბიზანტიასთან, თვით მის დაცემამდე (1453 წ.). ბიზანტიის წარმოშობიდან (IV ს.) მაზდეანურ ირანსა და ქრისტიანულ ბიზანტიას შორის მუდმივ ომებს ჰქონდა ადგილი გავლენის სფეროებისათვის მცირე აზიაში, შუამდინარეთში, სირია-პალესტინაში, ამიერკავკასიაში (საქართველოში). საქართველო ამ ორ ძლიერ სახელმწიფოთა ურთიერთბრძოლის ობიექტი იყო ხოლმე. თუმცა, საქართველოს ბიზანტიასთან ურთიერთობები ყოველთვის არ ყოფილა მშვიდობიანი. ამ დამოკიდებულებათა ხასიათი, შინაარსი, ფორმები დამოკიდებული იყო, ერთი მხრივ, თვით ბიზანტიაში მიმდინარე რელიგიურ-პოლიტიკურ პროცესებზე, მეორე მხრივ საქართველოში პოლიტიკურ მდგომარეობაზე, ქვეყნის შიგნით მიმდინარე პროცესებზე, ბიზანტიაცა და საქართველოც, მრავალმხრივ რთულ პოლიტიკურ, სარწმუნოებრივ, სამხედრო, კულტურულ-საგანმანათლებლო ურთიერთობებში ამოდიოდა თავისი ღირებულებებიდან, ღირებულებითი იერარქიიდან.

1453 წ. 29 მაისს ბიზანტიის დედაქალაქი კონსტანტინოპოლი თურქებმა დაიკავეს, შემდეგ კი მთელი ბალკანეთის ნახევარკუნძული. დასავლეთის ქვეყნები ვერ მიეხმარნენ ბიზანტიას კარსმომდგარი საშინელი განსაცდელის თავიდან აცილებაში. ქრისტიანობაში წარმოქმნილმა უთანხმოებამ, ასევე პოლიტიკურ განცალკევებისადმი სწრაფვამ ერთმანეთს დააშორეს რომის პაპი და კონსტანტინოპოლის ეკლესია, რომი და ბიზანტია. შეგნებულად არ მიეხმარნენ და მარტოკა მიატოვეს საშიშ და აგრესიულ, ძლიერ თურქეთთან, გვიან გააცნობიერეს კონსტანტინოპოლის დაცემის შესაძლო შედეგები დასავლეთისათვის. ამ ამბავმა ძალზე შეაწუხა დასავლეთის ქვეყნები და რომის პაპი. ეს მოვლენა განსაკუთრებით სამწუხარო იყო საქართველოსათვისაც. ბიზანტიასთან ხომ საქართველო დაკავშირებული იყო პოლიტიკურადაც და სარწმუნოებრივადაც. კონსტანტინოპოლის დაცემით საქართველო მაჰმადიანური ქვეყნების გარემოცვაში აღმოჩნდა, მას დასავლეთისაკენ გზა, სივრცე ჩაეკეტა.

რომის პაპმა ნიკოლოზ V-მ მოწოდებით მიმართა დასავლეთი ევროპის ქვეყნებს და ქრისტიანებს ოსმალთა წინააღმდეგ ჯვაროსნული ომის მოსაწყობად, საბერძნეთისა და კონსტანტინოპოლის განსათავისუფლებლად. მაგრამ მცდელობა ამაო გამოდგა. მისი ორგანიზაცია ვერ შედგა. ამ დროისათვის საქართველო უკვე დაშლილი იყო ცალკეულ სამთავროებად, ისე რომ მესხეთის მთავარი ყვარყვარე ათაბაგი დამოუკიდებელ საგარეო პოლიტიკასაც კი ეწეოდა. ქართველმა მთავრებმა, რომის პაპის მოწოდების შესაბამისად, ურთიერთხაზვიც კი შეკრეს და მზადყოფნა გამოთქვეს, დასავლეთთან ერთად თურქების წინააღმდეგ საბრძოლველად. ქართველი დესპანები 1460 წელს ჯერ უნგრეთში, აქედან გერმანიაში, შემდეგ რომში ჩადიან. ქართველების ჩასვლამდე უკვე ჩაშლილი იყო თურქებზე გალაშქრების გეგმა. მართალია მათ რომში კარგად დახვდნენ, მაგრამ. როგორც უკვე ითქვა, მათ ჩასვლამდე ლაშქრობის გეგმა ჩაშლილი იყო. ქართველ დესპანებს თურქების წინააღმდეგ ერთობლივი ბრძოლის გეგმაც ჰქონიათ შემუშავებული. რომის პაპმა მათ ურჩია დასავლეთი ევროპის სახელმწიფოებისათვისაც თვითონ მიემართათ თურქების წინააღმდეგ ერთობლივი ბრძოლისათვის. მათი მოგზაურობა დასავლეთ ევროპაში უსედეგო გამოდგა. ივ. ჯავახიშვილი წერს, რომ ფართო საერთაშორისო გეგმის ჩაშლას ის მოჰყვა, რომ ქართულ სამთავროებს შორის ზავიც ჩაიშალა და მათ შორის მტრობამ მანამდელზე უფრო მწვავე ხასიათი მიიღო.

კონსტანტინოპოლის დაცემის შემდეგ, მაჰმადიანთა ალყაში მოქცეული პოლიტიკურად დაშლილი საქართველოს წინააღმდეგ შემოსევები თურქების, სპარსელების, დადესტნელი ლეკების მხრიდან კიდევ უფრო ძლიერდება. ასეთ პირობებშიც საქართველოს მეფეთა მცდელობა დასავლეთთან კავშირის დასამყარებლად არ შემცირებულა. მართალია, ეს მცდელობებიც უშედეგო იყო

ხოლომე, მარამ ლტოლვა დასავლეთის ცივილიზაციასთან კონტაქტებისათვის სულ უფრო ძლიერდება. ქართველი ისტორიკოსები ხაზს უსვამენ იმას, რომ „იავარქმნილი ქვეყანა გამოცოცხლებას იწყებს XVII საუკუნიდან. გარეშე დამყრობელთა აგრესიის ხალხს თავისი დიდი შემოქმედებითი პოტენცილის გამოვლენის შესაძლებლობა მისცემოდა, სწორედ ამ შემოქმედებით აღმავლობას XVII საუკუნიდან ეყრება ბალავარი“. განახლებასა და აღორძინებას იწყებს არა მხოლოდსულიერ-კულტურულიშემოქმედება,არამედდასავლეთიევროპისაკენ ორიენტაციის ზრდა. „კახთა მეფე ალექსანდრედან მოყოლებული ადგილი აქვს ევროპულ სახელმწიფოებთან დაკავშირების მცდელობებს. ამ მიმართულებით მნიშვნელოვანია სულხან-საბა ორბელიანის დიპლომატიური მისია დასავლეთ ევროპაში. 1714 წლის აპრილში ვერსალში საბა მიიღო ლუდოვიკო მეთოთხმეტემ. პარიზიდან გამობრუნებული იმავე წლის ივლისში საბა ორჯერ მიიღო რომის პაპმა კლიმენტოს მეთოთხმეტემ“. სულხან-საბა ორბელიანის დიპლომატიურ მოგზაურობას რაიმე კონკრეტული პოლიტიკური შედეგი არ მოჰყოლია, მარამ მას გარკვეული მნიშვნელობა მაინც ჰქონდა დასავლეთი ევროპისაკენ გზის გაკვალვის მიმართულებით. როგორც მკვლევარები აღნიშნავენ „ეს დიპლომატიური ნაბიჯი იყო ევროპულ სამყაროსთან საქართველოს კავშირის აღდგენის ისტორიული გამოხატულება“.

აქ ჩვენთვის მნიშვნელოვანია ის, რომ ერთდროულად მიმდინარეობს პოლიტიკური და კულტურული, სულიერი აღორძინების პროცესი. ერთი მხრივ, ევროპულ სამყაროსთან კავშირის დამყარებისადმი მისწრაფებები, მეორეს მხრივ, ქვეყანაში ქართული ეროვნული სულიერების, ქართული ღირებულებების აღორძინება.

რევაზ ბარამიძე წერს, რომ „ეროვნული და აღმოსავლური ტრადიციების სიმყარე ხელს არ უშლიდა ახალ, დასავლეთიევროპულ ცივილიზაციასთან ზიარებას და მის ათვისებას. ევროპულ კულტურასთან მიახლოება ქართველ კაცს არ აშორებდა ეროვნულ ნიადაგს. პირიქით, ამ უკანასკნელზე ამკვიდრებდა იგი ყოველივე ახალსა და ამ ორგანული სინთეზით ქმნიდა თავისთავად და საკუთარი ნიშან-თვისებებით გამოვლენილ მშობლიურ კულტურას“ [1].

XIX საუკუნის დასაწყისიდან, რუსეთის შემადგენლობაში მოქცევიდან საქართველომ დაკარგა დამოუკიდებელი საერთაშორისო მოქმედების შესაძლებლობა. სამაგიეროდ, ევროპისადმი ორიენტაცია დიპლომატიიდან ცივილიზაციის გაცნობის მიმართულებით ვითარდება. ქვეყნის ეროვნულ-განმათავისუფლებელ მოძრაობაში ჩართული ქართველი ახალგაზრდობა რუსეთის უმაღლეს სკოლებში ან უშუალოდ დასავლეთში ახლოს ეცნობა ევროპულ განათებას, ლიტერატურას, პოლიტიკურ თეორიებს, ცხოვრების წესს და, საერთოდ, ევროპულ ღირებულებებს, ევროპაში ბურჟუაზიული რევოლუციების ისტორიას, სახელმწიფოებრივი მოწყობის ფორმებს. დასავლეთ-

თი ევროპის ქვეყნებში, ძირითადად საფრანგეთში, შვეიცარიაში, ბელგიასა და გერმანიაში აფუძნებდნენ ეროვნული განთავისუფლების ორგანიზაციებს, კომიტეტებს, მართავდნენ კონფერენციებსა და კონგრესებს, გამოსცემდნენ ჟურნალებსა და გაზეთებს. 1873 წელს ციურიხში დააარსეს საზოგადოება „უღელი“, რომლის წევრებიც შეკრებაზე განიხილავდნენ ეროვნული და პოლიტიკური მოძრაობის ძირითად პრობლემებს. ერთ-ერთ ასეთ შეკრებას 1874 წელს მოწვეული „ჟენევის კონგრესი“ წარმოადგენდა.

დასავლეთისაკენ ორიენტაციის თვალსაზრისით, არანაკლებ მნიშვნელოვანი იყო ევროპული სულიერი ღირებულებების გაცნობა და მისი თარგმნა ქართულად. ამ მხრივ დიდი წვლილი მიუძღვის ილია ჭავჭავაძეს. სტუდენტობის დრო ეცნობა რუსეთის რევოლუციურ-დემოკრატიულ მოძრაობას. ილია ხდება წინამდგომი საქართველოში ეროვნულ-განმათავისუფლებელი მოძრაობისა. ესაა სწორედ ევროპული პოლიტიკური და რევოლუციური იდეების გავლენის რეალიზაცია. სტუდენტობის დროს ილია ეცნობა აგრეთვე ევროპის აზროვნების ისტორიას, საფრანგეთის განმანათლებლებს, გერმანულ ფილოსოფიას, კერძოდ ჰეგელს. სტუდენტობის წლებშიცე თარგმნის ბაირონის, გოეთეს და სხვათა ლექსებს. დასავლეთიდან შემოსულ ღირებულებების გამოხატულებას წარმოადგენს ილიას სიტყვები: „იცოდე, დღეს მძლეოთა მძლეა გარჯა, შრომა და ნაშრომის გაფრთხილება, შენახვა, პატრონობა, გამოზოგვა საჭიროებისამებრ და არა გაუმადლარ სურვილისამებრ“ [2].

თითოეულ ქვეყანას, ხალხს თავისი ფუნდამენტალური, ეროვნული თვითმყოფადობის საფუძვლად მდებარე ეროვნული ღირებულებები გააჩნია. მნიშვნელოვან ღირებულებებს წარმოადგენენ პოლიტიკური თავისუფლება, სახელმწიფოს სუვერენიტეტი, ეროვნული კონსტიტუცია.

კონსტიტუციას ხალხი ქმნის, სახელმწიფოს როგორობას კონსტიტუცია განსაზღვრავს. ხალხი უნდა გრძნობდეს, რომ მისი სახელმწიფოებრივი წყვილება შეესაბამება მის უფლებებსა და მდგომარეობებს, წინააღმდეგ შემთხვევაში, ის შეიძლება გარეგნულად არსებობდეს, მაგრამ მოკლებული იქნება მნიშვნელობასა და ღირებულებას“. ამიტომ, ჰეგელი დაუშვებლად მიიჩნევდა სხვა ქვეყნის პოლიტიკური თუ სამართლებრივი მოდელის მექანიკურ გადმოტანასა და დანერგვას. ყოველი პოლიტიკური მოდელი აგებული უნდა იყოს მოცემული ხალხის (ერის) ეროვნული ტრადიციების, ღირებულებების გათვალისწინებით.

როგორც ზემოთაც ითქვა, ერთ-ერთ უმაღლეს ღირებულებას ქვეყნის კონსტიტუცია წარმოადგენს. კონსტიტუცია უნდა აშენდეს მოცემული ერის ეროვნული ინტერესების, მისი სტრუქტურული მიზნების, ეკონომიკური და სულიერი განვითარების შესაბამისად. აქედან გამომდინარე, ჩვენც რამდენადაც არ უნდა გვიყვარდეს ევროპა, პატივს ვცემდეთ ევროპულ ღირებულებებს,

კონსტიტუცია უნდა განიხილოს და დაამტკიცოს ერთი თვითონ და არა ვენეციამ თუ ბოლონამ.

ქვეყნის უსაფრთხოებისათვის უდავოდ დიდი მნიშვნელობა აქვს ჩვენი ქვეყნის ევროპასთან დაკავშირებას. მშვიდობის მიმართულებით სახელმწიფოთა გაერთიანების მნიშვნელობაზე მიუთითებდა გერმანელი ფილოსოფოსი კანტი (1724-1804). კანტის თანახმად სახელმწიფოთა ასეთ გაერთიანებას თანდათანობით შეუერთდებიან სხვა სახელმწიფოებიც და ამ გზით დაიმკვიდრებს საყოველთაო მშვიდობა. მსგავსი კოსმოპოლიტიკური იდეა არაა ახალი პოლიტიკური აზროვნების ისტორიაში. მსგავს თვალსაზრისს ანვითარებდნენ ანტიკური სტოიციზმის წარმომადგენლები. ჰეგელის თანახმად „მარადიული მშვიდობა ხშირად წამოდგენილი იყო, როგორც იდეალი, რომლისკენაც უნდა ისწრაფვოდნენ ადამიანები, თუმცა, სახელმწიფო - ესაა ინდივიდი, ხოლო ინდივიდუალურობა არსებითად შეუცავს უარყოფითსაც. ამიტომ, ტუ სახელმწიფოთა გარკვეული რაოდენობა გაერთიანდება ერთ ოჯახად, ეს კავშირი, როგორც ინდივიდუალურობა წარმოქმნის თავის დაპირისპირებულს და მტერს“.

საბჭოთა ბოლშევიკურ იდეოლოგიაში დამკვიდრებული იყო თვალსაზრისი სოციალისტური სისტემის ქვეყნებს შორის და, მით უმეტეს, სსრ კავშირის ფარგლებში კონფლიქტების და ომების შეუძლებლობის შესახებ. მაგრამ ისტორიამ და ცხოვრებამ სულაც სხვა რეალობები გამოავლინა. 1960-იან წლებში ისე დაიძაბა ურთიერთობები სსრ კავშირსა და ჩინეთს შორის, ლამის ომამდეც კი მივიდა. უზბეკეთში, ფერგანაში შეიარაღებულმა ბანდამ დაარბია იქ მცხოვრები თურქი მესხები და გამოყარეს ქვეყნიდან 400 ათასი მესხი. ეს მოხდა დაახლოებით 1986-1987 წლებში, იმავე წლებში აგორდა ერთნიკური კონფლიქტი აზერბაიჯანელებსა და სომხებს შორის. სსრ კავშირის მთავრობამ (გორბაჩოვი) ვერავითარი ზომები ვერ მიიღო ამის აღსაკვეთად.

ევროკავშირს, როგორც სახელმწიფოთა კავშირს, გაერთიანებას თავისი პოლიტიკური და სამართლებრივი სტრუქტურა გააჩნია. მრავალრიცხოვანი ბიუროკრატიული აპარატით, მმართველობითი სტრუქტურებითა და ქვესტრუქტურებით, კომისრებითა და კომისიებით, ქვეკომიტეტებით, მაკონტროლებელი რთული აპარატით. ამ პოლიტიკურ მთლიანობაში წამყვან როლს მანიც ასრულებენ საფრანგეთი და გერმანია. საფრანგეთი უძველესი კულტურის ქვეყანაა. ევროპის ისტორიაში ერთ-ერთი უძველესია საფრანგეთის პოლიტიკური და კულტურული განვითარება. დასავლეთი ევროპის ქვეყნებიდან (პოლიტიკოსები, მეცნიერები, მწერლები თავდაპირველად სწორედ საფრანგეთში მოგზაურობდნენ. საფრანგეთს, ფრანგ ხალხს დიდი დამსახურება აქვს მსოფლიოს წინაშე. XIX საუკუნის დასასრულიდან მოყოლებული მრავალი ქვეყნიდან დევნილები (პოლიტიკოსები, საზოგადო მოღვაწეები, მეცნიერები

...) სწორედ საფრანგეთში ნახულობდნენ თავშესაფარს. ევროპაში ნამდვილი, სრულყოფილი, ყოვლისმომცველი ბურჟუაზიული რევოლუცია სწორედ საფრანგეთში განხორციელდა, ამიტომაც დიდ ფრანგულ რევოლუციას უწოდებენ“. საზოგადოებრივი ცხოვრების ყველა სფეროში მან თვისობრივად ახალი ღირებულებები და ინსტიტუტები დაამკვიდრა.

რაც შეეხება გერანიას, ისტორიულად დასავლეთ ევროპაში რომის იმპერიას (და მასთან ერთად მონათმფლობელობას) გერმანელმა ტომებმა მოუღეს ბოლო. რომმა მთელი დასავლეთი ევროპა ხელში ჩაიგდო, მაგრამ, მიუხედავად ხანგრძლივი ლაშქრობებისა, გერმანული ტომები ვერ ჩაიგდო, პირიქით, გერმანელი ტომები მოსვენებას არ აძლევდნენ რომს თავიანთი თავდასხმებით, მის ტერიტორიაზე შეჭრითა და დამკვიდრებით. ბოლოს, ჯერ 410 წელს, შემდგომ უკვე 475 წელს, სულ ერთიანად მიწასთან გაასწორეს რომი, საიდანაც იწყება დასავლეთ ევროპაში ეროვნული სახელმწიფოების შექმნა და განვითარება. ზუსტად ათასი წლის შემდეგ XV ს-ის დასაწყისში, ისევ გერმანიაში იწყება მოძრაობა უკვე რომის და რომის ეკლესიის წინააღმდეგ, რითაც საფუძველი დაედო პროტესტანტულ მოძრაობას დასავლეთ ევროპაში. ეს მაგალითები იმიტომ მოვიყვანეთ, რომ სწორედ საფრანგეთი და გერმანიაა ძირითადი პოლიტიკური ძალა ევროკავშირში.

ამჟამად უკვე დააყენეს საკითხი ევროკავშირის არმიის შექმნის შესახებ. ჩნდება კითხვა, რატომ? განა ნატოცა მაგათი არ იყო? მაშ რაღა იქნება ნატოს ფუნქცია? რამდენნაირი არმია (ჯარი) იქნება დასავლეთ ევროპაში. ყველა ქვეყანას ჰყავს საკუთარი ჯარი, არსებობს ნატო, დგას საკითხი ევროკავშირის (ანუ საერთოევროპული ჯარის შექმნის შესახებ). რუსეთმა უკვე გადადგა მისი მსგავსი (თუ საწინააღმდეგო) ნაბიჯი და შექმნა რუსულ-ოსური ერთობლივი არმია. ნიშანდობლივია, რომ რუსეთმა გადაწყვიტა ვენესუალაში რუსულ-აფხაზური ჯარის გაგზავნა მოქმედი მთავრობისათვის დასახმარებლად, ოპოზიციასთან საბრძოლველად; ვნახოთ, რა რეაქციას გამოიწვევს რუსეთის ასეთი ნაბიჯი ამერიკაში.

ჩვენ საუბარი გვქონდა ევროკავშირის ჯარის შექმნის საკითხზე და ნატოს ბედზე. აშშ-ს პრეზიდენტმა ტრამპმა, ჯერ არც კი იყო შესული თეთრ სახლში, რომ განაცხადა, ნატოს არაეფექტურობის შესახებ, რამაც ერთგვარი გაუგებრობა და აღშფოთება გამოიწვია ნატოს წევრი ევროპის ქვეყნების ლიდერებში, განსაკუთრებით კი - გერმანიასა და საფრანგეთში. ამ ბოლო დროს (2019 წლის თებერვალი) ტრამპს არაერთხელ განუცხადებია თანაშემწეებთან აშშ-ის ნატოდან გამოყვანის სურვილზე. აქ დგება საკითხი, ტრამპის ამ სურვილსა თუ იდეას ხომ არ უკავსირდება ევროპელი ლიდერების განცხადება ევროკავშირის ჯარის სსახებ.

ჩვენ ერთი რამ უნდა გვახსოვდეს, რომ ნებისმიერი მთელი, ვერ არის

ხელოსნობის, ვაჭრობის სფეროში და ყველაფერი ეს ერთად აღებული ქმნის ახალ დიდ კულტურას [1].

ევროპეიზმი (განმანათლებლობა) ნიშნავდა აგრეთვე, არა მარტო ემპირიულ ცოდნას, არამედ ხასიათს, დისციპლინას, პუნქტუალობის, აკურატულობის, მოვალეობის, საგნებისა და ადამიანებისადმი დამოკიდებულების კულტურისა და პასუხისმგებლობის გრძნობას“. ეს ღირე ბულებები ჯერ ერთი, როგორც ასეთი არაა უცხო, არა მხოლოდ საქართველოსათვის, არამედ ნებისმიერი ხალხისათვის, და მთავარია, თუ როგორია მისდამი დამოკიდებულების ხარისხი. ყველა აღნიშნული ღირებულება უშუალოდაა დაკავშირებული ადამიანთა პრაქტიკულ თუ შემოქმედებით საქმიანობასთან, სოციალურ ურთიერთობებთან და მის არსებით მომენტებსა თუ ნაწილებს შეადგენენ. აქედან გამომდინარე, ვერცერთ სფეროში ვერ განხორციელდენა რეფორმა აღნიშნული ღირებულებების დაცვის გარეშე. უფრო სწორად ახლებურად ორგანიზებული (უკვე რეფორმაგანხორციელებული) სოციალური ცხოვრების ნებისმიერი სფერო აუცილებლად გულისხმობს აღნისნული ღირებულებების დაცვას. ნებისმიერი სოციალური (პრაქტიკული თუ თეორიულ-შემოქმედებითი) მოქმედება ყოველთვის მოითხოვდა პასუხისმგებლობას. ამჟამად უკვე გამჭვირვალობის, მრავალგვარი კონტროლის პირობებში, საქმისადმი დამოკიდებულებაში რეალური შედეგის მოთხოვნისას, პასუხისმგებლობას ვეღარ აუვლიან გვერდს.

მაგრამ, არც ის უნდა ვიფიქროთ, თითქოს ამ ღირებულებათა საფუძველზე ევროპა, მათი ცხოვრებისა და ურთიერთობების ყველა სფერო „ყურანისეულ სამოთხედ“ გადაქცეულიყოს. ქვეყანა, საზოგადოება ადამიანთა დიდი ერთობლიობაა. იქ, სადაც ადამიანთა ერთობლიობაა, იქ ანალოგიებსაც აუცილებლად აქვს ადგილი. „იდეალური“ ამერიკის შესახებაც ყოველდღე გვესმის (კალიფორნიაში, ფლორიდაში, ლოსანჯელესში და ა.შ.) სროლებისა და მსხვერპლის შესახებ. ასევეა ევროპაშიც, ყველაზე პატარა სახელმწიფოებშიც კი, როგორცაა: პორტუგალია, დანია, ჰოლანდია და ა.შ. მკვლელობისათვის ძებნილი ინგლისელი აქ საქართველოში დააკავეს (2019 წლის თებერვალი). ნორვეგიაში (10 წლის წინათ) ტერორისტული ქმედება განა ნორვეგიელმა არ ჩაიდინა? სადაც ქართველი გოგონა დაიღუპა. ამით იმის თქმა გვინდა, რომ მაღალი ღირებულებების არსებობა არ ნიშნავს კრიმინოლოგიური მდგომარეობების აბსოლუტურად გაქრობას. ადამიანები ერთმანეთისაგან განსხვავდებიან ტემპერამენტით, განცდებითა და ემოციებით, მოვლენათა აღქმის თავისებურებებით, თვით ერთნაირ პირობებში და სოციალურ გარემოში გაზრდისა და აღზრდის შემთხვევებშიც კი. აქედან გამომდინარე, ერთის მხრივ, არ უნდა შენეულდეს ცალკეული შემთხვევები არ უნდა იქნეს გამოყენებული პოლიტიკური მიზნებითა და მიმართულებებით. ამასაც გულისხმობს ევროპეიზმი.

დასავლეთ ევროპასთან სამხედრო-პოლიტიკური, ეკონომიკური, კულტურული ურთიერთობების პირობებში, ჩვენ არ უნდა ვიყოთ ევროპის მოიმედეები. ევროკავშირი, ევროსაბჭო, ნატო ოკუპირებული ტერიტორიების საზღავრზე გავლებულ მავთულხლართებსა არ აყრის, არც ბრზოაში ჩაერთობა რუსეთთან უშუალოდ, ევროპული სტრუქტურები ჩვენს შიდა პრობლემებს, პარტიულ დაპირისპირებებს ვერ აღვეთავენ. მათ შეუძლიათ მხოლოდ პოლიტიკურად, მორალურად, საერთაშორისო არენაზე საზოგადოებრივი საერთაშორისო აზრის შექმნით დაგვანმარონ, დიპლომატიით დაგვიჭირონ მხარი. დანარჩენი ჩვენი გარჯის საგანი უნდა იყოს. იგივე ითქმის ბატოსა და აშშ-ს შესახებ. აშშ-ს შეუძლია „საიმედო პარტნიორის“ ფარგლებში მოგვეხმაროს იარაღით, ერთობლივი წრთვნებით, კონსულტაციებით, დიპლომატიური არხებით და ა.შ.

ევროკავშირისათვის და, ალბათ, მთელი მსოფლიოსათვისაც ძირითად გამოწვევათა შორისაა მიგრანტების პრობლემა. მიგრაციის ქვეშ მოიაზრება გადაადგილებათა ერთობლიობა, რომლებსაც ახორციელებენ ადამიანები ქვეყნების, რეგიონების, დასახლებების, კონტინენტების ფარგლებში. მოსახლეობის მიგრაციები მხოლოდ ჩვენი ეპოქისათვის არაა დამახასიათებელი. მას ადგილი ჰქონდა კაცობრიობის მთელი ისტორიის მანძილზე. მოსახლეობის პირველ დიდ გადაადგილებას ისტორიაში პალეოლოთის მონადირეთა გადაადგილებები ითვლება. ასეთი გადაადგილებების უმთავრეს მიზეზად მიჩნეულია საკვების, სანადირო სივრცის ძიება, ასევე მოსახლეობის ზრდა და ტომების დაშლა-დანაწილება, ახალ სანადირო ზონებში გადასვლა და გადაადგილებები, აგრეთვე პირველყოფილ ტომებს შორის კონფლიქტები საარსებო სივრცის გამო. კანტის თანახმად ომების საშუალებით ბუნებამ ადამიანები განფანტა ყველგან, ისინი გადაისროლა ყველაზე არასასიამოვნო მხარეებშიც, რათა ეს ადგილები დასახლებულიყო.

ძვ. წ. III ათასწლეულიდან დაწყებული შუამდინარეთში თანდათანოვით იჭრება სემიტური მოსახლეობა. ძვ. წ. XXII ს-ში გუთიების მთელი ტომები იჭრებიან შუამდინარეთში. თანდათანობით მკვიდრდებიან. ბოლოს, ხელში იგდებენ სახელმწიფო ძალაუფლებას. ძვ. წ. XVI ს. მთიელთა ახალი ნაკადი, კასიტები იჭრებიან შუამდინარეთში, თანდფათანობით მტკიცდებიან და ასევე ხელში იგდებენ სახელმწიფო ძალაუფლებას. ძველ ეგვიპტეში საუკუნეების მანძილზე სისტემურ მიგრაციებს ჰქონდა ადგილი ლიბიელების, ეფიოპელების, პალესტინელების, ფინიკიელების, ბერძნების, „ქვიშის ხალხების“ და სხვ. სახით.

XIX საუკუნის დასასრულიდან სისტემური ხასიათი აქვს კოლონიური ქვეყნებიდან ევროპის ქვეყნებში მიგრაციებს. ის უფრო ძლიერდება XX საუკუნესი, განსაკუთრებით კი მეორე მსოფლიო ომის შემდგომ.

1990-2000 წლებიდან (ძირითადად) ისლამურ ქვეყნებში მიმდინარე

სამხედრო-პოლიტიკურმა პროცესებმა კიდევ უფრო გაზარდეს მიგრანტების ნაკადები დასავლეთი ევროპის ქვეყნებისაკენ. ძირითადად კი გერმანიისა და ავსტრიის მიმართულებით. 2017-2018 წლებში უწყვეტ ნაკადად მიემართებოდა მიგრანტთა ნაკადები ევროპისაკენ: ახალგაზრდა შრომისუნარიანი მამაკაცები, ქალები ჩვილი ბავშვებით, ყველა ასაკის ქალი და მამაკაცი, გარკვეული ორგანიზებული რიგით მიდიოდნენ და მიდიოდნენ გერმანიისა და ავსტრიისაკენ. დღეისათვის დასავლეთი ევროპის ქვეყნებში სავარაუდოდ 30 მილიონამდე მუსულმანი მიგრანტი უნდა იყოს. მათ უკვე მეჩეთები აქვთ ლონდონშიც, ასეთ მდგომარეობას შორს გამიზნული სტრატეგიული საფუძველი გააჩნია. ევროკავშირის ქვეყნებს, მათ შორის საქართველოსაც, ამ მიგრანტების მოშორება ძალზე გაუჭირდება.

დასკვნა

საქართველოში სრულად მიმდინარეობს რეფორმები, ევროკავშირთან ასოცირების ხელშეკრულებით ნაკისრ ვალდებულებათა ფარგლებში, სოციალური ურთიერთობების, პოლიტიკურ-სამართლებრივი სტრუქტურების, საერთოდ საზოგადოებრივი ცხოვრების თითქმის ყველა სფეროში. ევროატლანტიკური ინტეგრაციის მიმართულებით საქართველოს წარმატებები დადებითად არის ხოლმე შეფასებული ევროპარლამენტში წარდგენილ ანგარიშებში.

სსრ კავშირის დაშლის შემდეგ, რუსეთის აგრესიის პირისპირ მდგომი საქართველოსათვის დასავლეთი სახელმწიფოების, აშშ-ის, ევროკავშირის და მისი წევრი ქვეყნების მიერ აღმოჩენილ ეკონომიკურ, ფინანსურ, მორალურ, პოლიტიკურ დახმარებას გადამწყვეტი მნიშვნელობა ჰქონდა საქართველოს სახელმწიფოებრივი სუვერენიტეტის შენარცუნებისა და საზოგადოებრივი ცხოვრების ბევრ სფეროში გაანალიზებისა და თვისობრივად ახალი ინსტიტუტების დამკვიდრებაში. ევროკავშირში საქართველოს გაერთიანების (ამჟამად ასოცირებულის სტატუსით) უმთავრეს მიზანს შეადგენდა რუსული აგრესიის საფრთხის (ეკონომიკურ და პოლიტიკურ) რელსებზე გადასვლა, ეროვნულის შეუღახავად, ევროპული კულტურის, განათლების, ტექნოლოგიებისა და სხვა ღირებულებებისადმი ზიარება. საქართველოს თავდაცვისუნარიანობის გაძლიერებით, სახელმწიფოებრივი მართვის, დემოკრატიისა და ადამიანის უფლებათა დაცვის, საარჩევნო სისტემებში დასავლეთში საუკუნეების მანძილზე აპრობირებული გამოცდილების გაცნობა.

გამოყენებული ლიტერატურა:

1. ჭავჭავაძე ი., რა გითხრათ, რით გაგახაროთ. რჩეული ნაწერები ხუთ ტომად. ტ. 4, თბ., 1987.
2. ბარამიძე რ., ბოლოსიტყვა. - ქართული მწერლობა. ტ. 6, თბ., 1989.
3. გაფრინდაშვილი მ., ქართული საზოგადოებრივი აზრის ისტორია. თბ., 2001.
4. თამარაშვილი ნ., პასუხად სომხის მწერლებს, თბ., 2008.
5. ფილოსოფიის ისტორია. თბ., 1962.
6. ჯავახიშვილი ივ. ქართველი ერის ისტორია. თხზ. ტ. 3, 1982.
7. ჯავახიშვილი ივ., ქართველი ერის ისტორია, წიგნი 4, თბ., 1967.
8. ქართული მწერლობა. ლექსიკონი-ცნობარი. წიგნი 1, თბ., 1984.
9. Авдеев В. И., История древнего Востока, М., 1948.
10. Гегель. Философия права. М., 1990.
11. История философии. М., 1991.

**Взаимоотношения Грузии с западной европой
(общетеоретические аспекты)**

*Александр Табуцадзе, докторант
Грузинский Технический Университет*

Резюме

Статья посвящена взаимоотношениям Грузии с западными странами. Показывается, что эти отношения начинаются еще со связями с др. Грецией, с Римом и Византией. Эти отношения не прекращаются и после падения Константинополя (1453). В той или иной степени они продолжают в виде обмена послами или письмами. В XIX в. Грузинская студенческая молодёжь непосредственно знакомится с европейской цивилизацией, с западными ценностями, с социально-политическими теориями. После распада Советского Союза, взаимоотношения с западноевропейскими странами все более расширяется, в особенности же после заключения договора о ассоциировании в Евросоюз.

ეთნიკური უმცირესობების ინტეგრაციის პროცესები საქართველოში

*რუსუდან ფუხაშვილი, დოქტორანტი
საქართველოს ტექნიკური უნივერსიტეტი*

რეზიუმე

სტატიაში გაანალიზებულია საქართველოს ტერიტორიაზე მცხოვრები ეთნიკური უმცირესობების სამოქალაქო ინტეგრაცია. საბჭოთა კავშირის დაშლის შემდეგ საქართველოში მცხოვრები ეთნიკური ჯგუფები რადიკალურად განსხვავებულ გარემოში აღმოჩნდნენ, არსებულმა ნაციონალისტურმა რიტორიკამ გამოიწვია უნდობლობის გრძნობა ქართველ და არაქართველ მოსახლეობას შორის. ეს და სხვა მრავალი ფაქტორი ხელს უწყობდა ეთნიკურ უმცირესობათა იზოლაციას, რის შედეგადაც ისინი მეორეხარისხოვან მოქალაქეებად მიიჩნეოდნენ. ეს კი, სტაბილურობისა და განვითარების თვალსაზრისით, სერიოზულ დაბრკოლებას წარმოადგენს ქვეყნის დემოკრატიული და სტაბილური განვითარებისათვის.

საკვანძო სიტყვები: ეთნიკური უმცირესობა, სამოქალაქო ცნობიერება, ნაციონალისტური რიტორიკა.

შესავალი

ეთნიკური უმცირესობების სამოქალაქო ინტეგრაციის საკითხი საბჭოთა კავშირის დაშლის შემდეგ გახდა აქტუალური, როდესაც საქართველოს მიერ დამოუკიდებლობის მოპოვების შედეგად ეთნიკური ჯგუფები უმცირესობასა და რადიკალურად განსხვავებულ გარემოში აღმოჩნდნენ. 1990-იანი წლების დასაწყისში ქვეყანაში გამეფებულმა ნაციონალისტურმა რიტორიკამ ქართულ და არაქართულ მოსახლეობას შორის უნდობლობის განვითარებას შეუწყო ხელი. ქართული ენის სახელმწიფო ენად გამოცხადებამ და რუსული ენის, რომელიც საბჭოთა კავშირში ეთნიკურ ჯგუფებს შორის ძირითადი კომუნიკაციის ენა იყო, დომინანტური პოზიციის დაკარგვამ ეთნიკურ ჯგუფებს შორის კავშირები კიდევ უფრო შეასუსტა. აღნიშნულმა ფაქტორებმა ეთნიკური უმცირესობების იზოლაციას და ფაქტობრივად მათ მეორეხარისხოვან მოქალაქეებად ჩამოყალიბებას შეუწყო ხელი. ეს კი სტაბილურობისა და განვითარების თვალსაზრისით სერიოზული შემაფერხებელი ბარიერი გახდა ქვეყნის დემოკრატიული და სტაბილური განვითარებისათვის.

ძირითადი ტექსტი

საქართველოში ეთნიკური უმცირესობების განსახლების ორი ტიპია,

დისპერსული და კომპაქტური. კომპაქტური დასახლებები ძირითადად ქვემო ქართლსა და სამცხე-ჯავახეთშია, სადაც შესაბამისად ძირითადად აზერბაიჯანელები და სომხები ცხოვრობენ. კომპაქტური დასახლებები საქართველოს სხვა რეგიონებშიც არის, მაგრამ ეს ორი რეგიონი ეთნიკური უმცირესობების რაოდენობისა და გარდამავალ პერიოდში რეგიონების სპეციფიკური განვითარების თვალსაზრისით, განსაკუთრებით გამოირჩევა. [1] აზერბაიჯანელები საქართველოს სხვადასხვა მხარეში ძირითადად კომპაქტურად ცხოვრობენ (კახეთი, შიდა ქართლი), თუმცა საქართველოში მცხოვრები აზერბაიჯანელების უმრავლესობა ქვემო ქართლშია განსახლებული. ისინი ქვემო ქართლის მთელი მოსახლეობის მხოლოდ 45%-ს შეადგენენ, თუმცა მათგან ექვსიდან ოთხ რაიონში ისინი აბსოლუტურ ან შედარებით უმრავლესობაში იმყოფებიან: მარნეული (83.1%), დმანისი (66.7%), ბოლნისი (66%), გარდაბანი (43.7%). სომხები უმრავლესობას შეადგენენ სამცხე-ჯავახეთის ორ რაიონში: ახალქალაქი (94%) და ნინოწმინდა (96%), ქვემო ქართლში წალკაში (55%). ასევე მათი დიდი განსახლებაა ახალციხეში (36%), ქ. თბილისში კი ყველაზე მრავალრიცხოვანი ეთნიკური უმცირესობაა (8%). [3]

ქვემო ქართლისა და სამცხე-ჯავახეთის სასაზღვრო რაიონებში მდებარეობამ და ადგილობრივი მოსახლეობის ინტეგრაციის დაბალმა ხარისხმა, სამხრეთ კავკასიაში არსებული დამაბული პოლიტიკური ვითარებისა და გაყინული კონფლიქტების ფონზე, შესაძლოა, ახალი დაპირისპირების წარმოქმნას შეუწყოს ხელი. ამიტომაც, აღნიშნულ რეგიონებში საქართველოს სრულფასოვანი მოქალაქეების ჩამოყალიბებისათვის მნიშვნელოვანი ღონისძიებების გატარება სახელმწიფოსათვის ერთ-ერთი პრიორიტეტული ამოცანა უნდა იყოს. [2]

სახელმწიფო, რომელიც ვალდებულია, ეთნიკური კუთვნილების მიუხედავად, ყველა თავისი მოქალაქე დაიცვას, ეთნიკური უმცირესობების სამოქალაქო ინტეგრაციის გარეშე ვერ შეძლებს დემოკრატიულ და ჰარმონიულ განვითარებას. ამ პრობლემის მოუგვარებლობის ან სტატუს კვოს შენარჩუნების შემთხვევაში, ეთნიკურად ჭრელ კავკასიის რეგიონში, სადაც მრავალი სახელმწიფოსა თუ პოლიტიკური ჯგუფის ინტერესი იკვეთება, მუდმივად საფრთხის წარმოქმნის ალბათობაც იარსებებს.

საქართველოს კონსტიტუციის 35.1 მუხლი იცავს ყველა მოქალაქის უფლებას, მიიღოს განათლება და აირჩიოს განათლების ფორმა. “ზოგადი განათლების შესახებ” კანონი ადასტურებს განათლების მიღების უფლებას (მუხლი 9) და მის “თანაბარ ხელმისაწვდომობას ყველასთვის” (მუხლი 3.2.ა) [6]. “ზოგადი განათლების შესახებ” საქართველოს კანონის მეოთხე მუხლით განსაზღვრულია: „ზოგადსაგანმანათლებლო დაწესებულებებში სწავლების ენაა ქართული, ხოლო აფხაზეთის ავტონომიურ რესპუბლიკაში - ქართული ან აფხაზური.” ამავე მუხლის მესამე პუნქტის მიხედვით, “საქართველოს

მოქალაქეებს, რომელთათვისაც ქართული ენა მშობლიური არ არის, უფლება აქვთ, მიიღონ სრული ზოგადი განათლება მათ მშობლიურ ენაზე, ეროვნული სასწავლო გეგმის შესაბამისად, კანონმდებლობით დადგენილი წესით”[8]. ზოგადსაგანმანათლებლო დაწესებულებაში სავალდებულოა სახელმწიფო ენის სწავლება, ხოლო აფხაზეთის ავტონომიურ რესპუბლიკაში - ორივე სახელმწიფო ენისა. საქართველოს საერთაშორისო ხელშეკრულებებითა და შეთანხმებებით გათვალისწინებულ შემთხვევებში შესაძლებელია, ზოგადსაგანმანათლებლო დაწესებულებაში სწავლება განხორციელდეს უცხოურ ენაზე.[8]

აღნიშნულიდან გამომდინარე განსაკუთრებულ ყურადღებას იმსახურებს ეთნიკური უმცირესობათა მიერ სახელმწიფო ენის ცოდნის საკითხი რაც კვლავ სერიოზულ გამოწვევად რჩება. სახელმწიფო ენის არცოდნა მნიშვნელოვნად აფერხებს ეთნიკური უმცირესობების სრულფასოვან მონაწილეობას ქვეყნის პოლიტიკურ ეკონომიკურ და საზოგადოებრივ ცხოვრებაში. აუცილებელია ქართული ენის სწავლების ქმედით სისტემის დანერგვა და პარალელურად რეგიონებში მცხოვრები ეთნიკური უმცირესობათა წარმომადგენლების ენის სწავლების მოტივაციის ამაღლება. საშუალო და უმაღლესი განათლების სისტემებში მეტი დრო და ყურადღება უნდა დაეთმოს ეთნიკური და რელიგიური მრავალფეროვნების და დისკრიმინაციასთან ბრძოლის საკითხებს. ამასთან ერთად აუცილებელია მოხდეს სამოქალაქო განათლების დისციპლინის გადახედვა, და მისი სრული ადაპტაცია იმ საჭიროებების და გამოწვევების გათვალისწინებით რომლის წინაშე დგას ჩვენი მრავალკულტურული საზოგადოება და ქვეყანა.

სახელმწიფოს ინტერესები უფრო მეტად უნდა იყოს ორიენტირებული ეთნიკური უმცირესობების ქვეყნის პოლიტიკურ სივრცეში მონაწილეობის ხელშეწყობასა და სამოქალაქო ცნობიერების ამაღლებაზე, ვინაიდან უკანასკნელი 25 წლის განმავლობაში საქართველოში მცხოვრები ეთნიკური უმცირესობების წარმომადგენლები რეალურად არ მონაწილეობდნენ სახელმწიფოებრივი საკითხების გადაწყვეტილებათა მიღებისა და ქვეყნის აღმშენებლობის პროცესებში. ამის მთავარ მიზეზებად, სხვადასხვა დროს, ხელისუფლებაში მყოფი გუნდის წევრები ასახელებდნენ ქართული ენის არცოდნას. ენობრივი ბარიერი ნამდვილად არის აქტუალური პრობლემა ისეთი რეგიონებისათვის, სადაც ეთნიკური უმცირესობების წარმომადგენლები კომპაქტურად არიან წარმოდგენილნი, მაგრამ ეს პრობლემა არ დგას დედაქალაქში, მიუხედავად ამისა, ჩვენ ვერ ვხედავთ უმცირესობათა ჩართულობას თუნდაც ადგილობრივ დონეზე, რაც მიუთითებს იმაზე, რომ წლების განმავლობაში საქმე გვაქვს ზოგადად არასწორ მიდგომებსა და ამ კუთხით არაეფექტიან სახელმწიფო პოლიტიკასთან.

მნიშვნელოვანია ყურადღება დაეთმოს ისეთ საკითხებს როგორც

არის: კულტურული მრავალფეროვნება, ტოლერანტობა, სამოქალაქო პასუხისმგებლობა, ლიდერობა, დისკრიმინაციასთან და სიძულვილის ენასთან ბრძოლის მნიშვნელობა, აქტიური მოქალაქეობა და ა.შ

სახელმწიფო ენის არცოდნამ გარდამავალ პერიოდში ეთნიკური უმცირესობების საინფორმაციო იზოლაციასაც შეუწყო ხელი. გარდა ამისა, ქართული მასმედიის მიერ ქვემო ქართლსა და ჯავახეთში მოვლენების არაპროფესიონალურმა გაშუქებამ სერიოზული გავლენა მოახდინა ქართულ საზოგადოებასა და მმართველ ელიტაში ეთნიკური უმცირესობების მიმართ ნეგატიური დამოკიდებულების ჩამოყალიბებაზე. ყოველივე ამან ეთნიკურ უმცირესობებსა და დანარჩენ საზოგადოებას შორის უფსკრულის გაღრმავებას შეუწყო ხელი და ეთნიკურ უმცირესობებში ქართულენოვანი მედიისადმი სკეპტიკური დამოკიდებულება ჩამოაყალიბა.[2] საბჭოთა კავშირის დაშლის შედეგად წარმოქმნილი მედიაპლურალიზმის პირობებში ეთნიკურმა უმცირესობებმა არჩევანი ძირითადად არაქართულენოვან მედიაზე შეაჩერეს. მსგავსი არჩევანი განპირობებული იყო ეთნიკური უმცირესობების მიერ სახელმწიფო ენის არ/ცუდი ცოდნის გამო. მაშინ, როდესაც ეთნიკურმა უმცირესობებმა, განსაკუთრებით ქვემო ქართლსა და ჯავახეთში კომპაქტურად დასახლებულებმა, ქართული ენა არ იციან, ქართული სატელევიზიო არხები კი ქართულად მაუწყებლობენ, ისინი ინფორმაციის მიღების თვალსაზრისით სულ უფრო დამოკიდებულნი გახდნენ მეზობელი სახელმწიფოების (რუსეთი, აზერბაიჯანი, სომხეთი, თურქეთი) მედიასაშუალებებზე. ამის შედეგად, ეთნიკური უმცირესობები გაცილებით უკეთ არიან ინფორმირებულნი მეზობელ სახელმწიფოებში მიმდინარე მოვლენებზე, ხოლო საქართველოს დედაქალაქსა და სხვა რეგიონებში მიმდინარე პროცესებზე პრაქტიკულად არ ფლობენ ინფორმაციას. უცხოურ მედიაზე დამოკიდებულება კი პერიოდულად პოლიტიკური სახის პრობლემებსაც წარმოშობს, როგორც ეს ჯავახეთში მდებარე ახალქალაქის #62 რუსული სამხედრო ბაზის გაყვანასთან დაკავშირებით, რუსულ და სომხურ მედიაში გაშუქებულმა ინფორმაციებმა გამოიწვია. რუსული და სომხური მედია პერიოდულად ავრცელებდა ინფორმაციებს საქართველოს ხელისუფლების გეგმებზე რუსების მაგივრად ჯავახეთში ნატო-ს ჯარების, კერძოდ კი თურქული სამხედრო კონტინგენტის განთავსების შესახებ. რაც, ადგილობრივი სომხების მიერ ჯავახეთიდან მათი იძულებითი იმიგრაციის მცდელობად აღიქმებოდა.

საქართველოში სუსტად არის განვითარებული ეთნიკური უმცირესობების ბეჭდვითი მედია, ცენტრალურ თუ ადგილობრივ სატელევიზიო არხებს კი ქვემო ქართლსა და ჯავახეთში დაბალი რეიტინგი აქვთ. ცენტრალურ სატელევიზიო არხებს, ეთნიკური უმცირესობების დასახლების ადგილების დაფარვის მაღალი ხარისხის მიუხედავად, ქართულენოვანი მაუწყებლობის გამო, მცირერიცხოვანი

მაყურებელი ჰყავთ. გარდა ამისა, საქართველოში ტელევიზიების უმრავლესობა კერძოა და მათთვის ეთნიკური უმცირესობების თემატიკა მხოლოდ მაშინ ხდება აქტუალური, როდესაც ქვემო ქართლსა და ჯავახეთში მიტინგები, სხვადასხვა ეთნიკურ ჯგუფებს შორის დაპირისპირება ან გახმაურებული კრიმინალური ფაქტი ხდება. ხშირად ამგვარი შემთხვევები ეთნიკური უმცირესობებისათვის ნეგატიურ ჭრილში შუქდება და ეთნიკური შუღლის ენას შეიცავს. ეთნიკური უმცირესობების ინფორმირების კუთხით მცირე ნაბიჯები მხოლოდ „საზოგადოებრივ მაუწყებელზე“ გადაიდგა. კერძოდ, საზოგადოებრივი მაუწყებელი 2005 წლიდან უმცირესობების ენებზე (აფხაზურად, ოსურად, სომხურად, აზერბაიჯანულად და რუსულად) ამზადებს საინფორმაციო გამოშვებებს, თუმცა, მისი მაუწყებლობის არაოპერატიულობის გამო, ეთნიკურ უმცირესობებში ამ გადაცემებს დაბალი რეიტინგი აქვთ. უმცირესობების ბეჭდვითი მედიის კუთხით ბოლო წლებში ვითარება არ შეცვლილა. სახელმწიფო ნაწილობრივ კვლავაც აფინანსებს აზერბაიჯანულენოვან „გიურჯისტანს“, სომხურენოვან „ვრასტანს“ და რუსულენოვან „სვაბოდნაია გრუზიას“, თუმცა მათი ოპერატიულობის ხარისხი იმდენად დაბალია, რომ ეთნიკურ უმცირესობებში დაბალი რეიტინგით სარგებლობს.

დასკვნა

ყოველივე ზემოაღნიშნულიდან გამომდინარე შეგვიძლია დავასკვნათ, რომ სახელმწიფოს მხრიდან უმჯობესი იქნება: გაიზარდოს სახელმწიფო უწყებებში სხვადასხვა თანამდებობებზე ეთნიკური უმცირესობების რაოდენობა. განხორციელდეს სათემო ორგანიზაციების ფინანსური მხარდაჭერა და ხელი შეეწყოს ეთნიკურდარელიგიურმრავალფეროვნებას. პოლიტიკურპარტიებსადა ეთნიკურ უმცირესობებს შორის დიალოგის და თანამშრომლობის გაძლიერება. დაინერგოს ქართული ენის შესწავლის და პოპულარიზაციის ეფექტური მექანიზმები. უმჯობესი იქნება შემუშავდეს ისეთი პოლიტიკა, რომელიც ხელს შეუწყობს ეთნიკურ უმცირესობათა წარმომადგენლების დასაქმებას შესაბამისი კვალიფიკაციისა და პროფესიონალიზმის საფუძველზე. საშუალო და უმაღლესი განათლების სისტემებში დაინერგოს ეთნიკური მრავალფეროვნებისა და დისკრიმინაციასთან ბრძოლის სპეციალურ საინფორმაციო-საგანმანათლებლო პროგრამები. სახელმწიფო უწყებებთან შეიქმნას საზოგადოებრივი საბჭოები, რომლებშიც მონაწილეობას მიიღებენ ეთნიკურ უმცირესობათა თემის ლიდერები ან შესაბამისი პროფილის ექსპერტები, რომლებიც, ერთი მხრივ, გაუწევენ კონსულტაციებს უწყებების ხელმძღვანელ პირებს და ექსპერტებს და, მეორე მხრივ, დროულად გაუზიარებენ მიღებულ ინფორმაციას თავიანთი თემის წარმომადგენლებს. ხელი შეეწყოს ეთნიკური სათემო ორგანიზაციების განვითარებას. კერძოდ, დაფინანსდეს ისეთი საპროექტო იდეები რომლებიც

ხელს შეუწყობს:

- ეთნიკურ უმცირესობათა წარმომადგენლების სამოქალაქო ცნობიერების ამაღლებასა და მონაწილეობას გადაწვეტილებათა მიღების პროცესებში;
- ეთნიკურ უმცირესობათა ახალგაზრდა ლიდერების განვითარებას;
- მედიასთან ურთიერთთანამშრომლობის გაღრმავებას;
- ეთნიკური ნიშნით დისკრიმინაციის აღმოფხვრას.

საბოლოოდ დარწმუნებით შეიძლება ითქვას და მსოფლიოში არსებული პრაქტიკა ნათლად გვიჩვენებს, რომ ჩვენ ვერ ვუზრუნველყოფთ მოწყვლადი ჯგუფების ინტეგრაციას და მათ სრულფასოვან მონაწილეობას განათლების გარეშე!

გამოყენებული ლიტერატურა:

1. ნოდია გ., (რედ.), ეთნიკურ-კონფესიური ჯგუფები და სამოქალაქო ინტეგრაციის პრობლემები საქართველოში: აზერბაიჯანელები, ჯავახეთის სომხები და მუსულმანი მესხები, მშვიდობის, დემოკრატიისა და განვითარების კავკასიური ინსტიტუტი, თბ., 2002.
2. სტეფანიანი ა., ეთნიკურ უმცირესობათა ურთიერთობები და მათი მდგომარეობა საქართველოში, წიგნში დემოკრატიის მშენებლობა საქართველოში, ადამიანის უფლებები საქართველოში, სადისკუსიო მასალა #6, თბ, 2003.
3. საქართველოს მოსახლეობის 2014 წლის საყოველთაო აღწერის შედეგები
4. სამოქალაქო თანასწორობისა და ინტეგრაციის სახელმწიფო სტრატეგიისა და 2015-2020 წწ. სამოქმედო გეგმის დამტკიცების შესახებ, სამოქალაქო თანასწორობისა და ინტეგრაციის სახელმწიფო სტრატეგია;
5. შემწყნარებლობისა და სამოქალაქო ინტეგრაციის ეროვნული კონცეფციისა და სამოქალაქო გეგმის შესრულების მონიტორინგის შედეგები; თბ, 2010–2014.
6. საქართველოს კონსტიტუცია
7. საქართველოს ორგანული კანონი მოქალაქეობის შესახებ
8. საქართველოს კანონი უმაღლესი განათლების შესახებ; თბ.,2004წ.
9. საქართველოს კანონი ზოგადი განათლების შესახებ; თბ.,2005წ.
10. «ეროვნულ უმცირესობათა დაცვის შესახებ» ევროპული ჩარჩო კონვენცია; თბ., 2005.
11. რეგიონული ან უმცირესობათა ენების ევროპული ქარტია; სტრასბურგი, 1992.

Процес интеграции этнических меньшества в Грузии

Русудан Пухашвили
Грузинский Технический Университет

Резюме

В статье анализируются вопросы гражданской интеграции этнических меньшинств проживающих на территории Грузии. После распада Советского Союза этнические группы проживающие в Грузии оказались в радикально отличающейся среде, существующая националистическая риторика, способствовала созданию недоверия между грузинским и негрузинским населением. Эти и многие другие факторы способствовали изоляции этнических меньшинств и тому факту, что они были приняты как второстепенные граждане. Что с точки зрения стабильности и развития является серьезным препятствием для демократического и стабильного развития страны

საქართველოს გლობალური უსაფრთხოების ძალისხმევის ადეკვატურობა ეროვნულ უსაფრთხოებასთან

*შალვა მინშიძაძე, დოქტორანტი
საქართველოს ტექნიკური უნივერსიტეტი*

რეზიუმე

თანამედროვე მსოფლიო სავსეა ახალი ტიპის ასიმეტრიული გამოწვევებით, რომელიც ქვეყნებს შორის ურთიერთთანამშრომლობის მაღალ ხარისხს მოითხოვს. აქედან გამომდინარე, საქართველო საერთაშორისო მისიებში გლობალური უსაფრთხოების მხარდასაჭერად აქტიურად მონაწილეობს. რიგი სახელმწიფოებისა გლობალური უსაფრთხოების მხარდასაჭერად, ეროვნული უსაფრთხოების განმტკიცების მოტივით მონაწილეობს. შესაბამისად ქართული საზოგადოება კრიტიკულად უდგება ამ საკითხს და სვამს შეკითხვას: რამდენად ადეკვატურია საქართველოს გლობალური უსაფრთხოების ძალისხმევა ეროვნული უსაფრთხოების.

საკვანძო სიტყვები: გლობალიზაცია, უსაფრთხოება, საერთაშორისო მისიები.

შესავალი

უსაფრთხოების უზრუნველყოფა სუვერენული სახელმწიფოს პირველი პრიორიტეტია. სახელმწიფოსთან მიმართებაში უსაფრთხოების ცნება გულისხმობს: სუვერენიტეტის, ტერიტორიული მთლიანობის, ეროვნული იდეოლოგიისა და კულტურული თვითმყოფადობის შენარჩუნებას [1]. უსაფრთხოების პრობლემები სახელმწიფოს შექმნის დღიდანვე იღებს სათავეს, რომელიც საუკუნეების მანძილზე სხვადასხვა ფორმით ვითარდება. პოლიტიკური რეალისტების შეფასებებით (ქარი, მორგენტაუ), უსაფრთხოების უზრუნველსაყოფად სახელმწიფოები მიისწრაფიან ძალაუფლებისაკენ და ნებისმიერი მათ შორის თანამშრომლობა შემთხვევითია. რეალისტების თეორიის ერთგვარი დადასტურება მე-2 მსოფლიო ომია, მაგრამ განსხვავებით მე-20 საუკუნისა, XXI საუკუნის უსაფრთხოება, ახალი ტიპის ასიმეტრიული გამოწვევებითაა დატვირთული. წინა პლანზე წამოვიდა საერთაშორისო ტერორიზმი და ტრანსნაციონალური ორგანიზებული დანაშაული. განსაკუთრებულად საფრთხის შემცველია; მასობრივი განადგურების იარაღის და მისი შემადგენელი კომპონენტების გავრცელება; ასევე, ნარკოტიკების უკანონო გადაზიდვები და ვაჭრობა; ადამიანთა ტრეფიკინგი და კიბერდანაშაული [2]. აღნიშნული საფრთხეები საქართველოს ეროვნული უსაფრთხოებისთვისაც დიდი გამოწვევაა, რომელიც ძირითადად მომდინარეობს საქართველოს ოკუპირებული რეგიონებიდან [3]. საქართველოს პარლამენტის 2018 წლის

21 მარტის რეზოლუცია ადამიანის უფლებების უხეში დარღვევისა და ოთხობორია ტატუნაშვილის სიის შესახებ ამის ნათელი მაგალითია [4]. ასევე, შოკისმომგვრელია 2001 წლის 11 სექტემბრის ტერაქტი ამერიკის შეერთებულ შტატებში, რომელიც გაეროს 2001 წლის 12 სექტემბრის რეზოლუციის #1368-ის თანახმად შეფასდა გამოწვევად საერთაშორისო მშვიდობისა და უსაფრთხოებისათვის [5]. მალევე, 2001 წლის 12 ნოემბერს, გაერომ მიიღო შემდეგი რეზოლუცია #1377, რომელიც განმარტავდა, რომ საერთაშორისო ტერორიზმი წარმოადგენს XXI საუკუნის ყველაზე სერიოზულ საფრთხეს [6]. არსებული ასიმეტრიული საფრთხეებიდან გამომდინარე, საქართველო, გაეროს საერთაშორისო სამართლის ნორმების გათვალისწინებით, მონაწილეობს გლობალური უსაფრთხოებისა და მშვიდობის შენარჩუნებისათვის წარმოებულ კამპანიებში [7]. შესაბამისად, წინამდებარე თავში მიმოვიხილავთ საქართველოს საერთაშორისო მისიებში მონაწილეობის შედეგებს, ეროვნული უსაფრთხოების განმტკიცების თვალსაზრისით და შეფასებებს გავაკეთებთ ისეთ აქტუალურ თემაზე როგორცაა; საქართველოს გლობალური უსაფრთხოების ძალისხმევის ადეკვატურობა ეროვნულ უსაფრთხოებასთან.

ზემოთ ხსენებული თეზისის აქტუალობაზე საფრთხეების მასშტაბებიდან გამომდინარე ვიმსჯელებთ. ყველაზე მასშტაბურ ტერაქტს, 2001 წლის 11 სექტემბერს, 2996 ადამიანი შეეწირა, მათ შორის 19 ტერორისტი. მუქარები უფრო შემაშფოთებელი იყო. ტერაქტიდან მალევე, ოქტომბერში, ოსამა ბინ ლადენის ოფიციალურმა პრესსპიკერმა, სულეიმან აბუ გეიზმა, გააკეთა ამაზრზენი განცხადება, „ჩვენ გვაქვს უფლება მოვკლათ 4 მლნ ამერიკელი - მათგან 2 მლნ ბავშვი, გავაძევოთ ერთი მაგდენი და დავასახიჩროთ ასობით ათასი“ [8]. ბინ ლადენის განკარგულების თანახმად, ალ-ქაიდას ჰქონდა გეგმა; არამუსულმანი მოსახლეობის გამევეების ყველა მუსულმანური ქვეყნიდან, ისრაელის განადგურების და ყველა პროდასავლური მთავრობის დამხობის შუა აღმოსავლეთში [9]. საბედნიეროდ, ალ-ქაიდამ განზრახვა ვერ შეასრულა და საგრძნობლად დასუსტდა კიდევ, რაც გარკვეულწილად გამოწვეულია ანტიტერორისტული ოპერაციებისა და მისი ლიდერის, ბინ-ლადენის ლიკვიდაციით 2011 წელს, მაგრამ მიუხედავად ამისა, ტერორიზმის საფრთხე კვლავ აქტუალურია, თუმცა კლებადი. აშშ-ის მონაცემებით დღეისათვის 67 მოქმედი ტერორისტული ორგანიზაციაა მსოფლიოში [10], ხოლო, გლობალური ტერორიზმის ინდექსის 2017 წლის მოხსენების თანახმად, 2014 წლის მონაცემთან შედარებით 22%-ითაა (25673 ადამიანი) შემცირებული ტერორიზმის შედეგად გარდაცვლილი ადამიანების რიცხვი. რაც შეეხება ტერორიზმის შედეგად გამოწვეულ გლობალურ ეკონომიკურ ზარალს, 2015 წელთან შედარებით, 2016 წელს მცირედით, მაგრამ ნაკლებია და \$84 მილიარდი შეადგინა, რაც მხოლოდ 1%-ია ტერორიზმის შედეგად გამოწვეული გლობალური არაპირდაპირი

ეკონომიკური ხარჯისა, \$14.3 ტრლნ (უსაფრთხოების სააგენტოები, ბიზნესი, ინვესტიციები) [11]. სურათი ნათელია, უსაფრთხოება დღევანდელი მსოფლიოსთვის სერიოზული გამოწვევაა. ზღვარი ეროვნულ უსაფრთხოებასა და გლობალურ უსაფრთხოებას შორის მცირდება. სახელმწიფოები ეროვნული უსაფრთხოების დასაცავად გლობალურ უსაფრთხოებაზე ზრუნავენ. საქართველოსაც უდიდესი წვლილი შეაქვს გლობალური უსაფრთხოების განმტკიცების საქმეში, მაგრამ რამდენად უზრუნველყოფს ამ ძალისხმევით ეროვნულ უსაფრთხოებას? კითხვები საკმაოდ კრიტიკული და აქტუალურია ქართულ საზოგადოებაში, რაზეც პასუხების მოსაძებნად ქართულ საერთაშორისო მისიებს მიმოვიხილავ.

კოსოვო. დამოუკიდებლობის აღდგენის შემდეგ, საქართველო, პირველ საერთაშორისო უსაფრთხოების ოპერაციებში 1999 წლის 31 მარტიდან ჩაერთო კოსოვოში. საქართველო ამ დროისათვის დსთ-ს წევრი სახელმწიფო იყო, მაგრამ, პარალელურად დასავლურ ცივილიზაციისაკენ ინტეგრაციას ცდილობდა და მისი ეს გადადგმული ნაბიჯი ძირითადად ამით იყო განპირობებული. ასევე, კოსოვოში არსებული ეთნიკური დაპირისპირება და ამ პრობლემის სტაბილიზაციაში მონაწილეობის მიღება, გარკვეული ტიპის გამოცდილება იქნებოდა საქართველოსთვის, საკუთარი ეთნიკური პრობლემების ფონზე. საერთაშორისო ორგანიზაციები კოსოვოში განვითარებულ მოვლენებს ადამიანის უფლებების დარღვევის კუთხით დრამატულად აფასებდნენ, რომელიც ადამიანის უფლებათა დაცვის (HRW) ორგანიზაციამ, მძიმე კრიმინოგენურ და ტერორისტულ ქმედებად შეაფასა. სერბი შეიარაღებული ძალების მხრიდან ადგილი ჰქონდა: მასობრივ მკვლელობებს, შერჩევით სამართალს, რეგულარულ ფიზიკურ შეურაცყოფას ადამიანების, სკოლების, სავადმყოფოების და სხვა სამოქალაქო ობიექტების განადგურებას [12]. შესაბამისად, გაეროს უშიშროების საბჭოს რეზოლუციის #1244 (1999) საფუძველზე დაიწყო მისია „კოსოვოს ძალები“ (KFOR). სამოქალაქო დაპირისპირებისა და მშვიდობის შენარჩუნების აღდგენის ოპერაციების ფარგლებში, საქართველოს კონტრიბუცია ოცეულის 17 და ასეულის 11 როტაციით განხორციელდა, სულ 2225 სამხედრო მოსამსახურე [13]. მისიის თანახმად, საერთაშორისო სამოქალაქო და სამხედრო ორგანიზაციები იღებდნენ პასუხისმგებლობას: უსაფრთხოების უზრუნველყოფის, ლტოლვილების დაბრუნების საკუთარ საცხოვრებელ სახლებში და სერბული სამხედრო დანაყოფების გაყვანის კომფლიქტის ზონიდან. გაეროს რეზოლუცია #1244, ასევე განმარტავდა, რომ აღნიშნული მანდატი გაგრძელდებოდა კოსოვოს მომავალი პოლიტიკური სტატუსის განსაზღვრამდე [14].

კოსოვოს მომავალი პოლიტიკური სტატუსი 2008 წლის 17 თებერვალს, მისი დამოუკიდებლობის აღიარებით განისაზღვრა. ქვეყნების დიდმა ნაწილმა იგი დამოუკიდებელ სახელმწიფოდ აღიარა. სერბეთმა კოსოვოს აღიარება მისი

სუვერენიტეტისა და ტერიტორიული მთლიანობის დარღვევად შეაფასა და ჰააგის საერთაშორისო სასამართლოში გაასაჩივრა. მოგვიანებით, 2010 წელს, ჰააგის საერთაშორისო სასამართლომ სერბეთის საჩივარი უგულვებელყო და დაასკვნა, რომ „2008 წლის 17 თებერვლის კოსოვოს დამოუკიდებლობის დეკლარაცია არ არღვევდა ძირითად საერთაშორისო ნორმებს“ [15]. რუსეთი მკაცრად გამოხატა კოსოვოს დამოუკიდებლობის აღიარებას არგუმენტით, რომ იგი ეწინააღმდეგებოდა საერთაშორისო სამართლის ნორმებს და როგორც უშიშროების საბჭოს მუდმივი წევრი ვეტოს უფლებას იყენებდა მისი აღიარების წინააღმდეგ. აქედან გამომდინარე, კოსოვომ გაეროს აღიარება ვერ მოიპოვა, მაგრამ 110-მა ქვეყანამ იგი დამოუკიდებელ სახელმწიფოდ ცნო, მათ შორის ისეთებმა როგორც: აშშ, გაერთიანებული სამეფო, გერმანია, საფრანგეთი და სხვა. სამშვიდობო მისია კოსოვოში დღესაც გრძელდება და ორიენტირებულია 2013 წელს მიღწეული ბელგრად-პრისტინას სამშვიდობო შეთანხმების იმპლიმენტაციაზე [16]. 2018 წლის მონაცემებით, აღნიშნული ძალისხმევის უზრუნველსაყოფად, 28 ნატო-სა და მისი პარტნიორი ქვეყნის მისიაა წარმოდგენილი რეგიონში [17]. საქართველო აღნიშნულ მისიას 2008 წელს გამოეთიშა, მაგრამ მისიის შეწყვეტასთან დაკავშირებით რაიმე ოფიციალური განცხადება ან დოკუმენტი არ არსებობს. რამ განაპირობა კოსოვოდან ჯარების გამოყვანა? ამასთან დაკავშირებით საზოგადოების სხვადასხვა ჯგუფებისაგან სხვადასხვა შეფასებები ისმის.

აღნიშნული პოლიტიკური გადაწყვეტილების მიზეზად შესაძლებელია ბევრი ვერსია განვიხილოთ, მაგრამ რუსეთის როლი ერთ-ერთ ყველაზე ლოგიკურ არგუმენტს წარმოადგენს. საგანგაშო იყო რუსეთის საგარეო საქმეთა მინისტრ ლავროვის შეხვედრა სეპარატისტულ აფხაზეთისა და ცხინვალის რეგიონის ლიდერებთან, კოკოითსა და ბაღაფშთან, 2008 წლის 15 თებერვალს, სადაც მან განაცხადა, რომ „კოსოვოს დამოუკიდებელ სახელმწიფოდ გამოცხადება და აღიარება, უდავოდ, გასათვალისწინებელი იქნება აფხაზეთისა და სამხრეთ ოსეთის სიტუაციასთან მიმართებაში“ [18]. ზუსტად ორ დღეში, 17 თებერვალს, დასავლეთის მიერ კოსოვოს აღიარება მოხდა. შესაბამისად, რუსეთის მიერ 2 დღით ადრე გაკეთებული შეფასება, საკმარისი წინაპირობა იყო ქართული მხარისათვის, პირველ რიგში, კოსოვოს დამოუკიდებლობის არ აღიარების, ხოლო შემდეგ მისიის შეწყვეტის და იქედან ჯარების გამოყვანის. მიუხედავად ამისა, რუსული აგრესიის თავიდან აცილება საქართველომ ვერ მოახერხა 2008 წლის აგვისტოში, რომელსაც ჯერ აფხაზეთისა და სამხრეთ ოსეთის ოკუპაცია, ხოლო შემდეგ მათი დამოუკიდებელ სახელმწიფოებად აღიარება მოჰყვა. მართალია რუსეთთან ერთად აფხაზეთისა და ცხინვალის რეგიონის აღიარება, კოსოვოსაგან განსხვავებით, მხოლოდ სამმა სახელმწიფომ მოახდინა (ნაურუ, ნიკარაგუა, ვენესუელა), მაგრამ ფაქტია, რომ კოსოვოს პრეცედენტმა, შეცვალა

საერთაშორისოდ აღიარებული ნორმები ახალი სახელმწიფოს აღიარების თვალსაზრისით და გზა გაუხსნა რუსეთს აფხაზეთისა და სამხრეთ ოსეთის აღიარების კუთხით. ამის ნათელი მაგალითია ცხინვალის სეპარატისტული რეგიონის ლიდერის პოზიცია; „კოსოვოს დამოუკიდებლობის დეკლარაციის პრევენდენტის გათვალისწინებით, რომელიც ვირტუალურადაა შექმნილი ევროკავშირის მიერ - არგუმენტით, რომ კოსოვოს თანაცხოვრება სერბეთთან ერთ სახელმწიფოში შეუძლებელია“ კოკოითი პასუხობს, „ჩვენ აგრეთვე ვაცხადებთ, რომ მომავალი თანაცხოვრება სამხრეთ ოსეთსა და საქართველოს შორის ერთ სახელმწიფოში შეუძლებელია“. კოკოითის პოზიცია მალევე აფხაზეთის სეპარატისტული რეგიონის ლიდერმა ბაღაფშმა აიტაცა, რასაც რუსეთის მხრიდან მტკიცე მხარდაჭერა მოჰყვა.

დასავლეთი რუსეთის პოზიციას მკაცრად აკრიტიკებს და ამტკიცებს, რომ ყველა სეპარატისტულ მოძრაობას მისი უნიკალური გარემოება აქვს და მათი ერთმანეთთან ავტომატური დაკავშირება შეუძლებელია [19]. ერთ-ერთ შეხვედრაზე ვეტერანებთან ამერიკის პრეზიდენტმა ბილ კლინტონმა, იუგოსლავიური ძალების მიერ კოსოვოელი ალბანელების „ეთნიკური წმენდა“ შეადარა „ეთნიკურ განადგურებას/ჰოლოკასტს.“ კლინტონის შეფასებით ნატო-ს შეტევა (საჰაერო დაბომბვა) იუგოსლავიის სამიზნეებზე გამიზნული იყო „ჰუმანიტარული კატასტროფის თავიდან აცილებასა და ამერიკული გეოპოლიტიკური ინტერესების დასაცავად“ [20]. ჰუმანიტარული კატასტროფის თავიდან აცილება საერთაშორისოდ აღიარებული უმნიშვნელოვანესი ღირებულებაა, მაგრამ გეოპოლიტიკური ინტერესი, ეს უკვე ის დიდი დაპირისპირების ნაპერწკალია, რომელიც ცივი ომის გაგრძელების კლასიკური მაგალითია.

ამერიკული გეოპოლიტიკური ინტერესების საპირისპიროდ, რუსეთი საკუთარი გეოპოლიტიკური ინტერესების დაცვას ცდილობს. შესაბამისად, 2008 წლის აგვისტოს რუსეთ-საქართველოს ომი შეიძლება განვიხილოთ ამის ერთ-ერთ მიზეზად. კითხვაზე მოახდენდა თუ არა რუსეთი საქართველოს ოკუპაციას, მას რომ კოსოვოს ძალებში (KFOR) მონაწილეობა არ მიეღო? ლოგიკური ანალიზის საფუძველზე პასუხი ცალსახაა, რომ მოახდენდა! პირველ რიგში ამას ადასტურებს ზემოთხსენებულ ლავროვის 2008 წლის 15 თებერვლის განცხადება, ასევე ის ფაქტი, რომ გაეროს რეზოლუცია #1244 კოსოვოში საერთაშორისო ორგანიზაციების ჩართულობაზე ლეგიტიმური სანქციაა და ამ სანქციის მთავარი შემოქმედი, გაეროს უშიშროების საბჭოს ხუთ მუდმივ წევრთან ერთად რუსეთიცაა. აქედან გამომდინარე, საქართველოს აბსოლუტური სამართლებრივი საფუძველი ჰქონდა ამ მისიაში მონაწილეობის, უბრალოდ რუსეთმა, აფხაზეთისა და სამხრეთ ოსეთის სეპარატისტული რეჟიმების აღიარებით პირველი, სამაგიერო გადაუხადა დასავლეთს (კერძოდ, აშშ) კოსოვოს აღიარების გამო და ასევე დასაჯა საქართველო მისი

პროდასავლური ორიენტაციისათვის. საქართველო ამ მისიაში იქნებოდა თუ არა წარმოდგენილი არანაირი მნიშვნელობა არ ჰქონდა. რუსეთ-საქართველოს შორის ურთიერთობების უკიდურესად დაძაბვის მიზეზი, რუსეთის გეოპოლიტიკური ინტერესებია, რომელსაც საქართველოს დამოუკიდებელი საგარეო პოლიტიკა და ნატო-სთან ინტეგრაციის სურვილი ეწინააღმდეგება. მარტო სურვილი, პრობლემა არ იქნებოდა რუსეთისათვის, მაგრამ 2008 წლის ბუქარესტის სამიტზე მიღებული გადაწყვეტილება, „საქართველო გახდება ნატო-ს წევრი“ მისთვის კულმინაცია აღმოჩნდა. რუსეთის პრეზიდენტის, ვლადიმერ პუტინის შეფასებით, საქართველოს ნატო-სთან ინტეგრაცია ანუ ნატო-რუსეთის საერთო საზღვარი, რუსეთის ეროვნული უსაფრთხოების საკითხია და არ დაუშვებს! [21].

ერაყი. კოსოვოს მისიის პარალელურად, საქართველო 2003 წლიდან აქტიურად ჩაება აშშ-ის მეთაურობით წარმოებულ მისიაში „ოპერაცია თავისუფლება ერაყს OIF“. აღნიშნული მისია სამართლებრივი თვალსაზრისით დიდი დებატების საფუძველი დღესაცაა. მაშინდელი აშშ-ის პრეზიდენტ ბუში უმცროსის განცხადებით, 2003 წლის 19 მარტს, აშშ-მა წამოიწყო საომარი მოქმედებები ერაყის წინააღმდეგ, რამეთუ გაანთავისუფლოს ერაყი დიქტატორი ჰუსეინის მმართველობისაგან, რომელიც ცდილობს შექმნას მასობრივი განადგურების იარაღი და საფრთხეს უქმნის აშშ-ის ეროვნულ უსაფრთხოებას. პრეზიდენტი ბუში, ჰუსეინის რეჟიმს, ასევე, ბრალს დებდა ტერორისტული ორგანიზაცია ალ-ქაიდას დაფინანსებაში, რომელმაც მოაწყო 2001 წლის 11 სექტემბრის ტერაქტი აშშ-ში [22]. საომარი მოქმედების წამოწყების სამართლებრივ საფუძველად აშშ-მ გაეროს იარაღის ინსპექტირების ჯგუფის მოთხოვნა, რომელიც ითვალისწინებდა ჰუსეინის რეჟიმის მიერ გაეროს რეზოლუციის შესრულების შემოწმებას, ბიოლოგიური და ქიმიური იარაღის შექმნის აკრძალვასთან დაკავშირებით. ჰუსეინის მხრიდან აღნიშნული მოთხოვნის შესრულების დაყოვნებამ, საფუძველი ჩაუყარა უშიშროების საბჭოს რეზოლუციას #1441, რომელიც განმარტავდა, რომ აღნიშნულ ქმედებას აუცილებლად მოყვებოდა კონკრეტული ქმედებები [23].

კონკრეტული ქმედებები აშშ-მა საომარი მოქმედებების წამოწყებით განახორციელა, რომელშიც მას მხარს აქტიურად უჭერდა დიდი ბრიტანეთი. უშიშროების საბჭოს დანარჩენი მუდმივი წევრები (საფრანგეთი, ჩინეთი, რუსეთი) არგუმენტს არასაკმარისად მიიჩნევდნენ და ემიჯნებოდნენ გადაწყვეტილებას. მაშინდელი გაეროს გენერალური მდივნი კოფი ანანი, ერაყის ომს, გაეროს წესდების თანახმად, არალეგალურად აფასებდა. კოფი ანანი ბრიტანეთის პრემიერ მინისტრ ბატონ ბლეიერის არგუმენტზე რეზოლუცია #1441-თან დაკავშირებით განმარტავდა, „უშიშროების საბჭო აფრთხილებდა ერაყს რეზოლუცია #1441-ით, რომ იქნებოდა გადადგმული კონკრეტული

ქმედებები თუ ის მის მოთხოვნას არ დაემორჩილებოდა, მაგრამ აუცილებელი იყო ახალი უშიშროების საბჭოს რეზოლუცია, რომელიც დაადგენს თუ რა იქნებოდა ეს კონკრეტული ქმედებები“ [24].

უამრავი ურთიერთსაწინააღმდეგო მოსაზრებების ფონზე ერაყის ომთან დაკავშირებით, ქართული საზოგადოება და პოლიტიკური ჯგუფები საქართველოს ამ ომში ჩართულობას და დაწყების სამართლებრივ თუ მორალურ საფუძველს თვისობრივად სხვადასხვა ჭრილში ხედავდნენ. ომის მომხრეები, ჰუსეინის ანტიჰუმანურ ხასიათს აკრიტიკებს, ხოლო მოწინააღმდეგეები, ამერიკის ნავთობის მოპოვების პოლიტიკაზე აკეთებს აქცენტს. რაც შეეხება აშშ-ის ოფიციალურ პოზიციას, როგორც უკვე ზემოთ აღვნიშნე, ომის მიზანი: ჰუსეინის რეჟიმის მიერ მასობრივი განადგურების იარაღის სავარაუდო ფლობა, ტერორისტებთან კავშირი და ერაყელი ხალხის მწაგვრელი რეჟიმისგან განთავისუფლება იყო. მიუხედავად საერთაშორისო თანამეგობრობის აზრთა სხვადასხვაობისა, აშშ-ის ხელმძღვანელობით შეიქმნა კოალიცია (35 ქვეყანა) და 2003 წლის 19 მარტს დაიწყო საომარი მოქმედებები. საქართველო როგორც გლობალური ანტი-ტერორისტული კოალიციის აქტიური წევრი მისიას შეუერთდა [25]. იგი, „მრავალეროვნულ ძალებთან“ (Multi-National Force – Iraq) ერთად ასრულებდა ამოცანას ერაყში. ოპერაციის მიზანი ერაყისთვის თავდაცვითი შესაძლებლობების განვითარების მხარდაჭერა და უზრუნველყოფა იყო. ქართული ქვედანაყოფების ძირითად ამოცანებს უსაფრთხოების ოპერაციები წარმოადგენდა, რომელიც მოიცავდა: საკვანძო ობიექტების დაცვას, პატრულირება/ჩხრეკას, საკონტროლო-გამშვები პუნქტის ოპერაციებს, საინჟინრო უსაფრთხოების ოპერაციებს, სამხედრო ჰოსპიტალის დახმარებასა და ესკორტირებას. მისიაში მონაწილეობა ჯამში 8495-მა სამხედრო მოსამსახურემ მიიღო, რომელთაგან სამი დაიღუპა და 19 დაიჭრა [13]. მრავალეროვნული ძალების მონაწილეობა მისიაში „ოპერაცია თავისუფლება ერაყს“ 2011 წლამდე გაგრძელდა, მაგრამ საქართველომ იგი 2008 წელს დატოვა. ერაყიდან ჯარის გამოყვანის გადაწყვეტილების მიზეზი ქართული მხარისთვის კვლავ რუსეთი გახდა, რომელიც 2008 წლის აგვისტოს რუსეთ-საქართველოს ომმა განაპირობა. ომის დაწყებიდან 24 სთ-ში, ქართული ბრიგადა, რომელიც ერაყში მისიას ასრულებდა, გადმოსროლილ იყო მის დისლოკაციის ადგილზე, გორში და ჩაება საომარ მოქმედებებში რუსეთის საოკუპაციო ძალების წინააღმდეგ. აქედან გამომდინარე, საზოგადოების კრიტიკა კიდევ უფრო აქტუალური ხდება საქართველოს საერთაშორისო მისიებში მონაწილეობის შესახებ.

ავღანეთის ანტი-ტერორისტული ოპერაციის წინაპირობა, ავღანეთის ხელისუფლების მიერ „თალიბანი“, ალ-ქაიდას ტერორისტულ ორგანიზაციაზე თავშესაფრის მიცემა გახდა, 2001 წლის 11 სექტემბრის ტერაქტის შემდეგ. საერთაშორისო თანამეგობრობა ავღანეთის ანტი-ტერორისტული

ოპერაციისადმი ერთსულოვანი იყო. კონკრეტული უშიშროების საბჭოს რეზოლუცია აღნიშნულ მისიასთან დაკავშირებით გაეროს არ მიუღია, რადგანაც რეზოლუცია #1368 და #1373 სახელმწიფოებს აძლევს ლეგიტიმაციას გადადგან აუცილებელი ნაბიჯები ტერორიზმის აღსაკვეთად და ორგანიზატორების გასანიტრალეზად. ზემოხსენებული რეზოლუციები ხაზგასმით განსაზღვრავს თავდაცვის პრინციპების მოთხოვნებს მოქმედებებისათვის, გაეროს წესდებისა და საერთაშორისო სამართლის ნორმების გათვალისწინებით, მაგრამ არ აკონკრეტებს ვის წინააღმდეგ. 2001 წლის ოქტომბერში, ტერაქტიდან ერთ თვეში, დაიწყო შეჭრა ავღანეთში, კონკრეტული უშიშროების საბჭოს რეზოლუციის გარეშე. სანაცვლოდ, აშშ და დიდი ბრიტანეთი ამბობს, რომ სამხედრო მოქმედებები ავღანეთის წინააღმდეგ განხორციელდა გაეროს წესდების 51-ე მუხლის საფუძველზე, რომელიც აღიარებს, უფლებებს, ინდივიდისა თუ ჯგუფის თავდაცვის შესახებ, თუ შეიარაღებული თავდასხმა მოხდა გაეროს წევრ სახელმწიფოზე, და ამ შემთხვევაში ავალდებულებს მათ, უშიშროების საბჭოზე დაუყოვნებლივ მოხსენებას [26].

2001 წლის 7 ოქტომბერს აშშ-მა და დიდმა ბრიტანეთმა გააკეთა მოხსენება უშიშროების საბჭოსთან, რომ მათ ჰქონდათ დაწყებული სამხედრო ძალის გამოყენება. სამხედრო მოქმედებების დაწყებიდან 2 თვეში, დეკემბერში, გაეროს უშიშროების საბჭომ გამოსცა რეზოლუცია #1386, რომლითაც ლეგიტიმური გახდა საერთაშორისო უსაფრთხოების ძალების (ISAF) ფორმირება და სამხედრო მოქმედებები [27].

საქართველო აღნიშნულ ოპერაციას 2004 წელს, ავღანეთში საპრეზიდენტო არჩევნების უსაფრთხოების მხარდასაჭერად შეუერთდა, ოცეულის ზომის ქვედანაყოფით. მისიის მიმდინარეობისას ეტაპობრივად იცვლებოდა ავღანეთში მყოფ ქართველ სამხედრო მოსამსახურეთა რაოდენობა და მათი ამოცანები. ჩემი პირადი ISAF-ის მისიის გამოცდილებიდან, ქართული ქვედანაყოფები ახორციელებდნენ სრული სპექტრის ოპერაციებს, რომელიც მოიცავდა თავდასხმით, თავდაცვით, სტაბილურობისა და სამოქალაქო მხარდაჭერის ოპერაციებს. 2015 წლის 1 იანვრიდან ISAF-ის მისია შეიცვალა მტკიცე მხარდაჭერის მისიით (RSM) და დღემდე გრძელდება. 2004 წლიდან ავღანეთში სულ 84 როტაცია განხორციელდა, რომელშიც 17000-ამდე სამხედრო მოსამსახურემ მიიღო მონაწილეობა. ავღანეთის მისიაში მონაწილე კონტინგენტების მიხედვით, საქართველო მისიაში მონაწილე ქვეყნებს შორის მეოთხე და ნატო-ს არაწევრ ქვეყნებს შორის პირველი კონტრიბუტორია. საქართველოსთვის აღნიშნული მისია მძიმე ტვირთია, რომელსაც 32 ჯარისკაცი შეეწირა, ხოლო ასეულობით დაშავდა [14].

რამდენ ხანს გაგრძელდება ომი ავღანეთში საინტერესოა, რადგანაც იქ პრობლემის მოგვარება გლობალური უსაფრთხოებისთვის მნიშვნელოვანია.

დღევანდელი მდგომარეობით სიტუაცია სახარბიელო ნამდვილად არაა, რადგანაც 2015 წელთან შედარებით, როდესაც ავღანური მთავრობა ქვეყნის 72%-ს აკონტროლებდა, დღეის მდგომარეობით მხოლოდ 55%-ს აკონტროლებს, რაც თალიბანის გავლენის სფეროების გაფართოებაზე მეტყველებს [28]. გენერალი ნიკოლსონი, მტკიცე მხარდაჭერის მისიის აწ უკვე ყოფილი ხელმძღვანელი, ბზს-სთან ინტერვიუში, 2018 წლის აპრილში, ავღანეთში სიტუაციის დესტაბილიზაციაში რუსეთს ადანაშაულებს და აცხადებს, რომ კრემლი თალიბანს იარაღით ამარაგებს. უფრო მეტად ფრთხილობენ აშშ-სა და ნატო-ს სხვა ოფიციალური პირები, აშშ-ს თავდაცვის სადაზვერვო სააგენტო-ს (DIA) დირექტორი, გენერალი სტივარტი აცხადებს, რომ არ უნახავს ფიზიკური მტკიცებულებები ფულის ან იარაღის მიწოდების. თავდაცვის მდივანმა მატისმა, გენერალი ნიკოლსონის ამ შეფასებებზე განაცხადა, რომ მას უნდოდა უფრო საფუძვლიანი არგუმენტი რუსეთის დასადანაშაულებლად თალიბების მხარდაჭერაში. ავღანური ოფიციალური პირები ასევე საწინააღმდეგო განცხადებებს აკეთებენ ნიკოლსონის შეფასებებზე, თუმცა რამოდენიმე პროვინციის ოფიციალური პირი ადასტურებს, რომ რუსეთი თალიბებს ეხმარება, მაგრამ მტკიცებულებები არ აქვთ. რუსეთის საგარეო საქმეთა მინისტრი ბრალდებებს უსაფუძვლოს უწოდებს, უფრო მეტიც, რუსეთის ზოგიერთი ოფიციალური პირი აშშ-სა და ნატო-ს ისლამური სახელმწიფოს (IS) მხარდაჭერაში ადანაშაულებს ავღანეთში, რასაც აშშ-ი უარყოფს და უმრავლესობა დამკვირვებლების დაუჯერებლად მიიჩნევს. მიუხედავად რუსეთის უარყოფისა თალიბანის მხარდაჭერის და იარაღით მომარაგების, იგი აკრიტიკებს აშშ-სა და ნატო-ს გახანგრძლივებულ ყოფნას ავღანეთში და ამტკიცებს, რომ თალიბანის გარეშე ქვეყანაში სიტუაციის ნორმალიზება შეუძლებელია [29].

დასკვნა

ზემოთხსენებულ სამივე სამხედრო კამპანიიდან (კოსოვო, ერაყი, ავღანეთი), საერთაშორისო საზოგადოების აზრთა სხვადასხვაობა აშკარაა, რომელიც ბუნებრივია „უსაფრთხოების დილემას“ ქმნის. რუსეთი ამ შემთხვევაში ნატო-ს გაფართოებას, ნატო-ს გაძლიერებად აღიქვავს, რომელიც მის ეროვნულ უსაფრთხოებას ემუქრება (რეალიზმი, ძალის პოლიტიკა). მე-2 მსოფლიო ომამდე, ძალის პოლიტიკა საერთაშორისო სისტემაში გამართლებული პრაქტიკა იყო, კლავუზევიცის შეფასებით „ომი არის პოლიტიკის გაგრძელება სხვა საშუალებებით“, მაგრამ 21-ე საუკუნის გლობალიზაციის ტენდენციებმა, ახალ, „კომპლექსურ ურთიერთდამოკიდებულების თეორიას“ ჩაუყარა საფუძველი და ძალა, პოლიტიკის წარმოების ნაკლებად გამოყენებადი ინსტრუმენტი გახდა. მხოლოდ მთავრობებს შორის დამოკიდებულებები აღარ განსაზღვრავს ქვეყნებს შორის ურთიერთობებს 21-ე საუკუნეში და სხვადასხვა ინტერეს ჯგუფთა როლი

ქვეყნებს შორის ურთიერთობებისთვის მნიშვნელოვანია. საქართველო-რუსეთის შემთხვევაში, მიუხედავად დიპლომატიური ურთიერთობების არქონისა, საქართველოში მილიონობით რუსი ტურისტი ყოველწლიურად ჩამოდის და ორ ქვეყანას შორის (სახალხო დიპლომატია) ურთიერთობები შეუქცევადია. ნაიმ და კიოჰენმა ნაშრომში „ძალა და ურთიერთდამოკიდებულება საინფორმაციო საუკუნეში“ ხაზი გაუსვეს საერთაშორისო ურთიერთობებში ინფორმაციის მნიშვნელობას და საინფორმაციო ტექნოლოგიები ყველაზე მნიშვნელოვან რესურსად შეაფასეს, რომელიც სამხედრო კომპონენტის ძლიერებას შეასუსტებს. დღეს, რუსული ხისტი ძალის პოლიტიკა საქართველოში, მე-18 საუკუნის ლეკიანობას გვაგონებს, რომელიც თანამედროვე მსოფლიოში რუსეთის იმიჯს სერიოზულად აზიანებს. რუსეთი მისი აგრესიული, ანტიქართული პოლიტიკით თვითონ უბიძგებს საქართველოს ნატო-ში ინტეგრაციისკენ. საქართველოს მსგავსი, პატარა სახელმწიფოები, რომლებსაც არ შეუძლიათ მოიპოვონ უსაფრთხოება საკუთარ ძალებზე დაყრდნობით, უნდა დაეყრდნონ სხვა სახელმწიფოს დახმარებას ან ინსტიტუტებს, რომ უზრუნველყონ უსაფრთხოება. საქართველოს საერთაშორისო მისიებში მონაწილეობა სწორედ ესეთი სახელმწიფოებისა და ინსტიტუტების მხარდაჭერის მოსაპოვებლადაა განპირობებული. საქართველომ მისი საერთაშორისო მისიებში აქტიურობით მოიპოვა საერთაშორისო ასპარეზზე აღიარება და იქცა არამარტო „უსაფრთხოების მომხმარებელ ქვეყანად, არამედ უსაფრთხოების მწარმოებლადაც“.

გამოყენებული ლიტერატურა:

1. <http://www.nplg.gov.ge/gwdict/index.php?a=term&d=6&t=7100> (ნანახია 29/01/19)
2. <http://mfa.gov.ge/MainNav/ForeignPolicy/ForeignPolicyStrategy.aspx> (ნანახია 18-12-2018)
3. <https://mod.gov.ge/uploads/2018/pdf/NSC-GEO.pdf> (ნანახია 19-12-2018)
4. საქართველოს პარლამენტის რეზოლუცია რუსეთის ფედერაციის მიერ ოკუპირებულ აფხაზეთსა და ცხინვალის რეგიონში ადამიანის უფლებების უხეში დარღვევის და „ოთხოზორია-ტატუნაშვილის სიის შესახებ“. <http://www.parliament.ge/ge/ajax/downloadFile/> - (ნანახია 21/01/19)
5. <https://documents-dds-ny.un.org/doc/UNDOC/GEN/N01/533/82/PDF/N0153382.pdf?OpenElement> (ნანახია 20-12-2018)
6. <https://documents-dds-ny.un.org/doc/UNDOC/GEN/N01/633/01/PDF/N0163301.pdf?OpenElement> (ნანახია 20-12-2018)
7. Dinstein Yoram, „War, Aggression and Self-Defence“, Fourth edition, Cambridge University Press, 2005, p.285.

8. Graham Allison, „Nuclear Terrorism“ N.Y: Henry Holt & Company, 2000, გვ.12.
9. https://is.muni.cz/el/1423/jaro2010/MVZ203/OBL___AQ__Fatwa_1998.pdf (ნანახია 21-12-2018)
10. <https://www.state.gov/j/ct/rls/other/des/123085.htm> (ნანახია 25-12-2018)
11. Global Terrorism Index, Measuring and understanding the impact of terrorism. Institute for Economics & Peace. 2017.
12. <https://www.hrw.org/news/1999/07/26/kosovo-atrocities-recounted-detail> (ნანახია 10/09/2019)
13. <https://mod.gov.ge/ge/mission> (ნანახია 10-12-2018)
14. <https://peacemaker.un.org/kosovo-resolution1244> (ნანახია 21-12-2018)
15. <http://www.beinkosovo.com/countries-that-have-recognized-kosovo-as-an-independent-state/> (ნანახია 25-12-2018)
16. https://www.nato.int/cps/en/natolive/topics_48818.htm (ნანახია 25-12-2018)
17. <https://jfcnaples.nato.int/kfor/about-us/welcome-to-kfor/contributing-nations> (ნანახია 25-12-2018)
18. საქართველოს საგარეო საქმეთა სამინისტროს განცხადება „რუსეთის ფედერაციის საგარეო საქმეთა მინისტრის ს.ლავროვის შეხვედრის შესახებ აფხაზეთის პრეზიდენტთან ს.ვ.ბლადუშთან და სამხრეთ ოსეთის პრეზიდენტთან ე.ჯ.კოკოთისთან“ დაკავშირებით <http://www.mfa.gov.ge/> (ნანახია 25-12-2018)
19. <https://www.rferl.org/a/1079593.html> (ნანახია 18-12-2018)
20. http://inthesetimes.com/article/3675/the_kosovo_dilemma (ნანახია 09/01/2019)
21. <https://www.bbc.com/news/world-europe-35208636> (ნანახია 09/01/2019)
22. <https://www.history.com/this-day-in-history/bush-announces-the-launch-of-operation-iraqi-freedom> (ნანახია 09/01/2019)
23. <http://www.un.org/Depts/unmovic/documents/1441.pdf> (ნანახია 09/01/2019)
24. <https://www.theguardian.com/world/2004/sep/16/iraq.iraq> (ნანახია 09/01/2019)
25. Committee of experts on Terrorism, Counsel of Europe, December 2006.
26. <http://legal.un.org/repertory/art51.shtml> (ნანახია 24/01/19)
27. The legal basis for the invasion of Afghanistan, House of Commons, library, International Affairs and Defense Section, 2010.
28. <https://edition.cnn.com/2018/11/01/middleeast/afghanistan-report-taliban-gains-control-intl/index.html> (ნანახია 24/01.19)
29. <https://www.bbc.com/news/world-asia-41842285> (ნანახია 24/01/19)

Adequacy of Georgia's Global Security Efforts to National Security

*Shalva Dzindzibadze, PhD student
Georgian Technical University*

Summary

The modern world is filled with new type of asymmetric challenges, which require high level of mutual cooperation between the countries. Therefore, Georgia actively participates in international missions to support global security. Individual states are involved in the process of ensuring global security for the motive of strengthening national security. Accordingly, Georgian society is critical of the issue and the question is: how adequate Georgia's global security efforts are for national security.

ყურანი და მისი ინტერპრეტაცია მუსლიმურ საზოგადოებაში

ციცინო ჯაბველამე, დოქტორანტი
საქართველოს ტექნიკური უნივერსიტეტი

რეზიუმე

ისლამს დასაბამშივე პოლიტიკური დატვირთვა ჰქონდა: სხვა აბრამის-ტული რელიგიებისგან განსხვავებით, ისლამის სპეციფიკა მდგომარეობს იმაში, რომ ის, პრაქტიკულად, შექმნისთანავე წარმოადგენდა რელიგიისა და პოლიტიკის ერთობლიობას, რაც გარკვეულწილად, ყურანშიც აისახა. მეშვიდე საუკუნიდან დღემდე უამრავი შემთხვევა ყოფილა, როდესაც პოლიტიკური თუ ეკონომიკური მიზნების მისაღწევად მუსლიმები ერთმანეთს შეიარაღებული ძალებით უპირისპირდებოდნენ, მიუხედავად იმისა, რომ ყურანში დაგმობილია ძალადობა და სისხლისღვრა მუსლიმებს შორის. მართალია, თავდაპირველად, ყურანში დამოკიდებულება იუდეველებისა და ქრისტიანების მიმართ ლოიალური იყო, მაგრამ, როგორც ჩანს, პოლიტიკურ-ეკონომიკური ვითარების შესაბამისად, ჯერ იუდეველებისა და შემდეგ ქრისტიანების მიმართ დამოკიდებულებამ ტრანსფორმაცია განიცადა.

საკვანძო სიტყვები: რელიგია, ქრისტიანობა, ისლამი, ტერორიზმი.

შესავალი

საუკუნეების განმავლობაში, ყურანი მუდმივი პოლემიკის საგანი იყო მუსლიმურ და არამუსლიმურ საზოგადოებაში. თანამედროვე ისლამური პროცესების ფონზე კი, ყურანმა განსაკუთრებული დატვირთვა შეიძინა, რადგან როგორც ისლამური რადიკალური დაჯგუფებები, ასევე, მუსლიმი პოლიტიკოსები ყურანს საკუთარი მიზნებისა და ქმედებების გასამართლებლად იყენებენ. ხშირად, უშუალოდ მუსლიმურ საზოგადოებაშიც აღინიშნება აზრთა სხვაობა ყურანის ცალკეულ სურებსა თუ აიებთან მიმართებაში.

მუსლიმთა წმინდა წიგნი - ყურანი, უშუალოდ იძლევა წარმოდგენას ღვთაებრივი ზემოთაგონების შესახებ; ისლამური რწმენით, ზეცაში არსებობს ორიგინალი ტექსტი - „წიგნის დედა“, „ფარული წიგნი“ (56:77/78). ყურანის ნაწყვეტები თანდათანობით გადაეცემოდა მუჰამადს შუამავალი ანგელოზის (26:193), „წმინდა სულის“ (16:102-104), მთავარანგელოზ ჯაბრაილის (გაბრიელი) მეშვეობით, რომელიც მუჰამადს უკითხავდა ზემოთაგონებას, მოციქული მას იმეორებდა და შემდეგ გადასცემდა ხალხს. მის ქადაგებებს მორწმუნენი წერდნენ პალმის ფოთლებზე, ბრტყელ ძვლებზე, იშვიათად პერგამენტებზე. უმეტესად კი ზეპირად იმახსოვრებდნენ. [1.298]

მუსლიმური ტრადიციით, როდესაც მუჰამადი გარდაიცვალა (632 წელი) მისი ქადაგებების კრებული ჯერ კიდევ არ იყო შედგენილი. ეს სამუშაო

პირველად ხალიფა აბუ ბაქრის (632-634) მითითებით მუჰამადის თანაშემწემ, ზაიდ ბ.საბითმა შეასრულა დაახლოებით 650-656 წლებში. მანვე, სამ ქუფელთან ერთად ხალიფა ოსმანის დავალებით, მოამზადა ყურანის ოფიციალური ტექსტი, რომელიც კანონიკურად, ერთადერთ მართებულ წიგნად და ყველა მუსლიმთათვის სავალდებულოდ გამოცხადდა.

ყურანი დაწერილია გართმული პროზით, რომელიც 114 თავისგან - სურისგან შედგება, რომლებიც სიდიდის მიხედვით არის დალაგებული. თავდაპირველად იწყება გრძელი სურებით და გრძელდება მოკლე სურებით. გამონაკლისია პირველი გამხსნელი სურა (ფათიჰა), რომელსაც ისლამში ძალიან დიდი სარიტუალო მნიშვნელობა აქვს და ის იკითხება, როგორც ლოცვა ნებისმიერი მნიშვნელოვანი რელიგიური რიტუალისა თუ საქმის დაწყების წინ. გამონაკლისია, ასევე, 113-ე და 114-ე სურა, რომლებიც 112-ზე გრძელია. აღნიშნული სურები ცნობილია შელოცვის სახით, რომლებიც მორწმუნეებს იცავს ეშმაკის, ბოროტი სულებისა და ადამიანის ბოროტი ზრახვებისგან. ყურანის ყველა სურა (მე-9 სურის გარდა) ე.წ. ფორმულით - ბასმალით (“ბისმი ლაჰი რაჰმანი რაჰიმი” - სახელითა ალაჰისა, მოწყალისა, მწყალობლისა) იწყება. სურების დასათაურება მუჰამადის სიკვდილის შემდეგ მოხდა იმ საგნის მიხედვით, რომელსაც ეხება მოცემული სურის შინაარსი ან იხსენება სურის დასაწყისში ან შუაში. თითოეული სურა შედგება აიებისგან¹, რომელთა რაოდენობაც ყურანში (სხვადასხვა გამოთვლით) დაახლოებით 6204-დან 6236-ია. [1.299]

სურების თანმიმდევრობა არ ემყარება აზრობრივ ან ქრონოლოგიურ პრინციპს. ყურანის ტექსტის დიდი ნაწილი პოლემიკაა დიალოგის სახით ალაჰსა და მოციქულის მოწინააღმდეგეებს შორის, ანდა ალაჰის მოწოდება - დარიგებები და მითითებები მუჰამადის მიმდევრებისადმი. ზოგჯერ დიალოგი მიმდინარეობს შუამავლის (ჯაბრაილის) მეშვეობით, მაგრამ ყოველთვის მუჰამადის პირით. ქადაგებათა მთავარი იდეა არის ერთღმერთიანობა. ყურანის მიხედვით, ალაჰი სამყაროს შემოქმედია. მრავალღმერთიანობა კატეგორიულად არის დაგმოიბილი. [1.300]

ადრეული მექური სურების მთავარი თემებია: მოსალოდნელი მკვდრეთით აღდგომა მომავალში, განკითხვის დღე და ის საშინელი ხვედრი, რომელიც ელით კერპთაყვანისმცემლებს. მეორე პერიოდის მექურ სურებში მთავარი თემაა ერთღმერთიანობა, მესამე პერიოდის სურებში კი დიდი ადგილი ეთმობა მუჰამადამდე მოღვაწე წინასწარმეტყველთა ამბებს. [1.300]

მედინური პერიოდის სურებში მთავარია რელიგიურ-სამართლებრივი მითითებები, რომლებიც განსაზღვრავენ მუსლიმთა ცხოვრების წესსა და ქცევას, კულტის შესრულების წესებს. ყურანში აისახა მუჰამადის ბრძოლა

1 არაბული სიტყვაა და „ნიშანს“ / „სასწაულს“ ნიშნავს.

წარმართებისა და კერპთაყვანისმცემლების წინააღმდეგ, პოლემიკა იუდაიზმთან და ქრისტიანობასთან, რომელთაც ყურანი განიხილავს როგორც ისლამის წინამორბედ და მასთან კავშირში მყოფ რელიგიებს. ზოგადად კი ყურანში ბევრია იუდეველთა და ქრისტიანული (იშვიათად ზოროასტრული) ელემენტები.[1:300]

მუსლიმები ყურანს სწავლობენ ბავშვობიდან და კითხულობენ მთელი ცხოვრების მანძილზე, რაც უდიდეს გავლენას ახდენს მათ მსოფლმხედველობასა და ყოველდღიურ საქმიანობაზე. ამდენად, ყურანის მნიშვნელობა მუსლიმური საზოგადოების განვითარებაში ფუნდამენტალურია. ყურანში განსაზღვრულია ისლამში არსებული ყველა ის პრაქტიკა ე.წ. ისლამის ბურჯი, რომელიც თითოეული ზრდასრული მუსლიმის ვალდებულებას (გამონაკლისის გარდა) წარმოადგენს.

მეცნიერთა და თეოლოგთა ნაწილი მიიჩნევს, რომ ყურანის ის სურები რომლებითაც ხდება ისლამური ექსტრემისტული დაჯგუფებების ქმედებებისა და ჯიჰადის გამართლება, კონტექსტიდან არის ამოვარდნილი და არასწორად არის ინტერპრეტირებული. თუმცა ნაწილი მიიჩნევს, რომ სურების კონტექსტში წაკითხვისას, შესაძლებელია, იმის განსაზღვრა, რომ ყურანი კრძალავს აგრესიას და მუსლიმებს მხოლოდ თავდაცვის ნებას რთავს. ყურანის თითოეული სურის ზედმიწევნით განხილვა, ცხადია, ყურანის სიღრმისეულ შესწავლას, სხვა რელიგიების წმინდა წიგნებთან პარალელების გავლენასა და ზოგადად, თეოლოგიურ ცოდნას მოითხოვს. ამდენად, აღნიშნული სტატიის კონტექსტში, შემოვიფარგლებით იმ ძირითადი სურებითა და აიებით, რომლებიც გარკვეული ინტერპრეტაციის საშუალებას იძლევა.

ყურანის გარკვეულ სურებში, ალაჰი სამართლიანობის, სიკეთისა და მორჩილებისკენ მოუწოდებს მორწმუნეებს, მაგალითად: „არაკანონიერად არ შეუჭამოთ ერთმანეთს ქონება და არ ჩაიდინოთ შეგნებულად ეს; ქრთამი არ მისცეთ მსაჯულთ, რათა ხალხს ქონების ერთი ნაწილი შეუჭამოთ უსამართლოდ“ [2:188]

„და რომელთაც ირწმუნეს და ჰქმნეს სიკეთენი, მართალთა რიგებში ჩავრიცხავთ!“ [29:9]

„ვინც სიკეთეს აკეთებს, ათმაგად მიეზღვება; ვინც ბოროტებას სჩადის, მხოლოდ შესაბამისად მიეზღვება და უსამართლოდ არავის მიეზღვება!“ [5:160]

„იძულება არაა სარწმუნოებაში. ჭეშმარიტი გზა ნათლად გამოირჩა ცდომილისგან. მაშ, ვინც უარყოს ტალუთი (ემმაკი ან ემმაკისეული გზა) და იწამოს ალაჰი, უეჭველად, ის მყარ საყრდენს არის ჩაჭიდებული, რომლის ნგრევა შეუძლებელია. უეჭველად, ალაჰი ყოვლისმსმენია, ყოვლისმცოდნეა.“ [2:169]

„არ მოჰკლათ სული, რაც ალაჰმა აკრძალა, გარდა სამართლიანობის აღდგენისთვის.“ [17:33]

აქვე უნდა აღინიშნოს ის, რომ გარკვეულ ფუნდამენტალისტურ ისლამურ სასწავლებლებში მსგავსი სურები უგულებელყოფილია და აქცენტი, ხშირ შემთხვევაში, „ურწმუნოების“ წინააღმდეგ ბრძოლაზე კეთდება. ამით, გარკვეულწილად, აიხსნება კიდევ მუსლიმური საზოგადოების ნაწილში ადრეულ ასაკშივე არამუსლიმების სიძულვილი.

შეიძლება ითქვას, რომ ისლამს დასაბამშივე პოლიტიკური დატვირთვა ჰქონდა: სხვა აბრამისტული რელიგიებისგან განსხვავებით, ისლამის სპეციფიკა მდგომარეობს იმაში, რომ ის, პრაქტიკულად, შექმნისთანავე წარმოადგენდა რელიგიისა და პოლიტიკის ერთობლიობას, რაც გარკვეულწილად, ყურანშიც აისახა. როგორც ჩანს, გარკვეული სურები, რომლებიც აშკარა ძალადობრივ მოწოდებებს მოიცავენ, პოლიტიკური ვითარების შესაბამისად ცხადდებოდა, რადგან ისლამის ფუძემდებელი - მუჰამადი უშუალოდ მეთაურობდა ლაშქარს „ურწმუნოების“ წინააღმდეგ მიმართულ ბრძოლაში და ტერიტორიების დაპყრობისას.

„ხოლო როცა გაივლის ნაკრძალი თვეები, დახოცეთ წარმართები. სადაც წააწყდებით, აიყვანეთ ეგენი, ალყაში მოაქციეთ და ჩაუსაფრდით ყველა საფარში...“ 9:5

„... ვინც გემტერებათ, თქვენც უმტრეთ, ისე უმტრეთ, როგორც ის გმტრობთ. და გემინოდეთ ალაჰისა. იცოდეთ ალაჰი ღვთისმოშიშია.“ 2:194

„მოჰკალით ისინი, სადაც წააწყდეთ მათ და გადევნეთ იქიდან, საიდანაც მათ თვითონ თქვენ გამოგდევნეს. წნეხში ჩაგდება ხოცვა-ჟლეტაზე უარესია...“ 2:191

„და შეებრძოლეთ მაგათ იქამდე, სანამ არ გაქრება ცდუნება და არ იქნება სარწმუნოება მთლიანად ალაჰისა...“ 2:193, 8:39

ხშირად, მკვლევარები მსგავსი სურების გამართლებას იმის ხაზგასმით ცდილობენ, რომ აღნიშნული მოწოდებები თავდაცვის შემთხვევაშია ნაკარნახები:

„...ხოლო თუ თავს დაგესხმიან თქვენ, მაშინვე მოჰკალით. ასეთია ურწმუნოთა საზღაური.“ 2:191

„... ხოლო თუკი ისინი შეეშვებიან (ბრძოლას), მაშინ აღარ განაგრძოთ მტრობა, გარდა უსამართლოთა.“ 2:193

პრაქტიკულად, მეშვიდე საუკუნიდან დღემდე უამრავი შემთხვევა ყოფილა, როდესაც პოლიტიკური თუ ეკონომიკური მიზნების მისაღწევად მუსლიმები ერთმანეთს შეიარაღებული ძალებით უპირისპირდებოდნენ, მიუხედავად იმისა, რომ ყურანში დაგმობილია ძალადობა და სისხლისღვრა მუსლიმებს შორის:

„როცა ავიღეთ ჩვენ აღთქმა თქვენგან, რომ არ დაღვრიდით ერთმანეთის სისხლს და არ გამოაძევდით ერთმანეთს საკუთარი სახლებიდან. მერე თქვენ

დაადასტურეთ და მოწმენიც იყავით ამის...“ 2:84

გარკვეული აიები გვაძლევს იმის საშუალებას, რომ მასში ნახსენები „დაპირისპირების“, „ომის“ ინტერპრეტაცია მოვახდინოთ, როგორც ადამიანის შინაგან ბრძოლად, მაგალითად: „ომი თქვენთვის სამულველიც რომ იყოს, მაინც სავალდებულო გახდა თქვენდა. იქნებ თქვენ გძულდეთ რამე, მაგრამ ის რამე კარგია თქვენთვის; და იქნებ თქვენ გიყვარდეთ რამე, მაგრამ ის ცუდია თქვენთვის. ჭეშმარიტად (ამ ყველაფერს) უწყის ალაჰი, თქვენ კი არ იცით!“ 2:216

ყურანის ცალკეული აიების ინტერპრეტაცია, ცხადია, სხვადასხვაგვარად შეიძლება. მთავარი ალბათ მამოძრავებელი მოტივი და მიზანია, რადგან „ალაჰის გზაზე დაცემა (დაღუპვა),“ შესაძლოა, წმინდა სულიერ გზას გულისხმობდეს. თუმცა ალაჰის სახელით მეზრძოლი მუსლიმები, მათ შორის, თვითმკვლელი ტერორისტები თავიანთი იდეოლოგიის შესაბამისად, საკუთარი ქმედებების სანქცირებას, სწორედ ყურანში ხედავენ და ალაჰისგან წყალობასაც გარანტირებულად ელიან: „ვინც დაეცემა ალაჰის გზაზე, არ თქვათ: მკვდრები! არამედ ცოცხლები არიან, მაგრამ თქვენ ვერ გრძნობთ.“ 2:154

„და შენ არავითარ შემთხვევაში მკვდრად არ ჩათვალო ისინი, რომელნიც დაეცნენ ალაჰის გზაზე, არამედ ცოცხალნი არიან, თავიანთ ღმერთთან იღებენ სარჩოს.“ 3:169

„...ხოლო ისინი, რომელნიც გადაიხვეწნენ და განიდევნენ თავიანთი სახლებიდან და იყვნენ წამებულნი ჩემს გზაზე, იბრძოდნენ და იხოცებოდნენ, უთუოდ დავფარავ (ვაპატიებ) ავ საქმეებს მათსას და უთუოდ სამოთხეში შევიყვან, სადაც ძირს მდინარეები მოედინება ჯილდოდ ალაჰისგან, და საუკეთესო ჯილდო ალაჰთანაა.“ 3:195

„დაე, იბრძოლონ ალაჰის გზაზე იმათ, რომელნიც ამქვეყნიური ცხოვრებით იმქვეყნიურ ცხოვრებას ყიდულობენ. და ვინც იბრძოლოს ალაჰის გზაზე და შემდეგ დაიღუპოს (დაეცეს) ან გაიმარჯვოს, სულ მალე ჩვენ მას ვუბოძებთ უდიდეს საზღაურს!“ 4:74.

თუმცა რთულია გარკვეული აიების ალეგორიული განმარტება, რომლებიც განსაკუთრებული სისასტიკით გამოირჩევა, მაგალითად: „და თუ შეხვდებით მათ, რომელთა უარყვეს, დაჰკარით (მახვილი) კისრებზე, ვიდრეა შემუსრავთ სრულად...“ 47:4

„...ჩავუგდებ მათ გულელებში ძრწოლას, ვინც ურწმუნონი არიან, და დაჰკარით ზემოდან კისრებზე და ყველა თითზე დაჰკარით მათ!“ 8:12

აღსანიშნავია ყურანში ქრისტიანებისა და იუდეველების მიმართ დამოკიდებულება, მითუმეტეს, რომ ყურანში უხვად მოიპოვება ბიბლიური პასაჟები, მაგალითად ადამის სამოთხიდან გამოძევება, იესოს დაბადება, აბრაამისა და მოსეს ისტორია და ა.შ.

ყურანის მიხედვით, ქრისტიანებმა მოახდინეს იესოს მოღვაწეობის

არასწორი ინტერპრეტაცია, რადგან იესო და მარიამი ჩვეულებრივი მოკვდავნი იყვნენ, რომელთაც სხვა ადამიანებისგან ღმერთის მიერ ნაბოძები მადლი განასხვავებდათ, მათ კი ის ღმერთს გაუტოლეს. ამდენად, ყურანში კატეგორიულად არის უარყოფილი წმინდა სამება და აღნიშნული ქრისტეს მოძღვრების დამახინჯებად მიიჩნევა: „ჰეი ღვთიური წიგნის ხალხო! ზღვარს ნუ გადახვალთ თქვენს სარწმუნოებაში და არ თქვათ ალაჰზე, გარდა ჭეშმარიტებისა. რამეთუ მესიძი 'ისა ძე მარიამისა მხოლოდ და მხოლოდ ალაჰის მოციქულია და სიტყვაა მისი, რომელიც მიაწვდინა მარიამს და ერთი სულია მისგან. მაშ, ირწმუნეთ ალაჰი და მისი მოციქულებისა და არ თქვათ: სამება! თავი ანებეთ თქვენდა სასიკეთოდ, რადგან ალაჰი ღმერთი ერთია. იმაზე უფრო დიდებულია იგი, რომ შვილი ჰყავდეს მას. მისია რაცაა ცათა შინა და ქვეყანასა ზედა. და ალაჰი კმარა მფარველად!“ 4:171

რაც შეეხება იუდეველებს, ყურანის თანახმად, მათ უსაფუძვლოდ მოირგეს ღვთის რჩეული ერის მისია, გაამპარტავდნენ, უსამართლობას სჩადიოდნენ და ხოცავდნენ უფლის მოციქულებს: „და იმისთვის, რომ დაარღვიეს თავისნი აღთქმა და ალაჰის აიების უარყოფისთვის, და რომ უსამართლოდ ხოცავდნენ მოციქულთ; და იმისთვის, რომ თქვეს: ჩვენი გულები დახურულიაო, პირიქით, ალაჰმა დაასვა ბეჭედი მათ, თავიანთი ურწმუნოების გამო და არ ირწმუნებენ ეგენი, გარდა მცირედისა. და მათი ურწმუნოებისთვის და იმისთვისაც, რომ უდიდესი ცილი დასწამეს მარიამს; და მათი სიტყვებიდან გამომდინარე, „უეჭველად, ჩვენ მოვკალით მესიძი 'ისა ძე მარიამისა, მოციქული ალაჰისა;“ და არ მოუკლავთ იგი და არ გაუკრავთ ჯვარზე, არამედ მოეჩვენათ მათ, და უეჭველად, რომელნიც ვერ თანხმდებიან მასში, ამის გამო ეჭვში არიან, არავითარი ცოდნა არ აქვთ ამის თაობაზე, მხოლოდ ვარაუდს მიყვებიან, და არ მოუკლავთ ნამდვილად იგი, არამედ ალაჰმა აღამაღლა იგი თავისთან, რამეთუ ალაჰი ძლევამოსილია, ბრძენია! 4:155, 4:156, 4:157, 4:158

თავდაპირველად, ყურანში დამოკიდებულება იუდეველებისა და ქრისტიანების მიმართ ლოიალური იყო, თუმცა, როგორც ჩანს, პოლიტიკურ-ეკონომიკური ვითარების შესაბამისად, ჯერ იუდეველებისა და შემდეგ ქრისტიანების მიმართ დამოკიდებულებამ ტრანსფორმაცია განიცადა. „წიგნის ხალხს რომ ერწმუნათ და მართლები ყოფილიყვნენ, ჩვენ ჭეშმარიტად განვწმენდით მათ მათი უსამართლობისგან და დავუშვებდით მათ ნეტარების ბაღებში.“ 5:65

„მათ რომ მტკიცედ დაეცვათ თორა და სახარება, და ყველა გამოცხადება რაც ზემოუვლინა მათ უფალმა, ისინი ყოველი მხრიდან სიკეთეს მიიღებდნენ არის მათ შორის ზოგიერთი, ვისაც სწორი გზა აქვს არჩეული, მაგრამ უმეტესობა მათგანი არასწორს მიჰყვება.“ 5:66

„იუდეველებს მათი უსამართლობიდან გამომდინარე, ავუკრძალეთ ჩვენ

რაც სიკეთენი ჰქონდათ ნებადართული იმისთვის, რომ მათ აღუკვეთეს მრავალს ალაჰის გზა. და იმისთვის, რომ იღებდნენ ვახშს, რომელიც კატეგორიულად აკრძალული ჰქონდათ; და რომ ხალხის ქონებას უსამართლოდ მიირთმევდნენ. და განვუმზადეთ მათგან ურწმუნოებს მწარე სასჯელი.“ 4:160, 4:161

„ოდესღაც დავუდეთ აღთქმა ისრაელის ძეთ და წარვუგზავნეთ მოციქულები. ყოველთვის, როცა მოციქულს მიჰქონდა მათთან ის, რაც მათ არ მოსწონდათ, ზოგიერთს თვითმარქვიად შერაცხავდნენ, და ზოგიერთს ხოცავდნენ კიდევ.“ 5:70

„ჰეი თქვენ, რომელთაც ირწმუნეთ! იუდეველნი და ქრისტიანნი არ აიყვანოთ მეგობრებად. ისინი მხოლოდ ერთმანეთის მეგობრები არიან. და რომელი თქვენგანიც გადაიხრება მათკენ, უეჭველად ის იმათგანია. უეჭველად, ალაჰი ჭეშმარიტ გზას არ დაადგენს ცოდვილ ხალხს!“ 5:51

„შეებრძოლეთ, რომელთაც არ სწამთ ალაჰი და არც დღე უკანასკნელი, და არ თვლიან აკრძალულად იმას, რაც აკრძალა ალაჰმა და მისმა მოციქულმა; და ვინც არ დაადგენს ჭეშმარიტ სარწმუნოებას მათგან, რომელთაც ებოძათ წიგნი, სანამ თავს არ დაიმცირებენ და საკუთარი ხელით არ გადაიხდიან ჯიზიას.“ 9:2

დასკვნა

ზოგადად, რელიგიური ფანატიზმის გაღვივებაში მნიშვნელოვანი როლი ენიჭება ისლამურ საგანმანათლებლო სისტემას. როგორც აღინიშნა, ყურანს მუსლიმები ადრეული ასაკიდანვე სწავლობენ. რთული წარმოსადგენი არ არის, ყურანის ცალკეული სურებისა თუ აიების ინტერპრეტირებული სწავლებითა და იმ სურების უგულებელყოფით რომლებიც მშვიდობისა და სამართლიანობისკენ მოუწოდებს მუსლიმებს, ახალგაზრდებს, რომლებსაც ბავშვობიდან უნერგავენ რელიგიისადმი უსიტყვო მორჩილებას, არამუსლიმებისა და დასავლურ ფასეულობათა მიმართ სიძულვილი უყალიბდებათ და ისინი ისლამის სახელით მოქმედი ტერორისტების სამიზნეები ხდებიან, რადგან ტერორისტები, ხშირ შემთხვევაში, სწორედ ისლამის წმინდა წიგნით ახდენენ მათი ძალადობრივი, მათ შორის, თვითმკვლელი ტერორისტების ქმედებების გამართლებას. ამდენად, მნიშვნელოვანია, რომ მუსლიმი ახალგაზრდების განათლების მიღება ისლამში უნდა მოხდეს ყურანის იმ სურებზე აქცენტირებით, რომლებიც მშვიდობიან რელიგიას და არა ძალადობრივ ქმედებებს ქადაგებს. რადგან ისლამური რადიკალიზმი, დიდი ალბათობით, იარსებებს იქამდე, ვიდრე არ აღმოიფხვრება ყურანის ინტერპრეტირებული სწავლა და გამოყენება.

გამოყენებული ლიტერატურა:

1. ჯაფარიძე გ. ისლამი ენციკლოპედიური ცნობარი. თბილისი: „ნეკერი“, 1999;
2. ყურანი. სტამბოლი: „ჰაირათ ნესრიათი“, 2013.

The Quran and Its interpretation in Muslim Society

*Tsitsino Jakhveladze, PhD student
Georgian Technical University*

Summary

Muslims believe the Quran - the holy book of Islam to be the book of divine guidance revealed from God to Prophet Muhammad in the 7th century. The Quran which is considered the word of Allah, is divided into hundred fourteen chapters called surahs. The surahs are divided into verses.

The Quran was a subject of dispute among the non-Muslim and Muslim society all over the world. The Quran's teachings and the interpretation of the Quran by extremists is quite common and it has a strong impact on Muslim society.

According to the current radical Islamic processes, the Quran gain the vital role, insofar the radical Muslim groups as well as several political leaders use it to justify their violent activities and aims.

ეკონომიკა

ECINOMICS

თანამედროვე ეკონომიკური ურთიერთობები გლობალიზაციის პროცესში

*თამარ ლაგვილავა, ასისტენტ-პროფესორი
საქართველოს ტექნიკური უნივერსიტეტი*

*ასმათ ფიფია, ბიზნესის ადმინისტრირების დოქტორი
საქართველოს ტექნიკური უნივერსიტეტი*

რეზიუმე

გლობალიზაცია - მსოფლიოს ახალი გამოწვევაა. იმ საზოგადოებრივ წყობაში, რომელშიც ჩვენ ვცხოვრობთ, გლობალიზაციის საკითხი ძალიან აქტუალურია. ბევრს კამათობენ მის დადებით თუ უარყოფით მხარეებზე. მაშინ როცა სახელმწიფოების მეთაურთა უმრავლესობა გლობალიზებული ეკონომიკის თავის სასარგებლოდ გამოყენებას ცდილობს, ხალხში ანტიგლობალისტური მოძრაობები ყალიბდება. აქედან გამომდინარე საზოგადოება თითქოს ორ ნაწილად არის გახლეჩილი - გლობალისტებად და ანტიგლობალისტებად. ორივე მხარეს საკუთარი მოსაზრების დასასაბუთებლად, ალბათ, მრავალი არგუმენტის მოყვანა შეუძლია, თუმცა ძალიან ძნელია არ დაეთანხმო იმას, რომ გლობალიზაციის პროცესი შთანთქავს ისეთი პატარა ქვეყნების კულტურასა და თვითმყოფადობას, რომელთაც მის დასაცავად თითქმის არაფრის გაკეთება არ შეუძლიათ. ისინი უძლურნი არიან იმისათვის, რომ წინ აღუდგნენ იმ შეუქცევად პროცესს, რასაც გლობალიზაცია ჰქვია.

გლობალიზაციის ეპოქაში საზღვარგარეთის ქვეყნების ეკონომიკური დიპლომატიის შესაბამისობა გაზრდილ მოთხოვნებთან უზრუნველყოფილია საგარეო-ეკონომიკური სტრატეგიის შემუშავებით, რომლებიც განსაზღვრავს ქვეყნის მსოფლიო სამეურნეო პრიორიტეტებს. გარდა ამისა, ამ შესაბამისობას განსაზღვრავს ეკონომიკური დიპლომატიის წინაშე მდგომი ამოცანებისა და

მიზნების გადაჭრაზე პასუხისმგებელი ინსტიტუტებისა და მექანიზმების გაძლიერება. პირველ რიგში, ეს არის საგარეო ეკონომიკური ურთიერთობებისა და ეროვნული სავაჭრო პოლიტიკის სახელმწიფო მხარდაჭერა, საგარეო ეკონომიკური პოლიტიკის კოორდინაციის ქმედითი მექანიზმების შემუშავება და ეკონომიკური დიპლომატიის ღონისძიებათა მუდმივი და არსებითი ფინანსური მხარდაჭერა.

საკვანძო სიტყვები: გლობალიზაცია, ეკონომიკური დიპლომატია, სტრატეგია, გლობალისტები, ანტიგლობალისტები.

შესავალი

ქვეყნის ეკონომიკური განვითარების სტრატეგიის მთავარი პრინციპი კერძო სექტორის თავისუფლების უზრუნველყოფაა მთავრობის ოპტიმალური, ეფექტიანი და გამჭვირვალე საქმიანობის პირობებში. ეს გულისხმობს იმგვარი ეკონომიკური წესრიგის ჩამოყალიბებას, როდესაც კერძო სექტორი თავად იღებს გადაწყვეტილებებს, დაცულია საკუთრების უფლების უზენაესობა და ეკონომიკური განვითარების მთავარ მამოძრავებელ ძალად კერძო სექტორი გვევლინება. თავისუფალი საბაზრო ურთიერთობები შერწყმული იქნება სახელმწიფო რეგულაციების ოპტიმალურ მოდელთან. სახელმწიფო უზრუნველყოფს თითოეული მოქალაქის კეთილდღეობას. მთავრობის ეკონომიკური პოლიტიკა კერძო სექტორის კონკურენტუნარიანობას ეკონომიკის განვითარების უმნიშვნელოვანეს მამოძრავებელ ძალად მიიჩნევს. კონკურენციის არსებობა, როგორც შიდა, ისე გარე ბაზრებზე, ეკონომიკის წარმატებული ფუნქციონირების აუცილებელი პირობაა.

ძირითადი ნაწილი

გლობალიზებული სამყაროს პირობებში მნიშვნელოვანია საქართველოს ეკონომიკური დიპლომატიის სტრატეგიისა და ტაქტიკის დასაბუთება, გარდა ამისა, იმ კომპლექსური პრაქტიკული ზომების შემუშავება და შეთავაზება, რომლებიც გაზრდის მის ეფექტიანობას და განამტკიცებს ქვეყნის საგარეო-ეკონომიკურ პოზიციებს მსოფლიო ბაზარზე.

ამისათვის აუცილებელია გლობალიზებული ეკონომიკის პირობებში სახელმწიფოთა ძალისხმევის პრიორიტეტული და პერსპექტიული მიმართულებების განსაზღვრა და საქართველოს როლის შეფასება გლობალიზებულ სამყაროში.

საწყის ეტაპზე უნდა მოხდეს იმ ღონისძიებათა სისტემისა და პრიორიტეტული მიმართულებების დასაბუთება, რაც ხელი უნდა შეუწყობს საქართველოს მსოფლიო ბაზარზე არსებული პოზიციების კომპლექსური ამოცანების გადაწყვეტასა და ეროვნული ეკონომიკის კონკურენტუნარიანობის ამაღლებას.

გლობალიზაცია - მსოფლიოს ახალი გამოწვევაა. იმ საზოგადოებრივ

წყობაში, რომელშიც ჩვენ ვცხოვრობთ, გლობალიზაციის საკითხი ძალიან აქტუალურია. ბევრს კამათობენ მის დადებით თუ უარყოფით მხარეებზე. მაშინ როცა სახელმწიფოების მეთაურთა უმრავლესობა გლობალიზებული ეკონომიკის თავის სასარგებლოდ გამოყენებას ცდილობს, ხალხში ანტიგლობალისტური მოძრაობები ყალიბდება. აქედან გამომდინარე საზოგადოება თითქოს ორ ნაწილად არის გახლეჩილი - გლობალისტებად და ანტიგლობალისტებად. ორივე მხარეს საკუთარი მოსაზრების დასასაბუთებლად, ალბათ, მრავალი არგუმენტის მოყვანა შეუძლია, თუმცა ძალიან ძნელია არ დაეთანხმო იმას, რომ გლობალიზაციის პროცესი შთანთქავს ისეთი პატარა ქვეყნების კულტურასა და თვითმყოფადობას, რომელთაც მის დასაცავად თითქმის არაფრის გაკეთება არ შეუძლიათ. ისინი უძლურნი არიან იმისათვის, რომ წინ აღუდგნენ იმ შეუქცევად პროცესს, რასაც გლობალიზაცია ჰქვია.

გლობალიზაციის მრავალი განმარტება არსებობს, თუმცა ამ ტერმინის, ალბათ, ყველაზე მისაღები განმარტება ისაა, რომ გლობალიზაცია აღნიშნავს პროცესებს, რომელთა მეშვეობითაც სოციალურ ურთიერთობებს შედარებით ნაკლებად აფერხებს მანძილი და საზღვრები. ძალიან უხეშად გლობალიზაციის განმარტება შეგვიძლია დავიყვანოთ შემდეგ ხუთ თეზისამდე:

- ქვეყნებს შორის საზღვრების მოშლა;
- გლობალური, საერთო-საკაცობრიო პრობლემების აღმოცენება;
- რამდენიმე ქვეყნის მიერ მსოფლიოზე ძალაუფლების ხელში ჩაგდება;
- ნებისმიერი საზოგადოებრივი პროცესების გავრცელება მთელს მსოფლიოში;
- ქვეყნების მიერ საკუთარი თვითმყოფადობის დაკარგვა.

ტრადიციულად საუბრობენ ეკონომიკურ, პოლიტიკურ, სოციალურ და კულტურულ გლობალიზაციაზე. თითოეული მათგანი წარმოადგენს ერთი მოვლენის განსხვავებულ განშტოებას. შეგვიძლია ვთქვათ, რომ მათი ძირები საერთოა. კულტურული გლობალიზაცია მიზნად ისახავს რელიგიური, ეთნიკური, ეროვნული და კულტურული განსხვავებების წაშლასა და ერთსახოვანი გლობალური კულტურის ფორმირებას, რაც თავისთავად ძალიან საშიშია პატარა ერებისთვის, მათთვის, ვისთვისაც კულტურა და ტრადიციები ეროვნული თვითმყოფადობის შენარჩუნების მთავარი პირობაა. ბევრი მიიჩნევს, რომ კულტურული გლობალიზაცია ამერიკანიზაციის ტოლფასი მოვლენაა. მართლაც, შეერთებული შტატების მედია, განსაკუთრებით კი ტელევიზია, უდიდეს გავლენას ახდენს საზოგადოებაზე. ასევე, განვითარდა ინტერნეტი, რომელშიც დომინირებს ინგლისური ენა და ამერიკული პორტალები, რაც კიდევ უფრო უწყობს ხელს გლობალიზაციის განვითარებას.

გლობალიზაციის პირობებში საქართველოს საგარეო პოლიტიკის მთავარი ამოცანებია: ქვეყნის უსაფრთხოებისა და სუვერენიტეტის განმტკიცება

და ტერიტორიული მთლიანობის აღდგენა, მათ შორის საქართველოს ოკუპირებული რეგიონების დამოუკიდებლობის არაღიარების პოლიტიკის გაგრძელება; ქვეყნის ევროპული და ევროატლანტიკური ინტეგრაცია; ამერიკის შეერთებულ შტატებთან სტრატეგიული თანამშრომლობის გაღრმავება; მეზობელ და რეგიონის სახელმწიფოებთან ურთიერთობების განმტკიცება; რუსეთის ფედერაციასთან დამაბული ურთიერთობების დეესკალაცია და საქართველოს სუვერენიტეტის, ტერიტორიული მთლიანობისა და მისი საერთაშორისოდ აღიარებული საზღვრების ურღვევობის პატივისცემის საფუძველზე ურთიერთობის ნორმალიზაცია; ევროპის ქვეყნებთან მჭიდრო, ურთიერთსასარგებლო პარტნიორული თანამშრომლობის გაღრმავება. საგარეო პოლიტიკის მნიშვნელოვანი მიმართულებაა საზღვარგარეთ მყოფი საქართველოს მოქალაქეების უფლებების დაცვა და საზღვარგარეთ მცხოვრებ თანამემამულეებთან კონტაქტების განმტკიცება.

საქართველოს საგარეო პოლიტიკის ერთ-ერთი უმთავრესი ამოცანაა ქვეყნის ევროპული და ევროატლანტიკური ინტეგრაცია. ეს არის ქართული საზოგადოების თავისუფალი და ურყევი არჩევანი, რომელსაც საქართველოს მოსახლეობა განვითარების მთავარ ორიენტირად მიიჩნევს და რომელიც უზრუნველყოფს საქართველოს, როგორც ევროპული ტიპის ლიბერალურ - დემოკრატიული სახელმწიფოს, აღმშენებლობასა და ქვეყნის ეკონომიკურ განვითარებას.

მაკროეკონომიკური სტაბილურობის შენარჩუნება უმნიშვნელოვანესი წინაპირობაა როგორც ინკლუზიური ზრდის, ისე ეკონომიკური პოლიტიკით განსაზღვრული ღონისძიებების ეფექტიანად განხორციელებისთვის. საქართველოს მთავრობის ეკონომიკური პოლიტიკა ემყარება თავისუფალი საბაზრო ეკონომიკის პრინციპებს, რაც გულისხმობს საკუთრების უფლების განუხრელ დაცვას, ბაზარზე თავისუფალ კონკურენციას და კერძო სექტორის თავისუფლებას მცირე, ეფექტიანი და გამჭვირვალე მთავრობის პირობებში. საქართველოს მთავრობის მიერ ეკონომიკური პოლიტიკის წარმატებით განხორციელებისათვის უმნიშვნელოვანესია კერძო სექტორის, განვითარებისათვის შესაბამისი გარემოს შექმნა, მისი კონკურენტუნარიანობის ზრდის ხელშეწყობა და იმ სფეროების ეფექტიანი ფუნქციონირების უზრუნველყოფა, სადაც კერძო სექტორის შესაძლებლობები სუსტი და შეზღუდულია.

ეკონომიკური პოლიტიკის მიმართულებებში კი შეიძლება გამოვყოთ: სამეწარმეო და საინვესტიციო გარემოს გაუმჯობესება; მცირე და საშუალო ბიზნესის განვითარება, რათა გაიზარდოს ამ უკანასკნელის როლი და წილი ეკონომიკაში; კერძო სექტორისათვის ფინანსების ხელმისაწვდომობის გაუმჯობესება ახალი ფინანსური ინსტრუმენტების განვითარების გზით; საქართველოს ეკონომიკის რეგიონული და გლობალური კონკურენტუ-

ნარიანობის ამაღლება ქვეყნის შედარებითი უპირატესობების გონივრული გამოყენების გზით; საგარეო სავაჭრო-ეკონომიკური ურთიერთობების შემდგომი განვითარება, რაც უზრუნველყოფს საქართველოს პროდუქტისა და მომსახურების ექსპორტის ზრდას; ექსპორტზე ორიენტირებული წარმოება და მაღალი დამატებული ღირებულების მქონე პროდუქციის შექმნისკენ მიმართული პირდაპირი უცხოური ინვესტიციების ხელშეწყობა, რაც არის დასაქმების შესაძლებლობების ზრდის, ასევე, თანამედროვე და ინოვაციური ტექნოლოგიების დანერგვის წყარო; აგრეთვე, მომსახურების სფეროს განვითარება, რაც უზრუნველყოფს ქვეყნის კონკურენტუნარიანობის ამაღლებას, ფართო მასებისათვის სამუშაო ადგილების შექმნას და მოსახლეობის ფართო ჩართულობას ეკონომიკური განვითარების პროცესებში. ასევე, მნიშვნელოვანია მწვანე ეკონომიკის პრინციპების დანერგვისა და ეკოლოგიურად სუფთა პროდუქტების წარმოების ხელშეწყობა, ბაზარზე თავისუფალი ვაჭრობისა და კონკურენციის უზრუნველყოფა, ბიზნესის განვითარებისათვის სტაბილური და პროგნოზირებადი გარემოს შექმნა და ამ მიზნით, ბიზნესთან დაკავშირებული კანონმდებლობის შემუშავების პროცესში მაქსიმალური გამჭვირვალობის და დაინტერესებულ მხარეთა ჩართულობის უზრუნველყოფა.

გლობალური ეკონომიკის ფორმირების ისტორიული და თეორიული ასპექტები ეკონომიკური კავშირები ქვეყნებს შორის ამა თუ იმ ფორმით ხორციელდება იმდენივე ხანია, რამდენსაც სახელმწიფოების არსებობა ითვლის, თუმცა უფრო ადრეც, სხვადასხვა ტიპის საზოგადოებებს (თემებს, ერთობებს) შორის არსებობდა ეკონომიკური ურთიერთობები, რომელთა მასშტაბებმა თანამედროვე პირობებში მთელი მსოფლიო მოიცვა. ეს თვალსაჩინოა არამარტო მსხვილი საერთაშორისო ფორმების ოპერაციებით; ნებისმიერ ადამიანს ყოველდღიურად უხდება შეხება საერთაშორისო კომერციულ კულტურასთან. სამეცნიერო წრეები და პრაქტიკოსები სულ უფრო ხშირად საუბრობენ მსოფლიო ეკონომიკის გლობალიზაციის, როგორც მისი განვითარების ძირითადი ტენდენციის შესახებ. დიდი დებატები მიმდინარეობს მის ბუნებაზე, როლსა და შედეგებზე, მაგრამ აღსანიშნავია, რომ ეს დავა არ ეხება ეკონომიკურ კავშირებს, როგორც ასეთს. დავას იწვევს ერთი რეგიონის ან ქვეყანათა ჯგუფის ხარჯზე მეორის მიერ სარგებლის მიღების პრობლემები. გლობალიზაცია, ასევე, განუყოფლადაა დაკავშირებული კულტურული თვითმყოფადობის შენარჩუნების პრობლემებთან. არა მხოლოდ მსხვილი, არამედ საშუალო ზომის კომპანიებიც ამჩნევენ, რომ კონკურენცია ბაზრის წილის მოპოვებისათვის გლობალური ხასიათს იძენს და მათთვის გლობალურ ეკონომიკაში მონაწილეობა აუცილებლობას წარმოადგენს, თუ სურთ არ დამარცხდნენ კონკურენტულ ბრძოლაში. ამდენად, მსოფლიო ეკონომიკასთან უფრო მჭიდრო ინტეგრაციისკენ სწრაფვის ძირითადი ფაქტორი არის იმის გააზრება, რომ უკვე მისი მონაწილენი

ვართ. საქონლის უმრავლესობას, რომელსაც ყოველდღიურად მოვიხმართ აქვს გარკვეული საერთაშორისო კომპონენტები. არა აქვს მნიშვნელობა, რომელ ბაზარს განვიხილავთ შიდა ბაზრად; დანარჩენ მსოფლიოს შეუძლია გაცილებით ფართო არეალის შემოთავაზება საქონლისა და მომსახურების გაყიდვისათვის ან მათ შესაძენად. საერთაშორისო ეკონომიკური კავშირები ყველაზე მარტივი ფორმით გამოვლინდება როგორც საექსპორტო-საიმპორტო სავაჭრო ოპერაციები, რომლებიც მსოფლიოს მასშტაბით ყოველდღიურად სხვადასხვა ზომის მქონე კომპანიების მიერ ხორციელდება. შესაძლოა, ამ პროცესში ჩართული იყოს შუამავალი, რისთვისაც გაყიდვიდან მიღებული შემოსავლის გარკვეულ ნაწილს იღებს. ამ სტადიაზე წარმოება მთლიანად შიდა ბაზარზეა თავმოყრილი. უცხოურ ბაზრებზე საქონლისა და მომსახურების გაყიდვის ეს მარტივი მეთოდიც კი ბევრ კითხვას ბადებს, იმასთან დაკავშირებით, თუ რა წარმოადგენს ბაზარზე ეფექტიანი ფუნქციონირებისა და შემდგომი წარმატების რეალურ პირობას; რა შეიძლება მიიღოს ან დაკარგოს ფირმამ და ქვეყანამ ამა თუ იმ ბაზარზე საქმიანობის გაფართოებით; როგორ უნდა განისაზღვროს მიზნები და ეკონომიკური პოლიტიკის რა ღონისძიებებია ამისათვის საჭირო; კომპანიების წინაშე ამ კითხვების მიღმა დგას მომხმარებელზე გრძელვადიანი ორიენტირების, საერთაშორისო ბაზრებზე წარმოებისა და მომსახურების გაწევის პრობლემები, ხოლო ქვეყნების წინაშე თუ როგორ შეუწყობს ხელს ეს პროცესები მათს ეკონომიკურ განითარებას და საერთაშორისო კონკურენტუნარიანობას, რაც უკავშირდება შესაბამისი პოლიტიკისა და ინსტიტუტების ამოქმედების პრობლემებს. ქვეყნებს შორის ეკონომიკურ კავშირებს ფართო მნიშვნელობით თუ განვიხილავთ, იგი არ გულისხმობს მხოლოდ ექსპორტ-იმპორტის ოპერაციებს, არამედ მის მიღმა დგას სხვადასხვა ეკონომიკური სუბიექტების განსაზღვრული სტრატეგიული ხედვით აღჭურვილი საქმიანობა, ხოლო ეროვნული ბაზარი განიხილება, როგორც მსოფლიო ბაზრის ერთი ინტეგრირებული ასპექტი. თანამედროვე ფირმები მრავალ ბაზარზე ერთდროულად საქმიანობენ, რისთვისაც მათ ესაჭიროებათ კონკურენციის შესახებ ფართო წარმოდგენა და მის საფუძველზე კონკურენტული უპირატესობის მოპოვების გზების დადგენა მუდმივად დინამიკურ გარემოში. ამასთანავე, ცალკეული კორპორაციული გადაწყვეტილების მისაღებად აუცილებელია კომპანიებს წარმოდგენა ჰქონდეთ გლობალური პრობლემების შესახებ, ასევე, გაიაზრონ ის შიდა ეკონომიკური და პოლიტიკური ტენდენციები, რომლებიც ფირმების სამოქმედო ქვეყნებში მიმდინარეობს. თანამედროვე პოლიტიკური, ეკონომიკური, სოციალური მოვლენები მსოფლიო ეკონომიკის განვითარებაში აყალიბებს სრულიად ახალ ასპექტებსა და განზომილებას. ეს ტენდენციები ზემოქმედებს არა მარტო კომპანიების საქმიანობის მოცულობაზე, კონკურენტულ სტრატეგიებზე, არამედ განსაზღვრავს, საერთოდ, მოცემული საქმიანობის განხორციელების

მიზანშეწონილობას. ეროვნულ საზღვრებს გარეთ ეკონომიკური საქმიანობის გატანას და წარმატებულ განხორციელებას მოაქვს მნიშვნელოვანი სარგებელი. მათ შორისაა:

- არსებული ბაზრების მნიშვნელოვნად გაფართოება;
- ახალი შესაძლებლობებისა და ალტერნატივების წარმოჩენა;
- რესურსების წყაროების ფართო ხელმისაწვდომობა;
- შერწყმების, შთანთქმების, ერთობლივი საწარმოებისა და პარტნიორობის სხვადასხვა ფორმის გამოყენების შედეგად მიღებული უპირატესობები;
- ახალი სასაქონლო შესაძლებლობები ახალი ბაზრების მოთხოვნილებების დასაკმაყოფილებლად;
- რენტაბელობის ამაღლება და სხვა.

გლობალურ ბაზარი საჭიროებს გლობალური პროდუქტებით მომსახურებას. გლობალური ეკონომიკის პირობებში ის ქვეყნები აღწევენ წარმატებას, რომლებიც ახერხებენ ტექნოლოგიასა და კაპიტალს შორის სინერგიული ეფექტის მიღწევას. საქართველომ უნდა გაზარდოს მონაწილეობა გლობალურ საწარმოო და გასაღების ქსელებში.

გლობალიზაციის მიმდინარე პროცესები დღეს სულ უფრო აქტიურად მოითხოვს ჩარევას სახელმწიფოს მხრიდან ეროვნული ეკონომიკური ინტერესების დასაცავად საერთაშორისო არენაზე. წარმატებას სწორედ ის ქვეყნები აღწევენ, რომლებიც აქტიურ საგარეო ეკონომიკურ პოლიტიკას ატარებენ. სამწუხაროდ, საქართველო დღეს გლობალიზაციის პროცესების მხოლოდ პასიურ მონაწილეს წარმოადგენს, რომელიც ცდილობს, მოერგოს თამაშის არსებულ, სხვა ქვეყნების მიერ დადგენილ წესებს და მისი საგარეო ეკონომიკური პოლიტიკა შეიძლება განვიხილოთ მარტოდენ როგორც რეაქცია უფრო მსხვილი და განვითარებული ქვეყნების მოქმედებაზე. ნათლად უნდა ჩამოვავალიბოთ პრინციპული დასკვნები, რომლებიც მოგვცემს საშუალებას, დავსახოთ საქართველოს მსხვილი საშუალოვადიანი და გრძელვადიანი ამოცანები და მიზნები და მათი რეალიზაციის ძირითადი ღონისძიებები:

გლობალიზაციის პირობებში ორმხრივი, რეგიონული და რეგიონთაშორისი სავაჭრო-ეკონომიკური შეთანხმებები ერთის მხრივ, ასახავენ ეკონომიკური დიპლომატიის წარმატებებს, ხოლო მეორეს მხრივ - მოწმობენ მაღალ კონკურენციას სფეროში, სადაც ერთმანეთს ეჯახება სხვადასხვა ქვეყნების ეკონომიკური დიპლომატიის სტრატეგიები და ტაქტიკა. ლიბერალიზაციისა და ინტეგრაციის პროცესების სისწრაფე და დინამიური განვითარება გლობალურ ეკონომიკაში ხელს უწყობს ეკონომიკური დიპლომატიის შემდგომ ინტენსიფიკაციასა და ფორმათა გართულებას.

გლობალიზაციის ეპოქაში საზღვარგარეთის ქვეყნების ეკონომიკური დიპლომატიის შესაბამისობა გაზრდილ მოთხოვნებთან უზრუნველყოფილია

საგარეო-ეკონომიკური სტრატეგიის შემუშავებით, რომლებიც განსაზღვრავს ქვეყნის მსოფლიო სამეურნეო პრიორიტეტებს. გარდა ამისა, ამ შესაბამისობას განსაზღვრავს ეკონომიკური დიპლომატიის წინაშე მდგომი ამოცანებისა და მიზნების გადაჭრაზე პასუხისმგებელი ინსტიტუტებისა და მექანიზმების გამკლიერება. პირველ რიგში, ეს არის საგარეო ეკონომიკური ურთიერთობებისა და ეროვნული სავაჭრო პოლიტიკის სახელმწიფო მხარდაჭერა, საგარეო ეკონომიკური პოლიტიკის კოორდინაციის ქმედითი მექანიზმების შემუშავება და ეკონომიკური დიპლომატიის ღონისძიებათა მუდმივი და არსებითი ფინანსური მხარდაჭერა.

ეკონომიკაზე სახელმწიფოს აქტიური ზემოქმედებისათვის, საქართველოს მსოფლიო ბაზარზე ეფექტიანი პოზიციონირებისათვის აქტიურად უნდა იქნეს გამოყენებული უცხოური გამოცდილება. საჭიროა: ისეთი ეროვნული საგარეო-ეკონომიკური სტრატეგიის შემუშავება, რომელიც განსაზღვრავს საგარეო ეკონომიკური პოლიტიკის პრიორიტეტებს ქვეყნებთან, რეგიონებთან და დარგებთან მიმართებაში; განხორციელდეს ინსტიტუციური ღონისძიებების რიგი, მათ შორის: სავაჭრო პოლიტიკის რეალიზაციის ფუნქციის გამკლიერება აღმასრულებელი ხელისუფლების სისტემაში, ექსპორტის მხარდაჭერის სპეციალიზებული ეროვნული ბიუროს შექმნა და სხვ.

დასკვნა

ყოველივე ზემოაღნიშნულის გათვალისწინებით აუცილებელია საქართველოს საგარეო სავაჭრო წარმომადგენლობების მოვალეობათა მკაფიო განსაზღვრა, ანუ მათი საინფორმაციო, საკონსულტაციო, მარკეტინგული და მკოორდინირებელი ფუნქციების გაზრდა, მათთვის სავაჭრო-პოლიტიკური სიტუაციის მონიტორინგის უფლებათა დელეგირება ჩვენი ქვეყნისათვის არსებული საინვესტიციო ბარიერების გადასალახად, სავაჭრო-ეკონომიკური დავების დასარეგულირებლად, ქართველთა მონაწილეობით მიმდინარე პროექტების „ფრომოუმენისათვის“, ქართული ბიზნესის მიმზიდველი და პოზიტიური იმიჯის შესაქმნელად და ქართული საწარმოების ცნობადობისა და სანდოობის გასაზრდელად უცხოურ ბაზრებზე.

გამოყენებული ლიტერატურა:

1. აბრალავა ა, ეროვნული ეკონომიკა და გლობალიზაცია, თბ., 2005 წ.
2. აბრალავა ა, გლობალური ეკონომიკის განვითარების თანამედროვე ტენდენციები. ჟურნ., „სოციალური ეკონომიკა“, 2005წ., № 5
3. დავითაშვილი ზ, ნაციონალიზმი და გლობალიზაცია. თბ., 2003წ

4. ეთერია ემირ, გლობალიზაცია და ეროვნული ეკონომიკა, თეორია და პრაქტიკა, თბ., 2009წ.
5. გლობალიზაცია და საქართველო, ტ.2, თბ., 2008წ.
6. Arndt, Sven W. and Henryk Kierzkowski, eds. Fragmentation: New Production Patterns in the World Economy (Oxford: Oxford University Press), 2011.
7. Barston R. Modern Diplomacy (Londres et New York: Longman), 2008.
8. Dicken, Peter. Global Shift: Transforming the World Economy, third edition (London: Paul Chapman Publishing Company), 1998.
9. Foreman-Peck J. A history of the world economy, International relations since 1850 (Hemel Hempstead: Harvester Wheatsheaf), 2005.
10. Gereffi, Gary, ed. Who Gets Ahead in the Global Economy? Theory and Practice (New York: Johns Hopkins University Press), 2012.

Modern economic relations in the process of globalisation

*Tamar Lagvilava, assistant-professor
Georgian Technical University*

*Asmat Pipja, Doctor of Business Administration
Georgian Technical University*

Summary

Globalisation is a new challenge for the world. In the modern state of our society, the issue of Globalisation is very topical. There's a lot of debate on its positive and negative aspects. When the most of the world leaders try to use globalised economics for their own merit, antiglobalist movements are formed. Based on this, it seems that the society is torn between the two - the globalists and the antiglobalists. Although both sides can have strong arguments, it is not so hard to agree on that the process of globalisation devours cultures and values of the small countries that have no power to protect it at all. They are unable to stand against the irreversible process of globalisation.

In the era of globalisation, the conformability of the economic diplomacy of foreign countries with the growing demands is facilitated through foreign-economic strategy, which defines the country's industrial priorities. Apart from this, the conformability is defined also by strengthening institutions oriented on solving the issued that stand against economic diplomacy. First of all, this is the state support of foerign economic relations and national trade politics, generation of mechanisms for coordinating foreign economic policies and constant and real financial support of economic diplomacy events.

Key words: globalisation, economic diplomacy, strategy, globalists, antiglobalists.

საბუნებისმეტყველო მეცნიერებანი

SCIENCE

მიკრონაწილაკები და მიკრობიოლოგიური შეტყობინებები როგორც
ეკოლოგიური მდგრადობის განმსაზღვრელი ფაქტორი

*გოდერძი ჯანელიძე, ასოცირებული პროფესორი
საქართველოს ტექნიკური უნივერსიტეტი*

*არჩილ ჯანელიძე, ტმკ. დოქტორი
საქართველოს ტექნიკური უნივერსიტეტი*

*სალომე ქარსელაძე, მაგისტრანტი
საქართველოს ტექნიკური უნივერსიტეტი*

რეზიუმე

ეკოლოგიური უსაფრთხოების მდგრადობის სისტემები განიხილება როგორც ადამიანის, ტექნიკისა და გარემო სივრცის ურთიერთდამოკიდებულების ერთიან სისტემა. პრაქტიკაცხადყოფს, რომ ფუნდამენტური კვლევის მიზანს წარმოადგენს მთლიანი ეკო სისტემის მდგრადობის პროგნოზირება, პროგნოზირება - თუ როგორ მოქმედებს გარე ფაქტორები მთელ სისტემაზე ან მის შემადგენელ ნაწილებზე. ბიოლოგიური სისტემა უფრო რთულია ვიდრე მისი შემადგენელი ნაწილების ერთობლიობა. ბიოლოგიის მომავალი იმის შემეცნებაშია, თუ როგორ ფუნქციონირებს მთლიანობაში ბიოლოგიური სისტემა.

საკვანძო სიტყვები: მიკრობიოლოგიური შეტყობინებები; ეკოლოგიური მდგრადობა.

შესავალი

კვლევის ძირითადი ამოცანები მოიცავს იმ პრობლემათა ერთობლიობას, რომლებიც უკავშირდება ბიოსფეროში მიკრო და მაკრო ელემენტების მექანიზმების, მათი გავრცელებისა და ქცევის შესწავლას იმ გარე ფაქტორების

ზემოქმედების გარემო სივრცეზე, რომელიც ცვლის არა მარტო ცოცხალი ორგანიზმის შემადგენლობას, არამედ მთლიანად ეკოლოგიურ სისტემას.

ეკოლოგიურ ხარისხში გულისხმობენ ეკოლოგიურ სისტემას: ჰაერის, წყლის, ნიადაგის მცენარეულობის, მთლიან გარემოს სისუფთავეს, რაც განაპირობებს ადამიანის ჯანმრთელობას, მატერიალური წარმოება თუ ადამიანის სხვა სახის მოღვაწეობა პოზიტიურად და ნეგატიურად მოქმედებს ბუნებაზე. არასწორმა ქიმიზაციამ მიწა გამოფიტა. ყოველწლიურად დედამიწის წიაღიდან მილიარდობით ტონა სხვადასხვა სახის ნივთიერებები გამოაქვთ, ამავე დროს შეაქვთ მილიონობით ტონაზე მეტი სხვადასხვა სახის სასუქი და შხამქიმიკატი. ბუნებრივი გარემო მუდმივად ბინძურდება სხვადასხვა ნივთიერებებით, მათ შორის მძიმე მეტალებით. მძიმე მეტალების შემცველობის ზრდა გარემომცველ გარემოში იწვევს არა მარტო ნიადაგის დაბინძურებას არამედ მცენარეული ორგანიზმების დაზიანებასაც რაც გავლენას ახდენს ბუნებრივი წარმოშობის პროდუქტებსა და შესაბამისად ადამიანის ჯანმრთელობაზე სწორედ სასოფლო სამეურნეო დანიშნულების მცენარეებით საშუალებით ხდებიან მძიმე მეტალები ნიადაგიდან.

ძირითადი ნაწილი

ძირითადი ამოცანები მოიცავს იმ პრობლემათა ერთობლიობას, რომლებიც უკავშირდება სურსათთან დაკავშირებულ რისკებს და არა მხოლოდ კვების პროდუქტების ხარისხის განსაზღვრა, არამედ მავნე მინარევების შემცველობის დიაგნოსტიკაც. შხამქიმიკატები სხვადასხვაგვარად რეაგირებენ ბიოლოგიურ ობიექტებზე რაც განპირობებულია ცოცხალ ორგანიზმთა ფიზიოლოგიური და ბიოქიმიური თავისებურებებით. სურსათთან ასოცირებულ დაავადებათა ქვეშ ყველაზე უფრო ხშირად მოიაზრება ის დაავადებები, რომლებიც განპირობებულია სურსათის უვნებლობის განმსაზღვრელი პარამეტრების ზღვრული სიდიდეების გადაჭარბებით. ამიტომ ექსპერტიზის ჩატარებისას წარმოდგენილი ნიმუშების საბოლოო შეფასება წარმოადგენს მისი უვნებლობის დადგენაში სანიტარულ ეპიდემიოლოგიურ და ტოქსილოგიური კუთხით. ნიშანდობლივია ის ფაქტიც, რომ 2012 წლის მაისამდე შეჩერებული იყო „სურსათის უვნებლობისა და ხარისხის შესახებ“ კანონის ის მუხლები, რომლებიც სახელმწიფო კონტროლს ითვალისწინებდა. საქართველო მეტად რთული პრობლემის წინაშე დგას. ერთის მხრივ აუცილებელია სურსათთან დაკავშირებული რისკების თავიდან აცილებისათვის ქმედითი ღონისძიებების გატარება, მეორეს მხრივ კი ეს ყოველივე უნდა განხორციელდეს ისე, რომ სიღარიბის ფონზე მოსახლეობისათვის ხელმისაწვდომი იყოს ხარისხიანი და უვნებელი სურსათი. პრობლემა მხოლოდ სოფლის მეურნეობის უვნებელი პროდუქტები არ არის, არამედ უვნებელი დეფიციტური ხორც-პროდუქტების

მიღება მიწოდებაშია. ანალიზებმა დაადასტურეს რომ სასახორცო ფრინველსა და პირუტყვს პრემიქსით და ქიმიური დანამატებით ზრდიან და ახდენენ რეალიზაციას რაც საფრთხის შემცველი ფაქტია ასევე პრობლემათა რიცხვს მიეკუთვნება ნარკოტიკული საშუალებების უკანონო გამოყენება თამბაქოსა თუ კვების პროდუქტებში. ბიოლოგიურ წრებრუნვაში ბუნებისათვის არ არსებობს სასარგებლო და მავნებელი არსებები. ბუნებაში ყველაფერი მიზანშეწონილია. საკვები პროდუქტების ხარისხის განმსაზღვრელი მეთოდები მოიცავს კვლევათა ციკლს:

- ორგანული კვების პროდუქტების - ფერის, სუნის, გემოს განსაზღვრა
- ფიზიკური - პროდუქტების ტემპერატურის, სიმკვრივის, ტენიანობის განსაზღვრა;
- ქიმიური - ქიმიური შემადგენლობის განსაზღვრა, სხვადასხვა მინარევების განსაზღვრა;
- მიკროსკოპიული - პროდუქტების მორფოლოგიური სტრუქტურების დადგენა პარაზიტული ელემენტების არსებობის დადგენა;
- ბაქტერიოლოგიური - მიკროსკოპიული დაბინძურების ხარისხის განსაზღვრა;
- ბიოლოგიური - პროდუქტების ტოქსიკურობაზე შემოწმება;
- რადიომეტრიული - პროდუქტების შემოწმება რადიაციულობის შემცველობაზე.

შხამქიმიკატები სხვადასხვაგვარად რეაგირებენ ბიოლოგიურ ობიექტებზე ჯერ კიდევ ღრმად არა არის შესწავლილი ამა თუ იმ ნივთიერების შეყვანა საკვლევ ობიექტში როგორ იმოქმედებს ამავე ობიექტის ნივთიერების კონცენტრაციაზე - მდგრადობაზე. არსებულ ქიმიურ ნივთიერებებს შორის ყველაზე მავნე პესტიციდებია.

მათი კლასიფიკაცია შემდეგია:

- **ინსექტიციდებად** - რომლებსაც იყენებენ მწერების გასანადგურებლად
- **ფუნგიციდებად** - სოკოებთან საბრძოლველად
- **ჰერბიციტებად** - სარეველების მოსასპობად და ა.შ

მსოფლიო პრაქტიკა გვიჩვენებს, რომ ადამიანისთვის უვნებელი პესტიციდი არ არსებობს. ისინი გარემოში იფანტებიან და გამდინარე წყლებით წყალსატევებში გვხვდება უბრუნდება მწვანე ხილისა და სხვა სასურსათო პროდუქტებში მინარევების სახით.

პრაქტიკამ ცხადყო, რომ, უვნებელი სანიტარული საშუალებაც კი, როგორცაა წყლის ქლორირება ადამიანის ჯანმრთელობის რისკთან არის დაკავშირებული, ქლორირებულ წყალში ორი მუტაგენური ნივთიერება აღმოჩნდა რომელთაც შეუძლიათ გამოიწვიონ კანცოგენური ეფექტი. ბუნებრივი წყალი კი ასეთ ნივთიერებებს არ შეიცავს ისინი მხოლოდ ქლორირებისას წარმოიქმნება.

ასევე- ერთ-ერთი შხამიანი ლითონია კადმიუმი. კადმიუმი და სხვა საშიში საღებრებით დამზადებული საბავშვო სათამაშოები და საყოფაცხოვრებო ნივთები რომლებიც შემოწმების გარეშე იყიდება წარმოადგენს რისკ ფაქტორთა ჯგუფს კვლევის ერთ-ერთ ძირითად მიმართულებას წარმოადგენს ბიოსფეროში მიკრო და მაკრო ელემენტების მექანიზმების, მათი გავრცელებისა და ქცევის შესაწავლა. ექსპერიმენტურად დადგინდა, რომ ადამიანები გაცილებით მეტად ზემოქმედებენ მიკრობულ ფლორაზე თავის გარშემო. ასევე დადგინდა რომ მცენარეული და ნიადაგისებრი ბაქტერიები ინფორმაციის უდიდესი მატარებელია, ეს შედეგები ყურადსაღებია კრიმინალისტიკაში. მაგალითად, თუ გვაქვს ნიმუში ბაქტერიებისა იატაკიდან, ექსპერტი იოლად შეძლებს დაადგინოს, თუ რომელი ოჯახიდან მოხვდნენ ეს მიკრობები ადგილზე და რამდენად დიდ ხანს ცხოვრობდნენ ადამიანები ამ სახლში. ნივთიერებათა ბიოლოგიურ წრე ბრუნვაში ბუნებისათვის არ არსებობს სასარგებლო და მავნებელი არსებები ბუნებაში ყველაფერი მიზანშეწონილია, მრავალი მწერი, მათ შორის მავნეც მნიშვნელოვან გამწმენდ ფუნქციას ასრულებს. ბიოლოგიური სისტემის კვლევა უფრო რთულია ვიდრე მისი შემადგენელი ნაწილების ერთობლიობა. ბიოლოგიის მომავალი იმის შემეცნებაშია თუ როგორ ფუნქციონირებს ბიოლოგიური მთლიანი სისტემა. ერთი დონიდან მეორეზე გადასვლისას ჩნდება ახალი სისტემური თავისებურებანი (გენმოდიფიცირებული საკვების ანალიზი) რომლებიც წინა დონეზე არ აღინიშნებოდა ეს სისტემური თავისებურებები დამოკიდებულია სისტემის შემადგენელი ნაწილების თავისებურებებზე და ურთიერთ განლაგებაზე.

დასკვნა

ამგვარად ეკოლოგიური უსაფრთხოების მდგრადობის სისტემები განიხილება როგორც ადამიანის ტექნიკის და გარემო სივრცის ურთიერთ დამოკიდებულებების კვლევის ერთიანი სისტემა მეთოდოლოგია განსაზღვრავს და აყალიბებს კვების პროდუქტების ანალიზის, დიაგნოსტიკისა და ექსპერტიზის ერთიან სისტემას, დაფუძნებულს ტექნიკურ - პროგრამულ უზრუნველყოფაზე. ამოსავალ ფაქტორად გვევლინება კვების პროდუქტების დიაგნოსტიკის სამართლებრივი აქტები.

გამოყენებული ლიტერატურა:

1. ა.რჩელიშვილი და სხვა სპილენძის და თუთიის აკუმულაცია ხორბლისა და ქერის მიერ. NANO STUDIES 10 2014 წელი
2. გ.ჯანელიძე, ა.ჯანელიძე, მ.წიკლაური, ს.ქარსელაძე, მიკრონაწილაკები, როგორც კრიმინალისტიკური ტექნიკური ექსპერტიზის კვლევის ობიექტი სტუ, განათლება, 2017 2(18);

**Microparticles and Microbiological messages as ecological sustainability
determination factor**

*Goderdzi Janelidze, Associate Professor
Georgian Technical University*

*Archil janelidze
Georgian Technical University*

*Salome Karseladze, Master's degree
Georgian Technical University*

Summary

Ecological security sustainability systems are considered as a unified system of mutual compulsion research on human, techniques and environmental space. The goal of the research is to predict the sustainability of the whole biological ecosystem-how external factors operate on the entire system or parts of the material or other types of human activity. Incorrect chemistry has caused the land to fall because of the large number of fertilizers and toxic chemicals in the soil. The World Health Care researchers found that not a bullet in the atmosphere, but in the food packaging paper, even the bulk of the bullet in the food goes into food and create a serious threat to human health.

ტექნიკური მეცნიერებები

TECHNICAL SCIENCES

მორსათრევი საბაგრო დანადგარი ორი საწევი და ერთი ჩაკეტილკონტურიანი განივი საწევ მზიდი ბაგირით

*მალხაზ ახვლედიანი, დოქტორანტი
საქართველოს ტექნიკური უნივერსიტეტი*

*ზაურ ბალამწარაშვილი, პროფესორი
საქართველოს ტექნიკური უნივერსიტეტი*

რეზიუმე

საქართველოს რელიეფური პირობები განაპირობებს ტყესაკაფების ათვისების პროცესების და ოპერაციების სირთულეს და საკმაო შრომატევადობას, ამიტომ ეკოლოგიური თვალსაზრისით ყველაზე მისაღებია საჭაერო მორსათრევით საბაგრო დანადგარების გამოყენება, რომლითაც მორთრევა ხორციელდება ტყის ნიადაგთან და მოზარდთან კონტაქტის გარეშე.

ნაშრომი აგებულია გამოგონების ბაზაზე (განაცხადი № 14977), რომლის ტექნიკური შედეგია ორი საწევი და ერთი ჩაკეტილკონტურიანი განივი საწევ-მზიდი ბაგირით აღჭურვილი მორსათრევი საბაგრო დანადგარის შექმნა, რაც მიღწეულია კონსტრუქციული გადაწყვეტილებების, მართვის პროცესის გამარტივების და ძირითადი ტრასის გვერდებიდან მორთრევის ტექნოლოგიური პროცესის ოპერაციების რაოდენობის შემცირების და მათი თანმიმდევრობის ოპტიმალურ რეჟიმში განხორციელების გზით.

საკვანძო სიტყვები: ტყესაკაფი, საწევი ბაგირი, მზიდი ბაგირი, ჩაკეტილკონტურიანი საწევ-მზიდი ბაგირი, ჯალამზარი, ჩამჭერი, საჩერი.

შესავალი

ტყესაკაფის ეკოლოგიურად უვნებელი ათვისება რთულია და საკმაოდ შრომატევად პროცესებთან და ოპერაციებთან არის დაკავშირებული,

საქართველოს რთული რელიეფური პირობებიდან გამომდინარე, აღნიშნული გვარწმუნებს საჰაერო მორსათრევი დანადგარის გამოყენების უპირატესობაში, რადგან მინიმუმამდე არის დაყვანილი ტყის ნიადაგისა და მოზარდის დაზიანების ალბათობა.

ძირითადი ნაწილი

ორსაწევბაგირიანი ორმხრივი საბაგრო დანადგარი ჩაკეტილკონტურიანი მოძრავი მზიდი ბაგირით (ნახ. 1-2) მუშაობს შემდეგნაირად: საბაგრო დანადგარისათვის გაკაფული ძირითადი ტრასის ზედა და ქვედა ბაქანებზე შერჩეულზე ზემდგომ ხეებზე (ან სპეციალურ ანძებზე) მთავარი მზიდი ბაგირის 6 დაჭიმვის და მასზე ძირითადი ურიკის 8 და საჩერის 9 დაკიდების შემდეგ, საბაგრო დანადგარის მზიდი ბაგირის ქვეშ, განივი მიმართულებით, ნებისმიერ (განსაზღვრულ) მანძილზე, ტრასის ორივე მხარეს, მიწის ზედაპირიდან ორი მეტრის სიმაღლეზე, ზეზემდგომ ხეებზე ან ანძებზე დაამონტაჟებენ ხრახნული მექანიზმებით 14 აღჭურვილ ბლოკებს 15, რომლებზეც ვერტიკალურ სიბრტყეში შემოავლებენ ჩაკეტილკონტურიან მოძრავ მზიდ ბაგირს 16 ისე, რომ მის თავისუფალ ბოლოებს მოაქცევენ და ჩაამაგრებენ კონტურის შემკვერელ ზედა შტოზე დამაგრებულ ჩამჭერში 17.

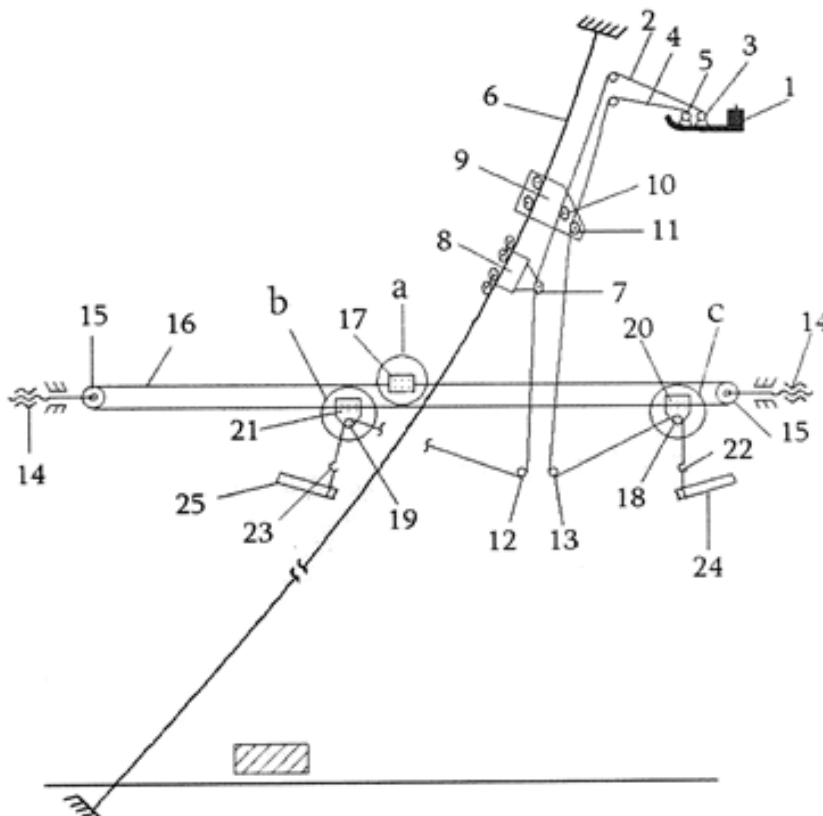

ნახ. 1.

შემდეგ ხრახნული მექანიზმების 14 საშუალებით დაჭიმავენ ჩაკეტილკონტურიან მზიდ ბაგირს 16 ჩაკიდულობის ისრის მინიმუმამდე შესამცირებლად; ამის შემდეგ ძირითად საწევ ბაგირს 2 გაატარებენ ჯერ საჩერის 9 ერთლარიან ბლოკში 10, შემდეგ ურიკის 8 ერთლარიან ბლოკში 7, შემდეგ ნიადაგის დონეზე ძირკვზე დამონტაჟებულ თვითხსნად ერთლარიან ბლოკში 12 და ბოლოს – ტრასის ერთ მხარეს ჩაკეტილკონტურიანი მზიდი ბაგირის ქვედა შტოზე გადაადგილების საშუალებით დამონტაჟებული ჩამჭერის 21 თვითხსნად ბლოკში 19, ხოლო დამხმარე საწევ ბაგირს 4 წინასწარ გაატარებენ საჩერის 9 ერთლარიან ბლოკში 11, რის შემდეგაც ჩაკეტილკონტურიანი მზიდი ბაგირის ტრასის ქვეშ ძირკვზე განლაგებულ თვითხსნად ბლოკში 13 და ბოლოს – ტრასის მეორე მხარეს ჩაკეტილკონტურიანი მზიდი ბაგირის ქვედა შტოზე დამონტაჟებული ჩამჭერის 20 თვითხსნად ერთლარიან ბლოკში 18. საბაგირო დანადგარი მზად არის ექსპლუატაციისათვის.

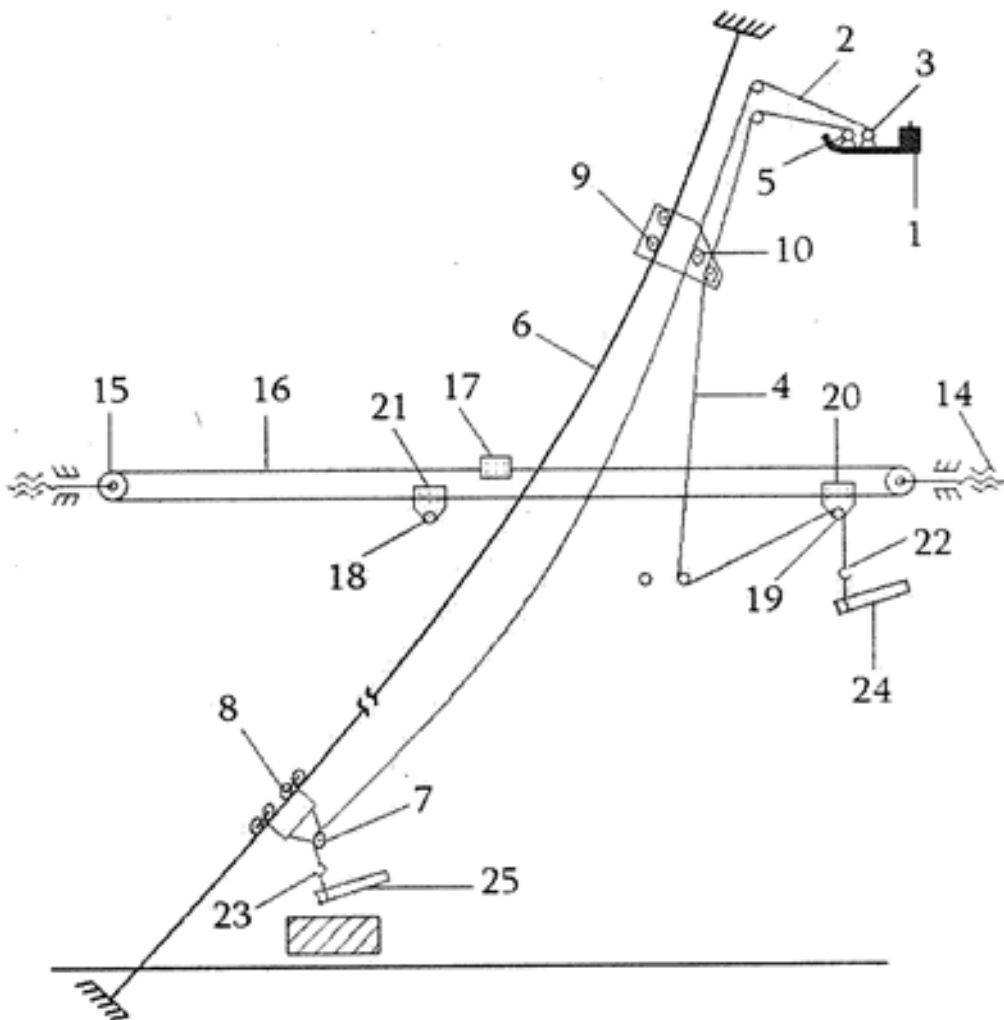

ნახ. 2.

მორთვევის ტექნოლოგიური პროცესის დასაწყისში ძირითადი კაკვიანი საწევი ბაგირის 2 ჩამჭერი დამონტაჟებულია ჩაკეტილკონტურიან მოძრავ მზიდ ბაგირზე 16 ტრასის ქვეშ, ხოლო დამხმარე კაკვიანი საწევი ბაგირის 4 ჩამჭერი 20 დამონტაჟებულია ჩაკეტილკონტურიან მზიდ ბაგირზე 16 ტყეკაფზე – ხის მოჭრის ადგილზე. ამის შემდეგ მეჯალამბრეს ეძლევა სიგნალი და მას გადაყავს დამხმარე საწევი ბაგირის 4 დოლი 5 თავისუფალ მდგომარეობაში, ხოლო ძირითადი საწევი ბაგირის 2 დოლი 3 დამუხრუჭებულ მდგომარეობაში; ტყის მჭრელს დამხმარე კაკვიანი საწევი ბაგირი 4 ხელით ჩააქვს ფერდობზე – დაბლა, მოჭრილ ხესთან სადაც ხდება მოჭრილი ხის ჩაბმა კაკვზე 22 და მეჯალამბრეს ეძლევა სიგნალი დოლის 5 ჩასართავად, ამ დროს ბლოკები 15 დამუხრუჭებულია. ხდება მოჭრილი ხის ან შოლტის მოთრევა ქვევიდან ზევით ჩაკეტილკონტურიან მზიდ ბაგირამდე, სადაც წარმოებს მისი დამორვა და ხელმეორედ საწევი ბაგირის 4 კაკვზე 22 ჩაბმა, რის შემდეგაც მორი ან შეკრულა გადაყავთ მთლიანად დაკიდებულ ან ნახევრად დაკიდებულ მდგომარეობაში; მეჯალამბრეს დოლი 3 გადაყავს თავისუფალ მდგომარეობაში, ირთვება დოლი 5 და საწევი ბაგირი 4 ემთხვევა დოლზე; ჩამჭერი 20 ჩაკეტილკონტურიან მზიდ ბაგირთან და მორთან 24 ერთად გადაადგილდება ძირითადი ტრასის მიმართულებით, ამ დროს ბლოკები 15 თავისუფლდება მუხრუჭისაგან, ამასთან საწევი ბაგირის 4 კაკვი 22 დაფიქსირებულია ბლოკის 18 ჩამჭერში და ჩამჭერი 21 კაკვიანი საწევი ბაგირით 2 გადაადგილდება ტყეკაფისაკენ მოჭრილ ხესთან. ჩამჭერი 20 აღმოჩნდება რა ძირითადი ტრასის ქვეშ, დამხმარე მუშა ათავისუფლებს მორს 24 კაკვისაგან 22 და მორი ეცემა მიწაზე; ანალოგიურად ხორციელდება განივი ტრასის მეორე მხრიდან ძირითადი საწევი ბაგირით 3 შეკრულას ან მორის მოთრევა ძირითად ტრასამდე. ამის შემდეგ ძირითადი ტრასის ქვეშ საწევი ბაგირი 2 თავისუფლდება თვითხსნადი ბლოკებისაგან 12 და 19, რის შემდეგაც ხდება პირველი მხრიდან მოთრეული მორის ან შეკრულას დამატება საწევი ბაგირის 2 კაკვზე 23 და ორივე მხრიდან მოთრეული შეკრულას აწევისა და ურიკაში 8 დაფიქსირების შემდეგ ურიკა 8 თავისუფლდება საჩერისაგან 9. ამის შემდეგ ხდება შეკრულას 25 ჩამოშვება ზედა საწყობზე, აქ შეკრულა თავისუფლდება კაკვისაგან 23, რომელიც აიწევა და ხელმეორედ დაფიქსირდება ურიკაში 8; მეჯალამბრეს ეძლევა სიგნალი და ურიკა 8 საწევი ბაგირით 2 ბრუნდება ტყეკაფზე ჩაკეტილკონტურიანი მზიდი ბაგირისაკენ 16. აქ საჩერში 9 ურიკის 8 დაფიქსირების შემდეგ კაკვიანი საწევი ბაგირი 2 თავისუფლდება ურიკისაგან 8, ჩაიდება თვითხსნად ბლოკებში 12, 19 და ციკლი მეორდება.

აღსანიშნავია, რომ დროის იმ პერიოდში, როცა ხდება ორივე მხრიდან მოთრეული შეკრულას ზედა საწყობზე ჩამოშვება, ტრასის მეორე მხარეს მიმდინარეობს მეორე ჩამჭერის 20 მომზადება-დატვირთვა, რაც თავისთავად ზრდის საბაგირო დანადგარის მწარმოებლურობას.

დასკვნა

ტყესაკაფზე ეკოლოგიურად უვნებელი ტექნოლოგიური პროცესის წარმართვის მიზნით შექმნილია მორსათრევი საბაგირო დანადგარი ორი საწევი და ერთი ჩაკეტილკონტურიანი განივი საწევ მზიდი ბაგირით

ტექნიკური შედეგი მიიღწევა ორსაწევბაგირიანი ორმხრივი საბაგირო მორსათრევი დანადგარით განივად გადასატანი ჩაკეტილკონტურიანი მზიდი ბაგირით, სადაც მთავარი მზიდი ბაგირის ქვეშ განლაგებული ჩაკეტილკონტურიანი მოძრავი მზიდი ბაგირის ბოლოები კონტურის ზედა შტოზე მოქცეულია ჩამჭერში, ხოლო კონტურის ქვედა შტოზე განივი ტრასის მიმართულებით ტრასის ორივე მხარეს გადაადგილების საშუალებით ცალ-ცალკე უძრავად დამონტაჟებულია სატვირთო ბლოკებით აღჭურვილი ჩამჭერები, რომელთაგან ერთის ბლოკში ძირითადი ტრასის ერთ მხარეს ჩაკეტილკონტურიანი მზიდი ბაგირის ერთიან ვერტიკალურ სიბრტყეში გატარებულია საჩერის ერთღარიან ბლოკში გამავალი დამხმარე საწევი ბაგირი, ხოლო მეორე ჩამჭერის ბლოკში ძირითადი ტრასის მეორე მხარეს გატარებულია სატვირთო ურიკის ერთღარიან ბლოკში გამავალი ძირითადი საწევი ბაგირი.

გამოყენებული ლიტერატურა

1. ზ. ბალამწარაშვილი, პ. დუნდუა, ზ. ჩიტძე, ვ. აბაიშვილი, ი. გელაშვილი. ხე-ტყის დასამზადებელი მანქანები და მოწყობილობები. თბილისი, ტექნიკური უნივერსიტეტი. 2013, 200 გვ.
2. ზ. ბალამწარაშვილი, გ. კოკია, პ. დუნდუა, თ. მჭედლიშვილი, ზ. ჩიტძე. ტყეკაფითი სამუშაოების მანქანები და ტექნოლოგია მთიან პირობებში. თბილისი, სმმესკ ინსტიტუტი, 2008. 252 გვ.
3. Матвейко А.П., Федоренчик А.С. Технология и машины лесосечных работ. Минск УП «Технопринт» 2002, 479 с.
4. Залегин Л.А., Воскобойников И.В., Еремеев Н.С. Машины и механизмы для канатной трелевки. Московский государственный университет леса. Москва, 2004. 446 с.

Канатная трелевочная установка с двумя тяговыми и одним замкнуто-контурным поперечным несуще-тяговым канатом

*Малхаз Ахведиани, докторант ГГУ
Заур Баламцарашвили, профессор ГГУ*

Резюме

Рельефные условия Грузии обуславливают сложность и трудоемкость процессов и операций по освоению лесосек, поэтому с экологической точки зрения самым приемлемым является применение канатных трелевочных установок, исключающих при трелевке разрушение почвенного слоя и повреждение подроста.

Труд выстроен на базе изобретения (заявка № 14977), техническим результатом которого является создание канатной трелевочной установки с двумя тяговыми и одним замкнуто-контурным поперечным несуще-тяговым канатом.

საქართველოს განათლების მეცნიერებათა აკადემიისა და საქართველოს ტექნიკური უნივერსიტეტის ყოველკვარტალური რეფერირებადი და რეცენზირებადი სამეცნიერო ჟურნალ „განათლების“ ავტორთა საყურადღებოდ

ჟურნალში გამოსაქვეყნებლად სტატიის მოცულობა არ უნდა აღემატებოდეს 5 ნაბეჭდ გვერდს, აწყობილი უნდა იყოს A4 ფორმატის ფურცლის ცალ გვერდზე, 1.5 ინტერვალით, შრიფტი 12. სამუშაო ქაღალდის ველის ზომები: ზედა – 20 მმ, ქვედა – 20 მმ, მარცხენა – 30 მმ, მარჯვენა – 20 მმ;

აუცილებელია ნაშრომის ფიზიკური ვერსიის წარდგენა, ელექტრონული ვერსია კი შეიძლება წარმოადგინოთ დისკით, ან გამოაგზავნოთ ჟურნალის ელექტრონულ მისამართზე.

პირველი გვერდის ზედა მარჯვენა კუთხეში აღინიშნება ავტორის სახელი (სრულად), გვარი, სამეცნიერო წოდება, თანამდებობა, სამუშაო ადგილი.

სამეცნიერო სტატია შეიძლება დაწერილი იქნას ქართულ და უცხოურ ენებზე, ხოლო სათაური, ავტორის/ავტორთა მონაცემები აუცილებლად ინლისურ ენაზე. მას უნდა ახლდეს რეზიუმე (დაახლოებით 150 სიტყვა).

ნაშრომის სტრუქტურა:

1. რეზიუმე ქართულ ენაზე;
2. საკვანძო სიტყვები;
3. შესავალი
4. ძირითადი ნაწილი
5. დასკვნა
6. ლიტერატურა
7. რეზიუმე უცხოურ ენაზე

წარმოდგენილი ნაშრომი უნდა აკმაყოფილებდეს შემდეგ მოთხოვნებს:

- ნახაზებისა და ფოტოების კომპიუტერული ვარიანტი აუცილებლად უნდა იყოს TIF ფორმატში;
- ქართულ ენაზე შესრულებული ნაშრომი უნდა აიწყოს სილფაინის შრიფტით. უცხო ენებზე შერულებული ნაშრომი – Times New Roman შრიფტით;
- სტატია გაფორმებული უნდა იყოს წიგნიერად, სწორმეტყველებისა და ტერმინოლოგიის დაცვით, სტილისტური და ტექნიკური შეცდომების გარეშე;
- ავტორი (ავტორები) პასუხს აგებენ ნაშრომის შინაარსსა და ხარისხზე;
- კრებულის ერთ ტომში დაშვებულია ერთი და იმავე ავტორის მხოლოდ ერთი სტატიის გამოქვეყნება.
- ერთი სტატიის ავტორთა რაოდენობა არ უნდა აღემატებოდეს ორს;
- მაგისტრანტების ნაშრომი ერთპიროვნულად უნდა იყოს შესრულებული;
- გამოსაქვეყნებელ ნაშრომს უნდა ახლდეს შესაბამისი დარგის მიმართულების ხელმძღვანელის ან პროფესორის მოკლე რეცენზია-რეკომენდაცია.

დამატებითი ინფორმაციის მიღება შეიძლება საქართველოს ტექნიკური უნივერსიტეტის „ქართული ფილოლოგიისა და მედიატექნოლოგიების“ დეპარტამენტში (ოთახი 805^ბ, კორპ. 6).

ტელ.: 68-13 (შიდა); 599-557-993; 599-553-980; 595-507-158; E-mail: ganatleba2018@gmail.com.