

საქართველოს ტექნიკური უნივერსიტეტი
GEORGIAN TECHNICAL UNIVERSITY
ГРУЗИНСКИЙ ТЕХНИЧЕСКИЙ УНИВЕРСИТЕТ

გ ა ნ ა თ ლ ე ბ ა
Г А Н А Т Л Е Б А
G A N A T L E B A

ყოველკვარტალური კომუნიკაციები და
კონსულტაციები სამეცნიერო ჟურნალი

1(15)
2016

გ ა ნ ა თ ლ ე ბ ა

ჟურნალი გამოდის საქართველოს ტექნიკური უნივერსიტეტის სარედაქციო-საგამომცემლო საბჭოს
2010 წლის 16 დეკემბრის დადგენილებით (ოქმი №7)

№1 (15), 2016 წელი

რედაქტორი — ბორის იმნაძე, სტუ პროფესორი, საქართველოს განათლების მეცნიერებათა აკადემიის
აკადემიკოსი

რედაქტორის მოადგილე — თემურ ჯაგოდნიშვილი, სტუ პროფესორი, საქართველოს განათლების
მეცნიერებათა აკადემიის აკადემიკოსი

ს ა რ ე დ ა კ ტ ი ა

მიქიაშვილი გოჩა — პროფესორი, საქართველოს ტექნიკური უნივერსიტეტი

ხახუტაშვილი ელისაბედ — ასოცირებული პროფესორი, საქართველოს ტექნიკური უნივერსიტეტი

ცინცაძე ალექსანდრე — პროფესორი, საქართველოს ტექნიკური უნივერსიტეტი

ჩაჩხიანი ზურაბ — პროფესორი, საქართველოს ტექნიკური უნივერსიტეტი

გოცირიძე დავით — ივ. ჯავახიშვილის სახელობის თსუ პროფესორი, საქართველოს განათლების
მეცნიერებათა აკადემიის აკადემიკოსი

დარსაველიძე გიორგი — პროფესორი, სოხუმის ი. ვეკუას სახელობის ფიზიკა-ტექნიკური ინსტიტუტი

კვეციტაძე გიორგი — პროფესორი, საქართველოს მეცნიერებათა აკადემიის პრეზიდენტი,

რამიშვილი კონსტანტინე — პროფესორი, თელავის ი. გოგებაშვილის სახელობის სახელმწიფო
უნივერსიტეტი, საქართველოს განათლების მეცნიერებათა აკადემიის აკადემიკოსი

ჭანუყვაძე ილია — ასოცირებული პროფესორი, საქართველოს სახელმწიფო სამედიცინო უნივერსიტეტი

ანტონიანი იურა — პროფესორი, რუსეთის შინაგან საქმეთა სამინისტროს სამეცნიერო-საკვლევო ინსტი-
ტუტის მთავარი მეცნიერ-თანამშრომელი

ბაკომ იშტვანი — პროფესორი, უნგრეთის სეგედის სახელმწიფო უნივერსიტეტი

ბედალოვი ჩინგიზ — პროფესორი, აზერბაიჯანის ენების უნივერსიტეტი

ბრილი რობერტ დენმარი — პროფესორი, დამოუკიდებელი მეცნიერი, ინგლისი

კავალიაშუსკასი ვიდას — პროფესორი, ლიტვის ედუკოლოგიური უნივერსიტეტი, საქართველოს ტექნიკური
უნივერსიტეტის ლიტვური ენისა და კულტურის ცენტრი

ლასოვსკა კაუდია — რომი 3 უნივერსიტეტის პროფესორი, იტალია

მაიერი დანიელი — პროფესორი, ლონდონის ლინკოლნის უნივერსიტეტი, ინგლისი

რუნგე ტეტრა — იენის უნივერსიტეტის პროფესორი, გერმანია

ხაიაში ერიკო — პროფესორი, გიფუს უნივერსიტეტი, იაპონია

ხუბუნი გიორგი — მოსკოვის ლინგვისტური უნივერსიტეტის პროფესორი, რუსეთის მეცნიერებათა
აკადემიის აკადემიკოსი

რედაქცია: ბორის იმნაძე, თემურ ჯაგოდნიშვილი

გარეკანის დიზაინის ავტორი: ნინო იმნაძე, ელზა წითლანაძე

ტექნიკური რედაქტორი: ასმათ ფიფია

კორექტორები:

მ. გელაშვილი, ლ. რუხაძე

მისამართი: 0175, თბილისი, კოსტავას 77, საქართველოს ტექნიკური უნივერსიტეტი

ტელ.: (032) 236 57 07

web-გვერდი: <http://newsletters.gtu.ge>

ელ-ფოსტა: ganatleba2000@rambler.ru

ფასი სახელმწიფოებო, ტირაჟი 500

ISSN 2346-8300

GANATLEBA

International Science-Pedagogical Journal is published according with the decision of
Editorial-Publishing Board of 19 December 2010 (act №7)

№1 (15), 2016

EDITOR _ Imnadze Boris, GTU professor, Academician of Georgian Educational Sciences

DEPUTY EDITOR — Jagodnishvili Temur, GTU professor, Academician of Georgian Educational
Sciences

EDITORIAL BOARD:

Mikiashvili Gocha – professor, Georgian Technical University

Khakhutashvili Elisabed – associate professor, Georgian Technical University

Tsintsadze Aleqsandre – professor, Georgian Technical University

Chachkhiani Zura – professor, Georgian Technical University

Gotsiridze Davit – Ivane Javakhishvili Tbilisi State University professor, Academician of Georgian
Educational Sciences

Darsavelidze Giorgi – professor, Ilia Vekua Sokhumi Physics-Technical Institute

Kvesitadze Giorgi – Professor, President of Georgian Scientific Academy

Ramishvili Konstantine – professor, Iakob Gogebashvili Telavi State University, Academician of
Georgian Educational Sciences

Chanukvadze Ilia – professor, Georgian State Medical University Associate

Antoniani Iura –Ministry of Internal Affairs of Russia, Scientific-Research Institute Chief scientist

Bakosh Ishtvan – professor, Hungary Szeged State University

Bedalov Chingiz – professor, Azerbaijan Languages University

Brill Robert Denmar – professor, Independent scholar, England

Kavaliauskas Vidas – professor, Lithuanian University of Educational Sciences, Lithuanian
Language and Culture Centre of Georgian Technical University

Lasovsa Kaudia – Rome 3 Universities professor, Italy

Maiyer-Dinkgraf Daniel – Professor, University of Lincoln, England.

Roong Tetra – Jena University professor, Germany

Hayashi Eriko – Professor, University of Gifu, Japan

Khukhuni Giorgi – Moscow Linguistic University professor, Academician of Russian Scientific
Academy

Editor office: Boris Imnadze, Temur Jagodnishvili

Design: Elen Tsitlanadze, Nino imnadze

Technical editor: Asmat Pipia

**Roof-readier: M. Gelashvili
L. Rukhadze**

Adress: 0175, Tbilisi, str. Kostava 77, GTU

TEL.: (032) 236 57 07

web-said's adress: <http://newsletters.gtu.ge>

e-mail: ganatleba2000@rambler.ru

ISSN 2346-8300

Г А Н А Т Л Е Б А

Международный научно-педагогический журнал издается по решению редакционно-издательского совета от 16 декабря 2010 года (протокол №7)

№1 (15), 2016 года

РЕДАКТОР — Имнадзе Борис, профессор ГТУ, академик АОН Грузии.

ЗАМ. РЕДАКТОРА — Джагоднишвили Темур, профессор, академик АОН Грузии.

РЕДКОЛЛЕГИЯ:

Микиашвили Гоча – профессор, Грузитский Технический Университет.

Хахуташвили Елизавета – ассоциированный профессор Грузитский Технический Университет.

Цинцадзе Александр – профессор Грузитский Технический Университет.

Чачхиани Зураб – профессор Грузитский Технический Университет.

Гоциридзе Давид – профессор Тбилисского государственного университета им. И. Джавахишвили, академик АОН Грузии.

Дарсавелидзе Георгий – профессор Сухумского физико-технического университета им.И. Векуа.

Квеситадзе Георгий – профессор, препзидент АН Грузии.

Рамишвили Константин – профессор Телавского государственного университета им. Я. Гогешашвили академик АОН Грузии.

Чануквадзе Илья – ассоциированный профессор Грузинского государственного медицинского университета.

Антонян Юрий – профессор, Главный научный сотрудник ВНИИМВД России.

Бакош Иштван – профессор университета Сегеда, Венгрия.

Бедалов Чингиз – профессор Бакинского университета языков, академик АОН Грузии.

Бриль Роберт Денсмар – профессор, независимый учёный, Англия.

Кавалаяускас Видас – профессор Литовский эдукологический университет, Центр литовского языка и культуры Грузинского технического университета

Каудиа Ласовса – профессор университета Рома, Италия.

Майер Даниэль – профессор, Англия.

Рунге Петра –Иенский университет, профессор.

Хайяши Эрико – профессор, университет Гифу, Япония

Хухуни Георгий – профессор Московского лингвистического университета, академик АН России.

Редакция: Борис имнадзе, Темур Джагоднишвили

Авторы дизайна обложки: Елена Цитланадзе, Нино Имнадзе
Технический редактор: АсмаТ Пипия

Корректоры: М. Гелашвили
Л. Рухадзе

Адрес редакции: 0175, Тбилиси, ул. Костава 77, ГТУ

TEL.: (032) 236 57 07

адрес веб-страницы: <http://newsletters.gtu.ge>

e-mail: ganatleba2000@rambler.ru

ISSN 2346-8300

სარჩევი, ОГЛАВЛЕНИЕ, CONTENTS

პედაგოგიკა, ПЕДАГОГИКА, PEDAGOGICS

<i>Гасымов Аяз</i> - Об организации свободного времени школьников	11
<i>გასიმოვი აიას</i> - მოსწავლეთა თავისუფალი დროის ორგანიზაცია	
<i>Gasimov aiaz</i> - About the organization of free time of school students	
<i>გოგოძე გივი, დვალი მანუჩარ</i> - ფიზიკური აღზრდა და სპორტი როგორც საზოგადოებრივი მოვლენა.....	15
<i>Гогодзе Гиви, Двали Мануچار</i> - Физическое воспитание и спорт как общественное явление	
<i>Gogodze Givi, Dvali Manuchar</i> - Physical education and sport is a social event	
<i>Гурамишвили Заира</i> - Повышение эффективности обучения русскому языку в процессе изучения фразеологизмов	19
<i>Guramishvili Zaira</i> - Increasing effectiveness of learning Russian in the process of studying phraseology	
<i>გურამიშვილი ზაირა</i> - რუსული ენის შესწავლის ეფექტურობის გაზრდა ფრაზეოლოგიზმების სწავლების პროცესში	
<i>დოლიძე ნატალია</i> - როგორ სწავლობენ ბავშვები უკეთ. თეორიული თვალსაზრისი და კვლევის შედეგები	23
<i>Dolidze Natalia</i> - How Children Learn Best –Theoretical Perspective and Research Results	
<i>Долидзе Наталия</i> - Как дети учатся лучше - теоретическая точка зрения, результаты исследований	
<i>ნიკურაძე ჯ., მელაძე ვ., კვინტრაძე ვ., ცხაკაია კ.</i> - მომავლის დიდაქტიკა.....	31
<i>Meladze V., Nikuradze J., Kvintradze V., Tskhakaia K.</i> - The Didactic of Future	
<i>Меладзе В. , Никурадзе Дж., Квинтрадзе В., Цхакая К.</i> - Дидактика будущего	
<i>ხახუტაშვილი ელისაბედი</i> - ეკონომიკური ქცევის ფსიქოლოგია.....	34
<i>Хакхуташвили Елисабеди</i> - Психология экономического поведения	
<i>Khakhutashvili Elisabedi</i> - The Psychology of economic behavior	
<i>ჯანჯღავა ირინე, ამაშუკელი რუსუდან</i> - უხილავი გამოსახულების ხილულად გარდაქმნის მეთოდი.....	38
<i>Djanjghava Ir. , Amashukeli R.</i> - The methods conversion invisible image to	
<i>Джанджгава И.С, Амашукели Р.А.</i> -Метод превращения невидимого изображения в видимое	

ფილოლოგია, ФИЛОЛОГИЯ, PHILOLOGY

ალხანაშვილი შორენა- საფრანგეთის არქეოლოგიური სკოლის ფუძემდებლები (XVIII - XIX სს.)42
Alkhanashvili Shorena - Founders of France Archeological school
Алханашвили Шорена - Основатели археологической школы Франции

გოგიაშვილი ელენე- „მოხეტიალე სიუჟეტები“ და მე-19 საუკუნის ფოლკლორისტული თეორიები46
Gogiashvili Elene - The ‘Migration’ of Plots and the Theories of Folkloristics in the 19th Century
Гогиашвили Елена - «Бродячие сюжеты» и теории фольклористики XIX века

გოშაძე მაია- ევრიპიდეს დრამატურგია (ნაწილი მეოთხე).....57
Goshadze Maia - Драматургия Еврипида (часть четвертая)
Goshadze Maia - Euripides’ Dramaturgy (The forth part)

თავდიშვილი მურმანი - კერა – სიტყვათა სამჭედლო.....61
Tavdishvili Murman- The heart – Word Forge
Тавдишвили Мурман -Кера – кузница слов

ლომთაძე ეკატერინე - მთარგმნელის ენობრივი პიროვნება (სელენჯერის რომანის “The catcher in the rye” რუსული თარგმანის მაგალითზე)66
Lomtadze Ekaterine- Language personality of a translator
Ломтадзе Екатерина - Языковая личность переводчика

სურმაва მარინე - Королевская библиотека в Неаполе.....70
მარინე სურმავა - სამეფო ბიბლიოთეკა ნეაპოლში
Surmava Marine- Royal library Naples

ჩიკოიძე გიორგი - სენტენციური პრიმატივების როლებრივ მიმართებებზე აგებული გამონათქვამის შინაარსის წარმოგენა.....74
Chikoidze George - Semantic primativs, adjusted on the role directions
Чикойдзе Георгий - Семантические примативы, настроенное на ролевых направлениях

ჭიღლაძე ლია - „ია“-თი და „იანი“-თ დაბოლოებული ქართული გვარები, როგორც „ღვთის ძენი“ და „ღვთის შვილნი...“82
Chigladze Lia - With Georgian surnames ended of the “ia” and “iani”, as the “son of God” and “sons of God”.
Чигладзе Лия- Грузинские фамилии на «иа» и «иани» как «Сын Бога» и «Божьи дети ...»

ჟურნალისტიკა, ЖУРНАЛИСТИКА, JOURNALIZM

ადამაშვილი მარიამი - მედიაზე კონტროლის მექანიზმები საქართველოში86
Adamashvili Mariam - Контроль над СМИ в Грузии
Adamashvili Mariam - Media control in Georgia

<i>ბრეგვაძე ნიკოლოზი - თანამედროვე ინფორმაციული სივრცე და მასმედია.....</i>	95
<i>Bregvadze Nicoloz - Theory of social area</i>	
<i>Брегвадзе Николоз- Современное информационное пространство и масмедия</i>	
<i>გაგიევა მაძინა- ტერორისტული აქტების გაშუქების წესები ინფორმაციის მასობრივი საშუალებები</i>	100
<i>Gagieva Madina - Правила освещения террористических актов в средствах массовой информации</i>	
<i>Gagieva Madina -The main terms of terrorist attacks media coverage</i>	
<i>გიორგობიანი ქეთევანი - ავტორისა და რედაქტორის ერთობლივი მუშაობის მიზანი და შედეგი</i>	104
<i>Giorgobiasni Ketevan - Objective and Outcome of Joint Work of Author and Editor</i>	
<i>Гиоргованиан Кетеван - Цель и результат совместной работы автора и редактора</i>	
<i>თაბაგარი მაია - სასამართლო პროცესების გაშუქება მედიაში</i>	111
<i>Tabagari Maia - Media Coverage of Legal Proceedings</i>	
<i>Табагари Майя- Освещение судебных процессов в сми</i>	
<i>Имнадзе Борис - Индивид в ситуации коммуникативного давления</i>	116
<i>ბორის იმნაძე- ინდივიდი კომუნიკაციური ზეწოლის პირობებში</i>	
<i>Boris Imnadze- Individual under communicative pressure</i>	
<i>სიდამონიძე ლიანა - Аргументация в журналистском тексте</i>	120
<i>სიდამონიძე ლიანა - არგუმენტირება ჟურნალისტურ ტექსტში</i>	
<i>Sidamonidze Liana -Argumentation in the Journalistic Text</i>	
სოციალური და ზოგადსაშუალო დისციპლინები	
СОЦИАЛЬНЫЕ И ОБЩЕНАУЧНЫЕ ДИСЦИПЛИНЫ	
SOCIAL AND SCIENTIFIC DISCIPLINES	
<i>Антонян Ю.М.- Расчеловеченные люди</i>	125
<i>ანტონიანი მ. -ადამიანობას მოკლებული ადამიანები</i>	
<i>Y.M. Antonyan - Raschelovechennye people</i>	
<i>Антонян Елена- Преступность в годы второй мировой войны.....</i>	129
<i>ანტონიანი ელენა - ბოროტმოქმედება მეორე მსოფლიო ომის წლებში</i>	
<i>Elena A. Antonyan - Crime During the second world war</i>	
<i>ბერიძე ლიდა - საქართველოს ქალაქებისა და სოფლების მცხოვრებთა რაოდენობებსა,</i>	
<i>ქორწინებებისა და განქორწინებების რაოდენობებს შორის თანაფარდობები,</i>	
<i>ანალიზი, პროგნოზი</i>	137
<i>Беридзе Лида – Взаимосвязь числа городского и сельского населения Грузии в связи с браками</i>	
<i>и разводами, анализ, прогнозы</i>	
<i>Beridze Lida - Correlation between the number of inhabitants in Georgian cities and</i>	
<i>villages statistics of marriages and divorces based, analysis, forecastin</i>	

<i>ბუჩუკური ციალა</i> - შობადობა, მოკვდაობა და მოსახლეობის ბუნებრივი მატება.....	142
<i>Бучукури Ц.Н</i> - Рождаемость, смертность и естественный рост населения	
<i>Buchukuri Ts.</i> - Fertility, mortality and natural growth of population	
<i>გაბუნია მარიამი</i> - საქართველოს გზა ევროინტეგრაციისაკენ.....	154
<i>Габуниа Мариами</i> - Путь Грузии в Евроинтеграцию	
<i>Gabunia Mariami</i> - Georgia's route to the European Union	
<i>გიორგაძე ასმათი</i> - „ვიზა-ლიბერალიზაცია - ევროპასთან და ამერიკასთან ინტეგრაციის უმნიშვნელოვანესი ნაბიჯი”.....	158
<i>გიორგაძე ასმათი</i> - „, Visa-либерализация - с Европой и Америкой важный шаг интеграции	
<i>Giorgadze Asmati</i> - „, Visa-liberalization - with Europe and America Integration The most important step”	
<i>გიორგაძე ირაკლი</i> - 1989 წლის 9 აპრილი - ახალი თავისებურება ეროვნულ-განმათავისუფლებელ მოძრაობაში.....	161
<i>გიორგაძე ირაკლი</i> - 9 апреля 1989 года - новые возможности в национально-освободительном движении	
<i>Giorgadze Irakli</i> - 9 April of 1989 year - New features in the national liberation movement	
<i>Купрейшвили Тамари</i> - Political analysis of Yemen's conflict.....	167
<i>Купрейшвили Тамари</i> - Политический анализ Йеменского Конфликта	
<i>კუპრეიშვილი თამარი</i> - იემენის კონფლიქტის პოლიტიკური ანალიზი	
<i>ლაგვილავა თამარი</i> - ევროკავშირი და საქართველო - პრიორიტეტები და პერსპექტივები.....	171
<i>Лавгвилава Тамари</i> - The European Union and Georgia- priorities and perspectives	
<i>Лавгвилава Тамари</i> - Евросоюз и Грузия - приоритеты и перспективы	
<i>მენაბდიშვილი ნანა</i> - მართლმადიდებელ მორწმუნეთ უმთავრესი ღირებულებები.....	175
<i>Менабдишвили Нана</i> -Главнейшие ценности православных верующих	
<i>Menabdishvili Nana</i> - The Core Values of Orthodox Christian believers	
<i>მენაბდიშვილი ლელა</i> - მართლმადიდებლობის გავლენა რეპროდუქციულ ქცევაზე.....	180
<i>Менабдишвили Лела</i> -Влияние православия на репродуктивное поведение	
<i>Menabdishvili Lela</i> - The influence of orthodox Christianity on the reproductive behavior	
<i>ჯორბენაძე ზურაბ, ფიფია ასმათი</i> - ეკონომიკური რისკის და სამეწარმეო რისკის ურთიერთმიმართების საკითხისათვის.....	185
<i>ჯორბენაძე ზურაბი, ფიფია ასმათი</i> -К вопросу о взаимоотношениях экономического и предпринимательского рисков	
<i>Jorbendze Zurabi, Pipia Asmti</i> - Entrepreneurial Risk Issue	

საბუნებისმეტყველო დისციპლინები
ЕСТЕСТВОВЕДЧЕСКИЕ ДИСЦИПЛИНЫ
SCIENCE

არაბიძე ნათია- ბიოსათბობის გამოყენების ეკოლოგიური ეფექტიანობის ანალიზი..... 190
Arabidze Natia, Grigalashvili archil, Panckhava Elene - Ecological effectiveness analysis of biomass utilization
არაბიძე ნათია, გრიგალაშვილი არჩილ, ფანიჩავა ელენე - Анализ экологической эффективности использования биотоплива

ზუმბურიძე ოთარი, ადამაშვილი ნინო- მობილური ტელეკომუნიკაციის განვითარების ეტაპები 195
Zumburidze Otari, Adamashvili Nnino - Development Stages of Mobile Communications
ზუმბურიძე ოთარი, ადამაშვილი ნინო -Этапы развития мобильных коммуникаций

კაპანაძე ქეთევანი, ჩიხლაძე გურამი - დაუმსახურებლად მივიწყებული ფიზიკური საქანის ენერგეტიკა 202
Kapanadze Ketevani, Chikhladze Gurami - Energetics of undeservedly forgotten physical pendulum
კაპანაძე კეთევანი, ჩიხლაძე გურამი - Энергетика неслуженно забытого физического маятника

კუკულაძე გ., ჩიხლაძე მ. - ტელურიტ ლეგირებული GaSb-InSb-ის მყარი ხსნარების მიღება ზონური კრისტალიზაციის მეთოდით 205
Kukuladze G.V. , Chikhladze M.N. - Reception of tellurium doped solid solutions of GaSb-InSb by the method of zone crystallization
კუკულაძე გ.ვ., ჩიხლაძე მ.ნ. - Получение легированных теллуром твердых растворов GaSb-InSb методом зонной кристаллизации

Maltsev Alexander - AutoCAD. Dimensioning in Layout Space 209
Мальцев Александр - AutoCAD. Простановка размеров в пространстве листа
მალცევი ალექსანდრე - AutoCAD. ფურცლის სივრცეში ზომების დაყენება

ნატროშვილი ოთარ - ქსელური ოპერაციული სისტემის NetWare უპირატესობებისა და ნაკლოვანი მხარეების ანალიზი 211
Natroshvili Otari - Analisis of advantages and disadvantages of the network operating NETWARE systems
ნატროშვილი ოთარ - Анализ преимуществ и недостатков сетевой операционной системы NETWARE

ნატროშვილი ოთარ -კორპორაციული მონაცემების დაცვის პრობლემები ინტრა და ექსტრაქსელებში 214
Natroshvili Otari - Problems protect corporate data in the intranet and extranet
ნატროშვილი ოთარ -Проблемы защиты корпоративных данных в интра и экстрасетях

<i>Чачхиანი З. Б., Дарчиашвили, Л. К., Бочоришвили М. М.</i> , -Идеальный кристалл	218
<i>ჩახჩიანი ზ., დარჩიაშვილი ლ., ბოჩორიშვილი მ.</i> - იდეალური კრისტალი	
<i>Chachkhiani Z., Darchiashvili L., Bochorishvili M.</i> - Ideal crystal	
ჩიტაიშვილი გოჩა, ნოზაძე ნანა, მუმლაძე ნუნუ, ჭკუასელი ქეთევან - სივრცითი მექანიზმების კინემატიკური ანალიზი კომპიუტერული პროგრამის AutoCAD-ის გამოყენებით	225
<i>Chitiashvili Gocha, Nozadze Nana, Mumladze Nunu, Chkuaseli Ketevan</i> -	
<i>Гоча Читаишвили, Нана Нозадзе, Нуну Мумладзе, Кетеван Чкуасели</i> - Кинематический анализ пространственных механизмов с использованием компьютерной программы AutoCAD	
წულუკიძე მზია, ბოლქვაძე ლილი - კვება და რელიგია	229
<i>Цулукидзе Мзия, Болквადзе Лили</i> - Питание и религия	
<i>Tsulukidze Mzia, Bolkvadze Lili</i> - Diet and religion	
წულუკიძე მზია, გამეზარდაშვილი დავითი - ალტერნატიული კვების თეორიები	232
<i>Tsulukidze Mzia, Gamezardashvili David</i> - Theories of alternative nutrition	
<i>Цулукидзе Мзия, Гамезардашвили Давид</i> - Альтернативные теории питания	
ხაბეიშვილი ანზორი, გიორგობიანი რუსუდანი - კომპლურა ამწის მდგრადობა ინერციის ძალის გათვალისწინებით	238
<i>Khabeishvili Anzor, Giorgobiani Rusudan</i> - Stability of the tower crane with considering the inertia force	
<i>Хабейшвили Анзор, Гиоргобиани Русудан</i> - Устойчивость башенного крана с учетом силы инерции	

არქიტექტურა, АРХИТЕКТУРА, ARCHITECTURA

დავითაია მაია - ამერიკული არქიტექტურა. გენეზისი	240
<i>Давитая Майа</i> - American Architecture. Genesis	
<i>Davitaiia Maia</i> - Американская архитектура. Генезис	
იმნაძე ნინო - პოლონეთის უახლესი არქიტექტურა - ტენდენციები და მიმართულებები (ვარშავის მაგალითზე)	246
<i>Имнадзе Нино</i> - Новейшая архитектура польши – тенденции и направления (на примере Варшавы)	
<i>Imnadze Nino</i> - Contemporary architecture in Poland – trends and directions (In example of Warsaw)	
მელქაძე მედეა - არქიტექტურული აზრის ისტორიული ექსკურსი	252
<i>Мелкадзе Медея</i> - Исторический экскурс в архитектурное мышление	
<i>Melkadze Medea</i> - Historical background in architectural thinking	
ასათიანი მზია - რეცენზია მონოგრაფიაზე - „წინადადების სტრუქტურის განმსაზღვრელი ერთეულების სემანტიკა.....	257



Об организации свободного времени школьников

Гасымов Аяз

*Доктор философии по педагогике, доцент
Азербайджанского Университета Языков*

XX

Ключевые слова: свободное время, определение, учебно-воспитательные учреждения, всестороннее развитие, воспитательная работа.

Свободное время школьников может служить их всестороннему развитию, если разумно использовать это время.

Что такое свободное время! В одном из словарей этому понятию дается такое определение: «свободное время – часть времени, остающегося за вычетом рабочего времени и времени и времени, предназначенного для сна, питания, бытового самообслуживания и т.п., свободное время используется человеком по своему усмотрению в зависимости от уровня культуры, материального обеспечения, физического здоровья. В целом свободное время расходуется на восстановление сил, физическое и духовное развитие человека» (3, стр. 231). В монографии Б.Грушина читаем: «Свободное время – это время, идущее на учебу, самообразование, общественную деятельность, удовлетворение творческих потребностей, чтение газет, слушание радио, посещение кино и театров, спорт, туризм и т.д.» (2, стр. 42). А вот в «Педагогической энциклопедии», выпущенной в Москве в 1966

году нет определения этому понятию. Нет также определения этому понятию в «Азербайджанском национальном педагогическом толковом энциклопедическом словаре», выпущенном в Баку в 2005 году под ред. профессора Н.М.Казымова. В автореферате кандидатской диссертации Алхасовой Е.И. на тему «Культурно-массовые мероприятия как средство эффективной организации досуга подростков» тоже нет определения понятию «свободное время». Есть и такое определение: «свободное время – это пространство для развития человеческих способностей, которое дает возможность заниматься той или иной деятельностью в соответствии со своими интересами и наклонностями».

Е.Лазуткин под свободным временем взрослого, работающего человека понимает ту часть вне рабочего времени, которая остается за вычетом времени, так или иначе связанного с производством (работой), времени на дорогу, времени, идущего на домашний труд и другие бытовые нужды, и, наконец, времени, необходимого на удовлетворение физиологических потребностей (сон, прием пищи, личная гигиена и др.) (6)

Общепринятого определения этого понятия нет. Независимо от формулировки опре-

деления основной задачей свободного времени или досуга является обеспечение всестороннего развития личности.

Свободное время характеризуется в основном величиной, структурой и содержанием. Не имея определенной величины свободного времени, человек не может иметь возможность осуществлять свое всестороннее развитие.

Без этого, на наш взгляд, вообще невозможно формирование человека и причем, если свободное время будет наполнено социально ценным содержанием, будет выполнять свою позитивную роль и будет отличаться достаточно развитой структурой, т.е. соответствующим комплексом видов деятельности. На самом деле очень важно, чтобы личность научилась рационально использовать свое свободное время.

Рациональное использование свободного времени людьми – одна из важнейших задач нашего государства. Этому пример строительство Олимпийских комплексов и других сооружений в столице и в различных регионах нашей республики, образовательно-воспитательных, культурно-просветительных учреждений, а также организация различных соревнований по различным видам спорта, культуры и искусства. В этом контексте следует особо отметить проведение Первых Европейских игр в Баку. Отрадно отметить, что наша команда в этих Играх заняла второе место по количеству завоеванных золотых, серебряных и бронзовых медалей. Нельзя не отметить проведение в Баку, Шеки, Габала и других городах музыкальных фестивалей.

Следовательно, в нашей стране имеется большая возможность рационально использовать свободное время.

В решении этой задачи весьма ответственную роль играют семья, школа и внешкольные учебно-воспитательные учреждения. Разумно организуя свободное время школьников, при-

вивая им умение и навыки культурной организации досуга, семья, школа и внешкольные учреждения должны не только способствовать повышению эффективности воспитательного процесса в период школьного обучения, но и создавать необходимые предпосылки для того, чтобы процесс всестороннего развития был максимально продуктивным и в зрелые годы. Словом, способствовать тому, чтобы школьник мог самостоятельно организовать процесс общения с людьми, с миром науки, искусства, культуры, с природой, окружающей действительностью. Следовательно, организация воспитательной работы школьников со стороны взрослых во многом связана с решением этой проблемы в школьные годы. Если в школьные годы ребенок, подросток, юноша или девушка привыкнет с пользой использовать свое свободное время, то и в дальнейшем они будут поступать подобным образом.

Проблема организации свободного времени школьников издавна привлекала внимание классиков педагогики и прогрессивных деятелей. Великий русский педагог К.Д.Ушинский писал, что у человека портится голова, и сердце, и нравственность, если он не знает, чем ему занять день. Русский писатель А.М.Горький говорил, что на день надо смотреть, как на маленькую жизнь, надо проверять, чем богата эта жизнь.

Проблема состоит в том, что у определенной части наших людей отсутствует умение использовать имеющиеся возможности для своего интеллектуального, физического и эстетического развития и другой полезной деятельности.

Безделье, или занятие негативными делами, ради того, чтобы «убить время» отрицательно влияет на развитие личности и чревато последствиями.

На самом деле, в силу неразвитости и потребностей, слабых качеств отдельные личности используют свое свободное время для сво-

его развития и в ряде случаев превращает его в пространство для ассоционального поведения, наполняет его криминальным содержанием.

Общеизвестно, что центром и организатором всей жизнедеятельности школьников, в том числе и в внеучебное время является школа. Как проводить время после уроков (или до уроков, если уроки во вторую смену) ученику, прежде всего зависит от школы (от учителей, классных руководителей, организатора внеклассной и внешкольной воспитательной работы). Они обязаны научить школьника с пользой для себя и общества проводить каждый свободный час.

Учащиеся не более 30 часов в неделю заняты обучением в школе. А чем они занимаются во внеучебное время? Как организован их досуг? А как добиться, чтобы воспитательное влияние школы не ограничивалось только учебными предметами? Как поступить, чтобы все дети после уроков закрепляли те знания, умения и навыки, те нравственные качества, которые формирует школа?

Учитывая многочисленные вопросы, школа должна решить, как помочь ребятам правильно организовать свое свободное время, чтобы оно было связано не только с развлечением, но и с отдыхом, познавательной деятельностью, с трудом, с активной творческой деятельностью.

В этом направлении естественно, в наших школах проводится определенная работа. Она проводится в индивидуальной, коллективной и массовой форме. Индивидуальная работа проводится в том случае, когда тот или иной ученик проявляет способность к отдельным видам деятельности. Например, сочинять стихи, рисовать, писать заметки в стенгазету, заниматься коллекционированием и т.д. Учителя, классные руководители в таких случаях должны помочь и направлять ученика индивидуально. А когда круг интересов объединяет нескольких учеников, проводится

групповая работа. Учащиеся, проявляющие интерес к отдельным предметам занимаются в различных кружках: кружок физики, кружок химии, кружок географии, литературный кружок и т.д. «Массовую работу, пишет профессор Н.М.Казымов, условно можно разделить на четыре группы: массовые мероприятия, связанные с проведением исторических дат; массовые мероприятия, связанные с конкурсами и соревнованиями; связанные по конфликту Армения – НКАО – Азербайджан; прочие массовые мероприятия» (5, 409).

Организацией свободного времени школьников также занимаются внешкольные учебно-воспитательные учреждения. В этих учреждениях созданы необходимые условия для всестороннего развития способностей и таланта в области науки, техники, культуры, искусства, литературы и т.д.

Закон об образовании Азербайджанской Республики, принятый в 2009 году предусматривает (глава II, статья 14, пункт 5.3) деятельность внешкольных образовательных учреждений, таких как центры детского творчества, детско-юношеские спортивные школы, центры экологического воспитания, опытнические центры, центры технического творчества, центры туризма и краеведения, центр внешкольной работы, центры эстетического воспитания и художественного творчества и т.д.

Можно полагать, что ученик, зная о функционировании вышеперечисленных и неперечисленных внешкольных учреждений, выбирает по-своему интересу и потребностям то или иное учреждение и заполняет свое свободное время полезной деятельностью. А в выборе оказывают им помощь взрослые, то есть классные руководители, учителя, родители.

Практикуются в некоторых школах такие пути как школьные театры, фотостудии, киностудии, организации фестивалей.

Определенное воздействие на развитие личности школьника оказывают средства мас-

совой информации, среди которых большое место занимают радио и телевидение, выпущенные видеокассеты. Они оказывают огромное влияние на развитие и воспитание подрастающего поколения. Но бывает и так, когда их воздействие отрицательно сказывается на школьников. Очень важно учитывать это положение.

Благоприятно повлияет на школьников посещение кино и театра, конечно, с последующим обсуждением. Нужно выяснить, правильно ли воспринимают они художественное произведение, умеют ли оценить его эмоциональность и воспитательное значение? Этому тоже необходимо учить ребят, очень важно воспитывать в них художественный вкус и восприятие.

Значительную помощь в организации свободного времени школьников могли бы оказать летние лагеря труда и отдыха. К примеру, функционирующий в настоящее время детский спортивно-оздоровительный лагерь имени Ч.Мустафаева, к сожалению, не носит массового характера, так как является ведомственным объектом, да и пребывание в нем, в материальном плане не под силу каждой семье. Если расширить сеть таких летних лагерей, можно было бы привлечь к отдыху в них большую часть детей.

Таким образом, разумно организовать свободное время школьников необходимо. Но очень важно, чтобы этот процесс использовался для его духовного роста, для всестороннего развития.

Список использованной литературы

1. Закон Азербайджанской Республики об образовании. Баку, 2010.
2. Грушин Б. Свободное время. М., 1996.
3. Коммунистическое воспитания. Словарь. Под общей редакцией Л.Н.Пономарева и Ж.Т.Тыщенко. М., 1984.

4. Алхасова Е.И. Культурно-массовые мероприятия как средство эффективной организации досуга подростков. Автореферат канд. дис. (на азерб.яз.). Баку, 1997.

5. Казымов Н.М. Педагогика школы (пятое изд.) (на азерб.яз.). Баку, 2009.

6. Лазуткин Е. Социализм и свободное время. «Правда» от 18 июня 1967 г.

Резюме

В статье раскрывается эффективная организация свободного времени учащихся средних общеобразовательных школ. Автор статьи считает одним из важнейших условий правильное распределение свободного времени для всестороннего развития личности.

В статье также освещаются педагогические критерии правильного использования свободного времени школьников.

В статье подчеркивается, что школа центр и организатор жизнедеятельности школьников, в том числе и оптимального проведения внеурочного времени.

Summary

The essence of the organization of pupils leisure time is revealed in the article. The author considers that the correctly dividing free time is one of the important leisure facilities for the comprehensive development of a person.

The pedagogical values of correct use of leisure hours are detailed in the article.

In the article it is underlined that school is the center and organizer of vital activity of pupils' and at the same time optimal spending of out of school hours.

Key words: *free time, determination, educational institutions, all-round development, educational work*

ფიზიკური ალზა და სპორტი ბიოტეხნოლოგიების მთავარი

*გოგოძე გივი, ასისტენტ-პროფესორი,
დედალი მანუჩარი, ასისტენტ-პროფესორი,*

*საქართველოს ფიზიკური აღზრდისა და
სპორტის სახელმწიფო
სასწავლო უნივერსიტეტი*



საკვანძო სიტყვები: ფიზიკური აღზრდა, სპორტი, ადამიანის ფიზიკური სრულყოფა, ჰარმონიული განვითარება. საერთო და სპეციალური ფიზიკური მომზადება. სპორტის გამაჯანსაღებელი მიმართულება.

სპორტმა და ფიზიკურმა აღზრდამ დღეს საზოგადოების ცხოვრებაში მნიშვნელოვანი ადგილი დაიკავა და თავისი მნიშვნელობით საზოგადოებრივ მოვლენად იქცა. მას მრავალი ფუნქცია აკისრია, ჯანმრთელობის განმტკიცება სიცოცხლისათვის აუცილებელ მოძრაობითი უნარჩვევების ფორმირება-სრულყოფა. ფიზიკური აღზრდის პროცესში ხდება ადამიანის პიროვნების მიმართულებრივი ჩამოყალიბება. საქართველოს სპორტსმენტა და ფიზკულტურელთა ეთიკა ადასტურებს ჩვენი ქვეყნის მოქალაქეთა ზნეობრიობას იგი ავალდებულებს ყველას ვინც ფიზიკურ ვარჯიშებს ეწევა დაიცვას შემდეგი მოთხოვნები.

გამოავლინოს დისციპლინა და შრომისმოყვარეობა ფიზიკური და სულიერი სრულყოფისა და სრულყოფის შემოქმედებითი ხანგძლივი სიცოცხლის უზრუნველსაყოფად. გამოავლინოს თავისი ფიზიკური შესაძლებლობანი ნაყოფიერ შრომაში და საზოგადოებრივად სასარგებლო მოღვაწეობის სხვადასხვა სფეროში ასახელოს თავისი ერი ყოველმხრივი ფიზიკური მომზადებისა და სპორტული დახელოვნების საქმეში რაც შეიძლება მაღალი მაჩვენებლების მიღწევით.

ფიზიკური აღზრდა აღზრდის საერთო სისტემის ნაწილია, იგი შედის აღზრდის საერთო ცნებაში და წარმოადგენს პედაგოგიურ პროცესს,

სისტემა ბერძნული წარმოშობისაა და ნიშნავს ნაწილებისაგან შემდგარ მთელს, სისტემის ქვეშ იგულისხმება გარკვეული მიზნების მქონე პრინციპების ორგანული ფორმების იდეოლოგიური საფუძვლებისა და სხვათა გარკვეული სტრუქტურის მოწესრიგებული ერთობლიობა რომელიც საფუძვლად უდევს ამა თუ იმ მოვლენას.

ფიზიკური აღზრდა როგორც საზოგადოებრივი მოვლენა ადამიანთა მოღვაწეობის ერთ-ერთი მნიშვნელოვანი დარგია, ეს სფერო ხასიათდება მისთვის დამახასიათებელი იდეურობით, მიზანდასახულობით, ორგანიზაციული სტრუქტურით (წყობით) რაც სრულ ურთიერთ შესატყვისობაშია და განაპირობებს საბოლოო მიზნის რეალიზებას ე.ი ფიზიკური აღზრდა ქაოტურად კი არ წარიმართება არამედ იგი მორგებულია ქვეყნის საზოგადოებრივი წყობის ინტერესებიდან გამომდინარე შესაბამისი მიზანდასახულობით, მეცნიერულად დასაბუთებული და სტრუქტურულად მოწესრიგებული ფორმით.

ფიზიკური აღზრდის სისტემა ყალიბდება საზოგადოების მატერიალური და სულიერი კულტურის შესაბამისად და დამოკიდებულია საწარმოო ძალების განვითარებისა და მათ განპირობებულ ურთიერთობებზე.

პირველყოფილ საზოგადოებაში არსებულმა ცუდმა მატერიალურმა პირობებმა და დაბალმა კულტურამ ცხადია განაპირობა აღზრდის მხოლოდ ელემენტარული სისტემის ან მისი ჩანასახის შექმნა, მაგრამ აღზრდის ასეთ პრაქტიკას უკვე ორგანიზებული ფორმა გააჩნია.

ფიზიკური კულტურის ისტორია იცნობს

ფიზიკური აღზრდის სისტემებს რომლებიც ამა თუ იმ საზოგადოების ფორმაციების დროს სხვადასხვა ქვეყნებში მოქმედებდა. ჩეხეთში „სოკოლი“, გერმანიაში „ტურნენი“, შვედური „ტანვარჯიში“ და სხვა. საქართველო რომელიც რუსეთის შემადგენლობაში შედიოდა ფიზიკური აღზრდის თავისი ორიგინალური სისტემა არ გააჩნდა.

ფიზიკური სრულყოფა ეს ტერმინი დიდი ხანი არაა რაც შემოვიდა ფიზიკური აღზრდის პრაქტიკაში და მისი წარმოშობა განაპირობა საწარმოო პროცესების საზოგადოებრივი ცხოვრების მეცნიერულ-ტექნიკურმა პროცესმა. ფიზიკური სრულყოფის ცნების ქვეშ იგულისხმება ადამიანის ყოველმხრივი ფიზიკური მომზადების ჰარმონიული ფიზიკური განვითარების დონე, რომელიც შეესაბამება თანამედროვე ცხოვრების მოთხოვნებს და უზრუნველყოფს ადამიანის შრომითი და სხვა საქმიანობის მაღალეფექტურობით წარმართვას. იგი ასახავს ინდივიდუალური ფიზიკური შესაძლებლობათა საკმაოდ მაღალ დონეს, რომელიც განაპირობებს კარგი ჯანმრთელობის ხანგრძლივ შენარჩუნებას.

ფიზიკური განათლების ცნება მისი მეცნიერული გაგებით პირველად შემოღებული იქნა გამოჩენილი რუსი მეცნიერის პ.ლესგაფტის (1837-1909წ) მიერ. იგი ფიზიკური აღზრდის ის მხარეა, რომელიც გამოიხატება მომეცადინეთა სპეციალური ცოდნით შეიარაღებაში. ჯერ ერთი მიზანდასახულად ამოცანის შესაბამისად მართოს თავისი მოქმედება და მეორე კონკრეტული ამოცანის შესაბამისად შეარჩიოს ფიზიკური აღზრდის საშუალებები.

ფიზიკური განვითარება-ფიზიკური აღზრდის პროცესის ის მხარეა, რომელიც გამოიხატება ადამიანის ორგანიზმში გამოწვეული მორფო-ფუნქციურ ცვლილებებში, იგი განპირობებულია ცხოვრების პირობებით და განსაკუთრებით-აღზრდით.

ფიზიკური მომზადება და მომზადებულობა ფიზიკური მომზადების ტერმინის ქვეშ იგულისხმება ადამიანის ფიზიკური მომზადების

რაიმე კონკრეტული საქმიანობისათვის. მაგ. შრომითი, ყოფითი, სპორტული თუ სხვა მიმართულებებით. ხოლო ტერმინი ფიზიკური მომზადებულობა გამოხატავს ამ კონკრეტული საქმიანობისთვის მზადყოფნის მდგომარეობას ე.ი ფიზიკური მომზადებულობა ფიზიკური მომზადების შედეგია.

საბაზო ფიზიკური აღზრდა ფიზიკური აღზრდის ის ნაწილია რომელიც მიმართულია საერთო ფიზიკური მომზადების ოპტიმალური დონის შექმნისაკენ, იგი უზრუნველყოფს ადამიანის შრომისუნარიანობის საერთო დონის ამაღლებას და ქმნის ფუნდამენტს ამა თუ იმ საქმიანობაში წარმატების მისაღწევად.

პროფესიულ-გამოყენებითი ფიზიკური კულტურის ამ ფორმაში გამოყოფენ 2 ნაირსახეობას, საკუთრივ-პროფესიულ გამოყენებითსა და სამხედრო-გამოყენებით კულტურად.

სარეაბილიტაციო გამაჯანსაღებელი ფიზიკური აღზრდა როგორც დასახელებიდან ჩანს გამოიყენება სამკურნალო საშუალებად და მიმართულია ავადმყოფობის შემდეგ, თუ შრომითი საქმიანობის შედეგად დაქვეითებული შრომისუნარიანობის აღსადგენად. ფონური ფიზიკური კულტურა ამ სახეობას მიეკუთვნება ე. წ. ჰიგიენური ფიზიკური კულტურა რომელიც ჩართულია ყოველდღიურ ყოფით რეჟიმში, დილის ჰიგიენური ტანვარჯიშის და გასეირნებების და სხვა ფიზიკური ვარჯიშის სახით, რომლებიც დაკავშირებული არიან მნიშვნელოვან ფიზიკურ დატვირთვებთან.

მაღალ მიღწევათა სპორტის დანიშნულებას წარმოადგენს სპორტის არჩეულ სახეობაში დაოსტატება და მრავალი სარეკორდო სპორტული შედეგების მიღწევა. ამ მიზნის მიღწევისთვის დიდ სპორტში გამოიყენება მისთვის დამახასიათებელი საშუალებები, მეთოდები და ფორმები. რომლებიც შინაარსობრივად განსხვავდება მასობრივ სპორტში გამოყენებულ მეთოდებისაგან საშუალებებისაგან და ფორმებისაგან. საბაზო სპორტის დანიშნულება სპორტულ მუშაობაში ფართო მასების მოზიდვაა

იგი უფრო გამაჯანსაღებელ მიმართულებებისაა, გამოიყენება საერთო ფიზიკური მომზადების ერთ-ერთ ქმედით საშუალებად ცოტა რამ საერთო და სპეციალურ ფიზიკურ მომზადებაზე-ეს ძალიან ეფექტური საშუალებაა მათი გათვალისწინების გარეშე წარმოუდგენელია საერთო ჯანმრთელობა და სპორტსმენისათვის მაღალი შედეგების მიღწევა.

საერთო ფიზიკური მომზადება ეფუძვნება სუნთქვით აერობულ პროცესებს, მთლიანობაში საერთოა სპორტის ყველა სახეობისათვის, მაგრამ არსებითად განსხვავებულია როცა სხვადასხვა სპეციალიზაციისთვის არის შერჩეული საერთოდა სპეციალური ფიზიკური მომზადების პროცესში. აქ იგულისხმება თუ როგორ არის ორგანულად შერწყმული მომეცადინეთა საერთო ფიზიკური მომზადება სპორტის კონკრეტულ სახეობაში სპეციალურ ფიზიკურ მომზადებასთან. უნდა ვიცოდეთ სპორტში დიდი შედეგების მიღწევა შესაძლებელია მხოლოდ ყოველმხრივი სერთო და სპეციალური ფიზიკური მომზადებით.

საერთო ფიზიკური მომზადება ეს წვრთვნის პროცესია, რომელიც აწვითარებს ადამიანს ჰარმონიულად, ჯანსაღი ცხოვრებისათვის. აგრეთვე აწვითარებს ძალას, სისწრაფეს, მოქნილობას, გამძლეობას კორდინაციას და სხვა. მისი მიზანია ჯანმრთელობის განმტკიცება, წინააღმდეგობა გაუწიოს ადამიანის ორგანიზმისკენ მიმართულ არაჯანსაღ გავლენას, წინააღმდეგობა გაუწიოს ადრეულ სიბერეს. საერთო ფიზიკური ვარჯიშები საჭიროა ადამიანის ორგანიზმის ჯანმრთელობისათვის.

სპორტსმენის ფსიქოლოგიური მომზადება-ეს ფსიქოლოგიურ პედაგოგიური პროცესია, რომლის დროსაც ადგილი აქვს მოვარჯიშის სპორტული მოღვაწეობისათვის საჭირო ფიზიკურ მონაცემთა გეგმზომიერ განვითარებას და დადებითი პიროვნული თვისებების ფორმირებას, საშეჯიბრო პროცესში ფსიქო-ფიზიკურ შესაძლებლობათა კონცენტრაცია-მობილიზებას.

ფსიქოლოგიური განვითარება უდაოდ უწყობს ხელს სპორტსმენის ისეთ დადებით პიროვნული თვისებების ჩამოყალიბებას როგორცაა ხასიათის სიმტკიცე, შეუპოვრობა, დასახული მიზნისათვის მტკიცე ბრძოლა, მეგობრობა და მრავალი სხვა. ისინი მოვარჯიშეს უყალიბდება ხანგძლივი წვრთნის პროცესში, ვლინდება და კიდევ უფრო სრულყოფილი ხდება შეჯიბრების დროს. სპორტსმენის ფსიქოლოგიური განწყობის შექმნა მწვრთნელის სათანადო ზემოქმედების გარდა გულისხმობს თვითორგანიზებისა და თვითმობილიზაციის რიგი ხერხების აქტიურ და მოხერხებულ გამოყენებას, რომელიც წინასწარ უნდა იყოს ათვისებული სპეციალური ფსიქოლოგიური მომზადების გზით.

მოდრაობითი მახასიათებლები - მოძრაობითი მოქმედებების სტრუქტურას განსაზღვრავს კინემატიკური, დინამიკური, რითმული მახასიათებლები სივრცულ-დროითი მახასიათებლებია და მასში არჩევენ მოძრაობის ხაძლივობას, დროსა და სივრცეში. აგრეთვე შესაძლებელია საერთო ხანძლივობის დატვირთვის რეგულირება, მოძრაობის განმეორების სიხშირით ან რაოდენობით დროის ერთეულში.

ფიზიკური განვითარება ეს მორფო-ფუნქციური განვითარებაა რომლის მაჩვენებლებია სხეულის მასის გაზრდა გულმკერდის გარშემოწერილობის მომატება, გულსისძარღვთა და სამოდრაო აპარატის გაუმჯობესება, კუნთების ჰიპერტროფია, ძვლებისა და ცხიმოვანი ქსოვილების განვითარება. ფიზიკური მომზადების მაჩვენებლებია. 1. აერობული გამძლეობა, დიდხანს შესრულებული დატვირთვა (საშუალო ინტენსიობით). 2. ძალისძიერი გამძლეობა, უნარი დიდხანს იქნას შენარჩუნებული ძალის დატვირთვის გამძლეობა. ცხიმების დასახარჯად რეკომენდირებულია ძალისძიერი კარდიო ვარჯიშები, სირბილი, სიარული, ცურვა, ველოსიპედით სიარული სუფთა ჰაერზე, მზისა და წყლის დოზირებული აბაზანები.

გამოყენებული ლიტერატურა:

1. ფიზიკური აღზრდისა და სპორტის თეორიისა და მეთოდის საფუძვლები. დამხმარე სახელმძღვანელო. თბ. 2002წ.
2. ფიზიკური აღზრდის თეორია და მეთოდიკა გ.კახიძე 2013წ.
3. Л.П.Матвеев Очерки по теорий физической культуры, Москва 1991 г.

*გივი გოგოძე, ასისტენტ-პროფესორი,
მანუჩარ დვალი, ასისტენტ-პროფესორი,
საქართველოს ფიზიკური აღზრდისა და
სპორტის სახელმწიფო
სასწავლო უნივერსიტეტი*

**ფიზიკური აღზრდა და სპორტი როგორც
საზოგადოებრივი მოვლენა**

რეზიუმე

ნაშრომში საუბარია, - სპორტი, როგორც საზოგადოებრივი მოვლენა, განხილულია ფიზიკური თვისებების, ძალის, სისწრაფის, გამძლეობის და მოქნილობის სრულყოფის მეთოდები და ფსიქოლოგიური მომზადების ასპექტები. სპორტი და ფიზიკური აღზრდა ადამიანის შესაძლებლობების მრავალმხრივი და ჰარმონიული განვითარების საშუალებაა.

*Gogodze Givi, Assistant Professor
Dvali Manuchar, Assistant Professor
State University school of Physical
Education and Sport of Georgia*

Physical education and sport is a social event

Summary

It is said in this work that.Sport is a public fact. There are discussed methods of

physical qualities, power, speed, resilience and phsycological preparation.

Sport is possibility to develop persons ability harmonically

Keywords: *Physical education, sports, physical improvement, harmonious development, the general and the special physical training, recreational direction in sports.*

*Гогодзе Гиви, Ассистент-профессор
Двали Манучар, Ассистент-профессор
Государственный учебный университет
физического воспитания и спорта Грузии*

**ФИЗИЧЕСКОЕ ВОСПИТАНИЕ
И СПОРТ КАК ОБЩЕСТВЕННОЕ
ЯВЛЕНИЕ**

Резюме

В статье обсуждалось тема - спорт как общественное явление. Рассмотрено, что такие физические качества как, сила, выносливость, скорость и гибкость, а также аспекты психологической подготовки, являются совершеннованными методами. Спорт и физическая воспитание это - способность гармоничного и всестороннего развития человека.

Ключевые слова: *Физическое воспитание, спорт, физическое совершенствование человека, гармоническое развитие, общая и специальная физическая подготовка. оздоровительное направление спорта.*

- Выбор нужного фразеологизма из данных в скобках фразеологических единиц.
- Составление собственных предложений с фразеологизмами.
- Постановка вопросов к фразеологизмам.
- Синонимические замены фразеологических единиц, составление синонимических рядов.
- Подбор к выделенным в тексте словам фразеологических синонимов и антонимов.
- Подбор к синонимов и антонимов к выделенным в тексте фразеологизмам.
- Анализ состава фразеологических единиц и объяснение иносказательного или устаревшего характера слов, входящих в фразеологическую единицу.
- Нахождение нужных фразеологизмов в словарях и составление собственных фразеологических словариков.

Все задания должны сопровождаться указанием на обязательное запоминание фразеологизмов.

Вначале предлагаются задания на понимание фразеологизмов в тексте: внимательно прочитайте предложения, объясните значения выделенных фразеологизмов.

1. Многие перенимали уже польские обычаи ... Тарасу было это *не по сердцу*. (Н. В. Гоголь)

2. Работа у него *валиться из рук*: то топор швырнет, то лопату ломает. (В. Г. Короленко)

Затем дается задание на подстановку нужного фразеологизма: в данных пример: вместо точек поставьте в контекст нужный по смыслу фразеологизм из тех, которые помещены в скобках в конце задания.

1. А посмотришь, дела-то ваши все вместе ... (Салтыков-Щедрин)

2. Вот уже сколько месяцев толкуете вы мне, друзья, чтоб я описал вам поскорее загра-

ничные впечатления, не подозревая, что вашей просьбой вы ... меня. (Ф. М. Достоевский)

3. Племянник мой молод, горяч, благороден, как все Пикарцевы, а вы ... на ежедневные прогулки его с вашей внучкой. (А. Н. Островский)

4. Прохор приглашал и Протасова: тот универсально образован и в горном деле ... (В. Я. Шишков)

5. По вспыльчивости своей он часто ... , но бешенство его не всегда и не вдруг обнаруживалось неистовыми криками. (С. Т. Аксаков)

(Смотреть сквозь пальцы, выеденного яйца не стоит, выходить из себя, ставить в тупик, собаку съест).

Далее следует задания с учетом нарастающей сложности, как например: выбор нужного фразеологизма, постановка вопросов к фразеологизмам, составление предложений с фразеологизмами.

Большой интерес у студентов вызывают упражнения на использование фразеологических синонимов. Задания начинаются на запоминание, например: в данных предложениях выделенные фразеологизмы и слова составляют синонимические ряды; запомните эти ряды.

1. В *мгновение ока* с меня были сняты компас и часы, выхвачен маузер из-за пояса, опустошены карманы. (Г. Линьков)

2. В целом министерстве не было человека, более способного ... сочинить *за один присест* докладную записку о чем угодно и кому угодно. (Д. В. Григорович)

3. Федосов высказался *в один миг*. (В. Н. Ажаев)

4. Пассажир *быстро* прошел регистрацию и прибежал к трапу самолета.

Затем студентам предлагается выписать из текста фразеологизмы и подобрать к ним синонимы из приведенных в примерах слов или, к выделенным словам подобрать синони-

3. Фразеологический словарь русского языка, под редакцией А. И. Молоткова, изд-во «Русский язык», 1978.

4. Яранцев Р. И. Словарь-справочник по русской фразеологии, М., «Русский язык», 1981.

გურამიშვილი ჯაირა

Грузинский технический университет

**Повышение эффективности обучения
русскому языку в процессе изучения
фразеологизмов**

Резюме

Процесс развития русской речи между грузинскими студентами станет более эффективным, если будут включены упражнения в учебной практике, цель которых использование фразеологизмов и развитие навыков.

Комплекс упражнений рассмотренных в статье, способствует правильному выбору фразеологизмов и развития употребления навыков.

გურამიშვილი ჯაირა

საქართველოს ტექნიკური უნივერსიტეტი

რუსული ენის შესწავლის

**ეფექტურობის გაზრდა ფრაზეოლოგიზმების
სწავლების პროცესში**

რეზიუმე

ქართველ სტუდენტებს შორის რუსული მეტყველების განვითარების პროცესი უფრო ეფექტური გახდება, თუ სწავლების პრაქტიკაში

ჩართული იქნება სავარჯიშოები, რაც მიზნად ისახავს ფრაზეოლოგიზმების გამოყენების უნარ-ჩვევების გამომუშავებას.

სტატიაში გათვალისწინებულია სავარჯიშოთა კომპლექსი, რაც ხელს შეუწყობს უსულო ფრაზეოლოგიზმების სწორად შერჩევის და გამოყენების უნარ-ჩვევების გამომუშავებას.

საკვანძო სიტყვები: ფრაზეოლოგიზმები, ფრაზეოლოგიური სინონიმები და ანტონიმები, ფრაზეოლოგიზმების პოლისემანტიკა, ენათმეორისი ინტერფერენცია, ომონიმური ფრაზების გამოყენება.

Guramishvili Zaira

Georgian Technical University

**Increasing effectiveness of learning
Russian in the process of studying
phraseology**

Summary

The process of development Russian speech among Georgian students will be more effective if teaching practice includes exercises designed for acquisition of skills for using phraseology.

The article offers complex of exercises contributing to acquisition of skills for right selection and use of Russian phraseology.

Key words: *Phraseology, phraseological synonyms and antonyms, polysemantic of phraseology, interlingual interference, using of homonymic phrases.*

აგებას ფსიქოლოგიისა და ანატომია-ფიზიოლოგიის მეცნიერულ მონაცემთა გათვალისწინებით და, ამასთან, ფსიქოლოგიას, სხვა მეცნიერებათა შორის პედაგოგიკისათვის ყველაზე საჭიროდ მიიჩნევა.

გასული საუკუნის მეორე ნახევარში კოგნიტიურ ფსიქოლოგიაში ჩატარებულმა კვლევებმა განახლებული ინტერესი აღძრა საკითხისადმი, თუ როგორ ხდება ცოდნის შეთვისება, შენარჩუნება/დამახსოვრება თუ ტრანსფორმირება და ამ პროცესთან უშუალოდ დაკავშირებულ, თანმდევ პროცესებსა თუ კომპონენტებზეც გაამახვილა ყურადღება.

გარდა ამისა, ბოლო ათწლეულების განმავლობაში ნეირობიოლოგიაში ჩატარებულმა კვლევებმა, რომლებიც ადამიანის ტვინის შესწავლას ისახავდა მიზნად, კიდევ ერთხელ წამოჭრა ცხოველი დისკუსია ბავშვების სწავლა-აღზრდის პროცესში ეფექტიანი სასწავლო მიდგომების გამოყენების მნიშვნელობის შესახებ. [9]

კვლევებმა დაადასტურა, რომ ადრეულ ბავშვობაში მიღებული გამოცდილება ადამიანის მთელ ცხოვრებას ამჩნევს კვალს და ზემოქმედებას ახდენს როგორც წარმატებაზე თუ წრუმატებლობაზე სწავლის თვალსაზრისით, ასევე ბევრ სხვა მნიშვნელოვან ფაქტორზე, რომლებიც, ერთობლიობაში, ბავშვის მომავალ ცხოვრებას განსაზღვრავს. ამიტომაც ამბობენ, რომ თუ გვინდა სასურველი შედეგების მიღება მომავალში, მოზრდილობაში, ყურადღება ადრეულ ბავშვობაზე უნდა გავამახვილოთ. (Oberklaid, 2014).

კვლევები იმასაც მოწმობს, რომ სიცოცხლის პირველ ათწლეულში ბავშვის ტვინი ზედმიწევნით სწრაფ და კომპლექსურ განვითარებას განიცდის. ამიტომაც ბავშვობის ამ ხანას კრიტიკულსა და სენსიტიურს უწოდებენ, ხოლო ვულფი და ბრანდტი (Wolfe and Brandt, 1998) “შესაძლებლობების ფანჯარად” მოიხსენიებენ. [9] და ამ შესაძლებლობების სრულად გამოქვავებისა და გამოყენებისათვის სასწავლო პროცესის სათანადო დაგეგმვას გვირჩევენ.

აღნიშნული სფეროს ექსპერტები მეცნიერულ საფუძველზე დაყრდნობით ამტკიცებენ, რომ როგორც დამახსოვრებისათვის, ასევე უნარების განვითარებისათვის საუკეთესო პირობები მაშინ იქმნება, როდესაც ტვინში პარალელური პროცესები მიმდინარებს - ანუ როდესაც სასწავლო საქმიანობისას ჩართულია ტვინის სხვადასხვა უბანი - გააქტიურებულია სენსორული მეხსიერება, ხდება ცნებების იდენტიფიკაცია და ჩართულია მეტყველება. როგორც ფული (Pool, 1997) აღნიშნავს, ბავშვები უკეთ სწავლობენ, როდესაც ადგილი აქვს “ორკესტრირებულ ჩართულობას”, ანუ როდესაც ბავშვები უშუალოდ იღებენ მრავალფეროვან სასწავლო გამოცდილებას, რომელიც რეალურ საგნებთან და რეალურ ცხოვრებასთანაა კავშირში. გარდა ამისა, კვლევები იმაზეც მეტყველებს, რომ ყურადღების შენარჩუნებასა და დამახსოვრებას ხელს უწყობს როგორც ინტერესი, ასევე სენსორული სტიმული, ხოლო “რუტინული” კურიკულუმი, იწვევს ტვინის ე.წ. “ჰაბიტუაციას” (habituation) და ყურადღების “გამოთიშვას”. (Howard, 1994) აქედან გამომდინარე, მკვლევარები მასწავლებლებს ურჩევენ, გაითვალისწინონ ეს ბავშვებთან მუშაობისას, გამოიყენონ შესაფერისი სასწავლო მიდგომები და შექმნან შესაბამისი გარემო, რადგან ასევე დადგენილია, რომ გარემოსთან ურთიერთობა, როგორც პიაჟე ამბობდა, “ბავშვის დიალოგი გარემოსთან,” “მერწავს ტვინს და ქმნის კოგნიტიური და სოციალურ-ემოციური განვითარების ტრაექტორიას გრძელვადიან პერსპექტივაში. [4]

მეცნიერულ საფუძველზე დაყრდნობით, განათლების სფეროს ექსპერტები ადრეული ასაკის ბავშვთა განათლებაში ე.წ. “გამდიდრებელი” კურიკულუმის შემუშავებასა და პრაქტიკაში დანერგვას გვირჩევენ, რომლის ზოგიერთი მახასიათებელიც ქვემოთ მოგვყავს:

- გასაქანი მივცეთ “კეთებით” სწავლას, პრაქტიკულ სასწავლო აქტივობებს

- ბავშვებთან ერთად ვიმუშაოთ პროექტებზე, რომლის დროსაც ხდება საკითხისა თუ თემის მრავალმხრივი შესწავლა
- საკლასო ოთახი ლაბორატორიად ვაქციოთ, სადაც ბავშვებს ექსპერიმენტების, პრობლემების გადაჭრისა და დასკვნების გამოტანის საშუალება ექნებათ
- ვუზრუნველყოთ მრავალფეროვანი სასწავლო აქტივობების განხორციელების შესაძლებლობა და ხელი შევეუწყოთ გამოცდილებით სწავლას
- გამოვიყენოთ თანამშრომლობითი სწავლის სტრატეგიები, წყვილებში და პატარა ჯგუფებში მუშაობა
- სწავლებისას გასაქანი მივცეთ ბავშვების, წარმოსახვასა და შემოქმედებითობას [9]

მკვლევართა დიდი ნაწილი მიიჩნევს, რომ აზროვნების განვითარებისათვის სასარგებლოა, როდესაც მასწავლებლები ბავშვებს წარმოსახვისა და შემოქმედებითი მიდგომის გამომყვანების, ექსპერიმენტებისა და აქტივობების პრაქტიკულად განხორციელების საშუალებას აძლევენ. ასეთ შემთხვევაში, ბავშვის მთლიანობაში წარმოჩენა ხდება და, როგორც სტრენბერგი აღნიშნავს, ათასობით ბავშვს ექმნება პირობები საკუთარი ნიჭისა და პოტენციალის გამომყვანებისათვის, რაც სხვა შემთხვევაში ნაკლებად სავარაუდო იქნებოდა.

ადრეული ასაკის ბავშვების ზრდა-განვითარებისთან დაკავშირებული კვლევების ერთობლიობამ გასული საუკუნის განმავლობაში მზარდი ინტერესი წარმოშვა სკოლამდელი და დაწყებითი სკოლის ასაკის ბავშვთა სწავლა-აღზრდის საკითხებისადმი. დამკვიდრდა ტერმინი –“განვითარების დონის შესაბამისი პრაქტიკა/სწავლება” (Developmentally Appropriate Practice), რომელიც დაბადებიდან 9 წლამდე ასაკის ბავშვებთან მიმართებაში გამოიყენება.

აღნიშნული ტერმინის შინაარსი გარკვეული აზრით სწავლების ზოგადპედაგოგიური პრინციპის – მისაწვდომობის პრინციპის სინონიმურია, თუმცა განვითარების დონის შესაფერისი

პრაქტიკის ძირითადი სახელმძღვანელო პრინციპების შემმუშავებელმა ექსპერტთა ფართო ჯგუფმა საჭიროდ მიიჩნია აღნიშნული პრინციპების უკან მდგარი შინაარსის დეტალურად ჩამოყალიბება და გაშლა ბავშვთა განვითარების სფეროში ჩატარებული კვლევისა და სიახლეების გათვალისწინებით.

განვითარების დონის შესაბამისი სწავლების ფესვები ჯერ კიდევ გასული საუკუნის დასაწყისიდან იღებს სათავეს, როდესაც 1899 წელს სტენლი ჰოლმა გამოაქვეყნა ნაშრომი ორ ტომად “გარდამავალი ასაკი” (“Adolescence”) მომდევნო წლებში განსაკუთრებული აქცენტი გარდამავალი ასაკის წინა პერიოდზე კეთდებოდა, რადგან ეს ასაკი განვითარების თვალსაზრისით ძალზედ მნიშვნელოვნად მიიჩნეოდა. სწორედ ამიტომ, განვითარების დონის შესაბამისი სწავლების ცნება ძირითადად ადრეული ასაკის ბავშვთა განათლებას უკავშირდებოდა.

ამერიკელმა ფსიქოლოგმა, ამერიკის ფსიქოლოგიის ასოციაციის დამფუძნებელმა და მისმა პირველმა პრეზიდენტმა – სტენლი ჰოლმა (1844-1904), რომლის სახელიც კარგადაა ცნობილი არა მხოლოდ ფსიქოლოგიის, არამედ განათლების სფეროშიც, ამერიკის შეერთებულ შტატებში “ბავშვთა კვლევის მოძრაობას” ჩაუყარა საფუძველი. იგი მასწავლებლებს რჩევას აძლევდა, რომ მუდმივი დაკვირვება ეწარმოებინათ ბავშვებზე, რათა მათი განვითარების დონე შეესწავლათ. XIX საუკუნის ბოლოდან მისმა იდეებმა განათლების სფეროშიც ჰპოვა ასახვა. ზოგიერთი მას “ბავშვთა კვლევის მამად” მოიხსენიებდა, ზოგი კი – განათლების ეროვნული რეფორმის ლიდერად. [3] როგორც ედვინ ბორინგი (Boring, 1950) აღნიშნავს, ერთ-ერთი მეტად მნიშვნელოვანი დასკვნა, რომელიც ჰოლის კვლევის შედეგად შეიძლება გაკეთდეს, არის ის, რომ ბავშვების სწავლებისას მხოლოდ სიტყვებისა და მათი მნიშვნელობების ცოდნით არ უნდა შემოვიფარგლოთ და დავკმაყოფილდეთ. ბავშვებს რეალურ, აუტენტურ საგნებთან უნდა ქონდეთ ხშირი შეხება და ურთიერთობა და

მასწავლებლის დახმარებით გააცნობიერონ არსებული ურთიერთკავშირები და მიმართებები. [6]

ჰოლი მიიჩნევდა, რომ ბავშვები ევოლუციის/განვითარების სტადიებს გადიან და უკეთ ვითარდებიან, თუ ამ სტადიებს ბუნებრივად და იძულების გარეშე გაივლიან. სწორედ ამას გულისხმობდა იგი, როდესაც ამბობდა, “ბუნებას გზაზე არ უნდა გადაველობოთ”. [10] ჰოლის კვლევებმა და მოსაზრებებმა გზა გაუხსნა მომავალ მკვლევარებს, მათ შორის - ჟან პიაჟეს.

სტენლი ჰოლის ძირითად დამსახურებად იმას მიიჩნევენ, რომ მან პედაგოგიკის ყურადღება ფორმალურ-სქოლასტიკური მიდგომებიდან საკუთრივ ბავშვზე გადაიტანა და ბავშვის საჭიროებებს გაუსვა ხაზი. მან წერტილი დაუსვა მოძველებულ შეხედულებას, რომლის მიხედვითაც ბავშვი განიხილებოდა, როგორც “მოზრდილი მინიატურაში”. [10]

“განვითარების დონის შესაბამისი სწავლება” ოფიციალურად 1986 წლიდან დაინერგა. მისი პრაქტიკაში განხორციელების მიზანს ბავშვებისათვის ხარისხიანი სასწავლო პროგრამების შემუშავება და მათი განვითარებისა და სწავლისათვის ოპტიმალური პირობების შექმნა წარმოადგენს.

როგორც ადრეული ასაკის ბავშვთათვის განკუთვნილი “განვითარების დონის შესაბამისი პრაქტიკის/სწავლების” თეორიის ოფიციალურ დებულებაში ვკითხულობთ, აღნიშნული პრაქტიკა და მისი ძირითადი და სახელმძღვანელო პრინციპები შორსაა სუბიექტური მოსაზრებებისაგან. ისინი ადრეული ასაკის ბავშვთა განვითარებისა და სწავლების სფეროში ჩატარებული ვალიდური კვლევების შედეგებს, სასწავლო პრაქტიკისა და შესაბამისი სამეცნიერო ლიტერატურის ანალიზს ეფუძნება. [7]

გარდა ამისა, როგორც დებულების ავტორები აღნიშნავენ, მხოლოდ პრინციპების უბრალო ჩამონათვალი ვერ მიგვიყვანს სასურველ შედეგებამდე ისეთ კომპლექსურ სფეროსა და პრაქტიკაში, როგორცაა ადრეული ასაკის ბავშვთა განვითარება და სწავლა. თითოეული პრინციპი

“წვლილის შემტან” ფაქტორს წარმოადგენს, რომელიც კორელაციაშია სხვა პრინციპებთან, ისევე, როგორც ბავშვთა განვითარების სფეროებია ურთიერთდაკავშირებული. [7] ექსპერტები იმასაც უსვამენ ხაზს, რომ სწავლება და სწავლა მეტად კომპლექსურია და ამავე დროს, ინდივიდუალური, ამიტომაც, შეუძლებელია, მასწავლებლებს ყოველი კონკრეტული შემთხვევისათვის “მზა რეცეპტები” მივცეთ.

მოკლედ განვიხილოთ ბავშვთა განვითარებასა და სწავლასთან დაკავშირებული ზოგიერთი პრინციპი, რომელითაც ხელმძღვანელობს “განვითარების დონის შესაბამისი სწავლება:”

– როგორც კვლევები მოწმობს, ცხრაწლამდე ბავშვების განვითარების პროცესში მეტნაკლებად წინასწარ განსაზღვრულ თნმომდევრულ ცვლილებებს აქვს ადგილი. მასწავლებლები უნდა ფლობდნენ და, შესაბამისად, ითვალისწინებდნენ ცოდნას ამა თუ იმ ასაკში ბავშვის ტიპიური განვითარების თავისებურებების შესახებ და შესაბამისად გეგმავდნენ სასწავლო პროცესს, გარემოს და სასწავლო აქტივობებს

– ბავშვები აქტიურები და მოწადინებულები არიან და მუდამ სიახლეს ეძიებენ გარემომცველ სამყაროში. ისინი სხვადასხვაგვარად სწავლობენ, ამიტომ მასწავლებლებმა მრავალფეროვანი სასწავლო მიდგომები უნდა გამოიყენონ.

– სწავლა და განვითარება გადაჯაჭვულია ბავშვის ბიოლოგიურ ზრდასა და მის მიერ მრავალმხრივი გამოცდილების მიღებასთან.

– აქტიური სწავლა. ადრეულ ასაკში ბავშვების სწავლა განვითარებას მნიშვნელოვანწილად უწყობს ხელს ე.წ. “ხელშესახები” გამოცდილება, ანუ ისეთი პირობების შექმნა, როდესაც ბავშვები “კეთებით” სწავლობენ, აქტიურად არიან ჩართული სასწავლო საქმიანობაში და ამასთან ერთად შეხება აქვთ კონკრეტულ რეალურ მასალასთან, საგნებთან. მიტომ, განვითარების დონის შესაბამისი სწავლება ფართოდ უხსნის გზას ინდუქციურ მიდგომებს და უპირატესობას კონსტრუქტივისტულ მოდელს ანიჭებს.

– სწავლას თამაშით უდიდესი როლი ეკისრება ბავშვთა მრავალმხრივ განვითარებაში. ამგვარი მიდგომა სასურველ შედეგებს იძლევა არა მხოლოდ გონებრივი, არამედ სოციალური, ემოციური და მეტყველების განვითარების თვალსაზრისით. ითვლება, რომ მასწავლებლის მიერ წარმართული “სტრუქტურირებული” თამაში განვითარების დონის შესაბამისი სწავლების პრინციპებზე აგებული სასწავლო პროგრამის განუყოფელი შემადგენელი ნაწილია.

– ბავშვთა განვითარების ყველა სფერო – ფიზიკური, სოციალური, ემოციური და გონებრივი ურთიერთდაკავშირებულია და ურთიერთზემოქმედებს. სასწავლო გამოცდილება აღიქმება, როგორც აღზრდა-განვითარების ინტეგრირებული შესაძლებლობა და არა როგორც ცალკეული უნარების ან შინაარსის ათვისების პროცესი. [Gestwivk, 1999]. აღნიშნული მიდგომის მიხედვით, რაც უფრო ნაკლებად ფრაგმენტულია სასწავლო დღე, მით უფრო სასურველი აკადემიური შედეგი მოაქვს მას. ამიტომ, აღნიშნული მიდგომა პროექტებზე მუშაობასა და თემატურ განაკვეთზე დაყრდნობით, სხვადასხვა სასწავლო სფეროების ურთიერთდაკავშირებას უჭერს მხარს.

– ყურადღება უნდა მიექცეს ბავშვების განვითარებაში არსებულ განსხვავებებს, რადგან ასაკობრივი განვითარების სახელმძღვანელო პრინციპები მხოლოდ ზოგად “ჩარჩოს” წარმოადგენს, რომელშიც ინდივიდუალური განვითარების “მრავალსახეობაა” წარმოდგენილი.

– თითოეულ ბავშვს განსხვავებული ძალისხმევა და დრო ესაჭიროება კონკრეტული სასწავლო მიზნის მისაღწევად. ეს მაჩვენებლები განვითარების სხვადასხვა სფეროს მიხედვითაც იცვლება. მასწავლებლები, რომლებიც სათანადოდ აცნობიერებენ ამ განსხვავებების მნიშვნელობას, ბავშვებისათვის სწავლების ინდივიდუალიზაციას ახდენენ. [7]

– სასწავლო გამოცდილება აყალიბებს ბავშვის მოტივაციას, ეს უკანასკნელი კი ხელს უწყობს ბავშვის სწავლასა და განვითარებას.

მიუხედავად იმისა, რომ ზემოთ ჩამოთვლილი სახელმძღვანელო პრინციპები, შესაძლოა, უცხო არ იყოს სხვა მიდგომებით წარმართული სასწავლო პრაქტიკისათვის, ის სრული სახით, ერთობლიობაში, მაინც “განვითარების დონის შესაბამისი სწავლების” კუთვნილებაა.

უახლესი ვალიდური კვლევების (მათ შორის განათლების, განვითარების, კოგნიტურ, სოციალურ და კლინიკურ ფსიქოლოგიაში) შედეგების ანალიზსა და შეჯამებას ეფუძნება, აგრეთვე განათლების საერთაშორისო აკადემიისა (ბელგია) და განათლების საერთაშორისო ბიუროს (შვეიცარია) მიერ 2001 წელს გამოცემული პუბლიკაცია – “როგორ სწავლობენ ბავშვები უკეთ” (How Children Learn Best), რომელიც იუნესკოს ვებ გვერდზეა განთავსებული და, როგორცავტორები აცხადებენ, თავისი შინაარსით და გამოყენების თვალსაზრისით საერთაშორისო დანიშნულებისაა.

როგორც პუბლიკაციაშია აღნიშნული, სასურველი სასწავლო შედეგების მიღწევა შეუძლებელია ბავშვის აქტიური ჩართულობის გარეშე [5]. პუბლიკაციაში ხაზგასმულია ის სამი ძირითადი პრინციპი, რომელიც უნდა გაითვალისწინოს მასწავლებელმა და ბავშვებისათვის შექმნას ისეთი სასწავლო გარემო, რომელიც ბავშვებს უზიბდებს: 1. აქტიურად იყვნენ ჩართული საქმიანობაში, 2. პრაქტიკული საქმიანობისას გამოიყენონ აუტენტური მასალა. 3. ითანამშრომლონ სხვა ბავშვებთან [5]

პუბლიკაციიდან მოგვყავს, აგრეთვე, ზოგიერთი რჩევა მასწავლებლებისათვის:

- მოერიდეთ სიტუაციას, როდესაც ბავშვები ხანგრძლივად არიან პასიური მსმენელების როლში
- მიეცით საშუალება ბავშვებს, ისწავლონ კეთებით, დაკვირვებით, ექსპერიმენტირებით, პროექტებზე მუშაობით და ა.შ.
- ჩააბით ბავშვები ისეთ აქტივობებში, სადაც საქმიანობისას ითანამშრომლომლებენ
- მიეცით ბავშვებს გადაწყვეტილებების მიღების შესაძლებლობა

- გაითვალისწინეთ ბავშვების ინტერესები [5]
- პუბლიკაციაში შეჯამებული კვლევის შედეგების მიხედვით ბავშვები უკეთ სწავლობენ, როდესაც :
- აქტიურად არიან ჩართული საქმიანობაში
- სწავლობენ რეალურ საგნებთან ურთიერთობით
- სწავლობენ პრაქტიკული საქმიანობით, კეთებით
- სწავლობენ გაცნობიერებით, წვდომით და არა - დაზეპირებით
- ახალ ცოდნას ძველზე აშენებენ
- გათვალისწინებულია მათი ინდივიდუალური თავისებურებები და შექმნილია პირობები მოტივაციისათვის
- ურთიერთობენ სხვა ბავშვებთან [5]

განვითარების დონის შესაბამისი სასწავლო პრაქტიკის ძირითად პრინციპებს იზიარებს, აგრეთვე, “რეგიო ემილიას მიდგომა” (Reggio Emilia Approach), რომელიც სკოლამდელი და დაწყებითი სკოლის ასაკის ბავშვებისათვისაა გათვალისწინებული.

პროგრამა შემუშავებული ღირსი მალაგუზის მიერ, (Loris Malaguzzi), რომელიც თვად იყო დაწყებითი სკოლის მასწავლებელი. პროგრამას დასაბამი მეორე მსოფლიო ომის შემდგომ დაედო და იტალიის იმ ქალაქის სახელს ატარებს, სადაც პირველად დაინერგა. პროგრამა მიზნად ისახავს ბავშვების სწავლა-განვითარებისთვის ისეთი გარემოს შექმნას და იმგვარ ხელშეწყობას, რომ მათ საკუთარი პოტენციალის სრულად გამომჟღავნების საშუალება მიეცეთ.

პროგრამა ეყრდნობა და ითვალისწინებს ადრეული ასაკის ბავშვთა სწავლა-განვითარების სფეროში ჩატარებული ვალიდური კვლევის შედეგებს, ხოლო პროგრამის ძირითადი პრინციპები აგებულია ბავშვის ბუნებრივი განვითარების ციკლის გათვალისწინებით.

აღნიშნული მიდგომა უდიდეს მნიშვნელობას ანიჭებს გამოცდილებითა და აღმოჩენით სწავლას რეალურ საგნებთან, სამყაროსთან ურთიერთობით, კვლევითა და

ექსპერიმენტირებით. “რეგიო ემილიას” სასწავლო მიდგომით განხორციელებულ პროგრამაში სასწავლო გარემო ბავშვის “მესამე მასწავლებლად” მიიჩნევა, სადაც ბავშვი, როგორც პატარა “მკვლევარი,” აქტიურად “აგებს” ცოდნას. აღნიშნული მიდგომის მიხედვით ბავშვები დიდწილად შეხებით, კეთებით, დაკვირვებით, მოსმენით უნდა სწავლობდნენ. უდიდესი მნიშვნელობა ენიჭება კვლევასა და ექსპერიმენტირებას. [8]

“რეგიო ემილიას” სასწავლო მიდგომის განხორციელებისას დიდი ყურადღება ეთმობა პროექტებზე მუშაობას, სადაც ბავშვებს ეძლევათ საშუალება, იკვლიონ, დააკვირდნენ, გამოთქვან ვარაუდი, შეამოწმონ, მოსცადონ, გაუჩნდეთ კითხვები და გადაჭრან პრობლემები. როგორც ლორის მალაგუზი და მისი თანამოაზრეები აცხადებენ, ბავშვებს აქვთ “ასობით ენა,” ანუ საკუთარი თავის გამოხატვის უთვალავი გზა და ამგვარი სასწავლო პრაქტიკის დროს სწორედ ამის საშუალება ეძლევათ, რაშიც მათ მრავალფეროვანი მასალა და პრაქტიკული ქმედების შესაძლებლობაც ეხმარება. აი, რას გვეუბნებიან აღნიშნული მიდგომის მომხრეები: “ბავშვს ასობით ენა აქვს, და თუ მას მოვთხოვთ, რომ იფიქროს ხელების გარეშე, აკეთოს გააზრების გარეშე, გაიგოს, შეითვისოს ხალისის გარეშე, ისმონოს გამოხატვის გარეშე - მას ასიდან ოთხმოცდაათს წავართმევთ.” [12]

“რეგიო ემილიას” მიდგომა, ისევე, როგორც “განვითარების დონის შესაბამისი სწავლება,” გარდა ჟან პიაჟეს, ლევ ვიგოდსკის და ჯერომ ბრუნერის მოსაზრებებისა ადრეული ასაკის ბავშვთა სწავლა-აღზრდის საკითხებთან დაკავშირებით, იზიარებს პროგრესული განათლების ამოსავალ პრინციპებს და ასევე დიდწილად ეყრდნობა კონსტრუქტივისტულ მიდგომას.

ზემოაღნიშნული მოსაზრებები და ჩამონათვალი ძალზედ ახლოს დგას განვითარების დონის შესაბამის სწავლების პრინციპებთან, რაც კიდევ ერთხელ მიგვანიშნებს იმ საერთო მართულებებზე, რომლებიც მკვიდრდება და

კვლევებზე დაყრდნობით, საუკეთესოდ მიიჩნევა ადრეული ასაკის (9 წლამდე) ბავშვთა სწავლა-აღზრდის სფეროში, როგორც კოგნიტური, ასევე სოციალური თვალსაზრისით. (Hart et al., 1998; Huffman & Speer, 2000; Walsh, Sproule, McGuinness, Trew, Ingram, 2010; Lillard, 2012)

გამოყენებული ლიტერატურა:

1. ნ.ჯანაშია, ნ.იმედაძე, ს. გორგოძე, განვითარებისა და სწავლის თეორიები, გამომცემლობა "მაცნე," მასწავლებელთა პროფესიული განვითარების ცენტრი, 2008
2. The Science of Learning: A Systems Theory Perspective By Robert T. Hays , Brown Walker Press, Florida, 2006
3. G. Stanley Hall Compiled by Amy Grezlik (May 1999) <http://www.muskingum.edu/~psych/psycweb/history/hall.htm>
4. Frank Oberklaid, Director, Centre for Community Child Health Royal Children’s Hospital Melbourne, Presentation, ISSA International Conference Budapest October, 2014
5. Stella Vosniedou, How Children Learn Best, ‘Educational practices serites’IAE, IBE, UNESCO, 2001
6. Edwin Garrigues Boring, A History of Experimental Psychology, New Yourk, 1950
7. Developmentally Appropriate Practice in Early Childhood Programs Serving Children from Birth through Age 8; Position Statement a Copyright © 2009 by the National Association for the Education of Young Children, Adopted- 2009
8. "Examining the Reggio Emilia Approach to Early Childhood Education". Early Childhood Education Journal 29 (2) : 95-10
9. J. Aldridge, R Goldman, Current Issues and Trends in Education, A Pearson Education Company, Boston, 2002
10. Буржуазная педагогика на современном этапе, под редакцией З. А. Мальковой, Б. Л. Вульфсона, Москва, Педагогика 1984
11. Очерки по истории педагогики, издательство академии педагогических наук, 1952

ვებ. გვერდები:

12. 100 Hundred”.
13. <http://web.cortland.edu/andersmd/history.html>
14. <http://www.muskingum.edu/~psych/psycweb/history/hall.htm>
15. <http://www.childrenfirstschool.org/cf.php?id=childrenC&t=100%20Languages>

*დოლიძე ნატალია, დოქტორანტი
ივ. ჯავახიშვილის სახელობის თბილისის
სახელმწიფო უნივერსიტეტი*

როგორ სწავლობენ ბავშვები უკეთ – თეორიული თვალსაზრისი და კვლევის შედეგები

რეზიუმე

პედაგოგიკის ფსიქოლოგიის მჭიდრო ურთიერთკავშირმა და ბავშვთა ზრდა-განვითარების სფეროში ჩატარებულმა კვლევებმა მნიშვნელოვანი ბიძგი მისცა პედაგოგიური პროცესის პროექტირების ახლებურ ხედვას. კიდევ ერთხელ წამოჭრა ცხოველი დისკუსია ბავშვების სწავლა-აღზრდის პროცესში ეფექტიანი სასწავლო მიდგომების გამოყენების მნიშვნელობის შესახებ. დამკვიდრდა ტერმინი - “განვითარების დონის შესაბამისი პრაქტიკა/სწავლება” და ჩამოყალიბდა მისი ძირითადი პრინციპები ბავშვებისათვის 9 წლის ასაკამდე. თეორიული თვალსაზრისისა და კვლევის შედეგების შეჯერების შედეგად კიდევ ერთხელ გაესვა ხაზი ადრეული ასაკის ბავშვთა სწავლა-აღზრდის პროცესში თვალსაჩინოების (ფართო გაგებით) და ინდუქციური მიდგომების გამოყენების სარგებლიანობას. ეფექტიანი სწავლების სხვა მახასიათებლებთან ერთად ხაზი გაესვა გამოცდილებითა და აღმოჩენით სწავლას რეალურ საგნებთან, სამყაროსთან ურთიერთობით, სწავლას “კეთებით”, კვლევითა და ექსპერიმენტირებით.

Dolidze Natalia, PhD student

How Children Learn Best –Theoretical Perspective and Research Results

Summary

The question about how children learn best has been discussed for centuries. The stronger connection of psychology and pedagogy as well as the research in the fields of growth and development of children and neurobiology triggered lively discussion about the efficiency of approaches in the field of early childhood education. The importance of constructing the teaching and learning process according to the developmental needs and characteristics of children was once again emphasized. The concept and the educational approach - “Developmentally Appropriate Practice”- for the children through age 8 was introduced. Alongside with other principles and teaching strategies, usefulness of learning by doing, through discovery, inquiry, experience, experimentation, structured play and in general –through inductive teaching and learning approaches was emphasized for this particular age group of children.

Key words: *Inductive teaching and learning approaches; Learning by doing; Discovery learning; Inquiry learning; Developmentally appropriate practice; Efficient approaches to teaching and learning.*

Долідзе Наталія, докторант

Как дети учатся лучше - теоретическая точка зрения результаты исследований

Резюме

Вопрос о том, как дети учатся лучше, вот уже несколько веков не теряет значения. Более тесная связь педагогики и психологии, а также, результаты исследований в сфере развития и обучения детей и нейробиологии, еще раз подчеркнули важность соответствия обучения с циклом естественного развития детей. Опираясь на теоретическую основу и эмпирические данные, снова была подчеркнута роль наглядности (в широком смысле) и индуктивных подходов в сфере раннего обучения детей. Подчеркивается эффективность т.н. активных методов обучения, в рамках которых, наряду с другой учебной деятельностью, дети манипулируют реальными предметами с окружающей среды, учатся путем открытий, опыта, исследования, структурированной игры, работают над проектами, осознают связь результатов обучения с реальной жизнью.

Ключевые слова: *Наглядность; индуктивные подходы обучения; эффективность методов обучения; обучение путем открытий, исследования; эффективность методов обучения.*

მოგავლის დიდაქტიკა

ნიკურაძე ჯ., მელაძე ვ., კვინტრაძე ვ., ცხაკაია კ.,
საქართველოს ტექნიკური უნივერსიტეტი

XX

საკვანძო სიტყვები: დიდაქტიკა, თეორიული დიდაქტიკა, პრაქტიკული დიდაქტიკა

შესავალი

ტერმინი „დიდაქტიკა“ წარმოქმნილია ბერძნულიდან didacticus – დამრიგებლობითი და didasko – შემსწავლელი, წარმოადგენს პედაგოგიკის ნაწილს, რომელიც მეცნიერულად ამუშავებს სწავლებისა და განათლების თეორიას, ტერმინი „დიდაქტიკა“ პირველმა შემოიღო გერმანელმა პედაგოგმა ვ. რატკემ (1571 – 1635 წწ) თავის თეორიულ კურსში „მოკლე ანგარიში დიდაქტიკიდან“. დიდაქტიკის ქვეშ ის გულისხმობდა მეცნიერულ დისციპლინას, რომელიც შეისწავლიდა სწავლების თეორიულ საფუძვლებს. პედაგოგიკის განვითარების ისტორია გვიჩვენებს, რომ ტერმინი „დიდაქტიკა“ გამოიყენებოდა ტერმინ პედაგოგიკის ტოლფასად.

განათლებისა და სწავლების თეორიის პირველი მწყობრი ფუნდამენტალური მეცნიერული სისტემის შემქმნელად აღიარებულია ი.ა. კომენსკი, რომელიც მოცემულია მის წიგნში „დიადი დიდაქტიკა“ (1657 წ). დიდაქტიკის ქვეშ ის გულისხმობდა „ყველაფრის შესწავლის საყოველთაო ხელოვნებას“. კომენსკი „დიადი დიდაქტიკა“ ისტორიაში შევიდა, როგორც მსოფლიო პედაგოგიკის მიღწევა და დღევანდელ დღემდე არ დაუკარგავს თავისი მეცნიერული მნიშვნელობა. მისი შეხედულებები შემდგომში განავითარეს ცნობილმა პედაგოგებმა გ. პესტალოტიმ, ი. გერტერმა, ა. დისტერვეგმა, რუსეთში – კ. უშინსკიმ, საქართველოში – ი. გოგებაშვილმა [1].

საუკუნეების მანძილზე ვითარდებოდა ე. წ. სკოლამდელი და სასკოლო დიდაქტიკა. სკოლამდელი დიდაქტიკა – სკოლამდელი ასაკის ბავშვთა შემეცნებითი და ჩვევის ფორმირება –

განვითარების თეორია. სასკოლო დიდაქტიკა სწავლობს სასკოლო ასაკის მოსწავლეთა ქცევის ძირითადი ფორმის – სწავლის კანონზომიერებებს ასაკობრივი საფეხურების მიხედვით, განსაზღვრავს სწავლებისა და განათლების პრინციპებს, მეთოდებს, ორგანიზაციის ფორმებს.

უმაღლესი სკოლის დიდაქტიკა შედარებით ახალი დარგია. იგი მოწოდებულია განიხილოს და შეისწავლოს უმაღლესი განათლების ზოგადი ხასიათის საკითხები: სასწავლო გეგმების, პროგრამების, სახელმძღვანელოების შედგენის და აგების პრინციპები, სასწავლო მუშაობის ფორმები და მეთოდები.

ძირითადი ნაწილი

თანამედროვე დიდაქტიკა პედაგოგიკის ნაწილია და წარმოადგენს მოძღვრებას სწავლების შინაარსის, მეთოდებისა და ორგანიზაციული ფორმების შესახებ. მისი ძირითადი ამოცანაა სწავლების თეორიის პრობლემების დამუშავება, უკანასკნელ ხანებში ხშირად ვხვდებით მტკიცებულებებს, რომ დიდაქტიკა არ იფარგლება განათლებისა და სწავლების თეორიით, არამედ გადის სწავლების ტექნოლოგიის დონეზე. ამის გათვალისწინებით დიდაქტიკის განმარტება შეიძლება ასეთნაირად ჩამოვყალიბოთ: დიდაქტიკა წარმოადგენს მეცნიერებას განათლების თეორიის და სწავლების ტექნოლოგიების შესახებ.

მიუხედავად ყურადღებისა, რომელიც თან სდევს დიდაქტიკის თანამედროვე პედაგოგიკის ნაშრომებს, ის მკვეთრად ჩამორჩება თავისი განვითარებით სხვა მეცნიერებებს. ტრადიციული უმაღლესების დიდაქტიკას გააჩნია აღწერილობითი – ინტუიტური ხასიათი – ის თითქოს იძულებულია დაუშვას, რომ რაც მაღალია პედაგოგის მეცნიერული სტატუსი, მით

უფრო უკეთესად ასწავლის. მან ვერ გამოიმუშავა ცოდნის (უნარის, ჩვევის) მოცულობის რაოდენობრივი გაზომვის მეთოდები, ვერ ანსხვავებს მოსწავლეებს (სტუდენტებს) სქესის, ასაკის, ტემპერამენტის, ნერვული სისტემის და ინტელექტუალური შესაძლებლობების მიხედვით.

უნდა ვივარაუდოთ, რომ მომავლის უმაღლეს სასწავლებლებში უთუოდ განვითარებული იქნება მეცნიერული დიდაქტიკა, რომელიც დაეყრდნობა კოგნიტურ ნეიროლოგიას და ფსიქოლოგიას და აღჭურვილი იქნება გაზომვის და შეფასების რაოდენობრივი მეთოდებით, ექსპერიმენტები აჩვენებენ, რომ დროის ინტერვალის რაციონალური განაწილება ცოდნის ათვისების ფაზებს შორის, უმეტესად ეფექტური აღგორითმული, ტრენინგული სწავლების და ბალანსური მეთოდით სწავლების პროექტირების გამოყენება საშუალებას იძლევა, რომ ორჯერ გაიზარდოს, როგორც მინიმუმ ცოდნის ათვისების სიჩქარე და შესაბამისად შემცირდეს სწავლის ვადები, ან გაიზარდოს სწავლის მასალის მოცულობა. ახალი დიდაქტიკა ინფორმაციულ – ინტელექტუალური სისტემებია, განსხვავებით ძველი დიდაქტიკის ინტერნეტ – სწავლებისა. ახალ გარემოში, რომელიც მომჭირნეობით არ ეპყრობა მასწავლებლის შრომას, არ ზრდის სწავლების სიჩქარეს – ისინი მნიშვნელოვნად მომჭირნეობენ ადამიანის შრომას, ზრდიან ადამიანურ კაპიტალს ორი ძირითადი მიმართულებით: სასწავლო პროცესში და აკადემიურ ადმინისტრირებაში [2].

მიმდინარე XXI საუკუნეში XX– თან შედარებით სწავლების სისტემაში გვაქვს განსხვავება ორი ძირითადი მიმართულებით:

ინფორმაციის რაოდენობა იმდენად გაიზარდა და ხელმისაწვდომია, რომ უმაღლესი სასწავლებლის ამოცანა გახდა მისი მოწოდების შეზღუდვა სტუდენტებისათვის. სტუდენტებს ასათვისებლად უნდა მიეწოდოს სპეციალური კონტექსტი – გულმოდგინეთ გადარჩეული და ადაპტირებული სპეციალური სასწავლო ინფორმაცია.

სტუდენტური კონტიგენტი იმდენად გაიზარდა, ხოლო აქტუალიზაციის პერიოდულობა იმდენად შემცირდა, რომ გონივრულად განსაზღვრული პედაგოგთა კონტიგენტი ვეღარ ერევა დატვირთვის მოცულობას, ამიტომ საჭირო გახდა ინფორმაციულ – ინტელექტუალური სისტემის შექმნა.

სასწავლო პროცესში ინფორმაციულ – ინტელექტუალური სისტემები – სასწავლო კომპიუტერული პროგრამებია და სხვადასხვა სახის ტრენაჟორები, ხოლო აკადემიურ ადმინისტრირებაში – კომპიუტერული სამუშაოები, რომელიც ამღევს სტუდენტს საშუალებას შეადგინოს ინდივიდუალური მეცადინეობის ცხრილი და სასწავლო გეგმა. შემდგომი ეტაპია სამუშაოები, რომლებიც განსაზღვრავს სტუდენტის აკადემიურ გრაფიკს ეტალონის მიხედვით, მის დაშვების შესაძლებლობას გამოცდაზე, შემდეგ სემესტრზე გადასვლას, დაშვებას დამამთავრებელ ატესტაციაზე და ა. შ. ცხადია, შეიძლება შემუშავებული იქნას სხვა ინტელექტუალური სისტემებიც. თანამედროვე განათლების სისტემებში ინფორმაციულ – კომუნიკაციურ დიდაქტიკის მნიშვნელოვანი ფუნქციაა სწავლების მეთოდები და ორგანიზაცია, ხოლო დღევანდელ დღეს უმეტესად აქტუალური გახდა მეცნიერულად დამუშავებული და დასაბუთებული ანგარიში სასწავლო პროცესების პროექტირებისათვის [3].

ამგვარად, თუ გავითვალისწინებთ ახალი განათლების ტექნოლოგიების განვითარებას, აუცილებელი ხდება ზოგადი დიდაქტიკიდან თეორიული და პრაქტიკული დიდაქტიკის გამოყოფა.

თეორიული დიდაქტიკა განიხილავს და ამუშავებს სწავლების და აღზრდის ზოგად თეორიულ პრინციპებს, ხოლო პრაქტიკულმა დიდაქტიკამ უნდა უზრუნველყოს მეცნიერულად დასაბუთებული სასწავლო მეცადინეობების შეხამება, რომლის მიზანი იქნება სტუდენტების მიერ მოცემული საგანმანათლებლო პროგრამების ათვისება ნორმალურ ვადებში.

პრაქტიკული დიდაქტიკა – ზოგადი დიდაქ-

ტიკის ნაწილია, რომელსაც მიეკუთვნება მეცნიერულად დასაბუთებული სხვადასხვა სასწავლო მეცადინეობების ამორჩევა, მათი შეხამება, ჩატარების ორგანიზაცია და მატერიალურ – ტექნიკური აღჭურვა საერთო მიზნით, რათა თითოეულ სტუდენტს შეეძლოს მოცემული საგანმანათლებლო პროგრამების ათვისება დადგენილ ვადებში.

დასკვნა

ამგვარად, მომავლის უმაღლეს სასწავლებლებში განვითარებული უნდა იყოს მეცნიერული დიდაქტიკა, რომელიც დაეფუძნება თანამედროვე კოგნიტურ ნეიროლოგიას და ფსიქოლოგიას და გამოიყენებს ცოდნის გაზომვის და შეფასების რაოდენობრივ მეთოდებს.

ახალი საგანმანათლებლო ტექნოლოგიების განვითარების გათვალისწინებით მომწიფდა ზოგადი დიდაქტიკიდან თეორიული და პრაქტიკული დიდაქტიკის გამოყოფა. ამ მოთხოვნამ უნდა უზრუნველყოს მეცნიერულად დასაბუთებული სასწავლო პროცესების ოპტიმალური შეხამება და ტექნოლოგიურად დასაბუთებული რესურსების საჭიროება, რომელთა მიზანია მოცემული საგანმანათლებლო პროგრამების ათვისება სწავლების ნორმატიულ ვადებში.

ლიტერატურა:

1. ქართული საბჭოთა ენციკლოპედია ტ.3. გვ. 506. 1978.
2. Новейшей словарь иностранных слов и выражений, Н. Современный литератор. 2005
3. Карпенко М. П. Телеобучение. М. 2008.

ნიკურაძე ჯ., მელაძე ვ., კვინტრაძე ვ., ცხაკაია კ., საქართველოს ტექნიკური უნივერსიტეტი მომავლის დიდაქტიკა

რეზიუმე

სტატიაში „მომავლის დიდაქტიკა“ განხილულია მომავლის უმაღლეს სასწავლებლებისათვის განვითარებული მეცნიერული დიდაქტიკის შექმნის საკითხები და მისგან პრაქტიკული დიდაქტიკის გამოყოფის პრობლემა.

*V. Meladze, J. Nikuradze, V. Kvintradze, K. Tskhakaia
Грузинский Технический Университет
Дидактика будущего*

Резюме

В статье «Дидактика будущего» рассматриваются вопросы создания развитой научной дидактики для вузов будущего и проблема выделения от него практической дидактики.

*V. Meladze, J. Nikuradze, V. Kvintradze, K. Tskhakaia
Georgien Technical University
The Didactic of Future*

Summary

In this currency article are discussed topics for the future. Higher Institutions developed creation of scientific didactic issues and problems of separating practical didactic from it.

ეკონომიკური ქვეყნის ფსიქოლოგია

ხახუტაშვილი ელისაბედ, ასოცირებული პროფესორი
საქართველოს ტექნიკური უნივერსიტეტი



საკვანძო სიტყვები: ეკონომიკური ადამიანი, მიზანმიმართული ქცევა, გაცვლის კონცეფცია, სტრუქტურულ-ფუნქციონალური, კონფორმულობა, ალტრუიზმი, სომატური.

ეკონომიკური ქვეყნის ფსიქოლოგია აღორძინდა ეკონომიკისა და ფსიქოლოგიის მიჯნაზე. ადამიანის ქცევის შესწავლა ეკონომიკური ფაქტორების ზეგავლენით ასახულია ადამიანის ფსიქიკაში, ადამიანის ქცევაში. გათვალისწინებული უნდა იყოს კომპლექსური მიდგომა ეკონომიკური შეგნების, მოტივების, აზროვნების, ინტერესების, ცალკეული ინდივიდების ფილოსოფიური მიდგომით ეკონომიკური ფაქტორებისადმი. აქტუალურია ცალკეული ინდივიდის ქცევა, და არა ხალხთა დიდი ჯგუფისა, რომელიც შეისწავლება როგორც კომპლექსური პროდუქტი.

ადამიანის ეკონომიკურ ქცევას საფუძვლად უდევს მიზანმიმართული ქცევა, რომელიც მკაფიოდ სტრუქტურულია მიზანზე, სახსრებზე და შედეგებზე. უპირველესად ეკონომიკურ ადამიანს აქვს კონკრეტული მიზანი, რომლის კონკრეტულობით განისაზღვრება მოქმედების წარმატება. ეკონომიკური ქცევა ხასიათდება მიზნის შეგნებულობით, რომლის გარეშე ძნელია ლაპარაკი მის სუბიექტურ სარგებლობაზე.

ადამიანის ეკონომიკურ ქცევას წარმოადგენს მიზნებზე დამორჩილება, რომლის საშუალების შერჩევა ხდება მიზნების ეფექტურად შეფასების საფუძველზე. ადამიანის ეკონომიკური ქცევის ერთ-ერთ მახასიათებელს წარმოადგენს შედეგების ანგარიში, რის შედეგადაც ვლინდება ქცევის ეფექტურობა. იმ შემთხვევაში, თუ მიღწეული მიზანი მოითხოვს ძალიან დიდ რისკს და ხარჯებს, მაშინ ე.წ. „ეკონომიკური

ადამიანი“ უარს აცხადებს მიზნის მიღწევაზე, ამიტომ ეკონომიკური ქცევის რაციონალურობა საჭიროებს ანგარიშს და დასახელებული ნაბიჯების თანმიმდევრობას. რაციონალურ და მიზანმიმართულ ადამიანის ქცევას აქვს საკმაოდ საფუძველი მმართველობითი საქმიანობის სპეციფიკისადმი.

ქცევის ასეთი ტიპი უფრო ადვილი შესამოწმებელია, აღქმადია, გამოთვლადია და პროგნოზირებადია. ადვილად მართვადია, რადგან მისი ძირითადი კომპონენტები – მიზნები და ჯილდოები ფულადი სახსრებით ერთდროულად წარმოადგენენ მოქმედების სტიმულირების სისტემას აღზრდისა და მართვისათვის.

აღნიშნულ „მიზანრაციონალურ“ მოდელში არ ჯდება ადამიანის არამიზნობრივი და არარაციონალური ქცევა. ეს იმპულსური და ემოციური ქცევა დეტერმინდება შეუგნებელ არაცნობიერ სფეროში. მიზანრაციონალური ქცევა აერთიანებს საქმიანობას, რადგან ზოგი მათგანი კარგავს ელემენტებს და პერიოდებს. ყველაფერი, რაც განიხილება როგორც საშუალება, ავტომატურად კარგავს დამოუკიდებლობის აზრს. რაც უფრო მიზანმიმართულია ადამიანი, აქვს ძალა, მოტივები, დრო, სასიცოცხლო სფერო და ის ემორჩილება მიზნებს, გარდაქმნის მათ საშუალებებად, რითაც უფრო აზრი აქვს მის გადაწყვეტილებას.

ადამიანის ეკონომიკური ქცევა ჩართულია გაცვლის პროცესში, დაკავშირებული არა მარტო ფულთან, ნივთებთან და სხვა მატერიალურ პირობებთან, არამედ ასევე არამატერიალურ პირობებთან პრესტიჟის, ძალა-უფლების და სულიერი აღქმისთვის. თეორიულად ნებისმიერი გაცვლა შეიძლება მოხდეს მიზნების ანდა ინდივიდის შესაბამის მოთხოვნების

სა-ფუძველზე (მაგალითად, ა. მასლოუს მო-
თხოვნის იერარქიის მიხედვით). ინდივიდების
საქმიანობის ეფექტურობა განისაზღვრება იმით,
თუ რამდენად მომგებიანია მისთვის წარმოდ-
გენილი რამოდენიმე გაცვლის კონცეფცია, რომე-
ლიც ნათელს მოჰყენს ადამიანის ეკონომიკურ
ქცევას. განვიხილავთ **ჯ. ჰომანსის გაცვლის
კონცეფციას და ტ. პარსონის სტრუქტურულ-
ფუნქციონალურ თეორიას.**

პირველი კონცეფცია აგებულია ხალხის
უშუალო ურთიერთსარგებლობის ვარაუდზე,
რის შედეგად მათი დაჯილდოება წარმოადგენს
საზოგადოების სოციალური მდგომარეობის
მოწესრიგების გარანტიის წყაროს. ჯ. ჰომანსის
გაცვლის მექანიზმის მიხედვით, რაც უფრო
მეტად აქტუალური სიტუაცია ჰგავს წარსულს,
მით მეტია ალბათობა იმისა, რომ აუცილებლად
ადამიანი მოიქცევა ისევე ან მიმსგავსებულად
და ერთი ადამიანის საქციელი ჯილდოვდება
მეორის საქციელით. მთლიანობაში ნებაყოფ-
ლობითი ურთიერთქმედება არსებობს მანამდე,
სანამ მათი წვლილი ჯილდოვდება.

ამ სქემის შეზღუდულობაა ის, რომ არ
გაითვალისწინება პრაქტიკულად არცერთი
ქცევის რეგულირების სოციალური მექანიზმი.

**ტ. პარსონის სტრუქტურულ-ფუნქციონალურ
თეორიაში** აღწერილია ურთიერთდაჯილ-
დოების ცნება სოციალური სისტემის სტაბი-
ლურობის გარანტიისათვის, განსხვავებით
პირველი კონცეფციისა, და ეწოდება მას
ნორმატიული. ამ სქემაში ჯილდოვდება არა
„სარგებლობა“, არამედ ნორმისადმი თანმიმ-
დევრობა, კონფორმისადმი შესაბამისობა სო-
ციალური მოცდით. ამიტომ ჯ. ჰომანსის მიერ
შემოთავაზებული იყო გაცვლის სხვა წესები:

1. ნორმის მიხედვით თანმიმდევრობით შეს-
რულებული სამუშაო ჯილდოვდება;

2. რაც უფრო მეტად უახლოვდება მოქმედება
ნორმას, მით უფრო მეტ ჯილდოს იღებს და
მით ნაკლებად ფასდება, რაც უფრო დიდხანს
მიმდინარეობს კონფორმული მოქმედებები,
მით უფრო ნაკლებად ფასდება და ნაკლებად

ჯილდოვდება. აქ ორი საინტერესო შედეგი
მიიღება: პირველი, ადამიანი ამცირებს თავის
კონფორმულობას და არ იღებს დაჯილდოებას,
გაცვლა დარღვეულია, და მეორე, ადამიანი
იმაღლებს თავის კონფორმულობას, რათა
დაჯილდოება არ შემცირდეს კონფორმულობის
ინფლაციისაგან.

3. დაჯილდოების დონე არ მოქმედებს სო-
ციალური სისტემის სტაბილურობაზე მანამდე,
სანამ მონაწილეები იღებენ შესაბამის ნორმებს.
ამასთან საერთო ნორმების არსებობა ზრდის
ალბათობას იმისა, რომ კონფორმულობა და-
ჯილდოებული იქნება, მაგრამ შემცირებული
სიდიდით;

4. რაც უფრო ცალმხრივია გაცვლა, მით
ნაკლებად მდგრადია ურთიერთობა.

გაცვლის კონცეფციის პროცესში ადამიანები
მუდმივად ეჯახებიან იმას, რომ მათ ერთდ-
როულად აქვთ უნარი უხელმძღვანელონ როგორც
ორიენტაციას თავისი ინტერესებისათვის, ასევე
სხვა მისწრაფებასაც – ალტრუიზმს, სამარ-
თლიანობის გრძნობას, სტატუსის შესაბამი-
სობას, შეჯიბრს, შურს.

ამჟამად, მიღებულია ეკონომიკური ქცევის
შემდეგი განსაზღვრება: ეკონომიკური ქცევა –
ეს ადამიანური გადაწყვეტა და შეზღუდული
რესურსების ალტერნატიული გამოყენებაა, რო-
მელსაც მიეკუთვნება ფული, დრო, სივრცე, ძალა,
ენერჯია და სხვა მატერიალური რესურსები
პირადი მოხმარების დასაკმაყოფილებლად.

ეკონომიკურ ქცევაზე მოქმედებენ შემდეგი
სამი ჯგუფის ფაქტორები: 1. გარემოს და
საერთო სოციალური სიტუაციური ფაქტორები;
2. სუბიექტური ფაქტორები; 3. ეკონომიკური
მოქცევა.

ფაქტორების პირველი ჯგუფი შედგება
სამი ქვეჯგუფისაგან, რომელებიც ასევე და-
კავშირებულნი არიან ერთმანეთთან. ესენია: 1.
სიტუაციური ფაქტორები, რომელსაც მიეკუთ-
ვნება გადასახადის დაბეგვრა, ეკონომიკური
კანონები, მასობრივ ინფორმაციის საშუალებანი,
ინფლაციის დონე, შემოსავლების საერთო დონე;

2. გარემოს ფაქტორები, სუბიექტური პირობები და შეზღუდვები, რომლებიც უშუალოდ დაკავშირებული არიან სუბიექტებთან. ეს არის შემოსავალი, შემოსავლის შეფასება, ვალები, სტატუსი. სუბიექტის სტატუსში შედის დემოგრაფიული მახასიათებლები, რომლებიც ასევე დაკავშირებული არიან სხვა ეკონომიკურ კატეგორიებთან, ასაკთან, სქესთან/გენდერთან, განათლებასთან, სამოქალაქო სტატუსთან, საცხოვრებელ ადგილთან, ბავშვების რაოდენობასთან, მატერიალურ სტატუსთან; 3. ფაქტორები, დაკავშირებული სხვა სუბიექტების სოციალურ მოქმედებასთან.

ფაქტორების მეორე ჯგუფი შედგება სამი ქვეჯგუფის ფაქტორებისაგან: 1. აღქმის ქვეჯგუფი, როგორც ფუნქცია დაკავშირებული გარემოსთან, ხოლო სიტუაციური ფაქტორი და მოქცევა, როგორც ფაქტორი, რომლის საშუალებით მქლავნდება ყველა ეკონომიკური კატეგორიები; 2. სომატური ფაქტორები, ეს სუბიექტის ფიზიოლოგიური და ბიოლოგიური თავისებურებებია, რომლებიც ზღუდავენ ან ხელს უწყობენ სუბიექტის რაიმე გადაწყვეტას; 3. ფსიქოლოგიური ფაქტორები-განწყობა, ცოდნა, მოტივები, ემოციები, პირადი თავისებურებები, უნარი.

განხილული სქემა ითვალისწინებს სუბიექტების ეკონომიკური ქცევის ინდივიდუალურ თავისებურებას. ეკონომიკური ფაქტორების აღქმის პროცესის გამოყოფა ამახვილებს გარემოს მოქმედების სუბიექტურობას, ახდენს ადამიანური ქცევის ან მცირე ჯგუფის პროგნოზირებას. ადამიანს შეუძლია გამოავლინოს სხვადასხვა ქცევა პირველი ჯგუფის ფაქტორების მიმართ. მაგალითად, საგადასახადო სისტემის მიმართ შეგუება სხვადასხვა ხერხებით ანდა შეცვალოს საგადასახადო კანონმდებლობა როგორც ერთ-ერთი სიტუაციური ფაქტორია.

ასეთია ადამიანის ეკონომიკური ქცევის ფსიქოლოგია, რომელთა გათვალისწინება მნიშვნელოვანია მარკეტინგული კვლევების დროს, როგორც ეკონომიკის მართვის თანამედროვე სტრატეგია.

ლიტერატურა:

1. Попова Г. В. Маркетинг (краткий курс). М., 2010.
2. ფ. კოტლერი. მარკეტინგის საფუძვლები. (თარგმანი); თბ. 2006.
3. Дуйнека О. С. Экономическая психология: социально-экономический аспект. Изд-во СПб ГУ, М; 1995.
4. ნ. ღიბრაძე, ე. ხახუტაშვილი, ლ. ხუნწარია, თ. ფილიპიდისი. ეკონომიკა და მარკეტინგი ტელეკომუნიკაციაში. ტელეკომუნიკაციის მარკეტინგი. ნაწ. II. სტუ; თბ. 2012. ISBN 99940-773-2-5.

ხახუტაშვილი ელისაბედ, ასოცირებული პროფესორი საქართველოს ტექნიკური უნივერსიტეტი

ეკონომიკური ქცევის ფსიქოლოგია რეზიუმე

ეკონომიკური მართვის თანამედროვე სტრატეგიის – მარკეტინგის შესწავლისას აუცილებელია ადამიანის ეკონომიკური ქცევის ფსიქოლოგიის გათვალისწინება, როგორც სტრატეგიის მართვის ერთ-ერთი ტიპი. ეკონომიკური საქმიანობის სუბიექტი ეს ცოცხალი ადამიანია, რომელიც მზად არის პროფესიონალური საქმიანობისათვის.

ნაშრომში განხილულია „ეკონომიკური ადამიანის“ მიზან-მიმართული ქცევა მეცნიერების ჯ. ჰომანსისა და ტ. პარსონის თეორიების საფუძველზე.

ეკონომიკის მართვის თანამედროვე სტრატეგია მარკეტინგული კვლევებისას ითვალისწინებს ადამიანის ეკონომიკურ ქცევის ფსიქოლოგიას, როგორც წარმატების მნიშვნელოვან ინსტრუმენტს.

Елисабед Хахуташвили
ГТУ, ассоциированный профессор

Психология экономического поведения

Резюме

Для того чтобы глубже познать маркетинг как стратегию современного состояния экономического управления, надо рассмотреть психологию экономического поведения человека, как единственный тип стратегии управления. Субъект экономической деятельности это живой человек и он должен быть готов для профессиональной деятельности в маркетинговой службе экономической, социальной и духовной сфере.

В статье рассмотрены теории ученых Дж. Хоманса и Т. Парсона касающиеся психологию экономического поведения человека, которые должны быть учтены при изучении маркетинга.

Ключевые слова: *экономический человек, целеустремлённое поведение, концепция обмена, структурно-функциональный, альтруизм.*

Elisabed Khakhutashvili
Georgian Technical University

The Psychology of economic behavior

Summary

In order to understand the Management of Marketing economic strategy? one should discuss its psychological aspect, which sets out the economic activity of a living person is the subject of its behavior to meet their professional needs. There is discussed the unknown understanding of economic behavior of individual.

Keywords: *economic behavior, purposeful conduct, conception exchange; structure-function.*

უხილავი გამოსახულების ხილულად გაცდამის მეთოდი

*ირინე ჯანჯღავა, უფროსი მასწავლებელი,
საქართველოს ტექნიკური უნივერსიტეტი*

*რუსუდან ამაშუკელი, უფროსი მასწავლებელი,
საქართველოს ტექნიკური უნივერსიტეტი*

XX

საკვანძო სიტყვები: ლუმინესცენცია, ლუმინოფორი, სინათლის კვანძი, ხილული სინათლე.

სინათლის ტალღები და ბგერითი ტალღები წარმოადგენს მეტად დიდი ინფორმაციის მატარებელს ჩვენი გარემომცველი სამყაროს შესახებ მეცნიერება ფართოდ იყენებს მათ.

მხედველობით მიღებული ინფორმაცია წინ უსწრებს სმენას, რაც გამოწვეულია უპირველესად ყოვლისა ხილულ სინათლეს და აღქმულ ბგერებს შორის ტალღის სიგრძეების დიდ განსხვავებაში (1 მკმეტრზე ნაკლები სინათლისათვის და 1 სმ და უფრო მეტი ბგერისათვის).

მართლაც კარგად არის ცნობილი, რომ გამოსახულების მინიმალური ზომები, რომლებიც მიიღება ნებისმიერი ტალღური პროცესის მეშვეობით, არ შეიძლება იყოს შესაბამის ტალღის სიგრძეზე ნაკლები. ამიტომ მიუხედავად იმისა, რომ მხედველობის და სმენის ორგანიზმის ზომები თითქმის ერთნაირია, ადამიანის თვალებში შეიძლება წარმოიქმნას ოპტიკური გამოსახულებები, რომლებიც შეიცავენ სხვადასხვა ინტენსივობის მქონე 105 დამოუკიდებელ ელემენტს. ამავე დროს ადამიანის ყურებში ვერ მოთავსდება ბგერითი ტალღით მიღებული გამოსახულების ერთი ელემენტიც კი.

მხედველობა შეიძლება გახდეს კიდევ უფრო მეტი ინფორმაციის შემცველი, რამდენადაც ელექტრომაგნიტური ტალღების დიაპაზონი, თანამედროვე ტექნიკისათვის მისაწვდომი, გაცილებით უფრო ფართოა, ვიდრე ბგერის დიაპაზონი. მიკრონიდან ულტრაიისფერი გამოსხივებისათვის და 1 კმ-მდე ინფრაწითე-

ლისათვის. ამ ტალღებს თვალი ვერ აღიქვამს, ამიტომ აუცილებელია რაიმე ტექნიკური საშუალებები, უხილავი გამოსახულება გახდეს ხილული. საგნების გამოსახულება კი მიღებულ ხილულ და უხილავ სხივებში არ არის ერთნაირი და რიგ შემთხვევებში საშუალებას გვაძლევს მივიღოთ პრინციპიალურად ახალი ინფორმაცია ჩვენი გარემომცველი სამყაროს შესახებ. უხილავი სხივებით განათებისას მიღებული გამოსახულება საშუალებას გვაძლევს ჩავიხედოთ მრავალ ნივთიერებაში (მაგ., ნახევარგამტარებში), რომლებიც გაუმჭვირვალეა ხილული სინათლისათვის და აღმოვაჩინოთ მათში დეფექტები. ცხადია, რამდენად დიდი მნიშვნელობა აქვს საგნების გამოსახულების მიღებას სპექტრის უხილავ არეში, და რამდენად დიდი მნიშვნელობა აქვს უხილავი გამოსახულების გარდაქმნას ხილულ გამოსახულება. ამ მიზნით იყენებენ სხვადასხვა მეთოდებს, ჩვენ განვიხილავთ ყველაზე უფრო უნივერსალურს, რომელიც დაფუძნებულია სინათლის ლუმინესცენციის მოვლენაზე. აკეთებენ ეკრანს, დაფარულს ისეთი ნივთიერებით (ლუმინოფორები), რომლებიც უხილავი სხივების მოქმედებით ანათებენ.

სხვადასხვა ტიპის ლუმინოფორის (ლუმინესცენციური საღებავი, კრისტალფოსფორები და სხვა) საშუალებით უხილავი გამოსხივება გარდაიქმნება ხილულ სინათლედ ელექტრომაგნიტური გამოსხივების ხილულ სინათლედ ლუმინესცენციური გარდაქმნის განხილვის დროს, აუცილებლად უნდა გავიხსენოთ გამო-

სხივების კვანტური ბუნების შესახებ: ყოველი ტალღის სიგრძეს λ შეესაბამება განსაზღვრული კვანტის ენერჯის მინიმალური პორცია $E=h\nu$. E და λ დაკავშირებულია თანაფარდობით:

$$E_{kv} = h\nu = \frac{hc}{\lambda} = \frac{1.324}{\lambda},$$

სადაც h არის პლანკის მუდმივა, c - სინათლის სიჩქარე, ν - გამოსხივების სიხშირე.

დაცემული სინათლის (აღმგზნები) კვანტი $h\nu$ შთაინთქმება რა ლუმინოფორში, ქმნის მასში ატომის, მოლეკულის ან მოლეკულათა ჯგუფის აღგზნებულ მდგომარეობას, რომელსაც უწოდეს ელემენტარული აღგზნება. ამის შემდეგ ნივთიერებაში მიმდინარეობს სხვადასხვა ხანდახან ძალიან რთული, პროცესი. ბოლოს ნივთიერება უბრუნდება არააღგზნებულ მდგომარეობას. სწორედ ამ გადასვლას თან ახლავს ხილული სინათლის კვანტების გამოსხივება, რომელთა ტალღის სიგრძის დიაპაზონის (0,4-0,75 მმ) შესაბამისი კვანტების ენერჯია მოთავსებულია 1,64-3,1 ევ საზღვრებში.

ადვილად შეიმჩნევა პრინციპიალური განსხვავება გამოსხივების ვიზუალიზაციაში უფრო მოკლე და უფრო გრძელტალღოვანი სინათლეებისათვის. პირველ შემთხვევაში დაცემული, აღმგზნები სინათლის კვანტის ენერჯია მეტია გამოსხივებული (უკვე ხილული) სინათლის კვანტის ენერჯიაზე. ჭარბი ენერჯია შედარებით ადვილად გაიზნევა ნივთიერებაში, გარდაიქმნება რა ცალკეული მოლეკულის, ან მთლიანად კრისტალური მესრის რხევის ენერჯიად. ე.ი. საბოლოოდ გადადის სითბოში. სულ სხვაა თუ ჩვენ გვინდა გავხადოთ ხილული უფრო გრძელტალღოვანი გამოსხივება. ამ შემთხვევაში დაცემული კვანტის ენერჯია ნაკლებია ნივთიერებიდან გამოსხივებული სინათლის კვანტის ენერჯიაზე. ყოველი კვანტის გამოსხივების დროს ეს დანაკლისი უნდა იყოს

შევსებული, რის გაკეთებაც არ არის მარტივი.

კვანტური მექანიკის შექმნამდე ჯონ სტოქსმა ცდიესული მონაცემების საფუძველზე წამოაყენა წესი, რომლის თანახმად ლუმინესცენსიას იწვევს მხოლოდ მოკლეტალღოვანი გამოსხივება. ამ წესს ეწოდება სტოქსის შეზღუდვა, მაგრამ სტოქსის შეზღუდვა რამდენადმე შესუსტებული იქნა ლომელის და ვავილოვის გამოკვლევების შედეგად; მათ დაადგინეს, რომ კვანტების მცირე რაოდენობა უფრო მოკლე ტალღისა, ვიდრე აღმგზნები ტალღაა, მაინც შეიძლება გამოსხივდეს. ლუმინესცენციის სპექტრის ამ უბანს უწოდეს ანტისტოქსისა, რადგანაც მისი არსებობა არ-ღვევს სტოქსის წესს (სტოქსის შეზღუდვა). როგორც გამომდინარეობს სტოქსის წესიდან უფრო ადვილია ულტრაიისფერ სხივებში მიღებული გამოსახულების ვიზუალიზაცია. ამისათვის ეკრანი უნდა გაკეთდეს ლუმინესცენციური საღებავის გახსნით გამჭვირვალე ლაქში. ხსნარის თხელ ფენას წაუსვამენ გამჭვირვალე ნივთიერებას. ასეთ ფენაში დაცემული კვანტის ხილული სინათლის კვანტად გარდაქმნის მთელი პროცესი მიმდინარეობს საღებავის ყოველ მოლეკულაში. ლუმინესცენციის ასეთ მექანიზმს ეწოდება შიგაცენტრული ლუმინოსცენცია. ის დამახასიათებელია არა მარტო ხსენებული ხსნარისათვის, არამედ გაუხშობული აირებისთვისაც, ხანდახან დაიკვირვება კრისტალებშიც.

განვიხილოთ უფრო დაწვრილებით გარდაქმნის მექანიზმი: შთაინთქავს რა გამოსხივების აღმძვრელ კვანტს, ნივთიერების (ლუმინოფორი) მოლეკულები გადადიან აღგზნებულ, ელექტრონულ მდგომარეობაში. ეს გადასვლა მიმდინარეობს იმდენად სწრაფად, რომ ატომები ვერ ასწრებენ დაიკავონ თავისი ახალი წონასწორული მდგომარეობა და იწყებენ მის მახლობლად რხევას. ამ რხევების აღსაძვრელად იხარჯება შთაინთქმული კვანტის ენერჯის

ნაწილი. შემდეგ რხევები მიიღევა, რადგანაც ენერგია გადაეცემა გარემომცველ გარემოს. ხილული სინათლის გამოსხივება ხდება უკვე მას შემდეგ, როგორც კი მოლეკულა მოვა წონასწორობაში გარემოსთან. მეორადი სინათლის გამოსხივების შემდეგ ატომები ისევ აღმოჩნდებიან არაწონასწორობის მდგომარეობაში და კვლავ წარმოიქმნება რხევები, ამჯერად ახალი წონასწორობის მდგომარეობის მახლობლად, რომელიც შეესაბამება არაადგუნებულ ელექტრონულ მდგომარეობას. ენერგია ისევ გადაეცემა გარემოს. ამგვარად, შთანთქმული კვანტის ენერგია იხარჯება: ორჯერ ატომების რხევის აღძვრაზე და ერთხელ ხილული სინათლის კვანტის გამოსხივებაზე. ამჟამად ვითარდება ხილული გამოსხივების მიღების მრავალი მეთოდი განსაკუთრებით სპექტრის ინფრაწითელი უბნისათვის. ამ მეთოდებს ზოგიერთ შემთხვევაში აქვს უპირატესობა ლუმინესცენციურ მეთოდთან შედარებით. საერთოდ კი ვიზუალიზაციის ყველა მეთოდს, როგორც ლუმინესცენციურს, ისე არალუმინესცენციურს აქვთ განსაზღვრული როგორც უპირატესობები, ისე ნაკლოვანებებიც.

ლუმინესცენციურ ეკრანებს, განურჩევლად ლუმინოფორების ტიპისა აქვთ ის უპირატესობა, რომ ელექტრონული გადასვლები არ ცვლის ნივთიერების ქიმიურ სტრუქტურას. ლუმინესცენციური ეკრანების მუშა ციკლები შეიძლება იყოს ძალიან დიდი. მაგ., ტელევიზორის ეკრანები ათასეული საათების განმავლობაში მუშაობენ და ტელევიზორები გამოდიან მწყობრიდან არა იმიტომ, რომ ფუჭდება ეკრანი, არამედ მწყობრიდან გამოდის მისი ადგუნების წყარო.

ლუმინოფორებში მიმდინარე ფიზიკური პროცესების გამოკვლევა გრძელდება და ვითარდება როგორც ჩვენს ქვეყანაში, ისე ჩვენი ქვეყნის ფარგლებს გარეთ. ამ გამოკვლევებმა შეიძლება მიგვიყვანოს არა მარტო ლუმინო-

ფორების ტიპების სრულყოფამდე, არამედ ახალი ეფექტების აღმოჩენამდე, კერძოდ დაბალი ტემპერატურების სფეროში ელექტრონი და მაგნიტური ველების დამატებითი მოქმედების დროს. არსებობს ყოველნაირი საფუძველი იმისა, ველოდოთ რომ ეს პერსპექტიული სფერო ლუმინოფორების გამოყენებისა იქნება განვითარებული არა მარტო ლაბორატორიული, არამედ სამრეწველო მამულებითაც.

ლიტერატურა:

1. Мессі Г.Б. Новая эра в физике. Атомиздат. Москва. 1965.
2. Борн М. Физика в жизни. М.: 1975.
3. Кипец И.И., Кипец В.И. Физика. Справочник. Харьков. 1997.

ირინე ჯანჯღაგა, უფროსი მასწავლებელი, საქართველოს ტექნიკური უნივერსიტეტი

რუსუდან ამაშუკელი, უფროსი მასწავლებელი, საქართველოს ტექნიკური უნივერსიტეტი

უხილავი გამოსახულების ხილულად გარდაქმნის მეთოდი

რეზიუმე

ნამუშევარში აღწერილია უხილავი გამოსახულების ხილულში გარდაქმნის ლუმინესცენციური მეთოდი (სხვა მეთოდებთან შედარებით მან მოიპოვა უპირატესობა). აღწერილი მოვლენა გვადლევს სხვადასხვა ნივთიერებაში ჩახატვის საშუალებას, ახალი ეფექტების აღმოჩენას დაბალი ტემპერატურების სფეროში და ა.შ. შეიძლება ველოდოთ, რომ ლუმინოფორების ასეთი პერსპექტიული გამოყენება იქნება განვითარებული არა მარტო ლაბორატორიულ პირობებში, არამედ დაინერგება მრეწველობის სხვადასხვა დარგებშიც.

Ir. Djanjghava, Head teacher

R. Amashukeli, Head teacher

**The methods conversion invisible
image to visible**

Summary

The work is described in the image of the invisible visible to transform the luminescence method (Compared with other methods, he has gained an advantage). The place us a different substance to the in paint, the new discovery of the effects of low temperatures in the area etc. One might expect that the luminophor, such prospective use will be developed not only in laboratory conditions, but also introduced a variety of industry sectors.

Key words: *luminescence, luminophor, light quantum, visual light*

Джанджгавა И.С, Амашукели Р.А.,

Грузинский Технический Университет

**Метод превращения невидимого
изображения в видимое**

Резюме

В работе описан люминесценционный метод превращения в световых волнах невидимого изображения в видимое. (Среди других методов этот приобрел большое преимущество). Описанное явление дает возможность заглянуть в разные вещества, обнаружить новые эффекты в области низких температур и т.д. Можно ожидать, что такое перспективное применение люминофоров может быть развито в дальнейшем не только в лабораторных условиях, но и будет внедрено в разные отрасли промышленности.

Ключевие слова: *люминесценционный, люминофор, световой квант, видимый свет*

ფილოლოგია
ФИЛОЛОГИЯ
PHILOLOGY

საზგანგებო აქტოლოგიური სკოლის ფუძემდებლები (XVIII-XIX სს.)

*ალხანაშვილი შორენა, დოქტორანტი,
საქართველოს ტექნიკური უნივერსიტეტი*

საკვანძო სიტყვები: არქეოლოგია, ფრანგი არქეოლოგები ჟან-ანტუან ლეტრონი, ლუი ალფრედ მორეი, ალექსანდრე ბერტრანდი.

ქართული სახელმწიფოს დასავლური ორიენტაცია და ევროპასთან ინტეგრაციის პროცესი, არსებითად აქტუალურს ხდის ევროპის მოწინავე ქვეყნების სამეცნიერო მიღწევების შესწავლას.

ამჯერად ჩემი კვლევის ობიექტს საფრანგეთის არქეოლოგიური სკოლის საწყისი ეტაპის ისტორია წარმოადგენს, რომელიც, სამწუხაროდ, საქართველოში ჯერჯერობით ნაკლებადაა შესწავლილი. საქმე ისაა, რომ არქეოლოგიური კვლევის როგორც მართვის, ასევე თეორიული და პრაქტიკული განხორციელების საფუძვლები სწორედ, ამ საწყისმა ეტაპმა განაპირობა. თავად ფრანგი არქეოლოგების თანახმად, საფრანგეთის არქეოლოგიური სკოლის გენეზისი მე-18, მე-19 საუკუნეების მიჯნითაა დასათარიღებელი [1. 20].

იმთავითვე, საფრანგეთის არქეოლოგიურმა სკოლამ საფუძველი ჩაუყარა, სხვადასხვა ეპოქების არქეოლოგიური არტეფაქტების მოძიება-შესწავლის მიმართულებებს, იყო ეს, თავად საფრანგეთის ტერიტორიაზე არსებული პრეისტორიული ლასკოს მღვიმეების კომპლექსი ანტიკური ხანისა თუ შუა საუკუნეების არქეოლოგიური ძეგლები. ისიცაა საყურადღებო, რომ იმთავითვე საფრანგეთის არქეოლოგიურ კვლევა-

მიებათა გეოგრაფია საკმაოდ ფართო იყო. ფრანგი არქეოლოგები აქტიურად მონაწილეობდნენ არა მხოლოდ საფრანგეთში, არამედ აფრიკის, აზიის, ევროპის, ამერიკის კონტინენტებზე მიმდინარე ანალოგიურ სამუშაოებში [2. 16, 48, 68, 115, 163, 225, 245, 288, 341].

საფრანგეთის სამეცნიერო ლიტერატურაში გამოთქმული ერთსულოვანი თვალსაზრისით, საფრანგეთის არქეოლოგიური სკოლის განვითარებაში ჟან ანტუან

ლეტრონმა (Jean Antoine Letronne) (1787-1848 წწ.) სრულიად განსაკუთრებული როლი ითამაშა. მისი თაოსნობით 1863 წელს, ცნობილია, რომ საფრანგეთის პირველი არქეოლოგიური ჟურნალი „არქეოლოგიური ჟურნალი“ (Revue archéologique) მაინცა და მაინც მისი თაოსნობით დაფუძნდა, რამაც უდაოდ დიდად განაპირობა არქეოლოგიური ძიებებისდმი საფრანგეთის სამეცნიერო საზოგადოების ინტერესი. შემდგომში მანვე დიდად შეუწყო ხელი საფრანგეთსა და მის ფარგლებს გარეთ ძველი ეგვიპტური, ძველი აღმოსავლური და კლასიკური ხანის არქეოლოგიური ძეგლების კვლევა-ძიებათა შედეგების გაშუქებასა და პოპულარიზაციას [3. 64, 68]. ჟან ანტუან ლეტრონი (Jean Antoine Letronne) ასევე ცნობილია, როგორც ფრანგული ეპიგრაფიკის კლასიკოსი [4. 81].

საფრანგეთის არქეოლოგიური სკოლის ის-

ტორიის დასაწყისი ეტაპის რეკონსტრუქციისათვის, არანაკლებ ფიგურებს წარმოადგენდნენ ლუი-ფერდინანდ-ალფრედ მორეი (Louis –Ferdinand-Alfred Maurey, 1817-1892) და ალექსანდრე ლუი-ჟოზეფ ბერტრანი (Alexandre Louis Joseph Bertrand, 1820-1902). ალფრედ მორეი, ერთ-ერთი პირველი ფრანგი მეცნიერი იყო, რომელმაც საფრანგეთის არქეოლოგიურ მეცნიერებას, სერიოზული მონოგრაფია: “არქეოლოგიური პროგრესი“ („Progrès Archéologie“, 1867) მიუძღვნა. თანამედროვე ფრანგი არქეოლოგების თვალთხედვით, აღნიშნულ მონოგრაფიას მეცნიერული მნიშვნელობა დღესაც არ დაუკარგავს. ამ მონოგრაფიაში საკმაოდ სრულადაა წარმოჩენილი ძველი აღმოსავლური და კლასიკური ხანის ენებისა და კულტურის ისტორიაში მის მიერ ჩატარებული ძიებების შედეგები. ავტორი გამოწვილვით ეხება, ძველი ეგვიპტისა და ძველი ახლო აღმოსავლეთის არქეოლოგიური ძეგლების ძირითად მახსიათებლებს. მკვლევარი ყურადღების გარეშე არც კლასიკური ხანის კულტურული მემკვიდრეობის ნიმუშებს ტოვებს.

ცნობილია, რომ ალფრედ მორეის მეგობარი გუსტავ ფლობერი იყო, რომელმაც თავისი ცნობილი რომანის „სალამბოს“ შექმნისას ალფრედ მორეის მიერ მოძიებული ფაქტები კართაგენის ეპოპეის შესახებ საკმაოდ უხვად გამოიყენა.

ფრანგული სამეცნიერო ლიტერატურიდან ისიცაა ცნობილი, რომ ნაპოლეონ ბონაპარტე ალფრედ მორეის დიდ პატივს მიაგებდა. სწორედ ამის შედეგი იყო, რომ ფრანგი არქეოლოგის სამსახურებრივ კარიერაში არაერთი ცვლილება მოხდა. 1860 წელს ალფრედ მორეი საფრანგეთის კოლეჯის პროფესორად დაინიშნა, ხოლო 1868 წელს - საფრანგეთის არქივის გენერალურ დირექტორად. მანვე 1844 წელს გამოაქვეყნა ნაშრომი „არქეოლოგია“ („Archéologie“), რომელიც დღესაც არქეოლოგების სამაგიდო წიგნია [5. 530-579].

საფრანგეთის არქეოლოგიური სკოლის განვითარებაში, საკმაოდ დიდი წვლილი ზემოთ უკვე მოხსენებულმა ალექსანდრე ლუი ჟოზეფ ბერტრანმაც (Alexandre Louis Joseph Bertrand, 1802-1920) შეიტანა, რომელიც საფრანგეთის ეროვნული არქეოლოგიის ერთ-ერთ ფუძემდებლად ალიარებული. იგი როგორც ათენის არქეოლოგიური სკოლის წევრი, აქტიურად მონაწილეობდა ძველი საფრანგეთის არქეოლოგიური ძეგლების გამომზეურება-შესწავლაში.

ალექსანდრე ბერტრანი პირველი ფრანგი არქეოლოგია, რომელმაც საფუძველი გალებისა და გალო-რომაული არქეოლოგიური არტეფაქტების შესწავლას ჩაუყარა. მის სახელთანაა დაკავშირებული პარიზის მახლობლად, ილ-დე ფრანსის რეგიონში სენ-ჟერმენ ლუარში, 1867 წელს ანტიკური ხანის არქეოლოგიური კულტურული მემკვიდრეობის ძეგლებისადმი მიძღვნილი ეროვნული პირველი მუზეუმის დაარსება, რომელსაც იგი გარდაცვალებამდე, (1902 წ.) 35 წლის მამილზე, წარმატებით უძღვებოდა.

სამუზეუმო მოღვაწეობასთან ერთად ალ. ბერტრანი არქეოლოგიურ ექსპედიციების მუშაობაშიც აქტიურად იყო ჩართული. ამ თვალსაზრისით, აღსანიშნავია, XIX საუკუნის 40-იან წლებში 3 სეზონის მამილზე ძველი ბაბილონის არქეოლოგიურ ძეგლების შესწავლაში შეტანილი მისი დიდი წვლილი. ასევე აქტიურად მონაწილეობდა მეცნიერი ბურგონის რეგიონის ლა კოდ დ'ორის დეპარტამენტში ალიზ-სენტ-რეინში, მიმდინარე არქეოლოგიურ ძიებებში. არანაკლები დამსახურება მიუძღვის ალ. ბერტრანს, როგორც პირველ არქეოლოგ პედაგოგ-პროფესორს. სწორედ მის სახელთანაა დაკავშირებული ლუვრის სასახლეში მდებარე ე.წ. „ლუვრის სკოლაში“ (L'Ecole du Louvre) არქეოლოგიაში პირველი საუნივერსიტეტო

კურსის მოზადება და ჩატარება (1882წ). აქვე შევნიშნავთ, რომ სწორედ ამ სასწავლო კურსის საფუძველზე, მისმა ავტორმა, წიგნი („არქეოლოგიური პროგრამის კურსი“ ,50 გვერდითილი) 1875 წლის 25 დეკემბერს პარიზში გამოაქვეყნა[6. 65].

ალ. ბერტრანის სამოღვაწეო არეალი ზემოთაღნიშნულით არ იფარგლება. 1868 წელს იგი როგორც გამორჩეული მეცნიერ-პედაგოგი და საზოგადო მოღვაწე საფრანგეთის ანთროპოლოგიურ საზოგადოების პრეზიდენტად იქნა არჩეული, ხოლო 1877 წელს საფრანგეთის ანტიკურობის ეროვნული საზოგადოების პრეზიდენტობის პატივი ერგო[8. 83].

ზემოთ დასახელებულებთან ერთად ალ. ბერტრანის არაერთი გამოქვეყნებული ნაშრომიაც ცნობილი, კერძოდ „ბერძნული მითოლოგიის და არქეოლოგიის შესწავლა“(1858 წ), „რომაული გზები გალებში“ (1864წ) და მრავალი სხვ.

XVIII და XIX საუკუნეების საფრანგეთში დაფუძნებული არქეოლოგიური სკოლის ისტორიაში, სავსებით კანონზომიერად, არაერთი სხვა ფრანგი არქეოლოგიც (შარლ ლენორმანი, ფელიქს ლაჟარი, რაულ რომელი, ჟან დე ვიტი, კამილ ჟულიე და სხვ) მონაწილეობდა, მაგრამ ამ სკოლის ფუძემდებლად მაინც (ჟან ანტუან ლეტრონი, ალფრედ მოერი და ალ. ბერტრანი) არიან აღიარებულნი [7. 90], [8. 125].

ლიტერატურა:

1. Histoire de l'archéologie et l'archéologie dans l'histoire ,284p Alain Schnapp, Paris,2005
2. L'archéologie française à L'étranger,418p. Paris 1985
3. «Antoine-Jean Letronne et l'Archéologie de son temps ». In Millot Hélène, Saminadayar-Perrin Corinne, éd., Rêverl'archéologie au XIXesiècle : de la science à l'imaginaire. Paris ,Les Cahiers intempestifs, 2001.

4. CristopheFeyel “Antoine Jean letonne” , 2001
5. Wallon Henri. Notice sur la vie et les travaux de M. Louis-Ferdinand-Alfred Maury, membre de l'Académie des Inscriptions et Belles-Lettres. In: Comptesrendus des séances de l'Académie des Inscriptions et Belles-Lettres, 38^eannée, N. 6, 1994.
6. “La societéfrançaiseArchéologie “Éva Gran-Aymeriche,2000
7. ”Camille Jullian et L'Archeologie de Gaule” William Van Andriga. 1999
8. L'Archéologie du savoir, Paris, Gallimard, 2008

შორენა ალხანაშვილი, საქართველოს ტექნიკური უნივერსიტეტის დოქტორანტი
საფრანგეთის არქეოლოგიური სკოლის ფუძემდებლები(XVIII - XIX სს.)

რეზიუმე

ქართულ სამეცნიერო ლიტერატურაში, ფაქტობრივად, პირველადაა შესწავლილი, საფრანგეთის არქეოლოგიური სკოლის ისტორიის საწყისი ეტაპი (XVIII და XIX სს). შეფასებულია ფრანგი არქეოლოგების (ჟან ანტუან ლეტრონი, ალფრედ მოერი და ალ. ბერტრანი) ის დიდი წვლილი, რომელიც მათ შეიტანეს არქეოლოგიური სკოლის დაფუძნებასა და განვითარებაში. ნაჩვენებია, რომ სწორედ ამ მოღვაწეებმა ჩაუყარეს საფუძველი სხვადასხვა ეპოქების არქეოლოგიური არტეფაქტების შესწავლას. იყო ეს თავად საფრანგეთის ტერიტორიაზე მოძიებული პრეისტორიული ძეგლები, ანტიკური ხანის თუ შუა საუკუნეების არტეფაქტები. ისევე, როგორც ამავე ისტორიული ეპოქების კუთვნილი სიძველეები, რომელიც ევროპის, აზიისა, ამერიკისა და აფრიკის კონტინენტებმა შემოგვინახა. ნარკვევი მთლიანად ფრანგულენოვან ლიტერატურაზეა დაფუძნებული.

*Алханашвили Шорена, Докторант,
Грузинский Технический Университет*

**Основоположники археологической
школы Франции**

Резюме

Грузинской научной литературе фактически в первые предлагается опыт изучения начальной истории археологической школы Франции (XVIII - XIX вв.).

Дана оценка деятельности французских археологов Жан Антуана Летрона, Альфреда Морея и Александра Бертрана, несших неоценимый вклад в деле изучения преисторических, античных, средневековых, археологических артефактов как Франции, так и континентов Европы, Азии, Америки и Африки. Очерк полностью базируется на данных французской научной литературы по теме исследования.

Ключевые слова: археология, французские археологи, Жан Антуан Летрон, Альфред Морея и Александр Бертран

*Alkhanashvili Shorena, PhD student,
Georgian Technical University*

Founders of France Archeological school

Summary

Actually in Georgian scientific literature was the first investigated history of France Archeological schools initial stage. (18th -19th centuries). It's estimated the great contribution of France archeologists (Jean Antoine Letronne, Louis –Ferdinand-Alfred Maurey, Alexandre Louis Joseph Bertrand) that they made for the Archeological School establishment and development. It's shown that these figures laid the foundation studies of different epoch archeological artifacts. It was the search prehistoric monuments territory of France, ancient or medieval artifacts. As well as belonging to the same historical epoch antiquities European, Asian and African continents preserved.

Keywords: Archeology, France Archeologists: Jean Antoine Letronne, Louis –Ferdinand-Alfred Maurey, Alexandre Louis Joseph Bertrand.

„მოხეტიალე სიუჟეტები“ და მე-19 საუკუნის ფოლკლორის ტიპიკი

ელენე გოგიაშვილი, დოქტორანტი,
ივ. ჯავახიშვილის სახელობის თბილისის
სახელმწიფო უნივერსიტეტი



საკვანძო სიტყვები: ზღაპარი, ფოლკლორი, სესხების თეორია, მითოლოგიური სკოლა

ფოლკლორისტიკის დამოუკიდებელ დისციპლინად ჩამოყალიბება სამეცნიერო თეორიათა უწყვეტ კამათს უკავშირდება, რომლებიც ფოლკლორის წარმომავლობისა და განვითარების საკითხებს ურთიერთსაპირისპიროდ განმარტავენ. საბოლოო ჯამში მათი კვლევის შედეგები ერთმანეთს ავსებს და ზოგიერთი თეორია დღესაც აქტუალურია.

„მოხეტიალე სიუჟეტთა“ თეორია (იგივე „სესხების“, „ნასესხობის“, „მიგრაციული“) მთავარი საყრდენია ფაქტობრივად ყველა დანარჩენი ფოლკლორისტიკული სკოლისთვის, რომლებიც სიუჟეტების შედარებით შესწავლას მისდევს.

ფოლკლორული სიუჟეტების მსგავსების, ურთიერთგავლენებისა თუ მათი ერთმანეთისგან დამოუკიდებლად არსებობის საკითხებს ჯერ კიდევ ძმები გრიმების თეორიულ ნაშრომებში ვხვდებით, თუმცა ისინი რომანტიზმის წიაღში შექმნილი „მითოლოგიური სკოლის“ წარმომადგენლები არიან.

ძმები გრიმების 1835 წელს გამოცემული „გერმანული მითოლოგია“ სამეცნიერო ნაშრომის მოდელად იქცა მე-19 საუკუნის ფოლკლორისტიკაში. რადგანაც იაკობ გრიმს მოცემული აქვს ინდოევროპული მითების სისტემატიზაციისა და მნიშვნელობათა ახსნის მცდელობა, ამ სფეროში მუშაობას საერთო სახელი „მითოლოგიური სკოლა“ ეწოდა. „მითოლოგიური“ სკოლის მიმდევრების ძირითადი მიზანი მსოფლიოს ყველა კუთხეში საერთო სიუჟეტების არსებობისა და მათი არქაულობის დამადასტურებელ ნიშანთა აღმოჩენა იყო. იაკობ დავილჰელმ გრიმებმა წამოაყენეს ჰიპოთეზა, რომ

ზღაპრები ინდოევროპული წარმომავლობისა იყვნენ და ინდოევროპელ ხალხთა მითოლოგიის ნაშთებს წარმოადგენდნენ. ამ თეორიას ენათმეცნიერული და ფილოსოფიური საფუძვლები ჰქონდა: 1) ინდოევროპულ ენათა ნათესაობა და 2) მითოლოგია როგორც ხელოვნების ფუნდამენტი.

რომანტიკულ ფილოსოფიაში მითოლოგიის განმარტებები, სუბიექტივისტურ-პოეტურ გააზრებას, რომანტიკულ შემეცნებას, ტრანსცენდენტურობის უშუალო წვდომის ფორმებს უკავშირდება. ნოვალისის მიხედვით, მითოლოგია „თავისუფალი პოეტური გამონაგონია, სინამდვილეს მრავალი სიმბოლოთი მოსავს“, ეს იგივე იგავთმეტყველებაა, ანუ პოეტური შემოქმედება, თავისუფალი პოეტური გამონაგონი, თავად პოეზია (ბრეგაძე 2012, 19).

ჰიპოთეზა, რომ ზღაპრები წარსულის ანარეკლია, დღესაც ძალაშია, რადგან რიგ ზღაპრებში მართლაც ჩანს სიძველის კვალი. თუმცა ამის შემოწმება მხოლოდ ზეპირი ტრადიციების მეშვეობით რთულია და მეცნიერები ეთნოგრაფიულ და არქეოლოგიურ მონაცემებს მიმართავენ. გარდა ამისა, ზღაპრები მუდმივად კვლავწარმოქმნის პროცესშია, ბევრი ზღაპარი სწორედ ახალი ეპოქის კუთვნილებაა. ეს ჭეშმარიტება, ცხადია, ძმებმა გრიმებმაც კარგად იცოდნენ. მათი ინდოევროპული თეორია გულისხმობდა არა ყველა ზღაპრის, არამედ მხოლოდ ზღაპრის გარკვეული ტიპების, კერძოდ, ფანტასტიკური ამბების მითებთან მსგავსებას. ვილჰელმ გრიმი თავის წიგნში „ძველი დანიური საგმირო სიმღერები, ბალადები და ზღაპრების“ წერს:

„სხვასხვა ხალხის პოეტური შემოქმედების ურთიერთშედარებისას ნათლად ჩანს მათი მსგავსება, რაც, შესაძლოა, გაგვიკვირდეს, შესაძლოა - ნაძალადევიც მოგვეჩვენოს. [...] ღვთაებრიობა,

პოეტური სული ყოველ ხალხში არსებობს და ერთადერთი წყარო აქვს; ამიტომაც ვხედავთ ყველგან ერთსა და იმავეს, შინაგან თანხმობას, ნათესაობას, რომლის გენეალოგიური ხე დაიკარგა, მაგრამ საერთო საწყისზე მიანიშნებს; დაბოლოს, ანალოგიური განვითარება, ოღონდ განსხვავებული გარემო-პირობები და გავლენები. ამიტომ არის, რომ ყოველ ბგერაში ვპოულობთ გარეგნული სახის მრავალფეროვნებას, ციდან მომდინარეს, რომლის ქვეშაც მცენარეები ხარობს და თითოეულში ვხედავთ უსასრულობას. ჩვენ ვერ ვიპოვით უკეთეს მსგავსებას, ვიდრე ღვთის მიერ შექმნილ ადამიანში, რომლის სახე, ფერი, ენა და სიცოცხლის ხალისი ბუნებაზეა დამოკიდებული, ბუნების შესაბამისად განსხვავებულია მსოფლიოს ყოველ კუთხეში; ისევე როგორც ერების ნათესაურ მსგავსებებში, თითოეული მათგანის ინდივიდუალობა ცალ-ცალკე იწევს წინა პლანზე.

[...] ხალხთა პოეზიის ამ თავისუფალ, დამოუკიდებელ და სულიერ ნათესაობაში არსებობს კიდევ სხვა, რომელსაც საერო ან სამოქალაქო შეიძლება ვუწოდოთ. სახელდობრ, ვერ უარვყოფთ, რომ პოეტური ნაწარმოები გარკვეული სახით ერთი ხალხიდან მეორეში გადადის და ხშირად შორ გზასაც გაივლის; ისინი თუმცა ახალი სამშობლოს წესებს ემორჩილებიან, მაგრამ მაინც თავისი წარმომავლობის კვალს ნათლად ატარებენ“ (Grimm 1811, 420-421).

ზღაპრების საერთაშორისო გავრცელების ერთ-ერთი მიზეზი ტრადიციათა ურთიერთსესხებაა, რასაც ძმები გრიმები არ იზიარებდნენ. თუმცა სიუჟეტთა სესხების თეორიას წანამძღვრები ბევრად ადრე ჰქონდა, ჯერ კიდევ მე-17 საუკუნეში.

1670 წელს ფრანგმა მეცნიერმა, ეპისკოპოსმა პიერ დანიელ იუემ (Pierre-Daniel Huet) თავის ნაშრომში „Essais sur l'origine des Romans“ გამოთქვა აზრი, რომ ზღაპრები ადამიანის ფანტაზიის პროდუქტს წარმოადგენენ და რომ ყველა დროს, ყველა ხალხისთვის დამახასიათებელი ნიშანია მიბაძვის უნარი - ამის გამო ზღაპრების უდიდე-

სი ნაწილი აღმოსავლეთიდან მომდინარეობს (Коккьяра 1960: 56). მიუხედავად იმისა, რომ ამ დრო-ისთვის ფოლკლორისტიკა ჯერ კიდევ არ იყო ჩამოყალიბებული როგორც ცალკე დისციპლინა, ამ ვარაუდმა საუკუნის შემდეგ შეისხა ფრთები „მოხეტიალე სიუჟეტების“ თეორიაში. მომდევნო წლებში სხვადასხვა ქვეყანაში ერთმანეთისგან სრულიად დამოუკიდებლად გაჩნდა თვალსაზრისი გარკვეულ სიუჟეტთა აღმოსავლური წარმოშობის შესახებ.

1678 წელს ჟან დე ლაფონტენმა თავისი იგავების წინასიტყვაობაში განაცხადა, რომ მისი ზღაპრების დიდი ნაწილი ინდური წარმომავლობის იყო (Fontaine 1678).

ინდური იგავების ქართულ ზეპირსიტყვიერებასთან მსგავსებას ვახტანგ მეექვსემ მიაქცია ყურადღება მე-18 საუკუნის დამდეგს. „ქილილა და დამანას“ წინასიტყვაობაში იგი წერს: „იმითიც საცნაურ არს, რაოდენსაცა საქართველოსა შინა ანუ არაკსა, ანუ იგავსა, ანუ ზეპირს მუნასიბსა ლექსსა იტყვიან, უფროსი ერთი ამაში სწერია“ (ჩიქოვანი 1946: 121).

1816 წელს საფრანგეთში გამოქვეყნდა „ქილილა და დამანა ანუ ბიდჰაის იგავები არაბულ ენაზე“, რომლის ავტორი, ორიენტალისტი სილვესტრ დე სასი (Silvestre de Sacy 1758-1838) ხალხური გადმოცემების გავრცელებას იკვლევდა. ბუდისტური ლიტერატურის შესწავლისას მან ყურადღება მიაქცია ბრაჰმანებისა და ბუდისტი რელიგიური პირების მიერ ინტერპრეტირებული ლეგენდების, აფორიზმებისა და ანდაზების აურაცხელ რაოდენობას. დე სასიმ ამ გამოკვლევით სათავე დაუდო ხალხური ლიტერატურის გავრცელების საკითხის შესწავლას აღმოსავლურ სამყაროში (Коккьяра 1960: 320).

ევროპელ აღმოსავლეთმცოდნეთა მიერ სიუჟეტთა მსგავსებისა და გავრცელების საკითხის დასმა უპირველეს ყოვლისა ინდურ და არაბულ ხალხურ გადმოცემებს უკავშირდება. ინდური ხალხური არაკების კრებული „პანჩატანტრა“ („ხუთი წიგნი“) მე-6 საუკუნეში შეიქმნა და მამინვე ითარგმნა ფალაურ და ასურულ ენებზე,

მე-8 საუკუნეში კი ფალაურიდან არაბულად თარგმნეს „ქილილა და დამანას“ სახელწოდებით. სწორედ აქედან გავრცელდა სხვა ქვეყნებში და დიდი პოპულარობა მოიპოვა, მათ შორის საქართველოშიც (ქართული ვერსიების შესახებ იხ. კ. კეკელიძე 1958: 289-290; 462-471).

გერმანელი ენათმეცნიერის, სანსკრიტოლოგ თეოდორ ბენფის მიერ თარგმნილი „პანჩატანტრა“ და მისი მონოგრაფიული გამოკვლევა „ორიენტალისტიკის შედეგად“ აღიარეს ევროპაში (Коккьяра 1960: 320). ასეთივე მნიშვნელობა აქვს ამ ნაშრომს ფოლკლორისტიკისთვისაც. თეოდორ ბენფის სახელი და „მოხეტიალე სიუჟეტთა“ თეორია სამუდამოდ დაუკავშირდა ერთმანეთს.

ზუსტ თარგმანთან, სხვადასხვა რედაქციის შედარებასა და ისტორიულ-კულტურულ ანალიზთან ერთად თეოდორ ბენფიმ განიხილა „პანჩატანტრას“ გავლენა ხალხურ თხრობით ტრადიციაზე. თ. ბენფიმ დაასკვნა, რომ ზღაპრებისა და სხვა ხალხური მოთხრობების დიდი რაოდენობა ინდოეთიდან გავრცელდა მსოფლიოში. მისი აზრით, ეს გავრცელება დაიწყო ჩვენი წელთაღრიცხვის მე-10 საუკუნიდან, როცა „პანჩატანტრას“ მოთხრობებს აღმოსავლეთში ჩამოსული მოგზაურები და ვაჭრები გაეცნენ. ხალხური ლიტერატურა უპირველეს ყოვლისა ზეპირ ტრადიციაში არსებობდა, მოგვიანებით კი ზეპირს ლიტერატურული ტრადიციაც დაემატა:

„ევროპულ ლიტერატურაში ნოველებს პირველად ბოკაჩოსთან ვხვდებით, ზღაპრებს კი სტრაპაროლასთან. ხალხის მიერ ლიტერატურიდან აღებული და გადამუშავებული ისევ ლიტერატურაში მოხვდა, იქიდან კი კვლავ ხალხში დაბრუნდა. ამის შედეგად უამრავმა მოთხრობამ ეროვნული სულისა და შემოქმედი ინდივიდუუმების ერთობლივი შემოქმედებით ის ნაციონალური ხასიათი მიიღო, რაც მხოლოდ ინდივიდუუმის შრომით მიიღწევა და რაც მას მაღალმხატვრულ ღირებულებას ანიჭებს“ (Benfey 1859: XXVI).

თ. ბენფი მტკიცედ იყო დარწმუნებული, რომ

ევროპელი ხალხები ინდოეთიდან მომდინარე სიუჟეტებსა და თემებს იყენებდნენ, მაგრამ მათი ინტერპრეტირებისას ახალი ნაწარმოებები იქმნებოდა. მიუხედავად იმისა, რომ თ. ბენფის უმთავრესი მიზანი ამა თუ იმ მოტივის გავრცელებაზე დაკვირვება იყო, ის როგორც ფილოლოგი, ნაწარმოების შემოქმედებითი გენეზისითაც იყო დაინტერესებული - თუ როგორ იქცევა ერთი ნოველა გადამუშავების შედეგად ახალ ნოველად.

ფრანგი ფილოლოგი გასტონ პარისი თავის ნაშრომებში „შუა საუკუნეების პოეზია“ (La poésie du Moyen Age) და „ფრანგული ლიტერატურა შუა საუკუნეებში“ (La littérature française au Moyen Age) თეოდორ ბენფის თვალსაზრისს იზიარებს. ფრანგული ხალხური თხრობითი ტრადიციების შესახებ საუბრისას ის ამტკიცებს, რომ ახალ ნიდაგზე გადასვლისას საერთაშორისო წარმომავლობის სიუჟეტები და მოტივები ნაციონალურ თვისებებს იძენენ (Коккьяра, 338).

უცხო სიუჟეტთა ტრანსფორმაცია ეროვნული თავისებურების მიხედვით - ამგვარ კონცეფციას აკაკი წერეთლის ნაწერებშიც ვხვდებით. წერილში „ზეპირსიტყვაობა“ (1897 წ.) აკაკი წერეთელი საკითხს სვამს ბიბლიური და ანტიკური მითოლოგიური მოტივების რეცეფციის შესახებ ქართულ ფოლკლორში:

„ძველი და ახალი აღთქმა სულ ერთიანად გალექსილი იყო და ტრიალებდა ჩვენს ხალხში. ვის არ გაუგონია ჩვენში საუცხოო შაირები „აბრამზე“, „იობზე“, „სოლომონზე“ და სხვ?.. არც ერთი შესანიშნავი მოვლინება არ ყოფილა ჩვენში, რომ ხალხს უყურადღებოთ დაეგდოს და შაირი არ გამოეთქვას!.. ამას გარდა, ძველი ხალხების მითოლოგია, განსაკუთრებით ბერძნებისა, სულ ჩვენ ზღაპრებში არიან მოქცეული; აქვე შევხვდებით ჰომეროსისა და სხვა ძველი დროის მწერლების თხზულებათაც ნაწყვეტ-ნაწყვეტათ, მაგრამ ქართული ხასიათით და სულით კი, ვინ იცის, ჩვენ გადმოგვიქართულებია, თუ იმათ გადაურჯულებიათ ჩვენი რამე?“ (წერეთელი 1990: 147).

საზღაპრო სიუჟეტთა წარმომავლობის, სესხების, გავრცელებისა და ორიგინალობის საკითხის შესწავლა ქართულ ფოლკლორისტიკაში აკაკი წერეთლის პუბლიცისტური წერილებიდან იწყება. მანამდე მხოლოდ ცალკეულ კომენტარებს ვხვდებით მითოლოგიურ სიუჟეტთა მსგავსების თაობაზე თეიმურაზ ბაგრატიონის, იოანე ბაგრატიონის, ივანე ცისკარიშვილის, დიმიტრი ყიფიანისა და სხვ. ნაშრომებში (თეიმურაზ ბატონიშვილი 1848; ხუმარსწავლა 1990; ჯაგოდნიშვილი 2004: 228-229). აკაკი წერეთელს არაერთი დაკვირვება და თვალსაზრისი აქვს გამოთქმული ზღაპრების შესახებ, რომლებიც “მოხეტიალე სიუჟეტის” თეორიასა და შედარებით-ისტორიულ მეთოდებს ეყრდნობა (წერეთელი 1990: 112, 147, 178, 217).

1898 წელს გამოქვეყნებულ სტატიაში „მინიშვნა“ აკაკი წერეთელი საზღაპრო მოტივთა გავრცელების რამდენიმე მნიშვნელოვან ასპექტს ასახელებს: 1) სხვა ქვეყნის ლიტერატურული და ფოლკლორული ნაწარმოების გავლენას, 2) ეროვნული ლიტერატურის ხალხურ ინტერპრეტაციებს და 3) მწერლის მიერ ზეპირსიტყვიერი მასალის დამუშავებას.

აკაკი წერეთელი ფოლკლორისა და ლიტერატურის ურთიერთგავლენის პრობლემას სულხან-საბა ორბელიანის „სიბრძნე სიცრუისას“ მაგალითზე განიხილავს. აკაკი წერეთლის შენიშვნა სიუჟეტთა საერთაშორისო გავრცელებას უკავშირდება: „არა თუ ბერძნების, რომაელების, არაბების, ინდოელების, სპარსელების, ებრაელების (ბიბლია) და სხვანი - არამედ ნაკლებ მნიშვნელობიან ძველ სახელმწიფოების ხალხურ ნაწარმოების ნაშთებსაც-კი შეხვდებით ჩვენებურ ზეპირ-გადმონაცემებში“ (წერეთელი 1990: 218).

მეტად საინტერესო ინფორმაციის შემცველია აკაკი წერეთლის კომენტარი ბოკაჩოს ნოველის ქართული გახალხურებული ვერსიის თაობაზე: „უფრო ახირებული კიდევ ის არის, რომ ჩვენ ზეპირსიტყვაობაშივე შეხვდებით ზოგჯერ უცხო ქვეყნის ხელოვნურ ნაწარმოებსაც, მაშინ, როდესაც ჩვენს ლიტერატურაში კი არა არის რა

იმ გვარი. მაგალითად. ახალ-ქალაქის მაზრიდან შემოვიდა ერთი ზღაპარი „გულკეთილი ტერთერა“ - და ეს ზღაპარი თავიდან ბოლომდე გადაკეთებულია ბოკაჩოს ერთ ნოველათაგან, რომელსაც სახელათ ეს ჰქვია: „მადონა იზაბელა და მისი საყვარელი ლიონეტო და ლამბერუჩიო და ბოლოს ქმარიც იზაბელასი“. ამ ამბავს აქვე ქვემოთ დავბეჭდავთ, მაგრამ ჯერ ვიტყვი, რომ ეს ბოკაჩოს ნოველები ფრანგის პატრების გადმოტანილი უნდა იყოს ჩვენში და გავრცელებული, - სხვებ ვერ აიხსნება“ (წერეთელი 1990: 218).

სიუჟეტის გავრცელების თემასთან აკაკი წერეთელს მუსიკალური ფოლკლორის გავლენის საკითხიც აქვს დასმული იმავე სტატიაში:

„ამ ოცდა ხუთი წლის წინეთ ხიზაბავრაში მოვდიოდი და გზაში უცბათ რაღაც უცნაური სიმღერა მომესმა: მინდორში მწყემსები იმღეროდნენ. მეუცხოვა და შევაჩერე ცხენი, დაუგდე ყური დარაგამოდგა? ფრანცუზებს ერთი ხალხური სიმღერა აქვთ, თუ როგორ წავიდა ჯვაროსნობის დროს რაინდი მალბრუგი სარკინოზების გასაჟლეტათ და რა გადახდა. ეს სიმღერა დღესაც ხშირად გაიგონება საფრანგეთში, განსაკუთრებით გამდელები უმღერიან ყმაწვილებს. და სწორეთ ამ ლექსს იმღეროდნენ ხიზაბავრელი მწყემსებიც. კილოც დაეცვათ და სიტყვებიც. მხოლოთ „მალბრუგის“ ნაცვლათ „ყაფლანს“ ამბობდენ და ლექსი იწყებოდა: „ყაფლან მიდის ჯარშია“ და სხვ. ხიზაბავრაში გაფრანგებული ქართველები ცხოვრობენ და, რასაკვირველია, პატრებისაგან ექნებოდათ მათ ძველებს ნასწავლი ეს ლექსი და ჩარჩენილა. ესევე უნდა ვიფიქროთ ბოკაჩოს ნოველების შესახებაც“ (წერეთელი 1990: 218-219).

ქართულ ფოლკლორშიც სხვა ხალხების მსგავსად, საზღაპრო სიუჟეტებში უხვად გვხვდება როგორც ნაციონალური მწერლობის, ისე ნათარგმნი ლიტერატურული ნაწარმოებების გახალხურებული ვერსიები (“ვეფხისტყაოსანი”, “შაჰ-ნამე” და სხვ.). ქართული ხალხური ზღაპრების შესახებ მე-19 საუკუნეში გამოთქმული მოსაზრებები ცხადყოფს, რომ ქართველი მკვლე-

ვრები „მოხეტიალე სიუჟეტთა“ თეორიას კარგად იცნობდნენ და ამასთანავე იმ ეპოქისთვის აქტუალურ ფოლკლორისტულ კვლევებში მუდმივად ჩართული იყვნენ.

როცა ალექსანდრე ხახანაშვილმა „ქართული სიტყვიერების ნარკვევებში“ ქართული ხალხური ზღაპრები განიხილა, ისინი სამ ჯგუფად დაყო: მითოსური, საყოფაცხოვრებო და ცხოველთა ზღაპრები. მან მითოსურ ზღაპართა ძირითად ნიშნად ფანტასტიკური ელემენტები დაასახელა, საყოფაცხოვრებო ზღაპრებისთვის – ადამიანის ზნეობრივი ღირსებები, ხოლო ცხოველთა ეპოსისთვის – ტოტემისტური რწმენა-წარმოდგენები. ქართული ხალხური ზღაპრების კრებულზე, რომელიც ლადო აღნიაშვილმა გამოსცა 1890 წელს, პირველი რეცენზია ალექსანდრე ხახანაშვილს ეკუთვნის, იმ დროს სრულიად ახალგაზრდა, მაგრამ უკვე ცნობილ მეცნიერს (ხახანაშვილი 1891).

ალექსანდრე ხახანაშვილი ზღაპრების ისტორიულ-შედარებით ანალიზს მიმართავდა და გამოთქმული აქვს მეტად საგულისხმო ვარაუდები ინდოევროპელ ხალხთა საზღაპრო სიუჟეტების შესახებ. გაზეთ „Новое обозрение“-ში ალექსანდრე ხახანაშვილი მოსკოვში ახალგამოცემულ კრებულს (Этнографическое обозрение, кн. XIX. Москва 1894) მიმოიხილავს, რომელშიც დაიბეჭდა ვინმე სუმცოვის სტატია „ქმარი ცოლის ქორწილში“. ალექსანდრე ხახანაშვილის შეფასება უფრო მეტია, ვიდრე მხოლოდ კომენტარი. იგი ფაქტობრივად აგრძელებს კვლევას:

“ეს საერთაშორისო გავრცელების სიუჟეტია. ამ მოთხრობებისა და სიმღერების შესწავლა ლიტერატურის ისტორიკოსისა და ეთნოგრაფის მიერ ფართო სურათს შლის ხალხთა ლიტერატურულ ურთიერთობათა სურათისთვის, ნათელს ხდის მწიგნობრული ლიტერატურისა და ხალხური სიტყვიერების ურთიერთგავლენას. ბეჭდით ამოცნობა – გავრცელებული საზღაპრო სიუჟეტია არა მხოლოდ რუსულ (ბილინა დობრინია ნიკიტინზე), მალორუსულ, ბოშათა, ინგლისურ და სხვათა ფოლკლორში, ასევე

ცნობილი მოტივია ქართულ ლიტერატურაში. სუმცოვის სტატიის შესავსებად მკითხველს შევახსენებთ პოემა “ბეჟანიანს”, “როსტომიანის” (“შაჰ ნამეს” ქართული თარგმანი, XVII ს.) გავრცობილ ვარიანტს, რომელშიც როსტომი დატყვევებულ ბეჟანს ნეკა თითის ბეჭედს შეუგზავნის და ამ საშუალებით ატყობინებს, რომ მის დასახსნელად სახელოვანი გმირი ჩამოვიდა. ერთ ძველ ფრანგულ სიმღერაში, დღემდე რომ არის ხალხში შემორჩენილი, ქმრის დაბრუნების მოტივი თქმულებათა სხვა ციკლის ნაწილია – მკვდარი სასიძო. რაინდი შვიდი წლის შემდეგ ბრუნდება შინ სწორედ იმ დღეს, როცა მისი საცოლე უნდა გათხოვდეს. ის ისეა შეცვლილი, ვერავინ იცნობს. მიიწვევენ ვახშმად, ჯდება, თამაშობს ბანქოს და მოიგებს პატარძალს. როცა ნიღაბს მოიხსნის, ყველა დაინახავს მკვდარს ცეცხლოვანი თვალებით. მკვდარი წაიყვანს პატარძალს” (Хаханов 1894).

შედარებითი კვლევებისთვის ქართული ზეპირსიტყვიერი მასალა გამოყენებულია მე-19 საუკუნის რუსი მეცნიერების, ალ. ვესელოვსკისა და ვს. მილერის ნაშრომებშიც, რომლებიც ევროპისა და ახლო აღმოსავლეთის კულტურულ-ლიტერატურულ ურთიერთობებს „სესხების“ თეორიით ხსნიდნენ, კავკასიას კი განსაკუთრებით საინტერესო რეგიონად მიიჩნევდნენ ეთნოგრაფიული და ფოლკლორული დაკვირვებებისთვის (ჯაგოდნიშვილი 2004: 497-517).

„კავკასიის მთიელთა ცნობათა კრებულის“ („Сборник сведения о Кавказских горцах“) 1868 წლის პირველ გამოშვებაში დაბეჭდილია პ. უსლარის ნარკვევი “კავკასიის მთიელთა ხალხური გადმოცემები”. სტატიის დასაწყისში ავტორი მოიხსენიებს ჰეროდოტეს ცნობებსა და რომანტიკოსების ეპოქას. აღნიშნავს, რომ მათთვის კავკასია მიმზიდველია როგორც შთაგონების წყარო, მაგრამ ხალხის შესახებ მარტო ფანტაზია ნათელ წარმოდგენას ვერ შექმნის. ფოტოგრაფიაც მხოლოდ ნაწილობრივ დაგვეხმარება. ხალხის შესასწავლად მათი

ზეპირსიტყვიერების ნიმუშებს უნდა გავეცნოთ. პ. უსლარის ნარკვევში განხილულია კავკასიის ხალხთა მისალმებები და წყევლის ფორმულები, ქალის სილამაზის აღმნიშვნელი ეპითეტები და სხვა. ზღაპრების შესახებ პ. უსლარი წერს:

“ნაკლებად ორიგინალურია შინაარსობრივად, სხვადასხვა შემთხვევაში ისეთ საოცარ მსგავსებას ავლენენ რუსულ [ხალხურ] ზღაპრებთან, უნებურად გავიფიქრებთ სესხებაზე. მაგრამ, რა თქმა უნდა, არც ჩვენ გვისესხია მთიელებისგან და არც მათ - ჩვენგან. უფრო სარწმუნოა, ჩვენც და მათაც ზღაპრების უმეტესი ნაწილი ჩვენი საერთო მეზობლებისგან - თურქ-მონღოლებისგან გვესესხა. ასე ეს მსგავსება ადვილად აიხსნება. და ეს საერთო შინაარსი ჩვენ და მთიელებმა სხვადასხვაგვარად გადავამუშავეთ. ამიტომ მსგავსება ვლინდება, მაგრამ არცთუ მკაფიო. თურქ-მონღოლურ საფუძველზე მთიელებს წმინდა კავკასიური ელემენტები შემოაქვთ. ნართები ჰქვიათ გოლიათებს. მთელ კავკასიაში ჰყვებიან ნართებზე, მაგრამ ვერცერთ ენაზე ვერ ხსნიან, ვინ არიან” (Сборник сведения о Кавказских горцах 1868, გვ. 11).

იმავე კრებულში გამოქვეყნებულია ი. პ. იპოლიტოვის ნარკვევი ჩეჩნური ზეპირსიტყვიერების შესახებ. მიუხედავად მისი პრიმიტიული მსჯელობისა, კომენტარებს სიუჟეტთა სესხების თეორიის კვალი ეტყობა. იპოლიტოვი წერს, რომ ჩეჩნური ზღაპრები თავისებური ხასიათით, მრავალფეროვანი შინაარსით გამოირჩევა და დიდ ყურადღებას იმსახურებს:

“უნდა აღინიშნოს, რომ მათ შორის ხშირად შევხვდებით კეისრებს - რუმ-ფადიშაჰს, ფადიშაჰ-კეისარს ისევე როგორც სალმეკსა და კოკოკბოლდინს (სამფეხა ცხენს), გველ გორინიჩსა და სივკა-ბურკას ჩვენი რუსული ზღაპრებიდან. გოგონები, რომლებიც ცოლად მიჰყვებიან დათვის, ჩეჩნებთანაც არანაკლებ როლს თამაშობენ ისევე, როგორც ჩვენს ზღაპრებში. [...] საერთოდ ჩეჩნურ ზღაპრებში, ჩემი აზრით, შესაძლოა ორი შტო განვასხვავოთ: (1) აღმოსავლური თქმულებებიდან გამომდინარე და, (2) ისინი,

რომლებიც უშუალოდ ხალხის გამონაგონს წარმოადგენს. ერთიცა და მეორეც ხალხს თავის საკუთრებად მიაჩნია”.

ქართული ზეპირსიტყვიერების სამეცნიერო შესწავლა მე-19 საუკუნის მეორე ნახევრიდან ინტენსიურად წარიმართა ქართველ და უცხოელ მკვლევართა მიერ. ქართული ფოლკლორული მასალა ევროპაში მას შემდეგ გახდა ინტერესის საგანი, რაც მსოფლიოს ხალხთა ფოლკლორის, უფრო ზუსტად კი მითოლოგიურ და საზღაპრო სიუჟეტთა შედარებითი შესწავლა დაიწყო. მე-19 საუკუნის მეცნიერებაში ერთ-ერთი მნიშვნელოვანი ფაქტი იყო მსოფლიოს ყველა კუთხეში ზღაპრების არსებობისა და მათი არქაულობის დამადასტურებელ ნიშანთა აღმოჩენა. ინდოევროპულ ენათა ნათესაობის საფუძველზე დამყარებული ჰიპოთეზა ამ ხალხების ერთიანი მითოლოგიური სისტემის შესახებ საზღაპრო სიუჟეტების შედარებასაც გულისხმობდა. რამდენადაც სიუჟეტთა გავრცელების ერთ-ერთი მიზეზი კულტურათა ურთიერთგავლენებია, შედარებითი კვლევებისთვის მნიშვნელოვანი იყო, ერთი მხრივ, ინდოევროპულ ხალხთა, მეორე მხრივ კი ხმელთაშუაზღვისპირეთისა და არაინდოევროპულ ხალხთა თხრობითი ტრადიციების გათვალისწინება. არც ქართული ზღაპრები დარჩა ყურადღების მიღმა. 1894 წელს ლონდონში გამოიცა მარჯორი უორდროპის მიერ თარგმნილი ქართული ხალხური ზღაპრები წინასიტყვაობითა და შენიშვნებით (უორდროპი 1894). მანამდე მხოლოდ ეთნოგრაფიული ცნობები იყო გაბნეული ევროპულ ენციკლოპედიებში, სამოგზაურო აღწერებში, ლექსიკონებსა და ცნობარებში ფრანგულ, გერმანულ და ინგლისურ ენებზე (Chardin 1686, A Universal-Lexikon 1735, Allgemeine Encyklopädie der Wissenschaften und Künste 1854, Reineggs 1897, Real-Encyclopädie 1819 და სხვა).

ქართული ზღაპრების კრებულის წინასიტყვაობაში მ. უორდროპი საგანგებოდ აღნიშნავს ინგლისელი მეცნიერის ედვარდ ბ. ტაილორის როლს ამ წიგნის გამოცემაში: „ხელნაწერი ვაჩვენე

დოქტორ ე. ბ. ტაილორს, რომელმაც მითხრა, რომ ამით ბევრი ფოლკლორისტი დაინტერესდებოდა და მათი გამოქვეყნება მირჩია. ამიტომ, თავს მოვალედ მივიჩნევ, ეს წიგნი თანამედროვე ანთროპოლოგიური მეცნიერების შემქმნელს მივუძღვნა” (Wardrop 1894: VIII).

მარჯორი უორდროპს გამოყენებული ჰქონდა ხალხური ზღაპრები, გამოცემული ლადო აღნიაშვილის მიერ 1890 წელს და მეგრული ეტიუდები, გამოცემული ალექსანდრე ცაგარლის მიერ სანკტ-პეტერბურგში 1880 წელს.

1899 წელს ბერლინში გამოქვეყნდა ვოლფგანგ გოლთერისა და ვლადისლავს ნერინგის ნარკვევები, რომლებშიც განიხილავდნენ მეგრული ზღაპრის—„სანატრიას” მსგავსებას „ნიბელუნგების სიმღერასთან” (Golther 1899; Nehring 1899). „სანატრიას ზღაპრის” რუსული თარგმანი 1880 წელს პეტერბურგში გამოაქვეყნა ა. ცაგარელმა, ხოლო შემდეგ მარჯორი უორდროპმა შეიტანა „ქართული ხალხური ზღაპრების” კრებულში. გერმანელი მკვლევრების აზრით, „სანატრიას ზღაპარში” იყო ორი მოტივი, რომლებიც მეტნაკლები სიზუსტით მისდევნ ზიგფრიდის საგმრო საქმეთა ეპიზოდებს. დასკვნა სხვადასხვაგვარია: ვ. გოლთერს მიაჩნია, რომ ქართული ზღაპარი გვიანდელია და ეყრდნობა ზიგფრიდის თავგადასავლებს. ვ. ნერინგი არ გამორიცხავს სიუჟეტების მთარულ ხასიათს და სანატრიას სათავგადასავლო ეპიზოდების უფრო შორეულ მიმართებებს „ნიბელუნგების სიმღერასთან” (ხინთიბიძე 2003: 187).

ქართული ფოლკლორის ყველაზე მეტი ნიმუში მე-19 საუკუნის რუსულ პერიოდულ გამოცემებში დაიბეჭდა. რუსი მკვლევრების მხრიდან კავკასიური ფოლკლორისა და ეთნოგრაფიისადმი ინტერესი უპირველეს ყოვლისა პოლიტიკურ-იდეოლოგიური მიზეზებით იყო განპირობებული. სწორედ ამით აიხსნება ფოლკლორული მასალის მრავალფეროვნება და მისი სხვადასხვაგვარი ინტერპრეტაციის არსებობა მე-19 მეორე ნახევრის რუსულ პერიოდიკაში. ნარკვევები კავკასიური ზეპირსიტყვიერების

შესახებ მნიშვნელოვანი ინფორმაციის შემცველია - თუ რამდენად იდეოლოგიზებულია რუს ავტორთა თეზისები, ხშირ შემთხვევაში ძალზე პრიმიტიული, და რისთვის არის გამიზნული ეს კვლევები (მე-19 საუკუნის რუსულენოვანი პრესისა და სამეცნიერო პერიოდიკის შესახებ დაწვრილებით იხ. თემურ ჯაგოდნიშვილის ნაშრომი „ქართული ფოლკლორისტიკის ისტორია”, 2004).

ფოლკლორისტული თეორიები სიუჟეტთა წარმომავლობის, გავრცელებისა და „სესხების“ შესახებ, მე-19 საუკუნის მიწურულს კვლავ ინტენსიურად გვხვდება სამეცნიერო მიმოქცევაში. ეს ქართულ ხალხურ ზღაპრებზე გამოთქმულ მოსაზრებებშიც აისახება. თ. ჯაგოდნიშვილის ზუსტი შეფასებით,

„XIX საუკუნის მეორე ნახევარში ქართული მეცნიერული აკადემიური ფოლკლორისტული აზრი ევროპულის გათვალისწინება-გათავისებების საფუძველზე ჩამოყალიბდა, ხოლო ყველაზე დიდი ზეგავლენა მასზე რუსული ისტორიული სკოლის კონცეფციამ მოახდინა. ეს გარემოება, ერთი მხრივ, იმით იყო განპირობებული, რომ ქართველ მკვლევართა უმეტესობას განათლება რუსეთის უმაღლეს სასწავლებლებში ჰქონდა მიღებული, მეორე მხრივ, XIX საუკუნის 80-90-იან წლებში საერთაშორისო ფოლკლორისტიკაში ისტორიული სკოლის კონცეფცია ახალ სიტყვად ითვლებოდა. თუმცა ევროპული ფოლკლორისტული აზრი ჩვენში პირდაპირ, ურუსეთოდაც, იკვალავდა გზას. ეს განსაკუთრებით ცხადად ე. ტეილორის ევოლუციურ თეორიაზე (თვითჩასახვის თეორია) ითქმის“ (ჯაგოდნიშვილი 2004, 19).

ედვარდ ბ. ტაილორის „პირველყოფილი კულტურა“ (Tylor 1871) ილია ჭავჭავაძის პუბლიცისტურ წერილებში ხალხური წეს-ჩვეულებებისა და ტრადიციების შესახებ ერთ-ერთ მყარ თეორიულ საფუძველს წარმოადგენს. მის სტატიებში ასევე ინტერპრეტირებულია სხვა ანთროპოლოგთა, ისტორიკოსთა, არქეოლოგთა და ფილოსოფოსთა ნააზრევი (ჰერბერტ სპენ-

სერის, ედვარდ ფრიმანის, ჯონ სტიუარტ მილსის, ფრანსუა ლენორმანისა და სხვა). განსაკუთრებით აღსანიშნავია ის, რომ ილია ჭავჭავაძე ფოლკლორის მეცნიერული შესწავლის მნიშვნელობას მიიჩნევდა უპირველეს ამოცანად და არა უბრალოდ შემკრებლობითი მუშაობით გატაცებას: „საჭიროა, რომ ჩვენმა ნასწავლმა საზოგადოებამ ერთად თავი მოიყაროს, მოილაპარაკოს, ასწონ-დასწონოს ყოველიფერი ამ საგნის შესახებ და პროგრამა შეადგინოს ხალხის ზნე-ჩვეულებათა შეკრებისა და შესწავლისათვის“ (დაიბეჭდა 1887 წ. „ივერიაში“, №270. ჭავჭავაძე 1987: 162-164). მიუხედავად იმისა, რომ საზღაპრო სიუჟეტების სესხება-გავრცელება არ გვხვდება ცალკე განხილვის საგნად ილია ჭავჭავაძის წერილებში, მისი კრიტიკული დამოკიდებულება „სესხების“ თეორიისადმი ნათლად ჩანს გამომართებებში შუა საუკუნეების ქართული ლიტერატურის მეგლებთან დაკავშირებით.

მე-19 საუკუნის ქართველი და ევროპელი მოაზროვნეები ფოლკლორის როლს ქვეყნის ისტორიისთვის განსაკუთრებულად აფასებდნენ.

აკაკი წერეთლის სიტყვები - „ხალხური პოეზია უტყუარი სარკეა გადასული ცხოვრების და ისტორიის მტკიცე საძირკველი, და მიტომაც ცნობილია დღეს ყოველ განათლებულ ერისაგან ერთ უპირველეს საჭიროებათ“ (წერეთელი 1990: 147) შეიძლება მთლიანად იმ ეპოქის მასშტაბით განზოგადდეს, როცა ფოლკლორის შეკრება, მოვლა და კვლევა ეროვნული თვითმყოფადობის შენარჩუნებისთვის უმნიშვნელოვანეს როლს ასრულებდა. ფრანგი მეცნიერი გასტონ პარი მტკიცედიყო დარწმუნებული, რომ „საფრანგეთის ტრაგედიის მიზეზი წარსულისგან მკვეთრი და რადიკალური გათიშვა, ტრადიციების დავიწყება, სამშობლოს ბედისადმი საერთო გულგრილობა იყო“ (Коккьяра 338).

საკუთარი ტრადიციების დაცვა ძლიერი იარაღია იდენტობის შესანარჩუნებლად. ტრადიციისკენ მიბრუნების ფენომენი შეიძლება პოლიტიკურ ელფერსაც ატარებდეს. ისტორია მდიდარი წყაროა საიმისოდ, რომ შესაბამისი

ფაქტები პოლიტიკურ პროგრამად იქნას შემოთავაზებული. ისტორიულ დოკუმენტებთან ერთად ერის სიძველის სურათის შესაქმნელად წარმატებით გამოიყენება ფოლკლორული წყაროები: ხალხური გადმოცემები, საგმირო თქმულებები და ბალადები, ლეგენდები, მემორატები, რომლებიც ნაციონალურ ისტორიულ გმირებს უკავშირდება.

მე-19 საუკუნის მეცნიერთა ნაშრომებში, თუნდაც არ იყოს ფოლკლორისტული, აშკარა ინტერესი ჩანს ყოველივე „ხალხურის“ მიმართ, სადაც რომანტიკული და პატრიოტული გრძნობები ერთმანეთზეა გადაჯაჭვული.

ლიტერატურა

1. აღნიაშვილი, ლადო (რედ.). ხალხური ზღაპრები. შეკრებილი აღნიაშვილის მიერ. თბ.: გამოცემა ქართველთა ამხანა-გობისა, 1890.
2. ბრეგამე, კონსტანტინე. გერმანული რომანტიზმი. თბილისი: „მერიდიანი“, 2012.
3. კეკელიძე, კორნელი. ქართული ლიტერატურის ისტორია. ტ. II. თბილისი: 1958.
4. წერეთელი, აკაკი. რჩეული ნაწარმოებები ხუთ ტომად. ტ. I. პუბლიცისტური და კრიტიკული წერილები. თბილისი: 1990.
5. ჭავჭავაძე, ილია. რჩეული ნაწარმოებები ხუთ ტომად. ტ. IV (პუბლიცისტური წერილები). თბილისი, „საბჭოთა საქართველო“, 1987.
6. ხინთიბიძე, ელგუჯა. „ევროპაში ქართული ლიტერატურის კვლევის მეცნიერული დირებულებისათვის“. ქართული ლიტერატურა ევროპის მეცნიერებაში. თბილისი, „ქართველოლოგი“, 2003, გვ. 185-240.
7. ხახანაშვილი ალ. „ხალხური ზღაპრები, შეკრებილი აღნიაშვილის მიერ, წიგნი I“. ივერია, 1891, №27.
8. ჯაგოდნიშვილი, თეიმურაზ. ქართული ფოლკლორისტიკის ისტორია. I. თბილისი: 2004.
9. Allgemeine Encyclopädie der Wissenschaften und Künste. Herausgegeben von J. G. Ersch und J. G. Gruber. 59. Teil. Leipzig, Brockhaus, 1854.
10. Benfey, Theodor. Panschatanra. Fünf Bücher in-

- discher Fabeln, Märchen und Erzählungen. Aus dem Sanskrit übersetzt mit Einleitung und Anmerkungen von Theodor Benfey. Leipzig: 1859.
11. <https://archive.org/stream/pantschatantraf01benfuoft#page/ii/mode/2up>
 12. Chardin, Jean: Travels of Sir John Chardin into Persia and East Indies, through the Black-Sea and the Country of Colchis. London, Printed for Moses Pitt in Duke street Westminster 1686.
 13. Fontaine de la, Jean. Contes et nouvelles en vers. Lyon: 1678.
 14. Golther, Wolfgang. "Ein mingrelisches Siegfriedsmärchen". Zeitschrift für vergleichende Literaturgeschichte (13). Berlin 1899. S. 46-50.
 15. Grimm, Jacob. Deutsche Mythologie. Göttingen: In der Dieterichschen Buchhandlung, 1835.
 16. <https://books.google.ge/books?id=S72XgtET6vkC&printsec=frontcover&dq=deutsche+mythologie+grimm&hl=en&sa=X&ved=0ahUKewjr1bXRhuPJAhXDjSwKHWSLAcYQ6AEILDAD#v=onepage&q=deutsche%20mythologie%20grimm&f=false>
 17. Grimm, Wilhelm. Altdänische Heldenlieder, Balladen und Märchen. Heidelberg: Mohr und Zimmer, 1811. <https://archive.org/stream/altdnischehelde02grimgoog#page/n4/mode/2up>
 18. Grosses vollständiges Universal-Lexikon. Herausgegeben von Johann Heinrich Zedler. Bd. 10. Graz, Akademische Druck- u. Verlagsanstalt, 1735.
 19. Nehring, Wladislaus. "Anklänge an das Nibelungenlied im mingrelischen Märchen? Zeitschrift für vergleichende Literaturgeschichte (13). Berlin 1899. S. 399-401.
 20. Real-Encyclopädie oder Conversations-Lexikon. Fünfte Original Auflage. Bd. 4. Leipzig, Brockhaus, 1819.
 21. Reineggs, Jacob: Allgemeine historisch-topographische Beschreibung des Kaukasus. 2 Bde. Gotha und St. Petersburg: Gerstenberg und Dittmar, 1797.
 22. Tylor, Edward B. Primitive culture: researches into the development of mythology, philosophy, religion, language, art, and custom. Vol. 1, 2. London, Murray, 1871.
 23. Wagener, August. Essai sur les rapports qui existent entre les apologues de l'Inde et les apologues de la Grèce. Bruxelles: 1854. <https://archive.org/details/essaisurlesrappo00wage>
 24. Wardrop, Marjory (ed.). Georgian Folk Tales translated by Marjory Wardrop. Published by David Nutt in the Strand. London 1894.
 25. Коккъяра, Джузеппе. История фольклористики в Европе. Москва: 1960.
 26. Сборник сведения о Кавказских горцах. 1868, Вып. 1.
 27. Хаханов, Александр. Очерки по истории грузинской словестности, вып. первый. Москва, 1895.
 28. Хаханов, Александр. «Этнографическое обозрение». Новое обозрение, 1894, N3529.

*ელენე გოგიაშვილი, დოქტორანტი,
ივ. ჯავახიშვილის სახელობის თბილისის
სახელმწიფო უნივერსიტეტი*

**„მოხეტიალე სიუჟეტები“ და მე-19 საუკუნის
ფოლკლორისტული თეორიები**

რეზიუმე

ფოლკლორისტიკის დამოუკიდებელ დისციპლინად ჩამოყალიბებას სამეცნიერო თეორიათა უწყვეტი ჯაჭვი მოჰყვება, რომლებიც ფოლკლორის წარმომავლობისა და განვითარების საკითხებს ურთიერთსაპირისპიროდ განმარტავდნენ. საბოლოო ჯამში მათი კვლევის შედეგები ერთმანეთს ავსებდნენ და ზოგიერთი თეორია დღესაც აქტუალურად რჩება.

სტატია ეხება „მოხეტიალე სიუჟეტთა“ თეორიას (იგივე „სესხების“, „ნასესხობის“, „მიგრაციული“), რომელიც მთავარი საყრდენია ფაქტობრივად ყველა დანარჩენი ფოლკლორისტული სკოლისთვის.

მე-19 საუკუნის მეცნიერებაში ერთ-ერთი მნიშვნელოვანი ფაქტი იყო მსოფლიოს ყველა კუთხეში ზღაპრების არსებობისა და მათი არქაულობის დამადასტურებელ ნიშანთა აღმოჩენა.

როცა ძმებმა გრიმებმა სცადეს ამ მოვლენათა შეფასება, წამოაყენეს ჰიპოთეზა, რომ ზღაპრები

ინდოევროპული წარმომავლობისა იყვნენ და ინდოევროპულ ხალხთა მითოლოგიის ნაშთებს წარმოადგენდნენ. ეს მოსაზრება ლოგიკური და დამაჯერებელი ჩანდა იმ დროს, როცა ინდოევროპულ ენათა ნათესაობა ახალ-მოჩენილი იყო.

ჰიპოთეზა, რომ ზღაპრები წარსულის ანარეკლია, დღესაც ძალაშია, რადგან რიგ ზღაპრებში მართლაც ჩანს სიძველის კვალი და ზოგიერთი 3000-მდე წლისაა. თუმცა ამის შემოწმება მხოლოდ ზეპირი ტრადიციების მეშვეობით რთულია. გარდა ამისა, ზღაპრები მუდმივად კვლავწარმოქმნის პროცესშია და ბევრი ზღაპარი სწორედ ახალი ეპოქის კუთვნილებაა. ეს ჭეშმარიტება, ცხადია, ძმებმა გრიმებმაც კარგად იცოდნენ. მათი ინდოევროპული თეორია გულისხმობდა არაყველა ზღაპრის, არამედ მხოლოდ გარკვეულ ზღაპართა, კერძოდ, ფანტასტიკური ამბების მითებთან მსგავსებას.

ზღაპრების საერთაშორისო გავრცელების მიზეზი ტრადიციათა ურთიერთსესხებაა, რასაც ძმები გრიმები არ იზიარებდნენ გარდა ცალკეული შემთხვევებისა. მიუხედავად ამისა, ზღაპართა შესწავლისთვის უაღრესად მნიშვნელოვანი იყო ერთი მხრივ ინდოევროპულ ხალხთა, მეორე მხრივ კი ხმელთაშუაზღვისპირეთისა და არაინდოევროპულ ხალხთა თხრობითი ტრადიციების გათვალისწინება.

Gogiashvili Elene

Assistant-professor, PhD in Philology

Ivane Javakhishvili Tbilisi State University

The 'Migration' of Plots and the Theories of Folkloristics in the 19th Century

Summary

The history of folkloristics as a discipline is connected with the remains of theories explaining how folklore began and arose. Some of these theories are still championed.

This article deals with the theory of migration which influenced another theories and schools of folkloristics.

The great and definitive discovery of the 19th century was the international spread of folktales and the great antiquity that must often be ascribed of them. When the Grimm brothers tried to account for these remarkable facts, they introduced the hypothesis that these folktales had been handed down from a remote Indo-European past, and that they were relics of a common mythology of the Indo-European peoples. Their hypothesis was natural at a time when the mutual relationships of the Indo-European languages had just been discovered, and some common features had been found in the myths of various peoples.

The hypothesis, the notion that the tales were relicts of a common past, should be alive even yet, as a whole series of them can be shown to date back at last 3000 years, which fact proves it to be possible for tales from such a remote period to be handed down by oral tradition within one or several peoples. Moreover, the folktales have been invented and may be invented at any time, and that accordingly a lot of folktales must be of a considerably later date. This is self-evident and was, of course, also realized by the Grimm brothers. Their Indo-European theory was certainly not conceived as applying to more than a certain number of tales, specifically the fantastic chimera tales, which bore a certain resemblance to myths.

One of the reasons of the international spread of folktales is loans of tradition from other peoples. The Grimm brothers were inclined to deny the possibility of loans, apart from purely exceptional cases. However, it was an important task for future folktale studies to mark out the border line in this respect between Indo-European folktale tradition proper on one hand, and Mediterranean and other tradition on the other.

Key words: folktale, folklore, migration the-

ogy, mythological school

Елена Гогиашивили, Ассистент-профессор,

доктор филологии

Тбилисский Государственный

Университет им. И. Джавахишвили

«Бродячие сюжеты» и теории фольклористики XIX века

История фольклористики тесно связана с теорией о происхождении и распространении сюжетов. Теория заимствования, теория «бродячих сюжетов», миграционная теория -объясняет сходство фольклорных и литературных мотивов у разных народов.

В данной статье рассматриваются теории и школы фольклористики, находившиеся под влиянием миграционной теории.

Рассмотрение народных сказок как пережитков глубокой древности и сходство сказочных и мифических мотивов народов Европы и Востока было одним из великих открытий XIX века. По гипотезе Братьев Гримм, эти сказки происходили с общего индоевропейского прошлого. Они являлись реликвией общей мифологии индоевропейцев. Их гипотеза казалась естественной в эпоху, когда недавно

были обнаружены взаимоотношения индоевропейских языков и в мифах разных народов были найдены некоторые общие черты.

Не смотря на то, что в современной фольклористике критически относятся к предположению, что древние мифологические рассказы являются отражением прошлого, оно до сих пор остается актуальным. Возраст некоторых сказочных сюжетов восходит к 3000 году до нашей эры, тем не менее, трудно доказать их древность только с помощью устной традиции. Кроме того, многие сказки постоянно воспроизводятся и являются продуктом новой эры. Эту истину, конечно, знали и братья Гримм. Поэтому свою теорию они основывали не на весь индоевропейский сказочный фонд, а только на определенные типы сказок, в частности, на фантастические рассказы, имеющие сходства с мифами.

Одной из причин международного распространения сказок является взаимоотношение традиций разных народов. Для изучения сказки важно, с одной стороны рассматривать мифологические сказания и этнографические данные, а с другой стороны иметь в виду повествовательные традиции народа.

Ключевые слова: сказка, фольклор, миграционная теория, мифологическая школа

ევრიპიდეს დრამატურგია
(ნაწილი IV)

(ფრაგმენტი მსოფლიო თეატრის ისტორიის სახელმძღვანელოდან)

*მაია გომაძე, ასოცირებული პროფესორი,
საქართველოს შოთა რუსთაველის თეატრისა და
კინოს სახელმწიფო უნივერსიტეტი*



საკვანძო სიტყვები: დრამატურგია, ტრაგედია, კულტი, პერსონაჟი.

თავად ადამიანშივე მოქმედ ფსიქიკური ტენდენციებისა და ძალების პერსონიფიცირებად სახეს იძენს დიონისეს ღვთაება ევრიპიდეს დრამაში “ბაკქისის მხევლები”. ტრაგედიაში მოთხრობილია თუ როგორ დაისაჯა თებეს მეფის, კადმოსის შვილიშვილი პენტევსი დიონისეს კულტის უარყოფისთვის. დიონისემ თავდაპირველად ათენელ ქალებს დააკარგინა გონი, შემდგომ კი ბაკქანალური ექსტაზით შეპყრობილებს, _ მათ შორის პენტევსის დედასა და დეიდას ნაწილებად დააგლეჯინა ურჩი სკეპტიკოსის სხეული.

დიონისეს კულტის უარყოფა თავისი სიმბოლური საზრისით შესაძლოა აღვიქვათ, როგორც გრძნობასა და გონებას, რაციონალურსა და ირაციონალურს, წესრიგსა და თამაშს, რეალობასა და ფანტაზიას შორის დარღვეული წონასწორობის სავალალო შედეგი. ზედმეტად რაციონალური თებელები, უპირველესად კი პენტევსი, დაჟინებით უარყოფენ ადამიანის ბუნების გრძნობით მხარეს, - ინსტინქტებისა და ვნებების ირაციონალურ სტიქიას და სწორედ ამ უარყოფისთვის ისჯებიან. ტყეში გავარდნილი ათენელი ქალების მდგომარეობა, ისევე როგორც მათ სათვალთვალოდ მისული პენტევსის სავალალო დასასრული, ნებისმიერი ცალმხრივობის უგუნურებას წარმოაჩენს. საკუთარი ბუნების გრძნობითი მხარის

ხანგრძლივი დროის მანძილზე უარყოფელ ადამიანს ადრე თუ გვიან, ამა თუ იმ სახით მოელის სასჯელი, _ იქნება ეს დათრგუნული ლტოლვების უეცარი ამოფრქვევა, ცალმხრივად განვითარებული ინტელექტის დეგრადაცია თუ სხვა სახის ფსიქიკური ინფლაციის გამომხატველი პროცესი. ევრიპიდეს პიესა გარკვეულ გაფრთხილებას წარმოადგენს, - საღი აზრისა და რაციონალური გონის, წესრიგისა და ნებისყოფის გამაკერპებელი ადრე თუ გვიან იმასაც კარგავს, რაც გააჩნია.

სწორედ ცალმხრივობის მოტივი ფილოსოფიური სიღრმითა და ანტიკური დრამის საუკეთესო ნიმუშებისთვის დამახასიათებელი მრავალსაზრისიანი მეტაფორულობით წარმოჩინდება ევრიპიდეს დრამატურგიის შედეგრებად ქცეულ პიესებში _ “ჰიპოლიტოსი” და “მედეა”.

“ჰიპოლიტოსში” ღმერთები აქტიურად მონაწილეობენ ადამიანთა ცხოვრებაში, თითქოს განმსაზღვრელ როლსაც კი თამაშობენ მათ იღბალსა თუ უბედობაში, მაგრამ პიესის სიძლიერეს სწორედ ღმერთების მოქმედების სიმბოლური საზრისის არსებობა განაპირობებს. სწორედ პერსონაჟთა ცალმხრივობა იქცევა დატრიალებული ტრაგედიის გამომწვევ მიზეზად.

ათენის მეფის თეზევსის მეუღლეს, ფედრას თავდავიწყებით შეუყვარდება თავისივე გერი ჰიპოლიტოსი. საკუთარი გრძნობითვე შეძრწუნების მიუხედავად, ფედრა ვერაფრით

უმკლავდება ჰიპოლიტოსისადმი ლტოლვის ძალას. დედოფალი იმდენადაა შეპყრობილი ჰიპოლიტოსისადმი ყოვლისმომცველი ვნებით, რომ სიცოცხლის გაგრძელების სურვილსა და უნარს კარგავს, – უნარს ამბობს საჭმლის მიღებაზე, გარემომცველებთან ურთიერთობებზე და სასოწარკვეთას მიეცემა. ტანჯვად ქცეული ცხოვრებიდან გამოსავალს, – მისი ღირსებისა და სახელის შემბლაღავი ვნებისგან ხსნას ფედრა სიკვდილში ხედავს. მართლაც, სიკვდილის პირამდე მისულს, ძალაგამოცდილსა და სასოწარკვეთილ დედოფალს, მისი გამზრდელი ძიძა სიმართლეს ათქმევინებს. ფედრას გადასარჩენად და ამ მიზნით ჰიპოლიტოსში დედინაცვლისადმი საპასუხო გრძნობის გამოწვევის იმედით, ძიძა დედოფალის საიდუმლოს მის გერს გაუშხელს. გაგონილით გამძვინვარებული ჰიპოლიტოსის უკიდურესად აღშფოთებული რეაქციის გაგონებისას, ფედრა სიცოცხლესთან გამოსალმებას გადაწყვეტს. თვითმკვლელობამდე ფედრა, როგორც საკუთარი რეპუტაციის გადარჩენის, – ასევე ჰიპოლიტოსზე შურისძიების სურვილით შეპყრობილი, ცილისმწამებლურ წერილს დატოვებს, სადაც გერს მის მიმართ გამოვლენილ აღვირახნილობაში ადანაშაულებს. როდესაც თებეში დაბრუნებული თეზევსი ფედრას წერილს წაიკითხავს, მრისხანებით შეპყრობილი, შვილს დასალუპად გასწირავს. თეზევსის თხოვნით, პოსეიდონი გავემებული ხარის საშუალებით ჰიპოლიტოსის ცხენებს დააფრთხობს, რაც საბოლოოდ მისი კლდეზე მიხეთქვითა და სასიკვდილო ჭრილობის მიღებით სრულდება. ჰიპოლიტოსის ტანჯვით აღსავსე აღსასრულამდე, მისი მფარველი ქალღმერთი არტემისი თეზევს სიმართლეს ამცნობს, რაც მასში ჩადენილის გამო სინანულის განცდას აღძრავს.

ტრაგედიის სიუჟეტური ხაზის მიხედვით მომხდარი ტრაგედიის მიზეზი ქალღმერთ აფროდიტეს შურისძიების შედეგს წარმო-

ადგენს. ჰიპოლიტოსი უზომოდ ეთაყვანებოდა ნადირობისა და უბიწოების ქალღმერთ არტემისის; მთელ დღეებს მასთან ერთად ტყეში, – ნადირობასა და ბუნებით ტკბობაში ატარებდა. ამავდროულად, ჰიპოლიტოსი არ აღიარებდა და ყოველმხრივ გაურბოდა სიყვარულის ქალღმერთ აფროდიტეს და მის ძალას. თავისი უმანკოებითა და თვითკმარობით კმაყოფილი ჰიპოლიტოსი ქალებს გაურბოდა. განრისხებულმა აფროდიტემ ჰიპოლიტოსზე შურისძიების იარაღად ფედრა აირჩია და ამ მიზნით ისიც გაწირა. ევრიპიდეს ტრაგედიაში ორივე ქალღმერთი, – როგორც აფროდიტე, ასევე არტემისი შურისმაძიებლებად არიან წარმოჩენილნი. ტრაგედიის ფინალში, ამჯერათ უკვე არტემისი იმუქრება, რომ შურისძიების ქალღმერთს, მისი რჩეული გმირის დაღუპვით გადაუხდის სამაგიეროს. დამკვიდრებული მოსაზრების თანახმად, ოლიმპოს მთის მკვიდრთა შურისმაძიებლობისა და უსამართლობის წარმოჩენით, ღმერთების მიმართ თავად ავტორისეული სკეპტიზმი ვლინდება. მაგრამ ისიც გასათვალისწინებელია, რომ თვით ანტიკურ მითოლოგიაში ღმერთები თავიანთი თვისებებით, ავ-კარგიანობითა და თვითნებობით ადამიანებს უფრო მოგვაგონებენ, ვიდრე უზენაესი სამართალისა და გონის პერსონიფიცირებად ღვთაებებს. ევრიპიდეს, როგორც ესქილესა და სოფოკლესაგან, თავისი სკეპტიციზმით გამორჩეულ ავტორად წარმომჩენნი თვალსაზრისი ერთობ საკამათოა. საკმარისია გავიხსენოთ ავტორიტარიზმისა და მიზანტროპიის გამომხატველი ძალის სიმბოლოდ ქცეული ზევსი ესქილეს ტრაგედიიდან “მიჯაჭვული პრომეთე”. ამავდროულად აღსანიშნავია, რომ ევრიპიდეს უმნიშვნელოვანეს ტრაგედიებში ღმერთები უპირველესად თავად ადამიანისთვის დამახასიათებელი მისწრაფებებისა და ფსიქიკური ტენდენციების გამომხატველ არქეტიპებს წარმოადგენენ.

გამოყენებული ლიტერატურა:

1. გორდეზიანი რისმაგ, მითების სიბრძნე, თბ., 2005
2. გორდეზიანი რისმაგ, ბერძნული ლიტერატურა, ტ. 16, თბ., ლოგოსი, 2001.
3. ანტიკური ლიტერატურის ანთოლოგია, 2009. ივანე ჯავახიშვილის სახ. თბილისის სახელმწიფო უნივერსიტეტი. კლასიკური ფილოლოგიის, ბიზანტიისტიკისა და ნეოგრეცისტიკის ინსტიტუტი.
4. ანტიკური ლიტერატურა. საუნივერსიტეტო კურსი. ივანე ჯავახიშვილის სახ. თბილისის სახელმწიფო უნივერსიტეტი. კლასიკური ფილოლოგიის, ბიზანტიისტიკისა და ნეოგრეცისტიკის ინსტიტუტი.
5. რისმაგ გორდეზიანისა და ნანა ტონიას საერთო რედაქციით, II გამოცემა, 2007.
6. Еврипид. Античная Трагедия В -2-х томах. М.-Л. Искусство, 1980.
7. History of the Theatre, by Oscar G. Brockett, Indiana University, Allyn and Bacon, Inc, Boston, 1974.
8. The Oxford Illustrated History of Theatre, by Oxford University Press, 1995.
9. Theater, The Penguin Dictionary by John Russell Taylor, Penguin books, 1978.

მაია გოშაძე, ასოცირებული პროფესორი, საქართველოს შოთა რუსთაველის თეატრისა და კინოს სახელმწიფო უნივერსიტეტი
ევრიპიდეს დრამატურგია
(ნაწილი IV)

რეზიუმე

სტატია “ევრიპიდეს დრამატურგია” შეეხება დიდბერძენ ტრაგიკოსთა სამეულის უკანასკნელი წარმომადგენლის, ევრიპიდეს დრამატურგიას და შეადგენს მომავალი, მსოფლიო თეატრის ისტორიის ნაწილს.

სტატია მოიცავს დიდი ბერძენი ტრაგი-

კოსის პიესების “ბაკქისის მხეველები” და “ჰიპოლიტოსის” განხილვას. პიესაში “ბაკქისის მხეველები” დიონისეს კულტის უარყოფა თავისი სიმბოლური საზრისით აღიქმება როგორც გრძნობასა და გონებას, რაციონალურსა და ირაციონალურს, წესრიგსა და თამაშს შორის დარღვეული წონასწორობის სავალალო შედეგი.

ასევე ცალმხრივობის მოტივი ფილოსოფიური სიღრმითა და მეტაფორულობით წარმოჩნდება ევრიპიდეს დრამატურგიის ერთ-ერთ შედეგად აღიარებულ ტრაგედიაში “ჰიპოლიტოსი”.

“ჰიპოლიტოსში” ღმერთები აქტიურად მონაწილეობენ ადამიანთა ცხოვრებაში, თითქოს განმსაზღვრელ როლსაც კი თამაშობენ მათ იღბალსა თუ უიღბლობაში, მაგრამ პიესის თავისებურებას სწორედ ღმერთების მოქმედების სიმბოლური საზრისის არსებობა განსაზღვრავს. პერსონაჟთა ცალმხრივობა იქცევა დატრიალებული ტრაგედიის გამომწვევ მიზეზად.

ევრიპიდეს უმნიშვნელოვანეს ტრაგედიებში ღმერთები უპირველესად თავად ადამიანისთვის დამახასიათებელიმისწრაფებებისადაფსიქიკური ტენდენციების გამომხატველ არქეტიპებს წარმოადგენენ. ჰიპოლიტოსის მიერ აფროდიტეს უარყოფაც სიმბოლურად უნდა აღვიქვათ როგორც მისივე ცალმხრივობის; გრძნობასა და გონებას შორის საჭირო წონასწორობის უკიდურესი რღვევის გამომხატველი ამბავი. ცალმხრივობა კი ადამიანს ამა თუ იმ სახით, ყოველთვის დამანგრეველი ძალით უბრუნდება

Maia Goshadze, An associate professor at Shota Rustaveli Theatre and Film Georgian State University
The Euripides’ Dramaturgy
(The forth part)

SUMMARY

The article “Euripides Dramaturgy” (The third part) is about Euripides’s drama who was the last representative of three Greek tragedians

and is the part of the manual of the world theatre history.

The article includes the analysis of plays “The Bacchae” and “Hippolytus” of the great Greek tragedian. There are some reasons for the hostile critic of Euripides by his contemporaries. He sometimes introduced plots such as “Hippolytus”. The play of Phaedra’s love for his stepson was rejected for its abnormality. Euripides contemporaries also were critical for his characters and their motivations in both tragedy’s “The Bacchae” and “Hippolytus” Euripides’s characters sometimes questioned the gods’ sense of justice. Often Euripides’s characters are more concerned with moral values than are the gods.

Euripides play “The Bacchae” is connected with Dionysus. The Greek god of wine and fertility. The worship of Dionysus was great, but somewhere the cult met considerable resistance. Euripides’s characters also rejected the cult because of its ecstatic nature. The god cruelly punished all resistance.

Key words: values, gods, worship, reject, ecstatic

*Гошадзе Маиа, Асоциированный профессор,
Грузинского Государственного университета
театра и кино имени Шота Руставели*

**Драматургия Еврипиде
(часть четвёртая)**

РЕЗЮМЕ

Статья «Драматургия Еврипида» содержит в себе анализ двух пьес последнего представителя среди трёх греческих трагических поэтов, - в частности трагедий «Вакханки» и «Ипполит».

В пьесе «Вакханки» Бог Дионис жестоко карает всех отрицателей его культа – людей не приемлющих сильных страстей, аффектов и инстинктов связанных с культом Бога Диониса, научивших людей разводить виноград и делать из него вино.

В пьесе «Ипполит» объектом мести богини любви Афродиты является Ипполит, сын царя Фесея, а орудием мести является мачеха Ипполита, тайно влюблённая в него и мстящая за отверженную любовь Федра.

Ключевые слова: культ, отрицание, наказание, ценность, односторонность

ლებული მსხვილი საეკლესიო სანთელი **კერეონი**. მეორენაირად ასე იწოდებოდა - **კეროვანი**. მაგალითად, მოწამე ჰაბო ტფილელმა განიმარცვა „სამოსელი თვისი და განსცა იგი სავაჭროდ, რაითა უყიდონ მას სანთელად კერეონები“ [6, 461].

კერეონიც ბერძნულია. კიდევ მეტი. ბერძნული ძირიდან „კეროს“ (წვრილი სანთლები [4,305]) მივიღეთ სიტყვა керосин. ამ ფორმის შესატყვისი ქართულ ენაშიც შემორჩენილა. ბერძნულ-ლათინური **კერასი** ქართულშიცა გვაქვს და მას დავით ჩუბინაშვილი ასე განმარტავს – წვრილი სანთელი [9, 604].

ასე რომ, „კერასინის“ ტყუპი „კერასი“ ქართველთათვისაც არ ყოფილა უცხო ხილი.

ქართველი კაცი იცნობს კიდევ ერთ სიტყვას, რომელიც „კერ“ ბგერათკომპლექსთან არის დაკავშირებული. ესაა **კელაპტარი** – სასანთლე ანდა დიდი სანთელი, იგივე კერეონი [3, 364].

გვგონია, რომ ფორმა მიღებულია ამგვარად: **კერა-პტარი → კელა-პტარი**.

მამასადაძმე, მომხდარა დისიმილაცია, რაც ჩვეულებრივია სხვადასხვა ენისათვის. მაგალითად, საქართველოს პროვინციებში დირექტორი დისიმილაციის შედეგად ასე გამოითქმება – **დილექტორი**. ესე იგი, მეორე „რ“ ბგერამ განიმსგავსა პირველი.

ფრიად საგულისხმოა, რომ ბერძნული **კერა** მონაწილეობს ბევრი სხვა ქართული სიტყვის მშენებლობაში.

ავიღოთ ცნება **კერკი**, რომელიც დაცულია ქართულ დიალექტში. ისიც ცეცხლსა და ალთან არის დაკავშირებული; ნიშნავს გათუთქულ, გამხმარ ხილს [7, 281], არც ის არის უბრალო ამბავი, რომ გვქონია ცნება **კერაკი//კერაკანი** – მაცალი, საწვავი კერია [9, 604].

კერ საფუძვლად დასდებია კიდევ ერთ ტერმინს, რომელიც ასევე ცეცხლსა და კერიასთან არის დაკავშირებული. ესაა **კერძი (კერ-ძ-ი)**. იგი

აღნიშნავს ცეცხლზე შემზადებულ წვნიან საკვებს.

გვგონია, რომ **კერა** ძირზე აღმოცენდა არაერთი საინტერესო სიტყვა, უწინარეს ყოვლისა, **კვერი** და **კვერვა**. სინამდვილეში ორივე ასე გამოითქმის – **კვერი**. მისი თავდაპირველი გაგება ცეცხლით კვერვასთან იყო დაკავშირებული. **კვერი** ნიშნავდა რკინის დასაკვერებლს. მომდევნო ხანებში ამ ფორმას მიუღია სხვა მნიშვნელობაც. **კვერი** კარგად გრძნობს თავს გურულ დიალექტში და ნიშნავს ლადარში გამომცხვარ მჭადს. ძველად, ეტყობა, აღნიშნავდა ლადარშივე გამომცხვარ მრგვალ პურსაც. სულხან ორბელიანი მას ასე განმარტავს – პური მრგვალი [3, 394].

კვერის პირველი მნიშვნელობის მომდევნო ვითარებაა **კვესი** (ტალ-კვესი), იგი ასე განიმარტება: რკინა, ცეცხლის მშობელი [3, 394]. ვნახოთ ტრანსფორმაციის პროცესი: **კვერი → კვესი**.

ახლა საინტერესოა, **კერ** ძირიდან როგორ მივიღეთ **კვერი** (რკინა) და **კვერი** (მჭადი, გინდა პური).

როგორცა ჩანს, სხვადასხვა „ბარბაროსულ“ ენაში უძველეს დროშივე გაჩენილა ბერძნული „კერ“ ბგერათკომპლექსის დუბლიკატი „კუერ“. „კუ“, ქვემოთ ვნახავთ, ქართულ, რუსულ და სხვა ენებშია დადასტურებული.

მაშ, ასე: **კვერ** ფორმის უძველესი ფორმა ასეთია: **კუერ**.

ფონეტიკური პროცესი ასე უნდა წარმოვიდგინოთ: **კუერ → კვერ**.

კვერ სიტყვის მეორე გააზრებიდან (საჭმელი პური) აღმოცენებული ჩანს კიდევ ერთი მნიშვნელოვანი ცნება. ეს გახლავთ **კვება**. ამ სიტყვის ჩამოყალიბების გზა ასე გვესახება: **კვერება → კვერბა → კვება**. შევადაროთ ამას „ვეფხისტყაოსნის“ მიმზამველთა (XII-XV საუკუნეები) მიერ ნახმარი ტერმინი **ჭამება**.

ასევე უნდა ითქვას, რომ **კვერ** სიტყვის პირველი გაგებიდან (კვერი, დაკვერვა, დაკვე-

რებული...) ჩანს აღმოცენებული ცნება **და-კერ-ებ-ა**.

სიტყვის ჩამოყალიბების პროცესი ასე წარმომიდგენია: **და-კუერ-ება→და-კვერ-ება→და-კერ-ება**.

რა თქმა უნდა, შინაარსი შორს არ წასულა: „დაკვერება“ ნიშნავს რკინის რკინაზე სითბური გზით დაწებებას, შედუღებებას; იგივეა „დაკერება“, ოღონდ ქსოვილისა – ქსოვილზე, ტყავისა – ტყავზე ცივი, არათერმული გზით.

ეგ სასწაულმოქმედი **კვერ** იჭყიტება სიტყვი-ბიდან **დაკვრა, მიკვრა, ამოკვრა...** აქაც არსებითი შინაარსის შემცველია ბგერათკომპლექსი **კვრ**, რა-იც სხვა არაფერია, თუ არა გახმოვანებული **კურ**.

პროცესი ასე გვესახება:

მი-კუერ-ვა→მი-კვერ-ვა→მიკვრვა→მიკვრა

და-კუერ-ვა→და-კვერ-ვა→დაკვრვა→დაკვრა

ა მ ო - კ უ ე რ - ვ ა → ა მ ო - კ ვ ე რ - ვ ა → ა მ ო - კ ვ რ ვ ა → ამოკვრა

ყველა ეს სიტყვა იმას გვეუბნება და ასახავს, რომ ხდება საგნის საგანზე დაკვერვა, დაწებება, დამაგრება, დაკვრა-დაკერება. მაშ, **კვერვა** სხვა არაფერია, თუ არა ერთი საგნის მეორეზე ცხელი, თერმული გზით დაკერება, დამაგრება, მიწებება, მიერთება!

კვერ ძირის პირვანდელ გაგებას ვაწყდებით სიტყვაში „ნაკვერჩხალი“. ფორმის დადგინების პროცესი ასე გვესახება:

ნა-კუერ-ცხ-ალ-ი→ნა-კუერ-ჩხ-ალ-ი→ნა-კვერ-ჩხ-ალ-ი.

იგულისხმება, რომ კუმშვის პროცესს ხელი შეუწყო „ნა“ ფორმანტმა, რომელიც ყოფილობას, ანუ წინა ვითარებას, ასახავს.

ნა-კვერ-ცხ-ალ-ში საგულისხმოა მეორე მთავარი კომპონენტი. ცხ აღნიშნავს სიცხეს, ცხობას, ცეცხლს, წვას, გამოწვას და ა. შ.

კომპოზიტის შინაარსი გასაგებია: **ნა-კვერ-ცხ-ალ-ი**, ანუ ყოფილი **კვერცხელი**.

გვგონია, რომ არაბული **ქურა** ბერძნული **კერა** სიტყვის ნაშიერია ისევე, როგორც ქართულში **კერ** იძლევა **კურ** ფორმას. **ქურა** აღნიშნავს ღუმელს, რომელსაც იყენებენ თიხის ჭურჭლის გამო-საწვავად [5, 458].

მაშასადამე, არაბულში **კერ** გადაქცეულა **ქურ** (იგივეა, რაც **კურ**) ელემენტად; სავ არაუდოა, რომ ასე მოხდა არა მარტო არაბულში, არამედ ბევრ სხვა აღმოსავლურ ენაშიც. ესე იგი, **კერ→კურ**. ასე გაჩნდა **კერ** ძირის დუბლიკატი – **კურ//ქურ**.

აღნიშნული **კურ//კუ** კომპლექსი ბევრ ენაში დაკავშირებულია სწორედ ცეცხლსა და წვასთან. ეგ „კუ“ ელემენტი უნდა დავინახოთ შემდეგ რუსულ სიტყვებში: *кует* (ჭედავს, ვთქვათ, მჭედელი); *кузнец* (მჭედელი). მჭედლის მთავარი იარაღი რუსულად ასევე „კუ“ ბგერათკომპლექსს შეიცავს - *кувалда*. **კუ-ვალდას** ქართულში შეესატყვისება **კუ-ერი** (მჭედლის ჩაქუჩი). პრეობრაჟენსკი მას აკავშირებს ზმნასთან *ковать* (ჭედვა); კიდევ ერთი რუსული ერთეულია *кузница* (სამჭედლო); **კუტკალიას** რუსულად ეწოდება *Кузнечик*. ასე იმად ეძახიან, რომ მისი ხმა და მოქმედება პატარა სამჭედლო უროს ცემას მოგვაგონებსო, – გვიხსნიან შანსკი და მისი ჯგუფი. ამოსავალიაო *кузнец*; -*ик* გახლავთო კნინობითის მაწარმოებელი [8, 433].

ერთობ საინტერესოა, რომ „კუ“ ბგერათ-კომპლექსი ქართულშიც უკავშირდება ცეცხლს, მხურვალეებას, კერიას, თონეს და ა. შ. მაგალითად, თონეში ჩავარდნილ და გაფუჭებულ, დამწვარ პურს ეწოდება **კუტი** პური. ვფიქრობთ, რომ **კუტი** მივიღეთ ასეთი ტრანსფორმაციის გზით: **კურტი→კუტი**.

კუტი ასეა განმარტებული: თონეში ჩავარ-დნილი და ნაკვერჩხლებზე გამომცხვარი პური [5, 273].

განსაცვიფრებლად საინტერესოა შემდეგი თანხვედრა რუსული და ქართული გააზრებე-

ბისა: თუ რუსებისათვის კალია იმიტომ გახდა кузничик, რომ მჭედელივით უკაკუნებს, ქართველებსაც იგი დაუკავშირებიათ კერიასა და სიცხესთან, ნაკვერჩხალთან. ჩვენებურად „კუზ-ნეჩიკი“ ასე გამოითქმის: **კუტ-კალია**.

მაშ, კუტი, კურტი პური და კუტკალია, კურტკალია!

ამიტომაც ზუსტი არა გვგონია სულხან ორბელიანის განმარტება: „კუტი“ სხვათა ენაა, ქართულად საპყარი ჰქვიაო [3, 400].

კუტი უძველესი სიტყვა ჩანს.

„კუ“ ელემენტი, ჩვენი აზრით, ქართულში კიდევ ორ ერთობ საინტერესო ფორმას წარმოშობს. ეს არის **მკვდარი** და **მკვიდრი**.

კაცი იფიქრებს: სად „მკვდარი“ და სად „მკვიდრი“?!

სინამდვილეში ამ ორ სიტყვას ერთი ძირი აქვს. ეს გახლავთ ფორმა **მ-კუიდ-არ-ე**. იგი აღნიშნავდა დამაგრებულს, დაჭედებულს, დამკვიდრებულს, ადგილზე მიწებებულს, რაკილა „კუ“ ელემენტი ჭედვის, დაკვერვის გამომხატველი იყო (შევხსენოთ რუსული სიტყვები: кует, кузнец, куват//ковать...); „**მ-არ-ე**“ საშუალო გვარის მიმღობის მაწარმოებელია, როგორც, მაგალითად, სიტყვებში **მ-დგომ-არ-ე**, **მ-წოლ-არ-ე** და სხვ. აქ არსებითი მნიშვნელობა ენიჭება „**კუიდ**“ კომპლექსს.

ბგერათა კომპლექსი **მ-კუიდ-არ-ე** განვითარდა ორგვარად. განვითარების პირველი გზა იძლევა სიტყვას **მკვიდრი**. ტრანსფორმაციის პროცესი ასე წარმოგვიდგენია:

მ-კუიდ-არ-ე→**მ-კვიდ-არ-ე**→**მ-კვიდ-არ-ი**→**მ-კვიდ-რი-ი**.

„მკვიდრი“ არის ის, ვინც მაგრად არის მიბმული, მიჭედებული, დაკვერებული ამა თუ იმ ადგილს. არსებითი შინაარსია მიჭედება, მიწებება, დამაგრება, დაკვერვა.

იგივე სიტყვა განვითარდა ოდნავ სახე-შეცვლილად, ოღონდ – პარალელურად. ეს პროცესი ასე გვესახება:

მ-კუიდ-არ-ე→**მ-კუდ-არ-ე**→**მ-კუდ-არ-ი**→**მ-კვდ-არ-ი**.

„მკვდარი“ არის ის, ვინც მაგრად, შეურყევლად არის მიმაგრებული, დაკვერებული, მიწებებული ერთ ადგილს და საკუთარი ძალით დამკვრა არ ძალუძს.

ასე მრავალფეროვანი აღმოჩნდა „კერა“ ბერძნული სიტყვის ნაბარტყი ქართულსა და რუსულ ენებში.

ლიტერატურა:

1. დალი ვლადიმერ, რუსული ენის განმარტებითი ლექსიკონი, II, მოსკოვი, 1979;
2. ლორთქიფანიძე ნიკო, რჩეული, II, თბილისი, 1953;
3. ორბელიანი სულხან, ლექსიკონი ქართული, I, თბილისი, 1991;
4. პრეობრაჟენსკი ა. გ., რუსული ენის ეტიმოლოგიური სიტყვარი, I, მოსკოვი, 1959;
5. ქართული ენის განმარტებითი ლექსიკონი, ერთტომეული, თბილისი, 1986;
6. ქართული მწერლობა, I, თბილისი, 1987;
7. ლლონტი ალექსანდრე, ქართულ კილოთქმათა სიტყვის კონა, თბილისი, 1984;
8. შანსკი ნ. მ., ივანოვი ვ. ვ., შანსკაია ტ. ვ., რუსული ენის მოკლე ეტიმოლოგიური სიტყვარი, მოსკოვი, 1961;
9. ჩუბინაშვილი დავით, ქართულ-რუსული ლექსიკონი, თბილისი, 1984.

*მურმან თავდიშვილი, პროფესორი,
საართველოს ტექნიკური უნივერსიტეტი
კერა – სიტყვათა სამჭედლო*

რეზიუმე

ბერძნული წარმოშობის **კერა** ქართულში ბევრ სიტყვას დასდებია საფუძვლად. აღმოჩნდა, რომ იგივე ხდება რუსულშიც. ამის გამოა, რომ

ბევრი ქართულ-რუსული სიტყვა ერთმანეთს ფონეტიკურად ძალზე უახლოვდება. ეგ სიტყვებია: ქართული „კერა“ და რუსული „კერ“ (დასახლება); ქართული „კერასი“ და რუსული „კერასინი“; ქართული „კუერი“ (ჩაქუჩი) და რუსული „კუვალდა“ (ჩაქუჩი); „კუტკალია“ და რუსული „კუზნეჩიკი“...

*Tavdishvili Murman, Professor,
Georgian Technical University*

The heart – Word Forge

Summary

The Greek origin hearth has been the basis for many Georgian words. It appears that the same is in Russian language. This has to be the reason, that many Georgian-Russian words are phonetically very close. Those words are: Georgian „კერა“-“Kera” (Hearth) and Russian „კერ“- “Ker” (Hearth); Georgian

„კუერი“- “Kueri”(Hummer) and Russian „კუვალდა“ – “Kuvalda”(Hummer); Georgian „კუტკალია“ –“Kutkalia” and Russian „კუზნეჩიკი“- “Kuznechik”...

*Тавдишвили Мурман, профессор,
Грузинский Технический Университет*

Кера – кузница слов

РЕЗЮМЕ

Греческое слово «кера» участвует в построении многих грузинских и русских слов. Поэтому многие грузино-русские лексемы фонетически очень похожи друг на друга. Например, «кера» (очаг) и русский «кер» (поселение); «кераси» и «керосин»; «куери» (молоток) и «кувалда»; «куткалия» и «кузнечик»...

Ключевые слова: *кера, кераси, керосин, квери, кувалда, куткалия, кузнечик.*

მთარგმნელის ენობრივი პიროვნება

(სამეცნიერო-კრიტიკული „The catcher in the rye“ ზუსული თარგმანის მახასიათებელი)

ლომთაძე ეკატერინე, დოქტორანტი,
საქართველოს საპატრიარქოს წმინდა
ანდრია პირველწოდებულის სახელობის
ქართული უნივერსიტეტი

XX

საკვანძო სიტყვები: საკვანძო სიტყვები: მხატვრულ-სტილისტური თავისებურებანი; მთარგმნელის ინდივიდუალიზმი; ენობრივი პიროვნება.

წინამდებარე სტატია ეძღვნება მთარგმნელის ენობრივი ხატის, როგორც განსაკუთრებული, ფუნქციონალურად განპირობებული ტიპის ენობრივ პიროვნებას. მთარგმნელობითი ტრანსფორმაციების მაგალითებზე დაყრდნობით ნაშრომში განხილულია რიტა რაიტ კოვალიოვას ენობრივი პიროვნების თავისებურებანი. რიტა რაიტ კოვალიოვამ თარგმნა ჯერომ დევიდ სელენჯერის რომანი “The catcher in the rye” სახელწოდებით “Над пропастью во ржи”. თუ ტერმინს ენობრივი პიროვნება შევხედავთ ენობრივი ცნობიერების და სამეტყველო-ქცევითი პოზიციიდან, შეიძლება მივიჩნიოთ, რომ იგი ენობრივი ცნობიერების მატარებელია, ანუ ამათუიმ კულტურულ-ენობრივი სამყარო და სწორედ ამ კულტურულ-ენობრივი სამყაროს მატარებელია მთარგმნელი. კულტურათაშორის ურთიერთობის დროს შექმნილი სირთულეები გამოწვეულია ცნობიერების ფორმის სხვადასხვა შინაარსით, რომელიც რეალიზდება კონკრეტულ კომუნიკაციურ სიტუაციაში. ასევე განსაზღვრება ენობრივი და კულტურული სტატუსით, სოციალური კუთვნილებით და პიროვნების მსოფლმხედველობით. {Федоров А.В. 1968}

თარგმანი არის ენობრივი საქმიანობის კულტურული ფორმა, რომელიც განიცდის დეტერმინირებას მშობლიური და მიმღები ენის

სპეციფიკის გამო, აგრეთვე მასზე გავლენას ახდენს მთარგმნელი სუბიექტის ინდივიდუალური სტილი. მთარგმნელს, რომელიც არის ორი კულტურისა და ენის მატარებელი, მეცნიერები განიხილავენ როგორც მედიატორს, რომელიც ქმნის მეორად ტექსტებს შემდეგი პარამეტრებით: ლინგვისტური, პრაგმატული, კულტურული, ლოგიკური, სემიოტური, ინტერტექსტუალური და ფსიქოლინგვისტური. {გ.წიბახაშვილი 1975}

მხატვრულ ნაწარმოებში წარმოდგენილია და ერთმანეთში შერწყმულია სხვადასხვა სტილისტური ხერხი და ყველა ეს სტილისტური ელემენტი ქმნის ერთიან ლიტერატურულ სისტემას. თარგმანში გარდაუვალია დანაკარგი და ზოგ შემთხვევაში ცვლილებებიც, ეს კი გამოწვეულია იმ განსხვავებებით, რაც არის ორიგინალის ტექსტის ენასა და მიმღებ ენას შორის. თარგმანი რომ სრულყოფილად გავაანალიზოთ და ვიმსჯელოთ მის ენობრივ და მხატვრულ-სტილისტურ მხარეზე, ჩვენ ვიყენებთ ტერმინს მთარგმნელის ენობრივი პიროვნება.

ენა ურთიერთობის ტექნიკური, უნივერსალური საშუალებაა და თარგმანის დროს ნაწარმოების აზრი, შინაარსი სხვადასხვა ენაში ახდენს ტრანსფორმირებას. ეს განსხვავებები განპირობებულია სხვადასხვა ფაქტორით. ესენია: ეროვნულ-კულტურული ტრადიციები, სამყაროს ენობრივი სურათი, მთარგმნელის ენობრივი სტილის თავისებურება და სხვა. {Федоров А.В. 1968} აქედან გამომდინარე მთარგმნელი, ეს არის ენობრივი პიროვნება, რომელიც სუბიექტურობას

გამოავლენს არა მხოლოდ თავისი თემატური საქმიანობით, არამედ მეტყველებით და ენით.

მთარგმნელი გარკვეულწილად შუამავალია ავტორსა და მკითხველს შორის. მკითხველმა ისე უნდა მიიღოს, აღიქვას წაკითხული ნაწარმოები, რომ ავტორის „სახეს“ არ ჩრდილავდეს მთარგმნელის „სახე“. [გ. გაჩეჩილაძე 1959} თარგმან-მცოდნეობის ისტორიაში მრავლად მოიძებნება შემთხვევები, როცა თარგმანი არამარტო ტოლს უდებდს ორიგინალს, არამედ უკეთესიცაა. ასეთი ნაწარმოებები, მეტწილად პოეზია, ჩვენ მიერ აღიქმება, როგორც დამოუკიდებელი, ორიგინალური შემოქმედება, თუნდაც აკაკი წერეთლის იგავ-არაკები რომ გავიხსენოთ.

რ.რ. კოვალიოვა უდაოდ ბრწყინვალე მთარგმნელია. იგი ამავედროს მწერალიც არის (თუმცა საზოგადოებისთვის უფრო ცნობილია, როგორც მთარგმნელი) და ლიტერატურის თავისებური, ორიგინალური ხედვა და წერის ინდივიდუალური სტილი აქვს. ბუნებრივია, რომ ყოველივე ეს აისახა თარგმანზე და „რუსი სელენჯერი“ ცოტათი განსხვავდება „ამერიკელი სელენჯერისგან“. მთარგმნელმა ბევრი მისეული დეტალი შეიტანა ნაწარმოებში, ამ თვალსაზრისით თარგმანის მხატვრული პალიტრა გაცილებით უფრო მდიდარია. რუსულ თარგმანში, „ქარგონული“ სიტყვები და ფრაზები სიტუაციის და მიხედვით უფრო გავრცობილია და მრავალფეროვანი. მთარგმნელის ასეთი ოსტატობით ნაწარმოებმა შეიმატა ექსპრესიულობა და ემოციურობა. სიტყვას „terrific“ თარგმანში რამდენიმე შესატყვისი აქვს: {J.D. Salinger; Ковалева P.P.}

a terrific book мировая книжка,

a terrific lecture жуткая проповедь,

terrifically до смерти,

a terrific guy потрясающий игрок,

a terrific personality выдающаяся личность,

a terrific lawyer знаменитый адвокат.

ასევე საინტერესო ვარიაციები აქვს სიტყვას „goddam“:

Goddam picture треклятая карточка;

Goddam mistery program идиотские детективы;

A goddam first show дурацкую программу;

His goddam piano проклятый рояль;

His goddam galoshes в его поганых галошах;

Goddam money чертовы деньги.

მხატვრული თარგმანის შესრულების ძირითად სირთულეს ჩვენი აზრით, წარმოადგენს არა უცხო ენის სტრუქტურულ-ენობრივი ელემენტების კვლავწარმოება და გამეორება მიმღებ ენაში, არამედ, გაცილებით უფრო მნიშვნელოვანია მთარგმნელმა შეძლოს ხელახლა შექმნას ორიგინალის სულის ხატოვანი ერთობლიობა თარგმანში. მან უნდა შეინარჩუნოს ნაწარმოების რიტმი და კოლორიტი. სწორედ ასეთ ასპექტებში განსაკუთრებით ნათლად ვლინდება თავად მთარგმნელის ინდივიდუალური სტილი, წერის მანერა. მაგალითისთვის ავიღოთ ნაწყვეტი ორიგინალიდან და მისი შესატყვისი რუსული თარგმანი: {J.D. Salinger; Ковалева P.P.}

„I walked all the back to the hotel. Forty-one gorgeous blocks. I didn't do it because I felt like walking or anything. It was more because I didn't feel like getting in and out of another taxicab. Sometimes you get tired of riding in taxicabs the same way you get tired riding in elevators. All of a sudden, you have to walk no matter how far or how high up. When I was a kid, I used to walk all the way up to our apartment very frequently. Twelve stories.“

„Я пошел пешком до самого отеля. Сорок один квартал - не шутка! И не потому я пошел пешком, что мне хотелось погулять, а просто потому, что ужасно не хотелось опять садиться в такси. Иногда надоедает ездить в такси, даже подниматься на лифте и то надоедает. Вдруг хочется идти пешком, хоть и

далеко или высоко. Когда я был маленький, я часто подымался пешком до самой нашей квартиры. На двенадцатый этаж“.

როგორ აღწევს ამას მთარგმნელი? იგი, ორიგინალისგან განსხვავებით, ირჩევს უფრო ექსპრესიულ, უფრო ღრმად დატვირთულ ფრაზებს, აგრეთვე მთლიან წინადადებაში სვამს ერთ ისეთ სიტყვას, რომელიც თავის მხრივ განსხვავებულ ელფერს აძლევს მას. ერთი შეხედვით ეს დეტალებია, მაგრამ სწორედ ეს დეტალები გვაძლევს საფუძველს გამოვიყენოთ ტერმინი “მთარგმნელის ენობრივი პიროვნება”.

თარგმანის ანალიზის საფუძველზე ვამჩნევთ, რომ რ.რ. კოვალიოვას მოსწონს და ხშირად იყენებს კნინობით სუფიქსებს – ишк, -ашк, -ячк და სხვა. ასეთი ინდივიდუალური, მისთვის დამახასიათებელი წერის მანერა მშვენივრად მოერგო ამ ინგლისურ ტექსტს . { J.D. Salinger; Ковалева Р.Р. }

He was a nice old guy он уже совсем старикашка;
they were mostly old show-offy-looking все
больше какие-то расфуфыренные;

guys with their dates

старикашки со своими дамами;

except the old guys and fat guys

кроме старичков и толстячков.

სამეცნიერო ლიტერატურაში ეს ტერმინი ახსნილია, როგორც განზოგადებული ფორმა, რომელშიც ჩადებულია კულტურულ-ენობრივი ფასეულობები, ცოდნა, კომუნიკაციურ-ქმედითი რეაქციები. ენობრივი პიროვნება დიდ გავლენას ახდენს ენობრივი ტრადიციების შექმნა-გამყარებაზე. ენობრივი პიროვნება არსებობს ენაში არეკლილ კულტურულ სივრცეში, საზოგადოებრივი შეგნების სხვადასხვა დონეზე (სამეცნიერო, საყოფაცხოვრებო და სხვა), ქცევით სტერეოტიპებში და ნორმებში, მატერიალური კულტურის ფორმებში და ა.შ. ამ ცნებაში იკვრება კავშირი ენასა და პიროვნების ინდივიდუალურ შემეცნებას შორის, რასაც ვუწოდებთ მსოფლმხედველობას.

თარგმანს ეკისრება ადამიანებს შორის კომუნიკაციური შუამავლის საზოგადოებრივი ფუნქცია. ენას აქვს უნარი იყოს ინტერპრეტატორი, რომელიც ახდენს გადასვლას ერთი სემიოტური სისტემიდან მეორეში და მიზნად ისახავს საწყისი ტექსტიდან შინაარსობრივი სისტემის ეკვივალენტურ გადატანას მიმღებ ენობრივ სისტემაში, ანუ ერთი კომუნიკაციიდან მეორეში. აქედან გამომდინარე, თარგმანი აიხსნება როგორც მთარგმნელის სპეციფიური ფსიქო-ფიზიკური ქმედებით მიღებული “პროდუქტი”.

ლიტერატურა:

1. გ.გაჩეჩილაძე, მხატვრული თარგმანის თეორიის საკითხები 1959
2. გ.წიბახაშვილი, თარგმანის სტილისტიკის ზოგიერთი საკითხი “კრიტიკა” 1975
3. 3.Федоров А.В. Основы овшей теорий перевода 1968
4. 4.J.D. Salinger, “The catcher in the rye”
5. 5.Дж.Д. Сэлинджер “Над рпорастью во ржи” перевод с Англиского Риты Раит- Ковалевой

*ეკატერინენ ლომთაძე, დოქტორანტი,
საქართველოს საპატრიარქოს წმინდა
ანდრია პირველწოდებულის სახელობის
ქართული უნივერსიტეტი*

მთარგმნელის ენობრივი პიროვნება (სელენჯერის რომანის “The catcher in the rye” რუსული თარგმანის მაგალითზე)

რეზიუმე

ნაშრომში განხილულია თარგმანის მხატვრულ-სტილისტური თავისებურებების შესწავლის თანამედროვე მეთოდები ჯ.დ. სელენჯერის რომანის “The catcher in the rye” რუსული თარგმანის მაგალითზე, რომელიც ეკუთვნის რ.რ. კოვალიოვას. გაანალიზებულია რ.რ. კოვალიოვას, როგორც მთარგმნელის ენობრივი პიროვნება. მთარგმნელი არის მედიატორი სა-

ერთაშორისო კომუნიკაციის სფეროში და მისი მიზანი უნდა იყოს არამარტო ფრაზეოლოგიური ერთეულების ზუსტი გადატანა მიღებ ენაში, უმთავრესია მთარგმნელმა შეძლოს გადმოსცეს ორიგინალის ექსპრესიულობა და ნაწარმოების შინაგანი სამყარო.

Lomtadze Ekaterine, PhD student

**Language personality of a translator
(According to Russian translation of “The
catcher in the rye” by J.D. Salinger)**

Summery

The paper deals with the modern methods of studying artistic-stylistic peculiarities of translation on the example of Russian translation of “The catcher in the rye” by J.D Salinger, which belongs to R.R. Kovaliova. The language personality of R.R. Kovaliova, as a translator, is analyzed in the paper. Translator is a mediator in the field of international communication and its aim should be not only to transfer an exact phraseology units into the recipient language, but the most importantly to be able to deliver expressiveness and the inner world of the original work.

Keywords: *Artistic-stylistic peculiarities; the language personality; the translator as a mediator.*

Lomtadze Ekaterine, докторант

**ЯЗЫКОВАЯ ЛИЧНОСТЬ ПЕРЕВОДЧИКА
(На материале перевода романа Дж.Д.
Сэлинджера «The Catcher in the Rye» на русский
язык, выполненного Р.Я. Райт-Ковалевой)**

Резюме

Особенности языковой личности переводчика; индивидуальный стиль.

В работе рассмотрены современные подходы к изучению художественно-стилистических особенностей перевода художественного текста на примере русского перевода романа Дж.Д. Сэлинджера «The Catcher in the Rye», выполненного Р. Райт-Ковалевой. Проанализированы особенности языковой личности переводчика Р. Райт-Ковалевой. В статье также отмечается, что при работе с текстами художественной литературы переводчику следует отразить в переводе индивидуальный стиль автора, в особенности это касается передачи в переводе фразеологических единиц. Задачей переводчика является не только передать на русский язык смысл фразеологической единицы, но и донести до читателя ее экспрессивность и образность.

Ключевые слова: *художественно-стилистические особенностей перевода.*

КОРОЛЕВСКАЯ БИБЛИОТЕКА В НЕАПОЛЕ

*Сурмава Марине, ассоциированный профессор,
Грузинский Технический Университет*

XX

Ключевые слова: библиотека, книги, Королевская Арагон, манускриптов.

Во второй половине XV-го века, Арагонский Неаполь стал новым Итальянским гуманистическим книжным производителем, распространителем и хранительным центром книг. В Неаполе были собраны графические и иконографические модели гуманистической культуры, основные ценности культуры этой эпохи. Это стало возможным после основания и развития королевской библиотеки, (в Неаполе находились различные источники развития культуры), которая стимулировало раскол графическим, текстуальным и книжным традициям, характерным Анджолам и мелким культурам королевства. Этим объясняется тот факт, что Альфонсо и наследники королевской библиотеки помогут нам распознать обновленное движение, которое в течении 60 лет имели место в Неаполе. Надо отметить и учесть культурной реальности костелкуевской библиотеки. Диктовкой, переписанные книжки-сокровища, противоположными решениями, характеризующая движение такого города, как Неаполь. Известно, что там существовала студия, которая имела заметное влияние над костельюговской культурой. В студии издавались литературные тексты созданные «вульгарным» языком, но они не нашли место на полках костелнуевской библиотеки, где были использованы такие тексты и кодексы, которые абсолютно отличались графико-эстетическим традициям королевской библиотеки. После создания стамбовой печати началось печатание таких книг, которые не входили в интерес большой библиотеки. Арагонская библиотека оставит врасплох

культуру того города, которая её приютила и несмотря на это, библиотека во время своего существования осталась королевской. Она совмещала всё элитарное, старое и новое, - что предало ей неповторимость.

1) От королевской, до государственно-гуманистической библиотеки.

Существовал исторический миф Арагонцев царстве Арагонельцев в неполитических библиотеках Арагонских царей. Известно, что это является заготовкой той уравновешенной статьи, которую Тамаро Де Маринис посвятил этой культурной институции несмотря, на то что автор потерпел крах также, как несколько десятилетий назад Оесто Мацатинти. Сегодня мы много чего знаем о библиотеке (каталог, напечатанные книги, библиотекари, переписчики и др.), но неизвестно каким пасмурным переполохом окутана история библиотеки. Надо отметить, что на счёт этого существуют мистические и тяжёлые представления среди учёных.

Реальность Арагонельской библиотеки невозможно изучать в отдельности, она не должна отчуждаться от аналогичных и похожих институциям книг, которые оставили глубокие следы в итальянских и среднеземных культурах. Арагонельская библиотека во время своего кратковременного существования сумела изработать организацию, письменную мудрость и графическую топологию в двух моделях: Первоначальную антикофеодальную и аристократо-дворовую (Романского стиля) После этого современную гуманитарную библиотеку. В обоих случаях была проведена соответственная адаптация и детали свойственные культурным направлениям темы, которые время от времени руководили, пользовались и меняли библиотеки

традиционным образом, первая моделью европейских аристократов XIV-го века. Так появлялись личные библиотеки правителей или членов его семьи, которые не имели никаких точных культурных проектов и институциональных организаций. Библиотекам нужны были специальные постройки для расположения книг. Всё посвящалось образованию и углублению культуры аристократов, поэтому в репертуаре книг входили романы созданные вульгарным языком, стихи, жизнь преданных, верящих людей, юридическо-федеральная и военно-рыцарская литература. Книги напечатанные на разных языках (Французская, провинциальная, кастильская, Итальянская, точнее вулгарно-Итальянская, Сицилийская, Тосканская, Франко-Венецианская).

Такие классики как Сенека, Ливиур, Валериус Максимес, переживали насильственную манипуляцию. Множество иллюстрационных циклов, в которых мифологические и исторические герои были изображены в снаряжениях, естественных для этой эпохи. Смело сметались мифологии с монументами и пейзажами современных городов. Противоположная модель рождалась в нескольких княжествах Италии во второй половине XV-го века. Она поставила себе целью и совместила новую книжную культуру. Флоренция со своими «обновителями» маленькой группой Франческо до Бруммини. Они обновили рукопись, формат, организацию и лицо современной книги. Новость упрочняла традицию издания книг, времён Карла большого. Самым значительным являлось радикальное обновление текста, открытие (обнаружение) авторов античной эпохи, распространение их трудов, возвращение в Греческую культуру. Рассуждение новых органических и гуманитарных вопросов, которые основываются риторическо-текстуальным принципам.

Новая книга, возобновленный текстовый язык и иные методы чтения; всему последовала

новая библиотека. Радикальные перемены не «соблазнили» гуманистов одним ударом потерять Итальянскую культуру, они создают такие модели культурного комплекса, которые в глазах современников передового общества стали победителям. В этой перспективе 40-60-их годах XV-го века в дворцах Итальянских правителей (Милан-ские софорты, чезенские и Сименские шалотести, Урбинские монте-фольтри и Римские Папи) появляются книжные хранилища, которые имеют общехарактерные признаки.

1. Текстуальный репертуар строго Латино-Греческий. Преобладают труды Классиков, церковных отцов и современных гуманистов.

2. Обильность современных манускриптов гуманистического типа, которым свойственна дорогостоящее украшение книг.

3. Внутренняя продукция, гарантированная обильностью переписчиков и книгосоздателей.

4. Ухаживание библиотек поручено постояннодействующему персоналу, которые имеют специальные, чёткие обязанности.

5. Библиотеки помещены в княжеские дворцы, для того, что книги были легко доступны королевским и княжым семьям.

6. Высокая ценность книжного комплекса. Правители с начала покупали книги поэтапно, а затем библиотека становилась финансовой интервенцией. Надо особо отметить, что создание государственной библиотеки играло особую роль для привилегированного положения во власти. Это явилось самой настоящей культурной институцией, современники которой должны были сыграть большую роль для интеллектуалов, они взамен хвалили своих властей за «прекрасное» правление.

7. 3) библиотека Альфонсо Арагонеля и влияние Каталонской культуры.

Библиотеки Арагонских королей,

в течении века сумели перейти с одной модели на другую и оказались пассивными сокровищавладельцами, что и довело их до распада и «разлезания» книг в пух и прах.

Арагоно-каталонийская среда в начале XV-го века считалась весьма действующей, он заметно терпела влияние Французской и провинциальной поэтично-литературной традиции, признавая вулгарно-Итальянских писателей и поэтов с Данте до Бокачо. Джузеппе Тавани заявил, что дело касается «прямого канала культурной коммуникации между Барселоной и Неаполем». Первоначальное образование у Алфонсо Арагонеля было кастилийским, он с молодости прекрасно знал этот бушующий и разноязычный культурный климат. Она, космополитанская культура, исток романских традиций, Король совместил культурные решения королевства, литературный и коллекционный вкус книг.

Молодой царевич в 1412 году в Барселоне издал первую инвентаризацию книг. Там перечислены 16 трудов, которые верны средневековым и Романским традициям, одна Библия и разные хроники. Такого же характера 61 книг, которые представлены в инвентаризации 1417 года, где вместе с краткими латинскими текстами изображены тексты на кастилийском, каталоническом и Французском языках. Босцаус представлен на Французском и каталоническом языке. «Город богов» Августина представлена на Французском, Овидаус на каталонском языке. Король Арагонии и Сицилии Мартино старший сделал инвентаризацию, которая была издана в 1410 году в Барселоне после его смерти. Из 289 книг, среди которых преобладают библии и литургические темы, также юридическо-административные темы (документы изобразившие Сицилийское и Сардинийское законодательство) историческая, поэтическая, приключенческая, астрологическая и природоведенческая литература. В основном

преобладали каталонские, кастилийские и Французские языки. Только один текст был провинциальным и один сицилийского диалекта. Из классиков представлен Сенека в переводе.

Сборник книг короля Альфонсо долгое время удерживал репертуарский характер. В 1433 году в библиотеке появились новые книги. Тут-же было приобретено эпистоле Сенека на французском языке. (“Epistle de Seneca en zomans”) Персонал библиотеки, вла-делицы книг и писатели каталонианцы были до 1455 года, до систематизации Кастел-нуовской библиотеки. В этом же году канонникеу из Валенсии Хакие Торесу было поручено приобрести в Каталонии (во Флоренции и Риме) 24 каталогов, которые составляли церковные и схоластический характер. Приобретение принадлежало царской библиотеке в персонал которой входили: один особый каталонический персонаж Габриел Алтадели, который с 1450 года, в течение нескольких лет исполнял функцию надсмотрщика. Автодел был переписчиком, профессиональным знатоком и многосторонне заинтересованным лицом. Он умел писать на Бастардо-Иберийском и Гуманистическо-Итальянских языках. Его эlegantный теренциур хранится в библиотеке «класенсу» в Равенна.

В книге находится такая фраза: «Spitis GABRIEC ALTADELLUS LIBRARTUS ET SCRIPTOR DOMNI RECIS ARAGONUM ANNO MECL: HOC OPUS FVIT FACTUN IN CIVITATE Neapolis A HORE POLCUS QVAN PRECIO PE CUNI ARUH» это выявление протеста за низкие компенсации. Автодел, переписчик многих графических скреб (перепись) также он считается теоретиком своего искусства. «Искусством» было издано маленький трактат «D azte sezivendi» это искусство письменности. В этом трактате кардинальное значение приедается Готской письменности, остальные находятся, или

в подчинении, или происходят от него. Замечательной элегантностью подал Атадал гуманистические «Маленькие буквы». Он же создал письменность Флорентийского стиля разных примеров. Многообразных и нередко в противоположных трудах Алтадел искусно выражает кризис библиотеки кастелнуовского царства, которое имело место в конце жизни Альфонсо. Бенедето писал «Алфонсо имел два лица, одно Испанское или-же Испанский принц и второе великодушный Альфонско гуманистов».

ლიტერატურა:

1. P.Delogy, Mito di una citta mezidion ale, Napoli, 1977.
2. Средневековье в его памятниках. М., 1913, ст., 206.
3. Пуришев В.И. Литература эпохи возрождения М., 1977.
4. E.A. Lowe, The Vehevental Scripr. A history of the South italian Minuscule, Oxford. 1914.
5. Cavallo libri a lettozi nel Mediovo cuida e critica (p.73-99).

*მარინე სურმავა, ასოცირებული პროფესორი,
გუჯინური ტექნიკური უნივერსიტეტი*
**КОРОЛЕВСКАЯ БИБЛИОТЕКА
НЕАПОЛЕ**

Резюме

Существование библиотек Арагонельских царей в таком городе, каким был Неаполь во второй половине XV-го века, которая имела множество книг, торговала и меняла разные манускрипты, не было плодным в культурной жизни Неаполя. Книга находилась и доставалась кругу высокопоставленных лиц, приближённых королю.

Арагонские цари упрочили культуру книги в Неаполе, но книгам не было суждено быть символом города. Окаменелые книги на фасаде храма напоминают о прошлом культурном богатстве Неаполя.

*მარინე სურმავა, ასოცირებული პროფესორი,
საქართველოს ტექნიკური უნივერსიტეტი*

რეზიუმე

არაგონელი მეფეების ბიბლიოთეკების არსებობა ისეთ ქალაქში, როგორც ნეაპოლია მე-15-ეს მეორე ნახევარში, სადაც ინახებოდა უამრავი წიგნები არ იყო ნაყოფიერი ნეაპოლის კულტურულ ცხოვრებისათვის, რადგანაც წიგნები ინახებოდა და ხელმისაწვდომი იყო მხოლოდ და მხოლოდ მეფის კართან დაახლოებული მაღალი საზოგადოებისათვის

არაგონელმა მეფეებმა აამაღლეს წიგნის კულტურა ნეაპოლში, მაგრამ თვით წიგნებს არ ეწერათ ქვეულიყვენ ქალაქის სიმბოლოდ. ტაძრის ფასადზე ამოკვეთილი გაქვავებული წიგნები მიგვანიშნებს ქალაქ ნეაპოლის წარსულ კულტურულ სიმდიდრეზე.

საკვანძო სიტყვები: ბიბლიოთეკა, წიგნები, სამეფო, არაგონელი, მონუსკრიპტები.

*Marine Surmava, associate professor,
Georgian Technical University
Royal library Naples*

Summary

The existence of libraries Aragonelskih kings in a town he had been in Naples in the second half of the XV-th century, which had a lot of books, bargain and I have different manuscripts, there was no fetal in the cultural life of Naples. The book was battered and circle of senior officials, the king's entourage.

Aragones kings strengthened the culture of the book in Naples, but the book was not meant to be a symbol of the city. Fossilized books on the facade of the temple are reminiscent of the past, the cultural richness of Naples.

Keyword: library, books, King of Aragon, monuskriptov

**სენტენციური პრინციპების კოლექციის მიმართებაში ავტორული
გამონათქვამის შინაარსის წაკომოღება**

*ჩიკოძე გიორგი,
საქართველოს ტექნიკური უნივერსიტეტი*



მიდგომა, პირველ რიგში, ეყრდნობა ვარაუდს, რომ გამონათქვამის შინაარსი არის გარკვეული სიტუაციების, მოვლენების, ფაქტების ან ვარაუდების ერთობლიობა, რომლის თითოეული შემადგენელი ნაწილი შეიძლება აისახოს რომელიმე “მარტივი”, ანუ “სენტენციური პრინციპით”. მათი შემდგომი დაშლა შეუძლებელია ან, შესაძლებელი რომც იყოს, გარკვეულ ინტუიციურ მოსაზრებებს ეწინააღმდეგება, კერძოდ, ეკონომიის უზოგადეს პრინციპზე დაყრდნობილ მოსაზრებებს.

ამავე დროს, ეს შემადგენლები (პრინციპები) შეკრულია გამონათქვამის სრული შინაარსის ერთობლიობაში გარკვეული მიმართებების საშუალებით. ასახვის გარეშე გამონათქვამის შინაარსის წარმოდგენა შეუძლებელია. შეიძლება ითქვას, რომ ეს მიმართებები პრინციპებს ანიჭებს გარკვეულ სემანტიკურ როლებს [Fillmore 1968], რომლებსაც ეს შემადგენლები ასრულებენ გამონათქვამის მთლიან შინაარსში.

ცხადია, რომ მიდგომის ჩამოსაყალიბებლად, პირველ რიგში, აუცილებელია განსაზღვრა, რა იგულისხმება კონკრეტულად სენტენციური პრინციპების და მათ შორის არსებული როლებრივი მიმართებების ქვეშ. თუ მიდგომის ჩამოყალიბების საწყის ეტაპზე ამის მიღწევა შეუძლებელია, უნდა ითქვას მაინც რა ცნებები და კონკრეტული მაგალითები შეიძლება წაადგეს ამ მიმართულებას (თუნდაც ინტუიციის დონეზე) შემდგომი განვითარებისა და დაზუსტებისათვის.

ადრე გამოქვეყნებულ ნაშრომებში ვეცადეთ გაგვეშუქებინა ამ მიდგომის ცალკეული ასპექტები. აქ კი შევეცდებით ჩამოვყალიბოთ იმავე როლებრივი სქემის უფრო ზოგადი, თუმცა

გარკვეულწილად შეზღუდული და გამარტივებული მონახაზი.

განხილვას დავიწყებთ სენტენციური პრინციპების მიმართებებიდან. მიმართებები უზრუნველყოფს “ჩარჩოს”, რომელშიც მოთავსებულია დანარჩენი სქემა. უნდა აღინიშნოს, რომ ტერმინი “როლი” ნასესხებია [Fillmore 1968]-დან, და გულისხმობს გარკვეულ განზოგადებას, გაფართოებას. აქ როლი ეხება არა მარტო ცალკეულ წინადადებას, კომპონენტებს, არამედ ასე სტრუქტურირებული პრინციპული წინადადებების ურთიერთმიმართებებსაც.

რაც შეეხება ამ როლებისთვის დამახასიათებელ მთავარ ანალოგიას, შეიძლება მოხდეს მათი ზოგადი დანიშნულების თანხვედრა, სახელდობრ, ეს მიმართებები კრავენ გამონათქვამის ცალკეულ კომპონენტებს (წარმოდგენილი იქნებიან ცალკეული სიტყვა-ფორმებით, მათი ჯგუფებით თუ პრინციპული წინადადებებით) შინაარსობრივ ერთობლიობაში და თანაც, სინტაქსური მიმართებებისგან განსხვავებით, ექსპლიციტურად “იტვირთებენ” ამ შინაარსის უმნიშვნელოვანეს ნაწილსაც.

ქვემოთ მოყვანილი როლებრივი სტრუქტურის განხილვა მიმდინარეობს, ასე ვთქვათ, ვერტიკალური ღერძის გასწვრივ, ზემოდან ქვემოთ. სახელდობრ, ის იწყება დომინანტური პრინციპით.

თუ წარმოვიდგენთ, რომ წინადადების ჩამოყალიბებას წინ უსწრებს იმ ფაქტების, ანუ პრინციპების განსაზღვრა, რომლებიც საბოლოოდ წინადადებაში უნდა აისახოს, მაშინ ამ სიმრავლის მოწესრიგების პირველ ნაბიჯად შეიძლება მივიჩნიოთ სწორედ “დომინანტი”

პრიმიტივის არჩევა, რომლის საფუძველს წარმოადგენს პრაგმატიკული ინფორმაცია, რომელიც აგრეთვე უნდა გამოიხატოს ჩამოსაყალიბებელ წინადადებაში. სახელდობრ, ეს დომინანტი ასახავს ფაქტს, რომელსაც ინტუიცია ანიჭებს ცენტრალური მოვლენის მნიშვნელობას და რომელთან მიმართებაშიც დანარჩენი პრიმიტივები იძენენ მისი დამატებითი განსაზღვრებების სტატუსს, კერძოდ, შეიძლება გამოხატონ ამ “ცენტრალური მოვლენის” გაჩენის მიზეზი ან პირობა, მისი მიზანი, რომელიმე მისი ნიუანსი, მისი წევრის დახასიათება ან დაზუსტება და ა.შ.

ჩანაფიქრის ენობრივი გაფორმების პირველ ნაბიჯად შეიძლება (გამარტივებულ ვარიანტში) წარმოვიდგინოთ ცენტრალური რგოლის ანუ დომინანტის ჩამოყალიბება. შემდეგ ნაბიჯად შეიძლება მივიჩნიოთ იმ ფაქტების, სიტუაციების წარმოდგენა, რომლებიც “გარედან” მოქმედებენ, გარკვეულ გავლენას ახდენენ ზედა რგოლზე. ასეთებად შეიძლება მივიჩნიოთ მიზეზ-შედეგობრივი და მიზნობრივი მიმართებების გამომხატველი შემადგენლები. მაგალითად, დომინანტს

DM: ქოლგა გავშალე

შეიძლება განაპირობებდეს მიზეზი:

C: გაწვიმდა,

ერთი მხრივ, და მიზანი:

R: არ დავსველდები,

მეორე მხრივ, რაც ჯამში შეიძლება აისახოს საბოლოო გამონათქვამში:

რადგანაც გაწვიმდა, გავშალე ქოლგა, რომ არ დავსველებულიყავი.

პრიმიტივების დასკვნით ფორმას განსაზღვრავს სწორედ როლებრივი მახასიათებელი. აქ მიმართებების (C, R) ენობრივი გაფორმება არ არის ცალსახად განსაზღვრული, მას ახასიათებს კვაზი-სინონიმური ვარიაციები. პირველ რიგში, ეს ეხება C-როლს, თუკი ჩვენ ამ მიმართებას

გავავრცელებთ „პირობაზე“, რომელიც შესაძლოა შესრულდეს მომავალში:

თუ (კი) გაწვიმდა/რომ გაწვიმდეს/ ...

ისეთი გაფორმება, როგორიცაა:

რადგანაც/იმიტომ

იმიტომ/რადგანაც/ვინაიდან/ ...

შეესაბამება უკვე მომხდარ, რეალიზებულ მიზეზს, თუმცა აქაც ვლინდება გარკვეული განმასხვავებელი ნიუანსები. მაგალითად, კავშირს იმიტომ, რომ ახასიათებს უფრო ძლიერი აქცენის გადატანა C-მიზეზზე. კერძოდ, მისი ხმარება უფრო მართებული ჩანს გარკვეული პასუხის კონტექსტში:

რატომ გავშალე ქოლგა?

თუმცა ეს კონტექსტი მთლად არ გამოირიცხავს დანარჩენი კავშირების ხმარებასაც (რადგანაც, ვინაიდან).

ნაკლებიხაზგასმითამ მიმართებას გამოხატავს გაფორმება, რომელიც ეყრდნობა მიზეზის იმ არსებით თვისებას, რომლის თანახმად ის უნდა უსწრებდეს დროში შესაბამის შედეგს:

რომ/როცა გაწვიმდა გავშალე ქოლგა.

ამ მახასიათებლებზე დაყრდნობით შესაძლებელი ხდება „ნულოვანი“ გაფორმებაც, რომლის დროსაც საბოლოო გამონათქვამში დროითი მიმდევრობა ასახულია მხოლოდ შესაბამისი შემადგენლების თანმიმდევრობაში:

გაწვიმდა და გავშალე ქოლგა.

აქ C-როლის ამოკითხვა უნდა ეყრდნობოდეს მხოლოდ პრაგმატიკულ (ყოფით) ცოდნას:

„თუ გაწვიმდა → დავსველდები“ → „რომ არ დავსველდე → გავშალე ქოლგა“.

პრაგმატიკული ცოდნა ასახავს C და R როლებისთვის დამახასიათებელ მიმართებასაც, სახელდობრ, R-როლი შეიძლება ასრულებდეს C-ს ფუნქციას:

R-ისკენ მიდრეკილება გარკვეულწილად განაპირობებს DM სიტუაციას; საბოლოო ჯამში ქოლგის გაშლის მიზეზად შეიძლება მივიჩნიოთ არდასველების სურვილი.

სათანადო გამოხატულების ასარჩევად აუცილებელია ზოგი დამატებითი ინფორმაცია, რომელიც შეიძლება გამოიხატოს ხან უშუალოდ როლის სიმბოლოთი, ხან გამომდინარეობდეს შემადგენელი წინადადების ლექსიკონური ან გრამატიკული მახასიათებლებიდან. მაგალითად, სავარაუდო მიზეზის შემთხვევაში ის შეიძლება გამოიხატოს მომავლის ფორმით:

გაწვიმდება,

რომელიც მიუთითებს იმპლიკაციურ გაფორმებაზე:

თუ გაწვიმდება/გაწვიმდა, ...

გაცილებით უფრო რთულ ამოცანას წარმოადგენს პრაგმატიკული ინფორმაციის ასახვა ლექსიკონში. სავარაუდოდ, ამ მიზნის მისაღწევად საჭირო გახდება მიმართვა ლექსიკური ფუნქციების ტერმინოლოგიისადმი:

Caus (სველი) =წვიმა,

Dat (ქოლგა) =Caus Anti,

Caus (წვიმა),

ანუ უფრო ჩვეულებრივ ტერმინებში:

წვიმა იწვევს (Caus) დასველებას;

ქოლგა კი უპირისპირდება შედეგს:

(Result) =Anti Caus.

უნდა აღინიშნოს, რომ პრიმიტიული ინფორმაციაც არაა სრული. საჭიროა იმის გათვალისწინებაც, რომ წვიმაში დასველება არ არის სასურველი პიროვნებისთვის (Ng) სახლის, ანუ „თავშესაფრის“ გარეთ ყოფნისას.

პრიმიტიული ცოდნის ჩატვირთვა ლექსიკონში კოლოსალური და მეტად რთული ამოცანაა. ენობრივი მოდელების მიმდინარე ეტაპზე ეს პროცედურა შეიძლება შესრულდეს მხოლოდ ცალკეულ მაგალითებზე, რაც ხელს შეუწყობს სათანადო ზოგადი მეთოდოლოგიის გამომუშავებას და, შესაბამისად, ინფორმაციის გაფართოებას, პროცესში მისი გამოყენების დახვეწას და დაზუსტებას.

აღსანიშნავია ისიც, რომ ამ ინფორმაციის გარეშე ზოგჯერ ტექსტში კოდირებული შინაარსის ზოგი ნიუანსის ამოკითხვა ავტომატურ რე-

ჟიმში (ინტერაქტიული „ჩარევის“ გარეშე) საერთოდ შეუძლებელია.

ამის ნიმუშია ზემოთ ნახსენები მიზეზ-შედეგობრივი მიმართების - **გაწვიმდა და გავეშალე ქოლგა** - ნულოვანი გაფორმება, სადაც წარმოდგენილი ნაწილების თანმიმდევრობის გაფორმება არაფრით არ განსხვავდება უბრალო დროითი თანმიმდევრობის გამოხატულებისაგან:

გაწვიმდა, ამოვარდა ქარი და აცივდა.

თუმცა, ამ შემთხვევაშიც, **წვიმა და ქარი**, გარკვეული პრაგმატიკული ინფორმაციის თანახმად, შეიძლება ვივარაუდოთ როგორც აცივების მიზეზი (თუმცა ნაკლებად ცალსახად “ქოლგის გაშლის” შემთხვევაში “წვიმის” შედეგად”).

თუკი ჩავთვლით, რომ ასეთ, მხოლოდ დრო-ითი დამოკიდებულების, შემთხვევაში წინადადებათა თანმიმდევრობა ერთობლივი გამონათქვამის ფარგლებში ქმნის ერთგვაროვან სქემას, რომლის წევრებს ახასიათებს მსგავსი, თუმცა ერთმანეთისაგან დამოუკიდებელი, სტრუქტურა, აქედან გამომდინარე შეიძლება შემოვიფარგლოთ მხოლოდ ამ თანმიმდევრობის ცალკეული წევრების სტრუქტურის განხილვით. კერძოდ, ყოველ ასეთ სტრუქტურას შეიძლება მივაკუთვნოთ ერთადერთი დომინანტი, რომელიც “მეთაურობს” ამ სტრუქტურაში, გამონათქვამის ერთობლივი სტრუქტურა კი განვიხილოთ, როგორც ამ წევრი-სტრუქტურების უბრალო ჯგამი.

ამ გამარტივებული სქემის ფარგლებში საკმარისია ავაგოთ მხოლოდ ერთდომინანტიანი სტრუქტურების სქემები. დომინანტის არჩევისა და მისი სავარაუდო “მიზეზების” და “მიზნების” საკითხის დადგენის შემდეგ (თუკი ასეთები იგულისხმება) შეიძლება მივმართოთ იმ სენტენციალურ პრიმიტივებს, რომლებიც დამოკიდებული არიან არა დომინანტის მთლიანობაზე, არამედ რომელიმე მის შემადგენელ ნაწილზე. ამის ტიპური მაგალითია ატრიბუტული სემანტიკის მატარებელი NP სტრუქტურაში ჩართული სინტაქსურად დაქვემდებარებული წინადადებები:

გაშალე დიდი ქოლგა, რომელსაც უკვე მრავალი წელია ვიყენებდი.

ამ შემთხვევაში ატრიბუტული წინადადება განსაზღვრავს სიტუაციის ობიექტს (OB), მაგრამ მსგავსი ატრიბუტული (Attr) მიმართება შეიძლება ახასიათებდეს დომინანტის სხვა წევრებსაც, კერძოდ აგენსს (AG):

გოგომ, რომელიც სეირნობდა ჩემთან ერთად, გაშალა თავისი დიდი ქოლგა.

ზოგ შემთხვევაში ატრიბუტმა შეიძლება საერთოდ ჩაანაცვლოს მისი საზღვრული:

(მან) ვინც გაგვასწრო, უხეშად მკრა ხელი მხარში.

დომინანტზე (DM) დაქვემდებარებულ მარტივ წინადადებას ზოგ შემთხვევაში შეიძლება გააჩნდეს თავისი დაქვემდებარებული სენტენციური პრიმიტივები:

რომ გაწვიმდა, თავი შევაფარე იმ სახლის სადარბაზოს, რომელიც მდებარეობს თეატრის მახლობლად;

ავტობუსის გაჩერებაზე ვნახე ის, ვისაც შეეძლო ჩემთვის გაეწია დახმარება, რადგანაც მას ჰქონდა დიდი გავლენა წრეებში, რომლებზეც მე ეხლა ვიყავი დამოკიდებული.

მეორე მაგალითი მოიცავს სამ შრეს: დომინანტს, მის ობიექტს, ამ უკანასკნელის ატრიბუტს და ამ ატრიბუტის მიზეზს. აქვე უნდა აღინიშნოს, რომ მიუხედავად იმისა, რომ ასეთი კონსტრუქციები არ ეწინააღმდეგება გრამატიკულ წესებს, მათი ხმარება შეზღუდულია და ხშირად სტილისტურად გაუმართლებელიც. ერთ-ერთი შეზღუდვა ეხება “საფეხურის” პოზიციას, რომელიც, როგორც წესი, ჩნდება გამონათქვამის ბოლოს.

მრავალსაფეხურიანი სტრუქტურის აგება ყველაზე ადვილად უკავშირდება ზმნებს, რომლის ობიექტი წარმოდგენილია ზმნების შინაარსის გამომხატველი ობიექტით (OB[MN]). ამ ზმნების ყველაზე მარტივი და თვალსაჩინო მაგალითია “ვერბალური კომუნიკაციის” ზმნური ერთეულები: **უთხრა, შეატყობინა, მოუყვა, გააგებინა, გაიგო** და ა.შ. ამ სემანტიკურ რიგს განაგრძობენ მენტალური პროცესების და

აქტების გამომხატველი ზმნებიც: **ფიქრობს, თვლის, მიაჩნია, დაასკვნა, გადაწყვიტა** და ა.შ. ამ არეს განეკუთვნებიან აგრეთვე ემოციური ან მოდალური ელფერის მატარებელი ზმნები: **უნდა, აპირებს, მიისწრაფის, კისრულობს** და სხვა.

ქვემოთ მოგვყავს გამონათქვამი, რომლის სტრუქტურა მარტივი ნიმუშია მრავალსაფეხურიან კონტექსტში ამ ზმნების გამოყენებისა:

პეტრემ სთხოვა პავლეს, რომ ის მისულიყო ივანესთან და მოეყოლა მისთვის როგორ მოხდა უთანხმოება სხდომაზე, რომელიც განიხილავდა მნიშვნელოვან საკითხს, რომელიც ეხებოდა ...

ზემოთ მოყვანილია იმ სქემის მონახაზი, რომელიც სავარაუდოდ უნდა აერთიანებდეს სენტენციური პრიმიტივების გამონათქვამის შინაარსს ერთობლივ სტრუქტურაში. ქვემოთ ჩვენ შევეხებით პრობლემებს, რომლებიც ჩნდება თავად ამ სტრუქტურის შემადგენელი ნაწილების, პირველ რიგში - სენტენციალური პრიმიტივების გამოყოფის და გაფორმების პროცედურებთან დაკავშირებით. ეს ნაწილიც არის მხოლოდ მონახაზი, ვარაუდი, მიახლოება ამ ურთულესი ამოცანის გადაწყვეტასთან. ფაქტობრივად, მხოლოდ აღნიშნული იქნება ამ პრობლემებთან დაკავშირებული სირთულეები და რამდენიმე საილუსტრაციო მაგალითი.

შევეხებით ზემოთ ხსენებული პრობლემების სამ ძირითად ტიპს:

1. პრიმიტივების გამოყოფას, 2. მათ შორის არსებული სემანტიკური მიმართებების დაზუსტებას, 3. პრიმიტივების “ბაზისური” წარმოდგენის არჩევას.

1) ზემოთ ნახსენები იყო მიზეზ-შედეგობრივი, მიზნობრივი და ატრიბუტული კომპონენტები, რომელთა რთული გამონათქვამიდან გამოყოფა საეჭვო არ არის, თუმცა მათი სემანტიკური მახასიათებლები, ალბათ, გარკვეულ დაზუსტებას მოითხოვს და ნაწილობრივ განხილული იქნება შემდეგ პუნქტში.

მიზეზ-მიზნობრივი შემადგენლებისგან განსხვავებით, სწორედ ატრიბუტული მიმართებები ქმნიან ყველაზე რთულ პრობლემას მათი

დამოუკიდებელ პრიმიტივად გამოყოფის თვალსაზრისით.

პრობლემას, პირველ რიგში, საფუძვლად უდევს ერთ-ერთი ძირითადი პრინციპი, რომელსაც უნდა ექვემდებარებოდეს ეს მიდგომა: სახელდობრ, ამ სისტემის საბოლოო სახე უნდა აკმაყოფილებდეს ორ ურთიერთსაპირისპირო მოთხოვნას: ერთი მხრივ, მისი შემადგენელი ნაწილები, ანუ სენტენციური პრიმიტივები, სასურველია, რომ იყოს მაქსიმალურად მარტივი, ანუ პრიმიტიული; მეორე მხრივ კი, გამონათქვამის შინაარსის მთლიანობა არ უნდა იყოს ზედმეტად რთული, კერძოდ, არ უნდა მოიცავდეს შემადგენლების ჭარბ რაოდენობას. უკანასკნელი პირობის დარღვევა აშკარად გაართულებს გამონათქვამის შინაარსის ზოგად სურათს, კერძოდ, დააქვეითებს მის გამჭვირვალობას, რომელიც ამ მიდგომის ერთ-ერთი ძირითადი მიზანია. ეს ნიშნავს, რომ ამ მეთოდის საშუალებით მივიღოთ შინაარსის სტრუქტურა, რომელიც შედგება მაქსიმალურად მარტივი და ბუნებრივი, ადვილად აღსაქმელი შემადგენლებისაგან და ამავე დროს გაურბის სტრუქტურის მოცულობის ჭარბ ზრდას.

სირთულეების საილუსტრაციოდ, რომელიც “სენტენციური” შემადგენლების გამოყოფას ახლავს, მოგვყავს შედარებით მარტივი მაგალითი:

გუშინ ჩემ საყვარელ, პატარა შვილიშვილს ვაჩუქე საბავშვო ლექსების კარგად გაფორმებული და უხვად ილუსტრირებული კრებული.

დომინანტურ შემადგენელს წარმოადგენს:

DM: **შვილიშვილს ვაჩუქე კრებული ...**

მაგრამ გარკვეულ ეჭვებს ბადებს შედარებითი ატრიბუტების სიმრავლე დაწყებული უმარტივესი ფრაზით:

საყვარელ, პატარა შვილიშვილს.

მკაცრი, ცალსახა მიდგომის თანახმად, ამ წევრების გამოყოფა ცალკე შემადგენლად არ წარმოადგენს არავითარ სირთულეს:

A: **შვილიშვილი არის პატარა და საყვარელი,** თუმცა ასეთი გადაწყვეტილება გარკვეულწილად ეწინააღმდეგება ინტუიციას, რომელიც მოითხოვს ერთობლივი სისტემის გამარტივებას და, კერძოდ, მისი მოცულობის შეზღუდვას, რაც მიუთითებს ამ წყვილი განსაზღვრების დატოვებისკენ დომინანტის (DM) ფარგლებში:

DM: **ჩემ პატარა საყვარელ შვილიშვილს ვაჩუქე კრებული.**

აღსანიშნავია, რომ DM-ის ფარგლებში “უყოყმანოდ” დატოვებულია პირველი ატრიბუტი **ჩემ**, რომლის გამოყოფა ფორმალურად შესაძლებელია (შვილიშვილი ჩემია), თუმცა მისი შედეგი აშკარად “ანეკდოტურად” ჟღერს.

ამის საპირისპიროდ, ალბათ, გამართლებულად შეიძლება ჩაითვალოს ცალკეულ შემადგენლად “კრებულის” ატრიბუტების გამოყოფა:

კარგად გაფორმებული და უხვად ილუსტრირებული.

A1: **კრებული კარგად გაფორმებულია,**

A2: **კრებული უხვად ილუსტრირებულია.**

ამ “ინტუიციური” გადაწყვეტილების გონივრულ საფუძვლად შეიძლება ვივარაუდოთ ის, რომ ატრიბუტების ეს ორი წყვილი ერთმანეთს უპირისპირდება “სტატიკურობა-დინამი-ურობის” მახასიათებლებით: **პატარა და საყვარელი** არის საზღვრული (შვილიშვილი) “სტატიკური” მახასიათებელი, მისი “თვისება”, მაშინ როცა **გაფორმებული და ილუსტრირებული** საკმაოდ “ლიად” გულისხმობს დინამიკას, ანუ რაღაც (წინასწარ) პროცესს, რომლის შედეგადაც **კრებულს** გაუჩნდა ეს მახასიათებლები.

ამ მოსაზრებას კი საფუძვლად უდევს მიდგომის ის არსებითი და ზოგადი თვისება, რომლის თანახმად, გამონათქვამის ჯამური წარმოდგენა უნდა შედგებოდეს ცალკეული მასში ასახული ფაქტების, მოვლენების ერთობლიობის სახით, რომელშიც, ამავე დროს, ყოველი ცალკეული ფაქტი (მოვლენა, პროცესი) წარმოდგენილია

დამოუკიდებელი “სენტენციური პრიმიტივით”.

უფრო “წონიან” მახასიათებელს წარმოადგენს ამა თუ იმ შემადგენლის “ინფორმაციულობა”, ანუ ის პრაგმატიკული აქცენტი, რომლის მატარებელია მოცემული ერთეული. ეს აქცენტი ზოგ შემთხვევაში მკაფიოდ ვლინდება გამოხატულებაში სათანადო ლექსიკის გამოჩენით (თუნდაც Magn ფუნქციის გამოხატვით), ან პოზიციაში, რომელსაც ის იკავებს მოცემულ შემადგენელ გამონათქვამში: მაგალითად, მსაზღვრელის პოსტპოზიციური ვარიანტი ხშირად ანიჭებს მას გარკვეულ დამატებით მნიშვნელობას, ანუ აქცენტს:

“... ვაჩუქე ჩემ შვილიშვილს, პატარა, საყვარელ გოგოს, ...”

ასეთი თანმიმდევრობა ხაზს უსვამს შვილიშვილის დახასიათებას და, ამგვარად, მიუთითებს ამ მონაკვეთის შესაბამისი პრიმიტივის წარმოქმნის მიზანშეწონილობაზე:

A : ჩემი შვილიშვილი პატარა და საყვარელი გოგოა.

აქცენტის უფრო ფარულ ნიშანს წარმოადგენს მახასიათებლის უჩვეულობა ან გამორჩეულობა (მაგალითად Magn, Bon ან Anti Bon ფუნქციების საშუალებით). მოცემულ გამონათქვამში სიტყვაშენაერთები:

კარგად გაფორმებული

და

უხვად ილუსტრირებული

ხაზს უსვამს მათ მსაზღვრელებს **კარგად და უხვად**, რადგანაც ორივე მსაზღვრელი გამოხატავს “ტრივიალურ” მოვლენას, სახელდობრ, **კრებული გაფორმებულია და ილუსტრირებული**, რაც, საბოლოო ჯამში, მიუთითებს შესაბამისი პრიმიტივების გამოყოფაზე და სათანადო გაფორმებაზე, რითაც აქცენტი გაკეთებულია მსაზღვრელებზე:

A: **კრებული გაფორმებულია კარგად;**

A: **კრებული ილუსტრირებულია უხვად.**

უფრო რთულ პრაგმატიკულ სტრუქტურას ქმნის მიმართება, რომელიც არსებობს ერთეულებს შორის: **პატარა (გოგო), საბავშვო (ლექსები) და უხვად (ილუსტრირებული)**. ამ პრაგმატიკული ასპექტის წარმოდგენა შესაძლოა პრიმიტივებს შორის მხოლოდ სათანადო მიმართებების გამოხატვით, სახელდობრ, შესაბამის ერთეულთა შემცველი პრიმიტივების ერთობლივ სტრუქტურად გაერთიანება, ანუ მათი შერწყმა შესაბამისი სემანტიკური როლების მაჩვენებლების საშუალებით.

2) ჩვენ უკვე შევხვებთ სემანტიკური მიმართებების გამოხატვის სავარაუდო გამრავალფეროვნების აუცილებლობას. ამის ერთ-ერთ თვალსაჩინო ნიმუშს წარმოადგენს (Ng+N) სინტაქსური სტრუქტურა, რომლის მრავალფეროვანი სემანტიკა განხილულია ნაშრომში [ჩიკოიძე 2015], სადაც საწყის მნიშვნელობად მიჩნეულია სივრცობრივი მიმართება (მთის მწვერვალი, მდინარის ნაპირი), რომელიც შემდგომ “გადაიზრდება” მრავალ სხვა მნიშვნელობაში, რომლებიც არ კარგავენ მათი კავშირის კვალს საწყის მიმართებასთან: მთლიანობა-ნაწილი. ასეთია, მაგალითად, შემადგენელი - ლექსების კრებული, რომელიც ჩნდება ზემოთ მოყვანილ გამონათქვამში და გამოხატავს მიმართებას: სიმრავლის ერთეულებისა მთლიან სიმრავლეს “შორის”, რომელიც წარმოადგენს ლექსიკურ ფუნქციათა Mult/Sing მიმართების პირდაპირ ანალოგს.

რა თქმა უნდა, ეს, და ზოგი სხვა, მიმართება მოითხოვს სპეციფიკურ როლებრივ სიმრავლეს.

ასეთ “ლექსიფიკაციას” მოითხოვს ზოგი სხვა მიმართებაც. შეიძლება ვახსენოთ მეტად მნიშვნელოვანი მაგალითი, როცა OB როლი გამოხატავს არა მატერიალურ საგანს, არამედ რაღაც მენტალურ ობიექტს:

გადაწყვეტილ გასეირნება/ ექიმთან მისვლა/ სამუშაოს გაგრძელება/ ... (OB^{MN}),

სადაც MN ინდექსი მიუთითებს ობიექტის მენტალურ ხასიათზე.

3) სენტენციური პრიმიტივის ძირითად (ბაზისურ) ფორმად მიგვაჩნია “ფენოვანი” სინტაქსური სტრუქტურა [Van Vallin et al. 1997], ანუ ზმნა (Core) მისი აქტანტებით და გარემოებები (Periphery). სტრუქტურას დამატებით განსაზღვრავს მისი წევრების მარკირება სემანტიკური როლების სიმბოლოებით [Чикоидзе 2010, ჩიკოიძე 2015].

ეს ინტერპრეტაცია ადვილად ხორციელდება, როცა სავარაუდო პრიმიტივი დომინანტის სახით მოიცავს რომელიმე ზმნურ ფორმას (მათ შორის - მიმღობას ან საწყისს). თუმცა ეს ზმნური ერთეული პრიმიტივები წარმოდგენილი უნდა იყოს პირიანი ფორმით:

პეტრეს გამარჯვება → პეტრემ გაიმარჯვა;

დამარცხებული პეტრე → პეტრე დამარცხდა.

სინონიმური გენერაციის კონტექსტში პრიმიტივების ასეთმა წარმოდგენამ შესაძლოა განიცადოს ლექსიკური ფუნქციებით განსაზღვრული ტრანსფორმაცია:

გაიმარჯვა → მოიპოვა გამარჯვება,

დამარცხდა → იწვნია მარცხი.

ამ ასპექტის განხორციელება უზრუნველყოფილი უნდა იყოს ლექსიკონით, რომლის ერთეულები უნდა მოიცავდეს ინფორმაციას როგორც ლექსიკური ფუნქციების, ისე სინონიმური მწკრივების შესახებ. ლექსიკური ინფორმაციის გამოყენების კიდეც ერთ მაგალითს წარმოადგენს ზოგი თანდებულიანი კონსტრუქცია:

ქოლგით ხელში → ხელში უჭირავს ქოლგა;

ბეწვის ქურქში → აცვია ბეწვის ქურქი;

ბეჭდებით და სამაჯურით შემკული ხელი → ხელზე უკეთია სამაჯური და ბეჭდები;

მოდური ქუდით თავზე → თავზე ახურავს ქუდი.

ამ ზმნების არჩევანი (აცვია, ახურავს, უჭირავს, ...) შეიძლება ხდებოდეს მხოლოდ იმ ინ-

ფორმაციაზე დაყრდნობით, რომელიც უნდა შევიდეს შესაბამის სალექსიკონო ერთეულებში (ქურქი, ქუდი, ხელი, ...).

დასკვნის სახით უნდა აღვნიშნოთ, რომ “პრიმიტივიზაციის” ეს მიდგომა შემდგომი განვითარებისთვის მოითხოვს დიდ, შეიძლება ითქვას, უზარმაზარ შრომას თეორიული და გამოყენებითი პერსპექტივების გათვალისწინებით. მიგვაჩნია, რომ მიდგომის წარმატებით განხორციელებისთვის არ უნდა “დავიხიოთ უკან” და უარი არ უნდა ვთქვათ კოლოსალურ შრომაზე.

ლიტერატურა

1. Fillmore, Charles J. “The Case for Case” In: E. Bach and R.T. Harms (eds) (1968) *Universals in Linguistic Theory*. London: Holt, Rinehart and Winston.
2. გ. ჩიკოიძე. წინადადების სტრუქტურის განმსაზღვრელი ერთეულების სემანტიკა. თბილისი, 2015 (მონოგრაფია).
3. Г. Чикоидзе. Систематизация значений некоторых классов языковых единиц. Институт Систем Управления Арчила Элиашвили, Редактор Б.Л. Имнадзе. Тбилиси, 2010 (Монография 27 печ. л.).
4. Van Valin et al. 1997. Co-author: R. J. La Polla. *Syntax: Structure, Meaning and Function*. Cambridge University Press.
5. Чикоидзе Г. Сетевое представление морфологических процессоров. Институт Систем Управления им. А. И. Элиашвили, Тбилиси, 2004 (Монография).

*ჩიკოიძე გიორგი,
საქართველოს ტექნიკური უნივერსიტეტი*

**სენტენციური პრიმატივების როლებრივ
მიმართებებზე აგებული გამონათქვამის
შინაარსის წარმოგენა**

რეზიუმე

ნაშრომი ეხება ენის მოდელირების იმ საკვანძო პრობლემას, რომელსაც წარმოადგენს გამონათქვამის შინაარსის წარმოდგენა; სახელდობრ, მოცემულია ამ ამოცანის ამოხსნის მოკლე მიმოხილვა, რომელიც ეყრდნობა ე.წ. “სენტენციურ პრიმატივებს”. ეს უკანასკნელი ცნება კი გულისხმობს მარტივ წინადადებებს, რომლებიც ბუნებრივი ენის საშუალებით ასახავენ იმ ცალკეულ ფაქტებს, მოვლენებს, რომელთა ჯამი გამოხატავს გამონათქვამის მთლიან შინაარსს.

აღნიშნულია აგრეთვე როგორც ამ მიდგომის სავარაუდო ღირსებები, ისე სირთულეებიც, რომელიც სავარაუდოდ უნდა ახლდეს მის რეალიზაციას.

*Чикойдзе Георгий,
Грузинский Технический Университет*
**Семантические примативы, настроенное
на ролевых направлениях**

Резюме

Статья касается ключевой проблемы моделирования языка. Работа содержит краткий набросок подхода, который основан на понятии «сентенциальных примитивов», которая

подразумевает простые предложения, каждая из которых выражает отдельный факт, явление, а их совокупность обеспечивает выражение содержания исходного высказывания в целом.

Работа затрагивает те сложности, которые связаны с выделением этих примитивов и их оформлением и в тоже время подчёркивает достоинства этого подхода, обусловленное, в первую очередь, сохранением «естественности» компонентов предложенной структуры.

*Chikoidze George,
Georgian Technical University*
Summary

The article addresses a key problem of language modelling and presents a short review of approach which is based on the concept of «sentential primitives». This approach implicates simple sentences, each of which expresses a separate fact and a phenomenon. The set of these sentences provides expression of the contents of the initial utterance as a whole.

The work affects those difficulties which are connected with separation and formation of these primitives. It emphasizes the advantages of this approach as well which mainly is due to preservation of the «naturalness» of the offered structure component.

**„05“-თი „0560“-თი დავით აღმაშენებლის ძეგლი, კოგნიტი „ღვთის კენი“
და „ღვთის უზოლნი...“**

*ჭილაძე ლია, დოქტორანტი,
საქართველოს ტექნიკური უნივერსიტეტი*



საკვანძო სიტყვები: ანბანი, ია, იანი, სვიანი, ბაბა.

ლეონტი მროველის „მეფეთა ცხოვრების“ თანახმად, ქართლი მისმა პირველმა მეფემ, ფარნავაზმა გააერთიანა ძვ. წ. ა. IV-III საუკუნეების მიჯნაზე და მთელ სამეფოში „განავრცო ენა ქართული და არღარა იზრახებოდა სხვა ენა ქართლსა შინა თვინიერ ქართულისა, და ამან შექმნა მწიგნობრობა ქართული“. (19, 49–58).

ფილოლოგიის მეცნიერებათა დოქტორის, პროფესორ თემურ ჯაგოდნიშვილის თქმით, „ლეონტი მროველის ეს ცნობა ქართული სახელმწიფოებრიობის სისტემური და იდეოლოგიური მოდელის შინაარსს წარმოაჩენს: ქართული მიწების ენითა და დამწერლობით გაერთიანების პრინციპს. სახელმწიფოს სამყაროსა და შეკრულობის გარანტია ენა ქართული. ქართული ენობრივი ცნობიერება მთლიანად განსაზღვრავდა მენტალურ, სახელმწიფოებრივ ცნობიერებას. ენას არაერთხელ შეუსრულებია დაქსაქსული ქართული მიწების ერთიან სახელმწიფოდ გამაერთიანებლის როლი“.

ქართულ და უცხოურ ისტორიოგრაფიაში მრავალი ისტორიული წყარო მოწმობს, რომ იბერიის ტერიტორია ოდითგანვე მთლიანად ქართველური ტომებით იყო დასახლებული. საკმარისია დავასახელოთ ჰეროდოტე (ძვ. წ. ა. 490), ქსენოფონტე (ძვ. წ. ა. VI), სტრაბონი (ძვ. წ. ა. 63, ახ. წ. ა. 24), პლუტარქე (46–126 წწ), მოსე ხონელი („სომხეთის ისტორია“) და სხვები.

X საუკუნის პირველ ნახევარში შეიქმნა „გრიგოლ ხანძთელის ცხოვრება“, რომელსაც

საფუძვლად დაედო VIII-IX საუკუნეების დიდი ერისკაცის და სასულიერო მოღვაწის, გრიგოლ ხანძთელის მოწაფეებში მეხსიერებით შემონახული ფაქტები და მოვლენები, გიორგი მერჩულეს ეს აგიოგრაფიული ნაწარმოები VI-II-X საუკუნეში ქართველთა ახალი სამეფოს აღმშენებლობის იდეოლოგიის თხრობას შეიცავს. გრიგოლ ხანძთელმა, მეფე ფარნავაზის მსგავსად, ქართული სახელმწიფოებრიობის საფუძვლად **ქართული მწიგნობრობა და ქრისტიანული რელიგია** გამოაცხადა, რითაც იმ პროვინციებზეც დააკანონა ახალი ქართული სამეფოს უფლებები, რომლებიც მტერს ჰქონდა დაპყრობილი. აქ კვლავ პროფესორ თემურ ჯაგოდნიშვილს დავესესხები, რომ „ხანძთა და ხანძთელობა ქართველთა ახალი სამეფოს იდეოლოგიის სიმბოლოდ და დიად მეტაფორად იქცა...“

X საუკუნის 20-იანი წლებიდან სამხრეთ საქართველოში სახელმწიფოებრივ კულტურული აღმშენებლობის ახალი ეტაპი დაიწყო აშოტ კურაპალატის (კუხის) თაოსნობით VIII-IX საუკუნეების მიჯნაზე –V-VII საუკუნეებში აგებული სავანეების განახლება და მომცრო ეკლესია - მონასტრების ნაცვლად დიდი, მონუმენტური ტაძრების მშენებლობა. აშოტ კუხის ეპოქის ტვიფარად წარმოსდგა ახალი სტილი, რომლის არსებითი მახასიათებელი გახლდათ **მონუმენტალიზმი და ფუნქციონალიზმი**.

ქართული ახალი სამეფოს შექმნას რადგან საფუძვლად **ქართული ენა და ქრისტიანული რელიგია** დაედო, ცხადია ამ ორმა ფენომენმა თავი იჩინა იმ ყოველი სიმბოლოსა და სიახლის შინაარსში, რომლებიც გზადაგზა იბადებოდნენ

და იხვეწებოდნენ ქართულ სახელმწიფოსთან ერთად.

გვარებად დაყოფა ადამიანთა საზოგადოების განვითარების ერთ-ერთი უმნიშვნელოვანესი ნიშანია. ამ მხრივ ქართული გვარების შინაარსში, ბუნებრივია, ჩაიდო როგორც **ენობრივი**, ასევე **ქრისტიანული თემატიკა**. ამას მოწმობს „ძე“-ზე და „შვილ“-ზე დაბოლოებული ქართული გვარები, რომლებიც ეჭვგარეშედ არის დაკავშირებული ქრისტიანულ, მართლმადიდებლურ რელიგიასთან.

„ძე“-ზე და „შვილ“-ზე დაბოლოებული ქართული გვარები, დაკავშირებულია მათ ღვთიურ წარმომავლობასთან.

ქრისტიანულ რელიგიაში ძედ იწოდება მხოლოდ იესო, რომლის მამაც თვითონ ღმერთია. თუ არ იქნება მამა, ახალი სიცოცხლის შემქმნელ-შემოქმედი, შესაბამისად, დედა ვერ შობს შვილს, ძეს, „შობა“ და „შვა“ სწორედ ახლის დაბადებასთანაა დაკავშირებული.

„შვა“ - „შვილი“ -ერთიან კონტექსტში უნდა ვიგულისხმოთ, რადგან მეორე სიტყვა პირველისგან არის ნაწარმოები („შვა“ „შვ-ილ-ი“, ილ-მოქმედების შედეგის აღმნიშვნელი სუფიქსი.)

ქართველი გვარის წარმოქმნისთანვე ახსენებდა ღმერთს წარსულშიც, ახსენებს აწმყოშიც და ასევე იქნება მომავალშიც.

საქართველოში არც ორასწლიანი უღმერთობის ხანაში, როცა ეკლესიები და მონასტრები ინგრეოდა და იძარცვებოდა, ლოცვა და ზიარება იკრძალებოდა და ღვთის სახლის კარიც ჩაკეტეს ავადსახსენებელმა ბოლშევიკებმა, ქართულ გვარში გამუდმებით ტრიალებდა უფალი, გვიფარავდა და გვიცავდა, თორემ ილიას თქმისა არ იყოს, „ამ ერთი მუჭა ერს სხვა რა შეგვინახავდა, რა გადაგვარჩენდა“.

სადავო იმაში არაფერია, რომ მართლმადიდებლური ქრისტიანობა ქართველთა ცხოვრების წესი და ადათია. ამიტომაც ქართველმა, უფლის

პატივსაცემად „მამა“ უწოდა შემქმნელს, ხოლო წმიდა მარიამის, ყოვლადუბიწო დედოფლის სახელი „დედა“ უწოდა გამჩენელს, რომელმაც „შვა“ შვილი, ბა-„ვშვი“.

სრულიად საქართველოს პატრიარქი, უწმიდესი და უნეტარესი, მთავარეპისკოპოსი მცხეთა-თბილისისა და მიტროპოლიტი ბიჭვინთისა და ცხუმ-აფხაზეთისა ილია II ამბობს, რომ **„ქართულ ოჯახში მამა მეფობდა, დედა-დედოფლობდა“**.

საქართველოში აკვნიდანვე ასწავლიდნენ ბავშვს პურის სახელს - „ბაბას“ („ბაბა“ მინდა, „ბაბა“ მომიტეხე...). პური კი ხორცია უფლისა.

ამრიგად თუ ვიმსჯელებთ, ქართული სიტყვის მნიშვნელობა განუხრებლად უკავშირდება სამყაროს შემოქმედს.

პური, იგივე ბაბა, უფლის ხორცი და მისი სახიერი განსხეულებაა. თუ კაცი, მამა-„ბაბა“, ანუ „ბაბაია“ (როგორც დასავლეთ საქართველოში უწოდებენ, ძველი კოლხებიდან მოყოლებული დღემდე), მამინ პატარა ბავშვის, უფრო სწორად, ჩვილის თიკუნიც „ბაია“ არ არის შემთხვევითი და „ბაბას“- იგივე მამის, ღმერთის შემოკლებული სახელი, მოფერებით - საალერსო მიმართვაა. საგულისხმოა, რომ „ბაბა“ თურქულ ენაშიც გამოიყენება. იქნებ ეს სიტყვა ძველი ლაზებიდან წაიღეს დამპყრობლებმა (ისევე როგორც ქართულმა ენამ გაითავისა ზოგიერთი სიტყვა არაბულიდან, სპარსულიდან, რუსულიდან თუ თურქულიდან). ამის ეჭვს ბადებს ის ფაქტი, რომ „ბაბა“ ამდენი მნიშვნელობით გამოიყენება ქართულ მეტყველებაში, შემოგვრჩა ლიტერატურულ თხზულებებში, გაუძლო საუკუნეებს და ახლაც როგორც დასავლეთ, ისე აღმოსავლეთ საქართველოში, დედები ერთ-ერთ პირველ სიტყვად პურს კი არა, „ბაბას“ ასწავლიან შვილებს.

ენა, როგორც მარადცვლადი და დინამიკური ფენომენი, ყოველთვის ინახავს და საუკუნეთა სიღრმეებში ხელუხლებლად გამოატარებს

ხოლმე ისეთ სიტყვებს და ფრაზეოლოგიზმებს, რომელთა მნიშვნელობასაც კონკრეტული ერის წარმოშობის სათავეებთან მივყავართ.

ახლა რაც შეეხება „ია“-თი დაბოლოებულ ქართულ გვარებს.

მკვლევარ ნათელა ბოსტაშვილის მიხედვით, რომელიც ასომთავრულ ანბანს იკვლევს, ია თავმდაბლობის ქრისტიანული სიმბოლოა და ამიტომ ქრისტეს ამქვეყნიურ ცხოვრებასთან ასოცირდება. იგი იესო ქრისტეს, როგორც ღმერთის ძის თავმდაბლობის სიმბოლოცაა.

ქრისტე ნიშნავს მირონცხებულს. სახარება გვეუბნება, რომ იესო არის ანი და ჰოე (გამოცხ-1, 8, 21, 6, 22, 13), ანუ დასაბამისეული ანბანი – ასომთავრული ანბანი.

მირონცხებულ ასომთავრულ ანბანს ჰქვია იესო. სახელის – იესოს მნიშვნელობა კი ასეთია: ტოლობები $1=10/ა=ი$ და $0=9/ვ=თ$ ქმნის ასომთავრულის ცხრილს, რაც ნიშნავს, რომ ისინი არიან ასომთავრულის მთავარი ტოლობები.

ეს მთავარი ტოლობები ქმნის სახელის ძირს ია თვ, რაც ქმნის სახელს;

ია თვ – ია თუ – იასუ ანუ იესუ (იესო), იეშუ.

ია თვ – ია თავ – ია თავ ანუ ია თავი, მთავარი სახელი იესუ (იესო), (იეშუ) ნიშნავს ია თვ ანუ $10=1$ და $9=0$ ტოლობას და გვეუბნება, რომ ია ანუ $10=1$ არის თავი, **მთავარი ტოლობა**“ (იხ. ნ. ბოსტაშვილი, „რას ნიშნავს მარიამისა და ქრისტეს სახელები“. 2015წ).

ასომთავრული ანბანის მთავარი ტოლობები გვეუბნება, რომ ია არის თავი, ანუ უფალი, რასაც იმეორებს ბიბლია.

შემთხვევითი არც ის უნდა იყოს, რომ იაკობ გოგებაშვილის მიერ შედგენილი „დედა ენა“ აი-ია-თი იწყება, ანუ უფლის სახელით, და თუკი ამას დავუკავშირებთ სამეგრელოში გავრცელებულ გვარებს, მაშინ ასომთავრულის ანბანის მიხედვით „ია“ იგივე „ძე“-ს ნიშნავს, ანუ ღვთის შვილს, იესოს სახედ შექმნილს.

დაბოლოება „ია“ უფრო ადრინდელია, ვიდრე „ძე“ და „შვილი“, თუმცაღა, მნიშვნელობით ერთი და იგივეა.

ამგვარი მსჯელობით, ძველ ქართულში, უმეტესად ნარ-თანთან მრავლობითი გამოიყენებოდა, ვიდრე ებ-იანი. შესაბამისად, სრული უფლება გვაქვს ვივარაუდოთ, რომ სვანურ გვარებში, დაბოლოება „იანი“ „ია“-ს ნარ-თანთან მრავლობითია (მაგ: ლიპარტელი-ანნი, გასვი-ანნი, ცინდელი-ანნი, ხეცურიანი...) და ყველა მათგანი ისეთივე უძველესი წარმოშობისაა, როგორც თვითონ ასომთავრული ანბანი და ყოველ მათგანს ქართველი ერის სათავეებთან, პირველ ქრისტიანულ სიმბოლოებთან მივყავართ, ხოლო გვარობრივი მსგავსება გამოწვეულია იმით, რომ იბერიის ტერიტორია დასაბამიდან ქართველური ტომებით იყო დასახლებული, რომელთაგან ერთ-ერთს სვანები შეადგენენ.

“სვიანი” ძველადაც და ახლაც ერთი და იმავე მნიშვნელობით გამოიყენება ქართულ ენაში.

სვიანი ბედ-იღბლიანს, ღმერთისგან დაცულს ნიშნავს. სვიანი – სვანი, (ნარ-თანთან მრავლობითში სვიან-ნი, ბგერა ი-ს შეკვეცით, სვან-ნი).

რატომ არიან სვანნი სვიანნი, ანუ იღბლიანნი? – პირველი, რომ ეს გულადი ხალხი კავკასიონის ქედზე, სულ მალა, ღმერთთან ახლოს ცხოვრობს, და მეორეც – ბარში მცხოვრებ თანამომძეებთან შედარებით უფრო დაცულნი არიან მტერთა შემოსევებისგან. ჩვენი ისტორია კი განუწყვეტელი ომების ისტორიაა.

სვიანი, ასევე ღმერთისგან ხელდასმული გახლდათ როსტევანიც, შოთა რუსთაველის “ვეფხისტყაოსნის” გმირი:

“იყო არაბეთს როსტევან, მეფე ღვთისაგან სვიანი...”

ამრიგად, ქართული გვარების დაბოლოებანი – „ძე“, „შვილი“, „ია“, „იანი“ – განურჩევლად ერთსა და იმავეს, ღვთის შვილს ნიშნავს.

ხოლო ქართველისათვის მამა რომ ყოველთვის ღმერთს უტოლდებოდა, ამის მაგალითია ის, რომ გვარის ფუძედ ხშირად მამის სახელი გვაქვს მოცემული (გურამიშვილი, ბარათაშვილი, ვახტანგიშვილი, სიმონიშვილი...).

მწერალი კობა არაბული სამართლიანად შენიშნავს: „ჩვენ ხომ ის ხალხი ვართ, ვისაც საკუთარი წინაპრები გვყავს, რომლებიც მამის სახელით მიმართავდნენ ერთმანეთს, ყრმას, მეომარს: –აი, მოვიდა ნინიას ძე, უთურგაის–ძე, მინდიას შვილი, აფშინას შვილი... ეს მიმართვები შემდეგ გვარებად იქცა. რა ქნას ერმა, რომელიც ქრისტეს კვართის, ღვთისმშობლის წილხვედრის ღირსი გახდა და ქრისტეს მრწამსი სამშობლოს იდენტურობის ცნებად ექცა?! - კითხულობს იგი.

ქართული გვარების ნაკვალევს უდავოდ მივყავართ ღმერთთან, სამყაროს შემოქმედთან, და ამიტომ ქართველისათვის თავისი გვარიც და მამის სახელიც, ცნობიერად და ქვეცნობიერად, უფლის სახელივით წმიდათაწმიდა და ხელშეუხებელია.

ყოველივე ზემოთქმულიდან გამომდინარე კი, დღევანდელ პირობებში, როცა წინა ხელისუფლების გადაწყვეტილებით მამის სახელი პირადობის მოწმობიდან ამოიღეს, ყოვლად უსამართლო და მიუტყვევებელია.

გამოყენებული ლიტერატურა

1. თემურ ჯაგოდნიშვილი, “ხანძთა ძველი, ახალი”, 2015წ. თბილისი.
2. ნათელა ბოსტაშვილი. “რას ნიშნავს მარიამის და ქრისტეს სახელები”. 2015. თბილისი.

*ლია ჭილაძე
სტუდენტოვანტი*

„ია“-თი და „იანი“-თ დაბოლოებული ქართული გვარები, როგორც „ღვთის ძენი“ და „ღვთის შვილნი...“

რეზიუმე

ქართული გვარების წარმოშობას, ისევე როგორც ქართული სახელმწიფოს წარმოშობას, საფუძვლად ქართული ენა და ქრისტიანული მართლმადიდებლობა დაედო.

“ია“-თი და “იანი“-თ დაბოლოებული ქართული გვარები, თუკი ქრისტიანულ სიმბოლოებს მივყვებით, იგივე მნიშვნელობისაა, როგორც “ძე”

და “შვილი”, ანუ ყოველი მათგანი შეიძლება განვიხილოთ როგორც “ღვთის ძე” და “ღვთის შვილი”.

**Чигладзе Лия, Докторант ГТУ
Грузинские фамилии на «иа» и «иани» как «Сын Бога» и «Божьи дети ...»**

Резюме

Происхождения Грузинский фамилии, так же как и происхождении Грузинского государства, был основан на грузинском языке и христианского православия.

Грузинские Фамилии закончившийся на «иа» и «иани», если мы будем следовать христианских символов, тот же смысл как «дзе» и «швили», это означает, что каждый из них может рассматриваться как «сын (дзе) Бога» и «Божьими детьми (швили)».

Ключевые слова: алфавит, иа, иани, свиани, баба

Chigladze Lia, PhD student of GTU

With Georgian surnames ended of the “ia” and “iani”, as the “son of God” and “sons of God”.

Summary

The Georgian surnames of origin, as well as the origin of the Georgian state, was based on the Georgian language and of the Christian Orthodoxy.

With Georgian surnames ended of the “ia” and “iani”, if we follow the same characters in the Christian sense, as a “dze (son)” and “shvili (son)”, which means that each of them can be considered as the “son (dze) of God” and “sons (shvili) of God”.

Keywords: alphabet, ia, iani, sviani, baba

ჟურნალისტიკა ЖУРНАЛИСТИКА JOURNALISM

მედიასა და კონტროლის მქანოშეხი სარკითველოში

ადამაშვილი მარიამ, დოქტორანტი

საქართველოს ტექნიკური უნივერსიტეტი

XX

საკვანძო სიტყვები: მედია, კონტროლი, დემოკრატიული პროცესები, სიტყვის თავისუფლება.

«ვარდების რევოლუციის» მერვე წლისთავს «დემოკრატიის შუქურა» მიხეილ სააკაშვილი და მისი «ნაცმოძრაობა» გაპარტახებული, შეურაცხყოფილი მედიით, დაშინებული, დამონებული, ნაცემი ჟურნალისტებით ხვდება. იმ 8 წელიწადში «ნაცმოძრაობამ» ისეთი შავი დღე აყარა ქართულ მედიას, რისთვისაც კლასიკური დიქტატურისტირანებსამი-ოთხიათეულიწელი სჭირდებოდა ხოლმე. «ვარდების რევოლუცია» 3 თვის მომხდარი იყო, ახალ ხელისუფლებას საფუძველი ჯერაც არ ჰქონდა გამყარებული, როცა იმჟამინდელი გენპროკურორის, ირაკლი ოქრუაშვილის ბრძანებითა და სანქციით, ფინანსური პოლიციისა და პროკურატურის სპეცრაზმები ერთდროულად შეიჭრნენ ტელეკომპანია «იბერიის» ტერიტორიაზე. იმხანად ტელეკომპანია «იბერიისა» და კომპანია «ომეგას» ოფისი ერთ ტერიტორიაზე იყო განთავსებული. ორივე პარლამენტარ ზაზა ოქრუაშვილის საკუთრება იყო. ოქრუაშვილი ირწმუნებოდა, მე «ომეგას», სიგარეტის იმპორტიორ კომპანიას, ვამოწმებო. მისი საწყობები დაილუქა და ამ ტერიტორიაზე შესვლა ყველას აკრძალა. რატომღაც დემოკრატიის ლოზუნგით მოსული

«ნაციონალები» ხელისუფლებაში მოსვლიდან სულ რაღაც 3 თვეში დამოუკიდებელი ტელეკომპანიის თანამშრომლებს სამსახურში არ უშვებდნენ, ჟურნალისტები სიუჟეტებს ვერ აკეთებდნენ... მოკლედ, ოქრუაშვილმა თავისას მიაღწია - ჯერ საინფორმაციო გამოშვება შეაჩერა «იბერიამ», მერე ტელეკომპანიაც დაიხურა. «იბერიის» საინფორმაციო სამსახურის უფროსი ლუბა ელიაშვილი ასე იხსენებს ამ ამბავს: «ეს იყო გამიზნული, დაგეგმილი სპეცოპერაცია დამოუკიდებელი ტელეკომპანიის წინააღმდეგ. თუ «ომეგას» ამოწმებდნენ, ტელევიზია რა შუაში იყო? ბოლოს და ბოლოს, სპეცსამსახურით შეეშვათ «იბერიის» თანამშრომლები ტერიტორიაზე და გაემიჯნათ «ომეგის» ოფისი. მაგრამ არა - ეს იყო მიზანმიმართული გეგმა «იბერიის» დასახურად და ამას მიაღწია ირაკლი ოქრუაშვილმა. «ნაცმოძრაობის» ლიბერალური ლოზუნგების პირველი დიდი მსხვერპლი სწორედ «იბერია» აღმოჩნდა. ტელეკომპანია დახურეს, ზედ მიაყოლეს გაზეთი «ახალი ეპოქა», რომელსაც «ომეგა» აფინანსებდა, და დიდად ლოიალურად არც ეს გაზეთი იყო განწყობილი ახალი ხელისუფლების მიმართ».

ტელეკომპანია «მზე», რომლის საკონტროლო პაკეტსაც ვანო ჩხარტიშვილი ფლობდა, იმათავითვე ყელში გაეჩხირათ «ნაციონალებს» -

არხი აშკარად ოპოზიციური იყო. ჩხარტიშვილმა არხი არ დათმო შანტაჟის მიუხედავად, მაგრამ აქ უკვესულსხვამეთოდსმიმართეს «ნაციონალებმა». ტელეკომპანიიდან ჟურნალისტთა ნაწილი გადმოიბირეს და არხზე განხეთქილება მოხდა. ტელეკომპანიაში უმძიმესი სამუშაო გარემო შეიქმნა. «ნაციონალებს» გამორჩეულად აღიზიანებდათ ირაკლი იმნაიშვილის გადაცემა «არჩევანის ზღვარზე», პირველად «ნაცები» 2005 წლის თებერვალში გამწარდნენ, როცა ზურაბ ჟვანიას გარდაცვალებასთან დაკავშირებით მოწვეულმა ექსპერტებმა ტელევიზიის ეთერში ეჭვი გამოთქვეს პრემიერ-მინისტრის ბუნებრივი სიკვდილის გამო და მიანიშნეს - ამ საქმეში, შესაძლოა, ხელისუფლებაც გარეულიაო. ბოლო წვეთი კი გიგა ბოკერიას განცხადება აღმოჩნდა, რომელმაც არ მოიწონა ე. წ. მოჭიდავეების აქციის პირდაპირ ეთერში გაშუქება (მაშინ მიუდოისტების - გიორგი რევაზიშვილისა და ალექსი ალექსიშვილის დაჭერამ ააგორა საპროტესტო ტალღა). საბოლოოდ, ვანო ჩხარტიშვილმა ვერ გაუძლო ზეწოლას და არხის საკონტროლო პაკეტი დათმო. ჩხარტიშვილს უკან მიჰყვა საინფორმაციო სამსახურის უფროსი ინგა დადიანი და ოცამდე ჟურნალისტი. აქაც მიაღწიეს საწადელს «ნაციონალებმა» - მცირე ხნით ფსევდოოპოზიციურ არხად ამუშავეს «მზე», მერე კი პოლიტიკური გადაცემები საერთოდ დახურეს და ახლა რას გავს ჩასვენებული „მზე“, ყველას კარგად მოეხსენება.

შერლოკ ჰოლმსის საგამომიებო უნარია საჭირო, ბოლომდე რომ ჩასწვდე იმ მაქინაციებს, რისი მეშვეობითაც «ტვ-202» დახურეს «ნაციონალებმა». მართალია, ბევრი იმახეს, ჩვენ არაფერ შუაში ვართ, მისმა გერმანელმა მფლობელმა ჰანს ალტენბურგმა გაყიდა 56 ათას დოლარადო, მაგრამ ასე არ არის. რატომღაც, «202»-ს მყიდველი «ახალი ქართული იურიდიული ჯგუფი» აღმოჩნდა, რომლის დამფუძნებლებს შორის ზურაბ ნოლაიდელის მეუღლე იყო, დირექტორი - დიმიტრი ქიტოშვილი, ერთ დროს მარეგულირებელი კომისიის შეფი და

ოქრუაშვილის ხელის ბიჭი; ამავე კომპანიის წარმომადგენელი იყო კახა ნინუა, რომელმაც «იყიდა» ალტენბურგისგან ტელეკომპანია. რეალური მყიდველი ოქრუაშვილი რომ იყო, ეს მაშინ გამოჩნდა, როცა არხი დახურეს და «202»-ის სიხშირეზე მაუწყებლობა თავდაცვის სამინისტროს ტელევიზია «საქართველომ» დაიწყო. ესეც მორიგი არხია, ამ ხელისუფლების მიერ მიხურული.

«ვარდების რევოლუციის» ერთ-ერთი შემოქმედი «რუსთავი 2» ხელისუფლების ერთ-ერთი პირველი მსხვერპლი აღმოჩნდა. ეროსი კიწმარიშვილს ჯერ პოლიტიკური ამბიციები ჩაუკლეს «ვარდების სამეულმა», მერე კი აიძულეს, 10 მილიონ დოლარად ოქრუაშვილის ფავორიტისთვის - ქიზარ ხალვაშისთვის მიეყიდა მისი წილი ტელეკომპანიაში. მერე ნელ-ნელა ორი მოწილე - დვალი და აქიმიძეც ჩამოიცილეს და «რუსთავი 2» საბოლოოდ «განაციონალდა».

ბათუმის 25-ე არხი გამუდმებული შანტაჟის, ზეწოლის ქვეშ იყო, მაგრამ არა და არ ნებდებოდა ხელისუფლებას. ბოლოს, საგადასახადო სამსახურმა უშველა საქმეს - 277 ათასი ლარი დააკისრა ტელეკომპანიას ბიუჯეტის სასარგებლოდ. ამ დროს აჭარის საგადასახადო დეპარტამენტს ლევან ვარშალომიძის ბიძაშვილი, ელდარ ვარშალომიძე ხელმძღვანელობდა და ნათელი იყო, რომ არხს გაკოტრებას უპირებდნენ. 25-ე არხის მეპატრონე ზურაბ მერკვილამე არ ნებდებოდა - ეს არის გამოგონილი, 2002-04 წლების დავალიანება, რომელიც თითიდან არის გამოწოვილიო. ეს ამბავი 2009 წლის ოქტომბერში ხდება. იბრძოლა არხის ხელმძღვანელობამ, მაგრამ «ნაცებმა» თავისი გაიტანეს, პოლიტიკური კონტროლი ამ არხზეც დაამყარეს.

გორის ტელეკომპანია «თრიალეთის» მეპატრონეს - ბადრი ნანეტაშვილს თავისუფალი სიტყვისთვის ბრძოლა დეპუტატის მანდატად დაუჯდა. «თრიალეთი» ირაკლი ოქრუაშვილისა და მისი გუნდის წევრთა კრიტიკით იყო დაკავებული, გამორჩეულად გუბერნატორ მიხეილ ქარელს ერჩოდნენ. ოქრუაშვილმა ჯერ

საკუთარი ჟურნალისტები დაუპირისპირა ნანეტაშვილსა და მის ძმას, ჯონი ნანეტაშვილს, «თრიალეთის» დირექტორს; მერე, მათივე «ჩვენების» საფუძველზე, საქმე აღიმართა, - ბადრი ნანეტაშვილს ტელეკომპანიასთან ახლოს პურის საცხობი, ანუ ბიზნესი აქვს. რა თქმა უნდა, გენპროკურორმა ადგილობრივმა ფაქტი მყისიერად დაადასტურა და პარლამენტს მიმართა შუამდგომლობით, დეპუტატის იმუნიტეტი შეუწყვიტეთ ნანეტაშვილს, კანონს არღვევს, თან დეპუტატია, თან ბიზნესიც აქვს, კანონით ეს შეუთავსებელიაო.

«ჯაშუში ფოტოგრაფების» ცნობილი საქმეც, სავარაუდოდ, 26 მაისის გაგრძელება იყო. ხელისუფლებამ არ აპატია პრეზიდენტის პირად ფოტოგრაფ ირაკლი გედენიძეს, საგარეო საქმეთა სამინისტროს პრეს-ცენტრის თანამშრომელსა და გაზეთ «ალიას» ფოტოკორესპონდენტ გია აბდალამძეს 26 მაისის დარბევის ამსახველი საზარელი კადრების გადაღება-გავრცელება. ხელისუფლებამ მოიგონა «ჯაშუშების საქმე», ამ საქმეში მსხვერპლად კიდევ ერთი ფოტორეპორტიორი ზურაბ ქურციკიძე ჩართო და საქმეც შეკერა. ვითომესამეული ქურციკიძის მეშვეობით რუსულ სპეცსამსახურებთან თანამშრომლობდა. ირაკლი გედენიძის მეუღლე - ნათია გედენიძეც მორიგი მსხვერპლი იყო ამ თამაშისა. რეალურად ის ირაკლი გედენიძისგან სასურველი ჩვენების გამოძალვისთვის გამოიყენეს. ამ ჟურნალისტების კარიერა, ცხოვრება გაამრუდა სააკაშვილმა - მათ აღიარეს ჯაშუშობა და საპროცესო გარიგებით დააღწიეს თავი ციხეს, თანაც იმგვარად, რომ ცხოვრებაში იურიდიულად ვეღარ დაამტკიცებენ, რომ ჯაშუშები არ არიან.

2004 წლის ივნისში გორში «ხალხის გაზეთის» მთავარი რედაქტორი რეზო ოქრუაშვილი ნარკორეალიზაციის ბრალდებით დააკავეს. «ხალხის გაზეთიც» ოქრუაშვილი-ქარელის დიდი ოპონენტი იყო. ამ საქმის ბოლომდე მიყვანა ოქრუაშვილმა შიდა ქართლის სამხარეო პოლიციის უფროსის მოადგილეს, კრიმინალური პოლიციის უფროსს, რეზო კლდიაშვილს დაავალა.

მან პირნათლად შეასრულა დავალება - რეზო ოქრუაშვილი ღამის 3 საათზე აიძულა, საპროცესო გარიგებისთვის მოეწერა ხელი, ანუ წაყენებული ბრალი - ნარკორეალიზატორობა ეღიარებინა. ფსიქოლოგიურ წნეხისა და ოჯახის წევრებზე მუქარით აიძულეს ამის გაკეთება და ახალგაზრდა კაცის პროფესიულ საქმიანობას, ფაქტობრივად, ჯვარი დაუსვეს. აი, ასე იშორებდნენ თავიდან არასასურველ ჟურნალისტებს «დემოკრატი ნაციონალები».

სიტყვის დამოუკიდებლობა დემოკრატიული საზოგადოების ძირეული ფასეულობაა. ამ თავისუფლების გარეშე ადამიანის უფლებების დაცვა თითქმის წარმოუდგენელია. თავისუფალი და პროფესიული მედია, როგორც სიტყვის თავისუფლების ზოგადი მოთხოვნის ნაწილი, ერთი უმთავრესი წინაპირობაა დემოკრატიული, თავისუფალი და სამართლიანი არჩევნებისთვის. ეს იმიტომ, რომ დემოკრატიულ საზოგადოებაში ინფორმაციის და იდეების გაცვლა თავისუფალი მედიის საშუალებით, ღია და თავისუფალი საჯარო დებატებით სამოქალაქო მონაწილეობისა და საზოგადოებრივი მოთხოვნილებების დემოკრატიული ანგარიშვალდებულების უმთავრესი პრინციპია. თუმცა, საჯარო დებატები ყოველთვის არ ემთხვევა თავისუფალი მედიის მიერ წარმოებულ დებატებს, მაშინაც კი, თუ ნამდვილად თავისუფალი მედია არსებობს. ალტმელის თანახმად, „პრესის შინაარსი პირადპირ კორელაციაშია პრესის დამფინანსებელთა ინტერესებთან“.

ამგვარად, გარკვეული თემებისა და საკითხების ამორჩევით, სხვების უგულვებლყოფით და გაშუქების გარკვეულ ჩარჩოებში ჩასმით მედია ამა თუ იმ დატვირთვას ანიჭებს მოვლენებს, რომლებიც ხშირად მათი მფლობელების პოლიტიკურ რწმენებსა და ინტერესებს ასახავს. მეორე მხრივ, საჯარო დებატები მოიცავს მოქალაქეთა მიერ ინიცირებულ საპროტესტო დემონსტრაციებსა და პიკეტებს, სოციალურ მოძრაობებს, ინტერესთა ჯგუფებს და მმართველი პარტიის ოპონენტი პოლიტიკური პარტიების

რიტორიკას. საზოგადოებრივი აზრის ამგვარი გამოვლინებებით მოქალაქეები ცდილობენ მედიის, სხვა მოქალაქეებისა და პოლიტიკური გადაწყვეტილებების მიმღებთა ინტერესის მოზიდვას მოცემული საკითხის ირგვლივ და, ამგვარად, პოლიტიკური გავლენის მიღწევას. სოციალური მოძრაობები ავითარებენ საკუთარ საკომუნიკაციო სტრატეგიებს და პოლიტიკას, რათა გამოიწვიონ მედიის ინტერესი და მოიპოვონ ის მნიშვნელოვნება, რაც აუცილებელია მათი მიზნების მისაღწევად.

საქართველოში, ქვეყანაში, სადაც დეკლარირებულია დემოკრატიული პრინციპების და სიტყვის თავისუფლებისადმი ერთგულება, მედიის პირდაპირი და ირიბი კონტროლის საკითხი შესწავლას საჭიროებს, რადგან ერთი შეხედვითაც სატელევიზიო კომპანიების დომინანტურ დისკურსებს, როგორც წესი, ეჭვი არ შეაქვთ ქვეყნის პოლიტიკურ ელიტაში, ხშირად კი საერთოდ ტოვებენ ზოგიერთ ისეთ საკითხს, რასაც შეუძლია მთავრობა ნაკლებად სასიამოვნო მხრიდან წარმოაჩინოს. Freedom House-ის 2008 წლის ანგარიშის თანახმად, საქართველო არის ნაწილობრივ თავისუფალი ქვეყანა, რომლის მოქალაქეობრივი თავისუფლებების რეიტინგი 2007 წლის შედეგებთან შედარებით სამიდან ოთხამდე დაეცა „ნოემბრის პროტესტების შედეგად მედიისა და გამოხატვის თავისუფლების გამო“. Freedom Houses-ის თავისუფლების რუკის მიხედვით, საქართველო ნაწილობრივ თავისუფალი ქვეყანაა. ამავდროულად, მისი რეიტინგი უფრო მაღალია ვიდრე მისი მეზობლების, სომხეთის, აზერბაიჯანის და რუსეთის, რომლებიც კლასიფიცირებულნი არიან როგორც „არათავისუფალი“ ქვეყნები. სხვა „ნახევრად თავისუფალი“ ქვეყნები არიან თურქეთი, უკრაინა, რუმინეთი, ალბანეთი და აღმოსავლეთ ევროპის ბევრი ქვეყანა.

საქართველოში გამოხატვის თავისუფლების გარანტი კონსტიტუციაა, მედიის შესახებ კანონმდებლობა კი საკმაოდ ლიბერალურია. კონსტიტუციის 24 ე მუხლში ნათქვამია: 1. ყოველ

ადამიანს აქვს უფლება თავისუფლად მიიღოს და გაავრცელოს ინფორმაცია, გამოთქვას და გაავრცელოს თავისი აზრი ზეპირად, წერილობით ან სხვაგვარი საშუალებით. 2. მასობრივი ინფორმაციის საშუალებები თავისუფალია. ცენზურა დაუშვებელია. 3. სახელმწიფოს ან ცალკეულ პირებს არა აქვთ მასობრივი ინფორმაციის ან მისი გავრცელების საშუალებათა მონოპოლიზაციის უფლება. 4. ამ მუხლის პირველ და მეორე პუნქტებში ჩამოთვლილ უფლებათა განხორციელება შესაძლებელია კანონით შეიზღუდოს ისეთი პირობებით, რომლებიც აუცილებელია დემოკრატიულ საზოგადოებაში სახელმწიფო უშიშროების, ტერიტორიული მთლიანობის ან საზოგადოებრივი უსაფრთხოების უზრუნველსაყოფად, დანაშაულის თავიდან ასაცილებლად, სხვათა უფლებების და ღირსების დასაცავად, კონფიდენციალურად აღიარებული ინფორმაციის გამჟღავნების თავიდან ასაცილებლად ან სასამართლოს დამოუკიდებლობისა და მიუკერძოებლობის უზრუნველსაყოფად.

კანონი კრძალავს ცენზურას და იცავს ჟურნალისტებს გაუმართლებელი ზეწოლისგან მფლობელების და რედაქტორების მხრიდან. იგი განმარტავს იმ ქმედებებს, რომელთა საშუალებითაც ჟურნალისტებს შეუძლიათ უჩივლონ რედაქტორებს ან მფლობელებს სამოქალაქო სასამართლოში; ამით უზრუნველყოფს ჟურნალისტების დაცულობას არა მხოლოდ სახელმწიფოს მხრიდან ზეწოლის შემთხვევაში, არამედ მაშინაც, როცა რედაქტორები ან გამომცემლები არღვევენ ჟურნალისტური დამოუკიდებლობის პრინციპებს. კანონის თანახმად, ჟურნალისტები უზრუნველყოფილნი არიან დამოუკიდებლობითა და აზრის თავისუფლებით. კანონმდებლობის ეს კონკრეტული ნაწილი საშუალებას აძლევს ჟურნალისტებს, მიიღონ სარედაქციო გადაწყვეტილებები საკუთარ პროფესიულ განსჯაზე დაყრდნობით. კანონი აგრეთვე აცხადებს, რომ მისი ინტერპრეტირება საჭიროა არა მხოლოდ საქართველოს კონსტიტუციასთან შესაბამისობაში, არამედ, აგრეთვე ადამიანის

უფლებათა ევროპულ კონვენციის პრინციპების და ადამიანთა უფლებების ევროპული სასამართლოს პრეცედენტული სამართლის გათვალისწინებით. ამგვარად, კანონი ცხადად ითვალისწინებს გამოხატვის თავისუფლების საერთაშორისო დემოკრატიულ სტანდარტებს. პროგრესული კანონმდებლობის არსებობა, თუ იგი სწორად არ არის გატარებული, არ უზრუნველყოფს საქართველოს მედიის თავისუფლებას. საქართველოს საარჩევნო კოდექსი განსაზღვრავს, რომ მაუწყებლები ვალდებული არიან კვალიფიციურ საარჩევნო სუბიექტებს შორის თანაბრად გაანაწილონ საეთერო დრო, მოეპყრან ერთნაირად და შეუქმნან თანაბარი პირობები უფასო რეკლამისათვის. ქართული კანონი სავსებით შეესაბამება საერთაშორისო სტანდარტებს. თუმცა დემოკრატიულ ქვეყნებში კანონის ძირითადი პრინციპები უფრო დეტალურად არის გადმოცემული მედიის ეთიკური ან პროფესიული სტანდარტების კონკრეტულ კოდექსებში.

BBC-ს რედაქტორულ გაიდლაინებში არჩევნების გაშუქების შესახებ ნათქვამია: ჩვენი მიდრეკილება მიუკერძოებლობისა და სამართლიანობისაკენ საარჩევნო კამპანიების გაშუქებისას ინტენსიური ზედამხედველობის ქვეშაა. ყველა პოლიტიკური პარტია ეცდება გავლენა იქონიოს სარედაქციო გადაწყვეტილებებზე. კონტენტ-პროდიუსერებმა ყველა საჩივარი სერიოზულად უნდა აღიქვან და იცოდნენ, რომ ნებისმიერი რამ, რასაც ისინი იტყვიან, შეიძლება მიეწეროს „BBC-ს პოლიტიკას“. ჩვენ უნდა განვმარტოთ, რომ მიკერძოებულობის შესახებ ზოგადი საჩივარი ან ბრალდება ყოველთვის უფრო მაღალ საფეხურზე უნდა განიხილებოდეს და, შესაბამისად, ეს საჩივრები ან ბრალდებებიც მხოლოდ მათკენ უნდა იყოს მიმართული. ჩვენ უნდა მივიღოთ და შეგვეძლოს დავიცვათ ჩვენი სარედაქციო გადაწყვეტილებები იმის საფუძველზე, რომ ისინი გონივრულია და მიღებულია ფრთხილად და მიუკერძოებლად. BBC-ს გაიდლაინებში ნათქვამია, რომ არჩევნების პროფესიული და

მიუკერძოებელი გაშუქების უზრუნველსაყოფად პარტიების გაშუქება უნდა მოხდეს უკანასკნელ არჩევნებში მათ მიერ მიღებული მხარდაჭერის მოცულობის და ელექტორატის არსებული მხარდაჭერის გათვალისწინებით. „კამპანიის ყოველი კვირის მიმდინარეობისას Daily News-ის გამოშვებებმა უნდა მიაღწიონ შესაბამის და სამართლიან ბალანსს მთავარი პარტიების გაშუქებისას,“ ნათქვამია გაიდლაინში.

ერთადერთი ტელევიზია, რომელსაც გააჩნია ოფიციალური ეთიკის კოდექსი, არის საქართველოს საზოგადოებრივი მაუწყებელი (სსმ). 2006 წელს მან მიიღო კოდექსი, რომელიც ავალდებულებს მას, გააშუქოს არჩევნებში მონაწილე კანდიდატები და პარტიები „სამართლიანად, მიუკერძოებლად და დაბალანსებულად“. ეს ნიშნავს, რომ ახალი ამბების და სხვა პროგრამებში ნებისმიერი საარჩევნო სუბიექტის მიმართ პრეფერენციული მიდგომა დაუშვებელია. „საზოგადოებრივი მაუწყებლის პროგრამები არ უნდა იყოს რომელიმე პარტიის ან კანდიდატის პროპაგანდის ინსტრუმენტი.“ კოდექსი ხაზს უსვამს, რომ ჟურნალისტებმა უნდა გააშუქონ საარჩევნო კამპანია მიუკერძოებლად და წარმოადგინონ მხოლოდ ფაქტებზე დაყრდნობილი ანგარიში. დებატებისთვის მიძღვნილ ცალკე თავში ნათქვამია, რომ დისკუსია უნდა გაიმართოს ობიექტურ და მიუკერძოებელ სტილში. სამწუხაროდ, არც ერთ სხვა სატელევიზიო კომპანიას არ დაუსახავს მიზნად ამგვარი სტანდარტების დაცვა. უფრო მეტიც, მიუხედავად იმ ფაქტისა, რომ რუსთავი 2 და იმედი საზოგადოებრივ მაუწყებელთან ერთად დამფუძნებლები იყვნენ მედია საბჭოსი, რომელიც თვალყურს ადევნებს მედია სტანდარტების დაცვას საქართველოში, მათ არასოდეს გამოუხატავთ რაიმე სახის ინტერესი ამ ინსტიტუტის მიმართ.

ვინაიდან ჟურნალისტის უმთავრესი მოვალეობა სიმართლის თქმაა, უაღრესად მნიშვნელოვანია მოქალაქეებს მიაწოდო კონტენტის ჟურნალისტიკა პროცესის ჟურნალისტიკის ნაც-

ვლად, ხოლო ფაქტები განაცალკეო აზრებისა და კომენტარებისაგან. მხოლოდ ფაქტებზე დაფუძნებულ ჟურნალისტიკას შეუძლია შეასრულოს ჟურნალისტიკის მთავარი მიზანი - მიუკერძოებელი და ობიექტური სწრაფვა ჭეშმარიტებისაკენ. „ჩვენ ვცდილობთ ყველაფერი ისე გავაშუქოთ, რომ მკითხველს მივაწოდოთ საკმარისი ინფორმაცია, რათა მან თვითონ მიიღოს გადაწყვეტილება. ეს არის ჩვენი უმაღლესი იდეალი.“ ჰანსენი იძლევა რამდენიმე რეკომენდაციას ისეთი გაშუქების მისაღწევად, რომელიც აუდიტორიას ინფორმირებული არჩევანის გაკეთებაში დაეხმარება:

- ჩვენ უნდა უზრუნველვყოთ, რომ მოვიცვათ ყველა ამომრჩევლისთვის საინტერესო თემატიკა, მოვიცვათ მთელი ქვეყანა და გავიგოთ ყველა ამომრჩევლის ხმა.
- ჩვენ უნდა უზრუნველვყოთ, რომ ამომრჩევლებმა მიიღონ ამომწურავი ზოგადი ხედვა პარტიებისა და კანდიდატების შესახებ, რაც მათ დაეხმარებათ გააკეთონ ინფორმირებული არჩევანი, როდესაც ისინი გადაწყვეტენ ხმის მიცემას.
- ჩვენ უნდა უზრუნველვყოთ პოლიტიკური იდეებისა და ხედვების გაშუქება, ასევე გაშუქება კონკრეტული პოლიტიკოსების პოლიტიკისა და იმ ნდობისა, რომელიც აქვს მათ მიმართ ამომრჩეველს. კანდიდატებისგან წამოსული ყველაზე მნიშვნელოვანი წინადადებები უნდა მივაწოდოთ დამოუკიდებელ ექსპერტებს და ვთხოვოთ მათი კრიტიკული შეფასება.

ამგვარად, პროფესიული სტანდარტების არარსებობის პირობებში მედია ძირითადად პოლიტიკური ელიტების მიერ შემოთავაზებული ფრეიმებისა და მესიჯების გადმოცემისაკენ იხრება და ნაკლებად შეუძლია მოქალაქეების ინტერესების სასარგებლოდ იმოქმედოს. უფრო მეტიც, ინდექსირების თეორიის თანახმად, ინფორმაციის მოსაპოვებლად მედია პოლიტიკურ ელიტებს მიმართავს.

ზალერი და ენტმანი ემხრობიან იმ აზრს, რომ ელიტური პოლიტიკური მოღვაწეები მთავრობაში თუ მის გარეთ განსაზღვრავენ დისკუსიის და აზროვნების ძირითად პარამეტრებს და საკითხებს როგორც მედიისთვის, ისე მოქალაქეთათვის. თუ მედიაში ამ წყაროების შეხედულებები დომინირებს, საჯარო მსჯელობები შეიძლება მნიშვნელოვნად იყოს დამოკიდებული პოლიტიკური ელიტების დისკურსულ ქცევაზე. ამგვარად, ეს მკვლევარები წარმოადგენენ „ზევიდან ქვემოთ“ შეხედულებას ელიტის დისკურსსა და საზოგადოებრივ აზრს შორის ურთიერთობაზე.

ბენეტმა და ლორენსმა აღმოაჩინეს, რომ დრამატული, მშფოთვარე მოვლენები ჟურნალისტიკისთვის სათხრობ მასალას იძლევა; ეს მათ უბიძგებს მოიძიონ წყაროები ამ მოვლენების კონტექსტის გასაგებად. თუმცა, ინდექსირების თეორიის თანახმად, რეპორტიორები პოლიტიკური ელიტის პროგრამის გასაძლიერებლად არაპოლიტიკურ წყაროებს იყენებენ. ბენეტის მიერ ჩამოყალიბებული მეორე წესი გულისხმობს თანამდებობის პირებს შორის არსებული უთანხმოებიდან ამბის აგებას, განსაკუთრებით იმათზე, რომლებსაც მოვლენათა შედეგებზე ზეგავლენის მოხდენის ძალაუფლება გააჩნიათ. ასეთი კონფლიქტი ჟურნალისტიკისთვის იმის სიგნალია, რომ მან მასალა გააფართოოს და მოიცვას ექსპერტების, სოციალური ჯგუფების შეხედულებები, საზოგადოებრივი აზრის გამოკითხვა და სხვა წყაროები, რომლებიც ასახავენ აღმოჩენილ განსხვავებას ძალაუფლების მქონე პოლიტიკოსებს შორის. 7 ნოემბრის შედეგებმა, 5 იანვრის ვადამდელი საპრეზიდენტო არჩევნების და 21 მაისის საპარლამენტო არჩევნებამდე პერიოდის ჩათვლით, ჟურნალისტები სწორედ ასეთი მშფოთვარე და დრამატული ახალი ამბებით დახუნძლეს. იმ პერიოდში ქართულ მედიას შეეძლო ინფორმაცია მიეღო არა მხოლოდ ქვეყნის პოლიტიკური ელიტისაგან, არამედ დამოუკიდებელი ექსპერტებისა და რიგითი

მოქალაქეებისგანაც.

„პოლიტიკური რიტორიკის კონტროლი საზოგადოებრივ აზრზე გავლენის მნიშვნელოვანი მექანიზმია.“ სხვა სიტყვებით, იგებს ის პარტია ან პოლიტიკოსი, რომელიც, მიუხედავად საკითხისა, გარკვეული ტერმინოლოგიის გამოყენებით გარკვეულ მიმართულებას ამ ლევს დისკუსიის მსვლელობას. ეს არის მიზეზი, რის გამოც ინტე რესთა ჯგუფებს სურთ საკუთარი ენა და სიმბოლოები ჩასვან ამათუ იმ საკითხის მედია გაშუქებისას. ამით ისინი ზრდიან საკითხის ცნობადობას და განსაკუთრებულობას და ახერხებენ პოლიტიკური ბალანსი მოცემული ჯგუფის სასარგებლოდ გადახარონ. ამიტომ პოლიტიკური პარტიები და პოლიტიკოსები ირჩევენ ამა თუ იმ გაზეთს ან სატელევიზიო კომპანიას ოთხი უმნიშვნელოვანესი კრიტერიუმის მიხედვით. ესენია: ადვილად ხელმისაწვდომობა, ფართო აუდიტორია, მაღალი ნდობა და საბოლოო პროდუქტზე კონტროლი. ეს ნიშნავს, რომ პოლიტიკოსები ცდილობენ, მათი გაშუქება მოხდეს ისეთ გაზეთში, სატელევიზიო და რადიო კომპანიებში, რომლებსაც მაღალი რეიტინგი აქვთ, მიიჩნევიან სანდოდ და ლოიალურნი არიანამ პოლიტიკოსებისადმი. ლოიალურობა უზრუნველყოფს, რომ გაზეთს, სატელევიზიო არხს ან რადიოსადგურს შეუძლია უფრო ხშირად მოახდინოს ამ პოლიტიკოსების ციტირება, ვიდრე ნაკლებად კეთილგანწყობილი პოლიტიკოსისა და ამგვარად მისცეს მათ ახალი ამბების შექმნის საშუალება. ეს, თავის მხრივ, ნიშნავს, რომ პოლიტიკოსს, სავარაუდოდ, ექნება საშუალება შემოიტანოს თავისი ენა - ტერმინები და სიმბოლოები - ახალ ამბებში და ექნება შესაძლებლობა გაგზავნოს თავისი მესიჯი სასურველი გზით. ამიტომ იყო, რომ ოპოზიცია სწყალობდა კავკასიას, რომელიც ახალ ამბებს ოპოზიციური კუთხით აშუქებდა, ხოლო მმართველი პარტია სწყალობდა რუსთავი 2-ს, სადაც ახალი ამბები მმართველი პარტიის მიმართ ლოიალურად შუქდებოდა.

ამავე დროს, მკვლევარები ამტკიცებენ, რომ მედია საშუალებებს თვითონ აქვთ საკუთარი პროფესიული სტანდარტები და კომერციული და იდეოლოგიური ინტერესები და შეუძლიათ საბოლოოდ რეალობის „მედიის მიერ შექმნილი“ ვერსია გადმოსცენ. ბლუმერი და გურევიჩი განასხვავებენ მედიის ორ მოდელს: მტრულსა და სიმბიოზურს. მათ მტრული მოდელი აღწერეს როგორც მოდელი, რომელიც ეფუძნება პოლიტიკოსებსა და მედიას შორის ინტერესთა კონფლიქტს. „საჭიროა თვალყური ადევნო პოლიტიკოსებს, როდესაც ისინი ბოროტად იყენებენ ძალაუფლებას, ამეტებენ საკუთარ უფლებამოსილებას, სჩადიან უხეშ დაუდევრობას. მათ სურთ ეს დაიმალოს და ისეთ პოზიციაში აღმოჩნდნენ, როდესაც არავის წინაშე არ იქნებიან ანგარიშვალდებულნი.“ მედიას აქვს სიმბიოზური ურთიერთობა პოლიტიკურ მოთამაშებებთან, როდესაც ისინი კონკრეტულ პირობებზეაწარმოებენ მოლაპარაკებას. ჟურნალისტები პოლიტიკოსებს მათგან ინფორმაციის მიღების სანაცვლოდ მედიის საშუალებით საზოგადოების ყურადღების ხელმისაწვდომობას სთავაზობენ.

ჟურნალისტები, კონკრეტული მოვლენების და საკითხების გაშუქებისას ხშირად საკუთარი კულტურის და სოციალური გარემოს გავლენის ქვეშ იმყოფებიან. „თავისუფალი, სამართლიანი და დაბალანსებული საარჩევნო გაშუქების სტანდარტები, რომლებიც რეკომენდირებულია ევროპის საბჭოს მიერ და გამოიყენება ყველა სერიოზული, ხარისხიანი მედიის მიერ დასავლეთ ევროპაში, არის ან ამ ქვეყნების რედაქტორებისა და რეპორტიორების ოცნება ან მიამიტური აღქმა, რომელსაც ძალიან მცირე ან საერთოდ არ აქვს შანსი იმისა, რომ მიღებულ იქნეს კომერციული და პოლიტიზირებული ადგილობრივი და ეროვნული მედიის მიერ, რომელთა მიზანიც არ არის პლურალიზმის მხარდაჭერა.“

გამოყენებული ლიტერატურა:

1. <http://www.geworld.ge/View.php?ArtId=3527&Title=Cumad!+%E2%80%93+mimdinareobs+mediaterori&lang=ge> ლევან ჯავახიშვილი. “ჩუმად! მიმდინარეობს მედიატერორი”. გამოქვეყნდა: 02.03.2012 13:43:59 ნანახია: 28.03.2016, 16:10
2. საქართველოს ორგანული კანონი „საერთო სასამართლოების შესახებ“ საქართველოს ორგანულ კანონში ცვლილებებისა და დამატების შეტანის თაობაზე <https://matsne.gov.ge/ka/document/view/26356> ნანახია: 5.04.2016 11:51
3. Altschull, J. H. (1984). *Agents of Power: The Role of the News Media in Human Affairs*. New York: Longman
4. Shoemaker, P. J., & Reese, S. D. (1991). *Mediating the Message*. White Plains: Longman.
5. Freedom House (2008). *Freedom in the world. country report*. ნანახია: 5.04.2016 11:54 <http://www.freedomhouse.org/template.cfm?page=22&country=7398&year=2008>
6. Freedom House (2008). *Map of Press Freedom 2007*. ნანახია: 5.04.2016. <http://www.freedomhouse.org/template.cfm?page=251&year=2007>
7. Callaghan, K., & Schnell, F. (2001). „Assessing the democratic debate: how the news media frame elite policy discourse“. *Political Communication*.
8. <http://www.cesko.ge/uploads/other/27/27717.pdf> ნანახია: 5.04.2016 19:42 *Election Code of Georgia (2006-2008)*
9. Ellis, F. (1999). *From glasnost to the Internet: Russia's new infosphere*. London: Macmillan.
10. Entmann, R. (1993). „Framing: toward clarification of a fractured paradigm“. *Journal of Communication*.
11. Gamson, W. A., & Modigliani, A. (1987). „The changing culture of affirmative action“. *Research in Political Psychology*.
12. *Georgian Public Broadcaster's code of conduct (2006)*
13. Graber, D. A. (2000). *Media Power in Politics*. Washington DC: CQ Press.
14. Kovach, B., & Rosenstiel, T. (2001). *The Elements of Journalism*. New York: three rivers press
15. Zaller, J. R. (1992). *The Nature and origins of mass opinion*. New York: Cambridge University Press;
16. Bennett, W. L. (1996). *The governing crisis: media, money and marketing in American elections*. New York: St. Martin's Press.
17. Lawrence, R. G. (2000). *The politics of force*. Berkeley: University of California Press.
18. Bennett, W. L. (1990). „Toward a Theory of press state relations in the United States“. *Journal of Communication*.
19. Kinder, D., & Sanders, L. (1990). „Mimicking political debate with survey questions: the case of White opinion on affirmative action for Blacks“. *Social Cognition*.
20. Kollman, K. (1998). *Outside lobbying: public opinion and interest group strategies*. Princeton, N.J: Princeton University Press;
21. Baumgartner F. R., & Jones, B. D. 1993, *Agendas and instability in American Politics*. Chicago: University of Chicago Press
22. Cook, T.E. (1989), *Making laws and making news*. Washington: The Brookings Institution.
23. Blumler, J. & Gurevitch, M. (1974). „Politicians and the press. Political communication settings“. In Gurevitch, M., Bennett, T., Curran, J., & Woolacott, J 1981). *Culture, society and the media*. Methuen: London and New York.
24. Hall, S. (1997). *Representation: Cultural Representations and Signifying practices*.
25. Hansen, H. (2008) *Fair and Balanced Elections Reporting Strasburg: Councils of Europe*.

ადამაშვილი მარიამ, დოქტორანტი
საქართველოს ტექნიკური უნივერსიტეტი
მედიაზე კონტროლის მექანიზმები
საქართველოში
რეზიუმე

საქართველოში, ქვეყანაში, სადაც დეკლარირებულია დემოკრატიული პრინციპების და სიტყვის თავისუფლებისადმი ერთგულება, მედიის პირდაპირი და ირიბი კონტროლის საკითხი შესწავლას საჭიროებს, რადგან ერთი შეხედვითაც სატელევიზიო კომპანიების დომინანტურ დისკურსებს, როგორც წესი, ეჭვი არ შეაქვთ ქვეყნის პოლიტიკურ ელიტაში, ხშირად კი საერთოდ ტოვებენ ზოგიერთ ისეთ საკითხს, რასაც შეუძლია მთავრობა ნაკლებად სასიამოვნო მხრიდან წარმოაჩინოს.

*Адамашвили Мариами, докторант,
Грузинский Технический Университет*
Контроль над СМИ в Грузии

Резюме

В Грузии, стране, в котором декларирована верность демократическим принципам и свободе слова требуется изучение вопроса прямого и косвенного контроля меди, поскольку с первого же взгляда доминантные

дискуссии телевизионных компаний, как правило, не вносят сомнение в политическую элиту страны, а иногда вообще пропускают некоторые такие вопросы, которые могут представить власти с малоприятной стороны.

Ключевые слова: средства массовой информации, контроль, демократических принципов, свобода слова

*Adamashvili Mariami, PhD student
Georgian Technical University*
Media control in Georgia

Summary

In Georgia, a country where the allegiance to democratic principles and freedom of speech are declared one should study the issue of direct and indirect control of media because at first sight the dominant debates of TV companies, as a rule, do not question the political elite of the country, and sometimes even miss some of such issues that may present the authorities with the unpleasant side.

Key words: media, control, democratic principles, freedom of speech

სოციალური სივრცის თეორია

ნიკოლოზ ბრეგვაძე, დოქტორანტი,
საქართველოს ტექნიკური უნივერსიტეტი



საკვანძო სიტყვები: „ელექტრონული საზოგადოება“, ინფორმაცია, „გლობალური ინფორმაციული საზოგადოება“.

ადამიანთა უმრავლესობას ადრე თუ გვიან უჩნდება კითხვები: რას წარმოადგენს საზოგადოება, რომელშიც ვცხოვრობთ? როგორ გავიაზროთ ის, რაც მსოფლიოში ხდება? საით მივდივართ? ამ კითხვებზე პასუხების მოძიება გრანდიოზული ამოცანაა, რადგან იგი ძალიან რთული და მუდმივად ცვალებადი პირობების ძირითადი მახასიათებლების განსაზღვრების აუცილებლობას გულისხმობს. სხვადასხვა საზოგადოებისა და ხდომილებების ძირითადი ნიშნების გააზრების მისწრაფება განმაზოგადებელი ცნებების მიღებას გვაძლევს. ანალიტიკოსები სულ უფრო მეტად და მეტად ლაპარაკობენ ინფორმაციის როგორც თანამედროვე სამყაროს (მსოფლიოს) მთავარი განმასახვავებელი (სპეციფიკური) ნიშნის შესახებ.

გვეუბნებიან, რომ შევდივართ ინფორმაციულ ერაში, რომ „ინფორმაციის ახალი წესები“ იწყებენ პრევალირებას; რომ ვცხოვრობთ „ელექტრონულ საზოგადოებაში“ და ვუახლოვდებით „ვირტუალურ ეკონომიკას“, რომლის მამოძრავებელი ძალა ინფორმაცია გახდა; რომ უკვე ვცხოვრობთ „გლობალური ინფორმაციული ეკონომიკის“ პირობებში. ძალიან ბევრი ექსპერტი კიდევ უფრო შორს მიდის და მსოფლიოს ისეთ დაწინაურებულ ქვეყნებს, როგორებიცაა: აშშ, დიდიბრიტანეთი, იაპონია, გერმანია, საფრანგეთი და ცხოვრების წესით მსგავს სხვა ქვეყნებს ინფორმაციულ საზოგადოებას უწოდებენ. ინფორმაციული საზოგადოების იდეა მოსწონთ

პოლიტიკოსებს და იმათ, ვინც პოლიტიკას განსაზღვრავს, ასევე, წამყვან ბიზნესმენებს, მით უფრო, რომ ევროკავშირი ჩქარობს, იაპონიის მსგავსად შევიდეს „გლობალურ ინფორმაციულ საზოგადოებაში“, რომელმაც ეს კონცეფცია ჯერ კიდევ XX საუკუნის 70-იან წლებში მიიღო.

კამათს მხოლოდ ის იწვევს, თუ რა მოაქვს ამ ცვლილებებს: ერთნი მიიჩნევენ, რომ ყალიბდება ნამდვილად პროფესიონალური, თავის წევრებზე მზრუნველი საზოგადოება; მეორენი კი ფიქრობენ, რომ ძლიერდება კონტროლი მოქალაქეებზე; მესამეთა აზრით, ეს ცვლილებები მოასწავებს მაღალი განათლების მქონე ფენის წარმოშობას, და ა.შ. პოლიტიკური ეკონომისტები ბჭობენ იმის შესახებ, რომ ახალ „ელექტრონულ ეკონომიკაში“ უპირატესობას მოიპოვებს მეწარმე, რომელიც ცოდნას ფლობს, რაც მას „სწრაფი მოაზრებისა და გადაწყვეტილების მიღების“ შესაძლებლობას მისცემს. მათთვის კი, ვისაც ადევნებს კულტურა, კიბერსივრცე და ვირტუალური რეალობა, წარმოსახვისა და გამომგონებლური საქმიანობისთვის შეუფერებელი და არამყუდრო ადგილია.

გასაოცარია ის, რომ ამ თვალსაზრისების დაპირისპირებულობის მიუხედავად, ყველა მეცნიერი ერთ რამეში ეთანხმება ერთმანეთს: ინფორმაცია – ესაა რაღაც განსაკუთრებული. ავტორთა უმრავლესობა, რომლებიც ინფორმაციული საზოგადოების პრობლემებზე წერენ, იშვიათად ეთანხმებიან ერთმანეთს მისი ძირითადი მახასიათებლისა თუ საზრისის შესახებ, მაგრამ ერთ რამეში ყველა ერთსულოვანია: ინფორმაცია განსაკუთრებულ როლს ასრულებს თანამედროვე სამყაროში.

რაც არ უნდა დაპირისპირებული იყოს მათი შეხედულებები ერთმანეთს, ისინი ერთ რამეში ეთანხმებიან: ინფორმაციას განსაკუთრებული როლი აქვს.

ინფორმაციის საზოგადოებაზე ზემოქმედება მრავალი ავტორის კვლევის საგანია. მაგრამ ისინი განსხვავდებიან ერთმანეთისაგან, როდესაც ანალიზებენ იმას, თუ როგორი ფორმები შეუძლია მიიღოს ინფორმაციამ, რატომ იკავებს ინფორმაცია ცენტრალურ ადგილს თანამედროვე სისტემებში, როგორ ზემოქმედებას ახდენს სოციალურ, ეკონომიკურ და პოლიტიკურ ურთიერთობებზე. ამ პრობლემებზე დისკუსია მთელი ძალით გაიშალა 1991 წელს, ძირითადად ტექნოლოგიური ცვლილებებისა და სიახლეების გამო. მეოცე საუკუნის 80-იან წლებში გამოცხადებულმა „მიკროელექტრონულმა რევოლუციამ“ დღის წესრიგში დააყენა მთელი რიგი მოსაზრებები იმის თაობაზე, თუ რას ნიშნავს ნებისმიერი ჩვენ-განისთვის ინფორმაციული ტექნოლოგიები (იტ): შრომის დასასრულს, უსაქმურობის ერის დადგომას, სრულად ავტომატიზებულ წარმოებას. ტექნოლოგიებით გამოწვეული ცვლილების აღტაცება არ ნელდება. ახლა დღის წესრიგშია ინტერნეტი, ინფორმაციული „სუპერმაგისტრალები“ და კიბერსივრცე, ანუ ინფორმაციული და კომუნიკაციური ტექნოლოგიების (იკტ) მიერ წარმოქმნილი საკითხები. ბჭობა-განხილვის პირველხარისხოვან თემებად იქცევა ელექტრონული დემოკრატია, კიბორგი და ონლაინური გაერთიანებები (თანა-საზოგადოებები). მიუხედავად ამისა, ზოგიერთ სფეროში ძალიან საინტერესო მობრუნება მოხდა ტექნოლოგიებიდან სხვა ინფორმაციის შინაარსობრივი შემადგენლობისკენ. წამყვან პოლიტიკოსთა და ინტელექტუალთა გარემოში იზრდება ინტერესი ინფორმაციული შრომისადმი, სიმბოლური ანალიტიკოსებისადმი, რომლებიც ყველაზე მეტად მომზადებულნი არიან

იმისათვის, რომ თან ატარონ და წინ წასწიონ ის მომავალი, სადაც ადაპტაციურობა და მუდმივი გადამზადება (ახალი ცოდნის დაუფლება) ნორმაა. ეს ადამიანები მთავარი მოთამაშეები არიან ინფორმაციულ საზოგადოებაში, მათ ბედად ერგოთ პირველხარისხოვანი განათლების მიღება, რომელიც უზრუნველყოფს მათ ინფორმაციული შესაძლებლობებით, რაც, თავის მხრივ, საშუალებას აძლევს მათ, კარგად მოერგონ ახალ გლობალიზებულ ეკონომიკას. დღეს შუამავლები, მენეჯერები, პროგრამისტები, მასმედიის კრეატიული მუშაკები და ყველა ის, ვინც კრეატიულ სფეროებში მუშაობს, განიხილებიან როგორც ინფორმაციული საზოგადოების მეგზურნი. ტექნოლოგიებიდან ადამიანისკენ მიმართულების შეცვლამ, ასევე, ინფორმაციისადმი დაუოკებელმა ინტერესმა აუცილებელი გახადა „ინფორმაციული საზოგადოების“ საკითხების გადახედვა.

აუცილებელია ინფორმაციული საზოგადოების სხვადასხვა სახესა და ფორმის კვლევა, რომელიც საშუალებას იძლევა, გამოვარკვიოთ ინტერესების გადაკვეთის სფერო, მიუხედავად ამისა, რაც უფრო ვუახლოვდებით ამ სფეროს, სადაც თითქოს შეხედულებათა ერთიანობა არსებობს, მით უფრო ნაკლებ ვხედავთ თანხმობას განსამარტავი საგნის შესახებ.

უნდა განვიხილოთ ყველა ის თეორია, რომლებმაც მნიშვნელოვანი წვლილი შეიტანეს თანამედროვე სამყაროში ინფორმაციის რაობის გაგებაში. ამ მიზეზის გამო, ინფორმაციის დეფინიციის შემდეგ განიხილება ცალკეული თეორიები და მისი ყველაზე გამოჩენილი მომხრეები, აგრეთვე, ფასდება მისი დადებითი (ძლიერი) და სუსტი მხარეები.

საინტერესოა დენიელ ბელის პოსტინდუსტრიული საზოგადოების კონცეფცია, დისკუსია იმის თაობაზე, ხდება თუ არა გადასვლა ფორდისტული საზოგადოებიდან პოსტფორდის-

ტულ საზოგადოებაზე, რომლის წარმატების საფუძველს ინფორმაციის მართვა წარმოადგენს, მანუელ კასტელის გავლენის მქონე თეორია ინფორმაციონალურ კაპიტალიზმზე ქსელურ საზოგადოებაში. ასევე აღსანიშნავია ჰერბერტ შილერის შეხედულებები ინფორმაციის და მისი მანიპულირების მოთხოვნილებების შესახებ განვითარებულ კაპიტალიზმში. საინტერესოა, ასევე, იურგენ ჰაბერმასის არგუმენტები, რომელიც მიიჩნევს, რომ საჯარო სფერო და მასთან ერთად ინფორმაციის ჭეშმარიტება დაცემის გზაზეა, ენტონი გიდენსის განაზრებები „რეფლექსური მოდერნიზაციის“ შესახებ, რომელმაც განსაკუთრებული ყურადღება დაუთმო ინფორმაციის როლს, რომლის მოპოვებაც დაკვირვებისა და კონტროლის მიზნით ხდება, აზრები პოსტმოდერნიზმის, აგრეთვე, ჟან ბოდრიარის და ზიგმუნტ ბაუმანის პოსტმოდერნიზმის ეპოქის შესახებ, მეცნიერთა შეხედულებები, რომლებიც განსაკუთრებულ ყურადღებას თანამედროვე სამყაროში ნიშნების აფეთქებას უთმობენ. უნდა აღინიშნოს, რომ ეს მეცნიერები ისეთი დისციპლინების გადაკვეთაზე მუშაობენ, როგორებიცაა: სოციოლოგია, ფილოსოფია, ეკონომიკა და გეოგრაფია. სოციალური მეცნიერებები თანამედროვე დისკუსიების ცენტრში იმყოფება. აქ არაფერია გასაოცარი, სოციალური მოაზროვნეები იმიტომაც არსებობენ, რათა ეცადონ, გაიგონ და ახსნან მსოფლიო, რომელშიც ცხოვრობთ, ხოლო ამ სამყაროს მნიშვნელოვანი ნიშანია ცვლილებები ინფორმაციის სფეროში. შეუძლებელია, წარმოვიდგინოთ, რომ ვინმე ცდილობდეს მსოფლიოს სურათის აღწერას ისე, რომ არ შეეხოს ცვლილებების უზარმაზარ სფეროს, რომელიც ეხება მასობრივი ინფორმაციის საშუალებებს, ინფორმაციის გავრცელებას, კომუნიკაციურ ტექნოლოგიებს, დასაქმების ახალ ფორმებს და საგანმანათლებლო სისტემებსაც კი.

ცნობილ ია, რომ მოხდა რადიკალური, თვით

რევოლუციური გარდევვა ინფორმაციის სფეროში. ბუნებრივია, გვსურს ვიცოდეთ, როგორ ეკონომიკურ და სოციალურ შედეგებზე ან მიგვიყვანს ასეთი განვითარება. ამაზე პასუხები შეიძლება პოპულარული ბროშურებიდანაც მივიღოთ. თუ გვინდა კვალიფიციური პასუხი გავცეთ ინფორმაციული საზოგადოების შესახებ დასმულ კითხვებს, მაშინ უნდა მივმართოთ გამოჩენილ, ძლიერ სოციალურ თეორეტიკოსებს. ძალ იან ბევრმა „პრაქტიკოსმა“, რომლებიც შთაგონებულნი არიან ინფორმაციულ ტექნოლოგიური რევოლუციით, აღტაცებულნი არიან ინტერნეტით, ცხოვრება რომ არ წარმოუდგენიათ ელექტრონული ფოსტის გარეშე, მიწიერ რეალობაზე ამდლებულ ვირტუალურ რეალობაში მცხოვრებლებმა, გადაწყვიტეს, რომ ძალუდით სწრაფად გააცნობიერონ ის სოციალური და ეკონომიკური შედეგები, რომლებიც აუცილებლად მოჰყვება ამ რევოლუციას: შრომა ტრანსფორმირდება, განათლების სფეროში მოხდება გადატრიალება, კორპორაციული სტრუქტურები ხელახლა დაიბადებიან, დემოკრატია გადაფასდება და ყველაფერი ეს განხორციელდება ინფორმაციული რევოლუციის შედეგად.

გამოყენებული ლიტერატურა:

1. ვახტანგოვი ს. „ვიდეოარტის გავითარების ტენ-დენციები და თანამედროვე ტელევიზია“, 2006 წელი;
2. სალდაძე მ. „მედია სივრცის პლურალიზმის პრობლემები საქართველოში“, 2009 წელი;
3. ნოდია გ. ”სამოქალაქო საზოგადოების განვითარება საქართველოში: მიღწევები და გამოწვევები“, თბილისი 2005 წელი;

ნიკოლოზ ბრეგვაძე, დოქტორანტი,
საქართველოს ტექნიკური უნივერსიტეტი

სოციალური სივრცის თეორია

რეზიუმე

მასმედია აკავშირებს საზოგადოების მმართველ ძალებს მის შემადგენელ ფართო ფენებთან. მასში გაერთიანებულია გასართობის გადაცემებიც და ახალი ამბებიც, მაგამ ამ უკანასკნელის აღსანიშნავად არსებობს მეორე ტერმინიც - ნიუსმედია, რომელიც პრესის მნიშვნელობითაც იხმარება. უდიდესი მნიშვნელობა აქვს მასმედიის სხვადასხვა წარმომადგენელს შორის კონკურენციას საზოგადოების ყურადღების მიპყრობაში. მედიაკონგლომერტები ხშირად მთელი ერის ყურადღების ფოკუსირებას ახერხებენ. საზოგადოების მრავალფეროვნება მასმედიისგან ტოლერანტობის დიდ უნარს მოითხოვს, ვინაიდან თითოეულმა დაინტერესებულმა ჯგუფმა მასმედიაში უნდა იპოვოს თავისი მოთხოვნის დამაკმაყოფილებელი და სხვისი მოთხოვნის უგულვებელმყოფელი ელემენტები. ცხადია, ეს ხშირად შეუძლებელია და ასეთ შემთხვევები მასმედია მიმართავს ტელედებატების და დისპუტების მოწყობას პირდაპირ ეთერში. აღმოჩნდა, რომ სიტყვიერი დაპირისპირება ადამიანთა ტვინში მოქმედების აღმძვრელი მექანიზმების მუხტის გაუვნებელყოფას იწვევს, რაც შესანიშნავი სტიმულია მწვავე დებატების მოსაწყობად ფიზიკური დაპირისპირების თავიდან აცილების საქმეში. მასმედიამ გამოიმუშავა სპეციფიკური ჰიბრიდული ფორმა სამეცნიერო მიღწევების ფართო აუდიტორიისათვის გადასაცემად. უპირატესობა ენიჭება არა ღრმა მეცნიერული კვლევების დემონსტრირებას, რომელიც გასაგებია მხოლოდ მეცნიერთა ვიწრო წრისათვის, არამედ ნახევრად მეცნიერული, ნახევრად პოპულარული ენით სიახლის მნიშვნელობის მიწოდებას ფართო აუდიტორიისათვის.

ამრიგად, მასმედია საზოგადოების კონსოლიდაციაში დადებით როლს თამაშობს მაშინაც

კი, როდესაც აშუქებს სხვადასხვა ფენების ურთიერთდაპირისპირებულობას. ვინაიდან ყურადღების ფოკუსირება მასმედიაზე იწვევს ერთგვარი საზიარო სივრცის წარმოქმნას მოსახლეობის სხვადასხვა ფენებისათვის, შედეგად ხდება ამ ფენების ურთიერთგაცნობა, ნელდება აგრესიული მუხტი და მიიღება შეკავშირებული საზოგადოება.

*Bregvadze Nicoloz, PhD student,
Georgian Technical University*

Theory of social area

Summary

Mass media connects governing layers of society to its wider masses. It comprises entertainment as well as news. However, while describing the latter, a different term 'news media' is used. Competition between different representatives of mass media in attracting the public attention has a significant importance. Media conglomerates even manage to attract the attention of the whole nation.

Diversity of society demands a high level of tolerance from mass media as each interested group should find in it the elements which complement their requirements and the ones which neglect requirements from others. Obviously, it is often impossible and mass media employs live TV debates and disputes. Verbal confrontation turned out to sooth impulses which stir actions in human brain, and is an excellent stimulus in arranging harsh debates in order to avoid physical confrontation. Mass media invented a special hybrid form in order to effectively communicate scientific achievements to wider public. While providing news, advantage is given to a half scientific, half-popular language over the in-depth scientific researches comprehensible only to a narrow circle of scientists and scholars.

Thus, mass media is playing a positive role in consolidating society even when it gives coverage to the events describing the confrontation of different layers of society. The fact that the attention is focused on mass media creates a certain joint space for different parts of society. As a result, familiarization of the different layers of society is taking place, aggressive impulses sooth and the society becomes inter-connected.

*Брегвадзе Николоз, докторант,
Грузинский Технический Университет*
**Современное информационное
пространство и масмедия**

Резюме

СМИ объединяют руководящие силы общества с её широкими слоями. В них соединены как развлекательные программы, так и новости. Для обозначения последних существует и другой термин - ньюсмедиа, который также употребляется в смысле прессы. Огромное значение имеет конкуренция между разными представителями СМИ в привлечении общественного внимания. Медиаконгломераты часто осуществляют фокусирование внимания целой нации. Многообразность общества требует от СМИ большой способности толерантности, так

как каждая заинтересованная группа должна найти в СМИ элементы, удовлетворяющие его требованиям и игнорирующие чужим. Конечно, это часто невозможно и в таких случаях СМИ обращаются к теледебатам и проведению диспутов в прямом эфире. Оказалось, что словесное противопоставление вызывает в мозгах людей обезвреживание заряда механизма возбуждающего действия, что является прекрасным стимулом для проведения острых дебатов с целью предотвращения физических противопоставлений. СМИ выработали специфическую гибридную форму передачи научных достижений широкой аудитории. Предпочтение отдаётся не демонстрации глубоких научных исследований, что понятно только узкому кругу учёных, а передаче широкой аудитории значения новизны на научно-популярном языке.

Таким образом, СМИ играют положительную роль в консолидации общества даже тогда, когда освещают взаимное противопоставление разных слоёв.

Так как фокусирование внимания на СМИ вызывает создание однородного общего пространства для разных слоёв населения, в результате происходит взаимознакомство этих слоёв, уменьшается агрессивный заряд и получаем соединённое общество.

**ტერორისტული აქტების გაუქმების წესები ინფორმაციის მასობრივ
საშუალებებში**

*გაგიფა მადინა, დოქტორანტი,
საქართველოს ტექნიკური უნივერსიტეტი*



საკვანძო სიტყვები: ტერორიზმი, ტერორისტული აქტები, მედია, ჟურნალისტები, გაშუქება

მიმდინარე წლის 22 მარტს ბრიუსელში (ბელგია) ტერაქტების სერია მოხდა. პირველივე აფეთქებიდან რამდენიმე წუთში სოციალურ ქსელებში გავრცელდა ტრაგედიის კადრები, სათვალთვალო კამერებით გადაღებული ვიდეოები. ძალიან ბევრმა ტელეკომპანიამ - მათ შორის საქართველოში - გაავრცელა კადრები, რომლებიც ვითომდა ასახავდა აფეთქების ეპიზოდებს ბრიუსელის აეროპორტსა და მეტროსადგურებში.

თუმცა მოგვიანებით აღმოჩნდა, რომ ეს ვიდეოები რამდენიმე წლის წინ იყო გადაღებული და ატვირთული. ორი მათგანი მოსკოვის დომოდედოვოს აეროპორტებში მომხდარ მოვლენებს ასახავდა, ხოლო მესამე - მინსკის მეტროში აფეთქებას.

სამწუხაროდ ჯერჯერობით არ არის საბოლოოდ ჩამოყალიბებული ერთიანი სტანდარტები, რომლითაც უნდა იხელმძღვანელონ ჟურნალისტებმა ტერორიზმის თემის გაშუქებისას. მეტიც, ეს არის საკითხი, რომელიც თანამედროვე მედიის ერთერთ მთავარ ეთიკურ გამოწვევად ითვლება. მითუმეტეს, ტერორისტები ძალიან კარგად აცნობიერებენ მედიის ძალას და მაქსიმალურად ცდილობენ, რაც შეიძლება მეტი ყურადღება მიიქციონ მედიასაშუალებების მხრიდან.

აღსანიშნავია, რომ არის მედიასაშუალებები, რომელთაც მიაჩნიათ, რომ ან საერთოდ არ

უნდა გააშუქონ ტერორისტების ქმედებები, ან მინიმუმამდე უნდა დაიყვანონ ასეთი მასალების გავრცელება. ისინი ძალადობის, სიკვდილის დასჯისა და მუქარის შემცველი მიმართვების გამოქვეყნებას კატეგორიულად ეწინააღმდეგებიან და ამას რამდენიმე მოტივით ხსნიან. მთავარი მიზეზი არის შემდეგი - მედიას არ სურს გახდეს მარიონეტი ტერორისტთა ხელში. თუმცა ცალკეულმა მედიასაშუალებებმა შეიმუშავეს საკუთარი „ქცევის კოდექსი“, რომლითაც ხელმძღვანელობენ ტერაქტების გაშუქებისას. აღნიშნულ კვლევაში ჩვენ ვეცადეთ შევისწავლოთ მსოფლიოს წამყვან მედიაში არსებული მიდგომები ტერორიზმის გაშუქების საკითხებში.

BBC - სახელმძღვანელო პრინციპები

ყველაზე დეტალური „სახელმძღვანელო“ შეიმუშავა ბრიტანეთის საზოგადოებრივმა მაუწყებელმა. BBC-ს მთავარ პრინციპად ამ შემთხვევაშიც რჩება ობიექტურობა. არც შეეხება ტერორისტული აქტების გაშუქებას. მაუწყებლის აზრით, ჟურნალისტმა უნდა გაითვალისწინოს შემბეგი გარემოებები:

- ტერორისტული აქტების, ომების, ლოკალური თუ საერთაშორისო მოვლენების, დემონსტრაციების, სტიქიური უბედურებების გაშუქებისას აუდიტორიამ უნდა მიიღოს ინფორმაცია არა მხოლოდ „მთავარი გმირებისგან“, არამედ მესამე, ნეიტრალური მოვლენაში არამონაწილე მხარისაგან;
- ინციდენტის შემდგომ პირველადი ინ-

ფორმაცია მსხვერპლისა და დანაკარგების შესახებ, როგორც წესი, არის მცდარი. ამიტონ აუცილებელია მისი გადამოწმება ისეთ ადამიანებთან, რომელთაც აქვთ შესაბამისი უფლებამოსილება და ინფორმაციასთან წვდომა;

- როგორც წესი შესაბამის სახელმწიფო უწყებებთან თანამშრომლობის შედეგად BBC ცდილობს დაადგინოს, თუ რა ტიპის ინციდენტებზეა განსაკუთრებით მნიშვნელოვანი მოსახლეობის ინფორმირება. მაგალითად, ლოკალური სამოქალაქო კატასტროფების გაშუქებისას აუცილებელი აწვდის მოსახლეობას ინფორმაციას უსაფრთხოების ნორმების შესახებ;

- ტერორისტული აქტების გაშუქება უნდა მოხდეს ძალიან ოპერატიულად, მაგრამ მაღალი პასუხისმგებლობით. ტერორიზმი რთული და ემოციური საკითხია, პოლიტიკური მოტივებით, ამიტომ ტერორისტული აქტების გაშუქებისას მნიშვნელოვანია ისეთი ჟურნალისტური ტერმინების და ენის გამოყენება, რომელიც თავისუფალი იქნება შეფასებებისგან;

- BBC-ს თანახმად, მაყურებლისთვის სიტყვა “ტერორისტი” შესაძლოა დაბრკოლებად იქცეს ინფორმაციის გაგებისას. ამიტომ ჟურნალისტის მთავარი მიზანი არის ინფორმაციის ნათლად, გარკვევით, მკაფიოდ გადმოცემა. შესაბამისად, მან სიტყვა „ტერორისტის“ მაგივრად შეიძლება გამოიყენოს შესატყვისები: გამტაცებელი, შეიარაღებული პირი, თავდამსხმელი და ა.შ.

Canadian Media Journal of Communication-ის მთავარი პრინციპები

საკუთარი ხედვა ამ მიმართულებით ასევე ჩამოაყალიბა კანადის წამყვანმა მედია-პლატფორმამ. „Canadian Media Journal of Communication“-ის პრინციპთა ნუსხა ასე გამოიყურება:

- ჟურნალისტებმა თავი უნდა შეიკავონ

მყვირალა და პანიკის მაპროვოცირებელი სათაურებისგან. ამისა ასევე უნდა ერიდებოდნენ ძალადობრივი და სისხლიანი სცენების ამსახველი მასალების გავრცელებას;

- მედიამ უნდა ითანამშრომლოს მთავრობასთან ტერორისტული აქტების დროს, მაშინ როცა ადამიანების სიცოცხლეს საფრთხე ემუქრება. თუმცა ეს თანამშრომლობა არ ნიშნავს, რომ მედიის მუშაობა პოლიციის ან უშიშროების სხვა წარმომადგენლების ცენზურას უნდა დაექვემდებაროს;

- ჟურნალისტები არ უნდა იყვნენ მედიატორები ტერორისტებსა და მთავრობას შორის. ნებისმიერი მედიის წარმომადგენელი შემთხვევის ადგილზე არის მისული იმისათვის, რომ გააშუქოს მომხდარი მოვლენები და არა იმიტომ, რომ გახდეს პროცესის მონაწილე;

- მედიამ არ უნდა ჩაერთოს სახიფათო სპეკულაციების ტირაჟირებაში. ასეთი სპეკულაციები შეიძლება იყოს, მაგალითად, ტერორისტების შესაძლო გეგმები, მთავრობის შესაძლო პასუხი ტერორისტებს და ა.შ.;

- ჟურნალისტი ვალდებული არიან ფლობდეს ინფორმაციას იმ ტერორისტული ორგანიზაციების შესახებ, რომელთა გასაშუქებლადაც მიდის;

- მედიამ არ უნდა დაუშვას პირდაპირი კომუნიკაცია მაყურებლებსა და ტერორისტებს შორის.

Reuters Handbook - ტერმინთა განმარტებები

ტერორისტი და ტერორიზმი - ტერმინები, რომელთა განმარტებაც მედიისთვის გადაუჭრელ პრობლემად რჩება. შესაბამისად, ჩნდება კითხვა - რა ტერმინები უნდა გამოიყენონ ჟურნალისტებმა?

მსოფლიოში ერთერთ ყველაზე ავტორიტეტულ საინფორმაციო სააგენტო „Reuters“-ს გან-

სხვაგვარი ხედავს აქვს, აქ მიაჩნიათ, რომ მედიის წარმომადგენლებმა არ უნდა შეცვალონ სიტყვა „ტერორისტი“ სხვა სიტყვით, როცა ის ნახსენებია რესპონდენტის ციტატაში. ასეთ დროს ჟურნალისტმა მაქსიმალურად უნდა მიხვედროს აუდიტორია, რომ ხდება სხვისი ციტირება და არა ტერმინოლოგიის გამოყენება. ხოლო მედიის წარმომადგენლები აღნიშნულ სიტყვების გამოყენებას უნდა ერიდებოდნენ.

საქართველოს მედია

უცხოურ კოლეგებისგან განსხვავებით ქართველ ჟურნალისტებს არ აქვთ შემუშავებული არანაირი სტანდარტი, იმისათვის რომ მართებულად იმუშაონ ტერორისტულ აქტების თემების გაშუქებისას (აღნიშნულ მუშაობას ასევე არ არეგულირებს „კანონი მაუწყებლის შესახებ“). ხშირ შემთხვევებში ისინი კადრებსაც არ ამოწმებენ ეთერში გაშვებამდე. შედეგად, ერთი ტერორისტული აქტის გაშუქებისას მაყურებელი იღებს ვიდეო-მასალას, რომელიც ასახავს სხვა ტერაქტს. ამის კიდევ ერთი დასტური გახდა მიმდინარე წლის 22 მარტის ტერაქტები ბრიუსელში, როდესაც ეთერში გადიოდა 3-4 წლის წინ გადაღებული კადრები. გარდა ამისა, საკმაოდ ხშირად ეთერში ხვდება სისხლიანი კადრები ყოველგვარი გადაფარვის გარეშე, რაც ყოველ დაუშვებელია საერთაშორისო სტანდარტების მიხედვით. მაგალითად, 2016 წლის 12 იანვარს, როდესაც სტამბულში (თურქეთი) მოხდა აფეთქება, რომელსაც 10 ადამიანის სიცოცხლე შეეწირა, ქვეყნის მთავრობამ ტერაქტიდან საათზე ნაკლებში სპეციალური დადგენილებით ტრაგედიის ადგილიდან მაუწყებლობა რამდენიმე საათით აკრძალა. შეიძლება ეს განხილულ იქნას როგორც ცენზურა, თუმცა ამ შემთხვევაში ხელისუფლების მთავარი მიზანი იყო მოსახ-

ლეობაში პანიკის თავიდან აცილება.

უდავოა, რომ ტერაქტი ისეთი მასშტაბის მოვლენაა, რომ მოსახლეობის დატოვება ინფორმაციის გარეშე მომხდარის შესახებ, შეუძლებელია. მაგრამ ასეთი მსგავსი ძალადობრივი აქტების გაშუქებას ჟურნალისტები ძალიან დიდი სიფრთხილით უნდა ეკიდებოდნენ. იმისათვის, რომ ძალადობის ტირაჟირება ნეგატიურად არ აისახოს მაყურებელზე. მედიასაშუალებამ უნდა შეიმუშაოს გარკვეული სტანდარტი, რომლის მიხედვითაც მიაწვდის აუდიტორიას ინფორმაციას ტერაქტების შესახებ. ერთის მხრივ ჟურნალისტებმა უნდა დაიცვან მაყურებლის უფლება ჰქონდეს წვდომა ინფორმაციაზე, ხოლო მეორეს მხრივ ძალადობრივი აქტების ჩვენებით მედიამ არ უნდა შეუწყოს ხელი ძალადობის წარმოშობას.

გამოყენებული ლიტერატურა:

1. Демаховская М.Е. Средства массовой информации и современный политический терроризм. - М.: РАН Институт психологии, 1996 - С. 68
2. Почепцов Г.Г. Информация и дезинформация. - Киев: Ника-центр, 2001
3. http://handbook.reuters.com/?title=T#terrorism.2C_terrorist
4. <http://www.bbc.co.uk>
5. <http://www.cjc-online.ca>

*Мадина Гагиева, Докторант,
Грузинский Технический Университет*

**Правила освещения террористических
актов в средствах массовой информации**

*Madina Gagieva, PhD student,
Georgian Technical University*

**The main terms of terrorist attacks media
coverage**

Резюме

Данная статья посвящена правилам освещения в средствах массовой информации террористических атак на мирное население. Мы попытались изложить те основные принципы и стандарты, которыми уже несколько лет руководствуются ведущие мировые медиа и сравнить их с методами работы грузинских журналистов в подобных условиях. К сожалению, в Грузии пока не выработаны какие-либо правила, которые помогли бы представителям СМИ освещать теракты и донести до населения информацию таким образом, чтобы не стать причиной паники и, вместе с тем, не ущемить право аудитории на получение инчерпывающих данных.

Ключевые слова: терроризм, террористические акты, медиа, журналисты, освещение

Summary

During the last years we had lots of examples when media coverage of terrorist events was problematic and irresponsible, evoking public criticism. This research aims to shed light on the intricate relationships between media, and terrorists. Through close scrutiny of irresponsible actions of some media outlets in crisis situations, we think that important lessons should be learned, indicating the need to develop a set of guidelines for responsible media coverage of terror.

Key words: terrorism, terrorist attacks, media, journalists, coverage

ავტობისა და კელაქტობის მკითვლიში მუშათს მიზანი და უმეღბი

გიორგობიანი ქეთევანი, ასოვირებული პროფესორი,
საქართველოს ტექნიკური უნივერსიტეტი



საკვანძო სიტყვები: ტექსტის აღქმა, ტექსტის მთლიანობის პრინციპი, ენის ლექსიკური სა-
შუალებები, ენობრივი ტრაფარეტი, შტამპი,
სიტყვები ექსპრესიული ელფერით, ენის ფრა-
ზეოლოგიური საშუალებები.

ნებისმიერი ტექსტის გასწორების დროს რედაქტორმა უნდა გაითვალისწინოს ის. რომ თუკი მასალა არასაკმარისად შეკრულია, თუკი მკითხველს ძალდატანება სჭირდება იმისთვის, რომ გაიაზროს ავტორის აზრების თანმიმ-
დევრობა, ტექსტის აღქმა რთულდება, ამიტომ საჭიროა შეძლებისდაგვარად ამგვარი ხარვეზების აღმოფხვრა. ხარვეზები სხვადასხვაგვარია¹მაგ. სტატიის ან წიგნის შინაარსი არ ამოწურავს თემას, რომელსაც ავტორი ამუშავებს, ნაწარმოების შინაარსი გამოდის თემის საზღვრებიდან და მკითხველის ინტერესი იფანტება, ყურადღება დუნდება მთავარის, ძირითადის მიმართ, მთა-
ვარი თემა იკარგება მეორეხარისხოვან თემებში. ნებისმიერ მასალაში წამყვანი თემის გარდა არის დამხმარე, თანმხლები თემები, რომლებიც შესაძლოა თავისთავად ძალიან საინტერესო და მნიშვნელოვანია, მაგრამ მოცემულ ტექსტში მან მთავარი თემა არ უნდა დაჩრდილოს, ორ-
განულად უნდა დაუკავშირდეს მას და ხელი შეუწყოს მის ბოლომდე გახსნას.

ტექსტის სწორად გაგებას და აღქმას ხელს უწყობს მისი გადმოცემა წინასწარ შედგენილი გეგმის მიხედვით, რომელიც, რა თქმა უნდა, არ შეიძლება იყოს იდენტური ყველა მასალისთვის. გეგმა დამოკიდებულია ტექსტის შინაარსზე, მიზანსა და დანიშნულებაზე. თუ ნაწარმოები დაყოფილია თავებად, პარაგრაფებად და სხვა ნაწილებად, რომლებსაც თავისი ქვესათაური აქვს, მაშინ დასათაურება უკვე გამოხატავს გეგმას. გეგმა-დასათაურება არის ნაწარმოების

სქემა, რომელიც მის კონტურებს განსაზღვრავს. რედაქტორმა უნდა დაადგინოს, რამდენად სწორად არის გამოყოფილი საკვანძო საკითხები, ნათელია თუ არა მათი არსი, თანმიმდევრობა და მათ შორის კავშირი. მოვლენის მნიშვნელობა ყოველთვის არ განისაზღვრება მისი ხანგრძლივობით. ნაწილებს შორის პროპორციულობა მიიღწევა იმით, რომ უფრო მეტი ადგილი ეთმობა არა გაგრძელებულ ეპიზოდებს, არამედ უფრო მნიშვნელოვანს თავისი არსით და შედეგებით. ამოწმებს რა ტექსტის გეგმას, რედაქტორმა შეიძლება მასში აღმოაჩინოს ნებისმიერი ხარვეზი: არათანმიმ-
დევრობა, გამოტოვება, ულოგიკურობა, შეუსაბა-
მობა მოვლენის მნიშვნელობასა და ადგილს შორის. განსხვავდება თხრობითი და აღწერითი ნაწარმოებების გეგმა. აღწერა შეიძლება იყოს მარტივი და რთული. ერთია აღწერა რომელიც უამრავ დაწესებულებას აერთიანებს და სრუ-
ლიად მარტივი ნივთისა. აღწერის მიზანია ის, რომ მკითხველმა ამა თუ იმ საგნის ან მოვლენის შესახებ არსებული ცოდნა ახლით შეივსოს და გაიმდიდროს. აღწერის ყველა ნაწილი უნდა აღიქ-
მებოდეს, როგორც ნაწილი ერთი მთლიანისა, განუყოფელისა. რედაქტორმა უპირველესად უნ-
და დაადგინოს, თვითონ რამდენად ნათლად აქვს წარმოდგენილი აღწერის ობიექტი. ჩვეულებრივ აღწერაში მოცემულია თავდაპირველად საერთო წარმოდგენა აღსაწერ საგანზე მთლიანობაში, შემდეგ ამას მოჰყვება ერთმანეთის მიყოლებით აღწერის ელემენტები. მნიშვნელოვანია, რომ ეს ელემენტები განიხილებოდეს მკაცრი თან-
მიმდევრობით. რედაქტორი ამოწმებს, ხომ არ გადადის ავტორი ერთიდან მეორე დეტალზე შემთხვევით, უსისტემოდ. ტიპური ხარვეზე-
ბის რიცხვს გამოუცდელი ავტორების ნაწარმო-
ებებში მიეკუთვნება ძალიან დიდი და თემისგან დაშორებული შესავალი ნაწილი. აღსაწერი

ტექსტის ზოგიერთი სახეობა იგება დადგენილი სქემის მიხედვით, მაგ. გეოგრაფიის სახელმძღვანელოში სახელმწიფოების აღწერა ტრადიციული სქემითაა მოცემული: ფართობი, გეოგრაფიული მდებარეობა, კლიმატი, მცენარეული და ცხოველური სამყარო, მოსახლეობა და ა.შ.

ავტორისეული მსჯელობა შეიძლება იყოს ანალიტიკური ან სინთეზური. მოყვანილი იყოს ჯერ შედეგი, შემდეგ მტკიცება და ილუსტრაცია, ან ჯერ განიხილებოდეს ფაქტები, დაკვირვებები, შემდეგ კი მიღებული რეზულტატი. შეიძლება შეგვხვდეს შერეული ტიპის რთული მსჯელობა, სადაც ანალიზი გადაჯაჭვულია სინთეზთან და პირიქით. ნებისმიერ შემთხვევაში ძირითადი დასკვნები უნდა დასაბუთდეს დამაჯერებელი არგუმენტაციით. დაკვირვებამ გვიჩვენა, რომ ყველაზე გავრცელებული არგუმენტებია: ფაქტები თანამედროვე ცხოვრებიდან ან ისტორიიდან; ექსპერიმენტულად მიღებული მონაცემები, ციფრობრივი მასალა; ავტორიტეტული ადამიანების შეხედულებების მოშველიება; ციტატები წყაროებიდან, რომლებიც ნდობას იმსახურებენ; დაყრდნობა ისეთ ფაქტებზე, რომლებიც საყოველთაოდ მიღებულია და ეჭვს არ იწვევს; ანალოგიები, რომლებიც შეიძლება გამოიყენონ მტკიცებისთვის, მაგრამ ისიც უნდა გავითვალისწინოთ, რომ ანალოგია ჯერ კიდევ არ არის მტკიცება და ყოველთვის ვერ გვარწმუნებს.

ლიტერატურული ნაწარმოების უმრავლესობას აქვს სამი ძირითადი ნაწილი: შესავალი, ძირითადი ნაწილი და დასკვნა. პატარა ზომის ნაწარმოებებში, საგაზეთო შენიშვნებსა და კორესპონდენციებში შესავალი ნაწილი ზოგჯერ არ გამოიყოფა. შესავალ ნაწილში, როგორც წესი, ხდება თემის არჩევის მოტივირება, ან მოცემულია ზოგიერთი მინიშნება, ან გადმოცემულია ავტორის თვალსაზრისი, შესაძლოა მოყვანილი იყოს საკითხის ისტორია. ძირითად ნაწილში ავტორი მსჯელობს, ასაბუთებს, აღწერს. ტექსტის

სირთულიდან გამომდინარე, შესაძლოა ეს ნაწილი დაიყოს პარაგრაფებად, თავებად, ქვეთავებად. უმარტივესი მეთოდი ტექსტის დაყოფა-დანაწილებისა არის მისი დაყოფა აბზაცებად. აბზაცებად იყოფა ტექსტის შესავალიც და დასკვნაც. აბზაცი შეიცავს თხრობის, აღწერის ან მსჯელობის მეტ-ნაკლებად დამთავრებულ ნაწილს. თუ აბზაცები სწორად არ არის გამოყოფილი, ტექსტი ძნელად აღსაქმელია. შესავალი და დასკვნა დაკავშირებულია ძირითად ნაწილთან და ხასიათდება, როგორც წესი, კონკრეტულობით, ლაკონიურობით, გადმოცემის შეკუმშულობით. რედაქტორმა უნდა მიაქციოს ყურადღება იმას, რომ შესავალი და დასკვნა არ იყოს სტანდარტული, რომელიც “ერთნაირი წარმატებით” შეიძლება მოერგოს ლამის ნებისმიერ ტექსტს. ტექსტის კომპოზიციის შესწორებისას ასევე დიდი მნიშვნელობა აქვს ნაწილების სიდიდის პრინციპს. შესავალი და დასკვნა არ შეიძლება განვითარდეს ძირითადი ნაწილის ხარჯზე. ტექსტში თითოეულმა ნაწილმა უნდა დაიკავოს ის ადგილი, რომელიც შეესატყვისება ამ ნაწილის შინაარსის მნიშვნელობას, არსებითი საკითხები უნდა გადმოიცეს უფრო დაწვრილებით, ვიდრე მეორეხარისხოვანი და დამხმარე. ზოგიერთი ავტორის უხეში შეცდომა სწორედ იმაში მდგომარეობს, რომ მათთვის შედარებით რთულ ნაწილებს არასაკმარისად ავითარებენ, მას კი, რაც უკვე ისედაც ცნობილია, პირიქით, გადმოსცემენ ზედმეტად ზედმიწევნით. ყოველთვის უნდა გაეწიოს ანგარიში ნაწარმოების მთლიანობის პრინციპს.

რედაქტორმა დიდი დრო უნდა დაუთმოს ენის ლექსიკურ საშუალებებზე მუშაობას. ქართული ენის ლექსიკონი ხომ, თავისი მრავალსაუკუნოვანი ისტორიით, ძალიან მდიდარია სიტყვების რაოდენობითაც და მნიშვნელობითაც. მის შექმნაში მონაწილეობდა მთელი ქართველი ენი. ზოგადად ენა ვითარდება ეროვნულ ნიადაგზე, მაგრამ

მდიდრდება სხვა წყაროებიდანაც. ქართული ენის ლექსიკონში შევიდა ძველი, არქაული სიტყვები, სიტყვათა გარკვეული რაოდენობა ევროპიდან და აღმოსავლეთის ენებიდან, ასევე დიალექტური სიტყვები და პროფესიონალიზმები. საერთოდ, ენის ლექსიკონში ახალი სიტყვა ქაოსურად და შემთხვევით არც გამოიგონება და არც მკვიდრდება. ის მხოლოდ მაშინ შეიქმნება, როცა საზოგადოება ამის საჭიროებას იგრძნობს. ბუნებრივია, არც ყველა ის სიტყვა შენარჩუნდება, რომელსაც ცალკეული ადამიანები იყენებენ. ყველაზე ხშირად ენის საგანძურში შედის ის სიტყვა, რომელიც მრავალრიცხოვანი კოლექტივის კუთვნილებად იქცა. უდავოა, რომ ახალი სიტყვები და სიტყვათშეთანხმებანი ნებისმიერი ენისთვის აუცილებელი და გარდაუვალია, რადგან ცხოვრებაში ჩნდება ახალი საგნები, ნივთები, მოვლენები, რომლებსაც სახელი უნდა დაერქვას. ენა არაერთი თაობის მოღვაწეობის რეზულტატია. ის მდიდრდება ახალი სიტყვების შექმნით და ძველის აზრის შეცვლით, მისთვის ახალი მნიშვნელობის მინიჭებით. სიტყვის მნიშვნელობა კი იცვლება შესატყვისად იმ ცვლილებებისა, რომელიც საზოგადოების ცხოვრებაში ხდება ახალ მოთხოვნილებებთან დაკავშირებით. სიტყვა ახალი მნიშვნელობით არსებობს უკვე იმ სიტყვისგან დამოუკიდებლად, რომლისგანაც წარმოიშვა. ვიცით, რომ სიტყვას შეიძლება ჰქონდეს არა მარტო პირდაპირი, არამედ გადატანითი მნიშვნელობაც. როდესაც გვჭირდება გამოვიყენოთ ისეთი სიტყვა, რომელსაც რამდენიმე მნიშვნელობა აქვს, ჩვენს ცნობიერებაში ამოტივტივდება ის მნიშვნელობა, რომელიც მას მოცემულ კონტექსტში გააჩნია.

ლიტერატურული ენა თავისი ნიუანსებით შექმნილია ხალხის მიერ და მიეკუთვნება ხალხს, მაგრამ ერთი და იგივე სიტყვა ან გამოხატულება სხვადასხვაგვარად აღიქმება და ფასდება შეხედულებებით, მენტალიტეტით, სპეციალობით,

განათლების დონით, გამოცდილებით განსხვავებულ ადამიანთა მიერ და შეიძლება მათი განსხვავებული რეაქციაც გამოიწვიოს. ტექსტის ავტორის და რედაქტორის ამოცანაა ზუსტად ამოარჩიოს ის სიტყვა, რომელიც ყველაზე ნათლად და გასაგებად გადმოსცემს აზრს. ლექსიკონის დახმარებით შეგვიძლია იმის დადგენა, ზოგიერთ სიტყვას რამდენი მნიშვნელობა მიეწერება, მაგრამ ზუსტად დადგენა სიტყვათა რაოდენობისა და მნიშვნელობისა შეუძლებელია არა მარტო კონკრეტულ ენაში, არამედ ცალკეულ ავტორთა შემოქმედებაშიც კი. ზოგიერთი სიტყვა დღესდღეობით ჩვენი ენისთვის მოძველებულია, მაგრამ ჯერ კიდევ გვხვდება ისტორიულ, სამეცნიერო და მხატვრულ ნაწარმოებებში. ნებისმიერი ავტორის ლექსიკის სიმდიდრე განისაზღვრება არა მხოლოდ მისთვის გასაგებ სიტყვათა რაოდენობით (პასიური ლექსიკონი), არამედ უნარით ამოარჩიოს თავისი მარაგიდან საჭირო სიტყვა და გამოიყენოს მისი მნიშვნელობის ყველა ნიუანსი (აქტიური ლექსიკონი). ლიტ. რედაქტორს უნდა ჰქონდეს სიტყვათა დიდი მარაგი, მხოლოდ ამ შემთხვევაში შეძლებს ის დაეხმაროს ავტორს ტექსტზე მუშაობისას. ლექსიკაში განსაკუთრებული ადგილი უჭირავს ტერმინებს, რომლებიც გამოიყენება მეცნიერებასა და ტექნიკაში. ტერმინებით ტექსტის გადატვირთვა დაუშვებელია. რედაქტორმა უნდა გაითვალისწინოს ის, რომ ისეთი სპეციალური ტერმინების ჭარბად გამოყენება, რომლებიც მკითხველთა უმრავლესობას არ ესმის და არც სჭირდება, ან ტერმინების ხმარება მათთვის უჩვეულო მნიშვნელობით, გაუგებარი ტერმინის მომარჯვება ფართოდ გავრცელებულის ნაცვლად ხშირ შემთხვევაში გამოიწვევს მკითხველის ინტერესის შესუსტებას. ერთი რამ კი უდავოა, საყოველთაოდ გავრცელებული სამეცნიერო და ტექნიკური ტერმინები უფრო ეგუება ენას, ვიდრე ვიწრო სპეციალური. ტექსტზე მუშაობისას

რედაქტორმა ჯერ თვითონ უნდა დაადგინოს ზუსტად თითოეული მისთვის უცნობი ტერმინის მნიშვნელობა, ამისთვის გამოიყენოს ცნობარები, ენციკლოპედია, ლექსიკონი და, თუ საჭიროა, სპეციალისტის კონსულტაცია. ამის შემდეგ შეძლებს გადაწყვიტოს, დატოვოს თუ არა ეს ტერმინი შესაბამისი ახსნით თუ შეცვალოს სხვა ფორმულირებით. ტექსტს უდავოდ ამრავალფეროვნებს სინონიმების და ომონიმების საჭირო დროს, საჭირო დოზით გამოიყენება, მაგრამ მათი არასწორად ხმარება აზარალებს ტექსტს, რადგან შეიძლება გააძნელოს აზრის გაგება და გააზუნდოვოს ის. ყველაზე ხშირად გაუგებრობას იწვევს ის სიტყვები, რომლებსაც ორი მნიშვნელობა აქვს: საყოფაცხოვრებო და ტერმინოლოგიური. მათი სწორად აღქმა მხოლოდ კონტექსტით თუ მოხერხდება. არასწორად ნახმარი სიტყვები ან გამოთქმები ტექსტს ანიჭებს შეუფერებელ სტილისტურ ელფერს. რედაქტორისთვის სახიფათოა და არასასურველია თვითდაჯერება და საკუთარი შესაძლებლობების გადაჭარბებულად შეფასება.

დიდი ხარვეზი ბეჭდური ტექსტების, განსაკუთრებით საგაზეთო სტატიების და კორესპონდენციების, არის ფართოდ გამოყენება ენობრივი ტრაფარეტების, შტამპების. ამის მიზეზი ნათელია. დამტამპული, ტრაფარეტული სიტყვა და სიტყვათშეთანხმება გვხვდება ღარიბი ენის მქონე, ნაკლებ მომზადებულ და გამოუცდელ ავტორებთან, რომლებსაც არ აქვთ სიტყვის საკმარისი მარაგი ან ისეთ ავტორებთან, რომლებსაც არ სურთ თავის ზედმეტად შეწუხება და ყოველგვარი მოვლენის გამოსახატავად იყენებენ ენის ერთსა და იმავე, მათთვის ჩვეულ საშუალებებს. შტამპებს შორის გამოიყოფა უნივერსალური სიტყვები, რომლებიც გამოიყენება სხვადასხვა მნიშვნელობით და არის შემცვლელი ზუსტი მნიშვნელობის მქონე სიტყვებისა: მაგ. გაფორმება (გაზეთის, ოთახის, შენობის, სამსახურში)

და ა.შ. უნდა ვერიდოთ უნივერსალური სიტყვების გამოყენებას საჭიროების გარეშე. მაგ. წინადადებაში “მთავარი პრობლემა, რომელიც დგას გაზეთის წინაშე მიმდინარე ეტაპზე, არის ღრმად გააშუქონ შეჯიბრების საკითხები, რაც საშუალებას იძლევა მოწინავეთა გამოცდილება იქცეს საყოველთაო მიღწევად” სრულიად ზედმეტია სიტყვა “საკითხები”, ასევე შტამპური სიტყვათშეთანხმებაა “მიმდინარე ეტაპზე”. ზოგჯერ ასეთი სიტყვები ბეჭდური მედიიდან გადადის მასობრივ ლიტერატურაშიც. ტრაფარეტს მიეკუთვნება ე.წ. დაწყვილებითი სიტყვები, რომლებსაც ერთმანეთთან აწყვილებენ და ისე გამოიყენებენ. შედეგად მიიღება თავისებური სიტყვათშეთანხმებანი, რომლებიც აშკარად მშრალი და ზოგჯერ გამაღიზიანებელიც არის. მაგ. მაღალი შეფასება, ღირსეულად შეხვდნენ, მოწინავე ტექნიკა, საქმიანი მეგობრობა და ა.შ. ტრაფარეტულ გამონათქვამებს მიეკუთვნება ე.წ. საერთო ფრაზები, რომლებიც არ შეიცავენ არავითარ კონკრეტულ ცნებას. მაგ. “აიღეს ვალდებულება დროზე შეაკეთონ აუცილებელი ინვენტარი”. განსაკუთრებით განუსაზღვრელად ჟღერს “მთელი რიგი”. ამ სიტყვამ შეიძლება აღნიშნოს ბევრიც, ზოგიერთიც, თითქმის ყველაც და ა.შ. ასეთი ფრაზები მკითხველს არაფერს ახალს არ აძლევს. ტექსტის ზემოქმედება სუსტდება, თუ მასში რამდენჯერმე ერთმანეთის მიყოლებით მეორდება ერთი და იგივე სიტყვა. ეს მკითხველის ყურს უსიამოვნოდ ხვდება და იმავდროულად მეტყველებს ავტორის ენის სიღარიბეზე. ზოგჯერ იმ მიზნით, რომ გამოაცოცხლონ ტექსტი, იყენებენ ისეთ გამონათქვამებს, რომლებიც ტრაფარეტად იქცნენ. მაგ. ბამბა-თეთრი ოქრო, ნავთობი-შავი ოქრო, ჩაი-მწვანე ოქრო და ა.შ. არასწორად გამოიყენება პროფესიონალური ტრაფარეტული გამონათქვამებისა ზოგჯერ სამეტყველო შტამპებში გადადის, რაც ლიტ. ტექსტის აღქმას ართულებს.

რედაქტორმა ასევე ტექსტი უნდა გაწმინდოს პლეონაზმებისგან, ისეთი სიტყვებისგან, რომლებიც ზედმეტია და ყოველგვარი საჭიროების გარეშე იმეორებს სხვა სიტყვაში უკვე გამოხატულ იმავე აზრს, მიუღებელია მრავალსიტყვაობაც, რადგან ესეც ამძიმებს ტექსტს და მოსაბუზრებელს ხდის. გვერდს ვერ ავუვლით ინდივიდუალურ ავტორისეულ ტრაფარეტსაც. ზოგიერთ ავტორს უკვე ჩვევად ექცა ამა თუ იმ ტრაფარეტული სიტყვის ან გამოთქმის გამოყენება: მაგ. სიტყვა “ცალკეული” (ცალკეული ამოცანები, ცალკეული რეგიონები, ცალკეული მომენტი) და ა. შ. რედაქტორი მიისწრაფვის იქითკენ, რომ სათქმელი მოკლედ და ლაკონიურად ითქვას, მაგრამ ამავე დროს არ უნდა შეიცვალოს წინადადების აზრი. თუ გამოვტოვებთ არსებით სიტყვას, რომელიც აუცილებელია სათქმელის სრულად გახსნისთვის, შეიძლება ამან გამოიწვიოს აზრის გაბუნდოვანება, მით უმეტეს მაშინ, თუ სიტყვათა ნაწილი გამოყენებულია გადატანითი მნიშვნელობითაც. არასწორად შერჩეული სიტყვები, მათი უადგილო ხმარება, სხვა სიტყვებთან უჩვეულო შეერთება აზრს ამახინჯებს, ართულებს მის გაგებას. რედაქტორს ასეთი წინადადების მხოლოდ გასწორება კი არ უხდება, არამედ გადაკეთებაც.

რედაქტორისთვის მნიშვნელოვანია ასევე სიტყვები ექსპრესიული ელფერით. ნებისმიერ ენაში გვხვდება ისეთი სიტყვები, რომლებიც წინადადებას ანიჭებს ექსპრესიულობას, გამომსახველობას და ემოციურობას. ზოგ შემთხვევაში მნიშვნელობით მსგავსი სიტყვები (სინონიმები) ერთმანეთისგან იმით განსხვავდება, რომ ერთ მათგანში ექსპრესიული ელფერი ნაკლებ შესამჩნევია, მეორეში უფრო გარკვევითაა გამოკვეთილი. ზოგი სიტყვა ექსპრესიულია მისი პირდაპირი მნიშვნელობით: მაგ. სიხარული, ბედნიერება, სიყვარული, ბოროტება, სისულელე და ა. შ., ზოგი ექსპრესიული ხდება მხო-

ლოდ შესაბამის სიტყვათშეთანხმებაში, მაგ. “დახმარების ძმური ხელი გაუწოდა”. ნაწილი სიტყვებისა იღებენ დადებით ან უარყოფით ელფერს აფიქსების მეშვეობით; არის სიტყვები, რომლებიც წინადადებას ანიჭებს ამაღლებულ ხასიათს, ზეიმურობას; ექსპრესიულად ჟღერს ზოგიერთი ისტორიული ადგილის სახელწოდება. ექსპრესიულობა გააჩნია იდიომებს, ისეთ ფრაზეოლოგიურ გამონათქვამებს, რომელთა აზრი მკვეთრად განსხვავდება მასში შემავალი სიტყვების პირდაპირი მნიშვნელობისგან. დიდი სიფრთხილეა საჭირო მათი ერთი ენიდან მეორეზე გადატანის დროს, სასურველია არა მხოლოდ მათი შინაარსის გადმოცემა, არამედ ენობრივი თავისებურებებისაც, რაც ყოველთვის ვერ ხერხდება. ზოგიერთი ფრაზეოლოგიური გამონათქვამი გამოიყენება თარგმანის გარეშე, მაგ. “ალმა მატერი”, “იდეა ფიქსი”. რედაქტორმა უნდა გაითვალისწინოს ის, რომ თუკი ავტორი ხშირად სარგებლობს ერთი და იმავე ფრაზეოლოგიური საშუალებებით, მალე ბეზრდება მკითხველს. ბუნებრივია, ყოველად დაუშვებელია ფრაზეოლოგიური გამონათქვამის დამახინჯება, მაგ. “ლომის წილი” და არა “ლომის ნაწილი”, რადგან მივიღებთ აბსოლუტურ უაზრობას. რედაქტორს აუცილებლად მოუწევს პერიფრაზებთან მუშაობა. პერიფრაზი მაშინ აღწევს თავის მიზანს, თუ კონტექსტით სავსებით ნათელია, რომელ სიტყვებს ცვლის ის და როგორია მისი ნამდვილი მნიშვნელობა.

რედაქტორმა კარგად უნდა იცოდეს ენის ფრაზეოლოგიური საშუალებები. ქართული ენის ფრაზეოლოგიამ გამოიარა განვითარების გრძელი გზა და იკვებებოდა სხვადასხვა წყაროდან. ფრაზეოლოგიური გამონათქვამების მნიშვნელოვანი რაოდენობა წარმოიქმნება ხალხური სიტყვიერების წიაღში, ამასთანავე ლიტ. ენაში შევიდა ნაწილი ფრაზეოლოგიური გამონათქვამებისა, რომლებსაც იყენებენ სოციალური

და პროფესიული ჯგუფები, ადგილობრივი დიალექტები. ბუნებრივია, დიდმა მწერლებმა, პუბლიცისტებმა და საზოგადო მოღვაწეებმაც შეიტანეს ენაში გარკვეული რაოდენობა ახალი ფრაზეოლოგიური გამონათქვამებისა. ჯერჯერობით არ გვაქვს ფრაზეოლოგიური გამოხატვის მყარად დადგენილი კლასიფიკაცია, არც ისეთი შრომებით ვართ მაინც და მაინც განებივრებული, რომლებშიც სრულად არის თავმოყრილი ენის ფრაზეოლოგიური საშუალებები.

ენის გამომსახველობით საშუალებებს ბეჭდვითი პროდუქციის ყველა სახეობა იყენებს, მაგრამ თვითმიზანი და თითიდან გამოწოვილი არ უნდა იყოს. რედაქტორს არ შეუძლია ავტორს თავს მოახვიოს თავისი თვალსაზრისი, მაგრამ ის მოვალეა უბიძგოს იმისკენ, რომ ავტორმა თავად გააანალიზოს, ტექსტის დანიშნულებისა და ჟანრული თავისებურებიდან გამომდინარე, მის მიერ მომარჯვებული ენის საშუალებები და საჭიროების შემთხვევაში გაასწოროს ან შეცვალოს ისინი.

გიორგობიანი ქეთევანი, ასოცირებული პროფესორი, საქართველოს ტექნიკური უნივერსიტეტი
ავტორისა და რედაქტორის ერთობლივი მუშაობის მიზანი და შედეგი

რეზიუმე

ნაშრომში საუბარია იმ ხარვეზების შესახებ, რაც ტექსტის აღქმას უშლის ხელს; ყურადღება გამახვილებულია იმ ფაქტორებზე, რაც ტექსტის სწორად გაგებას აადვილებს, რომელთა შორის მოიაზრება: მასალის გეგმის მიხედვით დალაგება, ეფექტურად გამოყოფილი საკვანძო საკითხები, ნაწილებს შორის პროპორციულობა, შესაბამისობა მოვლენის მნიშვნელობასა და ადგილს შორის. ასევე საუბარია ანალიტიკური და სინთეზური მსჯელობისა და დამაჯერებელი არგუმენტაციის საჭიროების შესახებ. აღნიშნულია, რომ

ნებისმიერ შემთხვევაში ანგარიში უნდა გაეწიოს ტექსტის მთლიანობის პრინციპს.

ნაშრომში ხაზგასმულია ენის ლექსიკურ, ფრაზეოლოგიურ და გამომსახველობით საშუალებებზე რედაქტორის მუშაობის მნიშვნელობა; საუბარია ენობრივი ტრაფარეტების, შტამპების, უნივერსალური სიტყვების, პლეონაზმის, სამეცნიერო და ტექნიკური ტერმინების საჭიროების გარეშე გამოყენების მავნებლობაზე; სათანადო ადგილი ეთმობა სიტყვებს და სიტყვათშეთანხმებებს, რომლებიც წინადადებას ანიჭებენ ექსპრესიულობას, გამომსახველობას და ემოციურობას; აღნიშნულია, რომ ავტორისა და რედაქტორის მოვალეობაა შინაარსობრივად, კომპოზიციურად და ენობრივად გამართული ტექსტი მიეწოდოს მკითხველს.

Giorgobiasni Ketevan, associated professor, Georgian Technical University

Objective and Outcome of Joint Work of Author and Editor

Abstract

This Abstract talks about the errors preventing the comprehension of text; those factors are attracted, which facilitate the correct comprehension of text, including: put the material in order according to the plan, effectively allocated key subject matters, proportionality among the parts, inconformity between significant and place of occurrence. It also talks about necessities of analytical and synthesis discussion and satisfactory argumentation. It specifies that principles of unity of text must be taken into account in any case.

This paper underlines meaning of working on lexical, phraseological and expressional means of editor's language; it talks about maleficence for using language stencils, stamps,

universal words, pleonasm, scientific and technical terms without any needs; it put the words and phrases in appropriate place, which grant the sentence expressiveness and sensuousness; it hereby mentions that the author and editor are committed to provide the reader with fully rectified text with regards to contents, composition and language.

Key words: *comprehension of text, unity of text, lexical means of language, language stencils and stamps, words in expressive undertones, phraseological means of language.*

*გიორგვიანი კეთევან, ასოც. პროფესორ,
გურჯინური ტექნიკური უნივერსიტეტი*

Цель и результат совместной работы автора и редактора

РЕЗЮМЕ

В труде говорится о просчетах мешающих восприятию текста, внимание обострено на факторах, способствующих его правильному пониманию, в частности, таких, как: разми-

шение материала по плану, эффективное выделение ключевых вопросов, соблюдение пропорциональности между частями текста, взаимосвязь между значением и местом события. Речь идет также о необходимости аналитического и синтезного суждения и убедительности аргументации.

В труде родчеркнуто важность работы редактора над лексической, фразеологической и выразительной средствами языка; говорится о вреде использования безнадобности языковых трафаретов, штампов, универсальных слов, плеоназмов, научных и технических терминов; должное внимание уделено словам и словосочетаниям, придающим предложению экспрессивность, выразительность и эмоциональность; отмечено, что обязанностью автора и редактора является предоставление читателю готовых о содержанию, композиции и языку текст. Ключевые слова: восприятие текста, принцип целостности текста, лексические средства языка, языковых трафарет, штамп, слова с экспрессивным оттенком, фразеологические средства языка.

სასამართლო პროცესების გაშუქება მედიოში

*თაბაგარი მაია, დოქტორანტი,
საქართველოს ტექნიკური უნივერსიტეტის*

საკვანძო სიტყვები: სასამართლო, მედია, განაჩენი, ვიდეოგადაღება, მოსამართლე

სასამართლო სხდომებზე აუდიო ჩაწერა და ფოტო და ვიდეო გადაღება ქართული კანონმდებლებით, 2013 წლიდან ისევ შესაძლებელი გახდა. შესაბამისად, სხდომებზე დაიშვა გადაღებები ჯგუფები, საზოგადოებას კი საინფორმაციო საშუალებებით პროცესის მიმდინარეობის თვალყურის დევნების საშუალება მიეცა. სასამართლოებში ფოტო-ვიდეო გადაღება 2007 წელს, სანდრო გირგვლიანის პროცესის პერიოდში აიკრძალა. 2009 წლიდან კი, გადაღება სასამართლოს ეზოშიც კანონით შეზღუდული იყო.

ახალი ნორმის თანახმად, სასამართლოს თანხმობით, სასამართლო სხდომის ფოტოგადაღება, ვიდეოჩაწერა მასობრივი ინფორმაციის საშუალებებს, მხარეებს ან/და სხვა პირებს დასაბუთებული მოთხოვნის საფუძველზე შეუძლიათ. ეს უფლება შეიძლება შეიზღუდოს მოსამართლის მოტივირებული განჩინებით.¹

ერთ-ერთ ბოლო პროცესზე, პირველი ინსტანციის სასამართლოში, რომელიც მოსამართლის გადაწყვეტილებით დაიხურა, პირადი ცხოვრების ამსახველი კადრების გავრცელებაში ბრალდებულთათვის წინასწარი პატიმრობის შეფარდების საკითხი განიხილებოდა. სწორედ, ბრალდების შინაარსი გახდა პროცესის დახურვის საფუძველი. თუმცა, მაყურებელმა ინფორმაცია ამ თემის შესახებ სასამართლოს დერეფანში გადაღებული კადრებისა და ჩაწერილი ინტერვიუების მეშვეობით მაინც შეიტყო. შესაბამისად, საზოგადოებამ მიიღო ინფორმაცია ისე, რომ პირადი ცხოვრების თემის დეტალები არ გამხდარა საჯარო. ამგვარი შემთხვევების დროსაც კი, სასამართლო ვალდებულია, თავად ჩაიწეროს სასამართლო პროცესი და, თუ სასამართლო

სხდომა დახურულია, აუდიო-ვიდეოჩაწერის ასლი გადასცეს მხოლოდ მხარეებს.

გრძნობს თუ არა რომელიმე მედიასაშუალება თავს დისკრიმინებულიად სასამართლო სხდომების გაშუქების საკითხში? მოქმედი ნორმით, საზოგადოებრივი მაუწყებელი უფლებამოსილია, შეუზღუდავად განახორციელოს სასამართლო პროცესის ფოტოგადაღება, კინო, ვიდეო, აუდიოჩაწერა და ეთერში გადაცემა, გარდა იმ შემთხვევისა, როდესაც სასამართლოს მიერ გამოტანილია განჩინება სასამართლო სხდომის ნაწილობრივ ან სრულად დახურვის შესახებ. ამავე დროს, საზოგადოებრივი მაუწყებლის პირველ არხს აქვს ვალდებულება, დაუყოვნებლივ გაავრცელოს მოპოვებული ვიდეომასალა, მიაწოდოს ყველა დაინტერესებულ მედიაორგანიზაციას. იმ შემთხვევაში, თუ საზოგადოებრივი მაუწყებელი უარს იტყვის პროცესის გადაღებაზე, ასეთი უფლებამოსილებით სარგებლობა შეუძლია საერთო მაუწყებლობის ლიცენზიის მფლობელ სხვა ტელეარხს სასამართლო სხდომის დაწყების წინ საქმის განმხილველი მოსამართლისათვის წერილობითი განცხადების წარდგენის საფუძველზე.

გასულ წელს ახალგაზრდა იურისტთა ასოციაციამ ჩაატარა კვლევა, სადაც გამოიკვეთა, რომ რეგიონული მედიასაშუალებები თავს გრძნობენ დისკრიმინებულიად იმის გამო, რომ ვიდეოგადაღების უფლება სასამართლო სხდომებზე მხოლოდ საერთო მაუწყებლობის ლიცენზიის მქონე საშუალებებს აქვთ. “ნაციონალური მასშტაბით მაუწყებელი არხი ნაკლებად ინტერესდება სასამართლო პროცესებით, თუ არ ჩავთვლით გახმაურებულ პროცესებს, შედეგად კი, მაგალითად, იმ სასამართლო პროცესების ფოტო-ვიდეოგადაღება, რომლებიც რეგიონალური, ონლაინ თუ საგამომიებო ჟურნალისტებისათვის

მნიშვნელოვანია, თითქმის არ ხდება, “ - ასეთია საიას წუხილი.2 კანონმდებლები კი განმარტავენ, რომ კანონით დადგენილი წესების მიხედვით, ყველა მედიასაშუალებას აქვს უფლებამოსილება, მოიპოვოს სასამართლო სხდომის ჩანაწერი. რადგან, ნორმის თანახმად, სასამართლო ვალდებულია თავად ჩაიწეროს სასამართლო პროცესი და მოთხოვნისთანავე უზრუნველყოს აუდიო-ვიდეოჩანაწერის მხარეებისათვის ან/და სხვა პირთათვის ხელმისაწვდომობა, გარდა იმ შემთხვევისა, როდესაც სასამართლოს მიერ გამოტანილია განჩინება სასამართლო სხდომის ნაწილობრივ, ან სრულად დახურვის შესახებ.

სკეპტიკოსები ფიქრობენ, რომ იმ ფონზე, რაც იყო ადრე (საზოგადოებისათვის დახურული სისტემა), შესაძლოა, სასამართლოს ამგვარი გამჭვირვალობა დემოკრატიის, სასამართლოს გამლიერების თვალსაზრისით მისასაღებელიც არის, თუმცა არსებობს საფრთხე, რომ სასამართლო (მოსამართლე) გარკვეული გავლენის ქვეშ მოექცეს და პროცესის წარმოების თუ სამართლებრივი გადაწყვეტილების მიღებისას, არა მტკიცებულებებით, მოწმეთა ჩვენებებით თუ საქმის არსებითი მასალებით, არამედ იმ დროისათვის პოპულარული საზოგადოებრივი აზრის გავლენით იხელმძღვანელოს.

არის თუ არა, ამგვარი გადაწყვეტილება - სხდომებზე მედიის - ფოტო-ვიდეოგადაღების უფლების დაშვება სასამართლოსა და თავად მედიის თავისუფლების გარანტი? საერთო მაუწყებლობის ლიცენზიის მქონე მედიასაშუალებები დღეს ინტენსიურად აშუქებენ სასამართლო პროცესებს.

რამდენად მოქმედებს მედიის დასწრება მოსამართლის გადაწყვეტილებაზე, ეს რთული სათქმელია, მაგრამ ხშირია შემთხვევები, როდესაც ტელეკამერა პროცესის მსვლელობაზე ახდენს გავლენას. არის შემთხვევები, როდესაც მხარემედიით ტირაჟირების მიზნით პოლიტიკურ განცხადებებს აკეთებს, რასაც საერთო არაფერი აქვს სისხლის სამართლის განსახილველ იმ კონკრეტულ საქმესთან. ამ დროს მხოლოდ

მოსამართლეზეა დამოკიდებული, მისცემს თუ არა ის უფლებას მხარეს, დაასრულოს თავისი მონოლოგი.

კანონში ცვლილების განხილვისას, ვენეციის კომისიამ შეისწავლა ყველა ის სავარაუდო გამოწვევა, რაც, შესაძლოა, პროცესის ვიდეოჩაწერამ წარმოშვას.

კომისიის დასკვნაში ვკითხულობთ: “ექვ-გარეშეა, რომ არსებობს მნიშვნელოვანი უპირატესობები სასამართლო სხდომათა აუდიო ჩანაწერების ქონაში, განსაკუთრებით, სასამართლოში მომხდართან დაკავშირებით ნებისმიერი დავის გადასაწყვეტად და ასევე წარმოების გამჭვირვალობის მოსაზრებიდან გამომდინარე. აღნიშნულს ასევე შეუძლია უზრუნველყოს საზოგადოების მხრიდან მართლმსაჯულების სისტემის ფუნქციონირების კრიტიკული განხილვა. სასამართლო სხდომების ვიდეოჩაწერა, შესაძლებელია, ემსახუროდეს იგივე მიზანს, თუმცა ამასთან ერთად კამერების ყოფნა, სავარაუდოდ, გამოიწვევს სირთულეებს: მოქმედ პირთა საქციელი სხდომის დარბაზში, შესაძლებელია, შეიცვალოს ტრანსლირების შედეგად; დასაცავი პირები და მათი ადვოკატები, შესაძლებელია, მეტად დაინტერესებული იყვნენ საზოგადოებრივი აზრისადმი მიმართვით, ვიდრე იმ სასამართლოსადმი, რომელშიც მათი საქმე იხილება; დაზარალებულებმა და მოწმეებმა, რომ არაფერი ვთქვათ მხარეებზე, შესაძლებელია, შეშინებულად იგრძნონ თავი კამერების წინაშე; საზოგადოების პირადი და ოჯახური ცხოვრების პატივისცემის უზრუნველყოფა გაცილებით რთულია ვიდეოჩანაწერით, ვიდრე აუდიოჩანაწერით. დამატებით, სისხლის სამართლის პროცედურებმა, შესაძლებელია, გამოამყდავნოს მეტი სირთულე, მაგალითად, სისხლის სამართლის წარმოების პირდაპირი ტრანსლირება შესაძლებლობას მისცემს მოწმეებს, ინფორმირებული იყვნენ სხვა მოწმეთა ჩვენებების შესახებ, რაც ხშირად წარმოშობს კონფლიქტს როგორც ბრალდების, ასევე დაცვის ინტერესებთან”. ვენეციის კომისიის ამ ფრთხილი

პოზიციის ფონზე, საინტერესოა, გადავხედოთ სხვა, დასავლური ქვეყნების სასამართლოთა პრეცედენტებს.

ამერიკის შეერთებული შტატების სასამართლო დარბაზებში ფოტოგრაფირება ან ვიდეოგადაღება ნაწილობრივ დაშვებულია და დამოკიდებულია იმაზე, თუ რა სახის სასამართლო პროცესთან გვაქვს საქმე. თუ სასამართლო იხილავს სისხლის სამართლის საქმეს, მაშინ პროცესის ფოტოგადაღება ფედერალურ დონეზე აკრძალული, ხოლო სხვა ტიპის საქმეებზე ასეთი აკრძალვა არ მოქმედებს, შესაბამისად, ამერიკულ მედიაში სისხლის სამართლის საქმის მოსმენების არც ვიდეოჩანაწერები ხვდება. ხოლო, სხვა კატეგორიის საქმეებზე, მედიის დაშვება აუდიო თუ ვიდეო საშუალებებით, უშუალოდ მოსამართლის ნებაზეა დამოკიდებული. კანონით არის თუ არა ნებადართული გადაღება, ამის მიუხედავად, სასამართლოს უფლება აქვს, მიიღოს სხდომის დახურვის გადაწყვეტილება, რასაც თავისი დასაბუთებაც ახლავს. ამერიკის შეერთებული შტატების სასამართლო დარბაზში შეხვედებით სტენოგრაფისტს, რომელიც სხდომაზე მოსამართლისა და მხარეთა მიერ ნათქვამ თითოეულ სიტყვას სიზუსტით ბეჭდავს. ამგვარი პრაქტიკა მთელს მსოფლიოში მიღებულია, რათა სასამართლოში თქმული ყველა სიტყვა ყველა მხარისთვის გამოყენებადი იყოს. ტექნოლოგიების განვითარებასთან ერთად, სასამართლოებმა დაუშვეს აუდიო ჩაწერები, რამაც სტენოგრაფებს საქმე შეუმსუბუქა. კანონით ნებადართულია ამერიკის შეერთებული შტატების უზენაესი სასამართლოს (რომელიც, ევროპული სტანდარტებით თუ ვიმსჯელებთ საკონსტიტუციო სასამართლოს თანაზომადია) პროცესების მხოლოდ ხმის ანუ აუდიო ჩაწერა. ინტერნეტში ადვილია მოიძიოთ გახმაურებული საქმეების აუდიო ჩანაწერები, რომლებსაც ხშირად ტრანსკრიპტიც თან ერთვის.

ტექნოლოგიების განვითარებასთან ერთად აშშ-ში ჯერ კიდევ პოლემიკის საგანია ის, თუ რატომ არ შეიძლება ვიდეო ან ფოტო გადაღება

სასამართლო დარბაზებში. ერთ -ერთი მიზეზი არის ის, რომ მოწმეები ან სხვა საქმის მონაწილეები თავს უხერხულად იგრძნობენ კამერების წინ, რამაც შეიძლება გავლენა იქონიოს მათ ჩვენებებზე. მიუხედავად იმისა, რომ სასამართლო სხდომების უმეტესობა ყველა მსურველისთვის ღიაა, ვიდეოკამერის ან სხვა ჩამწერი საშუალებების ქონა დაუშვებელია. როდესაც უზენაესი სასამართლოს მოსამართლე უილიამ დაგლასს სასამართლო სხდომებზე კამერების დაშვების საკითხზე კომენტარი სთხოვეს, მან ასე უპასუხა: „ჩემი აზრით ფოტოგრაფია ან ვიდეოგადაღება სამართლიანი სასამართლოს პრინციპებს აყენებს ზიანს. ეს საშიში იმიტომ კი არ არის, რომ ახალია, არამედ იმიტომ, რომ მას შეიძლება ჰქონდეს ფარული გავლენა მართლმსაჯულების აღსრულებაზე“. შესაბამისად ყველანაირი ვიზიუალური ტრანსლაცია შეუძლებელია გარდა ერთისა; კარიკატურები დაშვებულია თითქმის ყველა ინსტანციის სასამართლო სხდომაზე.

კარიკატურისტების არსებობას სასამართლო დარბაზში ხანგძლივი ისტორია აქვს. მეჩვიდმეტე საუკუნეში ფოტოაპარატის მეშვეობით სასამართლო სხდომის აღწერა საკმაოდ არაპრაქტიკული იყო, შესაბამისად, მხატვრებს ეძლეოდათ საშუალება, გადმოეცათ დარბაზში მიმდინარე მოვლენები. იმ დროისთვის გახმაურებული საქმეების შესახებ ისტორიას კარიკატურები ინახავს. მაგალითად, პრეზიდენტ ენდრიუ ჯექსონის იმპიჩმენტის პროცედურა აღწერილია კარიკატურისტის მიერ.

მედიასაშუალებების განვითარებასთან ერთად თითქოს უნდა გამქრალიყო სასამართლო მხატვრობის ინსტიტუტი, მაგრამ, აკრძალვებმა, პირიქით, ხელი შეუწყო ამ სფეროს განვითარებას და 1960 იანი წლებიდან ამერიკული მედიასაშუალებები საკმაოდ დიდი სიხშირით იყენებენ კარიკატურებს სასამართლო სხდომის გაშუქებისას ვიზუალური ეფექტისთვის. ამერიკულ სასამართლოში დაშვებულია მხატვრის ყოფნა თუ ის ხელს არ უშლის (მაგ.

ხმაური ხატვისას) სასამართლო პროცესის მიმდინარეობას.

ბრიტანეთის სასამართლო სისტემა, ძირითადად, ნაფიცი მსაჯულების ინსტიტუტზეა დაფუძნებული. სხვადასხვა პროფესიის მქონე მსაჯულები, ცხადია, არ ფლობენ იურიდიულ ცოდნას, არ არიან არიან ისეთი გამოცდილების მქონე როგორებიც ადვოკატი, პროკურორი ან მოსამართლე, ამიტომაც მიჩნეულია, რომ, შესაძლოა, მედიამ დიდი გავლენა მოახდინოს მათზე. სწორედ ამ მიზნით, ბრიტანეთის სასამართლოები სამართლებრივ პასუხისმგებლობას აკისრებენ მედია ორგანიზაციებს იმაზე, თუ რას წერენ ისინი სასამართლო პროცესების გაშუქებისას.

ბრიტანეთში პრესას აქვს უფლება, გადაიღოს და ეთერში აჩვენოს სასამართლო სხდომის მიმდინარეობა, თუმცა, განაჩენის დადგომამდე მედიას არ აქვს უფლება, დამატებითი ინფორმაცია ან კომენტარი გამოაქვეყნოს ბრალდებულის თუ დაზარალებულის მხარე. კანონი მკაცრად მიუთითებს, რომ ამგვარმა ქმედებამ, შესაძლოა, დააზარალოს საბოლოო ვერდიქტის გამოტანის პროცესი და არასწორი იმიჯი შექმნას საზოგადოებაში.

თუ სასამართლო პროცესი არასწორად იქნა გადმოცემული რომელიმე მედიასაშუალებების მიერ, ან მოხდა საქმის ინტერპრეტირება, ამ ფაქტმა, შეიძლება შელახოს ჟურნალისტის რეპუტაცია და შეიწიროს კარიერა. ხოლო ორგანიზაციას, საიდანაც მსგავსი არასწორი ინფორმაცია გავრცელდება, კანონით სოლიდური სანქცია ეკისრება. მაგალითისთვის, 2002 წელს “სანდები მირორი” 75,000 ფუნტი სტერლინგით დაჯარიმდა, რადგან სწორედ ამ გამოცემაში დაიბეჭდა სპეკულაციური სტატია ორ ფეხბურთელზე, რომლებსაც ბრალი ძალადობაში ედებოდათ. სასამართლომ მიიჩნია, რომ პუბლიკაციის ავტორმა არასწორად წარმოაჩინა ფეხბურთელების სისხლის სამართლის საქმე. სწორედ ამიტომ გამოცემას დიდი თანხის გადახდა მოუწია, სტატიის ავტორი სამსახურიდან გაუშვეს, ხოლო გამოცემის რედაქტორი

კოლინ მილერი კი თანამდებობიდან გადადგა.

როგორც საერთაშორისო პრეცედენტები და გამოცდილება, ასევე ქვეყანაში არსებული და შესაძლო გამოწვევები მედიასაც და სასამართლოსაც ავალდებულებს, მეტი პროფესიონალიზმითა და კომპეტენტურობით განახორციელონ თავიანთი უფლებამოსილებანი.

სასამართლომ კანონის უზენაესობის, მედიამ კი - საზოგადოებისადმი ანგარიშვალდებულების პრინციპით იხელმძღვანელოს. სწორედ ამ ორი ინსტიტუტის კეთილსინდისიერებაზე, კვალიფიკაციასა და სანდობაზე არის დამოკიდებული როგორც საზოგადოების, ასევე თავად სახელმწიფოს განვითარებაც. მედიას უნდა ჰქონდეს საშუალება - საზოგადოებას მიაწოდოს ზუსტი ინფორმაცია მართლმსაჯულების შესახებ, სასამართლოს კი - განახორციელოს მიუკერძოებელი მართლმსაჯულება, დაცლილი ყოველგვარი ღია თუ ფარული გავლენებისაგან. არ ირღვეოდეს მხარეთა უფლებები, საჭიროების შემთხვევაში, დაცული იქნეს კონფიდენციალურობა, სასამართლო პროცესი ემსახურებოდეს მართლმსაჯულების განხორციელებას და არ იქცეს შოუდ ან რომელიმე დანტერესებული მხარის პოლიტიკურ პოლიგონად. მოქალაქეები უნდა სარგებლობდნენ სამართლიანი სასამართლოს უფლებით, ამავე დროს იღებდნენ მიუკერძოებელი ინფორმაციას მედიასაშუალებების მეშვეობით. ასეთ პირობებში აქვს შანსი მედიასაც და სასამართლოსაც, იყვნენ ძლიერები როგორც ცალ-ცალკე, ასევე ჩამოყალიბდნენ ინსტიტუტებად, რომლებიც აძლიერებენ ერთმანეთს.

გამოყენებული ლიტერატურა:

1. საქართველოს ორგანული კანონი საერთო სასამართლოების შესახებ მუხლი 13¹. სასამართლო სხდომის მასობრივი ინფორმაციის საშუალებებით გაშუქება <https://matsne.gov.ge/ka/document/view/90676>
2. მედიის დისკრიმინაცია სასამართლო პროცესებზე <http://www.radiotavisupleba.ge/content/sasamartlo-da-media/26622602.html>

3. ევროპული კომისია კანონისმიერი დემოკრატიისათვის სტრასბურგი, 2013 წლის 11 მარტი მოსაზრება http://library.court.ge/upload/Venice_Commission_on_Georgia_1.pdf
4. History of Cameras in Courts, <http://www.uscourts.gov/about-federal-courts/cameras-courts/history-cameras-courts>
5. Media Influence on Courts, <https://lim.economics.cornell.edu/civilpaper.pdf>

თაბაგარი მაია, დოქტორანტი,
საქართველოს ტექნიკური უნივერსიტეტის
სასამართლო პროცესების გაშუქება მედიაში

რეზიუმე

“გვინდა დავინახოთ, რომ საქართველოში სასამართლო და მედია ძლიერია”, - თქვა გასულ წელს საქართველოში სტუმრად მყოფმა ლატვიის საგარეო საქმეთა მინისტრმა ედგარ რინკევიჩმა. საინტერესოა, რამდენად აძლიერებს ერთმანეთს ეს ორი ინსტიტუცია და იყო თუ არა მედიისა და სასამართლოს თავისუფლებისა და მათი გაძლიერების მოტივით ნაკარნახევი გადაწყვეტილება, დაიშვას ფოტო და ვიდეო გადაღება სასამართლო პროცესზე. როგორი პრაქტიკაა ამ თვალსაზრისით დასავლეთში.

*Tabagari Maia, PHD Student
Georgian Technical University*

Media Coverage of Legal Proceedings Summary

“We want to see the strong media and court in Georgia”, said the Minister of Foreign Affairs of Latvia, Edgar Rinkevics during his visit in Georgia. It is interesting to see how media and court of law strengthen each other, how the lift of ban on video and photo recordings of legal proceedings influence the court decisions and what practices have the western countries experienced in that regard.

*Табагари Майя, Докторант,
Грузинский Технический Университет*
ОСВЕЩЕНИЕ СУДЕБНЫХ ПРОЦЕССОВ В СМИ

Резюме

«Мы хотим видеть, что в Грузии сильны суд и медиа» - сказал в прошлом году Министр иностранных дел Латвии Эдгар Ринкевич, находясь визитом в Грузии.

Интересно, насколько усиливают друг друга эти два института, и было ли продиктовано желанием усиления свободы судов и медиа, решение о допущении фото и видео съемки на судебном процессе. Какова западная практика в этом вопросе.

Индивид в ситуации коммуникативного давления

*Имнадзе Борис, профессор
Грузинский технический университет*

Ключевые слова: индивид, личность, коммуникационное давление, информационная деятельность

В современных условиях отношение к коммуникативности резко изменилось, хотя бы потому, что раньше, при т.н. социалистическом строе. Коммуникация была чуть ли не полностью монологической (в те времена не было необходимости прибегать к всевозможным риторическим ухищрениям) ныне она, при распространении диалогической ситуации резко изменилась. И в новом коммуникативном пространстве выдвигаются равноценные, независимые друг от друга участники. Отжившая система меняется на систему демократической коммуникации, где основной становится убежденность. В связи с этим проблема «личность – массовая коммуникация» становится частью более общей проблемы – «личность – система коммуникаций общества». А потому и общество ныне, будучи информационным, стало более зависимым от коммуникации, настолько, насколько оно питается информацией, работа с которой стала одной из производительных сил общества. Использование сферы информации для многих стран (в частности для Японии) стало основой их благополучия. Прав Э.Толфлер, говоря об информации как о сырье.

Производство форм коммуникации можно рассматривать как один из элементов построения общественной жизни и, следовательно, естественно, невозможно вырвать из всего производства общественной жизни. В условиях бурного

развития научной мысли, когда для общества характерна ведущая роль производства знаний, «комплексным и всеобъемлющим становится сегодня натиск Медиа на психику и нормы поведения человека». (2) и таким образом всеобщая интеллектуализация труда и углубленная специализация человеческой деятельности. В результате названных процессов растет загруженность системы коммуникаций общества, вследствие чего каждая отдельная личность устанавливает по мере возможности все больше связей с другими людьми через различные каналы коммуникации и принимает участие в деятельности все большего числа институтов. Однако при этом о себе заявляет то обстоятельство, что коммуникативная емкость отдельного человека все-таки ограничена. Откуда же тогда возникает ситуация коммуникативного давления? Что же тогда испытывает человека и как ему удается сохранить способность нормального функционирования. Очевидно ответы на эти вопросы нуждаются в тщательном исследовании. При их рассмотрении в сугубо функциональном плане, т.е. каким образом индивид может снять, функционирующее во всем обществе, давление.

В информационном поведении отдельной личности давление, как выясняется. Создает появление нового сигнала, который и вводит новую операцию до завершения уже начатой. Например, вводимая сигналом операция включает в себя ее «прочтение», переработку и ответ на сигнал. При этом сигналы поступают по каналам, представляющим собой печат-

ную и машинописаную продукцию, звучащее слово, визуальный образ. Поскольку процесс общения осуществляется между коммуникаторами и реципиентами, то даже резко отличные друг от друга коммуникаторы могут пользоваться одним и тем же каналом, как следствие, давление создается целым потоком сигналов, передаваемых и по одному и по нескольким каналам.

Давление не могут избежать и целые организации, а это означает, что они не могут справиться с сигналами – заказами. Поскольку любая система обладает разными пределами «эластичности» (верхней – система рушится; нижней – скорость поступления сигналов превращается в привычную) то и емкость системы оказывается где-то посередине.

Доказано, (3,4,5) что индивид имеет несколько возможностей приспособления к давлению (собственные возможности. Возможности групп и организаций куда они входят и, главное. Возможность целого общества. Как следствие можно заключить, что коль скоро индивид есть человек, а человек – своеобразная совокупность социальных связей и отношений и раз именно в сфере социальных связей и отношений возникает коммуникативное давление, то и говорить можно о введении личности в стрессовую ситуацию, о ситуации коммуникативного давления)

Какими же собственными возможностями обладает индивид?

Первым делом следует учитывать, что реципиент реагирует лишь на специальные символы, знаки, но только не на весь информационный поток. Отбор совершается лишь на подсознательном уровне, тут, как говорится, срабатывает своеобразный инстинкт самосохранения. Этот психологический барьер

настолько силен (не всегда, конечно), что проблемы сколько-нибудь продолжительного реального давления не остаются. Нередко подобное подсознательное «фильтрация» не может справиться с давлением, и оно никак не снижается, выход при этом нам видится в посвящении информационной деятельности большего времени за счет неинформационных видов деятельности, часть сигналов переносится на другое время, что способствует снятию части давления с данного отрезка времени. Собственно, в целом и само общество посвящает информационно деятельности (оперирование с понятиями, представлениями, символами, а не их материальными воплощениями) все больше и больше времени.

Гораздо более удобным средством при этом представляется сокращение средней продолжительности операции, которая воодается сигналом, а это уже означает увеличение скорости общения, сокращение средней продолжительности операции может быть достигнуто сокращением средней продолжительности «прочтения сигнала», переработки его и ответа на него.

Для сокращения средней продолжительности «прочтения» сигналов каждый индивид имеет собственные возможности: это относится, во-первых, к созданию определенных стандартов деятельности, что означает признание неизбежным определенного уровня ошибок и, во-вторых, биологические ресурсы (способность к высокой концентрации внимания, длительным нервным напряжениям и т.п.). Средняя продолжительность переработки сигналов может быть сокращена помимо создания определенных стандартов деятельности и биологических ресурсов также и за счет повышения и интеллектуальной

культуры.

Средняя продолжительность ответа может быть значительно сокращена за счет выработки стереотипных ответов на схожие сигналы, остается в силе создание определенных стандартов деятельности и биологические ресурсы. Но следует учесть, что ответ на сигналы может предполагать выполнение некоторой последовательности действий.

Другую группу собственных возможностей приспособления личности к стрессу можно объединить под весьма своеобразным названием «общение за счет общения». И так, в условиях коммуникационного давления давления большее предпочтение отдается наиболее важным сигналам. Несущественные сигналы могут быть и вовсе отброшены, а оценка осуществляется посредством ценностных ориентаций.

Как видим, проблема коммуникационного давления возникает из-за ограниченного ресурса времени. Мы постарались вместе с тем показать, откуда можно «выжать» этот ресурс, рассмотрели группы собственных возможностей личности: А) ВРЕМЯ ЗА СЧЕТ НЕИНФОРМАЦИОННЫХ ВИДОВ ДЕЯТЕЛЬНОСТИ, Б) время за счет увеличения скорости общения, в) «общения за счет общения» (). Все это следует отнести к наступательному коммуникативному поведению». Однако в последнее время люди испытывают на себе настолько сильное давление, что они стараются убежать, спрятаться от них. В этом случае коммуникационная инициатива переходит к укрывающемуся, так как он может выбрать необходимые ему контакты.

Литერატურა:

1. Глепзер В.Д. Механизмы распознавания зрительных образов. М, Наука 1983
2. ვასაძე ლევან, ერი და სახელმწიფო. თბილისი 2013წ.
3. Мирская З.Е. Коммуникация в науке, «Вопросы философии» № 1, 1992.
4. Поливанов Г.Д. «А и Ф», 2012, №14

*ბორის იმნაძე, პროფესორი
საქართველოს ტექნიკური უნივერსიტეტი
ინდივიდი კომუნიკაციური ზეწოლის
პირობებში*

რეზიუმე

სტატიაში განხილულია კომუნიკაციური ზეწოლის პირობებში ინდივიდის სტრესულ პირობებში მოქმედება. კომუნიკაციური ზეწოლის პირობებში უპირატესობა მნიშვნელოვან სიტუაციებსა და შეტყობინებებს ენიჭება. გამოკვლეულია კომუნიკაციური ზეწოლის წარმოქმნის მიზეზები. ავტორი ადგენს, რომ მიზეზი დროის რესურსის უკმარისობაში უნდა ვეძიოთ.

დადგენილია აგრეთვე ინდივიდის მედიის ზეწოლაზე გამოკვლევების ძირითადი საკუთარი შესაძლებლობანი: ა) დრო, რომელიც საქმიანობის არასაინფორმაციო სიტუაციაში იხარჯება, ბ) დრო, რომელიც ურთიერთობის აჩქარებით იქმნება, გ) „ურთიერთობა ურთიერთობით“.

ყოველივე აღნიშნული მიეკუთვნება ინდივიდის „თავდასხმით“ კომუნიკაციურ საქციელს.

საკვანძო სიტყვები: საინფორმაციო, არასაინფორმაციო, საინფორმაციო და არასაინფორმაციო სიტუაცია

*Имнадзе Борис, профессор
Грузинский технический университет*

**Индивид в ситуации коммуникацион-
ного давления**

Резюме

Автор отмечает, что информационного давления не могут избежать не только отдельные личности, но и целые организации. В этой связи автором предпринята попытка доказать, что индивид обладает несколькими возможностями приспособления и, более того. Преодоления степени информационного давления. В связи со сказанным рассматривается и само поведение индивида в стрессовой (коммуникативное давление) ситуации.

Выделены следующие группы собственных возможностей человека.

А) время за счет неинформационных видов деятельности, б) время за счет увеличения скорости общения, в) «общение за счет общения». Перечисленные группы отнесены

к «наступательному коммуникативному» поведению человека.

Ключевые слова: коммуникативная ситуация, коммуникативное давление, условия, сфера информации.

*Boris Imnadze, Professor,
Georgian Technical University*

**Individual under communicative
pressure**

Summary

The behavior of the individual is discussed in article, under stressful conditions.

The several group of individuals capabilities are separated: a) The time which includes non-informational activities; b) The time which is created by the speed increase of the relationship; c) the relationship by the support of relationship.

Key words: Communicative pressure, stressful pressure, informational, non-informational.

отвечает за адекватное отражение реальной действительности. А несоответствие этих принципов приводит к намеренному и ненамеренному искажению фактов. Это влечет за собой серьезные последствия, которые стали носить в последнее время достаточной системный характер. Стивен Тулмин, американский авторитет в теории аргументации, рассматривал «аргумент как разумное рассуждение, дающее доказательства, благодаря которым нечто сказанное поясняется дальнейшими обоснованиями, а сомнительное сменяется несомненным» [2,21].

Умение аргументировать – убеждать – важная черта любой аналитической передачи. Поскольку информационно-аналитические телевизионные программы с точки зрения жанровой специфики представляют собой синтез различных жанров информационной и аналитической публицистики, то представляется вполне целесообразным рассмотреть некоторые их особенности, определяющие художественное своеобразие данного типа программ с точки зрения умения ведущего и участников ток-шоу приводить доводы, полемизировать и дискутировать. К этой проблеме подойдем с той точки зрения того, что именно аргументация как особая интеллектуальная деятельность лежит в основании любой полемики и дискуссии.

В качестве примера обратимся к формату аналитических передач, которые занимают грузинское телепространство. Растущая распространенность и популярность жанра дискуссии вполне закономерны и соответствуют самому стилю современной жизни с его напряженными поисками истины. Именно такой жанр как дискуссия наиболее

притягателен для телеэкрана, ибо «демонстрирует процесс живой мысли, ее рождение, развитие и движение к цели» [3,44], происходящее на глазах у зрителей. Этот формат передачи в нашей стране можно назвать самым популярным, что еще можно объяснить психологическими факторами социума. Столкновение различных мнений включает телеаудиторию в процесс исследования, активизируя интеллектуальную деятельность, преодолевая пассивность, характерную для восприятия готовых истин. Отсюда высокий познавательный потенциал жанра. Как правило, уже первыми фразами в студии ведущий сообщает, что люди собрались в студии спорить, у них разные точки зрения на предмет обсуждения, который обозначен во вступительных словах ведущего. Примет дискуссии и последующая аргументация должны носить контекстуальный характер. Это обязательно надо учитывать при создании аналитическо-политических передач.

Заметим, что контекстуальные способы аргументации не имеют ни теоретического, ни опытного подтверждения, они в большей степени основываются на психологическом уровне восприятия информации человеком. Теоретическая аргументация - это аргументация, опирающаяся на рассуждение и не пользующаяся непосредственно ссылками на опыт. Она противопоставляется аргументации эмпирической, прямо апеллирующей к тому, что дано в опыте.

«Способы теоретической аргументации, в отличие от способов эмпирической, чрезвычайно многообразны и внутренне разнородны. Они включают логическое обоснование, системную аргументацию,

методологическую аргументацию» [1,12] и др. Так, например, в студии передач Инги Григолия собираются гости, которые готовы обсуждать, полемизировать, приводя четкую аргументацию тех или иных проблемы. Приглашенные в студии действительно готовы к дискуссия, которая позволяет зрителям выявить весь спектр мнений членов группы, возможные пути достижения цели и найти общее решение проблемы. Ведущая передачи Инга Григолия дает возможность высказаться каждому члену группы, в свою очередь каждый член группы проясняя свою собственную позицию, обнаруживает многообразие подходов, обеспечить всестороннее видение темы. Зритель же в свою очередь высказывает свой интерес к предмету обсуждения. Здесь функции телезрителя возрастают, поскольку, прислушиваясь к аргументации, делая выводы, зритель начинает чувствовать себя сопричастным происходящему, тем более сама ведущая ток-шоу делает зрителя не просто наблюдателем, а соучастником телеэфира. Более того, в случае социальной значимости обсуждаемого вопроса, зритель порой ощущает себя неким арбитром. Установленные в студии телефоны обратной связи, дающие возможность любому зрителю задать вопрос, принять участие в обсуждении проблемы, расширяют творческие возможности жанра дискуссии.

Если говорить о технической стороне формата подобного рода передач, то они проходят практически в одинаково. Сторонников различных точек зрения иногда рассаживают за разные столы, расстояние между которыми заставляет их говорить громче, темпераментнее. Ведущий выступает

в роли модератора, который направляет ход дискуссии так, чтобы все присутствующие могли высказаться. Однако важно следить, чтобы разговор не превращался в узкоспециальное обсуждение, непонятное широкой публике. Для этого ведущему надо разобраться в проблеме самому и, правильно расставив смысловые акценты, найдя интересные, ключевые моменты, при помощи системы сравнений и образов «перевести» эту проблему на язык читателя, а потом уже посредством дедукивного метода преобразовать полученную информацию и выявить суть проблемы.

Если коснуться вопроса психологического фактора аргументация, то необходимо отметить, что, анализируя процесс убеждения, зачастую наши журналисты ограничиваются только обсуждением тех ошибок, которые возникают в ходе спора в результате подмены логических приемов аргументации разнообразными психологическими уловками. Подобные уловки наряду с сознательным нарушением правил логических умозаключений начали использовать еще античные софисты, которые стремились не к поиску истины, к победе в споре любой ценой. Многие проponentы, полемизируя, используют самый легкий путь упрощения и вульгаризации аргументации, приемов, рассчитанных на высмеивание доводов оппонента, а ироническое к ним отношение может вызвать сочувствие у неподготовленных слушателей и оказаться победителем в споре. Очень часто значительным подспорьем в подобной аудитории является ссылка на установившиеся общие мнения и представления, которые при более тщательном

исследовании оказываются не чем иным, как устоявшимися предрассудками. Но для аудитории предрассудки оказываются более приемлемыми, чем обоснованные логические аргументы.

Отметим, что умение убеждать ценится очень высоко, как на уровне коммуникаций, так и на уровне письменной речи. В последнее время заметна тенденция игнорирования истинных законов аргументации, например, правдивости и точности приводимой информации. Аргументация все больше носит идеологический характер. Теперь актуальны различные методы психологического воздействия на сознание человека, такие как прием «белого шума». «Белый шум» - подача большого количества новостей, где присутствует обилие разноречивых комментариев, мнений, использование сложных теоретических выкладок и т.д., когда становится невозможным сделать сортировку нужной информации» [4,23].

Появление психотехнологий превратили аргументацию в манипуляцию. Хотя справедливости ради отметим, что в журналистской среде еще есть профессионалы, которые следуют своей профессиональной этике и стремятся писать убеждающие тексты, основанные на фактах и аргументах, а не внушающие тексты, заказанные посторонними людьми.

И аргументация, и манипуляция зиждутся на знании способов их эффективной реализации. У журналистской аргументации это ее различные виды (контекстуальный, системный, логический, прямое или косвенное подтверждение и т.д.). У журналистской манипуляции ее психологические приемы

(«белый шум», метод создания фактов, «забрасывание грязью» и т.д.). К сожалению, зафиксирована тенденция роста явления манипуляции в СМИ. Эта признанная тенденция объясняется способностью достижения поставленных целей приемами манипуляции. К сожалению, эта тенденция не исчезает, а только усиливается. Задачей же каждого журналиста должно стать четкое аргументирование, проводимое в пределах одной системы. При этом в ходе исследования предмета отображения в центре журналистского внимания оказывается богатство взаимосвязей, в которых отображается реальность. Именно их и «отбирает» в исследуемых явлениях журналист. То, какие именно взаимосвязи окажутся в центре его внимания, зависит от того, что автор считает наиболее важным для своей аудитории, от масштабности, актуальности, важности и обоснованности задачи, которую он решает в своей передаче или в авторском тексте.

Использованная литература:

1. А.Тертычный «Аргументация в журналистике». Год издания: 1989. Изд-во СЖ Москва
2. С.П.Поцелуев «Политические ПАРАдиалоги». Ростов- на- Дону. Издательство Южного Федерального Университета. 2008
3. Ю.Шатин. «Построение рекламного текста». Бератор –Пресс. Москва, 2003.
4. Паскаль Блез. Об искусстве убеждения. – М., 1987.

სიდამონიძე ლიანა, Ph.D
Грузинский Технический Университет
**Аргументация в журналистском
тексте**

Резюме

В статье рассматривается искусство аргументации, которое во многом обеспечивает убедительность журналистских выступлений. Рассматриваются ошибки, которые допускаются журналистами во время ведения полемики в прямом эфире в формате аналитических передач. Говорится о причинах намеренного и ненамеренного искажения фактов. Говорится о способах и методах аргументирования позиций.

Sidamonidze Liana, Ph.D
Georgian Technical University
Argumentation in the Journalistic Text

Summary

In this article we consider the art of argumentation, which strongly influences the force of conviction of the journalists' statements. We also examine the mistakes made by the journalists who are engaged in polemics during the live ana-

lytical programs. We are describing the reasons of intentional or unintentional distortion of facts as well as the ways and technique of the substantiation of positions.

Key words: thinking, argumentation, cogency of prof, argumentation's structure, analytical programs, manipulations, objectivity principle.

*სიდამონიძე ლიანა, დოქტორანტი,
საქართველოს ტექნიკური უნივერსიტეტი*
არგუმენტირება ჟურნალისტურ ტექსტში

რეზიუმე

სტატიაში განიხილება არგუმენტირების ხელოვნება, რომელიც მრავალმხრივ უზრუნველყოფს ჟურნალისტური გამოსვლების დამარწმუნებლობას. განიხილება შეცდომები, რომელიც დაიშვება ჟურნალისტების მიერ პოლემიკის დროს, პირდაპირ ეთერში, ანალიტიკური გადაცემების ფორმატში. საუბარია მიზნობრივსა და არამიზნობრივ ფაქტების დამახინჯებაზე და პოზიციის არგუმენტირების მეთოდებზე.

საკვანძო სიტყვები: აზროვნება, არგუმენტაცია, დამტკიცებების დამაჯერებლობა, არგუმენტირების სტრუქტურა, ანალიტიკური პროგრამები, მანიპულაცია, ობიექტურობის პრინციპი.

**სოციალური და ზოგადსაგებობრივი
დისციპლინები**
**СОЦИАЛЬНЫЕ И ОБЩЕНАУЧНЫЕ
ДИСЦИПЛИНЫ**
SOCIAL AND SCIENTIFIC DISCIPLINES

РАСЧЕЛОВЕЧЕННЫЕ ЛЮДИ

*Антонян Ю.М., заслуженный деятель науки России,
доктор юридических наук, профессор,
профессор кафедры уголовного права
Московского государственного областного университета
(г. Москва, Россия)*

XX

Ключевые слова: *расчеловеченные люди, бродяги, нарвственность, преступники, тоталитаризм, преступления, цивилизация.*

Некоторые идеи этой работы возникли давно, еще в 70-х годах прошлого столетия, когда я исследовал бродяжничество и попрошайничество. Поразило, что объекты моих «раскопок» (сейчас могу так их назвать) лишь в редких случаях обладают чертами обычных людей: в большинстве случаев не имели жилья семьи, профессиональной квалификации даже среднего уровня, были малограмотны, не соблюдали элементарных гигиенических правил, грязны, всегда плохо одеты; их потребности отличались крайней примитивностью, ограниченные едой и спиртными напитками самого низкого качества, это могут быть даже объедки, а спиртные напитки не предназначенные для потребления. Многие не знали и не знают, сохранилась ли у них семья, живы ли их дети. Они скитаются с места на места, в том числе в пределах большого города, зимой

стремятся на юг, летом – на север. Живут в подвалах, новостройках, брошенных зданиях, иногда, если позволяет погода, спят на траве; нищенствуют.

Они как будто ничего не знают о современном мире, о цивилизации и не отрицают ее, поскольку просто не знают, что это такое: смотрят, но не видят, слышат, но не понимают услышанного, живя в каком-то своем обособленном мире. В нем нет тайн, но туда может проникнуть только тот, кто был бы подобен им. В них ощущается что-то очень древнее, следы давно ушедших дней, то, что человечество давно преодолело.

Такую оценку – расчеловечивание человека – можно дать многим другим нарушителям нравственных правил, порой самых простых. Под расчеловечиванием здесь я понимаю утрату, о чаще неприобретение необходимых индивидуальных качеств, соответствующих условиям современной жизни данного лица. Такими качествами, несомненно. Не обладают тоталитарные правители и их прислужники, террористы, убийцы детей, проститутки,

садисты, сексуальные некрофилы, педофилы, виновные в вандализме и некоторые другие категории. Все они составляют особую когорту расчеловеченных личностей, т.е. потерявших людской облик, какие-то его очень важные черты, причине некоторые их поступки и в глубокой древности вызывали, по-видимому, осуждение, например, сексуальная некрофилия или растление малолетних детей. Интересно, что в местах лишения свободы расчеловеченным, совершившим преступления против детей, относятся весьма отрицательно вплоть до омерзения и полного отторжения. Они не могут найти достойного места в коллективе осужденных. Несомненно, что «обычные» воры, грабители, убийцы, насильники, взяточники и т.д. тоже расчеловечены, но совсем по-другому и лишь частично. Они могут производить (и производят) впечатление вполне нормальных современных людей, но, главное, в их поступках и образе жизни не найти ничего такого, что говорило бы о пробуждении в них древнейших начал, навыков, стандартов. Они не делают ничего такого, что вызывало бы отрицательное отношение всех окружающих, даже преступников. Такие люди (воры, грабители и т.д.) обычно имеют постоянное место жительства, не живут на вокзалах, стройках и других случайных местах, имеют семью, детей и заботятся о них, нормально питаются, в большинстве своем не являются алкоголиками, при необходимости получают врачебную помощь, соблюдают гигиену, пусть и элементарную, не менее половины, заняты работой, а беловоротничковые преступники, конечно, всегда трудятся.

Разумеется, и среди них встречаются люди, совершающие из ряда вон выходящие поступки, например, педофильные, но это

чаще бывает исключение, и в таких случаях тоже можно говорить о древнейших популяционных, чуть прикрытых лохмотьями современной цивилизации. Неслучайно к педофилии чаще склонны алкоголики.

Итак, необходимо признать существование среди нас расчеловеченных людей, отрицающих цивилизацию или не знающих ее, но живущих как бы параллельно с ней, внутри ее. Я не имею в виду, конечно, современных дикарей, живущих в джунглях Африки, Южной Америки или на островах Океании. Напротив, имеются в виду жители вполне цивилизованных стран Европы и Америки с их гигантскими мегаполисами. Расчеловеченные люди были всегда, во всех цивилизациях (вспомним хотя бы маршала де Ре во Франции) на разных ступенях социальной лестницы, особенно низших. Они не умели, или не желали адаптироваться к современной жизни, или не осознавали в себе в глубинах своей психики силы, бросающие назад. Они были и в древности (укажу на Диогена), главным образом в городах, их также можно было встретить среди сельского общества. Ко всем ним можно отнести и юродивых, так умилавших церковь.

Конечно, среди стоящих в стороне от цивилизации было и есть немало психически больных людей. Однако наличие такой болезни не позволит понять, объяснить, исследовать явление, хотя бы потому, что среди них было много вполне здоровых людей.

Можно подвести некоторые предварительные итоги относительно причин явления, которое здесь предстоит исследовать.

Во-первых, это специальные условия жизни, в том числе, в детстве и в ранней юности, чрезвычайные обстоятельства,

например, войны и революции, жизненные неудачи и провалы и т.д. Так рождаются палачи и тюремщики, безжалостные убийцы и насильники.

Р. Мертон писал об особом типе приспособления, когда отвергаются культурные ценности и институциональные средства. Люди, которые приспособились (или неадекватно приспособились) таким способом, строго говоря, находятся в обществе, но при этом ему не принадлежат, считал Р.Мертон. В социологическом смысле они по истине являются в нем чужими. Поскольку они не разделяют общую структуру ценностей, их можно отнести к числу членов общества(в отличие от населения) чисто фиктивно. Под эту категорию подпадают некоторые виды приспособительной активности психотиков, аутистов, париев, бездомных, лиц без определенного рода занятий, праздношатающихся, бродяг, хронических алкоголиков и наркоманов. Они отвергли предписанные культурой цели, а их поведение не согласуется с институциональными нормами. Это не значит, что источником их способов приспособления не была в некоторых случаях сама социальная структура, которую они отвергли, равно как не означает и того, что само их существование рядом не представляет проблемы для членов общества¹.

Я все-таки не думаю, что бродяги, бездомные и т.д. приспособились к обществу. Они вне его, как «Посторонний» А. Камю, и живут параллельно с ним, не разделяя его ценностей и целей.

Во-вторых, это спрятанные в глубине психики бессознательные мотивы, потребности, стремления, идущие от далеких, древних предков, спрятанных за внешней культурой цивилизованным обликом. О них человек может и не подозревать. Эти

¹ См.: Мертон Р. Социальная теория и социальная культура. М., 2006. С. 272.

глубоко спрятанные механизмы могут сами взрываться, но их можно выявить только с помощью специальных средств, опираясь на учения об индивидуальном и о коллективном бессознательном.

Эти причины тоже могут выбрасываться наружу под давлением социальных факторов, также порождая палачей и убийц.

Люди с названными мотивациями и не санкционированными инстинктами могут оказать огромное влияние на других и даже на общество в целом. На примере тоталитарных Германии и СССР мы видим откат общества далеко назад, возвращение к дикости. Следовательно, можно видеть такое возвращение не только отдельного человека или даже группы людей, а всего общества и государства.

В-третьих, временные или хронические расстройства психической деятельности. В их числе можно назвать алкоголизм и наркоманию.

Все три группы обстоятельств (можно предположить наличие и других) могут переплетаться, усиливая друг друга.

Бегство от цивилизации далеко не всегда носит активный, стремительный характер. Это часто постепенный, медленный уход, во многих случаях не осознаваемый, например, при занятии проституцией или «переход» в бродяжничество. Именно в силу такой постепенности и неосознаваемости сущности и смысла своего поведения человек теряет возможность его субъективного контроля и оставаться в рамках цивилизации. К сожалению, правоохранительные органы, общественные организации и церковь не представляют себе мотивы подобного ухода и не знают как воздействовать на «уходящего» человека. Надо всегда помнить, что бегство от цивилизации (или уход от нее) в большинстве случаев означает расчеловечение личности.

Это естественно, поскольку личность формируется лишь при условии взаимодействия с другими людьми принятия общих для всех правил поведения. Личность, согласно известной формулировке К. Маркса, есть совокупность общественных отношений.

Бегство из цивилизации и уход в дикость вовсе не означает, что дикость и расчеловечение тождественные понятия. Дикость не равнозначна первобытному обществу, которое ни в коем случае нельзя оценивать только в категориях «хорошее» или «плохое». Это общество есть часть, причем огромная, истории человечества и его без этой части попросту не было бы. У древних людей были достаточно твердые представления о добре и зле, о чести и добродетелях, о хорошем и плохом. Расчеловеченная личность потому вызывает осуждение, что она попирает, отбрасывает нормы нравственности, выработанные человечеством за всю его историю, включая и древние годы.

Не все расчеловеченные люди должны вызывать резкое порицание, а тем более гнев и ненависть. О некоторых из них можно думать с сожалением и даже сочувствием. Например, опустившиеся проститутки и бродяги-алкоголики взывают к нашему милосердию и нуждаются в нашей помощи, если они и творят зло, то в первую очередь самим себе. Другое дело убийцы, палачи или педофилы - к ним общество должно относиться со всей суровостью.

Ю.М. Антонян, заслуженный деятель науки России, доктор юридических наук, профессор, профессор кафедры уголовного права Московского государственного областного университета (г. Москва, Россия)

РАСЧЕЛОВЕЧЕННЫЕ ЛЮДИ

Аннотация

в статье представлены авторские размышления о людях, которые находятся за гранью нравственности, понимания человечности, иными словами они – расчеловеченны. Такие люди совершают самые страшные преступления, тем самым демонстрируя откат назад, в до цивилизацию.

Y.M. Antonyan – Honored Scientist of Russia , Doctor of Law, Professor, Professor of the Department of Criminal Law Moscow State Regional University (Moscow, Russia)

Raschelovechennye people

Summary

The article presents the author's reflections about the people who are beyond morality , understanding, humanity , in other words they are - raschelovechenny. These people commit the most horrible crimes , thereby demonstrating a rollback in to civilization.

Keywords: raschelovechennye people , tramps , narvstvennost criminals , totalitarianism crimes civilization.

ПРЕСТУПНОСТЬ В ГОДЫ ВТОРОЙ МИРОВОЙ ВОЙНЫ

*Антонян Елена Александровна -
профессор кафедры криминологии
и уголовно-исполнительного права
Московского государственного юридического
университета имени О.Е. Кутафина (МГЮА),
доктор юридических наук, доцент
(г. Москва, Россия)*

Ключевые слова: война, преступность, репрессии, воровство, страна, собственность, борьба.

В СССР преступное сообщество с чётко структурированной организацией, законами, кодексом воровской чести сформировалось как раз перед войной. Этому во многом способствовали репрессии конца 30-х годов [2]. В противовес большому числу «политических» обитателей мест лишения свободы, уголовный мир вынужден был консолидироваться и жёстко организоваться. Это была очень закрытая, со своим языком, обычаями, традициями группа населения страны, оказавшаяся и во многом противопоставлявшая себя жизни государства и советского общества в целом. Воровской устав запрещал законнику окружать себя дорогими вещами — особняком, автомобилем и тому подобным, носить любые украшения (единственным украшением должна быть лишь татуировка) и копить личные деньги. Законникам запрещалось служить в армии, интересоваться политикой, тем более состоять в партии или комсомоле,

посещать добровольные народные дружины и воевать. Косились даже на тех, кто читал прессу. Вор должен лишь воровать.

С такими представлениями преступный мир и вступил в войну.

После зимы 1941 года, когда опасность захвата столицы миновала, значные места Москвы буквально кишели блатным людом. Самыми криминогенными местами считались Марьино Роцца и особенно Тишинский рынок. Преступность даже по меркам военных лет была довольно высокой. Грабили квартиры, убивали людей (благо с оружием теперь не было проблем), «чистили» магазины и склады железнодорожных орсов. И это не смотря на жёсткие меры правоохранительных органов.

Общее число осужденных во время войны в целях сопоставимости данных и вычленения «военных» особенностей целесообразно разделить на осужденных общими судами, военными трибуналами в Советской армии, на Военно-Морском флоте, НКВД, железнодорожном и водном транспорте, а также на осужденных за преступления, предусмотренные указами военного времени (табл. 1) [3].

Таблица 1. Судимость в СССР во время Великой Отечественной войны

	1941	1942	1943	1944	1945
Осужденные общими судами	862970	837141	771675	867465	823347
Осужденные военными трибуналами	272070	763125	816987	639865	444658
Осужденные по указам военного времени	1153323	1501052	943140	1095130	1073758
Всего осуждено	2288363	3101318	2531802	2602460	2341763
Всего на 100 тысяч населения	1210	1683	1414	1487	1373

Число осужденных общими судами (первая строка таблицы) естественно совпадает с данными о судимости в 1922-1960 годах. Число этих осужденных за все годы войны почти не изменялось и без каких-либо связей с военной обстановкой колебалось около 800 тысяч в пределах 30-50 тысяч человек.

Число осужденных военными трибуналами в Советской армии, на Военно-морском флоте, НКВД, железнодорожном и водном транспорте было более динамичным. Оно прямо и заметно коррелировало со сложностью обстановки на фронтах. Если принять число осужденных всеми военными трибуналами в 1941 году за единицу, то в 1942 году оно возросло в 2,8, в 1943 году - в 3,3 раза. С улучшением обстановки на фронтах оно снижалось: в 1944 году превышало данные базового года только в 2,4, а в 1945 году - в 1,6 раза.

Число осужденных за преступления, предусмотренные указами военного времени, было значительным. Оно почти вдвое превышало число осужденных общими судами, но изменялось примерно так же, как и число осужденных военными трибуналами.

Во время Великой Отечественной войны советские города подвергались систематическим налетам немецкой авиации, причем нередко целыми бомбардировками были жилые кварталы города. Иногда воздушные тревоги объявлялись по пять-шесть раз в сутки и более. Это приводило к тому, что значительная часть населения покидала жилища и долгое время находилась в укрытиях. Имущество же оставалось без присмотра. Некоторые дома попросту пустели. Разрушения и пожары также способствовали возникновению в городах на какое-то время хаоса, под прикрытием которого можно

было хорошенько пожить. Кроме того, основная масса граждан работала по 10-12 часов, опять же надолго оставляя свои дома и квартиры. Не случайно, что самыми распространенными преступлениями стали кражи из квартир, чьи хозяева либо погибли при бомбардировке, либо временно покинули их в связи с воздушной тревогой. Встречались мародеры, которые не гнушались и вещами, находящимися при убитых.

В первой половине 1942 г. значительное распространение получили такие преступления, как убийства и покушения на убийства с целью овладения продовольственными карточками и продуктами питания. Главным образом воровали из квартир эвакуированных и призванных в Красную Армию граждан. Из-за дефицита любой товар можно было сбыть на рынке. Сотрудники милиции систематически проверяли жилой фонд, различные места концентрации уголовных элементов, выявляя и задерживая при этом преступников и подозрительных лиц. На рынках, где традиционно скапливался воровской элемент и сбывалось краденое, милиция проводила массовые проверки документов и облавы с последующей проверкой всех подозрительных лиц. Лица без определенных занятий арестовывались и выдворялись из городов. В связи с ростом карманных краж милиция формировала специальные оперативные группы, которые в штатской одежде патрулировали рынки, трамваи и трамвайные остановки, особенно в часы пик.

Жулики орудовали не только в квартирах, часто они совершали кражи с объектов торговли, в основном из магазинов. Трудности с продовольствием, карточная система породили новые виды преступлений, такие как кражи и сбыт по спекулятивным

ценам продовольственных карточек, хищения продовольствия со складов, из магазинов и столовых, сбыт и скупка золота, драгоценностей, контрабандных товаров. Основной контингент арестованных по статьям «спекуляция» и «хищение собственности» составляли работники торгово-снабженческих организаций, магазинов, складов, баз и столовых. Сотрудники отдела по борьбе с хищениями собственности (ОБХСС) проводили внезапные проверки торговых организаций и столовых, контролировали работу вахтерско-сторожевой службы, следили за порядком на крупных предприятиях, обеспечивали сохранность и строжайшее распределение продовольственных и промтоварных карточек, выслеживали и задерживали с поличным спекулянтов.

Дело в том, что в отличие от обычной кражи, за которую можно было отделаться и условным сроком, хищение собственности (фактически госсобственности) согласно Постановлению ЦИК и СНК СССР от 7 августа 1932 г. каралось лишением свободы на срок до десяти лет с конфискацией. В блатной среде это постановление именовали «Указ 7-8».

Криминальный фронт ширился от года к году. В целом по стране уровень преступности в 1942 г. возрос на 22% по сравнению с 1941 г., в 1943 г. рост составил 21% по сравнению с предыдущим годом, а в 1944 г. соответственно – 8,6%. И только в 1945 г. наметилось некоторое снижение уровня преступности, когда в первом полугодии число преступлений снизилось на 10%. При этом наибольший прирост дали тяжкие преступления. Если во второй половине 1941 г. в СССР (только на неоккупированной территории) были зарегистрированы 3317

убийств, то в 1944 г. – уже 8369, а число разбойных нападений и грабежей выросло соответственно с 7499 до 20124. Но наиболее впечатляет рост краж с 252588 до 444906 и скотокрадства – с 8714 до 36 285. Причем речь идет только о зарегистрированных милицией преступлениях.

Положение по борьбе с преступностью усугублялось изменением в худшую сторону качественного состава самих правоохранительных органов. К 1943 г. во многих органах милиции значительно обновился личный состав. Старые, опытные сотрудники уходили на фронт, а на их место приходили малоопытные и недостаточно обученные люди. При этом бандитские группы, как правило, значительно пополнялись уголовниками, скрывающимися от правоохранительных органов, дезертирами, уклонистами от призыва в армию.

Борьба с несовершеннолетней преступностью, детской беспризорностью и безнадзорностью занимала значительное место в деятельности органов внутренних дел в годы войны. Это обуславливалось тем, что работа с несовершеннолетними и подростками в годы Великой Отечественной войны резко изменилась, получила новое содержание и требовала постоянного внимания со стороны органов внутренних дел, учебных учреждений и общественных организаций.

Прежде всего с началом боевых действий произошел существенный рост детской и подростковой преступности. Это связано с целым рядом факторов. Увеличение преступлений среди несовершеннолетних объясняется главным образом условиями, вызванными войной. Прежде всего это трудности в обеспечении продовольствием, общее

ухудшение криминогенной обстановки, появление большого числа беспризорных и безнадзорных детей. Данные процессы усугублялись проведением массовой эвакуации населения в глубь страны и освобождением из мест заключения уголовного элемента, который еще больше усиливал складывающийся дисбаланс сил в правовом поле, подталкивая детей и подростков к совершению противоправных деяний.

Уровень детской и подростковой преступности к началу войны составлял 5% от всех совершенных в стране преступлений, в 1944 г. этот показатель увеличился до 9,6%, в 1945 г. уменьшился и составил 6,2% [1].

Распределение несовершеннолетних преступников и правонарушителей по роду занятий подтверждает тезис о том, что главной причиной всплеска детской и подростковой преступности в годы войны стало ослабление внимания взрослых, экономические и социальные трудности, с которыми вплотную столкнулись дети в этот период, и с которыми им приходилось справляться в одиночку.

Характерно, что в ряде случаев в совершении преступлений участвовали несовершеннолетние, никогда в прошлом не замеченные в преступных проявлениях, работающие на производстве, а иногда и дети, имеющие родителей, пользующихся авторитетом среди населения. Несмотря на успехи в профилактике детской и подростковой преступности, данную проблему вплоть до второй половины 1940-х годов решить в полной мере не удалось. Основным контингентом детей и подростков, привлеченных за правонарушения в годы войны, являлись беспризорные, безнадзорные и работающие на производстве, которые составляли 67% от

общего числа привлеченных [1].

Возросший уровень преступности в СССР во время войны непосредственно связан не только с экстремальной военной обстановкой, но и с более широкой криминализацией малейших отклонений от императивных требований властей, которая началась в предвоенные годы, сопровождала войну и свыше 10 лет послевоенной жизни. Такая жестокость в определенной мере была обусловлена военной и послевоенной обстановкой. Но этот путь не был единственно возможным и сколько-нибудь человечным. Таковым он казался лишь сталинскому режиму, поскольку закономерно вытекал из сути его насильственной природы - для него идея построения казарменного общества была дороже жизни, здоровья и свободы миллионов граждан, которых он стремился облагодетельствовать. Весь предшествующий путь возникновения и существования ленинско-сталинского социализма (революция, гражданская война, индустриализация, коллективизация, уничтожение неугодных и даже десять «сталинских» ударов) был вымощен жизнями, здоровьем и свободой многих миллионов советских людей, которых без всякого спроса и глубоких раздумий бросали в тот или иной волюнтаристский прорыв.

Основная работа по борьбе с преступностью в годы войны лежала на милиции, входившей в структуру НКВД. При этом сотрудникам правоохранительных органов приходилось действовать в трудных условиях. Многие опытные работники были отправлены на фронт, на их место приходили молодые, необстрелянные кадры. Не хватало оружия и автотранспорта, работа в тылу осложнялась

наплывом беженцев и эвакуированных.

В целях быстрой мобилизации всех сил народов Советского Союза для организации отпора врагу на основе решения Президиума Верховного Совета СССР, ЦК ВКП(б) и Совета Народных Комиссаров СССР от 30 июня 1941 г. был создан Государственный Комитет Оборона (ГКО). ГКО сосредоточил в своих руках всю полноту власти в государстве. Все граждане и все партийные, советские, комсомольские и военные органы были обязаны беспрекословно выполнять решения и распоряжения Государственного Комитета Оборона. На военный лад перестраивали свою деятельность и органы внутренних дел, а также другие правоохранительные органы.

20 июля 1941 г. был принят Указ Президиума Верховного Совета СССР об объединении Народного комиссариата государственной безопасности СССР и Народного комиссариата внутренних дел СССР в единый Народный комиссариат внутренних дел СССР. Это позволило сконцентрировать все усилия по борьбе с вражеской агентурой и преступностью в одном органе, укрепить охрану общественной и государственной безопасности в стране.

Обязанности милиции значительно расширились. На нее возлагались борьба с дезертирством, мародерством, с паникерами, распространителями всякого рода провокационных слухов и измышлений; очистка городов и оборонно-хозяйственных пунктов от преступных элементов; оказание всемерной помощи транспортным органам НКВД по выявлению на транспорте вражеских агентов, провокаторов и т.п.; борьба на железнодорожном и водном транспорте с хищениями эвакуируемых и военных грузов;

разгрузка железнодорожного и водного транспорта от тех пассажиров, передвижение которых не вызывалось необходимостью; обеспечение организованной эвакуации населения, промышленных предприятий, различных хозяйственных грузов. Кроме того, органы милиции обеспечивали проведение в жизнь приказов и распоряжений военных властей, регламентировавших режим в местностях, объявленных на военном положении.

Аппараты уголовного розыска перестраивали свою оперативную деятельность применительно к обстановке военного времени. Уголовный розыск вел борьбу с убийствами, грабежами, разбоями, мародерством, кражами из квартир эвакуируемых, осуществлял изъятие оружия у преступных элементов и дезертиров, оказывал помощь органам государственной безопасности в выявлении вражеской агентуры.

Аппараты борьбы с хищениями социалистической собственности и спекуляцией основное внимание уделяли усилению охраны нормированных продуктов, идущих на обеспечение армии и населения, пресечению преступной деятельности расхитителей, спекулянтов и фальшивомонетчиков. Под особый контроль служба БХСС взяла заготовительные и снабженческие организации, предприятия пищевой промышленности и торговой сети. Государственная автомобильная инспекция все усилия направила на проведение мобилизации автомобильного транспорта, тракторов, мотоциклов для нужд Армии. Инспектора ГАИ осматривали и проверяли техническое состояние автомобилей, подлежащих направлению в действующую армию.

Основными задачами паспортных аппаратов милиции стали оказание помощи

военным комиссариатам в мобилизации в действующую Красную Армию военнообязанных и допризывников; поддержание в стране строгого паспортного режима; организация справочной работы розыск лиц, с которыми родственники и близкие утратили связи; выдача пропусков гражданам для проезда по железной дороге и водным путям.

В процессе перестройки деятельности милиции на военный лад остро встал вопрос о кадрах. От правильной расстановки, подготовки и обучения кадров, в конечном счете, зависели результаты перестройки. В решении этого вопроса большую помощь милиции - оказывали местные партийные и комсомольские органы. По их путевкам на службу в милицию пришли тысячи женщин, которые быстро освоили сложные милицейские обязанности и безупречно выполняли свой служебный долг, заменив мужчин, ушедших защищать Родину.

К концу 1941 года перестройка деятельности милиции на военный лад была завершена.

Одним из факторов, влиявших на состояние преступности в стране, была доступность оружия в условиях прифронтовой полосы, а также в местностях, освобожденных от оккупантов. (Только в первые два года войны количество изъятого оружия достигло нескольких тысяч единиц.) Дезертиры, преступники-рецидивисты, завладев оружием, объединялись в вооруженные банды, группы и совершали убийства, разбои, кражи государственного и личного имущества. Борьба с этими преступниками требовала от работников милиции большого напряжения сил и мужества.

Крайне тяжелое положение в начале

1942 года создалось в городах Средней Азии Ташкенте, Алма-Ате, Фрунзе, Джамбуле, Чимкенте и др., где организованные шайки преступников совершали дерзкие, опасные преступления убийства, разбои, изнасилования, крупные кражи.

Главное управление милиции и отдел уголовного розыска изучали состояние борьбы с преступностью, оказывали практическую помощь тем органам милиции, где наблюдалась тенденция к ее росту. В сентябре 1942 года в органы милиции был направлен обзор опыта борьбы с преступностью в стране за первый год войны. Обзор содержал не только анализ состояния преступности, но и разбор тактики, применяемой преступниками в условиях военного времени.

В годы войны работники милиции с помощью общественности выявляли безнадзорных и беспризорных детей и принимали меры к их устройству. Расширилась сеть детских комнат милиции. Сотни писем поступали от бывших безнадзорных в органы милиции с благодарностью за то, что в трудное военное время им помогли устроиться на фабрики и заводы, в училища и детские учреждения, твердо встать на путь честной трудовой жизни. Важное значение для возрождения общественного порядка на освобожденных от врага территориях имела работа милиции по изъятию у населения оружия и взрывчатых веществ, которыми могли воспользоваться преступные элементы.

Работники милиции выявляли вражеских лазутчиков в процессе проведения операций по проверке документов в поездах, жилых домах, при паспортизации населения. Война заметно усложнила деятельность милиции по предотвращению, раскрытию

преступлений и розыску преступников. Принимая во внимание, что гитлеровская разведка широко использовала в своих целях уголовные элементы, вербуя среди них шпионов, диверсантов, провокаторов, деятельность милиции, особенно уголовного розыска, была тесно связана с работой органов государственной безопасности. Сотрудники уголовного розыска нередко включались в состав оперативных групп органов государственной безопасности для выполнения специальных заданий по борьбе со шпионами, диверсантами.

Для усиления борьбы с преступностью важное значение имели меры, предусмотренные Указом Президиума Верховного Совета СССР от 22 июня 1941 г. «О военном положении». В изъятие из действующих правил о рассмотрении судами уголовных дел в местностях, объявленных на военном положении, все дела о преступлениях, направленных против обороны, общественного порядка и государственной безопасности, рассматривались военными трибуналами. Выносимые ими приговоры не подлежали кассационному обжалованию и могли быть отменены или изменены лишь в порядке надзора.

В годы войны в ряде мест появились вооруженные бандитские шайки скотокрадов. В связи с этим Главное управление милиции направило свои оперативные группы в некоторые республики, области для оказания практической помощи местным органам милиции в организации борьбы с кражами скота.

Большую оперативную работу провели органы милиции, уголовный розыск по раскрытию старых преступлений, особенно убийств, считавшихся безнадежными.

Активно в годы войны велась борьба с мешочничеством. Служащих железнодорожного и водного транспорта, вступавших в сделки с мешочниками, органы милиции арестовывали и предавали суду военного трибунала, а продукты изымали и передавали для реализации в торговую сеть. Успех борьбы со спекуляцией достигался там, где работники милиции изучали методы и приемы, применяемые спекулянтами, выявляли каналы и источники приобретения продуктов и товаров для спекуляции, раскрывали спекулятивное подполье. В годы Великой Отечественной войны в ряде городов имели место факты утайки разменной монеты, что нарушало нормальное денежное обращение и создавало трудности в работе торговых и коммунально-бытовых организаций. В апреле 1942 года Главное управление милиции потребовало от подчиненных ему органов усилить борьбу с преступными элементами, пытавшимися вызвать недовольство трудящихся, так как из-за отсутствия разменной монеты бани прекращали продажу билетов, пассажиры высаживались из транспорта или ехали без билетов.

В годы войны органами внутренних дел проводилась целенаправленная и активная работа по борьбе с преступностью различного вида и проявлений. Во взаимодействии с государственными органами, общественными организациями, хозяйственными и иными предприятиями был принят комплекс мер по выявлению, задержанию, устройству беспризорных и безнадзорных детей. Большое внимание уделялось ограждению граждан от уголовно-преступного элемента и созданию необходимых условий для нормальной жизни.

Список литературы:

1. Емелин С.М. Борьба с несовершеннолетней преступностью в годы Великой Отечественной войны // Вопросы ювенальной юстиции. № 1(27) 2010. URL: <http://www.juvenjust.org/txt/index.php/t1412.html> (дата обращения: 10.01.2015)
2. Коннов Ю.В. Особенности формирования преступного сообщества в годы Великой Отечественной войны. Летопись Белогорья. 6 мая 2013 года. URL: <http://bel-story.ru/goroda/belgorod/>(дата обращения: 02.01.2016)
3. Лунеев В. Преступность в годы Великой Отечественной войны. Электронная версия бюллетеня Население и общество. № 239-240. 20 марта – 2 апреля 2006 года. URL: <http://www.demoscope.ru/weekly/2006/0239/tema03/php> (дата обращения: 04.01.2016)

*Антонян Елена Александровна -
профессор кафедры криминологии
и уголовно-исполнительного права
Московского государственного юридического
университета имени О.Е. Кутафина (МГЮА),
доктор юридических наук, доцент
(г. Москва, Россия)*

**ПРЕСТУПНОСТЬ В ГОДЫ ВТОРОЙ
МИРОВОЙ ВОЙНЫ**

Аннотация

в статье рассматривается преступность в годы Второй мировой войны с учетом социально-экономического тяжелого положения в стране (СССР), репрессий, войны.

*Elena A. Antonyan -
Professor of the Department of Criminology
and Penitentiary Law Moscow State Law behalf
of the University of OE Kutafin
(Moscow State Law Academy)
Doctor of Law , Associate Professor
(Moscow, Russia)*

**CRIME DURING THE SECOND
WORLD WAR**

Abstract

The article considers the crimes during the Second World War, taking into account the social and economic plight of the country (the USSR), repression, war.

***Keywords:** war , crime , repression , theft ,
country ownership , the fight .*

სამატრიკული მეთოდებისა და სივრცის მახასიათებლები, მათრიკული მეთოდებისა და მატრიკული მეთოდების გამოყენება უიკის თანამშრომლებში, მათრიკული, მათრიკული

ბერიძე ლიდა, გოგიბერიძე რუსუდანი, საქართველოს ტექნიკური უნივერსიტეტი



საკვანძო სიტყვები: ინტერპოლაცია, უმცირეს კვადრატთა მეთოდი, პროგრამა, კომპიუტერული პროგრამა „MATLAB“.

განვიხილოთ $f(x)$ ფუნქციის ინტერპოლაციის ამოცანა, იმ შემთხვევაში, როდესაც იგი მოცემულია დისკრეტულ წერტილებში, კერძოდ როდესაც ვიცით $f(x)$ ფუნქციის მნიშვნელობები:

$$f(x_0) = y_0, f(x_1) = y_1, \dots, f(x_n) = y_n.$$

დავსვათ ამოცანა ასე: m ხარისხის მრავალწევრებს შორის მოძებნოთ ისეთი

$$P_m(x) = a_0 x^m + a_1 x^{m-1} + \dots + a_{m-1} x + a_m, \quad (m < n),$$

რომელიც მოგვცემს

$$S = \sum_{i=0}^{n-1} (y_i - P_m(x_i))^2$$

გამოსახულების მინიმუმს. ამ გამოსახულების მინიმუმის არსებობა ეჭვს არ იწვევს, რადგან იგი a_0, a_1, \dots, a_m ცვლადების მიმართ მეორე ხარისხის მრავალწევრია და $S \geq 0$. a_k კოეფიციენტების იმ მნიშვნელობათა მისაღებად, რომლებსთვისაც S მიაღწევს მინიმუმს, საჭიროა S -ის კერძო წარმოებულები a_k -თი გავუტოლოთ ნულს. მივიღებთ $m+1$ განტოლებისაგან შედგენილ სისტემას a_0, a_1, \dots, a_m კოეფიციენტების მიმართ.

$$a_0 \sum_{i=0}^{n-1} x_i^{k+m} + a_1 \sum_{i=0}^{n-1} x_i^{k+m-1} + \dots + a_{m-2} \sum_{i=0}^{n-1} x_i^{k+2} + a_{m-1} \sum_{i=0}^{n-1} x_i^{k+1} + a_m \sum_{i=0}^{n-1} x_i^k = \sum_{i=0}^{n-1} x_i^k y_i$$

სადაც

m - ინტერპოლაციის მრავალწევრის ხარისხის მაჩვენებელია;

k - სისტემის განტოლების ნომერია,

$$k=0, 1, 2, \dots, m-1;$$

n - კვანძების რაოდენობაა. [1]

მაგალითად, უმცირეს კვადრატთა მეთოდით პირველი რიგის მრავალწევრით $P_1(x) = a_0 x + a_1$ მიახლოებისას გვექნება სისტემა:

$$\begin{cases} a_0 \sum_{i=0}^{n-1} x_i + a_1 n = \sum_{i=0}^{n-1} y_i \\ a_0 \sum_{i=0}^{n-1} x_i^2 + a_1 \sum_{i=0}^{n-1} x_i = \sum_{i=0}^{n-1} x_i y_i \end{cases}$$

მეორე რიგის მრავალწევრის

$$P_2(x) = a_0 x^2 + a_1 x + a_2$$

შემთხვევაში გვექნება სამუცნობიან განტოლებათა სისტემა:

$$\begin{cases} a_0 \sum_{i=0}^{n-1} x_i^2 + a_1 \sum_{i=0}^{n-1} x_i + a_2 n = \sum_{i=0}^{n-1} y_i \\ a_0 \sum_{i=0}^{n-1} x_i^3 + a_1 \sum_{i=0}^{n-1} x_i^2 + a_2 \sum_{i=0}^{n-1} x_i = \sum_{i=0}^{n-1} x_i y_i \\ a_0 \sum_{i=0}^{n-1} x_i^4 + a_1 \sum_{i=0}^{n-1} x_i^3 + a_2 \sum_{i=0}^{n-1} x_i^2 + a_3 \sum_{i=0}^{n-1} x_i = \sum_{i=0}^{n-1} x_i^2 y_i \end{cases}$$

მესამე რიგის მრავალწევრისათვის

$$P_3(x) = a_0 x^3 + a_1 x^2 + a_2 x + a_3$$

მივიღებთ ოთხ-მუცნობიან განტოლებათა სისტემას

$$\begin{cases} a_0 \sum_{i=0}^{n-1} x_i^3 + a_1 \sum_{i=0}^{n-1} x_i^2 + a_2 \sum_{i=0}^{n-1} x_i + a_3 n = \sum_{i=0}^{n-1} y_i \\ a_0 \sum_{i=0}^{n-1} x_i^4 + a_1 \sum_{i=0}^{n-1} x_i^3 + a_2 \sum_{i=0}^{n-1} x_i^2 + a_3 \sum_{i=0}^{n-1} x_i = \sum_{i=0}^{n-1} x_i y_i \\ a_0 \sum_{i=0}^{n-1} x_i^5 + a_1 \sum_{i=0}^{n-1} x_i^4 + a_2 \sum_{i=0}^{n-1} x_i^3 + a_3 \sum_{i=0}^{n-1} x_i^2 = \sum_{i=0}^{n-1} x_i^2 y_i \\ a_0 \sum_{i=0}^{n-1} x_i^6 + a_1 \sum_{i=0}^{n-1} x_i^5 + a_2 \sum_{i=0}^{n-1} x_i^4 + a_3 \sum_{i=0}^{n-1} x_i^3 = \sum_{i=0}^{n-1} x_i^3 y_i \end{cases}$$

როგორც ვხედავთ, გვჭირდება

$$x_i, x_i^2, x_i^3, \dots, x_i^m, y_i, x_i y_i, x_i^2 y_i, \dots, x_i^m y_i$$

მნიშვნელობები. სისტემის კოეფიციენტების

გამოთვლა ხელსაყრელია სქემით:

x^0	x^1	x^2	...	x^{2m}	y	xy	x^2y	...	$x^m y$
1	x_0	x_0^2	...	x_0^{2m}	y_0	$x_0 y_0$	$x_0^2 y_0$...	$x_0^m y_0$
1	x_1	x_1^2	...	x_1^{2m}	y_1	$x_1 y_1$	$x_1^2 y_1$...	$x_1^m y_1$
1	x_2	x_2^2	...	x_2^{2m}	y_2	$x_2 y_2$	$x_2^2 y_2$...	$x_2^m y_2$
...
1	x_{n-1}	x_{n-1}^2	...	x_{n-1}^{2m}	y_{n-1}	$x_{n-1} y_{n-1}$	$x_{n-1}^2 y_{n-1}$...	$x_{n-1}^m y_{n-1}$
1	x_n	x_n^2	...	x_n^{2m}	y_n	$x_n y_n$	$x_n^2 y_n$...	$x_n^m y_n$
C_0	C_1	C_2	...	C_{2m}	d_0	d_1	d_2	...	d_m

სადიებელი კოეფიციენტები განისაზღვრებიან, როგორც შესაბამისი სვეტების ელემენტების ჯამი.

ამოცანის ამოხსნა გამარტივდება, თუ გამოვიყენებთ რომელიმე კომპიუტერულ პაკეტს, მაგალითად „MATLAB“. [2]

განვიხილოთ საქართველოს ქალაქებისა და სოფლების მოსახლეობის რაოდენობის ურთიერთდამოკიდებულება, საქსტატის გამოქვეყნებული მონაცემებით გვაქვს: [3]

N	წლები	მოსახლეობა რაოდენობა ათასი კაცი	მოსახლეობა ქალაქად (ათასი)	მოსახლეობა სოფლად (ათასი)
0	2006	4401,3	2310,4	2090,9
1	2007	4394,7	2308,9	2085,8
2	2008	4382,1	2303,8	2078,3
3	2009	4385,4	2309,1	2076,3
4	2010	4436,4	2350,5	2085,9
5	2011	4469,2	2371,3	2097,9
6	2012	4497,6	2391,7	2105,9
7	2013	4483,8	2410,8	2073,0
8	2014	4490,5	2410,8	2078,8
9	2015	3729,5	2140,4	1589,1

ქალაქის მოსახლეობის რაოდენობის ინტერპოლაციისათვის გამოვიყენოთ მეორე ხარისხის მრავალწევრი

$$y = a_0 x^2 + a_1 x + a_2$$

პროგრამას „MATLAB“-ში ექნება სახე:

```
>> x=[0 1 2 3 4 5 6 7 8 9];
>> y=[2310.4 2308.9 2303.8 2309.1 2350.5 2371.3
```

```
2391.7 2410.8 2410.8 2140.4];
>> n=10;
>> c0=n; c1=sum(x); c2=sum(x.^2); c3=sum(x.^3);
c4=sum(x.^4);
>> d0=sum(y); d1=sum(x.*y); d2=sum((x.^2).*y);
>> c=[c2 c1 c0; c3 c2 c1;c4 c3 c2]; d=[d0;d1;d2];
>> A=c\d
```

```
A =
1.0e+03 *
-0.0059
0.0531
2.2602
```

ამრიგად, მივიღეთ

$$a_0 = -5,9 \quad a_1 = 53,1 \quad a_2 = 2260,2$$

ამიტომ საიტერპოლაციო მრავალწევრს ექნება სახე $y = -5,9x^2 + 53,1x + 2260,2$.

მოვახდინოთ პროგნოზირება. [1]

2020, 2025, 2030 წლებისათვის: მივანიჭოთ ამ წლებს შესაბამისი ნომრები, რადგან 2015 წლის ნომერია $x=9$, ამიტომ $2020 - x = 14$, $2025 - x = 19$, $2030 - x = 24$ შესაბამისად მივიღებთ: $y(14) = -5,9 \cdot 196 + 53,1 \cdot 14 + 2260,2 = 1847$ (ათასი); $y(19) = 1139,5$ (ათასი); $y(24) = 136$.

გხედავთ როგორ იკლებს ქალაქის მოსახლეობა, მიზეზი საზღვარგარეთ გადინებაა.

სოფლის მოსახლეობის ინტერპოლაციისათვის გამოვიყენოთ მესამე ხარისხის მრავალწევრით

$$y = a_0 x^3 + a_1 x^2 + a_2 x + a_3$$

შესაბამისი პროგრამა „MATLAB“-ში ასეთია:

```
>> x=[0 1 2 3 4 5 6 7 8 9];
>> y=[2090.9 2085.8 2078.3 2076.3 2085.9
2097.9 2105.9 2073.0 2078.8 1599.1];
>> n=10;
>> c1=sum(x); c2=sum(x.^2); c3=sum(x.^3);
c4=sum(x.^4); c5=sum(x.^5); c6=sum(x.^6);
>> d0=sum(y); d1=sum(x.*y); d2=sum((x.^2).*y);
d3=sum((x.^3).*y);
>> c=[c3 c2 c1 c0; c4 c3 c2 c1; c5 c4 c3 c2; c6 c5 c4
c3]; d=[d0;d1;d2; d3];
>> A=c\d
A =
 1.0e+03 *
 -0.0042
 0.0450
 -0.1176
 2.1274
```

ამრიგად, მივიღეთ

$$a_0 = -4,2; a_1 = 45; a_2 = -117,6; a_3 = 2127,4$$

ამიტომ საინტერპოლაციო მრავალწევრი იქნება

$$y = -4,2x^3 + 45x^2 - 117,6x + 2127,4.$$

მოვახდინოთ პროგნოზირება 2020, 2025, 2030 წლებისათვის.

ვხედავთ, როგორ მცირდება მოსახლეობა სოფლად, მიზეზი მიგრაციაა ქალაქად ან საზღვარგარეთ. თუ არ იქნება მიღებული სათანადო ზომები, 2030 წლისთვის სოფლის მოსახლეობა ძალიან შემცირდება და ისედაც დაცარიელებული სოფლები, მთლად გაუკაცრიელდება.

$$y(14) = -4,2 \cdot 14^3 + 45 \cdot 14^2 - 117,6 \cdot 14 + 2127,4 = -13171,2; y(19) = -8201,4; y(24) = -22509.$$

ახლა განვიხილოთ საქსტატის მიერ მოწოდებული ცნობები ქორწინებისა და განქორწინების შესახებ [3]

N	წლები	ქორწინებათა რიცხვი	განქორწინებათა რიცხვი
0	2001	12870	1850
1	2002	13336	1987
2	2003	12535	1836
3	2004	12696	1825
4	2005	14866	1793
5	2006	18012	1928
6	2007	21845	2060
7	2008	24891	2325
8	2009	31414	3189
9	2010	31752	4030
10	2011	34675	4726
11	2012	30863	5850
12	2013	30412	7136
13	2014	34693	8089
14	2015	31526	91190

ქორწინებისთვის გამოვიყენოთ კვადრატული სამწევრი $y = a_0x^2 + a_1x + a_2$, აქ $n = 15$.

პროგრამას ექნება სახე:

```
>> x=[0 1 2 3 4 5 6 7 8 9 10 11 12 13
14];
>> y=[12870 13336 12535 12696 14866 18012 21845
24891 31414 31752 34675 30863 30412 34693 31526]
>> n=15;
>> c0=n;
>> c1=sum(x); c2=sum(x.^2); c3=sum(x.^3);
c4=sum(x.^4);
```

```
>> d0=sum(y); d1=sum(x.*y); d2=sum((x.^2).*y);
>> c=[c2 c1 c0; c3 c2 c1; c4 c3 c2]; d=[d0;d1;d2];
>> A=c\d
```

```
A =
 1.0e+03 *
 -0.0677
 2.7952
 8.7739
```

ამრიგად, მივიღებთ

$$a_0 = -67,7; a_1 = 2795,2; a_2 = 8773,9, \text{ ე.ო.}$$

$$y = -67,7x^2 + 2795,2x + 8773,9.$$

პროგნოზისთვის ამ შემთხვევაში 2020-ს შეესაბამება $x=19$, 2025-ს $x=24$, 2030-ს $x=29$.
 $y(19) = -67,7 \cdot 19^2 + 2795,2 \cdot 19 + 2773,9 = 3744,3$
 $y(24) = 3686,5$, $y(29) = 3289,9$, ე.ი. ქორწინებათა რაოდენობა კლებულობს.

განქორწინებისთვის გამოვიყენოთ წრფივი ფუნქცია $y = a_0x + a_1$, პროგრამას ექნება სახე:

```
>> x=[0 1 2 3 4 5 6 7 8 9 10 11 12 13 14];
>> y=[1850 1987 1836 1825 1793 1928 2060
2325 3189 4030 4726 5850 7136 8089 9119];
>> n=15;
>> c0=n; c1=sum(x); c2=sum(x.^2);
>> d0=sum(y); d1=sum(x.*y);
>> c=[c1 c0; c2 c1]; d=[d0; d1];
>> A=c\d
A =
515.0964
243.8583
```

ამრიგად, მივიღეთ

$$a_0 = 515,0964; \quad a_1 = 243,8583.$$

ამიტომ საინტერპოლაციო წრფივი ფუნქცია იქნება $y = 515,0964x + 243,8583$.

პროგნოზი: $y(19) = 10030,6899$,

$$y(24) = 126606,1719, \quad y(29) = 15181,6539.$$

ვხედავთ, რომ განქორწინებათა რაოდენობა მნიშვნელოვნად იზრდება.

ლიტერატურა:

1. ა.ბუაძე, ა. გაბრაშვილი, დ. წვენიაშვილი-მათემატიკა ინჟინრებისათვის, ტ. 2, თბ., 1986.
2. ლ. ბერიძე, რ. გოგიბერიძე, ნ. კაჭახიძე-„MATLAB“-ი სტუდენტებისათვის, თბ.,2014.
3. საქსტატი-მოსახლეობა, ქორწინება, განქორწინება, 2015.

ბერიძე ლიდა, გოგიბერიძე რუსუდანი, საქართველოს ტექნიკური უნივერსიტეტი

საქართველოს ქალაქებისა და სოფლების მცხოვრებთა რაოდენობებსა, ქორწინებებისა და განქორწინებების რაოდენობებს შორის თანაფარდობები, ანალიზი, პროგნოზი

რეზიუმე

ნაშრომში განხილულია საქართველოს ქალაქებისა და სოფლების მცხოვრებთა რაოდენობებს შორის თანაფარდობა, ნაჩვენებია, რომ სოფლის მოსახლეობა კატასტროფულად იკლებს ქალაქის მცხოვრებთა ზრდის ხარჯზე. აგრეთვე განხილულია ქორწინებებისა და განქორწინებების სტატისტიკა, რომელიც ეყრდნობა საქსტატის მონაცემებს 2000-2015 წ.წ.პერიოდში.

მონაცემების ანალიზისათვის გამოყენებულია უმცირეს კვადრატთა მეთოდი, ასევე სტატისტიკური პროგნოზირების მეთოდები.

საჭირო გამოთვლები შესრულებულია კომპიუტერული პროგრამული პაკეტით „ATLAB“.

*Beridze Lida
 Georgian Technical University
 Rusudan Gogiberidze
 Georgian Technical University*

Correlation between the number of inhabitants in Georgian cities and villages statistics of marriages and divorces based, analysis, forecastin

Summary

This paper reviews correlation between the number of inhabitants in Georgian cities and villages. It demonstrates that the number of village inhabitants have been catastrophically decreasing on account of growth of city inhabitants. It also reviews statistics of marriages and divorces based on statistics data within 2000-2015.

For information analysis, least-squares method using linear, square, cubic poly-

nomial and statistic forecasting methods are used. Necessary calculations are done by high level computer software packet "MATLAB".

Keywords: *least-squares method, statistic forecasting methods, forecasting, computer software packet "MATLAB".*

*Беридзе Лидა,
Грузинский Технический Университет
Русудан Гогиберидзе,
Грузинский Технический Университет*

Взаимосвязь между количеством жителей городского и сельского населения Грузии и связь между браков и разводов, анализ, прогнозы

РЕЗЮМЕ

В работе рассмотрена взаимосвязь между количеством городского и сель-

ского населения Грузии, показано, что число сельских жителей катастрофически убывает за счет роста городского населения. Также рассмотрена статистика браков и разводов как в городе, так и на селе на основе данных Госстата в период 2000-2015 г.г.

Анализ данных проведен методом наименьших квадратов с применением линейного, квадратичного, кубического многочленов и методами статического прогнозирования.

Расчеты проводились с использованием компьютерного программного пакета „МАТЛАВ“.

Ключевые слова: *интерполяция, метод наименьших квадратов, прогноз, пакет компьютерной программы „МАТЛАВ“.*

ცოცხლად დაბადებულები სქესისა და დედის ასაკის მიხედვით

სქესი	დედის ასაკი (წლები)									არ არის მითითებ ული	სულ
	-15	15-19	20-24	25-29	30-34	35-39	40-44	45-49	50+		
2006											
ბიჭი	13	3 478	9 301	6 487	3 673	1 597	423	49	15	200	25 236
გოგო	12	3 130	8 365	5 922	3 158	1 332	368	38	19	215	22 559
სულ	25	6 608	17 666	12 409	6 831	2 929	791	87	34	415	47 795
2007											
ბიჭი	8	3 326	9 462	6 990	3 883	1 620	402	31	6	154	25 882
გოგო	7	3 208	8 754	6 031	3 440	1 438	325	35	7	160	23 405
სულ	15	6 534	18 216	13 021	7 323	3 058	727	66	13	314	49 287
2008											
ბიჭი	13	4 231	11 762	8 430	4 749	2 009	468	50	7	1	31 720
გოგო	9	3 522	9 263	6 552	3 643	1 478	349	25	4	-	24 845
სულ	22	7 753	21 025	14 982	8 392	3 487	817	75	11	1	56 565
2009											
ბიჭი	15	4 426	11 605	8 935	4 914	1 991	452	42	5	0	32 385
გოგო	23	4 432	11 349	8 315	4 495	1 929	412	33	4	0	30 992
სულ	38	8 858	22 954	17 250	9 409	3 920	864	75	9	0	63 377
2010											
ბიჭი	8	4 020	11 383	9 081	5 251	2 182	502	42	3	16	32 488
გოგო	17	3 825	10 743	8 377	4 627	1 989	472	35	5	7	30 097
სულ	25	7 845	22 126	17 458	9 878	4 171	974	77	8	23	62 585
2011											
ბიჭი	13	3 422	10 546	8 805	4 918	2 108	459	47	4	8	30 330
გოგო	13	3 065	9 797	7 982	4 410	1 930	440	36	6	5	27 684
სულ	26	6 487	20 343	16 787	9 328	4 038	899	83	10	13	58 014
2012											
ბიჭი	15	2 956	10 238	8 851	5 070	2 116	500	38	8	9	29 801
გოგო	11	2 680	9 333	7 982	4 664	2 015	480	53	8	4	27 230
სულ	26	5 636	19 571	16 833	9 734	4 131	980	91	16	13	57 031
2013											
ბიჭი	11	2 804	9 960	8 836	5 400	2 402	547	47	11	9	30 027
გოგო	10	2 637	9 257	8 402	4 847	2 120	498	53	12	15	27 851
სულ	21	5 441	19 217	17 238	10247	4 522	1 045	100	23	24	57 878
2014											
ბიჭი	8	2 857	9 918	9 376	5 878	2 573	614	59	18	24	31 325
გოგო	13	2 700	9 210	8 857	5 495	2 363	534	84	20	34	29 310
სულ	21	5 557	19 128	18 233	11373	4 936	1 148	143	38	58	60 635

ანტიეკონომიკურმა პოლიტიკამ მოსპო სოფლის მეურნეობა და მრეწველობა. ფიზიკური არსებობის შესანარჩუნებლად, ლუკმა-პურის საშოვნელად უცხოეთში მილიონობით ქართველი გადაიხვეწა, უმრავლესობა ქალები. ამ

მიგრაციის პროცესს ზედდაერთო დემოგრაფიული კატასტროფაც. დიასახლისების სხვადასხვა ქვეყანაში სამუშაოდ წასვლამ შექმნა ის პრეცედენტი, რამაც ხელი შეუწყო მამაკაცების უფუნქციობას. ამას დაემატა ლოთობისა და

ნარკოტიკების მიღების გამიზნული ზრდა და ყოველივე იქცა ნაციონალურ საშიშროებად, რაც ხრწნის ჩვენს ისტორიულ ღირებულებებს.

სწორედ ამ და მრავალმა პრობლემამ გამოიწვია შობადობის კლება და სიკვდილიანობის ზრდა.

განვიხილოთ ცოცხლად დაბადებულები, სქესის მიხედვით, 2006-2013 წლებში. წლებს მივანიჭოთ კოდი 1,2,...,8. ავაგოთ ემპირიული ფორმულა ბიჭების შობადობისათვის. შევამოწმოთ შვიდივე ქვემოთ მოყვანილი პირობა (ცხრილი 2), გავითვალისწინოთ, რომ x -ის მნიშვნელობები თანაბრად არის დაშორებული და ვისარგებლოთ წრფივი ინტერპოლირების ფორმულით

$$y(x_0 + th) = y_0 + t\Delta y_0 \quad [1].$$

$$1. \quad x_s = \frac{x_1 + x_n}{2} = 4.5,$$

$$y_s = \frac{y_1 + y_n}{2} = \frac{25.236 + 30.027}{2} = 27.631$$

$$x_0 = 4, \quad t = 0.5, \quad h = 1, \quad y_0 = 32.285.$$

$$\Delta y_0 = y_{i+1} - y_i, \quad \Delta y_0 = 32.488 - 32.385 = 0.103$$

$$\bar{y}_s = y_0 + t\Delta y_0 = 32.285 + 0.103 \cdot 0.5 = 31.436.$$

როგორც $|\bar{y}_s - y_s|$ სხვაობების შედარებიდან ვხედავთ, ჩვენ მიერ ცხრილში ჩამოთვლილ ემპირიულ ფორმულათა შორის, განსახილველ შემთხვევაში უპირატესობა

ცხრილი 2

ემპირიული ფორმულის შერჩევა I-VII პირობების საფუძველზე ცოცხლად დაბადებული ბიჭები

	x_s	y_s	\bar{y}_s	$\bar{y}_s - y_s$	ემპირიული ფორმულის სახე
I	$\frac{x_1 + x_n}{2} = \frac{1+8}{2} = 4.5$	$\frac{y_1 + y_n}{2} = \frac{25.236 + 30.027}{2} = 27.631$	32.437	4.805	$y = ax + b$
II	$\sqrt{x_1 \cdot x_n} = \sqrt{8} = 2.83$	$\sqrt{y_1 \cdot y_n} = \sqrt{25.236 \cdot 30.027} = 27.527$	30.727	3.203	$y = ax^b$
III	$\frac{x_1 + x_n}{2} = 4.5$	$\sqrt{y_1 \cdot y_n} = 27.527$	32.436	4.914	$y = ab^x$
IV	$\frac{2x_1 x_n}{x_1 + x_n} = \frac{16}{9} = 1.8$	$\frac{y_1 + y_n}{2} = 27.631$	25.753	1.879	$y = a + \frac{b}{x}$
V	$\frac{x_1 + x_n}{2} = 4.5$	$\frac{2y_1 \cdot y_n}{y_1 + y_n} = \frac{2 \cdot 25.236 \cdot 30.027}{25.236 + 30.027} = 27.424$	32.436	5.012	$y = \frac{1}{ax + b}$
VI	$\frac{2x_1 x_n}{x_1 + x_n} = 1.8$	$\frac{2y_1 \cdot y_n}{y_1 + y_n} = 27.424$	25.753	1.671	$y = \frac{x}{ax + b}$
VII	$\sqrt{x_1 \cdot x_n} = 2.83$	$\frac{y_1 + y_n}{2} = 27.631$	20.728	3.096	$y = a \lg x + b$

$$y = \frac{x}{ax + b} \quad (2)$$

$$\frac{x}{y} = ax + b, \quad Y = ax + b, \quad \text{სადაც } Y = \frac{x}{y}.$$

ფორმულას უნდა მივანიჭოთ. უშუალოდ ჩანს, რომ სისტემა a და b კოეფიციენტების მიმართ იქნება არაწრფივი, რაც საგრძნობლად გაართულებს სისტემის ამოხსნას. ამისთვის დავწეროთ

a და b პარამეტრების გამოსათვლელად ვისარგებლოთ უმცირეს კვადრატთა მეთოდით, რომლის თანახმად a და b პარამეტრები ისე უნდა შევარჩიოთ, რომ გადახრათა კვადრატების ჯამი იყოს მინიმალური, ე.ი.

$$S(a, b) = \sum_{i=1}^8 (ax_i + b - Y_i)^2, \quad (3)$$

გამოსახულებას ჰქონდეს უმცირესი მნიშვნელობა.

გამოყენებულია ექსტრემუმის არსებობის აუცილებელი პირობები:

$$\begin{cases} \frac{\partial S}{\partial b} = 0, \\ \frac{\partial S}{\partial a} = 0. \end{cases} \begin{cases} \sum_{i=1}^8 (b + ax_i) - Y_i = 0, \\ \sum_{i=1}^8 (b + ax_i - Y_i)x_i = 0. \end{cases} \quad (4)$$

წარმოვადგინოთ ეს განტოლებები შემდეგი სახით:

$$\begin{cases} 8b + a \sum_{i=1}^8 x_i = \sum_{i=1}^8 Y_i, \\ \sum_{i=1}^8 x_i + a \sum_{i=1}^8 x_i^2 = \sum_{i=1}^8 Y_i x_i. \end{cases} \quad (5)$$

რეგრესიის $z = b + ax$ პარამეტრები გამოითვლება შემდეგი ფორმულებით:

$$\begin{cases} a = \frac{\sum_{i=1}^8 x_i Y_i - 8\bar{Y}\bar{x}}{\sum_{i=1}^8 x_i^2 - 8\bar{x}^2}, \\ b = \bar{Y} - a\bar{x}. \end{cases} \quad (6)$$

x -ის და Y -ის მნიშვნელობები გამოითვლება:

$$\bar{x} = \frac{\sum_{i=1}^8 x_i}{8}, \quad \bar{Y} = \frac{\sum_{i=1}^8 Y_i}{8} \quad [1].$$

ტოლობებით. მიღებული მონაცემებით შევადგინოთ ცხრილი:

x	y	x/y	x^2	x^2/y
1	25.236	0.041	1	0.041
2	25.882	0.077	2	0.154
3	31.720	0.095	9	0.284
4	32.385	0.124	16	0.494
5	32.488	0.154	25	0.770
6	30.330	0.198	36	1.187
7	29.801	0.235	49	1.644
8	30.027	0.266	64	2.131
36	237.869	1.190	204	6.697

შევიტანოთ x_i და y_i -ის მნიშვნელობები, მივიღებთ სისტემას. განტოლებათა სისტემას ექნება სახე:

$$\begin{cases} 8b + 36a = 1.88, \\ 36b + 204a = 6.697. \end{cases} \quad (7)$$

საიდანაც $a=0.031, b=0.01$.

მაშასადამე,

$$z = 0.031x + 0.01. \quad (8)$$

ემპირიული ფორმულის სიზუსტის შეფასება:

x	y	$z = ax + b$	$\varepsilon = Y - z$
1	0.041	0.041	0
2	0.077	0.072	0.005
3	0.095	0.103	-0.008
4	0.123	0.134	-0.011
5	0.154	0.165	-0.011
6	0.198	0.196	0.002
7	0.235	0.227	0.008
8	0.266	0.258	0.008
			$\Sigma = 0.01$

Y და z რიცხვების შედარება გვარწმუნებს, რომ ემპირიული ფორმულა საკმაოდ კარგად ასახავს ცხრილის სახით მოცემულ Y -ის მნიშვნელობებს. გამოთვლილია გადახრები და დასაშვებ ფარგლებშია მოთავსებული. (8) ფორმულის საშუალებით ჩვენ შეგვიძლია გამოვთვალოთ, აგრეთვე, ფუნქციის მიახლოებითი მნიშვნელობა არგუმენტის იმ მნიშვნელობისათვის, რომელიც ცხრილის გარეთ მდებარეობს, ე.ი. მოვახდინოთ ექსტრაპოლირება.

2014 წ. $z = 0.031 \cdot 9 + 0.01 = 0.289$.

2015 წ. $z = 0.031 \cdot 10 + 0.01 = 0.32$.

რაც საკმაოდ ახლოს დგას სტატისტიკის სამმართველოს მიერ გამოქვეყნებულ მონაცემებთან. ეს კიდევ ერთხელ გვარწმუნებს ჩვენ მიერ არჩეული ემპირიული ფორმულის სიზუსტეში.

ანალოგიურად შევარჩიეთ ემპირიული ფორმულა ცოცხლად დაბადებული გოგონების რიცხოვნობის შესახებ

$$y = ax^b$$

ხარისხოვანი ფუნქცია წარმოვადგინოთ შემდეგი სახით:

$$\lg y = \lg a + b \lg x$$

შემოვიღოთ აღნიშვნა:

$$\lg y = Y, \quad \lg a = a, \quad \lg x = X.$$

a და b პარამეტრების გამოსათვლელად შევადგინოთ ცხრილი:

x	y	$Y = \lg y$	$X = \lg x$	XY	X^2
1	22.559	1.353	0	0	0
2	23.405	1.369	0.301	0.412	0.091
3	24.845	1.395	0.477	0.665	0.227
4	30.992	1.491	0.602	0.898	0.362
5	30.097	1.478	0.699	1.033	0.489
6	27.684	1.442	0.778	1.122	0.605
7	27.230	1.435	0.845	1.213	0.714
8	27.851	1.445	0.903	1.305	0.815
	214.663	11.408	4.605	6.648	3.303

განტოლებათა სისტემას ექნება სახე:

$$\begin{cases} 8a + 4.605b = 11.408, \\ 4.605a = 3.303b = 6.648. \end{cases} \quad (9)$$

აქედან $a = 1.352$, $b = 0.128$.

$$z = 1.352 + 0.128X. \quad (10)$$

შევაფასოთ ემპირიული ფორმულის სიზუსტე:

x	y	z	$Y - z = \varepsilon$
1	1.353	1.352	0.001
2	1.369	1.390	-0.021
3	1.395	1.413	-0.02
4	1.491	1.429	0.062
5	1.478	1.441	0.037
6	1.442	1.452	-0.01
7	1.435	1.460	-0.025
8	1.445	1.468	-0.023
			$\sum = 0,01$

2014 წ. $z = 1.352 + 0.128 \cdot 0.954 = 1.474$.

2015 წ. $z = 1.352 + 0.128 \cdot 1 = 1.48$.

(10) ფორმულა საკმაოდ კარგად ასახავს ცხრილით მოცემული ფუნქციის მნიშვნელობებს.

2. ახლა განვიხილოთ გარდაცვლილთა რიცხოვნობა სქესის მიხედვით. ცხრილი 3.

ა) განვსაზღვროთ გარდაცვლილ მამაკაცთა რიცხოვნობა.

ემპირიულ ფორმულათა შორის უპირატესობა $y = ax^b$ ხარისხოვან ფუნქციას ენიჭება.

$$x_i > 0, \quad y_i > 0 \quad (i = 1, 2, \dots, 8). \quad x_s = \sqrt{x_1 \cdot x_8}.$$

$$y_1 = ax_1^b, \quad y_8 = ax_8^b, \quad \sqrt{y_1 y_8} = ax_1^{\frac{b}{2}} \cdot x_8^{\frac{b}{2}} = a(\sqrt{x_1 \cdot x_8})^b = ax_s^b;$$

იყოს $y_s = \sqrt{y_1 y_8}$; მაშასადამე, $y_s = a x_s^b$, ამგვარად, იმისათვის, რომ არსებობდეს დამოკიდებულება $y = ax^b$, აუცილებელია x_1 და x_8 რიცხვების საშუალო გეომეტრიულს შეესაბამებოდეს y_1 და y_8 რიცხვების საშუალო გეომეტრიული. უშუალოდ ჩანს, ნორმალური სისტემა b კოეფიციენტის მიმართ არაწრფივია, რაც საგრძნობლად გაართულებს სისტემის ამოხსნას. ამისათვის დავწეროთ [2]:

$$\lg y = \lg a + b \lg x.$$

შემოვიღოთ აღნიშვნა:

$$Y = \lg y, \quad X = \lg x, \quad c = \lg a.$$

c და b პარამეტრების გამოსათვლელად შევადგინოთ ცხრილი:

x	y	$Y = \lg y$	$X = \lg x$	YX	X^2
1	22.458	1.351	0	0	0
2	22.091	1.344	0.301	0.405	0.091
3	23.320	1.368	0.477	0.653	0.227
4	24.191	1.384	0.602	0.833	0.362
5	24.681	1.392	0.699	0.973	0.489
6	25.554	1.407	0.778	1.095	0.605
7	25.453	1.406	0.845	1.188	0.714
8	24.869	1.396	0.903	1.261	0.815
	192.617	11.048	4.605	6.408	3.303

ნორმალურ განტოლებათა სისტემას ექნება სახე:

$$\begin{cases} 8c + 4.605b = 11.048, \\ 4.605c + 3.303b = 6.408. \end{cases} \quad (11)$$

ცხრილი 3.

გარდაცვლილთა რიცხოვნობა ასაკისა და სქესის მიხედვით

ასაკი (წლები)	2006			2007			2008			2009		
	ორივე სქესი	მამაკაცი	ქალი	ორივე სქესი	მამაკაცი	ქალი	ორივე სქესი	მამაკაცი	ქალი	ორივე სქესი	მამაკაცი	ქალი
-1	753	395	358	656	372	284	959	549	410	945	546	399
1-4	57	31	26	56	21	35	85	44	41	98	43	55
5-9	57	36	21	44	24	20	73	47	26	69	34	35
10-14	67	38	29	67	36	31	100	61	39	83	46	37
15-19	129	93	36	143	86	57	186	123	63	170	105	65
20-24	279	207	72	274	183	91	379	276	103	370	252	118
25-29	378	293	85	348	257	91	451	356	95	476	367	109
30-34	523	405	118	447	340	107	540	412	128	567	427	140
35-39	668	513	155	655	488	167	736	566	170	776	588	188
40-44	1,061	803	258	1,040	775	265	1,106	819	287	1,138	834	304
45-49	1,448	1,102	346	1,461	1,087	374	1,537	1,147	390	1,591	1,175	416
50-54	1,864	1,365	499	1,808	1,338	470	1,878	1,393	485	1,972	1,422	550
55-59	1,996	1,419	577	1,990	1,384	606	2,082	1,458	624	2,245	1,496	749
60-64	1,886	1,179	707	1,813	1,197	616	1,901	1,263	638	2,292	1,352	940
65-69	5,581	3,329	2,252	5,454	3,367	2,087	5,540	3,439	2,101	5,951	3,548	2,403
70-74	6,091	3,414	2,677	5,919	3,187	2,732	6,013	3,279	2,734	6,559	3,440	3,119
75-79	7,805	3,858	3,947	7,631	3,774	3,857	7,748	3,830	3,918	8,238	3,990	4,248
80-84	6,426	2,468	3,958	6,272	2,591	3,681	6,390	2,629	3,761	6,944	2,800	4,144
85+	5,186	1,510	3,676	5,100	1,584	3,516	5,307	1,629	3,678	6,141	1,726	4,415
უცნობია												
სულ	42,255	22,458	19,797	41,178	22,091	19,087	43,011	23,320	19,691	46,625	24,191	22,434

ასაკი (წლები)	2010			2011			2012			2013		
	ორივე სქესი	მამაკაცი	ქალი	ორივე სქესი	მამაკაცი	ქალი	ორივე სქესი	მამაკაცი	ქალი	ორივე სქესი	მამაკაცი	ქალი
-1	701	406	295	703	422	281	715	419	296	640	379	261
1-4	96	59	37	95	57	38	109	68	41	115	57	58
5-9	60	38	22	54	26	28	46	28	18	65	42	23
10-14	71	41	30	59	37	22	68	46	22	60	44	16
15-19	157	116	41	133	106	27	122	90	32	121	92	29
20-24	288	244	44	279	221	58	273	218	55	235	191	44
25-29	351	296	55	285	210	75	337	269	68	284	211	73
30-34	416	331	85	433	323	110	411	324	87	421	321	100
35-39	622	477	145	551	415	136	593	459	134	560	433	127
40-44	906	685	221	818	604	214	809	609	200	855	647	208
45-49	1,569	1,169	400	1,458	1,102	356	1,447	1,086	361	1,396	1,040	356
50-54	2,155	1,563	592	2,127	1,568	559	2,244	1,596	648	2,179	1,572	607
55-59	2,705	1,872	833	2,747	1,881	866	2,764	1,950	814	2,877	2,060	817
60-64	3,112	2,018	1,094	3,501	2,302	1,199	3,460	2,287	1,173	3,429	2,292	1,137
65-69	3,442	2,055	1,387	3,107	1,894	1,213	2,991	1,887	1,104	3,232	1,972	1,260
70-74	7,607	4,136	3,471	7,653	4,134	3,519	7,190	3,906	3,284	6,003	3,217	2,786
75-79	7,789	3,715	4,074	8,399	4,033	4,366	8,306	4,017	4,289	8,531	4,009	4,522
80-84	8,869	3,552	5,317	9,272	3,823	5,449	9,015	3,651	5,364	8,502	3,583	4,919
85+	6,791	1,793	4,998	7,909	2,210	5,699	8,209	2,370	5,839	8,865	2,566	6,299
უცნობია	157	115	42	235	186	49	239	173	66	183	141	42
ს უ ლ	47,864	24,681	23,183	49,818	25,554	24,264	49,348	25,453	23,895	48,553	24,869	23,684

საიდანაც ვღებულობთ $c = 1.340$, $b = 0.071$.

მაშასადამე:

$$z = 1.340 + 0.071X \quad (12)$$

შევაფასოთ ემპირიული ფორმულის სიზუსტე:
ცხრილი 9

Y	z	$\varepsilon = Y - z$
1.351	1.340	0,011
1.344	1.345	-0,001
1.368	1.374	-0,01
1.384	1.383	0,001
1.392	1.390	0,002
1.407	1.395	0,012
1.406	1.400	0,006
1.396	1.404	-0.01
		$\Sigma = 0,002$

2014 წ. $z = 1.340 + 0.071 \cdot 0.95 = 1.408$,

2015 წ. $z = 1.340 + 0.071 \cdot 1 = 1.411$.

ბ) გარდაცვლილ ქალთა რიცხოვნობის შესახებ ემპირიულ ფორმულას აქვს სახე $y = ab^x$. საჭიროა განვსაზღვროთ a და b კოეფიციენტები:

$$\lg y = \lg a + x \lg b,$$

შემოვიღოთ აღნიშვნა:

$$\lg y = Y, \quad \lg a = \alpha, \quad \lg b = \beta.$$

შევადგინოთ ცხრილი:

x	y		$Y = \lg y$	xY	x^2
1	19.797		1.297	1.297	1
2	19.087		1.281	1.562	4
3	19.691		1.294	3.882	9
4	22.434		1.351	5.404	16
5	23.183		1.365	6.825	25
6	24.264		1,385	8.31	36
7	23.895		1.378	9.646	49
8	23.684		1.374	10.992	64
	176.035		10.725	48.992	204

სისტემა დაიწერება ასე:

$$\begin{cases} 8\alpha + 36\beta = 10.725 \\ 36\alpha + 204\beta = 48.918. \end{cases} \quad (12)$$

საიდანაც $\alpha = 1.273$, $\beta = 0.015$.

ამრიგად,

$$z = 1.273 + 0.015x. \quad (13)$$

ჩავსვათ (13) განტოლებაში x -ის მოცემული მნიშვნელობები, გვექნება:

x	$y = \lg y$	z	$\varepsilon = Y - z$
1	1.297	1.288	0,01
2	1.281	1.303	-0,022
3	1.294	1.318	-0.024
4	1.351	1.333	0.018
5	1.365	1.348	0.017
6	1.385	1.363	0.022
7	1.378	1.378	0
8	1.384	1.393	-0.02
			$\Sigma = 0.01$

შობადობის და მოკვდაობის ზოგადი კოეფიციენტები გამოითვლება, როგორც შეფარდება, საანგარიშო წლის შესაბამისად, დაბადებულთა და გარდაცვლილთა რიცხოვნობისა მოსახლეობის საშუალო წლიურ რიცხოვნობასთან. კ.შ.ზ. (n) გამოიანგარიშება ფორმულით:

$$n = \frac{N}{S} \cdot 1000 \quad (13)$$

სადაც N - გარკვეულ პერიოდში ცოცხლად დაბადებულთა საერთო რაოდენობა; S - იმავე პერიოდში მოსახლეობის საშუალო რაოდენობა.

კ.მ.ზ. (m) გამოიანგარიშება ფორმულით:

$$m = \frac{M}{S} \cdot 1000, \quad (14)$$

სადაც M არის გარდაცვლილთა საერთო რაოდენობა რომელიმე პერიოდში (მაგ. 1 წლის განმავლობაში);

S - მოსახლეობის საშუალო რაოდენობა.

ცხრილი 4.

საქართველოს მოსახლეობის რიცხოვნობა ასაკისა და სქესის მიხედვით (1 იანვრის მდგომარეობით)

ასაკი (წლები)	2006			2007			2008			2009		
	ორივე სქესი	მამაკაცი	ქალი	ორივე სქესი	მამაკაცი	ქალი	ორივე სქესი	მამაკაცი	ქალი	ორივე სქესი	მამაკაცი	ქალი
სულ	4,401.3	2,083.9	2,317.4	4,394.7	2,079.5	2,315.2	4,382.1	2,078.4	2,303.7	4,385.4	2,080.8	2,304.6
მოსახლეობა												
მათ შორის												
-1	46.0	24.4	21.6	47.0	24.8	22.2	48.5	25.5	23.0	55.6	31.2	24.4
1-4	184	97.1	87.7	185.2	97.6	87.6	186.3	98.5	87.8	189.4	99.9	89.5
5-9	256.1	134.2	121.9	243.8	127.8	116.0	235.1	123.9	111.2	229.4	121.0	108.4
10-14	323.1	165.0	158.1	303.2	155.8	147.4	285.1	147.7	137.4	275.2	143.3	131.9
15-19	368.9	187.0	181.9	370.4	187.8	192.6	366.5	186.9	180.6	355.2	180.5	174.7
20-24	353.7	177.8	175.9	357.9	180.1	177.8	359.8	182.0	177.8	360.7	182.4	178.3
25-29	324.9	160.8	164.1	328.0	162.8	175.2	330.9	165.3	165.6	333.4	167.0	166.4
30-34	310.7	151.7	159.0	310.7	151.3	159.4	309.7	152.0	157.7	311.9	153.1	158.8
35-39	299.4	143.0	156.4	299.3	143.5	155.8	300.5	144.6	155.9	298.9	144.1	154.8
40-44	333.4	155.7	177.7	320.1	149.1	180.7	306.4	144.0	162.4	298.0	140.4	157.6
45-49	322.4	150.2	172.2	329.4	153.3	176.1	334.5	155.4	179.1	335.0	155.3	179.7
50-54	271.9	125.5	146.4	279.6	128.3	151.3	281.0	129.3	151.7	291.7	134.0	157.7
55-59	224.9	102.1	122.8	236.9	107.4	129.4	246.7	111.7	135.0	251.0	113.5	137.5
60-64	150.2	65.1	85.1	140.0	61.3	78.7	148.2	66.2	82.0	169.7	75.6	94.1
65-69	237.0	98.8	138.2	233.3	96.9	136.4	211.7	86.7	125.0	179.8	73.6	106.2
70-74	163.1	67.8	95.3	172.5	70.7	101.8	179.9	73.5	106.4	191.6	77.1	114.5
75-79	136.4	51.7	84.7	134.1	51.5	82.6	136.7	52.7	84.2	129.6	50.0	79.6
80-84	61.3	18.8	42.5	68.9	21.8	47.1	76.9	25.6	51.3	88.9	30.2	58.7
85+	33.1	7.2	25.9	34.5	7.4	27.1	37.7	8.1	29.6	40.4	8.6	31.8

ასაკი (წლები)	2010			2011			2012			2013		
	ორივე სქესი	მამაკაცი	ქალი	ორივე სქესი	მამაკაცი	ქალი	ორივე სქესი	მამაკაცი	ქალი	ორივე სქესი	მამაკაცი	ქალი
სულ	4,436.4	2,108.9	2,327.5	4,469.2	2,127.3	2,341.9	4,497.6	2,143.8	2,353.8	4,483.8	2,138.8	2,345.0
მოსახლეობა												
მათ შორის												
-1	62.5	31.9	30.6	61.9	32.1	29.8	57.4	30.0	27.4	56.4	29.4	27.0
1-4	196.8	105.8	91.0	213.5	113.4	100.1	228.6	120.8	107.8	237.2	125.1	112.1
5-9	228.7	120.5	108.2	229.7	121.2	108.5	232.0	122.5	109.5	234.7	123.9	110.8
10-14	268.5	140.5	128.9	254.3	133.6	120.7	243.1	128.0	115.1	234.6	123.7	110.9
15-19	341.4	174.1	167.3	322.2	165.0	157.2	303.6	156.5	147.1	283.6	146.7	136.9
20-24	363.7	184.0	179.7	368.2	186.6	181.6	372.0	188.6	183.4	364.4	183.9	180.5
25-29	342.6	172.2	170.4	352.2	177.4	174.8	359.3	181.2	178.1	359.8	181.3	178.5
30-34	318.0	156.7	161.3	323.0	159.3	163.2	329.3	163.7	165.6	332.2	165.6	166.6
35-39	307.3	149.4	157.9	310.3	151.6	158.7	314.5	153.8	160.7	312.9	154.0	158.9
40-44	294.8	139.5	155.3	296.8	141.3	155.5	301.2	144.5	156.7	303.0	146.1	156.9
45-49	337.1	156.4	180.7	328.5	151.1	176.4	318.9	148.0	170.9	305.6	143.1	162.5
50-54	301.4	139.2	162.2	315.2	145.8	169.4	325.0	150.5	174.5	330.1	152.6	177.5
55-59	259.7	117.8	141.9	262.5	119.3	143.2	271.4	123.0	148.4	273.4	124.6	148.8
60-64	192.0	85.7	106.3	214.3	95.3	119.0	225.4	100.0	125.4	235.2	103.9	131.3
65-69	153.8	62.7	91.1	132.0	54.0	78.0	124.8	52.0	72.8	135.0	57.9	77.1
70-74	200.5	80.1	120.4	206.8	81.9	124.9	202.5	79.4	123.1	181.4	69.3	112.1
75-79	129.0	49.7	79.3	126.7	49.2	77.5	136.0	52.4	83.6	142.9	55.1	87.8
80-84	91.4	31.9	59.3	126.7	34.6	62.7	92.8	33.4	59.4	94.2	33.8	60.4
85+	47.2	10.8	36.4	97.3	13.1	40.7	59.8	15.5	44.3	67.2	18.8	48.4

ბუნებრივი მატების ზოგადი კოეფიციენტი მიიღება, როგორც სხვაობა შობადობისა და მოკვდაობის ზოგად კოეფიციენტებს შორის. ვისარგებლოთ ცხრილებით (1, 3, 4).

$$\alpha_{\text{ბ}} = \frac{M_{\text{ბ}}}{S_{\text{პ}}} \cdot 1000 \quad , \quad \beta_{\text{გ}} = \frac{M_{\text{გ}}}{S_{\text{პ}}} \cdot 1000 \quad ,$$

$\alpha_{\text{ბ}}, \beta_{\text{გ}}$ – ბიჭების და გოგონების კ.შ.ზ.

$M_{\text{ბ}}, M_{\text{გ}}$ – ბიჭების და გოგონების რაოდენობა;

$S_{\text{პ}}, S_{\text{მ}}$ – საქართველოს მოსახლეობის რიცხოვნობა სქესის მიხედვით (1 იანვრის მდგომარეობით).

შობადობის ზოგადი კოეფიციენტის გამოთვლა სქემის მიხედვით

(13) ფორმულის საფუძველზე:

წლები	სულ, ათასი			მოსახლეობის 1000 კაცზე		
	ბიჭი	გოგო	$M_{\text{ბ}} - M_{\text{გ}}$	ბიჭი	გოგო	$\alpha_{\text{ბ}} - \beta_{\text{გ}}$
2006	25.236	22.559	2.68	12.1	9.7	2.4
2007	25.882	23.405	2.48	12.4	10.1	2.3
2008	31.720	24.845	6.9	15.3	10.8	4.5
2009	32.385	30.992	1.4	15.6	13.4	2.2
2010	32.488	30.097	2.4	15.4	13	2.4
2011	30.330	27.684	5.04	14.3	12	2.3
2012	29.027	27.230	1.8	14.04	11.6	2.4
2013	30.027	27.851	2.18	14	1	2.04

როგორც მონაცემები გვიჩვენებს, დაბადებული ბიჭების რაოდენობა მეტია გოგონების რაოდენობაზე.

შობადობა, მოკვდაობა და მოსახლეობის ბუნებრივი მატება

წლები	სულ, ათასი			მოსახლეობის 1000 კაცზე		
	დაიბადა	გარდაიცვალა	ბუნებრივი მატება, კლება	შობადობა	მოკვდაობა	ბუნებრივი მატება, კლება
2006	47.795	42.255	5.54	10.9	9.6	1.3
2007	49.287	41.178	8.11	11.2	9.4	1.8
2008	56.565	43.011	13.6	12.9	9.8	3.1
2009	63.377	46.625	16.8	14.4	10.6	3.8
2010	62.585	47.864	14.7	14.1	10.8	3.3
2011	58.014	49.918	8.2	13	11.1	1.9
2012	57.031	49.348	7.7	12.7	11	1.7
2013	57.878	48.553	9.3	12.9	10.8	2.1

როგორც ვხედავთ, ბუნებრივი მატება საკმაოდ აქვე შეგვიძლია, მოვიყვანოთ მონაცემების ნაწილი სტატისტიკის დეპარტამენტის მიერ

ჩატარებული გამოკვლევებისა გარდაცვლილთა რიცხოვნობის ასაკისა და სქესის მიხედვით (2006-2013 წლის ჩათვლით).

ახლოს დგას სტატისტიკის სამმართველოს მიერ გამოქვეყნებულ მონაცემებთან და გვარწმუნებს არჩეული ემპირიული ფორმულების სიზუსტეში.

ასაკი	სულ	მამაკაცი	ქალი
20-25	2.377	1.792	585
30-34	3.758	2.883	875
35-39	5.161	3.939	1.222
40-44	7.733	5.776	1.957
	19.029	14.390	4.639

როგორც ზემოთ აღვნიშნეთ, ეს არის მონაცემების ნაწილი, რომელიც აწუხებს ქართველ ერს. ვფიქრობთ, ეს მონაცემები საგანგაშოა!

ლიტერატურა

1. Б.И. Демидович, И.А. Марон, Э.З. Шувалов. Численные методы анализа. Изд. 3. «Наука», М. 1967. стр. 107.
2. ნ.კ. ართმელაძე. რიცხვითი ანალიზის ელემენტები. საქართველოს პოლიტექნიკური ინსტიტუტი. თბილისი. 1975. გვ. 103.

ციალა ბუჩუკური
საქართველოს ტექნიკური უნივერსიტეტი
შობადობა, მოკვდაობა და მოსახლეობის
ბუნებრივი მატება

რეზიუმე

ნაშრომში განხილულია სტატისტიკის საინტერესო ამოცანა: შობადობა, მოკვდაობა და მოსახლეობის ბუნებრივი მატება. ავტორს მიზნად აქვს დასახული დემოგრაფიული ვითარების გამოკვლევა 2006-2013 წწ. არსებული სოციალური, ეკონომიკური და პოლიტიკური ვითარების პირობებში. ამოცანის ამოსახსნელად შერჩეულია შესაბამისი ემპირიული ფორმულები და გამოყენებულია უმცირესკვადრატთა მეთოდი. მიღებულია ინტერპოლაციის ფორმულები შობადობისა და მოკვდაობისათვის სქესის გათვალისწინებით. შემდეგ კი გაკეთებულია პროგნოზი 2014-15 წლებისათვის, რაც საკმაოდ

Бучукури Циала
Грузинский Технический Университет
РОЖДАЕМОСТЬ, СМЕРТНОСТЬ И
ЕСТЕСТВЕННЫЙ ПРИРОСТ
НАСЕЛЕНИЯ ПОПУЛЯЦИЯ

Резюме

В статье рассмотрена одна из интересных задач статистики: рождаемость и смертность населения Грузии.

Цель автора исследование демографического положения населения учитывая социальное, экономическое и политическое условия в 2006-2013 годах. Выбраны соответствующие эмпирические формулы. Задачи решены методом наименьших квадратов. Получены формулы интерполяции, учитывая пол населения. В конце проведены прогнозы для 2014 и 2015 годов, результаты близки к данным департамента статистики, что показывает точность выбранных автором эмпирических формул.

Buchukuri Tsiala
Georgian Technical University
FERTILITY, MORTALITY AND NATURAL
GROWTH OF POPULATION

Abstract

In the article are considered the interesting task of statistics: fertility, mortality and population natural growth. The author aims to study the demographics of situation during existing in 2006-2013 social, economic and political conditions. To solve the problem are applied the appropriate empirical formulas and method of least squares. The interpolation formulae fertility and mortality rates, taking into account gender are obtained. Then is made a prognosis for 2014-15 that is quite close to the data released by the statistical service and confirm in the accuracy of empirical formulas.

საქართველოს გზა ევროინტეგრაციისაკენ

გაბუნია მარიამი, დოქტორანტი,
საქართველოს ტექნიკური უნივერსიტეტი



საკვანძო სიტყვები: გაფართოება, ევროკავშირი, დემოკრატია, სოციალურ-ეკონომიკური კეთილდღეობა, ევროკომისია, ინტეგრაცია.

წარმოდგენილი სტატიის მიზანია თანამედროვე საერთაშორისო სისტემაში საქართველოს ადგილისა და როლის განსაზღვრა, ქვეყნის ორიენტაციის პრობლემის გარკვევა, ეკონომიკური ასპექტებისა და პოლიტიკური გამოწვევების განხილვა-გაანალიზება. წინამდებარე სტატიაში ასევე:

- ✦ განისაზღვრება და მეცნიერულად დასაბუთდება ევროპულ ფასეულობებზე საქართველოს ორიენტაციისა და დასავლეთის სახელმწიფოთა თანამეგობრობაში ჩვენი ქვეყნის დამკვიდრების ისტორიული აუცილებლობა;
- ✦ წარმოჩინდება ჩვენი უმდიდრესი წარსული ისტორიის ქრონიკათა ყოველმხრივი და მეცნიერულად გააზრებული, არგუმენტირებულად დასაბუთებული კვლევა-ძიების საჭიროება, რაც მსოფლიოს მოწინავე სახელმწიფოებთან საქართველოს მიერ თანამედროვე ცივილიზებული კონტაქტების დამყარებისთვის აუცილებელი მყარი პრაქტიკული საფუძველი და, ერთგვარი, გარანტიც იქნება;
- ✦ გამოიკვეთება ევროატლანტიკური სტრუქტურებისაკენ ქართველი ხალხის სწრაფვის კანონზომიერება და ისტორიული გარდუვალობა, რაც, თავის მხრივ, ხელს შეწყობს საქართველოს ისტორიის ჩვენ მიერ აღებული საკვლევი პერიოდის ახლებურად გააზრებასა და წარმოჩენას;
- ✦ დასაბუთდება ქართველი ხალხის მიერ ტრადიციულად განსაზღვრული ევრო-

პული ორიენტაციის პოლიტიკური მიზეზები, გაიკვევა, თუ ოდითგანვე რა აერთიანებდა საქართველოს ევროპასთან, როგორ აისახება და რა გავლენას მოახდენს პროგრესული ევროპული ზოგადსაკაცობრიო იდეები ქართველი ხალხის ცნობიერებაზე, აზროვნებასა და თვითშეგნებაზე, რამაც, თავის მხრივ, უნდა განსაზღვროს კიდევაც ჩვენი ქვეყნის შემდგომი პოლიტიკური ცხოვრების, საზოგადოებრივ-ეკონომიკური და კულტურული განვითარების მთელი სამომავლო კურსი.

საქართველოს სახელმწიფოებრიობის მშენებლობის პროცესში, როგორც ცნობილია, განსაკუთრებული ადგილი უჭირავს სახელმწიფოთა მსოფლიო თანამეგობრობაში ჩვენი ქვეყნის საკუთარი ადგილის განსაზღვრის ამოცანას, რაც ბუნებრივად გულისხმობს ცალკეულ ქვეყნებთან, აგრეთვე, უმნიშვნელოვანეს საერთაშორისო ორგანიზაციებთან ურთიერთობათა გარკვევასა და ჩამოყალიბებას. ამკარაა, რომ საერთაშორისო თანამეგობრობის სისტემაში სრული **ინტეგრაცია** სახელმწიფოებრიობის არსებობის უმნიშვნელოვანესი პირობა, მისი განვითარების საფუძველია. საერთაშორისო ცხოვრებაში მონაწილეობის ეფექტიანობა ბევრად არის დამოკიდებული საქართველოს უნარზე განახორციელოს მოქნილი საგარეო პოლიტიკა (1, 5). ის ფაქტი, რომ საქართველო ევროსაბჭოს წევრია, ჩვენი სახელოვანი წინაპრების, მათი სახელმწიფოებრივი პოლიტიკის, მათი ევროპული არჩევანის ერთგვარი გაგრძელება და შედეგიც არის. საქართველომ 1991 წელს ადადგინა 1921 წელს დაკარგული დამოუკიდებლობა და კვლავ იმედის თვალი მიაპყრო ევროპას. საქართველომ სწორედ ამ დროიდან კიდევ

ერთხელ მკაფიოდ გამოკვეთა თავისი სტრატეგიული მიმართულება – **ევროპული განვითარების გზა**. სწორედ ევროპული გზაა საქართველოს ბუნებრივი განვითარების გზა, სწორედ ევროპული ფასეულობებია, რაც საქართველოს პოლიტიკურ სახეს ჰქმნიდა და შეჰქმნის მომავალშიც. დღეს, ვიდრე ოდესმე, საქართველოს ევროპის მხარდაჭერა სჭირდება. ევროპას უნდა დავუდასტუროთ ქართველი ხალხის საუკუნოვანი არჩევანი, საქართველოს პოლიტიკური ორიენტაცია და წარმოვამჩინოთ ამ არჩევანის ისტორიული ფესვები, მისი მნიშვნელობა და აქტუალობა. (2, 29-30)

დასავლეთი ეს მხოლოდ გეოგრაფიული ტერმინი როდია, არამედ პროგრესისა და მოდერნიზმის სინონიმია. ნებისმიერი სახელმწიფო, რომლის მიზანია იაროს პროგრესისა და დემოკრატიის გზით და უზრუნველყოს თავისი ეკონომიკური კეთილდღეობა, პოლიტიკური სტაბილურობა და პიროვნული თავისუფლება, უნდა ცდილობდეს დასავლეთთან ინტეგრირებას. დასავლეთზე უარი - ეს ნიშნავს ცურვას დინების საწინააღმდეგოდ, რაც წლების განმავლობაში მნიშვნელოვნად შეაფერხებს ქვეყნის სამომავლო განვითარებას; დასავლეთთან ინტეგრაცია ქვეყნის თავდაცვის უნარიანობისა და უსაფრთხოების საუკეთესო გარანტიაა. დასავლეთის არცერთ პატარა სახელმწიფოს არ ემუქრება საფრთხე გარედან, რამეთუ მათ უსაფრთხოებაზე უზრუნველ ნატო და სხვა საერთაშორისო ორგანიზაციები. თუ საქართველო შევა დასავლურ სტრუქტურებში, ახალი ტერიტორიული დანაკარგების საფრთხე თავისთავად მოიხსნება; განსხვავებული ორიენტაციის ყველა ქვეყანა ადრე თუ გვიან შემოტრიალდება დასავლეთისაკენ, რამეთუ დასავლური ცივილიზაცია და ცხოვრების წესი უნიკალურია და იგი სულ უფრო და უფრო ვრცელდება არადასავლურ რეგიონებზე. (3, 47)

დასავლური ორიენტაციის მოწინააღმდეგეთა მთავარ არგუმენტს წარმოადგენს დასავლური კულტურისა და ცხოვრების წესის დამკვიდრების საფრთხე, რაც, მათი აზრით, სერიოზულ

სამიშროებას შეუქმნის ქართულ ეროვნულ კულტურას და ხელს შეუშლის ქართველი ხალხის თვითმყოფადობის შენარჩუნებას. ზოგიერთი პოლიტოლოგი და საერთაშორისო ურთიერთობათა მკვლევარი იზიარებს ამ მოსაზრებას. აქვე უნდა აღინიშნოს, რომ დასავლეთის ჯერ კიდევ არც ერთ ერს არ დაუკარგავს თავისი თვითმყოფადობა, და თავად დასავლეთი როდია ერთგვაროვანი სამყარო საერთო კულტურითა და ტრადიციებით. პირიქით, დასავლეთისათვის დამახასიათებელია მდიდარი და მრავალფეროვანი კულტურა, რომლის საფუძველს წარმოადგენს დასავლური ცივილიზაცია. ამ ცივილიზაციის წახნაგოვან ქვად ინდივიდუალიზმი და პიროვნების თავისუფლება უნდა მივიჩნიოთ, რაც, თავის მხრივ, შეადგენს მათი წარმატებების მიზეზს და მთავარ დაფუძველს. პოლიტიკური ორიენტაციის საკითხი არც კი დადგებოდა საქართველოს წინაშე, თუ რუსული პოლიტიკური ელიტა დასავლური აზროვნების იქნებოდა. ასეთ შემთხვევაში, თავად რუსეთი შეეცდებოდა დასავლურ სტრუქტურებთან ინტეგრირებას და საქართველოს წინაშე არ დადგებოდა ორიენტაციის დილემა, მაგრამ სანამ რუსეთის პოლიტიკურ მენტალიტეტში გამჯდარია იმპერიული ამბიციები, ხოლო ევროპასთან ინტეგრაცია განიხილება რუსეთისათვის დამცირებად, საქართველომ უნდა გააკეთოს სწორი არჩევანი დასავლეთსა და რუსეთს შორის და თავისი მომავალი უნდა დაუკავშიროს დასავლეთს. (4,12)

დასავლური ორიენტაცია და ევრო-ატლანტიკურ სტრუქტურებთან ინტეგრაცია არის ძირითადი საგარეო პოლიტიკური მიმართულება და ქვეყნის სუვერენიტეტისა და უსაფრთხოების მთავარი გარანტი. დღეს, როდესაც უკვე შექმნილია და განმტკიცებულია ქართული სახელმწიფო, ქვეყნის წინაშე დგას ახალი ისტორიული ამოცანა. საქართველომ უნდა დაიმკვიდროს თავისი საკუთარი ღირსეული ადგილი მსოფლიოს ქვეყანათა თანამეგობრობაში, განვითარებულ მსოფლიოსთან კულტურული თანამ-

შრომლობისა და ეფექტური ინტეგრაციის გზით და ეროვნულ ნიადაგზე დაყრდნობით დაამკვიდროს ზოგადსაკაცობრიო ღირებულებები.

ვიზალიბერალიზაციის თაობაზე ევროკომისიის მიერ მიღებული გადაწყვეტილება ჩვენი ქვეყნის ცხოვრებაში უმნიშვნელოვანესი მოვლენაა. ყველაზე არსებითი ამ გადაწყვეტილების პოლიტიკური მხარეა. მთავარია, რომ ჩვენი გზა ევროპისკენ შეუქცევადია - ამას ევროპაშიც ხედავენ და აღიარებენ. ევროპა თვლის, რომ საქართველო მისი ნაწილია, ეს არის ჩვენი, როგორც საერთაშორისო აქტორის დავასება, აქტორისა, რომელიც მნიშვნელოვან ნაბიჯებს დგამს დემოკრატიის გზაზე. ვიზალიბერალიზაციის მიღებით არა მარტო ქართველებმა დავადასტურეთ, რომ ევროპის ნაწილი ვართ, ევროპელებმაც მიიჩნიეს საქართველო თავიანთი ოჯახის წევრად, ეს კი ნდობასა და ურთიერთპატივისცემაზე მიანიშნებს.

ევროინტეგრაციის გზაზე საქართველომ გადადგა ნაბიჯი, რომელიც დიდწილად განსაზღვრავს ჩვენს მომავალს ევროპულ სახელმწიფოთა ერთიან ოჯახში. ვიზალიბერალიზაციის თაობაზე მიღებული გადაწყვეტილებით ევროკავშირთან ფაქტობრივად აღიარა ჩვენი ქვეყნის განუხრელი ერთგულება ევროპული ფასეულობებისადმი, საქართველოს წინსვლა ევროპული თანამეგობრობისაკენ სწრაფვის გზაზე, ის თანმიმდევრული ძალისხმევა, რაც ჩვენმა ქვეყანამ გასწია რეფორმების სწრაფად და ექვეფტიანად განსახორციელებლად. საქართველომ კიდევ ერთხელ დაამტკიცა, რომ „აღმოსავლეთ პარტნიორობის“ ლიდერი სახელმწიფოა.

მსოფლიოში ჩვენი იდენტობის დასამკვიდრებლად და ავტორიტეტის მოსაპოვებლად უვიზო მიმოსვლა მნიშვნელოვან გამარჯვებად უნდა მივიჩნიოთ. ვიზალიბერალიზაციის თაობაზე მიღებული გადაწყვეტილებით ქართველმა ხალხმა აიხდინა თანამედროვეთა და მრავალი თაობის, ჩვენი წინაპრების სანუკვარი ოცნება. მრავალი შიდა თუ გარე წინაღმდეგობის მი-

უხედავად შედეგი მიღწეულია. ამ ისტორიული გადაწყვეტილებით იწყება ქვეყნის განვითარების ახალი ეტაპი. საქართველოს წინაშე სრულიად ახალი შესაძლებლობები ისახება. ევროპელებთან ცოდნისა და გამოცდილების ურთიერთგაზიარება, ყველა დონეზე ურთიერთობათა გაღრმავება, ქალაქების დამშობილება, სტუდენტური და სამოქალაქო გაცვლითი პროგრამები, ევროპის ასოციაციებში გაწევრიანება, თავისუფალი ვაჭრობა ევროკავშირთან - სულ მალე ეს ყველაფერი სრულიად ახალ, უფრო ღრმა და შინაარსიან განზომილებას შეიძენს. საქართველოს მოქალაქეები შეძლებენ ევროპაში მოგზაურობას ბარიერების გარეშე, საქმიანი ვიზიტების განხორციელებას, სამეცნიერო კონფერენციებსა და სიმპოზიუმებში მონაწილეობას...

ევროპა არის არა უბრალოდ რაციონალური არჩევანი, არამედ იგი ჩვენი ისტორიული სახლია. ევროპა არის თითოეული მოქალაქის თავისუფლება და კანონის უზენაესობა, კეთილდღეობა და თანასწორობა, მშვიდობაა და განვითარების პირობები ყველასათვის. რაც მთავარია, ეა ჩვენი უნიკალურობის, თვითმყოფადობის სრულად რეალიზების ახალი სივრცე. ესაა გზა საქართველოს ერთიანობისაკენ. მხოლოდ თანამედროვე ევროპული ქვეყნის შენებით გახდება საქართველო მიმზიდველი აფხაზებისა და ოსებისათვის. უმნიშვნელოვანესი ნაბიჯი ევროპასთან ინტეგრაციისაკენ ახალი გზის დასაწყისია.

გამოყენებული ლიტერატურა:

1. შ. დოლონაძე, საქართველო: გზა საერთაშორისო აღიარებიდან საერთაშორისო თანამეგობრობისაკენ, თბ., 2002.
2. M.A. Kaplan, System and Process in International Politics, New-York, 1967.
3. S.P. Huntington. The Clash of Civilization and Remaking of World Order. New-York, 1997. იხ. აგრეთვე, ს. ჰათინგტონი, ცივილიზაციათა შეჯახება, თბ., 1997.
4. ა. რონდელი, პატარა ქვეყნების ორი როლი:

ბუფერი და ნეიტრალიტეტი. იხ.: კრებ. ქართული დიპლომატია, წელიწდეული 5. თბ., 1998.

5. Давиташвили З. Грузия в современной международной системе: проблема ориентации, წელიწდეული, თბ., 2002. გვ. 59–67.
6. მ. გაბუნია, საქართველოს დასავლური ორიენტირები, იხ.: ჟურნ. საისტორიო ვერტიკალები N29, თბ., 2013, გვ. 224–227.
7. მ. გაბუნია, საქართველო ევროპულ სივრცეში, თსუ, საერთაშორისო კონფერენცია, ვილნიუსის სამიტი – შედეგები და პერსპექტივები, თბ., 2014, გვ. 106–111.
8. მ. გაბუნია, ევროპა და საქართველოს განვითარების სამომავლო პერსპექტივები, სტუ, საერთაშორისო კონფერენცია „მსოფლიო და კავკასია“, თბ., 2015.

გაბუნია მარიამი, დოქტორანტი,
საქართველოს ტექნიკური უნივერსიტეტი
საქართველოს გზა ევროინტეგრაციისაკენ

რეზიუმე

საქართველო თავისი არსებობის უმნიშვნელოვანეს ეტაპზეა. ევროინტეგრაციისაკენ სწავვამ და ვიზალიბერალიზაციამ ისტორიული შანსი მისცა ჩვენს ქვეყანას საბოლოოდ დაუკავშირდეს ევროპას, გაისიგრძეგანოს ის ღირებულებები, რომლებმაც დღევანდელი ევროპა დემოკრატიის, ადამიანის უფლებების განუხრელად დაცვის, ეკონომიკური და სოციალური პროგრესის უმთავრეს სიმაგრედ აქცია.

*Mariam Gabunia, PhD student
Georgian Technical University*

Georgia's route to the European Union

Summary

Georgia is on its way to the most important stage of the existence, Yearning for expansion of the European Union gives Georgia a chance to get connected to Europe, to realize those values, which are leading towards democracy, human rights protection and socio-economical progress.

Keywords: *Expansion, European Union, Democracy, socio-economic progress, Council of European Union, integration.*

*Мариам Габуниа, докторант,
Грузинский Технический Университет*

Путь Грузии в Евроинтеграцию

Резюме

Грузия находится на важнейшем этапе своего существования. Стремление евросоюза к расширению дало нашей стране шанс присоединиться к союзу Европы. Грузия преодолет все существующие препятствия, и никто не помешает ей в стремлении к Европейской интеграции.

Ключевые слова: *Расширение, Евросоюз, Демократия, социально-экономическое благосостояние, Еврокомиссия, интеграция.*

**ზიზა-ლიბერალიზაციის – ევროკავშირის და აშშ-ის ინტეგრაციის
უმნიშვნელოვანესი ნაბიჯი**

*გიორგაძე ასმათი, მაგისტრანტი,
საქართველოს ტექნიკური უნივერსიტეტი*



საკვანძო სიტყვები: ვიზა-ლიბერალიზაცია, ევროინტეგრაცია, სავიზო რეჟიმი, რეადმისია, მიგრაცია, შენგენის ქვეყნები, სამოქმედო გეგმა.

ვიზა-ლიბერალიზაციის თაობაზე ევროკომისიის მიერ მიღებული გადაწყვეტილება ჩვენი ქვეყნის ცხოვრებაში უმნიშვნელოვანესი მოვლენაა. ყველაზე არსებითი ამ გადაწყვეტილების პოლიტიკური მხარეა. მთავარია, რომ ჩვენი გზა ევროპისკენ შეუქცევადია - ამას ევროპაშიც ხედავენ და აღიარებენ. ევროპათვის, რომ საქართველო მისი ნაწილია, ეს არის ჩვენი, როგორც საერთაშორისო აქტორის დაფასება, აქტორისა, რომელიც მნიშვნელოვან ნაბიჯებს დგამს დემოკრატიის გზაზე. ვიზა-ლიბერალიზაციის მიღებით, არამარტო ქართველებმა დავადასტურეთ, რომ ევროპის ნაწილი ვართ, ევროპელებმაც გვადიარეს თავიანთი ოჯახის წევრად. ეს კი ნდობასა და ურთიერთპატივისცემაზე მიანიშნებს.

როგორც ჩვენთვის ცნობილია, სავიზო რეჟიმის გამარტივების შესახებ დიალოგი 2012 წლის 4 ივნისს დაიწყო. 2013 წლის 25 თებერვალს კი ხელისუფლებას გადაეცა სავიზო რეჟიმის ლიბერალიზაციის სამოქმედო გეგმა, რომელიც 4 ძირითადი საკითხისგან შედგებოდა: 1) დოკუმენტური უსაფრთხოება, ბიომეტრიული პასპორტების ჩათვლით; 2) საზღვრის ინტეგრირებული მართვა, მიგრაციის მართვა და თავშესაფრის პოლიტიკა; 3) საზოგადოებრივი წესრიგი და უსაფრთხოება; 4) საგარეო ურთიერთობები და ადამიანის ძირითადი უფლებები.

ზემოთჩამოთვლილი პუნქტების წარმატებით შესრულებამ განაპირობა ის, რომ დღეს მიუხედავად ბევრი საშინაო და საგარეო

წინააღმდეგობისა, შედეგი მიღწეულ იქნა.

ვიზა-ლიბერალიზაციის ფაქტთან დაკავშირებით ევროკავშირის წარმომადგენლობის ხელმძღვანელმა იანოშ ჰერმანმა არნიშნა, რომ საქართველომ შეასრულა ყველა ის ფუნდამენტური საკითხი, რაც ევროკავშირთან ვიზა-ლიბერალიზაციის პროცესს წინ უძღოდა. მან გამოთქვა იმედი, რომ ყველა დარჩენილ მოთხოვნებსაც საქართველო დააკმაყოფილებს.

ევროინტეგრაციის გზაზე საქართველომ გადადგა ნაბიჯი, რომელიც დიდწილად განსაზღვრავს ჩვენს მომავალს ევროპულ სახელმწიფოთა ერთიან ოჯახში. ვიზა-ლიბერალიზაციის თაობაზე მიღებული გადაწყვეტილებით ევროკავშირმა ფაქტობრივად აღიარა ჩვენი ქვეყნის განუხრელი ერთგულება ევროპული ფასეულობებისადმი. საქართველოს წინსვლა ევროპული თანამეგობრობისკენ სწრაფვის გზაზე, ის თანმიმდევრული ძალისხმევაა, რაც ჩვენი ქვეყნის ხელისუფლებამ გასწია რეფორმების სწრაფად და ეფექტიანად განსახორციელებლად. ჩვენმა ქვეყანამ კიდევ ერთხელ დაამტკიცა, რომ „ადმოსავლეთ პარტნიორობის» ლიდერი სახელმწიფოა.

მსოფლიოში ჩვენი იდენტობის დასამკვიდრებლად და ავტორიტეტის მოსაპოვებლად, უვიზოდ მიმოსვლა დიდი აღიარებაა.

უნდა აღინიშნოს, რომ საქართველომ ევროკავშირთან გამარტივებული სავიზო რეჟიმით სარგებლობისათვის რეადმისიის ვალდებულება აიღო, რომლის თანახმად, ქვეყანამ უნდა უზრუნველყოს ევროკავშირის ქვეყნებში არაღელვარად მცხოვრები მოქალაქეების უკან დაბრუნება. ასევე უნდა აიღოს პასუხისმგებლობა მესამე ქვეყნის იმ მოქალაქეებზეც, რომლებიც

ევროკავშირის ქვეყნებში საქართველოს გავლით გადაადგილ- დებიან.

ერთ-ერთ მთავარ გამოწვევად რჩება ასევე შენგენის ქვეყნებში საქართველოდან წა- სულ თავშესაფრის მაძიებელ მოქალაქეთა რაოდენობაც. ვიზა-ლიბერალიზაციის მიღე- ბისთვის არსებული სამოქმედო გეგმა საქართვე-ლოს ავალდებულებს ქვეყანაში შექმნას ისეთი ეკონომიკურ-სოციალური მდგომარეობა, რომ მიგრაციაში წასვლის და თავშე- საფრის მსურველთა რაოდენობა შემცირდეს და არ იყოს იმოდენა მაჩვენებელი, როგო- რიც დღესდღეობითაა.

ვიზა-ლიბერალიზაციის თაობაზე მიღე- ბული გადაწყვეტილებით ქართველმა ხალ- ხმა აიხდინა თანამედროვე და მრავალი თაობის, ჩვენი წინაპრების სანუკვარი ოცნება. მრავალი შიდა თუ გარე წინააღმდეგობის მიუხედავად, შედეგი მიღწეულია. ამ ისტო- რიული გადაწყვეტილებით, იწყება ქვეყნის განვითარების ახალი ეტაპი. საქართველოს წინაშე სრულიად ახალი შესაძლებლობები ისახება. ევროპელბთან ცოდნისა და გამოც- დილების ურთიერთგაზიარება, ყველა დონე- ზე ურთიერთობათა გაღრმავება, ქალაქების დამშობილება, სტუდენტური და სამოქალაქო გაცვლითი პროგრამები, ევროპის ასოცი- აციებში გაწევრიანება, თავისუფალი ვაჭრობა ევროკავშირთან -სულ მალე ეს ყველაფე- რი სრუ- ლიად ახალ, უფრო ღრმა და შინაარსიან განზო- მილებას შეიძენს. ჩვენი ქვეყნის მოქალაქეები შეძლებენ ევროპაში მოგზაურობას გარკვეული პროცედურების გარეშე, საქმიანი ვიზიტების განხორციელებას, სამეცნიერო კონფერენციებსა და სიმპოზიუმებ- ში მონაწილეობას.

ევროპა არის არა უბრალოდ რაციონალური არჩევანი, არამედ იგი ჩვენი ისტორი- ულისახლია. იგი არის თითოეული მოქალაქის თავისუფლება და კანონის უზენაესობა, კეთილდღეობა და თანასწორობა, მშვიდობა და განვითარების პირობები ყველასათვის. რაც მთავარია, ესაა ჩვენი უნიკალურობის, თვითმყოფადობის

სრული რეალიზების ახალი სივრცე. ესაა გზა საქართველოს ერთიანობისაკენ. მხოლოდ თანამედროვე ევრო- პული ქვეყნის შენებით გახდება საქართველო მიმზიდველი აფხაზებისა და ოსებისათ- ვის. უმნიშვნელოვანესი ნაბიჯი ევროპასთან ინტეგრაციისაკენ, ახალი გზის დასაწყისია.

ლიტერატურა:

1. გაზეთი „რეზონანსი“, 22 დეკემბერი, 2015 წელი.
2. გაზეთი „რეზონანსი“, 19 დეკემბერი, 2015 წელი.
3. ჟურნალი „ტაბულა“, 28 სექტემბერი, 2015 წელი.
4. საიტი Civil.ge, ახალი ამბები საქართველოდან.
5. საიტი eugeorgia.info, EUROPE FOR GEORGIA.

ასმათ გიორგაძე, მაგისტრანტი
საქართველოს ტექნიკური უნივერსიტეტი

„ვიზა-ლიბერალიზაცია - ევროპასთან და ამერიკასთან ინტეგრაციის უმნიშვნელოვანესი ნაბიჯი“ რეზიუმე

სტატია „ვიზა-ლიბერალიზაცია - ევროპასთან და ამერიკასთან ინტეგრაციის უმნიშვნელოვანესი ნაბიჯი“ შეეხება ისეთ საკითხს, რომელსაც დიდი მნიშვნელობა აქვს ჩვენი ქვეყნის განვითარებისათვის, კეთილდღეობისათვის.

სტატიაში განხილულია ისეთი ფუნდამენ- ტური საკითხები, როგორცაა: საქართველოს პერსპექტივა ევროპასთან და ამერიკასთან ინ- ტეგრაციის თვალსაზრისით, სავიზო რეჟიმის გამარტივებისათვის აუცილებელი წინაპირო- ბებისა და ვალდებულებების შესრულება, ასევე, ევროკავშირის წარმომადგენლების მო- ლოდინი საქართველოს მიერ აღებული პასუხის- მგებლობებისა და ვალდებულებების კეთილსინ- დისიერ შესრულებაზე.

აღნიშნულ სტატიაში განსაკუთრებით ვა- მახვილებ ყურადღებას იმ მოლოდინების შე-

სახე, რომელიც ევროპასა და ამერიკასთან ინტეგრაციით საქართველოს მოუტანს თავისუფლებას, თანასწორობას, კეთილდღეობას, განვითარებისა და თვითმყოფადობის სრულად გამოვლენის შესაძლებლობას.

*Асмат Гиоргадзе, мастер
Грузинский технический университет*

Visa-либерализация - с Европы и Америки интеграции Самый важный шаг

резюме

В статье „ визы либерализация - важный шаг в интеграции Европы и Америки”, занимается вопросами, которые имеют большое значение для развития нашей страны, благополучия.

Рассматриваются таким фундаментальным вопросам, как будущее Европы и Америки, с точки зрения интеграции, упрощение визового режима для необходимых предварительных условий и обязательств, а также представители ожиданий Европейского Союза обязанностей и обязательств, чтобы добросовестно выполнять.

В этой статье мы сосредоточились прежде всего на тех ожиданиях, что является интеграция Европы и Соединенных Штатов принесет свободу, равенство, процветание, развитие и возможности для выявления личности баса.

Ключевые слова: *Либерализация Visa, европейская интеграция, визовый режим, Рeadмиссии, миграции, Шенгенские страны, план действий.*

*Asmat Giorgadze, master
Georgian Technical University*

Visa-liberalization - with Europe and America Integration The most important step

Summary

Keywords: Visa liberalization, European integration, the visa regime, Readmission, migration, Schengen countries, a plan of action.

The article,, visa-liberalization - an important step in the integration of Europe and America, ” deals with matters which are of great importance to our country’s development, well-being.

The article deals with fundamental issues such as the future of Europe and America, in terms of integration, simplification of visa regime for the necessary pre-conditions and obligations, as well as representatives of the European Union’s expectations of took responsibilities and obligations to fulfill in good faith.

In this article we are focusing particularly on those expectations, which is the integration of Europe and the United States will bring freedom, equality, prosperity, development and opportunities for revealing the identity of the bass.

**1989 წლის 9 აპრილი – ახალი თავისებურება
ეროვნულ-განმათავისუფლებელ მოქმედებაში**

*გიორგაძე ირაკლი, დოქტორანტი,
თელავის სახელმწიფო უნივერსიტეტი*



XX საუკუნის 80-იანი წლების შუა პერიოდში (1989 წლის 4 აპრილისთვის) დაწყებული ეროვნულ-განმათავისუფლებელი მოძრაობის წარმომადგენლობით მოწყობილი აქციები თანდათან მკვეთრ სახეს იღებდა. დედაქალაქში დაიწყო უსაჩქოო მიტინგების რიგი. მთავრობის სასახლის წინ შიმშილობა დაიწყო ახალგაზრდებმა. მაგრამ მოშიშმილევების და მომიტინგეების მოთხოვნები არ გასცილებია სუვერენიტეტის ფარგლებს. მოძრაობა ფართოვდებოდა. აქციებს მშვიდობიანი ხასიათი ჰქონდა. მიუხედავად ამისა მოძრაობის სულ უფრო მზარდმა რაოდენობამ დააფრთხო რესპუბლიკის ხელმძღვანელობა. სამი დღის შემდეგ (7 აპრილს) საქართველოს კომპარტიის სამდივნომ გამოიტანა დასკვნა მშვიდობიანი მიტინგი ძალისხმევი, იძულებითი ღონისძიებებით აღეკვეთათ. ეს გადაწყვეტილება აცნობეს მოსკოვში, სადაც სკკპ ცეკას პოლიტბიუროს გაფართოებულ თათბირზე მიიღეს გადაწყვეტილება „აღმოეჩინათ დახმარება“ საქართველოს რესპუბლიკისათვის, გაეგზავნათ იქ შინაგანი ჯარებისა და არმიის ნაწილები. საქართველოს კომპარტიის ცენტრალური კომიტეტის ბიურომაც, იძულებით თუ ძალადაუტანებლად, შექმნილი ვითარების განმუხტვისათვის მიიღო გადაწყვეტილება „სამხედრო ძალის გამოყენებით მიტინგის აღკვეთისა“.

ამრიგად, მომზადდა იძულებითი აქცია მშვიდობიანი მომიტინგეების წინააღმდეგ, რომელშიც მონაწილეობდნენ საქართველოს კომპარტიის პირველი და მეორე მდივნები, ამიერკავკასიის სამხედრო ოლქის სარდალი გენერალი როდიონოვი და თავდაცვის საკავშირო მინისტრის მოადგილე კოჩუტოვი. ისინი შეთანხმებულნი იყვნენ კრემლის ხელმძღვანელობასთან. მომ-

ზადდა გეგმა, რომელიც 1989 წლის 9 აპრილს, დილის 4 საათზე, რუსთაველის პროსპექტზე, მთავრობის სასახლის წინ განხორციელდა. ის ისტორიაში შევიდა, როგორც „9 აპრილის სისხლიანი ტრაგედია“. დაიღუპა 20, დაიჭრა და მოიწამლა ასობით ადამიანი.

9 აპრილის სისხლიანი დღის შედეგები:

1. 9 აპრილის ტრაგედიამ აღაშფოთა ქართველი ხალხი;
2. რუსეთის მოწინავე საზოგადოებამ გამოხატა თავისი პროტესტი;
3. 9 აპრილის ტრაგედია გახმაურდა მსოფლიო საერთაშორისო არენაზე;
4. 9 აპრილის ამბები ეკუთვნის XX საუკუნის მიწურულში მსოფლიოს ტრაგიკული მოვლენების ჯგუფს;
5. 9 აპრილმა უჩვენა მსოფლიოს იმ პოლიტიკური რეჟიმის უსამართლობა;
6. 9 პრილმა ამცნო, რომ „პერესტროიკას“ მოჩვენებითი ხასიათი ჰქონდა;
7. 9 აპრილმა კიდევ უფრო შეამჭიდროვა ქართველი ხალხი;
8. 9 აპრილმა სათავე დაუდო ახალ ეტაპს ეროვნულ მოძრაობაში.

1989 წლის 9 აპრილის მძიმე მოვლენები იყო XX საუკუნის 80-იანი წლების დასასრულის უმაღლესი მწვერვალი. მას თავისი გამორჩეული ნიშან-თვისებები გააჩნდა, რითაც ის სრულად განსხვავდება ეროვნულ-განმათავისუფლებელი მოძრაობის წინამორბედი ვითარებისაგან, ამიტომაც არის 9 აპრილი საქართველოს ისტორიის უახლესი პერიოდის მეტად მნიშვნელოვანი ნაწილი:

1989 წლის 9 აპრილი ჯერ კიდევ სრულად არ არის შესწავლილი, აზრთა სხვაობები და შეფასებები ურთიერთგამომრიცხავია ქართულ თუ უცხოურ (რუსულ) საინფორმაციო ცნობებში.

9 აპრილის საქართველო ასეთი სახით წარმოგვიდგება:

- ◆ მესამე და რეალური ძალის ფარული მხარდაჭერით მწიფდებოდა ანტიქართული მოძრაობა აფხაზეთსა და ოსეთში. ოსმა ექსტრემისტულმა ძალებმა მხარი აუბეს აფხაზ ექსტრემისტთა სეპარატიზმს;
- ◆ ეთნიკურ ნიადაგზე დამაბულობა საქართველოში განსაკუთრებით გამძაფრდა 1989 წლის აპრილში, რაც 9 აპრილის აქციის შემაპირობებელი გახდა;
- ◆ ჯერ კიდევ 1989 წლის 4 აპრილიდან დაიწყო უსანქციო მიტინგები თბილისში. ახალგაზრდებთან ერთად დადგნენ ინტელიგენციის წარმომადგენლები - ცნობილი მეცნიერები, მწერლები, მხატვრები და სხვა;
- ◆ 1989 წლის 7 აპრილს საქართველოს კომუნისტური პარტიის ცენტრალური კომიტეტის სამდივნომ გამოიტანა დასკვნა მშვიდობიანი მიტინგი იძულებითი ხერხებით აღეკვეთათ, ანუ სამხედრო ძალით დედაქალაქში „წესრიგის აღდგენის“ შესახებ;
- ◆ თანდათან მომზადდა აქცია 1989 წლის 9 აპრილს თბილისში, რუსთაველის გამზირზე, მთავრობის სასახლის წინ, დილით 4 საათზე, დაილუპა 20, დაიჭრა, მომწამლავი გაზით დაზარალდა ასობით ადამიანი;
- ◆ 1989 წლის 9 აპრილის აქციამ აღაშფოთა ქართული საზოგადოებრიობა, რომელსაც თანაუგრძნობდა რუსეთის მოწინავე ინტელიგენცია;
- ◆ თბილისში მომხდარი 9 აპრილის მოვლენა გახმაურდა საერთაშორისო საინფორმაციო საშუალებებით;
- ◆ 1989 წლის 9 აპრილის მოვლენები მთელი წლის მანძილზე იქცევა ყურადღებას მთელ მაშინდელ ქვეყანაში, საბჭოთა კავშირში;
- ◆ თბილისში მომხდარი ამბები (9 აპრილი)

განეკუთვნება XX საუკუნის მიწურულს, მისი 80-იანი წლების დასასრულსა და 90-იანი წლის დასაწყისის მსოფლიო უმნიშვნელოვანეს ტრაგიკულ მოვლენებს;

- ◆ აპრილის აქცია იყო საბჭოური სისტემის წინააღმდეგ მიმართული მოძრაობა;
- ◆ 9 აპრილმა დაანახა საზოგადოებას ე.წ. „პერესტროიკის“ (გარდაქმნა) და „გლასტნოსტის“ (საჯაროობა) მოჩვენებითი ხასიათი;
- ◆ 9 აპრილმა ქართველი ხალხი უფრო მეტად შეამჭიდროვა და დარაზმა ეროვნული დამოუკიდებლობისათვის ბრძოლაში. 9 აპრილი გახდა ახალი ეტაპი ქართული ეროვნულ-განმათავისუფლებელი მოძრაობის გზაზე;
- ◆ 9 აპრილით დაიწყო საქართველოს ეროვნულ-განმათავისუფლებელი მოძრაობის უწყვეტი წინსვლა, რამაც საერთო სახალხო ხასიათი მიიღო.

დაიწყო ახალი ეტაპი ეროვნულ-განმათავისუფლებელ მოძრაობაში, მისი გარდამავალი პერიოდი.

გარდამავალი პერიოდისათვის ხელშემწყობ ფაქტორებად მიგვაჩნია:

- ▲ საქართველოში ეროვნულ-განმათავისუფლებელი მოძრაობის საერთო საყოველთაო სახალხო ხასიათი;
- ▲ საბჭოთა კავშირში განვითარებულმა პოლიტიკურ-ეკონომიკურმა კრიზისმა განაპირობა სახელმწიფო პოლიტიკური სისტემის თანდათანობითი რღვევა;
- ▲ ბალტიის ქვეყნების: ლიტვის, ლატვიის, ესტონეთის მიერ დამოუკიდებლობის აღდგენა;
- ▲ დამოუკიდებლობისათვის ძლიერი მიწრაფება უკრაინაში, ბელორუსიაში, შუააზიის რესპუბლიკებში;
- ▲ ძირფესვიანად შეიცვალა საბჭოთა საგარეო პოლიტიკური ვითარება, აღმოსავლეთ ევროპაში განხორციელდა სოციალისტური სისტემის, მისი პოლიტიკური

რეჟიმის რღვევა, მოხდა აღმოსავლეთ გერმანიისა და დასავლეთ გერმანიის გაერთიანება.

- ▲ საქართველოში ეროვნული მოძრაობის აღმავლობასთან ერთად იზრდებოდა დამოუკიდებელი პოლიტიკური პარტიების რიცხვი. ჩამოყალიბებული პარტიების მიზანი იდეოლოგიური განსხვავების მიუხედავად „ეროვნული სუვერენიტეტისაკენ“ იყო მიმართული.
- ▲ მალე შეიქმნა ეროვნულ-განმათავისუფლებელი მოძრაობის დროებითი ხელმძღვანელი, ინტერპარტიული ორგანო, „ეროვნული ფორუმის“ სახელწოდებით.
- ▲ ოფიციალური ხელისუფლება საზოგადოებრივი აზრის ზეწოლის შედეგად გარკვეულ დათმობებს ითვალისწინებდა.

ეროვნულ-დემოკრატიული პარტია. 1988 წლის 23 ნოემბერს „ეროვნულ-დემოკრატიული პარტიის“ წაბიძგებით დაიწყო შიმშილობა საქართველოს სსრ უმაღლესი საბჭოს (ამჟამინდელი პარლამენტის) შენობასთან. ეს იყო პირველი ფართო შიმშილობა საქართველოში. ძირითადი მოთხოვნა გამოიხატებოდა იდეაში - მოკავშირე რესპუბლიკების საბჭოთა კავშირის შემადგენლობიდან გასვლის უფლების შენარჩუნება კონსტიტუციაში. „ედუ“-ს უმაღლესი შეუერთდა „ეროვნული სამართლიანობის კავშირი“. საერთოდ „ნოემბრის შიმშილობის“ დროს ბევრი რამ მოხდა საინტერესო. პოლიტიკით დაინტერესებული ქალბატონები აღშფოთებას გამოთქვამდნენ უწესრიგობის გამო. ერთ-ერთი მოშიშნული ახალგაზრდა აცხადებდა, რომ ისინი ჩაითრიეს შიმშილობაში და არ იციან როგორ გამოვიდნენ მდგომარეობიდან.

ნოემბრის შიმშილობამ დიდი გავლენა მოახდინა საბჭოთა კავშირში კონსტიტუციური რეფორმების მიმდინარეობაზე. მოსკოვი გართულებებს მოერიდა და დათმობაზე წავიდა. ცხადია ქართველების რადიკალური გამოსვლებით სხვებმაც ისარგებლეს. „მოკავშირე რესპუბლიკებმა“ ფორმალურად შეინარჩუნეს

„გასვლის უფლება“. შიმშილობის ბოლო დამეს სანაპიროზე ტანკები გამოჩნდნენ. ეს უკანასკნელი გაფრთხილება იყო. მეორე დღეს წაიკითხეს მ. გორბაჩოვის მიმართვა „საქართველოს ახალგაზრდობისადმი“, რომელშიც „სიმშვიდისა და კეთილგონიერებისაკენ მოუწოდებდა“ შესანიშნავ, ლამაზ ქართველ ახალგაზრდობას.

26 თებერვალს საღამოს, საქართველოს ტელევიზიამ უჩვენა „სინდისის სასამართლოს“ ვიდეოჩანაწერი. „სინდისის სასამართლო“ გაიმართა. ზვიად გამსახურდიასა და სხვათა დაპირისპირების გამო, სადაც ედეკ-ეს წარმომადგენლები აცხადებდნენ გარკვეულ უკმაყოფილებას, ბრალს სდებდნენ ერთმანეთს. განსაკუთრებით აქტიური გამოსვლებით გამოირჩეოდნენ გ. ჭანტურია, ი. სარიშვილი.

„რუსთაველის საზოგადოება“. 1988 წლის სექტემბერ-ოქტომბრისათვის ვითარება საქართველოში იმ ზღვარს მიუახლოვდა, რის შემდეგაც ახალი ეტაპი უნდა დაწყებულიყო. არავითარი ცდა ეროვნულ სახელმწიფოებრივ კონცეფციის შემუშავებისა. „რუსთაველის საზოგადოება“ თითქმის ძალით შეაქმნევინა ხელისუფლებამ ინტელიგენციას - ძირითადად კი „ილია ჭავჭავაძის საზოგადოების“ საწინააღმდეგოდ. ახალ საზოგადოებაში - „რუსთაველის საზოგადოებაში“ - სახელმგანთქმული ქართველი ინტელიგენტები იყვნენ გაერთიანებულნი, მაგრამ დასაფიქრებელია ის, რომ ხალხი ამ „საზოგადოებას“ მაინც ამრეზით უყურებდა. როგორც ჩანს, თვით ინტელიგენციას არანაირი ეროვნულ-სახელმწიფოებრივი „კონცეფცია“ არ გააჩნდა, და რომ ჰქონოდა ამით მოსახლეობის დამოკიდებულება მისდამი არსებითად არ შეიცვლებოდა.

მიუხედავად იმისა, რომ „რუსთაველის საზოგადოების“ პრეზიდენტად ირაკლი აბაშიძის ნაცვლად აკაკი ბაქრაძე აირჩიეს, არაფერი შეცვლილა. თვით ა.ბაქრაძე უწოდებდა „რუსთაველის საზოგადოებას“ - „მკვდრად შობილ ორგანიზაციას“. შემდეგ მოვლენათა მსვლელობამ დაადასტურა, რომ მოსახლეობის

მნიშვნელოვანი ნაწილი გადაჭარბებით აფასებდა ა. ბაქრამის შესაძლებლობებს. მიუხედავად იმისა, რომ ის ცნობილი გახდა 70-იანი წლებიდან ანტიკომუნისტური გამოსვლებით, მას არც რეალური პროგრამა აღმოაჩნდა, არც შორსმჭვრეტელი პოლიტიკოსის თვისებები.

მეტად საინტერესო მაგალითად მიგვაჩნია მსგავსი ვითარება სომხეთსა და ლიტვაში. სომხებსა და ლიტველებს უსიტყვოდ სჯეროდათ საკუთარი მოწინავე წარმომადგენლებისა, ეჭვი არ ეპარებოდათ მათ კეთილსინდისიერებაში (მათ შორის ხელისუფლებასაც). მაგრამ ლიტვის „სახალხო ფრონტი“ - „სოიუდისი“ („საქართველოს საზოგადოების“ მსგავსი) ლიტვის კომპარტიის ცენტრალური კომიტეტის პირველი მდივნის კაბინეტში დაფუძნდა. ლიტველი ხალხი უყოყმანოდ გაჰყვა, რადგან გააჩნდათ ეროვნულ-სახელმწიფოებრივი კონცეფცია.

„ი. ჭავჭავაძის საზოგადოება“. 1988 წლის 5 ნოემბერს, ხელისუფლების მიერ ნებადართულ ადგილზე, იპოდრომზე გაიმართა მიტინგი „ილია ჭავჭავაძის საზოგადოების“ ხელმძღვანელობით, მასში ორიათასამდე ადამიანი მონაწილეობდა. ეს იყო პირველი მიტინგი, მაგრამ რამდენიმე თვით ადრე „ილია ჭავჭავაძის საზოგადოებამ“ იქვე ჩაატარა არანებადართული მიტინგი, რომელიც ქვემო ქართლში მიმდინარე მოვლენებს მიეძღვნა. საუბარი ძირითადად შეეხებოდა საქართველოში ეკლესიების მშენებლობას.

საინტერესოა ის, რომ იმ პერიოდში მნიშვნელოვან ფსიქოლოგიურ ფაქტორად იქცა ის გარემოება, რამაც განაპირობა „ილია ჭავჭავაძის საზოგადოებაში“ მოწინავე ინტელიგენციის წარმომადგენლების გაწევრიანება, რითაც ეს ორგანიზაცია სოციალურ დასაყრდენს იძენდა.

11-12 ნოემბრისათვის იპოდრომზე დაიგეგმა უდიდესი მიტინგი. მას უნდა მთლიანად „შეეძრა“ საქართველო - მართლაც დილიდანვე შეიკრიბა ხალხი. მიტინგი უნდა გამართულიყო პატარა მოედანზე, ორატორები აივანზე დგებოდნენ. მიტინგის დაწყების დრო უცნობი იყო. 5000-მდე ადამიანი ამაოდ ელოდა დაწყებას. თუმცა

არავინ დრტვინავდა, ხალხს ხალხი ემატებოდა, იქვე ქუჩის მოპირდაპირე მხარეს მდებარე, ამიერკავკასიისსამხედროოლოქისშტაბიდან, რუსი ოფიცრები და ჯარისკაცები განცვიფრებული შესცქეროდნენ ამ სანახობას. (დაახლოებით 40 ათასი ადამიანს). იპოდრომის ცალკე ტრიბუნაზე ამ დროს იმყოფებოდა საქართველოს მთელი კომუნისტური ხელისუფლება (ჯ. პატიაშვილის გარდა). ორი საათის შემდეგ მიტინგმა დაშლა დაიწყო. ასეთი მოცულობის მიტინგი მანამდე არ ჩატარებულა საქართველოში.

ლიტერატურა:

1. შველიძე, 2007 - შველიძე, დ. პოლიტიკური დაპირისპირებები საქართველოში და ეროვნული ხელისუფლების დამხობა. თბ. 2007
2. ბლუაშვილი ---- - ბლუაშვილი, ი. პოლიტიკური პარტიები და ეროვნული მოძრაობა საქართველოში 1988-1991წ.წ.
3. კვესელავა, 1999 - კვესელავა, ი. დისიდენტური მოძრაობა საქართველოში. თბ. 1999
4. კვესელავა, 1999 - კვესელავა, ი. საქართველოს ეროვნული მოძრაობის საკითხისათვის, თბ. 1999
5. კვესელავა, 2007 - კვესელავა, ი. საქართველოს ისტორიის ქრონიკები, ზვიად გამსახურდია: დისიდენტი, პრეზიდენტი, მოწმე. თბ. 2007
6. გაზ. „სახალხო განათლება“ 1989წ. (იგივე, გაზ. „ერი“) „სისხლიანი სტრიქონები“
7. გაზ. „ახალგაზრდა კომუნისტი“, 1990. სექტემბერი;
8. გაზ. „სიმართლე“ 1990, N1, 2, 3.
9. გაზ. „ეროვნული მილიცია“, 1991, N1.

*გიორგაძე ირაკლი, დოქტორანტი,
თელავის სახელმწიფო უნივერსიტეტი*
**1989 წლის 9 აპრილი - ახალი თავისებურება
ეროვნულ-განმათავისუფლებელ მოძრაობაში
რეზიუმე**

ავტორისათვის ცნობილი და გაანალიზებულია

9 აპრილის ტრაგედიის ისტორიულ-პოლიტიკური შეფასებები. საბჭოთა კავშირის ხელმძღვანელობა შეეცადა შეესუსტებინა ტრაგიკული მოვლენით გამოწვეული უარყოფითი რეზონანსი მსოფლიოში. მაგრამ მაინც შეიტყო მომხდარი - როგორც საქართველოს საინფორმაციო წყაროების, ისე რუსეთის დემოკრატიული ორიენტაციის ჟურნალისტების და ადამიანის უფლებების დამცველთა საშუალებით.

დასავლეთის საზოგადოებრივი აზრი, სახელმწიფოთა პოლიტიკური შემადგენლობის დიდი ნაწილი მხარს უჭერდა საბჭოთა კავშირის რესპუბლიკებში მიმდინარე ეროვნულ-განმათავისუფლებელ პროცესებს, ცხადია ოფიციალურად თავს იკავებდა აშკარა მხარდაჭერისაგან. არც ერთი დასავლური სახელმწიფოს მეთაური ან უმაღლესი რანგის მოხელე. საგარეო საქმეთა მინისტრის მოადგილურ დონეზე მაინც, არ გამოსულა და ოფიციალურად არ დაუგმია. ამიტომ ვფიქრობთ წარმოდგენილ სტატიას შეუძლია 9 აპრილის მოვლენები სრულიად საღად და ობიექტურად მიწოდოს მკითხველებს.

ავტორმა ჩამოაყალიბა საკუთარი დამოკიდებულება დასკვნაში, სადაც მიუთითა, რომ 1991 წლის 9 აპრილს საქართველოს რესპუბლიკის უზენაესმა საბჭომ აღასრულა ქართველი ხალხის ნება და საქართველოს სახელმწიფოებრივი დამოუკიდებლობის აქტით საქართველო სუვერენულ სახელმწიფოდ გამოაცხადა. ხოლო 1921 წლის 31 მარტის რეფერენდუმმა ცხადყო, რომ ქართველი ხალხი მზად იყო ამ ნაბიჯისათვის.

1989 წლის 9 აპრილი თავისი პოლიტიკური სახელმწიფოებრივი და პრაქტიკული მნიშვნელობით წარმოადგენდა სრულიად ახალ, განსხვავებულ თავისებურებას საქართველოს ეროვნულ-განმათავისუფლებელი მოძრაობის ისტორიაში, რომელსაც სწორი მეცნიერული გაანალიზება სჭირდება.

*Irakli Giorgadze, Doctorant
Telavi State University*

9 April of 1989 year - New features in the national liberation movement

Summary

For the author are well-known and analyzed the historical and political assessments of 9 April tragedy. The leadership of Soviet Union tried to dilute the negative resonance in the world, which was caused by tragic events. But at least it heard about the incident - as well as from the information sources of Georgia, as from journalists and human rights defenders through the democratic orientation of Russia.

Western public opinion, a large part of the political composition of states supported the national liberation processes in the republics of Soviet Union; obviously it officially refrained from overt support. No head of western state or high-ranking official at the level of deputy foreign minister, at least, did not come out and officially condemned. That's why we think that the presented article can completely sober and objectively provide the events of April 9 to the readers.

The author has set out its attitude to the conclusion, which indicated that on 9 April of 1991 year, the Supreme Council of the republic of Georgia has fulfilled the will of Georgian people and according to the state independence act of Georgia, it declared Georgia as a sovereign state, and on March 31 of 1921 year, the referendum showed that Georgian people were ready for this step.

9 April of 1989 year, with its political state and practical sense presented completely the new, distinctive features in the history of the

national liberation movement of Georgia, which needs the correct scientific analysis.

*Ираклий Гиоргадзе, докторант,
Телавский государственный университет*

**9 апреля 1989 года - новые возможности в
национально-освободительном
движении**

Резюме

Для автора хорошо известны и проанализированы исторические и политические оценки трагедии 9 апреля. Руководство Советского Союза попыталась ослабить негативный резонанс в мире, который был вызван трагическими событиями. Но, по крайней мере оно узнало об этом инциденте, как от информационных источников Грузии, так и от журналистов и правозащитников демократической ориентации России.

Западное общественное мнение, большая часть политического состава государств поддержали национально-освободительные процессы в республиках Советского Сою-

за; очевидно, что официально отказалась от открытой поддержки. Ни одна глава западного государства или высокопоставленный чиновник на уровне заместителя министра иностранных дел, по крайней мере, не выходил и не сделал официальное осуждение. Вот почему мы считаем, что представленная статья может совершенно трезво и объективно предоставлять события 9 апреля для читателей.

Автор изложил свое отношение к заключению, что свидетельствует о том, что 9 апреля 1991 года, Верховный Совет республики Грузии выполнил волю грузинского народа и в соответствии с актом государственной независимости Грузии, заявил Грузию как суверенное государство, а 31 марта 1921 года, референдум показал, что грузинские люди были готовы к этому шагу.

9 апреля 1989 г., в политическо-государственной и практическом смысле представлял полностью новые, отличительные черты в истории национально-освободительного движения Грузии, который требует сделать правильно научный анализ.

POLITICAL ANALYSIS OF YEMEN’S CONFLICT

*Kupreishvili Tamari, PhD student,
Georgian Technical University*



Keywords: *the Houthis, the Saudi-led coalition, the Middle East Region, Civil war, The Geneva conference.*

Yemen situates in the Middle East Region and its history is characterized by conflict; rarely has the region that constitutes modern-day Yemen been controlled in its entirety by a single power. The area gained its independence in the early 20th century, with the Yemen Arab Republic established in the north in 1962 and the People’s Democratic Republic of Yemen established in the south in 1970.

Yemen, officially the Republic of Yemen, is located on the southern edge of the Arabian Peninsula, bounded by the Gulf of Aden and the Arabian Sea to the south, the Red Sea to the west, Saudi Arabia to the north and Oman to the east. Yemen has long served as a crossroads between East and West, particularly the port city of Aden, which is situated conveniently for maritime trade routes from Europe to India and countries further east.

Present-day Yemen was formed when the northern and southern states unified in 1990, with Ali Abdullah Saleh, president of the north, named president, and Ali Salim al-Beidh, president of the south, named vice president. Civil war broke out in 1994, which led to the North Yemen army occupying the South. Saleh, who was elected in a landslide in the first democratic election held in the country in 1999, would serve as president up until the 2011 Yemeni revolution; the country has been in a state of crisis ever since.

Saudi Arabia is currently in charge of a coalition trying to stanch rebellion by Houthis, an in-

surgent group from northwestern Yemen that has managed to take over large parts of the country, including, at times, the capital of Sana, and has forced the government of President Abdu Rabbu Mansour Hadi into exile. The Houthis are allied with former President Saleh, and are said to be backed by Iran.

Saudi-led air operations against the Houthis began after Yemeni president Abdu Rabu Mansour Hadi’s March 24 (2015) request for military intervention “based on the principle of self-defense in Article 51 of the Charter of the United Nations,” as well as “the Charter of the Arab League and the treaty of joint Arab defense.” On March 26, the air forces of Saudi Arabia, the United Arab Emirates, Jordan, Kuwait, Bahrain, and Qatar launched Operation Decisive Storm. Since then, around 170 strike aircraft have participated in the campaign, including 100 from Saudi Arabia (mostly F-15S and Eurofighter Typhoon aircraft), 30 from the UAE (F-16s and Mirage 2000s), and several F-16s from Bahrain (15), Jordan (6), and Morocco (6).

This first phase of the operation lasted twenty-nine days and saw coalition air forces work their way through military, political, and infrastructure targets with little apparent connection to an overall war strategy. Air bases and air defense complexes were prioritized to gain air supremacy and freedom to undertake aerial refueling and reconnaissance missions in or near Yemeni airspace. The country’s fleet of long-range surface-to-surface missile (SSM) systems were targeted at their bases and known launch sites. Efforts were also made to isolate Houthi-controlled areas from Iranian resupply by disabling airports

and Red Sea ports such as Hodeida and Mokha. Other strikes focused on Houthi troop concentrations and leadership locations in the north, close air support along the Saudi-Yemeni border, and Houthi-aligned military camps and arms depots.

From the beginning of 2015 could well come to be seen as the moment Yemen descended into a prolonged, uncontrollable war. The conflict in the desperately poor nation was already going horribly badly. But the Saudi-led coalition fighting the country's Houthi rebels has now intensified its campaign, after 60 of its soldiers were killed in a single attack in Marib on September 4th.

Immediately afterwards the United Arab Emirates (UAE), which lost 45 men, vowed to be "steadfast" in the face of the largest loss suffered by its armed forces since the nation's founding in 1971. Saudi Arabia dispatched more elite forces to join the 3,000-strong coalition force already on the ground, while Qatar, hitherto only participating in air operations, has sent 1,000 soldiers. Bahrain's King Hamad bin Isa al-Khalifa said his two sons will join the battle. Sudanese troops are reportedly waiting to be shipped out of Khartoum.

The coalition has since unleashed an unprecedented flurry of airstrikes in both the northern governorate of Saada, the stronghold of the Houthi rebels, and the country's capital, Sana'a. Residents say as many civilian as military targets being hit, including houses, restaurants and main streets. "The coalition has gone wacko since the attack," says Hassan Boucenine, who heads the Yemen office of Doctors without Borders, an NGO.

The action certainly has the whiff of revenge. Onlookers have already been questioning what the coalition's campaign, now in its sixth month, hopes to achieve. It is unclear how much support Iran has given to the Houthis, which is one of the main justifications for the coalition's campaign. Quashing the Shia Houthis is nigh on impossi-

ble too. Gulf officials and media talk bombastically of preparations to take back Sana'a from the Houthis and reinstall AbdRabbu Mansour Hadi as president (the Houthis drove him out of the country in March). But Yemen has long been treacherous territory for foreign invaders, and Gulf armies are relatively inexperienced.

Since committing ground troops in August, the coalition has taken control of Aden, the southern port city, and is advancing on Taiz. But it is struggling in Marib, the gateway to Sana'a, where the extra troops, backed by armoured vehicles, missiles and missile-launchers, are said to be massing. The fighting will only get harder since the Houthis' remaining strongholds are in mountainous redoubts rather than flat plains. "Taking Sana'a and other places would require Yemeni forces," says Hakim al-Masmari, the editor of the *Yemen Post*, a local paper. "When Gulf forces move, they are vulnerable to attacks."

The high toll exacted on civilians may be losing the coalition the support of allied fighters on the ground: a mixture of tribesmen, units of the fractured army and Islamist types, including al-Qaeda fighters. "Everyone has now lost someone," says MrBoucenine. He says civilians make up an increasing proportion of the death toll, which is now approaching 5,000.

Before going to Geneva, Hadi's government maintained that negotiations should not produce new peace plans or agreements, but rather focus on ways to implement the UN Security Council's Resolution 2216, which calls for the withdrawal of the Houthi-Saleh alliance from all key cities and the return of Hadi's government to Sanaa.

Having recently increased their military offensives in Taiz, Aden, and Jawf, the Houthi-Saleh delegates, on the other hand, went to Geneva with the goal of forcing the Arab coalition led by Saudi Arabia to accept a long-term ceasefire.

Moreover, both sides chose to send second-tier political leaders to Geneva, with full knowl-

edge that such leaders would not be able to make significant concessions or breakthroughs on their own.

The Geneva conference was designed to be an all-Yemeni show, where emphasis would be placed on finding Yemeni solutions. Yet in reality, the key to solving Yemen's current crisis lies in both Riyadh and Tehran, two countries that are not engaging in direct talks about the crisis.

Recent attempts to peacefully end the current crisis in Yemen have proved unsuccessful. First there was the National Dialogue gathering, then the Riyadh Conference, and now the Geneva Conference - and all have failed to bring peace to Yemen.

From the beginning, both President Abd-Rabbu Mansour Hadi's government, which is operating in exile from Riyadh, and the alliance of Houthi rebels and former President Ali Abdullah Saleh have maintained different views about the purpose of the Geneva talks.

Hadi's government has been very cautious about going to Geneva, accusing the Houthis and Saleh of exploiting the recently adopted five-day ceasefire in order to expand the areas under their control. It has also accused the alliance of using humanitarian aid, especially oil, to assist the group's war efforts instead of helping suffering civilians in conflict-torn areas.

It looks like even the Americans have realized that the Houthi activity in Yemen is a critical part of Iran's move to take over the Middle East. In mid-April, U.S. Defense Secretary Ashton Carter warned Tehran that the Americans had both military options and the massive ordinance penetrator technology to use to destroy the Iranian nuclear program. In October (2015), the White House reiterated that it would continue providing logistic support for Saudi Arabia's campaign against the Houthis. Secretary of State John Kerry even warned Iran against bogging Lebanon down in another war. Congress also bolstered oversight

mechanisms in light of the impotent agreement President Barack Obama has put together with Iran.

Index:

1. Hinnebusch Raymond, The International Politics of the Middle East, England
2. Исаев Л.М., Шишкина А.Р - Сирия и Йемен, 2013
3. <http://www.aljazeera.com/news/2015/06/analysis-yemen-150621095836464.html>
4. <http://www.washingtoninstitute.org/policy-analysis/view/the-saudi-uae-war-effort-in-yemen-part-2-the-air-campaign>
5. <http://www.economist.com/news/middle-east-and-africa/21663988-yemen-descending-prolonged-uncontrollable-war-saudi-arabia-escalates-its-military?zid=308&ah=e21d923f9b263c5548d5-615da3d30f4d>
6. <http://topics.nytimes.com/top/news/international/countriesandterritories/yemen/index.html>

კუბრეიშვილი თამარი, დოქტორანტი,
საქართველოს ტექნიკური უნივერსიტეტი
იემენის კონფლიქტის პოლიტიკური ანალიზი

რეზიუმე

თანამედროვე მსოფლიოში რეგიონი და მსოფლიო საზოგადოება მიუახლოვდა იმ მომენტს, როცა საჭიროა გადაწყვეტილების მიღება - ჩაითვალოს თუ არა საუდის არაბეთი და მისი მოკავშირეები ნახევარკუნძულზე ისეთ ქვეყნებად, რომლებიც ღიად უჭერენ მხარს ტერორიზმს და გამოყენებულ იქნას თუ არა მათ მიმართ საერთაშორისო მნიშვნელობის სასანქციო ზომები თუ კვლავაც მოხდეს მათი დანაშაულობების მფარველობა?!

იემენის ყოფილი პრეზიდენტი, მარშალ ალი აბდალა სალეჰი მიემხრო შიიტ-ზეიდიტებს, მათ ბრძოლაში მარიონეტული ალ-ჰადის წინააღმდეგ, შეინარჩუნა გარკვეული გავლენა როგორც არმიაში, ასევე ქვეყანაში, ხოლო საუდის

არაბეთის აგრესიის შემდეგ ფაქტურად მისი ტომი და მისი მომხრეები, ზეიდიტ-ჰუსიტებთან ერთად გახდნენ აგრესორების წინააღმდეგობის ბირთვი.

*Купреишвили Тамари, докторант,
Грузинский Технический Университет*
**Политический анализ Йеменского
Конфликта**

Резюме

В современном мире регион и мировая общественность приблизились к тому моменту, когда необходимо принятие решения – посчитать Саудовскую Аравию и его союзников на полуострове такими странами, которые открыто поддерживают терроризм и применить или нет против них санкционные меры международного значения, или по прежнему продолжить покровительство их преступлений?!

Бывший президент Йемена, маршал Али Абдалла Салех примкнул к шиитам-зеидитам, в ихней борьбе против марионеточного Аль-Хади, сумел сохранить определенное влияние как в армии, так в стране, а после агрессии Саудовской Аравии

фактически его племя и его сторонники, совместно с зеидит-хуситами, стали ядром сопротивления агрессоров.

*Kupreishvili Tamari, PhD student,
Georgian Technical University*
**POLITICAL ANALYSIS OF YEMEN'S
CONFLICT**

Summary

The Saudi-led coalition still has a very limited window of time to expedite the establishment of safe areas in Aden and other parts of the country, to help facilitate the swift transfer of Hadi's government from Riyadh to Yemen.

Indeed, such an effort, if well-executed, would present an enormous setback to the Houthis-Saleh alliance and would, at the same time, boost the morale of the resistance movements in several areas.

For now, the failure of the Geneva conference means that time is running out for the two sides in the conflict - and that in the absence of either a quick military victory or a serious political solution, Yemen might go in an unexpected and uncontrollable direction

მკითკაწშიკი ღა საქარტველო – პკიტიტიტიტიტი ღა კაკსკკკკკკკ

ლაგვილაგა თამარი, დოქტორანიტი,
საქარტველოს ტეწნიკური უნივერსიტიტი



საკვანიძო სიტყვები: საკვანიძო სიტყვები: ევროინტეგრაცია, ევროკავშირთან თანამშრომლობა, ღრმა და ყოვლისმომცველი თავისუფალი სავაჭრო სივრცე.

შესავალი

თანამედროვე ურთიერთდამოკიდებულ სამყაროში საერთაშორისო თანამშრომლობა უმნიშვნელოვანეს როლს თამაშობს ქვეყნის უსაფრთხო და მშვიდობიანი განვითარების პროცესში.

დამოუკიდებლობის მოპოვების შემდეგ საქარტველო დაადგა თავისი განვითარების ბუნებრივ გზას, რაც დემოკრატიული სახელმწიფოს აშენებასა და ევროპულ ოჯახში ინტეგრაციას გულისხმობს. ქვეყნის უსაფრთხო და დემოკრატიული განვითარების უზრუნველსაყოფად საქარტველო ავითარებს ორმხრივ და მრავალმხრივ ურთიერთობებს და ახორციელებს ევროპული და ევროატლანტიკური ინტეგრაციის პოლიტიკას.

ევროკავშირი და საქარტველო-პრიორიტეტები და პერსპექტივები

ევროპა არის ის ბუნებრივი გარემო, რომელსაც საქარტველო მოწყვეტილი იყო საუკუნეების მანძილზე და რომელშიც ქართულმა სახელმწიფომ უნდა განაგრძოს თავისი განვითარება. ევროკავშირთან თანამშრომლობის პროცესი ხელს უწყობს საქარტველოს ჩამოყალიბებას ევროპული ტიპის დემოკრატიულ ქვეყნად და მის ინტეგრაციას საერთო ევროპულ სივრცეში, რაც აუცილებელი პირობაა ქვეყნის მშვიდობიანი განვითარებისათვის. ევროპული ინტეგრაციის თვალსაზრისით პრიორიტეტი ენიჭება ევროკავშირთან პოლიტიკური ურთიერთობის გაღრმავებას, მათ შორის, ასოცირების შესახებ შეთანხმების გაფორმებასა და

პოლიტიკური დიალოგის გაძლიერებას. ეკონომიკური თანამშრომლობის ფარგლებში, პირველ ეტაპზე მთავარი აქცენტები სავიზო და სავაჭრო რეჟიმების ლიბერალიზაციაზე კეთდება. ევროკავშირთან ურთიერთობის ერთერთ ძირითად მიმართულებას ენერგეტიკის სფერო წარმოადგენს. მნიშვნელოვანია აგრეთვე პარტნიორობის გაღრმავება უსაფრთხოებისა და თავდაცვის სფეროში.

საქარტველო მისეალმება ევროკავშირის გაზრდილ როლს ევროპის უსაფრთხოების უზრუნველყოფის საქმეში. უსაფრთხოების სფეროში საქარტველო-ევროკავშირის თანამშრომლობის ჩარჩოს ქმნის სამეზობლო პოლიტიკის სამოქმედო გეგმა, რომელიც ითვალისწინებს თანამშრომლობას საგარეო და უსაფრთხოების პოლიტიკის (CFSP) ფარგლებში, მათ შორის, ევროპის უსაფრთხოებისა და თავდაცვის პოლიტიკის (ESDP) კუთხით, ასევე ინტენსიური კონსულტაციების შესაძლებლობას კრიზისული სიტუაციების მართვის საკითხებზე. ევროკავშირის ინიციატივა – აღმოსავლეთ პარტნიორობა – აგრეთვე მოიაზრებს თანამშრომლობის პერსპექტივებს სტაბილურობისა და უსაფრთხოების სფეროში. ინიციატივის ფარგლებში გათვალისწინებულია როგორც უსაფრთხოებასთან დაკავშირებული ინფორმაციისადრეულეტაპზეგაცვლისპრაქტიკა, განსაკუთრებული ფოკუსით კონფლიქტურ რეგიონებზე, ასევე თანამშრომლობის გაღრმავება იარაღის ექსპორტის კონტროლისა და გაუზრცელებლობის საკითხებზე. საგარეო უწყება თავის წვლილს შეიტანს საქარტველოსა და ევროკავშირის თანამშრომლობის განვითარების საქმეში უსაფრთხოებისა და თავდაცვის პოლიტიკის ფარგლებში.

საქარტველოს ევროკავშირთან ასოცირების ხელშეკრულება მნიშვნელოვანია, როგორც პოლი-

ტიკური ისე ეკონომიკური თვალსაზრისით. ამ შეთანხმებით დასტურდება, რომ საქართველო არის ევროპული ქვეყანა, **რასაც პოლიტიკური, ეკონომიკური, ბიზნესის სათანადო გარემოს, სოციალური და სამართლებრივი თვალსაზრისით ძალზე დიდი დატვირთვა აქვს.**

საქართველო ევროკავშირთან შედის ისეთ ურთიერთობაში, რომელიც გულისხმობს ინტეგრაციას, რაც ჩვენს ქვეყანას აძლევს იმის საშუალებას, რომ ევროკავშირის საერთო ბაზრის ნაწილი გახდეს.

ყველაზე მნიშვნელოვანი ნაწილი არის საქართველოსა და ევროკავშირს შორის ღრმა და ყოვლისმომცველ ვაჭრობაზე შეთანხმება, რომლის არსიც მდგომარეობს იმაში, რომ რაც საქართველოსა და ევროკავშირში იწარმოება, ბაზარზე შედის შეზღუდვების გარეშე, რაც არის ძალიან დიდი სტიმული საქართველოს ეკონომიკისა და განვითარებისთვის.

თავისუფალი ვაჭრობის არეალის შექმნის პროცესში საქართველო თავის თავზე იღებს ვალდებულებას, რომ გაატარებს მთელ რიგ რეფორმებს სხვადასხვა სფეროში, მათ შორის როგორცაა ფიტოსანიტარული ნორმების დანერგვა, გარემოს დაცვითი ნორმები და ა.შ. ამ რეფორმების სწორად გატარება უაღრესად მნიშვნელოვანია ჩვენი ეკონომიკისთვის ვინაიდან შედეგად მივიღებთ სერიოზულ ეკონომიკურ ზრდას, ასევე მნიშვნელოვანია პოლიტიკური კომპონენტები, მათ შორის ტერიტორიული მთლიანობის მხარდაჭერა, რომელიც იურიდიულად სავალდებულო ხელშეკრულებაშია ჩაწერილი.

ასოცირების ხელშეკრულება საშუალებას აძლევს ქვეყანას სრულად შეძლოს ინტეგრირება ევროკავშირის ბაზარზე და მიაღწიოს კაპიტალის, მუშახელის, მომსახურების და პროდუქციის თავისუფალ გადაადგილებას.

ასოცირების ხელშეკრულება, რომელსაც 2014 წლის 27 ივნისს მოეწერა ხელი, საქართველოში თითქმის ყველა სფეროში არსებულ რეალობას ეტაპობრივად შეცვლის.

„არ უნდა გვკონდეს იმისი მოლოდინი, რომ ხელმოწერის მეორე დღიდან ყველაფერი რადიკალურად შეიცვლება ქვეყანაში. ეს არის პროცესი, რომელსაც ყველა თავისი სიკეთის გამოსავლენად წლები სჭირდება. რეალურად ჩვენ გვაქვს ევროკავშირის სამასზე მეტი რეგულაცია, რომელთანაც ჰარმონიაში უნდა მოვიდეს საქართველოს კანონმდებლობა. ამ რეგულაციებში ხდება ყველა სფერო, გარემოს დაცვითი ახალი მექანიზმების შექმნით დაწყებული ეკონომიკით დასრულებული,“ ასოცირების ხელშეკრულება ნიშნავს ქართული ხარისხიანი პროდუქციის ევროპულ ბაზარზე შესვლის შესაძლებლობას. თუმცა ამ შეთანხმებითვერ მოხდება საქართველოს მოქალაქეებზე სამუშაო ვიზების გაცემა, რადგან შეთანხმება ამას არ ითვალისწინებს; აღნიშნული მიმართულებით წინ გადადგმული ნაბიჯი ის არის, რომ საქართველოს მთავრობის პროგნოზით, ქვეყანას ევროკავშირის წევრ ქვეყნებთან უვიზო მიმოსვლის შესაძლებლობა ექნება. აღნიშნული შეთანხმებით ევროპული ბაზარი იხსნება ქართული პროდუქციისთვის, სტუდენტებს ექნებათ საშუალება მარტივად იმოგზაურონ და ისწავლონ ევროკავშირის წევრ ქვეყნებში; გაუმჯობესდება სურსათის ხარისხი და გარემოს დაცვის კუთხით განხორციელდება რიგი ქმედებები. ასევე შეთანხმების თანახმად ქვეყნის ყველა სახელმწიფო ინსტიტუტმა უნდა იმუშაოს დემოკრატიული ფასეულობების დაცვით, ქვეყანაში უნდა იყოს დაცული ადამიანის უფლებები.”¹

საქართველოსთვის, როგორც განვითარებადი ქვეყნისთვის ყველაზე მნიშვნელოვანია ევროკავშირთან შეთანხმება ღრმა და ყოვლისმომცველი თავისუფალი სავაჭრო სივრცის შესახებ.

ვაჭრობის დამაბრკოლებელი ყველაზე გავრცელებული ბარიერია ე.წ. გადასახადი იმპორტზე-ტარიფი. როგორც მსოფლიო სავაჭრო ორგანიზაციის წევრები, საქართველო და ევროკავშირი იყენებენ უპირატესი ხელშეწყობის რეჟიმით

¹ http://cce.ge/portal/alias_CCE/newsid_519/callerMo-dID_9034/tabid_4609/default.aspx

დადგენილ სატარიფო განაკვეთს. აღნიშნული ითვალისწინებს გაუმჯობესებულ წვდომას, საბაჟო გადასახადისაგან გათავისუფლებას ქართული წარმოშობის დაახლოებით 7200-ზე მეტი სახეობის პროდუქტისთვის. ამ უპირატესი ხელშეწყობის სავაჭრო რეჟიმის ძირითადი მიზანია განვითარებადი ქვეყნების დახმარება მათი მდგრადი განვითარების ხელშეწყობის მიზნით, საერთაშორისო ვაჭრობაში ჩაბმის შედეგად გენერირებული დამატებითი შემოსავლების გზით. ღრმა და ყოვლისმომცველი სავაჭრო სივრცის შესახებ შეთანხმების მიხედვით, უპირატესი ხელშეწყობის რეჟიმით გათვალისწინებულ საბაჟო გადასახადს დაექვემდებარება ყველა იმპორტირებული საქონელი, რომლებიც ტარიფის განაკვეთის ზღვარს აღემატება. გამონაკლისს წარმოადგენს იმპორტირებულ საქონელზე (ღირებულების შესაბამისად) გადასახადის კომპონენტი.

დასკვნა. ამდენად, ღრმა და ყოვლისმომცველი სავაჭრო სივრცის შესახებ შეთანხმება (DCFTA) სარგებლის მომტანი იქნება საქართველოსთვის იმ მოქალაქეთა კეთილდღეობის ამაღლების თვალსაზრისით, რომელთაც ექნებათ წვდომა უკეთესი ხარისხის პროდუქციასთან შიდა ბაზარზე და უფრო შორეული პერსპექტივით, გაეზრდებათ შემოსავლები ევროპასთან ინტეგრაციის შედეგად სტიმულირებული ახალი ბიზნეს-შესაძლებლობებისა და ეკონომიკური ზრდის გამო. შედეგადად საერთაშორისო ვაჭრობის განვითარების წარსული გამოცდილება ცხადყოფს, რომ ვაჭრობა ცალსახად იხრება იმ პროდუქტებისკენ, რომლებზეც ვრცელდება აღნიშნული შედეგები.

გამოყენებული ლიტერატურა

1. ბერუჩაშვილი თ., ყარაულაშვილი ა., მშვიდლობაძე ვ. საქართველო და
2. ევროკავშირი. თბ. 2006.
3. „საქართველო-ევროკავშირის ასოცირების შესახებ შეთანხმების გზამკვლევი“
4. ევროკავშირის შეთანხმება ღრმა და

ყოვლისმომცველი თავისუფალი სავაჭრო სივრცის შესახებ და საქართველო; ეკონომიკური პოლიტიკის კვლევის ცენტრი 2014

5. <http://www.mfa.gov.ge/>

6. <http://www.economy.ge/>

*ლაგვილავა თამარი, დოქტორანტი,
საქართველოს ტექნიკური უნივერსიტეტი
ევროკავშირი და საქართველო - პრიორიტეტები
და პერსპექტივები*

რეზიუმე

დამოუკიდებლობის მოპოვების შემდეგ საქართველო დაადგა თავისი განვითარების ბუნებრივ გზას, რაც დემოკრატიული სახელმწიფოს აშენებასა და ევროპულ ოჯახში ინტეგრაციას გულისხმობს. ევროკავშირთან თანამშრომლობის პროცესი ხელს უწყობს საქართველოს ჩამოყალიბებას ევროპული ტიპის დემოკრატიულ ქვეყნად და მის ინტეგრაციას საერთო ევროპულ სივრცეში, რაც აუცილებელი პირობაა ქვეყნის მშვიდობიანი განვითარებისათვის.

საქართველოსთვის, როგორც განვითარებადი ქვეყნისთვის ყველაზე მნიშვნელოვანია ევროკავშირთან შეთანხმება ღრმა და ყოვლისმომცველი თავისუფალი სავაჭრო სივრცის შესახებ, რაც გაზრდის შემოსავლებს და გაუმჯობესებს ცხოვრების დონეს ქვეყანაში.

*Lagvilava Tamar, PHD student,
Georgian Technical University*

The European Union and Georgia- priorities and perspectives

summary

Since independence, Georgia has embarked on a natural way of the development, It Means to build a democratic state and integration of the European family.

The process cooperation with the EU fosters on the transformation into a European democracy and its inte-

gration into the European space, which is a necessary condition for the country's peaceful development.

The most important for Georgia, as a developing country, is the agreement with the EU a deep and comprehensive Free Trade Area, It will increase the income and improve the living standards in the country.

Keywords: *European integration, Cooperation with the EU, a Deep and Comprehensive Free Trade Area.*

*ლაგვილაва Тамარი, докторант,
Грузинский Технический Университет*

Евросоюз и Грузия - приоритеты и перспективы

Резюме

После приобретение независимости, Грузия пошла по своему природному пути, что предполагает

создание независимого государства и интеграцию в Европейскую семью, что подразумевает сотрудничество с ЕС. Процесс помогает Грузий сформироваться как тип европейского государства, как демократическое государство и в интеграций в общее европейское общество, что является обязательным условием для мирного строительства страны.

Для Грузий, как для развивающиеся страны наиболее важно тесное соглашение с углубленной и всеобъемлющей зоной свободной торговли, это соглашение увеличит прибыль и поможет повысить в стране уровень жизни.

Ключевые слова: *Евроинтеграция, сотрудничество с ЕС, углубленная и всеобъемлющая зона свободной торговли.*

მაცთვადიდეველ მორწმუნეთა უმთავრესი ღიჯეპულებეპი

მენაბდიშვილი ნანა, ილიას სახელმწიფო უნივერსიტეტის
დემოგრაფიისა და სოციოლოგიის ინსტიტუტის
მკვლევარი, ეკონომიკის დოქტორი

XX

საკვანძო სიტყვები: უმთავრესი ღირებულებები, სარწმუნოება, ოჯახი, ჯანმრთელობა. თავისუფალი სექსუალური ურთიერთობა.

თითოეული ჩვენთაგანის ღირებულებები მეტწილად განისაზღვრება ისტორიული დროით და კულტურით, სასიცოცხლო ციკლით და პიროვნული მახასიათებლებით. ღირებულებები უცვლელი არ არის. მასზე მოქმედებს სოციალური, პოლიტიკური და ეკონომიკური გარემოს ცვლილება. გასული საუკუნის ბოლოს მნიშვნელოვანი ცვლილებები მოხდა ჩვენს ქვეყანაში. ეს ცვლილებები ყველა სფეროს შეეხო. შეიცვალა ქვეყნის საგარეო ორიენტაცია. ძალზედ სწრაფად მოხდა ინფორმაციის ხელმისაწვდომობის ზრდა. ინტერნეტმა და სოციალურმა მედიამ გაარღვია ეროვნული საზღვრები და ფართოდ გაუღო კარი ნაკლებად ტრადიციულ და, ხშირ შემთხვევაში, ჩვენი კულტურისათვის მიუღებელ ღირებულებებს. ამან, რა თქმა უნდა, ღირებულებების ცვლის პროცესი გამოიწვია.

ღირებულებათა კვლევა ძალზედ მნიშვნელოვანია, რადგან ის იძლევა ცოდნას მოცემულ საზოგადოებაში, კონკრეტულ ისტორიულ კონტექსტში თაობებს შორის მსგავსება განსხვავების შესახებ და, ამავე დროს, შესაძლებლობას გვაძლევს განვჭვრიტოთ საზოგადოების განვითარების შესაძლო ტრაექტორია.

კალიფორნიელი პროფესორი, რელიგიის სოციოლოგიის სპეციალისტი ჩარლზ გლოკი თვლის, რომ რელიგიურ რწმენას შეუძლია გავლენა მოახდინოს ღირებულებებზე. ქრისტიანი ადამიანის მორალური ცნობიერება განსაზღვრავს მის ქცევას. ღმერთის რწმენა იწვევს ადამიანის ტრანსფორმაციას, პირველ რიგში, თვით ღმერთის, მერე, ერთმანეთისადმი სიყვარულის

და პატივისცემის მიმართულებით. ამდენად, ღმერთის რწმენა განსაზღვრავს ადამიანის მთელ პრაქტიკულ ზნეობას. მორწმუნის ქცევა კონტროლდება თავად სარწმუნოებით, რადგან, როგორც ამბობენ: „რწმენა, საბოლოო ანგარიშით, ადამიანის სულით შეხვედრას ღმერთთან“. (C Франк, 225)

მართლმადიდებელ მორწმუნეებში ჩატარებულმა გამოკვლევამ (გამოკვლევა ჩატარდა ქ. თბილისში, მართლმადიდებლურ ტაძრებში გამოიკითხა 500 მორწმუნე.) აჩვენა, რომ მათთვის საყოველთაო ღირებულებებს წარმოადგენს სარწმუნოება (44,3%), ოჯახი (14,4%) და ჯანმრთელობა (14,4%).

ღირებულებითი ორიენტაცია პიროვნების შინაგანი სტრუქტურის დიდმნიშვნელოვანი ელემენტია. ჩამოყალიბებული ღირებულებითი ორიენტაციები წარმოადგენენ ცნობიერების თავისებურ ღერძს. ის უზრუნველყოფს პიროვნების სიმტკიცეს გარკვეული ქცევისადმი. ამდენად, ღირებულებითი ორიენტაცია განსაზღვრავს პიროვნების მოტივაციის დეტერმინირებას და რეგულირებას. რადგან გამოკვლევა ჩატარდა მართლმადიდებელ მორწმუნეებში, სრულიად ლოგიკურია, რომ მათთვის უმნიშვნელოვანეს ღირებულებებში პირველ ადგილს იკავებს სარწმუნოება. მათი ქცევის დამარეგულირებელიც სწორედ მართლმადიდებლური სარწმუნოების ზნეობრივი პრინციპები და მოთხოვნები უნდა იყოს.

რესპონდენტებს უნდა შეეფასებინათ ეკლესიისადმი თავიანთი ნდობის ხარისხი. მათმა უმეტესობამ „ძალიან მაღალი“ შეფასება მისცა (43,0%). სიხშირის მიხედვით შემდეგ მოდიოდნენ ისინი ვინც მართლმადიდებლურ ეკლესიას

ნდობის „მაღალი“ – 32,5%, „საშუალო“ – 18,1% და „დაბალი“ – 3,9% შეფასება მისცა. იყვნენ ისეთებიც, ვინც პასუხს თავი აარიდა.

რესპონდენტებს ასევე უნდა შეეფასებინათ რამდენად ზუსტად იცავენ მართლმადიდებლური ეკლესიის ნორმებს. უმეტესობამ აღნიშნა, რომ იცავს შემღებობისდაგვარად 86,0%. 5% – ზუსტად იცავს, ერთ პროცენტსაც ვერ აღწევს იმათი წილი ვინც ვერ იცავს, ხოლო ნაწილი ან მხოლოდ წირვა-ლოცვაზე დადის (2,5%), ან მხოლოდ საეკლესიო დღესასწაულებზე (3,7%).

რესპონდენტთა უმრავლესობა (78,2%) პირადი პრობლემების დროს მოძღვრის რჩევით სარგებლობს, ოღონდ განსხვავებული სიხშირით. მათ უმრავლესობას (94%), ეკლესია ეხმარება მათი ცხოვრების ძნელებდობის ჟამს.

ერთ-ერთ უმნიშვნელოვანეს ღირებულებას მორწმუნე რესპონდენტებში წარმოადგენს ჯანმრთელობა, ამიტომ, სრულიად ლოგიკურია, რომ, მათი უმრავლესობა ჯანმრთელობაზე ზრუნავს და ეს ბავშობიდანვე მიღებული ნორმაა მათ ოჯახში.

ცხრილი 1. ჯანმრთელობაზე ზრუნვა (%)

	მამაკაცი		ქალი		სულ	
	დიახ	არა	დიახ	არა	დიახ	არა
ზრუნავთ, თუ არა, საკუთარ ჯანმრთელობაზე	73,2	26,8	81,2	18,8	78,7	21,3
მიღებული იყო, თუ არა, ჯანმრთელობაზე ზრუნვა ბავშობიდან თქვენს ოჯახში	88,5	11,5	92,8	7,2	91,5	8,5

უმრავლესობა მიიჩნევს, რომ ადამიანმა ბავშობიდან უნდა მიაქციოს ყურადღება საკუთარ ჯანმრთელობას (87,8%). მათ შორის ვინც ამ აზრს არ იზიარებს, არიან ისინი ვინც თვლიან, რომ ჯანმრთელობას შრომისუნარიან ასაკში (8,7%), მოხუცებულობაში (0,2%) და ჯანმრთელობის

გაუარესების შემდეგ (3,3%) უნდა მიექცეს ყურადღება.

მართლმადიდებლობა ქადაგებს ზომიერებას და თავშეკავებას. ჭეშმარიტი მარხვა თავშეკავებული ცხოვრებაა. ისეთი მავნე ჩვევები, როგორცაა თამბაქო, ალკოჰოლი და ნარკოტიკის მოხმარება მიუღებელია. საკვების მიღებაშიც ზომიერების დაცვაა აუცილებელი. ნაყოფიანობა უმძიმესი ცოდვაა და ის ერთ-ერთ ადგილს იკავებს შვიდ მომაკვდინებელ ცოდვათა შორის. მის წამლად მარხულობა ითვლება. მორწმუნეთა ცხოვრების წესი ისეთი უნდა იყოს, როგორსაც მათი სარწმუნოება ქადაგებს.

ცხრ. 2. ჯანმრთელობის დაცვა – გაუმჯობესების მიზნით რომელ ჩვევებს იყენებთ (%)

	მამაკაცი	ქალი	სულ
კვების სწორი რეჟიმი და ზომიერება	18,5	19,1	19,0
ჰიგიენის წესების სრული დაცვა	14,6	23,3	20,5
სისტემატიური სპორტული ვარჯიში	12,7	3,0	6,1
რელიგიური მარხვა	3,8	7,8	6,5
დასვენების რეჟიმი	3,8	4,5	4,2
ჯანმრთელობის მუდმივი კონტროლი	33,2	34,3	34,2
მიჭირს პასუხი	13,4	8,0	9,4

ქრისტიანული რელიგია ოჯახის სიმტკიცის ზნეობრივ საფუძველს ცოლ-ქმრულ ერთგულებას, ურთიერთსიყვარულსა და ურთიერთპატივისცემაში ხედავს. „ვიდოდეთ სიყვარულით“, „ქმრებო გიყვარდეთ თქვენი ცოლები“ (ეფეს 5.25). „ერთი ცოლის ქმარი“ (ტიტ 1.6). სიყვარული (90,2), ერთგულება (90,2%) და ურთიერთპატივისცემა (82,7%) დაასახელა რესპონდენტთა უმრავლესობამ, იმ ღირებულებებს შორის, რომლებიც ყველაზე მნიშვნელოვნად მიაჩნიათ, იმისთვის რომ ოჯახური ცხოვრება შედგეს.

ცხრილი 3. ოჯახური ცხოვრებისათვის ძალიან მნიშვნელოვანი ღირებულებები და ფაქტორები(%)

	მამაკაცი	ქალი	სულ
ერთგულება	86,6	92,0	90,2
სიყვარული	87,9	91,3	90,2
ურთიერთპატივისცემა	81,5	83,3	82,7
საერთო რელიგიური შეხედულება	58,6	66,9	64,2
ეროვნული ერთგვაროვნება	42,0	37,3	38,8
შვილების ყოლა	60,5	66,0	64,2
მეუღლეთა განათლების დონე	46,5	48,8	45,3
მეუღლეთა დასაქმება	37,0	47,2	44,0
ოჯახის დამოუკიდებლად ცხოვრება	45,9	47,5	43,3
მატერიალური უზრუნველყოფა	39,5	32,3	34,6
კარგი საბინაო პირობები	32,5	29,0	30,7

მეოთხე საუკუნის ცნობილი ბიზანტიელი საეკლესიო მოღვაწე, წმინდა იოანე ოქროპირი, ორ ძირითად პირობას ასახელებს, რის გამოც ქორწინება შედგება, ესაა: ღვთით დადგენილი კანონი ადამიანთა მოდგმის გასაგრძელებლად და განხურვების თავიდან ასაცილებლად. ქრისტიანული სწავლების მიხედვით სიძვა მომავდინებელი ცოდვაა, მისი წამალი კი უმანკოებაა. მართლმადიდებლური ეკლესია ამ სწავლებებზე დაყრდნობით მოუწოდებს მრევლს უმანკოებისაკენ.

გლობალიზაციის პროცესმა ფართოდ გაუღო კარი ჩვენი საზოგადოებისთვის ადრე მიუღებელ და სამარცხვინო ღირებულებებს. მასობრივი საინფორმაციო საშუალებებით ხდება თავისუფალი სექსუალური ურთიერთობის ღია თუ ფარული პროპაგანდა. არაერთხელ გამხდარა განხილვის საგანი „ქალწულობის ინსტიტუტი“. უმეტეს შემთხვევაში მას, განიხილავენ როგორც მავნე ტრადიციას. განსაკუთრებით საინტერესოა მართლმადიდებელ მორწმუნეთა დამოკიდებულება ამ საკითხისადმი. რადგან ისინი, ერთის მხრივ, უნდა იცავდნენ იმ მოთხოვნებსდაცხოვრებდნენიმღირებულებებით რასაც მათი სარწმუნოება ქადაგებს, და, მეორე

მხრივ, ისინი იმ საზოგადოების წევრები არიან, სადაც დაცინვის ობიექტი ხდება სწორედ ის ღირებულებები, რის დაცვასაც მათი სარწმუნოება ქადაგებს.

რესპოდენტებს პოზიცია წამოჭრილი საკითხისადმი ამგვარია, მათი უმრავლესობა არ ეთანხმება მოსაზრებებს, რომ: „წყვილს შეუძლია ქორწინების გარეშე იცხოვროს ერთად“ (60,2%), „ქორწინებამდე სექსუალური ურთიერთობის გამოცდილება უნდა ჰქონდეს ქალს“ (75,2%), „დასაშვებია მარტოხელა ქალის მამაკაცთან სექსობრივი ურთიერთობა“ (52,4%).

მიუხედავად იმისა, რომ რესპოდენტთა უმრავლესობა (82,0%) იზიარებს მოსაზრებას, რომ ქალის ყველაზე მნიშვნელოვანი როლი ცხოვრებაში დედობაა. მათი უმეტესობისთვის მიუღებელია ქორწინების გარეშე შობადობა. დასაოჯახებელი რესპოდენტების აზრით (ისინი რესპოდენტთა 59,7%-ს შეადგენენ), თუ ვერ შექმნა ოჯახი, შვილს არ გააჩენს რესპოდენტთა 47,6%. პასუხის გაცემა გაუჭირდა 39,1%-ს. ხოლო დადებითი პასუხი გაგვცა 13,3%-მა.

გამოკვლევამ აჩვენა, რომ მართლმადიდებელ მორწმუნეებში კვლავ მაღალია ტრადიციული ღირებულებებისადმი ერთგულება. თუმცა ისეთი საკითხისადმი, როგორცაა თავისუფალი სექსუალური ურთიერთობები, ხშირ შემთხვევაში შეინიშნება კონკრეტული პოზიციის დაფიქსირებისადმი თავის არიდება.

გამოყენებული ლიტერატურა:

1. ეპისკოპოსი ნიკოლოზი „წესი ქრისტიანული ცხოვრებისა“ 1995.
2. მღვდელი ნესტორ ყუბანეიშვილი, შემდგენელი. ცოლ-ქმრობა, 1899.
3. ქრისტიანული ქორწინება 1995
4. С Франк, Духовные основы общества №1 1992

*მენაბდიშვილი ნანა,
ილიას სახელმწიფო უნივერსიტეტის
დემოგრაფიისა და სოციოლოგიის ინსტიტუტის
მკვლევარი, ეკონომიკის დოქტორი*

მართლმადიდებელ მორწმუნეთ უმთავრესი ღირებულებები რეზიუმე

მართლმადიდებელ მორწმუნეებში ჩატარებული გამოკვლევა (გამოკვლევა ჩატარდა ქ. თბილისში, გამოიკითხა 500 მორწმუნე). აჩვენა, რომ მათთვის საყოველთაო ღირებულებებს წარმოადგენს სარწმუნოება (44,3%), ოჯახი (14,4%) და ჯანმრთელობა (14,4%). მათი უმეტესობა ეკლესიისადმი მაღალი ნდობით ხასიათდებიან (75,5%), მათ შორის „მალიან მაღალი“ 43,0% და „მაღალი“ – 32,5%, რესპონდენტთა უმეტესობა შეძლებისდაგვარად იცავს (86,0%) მართლმადიდებლური ეკლესიის მოთხოვნებს. პირადი პრობლემების დროს მოძღვრის რჩევით სარგებლობს 78,2%. ხოლო 94% –ს ეკლესია ეხმარება მათი ცხოვრების ძნელებდობის ქამს.

მორწმუნე რესპონდენტებში ერთ-ერთ უმნიშვნელოვანეს ღირებულებას წარმოადგენს ჯანმრთელობა, მათი უმრავლესობა (78,7%) ჯანმრთელობაზე ზრუნავს და ეს ბავშობიდანვე მიღებული ნორმაა მათ ოჯახში (91,5%). ჯანმრთელობის დაცვა-გაუმჯობესების მიზნით ყველაზე მეტად (34,2%) ჯანმრთელობის მუდმივ კონტროლს მიმართავენ.

ქრისტიანული რელიგია ოჯახის სიმტკიცის ზნეობრივ საფუძველს ცოლ-ქმრულ ერთგულებას, ურთიერთსიყვარულსა და ურთიერთპატივისცემაში ხედავს. სიყვარული (90,2), ერთგულება (90,2%) და ურთიერთპატივისცემა (82,7%) დაასახელა რესპონდენტთა უმრავლესობამ, იმ ღირებულებებს შორის, რომლებიც ყველაზე მნიშვნელოვნად მიაჩნიათ, იმისთვის რომ ოჯახური ცხოვრება შედგეს. მათი უმრავლესობა არ ეთანხმება მოსაზრებებს, რომ: „წყვილს შეუძლია ქორწინების გარეშე

იცხოვროს ერთად“ (60,2%), „ქორწინებამდე სექსუალური ურთიერთობის გამოცდილება უნდა ჰქონდეს ქალს“ (75,2%), „დასაშვებია მარტოხელა ქალის მამაკაცთან სქესობრივი ურთიერთობა“ (52,4%). ასევე მიუღებელია ქორწინების გარეშე შობადობა. დასაოჯახებელი რესპონდენტებიდან, თუ ვერ შექმნა ოჯახი, შვილს არ გააჩენს 47,6%. მართლმადიდებელ მორწმუნეებში კვლავ მაღალია ტრადიციული ღირებულებებისადმი ერთგულება. თუმცა თავისუფალი სექსუალური ურთიერთობების საკითხებში, ხშირ შემთხვევაში, კონკრეტული პოზიციის დაფიქსირებისაგან თავს იკავებენ.

*Менабдишвили Нана,
Доктор экономики. Ассистент -
исследовательница, Институт Демографий и
Социологий ИЛИАУН-а*

Главнейшие ценности православных верующих РЕЗЮМЕ

Проведенное исследование среди православных верующих выявило, что для них всеобщими ценностями являются вероисповедание (44,3%), семья (14,4%) и здоровье (14%). Сформировавшаяся ценностная ориентация обеспечивает стойкость личности к определенному поведению. Для большинства респондентов характерно высокое доверие в отношении церкви (75,5%), среди них, «очень высокое» доверие выявлено у – 43,0% и «высокое – 32,5%. По мере возможности требованиям православной церкви следует 86,0%, при личных проблемах советами наставника пользуется 72,8%, а 94,0% церковь помогает в трудные минуты их жизни.

Среди верующих одной из значительной ценностью является здоровье (78,7%), заботятся о нем и это принятая норма в их семьях с детства (91,5%). С целью защиты-улучшения здоровья больше всего они все время контро-

лируют состояние своего здоровья (34,2%).

Для семейной жизни среди самых значительных ценностей респонденты назвали: любовь (90,2%), верность (90,2%) и взаимоуважение (82,7%). Большинство из опрошенных не согласны с мнением, что «пара может жить без брака» (60,2%), «до брака женщина должна иметь опыт сексуальных отношений» (75,2%), «допустимо сексуальные отношения женщины – одиночки с мужчиной» (52,4%). Для них также неприемлема внебрачная рождаемость. Если не смогут создать семью, респонденты не состоящие в браке, не родят ребенка (47,6%). Среди православных верующих пока еще высока верность к традиционным ценностям, хотя, в вопросах свободных сексуальных отношений, в зачатку они воздерживаются зафиксировать свою позицию.

Ключевые слова: Главнейшие ценности. Вероисповедание. Семья. Здоровье. Свободное сексуальное отношение. Внебрачная рождаемость.

*Menabdishvili Nana,
Assistant-Researcher of the institute of
Demography and Sociology, Iliia State University,
Doctor of Economics*

The Core Values of Orthodox Christian believers

SUMMARY

The study carried out among the Orthodox Christian believers has shown that the universal values for them are the following: religion

(44.3%), family (14.4%) and health (14.4%). The established values orientation is a guaranty of the personal constancy towards the certain behavior. The trust of majority of respondents towards the church is high (75,5%), and (among them the “very high” - 43.0% and “high” - 32.5%), they comply (86,0%) with the demands of Orthodox Church as far as possible. 78.2% of respondents applies to the confessor’s advice for solving the personal problems, while church helps of 94% of respondents in difficult moments of their life.

The most important value according to the believer respondents is the health status, the care for the most of them (78,7%) about their health is the accepted norm since the childhood in their family (91.5%). For the health protection and its improvement they prefer the constant monitoring of the health status most of all (34.2%).

Love (90.2), loyalty (90.2%) and respect of each other (82,7%) was named by the majority of respondents among the most important values for the family life. Most of them don’t agree with the point of view that “a couple can live together without marriage” (60.2%), “ a woman should have the experience of sexual relations before marriage “ (75,2%), “ the sexual relations of a single woman with a men” (52, 4%) is permitted”. Out-of- a wedlock birth is unacceptable as well for them. Among the single respondents, in a case of a non-marriage, 47,6% are not going to have a child. The devotion to the traditional values still remains high among the Orthodox believers. However, they prefer don’t express the concrete point of view concerning the free sexual relations in the most cases.

Keywords: core values, faith, family, health, free sexual relations, out of a wedlock birth.

მაცოცხლებელი ღვაწლის გავლენა კეპიტალისტურ ქვეყანაში

*მენაბდიშვილი ლელა, ილიას სახელმწიფო უნივერსიტეტის
დემოგრაფიისა და სოციოლოგიის ინსტიტუტის
მკვლევარი, ეკონომიკის დოქტორი*

XX

საკვანძო სიტყვები: რეპროდუქციული ქცევა, ბავშვთა ყოლის მოთხოვნილება და განწყობა, ბავშვების საშუალო იდეალური, ბავშვთა სასურველი რიცხვი, ბავშვთა მოსალოდნელი (დაგეგმილი) რიცხვი.

ყველა ქცევა, მათ შორის რეპროდუქციულიც, ვითარდება თანმიმდევრულად, მოთხოვნილების და განწყობის ფორმირებიდან, მოქმედებისა და შედეგებისაკენ. ის ძირითადად გამომუშავდება ეროვნული, ოჯახური ტრადიციების, რელიგიური მრწამსის, ცხოვრების კონკრეტული პირობების, განათლების დონის და იმ სოციალური გარემოს მეშვეობით, რომელშიც ადამიანებს უხდებათ ცხოვრება. რეპროდუქციული განწყობის უმთავრეს ინდიკატორებს წარმოადგენენ ისეთი მაჩვენებლები როგორცაა: ბავშვების საშუალო იდეალური, სასურველი და მოსალოდნელი (დაგეგმილი) რიცხვი.

ბავშვების საშუალო იდეალური რიცხვი ახასიათებს ადამიანის წარმოდგენას საერთოდ ოჯახში ბავშვთა საუკეთესო რიცხვის შესახებ. სასურველი რიცხვი კი განიხილება, როგორც მაჩვენებელი, რომელიც ყველაზე ახლოს ახასიათებს ბავშვებზე ინდივიდუალურ მოთხოვნილებას და გამოხატავს რესპონდენტთა პიროვნული უპირატესობის გამოვლენას ბავშვების იმ რიცხვთან დაკავშირებით, რომელიც რესპონდენტებს უნდოდათ, რომ ჰყოლოდათ, თუკი ხელს არაფერი შეუშლიდათ.

წარმოდგენილ ნაშრომში განხილულია მართლმადიდებლობის გავლენა მორწმუნეთა რეპროდუქციულ ქცევაზე.¹ ბავშვთა იდეალური და

¹ ნაშრომი ეყრდნობა სოციოლოგიურ გამოკვლევას, რომელიც ჩატარა ილიას სახელმწიფო უნივერსიტეტის, დემოგრაფიისა და სოციოლოგიის ინსტიტუტმა 2015 წლის ოქტომბერ ნოემბერში, თემაზე: „მართლმადიდებელ მორწმუნეთა დამოკიდებულება დემოგრაფიული ქცევისა და ოჯახის პრობლემებისადმი“.

სასურველი რაოდენობის გასარკვევად რესპონდენტებს უნდა ეპასუხათ შემდეგ შეკითხვებზე: „თქვენი აზრით, რამდენი ბავშვი უნდა იყოს საერთოდ ოჯახში“ და „პირადად თქვენ, რამდენი ბავშვის ყოლა გსურთ?“

ცხრილი 1. ბავშვთა იდეალური და სასურველი რაოდენობა რესპონდენტებში (საშუალო)

	მამაკაცი	ქალი	სულ
რამდენი ბავშვი უნდა იყოს საერთოდ ოჯახში	3,41	3,30	3,32
პირადად თქვენ რამდენი ბავშვის ყოლა გსურთ	3,25	3,11	3,12

როგორც იდეალური, ისე საშუალო რაოდენობა სამ ბავშვს აღემატება. ამასთან, ბავშვთა საშუალო სასურველი რაოდენობა მხოლოდ ორი მეათედით ჩამორჩება იდეალურს. რესპონდენტთა გარკვეულმა ნაწილმა ბავშვთა იდეალური და სასურველი რაოდენობის კონკრეტული რიცხვი არ მიუთითა. მათი უმეტესობის აზრით, ეს საკითხი „ღმერთის ნებით წყდება“. ნაწილი კი „ბევრ შვილ“-ს პასუხობს. შეკითხვაზე: „რამდენი ბავშვი უნდა იყოს საერთოდ ოჯახში?“ 14,8%-მა კონკრეტული რიცხვი არ დაასახელა. მათ შორის 32,9% თვლის რომ ეს „ღმერთის ნებით წყდება“. 16,4%-ს „უჭირს პასუხი“. „ბევრი შვილი“ დაასახელა 28,8%-მა, ხოლო 17,8%-ის აზრით, შვილთა რაოდენობა განისაზღვრება „ოჯახის შესაძლებლობის მიხედვით“. შეკითხვას: „პირადად თქვენ რამდენი ბავშვის ყოლა გსურთ?“ ზოგადი პასუხი გასცა 14,6%-მა. მათ შორის ნახევარზე მეტმა აღნიშნა რომ ეს საკითხი „ღმერთის ნებით წყდება“, ხოლო დანარჩენს „ბევრი შვილი“-ს ყოლა სურს.

გამოკითხა 500 მართლმადიდებელი მორწმუნე კვლევის ჩატარებაში დიდი დახმარება გავეციან სასულიერო სემინარიის რექტორმა, მამა გიორგი ზვიადაძემ და პრორექტორმა, მამა ბესარიონ ცინცაძემ. რისთვისაც უღრმეს მადლობას მოვახსენებთ.

ბავშვთა მოსალოდნელი რიცხვი, ბავშვთა ის რაოდენობა, რომლის ყოლასაც საერთოდ აპირებს ადამიანი. ის ახასიათებს ადამიანის და ოჯახის რეპროდუქციული გეგმების რეალურ განზრახვებს, მათი ცხოვრების კონკრეტული გარემოებების გათვალისწინებით. ეს მაჩვენებელი განიხილება, როგორც პროგნოზირებისათვის ყველაზე მეტად პრაქტიკული მნიშვნელობის მქონე სიდიდე.

ცხრილი 2. ბავშვთა რეალური და კიდევ მოსალოდნელი რაოდენობა რესპონდენტებში (საშუალო)

	მამაკაცი	ქალი	სულ
ამჟამად რამდენი ბავშვი გყავთ	1,86	1,87	1,87
კიდევ რამდენი ბავშვის ყოლას აპირებთ	1,91	2,29	2,18
ბავშვთა მოსალოდნელი რაოდენობა	3,77	4,16	4,05

რესპონდენტთა ნაწილმა შეკითხვაზე: „კიდევ რამდენი შვილის ყოლას აპირებთ მომავალში?“ კონკრეტული რიცხვი არ დაასახელა (12,2%). აქაც უმრავლესობა აღნიშნავს, რომ „ღმერთის ნებით წყდება“, ხოლო 1,7% –ს „ბევრი შვილი“–ს ყოლა სურს.

ეკლესიაში სიარულის სიხშირე დიდ გავლენას ახდენს ბავშვთა რაოდენობაზე. სულ მოსალოდნელი ბავშვთა რაოდენობა მაღალია იმ რესპონდენტებს შორის, ვინც ყოველ კვირას დადის ეკლესიაში.

გამოიკვეთა რწმენის გავლენა შვილთა რაოდენობაზე, რასაც რესპონდენტებიც ეთანხმებიან. 45%-ის აზრით, მორწმუნეებს უფრო მეტი შვილი ჰყავთ, ვიდრე არამორწმუნეებს. მათი დამოკიდებულებაც, ზოგადად ოჯახში ბავშვთა რაოდენობისადმი მრავალშვილიანობისკენაა გადახრილი. მოსაზრებას: „ოჯახს სულ მცირე სამი ბავშვი უნდა ჰყავდეს“ ეთანხმება 69%.

ცხრილი 3. ეკლესიაში სიარულის სიხშირის გავლენა ბავშვთა რაოდენობაზე (საშუალო)

	უფრო ხშირად ვიდრე კვირაში ერთხელ		კვირაში ერთხელ		თვეში ერთხელ		წელიწადში რამდენჯერმე		საეკლესიო დღესასწაულებზე	
	მამაკაცი	ქალი	მამაკაცი	ქალი	მამაკაცი	ქალი	მამაკაცი	ქალი	მამაკაცი	ქალი
ამჟამად ბავშვების საშუალო რაოდენობა	2,06	2,48	2,58	2,03	1,80	1,89	1,50	2,09	2,00	1,94
კიდევ რამდენი ბავშვის ყოლას აპირებს	3,45	2,51	2,94	2,47	2,75	2,78	2,48	1,90	2,53	2,25

მოყვანილი მონაცემებიდან გამომდინარე, შეგვიძლია თამამად ვთქვათ, რომ რესპონდენტთა მოთხოვნილება და განწყობა მრავალშვილიანობისკენაა მიმართული.

რეპროდუქციულ ქცევაში წამყვანი როლი ბავშვთა მოთხოვნილებას ეკუთვნის. ა. ანტონოვის განმარტებით „ბავშვთა ყოლის მოთხოვნილება წარმოადგენს ინდივიდის სოციალურ – ფსიქოლოგიურ თვისებას, რაც იმაში ვლინდება, რომ ბავშვების გარეშე და მათი შესაფერისი

რიცხვის გარეშე ინდივიდი, როგორც პიროვნება, განიცდის დაბრკოლებას.“ (ვ. ბორისოვი, 2001) ბავშვთა ყოლის მოთხოვნილება განსაზღვრავს ბავშვთა რაოდენობას ოჯახში. ა. ანტონოვი აღნიშნავს, რომ „თუ ოჯახში ბავშვთა რიცხვი შეესატყვისება მეულღეთა შვილზე მოთხოვნილებას, მაშინ ცხოვრების პირობების ვერავითარი გაუმჯობესება ვერ გამოიწვევს ბავშვთა რაოდენობის გადიდებას. მაგრამ თუ ოჯახში ბავშვთა რაოდენობა მოთხოვნილებაზე ნაკლებია, მაშინ

ამ მოთხოვნების რეალიზაციის პირობების გაუმჯობესებას შეუძლია აამაღლოს დაბადებათა დონე. სხვადასხვა ადამიანს შეფასებათა კრიტერიუმში განსხვავებული აქვს, ამიტომ ცხოვრების ერთიდაიგივე პირობები შეიძლება მიღებული იქნეს ერთისათვის როგორც კეთილსასურველი, მეორესთვის როგორც მოთხოვნის რეალიზაციისთვის არაკეთილსასურველი. (ДЭС, 1985) იმ მიზეზებს შორის, რომლებმაც შეიძლება ხელი შეუშალოს ბავშვთა სასურველი რაოდენობის გაჩენას, რესპონდენტებმა თანაბარი სიხშირით, ყველაზე მეტად დაასახელეს ჯანმრთელობის მდგომარეობა და მატერიალური პირობები.

ცხრილი 17. მიზეზები, რის გამოც რესპონდენტებს ჰყავთ, ან აპირებენ, სასურველზე ნაკლები ბავშვის ყოლას(%)

	მამაკაცი	ქალი	სულ
ჩემი ან მეუღლის ჯანმრთელობის მდგომარეობა, უნაყოფობა ან სხვა მიზეზი	30,2	40,3	37,0
მატერიალური პირობები	44,4	33,6	37,0
ოჯახური უთანხმოება	0	7,5	5,1
ცუდი საბინაო პირობები	6,3	3,0	4,1
სამსახური	4,8	4,4	4,6
ბავშვის აღზრდის სიძნელე	14,3	11,2	12,2

ბავშვთა აღზრდის სიძნელე, რომელიც დასახელებულ მიზეზებს შორის სიხშირით მეორე ადგილზეა, უკავშირდება იმ მოთხოვნებებს და საჭიროებებს, რომლებიც ამ პროცესს თან ახლავს და, რომელიც მნიშვნელოვნადაა დაკავშირებული ოჯახის მატერიალურ მდგომარეობაზე. ამიტომ შეგვიძლია ვთქვათ, რომ მატერიალური პირობების ზრდა არაპირდაპირი გზით ხელს უწყობს მოსახლეობის აღწარმოებას, რეპროდუქციული ორიენტაციის ფორმირებიდან დაწყებული, არა მხოლოდ სასურველი რაოდენობის გაჩენით, არამედ მათი მოვლა-პატრონობით, ფიზიკურად ჯანსაღი და გონებრივად ინტელექტუალური პიროვნებების ჩამოყალიბებით.

გამოყენებული ლიტერატურა:

1. ვ.ა. ბორისოვი დემოგრაფია. თბ. 2001. 321.
2. Демографический энциклопедический словарь М 1985. 370.

*მენაბდიშვილი ლელა,
ილიას სახელმწიფო უნივერსიტეტის
დემოგრაფიისა და სოციოლოგიის ინსტიტუტის
მკვლევარი, ეკონომიკის დოქტორი*
**მართლმადიდებლობის გავლენა
რეპროდუქციულ ქცევაზე**

რეზიუმე

რეპროდუქციული ქცევა ვითარდება თანმიმდევრულად, მოთხოვნების და განწყობის ფორმირებიდან, მოქმედებისა და შედეგებისაკენ. ის გამომუშავდება ეროვნული, ოჯახური ტრადიციების, რელიგიური მრწამსის, ცხოვრების კონკრეტული პირობების, განათლების დონის და სოციალური გარემოს მეშვეობით. რეპროდუქციული განწყობის უმთავრეს ინდიკატორებს წარმოადგენენ: ბავშვების საშუალო იდეალური, სასურველი და მოსალოდნელი რიცხვი. ბავშვების საშუალო იდეალური რიცხვი ახასიათებს ადამიანის წარმოდგენას საერთოდ ოჯახში ბავშვთა საუკეთესო რიცხვის შესახებ. სასურველი რიცხვი კი გამოხატავს რესპონდენტთა პიროვნულ უპირატესობას ბავშვების იმ რიცხვთან დაკავშირებით, რომლის ყოლის სურვილიც აქვთ, თუკი ხელს არაფერი შეუშლით. მართლმადიდებელ მორწმუნე რესპონდენტებში ბავშვთა იდეალური რიცხვი 3,32-ია, ხოლო სასურველი 3,12. ბავშვთა მოსალოდნელი რიცხვი, ბავშვთა ის რაოდენობაა, რომლის ყოლასაც საერთოდ აპირებს ადამიანი. რესპონდენტებში ეს მაჩვენებელი 4,05-ია. ეკლესიაში სიარულის სიხშირე დიდ გავლენას ახდენს ბავშვთა რაოდენობაზე. სულ მოსალოდნელი ბავშვთა რაოდენობა მაღალია იმ რესპონდენტებს შორის, ვინც ყოველ კვირას დადის ეკლესიაში(მამაკაცებში – 5,52, ქალებში – 4,5).

დიდია რწმენის გავლენა შვილთა რაოდენობაზე, რასაც რესპონდენტებიც ეთანხმებიან. 45%-ის აზრით, მორწმუნეებს უფრო მეტი შვილი ჰყავთ, ვიდრე არამორწმუნეებს. მოსაზრებას: „ოჯახს სულ მცირე სამი ბავშვი უნდა ჰყავდეს“ ეთანხმება 69%. მართლმადიდებელ მორწმუნე რესპონდენტთა მოთხოვნილება და განწყობა მრავალშვილიანობისკენაა მიმართული. რესპონდენტთა გარკვეული რაოდენობა ბავშვთა სასურველ და მოსალოდნელ რიცხვს საერთოდ არ ასახელებს, რადგან თვლის, რომ „ეს საქმე ღმერთის ნებით წყდება“. იმ მიზეზებს შორის, რომლებმაც შეიძლება ხელი შეუშალოს ბავშვთა სასურველი რაოდენობის გაჩენას, რესპონდენტებმა თანხარი სიხშირით(37,0%), ყველაზე მეტად დაასახელეს ჯანმრთელობის მდგომარეობა და მატერიალური პირობები.

*Лела Менабдишвили, Доктор экономики,
исследовательница Институт Демографий и
Социологий ИЛИАУН-а*
**Влияние православия на
репродуктивное поведение
РЕЗЮМЕ**

Репродуктивное поведение развивается последовательно, от формирования потребностей и установок действиям результатов поведения. Оно вырабатывается содействием национальных, семейных традиции, религиозных принодлежностей, конкретных жизненных условия, уровня образования и социальной среды. Главнейшими индикаторами репродуктивной установки являются: среднее идеальное, желаемое и ожидаемое число детей. Среднее идеальное число детей вобщем характеризует представление человека о наилучшем количестве детей в семье. А желаемое количество выражает личностное предпочтение респондента по отношению к тому числу детей, иметь которого он желает без мешающих исполнения этого желания факторов. Среди православных респондентов

идеальное число детей составляет 3,32 ребенка, а желаемое 3,12. Ожидаемое число детей, это то количество детей, которое намеревает человек иметь в общем. Среди респондентов этот показатель равняется 4,05. Частота посвящения церкви оказывает большое влияние на количество детей в семье. Показатель ожидаемого числа детей высок среди респондентов, посещающих церковь каждую неделю (5,52 – мужчин, 4,45 – женщин). Респонденты согласны с мнением, что вероисповедание оказывает большое влияние на количество детей. Согласно 45% верующие имеют больше детей чем неверующие, и 69% опрошенных считают, что «семья, по меньшей мере должна иметь троих детей». Потребности и установки верующих православных респондентов нацелены на многодетность. Определенное число респондентов вообще не указывает желаемое и ожидаемое число детей, считая, что «на то божья воля». Среди причин, препятствующих рождения желаемого числа детей, респонденты равной частотой (37,0%) указали состояние здоровья и материальные условия.

Ключевые слова: Репродуктивное поведение. Потребность и установка деторождения. Среднее идеальное число детей. Желаемое и ожидаемое число детей.

*Lela Menabdishvili, Doktor of Economics,
Researcher of the institute of Demography and
Sociology, Ilia State University,*

**The influence of orthodox Christianity on the
reproductive behavior
SUMMARY**

The development of reproductive behavior takes place in a successive manner, from the forming of demand and attitude, towards the

actions and results. It is developed through the national, family traditions, religious beliefs, the specific conditions of life, level of education and social environment. The major indicators of reproductive attitude are the following: the average number of ideal, desired and expected children to have. The average ideal number of children per family characterizes the person's idea about the ideal number of children in the family in general to have. The desired average ideal number of children expresses the respondents' personal preference for the number of children in family, they desire to have, if they will not have any obstacles. According to the Orthodox believer respondents, the ideal number of children in family is accordingly 3,32, and desired - 3,12. The expected number of children in family represents the children's number, person wants to have in general. This figure is accordingly 4.05 for the respondents. The frequency of church visiting has a great influence on the number of children in the family. The expected total number of children in family is high among the respondents, who

visiting the church every week (males - 5.52, females - 4.5). The respondents agree on the point of view that the great impact of faith is **evident** on the number of children in family. By the view of 45% of respondents, the believers have more children, than non-believers. 69% of respondents agree on the statement: "The family must have at least three children". The Orthodox believer respondents' demand and attitude is directed towards the large family. The certain number of respondents don't even name the desired number of children, because they believe that "this is the matter which is firmly decided by the will of god." Among the reasons, which may prevent from having the desired number of children, respondents with equal frequency (37,0%) the most often name the health status and material conditions.

Key words: reproductive behavior, need of having children and attitude, the ideal average number of children, the desired number of children, expected (planned) number of children.

ეკონომიკური რისკის და სამეწარმეო რისკის უპოტენციალურობის
საკითხისათვის

ჯორბენაძე ზურაბი, ასოცირებული პროფესორი,
საქართველოს ტექნიკური უნივერსიტეტი
ფიფია ასმათი, დოქტორანტი
საქართველოს ტექნიკური უნივერსიტეტი



საკვანძო სიტყვები: ეკონომიკური, რისკი, წარმოება, მენეჯმენტი.

ეკონომიკაში არსებული პრაქტიკის მოთხოვნიდან გამომდინარე თეორია სისტემური ცოდნით უნდა იყოს შეიარაღებული. ამა თუ იმ ეკონომიკური საკითხის (პრობლემის) შესახებ სისტემური ცოდნა საზოგადოებისათვის მძლავრი ბერკეტია, რომლის დახმარებითაც იგი სრულად ჩაწვდება მოვლენის არსს, ხოლო შემდეგ კი თუ ის ამ პრობლემის გადაწყვეტის მიმართულეებით სასურველ სოციალურ-ეკონომიკური პირობებს შექმნის და ადექვატურ ქმედებებს ჩატარებს წარმატება გარანტირებული აქვს. აღნიშნული სრულად ეხება ეკონომიკური რისკის ეკონომიკურ კატეგორიას.

თანამედროვე ეკონომიკა მაღალი მგრძობიარობის ხარისხით აღიქვამს ყველა ცვლილებას რომელიც ეკონომიკის მაკრო და მიკროდონეებზე მიმდინარეობს. ამ სახის რეალობას კი სწრაფად “ისრუტავს” ბიზნესი, და თავისი მიზნიდან გამომდინარე ისიც ადექვატურად იქცევა. დღეს ეკონომიკაში მეტად საინტერესო სიტუაცია ჩამოყალიბდა: წავიდა ის დრო როცა შედარებით მარტივად შესაძლებელი იყო ბიზნესის წარმართვა, ფულის სწრაფად და დიდი ოდენობით კეთება უბრალოდ გართულდა; ბაზარზე სულ უფრო იზრდება ბაზრის სუბიექტების სიმჭიდროვე, ხოლო მოგების თვითოეული პროცენტისათვის ბრძოლა გამწვავდა. სამეწარმეო საქმიანობა, ბიზნესი სულ უფრო მეტად “გაეხვია” რისკის ალგორითმში; მაგრამ მიუხედავად ამისა მეწარმე ადამიანის მოქმედება არ წყდება, რამდენადაც თანამედროვეობის დიდი ეკონომისტის გ. მენქიუს მიხედვით “მისი მოქმე-

დების ზღვრული სარგებლიანობა ზღვრულ დანახარჯზე მეტია”.¹ თანამედროვე ადამიანმა ისწავლა რისკი, გამოიმუშავა შიშის დაძლევის გენია, ამაღლდა მისი ინტელექტის ფინანსური კოეფიციენტი – აცხადებს რ. კიოსაკი.² ამ ფონზე მეტად მნიშვნელოვანია ეკონომიკური რისკის და სამეწარმეო რისკის ურთიერთმიმართების საკითხის სრულად გაცნობიერება. ამ სახის სიტუაციური ვითარება ერთი ან რამდენიმე ქვეყნის ეკონომიკისათვის კი არ არის დამახასიათებელი, არამედ იგი თანამედროვე ეკონომიკის ძირეულ მახასიათებლად გამოდის. მსოფლიოს ეკონომიკის თითქმის ყველა ქვეყნის რისკის ძალას პერმანენტულად სულ უფრო გრძობს და ამიტომაც მისი პრეზუმციის მიმართებით თანამედროვე საზოგადოება ძალისხმებას არ იშურებს.

დღეს ეკონომიკაში რისკის კატეგორიის არსებობის შესახებ უბრალოდ არც კამათობენ დღას. პირიქით, ამ კატეგორიის მნიშვნელობიდან გამომდინარე რისკის რეალიზაციის ყველა არსებული გაშლა-განფენილობის გაცნობიერებული შესწავლა მიმდინარეობს, რისკის პრეზუმციის საკითხი სულ უფრო დიდმნიშვნელოვანი გახდა, მომავლის გადასახედიდან კი რისკის შესაძლო ან მოსალოდნელ ვარიანტების გათვლა და გაანალიზება ასევე მოთხოვნადი ხდება. აღნიშნულის გათვალისწინებით სავსებით კანონზომიერია მივანიშნოთ, რომ რისკი პროგრესირებადი კატეგორიაა და რაოდენ პარადოსული არ უნდა იყოს, იგი მუდამ აუცილებელი მახასიათებლის სახით იქ ჩნდება სადაც ადამიანის

¹ გრეგორი მენქიუ. ეკონომიკის პრინციპები. თბილისი 2000 წელი. გამომცემლობა “დიოგენე”. მეორე ქართული გამოცემა. გვ. 7

² რ.კიოსაკი შ. ლეტჩერი. მდიდარი მამა და ღარიბი მამა. თბილისი. 2013 წელი გამომცემლობა “ხენაარი” გვ. 94-95

საქმიანობა იწყება, და იმ პირობებში არსებობს რაც თვით ადამიანის მიერ არის შექმნილი და მომავალში იქნება.

რისკი ადამიანის ნებისმიერი სახის საქმიანობის უცილობელი ატრიბუტი და განუყოფელი მახასიათებელია; აღნიშნული აზრი მთელის სისრულით ეხება ადამიანის ცხოვრების ისეთ უპირველეს და უმნიშვნელოვანეს სფეროს, როგორც არის ეკონომიკა. სწორედ ეკონომიკის განვითარების გარკვეულმა დონემ, საბაზრო ურთიერთობების მიერ სოციალურ-ეკონომიკური ურთიერთობების მთელი სპექტრის სრულად მომცველობის საკმარისობამ და აუცილებლობამ რისკი ეკონომიკის ორგანიზმის მნიშვნელოვან და არსებით მახასიათებლად წარმოაჩინა. ამ ნიშნულების გათვალისწინებით კი რისკი დასახული მიზნის მიღწევის, სასურველი შედეგის მიღების გზაზე შესაძლო საფრთხის მოცემულობის ამსახველი კატეგორიაა; ამასთან რისკი არ არის ცალსახა ან თუნდაც ერთმნიშვნელოვანი დატვირთვის მქონე კატეგორია, იგი მოიცავს და ერთმითიანობაში განუსაზღვრელობის, ალტერნატიულობისა და წინააღმდეგობრივობის ასპექტებს აერთიანებს, რაც საბოლოო ჯამში ეკონომიკურ სივრცეში რისკის მრავალფარიანტულ გამოვლენას განაპირობებს; აღნიშნული სახის მოცემულობიდან გამომდინარე რისკი რეალობაში ასევე მრავალმიმართებით განშლადი არის და ეკონომიკაში ანალიტიკურ, ინოვაციურ, მარეგულირებელ და დაცვითი შინაარსის და მიმართულების ფუნქციებს ასრულებს.

ეკონომიკა რისკს გარდაუვალ მოვლენად წარმოაჩენს, სადაც იგი, ანუ რისკი, არა მხოლოდ გარდაუვლობა კი არ არის, არამედ შეცნობილი ცხოვრებისეული პოზიციაცაა. “გონივრული ადამიანის” წარმოშობის მომენტიდან რისკი ეკონომიკაში მუდმივად არსებობს. ამ გარემოების გათვალისწინებით მრავალი მკვლევარი თვლის, რომ რისკი წმინდა პრაქტიკის კატეგორიაა. ეს აზრი მით უფრო განვითარებას ჰპოულობს, როცა ეკონომიკური რისკის ცნებას განმარტავენ და შემდეგ კი კონკრეტული საწარმო-ეკონომიკურ ურთიერთობებისა და კატეგორიების მიმართ რისკის საკითხის განხილვას ახდენენ. ამ მიმარ-

თებით მოქმედებს ის რაღაც ე.წ. მაცდუნებელი სწრაფვა: რისკი, ან რისკის ალბათობა ნორმატიულ საზღვრებში მყოფ პრობლემად წარმოაჩინდეს. ეს აზრი გარკვეული ზომით მისაღებია, მით უფრო როცა რისკის ცნება მრავალი მეცნიერების მიერ გამოიყენება და მეცნიერებას სწორედ მასში ჩადებული იდეები აინტერესებს. ამასთან მათთან რისკის მართლზომიერება განიხილება როგორც იმ გარემოებების ერთობლიობა, რომლის დროსაც რისკის ალბათობა ნორმატიული დონის საზღვრებში იმყოფება. ამგვარი სიტუაცია გარკვეული ზომით იძულებითი გარემოებიდან გამოდის, მაგრამ მას თავისი რანგის ღირებულება მაინც გააჩნია. აღნიშნული გარკვეული ზომით მისაღებია ეკონომიკური რისკის შეცნობის და გაანალიზებისათვის. მაგრამ როცა საკითხი სამეწარმეო რისკს ეხება, მაშინ ამოცანა არც თუ ისე ადვილად გადასაწყვეტი ხდება.

ქართულ ეკონომიკურ ლიტერატურაში ეკონომიკური რისკის ცნების არსის ან მისი შინაარსობრივი დატვირთვის შესახებ არავითარი წინააღმდეგობა არ არსებობს, და ყველა მკვლევარი-ეკონომისტი ერთხმად აღიარებს: ეკონომიკური რისკი საქმიანობის განხორციელების პროცესში ალბათობის არსებობაა და პროგნოზირებულ ვარიანტთან მიმართებით შემოსავლის სრულად მიღების და ზარალის წარმოშობის ალბათობას გამოხატავს. ეს აზრი ჩვენის აზრით გარკვეულ მიჯნამდე მისაღებიც კი არის, მაგრამ წარმოდგენილ საკითხს ზომიერების დოზით აკლია ალბათობის კატეგორიის არსის განმსაზღვრელი ისეთი უმნიშვნელოვანესი საყრდები მოცემულობა, როგორც არის ე.წ. განუსაზღვრელობის პირობები¹. განუსაზღვრელობის მოცემულობა ზოგადად რისკის, და მათ შორის ეკონომიკური რისკის ობიექტურ და სუბიექტურ ფაქტორებს სისტემურ ერთიანობაში აქცევს; უფრო მეტიც, განუსაზღვრელობის კატეგორია წარმატების და მარცხის ურთიერთშემავსებელ ალგორითმს ანსახიერებს; ამდენად,

¹ ჩვენის აზრით ეკონომიკური რისკი ეს არის განუსაზღვრელობის პირობებში ეკონომიკური საქმიანობის განხორციელების პროცესში წინასწარგანზრახული მიზნის მიღწევისათვის შემოსავლის სრულად მიღების და ზარალის წარმოშობის ცთომილება.

სამართლიანად მიგვაჩნია მივანიშნოთ, რომ განუსაზღვრელობის კატეგორია საბოლოო ჯამში რისკის ეკონომიკურ კატეგორიის არსის სრულად წარმოჩენის უცილობელი საწყისია. სწორედ განუსაზღვრელობის მიზეზით ეკონომიკურ რისკში მოგებასა და ზარალს შორის გარდამტეხი მომენტის წერტილი ან/და მიჯნა სრულადაა წარმოდგენილი. ადამიანის ცხოვრებაში, მით უფრო ეკონომიკურ სფეროში ექვივალენტობის, თანასწორობის და თანაფარდობის და დარღვევის წერტილი და მიჯნა ყოველთვის არსებობდა და არსებობს. დღეს ეს მოცემულობა ბიზნესში ფართოდ არის ცნობილი როგორც “Break-Even Point” ცნების სახით. სიტყვათა ამ სახის შეთანაწყობით დასავლეთში აღნიშნავენ ზარალსა და მოგებას შორის გარდამტეხის მომენტის წერტილს, შანსების თანაბრობის წერტილს, წერტილს სადაც მოგება და ზარალი ნულის ტოლი არის.

ეკონომიკურ რისკის ქვესისტემა არის სამეწარმეო რისკი; ამ აზრის არსებობის საწყისი ეკონომიკური ურთიერთობების სისტემის სიცრვობრივი ანალიზის მეშვეობით არის შესაძლებელი. ისმის კითხვა: როგორი არის ამ კატეგორიის არსი და რა არის მის ცნებაში ჩადებული? ობიექტული ამ კითხვაზე პასუხის გასაცემად იმწამსვე მოქმედი

კანონმდებლობის მიერ დადგენილ ნორმას (ნორმატივს), კერძოდ კი “მეწარმეთა შესახებ” საქართველოს კანონის მინიშნებას მოიშველიებს: სამეწარმეო საქმიანობა არის მართლზომიერი და არაერთჯერადი საქმიანობა, რომელიც მოგების (შემოსავლის) მიღების მიზნით, დამოუკიდებლად და ორგანიზებულად ხორციელდება. მაგრამ ამ მიმართებით მკვლევარებს სულ მუდამ რაღაცა დოზით უკმაყოფილების განცდა რჩებათ, და ეს გარკვეული ზომით გამართლებულიც კი არის; როგორც რუსი ეკონომისტები ნ. ვორობიოვი და კ. ბალდინი მიანიშნებენ, საზოგადოებას “სამეწარმეო რისკის” სიტყვის აღიარებული განმარტება ჯერ კიდევ არა აქვს.¹

¹ Управление рисками в предпринимательстве / С. Н. Воробьев, К. В. Балдин. – 4-е изд., испр – М.: Издательско-торговая корпорация “Дашков и К”, 2013. стр 15

სამეწარმეო რისკი ეკონომიკურ რისკთან შედარებით როგორც გარკვეული დონის კონკრეტულობა საწარმოო-ეკონომიკურ სივრცეში შინაარსობრივად დატვირთულია. ამიტომაც არის რომ ეკონომიკური რისკის შეფასებისაგან განსხვავებით სამეწარმეო რისკის შეფასება მხოლოდ მრავალკრიტერიუმიანი მიდგომით არის შესაძლებელი; აქ, ანუ სამეწარმეო რისკის არსში “წარმატების”, წარუმატებლობის”, “შემოსავლის”, “ზარალის”, “ალბათობის” და ა.შ. გვერდით სხვა რანგის და დონის კატეგორიებიც არის განივთებული და პრაქტიკულად რეალიზებულია. სწორედ ეს “სხვა” კატეგორიები როგორც სუბიექტური ისე ობიექტური ხასიათის არიან და ისინიც განუსაზღვრელობის პირობების მიზეზით შესაბამის რანგის რისკს, ანუ სამეწარმეო რისკს წარმოშობს. სწორედ აქ ჩნდება ეკონომიკური რისკის და სამეწარმეო რისკის ურთიერთმიმართების საკითხის მნიშვნელობის არსი.

თეორიის გადასახედიდან ეკონომიკური რისკის და სამეწარმეო რისკის ურთიერთმიმართების საკითხი ღირებული არის, რამდენადაც ის საწარმოო-ეკონომიკურ პრაქტიკას, კერძოდ იგი მეწარმე სუბიექტებისათვის ბიზნეს-გარემოში ორიენტირების საშუალებას წარმოადგენს. ამასთან აღნიშნულ საკითხს დიდი პრაქტიკული დატვირთვა გააჩნია: კონკრეტული სახის ან ცალკეული საშიშროების საფრთხე ფირმას – მეწარმე სუბიექტს მუდმივად თან სდევს, და სწორედ ამ დროს და ამ სიტუაციაში არსებითად მნიშვნელოვანია იმის გარკვევა თუ სად გადის რისკის გარდაუვლობის ნიშნული, სად არის რისკის მინიმალიზაციისა და პრეზუმციის ნიშნული, რა დონით და მოცულობით გამოდის რისკი დამატებითი მოგების მიღების წყაროდ. ამ მოცემულობების მიმართებით ყველაზე “ხელშესახები” გზა სწორედ სამეწარმეო რისკზე გადის, ამ მოცემულობის გადაჭრის რეალური ბერკეტი სწორედ სამეწარმეო რისკის კატეგორიის სრულად გაცნობიერების გარშემო. ამასთან ყურადღების გარეშე არ უნდა დარჩეს ეკონომიკური რისკის კატეგორია, ის ხომ ყველა ე.წ. “ქვეკატეგორიების” წარმოშობისა და არსებობის

წანამდვარი არის. აღნიშნულიდან გამომდინარე ეკონომიკური რისკისა და სამეწარმეო რისკის ურთიერთმიმართების საკითხი ჩვენის აზრით ამ ორი დამოუკიდებლად მოქმედი რისკის ფუნქციონალური დატვირთვის არეალში გარკვეულობის ნიშნულის შეტანივენ არის მიმართულებით.

სამეწარმეო რისკი სამეწარმეო საქმიანობისათვის დამახასიათებელი ნიშნულია; ეკონომიკური რისკისგან განსხვავებით სამეწარმეო რისკი ეკონომიკური სუბიექტის სამეურნეო-საფინანსო საქმიანობის პროცესში დანაკარგის საფრთხეს და მოცემული სახის სამეწარმეო საქმიანობიდან შედეგების გაურკვეველობას წარმოადგენს. და თუ ეკონომიკური რისკი სტრუქტურული ნიშნის მიხედვით შესაძლოა მაკრო, მეზო და მიკროეკონომიკურ რისკებად დავეყოთ, მაშინ სამეწარმეო რისკი სტრუქტურული ნიშნის მიხედვით საწარმოო რისკად, ქონებრივ რისკად, ფინანსურ რისკად, საგადასახადო რისკად, კომერციულ (სავაჭრო) რისკად იყოფა..

სამეწარმეო საქმიანობის ნაირსახეობა სამეწარმეო რისკს ადექვატური დატვირთვით წარმოადგენს; ის შინაარსობრივი დატვირთვა რაც ეკონომიკურ რისკს ახასიათებს, ამ შემთხვევაში უბრალოდ განვითარებას განიცდის, ანუ ეკონომიკური რისკი, როგორც ზოგადი განვითარების დიალექტიკის ძალით კონკრეტულში, ანუ სამეწარმეო რისკში განივთდება. ეს მოცემულობა განსაკუთრებით ნათლად რისკის გამოვლენის სფეროების მიხედვით სამეწარმეო რისკის დაყოფის ფაქტზე სჩანს: გამოვლენის მიხედვით ანსხვავებენ შიდა და გარე სამეწარმეო რისკს.¹ საგარეო სამეწარმეო რისკის წყარო ფირმის საგარეო გარემო არის; აქ მეწარმე შეზღუდულია, მას არ შეუძლია გავლენა მოახდინოს ამ რისკებზე, მას მხოლოდ გარკვეული ზომით შეუძლია განსჭვრიტოს და გაითვალისწინოს ისინი თავის სამეწარმეო აქტივობის დროს. ამ შემთხვევაში საუბარია როგორც წინასწარ განსაზღვრულ საზოგადოებრივ ქმედებაზე, კერძოდ ქვეყნის

კანონმდებლობის (მაგ. საგადასახადო კანონის, ლიცენზიების და ნებართვების შესახებ კანონის და ა.შ.) შესახებ, ასევე წინასწარ გაუთვალისწინებელ სამოქალაქო ქმედებაზე (მაგ. პოლიტიკური არასტაბილურობა, გაფიცვა, ემბარგო, ნაციონალიზაცია და ა.შ.).

გარე სამეწარმეო რისკის გვერდით არანაკლები სერიოზულ მნიშვნელობა გააჩნია შიდა სამეწარმეო რისკს; ამ სახის სამეწარმეო რისკის წყარო თვით ფირმა არის, სწორედ მისი არასწორი და არაკვალიფიციური მენეჯმენტი, მცდარი სამარკეტინგო პოლიტიკა, არალეგანტური ხასიათის სამეწარმეო გადაწყვეტილების მიღება აისახება.²

ამდენად, ყოველივე აღნიშნულის გათვალისწინებით სავსებით სამართლიანად შეგვიძლია მივანიშნოთ, რომ სამეწარმეო რისკი რისკების მართვის, ანუ რისკ-მენეჯმენტის არეალში მეტის ალბათობით ხვდება ვიდრე ეკონომიკური რისკი, და ეს კი ეკონომიკურ რისკთან შედარებით მის ერთ-ერთ ძალიან მარტივ “უპირატესობაზე” მიანიშნებს.

დღეს ყველა დაინტერესებული მხარის, და მათ შორის ეკონომისტთა ინტერესი რისკების მართვისკენ არის მიმართული; და მიტომაც, ამ სიტუაციაში ეკონომისტთა მთავარ ამოცანას მმართველობითი გაურკვეველობის შემცირება წარმოადგენს; სწორედ მმართველობითი გაურკვეველობის მინიმალიზაცია სამეწარმეო რისკის შემცირებისა და ეკონომიკური რისკის პრეზუმციის მიმართულებით მეწარმისათვის ერთ-ერთი რეალური ამოცანა არის. მეწარმის მიზნის საერთო სისტემური პრინციპიდან გამომდინარე და მისკენ სწრაფვის მიზნიდან გამომდინარე ეკონომიკური სუბიექტის - მეწარმის წინაშე სამეწარმეო საქმიანობაში დღეს მწვავედ დგას ეკონომიკური რისკის

² არარელევანტური – ანუ არარსებითი, მოთხოვნასა და მიღებულ ინფორმაციის შორის შეუსაბამობის მატარებელი სამეწარმეო ხასიათის გადაწყვეტილებების მიღება საქართველოს მეწარმეთათვის უცხო არ არის; აღნიშნული სინდრომი მათი სამეწარმეო-ეკონომიკური დილემანტიზმის ლოგიკური შედეგია, მის საპირწონედ აუცილებელია მათი სამეწარმეო-ეკონომიკური ცოდნის ამაღლება.

¹ Предпринимательский риск: Его сущность, виды и особенности в России. [http://diplomba.ru. work/73511](http://diplomba.ru/work/73511)

და სამეწარმეო რისკის იდენტიფიკაციის და პროგნოზირების ამოცანა. ამ სიტუაციაში მეწარმეობა როგორც ქვეყნის მახასიათებლობა, და მეწარმეობა როგორც ახალი ეკონომიკური შესაძლებლობის ძიება, ერთიან სივრცედ წარმოსგება, სადაც მეწარმე ინოვაციურ ბიზნესის სუბიექტად გამოდის. ბიზნესის სუბიექტის რანგში კი მეწარმის წარმოჩენის მიმართულებით სამეწარმეო რისკის და ეკონომიკური რისკის ურთიერთმიმართების საკითხში სრულად გარკვევა მისთვის როგორც თეორიულ ხასიათის, ასევე პრაქტიკულ დანიშნულების ფასეულობას წარმოადგენს.

გამოყენებული ლიტერატურა:

1. გრეგორი მენქიუ. ეკონომიკის პრინციპები. თბილისი 2000 წელი. გამომცემლობა "დიოგენე". მეორე ქართული გამოცემა;
2. რკოსაკი შ. ლეტჩერი. მდიდარი მამა და ღარიბი მამა. თბილისი. 2013 წელი გამომცემლობა "ზენაარი";
3. Управление рисками в предпринимательстве / С. Н. Воробьев, К. В. Балдин. – 4-е изд., испр – М.: Издательско-торговая корпорация "Дашков и К", 2013;
4. Предпринимательский риск: Его сущность, виды и особенности в России. <http://diplom-ba.ru.work/73511>.

*ჯორბენაძე ზურაბი, ასოცირებული პროფესორი,
საქართველოს ტექნიკური უნივერსიტეტი*

*ფიფია ასმათი, დოქტორანტი
საქართველოს ტექნიკური უნივერსიტეტი*

ეკონომიკური რისკის და სამეწარმეო რისკის ურთიერთმიმართების საკითხისათვის

რ ე ზ ი უ მ ე

ეკონომიკური რისკის თეორიის შესწავლისას სამეწარმეო რისკი გამორჩეულად "მივიწყებული" საკითხის არის. ამ გარემოების გათვალისწინებით

შეგვიძლია მივანიშნოთ რომ ეკონომიკური რისკის კატეგორია არასრულყოფილად შეცნობილი ხდება. სრულად შესწავლის მიმართულებით გზაზე პროცესში გამორჩეული ადგილი

*ჯორბენაძე ზურაბ, ასოცირებული პროფესორი,
Грузинский Технический Университет*

*Пипия Асма, докторант,
Грузинский Технический Университет*

К вопросу о взаимоотношениях экономического и предпринимательского рисков

РЕЗЮМЕ

При изучении теории экономического риска предпринимательский риск сознательно «забывается». Учитывая эти обстоятельства, подчеркиваем, что категория экономического риска неполноценно осознается. На пути основательного изучения этого процесса особое место уделяется.

*Jorbenadze Zurab, associate professor,
Georgian Technical University*

*Pipia Asmat, PhD student,
Georgian Technical University*

Relationship between Economic Risk and Entrepreneurial Risk Issue

Summary

Economic theory is the study of the risk of entrepreneurial risk which is distinctively "forgotten" issue. Regarding the situation, we can note that the economy cannot completely aware of the risk occurring. The way of thorough examination is the process of dominating place.

**საბუნებისმეტყველო
დისციპლინები**
**ЕСТЕСТВОВЕДЧЕСКИЕ
ДИСЦИПЛИНЫ**
SCIENCE

ბიოსათბობის გამოყენების ეკოლოგიური ეფექტიანობის ანალიზი

*არაბიძე ნათია, ასოცირებული პროფესორი,
საქართველოს ტექნიკური უნივერსიტეტი*

*გრიგალაშვილი არჩილი, ასოცირებული პროფესორი,
საქართველოს ტექნიკური უნივერსიტეტი*

*ფანცხავა ელენე, ასისტენტ-პროფესორი,
საქართველოს ტექნიკური უნივერსიტეტი*

საკვანძო სიტყვები: ნახშირორჟანგის ემისია, ემისიის აბსოლუტური და ფარდობითი მნიშვნელობა. წიაღისეული და ბიო სათბობი. ბიომასის გამოყენების ეფექტურობის ეკოლოგიური მაჩვენებელი. ბიომასის ენერგეტიკული გამოყენება.

დასავლეთის ქვეყნებში ბიოენერგეტიკის ინტენსიური განვითარების ძირითად ამოცანას წარმოადგენს, CO₂-ს შემცირება წიაღისეული სათბობის ბიომასით შეცვლის ხარჯზე. ამ შეცვლის ეფექტურობა, როგორც წესი, ფასდება ეკონომიკური და ეკოლოგიური თვალსაზრისით. ეკოლოგიური ეფექტი განისაზღვრება ემისიის აბსოლუტური მნიშვნელობის მაჩვენებლით – E_{CO₂} (გ CO₂ ეკვ/სთ), ემისიის მაჩვენებლით - e_{CO₂} (გCO₂ ეკვ/ჯ) და სასარგებლო ენერჯის ერთეულისადმი (კვტ.სთ) მიკუთვნებული კუთრი ემისიის საშუალებით. ეს მაჩვენებლები საშუალებას გვაძლევს შევადაროთ სხვადასხვა სათბობის პირობებში მიმდინარე ანალოგიურ პროცესები ერთმანეთს. ბიომასის გამოყენების ეფექტურობის განსაზღვრა, სათბური გაზების ემისიის შემცირების კუთხით, სახვადასხვა ტექ-

ნოლოგიებსა და მოწყობილობებში ამ მეთოდოლოგიით ვერ ხერხდება. ამავე დროს ბიომასის რაოდენობა, რომელიც შეიძლება გამოყენებული იქნეს ენერგეტიკული მიზნებით შეზღუდულია.

უკრაინის მაგალითზე ენერგეტიკაში გამოსაყენებელი შესაძლო ბიომასის რაოდენობა შეადგენს 9,07 მლნ. ტპს წელიწადში [1]. საქართველოში ნარჩენი ბიომასის ენერგეტიკული პოტენციალი განისაზღვრება 7,7x10⁶ მგვტ.სთ. [2] ამავე დროს, არსებული პოტენციალი გამოყენებული უნდა იყოს მაქსიმალური ეფექტურობით. ამიტომაც ბიოსათბობის ეკოლოგიური ეფექტურობის მაჩვენებელთა განსაზღვრა აქტუალურია ამ თვალსაზრისითაც.

ბიომასის გამოყენების ეფექტურობის ძირითადი ეკოლოგიური მაჩვენებელია წიაღისეული სათბობის ბიომასით შეცვლის დროს მიღებული CO₂- ის კუთრი ემისიის მნიშვნელობა ε_{CO₂}, რომელიც იანგარიშება ფორმულით

$$\varepsilon_{CO_2} = \frac{E_{CO_2}^{წიაღ} - E_{CO_2}^{ბგ}}{B_{ბგ} * Q_{H, ბგ}^P} \quad (1)$$

სადაც $E_{CO_2}^{წილ}$, $E_{CO_2}^{ბგ}$ – ნახშირორჟანგის აბსოლუტური მნიშვნელობა შესაბამისად ბიო-მასასა და წიაღისეულ სათბობზე მუშაობისას, კგCO₂ – ეკვ/სთ; $B_{ბი}$ – ბიომასის ხარჯი, კგ/სთ; Q_H^P – ბიომასის წვის სითბო, ჯ/კვ.

გამონაბოლქვის აბსოლუტური სიდიდის განსაზღვრისთვის ემისიის მაჩვენებლის და მ. ქ. კოეფიციენტის გამოყენებით სათბობის ხარჯის დადგენის ტრადიციული დამოკიდებულებების გამოყენებით გამოსახულება (1) მიიღებს სახეს:

$$E_{CO_2} = E_{CO_2}^{წილ} \left(\frac{\eta_{ბგ}}{\eta_{წილ}} - \frac{E_{CO_2}^{ბგ}}{E_{CO_2}^{წილ}} \right) \quad (2)$$

სადაც $e_{CO_2}^{წილ}$, $e_{CO_2}^{ბგ}$ – შესაბამისად, წიაღისეული სათბობისა და ბიომასის ემისიის მაჩვენებელია, გCO₂ – ეკვ/კვ.ს. $e_{წილ}$, $e_{ბგ}$ – ენერჯის წარმოების ჯამური მ.ქ. კოეფიციენტი წიაღისეულ სათბობზე

და ბიომასაზე მუშაობის %. დამოკიდებულება (2) არ შეიცავს სასარგებლო ენერჯის სიდიდეს, რაც საშუალებას გვაძლევს შევადაროთ სხვადასხვა პროცესები წარმოებული ენერჯის სახის მიუხედავად.

ემისიის მაჩვენებლის განსაზღვრისთვის გამოყენებულია სისტემური მიდგომა, რომელიც მოიცავს CO₂-ის გამონაბოლქვთა ჯამს დაწყებული მოპოვებიდან დამთავრებული წვამდე:

$$e_{CO_2} = e_{CO_2}^{მოპ} + e_{CO_2}^{ტრ} + e_{CO_2}^{გად} + e_{CO_2}^{წვ} \quad (3)$$

სადაც $e_{CO_2}^{მოპ}$, $e_{CO_2}^{ტრ}$, $e_{CO_2}^{გად}$, $e_{CO_2}^{წვ}$ – საწვავის მოპოვებასთან, ტრანსპორტირებასთან, გადამუშავებასთან და წვასთან დაკავშირებულნი ემისიის მაჩვენებელია გCO₂ – ეკვ/ჯ. ნახშირებისათვის ეს დამოკიდებულება გრაფიკულად წარმოდგენილია სქემაზე (ნახ.1)

თუ სათბობად გამოყენებულია ბიომასის სა-

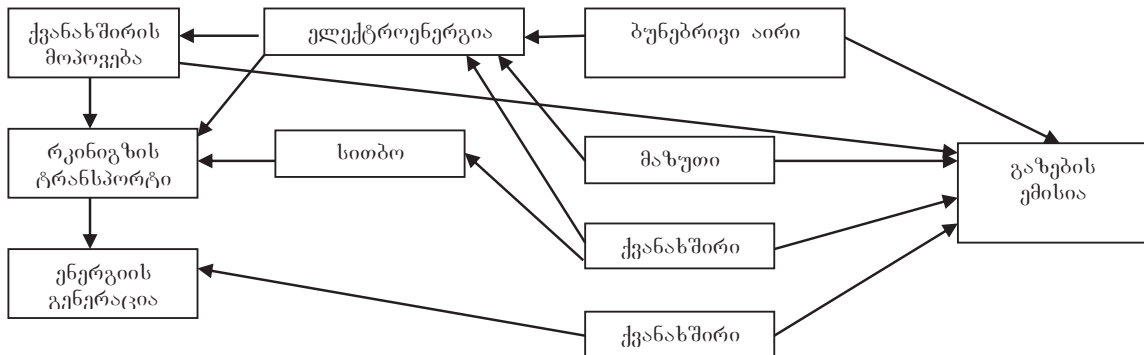

ნახ. 1. ნახშირორჟანგის ემისიის მაჩვენებლის გაანგარიშების სქემა ქვანახშირის წვისას

წარმო ნარჩენები, მაშინ, ემისიები გამოწვეული სათბობის დამზადებით და შეგროვებით მხედველობაში არ მიიღება. ამ შემთხვევაში ემისიის მაჩვენებელი ბიომასისათვის $e_{CO_2}^{ბგ}$ დამოკიდებული იქნება ოთხ ძირითად მაჩვენებელზე: ტრანსპორტირებაზე, შრომაზე, დაქუცმაცებაზე და ბრიკეტირებაზე.

წიაღისეული სათბობის წვისას წარმოქმნილი სათბური გაზების მაჩვენებლის სიდიდე უკრაინასა და დანიის პირობებისთვის მოყვანილია ნახ. 2-ზე [3]. გამონაბოლქვებში ძირითადი წილი მიეკუთვნება CO₂ –ს. ქვანახშირისათვის ის შეადგენს – 81%, მაზუთისა და ბუნებრივი

აირისთვის – შესაბამისად 99% და 96%.

ბიომასის ნარჩენების, (მხესუმზირის ჩენჩო, ბრიჯისა და წიწიბურის ბზა, ნახერხი) ნაყარი სიმკვრივით 100-150 კგ/მ³), ემისიის მაჩვენებელი გCO₂ - ეკვ/კვ.ს მოცემულია ცხრ.1-ში

ამრიგად, სათბური გაზების ემისიის მაქსიმალური მნიშვნელობა ტრასპორტირების, დაქუცმაცებისა და ბრიკეტირების გათვალისწინებით შეადგენს 125,2 გCO₂ – ეკვ/კვ პ.ს, ხოლო მინიმალური მნიშვნელობა, რომელიც გული-სხმობს მხოლოდ ტრასპორტირებას 10 კმ-ზე სპეციალიზირებული ტრასპორტირებით – 0,8 გCO₂ - ეკვ/კვ პ.ს.

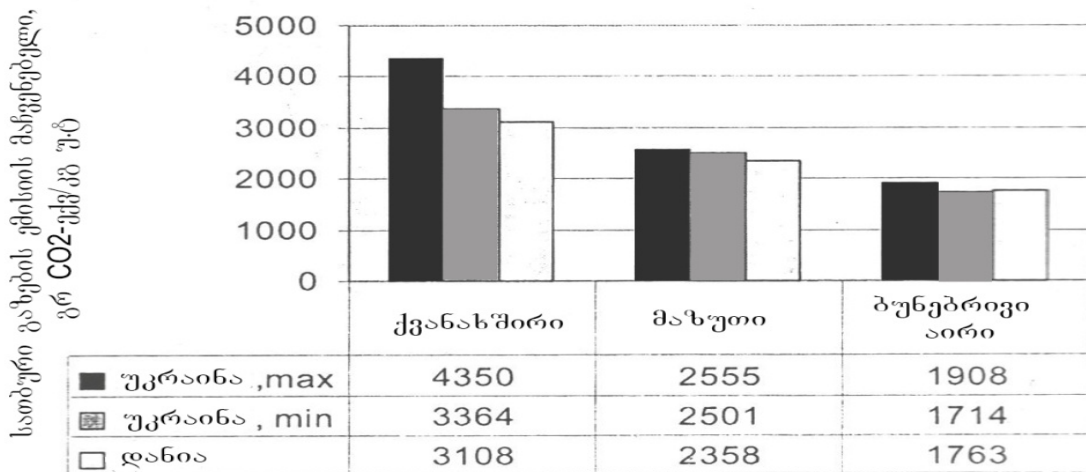

ნახ.2 წიაღისეული სათბობის ემისიის მაჩვენებლები

ცხრილი 1.

ტექნოლოგიური ოპერაცია	ავტოტრასპორტით ტრასპორტირება	დაქუცმაცება	ბზრიკეტირება და გამოშრობა
მაქსიმალური მნიშვნელობა	35.6	58.2	31.4
მინიმალური მნიშვნელობა	0.8	4.1	8.2

(1) განტოლების ანალიზი გვიჩვენებს, რომ სათბური გაზების ემისიის შემცირების კუთრი მნიშვნელობა დამოკიდებულია ემისიის მაჩვენებლის, ენერგეტიკული დანადგარის მქოეფიციენტისა და წიაღისეული სათბობის ემისიის აბსოლიტური მაჩვენებლის ფარდობაზე. როგორც ცხრ.1-დანახ.2-დანჩანს სათბური გაზების ემისიის მაჩვენებლების ფარდობა $e_{CO_2}^{ბმ} / e_{CO_2}^{წიაღ}$ 0.00018...0.073 დიაპაზონში იცვლება, რაც e_{CO_2} -ის 10%-დე ცვლილებას იწვევს. მ.ქ. კოეფიციენტის

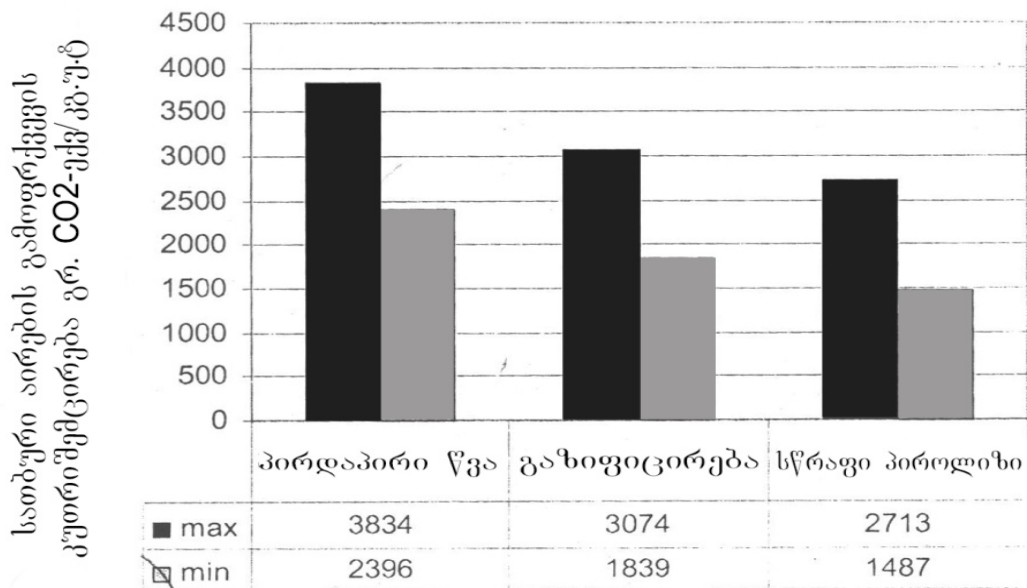

ნახ. 3 სათბური გაზების შემცირების კუთრი მნიშვნელობა სათბური და ელექტრული ენერჯიის კომბინირებული გამოიმუშავებისას

ზეგავლენა უფრო მნიშვნელოვანია, რომელმაც კუთრი გამონახობის მნიშვნელობა შეიძლება 50-60%-ით შეიცვალოს.

ცხრ.2-ში მოცემულია ბიომასისა და წიაღისეულ სათბობზე მომუშავე წყალგამაცხელებელი ქვაბების მ.ქ.კოეფიციენტის ფარდობითი მნიშვნელობები.

ნახ.3-ზე მოცემულია სათბური გაზების შემცირების კუთრი მნიშვნელობები სითბური და ელექტრული ენერჯის კომბინირებული გამომუშავებისას ბიომასის პირდაპირი წვისას, მისი გაზიფიკაციის და პიროლოზის დროს.

ცხრ.2

სათბობის სახე	ნახშირი	მაზუთი	გაზი	ბიომასა
მ.ქ.კოეფიციენტი	67-84	83-93	84-95	70-90
$\eta_{\Sigma}^{სმკ} / \eta_{\Sigma}^{წიაღ}$	0,83....1,34	0,75.....1,08	0,73.....1,07	-

ლიტერატურა:

1. Концепция развитию биоэнергетики в Украине / Гелетуа Г.Г., Железна Е.Ф., Тишаев С.В., Кобзар С.Г., Копейкин К.О. / Институт технической физики НАН Украины, Киев, 2001, 14с.
2. ნარჩენი ბიომასის ენერგეტიკული პოტენციალი საქართველოში (კადასტრი) გ. არაბიძე, ნ. არაბიძე, შ. ზარანდია, ო. კილურაძე, თ. მიქიაშვილი, ბ. ჩხაიძე, ვ. ჯამარჯაშვილი, თ. ჯიშკარიანი საგამომცემლო სახლი „ტექნიკური უნივერსიტეტი“, 2013 წელი
3. Martin W. Fock, Henrik Flyver Christiansen LIFE ASSESSMENT OF PROCUREMENT AND CONVERSION OF BIOMASS AND FOSSIL FUELS – UESD FOR ENERGY PRODUCTION IN DENMARK 1997/1st World conference on Biomass for Energy and Industry, Seville, Spain, 5-9 June

2000, pp 127-130.

არაბიძე ნათია, ასოცირებული პროფესორი, საქართველოს ტექნიკური უნივერსიტეტი გრიგალაშვილი არჩილი, ასოცირებული პროფესორი, საქართველოს ტექნიკური უნივერსიტეტი ფანცხავა ელენე, ასისტენტ-პროფესორი, საქართველოს ტექნიკური უნივერსიტეტი

ბიოსათბობის გამოყენების ეკოლოგიური ეფექტიანობის ანალიზი

რეზიუმე

სტატიაში მოცემულია უკრაინასა და საქართველოში ენერგეტიკული მიზნით გამოსაყენებელი ბიომასის რაოდენობები. მოყვანილია ბიომასის გამოყენების ეფექტურობის ძირითადი ეკოლოგიური მაჩვენებლის საანგარიშო ფორმულები. სათბური გაზების შემცირების კუთრი მნიშვნელობები სითბური და ელექტრული ენერჯის კომბინირებული გამომუშავებისას. წიაღისეული სათბობის და ბიომასის ნარჩენების ემისიის მაჩვენებელი.

Арабидзе Натиа- Ассоциированный профессор ГТУ Григалашвили Арчил - Ассоциированный профессор ГТУ

Фанцхава Елене - Ассистент профессор ГТУ

**Анализ экологической эффективности использования биотоплива
РЕЗЮМЕ**

В статье приведено количество биомассы, применяемое в целях энергетики в Украине и в Грузии. Приведены расчетные формулы эффективности использования основных экологических показателей. Удельные значения парниковых газов при комбинированной выработке электроэнергии. Показатель ископаемого топлива и отходов биомассы.

Ключевые слова: Эмиссия парниковых газов, абсолютная величина эмиссии, ископаемое и био топливо, экологический показатель эффективности использования биомассы, энергетическое использование биомассы.

Arabidze Natia, Associate professor of GTU
Grigalashvili Archil - Associate professor of GTU
Panckhava Elene, Assistant professor of GTU

Ecological effectiveness analysis of biomass utilization

Summary

The article includes information about the amount of the biomass as energy source in Ukraine and Georgia. It is given calculation formulas for the ecological main indicator of the

effectiveness of the biomass utilization. Specific values of reduce the green house gases during the combined generation of thermal and electric energy. Emission indicator of the fossil fuel and biomass wastes.

Key words: Carbon dioxide emissions (CO₂), Absolute and relative value, Fossil and bio fuel, Ecological indicator of the effectiveness of biomass utilization, Utilization of biomass as energy source.

უპიკველესალ სამუბლო, სიკმთე დს აღსმისნ

*ზუმბურიბე ოთარი, პროფესორი,
საქართველოს ტექნიკური უნივერსიტეტი*

*ადამაშვილი ნინო, დოქტორანტი,
საქართველოს ტექნიკური უნივერსიტეტი*



საკვანბო სიტყვები: ფიჭური კავშირი, ანალოგური სისტემა, ციფრული სტანდარტი, GSM, GPRS, EDGE, PHS, UMTS, SIM, HSPA, WiMAX, LTE, IMT-2020.



მსოფლიოში მიმდინარე ინტეგრაციულმა პროცესებმა, ბიზნესის განვითარებამ, ცხოვრების ტემპის დაჩქარებამ 70-იან წლებში ტელეკომუნიკაციის სისტემებს ახალი მოთხოვნები წაუყენა.

თანამედროვეობას ვედარ აკმაყოფილებდა კომუნიკაციის სტაციონარული საშუალებები, რომლებიც ვერ უზრუნველყოფდნენ კავშირს მობილურ აბონენტებს შორის. ამ პრობლემის გადაწყვეტის გზად დაისახა ტელეკომუნიკაციის სტაციონარულ ქსელებთან მათი დაკავშირება საერთო სარგებლობის რადიოსისტემების საშუალებით. ამ სისტემების ევოლუციის პროცესში დამუშავდა მათი აგების ფიჭური ტოპოლოგია. იგი ემყარება მთელი ტერიტორიის დაყოფას ფუტკრის ფიჭის მსგავს სტრუქტურად, რომლის თითოეული უჯრედის ცენტრში განლაგდება მიმღებ-გადამცემი საბაზო რადიოსადგური. ქსელის აგების ფიჭური სტრუქტურის მეშვეობით მიიღწევა ტერიტორიის სრული დაფარვა რადიოტალღებით. ამავე დროს, იქმნება შესაძლებლობა, ერთი და იგივე სიხშირე რამდენიმე უჯრედით დაცილებულ რადიოსადგურებში იყოს გამოყენებული, რაც მნიშვნელოვანია, რადგან შესაძლებელი ხდება სიხშირეთა შეზღუდული რაოდენობითაც კი აბონენტთა დიდ რაოდენობას გაეწიოს მომსახურება (<http://www.magticom.ge/magazine/1999-2/> 1999-2-9-g.html).

იტალიელმა ინჟინერმაგულიელმო მარკონიმ დაიწყო სიგნალიზაციის ცდები ელექტრომაგნიტური ტალღების დახმარებით. 1895 წელს მან გაგზავნა პირველი უსადენო სიგნალი თავისი ბალიდან მინდორში 3 კილომეტრის დაშორებით. ამისშემდეგ,ჭემშარიტ მობილურ რადიოკომუნიკაციამდე საკმაოდ გრძელი გზა იყო, რომელიც რამდენიმე ათწლეულის წინ ანალოგური ფიჭური სერვისების ადრეული განვითარებით დაიწყო. 1946 წელს შეერთებული შტატების ფედერალური კავშირის კომისიამ დაამტკიცა პირველი კომერციული “car-borne” სატელეფონო მომსახურება, რომელიც განახორციელა AT&T-მ. 1947 წელს AT&T-მ შეიმუშავა რადიოსიხშირის ხელახალი გამოყენების ფიჭური კონცეფცია, რომელიც ყველა მომდევნო მობილური საკომუნიკაციო სისტემის ფუნდამენტად იქცა. მობილური კომუნიკაციების გზაზე პირველი ნაბიჯები გადადგეს სატელეფონო ადმინისტრატორების მონოპოლიამ და საკაბელო ოპერატორებმა. აბონენტების დიდი დაფარვის მიღწევა შესაძლებელი შეიქნა, როცა მობილური კომუნიკაციები გახდა საერთაშორისო და მრეწველობა (ინდუსტრია) წავიდა პროგრესისკენ. (3G EVOLUTION: HSPA AND LTE FOR MOBILE BROADBAND, Erik Dahlman, Stefan Parkvall, Johan Sköld and Per Beming, London, 2007)

მობილური კავშირი არის რადიოკავშირი აბონენტებს შორის, რომელთაგან ერთის ან რამდენიმეს ადგილმდებარეობა იცვლება. მობილური კავშირის ერთ-ერთი სახეობაა ფიჭური კავშირი. მობილური კავშირის განვითარების ეტაპები პირობითად იყოფა თაობებად (1G, 2G... 5G, G – Generation):

1G.ფიჭური კავშირგაბმულობის ყველა თავ-

დაპირველი სისტემა ანალოგური იყო. მათ მიეკუთვნება:

- ▲ AMPS (Advanced Mobile Phone Service – გაძლიერებული მობილური სატელეფონო მომსახურება 800 მგც-ის მქონე);
- ▲ TACS (Total Access Communication System – საერთო საკომუნიკაციო სისტემა 900 მგც სპექტრით/სპექტრით);
- ▲ NMT-450, NMT900 (Nordic Mobile Telephone – ჩრდილოეთის ქვეყნების მობილური ტელეფონი, შესაბამისად 450 და 900 მგც-ებით). ამ სისტემით შემოვიდა „როუმინგის“ ცნება, როცა აბონენტები მოგზაურობენ სხვადასხვა ქვეყანაში და საშუალება აქვთ, ჩაერთონ იმ ქვეყნის ქსელში. ამან გააფართოვა მობილური ტელეფონების ბაზარი და ჩართო მეტი კომპანია მობილური კომუნიკაციის ბიზნესში;
- ▲ C-450 (სპექტრი 450 მგც);
- ▲ RTMS (Radio Telephone Mobile System – მობილური რადიოტელეფონური სისტემა 450 მგც სპექტრით);
- ▲ Radiocom2000 (სპექტრები 170, 200, 400 მგც);
- ▲ NTT (Nippon Telephone and Telegraph System – ტელეფონისა და ტელეგრაფის იაპონური სისტემა 800...900 მგც - 3 ვარიანტით).

პირველი თაობის მობილურ სადგურს ჰქონდა მაღალი სიმძლავრე (3-5 ვტ). სხვადასხვა არხის ინფორმაციის გადაცემისთვის გამოიყენებოდა სიხშირული სპექტრის სხვადასხვა ნაწილი. ამასთან უშუალოდაა დაკავშირებული ანალოგური სისტემების მთავარი ნაკლი - შედარებით დაბალი ტევადობა, რაც გამოყოფილი სიხშირის არასაკმარისად რაციონალური გამოყენების პირდაპირი შედეგია. 80-იანი წლების შუა ხანებში გაჩნდა მეორე თაობის ციფრული ფი-

ჭური სისტემები. ფიჭური კავშირის ციფრულ სისტემებზე გადასვლას ხელი შეუწყო ციფრული ტექნიკის ფართო შემოჭრამ ყოფით ცხოვრებაში. ეს განპირობებული იყო, ასევე, კოდირების დაბალი სიჩქარის მეთოდებით და სიგნალების ციფრული დამუშავებისთვის საჭირო პატარა ინტეგრალური სქემების გამოჩენით.

2G.აშშ-ში ანალოგურმასტანდარტმა AMPS-მ იმდენად ფართო გამოყენება პოვა, რომ მისი პირდაპირი შეცვლა ციფრული სტანდარტით პრაქტიკულად შეუძლებელი გახდა. გამოსავალი მოიძებნა ორრეჟიმიანი ანალოგურ-ციფრული სისტემის შექმნით, რომელიც საშუალებას იძლეოდა, ანალოგურ და ციფრულ სისტემებს ერთსა და იმავე სპექტრში შეეთავსებინა ფუნქციონირება. შესაბამის სტანდარტზე მუშაობა 1988 წელს დაიწყო და 1992 წელს დასრულდა; სტანდარტმა მიიღო დასახელება D-AMPS ან IS-54 (IS - Interim Standard ანუ „შუალედური სტანდარტი“). მისი პრაქტიკული გამოყენება 1993 წელს დაიწყო. ევროპაში სიტუაციას ართულებდა მრავალი არათავსებადი ანალოგური სისტემის არსებობა („ნაკუწების პლედი“). აქ გამოსავალი გახდა ერთიანი საერთოევროპული სტანდარტის – GSM-ის (GSM 900 - 900 მეგაჰერცის სპექტრი) შემუშავება.

GSM (Global System for Mobile Communication – მობილური კავშირის გლობალური სისტემა) ტექნოლოგიები მოიცავს უმნიშვნელოვანეს გამანაწილებელ ფუნქციებს პერსონალური მობილურობის მხარდაჭერისთვის. ხშირად ყურადღების მიღმა რჩება ის ფაქტი, რომ მობილური კავშირის ქსელებში კომუნიკაციის დიდი ნაწილი ხორციელდება ქსელის ფიქსირებულ ნაწილში, რომელიც რადიოსადგურებს აკავშირებს (საბაზო სადგურებს). ამიტომ გასაკვირი არაა, რომ სატელეკომუნიკაციო ქსელების მომავალი ევოლუციის პროცესში დიდი ყურადღება დაეთმობა ფიქსირებული

და მობილური ქსელების შეთავსებადობას (Jorg Eberspacher, Hans-Jorg Vogel, Christian Bettstetter, GSM Switching, Services and Protocols, second edition, Munich, 2001, გვ 2, 5).

GSM-სტანდარტის შემუშავება 1982 წელს დაიწყო. 1987 წლისთვის განისაზღვრა სისტემის ყველა ძირითადი მახასიათებელი, ხოლო 1988 წელს მიღებულ იქნა სტანდარტის ძირითადი დოკუმენტები. სტანდარტის პრაქტიკული გამოყენება 1991 წლიდან დაიწყო. GSM სტანდარტი 1989 წელს გადავიდა ახალი, 1800 მეგაჰერცის სიხშირული სპექტრის ათვისებაზე. ეს მიმართულება ცნობილია პერსონალური კავშირის სისტემის სახელით. ამ უკანასკნელის განსხვავება საწყისი GSM 900-სისტემისგან უფრო მარკეტინგულია, ვიდრე ტექნიკური. ტექნიკური მხარდაჭერისას სიხშირების უფრო ფართო სამუშაო ზოლი უფრო მცირე ზომის უჯრებთან ერთად მნიშვნელოვნად დიდი მოცულობის ფიჭური ქსელების აწყობის საშუალებას იძლევა. ამ სისტემის საფუძველში ჩადებულია მობილური კავშირის მასობრივ სისტემაზე გათვლა შედარებით კომპაქტური, მოსახერხებელი, მსუბუქი და იაფი სააბონენტო ტერმინალებით. შესაბამისი სტანდარტი (საწყისი GSM 900-სტანდარტის დამატების სახით) 1990-1991 წლებში ევროპაში შემუშავეს. სისტემას ეწოდა DCS 1800 (Digital Cellular System - ციფრული ფიჭური სისტემა; თავიდან, ასევე, გამოიყენებოდა დასახელება PCN - Personal Communications Network, რაც პერსონალური კავშირის ქსელს ნიშნავს). მისი გამოყენება დაიწყო 1993 წელს. 1996 წელს მიიღეს გადაწყვეტილება, მისთვის GSM 1800 ეწოდებინათ. აშშ-ში 1800 მეგაჰერცის სპექტრი სხვა მომხმარებლის მიერ დაკავებული აღმოჩნდა, მაგრამ გამოინახა შესაძლებლობა, 1900 მეგაჰერცის სიხშირის სპექტრში გამოეყოთ ზოლი, რომელმაც ამერიკაში პერსონალური კავშირის სისტემების სპექტრის დასახელება მიიღო (PCS -

Personal Communications Systems), 800 მეგაჰერცის სიხშირის სპექტრისგან განსხვავებით, რომელსაც ფიჭურის (cellular) სახელწოდება შემორჩა. 1900 მეგაჰერცის სპექტრის ათვისება 1995 წელს დაიწყო. ამ სპექტრში მუშაობა გათვალისწინებულია D-AMPS სტანდარტით (ვერსია- IS-136), მაგრამ ანალოგური AMPS სტანდარტი 1900 მეგაჰერცის სპექტრში უკვე აღარაა და შემუშავებულია GSM სტანდარტის შესაბამისი ვერსია (ამერიკული GSM 1900 - სტანდარტი IS-661).

საქართველოში მობილური კავშირგაბმულობის ოპერატორმა შპს „მაგთიკომმა“ GSM 1800 მეგაჰერცი სიხშირის გამოყენება დაიწყო 1999 წლის ნოემბერში. რაც შეეხება მოკლეტექსტურ შეტყობინებებს, SMS მომსახურება მან 2001 წლის დეკემბერში ჩართო (http://magticom.ge/index.php?section=128&info_id=184&lang=GEO). GSM ოპერატორი ჯეოსელი კი საქართველოში ჯერ კიდევ 1996 წლის სექტემბერში დაარსდა. 1997 წლის 15 მარტს ჯეოსელის მეშეობით საქართველოში განხორციელდა პირველი მობილური ზარი (<https://geocell.ge/ge/company/about-us>). ბილანის ქსელი 2007 წლის მარტში ამოქმედდა და ის დღემდე უზრუნველყოფს უსადენო მომსახურებას GSM- 900/1800 სტანდარტებში (<https://beeline.ge/ge/nav/about-Company>).

2.5G.GPRS (General Packet Radio Service - საერთო გამოყენების პაკეტური რადიოკავშირი) GSM მობილური კავშირის ტექნოლოგიის დამატებაა, რომელიც უზრუნველყოფს მონაცემთა პაკეტურ გადაცემას. GPRS საშუალებას აძლევს მობილური ტელეფონის მომხმარებელს, განახორციელოს მონაცემთა გაცვლა GSM-ის ქსელში სხვა მოწყობილობებთან და შიდა ქსელებთან. GPRS გვთავაზობს ტარიფიკაციას ინფორმაციის მოცულობის და არა დროის მიხედვით.

2001 წლის თებერვალში შპს „მაგთიკომმა“ გააფორმა GPRS ხელშეკრულება მოტოროლასთან,

პირველი GPRS ზარი 2001 წლის ივლისში განხორციელა (სასტუმრო შერატონი), ხოლო პირველი კომერციული GPRS ზარი _ 2002 წლის იანვარში.

EDGE (Enhanced Data rates for GSM Evolution) _ ეს არის GPRS-ის შემდგომი განვითარება და მისგან მხოლოდ მონაცემთა კოდირების მეთოდით გამოირჩევა, რაც საშუალებას აძლევს, ერთი ტაიმსლოტის(TDMA) განმავლობაში მონაცემების დიდი მოცულობა გადასცეს. EDGE-ს ზოგჯერ 2,75G-საც უწოდებენ.

XRTT (One Times Radio Transmission Technology) არის ციფრული მონაცემების გადაცემის 2,5G მობილური ტექნოლოგია, რომელიც დაფუძნებულია CDMA-ტექნოლოგიაზე. იგი იყენებს გადაცემის პრინციპს პაკეტთა კომუტაციით. გადაცემის თეორიულად შესაძლებელი სიჩქარეა 144 კბიტ/წმ, მაგრამ პრაქტიკულად რეალური სიჩქარე 40-60 კბიტ/წმ-ზე ნაკლებია. XRTT იყენებს ლიცენზირებულ რადიოსიხშირულ სპექტრს და, სხვა მობილური ტექნოლოგიების მსგავსად, ისიც ფართოდაა გავრცელებული.

შპს „მაგთიკომი“ 800 მეგაჰერცის სტანდარტი CDMA-ს საექსპლუატაციო ლიცენზიის მფლობელი გახდა 2005 წლის 25 მაისს. ჯეოსელმა 2,5G-ზე მუშაობა დაიწყო 2000 წელს, ხოლო მოხმარებაში გაუშვა 1 წლის შემდეგ. სერვისისთვის დამახასიათებელი იყო დიდი ტევადობა მონაცემთა პაკეტური გადაცემა და მეორე თაობის ქსელების სიჩქარის გაზრდა. სტანდარტებს კი წარმოადგენდა GPRS, EDGE (2.75G), 1xRTT.

3G. მეორე თაობის ყველა ზემოჩამოთვლილი ციფრული სისტემა დაფუძნებულია არხების დროით განშტოებებთან მრავალჯერადი წვდომის მეთოდზე (TDMA _ Time Division Multiple Access). 3G ქსელების პრინციპული განსხვავება ისაა, რომ გამოიყენება მრავალჯერადი წვდომის ტექნოლოგიები არხების კოდურ განშტოებებში

(Code Division Multiple Access — CDMA).

3G-ის პირველი სტანდარტი 1992-1993 წლებში ამერიკაში შეიმუშავეს. მას ერქვა IS-95 (სპექტრი 800 მგც). პერსონალური კავშირის მიმართულებამ გარდატეხა განიცადა იაპონიაში, სადაც 1991-1992 წლებში შეიმუშავეს 1800 მგც სპექტრის მქონე PHS (Personal Handy-phone System _ პერსონალური ხელის ტელეფონის სისტემა) სისტემა, ხოლო 1995 წლიდან მისი ფართო გამოყენება დაიწყო.

იმავდროულად შეიმუშავდა სტანდარტი UMTS, რომელიც ფართოდ გავრცელდა ევროპის ქვეყნებსა და დსთ-ში. ამ სტანდარტის საფუძველი გახდა W-CDMA ტექნოლოგია, რომელიც CDMA-ს ერთ-ერთ ვარიანტად გვევლინება. UMTS-სტანდარტი შემუშავებულია GSM-თან ერთობლივი ფუნქციონირებისთვის _ რათა ვიქონიოთ წვდომა ორივე ქსელთან. გამოიყენება SIM (Subscriber Identification Module _ აბონენტის იდენტიფიკაციის მოდული) ბარათი. ამრიგად, რითი განხორციელდება კავშირი _ GSM-ის საშუალებით თუ UMTS-ის _ დამოკიდებულია სატელეფონო ქსელ UMTS-ს მხარდჭერასა და იმაზე, ვიმყოფებით თუ არა ამ ქსელის დაფარვის ზონაში.

2005 წლის 5 აგვისტოს შპს „მაგთიკომმა“ მოიპოვა ახალი სიხშირული სპექტრით სარგებლობის ლიცენზია. აღნიშნული სიხშირული სპექტრი გამოიყენება ფიჭური კავშირგაბმულობის უახლესი (ე.წ. მესამე თაობის) სტანდარტის, UMTS-ის დასაწერად. შპს „მაგთიკომმა“ 2006 წლის 26 ივლისიდან დაიწყო მესამე თაობის (3G) სერვისების გაშვება: მაგთის ვიდეოზარი, მაგთის მობილური ტელევიზია, მაგთის მაღალსიჩქარიანი ინტერნეტი. რაც შეეხება ჯეოსელს, 3G-ზე მუშაობა 2006 წელს დაიწყო და მოხმარებაში 2007 წელს გაუშვა. ამ ეტაპზე გადაცემის სიხშირე გაიზარდა 2 მბიტ/წმ-მდე, სტანდარტებს კი წარმოადგენდა WCDMA, CDMA2000, UMTS.

3.5G.HSPA (High Speed Packet Access _ მონა-

ცემების პაკეტური გადაცემა მაღალი სიჩქარით) არის ტექნოლოგია, რომელიც UMTS სტანდარტის (რომელიც 3G-ს მიეკუთვნება) შემდგომ განვითარებად გვევლინება. HSPA დაფუძნებულია HSDPA-ს სტანდარტებზე, რომელიც რეგლამენტირებას უკეთებს მონაცემთა გადაცემას საბაზო სადგურიდან აბონენტამდე და HSUPA-ზე, რომელიც რეგლამენტირებას უკეთებს გადაცემას აბონენტიდან საბაზო სადგურამდე.

შპს „მაგთიკომმა“ 2009 წლის 27 იანვარს გაუშვა 3.5G HSDPA მობილური ინტერნეტი. ჯეოსელმა 3,5G-ის ტექნიკური სამუშაოები 2011 წელს დაიწყო და მომდევნო წლიდან მოხმარებაში გაუშვა. სტანდარტებს წარმოადგენდა WCDMA, CDMA2000, UMTS.

4G.4G-ის როლზე პრეტენზიას აცხადებენ შემდეგი ტექნოლოგიები: LTE, TD-LTE, UMB, HSPA+ და Mobile WiMAX _ WiMAX (Worldwide Interoperability for Microwave Access _ მსოფლიო თავსებადობა მიკროტალღური წვდომისთვის), რომელიც ახალი ტექნოლოგიაა მაღალსიჩქარიანი უკაბელო კომუნიკაციისთვის დასახლებულ პუნქტებში. WiMAX-სთვის რადიოარხების მოდულირების უკანასკნელი გამოკვლევები და საერთაშორისო სტანდარტიზაციის პროგრესი დაკავშირებულია ზარალის, შეფერხების, K-ფაქტორის, დოპლერის ეფექტისა და სხვა მოვლენების თავიდან არიდებასთან (Martinhoff Alfred P. (Editor), Progress in Wireless Communications research, New York, 2007, გვ 307-344.).

აღნიშნული ტექნოლოგიები პრესაში ძალიან ხშირად მოხსენიებულია, როგორც 4G. ამასვე იუწყება შპს „მაგთიკომი“ რომ 2015 წლის 1-ელ თებერვალს გაუშვა „4G/LTE“ ქსელი და ჯეოსელი, რომელიც აღნიშნავს, რომ „4G/LTE“-ს ახასიათებს „ფიქრის სიჩქარე“.

დღესდღეობით ქსელში ჩაშვებულია WiMAX და LTE. LTE-ს მსოფლიოში პირველი ქსელი ჩაუშვებულ იქნა სტოკჰოლმსა და ოსლოში

ალიანს TeliaSonera/Ericsson-ის მიერ. WiMAX სტანდარტს ყველა არ მიაკუთვნებს 4G-ს, ვინაიდან იგი არ არის ინტეგრირებული წინათაობის ქსელებთან, ისეთებთან, როგორებიცაა 3G და 2G, აგრეთვე იმიტომ, რომ WiMAX-ის ქსელში თავად ოპერატორები არ წარმოადგენენ კავშირის ტრადიციულ მომსახურებებს, ისეთებს, როგორიცაა ხმოვანი ზარები და SMS, თუმცა მათი გამოყენება შესაძლებელია სხვადასხვა VoIP სერვისის დახმარებით. IMT-მ საშუალება მისცა HSPA+ ქსელებს, იწოდებოდნენ 4G-დ, რადგან ისინი შესაბამის სიჩქარეს უზრუნველყოფენ.

WiMax - პირველი სადგური საქართველოში გაიხსნა 2007 წლის 15 ოქტომბერს. ჯეოსელმა 4G-ის ტექნიკური სამუშაოები დაიწყო 2014 წელს და მოხმარებაში გაუშვა 1 წლის შემდეგ. სერვისები: დიდი ტევადობა, IP ორიენტირებული ქსელი, მულტიმედიური მხარდაჭერა. სიჩქარეები ასობით მბიტ/წმ-მდე; სტანდარტები: LTE-Advanced, WiMax, Release 2 (IEEE 802.16m), WirelessMAN-Advanced. ბილაინმა 2014 წლის გამოცადა მე-4 თაობის საკომუნიკაციო ქსელის LTE ს შესაძლებლობები საქართველოში, მე-4 თაობის ინტერნეტის დანერგვისათვის ასეული მილიონი დოლარის ინვესტირება მოახდინა.

5G. ტექნოლოგიები 5G-ის ქსელებისთვის ამჟამად შემუშავების პროცესშია. 2015 წლის ივნისში ელექტროკავშირის საერთაშორისო ორგანიზაციამ შეიმუშავა ტექნოლოგიის განვითარების საგზაო რუკა და განსაზღვრა მისი დასახელება - IMT-2020. მთავარი შემუშავებელი არის ჩინური კომპანია Huawei. კომპანია დებს 600 მლნ დოლარს უსადენო ქსელების ტექნოლოგიის დანერგვაში, რაც საშუალებას მისცემს ამ ტექნოლოგიებს, მონაცემთა გადაცემის სიჩქარემ 10 გბიტ/წმ-ს გადააჭარბოს.

ვინაიდან ფიჭური ქსელების სტანდარტების ახალი თაობები საშუალოდ ყოველ 10 წელიწადში ერთხელ შემოდის (1G (NMT) 1981 წელს შე-

მოვიდა, 2G (GSM) – 1992 წელს, 3G (W-CDMA/FOMA) – 2001 წელს, 4G (3GPP Long Term Evolution) – 2010 წელს), 5G სტანდარტის დანერგვას სპეციალისტები 2020 წლისთვის ვარაუდობენ.

5G სტანდარტის დანერგვაზე მუშაობა ჯერ არ დაუწყიათ ქართულ კომპანიებს. ამ სტანდარტის უპირატესობა 4G-სთან მიმართებაში გამოიხატება მობილური სისტემის მხრივ. 5G-ს აქვს სხვა განსხვავებული ფუნქციონალური სტრუქტურა. აქედან გამომდინარე, ტექნიკური თვალსაზრისით საჭირო ხდება გადაცემის ქსელის გაფართოება, მაღალი სიჩქარეების ტექნოლოგიების ასათვისებლად. მომხმარებლები კი ბაზარზე არსებულ შესაბამის მოწყობილობებს უნდა ფლობდნენ.

გამოყენებული ლიტერატურა:

1. 3G EVOLUTION: HSPA AND LTE FOR MOBILE BROADBAND, Erik Dahlman, Stefan Parkvall, Johan Sköld and Per Beming, London, 2007;
2. Jorg Eberspacher, Hans-Jorg Vogel, Christian Bettstetter, GSM Switching, Services and Protocols, second addition, Munich, 2001;
3. Martinhoff Alfred P. (Editor), Progress in Wireless Communications research, New York, 2007;
4. www.magicom.ge;
5. www.geocell.ge;
6. www.beeline.ge.

*ზუმბურიძე ოთარი, პროფესორი,
საქართველოს ტექნიკური უნივერსიტეტი*

*ადამაშვილი ნინო, დოქტორანტი,
საქართველოს ტექნიკური უნივერსიტეტი*
**მობილური ტელეკომუნიკაციის
განვითარების ეტაპები**

რეზიუმე

სტატიაში განხილულია მობილური კავშირის განვითარების ეტაპები, რომლებიც შეიძლება

დაიყოს თაობებად (1G, 2G... 5G, G – Generation). ფიჭური ქსელების სტანდარტების ახალი თაობები 1981 წლიდან საშუალოდ ყოველ 10 წელიწადში ერთხელ შემოდის, 5G სტანდარტის დანერგვა 2020 წლისთვის არის ნავარაუდები.

საქართველოში მობილური კავშირგაბმულობის ოპერატორი შპს „მაგთიკომი“ GSM 1800 მეგაჰერცი სიხშირის გამოყენებას 1999 წლის ნოემბერში შეუდგა. GSM ოპერატორი ჯეოსელი კი საქართველოში ჯერ კიდევ 1996 წლის სექტემბერში დაარსდა. რაც შეეხება ბილანის ქსელს, იგი 2007 წლის მარტში ამოქმედდა.

მსოფლიოში ტექნოლოგიები 5G-ის ქსელებისთვის შემუშავების პროცესშია. ელექტროკავშირის საერთაშორისო ორგანიზაციამ შეიმუშავა ტექნოლოგიის განვითარების საგზაო რუკა და განსაზღვრა მისი დასახელება – IMT-2020.

5G სტანდარტის დანერგვაზე მუშაობა ჯერ არ დაუწყიათ ქართულ კომპანიებს. საჭიროა გადაცემის ქსელის გაფართოება, მაღალი სიჩქარეების ტექნოლოგიების ასათვისებლად. ამასთან, აუცილებელია, მომხმარებლები ბაზარზე არსებულ შესაბამის მოწყობილობებს ფლობდნენ.

*Zumburidze Otari, Adamashvili Nnino
Georgian Technical University*

**Development Stages of Mobile
Communications**

Summary

The article describes the stages of development of cellular networks. Development stages of mobile communications are conventionally divided into the generations (1G, 2G... 5G, G – Generation). From 1981 new generations of cellular network standards get updated every 10 years on average, 5G standards will be expected to be introduced in 2020.

In Georgia mobile communications operator

LLC “Magticom” started using GSM 1800 MHz frequency in November 1999. GSM operator Geocell was founded in Georgia in September 1996. As for mobile operator Beeline, it started functioning in Georgia in March 2007.

The whole world is in the process of drawing out technologies for 5G networks. International telecommunication organization has developed a map for development of the technologies and has even defined its name- IMT-2020.

All in all, Georgian companies still have not started working on implementation of 5G standards. It becomes necessary to expand the transmission network, to develop high-speed technologies. In addition, it is essential consumers to have market corresponding devices.

Keywords: Cellular network, The analog system, Digital standard, GSM, GPRS, EDGE, PHS, UMTS, SIM, HSPA, WiMAX, LTE, IMT-2020.

*Зумбуридзе Отარი, Адамашвили Нино
Грузинский Технический Университет*

Этапы развития мобильных коммуникаций РЕЗЮМЕ

Ключевые слова: сотовая сеть, аналоговой системы, Цифровой стандарт, GSM, GPRS,

EDGE, PHS, UMTS, SIM, HSPA, WiMAX, LTE, IMT-2020.

В статье рассмотрены этапы развития мобильных сетей, которые можно разделить на поколения (1G, 2G... 5G, G – Generation). Новые поколения сотовых связей появляются на общем рынке с 1981 года в среднем в десятилетие раз. Внедрение 5G стандарта намечается приблизительно к 2020 году.

В Грузии мобильный оператор ООО „Magticom“ приступил к использованию частоты GSM 1800 мегагерц в ноябре 1999 года. GSM оператор „Geocell“ начал функционировать в Грузии в сентябре 1996 года. Что же касается сети „Beeline“, то он начал действовать в марте 2007 года.

Мировые технологии для 5G сетей на этом этапе в процессе разработки. Международная организация электросетей разработала путеводитель и определила его наименование _ IMT-2020.

Грузинские компании еще не начали работу над внедрением 5G стандарта. Для улучшения восприятия технологий высоких скоростей, нужно расширение передачи сетей. Кроме этого, потребитель обязательно должен владеть существующим на рынке соответствующим оборудованием.

დაუმსახურებლად მივიწყებული ფიზიკური საქანის ენერგეტიკა

*კაპანაძე ქეთევანი, ჩიხლაძე გურამი,
საქართველოს ტექნიკური უნივერსიტეტი*



საკვანძო სიტყვები: ფიზიკური საქანი, კუთხე, რხევის განტოლება.

ტექნიკური უმაღლესი სასწავლებლების ზოგადი ფიზიკის პროგრამაში მექანიკური რხევები შეისწავლება მათემატიკური და ზამბარაიანი საქანების რხევის განხილვით. თუმცა, ყოველდღიურ ცხოვრებაში გაცილებით ხშირად გვხვდება სხვადასხვა სახის მერხევი სისტემები, რომლებიც ერთიანდება ფიზიკური საქანის ცნების ქვეშ [1]:

- ფიზიკური საქანი არის გარკვეული ზომისა და ნებისმიერი, არაერთგვაროვანი ფორმის სხეული, რომელიც ასრულებს პერიოდულ ან თითქმის პერიოდულ მოძრაობას – რხევას.

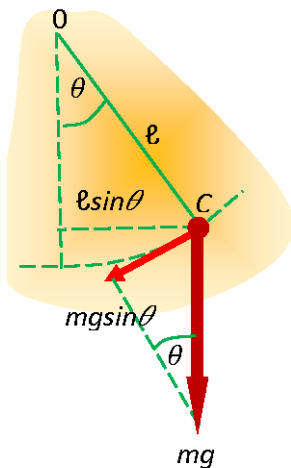

ჩვენ მიგვაჩნია, რომ ფიზიკური საქანის დაუმსახურებელი მივიწყება და მისადმი აშკარა უყურადღებობა დიდი ზიანის მომტანია, და გადავწყვიტეთ ფიზიკური საქანისადმი ყურადღების აღზევების მიზნით შემოგვეთავაზებინა მი-სი რხევის განტოლების მიღება ორი განსხვავებული ხერხით: ძალური და ენერგეტიკული მიდგომით. ეს უკანასკნელი (ენერგეტიკული ხერხი) დღემდე

არ გამოყენებულა და პირველადაა წარდგენილი ავტორების მიერ.

სურათზე ნაჩვენებია არაერთგვაროვანი ფორმის სხეული, რომელსაც ხახუნის გარეშე შეუძლია ბრუნვა O ბრუნვის წერტილზე გამავალი ღერძის გარშემო. სხეულის სიმძიმის C ცენტრი იმყოფება ბრუნვის O წერტილის ქვემოთ, ხოლო სურათზე ნაჩვენებ მდგომარეობაში ის წანაცვლებულია შვეულიდან θ კუთხით, რომელსაც სხეულის კოორდინატის როლს მივანიჭებთ. მანძილი O წერტილსა და სიმძიმის C ცენტრს შორის აღვნიშნოთ l -ით. სხეულის ინერციის მომენტი ბრუნვის ღერძის მიმართ აღვნიშნულია I -ით, ხოლო სხეულის მთლიანი მასაა m . წონასწორობის მდგომარეობიდან სხეულის წანაცვლებისას სიმძიმის ძალა აღძრავს ძალის τ მომენტს

$$\tau = -(mg)(l \sin \theta). \quad (1)$$

მინუსი აჩვენებს, რომ ძალის მომენტი მიმართულია სხეულის ბრუნვის მიმართულების საპირისპიროდ.

გადახრილი სხეულის გათავისუფლებისას ის იწყებს რხევას წონასწორობის მდგომარეობის გარშემო. ზოგადად, რხევა ჰარმონიული არ არის, რადგან სიმძიმის ძალის მომენტი არა კუთხის, არამედ მისი სინუსის პროპორციულია, თუმცა მცირე ამპლიტუდით წარმართული რხევისას ის მიახლოებით შეიძლება ჰარმონიულ რხევად ჩაითვალოს და მომენტი კუთხის პროპორციული ხდება:

$$\tau = -(mg\ell)\theta.$$

ბრუნვითი მოძრაობის ძირითადი განტოლებაა ასე, რომ

$$-(mg\ell)\theta = I\varepsilon = I \frac{d^2\theta}{dt^2}, \quad I \frac{d^2\theta}{dt^2} + mg\ell\theta = 0,$$

$$\frac{d^2\theta}{dt^2} + \frac{mg\ell}{I} \theta = 0$$

$$\frac{d^2\theta}{dt^2} + \omega_0^2\theta = 0. \quad (2)$$

ეს არის ფიზიკური სიქიანი სარმონიული რხევის განტოლება, მიღებული ძალური ხერხით და მისი ამონახსნი ჩვეულებრივი სიხითაა წარმოდგენილი:

$$\theta = A_\theta \cos(\omega_0 t + \varphi). \quad (3)$$

ქვემოთ მოყვანილია რხევის ციკლური სიხშირე, პერიოდი და სიხშირე:

$$\omega_0^2 = \frac{mg\ell}{I}, \quad f = \frac{1}{2\pi} \sqrt{\frac{mg\ell}{I}}, \quad (4)$$

$$T = 2\pi \sqrt{\frac{I}{mg\ell}}.$$

ახლა მივიღოთ ფიზიკური სიქიანი სარმონიული რხევის განტოლება ენერგეტიკული მეთოდით. ფიზიკური სიქიანი რხევისას მისი სრული ენერგია (კინეტიკურს დამატებული პოტენციური) უცვლელი რჩება ანუ [2]

$$E_{კინ} + E_{პოტ} = const, \quad (5)$$

სადაც შესაბამისად, ფიზიკური სიქიანი კინეტიკური და პოტენციური ენერგიების მყისი მნიშვნელობებია (პოტენციური ენერგია განიხილება იმ მუშაობით, რომელიც სრულდება ფიზიკური სიქიანი გადაყვანით წონასწორულიდან რაიმე არამდგრად მდგომარეობაში – სიმძიმის ძალის მდგენელის ბრუნვის ღერძიდან მანძილის საშუალო მნიშვნელობაზე ნამრავლი). ფიზიკური სიქიანი რხევაზე დაკვირვების მიზნით გავაწარმოთ (5) დროით

$$\frac{d(E_{კინ})}{dt} + \frac{d(E_{პოტ})}{dt} = 0,$$

$$\frac{d}{dt} \left(\frac{I\omega^2}{2} \right) + \frac{d}{dt} \left(\frac{mg\ell\theta^2}{2} \right) = 0,$$

$$I\omega \frac{d\omega}{dt} + mg\ell\theta \frac{d\theta}{dt} = 0.$$

მაგრამ

$$\omega = \frac{d\theta}{dt}, \quad d\omega/dt = \frac{d^2\theta}{dt^2},$$

მაშინ, ყველა წევრის I-ზე გაყოფით ვიღებთ

$$I \frac{d^2\theta}{dt^2} + mg\ell\theta = 0$$

ანუ

$$\frac{d^2\theta}{dt^2} + \omega_0^2\theta = 0. \quad (6)$$

ცხადია, რომ ამ განტოლების ამონახსნი იგივეა, რაც ძალური ხერხის გამოყენებით იყო ანუ

$$\theta = A_\theta \cos(\omega_0 t + \varphi). \quad (7)$$

ერთი და იგივე განტოლების მიღება ორი განსხვავებული ხერხით მკაფიოდ ადასტურებს როგორც თვით განტოლების ჭეშმარიტებას ისე გამოყენებული ხერხების სისწორეს “სუფთა ექსპერიმენტის” პრინციპიდან გამომდინარე.

ლიტერატურა

1. ჰ. დ. იანგი, რ. ა. ფრიდმანი. საუნივერსიტეტო ფიზიკა. პირველი ნაწილი. (ქართულ ენაზე). შირსი/ზემანსკი. აიოვას უნივერსიტეტი, აშშ, 2014.
2. G. G. Chikhladze, V. I. Kvintradze. Summary in Physics. First Part. GTU, Tbilisi, Georgia, 80p., 2006.

კაპანაძე ქეთევანი, ჩიხლაძე გურამი,
საქართველოს ტექნიკური უნივერსიტეტი
დაუმსახურებლად მივიწყებული ფიზიკური
სიქიანი ენერგეტიკა

რეზიუმე

ნაშრომში განხილულია ფიზიკური სიქიანი რხევის განტოლების მიღება ორი განსხვავებული ხერხით: ძალურით და ენერგეტიკულით. მიღებულია რხევის წანაცვლების კუთხის მყისი და ამპლიტუდური მნიშვნელობებისა და რხევის პერიოდისა და სიხშირის გამომსახველი ფორმულები.

Капанაძე Кетевანი, Чихладзе Гурами

Грузинский технический университет

**ЭНЕРГЕТИКА НЕЗАСЛУЖЕННО
ЗАБЫТОГО ФИЗИЧЕСКОГО МАЯТНИКА**

РЕЗЮМЕ

В статье рассмотрено получение уравнения колебаний физического маятника двумя разными способами: силовым и энергетическим. Получены формулы мгновенного и амплитудного значений угла смещения колебаний и периода и частоты колебаний.

Ключевые слова: *физический маятник, угол, уравнение колебаний.*

Kapanadze Ketevani, Chikhladze Gurami

Georgian Technical University

**ENERGETICS OF UNDESERVEDLY
FORGOTTEN PHYSICAL PENDULUM**

Summary

The paper deals with reception of the equation for oscillations of the physical pendulum by two different methods: force and energetic. Equations for the instantaneous and amplitude values of the displacement angle of oscillations and the period and frequency of oscillations are received.

Keywords: *physical pendulum, angle, equation of oscillations.*

**ტელუკით ლეგიკიპული GaSb-InSb-ის მყაზი ხსნაზების მიღება ზონუზი
ზრისტალიზაციის მეთოდით**

კუზულაძე გ., ჩიხლაძე მ.,
საქართველოს ტექნიკური უნივერსიტეტი,

XX

საკვანძო სიტყვები: ტელური, ლეგირება, მონოზრისტალი, მყარი ხსნარები.

ოპტიკო-ელექტრული ხელსაწყოების (ლაზერები, ფოტო- და შუქ-დიოდები) შექმნაში აქტიურად გამოიყენება მრავალზომპონენტანი A^3B^5 -ის მყარი ხსნარები GaSb-InSb-ის ბაზაზე. ამზამად დადგენილია, რომ გალიუმის და ინდიუმის ანთიმონიდები ქმნის მყარი ხსნარის უწყვეტ რიგს, მაგრამ დიფუზიური პროცესების ნელი მიმდინარეობის და სხვა გარემოებათა გამო საკმაოდ რთულია $Ga_{1-x}In_xSb$ -ის დიდი ზომის ზომოგენური კრისტალის მიღება x -ის მოცემული მნიშვნელობისათვის. თუმცა, იმ შემთხვევაში, თუ მიღებული ნაერთი მონოზრისტალია ან საკმაოდ დიდი მონოზრისტალებისაგან შედგენილი პოლიკრისტალი, შესაძლებელია ვისარგებლოთ აღნიშნული „ნაკლოვანებით“ და მიღებული შენადნიდან ამოვზრათ სასურველი შემადგენლობის მონოზრისტალები. ზომოგენურ კრისტალთა მიღების აპრობირებულ მეთოდად ითვლება კრისტალიზაციის ზონის ძალიან ნელი ($v < 1$ მმ/სთ) მოძრაობა. თუმცა, ასეთ პირობებში მიღებულ კრისტალშიც ღერძის გასწვრივ დაიმზირება ცვლილება კომპონენტთა პროცენტული თანაფარდობის საკმაოდ დიდ დიაპაზონში.

ნაშრომში განხილულია ტელურით ლეგირებული (n-ტიპის მინარევი) GaSb-InSb-ის მყარი ხსნარების მიღება ზონური კრისტალიზაციის (ტემპერატურული გრადიენტის) მეთოდით. როგორც პრაქტიკამ აჩვენა გაცილებით უკეთესია, როდესაც ამზულა, რომელშიც მასალაა მოთავსებული უძრაგია, (ამ დროს გამოირიცხება ამზულის შემთხვევითი ვიზრაცია, რამაც შესაძლებელია წარმოქმნას კრისტალიზაციის დამატებითი ცენტრები), ხოლო ტემპერატურის ცვლილების (გრადიენტის) არე მოძრაობს ამზულის დასაწყისიდან ბოლოსაკენ. ამ პრინციპით მუშაობს ჩვენს მიერ გამოყენებული იაპონური ფირმის დანადგარი „KOKYCAI“, იგი შედგება ორი ღუმელისაგან-ზონისაგან „ცხელი“ და „ცივი“, რომლებიც ქმნის კრისტალის ზრდისთვის სასურველ ტემპერატურულ გრადიენტს. ღუმელთა ზორიზონტალური გადანაცვლების მინიმალური სიჩქარე $v=1$ მმ/სთ, სხვადასხვა ტექნიკური საშუალებებით შევამცირეთ $v=0,1$ მმ/სთ-მდე, რაც უფრო სასურველია აღნიშნული ხსნარების მიღებისათვის.

სურ. 1-ზე მოცემულია ამზულაში მოთავსებული მასალით დატვირთული „ნავის“ მიმართ ღუმლების განლაგება. თავდაპირველად კრისტალის ზრდას ვაწარმოებდით სტანდარტული მეთოდით: ზარცის ღია ნავში (სურ.1ა)

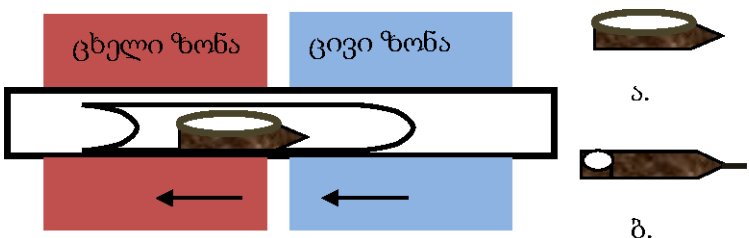

სურ. 1

ვტვირთავდით მაღალი სისუფთავის საჭირო მასალას (?40გ) ვტვირთავდით კვარცის ამპულაში, საიდანაც დიფუზიური ტუმბოს გამოყენებით ვტუმბავდით ჰაერს (?10⁻⁴მმ ვერც.წყ.) და 4-5სთ ვათავსებდით ცხელ ზონაში, სადაც ტემპერატურა 100⁰-150⁰-ით მეტი იყო კრისტალიზაციის ტემპერატურაზე. შემდეგ, ზონის გადაადგილებით ვახდენდით კრისტალიზაციას. პირველი ცდებისას მიღებული მყარი ხსნარი წარმოადგენდა სტექიომეტრია დარღვეულ (შეინიშნებოდა სტიბიუმის ნაკლებობა) არაერთგვაროვან პოლიკრისტალს, რომელიც საკმაოდ „დასვრილი“ იყო უცხო მინარევებით. ჩვენი ვარაუდით კრისტალის არაერთგვაროვნება გამოწვეული იყო კომპონენტთა არასაკმარისი შერევით. რადგან შერევა ხდებოდა მხოლოდ დიფუზიის ხარჯზე, რომელიც მიმდინარეობდა საწყისი მასალის თხევად მდგომარეობაში ცხელ ზონაში დაყოვნებისას. სტექიომეტრიის დარღვევას მიზეზი ნავის ღია ზედაპირიდან სტიბიუმის აორთქლება იყო, ხოლო „დაბინძურების“ – მასალაში გაცხელებული კვარცის ამპულიდან მინარევების მოხვედრა. შემდეგ ეტაპზე, კრისტალის სტრუქტურის გაუმჯობესების მიზნით ნავის ვიწრო ბოლოზე მოვათავსეთ ფალია GaSb-ის მონოკრისტალი, რომელსაც უნდა შეესრულებინა კრისტალიზაციის ცენტრის როლი, თუმცა ფალიას გამოყენებამ შედეგი არსებითად არ შეცვალა. გარდა ამისა,

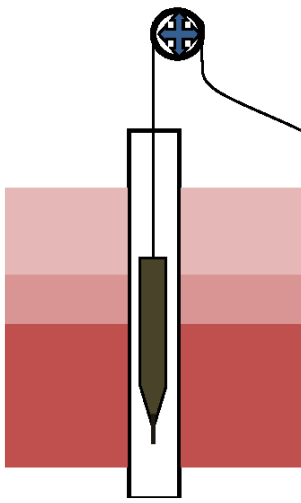

სურ. 2.

ფალია უმეტეს შემთხვევაში დნებოდა, რადგან შეუძლებელი იყო დნობის წერტილის ფიქსირება. ამიტომ მისმა შემდგომმა გამოყენებამ აზრი დაკარგა.

აღნიშნული ნაკლოვანებების შეძლებისდაგვარად აღმოფხვრის მიზნით შემდგომში ვიყენებდით თითქმის კვარცის თითქმის

დახურულ ნავს, რომლის ერთ ბოლოს გააჩნდა მცირე ზომის ღიობი (სურ.1ბ), ხოლო მეორე ბოლო ძლიერ იყო წამახვილებული, რადგან კრისტალიზაციის დაწყების მომენტში (მსგავსად ფალიისა) წარმოშობილიყო კრისტალიზაციის ერთი ცენტრი. მყარი ნაერთისთვის საჭირო კომპონენტებს ვათავსებდით სპეციალურ ამპულაში, საიდანაც ვტუმბავდით ჰაერს. ამპულა გადაგვკონდა ამ მიზნით დამზადებულ „ლულაში“, რომელსაც შემდეგ „გამზურებლით“ – ით ვადნობდით და მისი ალის ქვეშ ერთი საათის განმავლობაში ვატრიალებდით ვერტიკალურ და ჰორიზონტალურ სიბრტყეში საათის ისრის მოძრაობის და საპირისპირო მიმართულებით (შერევის ხარისხის გასაუმჯობესებლად). მიღებულ შენადნის ზედაპირს ჯერ მექანიკურად შემდეგ ქიმიურად ვამუშავებდით, რისთვისაც ვიყენებდით HNO₃:HF:HC₃COOH მყავათა ნარევის შემდეგი პროპორციით: 2:1:1. შემდეგ მასალას ვრეცხავდით გამდინარე დისტირილებული წყლით და ვაფხვიერებდით აგატის სანაყით. მიღებულ მასალას ვათავსებდით კვარცის ნავში. „KOKYCAI“-ს „ცხელ“ ზონაში ვახდენდით ამპულის დაყოვნებას 4-5სთ-ს და შემდეგ ვრთავდით გადანაცვლების რეჟიმს $v = 0,5\text{მმ/სთ}$ სიჩქარით. ამ უკანასკნელისა და ამპულის ზომის (60-80)-მმ გათვალისწინებით პროცესი გრძელდებოდა 6-7დღე. მიღებული კრისტალი ისევ განიცდიდა მექანიკურ და ქიმიურ დამუშავებას. ამის შემდეგ კრისტალი ვჭრიდით ნიმუშებად და ვზომავდით მყარი ხსნარის ძირითად პარამეტრებს.

აღნიშნული მყარი ხსნარის კრისტალები ასევე მივიღეთ ნიმუშის ვერტიკალური წანაცვლებით. ამისათვის „KOKYCAI“-ს ერთერთი ღუმელი გადავიყვანეთ ვერტიკალურ მდგომარეობაში. კვარცის დახურულ ამპულას, რომელიც შევსებული იყო საჭირო შენადნის ფხვნილით, ნიქრომის მავთულის საშუალებით ვუშვებდით

ვერტიკალურად დაყენებულ ღუმელში ძლიერ წამახვილი ბოლოთი ქვემოთ (სურ.2). ნიქრომის მავთული ამპულას აკავშირებდა რედუქტორებთან, რომელთა საშუალებით შესაძლებელი იყო ამპულის მოძრაობა ზემოთ 5მმ/სთ–დან 0,2მმ/სთ –მდე სიჩქარით მუშა ზონაში ტემპერატურული გრადიენტი ტოლი იყო 30°C/სმ.

ამ მეთოდის უპირატესობა ჰორიზონტალურ ზრდასთან შედარებით მდგომარეობს შემდეგში: შესაძლებელია უშუალოდ ღუმელში თხევად მდგომარეობაში მყოფი კომპონენტა მექანიკური შერევა და ამპულის ზომის ზრდით უფრო დიდი ზომის კრისტალთა მიღება. დახურული ამპულის გამო გამოირიცხება კომპონენტთა აორთქლება და სტექიომეტრიის დარღვევა. რადგან არაა საჭირო ფალიის გამოყენება შესაბამისად არაა აუცილებელი კრისტალიზაციის წერტილის ზუსტი ფიქსირება. უფრო გამარტივებულია დანადგარის მექანიკა და კრისტალიზაციის ტექნოლოგია. ვერტიკალური ზრდისას უფრო მოსახერხებელია ღუმელის მახლობლად ულტრაბგერითი დანადგარის განთავსება, რათა ულტრაბგერითი რხევების საშუალებით გაუმჯობესდეს კომპონენტთა შერევის ხარისხი და შესაბამისად მიღებული იქნას უფრო მსხვილი და ერთგვაროვანი მონოკრისტალები. ამ მეთოდის ნაკლად შეიძლება ჩაითვალოს ის ფაქტი, რომ მიღებულ კრისტალებს აღმოაჩნდათ მოცულობითი ბზარები. რაც გამოწვეულია ამპულის (კვარცის) და მიღებულ კრისტალთა მოცულობითი გაფართოების კოეფიციენტთა განსხვავებით. ეს დეფექტი ნაწილობრივ მოხსნილი იქნა მყარი ხსნარის გაციების სიჩქარის შენელებით. ვარაუდობთ, რომ შესაძლებელია ამ ნაკლის მინიმუმამდე დაყვანა.

ლიტერატურა:

1. გ. კუკულაძე. ტელურით ლეგირებული GaSb-InSb-ის მყარი ხსნარის კრისტალების მიღება ჩოხრალსკის მეთოდით. საერთაშორისო სამეცნიერო კონფერენცია. გამოყენებითი ფიზიკის აქტუალური საკითხები. 30მარტი, 2011წ.
2. Иванов-Омский В.И., Коломиец Б.Т. ФТТ,Ш, 913, 1959.
3. Миргаловская М.С., Ильченко Л. Н., Неорг. мат.. 9, 834, 1973.

*კუკულაძე გ., ჩიხლაძე მ.,
საქართველოს ტექნიკური უნივერსიტეტი,
ტელურით ლეგირებული GaSb-InSb-ის მყარი
ხსნარების მიღება ზონური კრისტალიზაციის
მეთოდით*

რეზიუმე

ნაშრომში განხილულია ტელურით ლეგირებული GaSb-InSb-ის მყარი ხსნარების მიღება ზონური კრისტალიზაციის მეთოდით იაპონური ფირმის დანადგარ „KOKYCAI“-ის საშუალებით. კრისტალები მიღებულია, როგორც ჰორიზონტალური, ასევე ვერტიკალური ზრდის პირობებში. განხილულია თითოეული მეთოდის დადებითი და უარყოფითი მხარეები. კრისტალთა ხარისხის გასაუმჯობესებლად შესრულებულია და შემოთავაზებულია სხვადასხვა ტექნოლოგიური და ტექნიკური ცვლილებები.

Кукладзе Г.В. , Чихладзе М.Н.

Грузинский технический университет

**ПОЛУЧЕНИЕ ЛЕГИРОВАННЫХ ТЕЛЛУРОМ
ТВЕРДЫХ РАСТВОРОВ GaSb-InSb МЕТОДОМ
ЗОННОЙ КРИСТАЛЛИЗАЦИИ**

РЕЗЮМЕ

В статье рассмотрено получение легированных теллуrom твердых растворов GaSb-InSb методом зонной кристаллизации на установке японской фирмы „KOKYCAI“. Кристаллы получены в условиях горизонтального и вертикального роста. Рассмотрены положительные и отрицательные стороны обоих методов. С целью улучшения качества кристаллов выполнены и рекомендованы различные технологические и технические изменения.

Ключевые слова: теллуr, легирование, монокристалл, твердые растворы.

Kukuladze G.V. , Chikhladze M.N.

Georgian Technical University

**RECEPTION OF TELLURIUM DOPED SOLID
SOLUTIONS OF GaSb-InSb BY THE METHOD OF
ZONE CRYSTALLIZATION**

RESUME

The paper deals with reception of tellurium doped solid solutions of GaSb-InSb by the method of zone crystallization using the device of Japan firm “KOKYCAI”. Crystals are received within the conditions of as horizontal, as of vertical growth. The positive and negative sides of both methods are considered. By means of improvement of the quality of crystals the different technological and technical changes are carried out and recommended.

Key words: tellurium, doping, monocrystal, solid solutions.

should be aware of. Style, leaders, and alignment are all important if you want to create accurate and clear dimensions. LayOut also has some built in shortcuts to increase your speed while inserting dimensions.

Same layer for easy styling

When you're placing dimensions in your document, it's worth making sure they're all on the same layer. Not only does this allow you to stay organized and toggle the visibility of your dimensions, but it's handy if you want to change the style of all your dimensions at once.

LayOut will allow you to align dimensions either horizontally, vertically, or perpendicular to the two pick points (*You can also hold ALT to unlock alignment*). What that means is you don't have to pick two points that are parallel to the dimension line you want to create.

The advantage of doing this is you can pick points that allow the leader legs to be offset from the model. Otherwise, you're likely to run into a situation where one of the leaders overlap the viewport, and you need to double click the dimension to edit the leader leg length.

You're not limited to adding dimensions to Ortho viewports. If you have a viewport set in perspective mode, you can still snap dimensions to it, and LayOut will automatically read the distance between the two points you picked in the viewport.

You just need to make sure Object snap is enabled, and that your pick points are snapped to points in your model. You can unlock the dimension alignme by holding the ALT key.

References:

1. AutoCAD 2016 New Dimension Tool. <http://autocadtips1.com/2015/03/19/autocad-2016-new-dimension-tool>
2. AutoCAD 2016: Exceeding Expectations. <http://www.deskeng.com/de/autocad-2016-exceeding-expectations>
3. Modifying and Creating Dimensions. http://www.mycadsite.com/tutorials/level_4/4-11.htm

Alexander Maltsev

Georgian Technical University

AutoCAD. Dimensioning in Layout Space

Summary

A lot of people are still dimensioning in model space, which requires changing the size of the font every time you change the scale at which the drawing is being plotted. Instead, do all of the dimensioning in paper space on a Layout view, and the text will be the correct size independent of the plot scale.

ალექსანდრე მალცევი

საქართველოს ტექნიკური უნივერსიტეტი

AutoCAD. ფურცლის სივრცეში ზომების

დაყენება

რეზიუმე

ბევრი აქამდე აყენებენ ზომებს მოდელის სივრცეში, რომელიც მოითხოვს შრიფტის შეცვლას ყოველთვის, როცა თქვენ ცვლით მასშტაბს, რომელშიდაც ნახაზი უნდა დაიბეჭდოს. ამის მაგივრად, ყველა ზომა უნდა დაყენდეს ფურცლის სივრცეში ფურცელი (Paper) რეჟიმში. ამ შემთხვევაში შრიფტი ექნება სწორე ზომა მასშტაბის შეცვლის მიუხედავად.

საკვანძო სიტყვები: მოდელის სივრცე, ფურცლის სივრცე, ზომები, მასშტაბი

Александр Мальцев

Грузинский технический университет

AutoCAD. Простановка размеров в пространстве листа

Резюме

Многие до сих пор проставляют размеры в пространстве модели, где требуется изменение размера шрифта каждый раз, когда вы изменяете масштаб, в котором чертеж должен быть распечатан. Вместо этого, надо все размеры проставлять в пространстве листа в режиме Лист (Paper) и в этом случае шрифт будет иметь правильный размер независимо от изменения масштаба.

Ключевые слова: пространство модели, пространство листа, размеры, масштаб.

**ქსელური ოპერაციული სისტემის NetWare უპირატესობებისა და ნაკლოვანო
მხარკების ანალიზი**

*ნატროშვილი ითარ, ტექნიკის
მეცნიერებათა დოქტორი, პროფესორი
საქართველოს ტექნიკური უნივერსიტეტი*



საკვანძო სიტყვები: კომპიუტერული ქსელი, ოპერაციული სისტემები

ბოლო წლებში კომპიუტერული ქსელების სპეციალისტების მხრიდან მიმდინარეობს ინტენსიური მსჯელობა ფირმა Novell – ის მიერ შემუშავებული ქსელური ოპერაციული სისტემის - NetWare ავკარგიანობის შესახებ. ეს უკანასკნელი თავის დროზე იყო ყველაზე პირველი, რომელიც მუშაობდა Intel – ის პლატფორმაზე. იგი ახლაც იმსახურებს დიდ ყურადღებას, ვინაიდან ხასიათდება დიდი საიმედოობით და გამოყენების უსაფრთხოებით ქსელურ ტექნიკაში. ისიც ცნობილია, რომ მას ამჟამად ჰყავს მძლავრი კონკურენტი ოპერაციული სისტემა Windows NT – ს სახით (დამუშავებული ფირმა Microsoft – ის მიერ). მიუხედავად ამისა ლოკალურ და გლობალურ კომპიუტერულ ქსელებში ამჟამად არსებული სერვერების მნიშვნელოვანი ნაწილი კვლავ წარმატებით იყენებს NetWare – ს ამა თუ იმ ვერსიას. ზემოთნახსენები სპეციალისტების აზრით ასე გაგრძელდება კიდევ საკმაოდ ხანგძლივი პერიოდის განმავლობაში [1,2].

საქმე იმაშია, რომ NetWare თავისი უნიკალური თვისებებით კვლავაც საინტერესო და მიმზიდველია სხვა (მასთან შედარებით უფრო თანამედროვე) ქსელურ ოპერაციულ სისტემებთან შედარებით. თუკი ქსელის ადმინისტრატორების მხრიდან თავისი ქსელისათვის უკვე შერჩეულია მისგან განსხვავებული სისტემა, არსებობს მაღალი ალბათობა იმისა, რომ მან კვლავ წარმატებით იმუშაოს იმ სერვერებთან, რომლებზედაც დაყენებულია NetWare ოპერაციული სისტემა.

საჭიროა აღინიშნოს ისიც, რომ ამ უკანასკნელმა მიიქცია დიდი ყურადღება მისი მე-4 ვერსიის გამოსვლისთანავე, ვინაიდან Novell-ი ფირმის სპეციალისტებმა მასში შეიტანეს პრინციპულად

სრულიად ახალი ფუნქციონალური შესაძლებლობები. იგი წინა ვერსიებთან შედარების აღიჭურვა მეხსიერების მართვის უფრო ოპტიმიზირებული ალგორითმებით. ამასთან ამ სისტემაში დაიხვეწა უფრო სრულყოფილი ფაილური სისტემა. განსხვავებული სიახლე შეტანილ იქნა კატალოგების მომსახურების ახალი ფორმით უზრუნველყოფაში (NetWare – კატალოგების სამსახური NDS). ამ მომსახურებამ უზრუნველყო ოპერაციულ სისტემაში ცენტრალიზებული შეღწევა, შემუშავებული იქნა ქსელის მართვის ცენტრალიზებული მოდელი.

Novell – ფირმის ძალისხმევით ბოლო წლებში უფრო გააქტიურდა მის მიერ Windows NT პროგრამული პროდუქტების მხარდაჭერა, ე.ი. უფრო ფართოდ ინტეგრირებული გახდა ასახვა NetWare – პროგრამული პროდუქტებისა Windows NT-ში. ეს ეხება უპირველეს ყოვლისა იმ პროგრამულ პროდუქტებს, რომლებიც განკუთვნილია Windows-ის მართვისათვის (მაგალითად, შეიქმნა Manage Ware). შეიქმნა, აგრეთვე, პროგრამული დამატება, რომელიც გვაძლევს საშუალებას ვმართოთ NDS ქსელები Windows NT – დან.

ბოლო პერიოდში Novell-ის სპეციალისტებმა შეიმუშავეს პროგრამული პროდუქტები, რომლებიც გვეხმარებიან დაიდლოს Windows NT-ს ცნობილი ნაკლოვანი მხარე, რომელიც მდგომარეობს Windows NT დომენების გაფართოების სირთულეში. შეიქმნა Novell administrator Windows NT-სათვის, რომელიც საუალებას იძლევა NDS-ს მიუერთდეს Windows NT-ს ისეთი რესურსები, როგორცაა სამომხმარებლო ჯგუფები, რომლებიც ერთდროულად იყენებენ რესურსებს ბეჭდვაზე, ათანხმებენ რა ამისათვის NT – დომენებს და SAM მუშა ჯგუფების ბაზებს NDS მონაცემთა ბაზებთან.

ახლა გავაკეთოთ იმ უპირატესობებისა და ნაკლოვანი მხარეების მოკლე ანალიზი, რომლებიც გააჩნიათ NetWare პროგრამულ პროდუქტებს. ჯერ აღვნიშნოთ რამოდენიმე ის უნიკალური დადებითი მხარეები, როლებიც მათ გააჩნიათ და რომლებიც კონკურენციას უწევენ სხვა ოპერაციული სისტემის (მაგალითად, Windows NT - ს) პროგრამულ პროდუქტებს. ესენია:

- NetWare კატალოგების სამსახური. ეს სამსახური უზრუნველყოფს ცენტრალიზებულ ინტერფეისს, რომელსაც გააჩნია გაფართოების შესაძლებლობა ისეთ ოპერაციულ სისტემასთან შედარებით, როგორცაა სერვერული Windows NT ოპერაციული სისტემა;

- ქსელის ოპერაციული სისტემა ხასიათდება სიმარტივით, რომელიც მიიღწევა IPX/SPX პროტოკოლების ფართო დანერგვით (ამ უკანასკნელს ამჟამად ფართოდ იყენებს Microsoft ფირმის ოპერაციული სისტემები). ასევე დადებით მხარედ უნდა ჩაითვალოს ის, რომ იგი (NetWare ოპერაციული სისტემა) მხარს უჭერს ძველ ოპერაციულ სისტემებს, ისეთებს, როგორცაა MS-DOS. NetWare ითვლება ჭკვიანულ გადაწყვეტად იმ შემთხვევებში, როცა ქსელის ადმინისტრატორს ესაჭიროება მხარი დაუჭიროს (იმუშაოს) MS-DOS კლიენტების რაც შეიძლება დიდ რაოდენობას.

- გააჩნია ქსელური ბაზრის ფართო სპექტრი. მიუხედავად იმისა, რომ Windows NT -ს თავის მხრივ ამჟამად გააჩნია შესანიშნავი უპირატესობები, თავის წარმატებებში NetWare – სერვერებს კვლავ მიუძღვის ლომის წილი და იტოვებენ მნიშვნელოვან სეგმენტს ქსელურ ბაზარზე, ვინაიდან წარმატებით მუშაობენ ისინი ფაილებთან და პრინტერებთან. ამ თვისებების გამო NetWare გამოირჩევა მეტად სრულყოფილად მოქნილად და საიმედოდ მუშაობაში, რითაც იგი იქცევა კომპიუტერული სპეციალისტების მხრიდან განსაკუთრებულ ყურადღებას.

აქვე აღვნიშნოთ ის ნაკლოვანებებიც, რომლებიც აფერხებს NetWare – ს ფართო გამოყენებას (თუნდაც იგივე Windows NT – სთან შედარებით).

ესენია:

- NetWare-ს სისტემური არქიტექტურა, რომლის დაცვა მისი შექმნის დღიდან ნაკლები ხარისხითაა შესაძლებელი, ვიდრე UNIX ან NT სერვერების; ამ მიზეზის გამო იგი ნაკლებეფექტურია ისეთი საწარმოო დანიშნულების დამატებებისათვის, როგორცაა მონაცემთა ბაზები. ასევე ნაკლებეფექტურია იგი გამოსაყენებლად საფოსტო სერვერებისათვის და სხვა;

- მოუხერხებელია NetWare – სისტემა მონაცემთა შერეული დამუშავებისათვის იგივე მიზეზით, თავისი არქიტექტურის გამო (შერეულ დამუშავების პლატფორმა სერვერი / მუშა სადგური უკეთესად რეალიზდება სისტემებით UNIX და NT). ოპერაციული სისტემა NetWare თავიდანვე დამუშავებული იყო სპეციალურად სერვერისათვის, რომელიც საშუალებას იძლეოდა ერთდროულად გამოგვეყენებინა ფაილები, პრინტერები და დამატებები. აქვე უნდა აღვნიშნოთ ისიც, რომ უკეთესი პლატფორმები (მონაცემთა შერეული დამუშავებისათვის) გააჩნიათ ზემოთნახსენებ UNIX – ს და NT – ს. ისინი NetWare – სთან შედარებით უფრო სრულყოფილი და ადვილად მართვადი სისტემებია.

- NetWare ოპერაციული სისტემა ნაკლებეფექტურია რამოდენიმე მომხმარებელთან ერთდროული მუშაობისათვის. კვლავ დავაზუსტოთ NetWare წარმოადგენს სრულიად სერვერულ ოპერაციულ სისტემას და არ შეუძლია უზრუნველყოს მრავალსამომხმარებლო საქმიანობისათვის, ინტერაქტიული სეანსებით მუშაობისას და ა.შ. ამას უკეთესად აკეთებენ, როგორც ზემოთ აღვნიშნეთ, UNIX და სხვა ოპერაციული სისტემები (მაგალითად, VMS).

ლიტერატურა

1. Марк Спортак, Френс Паппак и гр. Компьютерные сети и сетевые технологии. Киев.: ООО “ТИД” ДС, 2002
2. Анализатор локальных сетей NetWare / Лаура А. Шаппель и Дэн Е. Хейкс. Изд. “Лори”. М. 1995

ნატროშვილი ოთარ, ტექნიკის
მეცნიერებათა დოქტორი, პროფესორი
საქართველოს ტექნიკური უნივერსიტეტი
ქსელური ოპერაციული სისტემის NetWare
უპირატესობებისა და ნაკლოვანი
მხარეების ანალიზი

რეზიუმე

ჩატარებულია ფირმა Novell – ის ქსელური ოპერაციული სისტემის ანალიზი. განხილულია მისი დადებითი და უარყოფითი მხარეები. ანალიზის დროს იგი შედარებულია ფირმა Microsoft – ის ისეთ ოპერაციულ სისტემასთან, როგორცაა Windows NT.

*Natroshvili Otar,
Doctor of Technical Sciences, Professor.
Georgian Technical University*

ANALYSIS OF ADVANTAGES AND DISADVANTAGES OF THE NETWORK OPERATING NETWARE SYSTEMS

Sammary

The analysis of advantages and disadvantages of the NetWare network operating system (Novell company development). We consider it

positive and negative sides. In comparison with the analysis performed by the operating system such as Windows NT firm Microsoft.

Keywords: *Computer Networks, Servers, operation systems*

*Натрошвили Отар,
Доктор технических наук профессор.
Грузинский Технический Университет*

АНАЛИЗ ПРЕИМУЩЕСТВ И НЕДОСТАТКОВ СЕТЕВОЙ ОПЕРАЦИОННОЙ СИСТЕМЫ NetWare

Резюме

Проведены анализ преимуществ и недостатков сетевой операционной системы NetWare (разработка фирмы Novell). Рассмотрены ее положительные и отрицательные стороны. При анализе осуществлено сравнение с такой операционной системой, как Windows NT фирмы Microsoft.

Ключевые слова: *Компьютерные сети, серверы, операционные системы*

კოკატკაცციული მონაცემების დაცვის კატკლეეები ინტკა და ექსტკაქსელეებში

ნატროშვილი ითარ, ტექნიკის დოქტორი, პროფესორი
საქართველოს ტექნიკური უნივერსიტეტი

საკვანძო სიტყვები: კორპორაციული ქსელები მონაცემთა დაცვის პრობლემები პროტოკოლებში

შესავალი

Internet – გლობალური ქსელის ფართო გამოყენება კორპორაციული ქსელების მოქმედების ჩარჩოებში (ასეთ ქსელებს ახლა უკვე უწოდებენ ინტრაქსელებს [1]) ქსელის სხვა ტიპებთან შედარებით მოითხოვენ მათში მონაცემთა მაღალი ხარისხით დაცვის პრობლემების ეფექტურ გადაწყვეტას.

ინტრაქსელები წარმოადგენენ შედარებით მცირე ზომის სრულფუნქციონალურ ქსელურ რეალიზაციებს, რომელთა რაოდენობა განუწყვეტილ იზრდება და ბოლო წლებში სულ უფრო ფართოდ იწერება ისინი მათი პრაქტიკული გამოყენების კუთხით.

ინტრაქსელებს გააჩნიათ განშტოებები, რომლებიც ქსელურ ლიტერატურაში ცნობილია ექსტრაქსელების (extranets) სახელწოდებით. ამ უკანასკნელს თუ მივცემთ უფრო ხატოვან განმარტებას, ექსტრაქსელები წარმოადგენენ “აგენტებს” ერთი რომელიმე კორპორაციული ქსელისა სხვა ინტრაქსელებში. ასეთი მიდგომა ხელს უწყობს საქმიან თანამშრომლობას ორ (ან უფრო მეტ) კომპანიებს შორის. ჯამში მიიღება თითქმის კერძო IP – ქსელური გაერთიანება, რომელიც არის რაღაც შუალედი Internet – ქსელსა და კერძო ინტრაქსელს შორის (ე.ი. წარმოადგენს არც მთლად Internet – ქსელსა და არც მთლად კერძო ქსელს. შედეგად მიიღება გლობალური ქსელის რაღაც ჰიბრიდული გადაწყვეტა, რომელსაც, როგორც ზემოთ აღვნიშნეთ, უწოდებენ

ექსტრაქსელს).

შენიშვნის სახით ხაზი გაუსვათ კიდევ ერთ ნიუანსს. საინტერესო განსხვავება ზემოთ აღნიშნული ქსელებისა სხვა კორპორაციული დაინშნულების ქსელებთან შედარებით არის ის, რომ ინტრაქსელმა და მითუმეტეს ექსტრაქსელმა, ორივემ უნდა გამოიყენონ ტუნელური კავშირების პროტოკოლები უსაფრთხოების უფრო გაზრდილი ხარისხით (მხედველობაში გვაქვს საყოველთაო მოხმარების ისეთ ქსელებთან შედარებით, როგორცაა მაგალითად, Internet – გლობალური ქსელი). ამგვარად, ზემოთ ხსენებული ორივე ტიპის კორპორაციული ქსელები მოითხოვს მათი მონაცემების საიმედოდ დაცვას.

ძირითადი ნაწილი

საჭიროა აღვნიშნოთ, რომ საწყის ეტაპზე კორპორაციული ინტრაქსელები სინამდვილეში არ იყვნენ “მთლად კორპორაციულები”. ქსელის სპეციალისტები გვთავაზობდნენ მათში გამოყოფილი ხაზებისა და მარშრუტიზატორების რაღაც კრებულს, რომლებსაც კომპანიები იყენებდნენ თავიანთი მომხმარებლებისათვის მონაცემთა პაკეტების გადასაცემად (ე.ი. უფრო გასაგებად რომ ვთქვათ, ისინი ემსახურებოდნენ ცალკეული სტანდარტული პროგრამული დამატებების შემცველი პაკეტების გადაცემებს).

განვითარების მომდევნო ეტაპებზე უფრო აშკარად გამოიკვეთა Internet – ის კომერციული-ზაციის კუთხით გადასვლის ტენდენციები. ამას დავუმატოთ ისიც, რომ მათში ჰიპერტექსტების ფართო გავრცელებამ და ხშირმა გამოყენებებმა განაპირობეს კერძო IP – ქსელების უფრო მეტი

“დოზით” ევოლუციური გარდაქმნები ინტრაქსელეზში.

ამგვარად, ევოლუციის დაწყება ე.ი. ევოლუციური გარდაქმნები დააჩქარა წარმოქმნილმა კომპანიების სიმრავლემ, რომლებმაც ინტენსიურად დაიწყეს თავიანთი კერძო IP – ქსელების მიერთებები Internet – გლობალურ ქსელთან. ეს კეთდებოდა იმ მონაცემთა ბაზებში შესაღწევად და გამოსაყენებლად, რომლებიც უკვე ინახებოდნენ Internet – ქსელში. ყოველივე ამან უბიძგა სპეციალისტებს გადაედგათ მათ უფრო გაბედული შემდგომი ნაბიჯები რათა კარდინალურად შეეცვალათ გლობალური IP – ქსელების გამოყენების წესი მომავალში.

კომერციალიზაციის ყველაზე საწყის პერიოდში Internet – გლობალურ ქსელს თუმცა ჰქონდა უკვე გარკვეული მსგავსობა თავის პროტოტიპთან (საყოველთაო მოხმარების თვალსაზრისით) შედარებით, მის გამოყენებას გააჩნდა მაინც ძირითადად სამეცნიერო და სასწავლო მიმართულება. ასეთი სახის ქსელებში თანაფარდობა სასარგებლო და ნაკლებად სასარგებლო ინფორმაციებს შორის (ძირითადად ეს იყო სარეკლამო ხასიათის) უფრო შესამჩნევი გახდა. ამით შემდგომში Internet – ის ქსელთაშორისმა ურთიერთობამ კიდევ უფრო საქმიანი ხასიათი მიიღო (ე.ი. დიდი როლი შეიძინა კომერციული მიზნებისათვის ინფორმაციის გამოყენებამ, ვიდრე, მაგალითად, მხოლოდ რეკლამისათვის იყო გამიზნული) მომავალში.

ამგვარად, Internet – თან ინტეგრაციის შემდგომ ეტაპზე, ევოლუციური სახის გარდაქმნები გლობალური IP – ქსელებისა გახდა უფრო მეტად გარდაუვალი. ამას მოჰყვა ის, რომ კომპანიებმა დაუყოვნებლივ დაიწყეს ძებნა იმ ხერხებისა, რომლებიც აანაზღაურებდა დანახარჯებს შედარებით ნაკლები დოზით (ყოველშემთხვევაში არ გადააჭარბებდა მაინც, ვიდრე ეს იქნებოდა საჭირო ახალი ინფრასტრუქტურის შექმნისათ-

ვის). ეს კი წარმოქმნიდა საჭიროებას იმ ახალი ტექნოლოგიების უფრო ღრმად შესწავლისათვის, რომელიც საკმარისი იქნებოდა ინტრა და ექსტრაქსელეზისათვის, რათა თავისი როლი და ადგილი დაემკვიდრებინათ მათ Internet – გლობალურ ქსელთან მიმართებაში.

როგორც ინტრაქსელები, ასევე ექსტრაქსელები ბაზირდება Internet – ის საერთო მეთოდებზე და საშუალებებზე, ამიტომ განსაკუთრებით თავს იჩენს გარკვეული პრობლემები ღია პროტოკოლებში კორპორაციული (რომლის უმეტესობა არის საკმაოდ კონფიდენციალურიც) ხასიათის მონაცემების უფრო საიმედო დაცვის კუთხით. ყოველივე ეს საჭიროებს მიღებული იქნას განსაკუთრებული ღონისძიებები მონაცემთა დაცვისათვის უფრო მაღალი ხარისხით, ვიდრე ამჟამად არის რეალიზებულ არსებული მეთოდებითა და საშუალებებით. ეს უკანასკნელი კი მეტად აუცილებელია, რომელიც თავის მხრივ ბადებს გარკვეულ პრობლემებს.

საჭიროა კიდევ ერთხელ ხაზი გავუსვათ იმას, რომ Internet – გლობალური ქსელი კორპორაციული საქმიანობისათვის სრულებით არ არის უსაფრთხო, ვინაიდან იგი ითვალისწინებს მასში შაუზღუდავ, საყოველთაო შეღწევას როგორც ცალკეული მომხმარებლების მხრიდან, ასევე კომპანიების მხრიდანაც. მათგან განსხვავებით კომერციული დანიშნულების ინტრაქსელებს არ შეუძლიათ მიიღონ ასეთი განუსაზღვრელი შეღწევები საინფორმაციო რესურსებზე. უფრო მეტიც, ინტრაქსელებში საინფორმაციო რესურსებზე (თუ კი ისინი ატარებენ საკმაოდ კონფიდენციალურ ხასიათს) შეღწევა არ შეუძლიათ თვით კომპანიის თანამშრომლებსაც კი, თუკი არ არის დასაბუთებული ამის საჭიროება და არ არის გაცემული შესაბამისი დადებითი სანქციებით გათვალისწინებული დოკუმენტები.

ამგვარად, კორპორაციული მონაცემების (განსაკუთრებით კი იმ კორპორაციული მონაცემე-

ბის, რომლებიც თავისი შინაარსით კონფიდენციალურია) დაცვა საკმაოდ აქტუალურია და, როგორც აღვნიშნეთ პრობლემატურად. განსაკუთრებულ შემთხვევებში ასეთ დროს საჭიროა რეგულარულად შეფასდეს სათანადო რისკებიც.

ზემოთ ვახსენეთ ორპორაციული მონაცემების დაცვის ერთი მეთოდი – მონაცემთა ტუნელირება. მის გარდა შესაძლებელია გამოყენებული იქნას კონფიდენციალური მონაცემების დაცვის სხვა მექანიზმებიც. მათ შორისაა დაცვის სპეციალური მოწყობილობების (ბრანდმაუერების) გამოყენება.

დასკვნა

კონფიდენციალური სახის მონაცემების დაცვა საკმაოდ პრობლემატურია ექსტრაქსელეებში. მონაცემთა გატარების დროს საჭიროა წინასწარ შეფასდეს პოტენციალური რისკები, რომლებიც დაკავშირებულია იმ რესურსების განსაზღვრასთან (როგორც აპარატურული, ისე პროგრამული სახის), რომლებსაც ადგილი აქვს ასეთი სახის ქსელებში.

ამჟამად არსებობს ქსელში არასანქცირებული შეღწევების აღმოჩენისა და აღკვეთის სხვადასხვანაირი საშუალებები. მატერიალურ რესურსებთან დაკავშირებული ყველა ფუნქციები და პროცესები საშუალებას იძლევა შეფასდეს ექსტრაქსელეებისათვის დამახასიათებელი რისკების ხარისხი. ვინაიდან კომპანიების საქმიანობის ხასიათი სულ უფრო და უფრო დამოკიდებულია ინტრაქსელეების კორექტული ფუნქციონირების ხარისხზე, ყოველივე რისკის შეფასებაში გათვალისწინებული უნდა იყოს ექსტრაქსელეების კორექტული გამოყენების რისკებიც.

ექსტრაქსელეების უსაფრთხოების ორგანიზაცია უნდა იწყებოდეს მათთვის გარკვეული წესების კრებულის განსაზღვრით, რომელიც აღწერს ამგვარი ქსელის სასურველ ფუნქციონალურ თვისებებს. ამისათვის, წინასწარ უნდა

განისაზღვრებოდეს და გაანალიზდეს შეღწევის კორექტული სიები, რომლებიც ეხება მარშრუტიზატორების, ბრანდმაუერების და ა.შ. ნებართვებს. აქვე უნდა განისაზღვროს მათში სათანადო პროტოკოლის მოქმედების ნებადართული დონე მონაცემთა შეღწევისათვის და გამოყენებისათვის. რაც უფრო რთული ხდება წესების კრებული მაგალითად, ბრანდმაუერისათვის ან მარშრუტიზატორისათვის, მით უფრო დაცვის მეტი ციკლია შესასრულებელი. მაგალითად, ბრანდმაუერები იმდენად უფრო ეფექტურია, რამდენადაც ეფექტურად მოქმედებს მასში ჩადებული დაცვის წესები. სხვა სიტყვებით რომ ვთქვათ, რამდენად ეფექტურად არის ისინი დაპროგრამებული. ექსტრაქსელეებში მონაცემთა დაცვის ხარისხზე დამოკიდებული მათში გამოყენებული ბრანდმაუერების რაოდენობაც. ამ თვალსაზრისით ექსტრაქსელი შეიძლება შეიცავდეს როგორც ერთ ბრანდმაუერს, ისე ბრანდმაუერების გარკვეულ სიჭარბესაც.

ლიტერატურა

1. Компьютерные сети и сетевые технологии / Марк Спортак, Френк Паппас и др.- Киев. ООО “ТИД ДС”, 2002 ‘

**Отар Натрошвили,
доктор технических наук, профессор
Грузинский Технический Университет
ПРОБЛЕМЫ ЗАЩИТЫ КОРПОРАТИВНЫХ
ДАННЫХ В ИНТРА И ЭКСТРАСЕТЯХ**

Резюме

Сформулирована сущность построения и особенность реализации компьютерных интра и экстрасетей. Подчеркнута разница между ними. Особое внимание уделено на проблемы защиты корпоративных данных конфиденциального характера.

*Ключевые слова: корпоративные сети.
Проблемы защиты данных в протоколах*

*Keywords: corporate network. Problems of
protection of data in the records*

*Otar Natroshvili,
doctor of technical sciences, professor
Georgian Technical University*

*ნატროშვილი ითარ, ტექნიკის დოქტორი, პროფესორი
საქართველოს ტექნიკური უნივერსიტეტი*

*კორპორაციული მონაცემების დაცვის
პრობლემები ინტრა და ექსტრაქსელეებში*

PROBLEMS PROTECT CORPORATE DATA IN THE INTRO AND EXTRANET

რეზიუმე

Summary

Formulated the essence of construction and implementation of computer feature intra and extranets. It emphasizes the difference between them. Particular attention is paid to the problem of protecting corporate data confidential.

ფორმულირებულია კორპორაციული დანიშნულების ინტრა და ექსტრაქსელეების არსი და გამოყენების მნიშვნელობა. გამოკვეთილია მათ შორის განსხვავება და რეალიზაციის თავისებურებები. ყურადღება გამახვილებულია ღია პროტოკოლებში კონფიდენციალური მონაცემების დაცვის პრობლემებთან დაკავშირებულ აქტუალურ საკითხებზე.

ИДЕАЛЬНЫЙ КРИСТАЛЛ

*ЧАЧИАНИ З.Б., Доктор физ.-мат.наук, профессор
БОЧОРИШВИЛИ М.М., ассоцир. профессор
ДАРЧИАШВИЛИ Л.К., ассистент профессор*



Ключевые слова: Идеальный кристалл, Кристаллическая решетка, Трансляционная симметрия

Идеальный кристалл - абстракция реального кристалла: все решетчатые точки, и только они, заняты соответствующими ядрами покоя (неколеблющимися), тут не появляются ни чужие атомы, ни отклонения от стехиометрического множества разных видов атомов, из которых создан кристалл.

Периодичность кристаллической решетки идеального кристалла описана тремя некопланарными векторами, так называемыми примитивными трансляционными векторами, для которых действует правило, в соответствии с которым произвольное смещение точки \vec{r} на вектор \vec{R} :

$$\vec{R} = s_1 \vec{a}_1 + s_2 \vec{a}_2 + s_3 \vec{a}_3; \quad s_1, s_2, s_3 = 0, \pm 1, \pm 2, \dots \quad (1)$$

приводит ее в эквивалентную точку. Примитивные трансляционные векторы образуют примитивную ячейку объемом $\Omega_0 = (\vec{a}_1 \times \vec{a}_2) \cdot \vec{a}_3$ (рис. 1). Векторы \vec{R} являются радиус-векторами равновесных положений ядер (\vec{R}_0).



Рис. 1. Примитивные ячейки кубической грани- (а) и объемно- (б) центрированной решетки с примитивными трансляционными векторами $\vec{a}, \vec{b}, \vec{c}$ (т.е. векторами $\vec{a}_1, \vec{a}_2, \vec{a}_3$ из уравнения (1))

Трансляционная симметрия решетки - это симметрия ядерных потенциалов, а в модели, разделяющей ионные и валентные электроны, и симметрия общего ионного потенциала. Трансляционную симметрию имеет также оператор \hat{H} валентных электронов с векторами трансляции \vec{R}, \vec{R}^1 (1). Ограничимся локальным гамильтонианом, который может содержать потенциал Хартри или обменный член Слетера. Обменный потенциал в уравнениях Хартри-Фока можно заменить локальным обменным потенциалом Слетера v^{xa}

Волновой функции $\psi(\vec{r})$, которая является решением уравнения Шредингера

$$\hat{H}\psi(\vec{r}) = E\psi(\vec{r}) \quad (3)$$

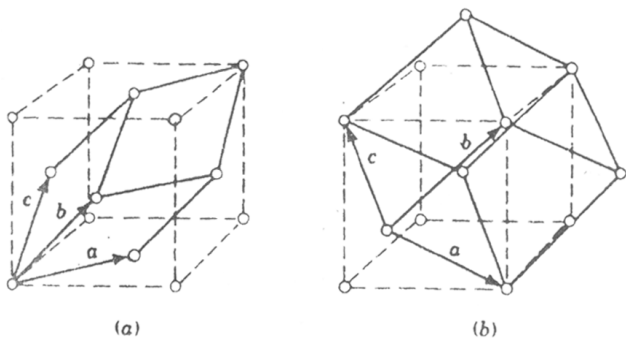
где гамильтониан имеет трансляционную симметрию идеального кристалла

$$\hat{H}(\vec{r}) = \hat{H}(\vec{r} + \vec{R}) \quad (4)$$

отвечает теорема Блоха

$$\psi(\vec{r} + \vec{R}) = e^{i\vec{k} \cdot \vec{R}} \psi(\vec{r}) \quad (5)$$

Вследствие этого она должна иметь форму плоской волны, модулированной периодом решетки (рис.2):

$$\psi_{\vec{k}}(\vec{r}) = e^{i\vec{k} \cdot \vec{r}} u_{\vec{k}}(\vec{r}) \quad (6)$$

Функция

$$u_{\vec{k}}(\vec{r}) = u_{\vec{k}}(\vec{r} + \vec{R}) \quad (7)$$

является функцией с периодом примитивной ячейки и решением уравнения Шредингера

$$\hat{H}_{\vec{k}} \cdot u_{\vec{k}}(\vec{r}) = E(\vec{k}) \cdot u_{\vec{k}}(\vec{r}) \quad (8)$$

с гамильтонианом

$$\hat{H}_{\vec{k}} = e^{i\vec{r} \cdot \vec{k}} \hat{H}(\vec{r}) e^{-i\vec{r} \cdot \vec{k}} = \hat{H}(\vec{r}) - \frac{\hbar^2}{2m_0} (2i\vec{k} \cdot \nabla - k^2) \quad (9)$$

→ Для данной величины волнового вектора \vec{k} уравнение (8) имеет некоторое количество дискретных решений. Обозначим его индексом n :

$$\Psi_{n\vec{k}}(\vec{r}) = e^{i\vec{k}\vec{r}} u_{n\vec{k}}(\vec{r}) \quad n = 1, 2, 3, \dots, \quad (10)$$

а соответствующие собственные значения, энергии электронов обозначим аналогично: $E_n(\vec{k})$. Число n - номер энергетической зоны. Нумерацию выбираем таким образом, чтобы для каждого волнового вектора действовало неравенство

$$E_n(\vec{k}) < E_{n+1}(\vec{k}). \quad (11)$$

Случай равенства наступает для вырожденных зон.

Принято функцию $u_{n\vec{k}}(\vec{r})$ нормировать на одну примитивную ячейку; в этом случае константа нормирования функции $\Psi_{n\vec{k}}(\vec{r})$ имеет форму $1/G^{1/2}$, где G - количество примитивных ячеек в кристалле.

Теоремой Блоха определяется волновой вектор \vec{k} , имеющий значение волнового вектора несущей плоской волны $e^{i\vec{k}\vec{r}}$, а тем самым и результирующей волновой функции $\Psi_{n\vec{k}}(\vec{r})$ (6). Волновой вектор \vec{k} может опять-таки, как в случае со свободными электронами, получать лишь дискретные значения, которые отвечают краевым условиям Борна-Кармана. Для идеального кристалла можно обычно писать $L_1 = G_1 \cdot a_1$, где G_1 означает количество примитивных ячеек основной области кристалла в направлении оси x , аналогичные соотношения действительны для длин L_2, L_3 в направлениях осей y и z . Условие¹ для допустимых волновых векторов электрона в идеальном кристалле гласит:

¹ Конечность объема и связанные с ним циклические краевые условия Борна-Кармана
 $\Psi_{\vec{k}}(x, y, z) = \Psi_{\vec{k}}(z + L_1, y, z) =$
 $= \Psi_{\vec{k}}(x, y + L_2, z) = \Psi_{\vec{k}}(x, y, z + L_3)$

$$\vec{k} = \frac{s_{n1} \vec{b}_1}{G_1} + \frac{s_{n2} \vec{b}_2}{G_2} + \frac{s_{n3} \vec{b}_3}{G_3}, \quad s_1, s_2, s_3 = 0, \pm 1, \pm 2, \dots \quad (12)$$

с общим числом примитивных ячеек в кристалле $G = G_1 G_2 G_3$. \vec{b}_i - векторы обратной примитивной решетки, определенные соотношением $\vec{a}_i \vec{b}_j = 2\pi \delta_{ij}$ с символом Кронекера δ_{ij} .



Рис. 2. Схематическое изображение волновых функций электрона в идеальном кристалле: (а) - потенциал вдоль ряда ионов; (б) - реальная часть волновой функции $\Psi_{n\vec{k}}(\vec{r})$, которая по (6) является произведением функции $u_{n\vec{k}}(\vec{r})$; (с) - кривая (б) и плоской волны $e^{i\vec{k}\vec{r}}$, чья реальная часть - кривая (д) согласно [1]

Из соотношения (12) тут же следует, что в объеме одной обратной примитивной ячейки (равном $8\pi^3/\Omega_0$, где Ω_0 - объем примитивной ячейки) столько допустимых конечных точек вектора \vec{k} , сколько в кристалле примитивных ячеек. Один волновой вектор \vec{k} , отвечающий условию (12), принадлежит объему $8\pi^3/\Omega$

обратного пространства (Ω - объем кристалла, $\Omega = G \cdot \Omega_0$).

Множество всех конечных точек допустимых волновых векторов образует пространство волновых векторов, так называемое \vec{k} -пространство.

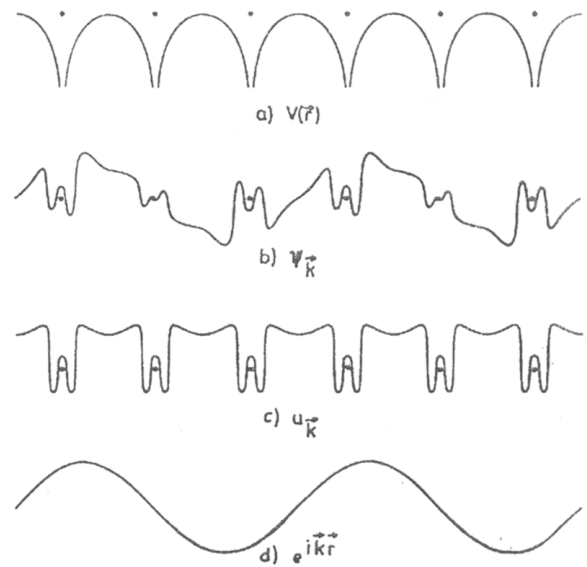
Три элемента волнового вектора вместе с зонным индексом согласно (10) находятся в положении квантовых чисел, определяющих пространственную волновую функцию $\psi_{\vec{n}\vec{k}}(\vec{r})$. Но однозначность будет достигнута только тогда, когда мы ограничимся волновыми векторами из объема одной обратной ячейки. Поскольку, принимая во внимание соотношение

$$\psi_{(\vec{k})}(\vec{r}) = \psi_{(\vec{k})} + \vec{b}_g(\vec{r}) \quad (13)$$

где \vec{b}_g - произвольный вектор обратной решетки

$$\vec{b}_g = s_1 \vec{b}_1 + s_2 \vec{b}_2 + s_3 \vec{b}_3; \quad s_1, s_2, s_3 = 0; \pm 1, \pm 2, \dots$$

волновая функция является периодической с периодом обратной решетки. Соотношение (13) легко следует из (6).

Примитивная ячейка обратной решетки называется зоной Бриллюэна. Ее форму выбираем таким образом, чтобы она как можно точнее выражала симметрию кристалла. Поэтому зоны Бриллюэна - это симметричные элементарные ячейки обратной решетки, чьи граничные поверхности определены уравнениями

$$2\vec{k} \cdot \vec{b}_g - b_g^2 = 0. \quad (14)$$

Зоны Бриллюэна ограничены плоскостями, которые перпендикулярно делят пополам радиус-вектор обратной решетки.

Симметричная элементарная ячейка обратной решетки имеет объем обратной примитивной ячейки и при этом точно передает

симметрию решетки, аналогично элементарной симметричной ячейке (атомная ячейка Вигнер-Зейца), имеющей симметрию кристалла и объем примитивной ячейки (рис. 3).



Рис. 3. Элементарные симметричные ячейки (атомные ячейки Вигнер-Зейца) для кубической гранецентрированной решетки (а) и кубической объемноцентрированной решетки. Узловые точки находятся в центре представленных ячеек и далее в центре граней (а) или вершин куба

Пространство, ограниченное плоскостями (14) и включающее в себя начало, это первая зона Бриллюэна. Граничные поверхности первой зоны и других ближайших плоскостей (14) определяют вторую зону Бриллюэна; аналогично образованы другие высшие зоны. На рис. 4 даны первые зоны Бриллюэна типичных металлических структур - кубической гранецентрированной, гексагональной плотной упаковки и кубической объемноцентрированной. Внешние граничные поверхности первых четырех зон Бриллюэна кубической объемноцентрированной решетки даны на рис. 5.

Симметрия (13) волновой функции означает, что достаточно ограничиться волновыми векторами из первой зоны Бриллюэна, для которой мы исследуем состояния во всех энергетических зонах - так называемая редуцированная схема. G - величина волнового вектора \vec{k} из первой зоны Бриллюэна¹ соот-

¹ Следует понимать "G неэквивалентных волновых векторов"; например, двух волновых векторов, чьи конечные точки лежат на противоположных граничных поверхностях и определяют ту же волновую функцию, в зоне Бриллюэна рассматривается только один из них.

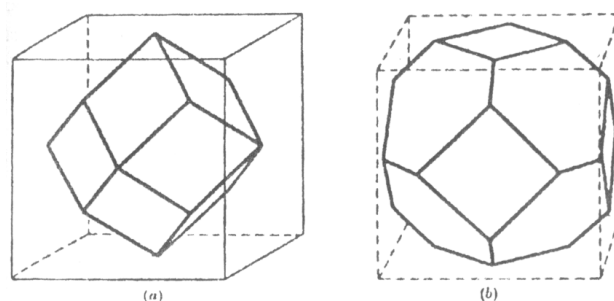
ветствуют в каждой зоне Г различные волновые функции, каждая из которых может иметь максимально два электрона с обратными спинами. При плотности два электрона на одну

примитивную ячейку или в кристаллах, образованных из тех же атомов с плотностью два электрона на ядро, энергетическая зона полностью заполнена.

Кубическая гранецентрированная

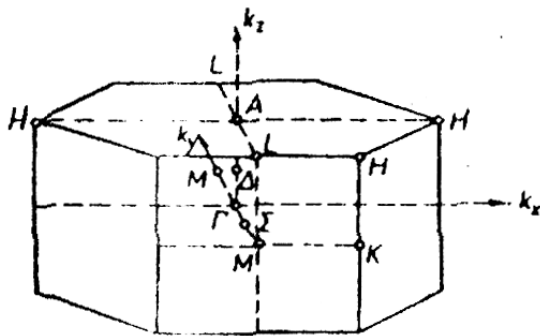
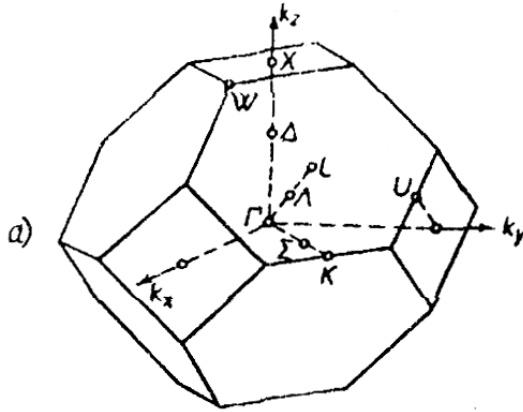

Гексагональная плотной упаковки

Кубическая объемноцентрированная



Рис. 4. Первые зоны Бриллюэна типичных металлических кристаллических решеток



Рис. 5. Граничные поверхности первых четырех зон Бриллюэна кубической объемноцентрированной решетки

Из формы функции Блоха (10) вытекают важные симметрические свойства энергии. Прежде всего из (13) следует, что и энергия является периодической функцией волнового вектора

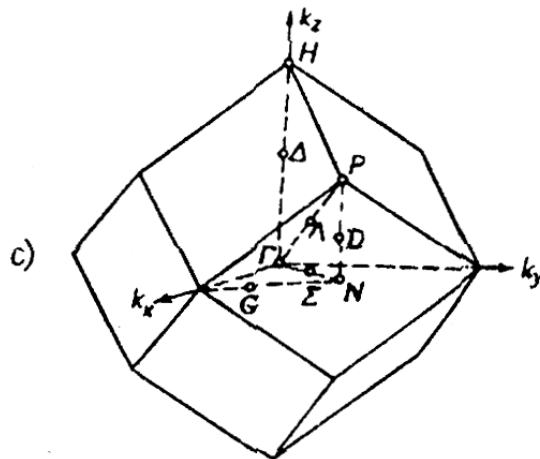
$$E_n(\vec{k}) = E_n(\vec{k} + \vec{b}_g) \quad (15)$$

Если сравнить комплексно сопряженные уравнения с (8) и уравнения, в которых \vec{k} заменено на $-\vec{k}$, то установим, что энергия является четной функцией волнового вектора:

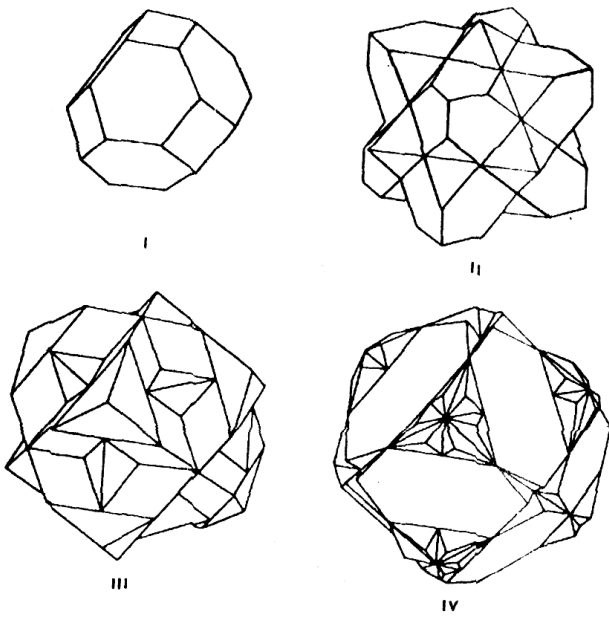
$$E_n(\vec{k}) = E_n(-\vec{k}) \quad (16)$$

Далее удалось установить, что энергия имеет в переменной \vec{k} симметрию точечной группы кристалла [1].

Используя симметрические соотношения энергии (15) и (16), можно дополнить редуцированную схему до так называемой периодической схемы [1]. Более наглядной представляется расширенная схема, где волновые

векторы проходят через обратное пространство, а обозначение отдельных зон связано с цифровым индексом соответствующей зоны Бриллюэна.

При расчете энергетических спектров, как правило, используются редуцированные схемы. Периодическая схема более выгодна при наблюдении за изменением состояний электронов под воздействием приложенных сил, расширенная схема используется для большей наглядности результатов.

Энергия является четной функцией волнового вектора (16) не только по отношению к началу, но, вследствие трансляционной симметрии (15) и по отношению к любой точке обратного пространства, которая имеет радиус-вектор, равный $\vec{b}_g/2$

$$E_n(\vec{k} + \vec{b}_g/2) = E_n(-\vec{k} + \vec{b}_g/2) \quad (17)$$

Доказательство следующее. Обозначим через \vec{k}^1 волновой вектор $\vec{k} + \vec{b}_g/2$. Соотношения (17) и (15), представленные для волнового вектора \vec{k}^1 , ведут прямо к требуемому соотношению (17):

$$\begin{aligned} E_n(\vec{k} + \vec{b}_g/2) &= E_n(\vec{k}^1) = E_n(-\vec{k}^1) = \\ &= E_n(-\vec{k}^1 + \vec{b}_g) = E_n(-\vec{k} + \vec{b}_g/2). \end{aligned}$$

Центр зон Бриллюэна можно выбрать в любой точке $\vec{b}_g/2$, лишь бы не изменилась симметрия дисперсного закона. Симметрия поверхностей постоянной энергии, т.е. эквивалентных энергетических поверхностей $E = E_n(\vec{k})$, не нарушится трансляцией на вектор $\vec{b}_g/2$.

Результаты трансляционной симметрии гамильтониана не подвержены влиянию конкретной формы потенциала и действитель-

ნის დია ნელოკალური ოპერატორი გამილტონი $\hat{H}(\vec{r}, \vec{r}^1)$, ჭო ბუდუტ პოკაზანო ნიჟე [1].

ობოზნაჩიმ ჭერეზ \vec{R}^r რადიუს-ვექტორი ტოქი \vec{r} ბლიჟაიშეი უვლოვი ტოქი პრიმიტივიანი იაჭეიკი ი, ანალოგიჭო ტოქე \vec{r}^1 პრისოედიმ რადიუს-ვექტორი \vec{R}^1 :

$$\vec{r} = \vec{R}^r + \vec{\rho}^r; \quad \vec{r}^1 = \vec{R}^1 + \vec{\rho}^1;$$

ღე კოორდინატი $\vec{\rho}^r, \vec{\rho}^1$ იზმენიათა ვ დიაპაზონე ონი პრიმიტივიანი იაჭეიკი. დალე პრედავიმ $\hat{H}(\vec{r}, \vec{r}^1)$ ნოვიმი პერემენნიმი ი ისპოლუემ ტრანსლიაციონური სვიშთა (4) სო სპეციალური ვიბორი $\vec{R} = -\vec{R}^r$:

$$\begin{aligned} \hat{H}(\vec{r}, \vec{r}^1) &= \hat{H}(\vec{R}^r + \vec{\rho}^r, \vec{R}^1 + \vec{\rho}^1) = \\ &= \hat{H}(\vec{\rho}^r, \vec{\rho}^1 + \vec{R}^1 - \vec{R}^r) \end{aligned}$$

ურავნიე შრედინგერი იმეეტ რეშენიე ტიპი

$$\psi(\vec{r}) = \psi(\vec{R}^r, \vec{\rho}^r) = e^{i\vec{k}\vec{R}^r} \Psi_{nk}(\vec{\rho}^r) \quad (18)$$

ღე ფუნქცია $\Psi_{nk}(\vec{\rho}^r)$ ივლენია რეშენიე ურავნიე

$$\hat{H}_k(\vec{\rho}^r, \vec{\rho}^1) = \Psi_{nk}(\vec{\rho}^r) = E_n \Psi_{nk}(\vec{\rho}^r)$$

ს ოპერატორი

$$\hat{H}_k(\vec{\rho}^r, \vec{\rho}^1) = \sum_{\vec{k}} e^{-i\vec{k}\vec{R}^1} \hat{H}(\vec{\rho}^r, \vec{\rho}^1 + \vec{R}^1 - \vec{R}^r)$$

ვოლნოვი ფუნქცია $\Psi(\vec{r})$ მონი რასმარირივ კაკ ფუნქცია ონი პერემენნი, სოთვესთვოიშეი თეორე ბლოხი ილ იმეოიშეი ვიდი (5):

$$\Psi(\vec{r}) = e^{i\vec{R}^r} u_{nk}(\vec{r})$$

ილ

$$\begin{aligned} \Psi(\vec{r}) &= e^{i\vec{k}(\vec{R}^r + \vec{\rho}^r)} u_{nk}(\vec{R}^r + \vec{\rho}^r) = \\ &= e^{i\vec{k}\vec{R}^r} e^{i\vec{k}\vec{\rho}^r} u_{nk}(\vec{\rho}^r) \end{aligned}$$

სრავნიე ს (18) დეე სოთნოშიე

$$\Psi_{nk}(\vec{\rho}^r) = e^{i\vec{k}\vec{\rho}^r} u_{nk}(\vec{\rho}^r). \quad (19)$$

ვოლნოვი ფუნქცია (19) ოპრედეირეა ვოლნოვი ვექტორი \vec{k} ი ზონური ნომერი n თე ჭე სპოსობი, ჭო ი სოთნოშიე (5), დეე სოთნოშიე დია ლოკალური პოტენციალი. სვიშთა ვოლნოვი ვექტორი ელექტრონი ვ იდეალური კრისტალე ნე ვივსიე ოთ კონკრეტიანი ფორმი გამილტონიანი, სუშთვენია ლიშე ტრანსლიაციონური სიმეტრია.

ლიტერატურა:

1. Hume-Rothery W. Atomic Theory for Students of Metallurgy. London. 1962.
2. Чачхиანი З.Б., Чачхиანი Л.Г. Электронная структура металлов. Технический университет. Тбилиси. 1999.
3. Лифшиц Е.М., Азбель М.А., Каганов М.И. Электронная теория металлов. М.:Наука. 1971.

*ზ. ჩახიანი, ფიზ. მათ. მეცნ. დოქტორი
ლ. დარჩიაშვილი, აკად. დოქტორი
მ. ბოჭორიშვილი, ასოც. პროფ.
იდეალური კრისტალი
ანოტაცია*

ნამრომში გაანალიზებულა რეალური სტრუქტურის მყარი სხეულები ელექტრონული ენერგეტიკული ზონური თეორიის საბაზო მოდელური იდეალური კრისტალის სიმეტრიის წერტილოვარი და ტრანსლაციური ჯგუფებისა და ელექტრონების ენერგეტიკული მახა-

სიათებლების ურთიერკორელაციური კავშირები.

წარმოჩენილია იდეალურ კრისტალში პერიოდული ტალღური ფუნქციების სქემატური გამოსახულებები, ასევე, ბორნისა და კარმანის სასაზღვრო პირობებიდან გამომდინარე თავისუფალი ელექტრონების ტალღური ვექტორის მნიშვნელობათა დისკრეტულობა.

განალიზებულია გაფართოებული ზონების სქემები, რომლებიც თვალსაჩინოდ წარმოადგენენ ელექტრონების ენერგეტიკული მდგომარეობების გამოთვლის შედეგებს.

საკვანძო სიტყვები: იდეალური კრისტალი, კრისტალური მესერი, ტრანსლაციური სიმეტრია

*Chachkhiani Z. , Doc. Phys. Math. Science.
Darchiashvili L., Acad. Doc.
Bochorishvili M., asoc. prof.*

Ideal crystal

Summary

Work analyzes real structure of the solid-state electronic energy zonal basic theory of the ideal model of a crystal symmetry point and on relaying groups and characteristics of interactions of electrons energy correlation.

Presented ideal crystal of periodic wave functions schematic images, also, Born's and Karman's boundary conditions of the free of electrons wave vector meanings discretion.

Extended charts analyzed zones, which are visible in the of electrons energy conditions, the results of the calculation.

Key words: *ideal crystal, crystalline array, relaying symmetry*

*Чачхиани З. Б., Док. физ. мат. наук.
Дарчиашвили, Л. К., Акад. Док.
Бочоришвили М. М., Асоц. Проф.*

Идеальный кристалл

Аннотация

Работа анализирует реальную структуру твердотельной электронной энергии зонального основной теории, идеальной модели точки симметрии кристалла и на трансляционной группы, и электронный энергетический характеристики взаимно корреляции.

Представлено идеальный кристалл периодических волновых функций схематические изображения, а также, значение дискретности свободных электронной волновой вектора исходя из граничной условия Борна и Кармана.

Проанализированы графики расширенный зон, которые явно представляют результат расчёта электронной энергии.

Ключевие слова: *Идеальный кристалл, Кристаллическая решетка, Трансляционная симметрия*

**სივრცითი მექანიზმების კინემატიკური ანალიზი კომპიუტერული
პროგრამის AutoCAD-ის გამოყენებით**

*გოჩა ჩიტაიშვილი, ნანა ნოზაძე,
ნუნუ მუმლაძე, ქეთევან ჭკუასელი,
საქართველოს ტექნიკური უნივერსიტეტი*



საკვანძო სიტყვები: ანალიზი, სინთეზი, გეომეტრიული ფიგურა, სამრგოლა, კინემატიკა, სივრცითი მექანიზმები.

სივრცითი სამრგოლა მექანიზმების მრავალი შესაძლო მოდიფიკაციიდან, რომლებიც გვხვდება მანქანათმშენებლობის და ხელსაწყოთმშენებლობის პრაქტიკაში, ყურადღებას იპყრობს, პირველ ნახაზზე ნაჩვენები მექანიზმი.

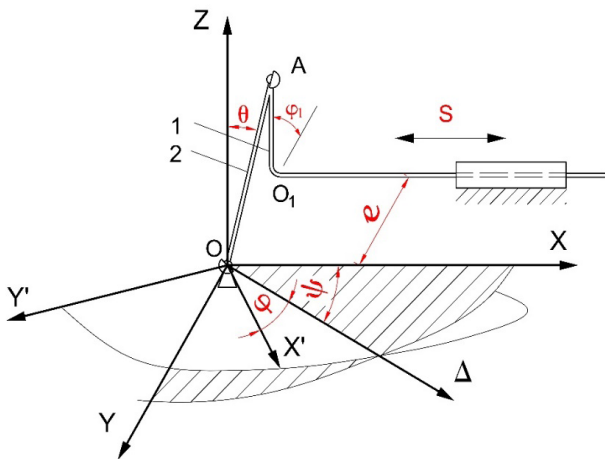

ნახ. 1.

წამყვან რგოლს 1 წარმოადგენს O_1A (1), რომელიც დაკავშირებულია დგართან IV კლასის ცილინდრულ კინემატიკური წყვილით, ხოლო ამყოლი რგოლი (2) არის AO , რომელიც დაკავშირებული IV კლასის სფერულ კინემატიკურ წყვილთან. თავის მხრივ, ამყოლი რგოლი დგართან ერთად წარმოქმნის III კლასის სფერულ კინემატიკურ წყვილს.

მექანიზმის მუდმივი კინემატიკური პარამეტრებია:

r - წამყვანი რგოლის (1) სიგრძე $O_1(x_1, y_1, z_1)$ წერტილიდან, $A(x_2, y_2, z_2)$ წერტილამდე;

e - დეზაქსიალის სიდიდე;

R - O_1A გამავალი რგოლის სიგრძე.

მექანიზმის ცვლადი კინემატიკური პარამეტრებია:

$S=X_1$ - წამყვანი რგოლის ბრუნვის ცენტრის აბსცისა;

φ_1 - O_1A წამყვანი რგოლის შემობრუნების კუთხე - მექანიზმის განზოგადოებული პარამეტრი.

წამყვანი რგოლის ბრუნვის ღერძი განლაგებულია xOy სიბრტყეზე OX ღერძის პარალელურად.

ნახაზიდან ჩანს, რომ

$$\left. \begin{aligned} Y_1 &= -e \\ Z_1 &= 0 \\ X_1 &= X_2 = S \\ Y_2 &= -(e+r \cos \varphi_1) \\ Z_2 &= r \sin \varphi_1 \end{aligned} \right\} \quad (1)$$

რადგან,

$$R^2 = (X_2 - 0)^2 + (Y_2 - 0)^2 + (Z_2 - 0)^2,$$

ამიტომ

$$X_2^2 = R^2 - Y_2^2 - Z_2^2. \quad (2)$$

თუ (1) ფორმულიდან y_2 და z_2 მნიშვნელობებს შევიტანთ

(2)-ში, შესაბამისი გარდაქმნების შემდეგ გვექნება,

$$S = X_1 = X_2 = \sqrt{A - 2re \cos \varphi_1}, \quad (3)$$

სადაც

$$A = R^2 - e^2 - r^2.$$

(3) გამოსახულების დროს მიხედვით

დიფერენცირების შემდეგ, ვპოულობთ წამყვანი რგოლის ბრუნვის ცენტრის X ღერძის გასწვრივ გადაადგილების სიჩქარეს და აჩქარებას.

$$V = \frac{dx_1}{dt} = \frac{d\varphi_1}{dt} \frac{re \sin \varphi_1}{\sqrt{A - 2re \cos \varphi_1}} \quad (4)$$

$$a = \frac{d^2x_1}{dt^2} = \frac{d^2\varphi_1}{dt^2} re \frac{A \cos \varphi_1 - re \cos^2 \varphi_1 - re}{(A - 2re \cos \varphi_1)^{3/2}} \quad (5)$$

X₁-ის ექსტრემალური მნიშვნელობების განსაზღვრისთვის X₁-ის წარმოებულს φ_1 -ით ვუტოლებთ 0-ს, $\frac{dx_1}{d\alpha} = 0$ და მიღებული განტოლების ამოხსნით, ვპოულობთ φ_1 -ის შესაბამის მნიშვნელობებს, რომელთა ჩასმა X₁-ის გამოსახულებაში გვაძლევს საძიებო სიდიდეებს.

მივიღებთ, რომ როდესაც

$$\varphi_1 = 0^0 \text{ გვაქვს } X_{1\min} = \sqrt{A - 2re},$$

ხოლო, როდესაც

$$\varphi_1 = 180^0 \text{ გვაქვს } X_{1\max} = \sqrt{A + 2re}.$$

რადგან ამჟამინდელი რგოლი ასრულებს ბრუნვით მოძრაობას O უძრავი წერტილის გარშემო, მაშინ, ამ მექანიზმის შემდგომი კინემატიკური კვლევის ჩატარება მოსახერხებელი იქნება ეილერის კუთხეების დახმარებით.

ეილერის კუთხეების განსაზღვრისათვის ვირჩევთ OX'Y'Z' მოძრავ კოორდინატთა სისტემას: OZ' ღერძს მივმართავთ OA-მიმართულებით, OX' ღერძად მივიჩნევთ X'OY' და OA-AO₁ სიბრტყეების გადაკვეთის ხაზს, ხოლო OY' ღერძს მივმართავთ ისე, რომ OX'Y'Z' სისტემა იყოს მარცხენა.

გვეცოდინება რა, O და A წერტილების კოორდინატები, შეგვიძლია დავწეროთ OA წრფის, ესე იგი OZ' ღერძის, განტოლება

$$\frac{x}{x_2} = \frac{y}{y_2} = \frac{z}{z_2} \quad (6)$$

რადგან სიბრტყე x'Oy' Oz'-ის პერპენდიკულარულია, მისი განტოლება იქნება:

$$X_2X + Y_2Y + Z_2Z = 0 \quad (7)$$

x'Oy' და xOy სიბრტყეების გადაკვეთისას ვღებულობთ OΔ წრფეს, რომელსაც ნუტაციის ღერძი (კვანძების წრფე) ეწოდება, რომლის განტოლებასაც შემდეგი სახე აქვს.

$$\begin{aligned} x_2x + y_2y + z_2z &= 0 \\ Z &= 0 \end{aligned} \quad (8)$$

ან

$$\frac{x}{y_2} = \frac{y}{-x_2}$$

ასევე შეგვიძლია დავწეროთ O, A, და O₁ სამ მოცემულ წერტილზე გამავალი სიბრტყის განტოლება:

$$\begin{vmatrix} x - 0 & y - 0 & z - 0 \\ x_1 - 0 & y_1 - 0 & z_1 - 0 \\ x_2 - 0 & y_2 - 0 & z_2 - 0 \end{vmatrix} = 0$$

ან

$$XY_1Z_2 - YX_1Z_2 + Z(X_1Y_1 - X_2Y_2) = 0. \quad (9)$$

თუ გავითვალისწინებთ, რომ OX' ღერძი არის x'Oy' და OA-AO₁ სიბრტყეების გადაკვეთის ხაზი, მივიღებთ

$$\begin{cases} X^2X + Y^2Y + Z^2Z = 0 \\ Y_1Z_2X - YX_1Z_2 + Z(X_1Y_2 - X_2Y_1) = 0 \end{cases} \quad (10)$$

$$\frac{x}{y_2^2x_1 - x_2y_1y_2 + z_2^3x_1} = \frac{y}{z_2^2y_1 - x_1x_2y_2 - x_2^2y_1} = \frac{z}{-x_1x_2z_2 - y_1y_2z_2} \quad (11)$$

OΔ და OX' წრფეებს შორის კუთხე წარმოადგენს საკუთარი ბრუნვის კუთხეს

$$\psi = \arccos \frac{y_2^2x_1 - x_2y_1y_2 + z_2^3x_1 - x_2^2y_1 - x_1x_2z_2 - y_1y_2z_2}{\sqrt{(y_2^2x_1 - x_2y_1y_2 + z_2^3x_1)^2 + (z_2^2y_1 - x_1x_2y_2 - x_2^2y_1)^2 + (-x_1x_2z_2 - y_1y_2z_2)^2}} \quad (12)$$

OΔ და OX' წრფეებს შორის კუთხე არის ψ პრეცესიის კუთხე:

$$\psi = \arccos \frac{y_2}{\sqrt{x_2^2 + y_2^2}} \quad (13)$$

OZ და OZ' ღერძებს შორის კუთხე არის θ - ნუტაციის კუთხე:

$$\theta = \arccos \frac{z_2}{\sqrt{x_2^2 + y_2^2 + z_2^2}} \quad (14)$$

(12), (13) და (14) ფორმულებში (1)- დან მნიშვნელობის ჩასმით, საბოლოოდ მივიღებთ:

$$\varphi = \arccos R \cos \varphi \frac{A - 2re \cos \varphi_1}{\sqrt{(R^2 - r^2 \sin^2 \varphi_1)(A - 2re \cos \varphi_1 + e^2 \sin^2 \varphi_1)}}$$

$$\psi = \arccos \frac{-(e+r \cos \varphi_1)}{\sqrt{1R^2 - r^2 \sin^2 \varphi_1}} \quad (15)$$

$$\theta = \arccos \frac{r \sin \varphi_1}{R}$$

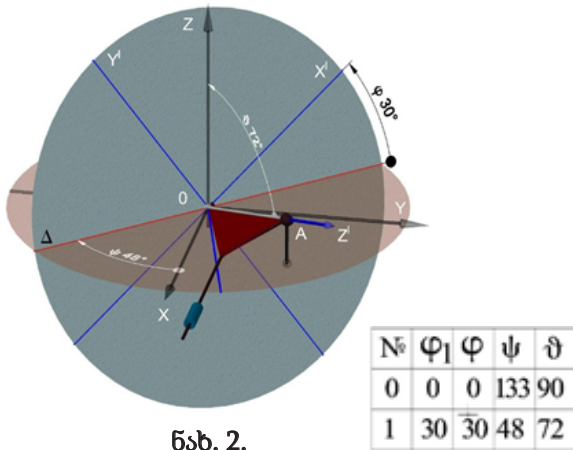

ნახ. 2.

როდესაც განსაზღვრულია φ , ψ და θ ეილერის კუთხეები, მოცემული მექანიზმის შემდგომი კვლევა შეიძლება ჩატარდეს მექანიკაში უკვე ცნობილი ფორმულების მიხედვით.

როგორც დავინახეთ ეილერის კუთხეების გამოსათვლელი ფორმულები საკმაოდ რთულია. კომპიუტერული ტექნიკა საშუალებას იძლევა მოდელის საშუალებით მარტივად სწრაფად და ვიზუალურად გადაწყდეს ეს ამოცანა.

მე-2 ნახაზზე ნაჩვენებია ეილერის კუთხეების განსაზღვრა კომპიუტერული პროგრამის AutoCAD-ის გამოყენებით. როგორც ნახაზიდან ჩანს განსაზღვრულია:

φ - საკუთარი ბრუნვის კუთხე. კუთხე $O\Delta$ და OX' წრფეებს შორის;

ψ - პრეცესიის კუთხე $O\Delta$ და OX ღერძებს შორის კუთხე;

θ - ნუტაციის კუთხე, კუთხე OZ და OZ' ღერძებს შორის;

$O\Delta$ - ნუტაციის ღერძი (კვანძების წრფე), $x'Oy'$ და xOy სიბრტყეების თანაკვეთის წრფე.

ანალოგურად არის შესაძლებელი ეილერის კუთხეების განსაზღვრა მექანიზმის სხვა მდებარეობებისთვისაც. მე-3 ნახაზზე ნაჩვენებია

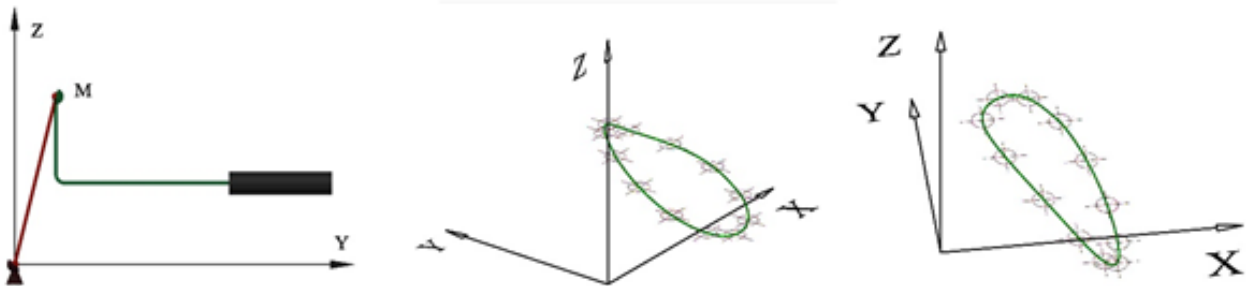

φ_m	0	30	60	90	120	150	180	210	240	270	300	330	360
X_m	47.6268	56.8122	105.4528	143.0175	173.1012	192.6192	199.8893	194.3198	194.3198	176.3626	147.5468	110.7251	71.5675
Y_m	3.4899	-46.9472	-84.8048	-99.9391	-88.2948	-52.9919	-3.4899	46.9472	46.9472	84.8048	99.9391	88.2948	52.9919
Z_m	194.2151	182.5708	147.2680	97.7660	47.3289	9.4712	-5.6631	5.9813	5.9813	41.2841	90.7861	141.2232	179.0808

ნახ. 3

ზემოთ აღნიშნული მექანიზმის გამომავალი რგოლის ნებისმიერი M წერტილის ტრაექტორია და სათანადო კოორდინატები ეილერის კუთხეების დახმარებით.

ლიტერატურა:

1. ზ.ნაცვლიშვილი, ჯ.უფლისაშვილი, ო. ვაშაკიძე მხაზველობითი გეომეტრიის მეთოდების გამოყენებით სივრცითი მექანიზმების კვლევა. სპი შრ № 7 (163) თბილისი 1973 წ.
2. ზ.ნაცვლიშვილი სივრცითი სამრგოლა (ბერკეტოვანი) მექანიზმების სტრუქტურისა და კლასიფიკაციის საკითხისათვის. ვ.ი. ლე-

ნინის სახ. საქართველოს პოლიტექნიკური ინსტიტუტი შრომები №2 თბილისი გვ. 196.

3. ზ.ნაცვლიშვილი, ი.კალენტიევა რ.ვარსიმაშვილი სივრცითი სამრგოლა მექანიზმების კვლევა ეილერის კუთხეების დახმარებით სპი შრ № 3 (131) თბილისი 1969 წ.
4. ჯ.უფლისაშვილი, გ.ნამგალაძე, ზ.უფლისაშვილი სამრგოლა სფერული მექანიზმების მოდელირება. სტუ-ს პროფ-მასწავლებელთა დია სამეცნიერო-ტექნიკური კონფერენციის მოხსენებათა თეზისები. 02.04.06. 1997. ნაწილი 1.
5. გ.ჩიტაიშვილი ნ.ნოზაძე კომპიუტერული საინჟინრო გრაფიკა AutoCAD 2013
6. Scott Onstott AutoCAD 2016 and AutoCAD LT® 2016 Essentials 2016 Copyright © 2015 by John Wiley & Sons, Inc., Indianapolis, Indiana Published simultaneously in Canada,

გოჩა ჩიტაიშვილი, ნანა ნოზაძე,
ნუნუ მუმლაძე, ქეთევან ჭკუასელი
საქართველოს ტექნიკური უნივერსიტეტი

სივრცითი მექანიზმების კინემატიკური
ანალიზი კომპიუტერული პროგრამის
AutoCAD-ის გამოყენებით
რეზიუმე

წარმოდგენილ ნაშრომში განხილულია სფერული მექანიზმების სინთეზის ტექნიკური ამოცანები, რომელიც წარმოადგენს ძირითად პრობლემას, როგორც ანალიზის ასევე სინთეზის ამოცანების გადაწყვეტისას.

ბრტყელი და სივრცითი სამრგოლა ბერკეტული მექანიზმების ანალიზის, კვლევა ჩავატარეთ ეილერის კუთხეების გამოყენებით, რომელთა განსაზღვრაც მოხდა კომპიუტერული პროგრამის AutoCAD-ის გამოყენებით. წარმოდგენილია სივრცითი სამრგოლიანი მექანიზმების კინემატიკური კვლევის ამოცანების ამოხსნისადმი თვალსაჩინო და ნაკლებ შრომატევადი მიდგომა, რომელიც საშუალებას იძლევა მარტივად და ეფექტურად განისაზღვროს სივრცითი სამრგოლიანი მექანიზმების ცალკეული წერტილების კოორდინატები.

*Chitiashvili Gocha, Nozadze Nana,
Mumladze Nunu, Chkuaseli Ketevan
Georgian Technical University*

Summary

The article addresses a key problem of language modelling and presents a short review of approach which is based on the concept of “sentential primitives”. This approach implicates simple sentences, each of which expresses a separate fact and a phenomenon. The set of these sentences provides expression of the contents of the initial utterance as a whole.

The work affects those difficulties which are connected with separation and formation of these primitives. It emphasizes the advantages of this approach as well which mainly is due to preservation of the “naturalness” of the offered structure component.

*Гоча Читаишвили, Нана Нозадзе,
Нуну Мумладзе, Кетеван Чкуасели*
**Кинематический анализ
пространственных механизмов с
использованием компьютерной
программы AutoCAD.**

Резюме

В данном труде рассмотрены технические задачи синтеза пространственных механизмов, которые являются основной проблемой при решении задач как анализа так и синтеза.

Исследование анализа плоских и пространственных трехзвенных рычажных механизмов, было проведено с использованием углов Эйлера, определение которых, осуществили с помощью компьютерной программы AutoCAD. Представлен наглядный и менее трудоемкий подход кинематических исследований задач пространственных трехзвенных механизмов, который дает возможность легко и эффективно определить координаты точек отдельных пространственных трехзвенных механизмов.

Ключевые слова: анализ, синтез, геометрическая фигура, трехзвенный, кинематика, пространственный механизм.

კვლევა და რეკონსტრუქცია

წიგნის ავტორი, პროფესორი,
საქართველოს ტექნიკური უნივერსიტეტი

ბოლოქვაძე ლილი, პროფესორი,
შოთა რუსთაველის სახელობის
ბათუმის სახელმწიფო უნივერსიტეტი



ხალხის კულტურა და ტრადიციები, რომელთა შემადგენელი ნაწილია კვება და ნაციონალური სამზარეულო, მჭიდროდაა დაკავშირებული რელიგიურ რწმენასთან. ი.ი. მეჩნიკოვი წიგნში „ეტიუდები ადამიანის ბუნებაზე“ (1915წ.) წერდა: „საკვების არჩევასა და დამზადებაზე ცნობილია რელიგიის მნიშვნელოვანი ზეგავლენა. ხალხმა შემოინახა კულინარული ჩვეულებები, რომლებიც გაწერილია რელიგიის წესებით“.

რელიგია წარმართავს რა მორწმუნეთა ცხოვრებას ცვლიდა ცალკეული ხალხების კვების ტრადიციას. ეს მოვლენა კარგად ჩანს აღმოსავლეთ სლავების კვების მაგალითზე რუსეთის გაქრისტიანებამდე და მას შემდეგ. ქრისტიანულმა მარხვებმა მიგვიყვანეს მცენარეული პროდუქტებისა და თევზის სხვადასხვა კერძების მოხმარებამდე. ერთდროულად აიკრძალა ცხენის ხორცი.

რელიგია განსაზღვრავდა საკვების უსაფრთხოების ძირითად წესებს. ზოგიერთი რელიგიური კვების წესები მიმართული იყო დაავადებების პროფილაქტიკასა და მკურნალობაზე. სხვადასხვა რელიგიების კვების წესები მოიცავენ პროდუქტების დაყოფას „სუფთად“ და „არასუფთად“, ცალკეული პროდუქტების მოხმარების, საკვების მომზადებისა და კულინარული დამუშავების აკრძალვას.

მართლმადიდებელ ქრისტიანობაში ცალკეული პროდუქტების მოხმარებისა და კვებაში მათი გამუდმებული დაყოფა მისაღებად და მიუღებად - აბსოლუტური აკრძალვა არ არის. კვების წესები დაკავშირებულია მარხვებთან და ატარებენ დროებით ხასიათს, რაც ქრისტიანობას პრინციპულად განასხვავებს სხვა რელიგიებისაგან.

საკვებთან ქრისტიანული რელიგიის მიდგომაში ყურადსაღებია ზომიერების, უკიდურესობის უარყოფის გონივრული პრინციპი. ეს მიდგომა კვებისა და ცხოვრების ჯანსაღ წესზე ეთანხმება თანამედროვე სამედიცინო შეხედულებებს.

მართლმადიდებლური მარხვები კვების წესებით იყოფა 5 ძირითად კატეგორიად, რომელიც შეიცავს რაციონალური კვების ელემენტებს.

1. მძიმე მარხვა - აკრძალულია ყოველგვარი საკვები, დასაშვებია მხოლოდ წყალი. დიეტოლოგიაში იგი შეესაბამება ხანმოკლე შიმშილს.
2. მშრალი მარხვა - დასაშვებია მოუხარშავი მცენარეული საკვები, რაც ფაქტიურად შეესაბამება ნედლი კვების თეორიას. (ამ მარხვის დროს დაშვებულია პური).
3. მარხვა მოხარშული საკვებით - ნებადართულია მოხარშული მცენარეული საკვები მცენარეული ზეთის გარეშე. კვების ეს ტიპი მთლიანად შეესაბამება მკაცრ ვეგეტარიანულ კვებას.
4. მარხვა ზეთით - ნებადართულია მცენარეული ზეთის გამოყენება ვეგეტარიანული კვების მოსამზადებლად.
5. მარხვა თევზით - ნებადართულია მცენარეულ საკვებთან და ზეთთან ერთად თევზისა და თევზის პროდუქტების მოხმარება.

საეკლესიო წესებით დათქმულია აგრეთვე საკვების ერთჯერადი მიღების დღეები. არ შეიძლება მარხვის დროს ხორცისა და ხორცპროდუქტების, რძისა და რძის პროდუქტების, ცხოველური ცხიმების, კვერცხის, საკონდიტრო ნაწარმის მიღება.

მართლმადიდებლურ კალენდარში თითქმის 200 დღე დაკავებულია მარხვებით. თუ ადამიანი ავადაა, მძიმე ფიზიკურ შრომას ეწევა დასაშვებია საკვების დათქმის შემსუბუქება. ბრწყინვალე საეკლესიო დღესასწაულების დროს გათვალისწინებულია მრავალფეროვანი მაღალკალორიული საკვები.

უმსხვილეს პროტესტანტულ რელიგიებში - ლუთერანულ, ანგლიკანურ, კალვინისტურ, მეთოდისტურ - საკვებ პროდუქტებსა და მათი კულინარული დამუშავების მეთოდების აკრძალვაზე ან რეკომენდაციებზე მითითებები ძირითადად არ არის რელიგიური დღესასწაულების დროს, მაგ. ქრისტეშობისას რიტუალის სახით შესაბამისი ქვეყნების ნაციონალურ კერძებს მოიხმარენ.

თუმცა პროტესტანტიზმის ზოგიერთ მიმდინარეობებში კვების წესებს მნიშვნელოვანი ადგილი უკავია. მაგ. მეშვიდე დღის ადვენტისტებს დამუშავებული აქვთ სპეციალური ინსტრუქციები, რომლებიც კრძალავენ ღორის ხორცს, ყავას, ჩაის და ალკოჰოლურ სასმელებს. ადვენტისტების უმრავლესობა ლაქტოვეგეტარიანელია, ანუ მოიხმარენ რძეს, მცენარეულ საკვებს.

ექიმი - დიეტოლოგები აღნიშნავენ, რომ ქრისტიანული რელიგიის მიმდევარი ადამიანები უფრო იშვიათად ავადდებიან ათეროსკლეროზით და გულის იშემიური დაავადებებით, ონკოლოგიური დაავადებების ზოგიერთი ფორმით ვიდრე მოსახლეობის სხვა ჯგუფები.

ამრიგად, ერთის მხრივ მარხვის დაცვა იწვევს დაბალანსირებული კვებიდან გადახრას, ხოლო მეორეს მხრივ ადამიანთა უმეტესობისათვის ეს გადახრები არამცთუ ზიანს აყენებენ ჯანმრთელობას, არამედ თანამედროვე შეხედულებით კვების ბალანსის პერიოდული დარღვევის მნიშვნელობით მიზანშეწონილია.

იუდაიზმში ასევე ბევრია რელიგიური წეს - ჩვეულება, რაც კვების ხასიათზე აისახება.

განსაკუთრებული მნიშვნელობა აქვს ყველა

საკვები პროდუქტის დაყოფას დასაშვებად - ქაშერი და დაუშვებლად - ტრეფი. გარდა ამისა არსებობს ფრინველებისა და ცხოველების დაკვლის წესები. თუ ეს წესები დარღვეულია, მაშინ ფრინველი ითვლება, როგორც ტრეფი. გათვალისწინებულია ქაშერული ფრინველის მომზადების სპეციალური წესი. თანამედროვე პირობებში, როდესაც ახალი საკვები პროდუქტებისა და ტექნოლოგიების უზარმაზარი სახესხვაობა გაჩნდა, მორწმუნე იუდეველებს სამრეწველო საკვები პროდუქციის მოხმარება შეუძლიათ მხოლოდ იმ შემთხვევაში თუ შეფუთვაზე არის წარწერა „ქაშერი“. ეს მიუთითებს იუდაიზმით განსაზღვრული მომზადების წესების დაცვას.

არ შეიძლება დაკვლის გარეშე დაღუპული ცხოველებისა და ფრინველების ხორცის მოხმარება. თორას მცნებით - „არ მოხარშო თიკანი დედის რძეში“. ხორციანი საკვების შემდეგ რძის მიღება დაშვებულია მხოლოდ 6 სთ. - ის შემდეგ. ეს აკრძალვა მსგავსია დაყოფილი კვების თეორიისა. ზოგიერთი წესი მიმართულია არა მარტო რაციონალურ, არამედ უსაფრთხო კვებაზე. მაგალითად, დაუშვებელია უმი, მოუხარშავი, შეუმწვარი ხორცის ან სადამოდან დილამდე შენახული ხორცის მიღება, რაც განსაკუთრებით აქტუალური იყო როდესაც მაცივარი არ არსებობდა. იკრძალებოდა ხუფის გარეშე ღამით დატოვებული წყლისა და სასმელის მიღება. არ იყო ნებადართული დაზიანებული ხილისა და ბოსტნეულის მოხმარება, ისინი ითვლებოდნენ როგორც ტრეფი.

ისლამში აგრეთვე მრავლადაა საკვების მოხმარების წესები. მაგალითად ღორის ხორცი კატეგორიულად აკრძალულია. ასეთივე აკრძალვა აქვთ იუდეველებსაც. არსებობს ღორის ხორცის აკრძალვის ჰიგიენური ვერსიები. მათი არსი შემდეგშია: ახლო აღმოსავლეთის ქვეყნებში ცხელი კლიმატის პირობებში ღორის ხორცი ჯანმრთელობისათვის საფრთხეს წარმოადგენდა,

ვინაიდან იყო მალფუჭადი. თუმცა, ამ ვესიის მთავარი საწინააღმდეგო არგუმენტია ის, რომ მაღალ ტემპერატურაზე ფუჭდება ნებისმიერი ხორცი. უფრო სარწმუნოა სხვა ჰიგიენური ვერსია, რომლის თანახმად ღორის ხორცის აკრძალვა დაკავშირებულია ტრიხინელეზის პროფილაქტიკასთან.

რელიგიას სხვადასხვაგვარი დამოკიდებულება აქვს ალკოჰოლის მოხმარებასთან. ასე, ბუდიზმი და ისლამი ამა თუ იმ ხარისხით კატეგორიულად წინააღმდეგი გამოდიან, იუდაიზმი და ქრისტიანობა მისაღებად თვლის გონივრულ ფარგლებში ალკოჰოლური სასმელების მოხმარებას. ეს ყოველივე დაღს ასვამს სხვადასხვა ხალხებისათვის სპირტიანი სასმელების მოხმარებას.

ამგვარად, ბევრი რელიგიური წესი ეთანხმება ამა თუ იმ ხალხთა კვების ტიპების თავისებურებებს. განსაკუთრებული ყურადღება ენიჭება სხვადასხვა რელიგიური წესების საკვებთან დაკავშირებული საკითხების სამედიცინო მნიშვნელობას.

ლიტერატურა

1. кухня. Религия и питание. Изд. Амфора, 2012г. 376 с.
2. Камила Расул: Мусульманская кухня. Изд. Диля, 2011 г. 241с.
3. Донченко Л. В., Надыка В. Д. Безопасность пищевой продукции. Изд. М.: Делипринт, 2007, 538 с.
4. Peggy Morgan, Clive Lawton. Ethnical issues in six Religius Traditions. Edinburg University Press, 2007, 354 p.
5. Йенсен Б. Пища, которая лечит (Пер с англ.) – М.: Крон – Пресс, 1998 – 416 с.
6. Смолянский Б. Л. Григоров Ю. Г. Религия и питание – К.: Здоровья, 1995 – 176 с

წულუკიძე მზია, პროფესორი, საქართველოს ტექნიკური უნივერსიტეტი ბოლქვაძე ლილი, პროფესორი, შოთა რუსთაველის სახელობის ბათუმის სახელმწიფო უნივერსიტეტი

კვება და რელიგია

რეზიუმე

სტატიაში განხილულია საკვებისა და ნაციონალური სამზარეულოს ურთიერთკავშირი რელიგიურ რწმენასთან, ხალხთა კულტურულ ტრადიციებთან; სხვადასხვა რელიგიების კვების განაწესები; მართლმადიდებლური მარხვების კვების წესების დაყოფის ძირითადი კატეგორიები და ექიმ-დიეტოლოგების შეხედულებანი ქრისტიანული რელიგიის მიმდევართა ჯანმრთელობასთან მიმართებაში.

*Цулукидзе Мзия, Профессор ГТУ
Болквдзе Лили, Профессор Батумского
Государственного Университета
им. Шота Руставели*

Питание и религия

Резюме

В статье изложены: Взаимосвязь питания и национальной кухни, культурой и традициями народа с разными религиозными верованиями; Пищевые предписания разных религий, Категории деления православных постов по пищевым предписаниям; Мнение врачей – диетологов по поводу состояния здоровья людей следующих пищевыми предписаниями христианской религии;

*Tsulukidze Mzia, Professor, GTU
Bolkvadze Lili, Professor of University
of government Batumi stat.
names of Shota Rustaveli*

Diet and religion

Summary

The article studies: The relation between religion, cultural traditions and national quisine; The rites of food consumption; Major categories of Orthodox tasting; The viewpoint of dietologists concerning the health of the Christian population.

ალტერნატიული კვების თეორიები

*წულუკიბე მზია, პროფესორი,
საქართველოს ტექნიკური უნივერსიტეტი*

*გამეზარდაშვილი დავით, პროფესორი,
ქიმიის დოქტორი
საქართველოს ტექნიკური უნივერსიტეტი*

*„სხვა დროებაა - სხვა ჩიტებია!
სხვა ჩიტებია - სხვა სიმღერებია!
ისინი შესაძლებელია მომეწონოს
თუ მე სხვა ყურები მექნება“.*

ჰეინე.

უკანასკნელ წლებში ახალი ორიგინალური კვების თეორიები გაჩნდა, რომლებსაც ღრმა ისტორიული ფესვები აქვთ, მაგრამ ტრადიციული წარმოდგენების ჩარჩოებში არ თავსდება. რა თქმა უნდა, თითოეულ თეორიაში რაციონალური მარცვალი არსებობს, თუმცა კონკრეტული მეთოდიკის შერჩევასთან დაკავშირებულია ალტერნატიული კვების თეორიის ძლიერი და სუსტი მხარეების ცოდნა. განვიხილოთ ზოგიერთი მათგანი.

ვეგეტარიანელობა კვების უძველეს ალტერნატიულ თეორიას განეკუთვნება. ეს არის კვების სისტემების ზოგადი დასახელება, რომელიც გამორიცხავს ან ზღუდავს ცხოველური წარმოშობის პროდუქტების მოხმარებას. ტერმინი „ვეგეტარიანელობა“ წარმოშობილია ლათინურიდან „vegetarius“ - მცენარეული. ანსხვავებენ მკაცრ ვეგეტარიანელობას, რომელთა მიმდევრები კვების რაციონიდან გამორიცხავენ არა მხოლოდ ხორცსა და თევზს არამედ რძეს, კვერცხს, ხიზილალას, და არამკაცრი ვეგეტარიანელობა, რომლის დროსაც დაშვებულია რძე და კვერცხი.

აღნიშნული კვების სისტემის მიმდევრები იყვნენ ცნობილი მეცნიერები, ფილოსოფოსები, მწერლები, მხატვრები - მათ შორის პლატონი, სოკრატე, დიოგენი, პლუტარქე, ჰიპოკრატე,

ვოლტერი, რუსო, ბაირონი, რეპინი, ტოლსტოი და სხვები. პლუტარქე წერდა „...ჩვენ არ შეგვიძლია განვაცხადოთ განსაკუთრებული უფლება დედამიწაზე არსებულ ცხოველებზე, რომლებიც იკვებებიან ისეთივე საკვებით, სუნთქავენ იმავე ჰაერს, სვამენ იმავე წყალს, რასაც ჩვენ“... დღეისათვის მათი მიმდევრების 800 მილიონზე მეტს ითვლიან. ვეგეტარიანელების წარმოდგენის თანახმად, ცხოველური პროდუქტების მოხმარება ეწინააღმდეგება ადამიანის საჭმლისმომწეველი ორგანიზმის შენებას და ფუნქციებს, ხელს უწყობს ორგანიზმში ტოქსიკური ნივთიერებების წარმოქმნას, რომლებიც წამლავენ უჯრედებს, ორგანიზმს ანაგვიანებენ შლაკებით და იწვევენ ქრონიკულ მოწამვლებს. მხოლოდ და მხოლოდ მცენარეული საკვების მოხმარებას მიყავს ადამიანი უფრო სუფთა სიცოცხლისაკენ და ითვლება აუცილებლად მისი სრულყოფისათვის.

ჩვეულებრივი კვებისაგან განსხვავებით ვეგეტარიანელობის უპირატესობას წარმოადგენს ათეროსკლეროზით დაავადების რისკის შემცირება. ვეგეტარიანული დიეტა ხელს უწყობს არტერიული წნევის დარეგულირებას, ამასთანავე მცირდება სისხლის სიბლანტე, ნაკლებად გვხვდება კუჭ-ნაწლავის სიმსივნური დაავადებები, უმჯობესდება ნაღვლის გადადენა, ღვიძლის ფუნქციები და შეიმჩნევა სხვა დადებითი ეფექტები.

თუმცა, მკვლევარების უმეტესობა თვლის, რომ მხოლოდ მცენარეული საკვების მოხმარებისას, ანუ მკაცრი ვეგეტარიანელობისას წარმოიქმნება სრულფასოვანი ცილებით, გაჯერებული ცხიმოვანი მჟავებით, რკინით, ზოგიერთი ვიტამინებით ორგანიზმის საკმარისად უზრუნ-

ველყოფის მნიშვნელოვანი სირთულეები, ვინაიდან მცენარეული პროდუქტები უმეტესად შედარებით ნაკლებად შეიცავენ ამ ნივთიერებებს. მკაცრი ვეგეტარიანელობის პრინციპების დაცვისას ორგანიზმის საჭირო ენერჯის დასაკმაყოფილებლად აუცილებელია მცენარეული საკვების დიდი რაოდენობით მიღება. კუჭ - ნაწლავის სისტემის გადატვირთვა საკვების დიდი რაოდენობით განაპირობებს დისბაქტერიოზის, ჰიპოვიტამინოზის და ცილოვანი უკმარისობის დიდ ალბათობას. ადამიანებისათვის, რომელთაც აქვთ მძიმე დაავადებები მკაცრი ვეგეტარიანელობა არ არის რეკომენდირებული. წლების შემდეგ მკაცრ ვეგეტარიანელებს შეიძლება განუვითარდეთ რკინის, თუთიის, კალციუმის, B₂ და B₁₂, D ვიტამინების, შეუცვლადი ამინომჟავების - ლიზინისა და ტრეონინის დეფიციტი.

ამრიგად, მკაცრი ვეგეტარიანელობა, როგორც კვების სისტემა შეიძლება რეკომენდირებული იქნას დროის მცირე პერიოდით, როგორც განტვირთვის დიეტა.

არამკაცრი ვეგეტარიანელობისას, რომელიც ცხოველური პროდუქტების, რძისა და კვერცხის მოხმარებას ითვალისწინებს ორგანიზმში ხვდება სრულფასოვანი საკვები ნივთიერებების უმეტესობა. ამ პირობებში რაციონალურ ფუძეზე კვების აგება სრულიად შესაძლებელია.

უკანასკნელ წლებში ნაჩვენებია, რომ აუტოიმუნური პროცესებისაგან ორგანიზმის მაქსიმალურად დაცვისათვის აუცილებელია ცილების შემცველობის შემცირება 20 დან 6 – 12% - მდე, თუმცა ამ დროს ორგანიზმის ზრდა ფერხდება. საჭიროა აღინიშნოს, რომ ვეგეტარიანული რაციონები სასარგებლოა ჰიპერტონიისა და გულის იშემიური დაავადებებისაგან თავდაცვისათვის.

სამკურნალო შიმშილი

ადამიანის უნარი გადაიტანოს შიმშილის შედარებით ხანგრძლივი პერიოდები მას თავის შორეული წინაპრებისაგან მემკვიდრეობით ერგო.

სამკურნალო შიმშილის მეთოდს თავისი

აღმავლობისა და ვარდნის პერიოდები ჰქონდა: მას რამდენი მომხრეც იმდენი მოწინააღმდეგე ჰყავს. კვების ამ თეორიის კრიტიკისას უნდა გვახსოვდეს, რომ სამკურნალო შიმშილი არა რაციონალური კვების, არამედ დიეტური მკურნალობის მეთოდია.

საკვებისაგან სრული თავშეკავების პერიოდი შეიძლება იყოს ხანმოკლე (1 – 3 დღე - ღამემდე), საშუალო ხანგრძლივობის (7-10 დღე-ღამე), ან ხანგრძლივი (40-50 დღე-ღამემდე). უკანასკნელი უნდა მიმდინარეობდეს მხოლოდ ექიმის მკაცრი კონტროლით. სამკურნალო შიმშილის კურსი ორგანიზმისათვის სერიოზული დატვირთვა და სტრესული სიტუაციაა. თუმცა ამ მეთოდს აქვს არსებობის უფლება და გონივრულ ფარგლებში შეუძლია და უნდა იყოს გამოყენებული პრაქტიკულ მედიცინაში. სამკურნალო შიმშილის მეთოდი გამოიყენება სხვადასხვა დაავადებების მკურნალობისას. გულ - სისხლძარღვთა, კუჭ - ნაწლავის, ალერგიული, სასუნთქი გზების, სახსრების, ჭარბ წონიანობის და რიგი ფსიქიური აშლილობისას.

სამკურნალო და პრაქტიკული მიზნით მწვავე გასტრიტის, ენტეროკოლიტის, მწვავე ქოლეცისტიტის, პანკრეატიტის, კუჭის სისხლდენის, კარდიალური ასთმის, მიოკარდის ინფარქტის, სხეულის ჭარბი წონისას ნიშნავენ ერთდღიან (24 - სთ - იან) შიმშილს. ერთდღიანი შიმშილის კარგად გადატანის შეთხვევაში შეიძლება რეკომენდირებული იყოს ყოველკვირეულად. ერთდღიანი შიმშილის შემდეგ პირველადი საკვები უნდა შედგებოდეს სალათისა და მოხარშული ან მოშუშული ბოსტნეულისაგან. მეორე მიღებისას შესაძლებელია კომპლექსურად ხორცისა და სხვა ცხოველური პროდუქტების ჩართვით. განმეორებით უნდა აღინიშნოს, რომ შიმშილის მეთოდი გამოიყენება მხოლოდ კვალიფიციურ ექიმთან კონსულტაციების შემდეგ.

წინაპრების კვების თეორია. დამყარებულია მხოლოდ გარკვეულ კვების რაციონზე - პროდუქტებზე, რომლებიც თერმიულად არის

დამუშავებული, რაც თანამედროვე ადამიანმა შორეული წინაპრებისგან მემკვიდრეობით მიიღო. წინაპრების კვების თეორიას ქადაგებენ ორი მიმართულების - ნედლადაკვებისა და მშრალად კვების მიმდევარნი, თუმცა ეს მიმართულებები ზოგადი კონცეპციის მიუხედავად ერთმანეთთან წინააღმდეგობრიობაშია.

კვებას ცეცხლისა და ორთქლის ზემოქმედების გარეშე ნედლი რძისა და მცენარეული პროდუქტების მოხმარებით - ნედლადაკვება ეწოდება.

ნედლადაკვების მიმდევართა აზრით, ასეთი კვება პირველადი სახით საკვები ნივთიერებების შეთვისების საშუალებას გვაძლევს, ვინაიდან თერმული დამუშავებისა და ლითონების გარდაუვალი გამოყენების შედეგად მათი ენერგეტიკული ღირებულება და შეთვისებადობა ქვეითდება. ცეცხლის გამოყენებით დამზადებული პროდუქტებიდან დაშვებულია მხოლოდ პური (ქატოს შენარჩუნებით) - საფუერების გარეშე. ამ კონცეპციის მიმდევარნი თვლიან, რომ „კულტურული კვება ეწინააღმდეგება ბუნებას, ხოლო ნედლადაკვება ადამიანისათვის ბუნებრივია, რადგან საჭმლის მომნელებელი სისტემა ანატომიურად და ფიზიოლოგიურად განკუთვნილია ახალი ხილისა და ბოსტნეულისათვის“. მათი აზრით, ამის დადასტურებაა ის ფაქტი, რომ ცხოველები და ფრინველები საკვებს მოიხმარენ ისეთი სახით, როგორსაც მათ ბუნება აძლევს. მათი წარმოსახვით კვების პროდუქტის თერმული დამუშავება არის არა პროგრესი, არამედ ცივილიზაციის გზააბნეულობა. მათი მტკიცებით ვიკვებებით რა ნედლი მცენარეული საკვებით, ჩვენ ვმთანთქავთ მზის ენერგიას, რომელიც ჩვენი ორგანიზმის უჯრედებში გადაიქმნება მის სხვადასხვა სახეებად.

ნედლადაკვებისას ცილების მოხმარება უნდა შემოიფარგლებოდეს 25 – 30 გ. ან 15 გ დღე - ღამეში.

დადგენილია, რომ ნედლადაკვების დროს დანაყრების გრძნობა გაცილებით სწრაფად ხდება, ვიდრე მოხარშული საკვების მიღებისას.

ამ ყოველივეს მიყვავართ საკვები პროდუქტების ნაკლები რაოდენობით მოხმარებამდე და დიეტოთერაპიაში გამოიყენება ჭარბწონიანობის მკურნალობისას. ნედლადაკვებისას სხეულის მასის დაკარგვა ხდება აგრეთვე სითხისა და სუფრის მარილის ნაკლები რაოდენობით მოხმარების შედეგად, რაც, სისხლძარღვთა და გამოყოფის სისტემების დაავადებისას მნიშვნელოვანია.

მედიცინის პოზიციებიდან ნედლადაკვების კონცეპცია შეიძლება განხორციელდეს მხოლოდ მოკლევადიან პერიოდში. ნედლადაკვება მიზანშეწონილი და უფრო სასარგებლოა იმ შემთხვევებში, როცა იგი მიმდინარეობს პერიოდულად რამოდენიმე დღის ან კვირის განმავლობაში.

მშრალად კვება, როგორც წინაპრების კვების თეორიის მეორე სახესხვაობა - აგრეთვე მხოლოდ შეზღუდულ ვადებში შეიძლება იყოს დასაშვები კუჭ-ნაწლავის ზოგიერთი დაავადებების დროს. ეს კონცეფცია არ შეესაბამება რაციონალური კვების კანონებს. ადამიანისათვის სითხის აკრძალვას თუნდაც რამოდენიმე დღით ორგანიზმი მიჰყავს გაუწყლოებამდე, რაც ნორდენის მიხედვით არის ე. წ. ზიგზაგური კვება.

დაყოფილი კვების თეორია. დაყოფილი კვების თეორიის ფუძემდებელი იყო ამერიკელი დიეტოლოგი ჰერბერტ შელტონი. მისი სისტემა მკაცრად განსაზღვრავს საკვები პროდუქტების თავსებადობას და შეუთავსებლობას. მისი თეორიის თანახმად ცილოვანი და სახამებლის შემცველი საკვების მოხმარება ერთდროულად არ შეიძლება. ხორცი, თევზი, კვერცხი, ყველი, რძე, ხაჭო შეუთავსებელია პურთან, ფქვილის ნაწარმთან და ფაფებთან. ეს აიხსნება იმით, რომ ცილების მონელება ხდება მყავა გარემოში კუჭის ქვედა განყოფილებაში, ხოლო სახამებლის მის ზედა ნაწილებში ნერწყვის ფერმენტის ზემოქმედებით ტუტე გარემოში. კუჭის მყავა გარემოში ნერწყვის ფერმენტების აქტიურობა ითრგუნება და სახამებლის მონელება წყდება.

მყავე პროდუქტების შერწყმა ცილოვან და სახამებლის შემცველ საკვებთან დაუშვებელია, რადგან ისინი შელტონის მიმდევრების შეხედულებით ანგრევენ კუჭის პეპსინს, რის შედეგად ცილოვანი საკვები ღებება, ხოლო სახამებლის შემცველი არ შეითვისება.

დაყოფილი კვების მიმდევრები გვირჩევენ შაქრისა და ტკბილი ხილის მოხმარებას ნარჩენი საკვებისაგან განცალკევებით.

ბევრი დიეტოლოგის აზრით ამ კონცეფციაში დომინირებს მექანიკური წარმოდგენები. მეცნიერულ დასკვნებამდე გაცილებით ადრე ხალხის სიბრძნემ დააფუძნა საკვები პროდუქტების გონივრული შერწყმა. მაგალითად, ხორცი და ბოსტნეული, ფაფები და ცხიმები და სხვა. კვების მრავალფეროვნების პრინციპი დაცული უნდა იყოს საკვების ყოველი მიღებისას, თუმცა, დაყოფილი კვების სისტემაში არის რაციონალური მარცვალი - ზომიერი კვება და ხილის, ბოსტნეულის, რძის ჭარბად მოხმარების რეკომენდაციები.

მთავარი კვების ფაქტორის თეორია ამ თეორიის მიმდევრები თვლიან, რომ ორგანიზმი უზრუნველყოფილი უნდა იქნას რომელიმე ერთი ან რამოდენიმე კვებითი ფაქტორით. საკვების ყველა სხვა კომპონენტები ითვლება მეორე ხარისხოვნად ან უბრალოდ იგნორირებულია. აშკარაა, რომ ასეთი მიდგომისას საკვები რაციონიდან ქრება ზოგიერი შეუცვლადი საკვები ნივთიერება.

თანამედროვე მსოფლიოში ამ კონცეფციის მიმდევრთა შორის დიდი გავრცელება ჰპოვა მაკრობიოტიკების სწავლებამ და დ. ჯარვისის დიეტამ.

„მაკრობიოტი“ ბერძნულიდან თარგმნით ნიშნავს მრავალწლოვანს. მაკრობიოტიკების სწავლება ჩაისახა იაპონიაში. მის განვითარებაში დიდი წვლილი შეიტანა იაპონელმა ექიმმა და სწავლულმა ჯ.ოსავამ. მისი მიმდევრები შესაძლებლად მიიჩნევენ, რომ გარკვეული პროდუქტების მოხმარებით და კვების რაცი-

ონიდან სხვათა გამორიცხვის მათ მიმდევრებს უზრუნველყოფილი ექნებათ ბედნიერი, ხანგრძლივი ცხოვრება.

მათი შეხედულებით კვების რაციონში აუცილებლად უნდა იყოს დაცული ნატრიუმისა და კალიუმის მართებული თანაფარდობა, აგრეთვე ორგანიზმში ტუტე - ექვივალენტების მიწოდების აუცილებელი უზრუნველყოფა. ამასთანავე რეკომენდირებულია მყავე ექვივალენტებით მდიდარი საკვებისაგან თავის შეკავება.

მაკრობიოტიკური დიეტის საფუძველია - სხვადასხვა სახით მომზადებული მთლიანი, მტკიცე ბურღულეული, ისინი დღე-ღამეში მოხმარებული საკვების მოცულობის 50- 60%-ს შეადგენენ. ბურღულეულთან ერთად მხედველობაში მიიღება მიმდებარე რაიონებში მოწეული სეზონური ბოსტნეულის მოხმარება. ამ თეორიის თანახმად ადამიანი განიხილება როგორც ბუნების ნაწილი და სწორად შერჩეული კვების პროდუქტები ეხმარება მას იცხოვროს მასთან ჰარმონიაში. მაკრობიოტიკურ დიეტაში მესამე ადგილზეა - ცერცვის კულტურები კაკალი, მზესუმზირის და გოგრის თესლები, ცხოველური ცილების სრულფასოვანი შემცველის სახით. ამ დიეტის კიდევ ერთი კომპონენტია ზღვის წყალმცენარეები, როგორც მინერალური ნივთიერებების მნიშვნელოვანი წყარო.

დ. ჯარვისი ცნობილია წიგნით: „თაფლი და სხვა ბუნებრივი პროდუქტები“ სადაც იგი დიდ მნიშვნელობას ანიჭებს თაფლს (ძირითადი კვებითი ფაქტორი), ხოლო ვაშლის ძმარს თვლის უნივერსალურ სამკურნალო საშუალებად.

მეცნიერული მედიცინის პოზიციებიდან მთავარი კვებითი ფაქტორი არ არსებობს. ორგანიზმმა უნდა მიიღოს დაბალანსებული სახით ცვლადი და შეუცვლადი საკვები ნივთიერებების მთელი კომპლექსი.

კვებითი ღირებულების ინდექსების თეორია მდგომარეობს იმაში, რომ საკვები პროდუქტებისა ან რაციონის კვებითი ღირებულება ორგანიზმისათვის რაოდენობრივი სიდიდე-

ების ჯამს წარმოადგენს, რომელიც პროდუქტის ქიმიურ შემადგენელ ნაწილებს ასახავს, თუმცა, ასეთ მცდელობებს მივყავართ იქამდე, რომ რაციონის ხარისხობრივად არაერთმნიშვნელოვანი კომპონენტები ინდექსში გამოდიან როგორც ურთიერთშეცვლადი. ეს წარმოშობს არასრულფასოვანი რაციონის ფორმირების საფრთხეს, ვინაიდან წინა პლანზე იწევს არა ძირითადი საკვები ნივთიერებებით დაბალანსებული კვება, არამედ დათვლილი ინდექსების რაოდენობა.

მეტად გავრცელებულ დიეტას, რომელიც კვებითი ღირებულების ინდექსების კონცეფციას ასახავს არის ქულების დიეტა. მისი ავტორია ერნა კარიზე - გერმანიიდან. 1 ქულა 30 კკალ - ის ტოლია. ქულების დიეტის პრინციპების თანახმად ყველა პროდუქტები ფასდება მხოლოდ ერთი ნიშნით - მათში ენერჯის შემცველობით ქიმიური შემადგენლობის გათვალისწინების გარეშე. ქულების დიეტაში ცილები, ცხიმები, ნახშირწყლები და სპირტები წარმოადგენენ კვების ურთიერთცვლად ფაქტორებს, რაც აბსურდია.

ცოცხალი ენერჯის კონცეფცია. ცნობილია XIX საუკუნის დასაწყისიდან მისი მიმდევრები ირწმუნებიან, რომ ორგანიზმში არის რაღაც განსაკუთრებული, მხოლოდ ცოცხალი არსებისათვის დამახასიათებელი - „ცოცხალი“ ენერჯია. იგი გადაეცემა რომელიღაც ნივთიერებებით, სტრუქტურებით, რომელთა „მატერიალიზაცია“ შეუძლებელია. შესაძლებელია ასეთ მატერიალურ სუბსტრატს წარმოადგენს ადენოზინტრიფოსფორის მჟავა (ATP).

ამ თეორიის პროპაგანდისტია დიეტოლოგი გ. შატალოვა.

როგორც ცნობილია, საკვებ პროდუქტებში არსებული პოტენციური ენერჯია მომდინარეობს მზის სხივებისაგან. მზის ენერჯია შეითვისება მცენარეებით, რითაც იკვებებიან ცხოველები და ადამიანები, რომლებზედაც გადადის მზის ენერჯია.

ცნობილი თანამედროვე მკვლევარების შეხედულებით „ცოცხალი“ ენერჯის კონცეფცია ანტიმეცნიერულია და დიეტოლოგიაში მისი გამოყენება არ არის რეკომენდირებული.

„მოჩვენებითი წამლების კონცეფცია“. ამ კონცეფციის მიმდევარნი ცალკეულ პროდუქტებში ხედავენ განსაკუთრებულ სამკურნალო თვისებებს. ამის საფუძველზე მოცემული პროდუქტი ან ნივთიერება დაუსაბუთებლად არის განდიდებული და უკეთდება რეკლამა. ასეთი პროდუქტების გამოყენებას ყველა დაავადებისა და ყველა ადამიანებისათვის გამონაკლისის გარეშე ეძლევა რეკომენდაცია. მაგალითისათვის, აღოჯებული თესლებით, მწყერის კვერცხებით მოღური გატაცება. ადამიანის ორგანიზმი მეტად რთულია და შეუძლებელია მისი ორგანოების შეთანხმებულ მოქმედებასა და სისტემებზე ძირეულად ზემოქმედება რომელიმე ერთი პროდუქტით ან ნივთიერებით, მაშინაც კი თუ მას გააჩნია მეტად სასარგებლო თვისებები.

ოპტიმალურობის აბსოლუტიზაციის თეორია. ამ კონცეფციის მიმდევარნი ცდილობენ კვების რაციონის შემადგენლობის და საკვები პროდუქტების თანაფარდობის შესაბამისი ისეთი ფორმულის აღმოჩენას, რომელიც შესაძლოა იყოს ადამიანის ორგანიზმის ცხოველქმედების ყველა მხარისათვის მყისიერად ოპტიმალური, ანუ ისახება იდეალური დიეტის შექმნის მცდელობები.

ზემოთაღწერილი კვების თეორიები და კონცეფციები არ ამოწურავენ კვებასთან არსებულ ყველა მიდგომებს.

გარდა ამისა, ეკოლოგიის დღევანდელი მდგომარეობა და ჯანსაღი კვების სფეროში ძირითადი მეცნიერული კვლევების განვითარება განაპირობებენ კლასიკური და ალტერნატიული კვების თეორიის მიმართ ახალ შეხედულებებს.

ლიტერატურა

1. Йенсен Б. Пища, которая лечит. Пер. С англ. – М.: Крон-Пресс, 1998-416с.
2. Донченко Л. В., Надыка В. Д. Безопасность пищевой продукции. Изд. М.: Делипринт, 2007, 538 с.
3. Брегг П. Чудо голодания /Пер. с англ./ Б. С. Шенкмана, С. Б. Шенкмана-Рига: Гарант, 1991-126с.
4. Кухаренко А. А. Качество современных пищевых продуктов и культура питания. Ж. Пищевая промышленность, 2008, №7.
5. Касьянов Г. И. Запорожский А. А., Юдина С. В. Технология продуктов питания для людей пожилого и преклонного возраста – Ростов-на Дону. Изд. Центр «Март», 2001-192 с.

*წულუკიძე მზია, პროფესორი,
საქართველოს ტექნიკური უნივერსიტეტი*

*გამეზარდაშვილი დავით, პროფესორი,
ქიმიის დოქტორი
საქართველოს ტექნიკური უნივერსიტეტი
ალტერნატიული კვების თეორიები*

რეზიუმე

უკანასკნელ წლებში ახალი ორიგინალური კვების თეორიები გაჩნდა, რომელთაც ღრმა ისტორიული ფესვები აქვთ. კონკრეტული მეთოდის შერჩევასათვის მნიშვნელოვანია ალტერნატიული კვების თეორიის ძლიერი და სუსტი მხარეების შესწავლა.

სტატიაში განხილულია: ვეგეტარიანელობის არსი, სახეები, როლი ზოგიერთი დაავადებების რისკების შემცირებაში; სამკურნალო მიმზილი, როგორც დიეტური მკურნალობის მეთოდი; წინაპრების კვების თეორია; მთავარი კვებითი ფაქტორის თეორია - დ. ჯარვისის („მაკრობიოტიკების“) დიეტა; კვებითი ღირებულების ინდექსების კონცეფცია; „ცოცხალი“ ენერჯის კონცეფცია და სხვა.

*წულუკიძე მზია, პროფესორ, GTU
გამეზარდაშვილი დავიდ
პროფესორ, დოქტორ ქიმიის*

Альтернативные теории питания

Резюме

В последние десятилетия появилось много новых оригинальных теорий питания, имеющих глубокие исторические корни. Для выбора своей методики важно знать сильные и слабые стороны альтернативных теорий питания.

В статье рассмотрены: Суть, виды, вегетарианства, роль в уменьшении риска некоторых заболеваний; Лечебное голодание; Теория питания предков; Теория главного пищевого фактора (Диета Д. Джарвиса); Концепция индексов пищевой ценности; концепция «живой энергии» и др.

*Tsulukidze Mzia
GTU, Professor
Gamezardashvili David*

Professor, Doctor of chemistry

Theories of alternative nutrition

Summary

Lately, new original theories, with solid historical roots, have appeared in the field of nutrition. Selection of a definite method requires knowledge of both positive and negative sides of alternative diet.

The article studies: The essence of vegetarianism, its types and capacity to hinder the development of certain diseases; Hunger – diet as a method of medication; Ancestral diet methods; The theory of major nutrition factors; D. Jarvyce – macrobiotic Diet; “Vital” energy conception, etc.

კომპიუტერული ანალიზის მეთოდების გამოყენებით

ბაზილიკური ანალიზი, გეომეტრიული რეგულაციები,
საქართველოს ტექნიკური უნივერსიტეტი
XX

საკვანძო სიტყვები: დამატებითი წონა, მდგრადობა, ინერციის ძალა.

შესავალი. ბრუნვის წერტილის ან ღერძის მქონე სხეულის მდგრადი წონასწორობა გეომეტრიულ ზომებსა და მასზე მოქმედ ძალებს შორის განსაზღვრული თანაფარდობით არის უზრუნველყოფილი.

კომპიუტერული ანალიზის გაანგარიშების ერთ-ერთი ძირითადი ნაწილია მისი მდგრადობაზე გაანგარიშება (დაცული უნდა იყოს პირობა: მდგრადობის მომენტი მეტი უნდა იყოს გადაწყობის მომენტზე).

განვიხილოთ სამშენებლო კომპიუტერული ანალიზი, რომელიც მოთავსებულია რელსებზე და აქვს გადაყრავების A წერტილი (ნახ. 1).

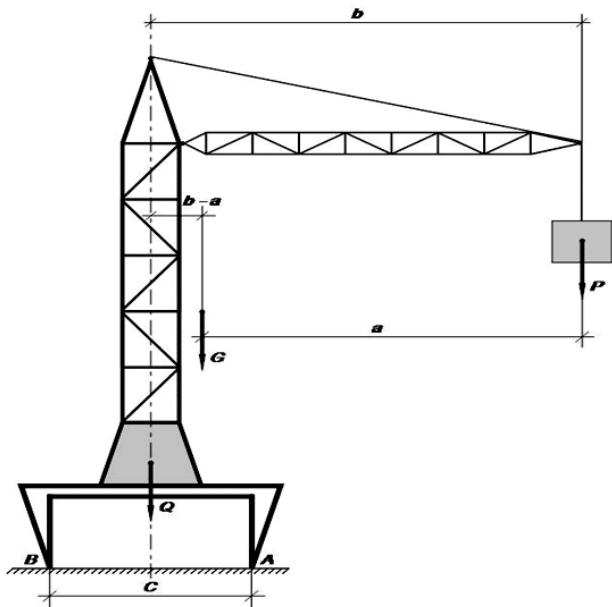

ნახ. 1.

ტვირთამწეობის გაზრდისათვის, კომპიუტერული ანალიზი უნდა დაამატებდეს ტვირთს ათავსებენ.

მდგრადობის მარაგის კოეფიციენტი ტოლია [1]:

$$K_{\text{მდგ}} = \frac{M_{\text{მდგ}}}{M_{\text{ბალ}}} > 1, \quad (1)$$

სადაც $M_{\text{მდგ}}$ არის სხეულის (ამწეის) $G = m \cdot g$ წონისა და Q დამატებითი ტვირთის მომენტი A წერტილის მიმართ;

$M_{\text{ბალ}}$ – გადაყრავების მომენტი, გამოწვეული ასაწევი ტვირთით;

$P=mg$ მდგრადობის მარაგის (უშიშროების) კოეფიციენტი.

$K_{\text{მდგ}}$ – მდგრადობის მარაგის კოეფიციენტი აიღება მასალის მიხედვით [2] [3]:

ფოლადისათვის $K_{\text{მდგ}} = 1,5 \div 3,0$; თუჯისათვის $K_{\text{მდგ}} = 4,5 \div 5,5$; ხისთვის $K_{\text{მდგ}} = 2,5 \div 3,5$ და ა.შ.

სიმტკიცის მარაგის კოეფიციენტი სხვადასხვა მასალებისათვის ტოლია [4]:

პლასტიკური მასალებისათვის (ფოლადი) იგი იცვლება $1,4 \div 2,5$ ზღვრებში (თვითმფრინავთმშენებლობაში $1,3 \div 3,0$).

მდგრადობის კოეფიციენტის შერჩევას უნდა ავიღოთ მისი მინიმალური სიდიდე და გავითვალისწინოთ, რომ იგი სიმტკიცის მარაგის კოეფიციენტზე მეტი იყოს, ვინაიდან პრაქტიკული გაანგარიშების დროს ადგილი აქვს ექსცენტრულად მოქმედ ძალებს, საწყის სიმრუდეს და მასალის არაერთგვაროვნებას.

ძირითადი ნაწილი. განსაზღვროთ დამატებითი ტვირთის სიდიდე: ა) ასაწევი ტვირთის მოძრაობისას წარმოშობილი ინერციის ძალის მხედველობაში მიუღებლად და ბ) ინერციის ძალის მხედველობაში. მიღებით, თუ მოცემულია: ასაწევი ტვირთის მასა $m=1000$ კგ, კომპიუტერული ანალიზის მასა $m_0=1200$ კგ, $b=8$ მ, $a=7$ მ, $c=3$ მ მდგრადობის კოეფიციენტი $K_{\text{მდგ}} = 1,8$, ზემოთ მოძრაი ტვირთის აჩქარება $a_1 = 6,5$ მ/წმ², g - გრავიტაციული აჩქარება.

მოცემულობის მიხედვით ასაწევი ტვირთის და ამწეის წონა ტოლია:

$$P=mg=10^4 \cdot 9,81=98,1 \text{ კნ}, G=m_{\text{გ}}g=117,7 \text{ კნ}.$$

ინერციის ძალის მხედველობაში მიუღებლად ამწის გადამყირავებელი მომენტი ნახაზის მიხედვით ტოლია:

$$M_{\text{ბაღ}} = P \left(b - \frac{c}{2} \right) = 637,65 \text{ კნ}\cdot\text{მ},$$

ხოლო მდგრადობის მომენტი

$$M_{\text{მღბ}} = Q \frac{c}{2} + G \left[\frac{c}{2} - (b - a) \right] = 1,5Q + 58,9 \text{ კნ}\cdot\text{მ}.$$

(1)-ში ცნობილი სიდიდეების ჩანაცვლებით მივიღებთ: $Q = 726 \text{ კნ}$.

ბ) ვინაიდან ქვემოთ მიმართული ინერციის ძალა

$$P_{\text{იფ}} = ma_1 = 10 \cdot 10^3 \cdot 6,5 = 65 \text{ კნ},$$

გადამყირავებელი მომენტი იქნება:

$$M'_{\text{ბაღ}} = (P + P_{\text{იფ}}) \left(b - \frac{c}{2} \right) = 1060,2 \text{ კნ}\cdot\text{მ}.$$

მდგრადობის მომენტი $M'_{\text{მღბ}} = 1,5Q + 58,9 \text{ კნ}\cdot\text{მ}$ იგივეა და (1)-ით გვექნება:

$$\frac{M'_{\text{მღბ}}}{M'_{\text{ბაღ}}} \geq K_{\text{მღბ}}; \quad (2)$$

(2)-ში ცნობილი სიდიდეების ჩანაცვლებით მივიღებთ: $Q' = 1233 \text{ კნ}$.

როგორც ვხედავთ, ინერციის ძალის გათვალისწინებამ დამატებითი ტვირთი გაზარდა $\approx 41\%$ -ით, რამაც ამწის ტვირთამწეობა 40% -ით გაადიდა.

(2)-ით, საჭიროების შემთხვევაში შესაძლებელია ტვირთის აწევის აჩქარების შერჩევა.

დასკვნა. დამატებითი ტვირთის მოწყობით კომპურა ამწის ტვირთამწეობა საგრძნობლად იზრდება.

კომპურა ამწის მდგრადობაზე (გადაყირავებაზე) გაანგარიშების დროს ინერციის ძალის გათვალისწინება იწვევს ამწის ტვირთამწეობის გაზრდას და წარმოადგენს სიახლეს; მისი მხედველობაში მიღება აუცილებელია.

გაანგარიშების დროს მდგრადობის კოეფიციენტი, სიმტკიცის კოეფიციენტზე მეტი უნდა ავიღოთ.

ლიტერატურა:

1. Мовин М.С., Израелит А.Б., Рубашкин А.Г. Руководство к решению задач по технической механике. Москва. «Высшая школа», 1977, с. 41, 85.
2. Беляев Н.М. Сопротивление материалов. Москва. Наука, 1976, с. 634-35.
3. Миролубов И.Н. и др. Пособие к решению задач по сопротивлению материалов. Москва. «Высшая школа», 1969, с. 257.
4. ა.ხაბეიშვილი და სხვა. მასალათა გამძლეობა. საგამომცემლო სახლი “ტექნიკური უნივერსიტეტი”, 2010, გვ.266; გვ.69.

Хაბეიშვილი ანზორ, გიორგობიანი რუსუდან
Грузинский технический университет
УСТОЙЧИВОСТЬ БАШЕННОГО КРАНА С УЧЕТОМ СИЛЫ ИНЕРЦИИ

Резюме

Рассматривается устойчивость башенного строительного крана с учетом силы инерции. Определяется величина дополнительного груза, которая обеспечивает заданный коэффициент устойчивости и существенно увеличивает грузоподъемность крана.

Ключевые слова: дополнительный груз, устойчивость, сила инерции.

Khabeishvili Anzor, Giorgobiani Rusudan
Georgian Technical University
STABILITY OF THE TOWER CRANE WITH CONSIDERING THE INERTIA FORCE

Summary

A stability of the tower crane for the construction works with considering the inertia force is studied.

A value of the extra load, which provides a predetermined radio of stability and increases significantly the stability and the loading capacity of the crane, is determined.

Key words: Extra weight, Stability Ratio, inertia Force.

არქიტექტურა АРХИТЕКТУРА ARCHITECTURA

ამერიკული არქიტექტურა. გენეზისი

დავითაია მათა, პროფესორი,
საქართველოს ტექნიკური უნივერსიტეტი



საკვანძო სიტყვები: არქიტექტურა, კონტრასტი, სტილი, ტენდენცია, დეკონსტრუქცია.

ამერიკა ინდიელთა მიწაა, შექმნილია ევროპელების მიერ და დასახლებულია მთელი მსოფლიოდან ჩამოსული ემიგრანტებით. ამერიკული არქიტექტურა საკმაოდ რთული მოვლენაა, როგორც თავად ამერიკული ერის მრავალნაციონალური, ასეთივეა მისი არქიტექტურაც - სხვადასხვა არქიტექტურული სტილების ნაზავი. ის ეკლექტიკურია, განსაკუთრებული სტილია, რომელიც გვთავაზობს ხუროთმოძღვრული ფორმების კოქტილს – გოთიკური ერევა რომანულს, ბაროკალურს, მოდერნს, ფუნქციონალურს და ა.შ.

პირველი ევროპელების გადმოსახლებამდე ამერიკელთა წინაპრებს უკვე ჩამოყალიბებული ჰქონდათ საკუთარი არქიტექტურული ტრადიციები. ჩრდილოეთ ამერიკის, ინდიელთა ტომების კულტურამ შემოგვინახა საინტერესო კედლის მხატვრობა და მცირე პლასტიკა, არქიტექტურული ნაგებობებიდან კი პუებლო, ჰოგანი, ვიგვამი, იროკუზთა გრძელი და მაიდანების მრგვალი სახლები და სხვ.

კოლონიალურ პერიოდში (XVII ს.-1775 წ.) ჩრდილოეთ ამერიკის ტერიტორიაზე გავრცელდა ევროპული კულტურა და შეიქმნა

კოლონიები: ჯერ ესპანური (სამხრეთ და სამხრეთ-დასავლეთით), შემდეგ ჰოლანდიური და ინგლისური (ჩრდილო-აღმოსავლეთით) და ფრანგული (მდინარე მისისიპის ქვედა წელში). ჩრდილოეთ ამერიკის ევროპული დასახლებები არქიტექტურულად განსხვავდებოდნენ, თუმცა საერთო ნიშნებიც ჰქონდათ. შენობათა უმრავლესობა ეფემერულია, გამოირჩევა მოკრძალებული ზომებით და გვემარების მხრივ პრიმიტიულია. გამონაკლისს წარმოადგენს ახალი ორლეანი, რომელიც გამოჩენილი ფრანგი ინჟინრებისა და არქიტექტორების პროექტებით შენდებოდა.

ესპანურმა გარნიზონებმა დაუტოვეს ამერიკას შთამბეჭდავი ფორტები. ინგლისელებმა, რომლებიც საბოლოოდ ჩრდილოეთ ამერიკას დაეპატრონენ, შემოიტანეს დასახლების ორი ტიპი – პატარა ქალაქი ჩრდილოეთით და პლანტაციები სამხრეთით.

XVIII საუკუნეში არქიტექტურა ვითარდებოდა ემიგრანტების მიერ შემოტანილი ტრადიციებისა და ადგილობრივი თავისებურებების ნაზავით, რაც სხვადასხვა სტილს ბადებდა. ამ პერიოდში ევროპაში ყველაზე გავრცელებული სტილი ნეოკლასიციზმი იყო. სწორედ ამ დროს ამერიკამ დამოუკიდებლობა მოიპოვა და იქ ნეოკლასიციზმი აღიქვეს, როგორც ახალი სახელმწიფოს

ფილოსოფიური ღირებულებების გამოხატულება. ცნობილია, რომ ნეოკლასიკოსი არქიტექტორები ორიენტირებულები იყვნენ ძველ რომაულ ნიმუშებზე, ამიტომ გასაკვირი არაა ის ფაქტი, რომ აშშ-ის დედაქალაქ ვაშინგტონში, რომელიც წინასწარ შემუშავებული გეგმის მიხედვით შენდებოდა (ავტორი ფრანგი არქიტექტორი პიერ შარლ ლანფანი), კაპიტოლიუმი და თეთრი სახლი რომაული პერიოდის ნაგებობების მსგავსად აიგო.

XIX საუკუნის დასაწყისში ბატონობს ბერძნული სტილი, თუმცა ტერიტორიის სიდიდის გამო ეს სტილი ყველგან არ გავრცელდა. სამხრეთ-დასავლეთით პოპულარული იყო ესპანური სტილი. XIX საუკუნის შუა წლებში ბატონობდა რომანტიზმის სული. მაგალითად, დიდ ქალაქებში მიმართეს გოთიკას (წმ. პატრიკის კათედრალი ნიუ-იორკში) მისთვის დამახასიათებელი წვეტურა ასიმეტრიული ფორმებითა და მცენარეული ორნამენტით. კოლონიების კეთილდღეობის გაზრდამ გამოიწვია უფრო ლამაზი და რთული შენობების გაჩენა, კერძოდ, ჩრდილოეთით გოთიკური ხის შენობები წაწვეტებული სახურავებით და აგურის საკვამურებით, ხოლო სამხრეთით აგურის შენობები. ასეთი ტიპის ნაგებობები გავრცელდა ამერიკის აღმოსავლეთ სანაპიროზე, იქ სადაც თანდათან ქალაქების ჩამოყალიბება დაიწყო. პარალელურად პოპულარობა მოიხვეჭა სხვა არქიტექტურულმა ფორმებმა, კერძოდ, ინგლისურმა კოტეჯმა და იტალიურმა ვილამ.

XIX საუკუნის ბოლოს ამერიკელმა ბიზნესმენებმა დიდი ზომის კერძო ვილების მშენებლობას მიჰყვეს ხელი. ეკლექტიკა მოდური გახდა. ამ პერიოდის ყველაზე ცნობილი და ექსტრავაგანტული “სასახლეები” დააპროექტა არქიტექტორმა რიჩარდ მორისმა როდ-აილენდის შტატში. საშენებლო მასალად არქიტექტორები ფოლადს, მინასა და რკინაბეტონს იყენებდნენ (ბრუკლინის ხიდი ნიუ-იორკში – არქ. ჯონი და ვაშინგტონში – არქ. რობლინგი).

XIX საუკუნე გამოირჩეოდა ურბანიზმის არნახული ტემპით. სახელმწიფო რეგულირების

არარსებობის მიუხედავად ჩნდებოდა გამოკვეთილი საქალაქო კვარტლები და ერთბინიანი სახლების ელევანტური რიგები, ამასთან მრავალბინიანი და საშემოსავლო სახლები. XIX საუკუნის ბოლოდან, 80-იანი წლებიდან, იწყება ცათამბრჯენების მშენებლობა, რამაც სრულიად შეცვალა საქმიანი რაიონების იერსახე. ჩიკაგოსა და ნიუ-იორკში არქიტექტორები და ინჟინერ-მშენებლები ატარებდნენ ექსპერიმენტებს ახალი ტიპის ისეთ მზიდ კონსტრუქციებზე, რომლებიც უფრო მაღალი შენობების მშენებლობის შესაძლებლობას შექმნიდა. თანდათან მკაფიო ხდებოდა მათი ფერადოვანი პალიტრა და ორნამენტული მოტივები. 1884 წელს ჩიკაგოში აგებული პირველი ასეთი ნაგებობის ავტორი ლუის ჰენრი სალივენია.

1920 წლიდან აშშ-ს არქიტექტურაში დომინირებს “საერთაშორისო სტილი”, რომელიც აქ გავრცელეს ამერიკაში ემიგრირებულმა ევროპელმა არქიტექტორებმა. “ფუნქციონალიზმი” უაღრესად ანონიმური იყო და იგნორირებდა ადგილობრივ ტრადიციებს. ამ სტილის არსი მდგომარეობდა ახალი ტექნოლოგიების მაქსიმალურად გამოყენებაში და ტრადიციებზე უარის თქმაში. შედეგად ამერიკამ მიიღო უსულო “შენობები მინისა და ბეტონისგან”. ყველაზე ნათელ წარმომადგენლებად შეიძლება დასახელდეს ლუდვიგ მის ვან დერ როე და ვალტერ გროპიუსი, რომლებიც იმავდროულად სხვადასხვა პერიოდში გერმანული მხატვრული სკოლის, ბაუჰაუზის, ხელმძღვანელებიც იყვნენ. სალივენის მოწაფემ ფრენკ ლოიდ რაიტმა ე.წ. “პრერიების სტილი” აირჩია და “ორგანული არქიტექტურის” ფუძემდებელი გახდა. მეორე მსოფლიო ომის შემდგომ პერიოდში შესამჩნევი გახდა არქიტექტურული პლურალიზმი.

1960 წელს ამერიკაში დაიწყო პოსტმოდერნიზმის ეპოქა, რომელიც ერთგვარი პროტესტი იყო ფუნქციონალიზმისა. პოსტმოდერნიზმმა მკაფიოდ გამოკვეთეს თავისი პოზიცია: ადამიანს არ შეუძლია იცხოვროს ხელოვნურად შექმნილ, თუნდაც “ზედმეტობების” გარეშე, მაქსიმალურად

სტერილურ და კომფორტულ პირობებში. რეაქციონერებმა შესთავაზეს საზოგადოებას ძველის შენარჩუნება და ახალი ნაგებობების ფაქიზად “ჩაწერა” ამა თუ იმ ადგილისთვის დამახასიათებელ არქიტექტურულ სტილში. ასეთ მიდგომას პოსტმოდერნისტებმა უწოდეს “ინკლუზიური” მეთოდი და მისი მეშვეობით სცადეს ქალაქებისთვის დაებრუნებიათ პირვანდელი იერსახე. არქიტექტორმა მაიკლ გრაივსმა ყველაზე ნათლად გამოხატა პოსტმოდერნიზმის არქიტექტურული ენა, შენობათა უჩვეულო ფორმები, ირონიულობა და განსხვავებული ფერადოვანი გამა შემოგვთავაზა.

თანამედროვე ამერიკულ არქიტექტურას არ აქვს მკაფიოდ გამოვლენილი “კარკასი”. ეს არ არის დამოკიდებული იმაზე, რომ ახალი თაობის არქიტექტორებმა ვერ შეძლეს რატივიტით, მისივით და ნეუტრასავით ინდივიდუალურობის გამოკვეთა. მნიშვნელოვანია ის, რომ არ არსებობს ახალი იდეები, რომლებიც სოციალური ცხოვრების აქტიურ ფაქტორად არქიტექტურას წარმოაჩენდნენ. საერთო მნიშვნელობის სოციალური იდეალის, იდეების, რომლებსაც შეიძლება გვეჩვენოს, არარსებობა, ბადებს დაპირისპირებას დიდი რაოდენობის საშუალებებსა და იმ შეზღუდულ მიზნებს შორის, რომლებზეც ეს საშუალებები იხარჯება. ამაში მდგომარეობს პროფესიონალური აზრის გაყოფის საფუძველი, რაც საბოლოო ჯამში იწვევს თანამედროვე ამერიკული არქიტექტურის “პლურალისტური” სურათის დანაწევრებას.

თანამედროვე ამერიკულ არქიტექტურაზე გავლენა მოახდინა რამდენიმე ფაქტმა: 1. არქიტექტურული ტრადიციებით ერთმანეთისგან განსხვავებულმა - აღმოსავლეთმა და დასავლეთმა სანაპიროებმა; 2. ევროპული კულტურის ზეგავლენამ; 3. ამერიკული პოსტინდუსტრიული საზოგადოების ცხოვრების წესმა, რომელმაც გამოიწვია მასკულტურის განვითარება და შესაბამისად კიჩი.

აღმოსავლეთ სანაპიროს (new Englandის შტატები და ჩიკაგო) კულტურული ცენტრი

ნიუ-იორკია, ხოლო დასავლეთ სანაპიროს (კალიფორნიის შტატი) ლოს ანჯელესი. ისინი ერთმანეთისგან განსხვავდება: აღმოსავლეთი სანაპირო ევროპიდან გადმოსახლებული ინგლისელი და ირლანდიელი შთამომავლების იანკების სამშობლოა. მის არქიტექტურაში აქტიურად იჭრება დასავლეთ ევროპული ტენდენციები, ამიტომ ყოველთვის განსაზღვრავდა არქიტექტურის სამეტყველო ენას. გამოირჩეოდა **ავანგარდული იდეებით.**

დასავლეთ სანაპირო, კალიფორნია, ამერიკული ფენომენია. ის ინდიელთა, მექსიკის და ანგლო-საქსური (დასავლეთეევროპული), ამასთანავე აფროამერიკული, კარიბული, ჩინური, იაპონური და ა.შ. კულტურების ნაზავია. ლოს-ანჯელესი მასკულტურის ცენტრად იქცა. ეს ნაწილი სრულიად განსხვავდება აღმოსავლეთისგან. აქ ჩამოყალიბდა ე.წ. მონტერეის სტილი, რომელიც ზოგადად გამოვლინდა კერძო ვილების არქიტექტურაში. აღმოსავლეთისგან განსხვავებით დასავლეთ სანაპიროს ეკლექტიკა დღევანდელ დღეს უგემოვნობას ბადებს.

მეორე მსოფლიო ომამდე დაწყებული ემიგრანტების გადმოსახლება (მის ვან დერ როე, ერო საარინენი, ვალტერ გროპიუსი, მარსელ ბროიერი, სერჟ ჩერმაიევი, პიერ შარო, იო მინგ პეი) ომისშემდგომ წლებშიც გაგრძელდა (ლუის კანი, სიზერ პელი, საიმონ უნგერსი, მინორუ იამასაკი, რაფაელ ვინიოლი, რიჩარდ ნოიტრა, ერიკ მენდელსონი, რუდოლფ შინდლერი, პიეტრო ბელუში, ფრენკ გერი, რაფაელ სარიანო). ისინი ჩამოდიოდნენ და სახლდებოდნენ იქ, სადაც თავისი მხატვრული შესაძლებლობების საუკეთესო გამოვლინებას პოულობდნენ. თუმცა ეს არ ნიშნავდა იმას, რომ არქიტექტორები მხოლოდ ერთ კონკრეტულ ნაწილში მუშაობდნენ. ტრადიციების მიმდევარი დასავლეთის სანაპიროს არქიტექტორები პროგრესულ, მოდერნისტულ აღმოსავლეთის სანაპიროზეც აშენებდნენ ან პირიქით.

XX საუკუნის სამოცდაათიანი წლები აშშ-ს არქიტექტურაში მძიმე, კრიზისის წლებია. კრიზისი

არა სამშენებლო სამუშაოების, არამედ იდეების სიმცირის გამო. საერთო კრიზისმა, რომელიც ეკონომიკასთან ერთად შეეხო ქვეყნის სოციალურ და პოლიტიკურ ინსტიტუტებს, დაანგრია “სისტემისადმი” და მისი ფასეულობებისადმი რწმენა, არქიტექტორთა შემოქმედებითი აქტიურობის პარალიზება მოახდინა. ასეთ რთულ პერიოდში აღმოსავლეთი კვლავ ავანგარდული იდეების ცენტრად რჩებოდა და ამას ადასტურებს 1972 წელს ნიუ-იორკში გამართული ხუთეულის გამოფენა – პიტერ ეიზენმანი, რიჩარდ მიეერი, ჩარლზ გუოტმი, ჯონ ჰეიდუკი, მაიკლ გრეივისი, 1988 წ. კი MOMA-ში მოწყობილმა გამოფენამ “დეკონსტრუქცია”, რომელშიც მონაწილეობდნენ ფრენკ გერი, კოოპ ჰიმელბლაუ, ბერნარდ ჩუმი, პიტერ ეიზენმანი, ზაჰა ჰადიდი, დანიელ ლიბესკინდი, რემ კულჰაასი ჯგუფით OMA, გადატრიალება მოახდინა არქიტექტურულ სამყაროში ახალი თეორიული თუ პრაქტიკული იდეებით. გამოფენას თან სდევდა მანიფესტი სახელწოდებით “არქიტექტურული დეკონსტრუქტივიზმი”, რომელიც “შემოქმედების ფილოსოფიად” სახელდება. არქიტექტურაში ის გაჩნდა, როგორც კონსერვატიზმზე და სტანდარტულ პროექტირებაზე უარის თქმის მოთხოვნა. 1988 წლის გამოფენაზე წარმოდგენილ ექსპონატებში დეკონსტრუქტივისტები უარყოფდნენ მზიდ-კოჭოვანი სისტემისკენ, ტექტონიკისკენ და ფუნქციონალური საწყისისკენ არქიტექტურის სწრაფვას. ორიენტაციას მხატვრულ ჩანაფიქრზე იღებდნენ და გვთავაზობდნენ მასის ბატონობიდან სივრცის ფასეულობებზე გადასვლას. თითოეულმა არქიტექტორმა თავისებურად გაანალიზა თავდაპირველად მიღებული პოსტულატები და საბოლოო ჯამში გასცდნენ “საგამოფენო პერიოდის” დეკონსტრუქტივიზმის პრინციპებს.

ფრენკ გერი ესთეტიკის მხრივ ქმნის უჩვეულო ობიექტებს. ისინი თავისუფალი და სკულპტურულია. მკაფიოდ ინდივიდუალური და ემოციური, კოლეგების აზრით გარკვეულ საშიშროებასაც შეიცავს. გერი თავს პოსტმოდერ-

ნისტად თვლის და აღნიშნავს მასზე ალვარ აალტოს დიდ გავლენას.

დანიელ ლიბესკინდი, დეკონსტრუქტივიზმის თეორეტიკოსი, მცირე ფორმებსა და კამერულ ობიექტებზე მუშაობის შემდეგ არქიტექტურული იერსახის შექმნის კონსერვატულ მეთოდამდე მივიდა. ბოლო პერიოდის ნამუშევრები ნაწილობრივ ასახავენ დეკონსტრუქტივიზმის სტილისტური გამოხატულებისკენ და მიდგომებისკენ სწრაფვას, რაც ადრეულ ნამუშევრებში გაცხადდა. მისი არქიტექტურა ფორმალურად პოსტსტრუქტურალიზმი და დეკონსტრუქტივიზმი: ასიმეტრია, ღერძების რთული კვეთა, სივრცეების პარადოქსალური შეხამება. მისი ნამუშევრების მოქცევა ერთი სტილის ჩარჩოებში შეუძლებელია. ის ინდივიდუალური, პირადული არქიტექტურაა, ტრაგიკული და იმავდროულად ჰარმონიული, ავანგარდული ინსტალაციაა.

პიტერ ეიზენმანი, თავის ნამუშევრებში მოდერნისტულ ტენდენციებს ატარებს. ის შემოქმედების სხვადასხვა პერიოდში თავს პოსტფუნქციონალისტად, პოსტმოდერნისტად, დეკონსტრუქტივისტად თვლიდა. მისი აზრით არქიტექტურა კრიტიკული უნდა იყოს, არ უნდა აკმაყოფილებდეს დამკვეთის მოთხოვნებს და არ უნდა ითვალისწინებდეს მის პრობლემებს. პირიქით, პრობლემებს არქიტექტურა უნდა წამოჭრიდეს.

ბერნარდ ჩუმი უარს აცხადებს დეკონსტრუქტივისტულ ჩარჩოებში მყოფობაზე. მას მიაჩნია, რომ “დეკონი” ვერ იქცა მთლიან არქიტექტურულ ტენდენციად, რადგან “აიკრიბა” შემთხვევით კურატორების მიერ კონკრეტული გამოფენისთვის და არ გვთავაზობდა გააზრებულ პოპულარიზაციას. ამას ადასტურებს ნაშრომში “მე არ ვარ დეკონსტრუქტივისტი”. ჩუმი დიდ დროს უთმობდა თანამედროვე არქიტექტურის პრინციპების შექმნის თეორიულ დამუშავებას.

განსხვავებულია კალიფორნიელი ჯონ ლაუტნერი, რომელიც ყოველგვარი თეორიული ბაზის ჩამოყალიბებისა და ფილოსოფიური საფუძვლების გარეშე მრავალი ათეული წლები აშენებდა

იმას, რასაც დეკონსტრუქციული არქიტექტურა დაერქვა.

დეკონსტრუქცივისტულ მანერაში აქტიურად მუშაობენ ერიკ ოუენ მოსი (კალვერ სითის რევიტალიზაციის პროექტები), ტომ მენინ ჯგუფით “მორფოზისი” და სხვები.

კამერიკულ სცენაზე პერიოდულად ჩნდებიან სხვა ქვეყნის დეკონსტრუქცივისტებიც. კოპ ჰიმელბლაუს ჯგუფის არქიტექტორებისთვის ფასეულობას წარმოადგენს ნაწარმოების ემოციური შემადგენელი. მათი აზრით არქიტექტურა უნდა: “იწვოდეს, ტიროდეს, ილიმებოდეს, ინგრეოდეს და იტეხებოდეს კიდეც, იყოს სველი, მშრალი, მკაცრი, კუთხოვანი, პულსირებული”. ჯგუფის პროექტები დეკონსტრუქცივიზმის ნათელი გამოხატულებაა.

ზაჰა ჰადიდს “ექსტრავაგანტულ საოცრებად” მიიჩნევენ. ის ისწრაფვის შეცვალოს ტრადიციული წარმოდგენები არქიტექტურასა და ქალაქმშენებლობაზე. ზაჰას ნამუშევრებში ყოველთვის ადგილი აქვს ექსპერიმენტებს, რომლებიც განსაკუთრებულ ესთეტიკას ქმნიან და თანამედროვე დიზაინს ახალ წესებს კარნახობენ. უარს ამბობს გეომეტრიზმზე და იყენებს დამახინჯებულ პერსპექტივას, რომელშიც ბასრ კუთხეებს და მრუდე ხაზებს იყენებს.

ამერიკული არქიტექტურა არაისტორიული, არამედ უტოპიურია. თვით წარსული აქ ხელოვნურად წარმოიქმნება მომავლისგან და თვითოეულ შენობაში იგრძნობა ტექნიკური შესაძლებლობების სიჭარბე. ყოველი შენობა მხოლოდ სახეა იმის, თუ რას შეიძლება წარმოადგენდეს შენობა ანუ დეკორაციას, რომლის მარტივად დაშლა, აღება და სხვა რამით შეცვლა იქნება შესაძლებელი. ამერიკის არქიტექტურის არსი მდგომარეობს იმაში, რომის თავის გიგანტურ ნაგებობებს ფიზიკურად შლის, მეტაფიზიკურად კეცავს და ამით ტოვებს ადამიანს სივრცეში მარტოდ. ეს სივრცე, განსხვავებით რუსული სივრცისგან, რომელიც გაშლილი და შიშველია და ევროპულისგან, რომელიც შევსებული და გაქვავებულია, ახლოა ადამიანისთვის. არ-

ქიტექტურულად იცავს მას, მის გარშემო ვითარდება და ანაწევრებს სიცარიელეს მხოლოდ იმ დოზით, რომ თვით სივრცეს დარჩეს ადგილი. თითოეული შენობა წინასწარ აცხადებს თავის პირობითობაზე, არ თრგუნავს ადამიანს, არამედ ლივლივებს სივრცეში,

ამერიკული არქიტექტურა კონკრეტულად ასახავს დღევანდელი ამერიკის კონტრასტებს. ის განუყოფელია თავისი სოციალური სტრუქტურებისგან და გაბატონებული იდეოლოგიის გავლენას განიცდის. ამასთან, უშუალოდ დამოკიდებულია ტექნიკურ პროგრესზე და მსოფლმხედველობის განვითარებაზე. ამერიკული არქიტექტურის საუკეთესო ნიმუშები არა იმ კონკრეტული სიტუაციის, რომელშიც დღეს იმყოფება აშშ, არამედ ამერიკული ხელოვნების მიერ ობიექტური დონისა და არქიტექტორების პროფესიონალიზმის მიღწევის შედეგია.

ლიტერატურა:

1. ნ. შავიშვილი, მ. გუჯაბიძე, მსოფლიოს უახლესი არქიტექტურა, ნაწ. 2;
2. Handlin D. P. American Architecture. London. Thames and Hudson., 1992;
3. P. Goessel, G. Leuthauser, Architecture in the 20th century, Taschen, 2005.

*დავითაია მაია, პროფესორი,
საქართველოს ტექნიკური უნივერსიტეტი*

ამერიკული არქიტექტურა. გენეზისი

რეზიუმე

სტატიაში განხილულია ამერიკული არქიტექტურის ჩამოყალიბებისა და განვითარების საკითხები. ამერიკული არქიტექტურა საკმაოდ რთული მოვლენაა, როგორც თავად ამერიკული ერია მრავალნაციონალური, ასეთივეა მისი არქიტექტურაც - სხვადასხვა არქიტექტურული სტილების ნაზავი. ის ეკლექტიკურია, განსაკუთრებული სტილია, რომელიც გვთავაზობს ხუროთმოძღვრული ფორმების კოქტეილს.

სტატია მიმოხილვითი ხასიათისაა და გვთავაზობს აშშ-ს ტერიტორიაზე მცხოვრებ ინდიელთა კულტურას, კოლონიალურ პერიოდს (XVI ს.-1775წ.), XVIII საუკუნეში ემიგრანტების მიერ შემოტანილი ტრადიციებისა და ადგილობრივი თავისებურებების ნაზავით შექმნილ არქიტექტურას – გოთიკური ცვლის რომანულს, ბერძნულს, ბაროკალურს, მოდერნს, ნეოკლასიკურს და ა.შ. XIX საუკუნის ბოლოდან იწყება კათამბრჯენების მშენებლობა, XX ს. დასაწყისიდან კი ბატონობს ფუნქციონალური სტილი. XX ს-ში ამერიკაში გავრცელდა დეკონსტრუქტივიზმი და სტატიაში წარმოდგენილია არქიტექტორები, რომლებმაც მნიშვნელოვანი წვლილი შეიტანეს ამ მიმართულების დამკვიდრებაში.

Давитая Майа,

Грузинский технический институт

Американская архитектура. Генезис

Резюме

В статье рассмотрены вопросы формирования и развития Американской архитектуры. Американская архитектура сложное явление как и многонациональна америка так и ее архитектура сбор разных стилей. Это эклектика, особенный стиль, который предлагает коктейль архитектурных форм.

Статья носит обзорный характер и предлагает рассмотрение культуры индейцев живших на территории америки, архитектуру колониального периода (XVI в.-1775 г.), в XVIII в. созданную архитектуру с помощью слияния эмигрантами занесенных традиций и местных особенностей – романский меняется готическим, греческим, барокальным, модерном, неокласическим и т.д. с конца XIX в. начинается строительство небоскребов, а с начала XX в. рас-

простраивается функциональный стиль. Огромным явлением XX в становится деконструктивизм и в статье представлены архитекторы, которые внесли большой вклад в развитие этого направления.

Ключевые слова: *Архитектура, контраст, стиль, тенденция, деконструкция.*

Davitia Maia

Georgian Technical University

American Architecture. Genesis

Summary

In the article considered development and formation of American architecture. The American architecture is a quite sophisticate phenomenon. Like American nation, as the multinational population, its architecture is also the mixture of different architectural styles. It is the unrecognizable eclectics, cocktail of different architectural forms.

It is an observation article starting from Amerindians time to colonial period and mixture of imported by immigrants different architectural styles with local traditions: gothics replacing Romanic, Greek, Baroque, modern, neo-classic and so on. From XIX th century they starting construction of sky scribes and XX th century is the time of functionality. From this time has been started the era of de constructivism. In the article given review of most famous architects developed this style and played significant role in its establishment.

Key words: *Architecture, contrast, style, trend, deconstruction*

პოლონეთის უახლესი არქიტექტურა - ტენდენციები და მიმართულებები
(ვაკუაჰის მაგალითზე)

*იმნაძე ნინო, პროფესორი,
საქართველოს ტექნიკური უნივერსიტეტი*



21 საუკუნის პირველ ათწლეულში პოლონეთმა მსოფლიო არქიტექტურის განვითარების თვალსაზრისით ევროპის ისეთ ქვეყნებს შორის, როგორცაა ესპანეთი, გერმანია, ავსტრია, იტალია და სხვა ერთ ერთი მოწინავე პოზიცია დაიკავა. მთელი პოლონეთი გადაქცეულია უზარმაზარ საგამოფენ სივრცეთ, რომელიც ღია არქიტექტურული ექსპერიმენტებისთვის. ასეთი საგრძნობი ცვლილება უპირველეს ყოვლისა დაკავშირებულია პოლონეთის ევროკავშირში გაწევრიანებით, რამაც საგრძნობლად შეცვალა ეკონომიური სიტუაცია.

თემის მიზანია ვარშავის არქიტექტურული გამოცდილების რეტროსპექტული განხილვა და მიმდინარე პროცესების ანალიზი, რადგან ქალაქის გარდასახვის პრობლემა აქტუალურია თბილისისთვის. აღმშენებლობა უპრეცედენტო სწრაფი ტემპით მიმდინარეობს, რაც სახეს უცვლის ჩვენს ქალაქს. ეს ცვლილებები, მართალია ფრაგმენტულ ხასიათს ატარებს, თუმცა იმდენათ შესამჩნევია, რომ მათი ჯეროვნად შეფასება და გააზრება ვერ ხერხდება. კვლევის მეთოდი დაფუძნებულია ნატურულ დაკვირვებაზე და ფოტოფიქსაციაზე, შედარებით ანალიზზე.

ვარშავის უახლესი არქიტექტურის აქტუალური საკითხებიდან ავღნიშნავ რამოდენიმეს, რომლებიც ანალოგიურად აქტუალურია თბილისის უახლესი არქიტექტურისთვის: ძველი ქალაქის რესტავრაცია - რეაბილიტაცია და რეკონსტრუქცია; თანამედროვე შენობის ჩასმა ისტორიულ გარემოში; სამრეწველო სივრცეების ტრანსფორმაცია; მაღლივი მშენებლობა, რამაც სრულიად შეცვალა ორივე ქალაქის სივრცული კონტური; პროექტები, რომელშიც ვლინდება ახალი პარადიგმის ძიება; ღია და დახურული საზოგადოებრივი სივრცეების შექმნა; უბარიერო სივრცის ფორმირება.

ვარშავის უნიკალურობა მის გარდასახვაშია, დროის თანამედროვედ ყოფნა. სოციალისტური ქალაქი განვითარებად მეგაპოლისად გარდაიქმნა, რაც ნათლად აისახა ქალაქის არქიტექტურაზე. ერთის მხვრივ ეს არის ძველი ქალაქი უახლესი არქიტექტურის მრავალფუნქციური ცენტრით და მეორეს მხვრივ ტიპიური სოციალისტური ქალაქი, რომლის საერთო არქიტექტურულ ფონს ინტერნაციონალური არქიტექტურა ქმნის. ვარშავა, რომელიც სრულიად განადგურდა მეორე მსოფლიო ომის დროს, მის შემდეგ გამოირჩეოდა საოცარი ფართო მასშტაბიანი აღმშენებლობის უნარით. მათ შორის განსაკუთრებული დამოკიდებულებით ისტორიის, კულტურული ღირებულებების მიმართ. ეს არის ქალაქი, სადაც ძველის და ახლის თანაარსებობის არერთი საინტერესო მაგალითი მოიძებნება. თუმცა ეს იმას არ ნიშნავს, რომ ყველფერი უკრუტიკოდ მისაღებია. ძველი XIII-XIV საუკუნეში დაარსებული ქალაქიდან „Stare Miasto” შემორჩენილია ქუჩათა შუასაუკუნეობრივი ქსელი. ვარშავის მთელი ისტორია, კოლორიტული ობიექტები, რომლებიც არსებობდნენ საუკუნეების განმავლობაში განადგურდა ვარშავის აჯანყების დროს 1944 წელს. ქალაქის 80% განადგურებული იყო. საინტერესოა ის ფაქტიც, რომ მიუხედავად ომისა არც ერთი წუთი არ შეიუწყვეტიათ არქიტექტორებს ფიქრი იმაზე თუ რა სახით უნდა აღდგენილიყო ქალაქი. სწორედ ამ პერიოდში მიღებული იყო ვარშავის შემდგომი განვითარების სამი კონცეფცია, რაც შეესაბამებოდა არქიტექტორების სამ ჯგუფად დაყოფას: პირველი ჯგუფი, რომელიც ვერ ხედავდა აზრს აღდგენაში და თავაზობდნენ ახალი ქალაქის აშენებას; მეორე ჯგუფი, არქიტექტორი - ფუნქციონალისტები,

რომლებიც თავაზობდნენ ვარშავის აღდგენას, რეკონსტრუქციის გეგმების საფუძველზე, რომელიც დამუშავებული იყო ოკუპაციის პერიოდში; მესამე ჯგუფი, რესტავრატორები, რომელთა კონცეფცია გულისხმობდა სრულ აღდგენას მინიმალური ცვლილებებით. ეს ყველაფერი შეიძლება ჩამოვყალიბოთ შემდეგნაირად: - „გამოცოცხლება“ ქალაქის ისტორიულ ნაწილში ახალი შენობების ჩადგმით. - ძველი განაშენიანების ჩართვა ახალ საქალაქო ანსამბლებში; - სრულიად ახალი რაიონების აშენება. ფაქტიურად, ზემოთ ჩამოყალიბებული მიდგომები განხორციელებული იყო აღდგენითი სამუშაოების მსვლელობისას. მთავარი იყო არქიტექტურული და ურბანული სიტუაციის აღდგენა და შეძლებისდაგვარად შენარჩუნება. ეს პროცესი აქტიურად მიმდინარეობდა 1970-1990-იან წლებამდე და დღემდე მიმდინარეობს. დღეს, ქალაქმა დაიბრუნა ძველი იერი, შემორჩენილი ნანგრევები, ორნამენტები, ფერწერული თუ სკულპტურული დეტალები, რომლებიც წარმოადგენდნენ იმ ღირებულ ურბანულ ნიშნებს, რაც დამახასიათებელი იყო ძველი ქალაქისთვის, ჩანართების სახით შენარჩუნებულია და გვხვდება აღდგენილ „ახალ“ საცხოვრებელ თუ საზოგადოებრივ ნაგებობებზე. თითქმის ერთი საუკუნის შემდგომ აღდგენილი ქალაქის ძველი ნაწილი იძლევა სიძველის შეგრძნებას, რაც მას ძალზე მომხიბვლელს ხდის, როგორც სტუმრებისთვის ასევე ადგილობრივებისთვის. აღდგენილია კულტურული მემკვიდრეობა, თუმცა ასეთი სახის აღდგენას თანს სდევს ხელოვნურობა. რეალურად ლამაზად შეფუთული დეკორაცია კარგავს კულტურულ ღირებულებას. „Краковская предместье“ ქალაქის მთავარი გამზირი აერთიანებს ძველ ქალაქს თანამედროვესთან. 2006-2008 წელს რეკონსტრუირებულ გამზირზე აკრძალულია მსუბუქი ტრანსპორტით მოძრაობა. აღდგენილია საკმაოდ დიდი მონაკვეთები. გამზირზე დაიდგა საინფორმაციო ყუთები ძველი ქალაქის ფოტოებით, რომელიც ემსახურება

ისტორიული არქიტექტურის მემკვიდრეების შენარჩუნებას.

სამრევწლო არქიტექტურის სივრცის გარდასახვა ერთერთი აქტუალური და პროვოკაციული მიმართულებაა დღევანდელ არქიტექტურაში, რომლის საინტერესო მაგალითს წარმოადგენს ვარშავის 1944 წლის აჯანყების მუზეუმი, თავად მუზეუმის შენობა მე-19 საუკუნის სამრევწლო არქიტექტურის ე. წ. „აგურის“ სტილის ნიმუშს წარმოადგენს. დღეს იგი სამუზეუმო სივრცის ახლებურად გააზრების კონცეფციის გადაწყვეტის ნიმუშია. მისი უნიკალურობა თავად დამთვალიერებელსა და სამუზეუმო ექსპონანტებს შორის მჭიდრო კავშირის, კომუნიკაბელური სივრცის შექმნაში მდგომარეობს: ისტორიულ მემკვიდრეობაში ყოფნა. ამ შეგრძნებას განსაკუთრებით აძლიერებს უზარმაზარი თუჯის დახვრეტილი მემორიალური კედელი - სვეტი, რომელიც ძლიერ ფსიქო - ემოციურ გავლენას ახდენს ადამიანზე.

ახალი მაღლივი ნაგებობები ძირითადათ კონცენტრირებულია საბჭოთა პერიოდის ვარშავის სიმბოლოდ მიჩნეულ „მეცნიერების და კულტურის სასახლის“ ირგვლივ, (არქ. ლევ რუდნევი, ეს ნაგებობა საბჭოთა კავშირმა აჩუქა პოლონეთს). დღეს ეს ადგილი ქალაქის ადმინისტრაციულ - საქმიანი ცენტრია და გამოირჩევა არქიტექტურული მრავალფეროვნებით. წამყვანი თემა „ცათამბრჯენია“, რომლებიც ინტეგრირებული არიან ჩამოყალიბებულ საქალაქო ლანდშაფტში, იქიდან გამომდინარე, რომ ქალაქი უზარმაზარია და გაშლილია მდინარე „ვისლა“-ს დაბლობზე, მაღლივი აქცენტები ერთი შეხედვით არ ანგრევენ ურბანულ სტრუქტურას, თუმცა, ასეთი აქტიური ჩარევა მაინც გავლენას ახდენს ქალაქის ჩამოყალიბებულ სივრცულ-არქიტექტურულ სტრუქტურაზე. აღსანიშნავია არქიტექტორ დანიელ ლობესკინდის მიერ დაპროექტებული და აშენებული პლასტიური ფორმის ცათამბრჯენი „საცხოვრებელი კომპლექსი ზლოტა - 44“ (2007 წ.); ნაგებობის არქიტექტურულ სახეში ავტორისეული ხელ-

წერის ამოცნობა არც ისე რთულია; თუმცა ქალაქის საქმიან ცენტრში ამოზრდილი ვერტიკალებიდან აღსანიშნავია ჰელმუტ იანის მიერ დაპროექტებული ცათამბრჯენი.

ახალ ნაგებობებს აპროექტებენ, როგორც პოლონელი ისე უცხოელი არქიტექტორები, თვითოეულ პროექტზე ცხადდება არქიტექტურული კონკურსები, რომელიც საკმაოდ მრავლადაა, სწორედ ეს ფაქტიც პოლონეთს ხდის საინტერესოს მსოფლიო არქიტექტორებისთვის. ქალაქი ნელნელა ივსება წინააღმდეგობრივი არქიტექტურული კონცეფციებით.

სამუზეუმო სივრცის ახლებურ კონცეფციას ქმნის ებრაელთა ისტორიის მუზეუმი ვარშავაში. 2009 – 2013 წ. ფინელი არქიტექტორი რაინერა მახლამიაკი და ბიურო Lahdelma Mahlamaki; იგი აიგო საერთაშორისო კონკურსის შედეგად. სადა სწორკუთხა გეომეტრიული ნაგებობა გარედან და პლასტიური შიგნიდან მძაფრად გადმოსცემს მუზეუმის შინაარსს. სოფისე ცენტრი „მეტროპოლიტენ“ არქ. ნორმან ფოსტერი, ბიზნეს პარკი არქ. მასიმიალიანო ფუქსასი და სხვა. თუმცა განსაკუთრებულად საინტერესოა კოპერნიკის სამეცნიერო ცენტრი ვარშავაში. იგი აშენდა 2005 წლის საერთაშორისო კონკურსის შედეგად. კონკურსში გაიმარჯვა პოლონურმა ჯგუფმა რუდი სლენსკოს ხელმძღვანელობით - RAr – 2 laboratory of Architecture. ნაგებობა იდეალურად არის ჩაწერილი ადგილის ლანდშაფტში და პასუხობს ურბანულ კონტექსტს. მისი ფერადი ფიბროცემენტის ფილებისგან აგებული ფასადი შორიდანვე იპყრობს ყურადღებას. განსაკუთრებულ ინტერესს იწვევს პროექტები, როგორცაა „კულტურის ცენტრი“ არქიტექტორები “MOMA” და ALA Architects. შემქმნელების აზრით ეს ნაგებობა გახდება ნამდვილი ორიენტირი ახალი თაობის კულტურული ცენტრის ორგანიზებისთვის, რომელიც ერთგვარი გამოწვევაა უახლესი არქიტექტურისთვის. პლასტიური და გამჭვირვალე მოცულობა კონტრასტულადაა განაშენიანების მიმართ. მარტივი სტრუქ-

ტურის მქონე მოცულობა შედგება ორი ზედაპირისგან. ერთი გამჭვირვალე სკულპტურულად დაგრებილი და მეორე, სტატიური სწორ ზედაპირიანი კედელი აყალიბებს საზოგადოებრივი სივრცის ორგანიზების ახალ კონცეფციას რაც გულისხმობს ერთიანი უწყვეტი სივრცის შექმნას სადაც არ იქნება საზღვარი გარე და შიგა სივრცეებს შორის. კიდევ ერთ საინტერესო კონცეფციას ვხვდებით ზაჰა ჰადიდის მიერ ვარშავისთვის დაპროექტებულ ცათამბრჯენში, ერთადერთი პროექტი, რომლის სივრცულ სტრუქტურაში შეიცნობა XXI სუკუნის შესაძლებლობები და შემოქმედებითი პერსპექტივები. ეს არის „პარამეტრული“ არქიტექტურა, „რომლის ანალოგად შეიძლება მოვიხსენიოთ „ბუნებრივი ფორმის დაუსრულებლობა“ - პარამეტრიზმშიც ფორმა ვითარდება მკაცრი ბუნებრივი კანონების შესაბამისად.“ (წყარო: patrikschumacher.com) პროექტი შედგა 2008 წელს და მისი მშენებლობა 2009 წელს უნდა დაწყებულიყო. მაღლივი ნაგებობა უნდა განთავსებულიყო რკინიგზის სადგურის მოპირდაპირედ ლიბესკინდის ცათამბრჯენის გვერძე, თუმცა მის წინააღმდეგედ გამოდიოდნენ ადგილობრივები, რომელთა აზრით ცათამბრჯენი დაარღვევდა ქალაქის სილუეტს. 240 – 260 მეტრის სიმაღლის ცათამბრჯენში უნდა განთავსდეს საცხოვრებელი, სასტუმრო, სავაჭრო დაწესებულებები.

საზოგადოებრივი სივრცის ორგანიზების ახლებურ გააზრებას ვხვდებით იმ სავაჭრო ცენტრების არქიტექტურაში, რომლებიც გაჩნდნენ ვარშავის სხვადასხვა უბნებში, მათგან ავლნიშნავთ ერთს ე. წ. „ოქროს ტერასები“ დაპროექტებული ამერიკული არქიტექტურული ჯგუფის ჯარდენ პართნერშიფის მიერ; ეს უჩვეულო სტრუქტურის მქონე ნაგებობა აერთიანებს პოლონური მოდერნიზმის ნიმუშს, 1970 წელს აგებულ რკინიგზის სადგურს ჩვენი დროის ახალ პარადიგმასთან ლიბესკინდის ცათამბრჯენთან. ნაგებობა ერთი შეხედვით ასოცირდება საპნის ბუმტებთან, რომელსაც იქვე, ახლად წარმოქმნილ

მოედანზე მოხეტიალე ჯამბაზი უშვებს. სინამდვილეში კი მოცემული არქიტექტურული ფორმა ტყის ინსპირაციაა, გამოყენებულია ხის მეტაფორა, რომელიც ფანტასტიურ, გრანდიოზულ კონსტრუქციაში შეიცნობა. მწვანე საზოგადოებრივი სივრცეების მოწყობა ერთ-ერთი აქტუალური პრობლემაა ვარშავის ურბანულ სტრუქტურისთვის. აქ შექმნილია ერთიანი უწყვეტი მწვანე სივრცე, რომელიც ერთმთლიანობაში აერთიანებს მთელ ქალაქს. ეს ის საკითხია, რომელიც განსაკუთრებით პრობლემურია თბილისისთვის.

ვარშავის ურბანულ სივრცეში აქტიურად მიმდინარეობს პროცესი უბარიერო სივრცის ფორმირებისთვის. ეს არის პრობლემა რომელიც, აქტუალურია არამარტო ჩვენი ქალაქისთვის, არამედ მთელი მსოფლიოსთვის და გულისხმობს საქალაქო სივრცის ადაპტაციას შეზღუდული შესაძლებლობის მქონე პირებისთვის. ეს საკითხი დაკავშირებულია არქიტექტურაში „უნივერსალური პრეპტირების კონცეფციის“ გააზრებასთან; მოითხოვს სრულ გარდაქმნას, როგორც ქალაქგეგმარებითი სტრუქტურის ასევე შენობა-ნაგებობების ახლებურად დაპროექტებას. უნივერსალური პროექტირება განისაზღვრება, როგორც „აზროვნების სახე თავად დიზაინის პროცესში, ეს ახალი კონცეფცია, რომელიც საწყისს იღებს გასული საუკუნის 60 - იანი წლებიდან ამერიკაში, ისეთი ფართო მასშტაბები მიიღო, რომ გასცდა ამერიკის საზღვრებს და დღემდე ფორმირების სტადიაშია. იგი მოიცავს ქუჩათა ქსელის, საზოგადოებრივი სივრცეების და ნაგებობების, საცხოვრებელი გარემოს და ისტორიული ქალაქის გარდაქმნას უწყვეტი უბარიერო სივრცის ჩამოყალიბებისთვის, რომლის მთავარი მიზანია გარემოს „ხელმისაწვდომობა“, მოერგოს არამარტო მცირე მობილური ჯგუფის მოსახლეობას არამედ ყველას. პოლონური გამოცდილების გააზრება ძალზე სასარგებლოა ჩვენი ქალაქისთვის, (გაეროს შშმ. პირების უფლებების კონვენციის (UNCRPD) რატიფიცირება საქართველომ 2013 წელს მოახდინა. /წყარო:<https://idf.ge/>) რომელიც

დღეს ახალი თბილისის გენგემის შედგენის და რეალიზაციის პროცესშია. თუმცა ამ პრობლემის დაძლევის ერთერთი მთავარი შემადგენელი კომპონენტია საზოგადოების და პროფესიონალების ცნობიერების ამაღლება, ყველა შესაძლო ხერხებით; მათ შორის პროფესიონალების აღზრდა; უმაღლეს სასწავლებლებში სწავლების მეთოდის შეცვლის გზით. ამ კუთხითაც ჩვენთვის საინტერესოა იმ გამოცდილების გააზრება, რომელიც არსებობს პოლონეთის უმაღლეს სასწავლებლებში. სიმულაციის მეთოდით ხდება სტუდენტებში ცნობიერების ამაღლება ვარშავის და გდინიას ტექნიკური უნივერსიტეტების არქიტექტურის ფაკულტეტზე. გარდა ამისა ვარშავაში, ვროცლავში, გდინიაში და სხვა სახვითი ხელოვნების ნიმუშები: ქანდაკება, ქუჩის მხატვრობა, გამოხატავენ ტოლერანტულ დამოკიდებულებას შ.შ.მ. პირების მიმართ.

თვითოეული ობიექტის ანალიზით მტკიცდება მოსაზრება, რომ პოლონეთი თანამედროვე არქიტექტურის განვითარების ავანგარდშია. არ შეიძლება არ ავღნიშნოთ თანამედროვე სატაძრო არქიტექტურა, რომელიც პოლონეთის მთელს ტერიტორიაზე არის განვითარებული. სატაძრო არქიტექტურა განსაკუთრებულ ანალიზს საჭიროებს, რომელიც წინამდებარე სტატიის ფორმატში ვერ განიხილება. ასევე შეუძლებელია ყველა ახალი ნაგებობის ანალიზი, რომელთა არქიტექტურა უაღრესად საინტერესოა, გამოირჩევიან მრავალფეროვნებით და ინდივიდუალობით, რეგიონალიზმის დაადგილის ისტორიის მიმართ პატივისცემით. ვფიქრობთ, რომ პოლონეთში მიმდინარე არქიტექტურული პროცესების განხილვა მომავალშიც უნდა გაგრძელდეს.

ამრიგად, აქ წარმოდგენილი ანალიზი ერთგვარი მცდელობაა, 2000-2015 წლებში არქიტექტურული პრობლემების და მათი გადაწყვეტის თავისებურებების გამოსავლენად ვარშავაში. არქიტექტურული პრობლემები განსხვავდებიან ერთმანეთისგან, როგორც ქალაქგეგმარებითი გადაწყვეტებით, ისე არქიტექტურული ფორმად-

წარმომქმნელი ძიებების მრავალფეროვნებით. ვერ ვიტყვით, რომ აქ ადგილი აქვს კონფლიქტს ან ბრძოლას შემოქმედებითი პირველობისთვის, აქ უფრო კონფროტანცია და თანაარსებობაა. დროის თანამედროვედ ყოფნა, სურვილი ჩაეწეროს მსოფლიო არქიტექტურულ ბრძოლაში, თუმცა ანალიზი რამდენადმე სუბიექტური ხასიათისაა.

PS: რადგან წინამდებარე სტატიის დაწერა დაემთხვა ზაჰა ჰადიდის გარდაცვალებას (1950 წ. 31 ოქტომბერი - 2016 წ. 31 მარტი), ვფიქრობ, რომ უახლოეს მომავალში მის მიერ ვარშავის საქმიანი ცენტრისთვის დაპროექტებული ცათამბრჯენი აუცილებლად აშენდება, როგორც ახალი პარადიგმა არქიტექტურაში - პარამეტრული არქიტექტურის ნიმუში, რომლითაც სიცოცხლის ბოლო წლებში გატაცებული იყო არქიტექტორი. სწორედ მასში ხედავდა არქიტექტორი არქიტექტურის მომავალ გნვითარებას. XXI საუკუნეში აღმოცენებული ერთადერთი მიმართულება, რომელიც ატარებს სტილად ფორმირების პოტენციალს. „პარამეტრიზმი“ ეს არის არქიტექტურული პასუხი იმ ცვლილებებზე, რომელიც მოხდა ინფორმაციულ ეპოქაში.

პიტერ ჰუკი: თუ „ხაზი“ ხელოვნებაში ეკუთვნის პაულ კლესს, სიბრტყე ეკუთვნის ზაჰა ჰადიდს, რომელმაც გააერთიანა ეს ორი განსაზღვრება და გაუშვა სივრცეში სამოგზაუროდ“. ზაჰა ჰადიდმა შემლო შექმნა მომავლის არქიტექტურა, თავისი საკუთარი სტილისწარმომქმნელი კონცეფცია, რომელიც არ ექვემდებარება ტიპობრიობას.



ლილიუმ ტაუერი ვარშავაში; 2009 წ. არქ.
ზაჰა ჰადიდი (წყარო: <http://realty.rbc.ru/articles/01/04/2016/>)

*იმნაძე ნინო, პროფესორი,
საქართველოს ტექნიკური უნივერსიტეტი*
**პოლონეთის უახლესი არქიტექტურა -
ტენდენციები და მიმართულებები (ვარშავის
მაგალითზე)**

ანოტაცია

თემის მიზანია ვარშავის არქიტექტურული გამოცდილების რეტროსპექტული განხილვა და მიმდინარე პროცესების ანალიზი, რადგან ქალაქის გარდასახვის პრობლემა აქტუალურია თბილისისთვის. ვარშავის უახლესი არქიტექტურის აქტუალური საკითხებიდან ავლნიშნავთ რამოდენიმეს, რომლებიც ანალოგიურად აქტუალურია თბილისისთვის: ძველი ქალაქის რესტავრაცია - რეაბილიტაცია და რეკონსტრუქცია; თანამედროვე შენობის ჩასმა ისტორიულ გარემოში; სამრეწველო სივრცეების ტრანსფორმაცია; მაღლივი მშენებლობა; პროექტები, რომელშიც ვლინდება ახალი პარადიგმის ძიება; ღია და დახურული საზოგადოებრივი სივრცეების ორგანიზება; უბარიერო სივრცის ფორმირება. ანალიზით მტკიცდება მოსაზრება, რომ პოლონეთი თანამედროვე არქიტექტურის განვითარების ავანგარდშია. არქიტექტურული პრობლემები განსხვავდებიან ერთმანეთისგან, როგორც ქალაქგეგმარებითი გადაწყვეტებით, ისე არქიტექტურული ფორმადწარმომქმნელი ძიებების მრავალფეროვნებით. ვერ ვიტყვით, რომ აქ ადგილი აქვს კონფლიქტს ან ბრძოლას შემოქმედებითი პირველობისთვის, აქ უფრო კონფროტანცია და თანაარსებობაა. დროის თანამედროვედ ყოფნა, სურვილი ჩაეწეროს მსოფლიო არქიტექტურულ ბრძოლაში, თუმცა ანალიზი რამდენადმე სუბიექტური ხასიათისაა.

*Нино Имнадзе, профессор,
Грузинский технический университет*

**Новейшая архитектура польши
– тенденции и направления (на примере
Варшавы)**

Резюме

Цель данной статьи ретроспективное обсуждение и анализ текущих процессов в архитектуре Варшавы, так как проблема перевоплощения города актуальна и для Тбилиси. Из актуальных проблем новейшей архитектуры Варшавы выделили несколько, которые аналогично актуальны и для Тбилиси: реставрация – реабилитация и реконструкция старой части города, новая архитектура в исторической среде, трансформация промышленной зоны, высотное строительство, проекты, в которых выявляются поиски новой парадигмы архитектуры, организация открытых и закрытых общественных пространств, формирования безбарьерной среды. В ходе анализа, утверждения, что в развитии архитектуры, современная архитектура Варшавы стоит в авангарде усиливается. Каждая выявленная проблема отличается как с градостроительной позиции, так и многообразием архитектурно – форматворческими поисками. Нельзя сказать, что здесь есть конфликт или борьба за творческое первенство, напротив здесь больше конфронтация и сосуществование.

Быть современным в контексте времени. Хотя анализ носит более субъективный характер.

*Nino Imnadze, professor,
Georgian Technical University*

**Contemporary architecture in Poland –
trends and directions (In example of Warsaw)**

Summary

The purpose of this article is retrospective discussion and analysis of current processes in the architecture of Tbilisi, because the problem of transformation of the city is actual for Tbilisi. From the urgent problems of Warsaw modern architecture identified several, which are analogous to actual for Tbilisi: restoration – rehabilitation and reconstruction of the old part of town, the new architecture in the historical environment, transformation of the industrial zone, high – rise buildings, new projects, which are revealed to search for a new paradigm in architecture, organization of the open and enclosed public spaces, forming a barrier – free environment. During the analysis, assertion that in the development architecture, modern architecture in Warsaw is in the vanguard is increases. We cannot say that there is a conflict or struggle for creative superiority opposit. Hear in opposite is a great confrontation and coexistence. Being modern in the context of time. Although the analysis is more subjective.

თარ ხალხთან არაგაიგივება, რაც ენობრივლინ-გვისტურ სიბრტყეზე აისახა, სემანტიკურ ანტაგონიზმად დამკვიდრდა და ერის არარსებობის დამკვიდრებით ხალხის ხარჯზე გამომჟღავნდა ენაში - რუსულ სივრცეში უცხო სიტყვის “ნაციის” დამკვიდრებით ნეგატიურ კონტექსტში.

ეს ვრცელი ჩანართი იმისთვის დამჭირდა, რომ უფრო რელიეფური ილუსტრაცია გამეკეთებინა მე-20 საუკუნის დასაწყისის იდეურ - ფშვინიერი ფონისათვის. ამ პერიოდის მსოფლიოსა და კერძოდ რუსეთის იმპერიის სივრცეში დამკვიდრება დაიწყო ნაციონალურის ნეგატიურ კონტექსტში განხილვამ, რაც გახდა საფუძველი კოსმოპოლიტური - სოციალ-დემოკრატიების, კომუნისტ-ბოლშევიკების ფილოსოფიისათვის და მათი წარმომადგენლების (იგივეა ე.წ. ცივილიზებული მსოფლიო) მსოფლმხედველობის ჩამოყალიბებისათვის.

ამიტომაც არ არის გასაკვირი, რომ დროსა და სივრცეში ერთობ დაშორებული ქვეყნების; სხვადასხვა დროს მოღვაწეთა: 1. ი. სტრუიგოვსკი - XX საუკუნის 10-იანი წლები - ავსტრია; 2. ნ. ბრუნოვი - XX საუკუნის 30-იანი წლები - სსრკ; 3. ვალიატეკი - XX საუკუნის 70-იანი წლები - პოლონეთი; 4. შ. დელვუა - XX საუკუნის 70-იანი წლები - ბელგია - მსჯელობა ეგზომ ერთქარგილიანი, კოსმოპოლიტურ, - სოციალ-დემოკრატიული აზროვნებითი სტერეოტიპებით ხასიათდება.

ამიტომაც, ამ კონტექსტში ეს მოვლენა მკვეთრად იჩენს თავს ნაბისმიერი მიმართების ანალიზში; მით უფრო ხელოვნების ყველა დარგის, და კერძოდ არქიტექტურის საბჭოურ კრიტიკაში.

სულიერების მონაცვლეობა იდეურობის პრევალირებით, რაც დღემდე მოსდევს დამლად მთლიანად ხელოვნებათმცოდნეობას და კერძოდ არქიტექტურის ისტორიას, არის ქ-ნ თინათინის კვლევის ერთ-ერთი ძლიერი ნაწილი. აღფრთოვანებას იწვევს მტკიცებულებათა სიმრავლე და ობიექტური რეალობიდან მათი ამოწვილვა, რაც სისტემური ანალიზის მისეულ მეთოდს წარმოადგენს.

წიგნს ლაითმოტივად გასდევს აქსიომა, რომ ათეისტური აზროვნების დამლა - კლიშე ხელს უშლის სიმართლის - ჭეშმარიტების მოძიების პროცესებს.

არქიტექტურული ნაწარმოების განხილვისას დროისა და სივრცის უგულვებლყოფა, სულიერების - მართლმადიდებლური სივრცის არგათვალისწინება (სულიერებისა და ცოდნის დეფიციტის ფონზე) იწვევს ისეთი აბსურდულ-სიბრტყობრივ-ათეისტური-პროტესტანტული გრაფიკული რიგის შექმნას, როგორიც არის ი. სტრუიგოვსკის ე.წ. კავკასიური ტაძრის ტიპების სქემები. ერთია, რომ ტიპობრიობა არქიტექტურულ ნაწარმოების გეგმის სტრუქტურის დონეზე იხილებოდეს, მაგ. ტეტრაკონქი და ა.შ. და მეორეა, როდესაც, იგივე: “ტიპის ცნება ერთ მლიანობაში ნაგულისხმევი არქიტექტურული ნაწარმოების მიმართაა გამოყენებული. ასეთ შემთხვევაში ნაგებობის ის ნიშან-თვისებები რომლებიც არქიტექტურის შემოქმედებითი პროცესის შედეგად ყალიბდება, ტიპობრივი ხასიათის მქონედ მიიჩნევა და იწყება ამ ნაწარმოების “წარმომავლობის” ძიება”. (თ. ჩიჩუა)

ფრიად ზუსტი ანალიზია და სწორად არის აქცენტები გაკეთებული. ნუთუ ასე გაუგებარია, რომ, ამოჩემებული “ჯვრის ტაძრის” ტიპი, ეს არაფერია, თუ არა იდეოლოგიურ-კონფესიული ბრძოლა გადმოტანილი ფსევდო-მეცნიერების არეალში?!

ი. სტრუიგოვსკის ცნობილი კავკასიური ტაძრის ტიპის სქემების მწკვრივი კიდევ ერთი, რბილად რომ ვთქვათ, მეცნიერული უზუსტობების ეკვილიბრისტიკა-დემაგოგიაა.

ვინ თქვა, რომ მარტივიდან რთულისკენ სვლა ეს არის პროგრესის გზა, მით უფრო შემოქმედებაში და მით უფრო არქიტექტურაში? და ამავე დროს უაპელაციოა, ფსევდოპროგრესის მექანიკურად მიება ჟამთასვლასა და ეპოქების მონაცვლეობასთან. ამ მწკვრივის უარყოფის უტყუარი მაგალითებითაა გაჟღენთილი მსოფლიოს არქიტექტურის მთელი ისტორია. თუნდაც

რად ღირს ეგვიპტის არქიტექტურის მაგალითები: პომპეზური პირამიდები, ადრეულ ეპოქებში და არქიტექტურის ფორმათა გამარტივება გვიანდელ ხანაში.

რაც შეეხება ქ-ნ თინას მეორე წიგნის III-IV-V თავებს, სერიოზული კვლევის შედეგად იქნა ამოვსებული ის ნიშები, რომლებიც გარკვეულ მიზეზთა გამო არსებობდა. ქ-ნმა თინამ ღრმა სისტემური ანალიზის საფუძველზე გააბა ის ლოგიკური ჯაჭვი, რაც მანამდე ვერა და ვერ იბმებოდა: ა) დინასტიურ ბრძოლას, პოლიტიკური სიტუაციის ცვალებადობას, გარეშე ძალთა ექსპანსიას შეეწირა ისტორიული რეალობა, რასაც მოჰყვა ტაძრის ქტიტორების სახელების, მისი მშენებლობის დაწყება-დამთავრების წლების რეალური მაჩვენებლების დაკარგვა.

ქ-ნ თინას რომ ევლო ათეისტურ-სტერეოტიპული გზით, არც მოწინააღმდეგეებს მოიძრავლებდა, და არც სიმართლის ეკლიან გზას მოტერფავდა. მან, ისევ ვიძეორებ, ამოავსო ის ვაკუუმი, რომელიც დიახაც რომ ათეისტური აურის მქონე მკვლევარებისთვის თავისუფალი ფრენისა და ფსევდოსუნთქვის არეალი გახლდათ. ბ) რასაკვირველია, ამ ქარგილის სიბრტყეზე არსებობა ვერ მოიაზრებს მართლმადიდებლური სივრცის ვერც ჟამთააღწერას, ვერც ფილოსოფიას და ვერც პერსონალიებს. თავისთავად, ის პლასტი ისტორიისა, რაც არის სასულიერო - თავისი წარმომადგენლებით მათი თვალთახედვის მიღმა დარჩა. ეს იყო მიზეზი ტაძრის დამთავრების თარიღის ამორფულობისა და დაუსრულებელი სრიალისა გაუთავებელი აწმყოსაკენ. დააბრუნა რა მკვლევარმა ბ-ნ ზაზა ალექსიძის მიერ მიწოდებული სომხური წყაროების საფუძველზე კირონ კათალიკოსი თავის ისტორიულ ადგილზე - წრედი შეიკრა და წერტილი დაესვა ამ პრობლემას - ჯვრის ტაძრის დათარიღებას.

ასე რომ ქ-ნ თინათინ ჩიჩუას წიგნის “მცხეთის ჯვარი” პირველი ნაწილი და მეორე ნაწილი ღრმა მეცნიერული ანალიზის საფუძველზე სრულად მოიცავს კვლევის საგანს არქიტექტურულ-ისტორიულ კონტექსტში და არის ქართული

უნიკალური მეგლებისათვის ცილისწამების ობობის ქსელიდან თავის დაღწევის საშუალება ეროვნული იდენტიფიცირების დაბრუნებით.

არ ცდება ის, ვინც არ მოქმედებს...

XX საუკუნის დასაწყისი მთელ მსოფლიოში ახალი არქიტექტურული აზრისა და ფილოსოფიის ჩამოყალიბება-განვითარებით იყო ნიშანდებული. ამ პერიოდში დასავლური და საბჭოური არქიტექტურული აზრი ბევრ რამეში თანხვდომილი გახლდათ და ვითარდებოდა პარალელურად, ერთი მიზნის მისაღწევად: ადამიანი და მისთვის ჰარმონიული, სასიკეთო გარემოს შექმნა.

მაგრამ, 1932 წლის სტალინის ცნობილი დადგენილების შემდეგ, საბჭოური არქიტექტურის განვითარების ვექტორები იცვლის მიმართულებას და სხვა ორბიტაზე გადადის. ეს გახდა არაერთი პიროვნული ტრაგედიის და კატაკლიზმის მიზეზი, რაც იდეოლოგიის უჩინ-მაჩინის ქუდის ქვეშ მყოფთ უცხოთათვის უხილავი რჩებოდა და ამიტომაც გარეგნულად არარსებული იყო.

რისი თქმა მსურს ამით? იმის, რაც ქ-ნ ნინო იმნაძის კვლევის საგანას წარმოდგენს ბ-ნ მიხეილ შავიშვილი, რომელიც იმ თაობის არქიტექტორთა ამქარს განეკუთვნებოდა, რომელზეც ზემოთ იყო საუბარი.

როგორც ვიცით, იგი XX საუკუნის 20-50-იან წლებში მოღვაწეობდა, სადაც სტილები და მიმართულებები იცვლებოდა პოლიტიკური ნებისა და იდეოლოგიის კარნახით. ის კი, რა კატაკლიზმებს ჰქონდა ადგილი ამ ეპოქაში, მოღვაწეთა არსსა და შემოქმედებაში არ ჩანდა, და ვეჭვობ, რომ არავის არც აინტერესებდა, რადგან დაინტერესებაც კი, ალბათ, იმ დროს დასჯადი იყო.

ჩვენს ქვეყანაში, დაახლოებით სამოც წელზე მეტი უნდა გასულიყო, რომ შიშნარევი ინდენფერენტულობის ნისლი გარღვეულიყო და ქ-ნ თინათინ ჩიჩუას ხელმძღვანელობით ნინო იმნაძეს მთელი ორი თაობის სახელით მადლიერება გამოეხატა თავისი სადისერტაციო თემით:

“არქიტექტურული პრობლემების გადაწყვეტის თავისებურებანი მიხეილ შავიშვილის შემოქმედებაში”.

ერთგვარი გმირობაცაა, რომ ამ ორ ქალბატონს გადაეღება უხილავი წინააღმდეგობა, მოარული აზრის სახით: “იმ თაობის ქართველ არქიტექტორებს ნიშანდებული არაფერი შეუქმნიათ; რბილად რომ ვთქვათ კომფორმისტების თაობა იყო...”

ქ-ნ ნინომ რომ მან შეძლო ამ სტერეოტიპის საფუძვლების მორყევა, რადგან შემოქმედება ეს ის ქიშკრია, რომელსაც არა აქვს და ვერც ექნება კატეგორიულობის დამლა. აქ ყოველივე მყიფე და მსხვერვადაა, შეფასებები ხშირ შემთხვევაში ემოციური და არაობიექტურია. მამ სად არის არიანდას ძაფის დასასრული, თუ საწყისი? ესეც ეფემერაა?!...

ეს კია, რომ ჩვენს თანამედროვე არქიტექტურის თეორიას დიდი თეთრი ლაქები გააჩნია, რაც სასურველია, ჩვენმა თაობამ შეავსოს. ამრიგად, ქ-ნ ნინომ მოახდინა მიხეილ შავიშვილის თემატურ ნაწილებად დაყოფილი შემოქმედების გამჭოლი ანალიზი, რომელიც ქრონოლოგიურ პერიოდებად დაიყო: კონსტრუქტივიზმი, კლასიციზმი, სიმბოლიზმი, ეროვნულობა და 1955 წლის ხრუმოვის დადგენილების შემდგომი პერიოდი. მან თავის კვლევაში შეძლო ეჩვენებინა, თუ რა არის შემოქმედის ვალი? გადგეს გვერდზე და არ მიიღოს მონაწილეობა თავისი ქვეყნის ცხოვრებაში, თუ ეცადოს გაუსაძლისი იდეოლოგიური ცენზურის დროსაც თქვას თავისი სათქმელი, შეიძლება, დღევანდელი გადასახედიდან, არცთუ აბსოლუტური, მაგრამ მხატვრული თვალსაზრისით, არის კი აბსოლუტი - ხელოვნებაში?

მიხეილ შავიშვილის წიაღსვლები ქალაქგეგმარებით-მოცულობით სფეროში, შეიძლება მთლიანად უხინჯო არ იყო, მაგრამ ის კი რად ღირს, რომ იდეოლოგიური თემებიც კი ისე დაამღერა, რომ ქვეყნის ისტორიულ-ეროვნული ჰანგები არათუ ჩაახშო, არამედ პირიქით, უფრო ააჟღერა. მაგალითად გამოდგება ქუთაისისა და ყაზბეგის მოედნების გადაწყვეტა.

ბოლოს იაპონურ ანდაზას მოვიყვან: “სუსტმა ძლიერი დაამარცხა.” პარადოქსი ამ გამონათქვამისა იმაშია, რომ თოვლის ზვაგი ამსხვრევს ძლიერ ხეებსაც, ბალახს კი ვერაფერს ავნებს, სუსტი მწვანე საფარი სიმძიმის ქვეშ იხრება, ზვავის გადასვლისას კი კვლავ წელში იმართება. მორალი: ძლიერის დამარცხება შეიძლება მცირედში მის ნებას დაყოლითა და მთავარში საკუთარი ნების გატანით. არქიტექტორიც ისეა, როგორც ბრძენი მმართველი და ეს კარგად ჩანს ნინო იმნაძისეულ მიხეილ შავიშვილის შემოქმედების ანალიზში: იმ თაობის არქიტექტორებმა, და კერძოდ მიხეილ შავიშვილმა, შეძლეს ქართული ხუროთმოძღვრული სკოლის შენარჩუნება პრინციპით: “სუსტი ძლიერს ამარცხებს” - იდეოლოგიის კონტექსტში.

ამრიგად, ნინო იმნაძის დიდი დამსახურებაა, რომ მან სულ სხვა რაკურსში დაგვანახა ბატონ მიხაკოს, როგორც მას ეძახდნენ, შემოქმედება და კიდევ ერთხელ დაგვარწმუნა, არ ცდება ის, ვინც არ მოქმედებს.

ბიბლიოგრაფია:

1. ჩიჩუა თ. “მცხეთის ჯვარი”. თბილისი 2000 წ.
2. იმნაძე ნ. სადისერტაციო ნაშრომი: “არქიტექტურული პრობლემების გადაწყვეტის თავისებურებანი მიხეილ შავიშვილის შემოქმედებაში”.

*მელქაძე მედეა, პროფესორი,
საქართველოს ტექნიკური უნივერსიტეტი*
**არქიტექტურული აზრის ისტორიული
ექსკურსი
რეზიუმე**

წინამდებარე ორივე სადისერტაციო გამოხმაურება უკანა რიცხვით ქედის მოხრა ქ-ნ თინათინ ჩიჩუასადმი, რომელმაც არამართო თავისი მეცნიერულ-შემოქმედებითი, არამედ თავისი პედაგოგიური მოღვაწეობით მეგლი დაუდგა ქართული ხუროთმოძღვრების სხვადასხვა ეპოქის უნიკალურ აქცენტებს მსოფლიო კულტურული მემკვიდრების საგანძურიდან დაწყებული

(მცხეთის ჯვარი), XX საუკუნის არქიტექტურის ფარული გმირებით დამთავრებული, რომელთა მოღვაწეობა არის მაგალითი უანგარო ღვაწლისა მამულისათვის.

*Мелкадзе Медея, профессор,
Грузинский технический университет*

Исторический экскурс в архитектурное мышление

Резюме

Эти две диссертационных отзыва дань г-же Тине Чичуа, которая не только своей научной и творческой, но и ее собственной педагогической деятельностью, возводит памятник уникальным акцентам грузинской архитектуры разных эпох начиная с памятников всемирного культурного наследия (Джвари) кончая фигурами «невидимых героев» в архитектуре XX века, которые

несмотря на идеологический пресс, творили и создали то наибольшее, которым гордится наша страна.

*Melkadze Medea, professor,
Georgian Technical University*

Historical background in architectural thinking

Summary

These two dissertation reviews tribute to Ms. Tina Chichua, who not only their scientific and creative, but also her own teaching activities, has erected a monument of Georgian architecture in a different era with unique accents, starting with the World Heritage Treasure (Jvari) ending with figures of “invisible heroes” in the architecture of XX century, that in spite of the ideological press, they worked and created the greatest, which is proud of our country.

კეპენიას მონობკაფიჟი

„წინადაღების სტრუქტურის განმსაზღვრელი ეკთიულების სემანტიკა“

*ასათიანი მზია, პროფესორი
ივ. ჯავახიშვილის სახელობის
თბილისის სახელმწიფო უნივერსიტეტი*



მონოგრაფია ეძღვნება ქართული ენის იმ ერთეულების სემანტიკას, რომლებიც გამონათქვამის შემადგენლებს შორის მიმართებებს გამოხატავენ და, ამგვარად, ცალკეული სიტყვა-ფორმების სემანტიკას გამონათქვამის ერთობლივ შინაარსში კრავენ. ასეთებია: თანდებულები, ზმნისწინები, ნაწილაკები, კავშირები, პირველ რიგში კი ზმნები.

ნაშრომის დიდი ნაწილი, რომელიც დანართ-შია წარმოდგენილი, არის თავები რუსულ ენაზე გამოქვეყნებული მონოგრაფიიდან [Чикоидзе 2010], რომლებიც ქართულ მაკავშირებელ ერთეულებს ეხება. ხსენებული მონოგრაფიის დანარჩენი თავები ეხება რუსულ და გერმანულ ენებს.

მაკავშირებელი ერთეულების (ზმნების გარდა) სემანტიკის ანალიზის ძირითად პრინციპად მიჩნეულია რადიალური სქემა, რომლის საწყისი, ცენტრალურ წერტილს წარმოადგენს მოცემული ერთეულის სივრცობრივი მნიშვნელობა. მაგალითად, **-ში** თანდებულისთვის ასეთ საწყის წერტილად არჩეულია სამგანზომილებიანი “ჩაკეტილი” სივრცე, სადაც იმყოფება საგანი, რომლის ადგილმდებარეობას განსაზღვრავს **-ში თანდებულიანი სახელი**:

გასაღები აღმოჩნდა ყუთში/ კარადაში/ ჩანთაში/ ...

რადიალური მიმართულებით პირველი ნაბიჯია დროის მონაკვეთის ცნება, რომლის ფარგლებში ამჯერად მოექცა განსაზღვრული მოვლენა/ფაქტი და არა მატერიალური საგანი:

ჩვენ შეეხვდით გასულ კვირას სკვერში;

სამუშაოს დავამთავრებთ უახლოეს მომავალში/რამდენიმე დღეში/ ...

ერთ-ერთ შემდგომ ნაბიჯს გადაჰყავს ეს რადიალური სქემა “მენტალური” საგნების სფეროში:

ვერ გავერკვიე ამ თეორიაში/ამ წიგნის შინაარსში/ ...

ამაში დარწმუნებული ვარ ...

იგივე **-ში** თანდებული შეიძლება მიუთითებდეს არა მენტალური, არამედ ემოციური პროცესის ობიექტზე:

ვიღაცა შეყვარებულია ამ გოგოში.

არსებობს იდიომატური გამოთქმებიც:

მოარტყა ცხრიანში/მოხვდა კაკალ გულში/ ...

ობიექტების და მათდამი მიმართული პროცესების მრავალფეროვნების მიუხედავად, ინტუიცია ანალოგიას არ კარგავს პირვანდელ სივრცობრივ მნიშვნელობასა და ასეთ მეტაფორულ გავრცობებს შორის. ჩანს, რომ პარალელები ღრმად არის ჩამჯდარი ჩვენ ცნობიერებაში და არა მხოლოდ ქართულენოვანი, არამედ სხვა ენის მატარებელი სუბიექტების გონებაშიც, რაც ასახულია მონოგრაფიის [Чикоидзе 2010] იმ თავებში, სადაც განხილულია რუსული და გერმანული თანდებულების სემანტიკა (რუსული “в” და გერმანული “in”).

რადიალურობის გარდა, ამ ერთეულების სემანტიკურ სქემას ახასიათებს გარკვეული დაპირისპირება სტატიკურ და დინამიკურ კომპონენტებს შორის. უფრო ზუსტად, ეს დაპირისპირება გამოყოფს ცალსახად დინამიკურ წევრებს ისეთებისგან, რომლებიც ორივე თვისებას იჩენენ, თუმცა უპირატესობას ანიჭებენ სტატიკას. თანდებულებიდან დინამიკურ კომპონენტს მიეკუთვნება ერთეულები: **-გან/-დან, -კენ, მიმართ, -მდე**; მათ კი უპირისპირდება **-ში, -ზე, -თან** თანდებულები. თუმცა, როგორც აღნიშნული იყო, ესენიც, გარკვეულ კონტექსტში, დინამიკის ხასიათს იძენენ:

შევედი ოთახში, გავჩერდი ფანჯარასთან, დავეცი იატაკზე, ...

მსგავსი რადიალური მიდგომა ახასიათებს ქართული ზმნისწინების სემანტიკურ სქემასაც იგივე სივრცობრივი “ცენტრალური” პუნქტებით.

რაც შეეხება კავშირებს, პირველად განიხილება და კავშირი, რომლის საწყის წერტილად მიჩნეულია ამ კავშირით გაერთიანებული საგნების ერთი საერთო სივრცის უბანში ერთსა და იმავე დროს მონაკვეთში მდებარეობა. ამისგან განსხვავებით, ან კავშირის სემანტიკური სქემა იწყება გარკვეული განზოგადებით, ანუ ვარაუდით, რომ მისი დაქვემდებარებული ობიექტები განეკუთვნება ერთსა და იმავე სიმრავლეს, რომლიდანაც უნდა მოხდეს ერთ-ერთის არჩევა, რომელსაც თავის მხრივ ასახულებენ ან უარყოფენ მიზეზ-შედეგობრივი კავშირები (**რადგანაც, იმიტომ, იმის გამო**).

ნაწილაკებში მთავარ განმასხვავებელ ნიშნად მიჩნეულია დინამიკის და სტატიკის დაპირისპირების მეტაფორული ვარიანტი, დინამიკა უკავშირდება გამონათქვამის წყაროს და ადრესატის გამომხატველ ერთეულებს:

მოდის მეთქი/ მოვალე მითხრა.

ნაშრომი უყურადღებოდ არ ტოვებს ისეთ მნიშვნელოვან ფაქტორს, როგორცაა ბრუნვა. სამი ძირითადი ბრუნვა (სახელობითი, მოთხრობითი და მიცემითი), პირველ რიგში, განხილულია ზმნის კონტექსტში, რომელიც ასახულია მონოგრაფიის ერთ-ერთ თავში. რაც შეეხება დანარჩენ ბრუნვებს, ისინი განხილულია ცალკე პარაგრაფებში, რომლებიც სტატიკების სახითაც იყო გამოქვეყნებული []. ერთი პარაგრაფი ეხება ნათესაობითს, კერძოდ, მის ხმარებას სიტყვაშენაერთში (Ng+N): **მთის ფერდობი/ მამის სახლი/ წლის დასაწყისი/ ...** . აქაც საქმე გვაქვს რადიალურ სქემასთან, რომლის საწყის პუნქტს ისევ სივრცობრივი მნიშვნელობა წარმოადგენს. ამ კონკრეტულ შემთხვევაში ეს არის მთელის (Ng) და მისი ნაწილის (N) მიმართება - **მთის ფერდობი**.

სივრცობრივი ნაწილის ეს ცნება ადვილად გადაიზრდება დროის მონაკვეთის ნაწილის მნიშვნელობაში (დღის ბოლოს/დასაწყისში) და შემდეგ, თითქოს უფრო განსხვავებულ, მაგრამ

ალბათ ყველაზე “პოპულარულ”, საკუთრების ცნებაში (მამის სახლი).

ანალოგიურად, მოქმედებითი ბრუნვის სემანტიკის სათავეში მოიაზრება თანხლების მნიშვნელობა (გოგო ქოლგით/ჩანთით ხელში), რომელიც ვრცელდება პროცესებზეც:

შემოვარდა ოთახში ხმამალალი ხარხარით/ კიჟინით/ წივილ-კივილით/ ...;

თუმცა “თანხლების” ეს ცნება მერე ვრცელდება სხვა მნიშვნელობაზე, ანუ იმაზე, როცა “თანხლები” საგანი გამოიყენება როგორც “ინსტრუმენტი” - **დაჭრა ხორცი დანით**.

ნაშრომი მოიცავს სხვა გრამატიკული კატეგორიების სემანტიკის მიმოხილვასაც, მაგრამ ძირითადი აქცენტი გადატანილია მონოგრაფიის მთავარ მონაკვეთზე - ზმნის სემანტიკაზე.

სავსებით ლოგიკურია ზმნის განსაკუთრებული როლი ნაშრომში, რომელიც გამონათქვამის ცალკეული შემადგენლების ერთობლივ სტრუქტურაში გაერთიანებულ ერთეულებს ეხება. სწორედ ზმნა წარმოადგენს მწვერვალს, ბირთვის, რომელსაც სიტუაციის მთავარი მონაწილეები ექვემდებარებიან. მონაწილეებს, პირველ რიგში, თავად ზმნა განსაზღვრავს. სურათი ყველაზე სრულად ასახულია “ფენოვან სინტაქსში” (Layered Syntax) [Van Vallin et al 1999], რომლის თანახმად, გამონათქვამის სინტაქსური სტრუქტურის მთავარი კომპონენტი არის მისი ცენტრალური (Core) ნაწილი, ბირთვი ანუ ზმნა და მასთან უშუალოდ დაქვემდებარებული აქტანტები: აგენსი (AG), ობიექტი (OB), ადრესატი (AD). აქტანტები მონიშნულია “სემანტიკური როლების” ტერმინებში [Fillmore 1968]. მონიშვნა, თავის მხრივ, მიუთითებს მიდგომის თავისებურებებზე. ეს მიდგომა გვთავაზობს სინტაქსური სტრუქტურის შერწყმას სემანტიკურთან.

ნაშრომში დამატებით მოცემულია სემანტიკური როლების გარკვეული მოწესრიგება, მათი განლაგება იმ თანმიმდევრობით, რომელიც პასუხობს მათ სემანტიკურ წონას:

$$AG \rightarrow OB \rightarrow AD,$$

რაც, ამავე დროს, ასახავს რეალურ გავლენას,

რომელსაც ეს მონაწილეები ახდენენ ერთმანეთზე ზმნით განსაზღვრული სიტუაციის ფარგლებში. მეტიც, სწორედ ქართული ენის კონტექსტში ეს თანმიმდევრობა გარკვეულწილად კორელირებს ბრუნვის სემანტიკურ წონასთანაც, რაც ყველაზე ნათლად ვლინდება რეგულარული გარდამავალი ზმნების კონტექსტში, სადაც AG როლი გარკვეულ მწკრივებში ფორმდება მოთხრობითი (e) ბრუნვით, OB სახელობითი (n) და AD მიცემითი (d) ბრუნვებით, რაც ამართლებს ბრუნვების თანმიმდევრობას:

$$e \rightarrow n \rightarrow d.$$

ეს მიდგომა ჩამოყალიბებულია დანართის ერთ-ერთ თავში, რომელიც თარგმნილია წინა (რუსულენოვანი) მონოგრაფიიდან [ჩიკოიძე 2010], მაგრამ ქართული ვარიანტი მოიცავს დამატებით ოთხ თავს, სადაც განხილულია ზმნური სემანტიკის ახალი ასპექტები. მაგალითად, ზმნური სუპერ-პარადიგმის ცნება, რომელიც გულისხმობს სიტუაციის განვითარების ამსახველი ცალკეული პარადიგმების თანმიმდევრობას. ეს განვითარება შეიძლება იწყებოდეს კაუზაციური პარადიგმით - **ამომრავებინა**, რომლის გავლენით ჩნდება შემდეგი ეტაპი - **ამომრავა**. მომდევნო ეტაპზე შეიძლება აისახოს ობიექტის ქცევა (პასივის საშუალებით) - **ამომრავდა**. საბოლოოდ, წინა ეტაპების შედეგად, ჩნდება მოვლენა - **მომრავბს**.

აქტიური შედეგის გარდა, სუპერ-პარადიგმამ შეიძლება მოგვცეს პასიური შედეგიც, როგორც ეს ხდება, მაგალითად, ლექსემასთან - **ძილი: აძინებინებს** → ... → **სძინავს**.

მონოგრაფიის შესავალი ნაწილის კიდევ ერთი მნიშვნელოვანი კომპონენტია ზმნების კლასიფიკაცია მათი სოციალური მიმართებების

ასახვის შესაბამისად. ეგზისტენციალური “არის” ლექსემიდან ამოსვლით ეს მიდგომა მიმართავს ფუნდამენტური მნიშვნელობის მქონე სუპერ-პარადიგმებს: **აქვს**, **იცის**. სხვა მნიშვნელოვან ზმნებთან ავლენს მათ კორელაციას და ბოლოს განიხილავს მოდალური ზმნების (შეიძლება, შეუძლია, უნდა) სოციალურ ფუნქციას.

ბოლო ნაწილით ხაზგასმულია ასპექტი, რომელიც საფუძვლად უდევს მთელ კვლევას, სახელდობრ, ენის მნიშვნელობას ჩვენ მენტალ-ტექტში; სამყაროს, კერძოდ, ჩვენი სოციუმის, ჩვენებურ აღქმას, როგორც ეს უკანასკნელი “ილექება” მასში და “საპასუხოდ” აწესრიგებს მას ჩვენს ცნობიერებაში.

მონოგრაფიის ძირითადი ღირებულება არის ენის იმ კომპონენტების სისტემურობის დანახვის მცდელობა (თუნდაც საპილოტო დონეზე), რომელიც ენას მართავს და აწესრიგებს იმის გათვალისწინებით, რომ ენა დიდად განაპირობებს ჩვენი გონებისა და ცნობიერების საფუძვლებს.

ლიტერატურა:

1. Г. Чикоидзе 2010. Систематизация значений некоторых классов языковых единиц. Институт Систем Управления Арчила Элиашвили, Редактор Б.Л. Имнадзе. Тбилиси, (Монография 27 печ. л.).
2. Van Vallin, Van Valin et al. 1997. Co-author: R. J. La Rolla. Syntax. Structure, Meaning and Function. Cambridge University Press.
3. Fillmore 1968. The Case for Case. In “Universals of Linguistic Theory”, Publ. Holt Rimebort and Winston Inc.

ავტორთა საყურადღებოდ!

საქართველოს ტექნიკური უნივერსიტეტის ჟურნალი „განათლება“ რეცენზირებადი და რეფერირებადი სამეცნიერო ჟურნალია. რეფერირებულია საქართველოს ტექნიკური უნივერსიტეტის ქართულ რეფერატულ ჟურნალში.

სტუ-ს სასწავლო და სამეცნიერო ლიტერატურის სარედაქციო-საგამომცემლო საბჭოს (დადგენილება N3, 30.04.3008) და სტუ-ს აკადემიური საბჭოს (დადგენილება N5 „სადისერტაციო საბჭოს შესახებ“) მიერ დამტკიცებულ სამეცნიერო ჟურნალების ნუსხაში, რომლის თანახმადაც, ჟურნალში გამოქვეყნებული სტატია ჩაითვლება დისერტაციისათვის გამიზნულ სამეცნიერო ნაშრომად.

ჟურნალი მიეწოდება საქართველოს სახელმწიფო უმაღლესი სასწავლებლებისა და კვლევითი დაწესებულებების თითქმის ყველა ბიბლიოთეკად, საქართველოს მეცნიერებათა აკადემიის ბიბლიოთეკას, ეროვნულ ბიბლიოთეკას, ტექნიკურს და სხვ.

გამოსაქვეყნებელი ნაშრომი უნდა აკმაყოფილებდეს შემდეგ მოთხოვნებს:

- სამეცნიერო სტატია შეიძლება დაწერილი იყოს ქართულ, რუსულ ან ინგლისურ ენაზე;
- ნაშრომს უნდა ახლდეს რეზიუმე (მინიმუმ 150 სიტყვა) სამ ენაზე (ქართული, რუსული, ინგლისური) სამივე ენაზე უნდა ითარგმნოს ავტორის სრული სახელი, გვარი და ნაშრომის სათაური;
- ნაშრომი უნდა იყოს აწყობილი Microsoft Word-ში;
- ქართული ნაშრომი იწყობა sylfaen, AcadNusx შრიფტით;
- რუსული და ინგლისური ნაშრომები იწყობა Times New Roman შრიფტით;
- შრიფტის ზომა უნდა იყოს 12, ინერვალი - 1,5; ველების ზომა მარჯვენა მხარეს 30 მმ, მარცხენა, ზედა და ქვედა ველი უნდა იყოს 20-20 მმ;
- ნაშრომის მოცულობა ხუთ და ზოგ შემთხვევაში მეტ ნაბეჭდ A4 ზომის გვერდს წარმოადგენს;
- ნაშრომს ცალკე ფურცელზე უნდა დაერთოს ავტორის რეკვიზიტები: მისამართი (სახლის, სამსახურის, სასწავლებლის). სამეცნიერო ხარისხი და წოდება, თანამდებობა, ტელეფონის ნომერი, ფაქსი, ელ-ფოსტა;
- ნაშრომი უნდა მოგვაწოდოთ CD დისკით და ამობეჭდილი სახით ერთი ეგზემპლარად A4 ზომის ქაღალდზე;
- ნაშრომში გამოქვეყნებულ მასალაზე პასუხისმგებელია თავად ავტორი.