



# განათლება

კელაქტოკი: თეგუკ ჯგბტლნოუგბოლო  
ტანაკელაქტოკი: ღსგბოთ გუკგბენიკე

## GANATLEBA

Georgian Technical University  
Georgian Academy of Education Sciences

Editor: Temur Jagodnishvili  
Coeditor: Davit Gurgenidze

№ 4 (43) 2023

ISSN 2346-8300

DOI: <https://doi.org/10.36073/2346-8300>

**საქართველოს ტექნიკური უნივერსიტეტი**  
**GEORGIAN TECHNICAL UNIVERSITY**

**გ ა ნ ა თ ლ ე ბ ა**

**GANATLEBA**

**ყოველკვარტალური რეჟიკირებალი და  
რეტენზირებალი სამეცნიერო ჟურნალი**

**4(43)**  
**2023**

# გ ა ნ ა თ ლ ე ბ ა

ქურნალი გამოდის საქართველოს ტექნიკური უნივერსიტეტის სარედაქციო-საგამომცემლო  
საბჭოს 2010 წლის 16 დეკემბრის დადგენილებით  
(ოქმი №7)

---

---

№ 4(43), 2023 წელი

---

---

**რედაქტორი თემურ ჯაგოდნიშვილი** საქართველოს — ტექნიკური უნივერსიტეტის პროფესორი, საქართველოს განათლების მეცნიერებათა აკადემიის აკადემიკოსი

**თანარედაქტორი დავით გურგენიძე** — საქართველოს მეცნიერებათა ეროვნული აკადემიის კადემიკოსი, საქართველოს ტექნიკური უნივერსიტეტის რექტორი

---

---

**ტექნიკური რედაქტორი: ასმათ ფიფია**, ბიზნესის ადმინისტრირების დოქტორი

**პასუხისმგებელი მდივანი: ლია ქათამაძე** — ასოცირებული პროფესორი, საქართველოს ტექნიკური უნივერსიტეტი

---

---

## ს ა რ ა მ ა რ ა ტ ა რ ა კ ო ლ მ ბ ი ა :

**მიტროპოლიტი ანანია (ჯაფარიძე)** — პროფესორი, საქართველოს ტექნიკური უნივერსიტეტი

**აბრალავა ანზორ** — პროფესორი, საქართველოს ტექნიკური უნივერსიტეტი

**ბერიაშვილი მამუკა** — პროფესორი, საქართველოს ტექნიკური უნივერსიტეტი

**ბონდარენკო თამარ** — ასოცირებული პროფესორი, საქართველოს ტექნიკური უნივერსიტეტი

**გაბისონია ირაკლი** — პროფესორი, საქართველოს ტექნიკური უნივერსიტეტი, დეკანი

**გაგოშიძე გიორგი** — პროფესორი, საქართველოს ტექნიკური უნივერსიტეტი, საქართველოს სოფლის მეურნეობის მეცნიერებათა აკადემიის აკადემიკოსი

**გასიტაშვილი ზურაბ** — პროფესორი, საქართველოს ტექნიკური უნივერსიტეტი, რექტორის მოადგილე სამეცნიერო დარგში

**კოპალიანი ვარლამ** — პროფესორი, საქართველოს ტექნიკური უნივერსიტეტის ადმინისტრაციის ხელმძღვანელი

**კუტუბიძე იაშა** — პროფესორი, საქართველოს ტექნიკური უნივერსიტეტი, აკადემიური საბჭოს მდივანი

**მალრადე ვახტანგ** — პროფესორი, საქართველოს ტექნიკური უნივერსიტეტი

**მეზუკე თამარ** — პროფესორი, საქართველოს ტექნიკური უნივერსიტეტი

**მენთეაშვილი ლია** — პროფესორი, განათლების მეცნიერებათა აკადემიის ვიცე-პრეზიდენტი

**მეტრეველი ლია** — პროფესორი, საქართველოს ტექნიკური უნივერსიტეტი

**ქურდაძე მარინა** — პროფესორი, საქართველოს ტექნიკური უნივერსიტეტი

**ყიფიანი გელა** — პროფესორი, საქართველოს ტექნიკური უნივერსიტეტი

**ჩაჩხიანი ზურაბ** — პროფესორი, საქართველოს ტექნიკური უნივერსიტეტი, საქართველოს განათლების მეცნიერებათა აკადემიის აკადემიკოსი

**ხახუტაშვილი ელისაბედ** — პროფესორი, საქართველოს ტექნიკური უნივერსიტეტი

**ჯაგოდნიშვილი ივანე** — პროფესორი, საქართველოს ტექნიკური უნივერსიტეტი, დეკანი

**ჯავახიშვილი ნიკო** — პროფესორი, ივანე ჯავახიშვილის სახელობის თბილისის სახელმწიფო უნივერსიტეტი

**ირეი კლაპკა** — პროფესორი, კარლოსის უნივერსიტეტი (ჩეხეთი)

**იურე ზოვკო** — პროფესორი, ზადარის უნივერსიტეტი (ხორვატია)

**ზდისლავ კრასნოდებსკი** — პროფესორი, ვარშავის უნივერსიტეტი (პოლონეთი)

**ერიკო ჰაიაში** — პროფესორი, ჯანმრთელობის ფონდის კვლევითი ინსტიტუტის პროფესორი (იაპონია)

**ნენსი კ. გიში** — პროფესორი, პოტრლანდის უნივერსიტეტი (აშშ)

**ტომას შმიდტი** — პროფესორი, ბერნის უნივერსიტეტი (შვეიცარია)

**სესილია ოდე** — პროფესორი, ამსტერდამის უნივერსიტეტი (ჰოლანდია)

---

---

სტატიაში მოყვანილი ფაქტების სიზუსტეზე პასუხისმგებელი არიან ავტორები

---

---

მისამართი: 0160, თბილისი, კოსტავას 77, საქართველოს ტექნიკური უნივერსიტეტი, კორპ. VI, სართ. VIII, ოთახი № 805<sup>ბ</sup>

ტელ.: +995 599 557 993; +995 577 938 858

web-გვერდი: <https://old.gtu.ge/Journals/newsletters/>

ელ-ფოსტა: [ganatleba2018@gmail.com](mailto:ganatleba2018@gmail.com)

ISSN 2346-8300

DOI: <https://doi.org/10.36073/2346-8300>

# GANATLEBA

International Science-Pedagogical Journal is published according with the decision of Editorial-Publishing Board of 19 December 2010 (act №7)

---

---

№ 4(43), 2023

---

---

**EDITOR Temur Jagodnishvili** – Professor, Georgian Technical University, Academician of Georgian Educational Sciences

**COEDITOR Davit Gurgenidze** – Academician of the National Academy of Sciences of Georgia, Rector of Technical University of Georgia

---

---

**TECHNICAL EDITOR Asmat Pipia** – Doctor of Business Administration

**RESPONSIBLE SECRETARY Lia Katamadze** – Associate professor, Georgian Technical University

---

---

## EDITORIAL BOARD:

**Metropolitan Anania (Japaridze)** – Professor, Georgian Technical University

**Abzalava Anzor** – Professor, Georgian Technical University

**Beriashvili Mamuka** – Professor, Georgian Technical University

**Bondarenko Tamar** – Associate professor Georgian Technical University

**Gabisonia Irakli** – Professor, Georgian Technical University

**Gagoshidze Giorgi** – Professor, Georgian Technical University. Full member of the Georgian Academy of Agricultural Sciences, Academician

**Gasitashvili Zurab** – Professor, Georgian Technical University, Deputy rector in the scientific field

**Kopaliani Karlo** – Professor, Head of Administration of Georgian Technical University

**Kutubidze Iasha** – Professor, Georgian Technical University, Secretary of the Academic Council

**Magradze Vakhtang** – Professor, Georgian Technical University

**Mebuke Tamari** – Professor, Georgian Technical University

**Menteshashvili Lia** – Vice-President of Georgian Academy of Education Sciences

**Metreveli Lia** – Professor, Georgian Technical University

**Kurdadze Marina** – Professor, Georgian Technical University

**Kipiani Gela** – Professor, Georgian Technical University

**Chachkhiani Zurab** – Professor, Georgian Technical University, Academician of Georgian Educational Sciences

**Khakhutashvili Elisabeth** – Associate professor, Georgian Technical University

**Jagodnishvili Ivane** – Professor, Georgian Technical University

**Javakhishvili Niko** – Professor, Ivane Javakhishvili Tbilisi State University

**Irji Klapka** – professor, Karlos University (Czechia)

**Jure Zovko** – Professor, University of Zadar (Croatia)

**Zdzislaw Krasnodebski** – professor, University of Warsaw (Poland)

**Eriko Hayashi** – Professor, The Jounadation for Global Health Care, Research Institute (Japan)

**Nancy K. Gish** – Professor, University of Portland (USA)

**Tomas Schmidt** – Professor, University of Bern (Switzerland)

**Cecilia Ode** – University of Amsterdam (Netherlands)

---

---

**The authors are responsible for the accuracy of the facts in the article**

---

---

**Adress: 0175, Tbilisi, str. Kostava 77, GTU**

**TEL.: (032) 236 57 07**

**web-said's adress: <http://old.gtu.ge/Journals/newsletters>**

**e-mail: [ganatleba2018@gmail.com](mailto:ganatleba2018@gmail.com)**

**ISSN 2346-8300**

**DOI: <https://doi.org/10.36073/2346-8300>**

## **უინაარსი**

### **ჩვენი იუბილარები**

ჰასრათ ჰასრათოვი (ომარაშვილი) – 75.....	11
---	----

### **განათლების მენეჯერები**

<i>ლია მეტრეველი, თეა მურვანიძე</i> განათლების სტანდარტიზაციის დადებითი და სუსტი მხარეები .....	13
<i>სოფიკო ბარამიძე, ვაჟა გურგენიძე</i> განათლების სისტემის ორგანიზაციული კულტურის თავისებურებები .....	17
<i>ნინო მჭედლიშვილი</i> სკოლის პერსონალის მართვის პრობლემები და დაძლევის გზები .....	22

### **ჟურნალისტიკა**

<i>გიგლა გობეჩია</i> ინფომენის ფენომენის, ანუ „Homo Mediatius“-ის გააზრება ციფრიზაციის ეპოქაში .....	26
<i>ლია ქათამაძე</i> დღის წესრიგის განსაზღვრის თეორია და ქართული მედიასივრცე .....	31
<i>მაია თუნგია</i> კლიპური აზროვნება, როგორც ინფორმაციული საზოგადოების გლობალური მოვლენა .....	35
<i>მაკა არახამია</i> ფრეიმინგის და დღის წესრიგის დადგენის თეორიების ასპექტები .....	39
<i>ელენე კურდღელია, ვაჟა გურგენიძე</i> მასმედიის გავლენა პოლიტიკური აზროვნების ფორმირებაზე (საქართველოში პოლიტიკური ტექნოლოგიების განხორციელების მაგალითზე) .....	45
<i>თამარ ჭყეია</i> მედია ინდუსტრიის თანამედროვე ბიზნესმოდელები (კონვერგენციული მედია-ბიზნესის ქართული მოდელები).....	52

### **ფილოლოგია**

<i>თემურ ჯაგოდნიშვილი</i> ტაბიძეთა ენობრივი ცნობიერების ზოგიერთი ასპექტი.....	59
<i>ივანე ჯაგოდნიშვილი, ედიშერ ჩქარეული, დავით გოცირიძე</i> ენა როგორც ინტერაქციული ველი კულტურათმშორის ურთიერთობებში (რუსული ენა საქართველოში).....	66
<i>ნუგზარ სიხარულიძე</i> თანამედროვე ინგლისური ენის ადრეული პერიოდი და ახალი ლექსიკური ერთეულები.....	72

*ქეთევან გაფრინდაშვილი*  
ენობრივი პოლიტიკის ცნების შესახებ ..... 76

*ნანა გაბადაძე*  
კომუნიკაციის ინტერაქტიული ბუნება და მისი ლინგვოპრაგმატიკა..... 80

*ნანა გაბადაძე*  
ენისა და ცნობიერების კვლევის ძირითადი მიმართულებები ანთროპოცენტრულ პარადიგმაში ..... 84

**ისტორიის მკვლევარები**

*მიტროპოლიტი ანანია ჯაფარიძე, დეკანოზი რევაზ ტულუში*  
იბერია-ალბანეთს შორის საზღვარი და საეკლესიო იურისდიქცია..... 89

*დეკანოზი რევაზ ტულუში*  
ასურელი მამები და დავით გარეჯი ..... 99

**ეთნოლოგია**

*მზია წიკლაური*  
აქიმ-დასტაქრობა- თვითნასწავლი ქირურგია ხევსურეთში  
(მატილიონი აქიმ- დასტაქარი ზამია სამუკას ძე ჭინჭარაული) ..... 104

*მზია წიკლაური*  
ქალის უფლება-მოვალეობები ხევსურთა ყოფაში..... 109

**არქეოლოგია**

*მერაბ ძნელაძე, თამთა ჭოველიძე*  
XII-XIII საუკუნის აკლდამა თბილისის წმ. ორმოც სებასტიელ მოწამეთა  
მონასტრის ტერიტორიიდან ..... 114

*ნესტან გუგუშვილი*  
ვაზის კულტურა უძველესი ხანის საქართველოში..... 122

**პოლიტოლოგია**

*ნინო გომართელი*  
თანამედროვე პოლიტიკის აქტუალური პრობლემები..... 128

**საერთაშორისო ურთიერთობები**

*ელგუჯა ბიბინიძე*  
რელიგიის როლი ამერიკის შეერთებული შტატებისა და რუსეთის პოლიტიკური ღირებულებების  
დაპირისპირების პროცესში ..... 133

*სოფიო ბერიძე*  
ჰუმანიზმი საერთაშორისო შეიარაღებულ კონფლიქტებში ..... 138

*გიორგი ბუბუნაური*  
აშშ - რუსეთის ინტერესთა წინააღმდეგობები ავღანეთში ..... 142

<i>კახა პეტრიაშვილი</i> რუსეთი და ახლო აღმოსავლეთში უსაფრთხოების ახალი სტრატეგია .....	146
---	-----

**სამართალმცოდნეობა**

<i>მარიამ ჯვარიშვილი</i> „დაქტილოსკოპია“ – თითის ანაბეჭდის მნიშვნელობა და მისი გამოყენება საგამომიებო საქმეში საინფორმაციო სისტემების გამოყენებით .....	153
---	-----

**სოციალური მეცნიერებები**

<i>ლაშა ჩეკურიშვილი</i> ზოგიერთი მუნიციპალიტეტის ანტინარკოტიკული მუშაობის შედეგებითი ანალიზი.....	156
--	-----

**კულტუროლოგია**

<i>ნინო ბუაღავა, მაკა ულენტი</i> ორნამენტის გრაფიკული სიმბოლოების დატვირთვები ქართულ კულტურაში.....	160
--	-----

<i>ნინო ბუაღავა, მაკა ულენტი</i> ორნამენტის სიმბოლური დატვირთვის განსხვავებანი .....	164
---	-----

<i>თამარ შაიშმელაშვილი, თემურ ჯაგოდნიშვილი, მანანა ქაჯაია, მარინე სურმავა</i> თბილისის სამი „სავიზიტო ბარათი“ .....	169
--	-----

**სახუმანო-მეცნიერული მეცნიერებები**

<i>ვახტანგ აბაიშვილი</i> მრგვალებზე ჩარხის ჭრის მექანიზმის დინამიკური კვლევა გიროსკოპული ეფექტის გათვალისწინებით .....	174
--	-----

<i>მალხაზ ცუცქერიძე</i> შამპანიურისა და ცქრიალა ღვინის ჩაჩის მასალის ნარჩენების გამოყენება ზედა დისკის დასამზადებლად და მოსალოდნელი ეფექტები .....	178
--	-----

**პოლიტიკა და ბიზნესი**

<i>გიორგი ჯავახიშვილი</i> პოლიტიკური რეკლამა და მისი გავლენა არჩევნებზე .....	182
--	-----

<i>გიორგი ჯავახიშვილი</i> სოციალური რეკლამა თანამედროვე საზოგადოებაში .....	186
--	-----

<i>ვანო ივანიშვილი</i> მართვის ხარისხის გავლენა საექსპედიტორო საქმიანობის კონკურენტუნარიანობაზე.....	189
---	-----

<i>თეონა ბექაური</i> მასობრივი კომუნიკაციის საშუალებების როლი პოლიტიკურ მენეჯმენტში .....	196
--	-----

## CONTENT

### OUR ANNIVERSARIES

Hasrat Hasratovi (Omarashvili) – 75 .....	11
---	----

### EDUCATION SCIENCES

<i>Lia Metreveli, Tea Murvanidze</i> Advantages and disadvantages of standardization of education .....	13
<i>Sopiko Baramidze, Vaja Gurgenidze</i> Peculiarities of the organizational culture of the education system.....	17
<i>Nino Mchedlishvili</i> School personnel management problems and ways to overcome them.....	22

### JOURNALISM

<i>Gigla Gobechia</i> Understanding the phenomenon of infomen - „Homo Mediatuſ“ in the age of digitization .....	26
<i>Lia Katamadze</i> Agenda-Setting Theory and Georgian Media-Space.....	31
<i>Maia Tungia</i> Clip thinking as a global phenomenon of the information society .....	35
<i>Maka Arakhamia</i> Aspects of Framing and Agenda Setting Theories .....	39
<i>Elene Kurdgelia, Vaja Gurgenidze</i> Effect of Media on Political Opinion Formation (On the Example of the Implementation of Political Technologies in Georgia) .....	45
<i>Tamar Chezha</i> Modern business models of the media industry (Georgian models of convergent media-business).....	52

### PHILOLOGY

<i>Temur Jagodnishvili</i> Some aspects of Tabidze language awareness.....	59
<i>Ivane Jagodnishvili, Edisher Chkareuli, David Gotsiridze</i> Language as an interactional field in intercultural relations (Russian language in Georgia).....	66
<i>Nugzar Sikharulidze</i> Early Modern English and New Lexical Items.....	72



<i>Ketevan Gaprindashvili</i>	
About the concept of language policy .....	76

<i>Nana Gabadadze</i>	
Interactive nature of „communication“ and its linguopragmatics .....	80

<i>Nana Gabadadze</i>	
Main directions of language and consciousness research in the anthropocentric paradigm .....	84

## HISTORY SCIENCES

<i>Metropolitan Anania Japaridze, Archpriest Revaz Tughushi</i>	
Border between Iberia-Albania and ecclesiastical jurisdiction .....	89

<i>Archpriest Revaz Tughushi</i>	
The Assyrian Fathers and David Gareji .....	99

## ETHNOLOGY

<i>Mzia Tsiklauri</i>	
Akim-Dastakroba - self-taught surgery in Khevsureti (Shatillion Akim-Dastakari Badzia Samuka dze Chincharauli) .....	104

<i>Mzia Tsiklauri</i>	
Women's rights and duties in Khevsuri life .....	109

## ARCHAEOLOGY

<i>Merab Dzneladze, Tamta Chovelidze</i>	
12 <sup>th</sup> -13 <sup>th</sup> century church of St. Tbilisi. From the territory of the Monastery of Forty Sebastian Martyrs .....	114

<i>Nestan Gugushvili</i>	
vine culture in ancient Georgia .....	122

## POLITOLOGY

<i>Nino Gomarteli</i>	
Actual problems of modern politics .....	128

## INTERNATIONAL RELATIONS

<i>Elguja Bibinidze</i>	
The role of religion in the confrontation between the political values of the United States of America and Russia .....	133

<i>Sophio Beridze</i>	
Humanism in international armed conflicts .....	138

<i>Giorgi Bubunauri</i>	
Conflicts of US-Russian interests in Afghanistan .....	142

<i>Kakha Petriashvili</i>	
Russia and the new security strategy in the Middle East .....	146

## LAW

<i>Mariam Jvarishvili</i>	
"Dactyloscopy" - the meaning of fingerprint and its use Using information systems in investigative work .....	153

## SOCIAL SCIENCES

<i>Lasha Chekurishvili</i>	
Comparative analysis of anti-narcotics work of some municipalities .....	156

## KULTUROLOGY

<i>Nino Bzhalava Maka Jgenti</i>	
Loads of graphic symbols of ornament in Georgian culture .....	160

<i>Nino Bzhalava Maka Zghenti</i>	
Differences in the symbolic load of the ornament.....	164

<i>Tamar Shaishmelashvili, Manana Kajaia, Marine Surmava</i>	
Tree "visiting" cards of Tbilisi.....	169

## S C I E N C E S

<i>Vakhtang Abaishvili</i>	
Dynamic study of the cutting mechanism of a circular saw machine, taking into account Gyroscopic effect .....	174

<i>Malkhaz Tsutskiridze</i>	
Use of champagne and sparkling wine bottle capsule material waste to prepare the top disc and expected effects .....	178

## ECONOMICS AND BUSINESS

<i>Giorgi Javakishvili</i>	
Political advertising and its impact on elections .....	182

<i>Giorgi Javakishvili</i>	
Social advertising in modern society .....	186

<i>Vano Ivanishvili</i>	
The influence of management quality on the competitiveness of forwarding activities.....	189

<i>Teona Bekauri</i>	
The role of mass communication media in political management .....	196

## ჩვენს იუბილავში



### ჰასრათ ჰასრათოვი (ომარაშვილი) – 75

ჰასრათ ჰასრათოვი (ომარაშვილი) ისტორიული ჰერეთის – საინგილოს შვილი – საქართველოს ტექნიკური უნივერსიტეტის ქართული ფილოლოგიისა და მედიატექნოლოგიების სასწავლო დეპარტამენტის მოწვეული ასოცირებული პროფესორი 2023 წელს 75 წლის შესრულდა.

3. ჰასრათოვი დაიბადა 1948 წლის 22 აგვისტოს აზერბაიჯანში, ისტორიული საინგილოს ზაქათალას რაიონის სოფელ მოსულში. 1971 წელს დაამთავრა თბილისის სახელმწიფო უნივერსიტეტის სრული კურსი ქართული ენისა და ლიტერატურის სპეციალობით და მიენიჭა ფილოლოგის, ქართული ენისა და ლიტერატურის მასწავლებლის კვალიფიკაცია.

უნივერსიტეტის დამთავრების შემდეგ მუშაობა დაიწყო საქართველოს სსრ ლიტერატურისა და ხელოვნების ცენტრალური სახელმწიფო არქივის დაკომპლექტების, პუბლიკაციისა და გამოყენების განყოფილებაში, სადაც

დაჰყო 1974 წლის თებერვლამდე.

1974 წელს მუშაობა განაგრძო თბილისის სახელმწიფო უნივერსიტეტში უფროსი ლაბორანტის თანამდებობაზე. 1975-1979 წწ. იყო უმცროსი მეცნიერი თანამშრომელი. 1979-2002 წწ. მუშაობდა თსუ ონომასტიკის მეცნიერთანამშრომლის თანამდებობაზე. 2002-2004 წწ. იყო თბილისის სახელმწიფო უნივერსიტეტის ქვემო ქართლის ფილიალის ქართული ენისა და ლიტერატურის კათედრის გამგე, 2013-2019 წწ. არჩეული იყო თბილისის ღია სასწავლო უნივერსიტეტის ასოცირებული პროფესორის თანამდებობაზე, ხოლო 2017 წლიდან დღემდე არის საქართველოს ტექნიკური უნივერსიტეტის ასოცირებული პროფესორის თანამდებობაზე (მოწვევით) და უკითხავს ლექციებს ქართული ენის ლექსიკის, გრამატიკის, ზეპირი და წერიტი მეტყველების პრაქტიკულ კურსებში ქართულ ენაში მომზადების (1+4) პროგრამის სტუდენტებს.

3. ჰასრათოვმა 1980 დაიცვა საკანდიდატო დისერტაცია ენათმეცნიერების თეორიისა და ისტორიის სპეციალობით, ხოლო 2004 წელს მიენიჭა დოცენტის სამეცნიერო-პედაგოგიური წოდება. იგი არის 30-ზე მეტი სამეცნიერო ნაშრომის ავტორი, რომელთაგან აღსანიშნავია წიგნებად გამოქვეყნებული „საინგილოს ღირსეული შვილები“ (2002), „საინგილოს გვარსახელები“ (2005), „საინგილოს ანთოლოგია“

(2017), „საინგილოს ანალიტიკური ბიბლიოთეკა“ (2011), განსაკუთრებით აღსანიშნავია მის მიერ შედგენილი საბაკალავრო პროგრამა „ისტორიული ჰერეთი - საინგილო“ ჰუმანიტარული ფაკულტეტის სტუდენტებისათვის (2001).

გულითადად ვულოცავთ ჰასრათ ჰასრათოვს 75 წლისთავს და ვუსურვებთ ბედნიერ, ხანგრძლივ სიცოცხლეს და წარმატებებს.

*საინჟინრო ეკონომიკის, მედიატექნოლოგიებისა და  
სოციალურ მეცნიერებათა ფაკულტეტი*

*ქართული ფილოლოგიისა და მედიატექნოლოგიების  
დეპარტამენტი*

*ჟურნალ „განათლების“ რედაქცია*

# განათლების მეცნიერება

## EDUCATION SCIENCES

### განათლების სტანდარტიზაციის დადებითი და სუსტი მხარეები

*ლია მეტრეველი, პროფესორი  
საქართველოს ტექნიკური უნივერსიტეტი*

*თეა მურვანიძე, დოქტორანტი  
საქართველოს ტექნიკური უნივერსიტეტი*

#### **რეზიუმე**

განათლება მუდმივად განახლებადი პროცესია – ყველა თაობას თავისი სურვილები, მოთხოვნები და მიზნები აქვს, თუმცა ფაქტია, განათლების ფუნდამენტი დღემდე უცვლელია და იგი სათავეს საუკუნეების წინ იღებს. ექსპერტებს მიაჩნიათ, რომ 21-ე საუკუნის ევროპულ საგანმანათლებლო სივრცეში მხოლოდ ცალკეული ელემენტები კი არ თანხვდება ანტიკურს, არამედ მთელი სისტემა ანტიკურის მსგავსია.

XXI საუკუნის საგანმანათლებლო სისტემის თანამედროვე მოთხოვნები და პირობები, ტექნიკური პროგრესი და ტექნოლოგიური პროცესები ახალ-ახალ პრობლემებს ქმნის, რაც დიდ გავლენას ახდენს ქვეყანაში მიმდინარე განათლების რეფორმირების პროცესზე. თქმა არ უნდა, იმას რომ საჭიროა, არსებული საგანმანათლებლო სისტემის ტრანსფორმაცია, მართვის ახალი ფორმებისა და ტექნოლოგიების, სწავლების მეთოდების და მიზნის მიღწევის განსხვავებული გზების ძიება.

გამძაფრებულ რეალობაში, როცა დაფიქრებული ადამიანი არის და უნდა იყოს კიდევ შექუხებული დიდი საფიქრალით - საით მიემართება მსოფლიო, რას გვიპირებს გლობალიზაცია ახალს და მოულოდნელს, უნდა ითქვას, რომ დასმული საკითხი აშკარად ერთვის ამ საყოველთაო პრობლემას.

მოგეხსენებათ, თანამედროვე ეპოქამ მრავალი საკითხის ახლებური გადაფასება დააყენა დღის წესრიგში. შეფასებათა კომპლექსური ანალიზი დღეს ძალიან აქტუალურია. და აი სწორედ. აღნიშნული გარემოებითაა განსაზღვრული წინამდებარე

სტატიის აქტუალურობა. კაცთა მოდემის განვითარების თითქმის ყველა ეტაპზე განათლება ყველა მისი განზომილებით დაკავშირებულია საზოგადოებასთან.

#### **ძირითადი ნაწილი**

საქართველოს ინტეგრაცია მსოფლიო და ევროპული განათლების სივრცეში, სოციალ-ეკონომიკურ და განათლების პოლიტიკაში პრიორიტეტების ტრანსფორმაცია, საზოგადოებაში გარდაქმნების სიღრმე მოითხოვს განათლების სისტემის განვითარების გზების გამუდმებულ ანალიზსა და პროგნოზირებას. მრავალი თაობის გამოცდილებით დადგენილია, რომ მხოლოდ განათლების განვითარების ინტენსიფიკაცია იწვევს საზოგადოების რევოლუციური განვითარების საპასუხო ძვრებს, თანაც ეს ძვრები განათლების განვითარების ტრექტორიაზე გაკეთებული პროგნოზების ჩარჩოში ჯდება.

განათლების სისტემაში პირველ ადგილზე ობიექტურად წარმოდგება მისი ორი მხარე. ერთი მხრივ, ეს არის სოციალურად და პიროვნულად ღირებული ბირთვის განათლებით გადაცემა, რომელიც მოიცავს სახელმწიფო განათლების სტანდარტებით განსაზღვრულ და ამ ბირთვის შემადგენელ კომპონენტებს.

თუმცა განათლების სტანდარტიზაციას აქვს თავისი დადებითი და სუსტი მხარეები. ჩვენ ვიზიარებთ იმ სპეციალისტთა აზრს, რომლებიც ხაზგასმით აღნიშნავენ, რომ განათლების სფეროში სტანდარტიზაცია რთული და კომპლექსური

პრობლემა და მოითხოვს სერიოზულ და საფუძვლიან დასაბუთებას. მხოლოდ ამის საფუძველზე შესაძლებელი საჭირო არგუმენტაციითა და მტკიცებულებებით გაეცეს პასუხი მთავარ კითხვას, რომელიც მუდმივად წამოიჭრება ამ რთული საკითხის განხილვისას სხვადასხვა აუდიტორიაში, მაგრამ განსაკუთრებით პედაგოგ-პრაქტიკოსებს შორის. „მართლაც წარმოადგენს თუ არა სტანდარტიზაცია აუცილებლობას, გამოწვეულს განათლების სფეროს ობიექტური მოვლენებით, თუ ეს მხოლოდ და მხოლოდ მორიგი მოდაა, რომელიც რაიმე შესამჩნევი შედეგის გარეშე ართულებს პედაგოგის ისედაც მძიმე შრომას?“ ამასთანავე, უმაღლესი განათლების პედაგოგიურ სისტემაში სტანდარტიზაცია მნიშვნელოვან საკითხებზე სცემს პასუხს, რომელთა გადაჭრის გარეშე იგი ვერ შეძლებდა ფუნქციონირებას ახალ პირობებში.

დღეს მიმდინარე განათლების რეფორმების პროცესი შეიძლება განისაზღვროს, როგორც განათლების განვითარების არსებითი ეტაპი და დახასიათდეს, როგორც მისი განვითარების თავისებური გზა. განათლების ინფორმაციული ტიპიდან, ე. ი. ცოდნის „მზა“ ტრანსლაციიდან, განათლების, როგორც საერთო და ინდივიდუალური პროცესის იმპერატიული მართვიდან ახალ მიდგომებზე გადასვლა შეუძლებელია განხორციელდეს მითითებული ბირთვის შინაარსის განსაზღვრის გარეშე. ამაში განათლების სტანდარტებმა ითამაშეს და დღესაც თამაშობენ მნიშვნელოვან როლს.

მეორე მხრივ, თანამედროვე განათლების კულტურულ-ჰუმანისტური ფუნქციების რეალიზაცია უზრუნველყოფს სულიერი ძალების, ნიჭიერებისა და შესაძლებლობათა განვითარებას, რაც ეხმარება თანამედროვე ადამიანს გადალახოს ან გასაზღვროს ცხოვრებაში შექმნილ წინააღმდეგობათა გადალახვის გზები; უზრუნველყოფს ხასიათისა და მორალური პასუხისმგებლობის ფორმირებას სოციალურ და ბუნებრივი სფეროებში ადაპტირების შემთხვევებში; უზრუნველყოფს ინტელექტუალური, ზნეობრივი და პირადი თავისუფლებისა და ბედნიერების მისაღწევად აუცილებელ სამუალებათა ფლობას, რაც აუცილებელია ბედნიერებისაკენ აღმავალ გზაზე პირადი გზების მიგნებისათვის; უზრუნველყოფს პირობების შექმნას შემოქმედებითი ინდივიდუალობის, თვითგანვითარებისა და ადამიანის სულიერი პოტენციის გამოსავლენად.

როგორც ჩვენი, ასევე უცხოეთის საგანმანათლებლო დაწესებულებათა საქმიანობის ანალიზმა

შესაძლებელი გახდა განგვესაზღვრა განათლების სისტემის განვითარების რიგი ტენდენციები:

განათლების პარადიგმის შეცვლა ხასიათდება მოსწავლეთა პიროვნული თვისებების განვითარებასთან ერთიანობაში, სულიერი განათლების აღორძინებით, სასწავლო გეგმების ბლოკურ აგებაზე გადასვლით, ელექტიკური კურსების დიდი არჩევანით, რეიტინგული ფსიქოლოგიის ცოდნის შეფასებისას შესაძლებლობათა სპექტრით დამოუკიდებელი ღრმა სპეციალიზაციისათვის; სასწავლო პროცესში სწავლების ღია სისტემების დანერგვით, რაც შესაძლებელს ხდის სწავლების ინდივიდუალური პროგრამებით ორგანიზებას, რითაც თითოეულს შესაძლებლობა ეძლევა ააგოს განათლების ის სტრატეგია, რომელიც უფრო სრულად შეესაბამება მის განათლებასა და პროფესიულ შესაძლებლობებს.

განათლების სფეროში ცვლილებებს მიყვართ იქითკენ, რომ განათლება საყოველთაო უნდა გახდეს. თუმცა ეკონომიკური რეფორმები დღეს უკვე ეჭვქვეშ აყენებს აღნიშნული თეზისის რეალობას. მოცემულ შემთხვევაში რეალიზებულ უნდა იქნას ღონისძიებათა სისტემა, რომელიც აღიარებულ იქნა ამ ნეგატივების საპირისპიროდ: უმაღლეს სასწავლებლებში საბიუჯეტო მიღებების გაზრდა; სწავლების ღირებულების გაიფხვრა საცხოვრებელი ადგილის მიხედვით, რასაც მისი ღირებულება მინიმუმამდე დაჰყავს; განათლების მრავალდონიანი ხასიათი; უმაღლესი განათლების ფორმებისა და მისი დამატებითი მომსახურების დივერსიფიცირება.

თავად სასწავლო დაწესებულებების ფუნქციის შეცვლა, რითაც ისინი საბაზრო ეკონომიკის თავისებური საწარმოები – ეკონომიკური სუბიექტები ხდებიან.

მაგალითისათვის მივმართოთ უმაღლეს დაწესებულებებს, რომლებსაც, როგორც სახელმწიფო ორგანიზაციებს, დღეს დუალიზმი (ორობითობა) ახასიათებთ. ერთი მხრივ, უმაღლესი სასწავლებელი – ეს საზოგადოებისა და სახელმწიფოს სუბიექტია, ის განათლების, მეცნიერების, კულტურის, აღზრდის ცენტრს განასახიერებს, ასრულებს სახელმწიფოს შეკვეთებს სპეციალისტების მომზადების საქმეში; ახორციელებს უფასო, ყველა მოქალაქისათვის თანაბრად მისაწვდომ სწავლებას, ატარებს ფუნდამენტალურ სამეცნიერო გამოკვლევებს. მეორე მხრივ, უმაღლესი სასწავლებელი – ეს საბაზრო ეკონომიკის სუბიექტია, რომელიც ინტელექტუალური პროდუქციისა და საგანმანათლებლო მომსახურების საქონელმწარ-

მოებლის როლში გვევლინება, რომლის პროდუქციაც ადვილად რეალიზებადია ბაზარზე. უმაღლესი სასწავლებლების საქმიანობის ტრადიციულ მიმართულებებს უერთდება მათთვის ჯერ არატრადიციული სარეკლამო საქმიანობა სწავლების სხვადასხვა ფორმებსა და ვადებზე მოსწავლეთა მიღების მიზნით; საგანმანათლებლო მომსახურების მარკეტინგი; მოგების მიღება და საგანმანათლებლო პროცესის თვითღირებულების დაწვევა.

განათლების შინაარსის სტანდარტიზაციის პროცესის გაღრმავება, როგორც განათლების შინაარსისადმი სახელმწიფოს მოთხოვნის ფორმირების შედეგისა. ეს ტენდენცია თავისთავში მოიცავს განათლების საერთაშორისო სერთიფიცირების პრობლემების გადაჭრას, სასწავლო გეგმებისა და პროგრამების თანადამთხვევას, სასწავლო დაწესებულებებისათვის განათლების ორგანიზებასა და ელექტიური საგნების ნაკრების განსაზღვრაში მეტი თავისუფლების მინიჭებას.

ფუნდამენტალიზაციის, როგორც თანამედროვე განათლების საფუძვლის აღიარება, რაც გამოწვეულია ინფორმაციის მოცულობის გაზრდით, მისი განახლებით ყოველ ორ-სამ წელიწადში. მოცემულ სფეროში პირველხარისხოვან ამოცანად გვევლინება შემდეგი: საბუნებისმეტყველო და ტექნიკურ განათლებაში საერთო ჰუმანიტარული ციკლის შემოღება და შესაბამისად, ჰუმანიტარულ განათლებაში საერთო საბუნებისმეტყველო დისციპლინების აერთო ციკლის შემოღება, პიროვნების მსოფლმხედველობრივ კულტურის ერთიანობაში საბუნებისმეტყველო და ჰუმანიტარული კომპონენტების დაშორიშორების დაძლევის მიზნით. ინტეგრალური დისციპლინათმორისი კურსების შექმნა, რომელიც მეტად უნივერსალურ და განზოგადებულ ცოდნას იძლევა და წარმოადგენს საფუძელს გამოყენებითი გამოკვლევებისა, ბაზას პიროვნების საერთო და პროფესიული კულტურის ფორმირებისა. ეხმარება ახალ პროფესიებსა და სპეციალობებზე სწრაფი ადაპტაციის უნარის გამომუშავებაში. ფუნდამენტალურ განათლებასა და პროფესიონალურ სწავლებას შორის წინააღმდეგობრიობის დაძლევაში, ფუნდამენტური ცოდნის უცილობელი უპირატესობისას.

უწყვეტი განათლების ერთიანი სისტემის ფორმირება მოითხოვს განვითარების სამ დონეს ტრადიციულს ჩვენი განათლებისათვის: უმაღლესი განათლების წინა მომზადება (ცალკეული კურსე-

ბის შესწავლა, თვითგანათლების ჩვევები ფლობა), უმაღლეს სასწავლებელში სწავლა, დიპლომის შემდგომი განათლება (გადამზადება, კვალიფიკაციის ამაღლება).

განათლების ინფორმატიზაციის გაღრმავება, განათლების დისტანციური ფორმების ქსელის გაფართოება, რაც არ წარმოადგენს ინფორმაციული ტევადობის უბრალო პირობას და მოიცავს ისეთ მიმართულებებს, როგორცაა სკოლის ერთიანი საინფორმაციო გარემოს შექმნა რადიორელეთი, ოპტიკური და თანამგზავრული ტელეკომუნიკაციების გამოყენებით; შემუშავების საფუძველზე მონაცემთა ნაციონალური ბაზების ქსელის შექმნით, ელექტრონულ მატარებელთა სასწავლო პრაქტიკული სახელმძღვანელო კომპლექსების შექმნას ევროპულ აკადემიურ და ბიბლიოთეკურ ქსელში გასვლის შესაძლებლობით; დისტანციურ სწავლებას საუკეთესო ადგილობრივ და უცხოელ პროფესორ-მასწავლებელთა შემადგენლობის მოზიდვით. უკანასკნელი – დისტანციური სწავლება სულ უფრო ფართო შესაძლებლობებს იძებს განათლების მიღებაში. ის ახორციელებს შემდეგი მიმართულებების რეალიზებას; სწავლების ადგილისა და დროის შერჩევასა მოქნილობას; შორეულ ადგილებში მცხოვრებთათვის მისაწვდომობას; სასწავლო დისციპლინებისა და სასწავლო დაწესებულებების არჩევის თავისუფლებას; დაუსწრებელი სწავლების დაბალ ღირებულებას დასწრებულ ფორმასთან შედარებით. თუმცა დისტანციურ სწავლებას რიგი ისეთი პრაქტიკული სირთულეები გააჩნია, როგორცაა გლობალურ ქსელში „ინტერნეტი“ ჩართვა, ქსელების საკმაოდ გავრცელებული ატრიბუტების ფლობა და ა. შ.

ყველაფერი ეს ნებას გვაძლევს, აღვნიშნოთ, რომ საინფორმაციო-კომპიუტერული ტექნოლოგიები ადამიანის ინტელექტუალური აქტივობისა და მრავალმხრივი პროფესიული მოღვაწეობის საშუალება ხდება, რაც ასახვას პოვებს განათლების სტანდარტებში და მათგან გამომდინარე, უმაღლესი სასწავლებლების, მათ შორის პედაგოგიური სასწავლებლების საგანმანათლებლო სასწავლო გეგმებსა და პროგრამებში.

საგანმანათლებლო ტექნოლოგიების ეტაპობრივი უნიფიკაცია, რომელიც იმ ინსტრუმენტად იქცევა, რაც შესაძლებელს ხდის თითოეული კონკრეტული შმთხვევისათვის სწრაფად და ზუსტად განსაზღვროს სწავლების სქემის მისთვის ადეკვატური, დასახული პირობების დაკმაყოფი-

ლებული სახე (განათლების სტანდარტები, ადგილობრივი, რეგიონალური სპეციფიკა და სხვა). ახალი ტექნოლოგიები ისეთ პრინციპებს ემყარება, როგორცაა სწავლება შედეგამდე; მოდულისა და სწავლების შინაარსის სხვა ფორმები სწავლების ვარიაციულობა; აქცენტი მოსწავლეთა დამოუკიდებლობაზე; სწავლების ახალი რეჟიმები (ინდივიდუალური პროგრამები, ვადებისა და ტემპების თავისუფალი არჩევანი, აუდიტორული მეცადინეობის მინიმიაზაცია); ცოდნის შემოწმების ახალი პრინციპები; სასწავლებელში შესასვლელი პროფორიენტირებული ტესტირება; თავისუფალ რეჟიმზე აწყობილი რეიტინგები; თითოეული სტუდენტის სწავლების მართვა მისი ნიჭიერებისა და შესაძლებლობების გახსნისა და განვითარების მიმართულებით.

### **დასკვნა**

ამრიგად, თანამედროვე განათლების განვითარების ტენდენციები თავის კვალს ტოვებს განათლების პროცესზე, პროექტირებას აკეთებს მის სხვადასხვა მხარეზე და განსაზღვრავს, როგორც პერსპექტიულობას, ასევე შედეგობრიობას.

დავესესხებით დიდი ბერძენი ტრაგიკოსს, ევრიპიდეს; „აღზრდა-განათლებაზე რთული საქმეა და მისი პირობების გაუმჯობესებაზე ზრუნვა ადამიანის წმინდათაწმინდა მოვალეობაა, რადგან არ არსებობს უფრო მნიშვნელოვანი საქმე, ვიდრე საკუთარი თავისა და ახლობელთა განათლება“.

ერთია კიდევ, როგორც ძველი ბერძნები ამტკიცებდნენ, აღზრდის პროცესი დროში განსაზღვრულია, ხოლო განათლების მიღებას ადამიანი სიცოცხლის ბოლომდე არ წყვეტს.

### **Advantages and disadvantages of standardization of education**

*Lia Metreveli, professor  
Georgian Technical University*

*Tea Murvanidze, PhD student  
Georgian Technical University*

### **Summary**

Education is a constantly renewing process - every generation has its own desires, requirements and goals, but the fact is that the foundation of education is still unchanged and it originates centuries ago. Experts believe that in the European educational space of the 21st century, not only individual elements correspond to antiquity, but the whole system is similar to antiquity.

The modern requirements and conditions of the 21st century educational system, technical progress and technological processes create new problems, which have a great impact on the current education reform process in the country. Of course, it is necessary to transform the existing educational system, to search for new forms of management and technologies, teaching methods and different ways of achieving the goal.

In the heightened reality, when a thoughtful person is and should be bothered by a big thought - where the world is going, what globalization promises us new and unexpected, it must be said that the question is clearly attached to this universal problem.

As you know, the modern era has put a new reassessment of many issues on the agenda. Complex analysis of evaluations is very relevant today.

And that's it. The relevance of this article is determined by the mentioned circumstances. At almost every stage of development of the human race, education in all its dimensions is related to society.

Thus, the trends in the development of modern education leave their mark on the educational process, project it on its various sides and determine both the perspective and the effectiveness.

We will borrow from the great Greek tragedian, Euripides; "Education is a more difficult task than education, and taking care of the improvement of its conditions is a sacred duty of a person, because there is no more important task than educating yourself and your loved ones."

There is one more thing, as the ancient Greeks argued, the process of upbringing is determined by time, and a person does not stop receiving education until the end of his life.

Key words: education, integration, standardization of education, educational system, pedagogy.



# განათლების სისტემის ორგანიზაციული კულტურის თავისებურებები

*სოფიკო ბარამიძე, დოქტორანტი  
საქართველოს ტექნიკური უნივერსიტეტი*

*ვაჟა გურგენიძე, პროფესორი  
საქართველოს ტექნიკური უნივერსიტეტი*

## რეზიუმე

დღეს ხშირად საუბრობს იმაზე, რომ ორგანიზაციული კულტურა საუკეთესო შედეგების მიღწევის აუცილებელი წინაპირობაა. ორგანიზაციული კულტურის მრავალი განმარტება არსებობს, ყველაზე გავრცელებული განმარტების თანახმად ორგანიზაციული კულტურა არის ქცევების, სიმბოლოებისა და რიტუალების ერთობლიობა, რომელიც შეესაბამება ორგანიზაციის გაზიარებულ ღირებულებებს და გადაეცემა მის თითოეულ წევრს, როგორც გამოცდილება. სწორედ საერთო ღირებულებებია ორგანიზაციული კულტურის საფუძველი და განმსაზღვრაველი იმისა თუ რა არის მნიშვნელოვანი და პრიორიტეტული მისი წევრებისთვის. იმისათვის, რომ ორგანიზაციული კულტურა ინდივიდუალური და სხვებისგან განსხვავებული იყოს, მან უნდა ჩამოაყალიბოს ქცევის საკუთარი ნორმები, რომლებმაც ორგანიზაციის თითოეული წევრის საქმიანობა და თანამშრომლობის ფორმა უნდა განსაზღვროს.

განვითარებაზე ორიენტირებული ყველა ორგანიზაცია მუდმივად დგას გარკვეული გამოწვევების წინაშე როგორ შევუწყოთ ხელი ისეთი ორგანიზაციული კულტურის შექმნას, სადაც შემოქმედებითი და ზრდაზე ორიენტირებული აზროვნება იქნება წახალისებული, სადაც თანამშრომლები თვითონ იქნებიან ცვლილებების ინიციატორები, სადაც ნათელი ხედვისა და ფასეულობების მიხედვით შეიქმნება სისტემები და მიიღება გადაწყვეტილებები.

ორგანიზაციული გარემოს ეფექტური მართვა დღეისათვის ერთ-ერთი მნიშვნელოვანი თემაა. განათლება ქვეყნის კეთილდღეობის განმსაზღვრელი ფაქტორია რაც კიდევ უფრო ზრდის მისი, ამ მიმართულებით კვლევის აქტუალობის მნიშვნელობას. განათლების სისტემის სრულყოფისთვის აუცილებელია, განხორციელდეს მნიშვნელოვანი ცვლილებები: დაინერგოს სწავლების თანამედროვე, სტუდენტზე ორიენტირებული, მიდგომები; შესაბამისად მომზადდეს კადრი; სასწავლო და სამუშაო გარემო. სწორედ აქ იკვეთება განათლების სისტემის ორგანიზაციული მართვის თავისებურებები და ორგანიზაციული

კულტურის გაძლიერების აუცილებლობა.

სტატიაში განხილულია ის გამოწვევები რომელსაც თანამედროვე მსოფლიო სთავაზობს საქართველოს განათლების სისტემას, ორგანიზაციული კულტურის განვითარების კუთხით უმაღლესი განათლების საფეხურის წარმატებულობისათვის, რაც დიდწილადაა დამოკიდებული სისტემის მართვის ხარისხზე, ნათლად განსაზღვრულ მიზნებსა და პრიორიტეტებზე, მიღებული გადაწყვეტილებების ოპერატიულობასა და სიზუსტეზე.

ორგანიზაციული კულტურა მართვის ერთ-ერთ მნიშვნელოვან მექანიზმს წარმოადგენს და იგი ჩამოყალიბების პროცესში ძლიერ გააღწას განიცდის ეროვნული კულტურის მხრიდან, რომელშიც მას უხდება ფუნქციონირება. საქართველოში საგანმანათლებლო სისტემას გააჩნია იმგვარი ისტორიული კულტურა, რომლის დაცვა და გათვალისწინებაც აუცილებელია თანამედროვე გამოწვევების საპასუხოდ.

საკვანძო სიტყვები: ორგანიზაციული კულტურა, უმაღლესი განათლება, ორგანიზაციული ტრანსფორმაცია

## შესავალი

ორგანიზაციული კულტურა თანამედროვე კომპანიაში არის ფაქტორი, რომელიც მნიშვნელოვან გავლენას ახდენს მისი საქმიანობის ყველა რგოლზე. უმაღლესი სასწავლებლების ორგანიზაციული კულტურა, რომელსაც აქვს თავისი გამორჩეული თვისებები, საზოგადოებაში აყალიბებს ისეთ ფასეულობებს, როგორცაა: პროფესიული კომპეტენცია, შემოქმედებითი მისწრაფება, და სოციალური პასუხისმგებლობა, რაც აისახება კურსდამთავრებულთა პროფესიონალიზმზე, განათლებასა და ზოგადად პიროვნულ განვითარებასა და კონკურენტუნარიანობაზე.

უმაღლესი სასწავლო დაწესებულებების ორგანიზაციული კულტურა სპეციფიკურია მისი მრავალფეროვნებით.

მრავალმხრივობა შეიძლება ჩაითვალოს ორგანიზაციაში სხვადასხვა კულტურის არსებობა. იგი მოიცავს რამდენიმე კატეგორიას: მენეჯერებს, მკვლევარებს, ლექტორებს, ტექნიკური პერსონალს

და ა.შ., შესაბამისად, თითოეულ კატეგორიას შეუძლია საკუთარი სუბკულტურის ფორმირება. განსაკუთრებული ჯგუფი, რომლის მთავარი მახასიათებელია მუდმივად ახალი შემადგენლობა უნივერსიტეტში არიან სხვადასხვა საფეხურის სტუდენტები.

სწორედ ორგანიზაციული კულტურა არის ერთ-ერთი მნიშვნელოვანი ფაქტორი, რომელიც გავლენას ახდენს ორგანიზაციის მთელ საქმიანობაზე. ეს გამოიხატება უმაღლესი საგანმანათლებლო დაწესებულებების საზოგადოებრივი როლის ზრდაში და განათლების ხარისხზე მაღალი მოთხოვნებით, რამაც ხელი უნდა შეუწყოს ისეთი კომპეტენციების ჩამოყალიბებას, რომელიც საშუალებას მისცემს ადამიანს გახდეს კონკურენტუნარიანი პროფესიონალი.

**ძირითადი ნაწილი**

თანამედროვე მსოფლიო საოცარი ტემპით იცვლება, პანდემიამ ცვლილებების აუცილებლობაზე კიდევ უფრო მეტად დაგვაფიქრა – შეცვალა პრიორიტეტები, ადამიანების მოთხოვნილებები პროდუქტებსა და სერვისებზე, შეიცვალა პერსპექტივები, კომუნიკაციის სტილი – ერთი სიტყვით, შეიცვალა ბევრი რამ. ახალმა რეალობამ მოიტანა ახალი საჭიროებები, ცხოვრების ჩვეულ რიტმზე დაბრუნებამ კი ბევრი მათგანის დაწერვა გახდა აუცილებელი. თანამედროვე რეალობაში მხოლოდ ის ორგანიზაცია გადარჩება და გაიზრდება, რომელიც განვითარებას უსასრულო პროცესად განიხილავს. განვითარებას კი, თავის მხრივ ყველაზე დიდ ტრანსფორმაციად. (ჯაჯი, 2009)

ყოველივე ამის გათვალისწინებით დღეს აქტუალური და აუცილებელია ორგანიზაციული ტრანსფორმაცია – გადარჩენისა და ახალი შესაძლებლობების ათვისებისთვის. წარმატება პირდაპირ კავშირშია იმასთან, რამდენად დროულად აღმოაჩენს და სწორად წარმართავს ორგანიზაციი ამ პროცესს.

**თანამედროვე მკვლევარები გამოყოფენ ორგანიზაციული ტრანსფორმაციის საჭიროების ბევრ ნიშანს, რომელთაგან ძირითადი ექვსი სიმპტომი შემდეგია:** არა დამაკმაყოფილებელი ზრდის ტემპი; ბაზარზე არსებული პოტენციალის ვერ ათვისება; კომპანიის ზრდის ტემპის შენელება; ეფექტიანობისა კლების დინამიკა; ღირებული კადრების გადინება ან არაჯანსაღი ორგანიზაციული კლიმატი; შემოქმედებითობისა და ინოვაციის ნაკლებობა; უმოძრაობის, „წრეზე სიარულის“ ან უკუსვლა.

დღევანდელ ციფრულ სამყაროში ტრანსფორმაცია არჩევანი არ არის, ის ახალი ნორმაა და გვინ-

და თუ არა, მის გარეშე ორგანიზაციები უბრალოდ ვერ გადარჩებიან.

ცხადია, ეფექტიანი აქტივობების დაგაგმვის აუცილებლობა აქვს განათლების სისტემას. განვითარების სწორ ხედვასთან ერთად უმნიშვნელოვანესია იმის გააზრებაც, რამდენად სათანადოდ ვართ აღჭურვილები; ჩვენი კომპეტენციები, უნარები, მართვის სისტემები თუ სხვა რესურსები რამდენად გვაძლევს საშუალებას მნიშვნელოვანი ცვლილებები განვახორციელოთ ახალი რეალობის საპასუხოდ.

ტრანსფორმაციის პროცესის მთავარი კითხვები ასეთია: სად ვართ დღეს და სად გვინდა, რომ ვიყოთ? რა გვიწყობს ან გვიშლის ხელს იმაში, რომ მივიდე იქ, სადაც გვინდა? რა დამეხმარება იმაში, რომ ეს გზა ნაკლები დანაკარგებით გავიარო? ამ კითხვებზე პასუხის გაცემა საკმაოდ რთულია და ცვლილებები ზედაპირული იქნება თუ ორგანიზაციამ არ შექმნა იმგვარი გარემო, სადაც შესწავლილი და გააზრებული იქნება თანამშრომელთა დამოკიდებულებები, წახალისებული იქნება შინაგანი ძიების პროცესი. ამგვარი ტრანსფორმაცია ის სამირკველია რომელზეც შენდება ისეთი მძლავრი ორგანიზაციული კულტურა, რომელსაც შეუძლია თავად შექმნას და მოიზღოს სისტემა, რომელიც ცალკეული ადამიანის შესაძლებლობების რეალიზაციის გზით ორგანიზაციის ხედვის რეალიზაციას უწყობს ხელს. ასეთ კულტურაში წამყვანია ღირებულებები და ეს ყველაფერი კი ყოველდღიურ საქმიანობაში საუკეთესო შედეგების ერთ-ერთი მთავარი პირობაა.

**დღევანდელ აჩქარებულ და მოულოდნელობებით სავსე სამყაროში კიდევ უფრო აქტუალურია უმაღლესი სასწავლებლებსა და განათლების სისტემაში შემავალ სხვა ორგანიზაციებში იმ სტრუქტურებისა და პოზიციების გადახედვა, რომლებიც წლების განმავლობაში წარმატებით ფუნქციონირებდნენ, მაგრამ დღეს მოქნილობა დაკარგეს, ადეკვატურად ვეღარ რეაგირებენ გარემოდან წამოსულ გამოწვევებზე.** სწორედ ამიტომ უაღრესად მნიშვნელოვანია პოზიციებთან ერთად როლების გააზრება, ინდივიდუალურ ლიდერებთან ერთად გუნდური ლიდერების გაძლიერება, დეტალური ფუნქცია-მოვალეობების გაწერის ნაცვლად მოლოდინების დაახლოება, საუკეთესო შედეგების გააზრება, გასაკეთებელი საქმეების პროექტებად ქცევა და მათი აღსრულება.

ხშირად ორგანიზაციებში, სადაც იერარქიული სისტემები მკვეთრად განსაზღვრულია, აკადემიური პერსონალი, მიუხედავად მათი მიღწევებისა

და ინტელექტუალური შესაძლებლობებისა, საკუთარი პოზიციების ტყვეობაში გრძნობენ თავს, ხშირად უჭირთ იმის დანახვა და აღიარება, რომ ორგანიზაციული ვერტიკალი უზღუდავთ მათ საკუთარი თავისა და ინტერესების სრულად გამოვლენის შესაძლებლობას, მაშინ როცა საგანმანათლებლო დაწესებულებებში მაღალი შედეგები მოქნილი სისტემებითა და გუნდური მუშაობის პრინციპებით მიიღწევა. (გორგოშია, 2019) **იერარქიულ სისტემებში** წესები თავსმოხვეულია და თანამშრომლები ხშირად არ იზიარებენ და არ ესმით მათი მნიშვნელობა, მათი დაცვა კი ძალდატანებით მიიღწევა ან სულაც იგნორირებულია. **ჰორიზონტალური მოწყობა** და გუნდური პრინციპები წესს აცოცხლებს, წესი და სისტემა გაიაზრება ხელის შემწყობად იმისთვის, რომ სრულად გამოვავლინოთ ჩვენი პოტენციალი და ჩვენი საქმე საუკეთესოდ შევასრულოთ. სწორედ ასეთი ცვლილებების განახორციელებაა აუცილებელი ტრანსფორმაციის პირველ ეტაპზე, ორგანიზაციის სრულფასოვანი განვითარებისთვის, თანამედროვე გამოწვევების საპასუხოდ.

**ტრანსფორმაციული ორგანიზაციული კულტურის განუყოფელი ნაწილია გუნდური თამაში. იგი ითხოვს საკუთარი და გუნდის წევრების ძლიერი და სუსტი მხარეების გაცნობიერებასა და პატივისცემას. წარმატებული გუნდური თამაში შეუძლებელია გახსნილობის, მარცხისა და წარმატების აღიარების, გაზიარებისა და თვითრეფლექსიის უნარის გარეშე. მნიშვნელოვანია იმის ცოდნაც, თუ როგორ ვითანამშრომლოთ კონკურენტ საგანმანათლებლო დაწესებულებებთან ისე, რომ არ დაგვარგოთ საკუთარი უნიკალურობა, როგორ დავაბალანსოთ ერთმანეთი და გადავაზღვიოთ საქმე, რომლის წარმატება ხშირად ბევრი ადამიანის კომპეტენციაზე, უნარზე, პასუხისმგებლობასა და შეთანხმებულ მუშაობაზეა დამოკიდებული.** გუნდური ლიდერობა იმის გააზრებასაც გულისხმობს, რომ თითოეული ადამიანის მაღალი პროფესული კომპეტენცია და ორგანიზაციის ყველა წევრი თანაბრად მნიშვნელოვანია წარმატების მისაღწევად და შემდგომი წარმატებული ფუნქციონირებისთვის.

**განათლების სისტემის მიზანია** შექმნას ხელსაყრელი პირობები ეროვნული და ზოგადსაგანობრივი ღირებულებების მატარებელი, თავისუფალი პიროვნების ჩამოყალიბებისათვის. ამდენად, მნიშვნელოვანია განათლების სისტემის კვლევის იმგვარი პრაქტიკის დამკვიდრება, რომელიც საშუალებას მოგვცემს სხვადასხვა მხრიდან შე-

ხედოთ პროცესებს, რადგან განათლების სისტემურ ცვლილებებს მნიშვნელოვანი როლი აქვს ქვეყნის კეთილდღეობისათვის. მნიშვნელოვანი და საინტერესოა საქართველოს განათლების ორგანიზაციული კულტურის მართვის ფაქტორები და მექანიზმების შესწავლა საქართველოს უმაღლესი განათლების მაგალითზე, რადგან სწორედ უმაღლესი განათლებაა მნიშვნელოვანია ეკონომიკური პროგრესის, საზოგადოებრივი წესრიგის, საერთო კეთილდღეობის გასაუმჯობესებლად. უმაღლეს საგანმანათლებლო სისტემას მნიშვნელოვანი გავლენა აქვს ადამიანის არა მხოლოდ პირად ცხოვრებაზე, არამედ ქვეყნის ეკონომიკურ მდგომარეობაზე, სოციალურ-კულტურულ სტატუსსა და კეთილდღეობაზე.

მიუხედავად იმისა რომ **ორგანიზაციული კულტურა, როგორც სოციალური ხასიათის მოვლენა მუდმივად დინამიკურია (იცვლება და ფორმირდება არაერთი შიდა თუ გარე ფაქტორების მოქმედებისა და გავლენის შედეგად) ორგანიზაციის კულტურაში მუდმივად უნდა იყოს სწრაფვა განვითარებისკენ.**

უნდა აღვნიშნოთ, რომ თანამედროვე ქართულ საგანმანათლებლო სივრცეში მკაფიოდ შეინიშნება განათლების სისტემის ორგანიზაციული კულტურის შესახებ არსებული სამეცნიერო თუ პოპულარულ-საგანმანათლებლო ხასიათის ნაშრომების დეფიციტი. **ორგანიზაციული კულტურის კვლევა ახალი მიმართულებაა საქართველოს განათლების სისტემაში. მისი მახასიათებლები და ზოგადი კანონზომიერებანიც, რა თქმა უნდა, აქამდე არ ყოფილა განათლების უწყებების მხრიდან სერიოზულად შესწავლილი, შესაბამისად არ არსებობს შემოთავაზებული განვითარების სტრატეგია.**

თანამედროვე განვითარებად მსოფლიოში მიმდინარე კონკურენტული პროცესების ფონზე, საქართველოში მოქმედი ორგანიზაციების წინაშე მწვავედ დგება ეფექტიანობის, შრომის და პროდუქციის ხარისხის ამაღლების ამოცანების გადაწყვეტის აუცილებლობა. **ხშირია ისეთი ხასიათის ინოვაციების განხორციელება, რომლებიც არ ესადაგებიან არსებული ორგანიზაციული და ეროვნული კულტურის თავისებურებებს, რის შედეგადაც მათი ეფექტიანობის ამაღლება პრობლემატური ხდება.** (კუტუბიძე, 2008) ასეთ ვითარებაში აუცილებელია ისეთი კვლევების განხორციელება, რომელთა შედეგების საფუძველზეც შესაძლებელი გახდება თანამედროვე მსოფლიოში ორგანიზაციული პროცესების მართვის წარმატებული მოდელების შესწავლა, ჩვენი კულტურისთვის ადეკვატური კომპონენტების შერჩევა, მათი განხილვა-ჩვენს

რეალობაზე მორგება და შემდეგ მათი დანერგვა ორგანიზაციებში.

საქართველოს მთავრობამ ცალსახად დაინახა განათლების სისტემის ორგანიზაციული კულტურის მართვის აუცილებლობა (სამინისტრო, 2022). განათლების სისტემა სასწავლო დაწესებულებათა ისეთ ერთიანობას წარმოადგენს, რომელიც გარკვეულ საერთო პრინციპებზე, ურთიერთმიმართებებსა და კავშირებზე არის დაფუძნებული. საქართველოში განათლების სისტემის მიზანია შექმნას ხელსაყრელი პირობები ეროვნული და ზოგადსაკაცობრიო ღირებულებების მატარებელი, თავისუფალი პიროვნების ჩამოყალიბებისათვის. სწორედ სასწავლო დაწესებულებებში არსებული კულტურა და დამოკიდებულებები ახდენენ მნიშვნელოვან გავლენას თაობებზე. ყოველივე ამის გათვალისწინებით, საჭიროა და აუცილებელია ორგანიზაციული კულტურის გაძლიერება ეტაპობრივად დაიგეგმოს და განხორციელდეს შესაბამისი კვლევების საფუძველზე.

ორგანიზაციული კულტურა მეტად რთული ხასიათის, მრავალცვლადიანი სეგმენტია, რომელიც, უპირველეს ყოვლისა, არა მხოლოდ განსაზღვრული ნორმატივებით, არამედ პიროვნული მახასიათებლებით, ინდივიდუალური ღირებულებებითა და, ზოგადად, სუბიექტის მსოფლადქმის კატეგორიებს გულისხმობს. ამ მიმართებით განათლების სისტემის ორგანიზაციული კულტურის შესწავლა დიდ დროსა და მნიშვნელოვან რესურსებს

მოითხოვს. განათლების სისტემის ორგანიზაციული კვლევა მნიშვნელოვანად დაეხმარება სახელმწიფო უწყებებს, რამდენიმე მიმართულებით:

გაცნობიერონ განათლების პოლიტიკის საჭიროებები და განსაზღვრონ მართებული ორიენტირები, მოსალოდნელი შედეგები; შეიმუშაონ კონკრეტული რეკომენდაციები მენეჯმენტისა და პროფესიული საზოგადოებისათვის; განსაზღვრონ მარეგულირებელ საკანონმდებლო ბაზაში შესატან ცვლილებათა ხასიათი.

### **დასკვნა**

საგანმანათლებლო ორგანიზაციის რეალური ტრანსფორმაცია მხოლოდ მაშინაა შესაძლებელი, თუ არსებობს ნათელი ხედვა იმისა, თუ სად ხარ, საით მიდიხარ, გაგაჩნია შესაბამისი ორგანიზაციული კულტურა, რომლებიც ამ ხედვის რეალიზაციას სჭირდება და ამავე დროს შენი გუნდი მზადაა შეიმუშაოს ისეთი სისტემები და აღსრულების მექანიზმები, რომლებიც ამ ყველაფრის საუკეთესოდ განხორციელების საშუალებაა. სწორედ ასეთ მოდელში ორგანიზაცია კონკურენტ უნარიანია, ინარჩუნებს სიცოცხლისუნარიანობასა და მდგრადობას. საგანმანათლებლო დაწესებულებები, სადაც თანაბარი მნიშვნელობა ენიჭება როგორც შედეგებს, ასევე გზას, რომლითაც ეს შედეგები მიიღწევა; არიან ინოვატორები, თანამედროვე გამოწვევების მიმართ მდგრადები და აღწევენ გაცილებით მაღალ შედეგებს.

### **ლიტერატურა:**

1. ა.ჯაჯი, ს. პ. (2009). ორგანიზაციული ქცევის საფუძვლები. თბილისი: ილიაა სახელმწიფო უნივერსიტეტი.
2. [https://mes.gov.ge/mesgifs/1638884672\\_განათლებისა%20და%20მეცნიერების%20სტრატეგიის%20პროექტი%20-%202006.12.pdf](https://mes.gov.ge/mesgifs/1638884672_განათლებისა%20და%20მეცნიერების%20სტრატეგიის%20პროექტი%20-%202006.12.pdf). (n.d.).
3. გორგოშია, გ. (2019). ორგანიზაციული ქცევის გაუმჯობესების პერსპექტივები უმაღლესი განათლების სისტემაში. *Education Science and Psychology*, 55-73.
4. კუტუბიძე, ი. (. (2008). გლობალიზაცია და ეროვნული პრობლემები. *თეთრი შავი*, 89-93.
5. სამინისტრო, გ. დ. (2022). 2022-2032 საქართველოს განათლებისა და მეცნიერებისა ერთიანი ეროვნული სტრატეგია. მოპოვებული mes.gov.ge: [https://mes.gov.ge/mesgifs/1638884672\\_განათლებისა%20და%20მეცნიერების%20სტრატეგიის%20პროექტი%20-%202006.12.pdf](https://mes.gov.ge/mesgifs/1638884672_განათლებისა%20და%20მეცნიერების%20სტრატეგიის%20პროექტი%20-%202006.12.pdf)-დან

**Peculiarities of the organizational culture of the education system**

*Sopiko Baramidze, PhD student  
Georgian Technical University*

*Vazha Gurgendidze, Professor  
Georgian Technical University*

**Summary**

Today, it is often said that organizational culture is a necessary prerequisite for achieving the best results. There are many definitions of organizational culture, according to the most common definition, organizational culture is a set of behaviors, symbols and rituals that are consistent with the shared values of the organization and are transmitted to each of its members as an experience. Common values are the basis of organizational culture and determine what is important and priority for its members. In order for the organizational culture to be individual and different from others, it should establish its own norms of behavior, which should determine the activity and form of cooperation of each member of the organization.

All development-oriented organizations constantly face certain challenges, how to facilitate the creation of such an organizational culture, where creative and growth-oriented thinking will be encouraged, where employees themselves will be the initiators of changes, where systems will be created and decisions will be made based on a clear vision and values.

Effective management of the organizational environment is one of the important topics today. Education is a determining factor of the well-being of the population, which further increases the relevance of research in this direction. In order to improve the education system, it is necessary to make important changes: to introduce modern, student-oriented approaches to teaching; prepare the staff accordingly; learning and working environment. It is here that the peculiarities of the organizational management of the education system and the need to strengthen the organizational culture are revealed.

The article discusses the challenges that the modern world offers to the education system of Georgia in terms of organizational culture development for the success of the higher education level, which largely depends on the quality of system management, clearly defined goals and priorities, promptness and accuracy of the decisions made.

Organizational culture is one of the important mechanisms of management, and in the process of formation it is strongly affected by the national culture in which it has to function. The educational system in Georgia has such a historical culture that it is necessary to protect and take into account in order to respond to modern challenges.

## სკოლის პერსონალის მართვის პრობლემები და დაძლევის გზები

ნინო მჭედლიშვილი, დოქტორანტი  
საქართველოს ტექნიკური უნივერსიტეტი

### რეზიუმე

სტატიაში ევოლუციური ტენდენციების კონტექსტში განათლების სფეროში საგანმანათლებლო დაწესებულების მოდერნიზაციასთან დაკავშირებით განხილულია პედაგოგიური პერსონალის მართვის ცნება. ასევე, თანამედროვე მეცნიერების თვალსაზრისით, ყურადღება გამახვილებულია საგანმანათლებლო დაწესებულების ხელმძღვანელის მართვის სისტემაზე, რაც საკმაოდ საინტერესო დასკვნების გამოტანის და პერსპექტივების შექმნის შესაძლებლობას იძლევა.

სკოლის მთავარი ფუნქცია მაღალი ხარისხის აკადემიური საქმიანობის წარმოებაა. ადამიანური რესურსის ადმინისტრირება კი ერთ-ერთი მნიშვნელოვანი ფაქტორია სასკოლო განათლებაში, რამდენადაც სკოლის წარმატება და ეფექტიანი მუშაობა მნიშვნელოვნად დამოკიდებულია იქ მყოფ ადამიანებზე.

სისტემაში განხორციელებული დეცენტრალიზაციის უმთავრეს პრობლემად მაინც რჩება ის გარემოება, რომ მართალია სკოლის დონეზე მივიღეთ მაღალი ხარისხის დემოკრატიული მოდელი, მაგრამ ამავდროულად მივიღეთ სუსტი ადმინისტრირება და მართვის სისტემა მთლიანად. ადგილზე გადაწყვეტილების მიღება, ერთ-ერთი მნიშვნელოვანი გამოწვევაა ზოგადსაგანმანათლებლო სფეროში.

ადამიანური რესურსების მართვა უწყვეტი ციკლია, რაც მოიცავს ადამიანური რესურსების დაგეგმვას, შერჩევას, სამუშაოს მართვასა და განვითარებას. ადამიანური რესურსების ეფექტიანი მართვა უზრუნველყოფს თანამშრომელთა უნარებისა და შესაძლებლობების გათვალისწინებით ორგანიზაციული მიზნების მიღწევას.

სასკოლო სისტემა, დამოუკიდებელი, დემოკრატიული, გამჭვირვალე და ანგარიშვალდებული დაწესებულებებისაგან შედგება. ასეთ სისტემაში ღია, შემოქმედებითი პარტნიორობა წამყვან ღირებულებებად გვევლინება. პედაგოგიური კოლექტივი, მიუხედავად იმისა, რომ მას გააჩნია მთელი რიგი სპეციფიკური თავისებურებები, თავისთავად წარმოადგენს მართვის ობიექტს პერსონალისა და რესურსების მართვის ზოგადი ღირებულებების თეორიული პოზიციებიდან გამომდინარე. სკოლის პერსონალის და თანამშრომელთა რესურსების

მართვა გულისხმობს ადამიანის განვითარების მექანიზმების, მისი შიდა რესურსების მაქსიმალურად გამოვლენის შესაძლებლობას, როგორც სუბიექტისა, რომელიც მუდმივ და უწყვეტ კავშირშია მიმდებარე სოციალურ გარემოსთან. სასკოლო საზოგადოების მოთხოვნებისა და მიზნების გათვალისწინებით, თანამშრომელთა, პედაგოგთა და ადმინისტრაციული პერსონალის მოტივაციის გამართული სისტემა ხელს უწყობს სკოლაში ნაყოფიერი შრომისადმი დადებითი განწყობის შექმნას. სწავლება პერსონალის მომზადების მეთოდია და ორგანიზაციის მუშაობის ეფექტიანობის ამაღლებისკენ არის მიმართული.

სასკოლო ცხოვრების კოორდინირებული და წარმატებული საქმიანობის ფუნდამენტად, სკოლის პერსონალთან ხელმძღვანელი პირების მხრიდან მუდმივი თანამშრომლობა, მხარდაჭერა, მათ განვითარებაზე ზრუნვა და შეთანხმებული მუშაობა განიხილება.

საკვანძო სიტყვები: განათლება, პერსონალის მართვა, პედაგოგიური კოლექტივი, ლიდერი, ადაპტაცია, თანამშრომელი, სკოლა, გუნდი, ორგანიზაცია. განათლების პოლიტიკა, პერსონალი.

### შესავალი

ბოლო ათწლეულის მანძილზე ჩამოყალიბებული განათლების მართვის მექანიზმები ბევრ ქვეყანაში განიცდის არსებით ცვლილებებს, ერთი მხრივ, ეროვნული განათლების სისტემების რეფორმის და, მეორე მხრივ, ამ ქვეყნებში სხვადასხვა დონეზე განხორციელებული ადმინისტრაციული რეფორმების გამო. განათლების მართვის განახლებული ეროვნული მოდელების ჩამოყალიბებაზე მნიშვნელოვან გავლენას ახდენს სხვა ფაქტორებიც. უპირველეს ყოვლისა, განათლების სფეროში ეს არის გლობალიზაციის პროცესები, რომლებიც ყველაზე სწრაფად და მნიშვნელოვანად ცვლის სახელმწიფო მმართველობის შინაარსს და ინსტიტუციურ ჩარჩოს. სტატიაში განხილულია საგანმანათლებლო სკოლებში პერსონალის მართვის სპეციფიკა და პრობლემები. მითითებულია პერსონალის მართვის როლი ცვლილებების განხორციელების პროცესში და ამ პროცესში სირთულეების დაძლევის გზები.

წინამდებარე სტატიის აქტუალობა განპირობებულია თანამედროვე განათლების პოლიტიკის

თავისებურებით, რომელიც წარმოადგენს მართვის დეცენტრალიზაციას და სხვადასხვა დონეებს შორის მმართველობითი ფუნქციების გადანაწილებას. განათლების მართვა აქტუალური პრობლემაა, რადგან სწორედ ის უზრუნველყოფს სასწავლო პროცესს. ხელმძღვანელის კომპეტენცია პერსონალის მართვაში წარმოადგენს მთლიან დინამიურ პიროვნულ განათლებას, რომელსაც გააჩნია საკუთარი სტრუქტურა და წარმოდგენილია შემდეგი კომპონენტებით: აქსიოლოგიური (ღირებულებათა და მიდრეკილებების სისტემა, თვითგანვითარების სურვილის არსებობა, პროფესიული და კარიერული ზრდა), კოგნიტიური (სკოლის დირექტორის ცოდნის სისტემა პერსონალის და დაწესებულების მიზნების მისაღწევად მათი მართვის გზების შესახებ), ტექნოლოგიური (არასტანდარტულ სიტუაციებში ცოდნისა და გამოცდილების გამოყენების უნარი).

**ძირითადი ნაწილი**

თანამედროვე სამყაროში ადამიანური კაპიტალის გავლენის ზრდასთან ერთად იზრდება განათლების, როგორც საზოგადოების ახალი თვისების ჩამოყალიბების უმნიშვნელოვანესი ფაქტორის მნიშვნელობა. ბოლო ათწლეულის მანძილზე ჩამოყალიბებული განათლების მართვის მექანიზმები ბევრ ქვეყანაში განიცდის არსებით ცვლილებებს, ერთი მხრივ, ეროვნული განათლების სისტემების რეფორმის და, მეორე მხრივ, ამ ქვეყნებში სხვადასხვა დონეზე განხორციელებული ადმინისტრაციული რეფორმების გამო. განათლების მართვის განახლებული ეროვნული მოდელების ჩამოყალიბებაზე მნიშვნელოვან გავლენას ახდენს სხვა ფაქტორებიც. უპირველეს ყოვლისა, განათლების სფეროში ეს არის გლობალიზაციის პროცესები, რომლებიც ყველაზე სწრაფად და მნიშვნელოვანად ცვლის სახელმწიფო მმართველობის შინაარსს და ინსტიტუციურ ჩარჩოს.

სახელმწიფო თანდათან თავისი ტრადიციული ფუნქციების გადაბარებას იწყებს. უპირველეს ყოვლისა, ეს ეხება მარეგულირებელ ფუნქციას. ხორციელდება ნორმატიულ-სამართლებრივი წყაროების თანმიმდევრული ინტერნაციონალიზაცია. პირველ პოზიციას იკავებს საერთაშორისო საგანმანათლებლო სამართალი, რომელიც განათლების შესახებ ეროვნული კანონმდებლობა მეორე პოზიციასზე არა მხოლოდ ფორმალურად გადაყავს, არამედ შინაარსობრივადაც - ნორმატიულ-სამართლებრივი რეგულირების თვალსაზრისით, საგანმანათლებლო ურთიერთობების გაშუქების

სპექტრით, რეგულირების ტექნიკითა და მეთოდებით.

სკოლის მართვა წარმოადგენს ადმინისტრაციისა და მასწავლებლების მეცნიერულად დასაბუთებულ ქმედებებს, რომლებიც მიმართულია სასწავლო პროცესში მასწავლებლებისა და მოსწავლეების დროისა და ძალისხმევის რაციონალურ გამოყენებაზე აკადემიური საგნების სიღრმისეული შესწავლის, ზნეობრივი აღზრდის, პიროვნების ყოვლისმომცველი განვითარების, მომზადების, პროფესიის შეგნებული არჩევანის მიზნით. ამ საკითხების გადაწყვეტა დამოკიდებულია სკოლის ხელმძღვანელისა და მასწავლებლების უნარზე, შემოქმედებითად გამოიყენონ მეცნიერების უახლესი მიღწევები და საუკეთესო პრაქტიკა, გუნდში ურთიერთობებზე, მასწავლებლებისა და სტუდენტების აქტიურობაზე აღმზრდელობით და საგანმანათლებლო საქმიანობაში. საქართველოში საგანმანათლებლო დაწესებულების ხელმძღვანელის მიერ მართვის მიზნებისა და ამოცანების წარმატებული მიღწევა დამოკიდებულია უამრავ სპეციფიკურ სუბიექტურ და ობიექტურ გარემოებებზე, რომლებიც პირობითად შეიძლება დაიყოს სამ ჯგუფად:

1) ხელმძღვანელის პიროვნული ფაქტორი, რომლის ყველაზე მნიშვნელოვანი შემადგენელია: მისი მზადყოფნისა და პროფესიონალიზმის დონე, მიზნობრივი და ღირებულებითი მიმართულებები და მოთხოვნები;

2) მორალური და ფსიქოლოგიური კლიმატი გუნდში: ურთიერთობების სტილი, გუნდის წევრების ურთიერთობით დაინტერესება;

3) მატერიალურ-ტექნიკური უზრუნველყოფა, ჰიგიენური და ესთეტიკური პირობები, რომლებშიც მიმდინარეობს საქმიანობა.

საქართველოს საჯარო საგანმანათლებლო სისტემა უკვე მესამე ათწლეულია უწყვეტი რეფორმის პირობებში ცხოვრობს. იცვლება განათლების შინაარსი, მეთოდები და ფორმები, შემოდის ახალი ტექნოლოგიები, იცვლება დაფინანსების სქემები. სკოლა არის ორგანიზაცია, რაც ნიშნავს, რომ მსგავსი ქმედებები აუცილებლად იწვევს მასში მომუშავე ადამიანების ურთიერთქმედების ცვლილების საჭიროებას.

სკოლის მართვა გულისხმობს სხვადასხვა სახის საქმიანობის განხორციელებას: ადმინისტრაციული, ეკონომიკური, ორგანიზაციული, სამართლებრივი, პედაგოგიური თვალსაზრისით. ეს საქმიანობა მიზნად ისახავს სხვადასხვა ხასიათის პრობლემების გადაჭრას, მაგალითად, სკოლის მატერიალურ-

ტექნიკური ბაზის გაძლიერებას, სასწავლო შენობების მშენებლობას და შეკეთებას, აღჭურვილობით მომარაგებას, გამწვანებას, სასკოლო შენობების კეთილმოწყობას, ავეჯის შეძენას, სანიტარიული და ჰიგიენური პირობების უზრუნველყოფას, პედაგოგიური კადრების განთავსებას, საკლასო ოთახების დაკომპლექტებას, სკოლის მუშაობის დარეგულირებას, მასწავლებლებისა და მოსწავლეების საქმიანობის მონიტორინგს, მოსწავლეებთან მასობრივი ღონისძიებების ორგანიზებას, ერთიანობის უზრუნველყოფას, საქმისადმი შემოქმედებითი დამოკიდებულების უზრუნველყოფას და ა.შ. თუმცა ასეთი საქმიანობის ეფექტიანობა მიიღწევა მაშინ, როდესაც იგი მთლიანად ექვემდებარება პედაგოგიურ ამოცანებს. პედაგოგიური პერსონალის მართვის პროცესი ხელმძღვანელობისგან პროფესიონალიზმის მაღალ დონეს მოითხოვს. ეფექტიანი ხელმძღვანელად მიიჩნევა ის, ვინც კონკრეტული მმართველობითი ფუნქციის განხორციელების ეტაპზე ავლენს მხოლოდ დადებით პიროვნულ თვისებებს, ამისთვის გუნდთან ურთიერთობის ეფექტიან პრინციპებსა და მეთოდებს იყენებს.

მმართველობითი პროცესის ეფექტიანობა, ორგანიზაციაში ადამიანების განწყობა, თანამშრომლებს შორის ურთიერთობა დამოკიდებულია ბევრ ფაქტორზე:

- ◆ სამუშაო პირობებზე,
- ◆ პერსონალის პროფესიონალიზმზე,
- ◆ მმართველობითი შემადგენლობის დონეზე და ა.შ.

ამ ფაქტორებში უპირველეს როლს ასრულებს ხელმძღვანელი. მასწავლებელთა მართვის პროცესი ხელმძღვანელისგან მოითხოვს პროფესიონალიზმის მაღალ დონეს.

ეფექტიან ხელმძღვანელად მიიჩნევა ის, რომელიც გუნდთან ურთიერთობისას ეფექტიანი პრინციპებისა და მეთოდების გამოყენებით მხოლოდ დადებით პიროვნულ თვისებებს ავლენს.

ეფექტიანი მართვისათვის ხელმძღვანელი თანამედროვე მოთხოვნებს უნდა აკმაყოფილებდეს. გონიერი და კომპეტენტური ხელმძღვანელი ყოველთვის მუშაობს თავის პროფესიულ თვისებებზე და იმიჯზე, თითოეულ ხელქვეითთან განსაკუთრებულ მიდგომას პოულობს, გუნდში კეთილგანწყობილ ფსიქოლოგიურ გარემოს ქმნის და აყალიბებს.

ხელმძღვანელის მოვალეობაა თავის გუნდს გულდასმით დააკვირდეს, დროულად გაარკვიოს რა საჭიროებები ამომრავებს გუნდში თითოეულ

თანამშრომელს. ამასთან დაკავშირებით აუცილებელია მმართველობითი კადრების სპეციალური მომზადების გაძლიერება მაგისტრატურისა და დოქტორანტურის პირობებში.

სკოლის პერსონალის მართვის თავისებურებებისა და სპეციფიკის გამოსავლენად გამოკვლეულ საგანმანათლებლო დაწესებულებებში პერსონალის დაქირავების როგორც გარე, ასევე შიდა წყაროები გამოიყენება. მაგრამ ყველაზე დიდი აქცენტი შიდა წყაროებზე კეთდება.

პერსონალის მოზიდვის შიდა წყაროების გამოყენებას გააჩნია თავისი უპირატესობები, ეს არის მინიმალური ხარჯები, ვაკანტური ადგილების სწრაფი შევსება, ორგანიზაციის სტრუქტურის და კოლექტივის კარგი ცოდნა, შესაბამისად ადაპტაციის რთული პროცესის არიდება. თუმცა, ამ მოვლენას გააჩნია როგორც დადებითი, ასევე უარყოფითი მხარეები. უარყოფით მხარეს მიეკუთვნება კოლექტივში კონკურენციის გამო არსებული შიდა დაძაბულობა, სპეციალისტების დეფიციტი და ახალი იდეების სიმცირე.

მთავარ პრობლემას წარმოადგენს საგანმანათლებლო დაწესებულებაში კადრების განყოფილების სუსტი მუშაობა. სკოლის HR უშუალოდ უნდა იყოს დაკავებული თანამშრომლებთან ურთიერთობით (პერსონალის მოტივაციით, კოლექტივში კონფლიქტების არიდებით და აღმოფხვრით, ანაზღაურებისა და საბონუსო სისტემის გაზრდით და ა.შ.). მიუხედავად ბევრი მცდელობისა, გამოწვევები საკმაოდ არის. სკოლის ხელმძღვანელის მმართველობითი კომპეტენცია, როგორც მისი ადამიანური და პროფესიული პოტენციალის რეალიზაციის საზომი მიმართული უნდა იყოს, ისეთი სამეცნიერო სამუშაოს შექმნასა და განხორციელებაზე, როგორცაა სასკოლო სისტემის მართვა.

საგანმანათლებლო სისტემის რეფორმირება ძალიან რთული პროცესია. ჩვენ ვიმყოფებით სწორ გზაზე და ვფიქრობთ მივიღებთ იმ შესანიშნავ შედეგს რაზეც ბოლო ათწლეულებია მუშაობენ საქართველოს საგანმანათლებლო სისტემის მეცნიერები, სპეციალისტები, კერძოდ საგანმანათლებლო დაწესებულებების დირექტორები და პედაგოგები.

### **დასკვნა**

ზოგადსაგანმანათლებლო სკოლის პერსონალის მართვის ეფექტიანობა, პრობლემების დაძლევისა და მყისიერად მოგვარების შესაძლებლობები დამოკიდებულია ხელმძღვანელის მიერ თავის



საქმიანობაში თანამედროვე მიდგომებისა და ტექნოლოგიების ოპტიმალურ გამოყენებაზე. მნიშვნელოვანია მიმდინარე ქმედებებისა და სტრატეგიების კორექტულად გამოყენება. ხელქვეითა საქმიანობის ეფექტური მართვისთვის, თანამშრომელთა

მიზნის საუკეთესოდ დასახვის უნარი. ასევე, მნიშვნელოვანი როლი ენიჭება პერსონალის საქმიანობაზე კონტროლის განხორციელებას. თანამშრომლების სტიმულირებას და მოტივაციას კონკრეტული საქმიანობის შესასრულებლად.

**ლიტერატურა:**

1. საქართველოს განათლებისა და მეცნიერების ერთიანი ეროვნული სტრატეგია 2022-2032
2. ქ.ჩაჩხიანი, მ.ნარინდოშვილი, ვ.გოგელია, თ.თუთბერიძე და სხვ. სკოლის მართვის სახელმძღვანელო. თავისუფლების ინსტიტუტი. თბილისი. 2007 წ. 264 გვ.
3. პ. ნორთჰაუზი, „ლიდერობა“ დასავლეთ მიჩიგანის უნივერსიტეტი. ლოს-ანჯელესი/ლონდონი / 2010/, დაბეჭდილია აშშ-ში. მე-5 გამოცემა.
4. ც. ლომია, ადამიანური რესურსების მენეჯმენტი, თბილისი, 2014 გვ. 317.
5. ნ. პაიჭაძე. ადამიანური რესურსის მართვა (სახელმძღვანელო). თბილისი. 2018.
6. ჭანტურია გ., ქადაგიძე მ., & მელიქაძე გ. (2020) სასკოლო განათლების ისტორია 1990–2020. <http://efageorgia.ge/wp-content/uploads/2021/06/განათლების ისტორია. pdf? Fbclid =IwAR3 Nqfhy>

**School personnel management problems and ways to overcome them**

*Nino Mchedlishvili, PhD student  
Georgian Technical University*

**Summary**

In the article, in the context of evolutionary trends in the field of education, in connection with the modernization of the educational institution, the concept of management of teaching staff is discussed. Also, from the point of view of modern science, attention is focused on the management system of the head of the educational institution, which provides an opportunity to draw quite interesting conclusions and create perspectives.

The main function of the school is to produce high-quality academic activities. Human resource administration is one of the important factors in school education, as the success and effective work of the school significantly depends on the people there. The main problem of the decentralization implemented in the system remains the fact that although we got a high-quality democratic model at the school level, at the same time we got a weak administration and management system as a whole. Decision-making on the ground is one of the important challenges in the field of general education. Human resource management is a continuous cycle that includes human resource planning, selection, performance management and development. Effective management of human resources ensures the achievement of organizational goals, taking into account the skills and abilities of employees.

A school system consisting of independent, democratic, transparent and accountable institutions. In such a system, open, creative partnerships appear as leading values. Pedagogical collective, despite the fact that it has a number of specific features, is itself a management object based on the theoretical positions of the general values of personnel and resource management.

The management of school staff and employee resources implies the possibility of maximally revealing human development mechanisms, its internal resources, as a subject that is in constant and continuous connection with the surrounding social environment. Taking into account the requirements and goals of the school community, a proper system of motivation of employees, teachers and administrative personnel helps to create a positive attitude towards productive work in the school.

The foundation of the coordinated and successful activities of the school life is the constant cooperation, support, care for their development and coordinated work with the school staff.

Keywords: education, personnel management, teaching staff, Manager, of education, personnel, management, adaptation, employee, school, staff, organization

# ქ უ ზ ნ ა ლ ი ს ტ ი კ ა

## JOURNALIZM

### ინფომენის ფენომენის, ანუ „Homo Mediatius“-ის გააზრება ციფრიზაციის ეპოქაში

*გიგლა გობეჩია, ასოცირებული პროფესორი  
საქართველოს ტექნიკური უნივერსიტეტი*

#### რეზიუმე

ციფრიზაციის უსწრაფესად პროგრესირებადმა გარემომ დააჩქარა სრულიად ახალი ტიპის ადამიანის - „Homo Mediatius“-ის ჩამოყალიბება. ეს გახლავთ მომხმარებელი, რომელსაც მხოლოდ და მხოლოდ თანამედროვე მედია ქმნის. სამეცნიერო წრებრუნვაში მათ მედიური ადამიანის, მედიური პერსონის, მედიალიზებული სუბიექტის და ასე შემდეგ სახელით მოიხსენიებენ.

გლობალურ საინფორმაციო სივრცეში კონტენტის, ინფორმაციის წარმოების მასშტაბი და სისწრაფე იმდენად გეომეტრიულ პროგრესიას განიცდის, რომ ჩვენს ყოველდღიურ ურთიერთობაში უკვე აღარ გვიკვირს სრულიად ახალი ტიპის ადამიანის გამოჩენა. ისინი აზროვნებენ და სამყაროს აღიქვამენ იმ მედიადისკურსებით, რომელთა მომხმარებლებიც თავად არიან.

„Homo Mediatius“-ის სუბიექტი ახალი ანთროპოლოგიური სოციალური ტიპია, რომელსაც სამყაროს აღქმისა და გააზრების სრულიად განსხვავებული პარადიგმები გააჩნია. ის საკუთარი შეხედულებებით ირჩევს და იყენებს საკომუნიკაციო საშუალებებს, ტექნოლოგიებს, ტექნიკას, რაც თავის მხრივ განაპირობებს მის მსოფლმხედველობას. მის სათანადო ინტეგრაციას ლოკალურ თუ გლობალურ სოციუმში. გარდა ამისა, ის ასეთი მიდგომის მსხვერპლი ხდება, რასაც სამწუხაროდ, ვერც კი აცნობიერებს. „Homo Mediatius“-ი ფაქტობრივად მედიის მასალებიტ გაბანგული, შეიძლება ითქვას, გაჯირჯვლული სუბსტანციაა, პერსონაა. ამიტომაც, საჭირო ხდება მისი ფენომენის გააზრება.

„Homo Mediatius“-ი მეოცე საუკუნის მიწურულის პირშოა. სწორედ ამ დროიდან შეწყდა ინფორმაციის მხოლოდ მაინფორმირებელი როლის

ხაზგასმა. ინფორმაცია სწორედ ამ დროიდან იქნა აღიარებული ენერგიად, მატერიადა. ევროპელი მეცნიერების მტკიცებით, ინფორმაცია გახდა მატერიის მეხუთე ფორმა. მეტიც, მკვლევარები უკვე ალაპარაკდნენ ე.წ. კრეატიულ რევოლუციაზე. თუ მაგალითად ნეოლითური რევოლუცია პირდაპირ უკავშირდებოდა ინსტრუმენტებს, იარაღებს, კრეატიული - უკვე სუბსტანციური, ანუ არსებითი ხასიათის გახდა. ინსტრუმენტები, ტექნოლოგია და ტექნიკა გახდა თანამედროვე ადამიანის ყოფის, არსებობის სამყარო.

ამ მოვლენას ჩვენ მეორენაირად ინფომენის ფენომენი ვუწოდეთ. შესაბამისად წინამდებარე ნაშრომიც ინფომენის ფენომენის გააზრების მრავალწახნაგა ასპექტებზეა.

საკვანძო სიტყვები: ინფომენის ფენომენი, ინფორმაციული გადატვირთვა, ციფრიზაცია, ინფორმაციული პროფიციტი.

#### შესავალი

ჯერ კიდევ გასული საუკუნის 60-იან წლებში შენიშნა მარშალ მაკლუენმა, რომ მედია სულაც არ წარმოადგენდა პასიურ არხს. „მედია უზრუნველყოფს არა მხოლოდ მასალებს სააზროვნოდ, არამედ წარმართავს თავად აზროვნების პროცესსაც. ქსელი თანდათან ანადგურებს ჩემში კონცენტრაციისა და ჭკრეტის უნარს. ახლა ჩემს გონებას ურჩევნია ინფორმაციის მიღება ისე, როგორც ამას ქსელი აწვდის - ნაწილაკების სწრაფად მოძრავ ნაკადში. ადრე მე ვიყავი მყვინთავი-აკვალანგისტი სიტყვების ზღვაში, ახლა მე ისე ვარ, როგორც ბიჭი ჰიდროციკლეტზე - დავფორთხავ ზედაპირზე.“ [1] მაკლუენი იქვე დასძენს და სავსებით სწორადაც, რომ მედიამ ჩვენ შესაძლოა, მალე დაგვაბრმავოს

ფაქტების სიღრმისეული ეფექტების აღქმისადმი. [2] ფაქტობრივად მაკლუენმა ხაზი გაუსვა იმას, რომ თანამედროვე მომხმარებელი ნაკლებად შეძლებს ფაქტებსა და მოვლენებს შორის მიზეზ-შედეგობრივი კავშირების აღმოჩენა-გააზრებას, შეფასებას და ამ საქმეში დომინანტურ როლს მედიას მიანიჭებს.

მეტად საინტერესო სიღრმეები შენიშნა პროფესორმა გიორგი პოჩუპკოვმა მკვლევარ შერი ტერკლის მიერ 2011 წელს გამოცემულ წიგნში - „მარტოსულები ერთად.“ ამ პროცესს მან „მარტოობა ერთიანობით“ დაარქვა. მარტივად რომ ვთქვათ, მსოფლიოს საინფორმაციო სივრცეში ადამიანი ერთდროულად ყველასთან არის, ყველასთან კავშირშია და ამავე დროს მარტოც არის.

**ძირითადი ნაწილი**

თანამედროვე ადამიანი, ნებით თუ უნებლიედ, მაინც განიცდის უზარმაზარ ინფორმაციულ წნეხს, დატვირთვას. ის გარშემორტყმულია უმეტესად არასაჭირო ინფორმაციით. ინფორმაციას ადამიანი იღებს უამრავი ეკრანიდან. კერძოდ, სმარტფონებით, აიფონებით, ტაბლეტებით, კომპიუტერებით. ასევე, სხვადასხვა შეტყობინების, ტექსტების, აუდიო-ვიდეო მასალების, ტვიტების, პოსტებისა და სათაურების გაუთავებელი ნაკადით. ამიტომ თანამედროვე ადამიანი მოქცეულია ახალი მედიის ფრიად მომხიბლავ, მაგრამ მახრჩობელა, პითონურ ჩახუტებაში. ჩახუტების პროცესი კი სულაც არ არის დაფარული. ადამიანი ყველა დონეზე თავის ხილულ კვალს ტოვებს ინტერნეტის გლობალურ სივრცეში და შესაბამისად, მისი იდენტიფიცირება სულაც არ წარმოადგენს რთულ საკითხს.

ინტერნეტმა სრულიად სხვა რაკურსით წარმოაჩინა ინფორმაციული პროფიციტის ხანაში თავად ინფორმაცია. მასშტაბურად დაგვანახა და გაგვააზრებინა ინფორმაციის არსი, ინფორმაციის ძალა და მისი ყოვლგნით შეღწევადობის ფენომენი. ასევე ნაწილობრივ გაშიფრა ადამიანის გონებაზე მისი ზემოქმედების შედეგები.

თანამედროვე ადამიანი უწყვეტად არის მიერთებული ინფორმაციულ საწვეთარას. წვეთების, ანუ ინფორმაციის მიწოდების სიჩქარეს და მის შემადგენლობას კი თავად წვეთოვანას მფლობელი განსაზღვრავს. ინტერნეტმა მსოფლიოს გლობალური საინფორმაციო სივრცე დიდ წყალსაცავს დაამსგავსა, რომლის სარქველების გახსნა-დაკეტვის პროცესს თავად აკონტროლებს ტექნოლოგიური მიღწევების გამოყენებით.

მსოფლიო ეკონომიკური ფორუმის დასკვნით,

თუ შენარჩუნდა მონაცემთა შექმნის ამჟამინდელი ტემპი, მაშინ 2025 წლისთვის მსოფლიოს შეუძლია 463 მილიარდი გიგაბაიტი მონაცემების წარმოება ერთ დღეში. ეს კი საშუალოდ ერთ ადამიანზე გაანგარიშებით 57-58 გიგაბაიტის მოცულობა იქნება. ცხადია, ამის გადახარშვა-გააზრება მნიშვნელოვნად აღემატება ადამიანის ბიოლოგიურ და ფიზიკურ შესაძლებლობებს. [3]

სწორედ ამის გამო შეიქმნა და დამკვიდრდა სამეცნიერო მიმოქცევაში ტერმინი - ყურადღების ეკონომიკა. ინფორმაციის ამხელა მასივის დამუშავებას ვერანაირი გონება ვერ გაუძლებს. ეს ფაქტი თანამედროვე მომხმარებელს იძულებულს ხდის იმუშაოს ე.წ. უწყვეტი ნაწილობრივი ყურადღების პრინციპით.

უწყვეტი ნაწილობრივი ყურადღების (Continuous Partial Attention) ფენომენი კომპანია Microsoft-ის მკვლევარმა და ტექნიკურმა დირექტორმა ლინდა სტოუნმა 1998 წელს შეიმუშავა და დაამკვიდრა სამეცნიერო მიმოქცევაში. ეს ნიშნავს ჩვენი ყურადღების არეალში მრავალ ამოცანაზე ერთდროულად მიყურადებას. შემდგომში ეს პრობლემა საფუძვლიანად შეისწავლა სტენფორდის უნივერსიტეტის პროფესორმა კლიფორდ ნასმა. „მრავალამოცანიანობა ყველა ასპექტში საშინელებაა. ყურადღება მუდმივად გვეფანტება. ასეთი ადამიანების მეხსიერება ძალიან დეზორგანიზებულია. ბოლო სამუშაოები, რაც ჩვენ ჩავატარეთ, გვარწმუნებს, რომ ეს ადამიანები მძიმედ ართმევენ თავს ანალიტიკურ მსჯელობას. ჩვენ გვეშინია, რომ ვქმნით ადამიანებს, რომელთაც კარგად და მკაფიოდ აზროვნება არ შეუძლიათ.“ [4]

2016 წელს Pew Research Center-მა ჩაატარა საყურადღებო კვლევა, რომლის მიხედვით გამოკითხულთა 20 პროცენტზე მეტმა დაადასტურა ინფორმაციული გადატვირთვის შემაწუხებელი შედეგი. მათი უმეტესი ნაწილი ინფორმაციული გადატვირთვის მიზეზად ინტერნეტს მიიჩნევდა. [5]

2023 წელს Microsoft Work Trend Index-მა აღმოაჩინა ინფორმაციის გადატვირთვის საერთო პრობლემა თანამედროვე შემოქმედებით მუშაკებს შორის. კვლევის მონაწილეთა 68 პროცენტმა განაცხადა, რომ მათ არ აქვთ ერთ საქმეზე უწყვეტი ფოკუსირების დრო მთელი დღის განმავლობაში, ხოლო 62 პროცენტი ამბობს, რომ ინფორმაციის ძიება ყოველდღიურად ღირებულ დროს შთანთქმავს. ცხადია, დროის ქრონოფაგების ტყვეობაში მოქცეული ასეთი ადამიანების ფსიქიკა შორს იქნება სასურველი დონისაგან.

დადგენილია, რომ ინფორმაციის გადაჭარბე-

ბული მიწოდება იწვევს ინფორმაციით გადაღლილობას როგორც ინდივიდუალურ, ისე ინსტიტუციურ დონეზე. [6]

ცალკე კვლევის საგანია ჭარბი ინფორმაციის მიწოდებით გამოწვეული შედეგები, რაც თანამედროვე მედიალოგების, ფსიქოლოგების, ფიზიოლოგებისა და ნევროლოგების ინტენსიური დაკვირვების საგანია.

ჩვენი აზრით, ამ პრობლემას შესაძლოა სრულიად ახალი რაკურსით მივუდგეთ. მედია, განსაკუთრებით ტელევიზიას, ჯერ კიდევ შეუძლია ემოციურად დატვირთული ვიდეომასალით მნიშვნელოვანი გავლენა მოახდინოს ფართო აუდიტორიაზე. „ტელემედიის ვიდეოგრაფიული გამოსახულებები წარმოადგენს როგორც ადამიანის გარე და შინაგანი სამყაროს დაუფლების ყველაზე მნიშვნელოვან სინთეზურ კომუნიკაციურ საშუალებას, ასევე ადამიანის ვიზუალურ კომუნიკაციას საკუთარ გვართან, თანამედროვეებთან და წინამორბედებთან.

თანამედროვე სოციოკულტურული სივრცე დაჟინებით ნერგავს მასობრივ ცნობიერებაში ყალბი ღირებულებების მთელ სისტემას, რომელიც მიზნად ისახავს ინდივიდის ინტელექტუალური, ემოციური და ნებაყოფლობითი სფეროს განადგურებას. რეალური აქტივობა იცვლება სიმულაციურით. შეიცვალა ინფორმაციის მიმოქცევისა და გაცვლის პრინციპი. მედიის მთავარი ამოცანა ხდება არა ინფორმაციის ძებნა, არამედ შერჩევა, გაფილტვრა, გადამოწმება, ახსნა.“ [7]

ყველაფერი ეს კი კეთდება იმის შესაბამისად, როგორც მედიაარხის მფლობელთა თუ მის უკან მდგომთა ჯგუფს სურს. ყველაფერი დამოკიდებულია იმაზე, თუ რა სოციალურ-პოლიტიკური სიტუაციაა მოცემულ მომენტში მოცემულ ქვეყანაში, ან ზოგადად მსოფლიოში. ამდენად, თანამედროვე სამყარო ინფორმაციის გავრცელების, გაზიარებისა და მოხმარების უპრეცედენტო ტრანსფორმაციის მოწმე შეიქმნა. ყველა ტიპის მედიამ ინფორმაციის თანამედროვე მომხმარებელი ერთგვარ გლობალურ მედიალაბირინთში შეიტყუა და მოაქცია გარეგნულად მომხიბლავ, მაგრამ შინაგანად „პითონის ჩახუტების“ პოზიციაში, რასაც მისი გარდაუვალი გაგუდვა მოყვება ზეჭარბი ინფორმაციით. მაგალითისთვის გავიხსენოთ პრეზიდენტ მიხეილ სააკაშვილის ხელისუფლების დროს ტელეკომპანია „იმედის“ მიერ გავრცელებული ე.წ. „მოდელირებული ქრონიკა“ და მისი შედეგები - ტოტალური პანიკა ქვეყანაში, საცობები საქართველოდან გასასვლელ სასაზღვრო

ზონაში და ორი ასაკოვანი ადამიანის ინფარქტით გარდაცვალება მართალია მოდელირებული, მაგრამ მაინც საშინლად დამაჯერებელი ვიდეოკომპილაციით გადაცემული ინფორმაციის გამო.

მიზნმიმართული ინფორმაციული პროფიციტი, ასევე, ყალბი ან ნეგატიური მანიპულაციური ინფორმაციული დაბომბვა თავისთავად იწვევს თანამედროვე ადამიანთა კოგნიტურ გადატვირთვას, რის გამოც ისინი როგორც კოლექტიურად, ასევე ინდივიდუალურად ძნელად იღებენ გადაწყვეტილებას ნებისმიერ საკითხზე, მათში სერიოზულად მატულობს სტრესის დონე, კლებულობს საკითხზე, პრობლემაზე ფოკუსირების უნარი და სხვა. პოზიტიური ინფორმაციის პროფიციტიც ასევე იწვევს მუდმივ შიშს რაიმე საინტერესოს, სარგებლიანისა და სასიამოვნოს გამოტოვების გამო, ანუ ე.წ. FOMO-ს (Fear of missing out).

„პითონის ჩახუტების“ პრინციპის გაძლიერებაში არანაკლები წვლილი მიუძღვის სოციალურ მედიას. მართალია, მისი თითქმის ყველა პლატფორმა ემსახურება ერთ დიდ მიზანს - სხვადასხვა კონტინენტსა და ქვეყნებში მცხოვრები ადამიანები ერთმანეთს დააკავშიროს, მაგრამ პარალელურ რეჟიმში ხელს უწყობს ალგორითმულ ხაფანგში შეტყუებას, რასაც სპეციალისტები „ფილტრის ბუშტს“ (The Filter Bubble Phenomenon) უწოდებენ. ეს გახლავთ ის კონტენტი, რასაც ალგორითმი პერსონალიზებას უკეთებს და საშუალებას არ აძლევს ჩვეულებრივ მომხმარებელს, რომ მან სხვა ტიპის მოსაზრება, ალტერნატიული თვალსაზრისიც ნახოს. ყოველივე ეს კი ცხადია, ინდივიდში კრიტიკული აზროვნების უნარს აფერხებს, ხელს უწყობს სოციალური დისკურსის პოლარიზებას, რაც საბოლოო ჯამში საზოგადოების გაყოფას ემსახურება.

ყოველივე ამას ისიც ემატება, რომ თანამედროვე მედიური ადამიანის - „Homo Mediatius“-ის, ანუ ინფომენის ფენომენის ნებისმიერი ქმედება, ნებისმიერი კვალი, რასაც ის ინტერნეტ სივრცეში ტოვებს, პირდაპირი ნადავლია სპეცსამსახურებისა და ინტერნეტუსაფრთხოების მუშაკთათვის. მათ პირდაპირ მისდით გამზადებული ინფორმაცია ყოველგვარი დაზვერვისა და მიყურადების გარეშე. მეტიც, სპეციალისტები თამამად ალაპარაკდნენ ე.წ. „ტოტალური თვალთვალის“ ფენომენზე. ხოლო ამერიკელმა ჰაკერმა და ინტერნეტაქტივისტმა, ჯულიან ასანჟისა და ედუარდ სნოუდენის თანამოაზრემ, შიფროპანკმა ჯეიკობ ეპლბაუმმა (Jacob Applebaum) შექმნა სპეც პროგრამა „TOR“-ი, რომლითაც ადამიანები საკმაოდ ეფექტურად ებრძვიან ისეთ

პრობლემას, როგორცაა თავისუფლების შეზღუდვა და ტოტალური თვალთვალი ინტერნეტში. [8] ასე რომ, ძნელი სათქმელია, როგორ გაუმკლავდებოთ თანამედროვე ადამიანი გლობალური ინფორმაციული პითონის ჩახუტების გარდაუვალ პროცესს.

### დასკვნა

როგორც ჩანს, ზოგადად ჩვენი დროის ადამიანის ტვინი არასოდეს ყოფილა ამხელა ინფორმაციული შეტევის ობიექტი. განსაკუთრებული საფრთხის ქვეშ „Homo Mediatas“-ის ტიპის მომხმარებლები არიან, მაგრამ მათ პრობლემისადმი გონივრული მიდგომისა და სიტუაციის სიღრმისეული გაანალიზებით, აგრეთვე, კონტენტის კურირებით და სასარგებლო კლასიფიკაციით, შეუძლიათ ინფორმაციის უზარმაზარ ზღვაში სწორი ნავიგაცია. ამგვარი ნავიგაციით მოხერხდება მათი ტვინის უსაზღვრო შესაძლებლობების შენარჩუნება. ჩვენი აზრით, საბოლოო ჯამში, ინფორმაციის მოხმარებისას მხოლოდ დაბალანსებული მიდგომა გახდება გასაღები ადამიანის ტვინის სიმძლავრის გამოსაყენებლად ჭარბი მონაცემების ეპოქაში.

თანამედროვე მსოფლიოში „Homo Mediatas“-ის ფენომენი სხვადასხვა დარგისა და მიმართულების მკვლევარებისგან მეტ ყურადღებასა და ჩაღრმავებას

ითხოვს. თუმცა, როგორც სჩანს, გლობალური მმართველობები საამისოდ თავს ნაკლებად შეიჭუბებენ, რადგან სამართავად „Homo Mediatas“-ის ტიპის ადამიანები, როგორც იტყვიან, მათთვის მისწრებაა. მისგან ძალიან მარტივად გამოაცხოებენ იმას, რაც უნდათ, ისე, როგორც უნდათ და მაშინ, როცა უნდათ. შესაბამისად, გლობალიზაციისკენ დაგეზილ გლობალურ ეშელონს საერთოდ არ აწყობს „Homo Mediatas“-ის ტიპის ადამიანთა გამოფხიზლება და იმ ბანგისგან განთავისუფლება, რომელშიც მათ დღეს ამყოფებენ.

ამიტომ იმ კატეგორიას, რომელთაც ნამდვილად სურთ ამ გავლენებისგან თავის დახსნა და „Homo Mediatas“-ის როლიდან საკუთარი ნებით გამოსვლა, მოუწევთ, გადახედონ ინფორმაციის იმ ნაკადებს, რომელთა მომხმარებლები თავად არიან. გარდა ამისა, მათ უნდა იაქტიურონ საკუთარი ციფრული უფლებების დასაცავად, იბრძოლონ ინფორმაციის კონფიდენციალურობის მისაღწევად და უფრო ეთიკური, უფრო სამართლიანი გლობალური ციფრული გარემოს ჩამოსაყალიბებლად. სხვაწარად ციფრული ჰიპერკავშირი და მის უკან მდგომი გლობალური მოთამაშეები და მათი მეკავშირე მედიაგიგანტები არც არაფერს შეცვლიან.

### ლიტერატურა:

1. Carr N. Is Google making us stupid? //www.theatlantic.com/magazine/archive/2008/07/is-google-making-us-stupid/306868/
2. Carr N. The shallows. What the Internet is doing to our brains. - NewYork - London, 2010
3. <https://www.indeed.com/career-advice/career-development/information-overload>
4. <https://artofbalance.ru/2020/08/media-multitasking/>
5. <https://www.indeed.com/career-advice/career-development/information-overload>
6. <https://hir.harvard.edu/too-much-information/>
7. <https://cyberleninka.ru/article/n/televizionnaya-kommunikatsiya-kak-diktat-bolshinstva-vzaimodeystvie-televideniya-i-sovremennoy-massovoy-kultury>
8. <https://digital.report/jacob-appelbaum-surveillance-world/>

### Summary

The rapidly progressing environment of digitization accelerated the formation of a completely new type of man - "Homo Mediatuſ". This is a consumer that is only created by modern media. In scientific circles, they are referred to by the names of a medium person, a medium person, a medialized subject and so on.

The scale and speed of content and information production in the global information space is experiencing such a geometric progression that we are no longer surprised by the appearance of a completely new type of person in our daily relationships. They think and perceive the world through the media discourses of which they are consumers.

The subject of "Homo Mediatuſ" is a new anthropological social type, which has completely different paradigms of perception and understanding of the world. He chooses and uses means of communication, technologies, techniques with his own views, which in turn determines his worldview. its proper integration in the local or global society. In addition, he becomes a victim of such an approach, which, unfortunately, he does not even realize. "Homo Mediatuſ" is, in fact, a materialized substance of the media, it can be said, a person. Therefore, it is necessary to understand its phenomenon.

"Homo Mediatuſ" is the first child of the end of the twentieth century. It was from this time that the emphasis on the informative role of information was stopped. Information has been recognized as energy, matter since that time. According to European scientists, information has become the fifth form of matter. Moreover, researchers have already talked about the so-called on the creative revolution. If, for example, the Neolithic revolution was directly related to tools, the creative revolution has already become substantial. Tools, technology and techniques have become the world of existence of modern man.

We called this event the infoman phenomenon in another way. Accordingly, the present paper is also about multifaceted aspects of understanding the phenomenon of infomen.

Keywords: Homo Mediatuſ, phenomenon of information, information overload, digitization, information surplus.

## დღის წესრიგის განსაზღვრის თეორია და ქართული მედიასივრცე

ლია ქათამაძე, ასოცირებული პროფესორი  
საქართველოს ტექნიკური უნივერსიტეტი

### რეზიუმე

მასმედიის უმთავრესი ფუნქცია ადამიანების ინფორმირებაა, ხოლო პრინციპი, რომელიც მართავს ამ ფუნქციას, სინამდვილის მიუკერძოებელი და ობიექტური სურათის შექმნაა. თითოეულ ადამიანს აქვს ინფორმაციული ინტერესი და უფლება, იცოდეს, რა ხდება ქვეყანასა და მსოფლიოში. ამიტომაც ითხოვს აუდიტორია ჟურნალისტებისგან სინამდვილის უტყუარი სურათის შექმნას. მაგრამ სინამდვილე, ფაქტობრივად, უსაზღვროა, მასმედია კი ამ უსასრულობიდან არჩევს იმ ფაქტებს და მოვლენებს, რომლებიც სავარაუდოდ ადამიანთა უმრავლესობისთვის ერთდროულად საინტერესოა და მნიშვნელოვანი. სწორედ ეს განაპირობებს მედიის უნარს, შექმნას განსაკუთრებული რეალობა, რომელსაც მედიური რეალობა შეგვიძლია ვუწოდოთ. აუდიტორიის წარმოდგენები სამყაროზე კი მედიური რეალობის შინაარსზეა დამოკიდებული.

დღის წესრიგის განსაზღვრის თეორია მასმედიის ამ პროცესს შეისწავლის. ფაქტებისა და მოვლენების შერჩევა აუდიტორიისთვის მასმედიას შესაძლებლობას აძლევს შეუქმნას მას მოვლენათა რუკა, ყურადღება გაუმახვილოს ცალკეულ ფაქტებზე და გადაუწყვიტოს, რა არის მისთვის მნიშვნელოვანი და საჭირობო.

სტატიაში თეორიის შექმნისა და განვითარების ჩვენებასთან ერთად დასმულია მედიური დღის წესრიგის საფუძველზე წარმოშობილი პრობლემური საკითხები. ქართული სინამდვილის მედიურ რეალობად გადაქცევის მაგალითზე ნაჩვენებია საგულისხმო ტენდენციები, რომლებსაც მედიური დღის წესრიგი წარმოშობს.

ქართული მედიური დღის წესრიგი ფილტრავს სინამდვილეს და აყალიბებს პოლიტიკურად პოლარიზებულ შინაარსს. ყველა აქცენტი დაპირისპირებულ მხარეთა პოზიციებზეა გაკეთებული. საზოგადოების დღის წესრიგი პირდაპირ იმეორებს მედიის მიერ პრიორიტეტულად გამოცხადებულ დღის თემებს და საკუთარ ინტერესებს ამით შემოფარგლავს. საზღვარგარეთის თემები მხოლოდ საქართველოსთან საგარეო პოლიტიკით დაკავშირებული ამბებით არის შემოსაზღვრული. შესაბამისად, აუდიტორიის ინტერესი მსოფლიოს მიმართ დაბალია. მასმედია ზღუდავს კულტურულ კონტენტსაც. მისი ყურადღების ცენტრიდან გამ-

ქრალია ხელოვნების ბევრი დარგი, სხვადასხვა ღირშესანიშნავი მოვლენა. ცხოვრების ყველა სფერო მხოლოდ დაპირისპირებულ მხარეთა პოლიტიკური შეფასებების სახითაა წარმოდგენილი.

საზოგადოებრივი დღის წესრიგი სოციალურ ქსელებში გამოხატულ პოზიციებსა და განწყობებში ვლინდება. მიუხედავად თავისუფალი სივრცისა, მნიშვნელოვანი თემები სოციალურ ქსელებში მეინსტრიმ მედიიდან გადადის.

ამრიგად, შეიძლება ითქვას, რომ მედიური დღის წესრიგი მართავს საზოგადოებრივ ინტერესებს, მნიშვნელობებს თავად ანიჭებს შერჩეულ ფაქტებსა და მოვლენებს, ხოლო საზოგადოება მათ ღირებულებას მედიის მიერ მინიჭებული მნიშვნელობებით განსაზღვრავს.

საკვანძო სიტყვები: დღის წესრიგის განსაზღვრა, შერჩევა, სინამდვილე, რეალობა, მედიური დღის წესრიგი, პოლიტიკური დღის წესრიგი, საზოგადოებრივი დღის წესრიგი.

### შესავალი

საუკუნე გავიდა, რაც უოლტერ ლიპმანმა ჟურნალისტებს თავზარი დასცა და სინამდვილის ასახვის შესახებ პესიმისტური თვალსაზრისი დააკანონა.[1] მას შემდეგ ახალი ამბების მეშვეობით რეალობის ზუსტი სურათის შექმნის უნარის შესახებ კამათი არ შეწყვეტილა. პარალელურად მედიის ყოვლისშემძლეობის თუ მანიპულირების მაგიური ძალის რწმენაც გამოიკვეთა. საბოლოოდ კი აშკარა გახდა, რომ სწორხაზობრივი მოდელები მედიურ შესაძლებლობებს ვერ ასახავს.

დღის წესრიგის განსაზღვრის თეორიაც ამ ჭრილში განიხილავს მასმედიის სინამდვილესთან ურთიერთობის საკითხს. მან ხაზი გაუსვა მედიური რეალობის შექმნის მეტად საგულისხმო უნარს. ამ თეორიამ აშკარად დაგვანახვა, რომ ახალი ამბების ინდუსტრია არა მხოლოდ იმაზე მიგვანიშნებს, თუ რა არის დღეს აქტუალური, არამედ განგვისაზღვრავს კიდევ თავად ახალ ამბავში რაზე ან რა თანმიმდევრობით გავამახვილოთ ყურადღება. ყველა ჟურნალისტურ კითხვაზე გაცემის პრეროგატივას მასმედია იძენს და გვიწყვეტს კიდევ, რა უნდა ვიცოდეთ, სად და როდის მომხდარით უნდა დავინტერესდეთ..

თუ რეალობა განუსაზღვრელია, მასმედია

მას განსაზღვრულობასაც ანიჭებს და სტრუქტურულობასაც. შესაბამისად, ახალი ამბები პლანეტის მასშტაბით უყალიბებს წარმოდგენას აუდიტორიას იმის შესახებ, თუ რა ხდება მსოფლიოსა და ქვეყანაში. ამ შერჩევით წყდება ფაქტების, მოვლენების, ქვეყნებისა და ადამიანების ჩვენი ყურადღების არეში მოხვედრის ბედი.

დღის წესრიგის განსაზღვრის თეორიამ მედიის ამ თავისებურების შესწავლის საფუძველზე გამოკვეთა ძალა, რომელიც, ფაქტობრივად, პოლიტიკური თუ საზოგადოებრივ აზრთან დაკავშირებული პროცესების განსაზღვრელია. მისი მეშვეობით იმის გამოაშკარავება ხდება, თუ რაზე გვიმახვილებს მედია ყურადღებას, რა აქცენტებს სვამს მიმდინარე რეალობის ასახვისას, როგორ განსაზღვრავს პრიორიტეტებს, ახალისებს თუ გამოაქვს მედიური განაჩენები. თანაც ყოველივე ეს არა მხოლოდ ცალკეულ ფაქტებსა თუ მოვლენებზე, არამედ მთელ სფეროებზეც კი ვრცელდება.

ყოველივე ეს ზოგ შემთხვევაში პოლიტიკურად არის მოტივირებული, ზოგჯერ კომერციული გათვლებით. ერთი რამ ცხადია, მედიური დღის წესრიგის მეშვეობით იქმნება ახალი სინამდვილე, სადაც ყველაფერი განსაზღვრულია არა თავისთავადი, არამედ მედიური ღირებულებით

ქართული პოლიტიკური, ეკონომიკური, სოციალური და კულტურული რეალობა მედიური დღის წესრიგით არის განსაზღვრული და მისი მეშვეობით იმართება კიდევ.

სპეციფიკას ქმნის მხოლოდ მედიის მიერ საზოგადოებრივი ინტერესების ზედმეტად პოლიტიზირებითა და ქვეყანაში არსებული პოლარიზაციით გამოწვეული მონოფონურობა. სტატიაში დასმული ეს პრობლემა დღის წესრიგის განსაზღვრის თეორიასთან არის მჭიდრო კავშირში.

**ძირითადი ნაწილი**

**საკითხის ისტორიისთვის.** 1963 წელს ბერნარდ კოენმა გამოთქვა აზრი, რომელიც არა მხოლოდ ამ თეორიის საფუძვლად, არამედ უდავო ჭეშმარიტებად შეგვიძლია მივიჩნიოთ. „მასმედიას უმეტესწილად შეიძლება არც გამოუვიდეს, რომ მიუთითოს ადამიანებს, რა იფიქრონ და როგორ იფიქრონ, მაგრამ საოცარი წარმატებით შეუძლია მიუთითოს თავის მკითხველებს, რაზე იფიქრონ.

სამყარო სხვადასხვა ადამიანისთვის განსხვავებულად გამოიყურება იმ რუკიდან გამომდინარე, რომელსაც მათ მწერლები, რედაქტორები და გაზეთის გამომცემლები უხატავენ“.[2]

ეს იდეა განავითარეს მაკკომბსმა და შოუმ,

კონცეპტუალურად ჩამოაყალიბეს და ემპირიული კვლევებით განამტკიცეს.[2]

1968 წლის საპრეზიდენტო არჩევნების დროს ჩაპელ ჰილში (ჩრდ. კოროლინა) ხუთი ოლქის ამომრჩევლები გამოიკითხა, რომელთაც ჯერ არჩევანი არ ჰქონდათ გაკეთებული, თუ ვისთვის მიეცათ ხმა. ინტერვიუებმა გამოავლინა, რომ საზოგადოებისთვის მნიშვნელოვანი თემები დაემთხვა ჟურნალისტების მიერ განხილულ თემებს. აღმოჩნდა, რომ საზოგადოებრივი დღის წესრიგით წარმოდგენილი საკითხები სწორედ მასმედიის კარნახით იქმნებოდა. ემპირიულმა მონაცემებმა ამ თეორიას ნდობა მოუპოვა სხვა სამეცნიერო თეორიებს შორის.

ამრიგად, დღის წესრიგის განსაზღვრის თეორიით, მასმედია აყალიბებს აქტუალურ დღის წესრიგს. ხოლო თუ რა პოზიციას დაიკავებს ამა თუ იმ საკითხთან დაკავშირებით ადამიანი, ეს მასზეა დამოკიდებული.

ჩაპელ-ჰილის კვლევების ამსახველი სტატია ოთხი წლის შემდეგ დაიბეჭდა ჟურნალში Public Opinion Quarteley ( Mc Combs, Shaw, 1972). [3]

დღის წესრიგის განსაზღვრასთან დაკავშირებული კვლევების უმეტესობა შემდეგს ეყრდნობა: პირველი არის ის, რომ მედია სინამდვილეს კი არ ასახავს, არამედ ფილტრავს და აყალიბებს. და მეორე, მედიის განსაკუთრებული კონცენტრირება ცალკეულ პრობლემებზე ან ამა თუ იმ თემაზე იმას იწვევს, რომ საზოგადოება ამ საკითხებს უფრო მნიშვნელოვნად მიიჩნევს, ვიდრე სხვებს.

მაქსველ მაკკომბსისა და დონალდ შოუს ნაშრომში ვკითხულობთ: „ჩვენს დღეებში კანდიდატებად კი არ ჩნდებიან, არამედ მასმედიიდან ხდებიან ცნობილები. მასმედია არის ერთადერთი წყარო, სადაც ყველა ტიპის პოლიტიკური რიტორიკა არის კაპსულირებული ახალ ამბებში“[3].

კვლევებმა დაადასტურა, რომ მედიის დღის წესრიგი იმდენად ქმედითია, რომ არა მხოლოდ საზოგადოებრივ დღის წესრიგს, არამედ პოლიტიკურ დღის წესრიგსაც განსაზღვრავს.

ევრეტ როჯერსმა და ჯეიმს დირინგმა აღწერეს, თუ როგორ არის დამოკიდებული დღის წესრიგის განსაზღვრის ტიპები პოლიტიკური, მედიური და საზოგადოებრივი დღის წესრიგის განსაზღვრაზე. [4] კვლევებმა ისიც დაადასტურა, რომ მედია წყვეტს პოლიტიკის, ეკონომიკისა და კულტურის კორელაციას საკუთარ შეხედულებებთან. გაშუქების პოლიტიკა ასეთია: თუ მედიის რაკურსში უნდა მოექცეს საზღვარგარეთი, გავლენიანი ქვეყნები პირველ რიგში გაშუქდება. საზოგადოებრივი ცხოვ-



რებიდან პრიორიტეტულად მიჩნეულია მხოლოდ გართობის შემცველი ან შოკისმომგვრელი ცხოვრებისეული სფეროები, მედიურად „გამართლებული“ ექსპერტები, პროფესიონალები, ხელოვნების დარგები.

ფინანსური რესურსები, ტექნოლოგიები ის ფაქტორებია, რომლითაც აიხსნება უთანასწორობა მედიურ სივრცეში შედარების კუთხით.

**მედიური დღის წესრიგი საქართველოში.**

ქართული მედიასაშუალებების მიერ შექმნილი დღის წესრიგი განსაზღვრავს საზოგადოების მოთხოვნილებას ინფორმაციაზე. პოლიტიკოსებისა და ჟურნალისტების მიერ შექმნილი პოლარიზებული დღის წესრიგი საქართველოს შიდა პოლიტიკური თამაშების გარშემო ტრიალებს. ეს ეხება საგარეო პოლიტიკას და საერთაშორისო პოლიტიკასაც. ფაქტები აუდიტორიას მიეწოდება შიდა პოლიტიკური რაკურსიდან გამომდინარე. ყველა პოლიტიკური თემა მედიაზიარებულია: ძირითადად აქცენტირებულია პოლიტიკური სკანდალები, თუმცა, უმეტესწილად სკანდალურ შინაარსს ამ თემებს პოლიტიკოსები ან მათი მხარდამჭერი მედიები ანიჭებენ.

ასევე პოლიტიკურად არის განსაზღვრული მედიის ყურადღება ეკონომიკის მიმართ. ეკონომიკური საკითხები პოლიტიკურ კონტექსტშია წარმოდგენილი - ბრალდების ან თვითრეკლამის სახით. თავისუფალი ეკონომიკური ანალიზის მიმართ მედია გულგრილია.

დღის წესრიგის განსაზღვრის თეორია შერჩევითობის პრინციპიდან გამომდინარე აისახება საზღვარგარეთის ამბებისადმი გულგრილობასა და არასაკმარის დაინტერესებაში. ქართულ აუდიტორიას უბრალოდ არ აქვს ინფორმაცია და აღარც აინტერესებს, რა ხდება სხვა ქვეყნებში, თუ ეს უშუალოდ საქართველოსთან კავშირში არ არის. ასე რომ, თავისი ნებით ეფლობა ინფორმაციულ სივიწროვესა და პროვინციულ ჩაკეტილობაში.

დაბოლოს, მასმედია ქართულ კულტურულ კონტენტსაც დღის წესრიგით განსაზღვრავს - სინამდვილიდან შერჩევით იღებს ქვეყნის კულტურული ცხოვრების ამსახველ ფაქტებს. კულტურის რუკა სხვადასხვა მედიაში განსხვავებულია და ეს ნორმალური იქნებოდა ერთი საერთო ნიშანი რომ არ ჰქონდეს - ეს არ არის ქართული და მსოფლიო კულტურის რეალობის ამსახველი. საზოგადოებრივი დღის წესრიგი, რომელიც

მედიური არჩევნით არის განსაზღვრული და გამყარებული, თანდათანობით ასევე გაუცხოებული ხდება ხელოვნების მნიშვნელოვანი წარმომადგენლების, მათი შემოქმედებისა და თავად დარგების მიმართ. მასობრივი აუდიტორია ემიჯნება კლასიკურ ხელოვნებას, მსოფლიოში მიმდინარე კულტურულ მეინსტრიმს და აცდენილია თანამედროვეობისგან.

საზოგადოებრივი დღის წესრიგი ავტონომიურობით ვერ დაიკვებნის, მიუხედავად იმისა, რომ ის სოციალურ ქსელებში გამოხატულ პოზიციებსა და განწყობებში ვლინდება. ინტერნეტსივრცეში თემატიკა, პოლემიკური აქცენტებითურთ, სატელევიზიო მედიიდან გადადის. გამოდის, რომ ინტერნეტის სივრცის დღის წესრიგსაც ტელემედიური დღის წესრიგი განსაზღვრავს.

რაც შეეხება პოლიტიკურ დღის წესრიგს, აქ ურთიერთგავლენებზე შეგვიძლია საუბარი. რა თქმა უნდა, ტელემედიები პოლიტიკოსების მიერ გააქტუალურებული თემებით იკვებებიან და ერთი შეხედვით ექვემდებარებიან კიდევ პოლიტიკოსების მიერ შემოთავაზებულ დღის წესრიგს. მეორე მხრივ, თითოეული ფაქტის თუ მოვლენისთვის მნიშვნელობის მინიჭებით, მისი პოზიტიურ თუ ნეგატიურ ასპექტში წარმოჩენით, ასევე გაშუქების სიხშირით მართვის სადავეებს მაინც მედია იღებს ხელში.

**დასკვნა**

ამრიგად, მასმედიით შემოთავაზებული დღის წესრიგი უთანასწორო არჩევანთან დაკავშირებული პრობლემაა. მართალია, ეს არ არის ქართული მოვლენა, მაგრამ ქართულ სინამდვილეში უფრო მეტადაა კონცენტრირებული პოლიტიზირებულობის გამო. მედია დღითიდღე შინაარსისგან დაცლილი და უსახური ხდება. მიუხედავად იმისა, რომ პოლარიზებულ მედიასფეროში ორი მედიური დღის წესრიგია დაწესებული, ეს „ბალანსი“ ერთმანეთს არ ავსებს და არ ქმნის სრულ სურათს. ამის მიზეზია ამ დღის წესრიგების ურთიერთგანპირობებულობა.

საბოლოო ჯამში პოლიტიკური დღის წესრიგი მედიის დღის წესრიგით შექმნილ გავლენას განიცდის - პოლიტიკური ძალები არცთუ იშვიათად მედიასაშუალებების ზეწოლით ცვლიან და იღებენ პოლიტიკურ გადაწყვეტილებებს.

ლიტერატურა:

1. 1. Walter Lippman, 'Public Opinion', With a New Introduction by Michael Curtis. Transaction publishers. New Brunswick (U.S.A) and London (U.K.) Second Printed 1998;
2. 2. Cohen B. 'Press and Foreign Policy', Princeton, NJ. Princeton University Press, 1963. 120p.;
3. 3. Maxwell E. McCombs and Donald Shaw, 'The Agenda Setting Function of Mass Media'. The Public Opinion Quarterly, Vol.36. N2 (Summer 1972), pp.176-187 (12 pages) Published by Oxford University Press;
4. 4. Everett M Rogers, James W Dearing, 'Agenda-Setting Research – Where Has It Been, Where Is It Going', January 1988, In book: Communication Yearbook 11 (pp.55-594)

### Agenda-Setting Theory and Georgian Media-Space

*Lia Katamadze, associate professor  
Georgian Technical University*

#### Summary

Audience requires journalists to create a true picture of reality. But reality is unlimited. Mass media chooses from this reality those facts and events that are interesting and important for most people. This is what determines the ability of the mass media to create a special reality which can be called a media reality.

The vision of the audience about the world depends on content of this media reality. Agenda-setting theory explores this process. The choice of facts for the audience enables the media to create a map of facts for it, focus on specific facts and decide what is significant and important for it.

The article considers the creation and development of the agenda-setting theory in mass media. Along with this, this article have arisen problematic issues that are related to the agenda-setting in the mass media.

In this article we can see the transformation results of Georgian reality into media reality. These results arose on the basis of the mass media agenda-setting. Georgian media agenda filters reality and forms politically polarized content. The media is focused only on identifying the positions of the opposing sides. The public agenda directly repeats the priority media topics of the day and limits its own interests precisely with these topics. Foreign topics are limited only to topics related to Georgian foreign policy. Accordingly, audience has a very low interest in world events. Mass media also limits cultural content. Entire branches of art and various remarkable phenomena have disappeared from the spotlight. All spheres of life are represented only political assessments of the opposing sides.

Despite the free space of social networks, public agenda does not appear to highlight significant topics different from the mainstream media.

So, it can be argued that the media agenda controls public interests, assigns meanings to selected facts, and society determines these values by these meanings.

## კლიპური აზროვნება, როგორც ინფორმაციული საზოგადოების გლობალური მოვლენა

*მაია თუნგია, ასისტენტ-პროფესორი  
საქართველოს ტექნიკური უნივერსიტეტი*

### რეზიუმე

ციფრიზაციის ეპოქამ თანამედროვე მედიასამყარო ჩვენს გარშემო წარმოუდგენლად შეიცვალა. თუმცა მედიიდან მომდინარე საფრთხეების შესახებ მედიალოგებმა განგამის ზარებს საერთაშორისო ტრიბუნებიდან ლამის ნახევარი საუკუნის წინათ შემოკრეს. ვითარება, ცხადია, დღეს კიდევ უფრო გამწვავებულია. ინტენსიური მედიაზემოქმედების ბოლო ათწლეული მკვლევარებისათვის უკვე იძლევა საფუძველს გარკვეული დასკვნებისათვის, რომელიც არც თუ ისე სახარბიელოა. ფსიქოლოგები და მედიალოგები ახალგაზრდა თაობის ფსიქიკური მდგომარეობისა და ცნობიერების რღვევაზე მიუთითებენ.

ყველა ის ცვლილება, რაც ციფრიზაციის ეპოქამ და ციფრულ ეკონომიკაზე გადართვამ მოიტანა, ბევრი რამ შეცვალა საზოგადოებრივი ცხოვრების ყველა სფეროში. პირველ რიგში კი, განათლებაში. თანამედროვე სტუდენტ და მოსწავლე ახალგაზრდობაში ამ პროცესებმა გამოიწვია მათი ანალიტიკური უნარ-შესაძლებლობების მკვეთრი დაქვეითება, რომლის გამოც თანამედროვე მკვლევარები საგონებელმა მოიცვა. კლიპური აზროვნების ფენომენი მასობრივად ვრცელდება. მისი მთავარი მახასიათებლის - ინფორმაციის მასობრივად ზედაპირული ათვისების გამო აშკარად გამოიკვეთა მოზართაგანათლების კრიტიკულად დაბალი საშიში დონე. პრობლემა იქამდე განივრცო, რომ ზოგმა სახელმწიფომ (ჩინეთი, რუსეთი...) საგანგებოდ შემოიღო „საზოგადოების განვითარების სტრატეგიის პრინციპები“ და საკმაოდ სწრაფი ტემპებით დაიწყო მისი რეალიზაცია.

პრობლემის გამასშტაბურების ესოდენ სწრაფი ტემპი იმით აიხსნა, რომ ტექნოლოგიურ ცვლილებებს და ტექნიკურ პროგრესს ახალმა თაობამ, სამწუხაროდ, სიღრმისეულად ვერ აუბა მხარი, ვერ ჩასწვდა ახალ სამეცნიერო, საზოგადოებრივ თუ საგანმანათლებლო სფეროს მოთხოვნებს.

საკვანძო სიტყვები: „თაობა Next“; „ციფრული აბორიგენები“; კლიპური აზროვნება; „მასის ადამიანი“; მედიაგანათლება; მანიპულაცია.

### შესავალი

ის, რომ თანამედროვე მედიასივრცემ არნახული

ტრანსფორმაცია განიცადა, აშკარაა უფროსი თაობისათვის. ისინი უკვე ინფორმაციული საზოგადოების წევრები არიან, თუმცა ასე ახლებურ და გასაოცარ ციფრულ გარემოში მაინც „ციფრულ მიგრანტებად“ მოიაზრებიან. მაგრამ, ამავე დროს, ეს გარემო მშობლიურია „ციფრული აბორიგენებისათვის“, ანუ იმ თაობისათვის, რომელიც თავისი ასაკით თითქმის ახალი მედიის ტოლია.

ინფორმაციულ საზოგადოებად ტრანსფორმირებულ ახალ რეალობას ახალი სირთულეებიც ახლავს. კარდინალური ცვლილებები, როგორც წესი, ადეკვატურად აისახება ხოლმე არა მარტო ადამიანთა ფსიქიკაში, არამედ თავის ტვინის ორგანიზაციაშიც, რადგან ტვინის ევოლუცია, დარვინიზმის მიხედვით, ახალ და შეცვლილ გარემო პირობებთან შეგუების შედეგად ხდება.

ცხადია, დარვინის ევოლუციური თეორია დღესაც ძალაშია და, ამ თეორიის მიხედვით, ინფორმაციული რევოლუციის შედეგად შექმნილმა ახალმა გარემომ უნდა აიძულოს თანამედროვე ადამიანის ტვინი, ამ ცვლილებებს შეეგუოს. სწორედ ამ თემას ჩაულრმავედნენ რიგი მკვლევარები, რომელთა დასკვნები კიდევ ერთხელ ცხადყოფენ მედიაგანათლების განსაკუთრებულ მნიშვნელობას ახალგაზრდა თაობებისთვის.

### ძირითადი ნაწილი

სწორედ ამერიკელი ფსიქოლოგები გ. სმოლი და გ. ვორგანი მონოგრაფიაში „ტვინი ონლაინ. ადამიანი ინტერნეტის ეპოქაში.“ ისინი ინფორმატიზაციისა და ინფორმაციული საზოგადოების პირობებში გაზრდილ ადამიანთა ახალ თაობას „თაობა Next“-ს უწოდებენ და მიაჩნიათ, რომ უჩვეულო გარემო პირობები სრულიად შეცვლის არა მარტო მათ ფსიქიკასა და აზროვნების მანერას, არამედ თავის ტვინის ორგანიზაციის სტრუქტურასაც.

მაგრამ, როგორც რიგი ფსიქოლოგები თვლიან, უცნაური და პარადოქსული აქ ის არის, რომ ეს მოვლენები (ანუ ადამიანის ადაპტაცია ახალ პირობებთან) ძალიან დაჩქარებულია და თუკი მანამდე ამგვარი ევოლუციური ცვლილებების ადამიანის ორგანიზმზე ასახვას საუკუნეები უნდებოდა, ახლა ეს ისტორიულად უმოკლეს ვადაში ხდება. ამის მაგალითი ყველასათვის თვალსაჩინოა:

სრულიად აშკარაა, რომ უმცროსი, ანუ Z-თაობა, უფროსებისგან X და Y-თაობებისგან განსხვავებით, ძალიან სწრაფად ითვისებს ახალ ტექნიკას და მასთან დაკავშირებულ უნარ-ჩვევებს. მათი ტვინი გადაამუშავებს უზარმაზარი რაოდენობის ინფორმაციას და ასევე აქვს უნარი, სწრაფად აღიქვას აურაცხელი რაოდენობის მხედველობითი სახეები.

რუსეთის მეცნიერებათა აკადემიის ინფორმატიკის პრობლემათა ინსტიტუტის პროფესორი კ. კოლინი ამ ახალ „თაობა Next“-ს - „ახალი რასის ადამიანებს“ - უწოდებს. მეცნიერის აზრით, ისინი არა მარტო ფსიქიკით, აზროვნების ფორმებით, განსხვავდებიან ჩვენგან, არამედ თავის ტვინის განვითარებითაც იმდენად, რომ საჭიროა ანთროპოლოგიის მეცნიერებაში ახალი მიმართულების - ინფორმაციული ანთროპოლოგიის - განვითარება. მისი მიზანი ადამიანში ინფორმაციის ზემოქმედებით გამოწვეული ცვლილებების შესწავლა უნდა იყოს.

კოლინის აზრით, ახალ საინფორმაციო ტექნოლოგიებთან ხანგრძლივი ურთიერთობა ჩვენს ტვინში განსაკუთრებული ნეირონული ქსელების სახით, საკმაოდ მყარ სტრუქტურებს აყალიბებს. მაგრამ მედალს ყოველთვის ორი მხარე აქვს - ცვლილებებზე ტვინის ასეთი სწრაფი რეაქციის შედეგი, ე. წ. კლიპური აზროვნებაა, როგორც მას სოციოლოგებმა შეარქვეს.

თანამედროვე ჭარბი ინფორმაციის ნაკადში არ არის (და ვერც იქნება უზარმაზარი მოცულობის გამო) სისტემატიზაცია, არ არის ერთიანი სტრუქტურა. მედიასაშუალებებიდან მოედინება ერთმანეთთან დაუკავშირებელი სხვადასხვა ინფორმაციის ვიზუალური ფრაგმენტების აურაცხელი რაოდენობა.

მოზარდი დიდი ხნის განმავლობაში მოიხმარს „დაბალი ხარისხის, ზედაპირულ ინფორმაციას... კომპიუტერულ საშუალებათა და ტელევიზიის სახით“, - წერს ამერიკელი მკვლევარი, პროფესორი ნოამ ჰომსკი, - მას უჭირს ამ ფრაგმენტების მორევში ორიენტირება: მანამ, სანამ იგი ეს-ესაა მიღებული ინფორმაციის გააზრებას მოასწრებდეს, უკვე ახალი ნაკადი მოდის და ძალაუვნებურად, მოზარდს უწევს, თავისი ყურადღება ახლა სრულიად ახალ შეტყობინებაზე გადართოს. ბავშვი ვეღარ ასწრებს ამგვარი უზარმაზარი მოცულობის ინფორმაციის გადაამუშავებასა და აღქმას - ეს ფიზიკურად შეუძლებელია. ფაქტები, ვიზუალურ გამოსახულებათა სახით, მის გონებაში კალეიდოსკოპივით ენაცვლებიან ერთმანეთს და მათი ერთმანეთთან ლოგიკურად დაკავშირება ჭირს.

„ციფრული აბორიგენების“ ტვინი იწყებს თანდათანობით მიჩვევას ინფორმაციის მზამზარეული სახით მიღებაზე, ანუ იმ სახით, როცა მას უკვე გაანალიზება აღარ სჭირდება. დროთა განმავლობაში ემოციონალური სფერო ამას ეჩვევა და ფაქტების მოზაიკის მიმართ სულ უფრო და უფრო ნაკლებად მგრძნობიარე ხდება, უჭირს მათი აღქმა და ამ ყველაფერს უკვე არა გასააზრებლად და დასაფიქრებლად, არამედ უფრო გართობის მიზნით უყურებს. ამიტომაც ემოციური მუხტისათვის სულ ახალ-ახალი შთაბეჭდილებები სჭირდება. მოზარდის აზროვნების პროცესი დროთა განმავლობაში, კლიპური, ანუ ნაწყვეტ-ნაწყვეტი, ხდება.

კლიპური აზროვნების შედეგად ბავშვებს უქვეითდებათ მათ მიერ ჭარბი რაოდენობით მიღებული მედიაინფორმაციის ანალიზისა და სინთეზის უნარი, ზოგადად, ინფორმაციის კრიტიკულად აღქმის უნარი, ეცვლებათ გარსმომცველი სამყაროს აღქმის მანერაც. ისინი ვეღარ იმახსოვრებენ ინფორმაციას, სამაგიეროდ, იციან, რომელ ფოლდერსა თუ ფაილში აქვთ იგი შენახული. შედეგად მეხსიერება ქვეითდება, რადგან მას, როგორც ადამიანის სხვა უნარებს, სისტემატური გაწვრთნა და ვარჯიში სჭირდება.

კლიპური აზროვნება აყალიბებს ახალი ტიპის ადამიანს - „მასის ადამიანს“ - იდეალურ ობიექტს ცნობიერების მანიპულაციისათვის. აკი თავში დაუკავშირებელი ინფორმაცია იმას მოსდის, ვინც მისი მნიშვნელობის პრიორიტეტებს კარგავს და ყველაფერს ერთნაირად აღიქვამს. ასეთ ადამიანს ყოველთვის ემოცია მართავს და მანიპულატორიც ამას იყენებს.

ასევე მშობლები ხშირად ჩივიან იმასაც, რომ მათ შვილს არაფრის კეთების სურვილი არა აქვს, მეტიც, საერთოდ არაფერი არ უნდა. ამგვარ ინფანტილურობას თანამედროვე მოზარდებში მათ გარშემო არსებული უზარმაზარი მოცულობის ინფორმაცია იწვევს, - თვლის პროფესორი ტატიანა ჩერნიგოვსკაია. მათთვის „გაუგებარია, რისი გულისათვის უნდა აუშუშავდეთ... ნეირონული ქსელი, მას არ სჭირდება ამუშავება, იმიტომ რომ მათ ინტელექტუალური საღეჭი რეზინა აქვთ. მთელი მსოფლიო ასეა და ისინიც ხომ ამ მსოფლიოში ცხოვრობენ.“

ფსიქოლოგები შიშობენ, რომ დროთა განმავლობაში, უმოქმედობის გამო, დეგრადაციას დაექვემდებარებიან ტვინის ის უბნები, რომლებიც ადამიანის ერთ-ერთი ყველაზე უმნიშვნელოვანეს უნარზე - შემოქმედებითად აზროვნებაზე - არიან პასუხისმგებელნი.

ამ ფონზე განსაკუთრებულ შემფოთებას იწვევს ის ფაქტი, რომ PISA-ას (მოსწავლის საერთაშორისო შეფასების პროგრამა) მიერ, რომელიც უკვე თითქმის 23 წელია, სხვადასხვა ქვეყნის განათლების სისტემის შესაფასებლად კვლევებს ატარებს, ქართველი მოსწავლეები წაკითხულის გააზრებასა და მეცნიერების ცოდნის დონით, 81 ქვეყანას შორის შედარებით ბოლო ადგილებზე აღმოჩნდნენ (2022 წლის მონაცემებით). ეს კი, ჩვენი აზრით, იმაზე მიუთითებს, რომ აურაცხელი მედიატექსტებით გადაღლილი უმცროსი თაობა კლიპური აზროვნების საფრთხის წინაშეა.

### დასკვნა

ამრიგად, კლიპური აზროვნება ინფორმაციული საზოგადოების თანმდევი გლობალური მოვლენაა, რომელიც განსაკუთრებულ საფრთხეს წარმოადგენს ახალგაზრდა თაობისათვის. საქმე

ის არის, რომ ეს თაობები რამდენიმე ათეული წლის შემდეგ უნდა გახდნენ ჩვენი საზოგადოების სრულფუნქციონირებელი წევრები და, ბუნებრივია, ქვეყნის მართვის სადავეებიც მათ ხელში უნდა გადავიდეს. შემოქმედებითი აზროვნების, ღრმა, ლოგიკური ანალიზისა და კონცენტრაციის უნარის მქონე ახალგაზრდობის გარეშე წარმოუდგენელია ნებისმიერი ქვეყნის სასიკეთო განვითარება. ამიტომ უმცროსი თაობისათვის მედიაგანათლება სასიცოცხლოდ აუცილებელია, რათა მათ შეძლონ, ამ შეუცნობელი საინფორმაციო სამყაროსგან ნაკლებად დაზიანდნენ, როგორც ფიზიკურად, ისე ფსიქიკურად. მედიაგანათლება ახალ თაობას სწორედ იმაში უნდა დაეხმაროს, რომ მათ კლიპური აზროვნება არ ჩამოუყალიბდეთ და ნებისმიერ მედიატექსტთან მიმართებაში კრიტიკული დამოკიდებულება იქონიონ, რათა „მასის ადამიანებად“ არ იქცნენ.

### ლიტერატურა:

1. [https://www.rulit.me/programRead.php?program\\_id=351493&page=1](https://www.rulit.me/programRead.php?program_id=351493&page=1) Смолл Гэри » Мозг онлайн. Человек в эпоху Интернета »;
2. Информационная антропология: поколение NEXT и новая угроза расслоения человечества в информационном обществе, Журнал: Вестник Челябинской государственной академии культуры и искусств, 2011, Т. 28, Номер: 4, с.32-36
3. Douglas Rushkoff Program or Be Programmed: Ten Commandments for a Digital Age, OR Books, New York. 2010, 150 p. <https://ru.scribd.com/doc/47990572/>;
4. <https://cyberleninka.ru/.../mediaobrazovanie-kak-faktor-razvitiya-lichnosti-rebenka-v> Барсукова Ольга Владимировна;
5. <https://www.commersant.ge/news/society/saqartvelo-81-qveyanas-shoris-67-e-adgilzea-tsakitkhulis-gaazrebis-machvenebli-pisa>.

### Clip thinking as a global phenomenon of the information society

*Maia Tungia, Assistant Professor  
Georgian Technical University*

### Summary

The age of digitization has changed the modern media world around us in an incredible way. However, media experts have raised alarm bells from international tribunes about threats from the media almost half a century ago. The situation is obviously more aggravated today. The last decade of intensive media exposure for researchers already provides a basis for certain conclusions, which are not very favorable. Psychologists and media experts point to the breakdown of the mental state and consciousness of the young generation.

All the changes brought about by the age of digitization and the shift to a digital economy have changed many things in all spheres of public life. First of all, in education. These processes in the youth of modern students and pupils led to a sharp decline in their analytical abilities, which puzzled modern researchers. The phenomenon of clip-on thinking is spreading en masse. Due to its main feature - massively superficial assimilation of information, the critically low and dangerous level of education of adults was clearly identified. The problem has spread to such an extent that some states (China, Russia...) specially introduced the "principles of society development strategy" and began to implement it at a fairly fast pace.

Such a fast pace of problem escalation was explained by the fact that the new generation, unfortunately, could not fully support the technological changes and technical progress, could not understand the demands of the new scientific, public or educational sphere.

Keywords: "Generation Next"; "Digital Aboriginals"; clip thinking; "man of the mass"; media education; manipulation.

## ფრეიმინგის და დღის წესრიგის დადგენის თეორიების ასპექტები

მაკა არახამია, დოქტორანტი  
საქართველოს ტექნიკური უნივერსიტეტი

### რეზიუმე

თანამედროვე მსოფლიოში ინფორმაცია მთავარი იარაღია, ხოლო მასობრივი კომუნიკაციის საშუალებები ადამიანთა ცხოვრებაში მნიშვნელოვან როლს თამაშობს. ტრადიციულად, სწორედ მასმედის (მასობრივი კომუნიკაციის ბეჭდვითი ან ელექტრონული საშუალებები - გაზეთები, რადიო, ტელევიზია, ინტერნეტი და ა.შ.) საშუალებით ხდება საზოგადოების რეგულარული ინფორმირება მიმდინარე პროცესებზე. მასობრივი კომუნიკაციის საშუალებით ფართო აუდიტორიას მიეწოდება გზავნილი (მესიჯი), რაც ადრესატების ცნობიერებაზე მნიშვნელოვან ზემოქმედებას ახდენს. თავად მესიჯი შექმნილია პროფესიონალი კომუნიკატორების მიერ თანამედროვე ტექნოლოგიური მოწყობილობების საშუალებით. ახალი ამბები მოიცავს ადამიანთა ცხოვრების ყველა სფეროს - პოლიტიკას, რეკრეაციულ, საგანმანათლებლო მიმართულებებს, სპორტს და ა.შ.

მასობრივი კომუნიკაცია არის ერთდროულად მრავალ სხვადასხვა აუდიტორიასთან კომუნიკაციის პროცესი. არსებობს ბევრი თეორია, რომელიც საზოგადოებაში მის როლს იკვლევს. წინამდებარე სტატიაში ჩვენ შევეხებით ორ მათგანს, ესენია: ჩარჩოს თეორია და დღის წესრიგის დადგენის თეორია. ფრეიმინგი (ჩარჩოს თეორია) და დღის წესრიგის თეორია არის კომუნიკაციისა და მედიის კვლევებში ორი კონცეფცია, რომელიც ინფორმაციის შესახებ წარმოდგენისა და მისი მანიპულაციური ბუნების გასაგებად და გასაანალიზებლად გამოიყენება.

დღის წესრიგის დადგენის თეორია განმარტავს, თუ რატომ და როგორ აღელვებს აუდიტორიას გარკვეული საკითხები და უგულვებელყოფს სხვა საკითხებს. ამ თეორიის მიხედვით, დღის წესრიგის დადგენის გზით მედია ახდენს გავლენას საზოგადოებრივ დღის წესრიგზე, არჩევს, თუ რომელი თემები ან საკითხები გაშუქდეს და რა სიხშირით. ამით მედია ზემოქმედებს საზოგადოებაზე და ასწავლის მათ, რომელი საკითხები და თემებია უფრო მეტად ან უფრო ნაკლებად მნიშვნელოვანი. როდესაც მედია ყურადღებას ამახვილებს ზოგიერთ საკითხზე, ეს ნიშნავს, რომ აღნიშნული საკითხები იმსახურებს განხილვას (Lang & Lang, 1966). გარკვეული საკითხების გამორჩეულობა ემყარება სხვადასხვა მედია ორგანიზაციებისა

და ჟურნალისტების არჩევანს. ეს ჩანს იმ სივრცის მოცულობაში, რასაც ჟურნალისტები უთმობენ გარკვეულ თემებს ტელევიზიაში, რადიოში, გაზეთებში, ონლაინ მედიასაშუალებებში და ა.შ. ამ ჩარჩოების მიხედვით მედია-რეპორტაჟი განსაზღვრავს მედიის, საზოგადოების, პოლიტიკის და კორპორატიულ დღის წესრიგს.

მარკ ბლანკენშიპის (Mark Blankenship, 2011) მიხედვით, შესაძლებელია, რომ რედაქტორების, მწერლების და რედაქტორების მიერ აღქმული რეალობა აისახოს მათ მიერ შექმნილ სტატიებში და ამით გავლენა მოახდინონ საზოგადოების რწმენაზე ამბის შესახებ.

### ძირითადი ნაწილი

მსოფლიოს მასშტაბით ჩატარდა მრავალი კვლევა, რათა შეეფასებინათ და დაედგინათ მედია-მომხმარებელზე ახალი ამბების ზემოქმედების ძალა. უდავოა მედიით გაშუქებული ახალი ამბების როლი საზოგადოების დღის წესრიგის დადგენაში და ასევე იმაში, თუ რას მიაპყრობს ყურადღებას საზოგადოება. ის, თუ როგორ წარადგენს მასმედია საკითხს საზოგადოების წინაშე, მიუთითებს ამ საკითხის აქტუალურობაზე (McCombs & Shaw, 1972).

მაგალითად, თუ გაზეთი ახალ ამბავს აქვეყნებს პირველ გვერდზე ან სატელევიზიო საინფორმაციო გამოშვება რაიმე მოვლენას პირველ სიუჟეტად უშვებს, მაშინ ეს ამბავი საზოგადოების მიერ ავტომატურად აღიქმება, როგორც ყველაზე მნიშვნელოვანი სიახლე იმ კონკრეტული დღისთვის. თუ გაზეთი აქვეყნებს ამბავს გაზეთის არა პირველ, არამედ შუა ან უკანა გვერდზე, ხოლო სატელევიზიო საინფორმაციო გამოშვებაში სიუჟეტი გადაცემის შუა ან ბოლო ნაწილშია, ეს იმაზე მეტყველებს, რომ მედიასაშუალება ამ საკითხს დიდ მნიშვნელობას არ ანიჭებს.

ასევე, თუ მაგალითად ერთსა და იმავე დღეს მოხდა ორი მნიშვნელოვანი ამბავი, ვთქვათ, სადღაც ვულკანი ამოიფრქვა, რის შედეგადაც ადამიანები დაიღუპნენ და, ამავდროულად, კინოვარსკვლავი დაქორწინდა, ამ ორი მოვლენიდან რომელ ამბავსაც უფრო მეტი დოზით გააშუქებს მედია, ხალხშიც (მკითხველი და მაყურებელი) სწორედ ის სიახლე იქცევა უპირველესი განხილვის თემად.

დღის წესრიგის დადგენის თეორია აღწერს „მედიის უნარს, გავლენა მოახდინოს საჯარო დღის წესრიგში არსებული თემების მნიშვნელობაზე“ (McCombs & Reynolds, 2002). ეს თეორია პროგნოზირებს, რომ ნებისმიერი სიახლე, რომელიც არაერთხელ და თვალსაჩინოდ არის გაშუქებული, საბოლოოდ იწვევს იმას, რომ ეს კონკრეტული თემა ან საკითხი საზოგადოების ცნობიერებაში მეტ მნიშვნელობას იძენს. ადამიანებს, რომლებიც მასმედიის საშუალებით ეცნობიან ამ მრავალჯერ განმეორებულ ინფორმაციებს, როგორც წესი, იჯერებენ, რომ ეს საკითხები დანარჩენებზე უფრო მნიშვნელოვანია.

დღის წესრიგის დადგენის თეორია ხაზს უსვამს იმ უზარმაზარ ძალასა და გავლენას, რომელსაც ფლობს მასმედია. ითვლება, რომ ის წარმოადგენს ნებისმიერ საკითხთან დაკავშირებით საზოგადოებრივი აზრის ფორმირების ძირითად საშუალებას.

მკვლევარებმა გამოიყენეს გამოკითხვის მეთოდი იმის დასადგენად, თუ რა გავლენას ახდენს მედიაში კონკრეტული ამბების ხშირი გაშუქება ადამიანების ცნობიერებაზე. ჯეიმს დირინგისა და ევერეტ მ. როჯერსის (James Dearing & Everett M. Rogers, 1988) მიხედვით, დღის წესრიგის დადგენასთან დაკავშირებით ჩატარებული კვლევის უმეტესობის შედეგად მივდივართ ორ ძირითად დასკვნამდე:

1. საინფორმაციო მედია არ არის რეალობის სარკე. ისინი „ფილტრავენ და აყალიბებენ“ რეალობას, რომელიც საზოგადოებამ უნდა დაიჯეროს.

2. მედიის მიერ გარკვეული მოვლენებისა და საკითხებისადმი ყურადღების მიპყრობა საზოგადოებასაც აიძულებს, ამ საკითხებს დანარჩენებთან შედარებით უფრო მეტი მნიშვნელობა და წონა მიანიჭოს.

დღის წესრიგის ძირითადი იდეა პირველად გვხვდება უოლტერ ლიპმანის მიერ 1922 წელს გამოქვეყნებულ წიგნში „საზოგადოებრივი აზრი“. ეს გამოცემა ზოგიერთების მიერ განიხილება, როგორც „თანამედროვე ჟურნალისტიკის დამფუძნებელი წიგნი“. წიგნის ავტორი ამტკიცებს შემდეგს: მასმედია წარმოადგენს პირველად კავშირს მსოფლიოში მიმდინარე მოვლენებსა და მათთან დაკავშირებულ აღქმებს შორის საზოგადოების ცნობიერებაში. ამიტომ, ძალაუფლება მედიის ხელშია, მედია არჩევს, თუ რა ინფორმაცია უნდა მიაწოდონ მოქალაქეებს. უფრო ზუსტად რომ ვთქვათ, მედია იძლევა საკუთარი პრიორიტეტების მიხედვით ჩამოყალიბებულ მსოფლმხედველობას. ეს იწვევს იმას, რომ საკითხები, რომლებიც თვალსაჩინოა

მედიის დღის წესრიგში, ასევე მნიშვნელოვანი ხდება საზოგადოების ცნობიერებაში“ (Lippmann, 1922).

ბერნარდ კოენის აზრით, „პრესა გაცილებით მეტია, ვიდრე მიმწოდებლის ინფორმაცია და აზრი. შეიძლება, ხშირად არ იყოს წარმატებული, რომ ხალხს უთხრას, რა იფიქრონ, მაგრამ საოცრად წარმატებულია, რომ უთხრას, თუ რაზე უნდა იფიქრონ.“ კოენი ამტკიცებდა, რომ სხვადასხვა ადამიანებს ექმნებათ სამყაროს სხვადასხვა სურათი, რომელიც დაფუძნებულია იმ ესკიზზე, რომელიც მათთვის დახატეს იმ მწერლებმა, რედაქტორებმა და გაზეთის გამომცემლებმა, რომელსაც ისინი კითხულობენ“ (Cohen, 1963).

თეორია განმარტეს მაქსველ ე. მაკკომბმა და დონალდ ლ. შოუმ. 1968 წლის საპრეზიდენტო არჩევნების დროს მათ ჩაატარეს კვლევა ჩრდილოეთ კაროლინაში, ჩაპელ ჰილის 100 მცხოვრებზე. ისინი ცდილობდნენ, შეემოწმებინათ ლიპმანის იდეა და გამოერკვირათ, რამდენად მნიშვნელოვანი იყო მედიის დღის წესრიგში არსებული საკითხები ე.წ. გადაუწყვეტელი ამომრჩევლებისთვის. კვლევის შედეგებმა აჩვენა, რომ მათ შორის ძლიერი კორელაციაა. საკითხები, რომლებსაც ჩაპელ ჰილის მაცხოვრებლები თვლიდნენ მნიშვნელოვანად, იგივე იყო, რაც ადგილობრივი და ეროვნული მედიის მიერ აქტიურად გაშუქებული (McCombs & Shaw, 1972).

მიუხედავად იმისა, რომ იდეა ადრეც იყო განხილული იყო სხვა მკვლევარების მიერ, მაინც მაკკომბმა და შოუმ წარმოადგინეს პირველი ემპირიული მტკიცებულება, რათა დაედგინათ მასმედიის ძალა საზოგადოების დღის წესრიგის დადგენაში. თეორიამ, რომელიც გამყარებული იყო ძლიერი ემპირიული მონაცემებით, მოიპოვა ფართო აღიარება სოციალური მეცნიერებების სფეროში.

ჯეიმს უ. დირინგმა და ევერეტ მ. როჯერსმა 1996 წლის წიგნში „დღის წესრიგი“ (W. Dearing and Everett M. Rogers, “Agenda-Setting”, 1996) ჩამოაყალიბეს დღის წესრიგის დადგენის ძირითადი კომპონენტები.

არსებობს დღის წესრიგის დადგენის სამი ძირითადი კომპონენტი: მასმედიის დღის წესრიგი, საზოგადოებრივი დღის წესრიგი და პოლიტიკური დღის წესრიგი. დირინგისა და როჯერსის (1993) მიხედვით, ეს სამი კომპონენტი ერთმანეთისგან განსხვავდება.

მედია-ეფექტების მეორე მნიშვნელოვანი თეორია არის არის ფრეიმინგის ანუ „ჩარჩოს“ თეორია. ჩარჩოს ფორმირების კონცეფცია წარმოადგენს



დღის წესრიგის დადგენის პროცესის გაგრძელებას. დღის წესრიგის დადგენის თეორია წარმოადგენს პრობლემის პრიორიტეტიზაციას (პრიორიტეტად ქცევას) ამ პრობლემის ხშირი ხსენების გზით. ჩარჩოს თეორია კი ეხება იმას, თუ როგორ წარმოაჩენს მედია საკითხს კონკრეტულ კონტექსტში. თემის ეს ფრთხილად განთავსება აზრის (მნიშვნელობის) გარკვეულ სფეროში ძლიერ გავლენას ახდენს საზოგადოების მიერ გადაწყვეტილების მიღების მოდელზე.

მასმედიაში, ახალი ამბები არის „სისტემატიზებული, დაფუძნებული ნარატიული (თხრობით) კონვენციებზე, რომელიც გვთავაზობს ახსნას, ვინ რას აკეთებს და რა მიზნით“ (Ardèvol-Abreu, 2015). ტუჩმანის (Tuchman, 1978) მიხედვით, ახალი ამბები - ეს არის ფანჯარა, რომლის ჩარჩო ზღუდავს რეალობის აღქმას სხვადასხვა რეალობის აღქმის შეზღუდვით და მის კონკრეტულ ნაწილზე ფოკუსირებით. ამ პროცესების შედეგად, ახალი ამბების საშუალებით აღქმული რეალობის ზოგიერთი ასპექტი იქნება უფრო მეტად შესამჩნევი, ვიდრე დანარჩენები“.

ფრეიმები წარმოადგენენ ახალი ამბების სასიცოცხლოდ მნიშვნელოვანს ელემენტებს, რადგანაც ისინი ხაზს უსვამენ რეალობის ცალკეულ ასპექტებს და იმავდროულად აკნინებენ დანარჩენებს. ახალი ამბების სიუჟეტში კონკრეტული ჩარჩოს გამოყენებით ჟურნალისტი ასახავს მოვლენას ან საკითხს სასურველი კუთხით. ჩარჩო გამოხატულია ამგვარად მომზადებულ ახალი ამბების სიუჟეტში, რომელიც მიეწოდება მაყურებელს, რომლის მოსაზრებაც სწორედ ამ მიწოდებულ მასალაზეა დამოკიდებული.

ფრეიმინგი ძალიან ეფექტურ საშუალებად ითვლება. აქვე უნდა აღვნიშნოთ შემდეგი - ზოგადად ცნობილია, რომ ფსიქოლოგიაში ადამიანის გონება განიხილება, როგორც შემეცნებითად ძუნწი მოვლენა იმის გამო, რომ ადამიანები, მიუხედავად მათი ინტელექტისა, აზროვნებენ და პრობლემებს წყვეტენ უფრო მარტივი მეთოდებით და ნაკლები ძალისხმევით, ვიდრე შედარებით დახვეწილი მეთოდებითა და შრომატევადი გზებით. ფისკე და ტეილორი (Fiske and Taylor, 1991) აღნიშნავენ, რომ ადამიანები, თავიანთი ბუნებით, არიან „კოგნიტურად ძუნწები“, რაც იმას ნიშნავს, რომ ისინი მიდრეკილნი არიან, იფიქრონ რაც შეიძლება, ნაკლები. ადამიანები ამჯობინებენ, ჰქონდეთ ინფორმაციის დამუშავების სწრაფი გზა. სწორედ ეს ხორციელდება „ჩარჩოებით“, რომელიც მათ ეხმარება მიღებული შეტყობინებების მარტივად გა-

გებაში. სწორედ ეს ფაქტორი აქცევს ჩარჩოს მძლავრ ინსტრუმენტად, რომ მან გავლენა მოახდინოს მიმღების მიერ შეტყობინებების ინტერპრეტაციაზე. ამგვარად, შეტყობინების (მესიჯის) გამგზავნები, რომლებიც აკონტროლებენ ამ ჩარჩოების აგებას, უფრო ძლევამოსილნი ხდებიან.

ენტმენი (1993) განმარტავს ჩარჩოს, როგორც რეალობის გარკვეული ასპექტების მიზანმიმართული შერჩევის და შემდეგ მათზე მეტი ყურადღების გამახვილების პროცესს. ჩარჩო განსაზღვრავს პრობლემას, ახდენს მიზეზების იდენტიფიცირებას, გვთავაზობს მის მორალურ განხილვას და ასევე გვთავაზობს შესაბამის გადაწყვეტილებებს.

ანთროპოლოგმა გრეგორი ბეიტსონმა პირველმა მოიხსენია ჩარჩოს კონცეფცია თავის წიგნში Steps to an Ecology of Mind 1972 წელს. მან განსაზღვრა ჩარჩო, როგორც „ინტერაქტიული შეტყობინებების სივრცითი და დროითი შეზღუდვა“ (ბეიტსონი, 1972). ხოლო გიტლინმა Gitlin (1980) შეისწავლა, როგორ ცდილობდა მასმედია, დაემცირებინა სტუდენტური მოძრაობა „ახალი მემარცხენეები“ 1960-იან წლებში. მასმედიის ფრეიმები პირველად იქნა განხილული სოციოლოგიური კუთხით. გიტლინი ამტკიცებდა, რომ ჩარჩოები ახორციელებს რეალობის გარკვეული ასპექტების შერჩევას და ხაზგასმას, რაც აშკარა ხდება შემეცნების, აღქმის და წარმოსახვის საშუალებით. ჩარჩოებს, როგორც წესი, არც აღიარებენ და მათ არსებობაზე არც ხმა-მალა საუბრობენ, მაგრამ ისინი გადამწყვეტ როლს თამაშობენ მსოფლიოს ორგანიზების საქმეში როგორც ჟურნალისტებისთვის, ასევე მათი ახალი ამბების მკითხველებისთვის.

1970-იან წლებში, მისი განვითარების საწყის ეტაპზე, ფრეიმინგი მოიაზრებოდა, როგორც კოგნიტური ფსიქოლოგიის კვლევის ნაწილი. გავიხსენოთ ერვინგ გოფმანის 1974 წლის კვლევა სახელწოდებით "ჩარჩოების ანალიზი". გოფმანმა გამოიყენა ჩარჩოების კონცეფცია სოციოლოგიაში. ამ იდეის საფუძველზე შემდგომში ჩამოაყალიბეს კომუნიკაციის ჩარჩოების კონცეფცია და თეორია. გოფმანი ფრეიმს განმარტავს, როგორც „სოციალურ სტრუქტურას და როგორც მენტალურ სქემას, რომელიც საშუალებას აძლევს მომხმარებლებს, მოიწესრიგონ გამოცდილება (საკუთარი გამოცდილების ორგანიზება მოახდინონ)“ (Ardèvol-Abreu, 2015).

გოფმანმა ფრეიმინგის იდეა ახსნა სურათის ჩარჩოსთან შედარებით. მან განმარტა, რომ ფრეიმი მუშაობს ისევე, როგორც იყენებს ადამიანი ჩარჩოს სურათის დემონსტრირებისთვის. ნახა-

ტი წარმოადგენს იმის „შინაარსს“, რაც ხდება პიროვნების ცხოვრებაში, ხოლო სურათის გარე სტრუქტურა წარმოადგენს „ჩარჩოს“. მთლიანობაში ისინი ერთად წარმოადგენენ ადამიანის ცხოვრების სოციალურ გამოცდილებას (Trevino, 2003).

ჯიმ ა კუიპერსმა (Jim A Kuypers), კომუნიკაციის კვლევების მკვლევარმა, გამოიყენა ჩარჩოს ანალიზი პოლიტიკურ კომუნიკაციაში რიტორიკული ანალიზის გასაკეთებლად. ის აანალიზებდა ტექსტებს და ემბედა თემებს, რომლებიც დროთა განმავლობაში უცვლელი რჩებოდა. მან დაწერა სამი წიგნი, რომლებმაც შექმნეს ტრილოგია ჩარჩოების ანალიზის შესახებ. კუიპერსი ამტკიცებდა, რომ მასმედიის მუშაობა იწყება „მეკარეობიდან“, ე.წ. კარიბჭის მცველის ფუნქციის განხორციელებიდან, რადგან სწორედ მასმედიის საშუალებები წყვეტენ, რომელი ამბავი მოუყვანენ აუდიტორიას. ასევე, ისინი წყვეტენ, თუ რამდენად დიდი მნიშვნელობა უნდა მიანიჭონ ამ თუ იმ კონკრეტულ ამბავს, რომელიც განსაზღვრავს შემდგომში დღის წესრიგის დადგენას. საბოლოოდ, ისინი წყვეტენ „როგორ“ უნდათ წარმოადგინონ ამბავი, რაც ასახავს მათ მიერ გამოყენებულ ჩარჩოს (Kuypers, 2009).

ჩარჩოების იდეა მჭიდროდ წააგავს დღის წესრიგის დადგენის თეორიას. მართლაც, მაქსველ მაკკომბსი (Maxwell McCombs,) და კიდევ რამდენიმე მკვლევარი, ამტკიცებენ, რომ „ჩარჩოების თეორია დღის წესრიგის დადგენის თეორიის მეორე დონის ექვივალენტურია და ორივე მოდელის ინტეგრაციას გვთავაზობენ (McCombs, Llamas, López-Escobar & Rey, 1997). დღის წესრიგის დადგენის პირველ დონეზე აქცენტი კეთდება მედიის როლზე, რომელიც ეუბნება ხალხს, „რაზე იფიქრონ“, ხოლო მეორე დონეზე ყურადღება გადატანილია მედიის ფუნქციაზე, რომ უთხრას ხალხს, „როგორ იფიქრონ“. დღის წესრიგის დადგენის მეორე დონე, რომელიც ასევე მოიხსენიება, როგორც ჩარჩო, ითვალისწინებს, თუ როგორ მოქმედებს საზოგადოებრივ აზრზე ნიშნების დღის წესრიგი (the agenda of attributes) (Balmas & Sheaffer, 2010).

უივერი (Weaver, 2007) ერთმანეთს ადარებს დღის წესრიგის დადგენისა და ჩარჩოების თეო-

რიებს მათი მსგავსებისა და განსხვავებების საფუძველზე.

მსგავსებებია:

- ორივე თეორიის ფოკუსი მდგომარეობს იმაზე, თუ „როგორ“ არის წარმოდგენილი მედიის მიერ სხვადასხვა საკითხები და თემები. ისინი არ განიხილავენ, "რომლები" იძლევიან მეტ-ნაკლებად წარმოდგენას.

- ორივე თეორია ეხება საკითხის ყველაზე მნიშვნელოვან ასპექტებს.

- ორივე თეორია ხაზს უსვამს აზროვნების გზებს და არ ითვალისწინებს აზროვნების ობიექტებს.

განსხვავება მდგომარეობს შემდეგში:

- მიუხედავად იმისა, რომ დღის წესრიგის დადგენის თეორია ეხება მხოლოდ ობიექტის ატრიბუტების მნიშვნელობას, ფრეიმინგი ითვალისწინებს კონკრეტული პროცესების უფრო ფართო სპექტრს. ის კიდევ უფრო შორს მიდის პრობლემის დადგენაში, მორალური განაჩენის გამოტანასა და სავარაუდო გადაწყვეტილებების შეთავაზებაშიც კი.

### **დასკვნა**

როგორც ჩარჩოს, ასევე დღის წესრიგის თეორიები ხაზს უსვამს მედიის როლს საზოგადოებრივ აზრზე გავლენისა და საზოგადოებრივი დღის წესრიგის ფორმირებაში. ისინი აჩვენებენ, თუ როგორ შეუძლია მედიას, ჩამოაყალიბოს ადამიანების აღქმა და გაგება გარკვეული საკითხების შესახებ, რაც თავის მხრივ გავლენას მოახდენს მათ დამოკიდებულებებზე, რწმენასა და ქცევებზე.

მიუხედავად იმისა, რომ თეორიები ერთმანეთთან მჭიდრო კავშირშია, ამ ორს შორის არსებობს განსხვავება. დღის წესრიგის დადგენის თეორია ეხება ისეთ საკითხებს, რომლებიც იკავებენ მნიშვნელოვან როლს მასმედიის დღის წესრიგში და, როგორც წესი, იძენენ დიდ მნიშვნელობას საზოგადოებისთვის. ფრეიმინგი, რომელიც ერთი ნაბიჯით წინ მიდის, ეხება იმას, თუ როგორ არის საკითხები საზოგადოების წინაშე წარდგენილი, რათა მოახდინოს მათი სოციალური გამოცდილების ორგანიზება.

ლიტერატურა:

1. Alberto Ardèvol-Abreu, "Framing theory in communication research. Origins, development and current situation in Spain", Revista Latina de Comunicación Social, 2015
2. Bernard Cecil Cohen, "The Press and Foreign Policy", Princeton University Press, 1963
3. Maxwell E. McCombs and Donald L. Shaw, "The Agenda-Setting Function of Mass Media", Oxford University Press, 1972
4. McCombs, M., & Reynolds, A., „Media effects: Advances in theory and researchLawrence“, Erlbaum Associates Publishers, 2002
5. Gitlin, T. „The Whole World Is Watching: Mass Media in the Making and Unmaking of the New Left“, University of California Press, Berkeley, 1980
6. David H. Weaver Journal of Communication, Volume 57, Issue 1, March 2007, Pages 142–147
7. Entman, R. B. „Framing: Toward clarification of a fractured paradigm. Journal of Communication“, 1993.
8. Everett M. Rogers, James W. Dearing, "Agenda-Setting Research: Where Has It Been, Where Is It Going?" 1st Edition, 1988
9. Goffman, E. „Frame analysis: An essay on the organization of experience“, Harvard University Press, 1974
10. Gaye Tuchman, "Making News: A Study in the Construction of Reality", 1978
11. James W. Dearing & Everett M. Rogers, "Agenda-Setting," SAGE Publications, 1996
12. Kuypers, Jim A. "Framing Analysis", Lexington Books, 2009
13. Lang K & Lang G.E., The Mass Media and Voting - The Free Press New York, 1966
14. Maxwell McCombs, Juan Pablo Llamas, Federico Rey Lennon, "Candidate Images in Spanish Elections: Second-Level Agenda-Setting Effects", Journalism & Mass Communication Quarterly 74(4), 1997
15. Meital Balmas, Tamir Sheaffer, Candidate Image in Election Campaigns: Attribute Agenda Setting, Affective Priming, and Voting Intentions, International Journal of Public Opinion Research 22(2), 2010
16. Trevino, A. J.. Goffman's Legacy. Lanham, Maryland:Rowman & Littlefield Publishers, 2003
17. [https://monoskop.org/images/b/bf/Lippman\\_Walter\\_Public\\_Opinion.pdf](https://monoskop.org/images/b/bf/Lippman_Walter_Public_Opinion.pdf) - Walter Lippmann, „Public Opinion“, 1922 - მოძიებულია 12.12.2023
18. [https://us.sagepub.com/sites/default/files/upm-assets/123477\\_book\\_item\\_123477.pdf](https://us.sagepub.com/sites/default/files/upm-assets/123477_book_item_123477.pdf) - Fiske, S. T., & Taylor, S. E. "Social cognition", 1991 - მოძიებულია 12.12.2023
19. <https://ejc.orfaleacenter.ucsb.edu/wp-content/uploads/2017/06/1972.-Gregory-Bateson-Steps-to-an-Ecology-of-Mind.pdf>Gregory Bateson, „Steps to an Ecology of Mind“ - მოძიებულია 12.12.2023
20. Blankenship, Mark , „How Social Media Can and Should Impact Higher Education“ [https://www.academia.edu/8224664/DISTANCE\\_LEARNING\\_TECHNOLOGY\\_How\\_Social\\_Media\\_Can\\_and\\_Should\\_Impact\\_Higher\\_Education\\_E](https://www.academia.edu/8224664/DISTANCE_LEARNING_TECHNOLOGY_How_Social_Media_Can_and_Should_Impact_Higher_Education_E), მოძიებულია 15.12.2023.

**Aspects of Framing and Agenda Setting Theories**

*Maka Arakhamia, PhD student  
Georgian Technical University*

**Summary**

In today's world, information is the main weapon, and mass communication tools play an important role in people's lives. Traditionally, it is through the media (print or electronic media - newspapers, radio, television, the Internet, etc.) that society is regularly informed about current processes. Through mass communication, the message is delivered to a wide audience, which has a significant impact on the awareness of the recipients. The message itself is created by professional communicators using modern technological devices. The news covers all areas of people's lives - politics, recreation, education, sports, etc.

Mass communication is the process of communicating with multiple audiences simultaneously. There are many

theories that explore its role in society. In this article, we will touch on two of them: the framing theory and the agenda-setting theory. Framing and agenda theory are two concepts in communication and media studies that are used to understand and analyze the way information is presented and its manipulative nature.

Agenda setting theory explains why and how audiences care about certain issues and ignore other issues. According to the theory, through agenda building, media influences the public agenda by choosing which topics or issues to cover and with what frequency. By this, media influences the public by teaching them which issues or topics are more and less important (Weaver et.al, 1975). When the media give attention to some issues, this means that these issues are worth talking and concerning about (Lang & Lang, 1966). The salience of certain issues is based on the choices of coverage of different media organization and journalists. This can be seen in the space or duration allocated by journalists for a certain topic on television, radio, newspapers, online media outlets, and etc. In this framework, media reportage determines media, public, policy, and corporate agendas.

According to Blankenship (Mark Blankenship, 2011), there is a possibility that the reality of editors, writers, and reporters might be shown in the articles they make and thus influence the public's beliefs about a story.

## მასმედიის გავლენა პოლიტიკური აზროვნების ფორმირებაზე (საქართველოში პოლიტიკური ტექნოლოგიების განხორციელების მაგალითზე)

*ელენე კურდელია, დოქტორანტი  
საქართველოს ტექნიკური უნივერსიტეტი*

*ვაჟა გურგენიძე, პროფესორი  
საქართველოს ტექნიკური უნივერსიტეტი*

### რეზიუმე

თანამედროვე სამყაროში საზოგადოებრივი აზრის ფორმირებაში მედია ძალიან დიდ როლს ასრულებს. მასობრივი მედია აღარ არის მხოლოდ ინფორმაციის პასიური მიმწოდებელი, არამედ ხელს უწყობს მთლიანად საზოგადოებაში ან მის ცალკეულ ჯგუფებში ღირებულებებისა და იდეების ჩამოყალიბებას. მედია საზოგადოებას აწვდის არამარტო ფაქტობრივ ინფორმაციას, არამედ ხელს უწყობს მასში გარკვეული აზრის ფორმირებას, ვინაიდან მედიის წარმომადგენლები აყალიბებენ შეხედულებებს. ასევე, მედია სხვადასხვა საზოგადოებრივი ჯგუფების წარმომადგენლებს, აძლევს შესაძლებლობას გამოხატონ საკუთარი პოზიცია, რითაც შემოიკრიბონ თანამოაზრეები და შექმნან საზოგადოებრივი აზრი საკუთარი ინტერესების შესაბამისად.

პოლიტიკური აზროვნება არის საზოგადოებრივი აზროვნების ნაწილი და გულისხმობს დამოკიდებულებას ცალკეული პოლიტიკური პროცესების მიმართ. მის ჩამოყალიბებაში სულ უფრო იზრდება მასმედიის როლი.

მოცემულ სტატიაში საუბარია მედიის როლზე საზოგადოებრივი, კონკრეტულად კი პოლიტიკური აზროვნების ფორმირებაში, რაც გამოიხატება საზოგადოების წარმომადგენლების, სოციალური ჯგუფების პოლიტიკური განწყობების ფორმირებაში. სტატიაში მიმოხილულია მედია-აკონიუქტურის ცვლილება და მასში სრულიად ახალი სახის, სოციალური მედიის გამოჩენით მიღებული გამოწვევები.

სტატიაში მიმოხილულია მედიაეფექტებისა და მედიასისტემების მნიშვნელოვანი თეორიები. განსაკუთრებული ადგილი უჭირავს პაოლო მანჩინისა და დანიელ ჰელინის ცნობილ ნამუშევარს: „მედიასისტემების შედარება - მედია და პოლიტიკური სისტემების სამი მოდელი,“ რომელშიც მიმოხილულია დასავლეთ ევროპისა და ჩრდილოეთ ამერიკის მეტად დემოკრატიული სისტემების მედიასისტემები პოლიტიკური სისტემების კონტექსტში. გამოკვეთილია მათი

მახასიათებლები, რაც იძლევა შედარების საშუალებას. სტატიაში, ამ მოდელის კონტექსტში განხილულია ქართული მედია მისი შექმნიდან დღემდე და ხაზგასმულია ის ცვლილებები და გამოწვევები, რომლებიც მან განვითარების გზაზე გაიარა.

თანამედროვე ინფორმაციულ საზოგადოებაში მართვის ფორმები იცვლება, ვინაიდან ვერ მუშაობს ძველი პოლიტიკური ტრადიციები. მსოფლიოში ძალიან ცოტაა ჩაკეტილი საზოგადოებები და ასეთ საზოგადოებებშიც კი არსებობს ინფორმირების გარკვეული წყაროები. აქედან გამომდინარე, საზოგადოება ხდება ინფორმირებული მათ ირგვლივ მიმდინარე, მათ შორის პოლიტიკურ პროცესებზე და თავად ხდება გადაწყვეტილების მიმღები.

ინფორმირებული საზოგადოების მართვა, მისით მანიპულირება რთულია, თუმცა ხდება კვლავაც ინფორმაციით მანიპულაციის საშუალებით.

საკვანძო სიტყვები: საზოგადოებრივი აზრი, პოლიტიკური აზრი, მედიასისტემის სამი მოდელი, პოლიტიკური სისტემა, ქართული მედია.

### შესავალი

საზოგადოებრივი აზრი არის მოსახლეობის დიდი ჯგუფების დამოკიდებულება ცალკეული პრობლემური საკითხებისადმი, რაც გამოიხატება შეფასებასა და განწყობაში. შესაბამისად, მას ახასიათებს გარკვეული ფსიქოლოგიური საფუძვლები. საზოგადოებრივი აზრის ფორმირება შესაძლებელია სტიქიურად ან სრულიად მიზანმიმართულად. იმ შემთხვევაში, როცა საზოგადოებრივი აზრი ყალიბდება მიზანმიმართულად ცალკეული პირები ან სოციალური ჯგუფები, საზოგადოებაში ავრცელებენ გარკვეულ, მხოლოდ მათთვის გათვლილ შეხედულებებს და ფაქტებს, რაც ერთი მხრივ იწვევს საზოგადოების ინტერესს, ხოლო მეორე მხრივ ილექება ქვეცნობიერში, რაც თავის მხრივ, განაპირობებს საზოგადოებრივი აზრის მდგრადობას გარკვეული ცვლილებებისა და განსხვავებული შეხედულებისადმი.

საზოგადოებრივი აზრის ფორმირებაში აქტიურად მონაწილეობს მედია. საუკუნეების წინ,

როდესაც მასმედია ფებს იდგამდა, ეს გავლენა შედარებით ნაკლები იყო. შუა საუკუნეების ბოლოს, გიუტენბერგის გამოგონებამ არსებითად შეცვალა მასმედიის სახე. სტამბის შექმნამ გაზეთების განვითარებას შეუწყო ხელი, მაგრამ მათ მასობრივ აუდიტორიამდე მიღწევამდე კიდევ საუკუნეები დასჭირდათ. მასმედიის შემდგომ სახეებს კი სულ უფრო ცოტა იმავე ან უფრო მეტი შედეგის მისაღწევად.

მედია საზოგადოებას აწვდის არამარტო ფაქტობრივ ინფორმაციას, არამედ ხელს უწყობს მასში გარკვეული აზრის ფორმირებას, ვინაიდან მედიის წარმომადგენლები აყალიბებენ შეხედულებებს, ასევე, სხვადასხვა საზოგადოებრივი ჯგუფის წარმომადგენლებს აძლევენ შესაძლებლობას გამოხატონ საკუთარი პოზიცია, რითაც შემოიკრიბონ თანამოაზრეები და შექმნან საზოგადოებრივი აზრი საკუთარი ინტერესების შესაბამისად.

### ძირითადი ნაწილი

მედიას საზოგადოებრივ აზრზე ზემოქმედებისთვის რამდენიმე მექანიზმი აქვს. საზოგადოებრივია აზრის ფორმირებაში დიდ როლს თამაშობენ ე. წ. საზოგადოებრივი აზრის ლიდერები. მათ გაცილებით სწრაფად და დამაჯერებლად შეუძლიათ მიიტანონ თავიანთი სათქმელი დიდ ჯგუფებამდე და ხელი შეუწყონ მათში ამ აზრის გავრცელებას. საზოგადოებრივი აზრის ფორმირებასა და ზოგადად იდეების გავრცელებაში, სოციალური გავლენის სამი სპეციფიკური სფერო არსებობს, ესენია (მეტრეველი & ხურცია-ანდრიაძე, 2021):

- ◆ ინტერპერსონალური - როცა ზემოქმედება მიმდინარეობს მცირე ჯგუფებში.
- ◆ სპეციალიზებული - ამ დროს ზემოქმედება ხორციელდება კონკრეტულ აუდიტორიაზე
- ◆ მედიასივრცე - ზემოქმედება ხორციელდება მთელ საზოგადოებაზე
- ◆ როგორც ვხედავთ, მედიის ზემოქმედების არეალი გაცილებით ვრცელია.

მედიას მნიშვნელოვანი როლი აკისრია საზოგადოებრივი აზრის ფორმირებაში წინასაარჩევნო პერიოდშიც. პოლიტიკური ორგანიზაციები ან პირები მედიაში მოქმედების ორ ძირითად ტიპს იყენებენ. ესენია: სამოზილიზაციო და მარკეტინგული (საზოგადოებასთან ურთიერთობა), აღნიშნულს ელექტორალურ კომუნიკაციას უწოდებენ. ელექტორალური კომუნიკაციის საკვანძო ნაწილია პოლიტიკური მარკეტინგი, რომელსაც ხშირად პოლიტიკურ PR-საც უწოდებენ. მის მთავარ

ფუნქციას ამომრჩეველთა ქცევის შესწავლა და მასზე ზემოქმედება წარმოადგენს.

მიუხედავად იმისა, რომ პროპაგანდა (მათ შორის პოლიტიკაშიც) ახალი არ არის, პოლიტიკური მარკეტინგის მეცნიერულ კონცეფციას საფუძველი გასული საუკუნის მეორე ნახევარში ჩაეყარა. ტერმინი პირველად გამოიყენა სტენლი კელიმ. (Kelley, 1956) მისი სიღრმისეული შესწავლა აჟამადაც აქტიურად მიმდინარეობს. პოლიტიკური მარკეტინგი ახდენს პოლიტიკური ბაზრის: ამომრჩეველებისა და კონკურენტების შესწავლას, ყოფს მათ სეგმენტებად, შემდეგ კი სრულად მიმართავს სტრატეგიას ელექტორატის მოტივების განსაზღვრისკენ, რის შემდეგაც იწყებს შესაბამის კომუნიკაციას. მსგავსი ტიპის კომუნიკაცია შესაძლოა მოიცავდეს: სხვადასხვა მედია საშუალებებისა და ინტერნეტის საშუალებით გაშვებულ პოლიტიკურ რეკლამას და მეორე მხრივ საზოგადოებრივი აზრის ფორმირებას, რისთვისაც იყენებს მრავალფეროვან სტრატეგიებს: სპეციალური სიუჟეტები ან/და გამოშვებები მასობრივ საინფორმაციო საშუალებებში, ინტერვიუებისა და სატელევიზიო გამოსვლების ორგანიზება, ტელედებატები. ასევე იყენებს ამომრჩეველთან პირდაპირი კომუნიკაციის მეთოდს, რაც გამოიხატება პირისპირ შეხვედრებში, მიტინგებსა და ა.შ

მედიაეფექტების შესწავლაში განსაკუთრებულ ადგილს იკავებს რამდენიმე თეორია. მათ შორისაა: ლიპმანის მედიამანიპულირების თეორია. ლიპმანი თვლიდა, რომ მასობრივი საშუალებების ზეგავლენა თანდათან განუზომელია, ვინაიდან ის საზოგადოებას აწვდის მზა წარმოდგენას. აღნიშნული წარმოდგენა განსაკუთრებით აისახება პასიურ მიმღებზე, ვინაიდან ის თავად არ ეძებს ინფორმაციას. (Lippmann, 1922) მედიის ზემოქმედებაზე ყურადღებას ამახვილებდა ბიჰევიორისტული თეორია, რომელიც მიიჩნევს, რომ საზოგადოების მიერ მედიისგან მიღებული შეტყობინება მყისიერად აისახება მის ქცევაზე. თუმცა, უნდა ითქვას, რომ შეხედულების ჩამოყალიბება საკმაოდ ხანგრძლივი პროცესია. ამ ხანგრძლივი პროცესის მანძილზე ადამიანი ნაკლებად აკავშირებს მის შეხედულებებს რომელიმე წყაროსთან, ვინაიდან, ეს გავლენა მიღებულია ხანგრძლივი დროის განმავლობაში, ხშირად არაპირდაპირ და ღრმად დაღეკილი გონებაში. მე-20 საუკუნეში შექმნილი თეორიები, რომლებიც ამ მიმართულებით მუშავდებოდნენ, სულ უფრო გამოხატავდნენ პათოსს იმის შესახებ, რომ საზოგადოება უძლურია წინ აღუდგეს მედიისგან

მომავალი ინფორმაციის მსგავს ნაკადებს, მას არ შეუძლია მოახდინოს მისი დიფერენცია. 21-ე საუკუნეში ინფორმაციის ნაკადების გამრავალფეროვნებასთან ერთად, საზოგადოებაზე მედიის გავლენა სულ უფრო მზარდ ხასიათს იძენს.

მედიის გავლენის კვლევისას მნიშვნელოვან ბაზისს (კონცეპტუალურ ჩარჩოს) წარმოადგენს **დანიელ ჰელინისა და პაოლო მანჩინის ნაშრომი** „მედიასისტემების შედარება - მედია და პოლიტიკური სისტემების სამი მოდელი“. (Hallin, 2004) ეს ნაშრომი პოლიტიკური კომუნიკაციის თემაზე შექმნილი უმნიშვნელოვანესი ნაშრომია. მასში ავტორები წარმოაჩენენ იმ მსგავსებებსა და განსხვავებებს, რომლებიც ეროპის რიგი ქვეყნებისა და ჩრდილოეთ ამერიკის ორი ქვეყნის ახალ ამბებს ახასიათებთ. ნაშრომი ასაბუთებს, რომ მედიასისტემების გაანალიზება შეუძლებელია იმ პოლიტიკური სისტემის გათვალისწინების გარეშე, რომელშიც ის ვითარდება. ამასთანავე, მათ ირგვლივ ჩამოყალიბებული კულტურული მახასიათებლების გარეშეც. ვინაიდან, მესიასისტემის ჩამოყალიბება ხანგრძლივი კომპლექსური საკითხია.

კვლევა ადარებს 18 დასავლურ-დემოკრატიული მედია სისტემას, მათ შორის ჩრდილოეთ ევროპის ცხრა ქვეყანას (ავსტრია, ბელგია, დანია, ფინეთი, გერმანია, ნიდერლანდები, ნორვეგია, შვედეთი და შვეიცარია), სამხრეთ ევროპის ხუთ ქვეყანას (საფრანგეთი, საბერძნეთი, იტალია, პორტუგალია და ესპანეთი) და ოთხი ატლანტიკური ქვეყანა (კანადა, დიდი ბრიტანეთი, ირლანდია და შეერთებული შტატები). როგორც ხედავთ, ზოგიერთ შემთხვევაში კვლევის ავტორების მიერ ქვეყნების დაჯგუფება სრულად არ ასახავს იმ გეოგრაფიულ არეალს, რომლის მიხედვითაც მკვლევარებმა ქვეყნების ამ ჯგუფებს გამაერთიანებელი სახელი მიანიჭეს. მაგ.: ავსტრია, გერმანია და შვეიცარია გეოგრაფიულად სულაც არ წარმოადგენენ გეოგრაფიულ ჩრდილოეთ ევროპას, თუმცა მათმა მედიასისტემებმა განვითარების მსგავსი ხაზი გაიარეს, რითაც საერთო ჯგუფში მოხვდნენ კიდევ ატლანტიკური არეალის ჯგუფის ქვეყნებს შორისაც გეოგრაფიული დისტანცია დიდია, თუმცა საერთო კულტურული მახასიათებლებისა და ისტორიის საფუძველზე მედიასისტემების კლასიფიკაციის საერთო ჯგუფში მოხვდნენ.

როგორც შესამჩნევია, კვლევის საწყის ეტაპზე მკვლევარები ცდილობენ, ფუნქციონირებისა და სტრუქტურის თვალსაზრისით, მაქსიმალურად მსგავსი, მედიასისტემები შეადარონ ერთმანეთს. რათა უკეთ გამოეკვეთათ იმ განსხვავებათა

მიზეზები, რომლებიც აღმოჩნდა მათ შორისაც. თავისთავად, ეს განსხვავებები იძლევა შესაძლებლობას უკეთ დავინახოთ ცალკეული სისტემის სპეციფიკური მახასიათებელი და ამ განსხვავებების შესაძლო მიზეზებიც.

ავტორები აღნიშნავენ, რომ მედიასისტემები სხვადასხვა ისტორიული ტენდენციის კვალდაკვალ იცვლება, განსაკუთრებით კი გლობალიზაციისა და კომერციალიზაციის პირობებში. მათი შედარებითი ანალიზი გვარწმუნებს, რომ მედიასისტემების კომერციალიზაცია მათ მსხვილ ბიზნესად აქცევს. ჰალინმა და მანჩინიმ შეიმუშავეს მედიასისტემების შემდეგი კლასიფიკაცია:

- ◆ **ლიბერალური მედიასისტემის მოდელი** - მედია არის ბაზრის ინსტრუმენტი. პუბლიკას შესაძლოა არ აინტერესებდეს პოლიტიკა, ამიტომ მოქალაქეებსა და პოლიტიკურ ელიტას შორის შუამავლად მედია გვევლინება.
- ◆ **დემოკრატიულ-კორპორატიული მოდელი** - მოიცავს მასობრივი ინფორმაციის საშუალებათა თავისუფლებასა და მედიაბაზრის განვითარებაში სახელმწიფოს აქტიურ ჩართვას.
- ◆ **პოლარიზებულ-პლურალისტული მოდელი** - მედიის პრიორიტეტი ტელევიზიაა. ავტორთა აზრით, მედიაბაზარი ხელისუფლების გავლენის ქვეშაა და მასობრივი ინფორმაციის კომერციული საშუალებები ფაქტობრივად არ არსებობს.

კვლევის საფუძველზე, შესამჩნევია, რომ ადრეული დემოკრატიის საზოგადოებებში სახელმწიფოს ჩარევა მედიაში დაბალია. ამავე ტიპის ქვეყნებში ადრეულ ეტაპზევე განვითარდა პრესა, რომელიც პრინციპში აგიტაციის განხორციელების მთავარი საშუალება იყო. ცხადია, აქაცაა განსხვავება, თუმცა პუბლიცისტიკა ხშირად გამოიყენებოდა პროპარაგანდის საშუალებად.

მედიასისტემების ამ მოდელში, (დანიელ ჰელინისა და პაოლო მანჩინის მედია და პოლიტიკური სისტემების სამი მოდელი) როგორც ნახეთ, არ არის გამოკვლეული აღმოსავლეთ და ცენტრალური ევროპის მედიამოდელები, რომლებიც ჩვენთვის განსაკუთრებით საინტერესოა საერთო ისტორიული წარსულისა და ფორმირების შესაძლო საერთო ხასიათის გამო.

აღმოსავლეთ ევროპის, მათ შორის საქართველოს მედიამოდელი სხვა დანარჩენებთან შედარებით მეტად შეესაბამება „ხმელთაშუაზღვის ან პოლარიზებული და პლურალისტული მოდელს“. ცხადია არის განსხვავებები. როგორც ცხრილი

მედია და პოლიტიკური სისტემების მახასიათებელი მანჩინისა და ჰელინის სამი მოდელის მიხედვით.

1	პოლარიზებულ-პლურალისტური მოდელი	დემოკრატიულ-კორპორატიული მოდელი	ლიბერალური მედიასისტემების მოდელი
2	გაზეთების დაბალი ტირაჟი; ელიტური - პოლიტიკურად ორიენტირებული პრესა	გაზეთის მაღალი ტირაჟი; მასობრივი პრესის ადრეული განვითარება	გაზეთების საშუალო ტირაჟი; მასობრივი კომერციული პრესის ადრეული განვითარება; ნეიტრალური კომერციული პრესა
3	მაღალი პოლიტიკური პარალელიზმი; გარეგნული (ფორმალური პლურალიზმი); კომენტატორული ჟურნალისტიკა; პოლიტიკა ჭარბად მედიასისტემაში	გარეგნული (ფორმალური) პლურალიზმი, განსაკუთრებით ეროვნულ პრესაში; ისტორიულად ძლიერი პარტიული პრესა; კომერციულ და ნეიტრალურ პრესაზე გადასვლის ისტორია	საინფორმაციო ჟურნალისტიკა; შინაგანი პრეულარიზმი; ტელე-რადიო მაუწყებლობის მართვის პროფესიონალური მოდელი; ფორმალურად ავტონომიური სისტემა
4	დაბალი პროფესიონალიზმი; ინსტრუმენტალიზაცია	მაღალი პროფესიონალიზმი, ინსტიტუციონიზირებული თვითრეგულირება	ძლიერი პროფესიონალიზმი; არაინსტიტუციონიზირებული თვითრეგულირება;
5	სახელმწიფოს მაღალი ჩარევა და ცენზურის პერიოდები. ავტორიტარიზმის პერიოდები; სუსტი საზოგადოებრივი მაუწყებელი	სახელმწიფოს ძლიერი გავლენა, მაგრამ თავისუფალი პრესის დაცვის მოტივით; ძლიერი საზოგადოებრივი მაუწყებელი	კერძო მედიასაშუალებების ლიდერობა, (დიდი ბრიტანეთის და ირლანდიის ძლიერი საზოგადოებრივი მაუწყებლობის გარდა)
6	გვიანი დემოკრატიზაცია; პოლარიზებული პლურალიზმი	ადრეული დემოკრატიზაცია; ზომიერი პლურალიზმი (გარდა გერმანია - ავსტრიისა 1945 წლამდე)	ადრეული დემოკრატიზაცია, ზომიერი პლურალიზმი
7	ორგანიზებული პლურალიზმი; პოლიტიკური პარტიების მაღალი როლი	საყოველთაო კეთილდღეობის ძლიერი სახელმწიფო; სახელმწიფოს მაღალი როლი ეკონომიკაში	ლიბერალიზმი, საყოველთაო კეთილდღეობის სუსტი სახელმწიფო ცალკეული გამონაკლისებით

წყარო: შედგენილია მანჩინისა და ჰელინის სამი მოდელის მიხედვით

მიგვითითებს, ეს მოდელი მათ შორის ეკონომიკური საწყისებითაა ნაკარნახევი, თუმცა აღმოსავლეთ ევროპაში შეგვილია ვთქვათ, რომ ძლიერია პოლიტიკური საკითხი. უპირველეს ყოვლისა ეს აიხსნება ისტორიული წარსულით, კომუნისტური პერიოდის გავლენით.

საბჭოთა მედიათეორია ეფუძნებოდა მოსაზრებას, რომ მასობრივი ინფორმაციის საშუალებები არ უნდა იყოს კერძო საკუთრებაში. სახელმწიფო კი, თავის მხრივ, იყენებს მთელ რიგ საშუალებებს ტრანსლირებულ მასალებზე ცენზურის განსახორციელებლად (Communication Theory- Soviet Media Theory, n.d.). საბჭოთა კავშირის ტოტალიტარული რეჟიმი დაიშალა. 15-მა რესპუბლიკამ მოიპოვა დამოუკიდებლობა, რის შემდეგაც მათ თავად უნდა შეექმნა მათ შორის მედიასისტემა.

ქართული მასობრივი მედია, ისევე როგორც აღმოსავლეთ ევროპის სხვა ქვეყნების მეტწილად აღმოცენდა კომუნისტურ სისტემაში, სადაც მაღალი იყო ცენზურის როლი და ფაქტობრივად არ არსებობდა თავისუფალი მედია. არ ხდებოდა მედიაში განსხვავებული, თავისუფალი აზრის ტირაჟირება და ის ერგებოდა პარტიულ ინტერესებს. მსგავსმა პოლიტიკურმა რეალობამ ჩამოაყალიბა

მედიასისტემა, სადაც ძირითადად პროპაგანდის საშუალებით ქმნიან პოლიტიკურ აზრს. ამასთანავე, ჩამოყალიბდა პოლიტიზირებული ჟურნალისტიკა, რომელშიც პროპაგანდა ჟურნალისტიკის განუყოფელ ნაწილად მიიჩნევა. ასეთ გარემოში ხალხს მიეწოდება არა თავად ინფორმაცია, არამედ მოსაზრება ამ ინფორმაციაზე. შეგვიძლია ვთქვათ, რომ საზოგადოებრივი მოთხოვნა მსგავსად დამუშავებულ ინფორმაციაზე მაღალია.

ეს მოდელი გამოირჩევა ბეჭდური მედიის დაბალი ტირაჟირებით. თავის დროზე ბეჭდურმა მედიამ პირველობა დაუთმო ტელევიზიას, რომელიც თავისმხრივ საფრთხის ქვეშაა სოციალური მედიისგან, რომელთანაც ადაპტირებას ცდილობს. ამ სისტემაში ჟურნალ-გაზეთების დაბალი ტირაჟი მნიშვნელოვნადაა დაკავშირებული მოსახლეობის მსყიდველობითუნარიანობასთან. მიუხედავად ბეჭდური მედიის დაბალი ტირაჟისა, პოლიტიზირება მასაც ეტყობა. ქართული ბეჭდურ მედიაგარემოში შესამჩნევია პოლიტიკური გამოცემების პოლარიზაცია. არსებობს მეტად სახელისუფლებო და მეტად ოპოზიციური ბეჭდური მედიასაშუალებები.

მიიჩნევა, რომ სსრკ-ს დაშლის შემდეგ მე-დიამ ტოტალიტარიზმიდან დემოკრატიისკენ განვი-



თარების გზაზე სულ რამდენიმე ეტაპი გაიარა საკმაოდ სწრაფად. პირველ ეტაპს შეგვიძლია ვუწოდოთ ენთუზიაზმის ეტაპი, რომელიც თავისუფლების მიღებით იყო გამოწვეული. (ჭედია, 2008) შემდეგ ეტაპზე უკვე იწყება პოლიტიკური ჯგუფების ბრძოლა მასმედიის კონტროლისთვის, ხოლო შემდეგ ეტაპზე კი მასმედიის კერძო საშუალებების განვითარება, რაც დემოკრატიის ახალ ფორმად შეგვიძლია მივიჩნიოთ მანამ სანამ ეს კერძო მასმედიის საშუალებებიც არ გახდებიან პოლიტიკური ინტერესების გამტარებლები. ახლა ქართული მედია სწორედ ამ ეტაპზეა.

კერძო მედია საქართველოში პოსტსაბჭოთა პერიოდში ჩამოყალიბდა, 1990-2000 წლებში 600 გაზეთი დარეგისტრირდა. 1994 წელს დაარსებული ტელეკომპანია რუსთავი 2-მა სარედაქციო თავისუფლება მოუტანა ქართულ ტელეეთერს. მაგ: 2003 წელს კვლევებით მის მიმართ ნდობა შეადგენდა 73%-ს და იყო მეორე ადგილზე საქართველოს საპატრიარქოს შემდეგ. (Mikashavidze, 2010) პოსტსაბჭოთა მთავრობებმა დაუშვეს დამოუკიდებელი მედიის არსებობა, მაგრამ მას შემდეგ რაც ამ დამოუკიდებელმა მედიამ სულ უფრო მოუმატა კრიტიკას ხელიფულებები იწყებდნენ ძლაუფლების ბოროტად გამოყენებას და ძლიერდებოდა ზეწოლა მედიაზე. იყო ტელეკომპანიების დახურვის რამდენიმე მცდელობა, ცნობილი ტელეწამყვანის, გიორგი სანაიას მკვლელობა და მრავალი სხვა თავდასხმა ჟურნალისტებზე.

ქართულმა მედიამ ითამაშა უდიდესი როლი ვარდების რევოლუციაში 2003 წლის არჩევნების გაყალბებაზე საუბრით, რასაც ვარდების რევოლუცია მოჰყვა. მეინსტრიმ მედია იტყობინებოდა, რომ ეგზიტპოლის და ხმების პარალელური დათვლის შედეგები ეწინააღმდეგებოდა ცენტრალური საარჩევნო კომისიის მიერ გამოქვეყნებულ ციფრებს. მოსახლეობა ქუჩებში თავისუფალი და სამართლიანი არჩევნებისა და ედუარდ შევარდნაძის მთავრობის გადადგომის მოთხოვნით გამოვიდა. ვარდების რევოლუციამ ხელისუფლებაში მოიყვანა მიხეილ სააკაშვილის მთავრობა. მიუხედავად იმისა, რომ მედიამ ხელი შეუწყო 2003 წელს ახალი მთავრობის მოსვლას, რომელიც დემოკრატიზაციის მაღალ ხარისხს ჰპირდებოდა მოქალაქეებს, რაც თავისთავად გულისხმობს თავისუფალი მედიის არსებობასაც მთავრობისა და მედიის ურთიერთობა კიდევ უფრო

მეტად გაუარესდა 2007 წლის ნოემბერში. 2007 წლის ნოემბერში ტელეკომპანია იმედის პოლიტიკური პროტესტის ფონზე ძალადობრივმა დახურვამ, რომელიც მკაცრად აკრიტიკებდა ხელისუფლებას, დააზიანა საქართველოს, როგორც ახალი თავისუფალი პრესის მქონე ქვეყნის სტატუსი.

2012 წლიდან დღემდე ასევე შესამჩნევია მედიის თავისუფლებისთვის არასახარბიელო გარემო. პოლიტიკური პარტიების მიერ, მედია ჯერაც აღიქმება პოლიტიკური ბრძოლის ინსტრუმენტად. გამოვლინდა მედიის წარმომადგენლების მიმართ შეურაცხყოფის შემთხვევები. სამწუხარო ტენდენციადაა ქცეული ცალკეული პოლიტიკური პარტიების, მათ შორის მმართველი პარტიის მიერ, მათ მიმართ კრიტიკულად განწყობილი მედიის გადაცემებში მონაწილეობის სრული იგნორირება, რაც საზოგადოების სეგმენტაცია და მედიის კიდევ უფრო პოლარიზაციას უწყობს ხელს. საქართველოს კონსტიტუციის 24-ე მუხლი შეიცავს გამოხატვის თავისუფლების ერთ-ერთ საუკეთესო დაცვას მსოფლიოში, თუმცა ქვეყანა კვლავ ებრძვის მედიის ცენზურას. ამჟამად, საქართველოს კონსტიტუციით აქვს განსაზღვრული ევროპული და ევროატლანტიკური ინტეგრაციისკენ სწრაფვა. 2023 წლის 8 ნოემბერს, ევროკომისიამ გასწია რეკომენდაცია საქართველოსთვის კანდიდატი ქვეყნის სტატუსის მინიჭების შესახებ, რასაც ქვეყნის ევროკავშირის ოფიციალურ კანდიდატად გამოცხადება უნდა მოჰყვეს. ამასთანავე, საქართველოს აქვს რეკომენდაციები, რომლებიც უნდა შესრულდეს ევროკავშირთან დაახლოების გზაზე. მათ შორისაა, მედიათავისუფლებასთან დაკავშირებული საკითხები. ქვეყანა უნდა ებრძოდეს დეზინფორმაციის გავრცელებას, ქვეყანამ მნიშვნელოვანი ნაბიჯები უნდა გადადგას პოლიტიკური პოლარიზაციის წინააღმდეგ. ევროკავშირი საქართველოს მიუწოდებს გააუმჯობესოს კომუნიკაციების მარეგულირებელი კომისიის დამოუკიდებლობის ხარისხი. ევროკავშირი საქართველოს მოუწოდებს გაზარდოს ძალისხმევა თავისუფალი, პროფესიული, პლურალისტული და დამოუკიდებელი მედიაგარემოს უზრუნველსაყოფად. ხელი შეუწყოს მედიის წარმომადგენლების უფლებების დაცვას და მათ წინააღმდეგ აღძრული სამართლებრივი პროცედურები შეესაბამებოდეს უმაღლეს საკანონმდებლო სტანდარტებს, ამასთანავე დროული და სამართლიანი გამოძიების უფლებას.

ზოგადად, წინასაარჩევნო პერიოდში საზოგადოებრივი აზრის ფორმირებაზე ერთნაირი ენ-

თუზიაზმით მუშაობენ როგორც ოპოზიციური პარტიები ისე მთავრობა. დემოკრატიისთვის ამ ნაწილში გამოწვევას წარმოადგენს მათ მიერ მედიის სათავისოდ გამოყენება. დემოკრატიული სამყაროსთვის გამოწვევაა სოციალურ მედიაში არსებული პროპაგანდის კონტროლი, რომელიც თვისებრივად ასეთ სისტემებში შეუძლებელია. ბოლო პერიოდში, ჩვენს რეალობაში იჩინა თავი ე.წ ტროლების სისტემამ, რომელსაც ცალკეული პოლიტიკური ორგანიზაციები ყველაზე ხშირად მეტოქეების დისკრედიტაციისთვის იყენებენ. საქართველოს რეალობაში, ცალკეული სოციალური ქსელების ადმინისტრაციას ასობით გვერდი და ანგარიში აქვს გაუქმებული მსგავსი მიზეზებით, თუმცა, ცხადია, ვერ ხდება ყველა ასეთი ანგარიშისა თუ გვერდის გამოვლენა, შედეგად მსგავსი ღონისძიება დიდი ეფექტურობით არ გამოირჩევა.

სოციალური მედიის მეტნაკლებად უკონტროლო ხასიათი ხელს უწყობს როგორც მას უწოდებენ „ახალი თაობის ომს“, ჰიბრიდულ ომს, რომელშიც სამხედრო-პოლიტიკური მიზნების მისაღწევად აქტიურად გამოიყენება მასობრივი საინფორმაციო საშუალებები. ეს ხდებოდა სხვა მედიასაშუალებებითაც, მაგრამ სოციალური მედიის ზემოთჩამოთვლილმა მახასიათებლებმა მას სრულიად ახალი ფორმები და მასშტაბები შესძინა.

### **დასკვნა**

გამოხატვის თავისუფლება, რომელიც მოიცავს მედიის თავისუფლებას არის ადამიანის ფუნდამენტური უფლება, რომელიც დაცულია უმეტეს ქვეყნების კონსტიტუციებში. თუმცა, მათი ბევრი მოქალაქისთვის ეს უფრო მისწრაფებაა, ვიდრე რეალობა. საბჭოთა კავშირის დაშლის შემდეგ, აღმოსავლეთ ევროპის რამდენიმე ქვეყანამ დაიწყო დემოკრატიზაციისა და ევროკავშირში გაწევრიანების პროცესი - რისთვისაც ერთ-ერთი წინაპირობაა თავისუფალი პრესა.

თავისუფალი პრესა და ძლიერი დემოკრატია ერთმანეთს აძლიერებენ. კვლევები, ძირითადად დასავლური დემოკრატიული ქვეყნებიდან, აჩვენებს, რომ მედია მნიშვნელოვან როლს ასრულებს ამომრჩევლის ინფორმირებაში და პოლიტიკოსების პასუხისმგებლობის დაკისრებაში. მედიასისტემების მსგავსად განსხვავებული ანალიზები იძლევა შესაძლებლობას დავასკვნათ, რომ მედიასისტემების ფორმირება და მისი განვითარების გზაზე ცვლილებები პირდაპირ კავშირიშია პოლიტიკური სისტემების ცვლილებასთან ნებისმიერ საზოგადოებაში და რაც უფრო არადემოკრატიულია ან გარეგნულად დემოკრატიულია სისტემა მით უფრო მაღალია სახელმწიფოს ჩართულობა ამ სისტემის „რეგულაციაში“.

### **ლიტერატურა**

1. Communication Theory- Soviet Media Theory. (n.d.). Retrieved from [www.communicationtheory.org](http://www.communicationtheory.org): <https://www.communicationtheory.org/soviet-media-theory/>
2. Hallin, D. M. (2004). comparing media systems - three models of media and politics. (ი. ს. ქართული თარგმანი, Ed.) Cambridge: cambridge university press.
3. Kelley, S. (1956). Professional Public Relations and Political Power. Baltimore, Maryland: The Johns Hopkins University Press.
4. Lippmann, W. (1922). Public Opinion. New York: Harcourt, Brace & Co.
5. Mikashavidze, M. (2010). Media Landscapes - Georgia. Eueropean Journalism Cente.
6. მეტრეველი, ლ. ხ.-ა. (2021). გავლენის ფსიქოლოგია. თბილისი: ჩემი გამომცემლობა.
7. ჭეცია, ბ. (2008). მასმედიის როლი ტრანსფორმირებად პოლიტიკურ სისტემაში. თბილისის სახელმწიფო უნივერსიტეტი.

**Effect of Media on Political Opinion Formation (On the Example of  
the Implementation of Political Technologies in Georgia)**

*Elene Kurdgelia, PhD student  
Georgian Technical University*

*Vazha Gurgenidze – Professor  
Georgian Technical University*

**Summary**

In the modern world, the media plays a very important role in the formation of public opinion. The mass media is no longer just a passive provider of information, but contributes to the formation of values and ideas in society as a whole or in its individual groups. The media provides the public not only with factual information, but also contributes to the formation of a certain opinion in it, since the representatives of the media form opinions. Also, the media gives the representatives of various public groups the opportunity to express their position, thereby gathering like-minded people and creating public opinion in accordance with their own interests.

Political thinking is a part of public thinking and implies an attitude towards individual political processes. The role of mass media in its formation is increasing.

This article talks about the role of the media in the formation of public, specifically political thinking, which is manifested in the formation of political attitudes of society representatives and social groups. The article reviews the changes in the media conjuncture and the challenges brought by the emergence of a completely new type of social media.

The article reviews important theories of media effects and media systems. The article particularly discusses the well-known work of Paolo Mancini and Daniel Hellini: "Comparison of media systems - three models of media and political systems", which reviews the media systems of highly democratic systems of Western Europe and North America in the context of political systems. Their characteristics are highlighted, which allows comparison. In the article, in the context of this model, the Georgian media from its creation to the present day is discussed and the changes and challenges it went through on the way of development are highlighted.

In the modern information society, the form of management is changing, there will be no old political traditions. There are very few closed societies in the world, and even in such societies there are some sources of information. Therefore, the public becomes informed about the ongoing processes around them, including political processes, and becomes a decision-maker.

Managing and manipulating an informed society is difficult, but it continues to be done through information manipulation.

keywords: Public opinion, political opinion, Three models of media system, political system, Georgian media

## მედია ინდუსტრიის თანამედროვე ბიზნესმოდელები (კონვერგენციული მედია-ბიზნესის ქართული მოდელები)

*თამარ ჭეჭია, სოციალურ მეცნიერებათა დოქტორი  
საქართველოს ტექნიკური უნივერსიტეტი*

### რეზიუმე

თანამედროვე მედია ინტერნეტტექნოლოგიების მკვეთრმა განვითარებამ და მისგან გამომდინარე მოთხოვნებმა სრულიად ახალი რეალობის წინაშე დააყენა. დღის წესრიგში დადგა ბიზნესმოდელების კონვერგენციისათვის ახალი რაკურსის შემუშავება, რადგან მედიის ძველი, ინტერნეტამდელი ბიზნესმოდელები ციფრიზაციის ეპოქის მოთხოვნებს აღარ შეესაბამება. ციფრიზაციამ კრეატიული ეკონომიკის გარდაუვალი საჭიროება საყოველთაო გახადა, მით უფრო მედიაორგანიზაციებისთვის, როგორც ყველაზე მოთხოვნადი ინფორმაციული პროდუქციის შემქმნელებისადმი. საინფორმაციო ველის გლობალიზაციამ ბრენდ მედია-კომპანიებს დიდი შესაძლებლობები მისცა კონვერგენციისა და სინერჯის თვალსაზრისით. ამ პროცესებმა არა მხოლოდ ფინანსურ-ეკონომიკური კუთხით, არამედ რედაქციათა შემოქმედებითი განვითარებისთვის სრულიად მოულოდნელი შესაძლებლობები გააჩინა, განსაკუთრებით, მულტიმედიური ხასიათის ინფორმაციული პროდუქციის შესაქმნელად, რაც თანამედროვე აუდიტორიას აშკარად აინტერესებს. ამის პარალელურად მედია-ბრენდებმა თავიანთი ბიზნესმოდელების გადაწყობა აუდიტორიისათვის სხვადასხვა სახის სერვისების შეთავაზებით დაიწყეს. ამგვარი მიდგომა არც საქართველოში დარჩენილა ყურადღების მიღმა; რამდენიმე ქართულმა მედიაორგანიზაციამ გაითვალისწინა ეს ტენდენციები და ევროამერიკული მედიის მსგავსად დაიწყეს გარკვეული ტიპის სერვისების შეთავაზება ქართული აუდიტორიისათვის. წარმატებული მედიაგამოცემები და მედიაორგანიზაციები კვალში მიჰყვებიან ბაზრის სიახლეებს და აუდიტორიის ცვლილებებს, ტექნოლოგიებს, მის უპირატესობებს. ეს კი, ჩვენთან ქართულ მედიაგარემოში ნაკლებად შეინიშნება. გლობალურ აუდიტორიასთან კომუნიკაცია, ეკონომიკური ფაქტორის სწორად გამოყენება გადამწყვეტია ქართული და არა მხოლოდ ქართული მედიის ეკონომიკურ-საფინანსო ბიზნესმოდელების დაგეგმვა განხორციელებაში.

მედიალოგები ხაზგასმით აღნიშნავენ, რომ media-management-ის და mediabusiness-ის კუთხით სამეცნიერო დაინტერესება პოსტსაბჭოთა ქვეყნებში

სულ რაღაც რამდენიმე წლის წინათ დაიწყო. ამ მხრივ საქართველოში შექმნილი სიტუაცია არ არის სახარბიელო და მედიაბიზნესის, როგორც ეკონომიკური საქმიანობის სფეროს, ჯერ კიდევ არ ექცევა სათანადო ყურადღება.

საკვანძო სიტყვები: ბიზნესმოდელები, ციფრიზაცია, კონვერგენცია

### ძირითადი ნაწილი

მედიის ფუნქციონირებისა და მართვის ძველი სისტემის რღვევამ ახალი ეფექტური მოდელების შექმნა მოითხოვა, რომელიც დააკმაყოფილებდა როგორც შეცვლილ სტანდარტებს და ფუნქციებს, ასევე მასობრივი აუდიტორიის ინფორმირებას. აღნიშნულმა პროცესებმა მედიაში ეკონომიკური მოდელების, გაყიდვების ახალი ფორმატებისა და მულტიმედიური პროდუქტების შექმნის აუცილებლობა მოიტანა. ინტერნეტისა და ქსელის ეფექტების მომღვაწეობამ მედიაკომპანიებს შემოსავლის განსხვავებული ბიზნესმოდელების შემუშავებისკენ უბიძგა. ახალმა ციფრულმა გარემომ შეაჩერა ტრადიციული ბიზნესმოდელების ფუნქციონირება მედია-სამყაროში. ახალი ბიზნესმოდელების მოძიება და მედია-ბიზნესიდან შემოსული ფინანსური შემოსავლების ნაკადი მედიის ეკონომიკაში მთავარ პრიორიტეტად რჩება. ტექნოლოგიების სარგებელი მედია-კომპანიებისთვის და მომხმარებლებისთვის მედია-ეკონომიკაში მნიშვნელოვანია. მიუხედავად იმისა, რომ ციფრული მედიის ჩამოყალიბებამ ბოლო ათწლეულების მანძილზე მედიაბიზნესში გარკვეული ცვლილებები შეიტანა, მედიის ტრადიციული ბიზნესმოდელები შედარებით სტაბილურად დარჩა - ჟურნალ-გაზეთები, წიგნები კვლავ აგრძელებენ ბეჭდვას, აუდიო და ვიდეოჩანაწერა საცალო ვაჭრობისთვის განაწილდა, ყველა ამ ტიპის პროდუქტი გავრცელდა და ტრადიციული გზით გაიყიდა. ქსელური გარემოს გავლენამ და საკომუნიკაციო ტექნოლოგიების სწრაფმა განვითარებამ მნიშვნელოვნად გადააფასა ბიზნესპროცესების ეკონომიკური მიმართულებები. ინტერნეტი, როგორც მომხმარებლის მიერ ძლიერ მოთხოვნადი საინფორმაციო და საკომუნიკაციო სივრცე, სწრაფად მზარდი ტექ-

ნოლოგიური პლატფორმა გახდა რეკლამის განმთავსებლებისთვის; ინტერნეტის ზრდამ გავლენა მოახდინა ტრადიციული მედიაკომპანიების ბიზნესმოდელზე და ხელი შეუწყო უფასო შინაარსს. მედიის მკვლევარები თვლიან, რომ თანამედროვე მედიასისტემაში ჯერ არ შემუშავებულა ფუნდამენტურად ახალი ბიზნეს-მოდელი, რომელიც მკვეთრად განსხვავდება ტრადიციული მედიის ბიზნეს-მოდელისგან, სარეკლამო გაყიდვები რჩება შემოსავლის მთავარ წყაროდ ახალი მედიისთვისაც, რომლის განვითარების შედეგად შინაარსის გაყიდვა ხდება მნიშვნელოვანი ფინანსური წყარო.

**კონვერგენციული მედია-ბიზნესის მოდელები.**

2000-იანი წლების დასაწყისში მედია-ბიზნესის ცნება მხოლოდ „სავაჭრო“ მოდელებით შემოიფარგლებოდა. მედიაბიზნესის მართვის ფუნდამენტური პრინციპები ისეთ საფუძვლებს ემყარება, როგორცაა სააბონენტო მოდელი, რეკლამა და ხელმოწერა. ყველაზე ხშირად ისინი აერთიანებდნენ ე.წ. ორმაგ კონვერტაციას - მედიამ პირველად მიჰყიდა შინაარსი საზოგადოებას, შემდეგ კი გაყიდა რეკლამირებაზე. მედიაში ორმაგი გაყიდვა საბაზრო პირობებშია გამართლებული. ტრადიციულად, მედიას ჰქონდა მონოპოლია როგორც შინაარსის განაწილებაზე, ისე სარეკლამო არხებზე, მაგრამ დღეს უკვე, ციფრულ ეპოქაში შინაარსის უზარმაზარი ნაკადი იქმნება მედიის გარეთ, ონლაინ-სივრცეში. მედიის კრიტიკოსები ამ ფაქტს შემდეგნაირად აფასებენ: - მედიაბაზარზე შესვლის დაბალი ბარიერების გამო ყველას შეუძლია გამოაქვეყნოს ინფორმაცია, მედია კვლავ მონაწილეობს ამ პროცესში, ნებისმიერი ბიზნესი უკვე თავად გახდა მედია. ინტერნეტის საშუალებით, ბრენდებს შეუძლიათ მიაღწიონ მომხმარებელამდე. მოწინავე და ტრანსანციონალური IT- კომპანიები - APPLE, Google, Facebook, Macrosoft, amazon, eBay და სხვები უკვე იკავებენ ციფრული სარეკლამო ბაზრის 80%-ს, ონლაინ-პლატფორმებს საშუალება ეძლევათ გადადგილდნენ ინტერნეტით და ინდივიდუალურად მართონ უზარმაზარი მასები. თანამედროვე ტიპის მედიასაშუალებები, როგორცაა ტელევიზია და ინტერნეტი, ტრადიციული ბიზნესის მაგალითებად არის შეფასებული (Business Models for Modern Media Companies).

**ახალი ტიპის ბიზნეს-მოდელები ინტერნეტ-გარემოში.** ეკონომიკური ურთიერთობების ვირტუალურ სამყაროში შედგენამ საფუძველი ჩაუყარა ელექტრონული კომერცის განვითარებას. დღეს ბიზნესსექტორის ინტეგრალური ნაწილია ონლაინ-მედია (ციფრული მედია). კვლევები ადასტურებს,

რომ ბიზნეს-საქმიანობის ძლიერ ფუნდამენტს ქმნის ონლაინმედიაზე ფოკუსირება და ის ახალ ბიზნეს-მოდელად არის აღიარებული. ონლაინ-მედიის ისევე, როგორც ქსელის სხვა ტიპების გაჩენამ მე-20 საუკუნის 90-იანი წლების ბოლოს მოქმედებაში მოიყვანა ახალი ბიზნესმოდელების მთელი „თანავარსკვლავედი“. ზოგიერთი ბიზნესმოდელის მოდიფიკაცია შემდეგნაირად განისაზღვრა და ბიზნეს-პუბლიკაციების (გაზეთების) ინტერნეტვერსიების გამოწერის პრაქტიკა დამკვიდრდა. გამოწერა დღეს ყველაზე ძველი, თუმცა არაძირითადი ბიზნესმოდელია და აუდიტორიისათვის "შინაარსის გაყიდვას" გულისხმობს. ეს არის ტრადიციული ბიზნესმოდელი, რომელიც ისტორიულად სააბონენტო ინსტიტუტის ფორმირებისა და ბეჭდური მედიის - გაზეთებისა და ჟურნალების საცალო გაყიდვის დროს წარმოიშვა. დროთა განმავლობაში გამოჩნდა გამოწერის ახალი ფორმები, რომელსაც იყენებდნენ მედიის ინდუსტრიაში - გამოწერა საკაბელო და სატელიტურ საბაგიროებზე, ციფრულ სატელევიზიო გადაცემებსა და მობილური ტელეფონების ოპერატორების შინაარსზე.

ვითარდება ახალი მედია და გამოწერა ხდება მთავარი პირობა ონლაინ სერვისებსა და ციფრულ შინაარსზე წვდომის უზრუნველსაყოფად. მოდელში მომხმარებლისთვის უფასოდ შესაძლებელია მასალის მიწოდება, თუმცა, სრული წვდომისთვის, საიტზე აბონენტს უწევს მისი გამოწერა, გამოწერის ამგვარი მოდელი არ გამოირჩევა საიტის გვერდებზე რეკლამების გაჩენას, რითაც მიიღწევა "ორმაგი კონვერტირება", ციფრული ასლის გაყიდვა, აგრეთვე სარეკლამო კონტაქტის გაყიდვა მკითხველთან. ასეთი ბიზნეს-მოდელის წარმატებული მაგალითებია ბეჭდური გამოცემები შეერთებულ შტატებსა და დიდ ბრიტანეთში - Financial Times, Wall Street Journal, The Economist და რამდენიმე სხვა. "ორმაგი კონვერტაციის" მოდელის ვარიანტია პოპულარული paywall - ის მოდელი - მომხმარებლისთვის სტატიების რაოდენობა ნორმალიზდება დღეების, კვირების ან თვეების მიხედვით; მაგალითად: 10 ან 20 ინფორმაციული შენიშვნის უფასოდ წაკითხვა; საიტზე დასარეგისტრირებლად ლიმიტის გამოყენება გულისხმობს შემოთავაზებული პროდუქტის შექმნას „წვდომის ერთეულისთვის“. Paywall აღმოჩნდა საკმაოდ წარმატებული გზა არაერთი წამყვანი ბეჭდური მედიასაშუალებისთვის აღედგინა ასლების გაყიდვიდან მიღებული შემოსავალი (ის მკვეთრად დაეცა 2005-2010 წლებში). ასეთი მოდე-

ლის წარმატების ნიმუშებს შორისაა New York Times, რომელმაც paywall-ის ინსტრუმენტების საშუალებით 900000-ზე მეტი აბონენტის მოზიდვა შეძლო. paywall-ის ფასიანი სისტემა აღმოჩნდა გზა ონლაინ-საინფორმაციო საიტების ფინანსური მდგრადობის უზრუნველსაყოფად საქართველოს მედია-ბაზრისთვისაც. უფრო ადრე კი, აღმოსავლეთ ეროპის სამ ქვეყანაში - სლოვაკეთში, სლოვენიაში და პოლონეთში ჟურნალ-გაზეთების და სხვა საინფორმაციო ვებ-გვერდების გამომცემლებმა paywall-ის ეროვნული სისტემა შემოიღეს. კოორდინირებული გამოწერების მოდელი გადამხდელ მომხმარებელს ყველა ჩართული ვებ-გვერდის ექსკლუზიურ მასალებზე სრული წვდომის უფლებას რთავს (საერთაშორისო გამჭვირვალობა საქართველო, 2012, გვ. 96).

ინტერნეტ-სივრცეში და კერძოდ, სოციალურ მედიაში შთაბეჭედავია ონლაინ რეკლამირების ხარჯების ზრდა. გლობალური ინტერნეტ-რეკლამის ბაზრის მოცულობა და ონლაინ-სარეკლამო ბაზრის დინამიკა არ არის ერთნაირი, ის მეტწილად ასახავს როგორც საინფორმაციო და საკომუნიკაციო ტექნოლოგიების განვითარების მიღწევებს, ასევე არსებულ პრობლემებს - ქვეყნებისა და რეგიონების ციფრული უთანასწორობა იწვევს ინტერნეტ-რეკლამების კონცენტრაციას მედიასისტემებში. ყველაზე მასშტაბური მსოფლიოში, რეკლამის თვალსაზრისით და მხოლოდ ინტერნეტით კვლავ რჩება აშშ-ის სარეკლამო ბაზარი. 2008 წელს შეერთებულ შტატებში ონლაინ-სარეკლამო სეგმენტმა უკვე გადააჭარბა სარეკლამო მთლიანი ბაზრის 10%-ს, რაც თითქმის 14,5 მილიარდ დოლარს შეადგენს. მედიის ინდუსტრიაზე ციფრული ტექნოლოგიების გავლენის კვლევები ცხადყოფს, რომ სარეკლამო განცხადების განთავსების მსურველთა გადინება 2008 წლიდან მასობრივად დაიწყო.

დღეს სარეკლამო ბიზნესმოდელის განვითარებას ხელს უწყობს ვებ-2.0 თაობის ბაზაზე დაფუძნებული სოციალური ქსელების განვითარება, რომლის აღმოცენება ძირითადად 2004 წლიდან იწყება. 2005 წელს ტიმ ორელიმ პოპულარიზაცია გაუწია web2.0 პლატფორმას; ჩნდება ახალი ბიზნეს-მოდელები, რომელზეც დიდ გავლენას Web2.0-ის თემები ახდენს. მან დასაბამი მისცა ახალი შესაძლებლობების წარმოშობას და არაერთი ახალი ბიზნესმოდელის განვითარებას დაუდო სათავე. Web2.0 ქსელურ ტექნოლოგიაზე დაფუძნებული სისტემა, რომელიც ხელს უწყობს თავისუფალი საზოგადოების ზოგიერთ იდეას, ეფუძნება თავისუფალ წვდომას ინფორმაციაზე და ღია პროგრამულ უზრუნველყოფას.

ფინანსური ნაკადი და ვებ2.0-ის სერვისები ეყრდნობა "თავისუფალი ეკონომიკის" პრინციპებს; ვებ2.0-მა კომერციადაქცია თავისი მომსახურება. Forbes-ის სტატიის თანახმად, ვებ-2.0-ის სერვისი YouTube.com-ზე, რომელიც დღეში 12,9 მილიონი უნიკალური ვიზიტორით და ფინანსური გამტარიანობით გამოირჩევა, მისი შემოსავლები თვეში მილიონ აშშ დოლარს უახლოვდება; კომპანია 2006 წლიდან იწყებს ვებ-გვერდზე რეკლამების გაყიდვას. YouTube.com-მა დაიწყო მოგების ფორმულის გამოკვლევა, არსებობს კომერციულად წარმატებული სერვისები, განსაკუთრებით, ამ სფეროში სოციალური ქსელის სერვისი, კომერციულად წარმატებული ფასიანი მომსახურების მაგალითები, ესენია: LinkedIn და OpenBCI; Web2.0 სისტემა, როგორც ბიზნესმოდელი, დღეს ინტეგრირებული მარკეტინგული კომუნიკაციების კონტექსტში განიხილება, მან მოახდინა მიზნობრივი ცვლილება აუდიტორიაზე, კონტენტზე, რის შედეგად ინტერნეტ-მომხმარებლები პასიური მიმღებებიდან გადაიქცნენ აქტიურ ინდივიდებად, მისი აქტუალობა მჭიდროდ არის დაკავშირებული სოციალური ქსელების აქტუალიზაციასთან, მოიცავს არამარტო ქსელებს, არამედ ყველა იმ ტიპის ვებ-გვერდს, სადაც მომხმარებელს საშუალება აქვს თავად შექმნას და გაავრცელოს მედიის შინაარსი ([www.researchgate.net/](http://www.researchgate.net/)).

დღეს ტრადიციულ მედიაში განთავსებულ რეკლამებს კონკურენციას ციფრული სივრცისთვის შექმნილი რეკლამები უწევენ. კომპანიები რეკლამებისთვის გამოყოფილ ბიუჯეტში წლიდან წლამდე უფრო მეტ წილს ციფრულ პლატფორმებს უთმობენ. დროთა განმავლობაში იკლებს ტრადიციული ტელევიზიის მყურებელთა რიცხვი.

საქართველოში „ეროვნულ-დემოკრატიული ინსტიტუტის“ (NDI-ის) 2021 წლის კვლევის მიხედვით, სოციალური მედია, როგორც ინფორმაციის ძირითადი წყარო 7 წლის განმავლობაში მნიშვნელოვნადაა გაზრდილი. გლობალური სარეკლამო სააგენტოების მონაცემებით, 2021 წელს საერთო ჯამში რეკლამებზე დახარჯული თანხა მსოფლიოში 710 მილიარდ აშშ დოლარს აღწევს და ციფრული მედიის წილი 441.7 მილიარდი აშშ დოლარამდეა (62.2%) (ბექაური, 2018). ეს რიცხვი 2020 წლის მონაცემებთან შედარებით მესამედიოაა გაზრდილი. 2020 წელთან შედარებით მოიმატა ტრადიციულ მედიაში (ტელევიზია, რადიო, ბეჭდური, კინოთეატრი, გარე-რეკლამებით მიღებულმა შემოსავალმა, თუმცა მხოლოდ მეათედიო.

2021 წლის მიხედვით ციფრული რეკლამების

გაზრდილი პოპულარობას ხელს უწყობს პანდემიის პერიოდში „ტიკ-ტოკისა“ და „ინსტაგრამის“ აუდიტორიის ზრდაც. მთავარი მიზეზი, რის გამოც ბრენდები ციფრულ რეკლამას ანიჭებენ უპირატესობას, მათი სამიზნე აუდიტორიაა - ახალგაზრდა სემგენტზე მორგებული ბრენდები რეკლამისთვის, ძირითადად, ინტერნეტ-არხებს იყენებენ, მათ შორის „ფეისბუქს“. ქართულ სარეკლამო ბაზარზე კვლავ დიდი როლი აქვს ტრადიციულ სატელევიზიო რეკლამებს, განსაკუთრებით ისეთი ინდუსტრიებისთვის, როგორებიცაა ბანკები, სწრაფი სამომხმარებლო საქონელი (FCMG), ლუდის, წყლის, სასმელების ინდუსტრია და სხვები. მათთვის სარეკლამო არხი ტელევიზიაა. იცვლება ციფრული მარკეტინგის ფორმებიც - მოსალოდნელია მეტავერსის განვითარება. დიდ ციფრულ კორპორაციებს, როგორებიცაა „მეტა“ (ყოფილი „ფეისბუქი“), „გუგლი“ და სხვები, მუდმივად შემოაქვთ ახალი შესაძლებლობები;

„ტელევიზიას კონკურენციას არამხოლოდ სოციალური ქსელები, არამედ სტრიმინგ სერვისებიც უწევენ, როგორიცაა „ნეტფლიქსი“, HBO, „ამაზონი“, „ჰულუ“, „დისნეი პლუსი“ და სხვები. თუმცა, ეს უფრო ტელევიზიის ევოლუციაა, ვიდრე მისი გაქრობა.“ - მიიჩნევენ მარკეტოლოგები. ახალი ტექნოლოგიური შესაძლებლობები სარეკლამო ბაზარს მუდმივად ცვლის. ტრადიციული რეკლამა ბევრი დამკვეთისთვის და აუდიტორიისთვის კვლავ ეფექტურია, მაგრამ სიახლეები და ინოვაციები ტრადიციულ მედიუმებსაც გარდაუვალი ცვლილებებისკენ უბიძგებს ([https://www.media-](https://www.media-checker.ge/ka/resursebi/article/)

[checker.ge/ka/resursebi/article/](https://www.media-checker.ge/ka/resursebi/article/)).

**ბეჭდური მედიაბიზნესის ქართული მოდელი.** ქართული მედიის ეკონომიკურ განვითარებაზე ზრუნვა რეალურად საბჭოთა კავშირის დაშლის შემდეგ დაიწყო. 1992 წლის 1 იანვარს საქართველოს სამხედრო საბჭოს მთავრობის მეთაურმა თენგიზ სიგუამ ხელი მოაწერა განკარგულებას, რომლის მიხედვითაც იმ ხანად არსებულ მედია-ორგანიზაციებს, განსაკუთრებით, ბეჭდურ მედიას ოფიციალურად მიეცა უფლება დამოუკიდებლად ეწარმოებინათ თავიანთი მედიაბიზნესი. ამ დადგენილებით ისარგებლეს მაშინდელმა ჟურნალ-გაზეთებმა და რამდენიმე ტელეკომპანიამ. სახელმწიფოსგან ბოძებულ თავისუფლებას მედია-ორგანიზაციათა გარკვეული ნაწილი სრულიად მოუშადადებელი შეხვდა. მეტიც, ისინი ანუ ყოფილი საბჭოთა პერიოდის გამოცემები ამ პროცესისთვის მზად არ აღმოჩნდნენ. ამიტომაც პერიოდული ჩავარდნები ჩვეულებრივი მოვლენა გახდა. 1990-იანი წლების რთული საზოგადოებრივ-პოლიტიკური სიტუაცია მძიმედ აისახა ბეჭდურ მედიაზე წმინდა ეკონომიკური თვალსაზრისით. გამოცემა შეწყვიტა არაერთმა ჟურნალმა და გაზეთმა, რადგან მათ ვერ შეძლეს საკუთარი საგამომცემლო-სარედაქციო პოლიტიკის მართვა. იმ დროისთვის მძლავრ რედაქციებს 8-10-ჯერ მაინც შეუმცირდათ ტირაჟები, შეიცვალა პერიოდულობა, შემცირდა საშტატო ერთეულები და სხვა. ამის პარალელურად არაერთი ჟურნალგაზეთის რედაქცია შეიქმნა. მთლიანობაში 1992-2002 წლებში საქართველოში დაახლოებით 220-მდე

**მადიის გლობალური სარეკლამო შემოსავლები 2021**

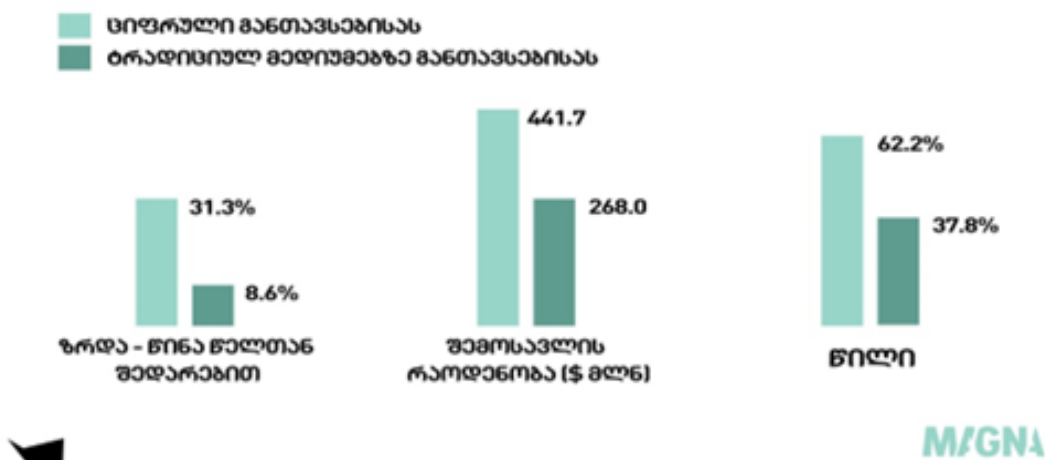

ნახ 1. მედიის გლობალური სარეკლამო შემოსავლები 2021 წლის მიხედვით

ახალი ჟურნალ-გაზეთის გამოცემა დაფიქსირდა. ამათგან რამდენიმე წელიწადში მხოლოდ ათამდე გამოცემამ მოაღწია დღემდე. ესენია: გაზეთები - „ახალი თობა“, „რეზონანსი“, „ალია“, „კვირის პალიტრა“, „სარბიელი“ და სხვა. ეს ქაოსი ე.წ. „ვარდების რევოლუციამდე“ გაგრძელდა და ახალი ხელისუფლების პირობებში უფრო გართულდა ბეჭდური და ელექტრონული მედიის მდგომარეობა. მათი ნაწილი ხელისუფლების რუპორი გახდა - (გაზეთი „24 საათი“, ტელეკომპანია „იმედი“, „რუსთავი-2“...), ნაწილი კი დაიხურა.

თანამედროვე მსოფლიოში არ არსებობს მედი-ასაშუალება, რომელსაც შერწყმული მოდელი არ აქვს - გაზეთი თავისი ონლაინ-ვერსიებით, ჟურნალები თავისი ელ-ვერსიებით; სამაუწყებლო მედია, რადიო და ტელევიზია, წამყვანი საინფორმაციო სააგენტოები ანალოგიური კონვერგენციული მოდელებითაა წარმოდგენილი თანამედროვე ქართულ მედიაბაზარზე. მიმდინარეობს ქართული მედიის ეტაპობრივი გადასვლა ახალ ბიზნესმოდელებზე. საქართველოში მედიასუბიექტები უკვე აქტიურად გადადიან კონვერგენციულ მოდელებზე. უნდა აღინიშნოს, რომ ქართულ ბეჭდურ კონვერგენციულ მედიასაშუალებებს აქვთ ძალიან მარტივი კონვერგენცია - პრინტი, ბეჭდური ფორმატი და ელექტრონული ე.წ. კლონი, ბეჭდური გამოცემების ანალოგიური (კლონური) ვერსიები. ეს იმისთვის კეთდება, რომ მან ბაზარზე მყიდველი არ დაკარგოს. ამ მიმართულებით საუკეთესო კონვერგენციული მოდელი აქვს გაზეთს „საქართველო და მსოფლიო“ და ის საინტერესო მოდელითაა წარმოდგენილი, რომელსაც თანამედროვე ქართულ მედიაში კროსმოდელს უწოდებენ. კროსმედიულობა თანამედროვე მედიისთვის ის აუცილებელი ატრიბუტი და დრესკოდია, რომელიც ერთდროულად რამდენიმე პლატფორმითაა წარმოდგენილი - ბეჭდური (გაზეთი) და მისი ონლაინ-ვერსია, ტელევიზია და მისი ონლაინ-ვერსია. ასევე ანალოგიური კონვერგენციული ბიზნესმოდელი აქვს გაზეთებს: „პრაიმ-ტაიმი“, „ახალი თობა“, „ვერსია“. საუკეთესო მიდგომა აქვს მედიაჰოლდინგს „კვირის პალიტრა“, რომელიც 14 ბეჭდურ გამოცემას, 20-ზე მეტ საინფორმაციო და ელექტრონული კომერციის ვებ-გვერდს აერთიანებს, რადიოს, ტელევიზიას, გამომცემლობას, წიგნებისა და სათამაშოების მაღაზიათა ქსელებს, სტამბას, ქაღალდის სადისტრიბუციო კომპანიას, ქაღალდის საწარმოს, სარეკლამო და ივენთ-კომპანიებს. თითოეულ მათგანს საკუთარი ქვეან-

გარიში აქვს და მთლიანობაში ახორციელებს ჰოლდინგის სარედაქციო პოლიტიკას. გარდა მედიაორგანიზაციებისა, „პალიტრა-L“-ის ჰოლდინგში პროფილური და არაპროფილური კომპანებიც არის გაერთიანებული. შეიძლება ითქვას, „პალიტრა-L“-იც იმ გზას დაადგა, რაც ჯერ კიდევ 1990-იანი წლების მიწურულს აირჩია გაზეთმა „MK“-მ, - („მოსკოვსკი კომსომოლცი“). მის მსგავსად „პალიტრის“ ჰოლდინგს გააჩნია გავრცელების საკუთარი ქსელი, საკუთარი სტამბა და გამომცემლობა. გარდა ამისა, აქვს არაპროფილური ბიზნესკომპანიები, რაც საბოლოო ჯამში განაპირობებს ამ ორგანიზაციის სტაბილურ შემოსავალს. ყველაფერი ეს ერთმანეთს კვებავს და აღნიშნული მედიაკომპანია ერთ-ერთი მოწინავეა ქართულ მედიაბაზარზე. ასევე სტაბილური ეკონომიკური შედეგებით გამოირჩევა შემდეგი მედიაორგანიზაციები: გაზეთები - „ასავალ-დასავალი“, „ალია“, „ახალი თობა“, „რეზონანსი“, „საქართველოს რესპუბლიკა“, „ლელო“, და სხვა; ჟურნალები - „სარკე“, „თბილისელები“, „გადასახადები და აღრიცხვა“; ამ უკანასკნელის ბიზნესმოდელი ნოვაციურია საქართველოში. ჟურნალი ვრცელდება მხოლოდ ხელმოწერით. ყველა ხელმოწერს ჟურნალი საბუღალტრო საკითხებში ექსპერტთა უფასო კონსულტაციას სთავაზობს, რისთვისაც ჟურნალის მენეჯმენტმა მაღალი კატეგორიის საფინანსო-საბუღალტრო საკითხების ექსპერტები დაიქირავა. ექსპერტთა მომსახურების ტარიფი ფაქტობრივად ხელმოწერის შედარებით მაღალ ფასშია ასახული. ადრე, ციფრიზაციამდე მსოფლიოში მედიაორგანიზაციებს ეკრძალებოდათ სხვა ბიზნესების წარმოება, მათ მხოლოდ საზოგადოებრივი აზრის გავრცელება ევალებოდათ. დღეს მედია ჩვეულებრივი ბიზნესია თავისი სერვისებით და განახლებული მომსახურებებით. უნდა ითქვას, მთელი მსოფლიოს მასშტაბით მსგავი პროფილური თუ სხვა ბიზნესმოდელების გამოყენება უკვე ტრენდად იქცა.

მედია ინდუსტრიის თანამედროვე ბიზნეს-მოდელების ზუსტი განსაზღვრება ბევრ სირთულეს უკავშირდება, რადგან მათ ჩამოყალიბებასა და განვითარებაზე მრავალფეროვანი ძალები ახდენენ გავლენას. ინდუსტრიის მთავარი მოთამაშეები მედიაში შეიძლება ორ ჯგუფად დაიყოს: მათ წარმოადგენენ, ერთი მხრივ, გამომცემლები და მაუწყებლები, ხოლო მეორე მხრივ, შინაარსის მწარმოებლები - (შინაარსის პროვაიდერები).



**დასკვნა**

ბიზნეს-მოდელის ჩამოთვლილი კომპონენტები ეროვნულ ბაზრებზე და მედიასაწარმოთა საქმიანობაში განსხვავებული ფორმით და სხვადასხვა კომბინაციებით ხორციელდება. ქვეყნების ეკონომიკის საკანონმდებლო ტრადიციები და სოციალური სისტემები გარკვეულწილად განსაზღვრავს ინდივიდუალური ბიზნეს-მოდელის დომინირებას. აშშ-სა და დასავლეთ ევროპის ქვეყნებში ბაზრის მოდელი თავისუფალ კონკურენციასა და მთავრობის მინიმალურ ჩარევას დაფუძნებულია; წამყვანი მედიაბიზნესის მოდელი ძირითადად რეკლამის ემყარება. დასავლეთ ევროპის ქვეყნებში თვლიან, რომ მედიაში სუბსიდირებული (არაბაზური) მოდელის არსებობა შესაძლებელი, როგორც სოციალური კეთილდღეობის სახელმწიფო ფილოსოფია და მისი განხორციელების სხვადასხვა ფორმები ასევე გვხვდება დაგეგმილი ეკონომიკის მქონე სახელმწიფოებისა და განვითარებადი ქვეყნების მედიაინდუსტრიაში.

ქართული მედიაგარემო ამ თვალსაზრისით მეტად სპეციფიკურია; საქართველოში არ არსებობს ბიზნესზე დაფუძნებული მედია. მთავარი, რასაც თანამედროვე ქართული მედია ეფუძნება, როგორც ბიზნესი, არის რეკლამა. ეს მონაცემები

ბოლო პერიოდში მკვეთრად ონლაინ-რეკლამების შემოსავლებზეც აისახა და როგორც ქართული მარეგულირებელი პროგნოზირებს, უფრო სწრაფი ტემპით განვითარდება; ყოველივე ეს სოციალური ქსელების მომხმარებელთა რაოდენობის უპრეცედენტო ზრდით, ინტერნეტ-სივრცეში ახალი სერვისების არსებობითა და ფუნქციონალური შესაძლებლობებით არის განპირობებული; საინფორმაციო საიტების უმეტესობა რეკლამებზე ყოველთვიური გადასახადის სისტემას იყენებს და არა ნახვების მიხედვით ანაზღაურების მოდელს. მიმდინარე ტენდენციებიდან აღსანიშნავია მომხმარებლის სოციალურ ქსელში 24/7 რეჟიმში ყოფნის მცდელობა. საქართველოში „ფეისბუქი“ განსაკუთრებით პოპულარული სოციალური ქსელია. საქართველოს კომუნიკაციების ეროვნული კომისიის მიერ ინტერნეტში განთავსებული სტატისტიკიდან (2019) ირკვევა, რომ Facebook-ს საქართველოში 2.6 მილიონი მომხმარებელი იყენებს, რაც ქვეყნის მოსახლეობის დაახლოებით 70%-ს შეადგენს. ფართო გავრცელების, მონიტორინგისა და სამიზნე ჯგუფების განსაზღვრის შესაძლებლობისა და იოლად გამოყენებადობის გამო, სოციალური ქსელი-facebook ქართული საინფორმაციო ვებგვერდებისთვის მთავარ კონკურენტად ითვლება.

**ლიტერატურა:**

1. Business Models for Modern Media Companies.
2. საერთაშორისო გამჭვირვალობა საქართველო. მედიაგარემო საქართველოში, 2012 . გვ: 96
3. www.reserchgate.net/
4. სარეკლამო ბაზარი აღარ გაიზრდება, მაგრამ ძალიან მზარდი იქნება ინტერნეტის სარეკლამო ბაზარი, კახა ბექაური, 19.03 . 2018.
5. <https://www.mediachecker.ge/ka/resursebi/article/>

**Modern business models of the media industry  
(Georgian models of convergent media-business)**

*Tamar Chezha, Doctor of Social Sciences  
Georgian Technical University*

**Summary**

The sharp development of modern media Internet technologies and the demands arising from it have put them in front of a completely new reality. Developing a new perspective for the convergence of business models is on the agenda, because the old, pre-internet business models of the media no longer meet the requirements of the digitization era. Digitization has made the creative economy inevitable, all the more so for media organizations as the most demanding creators of information products. The globalization of the information field has given brand media companies great opportunities in terms of convergence and synergy. These processes created completely unexpected opportunities not only from a financial and economic point of view, but also for the creative development of editorial offices, especially for the creation of multimedia information products, which are clearly of interest to the modern audience. At the same time, media brands began to reorganize their business models by offering different types of services to the audience. This kind of approach did not go unnoticed in Georgia either; Several Georgian media organizations have taken into account these trends and, like Euro-American media, have started offering certain types of services to the Georgian audience. Successful media outlets and media organizations keep track of market innovations and audience changes, technologies, and their advantages. This is less noticeable in our Georgian media environment. Communication with the global audience, the correct use of the economic factor is crucial in the planning and implementation of economic and financial business models of Georgian and not only Georgian media. Mediaologists emphasize that scientific interest in media-management and media business in post-Soviet countries started just a few years ago. In this regard, the situation in Georgia is not favorable and media business as a field of economic activity is still not receiving due attention.

Keywords: business models, digitization, convergence

# ფილოლოგია

## PHILOLOGY

### ტაბიძეთა ენობრივი ცნობიერების ზოგიერთი ასპექტი

*თემურ ჯაგოდნიშვილი, პროფესორი  
საქართველოს ტექნიკური უნივერსიტეტი*

#### რეზიუმე

XIX საუკუნის მიწურულსა და XX საუკუნის პირველ ნახევარში ჭყვიშელი ტაბიძეების საგვარეულო დიდი კულტურულ-ინტელექტუალური კვეთილობით, დაწინაურდა. ტ. ტაბიძის თქმით, ამ საგვარეულოს გამორჩეულობას „ღვდელმსახურების გრძელი ჟამით“ ჰქონდა გამაგრებული საძირკველი. გვარეულობითი სიამაყის საფუძველი შემდეგში პოეზია და პუბლიცისტიკა გახდა. ქართული პოეზიის ორ დიდ სახელად გალაკტიონი და ტიციანი დამკვიდრდა. მათთან ერთად გაიხმინა გალაკტიონის უფროსი ძმის - პროკლეს (აბესალომის), იუსტინეს (ტიციანის მამის) სახელებმა, მათ შემდეგ კი ნოდარ ტაბიძემ მიიპყრო ყურადღება, რომელმაც თავისი სკოლა შექმნა ქართულ ჟურნალისტიკაში.

#### შესავალი

ნ. ტაბიძის ჟურნალისტური სკოლის ერთ მახასიათებლად ფრაზისადმი განსაკუთრებული ყურადღება დასახელდა. ამ სკოლის მიმსდევართ ნაწერებში თავისებური ფრაზეოლოგიის არსებობაზე, ფრაზის ფერზე, სურნელსა და გემოზე (მ. ბუჯიაშვილი).

ნ. ტაბიძის ნაწერების ენა და სტილი გამოკვეთილად ცხადყოფს სპეციფიკური ლექსიკის მონარჯვებას და სახეობრივი აზროვნებისაკენ მიდრეკას, რაც ტაბიძეების საგვარეულოს მეტყველების ტვიფართ არის აღბეჭდილი. ეს კი იმასაც ნიშნავს, რომ ნ. ტაბიძემ პუბლიცისტიკის დარგობრივი ენი-

სა და სტილის სამყაროშიც გადაიტანა მხატვრული (სახეობრივი) მეტყველების სურნელოვნება. შემთხვევითი არც ის უნდა იყოს, რომ XX საუკუნის ქართველ პოეტებთან უმეტესობას აკადემიური ჟურნალისტური განათლება აქვს მიღებული. ტაბიძეების საგვარეულოს უთვალსაჩინოესი წარმომადგენლების მიერ დამკვიდრებულ ერთგვარ სტილს სათავეები იმერულ ხალხურ სამეტყველო ტრადიციებში ეძებნება.

ტაბიძეების უმცროსი წარმომადგენელი ნ. ტაბიძე თავისი გვარის ყველაზე დიდი შვილის გალაკტიონის პოეტური ენისა და სტილის, ლექსიკა-ფრაზეოლოგიის წყაროდ წქვემოიმერულ სამეტყველო ტრადიციებს და მეტყველებას ასახელებს. და ამის საგულისხმო პასაჟები (ცნობები) მოაქვს გალაკტიონისადმი მიძღვნილ გახმაურებულ მონოგრაფიაში (გალაკტიონი, 2000, გვ. 99-100):

„ზამთარში, როცა ღამეების მოსაკლისება ჭირდა, სახლიკაცები ხან ერთთან იკრიბებოდნენ, ხან მეორესთან... სხარტ გამოთქმებს, აფორიზმებს გონებაში იბეჭდავდა პატარა გალაკტიონი“ (ტაბიძე, 2000, გვ. 99).

იქვე ნ. ტაბიძეს წარმოდგენილი აქვს იმერული მეტყველების რამდენიმე ნიმუში, მათ შორის ასეთები:

- „ყანა რომ გაგიმეჩხერდეს, ბელელს ჭერი აუმაღლეო“;
- „ნაღდი წვიმა ისაა, თავსაგირგალეში რომ გაატანს და სარის წვერს დაასველებს“;
- „პეტრიას ფიცრები დაკრილვია. აბა რა

ეგონა, ახალ მთვარეზე რომ მოჭრა ხეები...“;

- „ვაშლი მტერს დაუბელე, მსხალი კი მოყვარეს“.

ნ. ტაბიძის დაკვირვებით „ეს იყო თავისებური სკოლა ბუნების საიდუმლოების შეცნობა, ხალხურ სიბრძნესთან ზიარება“ (ტაბიძე, 2000, გვ. 99-100).

ტაბიძეთა საგვარეულოს ყველაზე დიდ და სახელოვან წარმომადგენელს, გალაკტიონს, რომელსაც სიცოცხლის ბოლომდე გაჰყვა ხალხური მეტყველებისა და სიბრძნის ტრფიალი, ასეც გამოუხატავს ფოლკლორის სამყაროსადმი თავისი დამოკიდებულება:

„ვისაც სხვად ესმის სიტყვა ხალხური,  
რა ეკადრება? - კარგი პანდური“.

(დოიაშვილი, & სიხარულიძე, 2023, გვ. 146)

ენის სიწმინდისადმი ყურადღება გალაკტიონს არაერთხელ დაუფიქსირებია. გალაკტიონოლოგიაში ჩახედულებისათვის ეს ამბავი კარგად არის ცნობილი და მანც ინტერესმოკლებული არ უნდა იყოს, დიდი პოეტის რამდენიმე თქმის გახსენება, რომელიც საჯაროდ არ გაუხმაურებია და ცენზურისაგან „თავისუფალ“ სივრცეში დაუფიქსირებია, პირდაპირ „უთქვამს“ სათქმელი და არც დიდ ავტორიტეტებს მორიდებია. ასე, მაგალითად, მან არ დაინდო ენის ჩიქორთულობის გამო ს. ჩიქოვანი და მისი მოსარჩლე აკადემიკოსი ა. ჩიქოზავა. თ. დოიაშვილსა და ნ. სიხარულიძეს ამასთან დაკავშირებით ასეთი საინტერესო ფაქტი აქვთ დაფიქსირებული: გალაკტიონი ენის სიწმინდის უფაქიზესი დამოკიდებულებიდან გამომდინარე მწვავედ აკრიტიკებდა ს. ჩიქოვანის სამწერლობო ენას, უთქვამსო:

„სიტყვა უნდა სუფთა იყოს  
და სპეტაკი, როგორც დროშა.  
ქართულმა ხმამ ვით მიიღოს  
ზოგიერთი „მგოსნის“ როშვა“.

გალაკტიონი ამ მხრივ უფრო შორსაც წასულა. როცა ს. ჩიქოვანს არნ. ჩიქოზავა გამოსარჩლებია, არც ის დაუნდვია და წყენა ასეთ სტრიქონებში გამოუხატავს:

„რუსთაველის ენას სწუნობს,  
ჩიქოვანის ენით ჭყავა  
ნოლს ნოლობა მოუწონა,  
არნოლდობაც განისხვავა.  
დიდუ, ჩქიმი ცოდვა, ვა, ვა!  
არნოლდ ჩიქორთულობავა!“

(დოიაშვილი, & სიხარულიძე, 2023, გვ. 153)

მშობლიური ენის ასეთი მწვავე განცდის ფონზე გალაკტიონის სამწერლობო ენა დიდად არის დავალებული მშობლიური კუთხის სამეტყველო ტრადიციებითა და ლექსიკა-ფრაზეოლოგიით. ნ. ტაბიძის მიერ ზემოთ წარმოდგენილი იმერული ლექსიკა-ფრაზეოლოგიის ნიმუშებში არსებული აშკარა იმერიზმები („თავსაგირალი“, „დაკრიღვია“ და ა. შ.) უკვალოდ არ გამქრალა გალაკტიონის ენობრივ ცნობიერებაში. იმერიზმების სიუხვე გალაკტიონის პოეზიის მეფედ (გალაკტიონად გადაქცევის) აღიარების შემდეგ უფრო არის შესამჩნევი, ვიდრე სიჭაბუკის დროინდელ ნაწერებში. სიჭაბუკეში, ყრმობასა და მოწაფეობის დროინდელ მის ნაწერებში, მათ შორის პოეზიაშიც, ილიას ლექსიკა და ფრაზეოლოგიური მოდელები ჩანს. ეს გარემოება არა ერთ მკვლევარს აქ დაფიქსირებული. მიუხედავად იმისა, რომ გალაკტიონსავე აღიარებით, სიჭაბუკის ჟამს აკაკი წერეთლის პოეტურ სამყაროსთან უფრო გრძნობდა სულიერ სიახლოვეს, იგი ცნობიერად თუ ქვეცნობიერად ილია ჭავჭავაძის ვებერთელა პიროვნების, მისი მხატვრული აზროვნების, ენობრივი სამყაროს გავლენაში იყო მოქცეული. ეს გარემოებაც კარგად არის ცნობილი და შესაბამისი ფაქტები, მაგალითად ნ. ტაბიძესაც აქვს წარმოდგენილი თავის გახმაურებულ მონოგრაფიაში „გალაკტიონი“ (2000) და გამოკვლევებში „სული ლაჟვარდზე უსპეტაკესი“ (2008, 201, 219, 206) „გალაკტიონი“ (II გამოცემა, 2010) და სხვა .

აი, ერთი მის მიერ გამოვლენილი ფაქტი:

1907 წელს გალაკტიონმა დაწერა ვრცელი (102 ტაეპიანი) სიუჟეტიანი ლექსი „სამოცი გმირი“, სადაც დანახულია ილიას „იანიჩარის“ რემინისცენცია და სადაც ასეთი თქმა გვხვდება:

„ტყვედ წაყვანილი ოსმალთან,  
ბორკილგაყრილი ხელ-ფეხში,  
მლივსდა სუნთქავდა ქართველი  
სიბნელით მოცულს ციხეში“.

(ტაბიძე, 2008, გვ. 219)

ნ. ტაბიძე სამართლიანად ხედავს აქ ილიას „იანიჩარის“ ხმიანობას:

„აგერ რაზმიდან ისკუპა  
ყარაბაღულმა მერანმა,  
შორსა გაჰპანტა თრთოლით ხმა  
მისმა რახტისა ჟღერამა“.

(ჭავჭავაძე, 1975, გვ. 30)

ისიც გარკვეულია, რომ ილიას გავლენა უფრო თვალსაჩინოა გალაკტიონის პოემაში „მონასტერი“, სადაც ამკარაა როგორც თემატური, ისე სიუჟეტური თანხვედრები. ეს ფაქტი ნ. ტაბიძესაც აქვს გარკვეული (ტაბიძე, 2008, გვ. 206).

განსაკუთრებული ამ მოვლენაში არც არაფერია, ყრმობა გაცნობიერებული თუ ქვეცნობიერი დამოწახების, ავტორიტეტების ძალუმი გავლენის ჟამია. ილიასეული რემინისცენციები ბუნებრივად დაიძლია, გადაილახა და გავლენისაგან გათავისუფლებას ბუნებრივისაკენ მიბრუნება მოჰყვა. ბუნებრივი კი აზროვნებასა და განცდაში საარსებო გარემოს სპეციფიკით განისაზღვრება (ჯაგოდნიშვილი, 2011, გვ. 75).

გალაკტიონისათვის ეს გარემო იმერეთი იყო - ბავშვობისა და ყრმობის აკვანი, სამკვიდრო, სადაც დაიბადა, ფეხი აიდგა და მშობლიურის სიყვარული შეიძინო, სადაც ჩამოუყალიბდა ცნობიერება, მსოფლგანცდა, ხასიათი, აზროვნების სტილი, ენობრივი ცნობიერება. აზროვნების სტილით, ენობრივი თეზაურუსით გალაკტიონი თავისი კუთხის ღვიძლ შვილად დარჩა ბოლომდე. ამას მოწმობს მის მეტყველებაში (თანაც ცენზურისაგან შეუბოჭავი) იმერიზმების არსებობა (რაც მთავარია, იმგვარ მეტყველებაში, რომელიც თავდაცვითი ენობრივი აგრესიის უკიდურესი ინტელექტუალური ფორმით - ირონიითა და გროტესკით არის რეალიზებული. ცხოვრებისეულ ტკივილზე რეაგირება ადამიანს ავიწყებს როლურ თამაშს და მისი მეტყველება უკიდურესად ბუნებრივი ხდება. გალაკტიონის შემთხვევაში ეს (მოვლენებზე რეაგირება) პირწმინდად იმერიზმებს ემყარება. ამის მაგალითებს უხვად შეიცავს თ. დოიაშვილისა და ნ. სიხარულიძის შესანიშნავი ნაშრომი „გალაკტიონი უცენზუროდ“ (2022). აი, ზოგიერთი:

„ეს რა ბოზი მოთრეულა,  
სახელად ჰქვია თინაო,  
ცისფერყანწელი ბიჭები  
**ყველა ზედ შეიჯინაო“.**

ასე „შეუმკია“ ვინმე ქალბატონი „ვინც თავისი წვლილი შეიტანა ცისფერყანწელთა დავაჟაკებაში“ (დოიაშვილი, & სიხარულიძე, 2022, გვ. 19).

მოსე გოგიბერიძე - ჟურნალ „მნათობის“ პასუხისმგებელი მდივანი - ჰონორარის მიცემის ნიადაგზე ასე შეუმკია:

„აბა, მოსე, ჩემო მოსე,

შეივსე და შეიმოსე -

ფილოსოფოსს შენისთანას

ჭამა უნდა თავის დროზე.

თუ არ სვა და თუ არ ჭამა,

**უცხონდება მეტი მამა...“**

(დოიაშვილი, & სიხარულიძე, 2022, გვ. 25).

გალაკტიონმა წიგნების მაღაზიაში ა. მამაშვილის პოეტური კრებულის ხილვით გამოწვეული გაღიზიანება ასე გამოხატა:

„აგერ ერთ ქართულ წიგნსაც

უცებ თვალი მოვკარი.

ეს ხომ ალიოსია...

**იმე! დმერთო მომკალი“.**

(დოიაშვილი, & სიხარულიძე, 2022, გვ. 158).

გალაკტიონის მხატვრულ მეტყველებაში იმერიზმების სიჭარბეს და როლს საგანგებოდ ნ. ტაბიძე დააკვირდა. მისი ფიქრით, „იმერიზმებმა ხელი შეუწყო ალიტერაციას და ლექსის ჟღერადობის გაძლიერებას“ (ტაბიძე, 2000, გვ. 77).

იმერიზმების როლი გალაკტიონის მხატვრულ მეტყველებაში ეჭვს მართლაც არ იწვევს. აქ, ვფიქრობთ, ერთი გარემოებაც არის გასათვალისწინებელი. ესაა ვაკე იმერეთის მკვიდრთა მეტყველებაში „ა“ ზმნისწინიანი სიტყვაფორმებისა და სიტყვაწარმოების თვალშისაცემი სიხშირე. ამ სიხშირის მიზეზი, ვფიქრობთ, აქაურთა მიერ საკუთარი საარსებო სივრცის აღქმა-გაცნობიერების პარადიგმებიდან გამომდინარეობს, რომელიც ვერტიკალურ მოდელს ემყარება (ქართული მითოსის მსგავსად ქვესკნელის, [შუასკნელის], ზესკნელის, [წინასკნელის], უკანასკნელის შემცველი ნაწილაკებისაგან შემდგარს) (ჯაგოდნიშვილი, 2011, 76-77). „ა“ ზმნისწინიანი ფორმები მიწიდან (შუასკნელიდან) ზევით - ზეცისაკენ - ზესკნელისაკენ მისწრაფების გამოხატვაა, რაც საკუთარ ყოფითობაზე ამალლების განცდასაც უნდა გამოხატავდეს. აქედან გამომდინარე სამეტყველო ურთიერთობებში ჩვეულებრივია ამგვარი ლექსიკური ერთეულები: **ასსუ-ბუქოს, ააპრიალა, აჭარბდება** და სხვა მრავალი.

მსგავსი სიტყვაფორმები ერთნაირად გვხვდება ტაბიძეების საგვარეულოს ყველა წარმომადგენლის ნაწერებში. სანიმუშოდ ორიოდ მაგალითის მოყვანაც იკმარებს:

- **გალაკტიონი:** „გამოვა ახალი სმენა აქარიზ-ხლების მძაფრის“ (ტაბიძე, 2000, გვ. 140);

- **პროკლე ტაბიძე:** „სხვა, გალაკტიონ, თუ ახერხო, წერილი გამომიგზავნე“ (ტაბიძე, 1997, გვ. 104);
- **ნოდარ ტაბიძე:** „აფხაზეთმა ორიგინალურად აანაკადა გალაკტიონის პოეზია“ (ტაბიძე, 2008, გვ. 183).

ნ. ტაბიძის დაკვირვებით, ამგვარი სიტყვათწარმოება გალაკტიონის პოეზიაში ფიქსირდება 1915-1916 წლებიდან, ჩნდება ისეთი სიტყვებიც, როგორებიცაა: ესაფხუროს, ააზამბახოს, ეალუბლება, გალეჩაქდება, ითანდათანა, გააადონა, გადასოსნება და ა. შ.

ტაბიძეების მეტყველებაში ყურადღებას იქცევს უცხოენოვანი (უპირატესად რუსიზმების) ლექსიკის თავისებურად მომარჯვება. თავისთავად ეს მოვლენა არ მეტყველებს იმერელთა განსაკუთრებულ მიდრეკაზე რუსიზმებისკენ. ეს XIX-XX საუკუნეების ქართულ მეტყველებაში დამკვიდრებული საერთო მოვლენაა და კარგად არის ცნობილი მისი მიზეზებიც და მასშტაბებიც. საინტერესოა რუსიზმების გამოყენების მანერა: უცხო სიტყვათა ფუძეებზე ქართული პრეფიქს-სუფიქსების დართვით „გაქართულება“. ქართული სიტყვაწარმოების წესებით ახალი სიტყვების მიღება, ვთქვათ, ასეთი სიტყვისა „დაკრილვია“, („პეტრას ფიცრები დაკრილვია“) (ტაბიძე, 2000, გვ. 99). იმერულ მეტყველებაში რუსიზმები უფრო ხშირად ზმნის ფუძის ფუნქციით გამოიყენება და არა სახელების (არსებითის თუ სხვა), როგორც XX საუკუნის სხვა ქართულ დიალექტებშია. (მაგალითად ქართლ-კახეთში „სტაქანი“ ან „ოტკა“ გურიაში. იმერელი უფრო მოქმედების გამოსახატად გამოიყენებს რუსიზმებს და იოლად აწარმოებს რუსული ზმნიდან „шататься“ ახალ სიტყვას „შატაობს“ – „ქანაობს“ (არამდგრადობის) მნიშვნელობით (ჭიათურლებისაგან მომისმენია „ფრთხილად, ფიცარი შატაობს). თუმცა უნდა ისიც ითქვას, რომ ტაბიძეთა მეტყველებაში ამგვარი ლექსიკა შინაურობაში, ცენზურისაგან თავისუფალი ურთიერთობებისათვის გამიზნულ ნაწერებში დასტურდება.

ტაბიძეების ენობრივი ცნობიერების საინტერესო ნიშანია სიტყვის სემანტიკისადმი გამორჩეული ინტერესი. ამ ინტერესს ასაზრდოებს ტაბიძეების საგვარეულო ტვიფარი - სიტყვით მსახურება საზოგადოებისა, რაც ამ საგვარეულოში

სასულიერო წოდების დინასტიურმა მოღვაწეობამ დაამკვიდრა. უთუოდ ამ მოღვაწეობამ შვა სათქმელისათვის არა მარტო შესატყვისი ფორმის მოძებნის მოთხოვნილება, არამედ ამ ფორმაზე პასუხისმგებლობისაც; განაპირობა იმის გაცნობიერება, რასაც სათქმელის თქმის მიზნის შესატყვისობა ჰქვია და რაც გამორიცხავს ნათქვამის სხვადასხვაგვარად გაგების შესაძლებლობას.

სათქმელისათვის შესაბამისი სიტყვის შერჩევის და შთამბეჭდავად თქმის ჩვევამ სათქმელისადმი გაფაქიზებული ყურადღებაც ჩვევად აქცია და ხატოვანი ფრაზეოლოგიზმებისაკენ მიდრეკაც განაპირობა. ამის გამო ტაბიძეების მეტყველების სტილი მხატვრული სტილის იერსახით აღიბეჭდა, ფრაზის ხვეწის მოთხოვნილება მათი იდეოსტილის არსებით ნიშნად აქცია; სათქმელის ხვეწის მოთხოვნილებამ კი მათი იდეოსტილი სენტენციებსა და აფორიზმებს მიახლოებული ფრაზეოლოგიით გააჯერა.

ფრაზის ხვეწა-რაფინირების ჩვევამ ტაბიძეთა მეტყველებაში სახეობრივი აზროვნებისაკენ მიდრეკის ტრადიციასაც დაუდო სათავე, რაც არა მხოლოდ მხატვრული აზროვნების სფეროში - პოეზიასა და მწერლობაში გამჟღავნდა, არამედ საჯარო მეტყველებასა თუ პუბლიცისტიკაში. სახეობრივი აზროვნების რეალიებით არის გაჯერებული არა მარტო, გალაკტიონისა და ტიციანის, არამედ პროკლეს, იუსტინესა და ნოდარ ტაბიძის ნაწერები. საინიშნოდ პროკლე და ნოდარ ტაბიძეების ნაწერებიდან მოვიტანთ მაგალითებს, რადგანაც გალაკტიონთან და ტიციანთან ამის არანაირი საჭიროება არ არსებობს:

- **პროკლე ტაბიძე:**
  - „ფიქრობდა დედამიწა და თეთრ წვერებზე დარბაისლურათ ხელს მძიმედ გადაისობდა“ („დიდი მგოსნის ტრაგედია“);
  - „ცამ, ვით ახალგათხოვილმა პატარძალმა, პირი გადიკასკასა“ („ფარაონის ჯარისკაცის სასახლეში“);
  - .... ქულათოვლი რბილად ეცემოდა დედამიწაზე, ისე რბილად, თითქოს დედა ახვევს აკვანში თავის ქორფა ნორჩ შვილსაო“ („შეხვედრა“) (ტაბიძე, 2000, გვ. 25, 110, 196).
- **ნოდარ ტაბიძე:**
  - „იხრჩობა ნოემბერი წვიმაში და ტირის ორღობეში ქალის ნაფხური“ („გალაკ-

ტიონი“, გვ. 25 და ა.შ.);

- „გამარცული და თავდახრილი ხეები თითქოს გაზაფხულის ცოდვებს ინანიებდნენ“ („გალაკტიონი“, გვ. 196);
- „თალხი მომატებია საფლავის ქვებს“ („გალაკტიონი“, გვ. 196);

ფრაზის ხატოვანი სამოსელი შემდგომში ნ. ტაბიძის ჟურნალისტური სკოლის ბრენდი გახდა. მისი სკოლის ჟურნალისტები ფრაზის ფაქიზი განცდით გამოირჩევიან. აღნიშნავენ კიდევაც, რომ იმდენად აქვთ გაფაქიზებული ფრაზის გრძობა, რომ ზოგჯერ ეჩვენებათ, თითქოს არა თუ ნ. ტაბიძის, არამედ საკუთარი თავისათვისაც მოსაწონად ვერ წერენ (ქართული ჟურნალისტიკისმცოდნეობის პატრიარქი, 2006, გვ. 106).

ტაბიძეების ენობრივი ცნობიერების ტვიფარს ენობრივი სამყაროს მთლიანურობას ლექსიკა-ფრაზეოლოგიური თანახვედრები, ურთიერთდასესხებები განაპირობებს. ასე, მაგალითად, ხშირია მათს მეტყველებაში თქმა „თავიდათავი“.

• **პროკლე ტაბიძე:**

- „თავი და თავი კარგი პედაგოგია“;
- „თავი და თავი ის არის, რომ ერთხელაც არ მოგიწერია ნამდვილი პასუხი ჩემს წერილზე“ (პროკლე ტაბიძე, 1997, გვ. 2, 125).

• **გალაკტიონი:**

- „მე ჩემს ვალს მოვიხდი ხელოვნების წინაშე... ეს კი თავი და თავია“;

• **ნოდარ ტაბიძე:**

- „გალაკტიონის არა ერთ ლექსში თავიდათავია მუსიკა“;
- „... ახლა თავი და თავია ხალხის განწყობის ფსიქოლოგიური შეცნობა“ (ტაბიძე, 2000, გვ. 432, 497, 451).

ტაბიძეების მეტყველებაში საერთო ლექსიკა-ფრაზეოლოგიის გარდა, საკუთარი, გამორჩეული სიტყვები და იდეოსტილის არსებობის მიმანიშნებელი ენობრივი მოვლენებიც დასტურდება.

საილუსტრაციოდ ისევ თითო მაგალითს წარმოვადგენთ:

• **მაკრინე ადგიშვილი:**

- „... სხუამინდულად წაყრუება აღარ გარგია“ (ტაბიძე, 2000, გვ. 241);

• **პროკლე ტაბიძე:**

- „რაც შეგპირდი, არ დაგატყუილებ“ (პროკლე ტაბიძე, 1997, გვ. 251);

• **ნოდარ ტაბიძე:**

- „...ამგვარ წვრილმანებს ნუ ავიტანთ ფარზე“;
- „ეს იჩქითობა ზრდის შთაბეჭდილებას“;
- „ჩრდილოეთით ხომლი ყელყელაობდა“ (ტაბიძე, 2000, გვ. 213, 251, 213, 72, 510, 99).

ტაბიძეების ენობრივ სამყაროში ერთგვარი ვიზუალური სურათ-ხატების არსებობაც დასტურდება, რომლებიც მყარ ფრაზეოლოგიზმებს (უპირატესად იმერიზმებს) ემყარებიან და ერთგვარ მუდმივობას - სისტემურობას ქმნიან. დასტურდება სახეობრივი აზროვნების ერთგვარი მოდელი, რომელიც ღიაა და ახალი რეალიების, პასაჟების ჩამატების პერსპექტივას და მზაობას შეიცავს. სანიმუშოდ პროკლე ტაბიძის ერთ მინიატურას მივმართავთ, რომელიც 1917 წელს ჟურნალ „განათლებაში“ (N1) დაიბეჭდა სათაურად „მწარე განცდის ჟამს (გალუცინაციები)“ და ექსპრესიონისტული მიმართულების მხატვრული ტექსტია. ეს მინიატურა საკუთარ ოთახში გამოკეტილი პერსონაჟის წარმოსახვის თხრობაა. წარმოსახვით ირღვევა სივრცის განცდა-აღქმა. წარმოსახვაში შაულამეს პერსონაჟს ესტუმრებიან დიდი წინაპრების აჩრდილები - ნიკოლოზ ბარათაშვილის, მამია გურიელის, ალექსანდრე ყაზბეგის. ოთახს - მხატვრულ სივრცეს ავსებს მინიატურის პერსონაჟის მონოლოგი - მიმართვა (შეპატყება), ვედრების ინტონაციური რეგისტრები და პოეტური გუნება, რომლებშიც ჩაწულია თითოეული სტუმრის უმთავრესი მახასიათებელი - მათი პიროვნულობის აღქმა-გაცნობიერების ვექტორის ტოლფასი: ფორმის სამოსი და უძირო სევდა ნ. ბარათაშვილში; ღვინის ტრფიალი და მჭევრსიტყვაობა მ. გურიელში; „გიჟის ტანისამოსსა და ელისოს დამწვარ ხელზე“ ალ. ყაზბეგში.

წრფელია და მწველია თავპატიჟი, მაგრამ ვერ შევლის მასპინძელს, პურობა არ შედგა, სტუმრები უსიტყვოდ მიდიან... არ ჭრის ვედრება;

- „ნიკოლოზ! არ გიხდება ეგ ფორმის ტანისამოსი!“...
- „მამია! ვიცოდი გიყვარდა ღვინო და ძველისძველი მოვატანინე“...
- „ალექსანდრე! სად იშოვე ეგ გიჟის ტანისამოსი“... (პროკლე ტაბიძე, 1997, გვ. 83);

პრ. ტაბიძის ამ მინიატურის ეს მოდელი ზედმიწევნით ზუსტი აღმოჩნდა ნ. ტაბიძისათვის გალაკტიონის ლექსთა კრებულის წინასიტყვაო-

ბისათვის, რომელიც 2008 წელს გამოიცა. წინასიტყვაობა ასე დაასათაურა: „ხერხემალი - ენერგია, ფრთები, მუსიკა“, რომელიც შემდეგ სხვა კრებულშიც შეიტანა (ტაბიძე, 2008, გვ. 225-226). ამ წინასიტყვაობის აგებულება (სტრუქტურა) მან პროკლეს მინიატურის მოდელს დაამყარა. ამგვარი დასესხება გალაკტიონის ლექსების კრებულის ფორმატმა განაპირობა - სიმცირემ“ - სათქმელის მცირეში ჩატევის აუცილებლობამ. წინასიტყვაობის გათვლის აუცილებლობამ ფართო მკითხველისათვის. ავტორის შესახებ ინფორმაციის ციტირების გარეშე მიწოდების საჭიროებამ, მკითხველის პოეტის თანამოაზრედ ქცევის გამიზნულობამ.

ნ. ტაბიძისათვის ამის გამო მისაღები აღმოჩნდა პროკლეს მოდელი, რომელიც თავისთავად იმერული ყოფითი ტრადიციებითა და ენობრივი ცნობიერებით არის ნაპერწი. ამას ცხადყოფს პროკლეს მინიატურისა და ნ. ტაბიძის წინასიტყვაობის თუნდაც შემდეგი პასაჟების შედარება:

- **პროკლე ტაბიძე** - „მწარე განცდის ჟამს (გალუცინაციები)“:
  - „მხევალო, მომიტანე ღვინო, ძველისძველი ღვინო, აქ მალე სტუმრები მოვლენ. რა ვუყოთ, რომ შუალამე გადავიდა...
  - აკი გითხარი, მოვლენ-მეთქი!
  - დაბრძანდით, ძვირფასო სტუმრებო!
  - ნიკოლოზ! არ გიხდება ეგ ფორმის ტანისამოსი...
  - მამიავ! ვიცოდი გიყვარდა ღვინო და ძველისძველი მოვატანიე...
  - ალექსანდრე! სად იშოვე ეგ გიჟის ტანისა-

მოსი“...(პროკლე ტაბიძე, 1997, გვ. 81);

- **ნოდარ ტაბიძე** - „ხერხემალი, ენერგია, მთები, მუსიკა“:
  - „ქალბატონო ნინო, გასაგებია, თუ რატომ აზიდეთ წარბი, როცა ამ წიგნის ბოლო გვერდიც ჩაიკითხეთ...
  - ბატონო ემხვარ, ვხედავ თქვენს დადარულ შუბლს და იმასაც ვაცნობიერებ, რატომ ათმაშებთ მაგიდაზე ნერვიულად თითებს..
  - ქალბატონო მზევინარ, თქვენს ირიბ ღიმილსაც ადვილად ვშიფრავ...
  - დიახ! ამ წიგნში ვერ მოხვდა გალაკტიონის ბევრი მშვენიერი ლექსი. მიზეზი? მხოლოდ და მხოლოდ გამოცემის სპეციფიკა, ფორმატის შეზღუდულობა“ (ტაბიძე, 2008, გვ. 225).

ნ. ტაბიძე მამისეულ ჩანაფიქრს „გაჰყვა“ პერსონაჟთა შერჩევამაც. ისინი ნ. ტაბიძისათვის გალაკტიონის პოეტური გზნების უპირველესი „მაჯაშიცა შემტყვებარნი“ არიან, როგორც პროკლეს მწერლურ განცდა-წარმოსახვათა დიდი ორიენტირები არიან ნ. ბარათაშვილი, მ. გურიელი და ალ. ყაზბეგი.

### **დასკვნა**

ინტელექტუალიზმით გამორჩეულ ტაბიძეთა საგვარეულოს ენობრივ ცნობიერებაში ეპოქის სულის ქართულ მეტყველებაში თავჩენის პროცესში გალაკტიონის, ტიციანის, მაკრინე ადგიშვილის, პროკლე ტაბიძის სამწერლობო ენა მოხდენილად გამოიყენებდა ქვემოთმხრობის მეტყველების რეალიეს და საერთო ქართულის სიმაღლეზე აზიდავდა.

### **ლიტერატურა:**

1. დოიაშვილი თ., სიხარულიძე ნ., „გალაკტიონი უცენზუროდ“, გამომც. „არტანუჯი“, თბ., 2022 წ.;
2. ტაბიძე ნ., „სული ლაჟვარდზე უსპეტაკესი“, თბ., 2008 წ.;
3. ჭავჭავაძე ი., რჩეული ორ წიგნად, წიგნი I, თბ., 1975 წ.;
4. ჯაგოდნიშვილი თ., „თაობათა მოძღვარი“, თბ., 2011 წ.;
5. ტაბიძე ნ., „გალაკტიონი“, თბ., 2000 წ.;
6. ტაბიძე ნ., „გალაკტიონი - რედაქტორი და გამომცემელი“, თბ., 1997 წ.;
7. „ქართული ჟურნალისტიკისმცოდნეობის პატრიარქი“, თბ., 2006 წ.;
8. ტაბიძე პრ., „მოთხრობები, წერილები გალაკტიონს“, თბ., 1977 წ.



Some aspects of Tabidze language awareness

*Temur Jagodnishvili, professor  
Georgian Technical University*

**Summary**

At the end of the 19th century and the first half of the 20th century, the lineage of the Tabidzes of Chgvisheli was promoted with great cultural and intellectual excellence. T. According to Tabidze, the distinctiveness of this lineage was strengthened by the "long period of priestly service". Later, poetry and journalism became the basis of family pride. Galaktion and Titian became the two great names of Georgian poetry. Along with them, the names of Galaktion's elder brother - Procles (Absalom), Justine (Titian's father) were heard, and after them, Nodar Tabidze attracted attention, who created his own school in Georgian journalism.

N. One of the characteristics of the Tabidze school of journalism was the special attention to the phrase. On the presence of a peculiar phraseology, the color, smell and taste of the phrase in the following writings of this school (M. Bujiashvili). N. The language and style of Tabidze's writings clearly demonstrate the success of a specific vocabulary and the tendency towards a specific way of thinking, which is imprinted in the speech pattern of the Tabidze family. This also means that N. Tabidze also transferred the flavor of artistic (genre) speech to the world of the sectoral language and style of journalism. It should not be a coincidence that most of the Georgian poets of the 20th century have received an academic journalistic education. The origins of a style established by countless representatives of the Tabidze family can be found in the American folk speech traditions. Tabidze's junior representative N. Tabidze cites the ancient speech traditions and speech as the source of the poetic language and style, vocabulary and phraseology of the eldest son of his family, Galaktion. And significant passages (references) of this are brought in the famous monograph dedicated to Galaktion (Galaktion 2000: 99-100):

## Язык как интеракционное поле в межкультурных отношениях (русский язык в Грузии)

*Джагодишвили Иване, профессор  
Грузинский Технический Университет*

*Эдишер Чкареули, ассистент-профессор  
Грузинский Технический Университет*

*Давид Гоциридзе*

### Резюме

Как известно, языковая политика индивидуальна по своей природе и по способам применения. В любом полиэтническом и поликультурном контексте, в котором контактируют различные языки, необходимо адаптировать языковую политику применительно к данной социолингвистической ситуации, обеспечивающей жизнеспособность языку/языкам, в отношении которых проводится языковая политика либо, напротив, отвергающей права языковых меньшинств на функционирование и дальнейшее развитие миноритарных языков.

Говоря о русском языке в современной Грузии, следует отметить влияние различных факторов на его статус: изменение геополитической картины мира и спектра функциональной загрузки языков, возникновение новых наднациональных институциональных структур, объединенных задачами культурно-экономического развития в условиях интеграции и глобализации, субъективно-цивилизаторные причины, выражающиеся в пересмотре отношения общества к функционированию бывшего мажоритарного русского языка в новом лингвофункциональном статусе. По понятным причинам провозглашение принципов языковой политики связано с распространением в обществе определенной идеологии.

В настоящее время, к событиям особой важности следует отнести появление основополагающего документа «Вопросы русскоязычного образования в Грузии в контексте русско-украинской войны», принятого в октябре 2023 года», который открывает совершенно новые реалии развития русскоязычного образования в Грузии.

Ключевые слова: языковая политика, глобализация, русскоязычный, культурно-экономический, нация, геополитика, методология.

### введение

«Проблема понимания приобретает в настоящее время особую, всевозрастающую актуальность, что очевидным образом связано с обострением геополитической и общественно-политической ситуации и с усилением пронизывающих нашу эпоху противоречий. Она встает всякий раз, когда терпят крах попытки установить взаимопонимание между регионами, нациями, блоками и поколениями, когда обнаруживается отсутствие общего языка и вошедшие в привычку ключевые понятия начинают действовать как раздражители, лишь укрепляющие и усиливающие противоположности и напряжения, на преодоление которых направлялись общие усилия» (Г.Г.Гадамер, 1991, 43).

Исследуя процессы, связанные с глобальной перестройкой современного мира, Н.В. Уфимцева пишет: «Мы живём в «смутное время», время крушения социальных идей, скреплявших наше общество, когда в качестве реакции на социальную неопределённость возрастает роль этничности, как наиболее древней и устойчивой формы информационного структурирования мира» (Уфимцева Н.В., 1996, 135). В настоящее время момент выработки практических рекомендаций и достижения гуманизации этносоциальных отношений необходимы. Как показывает практика, языковая политика, будучи неотъемлемой частью этнонациональной политики, находится в фокусе исследовательского интереса ученых России и Грузии. В условиях современного общественного развития языкового планирования осуществляется в различных регионах бывшего СССР, исходя из разных, а порой прямо противоположных методологических и идеологических концепций, поэтому языковая политика при всей своей значимости недоступна для односложных решений. Следует отметить, что интегративные модели управления полиэтническими сообществами представляют

собой открытую систему, поскольку они отражают круг узловых проблем ограниченного количества государственных образований, достаточных, однако, для типизации лингвосociологических моделей языковой политики и языкового планирования. В этой связи опыт в постсоветском пространстве, в частности, в Грузии и России представляет большой интерес, который значительно увеличивается на фоне отсутствия дипломатических отношений. Поиски путей преодоления конфликтных ситуаций требует поиска компромиссных решений, в выработке которых значительную роль могут сыграть деятели науки и культуры, эффективность действий которых непосредственно зависит от возможности контактирования с коллегами. Процесс нормализации межгосударственных отношений предполагает, в первую очередь, осмысление тех ключевых ядерных концептов, без учета которых нельзя создать атмосферу доверия и взаимопонимания. Говоря иными словами, создание интеракционного поля создает возможность не только выявить болевые точки, препятствующие налаживанию отношений, но и определить возможные перспективы их преодоления. К числу подобных концептов следует отнести категорию языка, отношение к которому в современном мире уже давно вышло за проблемы филологической проблематики. Каждая страна бережно относится к своему языку, отношение к которому воспринимается как проявление симпатии антипатии со стороны других культур. Более того, в лингвополитологической сфере появился даже термин «защита русскоязычного населения», отражающий особый подход к реалиям современной постсоветской действительности и указывающий на роль языкового фактора в системе межгосударственных отношений. В этой связи языковая политика Грузии по отношению к русскому языку имеет принципиальное значение для налаживания межгосударственных отношений.

Рубеж 80-90-х годов XX в. явился в Грузии (как и в других республиках бывшего СССР, включая и Россию) этапом глубоких изменений во всех сферах общественной жизни, в том числе и в системе образования. Новые исторические реалии повлекли за собой попытки повлиять на языковую ситуацию и привели к необходимости выработки новой образовательной стратегии. Повсеместно прослеживается тенденция рассматривать английский язык как необходимое практическое умение, основное средство получения образования и трудоустройства на высокооплачиваемые должности, иначе говоря, язык является важным фактором, способствующим созданию и поддержанию

социального и экономического порядка. Естественно, это обстоятельство нарушило сложившуюся ранее систему языковых приоритетов. Связав приоритеты языкового строительства с английским языком, страна стала перед необходимостью создания нового языкового пространства, формирование которого в силу известных обстоятельств представляет особый интерес. Опыт

языкового строительства различных стран показывает, что под влиянием политических факторов власти порой принимают поспешные решения в области языковой политики. Так, например, Сирия после процесса деколонизации полностью отказалась от французского языка и фактически потеряла язык международного общения. По другому пути пошли индусы. Языком метрополии активно пользовалась и та часть её интеллектуальной и политической элиты, целью которой являлось как раз освобождение родины от британского господства. Кстати, будущий лидер независимой Индии не без юмора писал дочери из колониальной тюрьмы: "В Индии сегодня все поставлено с ног на голову, и мы в значительной мере пользуемся английским языком даже для общения между собой. Ведь это совершенно нелепо, что я пишу тебе по-английски — и всё же я делаю это! Надеюсь, мы скоро избавимся от этой привычки. (Неру, 1960, 57)

Несмотря на свое негативное отношение к Британии, они не отказались от английского языка, сохранив его как язык международного общения. Специфичность языкового строительства в постсоветской Грузии на первом этапе схожа с сирийской моделью. Принципиально отказавшись от русского языка в образовательной сфере, была осуществлена попытка его скорейшей замены английским языком. Этот процесс мы называем «форсированным билингвизмом», под которым разумеем двуязычие, санкционированное государственной властью с целью ускоренного формирования статусной основы нового языка международного общения (каковым в Грузии в настоящее время выступает английский).

Осуществление новой языковой политики, сопровождаемое некоторым лингвопротекционизмом, активизировало интенсивные стратегии обучения языкам, однако, породило ряд новых проблем, своеобразный дисбаланс между социальным и государственным заказом. Революционные изменения в любой сфере человеческой деятельности вызывают системные сдвиги, сопровождающиеся отсутствием квалифицированных кадров, способных решать новейшие задачи. Процесс подготовки необходимого

количества специалистов английского языка требует длительного времени и больших вложений. Учитывая специфические условия отдельных регионов, даже при высокой зарплате почти невозможно заставить молодых специалистов поехать туда работать. Интересно, что в советское время многим выпускникам вузов давали дипломы об окончании, лишь после того как они год работали в сельских районах страны.

В Грузии был использован международный опыт привлечения лингвоволонтеров, эффективность работы которых была весьма далека от идеального и могла привести страну к катастрофическим последствиям из-за непродуманности и неподготовленности реформы. Вызывало сомнение как уровень профессиональной подготовки лингвоволонтеров, имеющих образование, соответствующее уровню «французика из Бордо», так и качество и аутентичность преподаваемого ими английского языка, представленного в его различных, порой креолизованных вариантах.

Являясь страной с неоднородным этническим населением, Грузия стала перед необходимостью развития языков и культур соответствующих этносов, формирования целостности и единства образовательного пространства и выбора мирового языка, способного обеспечить вовлечение страны в глобальное информационное пространство. На этом фоне в ряде регионов, а также в определенных кругах были сильны тенденции к русскому образовательному пространству, что не всегда сообразовалось с государственным заказом в сфере языковой политики.

Изменение статуса русского языка в Грузии и его переход в категорию иностранных проходил на фоне сокращения количества школ и секторов с русским языком обучения. Во многих «русских» классах насчитывается по несколько учащихся. Уровень преподавания русского языка в грузинских школах, как правило, низок. Нами осуществляется постоянный мониторинг качественного уровня учебной литературы по русскому языку для грузинских школ. Результаты наблюдений были изложены в ряде публикаций («Когда победителя судят», «АИФ», ; «Русский язык в Грузии. Проблемноаналитический обзор» и др. ).

Можно констатировать, что установка на коммуникативную направленность учебников на деле обернулась их предельной примитивизацией. Подавляющее большинство учебников не способно служить развитию коммуникативных навыков. В результате выпускники школ не обладают простейшими навыками речи, общения на русском языке, с трудом читают и понимают элементарные тексты, как правило,

не способны их пересказать и т.д.

Аналогичное положение сложилось в вузах Грузии. После нескольких лет изучения РКИ подавляющее большинство студентов не может эффективно пользоваться литературой на русском языке по изучаемой специальности. Русский язык планомерно вытесняется из программ обучения. Ситуация усугубляется отсутствием единого образовательного стандарта по РКИ. Поиски неких оптимальных моделей учебников и методик для школ и вузов фактически привели, как мы уже сказали, к недопустимым концептуальным и методологическим перекосам: традиционные учебники так называемой академической фундаментальности заменяются облегченными вариантами, соответствующими уровню туристических развлекателей.

Сумбура в ситуацию добавило и перманентное реформирование образовательной сферы, создавшее организационную неразбериху, административную безответственность, потерю смысла в каком-либо перспективном планировании.

Реформирование образования, осуществляемое на основе своеобразно трактуемой его либерализации, открыло доступ к созданию учебников и пособий дилетантам, лжеинноваторам, дельцам. Перечисленные факторы определили и определяют состояние преподавания РКИ в школах и вузах Грузии, где в настоящее время доминируют методологическая неопределенность, инерция и пассивность научно - преподавательских кадров.

Грузия многократно заявляла о своей приверженности и активном участии в Болонском процессе, важнейшей составляющей которого, как известно, является постоянное обучение и переобучение работника. В русле данной стратегии особую роль выполняет т.н. «неформальное образование»: курсы, системы переподготовки, тренинги. Курсы как организационная и учебно-методическая форма обучения представляют собой открытую и гибкую структуру, способную своевременно настраиваться и перенастраиваться в зависимости от условий и возникающих потребностей. Учитывая экстралингвистические факторы, в настоящее время курсы — наиболее предпочтительная форма утверждения и продвижения русского языка в Грузии. Прежде всего это политкорректная и сугубо нейтральная форма культурно-образовательного влияния, не вызывающая раздражения и подозрения по поводу посягательства на «суверенное образовательное пространство»; Курсы не являются

официальным конкурентом на образовательном рынке русскоязычного обучения в Грузии; статус Курсов позволяет избегать чрезмерной опеки со стороны чиновников Министерства образования, ориентироваться на российские стандарты обучения; в силу своей универсальности, гибкости формы Курсы могут развиваться во многих перспективных направлениях.

Несмотря на серьезные попытки ограничить сферу функционирования русского языка, он тем не менее продолжает сохранять в Грузии стабильные позиции как язык межнационального и лингвосоударственного общения.

Сложилось понимание того, что определенный масштаб деятельности (должности), карьерный и профессиональный рост не предполагают, а требуют глубокого знания русского языка. Знать русский язык в современных геополитических и экономических условиях уже не означает только уверенного владения языком повседневного общения. Развитие транзитных маршрутов, экономических связей в сферах энергетики, транспорта, связи потребовало от госслужащих, бизнесменов, менеджеров разных уровней и отраслей знания

русского языка не только на базовом, но и на специализированном уровне. Следует подчеркнуть, что и у молодого поколения растет осознание того факта, что успешный административный и деловой рост, высокие заработки становятся проблематичными без знания русского языка.

Указанные факторы формирования новой мотивации требуют создания таких форм и структур обучения, русскому языку, которые могли бы реально повысить конкурентоспособность работника. Стабильный спрос на подобную структуру стимулируется и отсутствием полноценной (русскоязычной) среды, регулярного профессионального общения, делая необходимость обучения русскому языку практически постоянной.

Среди организаторов и руководителей действующих в Тбилиси курсов русского языка имеется понимание того, что предлагаемое обучение отстает от запросов аудитории, осознается тот факт, что традиционные формы и методы нуждаются в срочной модернизации. Однако существуют трудности и противоречия объективного характера, которые не позволяют достичь требуемой степени трансформации архаичных форм обучения. Главная из них - отсутствие квалифицированных кадров преподавателей, владеющих современными специальными методиками интенсивного обучения РКИ и языками для специальных

целей (ЯСЦ). Кроме того большинство организаций, предлагающих обучение русскому языку, не являются специализированными. Курсы русского языка лишь одно и зачастую не основное направление их работы. Низкая оплата и текучесть преподавательского состава вызывает методический разнобой, нарушает принципы преемственности, планомерности и системности процесса обучения.

В сложившейся ситуации метаорганизующую функцию может выполнить новая модель «Курсов русского языка», цель которой вывести на рынок интеллектуальных услуг Грузии универсальный образовательный продукт высокого качества, состоящий из развитой гаммы (набора) современных учебнометодических программ и специализированных языков. Такой подход позволит слушателю Курсов выбрать не просто предмет изучения, но заказать процесс и содержание обучения по ряду основных параметров, прежде всего динамике и отчетливо акцентированной прагматической направленности. Принципиальным условием эффективности Курсов мы считаем наличие четко обозначенных целей и результатов на каждом этапе и уровне обучения. Сформулировать цель и достичь искомого результата означает не только выполнить заказ слушателя, но и создать сильный стимул для дальнейшего углубленного изучения языка.

Важным условием достижения поставленной цели является выработка оптимального сочетания жесткости и гибкости организации процесса обучения. Предварительно должны быть зафиксированы обязательства сторон. Курсы должны четко и подробно обозначить параметры и сроки предоставления своего интеллектуального продукта, слушатель, со своей стороны, обязан подтвердить свою заинтересованность именно в данной разновидности и качестве продукта и взять на себя обязательство активно сотрудничать с преподавателем в ходе учебного процесса. Нельзя допускать, чтобы процедура оформления делового соглашения превратилась в формальный ритуал.

В программе Курсов должны быть предусмотрены как групповые, так и индивидуальные занятия. Наблюдения и проведенные нами опросы свидетельствуют, что проблемы, снижающие качество учебного процесса, зачастую возникают в группах не столько по причине разного уровня владения слушателями базовыми основами русского языка, сколько из-за недостаточно активного включения некоторых слушателей в лекционно-практические занятия, неудовлетворительного выполнения заданий.

Такие слушатели сдерживают и нарушают ход не только отдельных занятий, но и процесс обучения в целом. В результате снижаются общие результаты и престиж Курсов. В связи с этим даже при наличии групповых заявок договоры со слушателями должны заключаться только в индивидуальном порядке. Курсы должны сохранить за собой право отчислить нерадивых, либо предлагать таковым индивидуальную форму занятий по особым расценкам. Подобные регламентированные «строгости» подчеркивают добросовестность Курсов, их заботу о поддержании собственной деловой репутации.

Предлагаемый формат проекта - курсы, как отмечалось выше, наиболее оптимальный способ расширения в Грузии русскоязычного пространства, позволяющий при этом максимально дистанцироваться от местного руководства культурно-образовательной сферы, избежать рутинной и перестраховки, неизбежно продуцируемых официальными образовательными структурами.

Однако при благоприятном изменении конъюнктуры Курсы могут органично трансформироваться в полноценный информационно-культурный центр. Следует отметить, что культурные центры Франции, Англии, Германии, действующие в Грузии, представляют собой курсы по изучению языка. Высокотехнологичные, отлаженные, как часовой

механизм, это все-таки и прежде всего языковые курсы.

Кстати, в структуре французского культурного центра функционируют курсы русского и грузинского языков. Это красноречивый сигнал российским и грузинским коллегам.

#### **Результаты проекта**

Реализации проекта организации универсальных Курсов укрепит и расширит в Грузии пространство русского языка и культуры.

Функционирование Курсов окажет позитивное влияние на общий уровень преподавания русского языка в учебных заведениях Грузии.

Курсы позволят поддержать преподавателей-русистов, носителей профессиональных разновидностей русского языка, переводчиков, педагогов новаторов.

Курсы предлагаемого формата займут ту образовательную нишу, в которой на фоне устойчивого спроса практически отсутствует качественный интеллектуальный продукт и конкуренция.

Потенциал развития Курсов позволяет рассматривать их как необходимую основу для дальнейших масштабных проектов.

Полноценное развертывание предлагаемого проекта позволит русскому языку в короткое время занять достойное место в соревновании крупнейших мировых языков, происходящем сейчас на территории Грузии.

#### **литература**

1. Гадамер Г.Г. Актуальность прекрасного, М.: Искусство, 1991. -С.43-59.
2. Уфимцева Н.В. Русские: опыт еще одного самосознания // Этнокультурная специфика языкового сознания: сб. ст. / отв. ред. Н.В. Уфимцева. М., 1996. 144-162.
3. Z. Nehru 1. A Bunch of old letters. Bombay, 1960.

**ენა როგორც ინტერაქციული ველი კულტურათაშორის ურთიერთობებში  
(რუსული ენა საქართველოში)**

*ივანე ჯაგოდნიშვილი, პროფესორი  
საქართველოს ტექნიკური უნივერსიტეტი*

*ედემერ ჩქარული, ასისტენტ-პროფესორი  
საქართველოს ტექნიკური უნივერსიტეტი*

**დავით გოგირიძე**

გნობილია, რომ ენობრივი პოლიტიკა ინდივიდუალურია როგორც თავისი ბუნებით, ისე გამოყენების ხერხებით. ისე გამოყენების ხერხებით. ნებისმიერ პოლიტიკურ და მულტიკულტურულ კონტექსტში, რომელშიც ნაირგვარი ენები კონტაქტირებენ, აუცილებელია მოცემული სოციოლინგვისტური სიტუაციისათვის შესაფერისი ენობრივი პოლიტიკის მომარჯვება, რომელიც უზრუნველყოფს იმ

ენების ცხოველმყოფელობას, რომელთა მიმართაც ხორციელდება ეს ენობრივი პოლიტიკა, ან, პირიქით, უმცირესობათა ენის მინორიტარული ენების ფუნქციონირებისა და შემდგომი განვითარების უფლებების შეზღუდვისა.

თანამდროვე საქართველოში რუსულ ენაზე, მის სტატუსზე რამდენიმე ფაქტორი ახდენს გავლენას.

სამყაროს გეოპოლიტიკური სურათის, ენების ფუნქციური დატვირთვის შეცვლა, ახალი ზეეროვნული ინსტიტუციური სტრუქტურების აღმოცენება, ობიექტური ცივილიზაციური პროცესები, რომლებიც გამოიხატება საზოგადოების რუსული ენისადმი დამოკიდებულების გადასინჯვაში ახალ ლინგვოფუნქციურ სტატუსის თვალსაზრისით.

ამჟამად, ახალი, განსაკუთრებული მნიშვნელობის მოვლენებს უნდა მიეკუთვნოს 2023 წლის ოქტომბერში საფუძლისდამდები დოკუმენტის მიღება „რუსულენოვანი განათლების საკითხები საქართველოში“ რუსულ-უკრაინული ომის კონტექსტში, რომელიც გადაშლის სრულიად ახალ რეალიებს საქართველოში რუსულენოვანი განათლებისთვის.

**Language as an interactional field in intercultural relations  
(Russian language in Georgia)**

*Jagdnishvili Ivane, professor  
Georgian Technical University*

*Edisher Chkareuli, assistant professor  
Georgian Technical University*

*David Gotsiridze*

**Summary**

As is known, language policy is individual in nature and in methods of application. In any multiethnic and multicultural context in which different languages are in contact, it is necessary to adapt the language policy in relation to the given sociolinguistic situation, ensuring the viability of the language/languages in respect of which the language policy is carried out or, on the contrary, rejecting the rights of linguistic minorities to the functioning and further development of minority languages.

Speaking about the Russian language in modern Georgia, it should be noted the influence of various factors on its status: changes in the geopolitical picture of the world and the range of functional load of languages, the emergence of new supranational institutional structures united by the tasks of cultural and economic development in the conditions of integration and globalization, subjective civilizing reasons, expressed in a revision of society's attitude to the functioning of the former majority Russian language in a new linguistic-functional status. For obvious reasons, the proclamation of the principles of language policy is associated with the spread of a certain ideology in society.

At present, events of particular importance include the appearance of the fundamental document "Issues of Russian-language education in Georgia in the context of the Russian-Ukrainian war," adopted in October 2023," which opens up completely new realities for the development of Russian-language education in Georgia.

## თანამედროვე ინგლისური ენის ადრეული პერიოდი და ახალი ლექსიკური ერთეულები

*ნუგზარ სიხარულიძე, პროფესორი  
საქართველოს ტექნიკური უნივერსიტეტი*

### რეზიუმე

ინგლისურმა ენამ, როგორც ცნობილია, გაიარა სამი ძირითადი ეტაპი ადრეული, შუა და თანამედროვე, ვიდრე საბოლოო ფორმას მიიღებდა. ამ მხრივ, საინტერესოა იმ ლექსიკური მარაგის ზრდის პროცესის შესწავლა, რომელიც თან ახლდა და ახლავს ენის განვითარებას, მათ შორის მნიშვნელოვანი პირადი ღვაწლი, რომელიც ამ პროცესში შეიტანა აღორძინების ეპოქის ერთ-ერთმა უდიდესმა მოღვაწემ უ. შექსპირმა არა მხოლოდ როგორც დიდმა დრამატურგმა და ლიტერატორმა, არამედ თანამედროვე ინგლისურ ენის ახალი ლექსიკური მარაგის შემქმნელმა. როგორც მკვლევრები მიუთითებენ სიტყვათა რაოდენობა მის ნაწარმოებებში 20000 ლექსიკურ ერთეულს ჭარბობს, მათ შორის 1700-ზე მეტი სიტყვა პირველად იქნა ნახსენები ინგლისურ ენაში. ამ სიტყვათა უმეტესობა შექმნილია ან პირველად დანერგილია ინგლისურ ენაში მის მერ, სიტყვათა წარმოების ისეთი მექანიზმების საშუალებით როგორებიცაა სიტყვათა შეთანხმება, კონვერსია, პრეფიქსაცია, სუფიქსაცია და სხვა. ყოველი მათგანი ლინგვისტურის გარდა მოიცავს ექსტრალინგვისტურ ფაქტორს, რაც ზედმიწევნით ასახავს იმ დროისათვის დამახასიათებელ მოვლენებს ქვეყნის განვითარების ყველა სფეროში. მისმა ნაწარმოებებმა ლექსიკური თვალსაზრისით ხელი შეუწყო ენის გატანას და დამკვიდრებას ხალხში რის შედეგადაც ის საყოველთაო კომუნიკაციის საშუალებად იქცა.

დღეს ინგლისური ენის, ისევე როგორც ნებისმიერი ენის ლექსიკური მარაგის ზრდა ბუნებრივი მოვლენაა და მისი შესწავლა იმ მექანიზმთა გამოყენების მხრივ, რომლებიც ამ პროცესს ემსახურებიან ფრიად საინტერესოა, როგორც თანამედროვე ეტაპზე ასევე ისტორიულ ჭრილში.

### შესავალი

ინგლისური ენა, როგორც ცნობილია, ძირითადად წარმოიქმნა გერმანული ტომების, ანგლების, საქსების და ჯუტების დიალექტებსა და ლექსი-

კის ბაზაზე, რომლებიც დასახლდნენ ბრიტანეთში მეხუთე საუკუნეში. თუმცა პირველი საუკუნიდან დაწყებული, როდესაც ბრიტანეთი რომის იმპერიის ნაწილი იყო ინგლისური ენა მუდმივად განიცდიდა სხვადასხვა კულტურების ზეგავლენას, მათ შორის ფრანგული, ჰოლანდიური და მრავალი სხვა. თანამედროვე სახით ჩამოყალიბება დაიწყო შუა საუკუნეებში და როგორც მკვლევარები აღნიშნავენ გაიარა სამი ძირითადი საფეხური: ადრეული, შუა და თანამედროვე. თანამედროვე სახით ჩამოყალიბება დაიწყო შუა საუკუნეებში, ძირითადად ჯეფრი ჯოსერის მოღვაწეობის პერიოდიდან (1500-1700 წლები) და ადრეულ თანამედროვე ფორმას მიაღწია ელიზაბეტ მეორის მეფობის დროს. ეს პერიოდი ცნობილია როგორც ოქროს ხანა და, რა თქმა უნდა, განსაკუთრებული ადგილი როგორც ლიტერატურულ ასევე ენის ჩამოყალიბების პროცესში ეკუთვნის უ.შექსპირს.

საკვანძო სიტყვები: სიტყვათწარმოების მექანიზმები, ნეოლოგია, ჩამოყალიბების ეტაპები, ახალი ლექსიკური ერთეულები.

### ძირითადი ნაწილი

ლინგვისტურ მხარესთან ერთად ენის განვითარებასა და ჩამოყალიბებაში მნიშვნელოვანი წვლილი ასევე ეკუთვნის ექსტრალინგვისტურსაც. ექსტრალინგვისტისტური მხარე თავისთავად საინტერესოა იმით, რომ თითოეული ახალი ლექსიკური წარმონაქმნი აშუქებს იმ ეპოქისათვის დამახასიათებელ ისტორიულ მოვლენებს, შეიძლება ითქვას არანაკლებ ისტორიული ნაშრომებისა. ინგლისურმა ენამ გაიარა ლექსიკური მარაგის გამდიდრების მრავალი ეტაპი. ამ მხრივ აღსანიშნავია 16, 17 საუკუნეები. როგორც მკვლევარები მიუთითებენ ამ პერიოდში ინგლისურ ენაში 25000 მეტი ახალი ლექსიკური ერთეული გაჩნდა. ეს არის ხანა როდესაც ინგლისში რენესანსის პერიოდმა მნიშვნელოვანი ცვლილებები გამოიწვია პოლიტიკურ, რელიგიურ ცხოვრებაში, მეცნიერებასა და კულტურაში რაც მომენტალურად აისახა



იმდროინდელ ინგლისურ ენაში. საზღვაო ფლოტის წარმატებულმა განვითარებამ ინგლისს საშუალება მისცა უზარმაზარი იმპერიის შექმნის და ინგლისური ენის კუნძულს გარეთ გატანის. რელიგიური რეფორმა, რომელიც კონტინენტურ ევროპაში დაიწყო ინგლისში ანგლიკანური ეკლესიის და პროტესტანტიზმის ჩამოყალიბებით დასრულდა, რამაც გარკვეული სკეპტიციზმი გამოიწვია იმდროისათვის არსებული ჭეშმარიტების მიმართ და ცნობისმოყვარეობასთან ერთად საფუძველი დაუდო მეცნიერულ ტექნიკურ წინსვლას.

ხელოვნება და მათ შორის თეატრი გასცდა სასახლეების კედლებს და ხელმისაწვდომი გახდა ხალხისათვის, რამაც გარკვეული წვლილი შეიტანა საშუალო ფენის შექმნაში. ინგლისურმა ენამ კი ყოველივე ეს ასახა თავის ახალ ლექსიკურ ერთეულებში, ანუ ნეოლოგიზმებში. ამდროისათვის დამახასიათებელი გახდა სამი სხვადასხვა მიდგომა ენის ლექსიკურ განვითარებასთან მიმართებაში: პურისტული (purist) - არსებული სიტყვების გამოყენება ან ახლის შექმნა ანგლო-საქსურის საფუძველზე; არქაიზმები (Archaisers) - იმ ძველ სიტყვათა გაცოცხლება, რომლებიც არსებობდნენ სხვადასხვა რეგიონალურ დიალექტებში და ნეოლოგისტური - ლათინური როგორც წყარო ახალი სიტყვების შესაქმნელად. საბოლოო ჯამში, სამივე გაერთიანდა და გამოიყენებოდა სხვადასხვა სფეროებში: ლათინური - აკადემიურში, ანგლო-საქსური ყოველდღიურ ყოფაში, არქაიზმები - ლიტერატურაში, რადგან ისინი პოეზიას მეტელფერს ჰყენდნენ.

ახალი ლექსიკის შექმნა თავისთავად გარკვეულ ინტერესს იწვევს იმ მხრივ თუ რა სიტყვათწარმოების მექანიზმებია გამოყენებული ნეოლოგიური ლექსიკის შესაქმნელად. ამ მხრივ, ერთ-ერთი საინტერესო საკითხია ახალი ლექსიკის შესწავლა ისეთი დიდი ავტორის ნაწარმოებთა საფუძველზე როგორც უილიამ შექსპირია, რადგან მისმა შემოქმედებამ უდიდესი გავლენა მოახდინა ინგლისური ენის ლექსიკურ განვითარებაზე. სწორედ ამიტომ მისი ნაწარმოებები წარმოადგენენ ნამდვილსაგანძურს არამხოლოდ ლიტერატურული არამედ წმინდა ენობრივი თვალსაზრისით. ის საშუალებას იძლევა შესწავლილ იქნას სიტყვათწარმოების როგორც სოციალური მხარე ასევე ლინგვისტური.

ელიზავეტისდროინდელი ინგლისური ენა საკმაოდ განსხვავდებოდა მისი წინამდებარე პერიოდისაგან, კერძოდ, ჯ. ჩოსერის ლიტერატურული ნაწარმოებების ლექსიკისაგან.

ახალი ლექსიკის შემოტანა და დამკვიდრება შექსპირის მიერ. კიდევ ერთხელ მიუთითებს მის ღვაწლსა და გავლენაზე ინგლისური ენის ჩამოყალიბების პროცესის მიმართ. როგორც ო. ჯესპერსენი სამართლიანად მიუთითებს - შექსპირისათვის ყველაზე დამახასიათებელი თვისება იყო მისი გამბედაობა ენის როგორც ლექსიკური ასევე სტრუქტურული არსის მიმართ, რომელიც ზოგჯერ წინანდელი გრამატიკისაგანაც კი განსხვავდებოდა.

თანამედროვე ეპოქაში თვით შექსპირი იქცა ნეოლოგიის წყაროდ, რის საფუძველზეც შეიქმნა მრავალი ახალი სიტყვა, მათ შორის არა მხოლოდ ზედსართავი სახელები და ზმნიზედები, არამედ ზმნაც კი. ოქსფორდის ლექსიკონში აღრიცხულია 11 ახალი ლექსიკური ერთეული: Shakespearian, Shakespearianly, Shakespearize, Shakespearology, Shakespearism, Shakespearizing, Shakespearianism, Shakespearite და სხვ.

მართალია, შექსპირს არ შეუქმნია ახალი მორფემები ან სუფიქსები, თუმცა მისი გავლენა ენის ჩამოყალიბების პროცესზე მნიშვნელოვანია სიტყვათწარმოების სხვადასხვა მექანიზმების გამოყენების თვალსაზრისით, რაც ასევე საშუალებას იძლევა შესწავლილ იქნეს იმდროინდელი და თანამედროვე მექანიზმთა თანხვედრა, ცვლილებები და განსხვავებები. ერთ-ერთი მექანიზმი, რომელიც დომინირებს მის სიტყვათა შემოქმედებაში არის სუფიქსაცია განსაკუთრებით ისეთი ზედსართავის მწარმოებელი სუფიქსების გამოყენებით როგორცაა: able, ible, ful, ive, lers, ours, მაგ.,

- ◆ able: answerable, indistinguishable, laughable, unmatchable.
- ◆ ful: eventful, fitful.
- ◆ ive: forgetive, creative.
- ◆ ous: inauspicious, multitudinous,
- ◆ less: dauntless.

სიტყვათა რაოდენობა, რომელსაც შექსპირი იყენებს თავის ნაწარმოებში ჭარბობს 20 000 ლექსიკურ ერთეულს, მათ შორის 1700ზე მეტი სიტყვა პირველად იქნა ნახსენები, ინგლისურ ენაში. არსებობს მოსაზრება რომ ამ სიტყვათა უმეტესობა შექმნილია ან პირველად დანერგილია ინგლისურ

ენაში მის მიერ ისეთი მექანიზმებით როგორებიცაა სიტყვათა შეთანხმება, არსებითი სახელებისათვის ზმნის ფუნქციის შექმნა (კონვერსია), პრეფიქსაცია, სუფიქსაცია რის შედეგადაც მრავალი მათგანი გახდა ინგლისური ენის განუყოფელი ნაწილი. მათ შორის მრავალი ისეთი, რომლებიც დღეს ყოველდღიურ ხმარებაშია და მაღალი სიხშირით გამოირჩევა: alligator (Romeo and Juliet), bedroom (A Midsummer Night's Dream); downstairs (Henry IV); eyeball (Henry VI), tashionable (Troilus and Cressida), gossip (The Comdy of Errors), inaudible (All's well That Ends Well), lonely (Coriolanus), Puppy Dog (Kiing John), questioning (As you Like It), traditional (Richard III), undress (The Taming of the Shrew) და უამრავი სხვა. გარდა სიტყვებისა ასევე მრავალი ფრაზა დამკვიდრდა შექსპირის ნაწარმოებიდან: Green-eyed monster (envy) In a Pickle (in a jam, in a difficult Situation); Love is blind (We overlook flaws in those we love); Cruel to be kind (helpful but perceived as hurtful); Wild chase (Complicated and fruiteess pursuit); What it means (The horrors of war), etc.

ერთ-ერთ მიზანს ან მიზეზს ახალი სიტყვის შესაქმნელად წარმოადგენდა სტროფში საჭირო მარცვლების რაოდენობაც, რათა არ დარღვეულიყო მეტრი. ჩვეულებრივ გამოყენებული იყო იამბური.

**ლიტერატურა:**

1. Shakespeare's New Words. R.Watson, 2012 History, Linguistics;
2. A Rhaposody of Words! Word formation in Shakespeare's neologisms; Mariyan Hrim. Linguistics 2016;
3. Coining Words on the Elizabethan and Jacobean stage R. N. Watson. History. Art 2009
4. The Cambridge History of the English Language. Edited by John Algeo, 2008;
5. The significance of W.Shakespeare for the development of English word formation (Vladimir
6. Z. Jovanovic. March 2006. University of Belgrade.

თანამედროვე ინგლისური ენა დღესაც განიცდის დიდი რაოდენობით ლექსიკური მასალის ზრდას. ყოველწლიურად მათი რაოდენობა ათასებს აჭარბებს რაც, ბუნებრივია, შესაბამისობაშია ცხოვრების იმ ტემპთან და ყველა სახის პროგრესთან, რომელსაც ოცდამეერთე საუკუნე განიცდის. სიტყვათ-წარმოების თვალსაზრისით საინტერესოა მექანიზმთა გამოყენების როგორც სიხშირის ასევე ცვლილებათა შესწავლა ისტორიულ ჭრილში ენის ლექსიკურ ჩამოყალიბებასთან ერთად.

**დასკვნა**

ინგლისური ენის განვითარების და თანამედროვე დონეზე ჩამოყალიბების პროცესის შესწავლა წარმოადგენს როგორც სტრუქტურული ასევე ლექსიკური თვალსაზრისით ერთ-ერთ საინტერესო და შეიძლება ითქვას უნიკალურ პროცესს, რომელიც მრავალი ენისა და დიალექტის შერწყმის შედეგად შეიქმნა. ყოველი საფეხური ასახავს არა მხოლოდ ენობრივ, არამედ ენის ლექსიკური მარაგის განვითარების სახით. გარკვეულ ისტორიულ პროცესს ყველა სფეროში ამ მხრივ ენის შესწავლა იძლევა არა მხოლოდ ლინგვისტურ არამედ ექსპრალინგვისტურ სურათს, რომელიც ნეოლოგიის განუყოფელი ნაწილია.

---

**Early Modern English and New Lexical Items**

---

*Nugzar Sikharulidze, professor  
Georgian Technical University*

**Summary**

English language in the process of its formation underwent thrice major stages of development: old, middle and modern. From the viewpoint of these changes, the study of neologisms acquires certain importance as it can reveal not only linguistic but extralinguistic factors and give true pictures of the then events and technological achievements.

When the study concerns early middle English, the first Who deserves the greatest credit is, of course, W. Shakespeare, not only for his liter works but as a creator of hundreds of new lexical units. As the studies have revealed he had used more than 20 thousand words in his poems and plays, out of which 1700 turned out to be neologisms. For building new words he applied such mechanisms as composition, conversion, suffixation, prefixation and others. Among them he gave certain priority to suffixation (eventful, fitful, forgetive, creative, inauspicious, dauntless).

Every word introduced by him combines both linguistic and extralinguistic features which exactly reflect the then events and developments characteristic to that epoch. At the same time, his works contributed to the formation and establishment of language standards as neologisms introduced by him became part of everyday use among the common people and are still most frequently used lexical units for communication.

Today as far as the growth of the word stock of any language is a natural phenomenon, the study of the word build acquires due interest both at present and historical stages.

Key words: Worldbuilding mechanisms, Neology, development stages, new lexical units.

## ენობრივი პოლიტიკის ცნების შესახებ

*ქეთევან გაფრინდაშვილი, ასოცირებული პროფესორი  
საქართველოს ტექნიკური უნივერსიტეტი*

### რეზიუმე

IX საუკუნეში, აღმოსავლური ტრადიციის მიხედვით, ღვთის წინაშე ყველა ენა თანასწორი იყო, განსხვავებით დასავლური ტრადიციისა, რომელიც მხოლოდ ებრაულს, ბერძნულს და ლათინურს მიიჩნევდა წმინდა ენებად.

მიუხედავად იმისა, რომ ენათა თანასწორობა საყოველთაოდ იყო აღიარებული, აღმოსავლეთის ხალხთა ენებს უჭირდათ ბერძნული ენისათვის გაეწიათ კონკურენცია. ქართულ ენას ბერძნულთან კონკურენცია გაცილებით ადრე – ქრისტეს შემდეგ უკვე III-IV საუკუნეებიდან მოუხდა. ამ დროისათვის ქართულს დიდი ხნის მოპოვებული ჰქონდა სოციალური ფუნქცია. იგი მოქნილი სტაბილურობითა და ინტელექტუალიზაციით გამოირჩეოდა, რომელზეც ითარგმნებოდა საღვთისმეტყველო ლიტერატურა და იქმნებოდა ორიგინალური ნაწარმოებები. ენა ჩვენი წინაპრების ეროვნული იდენტიფიკაციისა და კულტურული თვითდამკვიდრების ძირითადი საშუალება იყო.

შესაძლოა, ქართული ლიტერატურის პირველივე ძეგლების ენობრივი დახვეწილობის ხარისხი მის მაღალგანვითარებულ საერთაშორისო ენებთან ხანგრძლივ და ღრმა კავშირზე მიგვანიშნებდეს. თუ მათ მნიშვნელოვანი როლი მართლაც შეასრულეს ქართულის ნორმატიულ ენად ქცევის პროცესში, ამისთვის მხოლოდ „ზეპირი“ კავშირები არ იქნებოდა საკმარისი, მეტიც, ვერ მოხდებოდა ლიტერატურული (მწიგნობრული) ურთიერთობების გარეშე.

ძველი ქართული მწერლობის პირველი პერიოდის მწერლობა იქმნებოდა მაშინ, როდესაც ქართლს ერთდროულად სხვადასხვა ხასიათის ბრძოლა უხდებოდა ჯერ მაზდეანის სპარსელების, შემდეგ კი მაჰმადიანი არაბების წინააღმდეგ.

არაბთა საშინელი ბატონობის დროს იოანე საბანისძე ეროვნულ ღირსებათა ნათელსაყოფად ქადაგებდა, რომ ქართველები კულტურული მსოფლიოსგანაპირასცხოვრობდნენ, მაშინ, როდესაც ბერძენ-რომაელები კულტურულ მსოფლიოში ცხოვრობდნენო. მისი თქმით, ქართველები მარტო იცავდნენ ქრისტიანობას. აქ თითქოს საყვედურიც ისმის ბერძნების მისამართით. თუ საბერძნეთი საქრისტიანოს ცენტრია, ქართლი მისი დასასრულია და არ ჩამოუვარდება საბერძნეთსო. ქართლი

წმინდანთა სამშობლოა და ესაა მისი ღირსება მთელ საქრისტიანოშიო, ამ იდეებს მაშინ აწვდიდა საქრისტიანოს, როდესაც ენობრივი პოლიტიკა საფრთხეში იყო. იოანეს გააზრებული ჰქონდა, რომ ქართული თვითმყოფადობის გადარჩენა რელიგიის წიაღში იყო შესაძლებელი, ეკლესიის ფრთების ქვეშ. ეს იდეები პატრიოტული რიტორიკა კი არ იყო, არამედ ისინი კვებავდნენ ქართლის ქრისტიანულ ელიტას.

დროთა ვითარებაში, როდესაც თანდათან იხვეწებოდა ქართული სალიტერატურო ენა, ხდებოდა მისი დიფერენციაცია დიალექტურ თუ ენობრივ ვერსიებად, რომელსაც ყოველთვის არ ჰქონდა მხოლოდ ეთნოლინგვისტური და ისტორიული ხასიათი. ენაში მიმდინარე ცვლილებები არ იყო საკუთრივ მეტყველების ენის ფენომენი, არამედ ენობრივი ვერსია ღრმა სოციალური მოძრაობისა, სოციალური ყოფის „ენობრივი რეალიზაცია“, რაც მუდმივად უნდა ახსოვდეს ყველას, ვისაც ენის თვითმყოფადობის დაცვა სურს. ენის დაცვის მოსურნე პოლიტიკურ და სოციალურ ძალადობასაც უნდა აღუდგეს წინ.

საკვანძო სიტყვები: ასიმილაციური, ეთნიკური, პესიმიზმი, სოციოლინგვისტური, კატაკლიზმა, კონსეკრაცია.

### შესავალი

საქართველოში ენობრივი პოლიტიკას უძველესი ტრადიციები აქვს. ქართული ენის სახელმწიფოებრივი მნიშვნელობა, როგორც ეროვნული თვითშეგნების მთავარი ატრიბუტი, ყოველთვის იყო საგანგებო ზრუნვის საგანი ქართველი მეფეებისა და დიდებულებისთვის.

ყველა ერის ისტორიის მნიშვნელოვანი ნაწილი მისი ენის ისტორიაა, რამეთუ ყოველი სახელმწიფო მეტ-ნაკლებად ყოველთვის ახორციელებდა ენობრივი პოლიტიკას, რაც მის პოლიტიკურ მისწრაფებებსაც შეესაბამებოდა.

ენობრივი პოლიტიკა აქტიურად გამოიყენება ენათმეცნიერებასა და სოციოლოგიურ დისციპლინებში და განიმარტება, როგორც კონკრეტული სახელმწიფოს ენისა და ენათა სტატუსის, ენათა ურთიერთობის, ენათა სოციალურ-კულტურული განვითარებისა და მათი პერსპექტივების განსაზღვრა-უზრუნველყოფის ღონისძიებათა პროგრამა.

ენობრივი პოლიტიკის ცნება განუყოფელ კავშირშია ენობრივი კონფლიქტებისა და ენის ეკოლოგიის ცნებებთან. ენობრივი კონფლიქტები ენათა ურთიერთობის ერთ-ერთი სახეა, რომელიც სხვადასხვა ენობრივ საზოგადოებათა სოციალურ-პოლიტიკური ინტერესების შეჯახებისას გამოიკვეთება.

**ძირითადი ნაწილი**

საქართველოს სახელმწიფოებრიობის მოსპობამ 1801 წელს ქართული ენის ბედი მეფის რუსეთის ენობრივი პოლიტიკის ხელში ჩააგდო, რასაც სავალალო შედეგები მოჰყვა: გაუქმდა ქართულ ენაზე წირვა-ლოცვა, სკოლებში სწავლება რუსულ ენაზე იყო, ცენზურა კრძალავდა ეროვნული მისწრაფებების გამოვლენას, მიმდინარეობდა საქართველოს ტერიტორიაზე მცხოვრებ ეთნიკურ ჯგუფთა შორის კონფლიქტების გაღვივება, რაც სწორედ ენობრივი ნიშნით ხასიათდებოდა. რუსული ენობრივი პოლიტიკის პასუხად ქართველი საზოგადოებრიობა, კერძოდ, ილია ჭავჭავაძე, აკაკი წერეთელი, იაკობ გოგებაშვილი, ვაჟა-ფშაველა და სხვანი იბრძოდნენ ქართული ენის ინტერესების დაცვისათვის.

ქართველი საზოგადოებრიობის „თავდაცვითი ზრუნვა“ ქართული ენის ბედზე განსაკუთრებით გააქტიურდა. მაშინ, როდესაც რუსეთმა ინტერნაციონალიზმის ლოზუნგით მისი ასიმილაციური პოლიტიკა განახორციელა.

საბჭოური პოლიტიკა „მოკავშირე რესპუბლიკებს“ ზღუდავდა ინფორმირებულობით, თვალი ედევნებინათ საერთაშორისო ცხოვრებისათვის და თავიანთი პრობლემები გაეანალიზებინათ სხვათა გამოცდილების საფუძველზე. ბუნდოვანი იყო ამა თუ იმ მოვლენისა და ქმედების ჭეშმარიტი მიზეზიც და მიზანიც. სიმწიფეები ჩანდა როგორც რესპუბლიკის შიდა პრობლემა და არა გარეშე ძალების მიერ პროვოცირებული, მაგრამ ახლა, როდესაც უცხოეთის შესახებ ინფორმაციის მიღება უფრო შესაძლებელია, ცხადი გახდა, რომ ენობრივი პოლიტიკა ხშირად ხდება ქვეყნის პოლიტიკური ორიენტაციის განმსაზღვრელი ფაქტორი, ეთნიკური ჯგუფების კონფლიქტის საბაზი...

აღმოსავლური ტრადიციის მიხედვით, IX საუკუნეში, ღვთის წინაშე ყველა ენა თანასწორი იყო, განსხვავებით დასავლური ტრადიციისა, რომელიც მხოლოდ ებრაულს, ბერძნულს და ლათინურს მიიჩნევდა წმინდა ენებად.

აღმოსავლური ქრისტიანობა ასახელებდა და ასაზრდოებდა კოპტებს, გოთებს, სირიელებს,

ქართველებს, სომხებს, მოგვიანებით სლავებს, ასევე სპარსეთისა და არაბეთის ქრისტიანებს, მიუხედავად იმისა, რომ ენათა თანასწორობა საყოველთაოდ იყო აღიარებული, აღმოსავლეთის ხალხთა ენებს უჭირდათ ბერძნული ენისათვის გაეწიათ კონკურენცია. ქართულ ენას ბერძნულთან კონკურენცია გაცილებით ადრე – ქრისტეს შემდეგ უკვე III-IV საუკუნეებიდან მოუხდა. ამ დროისათვის ქართულს დიდი ხნის მოპოვებული ჰქონდა სოციალური ფუნქცია. იგი მოქნილი სტაბილურობითა და ინტელექტუალიზაციით გამოირჩეოდა, რომელზეც ითარგმნებოდა საღვთისმეტყველო ლიტერატურა და იქმნებოდა ორიგინალური ნაწარმოებები. ენა ჩვენი წინაპრების ეროვნული იდენტიფიკაციისა და კულტურული თვითდამკვიდრების ძირითადი საშუალება იყო.

როგორც ნ. მარრი წერს, „ქართული მწიგნობრობა თავიდანვე, უძველეს ნაშთებში, წინ გვიშლის განვითარებულს სალიტერატურო ენას. ცხადია, საეკლესიო მწიგნობრობას არ შეუქმნია იგი, სალიტერატურო ქართული ენა ქრისტიანობის ადრე გამომუშავებული უნდა ყოფილიყო და ქრისტიანულ მწიგნობრობას იგი მხოლოდ თავის საინტერესო ნაწილში განუვითარებია“. ნ. მარის აზრით, არსებობდა დაუფიქსირებელი, ხანგრძლივი ზეპირი ლიტერატურული ტრადიცია ქართული ენისა. საზოგადოდ, ლიტერატურული ენის ჩამოყალიბება ამა თუ იმ კულტურაში არ იწყება როგორც აუცილებლად ენის წერილობითი ფორმით არსებობა.

შესაძლოა, ქართული ლიტერატურის პირველივე ძეგლების ენობრივი დახვეწილობის ხარისხი მის მაღალგანვითარებულ საერთაშორისო ენებთან ხანგრძლივ და ღრმა კავშირზე მიგვანიშნებდეს. თუ მათ მნიშვნელოვანი როლი მართლაც შეასრულეს ქართულის ნორმატიულ ენად ქცევის პროცესში, ამისთვის მხოლოდ „ზეპირი“ კავშირები არ იქნებოდა საკმარისი, მეტიც, ვერ მოხდებოდა ლიტერატურული (მწიგნობრული) ურთიერთობების გარეშე.

დროთა ვითარებაში, როდესაც თანდათან იხვეწებოდა ქართული სალიტერატურო ენა, ხდებოდა მისი დიფერენციაცია დიალექტურ თუ ენობრივ ვერსიებად, რომელსაც ყოველთვის არ ჰქონდა მხოლოდ ეთნოლინგვისტური და ისტორიული ხასიათი, ენაში მიმდინარე ცვლილებები არ იყო საკუთრივ მეტყველების ენის ფენომენი, არამედ ენობრივი ვერსია ღრმა სოციალური მოძრაობისა, სოციალური ყოფის „ენობრივი რეალიზაცია“, რაც მუდმივად უნდა ახსოვდეს ყველას, ვისაც

ენის თვითმყოფადობის დაცვა სურს. ენის დაცვის მოსურნე პოლიტიკურ და სოციალურ ძალადობასაც უნდა აღუდგეს წინ.

გავიხსენოთ ძველი ქართული მწერლობის პირველი პერიოდის მწერლობა, რომელიც იქმნებოდა მაშინ, როდესაც ქართლს ერთდროულად სხვადასხვა ხასიათის ბრძოლა უხდებოდა ჯერ მაზდეანის სპარსელების, შემდეგ კი მაჰმადიანი არაბების წინააღმდეგ.

არაბთა საშინელი ბატონობის დროს იოანე საბანისძე ეროვნულ ღირსებათა ნათელსაყოფად ქადაგებდა, რომ ქართველები კულტურული მსოფლიოს განაპირას ცხოვრობდნენ, მაშინ, როდესაც ბერძენ-რომაელები კულტურულ მსოფლიოში ცხოვრობდნენო. მისი თქმით, ქართველები მარტო იცავდნენ ქრისტიანობას. აქ თითქოს საყვედურიც ისმის ბერძნების მისამართით. თუ საბერძნეთი საქრისტიანოს ცენტრია, ქართლი მისი დასასრულია და არ ჩამოუვარდება საბერძნეთსო. ქართლი წმინდანთა სამშობლოა და ესაა მისი ღირსება მთელ საქრისტიანოშიო. ამ იდეებს მაშინ აწვდიდა საქრისტიანოს, როდესაც ენობრივი პოლიტიკა საფრთხეში იყო. იოანეს გააზრებული ჰქონდა, რომ ქართული თვითმყოფადობის გადარჩენა რელიგიის წიაღში იყო შესაძლებელი, ეკლესიის ფრთების ქვეშ. ეს იდეები პატრიოტული რიტორიკა კი არ იყო, არამედ ისინი კვებავდნენ ქართლის ქრისტიანულ ელიტას.

„გრიგოლ ხანძთელის ცხოვრებაში“, გიორგი მერჩულეს მიერ მოწოდებული ცნობით, ზუსტადაა აღწერილი ქართლის საზღვრების დამდგენი შინაგანი საზომი: „ქართლად ფრიადი ქუეყანაი აღირიცხების, რომელსაცა შინა ქართულითა ენითა ჟამი შეიწირვის და ლოცვაჲ ყოველი აღესრულების“, ანუ ქართლი არის იქ და იქამდე, სადაც ქართული ენით ხდება ჟამისწირვა და, საზოგადოდ, ღვთისმსახურება. ეს აღმოსავლური ტრადიციის შესაფერისი განცხადებაცაა და მეცხრე-მეათე საუკუნის ქართველთა პოლიტიკურ-კულტურული იდეალიც. გ. მერჩულეს მიერ გამოთქმული აზრი, ქართული ენის გავრცელების ახალ მოვლენაზე კი არ მიუთითებს, არამედ იმ მრავალსაუკუნოვანი ტრადიციის აღიარება და მტკიცებაა, რომლის ძირები წარსულში იკარგება.

სოციოლინგვისტური თვალსაზრისით, იოანე ზოსიმეს „ქება და დიდება ქართულისა ენისაჲ“ მრავალ საინტერესო მომენტს შეიცავს. ავტორი ხაზგასმით აღნიშნავს, რომ ქართული „მდაბალი და დაწუნებულია“, ენა „ქებაში“ ნიშნავს ერს, მოდგმას, რაც ჩვეულებრივია ძველი ქართულისთვის. იოანე ზოსიმეს აზრით, ქართული ენა და ქართველი ერი სპეციფიკურ, სარწმუნოებრივ კონსეკრაციას იღებს, ფუნქციას, რომელიც, იოანე ზოსიმეს აზრით, ქართულს ბიბლიური წინასწარმეტყველებით დაკისრებია და მას აღმატებულ ენად წარმოაჩენს ყველა ერსა და ყველა ენათა შორის.

### **ლიტერატურა:**

1. პ. ინგოროყვა, ქართული მწერლობის ისტორიის მოკლე მიმოხილვა. ჟურნალი „მნათობი“, 1939, N9,10. გვ. 28-112
2. ზ. გამსახურდია, „ქება და დიდება ქართულისა ენისაჲ“, წერილები, ესეები, თბ. 1991, გვ. 29-36
3. ნ. მარრი, ქართული ენათმეცნიერებაში (ლექცია წაკითხულია პარიზში, აღმოსავლურ ცოცხალ ენათა ნაციონალურ სკოლაში), გამოაქვეყნა ი. მეგრელიძემ და ალ. ღლონტმა, თსუ შრომები, VI, პირველი სერია, საზოგადოებათმეცნიერებანი, თბ., 1938 წ.

---

---

**About the concept of language policy**

*Ketevan Gaprindashvili, Associate Professor  
Georgian Technical University*

**Summary**

In the 9th century, according to the Eastern tradition, all languages were equal before God, in contrast to the Western tradition, which considered only Hebrew, Greek and Latin as sacred languages.

Although the equality of languages was universally recognized, the languages of the peoples of the East had difficulty competing with the Greek language. The Georgian language had to compete with the Greek language much earlier - from the 3rd-4th centuries after Christ. By this time, Georgian had acquired a social function for a long time. It was characterized by flexible stability and intellectualization, on which theological literature was translated and original works were created. Language was the main means of national identification and cultural self-establishment of our ancestors.

Perhaps the degree of linguistic sophistication of the first monuments of Georgian literature indicates its long and deep connection with highly developed international languages. If they really played an important role in the process of making Georgian a normative language, only "oral" connections would not be enough for this, moreover, it could not happen without literary (scribe) relations.

The writing of the first period of ancient Georgian writing was created when Kartli had to simultaneously fight against the Mazdean Persians, and then against the Muslim Arabs.

During the terrible domination of the Arabs, Ioane Sabanidze preached as an example of national dignity that Georgians lived on the edge of the cultural world, while the Greco-Romans lived in the cultural world. According to him, Georgians defended Christianity alone. It seems as if there is a reprimand addressed to the Greeks. If Greece is the center of Christianity, Kartli is its end and is not inferior to Greece. Kartli is the homeland of saints, and this is its dignity in the entire Christian community, it provided these ideas to the Christian community when the language policy was in danger. Ioane understood that it was possible to save the Georgian identity in the bosom of religion, under the wings of the church. These ideas were not patriotic rhetoric, but they fed the Christian elite of Kartli.

Over time, when the Georgian literary language gradually improved, it was differentiated into dialectal or linguistic versions, which did not always have only an ethnolinguistic and historical character. The ongoing changes in the language were not a phenomenon of the spoken language itself, but a linguistic version of a deep social movement, a "linguistic realization" of social being, which should be constantly remembered by everyone who wants to protect the identity of the language. People who want to protect the language should also stand up against political and social violence.

Key words: assimilationist, ethnic, pessimism, sociolinguistic, cataclysm, consecration.

# კომუნიკაციის ინტერაქტიული ბუნება და მისი ლინგვოპრაგმატიკა

ნანა გაბადაძე  
ფილოლოგიის მეცნიერებათა დოქტორი

## რეზიუმე

თემაში „კომუნიკაციის“ ინტერაქტიული ბუნება და მისი ლინგვოპრაგმატიკა“ შედგება ორი პარაგრაფისაგან: „კომუნიკაციური ინტერაქციის მაპროვოცირებელი სეგმენტი“ და „კომუნიკაციური ინტერაქციის რეაქტიული სეგმენტი“, ნაჩვენებია, რომ კომუნიკაციის ფენომენის ინტერპრეტაციისას განსაკუთრებული მნიშვნელობა ენიჭება კონტაქტის სემას. კომუნიკაციის დიალოგურ სტრუქტურას ვერ უარყოფენ ავტოკომუნიკაციის არსებობის მომხრეებიც კი. საკუთარ თავთან საუბრის დიალოგურობაზე მეტყველებს ისეთი ტერმინის არსებობა, როგორცაა „alter ego“. ამავე თავში განხილულია კომუნიკაციის მონაწილეთა როლებრივი პარტიტურა კითხვა-პასუხის დიალოგური მთლიანობის ფარგლებში. კომუნიკა-ტა ინტენციები შეიძლება გამოვლინდეს ადრესატის რეაქციაში, როგორც თავად კითხვის შინაარსთან, ისე ადრესანტის მიმართვის ფორმასა და პიროვნებასთან.

აუცილებელია აღინიშნოს, რომ რესპონსივების პრაგმატული მნიშვნელობები გარკვეულ სისტემას ქმნიან, რომლის ფარგლებში ისინი თავისი ენობრივი (სამეტყველო) მნიშვნელობების რეალიზებას ახდენენ. მოცემული სისტემა წარმოადგენს ცენტრისა და პერიფერიის ოპოზიციას. ცენტრში განლაგებულია ბირთვული რესპონსივები, რომლებიც ჩვენთვის საინტერესო მოვლენის იმანენტურ ბუნებას შეადგენენ. ცენტრთან უფრო ახლოს განლაგებულია რესპონსივების ის პრაგმატული ვარიანტები, რომლებიც დაკავშირებულია რესპონსივების ირიბ მნიშვნელობებთან და კონვენციონალიზაციის ტენდენციას გამოხატავენ. პერიფერიაზე განლაგებულია დაბალი სიხშირის მქონე რესპონსიული მნიშვნელობები, რომლებსაც შემდგომად გარკვეულ სამეტყველო სიტუაციებში რესპონსიული სამეტყველო აქტების როლში გამოსვლა.

როგორც ცნობილია, ენობრივი განვითარების პროცესები საკმაოდ დინამიკურია, და მათი შედეგია სისტემაში ცალკეული ერთეულების ადგილისა და როლის ახლებურად გააზრება. მოცემულ შემთხვევაში ჩვენ მხედველობაში გვაქვს ის ფაქტი, რომ სისტემის პერიფერიაზე მყოფი

მოვლენები შეიძლება ცენტრისკენ გადაადგილდეს (შესაბამისი პირობების არსებობის შედეგად). მსგავს პროცესებს შეიძლება დავაკვირდეთ კითხვის პრაგმატული მნიშვნელობების სისტემაში, სადაც კითხვითი ფორმის მქონე კონვენციონალიზირებული სტრუქტურები ბევრი მეცნიერის მიერ ეროთეტიკული სამეტყველო აქტების სრულუფლებიან წევრებად აღიქმება და მოიაზრება, როგორც მითითებული სისტემის ბირთვული სტრუქტურის კომპონენტები.

რესპონსიული სამეტყველო აქტების პრაგმატული მნიშვნელობების იერარქია შეიძლება სქემატურად გამოვსახოთ. ჩვენი გაგებით, განსაკუთრებული ყურადღება უნდა მივაქციოთ კითხვით ნაწილთან კავშირის ხასიათს, რომელიც ადრესატის რეაქციას განაპირობებს.

საკვანძო სიტყვები: პრაგმატიკა, რესპონსივები, ლინგვისტიკა, კონვენციონალიზმი, სამეტყველო აქტები, სიტუაციურობა

## შესავალი

კვლევა გვიჩვენებს, რომ რესპონსივების კლასიფიკაციას საფუძვლად უნდა დაედოს მათი კატეგორიულური ნიშნები. პასუხი წარმოადგენს სამეტყველო რეაქციას შეკითხვით გამოწვეულ კაუზატორზე. რესპონსივების მსგავსი ინტერპრეტაციისას ჩვენ გვექმნება შესაძლებლობა გავმიჯნოთ სამეტყველო აქტის პირდაპირი და ირიბი მნიშვნელობები. მოცემული მიდგომა შესაძლებელს ხდის „პასუხი“ გამოვარჩიოთ „საპასუხო რეაგირების“ სხვა ტიპებისაგან, რომლებიც შეიძლება გამოხატული იყოს სხვადასხვა კინესიკური საშუალებებით და უფრო რთული საკომუნიკაციო ქმედებითაც კი – ანუ საქციელით. უნდა შეგახსენოთ, რომ „საპასუხო რეაგირების“ ფორმები ყოველთვის არ კაუზირდება შეკითხვით, რაც კიდევ ერთი ფაქტორია, რომელიც რესპონსივების სპეციფიკასთან არის დაკავშირებული. ამ უკანასკნელთა ონტოლოგიურ ნიშან-თვისებას წარმოადგენს რეაგირების სამეტყველო ფორმა, რომელიც მას სემიოტიკური ექვივალენტებისგან (თავის დაქნევა, ჟესტი, საკომუნიკაციო დუმილი და სხვ.) განასხვავებს. უნდა აღინიშნოს, რომ რესპონსივების სემიოტიკური ექვივალენტების ტაქსონომიზაციას



დიდი მნიშვნელობა აქვს უცხოელთათვის ენის სწავლების პროცესში. სამწუხაროდ, წინამდებარე კვლევის ფარგლებში ჩვენ არ გვაქვს საშუალება უფრო ვრცლად გავჩერდეთ მოცემულ პრობლემაზე, ვინაიდან ეს ძირითადი თემისგან გადახვევის რისკს ქმნის.

წარმოადგენენ რა დიალოგური მთლიანობის ნაწილს, რესპონსივები, როგორც აღნიშნული იყო, მჭიდროდ არიან დაკავშირებულნი კითხვით ნაწილთან. დიალოგურ ტექსტში ბმულობის გამოვლენის სპეციფიკას თავისი თავისებურებები აქვს და რიგ ფაქტორზეა დამოკიდებული: ურთიერთობის ბალანსზე, რომელიც სუბიექტურ და ობიექტურ ფაქტორებს მოიცავს და რესპონდენტის კომუნიკაციურ სტრატეგიას განსაზღვრავს, აგრეთვე კაუზაციის აზრობრივი ან ფორმალური მხარეზე (კითხვითი წინადადებაზე).

**ძირითადი ნაწილი**

როგორც აღინიშნა, დიალოგური ურთიერთობის ერთ-ერთი უმნიშვნელოვანესი ფაქტორია „ურთიერთობისბალანსი“, რომელიც კომუნიკანტთა სოციალურ და ფსიქოლოგიურ კოორდინაციის ასპექტებს მოიცავს. მიუხედავად იმისა, რომ ჩვენთვის საინტერესო დიალოგური ურთიერთობის ტიპში მაკაუზირებელ ფაქტორად კითხვითი ნაწილი გამოდის, ადრესატი მრავალ შემთხვევაში გვევლინება, როგორც სრულიად დამოუკიდებელი პიროვნება, რომელიც სურვილიდან გამომდინარე შედის ან არ შედის ადრესანტთან კონტაქტში.

სიტუაციები, როდესაც ადრესატმა შეიძლება უარი თქვას პასუხზე, შეიძლება საკმაოდ მრავალი იყოს, თანაც მოტივაცია ყოველთვის როდია საჭირო. ჩვენ გვგონია, რომ მოტივაცია მსგავს შემთხვევაში შეიძლება შევავსოთ როგორც საპასუხო რეაგირების თავისებური ფორმა. ამ უკანასკნელის ხასიათიდან გამომდინარე შეიძლება შემდეგი შემთხვევების გამოყოფა: 1) კოოპერაციის სრული იგნორირების ან არამოტივირებული უარის; 2) მოტივირებული უარის. (1, გვ.10)

კოოპერაციის თავისებურ ტაქტიკურ მოტივებად შეიძლება ჩაითვალოს განმეორებით კითხვა, თემის შეცვლა. ფორმით კოოპერაციულად, მაგრამ არსებითად არაკოოპერაციულად შეიძლება მივიჩნიოთ შემთხვევები, როდესაც ადრესატი შეგნებულად ამახინჯებს ინფორმაციას, აბუჩად იგდებს ადრესანტს, ირონიას მიმართავს და ა.შ.

სრული ინტეგრირების შემთხვევები უპირატესად დაკავშირებულია ისეთ შემთხვევებთან, როდესაც ადრესანტი და ადრესატი ან საერ-

თოდ არ იცნობენ ერთმანეთს, ან დაძაბულ ურთიერთობებში არიან. ადრესატი შეიძლება გააღიზიანოს ადრესანტის არაკორექტულობამ ან ფამილარულობამ. იგნორირება შეიძლება დაკავშირებული იყოს ინფორმაციის გაცემის სურველის უქონლობასთან და ა.შ. პასუხზე არამოტივირებული უარის თქმა უმეტეს შემთხვევაში შეიძლება შეფასდეს როგორც თავაზიანობის კოდექსის დარღვევა. მეორე მხრივ, არამოტივირებული უარის თქმა უმეტეს შემთხვევაში შეიძლება განიხილებოდეს როგორც პროტესტის თავისებური ფორმა და გამოხატავდეს უპატივცემლობას, წყენას. გარკვეულ შემთხვევებში მსგავსი იგნორირება შეიძლება ადრესატის სულიერ მდგომარეობასთანაც იყოს დაკავშირებული.

„პასუხებსა“ და „არაპასუხებს“ შორის შუალედურ ადგილს პასუხისგან მოტივირებული უარის თქმის შემთხვევები იკავებს. აქ შესაძლოა შემდეგი ტიპის სხვადასხვა შემთხვევები: „ეს საიდუმლოა“, „არ არის საჭირო იცოდე“, „გაიზრდები, გაიგებ“, „სამწუხაროდ, ვერ გეტყვი“, „სამწუხაროდ, ძალიან მეჩქარება“, „არ მინდა შენთან ურთიერთობა“, „არ მაქვს უფლება“ და ა.შ. (2. გვ. 20)

პერლოკუციური ეფექტის ქმედითობის თვალსაზრისით კითხვაზე რეაქცია შეიძლება საპასუხო რეაგირების სხვადასხვა სტრატეგიებს ეყრდნობოდეს: თანაგრძობა, თანაგრძობის არარსებობა, იგნორირება. უკანასკნელ კატეგორიას ჩვენ ზემოთ შევვხეთ, მაგრამ მას ახალი პარადიგმის ფარგლებში მნიშვნელობის სხვა ნიუანსებიც შეიძლება ჰქონდეს. ჩვენ იგნორირების ისეთ ფორმას ვგულისხმობთ, როგორცაა „გულგრილობა“. ეს უკანასკნელი თავისებური პასუხია კითხვაზე, რომელიც კაუზაციაზე ადრესატის თვალსაზრისს გამოხატავს და პოზიტიურად (თანაგრძობა) და ნეგატიურად (თანაგრძობის არარსებობა) შეფერილ რეაქციებს უპირისპირდება. სხვაგვარად რომ ვთქვათ, მსგავს გულგრილობას შეიძლება „კოოპერაციული იგნორირება“ ეწოდოს.

როგორც ცნობილია, კონცეპტი „გულგრილობა“ „სემანტიკური პრიმიტივების“ რიცხვს განეკუთვნება, რომელიც „მენტალური ენის“ ლექსიკონს შეადგენს. როგორც ს.ა. გოლუბცოვი აღნიშნავს: „გულგრილობას ძალუმს გამოვიდეს როგორც აქსიოლოგიური შეფასების ლოგიკის, ისე გრძობების ლოგიკის ოპერატორი...“

ჩვენ მასალასთან მიმართებაში ეს ნიშნავს, რომ მსგავსი რეაქცია შეიძლება როგორც ეროთეტულ აქტს განეკუთვნებოდეს, ისე ადრესანტს.

ე. თოფურია გვიჩვენებს, რომ გულგრილობის

მაჩვენებლები ქართულ ენაში რამდენიმე ჯგუფს ქმნიან:

ა) მოდალური ალტერნატივის არჩევის მიმართ გულგრილობის ფუნქციური კლასი;

ბ) სუბიექტში ობიექტზე ემოციური რეაქციის არარსებობის მქონე ჯგუფი;

გ) „სუსტი გულგრილობის“ თემატური ჯგუფი. აქვე განიხილება ავტორის მიერ „ნაცრისფერი ზოლი“, ე.ი. საშუალოობას მიკუთვნებული მოვლენები. ნეიტრალური მოდალობის მაჩვენებლები თვითშეფასების ფუნქციაში გამოიყენება.

რაც შეეხება „გულგრილობის“ პრობლემას ურთიერთობის ბალანსის პრობლემასთან დაკავშირებით შევხებით და შევუპირისპირეთ მას ისეთი კატეგორიები, როგორცაა „თანაგრძნობა“ და „თანაგრძნობის არარსებობა“.

„გულგრილობის“ კატეგორიას როგორც ინტერაქციის ნულოვან კატეგორიას განვიხილავთ, რომლის ფონზე ვლინდება ადრესატის დადებითი („თანაგრძნობა“) და უარყოფითი („თანაგრძნობის არარსებობა“) დამოკიდებულება.

ადრესანტის მიმართ თანაგრძნობიანი დამოკიდებულება ვლინდება იმაში, რომ ადრესატი მასთან კონტაქტში შედის. მსგავსი კონტაქტის „ნებაყოფლობითობა“ შეიძლება არაერთგვაროვანი იყოს. ადრესატის მხრიდან კითხვაზე პასუხის ჭეშმარიტი სურვილის გარდა, შესაძლებელია შემთხვევები, როდესაც ის ამას სხვადასხვა ფაქტორების ზემოქმედების ქვეშ აკეთებს: ეტიკეტის ნორმების, სოციალური სტატუსის, შიშის და ა.შ. გავლენით. შესაბამისად, საპასუხო რეაქციების ჭეშმარიტება მსგავსი „ნებაყოფლობითი კოოპერაციისას“ ყოველთვის არ არის აბსოლუტური და გარკვეულ შემთხვევებში დეზინფორმაციის მიზეზს წარმოადგენს.

ფორმის მიხედვით საკმაოდ კორექტული რეაგირებისას შეიძლება ადრესანტის მიმართ საკმაოდ ნეგატიური დამოკიდებულება იმალებოდეს. სხვაგვარად რომ ვთქვათ, ირიბი სამეტყველო მნიშვნელობები შეიძლება რესპონსივებსაც ჰქონდეთ.

### დასკვნა

ჩვენ განვიხილეთ ურთიერთობის კოოპერაციული ფონი, რომელიც საპასუხი რეაგირების სამ ტაქტიკას მოიცავს: 1) თანაგრძნობას; 2) თანაგრძნობის არარსებობას; 3) იგნორირებას; 4) გულგრილობას.

შეკითხვის ფორმულირებისას ადრესანტი ადრესატის შესაძლო რეაქციებს გეგმავს და პროგნოზის შესაბამისად იყენებს სხვადასხვა საკომუნიკაციო სტრატეგიას: ასტიმულირებს პასუხს ეტიკეტის ნორმების დაცვით, მიმართავს ემოციურ და ინტელექტუალურ ფაქტორებისადმი აპელაციას, ცდილობს ადრესატზე ზემოქმედება მოახდინოს „ძლიერი პოზიციით“ და ა.შ. როგორც აღვნიშნეთ, ურთიერთობის ბალანსი საპასუხო რეაგირების სამ ტაქტიკას მოიცავს: 1) ადრესანტის პიროვნებიდან; 2) მიმართვის ფორმიდან და 3) თავად ინფორმაციიდან გამომდინარე. (3. გვ.50)

სამივე ფაქტორი შეიძლება საფუძვლად დაედოს რესპონსივის განსაზღვრებას, თუმცა კლასიკური გაგებით პასუხი მესამე ვარიანტი იქნება. ადრესანტის პიროვნებისადმი დამოკიდებულება ურთიერთობის კოოპერაციული რეგისტრის არჩევანს განსაზღვრავს, ხოლო მიმართვის ფორმა მნიშვნელოვანწილად აისახება ადრესატის სურვილზე შევიდეს ან არ შევიდეს კონტაქტში და შეიცავს რეაქციას ტაქტიკაზე, რომლის მეშვეობითაც ადრესანტი აპირებს სასურველი საპასუხო რეაგირების მიღწევას.

**თავად საკითხის შინაარსისადმი დამოკიდებულება** რეალიზდება კითხვის ოთხელემენტთან მოდელზე რეაქციის ფარგლებში. კონკრეტული მასალის ანალიზმა მოგვცა საშუალება გამოვავლინოთ რესპონსივების სხვადასხვა მნიშვნელობები.

რესპონსივ-ინფორმატივები წარმოადგენენ ინფორმაციას დასმული საკითხის ირგვლივ და რეალიზდება რესპონსივებისთვის სპეციფიკური სტრუქტურებით: დიახ/არა ფორმის მიხედვით, ე.წ. არასრული წინადადებებით, რომლებსაც ჩვენ რესპონსივების ნორმატულ ვარიანტად, „ვის“ სტრუქტურაზე სარკისებური პასუხის შემცველ წინადადებებად ვთლით.

კითხვების ირიბ პრაგმატულ მნიშვნელობებზე რეაქციებს შორის ყველაზე ტიპურია რეაქციები ირიბ თხოვნებზე, რჩევებზე, ბრძანებებზე და ა.შ. საინტერესოა, რომ საპასუხო რეაგირების ტაქტიკას მსგავს შემთხვევებში სპეციფიკური ხასიათი აქვს და „რესპონსივ-ინფორმატივების“ ტაქტიკისგან განსხვავდება. თუ კითხვების ტიპურ „კლასიკურ“ ტიპებზე რეაქციას ფიქსირებული ენობრივი სტანდარტი აქვს, კითხვით ფორმაში გამოხატულ კაუზატორებს თავისი სპეციფიკა გააჩნია.

ლიტერატურა:

1. Макаров М.Л. Интерпретативный анализ дискурса в малой группе. Тверь, 1998.
2. Kaplan B. Selected Works 1993.
3. Топурия Э. Избранные труды. – Т., 2004.

**Interactive nature of „communication“ and its linguopragmatics**

*Nana Gabadadze*

*Doctor of Philological Sciences*

**Summary**

The second chapter: “Interactive nature of “communication” and its linguopragmatics” consists of two sections: “Provoking segment of communication interaction” and “Reactive segment of communication interaction”. It is shown that during communication phenomenon interpretation special importance is attached to contact seme. Even the supporters of autocommunication existence can’t reject the dialogue structure of communication. The presence of such a term, as “alter ego” is, points at the dialogueness of speaking to self (soliloquium). In the same chapter there is considered a role score of communication participants within a dialogue integrity of question/answer. Communicants intentions may be manifested in addressee’s response, regarding both question content itself and the form of address and personality of the addressant.

It should be noted that pragmatic meanings of responsives create a certain system, within frameworks of which they actualize their linguistic (speech) meanings. The given system is an opposition of center and periphery. In the center, there are disposed nuclear responsives, which comprise immanent nature of the event interesting for us. Closer to center there are disposed those pragmatic options of responsives, which are associated with indirect meanings of responsives and show the tendency toward conventionalisation. At the periphery there are located low-frequency responsive meanings, which are able to play the role of responsive speech acts in certain speech situations.

As is known, linguistic development processes are quite dynamic, and are resulted in newly comprehension of place and role of separate units in the system. In given case we bear in mind a fact that events located at system periphery may shift to the center (as a result of availability of appropriate conditions). Similar processes can be observed in the system of pragmatic meanings of question, where conventionalized structures of interrogative form are perceived by many scientists as full-fledged members of speech acts and are conceived as components of the nuclear structure of the mentioned system.

The hierarchy of pragmatic meanings of responsive speech acts may be represented schematically. In our opinion, we have to pay special attention to the nature of linkage with interrogative part that predetermines addressee’s reaction.

keywords: pragmatic, responsives, conventionalization, speech acts, situations

# ენისა და ცნობიერების კვლევის ძირითადი მიმართულებები ანთროპოცენტრულ პარადიგმაში

ნანა გაბადაძე  
ფილოლოგიის მეცნიერებათა დოქტორი

## რეზიუმე

ჰუმანიტარული მეცნიერების თანამედროვე მდგომარეობა, ერთი მხრივ, და შეცვლილი სამყაროს ობიექტური პირობები – მეორე მხრივ, გარდაუვლად მოითხოვს როგორც კარგად ნაცნობ, ისე ახალი დროისათვის აქტუალური პრობლემების ხელახალ გააზრებას, ამიტომაც შემთხვევითი როდია ანთროპოცენტრისტულ პარადიგმაში შემავალ ისეთი მიმართულებისადმი ინტერესის მკვეთრი გაზრდა, როგორცაა ეთნოფსიქოლინგვისტიკა, ლინგვოკულტუროლოგია, კოგნიტური ლინგვისტიკა, სამეტყველო აქტების თეორია, კულტურათაშორისი კომუნიკაცია და ა.შ.

ენის როგორც ერის კულტურული კოდის, და არა უბრალოდ როგორც კომუნიკაციისა და შეცნობის იარაღის განხილვა ერთერთ პრიორიტეტულ მიმართულებად იქცა, ვინაიდან ენის მეშვეობით ჩვენ შეგვიძლია შევადწინოთ არა მარტო ერის თანამედროვე ცნობიერების სამყაროში, არამედ გამოვავლინოთ მის სიღრმისეულ პლასტებში დაღეწილი წარმოდგენები სამყაროზე, საზოგადოებაზე და თვით ადამიანებზე. როგორც ცნობილია, გარდასულ ეპოქათა გამომახილებს, რომელთაც საუკუნეებს გაუძლეს, დღესაც ვპოულობთ ენობრივ მასალაში. სხვაგვარად რომ ვთქვათ, ენა წარმოადგენს ძირითად წყაროს, რომლის მეშვეობითაც ადამიანი აცნობიერებს სამყაროს შესახებ ინფორმაციის უმეტეს ნაწილს. ვინაიდან ადამიანი ცხოვრობს მის მიერ ინტელექტუალური, სულიერი, სოციალური მოთხოვნილებებისთვის შექმნილი კონცეპტების სამყაროში, რომელშიც საგნებსა და ნივთებს ნაკლები მნიშვნელობა ენიჭება მათთან შედარებით, საზოგადოებაში მისი წარმატება დამოკიდებულია იმაზე, რამდენად კარგად ფლობს ის სიტყვას, თანაც არა იმდენად მეტყველების კულტურის, რამდენადაც ენის საიდუმლოებებში შეღწევის უნარის თვალსაზრისით. ფილოსოფოსების არ იყოს, თუ ზედმიწევნით გესმის სიტყვის არსი, რომელიც ამა თუ იმ საგანს, მოვლენას აღნიშნავს, უფრო ადვილად შეგიძლია მართო ნივთიერი სამყარო.

ენის ანთროპოცენტრულობის იდეა დღეს საყოველთაოდ მიღებული გახდა და ადამიანის

შესახებ წარმოდგენის შექმნაში ენობრივ ფაქტორს უდიდესი მნიშვნელობა ენიჭება. ბუნებრივია, რომ ახალი მეცნიერული პარადიგმის გამოჩენა ახალ ამოცანებს აყენებს ენის მკვლევართა წინაშე და მოითხოვს მისი აღწერის ახალ მეთოდებს, ენობრივი ერთეულების, კატეგორიების, წესების ანალიზის ახალ მიდგომებს. ანთროპოცენტრული პარადიგმის არსია – მკვლევარის ინტერესების გადართვა შეცნობის ობიექტისგან სუბიექტზე, ე.ი. ანალიზირდება „ენა ადამიანში“ და „ადამიანი ენაში“.

საკვანძო სიტყვები: სისტემატიზაცია, ლინგვისტიკა, კომუნიკაცია, მასალა, მეცნიერება

## შესავალი

ახალი პარადიგმის ერთ-ერთი ფუძემდებლური პოსტულატია ლ. ვიტგენშტაინის თეზისი: „სამყარო ფაქტების და არა ნივთების ერთობლიობაა“. თანდათან მოხდა ენის რეორიენტირება ფაქტზე, მოვლენაზე, ხოლო ყურადღების ცენტრში დადგა ენის მატარებლის პიროვნება (ი.ნ. კარაულოვის ტერმინოლოგიით „ენობრივი პიროვნება“), შეიცვალა საგნის კონსტრუირების ხერხები, ტრანსფორმაცია განიცადა თავად კვლევის საერთო პრინციპებისა და მეთოდების შერჩევისადმი მიდგომამ, გამოჩნდა ლინგვისტური აღწერის რამდენიმე, კონკურენტული მეტაენა, და როგორც ვ.ა.მასლოვა აღნიშნავს: „ანთროპოცენტრული პარადიგმის ფორმირებამ ლინგვისტური პრობლემეტიკის ადამიანისკენ და კულტურაში მისი ადგილისკენ მობრუნებამდე მიგვიყვანა, ვინაიდან კულტურისა და კულტურული ტრადიციის ყურადღების ცენტრში ენობრივი პიროვნება დადგა მთელი მისი მრავალფეროვნებით. მე – ფიზიკური, მე – სოციალური, მე – ინტელექტუალური, მე – ემოციური, მე – მეტყველი და მოაზროვნე... პიროვნების ნებისმიერ სუბსტანციაზე ზემოქმედებით შესაძლებელია ადრესატის პიროვნების ნებისმიერ სხვა მხარეზე ზემოქმედება. ამრიგად, ენობრივი პიროვნება კომუნიკაციაში შედის როგორც მრავალი ასპექტის მქონე, და ეს შეეფარდება სამეტყველო ურთიერთობის სტრატეგიებსა და ტაქტიკებს,

კომუნიკანტების სოციალურ და ფსიქოლოგიურ როლებს, კომუნიკაციაში ჩართული ინფორმაციის კულტურულ მნიშვნელობას“ (1. 33.გვ.15).

**ძირითადი ნაწილი**

ანთროპოცენტრული პარადიგმის მიერ პირველ ადგილზე ადამიანის წინ წამოწევა ამავდროულად ეფუძნება ენის, როგორც ადამიანის მთავარი მაკონსტრუირებელი მახასიათებლის აღიარებას. ენა, იჭრება რა ყველა აზროვნებით პროცესში, ქმნის ახალ მენტალურ სივრცეებს და გამოჰყავს ადამიანი უშუალო დაკვირვების ფარგლებს გარეთ. ენა გამოხატავს ადამიანის აზრის მოძრაობას, აგებს შესაძლო სამყაროებს, აღბეჭდავს რა თავის თავში აზრის დინამიკას და ვერბალური საშუალებებით მისი წარმოდგენის ხერხებს.

ანთროპოცენტრული პარადიგმის ფარგლებში ფორმირებულ ძირითად მიმართულებებს შორის უნდა აღინიშნოს ლინგვოკულტუროლოგია, კოგნიტური ლინგვისტიკა, ეთნოლინგვისტიკა, ეთნოფსიქოლინგვისტიკა და ა.შ. თუ ლინგვოკულტუროლოგიას აინტერესებს ენა, როგორც კულტურის ფენომენი, რომელიც ეროვნული ენის პრიზმაში ახდენს სამყაროს გარკვეული ხედვის რეალიზებას, კოგნიტური ლინგვისტიკა იყენებს (ოპერირებს) „ინფორმაციის ცნების“ და „ცოდნის სტრუქტურების“ კატეგორიებს, რაც ინფორმაციის გონებით დამუშავებასა და მის ენობრივ ფორმებში რეპრეზენტაციის მექანიზმების არსებობას გულსხმობს.

თუ კოგნიტური ლინგვისტიკა, კოგნიტოლოგიის შემქმნელ სხვა მიმართულებებთან ერთად (კოგნიტური ფსიქოლოგია და კოგნიტური სოციოლოგია) ცდილობს უპასუხოს კითხვას იმაზე, თუ როგორ არის ორგანიზებული ადამიანის გონება, როგორ შეიცნობს ადამიანი სამყაროს, რომელი ინფორმაცია სამყაროს შესახებ იქცევა ცოდნად, როგორ იქმნება მენტალური სივრცეები, კულტუროლოგია მთელ ყურადღებას უთმობს ადამიანს კულტურაში და მის ენას, რაც შემდეგი საკითხების გადაჭრას მოითხოვს: როგორს ხედავს ადამიანი სამყაროს, როგორია მეტაფორის და სიმბოლოს როლი კულტურაში, როგორია ფრაზეოლოგიზმების როლი კულტურის რეპრეზენტაციაში და ა.შ. ეთნოლინგვისტიკაზე საუბრისას უნდა აღინიშნოს, რომ მოცემული მიმართულება თავის ყურადღებას კულტურასთან, ხალხურ ზნე-ჩვეულებებთან, საზოგადოების ან მთლიანად ერის სოციალურ სტრუქტურასთან ენის კავშირების შესწავლაზეა ფოკუსირებული. ეთნოსი განიხი-

ლება როგორც ადამიანთა ენობრივი, ტრადიციულ-კულტურული ერთიანობა, რომლებიც გამთლიანებულია ერთიანი წარმოდგენებით მათ წარმომავლობაზე, ისტორიულ ბედზე. გამაერთიანებელ ფაქტორს წარმოადგენს აგრეთვე ენის, კულტურის და ფსიქიკის თავისებურებებისა და ჯგუფური ერთიანობის თვითშეგნება.

ეთნიკური თვითშეგნება – ეთნოსის წევრების მიერ თავისი ჯგუფური ერთიანობის და სხვა ანალოგიური ფორმირებებისგან განსხვავების გაცნობიერებაა. ეთნოლინგვისტიკის მიზანი მეცნიერებს ისტორიულ რეტროსპექტივაში ესახებათ, ე.ი. ეროვნული სტერეოტიპების გამოვლენაში, სამყაროს „ეროვნული“ სურათის გამოვლენაში. ეროვნულ-კულტურულ სპეციფიკასთან დაკავშირებულია ისეთი დისციპლინა, როგორცაა ეთნოფსიქოლინგვისტიკა. ეთნოფსიქოლინგვისტიკის ძირითადი პრინციპების ფორმულირებისას, ვ.ვ.კრასნიხი აღნიშნავს: „ეთნოფსიქოლინგვისტიკა (ეფლ) მოიაზრება როგორც მიმართულება, რომელიც მეტყველებით საქმიანობას ეროვნულ-კულტურული სპეციფიკის პლანსა და დისკურსის ეროვნულ-კულტურული მდგენელის გათვალისწინებით განიხილავს. ის ასევე იკვლევს ენობრივი ცნობიერებისა და კომუნიკაციის ეთნოფსიქოლინგვისტურ დეტერმინირებულობას. ეთნოფსიქოლინგვისტიკის შესწავლის ობიექტია იმ სამეტყველო მოვლენების ან სამეტყველო სიტუაციების ერთობლიობა, რომლებსაც ადგილი ჰქონდა ეროვნული დისკურსის პირობებში. ეთნოფსიქოლინგვისტიკის საგანია ეროვნული დისკურსი მისი სპეციფიკის განმაპირობებელი გამოვლინებებისა და ფაქტორების მთელ ერთობლიობაში... დისკურსი მოიაზრება, როგორც ვერბალიზებული მეტყველებით-აზროვნებითი საქმიანობა, რომელიც წარმოგვიდგება როგორც პროცესის და შედეგის ერთობლიობა და რომელსაც ორი პლანი აქვს: საკუთრივ-ლინგვისტური და კოგნიტური. დისკურსი როგორც პროცესი თავად არის ვერბალიზებადი საქმიანობა. დისკურსი როგორც შედეგი წარმოგვიდგება ტექსტების ერთობლიობის სახით. სხვაგვარად რომ ვთქვათ, დისკურსის საკუთრივ-ლინგვისტური პლანი (ასპექტი) დაკავშირებულია ენასთან. გამოყენებული ენობრივი საშუალებებით ის თავის თავის მანიფესტირებას ახდენს, ხოლო დისკურსი, როგორც შედეგი წარმოშობილი ტექსტების ერთობლიობაში მქლავდება. დისკურსის ლინგვოკოგნიტური პლანი დაკავშირებულია ენობრივ ცნობიერებასთან, განაპირობებს ენობრივი საშუალებების

შერჩევას, გავლენას ახდენს ტექსტების წარმოქმნაზე (და აღქმაზე), მუდგანდება რა კონტექსტში და პრესუპოზიციამში (დისკურსი როგორც პროცესი). დისკურსი წარმოადგენს ერთიან ორგანიზმს, რომელშიც ერთდროულად რეალიზდება არა მარტო ენის, არამედ ენობრივი აზროვნების სრულიად სხვადასხვაგვარი ასპექტები“ (2. გვ.62).

მიუხედავად ზოგადთეორიული მოსაზრებების გარკვეული განსხვავებისა, ყველა მითითებული მიმართულება ზოგადი ანთროპოცენტრული განწყობით ერთიანდება. ადამიანი, როგორც ენობრივი პიროვნება, წარმოადგენს არა განყენებულ ცნებას, არამედ გარკვეული კულტურის მატარებელია, გარკვეული სოციუმის წარმომადგენელი, რაც მის ეთნოლინგვოსოციალურ სტატუსს განაპირობებს. უნდა აღინიშნოს, რომ სხვა კულტურის გაგების გასაღები ანთროპოცენტრული პარადიგმის სფეროში ძვეს. კონფლიქტური სიტუაციების უმეტესობა, რომლებიც ინოვაციებთან ურთიერთობისას წარმოიქმნება, კომუნიკანტების ეროვნულ-კულტურული თავისებურებების იგნორირების ფაქტორთან არის დაკავშირებული. საინტერესოა, რომ ახლახანს წარმოქმნილი მიმართულება – „ლინგვო-კონფლიქტოლოგია“ ამოცანად ისახავს შესაძლო საკონფლიქტო სიტუაციების წარმოქმნის კვლევას და მათი თავიდან აცილებისათვის პრაქტიკული რეკომენდაციების შემუშავებას. ამა თუ იმ ერის მენტალიტეტის ცოდნის პირველი და აუცილებელი პირობაა. ენობრივი ცნობიერება, რომელიც კულტურის საკვანძო ცნებებს გარკვეული კონცეპტების სახით აფიქსირებს, მსოფლიოს ერთიანი, მთლიანი სურათის სახით წარმოადგენს. უნდა აღინიშნოს, რომ, მიუხედავად „სამყაროს მატერიალური საფუძვლის ერთიანობისა“, ეს უკანასკნელი სხვადასხვა კულტურის მიერ სხვადასხვაგვარად აღიქმება, რაც სინამდვილის ენობრივი მანიფესტაციის ფორმებშიც გამოიხატება. (3. გვ.20)

ჩვენი სტატიის კვლევის მიზანმა განსაზღვრა ცალკეული კერძო ამოცანები: 1) ლინგვოკონიტური პოზიციებიდან დასაბუთდეს კონცეპტ „კომუნიკაციის“ ბირთვული სემების შინაარსი და ეთნომენტალური ბუნება; 2) გაირკვეს „კომუნიკაციის“ კონცეპტუალური ველის სტრუქტურირების ძირითადი პრინციპები; 3) დადგინდეს კონცეპტ „კომუნიკაციის“ რეალიზაციის აზრობრივი და ემოციურ-ფსიქოლოგიური „ეკოსფერო“; 4) დადგინდეს „კომუნიკაციის“ კონცეპტუალურ-სემანტიკური ველის შემადგენლობაში ინტერაქციული დიალოგიური სტრუქტურის კომპონენტთა

ლინგვოპრაგმატიკა და როლი კონცეფტის ინტერპრეტაციის საქმეში.

ეთნიკურ ერთიანობაში ენა აკავშირებს ადამიანებს კონცეპტების მეშვეობით, თუმცა არსებობს შემთხვევები, როდესაც სხვადასხვა კულტურული საზოგადოებები ერთი ენით სარგებლობენ და, პირიქით, არსებობს ადამიანები, რომლებსაც თავისი კულტურული ერთიანობა შეცნობილი აქვთ, მაგრამ სხვადასხვა ენებს იყენებენ. როგორც სამართლიანად მიიჩნევა დ.ბ. გუდკოვი, „ნორმას“ მაინც ენის, კულტურის, ეთნოსის ერთიანობა წარმოადგენს. ტერმინ „ლინგვოკულტურული საზოგადოების“ (ნაცვლად „ეთნოსისა“) გამოყენებით მას ყურადღების აქცენტი გადააქვს ამგვარი მთლიანობის არა იმდენად ბიოლოგიურ, გენეტიკურ, გეოგრაფიულ მხარეზე (რაც ნებისმიერი შემთხვევაში ეთნოსის ცნებასთანაა დაკავშირებული), არამედ მის წევრთა ენობრივ და კულტურულ ერთიანობაზე.

ლინგვოკულტურული ცნობიერების ერთ-ერთ ძირითად მაინტეგრირებელ/ მადიფერენცირებელ ნიშნად ავტორი მის წევრთა ენობრივი ცნობიერების ინვარიანტული ნაწილის ერთიანობას მიიჩნევს. „კულტურულ-ენობრივი საზოგადოება არის ინდივიდუალთა ასოციაცია, რომელიც მოცემული ენის მატარებელთა ვერბალურ-ასოციაციური სტრუქტურების ინტერსუბიექტურობაზე (მსგავსებები) და ტრანსპერსონალურობაზეა (გასხვავება) აგებული“.

იღებს რა საფუძვლად ამ დებულებას, დ. ბ. გუდკოვი მიიჩნევს, რომ ამ სტრუქტურების ერთიანობა დაფუძნებულია ლინგვოკულტურული საზოგადოების ინვარიანტული კოლექტიური წარმოდგენების ერთიანობაზე. კოლექტიური ენობრივი ცნობიერების ერთიანობა განსაზღვრავს და განისაზღვრება ცოდნისა და წარმოდგენების გარკვეული ერთიანი, განსაკუთრებულად ორგანიზებული ფონდის ერთიანობით, რომელსაც ავტორი კოგნიტურ ბაზას უწოდებს, რაც, თავის მხრივ, სინამდვილის მოვლენების, და იმ ნორმებისა და შეფასებების სისტემის აღქმის ალგორითმის ერთიანობას განსაზღვრავს, რომელიც ახდენს სოციალური ქცევის მოდელის დეტერმინირებას.

ჩვენ შეცვადეთ ცნობიერებისა და მისი რეპრეზენტაციის ფორმების თანაფარდობასთან დაკავშირებული სხვადასხვა თვალსაზრისი წარმოგვედგინა, რამაც საშუალება მოგვცა გამოგვევლინა სპეციფიკური კატეგორიის – „ენობრივი ცნობიერების“ ჩვენეული გაგება. აზროვნების ურთიერთობა მისი დამოკიდებულება

რეპრეზენტაციის ვერბალურ ფორმასთან (საკითხის ისტორიის პოზიციიდან) სხვადასხვა კონცეფციებში აისახა. ჩვენთვის მისაღებია შემდეგი პარადიგმა, რომელსაც ტ.ა. ფესენკოს დავესესხეთ. ავტორი რამდენიმე შესაძლებელ ვარიანტს გამოყოფს:

1) აზროვნება ენასთან არის გაიგივებული. საუბარი (მეტყველება) ხმამაღალი აზროვნების სინონიმიურია, ხოლო არაგამოხატული აზროვნება – საუბრისა (გონებაში, შინაგანად). ეს კონცეფცია უკიდურესად საწინააღმდეგო შეხედულებებს აერთიანებს, პლატონისგან – ბიჰევიორისტებამდე.

2) აზროვნება არის ენა, მაგრამ ენა არ არის აზროვნება. მოცემული კონცეფცია ამოდის იმ პოსტულატიდან, რომ აზროვნება (ე.ი. ფსიქოფიზიოლოგიურ და ნეიროფიზიოლოგიურ დონეზე მიმდინარე პროცესი) ხორციელდება საკუთარი ენის ფორმებში (რასაც ფსიქოლოგთა ტერმინოლოგიით ეწოდება „შინაგანი მეტყველება“, რომლის პრედიკატული სტრუქტურა „მეტყველებაში გადაკოდირდება“). ამ კონცეფციაში ორი თვალსაზრისია წარმოდგენილი: ა) სამყაროს გაცნობიერება მხოლოდ გონებაში (აზროვნებაში) ხდება, ენის დახმარების გარეშე, თუმცა ეს უკანასკნელი, ნიშნების სხვა სისტემებთან ერთად, შეიძლება აზროვნების საყრდენად გვემსახურობდეს („ინდიფერენტული მიდგომა“); ბ) ენა აზროვნების ფიქსაციის და შეცნობილის გადაცემის საშუალების სახით მხოლოდ დაბრკოლებას წარმოადგენს („სკეპტიკური მიდგომა“).

3) ენა არის აზროვნება, მაგრამ აზროვნება არ არის ენა. აზროვნება და საუბარი (მეტყველება) განიხილება როგორც ერთი პროცესის სხვადასხვა მხარე. ენისა და ინტელექტის განვითარება ურთიერთგანპირობებულია, მაგრამ არ არის ერთმანეთის შედეგი. აზროვნება შესაძლებელია ენის გარეშე, მაგრამ მეტყველება აზროვნების მონაწილეობის გარეშე გამოირიცხებოდა.

4) აზროვნება არ არის ენა, და არც ენა არ არის აზროვნება. აზროვნება და ენა ქცევის სხვადასხვა ტიპებად გვესახება, ვინაიდან ადამიანი ჯერ ფიქრობს, და მხოლოდ შემდეგ საუბრობს.

5) აზროვნების ტიპები მრავალფეროვანია და სხვადასხვანაირად არის დაკავშირებული ენასთან. ტ.ა.ფესენკო იზიარებს როგორც ვერბალური, ისე არავერბალური აზროვნების რეალობის თვალსაზრისს, ვინაიდან ადამიანის ტვინის ნეირონულ კავშირებში რეალური სინამდვილის ასახვის პროცესი აბსტრაქციის ორ საფეხურზე რეალიზდება – როგორც მგრძნობელობითი აზროვნება და როგორც ლოგიკური, რომლებიც სხვადასხვაგვარად

შეეფარდება ბუნებრივ ენას. შესაბამისად, ადამიანურ აზრს არა აქვს რაიმე რეპრეზენტაციის კონკრეტული და ერთადერთი ვარიანტი.

წინამდებარე თავის ამოცანა იყო კონკრეტული მასალის საინტერპრეტაციოდ აუცილებელი თეორიული წინაპირობების განსაზღვრა.

1. ჩვენ ამოვდივართ იქიდან, რომ ენობრივი და კოგნიტური ცნობიერება არ არის გაიგივებული (ერთი და იგივე), თუმცადა მნიშვნელოვანწილად კვეთენ ერთმანეთს. ენობრივ ცნობიერებას აქვს ენობრივი ბუნება და თავის თავს ენაში მანიფესტირებს, რომელიც ადამიანის აზრის საუკეთესო ანარეკლი და გამოხატულებაა. მეორე მხრივ, ჩვენი ცნობიერება თავის ასახვას ენობრივი დონის ერთეულებში არა მთლიანად, არამედ მხოლოდ ნაწილობრივად პოულობს.

2. ენობრივი ცნობიერება საფუძველია ლინგვოკულტურული საზოგადოებისა, ე.ი. ადამიანთა ჯგუფისა, რომელიც გაერთიანებულია მასში შემავალ ინდივიდთა კულტურის ერთიანობით. კოლექტიური ენობრივი ცნობიერების ერთიანობა განისაზღვრება ცოდნისა და წარმოდგენების განსაკუთრებულად ორგანიზებული ფონდის ერთიანობით, რომელსაც კოგნიტური ბაზა ეწოდება.

3. ადამიანის მენტალური სამყარო კულტურის საკვანძო კონცეპტებში რეალიზდება, რომლებიც სამყაროს სურათის საბაზო ერთეულებს წარმოადგენს. ეროვნული ხასიათისა და სამყაროს სურათის კვლევა უნდა ეფუძნებოდეს კულტურის საკვანძო კონცეპტებს, რომლებიც კოლექტიური ენობრივი ცნობიერების ბუნებას ასახავენ.

4. მენტალიტეტის ინტერპრეტაციისას ჩვენ უპირატესობას ვანიჭებთ არა მის განსაზღვრებას, როგორც „სამყაროს გულუბრყვილო მთლიანი სურათისა მის ღირებულებით ორიენტირებში“, არამედ მენტალობას როგორც სამყაროს ჭკრეტას მშობლიური ენის კატეგორიებსა და ფორმებში, რომელიც შეცნობის პროცესში აერთიანებს ინტელექტუალურ, სულიერ, ნებელობით თვისებებს მის ტიპურ გამოვლინებებში.

5. ჩვენ ამოვდივართ მოსაზრებიდან, რომ ეთნოკულტურული სპეციფიკის კვლევები ყველაზე მკაფიოდ და ნათლად კონცეფტთან დაკავშირებულ კვლევებში მჟღავნდება, რის დადასტურებასაც მომდევნო თავში ვეცდებით.

**დასკვნა**

ამ პრობლემის შესწავლის თანამედროვე მდგომარეობის დახასიათებისას უპრიანია მოვიშველიოთ ი.ა. ბოდუენ დე კურტენეს სიტყვები:

„ენობრივი მოვლენები, სხვა სახის მოვლენათა მსგავსად, ერთი შეხედვით, ქაოსს, უწესრიგობას, არეულობას წარმოადგენს. ადამიანის გონებას აქვს თანდაყოლილი უნარი ამ მოჩვენებით ქაოსში მიზეზ-შედეგობრივი კავშირი აღმოაჩინოს, შეიტანოს სინათლე, სიმწყობრე წესრიგი, სისტემატურობა“.

გამომდინარე იქიდან, რომ ადამიანის გონებას

შესწევს თანდაყოლილი უნარი გაანათოს ქაოსი და აღმოაჩინოს მასში სიმწყობრე, წესრიგი, სისტემატურობა და მიზეზობრივი კავშირი, ვეცდებით პირველ რიგში შევარჩიოთ შესაბამისი თეორიული წანამდგვრები, რომელთაც შეუძლია მიზანმიმართულად დაგვაკვალიანონ კონკრეტული ემპირიული მასალის ინტეგრეტაციის პროცესში.

### **ლიტერატურა:**

1. Маслова А.А. Введение в лингвокультурологию. – М., 1997.
2. Красных В.В. Коммуникация в свете лингвокогнитивного подхода // Функциональные исследования. Вып. 3. – М., 1997
3. დავით გოცირიძე - რჩეული ნაშრომები, თბილისი, 2020წ.

### **Main directions of language and consciousness research in the anthropocentric paradigm**

*Nana Gabadadze*  
*Doctor of Philological Sciences*

### **Summary**

In the ethnic unity, the language connects people by means of concepts, though there are cases, when different cultural societies use one and the same language and, on the contrary, there are humans, who realise their cultural unity but use different languages. As D.B. Gudkov justly notes, still the unity of language, culture, and ethnos is a “norm”. Using the term “linguocultural society” (instead of “ethnos”) he emphasizes and pinpoints attention not so much on biological, genetical, geographic aspects of such integrity (that is associated with the notion of ethnos in any case), as on linguistic and cultural unity of its members.

In author’s opinion, the unity of invariant part of linguistic consciousness of this society’s members is one of the main integrating/differentiating criteria of linguocultural consciousness. “Cultural-linguistic society is the association of individuals, which is built on intersubjectivity (similarities) and transpersonality (dictinctions) of verbal-associative structures of this language speakers”.

Taking this provision as a ground, D.B. Gudkov supposes that the unity of these structures is based on the unity of invariant collective representation of linguocultural society. The unity of collective linguistic representation determines and is determined by the unity of some united, specially arranged fund of knowledge and representations that is called a cognitive base by the author that, in its turn, identifies the unity of reality phenomena, and perception algorithm of that system of standards and evaluations, which determines social behavior models.

We tried to demonstrate different viewpoint related to ratio between consciousness and its representation forms that enables us to manifest our understanding of specific category – “linguistic consciousness”. Relationship of thinking and its dependence on verbal forms of representation (from the perspective of question history) is reflected in different concepts. For us there is acceptable the following paradigm that we borrowed from T.A. Fesenko. Author singles out several options.

systemacity, linguistic, communication, material, science.



# ისტორიის მეცნიერებები

## HISTORY SCIENCES

### იბერია-ალბანეთს შორის საზღვარი და საეკლესიო იურისდიქცია

*მიტროპოლიტი ანანია ჯაფარიძე  
პროფესორი, საქართველოს ტექნიკური უნივერსიტეტი*

*დეკანოზი რევაზ ტულუში, დოქტორანტი  
საქართველოს ტექნიკური უნივერსიტეტი*

#### რეზიუმე

ამჟამად, უცხოურ სამეცნიერო ლიტერატურაში, დამკვიდრებულია მტკიცება, რომლის მიხედვით -თაც ალბანეთის საკათალიკოსო IV-X საუკუნეებში მოიცავდა კახეთის უმეტეს ნაწილს ვიდრე თელავამდე - (გურჯაანს, დავით გარეჯას, ბოდბეს, საინგილოს და სხვა). წერილში გამოკვლეულია, რომ ასეთი მტკიცება არის არასწორი.

ნაშრომში პლინიუსის, ელიშეს, მოვსეს კალანკატუაცისა და ლეონტი მროველის ცნობების, ასევე სხვა წყაროების დამოწმებით გარკვეულია, რომ მდ. ოკაზანს პლინიუსი უწოდებდა მდინარე ალიჯანჩაის (გიშისწყალთან ახლოს), რომლის სათავე კავკასიის მთებშია და დავაკების შემდეგ ერთვის მდინარე მტკვარს (მინგეჩაურის წყალსაცავთან) ისე, როგორც ადწერს პლინიუს უფროსი სასაზღვრო მდინარეს იბერიასა და ალბანეთს შორის, ამ მდინარის სათავეშია ელიშესა და მოვსეს კალანკატუაცის მიერ ნახსენები პუნქტი ხალხალი, რაც შეეხება ლეონტი მროველის მიერ ნახსენებ სასაზღვრო პუნქტ გულგულას, ის, ვ. მინორსკის კვლევით მდებარეობდა არა თელავთან, არამედ განჯასთან ახლოს, შესაბამისად, ალბანეთის საკათალიკოსოს საზღვარი არ გადიოდა თელავთან და ამიტომაც იმთავითვე ქართლის საკათალიკოსოს საზღვარი ალბანეთთან გადიოდა მდ. ალიჯანჩაიზე. აღასნიშნავია, რომ ეს მდინარე ალიჯანჩაი კახეთის სამეფოს საზღვარს წარმოადგენდა საუკუნეთა მანძილზე.

#### შესავალი

დამკვიდრებულია მტკიცება, თითქოსდა თავდაპირველად კახეთის უდიდესი ნაწილი შედიოდა ალბანეთის საკათალიკოსოს იურისდიქციაში, მისი თავდაპირველი ადგილობრივი მოსახლეობა კი ეთნიკური ალბანელები იყვნენ. ამავე მტკიცებით არასწორადაა მიჩნეული, თითქოსდა, მე-11 საუკუნის შემდეგ ქართული ეკლესია შეიჭრა ალბანეთის საკათალიკოსოს იურისდიქციაში, იქაური მოსახლეობა შეიყვანა ქართული ეკლესიის გამგებლობაში და გააქართველა. ეს მოსაზრება არასწორია, რადგანაც არ ეფუძნება წყაროთა სწორ ანალიზს.

ასეთი მტკიცების მიზეზი არის წყაროებში ნახსენები პუნქტების არასწორი ლოკალიზაცია.

ქართულ წყაროებში ნახსენებია მრავალი ტოპონიმი ჰერეთთან და კახეთთან დაკავშირებით, მათი ადგილმდებარეობის სწორ ლოკალიზებას უდიდესი მნიშვნელობა უნდა მიენიჭოს.

საზღვარი იბერიასა და ალბანეთს შორის და საეკლესიო იურისდიქცია არის მთავარი თემა სადისერტაციო ნაშრომისა - „საეკლესიო იურისდიქცია ჰერეთსა და ალბანეთში VI-XI საუკუნეებში“, რომელიც სრულდება საქართველოს ტექნიკურ უნივერსიტეტში პროფესორ მიტროპოლიტ ანანია ჯაფარიძის ხელმძღვანელობით სადოქტორო პროგრამა „თეოლოგიის“ ფარგლებში დოქტორანტ დეკანოზ რევაზ ტულუშის მიერ.

#### ძირითადი ნაწილი

წყაროები იბერიისა და ალბანეთის საზღვრის შესახებ სულ ოთხი ძირითადი წყარო არსებობს

ესენია – 1. პლინიუს უფროსი (23-79 წწ.); 2. ელიმე (მე-5 ს.) და 3. მოვსეს კალანკატუაცი (VII ს. ან X ს.); 4. ლეონტი მროველი (VIII ს.),

განვიხილოთ თითოეული წყარო:

I. პლინიუს უფროსი (23-79 წწ.);

იბერიისა და ალბანეთის საზღვრის შესახებ პლინიუს უფროსი წერდა – „**მდინარე მტკვრის იქეთ მთელი ვაკე დასახლებულია ალბანთა ტომით და, შემდეგ, იბერებით, რომელნიც ერთმანეთისაგან გამოყოფილი არიან მდინარე ოკაზანით, რომელიც გამოედინება კავკასიის მთებიდან და ჩაედინება მდ. კირში**“ (პლინიუს უფროსი, 6, 28-29). „Теперь будут перечислены жители пограничных с Арменией областей: всю равнину, начиная от реки Кура, заселяют племена албанов, а затем иберов, которые отделены от первых рекой Оказаном, текущей с Кавказских гор в реку Кир“ ... (Плиний Старший, кн. VI, 28-29).

პლინიუს უფროსი გვამღვეს რამდენიმე მინიშნებას იბერიასა და ალბანიას (ალბანეთს) შორის საზღვრის შესახებ – 1. საზღვარი გადიოდა მტკვრისპირა ვაკეზე, 2. ეს ვაკე დასახლებული იყო იბერებითა და ალბანელებით, 3. მათ ერთმანეთისაგან ყოფდა სასაზღვრო მდინარე ოკაზანი, რომელიც კავკასიის მთებიდან გამოედინებოდა და მტკვარს უერთდებოდა, 4. ამასთანავე, ეს ვაკე მტკვრის სანაპიროზე იწყებოდა. „**всю равнину, начиная от реки Кура, заселяют племена албанов, а затем иберов, которые отделены от первых рекой Оказаном, текущей с Кавказских гор в реку Кир**“ . 17 (ე.ი. მინიშნებებია – 1. მტკვრისპირა ვაკე; 2. სასაზღვრო მდინარე ოკაზანი; 3. კავკასიის მთები, სადაც ამ მდინარის სათავეა; 4. ეს მდინარე მტკვარს ერთვის).

მიუხედავად იმისა, რომ პლინიუსი გვამღვეს ზუსტ მინიშნებას, რომ იბერია-ალბანიის საზღვარი გადიოდა ვაკეზე, მაინც, ამ ცნობის სრული იგნორირებით, თანამედროვე ისტორიოგრაფია სრულიად უმართებულოდ ამ საზღვარს ავლებს ხაზზე, რომელიც კვეთს მდინარეების იორისა და ალაზნის დახრამულ ხეობებს, ასევე, გომბორის ქედს და ბოდბე – ყვარლის გავლით უერთდება კავკასიის მაღალ მთებს. ანუ ამჟამინდელი ისტორიკოსები საზღვარს არ ავლებენ ვაკეზე. მაშასადამე, ამჟამად, ძირითადად, უგულვებელყოფილია წყაროს პირველი მინიშნება „**ვაკესთან**“ დაკავშირებით. ამიტომაც გავანალიზოთ პლინიუსის მიერ ნახსენები ტერმინი „**ვაკე**“. პლინიუსის მიერ ნახსენები ვაკე იწყება მტკვრის სანაპიროდანვე – **равнина, начиная от реки, ამასთანავე, მეორე მინიშნებით ამ ვაკეზე მთიდან გამოძვავალი მდინარე „ოკაზანი“ უერთდება მტკვარს. მოვმეზნოთ, თუ რომელი ვაკე იწყება**

ალაზან-მტკვრის შესართავის რეგიონში მტკვრის სანაპიროსთან. ასეთი აქ არის მხოლოდ ერთი ვაკე, რომელსაც კარგად იცნობდნენ ქართული წყაროები და მას ძალზე ხშირად ახსენებენ რანთან ერთად. ესაა, აჯინოურის ვაკე, ნაწილი ცნობილი „**მოვაკანისა**“ ანუ ვრცელი ვაკისა მტკვრის ნაპირზე. „**ქართლის ცხოვრების**“ ცნობით მოვაკანი იწყებოდა მტკვარ-იორის შესართავთან და გრძელდებოდა ვიდრე კასპიის ზღვამდე. „**მცირისა ალაზნისა შესართავითგან ვიდრე ზღუამდე**“ (ვახუშტი ბატონიშვილი, 1904, გვ. 131-132).

მოვაკანი და რანი ქართულ წყაროებში მუდამ ერთად იხსენიებიან, მაშასადამე, ის რანთანაა, ანუ ისაა შირვანის ვრცელი ვაკის დასაწყისი მონაკვეთი. შირვანის დიდი ვაკის დასაწყისში, მტკვარ-ალაზნის შესართავიდან აჯინოურის ვრცელი ვაკე, ანუ დაბლობია, ის ისტორიული მოვაკანის ერთი ნაწილია (ამჟამინდელ მინგეჩაურის წყალსაცავის გასწვრივ, მტკვრის მარცხენა სანაპიროს მხარეს), საერთოდ მოვაკანს ვახუშტის რუკაზე ეწოდება შირვანი. ვაკე „**მოვაკანისა-რომელ არს შირვანი**“.

აქედან შეიძლება გამოვიტანოთ დასკვნა, რომ ჩვენ თუ გვსურს წყაროს მიხედვით ვეძიოთ საზღვარი იბერიასა და ალბანეთს შორის, ის მოვაკანის (აჯინოურის – შირვანის) ვაკეზე უნდა ვეძიოთ.

მართლაც, აქ, საქართველოსთან ახლოს, ამ ვაკეზე გაედინება რამდენიმე მდინარე, რომლებიც კავკასიის მთებიდან გამოედინება, გაივლის ამ ვაკეს და მტკვარს უერთდება. ვნახოთ, რომელი მათგანი ეთანადება პლინიუსის მინიშნებას. ასეთი მდინარე აქ, ამ მტკვრისპირა ვაკეზე რამდენიმეა.

1. იბერია-ალბანეთს შორის საზღვართან დაკავშირებით, როგორც ითქვა, პლინიუსის პირველი მინიშნება, არის ის, რომ ეს საზღვარი მტკვრისპირა ვაკეზე გადიოდა, ანუ სწორი ზედაპირის მქონე მონაკვეთზე, მეორე მინიშნება კი ისაა, რომ საზღვარი მდინარე ოკაზანს მიუყვებოდა, რომელიც კავკასიის მთებში გამოედინება და ამ ვაკეზე მტკვარს უერთდება. მაშასადამე,

2. ამჟამად უგულვებელყოფილია წყაროს ეს მეორე მინიშნებაც. კერძოდ, პლინიუსის ცნობა, რომ საზღვარი მიუყვებოდა მდინარეს. მაშასადამე, იბერიასა და ალბანეთს შორის საზღვარი მდინარეს უნდა მიუყვებოდეს, ეს არის წყაროს, ანუ პლინიუსის ცნობის მინიშნება, ის ამჟამად უარყოფილია. ამჟამინდელი ისტორიკოსები იბერიასა და ალბანეთს შორის საზღვარს არ ავლებენ მდინარეზე, პირიქით, მათ მიერ გავლებული საზღვარი არათუ მიუყვება რომელიმე მდინარეს, არამედ პირიქით, ჰორიზონტალურად კვეთს სამი

დიდი მდინარის – მტკვრის, იორისა და ალაზნის ხეობათა შუაწელს. რაც ეწინააღმდეგება წყაროთა მინიშნებებს, თუნდაც პუნქტ ხალხალასთან დაკავშირებით, რომელიც სასაზღვრო წერტილი იყო წყაროთა ცნობით. მაშასადამე,

3. ამჟამად უარყოფილია წყაროს მე-3 მინიშნებაც, კავკასიის მთების შესახებ, რომ იბერია-ალბანეთის საზღვარი მიუყვებოდა მდინარეს, რომელიც კავკასიის მთებიდან გამოედინებოდა და ვაკეზე უერთდებოდა მტკვარს. ოკაზანი „კავკასიის მთებიდან“ გამოედინებოდა და მტკვარს უერთდებოდა. „отделены от первых рекой Оказаном, текущей с Кавказских гор в реку Кир“. საერთოდ, პლინიუსი საუბრობს იბერიასა და ალბანეთს შორის მოქცეულ სასაზღვრო რეგიონზე, სადაც მტკვარს უერთდება კავკასიის მთებიდან გამომავალი მდინარე. ამ რეგიონში ასეთი მდინარე უპირველესად არის მდ. ალიჯანჩაი, რომელიც კავკასიის მთებიდან გამოედინება და ვაკეზე მტკვარს უერთდება ახლოს მინგეჩაურის წყალსაცავთან. ასევე, ასეთივეა, შაქის მახლობელი კავკასიის მთებიდან გამომდინარე ალაზნის მარცხენა უმთავრესი შენაკადი – გაიჩაი, (ჩვენ მას გომისწყლის სახელით მოვიხსენიებთ) რომელსაც, ჩანს, ასევე ალაზანი ერქვა, ისევე, როგორც აქ გამავალ მრავალ მდინარეს, მაგალითად, იორსაც,

ალაზნის მთავარ მარჯვთან ერთად. აღსანიშნავია, რომ მდინარე ალიჯანჩაი კახეთის მუდმივი აღმოსავლეთის საზღვარი იყო, როგორც კახეთის პირველი სამეფოს დროს, ანუ მე-11 საუკუნემდე (В состав королевства входили территории от Ксани (западная граница) до реки Алиджанчай (восточная граница) и от дидойцев (северная граница) к югу вдоль реки Мтквари (южная граница)). ([https://www.wikiwand.com/ru/Первое\\_кахетинское\\_царство](https://www.wikiwand.com/ru/Первое_кахетинское_царство)).

ასევე მეორე სამეფოს დროს, ანუ მე-18 საუკუნეშიც. ამ მხრივ მდ. ალიჯანჩაი სრული სიზუსტით ემთხვევა პლინიუსის ცნობას ოკაზანის შესახებ.

4. უარყოფილია წყაროს მე-4 მინიშნებაც. იბერია-ალბანეთის სასაზღვრო მდინარე მტკვარს ერთვის). ასეთი მდინარე, რომელიც კავკასიის მთებში იღებს სათავეს და მტკვარს უერთდება არის ალიჯანჩაი. მართლაც ეს მდინარე (ალიჯანჩაი) საუკუნეთა მანძილზე იყო საზღვარი კახეთის სამეფოსი მეზობელ სახელმწიფოებთან.

აქვე, დაბლობში ალაზნის პირველი რიგის შენაკადია გომისწყალი, ანუ აგრიჩაი, რომელიც აქ, აქვე, კავკასიის მთებში იღებს სათავეს. გომისწყალ-აგრიჩაი (გაიჩაი) წყალუხვი იყო, ის ალაზნის უმთავრესი შენაკადია, ამიტომ შესაძლოა მასაც უწოდებდნენ ალაზანს, მით უფრო, რომ ალაზანი აქ უამრავ მდინარეს ეწოდება („პირიქითა ალაზანი“,



„თუმეთის ალაზანი“, „მცირე ალაზანი“ – იორი (ქართული წყაროები იორს „მცირე ალაზანს“ უწოდებენ) და სხვა. მდინარე ალაზნის მთავარი ძარღვის ყველა შენაკადი „ალაზნად“ იწოდებოდა. აქედან გამომდინარე, ჩანს, ერთ დროს გიშისწალს, ანუ აგრიჩაის ასევე ალაზანი ერქვა. პლინიუსი შესაძლოა ოკაზანს უწოდებს ალაზნის უმთავრეს წყალუხვ შენაკადს გიშისწყალს (აგრიჩაი – გეტარუ) და აგრეთვე მის წყალს ალაზანთან შერთვის შემდეგ ვიდრე მტკვარამდე.

როგორც აღინიშნა, პლინიუსის გარდა, არსებობს ასევე სხვა მნიშვნელოვანი წყაროების ცნობები იბერიისა და ალბანიის სასაზღვრო პუნქტების შესახებ, ელიშესა, მოვსეს კალანკატუაცისა და სხვათა ცნობები, კერძოდ, ისინი იძლევიან ინფორმაციას, რომ იბერიისა და ალბანიის საზღვარზე მდებარეობდა პუნქტი „ხალხალა“.

II. ელიშეს ცნობა იბერია-ალბანეთის სასაზღვრო პუნქტ ხალხალას შესახებ ცნობილია ორი პუნქტი, რომელნიც ატარებენ სახელს „ხალხალა“, ორივე ახლოა სასაზღვრო მდინარე გიშისწყალთან.

ელიშე, სომეხი ისტორიკოსი და ღვთისმეტყველი მე-5 ან მე-6 საუკუნისა, წერს – „შეხვდა მათ იბერიის საზღვართან, ქალაქ ხალხალში, სადაც ალბანთა მეფეებს ჰქონდათ თავისი ზამთრის რეზიდენცია“. „Это он написал и посвятил в это мазпана, имя которого было Себухт. А тот, когда услышал все эти ободряющие вести от Васака и, проверив, и утвердился в мысли, что с малосильным полком идет на него спарапет Армении, не стал выжидать в краях Чора, а сосредоточил все множество своих войск и поспешно перешел большую реку, именуемую Кур, и встретился с ним близ границ Иверии, против города Халхала, который был зимней ставкой царей – Албанских“ (Егише. 1971, с. 77).

III. მოვსეს კალანკატუაცის ცნობა იბერია-ალბანეთის სასაზღვრო პუნქტ „ხალხალას“ შესახებ. მოსე კალანკატუაცი მე-7 ს-ის სომეხი ისტორიკოსი, „ალვანთა ქვეყნის ისტორიის“ ავტორი მსგავსადვე წერს – „და შეხვდა მათ იბერიის საზღვარზე, ხალხალას პირისპირ, ალბანთა სამეფოს საზამთრო რეზიდენციასთან“. Моисей Каланкатуйский передает: «...и встретился с ним на границах Иберии, напротив Халхала, зимней резиденции царства Албанского» (Политическая история и историческая география кавказской албании, 1986). ამჟამინდელი აგრიჩაის მახლობელ რეგიონში მართლაც ორი ისტორიული „ხალხალა“ არსებობდა, ერთი (ამჟამინდელ აზერბაიჯანში, ქალაქ ყაზახთან) ახლოს იყო „ხორან-თასთან“ (იორ-ალაზნის შესართავთან), ხოლო მეორე

ხალხალა დღესაც არსებობს ოგუზის რაიონში. რაც ყველაზე მნიშვნელოვანია, მასთან ახლოს კავკასიის მთებშია სათავე მდ. ალიჯანჩაისა (გალაჩაი), რო-მელიც აქვე ახლოს, დაბლობში მტკვარს უერთდება აჯინოურის ველთან.

**შეჯამება:**

ცნობას პლინიუსისა, რომ იბერიასა და ალბანეთს ერთმანეთისაგან ყოფდა მდინარე, რომელიც კავკასიის მთებში იღებდა სათავეს და ბარში მტკვარს უერთდებოდა, ეთანადება მდ. ალიჯანჩაი, გიშის-წყალთან ახლოს და მდ. ტურიანჩაი.

სოფელ ხალხალასთან კავკასიის მთებში სათავეს იღებს ორი მდინარე: ესენია, ალიჯანჩაი და ტურიანჩაი, რომელნიც აქვე ახლოს მტკვარს უერთდებიან.

მამასადაძამე, პლინიუსის მდ. ოკაზანი, ჩვენი რკვევით, ეთანადება მდინარე ალიჯანჩაის და ასევე უფრო ნაკლებად, მდ. გიშისწყალს. ორივე ეს მდინარე სათავეს იღებს კავკასიის მთებში სოფელ ხალხალასთან ახლოს, ამ სოფელს კი იბერიისა და ალბანეთის საზღვარზე ასახელებენ ელიშე და მოვსეს კალანკატუაცი.

სოფელი ხალხალი (ფილფილა) ახლოა გიშისწყლის სათავესთან. ასევე სახელ ფილფილას ეტიმოლოგია ჩვენ გვაგონებს ლეონტი მროველის სახელს გულგულა. ამ შემთხვევაში, სამი წყარო ერთმანეთს ეთანადება – როგორც ითქვა, ხალხალა ამჟამინდელი სოფელია ამ რეგიონში ოგუზის რაიონში, ყოფილ ვართაშენთან.

მეოთხე წყარო, რომელიც გვაძლევს საზღვარს კახეთსა და ჰერეთს (იბერიასა და ალბანიას) შორის, არის ლეონტი მროველი.

**IV. ლეონტი მროველის ცნობა ჰერეთ-კახეთის სასაზღვრო პუნქტ ტყეცბა-გოლოგოლას შესახებ**

ამ თემასთან დაკავშირებით, ალბათ პირველ რიგში უნდა ითქვას, რომ ტერმინი „გულგულა“ თელავთან გააიგივა არა ლეონტი მროველმა, არამედ ვახუშტიმ. შესაბამისად, უნდა ვეძიოთ მეოთხე წყაროს – ლეონტი მროველის მიერ დასახელებული გულგულას ადგილმდებარეობა. ლეონტი წერს – „ხოლო ჰეროსს მისცა ქუეყანა მტკურისა ჩრდილოთ, მცირისა ალაზნისა შესართავითგან ვიდრე ტყეცბამდე, რომელსა აწ ჰქვან გულგულა. და ამან ჰეროს ადაშენა პირველად ქალაქი შესაკრებელთა შორის ორთავე ალაზანთასა. და უწოდა სახელი თვისი ჰერეთი. და მის გამო ჰქვან ჰერეთსა ჰერეთი. და აწ მას ადგილსა ჰქვან ხორანთა“ (ქ.ც. 1. 1955, გვ.17).

მამასადაძამე, ლეონტის მინიშნებები ასეთია – „ხოლო ჰეროსს მისცა ქუეყანა 1. მტკურისა

ჩრდილოთ, 2. მცირისა ალაზნისა შესართავითგან ვიდრე ტყეებამდე, რომელსა აწ ჰქვან გულგულა. 3. და ამან ჰეროს ალაშენა პირველად ქალაქი შესაკრებელთა შორის ორთავე ალაზნისათსა. და უწოდა სახელი თვის ჰერეთი. და მის გამო ჰქვან ჰერეთსა ჰერეთი. და აწ მას ადგილსა ჰქვან ხორანთა“.

მაშასადამე, ჰერეთი არის ქვეყანა „მტკვრისა ჩრდილოთ“. ამასთანავე, ჰერეთი მტკვრის მიმდებარე, მახლობელი ქვეყანა ყოფილა, მტკვრის ახლო რეგიონში მდებარეობდა, როგორც ლეონტი ამბობს „მტკვრისა ჩრდილოთ“, ანუ მტკვრის ჩრდილოეთით მდებარე ქვეყანაა „შესაკრებელთა შორის ორთავე ალაზნისათა“, ანუ იორ-ალაზნის შესართავთან მიმდებარედ. ასეთია მტკვრის მარცხენა ნაპირზე მდებარე შაქის ოლქი, რომელსაც ქართულ წყაროებშიც ჰერეთი ერქვა, საარიშიანო. ლეონტის თქმით – ჰერეთი იწყებოდა იორ-ალაზნის შესართავიდან ვიდრე „ტყეებამდე, რომელსაც აწ ჰქვია გულგულა“.

ტყეებამდე-გულგულას მდებარეობა თელავთან ახლოს, ექვევებოდა ივ. ჯავახიშვილს. ამის მიუხედავად, ამჟამად მტკიცეაა მიჩნეული, რომ ის თელავთან, მის ოდნავ ჩრდილოეთით, თურდოს ხევთან მდებარეობდა. ივ. ჯავახიშვილი წერს – „ტყეება, როგორც საგეოგრაფო სახელი უკვე ლეონტი მროველის დროს აღარ არსებობდა თურმე და იგი უხსნის თავის მკითხველს, რომ ამ ადგილს „აწ ჰქვან გოლგოლა“, ახლა გულგულად გამოითქმის (ივ. ჯავახიშვილი, 1983, გვ.46).

ივ. ჯავახიშვილი წერს – „ამ ადგილის (ტყეებას) მდებარეობას დიდი მნიშვნელობა აქვს კახეთ-კუხეთ-ჰერეთის საზღვრების გამორკვევისათვის და სხვადასხვა მოსაზრებათა გამო ეჭვი გვგებადება, ლეონტი მროველი ხომ არ სცდება, როდესაც ძველი ტყეება მერმინდელ გოლგოლად იცნა? გოლგოლას სამხრეთით მდებარეობდა თელავი“ (ივ. ჯავახიშვილი, 1983, გვ.46).

თუ თვით ლეონტი მროველის დროს უკვე აღარ იცოდნენ, თუ სად მდებარეობდა ტყეება-გოლგოლა, მით უმეტეს მე-18 საუკუნეში, ვახუშტი ბატონიშვილის დროს, ხოლო ივ. ჯავახიშვილს, როგორც ითქვა, ძალზე ეჭვებოდა ამჟამად აღიარებული მოსაზრება, რომ ეს პუნქტი თელავთან მდებარეობდა. მაშასადამე, თელავთან ახლოს მდებარე პუნქტი გულგულა არაა ლეონტის მიერ ნახსენები „გოლგოლა“ (გულგულა), ლეონტი, ჩანს, პუნქტ „ხალხალას“ გულისხმობდა.

აღსანიშნავია, რომ პუნქტ გულგულას ასევე ეძებდა გამოჩენილი ისტორიკოსი ვ. მინორსკი, მან ასეთი პუნქტი იპოვნა მტკვრის მარჯვენა სანა-

პიროზე, განჯის რეგიონში, განჯის დასავლეთით 60 კმ. მანძილზე. **Однако В. Минорский это географическое название (Гулгули) связывает с неким населенным пунктом на правом берегу Куры в 60 км западнее г. Ганджа (см.: Minorsky V. Op. cit. P. 506).** (Шагинян, 2008)

იგივე სახელი „გულგული“ ამ რეგიონში ერქვა ასევე მდინარეს, რომელიც არაქსის შენაკადია და იცნობენ მდ. მეგრის სახელით.

Река Гулгули (она же Мегри) является левым притоком Аракса (Акопян Т., Мелик-Бахшян Ст., Барсегян О. Словарь топонимов Армении и прилегающих областей. 1–5. Ереван, 1986–2001. Т. 3. С. 585).

აღსანიშნავია, რომ ჰერეთის სამეფოს ანუ შაქის სამთავროს საზღვრად გულგულას ასახელებს სხვა წყაროც, (არაბული წყარო). ოღონდ ეს გულგულა იყო არა თელავის მხრეს, არამედ არაქსის მხარეს.

юге пределы княжества Сахла, сына Смба́та доходили до р. Гулгули (Мегри), т. е. долины Аракса. И, как пишет ад-Динавари, «Когда он (Бабак ...

[https://www.google.com/search?q=гулгули+p.+мегри&client=opera&hs=K04&sc=ca\\_esv=569877865&sxsrf=AM9HkKnr1BV8RetO734a-JSCAxwuSu7CSFQ%3A1696183056002&ei=D7M](https://www.google.com/search?q=гулгули+p.+мегри&client=opera&hs=K04&sc=ca_esv=569877865&sxsrf=AM9HkKnr1BV8RetO734a-JSCAxwuSu7CSFQ%3A1696183056002&ei=D7M)

Мы знаем, что на юге пределы княжества Сахла, сына Смба́та доходили до р. Гулгули (Мегри), т. е. долины Аракса. И, как пишет ад-Динавари, «Когда он (Бабак [.https://cyberleninka.ru](https://cyberleninka.ru) > ...

მაშასადამე, როდესაც მემატიანე წერს, რომ „ჰეროსს მიეცა ქვეყანა მტკვრის ჩრდილოთ, მცირის ალაზნის შესართავითგან, ვიდრე ტყეებამდე, რომელ არას გულგულა“ (ქ.ც.1.გვ.5), ნიშნავს, რომ ჰეროსს მიეცა ქვეყანა არა კახეთის სოფელ გულგულამდე, რომელიც თელავთანაა, არამედ მიეცა ქვეყანა იორის ანუ მცირე ალაზნის შესართავიდან, ვიდრე მინორსკის მიერ ნაპოვნ განჯასთან მდებარე გულგულამდე ანდა არაქსის შენაკად მდ. გულგულამდე ანუ მდ. მეგრამდე, უფრო, მცირე ალაზნის შესართავის რეგიონთან, კერძოდ, განჯასთან ახლო მდებარე პუნქტ გულგულამდე.

ასეთი აზრი არის სრული სიახლე, მე თვითონაც ადრე გულგულად მივიჩნევიდი არა თელავს, არამედ შაქთან ახლოს მთებში მდებარე პუნქტ ფილფილას, გიშისწყალის სათავესთან, ხოლო ჩვენთვის სიახლეა მინორსკის მიერ შემოთავაზებული პუნქტი გულგულა, განჯასთან. ამ საზღვრებში ჰერეთი, ანუ ჰერეთის შემადგენლობაში განჯასთან მდებარე პუნქტ გულგულას წყალობით ჰერეთის საზღვრის ახლოს მოტანა ქვემო ქართლთან, ეთანადება

ქართულ ძველ წყაროებს, მაგალითად იაკობ ხუცესის წმ. შუშანიკის მარტივლობაში, როდესაც ვარსკენი შედის ქართლის სამეფოში, ის თავდაპირველად გაივლის ჰერეთის ქვეყანას, და შემდეგ მიდის თავის რეზიდენციაში ქვემო ქართლის ქალაქ ცურტავში, მინორსკის სქემით, ჰერეთი ამ მიმართულებით ქვემო ქართლს უახლოვდებოდა.

მამასადამე, თელავის დაკავშირება წყაროთა გულგულასთან არის შეცდომა, მისაღება მინორსკის მიერ მოძიებული პუნქტი გულგულა განჯასთან.

და მოვსეს კალანკატუაცის ცნობებით იბერია-ალბანეთის საზღვარზე მდებარეობდა.

მამასადამე, ასეთ შემთხვევაში არ დასტურდება ამჟამად გავრცელებული თვალსაზრისი, თითქოსდა მე-11 საუკუნის შემდეგ ქართლის საკათალიკოსო შეიჭრა ალბანეთის საკათალიკოსოს იურისდიქციაში, რომელიც თითქოსდა მე-10 საუკუნემდე მოიცავდა კახეთის უმეტეს ნაწილს. ეს თვალსაზრისი მცდარია და, როგორც აღინიშნა, მისი წყაროა პუნქტების არასწორი ლოკალიზება.

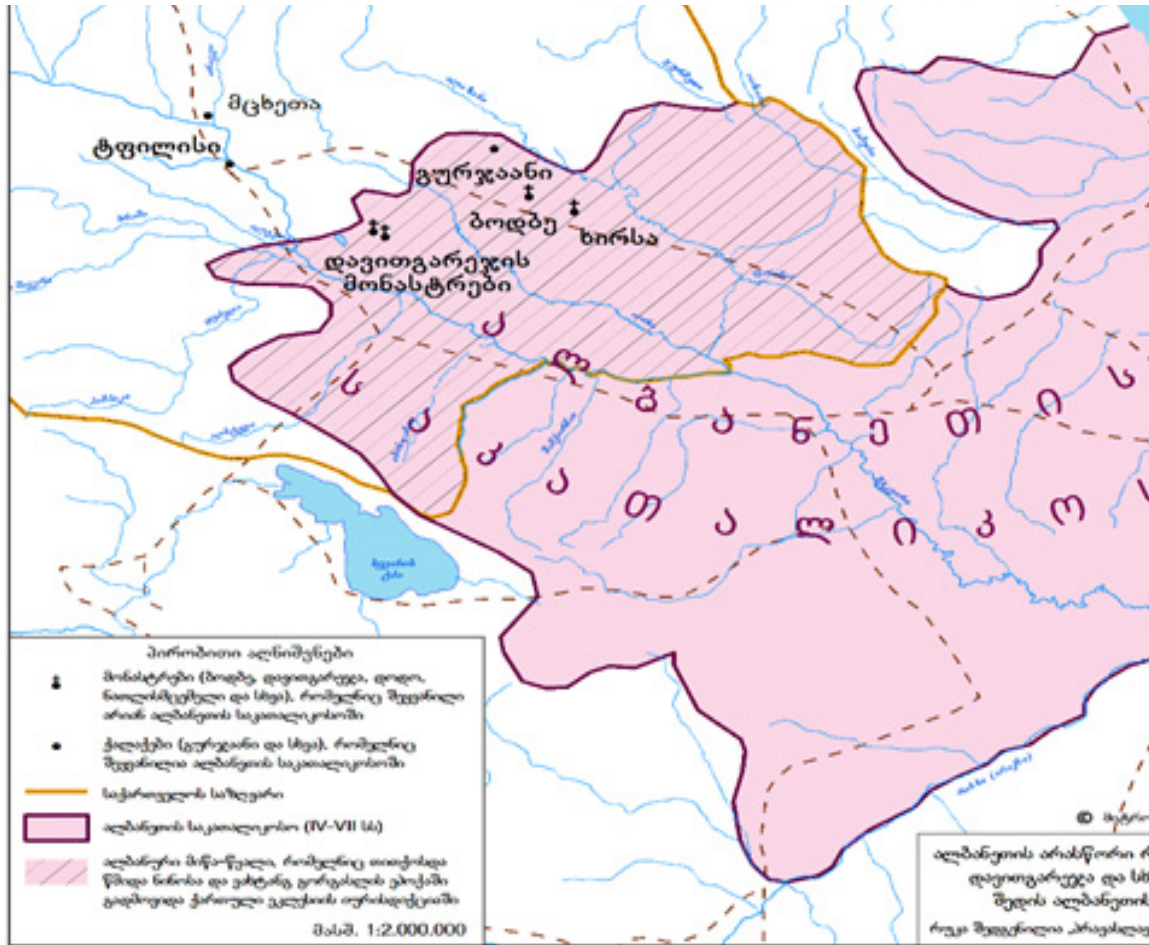

კახეთის თავდაპირველი საზღვარი გადიოდა მდინარე ალიჯანჩაიზე, როგორც აღინიშნა, და ეს მდინარე, ვითარცა საზღვარი ალბანეთსა და იბერიას შორი აკმაყოფილებს პლინიუსის, ელიშეს, მოვსეს კალანკატუაცისა და ბოლოს, ლეონტი მროველის მონაცემებს ამ საზღვართან დაკავშირებით.

მამასადამე, ალბანეთის საკათალიკოსოს საზღვარი გადიოდა არა თელავთან, არამედ მდ. ალიჯანჩაიზე, რომელიც იყო საზღვარი იბერიას და ალბანეთს შორის პლინიუსის ცნობის თანახმად, რომელიც ამ მდინარეს ოკაზანს უწოდებს, მის სათავეში მდებარე პუნქტი ხალხალი კი ელიშესა

მამასადამე ქართული ეკლესია არასოდეს შეჭრილა ალბანეთის საკათალიკოსოს იურისდიქციაში და მით უმეტეს არ მიუსაკუთრებია მისი მრევლი. ასეთი შეჭრა იკრძალება კიდევ საეკლესიო კანონებით, კერძოდ, მოციქულთა კანონებით, აკრძალულია ასევე მე-2 მსოფლიო საეკლესიო კრების მე-2, მე-3 კრების, მე-8, მე-4 კრების მე-20 და ასევე სხვა კანონებით. მართლმადიდებლობისა და მისი კანონების მტკიცე დამცველი საქართველოს ეკლესია მუდამ იცავდა ამ კანონებს და არასოდეს არ იჭრებოდა სხვა საპატრიარქოების იურისდიქციაში.

№ 49

V-VII სს.

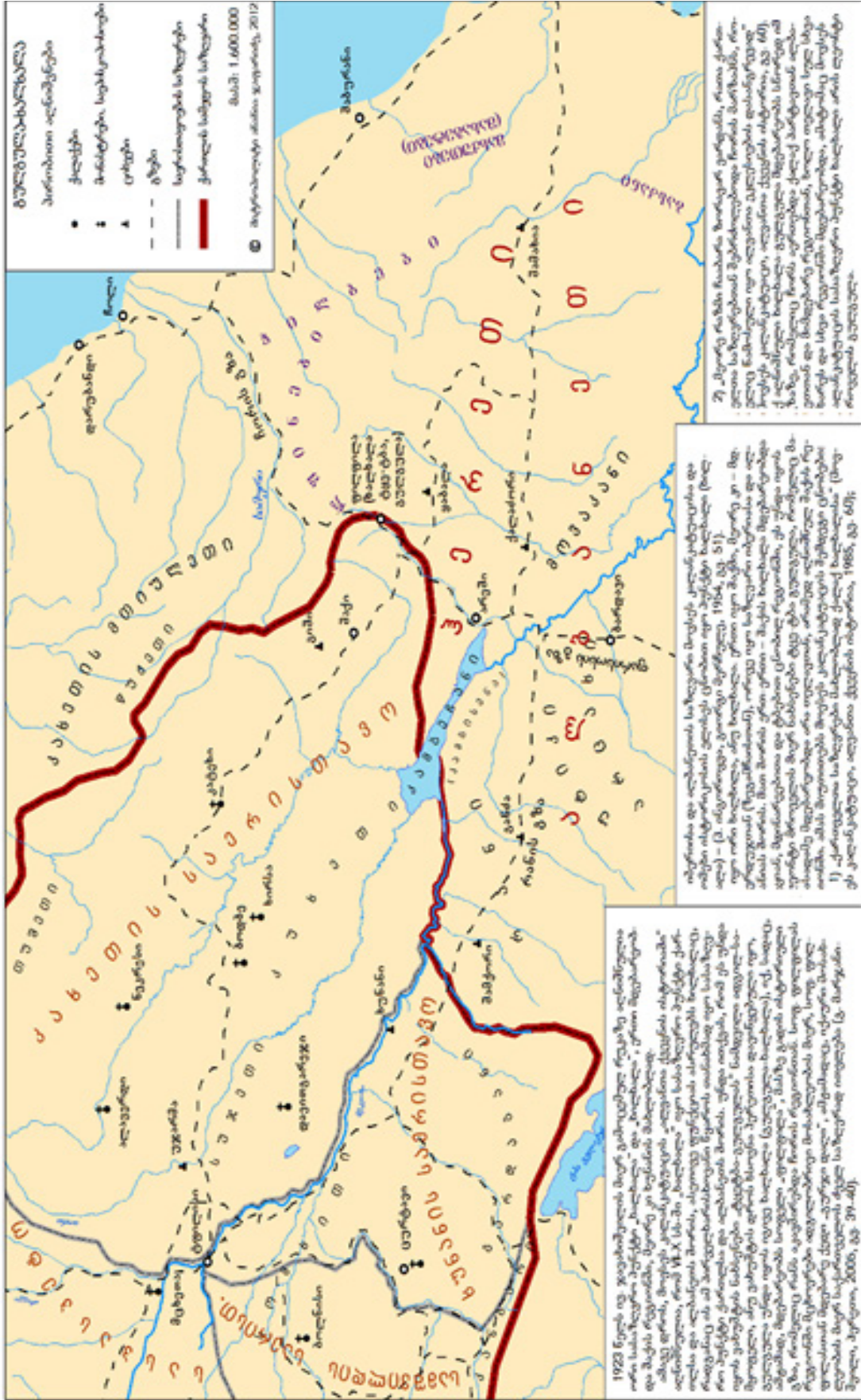





**დასკვნა**

ნაშრომში გარკვეულია, რომ, თავდაპირველი, ისტორიული ჰერეთი, რომელსაც ზოგჯერ ალბანეთსაც უწოდებენ, კახეთს ესაზღვრებოდა მდ. ალიჯანჩაისთან (ზოგჯერ კი იქვე გამდინარე მდ. გიშისწყალთან).

პლინიუსის მიერ ნახსენები, იბერიასა და ალბანეთს შორის სასაზღვრო მდინარე, რომელსაც ის ოკაზანს უწოდებს, არის მისივე ცნობების შესაბამისად კავკასიის მთებიდან გამომავალი მდინარე ალიჯანჩაი, რომელიც გავაკების შემდეგ მტკვარს უერთდება. მის სათავეშია ეშილესა და მოვსეს კალანკატუაცის მიერ ნახსენები პუნქტი ხალახალი.

ჰერეთი დიდი ქვეყანა იყო, გადაშლილი აღნიშნული მდინარეებიდან ვიდრე მდ. აღსუმდე და ძირითადად დასახლებული იყო ქართულენოვანი მოსახლეობით (ჰერებით). მას ასევე შაქის

სამეფოსაც უწოდებენ. მისი (ანუ „შაქის ჰერეთის“) საზღვრები გაიზარდა მხოლოდ მე-9 საუკუნეში, როცა მისმა მონოფიზიტმა მმართველმა საჰლ სმბატანმა არანის (რანის) დაპყრობის შემდეგ არაბთა ხელშეწყობით ასევე შეძლო სამხრეთ კახეთის დაპყრობა გავაზის ხაზამდე. მხოლოდ ამის შემდეგ ეწოდა ისტორიული კახეთის ამ (სამხრეთ) ნაწილს სახელი – „ჰერეთი“. სამხრეთ კახეთის გასათავისუფლებლად იბრძოდნენ კახეთის ქორეპისკოპოსები და აფხაზთა მეფეები. მხოლოდ წმ. დედოფალ დინარას დროს (მე-10 ს.) დაუბრუნდა შაქის ჰერეთი მართლმადიდებელ სარწმუნოებას.

იმის გამო, რომ ჰერეთი გიშისწყლიდან მდ. აღსუმდე (თეთრწყლამდე) დასახლებული იყო ქართულენოვანი მოსახლეობით, მას უცხოელები ივერიის ნაწილად მოიაზრებდნენ, ამიტომაც მის დედოფალს წმ. დინარას რუსული წყაროები „ივერიის დედოფალს“ უწოდებდნენ.

**ლიტერატურა:**

1. პლინიუს უფროსი, ბუნების ისტორია.
2. ვახუშტი ბატონიშვილი, „საქართველოს გეოგრაფია“, 1904 წ.
3. <https://www.pravenc.ru/data/470/635/1234/5i200.gif>
4. Егише. О Вардане и войне армянской / К.Н.Юзбашян. – Ереван: Издательство АН Армянской ССР, 1971
5. Политическая история и историческая география кавказской албании (III в. до н. э. – VIII в. н. э.) Баку «ЭЛМ» 1986
6. ქართლის ცხოვრება. ტ.I 1955
7. ივ. ჯავახიშვილი, ტ.II, 1983
8. Minorsky V. Op. cit. P. 506
9. <https://cyberleninka.ru/article/n/formirovanie-avtonomnyh-bagratidskih-knyazhestv-na-territorii-arabskoy-provintsii-arminiya-v-pervoy-polovine-ix-v>
10. Акопян Т., Мелик-Бахшян
11. Барсегян О. Словарь топонимов Армении и прилегающих областей. 1–5. Ереван, 1986–2001. Т. 3.
12. სტრაბო და სხვა რუკები, 2020 [https://www.google.com/search?q=გულგული+რ.+მეგრი&client=opera&hs=K04&sc\\_esv=569877865&sxsrf=AM9HkKnr1BV8RetO734aJSCAxwuSu7CSFQ%3A1696183056002&ei=D7M](https://www.google.com/search?q=გულგული+რ.+მეგრი&client=opera&hs=K04&sc_esv=569877865&sxsrf=AM9HkKnr1BV8RetO734aJSCAxwuSu7CSFQ%3A1696183056002&ei=D7M)
13. <https://cyberleninka.ru> >
14. მიტროპოლიტი ანანია ჯაფარიძე. ალბანეთი. ალბანეთის საკათალიკოსო და საქართველოს ეკლესიის იურისდიქცია კახეთსა და ჰერეთში. 2022 წელი თბილისი.
15. А. К. Шагинян ФОРМИРОВАНИЕ АВТОНОМНЫХ БАГРАТИДСКИХ КНЯЖЕСТВ НА ТЕРРИТОРИИ АРАБСКОЙ ПРОВИНЦИИ АРМИНИИ В ПЕРВОЙ ПОЛОВИНЕ IX в. <https://cyberleninka.ru/article/n/formirovanie-avtonomnyh-bagratidskih-knyazhestv-na-territorii-arabskoy-provintsii-arminiya-v-pervoy-polovine-ix-v>

## Border between Iberia-Albania and ecclesiastical jurisdiction

*Head: Metropolitan Anania Japaridze  
Full Professor, Technical University of Georgia*

*Archpriest Revaz Tughushi, PhD student  
Technical University of Georgia*

## Summary

Georgia of the 21st century was alarmed by such reports, according to which some interested parties claimed that the monastic complex of Davit Gareji was geographically located in the jurisdiction of the Catholicos of Albania. As if the land and water surrounding them were part of the Kingdom of Albania and not of Georgia. In this regard, we discussed the Georgian sources of different centuries, especially VI-IX centuries. The information given by "Pravoslavnyaya Encyclopedia" and the accompanying map are not correct, because the Caucasus Albania includes an area where there are ancient Georgian traces and there is no sign of anything non-Georgian there. Albanians were a different people, with a different culture, tradition, they had their own - Albanian Catholicos. Therefore, the existence of this ancient state is indisputable. It is also indisputable that from today's point of view it can be safely said that the Albanian Church was incorporated, i.e. actually absorbed by the Armenian Church. In the area of the Davit Gareji monastery complex, traces of the Georgian Church and Georgian in general are evidenced by the ancient legacy that is still preserved today. The mentioned monastic complex, during its existence, was always under the special care of the Catholicos-Patriarchs of Georgia, as well as the kings and chiefs of Georgia. Currently, in the foreign scientific literature, there is a claim that the Catholicism of Albania in the IV-X centuries included most of Kakheti before Telavi - (Gurjaan, Davit Gareja, Bodbe, Saingilo and others). The letter investigates that such a claim is incorrect. It is certain that the river Pliny called the river Alijanchai (near Gihistskal), whose source is in the Caucasus Mountains and after Davak joins the river Mtkvar (near the Mingechauri reservoir) as described by Pliny the Elder as the border river between Iberia and Albania. Regarding the border point Gulgula mentioned by Leonti Mroveli, he, V. According to Minorski's research, it was not located near Telavi, but near Ganja, therefore, the border of the Catholic Church of Albania did not pass by Telavi, and therefore the border of the Catholic Church of Kartli with Albania passed through the river on Alijanchai. It should be noted that this river Alijanchai was the border of the Kingdom of Kakheti for centuries. In the work, it is certain that the original, historical Hereti, which is sometimes called Albania, bordered Kakheti by the river near Alijanchai (and sometimes near the river Gihistskal). The border river between Iberia and Albania mentioned by Pliny, which he calls Okazan, is, according to his own information, the Alijanchai river coming out of the Caucasus mountains, which joins Mtkvar after Gavak. At its head is the point Khalakhali mentioned by Eshige and Movse Kalankatuats. Hereti was a large country, separated from the mentioned rivers, rather than the river. before Agsu and was mainly inhabited by Georgian-speaking population (hers). It is also called the Kingdom of Shaka. Its (i.e. "Shaki's Hereti") borders increased only in the 9th century, when its Monophysite ruler Sahl Smbatian, after conquering Aran (Rani) with the help of the Arabs, was also able to conquer southern Kakheti up to the Gavaz line. Only after that, this (southern) part of historical Kakheti was named "Hereti". Chorebishops of Kakheti and kings of Abkhazia fought to liberate South Kakheti. Only St. During the reign of Queen Dinara (10th century), Shaki's Hereti returned to the Orthodox faith. Due to the fact that from Hereti Gishiskalli to the river. Before Agsu (Tetratsali) it was inhabited by Georgian-speaking population, foreigners considered it a part of Iveria, that's why its queen St. Russian sources called Dinara the "Queen of Iveria".

## ასურელი მამები და დავით გარეჯი

*დეკანოზი რევაზ ტულუში, დოქტორანტი  
საქართველოს ტექნიკური უნივერსიტეტი*

### რეზიუმე

21-ე საუკუნის საქართველო შეაშფოთა ისეთმა ცნობებმა, რომლის მიხედვითაც ზოგიერთი დაინტერესებული მხარე აცხადებდა რომ თითქოსდა დავით გარეჯის სამონასტრო კომპლექსი გეოგრაფიულად მდებარეობდა ალბანეთის საკათალიკოსოს იურისდიქციაში. თითქოსდა მათი მომცველი მიწა-წყალი შედიოდა ალბანეთის სამეფოს შემადგენლობაში და არა ქართლის. ამასთან დაკავშირებით ჩვენ განვიხილეთ ქართული წყაროები სხვადასხვა საუკუნეთა, განსაკუთრებით VI-IX საუკუნეების, განსაკუთრებით კი ასურელ მამათა ცხოვრებანი კერძოდ კი დავით გარეჯელის ცხოვრება, საიდანაც ნათლად ჩანს (ასურელი მამები) გამოიგზავნა ქართლში და არა ალბანეთში.

### შესავალი

VI საუკუნე საქართველოს სამოციქულო ეკლესიის ისტორიაში ეს არის განსაკუთრებული ეპოქა, ეპოქა რომელიც ცნობილია ასურელ მამათა

შემოსვლით საქართველოში. ასურელ მამათა საქართველოში შემოსვლის თარიღთან დაკავშირებით სხვადასხვა ცნობებია, კერძოდ კი მათი ანუ ასურელი მამების შემოსვლისა და მოღვაწეობის ხანად მიიჩნევენ ფარსმან მეფის ეპოქას. მაგ „მოქცევაი ქართლისაისაის“ მატიანის სიტყვით ფარსმან მეფის დროს „მოვიდა ნეტარი იოვანე ზედა-ზადანელი შუამდინარით ასურეთისაით და თორმეტნი მოწაფენი მისთანა მოვიდეს“. ხოლო ჭელიშური ხელნაწერის მიხედვით თარიღიც არის მინიშნებული „ქართლის მოქცევითგან, მეორასესა წელსა“. შესაბამისად თარიღი ასურელ მამათა შემოსვლისა არის VI საუკუნის ორმოციანი წლები. ასევე „ასურელ მამათა ცხოვრებანი“ აღმოჩენილია სინას მთის ხელნაწერთა შორის და თანახმად მკვლევართა აზრისა ისინი მე-10 საუკუნემდეა შედგენილი და თავისთავად ქრონოლოგიურად წინ უსწრებს ლეონტი მროველის ცნობებს ასურელ მამათა შესახებ.



**ძირითადი ნაწილი**

ასურელი მამების საქართველოში მოღვაწეობის მიზანი ქრისტიანული რელიგიის ანუ მართლმადიდებლობის დაცვა-განმტკიცება იყო, რაც უთუოდ მრავალი სამონასტრო კერის დაარსებასთან არის დაკავშირებული. თორმეტი ასურელი მამა შემოვიდა საქართველოში იოანე ზედაზნელის ხელმძღვანელობით. ისტორიამ შემოინახა საქართველოში თვალსაჩინოდ მოღვაწე ასურელ მამათა სახელები: დავით გარეჯელი, აბიბოს ნეკრესელი, შიო მღვიმელი, იოსებ ალავერდელი, ანტონ მარტყოფელი, თადეოზ სტეფანწმინდელი, პიროს ბრეთელი, ისე წილკნელი, სტეფანე ხირსელი, ისიდორე სამთავნელი, მიქაელ ულუმბოელი, ზენონ იყალთოელი, ელია დიაკონი, პიმენი, ნათანე და იოანე. სწორედ ასურელ მამებს უკავშირდება აღმოსავლეთ საქართველოში მრავალი მონასტრის აგება.

ჩვენ შემთხვევაში საინტერესოა ასურელი მამების მოღვაწეობის არა ისტორიულ-საღვთისმეტყველო მხარე, არამედ როგორც ფაქტი და მოვლენა რომელსაც ადგილი ჰქონდა როგორც საქართველოს სახელმწიფო იურისდიქციაში ასევე საქართველოს ეკლესიის იურისდიქციაში.

„ასურელი მამები და დავით გარეჯი“ არის ერთ-ერთი თავი სადისერტაციო ნაშრომისა - „საეკლესიო იურისდიქცია ჰერეთსა და ალბანეთში VI-XI საუკუნეებში“, რომელიც სრულდება საქართველოს ტექნიკურ უნივერსიტეტში სადოქტორო პროგრამა თეოლოგიის ფარგლებში.

მოგვეხსენება, რომ საქართველო ქრისტიანობის თვალსაზრისით სამოციქულო ქვეყანაა, ანუ საქართველოში ქრისტიანობა ნაქადაგებია თვით ქრისტეს მოციქულთა მიერ. მეტიც კი, ცნობილია ანდრია პირველწოდებული მოციქულის საქართველოში შემობრძანების არაერთი ფაქტი. თანახმად მიტროპოლიტი ანანიას ჯაფარიძის კვლევისა ანდრია პირველწოდებული მოციქული სამჯერ იყო შემობრძანებული საქართველოში. ანდრია პირველწოდებულ მოციქულის გარდა საქართველოში შემობრძანებულია აგრეთვე სვიმონ კანანელი, ბართლომე, თადეოსი, მატათა. ასევე მოციქულთა სწორის რანგშია უკვე მეოთხე საუკუნეში საქართველოს განსანათლებლად შემობრძანებული წმინდა ნინო. შემობრძანებულ მოციქულთაგან როგორც მოგვეხსენება სიმონ კანანელი და მატათა საქართველოში აღესრულნენ. მოციქულთა სწორი წმინდა ნინო კი მისი ანდერძის თანახმად განისვენებს ბოდბეში.

თანახმად ასურელი მამების ცხოვრებისა საქართველოში შემობრძანებული ასურელი მამები

შესაბამისად ქრისტიანული წესისა ეახლნენ იმდროისათვის უმაღლეს სასულიერო იერარქს - მცხეთის კათალიკოსს ევლავიოსს. მიტროპოლიტი ანანიას ჯაფარიძე თავის ნაშრომში საქართველოს წმინდა სამოციქულო ეკლესიის მეთაურები საქართველოს ეკლესიის კათალიკოსთა სიაში 31-ე ადგილას იხსენიებს ევლალე (ევლათი, ევლავიოს) I და აკუთვნებს VI ს-ის 30-იანი წლებს (<https://meufeanania.info/metaurebi/>).

საქართველოში შემობრძანებულ ასურელ მამებს კარგათ ჰქონდათ გააზრებული თუ რომელ სამეფოში მოდიოდნენ, რა იყო ამ სამეფოს იურისდიქციის საზღვრები და სწორედ ევლავიოს კათალიკოსის ლოცვა-კურთხევით განისაზღვრა მათი მოღვაწეობის არეალი. სწორედ თანამედროვე ეპოქაში გამოთქმულ ცნობებთან დაკავშირებით, თითქოს ცამეტ ასურელ მამათაგან ერთ-ერთის - დავით გარეჯელის მიერ დაარსებული სავანე თითქოს ალბანეთის იურისდიქციაში იყო ეს დიდი კრიტიკული შეუსაბამობაა, რადგან საქართველოში შემობრძანებული და კათალიკოსისგან კურთხევა გამოთხოვილი საეკლესიო მოღვაწე მითუმეტეს მონოზონი ალბანეთის ეკლესიის იურისდიქციაში ვერ მოხვედებოდა. თუკი ის ქართლის სამეფოში მოდიოდა ესე იგი ალბანეთის სამეფოში ვერ იმოღვაწებდა. ასურელი მამების ცხოვრების თანახმად მცხეთაში ჩაბრძანებულებს და მცხეთის კათალიკოსს ევლავიოსაგან კურთხევა აღებულებს უკვე შემდგომ აქვთ გაწეული მათი ეს უდიდესი ღვაწლი.

მათი სახელების უკვდავსაყოფად დღესაც დგას გარეჯის, მარტყოფის, შიო მღვიმის, ალავერდის, ნეკრესის, წილკნის, სამთავისისა და ზედაზნის სამონასტრო კომპლექსები როგორც ქართული ხუროთმოძღვრების მემკვიდრეობის ძეგლები.

თვით დავით გარეჯის კომპლექსი მდებარეობს თბილისიდან სამხრეთ-აღმოსავლეთით 60 კილომეტრის დაშორებით. სამონასტრო კომპლექსი დაარსდა ცამეტი ასურელი მამიდან ერთ-ერთის ღირსი მამის დავითის (გარეჯელის) მიერ VI საუკუნის I ნახევარში. თანახმად თვით დავით გარეჯელის ცხოვრებისა, დავითი თავის მოწაფე ლუკიანესთან ერთად მივიდა გარეჯის უდაბნოში და დაიწყო მოღვაწევა პატარა ბუნებრივ მღვიმეში. გარეჯის უდაბნოს მახასიათებელი მრავალი ბუნებრივ-კლიმატური სიმკაცრის მიუხედავად დღითიდღე აღორძინებას განიცდიდა დავითის ლავრა და იმატებდა რიცხოვნობით.

ფართო საზოგადოებისათვის უძველესი დროიდან ცნობილი იყო, რომ დავით გარეჯის



[https://img1.advisor.travel/1314x680px-David\\_Gareja\\_monastery\\_complex\\_1.jpg](https://img1.advisor.travel/1314x680px-David_Gareja_monastery_complex_1.jpg)

სამონასტრო კომპლექსი ქართული გახლდათ. თვით ამჟამად შემორჩენილი მემკვიდრეობაც კი მეტყველებს ამის შესახებ. დავით გარეჯის კომპლექსთან დაკავშირებით მოიპოვება ცნობები ვიკიპედიის ინგლისურენოვან ვებ გვერდზე, სადაც აღნიშნულია მისი ქართული წარმოშობა. David Gareji (Georgian: დავით გარეჯის სამონასტრო კომპლექსი) is a rock-hewn Georgian Orthodox monastery complex located in the Kakheti region of Eastern Georgia, on the half-desert slopes of Mount Gareja on the edge of Iori Plateau, some 60–70 km southeast of Georgia's capital Tbilisi. The complex includes hundreds of cells, churches, chapels, refectories and living quarters hollowed out of the rock face. Part of the complex of David Gareji (Bertubani Monastery) is located on the Azerbaijan–Georgia border and has become subject to a border dispute between the two countries.[1].

([https://en.wikipedia.org/wiki/David\\_Gareja\\_monastery\\_complex](https://en.wikipedia.org/wiki/David_Gareja_monastery_complex))

თარგმანი – დავით გარეჯი (ქართ. დავით გარეჯის სამონასტრო კომპლექსი) არის კლდეში ნაკვეთი ქართული მართლმადიდებლური სამონასტრო კომპლექსი, რომელიც მდებარეობს აღმოსავლეთ საქართველოს კახეთის მხარეში, გარეჯის მთის ნახევრად უდაბნო კალთაზე, ივრის ზეგანის კიდეზე, დაახლოებით 60–70 კმ სამხრეთ-აღმოსავლეთით საქართველოს დედაქალაქი თბილისიდან. კომპლექსი მოიცავს ასობით კელიას,

ეკლესიას, სამლოცველოებს, სატრაპეზოებს და საცხოვრებელ ოთახებს, რომლებიც კლდის პირიდან ამოღებულია. დავით გარეჯის (ბერთუბნის მონასტერი) კომპლექსის ნაწილი აზერბაიჯან-საქართველოს საზღვარზე მდებარეობს და ორ ქვეყანას შორის სასაზღვრო დავა გახდა.[1].

მიუხედავად იმისა, რომ წყარო მიუთითებს მონასტრის ქართულ წარმოშობაზე, ასევე აღნიშნავს მისი ნაწილის კერძოდ კი ბერთუბნის მონასტრის სადაო საკითხის შესახებ. აღნიშნული ეწინააღმდეგება როგორც საეკლესიო კუთხით იურისდიქციულ საკითხს, ასევე გაუმართლებელია სასაზღვრო ნაწილში სახელმწიფოებრივი თვალსაზრისითაც. ვიკიპედიის აღნიშნულ სტატიაში ვკითხულობთ რომ დავით გარეჯის სამონასტრო კომპლექსი მოიცავდა ასობით კელიას, ეკლესიას, სამლოცველოებს, სატრაპეზოებს და საცხოვრებელ ოთახებს. ამ ცნობის გააზრებით ჩვენ თვალწინ წარმოგვიდგება მართლაც უდიდესი მრავალრიცხოვანი სამონასტრო ლავრა, რომელიც მთლიანად აღვსილია ქართული ხასიათით. ასევე თუკი გავიაზრებთ სასაზღვრო დავის არსს, იგი არ უკავშირდება მარტოოდენ „სამონასტრო კომპლექსს“, არამედ სახელმწიფოებრივი ხასიათისაა. საზღვარი საქართველოსა და კავკასიის ალბანეთს შორის მიტროპოლიტ ანანია ჯაფარიძის კვლევით იყო სამი მდინარის (მტკვარი, იორი და ალაზანი) შეერთების ადგილას.

საინტერნეტო სივრცეში დავით გარეჯის მონასტერთან დაკავშირებით ცნობას ავრცელებს ასევე რუსეთის საპატრიარქოს მეტად ავტორიტეტული გამოცემა „პრავოსლავნაია ენციკლოპედია“. თანახმად „პრავოსლავნაია ენციკლოპედიის“ გამოთქმული თეორიისა და თანმხლები რუკისა კავკასიის ალბანეთის საკათალიკოსოში შეყვანილია საქართველოს ძირძველი ტერიტორიები თავისი ქალაქებით: ბოდბე, გურჯაანი, ხაშმი, საგარეჯო, დავით გარეჯის მონასტრები.

**დასკვნა**

„პრავოსლავნაია ენციკლოპედიას“ მიერ მოცემული ცნობა და ასევე თანმხლები რუკა არ არის სწორი, რადგან კავკასიის ალბანეთის სახელმწიფოში შეყვანილია ისეთი არეალი სადაც მოწმობს უძველესი ქართული კვალი და არანაირი ნიშანწყალი არ

არსებობს იქ რაიმე არაქართულის. ალბანელები იყვნენ სხვა ხალხი, სხვა კულტურით, ტრადიციით, ყავდათ თავისი - ალბანეთის კათალიკოსი. შესაბამისად უდავოა ამ უძველესი სახელმწიფოს არსებობა. ასევე უდავოა, რომ დღევანდელი გადასახედიდან თამამად შეიძლება ითქვას მოხდა ალბანეთის ეკლესიის ინკორპორაცია, ანუ ფაქტიურად შთანთქმა სომხური ეკლესიის მიერ. დავით გარეჯის სამონასტრო კომპლექსის არეალში საქართველოს ეკლესიის და საერთოდ ქართულ კვალს მოწმობს თვით ამჟამად ჯერ კიდევ შემორჩენილი უძველესი მემკვიდრეობა. აღნიშნული სამონასტრო კომპლექსი, მისი არსებობის მანძილზე ყოველთვის იყო როგორც საქართველოს კათალიკოს-პატრიარქთა ასევე საქართველოს მეფეთა თუ მთავართა განსაკუთრებული მზრუნველობის ქვეშ.



წყარო: <https://www.pravenc.ru/text/64030.html>

ლიტერატურა:

1. მიტროპოლიტი ანანია ჯაფარიძე. ალბანეთი. თბილისი, 2022 წელი.
2. ი. აბულაძე. ასურელ მოღვაწეთა ცხოვრების წიგნთა ძველი რედაქციები. თბილისი, 1955 წელი.
3. წმინდანთა ცხოვრება. თბილისი 2003 წ. გამომცემლობა ბაკმი.
4. <https://www.pravenc.ru/text/64030.html>.
5. [https://en.wikipedia.org/wiki/David\\_Gareja\\_monastery\\_complex](https://en.wikipedia.org/wiki/David_Gareja_monastery_complex)
6. [https://img1.advisor.travel/1314x680px-David\\_Gareja\\_monastery\\_complex\\_1.jpg](https://img1.advisor.travel/1314x680px-David_Gareja_monastery_complex_1.jpg)

**The Assyrian Fathers and David Gareji**

*Archpriest Revaz Tughushi, PhD student  
Technical University of Georgia*

**Summary**

Georgia of the 21st century was alarmed by such reports, according to which some interested parties claimed that the monastic complex of Davit Gareji was geographically located in the jurisdiction of the Catholicos of Albania. As if the land and water surrounding them were part of the Kingdom of Albania and not of Georgia. In this regard, we discussed the Georgian sources of different centuries, especially VI-IX centuries, especially the lives of the Assyrian fathers, in particular the life of David Garejeli, from which it is clear that (the Assyrian fathers) were sent to Kartli and not to Albania. The purpose of the work of the Assyrian fathers in Georgia was to protect and strengthen the Christian religion, that is, Orthodoxy, which is undoubtedly connected with the establishment of many monastic centers. Twelve Assyrian fathers came to Georgia under the leadership of Ioane Zedazneli. History has preserved the names of prominent Assyrian fathers in Georgia: Davit Garejeli, Abibos Nekreseli, Shio Mkhvili, Ioseb Alaver-Deli, Anton Martsviheli, Tadeoz Stefan Tsmindeli, Piros Breteli, Ise Tsilkneli, Ste. Fane Khirsel, Isidore Sam-tav-neli, Mikael Ulumboel, Zenon Ikaltoel, Elia Deacon, Pimen, Nathane and Ioane. It is the Assyrian fathers who built many monasteries in Eastern Georgia.

In our case, the activity of the Assyrian fathers is interesting, not the historical-divine-all side, but as a fact and an event that took place both in the jurisdiction of the state of Georgia and the jurisdiction of the Church of Georgia. The information given by "Pravoslavnyaya Encyclopedia" and the accompanying map are not correct, because the Caucasus Albania includes an area where there are ancient Georgian traces and there is no sign of anything non-Georgian there. Albanians were a different people, with a different culture, tradition, they had their own - Albanian Catholicos. Therefore, the existence of this ancient state is indisputable. It is also indisputable that from today's point of view it can be safely said that the Albanian Church was incorporated, i.e. actually absorbed by the Armenian Church. In the area of the Davit Gareji monastery complex, traces of the Georgian Church and Georgian in general are evidenced by the ancient legacy that is still preserved today. The mentioned monastic complex, during its existence, was always under the special care of the Catholicos-Patriarchs of Georgia, as well as the kings and chiefs of Georgia.

# ეთნოლოგია

## ETHNOLOGY

### აქიმ-დასტაქრობა- თვითნასწავლი ქირურგია ხევსურეთში (შატილიონი აქიმ- დასტაქარი ბაძია სამუკას ძე ჭინჭარაული)

ზზია წიკლაური ასისტენტ- პროფესორი  
საქართველოს ტექნიკური უნივერსიტეტი

*„ბევრი დაწერილა ამ კუთხის შესახებ ბევრიც დაიწერება კვლავ, მაგრამ საეჭვოა რომ ოდესმე ადგილობრივი თავისებურებანი ყოველმხრივ იქნას აღწერილი სავსებით ამოწურული და სათანადოდ გაშუქებული.“*

აკ. შანიძე

#### რეზიუმე

ხევსურეთში „კეჭნაობა“ (ფარ-ხანჯლით) შერკინება არა ერთ სამეცნიერო ნაშრომშია აღწერილი. თუმცა ასეთი შერკინების მიზეზი მაინც შეფარული, შედარებით უმნიშვნელო მტრობა, შეიძლება და ყოფილიყო. რაც შეეხება სისხლ-მესისხლეობას, ბევრად რთული და სერიოზული მტრობის, შურისძიების, შედეგი იყო. რასაკვირველია, იმ დროისათვის არ იყო ხელსაყრელი პირობები სამედიცინო ჩარევებისა, მაგრამ უნდა ითქვას, რომ ადგილობრივი აქიმ-დასტაქრები (თვითნასწავლი მკურნალები) ცნობილი იყვნენ თავიანთი საქმიანობითა და დადებითი შედეგებით.

ქართულ ეთნოგრაფიაში შესწავლილი და გამომზეურებულია ალექსანდრის, მგელიკა ლიქოკელისა და სხვათა ცოდნა-გამოცდილება ავადმყოფის მკურნალობასა თუ ქირურგიულ საქმიანობაში.

წინამდებარე წერილში განვიხილავთ ბაძია სამუკას ძე ჭინჭარაულის ცხოვრებასა და საქმიანობას. ცნობილი დასტაქარი (თვითნასწავლი მკურნალი) პირიქითა ხევსურეთის ერთ-ერთი თემის, შატილის, მკვიდრი იყო, თუმცა გარკვეული მიზეზების გამო სხვადასხვა დროს სხვადასხვა ადგილზე მოუწია ცხოვრება და აქიმობამაც.

თავდაპირველად მან მიღმახევში (პირიქითა ხევსურეთის თემი) ცნობილ მკურნალთან, შალვა ზვიადაურთან (ფაშქომა), გაიარა პრაქტიკა (იღებდა

მონაწილეობას სხვადასხვა მსუბუქ საქმიანობაში, სწორედ აქ მიიღო მან უდიდესი გამოცდილება. სამკურნალო საქმიანობები ბაძიას მამას, სამუკა ჭინჭარაულსაც, სცოდნია, მაგრამ ახალგაზრდა გარდაიცვალა და მისგან სრულყოფილ ცოდნას ვერ მიიღებდა.

თავის ქალისა და მისი შესწავლის მიზნით ბაძია ჯერ კიდევ ახალგაზრდობაში დაკვირვებით ათვალისწინებდა ანატორის აკლდამებიდან გამომდინარე თავის ქალებს. იქიდან უსწავლია ადამიანის ანატომიური და ბიოლოგიური მდგომარეობა. აქედან მიღებული ცოდნით ქირურგიულ მკურნალობებს კარგი შედეგებით ასრულებდა. მას მხოლოდ თავზე დაახლოებით ექვსასამდე ოპერაცია ჰქონდა გაკეთებული. როგორც ეთერ ჭინჭარაული (მისი შვილი) აღნიშნავს, ბაძია პაციენტის თავზე თითების მოძრაობით ადგენდა მტკივნეულ ადგილს.

აღსანიშნავია, რომ თავისი ხელით დამზადებულ სადასტაქრო ქირურგიული ხელსაწყოებს იყენებდა, რომელთაც ფოლადისა და ძვლისგან. ოპერაციების დროს სამკურნალო ბალახებს არ იყენებდა. ჭრილობის დასამუშავებლად ორჯონიკიმიდან გადმოქონდა ქაფურის სპირტი, სტრეპტოციტი, მარგანცოვკა, პერეკისი.

ხევსური აქიმ-დასტაქრები, ჩემი დაკვირვებით, ძირითადად რთულ და მეტად საპასუხისმგებლო საქმედ პაციენტის მკურნალობისას ქირურგიულ



მხარეს მიიჩნევდნენ და დიდი პასუხისმგებლობით ეკიდებოდნენ, რადგან აქიმ-დასტაქრობის პირნათლად შესრულება, ისევე როგორც სხვა საზოგადოებრივი საკითხები, მათ ჯვარსალოცავებთან აკავშირებდა. რწმენა მათ ღრმად ჰქონდათ გამჯდარი სისხლში, კარგად იცოდნენ, რომ მკურნალობისას მარცხის შემთხვევაში არა მარტო დაზარალებულის ოჯახის, გვარისა და თემის სალოცავის წინაშეც პასუხისმგებლები იყვნენ.

საკვანძო სიტყვები: აქიმ-დასტაქარები, პაციენტი, მკურნალობა, ქირურგია, ხალხური მედიცინა.

### შესავალი

აღმოსავლეთ საქართველოს მთანეთში კერძოდ კი პირიქითა ხევსურეთში გავრცელებული მკურნალობის ხალხური საშუალებები არაერთ გზის არის აღწერილი იმ მეცნიერთა მიერ ვინც თავის ცხოვრებისა და სამეცნიერო მოღვაწეობის უმეტესი დრო გაიღეს ამისათვის. ვ. ბარდაველიძე, თ. ოჩიაური, ს. მაკალათია, ალ. ყამარაული, ექიმი გ. თედორაძე, ალ. ოჩიაური, დ. ოჩიაური, ნ. მინდაძე, მ. ბალიაური, მ. ბურდული და სხვ.

ზოგადი განხილვის მიზნით, მინდა მოვიშველიო არნოდ გეგეჭკორის მიერ ხევსურეთის ბუნებრივი პირობების აღწერა.

ხევსურეთის სხვადასხვა კუთხე თავისი ბუნებრივი პირობებით საგრძნობლად განსხვავდება ერთმანეთისაგან. ტენის მოყვარე მცენარეებით დაფარული არაგვის ხეობა (პირაქეთა ხევსურეთი) სიმშრალის მოყვარული მცენარეებით შემოსილი არდუნის ხეობა (პირიქითა ხევსურეთი-მატილ მილმა ხევი).

არხოტის ხეობა გამორჩეული ზავისი ორიგინალობით-ო (12.96). სამეცნიერო ლიტერატურაში აღნიშნულია რომ სახალხო მკურნალები სრულად იყენებდნენ კავკასიის ბუნების ფლორასა და ფაუნას მრავალფეროვნებას სამკურნალო საშუალებების დასამზადებლად. ამზადებდნენ წამლებს მცენარეული, ცხოველური თუ მინერალური ნივთიერებებისგან (8.259)

მნიშვნელოვანია თ. ოჩიაურის ღვაწლი, როგორც წინაპართა წარმოჩენისათვის, ზოგადად ხევსურეთის ეთნოგრაფიული რეალიების გამომზეურება-გაცნობისათვის. თუ ალექა (ალექა ოჩიაური არხოტის ხეობის დასტაქარი) მკურნალობას თავს იდებდა ავადმყოფს საიქიოდან მოაბრუნებდა-ო. მცენარეებს რომელთაგანაც წამლებს ამზადებდა არავის აჩვენებდა,.. ერთხელ შემთხვევით უნახავს ოჯახის რძალს სახლის ბანზე გასაშრობად და-

წყობილი ბალახები... სადაც მხოლოდ ფაფანაგა (მცენარის სახელია) ვიცანიო... (6.92)

### პირითადი ტექსტი

ხევსურეთში ჩვეულებრივი, ცხოვრებისეული მოვლენა იყო ჭრა-ჭრილობა, რომელსაც თან სდევდა ხევსურეთის სამართალი. დაჭრილის დასტაქართან მკურნალობისას ჭრილობის სიმძიმის მიხედვით დგინდებოდა დრამის ოდენობა. დრამის დადგენა, ჯურუმი-მკურნალობის ფასსაც მოიცავდა, რაც დამნაშავეს დაზარალებულისთვის უნდა გადაეხადა ხევსურეთის მოსისხელობასა და ჭრა-ჭრილობას ერთ სახელს არქმევდნო და ყველას მოსისხლეს უწოდებდნო „განმარტავს ალ. ოჩიაური... (3.164)

მოსისხლეობა ანუ „მამკლავ-მამკვდრობა“ მკვლელობასა და მოსისხლეობას ნიშნავს და დაჭრილი კი „ნაჭრევიანად“ მოიხსენიება და დამჭრელი ე.ი დამნაშავე „მენაჭრევე-დ“ (3.164) მათი საქმე ჭრა-ჭრილობად იწოდება ალ. ოჩიაურის განმარტებით, სადაც ხშირად აქიმ-დასტაქარების ჩარევაც ხდებოდა იმ დროისათვის არ იყო ხელსაყრელი პირობები სამედიცინო ჩარევებისა, მაგრამ უნდა ითქვას, რომ ადგილობრივი აქიმ-დასტაქარები (თვითნასწავლი მკურნალები) ცნობილი იყვნენ თავიანთი საქმიანობითა და შედეგებით. ქართულ ეთნოგრაფიაში შესწავლილი და გამომზეურებულია ალექა ოჩიაურის, მგელიკა ლიქოკელისა და სხვათა ცოდნა-გამოცდილება ავადმყოფის მკურნალობასა თუ ქირურგიულ საქმიანობაში.

წერილში განვიხილავთ ბამია სამუკას ძე ჭინჭარაულის ცხოვრებასა და ქირურგიულ მკურნალობას. ცნობილი დასტაქარი (თვითნასწავლი მკურნალი) პირიქითა ხევსურეთის ერთ-ერთი თემის, შატლის, მკვიდრი იყო, თუმცა გარკვეული მიზეზების გამო სხვადასხვა დროს სხვადასხვა ადგილზე მოუწია ცხოვრება და აქიმობა.

ბამია სამუკას ძე ჭინჭარაული დაიბადა 1917 წელს შატლში (პირიქითა ხევსურეთი). გარდაიცვალა 85 წლის დედოფლის წყაროში. ხევსურული დასტაქრობის- ქირურგიის- შესწავლა დაუწყო დაახლოებით 20-25 წლის ასაკიდან. თავდაპირველად ის მიღმახევი (პირიქითა ხევსურეთის თემი) ცნობილ მკურნალთან, შალვა ზვიადაურთან (ფაშქოშა) (იღებდა მონაწილეობას სხვადასხვა მსუბუქ ქირურგიულ თუ საერთო სამკურნალო საქმიანობაში, სწორედ აქ მიიღო მან უდიდესი გამოცდილება. სამკურნალო საქმიანობებში. აქიმობა ბამიას მამას, სამუკა ჭინჭარაულსაც, სცოდნია, მაგრამ ჯერ კიდევ ახალგაზრდა გარდაცვლილა და მისგან სრულყო-

ვილ ცოდნას თავისთავად ვერ მიიღებდა.

ბაძია ჯერ კიდევ ახალგაზრდობაში დაკვირვებით ათვალერებდა ანატორის აკლდამებიდან გამოტანილ თავის ქალებს. იქიდან უსწავლია ძირითადად თვალის, ყურის, ტვინის, საერთოდ ადამიანის ანატომიური და ბიოლოგიური აგებულება. აქედან მიღებული ცოდნით და გამოცდილ აქიმ-დასტაქართან თანამშრომლობით ქირურგიულ მკურნალობებს კარგი შედეგებით ასრულებდა. მას მხოლოდ თავზე დაახლოებით ექვსასამდე ოპერაცია ჰქონდა გაკეთებული. უნდა ითქვას, რომ მეტნაკლებად ამავე რაოდენობით ჩატარებული აქვს თავის ქალას ტრეპანაცია მგელიკა ლიქოკელსაც (ქობულოელი მგელიკა ლიქოკელი) ცნობილი აქიმ-დასტაქარი პირაქეთა ხევსურეთში (11. გვ. 117) რაც გასაკვირი არაა, რადგან ზევით აღვნიშნეთ კეჭნაობა, ფარიკაობა და ჭრაჭრილობა ჩვეულებრივი მოვლენა იყო ხევსურეთში გასულ საუკუნის 50-60-იან წლებამდე. ხანჯალიც და ლაჯიაც (თითზე წამოსაცმელი საბრძოლო იარაღი) ძირითადად მაინც შიშველ ადგილებში სახისა და თავის არეში აყენებდა ჭრილობას მოწინააღმდეგეს, რასაც ადვილად შეიძლება მოჰყოლოდა გართულებები კეჭნაობაში მიღებული ჭრა-ჭრილობა ხევსურეთში ორმოცდაათ პროცენტს აღემატებოდა აღნიშნავს ს.მაკალათია (2.114) მიუხედავად იმის რომ მეოცე საუკუნის ოციან წლებში ხევსურეთის სოფელ ბარისახოში სამედიცინო დაწესებულება და დამხმარე პერსონალიც იყო, ხევსური თავის მამაპაპულ ჩვეულებას არ ივიწყებდა, ძირითადად ადგილობრივ არქიმ-დასტაქრების პაციენტები იყვნენ მათი შესაძლებლობების მეტად სჯეროდათ და აღიარებდნენ როგორც ეთერ ჭინჭარაული (მისი შვილი) აღნიშნავს, ბაძია პაციენტის თავზე თითების მოძრაობით ადგენდა მტკივნეულ ადგილს. სადასტაქრო ქირურგიული ხესაწყობებიდან ძირითადად იყენებდა ხმალიკას, ბორწკალს, დანას, ჰქონია კიდევ სამი სხვადასხვა ზომის ხვეწი( მოკაუჭებული რკინა), რითაც ფხვკდა დაზიანებულ ძვალს. ამ ქირურგიულ ხელსაწყობებს ნუნუ მინდამეც ახსენებს „ტრეპანაციისთვის“ ხმარობდნენ კუსტარულად დამზადებულ ქირურგიულ იარაღებს „ხმალიკა“ „ხვეწი“, „ბორწკალა“ და თავის დასაჭრელი დანა. (10. ა. გვ 26)

აღსანიშნავია, რომ ბაძია ოპერაციების დროს სამკურნალო ბალახებს არ იყენებდა. ჭრილობის დასამუშავებლად ორჯონიკიძიდან (დღევანდელი ვლადიკავკაზი) გადმოქონდა ქაფურის სპირტი, სტრეპტოციტი, მარგანცოვკა და პერე-

კისი. მთრობელი სამკურნალო საშუალებებად ძირითადად ცნობილ, სამედიცინო მედიკამენტებს ასახელებს რაც შეეხება ქვას რომელიც (დაფქული) მთავარ სამკურნალო საშუალებად იყო მიჩნეული ხევსური აქიმ დასტაქების მიერ, რატომღაც მისი რაობა ვერ დგინდება. სავარაუდოდ ეს საიდუმლოებად დარჩა რადგან თ.ალადაშვილი როდესაც „ფაშქომას“ - შალვა ზვიადაურის სააქიმო საქმიანობას აღწერს და მის მიერ გამოყენებულ სააქიმო ადგილობრივ წამლებს იხსენიებს წერს: მალამოს რომელსაც მკურნალობისას იყენებდა „იდა-ფორმას“ უწოდებდა დასტაქარი. უნდა ითქვას რომ ეს შეფარული სახელწოდება „იდა-ფორმა“ - ინახავს იმ საიდუმლოებას, თუ რისგან შედგებოდა, როგორ მზადდებოდა ეს მალამო რომელიც ძირითადი კომპონენტი იყო ხევსური აქიმ დასტარქების მიერ გამოყენებულ სამკურნალო საქმიანობებში „ფაშქომას“ სამკურნალო საშუალებებში ნახსენებია შურთხის კვერცხის გულიც ხოლო წამლის მომზადება საიდუმლოებად რჩებოდა

ზოგადად ყველა სოფელს ყავდა თავისი მკურნალი სოფ რომკაში (პირაქეთა ხევსურეთი) ცხოვრობდა ნანუკა „ქირცინათ“ ზალი, (ქირცინანი-ერთერთი მამიშვილობაა რომკელი წიკლაურების გვარში. „ზალი“-რძალი ნანუკა ალექა ოჩიაურის შვილი იყო არხოტის თემის სოფ. ახიელიდან გამოთხოვილი სოფ რომკას (პირაქეთა ხევსურეთი) ნანუკას სამკურნალო მცენარეები კარგად სცოდნია და როგორც სჩანს მკურნალობის სხადასხვა საკითხებშიც კარგად ყოფილა განსწავლული, რაც ალექა ოჩიაურის ოჯახში აღზრდილს არც უნდა გასჭირვებოდა ერთ-ერთი ჭრა-ჭრილობის დროს, ამბობს მთხრობელი ჩალხა წიკლაური, ძველი ყველი მოუთხოვია, დაახლოებით ათი წლის შენახული წათხში (მარილიან წყალში). მოინახა სოფელში ასეთი ყველი. თავის არეში მიღებული ჭრილობა ამ ყველით გადაულესა დაშავებულს და ასე შეუჩერა თურმე სისხლდენა, რომ შემდეგ შესაბამისი მკურნალობა გაეგრძელებინა, თუმცა ნანუკა როგორც აქიმ დასტაქარი არ ჩანს ეთროგრაფიულ წყაროებში ის არ ჩნდება აქიმ დასტაქრებში როგორც აქიმი უბრალოდ მამის სახლიდან (ალექანი, არხოტის თემის ცნობილი დასტაქარი ალექა ოჩიაური) გამოყოლილ ცოდნასა და გამოცდილებას საჭიროების შემთხვევაში იყენებდა ალბათ.

ხევსური აქიმ-დასტაქრები, ჩემი დაკვირვებით, ძირითადად რთულ და მეტად საპასუხისმგებლო საქმედ პაციენტის მკურნალობისას ქირურგიულ მხარეს მიიჩნევდნენ და დიდი პასუხისმგებლობით

ეკიდებოდნენ, რადგან აქიმ-დასტაქრობის პირნათლად შესრულება, ისევე როგორც სხვა საზოგადოებრივი საკითხები, მათ ჯვარსალოცავებთან აკავშირებდა. რწმენა მათ ღრმად ჰქონდათ გამჯდარი სისხლში, კარგად იცოდნენ, რომ მკურნალობისას მარცხის შემთხვევაში არა მარტო დაზარალებულის ოჯახის, გვარისა და თემის – სალოცავის წინაშეც პასუხისმგებლები იყვნენ. (5.138-139-140-141; 5, გვ.64) ხევსური მკურნალი „სანთელთა ხელდასხმით უფლის სავედრებელ ლოცვას ადავლენდა ოპერაციის წინ რადგან ავადმყოფის გადარჩენის ძალა შემატებოდა, უფლის სამადლობელ ლოცვას ადავლენდა ოპერაციის დასრულების შემდგომაც ეს დიდი პროფესიული შეგნებით და რწმენით იყო ნაკარნახევი-ო აღნიშნავს თ.ალადაშვილი (11. გვ. 117).

აქიმ დასტაქრები გაწეული შრომისთვის გასამრჯელოსაც იღებდნენ ჩემს მიერ წარმოდგენილი მკურნალის ბაძია სამუკას ძე ჭინჭარაულის ბიოგრაფიულ მონაცემებში გასამჯელოს შესახებ ასეთ ინფორმაციას გვაწვდის მთხრობელი - შეიძლება ვინმესთვის სულ არაფერი მოეთხოვა. მკურნალობის ფასი ხშირ შემთხვევაში ნებაყოფლობითი იყო. გამოჯანმრთელებულმა უკეთესად იცოდა რა უღირდა საკუთარი მდგომარეობა. საერთოდ კი არც ხელმოკლე (უსახსრო) ავადმყოფს ტოვებდა უყურადღებოდ. ანაზღაურების გარეშე კურნა-

ლობისა და დაჭრილ დაზარალებულის პატრონობის შემთხვევებიც ბევრი ქონია-ო.

**დასკვნა**

წერილში განხილული ხევსური აქიმ-დასტაქრები ზოგადად თავის ხელობას გამოცდილი დასტაქრის ხელმძღვანელობით ეუფლებოდნენ.

ბაძია სამუკას ძე ჭინჭარაული სააქიმო საქმიანობას არჭილოელი (სოფელი მიღმა-ხევში, პირიქითა ხევსურეთი) შალვა ზვიადაურის ხელმძღვანელობით სწავლობდა.

როგორც ჩანს აქიმ-დასტაქრობა აღმოსავლეთ საქართველოს მთიანეთში საკმაოდ სერიოზულ, რთულ, საპასუხისმგებლო პროფესიას წარმოადგენდა და მათ მიერ ჩატარებული ოპერაციებიც დადებითად მთავრდებოდა, იშვიათი გამოწვევის გარდა რაც სიღრმისეული შესწავლითა და მონოგრაფიის სახით მინდა წარმოვადგინო უახლოეს მომავალში.

ზემოხსენებული საქმიანობის სიღრმისეული შესწავლა არქეოლოგიური მასალისა და ეთნოგრაფიული მონაცემების ერთობლივი ეთნო-არქეოლოგიური სამეცნიერო კვლევით იქნება შესაძლებელი, რასაც საფუძვლად უნდა დაედოს იმ მეცნიერთა შრომები ვისაც სამედიცინო-ქირურგიული, არქეოლოგიური და ეთნოლოგიური კუთხით უმუშავია.

**ლიტერატურა:**

1. გ.თედორაძე ხუთი წელი ფშავ-ხევსურეთში თბ.1930წ
2. ს.მაკალათია ხევსურეთი თბ.1935წ
3. ალ.ოჩიაური სტუმარმასპინძლობა ხევსურეთში თბ.1980წ
4. ბ.გაბური ხევსურული მასალები თბ.1924წ
5. ალ.ოჩიაური მოსისხელობა და ჭრა-ჭრილობა ხევსურეთში თბ.2019წ
6. თ.ოჩიაური ხევსურეთი და ხევსურები თბ.1977წ
7. მ.ბურდული ტრადიციული ქართული სამედიცინო კულტურა.ახალციხე 2010წ
8. მ.ბურდული ხალხური მედიცინა დასავლეთ საქართველოში. ახალციხე 2010წ
9. პ.ფირფილაშვილი ნარკვევები ძველი ქართული მედიცინის ისტორიიდან თბ.1989წ
10. ჟურნალი ძეგლის მეგობარი N24 თბ.1971წ ნუნუ მინდაძე
11. ქირურგიული მკურნალობის ხალხური საშვალებანი (ხევსურეთი) გვ. 26-31
12. ჟურნალი სხვა დრო მწერალთა ეროვნული აკადემიის ჟურნალი 3-4 თბილისი 2020წ თორნიკე ალადაშვილი რა საიდუმლო დაუმაღეს ქურუმებმა ჰიპოკრატეს. ხევსური დასტაქრების საიდუმლოებანი გვ.116-120
13. არნ. გეგეჭკორი. დედაბუნება. თბ.1988

**მთხრობელები:**

1.ა. ჩალხა ბერდიხას ძე წიკლაური დაბადებული 1937 წელს სოფელი რომკა (პირაქეთა ხევსურეთი) დუშეთის მუნიციპალიტეტი მასალა ჩაწერილია სოფელ არხილოს კალოში 2018 წელს დედოფლისწყაროს მუნიციპალიტეტი

2.ბ. ეთერი ბაძიას ასული ჭინჭარაული დაბადებული შატილში 1947 წელს (პირიქითა ხევსურეთი) დუშეთის მუნიციპალიტეტი მასალა ჩაწერილია სოფელ გამარჯვებაში გარდაბნის მუნიციპალიტეტში

**Akim-Dastakroba - self-taught surgery in Khevsureti  
(Shatillion Akim-Dastakari Badzia Samuka dze Chincharauli)**

*Mzia Tsiklauri, Asistent Professor  
Georgian Technical University*

**Summary**

In Khevsureti, "Kechnaoba" (shield-dagger) fighting has been described in more than one scientific work. However, the reason for such fighting could have been a hidden, relatively minor enmity. At that time there were not favorable conditions for medical interventions, but it must be said that local akim-dastakrs (self-taught healers) were known for their work and positive results.

The knowledge and experience of Aleka Ochiauri, Mgelika Likokel and others in the treatment of the sick and surgical activities have been studied and admired in Georgian ethnography.

In this letter, we discuss the life and medical activities of Chincharauli son of Badzia Samuka. The famous Dastakar (self-taught healer) was a resident of one of the communities of Khevsureti, Shatili, however, due to certain reasons, he had to live and be an akim in different places at different times.

At first, he practiced with the famous healer Shalva Zviadauri (Fashkosh) in Zarykhevi (Pirikita Khevsureti community), took part in various light activities, this is where he got his greatest experience. Badzia's father, Samuka Chincharauli, also knew healing activities, but he died young He could not accept it.

In order to study the skull and it, Badzia, even in his youth, carefully looked at the skulls taken from the anator's rocks. From there he learned the anatomical and biological condition of a person. With the knowledge obtained from this, he performed surgical treatments with good results. He had about six hundred operations on his head alone. As Eter Chincharauli (his son) mentions, Badzia would locate the painful spot on the patient's head by moving his fingers. It should be noted that Sadastakro used hand-made surgical tools made of steel and bone. He did not use medicinal herbs during the operations. To treat the wound, he brought camphor alcohol, streptocyte, Margantsovka, Perikis from Orjonikidze.

According to my observation, Khevsuri akim-dastakrs considered the surgical side of patient treatment to be a difficult and highly responsible job, and they took great responsibility, because performing akim-dastakron openly, as well as other public issues, connected them with the cross shrines. Their faith was deeply ingrained in their blood, they knew well that in case of treatment failure, they were responsible not only to the victim's family, clan and community, but also to the shrine.

Key words: doctors, patient, treatment, surgery, folk medicine.

## ქალის უფლება-მოვალეობები ხევსურთა ყოფაში

*წიკლაური მზია, ასისტენტ პროფესორი  
საქართველოს ტექნიკური უნივერსიტეტი*

### რეზიუმე

წერილში, ქალის უფლება-მოვალეობები ხევსურთა ყოფაში ნათლად არის წარმოდგენილი, ზოგადად, ქალის მდგომარეობა ხევსურეთში. მთა განსხვავებულია თავისი წესჩვეულებებით. აღსანიშნავია ქალის უფლება-მოვალეობები ოჯახში, გვარსა თუ თემში, ქალის სიბრძნე და ცოდნა, მის თავმდაბლობასთან და მორჩილ ხასიათთან შერწყმული ძლიერი ბუნება. დაუწერელი კანონების უზადო ცოდნა, რასაც თაობიდან თაობას გადასცემდნენ, ანდრეზად უყვებოდნენ და უხსნიდნენ ასაკის შესაბამისად ბავშვებს.

შვილების აღზრდა დედის, პაპა-ბებიისა და შემდგომ გარემოს ერთერთი ძირითადი ფუნქციაა. იმ დროს ხევსურეთში. ეს დიდ პასუხისმგებლობას აკისრებს თითოეულს, რამეთუ მათ მაგალითზე იზრდებიან ბავშვები და მომავალი თაობა. აღსანიშნავია. რომ ქალის უპირველესი მოვალეობა მაინც ბავშვების სწორად აღზრდაა, და ახერხებდნენ კიდეც....ასწავლიდნენ წარსულის ტრადიციებს, ურთიერთობებს, მტერ-მოყვარეობას, სისხლ-მესისხლეობასა და მის შედეგებს, ბჭეების სხვადასხვა გადაწყვეტილებებს რაც დაუწერელი კანონი იყო მთაში, ზოგადად, აღმოსავლეთ საქართველოს მთიანეთის წარსულისა და აწმყოს კარგი ცოდნა ერთგვარი საჭიროება იყო ყრმათა აღზრდა-განათლებისათვის. გასაოცარია ამ შემთხვევაშიც კი ხევსურის ქალ-დიაცების თავმდაბლობა, მორიდებულობა, ქება-დიდების უხერხულობა-მიუღებლობა და წინ წამოწევა ქმარ-ქმრეულების ჯიშისა და გენის. თუ რაიმეთი საქებარია მისი აღზრდილი შვილი, ეს მხოლოდ გვარის, ჯიშის და გენის, მამიშვილობიდან გამომდინარეა.

თითქმის დაუჯერებელია ქალის ხუცობა ჯვარის კარზე, (შატლში), რაც დღეისთვის უძველეს მითოლოგიასთან გატოლებულ ანდრეზად შეიძლება მივიჩნიოთ

ქალის უფლებები მამაკაცთა,, შუღლში" ჩარევის-მათი გამველების მიზნით, ამ შემთხვევაში ქალისადმი მიწიჭებულ უფლება მოვალეობაში ჩადებული სიბრძნე და შედეგი.

....ბევრი დაწერილა ხევსურთა ყოფა-ცხოვრებაზე, ბევრიც დაწერება, მაგრამ ადგილობრივი თავისებურებების სრულად შესწავლასა და სათანადოდ გაშუქებას ჯერ კიდევ საფუძვლიანი კვლევა-ძიება

დასჭირდება...

აქ წარმოდგენილი ველზე მოპოვებული მასალა, არაერთი რესპოდენტისაგან მოსმენილი და ჩაწერილია, რაც შემდგომში ეტაპობრივად იქნება გაშუქებული და გამოქვეყნებული ჩემს მიერ: ხევსურეთი თავის განსხვავებული ცხოვრების წესით, ქალის მდგომარეობა, ზოგადად ქალის ყოფა ოჯახში, გვარში, თემში და თემს გარეთ....

საკვანძო სიტყვები: ქალთა უფლებები, ქალის ყოფა, ოჯახი, აღზრდა, სპილენძი, იარაღი, ხევსურეთი.

### შესავალი

საქართველოში თავისი მნიშვნელობა არასდროს დაუკარგავს ხალხური საუნჯის შეკრება-დაცვის საქმეს. მდიდარი კულტურულ-ისტორიული მემკვიდრეობის ეთნოგრაფიული თუ ფოლკლორული მასალის თავმოყრასა და შესწავლას. წარსულის შესასწავლად (რაც წერილობით ცნობებს არ შემოუნახავს) ერთ-ერთი უმნიშვნელოვანესია ეთნოგრაფიული თუ ფოლკლორული მასალების სრულფასოვანი ანალიზი. დასაფასებელია იმ მეცნიერთა ღვაწლი, ვინც დიდი შრომა ჩადო და დიდი ამაგი დასდო ერისა და ქვეყნის წარსულის შესწავლას. ხევსურეთის ისტორიულ-ეთნოგრაფიული კვლევის ფუძის ჩამყრელთ - ალექსი ოჩიაურს, თინა ოჩიაურს, ვერა ბარდაველიძეს, სერგი მაკალათიას და სხვათა გზა გაუხსნეს მომავალ თაობას. არაერთხელ დაულაშქრავთ უცხოელ მკვლევარებს ზისერმანს, გ. რადეს, უვაროვებსა თუ რუს ჩინოვნიკებს კავკასიონის ქედი და იქ ჩაკარგული საქართველოს კუთხეები უბრალო ინტერესისა თუ მეთვალყურეობის მიზნით. თუმცა უნდა ითქვას რომ, დღევანდელ საზოგადოებრივ თუ სამეცნიერო კვლევებში ხშირად არასწორი, მცდარი ხედვაა ხევსურეთსა და იქ არსებულ წესჩვეულებებთან დაკავშირებით, რაც დეტალურად უნდა იქნას განმარტებული, მოძიებულ-მოკვლეული და სწორად აღქმული ანდრეზების საფუძველზე. მთა, თავისი განსხვავებული წეს-ჩვეულებებით, ქალის უფლება-მოვალეობები ოჯახში და ოჯახს გარეთ, სამრელო (ქალთა სამყოფო კრიტიკულ დღეებში და მისი დანიშნულება, ქორწინება, მშობიარობა, დედობა, დედამთილობა... ყურადღებას იქცევდა იმთავითვე განსაკუთრებული შესა-

მოსელი და ოჯახური იერარქია. ალ.ოჩიაურის ჩანაწერები საკმაოდ დიდ ცოდნას გვაძლევს ხევსურეთის (პირიქითა-შატილ-მიდმახევის, არ-ხოტისა თუ ბუდე ხევსურეთის) მოსახლეობისა თუ იქ არსებული წეს-ჩვეულებების შესახებ. რომელიც ვფიქრობ, რომ დედანია ხევსურეთის კვლევა-ძიებისთვის. დიდი მნიშვნელობა აქვს ასევე რესპოდენტთან გასაუბრებას და რაც მთავარია, ნათქვამისა თუ ნამოქმედარის სწორად აღქმას, რაც შეუძლებელია "გამვლელმა", თუნდაც დაინტერესებულმა სწორად გაიგოს.

**ძირითადი ნაწილი**

აღსანიშნავია, რომ ქალს სულ სხვა მდგომარეობა ჰქონდა ხევსურეთში. "ხევსურეთ საცოდარს" (ცოდნა, სიბრძნე) დაწყებული ანდრეხით და დამთავრებული უფლება-მოვალეობებით ქალები მტკიცედ იცავდნენ და ინახავდნენ. რჯულში (უხუცესთა საბჭო, ბჭეები) მონაწილე ქალი, სიბრძნითა და წარსულის ცოდნით გამოირჩეოდაო... იყვნენ ქალები, რომელთაც აინტერესებდა რჯული, ხევსურული კანონი, ყველაფერს ისმენდნენ და იმახსოვრებდნენ. ყველაზე მძიმე საქმედ თემისთვის სისხლმესისხლეობა ითვლებოდა, - აღნიშნავს რ. ხარაძე თავის ნაშრომში, ჩვენს მასალებში მოიპოვება მაგალითები ქართველ მთიელებთან რჯულის კაცებად ქისტებისა და ყაზარდოელების გარევისა (3. გვ.401). რჯულმერჯულოება, სისხლმესისხლეობა "რჩული", "კაცთკითხული" კაცების საქმე იყო. სხვადასხვა საკითხის მოსაგვარებლად, როგორც ცნობილია ქისტებიც გადმოყავდათ გასარჯულბლად. საერთოდ კი საქმის სირთულიდან გამომდინარე "ბჭეები" ზოგჯერ მარტო თემიდან იყვნენ (მაგ.: არხოტის თემში მარტო არხოტელები), ზოგჯერ კი ოთხივე თემიდან. ეს საკითხი მეტნაკლებად თითქმის ყველა მკვლევარს აქვს გაშუქებული. ნ. ხიზანიშვილი (ურბნელი) ჯერ კიდევ მე-20 საუკუნის 30-იან წლებში წერდა: წარსულის, ტრადიციების საფუძველზე შექმნილი ოჯახური ურთიერთობების, სისხლმესისხლეობის თუ თემის დამოკიდებულების საკითხები ხევსურეთში უხუცესთა საბჭოს მიერ წყდებოდა-ო (4.1).

დაწერილი კანონების უქონლობის გამო, ტრადიციით განმტკიცებულ ჩვეულებას დიდი მნიშვნელობა ეძლეოდაო, წერს ნ. ურბნელი. ფშაველიც და ხევსურიც ცხოვრობს წარსულით, გადმოცემით, ქართლისთვის კი გადმოცემამ დიდი ხანია დაკარგა თავისი მნიშვნელობა, თავისი აღმზრდელი ძალა. ფშავხევსურისთვის კი ეს გადმოცემა აქამომდე ღვთიური მადლია, რომელიც

ასულდგმულებს მათ...(4,1).

ხევსურეთის სოფელ რომაში, ბერდინა წიკლაურის (გურიათ მამიშვილობა) ოჯახში ცხოვრობდა ასაკოვანი ქალი (ბერდინას მეუღლის დედა) ჭალაისოფლიდან, ამჟამად ნასოფლარია .იგი ჭკვიანი და ბევრი ანდრეხის მცოდნე ყოფილა."-ბევრი იმისგან ვისწავლეო,- იტყოდა ბერდინა,-რჯულიდან შინ მოსულს დაწვრილებით გამომკითხავდა რჯულის ამბავს, მერე მოაყოლებდა წარსულში მომხდარ გარჯულებისასაცო,-იგონებს ბერდინას შვილი ჩალხა წიკლაური (საველე მასალები, მ. წიკლაური).

ხევსურის ქალი, ბუნებრივი სილამაზით შემკული..." აიქ იყავ გაჯალათ თამარავ, ეგეთ დაჯდისავ დედროვანშიავ, რო შუქ იყავ, აი მზის შუქივ" (5, გვ.62) ერთი შეხედვით თავმდაბალი, უსიტყვო, მორჩილი, მეორე მხრივ, ოჯახის დედაბოდი, საჭიროებისას მეომარიც ყოფილა ქარჩათ ბუბა.

ბჭეების თანამონაწილე ,დაუწერელი კანონების დიდი მცოდნე... ბალიაურების ქალი არ-ხოტის სოფ. ახიელში ყოფილა თუთი. იქვე დაბერებულა, დიდხანს უცოცხლია,-გვიყვება ნინო ცისკარაული, - რჯულის დაწყებისას კაცები თუთის ელოდებოდნენ, " ჯერ თუთი მოვი-დასავ, ვკითხათავ, არამც შეცდომა დავუშვათავ უიმისოდავ." თუთი კი არიგებდა მერჯულეთ, - „თავიდანავ რბილ სიტყვა სთქვიდითავ, ტკბილ სიტყვას სთქვიდითავ, მაკლულის მამა-ძმან მანდ არიანავ,რო რაიმ შაგეშალასთავ, ისებ აფეთქდებიანავ და ვერ დაარიგებთავ მამკლავ-მამკვდროვანსავ. "ქალებსაც ბევრს აფრთხილებდა თურმე, "ენა არავინ მიუტანათავ სასენოდავ (სამტროდ - აუგის თქმა, ენის მიტანა ციდათ), ვეცადნათავ რო ჩქარა დადრიგდანავ" (საველე მასალები-მ.წიკლაური).

აღსანიშნავია ალ. ყამარაულის (მე-20 საუკუნის ოციანი წლებიდან) ხევსურეთისა თუ ხევსურების შეფასება, - ხევსურები სამართლიანად ამაცობენ იმით, რომ მათ არ იციან არც ბატონყმობის და არც მეფის მთავრობის უღელი. თავისუფლება ყველაზე მეტად უღირთ. მთაში არ არის წარჩინებული და დიდი გვარის შვილი ვინმე. ყველანი პირადი ღირსებით ფასდებიან (6, გვ.106).

გასასაოცარია ქალის ხუცობა ხევსურეთში, რომელიც ანდრეხს შემოუნახავს. მინდა აღვნიშნო, რომ ჩემს მიერ მოკრებილ მასალებში, რესპოდენტებთან მუშაობისას, ცოდნა, ქალის ხუცობის შესახებ არ არის შემორჩენილი. ეს მასალა ვფიქრობ უძველესია, მითოლოგიასთან გატოლებული.

თ. ოჩიაური ნაშრომში "ქართველთა უძველესი

სარწმუნოების ისტორიიდან” ვრცლად განიხილავს ქალის უფლებებს ჯვარის კარზე. ქალი თავიდან ჯვარის კარზე არცთუ ისე შეზღუდული იყო თავისი უფლებებით-ო. აქა-იქ ჩანს ქალი ქურუმიც. მაგ. კალოთანელი (არხოტის თემი, ს.კალოთანა) გოგოჩათ ქალი, რომელიც თურმე ხუცობისა და ქადაგობისას არხოტის ყველა სალოცავს ახსენებდა. იყო ხუცესი ქალი შატილში, რომელიც საკლავებს კლავდა და რიგს აყენებდა ჯვარში. (1, გვ. 91).

ნებისმიერი შუღლის დროს (ჭრაჭრილობა, კეჭნაობა, ჩხუბი), მხოლოდ ქალის ჩაგდება მანდილს (მანდელ-სათაურა, თავსაბურავი ხევსურეთში) ჰქონდა ძალა მათი დაშორება-დაშომინებისა. ამ საკითხს ს. მაკალათია მთელი სრულყოფილებით აღწერს, – ქალს, მხოლოდ მამაკაცების ჩხუბში და კენჭნაობაში შეუძლია ჩარევა მათი გაშვების მიზნით. ხევსური პატივს სცემს ქალს და მის მანდილს, – წერს მკვლევარი, – და მეშუღლენიც ერთმანეთს შორდებიანო. ხევსური ქალები ჩხუბს თუ შეესწრებიან, მაშინვე მანდილის ჩაგდებით დააშორებენ. ისინიც ნებდებიან, რადგან გამაღიანება სირცხვილად ითვლება. თუ მეშუღლეები ხანჯრით იბრძვიან, ქალი მოიხდის, მანდილს ჩააგდებს მათ შორის და ისე დააშორებს (2. გვ. 104). როგორც ჩანს მანდელ-სათაურას მარტო თავსაბურავის, სამოსის დანიშნულება არ ჰქონდა ხევსურეთში. ერთმანეთს შებმულშერკინებული, ორი შეზარხოშებული ხევსური მხოლოდ მანდელს შეიძლება გაეყარა. ასეთი დაპირისპირებები საღვთოსა და საერთოდ სალხინო სუფრაზე ხდებოდა და არა ჭირის სუფრაზე. მანდელის ჩაგდება ნებისმიერ ქალს შეეძლო იმ სოფლისას. ამ შემთხვევაში ქალისათვის მინიჭებულ უფლებამოვალეობაში დიდი სიბრძნე იყო ჩადებული... რამდენი სიცოცხლე გადაურჩენია, რამდენი დაპირისპირებული მხარე შეურიგებია... გამოფხიზლებულთ კი სხვაგვარად შეუხედავთ მდგომარეობისათვის... /მანდელი ან სათაურა/- (მანდელ სათაურა - ქალის თავსაბურავი ხევსურეთში, ჯერ სათაურას იფარებდნენ თავზე, მრგვალი იყო და ბევრი მძივით მორთული ზედ შემოხვეული მანდელი ძაფით იყო მოქარული).

თუ კარგად ჩაუვკვირდებით ხევსურეთის ყოველდღიურ ცხოვრებას, ბევრი უყურადღებოდ დარჩენილი უმნიშვნელოვანესი დეტალი იჩენს თავს. სოფელ რომკაში (ბუდე ხევსურეთი) თაია ბებია (აჭეხიონთ ქალი) ფიცხელაური სტუმრის დახვედრასაც თვითონ თავობდა მაშინ, როცა მისი ქმარი სახლში არ იქნებოდა. სუფრის თავში

დაჯდებოდა და სუფრას გაუძღვებოდა. ეს ის დროა როდესაც, „სტუმარი ღვთისაა“ - სჯეროდათ ხევსურებს, რადგან შორი გზიდან მოსული რამდენიმე დღით სტუმრობს ნათესავებს. ოჯახის უფროსიც თუ ნათესავების მოსაკითხად წასული დახვედბოდათ ამ შემთხვევაში სტუმრების გაძღოლას ოჯახის დიასახლისი იღებს თავის თავზე. - ეს მოვალეობა არ უნდა იყვეს, ეს უფლებაა ოჯახის უფროსისაგან, ან ზოგადად თემისაგან მინიჭებული. აღსანიშნავია ისიც რომ ოჯახში სტუმრობისას კაცები იარაღს ოჯახის დიასახლისს აბარებდნენ. იარაღი, რომელსაც დიასახლისს ანდობდა ხევსური ერთგვარი პატივი და დაფასება იყო ქალისა. ამაში გამოიხატებოდა დიასახლისის ნდობა და პატივის ცემა...

ანდრეხის თანახმად სისხლის აღებისას შემთხვევით ქალი შემოკვდომიათ, რაც პირველი შემთხვევა ყოფილა ხევსურეთში იმ დროს. ამიტომ გასარჯულებლად ქისტებიც მოუწვევიათ....-

ერთ-ერთი ჭრა-ჭრილობა მკვლევლობით დასრულებულა და წესის თანახმად შურისძიება სავალდებულო იყო. უნდა აღინიშნოს, რომ ამ შემთხვევაში მკვლევლობა შემთხვევითი იყო, მიუხედავად ამისა სისხლის აღება აუცილებლობად მიიჩნეოდა (თუმცა ყოფილა შემთხვევები, რომ სისხლ მესისხლეობა, თავისი მძიმე შედეგებით ღრმა ჭრილობა და ა.შ. შერიგებითა და დიდი საფასის გადახდით/ვერცხლი, ფარდაგახლიჩა, სპილენძი, იარაღი, საქონელი და ა.შ./დასრულებულა, რაც ძირითადად ჭრა-ჭრილობისას ხდებოდა, მკვლევლობისას კი იშვიათად. მკვლელის ოჯახი მტერს ყველა მხრიდან ელოდებოდა და სიფრთხილეს იჩენდა. მკვლელის დას შუმჩენვია ტყეში ჩასაფრებული ვინმე... და ეჭვი აუღია, სისხლის ასაღებად ხომ არ არის მოსულიო... გადაუცვამს კაცის, „პერანგი“ ქუდი, ბაჭიჭები, მთლიანად ძმის შესამოსელით აღკაზმულა და სახლის ბანზე ასულა, კაცივით, დოინჯით ტრიალებდა თურმე ბანზე... (თუ ჩემი ძმის მოსაკლავად არის მოსული, მე მომკლასო)... შორიდან ძნელი შესამჩნევი ყოფილა, ვერ განუხსნავებია ჩასაფრებულს და შემთხვევით ქალი მოუკლავს.... ამის შემდეგ სისხლის აღება აღარ შეიძლება. საქმე მთავრდებოდა. სწორედ მაშინ შეფასდა ქალი კაცის ნახევრად. – მეორე მხრისათვის კი სამარცხვინოდ რჩებოდა ქალის მოკვლა და არც შურისძიებაში ეთვლებოდა (ბანი სახლის სახურავი რომელიც მოსწორებული იყო მიწაყრილით და დატკეპნილი).

ველზე მუშაობისას შევხვდი თაია ჭინჭარაულს სოფელ ბარისახოში .წერა კითხვა არ იცოდა ,მარტო ხელის მოწერა ვიცო... მაგრამ „ვეფხისტყაოსანი“ იცოდა ზეპირად (ვეფხისტყაოსნის ზეპირად მცოდნე სულ რამდენიმე ყავდა ხევსურეთს ) თაია იხსენებდა: საღამოობით ვიკრიბებოდით სოფლის ქალები,ერთმანეთს ვეხმარებოდით მატყლის ჩეჩვასა და დასთვაში (დართვა), ხან საქსობ-საქარგავით. ღამის თევაში, რომ არ დაგვიძინებოდა, ერთ რომელიმე ნამძობს ვინც კითხვა იცოდა, ვეპატიჟებოდით,რომ ჩვენთვის ვეფხისტყაოსანი წაეკითხა და ასე დავიძინებოდით.

აღსანიშნავია, რომ, რაც კი რამ ცოდნა არის სიმ-ველისა შემორჩენილი მთაში, ზეპირსიტყვიერებამ შემოინახა,ხმით ნატირალი, ლექსობა-კაფიაობა, და ა. შ. ოჯახური იერარქია მუდამ დაცული იყო და არის დღესაც.

### **დასკვნა**

წინამდებარე ნაშრომში წარმოდგენილია ძირითადად ჩემს მიერ ველზე მოპოვებული მასალა, რომელიც ზოგადი მიმოხილვით არ ამოიწურება. საჭიროდ მიმაჩნია თითოეული საკითხის დეტალურად განმარტება, რაც ეტაპობრივად შეიძლება იქნას გამოქვეყნებული სამეცნიერო კრებულებში. ვფიქრობ ეს სიახლეა, განსხვავებული ხედვა და ზუსტი ანალიზი, რაც ჩემი შემდგომი სამეცნიერო საქმიანობის ერთ-ერთ მნიშვნელოვან, საპასუხისმგებლო საქმედ მიმაჩნია (მთა თავისი განსხვავებული წეს ჩვეულებებით.ქალის მდგომარეობა ოჯახში და ოჯახს გარეთ სამრელო და მისი დანიშნულება, მშობიარობა, დედობა, დედამთილობა...)სამეცნიეროწრეების,ხევსურეთის მიწა წყალისა თუ სრულიად საქართველოს წინაშე.

### **გამოყენებული ლიტერატურა:**

1. თ. ოჩიაური. ქართველთა უძველესი სარწმუნოების ისტორიიდან.თბილისი 1954 წ
2. ს. მაკალათია. ხევსურეთი, თბილისი 1984.
3. რ. ხარაძე. ხევსურული ანდრეზი, ხალხური სამართლის წყარო. მიმომხილველი ტ. 2. 1957 .
4. ნ. ხიზანიშვილი-ურბნელი. მასალები საქართველოს ეთნოგრაფიისათვის ტ. 2. 1940.
5. გ. დოლიძე.ხევსურული ტექსტები, თბილისი, 1975.
6. ალ. ყამარაული. ხევსურეთი. ტფილისი, 1932.

### **მთხრობელები**

7. ჩალხა ბერდიხას ძე წიკლაური დაბ.1933 წ. სოფ რომკაში(ბუდე ხევსურეთი) მასალა ჩავიწერე სოფ. არხილუს კალოში (დედოფლის წყარო) 2019.
8. ნინო ბერდიას ასული ცისკარაული. დაბ. 1919 წელს სოფ. ახიელში (არხოტის თემით) მასალა ჩავიწერე სოფ. ბარისახოში 2003.
9. თაია ბათაკას ასული ჭინჭარაული დაბადებული 1905 წელს მასალა ჩავიწერე სოფ. ბარისახოში 2003.

## **Women's rights and duties in Khevsuri life**

*Mzia Tsiklauri, Asistent Professor  
Georgian Technical University*

### **Summary**

In the letter, the rights and duties of women in Khevsureti are clearly presented, and the general situation of women in Khevsureti is clearly presented. The mountain is different in its customs. Women's rights and duties in the family, clan or community, women's wisdom and knowledge, strong nature combined with her humility and obedient character are worth mentioning. Impeccable knowledge of unwritten laws, which were passed down from generation to generation, were narrated and explained to children according to their age.

Raising children is one of the main functions of the mother, grandparents and subsequent environment. At that time in Khevsureti. This imposes a great responsibility on each one, because children and future generations



grow up on their example. It is noteworthy. that the primary duty of a woman is to raise children correctly, and they managed to do so...they taught the past traditions, relationships, enmity, blood feud and its consequences, various decisions of the elders, which was an unwritten law in the mountains, in general, the past and present of the mountains of Eastern Georgia Good knowledge was a kind of need for raising children - education. Even in this case, it is amazing the humility, modesty, shyness of the Khevsuri women and girls, the awkwardness and non-acceptance of praise and the promotion of the breed and genes of their husbands and wives. If his raised child is commendable in any way, it is only due to family, breed and gene, fatherhood.

It is almost unbelievable the old age of the woman at the door of the cross, (Shatil), which today can be considered as an age equal to the ancient mythology.

Women's rights to intervene in men's "fight" for the purpose of saving them, in this case the wisdom and result invested in the right and duty given to women.

...a lot has been written about the life of Khevsuri people, a lot will be written, but a thorough research will be needed to fully study and properly cover the local features...

The material collected in the field, presented here, has been heard and recorded by many respondents, which will be gradually covered and published by me: Khevsureti with its different way of life, the situation of women, in general, the presence of women in the family, in the family, in the community and outside the community....

Key words: women's rights, women's existence, family, upbringing, copper, weapons, Khevsureti.

# ს ა რ ქ ე ო ლ ო გ ი ა

## ARCHAEOLOGY

### XII-XIII საუკუნის აკლდამა თბილისის წმ. ორმოც სებასტიელ მოწამეთა მონასტრის ტერიტორიიდან

*მერაბ მნელაძე, პროფესორი  
საქართველოს ტექნიკური უნივერსიტეტი*

*თამაზ ჭოგელიძე, არქეოლოგიის მაგისტრი  
საქართველოს ტექნიკური უნივერსიტეტი*

#### რეზიუმე

სტატიაში მოცემულია, ქალაქ თბილისის ერთ-ერთ მნიშვნელოვან და ისტორიულ ადგილას მდებარე, წმ. ორმოც სებასტიელ მოწამეთას სახელობის ეკლესიასა და მის მიმდებარე ტერიტორიაზე წარმოებულ არქეოლოგიური გათხრების შედეგად მოპოვებული არტეფაქტების განხილვა. ეკლესია და მონასტერი მდ. მტკვრის მარჯვენა სანაპიროსთან განთავსებულ "აბანოთუბანში", ნარიყალას ძირში – "დაბლაცხის" ტერიტორიაზე მდებარეობს. ეკლესიის კარიბჭესთან 786 წლის 8 იანვარს ეწამა წმინდანად შერაცხული ჰაბო ტფილელი [საბანისძე იო. ... 1960]. ამ ადგილას არქეოლოგიური სამუშაოების ჩატარების თავდაპირველი მიზანი 1923-1925 წლებში ბოლშევიკების მიერ დანგრეული და მიწით დაფარული ეკლესიის ნანგრევების გამოჩენა და შესწავლა წარმოადგენდა. სხვადასხვა წლებში ჩატარებულმა არქეოლოგიურმა კვლევებიდან, როგორც ეკლესიის რამდენიმე სამშენებლო ფენა, ისე დედაქალაქის წარსულის ახალი უმნიშვნელოვანესი მონაცემები წარმოაჩინა [მნელაძე, 2014] მათ შორის განვითარებული შუა საუკუნეების პერიოდის 6 სამარხი. ამჯერად ჩვენი კვლევის ობიექტს #5 სამარხი (სურ. N1-12) წარმოადგენს. სამარხი (სურ. N6-8;12) მომცრო ზომის წაგრძელებული ოთხკუთხედის ფორმისაა, რომელიც აშენებულია რიყისა და ოთხკუთხა ფორმის ნატეხი ქვებით, ხოლო სამარხის თალისებრ სახურავად თიხის ბრტყელი და ოთხკუთხა ფორმის აგურებია გამოყენებული. სამარხი იყო ნაწილობრივ

გამარცვული, მიცვალეული (ახალგაზრდა ქალი 20 წლამდე ასაკისა) დაუკრძალავთ ქრისტიანული წესით დასავლეთ-აღმოსავლეთ მიმართულებით. მასში აღმოჩნდა 22 ნივთი (სურ. N10;12):

1. ბრინჯაოს ბეჭედი;
2. ბრინჯაოს მონეტა (დაზიანებულია არ იკითხება);
3. მოჭიქული ჯამი ხოხობის გამოსახულებით;
4. მოჭიქული ჯამი;
- 5-9. სხვადასხვაფრად მოჭიქული ჯამები
- 10-11. ჭრაქი-ნიჟარისებრი, მოჭიქული (დაზიანებული);
- 12-13. სასმისი და სანელსაცხებლე მინისა (ნატეხები);
14. ვაზა ფაიანსისა (ნატეხები-აღდგა);
- 15-22. ჯამები და ქილები (ნატეხები).

სამარხში დაკრძალული ახალგაზრდა გოგონა წარჩინებული და ეკლესიასთან დაკავშირებული პიროვნების ოჯახის წევრი უნდა ყოფილიყო. დაბლაცხის ეკლესიასთან დაკრძალვის პატივი უთუოდ მხოლოდ გამორჩეულ პირთათვის იქნებოდა შესაძლებელი.

ძეგლის-ეკლესიის არქეოლოგიური კერამიკისა და ისტორიოგრაფიული მონაცემების შეჯერების შედეგად, სამარხი №5 -ის დროინდელი ეკლესიის მოღვაწეობა XII საუკუნის პირველი ნახევრითა და XIII საუკუნის დასაწყისით უნდა განისაზღვროს [მიწიშვილი, & სხვ. 1969; მნელაძე, 2014], ხოლო თავად სამარხის გამართვის დრო კი უფრო მე-12 საუკუნით.

**შესავალი**

თბილისის შუასაუკუნეების დროინდელი ნამოსახლარები და სამაროვნები, ჯერჯერობით, მცირე რაოდენობითაა გამოვლენილი და შესაბამისადაც ნაკლებადაა შესწავლილი. თუმცა, შუასაუკუნეების სხვადასხვა დროის კულტურული მემკვიდრეობის ძეგლები (ძირითადად ეკლესიები) არაერთია ჩვენს დედაქალაქში.

წმ. ორმოც სებასტიელ მოწამეთას სახელობის ეკლესიასა და მის მიმდებარე ტერიტორიაზე ჩატარებულმა არქეოლოგიურმა გათხრებმა, რომელიც 1998 წელს დაიწყო და დღესაც გრძელდება, ქართველი ისტორიკოსები უმნიშვნელოვანესი აღმოჩენების წინაშე დააყენა.

არქეოლოგიური გათხრებისას აღმოჩნდა თბილისის წარსულის სხვადასხვა დროინდელი 6 სამარხიც [ძნელაძე, 2014], რომელთაგანაც 5 სამარხი ეკლესიის ცხოვრების XII-XIV საუკუნეებს წარმოადგენენ. გამოვლენილ სამარხთაგან აღსანიშნავია და ამჯერად ჩვენი კვლევის ობიექტს #5 სამარხი წარმოადგენს.

**ძირითადი ტექსტი**

ეკლესია და მონასტერი მდ. მტკვრის მარჯვენა სანაპიროსთან განთავსებულ "აბანოთუბანში", ნარიყალას ძირში – "დაბლაცხის" ტერიტორიაზე მდებარეობს. ჩრდილოეთით მას ესაზღვრება გორგასლის, აღმოსავლეთით – ბოტანიკური, სამხრეთით – სამღებროს ქუჩები, დასავლეთით – სამსართულიანი შენობა.

ეკლესიისა და მონასტრის ტერიტორია თბილისის ერთ-ერთ მნიშვნელოვან ისტორიულსა და წმინდა ადგილს წარმოადგენს. ეკლესიის კარიბჭესთან 786 წლის 8 (21) იანვარს ეწამა წმინდანად შერაცხული ჰაბო ტფილელი – „მხნეთა მათ გამოიყვანეს იგი გარეშე კართა ეზოსა ტაძრისასა“... აწამეს და თავი მოჰკვეთეს „კართა ზედა წმიდისა ეკლესიისათა, რომელი სახელად წმითათა მოწამეთა ორმოცთა" [საბანისძე ო. 1960, გვ. 62, 63].

ამ ადგილას არქეოლოგიური სამუშაოების ჩატარების თავდაპირველი მიზანი 1923-1925 წლებში ბოლშევიკების მიერ დანგრეული და მიწით დაფარული ეკლესიის ნანგრევების გამოჩენა და შესწავლა წარმოადგენდა. სხვადასხვა წლებში ჩატარებულმა არქეოლოგიურმა კვლევებმა, როგორც ეკლესიის რამდენიმე სამშენებლო ფენა, ისე დედაქალაქის წარსულის ახალი უმნიშვნელოვანესი მონაცემები წარმოაჩინა. მათ შორის: დედაქალაქობამდელი და დედაქალაქობის ადრეული ეტაპის დროინდელი, ადრე უცნობი I-III სს-

ის აბანო (თერმა), გალავნის კედელი (ა.წ.IV-VIII სს.) და სხვადასხვა დროინდელი ნაგებობების ნაშთები; მრავალრიცხოვანი და მრავალფეროვანი არტეფაქტები, როგორც ადგილობრივი, ისე იმპორტული წარმოშობისა. აღმოჩენებმა დაადასტურა, რომ საკვლევ ტერიტორია, რომელმაც დღესათვის მოიცვა 1200 კვ.მ., ძველი თბილისის იმ ნაწილს წარმოადგენდა, რომელზედაც საუკუნეების განმავლობაში ქართლის ქვეყნის მართველთა (მეფე, ერისთავი, ამირა და ა.შ.) კუთვნილი ციხესიმაგრე და სარეზიდენციო შენობა-ნაგებობები იყო განთავსებული (დაბლაცხე). არქეოლოგიური გათხრებისას აღმოჩნდა თბილისის წარსულის სხვადასხვა დროინდელი 6 სამარხიც [ძნელაძე, 2014], რომელთაგანაც 5 სამარხი ეკლესიის ცხოვრების XII-XIV საუკუნეებს წარმოადგენენ. გამოვლენილ სამარხთაგან აღსანიშნავია და ამჯერად ჩვენი კვლევის ობიექტს #5 სამარხი წარმოადგენს.

**სამარხი #5 (სურ. N 2-8;10-12 )**

სამარხი #5 აღმოჩნდა 2011 წლის 8 ივლისს II ნაკვეთის მე-8 კვადრატში, 0 ნიშნულიდან - 4 მ-ის სიღრმეზე. სამარხი მომცრო ზომის წაგრძელებული ოთხკუთხედის ფორმისაა, დამხრობილია დასავლეთ – აღმოსავლეთის სიგრძივ ღერძზე. სამარხის ორმოს ზომებია: სიგრძე - 230, სიგანე - 170 სმ.

სამარხის (აკლდამის) გასამართავად, გვერდები-სათვის - სხვადასხვა ზომის რიყისა და კლდოვანი-ნატეხი, ნაწილობრივ ოთხკუთხა ფორმის ქვები, ხოლო სახურავად თიხის ბრტყელი და ოთხკუთხა ფორმის აგურებია გამოყენებული.

სამარხი შევსებული იყო მიწითა და ჩაქცეული სახურავის ბრტყელი აგურების ნატეხებით. შედარებით ქვედა დონეზე (60-70 სმ. სიღრმეზე) თიხის ჭურჭლების ნატეხები, წვრილფეხა საქონლისა და ფრინველის ძვლის ფრამენტები დაფიქსირდა.

სამარხის შიდა ზომები: სიგრძე -143; სიგანე -75-80; სიღრმე - დას. მხ. -150 სმ.

იატაკი თიხის ფილებითაა გამართული, რომელსაც ოთხივე მხრივ გვერდებზე ხის ძელები შემოფარგლავდა.

სამარხი, როგორც ჩანს, ძველთაგანვე დაუზიანებიათ. მასში მიცვალებულის ჩონჩხის ძვლის დაშლილი წვრილი ფრაგმენტები და ხელის მტკვნის რამდენიმე ფალანგა დაფიქსირდა, რომელთა მიხედვითაც სამარხში დაკრძალული ინდივიდი 20 წლამდე ასაკის ქალს უნდა განეკუთვნებოდეს (ოსტეოლოგის, ქეთევან ლომოურის დასკვნა). მიცვალებული ზურგზე გამოტოლი, თავით სამარხის დასავლეთ ნაწილში, ხოლო ტანით დასავლეთ-აღმოსავლეთ სიგრძივ ღერძზე დაუკრძალავთ.

სამარხის გვერდით - გრძივ კედლებზე, შუა ნაწილში, ქვის სამაგრებია შექმნილი, რომლებზედაც ხის გადახურვა (შესაძლოა ლასტი) უნდა დაედოთ. ამდაგვარი გადახურვა მიცვალებულს დაიცავდა სამარხის თაღის გაკეთების დროს სამშენებლო ნარჩენების დაყრისაგან, ამასთანავე, ის „აღაპისათვის“ განკუთვნილი ჯამ-ჭურჭლის დასალაგებლადაც არის გამოყენებული.

სამარხი (აკლდამა), დაახლოებით 170 სმ-ის სიმაღლეზე, თაღოვანი სახურავით იხურებოდა. მისი, ზედა-ცენტრალური ნაწილი თიხის ფილებითაა („ქართული“ აგურებით) შედგენილი, კირხსნარიანი შეერთებით. გვერდითი კედლები ქვისა და თიხნარი ხსნართაა აშენებული.

სამარხის სახურავის თაღის ჩაქცევის (სავარაუდოდ მძარცველების მიერ) შედეგად დაზიანდა, როგორც მიცვალებულისათვის შექმნილი „აღაპიანი სახურავი“, ისე თავად ახალგაზრდა ინდივიდის ჩონჩხი და თანჩატანებული ინვენტარი. სამარხი ნაწილობრივ გამარცხული უნდა იყოს.

სამარხში იატაკის დონეზე (140-160 სმ. სიღრმეზე) აღმოჩნდა 22 ნივთი (სურ.10;12):

1. ბეჭედი ბრინჯაოსი. აღმ. სამარხის დასავლეთ ნაწილში ხელის ფალანგზე

2. მონეტა ბრინჯაოსი. აღმოჩნდა ცენტრალურ ნაწილში (დაზიანებულია, არ იკითხება).

3. ჯამი, მოჭიქული, ხოხობის გამოსახულებით, აღმოჩნდა სამარხის ჩრდ. კედელთან.

4. ჯამი, მოჭიქული. აღმოჩნდა თავდაღმა ჩამხობილი სამარხის ცენტრში.

5-9. სხვადასხვაფერად მოჭიქული ჯამები (აღდგენილია), აღმოჩნდა სამარხის სხვადასხვა ნაწილებში, იატაკთან სხვადასხვა დონეზე.

10-11. ჭრაქი-ნიჟარისებრი. მოჭიქული (დაზიანებული). აღმოჩნდა იატაკთან სხვადასხვა დონეზე

12-13. სასმისი და საწვინაგებლუ მინისა (ნატეხები). აღმოჩნდა სამარხის დასავლეთ ნაწილში იატაკის დონეზე.

14. ვაზა ფაიანსისა (ნატეხები-აღდგა), აღმოჩნდა სამარხის სამხრეთ კედელთან იატაკის დონეზე.

15-22. ჯამები და ქილები (ნატეხები), აღმოჩნდა სამარხის სხვადასხვა ნაწილებში. "აღაპის" ნაშთი (საქონლის, ცხვრისა და ფრინველის, შესაძლოა ხოხობის, ძვლები) სამარხის ჩრდილო-დასავლეთ ნაწილში ელაგა.

(სამარხში აღმოჩენილი არტეფაქტები განთავსებულია თბილისის ისტორიულ-ეთნოგრაფიული მუზეუმის არქეოლოგიის საცავში).

მოჭიქული ჯამები, ჭრაქები და სხვა კერამიკა „თბილისური“ ნაწარმია, ხოლო ფაიანსის ვაზა

იმპორტული წარმოშობისა (შესაძლოა ჩინურისა).

სამარხში აღმოჩენილი კერამიკა (თავად სამარხიც), პარალელური მასალების მიხედვით, XII-XIII სს. თარიღდება [მიწიშვილი, & 1969]. მსგავსი კერამიკა რუთავის ნაქალაქარზეა დადასტურებული [ჭილაშვილი, 142-143], ასევე ქინვალის ნაქალაქარზე [ჯორბენაძე, 1975], კახეთში სოფ. ვაჩნაძიანზე [ლაღიაშვილი, 2011, გვ.109, ტაბ. XXIX-XXX]. ანალოგიური მინის ჭურჭლები აღმოჩენილია ქინვალის ნაქალაქარსა და სამაროვნებზე [ჯორბენაძე, 1992; მარგველაშვილი, 1999], სიონზე [რამიშვილი, 1970, ტაბ.32-52]. მოჭიქული ჭრაქის ანალოგიები საქართველოს განვითარებული შუასაუკუნეების არაერთ ნამოსახლარზეა აღმოჩენილი.

სამარხის დათარიღებისთვის გასათვალისწინებელია მისი ურთიერთობა ეკლესიასთან რომლის ეზოშიცაა იგი გამართული. თბილისის წმ. ორმოც სებასტიელ მოწამეთას ეკლესია, ვითარც თავად დედაქალაქი, არაერთხელ იქნა დაზარეული და აღდგენილი. 853 წელს, თავისი სისატიკით ცნობილი არაბი ამირას სარდალი ბულა თურქი, თბილისს მიწასთან ასწორებს, მათ შორის ამირას სასახლესთან მდგარ ორმოც სებასტიელ მოწამეთას თავდაპირველ ეკლესიასაც. ეკლესიის მეორედ აშენება დავით აღმაშენებლის მიერ ქალაქის განთავისუფლების - 1122 წლის შემდგომ უნდა მომხარყო. სავარაუდო მისი ძის დემეტრეს მეფობის წლებში (1125-1156 წწ.). ამის დასტურად შეიძლება მივიჩნიოთ ეკლესიის არქეოლოგიური შესწავლისას შელესილობის ფრაგმენტების აღმოჩენა, რომელთაგან ერთზე ასომთავრული ასო „დ“ - დონი და „ა“- ანი იყო გამოხატული. პალეოგრაფისა (ვ.სილოგავა) და ხელოვნებათმცოდნეთა მიერ ეს არტეფაქტი XII-XIII საუკუნეებით იქნა დათარიღებული. სწორედ ამ პერიოდში შესრულდა ეკლესიის ეზოში ახალგაზრდა ქრისტიანი გოგონას დაკრძალვა. როგორც ჩანს ის წარჩინებული ოჯახის წევრი უნდა ყოფილიყო. დაბლაციხის ეკლესიასთან დაკრძალვის პატივი უთუოდ მხოლოდ გამორჩეულ პირთათვის იქნებოდა შესაძლებელი.

ჩვენი ვარაუდით, სამარხში მიცვალებულთათვის ნივთების ჩატანება (არაქრისტიანული წესის ნაშთი) არაბთაგან განთავისუფლებულ თბილისში არაქრისტიანთაგან მიღებული ტრადიციის ასახვას უნდა გულისხმობდეს. 1226 წელს თბილისი (ეკლესიაც) კვლავ იქნა გადამწვარ-გადანგრეული ხვარაზმელთა სარდალ ჯალალ ად-დინის მიერ.

**დასკვნა**

ძეგლის-ეკლესიის არქეოლოგიური და ისტო-

რიოგრაფიული მონაცემების შეჯერების შედეგად, დასაწყისით უნდა განისაზღვროს, ხოლო თავად სამარხი №5 -ის დროინდელი ეკლესიის მოღვაწეობა სამარხის გამართვის დრო კი უფრო მე-12 საუკუნით. XII საუკუნის პირველი ნახევრითა და XIII საუკუნის

**ლიტერატურა:**

1. გრძელიშვილი ი. ტყემელაშვილი ო. თბილისის მატერიალური კულტურის ძეგლები. თბ.,1961;
2. იზორია მ. ხოხბის გამოსახულებიანი ჯამის კვლევისათვის. თბილისის არქეოლოგია-3, მ.ძნელაძე, ვ.სადრაძე. ახალი არქეოლოგიური ძეგლები თბილისიდან. თბ., 2023;
3. იზორია მ., ნადირაძე გ. ქართული მხატვრული კერამიკის ევოლუციის საკითხისათვის. ბათუმს შ. რუსთაველის სახ. უნივერსიტეტის საერთ.კონფ.კრებული, 2009;
4. ლალიასვილი გ., არქეოლოგიური გათხრები წმინდა გიორგის („ამადასტური“) ტაძართან. თბ. 2011;
5. მინდორაშვილი დ., კვეტერის ციხის არქეოლოგიური მასალა, საქართველოს შუა საუკუნეების არქეოლოგიური ძეგლები,1. თბ., 2007;
6. მიწიშვილი მ. მოჭიქული ჭურჭელი ძველ საქართველოში (XI-XIII სს.). თბ., 1969;
7. მიწიშვილი მ. თბილისის დედაციხეზე აღმოჩენილი მოჭიქული ჭურჭელი კერამიკა. ფსაძ, ტ. II,ბ.,1974;
8. მიწიშვილი მ. ქართული მოჭიქული ჭურჭლის წარმოების ისტორიიდან. თბ., 1976;
9. შინვალი. არქეოლოგიური კვლევა-ძიება არაგვის ხეობაში. თბ., 1964;
10. რამიშვილი რ., ივრის ხეობის არქეოლოგიური გათხრები. თბ., 1970;
11. საბანისძე იო, აბო ტფილელის მარტვილობა. თბ., 1960.
12. ძნელაძე მ., ჩიხლაძე ვ., იზორია მ., გოგოლაძე ა. თბილისის წმ. ორმოც სებასტიელ მოწამეთა ეკლესია. თბ., 2014;
13. ჭილაშვილი ლ., ქალაქი რუსთავი. თბ.,1958;
14. ჭილაშვილი დ., ნაქალაქარი ურბნისი. თბ., 1964;
15. ჭილაშვილი ლ., ნაქალაქარი ურბნისი. თბ.,1964. ძველი გავაზი. თბ.,1975;
16. ჯაფარიძე ვ., XI-XIII სს. კერამიკა., სსმმ, ტ., XV-B, თბ.,1950;
17. ჯაფარიძე ვ. ქართული კერამიკა, (XI-XIII სს.). თბ., 1956;
18. ჯაფარიძე ვ. შუასაუკუნეების ქართული მოჭიქული კერამიკის დაზუსტებისათვის, დმანისი 1, თბ.,1998;
19. ჯორბენაძე ბ., ერწო-თიანეთი შუა საუკუნეებში. თბ., 1982;
20. ჯორბენაძე ბ., განვითარებული შუასაუკუნეების დროინდელი სამაროვნები არაგვის ხეობიდან. თბ.,1991, პრეპრინტი (აკც);
21. ჯორბენაძე ბ., სამარხთა სახეობები და დაკრძალვის წესი XI-XII სს. საქართველოში. თბ.,1992, პრეპრინტი (აკც);

**12th - 13th century church of St. Tbilisi. From the territory of the Monastery of Forty Sebastian Martyrs**

*Merab Dzneldze, Professor  
Georgian Technical University*

*Tamta Chovelidze, Master of Archology  
Georgian Technical University*

**Summary**

The article provides a discussion of the artifacts found as a result of archaeological excavations in the Church of St. Forty Sebastian Martyrs, located in one of the important and historical places of Tbilisi, and in its surrounding area. The church and monastery are located in "Abanotubani" on the right bank of the Mtkvari River, at the foot of Narikala - in the territory of "Dablatsikhe". At the gate of the church, on January 8, 786, Abo of Tiflis [Sabanisdze Io.

... 1960] was martyred. The original purpose of the archaeological work in this place was to discover and study the ruins of the church destroyed and covered by ground via the Bolsheviks in 1923-1925. The archeological research conducted in different years revealed several construction layers of the church as well as new important data of the capital's past [Dzneladze M. ... 2014] including 6 graves of the developed medieval period. This time, the subject of our research is grave N 5 (pic. N1-12). The grave (pic. N6-8; 12) is in the shape of a small elongated rectangle, built with cobblestones and square-shaped broken stones. Flat and square-shaped clay bricks were used for the arched roof of the grave. The grave was partially looted, the dead (a young woman under the age of 20 ) was buried according to the Christian order in the west-east direction. 22 items were found in it (pic. N10; 12): 1. Bronze ring; 2. Bronze coin (damaged and unreadable); 3. Glazed jar with the image of a pheasant; 4. Glazed bowl; 5-9. Differently glazed sets; 10-11. Shell-like oil lamp, glazed (damaged); 12-13. cup and aromatic oil vessel made of glass (shards); 14. Faience vase (fragments-restored); 15-22. Bowls and jars (shards).

The young girl buried in the tomb must have been a family member of a distinguished and church-related person. The honor of being buried at the Dablatsikhe church would be possible only for distinguished people.

As a result of comparing the archaeological ceramics of the monument-church and the historiographical data, the activity of the church at the time of Tomb No. 5 should be determined with the first half of the 12th century and the beginning of the 13th century [Mitsishvili M. 1969, etc.; M. Dzneladze, 2014], and the time of the construction of the tomb itself dates back to the 12th century.



სურ.2-5



სურ. 6-8



სურ. 9. არქეოლოგი ვერიკო ჩიხლაძე



სურ. 10

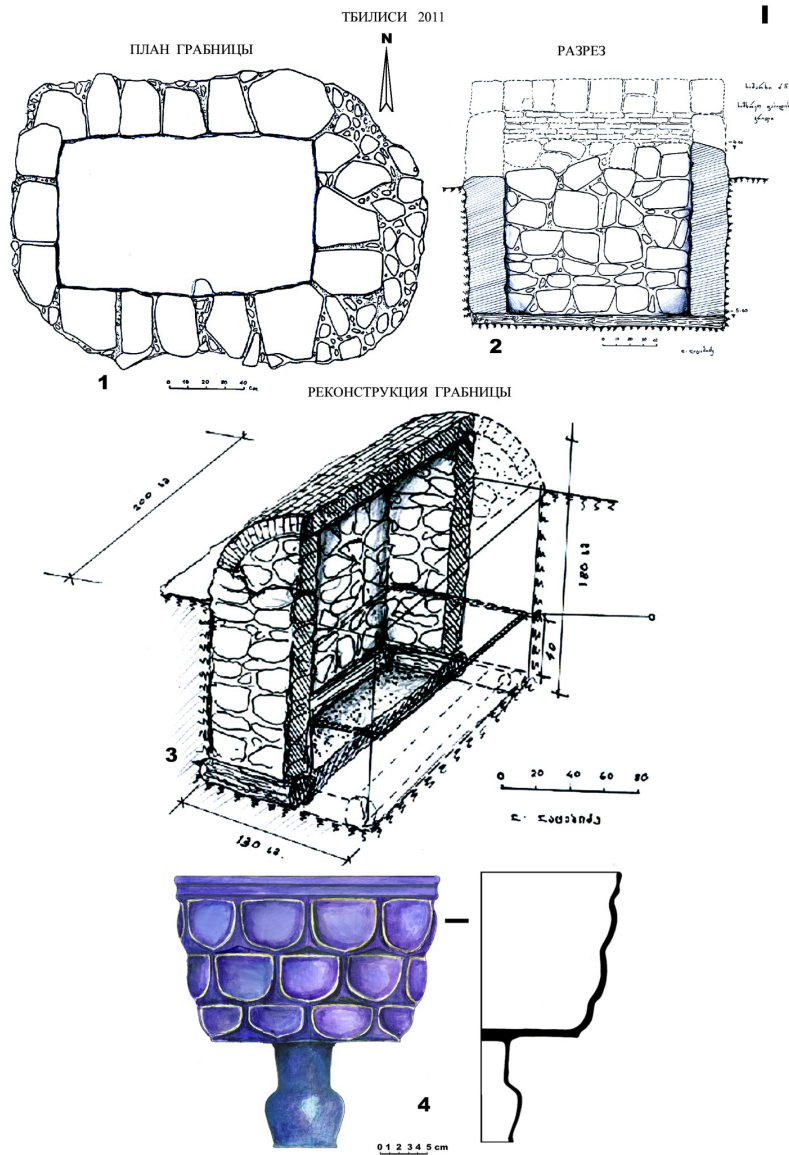

სურ. 11



II

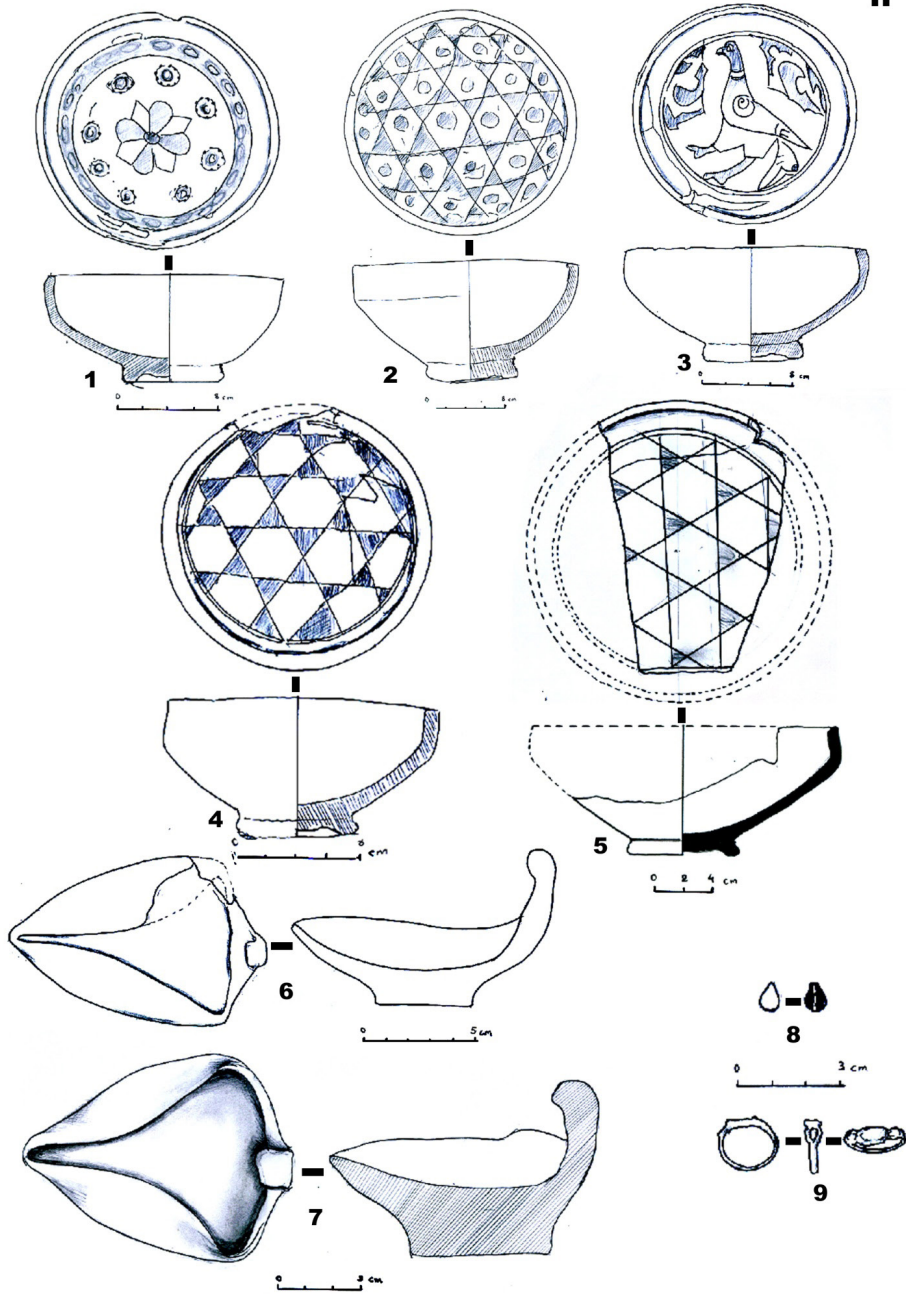

სურ. 12

## ვაზის კულტურა უძველესი ხანის საქართველოში

ნესტან გუგუშვილი, არქეოლოგიის დოქტორი  
საქართველოს ტექნიკური უნივერსიტეტი

### რეზიუმე

ისტორიული, ეთნოგრაფიული, არქეოლოგიური და არქეობოტანიკური მასალებით დასტურდება, რომ საქართველო ვაზის კულტურის უძველესი კერაა. აპოლონიოს როდოსელის, ქსენოფონტეს, ჰეროდოტეს, სტრაბონის, ჰომეროსის მიერ წერილობითი წყაროებით შემონახული ცნობები იმის შესახებ, რომ ქართველურმა ტომებმა უძველესი ხანიდან მოიშინაურეს ვაზი და ადგილობრივი მოსახლეობა სუფრის თეთრ და წითელ ღვინოებს ამზადებდა უტყუარი გახდა. აღმოჩენილი არტეფაქტებით დასაბუთდა ვაზის კულტურის განვითარების საფეხურები და ეკონომიკური ფორმირების უწყვეტი პროცესი.

მცხეთის, ბაგინეთის (ძვ. წ. IV-III სს) კერამიკული ჭურჭლის, თრიალეთის ოქროსა და ვერცხლის ღვინის თასების (ძვ. წ. XVIII-XVII სს), ბრინჯაოს სასხლავი დანის, კახეთის, ალაზნის ველის სამაროვნების (ძვ.წ. III-II სს), მტკვარ-არაქსის კულტურის ქართული კერების, ვარძიის ორმაგ კედლიანი ქვევრის, ვანის არქეოლოგიურ ძეგლებზე აღმოჩენილი ვერცხლის, ბრინჯაოს, თიხის სასმისებმა, საღვინე ჭურჭელმა და ნეოლითური ხანის (ძვ.წ. VI ს) ძეგლების აღმოჩენებმა ნათელი გახდა, რომ საქართველო ვაზის სამშობლოა და ქართველურ ტომებს მჭიდრო სავაჭრო-კულტურული ურთიერთობები ჰქონდა უძველეს ცივილიზაციებთან. შულავრის გადაჭრილ გორაზე აღმოჩენილი მოშინაურებული ყურძნის წიპწებით დადასტურდა, რომ მტკვრის ხეობაში, სამხრეთ და ცენტრალურ საქართველოში, არსებობდა მოშინაურებული ყურძნის სხვადასხვა სახეობა, კარგად განვითარებული მეღვინეობის კულტურა და ჩვენს წინაპრებს, ძვ.წ. 6000-5800 წლებში, 8000 წლის წინათ, დაუყენებიათ ღვთაებრივი სასმელი, ღვინო.

ქართული წარმართული პანთეონის მიხედვით ვაზი ღვთის კარზე მდგარი ალვის ხეზე შემოხვეული სიუხვის ხედაა მიჩნეული, რომლის მწიფე ნაყოფი სიკვდილს თრგუნავს და სიცოცხლეს ახანგრძლივებს, რასაც უძველესი ხანის ნამოსახლარებზე საცხოვრებელი სახლის საკულტო სათავსოში აღმოჩენილი მევენახეობასთან დაკავშირებული ნივთები, ყურძნის წიპწები, ზედაშისა და მარნის კულტი ადასტურებს. მას შემდეგ, რაც წმინ-

და ნინო საქართველოში ვაზისგან დამზადებული ჯვრით შემობრძანდა საქადაგებლად, ვაზი ახალი რელიგიის, ქრისტიანობის სიმბოლოდ იქცა. ათასწლეულების მანძილზე განვითარებული ვაზის კულტურისადმი განსაკუთრებული დამოკიდებულება ქართველთა წეს-ჩვეულებებსა და ხელოვნებაში არის ასახული, ვითარდება და მსოფლიოში თვითმყოფად, გამორჩეულ ადგილს იკავებს.

საკვანძო სიტყვები: ვაზი, მევენახეობა, ტრადიცია, ღვინო, ჭურჭელი.

### შესავალი

ბუნებრივმა პირობებმა, საკვები პროდუქტების სიუხვემ, გამოქვაბულების სიმრავლემ, იარაღის დასამზადებლად საჭირო მასალის სიმდიდრემ, საქართველოში ადამიანის განსახლება ადრეული ქვის ხანიდან გამოიწვია. ქვეყანას კულტურულ-პოლიტიკური ისტორიის გარდა, მეურნეობის სხვადასხვა დარგების განვითარების ისტორია აქვს.

ნაშრომის მიზანი, არქეოლოგიური მასალის მიხედვით, ვაზისა და მევენახეობა-მეღვინეობასთან დაკავშირებული ტრადიციების წარმოჩენის მცდელობაა. უძველესი ხანის საქართველოში მევენახეობა-მეღვინეობის განვითარების მაღალ დონეზე მეტყველებს ისტორიული წყაროები. ჰომეროსის პოემაში „ოდისეა“, პომპის გმირს ოდისეგს და მის თანმხლებ პირებს, კოლხეთში თურმე „ლალისფერი ცქრიალა ღვინით“ უმასპინძლეს და ვერცხლის თასებით ასმევდნენ. ბერძენ პოეტს აპოლონიოს როდოსელს (ძვ.წ III ს.) „არგონავტიკაში“ აღწერილი აქვს კოლხთა მეფე აიეტთან ნანახი ვაზის ტალავრები, სადაც „ღვინის დაუშრეტელი შადრევანი მოჩუხჩუხებდა“. ქსენოფონტე (ძვ.წ V-IV ს.ს) თხზულებაში „ანაბაზისი“ გვიყვება, რომ ბერძენთა ლაშქარს, რომელსაც მეთაურობდა მოსინიკები - ძველი ქართული ტომის სოფლებში დიდძალი ღვინო უნახავთ და უსვამთ (ჭამპურიძე, 1994, გვ. 3-4).

ივ. ჯავახიშვილი ნაშრომში „მევენახეობა“, დეტალურად მიმოიხილავს მევენახეობა-მეღვინეობის დარგთან დაკავშირებული ტერმინოლოგიას, ვაზის ჯიშების სახეობებს, გავრცელების არეალს, მოვლისა და ღვინის დაყენების ტექნოლოგიას. მისი დასკვნით საქართველო მეღვინეობის ერთ-ერთი მთავარი

ცენტრი იყო და აქ ველური ვაზის მოშინაურების შედეგად განვითარდა კულტურული მევენახეობა. (ბოხოჩაძე, 1963, გვ. 8).

არქეოლოგიური გათხრების დროს მიკვლეული თიხის, ოქრო-ვერცხლის, ბრინჯაოსა და მინის საღვინე დოქები, ჩაფები, კოკები ისეთივე მრავალფეროვანია, როგორც ადგილობრივი ვაზის ჯიშები. ამ კულტურისათვის დამახასიათებელი თიხის ჭურჭლის დამზადება ადამიანმა ნეოლითის ხანაში დაიწყო. ენეოლითის ხანის გვიან საფეხურზე იმდენად განვითარდა, რომ საყოფაცხოვრებო ნივთებს შორის ადვილად გამოირჩევა სასმისები. ადრებრინჯაოს ხანაში ხელით ნაძერწი, სქელკედლიანი და გაპრიალებული ზედაპირით გვხვდება. შუა ბრინჯაოს ხანაში ჩნდება ყურიანი ჯამის მაგვარი სასმისები. გვიანბრინჯაოს ხანის თიხის ჭურჭლის (ლანგარი, ხელადა, დოქი, ფიალა, თასი) ფორმა მრავალფეროვანი და სხვადასხვაგვარია. აღმოჩენებს შორის განსაკუთრებულია თრიალეთის თასები. ოქროს თასი ძვირფასი ქვებით მოჭედილია. ვერცხლის თასზე ნიღბოსან ადამიანთა პროცესია გამოსახული და ყველა მათგანს თასის მაგვარი სასმისი უჭირავს, რომელიც დაახლოებით 3700 წლის არის და გვიან ბრინჯაოს ხანას მიეკუთვნება, როცა მძლავრი სახელმწიფოები იქმნება ახლო აღმოსავლეთში, ანატოლიასა და მცირე აზიაში, ყალიბდება სავაჭრო ურთიერთობები და „რჩეულ“ საზოგადოებას ფუფუნების საგნებისადმი მოთხოვნილება უჩნდება.

არცერთი ქვეყნის ისტორიაში, კულტურაში, ლიტერატურაში თუ რელიგიაში ღვინოს ისეთი მნიშვნელობა არ ჰქონია, როგორც საქართველოში. ვაზი ღვთაებრივ მცენარედ ითვლებოდა, ამიტომ თავყვანისცემის სიმბოლოა. მისი სიმბოლური ხასიათი კიდევ უფრო გაღრმავდა მას შემდეგ, რაც წმინდა ნინომ ვაზის ჯვრით ქრისტეს რჯული იქადაგა. ვაზისა და მტევნის მოჩუქურთმებული და ფერწერული გამოსახულებები ამშვენებს ქართულ ტაძრებსა და ხელოვნების ნიმუშებს.

მწერალი ჰიუ ჯონსონსი 1989 წელს გამოცემულ წიგნში „ღვინის ისტორია“ აღნიშნავს, რომ საქართველო ღვინის სამშობლოა. პენსილვანიის უნივერსიტეტის პროფესორმა პატრიკ მაკგოვერნმა, 1998 წელს საქართველოში მოგზაურობის შემდეგ, 2003 წელს გამოსცა წიგნი „უძველესი ღვინო“, სადაც საქართველო ღვინის სამშობლოდ მოიხსენია. 2017 წელს აშშ-ის მეცნიერებათა ეროვნული აკადემიის სამეცნიერო ჟურნალში PNAS გამოქვეყნდა სტატია სახელწოდებით – „საქართველოს ადრეული ნეოლითური ღვინო სამხრეთ კავკასიიდან“, სადაც

აღწერილია ის ჩატარებულ კვლევები და კვლევის შედეგები, საიდანაც დასტურდება, რომ აქ მოსახლე ადგილობრივი ტომები ღვინოს 8000 წლის წინათ აყენებდნენ, რისი თქმის საფუძველსაც მკვლევრებს საქართველოს ტერიტორიაზე გავრცელებული ველური ვაზი – *Vitis Vinifera Silvestris*, 500-ზე მეტი ვაზის ჯიში, არტეფაქტები და ღვინის დაყენების ტრადიციული ტექნოლოგია აძლევს (<https://nationalgeographic.ge/>).

### ძირითადი ნაწილი

ვაზის კულტურის ისტორია ქართველი ერის ისტორიის განუყოფელი ნაწილია, საქართველო კი კულტურული ვაზის (*Vitis vinifera*L.) წარმოშობის ერთ-ერთ პირველ ცენტრად ითვლება. ნ. ვავილოვის თეორიის მიხედვით: „კავკასიურ-წინააზიური ცენტრი, მათ შორის საქართველო, ხორბლის, ვაზის, ხეხილოვანი და რიგი სხვა კულტურების წარმოშობის კერად არის აღიარებული, რასაც ადასტურებს ქვეყნის ტერიტორიაზე ადგილობრივი ჯიშების დიდი მრავალფეროვნება. კულტურათა ველურ წინაპრების ფართო სახეობრივი სპექტრი, ფორმათა წარმოების ისტორიული ერთიანობა, კულტურული ჯიშებისა და ტყეში მოზარდ ველურ სახეობებს შორის გარდამავალი ფორმების არსებობა (დლონტი, ვაშაკიძე, მალრაძე, 2012, გვ. 3). ვაზის ნაშთების (წიპწა, მტვრის მარცვალი, რქა) არქეობოტანიკური მონაცემები 42 არქეოლოგიურ ადგილსამყოფელს მოიცავს, რომლებიც ერთმანეთთან შვიდიანთას წლიანი უწყვეტი ქრონოლოგიური ხაზითაა დაკავშირებული და დასაბამს ადრეული ნეოლითის ხანიდან იღებს.

XX საუკუნის 60-იან წლებში ს. ჯანაშიას სახელობის სახელმწიფო მუზეუმის ექსპედიციების მიერ ნეოლითური ხანის, ძვ. წ. VI ათასწლეულის ადრეული ხანის არქეოლოგიური ძეგლები შულავრის გორა, გადაჭრილი გორა, იმირის გორა და სხვ. ის ძეგლებია, რომლებიც ყველა ნიშნის მიხედვით განვითარებულ ნეოლითს მიეკუთვნება და ცენტრალური კავკასიის მთისწინა ზოლში, კავკასიის ორივე კალთაზე, მონადირე-მეთევზეთა გარდა, შემგროვებელთა კულტურის უძველეს ისტორიას მოგვითხრობს. აღმოჩენებმა სამეცნიერო საზოგადოებას იმის საფუძველი მისცა, რომ საქართველო ღვინის სამშობლოა. ვაზის კულტურამ მას შემდეგ დაიწყო განვითარება, რაც უძველესი ხანის ადამიანი გარეული ვაზის ნაყოფის სილამაზემ მიიზიდა და მის სასარგებლო თვისებებს მიხვდა, აქ მოსახლე ტომებმა ღვინო ძვ. წ. 6000-5800 წლებში დააყენეს.

ა. აფაქიძემ კახეთში, ურიათუბანში და ბაკურციხეში აღმოჩენილი ნამგლების შესწავლის შემდეგ დაასკვნა, რომ: „საქართველოში უძველესი დროიდან განვითარებული იყო მევენახეობა და ქართველმა ხალხმა ქრისტიანობამდე იცოდა ვენახის გასხვლა. სასხლავად, ნამგლისებური იარაღი შეუქმნიათ და თანდათან მევენახეობა-მეღვინეობა წამყვან საქმედ უქცევიათ“ (ბოხოჩაძე, 1963, გვ. 8-9). მისივე სახელს უკავშირდება მრგვალი, მოკლე ტარიანი, მჭრელი ფხა და კაუჭა ნისკარტიანი იარაღის აღმოჩენა სამეგრელოში, რომელსაც „ცხემლარი“ ეწოდა და რომლის დანიშნულება სხვლასთან ერთად ხეების ბელვაც იყო. ბ. კუფტინმა დაბლაგომში აღმოჩენილი გვიანბრინჯაოს ხანის იარაღი წალდად მიიჩნია და დაასკვნა: „თუ დაუშვებთ, რომ წალდს მევენახეობასთან დაკავშირებული ფუნქცია ჰქონდა, შესაძლებელია ნაციხვრის ფერდობზე გვიან ბრინჯაოს ხანაში ვენახი ყოფილიყო გაშენებული“ (Куптин, 1950, გვ. 117).

რა ჭურჭელი გამოიყენებოდა თავდაპირველად ყურძნის დასაწურავად ძნელია იმის თქმა, მაგრამ ეთნოგრაფიული მასალის მიხედვით, ამ დანიშნულების ჭურჭელი შეიძლება ხის ყოფილიყო. როგორც ბოხოჩაძე წერს: „ეთნოგრაფიული მასალის მიხედვით ყურძნის დაწურვის მრავალი მარტივი ხერხია დამოწმებული: ტყავზე, გოდორში, პურის საზელ ვარცლზე, ტომრებში გამოწურვა და სხვ. ყურძნის წურვა ტყავზე, რომელიც ძველ წესადაა მიჩნეული და დადასტურებულია მცხეთის რაიონში, სოფელ წილკანში“ (ბოხოჩაძე, 1963, 81-82).

ვაზის კულტურის განვითარების მაღალი საფეხურის მაჩვენებელია კლდეებში ამოკვეთილი IV ათასწლეულით დათარიღებული საწნახლის უძველესი ნიმუშები უფლის ციხეში, ვარძიაში, გარეჯაში, ნეკრესში. ვაში არქეოლოგიური გათხრების დროს აღმოჩენილი, ძვ. წ. VII საუკუნით დათარიღებული თამადის ბრინჯაოს ქანდაკება ყანწით და 2006 წელს მცხეთასთან აღმოჩენილი, ძვ.წ. I ათასწლეულის დასაწყისით დათარიღებული „თამადის“ პატარა ბრინჯაოს სკულპტურა, რომელსაც ხელში უჭირავს ყანწი (ძველქართულად - ჯიხვი), ადასტურებს, რომ საქართველოში საუკუნეების მანძილზე ჩამოყალიბდა და დაიხვეწა ღვინის სმის კულტურა.

კლიმატის ფორმირების მიხედვით, საქართველოს ტერიტორიას ლიხის ქედი ორ ძირითად ოლქად ყოფს: დასავლეთად – კოლხეთის დაბლობი (კოლხეთი) და აღმოსავლეთად – მდინარე მტკვრის ხეობა (იბერია). აღმოსავლეთ და დასავლეთ საქართველოში ვაზის კულტურა ერთმანეთისგან

დამოუკიდებლად ჩამოყალიბდა და განვითარდა.

სამხრეთ საქართველოში წარმოდგენილი პალეოპოტანიკური მასალა მდიდარ ინფორმაციას იძლევა ვაზის წარმოშობაზე. მათგან უძველესია ადიგენის რაიონში, „ქესათიბის“ დიატომიტის საბადოდან დასავლეთით, 50 კილომეტრის დაშორებით, გოდერძის უღელტეხილის მიდამოებში, მდინარე მანძეს სიახლოვეს გამიშვლებულ ქანებში ნაპოვნი 15 მილიონი წლით დათარიღებული მოყვითალო ფერის გაქვავებული ვაზის შტამბი, რომლის დიამეტრი 30 სანტიმეტრზე მეტია. 5 მილიონი წლით ჩამორჩება ახალციხის დიატომიტის საბადოებში გამოვლენილი ვაზის ლერწისა და ფოთლების ანაბეჭდები (ქოქრაშვილი, 2004, გვ. 23-25).

უფლისციხე (შიდა ქართლი) უძველესი კლდეში ნაკვეთი ქალაქია, ძვ. წ. I ათასწლეულის I ნახევარს განეკუთვნება. არქეოლოგიური კვლევები ადასტურებს, რომ უფლისციხის შემოგარენი – „ბამბები“, „ყათლანისხევი“, „მუხისგორა“, „ქვახვრელი“ – II ათასწლეულის მიწურულიდან დაწინაურებული თემებით იყო დასახლებული, რომელთა მეურნეობაში ვაზს წამყვანი ადგილი ეკავა. „მაყვლოვანის“ სატაძრო კომპლექსის აღმოსავლეთით მდებარე ნაგებობაში ნაპოვნი გვიანდელი შუა საუკუნეების მარანი, თერთმეტი ქვევრით. „ყათლანისხევის“ სამლოცველო კომპლექსში აღმოჩენილ ხელადაში (ძვ. წ. II ათასწლეულის დასასრული) ნანახია ვაზის წიპწები ფშატის კურკებთან ერთად. უფრო დიდი ტევადობის მარანი გამოვლენილია „თამარის დარბაზის“ ცენტრალურ უბანზე, სადაც ყველაზე დიდი ქვევრის დიამეტრი 120 სანტიმეტრია, ხოლო ყველაზე მცირე ზომის – 50 სანტიმეტრი (მინდორაშვილი, 2008, გვ. 20-21). 1948 წელს, შიდა ქართლში ცხინვალის ნაცარგორასთან ერთ-ერთ სამარხში აღმოჩენილი ყურძნის წიპწები, ძვ.წ. IV-III საუკუნეებს მიეკუთვნება.

ქარელის რაიონის სოფელ ურბნისთან, „ხიზანანთ გორაზე“ (ძვ. წ. III ათასწლეული), აღმოჩენილი წიპწებისათვის (ზომებია 5,5-7,5 მმ, ნისკარტის სიგრძე 1,0-2,0 მმ) დამახასიათებელია მსხლისებური ფორმა, კარგად გამოსახული ქალაძა, რომელიც წიპწების ზედა ნაწილში მდებარეობს (რამიშვილი, 1983) თვლის, რომ ამ ნიშნისანი წიპწები მიეკუთვნება ვაზის კულტურულ სახეობას *V. vinifera ssp. sativa* DC.-ს და დღეს არსებულ ვაზის ქართულ ჯიშებს ჰგავს. ამავე პერიოდს მიეკუთვნება ქვაცხელებში (ქარელის რაიონი) აღმოჩენილი ყურძნის წიპწები (ძვ. წ. III ათასწლეული) და „დანგრეულ გორაზე“ (მარნეულის რაიონი) ნაპოვნი

ველური და კულტურული ვაზის შუალედური ფორმებიც, რომლებიც ვაზის ჯიშების შერჩევისა და გაუმჯობესების პროცესებზე მიუთითებს (კილურაძე, 2000, გვ. 12).

ბრინჯაოს ხანის დასასრულს და ანტიკურ ხანაში ვაზის ჯიშობრივი ასორტიმენტი და გავრცელების არეალი კიდევ უფრო ფართოვდება. ამის დამადასტურებელია სოფელ ნინოწმინდაში (საგარეჯოს რაიონი, ძვ. წ. IV-III ათასწლეული) მიცვალებულის სამარხში აღმოჩენილი ვაზის წიპწები, რაც ადამიანის დაკრძალვის დროს ღვინის გამოყენებაზე მიგვითითებს (ბოხოჩაძე, 1963, გვ. 60-61). კვლევებმა აჩვენა, რომ უკვე ძვ. წ. II ათასწლეულიდან კულტურული ვაზი *Vitis vinifera ssp. sativa* DC. მთელ საქართველოში იყო გავრცელებული: სამეგრელოში – ანაკლია (ზუგდიდის რაიონი), ნოსირი (სენაკის რაიონი), კახეთში, ქართლში – „დიდმის ნამოსახლარი“ (თბილისი), უფლისციხე, სამთავრო (ძვ. წ. X-IX სს), სამხრეთ საქართველოში (გოგაძე, 1982, გვ. 35-40). სოფელი ნინოწმინდა კახეთის ერთ-ერთი უძველესი დასახლებაა. სადაც მიკვლეული არქეოლოგიური მასალით ნათელია, რომ ძვ. წ. II ათასწლეულის ბოლოს და I ათასწლეულის დასაწყისისათვის ამ ტერიტორიაზე მცხოვრები მოსახლეობა, მეურნეობის მრავალ დარგთან ერთად, მევენახეობას ავითარებდა და ანტიკურ ხანაში ეს ტერიტორია დაქსელილი იყო სარწყავი არხებით.

რაც შეეხება კოლხურ კულტურას, დასავლეთ საქართველოში, კოლხეთის დაბლობზე, რიონის ველსა და მისი შენაკადების ტერიტორიაზე, კოლხური ტომების – მეგრელ-ჭანებისა და ლაზების წინაპრებმა ძვ. წ. XII-VII საუკუნეებში შექმნეს ქართული სახელმწიფოებრივი გაერთიანება (ლორთქიფანიძე, 1993, გვ. 40-50). მანამდე, ჯერ კიდევ ძვ. წ. II ათასწლეულის შუა ხანებიდან (ადრებრინჯაოს ხანა) ამ ტერიტორიებზე ჩნდება ხუტორული დასახლებანი, სადაც ფიქსირდება ხის ძეგური ნაგებობანი, ვითარდება ბრინჯაოს მეტალურგია, მიწათმოქმედება და მესაქონლეობა, ანუ საფუძველი ეყრება კულტურას, რომელიც კოლხური ბრინჯაოს კულტურის „სახელწოდებითაა ცნობილი (ლორთქიფანიძე, 2002, გვ. 168-171). ამ კულტურის განმსაზღვრელია სამეურნეო იარაღები (ურეკი, ოზურგეთის რაიონი), ლითონის ცულები, თოხები, შუბის პირები, ოქროს სამკაულები, სპეციფიკური კერამიკა, ქვევრი და დერგის მაგვარი ჭურჭელი, შემკული მრავალფეროვანი ფორმებითა და მრავალრიცხოვანი ორნამენტებით,

ყურ-მილიანი და ბი-კონუსტანიანი დოქები, ცილინდრული და კონუსურ ძირიანი სასმისები და ა. შ., რომლებიც მკვეთრად განსხვავდება წინამორბედი ხანის თიხის ნაწარმისაგან. ჰეროდოტესა (ძვ. წ. V ს.) და სტრაბონის (ძვ. წ. I ს.) მიხედვით კოლხები წარმატებით მისდევდნენ მეღვინეობას. საქართველოს სასაზღვრო გორებზე კოლხები, მთელი წლის განმავლობაში, იღებენ დიდი რაოდენობით გარეულ ხილს, განსაკუთრებით ყურძენს. ველური ვაზი ამ მხარეში მრავლადაა შემონახული, ვაზის ღეროს სიმსხო აქ, ზოგჯერ, 30 სმ. და მეტსაც აღწევს. გარეული ვაზი დანარჩენ საქართველოში კახეთში, მტკვრისა და არაქსის ხეობაშიც იზრდებოდა და იზრდება (<https://rustaveli.org.ge/>). ამას ადასტურებს არქეოლოგიური მონაცემები და არქეო ბოტანიკური მასალები: ვაზის ღეროს ნაშთები ნოსირიდან (სენაკის რ-ნი, ძვ. წ. II ათასწლეულის მეორე ნახევარი), ვაზის წიპწები ერგეთიდან (ზუგდიდის რ-ნი, ძვ. წ. VII-VI სს.) და გიენოსიდან (ოჩამჩირის რ-ნი, ძვ. წ. VII-VI სს.), რომლებიც მიეკუთვნება ორივე ქვესახეობას: სატივას და სილვესტრის-ს (რუსიშვილი, 2010, გვ. 460-463), ვაზის წიპწები გვაქვს ასევე ანაკლიიდან (ზუგდიდის რ-ნი) და სოხუმიდან.

მთელი კოლხეთის მოსახლეობა ინტენსიურად იყო ჩაბმული მეზობელ სახელმწიფოებთან. სავაჭრო-ეკონომიკურ ურთიერთობაში, რაშიც დიდ როლს შავი ზღვა ასრულებდა, ერთ-ერთ საექსპორტო საგანს კი ქართული ღვინო წარმოადგენდა, რომელიც კოლხური ამფორებით უცხოეთში გაჰქონდათ (მიძიგური, 1995, გვ. 37).

„ქართული ღვინის ფესვები ძლიერი და ძალიან ძველია. სათავეს უხსოვარი დროიდან, ისტორიის დასაბამიდან იღებს. მსოფლიოს მკვიდრმა უძველესმა საზოგადოებებმა – ნაყოფიერი ნახევარმთვარის, მესოპოტამიის, ეგვიპტის, მოგვიანებით კი საბერძნეთისა და რომის იმპერიებმა – მევენახეობის საიდუმლოებები, სავარაუდოდ, ამ შორეული ველებიდან, მინდვრებიდან, ევრაზიის ამ ნისლიანი, ფრიალო კლდეებიდან გაიტანეს. უძველესი ეპოქის ქართველები ჩინებულად აყენებდნენ ღვინოს თიხის ავზებში. ქვევრებს, ამ გამოხონილ ამფორებს ახლაც ამზადებენ და ისევ ღვინით ივსება. ეს ჭურჭელი გიგანტური დინოზავრის კვერცხებივითაა მოფენილი საქართველოში. მათ შეხვდებით გლეხების საცხოვრებელი სახლების ქვეშ, რესტორნებში, პარკებში, მუზეუმებში. ქვევრი საქართველოს სიამაყის, ერთიანობისა და ძლიერების სიმბოლოა. აქ, საქართველოში, ღვინოს სხვანაირი „ცრემლებიც“ აქვს. ცრემლები,

რომლებიც მოგზაურობენ. ცრემლები, რომლებიც გვიმორჩილებენ. ცრემლები, რომლებიც კავკასიის უძველესი, ბრინჯაოს ხანიდან მოედინებიან“, წერს ღვინის ექსპერტი მაკა კოჭარა (<https://nationalgeographic.ge/vazis-achrdili/>).

გარეული ვაზის, ტყის ყურძნის სახელების, ხუთი ყველაზე გავრცელებული დასახელებაა ბაბილო (ტყის ბაბილო, მთის ბაბილო); კრიკინა (ვაზი კრიკინა, კირკინა, კირკენა, კრიკენა); მორცხულა (მორცხვილი, მოცხარი, მენცხერო, ომცხვარო); ბრძლუამლი (ბურზლუმი, ბურზლუმ, ბერზლუმი, ბურძლუმი, ბურძლუმლი); ძღვამლი (ძღვამლი, რძღვამლი, ზღვამლი, ბრძღვამლი, ძღვლამი, რძღვლამი, ზღვამილა). აქედან „კრიკინა“ გავრცელებულია კახეთში, ქართლში, იმერეთში და რაჭაში, რომელსაც სულხან-საბა ორბელიანის 1715 წელს შედგენილ „ლექსიკონ ქართულში“ ვხვდებით (ორბელიანი, 1991).

დღეს მევენახეობა-მეღვინეობასთან დაკავშირებული საქართველოს ეროვნული მუზეუმის კოლექციებში დაცულია ძვ.წ. IV ათასწლეულის II ნახევრიდან ძვ.წ. IV საუკუნის ჩათვლით დათარიღებული სამეურნეო იარაღები - ბარი, თოხი, სასხლავი, სარცხი, ორშიმო; ყურძნის საწური და ღვინის შესანახი ჭურჭელი - საწნახელი, საქაჯავი, თადარი, ჭური, ქვევრი, ქოცო; სუფრის საღვინე ჭურჭელი და სასმისები - ხელადა, ფიალა, თასი, ჯამი, ჭინჭილა, კულა, მარანი, ყანწი და სხვა, რომელთაც ხანგრძლივი და უწყვეტი განვითარების ტრადიცია აქვს საქართველოში.

საქართველოს დამსახურებულად უწოდებენ „ღვინის სამშობლოს“. 2013 წლის დეკემბერში, Unesco-მ ქვევრში ღვინის დაყენების უძველეს ქართულ მეთოდს მსოფლიოს არამატერიალური

კულტურული მემკვიდრეობის სტატუსი მიანიჭა, რასაც, ვაზის კულტურის უწყვეტი განვითარებისა და მეღვინეობის ტრადიციების გარდა, არქეოლოგიური მასალა ამყარებს.

### **დასკვნა**

საქართველო ვაზის (*Vitis vinifera*L.) წარმოშობის უძველესი კერაა. აღმოჩენილი არქეოლოგიური მასალა მოწმობს, რომ საქართველოში ვაზის მოშენებისა და ღვინის დამზადება ჩვენს წელთაღრიცხვამდე 7000 წლის წინ ან უფრო ადრე დაიწყო. ამ დარგის ხანგრძლივი კულტივირების დამადასტურებელ ფაქტს და უწყვეტ განვითარებას წარმოადგენს მიკვლეული თესლების ნარჩენები. გვიანი ქვის ხანის, ნეოლითის მონაცემების მიხედვით, შულავერში აღმოჩენილი უძველესი მოშინაურებული ყურძნის წიპწები უტყუარს ხდის, რომ კაცობრიობის კულტურულ და ეკონომიკურ ცხოვრებაში ღვინის კულტურა სწორედ საქართველოდან მკვიდრდება და იმ დროისთვის მტკვრის ხეობაში, სამხრეთ და ცენტრალურ საქართველოში უკვე არსებობდა კარგად განვითარებული მეღვინეობის კულტურა.

დღესაც მსოფლიო ღვინის უმსხვილეს მწარმოებელთა შორის საქართველო ისევ წარმატებულად ადგის იკავებს და უკანასკნელი მონაცემებით საქართველოში კულტურული ვაზის 500-ზე მეტი ქართული ჯიში არსებობს, 430-მდე სახელმწიფო და კერძო საკოლექციო ვენახებში დაცული. არტეფაქტებისა და თანამედროვე სამეცნიერო საზოგადოების მკვლევართა დასკვნების საფუძველზე, მეღვინეობის უძველეს კვალს საქართველოს ტერიტორიაზე მივყავართ - საქართველო ღვინის სამშობლოა!

### **ლიტერატურა:**

1. ბოხოჩაძე ა., მევენახეობა-მეღვინეობა ძველ საქართველოში არქეოლოგიური აღმოჩენების მიხედვით, თბ., 1963 ;
2. გობეჯიშვილი გ., არქეოლოგიური გათხრები საბჭოთა საქართველოში, თბ., 1952 ;
3. გოგაძე ე., თრიალეთის ყორღნული კულტურის პერიოდიზაცია და გენეზისი, თბ., 1972 ;
4. მირველაშვილი მ., მაღრაძე დ., ვაზისა და ღვინის კულტურა საქართველოში, თბ., 2015;
5. მუსხელიშვილი დ., ხოვლეს ნამოსახლარის არქეოლოგიური მასალა, 1978;
6. რუსიშვილი ნ., მეღვინეობა არქეოლოგიური მონაცემების მიხედვით, თბ., 2021;
7. ღლონტი თ., ვაშაძე ვ., მაღრაძე დ., საქართველოს მევენახეობისა და მეღვინეობის განვითარების ძირითადი ეტაპები XXI საუკუნის გადასახედიდან, თბ., 2012;
8. ჭამპურიძე ა., ვაზის კულტურა შიდა ქართლში, თბ., 1994;

9. ჯავახიშვილი ა., ჯაფარიძე ო., ქვემო ქართლის არქეოლოგიური ექსპედიციის შედეგები, თბ., 1965-1971 წწ ;
10. <https://intermedia.ge>;
11. [www.tsu.ge/assets/media/files/48/disertaciebi/Ketevan\\_Dighmelashvili.pdf](http://www.tsu.ge/assets/media/files/48/disertaciebi/Ketevan_Dighmelashvili.pdf);
12. <http://winehistory.ge/ka/timeline-item/52> .

### vine culture in ancient Georgia

*Nestan Gugushvili, Doctor of Archaeology  
Georgian Technical University*

#### Summary

Historical, ethnographic, archaeological, and archaeobotanical materials prove that Georgia is the ancient center of viticulture. The information preserved in the written sources of Apollonius of Rhodes, Xenophon, Herodotus, Strabo and Homer, that the Georgian tribes domesticated grapevines from ancient times, and the local people produced white and red wines, has become indisputable. The discovered artifacts scientifically substantiate levels of development of viticulture and the continuous process of economic formation.

Mtskheta, Bagineti (IV-III millennium BC) ceramic vessels, Trialeti gold and silver wine cups (XVIII-XVII centuries BC), bronze carving knife, Kakheti, Alazani Valley graves (III-II millennium), silver, bronze, clay bowls, wine vessels, and Neolithic monuments (6th millennium BC) discovered in the Georgian centers of Mtkvari-Araksi culture, double-walled jars of Vardzia, Vani, revealed that Georgia is the homeland of grapevines. The local tribes had active trade and cultural relations with the ancient civilizations. The scientist was proving that the discovered tool was indeed a sickle, and viticulture had been developed in Georgia since ancient times. Georgians knew how to prune vineyards before Christianity. The pods of domesticated grapes found on the Shulaveri hill showed that there were different types of domesticated grapes, a well-developed culture of winemaking in the Mtkvari valley, in southern and central Georgia. Our ancestors introduced divine drinking wine in B.C. 6000-5800, 8000 years ago.

According to the Georgian pagan pantheon, the vine is considered as a tree of abundance, wrapped around a poplar tree standing at God's door. Its ripe fruit suppresses death and prolongs life. This is proved by objects that were found in the iconic storage of the old residential building and are related to viticulture. One of the oldest traces (the end of the II millennium BC) was found in the ritual vessels of the IV building of Katlanikhev. After St. Nino came to Georgia with a cross made of grapes, it became a symbol of a new religion - Christianity. The special attitude to grape culture, which has been developing for thousands of years, was reflected in the traditions and art of Georgians and is developing, and has an important place in the world.

Keywords: vine; viticulture; tradition; wine; pottery

# პოლიტოლოგია

## POLITOLOGY

### თანამედროვე პოლიტიკის აქტუალური პრობლემები

*ნინო გომართელი, პროფესორი  
საქართველოს ტექნიკური უნივერსიტეტი*

#### რეზიუმე

საქართველოს რთული გეოპოლიტიკური მდგომარეობისა და არსებული გამოწვევების გათვალისწინებით, ქვეყნის ეროვნული ინტერესების დაცვის ერთ-ერთი მთავარი ინსტრუმენტი, ეფექტიანი და პროაქტიური დიპლომატიაა. დღეს, ქართული დიპლომატია მრავალი ამოცანის წინაშე დგას. ქვეყნის ევროპული და ევროატლანტიკურ ინტეგრაციას საქართველოს პოლიტიკური და ეკონომიკური განვითარების მთავარ ორიენტირად განვიხილავთ, რომელიც ჩვენი საზოგადოების თავისუფალი, ერთსულოვანი და ურყევი არჩევანია. საქართველომ დიდი ხნის წინ აირჩია განვითარების ევროპული გზა, გზა რომელსაც საქართველოს მოსახლეობის უდიდესი უმრავლესობის აზრით ალტერნატივა არ გააჩნია. საქართველოს აქვს ამბიციური იყოს ევროპული თანამეგობრობის სრულყოფილი წევრი და ამ მიზნის მისაღწევად ახორციელებს ყველა რეფორმას. რეფორმების შედეგად იცვლება ქვეყანა და საჭიროა აღნიშნული კომპლექსური ტრანსფორმაცია და მოდერნიზაცია კიდევ უფრო უნდა დაიხვეწოს და გაგრძელდეს.

ევროპას არა მხოლოდ წარმატებული ეკონომიკური და კეთილდღეობის პროექტის, არამედ მრავალფეროვნებაზე დაფუძნებული წარმატებული მშვიდობის პროექტის, არამედ მრავალფეროვნებაზე დაფუძნებული წარმატებული მშვიდობის პროექტის მშენებლობის საკუთარი ღირებული გამოცდილება გააჩნია. ევროპა არის არჩევანი განვითარების იმ მოდელის სასარგებლოდ, რომელიც საქართველოს რიგითი მოქალაქეების თავისუფლებას, დემოკრატias, ადამიანთა უფლებების პატივისცემას, განვითარებას, მშვიდობასა და

სტაბილურობას ნიშნავს. საქართველო თავის მხრივ, ვალდებულია თავისი კანონმდებლობა ევროკავშირთან შესაბამისობაში მოიყვანოს და განახორციელოს, ამავე დროს, მან უნდა გააძლიეროს მთელი რიგი ინსტიტუტები, დაიცვას დემოკრატიული ღირებულებები, ადამიანის საყოველთაო უფლებები, კერძო საკუთრება. ჩვენი ვალია მინიმალურად მივუახლოვდეთ ევროსტანდარტებს. ევროპა არის არჩევანი განვითარების იმ მოდელის სასარგებლოდ, რომელიც საქართველოს მოქალაქეებისათვის თავისუფლებას, ადამიანის უფლებათა პატივისცემას, დემოკრატias, განვითარებას, კეთილდღეობას, მშვიდობასა და სტაბილურობას ნიშნავს. საქართველომ მეტი შემართებით და ძალისხმევით უნდა გააგრძელოს ევროპული გზა, რომელიც ყველა მოქალაქისთვის განვითარებასთან, პროგრესთან და კეთილდღეობასთან ასოცირდება.

14 დეკემბერს ევროპულმა საბჭომ მიიღო გადაწყვეტილება, საქართველოს მიენიჭოს ევროკავშირის წევრობის კანდიდატის სტატუსი.

ეს არის ისტორიული გადაწყვეტილება, ქართველი ხალხის და მთელი ქვეყნის გამარჯვება. კანდიდატის სტატუსი მნიშვნელოვანი ეტაპია საქართველოსათვის და მთელი ევროპული ოჯახისათვის.

#### შესავალი

საქართველო ისეთ გეოპოლიტიკურ სივრცეშია, რომ მსოფლიოში არსებულ ურთულეს ვითარებაში ძალზედ მნიშვნელოვანია საკუთარი ინტერესების დაცვა როგორც უსაფრთხოების, ისე სავაჭრო-ეკონომიკური და პოლიტიკური თვალსაზრისით.

რუსეთის პოლიტიკა ყოველთვის დაფუძნებული



ლია ძალის დემონსტრირებაზე. თავის დროზე რუსეთმა დიდი ძალისხმევა დახარჯა, რათა შეემცირებინა შავი და კასპიის ზღვის აუზებში სამხრეთელი მეზობლების, უპ. ყ. სპარსეთისა და თურქეთის გავლენა. მე-20 საუკუნის 20-იან წლებში თავისი დიპლომატიისა და პოლიტიკური ხელმძღვანელობის შეცდომების გამო თურქეთი 100 წლიანი პაუზის შემდეგ დააბრუნეს სამხრეთ კავკასიაში, საიდანაც მისი გაყვანა ძალზე პრობლემატურია... მართალია ხშირ შემთხვევაში ერდოღანი (თურქეთის პრეზიდენტი) და პუტინი (რუსეთი პრეზიდენტი) ერთმანეთს მეგობრებივით ხვდებიან, მაგრამ რუსული პოლიტიკა, ისევე როგორც თურქული, რეგიონიდან და უპ. ყ. შავი ზღვის აუზიდან ერთმანეთის განდევნაზეა ორიენტირებული.

**ძირითადი ნაწილი**

მსოფლიოში კოვიდპანდემიამდე გლობალიზაციის პროცესის შეუქცევადობა ეჭვს არ იწვევდა. მაგრამ პანდემიას მოჰყვა მიწოდების გლობალური ჯაჭვების რღვევა. უამრავი საწარმო გაჩერდა, რადგან მიწოდება შეიზღუდა, შეიზღუდა გლობალიზაცია და ამან გააჩინა განცდა, რომ დაიწყო დეგლობალიზაცია, როცა მსოფლიომ იზოლაციისაკენ დაიწყო სვლა, როცა ყველა ქვეყანა თავისით იღებდა გადაწყვეტილებებს როგორც ეკონომიკურს, სოციალურს, რაც პოლიტიკურ გადაწყვეტილებებზე აისახებოდა. როცა რუსეთ-უკრაინის ომი დაიწყო დასავლეთმა რუსეთს ეკონომიკური სანქციები დაუწესა... მსოფლიო დაიყო სამ ნაწილად: ქვეყნები, რომლებმაც დაუწესეს რუსეთს სანქციები, ქვეყნები, რომლებიც არ შეუერთდნენ სანქციებს და ქვეყნები, რომლებიც დადგნენ რუსეთის მხარეს. გლობალიზაციას კონფრონტაციული ხასიათი მიეცა. სანქციები ხშირად ირღვეოდა დასავლეთის მხრიდან. „ბრიქსის ქვეყნებს“ გაუჩნდათ სურვილი დააბალანსონ მსოფლიოში შექმნილი ვითარება... რუსეთმა და ჩინეთმა დაიწყეს ვაჭრობა იუანში, ინდოეთსაც გაუჩნდა სურვილი რუსეთთან ინდური რუპიით ვაჭრობის, მათ უარი თქვეს აშშ დოლარზე. გაჩნდა აზრი, „ბრიქსმა“ შემოიღოს თავისი ვალუტა საგარეო ვაჭრობაში. ამგვარი ქმედებით ისინი უპირისპირდებიან დასავლეთს. ბევრი ქვეყანა უკმაყოფილია რუსეთისათვის დაწესებული სანქციებით და გამოთქვამს „ბრიქსთან“ შეერთების სურვილს, მაგ. ირანი, საუდის არაბეთი (აშშ-ს პარტნიორი), ისრაელი (აშშ-ს პარტნიორი)... მსოფლიოში ურთულესი ვითარების ფონზე შექმნილი საფრთხეებისა და რისკების გათვალისწინებით

ევროპული ოჯახის წევრობა სულ უფრო აუცილებელი ხდება, ევროპისაკენ სწრაფვა ჩვენი მომავალი ცხოვრების განმსაზღვრელი უნდა იყოს. ამგვარი ვითარების პირობებში ევროპის ქვეყნებსაც კი სრული დამოუკიდებლობის შენარჩუნება უჭირთ; ახალი პოლიტიკური ცენტრის გაჩენამ კი შექმნა ასპარეზი, რამაც განაპირობა ევროპის ქვეყნების სურვილი გააჩნდეთ მეტი დამოუკიდებლობა.

რუსეთსა და უკრაინას ორივეს აქვს სისუტეები: რუსეთმა ვერ მიაღწია ვერც ერთ დეკლარირებულ საგარეო პოლიტიკურ მიზანს, დაწყებული ნატოს გაფართოების შეჩერებით, დამთავრებული - უკრაინაში გარკვეული პოზიციების შექმნით (დონბასსა და ყირიმს ისედაც აკონტროლებდა) უკრაინამ ვერ გაამართლა დასავლეთის იმედები, ვერ წარმართა კონტრშეტევა სწრაფად და ეფექტურად, რითაც გაუცრუვა გადაჭარბებული მოლოდინები დასავლეთს. თუ ადრე რუსეთი შემტევ ძალად მიგვაჩნდა, აღმოჩნდა, რომ მას თავის დაცვაც შეუძლია. რუსეთმა დაკარგა სტაბილურობა, ნელ-ნელა მწვავედება დაპირისპირება შიდა პოლიტიკურ ძალებსა და სამხედრო ძალებს შორის, რაც მომავალში უფრო გამწვავდება. რუსული ელიტა იბრძვის საკუთარი თავისა და კაპიტალის გადასარჩენად.

აშშ-სა და ევროპის ლიდერებმა მკაფიოდ განაცხადეს - არ არის საჭირო რუსეთის გაქრობა გეოპოლიტიკური სივრციდან. დასავლეთს აინტერესებს რუსეთი, რომელიც მასთან ითანამშრომლებს, რათა ჩინეთი იყოს მარტო, რუსეთი გახდეს ბუფერი დასავლეთისთვის და არა ჩინეთი, რასაც ახლა ეს უკანასკნელი ცდილობს. მას წყნარი ოკეანე აქვს აღმოსავლეთიდან, ტყუილად კი არ აძლიერებს ფლოტს, მაგრამ თუ აშშ-სა და ჩინეთს შორის ურთიერთობა მეტისმეტად გამწვავდა არავინ უწყის რა მოხდება... აშშ-ს სურს მეტისმეტად მიუახლოვდეს ჩინეთს დასავლეთის ტექნიკა და შეიარაღება, ჩინეთს კი - პირიქით, ურჩევნია შორს იყოს. ამიტომ, ჩინეთი აშკარად მხარს არ უჭერს რუსეთს, მაგრამ ეხმარება, რომ მთლად არ მოიშალოს, არ მოირღვეს... რუსეთს აწყობს საქართველოში არეულობა, რათა აქ ჩინეთიდან ევროპისაკენ მიმავალი, სატრანზიტო ბაზები არ შემოვიდნენ და სფერო კვლავ რუსეთს დაუბრუნდეს.

არ შეიძლება არ აღინიშნოს ის გარემოება, რომ დასავლეთი უკმაყოფილოა ემიგრანტთა დიდი ნაკადით; დევნილთა ნებისმიერი ნაკადი აღქმულია პრობლემებთან, ცხოვრების წესის ცვლილებებთან. მწვავე განცხადებები ისმის აშშ-

სა და ევროპაში... აშშ-ში 2024 წელს პრეზიდენტის არჩევნებია. რესპუბლიკური პარტიიდან ერთ-ერთი საპრეზიდენტო კანდიდატი ვივეკ რამასვამი აცხადებს, რომ აღიარებს უკრაინაში ოკუპირებულ ტერიტორიებზე რუსეთის კონტროლს და ჩაკეტავს უკრაინის გზას ნატოში. უკრაინის გამარჯვებაში დასავლეთმა დიდი ფული ჩადო... 142 მილიარდი დოლარი დახარჯა აშშ-მ უკრაინის კამპანიაზე, ამას დაუმატოთ ევროკავშირის ფულადი დახმარება და სხვა რესურსი... ევროპა ფინანსურად მონაწილეობს ამ ომში... ამ ყველაფრით მოგებული რჩება ჩინეთი, რადგან რუსეთთან დაპირისპირებული დასავლეთი ვეღარ იცლის ჩაებას გლობალურ კონკურენციაში. ჩინეთის ლიდერმა სი ძინ პინმა განაცხადა, რომ სავარაუდოდ, მალე სამყარო ორპოლუსიანი იქნება... ერთი პოლუსი იქნება ვაშინგტონი, მეორე - ბეიჯინგი (პეკინი). რუსეთი ყველა შემთხვევაში საერთაშორისო პოლიტიკის პერიფერიაზე დაქვემდებარებული პარტნიორის როლში გადადის. რუსეთს დამოუკიდებლად არსებობის რესურსი უკვე დაკარგული აქვს, მან ამ ომში იმხელა ძალისხმევა გასწია, ფიზიკურად ვერ შეძლებს ჩინეთისათვის წინააღმდეგობის და კონკურენციის გაწევას. რუსეთმა ამ ომით აბსოლუტურად გაუაზრებელი ქმედებები ჩაიდინა...

აშშ-ს პრეზიდენტმა ჯო ბაიდენმა განაცხადა: რუსეთი ძალიან დიდია იმისათვის, რომ იყოს მშვიდობიანი და კეთილი აქტორი საერთაშორისო ურთიერთობებში... ჩინეთიც ასევე მიიჩნევს, რომ რუსეთი ზედმეტად დიდია და რომ მისი გარკვეული ტერიტორია ჩინეთის შემადგენლობაში უნდა იყოს, ან იყოს ჩინეთის დაქვემდებარებაში. ჩინეთს აწყობს რუსეთ-უკრაინის ომი, რადგან ძლიერდება. მან პრაქტიკულად დაიწყო რუსეთის არაფორმალური ოკუპაცია... ჩინეთის მოქალაქეები გადადიან რუსეთში და სახლდებიან ციმბირსა და რუსეთის შორეულ ადმოსავლეთში... სახეზეა რუსეთის „ჩინეთიზაცია“, ჩინეთი წარმატებით იკავებს რუსეთის ტერიტორიებს. აშშ-ს არ აწყობს ჩინეთის გაძლიერება, იგი მხარს უჭერს ინდოეთს, რომელიც რუსეთის სტრატეგიული პარტნიორიცაა. ინდოეთსა და ჩინეთს შორის არის გარკვეული დაპირისპირება, მაგრამ ინდოეთი ჩინეთთან ერთად აშკარად უპირისპირდება დასავლეთს.

არსებობდა თეორია ორი რუსეთის შესახებ, რომელიც რუსეთის იმპერატორმა პეტრე პირველმა დიდმა შექმნა მაშინ, როცა რუსების ორ პროცენტს ევროპული ტანსაცმელი ჩააცვა, 98 პროცენტი კი ველურობაში დატოვა. იმ ველურებმა 1917 წელს ის 98 პროცენტიც მოსპეს. მწერალი ბუნინი

წერდა: მე მეშინია იმ ველურებისგან რა ურდო გაიზრდება ამ მმართველობაში და ესეც მოხდა. პლენანოვიც იგივეს წერდა - დიდ მწერლებს ახასიათებთ წინასწარმეტყველებები. არანაირი ორი რუსეთი არ არსებობს. არის ერთი რუსეთი. ეს არის ბარბაროსული ქვეყანა, ველური ხალხით... სხვაგვარად ვერ ავხსნით, რაც ხდება დღეს უკრაინაში და როგორ იქცევიან ისინი საქართველოში.

საჭიროა ჩვენმა ქვეყანამ ჩინეთისაკენ გადადგას მოზომილი ნაბიჯები, რადგან სწორედ მას არ აწყობს ჩვენს ქვეყანაში არეულობა; არ არის გამორიცხული ჩინეთმა დაიცვას ჩვენი ინტერესები, ისე, როგორც მაგ., ყაზახეთში... ჩინეთთან ურთიერთობაში განსაკუთრებული სიფრთხილე გვმართებს. ეს ქვეყანა ეკონომიკური ექსპანსიის პრინციპით მოქმედებს და ეს კარგად ჩანს ცენტრალური აზიის ქვეყნებში, თუ მიეცა საშუალება იგი იმავსეგააკეთებს, სამხრეთკავკასიის რეგიონში, სადაც მისი მთავარი მოწინააღმდეგე თურქეთია მის მოკავშირე აზერბაიჯანთან ერთად. აქედან გამომდინარე, ძალზე მნიშვნელოვანია ჩინეთისთვის საქართველოსთან ურთიერთობის გარკვეული სისტემის შექმნა, რათა ჩვენს რეგიონში შევინარჩუნოთ სტაბილურობა. უვიზო რეჟიმის შემოღებაც სადავოდ და სახიფათოდ მიგვაჩნია, რომელიც ჩინეთის მხარის მოთხოვნით გაკეთდა.

აშშ ხედავს, რომ რუსეთის დაგრევა გააძლიერებს ჩინეთს, ყველა ქვეყანა, რომელსაც ახლა რუსეთი აკონტროლებს მალე ჩინეთის კონტროლქვეშ მოექცევა, რაც მეტად გააძლიერებს ჩინურ ეკონომიკას. აშშ-ს სურს რუსეთის კონტროლირებადი კავკასია, რათა არ გააკონტროლოს იგი ჩინეთმა და ასევე, სურს ჩინურ-ევროპული გზის ჩაკეტვა. ჩინეთი ამ ეტაპზე ძლიერდება, ძალას იკრებს ინდოეთიც, მაგრამ ეს იმას როდის ნიშნავს, რომ აშშ ზედმეტად დასუსტდა. შედარებით უფრო დასუსტებულია ევროკავშირი, იგი უფრო მეტად გახდა აშშ-ზე დამოკიდებული. დასავლეთმა დაცალა იარაღის საწყობები, ძველი თუ ახალი იარაღი უკრაინას მიაწოდა და ახლა ცდილობს ახლით შეავსოს, რასაც აკეთებს აშშ და ამით მისი სამხედრო-სამრეწველო პოტენციალი და ზოგადად, ეკონომიკა ძლიერდება. ბევრი რამაა დამოკიდებული იმაზე, რა შედეგით დასრულდება 2024 წლის აშშ-ში პრეზიდენტის არჩევნები... როგორი იქნება ახალი პრეზიდენტის პოლიტიკა რუსეთ-უკრაინის ომის მიმართ - შეწყდეს

ომი და ამისათვის გამოყენებულ იქნას ყველა ზომა, თუ გაგრძელდეს დაპირისპირება... ყველა შემთხვევაში რუსეთი მძიმე მდგომარეობაში რჩება - როგორც პოლიტიკურად, ასევე, ეკონომიკურად, მან უნდა დაუთმოს ჩინეთს, ინდოეთს... სხვა სახელმწიფოებს, იგი აღარ არის ძლიერი, რათა მარტო დაუპირისპირდეს დასავლეთს. რა გავლენა ექნება „ბრიქსის“ გაფართოებას საერთაშორისო დღის წესრიგზე?

სამხრეთ აფრიკაში გამართულ სამიტზე ბრაზილია, რუსეთი, ინდოეთი, ჩინეთი და სამხ. აფრიკა გაერთიანდა, 2024 წლის 1 იანვრიდან მას შეუერთდება საუდის არაბეთი, არაბთა გაერთიანებული საამიროები, ირანი, ეთიოპია, ეგვიპტე და არგენტინა. 5 სწრაფად განვითარებადი ეკონომიკის მქონე ქვეყანა „ბრიქსის“ სახელით თავს „დიდი შვიდეულის“ ალტერნატივად განიხილავდა და ცდილობდა შეეცვალა აშშ-სა და მისი მოკავშირეების მიერ დომინირებული საერთაშორისო წესრიგი. 2023 წლის მონაცემებით მათ ხელშია ნავთობის წარმოების 43%.

საქართველო კავკასიის ეკონომიკური ცენტრი უნდა გახდეს... მაგრამ ეს არ ხერხდება.. საქართველო მარტო ტერიტორიები არაა, საქართველო ნიშნავს სახელმწიფოს. საზოგადოებაში სერიოზული ნაპრალებია, უამრავი ერთმანეთთან დაპირისპირებული ჯგუფია, ეს ჯგუფები ინდივიდუალური ადამიანებისაგან შედგება... ვიდრე არ იქნება ეროვნული საქმის კეთების, დაახლოების, ერთმანეთის გაგების სურვილი, ქვეყანა მუდმივ ქაოსში იქნება... საჭიროა სწორი ნაბიჯების გათვლა,

განსაკუთრებით იმ პოლიტიკოსთა მხრიდან, რომელთაც ქვეყნის ბედი ახარიათ.

**დასკვნა**

თავისუფალი და დემოკრატიული ქართული სახელმწიფოს მშენებლობა რთული პროცესია, რომელიც, საყოველთაოდ აღიარებული საერთაშორისო ნორმების გათვალისწინების გარდა, მოითხოვს სახელმწიფოებრიობის ისეთი მოდელის შექმნას, რომელიც დაფუძნებული იქნება ეროვნულ ნიადაგზე, როგორც საკუთარი პოლიტიკური კულტურის განვითარების შედეგი. საქართველოში არსებული რთული ვითარება მუდმივად შეგვახსენებს, რომ ჩვენ წინაშე მდგარი ამოცანები ითხოვს უკეთ გავერკვეთ რა შეუძლია ჩვენს ქვეყანას სულიერ-პოლიტიკური გამოცდილებისა და პერსპექტივების გააზრებით. საჭიროა ღირებულებათა სისტემაში მოყვანა, რამეთუ, მომავალში სწორედ ამ გააზრებაზე დიდად იქნება დამოკიდებული, თუ როგორ შევძლებთ ჩვენ წინაშე მდგარი ურთულესი პრობლემების გონივრულად გადაწყვეტას.

14 დეკემბერს ევროპულმა საბჭომ მიიღო გადაწყვეტილება, საქართველოს მიენიჭოს ევროკავშირის წევრობის კანდიდატის სტატუსი.

ეს არის ისტორიული გადაწყვეტილება, ქართველი ხალხის და მთელი ქვეყნის გამარჯვება. კანდიდატის სტატუსი მნიშვნელოვანი ეტაპია საქართველოსათვის და მთელი ევროპული ოჯახისათვის.

**ლიტერატურა:**

1. Mill, J. S. 'On Liberty' and Other Writings, 'On Liberty', Chapters 1, 3 and 4.
2. Arneson, R. 'Democracy and Liberty in Mill's Theory of Government', Journal of the History of Philosophy 20 (1), 1982: 43-64.
3. Holtug, N. 'The Harm Principle', Ethical Theory and Moral Practice Vol. 5 (4), 2002: 357-389.
4. Rawls, J. Lectures on the History of Political Philosophy, Lectures on Mill 3 and 4

## Actual problems of modern politics

*Nino Gomarteli, Professor  
Georgian Technical University*

## Summary

Europe has its own valuable experience of building not only a successful economic and welfare project, but also a successful peaceful project based on diversity. Europe is a choice in favor of a development model that means freedom, democracy, respect for human rights, development, peace and stability for ordinary citizens of Georgia. Georgia, for its part, is obliged to bring its legislation into line with the European Union and implement it, at the same time it must strengthen a number of institutions, protect democratic values, universal human rights and private property. Our duty is to get as close as possible to European standards.

Given the difficult geopolitical situation of Georgia and existing challenges, effective and active diplomacy is one of the main tools for protecting the country's national interests. Today, Georgian diplomacy faces many challenges. We consider the European and Euro-Atlantic integration of the country to be the main direction of political and economic development of Georgia, which is the free, unanimous and unshakable choice of our society.

Georgia has long chosen the European path of development, a path that, in the opinion of the majority of the Georgian population, has no alternative. Georgia strives to become a full member of the European Community and is implementing all necessary reforms to achieve this goal. As a result of reforms, the country is changing, and the above-mentioned comprehensive transformations and modernizations must be improved and continued.

Europe is a choice in favor of a development model that means freedom, respect for human rights, democracy, development, prosperity, peace and stability for the citizens of Georgia. With more effort and determination, Georgia must continue on the European path, which is associated with development, progress and prosperity for all citizens.

Building a free and democratic Georgian state is a complex process that, in addition to taking into account generally accepted international norms, requires the creation of a model of statehood that will be based on national soil, as a result of the development of its own political culture. The difficult situation in Georgia constantly reminds us that the challenges before us require us to better understand what our country can do by reflecting on its spiritual and political experiences and prospects. It is necessary to bring values into the system, because this understanding in the future will largely determine how we can intelligently solve the most difficult problems facing us. It is widely known that the face of a nation is expressed by its cultural life and traditions. A nation is judged by the contribution and innovation it has made to the treasury of world civilization.

On December 14, the European Council made a decision to grant Georgia the status of a candidate for EU membership.

This is a historic decision, a victory for the Georgian people and the entire country. The candidate status is an important stage for Georgia and the entire European family.

# სამკითხოვრო უკომპრომიზო

## INTERNATIONAL RELATIONS

### რელიგიის როლი ამერიკის შეერთებული შტატებისა და რუსეთის პოლიტიკური ღირებულებების დაპირისპირების პროცესში

*ელგუჯა ბიბინიძე, დოქტორანტი  
საქართველოს ტექნიკური უნივერსიტეტი*

#### რეზიუმე

რელიგიამ დიდი როლი ითამაშა, როგორც რუსეთის, ისე ამერიკის შეერთებული შტატების პოლიტიკურ ცხოვრებაში. ზოგადად პოლიტიკას არასოდეს უარსებია რელიგიის გარეშე და რელიგიას პოლიტიკის გარეშე. „ღვთისა და კეისრის სამეფო“ ყოველთვის იყო ურთიერთდაკავშირებული, მაგრამ ხშირად დაპირისპირებული. მართალია ორი სახელმწიფოს ურთიერთობებში რელიგიას განსაკუთრებული სიტყვა არ უთქვამს, მაგრამ თავად სახელმწიფოთა პოლიტიკური ანატომიის ფორმირებაში მართლმადიდებლობასა და პროტესტანტიზმს განსაკუთრებული სიტყვა აქვს ნათქვამი.

ამერიკის შეერთებული შტატების დამაარსებელი მამები რწმენის საკითხშიც პლურალიზმის თავგამოდებული მომხრეები იყვნენ. მათთვის რწმენა ცალკე აღებული ადამიანის პირადი საქმე იყო, ანუ შედეგი ინდივიდუალური არჩევანისა. სრულიად უარყოფილი იქნა შეხედულება, რომლის თანახმადაც რწმენა არის თემისა თუ საზოგადოების, ხელისუფლებისა თუ ტრადიციის და ა.შ. თავსმოხვეული რამ. რელიგიური რეალიზმი გამორიცხავდა ამერიკის შეერთებულ შტატებში ოფიციალური სახელმწიფო რელიგიის დამტკიცებას.

ამერიკის შეერთებული შტატების დამოუკიდებლობის დეკლარაციაში არის მიმართება „სამყაროს უზენაესი მსაჯულისადმი“ და მთავრდება სიტყვებით „მტკიცე რწმენით ღვთაებრივი საქმის დაცვისაკენ“. მიუხედავად ამისა, პირდაპირ მიმართებას ქრისტიანული რწმენისაკენ ამერიკული სახელმწიფოებრიობის დაფუძნების პერიოდში ვერ ვხვდებით.

სრულიად სხვა ვითარება იყო რუსეთში, სადაც რუსეთის ეროვნული, სახელმწიფოებრივ - პოლიტიკური და გეოპოლიტიკური იდენტობის ინსტიტუციონალიზაციასა და ფორმირებაში გადაწყვეტი რელიგიის მართლმადიდებლობა ქრისტიანობამ ითამაშა.

დასავლეთში რელიგია თუ ერი-სახელმწიფოს ხელშეწყობა ერთ-ერთ უმნიშვნელოვანეს ფაქტორად იქცა, რუსეთში მან იმპერიული იდეაში ჰპოვა განსახიერება. 1589 წლიდან, როცა რუსულ მართლმადიდებლურ ეკლესიაში დამტკიცდა პატრიარქი, სიგელში, რომელსაც ამტკიცებდა მოსკოვის პატრიარქი, სახელმწიფოდ იყო გაჟღერებული „მოსკოვი - მეორე რომის“ თეორია. როგორც რ. სკრინნიკოვი აღნიშნავს, პატრიარქმა იოზმა „საბოლოოდ დაუქვემდებარა ეკლესია საერთო ხელისუფლების მიზნებს. მის დროს „მოსკოვი მესამე რომის“ თეორიამ პირველად ჰპოვა გამოხატულება ავტორიტეტულ სახელისუფლებო დოკუმენტებში და ამგვარად იქცა ოფიციალურ დოქტრინად“.

როგორც ვხედავთ აშშ და რუსეთი ერთმანეთთან ცივილიზაციურადაა დაპირისპირებული. საქმე გვაქვს ორ, სრულიად განსხვავებულ ცივილიზაციასთან, რომელიც კიდევ უფრო ნათლად გამოიკვეთა უკრაინაში გაჩაღებული ომის შემდეგ. თავად უკრაინა ცივილიზაციურად ორ ნაწილადაა გაყოფილი, ესაა უნიტარ კათოლიკური და მართლმადიდებლური - შესაბამისად დასავლეთ და აღმოსავლეთ უკრაინა. ამ დაპირისპირების კონტექსტში აშკარად შეინიშნება დასავლეთ უკრაინის იდეოლოგიური გავლენა რუსეთთან

დაპირისპირების მიმართულებით. ამით იმის თქმა სულაც არ გვინდა, რომ რუსეთი და ამერიკის შეერთებული შტატები არასოდეს ყოფილან მოკავშირეები, ორივე მსოფლიო ომში ისინი მოკავშირეები იყვნენ. არ არის გამორიცხული, მრავალპოლარული მსოფლიოს ფორმირების შემდეგ მათი თანამშრომლობა ისევ გაღრმავდეს მითუმეტეს, რომ ისინი ბირთვული ზესახელმწიფოები არიან და კაცობრიობის ბედზე პასუხისმგებლობა ეკისრებათ.

საკვანძო სიტყვები: მრავალპოლარული, რელიგია, რუსეთი, პოლიტიკური ღირებულებები, დამოუკიდებლობა, დეკლარაცია.

### **შესავალი**

რელიგიამ დიდი როლი ითამაშა, როგორც რუსეთის, ისე ამერიკის შეერთებული შტატების პოლიტიკურ ცხოვრებაში. ზოგადად პოლიტიკას არასოდეს უარსებია რელიგიის გარეშე და რელიგიას პოლიტიკის გარეშე. „ღვთისა და კეისრის სამეფო“ ყოველთვის იყო ურთიერთდაკავშირებული, მაგრამ ხშირად დაპირისპირებული. მართალია ორი სახელმწიფოს ურთიერთობებში რელიგიას განსაკუთრებული სიტყვა არ უთქვამს, მაგრამ თავად სახელმწიფოთა პოლიტიკური ანატომიის ფორმირებაში მართლმადიდებლობასა და პროტესტანტიზმს განსაკუთრებული სიტყვა აქვს ნათქვამი.

ამერიკის შეერთებული შტატების დამაარსებელი მამები რწმენის საკითხშიც პლურალიზმის თავგამოდებული მომხრეები იყვნენ. მათთვის რწმენა ცალკე აღებული ადამიანის პირადი საქმე იყო, ანუ შედეგი ინდივიდუალური არჩევანისა. სრულიად უარყოფილი იქნა შეხედულება, რომლის თანახმადაც რწმენა არის თემისა თუ საზოგადოების, ხელისუფლებისა თუ ტრადიციის და ა.შ. თავსმოხვეული რამ. რელიგიური რეალიზმი გამორიცხავდა ამერიკის შეერთებულ შტატებში ოფიციალური სახელმწიფო რელიგიის დამტკიცებას.

### **ძირითადი ნაწილი**

ამერიკის შეერთებული შტატების დამოუკიდებლობის დეკლარაციაში არის მიმართება „სამყაროს უზენაესი მსაჯულისადმი“ და მთავრდება სიტყვებით „მტკიცე რწმენით ღვთაებრივი საქმის დაცვისაკენ“. მიუხედავად ამისა, პირდაპირ მიმართებას ქრისტიანული რწმენისაკენ ამერიკული სახელმწიფოებრიობის დაფუძნების პერიოდში ვერ ვხვდებით. ამერიკის შეერთებული შტატების კონსტიტუციაში რელიგია მოხსენიებულია ორჯერ: სტ.

VI და კონსტიტუციის პირველ შესწორებაში, სადაც რელიგიური რწმენის თავისუფლებაზე საუბარი სხვა თავისუფლებებთან (სიტყვის, შეკრების და ა.შ.) ერთად. ძირითადი კანონი ცალკეული ეკლესიების სახელმწიფოსგან გამოყოფის სანქცირებას იძლეოდა, რომელიც შემდეგნაირად იქნა ფორმულირებული: „კონგრესმა არ უნდა გამოსცეს კანონი, რომელიც ამკვიდრებს რომელიმე რელიგიის, ან კიდევ კრძალავს მის თავისუფალ ქადაგებას“ (Конституция государств Американского..., ст. 245.).

ამგვარ საფუძველზე ბევრი მკვლევარი რელიგიას მოიხსენიებს რესპუბლიკური და დემოკრატიული სულის დამამშვიდებელ ინსტიტუტად. თომას ჯეფერსონი თავის ცნობილ ნაშრომში „შენიშვნები ვირჯინიის შტატის შესახებ“ აღნიშნავდა, რომ „ხელს არ ვახლებთ, თუ მეზობელი იტყვის, რომ არსებობს ოცი ღმერთი, ან კიდევ საერთოდ არ არსებობს არც ერთი“, მაგრამ იმავე ნაშრომში მან დასვა რიტორიკული კითხვა: შეიძლება ერის თავისუფლება ჩაითვალოს გარანტირებულად, თუ ჩვენ უარს ვიტყვით მის ერთადერთი მყარ საფუძველზე, რომ თავისუფლება არის ღვთის საჩუქარი?“ გაცილებით ადრე „დემოკრატიულობის დეკლარაციაში“ ჯეფერსონი ადამიანის უფლებებსა და თანასწორობას თავად ღმერთს მიაწერდა, მხოლოდ მრავალი წლის შემდეგ საუბრობდა იმაზე, რომ ჭეშმარიტი პოლიტიკა იმ შემთხვევაში შეიძლება გატარდეს, თუ ყველას მიერ იქნება გაზიარებული „ერთი სრულქმნილი ღმერთის“ რწმენა, რომელიც გვაჯილდევებს და გვსჯის“. რელიგია წარმოადგენს კანონის დამატებას ადამიანთა მართვის საქმეში „ასევე მორალური კანონის ალფას და ომეგას“.

მაქს ვებერის მსგავსად აშშ-ს მკვლევართა უმეტესობა იზიარებს შეხედულებას, რომ რელიგიური გარემოს შექმნაში ამერიკის შეერთებულ შტატებში განმსაზღვრელი როლი პროტესტანტიზმმა ითამაშა. მაგ. უ. გოლსტონის აზრით, „პროტესტანტიზმი გაცილებით მეტს წარმოადგენდა, ვიდრე რელიგიური ორიენტაცია. იგი წარმოადგენდა სოციალურ ქმედებათა და განწყობათა კომპლექსურ კვანძს, რომელმაც ხელი შეუწყო დომინირებული სოციალური ჯგუფების სახის ფორმირებას და ყველა დანარჩენისათვის ჩამოაყალიბა ქცევისა და მოქმედების სტანდარტები“ (Galston, 1986, P. 810-812.).

კათოლიკური ეკლესიის როლს არავინ აკნინებდა და აღინიშნებოდა, რომ მიუხედავად დღეისათვის კათოლიკური ეკლესიის წარმატებისა საზოგადოებრივ-პოლიტიკური ცხოვრების სფე-

როში, „ვისაც ამერიკის შეერთებულ შტატებში ცოტა ხანი მაინც უცხოვრია, ადვილად მიხვდება, პროტესტანტიზმი წარმოადგენს ამერიკელთა მორალის ცხოვრებისეულ წყაროს. კათოლიციზმიც და იუდაიზმიც, მიუხედავად მათი აყვავებისა და გაბრწყინებისა, გარკვეულწილად „გაპროტესტდნენ“ (Kelly, 1982, P. 127). მართლაც საინტერესო მოსაზრებაა და მნელია არ დაეთანხმო უ. გოლსტონს, მაგრამ მთავარი მაინც ისაა, რომ რელიგია ამერიკის შეერთებულ შტატებში წარმოადგენდა პრაგმატულ საზოგადოებრივი ორგანიზაციის ფორმას და იგი სრულად შეესაბამებოდა იმ რაციონალური დღის წესრიგს, რომელსაც ამერიკის შეერთებული შტატების პოლიტიკური ელიტა იძლეოდა.

სრულიად სხვა ვითარება იყო რუსეთში, სადაც რუსეთის ეროვნული, სახელმწიფოებრივ - პოლიტიკური და გეოპოლიტიკური იდენტობის ინსტიტუციონალიზაციასა და ფორმირებაში გადამწყვეტი როლი მართლმადიდებლურმა ქრისტიანობამ ითამაშა.

მართლმადიდებლობა, რომელიც რუსეთმა ბიზანტიის იმპერიისაგან მიიღო, რუსი ხალხის მსოფლმხედველობრივი ორიენტაციის საფუძვლად იქცა. როგორც ჯ. ბილინგტონი აღნიშნავდა, „მართლმადიდებლურმა ეკლესიამ რუსეთი ბნელი საუკუნეებიდან გამოიყვანა, მის მოსახლეობას მისცა ერთიანობის შეგრძნება, ხოლო მის ბელადებს უზენაესი მიზანი და შთაგონება შემოქმედებითი ძალებისადმი“ (Биллингтон, 2001, 168).

დასავლეთში რელიგია თუ ერი-სახელმწიფოს ხელშემწყობ ერთ-ერთ უმნიშვნელოვანეს ფაქტორად იქცა, რუსეთში მან იმპერიული იდეაში ჰპოვა განსახიერება. 1589 წლიდან, როცა რუსულ მართლმადიდებლურ ეკლესიაში დამტკიცდა პატრიარქი, სიგელში, რომელსაც ამტკიცებდა მოსკოვის პატრიარქი, სახელმწიფოდ იყო გაუღებელი „მოსკოვი - მეორე რომის“ თეორია. როგორც რ. სკრინნიკოვი აღნიშნავს, პატრიარქმა იობმა „საბოლოოდ დაუქვემდებარა ეკლესია საერთო ხელისუფლების მიზნებს. მის დროს „მოსკოვი მესამე რომის“ თეორიამ პირველად ჰპოვა გამოხატულება ავტორიტეტულ სახელისუფლებო დოკუმენტებში და ამგვარად იქცა ოფიციალურ დოქტრინად“ (Скрынников, Ст. 58).

უადრესად ნიშანდობლივია ცნობილი დისიდენტის ა. სოლჟენიცინის შეხედულება: „სწორედ მართლმადიდებლობამ და არა იმპერიულმა სახელმწიფოებრიობამ შექმნა რუსული კულტურული ტიპი. ჩვენს გულებში, ჩვევებსა და მოქმედებებში შენარჩუნებული მართლმადიდებლობა

განამტკიცებს იმ სულიერ აზრს, რომელიც აერთიანებს რუსეთს. თუ მომდევნო ათწლეულებში კიდევ დავკარგავთ მოსახლეობას, ტერიტორიებსა და სახელმწიფოებრიობასაც კი, ერთადერთი უზრუნველი, რაც დავგრძელებ, ეს იქნება მართლმადიდებლობა და მასში შობილი უმაღლესი მსოფლშეგრძნება“ (Солженицын, 1998, Ст. 187).

არანაკლებ საინტერესო მოსაზრებას გამოთქვამს ცნობილი რუსი კონსერვატორი მ. კატკოვი: „ჩვენ დიდი რუდუნებით ვიცავთ ჩვენს მართლმადიდებლურ ეკლესიას, მაგრამ იმ საშუალებებში რითაც ამას ვაკეთებთ, არ ჩანს ის, რომ ჩვენ გვწამს მისი ძალისა და ჭეშმარიტებისა. ჩვენ მას ვიცავთ, როგორც პოლიტიკურ დაწესებულებას და ამისათვის ძალიან ვწირავთ საკუთარ თავს, როგორც დიდი ქრისტიანული ეკლესიისათვის. ჩვენ ვკმაყოფილდებით იმით, რომ იგი წარმოადგენს კარგად დამუშავებულ ბიუროკრატიულ მექანიზმს და სავსებით ბუნებრივია, რომ იგი მხოლოდ ისეთ შედეგებს გვაძლევს, რომელიც სწორედ ასეთი სახის მექანიზმისთვისაა დამახასიათებელი“ (Коттов, 1905, Ст. 20).

აქ აშკარადაა ნაჩვენები პოლიტიკისა და რელიგიის დაპირისპირების საკითხი, „ღვთისა და ეკლესიის სამეფოს“ ძალების თემა.

რუსული მართლმადიდებლური კონსერვატიზმის კლასიკურ მაგალითს წარმოადგენს მიტროპოლიტი იოანე სნიჩოვას მოსაზრებები, რომელმაც საკუთარ ნაშრომებში წარმოადგინა რუსეთის ისტორიის ანალიზი და სამომავლო სახელმწიფო - საზოგადოებრივი წყობის ანალიზი (მჭედლიძე, 2017, გვ. 91).

სნიჩოვას აზრით, დემოკრატია როგორც იდეოლოგია და სახელმწიფო ინსტიტუტი საფუძველშივე სიცრუეს წარმოადგენს. დემოკრატიის აღიარებული მიზნები და მათი მიღწევის გზები ისტორიულ რეალობასა და კანონზომიერებასაა მოწყვეტილი. დემოკრატიული იდეების განხორციელება იოლად მართვადი უმრავლესობის მექანიკური დომინირებაში გადადის. ნამდვილი ხელისუფლება კი არა ბრბოს რაოდენობით, არამედ ისტორიულად ჩამოყალიბებული სულიერი იდეალებით განისაზღვრება. შესაბამისად მთავარია არა გარკვეული იდეის მიმდევარი ხალხის უბრალო რაოდენობა, არამედ ჭეშმარიტი ზნეობრივი და სულიერი იდეალების აღმსარებელი ადამიანების არსებობა. ე.ი. მათი მნიშვნელობა განისაზღვრება არა რაოდენობით, არამედ მსოფელაქმით (მჭედლიძე, 2017, გვ. 92). რელიგიურ-ზნეობრივი კანონების მიხედვით მცხოვრებ ადამიანებს არ სჭირ-

დება მექანიკურ უპირატესობაზე დამყარებული უმრავლესობის მართვა, რადგან იგი საყოველთაოდ აღიარებულ სულიერ ფასეულობებს ეყრდნობა.

ამგვარ მართლმადიდებლობას არაფერი აქვს საერთო ინდივიდუალიზმითან, პრაგმატიზმითან და რაციონალიზმითან. სახეზეა ორი საერთაშორისო ურთიერთობის სრულიად განსხვავებული სუბიექტი, რომლებიც განსაკუთრებულ დღი სწესრიგს სთავაზობს საერთაშორისო თანამეგობრობას. მიუხედავად ამისა, მათ შორის არის ერთი საერთო: ორივე ცდილობს იყოს მსოფლიო სტაბილურობის გარანტი, მაგრამ თავიანთი დღის წესრიგით. არის კიდევ ერთი საერთო: ორივე ცივილიზაცია ქრისტიანობის წიაღში აღმოცენდა, მაგრამ თავად ამ წიაღში გაჩენილმა დიდმა განხეთქილებამ მათი გზების გაყრა გამოიწვია.

ბოლოს კი ვიტყვით იმას, რომ არ უნდა

დაგვავიწყდეს, კაცობრიობამ სულ ორი მსოფლიო ომი ცის და ორივეში ამერიკის შეერთებული შტატები და რუსეთი მოკავშირეები იყვნენ. არ არის გამორიცხული, როდისმე კვლავ აღმოჩნდნენ სიტუაციური მოკავშირეები ამერიკის შეერთებული შტატები და რუსეთი, მაგრამ ჩვენს მიერ განხილული საკითხები კიდევ ერთხელ მეტყველებს იმაზე, თუ რამხელა ცივილიზაციური ანტაგონიზმია მსოფლიოს ამ ორ უდიდეს სახელმწიფოს შორის, რომელიც ჰარმონიული ურთიერთობების აგების თითქმის არანაირი შანსს არ ტოვებს. მიუხედავად ამისა, მსოფლიო წესრიგი მაინც დამყარდება, რადგან ეს ხელოვნურ კი არა, კანონზომიერ ლოგიკაზე დაფუძნებული ბუნებრივი პროცესია, რომელიც საბოლოოდ მაინც ძალთა ბალანსით სრულდება.

### **ლიტერატურა:**

1. Конституция государств Американского континента, М., 1959. Т.3.
2. Galston W., Public morality and religion in liberal state, PS (political studies) 1986. Vol. 19, N4.
3. Kelly G., Faith, freedom and disenchantment: Politics and the American religious consciousness, Daedalus, 1982. Vol. 3, N1.
4. Биллингтон Дж., Икона и топор. Опыт истолкования истории русской культуры. М., 2001. Ст. 168.
5. Скрынников Р., Борис Годунов, М., 2009.
6. Солженицын А., Россия в обвале, М., 1998.
7. Коттов М., О церкви. М., 1905.
8. მჭედლიძე მ., თანამედროვე რუსული კონსერვატიზმის იდეოლოგია, თსუ სადოქტორო დისერტაცია, თბ., 2017

### **The role of religion in the confrontation between the political values of the United States of America and Russia**

*Elguja Bibinidze, PhD student  
Georgian Technical University*

### **Summary**

Religion played a big role in the political life of both Russia and the United States of America. Politics in general has never existed without religion and religion without politics. The "kingdom of God and Caesar" has always been interconnected, but often opposed. Although religion has not had a special say in the relations between the two states, Orthodoxy and Protestantism have had a special say in the formation of the political anatomy of the states themselves.

The founding fathers of the United States of America were staunch supporters of pluralism in matters of faith. For them, faith was the personal matter of an individual person, that is, the result of individual choice. The view that faith is a matter of community or society, government or tradition, etc., has been completely rejected. Religious realism precluded the approval of an official state religion in the United States.

The Declaration of Independence of the United States of America addresses "the Supreme Judge of the Universe"



and ends with the words "in firm faith in the defense of the divine cause." Nevertheless, we do not find a direct reference to the Christian faith during the founding period of American statehood.

The situation was completely different in Russia, where Orthodox Christianity played a decisive role in the institutionalization and formation of Russia's national, state-political and geopolitical identity.

In the West, religion became one of the most important factors supporting the nation-state, in Russia it found embodiment in the imperial idea. Since 1589, when a patriarch was approved in the Russian Orthodox Church, the "Moscow - the Second Rome" theory was voiced as a state in the deed approved by the Patriarch of Moscow. As R. Skrinnikov notes, Patriarch Job "finally subordinated the church to the goals of the general government. During his time, the theory of "Moscow the Third Rome" first found expression in authoritative official documents and thus became an official doctrine."

As we can see, the USA and Russia are civilly opposed to each other. We are dealing with two completely different civilizations, which became even clearer after the war in Ukraine. Ukraine itself is civilizationally divided into two parts, that is, Unitarian Catholic and Orthodox - Western and Eastern Ukraine, respectively. In the context of this confrontation, the ideological influence of Western Ukraine in the direction of confrontation with Russia is clearly visible. This is not to say that Russia and the United States of America were never allies, they were allies in both world wars. It is possible that after the formation of the multipolar world, their cooperation will deepen again, especially since they are nuclear superpowers and are responsible for the fate of humanity.

Key words: multipolar, religion, Russia, political values, independence, declaration.

## ჰუმანიზმი საერთაშორისო შეიარაღებულ კონფლიქტებში

სოფიო ბერიძე, დოქტორანტი  
საქართველოს ტექნიკური უნივერსიტეტი

### რეზიუმე

ჰუმანიზმი სამხედრო კონფლიქტებში აუცილებელი პირობაა საერთაშორისო დონეზე მშვიდობისა და უსაფრთხოების მისაღწევად. ჰუმანიზმის კონცეფციები საერთაშორისო შეიარაღებაში ითვალისწინებს ადამიანის ღირსების პატივისცემას, ჰუმანისტური ღირებულებების და საერთაშორისო ჰუმანიტარული სამართლის დაცვას.

თანამედროვე მსოფლიოში სამხედრო კონფლიქტებს სულ უფრო ხშირად ახლავს ადამიანის უფლებებისა და ჰუმანიტარული სამართლის დარღვევა. საერთაშორისო ჰუმანიტარული სამართლის ნორმები მიზნად ისახავს ომებისა და შეიარაღებული კონფლიქტების დამანგრეველი შედეგების მინიმალიზაციას, ახდენს ომისა და შეიარაღებული კონფლიქტების არასასურველი შედეგების შემცირებას იმ პირების დაცვით, რომლებიც არ მონაწილეობდნენ საომარ მოქმედებებში. თანამედროვე მსოფლიოს ერთ-ერთ მთავარ გამოწვევად ჰუმანიტარული სამართლის დარღვევებთან ბრძოლა რჩება. ომის წარმოებისას ჰუმანისტური პრინციპების გამოყენება გადაარჩენს მრავალი ადამიანის სიცოცხლეს და ჯანმრთელობას, მინიმუმამდე შეამცირებს ნგრევასა და ძალადობას.

საკვანძო სიტყვები: ჰუმანიზმი, კონფლიქტი, ძალადობა, ნგრევა, ჰუმანიტარული სამართალი.

### შესავალი

ომში კაცობრიობა ჯანსაღი, პროდუქტიული და მდგრადი კულტურის განუყოფელი ნაწილია. ამ მიდგომით შესაძლებელია ზედმეტი სიკვდილისგან თავის აცილება და სამხედრო ძალისხმევის მიმართვა რეალური პრობლემებისა და გამოწვევების გადაჭრისკენ.

შეიარაღებულ კონფლიქტებში ჰუმანიტარიზმის იდეა ფართო ასპარეზზე მხოლოდ მეორე მსოფლიო ომის დროს დაიწყო. შეიქმნა კონვენციები, რომლებიც იცავდნენ სამხედრო ტყვეებს და სამოქალაქო პირებს, შეიქმნა იარაღის გამოყენების ამკრძლავი ზონები იქ, სადაც მშვიდობიანი მოქალაქეები იმყოფებოდნენ.

საერთაშორისო ჰუმანიტარული სამართალი მოქმედებას იწყებს შეიარაღებული კონფლიქტის წარმოშობის მომენტიდან. საერთაშორისო ჰუმანი-

ტარული სამართლის ნორმების ამოქმედება არ არის დამოკიდებული ომის ოფიციალურ გამოცხადების ფაქტზე, ან შეიარაღებული კონფლიქტის ომად ოფიციალურ ცნობის ფაქტზე.

ომის დაწყების, წარმოების და შეწყვეტის წესების ერთობლიობას განიხილავს ომის სამართალი, საერთაშორისო ჰუმანიტარული სამართლის ნაწილი, რომლის მიზანია შეზღუდოს ომის დაწყების შესაძლებლობა, შეიარაღებული კონფლიქტის დაწყების შემთხვევაში, დაადგინოს სავალდებულო ქცევის წესები, მაქსიმალურად დაიცვას მეზრძოლთა და მშვიდობიანი მოსახლეობის, სამხედრო ტყვეების, დაჭრილების სიცოცხლე, დაიცვას დაღუპულთა უფლებები.

### ძირითადი ტექსტი

საერთაშორისო ჰუმანიტარული სამართლის ნორმების ადრეულ ფორმულირებებს, რომლითაც არეგულირებდნენ შეიარაღებული კონფლიქტების წარმოების წესებს შეიცავს ლიბერის კოდექსი (1863 წ.), რომლითაც აშშ-ში 1861-1865 წწ. სამოქალაქო ომის დროს მოქმედებდნენ სამხედრო პირები. საერთაშორისო ჰუმანიტარული სამართლის ძირითად დოკუმენტებს წარმოადგენს ჟენევის კონვენციები (1949 წ.) და მათი დამატებითი ოქმები (1977 წ.). ეს დოკუმენტები არის საერთაშორისო სამართლის შეთანხმებები, რომლებიც განსაზღვრავენ ომისა და შეიარაღებული კონფლიქტების მიმდინარეობის წესებს და იცავენ სამოქალაქო პირების, ექიმების, დაჭრილების, ტყვეების და იმ პირთა უფლებებს, რომლებიც არ მონაწილეობენ საბრძოლო მოქმედებებში.

ჟენევის კონვენციების მიხედვით, ჰუმანიტარულ დახმარებას ახორციელებს წითელი ჯვრის საერთაშორისო კომიტეტი (ICRC) და წითელი ჯვრისა და წითელი ნახევარმთვარის საერთაშორისო მოძრაობა.

საერთაშორისო ჰუმანიტარული სამართალი, როგორც ომისა და შეიარაღებული კონფლიქტების სამართალი, ეყრდნობა განსხვავების, პროპორციულობისა და აუცილებლობის პრინციპებს, რომლებიც გამოიყენება ნებისმიერი სახის ომებისა და შეიარაღებული კონფლიქტის დროს. განსხვავების პრინციპის თანახმად, ომის ან შეიარაღებული კონ-

ფლიქტის მონაწილე მხარეებმა ყოველთვის უნდა განასხვავონ მშვიდობიანი მოსახლეობა და მეომარი პირები ერთმანეთისგან, სამოქალაქო და სამხედრო ობიექტები. მშვიდობიანი მოსახლეობა არ უნდა იყოს სამხედრო თავდასხმის ობიექტი და შესაბამისად, მხარეებმა თავიანთი მოქმედება უნდა წარმართონ მხოლოდ სამხედრო ობიექტების წინააღმდეგ. პროპორციულობის პრინციპის თანახმად, ომის ან შეიარაღებული კონფლიქტის პირობებში, შეიარაღებული თავდასხმა დაუშვებელია, თუ აღნიშნული გამოიწვევს მშვიდობიანი მოსახლეობის სიკვდილს ან დაზარალებას, სამოქალაქო ობიექტების დაზიანებას და ასეთი ძალის გამოყენება არაპროპორციულია, მოსალოდნელ საფრთხესთან მიმართებით. აღნიშნული პრინციპის თანახმად, საბრძოლო მოქმედებათა დროს დაუშვებელია მოწინააღმდეგისთვის ზედმეტი ზიანის მიყენება. აუცილებლობის პრინციპის თანახმად შეიარაღებული სამხედრო ძალის გამოყენება დასაშვებია, მხოლოდ აუცილებლობის შემთხვევაში და მხოლოდ იმ მოცულობით, რაც საჭიროა სამხედრო მიზნების მისაღწევად. გამოყენებული სამხედრო ძალა არ უნდა აღემატებოდეს იმ დონეს რაც საჭიროა მოსალოდნელი საფრთხის თავიდან ასაცილებლად. ზემოაღნიშნული პრინციპები გაწერილია ჟენევის კონვენციების I დამატებითი ოქმის 57-ე მუხლში.

საერთაშორისო სამართლის თანახმად, ომებსა და შეიარაღებულ კონფლიქტებში მონაწილე მხარეებს შესაძლებელია სრულად აეკრძალოთ კონკრეტული ტიპის იარაღის გამოყენება, ან აეკრძალოთ ასეთი სახის იარაღის გამოყენება განსაზღვრულ სიტუაციებში: სახელმწიფოებს ეკრძალებათ - ქვეითსაწინააღმდეგო ნაღმების წარმოება, გამოყენება, შენახვა და გასხვისება (1997 წ. ოტავის კონვენცია), სახელმწიფოები ვალდებული არიან ასეთი ტიპის ნაღმების არსებობის შემთხვევაში, მოახდინონ მათი განადგურება და გაწმინდონ დანაღმული ტერიტორიები; სახელმწიფოებს ეკრძალებათ კასეტური საბრძოლო მასალების გამოყენება (2008 წ. კონვენცია), წარმოება, შენახვა და გადაცემა. იმ სახელმწიფოებისათვის, რომლებმაც მოახდინეს კონვენციის რატიფიცირება და ფლობენ მსგავსი ტიპის საბრძოლო მასალას ვალდებული არიან გაანადგურონ ისინი. ჟენევის ოქმით, პირველი მსოფლიო ომის შემდეგ აიკრძალა ქიმიური და ბიოლოგიური იარაღი, რომელიც გაამყარა კონვენციამ ბაქტერიოლოგიური და ტოქსინური იარაღის დამუშავების, წარმოების და დაგროვების აკრძალვების და მათი მოსპობის

შესახებ (1972 წ.). ამ კონვენციით, მხარეებს ეკისრებათ ვალდებულება არ შექმნან, არ დააგროვონ, არ შეიძინონ, არ შეინახონ იმ სახის და რაოდენობის მსგავსი ტიპის იარაღი, რომელიც არ შეესაბამება მშვიდობიან მიზნებს. აიკრძალა - ქიმიური იარაღის წარმოება, განლაგება, შენახვა და გამოყენება. სახელმწიფოებს კი დაეკისრათ ქიმიური იარაღის სრული განადგურების ვალდებულება (1993 წ.); არ არსებობს ყოვლისმომცველი ან უნივერსალური აკრძალვა ბირთვული იარაღის გამოყენების შესახებ. აღნიშნული კუთხით მიღებული კონვენციების მიზანია, პირველ რიგში თავიდან აიცილოს ბირთვული იარაღის გავრცელება და მოახდინოს ბირთვული განიარაღება.

ჰუმანიზმის პრინციპების გამოყენება შესაძლებელს ხდის უზრუნველყოს სამხედრო კონფლიქტი გარკვეული წესების ფარგლებში, რაც თავის მხრივ ამცირებს მსხვერპლის და ნგრევის რაოდენობას.

ჰუმანიზმის წესები უნდა იყოს გლობალური და გავრცელდეს საომარი მოქმედებების ყველა მონაწილეზე, განურჩევლად მათი მხარისა და მიზნებისა. ასევე მნიშვნელოვანია, რომ ჰუმანიტური პრინციპები განხორციელდეს საერთაშორისო სამართალში და სახელმწიფოთაშორის ხელშეკრულებებში. ეს საშუალებას იძლევა უზრუნველყოს კონფლიქტის ზონაში მყოფთა უფლებების დაცვა. ჰუმანიზმის პრინციპები ასევე არეგულირებს ჯარისკაცების ქცევას ოპერაციების დროს. ჯარისკაცებმა უნდა იმოქმედონ საერთაშორისო სამართლის შესაბამისად და გამოიჩინონ პატივისცემა მშვიდობიანი მოსახლეობის მიმართ, დაეხმარონ საომარი მოქმედებების შედეგად დაზარალებულ ადამიანებს და არ მიაყენონ მათ შემდგომი ზიანი. ჰუმანიტური პრინციპების შესაბამისად, სამხედრო მოსამსახურეებმა უნდა გააკონტროლონ თავიანთი ემოციები და ქმედებები, მოერიდონ სამხედრო ტყვეების არასათანადო მოპყრობას. არასამხედრო მოსახლეობისთვის განზრახ ან შემთხვევით ზიანის მიყენების შემთხვევაში სამხედრო პირები ვალდებული არიან მიიღონ ყველა საჭირო ზომა დაზარალებულთათვის დახმარებისა და ზარალის ანაზღაურებისთვის.

თანამედროვე კონფლიქტებში განსაკუთრებული ყურადღება ეთმობა კიბერ ომს, კაცობრიობის ერთ-ერთი ყველაზე საშიში დარღვევა ქიმიური და ბიოლოგიური იარაღის გამოყენება. ასევე, საომარი მოქმედებების დროს თავიდან უნდა იქნას აცილებული ადგილობრივი მოსახლეობისთვის მნიშვნელოვან ობიექტებზე (სამედიცინო დაწესე-

ბულებები, საზოგადოებრივი შენობები, სკოლები და საბავშვო ბაღები) დარტყმა.

ბევრი ქვეყანა იყენებს ბავშვ ჯარისკაცებს აფრიკის, ლათინური ამერიკის რეგიონების, ახლო აღმოსავლეთის კონფლიქტებში, რაც საერთაშორისო ნორმებისა და ბავშვთა უფლებების დარღვევაა.

საერთაშორისო წითელი ჯვარი არის ერთ-ერთი მთავარი ჰუმანიტარული ორგანიზაცია, რომელიც მნიშვნელოვან როლს თამაშობს ჰუმანიტარიზმის მხარდაჭერაში სამხედრო კონფლიქტებში. საერთაშორისო წითელი ჯვრის მთავარი მიზანია ადამიანებისთვის ჰუმანიტარული დახმარების გაწევა, ასევე ადამიანის უფლებებისა და ღირსების დაცვა. სამხედრო კონფლიქტების დროს ორგანიზაცია ახორციელებს საქმიანობას ადამიანების სიცოცხლისა და ჯანმრთელობის დასაცავად, ასევე მუშაობს სამხედრო კონფლიქტების ზონებში სიტუაციის მონიტორინგზე, მათ შორის მსოფლიოში ადამიანის უფლებებისა და მინიმალური ჰუმანიტარული პირობების დაცვაზე. ასეთი მისიები ხელს უწყობს უფლებების დარღვევის თავიდან აცილებას, კონფლიქტების მშვიდობიანი მოგვარების ხელშეწყობას და ძალადობის ზემოქმედების შემცირებას ადამიანებზე და მათ ღირსებაზე.

ტექნოლოგიებისა და მეცნიერების მიღწევებმა შეიძლება გამოიწვიოს ომის პირობების ნაწილობრივ გაუმჯობესება. უპილოტო საფრენი აპარატების, მრავალჯერადი გამოყენების საბრძოლო სისტემების და მოწინავე დაცვისა და აღმოჩენის სისტემების გამოყენება ხელს შეუწყობს მსხვერპლის რაოდენობის და ინფრასტრუქტურის დაზიანების შემცირებას. თუმცა, აუცილებელია ტექნოლოგიების გამოყენების კონტროლი და რეგულირება, რათა არ მოხდეს მათი გამოყენება მშვიდობიანი მოსახლეობის წინააღმდეგ და არ დაირღვეს ადამიანთა უფლებები.

სამხედრო პირების განათლება და მომზადება ჰუმანიტარული მიდგომებისთვის მნიშვნელოვან საკითხად რჩება. ომის ეთიკის, საერთაშორისო სამართლის სწავლება, ისევე როგორც ფსიქოლოგიურად მზადყოფნა, ხელს შეუწყობს ჯარისკაცების და მშვიდობიანი მოსახლეობის სიცოცხლისა და ჯანმრთელობისადმი პატივისცემის დამოკიდებულების ჩამოყალიბებას. აუცილებელია სამხედრო ტყვეებისა და დევნილთათვის უფრო ჰუმანური პირობების უზრუნველყოფა, ასევე მათ ოჯახებთან კონტაქტის შენარჩუნება.

ასევე შესაძლებელია ისეთი მიდგომების გამო-

ყენება კონფლიქტების მშვიდობიანი გზით მოსაგვარებლად, როგორცაა მედიაცია და დიალოგი, ტრანსფორმაციული ლიდერობა და კონფლიქტების შეცვლა ურთიერთშთანხმების გზით, რაც შეამცირებს ძალის გამოყენების აუცილებლობას. თუმცა, ომში ჰუმანიტარული პრინციპების განვითარება და გამოყენების სტანდარტებზე მუშაობა მომავალშიც უნდა გაგრძელდეს.

### დასკვნა

ჰუმანიზმი არა მხოლოდ ნუგეშს და მხარდაჭერას იძლევა შეიარაღებული კონფლიქტებში, ასევე ხელს უწყობს იმედს, სოლიდარობას და გამძლეობას ჰუმანიზმის პრინციპების დაცვით, ეს კი ქმნის ემპათიურ სამყაროს, სადაც თანაგრძნობა იმარჯვებს და არა ძალადობა. ომში ჰუმანიზმი არის სურვილი, შემცირდეს მსხვერპლის რაოდენობა, შემცირდეს მოსახლეობისა და ინფრასტრუქტურის დაზიანება, სამხედრო მოქმედებები განხორციელდეს საერთაშორისო სამართლის, ჰუმანიზმის პრინციპების შესაბამისად. ჰუმანიზმის ძირითადი პრინციპები ომში არის მოსახლეობის უფლებების და თავისუფლებების დაცვა, ნეიტრალური ობიექტების დაცვა, არაგონივრული ქმედებების თავიდან აცილება, კატასტროფების პრევენცია. ომში ჰუმანიზმის პრინციპების დარღვევამ შეიძლება გამოიწვიოს არასასურველი შედეგები: მშვიდობიანი მოსახლეობის სიკვდილი, სამოქალაქო ობიექტების განადგურება, კრიზისების შექმნა, ძალადობისა და უკიდურესი ექსტრემიზმის პოპულარიზაცია, კონფლიქტის მხარეთა რეპუტაციის გაუარესება. ომში ჰუმანიტარული პრინციპების შენარჩუნების ფარგლებში მუშავდება გარკვეული წესები, მ. შ. ოპერაციები დაზარალებული მოსახლეობის დასახმარებლად, სამშვიდობო მისიებისა და ქცევის კოდექსების ფართოდ გამოყენება სამხედრო მოქმედებებისათვის, დამანგრეველი იარაღის გამოყენების შეზღუდვა და სხვა. ასევე მნიშვნელოვანია სამხედრო ოპერაციების დაგეგმვისას შედეგების გათვალისწინება და საერთაშორისო სტანდარტების შესაბამისად მოქმედება.

ისეთი ორგანიზაციები, როგორცაა საერთაშორისო წითელი ჯვარი, ყოველთვის მნიშვნელოვან როლს ასრულებენ შეიარაღებული კონფლიქტებში, აქტიურად მუშაობენ ჰუმანიტარული და მშვიდობიანი პრინციპების პოპულარიზაციაზე და ცდილობენ მინიმუმამდე დაიყვანონ არასასურველი შედეგები.

ლიტერატურა:

1. ხიზანიშვილი ს., გაბისონია ი., ტალიაშვილი ა. სამართლიანობა, ფილოსოფიურ-სამართლებრივი ასპექტები. გ. „უნივერსალი, თბ., 2019. 276 გვ.
2. კორკელია კ. ადამიანის უფლებათა დაცვა და სამართლებრივი რეფორმა საქართველოში. სტატიათა კრებული, თსუ, თბ. 2014. 366 გვ.
3. ალექსიძე ლ. თანამედროვე საერთაშორისო სამართალი, თბ., 2008
4. Rousseau E, Pende A. S. Humanitarian Diploma. Global Diplomacy / Ed. by. T. Balzacq et al. The Sciences Po Series in International Relations and Political Economy. 2020
5. A humanist perspective on war <https://www.futurelearn.com/info/courses/humanist-lives/0/steps/55779>
6. War and armed conflict <https://humanists.international/topic/war-and-armed-conflict/>
7. Marchak P., Moghalu C. Humanism and Realism in International Humanitarian Law, 2008

**Humanism in international armed conflicts**

*Sophio Beridze, PhD student  
Georgian Technical University*

**Summary**

Humanism in military conflicts is a necessary condition for achieving peace and security at the international level. The concepts of humanism in international weapons include respect for human dignity, protection of humanistic values and international humanitarian law.

Humanism in war is the desire to reduce the number of casualties, reduce damage to the population and infrastructure, and conduct military operations in accordance with the principles of international law and humanism. The basic principles of humanism in war are the protection of the rights and freedoms of the population, the protection of neutral objects, the prevention of unreasonable actions and the prevention of disasters. Violation of the principles of humanism in war can lead to undesirable consequences: the death of civilians, the destruction of civilian objects, the creation of crises, the promotion of violence and extreme extremism, and deterioration of the reputation of the parties to the conflict. Organizations such as the International Red Cross have always played an important role in armed conflicts, actively working to promote humanitarian and peaceful principles and trying to minimize unwanted consequences.

In the modern world, military conflicts are increasingly accompanied by violations of human rights and humanitarian law. The norms of international humanitarian law are aimed at minimizing the destructive consequences of wars and armed conflicts, reducing the undesirable consequences of wars and armed conflicts by protecting those who did not participate in hostilities. The fight against violations of humanitarian law remains one of the main challenges of the modern world. Applying humanistic principles to war will save many lives and limbs and minimize destruction and violence.

Key words: humanism, conflict, violence, destruction, humanitarian law.

## აშშ - რუსეთის ინტერესთა წინააღმდეგობები ავღანეთში

გიორგი ბუბუნაური, დოქტორანტი  
საქართველოს ტექნიკური უნივერსიტეტი

### რეზიუმე

რუსეთი და აშშ როგორც ორი მსოფლიო ზესახელმწიფო, ყველაზე აქტიურად იყენებენ თავიანთ ძალებს მსოფლიოში, კერძოდ, ცენტრალური აზიის რეგიონში უსაფრთხოების უზრუნველყოფის საქმეში. ქვეყნებს საკმაოდ წინააღმდეგობრივი პოზიციები აქვთ პოლიტიკის სხვადასხვა მიმართულებით, მაგრამ ისეთი ფაქტორებიც არსებობს, რომელთა გამო რუსეთის ფედერაცია და აშშ აერთიანებენ თავის ძალებს, რაც ესოდენ საჭიროა რეგიონში არსებული საფრთხეების გასაწინააღმდეგოდ და მშვიდობის შესანარჩუნებლად. ასე მაგალითად, ცენტრალური აზიის რეგიონში ყველაზე მწვავედ ტერორიზმის ისლამური სახელმწიფოს და ნარკოტრაფიკის საკითხი დგას. ეს ორი გლობალური საფრთხე საერთო მიზანს წარმოადგენს რეგიონში სიტუაციის დასარეგულირებლად. მაგრამ ორ სახელმწიფოს – აშშ-სა და რუსეთს – ერთობ სხვადასხვა მიდგომა აქვთ ამ მიზნის მიღწევის გზაზე. უკრაინაში გაჩაღებული ომის შემდეგ აშშ-რუსეთის თანამშრომლობა ბევრი მიმართულებით შემცირდა, მაგრამ აღნიშნული რესურსების ირგვლივ მათი სპეცსამსახურები მაინც რეგულარულად თანამშრომლობენ. XXI ს. დასაწყისში, რამდენიმე წლის განმავლობაში რუსეთს და შეერთებულ შტატებს ძირითადად მსგავსი მიზნები ჰქონდათ ავღანეთში: ქაოსის თავიდან აცილება, „აღ-ქაიდას“ და სხვა ტერორისტული დაჯგუფებების განადგურება და ტერორისტებისთვის ხელსაყრელი პირობების თავიდან აცილება. ეს კონვერგენცია ორ ქვეყანას ერთად მუშაობის საშუალებას აძლევდა. მაგრამ დროთა განმავლობაში ორი ქვეყნის სტრატეგიულ მიდგომებში მნიშვნელოვანი განსხვავება გაჩნდა. მოსკოვის ძირითად შემფოთებას უსაფრთხოების საკითხები და, პირველ რიგში, ავღანეთთან დაკავშირებული ორი საფრთხე იწვევდა: არასტაბილურობის, შეიარაღებული ძალადობისა და ექსტრემიზმის ტრანსსასაზღვრო გავრცელება და ავღანური ნარკოტიკების ნაკადი რუსეთის ტერიტორიაზე. რუსეთის ამოცანა იმაში მდგომარეობდა, რომ თავისი საზღვრებიც ყოფილიყო უსაფრთხო, ასევე მთლიანად რეგიონი დაიცვას ტერორიზმისგან, ნარკოტრაფიკისა და სხვა საფ-

რთხეებისგან. დეკლარირებულად „რუსეთი მხარს უჭერდა ავღანეთის ჩამოყალიბებას მშვიდობიანი, დამოუკიდებელი და ეკონომიკურად განვითარებული სახელმწიფოს სახით, რომელიც თავისუფალია ტერორიზმისა და ნარკოტიკებისგან“. რუსეთის მიდგომა ქაბულში ძლიერი ცენტრალური მთავრობის შექმნაზე იყო ორიენტირებული და უსაფრთხოების კარგად აღჭურვილი და განსწავლული ეროვნული ძალების შექმნას ითვალისწინებდა, რომლებიც შეძლებდნენ თავის ქვეყანაში დამოუკიდებლად მშვიდობისა და სტაბილურობის შენარჩუნებას. დღეისათვის ისლამური სახელმწიფო თითქოს განადგურებულია, მაგრამ მისი ნაშთები აქა იქ მაინც არსებობს. გარდა ამისა, აშშ-სა და რუსეთისათვის ერთნაირად მიუღებელია ავღანეთი მუდმივი დესტაბილიზაციის წყარო იყოს. თუმცა, აქ არის ერთი ფაქტორი, აშშ-ს პოლიტიკურ ხელმძღვანელობას ავღანეთში პრობლემის არსებობა ჩინეთის მზარდი გავლენის დასაბალანსებლად ჭირდებოდა, რუსეთისათვის კი მის სიახლოვეს ცენტრალური აზიის სამხრეთ ნაწილში ტერორისტული დაჯგუფებების მუდმივი თარეში უაღრესად საფრთხის შემცველი იყო. მართალია თალიბების რეჟიმი, როგორც აშშ-ს, ისე რუსეთის პოლიტიკური ელიტისათვის მიუღებელია, მაგრამ განსაკუთრებით რუსეთი, თალიბების მიმართ ამჟამად ლოიალურობას ავლენს, რადგან ასე თუ ისე, თალიბების მოსვლამ ხელისუფლების სათავეში გარკვეული სტაბილურობის შეგრძნება მაინც გააჩინა.

საკვანძო სიტყვები: თალიბები, რუსეთი, ისლამური სახელმწიფო, ავღანეთი, ზესახელმწიფო, აზიის რეგიონი.

### შესავალი

რუსეთი და აშშ როგორც ორი მსოფლიო ზესახელმწიფო, ყველაზე აქტიურად იყენებენ თავიანთ ძალებს მსოფლიოში, კერძოდ, ცენტრალური აზიის რეგიონში უსაფრთხოების უზრუნველყოფის საქმეში. ქვეყნებს საკმაოდ წინააღმდეგობრივი პოზიციები აქვთ პოლიტიკის სხვადასხვა მიმართულებით, მაგრამ ისეთი ფაქტორებიც არსებობს, რომელთა გამო რუსეთის ფედერაცია და

აშშ აერთიანებენ თავის ძალისხმევას, რაც ესოდენ საჭიროა რეგიონში არსებული საფრთხეების გასაწვრივალეზლად და მშვიდობის შესანარჩუნეზლად. ასე მაგალითად, ცენტრალური აზიის რეგიონში ყველაზე მწვავედ ტერორიზმის ისლამური სახელმწიფოს და ნარკოტრაფიკის საკითხი დგას. ეს ორი გლობალური საფრთხე საერთო მიზანს წარმოადგენს რეგიონში სიტუაციის დასარეგულირებლად. მაგრამ ორ სახელმწიფოს – აშშ-სა და რუსეთს – ერთობ სხვადასხვა მიდგომა აქვთ ამ მიზნის მიღწევის გზაზე. უკრინაში გაჩაღებული ომის შემდეგ აშშ-რუსეთის თანამშრომლობა ბევრი მიმართულებით შემცირდა, მაგრამ აღნიშნული რესურსების ირგვლივ მათი სპეცსამსახურები მაინც რეგულარულად თანამშრომლობენ.

XXI ს. დასაწყისში, რამდენიმე წლის განმავლობაში რუსეთს და შეერთებულ შტატებს ძირითადად მსგავსი მიზნები ჰქონდათ ავღანეთში: ქაოსის თავიდან აცილება, „ალ-ქაიდას“ და სხვა ტერორისტული დაჯგუფებების განადგურება და ტერორისტებისთვის ხელსაყრელი პირობების თავიდან აცილება. ეს კონვერგენცია ორ ქვეყანას ერთად მუშაობის საშუალებას აძლევდა. მაგრამ დროთა განმავლობაში ორი ქვეყნის სტრატეგიულ მიდგომებში მნიშვნელოვანი განსხვავება გაჩნდა.

მოსკოვის ძირითად შეშფოთებას უსაფრთხოების საკითხები და, პირველ რიგში, ავღანეთთან დაკავშირებული ორი საფრთხე იწვევდა: არასტაბილურობის, შეიარაღებული ძალადობისა და ექსტრემიზმის ტრანსსასაზღვრო გავრცელება და ავღანური ნარკოტიკების ნაკადი რუსეთის ტერიტორიაზე (Степанова, 2014).

რუსეთის ამოცანა იმაში მდგომარეობდა, რომ თავისი საზღვრებიც ყოფილიყო უსაფრთხო, ასევე მთლიანად რეგიონი დაიცვას ტერორიზმისგან, ნარკოტრაფიკისა და სხვა საფრთხეებისგან. დეკლარირებულად „რუსეთი მხარს უჭერდა ავღანეთის ჩამოყალიბებას მშვიდობიანი, დამოუკიდებელი და ეკონომიკურად განვითარებული სახელმწიფოს სახით, რომელიც თავისუფალია ტერორიზმისა და ნარკოტიკებისგან“ (Внешнеполитическое досье). რუსეთის მიდგომა ქაბულში ძლიერი ცენტრალური მთავრობის შექმნაზე იყო და უსაფრთხოების კარგად აღჭურვილი და განსწავლული ეროვნული ძალების შექმნაზეა დაფუძნებული, რომლებიც შეძლებდნენ თავის ქვეყანაში დამოუკიდებლად მშვიდობისა და სტაბილურობის შენარჩუნებას.

ავღანეთთან ურთიერთობებში რუსეთის ფედერაციას მეორე გლობალური მიზანი იყო ხელსაყრელი ეკონომიკური პირობების შექმნა. ეს არა

მარტო ავღანეთში სიტუაციის სტაბილიზებისათვის და მისი მომდევნო პოზიტიური განვითარებისთვის იყო მნიშვნელოვანი, არამედ ორმხრივი ვაჭრობის ფარგლებში ორმხრივად ხელსაყრელი თანამშრომლობისთვისაც. ავღანეთი რუსული საქონლის გასაღების პოტენციურად მსხვილი ბაზარია და თანამშრომლობის მოცემული მიმართულება განვითარებას საჭიროებს.

რუსულ-ავღანური ეკონომიკური თანამშრომლობის განახლების გზაზე მნიშვნელოვანი მომენტი რუსეთში ავღანეთის საგარეო საქმეთა მინისტრის რანგინ დადფარ სპანტას ვიზიტი გახდა. რუსეთში თავისი ვიზიტის წინ რანგინ დადფარ სპანტამ განაცხადა, რომ „ვალეების პრობლემა თითქმის გადაწყვეტილია. რუსეთმა გამოთქვა მზადყოფნა ჩამოუწეროს ეს ვალეები ავღანეთს, დარჩა მხოლოდ ბიუროკრატიული პროცედურის გავლა – საკითხის გადაჭრა კრედიტორთა პარიზის კლუბში“. ფინანსური ვალის ჩამოწერის საკითხი მნიშვნელოვანი მომენტი იყო როგორც პოლიტიკური, ისე ეკონომიკური ურთიერთობების განვითარებაში. მაგრამ ამ საკითხის პრინციპული გადაწყვეტა რუსეთ-ავღანეთის ეკონომიკური თანამშრომლობის განახლებად იქცა (Верхотуров, Внешнеполитическое досье).

თანამშრომლობის განახლების პირველივე ნაბიჯებმა თავისი დადებითი ნაყოფი გამოიღო: ვაჭრობის მოცულობა უკვე 2005/2006 წლებში 19,3%-ით გადააჭარბა წინა წლის მაჩვენებელს (Верхотуров, Внешнеполитическое досье).

რუსეთისა და ავღანეთის ენერგეტიკული თანამშრომლობის ფარგლებში ელექტროენერგეტიკა იმდენად აქტიურად განვითარებული მიმართულება არ იყო. 2011 წ. მოსკოვში ჰ. ქარზაის ვიზიტის დროს, რუსეთმა გამოთქვა მზადყოფნა ხელი შეეწყოს ავღანეთს ელექტროენერგეტიკის განვითარებაში. 2015წ. დეკემბერში შ.პ.ს. „ინტერ რაო-ინჟინირინგმა“ ხელი მოაწერა კონტრაქტს ეროვნულ ენერგეტიკულ კომპანია „ბრემნასთან“ „ნალლუ“ ჰეს-ის ორი ჰიდროაგრეგატის რეკონსტრუქციასა და რემონტთან დაკავშირებით მსოფლიო ბანკის სახსრების ხარჯზე. ასევე ეს კომპანია აპირებდა მონაწილეობის მიღებას ავღანეთში რიგი სხვა ჰესისა და თეს-ის მშენებლობისა და მოდერნიზების პროექტებში (МИД РФ). მაგრამ მას შემდეგ რუსეთის მხარე ვერა და ვერ შეუდგა სამუშაოებს ავღანეთში და ამ მიმართულებით ქვეყნების თანამშრომლობა კლებისკენ წავიდა.

მიუხედავად იმისა, რომ თურქმენეთის გაზსადენ თაპი-ს (თურქმენეთი – ავღანეთი – პაკისტანი

– ინდოეთი) განვითარება რუსეთისთვის ეკონომიკური თვალსაზრისით არ არის ხელსაყრელი, რე მაინც არ ეწინააღმდეგებოდა მოცემულ პროექტს. თაპი ავღანეთის ეკონომიკას ახალ ენერჯისა და უზარმაზარი სარგებლის მიღების საშუალებას მისცემდა თავისი ტერიტორიის გავლით ენერგორესურსების ტრანზიტის გამო. რუსი ინვესტორები დაინტერესებულნი იყვნენ ისეთ სფეროში, როგორცაა საბადოების ერთობლივი დამუშავება. მაგრამ რუსული კომპანიების მონაწილეობასთან დაკავშირებული მუშაობა მუხრუჭდებოდა რეგიონული არასტაბილურობის გადაუჭრელ საკითხთა გამო.

რუსეთის გეოპოლიტიკური ინტერესების ზონაში ისტორიულად შემავალ შუა აზიის რესპუბლიკებთან ავღანეთის ტერიტორიული სიახლოვის და ასევე სახელმწიფოს სოციალურ-ეკონომიკური და შიდაპოლიტიკური პრობლემების კომპლექსისა და მისი როგორც მსოფლიო ნარკოწარმოების საკვანძო ცენტრის იდუმალი სტატუსის გათვალისწინებით, რუსეთი დაინტერესებული იყო ავღანეთში სტაბილური პოლიტიკური რეჟიმის არსებობაში (Шпаковская, 2016, С. 265–267).

რუსეთის ფედერაციას კონტაქტი ჰქონდა ავღანეთის საკითხზე ცენტრალური აზიის ქვეყნებთან სამხედრო-პოლიტიკური თანამშრომლობის საშუალებით. ტაჯიკეთში 201-ე რუსული სამხედრო ბაზა (201-ე მოტომსროლელთა გატჩინის, წითელი დროშის ორგზის ორდენოსანი, ჟუკოვის ორდენის მფლობელი ბაზა) განლაგებული. ისეთი ეკონომიკური ასოციაციების გარდა, როგორცაა ევრაზიის ეკონომიკური კავშირი, არსებობს ასევე განხილვისა და თანამშრომლობის რამდენიმე სხვა პლატფორმა, ისეთები როგორცაა დამოუკიდებელ სახელმწიფოთა თანამეგობრობა (დსთ), შანხაის თანამშრომლობის ორგანიზაცია (შთო), კოლექტიური უსაფრთხოების ხელშეკრულების ორგანიზაცია (კუხო).

რუსეთი დღესაც, როცა თალიბების რეჟიმი ავღანეთში, ცდილობს განავითაროს ორმხრივი ურთიერთობები ავღანეთთან, მაგრამ დღეს ისინი

საკმაოდ სუსტ და დაბალ დონეზე იმყოფება. რაც შეეხება სამხედრო აღჭურვას, „როსობორონექსპორტის“ და აშშ-ს ჯარის 2011წ. კონტრაქტის თანახმად, 2014წ. ოქტომბერში რუსეთმა ავღანეთის შეიარაღებული ძალებისათვის მრავალმიზნობრივი ვერტმფრენების მი-17ვ-5 მიწოდება დაასრულა. მაგრამ სირიაში სამოქალაქო ომისა და ბაშარ ასადის რეჟიმის მიმართ რუსეთის ხელისუფლების ოფიციალური პოზიციის ფონზე რიგი ამერიკელი პოლიტიკოსი აშშ-სა და „როსობორონექსპორტის“ თანამშრომლობის წინააღმდეგ გამოვიდა (Россия завершила поставку вертолетов для Афганистана, 2014). მას შემდეგ რუსეთი და ავღანეთი არ ავითარებენ ორმხრივ თანამშრომლობას სამხედრო და ზოგიერთ სხვა სფეროში. ვინაიდან ცენტრალური აზიის რეგიონის ქვეყნები რუსეთის ფედერაციის ეროვნული ინტერესების ზონაში შედიან, მოსკოვი დაინტერესებულია იმაში, რომ არა მხოლოდ თავის საზღვრებზე უზრუნველყოს სტაბილურობა, არამედ ცა-ს რეგიონშიც.

2019წ. რუსული დიპლომატიის საქმიანობის შედეგების მიხედვით შედგენილ წლიურ ანგარიშში, ავღანეთთან სიტუაციასთან მიმართებაში აღნიშნული იყო, რომ ავღანური კონფლიქტის პოლიტიკურ-დიპლომატიური დარეგულირება უალტერნატივო პირობაა. რუსეთი ამ საკითხთან მიმართებაში რეგიონულ მოედანზე დგამდა ნაბიჯებს – კონსულტაციათა მოსკოვის ფორმატის, შანხაის თანამშრომლობის ორგანიზაციისა და კონკრეტულად „შთო – ავღანეთის“ საკონტაქტო ჯგუფის ფორმატში ავღანური ეროვნული შერიგების განვითარების ხელშესაწყობად.

გარდა ამისა, ბიშკეკში 2019 წ. ივნისში ხელი მოეწერა საკონტაქტო ჯგუფის მომდევნო ქმედებების „საგზაო რუკას“ (Ответы Министерства иностранных дел Российской Федерации, 2020). 2021 წელს თალიბების გამარჯვების შემდეგ რუსეთმა ავღანეთთან მაინც შეინარჩუნა სტაბილური ურთიერთობა, თუმცა თალიბების ორგანიზაციის აღიარება რუსეთში არ მომხდარა.

**ლიტერატურა:**

1. Степанова Е. Политический кризис в Афганистане и его значение для России, РСМД, 25.07.2014.
2. [www.russiancouncil.ru/analytics-and-comments/analytics/politicheskiy-krisis-v-afganistane-i-ego-znachenie-dlya-ross](http://www.russiancouncil.ru/analytics-and-comments/analytics/politicheskiy-krisis-v-afganistane-i-ego-znachenie-dlya-ross)
3. Внешнеполитическое досье. Афганистан, МИД РФ. [www.mid.ru/obstanovka-v-afganistane?p\\_p\\_id=101\\_INSTANCE\\_uFvfWVvCb4Rl&p\\_p\\_lifecycle=0&p\\_p\\_state...](http://www.mid.ru/obstanovka-v-afganistane?p_p_id=101_INSTANCE_uFvfWVvCb4Rl&p_p_lifecycle=0&p_p_state...)



4. Верхотуров Д. Российско-афганское экономическое сотрудничество дошло до конкретных проектов, Afganistan.ru. [www.afghanistan.ru/doc/7496.html](http://www.afghanistan.ru/doc/7496.html)
5. МИД РФ: Вопрос о финансовой задолженности Афганистана перед РФ близок к урегулированию, ТАСС. 25.03.2016. [www.tass.ru/politika/3132979](http://www.tass.ru/politika/3132979)
6. Шпаковская М., К вопросу о некоторых международных аспектах урегулирования ситуации в Афганистане и интересах России, История, которая нас объединяет, М., РУДН, 2016.
7. Россия завершила поставку вертолетов для Афганистана, LENTA.RU. 13.10.2014. [www.lenta.ru/news/2014/10/30/afghanmi17](http://www.lenta.ru/news/2014/10/30/afghanmi17)
8. Ответы Министерства иностранных дел Российской Федерации на вопросы СМИ, полученные к пресс-конференции по итогам деятельности российской дипломатии в 2019 г. Министерство иностранных дел Российской Федерации. 17.01.2020 [www.mid.ru/web/guest/mezdunarodnaa-informacionnaa-bezopasnost/-/asset\\_publisher/UsCUTiw2pO53/content/id/3995958#27](http://www.mid.ru/web/guest/mezdunarodnaa-informacionnaa-bezopasnost/-/asset_publisher/UsCUTiw2pO53/content/id/3995958#27)

### Conflicts of US-Russian interests in Afghanistan

*Giorgi Bubunauri, PhD student  
Georgian Technical University*

#### Summary

Russia and the USA, as the two world superpowers, use their forces most actively in the world, in particular, in ensuring security in the Central Asian region.. The countries have rather contradictory positions in different directions of policy, but there are factors due to which the Russian Federation and the USA combine their efforts, which is so necessary to neutralize the threats in the region and maintain peace. So, for example, in the Central Asian region, the issue of the Islamic State of terrorism and drug trafficking is the most acute. These two global threats are a common goal to regulate the situation in the region. But the two states - the USA and Russia - have different approaches to achieving this goal. After the war in Ukraine, US-Russia cooperation has decreased in many directions, but their special services still cooperate regularly around the aforementioned resources. At the beginning of the 21st century, for several years, Russia and the United States had basically similar goals in Afghanistan: to avoid chaos, to destroy Al-Qaeda and other terrorist groups, and to avoid favorable conditions for terrorists. This convergence allowed the two countries to work together. But over time, a significant difference emerged in the strategic approaches of the two countries. Moscow's main concerns were security issues and, first of all, two threats related to Afghanistan: the cross-border spread of instability, armed violence and extremism, and the flow of Afghan narcotics into Russian territory. Russia's task was to secure its borders as well as to protect the entire region from terrorism, drug trafficking and other threats. It was declared that "Russia supported the formation of Afghanistan as a peaceful, independent and economically developed state, free from terrorism and drugs." Russia's approach was focused on creating a strong central government in Kabul and envisioned the creation of a well-equipped and trained national security force capable of independently maintaining peace and stability in its own country. Today, the Islamic State seems to have been destroyed, but its remnants still exist here and there. In addition, it is equally unacceptable for the USA and Russia to let Afghanistan be a source of permanent destabilization. However, there is one factor here, the US political leadership needed the presence of the problem in Afghanistan to balance the growing influence of China, and for Russia, the constant threat of terrorist groups in the southern part of Central Asia was extremely dangerous. Although the Taliban regime is unacceptable to both the US and Russian political elites, Russia, in particular, is currently showing loyalty to the Taliban, because one way or another, the arrival of the Taliban at the head of the government created a certain sense of stability.

Key words: Taliban, Russia, Islamic State, Afghanistan, superpower, Asian region.

## რუსეთი და ახლო აღმოსავლეთში უსაფრთხოების ახალი სტრატეგია

კახა პეტრიაშვილი, დოქტორანტი  
საქართველოს ტექნიკური უნივერსიტეტი

### რეზიუმე

თავის დროზე საგარეო ფაქტორის შესუსტებამ, სახელმწიფოთაშორის მეტოქეობამ შეასუსტა რეგიონული წესრიგის საფუძვლები ახლო და შუა აღმოსავლეთში. ამ ტენდენციის ყველაზე შესამჩნევი გამოვლინება ლიბიაში, სირიაში, ერაყში, ავღანეთსა და იემენში მიმდინარე კონფლიქტები გახდა. სიტუაციის დესტაბილიზაცია სხვა ქვეყნებშიც შეინიშნებოდა. ურთიერთუნდობლობა ასევე არ უწყობდა ხელს რეგიონში თანამშრომლობის დალაგებას. წარმოქმნილი წინააღმდეგობების მასშტაბი აიძულებს რეგიონის სახელმწიფოებს სიტუაციური და დროებითი კოალიციებისა და ალიანსებიდან უფრო მჭიდრო ბლოკების შექმნაზე გადავიდნენ. ასეთი სტრატეგიის ნათელი მაგალითია კატარის პოზიციის ცვლილება. 2010-2013 წწ. ის რეგიონში უფრო გაბედულად და ავტონომიურად ცდილობდა მოქმედებას, მაგრამ ამ პოლიტიკის ჩავარდნამ აიძულა იგი საუდის არაბეთთან გაზარდოს მეტოქეობა. შედეგად რეგიონში სამი მაკროკოალიცია ყალიბდებოდა: პირველი, კოალიცია ირანის გარშემო, რომელიც სუნიტური რადიკალიზმის გავრცელების წინაშე რეგიონის რელიგიური და ეთნიკური უმცირესობის შიშით იკვებებოდა. მას ერაყისა და სირიის ხელისუფლებები, და ასევე ლიბანური „ჰეზბოლა“ და სხვა შიიტური და რეგიონის ზოგიერთი ქრისტიანული ჯგუფი უჭერდნენ მხარს. მეორე, არაბულ სახელმწიფოთა ალიანსი საუდის არაბეთის მეთაურობით, რომელსაც როგორც ირანის, ისე ისლამური სახელმწიფოს ხელახლა გაძლიერების ემინოდა. 2015 წ. დეკემბერში ალიანსი ინსტიტუციონალიზებული იქნა ანტიტერორისტული კოალიციის ფორმით, რომელშიც არა მხოლოდ სპარსეთის ყურის ქვეყნები შევიდა, არამედ ეგვიპტე და სხვა მეზობელი სახელმწიფოები, ასევე ახლო აღმოსავლეთის ფარგლებს გარეთ მდებარე მუსლიმური ქვეყნები, როგორცაა მალაიზია, ნიგერია და პაკისტანი. მესამე, რადიკალი ექსტრემისტები, რომლებიც ძირითადად ისლამური სახელმწიფოთი და მასთან დაკავშირებული ჯგუფებით იყო წარმოდგენილი. ისინი კვლავაც უფრო ამორფულ მოძრაობად რჩებოდნენ, ვიდრე მკვეთრად აწყობილ ქსელად,

და ისლამური სახელმწიფოსა და „ალ-კაიდას“ შორის ლიდერობისთვის ბრძოლა გრძელდებოდა, მაგრამ „ახალი ხალიფატის“ მომხრეებმა გარკვეულ პერიოდში მოახერხეს წამყვანი პოზიციების განმტკიცება ისლამურ გაერთიანებებს შორის. ექსტრემისტული ძალების ორგანიზებულობის დაბალი დონე კომპენსირდებოდა იმით, რომ მათი გადარჩენა არ იყო დამოკიდებული ცალკეული გაერთიანებების პერსპექტივებისგან. ისლამურმა სახელმწიფომ მარცხი განიცადა და დაიშალა რეგიონული და გლობალური მოთამაშეების ზეწოლის ქვეშ, მაგრამ დიდია ალბათობა იმისა, რომ მას საკმაოდ მალე სხვა ჯგუფი შეცვლის, ზუსტად ისევე, როგორც თავად ისლამურმა სახელმწიფომ „ალ-კაიდა“ შეცვალა რადიკალურ-ისლამისტური ინტერნაციონალის წამყვანი დაჯგუფების სახით.

უკრაინაში გაჩაღებული ომის, ასევე ახლო აღმოსავლეთში ისრაელ - პალესტინის კონფლიქტის ცხელ ფაზაში გადასვლის შემდეგ სპარსეთის ყურეში სიტუაციამნიშვნელოვნად შეიცვალა და იგი მხოლოდ ახალი მსოფლიო წესრიგის ფორმირების შემდეგ მიიღებს ახალ კონფიგურაციას.

საკვანძო სიტყვები: უკრაინა, რუსეთი, „ალ-კაიდა“, რადიკალურ-ისლამისტური ინტერნაციონალი, რეგიონული, გლობალური.

### შესავალი

თავის დროზე საგარეო ფაქტორის შესუსტებამ, სახელმწიფოთაშორის მეტოქეობამ შეასუსტა რეგიონული წესრიგის საფუძვლები ახლო და შუა აღმოსავლეთში. ამ ტენდენციის ყველაზე შესამჩნევი გამოვლინება ლიბიაში, სირიაში, ერაყში, ავღანეთსა და იემენში მიმდინარე კონფლიქტები გახდა. სიტუაციის დესტაბილიზაცია სხვა ქვეყნებშიც შეინიშნებოდა. ურთიერთუნდობლობა ასევე არ უწყობდა ხელს რეგიონში თანამშრომლობის დალაგებას.

წარმოქმნილი წინააღმდეგობების მასშტაბი აიძულებს რეგიონის სახელმწიფოებს სიტუაციური და დროებითი კოალიციებისა და ალიანსებიდან უფრო მჭიდრო ბლოკების შექმნაზე გადავიდნენ (Dalacoura, 2013, P. 75-89). ასეთი სტრატეგიის ნათელი მაგალითია კატარის პოზიციის ცვლილება. 2010-2013 წწ. ის რეგიონში უფრო გაბედულად

და ავტონომიურად ცდილობდა მოქმედებას, მაგრამ ამ პოლიტიკის ჩავარდნამ აიძულა იგი საუდის არაბეთთან გაზარდოს მეტოქეობა (Black, 2014). შედეგად რეგიონში სამი მაკროკოალიცია ყალიბდებოდა:

1. კოალიცია ირანის გარშემო, რომელიც სუნიტური რადიკალიზმის გავრცელების წინაშე რეგიონის რელიგიური და ეთნიკური უმცირესობის შიშით იკვებებოდა. მას ერაყისა და სირიის ხელისუფლებები, და ასევე ლიბანური „ჰეზბოლა“ და სხვა შიიტური და რეგიონის ზოგიერთი ქრისტიანული ჯგუფი უჭერდნენ მხარს.

2. არაბულ სახელმწიფოთა ალიანსი საუდის არაბეთის მეთაურობით, რომელსაც როგორც ირანის, ისე ისლამური სახელმწიფოს ხელახლა გაძლიერების ემინოდა. 2015 წ. დეკემბერში ალიანსი ინსტიტუციონალიზებული იქნა ანტიტერორისტული კოალიციის ფორმით, რომელშიც არა მხოლოდ სპარსეთის ყურის ქვეყნები შევიდა, არამედ ეგვიპტე და სხვა მეზობელი სახელმწიფოები, ასევე ახლო აღმოსავლეთის ფარგლებს გარეთ მდებარე მუსლიმური ქვეყნები, როგორცაა მალაიზია, ნიგერია და პაკისტანი (Saudi Arabia forms Muslim 'anti-terrorism' coalition. 15.12.2015).

3. რადიკალი ექსტრემისტები, რომლებიც ძირითადად ისლამური სახელმწიფოთი და მასთან დაკავშირებული ჯგუფებით იყო წარმოდგენილი. ისინი კვლავაც უფრო ამორფულ მოძრაობად რჩებოდნენ, ვიდრე მკვეთრად აწყობილ ქსელად, და ისლამური სახელმწიფოსა და „ალ-კაიდას“ შორის ლიდერობისთვის ბრძოლა გრძელდებოდა, მაგრამ „ახალი ხალიფატის“ მომხრეებმა გარკვეულ პერიოდში მოახერხეს წამყვანი პოზიციების განმტკიცება ისლამურ გაერთიანებებს შორის. ექსტრემისტული ძალების ორგანიზებულობის დაბალი დონე კომპენსირდებოდა იმით, რომ მათი გადარჩენა არ იყო დამოკიდებული ცალკეული გაერთიანებების პერსპექტივებისგან. ისლამურმა სახელმწიფომ მარცხი განიცადა და დაიშალა რეგიონული და გლობალური მოთამაშეების ზეწოლის ქვეშ, მაგრამ დიდია ალბათობა იმისა, რომ მას საკმაოდ მალე სხვა ჯგუფი შეცვლის, ზუსტად ისევე, როგორც თავად ისლამურმა სახელმწიფომ „ალ-კაიდა“ შეცვალა რადიკალურ-ისლამისტური ინტერნაციონალის წამყვანი დაჯგუფების სახით.

ბლოკების კონსოლიდაცია ლოკალურ მოთამაშეთა შორის მკაფიო გამმიჯვნელი ხაზების წარმოშობას იწვევდა. ეს რეგიონული ურთიერთობების სისტემას გარკვეულ მოქნილობას აკარგვინებდა. პროცესი, არ იყო დასრულებული. მაგალითად,

თურქეთი ბოლო წლებში სულ უფრო სუნიტურ-არაბული კოალიციისკენ იხრება. ამასთან, ქვეყნის მოსახლეობის, მისი ეკონომიკური რესურსების, სამხედრო პოტენციალისა და პოლიტიკური ამბიციების გათვალისწინებით, ანკარას შეეძლო პრეტენზია განეცხადებინა საკუთარი რეგიონული დღის წესრიგის მქონე ძალათა დამოუკიდებელი ცენტრის სტატუსზე. ასეთი სცენარის რეალიზების მცდელობები 2010-2011 წწ. შეინიშნებოდა, არაბულ ქვეყნებში სოციალურ-პოლიტიკური გამოსვლების მსვლელობისას. იმ პერიოდში თურქეთი საკუთარი თავის როგორც ზომიერი ისლამური სახელმწიფოს წარმატებული მოდელის პოზიციონირებას ცდილობდა.

მოკლევადიან პერსპექტივაში ყველაზე სერიოზულ შიშებს ახლო და შუა აღმოსავლეთში პოლიტიკურ-იდეოლოგიური ბლოკების კონსოლიდაცია იწვევს; უფრო შორეულ პერსპექტივაში პირველ პლანზე შეიძლება რეგიონში პოლიტიკური ყაიდის სოციალური საფუძვლების დაშორებულობის პრობლემა შეიქმნეს. საერთაშორისო უსაფრთხოებისთვის ახალი საფრთხეების წარმოშობის თავიდან ასაცილებლად, წამყვანმა სახელმწიფოებმა უნდა გაიაზრონ, თუ რა რეაგირება უნდა მოახდინონ დესტაბილიზაციის ორივე წყაროზე. ამ ამოცანის გადაჭრას ხელს უშლის მსოფლიო მოთამაშეთა ინტერესთა განსხვავება და ის შეზღუდვები, რომლებსაც ისინი თავის თავს ადებენ.

2000-იან წლებში ახლო აღმოსავლეთში არსებული ვითარება ერაყსა და ავღანეთში აშშ-ს ძალისმიერი ქმედებებით და ასევე პალესტინა-ისრაელის დიალოგის დაწყებისა და ირანის რეგიონული ამბიციების შეკავების მცდელობებით განისაზღვრებოდა. აშშ თავისი ახლოაღმოსავლური პარტნიორებისათვის მნიშვნელოვან სახსრებს გამოყოფდა – როგორც ეკონომიკური დახმარების, ისე სამხედრო მხარდაჭერის ფორმით. 2004წ-დან რეგიონში ამერიკული პოლიტიკის იდეური გაფორმება „დიდი ახლო აღმოსავლეთის“ ინიციატივა გახდა, რომლის ცენტრში პოლიტიკური მოდერნიზებისა და სამოქალაქო თავისუფლებების გავრცელების იდეა იმყოფებოდა (President Bush's, March 15, 2004). მიუხედავად შედარებით მოკრძალებული დაფინანსებისა, ეს ინიციატივა „მსოფლიოს დემოკრატიზაციის“ პოლიტიკურ პრაქტიკული განსახიერება იყო, რომელსაც აქტიურად უჭერდა მხარს ჯ. ბუშ-უმცროსის ადმინისტრაცია (Fact Sheet: President Bush's Freedom Agenda Helped Protect The American People).

მსოფლიო ჰეგემონის სტატუსის პრეტენზიის

მქონე შეერთებული შტატები ასევე თავის თავზე მსოფლიო ბაზრებზე სტრატეგიულად მნიშვნელოვანი საქონლის, პირველ რიგში, ენერგეტიკული ნედლეულის შემოსვლაზე იღებდნენ პასუხისმგებლობას. ცხადია, რომ მსგავსი პოლიტიკა ნაკარნახევი იყო არა ალტრუიზმით, არამედ ეროვნული ინტერესებით (National Energy Policy, 2001). სტრატეგიული საქონლის ბაზრებზე არსებული გაურკვეველობა ამერიკის ეკონომიკაზეც ხომ იმოქმედებდა ნეგატიურად – იმ შემთხვევებშიც კი, როცა ამერიკა არ იქნებოდა მათი უშუალო მომხმარებელი.

ბოლო წლების გამოცდილებამ დაგვანახვა, რომ უსაფრთხოების სფეროში თავისი ინტერესებისა და სასტატუსო მოსაზრებების გამო აშშ-ს არ შეუძლია მთლიანად დისტანცია დაიჭიროს ახლო და შუა აღმოსავლეთზე მიმდინარე მოვლენებისგან, დიდი სურვილის შემთხვევაშიც კი, მაგრამ „ჯერჯერობით მათ არც შესაძლებლობა და არც ნება-სურვილი აქვთ მარტო დააყენონ რეგიონში მათთვის ხელსაყრელი წესრიგი“ (National Energy Policy, 2001), წერდა 2016 წ. რუსი პოლიტოლოგი იგორ ისტომინი.

რუსეთის გაზრდილი როლი ახლო აღმოსავლეთის რეგიონში, მისი გავლენა ერთ-ერთი წამყვანი მსოფლიო სახელმწიფოს, გაეროს უშიშროების საბჭოს მუდმივი წევრის სახით, მხედველობაში იქნება მიღებული ყურის არაბულ სახელმწიფოთა მიერ და განსაზღვრავს მათი ურთიერთობების ხასიათს რეგიონული პრობლემების გადაჭრის კუთხით.

ურთიერთობებმა რუსეთსა და სპარსეთის ყურის არაბულ სახელმწიფოთა თანამშრომლობის საბჭოს შორის ბოლო ოცი წლის განმავლობაში მნიშვნელოვანი ცვლილებები განიცადა.

2000-იანი წლების დასაწყისში, ჩრდილოეთ კავკასიაში რუსეთის მეორე სამხედრო კამპანიის პერიოდში, რუსეთისა და სპარსეთის ყურის არაბულ სახელმწიფოთა თანამშრომლობის საბჭოს ურთიერთობები წინააღმდეგობებით იყო აღსავსე. რუსეთის ხელისუფლებამ სპარსეთის ყურეს მონარქიები რეგიონში ისლამური ტერორიზმის დაფინანსებაში დაადანაშულა (Федеральная служба безопасности, 19.05.2000). მას შემდეგ, რაც რუსეთმა აღადგინა კონტროლი ჩეჩნეთში და 2000-იანი წლების ეკონომიკური აღმავლობის შემდეგ ურთიერთობების გაუმჯობესება დაიწყო. კრემლმა საგრძნობლად შეცვალა საუდის არაბეთის როგორც საერთაშორისო ტერორიზმის მთავარი სპონსორის საკუთარი აღქმა 2003 წლის სექტემბერში მოსკოვში მემკვიდრე უფლისწულ აბდალლას ვიზიტის შემდეგ (Official website of the President of Russia, September 2, 2003). მაგრამ ურთიერთობათა სფერო

ისევ მხოლოდ მსოფლიო ენერგეტიკულ ბაზრებზე თანამშრომლობის თაობაზე საერთო შემფოთებით შემოიფარგლებოდა.

„არაბული გაზაფხული“ რუსეთისა და სპარსეთის ყურის არაბულ სახელმწიფოთა თანამშრომლობის საბჭოს ურთიერთობებისთვის კიდევ ერთი გამოწვევა გახდა: 2011 წ. ყატარი და არაბთა გაერთიანებული საამიროები ლიბიის თავზე უპილოტო ზონის ჩამოყალიბების მომხრედ გამოვიდნენ, ხოლო დოჰა ასადის რეჟიმის ულმოხელი მტერი გახდა და სირიელ მეამბოხეთა შეიარაღებაში ათობით მილიონ დოლარს დებდა («How Qatar Seized Control of the Syrian Revolution», 2013).

2015 წ. სირიაში რუსეთის სამხედრო ოპერაციამ ახალი იმპულსი შესძინა რუსეთ-სპარსეთის ყურის არაბულ სახელმწიფოთა თანამშრომლობის საბჭოს ურთიერთობებში. სამხედრო კამპანიამ, რომელმაც რუსეთს ახლო აღმოსავლეთში თავისი მთავარი პლაცდარმის შერნარჩუნების საშუალება მისცა, მოსკოვი ძლიერ მოთამაშედ აქცია, რომელსაც შესწევს გეოპოლიტიკური დინამიკისა და რეგიონული უსაფრთხოების კონტურების ფორმირების უნარი.

რუსეთის მიდგომა სპარსეთის ყურის არაბულ სახელმწიფოთა თანამშრომლობის საბჭოსადმი მისი საკუთარი სტრატეგიული მოსაზრებებით არის ნაკარნახევი, ვინაიდან რუსეთი ცდილობს მალულად გამოიყენოს ორგანიზაციის შიგნით არსებული უთანხმოებები. მიუხედავად იმისა, რომ კრემლმა თავისი ერთგულება გამოხატა ერიადთან ურთიერთობების განვითარებისადმი, რისი კულმინაციაც 2017 წ. ოქტომბერში საუდის არაბეთის მეფის სალმან იბნ აბდულ-აზიზის ვიზიტი გახდა, ის ასევე ცდილობს კარგი ურთიერთობა შეინარჩუნოს იმ ქვეყანასთან, რომელთანაც ერიადი კონფლიქტში იმყოფება – ანუ ყატართან, რომლის ემირი, შეიჰი თამიმ ბენ ჰამად ალ ტანი, მოსკოვს 2018 წ. მარტში ეწვია («Qatari Emir in Russia to Discuss Syrian Crisis», AlJazeera, March 25, 2018).

რუსეთი მიისწრაფვის იმისკენ, რომ ის სპარსეთის ყურის არაბულ სახელმწიფოთა თანამშრომლობის საბჭოსთან მუშაობისას როგორც „პატოსანი ბროკერი“ აღიქვან (Dmitri Trenin, «Russia's Policy in the Middle East»). მან ეს როლი ითამაშა კიდევ ყატარსა და თანამშრომლობის საბჭოს წევრთა უმეტესობას შორის კონფლიქტის დროს, როდესაც თავი შეიკავა რომელიმე მხარეს დამდგარიყო და მოუწოდა მოწინააღმდეგე მხარეებს დაიწყონ დიალოგი ჩიხიდან გამოსასვლელად, ამასთან ერთად ხაზი გაუსვა საერთო შემფოთებას ინკლუ-

ზიური რეგიონული სტაბილურობის ხელშეწყობასთან დაკავშირებით (Leonid Issaev, June 13, 2017). როდესაც კრიზისი გაჩაღდა, საგარეო საქმეთა მინისტრმა სერგეი ლავროვმა აღნიშნა, რომ მოსკოვი არ აპირებს „სახელმწიფოთა ორმხრივ ურთიერთობებში“ ჩარევას («Lavrov prokomentiroval diplomaticcheskiy skandal vokrug Katara», June 5, 2017).

კრემლის მთავარი პრიორიტეტია სპარსეთის ყურის არაბულ სახელმწიფოთა თანამშრომლობის საბჭოს ქვეყნების მიერ მხედრული სულისკვეთების მქონე ისლამური დაჯგუფებებისა და ასადის საწინააღმდეგო ძალების მოსალოდნელი მხარდაჭერის შემცირება. ეს მიზანი ასადის წინააღმდეგ ყველაზე შეურიგებლად განწყობილ, ელ-რიადის მიერ მხარდაჭერილი ჯგუფის მონაწილეებთან, კერძოდ ყატართან და საუდის არაბეთთან ურთიერთქმედების აუცილებლობას კარნახობს. მოსკოვს იმედი აქვს, რომ სირიის გავლენის სფეროებად შესაძლო გაყოფის კონტექსტში, რომელშიც კონფლიქტში ჩაბმული უმსხვილესი სახელმწიფოები – რუსეთი, ირანი, თურქეთი და აშშ-ს მიერ ინიცირებული კოალიცია დომინირებენ – მისი ინტერესები იქნება დაცული.

რუსეთი ასევე შემფოთებულია მის საკუთარ მუსლიმურ მოსახლეობაში რადიკალური იდეების გავრცელების საფრთხით (Alexey Malashenko, May 13, 2015). მას მიაჩნია, რომ არატრადიციული ისლამის ზრდა შეიძლება საზღვარგარეთიდან, მათ შორის სპარსეთის ყურის არაბულ სახელმწიფოთა თანამშრომლობის საბჭოდან მოსული დაფინანსებით იკვებებოდეს და შეუძლია შიდა ამბოხებებისა და რელიგიური ექსტრემიზმის გაღვივება. ეს შემფოთება აიძულებს რუსეთს მიისწრაფვოდეს ახლო აღმოსავლეთის უმსხვილეს ისლამურ ცენტრებთან თანამშრომლობისა და მეგობრული ურთიერთობებისკენ, რათა საბოლოო ჯამში სუნიტური არაბული სახელმწიფოების თვალში საიმედო პარტნიორად იქცეს.

შიდა უთანხმოებებით შემფოთებული სპარსეთის ყურეს ქვეყნები აცნობიერებენ, რომ რუსეთის სტრატეგია რეგიონში თანამიმდევრულ ლოგიკას ემყარება. ისინი რუსეთს აღიქვამენ როგორც მსოფლიო ენერგეტიკული ბაზრების გავლენიან მოთამაშეს, რომელიც მკაცრ ძალაუფლებას ეყრდნობა თავისი საგარეოპოლიტიკური მიზნების მისაღწევად. თეირანთან უფრო ფართო რეგიონული კონკურენციის ჭრილში მონარქიები ცდილობენ გეოპოლიტიკური მანევრირების სხვადასხვა ვარიანტების შენარჩუნებას, თანაც მოსკოვი მათთვის მეტოქეც ხდება და შუამავალიც.

ამიტომ სპარსეთის ყურის არაბულ სახელმწიფოთა თანამშრომლობის საბჭოს ქვეყნებს სასიცოცხლოდ მნიშვნელოვნად მიაჩნიათ სტაბილური დიპლომატიური ურთიერთობების შენარჩუნება თავისი ინტერესების გათვალისწინებით.

ორივე მხარე აღიარებს ეკონომიკური დიპლომატიის მნიშვნელობას გეოპოლიტიკური კონკურენციის კონტექსტში. სპარსეთის ყურის მონარქიები მზად არიან გააფართოვონ თავისი სავაჭრო ურთიერთობები მოსკოვთან, მაგრამ იმედი აქვთ, რომ შეინარჩუნებენ თავის რეგიონულ გავლენას და ყოფნის ცვალებადი გეოპოლიტიკური დინამიკის პირობებში, პრაგმატულად აღიარებენ რა, რომ რუსეთი არ შეცვლის თავის სტრატეგიას სირიის კრიზისთან და მთელ ახლო აღმოსავლეთთან მიმართებით.

ის ფაქტი, რომ რუსეთსა და ყურის არაბულ ქვეყნებს შორის არსებულმა ურთიერთუნდობლობამ და დამაბულობამ ადგილი უფრო დაბალანსებულ ურთიერთობებსა და თანამშრომლობას დაუთმეს, ნაწილობრივ შეიძლება აიხსნას სპარსეთის ყურის არაბულ სახელმწიფოთა თანამშრომლობის საბჭოს ქვეყნების უნარით მარჯვედ აუწყონ ფეხი ახალ გეოპოლიტიკურ ვითარებას, როდესაც რუსეთი ახლო აღმოსავლეთში ხელისუფლების მთავარ აღმავალ მოთამაშედ მიიჩნეოდა. მეორე მხრივ, რუსეთიც ცდილობდა ყველა ქვეყანასთან კონტაქტების შენარჩუნებას, რჩებოდა რა ამასობაში თავისი „პატიოსანი ბროკერის“ როლისა და უფრო ფართო გეოპოლიტიკური სტრატეგიის ერთგული, რომელიც საფუძვლად უდევს მის მიდგომას ახლო აღმოსავლეთისადმი.

ამრიგად, რუსეთი ახლო აღმოსავლეთში ერთბაშად რამდენიმე განზომილებით „დაბრუნდა“ – პირველ რიგში სამხედრო (სირიის კამპანია, რეგიონის ქვეყნებისთვის, მათ შორის ვაშინგტონის ტრადიციული მოკავშირეებისათვის და ნატოს წევრ თურქეთისთვისაც კი შეიარაღების მიწოდება) და დიპლომატიურ („ასტანის პროცესი“), მაგრამ ნაწილობრივ ეკონომიკურ განზომილებაშიც კი (ტურიზმი, სოფლის მეურნეობის პროდუქციის ექსპორტი, სამოქალაქო ბირთვული პროექტები, და ასევე ნავთობის ექსპორტიორ ქვეყანათა ორგანიზაციის ქვეყნებთან უპრეცედენტო თანამშრომლობა ნავთობზე ფასების დარეგულირების მხრივ).

რუსეთმა რასაც რეგიონში ბოლო რამდენიმე წლის განმავლობაში მიაღწია, ნამდვილად შთამბეჭდავად გამოიყურება. მაგრამ რუსეთის საგარეო პოლიტიკა რიგ შეზღუდვას აწყდება, რომლებიც

ზღუდავენ მის არჩევანს და ეჭვის ქვეშ აყენებენ ახლო აღმოსავლეთში მისი მონაწილეობის მომდევნო გაღრმავების უნარს. ასე მაგალითად, ქვეყნის ამჟამინდელი სირთულეები აბრკოლებენ იმ წინადადებების წრეს, რისი შეთავაზებაც რუსეთს რეგიონის ქვეყნებისთვის შეუძლია, და, შესაბამისად, ნეგატიურად აისახება მის მიმზიდველობაზე ეკონომიკური პარტნიორის სახით. ყველაზე დიდ სიახლეს კი რუსეთისათვის ამჟამად უკრაინის ომი ქმნის, რომლის შედეგების განჭვრეტა პროფესიონალ საერთაშორისო მკვლევარებსაც კი უჭირთ.

პრობლემები ბირთვული ენერგეტიკის სფეროში რეგიონის ქვეყნებთან რუსეთის თანამშრომლობის განვითარებაშიც არსებობს. ასე მაგალითად, 2022წ-თვის იორდანიაში ორი ბირთვული რეაქტორის მშენებლობის პროექტის რეალიზების შემთხვევაში, მოსკოვმა, რომელიც ჩვეულებრივ მთელ მსოფლიოში მხარს უჭერს „როსატომის“ პროექტებს, ამ პროექტის განსახორციელებლად სახელმწიფო კრედიტების გამოყოფაზე უარი თქვა და თავის იორდანელ კოლეგებს შესთავაზა თავად ეძიათ კომერციული კრედიტები. შედეგად, „როსატომის“ გეგმები იორდანიაში, რომლებიც ესოდენ დიდი იმედების მომცემი ჩანდა, წააწყდა ეკონომიკურ სირთულეებს და ჩაიშალა.

რუსეთის სუსტი ეკონომიკური ბაზა ასევე გავლენას ახდენს ქვეყნის სამხედრო პოტენციალზე, რომელიც აუცილებელია პერსპექტივაში ახლო აღმოსავლეთში რუსეთის ყოფნის მხარდასაჭერად. პირველ რიგში ეს სსფ (სამხედრო საზღვაო ფლოტს) ეხება, რომლის დაფინანსებაში – 2018-2027 წწ. შეიარაღების სახელმწიფო პროგრამის თანახმად – სერიოზული შემცირებაა მოსალოდნელი – 4,7 ტრლნ რუბლიდან 2020წ. (რომელსაც სსფ-მ ვერ აითვისა სრულად რუსეთის გემთსაშენ მრეწველობაში არსებული პრობლემებისა და ასევე დასავლეთისა და უკრაინის სანქციების გამო) 2,6 ტრლნ რუბლამდე 2027წ. (Российские планы военной модернизации на 2018–2027 годы) დასავლელი ანალიტიკოსების აზრით, რუსეთის თავდაცვითმა მრეწველობამ ვერ აღადგინა საბჭოთა ეპოქის პოტენციალი, რომელიც აუცილებელი იყო დიდი სამხედრო ხომალდების ასაშენებლად.

რუსეთის საგარეოპოლიტიკური წარმატებები, რაოდენ შთამბეჭდავიც არ უნდა ჩანდეს ისინი, ხშირად მაღალი შიდა ეკონომიკური დანახარჯების სახით უბრუნდებოდა რუსეთს. ასე მაგალითად, ნავთობის ექსპორტიორ ქვეყანათა ორგანიზაციასთან თანამშრომლობაში ნავთობზე

ფასების მართვაში მონაწილეობისას რუსეთმა ეკონომიკაში სტრუქტურული რეფორმების ჩატარება უგულვებელყო, რამაც გააძლიერა ქვეყნის დამოკიდებულება ნედლეულის ექსპორტისგან. კიდევ ერთმა აშკარა წარმატებამ, რომელსაც რუსეთმა მიაღწია – სამხედრო ოპერაციაში სირიაში – მხოლოდ გააძლიერა ზოგიერთი სახელმწიფოს სიმტკიცე მოსკოვზე სანქციების სახით ზეწოლის გაგრძელებაში.

და ბოლოს, რეგიონში რუსეთის აქტიურობის ზრდას, დასავლეთის დიდი სახელმწიფოების ნაბიჯებიც ზღუდავდა, რომლებთან მოსკოვის ურთიერთობები სირიაში რუსული სამხედრო ჩარევის შედეგად მხოლოდ გამძაფრდა. ამჟამად კი უკრაინაში შეჭრის გამო კიდევ უფრო გაუარესებულია.

რეგიონში სხვადასხვა სახელმწიფოთა შორის მყიფე ბალანსის შენარჩუნებაზე მიმართული რუსეთის სტრატეგია ასევე მყიფეა, და მოსკოვს უკვე ექმნება პრობლემები მის შენარჩუნებასთან დაკავშირებით, როდესაც ურთიერთქმედება ზედაპირული დიპლომატიის ფარგლებს სცდება. მაგალითად, ირანთან დიალოგის გააქტიურება ზიანს აყენებს რეგიონის სხვა ქვეყნებთან, მათ შორის ისრაელთან და სპარსეთის ყურის არაბულ სახელმწიფოთა თანამშრომლობის საბჭოს ქვეყნებთან დიალოგს.

რუსეთის წარმატებებმა სირიაში განამტკიცეს მისი საკუთარ სამხედრო-პოლიტიკურ შესაძლებლობების რწმენა, მაგრამ ზოგჯერ ეს თავდაჯერებულობა რეგიონში არსებულ რუსეთის პარტნიორებსაც კი აღიზიანებს. მაგალითად, 2016 წ, აგვისტოში რუსეთის თავდაცვის სამინისტრომ განაცხადა, რომ სირიაში ავიათავდასხმების გაძლიერების მიზნით მოსკოვმა შორეული მოქმედების ბომბდამშენები გადაისროლა ირანის ავიაბაზაზე. ირანში თავისი ბომბდამშენების არსებობის აღიარებით, კრემლმა იგნორირება გაუკეთა ირანის ხელისუფალთა სურვილს არ მიეპყროთ ყურადღება ამ შეთანხმებისადმი, ვინაიდან ქვეყნის კონსტიტუცია მკაცრად კრძალავს უცხოური ჯარებისათვის ირანის ტერიტორიის ნებისმიერი ნაწილის შეთავაზებას (Mehr News Agency, 19 April 2015). რუსეთის პროპაგანდისტულმა განცხადებებმა მასზედ, რომ მოსკოვმა ფაქტობრივად ხელთ იგდო ირანში არსებული სამხედრო ბაზა, სერიოზულად შეარყია იმ პოლიტიკოსთა პოზიციები ირანში, რომლებიც იცავდა რუსეთის მიერ ავიაბაზის გამოყენებას, ამტკიცებდა რა, რომ მისი თვითმფრინავები იქ მხოლოდ ტექნიკურ

ღონისძიებებს ახორციელებდნენ. რუსეთი იმდენად დარწმუნებული იყო, რომ სირიაში თავისი მოკავშირის გულისთვის ირანის ხელისუფალნი კონსტიტუციური პრინციპების დარღვევაზე წავლენ, რომ მისმა წყაროებმა მასმედიაში გამოამხეურეს კიდევაც ინფორმაცია მოსალოდნელ ორმხრივ შეთანხმებებზე, რომლებიც არც კი იყო განხილული ირანის პარლამენტში, რომლის მოწონება აუცილებელი იყო. ამის შედეგად ირანში მომხდარმა კონფლიქტმა აიძულა ქვეყნის ხელისუფლება შემოსვლიდან სულ რამდენიმე დღეში

რუსეთის სამხედრო პოლიტიკური ძალების მიერ ბაზის დატოვება მოეთხოვათ.

რუსეთსა და დასავლეთს შორის დაძაბულობის შემცირება მოახერხებდა გავლენას მოახდენდა ახლო აღმოსავლეთში რუსეთის პრიორიტეტების მომდევნო რეალიზებაზე. ცხადია, რომ ვაშინგტონთან მოსკოვის ურთიერთობების გაუმჯობესების შემთხვევაში მისი პოლიტიკა რეგიონში შეიძლება დაკორექტირდეს. მაგრამ ახლო პერსპექტივაში ასეთი რომ ნაკლებ სავარაუდო ჩანს მითუმეტეს უკრაინაში ომის დასრულებამდე.

### ლიტერატურა:

1. Dalacoura K. The Arab Uprisings Two Years On: Ideology, Sectarianism and the Changing Balance of Power in the Middle East, Insight Turkey. 2013. Vol. 15, No. 1.
2. Black I. Qatar-Gulf deal forces expulsion of Muslim Brotherhood leaders. Guardian. 16.09.2014.
3. www.theguardian.com/world/2014/sep/16/qatar-orders-expulsion-exiledegyptian-muslim-brotherhood-leaders
4. Saudi Arabia forms Muslim 'anti-terrorism' coalition. 15.12.2015. www.aljazeera.com/news/2015/12/saudi-arabia-forms-muslim-anti-terrorism-coalition-51215035914865.html
5. President Bush's «Greater Middle East Partnership Initiative», U.S. Working Paper For G-8. March 15, 2004. www.hks.harvard.edu/fs/pnorris/ Acrobat/AlHayat%20Article.pdf.
6. Fact Sheet: President Bush's Freedom Agenda Helped Protect The American People. www.georgewbush-whitehouse.archives.gov/infocus/freedomagenda/.
7. National Energy Policy. Reliable, Affordable and Environmentally Sound Energy for America's Future. ReportoftheNational-EnergyPolicyDevelopmentGroup. May 2001. www.netl.doe.gov/publications/press/2001/nep/national\_energy\_policy.pdf. P. 8-3 – 8-5.
8. Федеральная служба безопасности располагает достоверной информацией о путях и способах финансовой поддержки вооруженных формирований международных террористов, воюющих на территории Чеченской Республики. Официальный сайт ФСБ РФ. 19.05.2000. www.fsb.ru/fsb/press/message/single.htm%21id%3D10340914%40fsbMessage.html
9. Official website of the President of Russia, «President Vladimir Putin Held Negotiations with Abdullah Ibn Abdul Aziz Al Saud, The Crown Prince Of Saudi Arabia,» September 2, 2003, www.en.kremlin.ru/events/president/news/29294 Faryal Leghari, «The Arab connection to Chechen conflict,» March 3, 2006,
10. www.khaleejtimes.com/editorials-columns/the-arab-connection-to-chechen-conflict
11. «How Qatar Seized Control of the Syrian Revolution,» Financial Times, May 17, 2013,
12. www.ft.com/content/f2d9bbc8-bdbc-11e2-890a-00144feab7de
13. «Qatari Emir in Russia to Discuss Syrian Crisis,» AlJazeera, March 25, 2018, www.aljazeera.com/news/2018/03/qatari-emir-russia-discuss-syrian-crisis-180325195253621.html
14. Dmitri Trenin, «Russia's Policy in the Middle East: Prospects for Consensus and Conflict with the United States,» The Century Foundation, www.carnegieendowment.org/files/trenin\_middle\_east.pdf
15. Leonid Issaev, «Russia and the GCC crisis,» Al Jazeera, June 13, 2017, www.aljazeera.com/indepth/opinion/2017/06/russia-gcc-crisis-170613073826800.html
16. «Lavrov prokommentiroval diplomaticheskiy scandal vokrug Katara» [Lavrov commented on the Qatari diplomatic scandal], Ria Novosti, June 5, 2017, www.ria.ru/world/20170605/1495842179.html
17. Alexey Malashenko, «Islamic Challenges to Russia, From the Caucasus to the Volga and the Urals.» American Enterprise Institute, May 13, 2015, www.carnegie.ru/2015/05/13/islamic-challenges-to-russia-fromcaucasus-to-volga-and-urals-pub-60334

18. Alexey Malashenko, «Divisions and Defiance Among Russia's Muslims,» Carnegie Moscow Center, November 20, 2015, [www.carnegie.ru/commentary/62042](http://www.carnegie.ru/commentary/62042)
19. Российские планы военной модернизации на 2018–2027 годы [www.ponarseurasia.org/node/9577](http://www.ponarseurasia.org/node/9577)
20. Mehr News Agency, 'Moscow Backs Iran's Yemen Proposal', 19 April 2015, [www.en.mehrnews.com/news/106722/Moscow-backs-Iran-s-Yemen-proposal](http://www.en.mehrnews.com/news/106722/Moscow-backs-Iran-s-Yemen-proposal)

## Russia and the new security strategy in the Middle East

*Kakha Petriashvili, PhD student  
Georgian Technical University*

### Summary

At the time, the weakening of the external factor, inter-state rivalry weakened the foundations of the regional order in the Near and Middle East. The most visible manifestation of this trend was the ongoing conflicts in Libya, Syria, Iraq, Afghanistan and Yemen. Destabilization of the situation was observed in other countries as well. Mutual distrust did not contribute to the arrangement of cooperation in the region. The scale of the emerging contradictions forces the states of the region to move from situational and temporary coalitions and alliances to the creation of closer blocs. A clear example of such a strategy is the change in Qatar's position. Between 2010 and 2013, it tried to act more boldly and autonomously in the region, but the failure of this policy forced it to increase its rivalry with Saudi Arabia. As a result, three macro-coalitions were forming in the region: first, the coalition around Iran, which fed on the fear of the region's religious and ethnic minority in the face of the spread of Sunni radicalism. It was supported by the governments of Iraq and Syria, as well as Lebanon's Hezbollah and other Shiite and some Christian groups in the region. Second, an alliance of Arab states led by Saudi Arabia, which feared the resurgence of both Iran and the Islamic State. In December 2015, the alliance was institutionalized in the form of an anti-terrorist coalition, which included not only the Gulf states, but also Egypt and other neighboring states, as well as Muslim countries outside the Middle East, such as Malaysia, Nigeria and Pakistan. Third, radical extremists, which were mainly represented by the Islamic State and its affiliated groups. They continued to be more of an amorphous movement than a tightly organized network, and the struggle for leadership between the Islamic State and al-Qaeda continued, but the supporters of the "new caliphate" managed to consolidate their leading positions among Islamic associations for a certain period. The low level of organization of extremist forces was compensated by the fact that their survival did not depend on the prospects of individual unions. The Islamic State has failed and collapsed under pressure from regional and global players, but it is likely to be replaced by another group very soon, just as the Islamic State itself replaced al-Qaeda as the leading group of the radical Islamist international.

After the war in Ukraine, as well as the transition to the hot phase of the Israeli-Palestinian conflict in the Middle East, the situation in the Persian Gulf has changed significantly, and it will receive a new configuration only after the formation of a new world order.

Key words: Ukraine, Russia, "Al-Qaeda", radical-Islamist international, regional, global.



# ს ა მ ა ზ ო ლ ე ტ ო დ ნ ე ო ბ ა

## L A W

### „დაქტილოსკოპია“ – თითის ანაბეჭდის მნიშვნელობა და მისი გამოყენება საგამომიებო საქმეში საინფორმაციო სისტემების გამოყენებით

*მარიამი ჯვარიშვილი. დოქტორანტი  
საქართველოს ტექნიკური უნივერსიტეტი*

#### რეზიუმე

განხილულია კრიმინალისტიკაში ერთ-ერთი უმნიშვნელოვანესი კომპონენტის თითის ანაბეჭდის მნიშვნელობა და ასევე ყველა სახის საკვლევი ობიექტის ინფორმაციულობა. პრაქტიკა ყოველთვის გვიჩვენებს, რომ ექსპერიმენტული კვლევის დროს დაფიქსირებული მიკრონაწილაკები და ნივთიერებათა მიკრობიოლოგიური წარმონაქმნები წარმოადგენენ ძირითად საინფორმაციო წყაროს, რომელიც ატარებს მნიშვნელოვან ინფორმაციას დანაშაულებრივი ფაქტის შესახებ. ნივთიერი მტკიცებულებები, ხშირ შემთხვევაში გვეხმარება დავადგინოთ, როგორც შემთხვევის ადგილას ყოფნის, ასევე ჩადენილი დანაშაულის დაფარვის მცდელობის ფაქტი.

კვალი, გარემოში მიზეზობრივად დაკავშირებულია დანაშაულებრივ შემთხვევასთან. კვალი შემთხვევის ადგილზე, როგორც კრიმინალისტიკური ინფორმაციების ექსპერტიზის კვლევის ძირითადი ობიექტი, დაკავშირებულია შემთხვევის გარემოებებთან, ადგილთან, რომელიც უნდა განისაზღვროს შემთხვევის განვითარების მექანიზმის, კრიტიკულ სიტუაციათა ანალიზის და უსაფრთხოების წესების დაცვის ექსპერტული კვლევის საფუძველზე. ტრასოლოგია, მჭიდროდ არის დაკავშირებული დანაშაულის ძიების დროს კვლების გამოყენებასთან და ძირითადი მიზანიც ეს არის, რომ პრაქტიკულად გამოვიყენოთ შემთხვევის ადგილზე ნაპოვნ ნებისმიერ საგანზე არსებული ყველაწარმო სახის კვალი, ჩავატაროთ მისი ტრასოლოგიური კვლევა იმისთვის, რომ დავადგინოთ ჭეშმარიტება. ქიმიური თუ სხვა საშუალებების დახმარებით შეგვიძლია ნებისმიერი

ლატენტური სახის კვალი თვალთ ხილვადი გავხადოთ, გავახანგრძლივოთ მათი ზედაპირზე მდგრადობა და გავხსნათ ნებისმიერი სირთულის დანაშაული.

აღსანიშნავია, რომ კვალთა აღმოჩენის დროს, საჭიროა მაქსიმალური სიფრთხილისა და პროფესიონალიზმის გამოჩენა, საჭიროა სკურპულოზური გამოკვლევა ისე, რომ არ დაზიანდეს ობიექტები ან და მასზე არსებული კვლები. დათვალიერებაში მონაწილე პროფესიონალები უნდა გადაადგილდნენ მხოლოდ კონკრეტულ ტერიტორიაზე ისე, რომ შენარჩუნებულ იქნას და არ დაზიანდეს კვლები. საჭიროა შეიქმნას კვლევათა ისეთი სისტემა, რომელიც მაქსიმალურად დააკმაყოფილებს უსაფრთხოების წესებს.

პროკურატურის თვალსაზრისით, თითის ანაბეჭდების სიძლიერე და სარგებლობა გამომდინარეობს შემდეგიდან:

თითის ანაბეჭდები შედგება წყლისგან (95%-99%), ასევე ორგანული და არაორგანული კომპონენტებისგან. ორგანული კომპონენტი შედგება ამინომჟავების, ცილების, გლუკოზის, ლაქტაზის, შარდოვანას, პირუვატის, ცხიმოვანი მჟავებისა და სტეროლებისგან. ასევე გვხვდება არაორგანული იონები, როგორცაა ქლორიდი, ნატრიუმი, კალიუმი და რკინა.

შემთხვევის ადგილზე ან კონკრეტულ ობიექტზე ნაპოვნი ანაბეჭდის მეორესთან შედარების გარდა არსებობს სხვა საშუალებები, მაგალითად, მონაცემთა ბაზები, რომელთა საშუალებითაც შესაძლებელია ნებისმიერი პიროვნების პოვნა. სწორედ ეს ანაბეჭდი შეიძლება გახდეს მთავარი მტკიცებულება გამოძიების მიმდინარეობისას.

რამდენიმე სახის კვალის აღმოჩენის შემთხვევაში, ამოღებულ უნდა იქნას ყველა მათგანი, რადგან მხოლოდ კვლების ერთობლიობაშია ასახული იდენტიფიკაციური ნიშნების სრული კომპლექსი, რომელიც საშუალებას იძლევა მივიღოთ სრული წარმოდგენა ობიექტზე, რომელმაც დატოვა კვალი.

საკვანძო სიტყვები: კრიმინალისტიკა, თითის ანაბეჭდი, ტექნიკა, მტკიცებულება, კვალი, ფიქსაცია

### **შესავალი**

პირველად თითის ანაბეჭდის გამოყენება პიროვნების იდენტიფიცირების მიზნით XIX საუკუნის 60-იანი წლებიდან დაიწყო. ვილიამ გერშელმა შეიმუშავა ეს კვალის დატანების მეთოდი რათა პენსია სხვა პირზე არ გაეცა და ასევე, ეწარმოებინა მსჯავრდებული პირების რეგისტრაცია.

მალევე კრიმინალისტიკაში გამოძიების მიზნით თითის ანაბეჭდის გამოყენება დაიწყო და მას კრიმინალისტიკურ ლიტერატურაში „დაქტილოს-კოპია“ უწოდდეს.

დანაშაულიდან თითის ანაბეჭდის ამოღება სასამართლო მეცნიერების მნიშვნელოვანი მეთოდია და დიდი როლი უჭირავს დამნაშავის მოძიებასა თუ გამოძიების სწორად წარმართვაში. ადამიანის თითის ანაბეჭდი უნიკალურია, ძნელადაა შესავლელი და გამძლეა. ერთიდაიგივე ანაბეჭდი ორ ადამიანს არ ექნება. დამნაშავეობასთან ბრძოლის საქმეში გადამწყვეტი როლი უჭირავს თითის ანაბეჭდებს.

### **ძირითადი ნაწილი**

კრიმინალისტიკის ნებისმიერ საგანში, ინფორმაცია გადმოიცემა სხვადასხვა ფორმით, რაც დაყვანილია მანქანურ ენაზე. ასეთი ინფორმაციის აღწერა ეფუძნება ფუნდამენტური მეცნიერებების მიღწევებს. ისინი ნათლად გამოხატავენ კვლევის ობიექტს და ასევე მის ბუნებას. ამა თუ იმ ობიექტის განსჯა ნიშნავს მისი ზოგიერთი თვისების მიკუთვნებას ან უარყოფას, სხვა ობიექტებთან მსგავსების პოვნას. საინფორმაციო სისტემების გამოყენება სასამართლო საქმიანობებში ეფუძნება ინფორმაციის მატარებლებისა და წყაროების გამოიკვანას, აგრეთვე პიროვნების ემოციურ მდგომარეობას და კოდირების არსს.

კვალთა ფიქსირება ნიშნავს, უკვე აღმოჩენილი კვალის დამაგრებას, მის დაწვრილებით აღწერას და ტექნიკური საშუალებების გამოყენებით მის აღბეჭდვას. ტექნიკურ საშუალებათა გამოყენება კვალის ფიქსირების მიზნით დამოკიდებული არის იმაზე, თუ რა სახის კვალთან გვაქვს საქმე. ის

შეიძლება იყოს ზედაპირული ან მოცულობითი.

მტკიცებულებითი ინფორმაციის ფიქსირების ფორმებია:

- ◆ ვერბალური - ინფორმაციის ზეპირსიტყვიერი გამოხატვა, სიტყვების საშუალებით, დაფიქსირება წერილობით თუ ბგერითი ჩანაწერის სახით;
- ◆ გრაფიკული ფორმა - სქემატური ან მამტაბური გეგმები, ნახატები და სხვ.
- ◆ საგნობრივი ფორმა - საგნის ამოღება ნატურით, მისი კონსერვაცია, მატერიალური ასლების დამზადება - კოპირება, ნაძერწების დამზადება.
- ◆ ხილული - ხატოვანი ფოტოგამოსახულება და კინოგადაღება, ვიდეო-მაგნიტოფონური ჩანაწერების ფორმირება და სხვ.
- ◆ კვალი დაწვრილებით უნდა აღიწეროს იმ საგამოძიებო მოქმედების ოქმში, რომლის ჩატარების დროსაც იგი აღმოჩნდა.

ფიქსაციის ხერხები შეიძლება დაიყოს ორ ჯგუფად:

- ◆ ძირითადი ხერხი - სამიეზო მოქმედების ოქმი;
- ◆ დამატებითი - ყველა სხვა დანარჩენი.

ფიქსაციის აღწერა წარმოადგენს აუცილებელ და ძირითად საშუალებას კვალთა ოქმში. ის წარმოადგენს უმნიშვნელოვანეს ნაწილს კვალთან მუშაობის დროს. ეს საგამოძიებო მოქმედება კვლებს აძლევს სასამართლო მტკიცებულების ძალას. კვალის პროცესუალური გაფორმება არის მის ნიშანთვისებათა დაწვრილებით აღწერა შემთხვევის ადგილის დათვალიერების დროს ან სხვა სახის საჭირო საგამოძიებო მოქმედების ოქმში. კერძოდ, იმ ადგილის და საგნის მითითებას, სადაც დარჩა კვალი. ტექნიკური საშუალებების (ფოტოგადაღება, კინოგადაღება, ვიდეოგადაღება) გამოყენების აღწერას. რა სახის ტექნიკური საშუალების გამოყენება დაგვჭირდა, ვინ გამოიყენა ის, რა დეტალის გადაღება, ფიქსაცია მოხდა, გამოყენების პირობები: (დრო, განათება ბუნებრივი ან ხელოვნური, გადასაღები აპარატურის ტექნიკური დახასიათება და სხვა).

საყურადღებოა მექანიკური საშუალებების საიმედოობის ფიზიკური საფუძვლები, რომელთაც აკისრიათ გარკვეული, კონკრეტული ფუნქცია. ნიშანდობლივია იმ პრინციპთა და წესთა დაცვის მექანიზმთა ერთობლიობა, რომელიც ახასიათებს კვალს, როგორც ტრასოლოგიურ ინფორმაციათა მანქანური დამუშავების ობიექტს. ყოველი ფიზიკური სხეული განხილულია, როგორც

მათემატიკური ობიექტი, რომლის ბუნება გამო-  
ხატული არის მათემატიკურ ენაზე. სამყაროში  
ინფორმაცია წარმოდგენილი გვაქვს კოდირებული  
სახით. მას აუცილებლად ესაჭიროება შესწავლა  
და ამოცნობა. მათემატიკა მხოლოდ რეალობას

არ აღწერს, ის აყალიბებს კავშირს საკვლევი ობი-  
ექტის ქცევის პროგნოზირებას და ყოფიერებას  
შორის. ექსპერტის წინაშე დასმული ამ საკითხების  
გადასაწყვეტად, ის იყენებს მათემატიკური კვლევის  
სხვადასხვა ხერხებს და ალგორითმებს.

### ლიტერატურა:

1. Е.П. Ищенко, А.А. Топорков – „Криминалистика», Москва 2010г.
2. ა. ფალიაშვილი, რ. გოგშელიძე და სხვა. „კრიმინალისტიკა“. თბილისი 2006წ.
3. ელიზბარ ელიზბარაშვილი - „ქიმიადაკრიმინალისტიკა, ბოჭკოები დაკრიმინალისტიკურიქიმიური ანალიზი“, ნაწილი მე-2, თბილისი, 2011წ.
4. Val McDermid – “Forensics: What Bugs, Burns, Prints, DNA, and More Tell Us About Crime Paperback” Grove Press; Reprint edition, 2016.

### "Dactyloscopy" – the meaning of fingerprint and its use Using information systems in investigative work

*Mariami Jvarishvili, PhD student  
Georgian Technical University*

#### Summary

The value of fingerprints, one of the most important components in forensics, is discussed, and the informative value of all kinds of research objects is also mentioned. Practice always shows that microparticles and microbiological formations of substances observed during expert research are the main source of information, which carries important information about the criminal fact. Material evidence, in many cases, helps us to establish the fact of both being at the scene of the accident and trying to cover up the committed crime.

Traces in the environment are causally related to the crime scene. Traces at the crime scene, as the main object of forensic information examination research, are related to the circumstances of the case, the place to be determined on the basis of the mechanism of development of the case, analysis of critical situations and expert research of compliance with safety rules. Traceology is closely related to the use of research in crime investigation and the main goal is to practically use all kinds of traces on any object found at the scene, to conduct a traceological study of it in order to determine the truth. With the help of chemical or other means, we can make any latent type of traces visible to the eye, extend their persistence on the surface and solve crimes of any complexity.

It is worth noting that during the discovery of traces, it is necessary to show maximum care and professionalism, a scrupulous examination is required so as not to damage the objects or the traces on it. Professionals participating in the survey should move only in a specific area in such a way that the carcasses are preserved and not damaged. It is necessary to create such a research system that meets the safety rules as much as possible.

From the prosecutor's point of view, the strength and utility of fingerprints derives from the following:

Fingerprints consist of water (95%-99%), as well as organic and inorganic components. The organic component consists of amino acids, proteins, glucose, lactase, urea, pyruvate, fatty acids and sterols. Inorganic ions such as chloride, sodium, potassium and iron are also present.

In addition to comparing a fingerprint found at a crime scene or on a specific object with another, there are other means, such as databases, that can be used to find any person. It is this print that can become the main evidence during the investigation. If several types of traces are found, all of them should be removed, because only the set of traces contains a complete set of identifying signs, which allows us to get a complete picture of the object that left the trace.

# სოციალური მეცნიერებები

## SOCIAL SCIENCES

### ზოგიერთი მუნიციპალიტეტის ანტინარკოტიკული მუშაობის შედეგებითი ანალიზი

ლაშა ჩეკურიშვილი  
სოციალური მეცნიერებების დოქტორი

#### რეზიუმე

განსაკუთრებულად გასათვალისწინებელ ფაქტორებს შორის, რამაც უნდა განსაზღვროს ნარკომანიის მასშტაბის ეფექტიანი შემცირება, არის ამ მიმართულებით ეროვნული კონტექსტის ობიექტური, სრულყოფილი შესწავლა და მიღებული შედეგების პრევენციული ღონისძიებების დაგეგმვისა და განხორციელების პროცესში გათვალისწინება.

გამორჩეულად მნიშვნელოვანი იქნებოდა ქვეყნის თითოეულ ადგილობრივ თვითმმართველობაში ფაქტების კანონზომიერ თანაფარდობაზე დაფუძნებით, ნარკოტიკებით დევიანტობის პრევენციაში დამაბრკოლებელი გარემოებების იდენტიფიცირება, ასეთი მოვლენების უკეთ ასახსნელად და მხოლოდ ამის შემდეგ, შესაბამისი პრობლემების შემცირებაზე ორიენტირებული სისტემური გადაწყვეტილებების რეალიზაციის დაგეგმვა, რაც გავლენას მოახდენს შესაძლო უნებლიეთ დამზავებული უზუსტობების თავიდან არიდებასა და საორიენტაციო შედეგების ხარისხის მაჩვენებლების სრულყოფაზე.

ნარკოტიკული გარემოს შემზღვეველი მნიშვნელობების სწორი შეფასებისა და შესაძლო ანტინარკოტიკული ღონისძიებების განვითარების ხელშესაწყობად, ჩვენ საქართველოს 8 მუნიციპალიტეტში ჩავატარეთ რისკების თავიდან არიდების შესაძლებლობების რაოდენობრივი და თვისებრივი ანალიზი.

სოციოლოგიური კვლევის ორგანიზებაში საყოველთაოდ აღიარებული პრინციპების დაცვით და ხერხების ერთობლიობის თანმიმდევრული

გამოყენებით, ჩვენ მიერ თემის შესატყვისი პირველადი სოციოლოგიური ინფორმაციის მოპოვებით, დამუშავებითა და მონაცემთა ანალიზით იკვეთება ადგილზე ბუნებრივ გარემოში არსებული სოციალური რეალობით განპირობებული მახასიათებლების სახესხვაობები, რომლებიც, ზოგიერთ შემთხვევაში, თავისი თვისობრიობის გავრცელების არეალით აღემატება სხვა მუნიციპალიტეტში მსგავსი ფაქტებისა და გარემოებების მასშტაბურობას, ან საერთოდ არ ვლინდება. მათ შორის საგულისხმოა: ბავშვის განათლების უფლების და მისადმი სპეციალური მზრუნველობის გამოჩენის აუცილებლობის შესახებ ცოდნის დონის მაჩვენებლები; მუნიციპალიტეტის ადმინისტრაციულ საზღვრებში ნარკოტიკების ატიპიური მოხმარების მასშტაბის და პირობების შესახებ ინფორმაციის ფლობა; ანტინარკოტიკული ღონისძიებებისათვის და ნარკომანიით დაავადებული ადამიანების რეაბილიტაციისა და რესოციალიზაციისათვის საჭირო მზაობის ხარისხი და შესაძლებლობები.

კვლევაში გამოკვეთილ მუნიციპალიტეტებში არსებული სოციალური ყოფის ერთგვაროვნების გათვალისწინებით, არ ხორციელდება ისეთი დაცვითი მოქმედებები, რომლებიც ობიექტურად გავლენას მოახდენს საერთო სივრცეში ნარკოტიკული ადიქციის რისკებზე და თვითრეალიზაციის მიმდინარე ფაქტორების ხარისხი და ფსიქოაქტიური შემადგენლობების ხელმისაწვდომობა აყალიბებს ნივთიერებებით რეტრიტიზმის ალბათობის პირობებს.

ნარკომანიის ვართო არეალის შესამცირებლად

სასკოლო საზოგადოებაში მიზანშეწონილია აქცენტუაციის ფორმების შესახებ ცოდნის გაუმჯობესება და მოსწავლეთა მიკუთვნების მოთხოვნილების გათვალისწინებით, მათი თვითდენტიფიკაციისა და ემოციების სწორად რეალიზების მნიშვნელობების ათვისების ხელშეწყობა.

საკვანძო სიტყვები: ნარკოტიზმი, ადგილობრივი გარემოებები, ადიქციის პრევენცია, პრობლემების მიზეზები.

### შესავალი

ფსიქოპაქტიური ნივთიერებების ავადმომხმარებელთა რიცხვი საქართველოში 250 000-ს აღემატება [1]. გაერთიანებული ერების ორგანიზაციის ნარკოტიკებისა და დანაშაულის წინააღმდეგ ბრძოლის ოფისის მიერ, საერთაშორისო გამოცდილების გათვალისწინებით, მიმდინარე ანტინარკოტიკულ მოთხოვნათა შესაბამისად, მიჩნეულია, რომ ნარკომანიის მიზეზების შეზღუდვისათვის ეფექტიანი მუშაობის დაგეგმვაში გადამწყვეტი მნიშვნელობა ენიჭება ადგილობრივი ნარკოვითარების შესახებ მიუკერძოებელ და ამომწურავი პირველადი ინფორმაციის შეგროვებას, მონაცემთა ანალიზს და სოციალური ინსტიტუტების მიერ მიღებული შედეგების საზოგადო გარემოს განვითარების პროცესში გათვალისწინებას [2]. ამის შესატყვისად, საქართველოს ახალციხის, თბილისის, ლანჩხუთის, ონის, საგარეჯოს, ფოთის, ყვარლისა და ხონის მუნიციპალიტეტებში ჩვენ მიერ განხორციელდა ფსიქოპაქტიურ ნივთიერებებზე ატიპიური დამოკიდებულების შემცირების საქმიანობის პირობების კვლევა და, მოცემულ შემთხვევაში, კონკრეტული თვითმმართველი ერთეულების ტერიტორიაზე ნარკოტიკული ადიქციის პრევენციული მუშაობის დაგეგმვისა და განხორციელების ხელშესაწყობად, ყურადღება გავამახვილეთ ნარკოტიკებით რეტრიტიზმის თავიდან არიდების თანამედროვე მექანიზმების [3] რეალიზაციაში არსებული დაბრკოლებების მხოლოდ ძირითად ფაქტორებზე.

### ძირითადი ნაწილი

შესასწავლი მახასიათებლების გამოკვლევის და მიზეზობრივი კავშირების ანალიზისათვის, უპირატესობა მიენიჭა გამოკითხვის მეთოდით, ალბათური სახით შერჩეული ზოგადსაგანმანათლებლო სკოლების მასწავლებლების და მოსწავლეთა მშობლების მეშვეობით მოპოვებულ რაოდენობრივ და თვისებრივ მონაცემებს.

სოციოლოგიურ კვლევაში სათანადო მონაცე-

მების მისაღებად რამდენადაც ხშირად მცირე შერჩევებიც გამოიყენება და ასეთ დროს მთლიანი ერთობლიობის არა უმეტეს 30 ერთეული შეისწავლება (N ≤ 30) [8], შედეგების განზოგადების პროცესში მაღალი რეპრეზენტატულობისათვის დამუშავდა 604 რესპოდენტის მიერ სრულად შევსებული კითხვარი. მათ შორის თითოეული მუნიციპალიტეტიდან არანაკლებ 40 და მეტი.

რესპოდენტთა უმრავლესობა აღნიშნავს, რომ ბავშვის უსაფრთხო განვითარების სამართლებრივი გარანტიები ფორმალური რეგულაციაა და მხოლოდ გამოკითხულთა ძალზედ მცირე რაოდენობა მიიჩნევს ადამიანის სოციალიზაციის პროცესში გასათვალისწინებელ პრინციპებად. აგრეთვე, საკმაოდ ბევრი იყო ისეთი შემთხვევებიც, როცა ასეთი მოთხოვნების მნიშვნელობის არ ცოდნა აღნიშნეს.

ნახევარზე მეტი უთითებს, რომ ფლობს ინფორმაციას ისეთი დაავადებების თავიდან ასაცილებლად, რომლებიც შესაძლებელია შემდგომში გადაეცეს შთამომავლობას, გენეტიკური გამოკვლევისა და მისი დამაზიანებელი ნარკოტიკული ფაქტორების, ნაკვალევის მკურნალობის შესაძლებლობების შესახებ. ხოლო დანარჩენ შემთხვევაში დაფიქსირდა ინფორმაციის არქონა, მათ შორის, ზოგიერთმა დააფიქსირა უარყოფითი პოზიცია ასეთი მეთოდების გამოყენებასთან დაკავშირებით.

უმრავლესობას არ აქვს ინფორმაცია ნარკომანიის საწყისი პრევენციის ფორმების შესახებ. რესპოდენტების მხოლოდ უმნიშვნელო რაოდენობამ დააფიქსირა დადებითი პასუხი.

შერჩეულ დასახლებულ პუნქტებში, უმეტესად, გამოკითხულთა უმრავლესობა არ ფლობს ინფორმაციას, მუნიციპალიტეტში ნარკომომხმარებლების არსებობის შესახებ. ამასთან ერთად, მათვის ზოგადად უცნობია ნარკოტიკული დანაშაულის სფეროში ადგილობრივი ვითარება.

ნარკომანიის ძლიერ ფაქტორად რესპოდენტთა უმრავლესობას ადამიანური მოტივაციით თვითრეალიზაციის მოთხოვნილების შესრულებისათვის გარემოში არსებული შეფერხებები მიაჩნია და ნარკოტიკებით დევიანტობის რისკებში ფსიქოპაქტიური ნივთიერებების ხელმისაწვდომობის მნიშვნელობაზე მხოლოდ მცირე რაოდენობა ამახვილებს ყურადღებას.

უმრავლესობამ არ იცის, მათ მუნიციპალიტეტში ხორციელდება თუ არა რაიმე ანტინარკოტიკული ღონისძიებები. ბევრ შემთხვევაში ცალსახად აღნიშნულია, რომ არ ტარდება არანაირი მსგავსი სამუშაო, ხოლო რესპოდენტების ძალზედ მცირე რაოდენობა დადებით პასუხს აფიქსირებს.

უმეტესადგილას, გამოკითხულთა უმრავლესობამ არ იცის მათ მხარეში ფუნქციონირებს თუ არა ნარკომანიის პრევენციის ან ასეთი სინდრომის მქონე პაციენტების მკურნალობისა და საზოგადოებაში ინტეგრაციის ხელშეწყობის დაწესებულება. ხოლო რესპოდენტების მნიშვნელოვანმა რაოდენობამ ცალსახად უარყოფითი პასუხი დააფიქსირა.

**დასკვნა**

კვლევაში შერჩეული თვითმმართველი ერთეულების ტერიტორიაზე მცხოვრებლების როგორც ნარკოვითარების თაობაზე მუნიციპალურ სტატისტიკურ მონაცემებზე, ისევე ინდივიდის ნარკოტიკებით გარემოსთან შეგუების ჩამოყალიბებული ქცევის კორექტირების და სოციალური ინტეგრაციის საშუალებების ყველა ბენეფიციარისთვის ხელმისაწვდომობის დონე დაბალია

და საჭიროა, სისტემატურად განხორციელდეს ადგილობრივი მოსახლეობის ინფორმირება, თუ რამდენად ხშირია მათ დასახლებულ პუნქტში ნივთიერებებით დევიანტობის შემთხვევები და ამასთან ერთად, ფსიქოაქტიური შემადგენლობების ატიპიური მოხმარებით გამოწვეული ზიანის აღკვეთის ეფექტიანობის გასაზრდელად, შესაძლო მოქმედების ფორმების შესახებ.

სასკოლო საზოგადოებაში ნარკოტიკების ფაქტორების შეზღუდვის პირობებზე ინფორმაცია ნაკლებადაა გავრცელებული და ადიქტიდან გამომდინარე პრობლემების შემცირებისათვის აუცილებელია, ზოგადსაგანმანათლებლო დაწესებულებების საბაზო და/ან საშუალო საფეხურის კლასის მოსწავლეებში ყურადღება გამახვილდეს რეტრი-ტიზმის რისკების მართვის უნარების გაძლიერებაზე.

**ლიტერატურა:**

1. საქარო სამართლის იურიდიული პირი - საქართველოს საკანონმდებლო მაცნე: <https://matsne.gov.ge/ka/document/view/44284?publication=0>
2. United Nations Office on Drugs and Crime: <https://www.unodc.org/unodc/en/data-and-analysis/wdr2021.html>
3. European Monitoring Centre for Drugs and Drug Addiction: [https://www.emcdda.europa.eu/system/files/publications/11733/EUPC\\_GEO\\_28.11.22\\_for%20web.pdf](https://www.emcdda.europa.eu/system/files/publications/11733/EUPC_GEO_28.11.22_for%20web.pdf)
4. ფრანკფორტ-ნაჩმიასი ჩ., ნაჩმიასი დ. კვლევის მეთოდები სოციოლოგიურ მეცნიერებებში, თბ., 2009
5. ნონიაშვილი ვ. სოციოლოგიური კვლევები: მეთოდოლოგია და მეთოდოლოგია, თბ., 2016
6. წულაძე ლ. რაოდენობრივი კვლევის მეთოდები სოციალურ მეცნიერებებში, თბ., 2008
7. წულაძე ლ. სოციოლოგიური კვლევის თვისებრივი მეთოდები, თბ., 2020
8. გელაშვილი ს., შონია ზ., ქინქლაძე რ. სოციალური სტატისტიკა, თბ., 2020

**Comparative analysis of anti-narcotics work of some municipalities**

*Lasha Chekurishvili  
Doctor of Social Sciences*

**Summary**

Among the factors to be especially considered, which should determine the effective reduction of the scale of drug addiction, is an objective, complete study of the national context in this direction and the consideration of the obtained results in the process of planning and implementing preventive measures.

It would be extremely important to identify obstacles in the prevention of drug deviance in each local self-government of the country, based on the legal ratio of facts, to better explain such events and only after that, to plan the implementation of systemic solutions focused on reducing the corresponding problems, which will affect the avoidance of possible unintentionally admitted inaccuracies and the quality of reference results. on the perfection of indicators.

In order to support the correct assessment of the limiting values of the drug environment and the development of possible anti-drug measures, we have conducted a quantitative and qualitative analysis of risk avoidance opportunities in 8 municipalities of Georgia.

Adhering to generally recognized principles in the organization of sociological research and consistently using a set of methods, by obtaining, processing and data analysis of the primary sociological information relevant to the topic, we identify the differences in the characteristics caused by the social reality in the natural environment, which, in some cases, exceed the area of distribution of similar characteristics in other municipalities. The scale of the facts and circumstances is not revealed at all. Important among them are: indicators of the level of knowledge about the child's right to education and the need to show special care to him; Having information about the extent and conditions of atypical drug use within the administrative boundaries of the municipality; The degree of readiness and capabilities required for anti-drug measures and rehabilitation and resocialization of people suffering from drug addiction.

Taking into account the homogeneity of social existence in the municipalities identified in the study, such protective actions are not implemented that will objectively affect the risks of drug addiction in the common space, and the quality of the current factors of self-realization and the availability of psychoactive compounds form the conditions for the probability of withdrawal with substances.

In order to reduce the wide area of drug addiction, in the school community, it is appropriate to improve the knowledge about the forms of accentuation and, taking into account the need of students to belong, to promote their self-identification and the acquisition of the meanings of the correct realization of emotions.

Key words: drug addiction, local conditions, prevention of addiction, causes of problems.

# კულტუროლოგია

## CULTUROLOGY

### ორნამენტის გრაფიკული სიმბოლოების დატვირთვები ქართულ კულტურაში

*ნინო ბეალავა, მექანიკის ინჟინერიისა და ტექნოლოგიის დოქტორი  
საქართველოს ტექნიკური უნივერსიტეტი*

*მაკა ჟღენტი, ასოცირებული პროფესორი  
საქართველოს ტექნიკური უნივერსიტეტი*

#### რეზიუმე

განხილულია ქართული და მსოფლიო ორნამენტების სიმბოლური დატვირთვის რამოდენიმე ნიმუში, გარჩეული და გაანალიზირებულია ორნამენტის გრაფიკული სიმბოლოების სვასტიკისა და ბორჯღალის განსხვავებული დატვირთვები ქართულ და მსოფლიო ქვეყნების კულტურაში.

მარადიული წარმოდგენები და სიმბოლოები, პირველყოფილი საზოგადოებიდან მოყოლებული, ყოველ ეპოქაში იჩენენ თავს და დღემდე არ კარგავენ აქტუალურობას. ის საფუძვლად უდევს ადამიანის სულიერი მოღვაწეობის ყველა სფეროს, მათ შორის ხელოვნებას. ხოლო ხელოვნების მეცნიერული კვლევა უკავშირდება ამ სიმბოლური ენის წვდომას, ნიშანთა დეკოდირებას და მათ მიღმა არსებულ ფენომენტთა შესწავლას. წარმართობა არის პრიმიტიული შეხედულებების, ბრმა რწმენისა და რიტუალების უზარმაზარი კომპლექსის ნაწილი, რომელიც თან სდევდა ადამიანს ნებისმიერ საუკუნეში და მან გავლენა იქონია შემდგომში მსოფლიოში არსებული უმეტესი რელიგიების იდეოლოგიის ჩამოყალიბებაში.

როგორც მსოფლიოს ნაწილი ქართული ნიმუშების ფორმათა ორნამენტული ქარგაც, მასში შემავალი სიმბოლოებით, ბუნებრივია განიცდიდა შინაარსობრივ ცვლილებებს.

ამ უნივერსალურ სიმბოლოებს აქტუალობა დღემდე არ დაუკარგავს და იგი, სხვადასხვა გვარი გამოვლინებით, გვხვდება მთელი მსოფლიოს და ასევე, ქართული ხალხური კულტურის დარგებში.

ეს არის დინამიკაში გადმოცემული ქართველი ერის ისტორია, რომლის ნიმუშები უძველესი დროიდან არის ცნობილი.

სიმბოლურ ნიშანთა გამოსახვის ტრადიციის არქაულობა და ისტორიული მდგრადობა პერსპექტიულ საკვლევ ობიექტად აქცევს არა მარტო ქართულ არამედ მსოფლიოში არსებულ ნიმუშებს, რომელთა კომპოზიციაში არსებული ორნამენტული სურათი და მრავალი ელემენტი ჯერ კიდევ ადრე სამიწათმოქმედო პერიოდიდანაა ცნობილი.

საყურადღებია, რომ სხვადასხვა ფორმას, სიმბოლოს სხვადასხვა ქვეყნის ორნამენტში ხშირად განსხვავებული სიმბოლური დატვირთვა გააჩნია და როგორც უკვე აღვნიშნეთ ჩვენ შევეცადეთ გაგვეანალიზებია ორნამენტის გრაფიკული სიმბოლოების სვასტიკისა და ბორჯღალის განსხვავებული დატვირთვები ქართულ და მსოფლიო ქვეყნების კულტურაში.

საკვანძო სიტყვები: ორნამენტი, სვასტიკა, ბორჯღალი, სიმბოლოები, ქართული, ხელოვნების სფერო, რელიგია.

#### შესავალი

ორნამენტი კლასიკური ხელოვნების ისეთივე ნაწილია როგორც, მუსიკა, პროზა, პოეზია, მხატვრობა და ძეგლწვა. მისი ხაზების რიგები ისევე როგორც პოეზიაში სტრიქონები, სინატიფით გამოირჩევა და მუსიკალური ჰანგებით ჰარმონიულად ერწყმის ნებისმიერ ეპოქას. იგი სათავეს იღებს ადამიანის განვითარების ადრეული ეტაპიდან.



ორნამენტი - შინაარსობრივად უმეტეს შემთხვევაში გამოხატავს სულიერ ღირებულებას.

თანამედროვე მსოფლიოში, მცირე გამოხატულების გარდა, ერთდღერთიანობაა - ქრისტიანები აღიარებენ იესო ქრისტეს, ებრაელები - იაჰვეს, ინდოელები - ბუდას, არაბები - ალაჰს, მაგრამ ამ ღმერთების აღიარებამდე მსოფლიო ხალხებში და მათ შორის ქართველებშიც, უძველესი ქვის ხანიდან ადრეულ შუასაუკუნეებამდე, არსებობდა წარმართული სარწმუნოება, რომელიც მრავალღმერთიანობაზე იყო დაფუძნებული. შესაბამისად, კაცობრიობის განვითარების ისტორიული ცვლილებების გამო, სიმბოლური ფორმის შინაარსობრივი წარმოდგენები იცვლებოდა და იფანტებოდა მითოსში, რელიგიაში, ხელოვნებასა და ფოლკლორში იმ მოთხოვნათა მიხედვით, რასაც სოციალური გარემო აყენებდა.

### ძირითადი ნაწილი

განვიხილოთ ერთ-ერთი ყველაზე ძველი და ფართოდ გავრცელებული გრაფიკული სიმბოლოებს სვასტიკასა და ბორჯღალს. მკლავებ მოხრილი ჯვრის სახეობა, რომელსაც თითქმის ყველა უძველეს კულტურასა და ცივილიზაციაში საკრალური მნიშვნელობა ქონდა.

არსებობს ოთხმხრიანი, სამხმრიანი და მრავალმხრიანი სვასტიკები; ამასთან სვასტიკის ზეგმხრები კუთხოვანი ან მომრგვალებულია (მომრგვალებულ მხრებიან სვასტიკას ქართულად ბორჯღალა ჰქვია). ასევე ცნობილია სვასტიკის კომპოზიციის მიხედვით შედგენილი რთული ორნამენტები. საქართველოში სვასტიკა უძველესი ხანიდან არის ცნობილი. მის ორნამენტებს ადგილობრივი მატერიალური მემკვიდრეობა ჯერ კიდევ ძვ. წ. IV ათასწლეულიდან იცნობს, თანაც ყველაზე საინტერესო არის ის, რომ სვასტიკას აჩუქურთმებდნენ საქართველოს ტერიტორიაზე არსებულ სამ უძველეს და თავისთავადი მტკვარ-არაქსის, თრიალეთის და კოლხური კულტურის ნიმუშებზე (კერამიკა, ცულები, სამკაულები, სხვადასხვა საყოფაცხოვრებო ნივთები, დედაბომბები), მცხეთაში - სამეფო ბეჭდებზე, რაჭაში (რაჭული ცული ძვ. წ. II ათასწლეული) და ა.შ. სვასტიკა არის ქართულ ასომთავრულ ანბანშიც, რომელიც "ქანის" ასო-ნიშანია მთელ რიგ ასომთავრულ ძეგლებზე (ⴁ) აშკარაა, რომ ქართულ რეალობაში სვასტიკასა და ბორჯღალას იმთავითვე უდიდესი დატვირთვა და საკრალური მნიშვნელობა ჰქონდათ. ეს ორნამენტული კომპოზიცია მიიჩნეოდა მზის მისტერიად, სიცოცხლის უკვდავყოფადობის, საიდუმლო ცოდ-

ნის, ძალაუფლების, შემოქმედი ძალის, კეთილდღეობისა და ნაყოფიერების სიმბოლოდ. შუმერთათვის სვასტიკა სიყვარულისა და ნაყოფიერების ქალღმერთის - ინანას სიმბოლოა, აქ იგი პირდაპირ კავშირშია ნაყოფიერების მისტერიასთან. გარდა ამისა შუმერები გრაფიკულ კალენდარს სვასტიკის ფორმას აძლევდნენ, სადაც ოთხი ქალის სილუეტი წელიწადის ოთხ დროს ნიშნავდა, თითო სილუეტს სამი ნაწნავი აქვს, რაც სეზონში სამი თვის არსებობის ნიშანია. საბერძნეთში და რომში სვასტიკა არის ნაყოფიერების და ძალაუფლების სოლარული ნიშანი, იშვიათად მამაკაცური საწყისის სიმბოლო, მას ბერძნები სახავდნენ ზევსთან, ჰელიოსთან, ჰერასთან, არტემიდასთან და აფროდიტესთან ერთად. ბერძნულ სვასტიკას "ტესერა-გამა"-ც ქვია, რადგან მისი თითოეული მოხრილი მკლავი, ბერძნული ანბანის ასოს "გამა"-ს წარმოადგენს. ეგვიპტეში სვასტიკა მზის სიმბოლოა და ამასთანავე "აღორძინების" კულტთან არის მჭიდროდ დაკავშირებული. მისი ტარება მხოლოდ უმაღლეს ქურუმებს შეეძლოთ, აქ ის ოთხი ელემენტის კავშირს გულისხმობს, აგრეთვე სიმბოლოა დღისა და ღამის გასაყარის (როგორც ორი ერთმანეთზე გადადებული და მოძრავი ძელის კავშირი), რამაც სვასტიკა განახლებისა და აღორძინების ხატებას დაუკავშირა და ამის გამო ოსირისის ერთ-ერთ სიმბოლოდ იქცა. ჩინეთში სვასტიკა ქალური საწყისის, ინის აღიარებული იდეოგრამაა, სვასტიკის, როგორც სიცოცხლესმოქმედი ძალის, მზის ენერჯისა და თავად შემოქმედის სიმბოლო, ხშირად გამოიყენებოდა ჯაინიზმშიც. სვასტიკა (და ბორჯღალაც) ფართოდ გამოიყენებოდა ძველ ირანში, ავესტურ საკულტო ხელოვნებაშიც. მას ჯერ კიდევ მსოფლიოს მესავე ქალაქი სახელმწიფოს - ელამის ეპოქიდან იცნობენ, მაგრამ არც ინდო-ევროპული ტომების დამკვიდრების შემდეგ იცვლება საერთო სურათი და ირანო-არიული მოდემის რელიგიებშიც (ზოროასტრიზმი, მითრა, მაზდეანობა) ცენტრალურად იკავებს. ამერიკაში ინდიელთა ხელოვნებაშიც აქტიურად გამოიყენებოდა იგი. ცენტრალურ და სამხრეთ ამერიკის ტერიტორიაზე მას მაიებისა და აცტელების ცივილიზაციებში ვხვდებით, ხოლო ჩრდილოეთ ამერიკაში - ტენესების, ოჰაიოების და ნავაჰოების ცივილიზაციებში. თამამად შეიძლება ითქვას, რომ სვასტიკა პრეისტორიული ცივილიზაციების შემკავშირებელი ელემენტია. ცნობილი ატლანტოლოგი ზაიდლერი ვარაუდობდა, რომ სვასტიკა "ატლანტიდის ცნობილი ცივილიზაციიდან შემორჩენილი ნაშთი" იყო. ადრეული

ქრისტიანობის დროს რომში სვასტიკის გამოსახულება გვხვდებოდა საფლავის ქვებზე. ცნობილია, აგრეთვე, კიევის წმინდა სოფიის ტაძრის ცნობილი ფრესკა, რომელსაც კომპოზიციურ ფონად გასდევს სვასტიკის ფორმის ჯვრის სიმბოლოები. პარიზის ღვთისმშობლის ტაძარში იატაკზე გვხვდება სვასტიკის გამოსახულებიან საკმაოდ საინტერესო კომპოზიციები. ამ ჩუქურთმის გამოყენება არც ქართული ეკლესიისთვის არის უცხო – სვასტიკას ჩვენ ვხვდებით სვეტიცხოველში, აგრეთვე მისი გამოსახულება მოიპოვება, ქართული კულტურის უძველეს კერაზე პალესტინაში – ჯვრის მონასტრის კედლებზე.

**დასკვნა**

ამრიგად, ჩატარებულმა ანალიზმა მიგვიყვანა

საერთო საბოლოო დასკვნებამდე:

- ორნამენტს კაცობრიობის ისტორიაში დიდი როლი აქვს და მისი ძირეული კვლევა დღესაც აქტუალურია. უამრავ მასალაზე ჩატარებულმა კვლევებმა გვიჩვენა, რომ ორნამენტი კლასიკური ხელოვნების ნაწილია, რომლის ჩამოყალიბება კაცობრიობის ადრეული ეტაპიდან, შემოქმედებითი ნაბიჯები დანვითარდებოდა და უმეტეს შემთხვევაში გამოხატავდა და დღესაც გამოხატავს სულიერ ღირებულებას.

- საჭიროა მეტი მეცნიერული კვლევები ქართული ორნამენტისა, როგორც ტრადიციული ხელოვნების, განვითარების ხელშეწყობა. სასურველია ძველი ტრადიციული ნიმუშები კვლავ დავენერგოთ დღევანდელ კულტურაში.



ნახ.1. ქართული ბორჯღალი

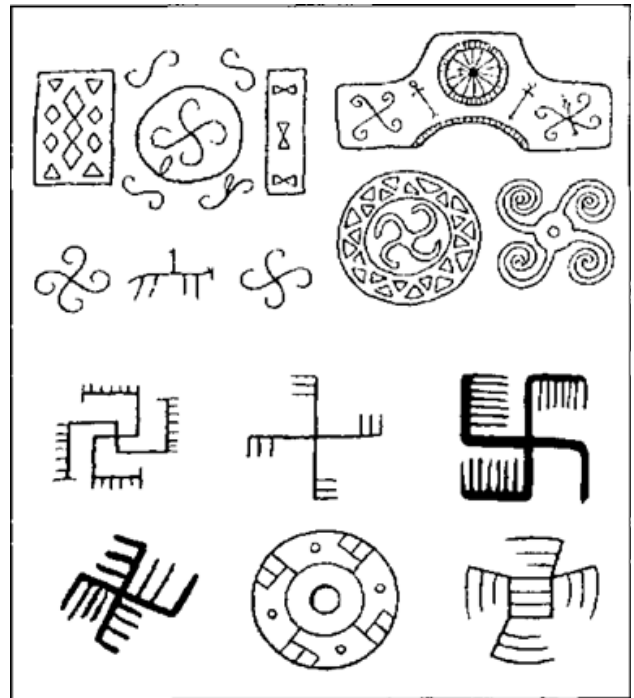

ნახ. 2 სვასტიკის მოტივები ორნამენტში

**გამოყენებული ლიტერატურა:**

1. ა.სოხაძე გამ. "საბჭოთა საქართველო", თბილისი 1967წ N12, გვ23-26 ,
2. Л.Светлова. Азбука орнамента. Москва 2001г.

**Loads of graphic symbols of ornament in Georgian culture**

*Nino Bzhalava, Doctor of Mechanical Engineering and Technology  
Georgian Technical University*

*Maka Zghenti, associate professor.  
Georgian Technical University*

**Summary**

Several samples of the symbolic weigh of Georgian and world ornaments are discussed, the different loads of the graphic symbols of the ornament, swastika and leprechaun, in the culture of Georgian and world countries are distinguished and analyzed.

Everlasting ideas and symbols, since primitive societies, appear in every era and do not lose their relevance to this day. It is the basis of all period of time of human spiritual activity, including art. And the scientific study of art is related to the access to this symbolic language, the decoding of signs and the study of the phenomena behind them. Paganism is a part of a huge complex of primitive beliefs, blind beliefs and rituals that have followed man in every century and have influenced the formation of the ideology of most religions in the world.

As a part of the world, the ornamental embroidery of the forms of Georgian patterns, with the symbols included in it, naturally underwent content changes. These universal symbols have not lost their relevance to this day and they can be found in different forms of manifestation all over the world and also in the fields of Georgian folk culture. This is the dynamic history of the Georgian nation, whose patterns have been known since ancient times.

The archaicness and historical stability of the tradition of depicting symbolic signs make not only the Georgian but also the world's samples a promising research object.

It is noteworthy that different shapes and symbols in the ornaments of different countries often have different symbolic weighs, and as we have already mentioned, we tried to analyze the different loads of the graphic symbols of the ornament, the swastika and the leprechaun, in the culture of Georgian and world countries.

# ორნამენტის სიმბოლური დატვირთვის განსხვავებანი

*ნინო ბჟალავა, მექანიკის ინჟინერიისა და ტექნოლოგიის დოქტორი  
საქართველოს ტექნიკური უნივერსიტეტი*

*მაკა ჟღენტი, ასოცირებული პროფესორი  
საქართველოს ტექნიკური უნივერსიტეტი*

## რეზიუმე

განხილულია ორნამენტის წარმოშობისა და განვითარების საკითხები, გაცემულია პასუხი კითხვაზე, თუ რა არის ორნამენტი. ორნამენტი კლასიკური ხელოვნების ისეთივე ნაწილია როგორც, მუსიკა, პროზა, პოეზია, მხატვრობა და ძეგლები. მისი ხაზების რიგები ისევე როგორც პოეზიაში სტრიქონები, სინატივით გამოირჩევა და მუსიკალური ჰანგებით ჰარმონიურად ერწყმის ნებისმიერ ეპოქას. იგი სათავეს იღებს ადამიანის განვითარების ადრეული ეტაპიდან. ორნამენტი - შინაარსობრივად უმეტეს შემთხვევაში გამოხატავს სულიერ ღირებულებას.

მოცემულია ორნამენტული ხელოვნებით დაინტერესებული პირველი მეცნიერული ნაშრომები. ხელოვნების სფეროში მოღვაწე მეცნიერები სიმბოლური ნიშნებით ინტენსიურად XVIII -XIX სს. მიჯნაზე დაინტერესდნენ.

მეცნიერები ნელ-ნელა აქტიურად დაინტერესდნენ ორნამენტის გენეზის წარმომავლობის საკითხებით. გაჩნდა კონკრეტული შეხედულებები ამ დარგის წარმოშობის შესახებ. 1894 წელს გერმანელმა მეცნიერმა ფრანც მაიერმა პირველად გამოსცა უნიკალური წიგნი „ორნამენტის სახელმძღვანელო“, რომელშიც განიხილა თითქმის ყველა ტიპისა და სახის ორნამენტი დალაგებული სამას ნახატად. ეს წიგნი დღემდე არ კარგავს აქტუალურობას. აღსანიშნავია, რომ 1980-1990 წლებში ამ საკითხების გარშემო დაგროვდა საკმაოდ ვრცელი ლიტერატურა.

ასევე განხილულია ქართული და მსოფლიო ორნამენტების სიმბოლური დატვირთვის რამოდენიმე ნიმუში. კერძოდ წრის სიმბოლური დატვირთვები და ასევე დედაბობის დეტალების დატვირთვა. საბედნიეროდ უნდა აღვნიშნოთ, რომ დღესაც ბევრი მეცნიერი განაგრძობს მსოფლიო ღირებულების ორნამენტური ხელოვნების კვლევა-ძიებას.

თავისებურებები, რომლებიც წარმოიქმნება მასალის, ფორმისა და მიზნის ურთიერთდამოკიდებულებიდან, მეტ-ნაკლებად იცვლებოდა ეპოქის იდეებითა და ერის ბუნებრივი მახასიათებლებით,

ასე განისაზღვრება ამა თუ იმ პერიოდისა და ერის „სტილი“. საუკუნისა და ერის ხსენება იძლევა ხელოვნების ნიმუშების ეტიკეტირების ხელსაყრელ მეთოდს, რომელიც ახლა კარგად არის გააზრებული.

საკვანძო სიტყვები: ორნამენტი, ხელოვნების სფერო, თანამედროვე მსოფლიო, სიმბოლოები, დედაბობი, წრე, რელიგია.

## შესავალი

აღბათ ბევრ ჩვენთაგანს გასჩენია კითხვა, თუ რა არის ორნამენტი. კაცობრიობის რა ეტაპიდან მოდის და სად ჩამოყალიბდა იგი, როგორც ხელოვნების დარგი. მის მნიშვნელობა თუ მეცნიერულად ჩამოვყალიბებთ, მივიღებთ განსაზღვრებას, ორნამენტი ეს არის მოხატულობა, აშენებული გამოსახატი მოტივების რითმულ მონაცვლეობაზე. ხაზს უსმევთ, რომ ქართველმა და მსოფლიო მეცნიერებმა დიდი წვლილი შეიტანეს, როგორც ქართული, ასევე მსოფლიო ორნამენტის კვლევაში.

## ძირითადი ნაწილი

### ორნამენტის წარმოშობა და განვითარება

ხელოვნების სფეროში მოღვაწე მეცნიერები სიმბოლური ნიშნებით ინტენსიურად XVIII -XIX სს. მიჯნაზე დაინტერესდნენ. თავდაპირველად მათი ყურადღება მიიპყრო ორნამენტის ფორმებმა. 1786 წ. გამოიცა შმალინგის წიგნი „ყვავილთა ესთეტიკა“, ხოლო 1793 წ. კარლ ფილიპ მორიცის შრომა ორნამენტის თეორიის შესახებ“. მეცნიერები ნელ-ნელა აქტიურად დაინტერესდნენ ორნამენტის გენეზის წარმომავლობის საკითხებით. გაჩნდა კონკრეტული შეხედულებები ამ დარგის წარმოშობის შესახებ. 1894 წელს გერმანელმა მეცნიერმა ფრანც მაიერმა პირველად გამოსცა უნიკალური წიგნი „ორნამენტის სახელმძღვანელო“, რომელშიც განიხილა თითქმის ყველა ტიპისა და სახის ორნამენტი დალაგებული 300 ნახატად. ეს წიგნი დღემდე არ კარგავს აქტუალურობას. აღსანიშნავია, რომ 1980-1990 წლებში ამ საკითხების გარშემო დაგროვდა საკმაოდ ვრცელი ლიტერატურა.

ორნამენტის სიმბოლური ელემენტების შესწავლის წამომწყებად დასავლურ მეცნიერებაში მი-

აჩნიათ ა. ჰაინი, რომლის კვლევის ძირითადი საკითხი იყო პრიმიტიული ორნამენტისა და უმაღლესი რანგის დეკორატიული ხელოვნების ურთიერთმიმართების დადგენა კომპოზიციების დაშლისა და ცალკეულ ელემენტთა გამოყოფის გზით. ა. ჰაინი ფიქრობდა გამოველინა საწყისი ფორმები (ur motive), რომლებიც თავიდანვე გავრცელდა მათი ურთიერთნათესაობის ან სხვა კავშირების ნიადაგზე. იგი ამ უკანასკნელი მოვლენის რეალურობის დამადასტურებელ ფაქტობრივ ნიშნებს პოულობდა ხსენებულ საწყის მოტივებსა და მითოლოგიაში. ამრიგად, ა. ჰაინი ორნამენტის მონაცემებს განიხილავდა ისე, როგორც ისტორიულ პირველწყაროს.

აქვე გავიხსენებთ ქართველ მეცნიერებს რომლებმაც დიდი წვლილი შეიტანეს ქართული ორნამენტის კვლევაში. ვერა ბარდაველიძემ განსაკუთრებული ყურადღება დაუთმო ქართულ გრაფიკულ ხელოვნებას, რომელსაც უდიდესი მნიშვნელობა აქვს მრავალრიცხოვანი არქეოლოგიის გრაფიკული მასალის გაშიფვრისა და გააზრებისათვის, ასევე დაგვიტოვა მასალები ასტრალურ რწმენა-წარმოდგენებზე, ღვთაებათა პანთეონზე, ნაყოფიერება-გამრავლებასთან დაკავშირებულ კულტებსა და რიტუალებზე, ქართულ ხალხურ ორნამენტსა და საწესო გრაფიკულ ხელოვნებაზე. გიორგი ჩიტაია ქართული ეთნოლოგიური სკოლის ფუძემდებელი, ისტორიის მეცნიერებათა დოქტორი, დაულალავად შრომობდა და იღწვოდა ძველი ქართული კულტურის წარმოჩინებისათვის. მას ეკუთვნის უამრავი ნაშრომი. გამოცემული აქვს წიგნები, სადაც დიდი ადგილი აქვს დათმობილი ქართული ორნამენტების განხილვას. საბედნიეროდ უნდა ავღნიშნოთ, რომ დღესაც ბევრი მეცნიერი განაგრძობს მსოფლიო ღირებულების ორნამენტური ხელოვნების კვლევა-ძიებას.

თავისებურებები, რომლებიც წარმოიქმნება მასალის, ფორმისა და მიზნის ურთიერთდამოკიდებულებიდან, მეტ-ნაკლებად იცვლებოდა ეპოქის იდეებითა და ერის ბუნებრივი მახასიათებლებით, ასე განისაზღვრება ამა თუ იმ პერიოდისა და ერის „სტილი“. საუკუნისა და ერის ხსენება იძლევა ხელოვნების ნიმუშების ეტიკეტირების ხელსაყრელ მეთოდს, რომელიც ახლა კარგად არის გააზრებული. მაგალითად, "მე-17 საუკუნე, იტალიური". ესე იგი, ორნამენტული ნიმუშების მასალის უმეტესობის წარმომავლობის დადგენა პერიოდებისა და ერების მიხედვით ღრმა ცოდნისა და ანალიზის საშუალებით შესაძლებელია.

თანამედროვე მსოფლიოში, მცირე გამონაკლისის გარდა, ერთდმერთიანობაა - ქრისტიანები აღიარებენ იესო ქრისტეს, ებრაელები - იაჰვეს, ინდოელები - ბუდას, არაბები - ალაჰს, მაგრამ ამ ღმერთების აღიარებამდე მსოფლიო ხალხებში და მათ შორის ქართველებშიც, უძველესი ქვის ხანიდან ადრეულ შუასაუკუნეებამდე, არსებობდა წარმართული სარწმუნოება, რომელიც მრავალღმერთიანობაზე იყო დაფუძნებული. შესაბამისად, კაცობრიობის განვითარების ისტორიული ცვლილებების გამო, სიმბოლური ფორმის შინაარსობრივი წარმოდგენები იცვლებოდა და ივანტებოდა მითოსში, რელიგიაში, ხელოვნებასა და ფოლკორში იმ მოთხოვნათა მიხედვით, რასაც სოციალური გარემო აყენებდა.

მარადიული წარმოდგენები და სიმბოლოები, პირველყოფილი საზოგადოებიდან მოყოლებული, ყოველ ეპოქაში იჩენენ თავს და დღემდე არ კარგავენ აქტუალურობას. როგორც მსოფლიოს ნაწილი ქართული ნიმუშების ფორმათა ორნამენტული ქარგაც, მასში შემავალი სიმბოლოებით, ბუნებრივია განიცდიდა შინაარსობრივ ცვლილებებს.

სიმბოლურ ნიშანთა გამოსახვის ტრადიციის არქაულობა და ისტორიული მდგრადობა პერსპექტიულ საკვლევ ობიექტად აქცევს არა მარტო ქართულ არამედ მსოფლიოში არსებულ ნიმუშებს, რომელთა კომპოზიციამში არსებული ორნამენტული სურათი და მრავალი ელემენტი ჯერ კიდევ ადრე სამიწათმოქმედო პერიოდიდანაა ცნობილი.

სხვადასხვა ფორმას, სიმბოლოს სხვადასხვა ქვეყნის ორნამენტში ხშირად განსხვავებული სიმბოლური დატვირთვა გააჩნია.

მაგალითად, ქართულ ორნამენტულ კამაში წრე ასტრალური სხეულების, მნათობი ღვთაებების სიმბოლური გამოსახულებაა. იგი, როგორც ასტრალური ღვთაების მონოგრამა, აღნიშნავს არა მხოლოდ მის სრულყოფილებას, არამედ მის მარადიულობასაც. ის უძველესი მისტიკური სიმბოლოა, რომელიც ტრადიციულად ცას გამოხატავს. წრეს, როგორც ცას (ცარგვალს), არც დასაწყისი აქვს და არც ბოლო.

ეგვიპტელების წარმოდგენით კი წრე, სამყაროს მთლიანობის, უსასრულობის, მარადიულობისა და ჰარმონიულობის სიმბოლოა. ის, ასევე, მზის სიმბოლოა, რაც განპირობებულია არა მხოლოდ ფორმით, არამედ მისი სადღეღამისო და წლიური ბრუნვით. იგი ასევე დაკავშირებულია რიცხვთან 10, რომელიც

გამოხატავს მთლიანი ციკლის სიმბოლოს. მას მიაწერენ ქალურ საწყისსაც. ამ ფიგურის ძირითად

ფუნქციას ასევე წარმოადგენს სივრცის გაყოფა ორ სხვადასხვა ნაწილად.

სიმბოლოებში წრის შუაში დარჩენილი სივრცე ხშირად სხვადასხვა ნიშნით ივსებოდა: ეს იყო კვადრატი, ჯვარი, წერტილი, ზოგჯერ სამკუთხედი და სხვ. ნებისმიერ შემთხვევაში ფიგურა, რომელიც ჩახატული იყო წრეში, წარმოადგენდა იმ ფიგურისმარადიულობის სიმბოლოს. კავკასიის ბრინჯაოს პერიოდში მზე წრესთან და ბორბალთან იყო ასოცირებული.

მარადისობის იდეა ასევე, ხშირად გამოიხატებოდა წრიულად დახვეული გველის სახით, რომელსაც კუდი პირში უჭირავს. ეს ეგვიპტური იეროგლიფი დროისა და სივრცის უსასრულობის ნიშანია. წრე ცენტრში გამოსახული წერტილით ეგვიპტეში ადამიანის სიმბოლოს წარმოადგენდა. რვა ნაწილად გაყოფილი წრე ვარსკვლავის სიმბოლო იყო.



ნახ. 1. გველი

აღსანიშნავი კულტურული მომკვიდრეობის ძეგლია დედაბოძი, რომელიც მრავალი ორნამენტითაა შემკული. დედაბოძის დეკორში მეტად ხშირია ჯვრის გამოსახულება, მაგრამ მას არასოდეს უკავია დეკორის ცენტრი. იგი მოცულობითაც და განლაგების თვალსაზრისითაც დეკორის „მეორე ხარისხოვან“ ელემენტთა რიგში ექცევა, და ემსახურება დედაბოძის კომპლექსის პერიფერიული ელემენტების გაფორმებას, მაშინ, როცა დეკორირებულ სიბრტყეზე ცენტრალური, ადგილი უჭირავს რადიალურად განახევებულ მხეს, ბორჯღალას, კონცენტრულ წრეს. სამაგიეროდ, დედაბოძზე ხშირად ვხვდებით ჯვარს, და ბოლოებზე გამოსახული ასტრალურ სიმბოლოებით ან თვით ჯვრის გეგმით დალაგებულ სიმბოლოებს, მთელი დეკორის სტრუქტურულმა ანალიზმა გვიჩვენა რომ ჯვარი არის სწორე ის ძირეული ფიგურა, რომლის კონსტრუქცია დაედო საფუძვლად სიმბოლოთა დიდი უმრავლესობის აგებულებას და ასევე კომპოზიციურ სქმას. ე. ი., დეკორში ჯვრის მნიშვნელობა არ ისაზღვრება ადგილითა და მოცულობით, რომელიც კონკრეტულად უჭირავს ამ გამოსახულებას. ჯვარი მთელი დეკორის საერთო კომპოზიციურსა და ცალკეულ ელემენტთა კონსტრუქციულ საფუძველს წარმოადგენს. ეს მომენტი იგრძნობა როგორც თვით დედაბოძის დეკორის მაგალითზე, ისე საერთოდ არქაული კომპოზიციების ანალიზისას, რაც გვარწმუნებს, რომ კომპოზიციის ჯვრის პრინციპზე აგების უძველესი ტრადიცია უნდა მომდინარეობდეს ძველი ხალხების შეხედულებებიდან

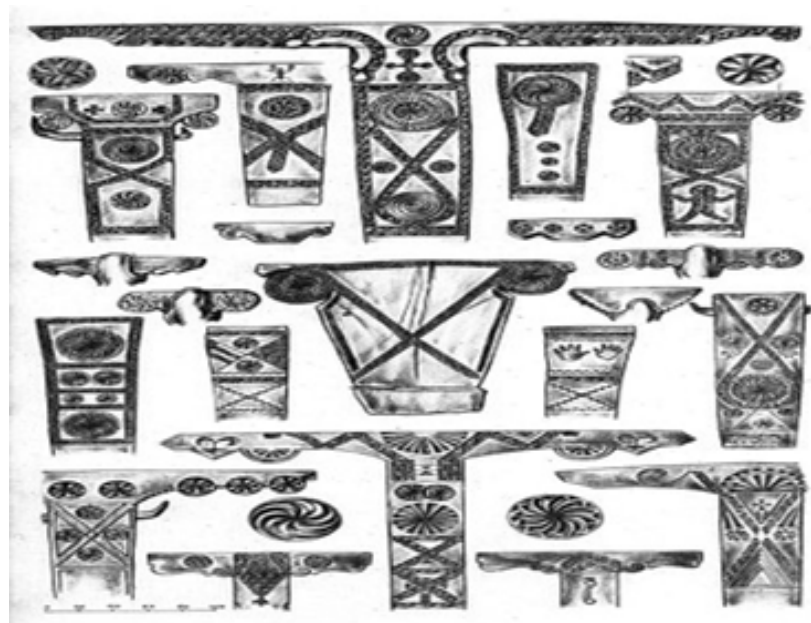

ნახ.2. დედაბოძი

ქვეყნიერების აგებულების შესახებ და მათი რელიგიურ და მითოლოგიურ-კოსმოგონიური წარმოდგენების ანარეკლი უნდა იყოს.

ცხადია, რომ სიმბოლური ნიშნების შინაარსი მუდმივი ვერ იქნებოდა, რამდენადაც საზოგადოების შეხედულება გარემომცველ სამყაროზე იცვლებოდა და რთულდებოდა. ორნამენტთან ერთად, ეს ვითარება ყოველთვის რადიკალურად აისახება მითში, კოსმოგონიასა და რელიგიურ წარმოდგენებში. ხაზოვანი, მხრებიანი ჯვარი, მისი კონკრეტული “შინაარსის გამო, საფუძვლად დაედო ადრე სამიწათმოქმედო ტომთა ხელოვნებაში ცნობილ, კერამიკაზე გავრცელებულ დეკორატიულ გამოსახულებათა კომპოზიციას. ასეთი ჯვრის წარმოშობისა და შინაარსის თაობაზე მეცნიერებაში აზრთა სხვადასხვაობაა. ყველაზე უფრო გავრცელებულია შეხედულება, რომლის თანახმად, ჯვარი ქვეყნიერების ოთხი მხარის ნიშანია. ამერიკის ინდიელები, ან აზიისა და ევროპის უძველესი კულტურის ხალხები მას ასეთ სიმბოლოდ მიიჩნევდნენ, და ჩვენც ამ შეხედულების, ვემხრობით.

ტოლმხრებიანი ხაზოვანი ჯვარი, ჯერ კიდევ შემგროვებელი ტომების კულტურაში, საკოორდინაციო ნიშანი ყოფილა, რომელიც ქვეყნიერების ოთხ მხარესთან იყო შეპირისპირებული.

ეს ვარაუდი ადრესამიწათმოქმედო ხანაში უკვე უდავო ფაქტად იქცა, ტრიპოლიელთა შესანიშნავი, მხატვრული მასალის საფუძველზე მეცნიერი ბ. რიბაკოჭი ასკვნის, რომ მათ კოსმოგონიაში უკვე ნათლადაა ფორმირებული შეხედულება ქვეყნიერების ოთხი მხარის შესახებ, რაზედაც ცხადად მეტყველებს, ერთი მხრივ, მხატვრული კერამიკის აგების წესი საერთოდ, და ასევე, აქ გავრცელებულ სიმბოლოთა ჯვრის პრინციპი.

### **დასკვნა**

ამრიგად, ჩატარებულმა ანალიზმა მიგვიყვანა საერთო საბოლოო დასკვნებამდე:

- ორნამენტს კაცობრიობის ისტორიაში დიდი როლი აქვს და მისი ძირეული კვლევა დღესაც აქტუალურია. ორნამენტი მომდინარეობდეს ძველი ხალხების შეხედულებებიდან ქვეყნიერების აგებულების შესახებ და მათი რელიგიურ და მითოლოგიურ-კოსმოგონიური წარმოდგენების ანარეკლია.

- საჭიროა მეტი ყურადღება მივაქციოთ ქართულ ორნამენტს, როგორც ტრადიციულ ხელოვნებას, განვავითაროთ და დავნერგოთ მისი ნიმუშები დღევანდელ კულტურაში.

### **ლიტერატურა:**

1. ა.სოხაძე გამ.“საბჭოთა საქართველო“, თბილისი 1967 წ N12, გვ23-26 ,
2. Л.Светлова. Азбука орнамента. Москва 2001г.

### **Differences in the symbolic load of the ornament**

*Nino Bzhalava, Doctor of Mechanical Engineering and Technology  
Georgian Technical University*

*Maka Zghenti, associate professor.  
Georgian Technical University*

### **Summary**

Issues of the origin and development of ornament are discussed, the question of what is an ornament is answered. Ornament is as much a part of classical art as music, prose, poetry, painting and sculpture. His rows of lines, like the lines in poetry, are distinguished by delicacy and blend harmoniously with any era like musical tunes. It originates from the early stages of human development. Ornament - in terms of content, in most cases expresses

spiritual value. The first scientific works interested in ornamental art are given. Scientists working in the field of art intensively got interested in symbolic signs on the edge of 18th - 19th centuries.

Scientists gradually became actively interested in the issues of the origin of the genesis of the ornament. Specific views about the origin of this field have emerged. In 1894, the German scientist Franz Mayer first published a unique book "Handbook of Ornament", in which he discussed almost all types of ornaments arranged in 300 drawings. This book has not lost its relevance to this day. It should be noted that in the 1980s and 1990s, quite extensive literature was accumulated around these issues.

Several samples of the symbolic weigh of Georgian and world ornaments are also discussed. In particular, the symbolic loadings of the circle and also the weighing of the details of the mother pole. Fortunately, we should mention that even today many scientists continue to research and search for world-class ornamental art.

Peculiarities arising from the interrelationship of material, form and purpose were more or less changed by the ideas of the era and the natural characteristics of the nation, thus defining the "style" of this or that period and nation. The mention of century and nation provides a convenient method of labeling works of art that is now well understood.



## თბილისის სამი „სავიზიტო ბარათი“

თამარ შაიშველაშვილი, ასისტენტ-პროფესორი  
საქართველოს ტექნიკური უნივერსიტეტი

თემურ ჯაგოდნიშვილი, პროფესორი  
საქართველოს ტექნიკური უნივერსიტეტი

მანანა ქაჯაია, ასოცირებული პროფესორი  
საქართველოს ტექნიკური უნივერსიტეტი

მარინე სურმაგა, ასოცირებული პროფესორი  
საქართველოს ტექნიკური უნივერსიტეტი

„მსოფლიო ფლორენციაში“ - მე-3 საერთაშორისო ფესტივალი, რომელშიც 19 ქვეყანა მონაწილეობდა, მიემდგვნა ტურიზმსა და კულტურულ მემკვიდრეობას, მდგრად მშვიდობას, ხალხებს შორის თანამშრომლობას. დელ ბიანკოს ფონდის ორგანიზებით გამართული ფესტივალი სამი დღის განმავლობაში მიმდინარეობდა. მონაწილეობდნენ დელეგატები მთელი მსოფლიოდან. ეს ქვეყნებია: აზერბაიჯანი, ბაჰრეინი, კამერუნი, კონგო, ჩეხეთი, საქართველო, საბერძნეთი, იტალია, იაპონიან, ყაზახეთი, ლიტვა, მადაგასკარი, მაროკო, ნიგერია, პოლონეთი, რუმინეთი, საუდის არაბეთი, ტაივანი, ტუნისი, უკრაინა, გაერთიანებული სამეფო და სხვა.

ფესტივალზე გაიმართა შეხვედრები, დებატები, სემინარები, ღონისძიებები და მონაწილე ქვეყნების პრეზენტაციები ისეთ თემებზე, როგორცაა: კულტურული მემკვიდრეობა, მოგზაურობა, გარემო და დიალოგი... მთავარი თემა იყო ტურიზმის მობილურობა, გამოწვევები და პოტენციური მდგრადი გადაწყვეტილებები.

ფესტივალში მონაწილეობდა საქართველოს ტექნიკური უნივერსიტეტის ქართული ფილოლოგიისა და მედიატექნოლოგიების პროფესორ-მასწავლებელთა გუნდი (თემურ ჯაგოდნიშვილი, თამარ შაიშველაშვილი, მანანა ქაჯაია, მარინე სურმაგა) თემით: „თბილისის სამი „სავიზიტო ბარათი“.

ქვემოთ გთავაზობთ ფესტივალზე წარდგენილ ინფორმაციას.

### აბსტრაქტი

„თბილისის სამი „სავიზიტო ბარათი“ - თბილისის ოპერისა და ბალეტის თეატრი, ეროვნული სასახლე და მთაწმინდის პანთეონი - სამი გამორჩეული და საამაყო ადგილია საქართველოს დედაქალაქში. ოპერის თეატრი და ეროვნული სასახლე მდებარეობს ქალაქის მთავარ ქუჩაზე - რუსთაველის პროსპექტზე. ეს უძველესი ქუჩაც, ისტორიული შენობა-ნაგებობებით, თბილისის „სავიზიტო ბარათია“.

უნიკალური არქიტექტურით გამორჩეული ოპერის თეატრი 172 წლის ისტორიას ითვლის, ეროვნული სასახლის შენობის ისტორია კი 1802 წლიდან იწყება. თუმცა მთაწმინდის პანთეონის გადასახედი ყველაზე შთამბეჭდავია. ის ულამაზესი პანორამული ხედით გადმოჰყურებს თბილისს, ქალაქის ყველა ადგილიდან მოჩანს და ჩვენი მარშრუტის უმაღლესი და შემკვრელი წერტილია.

ის თბილისის ნომერ პირველი „სავიზიტო ბარათია“, აქედან დედაქალაქი ხელისგულივით მოჩანს. ჩვენ წინ იშლება როგორც ძველი, ასევე ახალი თბილისი. ეს თვალწარმტაცი ადგილი მოიცავს თბილისის მდიდარ ისტორიას და კულტურულ მემკვიდრეობას.

ნაშრომზე მუშაობისას, უპირველესად, უდიდესი სიამოვნება მივიღეთ, კიდევ ერთხელ გავიარეთ დედაქალაქის სამი „სავიზიტო ბარათის“ მიხედვით დაგეგმილი მარშრუტი. სულ სხვა თვალთ დავინახეთ სამივე ადგილი, იქნებ ახლიდანაც აღმოვაჩინეთ? თუნდაც ის, რომ თბილისში ძველი ტრადიცია ყოფილა ყაზახი ალექსანდრეს ბაღში, ქაშუეთის ტაძრის მიმდებარედ, ანდა ის, რომ ოპერის თეატრში სეზონის გახსნის შემდეგ დიდი ეროვნული დღესასწაული გაიმართა და თბილისელები იტალიურ დასთან ერთად ზეიმობდნენ... საინტერესო ასპექტებით წარმოჩნდა ოპერის თეატრის არქიტექტურა, ქობულაძის ფარდის და მსოფლიოში ერთ-ერთი უნიკალური ჭალის ამბავი...

ასე რომ, ჩვენი მარშრუტი სასარგებლო და საინტერესო იყო. ხსენებულმა მარშრუტმა ერთი-ანობაში დაგვანახვა ჩვენ მიერ შერჩეული სამი ადგილმდებარეობის მნიშვნელობა დედაქალაქისთვის, მათი მიმზიდველობის საიდუმლო ტურისტებისთვის.

### შესავალი

ჩვენი მარშრუტის შესაბამისად, რუსთაველის

პროსპექტზე ორ ხედს გამოვყოფთ: ქაშუეთის ტაძრის სივრცეს, პარლამენტის შენობას და ქართული ხელოვნების მუზეუმს. ეს ადგილები ქვეყნის ისტორიის უმნიშვნელოვანესი მოვლენების მოწმეა.

რუსთაველის პროსპექტზე, ოპერის თეატრთან, მდებარეობს რუსთაველის თეატრი, ხელოვნების მეორე დიდი კერა, საიდანაც უმაღლესი კლასის სასტუმრო „ბილტმორის“ სვეტი მოჩანს.

მთაწმინდის პანთეონიდან კი ხელისგულზე იშლება მთელი თბილისი - ძველიც და ახალიც, მდინარე მტკვარი, სამების საკათედრო ტაძარი, იუსტიციის სახლი, პრეზიდენტის სასახლე, ბარათაშვილის ხიდი, რიყე და თბილისის სხვა ღირსშესანიშნავი ადგილები. სწორედ მთაწმინდის მთის ძირს მიუყვება მთავარი პროსპექტი.

### **თბილისის ზაქარია ფალიაშვილის სახელობის ოპერისა და ბალეტის თეატრი**

იტალიელი არქიტექტორის ჯოვანი სკუდიერიის მიერ დაპროექტებული თბილისის ზაქარია ფალიაშვილის სახელობის ოპერისა და ბალეტის სახელმწიფო თეატრი 1851 წელს დაარსდა. იმავე წლის 9 ნოემბერს საოპერო სეზონი დაიწყო სპეციალურად მოწვეული იტალიური დასის მონაწილეობით, სადაც წარმოდგენილი იყო დონიცეტის ოპერა „ლუჩია დი ლამერმური“/Lucia di Lammermoor. სპექტაკლის შემდეგ, მდინარე მტკვრის მარცხენა სანაპიროზე დასი ეროვნულ დღესასწაულს შეუერთდა და მთელ დამეს ნავებით ზეიმობდა თბილისელებთან ერთად. ამიერკავკასიაში პირველი საოპერო თეატრი 800 მაყურებელზე იყო გათვლილი და მდებარეობდა თბილისის ცენტრში, ერევნის მოედანზე (ახლანდელი თავისუფლების მოედანი).

შენობამ დიდი შთაბეჭდილება დატოვა ალექსანდრე დიუმაზე, რომელიც თბილისს 1859 წელს ეწვია.

1937 წლიდან ოპერის თეატრს ეწოდა ქართული ეროვნული საკომპოზიტორო სკოლის ფუძემდებლის - ზაქარია ფალიაშვილის სახელი. ყოველწლიურად სეზონი იხსნება ფალიაშვილის მარადიული მონუმენტური ოპერით „აბესალომ და ეთერი“ და მთავრდება ლირიკულ-დრამატული ოპერით „დაისი“.

ოპერის თეატრი მავრიტანული არქიტექტურით გამოირჩევა და მსოფლიოს ლამაზ შენობებს შორის ერთ-ერთი საუკეთესოა. 172 წლის თეატრი, რომელიც მეორედ 1973 წელს დაიწვა, 2010 წლიდან განახლდა, თუმცა შენობის აღმოსავლური, ფსევდომავრიტანული სტილი შენარჩუნდა. მომ-

ხიბვლელი ვიტრაჟები, ჩუქურთმები, სარკვებიანი დარბაზები დიდ შთაბეჭდილებას ახდენს თეატრის სტუმრებზე.

2010 წელს დაწყებული მასშტაბური განახლების პროექტის შედეგად, თეატრის „სავიზიტო ბარათი“ - სერგო ქობულაძის ფარდა, რომელიც ხანძრის დროს დაიწვა, სცენას ხელახლა დაუბრუნდა. მისი ესკიზის მიხედვით პრინტი გერმანიაში დაიბეჭდა, 11X17 მეტრის ფარდა გადაბმების და ნაკერის გარეშეა შესრულებული. ასევე რესტავრაცია ჩაუტარდა ცენტრალური ავსტრიული ბროლის 600-ნათურიან ჭაღს, რომელიც ერთ-ერთი მდიდრული და დიდია ევროპაში.

თეატრის რეპერტუარში წლების მანძილზე წარმოდგენილია როგორც მსოფლიოს საოპერო და საბალეტო კლასიკა, ისე ქართველი კომპოზიტორების ნაწარმოებები.

აღსანიშნავია, რომ ოპერისა და ბალეტის ქართველი ვარსკვლავები აოცებენ მსოფლიოს და კონკურენციას უწევენ უდიდეს თეატრებს.

საბალეტო დასს ხელმძღვანელობს საერთაშორისოდ აღიარებული ქართველი პრიმა-ბალერინა ნინო ანანიაშვილი, რომელიც იტალიის პრეზიდენტმა იტალიის სოლიდარობის ვარსკვლავის ორდენით დააჯილდოვა.

2023 წელს, ისტორიაში პირველად - იტალიაში ქართული ოპერა „დაისი“ დაიდგა, მსოფლიოს პრემიერა სიცილიის ქალაქ კატანიაში, მასიმო ბელინის საოპერო თეატრში გაიმართა.

თეატრალური საოცრებების მიღმა, თეატრის ბალი გვთავაზობს სასიამოვნო სივრცეს დასვენებისა და განტვირთვისთვის, რაც ავსებს საერთო მომხიბვლელ განწყობას. ოპერის ბაღში დაკრძალულნი არიან: ქართული ეროვნული საკომპოზიტორო სკოლის ფუძემდებელი და კლასიკოსი ზაქარია ფალიაშვილი; ქართველი ტენორები - ვანო სარაჯიშვილი და ზურაბ ანჯაფარიძე.

გაეცანით თბილისის ოპერისა და ბალეტის თეატრს, საქართველოს დედაქალაქის სიმბოლოს. თანამედროვე არქიტექტურული ნაგებობა ქვეყნის კულტურული ცხოვრების უმნიშვნელოვანესი ცენტრია უკანასკნელი საუკუნე-ნახევრის განმავლობაში. იგი თბილისის ერთ-ერთი საინტერესო და მიმზიდველი ადგილია კულტურით დაინტერესებული ადამიანებისთვის.

### **ეროვნული სასახლე**

82 წლის კულტურული და საგანმანათლებლო კერა მოსწავლე-ახალგაზრდობის ეროვნული სასახლე მდებარეობს თბილისის ცენტრში.

პირველი შენობა 1802 წელს აშენდა, როგორც რუსეთის მთავარმართებლის რეზიდენცია, მეფისნაცვალ ამიერკავკასიას სწორედ აქედან მართავდა. თუმცა 1807 წელს ის ახალი ნაგებობით შეცვალეს. 1865-69 წლებში კი - საფუძვლიანი რეკონსტრუქცია ჩატარდა, რომელიც თბილისში მოღვაწე შვედი არქიტექტორის, ოტო იაკობ სიმონსონის სახელს უკავშირდება. სიმონსონმა სასახლეს სრულიად ახლებური იერი მიანიჭა: კლასიციზტურ ფასადს რენესანსული ელემენტები ჰარმონიულად შეეხამა.

შენობა, როგორც პიონერთა და სტუდენტთა რესპუბლიკური სასახლე, გაიხსნა 1941 წლის 2 მაისს. ამჟამად აქ მდებარეობს მოსწავლე-ახალგაზრდობის ეროვნული სასახლე.

შენობის არქიტექტურა მიმზიდველია შიდა ინტერიერით - ე.წ. სარკებიანი, მარმარილოს და თეთრი დარბაზებით.

საქართველოში წარმატებულ ადამიანთა დიდი ნაწილი ამ შენობაში აღიზარდა.

აქ ყოველწლიურად 500-მდე სხვადასხვა მიმართულების კონფერენცია, ფესტივალი და კონკურსი ტარდება. სასახლეში ყოველწლიურად 5000-მდე ახალგაზრდა 160-ზე მეტი დასახელების წრესა თუ კლუბშია გაერთიანებული.

აღსანიშნავია, რომ სასახლე ამაცობს სტუდია „პიონერფილმის“ ნახევარ საუკუნეზე მეტი ხნის ისტორიით და შენობის წინ არსებულ სივრცეს მისი ვარსკვლავი ამშვენებს. გარდა ამისა, სასახლის კულტურული სიმდიდრისთვის შენაძენია ამერიკული კუთხე. სასახლე ერთადერთია ამიერკავკასიაში, რომელსაც საკუთარი პლანეტარიუმში და ორი ტელესკოპი აქვს. ხოლო მუზეუმში ქვეყნის და ქალაქის ისტორიის გაცნობა უცხოელ ტურისტებსაც შეუძლიათ.

სასახლის ბაღში ლეგენდარული ქართული ფილმი „ქეთო და კოტე“ გადაიღეს, რომელშიც მთავარ როლს ულამაზესი მსახიობი მედეა ჯაფარიძე ასრულებს.

სასახლის ისტორიასთან მჭიდროდ არის გადაჯაჭვული ქვეყნის უმთავრესი პოლიტიკური რეალიები.

1918 წლის 26 მაისს სასახლეში საქართველოს დამოუკიდებლობა გამოცხადდა და შენობის თავზე დამოუკიდებელი საქართველოს დროშა აფრიალდა. თეთრ დარბაზში კი მოეწერა ხელი საქართველოს დამოუკიდებლობის აქტს. 28 მაისს ამიერკავკასიის კიდეგ ორმა რესპუბლიკამ - აზერბაიჯანმა და სომხეთმა ამავე შენობაში გამოაცხადეს დამოუკიდებლობა. თბილისი მაშინ

გეოგრაფიულად და პოლიტიკურად ამიერკავკასიის ცენტრს წარმოადგენდა.

შთამბეჭდავი შენობა, უნიკალური არქიტექტურით ის ადგილია, სადაც უმდიდრესი წარსული ხვდება ქვეყნის მომავალს, უნიჭიერესი ახალგაზრდობის სახით.

**მთაწმინდის ქართველ მწერალთა და საზოგადო მოღვაწეთა პანთეონი**

მთაწმინდის ქართველ მწერალთა და საზოგადო მოღვაწეთა პანთეონი გაიხსნა 1929 წელს. მსოფლიოს სხვა ქვეყნებისაგან განსხვავებით, მთაწმინდის პანთეონი ღია ცისქვეშ არის მოწყობილი. ეს უნიკალური გარემო საგანმანათლებლო სივრცეა, როგორც გაკვეთილი მომავალი თაობისთვის ერის ისტორიის სანუკვარი სახელების შესახებ. ასევე ტურისტებს აწვდის ინფორმაციას გამოჩენილი ქართველი საზოგადო მოღვაწეების შესახებ. **პანთეონში დაკრძალულია 54 საზოგადო მოღვაწე და გამოჩენილი პიროვნება. მათ შორის: ილია ჭავჭავაძე, აკაკი წერეთელი, ვაჟა-ფშაველა, იაკობ გოგებაშვილი, გალაკტიონ ტაბიძე, გიორგი ლეონიძე...**

პანთეონში ერთ-ერთი ღირსშესანიშნავი ძეგლია ილია ჭავჭავაძის საფლავზე აღმართული ქალის ბრინჯაოს ფიგურა: „მწუხარე საქართველო“. ილია ჭავჭავაძე, ეპოქალური ეროვნული მოღვაწე, მწერალი და პუბლიცისტი, 1907 წელს სოციალ-დემოკრატების ხელით ტრაგიკულად აღესრულა. საქართველოს პირველი პრეზიდენტის ზვიად გამსახურდიას ბოლო განსასვენებელიც ასევე მთაწმინდაზეა და კიდეც ერთ მახასიათებელს სძენს პანთეონის მნიშვნელობას.

ღია ცის ქვეშ პანთეონი არა მხოლოდ პატივს მიაგებს ღვაწლმოსილ პიროვნებებს, არამედ დიდი ჩაფიქრებისა და ხსოვნის ადგილიცაა. **აქ საბჭოთა ხელისუფლების მიერ რეპრესირებულ ხელოვანთა სიმბოლური მემორიალია აღმართული და თვითნასწავლი მხატვრის, ნიკო ფიროსმანაშვილის სიმბოლური საფლავიცაა. პანთეონს, მთაწმინდის ფერდობზე მიუყვება ფუნიკულიორი, რომელიც 1905 წელს გაიხსნა. მას ნიკო ფიროსმანაშვილი დიდი ფერწერული ტილო მიუძღვნა.**

საინტერესოა, რომ ილია ჭავჭავაძის საფლავზე აღმართული ქალის ბრინჯაოს ფიგურა - მწუხარე საქართველოს სიმბოლო, მოქანდაკე იაკობ ნიკოლაძის დიდი მონუმენტური ნამუშევარი, პარიზში შეიქმნა და ნიკოლაძემ იქვე ჩამოასხა.

ნიკოლაძე ჯერ პარიზში, შემდეგ იტალიაში სწავლობდა რენესანსულ ქანდაკებას, ფლორენცი-

ამი მოიხიბლა მიქელანჯელოსა და დონატელოს შედეგებით... 1907 წელს, ილია ჭავჭავაძის მკვლელობის შემდეგ, გაუჩნდა სურვილი, რომ დაედგა ილიას ძეგლი, თუმცა ეს დიდ ფინანსებს მოითხოვდა. წერა-კითხვის გამავრცელებელი საზოგადოების მიერ მთელ საქართველოში დაიგზავნა წერილები თხოვნით, ვისაც რამდენი შეეძლო, შეეწირა ამ საქმისთვის. 1907 წლიდან 1913 წლამდე გროვდებოდა თანხა. საბოლოოდ ძეგლი 1913 წელს გაიხსნა და ეკურთხა ილიას საფლავი მთაწმინდაზე.

მთაწმინდის პანთეონი თბილისის საკულტო „სავიზიტო ბარათია“ და მამადავითის ეკლესიის ეზოში მდებარეობს. მთაწმინდა ყველაზე მაღალი და ცნობილი მთაა თბილისში. ამ ადგილს წმინდა მთა ჰქვია, ქრისტიანობის მნიშვნელოვანი სავანის - ათონის მთის მიხედვით. მთის აღმოსავლეთ კალთაზე სამლოცველო ჰქონია ერთ-ერთ ასურელ მამას - დავით გარეჯელს.

ტაძრის ისტორიული ფესვები მე-6 საუკუნიდან იღებს სათავეს, როდესაც ანტიოქიიდან ჩამოსულმა ასურელმა მამამ, დავით გარეჯელმა, ამ ადგილას პატარა სამლოცველო დააარსა სამკურნალო წყაროსთან ერთად. ის მე-19 საუკუნის ტაძრის წინამორბედი.

მთაწმინდის ტერიტორიაზე ტურისტებს შეუძლიათ არა მხოლოდ გამოჩენილი ქართველი მოღვაწეების განსასვენებელი ადგილების დათვალიერება, არამედ ქრისტიანული კულტურის ძეგლის - მთაწმინდის მამადავითის ეკლესიის მონახულებაც. აქვეა სტალინის დედის ბოლო განსასვენებელიც...

მთაწმინდის ტერასიდან თბილისის ულამაზესი პანორამა იშლება და საქართველოს დედაქალაქი - თბილისი ხელისგულივით მოჩანს. ჩვენ წინ გადაიშლება როგორც ძველი, ასევე ახალი თბილისი. ეს თვალწარმტაცი ადგილი მოიცავს თბილისის მდიდარ ისტორიას და კულტურულ მემკვიდრეობას.

ინახულეთ თბილისის ნომერ პირველი „სავიზიტო ბარათი“ - მთაწმინდის პანთეონი, არაჩვეულებრივი პანორამით!

პანთეონი მთის შუაშია. ზევით, მთაზე, არის დასასვენებელი პარკი, რესტორნები, ატრაქციონები. მთაზე ადინარ ულამაზესი ფუნქციონირით - 1905 წელს აშენებული სამთო-საბაგრო რკინიგზით. არის სამანქანო გზაც.

### თბილისის დღესასწაულები და ეროვნული სამზარეულო

„მთაწმინდობა“ - წმინდა დავითის დღესასწა-

ული აღდგომის მეშვიდე ხუთშაბათს აღინიშნება.

წირვის შემდეგ იწყებოდა დიდი გასეირნება, საერთო ქრისტიანულ ზეიმში მონაწილეობდნენ: ქართველები, პოლონელები, სომხები, გერმანელები, რუსები... თეთრტანსაცმლიანი გოგო-ბიჭები სავსე კალათებიდან ყვავილებს ყრიდნენ ქუჩაში.

ბრწყინვალე შვიდეულის დღეებში ძველ თბილისში, ბაღებში, ტრადიციული ქართული „ლურჯი სუფრები“ იშლებოდა, „ნუშის დღესასწაული“ ქალაქელებისთვის გაზაფხულის სიმბოლო იყო, რადგან ნუში ადრე იწყებდა ყვავილობას. ნუშის და იის ყვავილებით ირთვებოდა: ბალახზე გაშლილი ხალიჩა, ყანწები, აზარფუმები... ქუჩებში გუნდ-გუნდად დადიოდნენ თეთრი ჩიხტიკოპებით მოკაზმული ქალები და მოხეიმე მამაკაცები. სწორედ ამას ასახავს გრიგოლ გაგარინის 1947 წლით დათარიღებული ნახატი - „ტფილისის ბაღები, ცეკვა“.

ძველი სააღდგომო ტრადიცია იყო აგრეთვე, როდესაც წირვის შემდეგ ქაშუეთის მიდამოებში მეფე, მთავრები და დიდებულები ისრის სროლაში ეჯიბრებოდნენ ერთმანეთს. გამარჯვებული ოქროს თასით ჯილდოვდებოდა. მას თასი უნდა ჩამოეგდო...

რაც შეეხება ეროვნულ სამზარეულოს, ქართული ხაჭაპური- ყველიანი პური მსოფლიოს საუკეთესო ყველიან საქმელებს შორის დასახელდა. ტრადიციული ქართული სამზარეულოს პირველი კერძი, რასაც რესტორანში უცხოელები უკვეთავენ, ხაჭაპურია. ყველისა და ცომისგან შექმნილი მარტივი კერძი ქართული სამზარეულოს „სავიზიტო ბარათია“.

ხინკალიც დიდი პოპულარობით სარგებლობს უცხოელ სტუმრებში. მის სამშობლოდ ფშავს მიიჩნევენ, საიდანაც გავრცელდა საქართველოს დანარჩენ კუთხეებში.

„ჩაგძინებია ხინკალო,

გამოგაღვიძებს ჯაბანი“...

მღერის ქართველი კაცი. ხინკალს სარიტუალო და საკრალური დანიშნულება ჰქონდა. როგორც ამბობენ, ხინკალზე 19 ნაოჭი უნდა იყოს, რადგან ასომთავრულ ანბანში მე-19 ასონიშანი არის „რე“ - ბორჯღაღისა და მზის სიმბოლო. კუჭი მზეა, ხოლო ნაოჭები - სხივები, მისი მეორე მხარე კი დისკოა ანუ სავსე მთვარის სიმბოლო.

ტრადიციული ქართული საახალწლო სუფრა წარმოუდგენელია გოზინაყის გარეშე. გოზინაყი ყველაზე გავრცელებული ტკბილეულია. საქართველოში თაფლი და ნიგოზი უძველესი დროიდან ითვლებოდა წმინდა საკვებად, საახალწლო სუფ-

რის ყველაზე მნიშვნელოვან ატრიბუტადაც თავ-  
ლისა და ნიგვზისგან დამზადებულ ყველასათვის  
საყვარელ გოზინაყს მიიჩნევენ.

ასე რომ, ჩვენი მარშრუტი საინტერესო საკვლე-  
ვი იყო, მთაწმინდობისა და „ნუშის დღესასწა-

ულით“, ეროვნული სამზარეულოთი. ხსენებულმა  
მარშრუტმა ერთიანობაში დაგვანახვა ჩვენ მიერ  
შერჩეული სამი ადგილმდებარეობის მნიშვნე-  
ლობა დედაქალაქისთვის, მათი მიმზიდველობის  
საიდუმლო ტურისტებისთვის.

### **Tree “visiting” cards of Tbilisi**

*Tamar Shaishmelashvili, Assistant Professor  
Georgian Technical University*

*Temur Jagodnishvili, Professor  
Georgian Technical University*

*Manana Kajaya, Associate Professor  
Georgian Technical University*

*Marine Surmava, Associate Professor  
Georgian Technical University*

### **Summary**

Great pleasure accompanied our work on the itinerary. Once again, the itinerary of three "visiting cards" of the capital unfolded before our eyes.

We viewed all three points with a fresh perspective, rediscovering their territories. Despite old traditions like the competition near Kashueti Cathedral or the big national holiday after the Opera house season opening, where Tbilisi residents celebrated with the Italian troupe, we delved into intriguing facts about the Opera House's architecture, its unique Kobuladze curtain, and one of the world's beautiful and unique chandeliers.

Discovering the history of the National Palace on May 26, 1918, when Georgia's independence was proclaimed, added depth to our exploration.

The number one "visiting card" of Tbilisi is glorious - Mtatsminda Pantheon, with an extraordinary panorama! From the terrace of Mtatsminda, a beautiful panorama of Tbilisi unfolds and the capital of Georgia - Tbilisi can be seen in the palm of your hand. Both old and new Tbilisi will spread before us. This picturesque place encompasses Tbilisi's rich history and cultural heritage.

Investigating the "Mtatsmindoba" holiday and the "Almond festival" in Tbilisi further enriched our study. This itinerary highlighted the unity and importance of the three selected locations for the capital. The experience proved to be both stimulating and captivating for our lives.

So our itinerary was useful and interesting. The mentioned route together showed us the importance of the three locations we selected for the capital, the secret of their attractiveness for tourists.

# საბუნებისმეტყველო მეცნიერებანი

## SC I E N C E S

### მრგვალხერხა ჩარხის ჭრის მექანიზმის დინამიკური კვლევა გიროსკოპული ეფექტის გათვალისწინებით

*ვახტანგ აბაიშვილი, აკადემიური დოქტორი  
საქართველოს ტექნიკური უნივერსიტეტი*

#### **რეზიუმე**

მანქანის დეტალების ან დეტალების ჯგუფის რხევების შესწავლისათვის საჭიროა მათი შესაძლო გადაადგილების შესწავლა, რომელიც დაკავშირებულია რხევით მოძრაობასთან, თუ რხევები გამოწვეულია დეფორმაციებით, მაშინ საჭიროა გაირკვეს რომელი დეფორმაციაა ასრსებითი.

ნებისმიერ რთულმა დეტალმა შეიძლება განიცადოს დეფორმაცია მრავალი სახით, მაგრამ თუ შემოვიფარგლებით მოქმედი ძალების მცირე შუალედით ან შევადარებთ სხვადასხვა დეფორმაციის მნიშვნელობათა სიდიდეებს, მაშინ ყოველთვის შეიძლება მოცემულ პირობებში განისაზღვროს არსებითი გადაადგილებები.

რხევების განტოლებათა შესადგენად აუცილებელია მოცემული ძალების მოქმედებით გამოწვეული მანქანის ნაწილების დეფორმაციების კანონზომიერების ცოდნა, რომელთა სახეობა მრგვალფეროვანია.

სწრაფმავალი მანქანების გამოყენება დღის წესრიგში აყენებს მდგრადობისა და სიმტკიცის უზრუნველყოფის საკითხს, რისთვისაც საჭიროა რხევითი პროცესის შესწავლა.

სხვადასხვა ინტენსივობისა და სიხშირის რხევების გამოწვევი წყაროების, აგრეთვე ენერჯის გაბნევის ფაქტორის გავლენა მოითხოვს ერთის მხრივ მოქმედი დატვირთვებისა და რხევითი პროცესს შორის, მეორეს მხრივ რხევითი პროცესსა და ლილვის ძაბვებს შორის კავშირის ანალიზს. მზრუნავი ლილვების კრიტიკული სიჩქარეების კვლევისას განიხილავენ მხოლოდ მზრუნავი

მასების ცენტრიდანულ ძალებს, თუმცა არსებითი მნიშვნელობა აქვს არამარტო ცენტრიდანულ ძალებს, არამედ მზრუნავი მასების ღერძების კუთხური გადაადგილებებით გამოწვეულ ინერჯიის ძალის მომენტებს, ამიტომ კრიტიკული სიჩქარეების გამოთვლისას აღნიშნული მომენტები უნდა იქნას გათვალისწინებული.

მზრუნავი მასების ღერძების კუთხური გადაადგილება იწვევს დისკის გადახრას საწყისი მდგომარეობიდან, რაც იწვევს გიროსკოპულ ეფექტს. ამ შემთხვევაში ხერხის დისკი ეხება განახერხის კედლებს, ცხელდება ხახუნის გამო და უარესდება, დამუშავებული ზედაპირის ხარისხი. ამიტომ ჭრის მექანიზმის კვლევა გიროსკოპული ეფექტის გათვალისწინებით აქტუალური საკითხია.

საკვანძო სიტყვები: დისკი, დეფორმაცია, რხევა, პრეცესია, ლილვი, დისკის მოზრუნება გიროსკოპული მოქმედება.

#### **შესავალი**

ნაშრომში განხილულია მრგვალხერხა ჩარხის ჭრის მექანიზმის დინამიკური კვლევა გიროსკოპული ეფექტის გათვალისწინებით.

სწრაფმავალი ჩარხების ლილვების რხევის თავისებურებაა ლილვის გადაღუნვა დისკის ჩამაგრების ადგილზე, რის შედეგადაც ხდება დისკის სიბრტყის შემობრუნება და ამის გამო ადგილი აქვს ლილვის პრეცესიას და დისკის კუთხურ პრეცესიას. დისკის კუთხური პრეცესია იწვევს დამატებით ძალებს, რომელიც გამოწვეულია დისკის გიროსკოპული მოქმედებით.

მბრუნავი ლილვის კრიტიკული სიჩქარეების კვლევისას განიხილება მბრუნავი მასების ცენტრიდანული ძალები, თუმცა არსებითი მნიშვნელობა აქვს ცენტრიდანული ძალებთან ერთად ინერციის ძალების მომენტებს, რომლებიც წარმოიშვება მბრუნავი მასების ღერძების კუთხური გადაადგილების შედეგად.

**ძირითადი ნაწილი**

ნახ. 1-ზე მოცემულია მრგვალხერხა ჩარხის ჭრის მექანიზმის სქემა. თუ მხედველობაში მივიღებთ, რომ ლილვის ჩაღუნვები  $y$  და  $z$  რხევითი მოძრაობის დროს მცირეა და როდესაც დისკის სიმძიმის ცენტრი ემთხვევა ლილვის ღერძს, მაშინ დისკის მდებარეობა განისაზღვრება  $x, y$  და  $z$  კოორდინატებით და  $\beta$  და  $\gamma$  კუთხეებით.

დისკისა და ლილვის გადაკვეთის  $O_2$  წერტილზე და სიმძიმის  $O_1$  წერტილზე გავავლოთ  $x_1, y_1, z_1$  და  $y'_1, z'_1$  ღერძები  $x, y, z$  ღერძების პარალელურად.  $y'_1, z'_1, \phi, \gamma, \beta$  პარამეტრებით განისაზღვრება სივრცეში დისკის მდებარეობა.  $\gamma$  და  $\beta$  კუთხეები წარმოადგენს შესაბამისად. დისკის სიბრტყის პერპენდიკულარს, დეფორმირებული ლილვის მხებსა და  $xz$  და  $xy$  სიბრტყეს შორის კუთხეებს.

დისკის მასა აღვნიშნოთ  $m$ -ით, მაშინ დისკის სიმძიმის ცენტრის მოძრაობის განტოლებაა

$$\begin{aligned} m\ddot{y} &= Q_y; \\ m\ddot{z} &= Q_z, \end{aligned} \tag{1}$$

სადაც  $Q_y$  და  $Q_z$  არის ლილვის რეაქციის მდგენელი შესაბამისად  $y$  და  $z$  მიმართულებით და ისინი  $\beta$  და  $\gamma$  კუთხეების წრფივი ფუნქციებია.

განვიხილოთ ლილვის ღუნვა  $xy$  სიბრტყეში დისკზე მოქმედი  $P$  ძალისა და  $M$  წყვილის მოქმედებით.

ნახ. 1-ზე მოცემული სქემისათვის სიხისტის კოეფიციენტები

$$\begin{aligned} C_{11} &= \frac{12EI}{a^3} \cdot \frac{3a+l}{3a+4l}; \\ C_{12} &= \frac{6EI}{a^2} \cdot \frac{3a+l}{3a+4l}; \\ C_{22} &= \frac{4EI}{a} \cdot \frac{3(a+l)}{3a+4l}, \end{aligned} \tag{2}$$

სადაც  $EI$  – სიხისტა ღუნვაზე.

ლილვის მხრიდან მოქმედი ძალების გეგმილები ტოლია:

$$\begin{aligned} Q_y &= -C_{11}y + C_{12}\beta; \\ Q_z &= -C_{11}z - C_{12}\gamma. \end{aligned} \tag{3}$$

ლილვის მხრიდან დისკზე მოქმედი

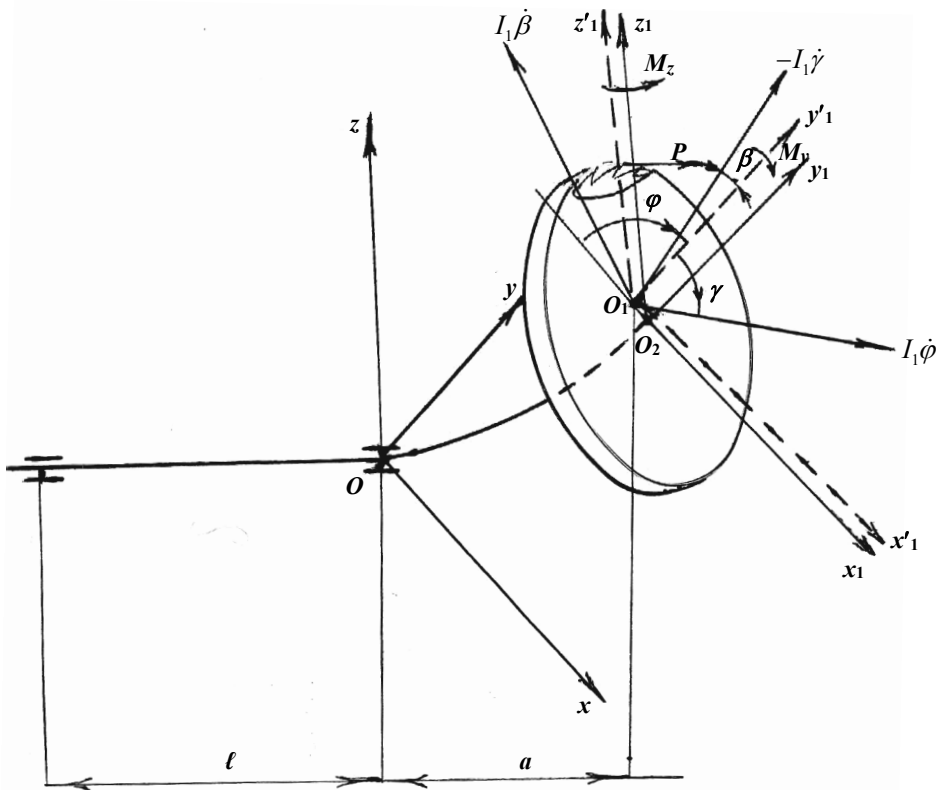

ნახ. 1. მრგვალხერხა ჩარხის ჭრის მექანიზმის საანგარიშო სქემა

მომენტების გეგმილები ტოლია

$$\begin{aligned} M_y &= -(C_{21}z + C_{22}\beta); \\ M_z &= -(C_{21}y - C_{22}\gamma). \end{aligned} \quad (4)$$

მეორეს მხრივ

$$\begin{aligned} M_y &= \frac{d}{dt}(I\dot{\beta} + \phi I_1\dot{\gamma}); \\ M_z &= \frac{d}{dt}(I\dot{\gamma} - \phi I_1\dot{\beta}), \end{aligned} \quad (5)$$

სადაც  $I$  – დისკის ინერციის მომენტი ლილვის ღერძის მიმართ, ხოლო

$I_1 = \frac{I}{2}$  – დისკის ინერციის მომენტი დიამეტრის მიმართ.

მოდრაობის რაოდენობის მომენტის მდგენი ლილვის ღერძის მიმართ  $I\dot{\phi}$ , ხოლო დიამეტრის მიმართ  $I_1\dot{\beta}$  და  $I_1\dot{\gamma}$ .

მოდრაობის რაოდენობის მდგენები  $Oy$  და  $Oz$  ღერძების მიმართ ტოლია

$$I_1\dot{\phi}\dot{\beta} - I_1\dot{\gamma} \quad \text{და} \quad I_1\dot{\phi}\dot{\gamma} - I_1\dot{\beta}. \quad (6)$$

დისკზე მოქმედი ტექნოლოგიური (ჭრის) ძალა

$$P = K \frac{bHU}{60v} = K \frac{bHU_z n}{60v \cdot 1000} \quad (7)$$

სადაც  $K$  – ჭრის კუთრი წინაღობა  $\frac{კმდ}{მმ^2}$ ;

$b$  – განახერხის სიგანე, მმ;

$H$  – განახერხის სიმაღლე, მმ;

$U$  – მიწოდების სიჩქარე, მ/წთ;

$U_z$  – მიწოდება კბილზე, მმ;

$v$  – ჭრის სიჩქარე, მ/წმ;

$z$  – კბილთა რიცხვი;

$n$  – საჭრისის ბრუნვის სიჩქარე, ბრუნვა წთ-ში.

საჭრისის ერთდროულად მომუშავე კბილთა რიცხვი

$$i = \frac{\psi}{\psi_0}, \quad (8)$$

სადაც  $\psi$  – კონტაქტის კუთხეა,

$\psi_0$  – ცენტრალური კუთხე, რომელიც შეესაბამება საჭრისის წრიულ ბიჯს.

ჭრის ძალა

$$P = P_{\text{მაქს}} \sin[\varphi - (i-1)\psi_0] \quad (9)$$

ჭრის ძალა, რომელიც მოქმედებს ერთდროულად მომუშავე კბილებზე

$$P = P_{\text{მაქს}} \sum_{i=1}^{n_1} \sin[\varphi - (i-1)\psi_0] \quad (10)$$

ჭრის ძალისა და მომენტების გეგმილებია

$$P_y = -P_{\theta} \sin \varphi - P_{\phi} \cos \varphi \quad (11)$$

$$P_z = -(P_{\theta} \cos \varphi + P_{\phi} \sin \varphi) \quad (12)$$

სადაც  $P_{\theta}$  – მხები ძალაა,

$$P_{\theta} = P_{\text{მაქს}} \sum_{i=1}^{n_1} \sin[\varphi - (i-1)\psi_0] \quad (13)$$

$P_{\phi}$  – რადიალური ძალა,

$$P_{\phi} = P_{\text{მაქს}} \sum_{i=1}^{n_1} \sin[\varphi - (i-1)\psi_0] \quad (14)$$

$n_1$  არის ერთდროულად მომუშავე კბილების მაქსიმალური რაოდენობა.

$$\bar{M}_y = -r(P_{\theta} \sin \varphi - P_{\phi} \cos \varphi); \quad (15)$$

$$\bar{M}_z = -r(P_{\theta} \cos \varphi + P_{\phi} \sin \varphi), \quad (16)$$

სადაც  $r$  – დისკის რადიუსია.

(1-16) გამოსახულების გათვალისწინებით მრგვალებზე ჩარხის ჭრის მექანიზმის მოძრაობის განტოლებათა სისტემა გიროსკოპული ეფექტის გათვალისწინებით მიიღებს სახეს

$$\begin{aligned} m\ddot{y} + c_{11}y - c_{12}\beta &= -P_{\theta} \sin \varphi - P_{\phi} \cos \varphi; \\ m\ddot{z} + c_{11}z - c_{12}\gamma &= -(P_{\theta} \cos \varphi + P_{\phi} \sin \varphi); \end{aligned} \quad (17)$$

$$I\ddot{\beta} + I_1\dot{\phi}\dot{\gamma} + c_{12}z + c_{22}\beta = -r(P_{\theta} \sin \varphi + P_{\phi} \cos \varphi),$$

$$I\dot{\gamma} + I_1\dot{\phi}\dot{\beta} + c_{12}y + c_{22}\gamma = -r(P_{\theta} \cos \varphi + P_{\phi} \sin \varphi).$$

### დასკვნა

(17) დიფერენციალურ განტოლებათა სისტემა გამოსახავს მრგვალებზე ჩარხის ჭრის მექანიზმის მოძრაობას გიროსკოპული ეფექტის გათვალისწინებით. სისტემაში შემავალი  $I_1\dot{\phi}\dot{\beta}$  და  $I_1\dot{\phi}\dot{\gamma}$  გამოსახავს გიროსკოპულ ეფექტს. გიროსკოპული წევრები ნულია, როდესაც  $\dot{\phi} = 0$ .



## ლიტერატურა

1. S. Timoshenko. Vibration problems in Engineering. Toronto-London. 1975.
2. Диментберг Ф.М., Шаталов К.Т., Гусаров А.А. Колебания машин. М., 1964.
3. Тимошенко С.П. Сопротивление материалов. М., 1965.
4. Монжос Ф.М. Дереворежущие станки. М., 1974.

**Dynamic study of the cutting mechanism of a circular saw machine,  
taking into account Gyroscopic effect**

*Vakhtang Abaishvili, Academic doctor  
Georgian Technical University*

**Summary**

To study the vibrations of a particular part or group of parts, it is necessary, first of all, to understand its possible movements associated with oscillatory movements. If vibrations are caused by deformations, then it is necessary to find out which displacements from deformations are the most significant.

Any complex part can be deformed in very different ways. However, if you limit yourself to a certain narrow area of acting forces or compare the actual values of various deformations, then you can almost always see that under given conditions not all movements are equally significant.

To compile vibration equations, it is also necessary to have information about the pattern of deformation of a part of the machine under the influence of a given force. The patterns of deformation are very diverse.

For a very wide range of problems about oscillations in machines, existing nonlinear dependencies can be approximately replaced by linear ones, and this leads to great simplification. Such a replacement is possible, however, only in those cases where the actual nonlinearity does not lead to significant phenomena that fall out of consideration in the linear interpretation of the problem.

The use of high-speed machines poses problems of ensuring strength and stability, which require the study of the process of oscillatory motion to be solved. The presence of various sources of excitation of oscillations of varying intensity and frequency, as well as the influence of the energy dissipation factor, require an analysis in which the operating loads with the oscillatory process, on the one hand, and the oscillatory process with shaft stresses, on the other hand, are related.

In studies of the critical speeds of rotating shafts, only the centrifugal forces of the rotating masses were taken into account. Under certain conditions, not only these forces, but also moments of inertia forces are of significant importance. arising as a result of angular movements of the axes of rotating masses, these moments should be taken into account when calculating critical speeds.

The work examines the cutting mechanism of a circular saw (a circular saw blade on a shaft).

# შამპანიურისა და ცქრიალა ღვინის ჩაჩის მასალის ნარჩენების გამოყენება ზედა დისკის დასამზადებლად და მოსალოდნელი ეფექტები

მალხაზ ცუცუერიძე, დოქტორანტი  
საქართველოს ტექნიკური უნივერსიტეტი

## რეზიუმე

პროდუქციის შეფუთვისა და გაფორმების თანამედროვე ინოვაციური მიდგომების საკითხებში უმნიშვნელოვანესი ყურადღება ეთმობა დარგში გამოყენებული დანადგარების ტექნიკურ სრულყოფას, როგორც სახარჯი მასალების ეფექტური და ეკონომიური ხარჯვის, ასევე წარმადობის ამაღლებისა და ენერგო ეფექტურობის კუთხით.

საქართველოს ტექნიკური უნივერსიტეტის სამრეწველო ინჟინერიისა და ტექნოლოგიის დეპარტამენტში სადოქტორო ნაშრომზე, თემის დასახელებით, „ჩაჩის დასამზადებელი დანადგარის მექანიზმის კვლევა სტრუქტურული სრულყოფით“, მუშაობის ფარგლებში შევისწავლეთ შამპანიურისა და ცქრიალა ღვინის ბოთლის ჩაჩის დასამზადებელი დანადგარის წარმადობის გაზრდის და სახარჯი მასალების დაზოგვის შესაძლებლობები.

კვლევის ფარგლებში მიგნებულია როგორც, სახარჯი მასალების მაქსიმალურად ეფექტური ხარჯვის ტექნიკური გადაწყვეტის გზა, ასევე ერთ-ერთი მასალის საწარმოო პროცესიდან სრულად ამოღების შესაძლებლობა.

ტექნიკური გადაწყვეტილება აღიარებულია საქართველოს ინტელექტუალური საკუთრების ეროვნული ცენტრის „საქპატენტის“ მიერ გამოგონებად და მასზე მიმდინარეობს საქმის წარმოება (განაცხ. # AP 2023 16274; საქმე ნომერი - 16274/1)

შამპანიურისა და ცქრიალა ღვინის ბოთლის ჩაჩის დასამზადებლად გამოიყენება სამი ძირითადი მასალა:

1. ორმხრივად ლამინირებული, ალუმინის კილიტა-პოლიეთილენი-ალუმინის კილიტა

(All 0.009mm-PE 0.035mm- All 0.009mm), შემდგომში პოლილამინატი, - ძირითადი ნამზადისათვის.

2. 0.04 მმ\* 32 მმ ალუმინის კილიტის ლენტი, ერთი მხრიდან თერმოლაქით დაფარული და მეორე მხრიდან შეღებილი, ზედა დისკისათვის;

3. წებო

აქედან, ძირითადი ნამზადის მასალის-პოლილამინატის ხვედრითი წილი საბოლოო პროდუქტში 97%-ს შეადგენს და წარმოების პროცესში მისი სრული რაოდენობის 17% ნარჩენის სახით რჩება.

ზედა დისკოს მასალის-ალუმინის კილიტის 39% ასევე ნარჩენის სახით იყრება და თუ შესაძლებელი იქნება, ზედა დისკი დამზადდეს ძირითადი მასალის - პოლილამინატის იმ წილიდან რომელიც ნარჩენის სახით გვრჩება, შედეგად მივიღებთ ეკონომიკურ, ტექნიკურ და ეკოლოგიურ ეფექტს.

საკვანძო სიტყვები: ჩაჩი, ძირითადი ნამზადი, პოლილამინატი, ზედა დისკი, ალუმინის კილიტა, ნარჩენი, ეფექტი.

## შესავალი

შამპანიურისა და ცქრიალა ღვინის ბოთლის ჩაჩი მზადდება შესაბამისი კონუსობის პუანსონზე ნამზადის შემოხვევით, შეკერვის ზოლზე შეწებების და ზედა დისკის დაწებებით (ნახ. 1).

ძირითადი ნამზადის მისაღებად პოლილამინატის მასალაზე თავდაპირველად, პუანსონის კონუსის შესაბამისი რადიუსის დანით ჩამოიჭრება a) ფორმის ნამზადი. შემდგომ მას ჩამოეჭრება c)

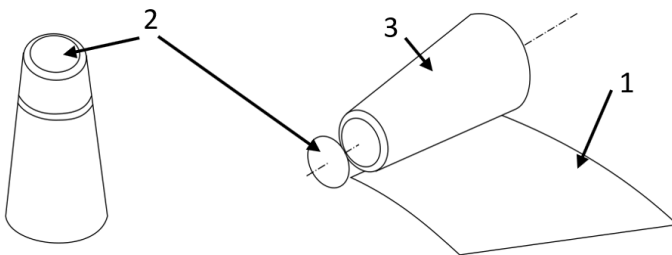

ნახ. 1. 1-ძიპითადი ნამზადი; 2-ზედა დისკო; 3-პუანსონი

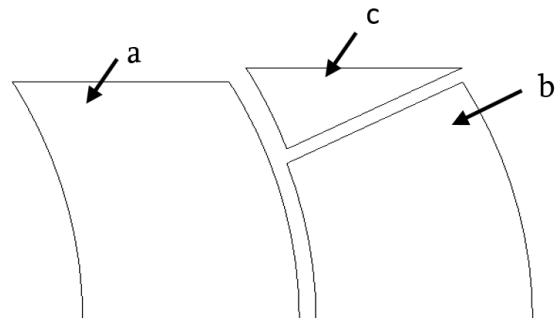

ა) ბ)

ნახ. 2

ფორმის ნარჩენი და შედეგად ვლებულობთ b) ფორმის სეგმენტს - ძირითადი ნამზადს (ნახ. 2 ა).

წყნარი ღვინოების ჩაჩისგან განსხვავებით, რომელიც უფრო ცილინდრთან მიახლოებული

კონუსის ფორმისაა, შამპანურისა და ცქრიალა ღვინის ჩაჩის ნამზადიდან ჩამოჭრილი c) ნარჩენის ზომები იძლევა საშუალებას მასში ამოიკვეთოს საჭირო ზომის დისკო (ნახ. 2 ბ). მასზე წებოს

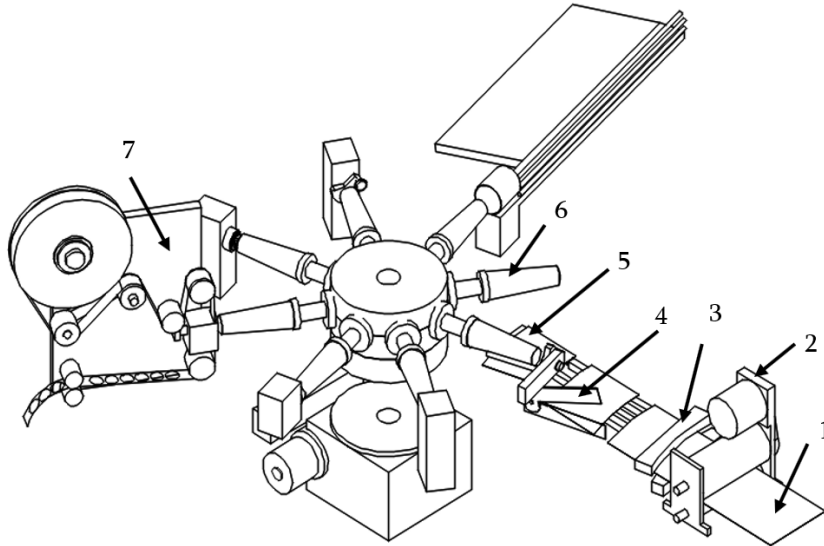

ნახ.3

1-პოლილამინატი; 2-გამთრევი მექანიზმი; 3-რკალისებრი დანა; 4-გვერდითი, c ნარჩენის ჩამოსაჭრელი დანა; 5-ძირითადი ნამზადი; 6-პუნსონი; 7-ალუმინის კლიტის ზედა დისკოს მიწოდების კვანძი.

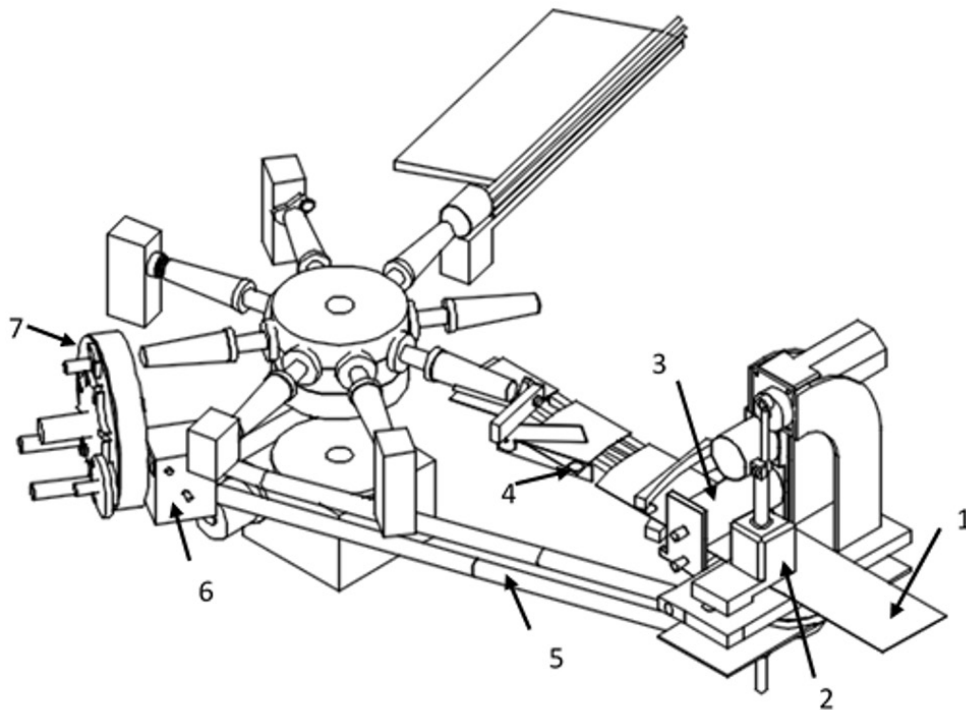

ნახ.4

1 - პოლილამინატი; 2 - ზედა დისკოს ამოსაკვეთი ტვიფრი სერვომძრავით; 3-გამთრევი მექანიზმი; 4- c ნარჩენში ამოკვეთილი ნახვრეტი; 5-ზედა დისკოს გადასატანი მაგისტრალი; 6-წებოს გადამტანი მექანიზმი; 7-პუნსონზე ზედა დისკოს მიწოდების მექანიზმი.

დატანის და კონუსურ პუნსონზე მიწოდების ტექნიკური ამოცანის გადაწყვეტის შემთხვევაში მიიღწევა საკმაოდ ეფექტური შედეგები.

**ძირითადი ნაწილი**

შამპანურის ჩაჩის ძირითადი ნამზადის(b) (ნახ.2) სეგმენტის მისაღებად თავდაპირველად ჩამოიჭრება (a) ფორმის ნამზადი, რომლის ფართობი  $S_a = 21\ 450\ \text{მმ}^2$ -ს, ხოლო მომდევნო პოზიციაზე მას ჩამოეჭრება (c) ფორმის ნარჩენი ფართობით  $S_c = 3623\ \text{მმ}^2$  და გვრჩება (b) ძირითადი ნამზადი  $S_b = 17\ 826\ \text{მმ}^2$  ფართობით. მარტივი გამოთვლებით შეგვიძლია გამოვთვალოთ რომ, ძირითადი ნამზადის მასალის, პოლილამინატის 17%, უბრალოდ იყრება ნარჩენის სახით.

$$P = 100 S_b / S_a = 362300 / 21\ 459 \approx 17\%$$

სადაც P ერთი ცალი ჩაჩის დასამზადებელი მასალის ნარჩენის პროცენტული რიცხვია. ეს არის ტექნოლოგიური ნარჩენი, რომელიც დღეს არსებული ყველა ჩაჩის დასამზადებელი დანადგარისთვის გარდაუვალია.

საქართველოს ტექნიკური უნივერსიტეტის მექანიკის ინჟინერიის კათედრაზე სადოქტორო ნაშრომზე, თემის დასახელებით, „სხვადასხვა მასის ტარისთვის ჩაჩის დასამზადებელი დანადგარის მუშაობის ოპტიმიზაციური კვლევა მათი ეფექტურობის ამაღლების გზით“, ჩვენს მიერ ჩატერებული კვლევებისას გამოვლინდა რომ, თუ პოლილამინატის მასალიდან წინასწარ ამოვკვეთავთ ზედა დისკს, მასალის გამთრევის კვანძამდე, პოზიციის იმგვარად შერჩევით რომ, როდესაც a ფორმის ნამზადი გადავა c ნარჩენის ჩამოჭრის პოზიციაზე, ამოკვეთილი დისკოს ნახვრეტი მოხვდეს c ნარჩენში, ტექნიკურად უზრუნველყოფთ მასზე წებოს დატანას და პუნსონზე ფორმირებულ ჩაჩზე მიწოდებას, შესაძლებელი ხდება, ზედა დისკოს მასალა - 0.04 მმ \* 32 მმ ალუმინის კილიტის ლენტის, საერთოდ ამოვიღოთ მოხმარებიდან.

მიგნებული გვაქვს ტექნიკური გადაწყვეტილებები თუ, როგორ განხორციელდეს პოლილამინატის ზედა დისკოს ამოკვეთა, გადატანა, წებოს

დატანა და პუნსონზე მიწოდება. მათი გამოყენებით შესაძლებელია როგორც უკვე არსებული მანქანების მოდერნიზება, ასევე თავიდანვე ჩაიღოს ახალი ტიპის მანქანის პროექტში.

შედეგად მივიღებთ შემდეგ ეფექტს

1. 0.04 მმ\* 32 მმ ალუმინის კილიტის ლენტის, ზედა დისკოს მასალის მოხმარებიდან სრულად ამოღება დაზოგავს მის შემენაზე გასაწევ ხარჯებს.
2. გამორიცხავს 0.04 მმ\* 32 მმ ალუმინის კილიტის ლენტის, ზედა დისკოს მასალის წინასწარ მოსამზადებელ სამუშაოებს, დახარჯულ მასალებს (პრაიმერი, საღებავი, ლაქი, გამხსნელი);
3. 0.04 მმ \* 32 მმ ალუმინის კილიტის ლენტის, ზედა დისკოს მასალის წინასწარ მოსამზადებელ სამუშაოებისათვის განკუთვნილი დანადგარების გამოთავისუფლება;
4. საერთო მოცულობიდან პოლილამინატის ნარჩენების 17%-დან 14%-მდე შემცირება;
5. პოლილამინატის ნარჩენების 17.65%-ით შემცირება.

**დასკვნა**

ტექნიკური გადაწყვეტა საკითხისა, შამპანიურისა და ცქრიალა ღვინოების ჩაჩის დამზადების პროცესში ძირითადი ნამზადის მასალის, პოლილამინატის გამოყენება ზედა დისკის დასამზადებლად, გაზრდის დისკის დიზაინური გაფორმების შესაძლებლობებს ფლექსო, ღრმა, თერმული ბეჭდვისათვის და მოსახერხებელია რელიეფური ეფექტების მისაღებად.

სიახლე გამოიწვევს ერთდროულად, ტექნიკური ხასიათის ეფექტს - იგულისხმება მასალის წინასწარი მოსამზადებელი სამუშაოებისათვის აუცილებელი გარკვეული დანადგარების და მუშახელის საწარმოო პროცესებიდან გამოთავისუფლება; ეკონომიკურ ეფექტს, იგულისხმება ზედა დისკოს მასალის შემენაზე და მოსამზადებელ სამუშაოებზე გასაწევი ხარჯების 100%-ით დაზოგვა; გარემოს დაცვის კუთხით ნარჩენების 17.65%-ით შემცირება.

**ლიტერატურა:**

1. B. Bender and K. Gericke, Eds., Pahl/Beitz Konstruktionslehre: Methoden und Anwendung erfolgreicher Produktentwicklung, 9th ed. Berlin, Heidelberg: Springer Berlin Heidelberg, 2021. [Online]. Available: <http://nbn-resolving.org/urn:nbn:de:bsz:31-epflicht-1866059>
2. W. Skolaut, Ed., Maschinenbau: Ein Lehrbuch für das ganze Bachelor-Studium, 2nd ed. Berlin: Springer Vieweg, 2018.
3. R. Mahnken, Lehrbuch der Technischen Mechanik - Dynamik: Eine anschauliche Einführung. Berlin,

### Use of champagne and sparkling wine bottle capsule material waste to prepare the top disc and expected effects

*Malkhaz Tsutskiridze, PhD student*  
*Georgian Technical University*

#### Summary

In terms of modern innovative approaches to packaging and decoration of products, the most important attention is paid to the technical perfection of the equipment used in the field, both in terms of effective and economical consumption of consumables, as well as in terms of increasing productivity and energy efficiency.

At the Department of Industrial Engineering and Technology of the Technical University of Georgia, we studied the possibilities of increasing the performance of the caps-making machine for champagne and sparkling wine bottles and saving consumables in the framework of the work on the topic "Research of the mechanism of the caps-making machine with structural perfection".

Within the framework of the research, both the way of the technical solution for the most efficient consumption of consumables, as well as the possibility of completely removing one of the materials from the production process have been found.

The technical decision has been recognized as an invention by the National Intellectual Property Center of Georgia "Sakpatent" and proceedings are being conducted on it (application # AP 2023 16274; case number - 16274/1)

Three main materials are used to make capsules for champagne and sparkling wine bottles:

1. Double-sided laminated, aluminum foil-polyethylene-aluminum foil (All 0.009mm-PE 0.035mm- All 0.009mm), later polylaminate, - for the main product.
2. 0.04 mm \* 32 mm aluminum foil tape, coated on one side with thermal lacquer and painted on the other side, for the upper disk;
3. Glue.

From this, the specific share of the main material - polylaminate in the final product is 97%, and 17% of its total amount remains as waste during the production process.

39% of the material of the upper disk - aluminum foil - is also thrown away as waste, and if it is possible, the upper disk can be made from the part of the main material - polylaminate, which remains as waste, as a result we will get an economic, technical and environmental effect. Technical solution to the issue, in the process of making champagne and sparkling wines, the use of the main production material, polylaminate, to make the upper disk, will increase the possibilities of designing the disk for flexo-, intaglio-, thermal printing, and it is convenient to get relief effects.

The innovation will eliminate the necessity of certain equipment and labor necessary for the preliminary preparation of the material from the production processes; economic effect, meaning 100% saving of costs for the purchase of upper disc material and preparatory work; 17.65% reduction of waste in terms of environmental protection.

eywords: Champagne Capsule, Packaging Process Optimization, Polylaminate Capsule, Top Disc, Aluminum Foil, Production Waste Reduction.

# ეკონომიკა და ბიზნესი

## ECONOMICS AND BUSINESS

### პოლიტიკური რეკლამა და მისი გავლენა არჩევნებზე

*გიორგი ჯავახიშვილი, სოციალურ მეცნიერებათა დოქტორი  
საქართველოს ტექნიკური უნივერსიტეტი*

#### რეზიუმე

ნაშრომში განხილულია პოლიტიკური რეკლამის როლი და მნიშვნელობა არჩევნების პერიოდში. ამ საკითხის შესწავლა მნიშვნელოვანია, რადგან დღესდღეობით თითქმის ყველა პოლიტიკური პარტია მიმართავს სხვადასხვა რეკლამირების საშუალებას არჩევნებში შედეგების მისაღწევად.

ჩვენი მიზანია გავარკვიოთ, პოლიტიკურ რეკლამის როლი და დანიშნულებას საზოგადოებაში, ახდენს თუ არა გავლენას საზოგადოებრივ ცნობიერებაზე და თუ კი როგორ და რა მეთოდებით ახერხებს ამ ყველაფერს.

მედიას ხელისუფლების ერთ-ერთ შტოდ მიიჩნევენ. თუ ბრენდის რეკლამა მიდრეკილია კომერციალიზაციის გაზრდისა და პროდუქტის გასაღებისკენ, მედია პოლიტიკური ლეგიტიმაციის ერთ-ერთი წყაროა, რადგან ის აკონტროლებს დღის წესრიგს, უწევს გარკვეულ პოლიტიკურ წესრიგს პროპაგანდას და ადვოკატირებას, რის შედეგადაც ადამიანებს პოლიტიკური სტიმული უყალიბდებათ და შესაბამისად მოქმედებენ.

არსებობს ფასიანი და უფასო პოლიტიკური რეკლამა. უფასო რეკლამა იყენებს თითქმის ყველა პარტია, ხოლო ფასიანი პოლიტიკური რეკლამა დიდი ფუფუნებაა და ამის საშუალება ბევრ პარტიას არ გააჩნია, მისი მომხმარებლები არიან ძირითადად დიდ პარტიები, რომელთაც აქვთ დაფინანსება და რა თქმა უნდა სახელისუფლებლო პარტია.[2.12]

უფასო პოლიტიკური რეკლამისთვის გამოყოფილია დროის შეზღუდვა. გერმანიაში რეკლამა ორწუთნახევრიანი გრძელდება, ამ დროს არ შეიძლება მოკლე პრიმიტიული და ემოციური მიმართვა და კანდიდატი არ უნდა შემოიფარ-

გლებოდეს მხოლოდ საარჩევნო ლოზუნგებით. ძირითადი პარტიებისთვის კვირაში ხუთი - ათი წუთი საკამრისად უნდა აიყოს მიჩნეული. უფასო რეკლამისთვის გამოყოფილ დროზე შეიძლება ზედა ზღვარი დაწესდეს, ხოლო სარეკლამო დრო სარეკლამო დრო უბრალოდ გადანაწილდეს საარჩევნო სუბიექტებს შორის.

ფასიან პოლიტიკურ რეკლასთან დაკავშირებით კამათი ზოგჯერ დაუსრულებელ კამათში გადადის, ერთის მხრივ ვინც იცავს სიტყვის თავისუფლებას, მეორე მხრივ, იმ ადამიანებს შორის, ვინც იცავს დროის სამართლიან განაწილების პრონციპს. [2.15]

დემოკრატიზაციის პროცესში უამრავი ახალი პოლიტიკური პარტია და კანდიდატი გაჩნდა. მათ ხშირად დიდი სარეკლამო დრო ეთმობოდათ, მაგალითად თითოეულ პარტიას ერთი საათი და მაჟორიტარს 30 წუთი, ასე რომ, ამომრჩევლებს სამი კვირის განმავლობაში ყოველდღიურად სამ საათიან უფასო პოლიტიკურ რეკლამას სთავაზობდნენ. პრედენტენტების უმრავლესობას საშუალება არ ჰქონდათ თავად მოამზადებინათ სიუჟეტი, ამიტომ ჩანაწერი სახელმწიფო სტუდიაში ერთსა და იმავე ადგილას ხდებოდა. კანდიდატები კამერების წინ ოც წუთიანი მონოლოგით გამოდიოდნენ, რაც მაყურებლისთვის მოსაბეზრებელი და ერთფეროვანი იყო.

პოლიტიკური რეკლამირების ბევრი ფორმა არსებობს, მაგრამ ყველაზე პოპულარულია ტელევიზიით რეკლამა, რომელშიც სხვადასხვა დაპირებებს მოვისმენთ პარტიების მხრიდან. ქუჩები გადავსებულია პლაკატებით და ბანერებით, რომელზეც გამოსუხულებია კონკრეტული პარტიის წარმომადგენლები სხვადასხვა სლოგანებით.

სწორად შერჩეულ რეკლამირების ფორმას და

შინაარსს გადამწყვეტი როლი აქვს არჩევნებში წარმატების მისაღწევად. მოქალაქეს, რომელსაც ჯერ არ აქვს პოლიტიკური გემოვნება ჩამოყალიბებული შესაძლოა მნიშვნელოვანი ზეგავლენა მოახდინოს ცნობიერებაზე რეკლამებმა.

საკვანძო სიტყვები: პოლიტიკური რეკლამა, არჩევნები, პოლიტიკური პარტიები, საზოგადოებრივ ცნობიერებაზე ზეგავლენა.

### შესავალი

პოლიტიკური რეკლამა საარჩევნო კამპანიის ერთ - ერთი გადამწყვეტი ელემენტია. ესენია, ტრადიციული სარეკლამო რგოლები, პლაკატები, ტრანსფარატები, ფურცლები. ამგვარ რეკლამას ექსპერტები განმარტავენ, როგორც ბაზრის კონკურენციის ინსტრუმენტს, რომლის ძირითადი ამოცანებია: გარკვეული პოლიტიკური ძალების პოლიტიკური პლატფორმის არსი გადმოსცეს მისაწვდომი, ემოციური, ლაკონური, ადვილად დასამახსოვრებელი ფორმით. შექმნას ფსიქოლოგიური განწყობა რაც განაპირობებს გრძნობების სიმპათიების მიმართულებას და შემდეგ ადამიანის მოქმედებასაც. [1. 3]

პოლიტიკური რეკლამის დანიშნულებაა გაამარტივოს რთული პოლიტიკური პროგრამები და ის გასაგები ენით მიაწოდოს ამომრჩეველს. შესაბამისად ინფორმირებული არჩევანის ხელშეწყობისთვისაც, არსებითი მნიშვნელობა აქვს იმას თუ როგორ რეგულირდება და რამდენად ხელმისაწვდომია რეკლამის განთავსება პოლიტიკური სუბიექტებისთვის.

### ძირითადი ნაწილი

საქართველოს კანონმდებლობა პოლიტიკურ რეკლამას განმარტავს, როგორც მასობრივი ინფორმაციის საშუალებებში გასული ისეთი შინაარსის რეკლამას, რომელიც მიზნად ისახავს საარჩევნო სუბიექტის არჩევისთვის ხელის შეწყობას/ხელის შეშლას, რომელშიც ნაჩვენებია საარჩევნო სუბიექტი ან/და მისი არჩევნებში მონაწილეობის რიგითი ნომერი. [1.5]

პოლიტიკური რეკლამა საარჩევნო კამპანიის გადამწყვეტი ელემენტია. ესენია ტრადიციული პლაკატები, ტრანსფარატები, სატელევიზიო სარეკლამო რგოლები, ძალიან აქტუალური გახდა ინტერნეტში რეკლამირება პოლიტიკოსების და სხვადასხვა პლატფორმაზე დადებითი კუთხით წარმოჩენა. პოლიტიკური რეკლამის ძირითადი ამოცანებია: ჩამოაყალიბოს და მასობრივ ცნობიერებაში ჩანერგოს გარკვეული წარმოდგენა

მათი ხასიათის შესახებ; შექმნას სასურველი ფსიქოლოგიური განწყობა, რაც განაპირობებს გრძნობების, სიმპათიების მიმართულებას და შემდეგ ამომრჩეველის მოქმედებასაც.

პოლიტიკური რეკლამის გავლენა იზრდება გამოყენებული რეკლამის რაოდენობასთან ერთად. საზოგადოება ხედავს უამრავ რეკლამას ქუჩაში, საზოგადოებრივ ტრანსპორტში, ტელევიზორში და ახლა უკვე სოციალურ მედიაშიც.

ამომრჩეველზე განსაკუთრებით დიდ გავლენას ახდენს ისეთი პოლიტიკური რეკლამა, რომელშიც გაჟღერებულია წანასაარჩევნო დაპირება, ხშირად პოლიტიკური პარტიები მიმართავენ ანტი პიარსაც. იმის მაგივრად, რომ საკუთარი უპირატესობები წამოწიონ წინ, აკრიტიკებენ წინა ხელისუფლებას და მათ მიერ ჩადენილ შავ - ბნელ საქმეებს ახსენებენ საზოგადოებას. ერთის მხრივ, ეს ამართლებს იმ ადამიანზე ვისაც შეეხო რეპრესიები იმის შიშით, რომ იგივე მმართველობა არ დაბრუნდეს ხმას აძლევს პოლიტიკურ ძალას, რომელიც ხელისუფლებაშია, იმისა, მოსწონს თუ არა იგი.

არსებობს ფასიანი და უფასო პოლიტიკური რეკლამა. მათ განთავსების წესებს საქართველოში ორი კანონი არეგულირებს: „საქართველოს საარჩევნო კოდექსი” და „კანონი მაუწყებლობის შესახებ”. განთავსების წესი ასეთია, ტელე ან რადიოკომპანიის მიერ 1 დღის განმავლობაში გამოყოფილი ფასიანი დრო არ უნდა აღემატებოდეს მისი დღიური მაუწყებლობის საერთო მოცულობის 15% და არც ერთ საარჩევნო სუბიექტს არ უნდა დაეთმოს ამ დროის ერთ მესამედზე მეტი. [3.11]

დასავლეთ ევროპაში ფასიანი პოლიტიკური რეკლამა ფართოდ გავრცელებულ პრაქტიკას არ წარმოადგენს. ცენტრალური და აღმოსავლეთ ევროპისა და ყოფილი საბჭოთა კავშირის ქვეყნებში კი. ეს ჩვეულებრივი შემთხვევაა.

ამერიკელი ანალიტიკოსები და პოლიტიკოსების პოზიცია განსხვავებულია, ნაწილი ამტკიცებს, რომ ფასიანი პოლიტიკური რეკლამა ამომრჩეველთან უშუალო ურთიერთობის საშუალებას იძლევა, ეხმარება უცნობ კანდიდატს გახდეს ცნობილი. მეორე მხარე ამტკიცებს, რომ ძვირადღირებული სატელევიზიო რეკლამა საარჩევნო ფონდების ზღვარგადასულ მოზიდვას იწვევს და მისი დაშვება უთანასწორობის დაკანონებაა. თუ უფასო პოლიტიკური რეკლამა სწორადაა რეგულირებული, ფასიანი პოლიტიკური რეკლამის სასარგებლოდ გამოთქმული ზოგიერთი არგუმენტი ნაკლებად აქტუალური ხდება. დღესდღეობით, ახალ კანდიდატებს სახელის მოსაპოვებლად დიდი თანხა

სჭირდებათ, რაც შორსაა დემოკრატიულობისგან და ბევრს პოლიტიკოსს გასაქანს არ აძლევს.

ზედმეტად პოლარიზებულმა პოლიტიკამ საქართველოში რეკლამირების რადიკალური სახე გამოავლინა, რომელშიც ძირითადი გზავნილები საზოგადოების გახლეჩვას, პოლიტიკური პოლარიზაციის გაღრმავებასა და სიძულვილის ტირაჟირებას ეფუძნება.

პოლარიზაცია შესაძლოა გარკვეულ საკითხში მომგებიანი იყოს, მაგრამ როდესაც ჩვენ საუბარი გვაქვს არაკონსოლიდირებულ დემოკრატიაზე, სადაც ხალხი გაცილებით ღარიბი და გაუნათლებელია, რეკლამირების დარწმუნების სტრატეგიებით, ხალხის ქცევის მანიპულაცია და გარკვეული სტიმულების გაგზავნა შედარებით მარტივი ხდება.

ერთ-ერთი მარტივად აღმოსაჩენი რეკლამირების ტიპია ის, რასაც ქართული ოცნება აკეთებს წლების განმავლობაში. ყოველი არჩევნების წინ ჩნდება ოპოზიციურ ლიდერთა კრებისთი სახის ბილბორდები, რომელიც წინა ხელისუფლების ჩადენილ დანაშაულთა აღმნიშვნელ დატვირთვას ატარებს. განა ის საქმეები მართალი არ არის, რის გამოც შესაძლოა გარკვეულ მოქალაქეთა ჯგუფმა მსგავსი პოზიცია დაიკავოს, არამედ მთავარი ის არის, რომ ოპოზიციურ ლიდერთა მიმართ სახალხო აგრესია მით უფრო იზრდება, რადგანაც ისტორიული პოლიტიკური მეხსიერება საზოგადოებრივ დღის წესრიგში კვლავ იჩენს გარკვეულ ადგილს. აქვე, ოპოზიციურ პარტიათა რეკლამირებაც მსგავსი ტიპისაა - ან ხარ ოპოზიციის წევრი, ან უბრალოდ ქვეყნის მტერი და მოღალატე ხარ, შუამავალი და ნეიტრალური აზრი დღის წესრიგში არ არსებობს.

პოლიტიკური რეკლამის ნახვისას ამომრჩეველზე გავლენის მოხდენა დამოკიდებულია

პოლიტიკურ გემოვნებაზე, ზოგად განათლებაზე, სოციალურ ცხოვრებაზე და სხვა მრავა ფაქტორზე. გავლენა დიდია მაშინ, როდესაც საზოგადოებას უჭირს, სიღარიბის ზღვარზეა და პარტიები სთავაზობენ სხვადასხვა გზებს პრობლემების მოსაგვარებლად. ამ დროს სხვა გზა არ რჩება, უკეთესის იმედით იჯერებს მათ დაპირებებს და აძლევს ხმას. თუმცა, ამოდ, საარჩევნო დაპირებები უმეტეს შემთხვევაში რჩება მხოლოდ საარჩევნო დაპირებად.

### **დასკვნა**

თანამედროვე ეპოქაში პოლიტიკა და წინასაარჩევნო პერიოდი წარმოუდგენელია პოლიტიკური რეკლამის გარეშე. როგორც უკვე ავლნიშნეთ, პოლიტიკური რეკლამა საშუალებას აძლევს პარტიებს წარმოაჩინონ საკუთარი თავი ამომრჩევლებთან. გააცნონ პროგრამები და სამომავლო ხედვა. თუმცა, ხშირ შემთხვევაში მათი წინასაარჩევნო კამპანია მიმართულია ანტი პიარისკენ და მოწინააღმდეგე პარტიის დამცირებისკენ.

პოლიტიკური რეკლამა უდიდეს ზეგავლენას ახდენს საზოგადოებაზე, განსაკუთრებით ვინც სიღარიბის ზღვარზეა და მათი ყველა დაპირების სჯერა. უდიდესი მნიშვნელობა აქვს სწორად გაკეთებულ რეკლამასაც, რომელიც აღწევს საზოგადოების ცნობიერ და ქვეცნობიერ შრეებში და გვიბიძგებს გადაწყვეტილების მიღებისკენ. იმ შემთხვევაში, თუ პოლიტიკოსების მიზანი არ იქნება ნებისმიერ ფასად ხელისუფლებაში დარჩენა და მათი სარეკლამო რგოლები მხოლოდ ანტი პიარზე არ იქნება დაფუძნებული, მოსახლეობას ექნება საშუალებას ზედმეტი ზეგავლენის გარეშე მიიღოს მისთვის სასურველი გადაწყვეტილება.

### **ლიტერატურა:**

1. მ. მაცაბიძე, „არჩევნები და პოლიტიკური მარკეტინგი“. საქართველოს ახალგაზრდა პოლიტოლოგთა ასოციაცია, პლურალიზმის ცენტრი. თბილისი 1997.
2. ი. ლანგი, „მედია და არჩევნები“. ევროპის საბჭო, თბილისი 2007.
3. თ. ალფაიძე, „მედია და სამართალი“. თბილისი. 2008.
4. <https://economics.harvard.edu/files/economics/files/ms25651.pdf>



**Political advertising and its impact on elections**

*Giorgi Javakhishvili, Doctor of Social Sciences  
Georgian Technical University*

**Summary**

The paper discusses the role and importance of political advertising during the election period. Studying this issue is important because nowadays almost all political parties use different means of advertising to achieve results in elections.

Our goal is to find out the role and purpose of political advertising in society, whether it affects public awareness, and if so, how and by what methods it achieves all this.

The media is considered one of the branches of the government. If brand advertising tends to increase commercialization and product key, the media is one source of political legitimacy because it controls the agenda, promotes and advocates a certain political order, resulting in people being politically motivated and acting accordingly.

There are paid and free political ads. Free advertising is used by almost all parties, and paid political advertising is a great luxury and many parties cannot afford it, its users are mainly large parties with funding and of course the ruling party. [2.12]

There is a time limit for free political advertising. In Germany, the advertisement lasts for two and a half minutes, during this time it is not possible to make a short primitive and emotional appeal, and the candidate should not be limited only to election slogans. For the main parties, five to ten minutes a week should be considered as room. An upper limit can be set on the time allocated for free advertising, and advertising time advertising time can simply be distributed among election subjects.

The debate over paid political advertising sometimes devolves into a never-ending debate between those who defend freedom of speech on the one hand, and those who defend the principle of fair distribution of time on the other. [2.15]

In the process of democratization, many new political parties and candidates emerged. They were often given large amounts of advertising time, such as one hour for each party and 30 minutes for the majority party, so that voters were offered three hours of free political advertising every day for three weeks. Most of the presenters did not have the opportunity to prepare the story themselves, so the recording was done in the same place in the state studio. The candidates appeared in front of the cameras with a twenty-minute monologue, which was boring and monotonous for the audience.

There are many forms of political advertising, but the most popular is television advertising, in which we will hear different promises from the parties. The streets are filled with posters and banners depicting representatives of a particular party with different slogans.

Properly selected advertising form and content have a decisive role in achieving success in elections. A citizen who does not yet have a political taste can be significantly influenced by advertisements.

Keywords: political advertising, elections, political parties, impact on public consciousness.

## სოციალური რეკლამა თანამედროვე საზოგადოებაში

გიორგი ჯავახიშვილი სოციალური მეცნიერებების დოქტორი  
საქართველოს ტექნიკური უნივერსიტეტი

### რეზიუმე

ნაშრომში განხილულია სოციალური რეკლამა და მისი როლი თანამედროვე საზოგადოებაში. სოციალური რეკლამა მნიშვნელოვანი ფენომენია და მისი არსებობა აუცილებელია. ბოლო პერიოდში ინტერნეტის განვითარებასთან ერთად გაჩნდა უამრავი სახის რეკლამა, ამ ტენდენციამ სოციალური რეკლამის რაოდენობა თითქოს შეამცირა, თუმცა ცალსახაა, რომ მისი არსებობა მნიშვნელოვანია და დიდი როლი აქვს საზოგადოების ჩამოყალიბებასა და განვითარებაში.

რეკლამა არ უნდა განვიხილოთ, როგორც უბრალო სარეკლამო განცხადება, ის მნიშვნელოვან გავლენას ახდენს ჩვენი ცხოვრების სტილსა და ღირებულებებზე.

საზოგადოდ, არსებობს რეკლამის სამი სახე - პოლიტიკური, სოციალური და კომერციული. თითოეულმა თანამედროვე საზოგადოებამ აქვს. განვიხილოთ სოციალური რეკლამა და მისი როლი თანამედროვე საზოგადოებაში.

სოციალური რეკლამა განისაზღვრება, როგორც კომუნიკაციის საშუალება, რომლის მთავარი დანიშნულება არის საზოგადოებას მიაწოდოს ინფორმაცია აქტუალური პრობლემებზე და მორალურ ფასეულობებზე. ის მნიშვნელოვან როლს ასრულებს მორალურ - ეთიკური ფასეულობების ჩამოყალიბებაში და გადრმავებაში ქართულ საზოგადოებაში.

მრავალმა სოციალურმა პრობლემამ ხელი შეუწყო სოციალური რეკლამის ჩამოყალიბებას. საბჭოთა კავშირში სოციალური რეკლამა ძლიერი იარაღი იყო და შეიძლება ითქვას პროპაგანდისტულ ხასიათს ატარებდა. მეოცე საუკუნის პლაკატური რეკლამა უფრო ფართოდ გამოიყენებოდა ვიდრე დღეს, რადგან სოციალური რეკლამით ხალხის აზროვნებაზე ზემოქმედებას და მანიპულირებას ცდილობდნენ.

სოციალური რეკლამა არის საზოგადოებრივი სიკეთის ხელშეწყობისკენ, საქველმოქმედო მიზნების მიღწევისკენ, საზოგადოებრივ საკითხებზე მოსახლეობის ცნობიერების ამაღლებისკენ მიმართული რეკლამა. იგი არ არის კომერციული რეკლამა, არც წინასაარჩევნო და არ შეიცავს კერძო ან საჯარო პირის მიერ გაწეულ ინფორმაციას.

ქართულ რეალობაში უამრავი სოციალური

პრობლემაა, მაგალითად: ოჯახური ძალადობა, უმუშევრობა, განათლების პრობლემა, საცობების პრობლემა, ქუჩაში მოსიარულე უპატრონო ძაღლები, ავტოავარიების ხშირი შემთხვევა, ქალაქის დანაგვიანების საკითხები და სხვა მრავალი.

სოციალური რეკლამას გარკვეულწილად შეუძლია გავლენა მოახდინოს ამ პრობლემის მოგვარებაში. სხვადასხვა სოციალური რეკლამით საზოგადოებას უნდა გავაცნოთ მსგავსი პრობლემები და მოვუწოდოთ პრევენციული ზომებისკენ. ეს შეიძლება იყოს სლოგანები, ბანერები ფლაერები, რომელთა საშუალებითაც ხალხს ინფორმაციას მივაწვდით.

საკვანძო სიტყვები: სოციალური რეკლამა, სოციალური პრობლემა, საზოგადოებრივი ცნობიერება.

### შესავალი

რეკლამას უდიდესი ზეგავლენის მოხდენა შეუძლია ადამიანზე. სარეკლამო ინდუსტრია მუდმივ მოძრაობაში და განვითარებაშია, რაზეც სხვადასხვა ფაქტორები მოქმედებენ, მათ შორისაა ეკონომიკური, სოციალური ფაქტორები.

სოციალური რეკლამა საზოგადოებრივი სიკეთის ხელშეწყობისკენ, საქველმოქმედო მიზნების მიღწევისკენ, მნიშვნელოვან საზოგადოებრივ საკითხებზე საზოგადოებრივი ცნობიერების ამაღლებისკენ და ადამიანების ქცევის პოზიტიური თვალსაზრისით შეცვლისკენ მიმართული რეკლამაა, რომელიც არაა არც კომერციული, არც წინასაარჩევნო რეკლამა და არ შეიცავს სახელმწიფო ან მუნიციპალიტეტის ორგანოს, კერძო ან საჯარო სამართლის იურიდიული პირის მიერ გაწეული მომსახურების რეკლამას.

სოციალური რეკლამის მიზანია, ყურადღება გაამახვილოს კონკრეტულ პრობლემაზე, მიიპყროს ადამიანთა ყურადღება, დააფიქროს და შეცვალოს მათი მავნე ჩვევები. ზოგჯერ საზოგადოება თვალს ხუჭავს იმ მნიშვნელოვან ფაქტებზე, რომლებიც ხშირ შემთხვევაში ანადგურებს ადამიანის ცხოვრებას. მაგალითად, ავტოსაგზაო შემთხვევა, ნარკომანია, ალკოჰოლიზმი, პროსტიტუცია და სხვა მრავალი. სოციალური რეკლამა სწორედ ამ მიზნით შეიქმნა, რათა საზოგადოება დაეფიქრებინა მათ გარშემო არსებულ მდგომარეობაზე. [2.19]

**ძირითადი ნაწილი**

სოციალური რეკლამის განვითარების ისტორია აშშ-ს და დიდ ბრიტანეთს უკავშირდება. აშშ-ს მთავრობამ პირველად სოციალური რეკლამა სამოქალაქო ომის დროს გამოიყენა. მთავრობამ სარეკლამო გაზეთებით ობლიგაციები გაყიდა და მიღებული თანხები ომის შედეგთან გამოწვეულ ხარჯებს მოხმარდა.

მიუხედავად რეკლამის მრავალ საუკუნოვანი არსებობისა, სოციალური რეკლამის დამფუძნებლად ამერიკა და დიდი ბრიტანეთი მოიაზრება. სოციალური რეკლამის ისტორია XX საუკუნიდან იწყება. 1906 წელს „ამერიკის მოქალაქეთა ასოციაციამ“ შექმნა პირველი სოციალური რეკლამა, სადაც ისინი მოუწოდებდნენ მოსახლეობას დაეცვათ ნიაგარას ჩანჩქერი მოსალოდნელი საფრთხისგან, ანუ ენერგეტიკული კომპანიისგან. სოციალური რეკლამის მნიშვნელობა პირველი მსოფლიო ომის დაწყების დღიდან საგრძნობლად იზრდება. ომში მონაწილე ქვეყნებისთვის აუცილებელი იყო მოსახლეობის მხარდაჭერა, რისთვისაც მსგავსად საბჭოთა კავშირისა დაიწყო სოციალური რეკლამის გამოყენება. პირველი მსოფლიო ომის დროს ამერიკაში ყველაზე ცნობილი სოციალური პლაკატი იყო „შენ სჭირდები ამერიკის ჯარს“.

თანამედროვე საზოგადოება უამრავი სოციალური პრობლემის წინაშე დგას. სოციალური პრობლემების გასამქლავებლად და მათ აღმოსაფხვრელად სოციალური რეკლამა ერთ - ერთი ეფექტური საშუალებაა. რთულია იმის გადაჭრით თქმა, სოციალური რეკლამა აღმოფხვრის თუ არა სოციალური პრობლემებს, თუმცა, დღესდღეობით ამ მეთოდს უამრავი ქვეყანა მიმართავს.

მიუხედავად იმისა, რომ ინტერნეტმა მოიცვა მთელი მსოფლიო, სოციალური რეკლამების განთავსებისთვის საზოგადოებრივი მაუწყებელი საუკეთესო ადგილია - „სოციალური რეკლამის განთავსების სამაუწყებლო ბადეში განთავსებას-თან დაკავშირებულ სახელმძღვანელო რეკომენდაციებში“ ვკითხულობთ: „1.4. მაუწყებელი ვალდებულია ეთერში განთავსების მიზნით წარმოდგენილ სოციალურ რეკლამას უსასყიდლოდ და არადისკრიმინაციულად დაუთმოს 3 საათში ჯამში არანაკლებ 90 წამისა“. [2.8]

დღეისთვის, საქართველოში ბევრი სოციალური პრობლემაა, მათ შესახებ ყოველდღიურად ვხვდებით სხვადასხვა სოციალურ რეკლამებს. საქართველოში ერთ - ერთი ყველაზე დიდ სოციალურ პრობლემას ოჯახური ძალადობა წარმოადგენს. ასევე, ძალიან გავრცელებული სოციალური

პრობლემაა სიღარიბე, ნარკოდამოკიდებულება, ახარტულ თამაშებზე მიჯაჭვულობა, გარემოს დაბინძურება და სხვა მრავალი.

საქართველოში სოციალური რეკლამისთვის განთავსების საუკეთესო საშუალებაა საზოგადოებრივი მაუწყებლობა. სოციალური რეკლამის სამაუწყებლო ბადეში განთავსებასთან დაკავშირებულ სახელმძღვანელოში ვკითხულობთ - „მაუწყებელი ვალდებულია ეთერში განთავსების მიზნით წარმოდგენილ სოციალურ რეკლამას უსასყიდლოდ და არადისკრიმინაციულად დაუთმოს 3 საათში ჯამში არანაკლებ 90 წამისა“. [1.25]

სოციალური პრობლემების მოგვარების ერთ - ერთი ეფექტური გზა სოციალური რეკლამაა, ამიტომ უფრო მეტად უნდა მოხდეს მსგავსი ტიპის რეკლამების განთავსება როგორც ტელევიზიებში, ისე სოციალურ მედიაში. რაც უფრო მეტი ადამიანი გაიგებს სოციალური რეკლამების არსებული პრობლემის შესახებ, მით მეტია იმის ალბათობა, რომ ჩაერთონ სხვადასხვა საქველმოქმედო პროექტებში და შეიტანონ თავიანთი წვლილი სოციალური პრობლემის აღმოფხვრაში. სოციალური რეკლამის მიზანი ხომ ერთმნიშვნელოვნად ესაა, რომ ინფორმაცია მიიტანოს საზოგადოებამდე ქვეყანაში არსებული სოციალური პრობლემების შესახებ.

ბოლო პერიოდში საქართველოში შეინიშნება მსგავსი ტენდენციები, რაც ძალიან სასიხარულოა და იმედია კიდევ გაგრძელდება სამომავლოდ. მაგალითად, დაწყებულია კამპანია „დაასუფთავე ქალაქი“. კამპანიის ფარგლებში მოხალისეები იკრიბებიან და გარკვეულ ლოკაციებს ნაგვისგან ასუფთავებენ. ერთ - ერთი გამოსარჩევი სოციალური რეკლამა იყო 2016 წელს რომელიც ცხოველთა მონიტორინგის სამსახურმა გადაიღო, მათი მთავარი სათქმელი იყო სავალდებულო ვაქცინაცია, ცხოველების მიტოვება ისჯება კანონით, ნუ დაარღვევთ მოვლა პატრონობის წესს ისჯება კანონით.

კიდევ ერთი მნიშვნელოვანი კამპანია, რომელიც შინაგან საქმეთა სამინისტრომ დაიწყო იყო „არ დაჯდე საჭესთან ნასვამი“. ამ მესიჯის მიწოდება საზოგადოებისთვის აუცილებელია, რადგან ეს პრობლემა ძალიან აქტუალურია.

მსგავსი კამპანიების ტენდენცია შეინიშნება საქართველოში, რაც კარგი და კიდევ უფრო მეტი მუშაობა უნდა გაგრძელდეს ამ კუთხით, დაიგეგმოს და განხორციელდეს მსგავსი კამპანიები. ერთი რამ ცხადია, სოციალურ რეკლამას დიდი როლი აქვს საზოგადოებრივი პრობლემების მოგვარებაში და მაქსიმალურად უნდა იქნეს კომუნიკაციის ეს საშუალება გამოყენებული.

**დასკვნა**

სოციალური რეკლამის როლი თანამედროვე საზოგადოებაში განუსაზღვრელია. სოციალური რეკლამა გვაწვდის ინფორმაცია მიმდინარე სოციალური პრობლემების შესახებ. იგი ერთ - ერთი ეფექტური საშუალებაა, პრობლემის აღმოსაფხვრელად. სოციალურ რეკლამას არაერთი

მნიშვნელოვანი პრობლემა მოუგვარებია. დღეს-დღეობით, ქვეყანაში არსებული ფონიდან გამომდინარე, საჭიროა უფრო მეტი დრო დაეთმოს სოციალურ რეკლამებს, რათა ბიძგი მივცეთ საზოგადოებას აქტიურად ჩაერთონ მიმდინარე სოციალური პრობლემების მოგვარებაში.

**ლიტერატურა:**

1. ლ. საბაშვილი - „სოციალური რეკლამა თანამედროვე ქართულ სოციალურ მედიაში“. თსუ. თბილისი 2018.
2. ნ. ქარქაშაძე - „სოციალური რეკლამის მნიშვნელობა და ეფექტურობა თანამედროვე საქართველოში“. აკაკი წერეთლის სახელმწიფო უნივერსიტეტი. თბილისი 207.
3. ჩ. ჯაში., ე.ხახუტაიშვილი., - „რეკლამა და სტიმულირება“. თბილისი 2012. ელ.ვერსია: [[https://www.tsu.ge/data/file\\_db/economist\\_faculty/EL.BIBLIOTEKA.pdf](https://www.tsu.ge/data/file_db/economist_faculty/EL.BIBLIOTEKA.pdf)]

**Social advertising in modern society**

*Giorgi Javakhishvili, Doctor of Social Sciences  
Georgian Technical University*

**Summary**

The paper discusses social advertising and its role in modern society. Social advertising is an important phenomenon and its existence is necessary. Recently, with the development of the Internet, many types of advertising have appeared, this trend seems to have reduced the amount of social advertising, although it is clear that its existence is important and has a great role in the formation and development of society.

Advertising should not be considered as a simple advertising statement, it has a significant impact on our lifestyle and values.

In general, there are three types of advertising - political, social and commercial. Each of them has its own purpose and purpose. Consider social advertising and its role in modern society.

Social advertising is defined as a means of communication, the main purpose of which is to inform the public about current problems and moral values. It plays an important role in the formation and deepening of moral and ethical values in the Georgian society.

Many social problems have contributed to the formation of social advertising. In the Soviet Union, social advertising was a powerful tool and it could be said that it had a propaganda character. Twentieth century poster advertising was more widely used than today, as social advertising sought to influence and manipulate people's thinking.

Social advertising is advertising aimed at promoting public good, achieving charitable goals, and raising public awareness of public issues. It is not a commercial or pre-election advertisement and does not contain information provided by a private or public person.

There are many social problems in Georgian reality, for example: family violence, unemployment, education problem, traffic jam problem, stray dogs walking on the street, frequent car accidents, issues of city littering and many others.

Social advertising can go some way to solving this problem. With various social ads, we should introduce similar problems to the public and call for preventive measures. It can be slogans, banners, flyers, through which we will provide information to people.

Key words: social advertising, social problem, public awareness

## მართვის ხარისხის გავლენა საექსპედიტორო საქმიანობის კონკურენტუნარიანობაზე

ვანო ივანიშვილი, დოქტორანტი  
საქართველოს ტექნიკური უნივერსიტეტი

### რეზიუმე

სატრანსპორტო-საექსპედიტორო მომსახურების ხარისხის დონე მნიშვნელოვან გავლენას ახდენს კომპანიის კონკურენტუნარიანობაზე. ამიტომ, მისი გათვალისწინება აუცილებელია კომპანიის კონკურენტული პოზიციის გასაუმჯობესებლად.

პროდუქციის კონკურენტუნარიანობის კონცეფცია მჭიდრო კავშირშია ხარისხის კონცეფციასთან. თუ ხარისხი გაგებულია, როგორც საქონლისა და მომსახურების თვისებების ერთობლიობა, მაშინ კონკურენტუნარიანობა განისაზღვრება მათი შესაბამისობით კონკრეტულ სოციალურ საჭიროებასთან.

სხვადასხვა ქვეყანაში სატრანსპორტო და საექსპედიტორო საქმიანობის შესაფასებლად გამოიყენება ტრანსპორტირების ხარისხის სხვადასხვა ინდიკატორი. მათ შორის, როგორც წესი, გამოირჩევა: ტრანსპორტირების ხანგრძლივობა; მიწოდების დროულობა; საექსპედიტორო მომსახურების დონე; ტვირთის გადაადგილების კონტროლი; მომსახურების სიხშირე; საქონლის დაკარგვის ან დაზიანების რისკი; პერსონალის კვალიფიკაცია; საინფორმაციო სამსახური; ტვირთის უსაფრთხოება; ტარიფები და ა.შ.

სატრანსპორტო მომსახურების ხარისხის კონცეფცია განუყოფლად არის დაკავშირებული მომხმარებელთა საჭიროებებთან და მოთხოვნებთან, ამიტომ ასეთი სერვისების მიწოდების პროცესი მათ უნდა ეფუძნებოდეს. ამასთან, პროფესიონალი ექსპედიტორი ვალდებულია დამკვეთს მიაწოდოს მომსახურების მაქსიმალური სპექტრი. ამ შემთხვევაში, ექსპედიტორი არა მხოლოდ ახორციელებს საქონლის ტრანსპორტირებას, არამედ მზად არის შეასრულოს მრავალფეროვანი თანმხლები მომსახურება: საქონლის კომპლექტაცია და შენახვა, ტრანსპორტირების დოკუმენტირება, გადამზიდავებთან და სხვა სახის მომსახურების მიმწოდებლებთან ანგარიშსწორება და მიწოდება, ინფორმაციის მხარდაჭერა ტრანსპორტისთვის, ხოლო საერთაშორისო ტრანსპორტირებისას შეიძლება დაემატოს საქონლის განზაჟების სერვისებიც. ტვირთის გადაზიდვის სერვისი იქნება ჭეშმარიტად მაღალი ხარისხის, როდესაც მომხმარებელს ექნება შესაძლებლობა აირჩიოს მხოლოდ ის ოპერაციები, რაც მას ნამდვილად სჭირდება შეთავაზებული სერვისების ფართო სპექტრი.

ბელს ექნება შესაძლებლობა აირჩიოს მხოლოდ ის ოპერაციები, რაც მას ნამდვილად სჭირდება შეთავაზებული სერვისების ფართო სპექტრი.

სატრანსპორტო მომსახურება არამატერიალურია, ამიტომ მისი ხარისხის შეფასება ძალიან რთულია, რადგან ნებისმიერი აზრი ყოველთვის სუბიექტურია. მიუხედავად ამისა, არსებობს უამრავი სამეცნიერო და სამეცნიერო-მეთოდური ნაშრომი, რომელიც იძლევა რჩევებს და რეკომენდაციებს ტვირთის გადაზიდვის მომსახურების ხარისხის მართვის შესახებ, ასევე არის რთული მათემატიკური ფორმულები და არაინფორმაციული კოეფიციენტები, რომლებიც ტვირთის გადაზიდვის მომსახურების ხარისხის „ობიექტურად“ შეფასების საშუალებას იძლევა.

არსებობს ბაზარზე კონკურენტის განსაზღვრის სხვადასხვა მეთოდი (მაგალითად, გერფინდალის ინდექსი), რომლებიც ითვალისწინებს ბაზარზე გაყიდვების წილს. თუმცა მსგავსი მეთოდები ადრე გამოიყენებოდა. დღეისათვის, უფრო მართებული იქნება, გამოვიყენოთ გადაზიდვების განაწილება და ტვირთბრუნვა სატრანსპორტო ბაზარზე ტრანსპორტის სახეებისა და ტვირთების სახეობების მიხედვით.

ამრიგად, კომპანიის კონკურენტუნარიანობის ზრდის მნიშვნელოვანი პირობაა მაღალი ხარისხის სერვისის მიწოდება. ლოგისტიკურმა კომპანიებმა რესურსების დიდი ნაწილი ხარისხის გაუმჯობესებას, ხოლო სახელმწიფომ, ამისთვის ხელსაყრელი გარემოს შექმნას უნდა დაუთმონ.

საკვანძო სიტყვები: ლოგისტიკა, კონკურენცია, საექსპედიტორო, ხარისხი.

### შესავალი

კონკურენტუნარიანობას განსაზღვრავენ როგორც კომპანიების, დარგების, რეგიონებისა და ქვეყნების უნარს საერთაშორისო კონკურენციის გახსნილობის პირობებში, უზრუნველყონ შემოსავლების შედარებით მაღალი დონე.

ლოგისტიკური ბაზარი ხასიათდება ტვირთის მფლობელებისთვის „ბრძოლით“, რათა მიიღონ მაქსიმალური სარგებელი უფრო თანამედროვე, ეფექტიანი ტექნოლოგიების გამოყენებით, ტრან-

სპორტირების ხარისხის, მათი საიმედოობისა და საქონლის გადაადგილების სიჩქარის გაუმჯობესებით.

კონკურენტუნარიანობის ხარისხის მახასიათებლების დონე შეიძლება განსხვავდებოდეს ფართო დიაპაზონში, როგორცაა საბაზრო პირობების კონიუნქტურაზე რეაგირება, ფასების რყევები, კონკურენტების ქმედებები, რეკლამის ეფექტიანობა, სხვა გარე ფაქტორებისა და ფუნქციის ცვლილება.

ხარისხი, როგორც რთული და უნივერსალური სოციალურ-ეკონომიკური კატეგორია, მრავალი განსაკუთრებული და განსხვავებული ასპექტით განიხილება. გამოყენებისა და განხილვის მიზნის მიხედვით ძირითად ასპექტებს მიეკუთვნება: ფილოსოფიური, სოციალური, ტექნიკური, ეკონომიური და სხვა.

ტრანსპორტირების ხარისხის უზრუნველყოფის პრობლემა ახალი არ არის, მაგრამ მისი ეფექტიანი მართვა მოითხოვს საექსპედიტორო კომპანიების საქმიანობის ოპტიმიზაციას.

**ძირითადი ნაწილი**

სხვადასხვა ქვეყანაში სატრანსპორტო და საექსპედიტორო საქმიანობის შესაფასებლად გამოიყენება ტრანსპორტირების ხარისხის სხვადასხვა ინდიკატორი. მათ შორის, როგორც წესი, გამოირჩევა: ტრანსპორტირების ხანგრძლივობა; მიწოდების დროულობა; საექსპედიტორო მომსახურების დონე; ტვირთის გადაადგილების კონტროლი; მომსახურების სიხშირე; საქონლის დაკარგვის ან დაზიანების რისკი; პერსონალის კვალიფიკაცია; საინფორმაციო სამსახური; ტვირთის უსაფრთხოება; ტარიფები და ა.შ.

ტრანსპორტირების ხანგრძლივობა - ერთ-ერთი მთავარი მაჩვენებელია. ამ ინდიკატორს განსაკუთრებული მნიშვნელობა აქვს მალფუჭებადი პროდუქტების დროს.

მიწოდების დროულობა - როგორც ხარისხის მაჩვენებელი, განსაკუთრებით მნიშვნელოვანია საწარმოებისთვის, რომლებიც მუშაობენ, მაგალითად, წარმოების სპეციალიზაციის საფუძველზე, საჭიროებენ საქონლის გარანტირებულ მიწოდებას (ნედლეულის, კომპონენტების და ა.შ.) მკაცრად განსაზღვრული თარიღით.

ერთის მხრივ, მომხმარებლისთვის მნიშვნელოვანია ხარისხის ისეთი ინდიკატორი, როგორცაა ტვირთის გადაადგილებაზე კონტროლი, მაგრამ, მეორე მხრივ, ექსპედიტორისთვის რთულია მისი შესრულება და ხშირად ასოცირდება ექსპე-

დიტორის კონტროლის მიღმა არსებულ პრობლემებთან (მაგალითად, გემის დაგვიანება, პორტის საკითხების მოგვარება და ა.შ.).

ტვირთის გადაზიდვის ხარისხი განისაზღვრება ტვირთის მფლობელების მიერ ტრანსპორტით სარგებლობის სიხშირით და შეიძლება შეფასდეს ტვირთის მფლობელების მიერ მისი პროდუქციის გაყიდვების მოცულობით.

შემდეგი მაჩვენებელი - საინფორმაციო სერვისი - გულისხმობს დამკვეთისთვის ინფორმაციის მიწოდებას ტარიფების, პორტის სტრუქტურული განყოფილებების მუშაობის, ტვირთის ადგილმდებარეობის შესახებ და ა.შ.

სატრანსპორტო და საექსპედიტორო მომსახურების ხარისხის კიდევ ერთი მნიშვნელოვანი მაჩვენებელია საქონლის უსაფრთხოების უზრუნველყოფა. ტერმინალებზე სატრანსპორტო და სატრანსპორტო მოწყობილობების თანამედროვე საშუალებები უზრუნველყოფს უსაფრთხოების ძალიან მაღალ ხარისხს ტრანსპორტირებისა და ტრანსპორტირების ერთი რეჟიმიდან მეორეზე გადასვლისას.

ტარიფები - სატრანსპორტო მომსახურების ხარისხის მნიშვნელოვანი მაჩვენებელია. სატრანსპორტო გადაზიდვების ტარიფების რეგულირების ამჟამინდელი სისტემა საჭიროებს არა მხოლოდ რეგულირების პრაქტიკული მეთოდების შემუშავებას, ტრანსპორტის ცალკეული რეჟიმის საოპერაციო პირობების გათვალისწინებით კონკრეტულ ბაზრებზე, არამედ სახელმწიფოს მიერ მათ დონეზე კონტროლის შენარჩუნებასაც.

ტვირთის გადაზიდვის ხარისხის უზრუნველყოფის პრობლემა დამოკიდებულია პერსონალის მუშაობაზე და მათი ურთიერთობის დონეზე. ამ მიმართულებით სამეცნიერო კვლევების განვითარებამ გამოავლინა ამ ფენომენის მრავალფეროვნება. ამან განსაზღვრა იმის გაცნობიერების აუცილებლობა, რომ განათლების ხარისხის მართვის პროცესები მოითხოვს კომპლექსურ ინტერდისციპლინურ შესწავლას, როგორც თავად მენეჯმენტთან, ასევე მისი სოციოკულტურულ საფუძველთან დაკავშირებული ფაქტორების გათვალისწინებით. ასეთი საფუძველი შეიძლება იყოს კორპორატიული კულტურა.

ნებისმიერი საწარმოს მუშაობის მთავარი ფაქტორი მისი პროდუქციისა და მომსახურების ხარისხია. დღეს ტვირთის მფლობელს, რომელიც ექსპედიტორს უკვეთავს საქონლის შიდა ან საერთაშორისო გადაზიდვის ორგანიზების სერვისს, სურს, დარწმუნებული იყოს, რომ მისი ტვირთი

დანიშნულების ადგილზე უსაფრთხოდ, დროულად და, ამავე დროს, ყველა საჭირო დოკუმენტის თანხლებით იქნება მიტანილი. გარდა ამისა, მას სურს ჰქონდეს უახლესი ინფორმაცია მარშრუტის გასწვრივ მისი ტვირთის გადაადგილების შესახებ. სხვა სიტყვებით რომ ვთქვათ, საუბარია არა მხოლოდ „მიწოდების ორგანიზებაზე“, არამედ მომხმარებლისთვის მაღალი ხარისხის სატრანსპორტო და საექსპედიტორო სერვისის მიწოდებაზე. „მყიდველის ბაზრის პირობებში გამყიდველი აწყობს საქონლის მიწოდებას ისე, რომ მაქსიმალურად დააკმაყოფილოს მომხმარებელი, რომელიც კარნახობს თავის პირობებს დაქირავების და მომსახურების ხარისხის სფეროში“.

ISO 9000-ISO 9004 სერიის საერთაშორისო სტანდარტები განსაზღვრავს ხარისხის მენეჯმენტის სისტემას. ეს არის ერთეულის საქმიანობის კონტროლის საშუალება, რომელიც პირდაპირ, თუ ირიბად დაკავშირებულია მიზნების მიღწევასთან. ამავდროულად, სტანდარტი გულისხმობს არა მხოლოდ თავად მომსახურებას, არამედ მისი მიწოდების პროცესს.

ISO 9001 საერთაშორისო სტანდარტის ერთ-ერთი ძირითადი დადებითი მხარეა მისი შესაძლებლობა, გამოყენებულ იქნას ნებისმიერი ტიპის ან ზომის ორგანიზაციის მიერ.

„2015 წლის ვერსიას შემოაქვს საუკეთესო მენეჯმენტის პრაქტიკა:

- ◆ უფრო მეტი ყურადღება ბიზნესის დაგეგმვაზე, რომელიც აგრეთვე მოითხოვს რისკების და შესაძლებლობების გაანალიზებას;
- ◆ სიღრმისეული მოთხოვნები საქმიანობის შესრულების მონიტორინგსა და შეფასებაზე;
- ◆ ნაკლები მოთხოვნა დოკუმენტირებული პროცედურების მიმართ, რაც შეიძლება ჩანაცვლდეს თანამშრომლების მაღალი კვალიფიკაციით და შესაბამისი ცოდნით;
- ◆ ლიდერობა და მუდმივი გაუმჯობესება“ (ISO Consulting).

საქონლის გადაზიდვით დაკავებული შიდა სატრანსპორტო საწარმოები ახალ ეკონომიკურ პირობებში გარკვეულ სირთულეებს აწყდებიან. საექსპედიტორო კომპანიების საქმიანობის ანალიზმა შესაძლებელი გახადა იმ პრობლემების იდენტიფიცირება, რომელთა გადაწყვეტამ შესაძლოა გავლენა მოახდინოს მათ მიერ გაწეული მომსახურების ხარისხზე. ესენია:

- ◆ არასრულყოფილი ურთიერთქმედება ექსპედიტორსა და კლიენტს შორის;
- ◆ საექსპედიტორო კომპანიის ცალკეულ გან-

ყოფილებებს შორის კოორდინირებული ქმედებების ნაკლებობა;

- ◆ საქონლის შენახვის ადგილის ნაკლებობა ან შეზღუდვა;
- ◆ შეზღუდული სატრანსპორტო საშუალებები, სხვა სატრანსპორტო კომპანიებთან თანამშრომლობის საჭიროება;
- ◆ გემისა და გადაზიდული ტვირთის ადგილმდებარეობისა და მდგომარეობის შესახებ დროული ინფორმირება;
- ◆ საექსპედიტორო კომპანიების კონტიგენტის მიერ ინგლისური ენის ცუდი ცოდნა;
- ◆ უცხოური სატრანსპორტო-საექსპედიტორო კომპანიების განვითარების გამოცდილების იგნორირება;
- ◆ განბაჟებასთან დაკავშირებული პრობლემები;
- ◆ ნორმატიული აქტების ხშირი ცვლილება და ამ ცოდნის ნაკლებობა ექსპედიტორებს შორის;
- ◆ არაკონკურენტული ფასები;
- ◆ სადაზღვევო კომპანიასთან თანამშრომლობის აუცილებლობა საკუთარი სადაზღვევო დეპარტამენტის არარსებობის გამო;
- ◆ საერთაშორისო საზღვაო სამართლის არასაკმარისი ცოდნა;
- ◆ კადრების მომზადებისა და გადამზადების სისტემის არარსებობა და ა.შ.

ამ პრობლემების გადასაჭრელად და სატრანსპორტო-საექსპედიტორო მომსახურების ხარისხის გასაუმჯობესებლად, მიგვაჩნია, რომ მიზანშეწონილია შემდეგი პროცედურების ჩატარება:

- ◆ განისაზღვროს კლიენტის მოთხოვნები სერვისის ან მომსახურების მიმართ. მაგ. ინფორმაციის მოთხოვნა; მისი დამუშავება და სხვა;
- ◆ გათვალისწინებული სერვისის შესაძლო ვარიანტების ალტერნატივების არჩევა და შეფასება, როგორცაა ოპციების მიწოდება სრული გაანგარიშებით;
- ◆ გათვალისწინებული მომსახურების ხარისხის გაანალიზება და შეაფასება -მომსახურების შესაბამისობა, შეკვეთის შესრულების დრო, მომსახურების დონე;
- ◆ გათვალისწინებული მომსახურების ხარისხისა და ეფექტიანობის გაუმჯობესების ღონისძიებების შემუშავება და განხორციელება, აგრეთვე მათი გატარების ალგორითმის ფორმირება, მაგ. კომპანიის მომხმარებელთა მომსახურების ხარისხის კონტროლი და მისი გაუმჯობესების რეკომენდაციების გაცემა.

საქართველოში სატრანსპორტო-საექსპედიტორო საქმიანობის განვითარების ძალისხმევა მიმართული უნდა იყოს მათი ხარისხის გაუმჯობესებაზე. საექსპედიტორო მომსახურების ხარისხის მართვის პრობლემების დროული გამოვლენა მნიშვნელოვანი ეტაპია ამ საქმიანობის ოპტიმიზაციაში.

დღესდღეობით, სატრანსპორტო საექსპედიტორო სერვისების მომხმარებელთა მზარდი რაოდენობა ითხოვს სერვისის პროვაიდერებისგან ხარისხის სტანდარტების დაცვას. უკვე ცნობილია სიტუაციები, როდესაც გამგზავნი უარს ამბობენ კომპანიასთან მუშაობაზე, რომელსაც არ შეუძლია დაადასტუროს, რომ მისი ბიზნესი მუშაობს მკაცრად საერთაშორისო ხარისხის სისტემის შესაბამისად. განსაკუთრებით ხშირად ასეთი სიტუაციები წარმოიქმნება საერთაშორისო სატრანსპორტო კომპანიების და დიდი საცალო ქსელების ბაზარზე აქტიური შესვლის შემდეგ.

სატრანსპორტო მომსახურების ხარისხის კონცეფცია განუყოფლად არის დაკავშირებული მომხმარებელთა საჭიროებებთან და მოთხოვნებთან, ამიტომ ასეთი სერვისების მიწოდების პროცესი მათ უნდა ეფუძნებოდეს. ამასთან, პროფესიონალი ექსპედიტორი ვალდებულია დამკვეთს მიაწოდოს მომსახურების მაქსიმალური სპექტრი. ამ შემთხვევაში, ექსპედიტორი არა მხოლოდ ახორციელებს საქონლის ტრანსპორტირებას, არამედ მზად არის შეასრულოს მრავალფეროვანი თანმხლები მომსახურება: საქონლის კომპლექტაცია და შენახვა, ტრანსპორტირების დოკუმენტირება, გადამზიდავებთან და სხვა სახის მომსახურების მიმწოდებლებთან ანგარიშსწორება და მიწოდება, ინფორმაციის მხარდაჭერა ტრანსპორტისთვის, ხოლო საერთაშორისო ტრანსპორტირებისას შეიძლება დაემატოს საქონლის განბაჟების სერვისებიც. ტვირთის გადაზიდვის სერვისი იქნება ჭეშმარიტად მაღალი ხარისხის, როდესაც მომხმარებელს ექნება შესაძლებლობა აირჩიოს მხოლოდ ის ოპერაციები, რაც მას ნამდვილად სჭირდება შეთავაზებული სერვისების ფართო სპექტრიდან. „მომხმარებელს უნდა ჰქონდეს არჩევანის უფლება, მხოლოდ მას შეუძლია გადაწყვიტოს, რა არის მისთვის უფრო მომგებიანი და მოსახერხებელი – აწარმოოს საქონელი თუ იყიდოს.“ იგივე მიდგომაა ლოგისტიკაში, მხოლოდ, სიტყვა „პროდუქტი“ უნდა შეიცვალოს სიტყვებით „გადაზიდვის სერვისი“ და მაშინვე მივიღებთ კლასიკური მარკეტინგული დილემის ერთგვარ „ლოგისტიკურ“ ინტერპრეტაციას - გააკეთე ან იყიდე - make or buy decisin. პრობლემაა გადაწყვეტილების მიღება -

წარმოება ან ყიდვა.

ექსპედიტორის ერთ-ერთი მთავარი მდგრადი კონკურენტული უპირატესობაა ტრანსპორტის საინფორმაციო მხარდაჭერა. მაღალპროფესიონალი სატვირთო ექსპედიტორი ქმნის საკუთარ საინფორმაციო სისტემებს, რომლებიც მუდმივად აკონტროლებენ მარშრუტზე კონტეინერების მდებარეობას. ასეთი სისტემა აგროვებს ყველა ინფორმაციას გადამზიდავებისგან მარშრუტის გასწვრივ ტვირთის გადაადგილების შესახებ, ამუშავებს მას და დღეში ერთხელ მაინც გადასცემს მომხმარებელს ელექტრონული ფოსტით. სხვა დროს, ინფორმაციის მიკვლევა ჩვეულებრივ ხელმისაწვდომია მომხმარებლისთვის საექსპედიტორო კომპანიის ვებგვერდზე. მომხმარებელი ექსპედიტორისგან იღებს საიტის აუცილებელ ნაწილზე წვდომის კოდს და შეუძლია, დამოუკიდებლად მიიღოს მისთვის საინტერესო ინფორმაცია.

დღეს, ინტერნეტ რესურსების გამოყენებით, მომხმარებელს შეუძლია არა მხოლოდ მიიღოს ინფორმაცია კონტეინერის ადგილმდებარეობის შესახებ თავისი ტვირთით, არამედ გამოთვალოს ტრანსპორტირების ღირებულება, ასევე განათავსოს ტრანსპორტირების ახალი შეკვეთა საექსპედიტორო კომპანიასთან (დაჯავშნოს). ასეთ სისტემას უკვე აქტიურად იყენებს მრავალი მსხვილი საექსპედიტორო კომპანია.

თანამედროვე საექსპედიტორო კომპანიის კიდევ ერთი მნიშვნელოვანი კონკურენტული უპირატესობაა მისი ორიენტირება დამკვეთის საჭიროებებზე და მოთხოვნებზე. გამოცდილ და მაღალპროფესიონალურ ექსპედიტორს უნდა შეეძლოს სწორი პასუხების პოვნა დაუსმელ კითხვებზეც კი. მომხმარებლებთან მუშაობის ამ მიდგომას ეწოდება „მომხმარებელზე ორიენტირებული ბიზნესი“ – „customer oriented business“. ყველა მსხვილმა შიდა და უცხოურმა სატრანსპორტო და საექსპედიტორო კომპანიამ შექმნა მომხმარებელთა მომსახურების სპეციალური განყოფილებები (customer service), რომელთა ძირითადი ფუნქციებია მომხმარებლების ნებისმიერი პრობლემის გადაჭრა, რომელიც დაკავშირებულია მათი საქონლის ტრანსპორტირებასთან.

სატრანსპორტო მომსახურება არამატერიალურია, ამიტომ მისი ხარისხის შეფასება ძალიან რთულია, რადგან ნებისმიერი აზრი ყოველთვის სუბიექტურია. მიუხედავად ამისა, არსებობს უამრავი სამეცნიერო და სამეცნიერო-მეთოდური ნაშრომი, რომელიც იძლევა რჩევებს და რეკომენდაციებს ტვირთის გადაზიდვის მომსახურების ხარისხის მართვის შესახებ, ასევე



არის რთული მათემატიკური ფორმულები და არაინფორმაციული კოეფიციენტები, რომლებიც ტვირთის გადაზიდვის მომსახურების ხარისხის „ობიექტურად“ შეაფასების საშუალებას იძლევა.

ამ მაჩვენებლების მთავარი მინუსია ის, რომ ითვალისწინებენ მხოლოდ შიდასატრანსპორტო ეფექტიანობას, ე.ი. ექსპედიტორების მოგებას. ეს სიტუაცია ეწინააღმდეგება იმ მომხმარებლების ეკონომიკურ ინტერესებს, რომლებიც არიან ექსპედიტორთა მომსახურების მომხმარებლები და დაინტერესებულნი არიან მათი მაღალი ხარისხით.

ზემოაღნიშნულიდან გამომდინარე, სავსებით ცხადი ხდება, რომ საექსპედიტორო მომსახურების ხარისხს მხოლოდ მომხმარებელი აფასებს და ის, შესაბამისად, მთლიანად დამოკიდებული უნდა იყოს მის საჭიროებებზე და სურვილებზე. ამიტომ, ექსპედიტორის ან მულტიმოდალური სატრანსპორტო ოპერატორის მიერ მათი მომხმარებლებისთვის მიწოდებული სერვისების არამატერიალურობის გამო, ამ სერვისებზე გადახდილი ფასი შეიძლება მიღებული იქნეს მათი ხარისხის ინდიკატორად. და თუ მომხმარებელმა კვლავ მიმართა ამ საექსპედიტორო კომპანიას ახალი შეკვეთით, მაშინ ითვლება, რომ გაწეული მომსახურება იყო სათანადო ხარისხის, ხოლო ფასი-ხარისხის თანაფარდობა საკმაოდ გონივრული.

მაღალ შემოსავლიან ქვეყნებში სულ უფრო და უფრო იზრდება მოთხოვნილება „მწვანე ლოგისტიკის“, ანუ ეკოლოგიურად სუფთა ლოგისტიკურ მომსახურებაზე.

2021-2024 სამთავრობო პროგრამა „ევროპული სახელმწიფოს მშენებლობისთვის“ ითვალისწინებს მთელ რიგ ღონისძიებებს ქვეყნის სატრანსპორტო და ლოგისტიკური ფუნქციის სრულყოფის მიზნით. საქართველოში სატრანსპორტო მომსახურების შიდა ბაზარი ვითარდება გლობალური ტენდენციების გავლენის პირობებში, რომელთაგან ერთ-ერთია ეროვნული სატრანსპორტო ქსელის ინტეგრაცია გლობალურ სისტემებში.

არსებობს ბაზარზე კონკურენციის განსაზღვრის სხვადასხვა მეთოდი (მაგალითად, გერფინდალის ინდექსი), რომლებიც ითვალისწინებს ბაზარზე გაყიდვების წილს. თუმცა მსგავსი მეთოდები ადრე გამოიყენებოდა. დღეისათვის, უფრო მართებული იქნება, გამოვიყენოთ გადაზიდვების განაწილება და ტვირთბრუნვა სატრანსპორტო ბაზარზე ტრანსპორტის სახეებისა და ტვირთების სახეობების მიხედვით.

საქართველოში დამოუკიდებლობის აღდგენის შემდეგ, კონკურენტული გარემოს გაჯანსაღების მიზნით, საბაზრო ეკონომიკისთვის დამახასიათე-

ბელ ინსტიტუტებთან ერთად, დაიწყო კონკურენციის/ანტიმონოპოლიური პოლიტიკის ფორმირების პროცესი. შეიქმნა საქართველოს კონკურენციის სააგენტო, რომლის ძირითადი ამოცანაა კონკურენციის პოლიტიკის გაძლიერება საქართველოში, კონკურენციის განვითარების ხელშემწყობი პირობების შექმნა, დაცვა და ამ მიზნით ყველა ტიპის ანტიკონკურენტული შეთანხმებისა და ქმედების დაუშვებლობა, გამოვლენა და აღკვეთა.

2012 წელს მიღებული იქნა საქართველოს კანონი „კონკურენციის შესახებ“. საქართველოს კონკურენციის ეროვნული სააგენტოს 2021 წლის ანგარიშში გამოქვეყნებულია ცალკეული ერთეულების კონკურენტული გარემოს მონიტორინგის შედეგები. მაგალითად, ანგარიშში აღნიშნულია, რომ 2016-2019 წლების მიხედვით, მთლიანობაში, სატერმინალო მომსახურების ბაზარზე კონკურენტული გარემოა. ზრდადია აღნიშნულ ბაზარზე მოქმედი სუბიექტების ერთობლივი ბრუნვა (77%-ით), გადამუშავებული საკონტეინერო ტვირთების რაოდენობა (68%-ით) და დასაქმებულთა რაოდენობაც (13,5%-ით).

ლოგისტიკური კონცეფციის ჩამოყალიბებისა და ლოგისტიკური ხარისხის შეფასების მეთოდოლოგიური მიდგომების ზემოაღნიშნული ანალიზიდან გამომდინარეობს, რომ წარმოების, მიმოქცევისა და მოხმარების სფეროების კოორდინაციის გაუმჯობესებისას დიდი მნიშვნელობა აქვს სახელმწიფოს როლს თანაბარზომიერი სამოქმედო სივრცის (level playing field) შექმნაში - მკაფიოდ და დოკუმენტურად გაფორმებული ეროვნული სატრანსპორტო სტრატეგიის შემუშავებას, რომელშიც განსაზღვრული იქნება პოლიტიკის ზოგადი მიზნები და სახელმწიფო ინვესტიციების ეფექტიანობის თანამიმდევრული ინდიკატორული მაჩვენებლები.

ეროვნული სატრანსპორტო სტრატეგიით უნდა განისაზღვროს სახელმწიფოს და კერძო სექტორის ფუნქციები, კონკურენციის ხარისხი, ტრანსპორტის სახეობებს შორის კოორდინაციისა და ინტეგრაციის უზრუნველყოფისათვის აუცილებელი ინტერვენციების ტიპები, რეგულირების ხასიათი, გადაზიდვის ტარიფების განსაზღვრის შეთანხმებული პრინციპები.

ამრიგად, კომპანიის კონკურენტუნარიანობის ზრდის მნიშვნელოვანი პირობაა მაღალი ხარისხის სერვისის მიწოდება. ლოგისტიკურმა კომპანიებმა რესურსების დიდი ნაწილი ხარისხის გაუმჯობესებას, ხოლო სახელმწიფომ, ამისთვის ხელსაყრელი გარემოს შექმნას უნდა დაუთმონ.

ლიტერატურა:

1. ახესაძე, რ., ბიბილაშვილი, ნ., & კურატაშვილი, ქ. (2022). საინფორმაციო და საკომუნიკაციო ტექნოლოგიები და მათი განვითარების პრობლემები საქართველოში. თბილისი.
2. ამყოლაძე, გ., ამყოლაძე, თ., გიორგიშვილი, ნ., & ლომსაძე-კუჭავა, მ. (2008). კონკურენტუნარიანობა. თბილისი
3. გელანტია, თ. (2022). რა ეტაპზეა რკინიგზის მოდერნიზაციის პროექტი?
4. ზედგინიძე, ი., ბალიაშვილი, მ., & ჯაფარიძე, შ. (2002). ხარისხის მენეჯმენტი. თბილისი.
5. თოქმაზიშვილი, მ. (n.d.). საქართველოზე გამავალი სატრანსპორტო დერეფნით ტვირთების გადაზიდვის ახალი გამოწვევები. Retrieved 04 21, 2023, from <https://dspace.tsu.ge/server/api/core/bitstreams/f9566080-0cdf-42f3-ae0a-c457d527be5b/content>
6. Jesús Morcillo-Bellido & Alfonso Duran-Heras. (2020). Sustainability Governance Mechanisms in Supply Chains: An Application in the Retail Sector.
7. Batumi Sea Port. (n.d.). Retrieved 04 21, 2023, from <https://www.batumiport.com/port/index>
8. Duga, O. (2020). Difficulties in formation of international supply chains: risk factors of the future. // Logistics and supply chain management : comp. of scientific articles / ed. by V. V. Shcherbakov and E. A. Smirnova. — SPb, P. 62–67
9. Heller, R. (1998). Managing changes. DK Publishing Inc. N.Y.
10. ISO Consulting. (n.d.). Retrieved from <https://www.isoconsulting.ge/iso-9001-2015-ge>
11. Мальцева, М. (2007). Управление качеством транспортно-экспедиционного обслуживания внешнеторговых перевозок. М: ГУУ, 21 с
12. Тимралиев, И. (2021). МЕЖДУНАРОДНЫЕ ЦЕПИ ПОСТАВОК: ПОНЯТИЕ, СУЩНОСТЬ, СОВРЕМЕННОЕ СОСТОЯНИЕ И ОСОБЕННОСТИ УПРАВЛЕНИЯ. Retrieved 05 22, 2023, from <https://cyberleninka.ru/article/n/mezhdunarodnye-tsepi-postavok-ponyatie-suschnost-sovremennoe-sostoyanie-i-osobennosti-upravleniya>

**The influence of management quality on the competitiveness of forwarding activities**

*Vano Ivanishvili, PhD student  
Georgian Technical University*

**Symmary**

The level of quality of transport and forwarding services has a significant impact on the company's competitiveness. Therefore, its consideration is necessary to improve the company's competitive position.

The concept of product competitiveness is closely related to the concept of quality. If quality is understood as a combination of goods and services, then competitiveness is determined by their relevance to a specific social need.

Various transport quality indicators are used to evaluate transport and forwarding activities in different countries. Among them, as a rule, the following are distinguished: duration of transportation; timeliness of delivery; forwarding service level; cargo movement control; frequency of service; risk of loss or damage of goods; qualification of personnel; information service; cargo security; Tariffs etc.

The concept of transport service quality is inextricably linked to the needs and requirements of customers, so the process of providing such services should be based on them. In addition, the professional freight forwarder is obliged to provide the customer with the maximum range of services. In this case, the forwarder not only carries out the transportation of goods, but is ready to perform a variety of accompanying services: collection and storage of goods, documentation of transportation, settlement and delivery with carriers and other service providers, information support for transportation, and customs clearance services can be added during international transportation. . The cargo transportation service will be of truly high quality when the customer has the opportunity to choose only those

operations that he really needs from the wide range of services offered.

Transport services are intangible, so it is very difficult to evaluate their quality, because any opinion is always subjective. Nevertheless, there are many scientific and scientific-methodological works that provide advice and recommendations on the management of the quality of cargo transportation services, as well as complex mathematical formulas and non-informative coefficients that allow for "objective" evaluation of the quality of cargo transportation services.

There are various methods of determining competition in the market (for example, the Gerfindahl index) that take into account the share of sales in the market. However, similar methods have been used before. Today, it would be more appropriate to use the distribution of shipments and cargo turnover in the transport market according to the types of transport and types of cargo.

Thus, an important condition for the growth of the company's competitiveness is the provision of high-quality service. Logistics companies should devote a large part of their resources to quality improvement, and the state should devote a favorable environment to it.

Key words: logistics, competition, forwarding, quality.

# მასობრივი კომუნიკაციის საშუალებების როლი პოლიტიკურ მენეჯმენტში

თეონა ბექაური, დოქტორანტი  
საქართველოს ტექნიკური უნივერსიტეტი

## რეზიუმე

პოლიტიკის დინამიკურ სამყაროში კომუნიკაცია წარმოადგენს ერთის მხრივ ინსტრუმენტს, ხოლო მეორეს მხრივ ფუნდამენტს, რომელზეც პოლიტიკური ლიდერები და ორგანიზაციები აშენებენ თავიანთ რეპუტაციას, აყალიბებენ საზოგადოებრივ აზრს და საბოლოოდ აღწევენ თავიანთ მიზნებს. ინფორმაცია კი იკავებს ცენტრალურ ადგილს თანამედროვე სისტემებში და მნიშვნელოვან ზემოქმედებას ახდენს სოციალურ, ეკონომიკურ და პოლიტიკურ ურთიერთობებზე, თამამად შეგვიძლია ვთქვათ, რომ ინფორმაციის გადაცემის (კომუნიკაციის) გარეშე, შეუძლებელი ხდება სისტემების, განსაკუთრებით კი პოლიტიკური სისტემის ჯანსაღი ფუნქციონირება და სტაბილურობის შენარჩუნება.

ინფორმაციულ-კომუნიკაციური რევოლუციის შედეგად, ჩვენ დავიწყეთ ცხოვრება ინფორმაციულ ერაში, გლობალურ „ელექტრონულ საზოგადოებაში“, სადაც „ინფორმაციის ახალი წესები“ პრევალირებს. ჩვენს დროში მასობრივი კომუნიკაციის საშუალებების განსაკუთრებულ მნიშვნელობაზე და მისი გავლენის დიდ დიაპაზონზე აღარავინ დავობს. ეს არის ეპოქა, სადაც პოლიტიკაც ახალ თვისებებს იძენს; მას უწევს მოქმედება ახალ სიბრტყეში, სადაც თავად გვევლინება ერთდროულად როგორც დეტერმინატორის, ასევე დეტერმინირებულის როლში; მართვა და პოლიტიკური მიზნების რეალიზება უპირობოდ მოითხოვს ეფექტურ კომუნიკაციას, რაც თავის მხრივ წარმოუდგენელია მასობრივი კომუნიკაციის საშუალებების გარეშე.

სტატიაში განხილულია მასობრივი კომუნიკაციის საშუალებები, როგორც პოლიტიკური მენეჯმენტის სისტემური სტაბილობის მხარდამჭერი, მათი სახეები, როლი და მნიშვნელობა თანამედროვე პოლიტიკურ ლანდშაფტში. სტატია ეძღვნება თანამედროვე პოლიტიკური მენეჯმენტის საკომუნიკაციო ხასიათის ანალიზს და დაკავშირებულ საკითხებს. ანალიზებს ღირებულებებისა და მნიშვნელობების როლს, რომლებიც კომუნიკაციის პროდუქტია და გავლენას ახდენს პოლიტიკური მიზნების წარმოება-განხორციე-

ლებაზე. როგორც აღმოჩნდა, მასობრივი კომუნიკაციის საშუალებებს განუსაზღვრელი გავლენა აქვს მართვის პროცესის ყველა ეტაპზე, მითუმეტეს თანამედროვე ინფორმაციული საზოგადოების პირობებში, სადაც პოლიტიკური მენეჯმენტის საკომუნიკაციო საფუძველი ხდება ფუნდამენტურად მნიშვნელოვანი პირობა მენეჯმენტის ნებისმიერი პროცესის ეფექტური განხორციელებისთვის, სტაბილურობასა და წარმატებისათვის.

სტატია ეხება მრავალმხრივ გზებს, რომლითაც მასობრივი კომუნიკაციების საშუალებები მოქმედებს როგორც პოლიტიკური მართვის სტაბილურობის მხარდამჭერი, ხელს უწყობს პოლიტიკური მენეჯმენტის ობიექტთა ინფორმირებას, პროცესის გამჭვირვალობას და ზრდის აქტორთა ანგარიშვალდებულებას, რაც აუცილებელია პოლიტიკური სისტემის სტაბილურობის შესანარჩუნებლად.

საკვანძო სიტყვები: მენეჯმენტი, კომუნიკაცია, „ელექტრონული საზოგადოება“, პოლიტიკური მენეჯმენტი.

## შესავალი

21-ე საუკუნეში მმართველობის თანამედროვე, დემოკრატიულ პირობებში, როდესაც საუბარია ახალი ტიპის საზოგადოებაზე, სადაც ინფორმაცია, მისი გავრცელების გზები და ტენდენციები განსაკუთრებულ როლს ასრულებს, როდესაც ხაზს უსვამენ ქსელური საზოგადოების ჩამოყალიბებას და მისი გავრცელების განსაკუთრებულ ტემპებს, რომელიც სულ უფრო მეტადაა მიჯაჭვული მასობრივი კომუნიკაციის სხვადასხვა საშუალებებს და სრულად თუ არა, მაინცადამაინც ვირტუალურ, ქსელურ რეალობაში ცხოვრობს, რთულია გაარკვიო, რა უფრო ახდენს გავლენას ერთმანეთზე - პოლიტიკა მასკომუნიკაციის საშუალებებზე, თუ პირიქით. **მედიატიზაციის** პირობებში, პოლიტიკას უფრო მეტად უწევს თანამედროვე **მედიალოგიკას** დაემორჩილოს თუ მაინც მედია უფრო განიცდის პოლიტიკის ველის გავლენას.

თანამედროვე საზოგადოების გააზრება, განალიზება მასობრივი კომუნიკაციის ფაქტორის გათვალისწინების გარეშე პრაქტიკულად შეუძლებელია, რადგანაც ”დღეს ჩვენ ძალიან ვართ

დამოკიდებულნი მედიის არსებობასა და მის შინაარსზე”. უკვე დიდი ხანია, მასობრივი კომუნიკაციის საშუალებები პოლიტიკის განუყოფელ ნაწილად იქცა. დღეს პოლიტიკური მენეჯმენტის აქტორები საკუთარ სტრატეგიებს სწორედ მედიალოგიკის შესაბამისად ადგენენ. ისინი ცდილობენ გამოიყურებოდნენ შესაბამისად, გამოჩნდნენ იქ და ისე რომ მასობრივი კომუნიკაციის საშუალებების მეშვეობით, მათი იმიჯი და ნათქვამი აუდიტორიამდე მივიდეს.

ურთიერთქმედება მასობრივ კომუნიკაციასა და პოლიტიკურ მენეჯმენტს შორის რთული და მრავალმხრივია. მასობრივი კომუნიკაცია, რომელიც მოიცავს მრავალფეროვან საშუალებებს, გადამწყვეტ როლს ასრულებს საზოგადოებრივი აზრის ფორმირებაში, ხელს უწყობს სამოქალაქო ჩართულობას და, საბოლოოდ, გავლენას ახდენს პოლიტიკური მენეჯმენტის სტაბილურობასა და ეფექტურობაზე.

რთული კავშირი მასობრივი კომუნიკაციის საშუალებებსა და პოლიტიკური მენეჯმენტის, როგორც მართვის მოდერნულ ფორმას შორის, შეიძლება გავიგოთ კომუნიკაციის მრავალმხრივი ზემოქმედების კუთხით. მასობრივი კომუნიკაციის საშუალებები მოქმედებს როგორც გამტარი, რომლებიც ხელს უწყობს ინფორმაციის გაცვლას მმართველებსა და მართულებს შორის; სხვაგვარად რომ ვთქვათ, პოლიტიკური მენეჯმენტის სუბიექტებსა და ობიექტებს შორის. მასობრივი კომუნიკაციის საშუალებები აყალიბებს საზოგადოებრივ დისკურსს, პოლიტიკურ ნარატივებს და გავლენას ახდენს კოლექტიურ ცნობიერებაზე. მასობრივი კომუნიკაციის საშუალებები მოქმედებს როგორც დამკვირვებელი, ამოწმებს პოლიტიკურ აქტორთა ქმედებებს, აკისრებს ლიდერებს პასუხისმგებლობას და უზრუნველყოფს პროცესის გამჭვირვალობას. მასობრივი კომუნიკაციის საშუალებები წარმოადგენს ერთგვარ პლატფორმას პოლიტიკური მენეჯმენტის ობიექტთათვის - მოქალაქეებისთვის, რათა გამოხატონ თავიანთი შეხედულებები, განწყობები და დამოკიდებულებები, მონაწილეობა მიიღონ დისკუსიებში, წვლილი შეიტანონ პოლიტიკურ დიალოგსა და პოლიტიკური ლანდშაფტის ფორმირებაში.

**ძირითადი ნაწილი**

მასობრივი კომუნიკაციის საშუალებების განხილვა პოლიტიკური მენეჯმენტის სისტემური მხარდამჭერის ჭრილში, ვერ იქნება სრულყოფილი მასობრივი კომუნიკაციის თანამედროვე სახეებისა

და მათ როლის განსაზღვრის გარეშე.

მასობრივი კომუნიკაციის საშუალებები ესაა ინფორმაციის ფიქსაციის, კოპირებისა და სისტემური პერიოდული გავრცელების ტექნიკური საშუალებები, ანუ პრესა, რადიო, ტელევიზია და ინტერნეტ ჟურნალისტიკა. მასობრივი კომუნიკაციის საშუალებებს ახასიათებთ: პერიოდულობა და სისტემურობა, ინფორმაციული პროცესის მთლიანობა, ოპერატიულობა, კონტენტუალობა, დისკრეტულობა.

შეგვიძლია გამოვყოთ მასობრივი კომუნიკაციის რამდენიმე ძირითადი საშუალება, ინფორმაციული საზოგადოების პირობებში, რომელთაც ეყრდნობა და რომელთა მეშვეობითაც ხდება პოლიტიკური მენეჯმენტის უზრუნველყოფა:

1. ბეჭდური მედია, რომელიც მოიცავს გაზეთებს, ჟურნალებს და სხვადასხვა სახის ბეჭდურ პუბლიკაციებს. ციფრული მედიის ზრდის მიუხედავად, ბეჭდური მედია რჩება ინფორმაციის მნიშვნელოვან წყაროდ. გაზეთები, კვლავაც მნიშვნელოვანია სიღრმისეული გაშუქებისა და გავრცელებისთვის. ინფორმაციულ საზოგადოებაში. ბეჭდური მედია ასრულებს უმნიშვნელოვანეს როლს სიღრმისეული ანალიზისა და ინფორმაციის ხელშესახები წყაროს შეთავაზებით.

2. სამაუწყებლო მედია-სამაუწყებლო მედია მოიცავს ტელევიზიას და რადიოს, რომლებიც საკმაოდ ძლიერი იარაღია სხვადასხვა პოლიტიკური დისკურსის გასავრცელებლად. ტელევიზია თავისი ვიზუალური და აუდიო ელემენტებით ღრმა გავლენას ახდენს საზოგადოებრივ აზრზე. წლების განმავლობაში სწორედ ტელევიზია წარმოადგენდა ინფორმაციის მიღებას ძირითადი წყაროს. რაც შეეხება რადიოს, მიუხედავად მისი მოხმარების ტენდენციების ასეთი ვარდნისა ინტერნეტის პოპულარობის ზრდის კვალდაკვალ, რადიო კვლავ რჩება საკმაოდ ხელმისაწვდომ მობილური საშუალება.

3. ონლაინ და ციფრული მედია - ინტერნეტის გამოჩენამ რევოლუციურად შეცვალა მედია ლანდშაფტი. ონლაინ და ციფრული მედია მოიცავს ვებსაიტებს, სოციალური მედიის პლატფორმებს, ბლოგებს და ონლაინ საინფორმაციო გამოშვებებს. ონლაინ და ციფრული მედია, „ახალი მედიის” სახელით დაიმკვიდრა თავი, ეს არის მასობრივი კომუნიკაციის, თანამედროვე, უკონკურენტო საშუალება, რომელმაც მოახდინა რევოლუცია ინფორმაციის წვდომის, გაზიარებისა და მოხმარების გზაზე. „ახალი მედია” ინფორმაციის რეალურ დროში განახლების, ინტერაქტიურობისა და გლობალური წვდომის საშუალებას იძლევა.

4. სოციალური ქსელები- სოციალური მედიის ქსელები, ისეთი პლატფორმები, როგორცაა Facebook, Twitter, Instagram, YouTube თუ სხვა გახდა ინფორმაციისა და კომუნიკაციის თვალსაჩინო წყარო. ისინი ხელს უწყობს ახალი ამბების, მოსაზრებების და პირადი გამოცდილების გაცვლას გლობალური მასშტაბით. სოციალური ქსელები ინდივიდებს საშუალებას აძლევს, წვლილი შეიტანონ ინფორმაციულ საზოგადოებაში მათი შეხედულებების გაზიარებით, მნიშვნელოვანი საკითხების შესახებ ცნობიერების ამაღლებითა და სოციალურ-პოლიტიკური მოძრაობების ორგანიზებითაც კი.

5. განვითარებადი ტექნოლოგიები- განვითარებადი ტექნოლოგიები, როგორცაა ვირტუალური რეალობა (VR), გაძლიერებული რეალობა (AR) და პოდკასტი, აყალიბებს მედია ლანდშაფტს. VR და AR გვთავაზობენ ისტორიების თხრობის გამოცდილებას, ცვლის ინფორმაციის წარმოდგენისა და მოხმარების გზას. პოდკასტი უზრუნველყოფს ხელმისაწვდომ პლატფორმას სიღრმისეული დისკუსიებისა და დისკურსის შინაარსისთვის. ახალი მედია და განვითარებადი ტექნოლოგიები აფართოებს ინფორმაციული საზოგადოების საზღვრებს ინფორმაციის გადაცემისა და აუდიტორიის ჩართულობის ინოვაციური გზების დანერგვით.

მასობრივი კომუნიკაციის საშუალებები განსხვავებულ გამოსახვით სისტემას ემყარება: პრესა გრაფიკულ ნიშნებსა და ფოტოგრაფიას, რადიომაუწყებლობა (ბგერითი ხასიათის ნიშანთა სისტემას) (აუდიურობას), ტელევიზია, კინო და ინტერნეტი აუდიოვიზუალურ სისტემას. მსოფლიოს დემოკრატიულ ქვეყნებში საზოგადოებისა და მასობრივი კომუნიკაციის ურთიერთობის მექანიზმი ემყარება: საკანონმდებლო დოკუმენტებს, მასობრივი კომუნიკაციის საშუალებათა შინაგან კანონებს, არასამთავრობო მარეგულირებელ სტრუქტურებს. საკუთრების ფორმა განსაზღვრავს მასობრივი კომუნიკაციის ტიპებსაც. მსოფლიო პრაქტიკაში სამი ასეთი ფორმა ჩამოყალიბდა - სახელმწიფო, კერძო-კომერციული, საზოგადოებრივი - არაკომერციული. ამჟამად, საქართველოში, ისევე როგორც აშშ-ში და ევროპაში მასობრივი ინფორმაციის საშუალებების დაფინანსების რამდენიმე ტიპი არსებობს: აუდიტორიის მიერ, რეკლამების დამკვეთების მიერ, სახელმწიფოს მიერ, სააბონენტო გადასახადით (საზოგადოებრივი მაუწყებლობა), რეკლამების დამკვეთისა და აუდიტორიის მიერ და სხვა შერეული ფორმები.

ჩვენ ეპოქაში ძირითადი პოლიტიკური დისკურსი ღიაა იმისათვის, რომ იგი წარმოდგენილ იქნას მასობრივი კომუნიკაციის ზემოთჩამოთვლილ საშუალებებში. ეს არის არა მხოლოდ მზაობა, არამედ აუცილებლობაც კი; პოლიტიკის მედიატიზაციის პირობებში, პოლიტიკოსები ნებისმიერ განცხადებას, ნებისმიერ თემაზე საუბარსა თუ გამოჩენას საინფორმაციო ველში, პოლიტიკური სიტყვის თქმის ჟანრში აქცევენ და ცდილობენ ხშირად მოხვდნენ ამ ველში, რადგანაც ეს მით მედიატიზაციის მნიშვნელობა. ეს მოვლენა ზოგჯერ აღიქმება პოლიტიკის კოლონიზაციად მედიის მიერ, ზოგჯერ კი პირიქით, მედიის კოლონიზაციად პოლიტიკის მიერ.

პოლიტიკური მენეჯმენტის კომუნიკაციური ბუნება, თავის თავშივე გამორიცხავს მის განხორციელებას კომუნიკაციის გარეშე. მასობრივი კომუნიკაციის საშუალებების გავლენის ზრდა პოლიტიკურ სისტემაში, მით უფრო მართვის უაღრესად აქტუალურ ფორმაში, როგორცაა პოლიტიკური მენეჯმენტი, სრულ შესაბამისობაშია ინფორმაციულ-ტექნოლოგიური რევოლუციით გამოწვეულ ცვლილებებთან. ახალი ტექნოლოგიების შექმნა ყოველთვის იწვევდა უმნიშვნელოვანეს ძვრებს ნებისმიერი საზოგადოების განვითარებაში. კომუნიკაციის პროცესში ამგვარი როლი შეასრულა დამწერლობამ და ბეჭდურმა წიგნმა, ფოტოგრაფიამ და ტელეგრაფმა, კინომ და რადიომ, მაგნიტოფირმა და ტელევიზიამ და ელექტრონულმა ტექნოლოგიებმა. ახალი ტექნოლოგიები უდიდეს როლს ასრულებს ნებისმიერი საზოგადოების მართვის პროცესში და ბუნებრივია, გამონაკლისი არც ინფორმაციული საზოგადოებაა, სადაც ინტერნეტიზაციისა და „ახალი მედიის“ მეშვეობით, პოლიტიკური სისტემა მუდმივ ინტერაქციაშია სხვა სისტემებთან; პოლიტიკური მენეჯმენტის აქტორის უპირველესი ამოცანა ხომ იმაში მდგომარეობს, რომ საკუთარი პრინციპები თავს მოახვიოს სხვა ობიექტებს, შეცვალოს მათი ქცევა და მოიპოვოს გავლენა, ამიტომაც ახორციელებს პოლიტიკურ კომუნიკაციას, რაც გულისხმობს პოლიტიკური ინფორმაციის გადაცემის პროცესს, მასობრივი კომუნიკაციის საშუალებების წყალობით. სწორედ ამ უკანასკნელთა მეშვეობით ინფორმაცია მოძრაობს პოლიტიკური მენეჯმენტის სუბიექტსა და ობიექტს შორის, სისტემის ერთი ნაწილიდან მეორეში და ბრუნავს პოლიტიკურ სისტემასა და სოციალურ სისტემას შორის.

მასობრივი კომუნიკაციის ერთ-ერთ ძირითად საშუალებას მედია წარმოადგენს. მართალია, მედიის

სხვადასხვა ფორმები აუდიტორიის სხვადასხვა რაოდენობაზე გათვლილი, მაგრამ თითოეული მათგანი საზოგადოებაში მნიშვნელოვან როლს ასრულებს. რაც უფრო ფართო აუდიტორიაზე გასვლაა პოლიტიკური ძალის მიზანი, მით უფრო ხშირად იყენებს პოლიტიკური აქტორი მედიის ყველაზე გავრცელებულ ფორმას.

თანამედროვე პირობებში, კომუნიკაციის საუკეთესო საშუალებას ტელევიზია და სოციალური ქსელები წარმოადგენს. ტელევიზიაცა და სოციალური ქსელებიც, როგორც მკვლევარებისთვის ყველაზე გავრცელებული ფორმა, ფლობს განსაკუთრებულ ძალაუფლებას პოლიტიკური მენეჯმენტის პროცესში. ეს არის პოლიტიკური პროდუქტის გაყიდვის ყველაზე მოქნილი და თანამედროვე გზა, მარტივი მიზეზით - მოსახლეობის უმრავლესობა ინფორმაციას მიმდინარე პოლიტიკური მოვლენების შესახებ იღებს სწორედ ტელევიზიისა და სოციალური ქსელების საშუალებით. ტელევიზიის ასეთი მნიშვნელობა პოლიტიკური მენეჯმენტისთვის განისაზღვრება, ერთი მხრივ, კომუნიკაციის ამ ფორმის ხელმისაწვდომობით მოსახლეობის უმრავლესობისთვის, მეორე მხრივ, კი თავად პოლიტიკის თავისებურებით, უფრო ზუსტად კი ელექტორალური მოქმედების თავისებური ემოციონალურ-კოგნიტური სტრუქტურით, რასაც კარგად იყენებს პოლიტიკური გარემო საკუთარი მიზნების მისაღწევად.

იმის საილუსტრაციოდ, თუ როგორ ხდება მასობრივი კომუნიკაციის საშუალებების გამოყენება საქართველოში, შეგვიძლია განვიხილოთ მედიის განვითარების ფონდის (MDF) ერთ-ერთი უახლესი კვლევა - „რეკლამისა და ინფორმაციის გავრცელების მიზნით მედიაში საბიუჯეტო თანხების განაწილების პრაქტიკა“, რომელიც 2021 წელს ჩატარდა და ნათლად ასახავს ინფორმაციისა და რეკლამის გავრცელების მიზნით მედიაში საბიუჯეტო სახსრების განაწილების 2021 წლის პრაქტიკას, სახელმწიფო შესყიდვების სააგენტოს საჯარო მონაცემებსა და, გარკვეულ შემთხვევებში, საჯარო უწყებებიდან დამატებით გამოთხოვილ ინფორმაციაზე დაყრდნობით. კვლევის შედეგები ცხადყოფს, რომ 2021 წელს საბიუჯეტო ორგანიზაციების მხრიდან სარეკლამო და საინფორმაციო მომსახურების მიზნით მედია საშუალებებთან გაფორმებული მომსახურების კონტრაქტებიდან ყველაზე დიდი წილი - 35.6 % სწორედ ონლაინ მედიაზე მოდის; შემდეგ კი - 16.4 % ნაციონალური და შერეული დაფარვის ტელევიზიებზე. როგორც ვხედავთ, მასობრივი

კომუნიკაციის საშუალებებში ონლაინ მედიის მზარდ პოპულარობისა და გავლენის მსოფლიო ტენდენცია, იდენტურია საქართველოშიც.

მასობრივი კომუნიკაციის საშუალებები უდიდეს ზემოქმედებას ახდენს საზოგადოების მსოფლმხედველობისა და პოლიტიკური პოზიციების ჩამოყალიბებაზე. ეს ხდება არა იმდენად ინდივიდთა პოზიციებზე მათი სპეციფიკური ზემოქმედების გამო, არამედ რამდენადაც ისინი იქცნენ იმ ცოდნის მოპოვების საშუალებებად, რომლებზეც დამოკიდებულია პოლიტიკური ცხოვრება. ინფორმაციულ საზოგადოებაში პოლიტიკური მენეჯმენტის სუბიექტიცა და ობიექტიც გადაწყვეტილებებს იღებს არა იმის მიხედვით, რაც ობიექტურად სწორი ან რეალურია, არამედ რაც მათ ინფორმაციის სახით მიეწოდებათ.

აქ, ყველაზე მნიშვნელოვანია პოლიტიკის მენეჯმენტის ემოციური ხასიათის დაფიქსირება. ეს არის ინფორმაცია, რომელსაც ობიექტს აწვდიან მასობრივი კომუნიკაციის საშუალებებით, რაც უქმნის მას შთაბეჭდილებას, უყალიბებს გარკვეულ პოზიციას ისე, რომ უბრალოდ, იღებს მას როგორც მოცემულობას. პოლიტიკური მენეჯმენტის სტრატეგიით გათვლილი და გაკეთებული ნებისმიერი პოლიტიკური განცხადება, რომელიც მასობრივი კომუნიკაციის საშუალებით ვრცელდება არის პოლიტიკური გზავნილი, რომელსაც აღიქვამს აუდიტორია. ეს გზავნილები განსხვავებულია თავისი შინაარსით, თუმცა ამოცანა ერთი აქვს - გამოიწვიოს სასურველი რეაქცია. ჯეიმსონის აზრით, “პოლიტიკური განცხადებები რომ არ არსებობდეს, ჩვენ ისინი უნდა შევექმნათ, რადგანაც ეს ახდენს პოლიტიკური ინსტიტუტების ლეგიტიმიზაციას და ამტკიცებს იმას, რომ ცვლილება პოლიტიკურ სისტემაში შესაძლებელია; რომ ჩვენს ხმას შეუძლია შექმნას რაღაც განსხვავებული.

პოლიტიკური განცხადებების არსებობა ნიშნავს იმას, რომ ქვეყანას აქვს მომავალი”. პოლიტიკური განცხადებების პრეზენტირება მასობრივი კომუნიკაციის საშუალებით არის გარანტია იმისა, რომ ის მრავალრიცხოვან აუდიტორიაზე გავრცელდება, ხოლო მათი ინტერაქტიური ხასიათი, იძლევა გარანტიას, რომ კონკრეტულმა პოლიტიკურმა განცხადებამ საპასუხო, ხშირად სასურველი რეაქცია გამოიწვიოს.

თამამად შეიძლება იმის თქმა, რომ ინფორმაციულ საზოგადოებაში მასობრივი კომუნიკაციის საშუალებები არის საუკეთესო ფორმა პოლიტიკურ სივრცეში წარმატების მისაღწევად, მეტიც პოლიტიკური მენეჯმენტის პროცესის სტაბილური

და სისტემური უზრუნველყოფის მხარდასაჭერად, რადგანაც პოლიტიკური მენეჯმენტის სუბიექტი ცდილობს ელექტორატის მაქსიმალური რაოდენობა მოიცვას, ამის რეალიზების საუკეთესო საშუალებას კი სწორედ მკს-ის საშუალებები წარმოადგენს; სწორედ მათი საშუალებით არის შესაძლებელი პოლიტიკურ იერარქიაში გარკვეული ადგილის დაკავება. ახალი დროის პოლიტიკა, სარჩინელის თქმით, “არ არის კომპეტენტური, თუ ის არ არის კომპეტენტური მკს-ის სფეროში. პოლიტიკური აქტორის რეიტინგის ზრდაც დიდწილადაა დამოკიდებული მის უნარზე, იმუშაოს საზოგადოებასთან, რადგანაც ტრადიციული პოლიტიკა, რომელიც მხოლოდ საორგანიზაციო უნარების ქონაში გამოიხატებოდა, დღეს უკვე არაეფექტურია. ინფორმაციულ საზოგადოებაში ადგილი აქვს პოლიტიკის პერსონალიზაციას.

როგორც ვთქვით, მასობრივი კომუნიკაცია გადამწყვეტ როლს ასრულებს პოლიტიკური ლანდშაფტის ჩამოყალიბებაში, რამეთუ მისი გავლენა ვრცელდება პოლიტიკური მენეჯმენტის სხვადასხვა ასპექტზე, მათ შორის სტაბილურობაზე; კითხვაზე პასუხის გასაცემად, თუ როგორ მოქმედებს მასობრივი კომუნიკაციის საშუალებები ინფორმაციულ საზოგადოებაში და რა გზით უზრუნველყოფს პოლიტიკური მენეჯმენტის სტაბილურობის მხარდაჭერას? მნიშვნელოვანია განისაზღვროს ის ძირითადი ფუნქციები, რომლებსაც მკს-ის საშუალებები ასრულებს პოლიტიკურ მენეჯმენტში:

- ◆ მოქალაქეობის ინფორმირება- მასობრივი კომუნიკაციის ერთ-ერთი მთავარი ფუნქციაა საზოგადოებისთვის ინფორმაციის მიწოდება. დემოკრატიულ საზოგადოებაში კი ინფორმირებული მოქალაქეობა გადამწყვეტია პოლიტიკური სტაბილურობისთვის. მასობრივი კომუნიკაციის საშუალებების მიერ გავრცელებული ინფორმაცია მოქალაქეებს საშუალებას აძლევს მიიღონ ინფორმირებული გადაწყვეტილებები და ჩაერთონ პოლიტიკურ პროცესში: უზრუნველყოფს საზოგადოებაში სათანადო ცოდნის გადაცემას პოლიტიკური საკითხების, პოლიტიკისა და მთავრობის მუშაობის შესახებ, რაც ეხმარება მოქალაქეებს გააცნობიერონ თავიანთი არჩევანის შედეგები და ამასთან, მნიშვნელოვანი საკითხების ხაზგასმით მკს-ს შეუძლია გავლენა მოახდინოს საჯარო და პოლიტიკურ ცხოვრების დღის წესრიგზე.
- ◆ პოლიტიკური მენეჯმენტის პროცესის გამ-

ჭვირვალობის ხელშეწყობა- პოლიტიკური პროცესების გამჭვირვალობა სტაბილურობის ფუნდამენტური ელემენტია. მასობრივი კომუნიკაციის საშუალებები გადამწყვეტ როლს ასრულებს პოლიტიკური აქტორების პასუხისმგებლობის დაკისრებისა და მათი ქმედებების დიად წარმართვის უზრუნველსაყოფად. ამ თვალსაზრისით, მასობრივი კომუნიკაციის საშუალებებით პოლიტიკური მენეჯმენტის ობიექტს შეუძლია მიიღოს ინფორმაცია აქტორთა შესახებ, როგორცაა პოლიტიკური გადაწყვეტილებები, ფინანსური ჩანაწერები, შეხვედრის ოქმები თუ სხვ. ეს გამჭვირვალობა კი ხელს უწყობს ნდობის ჩამოყალიბებას მმართველებისა და მმართველობის კანდიდატებისადმი.

- ◆ ანგარიშვალდებულების ხელშეწყობა- ანგარიშვალდებულება არის ნებისმიერი სტაბილური პოლიტიკური სისტემის ქვაკუთხედი. მასობრივი კომუნიკაციის საშუალებები მოქმედებს როგორც დამკვირვებელი, რომელიც უზრუნველყოფს პოლიტიკური აქტორების პასუხისმგებლობას თავიანთ ქმედებებზე და გადაწყვეტილებებზე; იმის ცოდნა, რომ მათი ქმედებები მუდმივი საზოგადოების შეფასების ქვეშაა, ხელს უწყობს რომ აქტორებმა იმოქმედონ თავიანთი ამომრჩევლების საუკეთესო ინტერესების შესაბამისად.
  - ◆ საზოგადოებრივი აზრის ჩამოყალიბება- მასობრივი კომუნიკაციის საშუალებები ღრმა გავლენას ახდენს საზოგადოებრივ აზრზე, რაც, თავის მხრივ, გავლენას ახდენს პოლიტიკური მენეჯმენტის სტაბილურობაზე: უზრუნველყოფს რა პლატფორმებს საჯარო დისკურსისთვის და დიალოგისთვის, ფლობენ უნარსა და შესაძლებლობას გავლენა იქონიონ ადამიანების მიერ მოვლენების/საკითხების ინტერპრეტაციაზე.
  - ◆ კრიზისის მენეჯმენტი- მასობრივი კომუნიკაციის საშუალებებს შეუძლიათ გადამწყვეტი როლი შეასრულონ პოლიტიკური სტაბილურობის შენარჩუნებაში კრიზის დროს. იქნება ეს სტიქიური კატასტროფა, ეკონომიკური ვარდნა თუ საზოგადოებრივი ჯანდაცვის საგანგებო მდგომარეობა, მასობრივი კომუნიკაციის საშუალებები გვეხმარება კრიტიკული ინფორმაციის გავრცელებაში, ხელს უწყობს ერთიანობას.
- დასასრულს, შეგვიძლია თამამად აღვნიშნოთ,



რომ მასობრივი კომუნიკაციების საშუალებები ეს არის უმნიშვნელოვანესი იარაღი ერთის მხრივ პოლიტიკოსების ხელში, რომლებიც მათი მეშვეობით სულ უფრო უკეთ ახერხებენ ხალხის ინტერესები „შეუსაბამონ“ სახელმწიფოს ინტერესებს და აწარმოონ ეფექტური პოლიტიკური მენეჯმენტი გავლენის მოსაპოვებლად, ხოლო მეორეს მხრივ - უზრუნველყოფენ რა მოქალაქეთა ინფორმირებულობას, ჩართულობას და მობილიზებას, მასობრივი კომუნიკაციის საშუალებები ასევე წარმოადგენს საზოგადოების უმნიშვნელოვანეს ძალას პოლიტიკურ ლანდშაფტში სასურველი ცვლილებების მისაღწევად.

**დასკვნა**

20 საუკუნის ბოლოსათვის საკმაოდ ფართოდ გავრცელდა ახალი საზოგადოების როგორც ინფორმაციული, კომუნიკაციების საზოგადოების შესახებ საუბარი. დღეს თითქმის აღარავინ დავობს იმაზე, რომ უკანასკნელი ათეული წლების მანძილზე, მასობრივი კომუნიკაციის საშუალებების სწრაფი გავრცელების საფუძველზე, სამყაროში რადიკალურ ცვლილებებს ჰქონდა ადგილი. შეიძლება ითქვას, რომ ახალი საინფორმაციო ტექნოლოგიების გავრცელება უფრო პროდუქტიული წარმოებისათვის, რაციონალური ორგანიზებისა თუ ინფორმაციის ეფექტური გამოყენების პროცესისათვის ხელშემწყობი ფაქტორია. სწორედ ამ პროცესს შეიძლება ეწოდოს "ინფორმაციული რევოლუცია", რომლის ნაყოფიცაა ინფორმაციული საზოგადოება.

ინფორმაციული საზოგადოების ცნება გასული საუკუნის შუა წლებში პირველად იაპონიასა და აშშ-ში გაჩნდა. იგი უკავშირდება კომუნიკაციური ტექნოლოგიების სფეროში მომხდარ პროგრესს. ეს ტექნოლოგიური პროცესი კი წარმოიშვა პოსტ-ინდუსტრიულ საზოგადოებაში, რომელსაც ახასიათებს მომსახურების სფეროს ეკონომიკური როლის ზრდა და ინტელექტუალური კაპიტალის დაგროვება. ეს ორივე გარემოება აძლიერებს ადამიანის როლს საზოგადოებაში და წარმოშობს გადაწყვეტილებათა მიღების ტექნოკრატიულ სისტემებს. ინფორმაცია, როგორც ცოდნის გადაცემის საშუალება მნიშვნელოვანი იყო ყველა საზოგადოებაში; ახალი საზოგადოების განმსხვავებულ ნიშანს ის წარმოადგენს, რომ ახალი ტექნოლოგიური პირობების წყალობით ინფორმაციის გენერირება, დამუშავება და გადაცემა იქცა ძალაუფლებისა და წარმოების წყაროდ.

პოლიტიკური მენეჯმენტის პროცესში ინფორ-

მაციის დამუშავება მიმართულია ინფორმაციის დამუშავების ტექნოლოგიების გაუმჯობესებაზე. ინფორმაციონალიზმი ორიენტირებულია ტექნოლოგიურ განვითარებაზე; ინფორმაციის მოპოვება, მისი დამუშავება, შენახვა და გადაცემა არის ის ძირითადი ამოცანები, რომელიც მართვის წინაშე დგას. ახალი ტექნოლოგიების შექმნა ყოველთვის იწვევდა უმნიშვნელოვანეს ძვრებს ნებისმიერი საზოგადოების განვითარებაში. კომუნიკაციის პროცესში ამგვარი როლი შეასრულა დამწერლობამ და ბეჭდურმა წიგნმა, ფოტოგრაფიამ და ტელეგრაფმა, კინომ და რადიომ, მაგნიტოფირმა და ტელევიზიამ, უახლესმა ციფრულმა და ელექტრონულმა ტექნოლოგიებმა. ტექნოლოგია უდიდეს როლს ასრულებს ნებისმიერი საზოგადოების მართვის პროცესში და ბუნებრივია, გამონაკლისი არც ინფორმაციული საზოგადოებაა, სადაც მასობრივი კომუნიკაციის საშუალებებს განუსაზღვრელი გავლენა აქვს როგორც მმართველებზე, ასევე მართულებზე. შეიძლება ითქვას, რომ თანამედროვე ინფორმაციული საზოგადოების პირობებში, მასობრივი კომუნიკაციის საშუალებების ეფექტური გამოყენება წარმოადგენს ფუნდამენტურად მნიშვნელოვან პირობას პოლიტიკური მენეჯმენტის ნებისმიერი პროცესის ეფექტური განხორციელებისთვის, სტაბილურობასა და წარმატებისათვის.

მასობრივი კომუნიკაციის საშუალებები უზრუნველყოფს პოლიტიკური მენეჯმენტის პროცესის სტაბილურობას, მისი როლითა და ფუნქციებით მოქალაქეების ინფორმირებაში, გამჭვირვალობის ხელშემწყობაში, ანგარიშვალდებულების ზრდაში, საზოგადოებრივი აზრის ჩამოყალიბებასა და კრიზისის მენეჯმენტში.

დასასრულს, არ შეიძლება გადაჭარბებული იყოს მასობრივი კომუნიკაციის საშუალებების როლი, როგორც პოლიტიკური მენეჯმენტის სტაბილურობის მხარდამჭერი. მკვს ემსახურება ინფორმაციის მიწოდებას, ქმნის პლატფორმებს დიალოგის და ხელს უწყობს პასუხისმგებლობის დაკისრებას. მასობრივი კომუნიკაციის საშუალებების გავლენა საზოგადოებრივ აზრზე, სამოქალაქო ჩართულობასა და მმართველთა მოქმედებებზე აყალიბებს პოლიტიკური სტაბილურობის დინამიკას. თუმცა, არ უნდა დაგვავიწყდეს რომ მასობრივი კომუნიკაციის საშუალებების განვითარებადი ლანდშაფტი, თავი-სი გამოწვევებითა და შესაძლებლობებით, მოითხოვს ფრთხილ და კრიტიკულ მიდგომას მისი პოტენციალის ეფექტურად გამოყენების მიზნით.

პასუხისმგებლობით სავსე, ეთიკური და მიუკერძო-  
ებელი გაშუქების მნიშვნელობის აღიარება გადამ-  
წყვეტია იმის უზრუნველსაყოფად, რომ მკვ

კვლავაც იყოს პოლიტიკური სტაბილურობის  
საყრდენი მუდმივად განვითარებად სოციალურ და  
პოლიტიკურ სფეროში.

**ლიტერატურა:**

1. ბერძენიშვილი, ა. (2000). პოლიტიკური სოციოლოგია. თბ
2. მაცაბერიძე მ. (2003) პოლიტიკური მარკეტინგს საფუძვლები, „მეცნიერება“, თბილისი
3. Volodenkov S.V ( 2017) POLITICAL MANAGEMENT AS AN INFORMATION AND COMMUNICATION REGULATION PROCESS OF MODERN PUBLIC RELATIONS
4. H. T. Wilson (1985) Political Management
5. Dennis W. Johnson (2008) Routledge Handbook of Political Management, New York
6. ესებუა ფ. (2011) პიერ ბურდიეს სოციოანალიზი: ენერგოსექტორი - პოლიტიკის ველისა და ჟურნალისტიკის ველის გადაკვეთის წერტილი ქართულ პრესაში.

**The role of mass communication media in political management**

*Teona Bekauri, PhD student  
Georgian Technikal University*

**summary**

In the dynamic world of politics, communication is both a tool and a foundation on which political leaders and organizations build their reputations, shape public opinion, and ultimately achieve their goals. Information occupies a central place in modern systems and has a significant impact on social, economic, and political relations, we can safely say that without information transfer (communication), the healthy functioning and stability of systems, especially the political system, becomes impossible.

As a result of the information-communication revolution, we started living in the information era, in the global "electronic society", where "new rules of information" prevail. In our time, no one disputes the special importance of the means of mass communication and its wide range of influence. This is the era where politics also acquires new features; He has to act in a new plane, where he appears to us simultaneously in the role of both the determiner and the determined; Management and realization of political goals absolutely require effective communication, which in turn is unthinkable without mass communication means.

The article discusses the means of mass communication as a supporter of the systemic stability of political management, their types, roles, and importance in the modern political landscape. The article is devoted to analyzing the communicative nature of modern political management and related issues. Analyzes the role of values and meanings that are the product of communication and influence the production and implementation of political goals. As it turned out, the means of mass communication have an indeterminate influence on all stages of the management process, especially in the conditions of the modern information society, where the communication basis of political management becomes a fundamentally important condition for the effective implementation, stability, and success of any management process.

The article deals with the multifaceted ways in which mass communication media acts as a supporter of stability of political governance, helps to inform the objects of political governance, transparency of the process, and increases the accountability of actors, which is necessary to maintain the stability of the political system.

Key words: management, communication, electronic society, political management.

საქართველოს განათლების მეცნიერებათა აკადემიისა და საქართველოს ტექნიკური უნივერსიტეტის ყოველკვარტალური რეფერირებადი და რეცენზირებადი სამეცნიერო ჟურნალ „განათლების“

### ავტორთა საყურადღებოდ

ჟურნალში გამოსაქვეყნებლად სტატიის მოცულობა უნდა იყოს მინიმუმ 8 და მაქსიმუმ 20 ნაბეჭდი გვერდი, აწყობილი უნდა იყოს A4 ფორმატის ფურცლის ცალ გვერდზე, 1.5 ინტერვალით, შრიფტი 12. სამუშაო ქაღალდის ველის ზომები: მარცხენა – 30 მმ, ზედა – 20 მმ, ქვედა – 20 მმ, მარჯვენა – 20 მმ;

შეგიძლიათ ნაშრომის ფიზიკური ვერსიის წარდგენა, ელექტრონული ვერსია კი შეიძლება წარმოადგინოთ დისკით, ან გამოაგზავნოთ ჟურნალის ელექტრონულ მისამართზე.

სამეცნიერო სტატია შეიძლება დაწერილ იქნას ქართულ და უცხოურ ენებზე. უცხოურ ენაზე დაწერილი ნაშრომის ტექსტი იწყება რეზიუმით იმ ენაზე რა ენაზეც არის თვითონ ტექსტი.

### სტატიის სტრუქტურა:

1. სტატიის სათაური;
2. ავტორის/ავტორების სახელი (სრულად), გვარი, სამეცნიერო წოდება, თანამდებობა, სამუშაო ადგილი, ტელეფონის ნომერი და ელ. ფოსტა.
3. რეზიუმე ქართულ ენაზე ან იმ ენაზე, რა ენაზეც არის სტატია (მინიმუმ 230 სიტყვა);
4. საკვანძო სიტყვები (4-5 სიტყვა);
5. შესავალი
6. ძირითადი ნაწილი
7. დასკვნა
8. ლიტერატურის სია ქართულ და ინგლისურ ენაზე
9. რეზიუმე ინგლისურ ენაზე (მინიმუმ 300 სიტყვა)
10. ციტირების მითითება უნდა მოხდეს აპა სტილით.

წარმოდგენილი ნაშრომი უნდა აკმაყოფილებდეს შემდეგ მოთხოვნებს:

- ◆ ნახაზებისა და ფოტოების კომპიუტერული ვარიანტი უნდა იყოს JPI ან TIF ფორმატში;
- ◆ ქართულ ენაზე შესრულებული ნაშრომი უნდა აიწყოს სილფაინის შრიფტით. უცხო ენებზე შესრულებული ნაშრომი – Times New Roman შრიფტით;
- ◆ სტატია გაფორმებული უნდა იყოს წიგნიერად, სწორმეტყველებისა და ტერმინოლოგიის დაცვით, სტილისტური და ტექნიკური შეცდომების გარეშე;
- ◆ ავტორი (ავტორები) პასუხს აგებენ ნაშრომის შინაარსსა და ხარისხზე;
- ◆ ერთი სტატიის ავტორთა რაოდენობა არ უნდა აღემატებოდეს ორს;
- ◆ ბაკალავრიატის საფეხურის სტუდენტთა გამოსაქვეყნებელ ნაშრომს უნდა ახლდეს შესაბამისი დარგის მიმართულების ხელმძღვანელის ან პროფესორის მოკლე რეცენზია-რეკომენდაცია.
- ◆ რედაქცია უფლებას იტოვებს, საჭიროების შემთხვევაში, გამოსაქვეყნებელ ნაშრომს ჩაუტაროს დამატებითი რეცენზირება, გამოქვეყნების მიზანშეწონილობის დასადგენად.

დამატებითი ინფორმაციის მიღება შეიძლება შემდეგ მისამართზე:

თბილისი, კოსტავას 77, საქართველოს ტექნიკური უნივერსიტეტი, კორპ. VI, სართ. VIII, ოთახი № 805<sup>ბ</sup>

ტელ.: +995 599 557 993; +995 577 938 858; ელ-ფოსტა: ganatleba2018@gmail.com

ჟურნალის ყველა ნომრის ნახვა შეგიძლიათ web-გვერდზე:

<https://gtu.ge/Journals/newsletters/>

DOI: <https://doi.org/10.36073/2346-8300>