

საქართველოს სსრ მეცნიერებათა აკადემია  
დ. უზნაძის სახელობის ფსიქოლოგიის ინსტიტუტი

**შ. ჩხარტიშვილი**

# განწყობა და ცნობიერება



გამომცემლობა „მეცნიერება“  
თბილისი  
1975

ქცევის მაღალ ფორმებთან დაკავშირებული პრობლემების გადაწყვეტით დაინტერესებულია ყველა ნეცნიერება, რომელიც ადამიანის პიროვნებასთან არის დაკავშირებული. წინამდებარე ნაშრომში წარმოდგენილია ამ პრობლემათა ერთი ნაწილის დ. უზნაძის კონცეფციის ძირითად დებულებათა საფუძველზე დაყენებისა და გადაწყვეტის ცდები. მასში ზოგი ისეთი საკითხიცაა განხილული, რომელმაც განწყობის ფსიქოლოგიის განვითარების ახლანდელ ეტაპზე იჩინა თავი. წიგნში მკითხველი იპოვის პასუხს კითხვებზე: რა ძირითადი პრობლემის გადაწყვეტას ემსახურება განწყობის ფსიქოლოგია; რა ფუნქციებს ასრულებენ ცნობიერი და არაცნობიერი ფსიქიკური პროცესები ქცევის ორგანიზაციის საქმეში; როგორია განწყობის შინაგანი სტრუქტურა; როგორ უნდა გადაწყდეს პიროვნების პრობლემა განწყობის ფსიქოლოგიაში.

წიგნი დანშარებას გაუწევს პირებს, რომელნიც ადამიანის ქცევასთან დაკავშირებული საკითხებით არიან დაინტერესებულნი. ამიტომ იგი შეიძლება ისეთ მკითხველსაც მოემსახუროს, რომელიც სპეციალობით ფსიქოლოგი არაა.

## წინასიტყვაობა

განწყობის ფსიქოლოგია, რომელიც დ. უზნაძის კონცეფციის წიაღაზე განვითარდა, საერთაშორისო მეცნიერულ მოვლენად იქცა. მან თბილისი შეიტანა მსოფლიოს ფსიქოლოგიურ რუკაზე, როგორც მეცნიერული კვლევა-ძიების ერთ-ერთი მნიშვნელოვანი ცენტრი. ქართული ფსიქოლოგიისადმი ასეთი დიდი ინტერესი განაპირობა ორმა გარემოებამ: პრობლემათა აქტუალობამ და მათი მეცნიერული გადაწყვეტის ორიგინალურმა ცდებმა. ადამიანის ქცევასთან დაკავშირებული პრობლემებით, რომელთაც განწყობის ფსიქოლოგია იკვლევს, დაინტერესებულია ყველა მეცნიერება, რომელსაც პიროვნებასთან აქვს რაიმე საქმე.

განწყობის ფსიქოლოგიის განვითარების დღევანდელ ეტაპზე განსაკუთრებით აქტუალური გახდა ორი თეორიული საკითხი: 1. რა დამოკიდებულებაში იმყოფება განწყობა ერთი მხრივ ცნობიერების აქტებთან, ხოლო მეორე მხრივ ამ აქტების შინაარსებთან და 2. როგორ უნდა გადაწყდეს არაცნობიერის პრობლემა განწყობის ფსიქოლოგიაში.

ეს ორი საკითხი იმდენად არსებითადაა ერთმანეთთან დაკავშირებული, რომ პირველი მათგანის ასე თუ ისე გადაჭრა, პრინციპში, მეორეს გადაწყვეტასაც გულისხმობს; მაგრამ ამ უკანასკნელს მაინც აქვს თავისი სპეციფიკური მხარეები, რომელთა გარკვევაც სერიოზულ მონოგრაფიულ გამოკვლევას მოითხოვს.

თვითონ განწყობის ფსიქოლოგიის ფუძემდებელმა დ. უზნაძემ, თავის დროზე, ორივე კითხვაზე გასცა პასუხი, მაგრამ, როგორც ჩანს, საჭიროა კიდევ ითქვას რაიმე ამ მიმართულებით, რადგან უკანასკნელ ხანებში გამოჩნდნენ მკვლევარები, რომელნიც ამ პასუხებს დამაჯერებლად არ მიიჩნევენ და ცდილობენ მათი საწინააღმდეგო მოსაზრებები განავითარონ.

ამ საკითხების იმ მიმართულებით გადაწყვეტას, რომელიც დ. უზნაძემ დასაბა, განწყობის ფსიქოლოგიისათვის საარსებო მნიშვნელობა აქვს, რაც ყოველთვის ნათლად არაა გათვალისწინებუ-

ლი. უკანასკნელი მოსაზრების საბუთად საქმარისი იქნება, თუ აღვნიშნავთ, რომ მათი დ. უზნადის შეხედულებებისაგან პრინციპულად განსხვავებული მიმართულებით გადაჭრის ცდებს, უმეტეს შემთხვევაში, ის მკვლევარები იძლევიან, რომელნიც განწყობის ფსიქოლოგიის მომხრეებად თვლიან თავიანთ თავს.

ამ წიგნში ზემოაღნიშნულ საკითხებზე წარმოდგენილია ოთხი გამოკვლევა, რომელიც სხვადასხვა დროს იყო შესრულებული. ქართულად აქამდე მხოლოდ ერთი მათგანი — „მოქმედების გეგმა, სტიმულაციური ხატი და განწყობა“ იყო გამოქვეყნებული. წიგნის მე-5 თავი „არაცნობიერის პრობლემა განწყობის ფსიქოლოგიაში“ ცალკე გამოქვეყნდა რუსულად 1966 წელს სახელწოდებით «Проблема бессознательного в советской психологии». წიგნის პირველი, მეორე, მეოთხე და მეექვსე თავები ახლა დაიწერა და პირველად ქვეყნდება. მეორე, მესამე და მეოთხე თავები განწყობისა და ცნობიერების ურთიერთობის პრობლემებს ეხება და შეიცავს რამდენიმე ახალ მოსაზრებას, რომლებმაც, ჩვენი აზრით, განწყობის ფსიქოლოგიის შემდგომ განვითარებას უნდა შეუწყოს ხელი. ამ თვალსაზრისით შეიძლება განსაკუთრებული მნიშვნელობა მიეცეს განწყობის დინამიკური სტრუქტურის მოდელს, რის განხილვასაც წიგნში სპეციალური თავი აქვს დათმობილი. ამ მოდელის ფორმირებას ცნობიერებისა და განწყობის ურთიერთობის საკითხის გარკვევამ შეუწყო ხელი.

განწყობისა და ცნობიერების ურთიერთობის პრობლემების დამუშავების დროს განწყობის არაცნობიერი მოქმედების შესახებაც მოგვიხდა ლაპარაკი, მაგრამ არაცნობიერის პრობლემა განწყობის ფსიქოლოგიაში სპეციალურად მხოლოდ ამ ნაშრომის მესამე თავშია დაყენებული, სადაც მისი გადაჭრის ჩვენი ცდებიცაა წარმოდგენილი.

ცნობიერების მოვლენებს რომ არაცნობიერი საფუძველი აქვს, სადავო არაა. სერიოზული დისკუსიის საგანი ხდება საკითხი: ეს საფუძველი ფსიქიკურია თუ მხოლოდ ფიზიოლოგიური კანონზომიერების შემცველ მოვლენას წარმოადგენს.

ფსიქოლოგთა მეტი ნაწილის აზრით, არაცნობიერი ფსიქიკურის არსებობა უდავო ქვეყნობისადაც უნდა ვცნოთ, რადგან ასეთი დაშვების გარეშე ცნობიერების მოვლენათა კანონზომიერების გაგება შეუძლებელი ხდება. ფსიქოლოგთა მეორე ნაწილი კი იმ აზრისაა, რომ ცნობიერება ფსიქიკურის არსებობის ფორმას წარმოადგენს და ამის გამო შეუძლებელია არაცნობიერი ფსიქიკური

არსებობდეს. აღნიშნული გარემოების გამო, პირველ რიგში, შევეცადეთ არაცნობიერი ფსიქიკურის არსებობის აღიარების აუცილებლობა დაგვესაბუთებინა და, ერთგვარად, ანგარიში გაგვესწორებინა იმ შეხედულებებისათვის, რომელნიც არაცნობიერი ფსიქიკურის არსებობას პრინციპულად შეუძლებლად თვლიან. ამასთან დაკავშირებით საჭირო გახდა განგვეხილა, როგორ დგას არაცნობიერის პრობლემა საერთოდ საბჭოთა ფსიქოლოგიაში. აქვე შევეცადეთ არაცნობიერი ფსიქიკური განწყობის ცნებაში გაგვეაზრებინა და დ. უზნაძის კონცეფციის ძირითადი თეზისის განმტკიცების საქმეში ერთგვარი წვლილი შეგვეტანა.

მეექვსე თავში ვცადეთ განწყობის ფსიქოლოგიის ნიადაგზე შეგვემუშავებინა პიროვნების ფსიქოლოგიური კონცეფციის ძირითადი მონახაზები, რაც, ვფიქრობთ, ხელს შეუწყობს განწყობის კონცეფციის ნიადაგზე პიროვნების მეცნიერული ცნების დამუშავების საქმეს.

## განწყობის პრობლემა

1. მიზანშეწონილობის პრობლემა. განწყობის ფსიქოლოგია ქცევის, მიზანშეწონილობის პრობლემის ნიადაგზე აღმოცენდა და, პირველ რიგში, ამ პრობლემის გადაჭრის საქმეს ემსახურება, რაში მღვ.ამარეობს ამ პრობლემის ძირითადი თავისებურება?

ცოცხალი არსება სხვა საგნებისგან გამოიყოფა ორი ძირითადი ნიშნით: მოთხოვნილებითა და მიზანშეწონილი მოძრაობით. მოთხოვნილებები თავიანთი შინაარსით სიცოცხლის მოცემული ფორმის ბუნებას გამოხატავენ და გვიჩვენებენ განვითარების რადონზე იმყოფება მათი მატარებელი არსება. თუ ვიცით რა მოთხოვნილებები აქვს ცოცხალ ორგანიზმს, შეიძლება საკმაოდ სიზუსტით განვსაზღვროთ რანაირად წარიმართება მოცემულ სიტუაციაში მისი ცხოვრება. ძირითად თანშობილ მოთხოვნილებათა დაუკმაყოფილებლობა სიცოცხლის დაღუპვას იწვევს, „ძირითად შექცენილ მოთხოვნილებათა დაუკმაყოფილებლობას კი სიცოცხლის შეკვეცა და, საბოლოო ანგარიშში, მისი შექცენილი ფორმირების დარღვევა მოსდევს შედეგად! მოთხოვნილება წარმოადგენს დანაკლისს იმისას, რაც უნდა მიიღოს ცოცხალმა არსებამ, რომ ცხოვრება მისთვის დამახასიათებელ ფორმაში წარმართოს.

ცოცხალი არსების მოძრაობა, რომელიც ობიექტურად მოცემული საცხოვრებელი პირობების შესატყვისად ვითარდება და მოთხოვნილების დაკმაყოფილების საქმეს ემსახურება, მიზანშეწონილი მოძრაობის სახელწოდებით არის ცნობილი. განვითარების მაღალ საფეხურზე ასეთი მოძრაობები საკმაოდ რთულ სტრუქტურაში ერთიანდებიან, რადგან სხვანაირად მოთხოვნილებათა დაკმაყოფილება შეუძლებელი ხდება. ცოცხალი არსების მეტად თუ ნაკლებად რთულ მოძრაობათა მთლიან სტრუქტურას, რომელიც არსებული თუ მოსალოდნელი მოთხოვნილების დაკმაყოფილების საქმეს ემსახურება, ჩვეულებრივ, ქცევის სახელწოდებით აღნიშნავენ.

მიზანშეწონილი მოქმედების გარეშე სიცოცხლე საერთოდ შეუძლებელი იქნებოდა, რადგან ცოცხალი ორგანიზმები, იმის გამო, რომ მათი მოთხოვნილება დაუკმაყოფილებელი დარჩებოდა, წარმოშობისთანავე დაიღუპებოდნენ. ყოველ ნორმალურ ცოცხალ არსებას აქვს უნარი, მისი გვარისათვის დამახასიათებელ საცხოვრებო პირობებში, ისეთი აქტივობა განავითაროს, რომელიც მისი მოთხოვნილების დაკმაყოფილებასა და მისი არსებობის გაგრძელებას უზრუნველყოფს. ამ უნარის დაკარგვას ცოცხალი არსების დაღუპვა მოსდევს შედეგად.

მოთხოვნილება და მისი დაკმაყოფილებისათვის საჭირო მიზანშეწონილ მოძრაობათა შესაძლებლობანი ცოცხალ არსებას უნვითარდება ერთდროულად, გვარის ან ინდივიდის განვითარების ვხაზე, ცხოვრების იმ ობიექტური პირობების (ობიექტური საგნების და მოვლენების) მოხმარების პროცესში, რომლის მოთხოვნილებაც მას ახლა აქვს.

ერთი რომელიმე მოთხოვნილების აღმოცენებისა და დაკმაყოფილების პროცესში ფორმირებული შესაძლებლობანი, ჩვეულებრივ, სხვა მოთხოვნილებათა დაკმაყოფილების საქმეშიაც ნახულობენ გამოყენებას. ისტორიულად ინტელექტი, გაძნელებულ საცხოვრებო პირობებში პირველად სააჩსებო მოთხოვნილებათა დაკმაყოფილებისათვის საჭირო აქტივობაში წარმოიშვა, მაგრამ ახლა იგი თეორიულ ეთიკურ და ესთეტიკურ მოთხოვნილებათა დაკმაყოფილების საქმეშიაც გადამწყვეტ როლს ასრულებს. ადამიანი ისე, როგორც ყველა ცოცხალი არსება, როგორც ფუნქციონალური შესაძლებლობების მიხედვით, ისე მოტივაციური წარმონაქმნების მხრივ, მხოლოდ საკუთარ აქტივობაში ვითარდება. იგი ყველა თავისი ძირითადი მოთხოვნილებითა და შესაძლებლობით საკუთარი შრომითი აქტივობის ისტორიული პროცესის პროდუქტია. სრულყოფილი ადამიანის ფორმირება ახლაც მხოლოდ ფიზიკური და ინტელექტუალური აქტივობის — ფიზიკური და ინტელექტუალური შრომის გზითაა შესაძლებელი.

ამგვარად, ცოცხალი ორგანიზმის (მათ შორის ადამიანისაც) არსებობა იმაზე დამოკიდებული, შეძლებს თუ არა იგი ცხოვრების მოცემულ პირობებში ისეთი მოქმედების განვითარებას, რომელსაც მიზანშეწონილი ხასიათი ექნება და მისი მოთხოვნილებების დაკმაყოფილება შეეძლება. ამიტომ ყველაზე ძირითადი საკითხი, რომელიც ცოცხალი არსების მიმართ დგება, სწორედ მიზანშეწონილ მოქმედებას ეხება. იგი შემდგენიარად ისმის: როგორ

ახერხებს ცოცხალი არსება მოცემული გარეპირობების კონკრეტულ თავისებურებებთან შეგუებას — ამ თავისებურებათა შესატყვისი მოძრაობათა სისტემის ანუ ქცევის განხორციელებასა და მოთხოვნების დაკმაყოფილებას? ამ საკითხის სწორად გადაჭრის შემდეგ შეიძლება შედარებით ადვილად გაირკვეს მეორე, პედაგოგიური თვალსაზრისით უაღრესად მნიშვნელოვანი, საკითხი: რა კანონზომიერებას ემორჩილება ახალი ცხოვრების მოცემული პირობების შესატყვისი, ქცევის შესაძლებლობათა ფორმირების პროცესი?

ჩვენი ძირითადი პრობლემა უფრო ნათლად შეიძლება კონკრეტულ მაგალითზე გავითვალისწინოთ. ცხოველი, როცა შიმშილს გრძნობს, საძოვარზე შიდის, ხოლო, როცა წყურვილითაა შეწუხებული, მდინარისაკენ მიეშურება. მას ერთმანეთში არც მოთხოვნილების საგნები ეშლება და არც მათეკენ მიმავალი გზები. არა-ლოდეს არ მოხდება ისე, რომ მან შიმშილის დასაკმაყოფილებლად მდინარეს მიმართოს, ხოლო წყურვილის მოსაკლავად ბალახს დაუწყოს ძოვა. ასე ხდება უგამონაკლისოდ, მიუხედავად იმისა, რომ ცხოველს არ შეუძლია წინასწარ, მოქმედების დაწყებამდე, მოისაზროს მას ახლა ბალახი სჭირდება თუ წყალი.

ამიტომ საკითხი დგება, როგორ ახერხებს ცხოველი ისეთი 'მოძრაობის განხორციელებას, რომლის მიზანშეწონილი ხასიათი მცხთვის წინასწარ არაა ცნობილი? როგორ აგნებს და ასრულებს იგი ყოველ კონკრეტულ შემთხვევაში სწორედ იმ მოძრაობებს, რომელიც მისი ახლანდელი მდგომარეობისათვისაა მიზანშეწონილი?

მიზანშეწონილი ქცევის პრობლემა ადამიანის მიმართ თითქოს არ დგება, რადგან ადამიანს ცნობიერება აქვს: მას შეუძლია წინასწარ მოისაზროს, მოცემულ პირობებში როდის რა უნდა გააკეთოს, რომ მოთხოვნილების დაკმაყოფილება შესძლოს და მოქმედება ამ წინასწარ მოფიქრებული გეგმის მიხედვით წარმართოს. მაგრამ თუ ჩაუუკვირდებით, ცხადი გახდება, რომ მიზანშეწონილი ქცევის პრობლემა ადამიანის მიმართაც ისეთივე ძალით დგება, როგორითაც ცხოველის მიმართ დგას. ცოტა უფრო ვრცლად შევჩერდეთ ამ საკითხზე.

ადამიანი თავის მოთხოვნილებასაც აცნობიერებს და იმ გარეპირობებსაც, რომელშიაც მისი მოთხოვნილების დაკმაყოფილებაა შესაძლებელი. ამით იგი, რა თქმა უნდა, ჯრებიტად განსხვავდება ცხოველისაგან. მაგრამ მხოლოდ ეს მოვლენა ადამიანის ქცევის



ნიზანშეწონილების პრობლემას გასაგებს ვერ ხდის. საქმე ისაა, რომ აღამიანსაც არ შეუძლია ყველა კონკრეტული მოძრაობა გააცნობიეროს, რომლითაც იგი მოცემულ პირობებში მიზანს აღწევს, მაშინ როცა, ხშირად, საკმარისია მის მიერ ერთი რომელიმე მოძრაობა შესრულდეს არაზუსტად, რომ ქცევამ მიზანშეწონილი ღირებულებით დაჰკარგოს და იგი მარცხით დამთავრდეს. მაგალითად, ქუჩაში მოძრაობის დროს, ზოგჯერ საკმარისია ერთი მოუზომელი ნაბიჯი, მისი ერთი წამით დაგვიანებით თუ ნაადრევად გადადგმა ან კიდევ რამდენიმე სანტიმეტრით მარჯვნივ ან მარცხნივ გადახვევა, რომ აღამიანი რაიმე უბედური შემთხვევის მსხვერპლი გახდეს.

მაგრამ ჩვენ ყოველ ნაბიჯს წინასწარ როდი ვაცნობიერებთ და როდი ვფიქრობთ იმაზე, მარჯვენა თუ მარცხენა ფეხი ახლა როგორ უნდა გადავდგათ, რომელ ადგილს უნდა დავაყრდნოთ, რომ დანიშნულ ადგილამდე უმარცხოდ მივწავსდეთ. არც იმას ვაკვირდებით, როდის რომელი ფეხი უნდა ავწიოთ მაღლა და დავუშვათ დაბლა, რომ ნაბიჯების გადადგმა გახდეს შესაძლებელი. მიზანშეწონილი მოძრაობისათვის რომ ამის ვაცნობიერება იყოს აუცილებელი, მაშინ მთელ ჩვენს ცნობიერებას მარტო სხეულისა და მისი ცალკე ორგანოების მოძრაობასთან დაკავშირებული მოვლენები დაიკავებდნენ და მოძრაობის დროს სხვა რაიმეზე ფიქრი და დაკვირვება შეუძლებელი გახდებოდა. ცხოვრების მოვლენებზე დაკვირვება გვიჩვენებს, რომ როცა, მაგალითად, ჩვენ საჭმლის მიღების მიზნით, სასადილოსაკენ მივდივართ, გზაზე შეიშლილ, საჭმელი და მოძრაობები, რომელთაც ვასრულებთ, შეიძლება ერთბაშად არ გავაცნობიეროთ, თუ ჩვენი პიროვნებისათვის დიდმნიშვნელოვანი საკითხის გარშემო ფიქრებში ვართ წასული ან კიდევ თანამგზავს ვუსმენთ, რომელიც კარგი მოსაუბრეა და საინტერესო ამბავს გვიყვება. მიუხედავად ამისა, მაინც მიზანშეწონილად ვმოძრაობთ სასადილოს მიმართულებით და ერთხელაც არ მოხდება ისე, რომ შეცდომით, სასადილოს ნაცვლად, აფთიაქში ან სხვა რომელიმე ისეთ დაწესებულებაში მოვხვდეთ, რომელსაც კვებისათვის საერთო არაფერი აქვს.

ტკბილ საუბარში თუ მძიმე ფიქრებში, სადილსაც ისე შევექცევით, რომ ჭამასთან დაკავშირებულ მოძრაობებს არ ვაცნობიერებთ. მიუხედავად ამისა, ყოველი მოძრაობა მაინც მიზანშეწონილად სრულდება. სუბის დასაღვეად კოვზს ვიღებთ ხელში, ხოლო ხორცის დასაჭრელად და მისაღებად დანასა და ჩანგალს. ჩანგალზე წამოგებული ხორცი ხელს პირთან მიაქვს და არა თვალთან, ყურ-

თან ან ცხვირთან, მაშინ, როცა სრულებით არ ვფიქრობთ იმაზე, რომ ახლა ჩანგლის წვერზე ხორცია წამოგებული, რომელიც პირთან უნდა მივიტანოთ, ხოლო ამისათვის, საჭიროა ხელმა ზუსტად ასეთი და ასეთი ტრაექტორიით იმოძრაოს. თუ რაიმე საცანგებო დაბრკოლება არ შეგვხვდა, ჩვენ არ ვაცნობიერებთ ჩვენი ხელის მოძრაობას. იგი სრულებდა მიზანშეწონილად, შეუცდომლად, ზუსტად თავის დროზე და თავის ადგილზე. ხელის ყოველი ათასი მოძრაობიდან რომ ერთი აღმოჩნდეს შემცდარი, ადვილად შეიძლება ადამიანი სულ მოკლე დროში დამარცხდეს, ჩანგლის წვერა პირთან მიუანის ნაცვლად თვალში მოიხვედროს.

ყველაფერი, რაც ზემოთ ითქვა, ყურადღების გარეშეც რომ დავტოვოთ, არის სხვა გარემოება, რომლის გამო პრაქტიკული მოქმედების უშუალოდ ცნობიერებიდან გამოყვანა სრულიად შეუძლებელი ჩანს. საქმე ისაა, რომ ჩვენ როგორც ზემოთაც აღვნიშნეთ, არ ცნობიერდება იმ კუნთების მუშაობა, რომლებითაც ყოველ კონკრეტულ შემთხვევაში მიზანშეწონილ მოძრაობას ვახორციელებთ. როცა გარედან ვუკვირდებით, ვხედავთ მიზანშეწონილ მოძრაობას როგორც ჩვენსას, ისე სხვისას, მაგრამ შინაგანად როგორ ხორციელდება იგი, ამის შესახებ არაფერი ვიცით. უშუალო დაკვირვებისათვის სრულიად მიუწვდომელია ის ნერვული და მოტორული მექანიზმები, რომელთაც ჩვენი სამოძრაო ორგანოები მოჰყავთ მოქმედებაში. თუ საუბრებოდ შევეცდებით, ზუსტად შეგვიძლია განვსაზღვროთ ყოველი მოძრაობა, რომელიც, მაგალითად, სასადილოში მიგვიყვანს და საჭიროა იმისათვის, რომ მაგიდასთან დაეჯდეთ, დაკვეთა მიეცეთ და სადილს შევექცეთ. მაგრამ ყველა ამ მოძრაობის განსახორციელებლად გარკვეული კუნთების განსაზღვრული ძალითა და თანმიმდევრობით შეკუმშვა და გაშლაა აუცილებელი. ეს იმას ნიშნავს, რომ მიზანშეწონილი მოძრაობები შესატყვისი კუნთების შეკუმშვითა და გაშლით ხორციელდება. ჩვენ კი უშუალოდ არაფერი ვიცით ამ კუნთების არსებობისა და მუშაობის შესახებ. ეს კუნთები ისე მოქმედებენ და ასრულებენ მიზანშეწონილ მოძრაობებს, რომ არ ცნობიერდებიან, არც წინასწარ და არც მოქმედების პროცესში, არც თვითონ და არც მათი მამოძრავებელი იმპულსების სათავეები.

ადამიანის ანატომიის სპეციალისტიც კი, რომელსაც ღრმა მეცნიერული ცოდნა აქვს ადამიანის კუნთების აგებულების, წყობისა და მუშაობის შესახებ, როცა თვითონ დადის, ჭამს, წერს, კითხულობს თუ ლაპარაკობს, აბსოლუტურად მოკლებულია იმ კუნ-

თების მუშაობის უშუალო ცნობიერებას, რომლებითაც მოცემულ მომენტში ამ მოქმედებებს ასრულებს. ამიტომ, ცხადია, მიზანშეწონილი მოძრაობები უშუალოდ ცნობიერებიდან, არ გამოიყვანება, რადგან ისინი შეპირობებული არიან კუნთების მიზანშეწონილი მოქმედებით, რომელთა შესახებ უშუალო ცნობიერებამ არაფერი იცის. მარტო ეს გარემოებაც საკმარისია იმის დასაბუთებლად, რომ კუნთური მუშაობა, რაც მოქმედებას მიზანშეწონილად მართავს, ცნობიერებიდან არ გამომდინარეობს. ამიტომაც, რომ თანამედროვე ფსიქოლოგიაში ასე ხშირად ლაპარაკობენ ცნობიერებასა და პრაქტიკულ მოქმედებას შორის არსებულ ვაკუუმზე, რომლის ამოვსებას სხვადასხვა ავტორი სულ სხვადასხვა შინაარსის ჰიპოთეზური ცნებით ცდილობს.

განწყობის ფსიქოლოგიის ძირითადი ღირებულება იმაშია, რომ იგი იძლევა მიზანშეწონილი მოძრაობის — პრაქტიკული ქცევის პრობლემის გადაწყვეტას ისე, რომ ვაკუუმის პრობლემას ხსნის, განწყობის ცნებას სვამს იმ ადგილას, სადაც ვაკუუმში იყო ნაგულისხმევი. მიზანშეწონილების პრობლემა ადამიანთან დგება როგორც გარეგანი პრაქტიკული მოქმედების, ისე შინაგანი — ფსიქიკური აქტივობის მიმართაც. ცნობიერება, რომლითაც ადამიანი წინასწარ, პრაქტიკული მოქმედების დაწყებამდე, მოცემული სინამდვილის ბუნებას ითვალისწინებს, მიზანშეწონილ ქცევას ირჩევს და მის თავისებურებებს განსაზღვრავს, თვითონ წარმოადგენს პრობლემას, რადგან თავისთავად გაუგებარია საიდან იღებს მისა მუშაობა მიზანშეწონილ ხასიათს. ცნობიერების პროცესების მიზანშეწონილი ხასიათი თვითონ ცნობიერებიდან არ გამომდინარეობს, რადგან ძალიან ხშირად, ცნობიერების ახლანდელ შინაარსებს არაფერი აქვს საერთო ცნობიერების იმ შინაარსებთან, რომელნიც მას უძღოდნენ წინ. დილით, როცა ძილის მდგომარეობიდან გამოვდივართ და ცნობიერება იღვიძებს, იგი ქაოტურად კი არ იწყებს მოქმედებას, არამედ თავიდანვე მიზანშეწონილი პროცესის სახით მიმდინარეობს და იმ მოვლენებს გვითვალისწინებს, რომელთაც ჩვენი მოშავალი დღის ცხოვრებისათვის განსაკუთრებული მნიშვნელობა აქვთ. ასეთ შემთხვევებში ცნობიერების მოცემული შინაარსები უშუალოდ მის წინ მიმდინარე ცნობიერების შინაარსები-

1 უშუალო ცნობიერების შესახებ იხ. მეორე თავი „ცნობიერება და განწყობა“.

დან არ გამომდინარეობენ, რადგან უშუალოდ მის წინ, ძილის მდგომარეობაში. ცნობიერებას საერთოდ არ ჰქონია ადგილი.

ჯერ კიდევ ჩვენი საუკუნის დასაწყისში ნ. ახმა გვიჩვენა, რომ ცნობიერების მუშაობა წარმოდგენათა ასოციაციის კანონებით არ განისაზღვრება ისე, როგორც ამას ტრადიციული ფსიქოლოგია ფიქრობდა. ამ ავტორის აზრით, ცნობიერების შინაარსთა მიმდინარეობა იმ ამოცანითაა დეტერმინებული, რომელიც მოცემულ მომენტში დგას ჩვენს წინაშე. მაგრამ ახმა ვერ მიაგნო იმ კანონზომიერებას, რომლითაც ამოცანა ცნობიერების შინაარსთა დეტერმინებას ახდენს.

შედარებით უფრო გვიან, ცნობიერების პროცესების წარმოდგენათა შემთხვევით კავშირებზე დაყვანის შეუძლებლობას კიდევ უფრო მკვეთრად კ. ლევიმა გაუსვა ხაზი. დღეს მეცნიერებისათვის სადავო არ უნდა იყოს ის გარემოება, რომ ცნობიერებას წინ უსწრებს რაღაც პიროვნული ფაქტორის მოქმედება, რომელიც მას მიზანშეწონილად მართავს და ცნობიერების აქტებს, აღქმას, წარმოდგენას, წარმოსახვასა და აზროვნებას ისეთი ობიექტებისკენ მიმართავს, რომელთა თავისებურების გათვალისწინება, ქცევის სუბიექტის წინაშე მდგომი ამოცანის გადაჭრისათვის აუცილებელი ხდება. მაგრამ რა კონკრეტული ბუნებისაა ეს ფაქტორი, ამის შესახებ ერთი საერთო აზრი არ არსებობს.

ერთი სიტყვით, ჩვენი ცნობიერების მუშაობა, ისე როგორც პრაქტიკული მოქმედება, მიზანშეწონილ ხასიათს ატარებს. იგი ჩვენი საცნოვრებო ამოცანების შესატყვისადაა დეტერმინებული. ყოველ კონკრეტულ შემთხვევაში, გარესინამდვილის ურაცხვი მოვლენებიდან, პირველ რიგში, ჩვენ იმას ვამჩნევთ და მეხსიერებაში დაცული ცოდნის დიდი მარაგიდან ის გვახსენდება, რასაც მოცემულ მომენტში ჩვენს წინაშე მდგარი ამოცანის გადაჭრისათვის აქვს განსაკუთრებული მნიშვნელობა.

თქმულის საილუსტრაციოდ მართო მეტყველებაზე დაკვირვებაც საკმარისია. ჩვენს მეხსიერებაში რამდენიმე ათასი სიტყვაა შენახული. ეს სიტყვები რომ ცალ-ცალკე ქაღალდის ნაჭრებზე დავწეროთ, ყუთში ჩავყაროთ და შემდეგ იქიდან რომელიმე ერთი გარკვეული სიტყვის მოძებნა და ამოღება ვცადოთ, ამას შეიძლება რამდენიმე საათი მოუნდეს, მაშინ, როცა ჩვეულებრივი საუბრის დროს, ყოველგვარი საგანგებო ძიების გარეშე, ენაზე სათქმელად სწორედ ის სიტყვა მოდის დიდი სისწრაფით, რომლის წარმოთქმაც მოცემულ მომენტში აუცილებელია იმისთვის, რომ მეტყვე-

ლებას მიზანშეწონილი ხასიათი შეეცეს და საჭირო აზრის გამოთქმა გახდეს შესაძლებელი. საუბრის, ლექციისა და მოხსენების დროს ერთი საათის განმავლობაში, ცნობიერების გზებით საგანგებო ძიების გარეშე, შეგვიძლია ოთხი-ხუთი ათასი სიტყვა წარმოვთქვათ მიზანშეწონილად: ყოველი მათგანი თავის დროზე და თავის ადგილზე.

პრობლემა სწორედ ამაში მდგომარეობს: გასარკვევია, საიდან იღებს ადამიანის მოქმედება, მოტორული მოძრაობა იქნება იგი აუცნობიერების პროცესთა მიმდინარეობა, ასეთ მიზანშეწონილ ხასიათს. განწყობის ფსიქოლოგია, პირველ რიგში, ამ პრობლემის გადაჭრას ისახავს მიზნად. იგი ცდილობს გაგვითვალისწინოს, როგორ აიგება ქცევის რეალური პროცესი, რაც თავისთავში, როგორც ერთ მთლიან სტრუქტურაში, ფსიქიკურ პროცესებსა და მოტორულ მოძრაობებს აერთიანებს, ისე რომ უზრუნველყოფს ინდივიდის მოცემულ გარეპირობებთან შეგუებას. ამიტომ განწყობის ფსიქოლოგია წარმოადგენს ქცევის ზოგად თეორიას, რომელიც ცდილობს ფსიქიკური პროცესები შეისწავლოს თავიანთ ბუნებრივ მიმდინარეობაში — ქცევის მთლიან სტრუქტურაში, — სადაც ისინი პიროვნული მნიშვნელობის მატარებელი განცდების სახით გვევლინებიან.

როგორც ცნობილია, მიზანშეწონილი მოქმედების პრობლემის გარშემო, მექანიციზმისა და ვიტალიზმის სახით, ორი ერთიმეორისაგან პრინციპულად განსხვავებული შეხედულება ებრძოდა ერთმანეთს. მექანიკური შეხედულების მიხედვით, ცოცხალი ორგანიზმის მოქმედებას მანქანური ხასიათი აქვს. ადამიანის ქცევა, ისე როგორც ყოველი ცოცხალი არსების მოქმედება, ისეა ჩართული ბუნების სხვა დანარჩენ მოვლენათა მიზეზობრივ მიმდინარეობაში, რომ იგი მათგან განსხვავებულ რაიმე სპეციფიკურ თავისებურებას არ შეიცავს. ამიტომ მის დასახასიათებლად ახალი კანონზომიერების ძიება არაა საჭირო. ფიზიკურ-ქიმიური სინამდვილის ცნებები პოლიანად ამოწურავს მის ბუნებას.

ამ თვალსაზრისის ადგა ბიპევიორისტული ფსიქოლოგია, სანამ იგი თავის კლასიკურ ფორმაში ვითარდებოდა და სტიმულ-რეაქციის მოდელით მუშაობდა.

სრულიად საწინააღმდეგო შეხედულება გააჩნია ვიტალიზმს. იგი ცოცხალ არსებას მთლიანად თიშავს ბუნების დანარჩენი მოვლენებისგან და ფიქრობს: მიზანშეწონილი მოქმედება ისეთ კანონზომიერებას შეიცავს, რაც სრულიად უცხოა მკვდარი ბუნები-

სათვის. ამიტომ მისი ფიზიკურ-ქიმიურ პროცესებზე დაყვანა შეუძლებელია. ვიტალისტების აზრით, მატერია თავისთავად პასიურია, ინერტულია. იგი მოკლებულია თვითაქტივობისა და თვითმოდრაობის უნარს. მატერიას აცოცხლებს, თვითმოდრავს და აქტიურს ხდის რაღაც სულიერი, შეუცნობელი „სასიცოცხლო ძალა“, რომელიც მას გარედან ევლინება. ვიტალისტურ შეხედულებას, რომელსაც დღემდე არ დაუკარგავს თავისი მომხრეები, სათავეები პირველყოფილ ანიმიზმში აქვს. არისტოტელმა ამ მეტაფიზიკურ-ნისტიკურ სასიცოცხლო ძალას, „ენტელექია“ უწოდა. სხვა ავტორები მას „სულის“, „არქეის“, „სასიცოცხლო ძალის“, „ფსიქოიდის“ და კიდევ სხვა სახელწოდებით აღნიშნავენ. ვიტალისტების აზრით, ეს ზებუნებრივი ძალა დაბადებიდანვე თან დაჰყვება ცოცხალ არსებას და მის ორგანიზმს სამყაროს სხვა მოვლენებისგან სრულიად დამოუკიდებლად მართავს მიზანშეწონილად. ამიტომ მიზანშეწონილი მოქმედება შეუძლებელია როდისმე ფიზიკურ-ქიმიურ კანონზომიერებამდე იქნას დაყვანილი.

✓ დ. უზნაძის აზრით, მექანიცისტური თვალსაზრისი მიუღებელია, რადგან მისთვის სიცოცხლე განვითარების ახალ საფეხურს არ წარმოადგენს. იგი ვერ ხედავს იმ სპეციფიკურ კანონზომიერებას, რომელიც მატერიის განვითარების ბიოლოგიურ საფეხურზე იჩენს თავს. ამიტომ მას ცოცხალი არსების მოქმედება წმინდა ფიზიკურ კანონზომიერებამდე დაჰყავს; ცოცხალი არსების მიზანშეწონილ მოქმედებას იგი ფიზიკური მოვლენებისთვის დამახასიათებელ მიზეზობრიობის ცნებაში განიხილავს, რის გამოც მას ცოცხალი ორგანიზმების სპეციფიკური თავისებურებანი მხედველობის გარეშე რჩება. ვიტალიზმი კი მეორე უყიდურესობაში ვარდება: ორგანულსა და არორგანულს შორის გარდაუვალ უფსკრულს თხრის, მათ შორის აბსოლუტურ განსხვავებას ჰკრეტს, რამდენადაც იმას, რაც სპეციფიკურია ორგანიზმისათვის, არამატერიალურად აცხადებს. მექანიცისტები ანგარიშს არ უწევენ იმ გარემოებას, რომ ცოცხალი არსების მოქმედება, რომელიც მოვლენათა საერთო მიზეზობრივ მიმდინარეობაშია ჩართული და მიზანშეწონილ ხასიათს ატარებს, რაღაცნაირად საცხოვრებო მიზნებითაცაა განსაზღვრული. ვიტალისტები კი, პირიქით, მიზანშეწონილი მოქმედების პრობლემის განხილვის დროს მთელ ყურადღებას ამახვილებენ მიზანზე, რომელსაც ეს მოქმედება ემსახურება. ისინი სავსებით უგულებელყოფენ იმ გარემოებას, რომ მიზანშეწონილი მოქმედება ისე, როგორც ყოველი მოძრაობა, მიზეზობრივი კანონზომი-

ერებითაა განსაზღვრული და სამყაროს სხვა მოვლენთა კაუზალური მიმდინარეობიდან მისი მოწყვეტა და სრულიად დამოუკიდებლად განხილვა თავიდანვე შეუძლებელი ჩანს.

მიზანშეწონილი ქცევის პრობლემის მეცნიერული გადაწყვეტა მხოლოდ იმ თეორიას შეეძლო მოეცა, რომელიც გაგვაგებინებდა საიდან იღებს ქცევა ერთსა და იმავე დროს ორ მ ა გ, მიზნებს და მიზნობრივ, განსაზღვრულობას და როგორ ფორმირდება მიზნობრივ საფუძვლებზე; ქცევის მიზნობრივი პროცესი?

დ. უზნაძის შეხედულების მიხედვით, საქმე შემდეგნაირად უნდა წარმოვიდგინოთ: ცოცხალი არსება გარესინამდვილესთან მისთვის დამახასიათებელ სპეციფიკურ ურთიერთობას ამყარებს მოთხოვნილების საფუძველზე. ეს ურთიერთობა მიზანშეწონილ ქცევაში გამოიხატება. როცა ცოცხალ არსებას ყველა თავისი მოთხოვნილება დაკმაყოფილებული აქვს, მიზანშეწონილი ქცევა არ ხდება და ინდივიდის დამოკიდებულება გარესინამდვილესთან არაფრით არ განირჩევა სხვა ნივთების ურთიერთდამოკიდებულებებისაგან<sup>2</sup>. ასეთ შემთხვევაში სიცოცხლე მიმდინარეობს ფიზიოლოგიურ დონეზე, ორგანიზმის შინაგან სტრუქტურაში მოქცეულ მოვლენათა შორის განვითარებული ფიზიკურ-ქიმიური პროცესების გზით; ინდივიდი არავითარ ინტერესს არ იჩენს გარესინამდვილისადმი, რადგან მას იგი ახლა არაფერში სჭირდება. ამის გამო მისი გრძნობის ორგანოები ფუნქციობას წყვეტენ და ცოცხალი არსება გადადის უმოქმედო მდგომარეობაში, რაც გარეგნულად ძილს წაავს.

---

2 ასეთი, ყოველგვარი მოთხოვნილების გარეშე არსებული მდგომარეობა შეიძლება მხოლოდ თეორიულად ვიაზროთ. მისი ფაქტიურად მიღწევა შეუძლებელია, თუნდაც მარტო იმის გამო, რომ ორგანიზმს განუწყვეტილ აქვს ენგებადის მოთხოვნილება, რისი დაუკმაყოფილებლობა, დროის მცირე მონაკვეთშია ცოცხლის დაღუპვას იწვევს. მაგრამ ცოცხალი ორგანიზმი ენგებადის მიღებასა და მოხმარებას აწარმოებს ავტომატურად, საკუთარ ბუნებაში თავიდანვე სიცოცხლესთან ერთად მზამზარეული სახით მოცემულ და მუდამ ერთნაირად მოქმედ ანატომიურ-ფიზიოლოგიური სტრუქტურის მეშვეობით. ამიტომ ჩვეულებრივ პირობებში, სადაც ენგებადი თავისთავად, ყოველგვარი საგანგებო ღონისძიებების გარეშე, მიედინება შესატყვისი ორგანოებისაკენ, სუნთქვა წარმოადგენს ისეთ ფიზიოლოგიურ დონეზე მიმდინარე პროცესს, რომელიც მიზანშეწონილი ქცევის იმ პრობლემას, რომელზედაც ზემოთ ვლაპარაკობდით, არ აყენებს.

მაგრამ, როცა ამ პასიურ მდგომარეობაში რაიმე მოთხოვნილება იჩენს თავს, საქმის ვითარება იცვლება: ცოცხალი არსება აქტიურდება და მასში ამ მოთხოვნილებების დაკმაყოფილებისათვის საჭირო ქცევის საუბიექტი იწყებს ფორმირებას. ეს პროცესი, პირველ რიგში, იმაში გამოიხატება, რომ ცოცხალი არსების ინდიფერენტული — წმინდა ფიზიკური — დამოკიდებულება გარესინამდვილისადმი ირღვევა და ინდივიდი აქტიურად მიიმართება იმ ობიექტური მოცემულობისკენ, რომელიც მისი მოთხოვნილების დაკმაყოფილების პირობებს შეიცავს. ეს ობიექტური ვითარება ახლა მის თვალში იძენს გარკვეულ ღირებულებას, რომლის სიდიდე, ძირითადად, მოთხოვნილების ინტენსივობით განისაზღვრება. მოთხოვნილების მოღუშე მოქცეული ინდივიდი, რომელსაც შეიძლება ქცევის საუბიექტი ვუწოდოთ, მთელ გარესამყაროს ამ მოთხოვნილების თვალთ ხედავს: თავისი შესაძლებლობების მიხედვით იმას ამჩნევს, აღიქვამს და აფასებს ემოციური ფორმით, რაც ამ მოთხოვნილების დაკმაყოფილებასთანაა დაკავშირებული: ხელს უწყობს ან აბრკოლებს მისი უზრუნველყოფის საქმეს.

მოთხოვნილების საუბიექტი სინამდვილის იმ მოვლენებს, რომელნიც მის დაკმაყოფილებასთან არიან დაკავშირებულნი, თავისთავში ასახავს დროისა და სივრცის პარამეტრებზე, იმ ქცევის აქტებთან მიმართებაში, რომლის რეალიზაციის შესაძლებლობებიც მას მოეპოვება და რომელთა განხორციელებაც აუცილებელია იმისთვის, რომ მოცემულ პირობებში მოთხოვნილება იქნას დაკმაყოფილებული. ამიტომ გარესინამდვილე მოთხოვნილების საუბიექტის წინაშე დგება არა, როგორც ობიექტური სინამდვილის მოვლენათა შემთხვევითი თავყრილობა, არამედ, როგორც სიტუაცია იმ ქცევისა, რომელიც მან ახლა უნდა განახორციელოს, რომ მოთხოვნილების დაკმაყოფილება უზრუნველყოს. სხვანაირად რომ ვთქვათ, გარესინამდვილე მოთხოვნილების საუბიექტში აისახება მოქმედების პლანში, რაც იმას ნიშნავს, რომ ინდივიდის ბუნებაში არსებული აქტივობის შესაძლებლობანი, რომელნიც აქამდე ინერტულ მდგომარეობაში

---

3 განწყობის ფორმირების საქმეში დროისა და სივრცის პარამეტრების მნიშვნელობის შესახებ უფრო ვრცლად ამ ნაშრომის შესაბამე თავში გვექნება ლაპარაკი.



იმყოფებოდნენ, აქტიურ მდგომარეობაში გადადიან და მოცემული სიტუაციის შესატყვის სტრუქტურას იღებენ.

ასახვის ეს ფორმა არ დაიყვანება სიტუაციური მოვლენების აღქმისეულ ხატებზე, წარმოდგენებსა და ცნებებზე, რომელნიც, ჩვეულებრივ, სინამდვილესთან თეორიული დამოკიდებულების პროცესში ფორმირდებიან ცნობიერებაში და შემდეგ, რალაცნაირი სახით, მეხსიერებაში შემოინახებიან უმოქმედოდ. იგი გულისხმობს მოთხოვნილების სუბიექტის შინაგანი შესაძლებლობების (სამოქმედო ძალების) მოცემული სიტუაციის სტრუქტურის შესატყვისად განწყობას. ამიტომ ასახვის ეს ფორმა წარმოადგენს ცოცხალი არსების დინამიკურ მდგომარეობას, რომელშიაც წინასწარაზ გათვალისწინებული, როდის, სად და რა უნდა გააკეთოს სუბიექტმა არსებულ სიტუაციაში, რომ მისი მოთხოვნილება დაკმაყოფილდეს.

დ. უზნაძე, ასახვის ამ სპეციფიკურ ფორმას, რაც ქცევის სუბიექტის სიტუაციის შესატყვისად მოდიფიცირებას ანუ გადასტრუქტურებას წარმოადგენს, განწყობის სახელწოდებით აღნიშნავს და ქცევის ორგანიზაციისა და წარმართვის საქმეში გადამწყვეტ მნიშვნელობას ანიჭებს.

როგორაა წარმოდგენილი დ. უზნაძის მოძღვრებაში განწყობის ბუნება? მოკლედ შევჩერდეთ ამ საკითხზე.

განწყობა, დ. უზნაძის აზრით, ყოველ კონკრეტულ შემთხვევაში აღმოცენდება ორი ძირითადი ფაქტორის — მოთხოვნილებისა და მისი დაკმაყოფილებას სიტუაციის ნიადაგზე. სიტუაცია მას ანიჭებს თავის სტრუქტურას, ხოლო მოთხოვნილება — დინამიკურ ხასიათს. ფსიქოლოგიური თვალსაზრისით, წამყვანი მნიშვნელობა მაინც მოთხოვნილებას ეძლევა, რადგან მის გარეშე არც სიტუაცია არსებობს და არც ქცევას სუბიექტი. „მოთხოვნილების ფაქტის ნიადაგზე ცოცხალი ორგანიზმი ინდივიდუალად, ქცევის სუბიექტად იქცევა, ხოლო მასზე მოქმედი გარესინამდვილე მოთხოვნილების დაკმაყოფილების სიტუაციად“<sup>4</sup>, წერს დ. უზნაძე. მოთხოვნილების სიტუაცია, როგორც შინაგანად განაწევრებული მთლიანი სტრუქტურა, მოქმედებს მის სუბიექტზე, რაც თავის მხრივ, განუყოფელ მთლიანობას წარმოადგენს. ამი-

<sup>4</sup> დ. უზნაძე, ზოგადი ფსიქოლოგია, 1940, გვ. 67.

ტომ ცვლილებები, რომელსაც სიტუაცია იწვევს ქცევის სუბიექტში, ყოველთვის მთლიანობით ზასიათს ატარებს: იგი ეხება არამის რომელიმე ცალკე ფუნქციას და ორგანოს, რომლითაც იგი ახლა გარესინამდვილესთან მოდის ურთიერთობაში, არამედ თვითონ მას როგორც ამ ფუნქციების პატრონსა და მომხმარებელს ეფექტი, რომელსაც მოთხოვნილების დაკმაყოფილების სიტუაცია იწვევს სუბიექტში, „თვითონ სუბიექტია მოდიფიკაციას, თვითონ სუბიექტის გადახალისებას, მის გადასტრუქტურებას წარმოადგენს, და არა რაიმე ნაწილობრივ ცვლილებას, რომელიც ცოცხალი არსების რომელიმე კერძო მხარეს ეხება. ეს კი, ცხადია, შეიძლება მხოლოდ იმას ნიშნავდეს, რომ გარესინამდვილესთან ურთიერთობის პროცესში ქცევის სუბიექტი, რომელიც ამ მოთხოვნილების დაკმაყოფილებას ესწრაფვის, ამ უკანასკნელის სიტუაციის შესატყვისად იცვლება. მაშასადამე, იგი როგორც მთელი, როგორც ქცევის სუბიექტი უკვე მანამდე, სანამ მოქმედებას დაიწყებდეს, თავისი მოთხოვნილების სიტუაციის შესატყვისი მოდიფიკაციას განიცდის, და ამიტომ მისი მომავალი მოქმედება მოცემული სიტუაციის შესატყვისად მოდიფიცირებული არსების მოქმედებას წარმოადგენს. მაშასადამე, როგორ იმოქმედებს მოცემულ სიტუაციაში ესა თუ ის ცოცხალი არსება, ეს განსაზღვრული სახით, უკვე მანამდის არის გარკვეული, სანამ დაიწყებოდეს მოქმედება: ეს უკანასკნელი მოცემულია იმ მოდიფიკაციის სახით, რომელსაც სუბიექტი გარემოს ზემოქმედების შედეგად განიცდის.

მაგრამ თუ მოქმედება მანამდეა მოცემული, სანამ დაიწყებოდეს, ცხადია, როგორც მხოლოდ წინასწარი მიდრეკილება, როგორც გარკვეული მოქმედების ტენდენციაა მოცემული. მაშასადამე, ქცევას წინ უსწრებს სუბიექტის მდგომარეობა, რომელშიც, როგორც ობიექტური სიტუაციის ასახვაში, ამ ქცევის საერთო ზასიათი, მისი ძირითადი რავგარობა, მისი ობიექტური ვითარების შესატყვისობა წინასწარაა განსაზღვრული<sup>5</sup>. ერთი სიტყვით, სანამ ცოცხალი არსება რაიმე ქცევას მიმართავდეს, მას უკვე მანამდე აქვს ეს ქცევა განწყობის სახით მოცემული. განწყობა ცოცხალი არსების სპეციფიკური დინამიკური მდგომარეობაა, რაც თავის გამოვლენას სუბიექტის აქტივობაში ნახულობს. სათანადო განწყობის გარეშე, შეუძლებელია მიზანშეწონილი ქცევის სტრუქტურაში რაიმე ფსიქიკური ან მოტორული რიგის მოვლენამ იჩინოს

5 დ. უზნაძე, ზოგადი ფსიქოლოგია, 1940, გვ. 67.

თავი. ქცევის ყოველი აქტი, ქცევის მთლიან სტრუქტურაში შემავალი ყოველი ფსიქიკური და მოტორული პროცესი ამ ქცევის საფუძველში მოქცეული განწყობის თავისებურებითაა განსაზღვრული. ამიტომ განწყობა, რაც, თავის მხრივ, მოთხოვნილებისა და შესატყვისის სიტუაციის ერთიანობის ნიადაგზე წარმოქმნილი მდგომარეობაა, წარმოადგენს ქცევის უშუალო მიზნებს. მაგრამ იგი ამავე დროს მიზნის ბუნებასაც გვიჩვენებს. მასში მიზეზობრივად სწორედ ის ქცევაა განსაზღვრული, — რომელიც მოცემულ სიტუაციაში მის საფუძველში არსებული მოთხოვნილების დაკმაყოფილების საქმეს ემსახურება და მიზანშეწონილი ხასიათისაა. მოთხოვნილება, შესატყვისის სიტუაციასთან მიმართებაში, ქცევის სუბიექტს ისეთ მოდიფიკაციას აძლევს განწყობის სახით, რომ მის ნიადაგზე მხოლოდ მიზანშეწონილი მოქმედების განხორციელება ზდება შესაძლებელი.

ამგვარად, დ. უზნაძის შეხედულებათა მიხედვით, განწყობა წარმოადგენს მოვლენათა საყოველთაო მიზეზობრივი მიმდინარეობის ერთ რგოლს, რომელიც მხოლოდ ცოცხალი არსების განვითარების დონეზე გვხვდება და მოთხოვნილების სუბიექტის აქტივობას ერთსა და იმავე დროს ორმაგ — მიზეზობრივსა და მიზნობრივ (მიზანშეწონილ) — განსაზღვრულობას აძლევს.

დ. უზნაძის აზრით, ზშირი განმეორების ან დიდი პიროვნული წონის გამო განწყობა ინდივიდში ფიქსირდება და გადადის ლატენტიურ-ქრონიკულ მდგომარეობაში. ასეთ განწყობას დ. უზნაძე ფიქსირებულ განწყობას უწოდებს. ინდივიდის ყოველდღიურ მოქმედებას უფრო მეტად ფიქსირებული განწყობები განსაზღვრავენ. ისინი სწრაფად და ადვილად იღვიძებენ და მოდიან მოქმედებაში ისეთ სიტუაციებში, რომელნიც ადრე მათ ფორმირებას დაედვენ საფუძვლად. მაგრამ ფიქსირებული განწყობა, ზოგჯერ ისეთ სიტუაციაშიც აქტიურდება და იწვევს მის ბუნებაში თავიდანვე განსაზღვრული ქცევის აქტებს, რომელიც მხოლოდ გარეგნულად, მხოლოდ ზოგეირთი ნიშნით ჰგავს იმ სიტუაციას, რომელთან მიმართებაშიაც თვითონ ჩამოყალიბდა. ასეთ შემთხვევებში იგი შემცდარი მოქმედებისა და ილუზიური აღქმების მიზეზი ხდება.

ყველაფერი, რაც აქამდე განწყობის შესახებ ითქვა, ეხება განწყობის ისეთ ზოგად კანონზომიერებას, რომელიც საერთოა ცხოველისა და ადამიანისათვის. ამიტომ, ცხადია, დ. უზნაძე თავის მოძღვრებაში დიდ ადგილს უთმობს ადამიანური განვითარების დონე-

ზე, კერძოდ, პიროვნების დონეზე განწყობის ფორმირებისა და მოქმედებას კანონზომიერებათა შესწავლის საქმეს, რაც, სამწუხაროდ, ზოგიერთ მკვლევარს არა აქვს სათანადოდ გაცნობიერებული. უხსნადის შეხედულებათა მიხედვით, ადამიანი ცხოველთა სამყაროდან გამოიყოფა რამდენიმე სპეციფიკური ნიშნით. პირველი, რაც ადამიანს ცხოველისგან განასხვავებს ესაა სპეციფიკური და ამ ი ა ნ უ რ ი მ ო თ ხ ო ვ ნ ი ლ ე ბ ე ბ ი, რომელნიც მას სოციალური ცხოვრების პროცესში განუვითარდნენ და მის წმინდა ადამიანურ ბუნებას გამოხატავენ. ასეთია თეორიული, ესთეტიკური და ეთიკური მოთხოვნილებები. აქედან სოციალური პიროვნების დახასიათებისათვის განსაკუთრებული მნიშვნელობა აქვს ეთიკურ მოთხოვნილებებს, რამდენადაც ისინი, შესატყვის პირობებში, ისეთი ქცევის განწყობის ორგანიზაციას ახდენენ, რომელთაც მაღალი საზოგადოებრივი ღირებულება აქვთ და პიროვნების, როგორც სოციალური არსების დახასიათებისათვის პირველხარისხოვანი მნიშვნელობა ეწევათ.

ადამიანის ცხოვრებაში ხშირია შემთხვევა, როცა მისი ეთიკური მოთხოვნილება მისივე ბიოლოგიურ მოთხოვნილებას ეწინააღმდეგება და მასთან კონფლიქტში მოდის. მაგალითად, მშვიერი ადვილად დაიკმაყოფილებდა თავის მოთხოვნილებას, რომ მას თავის თავისთვის ნება მიეცა, ამხანაგის ულუფა ქურდულად ან ძალით მიეუთვიაებინა. მაგრამ ასეთი რამ სრულებით არ ეთანხმება სოციალური პიროვნების მორალურ მოთხოვნილებას. ამიტომ მორალური ანუ, ეთიკური მოთხოვნილება განწყობას, რომელიც სხვისი ულუფის მითვისების სიტუაციაში აღმოცენდება, პრაქტიკულ მოქმედებაში გადასვლის შესაძლებლობას ართმევს და ცნობიერების ნიშარბულებით უხსნის გზას. ამ გზით ადამიანი ახერხებს წინასწარ წარმოიდგინოს იმ ქცევის სურათი და პიროვნული ღირებულება, რომელიც მას უნდა განეხორციელებინა. იმის მიხედვით, გაცნობიერების შემდეგ, რა პიროვნული ღირებულება აღმოაჩნდება ამ ქცევას, პიროვნებას მისი შესრულების თუ შეუსრულებლობის განწყობა უჩნდება, რაც მისი ნებისყოფის ძირითადი აქტის — გადაწყვეტილების საფუძველი ხდება.

ზემოთქმულიდანაც ჩანს, რომ ადამიანის მეორე ძირითადი თავისებურება, რითაც იგი ცხოველისაგან გამოიყოფა და ქცევის აქტების სოციალური პიროვნების დონეზე წარმართვას ახერხებს, არის ცნობიერება — ინტელექტუალური პროცესი, რაც მას მოთხოვნილებისა და მისი დაკმაყოფი-

ფილების ქცევის სიტუაციის იდეურ პლანში გააზრებისა და პიროვნულ ღირებულებათა თვალთ შეფასების შესაძლებლობას აძლევს. თეორიულ, ესთეტიკურ და ეთიკურ მოთხოვნილებათა ობიექტები მიეკუთვნებიან საზოგადოების გონითი ცხოვრების სფეროს. მათთან ურთიერთობა მხოლოდ იმას შეუძლია ჰქონდეს, ვისაც გონება აზროვნების შესაძლებლობა მოეპოვება. ცხოველისათვის ამ მოთხოვნილებების ობიექტები არ არსებობენ. მოთხოვნილება ცოცხალ არსებას მხოლოდ იმ ობიექტის მიმართ შეიძლება გაუჩნდეს, რომელთანაც იგი რაიმე ურთიერთობაში მოდის, ამ გარემოების გამო შეუძლებელია ცხოველს ზემოდასახელებული მოთხოვნილება გააჩნდეს. ცნობიერება მაღალი ადამიანური მოთხოვნილებების პირველადი ფორმირების ერთ აუცილებელ წინაპირობას წარმოადგენს, რადგან, როგორც აღვნიშნეთ, ცნობიერების გარეშე გონითი საჩყაროს მოვლენებთან დაკავშირება საერთოდ შეუძლებელია.

პიროვნების დონეზე მოქმედ განწყობის თავისებურებათა გასათვალისწინებლად, დ. უზნაძეს შემოაქვს ახალი ცნება — ობიექტივაცია ცნება. ეს ცნება მას სკირდება იმისათვის, რომ ადამიანის ქცევის მთლიან სტრუქტურაში ცნობიერების ადგილი, აღმოცენების პირობები და მიზანშეწონილი მოქმედების კანონზომიერება უჩვენოს.

დ. უზნაძის აზრით, განწყობაში წინასწარ განსაზღვრული ქცევის დაწყებამდე, ან კიდევ, მისი პრაქტიკული მიმდინარეობის პროცესში, შესაძლებელია რაიმე ისეთმა შინაგანმა ან გარეგანმა წინააღმდეგობამ იჩინოს თავი, რაც ქცევის დაწყებას თუ მის შემდგომ წინსვლას შეუძლებელს გახდის. სუბიექტის შიგნიდან განწყობის რეალიზაციის საქმეს, როგორც ეს ზემოთაც ვნახეთ, შეიძლება წინ აღუდგეს მორალური მოთხოვნილება, რომელსაც ჩვეულებრივ, სოციალური შინაარსი აქვს. გარეგან დაბრკოლებას შეიძლება ქმნიდეს სიტუაციის რომელიმე მომენტის თუ მონაკვეთის სიახლე და გაურკვეველობა, რაც ზოგჯერ სრულიად მოულოდნელად იჩენს თავს ქცევის პრაქტიკული მიმდინარეობის პროცესში. ასეთ შემთხვევაში, როცა დაბრკოლება მიზანშეწონილი ქცევის პრაქტიკული აქტების წინსვლის შესაძლებლობას აღარ იძლევა, პიროვნება განწყობაში წინასწარ დაგეგმილი ქცევის პრაქტიკული აქტების იგანხორციელების ცდებს

დროებით თავს ანებებს და მიმართავს ობიექტივაციის აქტს, რაც მას შემეცნების სუბიექტად ხდის, ხოლო დაბრკოლებასა და მასთან დაკავშირებულ მოვლენებს შემეცნების ობიექტად აქცევს. სუბიექტის წინაშე დგება პრობლემური სიტუაცია: გამოცნობას საჭიროებს დაბრკოლების ბუნება, რის გარეშედაც ქცევის შემდგომი განვითარება შეუძლებელი ხდება. ასეთ პრობლემურ სიტუაციაში, დ. უზნაძის აზრით, თავს იჩენს თეორიული მოთხოვნილება. ეს მოთხოვნილება პრობლემურ სიტუაციასთან ერთად ქმნის თეორიული ქცევის განწყობას, რის ნიადაგზედაც სუბიექტი თეორიულ აქტივობას მიმართავს: აზროვნების საშუალებით არკვევს, რაში მდგომარეობს დაბრკოლების ბუნება და როგორ უნდა წარიმართოს პრაქტიკული ქცევის მომდევნო აქტები. თეორიული ქცევის განწყობა ცნობიერების მთელ მუშაობას პრობლემური სიტუაციის შესატყვისად წარმართავს, რადგან იგი თვითონ ამ პრობლემური სიტუაციის, როგორც მისი ერთი ძირითადი ფაქტორის, ნიადაგზეა აგებული და მის სტრუქტურულ თავისებურებას ასახავს თავისთავში.

დაბრკოლების მომენტში განხორციელებული ობიექტივაციის აქტის შედეგად ფორმირებული თეორიული მოთხოვნილებისა და პრობლემური სიტუაციის ნიადაგზე აღმოცენებული განწყობა, დ. უზნაძის აზრით, არის ზრულიად ახალი ქცევის განწყობა, რომელიც მის საფუძველში მოქცეული თეორიული მოთხოვნილების დაკმაყოფილების საქმეს ემსახურება. მაგრამ ის, რითაც იგი ამ მოთხოვნილებას აკმაყოფილებს, არის განწყობის დონეზე მიმდინარე ქცევის დაბრკოლებასთან დაკავშირებით წამოჭრილი პრობლემის ამოხსნა ობიექტივაციის დონეზე წარმოებულ აქტივობის გზით.

დ. უზნაძის შეხედულების მიხედვით. ეს იმას ნიშნავს, რომ განწყობა, რომელიც ქცევის პრაქტიკული მიმდინარეობის დაბრკოლებასთან დაკავშირებული პრობლემური სიტუაციისა და მისი ამოხსნის თეორიული მოთხოვნილების ნიადაგზე ფორმირდება, ახდენს დაბრკოლების გამო შეჩერებული ქცევის სიტუაციის უჩვეულო და გაურკვეველი მომენტების გარკვევას ცნობიერების პლანში და ამ ნიადაგზე აქვე, თეორიულად — წარმოსახვაში, გეგმავს სიტუაციის ამ ახლად გარკვეული მომენტების ადეკვატური ქცევის აქტებს. ასეთ შემთხვევაში, დ. უზნაძის აზრით, განწყობა, რომლის ნიადაგზე აღძრულმა მოქმედებამ პრაქტიკული ქცევის გზაზე

წამოჭრილი დაბრკოლება უნდა მოხსნას და მოცემულ სიტუაციაში მიზანშეწონილი აქტივობის რეალიზაცია უზრუნველყოს, თეორიულად — ობიექტივაციის პლანში უკვე მონახულია: სუბიექტმა იცის მოცემულ პირობებში რა უნდა გააკეთოს, რომ მისი ქცევა მიზანშეწონილი იყოს, მაგრამ იმისათვის, რომ თეორიულად განსაზღვრული ქცევა პრაქტიკულად განხორციელდეს, აუცილებელია განწყობა, რომელიც ობიექტივაციის პლანში არსებობს თეორიულად, პრაქტიკული მოქმედების პლანში იქნას გადართული და რეალურ ძალად — აქტუალურად მოქმედ განწყობად იქცეს. ეს მხოლოდ იმ ფაქტორების ზეგავლენით, რომელთაც აქამდე გავეცანიით, არ მოხდება. ამისათვის, ავტორის აზრით, პიროვნების მესამე ძირითადი თავისებურებებ — ნებელობაა აუცილებელი.

ზემოაღწერილ პირობებში „განწყობას, — წერს დ. უზნაძე, — ბოლოს და ბოლოს ობიექტივაციის საფუძველზე აღძრული აზროვნების აქტები აშუალებენ. მაშასადამე, განწყობა, ასე ვთქვათ, იდეურ პლანში, უკვე მონახულია. საქმე ისაა, რომ იგი სუბიექტის აქტუალურ განწყობად ჩაირთოს — მის განხორციელებას მაშინ წინ ვცრადფერი დაუდგება. ნებელობის უშუალო ამოცანას სწორედ ეს საქმე შეადგენს — მეორე პლანზე დამუშავებული განწყობა აქტუალურ განწყობად გადააქციოს, რათა იგი ნამდვილად ძალად იქნას განცდილი, ძალად, რომელიც სუბიექტის ქცევას წარმართავს“<sup>6</sup>.

ამკვარად, დ. უზნაძის შეხედულების მიხედვით. პიროვნების დონეზე მიმდინარე ქცევის განწყობის ფორმირების საქმეში სამი ისეთი ფაქტორი მონაწილეობს, რომელთა დადასტურება ცხოველური განვითარების საფუძველზე საერთოდ შეუძლებელია. ეს ფაქტორებია: მაღალი სოციალური ბუნების მოთხოვნები, ობიექტივაციის აქტზე დაფუძნებული ცნობიერება და ნებელობა.

იმას მიხედვით, რაც აქამდე ითქვა, ცხადია, რომ განწყობის ფსიქოლოგიის ძირითად პრობლემას ქცევის მიზანშეწონილობის პრობლემა წარმოადგენს. ეს ფსიქოლოგიური მოძღვრება მიზნად ისახავს გაარკვიოს: საიდან იღებს ქცევა, განვითარების ყველა საფეხურზე ისეთ სტრუქტურასა და მიმდინარეობას, რომელიც მიზანშეწონილ ხასიათს ატარებს. განწყობის ფსიქოლოგია ყველა ფსიქიკური რიგის მოვლენებს განიხილავს ქცევის მთლიან სტრუქ-

6 დ. უზნაძე, განწყობის ფსიქოლოგიის ექსპერიმენტული საფუძვლები, 1949, გვ. 135.

ტურაში, სულიერი ცხოვრების ბუნებრივ მიმდინარეობაში, სადაც ისინი თავიანთი წამდვილი სახით გვევლინებიან. ჩვენი აზრით, იმ თეორიებიდან, რომელნიც დღეს ქცევის მიზანშეწონილების პრობლემის გადაჭრასა და სულიერი ცხოვრების მიმდინარეობის კანონზომიერებათა გამოჩვენებას ისახავს მიზნად, ჭეშმარიტებასთან ყველაზე უფრო ახლოს განწყობის ფსიქოლოგია იმყოფება.



## განწყობა და ცნობიერება

პრობლემის დაყენება. განწყობისა და ცნობიერების ურთიერთობასთან დაკავშირებით თავს იჩენს ორი პრობლემა, რომელთაც განწყობის ფსიქოლოგიური კონცეფციისათვის სასიცოცხლო მნიშვნელობა აქვთ. პირველი პრობლემა ეხება თვითონ განწყობის ცნობიერების შესაძლებლობას და დგება შემდეგნაირად: არსებობს თუ არა ცნობიერი განწყობა, ისეთი განწყობა, რომელიც ცნობიერების შინაარსს წარმოადგენს და ცნობიერების ფენომენის სახით გვეძლევა?

დ. უზნაძის აზრით, „განწყობა არაა ცნობიერების ფენომენი“.. ცნობიერი განცდები შეიძლება ჩვენი განწყობის გარკვეული ზეგავლენის ქვეშ იმყოფებოდნენ, განწყობისა, რომელიც თავის მხრივ არავითარ შემთხვევაში ჩვენი ცნობიერების შინაარსად არ ჩაითვლება<sup>1</sup>. დ. უზნაძის ეს მოსაზრება, რაც მისი ფსიქოლოგიური თეორიის ერთ ფუნდამენტალურ დებულებას წარმოადგენს, უკანასკნელ ხანებში სერიოზული დავის საგნად იქცა ფ. ბასინი, რომელიც საერთოდ მალალ შეფასებას აძლევს დ. უზნაძის განწყობის ფსიქოლოგიურ კონცეფციას, წერს: „მთლიანად ვიზიარებთ რა ყველაფერს, რაც ღირებულია დ. უზნაძის თეორიაში განწყობის იმ მნიშვნელობის შესახებ, რომელიც მას აქვს, როგორც „არაცნობიერი“ თეორიის საფუძველს, ჩვენ არ შეგვიძლია დავეთანხმოთ განწყობის ისეთი ფაქტორის სახით წარმოდგენას, რომელსაც შეუძლია მხოლოდ გაუცნობიერებელი იყოს“<sup>2</sup>. შ. ნადირაშვილი ფიქრობს, რომ „პიროვნების აქტივობის დონეზე ადამიანის ქცევა განისაზღვრება როგორც არაცნობიერი განწყობით, ისე გაცნობიერ-

1 დ. უზნაძე, განწყობის ფსიქოლოგიის ექსპერიმენტული საფუძვლები, ფსიქოლოგია, ტ. VI, 1949, გვ. 33, 35.

2 ფ. В. Басини. Проблема «бессознательного», 1968, стр. 231.

რებული განწყობისეული მიმართებებით, რაც განწყობის სპეციფიკურ ფორმას წარმოადგენს<sup>3</sup>.

განწყობის ასეთ სპეციფიკურ ფორმად ავტორი მიიჩნევს სოციალურ განწყობას, რომელიც სოციალურ გარემოში სხვა ადამიანებთან ურთიერთობის პროცესში ფორმირდება და, თავისებური ნიშნით, ვალენტობით ხასიათდება. „ეს განწყობისეული მიმართება შეიძლება გამოიხატოს მიღება-არმიღების (ან დადებით-უარყოფითი) მიმართებით... იგი ცნობიერების ფენომენად იქცა იმის გამო, რომ მისი ფორმირება მოხდა სოციალურ განწყობებზე ცნობიერების უკუზემოქმედებითი მონაწილეობის გზით“<sup>4</sup>: მის ნიმუშად შეიძლება მივიჩნიოთ სოციალურ ობიექტთან დამოკიდებულება, რომელიც სიშაბათია-ანტიპათიის განზომილებაში განიცდება.

შ. ნადირაშვილს, როცა იგი ცნობიერი განწყობის შესახებ ლაპარაკობს, მხედველობაში აქვს ორი რამ: 1. განწყობის ტერმინის გამოყენების ის შემთხვევები, რომელთაც ვიურცბურგის სკოლის წარმომადგენელთა გამოკვლევებში ვხვდებით და 2. განწყობის ის მნიშვნელობა, რომელიც ინგლისურ ენაზე არსებულ ლიტერატურაში უფრო ხშირად ატიტუდის (Attitude) სახელით აღინიშნება. იგი ცდილობს ცნობიერების ნიშანი, რაც ზემოდასახელებულ შემთხვევაში ამ ტერმინით აღნიშნულ მოვლენებს მიეწერება, დ. უზნაქისეულ განწყობის ცნებაზედაც გაავრცელოს.

მაგრამ სანამ მკვლევარი ასეთ ცდას შეუდგებოდეს, მანამ მან უნდა გაარკვიოს ორი რამ: 1. ის, რაც დისპოზიციის სახით იაზრება. პრინციპულად შეიძლება თუ არა ცნობიერების ფენომენი გახდეს. ლაპარაკია თ ვ ი თ ო ნ დ ი ს პ ო ზ ი ც ი ა ზ ე და არა მის ნიდაგზე აღმოცენებულ ცნობიერების ფენომენებზე, საიდანაც, ჩვეულებრივ, დისპოზიციის არსებობის შესახებ აკეთებენ დასკვნებს. ეს საკითხი შეიძლება სხვანაირადაც დავაყენოთ: შეიძლება თუ არა ცნობიერების მოვლენათა საფუძველი ცნობიერების ფენომენალურ შინაარსებში ვეძიოთ? 2. საზღვარგარეთულ ფსიქოლოგიაში განწყობის ტერმინით აღნიშნული მნიშვნელობანი და დ. უზნაქის მიერ შემუშავებული განწყობის ცნება, რომელზედაც მთელი მისი ფსიქოლოგიური კონცეფციაა დაფუძნებული, ერთი კატეგორიის ცნებებს წარმოადგენენ, თუ მათ შორის განსხვავება

3 Ш. А. Надирашвили, Установки и отношение. Понятие установки и отношение в медицинской психологии (материалы симпозиума 23/XII, 1968), 1970, стр. 162.

4 იქვე, გვ. 157.

იმდენად დიდია, რომ ერთის არსებითი ნიშანი მეორის დასახასიათებლად არ გამოდგება.

მეორე საკითხი, რომელიც განწყობისა და ცნობიერების ურთიერთობის განხილვის დროს იჩენს თავს, ასეთია: თუ განწყობა ასახავს მთელ იმ სინამდვილეს, რომელიც შემდეგ ინტელექტუალური პროცესის — აზროვნების ფორმაში ცნობიერდება, მაშინ რა ფუნქციას ასრულებს განწყობის გვერდით აზროვნება, რას მატებს ქცევის ორგანიზაციის საქმეს აზროვნების ფორმაში დუბლირება იმისა, რაც განწყობის ფორმაში უკვე ასახულია. თუ განწყობაში ყველფერი, რაც სიტუაციის მხრიდან ქცევის ორგანიზაციისთვისაა საჭირო, უკვე ასახულია და ქცევის ორგანიზაციას უშუალოდ განწყობა ასდენს, რაღა საჭიროა აზროვნება და, საერთოდ, რისთვის უნდა წარმოშობილიყო იგი ისტორიულად?

თუ, პირიქით. ინტელექტუალური ცნობიერება — აზროვნება სიტუაციის ისეთ კანონზომიერებებს გვითვალისწინებს, რომელთა ასახვაც განწყობისათვის პრინციპულად შეუძლებელი საქმეა, მაშინ რა უფლება გვაქვს ვთქვათ: ინტელექტუალური ცნობიერების მთელი თავისებურება — მისი მიმართულებაც და შინაარსიც — განწყობის თავისებურებითაა განსაზღვრული, რომ განწყობა ისე განსაზღვრავს წინასწარ ქცევის შინაგან — ინტელექტუალურ აქტებს, როგორც ქცევის გარეგან-პრაქტიკულ აქტებს.

მაგრამ ქცევის ინტელექტუალურ აქტებში რომ ისეთი რაიმე აღმოჩნდეს, რაც განწყობით არ იქნება განსაზღვრული, განწყობის ცნებამ ის პრეტენზიები, რომლითაც იგი ფსიქოლოგიურ მეცნიერებაში შემოვიდა, უკან უნდა წაიღოს, რადგან იგი დაკარგავს ზოგად თეორიულ მნიშვნელობას და ქცევის საერთო და ძირითად კანონზომიერებათა წვდომის საქმეში გამოუსადეგარი აღმოჩნდება.

განწყობისა და ცნობიერების ურთიერთობის ზემოთ მოხსენებულ საკითხებზე ფსიქოლოგიურ ლიტერატურაში არსებული შეხედულებების მიხედვით რომ ვილაპარაკოთ, საჭიროა ვიცოდეთ, ვინ რას უწოდებს განწყობას, როცა ეს უკანასკნელი ცნობიერებასთან მიმართებაში განიხილება.

ფსიქოლოგიურ მეცნიერებაში ტერმინი „განწყობა“ რამდენიმე განსხვავებული მნიშვნელობით იხმარება. ხშირად, რასაც ერთი მკვლევარი გამოხატავს განწყობის ტერმინით, მეორე შკვლევარის მიერ ამ ტერმინით აღნიშნულ სინამდვილეს არ შეესაბამება. მაგრამ იმის გამო, რომ ყოველი ავტორი განწყობის ტერმინს ხმა-

რობს ჭკვევს რომელიმე თავისებურებების აღსანიშნავად, ტერმინის ერთიანობა ხშირად ცნებათა აღრევასა და გაუგებრობას იწვევს.

1. ვიურცბურგის სკოლის წარმომადგენლები განწყობის (Einstellung) სახელწოდებით, პირველ რიგში, აღნიშნავენ ინტელექტუალურ აქტივობასთან დაკავშირებულ ცნობიერების მთლიან მდგომარეობას, რომელიც ამოცანის გადაჭრის პროცესში იქმნება სუბიექტში და ამოცანის გადაწყვეტისთანავე იხსნება. განწყობა აქ წარმოდგენს ინტელექტის აქტივობის არათვალსაჩინო განცდას და ყოველთვის ცნობიერების ნიშნით ხასიათდება. კ. მარბე მას ხშირად ცნობიერების მდგომარეობას (Bewußtseinslage) უწოდებს, ხოლო ნ. ახი ცნობიერობის (Bewußtheit) სახელით იხსენიებს და დეტერმინაციის ტენდენციის ცნობიერებად მიიჩნევს: მას თვლის არა თვითონ დეტერმინაციის ტენდენციად, არამედ მის ასახვად ცნობიერებაში<sup>5</sup>. განწყობა აქ დახასიათებულია იმ ნიშნებით, რომელნიც კ. მარბესა და ნ. ახის ცდისპირებმა თვითდაკვირვებით დაადასტურეს ჰავიანთ ცნობიერებაში. ამიტომ იგი ვიურცბურგელებთან აქ უფრო აღწერიითი ხასიათის ცნებაა, ვიდრე ახსნითი. ნ. ახი ახსნის ფუნქციას მიაწერს ამოცანიდან მომდინარე დეტერმინაციის ტენდენციას, რომელსაც ის ზოგჯერ ისევ განწყობის სახელით იხსენიებს და არ გაიაზრებს ცნობიერების სამყაროს რომელიმე შიგამოვლენის სახით<sup>6</sup>.

მაგრამ აქ, არც ერთ შემთხვევაში, განწყობის ტერმინით ისეთი რამ არ აღინიშნება, რაც გამოცდილების გზითაა შექმნილი და დისპოზიციის ფორმაში განაგრძობს არსებობას. ამოცანიდან მომდინარე დეტერმინაციის ტენდენცია და მის ნიადაგზე აღმოცენებული ცნობიერების მდგომარეობა, ჩვეულებრივ, არ მეორდება, რადგან ისინი, ვიურცბურგელების აზრით, ამოცანის კონკრეტული თავისებურებებით არიან განსაზღვრულნი, ამოცანა, ერთხელ გადაწყვეტის შემდეგ, მეორედ აღარ დგება ამოცანის სახით ინდივიდის წინაშე, თუ მისი გადაწყვეტა, რაიმე შემთხვევის გამო, დავიწყებული არ იქნა. ახალი ამოცანა კი ყოველთვის თავის შესა-

<sup>5</sup> N. Ach. Über die Willensstätigkeit und das Denken, 1905. თავი IV, Die determinierenden Tendenzen. Die Bewußtheit.

<sup>6</sup> ნ. ახი ამავე წიგნის 228 გვერდზე წერს: "Diese im Unbewußtsein Wirkenden, von der Bedeutung der Zielvorstellung ausgehenden, auf die kommende Bezugsvorstellung gerichteten Einstellungen, welche ein spontanes Auftreten der determinierten Vorstellung nach sich ziehen, bezeichne wir als determinierende Tendenzen".

ტყვის, უკვე გადაწყვეტილი ამოცანებისაგან განსხვავებულ, დეტერმინაციის ტენდენციასა და ცნობიერების მდგომარეობას (თუ ცნობიერობას) წარმოქმნის.

ამგვარად, ინტელექტუალური განწყობა, რომელსაც აქ ვიუტრც-ბურგელები ცნობიერების ნიშნით ახასიათებენ, მთლიანად ამოცანის ანუ ინტელექტუალური სიტუაციის თავისებურებითაა განსაზღვრული და არავითარ მზარეაქციებს და ინტელექტუალურ სქემებს არ გულისხმობს, მაშინ, როცა ა. ლაჩინსის ინტელექტუალური აქტივობის განწყობა (Einstellung, Seel) სწორედ ასეთი მზარეაქციებისა და სქემების არაცნობიერი გამოყენებით ხასიათდება<sup>7</sup> და ხელს უშლის აზროვნების პროცესების ამოცანის კონკრეტულ თავისებურებათა შესატყვისად განსაზღვრის საქმეს, სიახლის დანახვის საქმეს. იგი გადაუჭრელ ამოცანას გადაჭრილად მიიჩნევს და ამიტომ იქ, სადაც აზროვნებაა აუცილებელი, აზროვნების ნაცვლად ადრე შემუშავებულ, მზამზარეული ინტელექტუალური სქემების ჩართვით კმაყოფილდება. ა. ლაჩინსის განწყობა ინტელექტუალური აქტივობის განწყობაა, მაგრამ იგი არაა აზროვნების განწყობა.

განწყობის ცნება გერმანულ ფსიქოლოგიაში არაა გერმანელებისათვის დამახასიათებელი ლოგიკური სიმკაცრით განსაზღვრული. იგი ზოგჯერ ერთსა და იმავე გამოკვლევაშიაც კი რამდენიმე განსხვავებულ მნიშვნელობას იღებს. ვიუტრცბურგის სკოლის წარმომადგენელი კ. მარბე განწყობის ტერმინს უფრო ფართოდ სხვა მნიშვნელობით ხმარობს. იგი თავის გამოკვლევაში დიდ ადგილს უთმობს თანშობილი და შექენილი განწყობის ცნებებს, რომელნიც დისპოზიციონალური ხასიათის ფსიქიკურ და მორტორულ წარმონაქმნებს აღნიშნავენ. კ. მარბეს აზრით, ასეთ განწყობათა ერთობლიობა ქმნის პიროვნებას და განსაზღვრავს მის ყველა ძირითად თავისებურებას.

განწყობის ტერმინი პირველად ყველაზე ფართოდ ვიუტრცბურგელებმა, კერძოდ, კ. მარბემ გამოიყენა. ზოგიერთმა ინგლისურ ენაზე მოაზროვნე მკვლევარმა აქედან მოახდინა მისი საკუთარ გამო-

<sup>7</sup> A. Luchins, Rigidity of behavior. Eugene, Oregon, 1959.

კვლევებში გარკვეული მნიშვნელობით ექსპორტიზირება. ამიტომ ზედმეტი არ იქნება, თუ მოკლედ მაინც შევჩერდებით კ. მარბეს მიერ ამ ტერმინის გამოყენების შემთხვევებზე<sup>8</sup>.

კ. მარბეს აზრით, განწყობა პიროვნების მთლიანი ფსიქოფიზიკური მდგომარეობაა, რომელიც ყოველ მომენტში მისი ქცევისა და ცნობიერების მანიფესტურ შინაარსთა მიმდინარეობის თავისებურებას განსაზღვრავს<sup>9</sup>. პიროვნება გარკვეული ფსიქიკური და ფიზიკური დისპოზიციების ანუ განწყობების სახით იბადება და ამიტომ შესაძლებელია ცალკე სულიერ და ცალკე სხეულებრივ თანშობილ განწყობების ანუ პიროვნებების შესახებ ვიაროთ, მაგრამ რადგან ეს განსხვავებული დისპოზიციები ერთსა და იმავე ინდივიდშია ნაგულისხმევი, კ. მარბე უფლებას იტოვებს ფსიქოფიზიკურად მთლიან პიროვნებაზე — ფსიქოფიზიკურად მთლიან განწყობაზე ილაპარაკოს<sup>10</sup>. კ. მარბე ფსიქოფიზიკური პარალელიზმის ნიადაგზე დგას და ამიტომ ფსიქიკურ და მოტორულ განწყობათა „ერთიანობაში“ მას მხოლოდ პარალელიზმისთვის დამახასიათებელი შესატყვისობა ესმის და არა ის ერთიანობა, რომელსაც მატერიალისტური მსოფლმხედველობა ცნობს. აღნიშნული გარემოების გამო, ცხადია, ის, რასაც კ. მარბე მოტორულ განწყობას უწოდებს და პიროვნების პრაქტიკული მოქმედების საქმეში გადამწყვეტ როლს ანიჭებს, თუ აზროვნების ლოგიკას არ ვუღალატებთ, შეუძლებელია ცნობიერების ნიშნით დახასიათდეს და პარალელური მიმდინარეობის ფსიქიკურ რიგში იქნას განხილული.

ცხოვრების მიმდინარეობის პროცესში ეს თანშობილი ფსიქიკური დისპოზიციები ანუ პიროვნებები კრიტიკული გამოცდილებიან ზეგავლენით ამ გამოცდილებების შესატყვისის მოდიფიკაციას განიცდიან და ყოველ შემდგომ გამოცდილებას ამგვარად მოდიფიცირ-

---

<sup>8</sup> უფრო დაწვრილებით, ქართულ ენაზე, კ. მარბეს მიერ დამუშავებულ განწყობის ცნებებს შეიძლება გაეცნოთ გ. ცინცაძის ნაშრომში „განწყობის ფილოსოფიური საფუძვლების კრიტიკა (კარლ მარბე)“. გ. ცინცაძე, რ. ბაღანჩივაძე, ბურეუაზიული ფსიქოლოგიის ფილოსოფიური საფუძვლების კრიტიკისათვის, 1965, გვ. 3—142.

<sup>9</sup> K. Marbe, Über Einstellung und Umstellung, Zschr für angewandte Psychologie, 26, 1925, გვ. 43—44

<sup>10</sup> იქვე. იხ. აგრეთვე. მისივე Über Persönlichkeit, Einstellung, Suggestion und Hypnose. გვ. 35—360.

რებულნი ანუ განწყობილნი ხედებიან<sup>11</sup>. ამაშია, მარბეს აზრით, განწყობის ძირითადი მნიშვნელობა. ცხოვრებისათვის დიდი ღირებულების კრიტიკული გამოცდილებისა (განცდისა) და ვარჯიშის ზეგავლენით განწყობის შესატყვის სფეროებში მუშავდება ერთის მხრივ განცდების, ხოლო მეორე მხრივ სხეულებრივი მოძრაობების ასოციაციურად შეკავშირებული სისტემები. ეს სისტემები, გარემოების მიხედვით, შეიძლება ასოციაციურ კავშირში მოვიდნენ ერთმანეთთან<sup>12</sup> (სხეულებრივი ფსიქიკურთან და პირიქით, რაც ფსიქო-ფიზიკური პარალელიზმის თვალსაზრისისათვის სრულიად გაუგებარი რჩება).

ყოველ მოცემულ მომენტში პიროვნება ახალ შთაბეჭდილებას ხედება თანდაყოლილ დისპოზიციასზე კრიტიკული გამოცდილების ზემოქმედებისა და ვარჯიშის გზით ადრევე შემუშავებულ მოძრაობათა და განცდათა ამგვარი სისტემების განწყობებით და ეს განწყობებია, რომ ამ მომენტში მისი ქცევის თუ ცნობიერების თავისებურებებს განსაზღვრავენ.

ფსიქიკური განწყობის სახით აღიარებულია თანდაყოლილ ფსიქიკურ დისპოზიციასზე კრიტიკული გამოცდილების ზემოქმედების გზით აღმოცენებული განცდები, განცდათა კავშირები და საერთოდ არაცნობიერი ცნობიერების ფაქტები<sup>13</sup>, რომელნიც პირობებს ქმნიან ცნობიერების შინაარსთა მიმდინარეობისათვის და მათ თავისებურებებს განსაზღვრავენ.

განსაკუთრებული პიროვნული ღირებულების შემცველი კრიტიკული გამოცდილება პიროვნების მოდიფიკაციას ახდენს ისე, რომ იგი რჩება ამგვარად მოდიფიცირებული ცხოვრების საკმაო მანძილზე, ხოლო იმ შემთხვევაში, როდესაც გამოცდილებას ასეთი პიროვნული ღირებულება არა აქვს, პიროვნებაში გარდამავალი ხასიათის განწყობა იქმნება, რომელიც ჩქარა უთმობს ადგილს სხვა განწყობას<sup>14</sup>.

მარბეს შეხედულებათა მიხედვით, განწყობა ყოველთვის დისპოზიციური ბუნებისაა, იმის მიუხედავად თანშობილია იგი თუ შეძენილი, ფსიქიკური თუ სხეულებრივი, მყარი თუ შედარებით სწრა-

<sup>11</sup> K. Marbe. Persönlichkeit, Einstellung, Suggestion und Hypnose, Zschr. f. d. g. Neurologie und Psychologie, XCIV, 1924, გვ. 399—460.

<sup>12</sup> K. Marbe. Theorie der motorischen Einstellung und Persönlichkeit, Zschr. f. Psych. und Pysiologie D. Sinnesorgen, B. 129, გვ. 310.

<sup>13</sup> იქვე, გვ. 318.

<sup>14</sup> იქვე, გვ. 310.

ფად გარდამავალი. პიროვნებას ქმნის თანშობილი და შექმნილი განწყობები, რომელთაც მყარი არსებობა აქვთ. ასეთ განწყობათა შორის განსაკუთრებული მნიშვნელობა ეძლევა ჰაბიტურ განწყობას, რომელიც მოქმედების ერთი მიმართულებით ხშირი განქორებებს ან დიდი პიროვნული წონის კრიტიკული გამოცდილების ზეგავლენით იქმნება და რჩება პიროვნებაში მისი ცხოვრების დიდი მონაკვეთის მანძილზე. აღზრდის ამოცანას ასეთი ჰაბიტური განწყობების გამომუშავება წარმოადგენს.

ფსიქური პიროვნება თანშობილ და ჰაბიტურ ფსიქიკურ განწყობათა ერთობლიობაა. ეს განწყობები, ატარებენ რა დისპოზიციურ ხასიათს, ცნობიერების მანიფესტურ შინაარსთა მიმდინარეობაზე გადაწყვეტ გავლენას ახდენენ. მაგრამ როგორ უნდა ვიაზროთ, მარბეს შევადლებების მიხედვით, ამ განწყობების ცნობიერებასთან მიმართება: ისინი შეიძლება ცნობიერების ფენომენებადაც ჩავთვალოთ, თუ მათ შროლოდ არაცნობიერი არსებობა აქვთ და ცნობიერების შინაარსთა შორის არასოდეს გვხვდებიან?

კ. მარბე არაცნობიერ ფსიქიკურს უწოდებს ცნობიერების არაცნობიერ ფაქტებს, რომელთაც დისპოზიციური ზუნება აქვთ. ეს ის ფსიქიკური წარმონაქმნებია, რომელნიც ერთ დროს ცნობიერების ფაქტები იყვნენ, მაგრამ ამჟამად ცნობიერების ზღურბლს ქვემოთ განაგრძობენ არსებობას და ამიტომ ცნობიერების ფენომენებს აღარ წარმოადგენენ. მაგრამ მათ, გარკვეულ პირობებში შეუძლიათ ისევ ამოვიდნენ ცნობიერების ზღურბლს ზევით და უცვლელად მოგვევლინონ ცნობიერების მანიფესტური შინაარსების სახით, ან კიდევ კრიტიკული გამოცდილების ზეგავლენით მეტად თუ ნაკლებად მოდიფიცირებულნი წარმოგვიდგნენ ცნობიერებაში. ისინი შემდეგ, უცვლელი ან შეცვლილი სახით, ისევ ჩადიან ცნობიერების ზღურბლს ქვემოთ და ცნობიერების საზღვრებს გარეთ განაგრძობენ არსებობას მანამ, სანამ მათ ხელახალი გაცნობიერების საშუალება არ მიეცემათ. კ. მარბეს აზრით, „აღმავანის მრავალი ფსიქიკური დისპოზიცია ემყარება ცნობიერების ასეთ არაცნობიერ ფაქტებს ანუ ასეთ არაცნობიერს“<sup>15</sup>. ერთი სიტყვით, კ. მარბესთვის „განცდის ხარისხი ამავე დროს განწყობის უშუალო მოცემულობის ხარისხიცაა“<sup>16</sup>.

<sup>15</sup> K. Marbe, Theorie der motorische Einstellung und Persönlichkeit, 23-20.

<sup>16</sup> А. Щерозня, К проблеме сознания и бессознательного психического, 1969. 23. 188.



კ. მარბეს ჰაბიტური ფსიქიკური განწყობაც ამ რიგის მოვლენას წარმოადგენს. ამიტომ კ. მარბეს აზრით, იგი შეიძლება არაცნობიერიც იყოს და ცნობიერიც: ცნობიერებიდან არაცნობიერში გადავიდეს და იქიდან ისევ უკან — ცნობიერებაში დაბრუნდეს, როცა ამისათვის ხელსაყრელი პირობები დადგება. განწყობის ასეთი გადასვლა ცნობიერებიდან არაცნობიერში და არაცნობიერიდან ცნობიერში კ. მარბეს თავისთავად გასაგებ მოვლენად მიაჩნია. ჩვენთვის კი იგი სრულიად გაუგებარი რჩება, რის შესახებაც ქვემოთ გვექნება ლაპარაკი.

კ. მარბეს აზრით, ფსიქიკური განწყობა ცნობიერების არაცნობიერი ფაქტია. ეს იმას ნიშნავს, რომ იგი პირველად ყოველთვის ცნობიერებაში ფორმირდება განცდებისა და მათი კავშირების სახით, და შემდეგ აქედან გადადის არაცნობიერში, საიდანაც იგი სათანადო პირობებში ისევ უბრუნდება ცნობიერებას. იგი ცნობიერებაში განმეორებით გვევლინებუ ან უცვლელი სახით, ან კიდევ აქვე, კრიტიკული გამოცდილების ზეგავლენით, მოდიფიკაციას განიცდის და შემდეგ, მოდიფიცირებული სახით, ისევ უკან — არაცნობიერში ბრუნდება. ერთი სიტყვით, კ. მარბეს ფსიქიკური განწყობა წარმოადგენს ცნობიერების ფენომენს, ერთმანეთთან ასოციაციურად შეკავშირებულ განცდათა კონფიგურაციას, რომელიც ცნობიერების ველზე ფორმირდება და აქვე მოქმედებს და მოდიფიცირდება (გადასტრუქტურირდება) გამოცდილების ზეგავლენით. ცნობიერების ზღურბლს ქვემოთ კი იგი ინახება არაცნობიერად, ინაქტიურ მდგომარეობაში მანამ, სანამ შესაბამისი გამოცდილება მას ხელახლა არ გაიწვევს სამოქმედოდ.

კ. მარბეს განწყობის შესახებ ბევრი რამ აქვს ბუნდოვნად გამოთქმული, რაც არ ვეძღვეს შესაძლებლობას მის მიერ შემუშავებული განწყობის ცნება ბოლომდე ნათლად გაეიაზროთ. ის, რაც აქ უკანასკნელი აზრის ბოლოზეა ნათქვამი, კ. მარბეს შეხედულებების ჩვენს ინტერპრეტაციას უფრო წარმოადგენს, ვიდრე მის პირდაპირ — ავტორისეულ გადმოცემას. კ. მარბეს განწყობის ასეთი ინტერპრეტაცია კარგად ეგუება ფსიქოფიზიკური პარალელიზმის პიპოთეზს, რომელზედაც, როგორც ზემოთაც აღვნიშნეთ, მარბე დგას, მაგრამ იგი იზიარებს ყველა იმ მანკიერ მხარეს, რაც საერთოდ ფსიქოფიზიკური პარალელიზმის ნიადაგზე აღმოცენებული თეორიული კონსტრუქციებისთვისაა დამახასიათებელი.

კ. მარბეს კონცეფციაში გაურკვეველია: 1. რას წარმოადგენს თანშობილი ფსიქიკური განწყობა, რომელსაც დასაბამი ინდივიდუალური ცნობიერების გარეთ აქვს და ინდივიდის გამოცდილებასთან (განცდასთან) ჯერ არ მოსულა ურთიერთობაში? კ. მარბესთვის არაცნობიერი განწყობა მხოლოდ ცნობიერების არაცნობიერი ფაქტის სახით შეიძლება არსებობდეს. თანშობილი ფსიქიკური განწყობის შესახებ კი არ შეიძლება ვთქვათ, რომ იგი ცნობიერების არაცნობიერი ფაქტია, რადგან თანშობილი ფსიქიკური განწყობა, თუ ასეთი რამ საერთოდ არსებობს, ისე როგორც ყოველი თანშობილი მოვლენა, წინ უნდა უსწრებდეს მისი მატარებელი ინდივიდის ცნობიერების პირველ აქტებს. ამიტომ იგი არ შეიძლება ჩავთვალოთ ისეთ რაიმედ, რაც ერთ დროს ცნობიერების ფენომენი იყო და შემდეგ არაცნობიერ ფაქტად იქცა.

2. ბნელი ოთახიდან ნათელ ოთახში გასვლის შემდეგ ჩვენი პიროვნებისგან ბნელ ოთახში არაფერი რჩება. ჩვენ ბნელი სივრციდან ნათელ სივრცეში გადავდივართ მთლიანად, რაც ვართ. იცვლება ჩვენი ადგილმდებარეობა და განათების ხარისხი, რომელიც გარედან გვეკლინება, თორემ თვითონ ჩვენ ნათელ სივრცეშიაც იგივე ვრჩებით, რაც ბნელში ვიყავით, რაღაც ამის ანალოგიურად უნდა იქნას გააზრებული, კ. მარბეს შეხედულებების მიხედვით, ფსიქიკური განწყობის გადასვლა ცნობიერებიდან არაცნობიერში და არაცნობიერიდან ცნობიერში.

მაგრამ ცნობიერებიდან არაცნობიერში შეიძლება გადავიდეს მხოლოდ ის, რაც მასში არსებობს. მასში კი მხოლოდ ფენომენებს აქვს ადგილი. ფსიქიკური განწყობაც, როცა იგი ცნობიერების შინაარსია, კ. მარბეს აზრით, ასეთ ფენომენს წარმოადგენს. ამიტომ იგი მხოლოდ, როგორც ფენომენი შეიძლება გავიდეს ცნობიერებიდან (თუ მართლა შეიძლება რაიმე გავიდეს ცნობიერებიდან ამ სიტყვის პირდაპირი მნიშვნელობით) და მის ზღურბლს ქვემოთაც, როგორც ფენომენი დამკვიდრდეს ინაქტიურად. შემდეგ იგივე ფენომენი დაუბრუნდეს ცნობიერებას გააქტიურებული სახით. ფსიქიკური განწყობა, ასეთ შემთხვევაში, ცნობიერი იქნება თუ არაცნობიერი, იაზრება ერთი და იგივე ფსიქიკური ფენომენის სახით, რომლის დისპოზიციური ხასიათი იმაში გამოიხატება, რომ იგი რაღაც ანალოგიურად დროში ინახება და არა ცნობიერად, ინაქტიურ ფორმაშიაც განაგრძობს არსებობას თავის ფენომენალური ბუნებით.

თუ კ. მარბეს შეხედულების ასეთი ინტერპრეტაცია სწორია, მაშინ მის მიმართ დგება შემდეგი კითხვები: 1. რანაირად შეიძლება ფსიქიკური ფენომენი არსებობდეს დისპოზიციურად, ინაქტიურ მდგომარეობაში, პროცესუალობის გარეშე, ისე რომ იგი რაიმეს ცვალებადობას არ წარმოადგენდეს? როგორ შეიძლება ფსიქიკური ფენომენი დისპოზიციის მდგომარეობაში გადავიდეს, თუ იგი იმთავითვე ცნობიერების გარეთ მდებარე ისეთ რაიმეს არ ეფუძნება, რასაც დროში განხვრადლივებული არსებობა აქვს და, სხვა თავისებურებათა გამოც, შეუძლია ამ ფენომენის დისპოზიციად იქცეს. თვითონ ფენომენი, განხილული თავის წმინდა ფორმაში — უსუბსტრატოდ რეალურად საერთოდ არ არსებობს, მაგრამ ერთი წუთით მაინც რომ დაეშვათ ასეთი რაიმეს არსებობა, შეუძლებელი იქნება მისი დისპოზიციად გარდაქმნის შესაძლებლობა ეცნოთ. ასევე შეუძლებელია თვითონ დისპოზიციამ ამოვიდეს ცნობიერებაში და ცნობიერების ფენომენად იქცეს, ისე, რომ ცნობიერების გარეთ მისგან, როგორც ამ ფენომენის საფუძველი, არაფერი დარჩეს. ხოლო თუ იქ, არაცნობიერში რჩება რაიმე ისეთი, რაც ამ ფენომენის საფუძველს წარმოადგენს და მისი აღმოცენების კანონზომიერებას შეიცავს, მაშინ განწყობად იმ პრეტენზიის მიხედვით, რომელიც ამ ცნებას აქვს, ეს უკანასკნელი უნდა მივიჩნიოთ და არა მის ნიადაგზე აღმოცენებული ცნობიერების ფენომენი.

3. თუ განწყობა, ცნობიერი იქნება იგი თუ არაცნობიერი, წმინდა, ფსიქიკურ საფუძველს მოკლებული ფენომენია და ფსიქიკური პიროვნებაც ასეთ ფსიქიკურ განწყობათა ერთობლიობას წარმოადგენს, მაშინ ფსიქიკური პიროვნებაც წმინდა — სუბსტრატულ საფუძველს მოკლებულ ფსიქიკურ ფენომენტა ერთობლიობა ყოფილა და ერთი წუთით კ. მარბეს ფსიქო-ფიზიკური პარალელიზმის ნიადაგზედაც რომ დავდგეთ, უნდა დავუშვათ, რომ ფსიქიკურის პარალელზე მოვლენათა მიმდინარეობის საფუძველში არავითარი სუბსტრატი არ არსებობს. ამასთან ისიც უნდა ვაღიაროთ, რომ გამოცდილება (სიტუაციის გაცდა) პიროვნებასთან, როგორც ფსიქიკურ ფენომენტა ერთობლიობასთან, მოდის ურთიერთობაში და არა რაიმე სულიერი თუ სხეულებრივი სუბსტანციის ბუნების წარმონაქმნთან, რომლის შინაგანი აქტივობის თუ ცვალებადობის პროცესსაც ეს ფენომენები წარმოადგენენ.

3. თუ განწყობა, როცა იგი ცნობიერების შინაარსად ცხადდება, მხოლოდ ცნობიერების ფენომენია და მისი არსებობა ამ მო-

მენტში ცნობიერებაში მოცემულობით ამოიწურება, მაშინ რა მიმართებაში იმყოფება ცნობიერება განწყობასთან, ვარა და იმისა, რომ იგი მას აცნობიერებს და თავის ობიექტად იხდის. ცნობიერების აქტები არ შეიძლება ასეთი განწყობის მიერ წარმოებულ აქტები იყოს, რადგან ცნობიერების ფენომენი ვერ აღძრავს ცნობიერების აქტს. მით უმეტეს იმ აქტს, რომელიც მას აცნობიერებს და თავის შინაარსად იხდის.

განწყობის ცნება, მიუხედავად იმისა, რომ იგი მისი კონცეფციის ფუძემდებელი ცნებაა, კ. მარბეს მიერ, როგორც ზემოთაღწერილია. არაა ლოგიკურად დამუშავებული, რის გამოც მას ხშირად ერთი მხარის საწინააღმდეგო თვისებები მიეწერება. ერთ შემთხვევაში თუ იგი განხილულია როგორც ცნობიერების ფენომენი, როგორც განცდებისა და მათი კავშირების ერთიანობა, მეორე შემთხვევაში იგი დახასიათებულია. როგორც თანშობილი ფსიქო-ფიზიკური დისპოზიცია, რომელიც გამოცდილების ზეგავლენით განუწყვეტელ მოდიფიკაციას განიცდის და ცნობიერების მოვლენათა მიმდინარეობას ეღებ საფუძვლად. თანშობილი ფსიქო-ფიზიკური დისპოზიცია, რა ჩასიათის მოდიფიკაციაც არ უნდა განიცადოს მან გამოცდილების ზემოქმედების გამო, სულერთია, ცნობიერების ფენომენი ვერ გახდება, თუნდაც მართლ იმის გამო, რომ იგი ფსიქო-ფიზიკურია და არა ფსიქიკური. ცნობიერების შინაარსი შეიძლება იყოს არა თვითონ ის, რასაც ფსიქო-ფიზიკურს უწოდებენ, არამედ მისი ცნება (ფსიქიფიზიკურის ცნება) და ისაც უაღრესად ბუნდოვანი და გაუგებარია. გაუგებრობას კიდევ უფრო ზრდის ის გარემოება, რომ კ. მარბე ცოდნას, რასაც იგი განწყობად თვლის, მხოლოდ მაშინ მიიჩნევს ფსიქიკურად, როცა ცნობიერებაში არსებობს, ცნობიერებიდან გასვლის შემდეგ კი ცოდნა, მისი აზრით, მხოლოდ ფიზიოლოგიურ დისპოზიციას წარმოადგენს. ეს გარემოება გვაფიქრებინებს, რომ კ. მარბესთვის ყოველი განწყობა, როცა იგი ცნობიერების ფენომენი არაა, ასეთი ფიზიოლოგიური დისპოზიციის სახით განაგრძობს არსებობას. მაგრამ აქ მეორე სიბინელე იჩენს თავს: სრულიად გაუგებარი რჩება, როგორ შეიძლება მკვლევარმა, რომელიც ფსიქოფიზიკური პარალელიზმის ნიადაგზე დგას, ფიზიოლოგიური დისპოზიციიდან, რაიმე გზით. ფსიქიკური ფენომენების გამოყვანა სცადოს ისე, რომ ნიადაგი, რომელზედაც თვითონ დგას, არ მოშალოს. ესეც რომ არ იყოს, წმინდა ცნობიერების მოვლენებიდან ქცევის ფსიქიკურ კა-

ნონზომიერებათა გათვალისწინება არა ხერხდება და განწყობის ცნების შემუშავება სწორედ ამის გამო გახდა აუცილებელი.

კ. მარბე, ხშირად, ცნობიერ განწყობას ნებისმიერ განწყობას უწოდებს და ამ სახელწოდებით აღნიშნავს ისეთ მოვლენებს, როგორცაა გადაწყვეტილება, განზრახვა და ქცევის მიზნისა და საშუალებების ცნობიერება. იგი ქცევის გეგმისა და მისი რეალიზაციისთვის საჭირო პრაქტიკული მოქმედების აქტების ცნობიერებასაც განწყობის ფენომენად მიიჩნევს. კ. მარბეს შეხედულებების მიხედვით, ცნობიერების ასეთი ფენომენები ანუ განწყობები უკავშირდებიან მთავრულ განწყობებს და ორგანიზაციას უკეთებენ და განაგებენ ნებისმიერ ქცევას, რაც ასე დიდ როლს ასრულებს პიროვნების ცხოვრებაში. შემდეგ, როცა ხშირი განმეორების გამო ქცევის სტრუქტურისა და პრაქტიკული აქტების განობიერება აღარ ხდება საჭირო, ცნობიერი ანუ ნებისმიერი განწყობა არაცნობიერ ანუ უნებლიე განწყობაში გადადის, რაც ქცევის პრაქტიკულ მიმდინარეობას ავტომატურად განსაზღვრავს.

როგორც ვნებდეთ, განწყობა, რომელიც ნებისმიერი ქცევის ორგანიზაციას ახდენს და მის მიმდინარეობას განსაზღვრავს, კ. მარბეს ცნობიერების ფენომენად მიიჩნია და ცდილობს მთელი ნებისმიერი ქცევა ცნობიერებადან გამოიყვანოს, ისე რომ ვერ ამჩნევს იმ ვაკუუმს, რომელსაც დღეს ცნობიერებასა და პრაქტიკულ მოქმედებას შორის ხედავენ. იგი, როგორც ზემოთაც აღვნიშნეთ, არც იმ სიძნელეს აქცევს ყურადღებას, რომელიც ცნობიერების წმინდა ფენომენის არაცნობიერ დისპოზიციაში გადასვლასთანაა დაკავშირებული, მაშინ როცა ამ ფენომენის საფუძველში თავიდანვე, მისი ცნობიერებაში აღმოცენებისა და ყოფნის დროსაც, არ იგულისხმება ისეთი არაცნობიერი მდგომარეობა, რომელსაც დისპოზიციად გარდაქმნა შეუძლია.

რა ძირითადი განსხვავება არსებობს კ. მარბესა და დ. უზნაძის მიერ შემუშავებულ განწყობის ცნებებს შორის?

1. კ. მარბეს განწყობა არის დისპოზიციური ბუნების წარმონაქმნი, რომლის ძირითადი ბირთვი თანშობილია და ქმნის პიროვნების აბსოლუტურად კონსტანტურ ნაწილს. თანშობილი დისპოზიციები ანუ განწყობები კრიტიკული გამოცდილების ზეგავლენით ვანიცდიან მოდიფიცირებას ამ გამოცდილების შესატყვისად, რის შემდეგაც ისინი ამგვარად მოდიფიცირებულ ფორმაში განაგრძობენ არსებობას მეტ-ნაკლებად ხანგრძლივი დროის განმავლობაში და გადამწყვეტ ზეგავლენას ახდენენ ცნობიერების ცხოვრებაზე.

მაკრამ ამ თანშობილ დისპოზიციებს, გარკვეულ პირობებში, ყოველთვის შეუძლიათ გაარღვიონ შეძენილ-პაბიტური ფორმები და თავიანთი პირვანდელ — თანშობილი სახით იჩინონ თავი.

დ. უზნაძის განწყობა არაა დისპოზიცია, არც თანშობილი და ანც შეძენილი. იგი ყოველთვის თანშობილ და შეძენილ შესაძლებლობათა ბაზაზე ორგანიზებული ზღდება, მაგრამ თვითონ არცერთ მათგანს არ წარმოადგენს. მისი სპეციფიკური თავისებურება იმაშია, რომ იგი ახდენს ამ შესაძლებლობათა სიტუაციის შესატყვისად ორგანიზებას და, ამ გზით, ქცევის მთელ მიმდინარეობას მოცემული სიტუაციის შესაბამისად განსაზღვრავს. პიროვნების იმ ფსიქიკური მდგომარეობის ორგანიზაცია, რასაც დ. უზნაძე განწყობის სახელით აღნიშნავს ყოველთვის, ყველა კონკრეტულ შემთხვევაში, ზღდება ქცევის წინ, ყოფიერების ძირითადი მოვლენების — მოთხოვნილებისა და მისი შესატყვისი ობიექტური პირობების ანუ სიტუაციის ნიადაგზე. იგი წარმოადგენს გარდამავალ მდგომარეობას, რაც საცხოვრებო ამოცანის გადაჭრის — მოთხოვნილების დაკმაყოფილების შემდეგ, როგორც განწყობა, იხსნება და სხვა განწყობას უთმობს ადგილს. ამის შემდეგ იგი, თვითონ, როგორც განწყობა, არ ინახება. მას არა აქვს ქრონიკული, ლატენტური, ინერტული მდგომარეობა, რადგან მისი არსებობისა და აქტივობის პირობები ერთმანეთს ემთხვევა. დ. უზნაძის განწყობა მოქმედებს ეკონომიის პრინციპით. იგი, ჩვეულებრივ, თავიდან არ იწყებს იმ ინტელექტუალური და პრაქტიკული ამოცანების ხელახლა ამოხსნას და გადაჭრას, რომელიც პიროვნებას ადრე ამოუხსნია და გადაუჭრია, თუ ის სქემები, რომლის მიხედვითაც პიროვნებამ ეს ამოცანები ამოხსნა, მას არ დაუკარგავს და შემონახული აქვს. განწყობა, როცა იგი მოცემული ობიექტური ვითარების შესატყვისი ორგანიზაციას იღებს, სადაც ამის შესაძლებლობა არსებობს, ჩაირთავს ინტელექტუალური და პრაქტიკული აქტივობის ამ მზამზარეულ-გამოცდილებისეულ სქემებს და ამ გზით, იცავს რა ეკონომიურ პრინციპს, მოთხოვნილების დაკმაყოფილებას უზრუნველყოფს. კ. მარბეს განწყობა, იმ ფუნქციის მიხედვით, რომელსაც იგი ასრულებს, სწორედ ასეთ მზამზარეულ სქემებსა და რეაქციებს წარმოადგენს და დ. უზნაძის მიერ განწყობის ტერმინით აღნიშნული მოვლენის ორგანიზაციის საქმეში, მოთხოვნილების გვერდით, სუბიექტური ფაქტორის როლში გამოდის. იგი

არის არა თვითონ განწყობა, რომელიც დ. უზნაძის აზრით, ქცევის ძირითად 'კანონზომიერებას განსაზღვრავს, არამედ მისი ერთი ფაქტორი — სუბიექტური ფაქტორი. კ. მარბეს „განწყობა — წერს დ. უზნაძე, — წმინდა სუბიექტური მდგომარეობაა და როგორც ასეთი, რასაკვირველია, წმინდა სუბიექტურ ფაქტორად უნდა იქნას ნაგულისხმევი“<sup>17</sup>.

2. კ. მარბეს განწყობა შეიძენილ იქნება იგი თუ თანშობილი, წარმოადგენს სუბიექტურ მდგომარეობას, რომელიც ადრე, სხვა გამოცდილებაში ფორმირდება და ახლა გარესინამდვილის ზემოქმედებას ხედება მზამზარეული სახით, ისე, რომ ეს უკანასკნელი მისი წარმოქმნის საქმეში მონაწილეობას არ ღებულობს. ყოველი განწყობა მოქმედებს რა მხოლოდ ასიმილაციის მექანიზმით, გარესინამდვილის ყოველ ზემოქმედებას, რომელზედაც კი მიუწვდება ხელი, თავისდაშესატყვისად განსაზღვრავს და პასუხობს. ქცევის ობიექტური პირობები არ ღებულობს მონაწილეობას იმ განწყობის ორგანიზაციის საქმეში, რომლის ნიადაგზედაც მასთან ურთიერთობა იწყარდება. ქცევის სიტუაციის განცდას შეუძლია გადასტრუქტურება იმ მზამზარეული განწყობისა, რომლის ნიადაგზედაც თვითონ აღმოცენდა, მაგრამ ამგვარად გადასტრუქტურებული განწყობა ქცევის იმ სიტუაციასთან ურთიერთობას კი არ აწესრიგებს, რომლის განცდამაც მისი გადასტრუქტურება მოახდინა, არამედ სხვა დროს იჩენს თავს ანალოგიურ სიტუაციებში.

დ. უზნაძის განწყობა არ წარმოადგენს სუბიექტის სუბიექტურ მდგომარეობას, ისეთ მდგომარეობას, რომელიც მას ერთხელ ოდესღაც შეუმუშავდა და მას შემდეგ მისი ყოველი ახალი ვითარების განცდას თან ახლავს და განსაზღვრავს. „იგი ყოველთვის ობიექტური ვითარების ზემოქმედების შედეგად ჩნდება და ისეთ მდგომარეობას წარმოადგენს, რომელშიაც თვითონ მისი გამომწვევი ობიექტური ვითარებაა ასახული. განწყობა, მაშასადამე, წმინდა სუბიექტური მდგომარეობა კი არაა, იგი ობიექტური ვითარების სუბიექტში ფადატანაა, იგი, ასე ვთქვათ, სუბიექტში გადასული ობიექტური ვითარებაა“<sup>18</sup>. ამის გამოა, რომ იგი ქცევის გარესინამდვილეს კონკრეტულ თავისებურებათა შესატყვისად ორგანიზაციის საქმეს წარმატებით წყვეტს. შეუძლებელია ოდესმე ისეთი აეო-

17 დ. უზნაძე, ზოგადი ფსიქოლოგია, 1940, გვ. 73.

18 იქვე.

რიული კონსტრუქცია შემუშავდეს, რომელიც ისე გავვაგებინებს ქცევის ორგანიზაციისა და მიმდინარეობის კანონზომიერებებს, რომ განწყობის ამ თავისებურებას არ გაიზიარებს.

3. კ. მარბეს განწყობა წარმოადგენს ერთმანეთთან სხვადასხვა დროს ასოციაციურად დაკავშირებული განცდებისა და მოძრაობების ერთგვარ სისტემას, რომლის ძირითადი თავისებურებანი ცნობიერებითაა განსაზღვრული და არა ყოფიერებით. არსად არ ჩანს ცხოვრებისეული — ყოფიერებისეული ფაქტორები, რომელნიც განწყობის სტრუქტურულ აგებულებასა და შინაარსეულ თავისებურებას განსაზღვრავენ.

დ. უზნაძის კონცეფციაში განწყობა არაა პიროვნების ისეთი მდგომარეობა, რომელიც სხვადასხვა განცდებისა და მოძრაობების ერთმანეთთან ასოციაციური შეკავშირების გზით იქმნება და, მაშასადამე, ნაწილებს შეერთების გზით — მოზაიკურად არის აგებული ტრადიციული ფსიქოლოგიის ასოციაციური პრინციპის მიხედვით, ისე როგორც ამას კ. მარბესთან აქვს ადგილი. პირაქით, იგი იქმნება რა მოთხოვნილების სუბიექტში მილიანი სიტუაციის ძირითადი სტრუქტურის ასახვის ნიადაგზე, თავიდანვე მთლიანობით ბუნებას ატარებს. ქცევის კონკრეტულ, ცალკეულ, როგორც შინაგან ისე გარეგან აქტებად დანაწევრებას და დიფერენციაციას იგი შემდეგში განიცდის, სიტუაციის მთლიანი სტრუქტურის სინთეზური ანალიზისა და დიფერენციაციის კვალობაზე.

4. კ. მარბეს განწყობა, მიუხედავად იმისა, რომ იგი ავტორის მიერ რაღაცნაირად დისპოზიციის სახით იაზრება, განცდაა, ცნობიერების ფენომენია. მისი შინაარსეული ანალიზი მხოლოდ განცდებსა და მათ კავშირებს უჩვენებს. „იგი ცნობიერების ფაქტის (ცნობიერების მდგომარეობის) სახით იაზრება. ცნობიერების ფაქტის სახით არსებობა, შეიძლება ითქვას, კ. მარბეს განწყობის არსებობის ძირითადი ფორმაა. იგი არსებობს ან როგორც ცნობიერების ფაქტი (ცნობიერების მდგომარეობა, იგივე ცნობიერი განწყობა), ან როგორც დისპოზიცია (რომელსაც ფიქტიური არსებობა შეიძლება ჰქონდეს მხოლოდ)<sup>19</sup>. როგორც ზემოთაც აღვნიშნეთ, კ. მარბეს მიერ განწყობის სახელწოდებით აღნიშნული მოვლენა ცნობიერების ველზე ფორმირდება, მოქმედებს და მოდიფიცირდება (გადასტრუქტურდება) კრი-

<sup>19</sup> გ. ცინცაძე, განწყობის ფსიქოლოგიის ფილოსოფიური საფუძვლების კრიტიკისათვის (კარლ მარბე), გვ. 84.



ტიკული გამოცდილების ანუ განცდის ზეგავლენით. ცნობიერების ზღურბლს ქვემოთ კი იგი ინახება არა ცნობიერად, ინაქტიურ მდგომარეობაში მანამ, სანამ შესატყვისი გამოცდილება მას ზელახლა არ გაიწვევს სამოქმედოდ.

დ. უზნაძის განწყობა არაა განცდა, ცნობიერების ფენოშენი და, მისი ძირითადი თავისებურებების გამო, შეუძლებელია იგი ოდესმე ასეთ რაიმედ იქცეს. განწყობის ცნობიერების ფენოშენად აღიარების ცდები აბრმავებს მას იმ ფუნქციებს, რომლის გამოც იგი ფსიქოლოგიურ მეცნიერებაში იქნა შემოტანილი და მას, როგორც ახსნით ცნებას, გამოუსადეგარს ხდის. მაგრამ ამაზე ქვემოთ მოგვიხდება საგანგებოდ შეჩერება.

შესაძლებელია კ. მარბესა და დ. უზნაძის განწყობის ცნებები სხვა წიშნებითაც განვასხვავოთ ერთიმეორისაგან, მაგრამ იმის ნათელსაყოფად რამ განწყობის ტერმინით აღნიშნული ეს ორი ცნება იმდენად არსებითად განსხვავდება ერთმანეთისაგან, რომ შეუძლებელია ისინი ერთ და იმავე კატეგორიას მივაკუთვნოთ და ერთი და იმავე სინამდვილის ამსახველ ცნებებად მივიჩნიოთ, რაც აქ ითქვა ისიც საკმარისია. აღნიშნული გარემოების გამო, ცნობიერების წიშანი, რითაც კ. მარბეს განწყობაა დახასიათებული, შეუძლებელია დ. უზნაძის მიერ შემუშავებულ განწყობასაც მივაწეროთ, უბრალოდ, იმის გამო, რომ ორივე ერთი და იმავე ტერმინით — „განწყობით“ აღნიშნება. აქ არ შეიძლება იმის თქმა, რომ ერთსა და იმავე მოვლენას — განწყობას — ერთი მკვლევარი ცნობიერ მოვლენად თვლის, ხოლო მეორე — არაცნობიერად, რადგან ის, რასაც ერთი მკვლევარი ცნობიერ მოვლენად თვლის და განწყობას უწოდებს, არ არის ის, რასაც მეორე მკვლევარი არაცნობიერ მოვლენად მიიჩნევს და იმავე ტერმინით „განწყობით“ აღნიშნავს.

კ. მარბეს პაბიტურ განწყობასთან, თავისი მნიშვნელობით, შედარებით ახლო დგას ცნება, რომელსაც ფ. ოლბორტი განწყობის (Attitude) ტერმინით აღნიშნავს. ფ. ოლბორტი, ბევრ სხვა ინგლისურ ენაზე მოაზროვნე მკვლევართან ერთად, განწყობას უწოდებს გამოცდილების გზით შექმნილ და პიროვნების ღრმა ფენებში ფესვგადგმულ რეაქციათა მზა სისტემას, რომლითაც ინდივიდი გარკვეული სიტუაციის ან ობიექტის ზემოქმედებაზე პასუხობს. რეაქციათა ეს სისტემა გადამწყვეტ ზემოქმედებას ახდენს ინდივიდის გარკვეულ საგნებთან დამოკიდებულებაზე, ვლინდება რა იგი ემოციონალურად შეფერადებულ წინასწარმიღებული რწმენებისა და შეხედულებების სახით.

ა. ლაჩინსიცი განწყობის (Einstellung, Seel) ტერმინით ამავე კატეგორიის მოვლენას აღნიშნავს, როცა იგი პიროვნების რიგადობას. დადასტურებულს ინტელექტუალურ აქტივობაში, განწყობას ეფექტად თვლის. მისი გამოკვლევების მიხედვით რამდენიმე ინტელექტუალური ამოცანის ერთი და იმავე მეთოდური ხერხით ამოხსნის შემდეგ, პიროვნებას უჩნდება განწყობა მომდევნო ამოცანებიც იმავე მეთოდური ხერხით გადაჭრას, რომლითაც წინა ამოცანები ამოხსნა. ეს განწყობა მოქმედებს მაშინაც, როცა ახალი ამოცანა, ტიპური განსხვავებულობის გამო, ამის შესაძლებლობას არ იძლევა. ასეთ შემთხვევაში იგი პიროვნებას შესაძლებლობას არ აძლევს ამოცანის სიახლე დაინახოს და მისი გადაჭრის ახალი მეთოდური გზები ეძიოს. ამიტომ იგი ტიპურად ახალი ამოცანის გადაჭრის დროსაც ადრე გამოყენებულ და მზა მეთოდური სქემების სახით შემონახულ მეთოდურ ხერხებს უშვებს მოქმედებაში, რაც ამოცანის ამოხსნის საქმეს ართულებს ან კიდევ საერთოდ შეუძლებელს ხდის.

დ. უზნაძის ფიქსირებული განწყობის ცნებაც იმავე კატეგორიაში კლასიფიცირდება, რომელშიაც ჰაბიტური განწყობა, ატიტუდი და სეტი (Seet) შედიან. დ. უზნაძე, როგორც ცნობილია, ფიქსირებული განწყობის სახელწოდებით აღნიშნავს დიდი პიროვნული წონის სიტუაციის ზემოქმედებით ან კიდევ ხშირი განმეორების გზით ინდივიდში გამომუშავებულ და დისპოზიციის სახით შემონახულ მოქმედებათა მზა სისტემას, რომელიც გარკვეული სიტუაციის (ისეთი სიტუაციის, რომელშიაც თვითონ შემუშავდა, ან კიდევ რომელიც ჰგავს ამ სიტუაციას) ზემოქმედების დროს თავისთავად — ავტომატურად მოდის მოქმედებაში.

ჰაბიტური განწყობა, ფიქსირებული განწყობა, ატიტუდი და სეტი, მიუხედავად იმისა, რომ ერთიმეორისაგან განსხვავებული ნიშნების მატარებელნიც არიან, რამდენიმე საერთო და არსებითი ნიშნებით კლასიფიცირდებიან ერთ კატეგორიაში. ისინი: 1. წარმოადგენენ გამოცდილების გზით შექმნილ რეაქციათა მზა სისტემას; 2. არსებობენ დისპოზიციის ფორმაში; 3. აქტიურდებიან ისეთი სიტუაციის ზემოქმედების საპასუხოდ, რომლის ნიადაგზედაც თვითონ შემუშავდნენ ან ჰგვანან იმ სიტუაციას, რომელიც მათ შემუშავებას დაედო საფუძვლად; 4. ასეთ სიტუაციაში გადამწყვეტ ზემოქმედებას ახდენენ ცნობიერების მიმართულებაზე, მისი შინაარსების მიმდინარეობაზე.

დ. უზნაძის განწყობის ცნებასთან, თავის მნიშვნელობით და ობიექტით, რომელზედაც იგია მიმართული, ახლო დგას ნ. ახის დეტერმინაციის ტენდენციის ცნება, რომელსაც იგი ზოგჯერ, როგორც ვთქვით, განწყობასაც უწოდებს. დეტერმინაციის ტენდენცია გამომდინარეობს ამოცანიდან, რაც ინტელექტუალურ სიტუაციას უდრის, და ცნობიერების შინაარსთა მთელ მიმდინარეობას ამ ამოცანის ანუ ინტელექტუალური სიტუაციის შესატყვისად განსაზღვრავს. აქ ლაპარაკია არა გამოცდილების გზით შექმნილ შუა ინტელექტუალური სქემების, მოქმედებებისა და ოპერაციების გააქტიურებაზე, არამედ ცნობიერების მთელი მუშაობის მოცემული ამოცანის შესატყვისად ორგანიზებაზე, ისეთ ორგანიზებაზე, რაც პირველად ახლა, ამ ამოცანის გადაწყვეტასთან დაკავშირებით ხდება.

მაგრამ ნ. ახმა დეტერმინაციის ტენდენციის ცნებაში, ფაქიზი მეცნიერული დაკვირვებების მონაცემების ნიადაგზე, მოვლენათა ფაქტიური მიმდინარეობა აგვიწერა, მაგრამ ვერ შესძლო თეორიულად გაეაზრებინა, როგორ გადადის ამოცანა — ინტელექტუალური სიტუაცია — პიროვნების მდგომარეობაში ისე, რომ იგი იქიდან ცნობიერების მოვლენათა მთელ მიმდინარეობას თავისდაშესატყვისად განსაზღვრავს და თავის თავის ამოცანას უზარუნველყოფს. ნ. ახს რომ ამის თეორიული გააზრება მოეხდინა ბოლომდე, იგი უსათუოდ დ. უზნაძისეულ განწყობის ცნებადღე მივიდოდა.

როცა ჩვენ განწყობისა და ცნობიერების ურთიერთობის საკითხს ვაყენებთ, მხედველობაში გვაქვს დ. უზნაძის განწყობის ცნება. მკვლევარები, რომელნიც განწყობას ცნობიერების ნიშანს მიაწერენ, ატიტუდსა და ჰაბიტურ განწყობას არსებითად დ. უზნაძის განწყობასთან აიგივებენ — ამ განწყობის კატეგორიაში განიხილავენ და ამის გამო ცდილობენ ცნობიერების ნიშანი, რომელიც მათ, როგორც ფიქრობენ, თუ ყოველთვის არა, ზოგჯერ მაინც ახასიათებთ, დ. უზნაძის განწყობის ცნებასაც მიაწერონ.

შეიძლება თუ არა დ. უზნაძის განწყობის ცნებაში ნაგულისხმევი მოვლენები ცნობიერების ფენომენები იყვნენ? განწყობა, ცნობიერების ფენომენად ანუ განცდად გამოცხადების შემდეგ, ჰკარგავს ყველა იმ ძირითად და სასარგებლო ნიშანს, რომლითაც

იგი დ. უზნაძემ შემოიტანა ფსიქოლოგიაში. ვნახოთ მართლა ასეა თუ არა ეს.

1. განწყობის ცნობიერების ფენომენად აღიარება და მისთვის, როგორც ცნობიერების ფენომენისთვის იმავე ნიშნების მიწერა, რომელთაც დ. უზნაძე განწყობის ძირითად ნიშნად თვლის, გულისხმობს უშუალოდ პოსტულატის ნიადაგზე გადასვლას. უშუალოდ პოსტულატს კი დ. უზნაძე, სრულიად სამართლიანად, თვლიდა ტრადიციული ფსიქოლოგიის მცდარ დოგმატურ წინამძღვრად, რომელიც ფსიქოფიზიკური პარალელიზმის თვალსაზრისის მიერ იყო უშუალოდ ნაკაჩნახევით<sup>20</sup>. ვინც განწყობას ცნობიერების შინაარსად აცხადებს, მან უნდა დაასაბუთოს ორიდან ერთი: ან უშუალოდ პოსტულატი არაა მცდარი დოგმატური წინამძღვარი და ამიტომ შეიძლება ჩვენი კვლევა-ძიებაც დაჭაფუნოთ მას, ან და განწყობის ცნობიერების ფენომენად გამოცხადება სრულებითაც არ ნიშნავს უშუალოდ პოსტულატის ნიადაგზე დგომას. ჩვენის აზრით, შეუძლებელია რომელიმე ამათგანის დასაბუთება მოხერხდეს.

განწყობის ცნობიერების ფენომენად აღიარების შემდეგ, თუ მას განწყობის ყველა დანარჩენ თვისებას შევეუნარჩუნებთ (სხვა შემთხვევაში უფლება არ გვექნება მასზე, როგორც განწყობაზე ვილაპარაკოთ), უნდა დავუშვათ, რომ ცნობიერების ერთი ფენომენი — განწყობა ცნობიერების ყველა სხვა ფენომენის წარმოქმნისა და მიმდინარეობის თავისებურებას განსაზღვრავს: იგი, როგორც ცნობიერების ფენომენი, ცნობიერების სხვა ფენომენებთან უშუალო მიზეზობრივ კავშირში იმყოფება და, მასთანადამე, ცნობიერების ველზე ადგილი აქვს მოვლენათა მიზეზშედეგობრივ მიმდინარეობას — წმინდა ფსიქიკური მიზეზობრიობას, ასეთი რაიმეს — ფსიქოფიზიკური პარალელიზმის აღიარება ამ თვალსაზრისზე მდგომი მკვლევარისათვის აუცილებელია, მაგრამ მატერიალისტური მსოფლმხედველობისათვის შეუწყნარებელია, რადგან წმინდა ფსიქიკური მიზეზობრიობის დაშვებას ფსიქიკური სუბსტანციის არსებობის აღიარებამდე მივყავართ ლოგიკური აუცილებლობით<sup>21</sup>.

<sup>20</sup> დ. უზნაძე, განწყობის ფსიქოლოგიის ექსპერიმენტული საფუძვლები, 1949, გვ. 37.

<sup>21</sup> ამასთან დაკავშირებით იხ. ჩენი Проблема бессознательного в советской психологии, 1966, გვ. 52—55; აგრეთვე: ფსიქოფიზიკური პრობლემა. ქუთაისის პედაგოგიური ინსტიტუტის შრომები, ტ. II, 1941, გვ. 50—51.

2. სრულად გაუგებარია საიდან იძენს ძალას ცნობიერების ერთი ფენომენი — განწყობა უშუალოდ გამოიწვიოს ცნობიერების სხვა დანარჩენი ფენომენები, მაშინ როცა ამ უკანასკნელთ ასეთი შესაძლებლობა საერთოდ არ გააჩნიათ. ვისაც მიაჩნია, რომ ასეთი შესაძლებლობა სხვა ფსიქიკურ ფენომენებსაც გააჩნია, პირველი შენიშვნაც რომ არ მივიღოთ მხედველობაში, იგი განწყობას თავის სპეციფიკურ თვისებას ართმევს, რადგან იმას, რაც განწყობის ძირითად თვისებად ითვლება, სხვა ფსიქიკურ ფენომენებსაც მიაწერს. ასეთ შემთხვევაში განწყობის ცნება ზედმეტი ხდება ფსიქოლოგიაში: ცნობიერების მოვლენებს რომ ერთი მეორის მიზეზობრივი შეპირისპირება და ახსნა შეეძლოთ, მაშინ მეცნიერებაში განწყობის ცნების შემოტანა არც იჭნებოდა საკირო. ცნობიერებიდან გამავლა, ცნობიერების მოვლენათა კანონზომიერების ძიების დროს, სწორედ იმიტომ შეეკმნა აუცილებელი, რომ ცხადი გახდა, ცნობიერება თავისთავიდან ვერ წარმოშობს იმ ფენომენებს, რომელთაც მასში აქვს ადგილი.

თუ ვიტყვი, რომ განწყობის ცნობიერი ფენომენი ცნობიერების სხვა მოვლენათა წარმოშობას უშუალოდ კი არ განსაზღვრავს, არამედ იმ ცვლადებთან გზით, რომელიც მის საფუძველში ხდება არაცნობიერად-ო, მაშინ განწყობა იმ თავისებურ ცვლილებას უნდა ეწვეოდეთ (და უწოდეს კიდევ). რაც არაცნობიერში ხდება და არა ამ უკანასკნელის ნიადაგზე აღმოცენებულ ფსიქიკურ ფენომენს. განწყობის ერთი ძირითადი თვისება ისაა, რომ იგი ცნობიერების მოვლენათა მიმდინარეობას ქცევის ამოცანების შესატყვისად განსაზღვრავს და განსაზღვრავს უშუალოდ, კიდევ სხვა რაიმე შუალედური ცვლადის ჩართვის გარეშე.

3. განწყობის მეორე ძირითადი თვისებებურება ისაა, რომ იგი მთლიანი პიროვნების მოღუსია<sup>22</sup>. ცნობიერების ფენომენი კი,

<sup>22</sup> განწყობის ფსიქოლოგიის უზნაქასეული დებულება, „განწყობა მთლიანი პიროვნების მოღუსია“, დავის საგნად აქცია Ф. В. Басин-მა (იხ. მისი მონოგრაფია „Проблема бессознательного“, გვ. 232). ჩვენის აზრით, დავა გამოწვეულია იმით, რომ ეს დებულება, რომელსაც ასე დიდი მნიშვნელობა აქვს განწყობის ფსიქოლოგიაში, არაა ერთმნიშვნელოვნად გარკვეული. მისი მოწინააღმდეგენიც და დამცველნიც ფიქრობენ რომ, დ. უზნაქის აზრით, ეს დებულება იმას ნიშნავს. რომ მთელი პიროვნება, ყველა თავისი თვისებით და შესაძლებლობით — თანდაყოლილით და შეძენილით — მოცემულია იმ კონკრეტული ქცევის განწყობაში ანუ მოღუსში. რომელსაც იგი ახლა ახორციელებს. კაცი, რომელიც მაგალ., სიცხემ შეაწუხა და მდინარეში შედარაბანაოდ, რომ გაგრილდეს, როგორც მთლიანი პი-

იმის გამო რომ იგი ცნობიერების ფენომენია, შეუძლებელია მთლიანი პიროვნების მოდუსი იყოს. თუ განწყობის ის სპეციფიკური ფორმა, რომელიც ცნობიერების ფენომენის სახით აქვთ წარმოდგენილი, ფორმირდება ცნობიერების ველზე გარესინამდვილის ზემოქმედების შედეგად, უნდა დავუშვათ რომ გარესინამდვილე უშუალოდ ცნობიერებაზე იხდენს ზემოქმედებას და არა პიროვნებაზე, რომელიც ცნობიერების გარეთ იგულისხმება, როგორც ცნობიერების ამ აქტების პატრონი და მწარმოებელი. ხოლო ეს თუ ასეა, მაშინ შეუძლებელია განწყობა, როგორც ცნობიერების შინაარსი, პიროვნების მოდუსი იყოს. ხოლო თუ იგი პიროვნების მოდუსი არაა, მაშინ არც განწყობა შეიძლება იყოს. ცნობიერების ერთი რომელიმე ფენომენი, რა ბუნებისაც არ უნდა იყოს იგი, შეუძლებელია რომ მთლიანი პიროვნების მოდუსი იყოს, ეს იმდენად ცხადია, რომ დამტკიცებას არ საჭიროებს. განწყობა კი მთლიანი პიროვნების მოდუსია და ამაშია მისი მეორე — თავისი მნიშვნელობით, შეიძლება ითქვას, პირველი — ძირითადი თავისებურება. მნიშვნელობით პირველი-ო ვამბობთ იმიტომ, რომ ცნობიერების მოვლენათა მიმდინარეობის ქცევის ამოცანების შე-

როვნება, ამ ქცევის განწყობის მოდუსში იმყოფება. ფიქრობენ: გამოთქმა, „როგორც მთლიანი პიროვნება ამ ქცევის მოდუსში იმყოფება“, იმას ნიშნავს, რომ მოცემულ მომენტში ეს კაცი, ყველა მისი პიროვნული თვისებებით, ამ ქცევის განწყობის მოდუსშია წარმოდგენილი. ამიტომ ბუნებრივად დგება კითხვა: რაწინაა შეიძლება სიციხიდან მიყენებული უსიამოვნების თავიდან მოშორების მიზნით მდინარეში ბანაობის ქცევის განწყობაში მოცემული იყოს პიროვნება ყველა მისი თვისებით: მოთხოვნილებებითა და ინტერესებით, ბუნებრივი მონაცემებითა და შექმნილი ცოდნა-ჩვევებით, მსოფლმხედველობითა და შეხედულებებით. ამ განწყობაში იყოს მოცემული იგი, როგორც მოქალაქე, ოჯახის უფროსი და პროფესიული მუშაკი, მოაზროვნე და ხელოვანი; ამ მოდუსში ჩანდეს ზოგიერთივეთ, ნადირობითაა იგი გატაცებული, ქეიფსა და ქალთა საზოგადოებაში დროსტარებასაა გადაყოლილი, თუ არც ერთი იზიდავს და არც მეორე.

ჩვენი აზრით, გამოთქმა — „განწყობა მთლიანი პიროვნების მოდუსია“ — სხვანაირად უნდა იქნას გაგებული. სახელდობრ, პიროვნება განწყობაში მოცემულია, როგორც ქცევის მთლიანი და გაუანაწევრებელი სუბიექტი. შეუძლებელია იგი ერთსა და იმავე დროს ორი ან რამდენიმე ისეთი ქცევის სუბიექტი იყოს, რომელთაც ერთი ინტეგრალური განწყობა არ მართავს (ინტეგრალური განწყობის შესახებ იხ. თავი: მოქმედების გეგმა, სტიმულაციური ხატი და განწყობა). შეუძლებელია პიროვნება, როგორც ქცევის სუბიექტი, ისე დაიყოს და დანაწევრდეს, რომ იგი ერთდროულად ორი ან რამდენიმე, ერთმანეთისაგან არსებითად განსხვავებულ და ერთი მეორისაგან აბსოლუტურად გამოთიშულ ქცევის განწყობაში

სატყვისად წარმოადგენს განწყობა სწორედ იმის გამო ახერხებს, რომ იგი წარმოადგენს მთლიანი პიროვნების მოდუსს, იმ პიროვნების მოდუსს, რომელიც, მოცემულ სიტუაციაში ქცევის სუბიექტის როლში გამოდის.

4. შ. ნადირაშვილს, როცა იგი განწყობაზე, როგორც ცნობიერების ფენომენზე ლაპარაკობს, პირველ რიგში, მხედველობაში აწვს სოციალური განწყობა, რომელიც ატიტუდის სახელით იხსენიება. ატიტუდი კი პიროვნების ქრონიკული მიდრეკილების ანუ დისპოზიციის სახით იაზრება. ამიტომ ის შენიშვნები, რომელიც ზემოთ კ. მარბეს ცნობიერი განწყობის შესახებ იყო თქმული ატიტუდის, როგორც ცნობიერი განწყობის, შესახებაც ვრცელდება. ჩვენ ზაზს ვუსვამთ იმ მოსაზრებას, რომ შეუძლებელია რომელიმე დისპოზიცია, როგორც დისპოზიცია, თვითონ ამოვიდეს ცნობიერების ველზე და ცნობიერების ფენომენად იქცეს. იგი, სანამ ინაქტიურ მდგომარეობაშია და მხოლოდ განსაზღვრულ შეაძლებლობას წარმოადგენს, ვერაფერს ვერ მოახდენს ცნობიერებაზე, ხოლო როცა რაიმე შემოქმედების შედეგად აქტიურდება და პირველად განწყობაში ჩაერთვის, იგი წარმოქმნის ის თავისი შესატყვისი ცნობიერების ფენომენებს, მაგ-

იყოს მოქცეული და მას ერთდროულად ორი ან რამდენიმე სხვადასხვა მოდუსი ჰქონდეს. როგორც ცნობილია, იდეატური ტყუპები ვითარდებიან ერთი განაყოფიერებული კვერცხისაგან, რომელიც ზრდის დაწყებიდან სულ მალე იხლინება ორ ორგანიზმად, რომელნიც შემდეგ ერთმანეთისაგან სრულიად დამოუკიდებლად ცხოვრობენ და მოქმედებენ. შეუძლებელია პიროვნება ამის ანალოგიურად, გათიშოს და მოექცეს ორი ან რამდენიმე განწყობის მოდუსში, ისე რომ ეს განწყობები ერთმანეთისაგან არსებითად დამოუკიდებელი პიროვნებების მოდუსებს წარმოადგენდნენ. ამას ადსტურებს პიროვნებისათვის დამახასიათებელი შინაგანი კონფლიქტებიც და მისი გადაჭრის ფორმებიც, რომელნიც იმას იუწყებიან, რომ ორი შესაძლო ქცევიდან პიროვნებას ერთ-ერთი ქცევის განწყობის მოდუსში მოდიფიცირება ჭერაჭერობით არ მოხერხდა, ხოლო მისი გათიშვა და ერთდროულად ორი სხვადასხვა ქცევის განწყობის მოდუსში მოდიფიცირება საერთოდ შეუძლებელი ხდება. ამასვე ადასტურებს პიროვნების ორად გახლეჩის ავადმყოფობის შემთხვევებიც, როცა ინდივიდში ერთი პიროვნება დროგამოშობით ცვლის მეორეს და არასოდეს, ორივე ერთად, ერთდროულად, როგორც წამყვანი ქცევის სუბიექტები, არ გამოდიან სამოქმედოდ. ყოველ შემთხვევაში, მოქმედი პიროვნება, პიროვნება, როგორც ქცევის სუბიექტი, ნორმალური ფსიქიკური ცხოვრების პირობებში, მთლიანია, გაუნაწევრებელია და განწყობის მოდუსშიაც იგი ამ სახითაა წარმოდგენილი. მთლიანი პიროვნების განწყობის მოდუსში მოცემულობა მხოლოდ ასეთ რამეს შეიძლება ნიშნავდეს. ეს კი დავის საგანი, ჩვენის აზრით, არ შეიძლება იყოს.

უფრო დაწვრილებით ამ საკითხზე ქვემოთ საგანგებოდ გვექნება ლაპარაკი.

რამ ეს იმას როდი ნიშნავს რომ თვითონ, გადავიდა რა აქტიურ მდგომარეობაში, დასტოვა არაცნობიერის საზღვრები, დაპყარვა არსებობის დისპოზიციური ფორმა და მთლიანად გადასახლდა ცნობიერებაში და ცნობიერების ფენომენად იქცა. არა, იგი აქტიურ მდგომარეობაშიც ინარჩუნებს არაცნობიერი დისპოზიციის ფორმას და ცნობიერებაში მის წიადაგზე წარმოქმნილი ფენომენების საფუძვლის როლს ასრულებს. რანაირად მოღის იგი აქტიურ მდგომარეობაში, ამის შესახებ ჩვენ ჩვენი აზრი ადრე გამოვთქვით, როცა განწყობის ფიქსაციის პრობლემას ვიხილავდით. ზოლო თუ ის, რაც აქ ითქვა, სწორია, მაშინ ატიტუდის წიადაგზე აღმოცენებული ფსიქიკური ფენომენი კი არ წარმოადგენს ფიქსირებულ განწყობას, რა ცლობალური ბუნებისაა არ უნდა იყოს ეს ფენომენი, არამედ განსაზღვრულ სოციალურ ურთიერთობაში შემუშავებული და ქრონიკულად შემონახული დისპოზიციური მდგომარეობა, რომელიც შესატყვის პირობებში აქტიურდება და ვადამწყვეტ ზეგავლენას ახდენს ცნობიერების შინაარსთა მიმდინარეობაზე, მაგრამ თვითონ არასოდეს ცნობიერების ფენომენად არ იქცევა.

5. შ. ნადირაშვილს, როცა იგი განწყობაზე, როგორც ცნობიერების ფენომენზე, ლაპარაკობს, მხედველობაში აქვს „ცნობიერი განწყობისეული მიმართება, რომელიც განწყობის გაცნობიერების წიადაგზე აღმოცენდება და ადამიანს ეძლევა ობიექტის მიღება არმიღების სპეციფიკური განცდის სახით“<sup>23</sup>. ეს თავისებურება, როგორც ამას სხვა ავტორებიც უსვამენ ხაზს, ატიტუდისათვისაა დამახასიათებელი და შეიცავს თავის სპეციფიკურ ფსიქიკურ შინაარსს. „იგი არ დაიყვანება ემოციონალურ, ინტელექტუალურ, მორალურ და სხვა განცდებზე. განწყობისეული მიმართების, მიღება — არმიღების ვალენტობა არ ამოიწურება ისეთი დახასიათებებით. როგორცაა სასიამოვნო — არასასიამოვნო, ქეშმარიტი — აცდარი, მორალური — ამორალური და სხვა. განწყობისეულად მიუღებელი ქცევა შეიძლება არ იყოს სასიამოვნო, ქეშმარიტად სწორი ან მორალური. ასევე შესაძლებელია, რომ სასიამოვნო, ლოგიკური ან მორალური ქცევა განწყობისეულად, როგორც მიუღებელი განიცდებოდეს“. განწყობისეული მიღება — არმიღება ქმნის სპეციფიკურ მთლიან-პიროვნულ ფსიქიკურ განზო-

<sup>23</sup> Ш. А. Надпращили, Установка и отношение. გვ. 161.



მიღებას, რომელიც არ შეიძლება დაყვანილ იქნას ჩვენს მიერ ზემოთ ჩამოთვლილ განზომილებებზე<sup>21</sup>.

აქ შეიძლება ორ რამეს მაინც გაეხვას ხაზი: ა) ამ სპეციფიკურ და ძნელად გამოსათქმელ განცდას აქვს თავისი დისპოზიცია, რომელიც პირადი გამოცდილების გზითაა შექნილი და ეს განცდა ყოველთვის, შესატყვის პირობებში, ამ დისპოზიციის ნიადაგზე აღმოცენდება. ამიტომ ის, რაც ზემოთ ითქვა ფენომენისა და დისპოზიციის განწყობასთან მიმართების შესახებ, აქაც ძალაში რჩება. ბ) განწყობის გაცნობიერება, მისი ასახვა ცნობიერებაში (რა ფორმითაც არ უნდა მოხდეს იგი და რა სრულიც არ უნდა იყოს) თვითონ განწყობა არაა და ამიტომ მას განწყობის ფუნქციის შესრულება არ შეუძლია. ვასაგებია, ლაპარაკია არა განწყობის ცნების ფორმაში გაცნობიერებაზე, რაც მეცნიერების საქმეა, არამედ განწყობის, როგორც ახლანდელი ჩემი საკუთარი მოდიფიკაციის ცნობიერებაზე, იმ განწყობის უშუალო განცდაზე, რომელიც ჩემი ახლანდელი აქტივობის — შინაგანის თუ გარეგანის — მიმდინარეობას განსაზღვრავს.

განწყობა ცნობიერებაში, პირველ რიგში, წარმოდგენილია იმ აქტივობის სახით, რომელსაც იგი ცნობიერების მიმართულადაა ანვიტარებს და რომელიც, პირველ რიგში, გარესინამდვილის — სიტუაციის თავისებურებათა გაცნობიერების საქმეს ემსახურება. ეს აქტივობა ცნობიერების ფენომენის სახით გვეძლევა, ცნობიერების ფენომენები კი, ცხადია, თვითონ განწყობა არაა, მაგრამ განწყობის არსებობის შესახებ, არსებითად, მათ ნიადაგზე ვასკენით, დაახლოებით ისე, როგორც გრძნობადად მოცემული ფერებიდან ასკენიან მათი ობიექტური მწარმოებლის — ელექტრომაგნიტური ტალღების არსებობისა და თავისებურებების შესახებ, იმ განსხვავებით, რომ აქ ფიქიკური ფენომენების სუბიექტური მწარმოებლის შესახებ ვაქეთებთ დასკვნას.

განწყობა ცნობიერებაში შეიძლება აისახოს სხვა მხრიდანაც, უფრო პირდაპირი მიმართულებით, როგორც პიროვნების მთლიანი მოდიფიკაციის პროცესი და დინამიკური მდგომარეობა. განწყობის ასეთი ასახვა უფრო გლობალურ ხასიათს ატარებს და გუნებისა და ემოციონალურად შეფერადებული სულიერი განწყობილების სახით იგვევლინება. იგი, აგრეთვე, დარწმუნებულობისა და ექვის, წარმატების ან

<sup>21</sup> Ш. А. Надпрашвили, Установка и отношение, გვ. 162.

მარცხის, მოლოდინისა და პრეტენზიის დონის სახითაც იჩენს თავს. მაგრამ თვითონ განწყობა არც ერთ ამ განცდას არ წარმოადგენს და პირდაპირ არც ერთ მათგანში არ ჩანს ისე, როგორც ტკივილის განცდაში პირდაპირ არ ჩანს დაზიანებული ადგილი და დაზიანების თავისებურება, რომელთაც ექიმები ეიბებენ და, ხშირად, მხოლოდ ქირურგიული ოპერაციის შედეგად პოულობენ.

მიღება-არმიღების ის სპეციფიკური განცდა, რომლითაც ატიტულდს ახასიათებენ და განწყობის ცნობიერ ფენომენად — განწყობის სპეციფიკურ ფორმად — თვლიან, ჩვენი აზრით, ფიქსირებული განწყობის გააქტიურების ასეთ გლობალურ ცნობიერ ასახვას წარმოადგენს და იგი, არა მარტო სოცი-ალურ ატიტუდებს ახასიათებს, არამედ თანახლავს ყველა ფიქსირებულ განწყობას, რომელიც ჩვეულებრივად გადაქცეული ჩვევის საფუძვლად ითვლება. ეს განცდა გამოხატავს ფიქსირებული განწყობის გააქტიურებას იმ ობიექტის მიმართულებით, რომელთან მიმართებაშიაც ადრე პიროვნებას ეს განწყობა გამოუმუშავდა. მაკარენკოს აღსაზრდელები, როგორც ცნობილია, პირველ ხანებში, გაბოღდნენ თავშესაფრიდან, სადაც მათ შედარებით ნორმალური ცხოვრების პირობები ჰქონდათ და ყინვიან ამინდებშიაც ნახევრად შიშველი და მშვიერი, ქუჩებში დახეტიალობდნენ და ძინებდნენ, იმის გამო რომ ისინი ცხოვრების ასეთ პირობებს შეეზარდნენ და მათ ცხოვრებაში ასეთი ფიქსირებული განწყობა გამოუმუშავდათ.

ჩემი მისთვის დამახასიათებელი სიცხადით გვიჩვენებს მიღება-არმიღების (принятия-непринятия) სპეციფიკურ განცდას, რომელიც ჩვევის საფუძველში არსებული ფიქსირებული განწყობის თავის ობიექტთან დამოკიდებულებას ასახავს. იგი ნათლად წარმოგვიდგენს ამ განწყობის ძალასაც, რომელიც მას შესატყვისი აქტივობის მოთხოვნილებასთან კოოპერაციის გამო აქვს; „ჩვევა, წერს ჩემი, საზოგადოებრივ ურთიერთობაში თამაშობს უზარმაზარი მბრუნავი ბორბლის როლს. ესაა ყველაზე კონსერვატიული ფაქტორი სოციალურ ცხოვრებაში. მხოლოდ ის გვაკავებს ჩვენ ყველა კანონიერების საზღვრებში და იფარავს „ფორტუნის ბავშვებს“ შურით გამძვინვარებული ღატაკების თავდასხმისაგან. მხოლოდ ის აიძულებს მათ, ვინც ბავშვობაში შეეჩვია იცხოვროს ყველაზე მძიმე და არასასიამოვნო შრომით, არ მიატოვოს ასეთი სახის საქმიანობა. ის აჩერებს მეთევზესა და მეზღვაურს ზამთრის

სუსხიან პერიოდში ზღვაზე; ის იზიდავს მადნის მთხრელს მაღაროს წყვდიადში და სოფლის მცხოვრებლებს მთელი ზამთრის განმავლობაში აჯაჭვავს თავიანთ სოფლურ სახლებსა და ფერმებზე; ის იცავს ზომიერი სარტყლის მცხოვრებლებს უდაბნოებისა და პოლარული ქვეყნების მკვიდრთა თავდასხმისაგან. ის გვაიძულებს ჩვენ ვაწარმოოთ საცხოვრებო ბრძოლა იმ სახის მოქმედების გზით, რომელიც წინასწარ განისაზღვრება ჩვენი ბავშვობის ადრინდელ პერიოდში ჩვენი აღმზრდელების მიერ, ან კიდევ თვითონ ჩვენს მიერ<sup>25</sup>. ყველა აქ აღწერილ შემთხვევაში საქმე გვაქვს მიღება-არმიღების იმ სპეციფიკურ მიმართებასთან, რომელსაც განწყობის ცნობიერებას უწოდებენ, მაგრამ ნამდვილად ფიქსირებული განწყობა არის არა ეს ფენომენი, არამედ ის დისპოზიციური მდგომარეობა, რომელიც წლების მანძილზე მუშავდებოდა და ახლა ასეთ ფენომენებს ედება საფუძვლად.

6. აღამიანი, ჩვეულებრივ, ქცევას, რომელიც მან უნდა განახორციელოს, წინასწარ გეგმავენ: მოცემულ სიტუაციასთან მიმართებაში ითვალისწინებს მის ფსიქოფიზიკურ სტრუქტურასა და პიროვნულ ღირებულებას და პრაქტიკულ მოქმედებაზე შემდეგ გადადის. ზოგი ფიქრობს, რომ მოცემული სიტუაციის სტრუქტურული თავისებურების გაცნობიერება, ქცევის მიზნისა და საშუალების გააზრება, მათი ღირებულების განსაზღვრა და გადაწყვეტილების ფენომენი, რომელიც ცნობიერების ამ პროცესების შემდეგ იჩენს თავს ხშირად, წარმოადგენს ცნობიერ განწყობას. ჩვენის აზრით, ამ მოსაზრების გაზიარება შეუძლებელია, რადგან, როგორც ადრე აღვნიშნეთ, ცნობიერების ფენომენიდან პირდაპირ ქცევის აქტებზე გადასვლა შეუძლებელია, განწყობა კი ისაა, რაც ქცევის აქტებს — შინაგანსაც და გარეგანსაც აწარმოებს. ცნობიერების ზემოდასახელებული მოვლენები არის არა თვითონ განწყობა, არამედ განწყობის მიერ ნაწარმოები მოვლენები. ეს ორი რამ არ შეიძლება ერთმანეთში აურიოთ.

განწყობის ცნობიერებასთან დამოკიდებულების საკითხთან დაკავშირებით აქვე უნდა შევხერდეთ ერთ შეხედულებაზე, რომელიც, ჩვენის აზრით, დ. უზნაძის განწყობის ფსიქოლოგიის სპეციფიკური თავისებურების გაუგებრობის ნიადაგზეა აღმოცენებული.

<sup>25</sup> Уилльям Джемс, Психология, 1911, стр. 117.

ვ. მიასიშჩევი ცდილობს მიმართების (отношение) ცნება შე-  
 მოიტანოს ჩვენა მეცნიერებაში, როგორც ძირითადი ფუნდამენ-  
 ტალური ცნება, რომლის ნიადაგზედაც ადამიანის მთელი სული-  
 ერი აქტივობის თავისებურება იქნება გასაგები. იგი ფიქრობს, რომ  
 ამ ცნების საფუძველზე შეიძლება მთლიანი ფსიქოლოგიური სის-  
 ტემა შეიქმნას<sup>26</sup>. ამ ავტორის წინაშე ბუნებრივად დადგა დ. უზნა-  
 ძის ფსიქოლოგიური კონცეფციისაგან გამიჯვნის საკითხი, რად-  
 გან დ. უზნაძის მიერ შემუშავებული განწყობის ცნება იმავე პრე-  
 ტენზიით შემოვიდა და დამკვიდრდა საბჭოთა ფსიქოლოგიაში,  
 რომლითაც შემდეგ, უფრო მოგვიანებით, ვ. მიასიშჩევმა სცადა  
 მიმართების ცნება დაემკვიდრებინა ჩვენა მეცნიერებაში. მაგრამ  
 განწყობის ცნებასთან მიმართების ცნების დამოკიდებულების  
 გარკვევის დროს ვ. მიასიშჩევი სრულიად უგულვებლყოფს დ. უზ-  
 ნაძის კონცეფციის დედააზრს — განწყობის იმ ცნებას, რომელიც  
 ქეცევის ძირითად კანონზომიერებას გვითვალისწინებს და რომელ-  
 საც დ. უზნაძის მთელი ფსიქოლოგიური მოძღვრება ემყარება.  
 ვ. მიასიშჩევი იმას, რაც ყველაზე მთავარი და არსებითია დ. უზნა-  
 ძის კონცეფციაში, ისე ექცევა თითქოს იგი საერთოდ არ არსებობ-  
 დეს და მიმართების ცნებას მხოლოდ ფიქსირებულ გან-  
 წყობის ცნებას უპირისპირებს, ისე თითქოს ეს ცნება იყოს დ. უზ-  
 ნაძის კონცეფციის ძირითადი ცნება. ამის შემდეგ ცდილობს უჩვე-  
 ნოს ადამიანის ქეცევისა და სულიერი ცხოვრების ის მხარეები, რო-  
 მელნიც, მისი აზრით, განწყობის ფსიქოლოგიას გაუთვალისწინე-  
 ბელი რჩება, და ფიქრობს, რომ მიმართების ცნება სულიერი აქ-  
 ტივობის ამ — განწყობის ფსიქოლოგიის მიერ გაუთვალისწინე-  
 ბენ — მხარეებს ზღის გასაგებად. ვ. მიასიშჩევის აზრით, მხოლოდ  
 ორივე ერთად — განწყობის ფსიქოლოგია და მიმართების ფსიქო-  
 ლოგია — შეერთებული ძალით უზრუნველყოფენ პიროვნების  
 მთელი სულიერი ცხოვრების შემეცნებას, რადგან იმას, რაც ერთს  
 აკლია, მეორე ავსებს.

მაგრამ მართლა არის განწყობის ფსიქოლოგიაში ისეთი ვა-  
 კუუმი, რომელიც ვ. მიასიშჩევის მიმართების ცნებით უნდა შეივსოს  
 ინისათვის, რომ იგი ადამიანის სულიერი ცხოვრების შესახებ სრულ-  
 ყოფილ თეორიას წარმოადგენდეს? ვ. მიასიშჩევის აზრით, არა-

26 В. Н. Мяснищев, Личность и невроз, 1961, стр. 81.

მართო განწყობაა მოკლებული ცნობიერებას, არაჲდ ის მიმარ-  
 თებებიც, რომელიც მის ნიადაგზე მყარდება  
 გარესინამდვილესთან. ამიტომ იქ, სადაც ადამიანი მის-  
 თვის ყველანაწი სპეციფიკურ ქცევის აქტებს აწარმოებს, ისეთი  
 ქცევის აქტებს აწარმოებს, რომელიც მის გარესინამდვილესთან  
 მიმართების ცნობიერებას ეფუძნება, განწყობას საქ-  
 მე არა აქვს. ასეთი სპეციფიკურ ადამიანური აქტივობის გასაგე-  
 ბად მიმართების ცნება უნდა იქნას მოშველიებული. „მიმართე-  
 ბის ფორმირება — წერს ვ. ნ. მიასიშჩევი — ცნობიერად ჰდება,  
 ე. ი. ადამიანი თავის თავს ანგარიშს აძლევს ობიექტთან თავის და-  
 მოკიდებულების ხასიათის შესახებ, მაშინ როცა განწყობა არა-  
 ცნობიერია. ცნობიერი მიმართება, რომელიც წარსულ გამოცდი-  
 ლებაში ფორმირდება, ორიენტაციას იღებს აწმყოზედაც და მო-  
 მავალზედაც. მიმართება რეტროსპექტულიცაა და პერსპექტულიც.  
 განწყობა კი აწმყოში მოქმედებას წარსულის ნიადაგზე განსაზღვ-  
 რავს, ის მხოლოდ რეტროსპექტულია“<sup>27</sup>. „განწყობა ხასიათდება  
 მზაობით... რაც შეეხება მიმართებას, იგი როგორც წარმონაქმნი  
 ხასიათდება შერჩევითობით, მიზიდვით ან განზიდვით“<sup>28</sup>.

ამ ორი ცნების დამოკიდებულების შესახებ ვ. მიასიშჩევის  
 მცდარ შეხედულებას კიდევ უფრო ავრცელებს ე. კუზმინი, როცა  
 იგი წერს: „განწყობის ცნებაში, მოცემულია პიროვნების საბჭოთა  
 ფსიქოლოგიის განვითარებისათვის სავსებით შესაძლებელი და  
 პერსპექტული ელემენტი ენერგეტიკული, ავტომატიზირებული პლა-  
 ნის სახით, მაგრამ რამდენადმე დაჩრდილულია შინაარსეული,  
 ინფორმაციული მხარე. მიმართების თეორიაში კი იგულისხმება  
 ორივე, როგორც ინფორმაციული, შინაარსეული (მიმართება ადა-  
 მიანებთან, თავისთავთან, სხვებთან და ა. შ.), ისე ენერგეტიკული  
 მომენტი (დადებითი ან უარყოფითი მიმართება, დაძაბულობა და  
 განტვირთვა და ა. შ.)“<sup>29</sup>.

დ. უზნაძე განწყობის გამსაკუთრებულ ღირებულებას იმა-  
 ში ხედავდა, რომ იგი აღმოცენდება მოთხოვნილებისა და მისი  
 შესატყვისი ობიექტური ვითარების — სიტუაციის ნიადაგზე და  
 ამის გამო, ქცევის ენერგეტიკულ წყაროსთან ერთად, თავისთავში

27 В. Н. Мясищев, Личность и неврозы, гл. 414.

28 В. Н. Мясищев, О связи проблем психологии отношения и пси-  
 хологии установки. Понятие установки и отношения в медицинской пси-  
 хологии, гл. 13.

29 Е. С. Кузьмин, Основы социальной психологии, 1967, гл. 143.

მოიცავს ყველა ინფორმაციას, რომელიც ქცევის ორგანიზაციისთვისაა საჭირო. განწყობა, პირველ რიგში, არის ასახვა ობიექტური ვითარების, იმ ობიექტური ვითარების, რომელიც, მოთხოვნილებების სუბიექტთან მიმართებაში, სიტუაციის ფორმას იღებს და შერჩევით მოთხოვნილებებსა და შესატყვისად, სტრუქტურულ ელემენტებს. ამის გამო, განწყობა მოთხოვნილების სუბიექტის ყველა, მოცემული მომენტისათვის აქტუალურ, მიმართებას ასახავს და მთელ აქტივობას ამ ასახვაზე აფუძნებს. მის შესატყვისად წარმართავს.

და აი, ასეთი თვისების მატარებელ მთლიან პიროვნულ მდგომარეობას, რომელიც, ყოველ კონკრეტულ შემთხვევაში, მოცემული სიტუაციის შესატყვის შინაარსს იღებს და ამ სიტუაციაში შესაძლებელ ქცევის აქტებს სიტუაციის იმ თვისებების შესატყვის ორგანიზაციას უკეთებს, რომელიც მასში, თვითონ მის მიერ აღძრული პერცეპტული თუ ინტელექტუალური აქტივობის გზით ნახულობს გარკვეულობას, ე. კუზნინი ისეთ რაიმედ თვლის, რომელშიაც „იჩრდილება შინაარსეული, ინფორმაციული მხარე“. ვ. მიასიშჩევი კი, ამასთან ერთად ფიქრობს, რომ ამ განწყობის ძირითადი თავისებურება იმაშია, რომ აწმყოში მოქმედებას წარსულის ნიადაგზე განსაზღვრავს. რომ იგი მხოლოდ რეტროსპექტულია. მისი აზრით, განწყობას არ ახასიათებს არჩევითობა (избирательность) და ცნობიერი მიმართებები, რომელიც სპეციფიკურ აღამიანურ ქცევას განსაზღვრავს, განწყობის მეშვეობით კი არ ფორმირდებიან და მონაწილეობენ ქცევის ორგანიზაციის საქმეში, არამედ უშუალოდ, თვითონ როგორც ცნობიერების ფენოქსენები, განსაზღვრავენ ქცევის ორგანიზაციის საქმეს, ასეთ შესაძლებლობასთან დაკავშირებული სიძნელეების შესახებ ჩვენ ზემოთ ვლაპარაკობდით. რაც იქ ითქვა, მისი განმეორება აქ, ვფიქრობთ, არაა საჭირო. განწყობა აქ ისეთი ნიშნებითაა დახასიათებული, რომელიც მის ძირითად თავისებურებებთან წინააღმდეგობაში მოდის და მათ გამოარიცხავს.

დ. უზნაძემ, თავის უკანასკნელ მონოგრაფიულ გამოკვლევაში — „განწყობის ფსიქოლოგიის ექსპერიმენტული საფუძვლები“ — რომელსაც, როგორც საქოლიოში მითითებიდან ჩანს<sup>30</sup>, ვ. მიასიშჩევი ემყარებოდა, როცა იგი განწყობასა და მიმართების ცნებების ურთიერთშედარებას ახდენდა, სპეციფიკურ აღამიანური

30 В. Н. Мяснищев, Личность и невроз, гл. 414.

ქცევის განწყობის თავისებურებათა გარკვევას საქმეს მიუძღვნა მთელი თავი „განწყობა ადამიანთან“. ამ თავში იგი საგანგებოდ არკვევს იმ ქცევის განწყობის ფორმირებისა და მოქმედების კანონზომიერებებს, რომელიც სიტუაციის ძირითადი თავისებურებების, ამ სიტუაციის შესატყვისი ქცევის სტრუქტურასა და აქტუალურად მოცემული პიროვნული მიმართებების გააზრებას — ინტელექტუალურ დონეზე გაცნობიერებას — ემყარება. ობიექტივაციის პლანში გაშლილი ქცევა სწორედ ასეთი ინტელექტუალურ დონეზე გაცნობიერებული სიტუაციის ნიადაგზე აღმოცენებული განწყობით ორგანიზებული ქცევაა. მაგრამ როგორც ჩანს, ზემოდასახელებულ ავტორებს მხედველობიდან გამოეპარათ ეს გარემოება და დ. უზნაძის კონცეფციის თავისებურებათა გარკვევის დროს ფიქსირებული განწყობის ცნებით შემოისახლდნენ. ფიქსირებულ განწყობის ცნებაში კი ახალსა და ორიგინალურს ვერაფერს ვნახეთ, თუ მას განწყობის ძირითადი ცნებისაგან დამოუკიდებლად განვიხილავთ. და მისი წარმოშობისა და ფუნქციონის ფსიქოლოგიურ პირობებს არ ვავითვალისწინებთ.

ნაინც რა კატეგორიის მოვლენებს გულისხმობს ვ. მიასიშჩევი მიმართების ცნებაში? „ჩვენი შრომების ამოცანაა — წერს ვ. მიასიშჩევი — გაარკვიოს შიშობების (მოთხოვნები, მისწრაფებები, მოთხოვნილებები, ინტერესები, შეფასებები, შოვალეობანი) ფსიქოლოგიის ძირითადი პრობლემები“<sup>31</sup>. თუ ვავითვალისწინებთ იმ მოვლენების ბუნებას და ადგილს პიროვნების ფსიქოლოგიურ სტრუქტურაში, რომელთაც ავტორი მიმართების ცნებაში აერთიანებს, უდავოდ უნდა დავეთანხმოთ მას იმაში, რომ „ფსიქიკური მიმართების ცნება წარმოადგენს ადამიანის სინამდვილესთან კავშირის შინაგან მხარეს, რომელიც შინაარსეულად ახასიათებს პიროვნებას, როგორც აქტიურ სუბიექტს, მისი შინაგანი განცდებისა და გარეგანი მოქმედებების შერჩევითობით ხასიათს, რომელიც ობიექტური სინამდვილის სხვადასხვა მხარეებზეა მიმართული“<sup>32</sup>.

მაგრამ ის მოვლენები, რომელთაც ვ. მიასიშჩევი მიმართების ცნებაში აერთიანებს, დ. უზნაძის კონცეფციის მიხედვით, განწყობის სუბიექტურ ფაქტორებს წარმოადგენენ და პიროვნების გარესინამდვილესთან ურთიერთობას განწყობის მეშვეობით აწესრიგებენ. მათ გარეშე ადამიანის მიერ არავითარი სახის აქტივობა არ

<sup>31</sup> В. Н. Мяснищев, Личность и невроз, გვ. 81.

<sup>32</sup> იქვე, გვ. 120.

განხორციელება, მაგრამ ისინი თვითონ დამოუკიდებლად, ინდივიდუალურ ასახულ ქცევას ობიექტურ პირობებთან ანუ სიტუაციასთან ერთად თუ არქმნიან პიროვნების ერთ მთლიან დინამიკურ მდგომარეობას, მიზანშეწონილი ქცევის განხორციელებას ვერ უზრუნველყოფენ. განწყობა კი სწორედ ასეთ დინამიკურ მთლიანობას წარმოადგენს. ამიტომ განწყობის ფსიქოლოგიაში არ არსებობს ისეთი ვაკუუმი, რომლის შესავსებადაც მიმართების ცნების შემოტანა იყოს აუცილებელი. ის მოვლენები, რომელიც ამ ცნებით აღინიშნება, შედიან მის სტრუქტურაში. მაგრამ ეს იმას როდი ნიშნავს, რომ მიმართების ცნებაში ვ. მიასი-შენცივის მიერ კლასიფიცირებული მოვლენების მეცნიერული შესწავლის საქმე, თავისი ღირებულებით, უფრო დაბლა იდგეს, ვიდრე განწყობის მოქმედების კანონზომიერებათა შესწავლის საქმე. განწყობის სუბიექტური ფაქტორები პიროვნების ფსიქოლოგიური სტრუქტურის განსაზღვრის საქმეში გადამწყვეტ როლს ასრულებენ. განწყობის რაგვარობა და გარესინამდვილის მოვლენათა პიროვნული ღირებულება ძირითადად მათზეა დამოკიდებული. ამიტომ ვ. მიასიშენცივის მიერ მიმართების ცნებაში გაერთიანებულ მოვლენათა ფსიქოლოგიურ კანონზომიერებათა შესწავლა პიროვნების ფსიქოლოგიის № 1 ამოცანას წარმოადგენს. მაგრამ ამ მოვლენათა ფორმირებისა და მოქმედების კანონზომიერებათა ძიება, ჩვენის აზრით, უეჭველად განწყობის ცნებამდე მიგიყვანს, რადგან ისინი არა მარტო განწყობის სუბიექტურ ფაქტორებს წარმოადგენენ და განწყობის ორგანიზაციის საქმეში ღებულობენ გადამწყვეტ მონაწილეობას, არამედ, თვითონაც თავის მხრივ, განწყობის მოღუშში ფორმირდებიან, ფუნქციობენ და განიცდიან დიფერენციაციასა და განვითარებას.

7. ფ. ბასინი, როგორც აღვნიშნეთ, განწყობის შესახებ ფიქრობს, რომ „არ არსებობს არც ლოგიკური, არც ფაქტიური საფუძველი იმისათვის, რომ ვიფიქროთ მსგავსი მდგომარეობა შეუძლებელია გაცნობიერებული იქნას“<sup>33</sup>. მაგრამ იგი არავითარ ფაქტიურ საფუძველს არ გვიჩვენებს ამ მოსაზრების გასამართლებლად. მის მოსაზრებას მეტი ძალა ექნება, რომ ფ. ბასინს ცნობიერების ერთ ისეთ ფაქტზე მაინც მიეთითებინა, რომელშიაც თვითონ

33 Ф. В. Б а с и н, Проблема «бессознательного», стр. 229.



განწყობა, როგორც განწყობა, იქნებოდა წარმოდგენილი და არა განწყობის ნიადაგზე აღმოცენებული ფსიქიკური ფენომენები, რომელნიც თვითონ განწყობის ცნობიერებას არ წარმოადგენენ. ილუზიებში, მაგალ., შესაღარებლად მიწოდებული ობიექტური სიდიდეები ცნობიერდება და არა შეფასების საფუძველში არსებული განწყობა, რომელიც ამ სიდიდეების აღქმას ამრცევს: ვადაწყვეტილების აქტში თვითონ ვადაწყვეტილებას ვაცნობიერებთ და განვიცდით და არა განწყობას, რომელიც ამ ვადაწყვეტილებას უდევს საფუძველად. თვითონ განწყობა რომ ცნობიერდებოდა მისი სუბიექტის მიერ ისე, როგორც მაგალითად, აღქმა და აზროვნება, მოთხოვნილება და მისწრაფება ცნობიერდებიან. მაშინ მისი არსებობა, ამ მოვლენათა არსებობის მსგავსად, უდავო ფაქტად იქნებოდა მიჩნეული და მისი არსების დასადასტურებლად თეორიული ძიებანი (რომლის შემდეგაც ბევრი მის არსებობას მაინც არ იზიარებს) აღარ დაგვეჩივრებოდა. ფ. ბასინი არ ცდილობს თავისი მოსაზრება, რომ „შესაძლებელია განწყობა გაცნობიერდეს“, ფაქტიური მასალის ნიადაგზე დასაბუთოს, რადგან ასეთი ფაქტიური მასალის მოპოვება შეუძლებელია.

მაგრამ როგორია ის ლოგიკური საფუძველები, რომელსაც იგი ამ მოსაზრებას ამყარებს? გავეცნოთ მათაც. იგი წერს: „როცა დ. უზნაძის თეორიის მომხრეები ხაზს უსვამენ იმ გარემოებას, რომ განწყობა არ ცნობიერდება „უშუალოდ“ (რომ მისი გაცნობიერება ხდება მხოლოდ გაშუალებული გზებით, მისი სინამდვილესთან მიმართების გაანალიზების გზით, როგორც ამას მოდელურ ექსპერიმენტში აქვს ადგილი), ისინი, როგორც ჩანს, უსიტყვოდ უშვებენ, რომ სხვა ფსიქიკური მდგომარეობანი სწორედ „უშუალოდ“ ცნობიერდებიან. მაგრამ ასეთი გაკება დამძიმებულია ორი შეცდომით. პირველი, ფილოსოფიური, მდგომარეობს იმაში, რომ, როგორც ჩანს, მათ მიერ პრინციპულად დაუშვებლად და მიჩნეული რეაგირების „მოდულების“ (უნარების, ტენდენციების) გაცნობიერება. მეორე, ფსიქოლოგიური, დაკავშირებულია იმასთან, რომ დაშვებულია განწყობიდან განსხვავებული ფსიქიკური მოვლენების „უშუალო“ გაცნობიერების შესაძლებლობა“<sup>34</sup>.

ჩვენის აზრით, ამ შენიშვნისათვის არც რაიმე ლოგიკური საფუძველი არსებობს. იგი გაუგებრობაზეა აღმოცენებული. ფ. ბა-

34 Ф. В. Б а с и н, Проблема «бессознательного», გვ. 230.

სინის აზრით, არსებობს მხოლოდ გამუქლებული ცნობიერება, უშუალოდ ცნობიერებას საერთოდ არაფერი არ ეძლევა. ამიტომ უშუალო და გამუქლებული მოცემულობის შესახებ ლაპარაკი შეუძლებელია. აღნიშნული გარემოების გამო არ გვაქვს უფლება ერთი მოკლენის მიმართ ვთქვათ, რომ იგი უშუალო ცნობიერების გზით გვეპოვება. ხოლო მეორე მოვლენის შესახებ ვამტკიცებთ: იგი მხოლოდ გამუქლებული ცნობიერების ობიექტი იყოს-ო.

ასეთი მოსაზრება საერთოდ, მაგრამ განსაკუთრებით მაშინ, როცა მას სერიოზულ ფსიქოლოგიურ მონოგრაფიაში ვხვდებით, ზავიან განცვიფრებას იწვევს.

განწყობა რომ ჩვენი ცნობიერების შინაარსს არ წარმოადგენდეს მის შესახებ არაფერი გვეცოდინებოდა, მასზე ვერც ვილაპარაკებდით და ვერც ვილაპარაკებდით. მაგრამ იგი ჩვენი ცნობიერების შინაარსია, არა როგორც ცნობიერების რეალური, დროში და ადგილში კონკრეტულად განსაზღვრული ფაქტი, არამედ, როგორც კატეგორია, როგორც ცნება. ეს ცნება იმ მოვლენის თვისებებს გვითვალისწინებს, რომლის არსებობასაც, ცნობიერების მოვლენათა მიზლინაჩეობის კანონზომიერებათა შესწავლის ნიადაგზე გაკეთებული დასკვნების გზით ვუშვებთ ცნობიერების საფუძველში. ეს იმას ნიშნავს, რომ განწყობა გვეძლევა ვაშუალებული გზით. გამუქლებას ახდენს ცნობიერების ის მოვლენები, რომელნიც განწყობის არსებობის შესახებ მიგვითითებენ, რომელთა თვისებებზე გვითვალისწინების ნიადაგზე განწყობის არსებობის შესახებ ვასკენით. არ არსებობს ნორმალური ადამიანი, რომელსაც უშუალოდ — პირდაპირ ხედვაში არ ჰქონდეს ნახული საკუთარი აღქმისა და წარმოდგენის, აზროვნებისა და ფანტაზიის, გარბობებისა და ემოციების ფენომენები. მაგრამ შეუძლებელია ვინმემ სერიოზულად დაიწყოს იმის მტკიცება, რომ იგი ამ ფენომენების საფუძველზე არსებულ განწყობასაც ისევე უშუალოდ აცნობიერებს და განიცდის, როგორც თვითონ ამ ფენომენებს.

ტკივილის ფენომენი შეიძლება აღმოცენდეს გულის კუნთოვანი კედლების ორგანული დაზიანების შედეგად, მაგრამ ტკივილში არც გული ჩანს და არც მისი კუნთოვანი კედლების დაზიანების ხასიათი. ტკივილიდან სუბიექტი ასკვნის, რომ მეკრდის მიდამოებში მას რაღაც არანორმალური მდგომარეობა აქვს. მაგრამ რა ორგანოები მოეზოვება მას მეკრდქვეშ და, მით უმეტეს, რომელი მათგანი ზიანდება ახლა, ამის შესახებ მან ტკივილივით უშუალოდ არაფერი იცის. მას რომ გული აქვს, ეს იქიდან იცის უდავოდ, რომ ყვე-

ლა ცხოველს, და, მაშასადამე, ადამიანსაც, გულს აქვს და შეუძლებელია იგი მასაც არ ქონდეს. რაც შეეხება გულის კუნთოვან კედლებს, რომლის დაზიანების ნიადაგზედაც იგი ახლა ტკივილს განიცდის, მისი არსებობის შესახებ შეიძლება ადამიანმა მაშინაც არაფერი იცოდეს, როცა ტკივილებს გრძნობს, თუ მას სპეციალური განათლება არ მიუღია ან და სპეციალისტის მიერ არ არის ინფორმირებული. ტკივილს ადამიანი უშუალოდ განიცდის, ტკივილის საფუძვლების შესახებ კი იგი ინფორმაციას ღებულობს გაშუალებული გზებით რენტგენოლოგიური და კარდიოგრამული მონაცემების ანალიზის საფუძველზე, რომელთა გაშიფვრასაც სპეციალისტები აწარმოებენ. ხშირად ტკივილის საფუძვლების დასადგენად ლაბორატორიული გამოკვლევები და ქირურგიული ჩარევები ხდება აუცილებელი და განა შეიძლება იმის მტკიცება, რომ ტკივილი და მისი საფუძველი — ორგანიზმში მიმდინარე დაზიანების პროცესი ერთნაირად — გაშუალებული გზებით — ცნობიერდება: თავის ტვინის ნახევარსფეროებსა და მასში მიმდინარე უმაღლეს ნერვულ პროცესებს, რომელთა ნიადაგზედაც ცნობიერების მოვლენები წარმოიქმნებიან, საერთოდ არ ვგრძნობთ, მათი არსებობის და მოქმედების შესახებ თავისთავიდან არავითარ ინფორმაციას არ ვღებულობთ. ცოდნა მათი არსებობის, ბუნებისა და მოქმედების კანონზომიერების შესახებ მიღებული გვაქვს მეცნიერებიდან, რომელმაც საკმაოდ გვიან აღმოაჩინა, რომ აზროვნებისა და სულიერი ცხოვრების ორგანო არის ტვინი და არა გული, როგორც ამას ადრე ფიქრობდნენ. დებულება, რომლის მიხედვითაც ჩვენი სულიერი ცხოვრების საფუძველში არსებული ნერვული პროცესები, თავიანთი მიმდინარეობის დროს, როგორც ნერვული პროცესები, არ ცნობიერდებიან და არ განიცდებიან, არ იწვევს რომელიმე ფილოსოფიური პრინციპის დარღვევას. ამიტომ საკვირველია, რატომ ჰგონია ფ. ბასინს, რომ მოსაზრება, „განწყობა, როგორც პიროვნების მოდუსი არ ცნობიერდება და არ განიცდება“, ფილოსოფიის წინაშე ჩადენილ შეუწყნარებელ ცოდვას წარმოადგენს. საყურადღებოა ისიც, რომ იგი დასახელებული დებულების ასეთ შეფასებას იძლევა მაშინ, როცა თვითონ წერს, რომ განწყობის ორგანიზაცია გაუცნობიერებელი უმაღლესი ნერვული მოქმედების ბაზაზეც ხდება-ო.

ფ. ბასინის წიგნის კითხვის დროს, ხშირად, ასეთი აზრი ჩნდება, რომ ავტორი გამოთქმაში: „განწყობის გაცნობიერება (сознание)“ გულისხმობს არა იმას, რაზედაც ზემოთ გვქონდა ლა-

პარაკი. არამედ სულ სხვა რაიმეს იგი ასხვავებს უმაღლესი ნერ-  
ვეული მოქმედების ორ ფორმას: გაცნობიერებულს (осознаваемые)  
და გაუცნობიერებელს (неосознаваемые). პირველში იგი ნერვ-  
ული მოქმედების ისეთ ფორმებს გულისხმობს, რომლის საფუ-  
ძველზედაც ცნობიერების პროცესები ვითარდებიან, ხოლო მე-  
ორეს ისეთ ნერვულ მოქმედებას უწოდებს, რომლის ძირითად  
ფუნქციასაც არაცნობიერი ფსიქიკურა მოქმედება — ინფორმა-  
ციის გადამუშავება და განწყობის ფორმირება წარმოადგენს. ასეთ  
კონტექსტში სიტყვა „გაცნობიერება“ ნიშნავს, არა იმას, რაც ამ  
ტერმინის ქვეშ, ჩვეულებრივ, იგულისხმება: ცნობიერების  
წინ ყოფნას, მისი ობიექტად გასაღიშობას, არამედ  
მის უკან დგომას, მისი სუბსტრატის ან უსაფუ-  
ძველის მდგომარეობაში ყოფნას. ამას მიხედვით  
ნერვული მოქმედება, რომელიც აზროვნების პროცესებს უდევს  
საფუძვლად, გაცნობიერებულია, ხოლო ის ნერვიული მოქმედება,  
რომელსაც ჩვევა მიჰყავს — გაუცნობიერებელია. თუ ფ. ბასინს  
„გაცნობიერების“ ასეთი უჩვეულო გაგება აქვს მხედველობაში,  
როცა ამტკიცებს, რომ „განწყობა ზოგჯერ შეიძლება გაცნობიერ-  
დეს“-ო, მაშინ მას დ. უზნაძესა და მის მოწაფეებთან არაფერი  
აქვს სადავო, რადგან მათი აზრით, ცნობიერების პროცესები და  
მათ შორის ცნობიერების უმაღლესი პროცესი — აზროვნება-გან-  
წყობის ნიადაგზეა აღმოცენებული. ეს აზრი იმდენად ცხადადაა  
განწყობის ფსიქოლოგიაში წარმოდგენილი, რომ შეუძლებელია იგი  
ფ. ბასინს მხედველობიდან გამოპარვოდა. ამიტომ ფ. ბასინის გა-  
მოთქმაში „განწყობა ცნობიერდება“, ტერმინი „ცნობიერდება“  
გვესმის მისი ჩვეულებრივი მნიშვნელობით: განწყობა უშუალო ცნო-  
ბიერების ობიექტი ხდება. იგი ცნობიერების შინაარსად იქცევა.

განწყობის ფორმირების საკითხთან დაკავშირებით ფ. ბასინის  
შეხედულების მიმართ აქ ერთი შენიშვნა აუცილებლად უნდა  
გაკეთდეს. ფ. ბასინი ფიქრობს, რომ განწყობის ფორმირება და  
განწყობის ფორმირებისათვის საჭირო ინფორმაციების მიღება და  
გადამუშავება მხოლოდ გაუცნობიერებელი ნერვული მოქმედების  
ფუნქციაა. ეს იმას ნიშნავს, რომ ფ. ბასინის აზრით, განწყობის  
ფორმირების საქმეში ცნობიერება მონაწილეობას არ იღებს, მა-  
შინ როცა, დ. უზნაძის აზრით, სპეციფიკურ ადამიანური ქცევის  
განწყობა ყოველთვის აზროვნების საშუალებით გარკვეული სიტუ-  
აციის ნიადაგზეა აგებული. ამ აზრის მეცნიერული რეალიზაციის  
სთვის შემოიტანა მან განწყობის ფსიქოლოგიაში ობიექტივაციის

ცნება და დაწერა უკანასკნელი მონოგრაფიის სპეციალური თავი „განწყობა ადამიანთან“.

ფ. ბასინის აზრით, არც ერთი მოვლენა უშუალოდ არ ცნობიერდება. ეს ფსიქიკურზედაც ვრცელდება, სულერთია აღქმა იქნება იგი, ემოციური განცდები თუ განწყობა. ამ მხრივ განწყობა არაფრით არ განსხვავდება ცნობიერების სხვა დანარჩენი მოვლენებისაგან. ფ. ბასინის ეს მოსაზრება ცნობიერების ფენომენების, — აღქმის, წარმოდგენის, აზროვნების და ა. შ. — ერთ ძირითად თავისებურებას, რომლითაც ეს ფენომენები ყველა სხვა მოვლენისგან განსხვავდებიან, არ ითვალისწინებს, სახელდობრ: მათი არსებობა და ცნობიერება ერთმანეთს ემთხვევა. ცნობიერების შეწყვეტისთანავე ისინი, როგორც ფენომენები, ქრებიან და მათგან ფენომენის მსგავსი არაფერი რჩება. ცნობიერების გარეთ სადმე შეუძლებელია ცნობიერების ფენომენი ეპოკოთ. ეს ვრცელდება ცნობიერების ისეთ ობიექტური შინაარსის ნატარებელ მოვლენაზე, როგორცაა ლოგიკური აზროვნება. კანონზომიერება, რომელიც აზროვნების გზით უნდა იქნას შემეცნებელი, რატომ უნდა, არაა მოცემული უშუალოდ. მაგრამ თვითონ აზროვნების პროცესი, რომელიც ობიექტური კანონზომიერების შემეცნებისკენაა მიმართული. უშუალოდაა მოცემული მისი სუბიექტისათვის. ფსიქიკურის ასეთ უშუალო მოცემულობაზე არის დაფუძნებული დეკარტეს ცნობილი დებულება: „ვაზროვნობ, მაშასადამე ვარსებობ“ („Cogito, ergo sum“). მართლაც, უყიდურესი სექტიკოსები რომ გავხდეთ და ყველაფრის არსებობაში შევიტანოთ ეჭვი, იძულებული ვიქნებით ერთ რაიმეს არსებობა მაინც უეჭველად ვალიართ; ეს იქნება ჩვენი ეჭვი, რადგან იგი, როგორც ცნობიერების ფენომენი, როგორც განცდა. უშუალოდ იქნება მოცემული. მისი არსებობა, როგორც ცნობიერების ფენომენისა, დამტკიცებას არ მოითხოვს. სწორია თუ არა ეჭვი, არსებობს თუ არა საფუძველი მისთვის, ეს სულ სხვა საკითხია, რაც გაშუალებული გზით შეიძლება იქნას გაცნობიერებული. ეს საკითხი დღეს ფსიქოლოგიურ მეცნიერებაში ისე ნათლადაა გარკვეული, შეიძლება ამაზე არც კი ღირდეს ლაპარაკი, მაგრამ უზნაინსა და მისი მოწაფეების მისამართით ამ მიმართულებით ისეთი სერიოზული ფორმითაა გამოთქმული ფ. ბასინის შენიშვნა, რომ შეუძლებელია მასზე მოკლედ მაინც არ შევჩერდეთ.

რას ვგულისხმობთ ჩვენ უშუალო და უშუალობით მოცემულო-

ბაში, როცა ვაშბობთ განწყობა შეუძლებელია ცნობიერების უშუალო საგანი — ცნობიერების უშუალო ფენომენი იყოს?

ვთქვათ ამ წამში ჩემს ცნობიერებაში რაღაც ხატი აღმოცენდა. მისი აღმოცენება და მისი ცნობიერება არაა ორი სხვადასხვა პროცესი, როგორცაა მაგალითად, გულის არეში ორგანული დაზიანების კერის წარმოშობა და ტკივილის განცდა, რომელიც ამ კერაში მიმდინარე ორგანულ ცვლილებებს ასახავს თავისებურად და მხოლოდ როგორც ცნობიერების ფენომენი არსებობს. თავისებურიო ვაშბობთ, იმითმ რომ მასში უშუალოდ არც თვითონ გული ჩანს, არც მასში მიმდინარე ორგანული დაზიანება და არც ამ უკანასკნელთან უშუალოდ დაკავშირებული ნერვული პროცესები, მიუხედავად იმისა, რომ ტკივილი არის გულის დაზიანების ნერვულ სისტემაზე ზემოქმედების უშუალო ეფექტი, რომელიც ცნობიერებაში ვლინდება. გულის დაზიანების გაცილებით უფრო ადეკვატური გაცნობიერება შესაძლებელია გაშუალებული გზებით, რენტგენული და კარდიოგრამული მონაცემების ასალიზის გზით. მაგრამ საკუთარი გულის დაზიანების ასეთი გაშუალებული ცნობიერება ტკივილის განცდა არაა. გულის ორგანული დაზიანების უშუალო ცნობიერების ანუ ტკივილის ფენომენსა და გულის ორგანული დაზიანების რენტგენული და ნერვული-კარდიოგრამული მონაცემების ანალიზის გზით გაშუალებული ცნობიერებას შორის ფსიქოლოგიური თვალსაზრისით იმდენად დიდი განსხვავებაა, რომ შეუძლებელია ისინი ერთმანეთს განსჯოთ, როგორც ერთი და იმავე მოვლენის (გულის დაზიანების) ცნობიერების ორი — უშუალო და გაშუალებული — ფორმა, არ განვასხვავოთ

ხატი, რომელიც ამ წუთში ჩემს ცნობიერებაში აღმოცენდა, ტკივილის მსგავსად, ცნობიერდება უშუალოდ. მას შეიძლება ასევე უშუალოდ ახლდეს იმის განცდაც, რომ იგი აღქმის ხატია და არა წარმოდგენის — ოდესღაც აღქმულის რეპროდუქცია. შეიძლება ეს ორი რამ ცნობიერდებოდეს ერთდროულად, როგორც ერთი დაუნაწევრებელი მოცემულობა. მაგრამ ზოგჯერ ჩნდება ეჭვი, ის რაც აღქმად განიცდება, ხომ არაა მოჩვენება — ჩვენი ფანტაზიის არაცნობიერი მუშაობის პროდუქტი. ასეთ შემთხვევაში ვცდილობთ გაშუალებული გზებით შევამოწმოთ ჩვენი უშუალო ცნობიერების მონაცემები. შესამოწმებლად შეიძლება მივმართოთ სხვადასხვა ინტელექტუალურ და პრაქტიკულ საშუალებებს. შეიძლება ინტელექტუალური საშუალების (მსჯელობის) გამოყენების ან

პრაქტიკული მოსინჯვის გზით კაცი დარწმუნდეს, რომ ხატი, რომელსაც იგი აღქმად განიცდის, მართლაც აღქმის ხატი, ან, პირიქით, ფანტაზიის უღივანელებელი წარმოშობისაა და ამიტომ მოჩვენებაა. უკანასკნელ შემთხვევაში, მიუხედავად იმისა რომ გასული დროის გზებით ხატის ბუნება მის მიერ აღეკვთება (ფანტაზიის პროდუქტად) არის გაცნობიერებული, უშუალო ცნობიერებაში იგი მას (ამ ხატს) მაინც აღქმად განიცდის. ასე ხდება ილუზიებისა და პალუცინაციების შემთხვევებში, როცა სუბიექტმა ინტელექტუალურად იცის რომ საქმე აქვს არა აღქმასთან, არამედ წარმოდგენის თუ ფანტაზიის პროდუქტთან, მაგრამ უშუალო ცნობიერებაში მაინც აღქმას განიცდის. ასე გვემართება მაგალ., ჩვენ, ფსიქოლოგებს განწყობის კლასიკურ ცდებში, როცა ამ ცდებს თავისთავზე ვატარებთ. ჩვენ, გაშუალებული გზით (ზუსტი ტექნიკური საშუალებებით განზომის გზით) მიღებული უეწვო ცოდნა გვაქვს იმისა, რომ ხელში ტოლი სიდიდეები გვიჭირავს, მაგრამ, ამის მიუხედავად, ამ სიდიდეებს უშუალო ცნობიერებაში უტოლოებად განვიცდით და, ჩვენს უშუალო ცნობიერებაში ილუზიის ფაქტს ვადასტურებთ<sup>35</sup>. უშუალო ცნობიერება უტოლოდ გვიჩვენებს იმას, რასაც გაშუალებული ცნობიერება ტოლად თვლის და თვლის ისეთ საფუძველზე, რომლის უარყოფა შეუძლებელია.

ცნობიერებაში აღმოცენებულ ხატში, როგორც აღქმის უშუალო განცდაში, შეიძლება ფსიქიკური ფენომენებისთვის დამახასიათებელი უშუალოდ ცნობიერდებოდეს ის ობიექტური ვითარებაც, რომლის ხატსაც იგი წარმოადგენს. ასეთ შემთხვევაში აღქმის ერთ ფაქტში გაუნაწევრებლად ცნობიერდება სამი რამ:

35 უშუალო და გაშუალებული აქ ფსიქოლოგიური მნიშვნელობით იხმარება და არა გნოსეოლოგიური (მაგალ., არა ფ. ბრენტანოსეული მნიშვნელობით), შესაძლებელია ის, რაც გნოსეოლოგიური თვალსაზრისით გაშუალებულია ფსიქოლოგიური თვალსაზრისით განიცდებოდეს, როგორც უშუალოდ მოცემული. ფ. ბასინი თავის მოსაზრების სასარგებლოდ ს. რუბინშტეინს იმორჩება. მაგრამ ს. რუბინშტეინის მსჯელობა ფსიქიკურის გაშუალებულობის შესახებ საკითხის გნოსეოლოგიურ განხილვას წარმოადგენს და არა ფსიქოლოგიურს. თვითონ დ. უზნაძემ, როცა უშუალოდ პოსტულატს უარყოფს და საკითხის განხილვას გნოსეოლოგიური თვალსაზრისით ახდენს, იმას ამტკიცებს, რომ ცნობიერებაში არაფერი არ შეიძლება უშუალოდ შემოვიდეს, რომ ცნობიერების მთელი მუშაობა გაშუალებულია ობიექტური ვითარებით, რომელიც განწყობის მდგომარეობაშია გადმოსული და აქედან მონაწილეობს ცნობიერებას მოვლენების წარმოქმნასა და განსაზღვრაში. მაგრამ ეს როდი გვართმევს უფლებას ფსიქოლოგიაში. ზემოაღნიშნული მნიშვნელობით, უშუალო და გაშუალებული ცნობიერების შესახებ ვილაპარაკოთ.

1. პერცეპტული ხატი, თავისი სტრუქტურული მომენტების მეტ-ნაკლები სიცხადით; 2. აქტი, რომ ეს აღქმის ხატია და არა მესხიერების წარმოდგენის ან ფანტაზიის და 3. ობიექტი, რომ ეს ხატი არის ნაქვისზე, რომელიც ახლა ჩემს წინ დგას. როგორც ცნობილია, უშუალო ცნობიერებაში საგანი (ობიექტი) და მისი აღქმის ხატი, როგორც ორი რამ, არაა ერთმანეთისგან გათიშული.

მესამე მომენტი, ერთგვარ განმარტებას მოითხოვს. აღქმა კატეგორიალურია. ეს იმას ნიშნავს, რომ აღქმა, ყოველ კონკრეტულ შემთხვევაში, უშუალო ცნობიერებაში დადასტურებული პერცეპტული ხატის კატეგორიზაციაა, რაც ჩვეულებრივ, როგორც ცალკე აქტი, არ ცნობიერდება. გრძობადად მოცემული ხატი — პერცეპტული ხატი. თუ იგი საერთოდ რაიმე კატეგორიაში არ კლასიფიცირდება, შეგრძნებათა უბრალო კომპლექსია და არა აღქმა. ასეთ, კატეგორიზაციას მოკლებულ პერცეპტულ ხატის ანუ შეგრძნებათა კომპლექსის მომენტალურ-წამიერ განცდასთან, მართალია იშვიათად, მაგრამ, ზოგჯერ მაინც გვაქვს საქმე.

ამგვარად, ობიექტურად არსებული საგნის სუბიექტზე ზემოქმედების სპასუხობად ცნობიერებაში წარმოქმნილი პერცეპტული ხატი რომ აღქმად იქცეს, ამისთვის აუცილებელია იგი გაშუალებული იქნას რომელიმე კატეგორიით, რომელიც ობიექტურ მოვლენათა გარკვეული კლასის თავიანთურებას ასახავს აზრის ფორმაში. კატეგორიები, რომელშიაც აღქმის კერძო შემთხვევები კლასიფიცირდებიან, შექმნილი იქვამს აზროვნების მოქმედების საშუალებით საკაცობრიო ცოდნის ათვისებისა და პირად დაკვირვებათა განზოგადოების გზით. მაგრამ ის, რაც აზროვნების მუშაობის შედეგად მოპოვებული და შეთვისებული, ჩვენს სრულ საკუთრებას წარმოადგენს. ეს იმას ნიშნავს, რომ კატეგორიის ფორმაში არსებულ ცოდნას, ცნობიერების თუ პრაქტიკული მოქმედების მიმართულებით გამოყენების დროს, ხელახალი გააზრება არ სჭირდება. ამიტომ, ჩვეულებრივად, აღქმის დროს, გარედან მიღებული პერცეპტული შთაბეჭდილებების კატეგორიზაცია არ ხდება ცნობიერების ველზე, ცნობიერების მონაწილეობით, ცნობიერების სუბიექტის თვალწინ. ჩვეულებრივ, გარედან მიღებული პერცეპტული შთაბეჭდილებები ცნობიერებაში აღქმის ფორმაში კატეგორიზებული სახით გვევლინებიან. ასეთ შემთხვევაში აღქმის ცნობიერ ფენაში, სუბიექტის მხრიდან, სუბიექტის გამოცდილებიდან მომდინარე კატეგორიზაციის არაცნობიერი პროცესი უდევს საფუძვლად. მაგრამ ამის მიუხედავად, სუბიექტის მიერ მთელი



აღქმა. მისი აქტითა და შინაარსით, განიცდება უშუალოდ, როგორც პირველადი მოცემულობა. ყველაფერი, რაც არაცნობიერითაა გაშუალებული, ფსიქოლოგიურად, ცნობიერებას ეძლევა უშუალოდ.

თუ ნაძვისხე მე აქამდე საერთოდ არ მინახავს, მაშინ ცნობიერებაში აღმოცენებული პერსექტული ხატი აღიქმება უფრო ზოგად კატეგორიაში, მცენარის, უფრო სწორად, ხის კატეგორიაში. და, როგორც ასეთი, აღიქმება უშუალოდ. მაგრამ იმისათვის რომ მისი ხის გარკვეულ სახედ — ნაძვად აღქმა შევძლო, აუცილებელია, როგორმე, ნაძვის კატეგორია გავაცნობიერო, გავიაზრო. ასეთ შემთხვევაში პერსექტული ხატის ნაძვად კატეგორიზირება მოხდება ცნობიერების ველზე, ცნობიერების სუბიექტის თვალწინ, აზროვნების მეშვეობით. მაგრამ აქაც, ცნობიერების სუბიექტის ამ აქტივობაშიც, არაცნობიერად მთელი მისი გამოცდილება მიიღებს მონაწილეობას. ადამიანთან ცნობიერი და არაცნობიერი ფსიქიკური მოვლენები ყოველთვის ერთ მთლიან ფსიქიკურ სტრუქტურაში არსებობენ და მოქმედებენ, ისე რომ ისინი ერთიმეორის არსებობას აპირობებენ<sup>36</sup>.

ასე, რომ ცნობიერებაში, ჩვეულებრივ, რაც შემოდის ყველაფერი გაშუალებულია, ისეთი რამეთი, რაც თვითონ, მოცემულ მომენტში, უშუალოდ არ ცნობიერდება და არ იძლევა რაიმე ისეთ ნიშნებს, რომელშიაც მისი არსებობა და ცნობიერების ზოცემულ ფენომენტთან დამოკიდებულება იქნება: უშუალოდ განცდილი. მაგრამ გაშუალებული ცნობიერებისათვის. პრინციპულად, არაფერი არ რჩება მიუწვდომელი. მას არც განწყობა, როგორც პიროვნების მოდუსი, შეიძლება დარჩეს გაუცნობიერებელი.

პერსექტული ხატი, რომელც მე, ბოლოს და ბოლოს, ნაძვად აღვიქვი, ცნობიერებიდან გაქრება მაშინვე, როგორც კი მხედველობას სხვა რამეზე გადავიტან. მაგრამ ღამით დაძინების წინ, როცა თვალებს დაეხუჭავ, შეიძლება მან ისევ იჩინოს თავი ჩემს ცნობიერებაში. ახლაც პერსექტული ხატი და ობიექტი (კატეგორია, საგანი) იგივეა, ოღონდ აღქმის აქტი წარმოდგენის აქტითაა შეცვლილი; მას თან ახლავს ნაცნობობის განცდა, რომელიც მიჩვენებს, რომ ახლა მე აღქმის რეპროდუქტულ ხატთან მაქვს საქმე და არა ჩემი საკუთარი ფანტაზიის პროდუქტთან. ნაძვის ხის წარმოდგენაც, როგორც ცნობიერების ფენომენი, ისევე

<sup>36</sup> ამასთან დაკავშირებით იხილეთ III თავი, „არაცნობიერის პრობლემა განწყობის ფსიქოლოგიაში“.

უშუალოდ ცნობიერდება, როგორც აღქმა. ნაძვის აღქმის მომენტთან ნაძვის წარმოდგენის მოქმედამდე საკმაოდ ხანგრძლივმა პერიოდმა განვლო. უშუალოდ ცნობიერება ჩვენ სრულიად აჩაფერს გვეუბნება იმის შესახებ თუ რას ქონდა ადგილი ნაძვის აღქმისთან ნაძვის წარმოდგენამდე, მაშინ როცა გაშუალებული ცნობიერება შეიძლება აუცილებლობით გვაიძულებს დავეშვათ მენაერების ლატენტური პერიოდის არსებობა. გაშუალებული ცნობიერების მონაცემები გვაიძულებს ვალიართ, რომ ნაძვის აღქმის პროცესში ჩემში, ცნობიერების საზღვრებს გარეთ, მოხდარაღაც ცვლილება, რაც აღქმის ხატის გაქრობასთან ერთად კი არ გამქრალა, არამედ შემოინახა ინაქტიურ მდგომარეობაში, როგორც აღქმულის რეპროდუქციის შესაძლებლობა, და ახლა ნაძვის წარმოდგენა მისი გააქტიურების ნიადაგზე აღმოცენდა. მით უმეტეს შეუძლებელია უშუალო ცნობიერებამ მოგვაწოდოს რაიმე ინფორმაცია იმის შესახებ თუ რას წარმოადგენს და რა ფორმით ინახება ის ცვლილებები, რომელსაც აღქმა იწვევს და წარმოდგენას ედება საფუძვლად. ბევრი მის გააზრების ცნებას კვალის ცნებაში ცდილობს. დ. უზნაძე და სხვები კიდევ მის კლასიფიკაციას ფიქსირებული განწყობის ცნებაში ახდენენ. ის, რაც აღქმის პროცესში ფორმირდება სუბიექტში მისი ცნობიერების საზღვრებს გარეთ და შემდეგ მესხიერების წარმოდგენას ედება საფუძვლად, შეუძლებელია ოდესმე უშუალო ცნობიერების საგანი გახდეს, ცნობიერების ფენომენად მოგვევლინოს და განცდის ფორმა მიიღოს.

ამიტომ, არ შეიძლება კაცმა ერთგვარი განცვიფრებით არ იკითხოს: ფ. ბასინი ნუთუ მართლა სერიოზულად ფიქრობს, რომ აღქმის, წარმოდგენის, აზროვნების და ა. შ. ფენომენების ცნობიერება და მათ საფუძველში არსებული კვალის თუ ფიქსირებული განწყობის (რომელსაც ისინი ტოვებენ და რომელსაც შემდეგში მათი რეპროდუქცია ემყარება) ცნობიერება ერთნაირად ხდება, და ამიტომ ერთი „უშუალო ცნობიერების“ ხოლო მეორის „გაშუალებული ცნობიერების“ ტერმინებში გააზრება, როგორც ფილოსოფიური ისე წმინდა ფსიქოლოგიური თვალსაზრისით, შეუწყნარებელ შეცდომას წარმოადგენს. ჩვენ, პირიქით, შეუწყნარებელ შეცდომად მიგვაჩნია ცნობიერების სუბიექტის ინფორმირების ამ ორი გზის ერთმანეთში აღრევა, რადგან ასეთ რაიქვს შეიძლება ისეთი შედეგები მოჰყვეს, რასაც ფსიქოლოგიური კვლევა-ძიების საქმის დაძვინება შეუძლია.

იმის მიხედვით რაც აქამდე ითქვა, ჩვენის აზრით, ცხადი უნ-

და იყოს, რომ ჩვენი „ცნობიერი განცდები შეიძლება ჩვენი განწყობის გარკვეული ზეგავლენის ქვეშ იმყოფებოდნენ, განწყობისა, რომელიც თავის მხრივ არავითარ შემთხვევაში ჩვენი ცნობიერების შინაარსად არ ჩაითვლება“. „რომ ჩვენში უდავოდ არსებობს ერთგვარი მდგომარეობა, რომელიც თვითონ ცნობიერების შინაარსს არ წარმოადგენს, მაგრამ მაინც აქვს ძალა მასზე გადამწყვეტი ზემოქმედება მოახდინოს“<sup>37</sup>. წარმოდგენის აზროვნების და სხვა ფსიქიკური ფენომენების უშუალო ცნობიერება კონკრეტული იწყება და კატეგორიზირებული კონკრეტულის საზღვრებს არ სცილდება, განწყობის ცნობიერებაში მოცემულობა, მისი ცნების ფორმაში გააზრებით, მისი კატეგორიის გაცნობიერებით არაპირდაპირი გზით მიღებული ინფორმაციების ნიადაგზე იწყება და მთავრდება, რადგან განწყობის კონკრეტული ფაქტის უშუალო ცნობიერება საერთოდ შეუძლებელია. შეუძლებელია ვინმემ ოდესმე თავის განწყობა ნახოს და მისი არსებობის შესახებ მიიღოს ცნობები, ისე პირდაპირ და უშუალოდ, როგორც თავის აღქმას, წარმოდგენას, აზროვნებას და ემოციურ განცდას ნახულობს და ადასტურებს თავის ცნობიერებაში.

3. აზროვნება და განწყობა. საკითხი, რომელიც ზემოთ განწყობისა და ინტელექტუალური აქტივობის—აზროვნების ურთიერთობის შესახებ დავაყენეთ, განწყობისა და პერცეპტული აქტივობის — გრძნობადი აღქმის — ურთიერთობის მიმართაც დგება. მივმართოთ უბრალო მაგალითს. მტაცებელი ცხოველი, ვთქვათ მგელი, როცა მას შიმშილი შეაწუხებს, საკვების მოპოვებისთვის საჭირო აქტივობას იწყებს. მაგრამ ამ მომენტში მას სიტუაცია, რომელშიაც საკვების პოვნა და მიღება შეიძლება, თვალწინ არ აქვს მოცემული. იგი საკვების ძიების სიტუაციაში იმყოფება და არა საკვების — მიღების. ადვილი შესაძლებელია ძიება უშედეგო აღმოჩნდეს და ცხოველი მთელი დღის განმავლობაში ვერ მოხვდეს ისეთ სიტუაციაში, სადაც მისი მოთხოვნილების დაკმაყოფილების საქმე იქნება უზუნველყოფილი. რა განწყობა უღვეს მის ასეთ მოქმედებას საფუძვლად? ცხადია, საკვების მოპოვებისა და მიღების განწყობა, რომელიც, იმის მიხედვით თუ რა სახის სტიმულაციურ ხატებით დიფერენცირდება, შეიძლება გზადაგზა სულ სხვადასხვა ხასიათის ქცევის აქტებს დაედოს საფუძვლად. და აი, ერთ

37 დ. უზნაძე, განწყობის ფსიქოლოგიის ექსპერიმენტული საფუძვლები, გვ. 33, 34.

მოპენტში იგი ჩერდება, თავს ზევით იღებს და ჰაერს ყნოსავს დიდი დაკვირვებით. რალაცას არკვევს. ჩანს საკვებად ვარგისი ცხოველის კვალს მიაგნო. იგი ფრთხილად იწყებს მოძრაობას იმ მიმართულებით, საითაც, მიღებული პერცეპტული შთაბეჭდილების მიხედვით, საკვები უნდა იყოს. რამდენიმე ათეული მეტრის გადანაცვლების შემდეგ მგელი ისევ ჩერდება და ყურადღებით ათვალისერებს შემოგარენს. ხედავს, ტყის განაპირას მინდორში ძროხა ბალახობს თავით მისკენ მიბრუნებული. იგი მას ზურგიდან ეპარება, ერთბაშად ესხმის თავს და, მცირე ბრძოლის შემდეგ საკვებს ხელში იგდებს.

თუ გავანალიზებთ იმას, რაც მგელმა მოიმოქმედა საკვების ძიების დაწყებიდან მის ხელში ჩაგდებადღე, აშკარა გახდება, რომ მისი აქტივობა ყოველ ცალკე მომენტში სტიმულაციური ხატებიდან მიღებულ პერცეპტულ შთაბეჭდილებას ეყრდნობოდა და ამ შთაბეჭდილების შესატყვისად იმართებოდა. მაგრამ თუ ეს ასე იყო, მაშინ რას აკეთებდა განწყობა, რა ფუნქციას ასრულებდა იგი? თუ სიტუაციის ის მონაკვეთები, რომელთაც ჩვენ სტიმულაციურ ხატს ვუწოდებთ, განწყობაში იყო ასახული, მანამ, სანამ მათი პერცეფტია მოხდებოდა და მათი გრძნობადი აღქმა იჩენდა თავს, ეს უკანასკნელი რისთვის იყო საჭირო? თუ პირიქით, პერცეპტული აქტივობა და მის ნიადაგზე აღმოცენებული აღქმა წინ უსწრებდა განწყობას, მაშინ: 1) რის ნიადაგზე ვითარდებოდა ეს პერცეპტული აქტივობა და 2) რა ფუნქციას ასრულებდა განწყობა?

პერცეპტულ აქტივობას, ისე როგორც მოტორულ მოქმედებას, რომელიც ამ პერცეპტული აქტივობის მონაცემების შესაბამისად ვითარდება. განწყობა წარმართავს. პერცეპტული აქტივობის ნიადაგზე განწყობა თავის თავში ასახავს სიტუაციის მოცემულ მონაკვეთს — სტიმულაციურ ხატებს — ხოლო ამ ასახვის საფუძველზე იგი გეგმავს და აგებს ქცევის კონკრეტულ აქტებს, რომელთაც სუბიექტი, ბოლოს და ბოლოს, მოთხოვნილების დაკმაყოფილებამდე მიჰყავს<sup>38</sup>.

---

<sup>38</sup> მაგრამ როგორ ახერხებს განწყობა, მანამ სანამ პერცეპტული აქტივობის გზით სიტუაციის მოცემული მონაკვეთის თავისებურებას გამოარკვევდეს, ინდივიდის პერცეპტული აქტივობა, შე რ ჩ ე ვ ი თ, ვარესინამდვილის სწორედ იმ მოვლენებისკენ მიმართოს, რომელთაც არსებულ პირობებში, მოთხოვნილების დაკმაყოფილების საქმისთვის გადაწყვეტი მნიშვნელობა აქვთ? როგორ ახერხებს იგი ამ მოვლენების სხვა ურიტვი მოვლენებისგან გამოყოფას და პერცეპტული აქტივობის მიმართების საგნად გადაქცევას ისე, რომ ამისათვის ყველა მოვლენ-

შიმშილი ზემოაღწერილ შემთხვევაში ქმნის განწყობას, რომელიც, პირველ რიგში, მოცემული სიტუაციის შიმშილის თვალსაზრისით გამოკვლევის ქცევის აქტებს აღძრავს. ეს აქტები ძირითადად პერცეპტული ხასიათისაა. მათ მიერ განწყობაში შემოტანილი ინფორმაციის ნიადაგზე, განწყობა მოცემული ობიექტური ვითარების შესატყვის დიფერენციაციას განიცდის. თუ ეს ინფორმაცია შემოგარეში საკვების არსებობის რაიმე ნიშანს შეიცავს, განწყობაში მაშინვე ამ ინფორმაციის შესაბამისი ძიების აქტები იგვეგმება და მის ნიადაგზე სათანადო პერცეპტულ-მოტორული აქტივობა ვითარდება. როცა მხეცი თავის მსხვერპლს აღმოაჩენს და მას თავდასხმისათვის საჭირო მანძილზე უახლოვდება, მის წინაშე იმყოფება სტიმულაციური ხატი, რომელმაც მთელი ქცევის ფინალი უნდა განსაზღვროს. განწყობაც ამ სტიმულაციური ხატის შესატყვისად დიფერენცირდება: მხეცი მსხვერპლს თავს ესხმის, ხელში იგდება და იწყებს მის მოხმარებას.

როგორც ვხედავთ, განწყობა ცხოველური განვითარების საფეხურზე გარკვეული ბიოლოგიური მნიშვნელობის მატარებელ პერცეპტული შთაბეჭდილებების ნიადაგზე იღებს მიმდინარე სტრუქტურას, რომელიც განწყობის ძირითად კარკასს ავსებს და ქცევის კონკრეტული აქტების თავისებურებას განსაზღვრავს. მაგრამ შეუძლებელია იმის დავიწყება, რომ პერცეპტული აქტები, რომელთაც განწყობაში სიტუაციის თავისებურებათა შესახებ შემოაქვთ ინფორმაცია, თვითონ განწყობის მიერაა ნაწარმოები. განწყობა, ცხოველური განვითარების საფეხურზე, მხოლოდ ამ გზით არკვევს სიტუაციის თავისებურებებს და იღებს რა მის შესატყვის ორგანიზაციას, მიზანშეწონილი ქცევის აქტებს გეგმავს და ახორციელებს.

ასე რომ, საქმე ისე კი არ უნდა წარმოვიდგინოთ რომ თითქოს შმიერი ცხოველი, მოხვდება თუ არა შესატყვის სიტუაციაში, მთელი ქცევის (პირველი აქტიდან ფინალურ მომენტამდე) სიტუაცია მყისვე აისახება მისი განწყობის მდგომარეობაში და ამიერიდან საქმე მხოლოდ ამ განწყობის ქცევის აქტებში რეალიზაციას ეხება, თორემ თვითონ განწყობა მის მიერ წარმოებულ

---

ნის, რომელიც კი მასზე ფიზიკურად მოქმედებს, პერცეპტულ მოსინჯვას არ ახდენს. ამ კითხვაზე ჩვენ ვცადეთ პასუხი გავცეცა ნაშრომში "Некоторые спорные проблемы установки", 1971, თავი IV.

ქცევის მანძილზე არავითარ შინაარსეულ ცვლებადობასა და დიფერენციაციას არ განიცდის. არა, განწყობას მიმდინარე სტრუქტურა აქვს. განწყობის დეტალები, რომელნიც ქცევის კონკრეტულ აქტებს განსაზღვრავენ, მისი ძირითადი კარკასის საზღვრებში ცვლებადობენ, მის მიერვე წარმოებული ქცევის აქტების სტიმულაციური ხატების შესაბამისად მოძრაობასთან ერთად. „ზოგიერთ შემთხვევაში საჭირო ხდება ცოტად თუ ბევრად ხანგრძლივი პროცესი, რათა იგი გარკვეული სახით, როგორც ასეთი, ჩამოყალიბდეს, რათა იგი განაწევრდეს, როგორც მდგომარეობა, რომელიც ქცევის არსებული პირობებისთვის სპეციფიკურად და ადეკვატურად უნდა ჩაითვალოს“<sup>39</sup>, წერს დ. ნ. უზნაძე, მაგრამ აქ მას ნენდველობაში აქვს განწყობის მოცემული სიტუაციის უძრავი სტრუქტურის შესაბამისად დიფერენცირება და არა მისი კონკრეტული შინაარსის უწყვეტი ცვლებადობა, რაც ერთი მეორის შემცველი სტიმულაციური ხატების ზემოქმედებითაა გამოწვეული.

თუ ცხოველი ისეთ გარემოში აღმოჩნდა, სადაც პერცეპტული გზებით მიღებული ინფორმაცია არაა საკმარისი ამ გარემოში მოთხოვნილების საგნის, ან კიდევ მისი ხელში ჩაგდებისთვის საჭირო გზების, აღმოსაჩენად, ცხოველი ტოვებს მას და სხვა გარემოში გადადის. ცხოველს გარდა პერცეპტული აქტივობისა (და ამ აქტივობის გზით მიღებული გამოცდილების ერთგვარი რეპროდუქციისა) გარესინამდვილიდან ინფორმაციის მიღების სხვა საშუალება არ მოეპოვება.

სულ სხვა მდგომარეობაში იმყოფება ადამიანი. ადამიანი, როცა მისი მოთხოვნილების საგანი არაა მოცემული უშუალოდ — პერცეპტულ ველში და, საერთოდ, პერცეპტული გზებით ძიებისთვის მიუწვდომელი რჩება, პერცეპტულ აქტივობას ინტელექტუალური აქტივობით ცვლის და სიტუაციის ძირითად თავისებურებათა გაცნობიერებას აზროვნების დონეზე ახდენს. აზროვნება, მოცემულ ობიექტურ ვითარებაში, მოთხოვნილების საგანსაც და მასთან მისასვლელ გზებსაც ნახულობს ისეთ მიმართებებში, რომელნიც პერცეპტული აქტივობისთვის პრინციპულად მიუწვდომელია. ამიტომ სულ სხვა ფსიქოლოგიური სტრუქტურა აქვს იმ სიტუაციას, რომელიც აზროვნების საშუალებით ნახულობს გარკვეულობას. ცხადია, ასეთი სი-

<sup>39</sup> დ. უზნაძე, განწყობის ფსიქოლოგიის ექსპერიმენტული საფუძვლები, გვ. 54.

ტუაციის ნიადაგზე აგებული განწყობაც და ამ უკანასკნელით განსაზღვრული ქცევის აქტებიც სრულიად თავისებურია. ამ თავისებურებას უსვამს ხაზს დ. უზნაძე, როცა იგი ქცევის ორი პლანის — განწყობისეულისა და ობიექტივირებულის შესახებ ლაპარაკობს და, ამ გზით, ქცევის ორ, ერთიმეორისაგან არსებითად განსხვავებულ, დონეს უჩვენებს.

მაგრამ აზროვნებასა და განწყობას შორის პრინციპულად ისეთივე დამოკიდებულება არსებობს, როგორც პერცეფციასა და განწყობას შორის არსებობს: განწყობა თვითონ აწარმოებს აზროვნების აქტებს იმისთვის, რომ ქცევის სიტუაციის სტრუქტურა ასახოს თავისთავში და მისი შესატყვისი ორგანიზაცია მიიღოს<sup>40</sup>. მაგრამ იმისათვის, რომ განწყობამ, რომელმაც პერცეფციის გზით ვერ შესძლო სიტუაციის თავისებურებათა გათვალისწინება, აზროვნების აქტები განახორციელოს, აუცილებელი ხდება ქცევის სუბიექტის შემეცნებითი დამოკიდებულება გარესინამდვილისადმი შეცვალოს: იგი პერცეპტული აქტივობიდან ინტელექტუალურ აქტივობაზე გადავიდეს. ამას განწყობა ობიექტივაციის გზით ახერხებს. „ერთის მხრივ, ობიექტივაციისა და მის ნიადაგზე აღმოცენებულ ფსიქიკურ აქტივობასა და, მეორეს მხრივ, განწყობის მოქმედებას შორის ურთიერთდამოკიდებულების შუქზე, ყოველი ფსიქიკური პროცესი გამოდის, ერთსა და იმავე დროს, როგორც ყოფიერების ასახვა და როგორც ქცევის რეგულაციის რგოლი“<sup>41</sup>.

ის გარემოება, რომ აზროვნების აქტებს განწყობა ახორციელებს, ამ აქტების მიერ გარესინამდვილის ამა თუ იმ თავისებურების შესახებ მიღებული ინფორმაცია განწყობისათვის არაა უცხო. პირიქით, ამ ინფორმაციას განწყობა ეუფლება, განწყობაა მისი ერთადერთი მძიებელი, მომპოვებელი და გამოყენებელი.

განწყობა აზროვნების საშუალებით აწარმოებს ისეთ ოპერაციებს, რომელთა მონაცემებიც მას სპირდება იმისთვის, რომ არსებულ ობიექტურ ვითარებაში მიზანშეწონილ ქცევას გაუკეთოს ორგანიზაცია. ეს ოპერაციები უზრუნველყოფენ: 1. სიტუაციის იდეურ მოცემულობას: სიტუაციაში პერცეპტული ველის მიღმა არსებული მიმართების შემოტანას და იმ მოვლენეთა კანონზომიერების გათვალისწინებას, რომელთაც აღქმისათვის მოცემულ დრო

<sup>40</sup> ამასთან დაკავშირებით იხ. ქვემოთ თავი „მოქმედების გეგმა, სტიმულაციური ხატი და განწყობა“.

<sup>41</sup> А. С. Прангишвили, Исследования по психологии установки, 1967, გვ. 75.

და სივრცის საზღვრებს გარეთ აქვთ. ან შეიძლება ჰქონდეთ, ადგილი: 2. ქვევის რეზულტატების შეფასებას და მათი ღირებულების ქვევის იდეური სიტუაციის სტრუქტურაში შეტანას; 3. უქვევითი კავშირების დამყარებას: ქვევის წინასწარ გათვალისწინებული გეგმის შესატყვისად მიჰდინარეობის შემოწმებას და შემოწმების შედეგების განწყობის მდგომარეობაში ინფორმირებას, რომ საჭიროების შემთხვევაში განწყობამ ისეთი ცვლილებები განიცადოს, რომელიც ამ ინფორმაციას შეესატყვისება.

პერსექტული აქტივობიდან ინტელექტუალურ აქტივობაზე გადართვა, როცა პერსექციის გზით სიტუაციის თავისებურებათა გარკვევა არ ხერხდება. არ ნიშნავს ერთი ქვევის განწყობის მეორე ქვევის განწყობით შეცვლას, როგორც ამას, ჩვეულებრივ, ფიქრობენ. განწყობის ასეთი შეცვლის შესახებ აუცილებლად უნდა ვილაპარაკოთ, მხოლოდ იმ შემთხვევაში თუ მივიღებთ დებულებას: განწყობაში სიტუაცია თავიდანვე ისე ერთბაშად და დასრულებულად აისახება სუბიექტის მდგომარეობაში, როგორც ფოტოაპარატში ღიზის წინ გაშლილი სივრცე. მაგრამ, როგორც დასტურდება. განწყობა, სიტუაციას ასე არ ასახავს: განწყობა, ჩვეულებრივ, ბოლომდე ინარჩუნებს რა ძირითად კარკასს, რომელიც სიტუაციის მხოლოდ მთავარ სტრუქტურას ითვალისწინებს, იმის მიხედვით თუ რა ახალ-ახალი სტიმულაციური ხატები შემოაქვს მის მიერ განვითარებულ ქვევის აქტებს თვითონ მასში, მუდმივ ცვალებადობას განიცდის. ეს ცვალებადობა არ არის ერთი განწყობის მეორეთი შეცვლა, არამედ ერთი და იმავე განწყობის მიყოლა მის მიერვე განხორციელებული ქვევის აქტებისადმი, ამ აქტების მიერ ქვევის სიტუაციაში შემოტანილი სტიმულაციური ხატებისადმი.

დ. უზნაძის აზრით, „ადამიანის ქვევის შემთხვევაში ჩვენს წინაშე ასეთი სურათი იშლება: სუბიექტი თავისი განწყობის ხელმძღვანელობით აქტივობის საკმაოდ რთულ სურათს იძლევა; მაგრამ თუ მას რაიმე მნიშვნელოვანი დაბრკოლება გადაეღობა წინ, ის იძულებული ხდება ხელი აიღოს აქტივობაზე, შეჩერდეს, და მის ნაცვლად ობიექტივაციის აქტი განახორციელოს. ეს შეჩერების მდგომარეობა, ჩვენ რომ ობიექტივაციას ვუწოდებთ, შესაძლებლობას აძლევს სუბიექტს თავისი ქვევა წმინდა თეორიულ პლანში წარმართოს: იგი აზროვნების აქტებს მიმართავს, რათა მის წინაშე უმოცუნებელი საკითხი გადაჭრას, ე. ი. ობიექტივაციის ნიშნად აღძრული შემეცნების მოთხოვნილება დაიკმაყოფილოს.



ასე ჩნდება ადამიანის აზროვნება. იგი ობიექტივაციის ნიადაგზე წარმოებულ ფსიქიკური აქტივობაა, რომელიც აღძრული თეორიული მოთხოვნების დაკმაყოფილებას ემსახურება. ობიექტივაციის გარეშე აზროვნება შეუძლებელია<sup>42</sup>.

აქ მოტანილ ამონაწერში უაღრესად საყურადღებო აზრებია გამოთქმული. მაგრამ არის ერთი დებულება, რომლის გაზიარება, იმ წინააღმდეგობების გამო, რომელთაც იგი აწყდება, ძნელი ხდება. ამ დებულების მიხედვით აზროვნება ყოველთვის თეორიული მოთხოვნების ნიადაგზე აღმოცენდება და თეორიული მოთხოვნების დაკმაყოფილების საქმეს ემსახურება. ამიტომ აზროვნება, იმის გამო რომ მას მოტივიც აქვს საკუთარი და მიზანიც, ყოველთვის ქცევას, კერძოდ თეორიულ ქცევას, წარმოადგენს. ეს დებულება უკვე დაქვიდრებულია განწყობის ფსიქოლოგიაში<sup>43</sup>.

ამ დებულებას თუ გავიზიარებთ მაშინ უნდა ვადიაროთ, რომ ერთი და იმავე ქცევის სტრუქტურაში შეუძლებელია აზროვნების პროცესებიც შედიოდეს და პრაქტიკული მოქმედებანიც; რომ ფილოგენეტიკური განვითარების გზაზე თეორიულმა მოთხოვნებამ უფრო ადრე იჩინა თავი, ვიდრე აზროვნების პროცესებმა და ონტოგენეზისშიაც იგავე მეორდება; ამ დებულების მიხედვით უხდა ვიფიქროთ, რომ ადამიანი მხოლოდ თეორიული მოთხოვნების ზეგავლენით აზროვნობს; რაც შეეხება სხვა საცხოვრებო მოთხოვნებებს, როგორცაა, მაგალ., თვითშენახვასთან და გვარის გაგრძელებასთან დაკავშირებული მოთხოვნებები, რა ძლიერაც არ უნდა იყვნენ ისინი და რა ხასიათის სიტუაციაშიც არ უნდა მოხვდეს მისი სუბიექტი, სულ ერთია, ეს მოთხოვნებები ისეთ განწყობას ვერ შექმნიან, რომლის ნიადაგზედაც ობიექტივაციის აქტის წარმოება და აზროვნების პროცესების გაშლა იქნება შესაძლებელი.

სხვაზე რომ არაფერი ვთქვათ, ასეთ შემთხვევაში სრულიად გაუგებარი დარჩება რის ნიადაგზე აღმოცენდა ობიექტივაციის პირველი აქტები და აზროვნების პირველი პროცესები.

ჩვენი აზრით, მოთხოვნის დებულება, რომელიც იმდენად ძლიერდებ-

---

42. უზნაძე, განწყობის ფსიქოლოგიის ექსპერიმენტული საფუძვლები, გვ. 132.

43 იხ. А. С. Прангишвили, Исследования по психологии установки, გვ. 75; Ш. А. Надирашвили, Установка и отношение, Понятия установки и отношения в медицинской психологии, გვ. 155.

ბა, რომ მოცემულ მომენტში პიროვნების სტრუქტურაში დომინანტურ მდგომარეობას იკავებს და მთელი ძალით ისწრაფვის დაკმაყოფილებასკენ, პიროვნების ყველა ფსიქოფიზიკურ შესაძლებლობას ეუფლება და იყენებს იმისათვის, რომ დაკმაყოფილებას მიაღწიოს. განწყობა, რომელსაც იგი მოცემულ სიტუაციაში უკეთებს ორგანიზაციას, მისი ზეგავლენით, ინტელექტუალურ პროცესებსაც ისევე აღძრავს და წარმართავს, როცა ამას საჭიროება მოითხოვს. როგორც პერსექუციასა და მოტორიკას. ასეთი მოთხოვნების ზეგავლენით, ხშირად, აზროვნების პროცესი, რომელიც თეორიული მოთხოვნებით იყო აღძრული და თეორიული მოთხოვნების დაკმაყოფილების საქმეს ემსახურებოდა, უნებლიედ წყდება უდროოდ — მოთხოვნების დაკმაყოფილებამდე, იმის გამო, რომ თეორიული მოთხოვნება სხვა, მოცემული მომენტისათვის უფრო ძლიერმა მოთხოვნებამ დასძლია, და აზროვნების შესაძლებლობა მას ხელიდან გამოსტაცა, რომ იგი თავისი საჭიროებისათვის გამოეყენებინა.

ყოველდღიურ ცხოვრებაში ჩვენ სპეციფიკურ ადამიანურ ქცევას აზროვნებით ვიწყებთ და არა პრაქტიკული მოქმედებით: ჯერ ქცევის მიზანსა და საშუალებას ვაცნობიერებთ და შესაძლო ქცევას ვგვემავთ (მის სტრუქტურას ვაკრევეთ, მისი ძირითადი მონაკვეთების დროსა და სივრცეში განლაგებას ვახდენთ თეორიულად, წარმოსახული სიტუაციის შესატყვისად) და შემდეგ ამ გეგმის მიხედვით ვიწყებთ პრაქტიკულ მოქმედებას. თუ პრაქტიკული მოქმედების გზაზე რაიმე ისეთ დაბრკოლებას წაგაწყდებით, რომელიც წინსვლის საშუალებას არ გვაძლევს, ვჩერდებით და თეორიულ მოქმედებას — აზროვნებას ვიწყებთ. ჩვენის აზრით, ასე ვიქცევით არა იმიტომ, რომ დაბრკოლებამ ახალი მოთხოვნება წარმოშვა, რომელმაც ის მოთხოვნება და განწყობა დაბრკოლებამდე რომ გვამოძრავებდა, შესცვალა და სრულიად ახალი ქცევის განწყობა — თეორიული ქცევის განწყობა წარმოშვა. არა, ასე ვიქცევით იმ მოთხოვნების ზეგავლენით და იმ განწყობის საზღვრებში, რომელიც დაბრკოლებამდე გვამოძრავებდა. ქცევის პრაქტიკული მიმდინარეობის პროცესში მოულოდნელად წამოჭრილმა დაბრკოლებამ აუცილებელი გახადა მოქმედ განწყობაში ერთ-ერთი ისეთი ახალი დიფერენციალური მომენტის — ქვესტრუქტურის — წარმოქმნა, რომელიც თეორიულ აქტივობას განავითარებდა და დაბრკოლებას მოხსნიდა იმითი, რომ მის ბუნებას გააკრევედა. ასეთ შემთხვევაში, აზროვნება სიტუაციის იმ პუნქტის, იმ სტიმულაცი-

ური ხატის ბუნებას არკვევს, რომელმაც ჩვენი წინსვლა შეაფერხა და, ჩვეულებრივად, არკვევს მხოლოდ იმ მოტივით, რომ შეჩერებული მოქმედების გაგრძელება გახადოს შესაძლებელი. ეს იმას ნიშნავს, რომ იგი იმ მოთხოვნების მიერ არის აღარული, რომლის დაკმაყოფილებაც დაბრკოლებას წააწყდა. აზროვნებით გარკვეული სტიმულაციური ხატი ისევე აისახება მთელი ქცევის განწყობაში და ქმნის მის ერთ, შედარებით სწრაფად გარდამავალ სტრუქტურულ მომენტს — დაქვემდებარებულ სტრუქტურას, როგორც ამას პერცეფციული აქტივობის გზით გარკვეული სტიმულაციური ხატები აკეთებენ. აქტუალური მოთხოვნილება, იმის მიუხედავად სიტუაცია პერცეფციული აქტივობით იქნება გარკვეული თუ აზროვნების საშუალებით, ისე ქმნის სათანადო ქცევის განწყობას, რომ, ნებისყოფის სახით, დამატებით ფაქტორს არ საჭიროებს, იმის მსგავსად, როგორც ეს დ. უზნაძის გამოკვლევებშია წარმოდგენილი<sup>44</sup>. მოთხოვნილებას აზროვნების აქტებით მოკვებულ სიტუაციის მიმართაც ისეთივე განმაწყობელი ძალა აქვს, როგორსაც იგი პერცეფტული აქტებით მოკვებულ სიტუაციის მიმართ ამქდავენებს. და მართლაც, მოთხოვნილება რა მოთხოვნილებაა, თუ იგი, როცა მისი დაკმაყოფილების სიტუაცია ყველა პუნქტში გარკვეულია და შინაგან კონფლიქტებსაც არ აქვს ადგილი, სათანადო განწყობის შექმნას ვერ მოახერხებს.

მივმართოთ უბრალო მაგალითს. ვთქვათ, ახალგაზრდა კაცს ქალმა, რომელიც მისი დიდიხნის ოცნების საგანს შეადგენს, ბოლოს და ბოლოს, შეხვედრის დრო და ადგილი დაუნიშნა ვაჟი, ტრანსპორტზე მომხდარი შეფერხების გამო სამუშაოდან დაავიანებით ბრუნდება სახლში. იგი საათს დასცქერის და ხედავს, სადილობისთვის დრო არ რჩება, სასწრაფოდ უნდა მოემზადოს და გადადეს სახლიდან, რომ სასურველი არსება არ ალოდინოს, მას დაუნიშნულ ადგილზე მისვლა დაასწროს. იგი ჩქარი ტემპით იწყებს მოქმედებას: პირს იბანს, ტანთ იცვამს, თმას ივარცხნის და ახლა ჭერი ფეხსაცმელების ჩაცმაზე დგება. ერთი მათგანი ჩაიცვა კიდევ მთელი ამ ხნის განმავლობაში მის ცნობიერებაში ქალთან შეხვედრის წარმოსახული ემოციონალურად დატვირთული სურათები ცვლიან ერთმანეთს. მთელი მზადება განწყობის პლანში — თითქმის ავტომატურად — მიმდინარეობს. შეხვედრის მოთხოვნილება ვაჟს

<sup>44</sup> იხ. დ. უზნაძე, განწყობის ფსიქოლოგიის ექსპერიმენტული საფუძვლები, გვ. 130—137.

მთელი ძალით ეზიდება მოცემული ობიექტური ვითარების შესატყვისი ქცევის აქტებით, სიტუაციის ცენტრალური პუნქტისკენ. ვზადავზა იშვიათად ახდენს ვაჟი თავისი მოქმედებისა და ნამოქმედარის შეფასებასა და შესწორებას. და აი, იგი მეორე ფეხზეც იწყებს ფეხსაცმლის ჩაცმას, მაგრამ ფეხსაცმელში ფეხი არ მიდის. იგი ძალას ატანს, ცლას იმეორებს ერთხელ. ორჯერ, მაგრამ უშედეგოდ. ბოლოს, ამის გამო საკმაოდ განერვიულებული, ჩერდება: ოცნებასაც წყვეტს და პრაქტიკულ მოქმედებასაც. ჩქარობს ვაარკვიოს რაშია საქმე, ფეხსაცმელში ფეხი რატომ არ მიდის?! ერთბაშად ირკვევა: ცალი ფეხსაცმელი მას ძმის ფეხსაცმელში შეცვლია. თავს იჩითენ აბრუნებს, საიდანაც ფეხსაცმელები აიღო და ზედავს, რომ მისვან ორიოდ ნაბიჯზე, მისი ცალი ფეხსაცმელი ძმის ცალი ფეხსაცმლის ვვერდით დევს. სიტუაცია ცხადი ვახდა. დაბრკოლება მოიხსნა. ახლა საკუთარი ფეხსაცმლის აღება და ჩაცმაა საქმით. ვაჟი ამას დიდი სისწრაფით აკეთებს და აჩქარებული ნაბიჯით ვადის ვართ. მას რომ დაბრკოლების ბუნების ვარკვევა და ფეხზე ჩაცმა მეტი სმეტად და გვიანებოდა, იგი შეიძლება მეტი სმეტად განერვიულებულიყო, სასოწარკვეთილებამდე ეკი მისულიყო.

დ. უზნაძის აზრის მიხედვით, რასაც სხვა მკვლევარებიც იზიარებენ, აქ საქმე ვვაქვს შემდეგ მოვლენებთან: ა) დაბრკოლება, რომელმაც ფეხსაცმლის ჩაცმასთან დაკავშირებით იჩინა თავი, იწვევს თეორიულ მოთხოვნილებას, რომელიც, ერთის მხრივ, აქამდე მოქმედი მოთხოვნილების (სასურველ არსებასთან შეხვედრის მოთხოვნილების) პარალიზირებას ახდენს და მის ნიადაგზე აღმოცენებულ ვანწყობას (სასურველ არსებასთან შეხვედრის ქცევის ვანწყობას) არღვევს, ხოლო მეორის მხრივ, იხდის რა დაბრკოლებას თავისი ვაკმაყოფილების სიტუაციად, ქმნის თეორიული ქცევის ვანწყობას და მის ნიადაგზე ანვითარებს აზროვნებას ანუ თეორიულ ქცევას. ამ თეორიული ქცევის ამოცანა მის საფუძველში არსებული ვანწყობის სუბიექტური ფაქტორის — თეორიული მოთხოვნილების ვაკმაყოფილებაში მდგომარეობს. ბ) აზროვნება, არკვევს რა დაბრკოლების ბუნებას, თეორიულ მოთხოვნილებას ვაკმაყოფილებს და ამავე დროს, ამითვე, თეორიულ პლანში იმასაც ნათელს ხდის თუ ქცევის რა აქტები უნდა ვანხორციელდეს მოცემულ მომენტში, სიტუაციის ამ მონაკვეთში, რომ სასურველ არსებასთან შეხვედრის ქცევამ წინ წაიწიოს. მაგრამ ამ აქტებს პრაქტიკული მწარმოებელი არ ვავს, რადგან ქალიშვილთან შეხვე-

ღრის განწყობა დაბრკოლების ზეგავლენით დაიძლეა და ახლა აღარ მოქმედებს. რატომღაც არც იმ მოთხოვნილებას, რომელიც მის საფუძველში იყო, გააჩნია ძალა, რომ სიტუაციის ამ ინტელექტუალურად გარკვეულ მონაკვეთში ქალიშვილთან შეხვედრის განწყობას ხელახლა გაუკეთოს ორგანიზაცია. ამიტომ სუბიექტმა ნებისყოფის აქტს უნდა მიმართოს, რომ „თეორიულ პლანში — ობიექტივაციის პლანში გამოუმუშავებელი განწყობა აქტუალურ ქცევად აქციოს“<sup>45</sup>.

ჩვენის აზრით, არაფერი საფუძველი არ გვაქვს იმისათვის, რომ ასე ვიფიქროთ. ზემომოყვანილ მაგალითში ვაჟის მთელ აქტივობას მისი ყველა პრაქტიკული თუ თეორიული მოქმედებებით, ერთი მთლიანი ქცევის განწყობა, სასურველ არსებასთან შეხვედრის განწყობა აწარმოებს და მართავს. ამ აქტივობის ყოველი აქტის განხორციელებისთვის საჭირო ენერჯის მობილიზაციას, ქალიშვილთან შეხვედრის მოთხოვნილება ახდენს. ობიექტივაციის აქტივ და აზროვნებაც მის მიერ ორგანიზებული განწყობის მიერ არის აღძრული, იმისათვის, რომ მისმა სუბიექტმა რაც შეიძლება ჩქარა გადალახოს დაბრკოლება და ქცევის ფინალში გავიდეს. ის ნერვიულობა და სასოწარკვეთილება, რომელიც ასეთ შემთხვევაში დაბრკოლების გადალახვისთვის საჭირო გზების გამორკვევის შეფერხებას (მის გაზანგრაძლივებას) შეიძლება მოჰყვეს შედეგად, სწორედ ამის მაჩვენებელია.

მოთხოვნილება, რომელიც დაბრკოლებამდე ამოძრავებდა სუბიექტს, დაბრკოლების წარმოშობის გამო კი არ იხსნება, არამედ, ხშირად, უფრო მკაფრი ხდება და მეტი ძალით მიერეკება სუბიექტს იქითკენ, რომ მან დაბრკოლება გადალახოს და დაკმაყოფილება მოიპოვოს. მით უმეტეს, სიტუაციის გარკვევის (დაბრკოლების მიხეზებას აღმოჩენის) შემდეგ მას აღარაფერა ხელება: წინ ასეთი, რომ თავისი საქმის გაკეთებაში ხელი შეუშალოს. ქალიშვილთან შეხვედრის ის დიდი მოთხოვნილება, რომელიც ვაჟს ჰქონდა, და რომელმაც მას შინშილი დაავიწყა, შეუძლებელია რაღაც უმნიშვნელო დაბრკოლებასთან შეხვედრის გამო ისე დაუძლურდეს, რომ ამ დაბრკოლების ნიადაგზე აღმოცენებულმა თეორიულმა მოთხოვნილებამ (რომელსაც არაფრიდან არ ჩანს რომ რაიმე განსაკუთრებული ძალა ჰქონდეს) მისი დავიწყება გამოიწვიოს და მის ნიადაგზე აღმოცენებული განწყობა დაარღვიოს. ამ მოთხო-

<sup>45</sup> იხ. დ. უზნაძე, განწყობის ფსიქოლოგიის ექსპერიმენტული საფუძველები, გვ. 117.

ენილებას დაბრკოლების გარკვევის შემდეგაც ისევე შეუძლია წა-  
ყვანოს ქცევა, როგორც მანამდე მიჰყავდა. მას დაბრკოლების  
ხასიათის გამორკვევისა და მისი გადალახვისთვის საჭირო ქცევის  
აქტების შეპირობებისათვისაც ყველა შესაძლებლობა გააჩ-  
ნია, თუ სიტუაცია, თეორიული ძიების გზებით იქნება იგი  
გარკვეული თუ პრაქტიკული მოქმედებით, სულერთია, ამის შე-  
საძლებლობას იძლევა. ამიტომ იგი ნებისყოფის დახმარებას არ  
მოითხოვს.

რა თქმა უნდა, დაბრკოლებას შეუძლია წარმოშვას ერთგვარი  
ინტერესი — თეორიული მოთხოვნილება, რომელსაც ამ დაბრკო-  
ლების თავისებურებათა შეცნობა დააკმაყოფილებს. მაგრამ ჩვენს  
მიერ აღწერილ შემთხვევაში ეს მოთხოვნილება იმდენად სუს-  
ტია ქცევის წამყვან მოთხოვნილებასთან შედარებით, რომ მას,  
ბევრს ვერც წაართმევს რაიმეს და ვერც შემატებს. თავისი ხასიათით  
კი იგი ამ ძირითადი მოთხოვნილების მიმართულებით მოქმედებს,  
რადგან მას მოცემულ მომენტში სწორედ ის აქტივობა აკმაყოფი-  
ლებს, რომელიც ძირითადი მოთხოვნილების დაკმაყოფილებისათ-  
ვის საჭირო ქცევის გაგრძელებისთვისაა საჭირო.

ცხოვრებაში გვხვდება შემთხვევა, როცა ქცევის განწყობი-  
სეულ პლანში (და შეიძლება ობიექტივაციის პლანშიაც) რეალიზა-  
ციის პროცესში მოულოდნელად ისეთი წინააღმდეგობა თუ დაბრ-  
კობა იჩენს თავს, რომელიც თავისი განსაკუთრებული ბუნების  
გამო დიდი ძალის ინტერესს — თეორიულ მოთხოვნილებას —  
წარმოქმნის. ეს მოთხოვნილება, აღწევს რა დომინანტურ მდგომა-  
რეობას, აქამდე რეალიზაციის პროცესში მყოფ განწყობას არღვევს  
დასუბიექტს თავისი დაკმაყოფილების განწყობის მოღუსში აქცევს.  
ამას ადრე დაწყებული ქცევის დროებით ან სამუდამოდ გადადება  
მოსდევს შედეგად. მაგრამ ასეთი სახის დაბრკოლებებს, ჩვენ  
ცხოვრებაში საკმაოდ იშვიათად ვხვდებით.

ჩვენი აზრით, აზროვნების აღძვრა შეუძლია ყოველ მოთხო-  
ვნილებას, რომელიც კი ადამიანს გააჩნია. ყოველდღიურ ცხოვრე-  
ბაში ჩვენ, უფრო ხშირად, იმ მოთხოვნილებათა ზეგავლენით ვაზ-  
როვნებთ, რომელნიც თავიანთი ბუნებით, ინტელექტთან არ არიან  
დაკავშირებულნი. ისტორიულადაც აზროვნება სწორედ ასეთი  
მოთხოვნილებების დაკმაყოფილებისათვის ზრუნვის საქმეში გა-  
ჩნდა.

ადამიანის მოთხოვნილებათა მთელი სამკვიდრო აზროვნებ-  
 ბასთან მიმართებაში შეიძლება სამ ჯგუფად გავყოთ.  
 მათგან ერთი ყველაზე დიდი ჯგუფი, აზროვნების მიმართ ჰეტერო-  
 გენულია. ამ ჯგუფის მოთხოვნილებებს უშუალოდ არც აზროვნება  
 აკმაყოფილებს და არც მისი მინალწევარი — აზრები, იდეები და  
 კატეგორიები. ისინი აზროვნებას და მის მონაპოვარს იყენებენ,  
 როგორც საშუალებას. აზროვნების მონაპოვარი მათ თავ-  
 თავიანთი ობიექტის მოპოვებისა და მოხმარების საქმეში უწყობს  
 ხელს. ასეთია ყველა ბიოგენური და სოციოგენური მოთხოვნილე-  
 ბა. ფსიქოგენური მოთხოვნილებებიც, გარდა ორი-სამისა, ასეთივე  
 დამოკიდებულებაშია აზროვნებასთან. ეს ორი თუ სამი ფსიქოგენ-  
 ური მოთხოვნილება წარმოადგენს ინტელექტუალურ მოთხოვნი-  
 ლებებს, რომელნიც ისტორიულად ინტელექტის აქტივობასთან —  
 აზროვნებასთან დაკავშირებით წარმოიშვნენ და განვითარდნენ.  
 ერთი მათგანი არის თვითონ აზროვნების — ინტელექ-  
 ტის აქტივობის ანუ ფუნქციონის მოთხოვნი-  
 ლება, რომელსაც თვითონ აზროვნების პროცესი აკმა-  
 ყოფილებს, იმის მიუხედავად, ეს პროცესი ჰემმარიტ ცოდნას ეძი-  
 ებს თუ არა. ინტელექტუალური აქტივობის მოთხოვნილებას ჰემ-  
 მარიტების შემეცნებისკენ მიმართული აზროვნებაც ასევე აკმაყო-  
 ფილებს, როგორც ინტელექტუალურ თავსამტვრევებზე, ამოცანებ-  
 ზე და გასართობებზე აქტივობა. ინტელექტუალური მოთხოვნილე-  
 ბის მეორე სახეს წარმოადგენს ინტელექტუალური აქტი-  
 ვობის ანუ აზროვნების პროდუქტზე — ცოდნა-  
 ზე, ჰემმარიტებაზე მოთხოვნილება. სწორედ ეს მო-  
 თხოვნილება წარმოადგენს თეორიულ მოთხოვნილებას. იგი არსე-  
 ბითად განსხვავდება ინტელექტის აქტივობის მოთხოვნილებასაგან.  
 აქტივობა, რომლითაც ინტელექტის ფუნქციების მოთხოვნილება  
 კმაყოფილდება, ყოველთვის არ აძლევს საზრდოს თეორიულ მო-  
 თხოვნილებას. ხოლო ის აქტივობა, რომელიც თეორიულ მოთხო-  
 ვნილებას აკმაყოფილებს თავის მონაპოვრით, რამდენადაც მუდამ ინ-  
 ტელექტის აქტივობას წარმოადგენს, ყოველთვის აკმაყოფილებს  
 ინტელექტის ფუნქციონალურ მოთხოვნილებას. თეორიული მო-  
 თხოვნილებიდან შეიძლება ცალკე გამოვყოთ მეცნიერული  
 ძიების მოთხოვნილება, რომელსაც სხვის მიერ მოპოვე-  
 ბული ცოდნის ათვისება, სხვის მიერ გახსნილი ჰემმარიტების შე-  
 ცნობა არ აკმაყოფილებს. იგი მხოლოდ საკუთარ მეცნიერულ ძი-  
 ებებსა და აღმოჩენებში ნახულობს დაკმაყოფილებას: აღნიშნულ

გაქვობათა გამო არ იქნება დიდი შეცდომა თუ ვიტყვით: ამ მოთხოვნილებების მიერ ორგანიზებული განწყობის ნიადაგზე აღძრული აზროვნება ქცევაა<sup>46</sup>. რადგან მის სტრუქტურაში მიზანიცაა და მოტივიც. სხვა მოთხოვნილებათა მიერ ფორმირებული განწყობით გამოწვეულ აზროვნებაზე კი ეს არ ითქმის, რადგან აზროვნება ასეთ შემთხვევაში გამოიყენება, როგორც ერთი ინსტრუმენტალური საშუალება: არც თვითონ და არც მისი უშუალო პროდუქტი არ იძლევა სხვა მოთხოვნილების დაკმაყოფილებას.

---

<sup>46</sup> იშვიათად შეიძლება საქმე გვექნდეს ისეთ შემთხვევასთან, როცა ადამიანი თეორიული მოთხოვნილების დაკმაყოფილებას მხოლოდ აზროვნებით, პერსექტული და მოტორული აქტივობის მონაწილეობის გარეშე, აღწევს. ჩვეულებრივ, თეორიული ქცევა თავის სტრუქტურაში მოტორულ და პერსექტულ აქტივობასაც ჩაირთავს, სწორედ ისე, როგორც პრაქტიკულ ქცევაში, ხშირად, აზროვნების პროცესებიც მონაწილეობენ.



## მოქმედების გეგმა, სტიმულაციური ხატი და განწყობა

განწყობის ფსიქოლოგია, რომელიც ქართულ ნიადაგზე აღმოცენდა, ქცევის ფსიქოლოგიაა. იგი მიზნად ისახავს გავვითვალისწინოს ის ფსიქოლოგიური კანონზომიერებანი, რომელთა ნიადაგზეც ქცევის რეალური პროცესი ივება. ქცევის მოდელი, რომელიც ამ ფსიქოლოგიის ფუძემდებელმა დ. უზნაძემ დაგვიტოვა, ჩვენი აზრით, არაა მთლიანად დასრულებული: იგი შევსებასა და განვითარებას მოითხოვს.

ნაშრომის ეს თავი მიზნად ისახავს განწყობის ფაქტორების განსაზღვრის საქმეში ერთგვარი გარკვეულობა შეიტანოს და სპეციფიკური ადამიანური ქცევის მოდელი, ერთ მონაკვეთში მაინც, შედარებით უფრო სრულყოფილად წარმოგვიდგინოს.

დ. უზნაძის თანახმად, მოთხოვნილების ზეგავლენით ცოცხალი არსება ქცევის სუბიექტად იქცევა, ხოლო მასზე მოქმედი გარესინამდვილე სიტუაციის სახეს იღებს. სიტუაცია, მოქმედებს რა მოთხოვნილების სუბიექტზე, უქნის მას განწყობას, რომელშიაც მომავალი ქცევის ძირითადი თავისებურებანი წინასწარ, მოქმედების დაწყებამდე განსაზღვრული ამ სიტუაციის შესატყვისად.

ჩვენი აზრით, გარკვევას მოითხოვს საკითხი: რა ფსიქიკურ ფორმებში გვევლინება გარემო, როცა იგი ადამიანის ქცევის სიტუაცია ხდება და შესატყვისი განწყობის აღმოცენებას ედება საფუძვლად.

ქცევის სიტუაცია, ჩვეულებრივ, ისე ვრცელდება დროსა და სივრცეში გაშლილი, რომ მისი დაშორებული მონაკვეთები, ყველა იმ სტიმულით, რომელთაც აქტივობის დროს უნდა გაეწიოს ანგარიში, შეუძლებელია განწყობაში თავიდანვე — ქცევის დაწყებამდე იქნეს ასახული. ამიტომ შეუძლებელია, განწყობაში ქცევის და-

საწყისშივე იყოს გათვალისწინებული ყველა ის სტიმულ-რე-  
აქცია, რომლებითაც შემდეგ ფაქტიურად წარიმართება ქცევა.

სიტუაციის ის მონაკვეთები — რომლებიც ქცევის გამოსავა-  
ლი პუნქტიდან დროითა და სივრცით საგრძნობლად არიან დაშო-  
რებული — რა კონკრეტული შინაარსის სტიმულების შემცველი  
აღმოჩნდებიან და რა თანმიმდევრობითი იქნებიან ეს სტიმულები  
განლაგებული დროსა და სივრცეში, ამის წინასწარი ასახვა და გან-  
წყობაში გათვალისწინება ქცევის დასაწყისში საერთოდ შეუძლე-  
ბელია, თუნდაც მარტო იმის გამო, რომ ცალკე სიტუაციური მო-  
მენტები, რომელთაც ქცევის ცალკეული აქტები უნდა შეუთანხმ-  
დნენ, იქმნებიან ქცევის მიმდინარეობის დროს, მომენტალურად,  
ობიექტური რიგის მოვლენების შემთხვევითი შეხვედრების შე-  
დეგად.

გამოცდილება აქ ვერაფერს გვიშველის, რადგან სიტუაციური  
მომენტები, რომელთაც თითქმის მანქანური სიზუსტით უნდა გა-  
ეწიოს ანგარიში, რათა მათი შესატყვისი რეაქციები განხორციელ-  
დეს, თვითონ არ მეორდებიან ასეთი სიზუსტით.

მეორე მხრივ, აუცილებელია ქცევის სუბიექტის მოძრაობები,  
ზოგიერთ მომენტში მაინც, დიდი სიზუსტით შეუთანხმდეს სტი-  
მულებს, რომელნიც ქცევის სიტუაციის ამა თუ იმ მონაკვეთში  
იჩენენ თავს. ხშირად მხოლოდ ერთ არაზუსტ რეაქციას მთელი  
ქცევის შეფერხება და მძიმე მორალური ან ფიზიკური მარცხის  
გამოწვევაც შეუძლია. სიტყვა ვერბალურ სიტუაციაში მოულოდ-  
ნელად შემოჭრილი სტიმულის შესატყვისად უნდა მოიზომოს, მო-  
ქმედების დროს თავის, ხელისა თუ ფეხის მოძრაობა ზუსტად უნ-  
და შეუთანხმდეს სიტუაციაში შემთხვევით და მოულოდნელად  
შემოსულ და სწრაფად ცვალებად სტიმულებს, რათა ქცევის სუ-  
ბიექტი მძიმე მდგომარეობაში არ აღმოჩნდეს.

ერთი სიტყვით, ქცევის აქტები, და, საერთოდ, მოძრაობანი,  
რომლითაც ქცევა მიმდინარეობს, იმ კონკრეტულ სტიმულაციურ  
ხატებში ასახულ მოვლენებს უთანხმდებიან, რომელნიც ქცევის  
სხვადასხვა უბანზე და სხვადასხვა დროს იჩენენ თავს. სტიმულა-  
ციური ხატები ქცევის მიმდინარეობის პროცესში თანმიმდევრო-  
ბით ცვლიან ერთმანეთს. ისინი მოქმედ განწყობაში ისე შემოდიან  
და გადიან, მათში ასახული სტიმულების შესატყვისი რეაქციების  
განხორციელების შემდეგ, როგორც კინოკადრები კინოეკრანზე.  
როცა ჩვენ, მაგალითად, თეატრში წასასვლელად ვემზადებით და  
ტანთ ვიცვამთ, ჩვენი ქცევის განწყობას, მოქმედების ამ უბანზე,

საფუძვლად ედება ერთი უაღრესად კონკრეტული სტიმულაციური ხატი, რომელიც ქცევის ამ უბანზე მოცემულ სტიმულებს იმ სისტემაში ასახავს, რომლითაც ისინი რეალური ქცევის მიმდინარეობაში უნდა ჩაერთონ. ქცევის მსვლელობაში — ქუჩაში, ავტობუსში, თეატრის შესავალში, თუ პარტერში ეს ხატები არსებითად იცვლებიან.

ქცევის წარმატება ბევრადაა დამოკიდებული იმაზე, სტიმულაციური ხატი რამდენად სრულყოფილად და ადეკვატურად ასახავს იმ სტიმულთა თანმიმდევრობას, რომლებიც მოცემულ უბანზე უნდა ჩაერთონ ქცევის მიმდინარეობაში. ზემომოყვანილ მაგალითში სტიმულაციური ხატიდან საფულეს გამოვარდნას, ან კიდევ საფულედ სხვა რაიმეს მიჩნევას, შეუძლია ქცევა დამთავრებამდე შეწყვიტოს თეატრის სალაროს კარებთან; ქუჩაში გადასვლის დროს რომელიმე გამაფრთხილებელი სიგნალის ასეთი ხატის გარეთ დარჩენის შედეგად შეიძლება კაცი სპექტაკლზე დასწრების ნაცვლად უბედური შემთხვევის მსხვერპლი გახდეს.

სტიმულაციურ ხატს ჩვენ ვუწოდებთ იმ პირველად ასახავს, რომლის ნიადაგზეც ქცევის კონკრეტული აქტების განსაზღვრა ხდება. ეს ხატი მოიცავს დროის მოკლე მონაკვეთში მოცემულ სტიმულებს — იმის მიუხედავად, რა გზებით შემოდიან ისინი სუბიექტში. ერთ ხატში მხედველობით მიღებული სტიმულებიც შეიძლება იქნეს წარმოდგენილი და სმენითაც, აქტიურად მოცემულიც და რეპროდუქტულიც, ფიზიკური სახით არსებული რეალურიც და სიმბოლურ ფორმაში წარმოდგენილი იდეალურიც, თუ ქცევის აქტების მათთან შეთანხმება აუცილებელია მოცემულ უბანზე აქტივობის ნორმალური განვითარებისათვის.

ზემომოყვანილ მაგალითში საფულე შეიძლება მაგიდის უჯრაში იღოს და ქცევის სუბიექტზე აქტუალურად არცკი მოქმედებდეს. მაგრამ მის შესახებ საჭირო ინფორმაცია სტიმულაციურ ხატში მაინც შემოვიდეს მეხსიერების გზით. ქცევის მთელი სიტუაცია, აქტივობის მიმდინარეობის მთელ მანძილზე, თანდათანობით, ასეთი ხატების სახით შემოდის განწყობის მდგომარეობაში და ისე განსაზღვრავს მის კონკრეტულ თავისებურებას. ამიტომ სტიმულაციური ხატი დინამიკური ბუნებისაა; იგი ქცევის წინსვლის გამო და თავისთავადაც მუდმივ ცვალებადობას განიცდის: ხატი, რომელშიც ასახული სტიმულების შესატყვისი ქცევის აქტები უკვე განხორციელდა, მნიშვნელობას ჰკარგავს და თანდათანობით გადის სიტუაციიდან. მის ადგილს იკავებს მეორე ხატი, რომელშიც ასა-

ხულ სტიმულებთან პრაქტიკული ურთიერთობა ახლა უნდა დაამ-  
ჯაროს ქცევის სუბიექტმა. ერთი ხატი ისე თანდათანობით ცვლის  
მეორეს, რომ უმეტეს შემთხვევაში მათ შორის რაიმე საზღვარი არ  
იქმნება. ისინი ერთმანეთისაგან ისე როდი გამოიყოფიან, როგორც  
კადრები კინოფირზე. მათი ცვალებადობა ამ კადრების ეკრანზე  
ერთმეორეში გადასვლას უფრო წააგავს. ის სტიმულები, რომელ-  
თა შესატყვისი რეაქციები უკვე განხორციელდნენ, ხატიდან გადი-  
ან და მათს ნაცვლად შემოდინან ახალი სტიმულები, რომლებიც  
დარჩენილ სტიმულთა სისტემაში გარკვეულ ადგილს იჭერენ: სტი-  
მულთა რიგის ბოლოში დგებიან, რომ, როცა მათი ჯერი მოვა,  
თავთავე: მათი შესატყვისი რეაქციები მოითხოვონ. ასე თანდათანო-  
ბით იცვლება ერთი ხატი მისგან არსებითად განსხვავებული მეორე  
ხატი, რომელიც სტიმულთა სრულიად სხვა სისტემას ასახავს.

ამგვარად, სტიმულაციური ხატი ქცევის ერთ პატარა მონა-  
კვეთზე მოცემულ სიტუაციურ ვითარებას ასახავს. მასში სრულე-  
ბით არ ჩანს, რა სტიმულაციური შინაარსი ექნება მომდევნო ხა-  
ტებს, რომლებიც ქცევის ბოლოში გასვლამდე იჩენენ თავს. ერთმა  
და იმავე სტიმულაციურმა ხატმა, ან კიდევ სტიმულაციური ხატე-  
ბის რიგმა შეიძლება სულ სხვადასხვა ქცევის სიტუაციაში იჩინოს  
თავი. ცალკე აღებულ სტიმულაციურ ხატს (იმის გამოკლებით,  
რომელიც, როგორც სტიმულს, მოთხოვნილების საგანს ასახავს და  
მოხმარების რეაქციებს იწვევს) არავითარი შინაგანი კავშირი არა  
აქვს მოთხოვნილებასთან და მის საგანთან. ამიტომ იგი მოკლებუ-  
ლია იმ თავისებურებებს, რომლებიც ამ უკანასკნელთ შეაქვთ ქცე-  
ვის სიტუაციაში.

ზემოაღნიშნულ გარემოებათა გამო დგება ორი საკითხი: 1. რის  
ნიადაგზე იღებს სტიმულაციური ხატი ქცევის ამოცანების შე-  
სატყვის შინაარსსა და სტრუქტურას? და 2. რატომ მაინცდამაინც  
იმ თანმომდევრობით მოსდევენ და ცვლიან სტიმულაციური ხა-  
ტები ერთმანეთს, რომელიც მიზანდასახული ქცევის განვითარე-  
ბისთვისაა აუცილებელი? საკითხის ასე დაყენება საჭირო ხდება  
იმის გამო, რომ ქცევის ყველა პუნქტში გარესინამდვილე სულ  
სხვადასხვა სტრუქტურისა და სტიმულაციური შინაარსის ხატე-  
ბის წარმოქმნის ურიცხვ შესაძლებლობას იძლევა.

ამ კითხვებზე პასუხი რომ მივიღოთ, გარკვეულ უნდა იქნეს საკი-  
თხი: ქცევის დაწყებამდე რანაირადაა მოცემული მთელი სიტუაცია,  
რომელიც ობიექტური სინამდვილის მხრიდან ედება საფუძვლად გან-  
წყობას და, აგრეთვე, ამ უკანასკნელის მეშვეობით, ქცევის მთელ

მიმდინარეობას წინასწარ, ქცევის დაწყებამდე განსაზღვრავს? თუ სიტუაცია სუბიექტთან ქცევის პრაქტიკული აქტების განსაზღვრისათვის საჭირო ურთიერთობაში მხოლოდ დროში განლაგებული სტიმულაციური ხატების მეტად თუ ნაკლებად გრძელი რიგის სახით მოდის, ხოლო ქცევის მიმდინარეობის მანძილზე სტიმულაციური ხატები ისე იცვლებიან, როგორც გარესინამდვილის სურათები იმ მგზავრის მხედველობის არეში, რომელიც ღამის სიბნელეში ხელის პატარა ფარნით ინათებს გზას და ისე მიიწევს წინ, ცხადია, შეუძლებელია სტიმულაციური ხატების სახით გაშლილი სიტუაცია ქცევის დაწყებამდე თავიდან ბოლომდე მთლიანად იყოს მოცემული და განწყობა მას ემყარებოდეს.

მაშინ რა სიტუაციური მონაცემების საფუძველზე აღმოცენდება განწყობა ქცევის დაწყებამდე? — მანამ, სანამ სუბიექტში სტიმულაციური ხატები დაიწყებდნენ ასახვას?

დ. უზნაძის აზრით, ცნობიერება მხოლოდ მაშინ ჩნდება, როცა რომელიმე კონკრეტული განწყობით განსაზღვრული ქცევის აქტები ისეთ დაბრკოლებას აწყდებიან, რომელიც მათს შემდგომ წინსვლას შეუძლებელს ხდის. ასეთ შემთხვევაში ქცევის პრაქტიკული მიმდინარეობა ჩერდება და თავს იჩენს ობიექტივაციის აქტი, რის ნიადაგზეც ვითარდება ცნობიერება. ცნობიერება თეორიულ პლანში (ობიექტივაციის პლანში) არკვევს დაბრკოლების ბუნებას და ქცევის შემდგომი განვითარების გზებს, ხოლო ნებისყოფა ახდენს თეორიულად გარკვეული ქცევის პრაქტიკული მოქმედების განწყობაში ჩართვას, რის შემდეგაც ქცევის აქტები ისევ განწყობისეულ მიმდინარეობას იღებენ.

ჩვენი აზრით, მოვლენათა მიმდინარეობა შესაძლებლობას იძლევა წამოყენებულ იქნეს შედეგი მოსაზრებები: ადამიანური ქცევის პირველ აქტებს შინაგანი მოქმედების ანუ ცნობიერების აქტები წარმოადგენენ. ისინი პირველ რიგში იმის გარკვევის საქმეს ემსახურებიან, თუ რა და როგორ უნდა იქნეს გაკეთებული. სპეციფიკური ადამიანური ქცევის სიტუაციის ძირითადს, სტრუქტურას პიროვნება თითქმის ყოველთვის ცნობიერების საშუალებით არკვევს და ამ გზით ადგენს მოქმედების გეგმას, რომელიც ქცევის პრაქტიკულ მიმდინარეობას ედება საფუძველად.

ადამიანი იმის მიხედვით, განვითარების რა საფეხურზე იმყოფება, მეტად თუ ნაკლებად ფართო ცოდნასა თუ გამოცდილებას ფლობს. ამ ცოდნისა და გამოცდილების ერთი ნაწილი მოპოვებულია საკუთარი აქტივობით — გარესინამდვი-

ლესთან უშუალო ანუ პრაქტიკული ურთიერთობის პროცესში, ხოლო მეორე ნაწილი მიღებულია სხვების გამოცდილებათა გაზიარებისა და კაცობრიობის მიერ დაგროვილი ცოდნის ათვისების გზით. შინაარსეულად ამ ცოდნისა და გამოცდილების ერთი ნაწილი ინდივიდის აქტივობის ფსიქო-ფიზიკურ შესაძლებლობებს ეხება, ხოლო მეორე, უფრო დიდი ნაწილი, — გარესინამდვილის ამა თუ იმ მონაკვეთის მეტად თუ ნაკლებად მყარ აგებულებასა და ამ უკანასკნელში შემავალი მოვლენების ძირითადსა და დროში შექონაზულ (ნაკლებად ცვალებად) თავისებურებას ასახავს.

ამიტომ ადამიანს, სანამ იგი აქტიუალურად მოცემულ სიტუაციასთან (სტიმულაციური ხატების სახით გაშლილ სიტუაციასთან) უშუალო ურთიერთობაში მოვიდოდეს, შესაძლებლობა აქვს წინასწარ, ქცევის პრაქტიკული აქტების განვითარებამდე, შინაგანი აქტივობის გზით ერთმანეთთან მიმართებაში მოიყვანოს მოთხოვნილება, აქტივობის საკუთარი ფსიქო-ფიზიკური შესაძლებლობანი და სიტუაციის ის მყარი და ძირითადი მომენტები, რომლებზეც ქცევის აქტებმა უნდა გაიარონ, რომ მოთხოვნილება დაკმაყოფილებულ იქნეს.

ერთი სიტყვით, მოთხოვნილების იმპულსით (თუ საზოგადოებრივი მოვალეობის თავისუფალი აღიარების საფუძველზე) სამოქმედოდ აღძრულ ინდივიდს ობიექტური გარემოს მოვლენებთან პრაქტიკული ურთიერთობის დამყარებამდე შეუძლია მის განკარგულებაში არსებულ ცოდნა-გამოცდილებიდან, რომელიც ასე თუ ისე მაინც ასახავს გარე სინამდვილის იმ მონაკვეთის ძირითად თავისებურებებს, რომელშიაც ქცევა უნდა გაიშალოს, შინაგანი აქტივობის გზით შექმნას მომავალი ქცევისა და შესატყვისი სიტუაციის ერთიანი, მეტად თუ ნაკლებად სრულყოფილი (ერთ შემთხვევაში უაღრესად სქემატური, მეორეში კიდევ — ყველა ძირითად მომენტში დეტალურად გარკვეული) გეგმა. ეს გეგმა კი ქცევის წყაროს, ქცევის მიზანსა და ქცევის განხორციელების გზებს ერთ მთლიან სტრუქტურაში მოიცავს.

განწყობას წინასწარ, ქცევის პრაქტიკული აქტების დაწყებამდე, ობიექტური სინამდვილის მხრიდან ასეთი სიტუაციური გეგმა ედება საფუძველად და ქცევის მთლიანი კანონზომიერება და ხასიათი მასში ამ გეგმის შესაბამისადაა განსაზღვრული. ქცევის მიმდინარეობის გზაზე გარესინამდვილიდან როდის და რა ხასიათის მოვლენები გამოიყოფა და აისახება სტიმულაციურ ხატში, ეს

მთლიანად განწყობის საფუძველში მოქცეული სიტუაციური გეგმის (უფრო სწორად ამ გეგმის ნაადაგზე აგებული განწყობის) თავისებურებითაა განსაზღვრული. სტიმულაციური ხატის საფუძველზე კი განწყობაში წინასწარ განისაზღვრება თავისებურება და თანმიმდევრობა იმ რეაქციებისა, რომლებიც სინამდვილის ამ ხატში ასახული მონაკვეთის მიმართ უნდა განხორციელდეს უმოკლეს დროში!

ამგვარად, ყველაფერი, რაც ქცევის მიმდინარეობაში ხდება, წინასწარაა განსაზღვრული განწყობაში, მაგრამ ეს იმას არ ნიშნავს, რომ მასში მთელი ქცევა, ყველა მისი დეტალით, თავიდანვე იყოს გარკვეული. მოთხოვნებისა და სიტუაციური გეგმის საფუძველზე შექმნილი განწყობა მიზანშეწონილი ქცევის მხოლოდ საკმაოდ მყარ კარკასს წარმოადგენს. მისი სრულყოფა და კონკრეტული რეაქციასტიმულების შესატყვისად დიფერენციაცია და განვითარება იმ სტიმულაციური ხატების ზეგავლენით წარმოებს, რომელნიც განწყობის მდგომარეობაში აისახებიან ქცევის ცალკეულ უბნებზე. ამიტომ განწყობაში ყოველთვის კონკრეტულად გარკვეული და მოქმედებაში გადასასვლელად გამზადებულია რეაქციათა მცირე

---

1 დ. მილერი, ე. გალანტერი და კ. პრიბრამი, ნაშრომში რომელიც რუსულ ენაზე, სახელწოდებით — «Планы и структура поведения» 1965 წელს გამოქვეყნდა, ცილობენ ადამიანის ქცევის ფსიქოლოგიური კანონზომიერება თავისებურად გაგებულ ხატისა და გეგმის ცნებების საშუალებით გახადონ ნათელი. ხატს ისინი უწოდებენ საკუთარი თავისა და გარესამყაროს შესახებ ინდივიდში დაგროვილ მთელ ცოდნას, რაც ჩვენ ზემოთ «ცოდნა-გამოცდილების» ტერმინით აღვნიშნეთ. მათს შეხედულებაში ძირითად ფუნქციას ასრულებს გეგმის ცნება. ეს ცნება მათ შემოაქმნეს იმისათვის, რომ ამოეხსნათ ცოდნასა და მოქმედებას შორის არსებული უფსკრული, რამაც ქცევის შესახებ თეორიებში იჩინა თავი. მათი აზრით, გეგმა წარმოადგენს ცოდნიდან (ხატიდან) მოქმედებაზე გადასასვლელ ხიდს; იგი ავსებს იმ ვაკუუმს, რომელიც სპეციალურ ლიტერატურაში შემცნებასა და მოქმედებას შორის ჩანს. აღნიშნული ავტორები გეგმას უწოდებენ იმის წინასწარ გათვალისწინებას (მეტი თუ ნაკლები სისრულით), რაც უნდა გაკეთდეს. იგი, მათი აზრით, თავისი ბუნებით ისეთია, რომ შეიძლება დასწავლილი, დამახსოვრებული და ჩაწერილი იქნეს. ისინი მას ზოგჯერ ინსტრუქციასაც უწოდებენ. ჩვენი აზრით, ამგვარად გაგებულ გეგმა თავისი ფსიქოლოგიური ბუნებით ცოდნის კატეგორიას მიეკუთვნება, ცოდნის საერთო ფსიქოლოგიურ ხასიათს იზიარებს და ამიტომ ცოდნასა და მოქმედებას შორის ხიდად არ გაიღება, ცოდნასა და მოქმედებას შორის შემჩნეული ვაკუუმის ამოსავსებ მასალად არ გამოდგება. მას არ შეუძლია იმ ფუნქციის შესრულება, რომელიც განწყობას აქვს დაკისრებული. მაგრამ, როგორც ზემოთ ვნახეთ, გეგმა განწყობის შემუშავების პროცესში ასრულებს გარკვეულ როლს, რაც საფუძვლიან შესწავლას მოითხოვს.

სისტემა. რომელიც ქვეყნის მთლიან კარკასს ანუ მოქმედების მთლიან გეგმას მიჰყვება. რეაქციითა ეს სისტემა განსაზღვრულია იმ სტიმულაციური ხაზით, რომელშიც ასახულ სინამდვილეს ინდივიდი უკვე განხორციელებული ქვეყნის აქტებით მიუახლოვდა. ქვეყნის მიმდინარე აქტებიდან, უფრო დაშორებული ზონებიდან, განწყობაში აისახება სიტუაციის მხოლოდ ცალკეული მოვლენები, რომელთაც მომდევნო სტიმულაციური ხატების ავების საქმეში ორიენტაციის ფუნქციის შესრულება შეუძლია.

ამგვარად, განწყობაში მოქმედი გეგმისა და სტიმულაციური ხატის სახით, ყოველთვის განიჩნევა მისი შედარებით მყარი და განუწყვეტლივ ცვალებადი მხარეები, რომელთა ერთიანობა, წარმოადგენს რა სიტუაციას თავის მთლიანობაში, მიზანდასახული ქვეყნის რეალიზაციის შესაძლებლობას იძლევა<sup>2</sup>.

ბავშვი, ცხოვრების იმ პერიოდში, როცა მას რაიმე ხელშეახლები გამოცდილება არ გააჩნია, მხოლოდ მარტივი სტიმულაციური ხატების საფუძველზე შექმნილი განწყობით მოქმედებს. ეს სტიმულაციური ხატები პირველ ხანებში ბავშვთან უშუალო და პირდაპირ მიმართებაში არსებული მოთხოვნილების საგნებს ასახვენ და ამდენად უაღრესად მარტივი და მყისიერი რეაქციების განსაზღვრის შესაძლებლობას ქნის. მომდევნო პერიოდში გამოცდილებას პირველ რიგში სტიმულაციურ ხატებში შეაქვს გარკვეულობა, ხოლო შემდეგ იგი თანდათანობით ქმნის უფრო და უფრო რთული ქვეყნის სქემებს, რომლებიც მოქმედი გეგმის ფუნქციას ასრულებენ. ამ სქემების საფუძველზე შესაძლებელი ხდება განწყობა დრო და სივრცეში უფრო და უფრო ფართოდ გაშლილი სიტუაციის მთავარი და მყარი მომენტების ნიადაგზე იქნეს აგებული. შედარებით გვიან იწყებს აღმოცენებას სპეციფიკურ-ადამიანური ქვეყნის განწყობა, რომელიც ობიექტივაციის პლანში ინტელექტუალური ძიების გზით მოპოვებული გეგმის ნიადაგზე ვითარდება.

შინაგანი აქტივობა, რომელიც გეგმას იმუშავებს, ქვეყნის ერთი ყველაზე მნიშვნელოვანი ეტაპია. იგი წარმოადგენს ინტე-

<sup>2</sup> ცხოველს არ შეიძლება ცნობიერი, ობიექტივაციის პლანში დამუშავებული გეგმები ჰქონდეს. მისი ქვეყნის სიტუაცია, რაც კონკრეტული ქვეყნის განწყობას ედება საფუძვლად, სინამდვილის გამოცდილებრივი სქემების და სტიმულაციური ხატების ერთიანობას წარმოადგენს.



ლექტურ პროცესს, რომელიც პიროვნების განკარგულებაში არსებული ცოდნა-გამოცდილებიდან არკვევს იმ სიტუაციის ძირითადსა და საკვანძო მომენტებს, რომლებშიც ქვეყნის აქტები უნდა წარმოადგინოს, ჩათა მოთხოვნილება იქნეს დაკმაყოფილებული. ამიტომ გეგმის შემუშავების დროს პიროვნება მიიმართება შიგნით, საკუთარი ცოდნა-გამოცდილებისკენ და ობიექტური გარემოს სიტუაციის შესახებ მხოლოდ იმ ცნობების მისაღებად უბრუნდება, რომელთაც თავისთავში ვერ ნახულობს. ასეთი ცნობების მისაღებად იგი თვითონ სინამდვილეს, სხვა პირებს ან სპეციალურ ცნობარებს მიმართავს.

შინაგან აქტივობას, რომელიც გეგმის გამომუშავებას ახდენს, განწყობა წარმოადგენს. ამ განწყობას უფრო ხშირად საუფუძვლად ედება, ერთი მხრივ, მოთხოვნილება, რომლის დაკმაყოფილებითაც საჭირო ქვეყნის გეგმაც დგება, ხოლო მეორე მხრივ — ის ცოდნა-გამოცდილება, რომელსაც ქვეყნის სუბიექტი ფლობს და ახალ ცოდნას, საჭიროების შემთხვევაში, გეგმის შედგენასთან დაკავშირებით, დამატებით იქნეს სხვადასხვა გზებით.

გეგმა, რომელიც მხოლოდ ცნობიერებაში არსებობს, ან კიდევ მეხსიერებაშია შენახული „მკვდარი“ ცოდნის სახით, მოქმედების ყოველგვარ ტენდენციას მოკლებულია და აქტივობაში არ გადადის. იგი არის იდეა იმისა, რა და როგორ უნდა გაკეთდეს და ამიტომ თავისთავში რეალური მოვლენებისათვის დამახასიათებელ ძალას და ენერჯიას, რაც აქტივობის განვითარებისთვისაა საჭირო, არ შეიცავს<sup>3</sup>.

---

3 ჭეიშის იდეო-მოტორული თეორიის მიხედვით მოქმედების იდეა შეიცავს ნამდვილ მოქმედებაში გადასვლის ტენდენციას: საკმარისია, ცნობიერებაში გაჩნდეს რომელიმე მოქმედების ნათელი წარმოდგენა, რომ იგი, თუ რაიმე გარეგან დაბრკოლებას არ წააწყდა, პრაქტიკულად განხორციელდეს.

ჭეიშმა ეს დასკვნა გააკეთა თვითდაკვირვებით მიღებული შთაბეჭდილების საფუძველზე. ამიტომ მისთვის მიუწვდომელი დარჩა მოქმედების იდეასა და მოქმედების ტენდენციას შორის არსებული სინამდვილე, რომელიც თვითდაკვირვებას არასოდეს ეძლევა. თვითდაკვირვებას მოქმედების ტენდენცია უშუალოდ მოქმედების იდეიდან გამომდინარე ეჩვენება. რადგან მათ შორის იგი ვერაფერს ხედავს.

საქმის ნამდვილი მდგომარეობა უნდა წარმოვიდგინოთ შემდეგნაირად: მოქმედების ცხოველი იდეა უკავშირდება შესატყვის მოთხოვნილებას, რომელსაც იგი ინდივიდში ნახულობს ან ქმნის იმის გამო, რომ მის მიმართ ყურადღების ძლიერი კონცენტრაცია ხდება და ინდივიდი ყველა სხვა დანარჩენი მოვლენიდან ითიშება. ეს გარემოება საკმარისი ხდება იმისთვის, რომ ინდივიდში აღმოცენდეს ამ მოქმედების იდეის შესატყვის განწყობა, რაც თავისთავში, ისე რო-

გეგმა რომ მოქმედ ძალად იქცეს, ამისათვის აუცილებელია იგი ცნობიერებიდან განწყობაში გადავიდეს. თვითონ განწყობამ უნდა მიიღოს გეგმის შესატყვისის სტრუქტურა, რომ მან გეგმაში გათვალისწინებული ქცევის რეალიზაცია გახადოს შესაძლებელი. ამიტომ მოქმედია მხოლოდ ის გეგმა, რომელიც განწყობას ფორმაში, მის მოდულში აისახება და განაგრძობს არსებობას

მას შემდეგ, რაც ცნობიერებაში შემუშავებული გეგმა განწყობაში ჩაერთვება და განწყობა მის შესატყვის სტრუქტურას მიიღებს, გეგმა ვადის ცნობიერებიდან, რადგან მისი ცნობიერებაში არსებობა ქცევის პრაქტიკულ მიმდინარეობისთვის საჭირო აღა-  
რაა<sup>4</sup>.

მაგრამ, როგორც აღნიშნული იყო, განწყობის მოცულობაც განსაზღვრულია და ამიტომ ვრცელი გეგმის ყველა დეტალი შეიძლება მისმა მოქმედმა სტრუქტურამ ვერ დაიტოს. ასეთ შემთხვევაში განწყობა გეგმის ძირითადი სქემის მიხედვით ყალიბდება, ხოლო მის უფრო დეტალურ მომენტებს (განსაკუთრებით იმთ, რომლებიც ქცევის დასაწყისიდან დაშორებულ მონაკვეთებს ეხებიან) იგი მუხსიერებაში ინახავს, ან კიდევ ქალაღზე ჩააწერინებს ინდივიდს. შემდეგ, იმის მიხედვით, აქტივობის რომელ ეტაპზე რომელი მათგანი გახდება საჭირო, განწყობა მათ ისევ აღადგენს ცნობიერებაში, რომ მათი შესატყვისი გარკვეულობა მიიღოს და სათანადო პრაქტიკული მოქმედება განახორციელოს. მთლიანი ქცევის რომელიმე ცალკე მონაკვეთის სიტუაციური გეგმა შეიძლება თავიდან არ იყოს დამუშავებული და აქტივობის მიმდინარეობაში უკვე განხორციელებულ მოქმედებათა მიერ მოტანილი ინფორმაციების საფუძველზე იქნეს გარკვეული.

ამგვარად, განწყობა, როცა მოთხოვნილების სიტუაცია უშუალოდ არაა მოცემული, მაგრამ მისი ძიების სიტუაცია არსებობს, ისეთ პერცეპტულ და ინტელექტუალურ აქტივობას ავითარებს, რომელიც შესატყვისის სიტუაციის გამონახვისა და მისი ძირითადი თავისებურებების გარკვევისათვის არის საჭირო, მაგრამ სიტუაციის გარკვევით თვითონ განწყობაც არკვევს თავისთავს, რადგან

---

გორც ყოველი სხვა განწყობა, პრაქტიკულ მოქმედებაში გადასვლის ტენდენციას შეიცავს. ესაა ის ტენდენცია, რომელსაც თვითლაკვირება შეცდომით მოქმედების იდეას მიაწერს.

<sup>4</sup> იგივე შეიძლება გავიმეოროთ ქცევის მიზნის შესახებაც. ამის შესახებ იხ. III თავი.

სიტუაციის გამოყოფა და განწყობის მის შესა-  
ტყვისად მოდიფიცირება, ჩვეულებრივად, ერთ-  
დროულად ხდება და, შეიძლება ითქვას, ერთ  
პროცესს წარმოადგენს.

მთელი სიტუაციური გეგმის გაცნობიერება ყოველთვის არ  
ხდება, რადგან სიტუაციის იმ მონაკვეთების მზამზარეულ სქემებს,  
რომლებშიც ანალოგიური მოქმედება წინათ ხშირად განუხორციე-  
ლებია სუბიექტს, განწყობა პირდაპირ — გაცნობიერების გარეშე  
ჩაირთავს. ასე რომ, ქცევის მოქმედი გეგმა ყოველ-  
ვის ერთობლივ ცნობიერ და არაცნობიერ აქტი-  
ვობათა შედეგადაა შემუშავებული; იგი გაცილებით  
სრულყოფილია იმაზე, რაც ცნობიერებაშია წარმოდგენილი.

იმის საილუსტრაციოდ, რაც ზემოთ ითქვა, შეიძლება გამო-  
ვიყენოთ შემდეგი შემთხვევა: ქუთაისიდან დეპეშით შემატყობი-  
ნეს, რომ გარდაიცვალა ჩემი მეგობარი, რომელსაც ხუთშაბათს  
ასაფლავებენ; დასაფლავებაზე წასვლა იმდენად აუცილებელია,  
რომ ჩემს წინაშე საკითხი — „წავიდე თუ არა“, არც კი დგება: იგი  
იმთავითვე, როგორც უცილობლად სავალდებულო რამ, გადაწყვე-  
ტილი შეიძლება. საკითხის სისრულეში მოსაყვანად ასეთ სიტუაცი-  
ურ გეგმას ვაღგენ: დღეს ოთხშაბათია, მაშასადამე ამაღამ უნდა  
გავემგზავრო. მაგრამ ხუთშაბათს ქალაქში, საზოგადოება „ცოდ-  
ნის“ ხაზით, დანიშნული მაქვს ლექცია. საჭიროა, მივიღე „ცოდნა-  
ში“ და მისი გადადება ვთხოვო. ქუთაისში გამგზავრების საკითხი ჩემს  
დაწესებულებასაც უნდა შევეუთანებო. მერე იქიდან სადგურზე გა-  
ვალ და ბილეთს ვიყიდი. ისიც უნდა გამოვარკვიო, რომელ საათზე,  
ჯდის მატარებელი, რომელსაც უნდა გავყვე. პარასკევს უეჭველად  
უნდა ვიყო თბილისში, ამიტომ იმავე დღეს უნდა გამოვბრუნდე  
უკან. მაგრამ ქუთაისში თბილისის მატარებლის გასვლის დღეს ამ  
მატარებელზე ბილეთის შოვნა ყოველთვის არ ხერხდება. არც სას-  
ტუმროში შეიძლება ყოველთვის ადგილის შოვნა. არადა, მატარებე-  
ლი იქიდან გვიან ღამით გამოდის და სად უნდა გავჩერდე? არ მინდა,  
ვინმე შევაწუხო და მატარებლის გასვლამდე ღამე ვატეხინო. ამი-  
ტომ ახლავე უნდა დავუკავშირდე ტელეფონით ქუთაისში ერთ  
ნაცნობს, რომ მატარებლის ბილეთი ამიღოს და სასტუმროში ად-  
გილი დამიკავოს.

აი, ქუთაისში დასაფლავებაზე წასვლის ქცევის სიტუაციური  
გეგმა, რომელიც წინასწარ მოიხაზა ჩემს ცნობიერებაში. ასეთ  
გეგმას სიტუაციურს ვუწოდებთ იმის გამო, რომ

მასში ქცევა არსებულ სიტუაციური ვითარების შესატყვისადაა აგებული. მოსთვის დამახასიათებელი ისაა, რომ იგი ქცევის მხოლოდ ზოგიერთ პუნქტს ეხება და სრულიად არაფერს ამბობს იმის შესახებ, რა უნდა გავაკეთოთ იმისთვის. რომ საბლიდან სამსახურში მივიდეთ, სამსახურიდან „ცოდნაში“ შევიარო, იქიდან სადგურზე გავიდეთ ბილეთის ასაღებად და შემდეგ ისევ უკან, სახლში დავბრუნდეთ. მასში არც ისაა გათვალისწინებული, რითი უნდა ვიმგზავრო ქუთაისის სადგურიდან სასტუმრომდე და იქიდან ქალაქის განაპირა უბნამდე, სადაც მიცვალებულის ოჯახი ცხოვრობს.

ქცევის ამ მონაკვეთების მეტი წილი ძირითადი სიტუაციური თანახმობებანი ჩემთვის კარგადაა ცნობილი. მე მართო ის კი არ ვიცი, რა სივრცითს მიმართებებში იმყოფებიან ერთმანეთთან ჩემი ბინა, ჩემი სამსახური, დაწესებულება „ცოდნა“ და რკინიგზის სადგური, არამედ ისიც ზედმიწევნით ვუწყვი, რა სატრანსპორტო საშუალებები აკავშირებს მათ ერთმანეთთან, რადგან არაერთხელ მქონია შემთხვევა მესარგებლა ამ ტრანსპორტით. ამიტომ ჩემს გამოცდილებაში არსებობს ზემოაღნიშნულ მოქმედებათა მზამზარეული სქემები, რომელთაც ქუთაისში დასაფლავებაზე წასვლის განწყობა ისე ჩაირთავს თავისთავში, რომ მათს გაცნობიერებას არც ახდენს. მაგრამ საკმარისია სიტუაციის რომელიმე ამ მონაკვეთში ისეთი ცვლილება მოხდეს, რომელიც გამოცდილებაში არსებულ სქემას შეუსაბამოს გახდის, რომ მაშინვე განწყობამ ცნობიერების აქტების გზით ახალი ვითარების აგეგმვა მოახდინოს. „ცოდნის“ ადგილსამყოფელიდან სადგურისკენ მიმავალი გზა, რომ იმ დღეს ისე გადატვირთული აღმოჩენილიყო, როგორც ეს, ჩვეულებრივ, დიდი ფეხბურთის მატჩის დროსაა ხოლმე, ჩემთვის სადგურზე გასვლის გეგმის მოსაზრებაც აუცილებელი გახდებოდა. მისი ერთი ვარიანტი შეიქლება ასეთი ყოფილიყო: „აქედან ფეხით მელიქიშვილის ქუჩაზე გავალ. მერე ავტობუსით ვიმგზავრებ ლენინის მოედნამდე, ხოლო ლენინის მოედნიდან სადგურამდე მეტროს გავყვები“. ასეთი გეგმები სრულყოფილ სახეს უფრო ხშირად გამოთქმის დროს იღებენ, თორემ ცნობიერებაში ისინი ჩვეულებრივ მარტივი სქემების სახით არიან წარმოდგენილი. ზემოაღნიშნულ შემთხვევაში ეს სქემა იქნებოდა ასეთი: „ავტობუსის გაჩერება მელიქიშვილის ქუჩაზე, მეტრო ლენინის მოედანზე, სალარო სადგურზე“. მოქმედების გეგმა, რომელიც კარგად ნაცნობ მოვლენებს.

შორის ახალ მიმართებებს აყვარებს. უმეტეს შემთხვევაში, ასეთი მარტივი სქემების სახითაა ცნობიერებაში რეპრეზენტირებული<sup>5</sup>.

ქვეყის იმ მონაცემების შესახებ, რომელიც ქუთაისის უბანზე მოდიოდა, სასტუმროში ადგილსა და ჩკინიგზის ბილეთის დაკვეთის გარდა, წინასწარ არაფერზე მიფიქრია. ქალაქში მოგზაურობის საშუალებათა შესახებ საერთო გამოცდილება, რომელიც მე მაქვს, საქმარისი გახდა იმისათვის, რომ სადგურიდან სასტუმრომდე და სასტუმროდან მეგობრის ოჯახამდე გამგზავრების საკითხი თავიდანვე არ გამეხადა მსჯელობის საგნად. ასევე ხდება მაშინაც, როცა, მაგალითად, თვითმფრინავით მივფრინავთ რომელიმე დიდ ქალაქში. ეს ქალაქი ჩვენთვის უცხოც რომ იყოს. წინასწარ შეიძლება მაინც არ ვიფიქროთ იმაზე, თუ რით უნდა ვიმგზავროთ აეროპორტიდან ქალაქის ცენტრამდე, რადგან გამოცდილებით ვიცით, რომ ამის საშუალებები იქ ყოველთვის იქნება და ამ მხრივ

---

<sup>5</sup> ჩვენი აზრით, ყველა ცნობილი ფსიქოლოგიური თეორიიდან მხოლოდ განწყობის თეორია იძლევა შესაძლებლობას, გადაჭრილ იქნეს პრობლემა: როგორაა შესაძლებელი რეპრეზენტაციის ფაქტი: როგორ ხდება, რომ სუბიექტი ცნობიერებაში არსებულ რომელიმე მოვლენას განიცდის სრულიად გარკვეულ მნიშვნელობის მატარებლად ისე, რომ თვითონ ეს მნიშვნელობა ცნობიერებაში არა აქვს მოცემული. ეს უაღრესად საყურადღებო პრობლემა ფსიქოლოგიაში საკმაო სიცხადით არაა დასმული და გათვალისწინებული.

განწყობის ფსიქოლოგიის მიხედვით, საქმის ვითარება შეიძლება წარმოვიდგინოთ შემდეგნაირად: აქტიუობის პროცესში რეპრეზენტირებული ნიშანისგან, მოქმედებენ რა განწყობისეულად, ინტელექტუალური ოპერაციების წარმოებაში მონაწილეობას თავიანთი ცნობიერი წარმოდგენების მეშვეობით ლებულობენ. გარდა იმისა, რომ ასეთი მოქმედება უაღრესად ეკონომიურია, ისედაც შეუძლებელია საქმის ვითარება სხვანაირად წარმოვიდგინოთ, რადგან ცნობიერების მოცულობის განსაზღვრულობა შესაძლებლობას არ იძლევა მარტივ ნიშნებში რეპრეზენტირებული რთული ნიშანისგან ცნობიერებაში გაიშალონ და ერთმანეთთან ურთიერთობაში მოვიდნენ. განწყობა ქვეყის სუბიექტის მდგომარეობას, მის მოღუსს წარმოადგენს, ხოლო ცნობიერება ამ განწყობის ნაწარმოები მოვლენაა, განწყობისეული მოვლენები ცნობიერებისეულ მოვლენებზე უფრო ახლოა ქვეყის სუბიექტთან. ცნობიერებისეული და განწყობისეული მოვლენები ქმნიან ერთ მთლიან დინამიურ სტრუქტურას, რომლის ორივე კომპონენტი შეიძლება სუბიექტს ერთნაირი სიკვადით აქონდეს მოცემული. ცნობიერებაში წარმოდგენილი ნიშანი და ის, რაც ამ ნიშანში განწყობისეულადაა რეპრეზენტირებული, წარმოადგენს ერთ მთლიან სტრუქტურას. ნიშანი, როგორც რეპრეზენტანტი, მხოლოდ ამ მთლიან სტრუქტურაში ხდება გასაგები სუბიექტისათვის. ნიშანი ვერ ინიშნებს, ვერ შეასრულებს ნიშნის ფუნქციას, თუ მასთან ერთად რალანაირად აღსანიშნავი არაა აქტუალურად მოცემული. აქტუალურად აღსანიშნავი განწყობაში არსებობს, ხოლო აღმნიშნელი განწყობას ცნობიერებაში გადმოაქვს.

რაიმე დაბრკოლება არ შეგვექმნება. ამ გამოცდილებას განწყობა-სიტუაციური გეგმის შედგენის დროს ისე იყენებს, რომ არც აცნობიერებს.

ქუთაისის უბანზე მოქმედების გეგმის შემუშავება იქვე, სახელდახელოდ მომიხდა, იმ სიტუაციური ვითარების შესაბამისად, რომელიც ადგილზე შეიქმნა შემთხვევითი გარემოების გამო. ჩვეულებრივ ასე ხდება: მთლიანი გეგმის ზოგიერთი დეტალი თვითონ ქცევის მიმდინარეობის დროს მუშავდება იმ სიტუაციური ვითარების შესატყვისად, რომელიც ქცევის მოცემულ უბანზე იქმნება. ქცევის დასაწყისში განწყობა გამოცდილებიდან გაცნობიერების გარეშე იღებს რწმენას იმის შესახებ, რომ ქცევის ამ უბანზე რაიმე განსაკუთრებულმა დაბრკოლებამ არ შეიძლება იჩინოს თავი, რომ ადგილზე ყველაფერი მოგვარდება.

ს ი ტ უ ა ც ი უ რ ი გ ე გ მ ა დ რ ო და ს ი ვ რ ც ი ს კ ო ო რ დ ი ნ ა ტ ე ბ ზ ე ა ა გ ე ბ უ ლ ი: მასში ყველაფერს, რაც უნდა გაკეთდეს, განსაზღვრული დრო და ადგილი აქვს მიჩნეული. რა, სად და როდის წარმოადგენს იმ სამ ცვლადს, რაც სიტუაციური გეგმის ძირითად სტრუქტურას ქმნის. გეგმაში რომელიმე მათგანის მიმართულებით დაშვებული მცირე შეცდომაც კი ზოგჯერ მთელი გეგმის ჩაშლას იწვევს. საკმარისია, მაგალითად, შეცდომით სადგურზე გასვლა რამდენიმე წუთით დავაგვიანო ან მატარებლიდან ქუთაისის ნაცვლად ხაშურის სადგურზე ჩამოვიდე, რომ დასაფლავებაზე დასწრების ქცევა ან სულ განუხორციელებელი დამრჩეს, ან კიდევ, იმისათვის ხელახალი სიტუაციური გეგმის შედგენა და მისი რეალიზაციისათვის ზრუნვა მომიხდეს.

სიტუაციური გეგმის საფუძველზე აგებული განწყობა სამივე განზომილებაში ამ გეგმის შესატყვისადაა გარკვეული, მაგრამ მისა დროსთან დამოკიდებულების საკითხი მაინც საგანგებოდ დგება. ამ საკითხის დასმა აუცილებელი ხდება იმის გამო, რომ ხშირად ქცევის მიმდინარეობაში თავს იჩენს საკმაოდ ხანგრძლივი დროითი ინტერვალი, რომელშიც, ამ ქცევის სიტუაციური გეგმით, სუბიექტს არაფერი აქვს გასაკეთებელი; ქცევის რეალიზაციისათვის საჭირო აქტივობა მან გარკვეული დროის შემდეგ უნდა გააგრძელოს. მაგრამ ამ დროითი ინტერვალის მანძილზე სუბიექტი უმოქმედოდ არ რჩება. იგი ისეთ შინაგან ან გარეგან აქტივობას ავითარ-

რებს, რომელსაც აღრე დაწყებულ ქცევასთან არაფერი აქვს საერთო.

დილით, ქუთაისში დასაფლავებაზე წასვლის სიტუაციური გეგმის განსაზღვრის შემდეგ, მე დაწესებულებაში მივდივარ, ღირექტორს ქუთაისში წასვლის საკითხს ვუთანხმებ და სამსახურებრივი მოვალეობის შესრულებას ვიწყებ, რასაც ქუთაისში წასვლასთან არაფერი აქვს საერთო. ნაშუადღევს ჯერ „ცოდნაში“ მივდივარ, ზოლო შემდეგ სადგურზე, სადაც ბილეთს ვიღებ და მატარებლის ფასვლის დროს ვაზუსტებ. სახლში ვბრუნდები და მატარებლის წასვლის დრომდე, საღამოს 11 საათამდე, ისეთ საქმიანობას ვეწევი, ისეთ საქმეებზე ვფიქრობ და ვსაუბრობ, რაც დასაფლავებაზე წასვლის გეგმის რეალიზაციას სრულებით არ ემსახურება. მატარებელში ასვლის მომენტიდან ქუთაისის სადგურზე ჩასვლამდე, რაც საკმაოდ დიდ დროს მოიცავს, ამ ქცევის მიმართულებით არაფერი მაქვს გასაკეთებელი, რადგან შემთხვევის ადგილთან მატარებელს მივყავარ. მატარებელში, შექმნილი სიტუაციური ვითარების შესატყვისად, ისეთ აქტივობას ვავითარებთ, რომელიც მგზავრობის მიზანდასახულობასთან სრულებით არაა დაკავშირებული.

აქტივობანი, რომლებიც ასეთ დროითს შუალედებში ხორციელდებიან, თითქოს თავთავიანთი შესატყვისი განწყობის არსებობას უნდა გულისხმობდნენ. ამიტომ ბუნებრივად დგება საკითხი: როცა ქცევის შიგა ინტერვალებში (ან კიდევ უმისოდაც) სულ სხვა ბუნების აქტივობა ჩაერთვის და, მასასადამე, შესატყვისი განწყობა აღმოცენდება, რა მოსდის იმ ქცევის განწყობას, რომელშიაც ეს ჩართვები წარმოებს? იგი, როგორც განწყობა, დროებით წყვეტს არსებობას, თუ ისევ გრძელდება ამ მეორე, ჩართული ქცევის განწყობასთან ერთად? თუ კი გრძელდება, როგორაა შესაძლებელი ერთდროულად ორი სხვადასხვა ქცევის განწყობის არსებობა, ზოლო თუ არსებობას წყვეტს, რა რჩება, რა შემოინახება მისგან ისეთი, რაც თავის დროზე მის ხელახალ აღმოცენებას უზუნველყოფს?

ამ საკითხის გარკვევას განწყობის ფსიქოლოგიისათვის დიდი მნიშვნელობა აქვს, რადგან ჩვენი ყოველდღიური ცხოვრება, ჩვეულებრივ, ასეთი ურთიერთჩართული ქცევების გზით მიმდინარეობს. ერთიმეორეში ჩართულ ქცევათა საფუძველში არსებულ კანონზომიერებათა გარკვევა განწყობის ახალი თავისებურების გამოვლენას შეუწყობდა ხელს. ამ საკითხს ჩვენ აქ საფუძველიანად ვერ განვიხილავთ, მაგრამ, სიტუაციური გეგმის ბუნების გარკვე-

ვანთან დაკავშირებით, შეეცდებით ზოგიერთ რამეზე მაინც მივუ-  
თითოთ.

ქცევას შიგა ინტერვალში, რომელიც სიტუაციური გეგმითაა  
გათვალისწინებული (ან კიდევ გაუთვალისწინებელ შემთხვევათა  
გამო ჩნდება), როგორც ზემოთაც აღვნიშნეთ, ინდივიდს ამ ქცევის  
მიმართულებით არაფერი აქვს გასაკეთებელი. დროის იმ ინტერ-  
ვალში განწყობას მხოლოდ ერთი ამოცანა აქვს. სახელდობრ:  
იყოს „ფიზიკურად“, რათა არ გამოეპაროს იმ ქცევის გაგრძელების  
დროის დადგომა, რომელიც მის საფუძველში არსებული სიტუაციუ-  
რი გეგმითაა გათვალისწინებული. ამ ფუნქციას განწყობა მაშინაც  
ასრულებს. როცა ინდივიდი ღრმა ძილში იმყოფება: კაცი, რომელ-  
საც, ჩვეულებრივ, დილის რვა საათამდე სძინავს ღრმა ძილით, ღა-  
მის საწი საათისთვის იღვიძებს, თუ იგი იმ განწყობით დაწვა, რომ  
ოთხ საათზე მატარებლით გაემგზავროს შორეულ მივლინებაში  
ან კიდევ სადღურზე შეხვდეს ოჯახის წევრს, რომელიც მცირე-  
წლოვან ბავშვებთან ერთად ბრუნდება სახლში.

სრულიად გაუგებარი და გაუმართლებელიც იქნებოდა, რომ  
ინდივიდი ქცევის შიგა ინტერვალში უმოქმედოდ დარჩენილიყო  
და საათების (ზოგჯერ დღეებისა და თვეების) მანძილზე ეცადა  
ინისათვის, თუ როდის მოვა დაწყებული ქცევის გაგრძელების დრო  
და მეტი არაფერი ეუთებიან ან ეფიქრა. ასეთი რამ საგანგებოდ  
რომ სცადოს კაცმა, მაშინაც კი არ მოხერხდება, რადგან სხვაზე  
რომ არაფერი ვთქვათ, შეუალბებელია სიფიზილის ცნობიერებაში  
ფიქრთა ნაკადის დინება თუნდაც რამდენიმე წუთით იქნეს შეჩე-  
რებული.

ქცევის შიგა ინტერვალში ამ ქცევის სიტუაციური გეგმა, მო-  
ცემული ვითარების კვალობაზე, ირთავს რომელიმე მოთხოვნილე-  
ბის დაკმაყოფილებას ან გადაწყვეტილების განხორციელების ქცე-  
ვის სიტუაციურ გეგმას თუ ეს უკანასკნელი მის გარღვევას არ იწ-  
ვევს, და მასთან ერთად ქმნის ერთ ინტეგრირ-  
ებულ სიტუაციურ გეგმას, რომლის ნიადაგზეც და-  
წყებული ქცევის განწყობა რთული კომპლექსური ქცევის განწყო-  
ბად იქცა. ამიტომ ძირითადად ჩართულ ქცევას არა  
აქვს ორი ერთი მეორის გვერდით არსებული  
განწყობა, მათ საფუძველში ერთი ინტეგრირ-  
ებული განწყობა მოქმედებს.

ეს მოსაზრება უფრო სარწმუნო აღმოჩნდება, თუ გავითვა-



ლისწინებთ ისეთი აქტივობის თავისებურებას, რომელიც წინასწარ აკეცილ ურთიერთჩართულ ქცევათა რეალიზაციას წარმოადგენს.

დ. მილერი, ი. გალანტერი და კ. პრიბრამი გეგმათა ინტეგრაციის შესახებ ლაპარაკობენ. მართლაც, ყოველდღიურ ცხოვრებაში რამდენიმე ერთმანეთში ჩართული ქცევის აკეცილა და განხორციელება გვიხდება. თითოეულ მათგანს თავის საკუთარი აღმძღვრელი ანუ სუბიექტური ფაქტორი მოეპოვება. ეს ფაქტორები შეიძლება სულ სხვადასხვა ბუნების; მოთხოვნილებებსა და გადაწყვეტილებებს წარმოადგენენ. ისინი, მიუხედავად ერთდროული ამოქმედებისა, ერთმანეთზე რაიმე თვალსაჩინო გავლენას არ ახდენენ და ყოველთვის თავიანთ დამოუკიდებლობას, საკუთარ სახეს ინარჩუნებენ და ერთმანეთში არ ილესებიან. ძირითადი ხასიათის ცვლილებები მათში გარესინამდვილეს შეაქვს. მიუხედავად ამისა, მათს ნიადაგზე, თუ გარეპირობები ამის შესაძლებლობას იძლევა, შეიძლება გამოემუშავდეს ერთი მთლიანი სიტუაციური გეგმა, რომელშიც გათვალისწინებული იქნება სად და როდის უნდა გაკეთდეს, რომ ერთი ქცევის განხორციელებისათვის საჭირო რომელიმე მოქმედება და მისი შესატყვისი სიტუაციური ვითარება შეორე ქცევის რეალიზაციის საქმეში იქნეს გამოყენებული და ამგვით დრო და ენერჯია დაიზოგოს. სწორედ ასეთი ურთიერთჩართული ქცევის თავისებურებაზე მიუთითებს ქართული ანდაზა — „მამიდასაც ვნახავ და კვიცსაც გავხედნიო“.

ჩართული ქცევები, ჩვეულებრივ, ძირითადი ქცევის სიტუაციური გეგმის სტრუქტურაში იგეგმება. თუმცა ისიც შეიძლება მოხდეს, რომ ორი ან რამდენიმე თანაბარი ღირებულების ქცევა ერთ სიტუაციურ ვითარებაში აიგეგმოს.

განწყობა თავის ძირითად სტრუქტურას ყოველთვის სიტუაციური გეგმიდან იღებს. ამიტომ როგორცაა სიტუაციური გეგმა, ისეთივეა განწყობა. ინტეგრირებულ სიტუაციურ გეგმას ერთი მთლიანი აგებულება აქვს: მასში ჩართულ ქცევათა სიტუაციური გარემოებანი ერთმანეთს განაპირობებენ და განსაზღვრავენ; იგი განწყობას, როგორც ასეთი, — როგორც ერთი

6 Д. Миллер, Ю. Галантер, К. Прибрам. План и структура поведения, 1965, стр. 116.

ზოლიანი სტრუქტურის მქონე გეგმა—ეღება საფუძვლად. ინტეგრირებული სიტუაციური გეგმის ნიადაგზე აგებული განწყობა ინტეგრირებული ქცევის განწყობაა. ასეთ ქცევათა განხორციელებისათვის საჭირო მოქმედებანი ხშირად უფრო გრძელ მონაკვეთებში ემთხვევიან ერთმანეთს და ცალ-ცალკე მხოლოდ ზოგიერთ პუნქტში გამოიყოფიან. შემოზოყვანილ მაგალითში სამსახურში მისვლა ქუთაისში მეგობრის დასაფლავებაზე წასვლის საკითხის დირექტორთან შესათანხმებლად იყო საჭირო და იმ სხდომის ჩასატარებლადაც, რომელიც იმ დღეს მქონდა განყოფილებაში დანიშნული. ეს მგზავრობა ჩემს მიერ სხვა საქმის მოსაგვარებლად იქნა გამოყენებული: სალაროში, რომელიც იმ გაჩერებასთან მდებარეობს, სადაც სამსახურისკენ მიმავალი ჩამოვდივარ ავტობუსიდან, კომუნალურ მომსახურებათა გადასახადები შევიტანე და სადგურიდან უკან დაბრუნების დროს, ოჯახის დიასახლისისაგან მიღებული დავალებით, სადგურთან მდებარე სასურსათო მაღაზიაში შევიარე და ოჯახისათვის ზოგიერთი რაწი შევიძინე. სახლში კიდევ ამ ნაშრომზე განვაგრძე მუშაობა და მისი ერთი ადრე მოფიქრებულ ნაწილი დავწერე. სადამოს, შემთხვევით, მეგობარი მესტუმრა და მასთან ერთი პარტია ჭადრაკი ვითამაშე და წავაგე. ამიტომ მეორე პარტიაც გულით მინდოდა მეთამაშა, მაგრამ ქუთაისში მეგობრის დასაფლავებაზე წასვლის სიტუაციური გეგმა ამის შესაძლებლობას არ იძლეოდა და იძულებული გავხდი მასზე უარი მეთქვა.

ერთი სიტყვით, ერთდროულად მოქმედი რამდენიმე მოთხოვნის თუ გადაწყვეტილების ნიადაგზე, როცა ობიექტური გარემოებანი ამისათვის საჭირო პირობებს ქმნიან, შესაძლებელია, შემუშავდეს ერთიანი სიტუაციური გეგმა და მის საფუძველზე ერთი ისეთი განწყობა აღმოცენდეს, რომელიც ყველა ამ მოთხოვნის თუ გადაწყვეტილების შესატყვისი მოქმედების ურთიერთჩართვასა და რეალიზაციას უზრუნველყოფს.

ამგვარად, ქცევის მთელი სიტუაცია მოქმედი გეგმისა და სტიმულაციური ხატების ერთიანობას წარმოადგენს. განწყობა, რომელიც განსაზღვრული ქცევის კონკრეტული აქტების მიმდინარეობას ეღება საფუძვლად, ამ ერთიანობის ნიადაგზე აღმოცენდება და ვითარდება.

მაგრამ რანაირად, რა მიმართებაში ხდება მოქმედი სიტუაციური გეგმის გამოუმუშავება და განსაზღვრა? ამ საკითხზე მოკლედ მაინც უნდა შევჩერდეთ, რომ სიტუაციური გეგმისა და განწყობის ურთიერთობა უფრო კარგად იქნეს წარმოდგენილი.

დ. უზნაძის აზრით, იმისათვის, რომ განწყობა აღმოცენდეს, ცოცხალ ორგანიზმს რაიმე ობიექტურად დასაბუთებული მოთხოვნა უნდა გაუჩნდეს და ის შესატყვის ობიექტურ სიტუაციაში უნდა იყოს მოქცეული. ეს განწყობის აღმოცენების ორი აუცილებელი და სრულიად საკმარისი პირობაა. მოთხოვნებისა და ობიექტური სიტუაციის გარეშე არავითარი ქცევის განწყობა არ შეიძლება გაჩნდეს, და არ არსებობს შემთხვევა, რომ განწყობის აღმოსაცენებლად დამატებით კიდევ სხვა რამე პირობა იყოს საჭირო<sup>7</sup>. მართლაც, თუ არსებობს მოთხოვნა და სუბიექტი ამ მოთხოვნების დაკმაყოფილების სიტუაციაში იმყოფება, განწყობის აღმოცენებას არ შეიძლება რაიმე დაბრკოლება შეხვდეს, რადგან მოცემული პირობები ამა თუ იმ მოთხოვნების დაკმაყოფილების ქცევის სიტუაციად მხოლოდ იმ შემთხვევაში იქცევა, თუ იგი არ შეიცავს ისეთ დაბრკოლებას, რომელიც განწყობის აღმოცენებას შეუძლებელს ხდის. მაგრამ ობიექტური გარემოს მოცემული მონაკვეთი შეიცავს თუ არა ასეთ დაბრკოლებებს, ეს მოთხოვნებისა და გარეპირობების ურთიერთმიმართებაში კი არ ირკვევა, არამედ ქცევის რეალიზაციისათვის საჭირო ფსიქოფიზიკური ძალებისა (ქცევის ინსტრუმენტალური შესაძლებლობებისა) და გარეპირობების ურთიერთმიმართებაში განისაზღვრება.

„გარემო ჩვენი მოქმედების ასეთ თუ ისეთ სიტუაციად იმის მიხედვით იქცევა, თუ რა მოთხოვნა გვაქვს, როდესაც მასთან ურთიერთობას ვამყარებთ“<sup>8</sup>. ცხადია, გარემომ რომ სიტუაციის სახე მიიღოს, აუცილებელია მასში მოთხოვნების საგანი არსებობდეს. მაგრამ გარემოს ყოველი მონაკვეთი, რომელშიც მოთხოვნების საგანი მოიპოვება, არ წარმოადგენს სიტუაციას. მოთხოვნების საგნის მოცემულობა გარემოს სიტუაციად ქცევის ერთი აუცილებელი, მაგრამ არასაკმარისი პირობაა. მ ე ო რ ე ა ს ე თ ი ვ ე ძ ი რ ი თ ა დ პ ი რ ო ბ ა ს წ ა რ მ ო ა დ გ ე ნ ს ქ ც ე ვ ი ს შ ი ნ ა გ ა ნ ი ინ ს ტ რ უ მ ე ნ ტ უ ლ ი შე ს ა ძ ლ ე ბ ლ ო ბ ა ნ ი, რ ო-

7 დ. უზნაძე, განწყობის ფსიქოლოგიის ექსპერიმენტული საფუძვლები, თბ., 1949, გვ. 88.

8 დ. უზნაძე, ზოგადი ფსიქოლოგია, 1940, გვ. 74.

მელნიც აუცილებელი არიან იმისათვის, რომ მოცემულ პირობებში მოთხოვნილების დაკმაყოფილებისათვის საჭირო აქტივობა იქნეს ვანვითარებული.

გარემო, რომელიც მოთხოვნილების საგანს შეიცავს, ამ მოთხოვნილების მქონე სუბიექტებისგან ყოველ კონკრეტულ შემთხვევაში გარკვეული სახის აქტივობის განხორციელებას მოითხოვს, ამიტომ იგი მხოლოდ იმ სუბიექტისთვის იქნება ქცევის სიტუაცია, რომელსაც ასეთი აქტივობის განხორციელების შესაძლებლობა აღმოაჩნდება. გარესინამდვილიდან სიტუაციის გამოყოფა ინდივიდის მოთხოვნილებისა და ქცევის ინსტრუმენტული შესაძლებლობების საერთო ნიადაგზე წარმოებს. ავადმყოფობით ან მოხუცებულობით დაუძლურებული კაცისთვის გარემო, რომელიც წინათ მისი გარკვეული მოთხოვნილების დაკმაყოფილების ჩვეულებრივი სიტუაცია იყო. ახლა იმავე მოთხოვნილების დაკმაყოფილების სიტუაციას აღარ წარმოადგენს, რადგან ამ გარემოს შესატყვისი ქცევის შინაგანი — ინსტრუმენტული შესაძლებლობანი მას დროებით ან სამუდამოდ დაუძლურებული აქვს.

როცა პრეტენზიის დონე ქცევის რეალურ შესაძლებლობებზე მნიშვნელოვნად დიდია, ზოგჯერ ინდივიდს ეჩვენება, რომ მოცემული პირობები მისი მოთხოვნილების დაკმაყოფილების სიტუაციას წარმოადგენს, მაგრამ პრაქტიკული მოქმედების მიმდინარეობის დროს ირკვევა, რომ მისი შესაძლებლობანი შეცდომით სიტუაციად მიჩნეული გარემოს მოთხოვნებს ვერ აკმაყოფილებს და ქცევა წარმატებას ვერ აღწევს. ეს იმას ნიშნავს, რომ ამ შესაძლებლობებიდან, რომლებიც მას მოეპოვება, მოცემული გარეპირობების ადეკვატური ქცევის განწყობის გამომწვევა არ ხერხდება.

ასე მოსდის, მაგალითად, მოზარდს, რომელიც ბავშვობის დატოვებისა და ზრდადამთავრებულის მდგომარეობაში გადასვლის ძლიერი ტენდენციის ზეგავლენით, ფსიქოლოგიურად წინ უსწრებს ნამდვილ ასაკს და თავისთავს გაცილებით უფრო მომწიფებულად და დასრულებულად განიცდის, ვიდრე ეს ნამდვილად არის. ასეთ შემთხვევაში იგი, როცა ამის შესაძლებლობა ეძლევა, ზრდადამთავრებულ ადამიანთა ქცევის სიტუაციაში იჭრება და ისეთი ქცევის აქტების განხორციელებას კისრულობს, რომლისთვის საჭირო ძალები მას ფაქტიურად არ მოეპოვება.

ინდივიდი მოცემულ გარეპირობებს, რომელშიც მისი მოთხოვნილების საგანი მოიპოვება, მიიჩნევს თუ არა ამ მოთხოვნილების

დაკმაყოფილებას ქცევის სიტუაციად, ეს ბევრადაა დამოკიდებული პრეტენზიის დონეზე, რომელიც მას აქამდე წარმოებულ აქტივობაში გამოუმუშავდა. ცხოვრებაზე დაკვირვება გვიჩვენებს და სპეციალური ექსპერიმენტული გამოკვლევებიც ადასტურებენ, რომ პრეტენზიის დონე ყოველთვის სწორად არ ასახავს ინდივიდის რეალურ შესაძლებლობებს: ერთ შემთხვევაში იგი საკვანძოდ დაბალია, ხოლო მეორე შემთხვევაში — მეტისმეტად გადაჭარბებული. ამიტომ ორი ერთნაირი მოთხოვნილებისა და შესაძლებლობის მქონე ინდივიდიდან მოცემულ პირობებში შეიძლება ერთს, — რომლის პრეტენზიის დონე და შესაძლებლობანი ერთმანეთს შეესატყვისებინან, — ადვილად აღმოუცენდეს ადეკვატური ქცევის განწყობა, ხოლო მეორეს, — რომელიც თავის საკუთარ შესაძლებლობათა შეუფასებლობას ახდენს, — იგი სრულებით არ შეექმნას.

სიტუაციური გეგმა შესატყვისი მოთხოვნილებებისა და ფსიქოფიზიკური შესაძლებლობების ნიადაგზე მუშავდება. მოთხოვნილების ნიადაგზე ირკვევა სიტუაციის ძირითადი მომენტი — მოთხოვნილების საგანი, ხოლო პრეტენზიის დონე უჩვენებს — შინაგანი შესაძლებლობანი და ალევენ თუ არა იმ სიტუაციურ დაბრკოლებებს, რომლებიც მოცემულ პირობებში მოთხოვნილების დაკმაყოფილებისთვის საჭირო ქცევის აქტების მიმდინარეობის გზაზე იჩენენ თავს. მთელი ეს შინაგანი აქტივობა ასახვის ფორმაში მიმდინარეობს. ისეთ სიტუაციაში რომ მოვხვდეთ, სადაც სიცოცხლის ვადასარჩენად, სხვა მრავალ მოქმედებათა შორის, მანქანის მართვა, ცურვა, ღრმა არხზე გადაბრუნება ან კიდევ აზროვნების გზით რთული სიტუაციური ამოცანის გადაწყვეტა იყოს საჭირო, თავის დაღწევას ვერ შევძლებთ, თუ ამ მოქმედებათა განხორციელების შესაძლებლობანი არ გავვაჩნია. ასეთ პირობებში შეუძლებელია ისეთი სიტუაციური გეგმა შემუშავდეს, რომელიც უბედურებიდან თავდაღწევისათვის საჭირო ქცევის განწყობას დაედება საფუძვლად.

აღნიშნულ გარემოებათა გამო, ჩვენი აზრით, აუცილებელია, ქცევის ინსტრუმენტული შესაძლებლობების სახით, განწყობის მესამე ფაქტორის შესახებ ვილაპარაკოთ. მოთხოვნილება, სიტუაცია და ქცევის ინსტრუმენტული შესაძლებლობანი წარმოადგენენ ქცევის იმ ძი-

როდესაც ცვლადებს, რომელთა გარეშეც შეუძლებელია რომელიმე ქცევის განწყობა იქნეს აღმოცენებული.

მოთხოვნის ცნებას თუ ისე გავაფართოვებთ, რომ მასში ქცევის ყველა წყარო ანუ აღმძვრელი იქნება ნაგულისხმევი, მაშინ პიროვნების მთელი აღზრდა-განვითარება მხოლოდ ამ სამი მიმართულებით მომხდარი ცვლილებებით განისაზღვრება: საზოგადოებრივი თვალსაზრისით გამართლებული მოთხოვნის ცნება და გადაწყვეტილებანი მრავალმხრივ განვითარებული ინტელექტუალური და მორალური შესაძლებლობანი, და ფართო ცოდნა ბუნებისა და საზოგადოების მოვლენათა კანონზომიერებების შესახებ, რაც ადამიანს, ქცევის სიტუაციებში გარკვევის საშუალებას აძლევს, სრულიად საქმარისია იმისათვის, რომ პიროვნებამ აქტიუობა საზოგადოებრივი ცხოვრების მოთხოვნის ცნებას მალაღონეზე განავითაროს და აღზრდის ამოცანები გადაწყვეტილად ჩაითვალოს.

ცხოვრების ობიექტური პირობებიდან მოთხოვნის ცნების დაკმაყოფილების ქცევის სიტუაციის გამოყოფა და შესატყვისი განწყობის აღმოცენება ერთ მთლიან პროცესს წარმოადგენს. აქტუალური მოთხოვნის ცნებით სამოქმედოდ აღძრული ინდივიდის ქცევის სიტუაცია შინაგან, ინსტრუმენტულ შესაძლებლობაზე უნდა აისახოს, რომ ქცევის წარმატებითი რეალიზაციის საქმე წინასწარ სუბიექტურადაც და ობიექტურადაც გარანტირებულია.

---

9 განწყობის მესამე ფაქტორზე, უფრო ნაკლები სიხადით, ჩვენ აღრეც (:1941 წ.) მიუთითებთ საკანდიდატო დისერტაციაში, როცა განწყობისა და ფიქსირებული განწყობის ურთიერთმიმართების საკითხს ვარკვევდით. მაშინ ჩვენ დ. უზნაძის მიერ ფიქსირებული განწყობის სახელწოდებით აღნიშნული მოვლენები, რომლებიც ერთიანობაში მთელ გამოცდილებას მოიცავს, განწყობის სუბიექტურ ფაქტორად მივიჩნით და „ფიქსირებული მოთხოვნის ცნება“ აღნიშნეთ, რაზეც სხვა გამოკვლევაში უფრო დაწვრილებით გვექნება ლაპარაკი.

განწყობის მესამე ფაქტორის საკითხებზე უფრო გვიანდელ გამოკვლევაში გაკეთებულ შ. ნადირაშვილიც ლაპარაკობს, სადაც იგი წერს: „განწყობის ზოგადდროული დახასიათების დროს უფრო ხშირად იმ ფაქტორებზე მიუთითებენ ხოლმე, რომლებიც მოთხოვნის ცნება და სიტუაციის ცნებით შეიძლება დახასიათდეს, მაგრამ, როგორც ვხედავთ, სუბიექტური ფაქტორებიდან წარსულ გამოცდილებაში არსებულ შესატყვის საშუალებათა მოტანა განწყობის ფორმირების ერთ-ერთი აუცილებელი კომპონენტია. ასეთ ზოგად სტრუქტურაზე მიუთითების გარეშე ჩვენ ვერ ვილაპარაკებთ განწყობის სტრუქტურის, შინაარსობრივი მხარის შესახებ, რომლითაც ის ხასიათდება და რომელსაც მის საფუძველზე წარმოებული მოქმედებანი იძლევიან“ („განზოგადოების განვითარება სსსკოლო ასაკის ბავშვებში“, 1963, გვ. 277).

ბული იყოს. იქ, სადაც შინაგანი ძალების შესაძლებლობანი და პრეტენზიის დონე მოცემული სიტუაციის მიმართ ნათლად არაა გარკვეული, განწყობის აღმოცენებისა და მოქმედებაში გაშლის პროცესი მუდმივი მერყეობითა და შიშით მიმდინარეობს, რაც ხშირად განწყობას სიმტკიცეს ართმევს და მასში ჩართულ ძალებს სრულყოფილად გამოვლენის შესაძლებლობას ართმევს.

ამგვარად, ობიექტური პირობებიდან მოთხოვნილების დაკმაყოფილებისათვის საჭირო ქცევის სიტუაციის გამოყოფა ორ მხრივი პროცესია: იგი ერთდროულად, ერთმანეთთან მიმართებაში, ქცევას ობიექტური პირობებისა და ქცევის სუბიექტური შესაძლებლობების გათვალისწინებას გულისხმობს. ამ პროცესის თავისებურება ბევრადაა დამოკიდებული პრეტენზიის დონეზე, რაც ინდივიდს წინა აქტივობათა გზით აქვს გამომუშავებული.

როგორც ზემოთ იყო აღნიშნული, ადამიანი მისთვის დამახასიათებელ და სპეციფიკურ ქცევას იწყებს სიტუაციური გეგმის შემუშავებით, რაც ამავე დროს შესატყვისი ქცევის განწყობის შემუშავებასაც გულისხმობს. მოქმედი სიტუაციური გეგმა არსებობს მხოლოდ განწყობის ფორმაში. იგი აქ ჩაწერილია ქცევის იმ ინსტრუქციულ შესაძლებლობებით, რომლებმაც მასში განსაზღვრული ქცევის აქტების რეალიზაცია უნდა მოახდინონ.

## განწყობის დინამიკური სტრუქტურის სქემატური მოდელი

თეორიული მოდელის გრაფიკული გამოსახვა აადვილებს მისი გაგების საქმეს. დ. უზნაძის განწყობის კონცეფციის სქემატური მოდელი რომ გრაფიკულად გამოვსახოთ, პირველ რიგში, მხედველობაში უნდა ვიქონიოთ განწყობის ფაქტორები, განწყობის სტრუქტურა და განწყობის რეალიზაციის პროცესი. განწყობის ძირითადი ფაქტორები, როგორც ვიცით, არის მოთხოვნილება და მისი დაკმაყოფილების სიტუაცია. ეს უკანასკნელი განწყობას თავის შესატყვის სტრუქტურას აქლევს და ობიექტური სინამდვილის მხარედან განსაზღვრავს მას. რაც შეეხება განწყობის აღმოცენების სხვა აუცილებელ პირობებს „ისინი ორგანიზმის სტრუქტურაში უნდა ვეძიოთ — ორგანიზმის სტრუქტურაში, რომელიც მოთხოვნილების არა მხოლოდ აღმოცენების, არამედ დაკმაყოფილების პირობებსაც იძლევა“<sup>1</sup>. ჩვენის აზრით, განწყობის აღმოცენების სხვა აუცილებელ პირობებს, რაც ცოცხალ არსებაში უნდა ვეძიოთ, მისი ფუნქციონალური შესაძლებლობანი და გამოცდილებების მონაცემები ქმნიან. მათი ერთიანობა შეიძლება მივიჩნიოთ განწყობის მესამე ფაქტორად, რასაც მოთხოვნილებასთან და სიტუაციასთან შედარებით, გაცილებით უფრო მყარი და უცვლელი ბუნება აქვს. ფუნქციონალური შესაძლებლობები, მოთხოვნილება და გამოცდილება ცოცხალი არსების მხრიდან იღებენ მონაწილეობას განწყობის ორგანიზაციის საქმეში, მიუხედავად იმისა, რომ გამოცდილების მეტი ნაწილი ობიექტური სინამდვილის თავისებურებას ასახავს და სიტუაციის შედგენილობაში შედის. მოთხოვნილება განწყობის ორგანიზაციის საქმეში წამყვან როლს ასრულებს. მაგრამ იგი ყოველთვის სხვა შინაგან ფაქტო-

<sup>1</sup> დ. უზნაძე, განწყობის ფსიქოლოგიის ექსპერიმენტული საფუძვლები, 1949, გვ. 90.



რებთან — ფუნქციონალურ შესაძლებლობებთან და გამოცდილებასთან — კოოპერაციაში ასრულებს ამ როლს.

განწყობის სქემატური მოდელის გრაფიკულ გამოსახულებაში, რალატინირად, ისიც უნდა იყოს ნაჩვენები, რომ მოთხოვნილების ფაქტის ნიადაგზე ცოცხალი ორგანიზმი ინდივიდუალურად, ქვევის სუბიექტად იქცევა, ხოლო მასზე მოქმედი გარესინამდვილე მოთხოვნილების დაქმყოფილების სიტუაციის სახეს იღებს<sup>2</sup>.

მესამე მომენტი, რაც გრაფიკული უნდა გამოისახოს, არის ზემოდასახელებული ფაქტორების ნიადაგზე აღმოცენებული განწყობის სტრუქტურა. განწყობის ფსიქოლოგიაში დამკვიდრებული შეხედულების მიხედვით, როგორც ეს წინა თავშიც ვნახეთ, განწყობას სტატისტიკური სტრუქტურა აქვს: განწყობა, უშუალოდ იწვევს რა იმ ცვლილებებს, რომელიც ქვევის შინაგანი და გარეგანი აქტების სახით გვევლინებიან, თვითონ ქვევის მიმდინარეობის მთელ მანძილზე, თუ რაიმე განსაკუთრებულმა შემთხვევამ არ იჩინა თავი, რჩება უცვლელი — ინარჩუნებს იმ სტრუქტურას, რომელიც მან ქვევის დაწყების წინ მიიღო.

ერთი სატყვიო, დ. უზნაძის შეხედულების მიხედვით, განწყობის რეალიზაციის პროცესში ერთმანეთს ცვლიან ამ განწყობაში თავიდანვე მოთხოვნილების სიტუაციის კონკრეტულ თავისებურებათა შესატყვისად დაპროგრამებული ქვევის აქტები, ხოლო თვითონ განწყობა, შინაგანი აუცილებლობით, რაიმე არსებითი ხასიათის ცვლილებას არ განიცდის. მასში დაახლოებით ისეა წინასწარ განსაზღვრული ქვევის ყოველი აქტი, რომელიც შემდეგ მისი რეალიზაციის გზით ხორციელდება, როგორც კინოლენტზე კადრები, რომელსაც კინოეკრანზე უჩვენებენ.

დაბოლოს, უზნაძის კონცეფციის მიხედვით, როგორც ცნობილია, განწყობა, წარმოადგენს რა ქვევის სუბიექტის მოდუსს, არის ქვევის უშუალო მიზეზი. იგი ქვევის თეორიულ და პრაქტიკულ აქტებში ნახულობს თავის რეალიზაციას.

თუ განწყობის სქემატური მოდელის ძირითად მომენტებად ზემოდასახელებულ მოვლენებს მივიჩნევთ, მაშინ განწყობის ძირითადი სქემის გრაფიკულ გამოსახულებას შეიძლება ისეთი სახე მივცეთ, როგორც პირველ ნახაზზეა წარმოდგენილი.

<sup>2</sup> დ. უზნაძე, ზოგადი ფსიქოლოგია, გვ. 67.

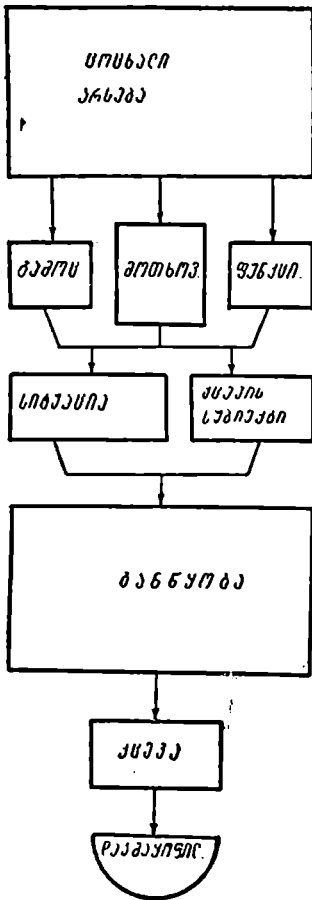

ნახ. 1

მოთხოვნის დაკმაყოფილებაც ამ პრობლემური სიტუაციის თავისებურების ამოხსნას შეუძლია. თეორიული მოთხოვნებისა და პრობლემური სიტუაციის საფუძველზე ფორმირდება სრულიად ახალი განწყობა — თეორიული ქცევის განწყობა. ეს უკანასკნელი აზროვნების ისეთ აქტებს აღძრავს და წარმართავს, რომელიც პრობლემური სიტუაციის მოხსნას — დაბრკოლების ბუნების გარკვევას უზრუნველყოფს. აზროვნება ობიექტივაციის

პირველ ნახაზზე წარმოდგენილი გრაფიკი დ. უზნაძისეული განწყობის სქემატური მოდელის საერთო თავისებურებას გადმოსცემს. მასში არ ჩანს ის სპეციფიკური თვისება, რომელსაც განწყობა ცოცხალი არსების განვითარების ადამიანურ საფეხურზე იძენს. დ. უზნაძის შეხედულების მიხედვით, როგორც ცნობილია, ადამიანისათვის სპეციფიკური განწყობის ფორმირება წარმოებს შემდეგნაირად: როცა განწყობა, რომელიც ადამიანს რომელიმე მოთხოვნილებისა და შესატყვისი სიტუაციის ნიადაგზე ექმნება, რეალიზაციის პროცესში რაიმე ისეთ დაბრკოლებას აწყდება, რომელიც მის ნიადაგზე აღძრულ ქცევის აქტებს წინსვლის შესაძლებლობას არ აძლევს, პრაქტიკული მოქმედება ჩერდება და მის ნაცვლად ხორციელდება ობიექტივაციის აქტი. ამ აქტის ნიადაგზე, ობიექტური ვითარება, რომელიც დაბრკოლებას ქმნის, იქცევა პრობლემურ სიტუაციად. უკანასკნელთან დაკავშირებით თავს იჩენს თეორიული

პლანში არკვევს სიტუაციის იმ მონაკვეთის თავისებურებას, რომელშიაც დაბრკოლებამ იჩინა თავი და უჩვენებს იმ გზებს, რომლითაც დაბრკოლების გამო შეწყვეტილი ქცევის გაგრძელება და მოთხოვნების დაკმაყოფილებაა შესაძლებელი.

აზროვნების საშუალებით პრობლემური სიტუაციის ბუნების გარკვევა, იმ ქცევის აქტების თავისებურებების განსაზღვრა და თეორიულ პლანში დაპროექტება, რომელთა განხორციელების გზით მოცემულ სიტუაციაში მოთხოვნების დაკმაყოფილებაა შესაძლებელი, დ. უზნაძის აზრით, იმას ნიშნავს, რომ „განწყობა, ასე ვთქვათ, იდეურ პლანში უკვე მონახულია. საქმე ისაა, რომ იგი სუბიექტის აქტიურ განწყობად ჩაერთოს — მის განხორციელებას მაშინ წინ ვერაფერი დაუდგება. ნებელობის უშუალო ამოცანას სწორედ ეს საქმე შეადგენს — მეორე პლანზე დამუშავებული განწყობა აქტუალურ განწყობად გადააქციოს, რათა იგი ნამდვილ ძალად იქნას გაცდილი, — ძალად, რომელიც სუბიექტის ქცევას წარმართავს“<sup>3</sup>.

ამგვარად, დ. უზნაძის შეხედულებათა მიხედვით, ადამიანისათვის სპეციფიკური ქცევის განწყობის ფორმირება ხდება აქტივობის მეორე დონეზე — ობიექტივაციის პლანში მოცემული სიტუაციის ნიადაგზე. მისი ორგანიზაციის საქმეში გადამწყვეტ როლს ასრულებს აზროვნება და ნებისყოფა — ფსიქიკური მოვლენები, რომელნიც მხოლოდ ადამიანთან დასტურდებიან. ამიტომ დ. უზნაძის შეხედულებათა მიხედვით, ადამიანისათვის დამახასიათებელი ქცევის განწყობის სქემატური მოდელის გრაფიკული გამოსახვის დროს, პირველ რიგში, ამ მოვლენებს უნდა მოენახოს თავიანთი ადგილი. ჩვენის აზრით, ადამიანური ქცევის განწყობის სქემატური მოდელი, რომელსაც დ. უზნაძე გვაწვდის, გრაფიკულად შეიძლება ისე გამოვსახოთ, როგორც ეს შეორე ნახაზზეა მოცემული.

დ. უზნაძემ წამოაყენა და მეცნიერულად დაასაბუთა ძირითადი დებულებები, რომელზედაც განწყობის ფსიქოლოგიაა აგებული, მაგრამ თავის ცხოვრების მანძილზე მან ვერ მოასწრო ყველა თეორიული საკითხის, რომელიც განწყობის ფსიქოლოგიაში იჩენს თავს, წამოყენება და გადაჭრა. მისი სიცოცხლე სწორედ მაშინ შეწყდა, როცა იგი განწყობის მნიშვნელოვან საკითხებზე უაღრესად დიდ პრობლემურ მუშაობას აწარმოებდა.

<sup>3</sup> დ. უზნაძე, განწყობის ფსიქოლოგიის ექსპერიმენტული საფუძვლები, გვ. 135.

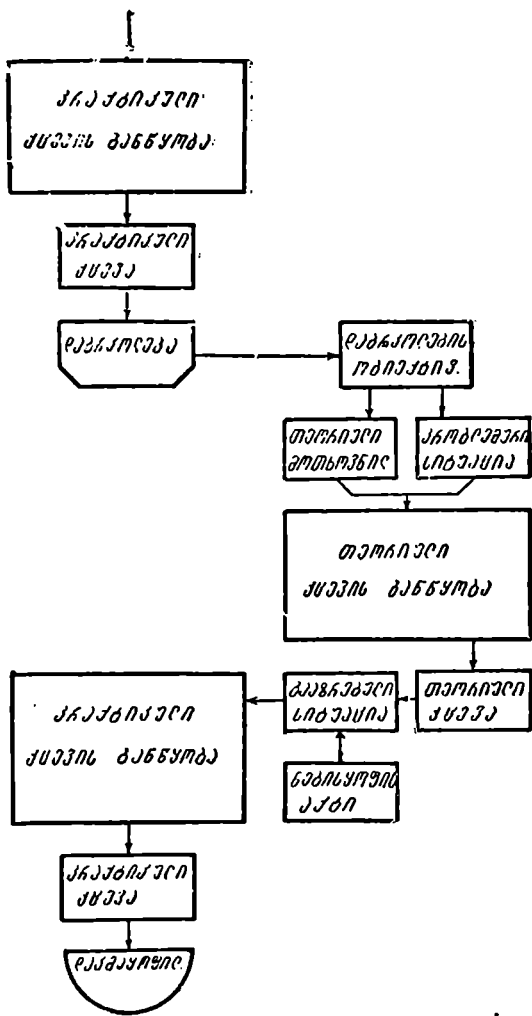

ნახ. 2

ჩვენის აზრით, ერთი უღარესად პრინციპული მნიშვნელობის საკითხი, რომელიც ჯერ კიდევ არა სათანადოდ გაცნობიერებული, დ. რომლის მეცნიერულ დონეზე გადაჭრას შეუძლია განწყობის

ფსიქოლოგიის განვითარების საქმეა მნიშვნელოვნად შეუწყოს ხელი, არის განწყობის სტრუქტურის საკითხი. იგი დგება შემდეგნაირად: განწყობას სტატიკური — ქცევის მიმდინარეობაში არსებითად უცვლელი სტრუქტურა აქვს, თუ დინამიკური — მისი საკუთარი ბუნების გამო, მუდმივად მოძრავი და ცვალებადი. ჩვენ ამ საკითხის დაყენებისა და გადაჭრის ცდები წინამდებარე ნაშრომის მეორე და მესამე თავებში წარმოვადგინეთ, მაგრამ აქ მაინც შევჩერდებით მის ზოგიერთ მხარეზე.

სპეციალურ ლიტერატურაში დამკვიდრებული შეხედულებების მიხედვით, განწყობა, რომელიც ქცევის დაწყებამდე ფორმირდება, ქცევის იმ აქტებს, რომელნიც შემდეგ მისი რეალიზაციის პროცესში უნდა განაორციელდეს, წინასწარ აპროექტებს. მაგრამ რეალიზაციის დროს იგი ზოგჯერ კორექციას განიცდის: თუ სიტუაციაში მოულოდნელად ისეთმა მოვლენამ იჩინა თავი, რასაც წინასწარ აგეგმილი ქცევის აქტები არ უღებდა, განწყობა ამ აქტებს ცვლის ახალი სიტუაციური მოვლენის შესატყვისი აქტებით. ამას იგი ახერხებს იმის გამო, რომ ქცევის სიტუაციაში მოულოდნელად შემოქრილი მოვლენა ზეგავლენით, იგი ამ მოვლენის შესატყვის კორეგირებას განიცდის. შესაძლებელია რომელიმე ქცევა თავიდან ბოლომდე ისე წარიმართოს, რომ განწყობას, რომელიც მის საფუძველშია მოქცეული, კორეგირება სრულებით არ დასჭირდეს. ამიტომ კორეგირება არაა ისეთი ნიშანი, რომლის გარეშეც განწყობის რეალიზაცია საერთოდ და პრინციპულად შეუძლებელი იყოს. განწყობა ამ უნარს მხოლოდ გარკვეულ შემთხვევებში იყენებს.

როცა ჩვენ განწყობის დინამიკური სტრუქტურის შესახებ ელაპარაკობთ, ასეთი, კორექციული ხასიათის ცვლილებები არ გვაქვს მხედველობაში. აქ წარმოდგენილი მოდელის მიხედვით, როგორც აღნიშნული იყო, განწყობა არის შედარებით მყარი — უცვლელი და განუწყვეტლოვ მოძრავი-ცვალებადი სტრუქტურული მომენტების ერთიანობა. ის, რაც განწყობაში მყარი და უცვლელია, ძირითადად ფორმირდება ქცევის დაწყებამდე, მოთხოვნებისა და მისი დაკმაყოფილების სიტუაციის ძირითადი

4 ამასთან დაკავშირებით იხ. აგრეთვე შ. ჩხარტიშვილი, „მოქმედების გეგმა, სტიმულაციური ხატი და განწყობა“, „მაცნე“, 1969, 2 და მისივე, некоторые основные проблемы психологии установки, თავები II და III.

სქემის ანუ გეგმის საფუძველზე. ამიტომ ქცევის დაწყებამდე განწყობაში მხოლოდ იმ მოქმედებათა ძირითადი გეგმა, ძირითადი სქემა (და შეიძლება ისიც ვოველთვის არა საკმაო სიზუსტითა და სრულყოფილებით) არის დაპროგრამებული, რომელთა პრაქტიკულმა განხორციელებამ მოთხოვნილების დაკმაყოფილება უნდა უზრუნველყოს. ეს იმას ნიშნავს, რომ განწყობა ქცევის დაწყებამდე არის სიტუაციის ძირითად და მყარ მონაცემებზე დაპროგრამებული მოქმედებათა გეგმა, რაც თავის თავში, მოთხოვნილების სახით, პრაქტიკული განხორციელებისათვის საჭირო ენერგეტიკულ წყაროსაც შეიცავს. იგი მოცემულია, როგორც იმ ქცევის ძირითადი კარკასი, რომელმაც მის საფუძველზე არსებული მოთხოვნილება უნდა დაკმაყოფილოს. ქცევის მიმდინარეობის მანძილზე თვითონ ეს კარკასი შეიძლება სრულიად უცვლელი დარჩეს და მთელი საქმე მხოლოდ მისი სიტუაციის დინებად მიკროსტრუქტურებთან შეთანხმებისა და სტიმულ-რეაქციათა პლანში დაკონკრეტების გზით წარმართოს. მასში ჯერ, ქცევის დაწყებამდე, სრულებით არაა გარკვეული ის კონკრეტული სტიმულები და რეაქციები, რომელნიც ქცევის მიმდინარეობაში სივრცისა და დროს ზუსტად განსაზღვრულ მონაკვეთებში იჩენენ თავს.

მაგრამ ეს გარემოება სრულებით არ ნიშნავს იმას, რომ განწყობა მანამ, სანამ მისი რეალიზაციის პროცესი დაიწყება, დიფუზურ ხასიათს ატარებს და ყოველგვარ გარკვეულობას მოკლებულია. პირიქით, როცა სიტუაციის ძირითადი გეგმა, რის ნიადაგზედაც განწყობა იგება, ქცევის დაწყებამდე საჭირო სისრულითა და სიზუსტითაა გათვალისწინებული, თვითონ განწყობაც, როგორც მოქმედი გეგმა, თავის სტრუქტურაში მაქსიმალურად გარკვეულია და სრულყოფილი. ხოლო საკითხი: ქცევის დაწყებამდე განწყობა სტიმულ-რეაქციის პლანში გარკვეულია თუ დიფუზურ ხასიათს ატარებს, ჩვენი აზრით, არაა მართებული, რადგან ქცევის დაწყებამდე განწყობის წინაშე არ დგება და არც შეიძლება დადგეს სტიმულრეაქციათა პლანში გარკვევისა და დასტრუქტურების ამოცანა. ამიტომ მასში არაფერია განსაზღვრული იმის შესახებ, თუ როგორ წარიმართება ქცევის აქტები, რომელნიც მან, თავის რეალიზაციის პროცესში სიტუაციის მთლიან და მყარ სტრუქტურაში მუდმივად მოძრავ და ცვალებად მიკროსტრუქტურებს უნდა შეუთანხმოს, რომ მიზანშე-

წონილი ქცევის განხორციელება გახდეს შესაძლებელი. ეს გასაგებობაცაა, რადგან სიტუაციის ის მიკრომონაკვეთები, რომელთან მიმართებაშიაც კონკრეტული რეაქციები უნდა განხორციელდეს, პრინციპულად შეუძლებელია ასახული იყოს განწყობაში ქცევის წინ, რადგან ქცევის სუბიექტი მათთან ურთიერთობაში, მხოლოდ განწყობის რეალიზაციის დროს — ქცევის მიმდინარეობის პროცესში მოდის.

ერთი სიტყვით, განწყობის სქემატური სტრუქტურა, რისი ფორმირებაც სიტუაციის ძირითადი გეგმის შესატყვისად წარმოვებს, ჩვეულებრივ, ქცევის მთელი მიმდინარეობის მანძილზე რჩება უცვლელი და ამ ქცევაში შემაჯალ მოქმედებათა მთელ თავისებურებას განსაზღვრავს. მის ნიადაგზე წარმოვებს, ქცევის მიმდინარეობის პროცესში, გარესინამდვილის მოვლენათა უწყვეტი დინებიდან მთლიანი სიტუაციისადმი დაქვემდებარებულ და სწრაფად გარდასავალ მიკროსტრუქტურების — სტიმულაციური ხატების გამოყოფა და მათი შესატყვისი ქცევის აქტების დაგეგმვა და განხორციელება.

ზოგჯერ, ქცევის მიმდინარეობაში, სიტუაციის გეგმაზე აგებული განწყობაც მოითხოვს კორექციას, ზოგიერთი სტრუქტურული მომენტის შეცვლას. ასე ხდება, როცა სიტუაციის გეგმა, რომლის ნიადაგზედაც განწყობის ძირითადი კარკასი აღმოცენდა, რაიმე მიზეზის გამო, რომელიმე ერთ პუნქტში მაინც, სწორად არ ასახავს საქმის ობიექტურ ვითარებას. ქცევის მიმდინარეობის პროცესში, როცა საქმის ობიექტური ვითარება ირკვევა, აუცილებელი ხდება განწყობის ძირითად კარკასში ობიექტურად მოცემული ვითარების შესატყვისი კორექცია იქნას შეტანილი. ასეთი რამ, უმეტეს შემთხვევაში, წარმატებით ხორციელდება, რადგან განწყობა თვითონ შეიცავს თავისთავში სიტუაციის შესატყვისად დასტრუქტურებისა და გადასტრუქტურებისათვის საჭირო ტენდენციასა და მექანიზმებს. მაგრამ, როგორც ზემოთაც აღვნიშნეთ, განწყობის ასეთი კორექცია არ გვაქვს მხედველობაში, როცა განწყობის დინამიკური სტრუქტურის შესახებ ვლაპარაკობთ.

ცნობილია, რომ განწყობა ფორმირების პროცესში სხვა ხასიათის ცვლილებასაც განიცდის: სიტუაციის ხანმოკლე და ერთჯერადი ზემოქმედების შედეგად აღმოცენებული განწყობა, ხშირად, დიფუზურ ხასიათს ატარებს, რადგან ვერ ასწრებს მოცემული სიტუაციის შესატყვისი სტრუქტურა მიიღოს. ეს იმას ნიშნავს, რომ განწყობა თავის აღმოცენების დასა-

წყის ატადინი ერთბაშად არ ყალიბდება, როგორც ინდივიდუალურად გამოკვეთილი ფაქტი. ზოგიერთ შემთხვევაში საჭირო ზდება ცოტად თუ ბევრად ხანგრძლივი პროცესი, რათა იგი გარკვეული სახით. როგორც ასეთი, ჩამოყალიბდეს. რათა იგი განაწევრდეს, როგორც მდგომარეობა, რომელიც ქცევის არსებული პირობებისათვის სპეციფიკურად და ადეკვატურად უნდა ჩითვალოს<sup>5</sup>.

ამ ლაბარაკია განწყობის იმ სიტუაციის შესატყვისად დიფერენციაციისა და დანაწევრების შესახებ, რომელთანაც სუბიექტი ფაქტიურ ურთიერთობაში იმყოფება, რომელიც სუბიექტზე უკვე ახდენს რეალურ ზემოქმედებას. დადასტურებულია, რომ აღნიშნული პნიშვნელოვნად განსხვავდებიან ერთმანეთისაგან იმის მიხედვით. თუ რა ხანგრძლივობის დრო სჭირდება მათი განწყობის მოცემული სიტუაციის სტრუქტურის შესატყვისად დანაწევრებასა და ჩამოყალიბებას.

აღნიშნულ შემთხვევაში იგულისხმება, რომ სიტუაცია, რომელიც სუბიექტზე ახდენს ზემოქმედებას და განწყობის აღმოცენებას ედება საფუძვლად. განწყობის ფორმირებისათვის საჭირო დროს მსვლელობაში რჩება უცვლელი ანდა მეორდება ერთი და იგივე სახით. სწორედ ამის გამო აღწევს სიტუაცია ხანგრძლივი ზემოქმედების (ან კიდევ ხშირი გარემოების) შედეგად დიფუზური განწყობის თავიანთ შესატყვისად დანაწევრებასა და დიფერენციაციას.

განწყობის დიფერენციაციის ეს პროცესი შეიძლება შევადაროთ ფოტოპარატიტ სურათის გადაღების დროს გადასაღები ობიექტის ფირზე დიფერენცირებულად ასახვის პროცესს. ფოტოფირზე რომ ობიექტი დიფერენცირებულად, დანაწევრებულად აისახოს. აუცილებელია დაეუღ იქნას ორი პირობა: 1. ობიექტი ფირზე ზემოქმედებას ახდენდეს იმ დროის განმავლობაში, რომელსაც ფირის სინათლისადმი მგრძობილობა და გადაღების მომენტში მისი განათების ინტენსივობა მოითხოვს; 2. გადასაღები ობიექტი დროის იმ მონაკვეთში, რომლის განმავლობაშიაც იგი ფირზე ახდენს ზემოქმედებას, იყოს უცვლელი. თუ ეს პირობები დაირღვა, სურათი გამოვა გაურკვეველი, დიფუზური — მასზე სხეულის ნაწილები არ იქნება ერთმანეთისაგან შესამჩნევად

<sup>5</sup> დ. უზნაძე, განწყობის ფსიქოლოგიის ექსპერიმენტული საფუძვლები, 23-54.



გამოდიფერენცირებული და გარკვეული. ასეთ შედეგს მივიღებთ, მაგალითად, თუ ფირზე, რომლის სინათლისადმი მგრძობელობა 32 ერთეულს უდრის, სურათს გადავიღებთ ისეთი ფირისათვის განსაზღვრული დროს მონაკვეთში, რომლის სინათლისადმი მგრძობელობა 132 ერთეულს უდრის, ან კიდევ საღამოს ბინდში სურათის გადაღებას იმდენ დროს დავეთმობთ, რამდენიც შუადღისას მზეზე სურათის გადაღებას სჭირდება.

ამგვარად, განწყობის დიფერენციაცია გულისხმობს იმ ცვლილებებს, რომელიც განწყობაში ხდება მისი ფორმირების პროცესში ერთი და იგივე სიტუაციის მეტად თუ ნაკლებად ხანგრძლივი (ან განმეორებითი) ზემოქმედების შედეგად. სიტუაცია, რომელიც სუბიექტზე რეალურად მოქმედებს, განწყობის მდგომარეობაში რომ გარკვეულად აისახოს, აუცილებელია იგი უცვლელი სახით განსაზღვრული დროის განმავლობაში ახდენდეს ზეგავლენას სუბიექტზე. რაც უფრო მეტად შევამცირებთ ამ დროს, მით უფრო დიფუზურ და გაურკვეველ განწყობასთან გვექნება საქმე.

ჩვენ არც ასეთი დიფერენციაციული ხასიათის ცვლილებები გვაქვს მხედველობაში, როცა განწყობის დინამიკური სტრუქტურის შესახებ ვლაპარაკობთ და განწყობას შედარებით მყარი და მუდმივ ცვალებადი ბუნების მოვლენათა ერთიანობად ვთვლით. განწყობის სტრუქტურას დინამიკურ ხასიათს აძლევს მუდმივად ცვალებადი და მოძრავი სიტუაციური მოვლენები, რომელნიც ქცევის მიმდინარეობაში იჩენენ თავს. სიტუაციის ძირითადი გეგმა ანუ სქემა, რომელიც სიტუაციის მყარ და ძირითად მომენტს ითვალისწინებს, როგორც აღნიშნული იყო, ქმნის განწყობის ძირითად კარკასს, რომელიც, ჩვეულებრივ, უცვლელა რჩება ქცევის მთელ მანძილზე და განსაზღვრავს ქცევის მთელ მიმდინარეობას. ხოლო გარესინამდვილის მიკრომოვლენები, რომელნიც უწყვეტი დინების სახით შემოდიან ქცევის სიტუაციაში და შეუჩერებლად, მეტნაკლები სისწრაფით ცვლიან ერთიმეორეს, იწვევენ სიტუაციის ძირითად სქემაზე აგებული განწყობის სტიმულ-რეაქციათა პლანში დასტრუქტირებას. ეს უკანასკნელი ხდება ქცევის მიმდინარეობის პროცესში ისე, როგორც ეს ზემოთ (წინა თავში) იყო გათვალისწინებული. განწყობის სტრუქტურა, განხილული სტიმულ-რეაქციის პლანში, არის უაღრესად ცვალებადი და მოძრავი, რადგან იგი სიტუაციის მხრიდან ასეთივე მოძრავ და ცვალებად მოვლენებზეა დაფუძნებული. ამიტომ განწყობას, სტიმულ-რეაქ-

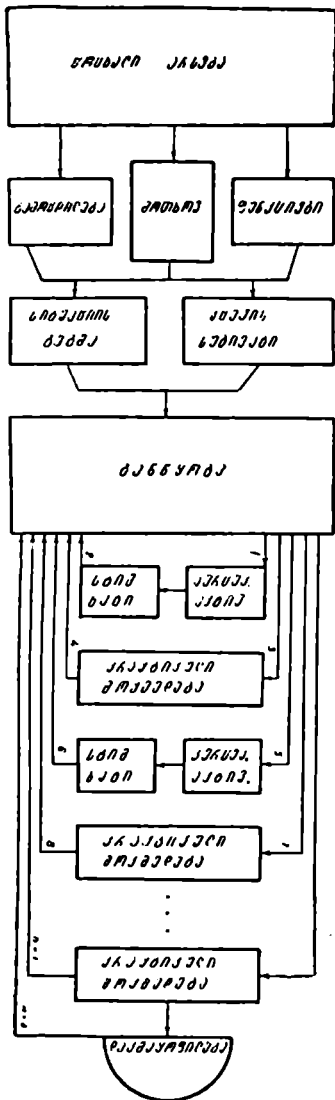

ნახ. 3

ცის პლანში, მიმდინარე სტრუქტურა აქვს. განწყობის დინამიკური სტრუქტურის სქემატური მოდელი გრაფიკულად შეიძლება გამოვსახოთ ისე, როგორც მესამე ნახაზზე წარმოდგენილი.

ეს მოდელი, ჩვენის აზრით, საკმაოდ სიცხადით გადმოსცემს განწყობის შინაგან დინამიკურ სტრუქტურას. ცოცხალი არსება, რომელსაც ქცევის ორგანიზაციისა და რეალიზაციისათვის საჭირო ფსიქო-ფიზიკური ფუნქციები და გარესინამდვილის თავისებურებათა შესახებ მეტად თუ ნაკლებად ფართო გამოცდილება მოეპოვება, მოთხოვნილების ზეგავლენით ხდება ქცევის სუბიექტი, რითაც იწყება განწყობის ფორმირება. ფორმირების პროცესში არსებული განწყობა ამოქმედებს ინტელექტუალურ ფუნქციებს და აზროვნების საშუალებით, გამოცდილების მონაცემების საფუძველზე, ადგენს მის საფუძველში არსებული მოთხოვნილების დაკმაყოფილების სიტუაციის გეგმას, რაც იმავე დროს ქცევის გეგმაც არის. ამ საქმეში იგი, როცა ეს საჭირო ხდება, სხვა პირთა გამოცდილებასაც იყენებს: ისეთი ქცევის აქტებს აწარმოებს, რომელიც საკუთარი გამოცდილების დანაკლისს სხვა ადამიანების გამოცდილებიდან ავსებს. სიტუაციის გეგმის გარ-

კვება განწყობასაც არკვევს, რადგან იგი (განწყობა) თვითონ იღებს მის მიერ აზროვნების გზით გარკვეული სიტუაციის გეგმის სტრუქტურას, თვითონვე იქცევა მოთხოვნილების ენერგეტიკულ წყაროზე დაფუძნებულ აქტიურ, მოქმედ გეგმად. ამიტომ აქ ჩვენ ორ, ღროში ერთმანეთთან დაშორებულ პროცესთან არც კი გვაქვს საქმე: სიტუაციის გეგმის გარკვევის პროცესი თვითონ განწყობის ამ გეგმის შესატყვისად ფორმირების პროცესიცაა. განწყობა თვითონ ისწრაფვის იქითკენ, რომ სიტუაციას, რომელიც მასში ნახულობს ასახვას, რაც შეიძლება მეტი სიცხადე და გარკვეულობა ჰქონდეს. ეს გასაგებიცაა, რადგან ქცევის აქტების წარმატებით განხორციელება სიტუაციის გარკვეულობაზე არსებითადაა დამოკიდებული. განწყობის ფორმირების პირველი და მთავარი საფეხური მთავრდება, როცა განწყობა სიტუაციის გეგმის შესატყვის ორგანიზაციას იღებს და, როგორც ენერგეტიკული წყაროს მხრივ ისე სტრუქტურული აგებულების მიხედვით, მზალაა პრაქტიკული ქცევის კონკრეტული აქტები აწარმოოს: სიტუაციაში მიმდინარე მიკრომოვლენები, რომლებმაც სტიმულების როლი უნდა შეასრულონ, მოქმედების პლანში ასახოს და მათი შესატყვისი ქცევის აქტები დაგეგმოს და განხორციელოს.

განწყობის ფორმირების პირველი საფეხური წინ უსწრებს ქცევის პროცესს. განწყობის ფორმირების მეორე საფეხური კი, რომელიც განწყობას დინამიკურ სტრუქტურას აძლევს, პრაქტიკული ქცევის პირველი აქტებით იწყება და უკანასკნელი აქტებით მთავრდება. განწყობა მიმდინარე სტრუქტურას თვითფორმირების მეორე საფეხურზე იღებს. მისი შიგასტრუქტურა, რასაც შეიძლება მიკროსტრუქტურაც ვუწოდოთ, განუწყვეტლივ იცვლება იმ სტიმულაციური ზატების ცვალებადობის შესატყვისად, რომელნიც კონკრეტული ქცევის აქტების თავისებურებას განსაზღვრავენ.

მესამე ნახაზე წარმოდგენილი სქემა, ჩვენი აზრით, განწყობის დინამიკურ ბუნებას გადმოსცემს. მასში უფრო მეტი სიცხადით განწყობის ფორმირების მეორე ფაზაა წარმოდგენილი. ეს ფაზა ამავე დროს მისი რეალიზაციის — მისი ქცევის აქტებში გაშლის მთელ პროცესს მოიცავს.

განწყობას, რომელიც აქ სქემაზეა გამოსახული, ფორმირების პირველი საფეხური უკვე გავლილი აქვს. სქემა გვიჩვენებს, რო-

ვორ იღებს იგი დინამიკურ სტრუქტურას და აპროექტებს და განსაზღვრავს ქვევის კონკრეტული აქტების მიმდინარეობას. კორექციასა და დიფერენციაციას შეიძლება ადგილი ჰქონდეს განწყობის ფორმირების ორივე საფეხურზე. როგორც პირველი ისე მეორე ხასიათის ცვლილებები სიტუაციის გეგმის საფუძველზე აღმოცენებულმა განწყობამაც შეიძლება განიცადოს და მისმა სტიმულ-რეაქციის პლანში ფორმირებულმა მიკროსტრუქტურებმაც. მაკრამსკემაზე ეს მოვლენები არაა გამოსახული, რადგან იგი (სქემა) განწყობის დინამიკური სტრუქტურის ჩვენებას ისახავს მიზნად და კერძო შემთხვევებს, რომელნიც ზოგჯერ იჩენენ თავს, არ ითვალისწინებს.

მოთხოვნილებისა და სიტუაციის გეგმის ნიადაგზე აღმოცენებული განწყობა თვითრეალიზაციას იწყებს პერცეპტული აქტივობით. პერცეპტული აქტივობის გზით იგი არკვევს სიტუაციის იმ მიკროუბანში, რომელშიაც პრაქტიკული მოქმედების პირველი აქტები უნდა გამხორციელდეს, რა სტიმულები იჩენენ თავს და როგორ ლაგდებიან ისინი დრო და სივრცის პარამეტრებზე. პერცეპტული აქტივობის გზით გამორკვეული სიტუაციის მიკროუბანი სტიმულაციური ხატის სახით აისახება განწყობის მდგომარეობაში. განწყობა თავის შიგნით მაშინვე ქმნის ამ სტიმულაციური ხატის შესატყვის მიკროსტრუქტურას და პრაქტიკული მოქმედების სათანადო აქტებს გეგმავს და ახორციელებს. სქემებზე მოცემული რიცხვები მოვლენათა თანმიმდევრულ განვითარებას უჩვენებენ. პირველი სტიმულაციური ხატის შესატყვის პრაქტიკულ მოქმედებას ქვევის სუბიექტი სიტუაციის ახალ მიკროუბანში გადაჰყავს, რის შესახებაც განწყობა უკუჟავშირების გზებით სათანადო ინფორმაციას ღებულობს და სიტუაციის ამ ახალი მიკროუბანის სტიმულაციური სტრუქტურის გასარკვევად ისევ პერცეპტულ აქტივობას მიმართავს. პერცეპტული აქტივობის მონაპოვარი სტიმულაციური ხატის ფორმაში აისახება განწყობის მდგომარეობაში, რის ნიადაგზედაც განწყობა სიტუაციის ამ ახალ მიკროუბანის შესატყვის ქვევის აქტებს უკეთებს ორგანიზაციას და ახორციელებს მათ. ასეთი თანმიმდევრობით გრძელდება განწყობის რეალიზაციის პროცესი მანამ, სანამ მოთხოვნილების დაკმაყოფილება არ მოხდება ან ისეთი დაბრკოლება არ იჩენს თავს, რომელიც პერცეპტულ აქტივობას ან პრაქტიკულ მოქმედებას წინსვლის საშუალებას წაართმევს და განწყობის რეალიზაციის საქმეს შეაჩერებს.

როცა დაბრკოლება პერცეპტულ აქტივობას ელოდება წინ (ქცევის მიმდინარეობაში შეიძლება, მაგალითად, სინათლე ჩაქრეს, სათვალე გატყდეს ან დაიკარგოს, ან კიდევ ადრე ფიქსირებული პერცეპტული აქტივობის ზეგავლენით ახლა მიმდინარე პერცეპტული აქტივობა გამრუდდეს), სიტუაციის მიკროუბნის სტიმულაციური ხატის ფორმაში ორგანიზირება და განწყობის მდგომარეობაში ადეკვატური ასახვა არ ხერხდება, რის გამოც განწყობის სტიმულ-რეაქციის პლანში დაპროგრამება აღარ ხდება და მოქმედება ჩერდება. როცა დაბრკოლება უშუალოდ პრაქტიკულ მოქმედებას ელოდება წინ (შეიძლება, მაგალითად, სტიმულთა ისეთმა მიკროსისტემამ იჩინოს თავი, რომლის შესატყვისი მოქმედების განვითარებას ქცევის სუბიექტი ვერ ახერხებს ფუნქციონალური უკმაძრობის ან საჭირო დახელოვნების უქონლობის გამო) ქცევის სუბიექტი მოქმედებას სიტუაციის ახალ მიკროუბნზე ვერ გადაჰყავს და სიტუაციის გეგმაზე აღმოცენებულ განწყობის რეალიზაციის პროცესი ჩერდება.

რა ხდება იმ შემთხვევაში, როცა პერცეპტული ან პრაქტიკული აქტივობა დაბრკოლებას აწყდება და ქცევის გაგრძელება დაბრკოლების მოხსნის ან შემოვლის გარეშე შეუძლებელი ხდება?

დამკვიდრებული შეხედულების მიხედვით, რომელიც სქემატურად მეორე ნახაზზეა წარმოდგენილი, როგორც ვიცი, განწყობა, რომელიც ისეთ წინააღმდეგობას აწყდება, რომლის გადალახვაც მასში წინასწარ განსაზღვრული ქცევის აქტების გზით არ ხერხდება, მოქმედებიდან გამოდის. დაბრკოლება საფუძვლად ედება ს რ უ ლ ი ა დ ა ხ ა ლ ი ტ ი პ ი ს გ ა ნ წ ყ ო ბ ი ს — თ ე ო რ ი უ ლ ი გ ა ნ წ ყ ო ბ ი ს აღმოცენებას. ეს უკანასკნელი თეორიულ პლანში არკვევს, როგორი უნდა იყოს ის განწყობა (ის ქცევა), რომელმაც მოკვებულ პირობებში მოთხოვნილებას დაკმაყოფილება უნდა უზრუნველყოს. ამ თეორიულად გარკვეულ განწყობას ნებელობა ძალას აძლევს და პრაქტიკული მოქმედების განწყობად აქცევს, რასაც შესატყვისი აქტივობის რეალიზაცია და მოთხოვნილების დაკმაყოფილება მოსდევს შედეგად.

ზემოაღნიშნული საკითხი შედარებით განსხვავებულ გადაჭრას მიიღებს, თუ მას განწყობის დინამიკური სტრუქტურის მოდელის ნიადაგზე განვიხილავთ. მაშინ მოვლენათა მიმდინარეობა ისე წარმოგვიდგება, როგორც ეს მეოთხე ნახაზზეა გრაფიკულად გამოსახული.

ყოველი ქცევა, რომელიც ადამიანის მიერ სრულდება, პრაქტიკულ მოქმედებასაც ჩაირთავს თავის მიმდინარეობაში და თეო-

რიულსაც. შეუძლებელია მაგალითად, ღურგალმა მაგიდა გააკეთოს ისე, რომ გზადაგზა ობიექტივაციის აქტსა და აზროვნებას არ მიმართოს და მეცნიერ მუშაკმა სხვადასხვა პრაქტიკულ მოქმედებათა გამოყენების გარეშე რომელიმე მეცნიერული პრობლემა დააყენოს და გადაწყვიტოს. განვითარების ადამიანურ დონეზე არ არსებობს ისეთი ქცევა, რომლის განხორციელება მხოლოდ პრაქტიკული ან მხოლოდ თეორიული ქცევის აქტების გზით იყოს შესაძლებელი. ყოველდღიურ ცხოვრებაში ერთი და იგივე ქცევის სტრუქტურაში მოტორულ აქტივობასაც ვხვდებით და ინტელექტუალურსაც. ანტიკომ პრაქტიკული და თეორიული მოქმედებანი, რამდენადაც ისინი ერთი ქცევის სტრუქტურაში არიან ჩართულნი და ერთი და იგივე ქცევის რეალიზაციის საქმეს ემსახურებიან, ერთი და იგივე განწყობის ნიადაგზე უნდა იქნას ახსნილი და გაგებული. შეუძლებელია ისინი ერთმანეთისაგან ისე გავითიშოთ, რომ ერთი მათგანის საფუძველში ისეთი განწყობის არსებობა დავუშვათ, რომელიც მეორე მათგანის საფუძველში არსებული განწყობისაგან გათიშულია.

თეორიული ქცევის განწყობა აღმოცენდება თეორიული მოთხოვნებისა და შესატყვისი სიტუაციის ნიადაგზე და ამავე მოთხოვნების დაკმაყოფილების საქმეს ემსახურება. მაგრამ იგივე განწყობა გზადაგზა პრაქტიკული მოქმედების ისეთ აქტებსაც გეგმავს და ასრულებს, რომელიც ინტელექტუალური აქტივობის ანუ შემეცნების აქტების განხორციელებისათვის აუცილებელ პირობებს ქმნის. ასევე, განწყობა, რომელიც თავის საფუძველში არსებული მოთხოვნების დაკმაყოფილებას ძირითადად პრაქტიკულ მოქმედებათა გზით აღწევს, გზადაგზა, სადაც ეს საჭირო ხდება, აზროვნების აქტებს აწარმოებს და ამ მოქმედებათა განხორციელებისათვის საჭირო სუბიექტურ და ობიექტურ პირობებს არკვევს. ყოველი განწყობისათვის ინტელექტუალური და მოტორული ფუნქციები, როცა ისინი მას სჭირდება, ერთნაირად მისაწვდომ და გამოსაყენებელ მოვლენებს წარმოადგენენ.

განწყობის დინამიკური სტრუქტურის იმ მოდელის მიხედვით, რომელიც გრაფიკულად მეოთხე ნახაზზეა წარმოდგენილი, დაბრკოლებას, რომელმაც მოულოდნელად ქცევის რეალიზაციის პროცესში იჩინა თავი, ამ ქცევის განწყობის მოქმედების სფეროდან არ გავყავართ. დაბრკოლების შემდეგაც მთელ აქტივობას ის განწყობა განსაზღვრავს, რომელიც დაბრკოლებამდე მიმდინარე ქცევის აქტებს უკეთებდა ორგანიზაციას. მისი მოქმედება დაბრკო-

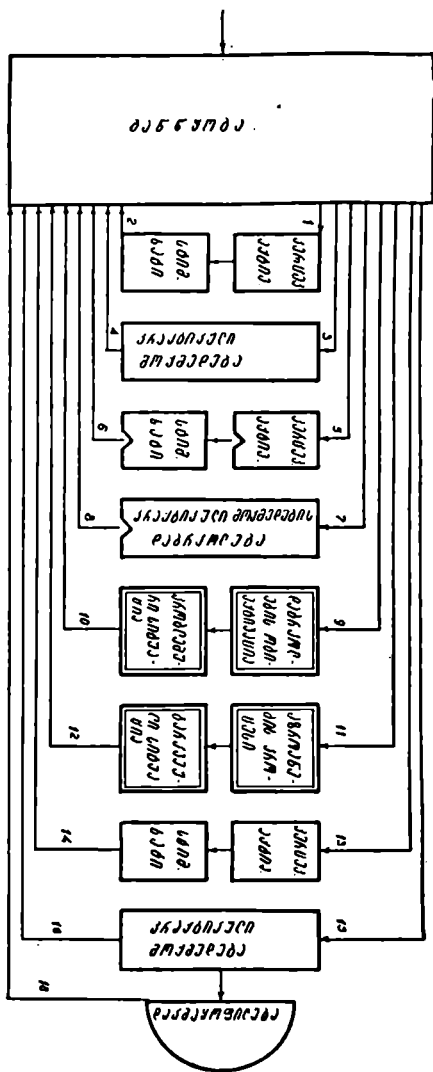

ფიგ. 4

ლების მომენტიდან ფინიშამდე (მოთხოვნილების დაკმაყოფილებამდე) უნდა წარმოვიდგინოთ შემდეგნაირად:

განწყობა უქუქავშირების გზით ღებულობს ინფორმაციას იმის შესახებ, რომ მის მიერ წარმოებული პერცეპტული თუ პრაქტიკული მოქმედების აქტები დაბრკოლებას წააწყდნენ, რის გამოც ქცევის წინსვლა შეუძლებელი ხდება. იგი, ამ ინფორმაციის საფუძველზე, მაშინვე გეგმავს და ახორციელებს ობიექტივაციის აქტს, რითაც აქტივობა გადაჰყავს მეორე პლანში — თეორიულ პლანში. მოვლენა, რომელიც პირველ პლანში მიმდინარე მოქმედების აქტებისათვის დაბრკოლებად იქცა, ქცევის სუბიექტს ობიექტივაციის აქტით გადააქვს მეორე პლანში, სადაც იგი ქცევის მთელი სიტუაციის ერთი, პრობლემური ხასიათის მიჯროუბნის სახით დგება მის წინაშე. განწყობა იღებს რა ინფორმაციას სიტუაციის ამ მონაკვეთის პრობლემური ბუნების შესახებ, სწრაფად აპროგრამებს და ანვითარებს აზროვნების აქტებს, რომელნიც დაბრკოლების ხასიათის გარკვევისა და პრობლემური სიტუაციის ამოხსნის საქმეს ემსახურებიან. ამ გზით განწყობა თეორიულ პლანში არკვევს სიტუაციის იმ მონაკვეთის თავისებურებას, რომელშიაც დაბრკოლების გამო შესრულებული პრაქტიკული მოქმედება უნდა წარმართოს, რომ მოთხოვნილების დაკმაყოფილება გახდეს შესაძლებელი. მაგრამ ქცევის სიტუაციის რომელიმე მონაკვეთის თავისებურებათა გარკვევა, პერცეპტული აქტივობის გზით მოხდება იგი თუ უმაღლესი ინტელექტუალური აქტების საშუალებით, ნიშნავს: განწყობა, თვითონ მისმიერვე აღძრული შემეცნების აქტების გზით არკვევს და ასახავს თავისთავში ქცევის სიტუაციის ამა თუ იმ უბნის თავისებურებას და ამ უკანასკნელის საფუძველზე აპროგრამებს და ახორციელებს ქცევის პრაქტიკულ აქტებს, რასაც ბოლოს და ბოლოს მოთხოვნილების დაკმაყოფილებამდე მიჰყავს ქცევის სუბიექტი.

თეორიულ პლანში გარკვეული სიტუაციის ნიადაგზე განწყობაში დაპროგრამებული პრაქტიკული ქცევის აქტები, რა დეტალურადაც არ უნდა იყვნენ ისინი გათვალისწინებულნი, მაინც გეგმის ხასიათს ატარებენ. მათი სტიმულ-რეაქციათა პლანში დაკონკრეტება უნდა მოხდეს სტიმულაციური ხატების ნიადაგზე, სიტუაციის მოცემულ მონაკვეთთან რეალური ურთიერთობის პროცესში. ამიტომ განწყობა მოქმედების თეორიული პლანიდან პრაქტიკულ პლანში გადაართვის შემდეგ, პირველ რიგში, პერცეპტულ აქტივობას მიმართავს. ამ უკანასკნელის საშუალებით იგი სტიმულ-



ლაციური ზატის ფორმაში ასახავს თავისთავში იმ მუდამ მოძრავი და ცვალებადი სტიმულების ხასიათსა და დრო და სივრცის პარამეტრებზე განლაგებას, რომელთაც მასში თეორიული გზებით დაგვემიღმა ნომერ პირველმა პრაქტიკულმა მოქმედებამ უნდა გაუწიოს ანგარიში, რომ მისი წარმატებით განხორციელება გახდეს შესაძლებელი. განწყობა თავისთავში თეორიული გზებით დაპროგრამებულ პრაქტიკულ მოქმედებას, ჯერ პერცეპტული აქტივობის საშუალებით არკვევს და აკონკრეტებს სტიმულ-რეაქციის პლანში, ხოლო შემდეგ მას პრაქტიკულად ახორციელებს.

ერთი სიტყვით, ქცევა, თეორიული მოქმედების პლანიდან პრაქტიკული მოქმედების პლანში გადართვის შემდეგ, ისეთივე ბუნების გზებითა და საშუალებებით მიმდინარეობს, როგორითაც აქტივობის თეორიულ პლანში გადართვამდე მიმდინარეობდა.

საკითხის გარკვევაში რომ მეტი სინათლე იქნას შეტანილი, აუცილებელია თეორიული ქცევა და თეორიული მოქმედება ერთმანეთისაგან მკაცრად გავმიჯნოთ. წინააღმდეგ შემთხვევაში იძულებული ვიქნებით ყველგან, სადაც თეორიულ მოქმედებას ვნახავთ, თეორიული ქცევის განწყობისა და მისი საკუთარი ფაქტორების შესახებ ვილაპარაკოთ, მაშინ როცა თეორიული მოქმედება, მეტად თუ ნაკლებად, ადამიანის ყველა ქცევაში ნახულობს გამოყენებას. თეორიულ ქცევაში იგი არის ძირითადი და წამყვანი მოქმედება, რომელიც უშუალოდ ემსახურება ამ ქცევის განწყობის საფუძველში არსებული მოთხოვნების დაკმაყოფილების საქმეს. პრაქტიკული მოქმედება კი თეორიულ ქცევაში გამოიყენება, როგორც დამხმარე საშუალება. მას არ აქვს უშუალო კავშირი თეორიულ მოთხოვნებთან. იგი აქ მხოლოდ თეორიული ქცევის განხორციელების საქმეს ემსახურება. ამიტომ შეუძლებელია პრაქტიკული მოქმედება თეორიული ქცევის ფინალური-დამასრულებელი მოქმედება იყოს.

სხვა დანარჩენი მოთხოვნების (გარდა ესთეტიკურისა) საფუძველზე აღმოცენებული განწყობის მიერ ორგანიზებული ქცევა ძირითადად პრაქტიკულ მოქმედებათა გზით მიმდინარეობს და პრაქტიკული მოქმედებითვე მთავრდება. თეორიული მოქმედება, რომელსაც ასეთი ქცევა ჩაერთავს თავის მიმდინარეობაში, ამ ქცევის განწყობის საფუძველში არსებულ მოთხოვნებთან არა-

6 ქცევისა და მოქმედების ურთიერთმიმართების შესახებ იხ. შ. ჩხარტიშვილი, ნებისმიერი ქცევის მოტივაციის პრობლემა, 1958, გვ. 82—111.

ვითარ შინაგან კავშირში არ იმყოფება. იგი აქ გამოიყენება, როგორც დამხმარე საშუალება, რომელმაც პრაქტიკული მოქმედების განხორციელებას უნდა შეუწყოს ხელი. ასეთ რაიმეს თეორიული მოქმედება ახერხებს, როგორც ვიცით, იმით რომ იგი ქცევის პრაქტიკული მიმდინარეობის დაბრკოლების უბანზე პრობლემური სიტუაციის თავისებურებებს არკვევს და პრაქტიკული მოქმედების განხორციელებისათვის საჭირო გზებს ეძიებს და პოულობს. თეორიული მოქმედება არ შეიძლება თეორიული ქცევის გარდა სხვა რომელიმე ქცევის ფინალური-დამამთავრებელი მოქმედების იყოს. თეორიული ქცევა შეიძლება სხვა ბუნების ქცევასთანაც მოვიდეს ინტეგრაციაში, მაგრამ ეს გარემოება ახლა არ გვაქვს მხედველობაში.

განწყობის სტატიკური მოდელის მიხედვით თუ ვიმსჯელებთ, იძულებული ვიქნებით დავუშვათ, რომ თეორიული მოქმედება, რომლის შესრულებაც ქცევის პრაქტიკული მიმდინარეობის დაბრკოლების უბანზე გახდა აუცილებელი, იმის გამო, რომ იგი განწყობაში თავლანვე არ იყო დაპროგრამებული, წარმოადგენს დამოუკიდებელ ქცევას და მოითხოვს სრულიად ახალ განწყობას, რომლის აღმოცენების შემდეგ ის განწყობა, რომელმაც ქცევა დაბრკოლებამდე მოიყვანა, მოქმედებიდან გამოდის. რომ აქ ადგილი აქვს არა ქცევის დაწყებამდე შემუშავებულ განწყობის შიგნით მომხდარ ცვლილებას — კორექციას ან დიფერენციაციას, არამედ ერთი განწყობის, რომელიც თავის ფაქტორებთან ერთად მოქმედებიდან გამოვიდა, მეორე, სულ სხვა ფაქტორების ნიადაგზე აღმოცენებული განწყობით შეცვლას.

ქცევაში განვითარებულ მოვლენათა მიმდინარეობას თუ განწყობის დინამიკური სტრუქტურის თვალთ შევხედავთ, არაა საჭირო დავუშვათ, რომ თეორიული მოქმედება, რომლის შესრულებაც ქცევის საჭირო პრაქტიკული აქტების დაბრკოლების გამო ხდება აუცილებელი, ქცევის დაწყებამდე იყოს გათვალისწინებული სიტუაციის ძირითად გეგმაზე აგებულ განწყობაში. განწყობას დინამიკური ანუ მიმდინარე სტრუქტურა უაღრესად ელასტიურს ხდის და შესაძლებლობას აძლევს ქცევის მიმდინარეობის პროცესში თავის შიგნით შექმნას, როგორც თავის ორგანული ნაწილი, იმ მოვლენების შესატყვისი ქვესტრუქტურები, რომლებმაც ქცევის სიტუაციაში მოულოდნელად იჩინეს თავი, თვითონ, როგორც ქცევის ძირითად მოქმედი გეგმა ანუ კარკასი, უცვლელი დარჩეს და გადამწყვეტი როლი შეასრულოს მთ-

ლი ქცევის ორგანიზაციის საქმეში.

მეხუთე და მეექვსე ნახაზებზე წარმოდგენილია განწყობის დინამიკური სტრუქტურის შედარებით უფრო ფართოდ გაშლილი სქემები. ამ სქემებზე განწყობის მიკროსტრუქტურები, რომელსაც ქცევის პროცესში სიტუაციის ძირითად გეგმაზე აგებული განწყობა ქმნის. თავისთავში იმისათვის, რომ სიტუაციაში ხდომადი მოვლენების შესახებ ინფორმაცია მიიღოს და მათი შესატყვისი ქცევის აქტები დაგეგმოს და განახორციელოს, გამოდიფერენცირებული სახითაა ნაჩვენები.

ამ სქემებზე წარმოდგენილია იმ განწყობის თავისებურებაც, რომელთანაც მეცნიერულ ექსპერიმენტებში გვაქვს საქმე. განწყობის კლასიკური მეთოდით კვლევა, როგორც ცნობილია, წარმოებს აღქმის მასალაზე, კერძოდ, ილუზიური აღქმის მასალაზე. საგანწყობო ცდებში უტოლო სიდიდეების აღქმის განწყობას ვიმუშავებთ, ხოლო კრიტიკულ ცდებში ამ განწყობის საფუძველზე ტოლი სიდიდეების ილუზიურ აღქმას ვღებულობთ. მაგრამ ყოველი განწყობა ყალიბდება ქცევის მთლიანი სიტუაციის საფუძველზე და წარმოადგენს მთლიანი ქცევის განწყობას. აღქმის ცალკე იზოლირებული აქტი, რა თქმა უნდა, ქცევა არაა. იგი ქცევის სიტუაციის მხოლოდ ერთ მომენტს ეხე-

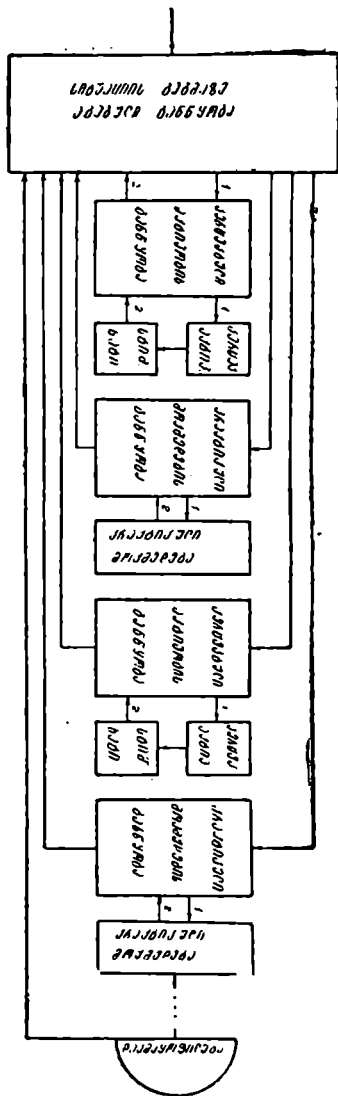

ნახ. 5

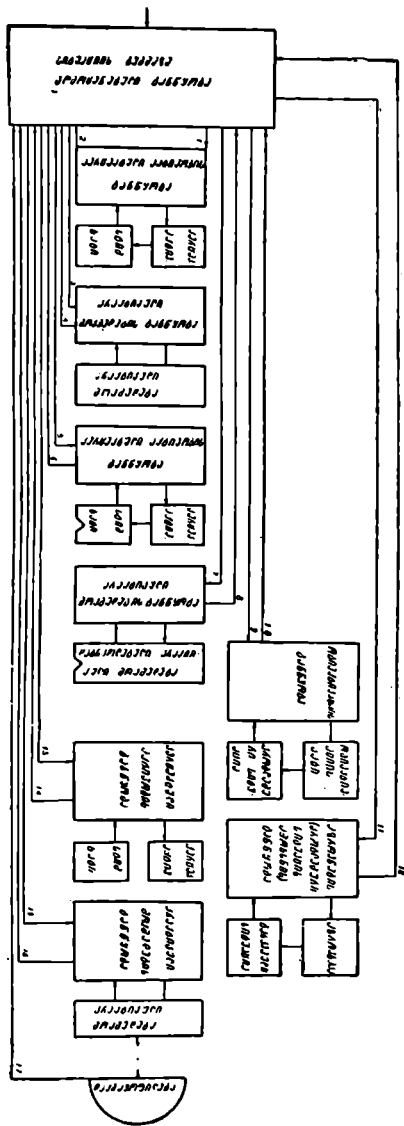

ბა და ქცევის მთლიან სისტემაში მისი დრო და სივრცეში განფენილობის მიხედვით თუ ვიმსჯელებთ, სრულიად უმნიშვნელო ადგილს იკავებს. შეიძლება იმ ქცევაში, რომელიც მთელი საათი ან მთელი დღე გრძელდება მან ერთ წამზე მეტი დრო არ დაიკავოს.

ცდისპირის ქცევაც რთულ სიტუაციურ ვითარებაში მიმდინარეობს და პრაქტიკულ და ინტელექტუალურ მოქმედებათა მთელ სერიებს შეიცავს. ცდისპირმა უნდა მოუსმინოს ცდის ხელმძღვანელს და მიიღოს მისი წინადადება ცდებში მონაწილეობის შესახებ. იგი დანიშნულ დროს უნდა გამოცხადდეს ლაბორატორიაში და შეხვდეს ცდის ხელმძღვანელს. დაელოდოს თავის რიგს. როცა მისი ჯერი მოვა დაჯდეს მოხერხებულად ტაქისტოსკოპის წინ, მოისმინოს და გაიზიაროს ინსტრუქცია და მის შესატყვისად მოემზადოს იმ ობიექტების აღსაქმელად და შესაფასებლად, რომელნიც ფანჯარაში გამოჩნდებიან. ტაქისტოსკოპის ფანჯრის გაღებისთანავე აღიქვას მიწოდებული ობიექტები, შეაფასოს ისინი სიდიდეების მიხედვით და მიღებული შთაბეჭდილება მეტყველების საშუალებით გადასცეს ცდის ხელმძღვანელს, რომლის მიმართაც იგი მთელი ცდის მანძილზე ყურადღებით უნდა იყოს. აქ ჩამოთვლილი მოვლენები ერთი ქცევის მომენტებს წარმოადგენენ და ერთი განწყობის ნიადაგზე აღმოცენდებიან. მაგრამ საგანწყობო ცდებში ქცევის განწყობის ფიქსაცია, იმ განწყობის ფიქსაცია, რომელიც ყველა შემოჩამოთვლილ მოქმედებას უკეთებს ორგანიზაციას და ქცევის ერთ მთლიან სტრუქტურაში აერთიანებს, არ ხდება.

მაშინ რასთან გვაქვს საქმე იმ ცდებში, რომელითაც განწყობის კვლევები ვაწარმოებთ? ცდისპირი მთელი ქცევის მანძილზე მიმართავს პერცეპტულ აქტივობას. საგანწყობო და კრიტიკული ობიექტების აღქმასაც იგი პერცეპტული აქტივობის გზით აწარმოებს. განწყობის დინამიკური სტრუქტურის მოდელის მიხედვით, სიტუაციის ძირითად გეგმაზე აღმოცენებული განწყობა, მოჰყავს რა მას ქცევის სუბიექტი გარესინამდვილესთან რეალურ ურთიერთობაში, პირველ რიგში, თავის შიგნით ქმნის ისეთ დიფერენციალს, რომლითაც სიტუაციის მოცემულ მიკროუბნზე არსებულ მოვლენათა აღქმისათვის საჭირო პერცეპტულ აქტივობას ანვითარებს. ასეთი რამ მას, როგორც შემოთ ვნახეთ, სჭირდება იმისათვის, რომ სტიმულებში გაერკვეს და მათი შესატყვისი პრაქტიკული ქცევის აქტები დაგეგმოს და განახორციელოს. მეხუთე და მეექვსე ნახატებზე განწყობის ეს დიფერენციალი, როგორც მულმივად მოქმედი განწყობის ერთი მიმდინარე სტრუქტურული მომენტი,

პერცეპტული აქტივობის განწყობის სახით (მეტა-თვალსაზრისობის მიზნით), სიტუაციის ძირითადი გეგმის ნიადაგზე აღმოცენებული განწყობის გარეთაა გამოტანილი. განწყობის კლასიკურ ცდებში ქცევის მთლიანი განწყობის ერთი მიმდინარე დიფერენციალური მომენტის, ერთი პერცეპტული აქტივობის განწყობის ფიქსაციას აქვს ადგილი. განწყობის ილუზიები ამ ერთ მაქსიმალურად დიფერენცირებული და კონკრეტიზირებული პერცეპტულა აქტივობის ფიქსირებული განწყობის ნიადაგზე იჩენს თავს. მეორე, სხვა ბუნების, მაგრამ ასევე მაქსიმალურად დიფერენცირებული და კონკრეტიზირებული მიკროგანწყობის — ერთი პრაქტიკული მოქმედების განწყობის ფიქსაციის ნიადაგზე შეიძლება აღმოცენდეს შემდგარი მოქმედება, რასაც, მაგალითად, ხაზვისა და ხატვის განწყობის ექსპერიმენტებში აქვს ადგილი. პეხუთე და მეექვსე სქემებზე განწყობის ეს მიკროსტრუქტურა პრაქტიკული მოქმედების განწყობის სახელწოდებითაა აღნიშნული.

განწყობის დინამიკური მოდელი, მთელი საკითხების ახსნის საქმეში, სტატიკურ მოდელთან შედარებით უფრო მოქნილი და ელასტიკური ჩანს. ავიღოთ, მაგალითად, განწყობის საფუძველში არსებული სიტუაციის ასახვის საკითხი. განწყობის სტატიკური მოდელის მიხედვით იგულისხმება, რომ განწყობა ფორმირდება სრულყოფილად მანამ, სანამ მისი რეალიზაციის პროცესი დაიწყება და იგი ცნობიერების მიმართულებით ფსიქიკური პროცესების სახით გაშლას შეუდგება, ხოლო პრაქტიკული მოქმედების პლანში სტიმულებთან წინასწარ შეთანხმებულ მოძრაობათა სერიების სახით წარიმართება. ამიტომ ყველაფერი, რაც ცნობიერების პლანში აღქმისა და აზროვნების ფორმაში ნახულობს ასახვას, რაღაცნაირად, წინასწარაა ასახული განწყობაში, რომელზედაც აღქმა და აზროვნებაა დაფუძნებული. აღქმასა და აზროვნებაში მხოლოდ ის შეიძლება გაცნობიერდეს, რაც მანამდე მათ საფუძველში მოცემულ განწყობაში უკვე იყო გარკვეული ფორმით ასახული. ამიტომ ბუნებრივად დადგა საკითხი: თუ შემეცნების ცნობიერი პროცესები — აღქმა და აზროვნება არის მეორადი — განწყობის მიერ ნაწარმოები ასახვის მოვლენები, რომელნიც განწყობის ფორმირების საქმეში მონაწილეობას არ იღებენ და განწყობის საფუძველში მოცემული ქცევის ობიექტური პირობების — ქცევის სიტუაციის ასახვა მათ გარეშე ხდება, მაშინ რას წარმოადგენს ასახვის ის ფორმა, რომელსაც განწყობა ემყარება? რა გზებით აისახება და

„გადადის“ განწყობის მდგომარეობაში ქცევის ობიექტური პირობები, რომელიც განწყობის ფორმირების საქმეში გადაწყვეტ როლს ასრულებს?<sup>7</sup>

განწყობის სტატიკური მოდელის ნიადაგზე ამ საკითხის გადაწყვეტასთან დაკავშირებით აუცილებელი გახდა ფსიქიკური ასახვის ისეთი ფორმის დაშვება, რომლის გაზიარება განწყობის ფსიქოლოგიის პოზიციებიდანაც სიძნელეს ხვდება. დაშვებულ იქნა არსებობა ორნაირი აღქმის. ერთი მათგანი წინ უსწრებს განწყობას და ატარებს უაღრესად პრიმიტიულ ხასიათს. მისი აღმოცენებისათვის განწყობა არაა საჭირო. იგი უბრალო შემჩნევაში გამოიხატება. მეორენაირი აღქმა აღმოცენდება განწყობის საფუძველზე. მას სრულიად დასრულებული ფორმა აქვს. პირველი სახის აღქმას — შემჩნევას ქცევის სუბიექტში შემოაქვს ინფორმაცია ქცევის ობიექტური პირობების თავისებურების შესახებ. ეს ინფორმაცია, ობიექტური სინამდვილის მხრიდან, ედება საფუძვლად განწყობის ფორმირების საქმეს. იგი წარმოადგენს ქცევის სიტუაციის პირველად ასახვას, რაზედაც განწყობაა დაფუძნებული. ამგვარად, შემჩნევის საფუძველზე (იგულისხმება, როცა შესატყვისი მოთხოვნილება არაებობს) აღმოცენდება განწყობა, ხოლო განწყობის ნიადაგზე ვითარდება აღქმისა და აზროვნების პროცესები, მაგრამ ისე, რომ ეს პროცესები, თავიანთი მიღწევებით, მათ საფუძველში არსებულ განწყობაზე რაიმე არსებითი ზასიათის უკუზემოქმედებას არახდენენ, ამ განწყობის სტრუქტურაში მათ სიტუაციური მოვლენების შესახებ რაიმე ახალი შინაარსის ცნობები არ შეაქვთ.

ამ მოსაზრების გაზიარება შეიძლება თუ ქვემოთ დაყენებულ კითხვებზე დამაჯერებელი პასუხები შოინახება.

1. რამდენად წარმატებით შეძლებს განწყობა იმ ქცევის აქტების ორგანიზაციასა და განხორციელებას, რომელმაც მის საფუძველში არსებული მოთხოვნილება უნდა დააკმაყოფილოს, ეს მთლიანად (როცა ფსიქო-ფიზიკური შესაძლებლობანი ნორმალურად ფუნქციონებენ) იმაზე დამოკიდებული, თუ რამდენად ზუსტად და სრულყოფილადაა მასში ასახული სიტუაცია. ზოგჯერ ერთ, თითქოს და უმნიშვნელო, უზუსტობას შეუძლია არა მარტო ქცევა ჩაშალოს, არამედ მისი სუბიექტის სიცოცხლეც კატასტროფის წინამე

<sup>7</sup> იმ საკითხთან დაკავშირებით იხ. Д. Н. Узн а д з е. Экспериментальные основы психологии установки, 1961, гв. 171—172; შ. ჩხარტიშვილი, ნებისმიერი ქცევის მოტივის პრობლემა, 1958, გვ. 157—166.

დააყენოს. ამიტომ კითხვა დგება: პრიმიტიული აღქმა — უბრალო შემჩნევა, როგორ ახერხებს სიტუაციის ისე სრულყოფილად ასახვას, რომ განწყობამ მის საფუძველზე მიზანშეწონილი ქცევის კონკრეტული აქტები დასახოს და განახორციელოს?

2. როგორც ვიცით, აღქმისა და აზროვნების პროცესებს ქცევის მიზნების შესატყვის ორგანიზაციას განწყობა უკეთებს. განწყობა განაგებს მათ მიმართულებასა და წესრიგს. იგი აჩერებს და ამუშავებს მათ ქცევის ამოცანებთან დაკავშირებულ მოვლენებზე. რაც შეეხება პრიმიტიულ აღქმას, აღქმას, რომელიც წინ უსწრებს განწყობის აღმოცენებას, გაურკვეველია რა მართავს ისე, რომ იგი სინამდვილის ურიცხვი მოვლენებიდან მხოლოდ იმას გამოყოფს და ასახავს განწყობის საფუძველში, რასაც სიტუაციური მნიშვნელობა აქვს, რაც შემდეგ ამ პრიმიტიული აღქმის მონაცემებზე დაფუძნებულმა განწყობამ უნდა შიიღოს მხედველობაში, რომ მიზანშეწონილი ქცევის აქტების განხორციელება შეძლოს. შემთხვევითი ხასიათის პრიმიტიული აღქმების მონაცემებზე, ისეთი აღქმების მონაცემებზე, რომელთაც ქცევის ამოცანების მიმართულებით არაფერი არ მიმართავს, შეუძლებელია მიზანშეწონილი ქცევის განწყობა იქნას აგებული.

3. შემჩნევა პრიმიტიულ, მარტივ პროცესად ითვლება. ამიტომ მას არ შეუძლია მოვლენა განწყობაში ისე სრულყოფილი და დანაწევრებული გეშტალტით ასახოს, როგორც ამას განწყობის ნიადაგზე აღმოცენებულ აღქმაში ვნახულობთ. ამიტომ გაურკვეველი რჩება საკითხი, საიდან იღებს განწყობიდან აღმოცენებული აღქმა იმაზე მეტ ინფორმაციას, რაც უბრალო შემჩნევის მიერ იყო შეტანილი განწყობაში. საიდან იძენს და აძლევს განწყობა მის მიერ წარმოქმნილ აღქმას იმ მდიდარ შინაარსს, რომელიც პრიმიტიულ აღქმას არ შეეძლო განწყობისათვის მიეცა, იმის გამო, რომ იგი თვითონ ინფორმაციული ხასიათის შინაარსის მხრივ უაღრესად ღარიბ მოვლენას წარმოადგენს?

განწყობის დინამიკური მოდელის ნიადაგზე ზემოთ დასმული საკითხი, ჩვენის აზრით, ადვილად წყდება. საქმე იმაშია რომ, მოვლენათა მიმდინარეობა შებრუნებულად უნდა იქნას წარმოდგენილი: გარესი ნამდვილის თავისებურებათა შესახებ ინფორმაციას აღქმა და აზროვნება კი არ იღებს განწყობიდან, არამედ, პირიქით, განწყობა იღებს აღქმიდან და აზროვნებიდან. როგორც განწყობის დინამიკური მოდელის განხილვის დროს იყო ნაჩვენე-



ბი, სიტუაციის გეგმაზე აგებული განწყობა, ამისათვის რომ სიტუაციის უახლოესი მიკროუბნის სტიმულაციური შედგენილობა გაარკვიოს და მის ნიადაგზე შესატყვისი ქცევის აქტები დაგეგმოს და განახორციელოს, პირველ რიგში, პერცეპტულ აქტივობას მიმართავს და ალქმის აქტებს ანეითარებს. თუ ალქმის მიერ განწყობაში შემოტანილ სტიმულაციურ ხატში ისეთი უცხო აგენტი აღმოჩნდა, რომლის შესატყვისი პრაქტიკული ქცევის აქტის ორგანიზაციას განწყობა ვერ ახერხებს, იგი პრაქტიკულ მოქმედებას აჩერებს, ამ აგენტის ობიექტივაციას ახდენს და აზროვნების საშუალებით არკვევს რას წარმოადგენს იგი და რა გზებით უნდა იქნას დაძლეული მის მიერ შექმნილი დაბრკოლება.

ამგვარად, განწყობა მის მიერ განხორციელებული ალქმისა და აზროვნების აქტების გზით თვითონ ეძიებს, იკვლევს და ასახავს თავის თავში სიტუაციის იმ ძირითად თავისებურებებს, რომელთან მიმართებაშიაც მან მიზანშეწონილი ქცევის აქტები უნდა განახორციელოს და მოთხოვნილების დაკმაყოფილება უზრუნველყოს. განწყობის დინამიკური სტრუქტურა სწორედ მის ასეთ მოქმედებაში გამოიხატება.

## არაცნობიერის პრობლემა განწყობის ფსიქოლოგიაში

### 1. არაცნობიერის პრობლემა საბჭოთა ფსიქოლოგიაში

დ. უზნაძის აზრით, განწყობა არის ფსიქიკური წარმონაქმნი, რომელიც ცნობიერების მოვლენათა მიმდინარეობაზე გადამწყვეტ გავლენას ახდენს; ცნობიერების შინაარსები განწყობის ნიადაგზე ჩნდებიან და ვითარდებიან, მაგრამ თვითონ განწყობა არასოდეს არ იქცევა ცნობიერების შინაარსად, მისი პირდაპირი და უშუალო ზედვის საგნად; განწყობის ცნება წარმოადგენს კონცეპტს, რომელმაც ჩვენს მეცნიერებაში არაცნობიერი ფსიქიკურის ადგილი უნდა დაიკავოს.

ფ. ბასინმა, მონოგრაფიულ გამოკვლევაში, რომელზედაც ზემოთ გვქონდა ლაპარაკი, შეეცადა დაესაბუთებინა დ. უზნაძის დებულება, რომ არაცნობიერი ფსიქიკური ადეკვატურად მხოლოდ განწყობის ცნებაში შეიძლება იქნას გააზრებული. ფ. ბასინი და კიდევ რამდენიმე ფსიქოლოგი, რომელნიც განწყობას ძირითად ამხსნელ ფსიქოლოგიურ ცნებად თვლიან, როგორც ზემოთ ვნახეთ, არ ეთანხმებიან დ. უზნაძეს იმაში, რომ განწყობა პრინციპულად არაცნობიერია. მათი აზრით, განწყობა შეიძლება ცნობიერების ფენომენიც იყოს. ამ უკანასკნელი მოსაზრების შესახებ ჩვენ პირველ თავში გვქონდა ლაპარაკი და აქ მასზე აღარ შევჩერდებით. მეორე მონოგრაფიული ხასიათის გამოკვლევა, რომელშიაც აგრეთვე ნაცადია იმის დასაბუთება, რომ არაცნობიერი ფსიქიკურის ადეკვატური გააზრება მხოლოდ განწყობის ცნებაშია შესაძლებელი, ეკუთვნის ა. შეროზიას, რომელიც, ფ. ბასინისაგან განსხვავებით, ამ აზრს იცავს, რომ განწყობა პრინციპულ არაცნობიერ მოვლენას წარმოადგენს<sup>1</sup>.

<sup>1</sup> Аполон Шерозия, Проблема сознания и бессознательного психического, გვ. 364—365.

განწყობის ფსიქოლოგიაში თავი იჩინა კიდევ ერთმა შებენ-  
 დულებამ, რომლის მიხედვითაც განწყობა აღიარებულია ისეთ  
 არაცნობიერ მოვლენად, რომელსაც ფსიქიკურ  
 რიბუნება არა აქვს. ამ მოსაზრების ავტორს უფრო მარ-  
 თებულად მიაჩნია დ. უზნაძის ადრინდელი შეხედულება, რომე-  
 ლიც განწყობას, აღნიშნულს „ბიოსფეროს“ სახელწოდებით, არა-  
 ფსიქოლოგიური რიგის — ბიოლოგიური რიგის მოვლენად თკლა-  
 და. იგი წერს: „განწყობის ცნება თავიდანვე შემოტანილი იყო იმ:  
 მიზნით, რომ მას აეხსნა ფსიქიკური სინამდვილე. ის (განწყობა)  
 საფუძვლად ედო ფსიქიკურს, მის „ქვემოთ“ იყო მოთავსებული.  
 და ამიტომაც მან მიიღო სახელწოდება „ქვეფსიქიკური“. რადგანაც  
 ფსიქიკურის ქვემოთ ბიოლოგიური სინამდვილე იგულისხმება, ნა-  
 ხმარი იყო ტერმინი „ბიოსფერო“ იმის აღსანიშნავად, თუ სად  
 უნდა დაძებნილიყო ის, რასაც შემდეგში განწყობა ეწოდა. ფსი-  
 ქოლოგიის ამოცანა — ფსიქიკურის ახსნა — უნდა ეკისრა იმ სი-  
 ნამდვილეს, რომელიც ფსიქიკურის ქვევითაა და განვითარების ხაზ-  
 ზე მისი წინამორბედი. ასეთად ქვეფსიქიკური სინამდვი-  
 ლეა მიჩნეული და განწყობის ავტორი მას იქ ეძებდა. ღირსე-  
 ბა საკითხის ასეთი დაყენებისა ის იყო, რომ ფსიქიკურის ასახსნე-  
 ლად ფსიქიკური სინამდვილის განშორება, ობიექტურ სინამდვი-  
 ლეში მისი საფუძვლის ძებნა იყო საჭიროდ მიჩნეული“<sup>2</sup>. „შემდე-  
 გი ნაბიჯი ის იყო, რომ განწყობა ფსიქიკურ მოვლენად გამოცხად-  
 და და მას ახსნის ძალა მიენიჭა. ამით, რასაკვირველია, ჩვენ დავ-  
 კარგეთ განწყობის ცნების ის უპირატესობა, რომელიც მის არა-  
 ფსიქიკურობაში (ქვეფსიქიკურობაში) მდგომარეობდა. ახლა არა-  
 ცნობიერი ფსიქიკური დაედო საფუძვლად ცნობიერებას და იგი  
 თითქმის ამ ოპერაციით გასაგები ხდება. მაგრამ ასახსნელი ხდე-  
 ბა თვით არაცნობიერი ფსიქიკური (პრიმიტიულ-ფსიქიკური), რის-  
 თვისაც მთელი თეორიული მუშაობა თავიდან უნდა იქნეს დაწყე-  
 ბული. ან ფსიქიკურის ახსნა ფსიქიკურითვე უნდა შესაძლებლად  
 მივიჩნიოთ და ამით იმ სუბიექტივიზმის რკალში მოვექცეთ, რომ-  
 ლიდანაც თავის დასაღწევად მარქსისტულად გაგებული პიროვნე-  
 ბის ცნება მოვიშველიოთ: რალა საჭიროა პიროვნება და საერთოდ  
 რომელიმე ობიექტური საქმის ვითარება, თუ ფსიქიკური ფსიქი-

2 ა. ბ. განწყობის ფსიქოლოგიის ძირითადი დებულებები, აღ. წულუკი-  
 ძის სახ. ქუთაისის სახ. პედაგოგიური ინსტიტუტის შრომები, ტ. XII, 1955,  
 გვ. 220.

კუროთვე შეიძლება აიხსნას? ცხადია, ჩვენი აზრით, არაცნობიერის ცნების შემოტანა არ არის დასაბუთებული განწყობის ფსიქოლოგიის ნამდვილი საჭიროებით და შეუთავსებელია მის მიზანდასახულობასთან — “3.

აქ ჩვენ ასე გრძელი ამონაწერი მოვიტანეთ იმისათვის, რომ ავტორის აზრი, რომელიც საწინააღმდეგო თვალსაზრისზე მდგომი მკვლევარისაგან სერიოზულ ჩაფიქრებას მოითხოვს, ორიგინალში გვეჩვენებინა.

ამგვარად, განწყობის ცნობიერებასთან დამოკიდებულების საკითხთან დაკავშირებით შეიძლება განვასხვავოთ შემდეგი მოსაზრებები: 1. განწყობა არის პრინციპულად არაცნობიერი ფსიქიკური, რომელიც ცნობიერების მოვლენათა მიმდინარეობას განსაზღვრავს (ამ მოსაზრების მომხრეებიც არ ეთანხმებიან ყველა პუნქტში ერთმანეთს); 2. განწყობა არაა პრინციპულად არაცნობიერი ფსიქიკური, იგი ისეთი ფსიქიკურია, რომელიც შეიძლება ცნობიერების ფენომენიც იყოს. ცნობიერი განწყობაც ისევე განსაზღვრავს ფსიქიკურ აქტივობას, როგორც არაცნობიერი განწყობა; 3. განწყობა არის პრინციპულად არაცნობიერი წარმონაქმნი, რომელიც ცნობიერების მოვლენების ანუ ფსიქიკური ფენომენების მიმდინარეობის თავისებურებას განსაზღვრავს, მაგრამ თვითონ განწყობა ფსიქიკური კატეგორიის მოვლენა არაა. იგი ბიოლოგიური რიგის მოვლენათა რიგს მიეკუთნება. არაცნობიერი ფსიქიკური საერთოდ არ არსებობს. ამიტომ არაცნობიერი ფსიქიკურის ცნება ფსიქოლოგიაში არაა საჭირო.

ამ უკანასკნელი მოსაზრების გამო აუცილებელი ხდება, პირველ რიგში, გარკვეული იქნას არაცნობიერი ფსიქიკური არსებობის შესაძლებლობის საკითხი საერთოდ. მხოლოდ ამ საკითხის გარკვევის შემდეგ შეიძლება ვილაპარაკოთ იმის შესახებ თუ რა მიმართებაშია არაცნობიერის პრობლემა განწყობის კონცეფციასთან.

შევჩერდეთ პირველ საკითხზე.

---

<sup>3</sup> იქვე, გვ. 221.

## 2. არაცნობიერის პრობლემა რუსულ-საბჭოთა ფსიქოლოგიაში

მარქსისა და ენგელსის აზრით, ცნობიერება წარმოიშვა ენასთან ერთად ადამიანური განვითარების ადრინდელ საფეხურზე საზოგადოებრივი ცხოვრების პირობებში, რის გამოც იგი იმთავითვე საზოგადოებრივი ცხოვრების პროდუქტს წარმოადგენს<sup>4</sup>. ამ მოსაზრების მიხედვით ცხოველთა ფსიქიკა (რომლის არსებობასაც მარქსი და ენგელსი უდავოდ ცნობენ) მოკლებულია ცნობიერებას, რითაც პრინციპში უკვე შეწყნარებულია არაცნობიერი ფსიქიკური სინამდვილის არსებობის შესაძლებლობა საერთოდ.

მარქსისა და ენგელსის ეს დებულებები თავიდანვე დამკვიდრდა საბჭოთა ფსიქოლოგიაში, სადაც არაცნობიერი ფსიქიკურის ცნება ფართო გამოყენებას ნახულობს: თითქოს საყოველთაოდაა აღიარებული, რომ ცხოველური განვითარების საფეხურზე ფსიქიკურ მოვლენათა მიმდინარეობა მოკლებულია ცნობიერებას, ხოლო განვითარების უმაღლეს დონეზე — ადამიანის სულიერ ცხოვრებაში — არაცნობიერი ფსიქიკური მოვლენები საკმაოდ დიდ როლს ასრულებენ.

ხემაღლნიშნულის მიუხედავად, არაცნობიერის პრობლემა საბჭოთა ფსიქოლოგიაში საგანგებო და სპეციალური კვლევა-ძიების საგნად დღემდე არავის გაუხდია, თუ არ მივიღებთ მხედველობაში დ. უზნაძის გამოკვლევებს, რომელთა შესახებაც ქვემოთ საგანგებოდ გვექნება ლაპარაკი. არაა გარკვეული როგორია არაცნობიერი ფსიქიკური სინამდვილის არსებობის ფორმა, მოქმედების კანონზომიერება და ის სპეციფიკური ნიშნები, რომლითაც იგი ფსიქიკურ მოვლენათა კატეგორიას მიეკუთვნება. როგორც ცნობილია, ლეიბნიცის შემდეგ არ შეწყვეტილა დავა საკითხზე: შეიძლება თუ არა ფსიქიკური, თავის ბუნების გამო, ცნობიერებისთვის ტრანსცენდენტური იყოს — ცნობიერებისაგან დამოუკიდებლად არსებობდეს. ფრეიდის, ადლერის, ბერგსონის, გაიგურის, შელერისა და კიდევ სხვა ისეთი ავტორების გამოკვლევების შემდეგ, რომელნიც დღესაც დიდ გავლენას ახდენენ დასავლეთის ქვეყნების ფსიქოლოგიაზე, დავა აღნიშნული საკითხის გარშემო ჩვენი მეცნიერებისათვის კიდევ უფრო მეტად სასიცოცხლო ხასიათს ღებულობს და განსაკუთრებით იწვევს ხლებს. საბ-

<sup>4</sup> К. Маркс и Ф. Энгельс, *Немецкая идеология*, 1954, гл. 20—21.

პოთა ფსიქოლოგიას ჯერ კიდევ არ უცდია ამ დავაში სერიოზულად ჩაება და საკითხის მარქსისტული მეთოდოლოგიის ნიადაგზე გადაჭრა, მაშინ, როცა, როგორც აღვნიშნეთ, არაცნობიერი ფსიქიკურის ცნებით მას ყოველ ნაბიჯზე უხდება სარგებლობა. მეცნიერული კვლევა-ძიების საქმეში იმ ცნებით სარგებლობა, რომლის შინაარსი ნაკლებად გარკვეულია, დიდ გაუგებრობას ქმნის, მით უმეტეს თუ ეს ცნება ისეთია, რომ მეცნიერული კვლევა-ძიების საფუძველში თავსდება.

არაცნობიერი ფსიქიკური სინამდვილის ისეთ ცნებებს, როგორსაც ლეიბნიცი, პარტმანი, ჰერბარტი, ფრეიდი, ბერგსონი და სხვა ბურჟუაზიული მოაზროვნეები იძლევიან, საბჭოთა ფსიქოლოგია ვერ მიიღებს, იმ მოტივების გამო, რომელზედაც ქვემოთ გვექნება ლაპარაკი, ხოლო არაცნობიერი ფსიქიკურის ცნება, რომლის პოზიტიური შინაარსი ყველა ძირითად მიმართებაში ნათლად იქნება გააზრებული, საბჭოთა ფსიქოლოგიაში ჯერ კიდევ არაა დაფუძნებული. ამიტომ, ზშირად, როცა ამ ფსიქოლოგიაში, რომელიც მე ფსიქიკური კანონზომიერების გასახსნელად არაცნობიერის ცნებას მიმართავენ, იგრძნობა უკმარობა: თვითონ იმ ცნების შინაარსი, რომლითაც აზროვნების ძირითად ოპერაციებს აწარმოებენ, სინათლესა და გარკვეულობას მოკლებული ჩანს.

მანამ, სანამ ჩვენს ძირითად საკითხს არსებითად შევვხებოდეთ, საჭიროა მოკლედ მაინც გავცნოთ არაცნობიერი ფსიქიკური სინამდვილის ცნებას რა ადგილი აქვს დათმობილი რუსულ საბჭოთა ფსიქოლოგიაში.

სერენოვისა და პავლოვის გამოკვლევებში უდავოდაა აღიარებული არსებობა ცხოველთა ფსიქიკისა, რომელსაც არაცნობიერი, ინსტინქტური მიმდინარეობა აქვს. ის წმინდა ფიზიოლოგიური კანონზომიერებანი, რომელთაც ეს ავტორები რეფლექსის სახელწოდებით სწავლობენ, მათ მიერ პირველ რიგში ამ ფსიქიკის ობიექტურ მხარედაა აღიარებული. პავლოვის აზრით, რეფლექსი ისეთი ელემენტარული ფსიქიკური მოვლენაა, რომელიც იმავე დროს სრული უფლებით შეიძლება მთლიანად წმინდა ფიზიოლოგიურ მოვლენად იქნას მიჩნეული<sup>5</sup>. ვინც ცხოველთა ფსიქიკას უარყოფს, მან უნდა უარყოს პავლოვის მოძღვრების ყოველგვარი მნიშვნელობა ფსიქოლოგიური მეცნიერებისათვის, რამდენადაც ეს მოძღვრება ცხოველების უმაღლეს ნერვულ მოქმედებაზე ექსპერიმენ-

<sup>5</sup> И. П. Павлов, Полное собрание трудов, т. III, 1949, стр. 558.

ტული დაკვირვების გზით დაგროვილი მასალის განზოგადობას წარმოადგენს. ცხოველთა ნერვული მოქმედების კანონზომიერებათა შესწავლა ვერაფერს გვეტყვის ფსიქიკის შესახებ, თუ ცხოველებს ეს უკანასკნელი საერთოდ არ გააჩნიათ.

სეჩენოვი ცნობიერ ელემენტს ფსიქიკის მხოლოდ ერთ-ერთ წინწამოწეულ მხარედ თვლის<sup>6</sup>. პავლოვის მოსაზრებების მიხედვით სულიერ, ფსიქიკურ ცხოვრებას ქმნის ცნობიერი და არაცნობიერი მოვლენების ერთობლიობა, რომელშიაც ცნობიერი ფსიქიკური შედარებით უმნიშვნელო ადგილს იკავებს<sup>7</sup>.

კ. კორნილოვის აზრით, ფსიქიკური აქტივობის რთული ფორმები ცხოველებსაც აქვთ, მაგრამ მათ არ გააჩნიათ ცნობიერება. უკანასკნელი წარმოადგენს ფსიქიკური განვითარების უმაღლეს საფეხურს და დამახასიათებელია მხოლოდ ადამიანისათვის. მაგრამ არ უნდა ვიფიქროთ რომ ადამიანის ფსიქიკას ყოველთვის ცნობიერი ხასიათი აქვს. ფსიქიკის ცნება ცნობიერების ცნებაზე გაცილებით უფრო ფართოა. ზშირად ადამიანსაც აქვს ისეთი ფსიქიკური მდგომარეობა, რომელიც არაცნობიერია. „ადამიანის ფსიქიკური აქტივობა (деятельность) ცნობიერების ხარისხის მიხედვით შეიძლება ცვალებადობდეს არაცნობიერი ავტომატური მოძრაობიდან დაწყებული ისეთ უმაღლეს ცნობიერ მდგომარეობამდე, რომელსაც ადგილი აქვს ურთულესი აზროვნებით ოპერაციების შესრულების დროს“. დამახასიათებელი თავისებურება ცნობიერებისა ისაა, რომ იგი, ისე როგორც მთელი ადამიანური პიროვნება, აღმოცენდა და ჩამოყალიბდა საზოგადოებრივი-ისტორიული განვითარების პროცესში<sup>8</sup>.

კ. კორნილოვი ასახელებს არაცნობიერი ფსიქიკური მოვლენე-

---

<sup>6</sup> И. М. Сеченов, Избранное психологическое произведение.

<sup>7</sup> «... Неблагоприятным условием психологического исследования, является тот факт, что исследование это не имеет дела со сплошным, непрерывным рядом явления. Ведь в психологии речь идет о сознательных явлениях, а мы отлично знаем, до какой степени душевная, психическая жизнь лестро складывается из сознательного и бессознательного. Мне представляется, что психолог при его исследовании находится в положении человека, который идет в темноте, имея в руках небольшой фонарь, освещающий лишь небольшие участки. Вы помните, что с таким фонарем трудно изучить всю местность. И. П. Павлов. Полное собрание трудов, т. III, 1949, стр. 89.

<sup>8</sup> К. Н. Корнилов, Предмет и задачи психологии, психология, под редакцией К. Н. Корнилова, Б. М. Теплова и Л. М. Шварца, 1941, стр. 6—7.

ბის სამ ჯგუფს. პირველ ჯგუფში იგი აერთიანებს ისეთ პროცესებს, რომელნიც ოდესღაც ცნობიერი იყვნენ, მაგრამ შემდეგი ხშირი, განმეორების გამო ჩვევაში გადავიდნენ და ავტომატურად ზორციელდებიან. ასეთია სიარული, ველოსიპედის მართვა, ღილის შებნევა ტანსაცმელზე და სხვა. მეორე ჯგუფს აკუთვნებს ადამიანის იმ ფსიქიკურ მდგომარეობას, რომელთა აღმოცენება ხდება აფექტურ მღელვარებათა შედეგად. ისინი მოკლებულნი არიან ცნობიერების საჭირო კონტროლს, რის გამოც პიროვნება ანგარიშს ვერ აძლევს თავისთავს ასეთ მდგომარეობაში შესრულებული მოქმედების შესახებ. ასე ხდება მაგ., ძლიერი რისხვისა და შიშის დროს. არაცნობიერ ფსიქიკურ მდგომარეობათა მესამე ჯგუფში კ. კორნილოვი ისეთ მდგომარეობებს ათავსებს, რომელნიც აღმოცენდებიან თავის ტვინის ქერქის ნორმალური ალგუნებადობის დაქვეითების შემთხვევაში და რომლის დროსაც გარეგანი გამლიზიანებლის აღქმა არავითარ რეაქციას არ იწვევს. ასეთია მაგალ., მდგომარეობა, რომელიც იქმნება ძილისა და ზოგიერთი ისეთი ავადმყოფობის დროს, რომელსაც თან ახლავს მაღალი ტემპერატურა.

შესაძლებელია მკვლევართა ერთი ნაწილი, ზოგი იმათგანიც, ვინც არაცნობიერ ფსიქიკურს ცნობს, არ დაეთანხმოს კ. კორნილოვს ყველა ზემოდასახელებული მოვლენის ფსიქოლოგიური ბუნების ფაქტად აღიარებაში, მაგრამ ამაზე ახლა არ შევჩერდებით.

ს. რუბინშტეინი განასხვავებს ფსიქიკური აქტივობის (деятельность) ორ დონეს — გაუცნობიერებელსა და გაცნობიერებულს. იგი იზიარებს დებულებას, რომ ცნობიერება წარმოიქმნა ყოფიერების ახალ ფორმასთან — საზოგადოებრივ ყოფიერებასთან ერთად და არის ასახვის სპეციფიკურ-ადამიანური უნარი, რომელიც განუყრელად ადაკავშირებული ენასთან. ცნობიერება ს. რუბინშტეინის აზრით, არ ფარავს ადამიანის მთელ ფსიქიკურ აქტივობას; ეს უკანასკნელი არ ამოიწურება ცნობიერების პროცესებით, როგორც ეს კარტეზიანელებს ეგონათ<sup>9</sup>.

ცნობიერება, პირველყოვლისა, ობიექტური სამყაროს გაცნობიერებაა. ფსიქიკური პროცესი, რომლის რეზულტატშიაც ობიექტური სინამდვილის ესა თუ ის მონაკვეთი ცნობიერდება, ამ უკანასკნელის გამო, თვითონ არაა გაცნობიერებული. ფსიქიკური პროცესებისა და მოვლენების გაცნობიერება ზდება შუალობითად, მა-

<sup>9</sup> С. Л. Рубинштейн, Основы общей психологии, 1946, стр. 13. Бытие и сознание, 1957, стр. 272—278.



თი ობიექტურ სამყაროსთან მიმართების (соотнесение) გზით. საკუთარი გრძნობის გაცნობიერება გულისხმობს მის მიმართებას იმ ობიექტთან, რომელიც მას იწვევს. „ამიტომ შეიძლება არსებობდეს გაუცნობიერებელი გრძნობა. გაუცნობიერებელი გრძნობა, რა თქმა უნდა, ეს არაა გრძნობა, რომელიც საერთოდ არ განიცდება; გრძნობა გაუცნობიერებელია, როცა არ ცნობიერდება მიზეზი, რომელიც მას იწვევს, და ობიექტი, პიროვნება, რომელზედაც იგია მიმართული. ადამიანის მიერ განცდილი გრძნობა არსებობს რეალურად მაშინაც, როცა იგი არ ცნობიერდება; მისი, როგორც ფსიქიკური ფაქტის რეალობა მდგომარეობს მის ქმედითობაში, ადამიანის ქცევის, მოქმედების რეგულაციაში რეალურ მონაწილეობაში“<sup>10</sup>.

ს. რუბინშტეინის ნაშრომების მიხედვით, არაცნობიერ ფსიქიკურ აქტივობას აზროვნების პროცესებშიაც აქვს ადგილი: ადამიანები ყოველ ნაბიჯზე აკეთებენ სწორ დასკვნებს, ისე რომ არ აცნობიერებენ მათ საფუძვლებს; ჩვენ ხშირად წესი გადაგვაქვს ერთი ამოცანიდან მეორე, ახალ ამოცანაზე, ისე რომ ამ ამოცანათა საერთო ბუნებას არ ვაცნობიერებთ<sup>11</sup>.

ცნობიერებასმოკლებული განცდების საილუსტრაციოდ ს. რუბინშტეინი მიუთითებს გაცნობიერებასა და აფექტურობას შორის არსებულ ღრმა ანტაგონიზმზე, რაც იმაში გამოიხატება, რომ დიდი აფექტური განცდები ხშირად ცნობიერების გამოთიშვას ახდენენ. ძნელი ხდება იმ შემთხვევათა სწრაფი გაცნობიერება, რომელიც ძლიერ მღელვარებას იწვევს. ბავშვები, რომელნიც ამალღებულ ემოციურ მდგომარეობაში იმყოფებიან, საზეიმო ვითარებიდან გამოსვლისთანავე იშვიათად ახერხებენ დალაგებით მოყვენენ რაიმე განცდილის შესახებ; უკანასკნელი მხოლოდ მეორე დღეს, და ზოგჯერ კიდევ უფრო გვიანაც, იწყებს ნაწყვეტების სახით გამოვლენას ცნობიერებასა და თხრობაში. ადამიანები, რომელნიც განსაკუთრებული ემოციური სიღრმით აღიქვამენ მუსიკას, კონცერტია შემდეგ ერთხანს თითქმის ვერაფრის აღდგენას ვერ ახერხებენ ახლახან მოსმენილი უცხო ნაწარმოებებისაგან; განცდილი მუსიკის მოტივები მხოლოდ მეორე დღეს შედიან მის ცნობიერებაში ერთიმეორის მიყოლებით. ს. რუბინშტეინის აზრით, მსგავს მოვლენას წარმოადგენს ე. წ. „რემინისცენციის“ ყველა შემთხვევა, სადაც

<sup>10</sup> С. Л. Рубинштейн, Бытие и сознание, стр. 277.

<sup>11</sup> იქვე.

უფრო ნაკვიანვეი დროის რეპროდუქციები იმ რეპროდუქციებზე გაცილებით უფრო სრულყოფილნი არიან, რომელნიც მასალის აღქმას თუ დასწავლას მოსდევს უშუალოდ<sup>12</sup>.

ა. ლეონტიევი ადამიანის სულიერ ცხოვრებაში საკმაოდ ფართო ადგილს უთმობს არაცნობიერ ფსიქიკურ მოვლენებს და სხვა ავტორებთან ერთად იზიარებს დებულებას, რომ ცნობიერება წმინდა ადამიანური მოვლენაა, წარმოქმნილი ფსიქიკის განვითარების უმაღლეს ეტაპზე. მისი აზრით, ცხოველური ფსიქიკა ატარებს წმინდა ინსტინქტურ — ბიოლოგიურ ხასიათს და სინამდვილის ამა თუ იმ მოვლენას ასახავს ელემენტარულ სენსორულ ფორმაში, მხოლოდ იმ ბიოლოგიური საზრისის კრილში, რომელსაც ეს მოვლენა მოცემულ მომენტში იძენს ცხოველისთვის სასიცოცხლო მოთხოვნილებებთან მიმართებაში. ასახვის ამ საფეხურზე სუბიექტი და ობიექტი არაა ერთმანეთისაგან გათიშული და ერთმანეთისადმი დაპირისპირებული. ამისგან განსხვავებით ცნობიერება წარმოადგენს საგნობრივი სინამდვილის ასახვას თავის საკუთარ ობიექტურ თვისებებში; აქ სინამდვილის ხატი არ ერწყმის სუბიექტის განცდას, რის გამოც ასახული დგება სუბიექტის წინაშე, როგორც მისგან დამოუკიდებელი მოვლენა<sup>13</sup>.

ა. ლეონტიევის აზრით, გაუცნობიერებელი ფსიქიკური პროცესები ადამიანური განვითარების საფეხურზედაც, თვალსაჩინო როლს ასრულებენ ქცევის აქტების მართვის საქმეში; აღქმები, რომელთაც ჩვენი ყოველდღიური მოქმედებები ემყარება, ჩვეულებრივ, ცნობიერების მონაწილეობის გარეშე ხდება. იმის მტკიცება, რომ აღქმა არაა ყოველთვის დაკავშირებული ცნობიერებასთან, ერთი შეხედვით პარადოქსალურად გამოიყურება, მაგრამ აღქმული და გაცნობიერებული ნამდვილად არ ემთხვევიან პირდაპირ ერთმანეთს. „შესაძლებელია გარესინამდვილე, რომელიც მოქმედებს სუბიექტზე, აისახოს მასში თავის თვისებებით, კავშირებით, მიმართებებით და ამ ასახვით იქნას გაშუალებული სუბიექტის აქტივობა, ისე რომ სუბიექტმა ეს სინამდვილე არ გააცნობიეროს. ანალიტიკური ფსიქოლოგიის ტერმინით თუ ვისარგებლებთ, შეიძლება ვთქვათ, რომ სინამდვილის სუბიექტურ ხატს ისე შეუძლია აღქმას და მართოს აქტივობა, რომ თვითონ სუბიექტისთვის არ იყოს

12 С. Л. Рубинштейн, Бытие и сознание, стр. 278—279.

13 А. Н. Леонтьев, Проблемы развития психики, 1959, стр. 193—202.

„პრეზენტირებული“. ადამიანის ფსიქიკაში<sup>14</sup> „არაპრეზენტირებულ“ მოვლენათა ეს სფერო განსაკუთრებით დიდია, რის გამოც უსიცოცხლო და შემცდარია ყველა ფსიქოლოგია, რომელიც თავის კვლევის საგანს მხოლოდ ინტროსპექციისთვის მისაწვდომი მოვლენებით საზღვრავს“<sup>15</sup>.

ა. ლონტიევის აზრით, აღქმულისა და გაცნობიერებულის პირდაპირი დამთხვევის ილუზიას ქმნის ის გარემოება, რომ სუბიექტურად, უშუალო თვითდაკვირვების მიხედვით აღქმული და გაცნობიერებული ერთმანეთს ფარავენ, ერთიმეორისგან არ გამოიყოფიან: როგორც კი ვკითხავთ თავის თავს ვაცნობიერებთ თუ არა მოცემულ მოვლენას, ამის გამო, ეს მოვლენა იმ წამსვე იქცევა ჩვენი ცნობიერების საგნად.

თანამედროვე ადამიანისთვის ცნობიერება წარმოადგენს ფსიქიკური ასახვის „საყოველთაო ფორმას“, მაგრამ აქედან მხოლოდ ის გამომდინარეობს, რომ ყველაფერი, რაც აღიქმება, გარკვეულ პირობებში, შეიძლება ცნობიერების საგნად იქცეს და არა ის, რომ ყოველ ფსიქიკურ ასახვას ცნობიერების ფორმა აქვს<sup>16</sup>.

რა კონკრეტული შემთხვევები აქვს მხედველობაში ლონტიევს, როცა იგი ლაპარაკობს ისეთი აღქმების შესახებ, რომლებიც მოკლებულია ცნობიერების ფორმას? იგი წერს: „ვაცნობიერებ თუ არა მე ქვაფენილის უსწორო ზედაპირს, რომელზედაც მივდივარ, ადამიანებს, რომელნიც ჩემს შესახვედრად მოძრაობენ, მალაზიების ვიტრინებში გამოფენილ საგნებს, რომელთაც თვალს ვავლებ და ა. შ. მაშინ, როცა თანამგზავრთან საუბრით ვარ არსებითად დაკავებული? არა. მოცემულ შემთხვევაში ჩემი ცნობიერების საგანს წარმოადგენს მხოლოდ ჩემი თანამგზავრის თხრობის შინაარსი. მაგრამ ეს ნიშნავს თუ არა იმას, რომ მე არ აღვიქვამ იმას, რაც ჩემს ირგვლივ ხდება? ქუჩაში ჩემი მოძრაობები, მთელი ჩემი ქცევა ზუსტად შეესატყვისება ყველაფერ იმას, რაც ჩემს ირგვლივ მიმდინარეობს, ეს იმას ნიშნავს, რომ მე მას აღვიქვამ“<sup>17</sup>.

სხვა მკვლევარები კიდევ უფრო მოკლედ ჩერდებიან არაცნო-

14 აქ ნაცვლად სიტყვისა „ფსიქიკაში“ უნდა იყოს სიტყვა „ცნობიერებაში“, რადგან ის რაზედაც ა. ლონტიევი ლაპარაკობს, მისი აზრით, ფსიქიკაში არის წარმოდგენილი, მაგრამ ცნობიერებაში არ პრეზენტირდება.

15 А. Н. Лесняев, Психологические вопросы сознательности учения, Известия АПН ССР, 7, 1947, стр. 10—11.

16 იქვე, გვ. 10.

17 А. Н. Леонтьев, Психологические вопросы сознательности учения, стр. 10.

ბიერი ფსიქიკურის საკითხზე და თავიანთ მოსაზრებებს მის გარშემო ცალკე ფრაზების სახით გამოთქვამენ. ა. სპირკინის აზრით, „ადამიანის ფსიქიკური აქტივობა და ცნობიერება არაა ერთი და იგივე. ცნობიერება ფსიქიკურის უმაღლესი ფორმაა. ფსიქიკა შეიძლება ვერ ავიდეს ცნობიერების დონემდე ან კიდევ დაეშვას მის ზღურბლს ქვევით“<sup>18</sup> ფ. ბასინი ფიქრობს, რომ ფართო დაკვირვება გვაძლევს გავაკეთოთ დასკვნა: დებულება, „რომლის მიხედვითაც აღქმა და განსაზღვრულ ფსიქიკურ შინაარსთან დაკავშირებული უმაღლესი ნერვული მოქმედების ფორმები გავლენას ახდენენ ქვევანზე იმ შემთხვევაშიც, როცა ისინი არ ცნობიერდებიან, შეუძლებელია უარყოფილ იქნას და მოითხოვს შემდგომ კლინიკურ და ექსპერიმენტულ კვლევას“<sup>19</sup>.

არაცნობიერის საკითხი შედარებით უფრო ვრცლადაა განხილული ვ. შოროხოვის ნაშრომში — „ცნობიერის პრობლემა ფილოსოფიისა და ბუნებისმეტყველებაში“, — რომელიც ახლახან გამოქვეყნდა. ჩვენი საკითხი აქ არსებითად ფსიქოლოგიური თვალსაზრისითაა წარმოდგენილი. ამ ავტორის აზრით, გაცნობიერებულნი და გაუცნობიერებელი არ წარმოადგენენ თავისთავში დახშულ, ერთმეორისაგან აბსოლუტურად გამიჯნულ და პრინციპულად განსხვავებულ ფსიქიკურ სისტემებს. გაცნობიერება და გაუცნობიერებლობა ადამიანის ფსიქიკური ასახვის თვისებებია. ეს თვისებები აქვს მხოლოდ პირობით რეფლექსებს<sup>20</sup>. უპირობო რეფლექსებსა და ინსტინქტებს, რომელნიც უპირობო რეფლექსთა ერთობლიობას წარმოადგენენ, არაცნობიერის ცნება არ უდგება, ისე როგორც ეს ცნება შეუძლებელია გამოყენებულ იქნეს კანის ქსოვილში მიმდინარე ფიზიოლოგიური პროცესებისა და არაორგანულ ბუნებაში არსებული ფიზიოქიმიური მოვლენების მიმართ. შეგვჩნება, აღქმა, წარმოდგენა ფსიქიკური ასახვის ფორმებია, მაგრამ ისინი ყოველთვის არ არიან ცნობიერნი. ცხოველებთან ეს მოვლენები გაუცნობიერებელნი რჩებიან, მაგრამ ამის გამო ფსიქიკურ ხასიათს არ ჰკარგავენ. ფსიქიკური ასახვა არც ადამიანთანაა ყოველთვის ცნო-

18 А. Спиркин, Происхождение сознания, 1960, стр. 10.

19 Ф. В. Бассин, Фрейдизм в свете современных научных дискуссий, «Вопросы психологии», № 5, 1958, стр. 139.

20 Е. В. Шорохова, Проблема сознания в философии и естествознании, 1961, стр. 291.

ბიერი“<sup>21</sup>. პირობითი რეფლექსი რომ აღმოცენდეს, ამისთვის აუცილებელია ასახულ იქნას პირობითი ვამლიზიანებელი. ეს ასახვა ატარებს ფსიქიკურ ხასიათს, მიუხედავად იმისა ცნობიერია იგი თუ არაცნობიერი. პირველ სასიგნალო სისტემასთან მხოლოდ არაცნობიერი ასახვაა დაკავშირებული, მაშინ, როცა მეორე სასიგნალო სისტემა, რომელიც მეტყველებას გულისხმობს, ყოველთვის ცნობიერი ასახვის გზით მიმდინარეობს.

შორახოვას მიერ წამოყენებული მოსაზრებები უსათუოდ საგულისხმოა, მაგრამ მას საკმაოდ დასაბუთება არ მოეპოვება. საქმე ისაა, რომ ი. პავლოვი უმაღლესი ნერვული მოქმედების ფიზიოლოგიას ისე ქმნიდა, რომ ფსიქოლოგიური ცნებებით არსად არ სარგებლობდა. ამ გზით შექმნა მან უმაღლესი ნერვული მოქმედების წმინდა ფიზიოლოგია, რაც მის უდიდეს დამსახურებას წარმოადგენს. ამ მოძღვრებაში ფიზიკურ-ფიზიოლოგიური პროცესები განხილულია ერთ მთლიან-უწყვეტ (დახშულ) კაუზალურ მიმდინარეობაში ისე, რომ ფსიქიკური ფაქტისთვის ხარვეზი არსად არაა დატოვებული. პავლოვის მოძღვრება არ ასაბუთებს, რომ პირობითი რეფლექსის გამოსავალი, პირობითი სიგნალი, ცოცხალ არსებებს ყოველთვის ფსიქიკური ფაქტის, გაუცნობიერებელი ან გაუცნობიერებული აღქმის, ფორმაში აქვს მოცემული და შეუძლებელია პირობითი რეფლექსი ასეთი ფსიქოლოგიური ფაქტის გარეშე გავიზაროთ. ამიტომ დებულებას, რომ პირობითი რეფლექსი უსათუოდ არაცნობიერ ან ცნობიერ ფსიქიკურ ასახვასთანაა დაკავშირებული, დასაბუთება სჭირდება. ამას გარდა გაურკვეველია კიდევ ერთი საკითხი: ცნობიერება თუ მხოლოდ მეორე სასიგნალო სისტემასთანაა დაკავშირებული, როგორაა შესაძლებელი სიზმრის ცნობიერება, როცა სიზმარში თვითონ პავლოვის აზრითაც, მხოლოდ პირველი სასიგნალო სისტემა მოდის მოქმედებაში. ისიც საეჭვოა, რომ რთული ინსტინქტური მოქმედება საერთოდ მოკლებული იყოს ყოველგვარ ფსიქიკურ შინაარსს, ემოციურ-აფექტური მიმდინარეობით არ ხასიათდებოდეს.

ფსიქოლოგიის თითქმის ყველა ცნობილ სახელმძღვანელოში, რომელიც რუსულ ენაზე გამოქვეყნდა, ადამიანის ფსიქიკა ცხოველის: ფსიქიკისაგან ცნობიერების ნიშნითაა გამოყოფილი: აღიარებულია, რომ ცნობიერება მხოლოდ ადამიანის ფსიქიკის დამახასიათებელ ნიშანს წარმოადგენს. როცა არაცნობიერი ფსიქიკურის

საკითხი წყდება პრინციპულად, არსებითი მნიშვნელობა არ აქვს, სად, განვითარების რომელ საფეხურზე იქნება იგი ნაგულისხმევი ან უარყოფილი. არაცნობიერი ფსიქიკურის არსებობა თუ ცხოველებთან უდავო კემპარტებად იქნება აღიარებული, ხელს აღარაფერი შეგვიშლის მოხსნილი სახით იგი ადამიანის ბუნებაშიაც ვცნოთ, მით უმეტეს, როცა არაცნობიერი ცნების საჭიროება ადამიანის სულიერი ცხოვრების კვლევა-ძიების პროცესში გაჩნდა და მასზე მოთხოვნილება იზრდება მეცნიერების წინსვლასთან ერთად. ფსიქოლოგები, რომელნიც არაცნობიერ ფსიქიკურს უარყოფენ, ლაპარაკობენ არა ამ ცნების ადამიანის ბუნებასთან შეუთავსებლობაზე, არამედ იმ შინაგან წინააღმდეგობაზე, რომელსაც, მათი აზრით, თვითონ ეს ცნება შეიცავს და რომლის გამოც შესატყვისი სინამდვილის არსებობის ლოგიკური პირობის მოძებნა შეუძლებელი ჩანს. ზემოაღნიშნულის მიუხედავად, არაცნობიერი ფსიქიკური სინამდვილის არსებობის საკითხის ასე თუ ისე გადაჭრისთვის საჭირო და აუცილებელი მასალის მიღება მაინც მხოლოდ ადამიანის სულიერ ცხოვრებაზე დაკვირვების გზითაა შესაძლებელი. ეს საკითხი ცნობიერი ფსიქიკური პროცესების შესწავლის ნიადაგზე გაჩნდა და მისი გარკვევის გზაც მხოლოდ ამ ნიადაგზე შეიძლება მოინახოს. ცხოველთა ფსიქიკის არსებობის ფორმასა და მოქმედების კანონზომიერებას სინათლე მოეფინებოდა, რომ ადამიანის სულიერი ცხოვრების ქვედა ფენების ბუნება გამხდარიყო ცხადი მეცნიერებისთვის<sup>22</sup>.

არაცნობიერის პრობლემა ფსიქოლოგიაში შეიცავს ორ დიდ საკითხს: 1. არსებობს თუ არა ცნობიერებას მოკლებული — არაცნობიერი ფსიქიკური სინამდვილე? და 2. როგორია არაცნობიერი ფსიქიკური სინამდვილის არსებობის ფორმა და მოქმედების კანონზომიერება? მეორე საკითხი, ცხადია, მხოლოდ იმ შემთხვევაში დადგება მეცნიერების წინაშე, თუ პირველი — დადებითად იქნება გადაწყვეტილი.

პირველ საკითხთან დაკავშირებული კამათის დროს მოწინააღმდეგე ბანაკები ყოველთვის ერთსა და იმავე ნიადაგზე არ დგა-

---

<sup>22</sup> ფსიქოლოგთა ერთი ნაწილი ძველი დროიდან მომდინარე გამოთქმას „არაცნობიერი ფსიქიკური“ გაურბის და ცვლის ახალი გამოთქმით „გაუცნობიერებელი ფსიქიკური“. ორივე გამოთქმით ერთი და იგივე საქმის ფაქტიური ვითარება აღინიშნება. ამიტომ ასეთი ტერმინოლოგიური ცვლილება აზრს ჰკარგავს და ერთგვარ გაუგებრობასაც იწვევს იმით, რომ ახალ ტერმინთან დაკავშირებით ახალი შინაარსის მოლოდინი იქმნება.

ნან: ფსიქოლოგები, რომელნიც არაცნობიერი ფსიქიკური სინამდვილის არსებობას ცნობენ, სულიერი ცხოვრების მოვლენათა დინებაზე ემპირიული დაკვირვების მონაცემებიდან ამოდიან და თავიანთი მოსაზრებების სასარგებლოდ მიუთითებენ ფაქტებზე, რომელთა გაგება მათ არაცნობიერი ფსიქიკური სინამდვილის დაშვების გარეშე შეუძლებლად მიაჩნიათ. ამ ფსიქოლოგებს პრობლემის გადაჭრისთვის მხოლოდ ის არგუმენტები მოეპოვებათ, რომელნიც პრობლემის დაყენებას ედებიან საფუძვლად. ფსიქოლოგები, რომელნიც არაცნობიერი ფსიქიკური სინამდვილის არსებობას უარყოფენ, მეცნიერებაში უკვე დაფუძნებული ფსიქიკურის ცნების ლოგიკური ბუნებიდან გამოდიან და ასკვნიან: ფსიქიკური არსებობა დააკვირებული ცნობიერებასთან, არაცნობიერი ფსიქიკური შინაგანი წინააღმდეგობის შემცველი ცნებაა, რის გამოც იგი უარყოფილი უნდა იქნეს. ასეთი დასკვნის გაზიარების შემდეგ ფსიქოლოგთა ამ ჩვეულებრივ მხოლოდ ერთი შესაძლებლობა რჩება: ცნობიერების ქვემოთ, ფსიქიკური მოვლენების საფუძველზე ყველგან, ყველა შემთხვევაში, მხოლოდ ფიზიოლოგიური პროცესების არსებობა დაუშვან, მიუხედავად იმისა, რა სიძნელესთანაც არ უნდა იყოს ასეთი დაშვება დაკავშირებული.

რუსულ საბჭოთა ფსიქოლოგიაში, ზემოაღნიშნული ორი საკითხიდან დგას მხოლოდ ერთი, სახელდობრ: არსებობს თუ არა ცნობიერებას მოკლებული — არაცნობიერი ფსიქიკური სინამდვილე. მიუხედავად იმისა, რომ ამ კითხვაზე მხოლოდ დადებითი პასუხი მოიპოვება<sup>23</sup>, მეორე საკითხს, რომელიც არაცნობიერი ფსიქიკური სინამდვილის არსებობის ფორმასა და მოქმედების კანონზომიერებას ეხება, არსებითად არავინ შეხება. სიახლე და ორიგინალობა ყოველთვის არც პირველი საკითხის დაყენებაში ჩანს: არაცნობიერი ფსიქიკური სინამდვილის არსებობის საბუთად, უფრო ხშირად, ისეთ ფაქტებზეა მითითებული, რომელიც ამავე მიზნით წინათაც ბევრჯერ ყოფილა გამოყენებული სხვა ავტორების მიერ.

---

23 ტ. პავლოვი გამოკვლევაში „ასახვის თეორია“ საგანგებოდ ჩერდება არაცნობიერი ფსიქიკურის საკითხზე და ასკვნის: „ქვეცნობიერი, ქვეფსიქიკური მოვლენა, აღებული როგორც ფსიქიკური თავისი ბუნებით, არ არსებობს და არც შეიძლება არსებობდეს იმავე მიზეზის გამო, რომლის გამოც შეუძლებელია ხის რკინა არსებობდეს“. ანალოგიური დებულება შეიძლება სხვა ავტორის ფილოსოფიურ გამოკვლევაშიც ვნახოთ, მაგრამ მათზე აქ არ ვჩერდებით, უბრალოდ იმითმ, რომ ეს მოსაზრებები საბჭოთა ფსიქოლოგიურ ლიტერატურაში არ ასახულან.

არაცნობიერის პრობლემას, განსაკუთრებით მის მეორე სა-  
კითხს, საბჭოთა ფსიქოლოგიაში საფუძვლიანად შეეხო დ. უზნაძე.  
თავის უკანასკნელ გამოკვლევებში მან სცნო არაცნობიერი ფსიქი-  
კური სინამდვილე და განწყობის ფსიქოლოგიის სახით წამოაყენა  
ვრცელი შეხედულება მისი არსებობის ფორმის და მოქმე-  
დების კანონზომიერების შესახებ. დ. უზნაძის აზრით, „მოძღვრე-  
ბა არაცნობიერის შესახებ, არსებითად, ადამიანის ფსიქიკური  
ცხოვრების სწორ წარმოდგენას ემყარება, რამდენადაც მართებუ-  
ლად უსვამს ხაზს, რომ ცნობიერი პროცესები სრულიადაც არ ამო-  
სწურავენ ფსიქიკის მთელ შინაარსს“<sup>24</sup>. მაგრამ არაცნობიერის შე-  
სახებ დღემდე შემუშავებული კონცეფციების ძირითადი ნაკლი  
ისაა, რომ ისინი ვერაფრით არსებითი ხასიათის განსხვავებას ვერ  
ხედავენ ცნობიერ და არაცნობიერ ფსიქიკურ ფენომენებს შორის,  
თუ არ მივიღებთ მხედველობაში იმას, რომ პირველს ცნობიერება  
ახლავს თან, ხოლო მეორე მოკლებულია მას.

დ. უზნაძის ფსიქოლოგიური კონცეფციის მიხედვით, ჩვენი  
ცნობიერების მდგომარეობანი არა უთუოდ სხვა ცნობიერი პრო-  
ცესების ზეგავლენის ქვეშ მიმდინარეობენ — მათ შეიძლება ისეთი  
პროცესებიც განსაზღვრავდნენ, რომლებსაც არ აქვთ გარკვეული  
ადგილი ცნობიერებაში და, მაშასადამე, ცნობიერ ფსიქიკურ ფაქ-  
ტებს არ მიეკუთვნებიან. ჩვენ უნდა ვცნოთ..., რომ გარდა ცნობიე-  
რი ფსიქიკური პროცესებისა, „ცნობიერების გარეშენიც“, არსებო-  
ბენ და ისინი ხშირად მეტად არსებითი როლის შესრულებას კის-  
რულობენ<sup>25</sup>. ეს ცნობიერების გარეთ მიმდინარე პროცესები თავისი  
შინაგანი ბუნებითა და სტრუქტურით არსებითად განსხვავდება იმ  
პროცესებისაგან, რომელთაც ცნობიერებაში ეთმობა ადგილი. ჩვე-  
ნი წარმოდგენები და აზრები, ჩვენი გრძნობები და ემოციები, ჩვე-  
ნი ნებელობის აქტები ფსიქიკური ცხოვრების შინაარსებს წარმო-  
ადგენენ და, ჩვეულებრივ, როდესაც ადამიანთა ეს ფსიქიკური პრო-  
ცესები იჩენს თავს, მათ, როგორც წესი, ცნობიერება ახლავს თან:  
ჩვენ ვიცით, რომ წარმოდგენა გვაქვს, რომ ვაზროვნობთ, რომ ნე-  
ბისყოფის აქტებს ვასრულებთ; და ამდაგვარ განცდათა გარდა

<sup>24</sup> დ. უზნაძე, განწყობის ფსიქოლოგიის ექსპერიმენტული საფუძვლე-  
ბი, საქართველოს სსრ მეცნიერებათა აკადემიის ფსიქოლოგიის ინსტიტუტის  
შრომები, ტ. VI, 1949, გვ. 36.

<sup>25</sup> იქვე, გვ. 41.



სხვა შინაარსი ცნობიერებას არ გააჩნია<sup>26</sup>. ცნობიერების მოვლენათა საფუძველში მოქცეულია სულ სხვა სტრუქტურის მოვლენა — განწყობა, რომელიც ყველა კერძო შემთხვევაში განსაზღვრავს ცნობიერების პროცესების თავისებურებას, მაგრამ თვითონ არასოდეს არ იქცევა ცნობიერების შინაარსად, მის საგნად. მიუხედავად ამისა, იგი „ვერავითარ შემთხვევაში არაფსიქიკურ, მხოლოდ ფიზიოლოგიურ მოვლენად ვერ ჩაითვლება“<sup>27</sup>.

ჩვენ აქ არ შევეცდებით განწყობის ცნების შინაარსის გაშლასა და დალაგებას, რადგან ასეთი რამე საკმაოდ დიდ ადგილს მოითხოვს. განწყობის ბუნებისა და მოქმედების კანონზომიერების შესახებ დღეს ჩვენ საკმაოდ დიდი ლიტერატურა მოგვეპოვება. დაინტერესებულ პირებს შეუძლიათ განწყობის ცნებას საფუძველიანად ამ ლიტერატურაში გაეცნონ.

არაცნობიერის პრობლემაზე დ. უზნაძე განწყობის ცნებასთან დაკავშირებით შეჩერდა. პირველად იგი ამ პრობლემას საფუძველიანად შეეხო 1925 წელს გამოქვეყნებულ შრომაში „ექსპერიმენტული ფსიქოლოგიის საფუძველები“. აქ იგი ამტკიცებდა, რომ შეუძლებელია განცდები — შეგრძნება, წარმოდგენა, აზროვნება, ემოცია, ნებელობა — არაცნობიერად არსებობდნენ. „არაცნობიერი ფსიქიკური განცდა არ არსებობს. მაგრამ ანავე დროს არც თვით ფსიქიკური განცდანი არიან საკმარისი იმისათვის, რომ მათი მიმდინარეობა ჩვენთვის გასაგები გახდოდეს. საჭიროა ფსიქიკურის ფარგლებს გავცდეთ: მაგრამ არც ფიზიოლოგიურ ფაქტებს აქვთ უნარი, ფსიქიკურ განცდათა თავისებური მიმდინარეობის საკმარისი ახსნა მოგვაწოდონ“<sup>28</sup>.

მაგრამ მაშინ რა არის, არსებითად ის, რაც არაცნობიერად უნდა ჩაითვალოს? ამ კითხვის საპასუხოდ დ. უზნაძე თავიდანვე გვაწვდის განწყობის ცნებას, რომელიც მის აღრინდელ გამოკვლევებში ბიოსფეროს ტერმინითაა აღნიშნული. განწყობას (ბიოსფეროს) იგი ზემოდასახელებულ ნაშრომში ფსიქოლოგიური რიგის მოვლენად არ თვლიდა, მაგრამ შემდგომი კვლევა-ძიების შედეგად იგი იმ დასკვნამდე მივიდა, რომ შეუძლებელია განწყობა არაფსიქიკურ,

<sup>26</sup> დ. უზნაძე, განწყობის ფსიქოლოგიის ექსპერიმენტული საფუძველები. საქართველოს სსრ მეცნიერებათა აკადემიის ფსიქოლოგიის ინსტიტუტის შრომები, ტ. VI, 1949, გვ. 36.

<sup>27</sup> იქვე, გვ. 82.

<sup>28</sup> დ. უზნაძე, ექსპერიმენტული ფსიქოლოგიის საფუძველები, 1925 წ., გვ. 150.

მხოლოდ ფიზიოლოგიურ მოვლენად ჩაითვალოს. ამ უკანასკნელი დებულებით დ. უზნაძემ ისეთი ფსიქიკური სინამდვილეც ცნო, რომელიც მოკლებულია ცნობიერებას, მაგრამ ამის გამო მას ადრინდელი დებულება — „არაცნობიერი ფსიქიკური განცდა არ არსებობს“ — არ გაუუქმებია, ძალაში დასტოვა. ეს ახალი მოსაზრება ეხება არა იმ ფსიქიკურ მოვლენებს, რომელნიც მანამდე იყვნენ ცნობილნი, და რომელთა არაცნობიერი არსებობის აზრი დ. უზნაძემ გადაჭრით უარყო, არამედ სინამდვილის სრულიად ახალ სფეროს, რომლის შესწავლა მაშინ მხოლოდ დასაწყის ეტაპზე იმყოფებოდა.

განწყობის ფსიქოლოგიაში, ჩვენ პრობლემასთან დაკავშირებით. ერთი სერიოზული საკითხი მაინცაა დატოვებული ღიად, ისე, რომ მის გარშემო დ. უზნაძეს სრული გარკვეულობით რაიმე აზრი არ გამოუთქვამს. ამ საკითხის გარკვევამდე ძნელი ხდება განწყობა, როგორც არაცნობიერი ფსიქიკური რეალობის ამსახველი ცნება, ბოლომდე ნათლად იქნეს გააზრებული. ჩვენ მხედველობაში გვაქვს საკითხი განწყობის ბუნების, მისი „ნივთიერი“ აგებულების, მისი რაგვარობის შესახებ: როგორაა შესაძლებელი განწყობა, რომელიც არავითარ შემთხვევაში არაფსიქიკურ, მხოლოდ ფიზიოლოგიურ მოვლენას არ წარმოადგენს? იგი ორი — ფიზიოლოგიური და ფსიქიკური კომპონენტებისგანაა აგებული, თუ აუცილებელია მისი ბუნება როგორმე სხვანაირად იქნეს გააზრებული? ამ საკითხის გარკვევა აუცილებელია იმის გამოც, რომ მის გარშემო დ. უზნაძის სკოლის წარმომადგენელთა შორისაც აზრთა სხვადასხვაობა არსებობს.

მანამ, სანამ ზემოაღნიშნული საკითხის გარკვევის ცდას შევედგებოდეთ, საჭიროა ისევ პირველ საკითხს დავუბრუნდეთ და ვნახოთ, არსებობენ თუ არა ისეთი მოსაზრებები და ფაქტები, რომელნიც მართლაც გარდუვალი აუცილებლობით გვაიძულებენ არაცნობიერი ფსიქიკური სინამდვილის არსებობა ვცნოთ?

### 3. ზოგადი მოსაზრება არაცნობიერის შესახებ.

არაცნობიერის პრობლემა არაა მარტო ფსიქოლოგიური პრობლემა. იგი, თავისებურად, სხვა (ფსიქოლოგიის მოსაზღვრე) მეცნიერებაშიაც დგას. ტერმინი „არაცნობიერი“ ფსიქოლოგიაში მრავალი განსხვავებული მნიშვნელობით იხმარება. ჩვენ აქ არ შევეცდებით ყველა მათგანის გათვალისწინებას. შევჩერდებით არაცნობიერის მხოლოდ იმ ცნებაზე, რომელსაც ფსიქოლოგიური მეცნიერებისთვის გადამწყვეტი მნიშვნელობა ეძლევა.

პრინციპულად ყოველი მოვლენა შეიძლება, პირდაპირი ან არაპირდაპირი გზით, ცნობიერების საგნად იქცეს, გაცნობიერდეს. ამ დებულების უარყოფა აგნოსტიციზმამდე მიგვიყვანდა. მაგრამ ის, რისი გაცნობიერებაც ხდება, არსებობს გაუცნობიერებლადაც. ცნობიერება მისი არსებობის პირობებში არ შედის. ასეთია მთელი ობიექტური სამყარო — ბუნებისა და საზოგადოების მოვლენები, ლოგიკური, ეთიკური და ესთეტიკური კატეგორიები და ქმნილებები, რომელნიც დღეს, წინ უსწრებენ რა ინდივიდუალურ ცნობიერებას, შეიძლება მის საგნად იქცენ. რუსთაველის „ვეფხისტყაოსანი“, რაფაელის ხელთქმნილი სახეები, მარქსის გენიალური აზრები და სხვა ანალოგიური მოვლენები, რომელნიც ობიექტურ ფორმაში მოექცნენ და „განივთდნენ“, უკვე ობიექტური სამყაროს კუთვნილებას წარმოადგენენ და ინდივიდუალურ ცნობიერებას ისე უსწრებენ წინ და ეძლევიან, როგორც გარესამყაროს სხვა მოვლენები.

არაცნობიერია მოვლენა, რომელსაც ცნობიერებისგან დამოუკიდებელი ბუნება აქვს, რომლის არსებობისა და ცნობიერების პირობები ერთმანეთს არ ემთხვევა, რომელიც თვითონ თავისთავში არ ატარებს საკუთარი ყოფის ცნობიერებას. ასეთი მოვლენისთვის ცნობიერება ისეთი გარეგანი და შემთხვევითი რამაა, როგორც მზის სხივები ქვანახშირის ქანებისთვის, რომელიც დედაპიწის ღრმა ფენებიდან შემთხვევით დღის სინათლეზე იქნა ამოტანილი.

როცა არაცნობიერი ფსიქიკური სინამდვილის არსებობა-არარსებობის შესახებ ვმსჯელობთ, მხედველობაში გვაქვს სულიერი ცხოვრების ისეთი მოვლენები, რომელნიც ამ სულიერ ცხოვრების მატარებელ ინდივიდს ეკუთვნიან, მაგრამ მისი ცნობიერების საზღვრებს შიგნით არ ჩანან, რაღაცნაირად ისე, მის გარეშე, არსებობენ და ფუნქციონირებენ. რა თქმა უნდა, ცნობიერების ბუნებრივ ნაკადს ასეთი სინამდვილის განცდა, ან აზრი მასზე, უშუალოდ არ ერთვის და არც შეიძლება ერთვოდეს, მაგრამ დებულება მისი არსებობის შესახებ გამართლებულად უნდა ვცნოთ, თუ სულიერი ცხოვრების მიმდინარეობისა და სტრუქტურის შემეცნების საჭიროება აუცილებლად მოითხოვს მის დაშვებას.

ფსიქოლოგიურ მეცნიერებას ცნობიერება ყოველთვის არაცნობიერიდან გამოჰყავდა. იგი ასე იქცეოდა მაშინაც, როცა მის საფუძველში გულისხმობდა მეტაფიზიკურ სულს, რომელიც იაზრებოდა ემპირიული ცნობიერების მიღმა, როგორც მისთვის მუდამ

არაცნობიერი არსება. როცა საკითხი ცნობიერ მოვლენათა წარმოქმნას ეხება, ცნობიერების საზღვრებს გარეთ გასვლა აუცილებელი ხდება. ეს არც იწვევს დავას. მაგრამ მან, ვინც არაცნობიერი ფსიქიკური სინამდვილის არსებობის იდეას იცავს, უნდა დაამტკიცოს, რომ ცნობიერების მთელი შინაარსი, ან მისი ერთი ნაწილი მაინც, თავისი ბუნებით ისეთია, რომ შეუძლებელია იგი გამოყვანილ იქნეს არაცნობიერიდან, რომელსაც ფსიქიკური ბუნება არ აქვს. აზრი არაცნობიერი ფსიქიკური სინამდვილის არსებობის შესახებ კიდევ უფრო მტკიცე გახდება, თუ მისი დამცველნი მოვლენათა კაუზალური მიმდინარეობის თვალსაზრისს გაშორდებიან და უჩვენებენ, რომ ცნობიერებაში მოცემული მოვლენები თვითონ ამ ცნობიერების სუბიექტისთვისაც, დაპყარგავდნენ საზრისებსა და, მხატვრული ნაწარმოებიდან ცალ-ცალკე აღებული ფრაზების მსგავსად, გაუგებარ ფრაგმენტებად იქცეოდნენ, რომ ისინი არ წარმოადგენდნენ მომენტებს აქტუალურად მოცემული ვრცელი სულიერი სტრუქტურისა, რომელიც ცნობიერებაში ამ ცალკე მომენტებითაა პრეზენტირებული.

უდავოა, რომ ფსიქიკური ფაქტები თუ ცნობიერებას, როგორც ძირითად ატრიბუტს, თავის ბუნებაში ატარებენ. შეუძლებელია ცნობიერების საზღვრებს გარეთ აღმოჩნდნენ, რადგან ამისთვის საჭირო გახდება მათ თავიანთი ბუნება და ძირითადი ატრიბუტი დაპყარგონ და სულ სხვა რიგის მოვლენად იქცნენ. ასეთი რაიმეს მოლოდინი იმას დაემსგავსებოდა, რომ კაცს ანთებულ ლამპის ძებნა ლამის წყვილიადით მოცულ არეში დაეწყო. მაგრამ თავისთავად ცხადი არაა და გამორკვევას ითხოვს ცნობიერება, როგორც ატრიბუტი, მართლა ზის ფსიქიკური ფაქტის ბუნებაში, თუ დებულეა „ფსიქიკურის ძირითადი ატრიბუტი ცნობიერებაა“ დეკარტის ზეგავლენით, შეუმოწმებლად, და დოგმატურად არის დამკვიდრებული ფსიქოლოგიურ მეცნიერებაში.

არაცნობიერის პრობლემის გარშემო მსჯელობის დროს „ცნობიერება“ ყოველთვის ერთი და იგივე მნიშვნელობით არ იხმარება. საბჭოთა ფსიქოლოგების მეტი ნაწილი ცნობიერებასა და უმაღლეს ფსიქიკას შორის იგივეობის ნიშანს სვამს და ცნობიერებას წარმოგვიდგენს მთელი ფსიქიკური სინამდვილის ერთი — განვითარების უმაღლეს საფეხურზე მდებარე მონაკვეთის სახით. არის ისეთი ფსიქოლოგიც, რომელიც ცნობიერებას, ლოგიკურად არსებითად თითქმის ფსიქიკურისაგან — განცდისაგან, მაგრამ სინამდვილეში — რეალურად, პირველს ქეორის არსებობის აუცილებ-

ბელ პირობად აღიარებს და არაცნობიერი ფსიქიკურის ცნებას შე-  
უწყნარებლად თვლის<sup>29</sup>.

ფსიქოლოგები, რომელნიც არაცნობიერი ფსიქიკური სინამ-  
დვილის არსებობის იდეას უარყოფენ, განასხვავებენ ორი სახის  
ცნობიერებას: უშუალო, ურეფლექსიო ანუ ატრიბუტულ ცნობიე-  
რებას, რომელიც თვითონ ფსიქიკურ მოვლენაშია მოქცეული და  
მის ძირითად თავისებურებას წარმოადგენს<sup>30</sup> და მეორად ანუ რეფ-  
ლექსიურ ცნობიერებას, რომელიც ფსიქიკურ მოვლენებს გარედან  
ველინება. ამ ფსიქოლოგების შეხედულების მიხედვით პირველა-  
დი ანუ უშუალო ცნობიერება ფსიქიკურის ბუნებას წარმოადგენს,  
მაშინ, როცა მეორადი ცნობიერება მასთან ისეთსავე მიმართება-  
შია, როგორშიაც ობიექტური სამყაროს საგნებთან იმყოფება: იგი  
ერთსაც და მეორესაც, შემთხვევათა გამო, გარედან ველინება, თა-  
ვისი არსებობისთვის არც ერთი მოთხოვნა მას და არც მეორე. მე-  
ორადი ცნობიერება ფსიქიკურის მიმართ არის მეორადი, თორემ  
გარესამყაროს მოვლენების მიმართ, იმის გამო, რომ ამ უკანასკ-  
ნელთ პირველადი — ატრიბუტული ცნობიერება არ გააჩნიათ, იგი  
ერთადერთი ცნობიერებაა. ამ ცნობიერების ბუნებას იმაში ხედა-  
ვენ, რომ იგი ყველაფერს, რისკენაც მიიმართება, გარედან ველი-  
ნება, „სიცოცხლეს ართმევს“ და შემეცნების საგნად აქცევს, მა-  
შინ როცა უშუალო ცნობიერება ფსიქიკურ მოვლენებს არსებო-  
ბას აძლევს, სიცოცხლეს ანიჭებს. ამიტომ, ამ ფსიქოლოგების მო-  
საზრებათა მიხედვით, შეიძლება ითქვას, ფსიქიკური სინამდვილე  
უფრო კარგად მაშინ გრძნობს თავს, როცა იგი მეორადი ცნობი-  
ერების ველს გარეთ იმყოფება და მისი შუქის მომაკვლინებელ  
გავლენას არ განიცდის.

ის, რაც მეორადი ცნობიერების სახელით აღინიშნება, თავისი  
არსებობისთვის მოითხოვს საგანს, რომლის ბუნების მიმართ იგი  
ინდიფერენტული რჩება. ამიტომ, მიუხედავად იმისა, რომ პრინცი-  
პულად შეუძლებელია უსაგნო ცნობიერება ვნახოთ, ცნობიერება  
და მისი საგანი, რა ბუნებისაც არ უნდა იყოს ეს უკანასკნელი, არ-  
სებითად განსხვავდებიან ერთმანეთისაგან. იგივე არ ითქმის უშუა-

<sup>29</sup> იხ. А. Т. Бочорншвили, Проблема бессознательного в психоло-  
гии, 1961, стр. 48.

<sup>30</sup> იხ. დ. უზნაძე, შრომები, ტ. II, 1960, გვ. 144 და А. Т. Бочорн-  
швили, Проблема бессознательного в психологии, გვ. 55—56.

ლო ანუ ატრიბუტული ცნობიერების შესახებ. იგი ისეა მოსაზრებული, რომ შეუძლებელია ვთქვათ უშუალო ცნობიერებას აქვს საგანი და ეს საგანი არის ფსიქიკური. უშუალო ცნობიერება ფსიქიკურის ბუნებად, ფსიქიკურის სიცოცხლედ, ფსიქიკურის ძირითად ატრიბუტად არის მიჩნეული და ამის გამო ფსიქიკურის მისგან გამოყოფა ლოგიკურადაც შეუძლებელი ჩანს. რა შინაარსი შეიძლება ვიპოვოთ ფსიქიკურის ცნებაში თუ მას იმას, რაც მის ძირითად თვისებად ანუ ატრიბუტად ჩავთვალეთ, ჩამოვაშორებთ და ამ ცნების საზღვრებიდან გავიტანთ?

ყველა იმას, ვინც ცნობიერებასა და ფსიქიკურს ერთსა და იმავე საზღვრებს უდებს და არაცნობიერი ფსიქიკურის არსებობის შესახებ აზრს შეუწყენარებლად თვლის, მხედველობაში აქვს ურეფლექსიო, უშუალო ანუ ატრიბუტული ცნობიერება. ამ ცნობიერებას თვლის იგი ფსიქიკურის განუყრელ ნიშნად. ამიტომ არაცნობიერი ფსიქიკურის დამცველებმა ან საერთოდ უნდა უარყონ უშუალო ანუ ატრიბუტული ცნობიერების არსებობა, ან კიდევ უნდა დაამტკიცონ, რომ იგი ფსიქიკური მოვლენების მხოლოდ ერთი რიგისთვისაა დამახასიათებელი.

რა ზოგადმა მოსაზრებებმა წამოაყენეს ფსიქოლოგიაში არაცნობიერის პრობლემა?

1. არაცნობიერის იდეა ფსიქოლოგიაში პირველადი ფილოსოფიის გზით შემოვიდა. ეს გასაგებიცაა, რადგან ტრადიციული ფსიქოლოგია, თავის ინტროსპექტული ბუნების გამო, ისეთ პრობლემებზე მუშაობდა, რომელიც არ აყენებდა ცნობიერების საზღვრებიდან გასვლისა და პიროვნების სულიერი ცხოვრების სიღრმეში ჩახედვის საჭიროებას. აზრის ის ნაკადი, რომელმაც ლეიბნიცი არაცნობიერი ფსიქიკური სინამდვილის არსებობის აღიარებამდე მიიყვანა, თავის დასაბამს ნახულობს დუალიზმში, რომელიც დეკარტის შემდეგ დამკვიდრდა ფილოსოფიაში. სულისა და სხეულის დეკარტისეული გათიშვის თეზისი ლოგიკური აუცილებლობით მოითხოვდა ფსიქოფიზიკური პარალელიზმის თვალსაზრისზე დადგომას, ხოლო ეს უკანასკნელი, იმავე გარემოების გამო, აიძულებდა მაძიებელ აზრს არაცნობიერი ფსიქიკური სინამდვილის არსებობის იდეა მიეღო.

ერთის მხრივ, სინამდვილის უწყვეტი მთლიანობის პრინციპი, რომელიც ყველაზე მკაცრად თვითონ ლეიბნიცმა დაასაბუთა, ხოლო მეორეს მხრით, ფსიქიკური მოვლენების ფიზიკური სინამდვილისგან აბსოლუტური დამოუკიდებლობის იდეა, რომელიც

ფსიქოფიზიკურ პარალელიზმიდან გამოდიოდა, აიძულებდა ლაიბნიცს სულიერი ცხოვრების მიმდინარეობაში არსებული ხარვეზების შესაესებად არაცნობიერი ფსიქიკურის არსებობა დაეშვა. ხარვეზი, რომელიც მაგალ., ფსიქიკურ მოვლენათა მიმდინარეობაში უსიზმრო ძილის გამო ჩნდება, ლეიბნიცის მოსაზრების მიხედვით. შეუძლებელს გახდიდა გამოვლენების შემდეგ სულიერი ცხოვრების განახლებას, რომ ძილის პერიოდს არ ავსებდეს არაცნობიერი ფსიქიკური შინაარსები, რომელნიც, ცნობიერების მოვლენებთან ერთად, სულიერი ცხოვრების უწყვეტ მთლიანობას ქმნიან.

ლეიბნიცის მსჯელობა არაცნობიერის შესახებ საეალღებულა ყველასთვის, ვინც კარტეზიანული დუალიზმის თვალსაზრისზე დგას. მაგრამ, როგორც ამას საერთოდ აღნიშნავენ, მატერიალისტური მონიზმისათვის, კერძოდ მარქსისტული მსოფლმხედველობისათვის, რომელსაც ცნობიერება, ფსიქიკური, უმაღლესად ორგანიზებული მატერიის თავისებურებიდან გამოჰყავს, ეს მსჯელობა ყოველგვარ აზრს ჰკარგავს. საბჭოთა ფსიქოლოგიას არაცნობიერი ფსიქიკურის ცნება არ ჰქირდება იმისათვის, რომ სულიერი ცხოვრების მიმდინარეობაში დროგამოშვებით გაჩენილი ხარვეზები ამოავსოს. იგი კვლევა-ძიებას აგებს დებულებაზე, რომლის მიხედვითაც სულიერი ცხოვრების პროცესები ჩართულია მატერიალური სამყაროს მოვლენათა საერთო მიმდინარეობაში და მათი წარმოშობა და ხასიათი არსებითად ამ უკანასკნელის თავისებურებით განისაზღვრება.

2. მეორე მოსაზრება, რომელიც, აგრეთვე, ფილოსოფიის გზით შემოვიდა ფსიქოლოგიაში და არაცნობიერი სულიერი პროცესების აღიარებას დაედო საფუძვლად ისევ დუალისტური გათიშვისა და ფსიქოფიზიკური პარალელიზმის იდეიდან მომდინარეობდა. ამ იდეის მიხედვით ყოველგვარ ცვლილებას ფიზიკურში შეესატყვისება სათანადო ცვლილება ფსიქიკურში, თუ არის გამლიზიანებული უსათუოდაა შესატყვისი შეგრძნებაც. აქედან გაჩნდა აზრი შეგრძნებასა და გამლიზიანებელს შორის კონსტანტური დამოკიდებულების შესახებ, რომლის სათავეს ლეიბნიცთან ვნახულობთ<sup>31</sup>. იმის გამო, რომ ყოველთვის, გამლიზიანებელთა ზემოქმედების

<sup>31</sup> «Впрочем есть тысячи признаков, говорящих за то, что в каждый момент в нас имеется бесконечное множество восприятий, но без сознания и рефлексии. Так, под влиянием привычки мы не обращаем внимания на движение какой-нибудь мельницы или водопада, если мы некоторое время прожили совсем близко около них. Не следует думать, будто это дви-

დროს ცნობიერებაში შესატყვისი შეგრძნებები არ დასტურდება, წამოყენებული იქნა აზრი არაცნობიერ შეგრძნებათა არსებობის შესახებ.

თანამედროვე ფსიქოლოგიაში ფეხს ვერ იკიდებს გამლიზიანებელსა და შეგრძნებას შორის კოსტანტური კავშირის ჰიპოთეზი, ამასთან, რაც მთავარია საბჭოთა მეცნიერება არსებითად უარყოფს იმ იდეურ წანამძღვარს, რომლისგანაც ეს ჰიპოთეზა გამოვიდა. ამიტომ, საბჭოთა ფსიქოლოგებს არც ეს მოსაზრება ეუბნება რაიმეს არაცნობიერი ფსიქიკურის სასარგებლოდ.

3. მესამე ფილოსოფიური მოსაზრება, რომელიც არაცნობიერი ფსიქიკური სინამდვილის არსებობის იდეას დაედვა საფუძვლად განსაკუთრებულ ყურადღებას იქცევს. იგი მარქსიზმში წარმოიშვა. როგორც ზევითაც ვნახეთ მარქსისა და ენგელსის ძირითადი დებულება, — ცნობიერება წარმოიქმნა ადამიანური განვითარების ადრინდელ საფეხურზე, საზოგადოებრივი ცხოვრების პირობებში ენასთან ერთად, რის გამოც იგი იმთავითვე საზოგადოებრივი ცხოვრების პროდუქტს წარმოადგენს, — უშუალოდ აღმოვიდა საბჭოთა ფსიქოლოგიაში და ცხოველისა და ადამიანის ფსიქიკის ურთიერთისაგან გამოიჯნას დაედვა საფუძვლად: აღიარებულ იქნა, რომ ადამიანის ფსიქიკა ხასიათდება ცნობიერებით, ხოლო ცხოველის ფსიქიკა მოკლებულია ამ უკანასკნელს. როგორც აღრეც ეთქვით, ამით პრინციპში უკვე შეწყნარებულ იქნა არაცნობიერი ფსიქიკურის იდეა.

მარქსსა და ენგელსს ცნობიერებასთან დაკავშირებული ფსიქოლოგიური პრობლემები საგანგებოდ არ უკვლევიათ. ისინი არსებითად საზოგადოებრივი ცხოვრების მოვლენათა ძირითად სოციალურ კანონზომიერებათა შესწავლით იყვნენ დაინტერესებულნი და ცნობიერების შესახებაც ამ კანონზომიერებათა კვლევა-ძიებასთან დაკავშირებით ლაპარაკობდნენ. ამიტომ შეიძლება ფსიქოლოგმა, რომელიც მთლიანად მარქსიზმის თვალსაზრისზე დგას, თქვას: აქ საქმე ეხება საზოგადოებრივი ცნობიერების წარმოშობას, მაშინ, როცა ცნობიერება, რომელთანაც ფსიქოლოგს აქვს საქმე და რომელიც ფსიქიკური მოვლენების არსებობის აუცილებელ პირობად უნდა იქნეს მიჩნეული, სხვა ბუნების მოვლენას წარმოადგენს. პირველი უცხოა ცხოველისთვის, მეორე კი ცხოველებთანაც

---

жение не действует постоянно на наши органы чувств и что в душе не происходит ничего, соответствующего этому, благодаря гармонии души и тела». Лейбниц, Новые опыты о человеческом разуме, 1936, стр. 50.



უდავოდ უნდა ვცნოთ, თუ მათ შინაგანი — სულიერი ცხოვრება, ჩანასახ მდგომარეობაში მაინც, გააჩნიათ და მათ არსებაში ელემენტარული ფსიქიკური პროცესები მაინც მიმდინარეობენ.

ასეთი მოსაზრება არ იქნებოდა საფუძველს მოკლებული, რომ მარქსი და ენგელსი, იმავე გვერდებზე, სადაც ზემოაღნიშნულ თეზისს ანვითარებენ, არ ახასიათებდნენ ცნობიერებას, რომელმაც თავი იჩინა ადამიანის ცხოველური მდგომარეობიდან გამოსვლის მიჯნაზე. „ესაა წმინდა ჯოგური ცნობიერება და ადამიანი აქ ცხვრისაგან მხოლოდ იმით განსხვავდება, რომ ცნობიერება ცვლის მის ინსტინქტს, ანუ — მისი ინსტინქტი გაცნობიერებულია“<sup>32</sup>. როგორც ჩანს, აქ ლაპარაკია ცნობიერებაზე, რომლის შინაარსს საკუთარი ინსტინქტური ქცევა (მისი მიზანი და საშუალება) წარმოადგენს. ესაა ცნობიერება, რომელმაც გააღამიანების გზაზე დამდგარ არსებას საშუალება მისცა საკუთარი თავი, საკუთარი მოთხოვნილებები და ამ უკანასკნელთა დაკმაყოფილებასთან დაკავშირებული გარესინამდვილის საგნები და მოვლენები ერთმანეთისგან გამოეყო და ერთმანეთისთვის დაეპირისპირებინა. გარესინამდვილის მეტად თუ ნაკლებად დანაწევრებულმა აღქმამ ცალკეული საგნები და მათი თავისებურებანი გამოჰყო და ამით ენას აღსანიშნავი მისცა, ხოლო საზოგადოებრივი ცხოვრების პირობებში, იმავე დროს, ენის წარმოშობისა და გამოყენების აუცილებლობაც დაბადა. ენა უზრუნველყოფდა ცნობიერებას ეწარმოებინა საცხოვრებო პირობების უფრო და უფრო ღრმა და შორსმწვდომი ანალიზი და ამ გზით განვითარების უფრო მაღალ საფეხურზე ასულიყო, მაგრამ ცნობიერებაც თავის მხრივ, ენას კიდევ და კიდევ მეტი ინტენსივობით იყენებდა და აღსანიშნავად ახალ-ახალ მნიშვნელობებს აწვდიდა და ამით მისი განვითარებისთვის აუცილებელ პირობებს ქმნიდა. მარქსისა და ენგელსის შეხედულებების მიხედვით, უნდა ვიფიქროთ, რომ ამ გზით განვითარდა, თანამედროვე ადამიანისათვის დამახასიათებელი ცნობიერება რომელიც აღქმის, წარმოდგენისა და აზროვნების დასრულებული აქტების სახით გვაქვს მოცემული. პირველ რიგში, სწორედ ასეთი აქტები აქვთ მხედველობაში, როცა ფსიქოლოგიაში, ცნობიერების შესახებ ლაპარაკობენ. ცნობიერება, რომელმაც ადამიანური განვითარების დასაწყისში ინსტინქტი შესცვალა, მხოლოდ ანალოგიური აქტების სახით შეიძლება იქნეს გააზრებული. ჩვენ უდავოდ

მიგვაჩნია, რომ მარქსისა და ენგელსის ზემოთ მოყვანილ თეზისში ცნობიერებაზე იმ მნიშვნელობითაა ლაპარაკი, რომლითაც იგი ფსიქოლოგიურ მეცნიერებაშია გამოყენებული და ნაგულისხმევია, რომ ადამიანური არსებობის დასაწყისამდე ცხოვრება მიმდინარეობდა ცნობიერებას მოკლებულ ინსტიქტის ფორმაში.

ამგვარად, თვითონ მარქსი და ენგელსი იძლევიან ისეთ თეზისს, რომლის მიხედვითაც აზრი არაა ცნობიერი ფსიქიკური სინამდვილის არსებობის შესახებ თითქოს მიღებულად უნდა ჩაითვალოს. ცნობიერების, ამ სიტყვის გავრცელებული მნიშვნელობით, საზოგადოებრივი ცხოვრების პირობებში ენასთან ერთად წარმოშობის იდეა იმდენად ნათელი და ცხადია, რომ საწინააღმდეგო მოსაზრებისათვის ადგილი აღარ რჩება.

მიუხედავად ამისა, ფსიქოლოგთა ერთი ნაწილი არაა ცნობიერ ფსიქიკურს ისე უარყოფს, რომ მარქსისა და ენგელსის თეზისთან წინააღმდეგობაში არ მოდის. ეს ის ფსიქოლოგებია, რომელნიც უშუალო ანუ ატრიბუტული ცნობიერების შესახებ ლაპარაკობენ. მათი შეხედულების მიხედვით, ცნობიერება, რომელიც ენასთან ერთად წარმოიშვა, განვითარდა და ფუნქციობს, არის მეორადი ანუ საგნობრივი ცნობიერება. იგი ყოველგვარ შინაარსს, ფსიქიკური იქნება იგი თუ ფიზიკური, გარედან ევლინება და თავის სუბიექტის წინაშე მეტად თუ ნაკლებად გარკვეული — დანაწევრებული საგნის სახით აყენებს. ამასთან გულისხმობს, რომ საგანი, რომლისკენაც იგი მიიმართება, წინ უსწრებს მას. ამიტომ მეორადი ცნობიერება, არასოდეს არ წარმოადგენს იმ მოვლენის არსებობის პირობას, რომელსაც აცნობიერებს და თავის საგნად იხდის.

სულ სხვა ბუნება მიეწერება უშუალო ანუ ატრიბუტულ ცნობიერებას. იგი იაზრება, როგორც ყოველი ფსიქიკური ფაქტის ძირითადი ატრიბუტი, რის გამოც ამ ფაქტს გარედან, როგორც თავის საგანს, კი არ ევლინება, არამედ მის შინაგან ბუნებას გამოიხატავს. ამგვარად გაგებული ცნობიერება არც ენას უკავშირდება აუცილებლობით და არც საზოგადოებრივ ცხოვრებას, რადგან მისთვის სუბიექტის მდგომარეობისგან გამოცალკევებული საგნობრივი შინაარსი არ არსებობს. ასეთი ცნობიერება არ შეიძლება თუნდაც ინსტიქტის გაცნობიერება იყოს. ინსტიქტს, თუ იგი რაიმე ფსიქიკურ ფაქტს წარმოადგენს, იმთავითვე, უნდა ჰქონდეს თავისთავში ატრიბუტული ცნობიერება, რომელიც არავითარ შემთხვევაში ინსტიქტის გაცნობიერება და გასაგნება არ იქნება.

აღნიშნულ გარემოებათა გამო, ფსიქოლოგებს, რომელნიც

ატრიბუტული ცნობიერების არსებობის აზრს იცავენ, შეუძლიათ თქვან: ცხოველებს არა აქვთ საგნობრივი ცნობიერება, მაგრამ უშუალო ცნობიერება, რომელიც ყოველი ფსიქიკური ფენომენის არსებობის პირობას წარმოადგენს, უსათუოდ უნდა გააჩნდეთ, თუ მათში ელემენტარული ფსიქიკური პროცესები მაინც მიმდინარეობენ.

ცხოველთა ცხოვრების მიმდინარეობაზე დაკვირვება არ იძლევა რაიმე მასალას, რომლის საფუძველზედაც ამ დებულების უარყოფა ან დასაბუთება იქნება შესაძლებელი. ერთადერთი გზა, რომელიც არაცნობიერი ფსიქიკურის დამცველებს რჩებათ, ესაა: ადამიანის სულიერ ცხოვრებაზე დაკვირვების გზით მიღებული მასალის წინადაგზე დასაბუთდეს, რომ ატრიბუტული ცნობიერება ან საერთოდ არ არსებობს, ან კიდევ იგი ფსიქიკურ მოვლენათა მხოლოდ ერთი ნაწილისთვისაა დამახასიათებელი.

4. ზოგი მკვლევარის აზრით, არაცნობიერი ფსიქიკურის ცნება იმისთვისაცაა საჭირო, რომ ცნობიერების წარმოშობა და განვითარება გახდეს გასაგები. თუ არ იქნა დაშვებული ფსიქიკურის განვითარების დაბალი, ცნობიერებას მოკლებული საფეხურები, შეუძლებელია ფიზიკურიდან ერთბაშად ცნობიერებაზე გადასვლის აზრი იქნეს შეწყნარებული. არაცნობიერი ფსიქიკური, განვითარების გზაზე, წარმოდგენილი უნდა იქნეს როგორც გარდამავალი საფეხური ანუ ხიდი, რომელსაც ფიზიკური სამყაროდან ცნობიერების სამკვიდროში გადავყავართ. ასეთი გარდამავალი საფეხურის გარეშე ცნობიერება იმდენად მოწყვეტილი ჩანს ფიზიკური სინამდვილისაგან, რომ ძნელი ხდება მისი პირდაპირ იქიდან გამოყვანა. ამიტომ აზრი ნაკლებად ნაძალადევი აღმოჩნდება თუ დავუშვებთ, რომ, როგორც ცოცხალი არსების ისტორიული განვითარების გზაზე, ისე ინდივიდის ყოველდღიურ ცხოვრებაში ცნობიერებას წინ უსწრებს არაცნობიერი ფსიქიკური, რომელიც ერთის მხრივ ფიზიკურს უკავშირდება უშუალოდ, ხოლო მეორის მხრივ ცნობიერებას ედება საფუძვლად.

რა უნდა ითქვას ამ მოსაზრების შესახებ? თუ ცნობიერების მოვლენებს ისე წმინდა სახით მოვიაზრებთ, როგორც ეს ფსიქო-ფიზიკურ პარალელიზმს და საერთოდ კარტეზიანულ მიმდინარეობას ჰქონდა წარმოდგენილი, შეუძლებელია სამყაროში ისეთი მოვლენა მოინახოს, რომელიც ცნობიერების პროცესების ფიზიკურ სინამდვილესთან დაკავშირებას შესძლებს. ასეთი მოვლენის მოსაზრება შეუძლებელია უბრალოდ იმის გამო, რომ კარტიზიან-

ლებმა ოკიეკურის ცნებიდან წინასწარ გამორიცხეს ყველა ის ნიშანი, რომლითაც ფიზიკური სინამდვილის მოვლენებთან დაკავშირებაა შესაძლებელი. მათთვის არაცნობიერი ფსიქიკური პროცესებიც ისეთივე დისტანციით არიან დაშორებულნი ფიზიკურიდან, როგორითაც მას ცნობიერი ფსიქიკური მოვლენები სცილდება.

კარტიზიანელებმა ისე დიდი გავლენა მოახდინეს ფსიქოლოგიური აზრის განვითარებაზე, რომ დღესაც გვხვდება ფსიქოლოგები, რომელნიც გადაჭრით უარყოფენ ფსიქიკურის კარტიზიანულ ცნებას, მაგრამ ხშირად, როცა ფსიქიკურის არსებობასთან დაკავშირებული საკითხების გარშემო მსჯელობენ, მაინც წმინდა ფსიქიკურის ცნებიდან გამოდიან, ისე, რომ ამის გაცნობიერებას არ ახდენენ.

მარქსისტული მსოფლმხედველობის მიხედვით ცნობიერება უმაღლესად ორგანიზებული მატერიის თვისებაა და ამ მატერიის სახითაა იგი ჩართული სამყაროს მოვლენათა მიმდინარეობაში. მისი წარმოშობა ნიშნავს მატერიის გადასვლას დაბალი ფორმიდან უმაღლეს ფორმაში. მაგრამ მატერიის ეს უმაღლესი ფორმა, რომელიც თავისთავში შეიცავს ცნობიერების პროცესებს, როგორც თვისებას, როგორც შინამდგომარეობას, როგორც შინასამყაროს, ფიზიოლოგიურ შემეცნებაში, მეთოდური მიზნით, ისეა გაწმენდილი ამ უმაღლესი თვისებებისგან, რომ ამ შემეცნების შედეგში წარმოდგენილი სინამდვილისაგან ცნობიერების წარმოშობა შეუძლებელი ჩანს, მაშინაც კი, როცა საკითხს დიალექტიკის თვალთ ვუყურებთ. საქმე იმაშია, რომ დიალექტიკური ნახტომი მხოლოდ მაშინაა გასაგები, როცა ჩანს როგორ მზადდება „პლაცდარმი“ მისთვის. სადაც სათანადო „პლაცდარმი“ არ დასტურდება, იქ დიალექტიკური ნახტომზე ლაპარაკი ცარიელსიტყვაობად რჩება. სრულიად გაუგებარი იქნებოდა რომ მაკალ., ანთროპოიდიდან ერთბაშად თანამედროვე ადამიანის ბავშვი წარმოშობილიყო, მიუხედავად იმისა, რომ ანთროპოიდის აგებულება და ანატომიური სტრუქტურა საკმაოდ ახლოა მისული ადამიანის შესატყვის თავისებურებებთან. მეცნიერებას ნათლად აქვს წარმოდგენილი თუ როგორი თანდათანობით მომზადდა ისტორიულად ნიადაგი, რომელმაც მაიმუნის მსგავსი არსება გაადამიანების გზაზე დააყენა და ადამიანის წარმოქმნა უზრუნველყო. მაგრამ ისეთ ცოცხალ არსებათა ნამარხების აღმოჩენამ, რომელნიც მაიმუნიდან ადამიანისკენ მიმავალ გზაზე გარდამავალ საფეხურებს წარმოადგენდნენ, კიდევ

უფრო განამტკიცა მარქსისტული თეზისი ადამიანის წარმოშობის შესახებ.

ამით ჩვენ ის გვინდა ვთქვათ, რომ წმინდა ფიზიკურ კანონზომიერებათა სამკვიდროდან ცნობიერების სამყარომდე ისეთი დიდი დისტანცია ჩანს, რომ დიალექტიკური აზრისთვისაც შეუძლებელი ხდება იმ ნახტომის გააზრება, რომელსაც პირველიდან მეორეში გადასვლა მოითხოვს. ცნობიერების წარმოშობა უფრო გასაგები იქნებოდა, რომ ისეთი მოვლენის არსებობა დადასტურებულიყო, რომელიც ფიზიკური სინამდვილიდან ცნობიერებისკენ მიმავალ გზაზე გარდამავალი საფეხურის ადგილს დაიჭერდა და ცნობიერებისკენ ნახტომისთვის „პლაცდარმად“ გამოდგებოდა. მაგრამ თუ წინდაწინვე ცნობიერების მოვლენებს ისეთი არსებობა მიეწერა, როგორც მას კარტეზიანულ მოძღვრებაში მიეწერება, ზოლო ცნობიერების პროცესებთან ყველაზე ახლო მდგომი მოვლენები წმინდა ფიზიოლოგიაში წარმოდგენილ კანონზომიერებათა სახით იქნა გათვალისწინებული, შეუძლებელი იქნება რაიმე გარდამავალ საფეხურის არსებობა ვცნოთ, რადგან ასეთ შემთხვევაში, სულერთაა გვინდა თუ არ გვინდა, ფაქტიურად მაინც ფსიქოფიზიკური პარალელიზმის ნიადაგზე აღმოვჩნდებით და, ლოგიკას თუ არ ვუღალატებთ, ერთისგან მეორის წარმოშობის ნაცვლად მხოლოდ „შესატყვისი ცვლილებების“ შესახებ შეგვეძლება ვილაპარაკოთ.

ფიზიკური პროცესებიდან ცნობიერების მოვლენებისკენ გარდამავალ საფეხურად მხოლოდ ისეთი სინამდვილე გამოდგებოდა, რომელიც რალაცნაირად, გარკვეულ ნაწილში მაინც, ორივეს ბუნებას გაიზიარებდა. მაგრამ ასეთი სინამდვილის დაშვებაში თავიდანვე გადაულახავ ლოგიკურ წინააღმდეგობას ხედავდნენ, რაც შეიძლება იმით იყო გამოწვეული, რომ ცნობიერების პროცესების არსებობასთან დაკავშირებული საკითხის გადაჭრის დროს, წმინდა ფსიქიკურის ცნებიდან გამომდინარე<sup>33</sup>. ჩვენ ამ საკითხს ისევ დაეუბრუნდებით, როცა არაცნობიერი სინამდვილის არსებობის ფორმის შესახებ გვექნება ლაპარაკი.

<sup>33</sup> წმინდა ფსიქიკურის ცნების ნიადაგზე აგებენ თავიანთ მოძღვრებას დასავლეთის ქვეყნების ფსიქოლოგთა მეტი ნაწილი, რომელნიც არაცნობიერი ფსიქიკური სინამდვილის არსებობის იდეას აყენებენ. ამიტომ მათ მოძღვრებაში მთელი სულიერი სამკვიდრო, ცნობიერიც და არაცნობიერიც, გამოიყურება უღამახესი წალკოტის მირაჟივით, რომელშიაც მატერიალური სამყაროდან შეღწევა და რაიმეს შეტანა, მისი თავისებური ბუნების გამო, შეუძლებელი ხდება.

4. ფაქტები, რომელთაც არაცნობიერის იდეამდე მივყავართ. ფსიქოლოგები, რომელნიც არაცნობიერი სულიერი სინამდვილის არსებობას ცნობენ, თავიანთი მოსაზრების სასარგებლოდ, მრავალ, ერთიმეორისგან მნიშვნელოვნად განსხვავებულ, ფაქტიურ ვითარებაზე მიუთითებენ. ყველა მათგანზე შეჩერება შორს წაგვიყვანდა. ამიტომ ჩვენ მხოლოდ იმათ გათვალისწინებას ვცდით, რომელთაც აქ დაყენებული საკითხის გადაჭრისათვის უფრო არსებითი მნიშვნელობა აქვს. ამ ცდის დროს იქნებ ისეთ რამეზე მიუთითებაც მოხერხდეს, რომელიც საკითხის განხილვაში მცირე სი-ახლის შეტანას მაინც შესძლებს.

არაცნობიერის ერთ ჯგუფს დისპოზიციური ხასიათი აქვს. ეს ჯგუფი აერთიანებს თანშობილ და შექცნილ წარმონაქმნებს, რომელნიც, უფრო ხშირად, სტატიკურ მდგომარეობაში იმყოფებიან და ცხოვრების საჭიროების შესატყვისად, მხოლოდ დროგამოშვებით იწყებენ ფუნქციობას.

სტატიკური ბუნების თანშობილ არაცნობიერს მიეკუთვნება ნიქიერება, ტემპერამენტი, თანდაყოლილი ლტოლვები და მიდრეკილებანი, ხოლო შექცნილში ისეთი მოვლენები იგულისხმება, როგორცაა ინდივიდუალური ცხოვრების გზაზე მოპოვებული პიროვნული თავისებურებანი, ხასიათი, ნებისყოფა, მორალური პრინციპები, მოთხოვნილებები და ცოდნა-ჩვევის მთელი მარაგი, რომელიც მეხსიერების სახითაა დაცული. პიროვნების მთელი აქტივობა, ცნობიერების აქტების ჩათვლით, სუბიექტის მხრივ, ასეთ დისპოზიციურ წარმონაქმნებზეა დაფუძნებული: მათგან ღებულობს სათავეს ქცევის მოტივებიცა და ქცევაში ჩართული ინტელექტუალური და ემოციური პროცესებიც. აღზრდა-განათლება ამ რიგის მოვლენების წარმოქმნას ისახავს მიზნად და ამავე დროს მათ ემყარება კიდევც.

არაცნობიერი ფსიქიკურის მოწინააღმდეგეები ამგვარ დისპოზიციებს ფიზიკური რიგის მოვლენებად — ფიზიოლოგიურ წარმონაქმნებად და ანაბეჭდებად თვლიან. ზოგი მათგანი კარგად გრძნობს სიძნელეს, რომელიც ასეთი მოსაზრების მიღებას ახლავს თან, მაგრამ იმის გამო, რომ წინდაწინვე ფსიქიკურის არსად ცნობიერებას თვლის, არაცნობიერი ფსიქიკურის აღიარებაში მეტ სიძნელეს ხედავს და არჩევს ფიზიოლოგიურ თვალსაზრისზე დარჩენს<sup>34</sup>.

<sup>34</sup> მაგალ., რიბო, რომელსაც უძნელდება არაცნობიერი ფსიქიკურის დაშვება, ფიზიოლოგიური ჰიპოთეზის შესახებ ამბობს: „მე ვარჩევ ამ ჰიპოთეზის.

ფსიქოლოგებს რომელნიც არაცნობიერი ფსიქიკურის იდეას აყენებენ, შეუძლებლად მიაჩნიათ ზემოაღნიშნული რიგის მოვლენები არათესიქიკურ, წმინდა ფიზიოლოგიური კანონზომიერების მატარებელ წარმონაქმნად იქნან მიჩნეულნი. საგულისხმოა ისიც, რომ ასე უყურებენ მათ საწინააღმდეგო აზრის დამცველებიც, როცა მათ სხვაგან, სხვა სიბრტყეში ლაპარაკობენ და თვალწინ არაცნობიერის პრობლემა არ უდგათ.

არაცნობიერი მოვლენების მეორე ჯგუფი პირველთანაა დაკავშირებული და დინამიკურ ხასიათს ატარებს. ამ ჯგუფში შედის არაცნობიერი პროცესები, რომელნიც აქტივობის მიზანშეწონილ რეგულაციას ახდენენ და გადაწყვეტ ზეგავლენას აწარმოებენ ცნობიერი სულიერი ცხოვრების მიმდინარეობაზე. ასეთი არაცნობიერი სინამდვილის არსებობასაც ორივე ბანაკი ცნობს, მაგრამ ერთი მას წმინდა ფიზიოლოგიური პროცესების სახით წარმოგვიდგენს, ხოლო მეორე მასში სუფთა ფსიქიკურ მოვლენებს გულისხმობს.

არაცნობიერის ბუნების ნათელსაყოფად უფრო ხელსაყრელი მეორე ჯგუფის მოვლენებია, მაგრამ რამდენიმე სიტყვა პირველი ჯგუფის მოვლენებზედაც უნდა ითქვას.

შევიჩერდეთ მეხსიერებაზე. შეიძლება თუ არა ჩვენი ცოდნა, ჩვენი გამოცდილება, რომელიც მოცემულ მომენტში ცნობიერებაში არაა წარმოდგენილი და სადღაც მეხსიერებაში ინახება, მაგნიტოფონის ფირზე ანაბეჭდის ანალოგიურად, ფიზიკური ფაქტის სახით წარმოვიდგინოთ?

თავის ტვინი, როგორც ყოველი სხეული, ყოველი მატერიალური წარმონაქმნი, პირველ რიგში, არის ფიზიკური კანონზომიერების მატარებელი მოვლენა, ყველა იმ აპარატზე ურთულესი აგებულებისა და მოქმედების, რომელიც ადამიანის ხელმა შეიძლება შექმნას. ამიტომ არაფერი გვიშლის ხელს მეხსიერებაში შენახული გამოცდილება წმინდა ფიზიკური ანაბეჭდის ბუნების მოვლენებისგან შედგენილად წარმოვიდგინოთ. ფიზიკური მეცნიერება ოდესმე, ალბათ, შესძლებს ასეთი ანაბეჭდების დადასტურებას და მეხსიერებას იმ წიგნთსაცავის ანალოგიურად წარმოგვიდგენს, რომელშიაც, წმინდა ფიზიკურ კანონზომიერებათა გზით აღბეჭდილი მთელი საკაცობრიო გამოცდილება ინახება. ფიზიკურ კა-

მხარეზე დავდგე, თუმცა თვალს არ ვხუჯავ მისი ნაკლისა და სიძნელეების წინაშე“-ო. Теодор Рибб, Подсознательное. Новые идеи в философии, 15. 1914, гв. 69.

წონზომიერებათა გარეშე შეუძლებელია რაიმე ცვლილება მოხდეს მოვლენაში, რომელიც დროსა და სივრცეში არსებობს.

მაგრამ, როგორც კი დავაყენებთ საკითხს, როგორაა შესაძლებელი მეხსიერებაში აღბეჭდილი შინაარსების ცხოვრების ამოცანების შესატყვისად გაცნობიერება და გამოყენება, ფირზე ფიზიკური ანაბეჭდისა და წიგნთსაცავის ანალოგიას თუ არ გავშორდით, საკითხი სრულიად გაუგებარი დაგვრჩება. საქმე ისა, რომ ფაქტს, რომელსაც ფირზე თუ ქალაქდზე ანაბეჭდის ანალოგიური ბუნება აქვს, არ შეუძლია თავისთავი თვითონ მოგვაწოდოს და ისიც სწორედ იმ მომენტში და იმ ადგილას, სადაც იგი აუცილებლად გვჭირდება. კიდევ უფრო შეუძლებელია, რომ ასეთმა ფაქტმა რაიმე გზით საკუთარი თავის ცნობიერება წარმოშვას. მეხსიერებაში დაცული ზრიცხვი ანაბეჭდიდან, ყოველ მოცემულ მომენტში, მხოლოდ ის შემოდის ცნობიერებაში რისი გაცნობიერებაც ამ მომენტისთვის აუცილებელია, რომ მოქმედების ცალკე აქტები ქცევის მთლიანი სისტემის შესატყვისად წარიმართოს. როგორც ქვევით ვნახავთ, გამოცდილების მეტი ნაწილი ისე აქტიურდება და მონაწილეობს ქცევის რეგულაციაში, რომ მისი გაცნობიერება არც კი ხდება. თვითონ ცნობიერებას არ შეუძლია მეხსიერებაში დაცული შინაარსებიდან ის ამოიჩიოს, რომელიც მის ახლანდელ ამოცანას შესატყვისება. ასეთა რაიმეს განხორციელება მას მხოლოდ იმ შემთხვევაში შეეძლო, რომ მეხსიერების მთელი სამკვიდრო ერთბაშად ჰქონოდა მოცემული თავის შინაარსად. ცნობიერებისთვის მეხსიერების ესა თუ ის ფაქტი, მხოლოდ მას შემდეგ არსებობს, რაც რგი მისი მხედველობის ველში შედის და იმდენხანს არსებობს, რამდენხანსაც იგი იქ რჩება. ამიტომ თვითონ ცნობიერება, ყოველ ცალკე მომენტში საჭირო შინაარსს, მეხსიერებიდან ვერ ამოიტანს, იგი მას რაღაცნაირად საკუთარი აქტივობის გარეშე უნდა მიეწოდოს გასაცნობიერებლად და გამოსაყენებლად.

ავიღოთ უბრალო მაგალითი, რომლითაც ზემოთაც ვისარგებლეთ, მეხსიერებაში შვიდი თუ რვა ათასი სიტყვა მაინცაა დაცული. ჩვენ ყოველდღიურად ვსარგებლობთ ამ სიტყვებით და საოცარი ისაა, რომ მეტყველების დროს ყოველი სიტყვა თავის დროზე და თავის ადგილზე მოდის ისე, რომ, სიტყვათა მთელ მარაგში მისი საგანგებო ძებნა არ გვიხდება. ახლა რომ წინადადება დავწერე იმის ბოლოს მთელი ჩემი სიტყვების მარაგიდან მხოლოდ ერთი სიტყვა „გვიხდება“ უნდა დაწერილიყო რომ აზრი სწორად გამართულიყო და სწორედ ეს სიტყვა მოვიდა, მიუხედავად იმისა, რომ



მის შესახებ წინასწარ არაფერი მიფიქრია. რვა ათასი სიტყვა ცალ-ცალკე მუყაოს ქაღალდის პატარა ნაჭრებზე რომ დაგვეწერა და ყუთში ჩაგვეყარა, რა დიდი დრო დაგვეჭირდებოდა, რომ იქედან პირზე სათქმელად მომდგარი პირველი წინადადების აწყობისთვის საჭირო სიტყვები ამოგვეჩია. მეტყველების დროსაც რომ ასე ხდებოდა მებსიერებაში სიტყვების ძებნა მთელი დღის განმავლობაში ორი წინადადების გამოთქმასაც ვერ მოვახერხებდით. მეტყველების დროს ცნობიერება, ჩვეულებრივად, არც აზრის გამოთქმისათვის საჭირო სიტყვების შერჩევას ახდენს და არც სიტყვათა გრამატიკულ შეთანხმებაში ლებულობს მონაწილეობას. ერთიც და მეორეც მას ეძლევა მოცემული ვითარების შესატყვისად გამზადებული.

მეტყველებას ვერც შემთხვევითი, ასოციაციური კავშირები უზრუნველყოფენ. ჩვენ რომ ვცადოთ მებსიერებაში არსებული სიტყვების უბრალო, ერთმანეთთან აზრიანი შეთანხმების გარეშე დასახელება განსაკუთრებული სიძნელის წინაშე აღმოჩნდებით: მიუხედავად იმისა, რომ ნებისმიერი სიტყვების დასახელების უფლება გვექნება, სიტყვების ჩვეულებრივი მეტყველებისთვის დამახასიათებელი სისწრაფით წარმოთქმას ვერ შევძლებთ. ზოგჯერ სულ გაჭირდებით და ისეთი შთაბეჭდილება შეგვექმნება თითქოს მებსიერებამ შეწყვიტა მუშაობა და ყველა სიტყვა დავიწყებას მიეცა. ეს იმას ნიშნავს, რომ სიტყვები მხოლოდ მაშინ მოდიან თავისუფლად, როცა ისინი ჩართული არიან მეტყველებაში, რომელიც რაიმე აზრიან, საცხოვრებო ამოცანას ემსახურება.

სიტყვები რომ მებსიერებაში მხოლოდ წმინდა ფიზიკური ანაბეჭდების სახით იყოს დაცული, ყოვლად შეუძლებელი იქნებოდა მეტყველების პროცესში მებსიერების ასეთი საზრისიანი მოქმედება გაგვეგო. ეს უკანასკნელი უფრო ხელმისაწვდომი იქნება თუ დავუშვებთ, რომ მებსიერების ანაბეჭდები, ყოველ კერძო შემთხვევაში, მოქცეულია ისეთი ბუნების სტრუქტურულ მთლიანში, რომელიც წინ უსწობს ცნობიერებას, მოცემული ამოცანის ბუნებას ითვალისწინებს და მისი გადაჭრის საქმეს ემსახურება.

ახი მებსიერების საზრისიან მუშაობას მიზნისგან მომდინარე დეტერმინაციის ტენდენციით ხსნიდა. მაგრამ მიზანი არც წმინდა ფიზიოლოგიური ფაქტი შეიძლება იყოს და არც წმინდა ცნობიერების მოვლენა. ფიზიკური სამყაროსთვის მიზნის ცნება საერთოდ უცხოა, ხოლო წმინდა ცნობიერების ფაქტის არსებობა რომ შე-

საქლებელაც იყოს, იგი მაინც ვერაფერს შესცვლიდა სინამდვილეში და მუდამ ქცევის პრაქტიკული მიმდინარეობის გარეთ დარჩებოდა.

მიზანი ღრმა პიროვნული ბუნების მოვლენაა, რომელსაც მეტად თუ ნაკლებად ხანგრძლივი დისპოზიციური არსებობა აქვს. იგი მიღების შემდეგ განხორციელებამდე რალაცნაირად ყოველთვის აჩსებობს, მაგრამ ცნობიერების საგანი იშვიათად ხდება. მიზნის გაცნობიერებისკენ მიმართული აქტივობა მაშინვე აზრს დაჰკარავდა რომ მიზანი ცნობიერებიდან გასვლისთანავე წყვეტდეს არსებობას და აქტივობას განუწყვეტლად მთელ მანძილზე არ ახლდეს თან. მიზნის მიღების შემდეგ, როცა მისი განხორციელების გზებზე და საშუალებებზე ვიწყებთ ფიქრს და პრაქტიკულ მოქმედებაზე გადავდივართ, მიზნისთვის ცნობიერებაში ადგილი აღარ რჩება, რის გამოც იგი მას ტოვებს, მაგრამ ჩვენს არსებაში მაინც რჩება რალაცნაირად და თავისთავის რეალიზაციისთვის საჭირო ქცევის აქტების რეგულაციაში მონაწილეობს. როცა განხორციელების გზაზე მიზანს ზოგჯერ შემთხვევათა გამო ვაცნობიერებთ, ისე არ განვიცდით, თითქოს მას რამდენიმე ხნის წინ შეწყვეტილი არსებობა განეახლებინოს, თითქოს იგი „მკვდრეთით ამდგარიყოს“, პირიქით, ისე განიცდება რომ იგი მიღების შემდეგ ყოველთვის იყო და იგულისხმებოდა, მაგრამ ცნობიერება მხოლოდ ახლად მიბრუნდა მისკენ.

აქ, დაახლოებით, ისეთ მდგომარეობასთან გვაქვს საქმე, რომელიც განსაკუთრებით საინტერესო ან ჩამაფიქრებელი თემის გარშემო საუბრის დროს იქმნება. როცა მაგალ., რომელიმე მომხიბლავი პეიზაჟის დათვალიერებით ვართ გატაცებული, ჩვენს გვერდით მდგომი მეგობარი ჩვენს ცნობიერებაში არაფრით არაა წარმოდგენილი მაშინაც კი, როცა მას ჩვენს შთაბეჭდილებებს ვუზიარებთ და ველაპარაკებით. იგი ამ მომენტში არ ცნობიერდება, ისეა უშუალოდ მოცემული ჩვენთვის, ჩვენს გვერდით არსებულად, და ეს მოცემულობა აქტივობას ცნობიერებაში მოცემულობაზე ნაკლებ როდი განსაზღვრავს. შემთხვევით რომ თავი იქით მივაბრუნოთ სადაც არაცნობიერად მეგობრის არსებობას ვგულისხმობთ და იგი იქ არ დაგვხვდეს, ერთბაშად, იმის მიხედვით თუ რა სიტუაციაში ვიმყოფებით, განცვიფრება ან შიში შეგვიბუკრობს. და ეს განცვიფრება თუ შიში არსებული ვითარების გაცნობიერების შედეგად კი არ აღმოცენდება, არამედ წინ უსწრებს მას და გვაფიქ-

რებიანებს რომ ასეთი ცნობიერების საფუძველში არსებული მოცუ-  
ნელობიდან გამომდინარე უშუალოდ.

სულიერი ცხოვრების მიმდინარეობას თუ ჩაეუყვირდებით, ყო-  
ველ ნაბიჯზე შეიძლება დავადასტუროთ, რომ ბევრი რამ, რაც  
ჩვენი ცნობიერებისთვის მოცემულ მომენტში არ არსებობს, ჩვენ-  
თვის, როგორც ქცევის სუბიექტისთვის, არსებობს და მხედველო-  
ბაშია მიღებული, ზოგჯერ უფრო მეტად ვიდრე ცნობიერების რო-  
მელიმე შინაარსი.

ჩვენ, რა თქმა უნდა, ვერ შევჩერდებით ყველა თანშობილ და  
შეძენილ არაცნობიერ წარმონაქმნზე, რომელთაც დისპოზიციური  
ფსიქიკური ბუნება მიეწერება. მაგრამ თუ მარქსიზმ-ლენინიზმის  
თეორიული საფუძვლებიდან გამოვალთ, ერთი რამე უდავოდ უნ-  
და ვცნოთ: სწორედ ასეთი დისპოზიციური ხასიათის ფსიქიკური  
წარმოადგენს იმ თვისებას, რომლითაც უმაღლესად ორგანიზებუ-  
ლი მატერია ხასიათდება.

სტატიკურ არაცნობიერზე ლაპარაკის დროს დინამიკურ არა-  
ცნობიერსაც შევეხეთ, მაგრამ იმდენად, რამდენადაც ეს პირველის  
ბუნების გამოსარკვევად იყო საჭირო. ახლა საგანგებოდ შევჩერ-  
დეთ არაცნობიერ მოვლენებზე, რომელთაც უფრო დინამიკური  
ხასიათი აქვთ. არაცნობიერის ეს ფორმები ისეა ერთმანეთთან და-  
კავშირებული, რომ, მეტ შემთხვევაში, რომელიმე ერთის შესახებ  
მსჯელობა, მეორის მხედველობაში მიღების გარეშე, შეუძლებელი  
ხდება.

1. როგორც ცნობილია, ადამიანი ჰიპნოტურ მდგომარეობაში  
მიღებულ შთავგონებას ასრულებს გამოღვიძების შემდეგ, შთავო-  
ნებით გათვალისწინებულ პირობებში, ისე რომ შთავგონების ში-  
ნაარსი მისთვის სრულიად არაცნობიერი რჩება. შეიძლება მაგალ-  
დს, რომელიც თავის სახლსა და დაწესებულებას შორის, ჩვეუ-  
ლებრივ, ავტობუსით დადის, შთავგონოთ: „ხვალ დილით, კარგი  
ამინდი თუ დარჩა, ცოტა ადრე გადი სახლიდან და ავტობუსში ნუ  
ჩაჯდები, ფეხით წადი სამსახურში“. მეორე დღეს X შთავგონების  
შესატყვისად იმოქმედებს: თუ ცუდი ამინდი არ დადგა, სახლი-  
დან ადრე გავა და სამსახურისაკენ ფეხით გაემართება. რომ ვკი-  
თხოთ, ავტობუსში რატომ არ ჩაჯდა, შეიძლება გვითხრას: „კარგი  
დღეა, თანაც ადრეა, ვარჩიე სუფთა პაერზე ფეხით გასვლა“-ო.  
ამ სიტყვებით ამართლებს იგი სუბიექტურად — თავისთვის — მოქ-  
მედებას, რომლის ნამდვილი აზრი მისთვის დაფარულია. მაგრამ X  
რომ ისევ ჰიპნოზურ მდგომარეობაში გადავიყვანოთ და შევეკი-

თხოთ, რატომ წავიდა დღეს ფეხით სამსახურში, გვიპასუხებს: „იმიტომ, რომ გუშინ თქვენ დამავალეთ ისე მოვქცეულიყავი“ო.

პოსტჰიპნოზური შთაგონებით შესრულებულ მოქმედებას მედიუმმა შეიძლება ყოველთვის ასეთი სუბიექტური გამართლება ვერ მოუწახოს და „უაზრო“ საქციელის გამო თავი უხერხულად იგრძნოს. ხელოვნური ძილის მდგომარეობაში X-ს შეიძლება შთავაგონოთ: „გამოღვაჩების შემდეგ შენთან საუბარში მე რაიმე რიცხვს წარმოვთქვამ. შენ ეს რიცხვი, მაშინვე, თუ კენტი იქნება გაამრავლე, ხოლო თუ ლუწი იქნება გაყავი ორზე და პასუხი ხმა-მალა წარმოთქვი“. რამდენიმე წუთის შემდეგ, სიფხიზლის მდგომარეობაში საუბრის დროს რომ ვკითხო მას: „დღეს დეკემბრის რა რიცხვია, 25?“ იგი, თუ შთაგონება ძლიერი იყო, მიპასუხებს: „50“ და თავს უხერხულად იგრძნობს, რადგან არ იცის რატომ გაამრავლა 25 ორზე, რატომ წარმოთქვა ასეთი პასუხი.

X-ის ცნობიერებისთვის ეს მოქმედება სავსებით უაზრო და გაუგებარია, მაშინ, როცა იგი X-ში შთაგონებით შექმნილი არა-ცნობიერი მდგომარეობის მიხედვით წინასწარ აგეგმილ და აზრიან მოქმედებას წარმოადგენს.

პირველ შემთხვევაში X თავისთავს „ატყუებს“ და აჯერებს, რომ თითქოს სამსახურში ფეხით იმიტომ მიდის, რომ სუფთა პაერზე გასეირნება მოუნდა, მაშინ როცა ნამდვილად მის აქტიუობას მართავს შთაგონების გზით შექმნილი დინამიკური მდგომარეობა, რომელიც სიფხიზლის ცნობიერებისთვის მიუწვდომელი რჩება.

კლინიკური დაკვირვება იცნობს დიდი რაოდენობის შემთხვევას, როცა ავადმყოფს, პოსტჰიპნოზური შთაგონების მსგავსად, ამოქმედებს არა ის მისწრაფებები და მოსაზრებანი, რომელიც მას ჰგონია, არამედ სულ სხვა რამე, რაც მისი ცნობიერებისთვის დაფარული რჩება. ანალოგიური შემთხვევები ნორმალური ადამიანისთვისაც არაა სულ უცხო.

ცხადია, პოსტჰიპნოზური შთაგონება ჰიპნოზური ძილის ცნობიერების გზით მიიღება, მაგრამ იგი გამოღვიძებასთან ერთად ეძლევა დავიწყებას და სიფხიზლის ცნობიერებაში აბსოლუტურად არ შედის, ისე განაგრძობს პიროვნებაში არსებობასა და მოქმედებას. პოსტჰიპნოზური შთაგონება მიზანს ჰგავს, იმ განსხვავებით, რომ მიზანი მიღების შემდეგაც ხშირად ხდება ცნობიერების საგანი, მაშინ როცა, პოსტჰიპნოზური შთაგონების შინაარსი სიფხიზლის ცნობიერებისთვის ყოველთვის დაფარული რჩება. საერთო

ისაა, რომ პოსტკიპნოზურ შთაგონებაში, როგორც მიზანში, წინასწარაა განსაზღვრული ის, რაც უნდა მოხდეს, რაც შთაგონების მიმდებმა სუბიექტმა უნდა გააკეთოს. ამიტომ ძნელია დავუშვათ, რომ ის დინამიკური მდგომარეობა, რომელსაც მედიუმში პოსტკიპნოზური შთაგონების პროცესი ქმნის, წარმოადგენს წმინდა ფიზიკურ-ფიზიოლოგიურ ცვლილებებს და ეს ცვლილებებია, რომ შემდეგ შთაგონებული ქცევის აქტების თანმიმდევრულ წარმოქმნასა და განხორციელებას ედება საფუძვლად. ასე რომ ყოფილიყო, შემდეგში ხელოვნური ძილის ცნობიერებისთვისაც მიუწვდომელი იქნებოდა პოსტკიპნოზური მოქმედების ნამდვილი აზრი.

მეორე მხრით, არც თვითონ შთაგონება შეიძლება წმინდა ფსიქიკური პროცესის სახით წარმოვიდგინოთ, რადგან ასეთ შემთხვევაში ფაქტიურად ფსიქოფიზიკური პარალელიზმის თვალსაზრისზე აღმოვჩნდებით და უფლებას დავკარგავთ მას (შთაგონებას) რაიმე სხეულებრივი ცვლილებების გამოწვევის უნარი მივაწეროთ.

2. ჩვენი მოთხოვნილებები ყოველთვის არ ცნობიერდებიან, ისე მიჰყავთ მათ აქტივობის პროცესი, რომელიც ზოგჯერ მთელ სულიერ ცხოვრებას ავსებს. ძნელია ძლიერი შიმშილი ცნობიერებიდან განვდევნოთ მანამ, სანამ ჭამას დავიწყებდეთ. მაგრამ საკმარისია საკვებზე მივლენას შევუდგეთ, რომ შევძლოთ მთელი გულსისყურის მოსაუბრის საინტერესო თხრობისკენ მიმართვა ისე, რომ შიმშილის, ჭამის აქტებისა და მათთან დაკავშირებული სიამოვნებისთვის ცნობიერებაში ადგილი აღარ დარჩეს. ასეთ შემთხვევაში შიმშილი ისე აწარმოებს ქცევის აქტების მიზანშეწონილ რეგულაციას, რომ იგი ცნობიერების ველზე არ ჩანს და სუბიექტისთვის არც ის რჩება ინდიფერენტული, საკვები, რომელსაც იგი შეეპყვება. გემრიელია თუ უგემური.

კიდევ უფრო მეტი ძალით ითქმის ეს მაღალი რიგის მოთხოვნილებების შესახებ. ესთეტიკური მოთხოვნილება ისე ღებულობს საზრდოს ნატიფი გემოვნებით მოწყობილ საცხოვრებო გარემოდან, რომ თვითონ, და მის ნიადაგზე აღმოცენებული კმაყოფილება, იშვიათად ცნობიერდება. ადამიანი, რომელიც აღიზარდა და ცხოვრობს ფართო და ფაქიზი ხელოვნებით მორთულ ბინაში, ბინისა და ავეჯის მშვენიერებას იშვიათად აცნობიერებს. ზოგჯერ დღეები გაივლის ისე, რომ მისი ცნობიერება ასეთ რამეზე ერთი წუთითაც არ შეჩერდება. მაგრამ შეცდომა იქნება ვიფიქროთ: საცხოვრებო გარემოს ესთეტიკურ მხარეს ფსიქოლოგიური ღირებულება მხო-

ლოდ იმ მომენტში აქვს ადამიანისათვის, როცა მისი ცნობიერება მასზე შეჩერდება; დროის დანარჩენ მონაკვეთში იგი ადამიანის სულიერ ცხოვრებაში არავითარ მონაწილეობას არ ღებულობს და ამიტომ მოკლებულია ყოველგვარ ფსიქოლოგიურ მნიშვნელობას.

გაიგერი არ უნდა ცდებოდეს, როცა ნებისყოფას — ნდომას ისეთ ფსიქიკურ რეალობად თვლის, რომელსაც ცნობიერებისგან დამოუკიდებელი არსებობა აქვს. არაცნობიერი ფსიქიკურის პრობლემას, პირველ რიგში, სწორედ ვოლიტური ბუნების მოვლენები აყენებენ. საქმე იმაშია, რომ ცნობიერება თავისთავად არ ამოქმედდება, მას აღმძვრელი და წარმმართველი სჭირდება. იგი რას გადააქცევს თავის საგნად, რა მიმართულების ფიქრებსა და ოცნების სურათებს განავითარებს მოცემულ პირობებში, ეს თვითონ მასზე არაა დამოკიდებული. ცნობიერება ადამიანის შინაგანი აქტივობაა რომელიც ყოფიერების ნიადაგზე აიგება და ყოფიერებას ემსახურება.

სულიერი ცხოვრების მიმდინარეობას თუ ჩავეუკიცრებთ, დავრწმუნდებით, რომ მოთხოვნილებები და ინტერესები, მისწრაფებანი და გადაწყვეტილებანი, სიძულვილი და სიყვარული თავიანთ არსებობას ცნობიერების ველზე კი არ იწყებენ და ამთავრებენ, არამედ ღრმად იდგამენ ფესვებს ადამიანის სულში და იქიდან თვითონ აღძრავენ და წარმართავენ ცნობიერების პროცესებს თავთავიანთი ბუნებისა და მოცემული ობიექტური ვითარების შესატყვისად. ისინი, ჩვეულებრივ, შესატყვისი ობიექტურ სინაპტვილის ცნობიერების პროცესში ისახებიან და ვითარდებიან, მაგრამ თვითონ, თავიანთი არსით, წარმოადგენენ არა ცნობიერების პროცესებს, არამედ მათ მწარმოებლებს. ცნობიერების პროცესი, რომელშიაც ერთი მოთხოვნილება ისახება, შეიძლება მეორე, სულ სხვა ბუნების მოთხოვნილებით იყოს აღძრული და შეპირობებული. თვითონ ახალ მოთხოვნილებათა წარმოქმნის პროცესები არ ცნობიერდებიან. ჩვენ თავიანთ თავს გვაგრძნობინებენ უკვე წარმოქმნილი და განვითარებული მოთხოვნილებები და ისიც უფრო მაშინ, როცა მათი დაკმაყოფილების საქმე არაა უზრუნველყოფილი.

ჩვენს საკითხთან დაკავშირებით საყურადღებოა ერთი დაკვირვება, რომლის შესაძლებლობა არც ისე იშვიათად გვეძლევა. ზოგჯერ რომელიმე, განსაკუთრებით გააქტიურებული, დაუკმაყოფილებელი მოთხოვნილება, წიგნზე მუშაობის დროს, ისე შეუმჩნევლად წამოგვეპარება და გამოგვითიშავს ცნობიერებას კითხვის პროცესიდან, რომ სრულიად გაუცნობიერებელი გვრჩება, როდის შეწყვიტა ცნობიერებამ წაკითხული სტრიქონების გააზრება და შეუდგა

წარმოსახვის სურათების შექმნას. ხელი ფურცლავს გვერდებს, თვალი კითხულობს სიტყვებს, სამეტყველო ორგანოებიც მოდიან შესატყვისის მოძრაობაში, ზოგჯერ ხმამაღლაც, მაგრამ მთელი ეს მოქმედება გაუცნობიერებელი რჩება ისე, როგორც გაუცნობიერებელი დარჩა მოთხოვნილება, რომელმაც ცნობიერება „მოიპარა“ და თავის მსახურად დაიყენა. გვიან, უეცრად გამოვარკვევთ, რომ ოცნებას გავყოლივართ თავდავიწყებით და უკანასკნელი გვერდები ისე გადაგვიკითხავს რომ არაფერი გაგვიგია.

ასეთ შემთხვევაში მოთხოვნილება ისე აკეთებს თავის საქმეს, რომ იგი ცნობიერებაში არ შედის, მაგრამ აქ სხვა რამეც იქცევის ყურადღებას. თვალი სტრიქონებს ნამდვილად კითხულობს, რაც იმას ნიშნავს, რომ სიტყვებისა და ასოების ხატები გვაქვს, მაგრამ ეს ხატები არ არიან წარმოდგენილი ცნობიერებაში, რადგან ცნობიერება, ამ მომენტში, მთლიანად მოწყვეტილია რეალურ მოცემულობას და წარმოსახვის სამყაროშია შესული ისე, რომ მისთვის არც წიგნი არსებობს და არც მასში მოცემული სიტყვები და ასოები. აქ ეს უკანასკნელი მოვლენები ისე გვაქვს მოცემული, როგორც, ლეონტიევის მაგალითით რომ ვისარგებლოთ, საგნები, რომელთაც ქუჩაში მოძრაობის დროს ვუწევთ ანგარიშს, მაშინ, როცა სულ სხვა რამეზე ვფიქრობთ და ვსაუბრობთ.

3. როცა ხალხით სავსე ქუჩაში, ან ავტობუსში ხელით, ან პორთფელით მიგვაქვს დიდი ღირებულების ნივთი, რომელიც მოცემულ სიტუაციაში ადვილად შეიძლება დაიკარგოს ან გატყდეს, ცნობიერება მასზე როდი გვაქვს შეჩერებული. დროის უფრო დიდ მონაკვეთში, ჩვენ სულ სხვა რამეებს ვაცნობიერებთ, სხვა რამეზე ვფიქრობთ ან ვსაუბრობთ თანამგზავრთან. ამ ხნის განმავლობაში ეს ნივთი ჩვენი ცნობიერებისთვის არ არსებობს, მაგრამ ამის მიუხედავად მას ისე ვუვლით, ისე ფრთხილად და სათუთად ვექცევით და ვარიდებთ საფრთხეს, რომ შეუძლებელია ვთქვათ: იგი დროის ამ მონაკვეთში ჩვენი სულიერი ცხოვრებიდანაც ისეა ამოვარდნილი, როგორც ჩვენი ცნობიერებიდან. საკმარისია მოულოდნელად გაჩნდეს ნივთის დაკარგვის ან გატეხის საშიშროება, რომ მანამ, სანამ ნივთის ღირებულებისა და მისი დაკარგვის სიტუაციის გაცნობიერებას მოვასწრებდეთ, მოცემული ვითარების შესატყვისი შიში და მოძრაობები წარმოიქმნას. ეს მოვლენა სრულიად გაუგებარი აღმოჩნდება, თუ არ დავუშვით, რომ ნივთი, მისი ღირებუ-

ლება და სიტუაცია, რომელშიაც ვიმყოფებით, რალაცნაირად, ცნობიერების გარეშეც გვაქვს მოცემული.

ნივთის ობიექტურ ღირებულებას პირველად მხოლოდ ცნობიერებით ვწვდებით. მაგრამ ერთხელ შეცნობის შემდეგ, იგი ჩვენთვის, საპიროების დროს, არაცნობიერადაც განაგრძობს არსებობას. ნივთის დაკარგვის საფრთხე, რომელიც მოულოდნელად და ერთბაშად ჩნდება, წარმოშობს შიშს, რომლის სიდიდე პირდაპირ შეეფარდება იმ ღირებულებას, რომელიც ამ ნივთს აქვს მოცემული პიროვნებისთვის. ასეთი შეფარდება ისე მყარდება, რომ ნივთის ღირებულება და მისი სიდიდე იმ მომენტში არც კი ცნობიერდება პიროვნების მიერ. საფრთხის წამებში ასეთი რაიმესთვის საპირო ფსიქოლოგიური პირობები არც არსებობს.

სიტუაციის ძირითადი ფსიქოლოგიური თავისებურებანი, ერთხელ გაცნობიერების შემდეგ, რომ არაცნობიერადაც გვაქვს მოცემული ყოველდღიური ცხოვრების მოვლენებზე დაკვირვებიდანაც ჩანს. იმის მიხედვით ვიმყოფებით საკუთარ ოჯახში, თუ უცხო და მოსარიდებელ საზოგადოებაში, სავსებით უვნებელ გარემოში, თუ სიცოცხლისათვის სახიფათო სიტუაციაში, ვმოქმედებთ სულ სხვადასხვანაირად, — ყოველთვის მოცემული პირობების შესატყვისად, — ისე რომ ხშირად არ ვაცნობიერებთ ვისთან ვართ და რა ვითარებაში ვიმყოფებით. ჩვენთან მყოფ, განსაკუთრებით მოსარიდებელ ადამიანს მაშინაც მოკრძალებით ვექცევით, როცა სულ სხვა ფიქრებით გატაცებულნი ვმოქმედებთ და ცნობიერებაში არაფრით არ გვყავს იგი წარმოდგენილი.

სიტუაციის ძირითადი და დიდი პიროვნული ღირებულების მქონე თავისებურება ძილშიაც შეჰყვება ადამიანს და მისთვის არსებობას განაგრძობს მაშინაც, როცა ცნობიერება წყვეტს მუშაობას. ღრმა ძილში მყოფი დედა, რომლისთვისაც ინტენსიური ხმაურიც შეუქმნეველი რჩება, ბავშვის უმნიშვნელო წამოტირებაზე იღვიძებს. სადავო არ უნდა იყოს, რომ იგი ჭერ იღვიძებს და მერე აცნობიერებს იმას, რამაც გააღვიძა, რაც მას ცნობიერების ამოქმედებამდე მიეცა და მისი ძილისაგან გამოსვლის მიზეზად იქცა. ქალიშვილი, იმის მიხედვით, იგი დასაძინებლად დაწვა საკუთარ ოთახში დედის გვერდით, თუ ვაგონის კუბეში, სადაც, მის გარდა, მხოლოდ ერთი საკმაოდ თავხედური გამომეტყველების უცხო ვაჟი იყო, ძილში საბნის გადაწვეას და ხელით შეხებას სულ სხვადასხვანაირად შეხვდება. პირველ შემთხვევაში შეიძლება მან არც კი გაახილოს თვალები ისე გაისწოროს საბანი თუ ცივა, მაშინ, როცა მეორე



შემთხვევაში იგი თავზარდაცემული გამოიღვიძებს ვაჟის თავდას-  
ხმისგან თავდასაცავად გამზადებული და მის საწოლთან რომ კა-  
ცის ნაცვლად ვინმე ქალი აღმოჩნდეს, იგი მას, როგორც მოულოდ-  
ნელ შემთხვევას, ერთხანს განცვიფრებით დაუწყებს ცქერას. სუ-  
ლიერი მდგომარეობა, რომელიც მას გამოღვიძების მომენტში აქვს,  
მოცემული სიტუაციის ცნობიერების საფუძველზე კი არაა აღმო-  
ცენებული, არამედ წინ უსწრებს მას.

4. სიზმრის ცნობიერების ანალიზი ზოგჯერ პირდაპირ გვაი-  
ძულვებს არაცნობიერი ფსიქიკური მოქმედების იდეა გავიზიაროთ.  
სიზმრის ცნობიერების მუშაობას თუ სისტემატურად ვადევნებთ  
თვალყურს, აღმოვაჩინებ შემთხვევებს, როცა სიზმარში ისეთი ქცე-  
ვის განხორციელებას ვიწყებთ, რომელიც თავისი ამორალური ხა-  
სიათით სიფხიზლეში შეგვაწუხებდა. სიზმარში მას რაიმე შინაგა-  
ნა დაბრკოლება არ ხვდება, სრულებით არ ვგრძნობთ, რომ რაიმე  
მორალური თვალსაზრისით შეუფერებელ ქცევასთან გვაქვს საქმე,  
მაგრამ მისი სისრულეში მოყვანა მაინც არ ხერხდება. სწორედ იმ  
მომენტში, როცა ქცევის ყველაზე ძირითადი მოქმედება უნდა შეს-  
რულდეს, „ობიექტური“ ხელისშემშლელი მიზეზები იჩენს თავს.  
თუ ეს ქცევა ისეთია, რომ მისი ძირითადი აქტების განხორციელება  
ჩხვების თანდასწრებით შეუძლებელია, იმ მომენტში, როცა ისინი  
უნდა მოვიდნენ სისრულეში, სიზმრის სიტუაციაში შემოდის რომე-  
ლიმე ნაცნობი ან უცნობი პირი, რომელიც თავის საქმიანთა დაინ-  
ტერესებული, მაგრამ ჩვენ, უბრალოდ მისი „შემთხვევით“ გამო-  
ჩენის გამო, იძულებული ვხდებით მოქმედებაზე, რომელიც უნდა  
დაგვეწყო, უარი ვთქვათ ან იგი გადავიტანოთ სხვა ადგილზე, რა-  
მელიც უფრო უკაცრიელად გვეგულება. მაგრამ მივალთ თუ არა  
ამ უკანასკნელზე, იქაც აღმოჩნდება ვინმე, რომელიც თავის საქმეს  
ეწევა, მაგრამ იმის გამო, რომ იგი ჩვენ გვხედავს, განზრახული  
მოქმედების შესრულების შესაძლებლობა გვერთმევა. შეიძლება კი-  
დეც სხვა მიმართულებით წავიდეთ, მაგრამ იქაც ანალოგიურ მოვ-  
ლენას წავაწყდებით და ბოლოს იძულებული ვხდებით დაწყებუ-  
ლი ქცევის შესრულებაზე ხელი ავიღოთ. გამოღვიძების შემდეგ  
კმაყოფილი ვრჩებით რომ სიზმარი ასე დასრულდა. დაკვირვება  
უდავოდ ადასტურებს, რომ ანალოგიური სიზმრების სიუჟეტებში  
ხელის შემშლელი პერსონაჟები შემოპყავს ჩვენს სინდისს, ჩვენს  
ზნეობრივ მოთხოვნილებას, რომელიც სიზმრის ცნობიერებაში სრუ-  
ლებით არ ჩანს და არ იგრძნობა. ასეთ რამეზე ზოგჯერ არასპეცი-  
ალისტებიც კი მიუთითებენ. ფსიქოანალიტიკურ სკოლას მოეპოვე-

ბა დიდი რაოდენობა ანლოგიური ფაქტებისა, რომელთა უარყოფა სინამდვილისადმი ზურგის შექცევა იქნებოდა. მასთან დავა მხოლოდ ამ ფაქტების ინტერპრეტაციის გარშემო შეიძლება გაიმართოს.

5. როგორც ზემოთ ვნახეთ, ს. რუბინშტიინი გაუცნობიერებელ ფსიქიკურ მოვლენათა რიგს მიაკუთვნებს გრძნობებს, რომელთა გამომწვევი მიზეზები არ ცნობიერდებიან. ასეთი გრძნობები უდავოდ არსებობენ, მაგრამ იმის გამო, რომ მათი აღმძვრელი მიზეზები არ შემოდიან ცნობიერებაში, თვითონ მათ ცნობიერება არ აკლიათ, პირიქით, ისინი ხშირად საგანგებო ყურადღების საგნები ხდებიან. არაცნობიერი (თუ გაუცნობიერებელი) მხოლოდ ისეთ მოვლენას შეიძლება ვუწოდოთ, რომელიც ცნობიერებაში არა წარმოდგენილი, ზემოდასახელებული გრძნობების შესახებ ეს არ ითქმის.

მაგრამ ასეთი გრძნობები მაინც გვაიძულებენ არაცნობიერი ფსიქიკური სინამდვილის არსებობა დავუშვათ და მათი გამომწვევი მიზეზები ფსიქიკურ მოვლენათა რიგს მივაკუთვნოთ. საქმე ისაა, რომ გრძნობა, და საერთოდ ემოციური განცდა, თავისი ბუნებით მეორადი ფსიქიკური მოვლენაა და ყოველთვის რომელიმე ფსიქიკური ფაქტის ნიადაგზე აღმოცენდება. მას არ შეუძლია დასაბამი უშუალოდ ფიზიკური სინამდვილიდან მიიღოს. ეს განსაკუთრებული სინათლით ჩანს იმ ემოციური განცდების მაგალითზე, რომელთაც აშკარა პიროვნული ხასიათი აქვთ და გარკვეულ ღირებულებებს უკავშირდებიან. მარტივი გრძნობები შეგჭმენებებს ეფუძნებიან, რთული გრძნობები კი აღქმებსა და წარმოდგენებში მოცემული სინამდვილის პიროვნული ღირებულების ნიადაგზე აიგებიან. სანამ ესა თუ ის სინამდვილე და მისი პიროვნული (სასიცოცხლო) ღირებულება ფსიქოლოგიურად არაა მოცემული, მანამ რომ რაიმე ემოციური განცდა გაჩნდეს, იგი სრულიად გაუგებარი აღმოჩნდება. ამიტომ ემოციური განცდები, რომელთა გამომწვევი მიზეზები მოცემულ მომენტში ცნობიერებაში არ ჩანან, გვაფიქრებინებენ, რომ მათი შესატყვისი მოვლენები პიროვნებისთვის, რაღაცნაირად, აღქმისა და წარმოდგენის აქტებამდეც არსებობენ, რომ გარესამყარო ჩვენთვის მარტოოდენ ცნობიერების ფორმაში არაა მოცემული.

ამ მოსაზრების სასარგებლოდ ზოგი რამ ზემოთაც ითქვა, მაგრამ საკითხის უფრო ნათლად წარმოდგენა რომ გახდეს შესაძლებელი, რამდენიმე დაკვირვებას კიდევ მივმართავთ.

დაახლოებით ოცი წლის წინათ, გაზაფხულზე, სოფელში მივ-

დიოდი. მაღალი გორაკები უნდა გადამევლო. გზა საკმაოდ გრძელი იყო. მის დასაწყისს ნაწილს, რამდენიმე კილომეტრზე, მაღალი ბალახი და ბუჩქნარი ფარავდა. ამ ადგილებში წინათ ხშირად მინახავს გველი. ახლაც სიფრთხილეს ვიჩენდი მისდამი, მაგრამ ისე, რომ დაწყებულ ფიქრებს არ ვწყვეტდი. ომის პერიოდი იყო და გულს ბევრი რამ აწვა მძიმე და საფიქრალი. ტყით დაბურულ სუფთა საურმე გზაზე გავედი. მივდიოდი ჩვეულებრივი ნაბიჯით ფიქრებში მთლიანად ჩაძირული... ერთბაშად ძლიერმა შიშმა შემიპყრო, წინ მთელი ძალით გადავხტი, რამდენიმე ნაბიჯი გადავდგი აჩქარებით და შეეჩერდი. გული არაჩვეულებრივად მიცემდა. სხეულში ისევ შიშის ქრუანტელი მივლიდა, მაგრამ რა მოხდა, რისი შემეშინდა ამის ცნობიერება ჯერ კიდევ არ მქონდა. სწრაფად მივიხედე უკან. შუა გზაზე საკმაოდ გრძელი, შავი ლოკოკინა იყო განრთხმული, რომელსაც, ალბათ ფეხი კინალამ დავადგი. მე იგი მხოლოდ ახლა დავინახე. მიღწვდი ჩემი შიშისა და გაქცევის მიზეზი ის იყო: იგი გველად „მოჩვენა“ და მისგან თავს ვიცავდი. მაგრამ როგორ განეცვიფრდი, როცა დავრწმუნდი, რომ ეს „მოჩვენება“ ცნობიერების მოვლენა არ იყო, რომ იმ მომენტში ცნობიერებაში არაფრით არ მქონია წარმოდგენილი გველი. უკანასკნელი მხოლოდ მაშინ გაჩნდა ჩემი ცნობიერების შინაარსთა შორის, როცა უკან მოვიხედე და დავინახე ლოკოკინა, რომელიც ზოგი ნიშნით გველს ემსგავსებოდა. ყველაფერი ეს დროის ძალზე მცირე მონაკვეთში მოხდა.

აღწერილი შემთხვევის შემდეგ ხშირად მქონდა შესაძლებლობა ანალოგიურ მოვლენებს დავკვირებოდი. იგი ერთმა ექსპერიმენტმაც დაადასტურა<sup>35</sup>. ცხოვრების ბუნებრივ მიმდინარეობაში საკმაო რაოდენობით აღმოვაჩინეთ მსგავს ფაქტებს თუ მათ ყურადღებით მოვეკიდებით. ამ ფაქტების ანალიზი უდავოდ დაგვარწმუნებს, რომ შიშის წარმოშობა, მისი პირველი მომენტები წინ უსწრებს საშიში სიტუაციის ცნობიერებას. აღნიშნული მოსაზრების სასარგებლოდ ლაპარაკობს გაცნობიერებასა და აფექტურობას შორის არსებული ანატაგონიზმიც, რომელზედაც ს. რუბინშტეინმა მიუთითა. უმძაფრესი აფექტები ზოგჯერ მთლიანად აქრობენ ცნობიერების შუქს და ერთხანს ისე განაგრძობენ მძევნვარებას ადამიანის სულში.

ძნელია ცნობიერებაში ისეთი შინაარსები დავადასტუროთ, რომელნიც ემოციური განცდების მოცულობასა და ხასიათს ყოველ-

35 იხ. შ. ჩხარტიშვილი, საგნობრივი ილუზიის ბუნებისათვის, ქუთაისის პედინსტიტუტის შრომები, XIII, 1955.

მხრივ გასაგებად გახდიან. ხშირად რომელიმე ცალკე მოვლენის აღქმას ან წარმოდგენას თან ერთვის ღრმა ემოცია, რომელიც ჩვენი საკუთარი, სხვა ადამიანების ან კიდევ მთელი ერის ჩვენთვის ადრე ცნობილი ცხოვრების გრძელი ისტორიის განცდას წარმოადგენს. ემოცია რომ მხოლოდ ცნობიერებაში მოცემულ შინაარსებზე იყოს დაფუძნებული, მაშინ მთელი ეს ისტორია, გაშლილი სახით, ერთბაშად, ერთ აქტში უნდა იქცეს ცნობიერების საგნად, რომ იმავე დროს, მის საფუძველზე, შესატყვისი ემოციების განვითარება გახდეს შესაძლებელი. მაგრამ იმის გამო, რომ ცნობიერების მოცულობა უაღრესად ვიწროდაა განსაზღვრული, შეუძლებელია სულიერი ცხოვრების მიმდინარეობაში ოდესმე ასეთ რაიმეს დაფარჩეს ადგილი. მეორეს მხრივ, ისიც შეუძლებელია, რომ ამა თუ იმ მოვლენის ემოციური განცდა ისე გაუჩნდეს ადამიანს, რომ ეს მოვლენა მისთვის, რაღაცნაირად, მოცემული არ იყოს.

როცა ჩვენთვის ოდესღაც ძვირფასი ადამიანის სურათს ან სახსოვარ ნივთს ვხედავთ, ისტორიულ ძეგლს ვათვალიერებთ ან კიდევ რომელიმე ისეთ მოვლენას აღვიქვამთ, რომელიც ჩვენი ბავშვობის წლებთან იყო რაიმე მხრივ დაკავშირებული, მანამ, სანამ ცნობიერებაში შესატყვისი მოგონებათა სურათები გაიშლებოდეს, თავს იჩენს ემოცია, რომელიც მთელი მოსაგონარი ისტორიის ერთ მთლიან განცდას წარმოადგენს. ეს გარემოება გვაიძულებს ვიფიქროთ, რომ ეს ისტორია ამ მომენტში პიროვნებისთვის გაუცნობიერებლად არის ერთბაშად მოცემული და ემოცია ამ უკანასკნელზეა დაფუძნებული. ცნობიერებაში მორიგეობით შემოდინან და მცირე ხნით რჩებიან მოგონებათა მხოლოდ ცალკეული სურათები, როგორც მთელი ამ მოცემულობის წარმომადგენელი და მანიშნებელი. ეს სურათები მთლიანად მოცემულობის წარმომადგენლებად შესატყვისი ემოციების წყალობით განიცდებიან, ისინი ამ ემოციებით შემოსილნი გვევლინებიან.

ზემოთ გამოთქმული მოსაზრების საილუსტრაციოდ შევჩერდებით ერთ შემთხვევაზე, რომლის ანალოგები ხშირად გვხვდება ცხოვრებაში. ამ რამდენიმე ხნის წინათ, სოფელში, შემთხვევით ახლო მოვხვდი ცხენთან, რომელსაც საკმაოდ მძაფრი სუნი ასდიოდა. ცხენის სუნი რა სასიამოვნოა, მაგრამ შევიგრძენი თუ არა იგი, ცნობიერება უჩვეულო სიამოვნებით ამეესო. გამიჩნდა მისწრაფება ცხენს ყელზე მოვხვეოდი და რაც შეიძლებოდა მეტი ძალით ჩამესუნთქა მისი სუნი. რაღაც იმის მაგვარი განცდა მქონდა დიდი ხნის მონატრებული არსების მოულოდნელი შეხვედრის დროს

რომ ჩნდება. პირველად განვცვიფრდი, რა მოხდა ჩემში ასეთი მეთქი, მაგრამ იმ წამსვე შემოვიდა ცნობიერებაში ამ ემოციით შემოსილი მოგონების პირველი სურათები და ერთბაშად ყველაფერი გასაგები გახდა. მე, თურმე, განცვიფრების იმ წამებში, ჩემი ცხოვრების ყველაზე ძვირფას პერიოდს — ბავშვობას განვიცდიდი და ვეტრფოდი. ცხენის სუნმა ჩემში ერთბაშად აღძრა მისი მოგონებები, რომელიც შემდეგ ცნობიერებაში ცალკე ეპიზოდების სახით შემოვიდა. ექვსი წლის ვიყავი, როცა მამაჩემმა ცხენი იყიდა მერე თოთხმეტ წლამდე, თითქმის ამ ცხენის გვერდით გავიზარდე. მისგან სიამოვნებაც ბევრი მინახავს და უსიამოვნებაც საკმაო შემხვედრია. უკანასკნელი 20—25 წლის განმავლობაში ცხენთან ახლო ურთიერთობა არ მქონია და, ალბათ, ამიტომ იყო, რომ მისმა სუნმა ჩემზე ასეთი ძლიერი ზემოქმედება მოახდინა.

შეიძლება ვიფიქროთ, რომ ცხოველს მხოლოდ ისეთი „მოგონებები“ აქვს, როგორც მე მქონდა ცხენის სუნის შეგრძნების მომენტში, ბავშვობის წლებში გატარებული ცხოვრების რეპროდუქტული ხატების ცნობიერებაში შემოსვლამდე.

აფექტური განცდის საფუძველი მთელი მოცულობით არ ცნობიერდება ისე ზდება მისაწვდომი პიროვნებისათვის. ეს, ერთი შეხედვით პარადოქსალური დებულება, მისაღები გახდება თუ აფექტის დროის ცნობიერების შინაარსთა ანალიზს მივმართავთ. როცა დედას დეპეშით შვილის გარდაცვალებას ატყობინებენ, იგი ერთბაშად ვარდება აფექტურ მდგომარეობაში ისე, რომ არ ახდენს დეპეშაში მოცემული სიტყვების მნიშვნელობათა სრულ გაცნობიერებას, შვილის გარდაცვალება რას ნიშნავს მისთვის, ამის გააზრებას. მხოლოდ ის, რაც მას აფექტის წარმოქმნის მომენტში აქვს ცნობიერებაში, სრულებით არაა საკმარისი ამ მძიმე და გამანადგურებელი სულიერი მდგომარეობის წარმოსაქმნელად. შვილის გარდაცვალების მთელი აზრი და მნიშვნელობა გაუცნობიერებლად იქცევა მისი აფექტის საფუძველში და მკვიდრდება ღრმა პიროვნულ არეში, ვაცილებით უფრო მტკიცედ და საფუძველიანად, ვიდრე რომელიმე მოვლენა ცნობიერების ველზე. ამიტომ, როცა აფექტური მდგომარეობის გავლის შემდეგ, მის ცნობიერებას, დროებით, რომელიმე შემთხვევა იპყრობს მთლიანად, იგი მაინც მძიმე მწუხარებაში იმყოფება. შემდეგ, როცა იგი მწუხარებით ტირის და იღაგება, უფრო ხშირად, მას დაღუპული შვილის ცხოვრებიდან ხან ერთი შემთხვევა აგონდება და ხან მეორე. თვალწინ უდგება ის წუთები, როცა იგი მას მკერდზე

ეკვროდა, პატარა ხელებით ყელზე ეხვეოდა, ეალერსებოდა, კოცნიდა და ტკბილი ხმით ეტიტინებოდა. რაც უფრო ცხოველი ხდება ამგვარ მოგონებათა სურათები, რაც უფრო მეტად ავსებენ ისინი ცნობიერებას, მით უფრო ძლიერდება მწუხარება და ცრემლების ნაკადი. ამ დროს ცნობიერებაში სამწუხარო არაფერია მოცემული, იქ არაფერი არ ლაპარაკობს მომხდარ უბედურებაზე, მაგრამ რაღაც-ნაირად, არაცნობიერად იგულისხმება, რომ ის რაც ახლა ცნობიერებაშია წარმოდგენილი სინამდვილეში იყო, მაგრამ აწი არასოდეს არ განმეორდება. ეს აზრი ხან ცნობიერდება, ხან კიდევ გაუცნობიერებლად აკეთებს თავის საქმეს. აზრს ვუწოდებთ მას ჭერჭერობით, თორემ როგორც შემდეგ ვნახავთ, იგი არაცნობიერ მდგომარეობაში, ლოგიკურ მოვლენას არ უნდა წარმოდგენდეს.

ანალოგიურ შემთხვევებზე დაკვირვება გვაძლუებს ვიფიქროთ, რომ ჩვენი სულიერი მდგომარეობა, ყოველ ცალკე შემთხვევაში, მხოლოდ იმით არ ამოიწურება, რაც ცნობიერებაშია წარმოდგენილი, რომ ცნობიერი და არაცნობიერი ფსიქიკური მოვლენები ქმნიან ერთ მთლიან სტრუქტურას, რომელიც ჩვენს ყოველდღიურ სულიერ ცხოვრებას ედება საფუძვლად.

6. ჩვენის აზრით, არაცნობიერ ფსიქიკურ სინამდვილეზე, ყველაზე დამაჯერებლად, შემეცნების პროცესები მიგვითითებენ, რაც აქამდე, არაცნობიერის გარშემო გამართული მსჯელობის დროს, სათანადოდ არ ყოფილა მხედველობაში მიღებული. მკვლევარი, რომელიც ცნობიერების გარეთ, მის საფუძველში, მხოლოდ და მხოლოდ ფიზიკური ფაქტის არსებობას ცნობს, ვერ გაგვაგებინებს როგორ ხორციელდება აპერცეპციის სახელწოდებით ცნობილი ფაქტი და როგორ ხდება, რომ იმ სიტყვათა მნიშვნელობები, რომლებითაც მსჯელობის დროს ვსარგებლობთ, არ ცნობიერდებიან, ისე ფუნქციონებენ და მონაწილეობენ აზროვნების პროცესში<sup>36</sup>. მაგრამ ახლა ეს მოვლენები არ გვაქვს მხედველობაში. საკითხით დაინტერესებულ პირთა ყურადღება სხვა რამეზე გვინდა შევაჩეროთ.

ა. დაკვირვება ადასტურებს, რომ წინადადება და მასში მოცემული აზრი ცნობიერების გარეთ ლებულობს თავის სტრუქტურას,

<sup>36</sup> ამ უკანასკნელ საკითხთან დაკავშირებით საყურადღებოა დ. რამიშვილის გამოკვლევები: 1) ყოველდღიურ ცნებათა ფსიქოლოგიური ბუნებისათვის, დ. უზნაძის სახელობის ფსიქოლოგიის ინსტიტუტის შრომები, ტ. IX, 1954; 2) ცნების გამომსახველი სიტყვების ფსიქოლოგიური ბუნებისათვის, დ. უზნაძის სახელობის ფსიქოლოგიის ინსტიტუტის შრომები, ტ. XII, 1960.

მანამ სანამ მას წარმოეთქვამდეთ. პირველი სიტყვების წარმოთქმის მომენტში უკვე განსაზღვრულია რა სიტყვები უნდა ითქვას შემდეგ, რომ დაწყებული წინადადება დასრულდეს, მაგრამ ცნობიერებამ ამის შესახებ ამ მომენტში არაფერი იცის. ჩვეულებრივი საუბრის, მეცნიერული კამათის თუ მოხსენებების დროს, ხშირად, საკმაოდ გრძელ წინადადებას ვიწყებთ სიტყვით, რომელსაც ამ წინადადებების უკანასკნელი სიტყვა მოითხოვს, ისე, რომ ეს უკანასკნელი სიტყვა წინადადების დასაწყისში არაა გაცნობიერებული. ეს განსაკუთრებით ნათლად ჩანს გერმანულ მეტყველებაში, სადაც ზოგი სიტყვა შუაზეა „გაწყვეტილი“ და მისი ერთი ნაწილი წინადადების დასაწყისთან ახლო წარმოითქმის, ხოლო მეორე ნაწილი წინადადების ბოლოში თავსდება. მხედველობაში უნდა იქნას მიღებული ის გარემოება, რომ გაბმული მეტყველების დროს სიტყვა მხოლოდ წარმოთქმის შემდეგ ცნობიერდება და ისიც არა ყოველთვის.

თანამედროვე კიბერნეტიკული ტექნიკის მიღწევების საფუძველზე შეიძლებოდა გვეფიქრა, რომ ადამიანში არსებობს ურთულესი ბუნებრივი კიბერნეტიკული მანქანა და ზემოაღწერილი მოვლენები ამ მანქანის მუშაობითაა შეპირობებული. ამიტომ აქ არა-ცნობიერი ფსიქიკურის ცნება საჭირო არ არის, საკითხი წმინდა ფიზიკური კანონზომიერების ნიადაგზედაც ხდება გასაგები, ადამიანში მართლა შეიძლება იყოს ისეთი ბუნებრივი მექანიზმი, რომელიც წმინდა ფიზიკური კანონზომიერების თვალთ თუ შევხედავთ, კიბერნეტიკული მანქანის სახით წარმოგვიდგება. მაგრამ ყოველი მანქანა, და მათ შორის კიბერნეტიკულიც, აზრიან მოქმედებას მხოლოდ მაშინ იწყებს, როცა იგი რომელიმე პიროვნების ქცევის სისტემაში ჩაერთვის. თვითონ მას თავისთავად, თუ იგი ვინმემ წინასწარ აგვემიღ ქცევის სისტემაში არ შეიყვანა და ჩართო, არავითარი აზრიანი მოქმედების შესრულება არ შეუძლია. ადამიანის ბუნებაში რომ ასეთი ფიზიკური მექანიზმი იყოს, იგი ზემოაღწერილი მოქმედების განხორციელებას მხოლოდ მაშინ შესძლებს, თუ ისეთ მთლიან აზრიან სტრუქტურას დაექვემდებარება, რომელიც ქცევის მიზანდასახულობას ითვალისწინებს და ამ კიბერნეტიკული მექანიზმის ჩართვა-გამორთვასა და პროგრამირებას ქცევის მთლიანი სტრუქტურის შესატყვისად მოახდენს. მაგრამ ასეთი რამე შეუძლებელია წმინდა ფიზიკურ ბუნებას ატარებდეს. ის რასაც ასეთი თვისებები მიეწერება, ფიზიკური სინამდვილის ცნებაში ვერ მოთავსდება.

ბ. როდესაც მოკამათეს (ან მოსაუბრეს) უცებ სიტყვას ვაწ-

ჰვეტიანებთ, იმ მომენტში ჩვენი ცნობიერების ველზე არც ერთი აზრი, არც ერთი სიტყვა, რომლის სათქმელადაც იგი შევაჩერეთ, არ ჩანს. მაგრამ რალაცნაირად მაინც მაქსიმალური გარკვეულობით გვაქვს მოცემული, რაც სათქმელი გვაქვს ისიც და რწმენა იმის შესახებ, რომ ქეშმარიტი სწორედ ისაა, რაც ჩვენ უნდა ვთქვათ. ჩვენი რწმენის და მოქმედების საფუძვლად ეს გაუცნობიერებელი მოცემულობა იქცევა. დავიწყებთ თუ არა მეტყველებას, ცნობიერებაში თანდათანობით შემოდინან აზრები და ნათლად განვიცდით, რომ ეს სწორედ ის აზრებია, რომლის თქმაც გვინდოდა. ზოგჯერ პირიქითაც ხდება: ვწუხვართ რომ ის, რაც უნდა გვეთქვა, კარგად ვერ გავაცნობიერეთ და გამოვთქვიეთ. დაკვირვება ადასტურებს, რომ ასე ხდება ჩვეულებრივად, ის რაც უნდა ვთქვათ, ერთბაშად და გაუცნობიერებლად გვაქვს მოცემული მეტყველების დასაწყისში. მისი დროში გაშლა და გაცნობიერება მეტყველების პროცესში წარმოებს.

მოვლენათა ემპირიულ მიმდინარეობაზე უშუალო დაკვირვების მონაცემებს რომ, დროებით, თავი დავანებოთ და საკითხს წმინდა ლოგიკური თვალთ შევხედოთ, მაშინაც იძულებული გავხდებით ის დებულება გავიზიაროთ, რომელიც ემპირიული დაკვირვების მონაცემებმა გვიკარნახა. საქმე ისაა, რომ სათქმელი რომ წინასწარ, მეტყველების დაწყებამდე არ იყოს მოცემული და იგი მხოლოდ მეტყველების პროცესში იქმნებოდეს, მეტყველება საერთოდ შეუძლებელი იქნებოდა. რისთვის უნდა დაეწყო კაცს მაშინ ლაპარაკი? რა აზრი ექნებოდა მაშინ პირველი სიტყვის წარმოთქმას, რომელიც მომდევნო სიტყვებისაგან დამოუკიდებლად, არავის, არც მთქმელსა და არც მსმენელს, არაფერს ეუბნება? სათქმელი შეიძლება ჯერ შენთვის გაიცნობიერო და სხვის გასაგონად შემდეგ წარმოსთქვა. ასე ვიქცევით ჩვენ ზოგჯერ, მაგრამ საქმის ვითარება ამის გამო არ იცვლებოდა, რადგან მეტყველება პირველისათვისაც ისეა საჭირო, როგორც მეორესთვის. ამას გარდა, წინასწარ რა სიცხადითაც არ უნდა გავაცნობიეროთ ის, რაც მაგალ, კამათში გამოსვლის შემდეგ უნდა ვთქვათ, სულერთია, იმ მომენტში, როცა სიტყვას მოვითხოვთ, ტრიბუნაზე ავდივართ და ლაპარაკს ვიწყებთ, წინასწარ ნათქვამი ცნობიერებაში არ გვაქვს მოცემული.

გ. ჩვენი ცნობიერების შინაარსები, ხშირად, გაუგებარი დაგვჩნდება, რომ ისინი არ შედიოდნენ დიდი მოცულობის სულიერ სტრუქტურაში, რომლის უმეტესი ნაწილი, ცნობიერების გარეთ



რჩება. ჩვენი ცნობიერების მოცულობა იმდენად ვიწროა, რომ იგი ერთ გრძელ წინადადებასაც ვერ გაწვდება კარგად. ყოველი წაკითხული წინადადების აზრი არაა ცნობიერში გადადის და ცნობიერებას უთმობს ახალ სტრიქონებში მოცემულ აზრებს ისე, რომ მათთან კავშირს არ წყვეტს, არაა ცნობიერებაში გადასვლის გამო იგი ცნობიერების სამყაროს აბსოლუტურად არ სცილდება. ზოგჯერ ერთი მთლიანი ლოგიკური სტრუქტურა რამდენიმე გვერდზეა გაშლილი. უკანასკნელ გვერდზე წაკითხული წინადადების აზრის გასაგებად საჭიროა, ამასთან ერთად, წინა აბზაცში, თუ წინა გვერდებზე ამოკითხული აზრებიც იყოს მოცემული, მაგრამ ცნობიერების სივიწროვე ამის შესაძლებლობას არ იძლევა. ადრე წაკითხულ სტრიქონებში მიღებული ცოდნა, ახლა რომ წინადადება იკითხება იმის აზრს, ისე უერთდება და გასაგებად აქცევს, რომ თვითონ არ ცნობიერდება. ასე ხდება საერთოდ საუბრისა და ლექსთა-მოხსენებების მოსმენისა და მეცნიერული გამოკვლევის თუ რომანის კითხვის დროს. კინოსურათს რომ ვუცქერით, კადრს, რომელიც ეკრანზე გამოდის, გასაგებად ხდის ეკრანიდან უკვე გასული კადრები, რომელიც მოცემულ მომენტში არ ცნობიერდება. უკანასკნელი კადრის განცდაში, გაუცნობიერებლად, მთელი წასული კადრები, მთელი ნახული სურათი მონაწილეობს. ფილმის ბოლომდე ყურადღებით ნახვის შემდეგ, სრული წარმოდგენა გვექმნება მასზე, მაგრამ ეს სრული წარმოდგენა ცნობიერების მოვლენა როდია? სრული წარმოდგენა შეიძლება იყოს მხოლოდ ერთდროული მოვლენა, ერთბაშად მოცემულობა. მთელი ფილმი ერთბაშად ისევე არ შეიძლება წარმოდგენილ იქნას ცნობიერებაში, როგორც — ეკრანზე. მისი სხვადასხვა მონაკვეთის დროის სხვადასხვა მომენტში გაცნობიერება მთლიან წარმოდგენას ვერ შექმნის, თუ გაცნობიერების ყველა აქტს ერთი საერთო საფუძველი არ ექნება. ასეთ საფუძველს თვითონ ცნობიერებაში ვერ დავადასტურებთ. იგი იქმნება ცნობიერების გარეთ მდებარე ფსიქიკურ არეში, იმ კადრების ზეგავლენით, რომელმაც ცნობიერება გაიარა. იქ ლებულობს მთლიან სტრუქტურას ის, რაც კინოსურათის დასაწყისსა და ბოლოს შორის იყო მოქცეული. კინოსურათი, როგორც მთლიანი მოცემულობა, ჩვენთვის იქ ფორმირდება. იგივე ითქმის ყოველი მოვლენის შესახებ, რომელიც დროში გაშლილი გვეძლევა.

ცოდნის ნამდვილი ფსიქოლოგია ჭერ კიდევ არაა შესწავლილი საფუძვლიანად. გავრცელებული შეხედულებების მიხედვით, ცოდნა უსათუოდ ცნობიერების ფაქტად უნდა იქცეს, რომ მან სული-

ერი ცხოვრების მიმდინარეობაში რაიმე მონაწილეობა მიიღოს, მაშინ, როცა ყოველდღიური ცხოვრების მოვლენებზე დაკვირვება ადასტურებს, რომ, უფრო ხშირად, იგი, ჩვევის მსგავსად, ისე მონაწილეობს სულიერ ცხოვრებაში და საფუძვლად ედება ამა თუ იმ მოვლენის გაგებისა და გააზრების საქმეს, რომ თვითონ არ ცნობიერდება. ასეთ შემთხვევებში ცოდნა ისე აქტუალურადაა მოცემული, როგორც თვითონ გასაგები შინაარსი იმ განსხვავებით, რომ პირველი არაცნობიერად მოქმედებს, მაშინ, როცა მეორე ცნობიერდება. მაგალ., როცა ოტელო, უკანასკნელი მონოლოგის ბოლოს, ჩვენს თვალწინ გულში ხანჯალს იცემს, მისი მოქმედება სრულიად ბუნებრივი და გასაგები გვეჩვენება, მიუხედავად იმისა, რომ მთელი ჩვენი ცნობიერება მხოლოდ იმითაა დაკავშირებული, რაც ამ მომენტში ხდება სცენაზე. ისტორია, რომელმაც თვითმკვლელობა მოამზადა, ცნობიერებაში წარმოდგენილ შინაარსებთან ერთდროულად გვაქვს მოცემული, ცოდნის სახით, არაცნობიერად, მაგრამ ისე აქტუალურად, რომ რაიმე მიზეზის გამო, რომ მას მივუბრუნდეთ და გავაცნობიეროთ, ზოგჯერ შეიძლება მოგვეჩვენოს კიდევც, რომ იგი აქამდეც ცნობიერი იყო. ოტელოს თვითმკვლელობის სცენა ისე, როგორც ყოველი დროში გაშლილი მოვლენის ბოლო, ასეთი ცნობიერისა და არაცნობიერის მთლიანობაში ხდება გასაგები.

ყველა ზემოაღწერილი დაკვირვება გვარწმუნებს, რომ შეუძლებელია ფსიქიკურ სინამდვილეს ცნობიერების საზღვრები დავუდვათ და მისი წარმოშობა და ხასიათი ფიზიკური კანონზომიერების ნიადაგზე აეხსნათ და გავიგოთ. აღწერილი ფაქტები გვაძიებებს ვიფიქროთ, ცნობიერების საფუძველში მოქცეულია მთლიანი დინამიკური ხასიათის წარმონაქმნი, რომელიც მოცემული სიტუაციის ძირითად თავისებურებებსა და მომავალი ქცევის სტრუქტურას იმგვარად ასახავს და ითვალისწინებს, რომ შეუძლებელია იგი წმინდა ფიზიოლოგიური, არაფსიქიკური რიგის მოვლენად ჩავთვალოთ.

საზღვარგარეთული არაცნობიერის ფსიქოლოგია ცნობიერ და არაცნობიერ ფსიქიკურ მოვლენებს ერთმანეთისგან არ განასხვავებს. ფრეიდის მოძღვრების მიხედვით, ერთი და იგივე მოვლენა, სხვადასხვა დროს, ცნობიერებაშიაც შეიძლება იყოს და არაცნობიერებაშიაც. ფსიქიკური ერთი არიდან მეორეში გადასვლით არც არაფერს იძენს და არც არაფერს ჰკარგავს, როგორც ნივთი, სინათლეში დავტოვებთ მას თუ სიბნელეში შევიტანთ, მაინც იმაღვე რჩება რაც არის. არაცნობიერის ასეთი გაგება გადაულახავ წინააღმდეგობას აწყდება. ეს წინააღმდეგობა კარგადაა ცნობილი. ამიტომ მასზე აქ სა-

განგებოდ არ შეეჩერდებით, ისე შევეხებით მას გზადაგზა. აქ ჩვენ ფრეიდი მიტომ მოვიხსენიეთ, რომ წინასწარ განვაცხადეთ: არაცნობიერი, რომელიც ჩვენ გვაქვს მხედველობაში, არ შეიძლება ისეთი ბუნების იყოს, როგორისაც ფრეიდის არაცნობიერია. მაგრამ სანამ არაცნობიერი ფსიქიკურის არსებობის ფორმაზე შეეჩერდებოდეთ, მანამ ერთი საკითხი კიდევ უნდა გავარკვიოთ, რომ არაცნობიერი ფსიქიკურის იდეა უფრო შესაწყნარებელი გახდეს. მხედველობაში გვაქვს უშუალო ანუ ატრიბუტული ცნობიერების არსებობის საკითხი.

##### 5. უშუალო ანუ ატრიბუტული ცნობიერების საკითხი

დეკარტემ ფსიქიკურს ისეთი განსაზღვრება მისცა, რომელიც არაცნობიერის იდეას, აშკარად, კატეგორიულად უარყოფდა, მაგრამ, პოტენციალურად, ლოგიკური აუცილებლობით მოითხოვდა. სულიერი სუბსტანციის ძირითად ატრიბუტად მან ცნობიერება გამოაცხადა და ამით არაცნობიერი ფსიქიკური მოვლენის არსებობის შესახებ საკითხის დაყენებისთვის საჭირო პირობები წინდაწინვე მოხსნა, მაგრამ ამითვე დუალისტურად გამოიჩნა ფსიქიკური ფიზიკურისაგან და ლოგიკური საფუძველი მისცა ფსიქოფიზიკურ პარალელიზმის იდეას, რომელმაც, ფსიქიკურ მოვლენათა უწყვეტი და თავისთავში დახშული რიგის მისაღებად, არაცნობიერის ცნება მოითხოვა. საბჭოთა ფსიქოლოგია ვერც დეკარტეს მიერ მოცემულ ფსიქიკურის განსაზღვრებას მიიღებს და ვერც იმ არაცნობიერის ცნებას გაიზიარებს, რომელიც ამ განსაზღვრების ლოგიკური განვითარების შედეგად იქნა მიღებული.

რამდენად სწორია დებულება, რომელიც ცნობიერებას ფსიქიკურის ძირითად ნიშნად თვლის? ცნობიერება, აღებული თავისთავად — გაწმენდილი ყველა სხვა ფსიქიკური მინარევისაგან, წმინდა ინტელექტუალური პროცესია. იგი მხოლოდ ხედვაა იმისი რაც არის, იყო ან იქნება. სხვა ფსიქიკური ფაქტები, რომელნიც ამა თუ იმ მოვლენის ხედვის გამო ჩნდებიან ჩვენში, თვითონ ჩვენი პიროვნების კონკრეტული ბუნებიდან გამომდინარეობენ და არა ცნობიერების თავისებურებებიდან. ცნობიერება თავისთავიდან ვერაფერს შექმნის. იგი არ უნდა გავაიგივეოთ ორ რამესთან: იმასთან რაც მას აღიარებს და მართავს და იმასთან რაც მასში გვეძლევა და ცნობიერდება. იმის მიხედვით თუ რაა დასანახი და რა პირობებშია მოცემული იგი, იცვლება ცნობიერების — ხედვის ფორმები. აღქმა, წარ-

ზოდგენა, წარმოსახვა, აზროვნება ცნობიერების ასეთი ფორმებია. ცნობიერების გარშემო მსჯელობის დროს მხოლოდ ეს ფორმები შეიძლება გვექონდეს მხედველობაში. ემოციური ხასიათის განცდები და ნებისყოფის პროცესები (ამ სიტყვის ფართო მნიშვნელობით) ცნობიერებას — ხედვას არ წარმოადგენენ. მათ ხშირად ვნახულობთ ცნობიერების შინაარსებს შორის, მაგრამ არა როგორც თვითონ ცნობიერებას, არამედ, როგორც ცნობიერებში საკუთარ სულიერ ცხოვრებას, რომელსაც ცნობიერება უკვე თავის შესატყვისად აღუძრავს და წარუშარტავს (ან კიდევ ცდილობს ასეთი რამ გააკეთოს). სიამოვნება და უსიამოვნება, სიყვარული და სიძულვილი, შიმშილი და წყურვილი, ისე როგორც სხვა დაბალი და მაღალი რიგის მისწრაფებანი და გადაწყვეტილებანი. ცნობიერება არაა, თუმცა ხშირად ისინი მას მოითხოვენ, მის ნიადაგზე აღმოცენდებიან და მის შინაარსად იქცევიან. არც შეგარძნებაა ცნობიერება — ინტელექტუალური პროცესი. შეგარძნება ცნობიერების ერთი წინაპირობაა, იგი სუბიექტიდან გარესამყაროს, იგი გარდამავალი ხილია, რომელსაც ცნობიერება ობიექტური სინამდვილის თავისებურებებთან მიჰყავს.

უნდა განვასხვავოთ ცნობიერების სტრუქტურა ცნობიერების გულიდან (kern). სტრუქტურულად ცნობიერებაში ყოველთვის იგულისხმება სამი მომენტი: სუბიექტი, ობიექტი და მათ შორის სპეციფიკური მიმართება. სპეციფიკურობა მიმართებისა აღინიშნება ტერმინით — ცნობიერობა. ესაა ცნობიერების გული, მისი სპეციფიკური ნიშან-თვისება. ამიტომ როცა ცნობიერების დამოკიდებულებაზე, მის ურთიერთობაზეა ლაპარაკი სხვა ინსტანციებთან: ფიზიკურთან, ფსიქიკურთან და ა. შ., ყოველთვის უნდა ვიგულისხმოთ არა სუბიექტი ან ობიექტი, არამედ ცნობიერობა (Bewusstheit). ... ცნობიერება ობიექტსა და სუბიექტს გულისხმობს, როგორც ლოგიკურად უწინარესს. ცნობიერება არც სუბიექტს ქმნის და არც ობიექტს<sup>37</sup>. ტერმინი „ცნობიერება“ მხოლოდ ამ მნიშვნელობით უნდა იქნას ხმარებული ჩვენი პრობლემის გარშემო მსჯელობის დროს.

ჯერ შეიძლება საკითხი ასე დავაყენოთ: რა ადგილი უკავია ცნობიერების მთლიან სტრუქტურაში ფსიქიკურს, როცა ცნობიერების ობიექტს წარმოადგენს არაფსიქიკური მოვლენა, რომელიმე

<sup>37</sup> А. Т. Бочорншвили, Проблема бессознательного в психологии, 1961, стр. 32.

ფიზიკური საგანი ან ლოგიკური კატეგორია? ასეთ შემთხვევაში ყოველთვის ცნობიერდება თუ არა ამ მთლიანი სტრუქტურის ორი დანარჩენი მომენტი — თვითონ ცნობიერება და მისი სუბიექტი?

ცნობიერების სტრუქტურის ძირითადი მომენტი — ცნობიერება (აღქმა, წარმოდგენა, წარმოსახვა, აზროვნება) თვითონაა ფსიქიკური პროცესი, რომელშიაც სუბიექტის მიერ ყოველთვის შეიცნობა რაღაც, რაც, ჩვეულებრივ, თვითონ ეს ცნობიერება არაა. არც ცნობიერების სუბიექტი წარმოადგენს ისეთ მოვლენას, რომელიც ფსიქიკურ ბუნებას არ იზიარებს. იგი არ შეიძლება წმინდა ფიზიკურ-ფიზიოლოგიური მოვლენების რიგში მოვათავსოთ და განვიხილოთ.

შეიძლება თუ არა ცნობიერების პროცესი, რომელიც ამა თუ იმ ობიექტს ჰფენს შუქს, თვითონ არაცნობიერი იყოს, მსგავსად სინათლის სხივისა, რომელიც ყველაფერს ანათებს გარდა თავისთავისა. საკითხის ასე დაყენება არაა აზრსმოკლებული. ბრენტანო სწორედ ამ სიბრტყეში განიხილავს არაცნობიერის პრობლემას და იძულებებს შინაგანი ცნობიერების ცნებას. მისი აზრით, ყოველი ფსიქიკური მოვლენა წარმოადგენს რომელიმე ობიექტის ცნობიერებას, მაგრამ საკითხავია: ხომ არ შეიძლება ისეთი ფსიქიკური მოვლენა არსებობდეს, რომელიც ცნობიერების ობიექტი არ იყოს? ამ კითხვაზე იგი უარყოფით პასუხს იძლევა და ცდილობს დაასაბუთოს, რომ ფსიქიკური აქტი, რომელშიაც რომელიმე ობიექტი ცნობიერდება, იმავდროს თავისთავის ცნობიერებაცაა<sup>38</sup>.

ადგილის განსაზღვრულობის გამო ბრენტანოს შეხიოულებას აქ ვერ განვიხილავთ, მით უმეტეს, როცა ჩვენი პრობლემის ძირითადი სათავე იმ პუნქტში არაა, რომელსაც ბრენტანოს მსჯელობა ეხება. მაინც აღვნიშნავთ, რომ არსებობს ზოგიერთი დაკვირვება, რომელიც მოითხოვს შემოწმებულ იქნას ბრენტანოს დებულება, რომლის მიხედვითაც ცნობიერების აქტი, რომელშიაც რაიმე ობიექტი გვეძლევა, იმავდროს არის თავისთავის, როგორც ამ ობიექტის ცნობიერების, ცნობიერება. როგორც ზევით იყო აღნიშნული, ზოგჯერ აზროვნებიდან ისე გადავდივართ ფანტაზიაზე, რომ სრულიად შეუძინეველი გვრჩება როდის და როგორ შეიცვალა ცნობიერების ერთი ფორმა მეორეთი, რამ გადაგვიყვანა და როდის გადავდივართ წაკითხულ სტრიქონებში მოცემული აზრების სამკვიდრო-

<sup>38</sup> Ф. Брентано, О внутреннем сознании, Новые идеи в философии, 15, 1914, стр. 24.

დან ოცნების სამყაროში. აზროვნებისა და წარმოსახვის აქტები რომ აზროვნებიდან წარმოსახვაზე გადასვლის მომენტში ცნობიერი ყოფილიყვნენ, თვითონ გადასვლის მომენტი, — ერთი აქტის მეორე მისგან არსებითად განსხვავებული აქტით შეცვლის მომენტი, — შეუმჩნეველი არ უნდა დარჩენილიყო. ანალოგიური ფაქტები გვაფიქრებინებს, რომ უშუალო ანუ ატრიბუტული ცნობიერება თვითონ ცნობიერების აქტებისთვისაც არაა დამახასიათებელი და განუყრელი ნიშანი.

ცნობიერების მთლიანი სტრუქტურის სამი მომენტიდან ერთი მომენტი — ობიექტი ყოველთვის ცნობიერია, ამის თქმა, როგორც ვნახეთ, ასე დაბეჯითებით არ შეიძლება თვითონ ცნობიერების მიმართ. ცნობიერების მთლიანი სტრუქტურა რომ ცნობიერი იყოს, ერთ აქტში მოცემული უნდა იყოს თვითონ ამ აქტის, მისი სუბიექტისა და ობიექტის ცნობიერება. ცნობიერების ყოველ აქტს უშუალოდ ახლავს თუ არა თან მისი სუბიექტის ცნობიერება?

ჩემსი ამ კითხვაზე დადებით პასუხს იძლევა. მისი აზრით, რაზედაც არ უნდა ფიქრობდეს ჩვენი მე, იგი იმავე დროს ყოველთვის აცნობიერებს თავისთავს, თავის არსებობას ისე, რომ მთელი „მე“ როგორცაა ორდება შემეცნებლად და შესამეცნებლად, სუბიექტად და ობიექტად<sup>39</sup>. მეს ასეთ გაორებას, ამ სიტყვის პირდაპირი მნიშვნელობით, რომ მართლა ჰქონდეს ადგილი მისი ერთი ნახევარი — შემეცნებელი მხარე — მაინც ცნობიერების გარეთ აღმოჩნდება. ცნობიერების ერთ აქტში რომ მისი ობიექტიც გაცნობიერდეს და სუბიექტიც, იგი ერთდროულად ორივე მიმართულებით, ობიექტისკენაც და სუბიექტისკენაც უნდა ფენდეს თავის შუქს. დაკვირვება არ ადასტურებს ამ მოსაზრებას. ხშირად, როცა რაიმე პრობლემა განსაკუთრებით გვიტაცებს და მის გარშემო დიდი ინტენსივობით ვიწყებთ ფიქრს, ცნობიერების მთელ შესაძლებლობას იკაავებს აზრთა ნაკადი ისე, რომ ჩვენი მე, ჩვენი არსებობა ცნობიერებაში არაფრით არაა წარმოდგენილი. მთელი ცნობიერება, ასეთ შემთხვევაში, პრობლემისკენ მიმართულ აზროვნებად იქცევა და, მხოლოდ ცნობიერების უშუალო მონაცემების მიხედვით თუ ვიმსჯელებთ, ჩვენი არსებობაც ამ „უპიროვნო“ აზროვნების პროცესზე დაიყვანება. ამაში ადვილად შეიძლება დავრწმუნდეთ თუ ინტენსიური აზროვნების უეცარი შეწყვეტის მომენტში, რაც ზოგჯერ რაიმე შემთხვევის გამო ხდება, სწრაფად შევეცდებით გავარკვიოთ რა შეად-

<sup>39</sup> Вилльям Джемс, Научные основы психологии, 1902, стр. 135.

გენდა ჩვენი ცნობიერების შინაარსს ამ მომენტამდე. ასეთი რამ შესაძლებელია იმის გამო, რომ სულიერ ცხოვრებაში რალაცნაირად ხერხდება დავეწიოთ უახლოეს წარსულს და დაკვირვების საგნად ვაქციოთ იგი.

ცნობიერებაში, როცა იგი ერთ ობიექტზე არაა განსაკუთრებით კონცენტრირებული, შეიძლება ამ ობიექტს გარდა სხვა რამეც იყოს შედარებით ბუნდოვნად წარმოდგენილი. ასეთი რამე შეიძლება ცნობიერების სუბიექტური მხარეც იყოს. უფრო ხშირად დასტურდება ცნობიერების გადატანა ობიექტიდან შიგნით სუბიექტისაკენ და შემდეგ ისევ უკან ობიექტისკენ მიბრუნება ისე სწრაფად, როგორც ამას ადგილი აქვს ფონისა და ფიგურის ხედვის დროს, როცა ცნობიერება ხან ერთ ფიგურას იხდის თავის საგნად და ხან მეორეს, მაგრამ ისეთი შთაბეჭდილება ჩნდება თითქოს ორივე ფიგურა ერთდროულად, ერთ აქტში იყოს დანახული. ჭემსი, ალბათ, საქმის ასეთმა ვითარებამ მიიყვანა ზემოაღნიშნულ მოსახრებამდე.

აქ ორი საკითხი დგება: ა. ცნობიერების აქტი, როცა იგი შიგნითაა მიქცეული, თავის სუბიექტს იხდის ობიექტად თუ წინა, უკვე ახლახან მომხდარი, აქტისას? სხვანაირად რომ ვთქვათ, იგი იმ სტრუქტურაში ხედავს ცნობიერების სუბიექტს, რომელშიაც თვითონ ხორციელდება, თუ იმაში, რომელშიაც მის წინა აქტს ჰქონდა ადგილი? ბ. რა წარმოადგენს ცნობიერების შინაარსს, როცა იგი თავის სუბიექტისკენაა მიქცეული და მას ობიექტად იხდის, წმინდა სუბიექტი, რომელიც ამ სიტყვის ლოგიკურ მნიშვნელობაში იგულისხმება, თუ ჩვენი მდგომარეობის განცდათა მთლიანობა, რომელიც აქტის წარმოების მომენტს უკავშირდება?

ამ საკითხების გარკვევა თავისთავად ძალიან საინტერესოა, მაგრამ იგი ჩვენი პრობლემის გადაჭრის საქმეს არსებითად წინ ვერ წასწევს. ამიტომ მასზე არ შევჩერდებით. ზემოთ განვითარებულ მსჯელობაში ჩვენთვის განსაკუთრებით მნიშვნელოვანია შემდეგი გარემოება: როცა ცნობიერების ობიექტს არაფსიქიკური ფაქტი წარმოადგენს, ცნობიერების მთლიანი სტრუქტურის ძირითადი მომენტები, რომელთაც ფსიქიკური შეიძლება ვუწოდოთ, უშუალო ანუ ატრიბუტულ ცნობიერებას არ შეიცავენ.

ჩვენი პრობლემისთვის უფრო ძირითადი მნიშვნელობა აქვს საკითხს: რა მიმართებაში იმყოფება ცნობიერება ფსიქიკურთან, რომელიც თვითონ ცნობიერება არაა? ცნობიერების მთლიან სტრუქტურაში ფსიქიკურს, რომელიც თვითონ ცნობიერებას, თვითონ

ხედვას არ წარმოადგენს, მხოლოდ ობიექტის ადგილის დაკავება შეუძლია. ცნობიერება ყველა მოვლენასთან, ფიზიკური იქნება თუ ფსიქიკური, ერთნაირ მიმართებაში იმყოფება, ერთნაირად იბდის მას თავის ობიექტად. იგი შეუძლებელია რომელიმე ობიექტის ბუნებაში ჩაჯდეს და მის ატრიბუტად იქცეს, მისი უშუალო ცნობიერება გახდეს. ასეთი რამე დაარღვევდა ცნობიერების სტრუქტურას და წაართმევდა მას ძირითად თავისებურებას. ცნობიერება თავის ობიექტს არც კმნის და არც ცვლის. მისი გადაქცევა რომელიმე ობიექტის ატრიბუტად იქნებოდა, როგორც თვითონ მისი, ისე მისი ობიექტის ბუნების არსებითად შეცვლა. ასეთ შემთხვევაში ცნობიერების აქტი მისი საკუთარი ობიექტის ნიშან-თვისება უნდა გამხდარიყო, რასაც სინამდვილეში არ შეიძლება ადგილი ჰქონდეს. ფსიქიკური, ისე როგორც ყოველი სხვა მოვლენა, წინ უსწრებს ცნობიერების იმ აქტს, რომელიც მას თავის ობიექტად იხდის.

უშუალო ანუ ატრიბუტული ცნობიერება, რომ არსებობდეს, თვითონ ფსიქიკური ფაქტის ბუნებაში უნდა იყოს მოქცეული, როგორც მისი განუყრელი და ძირითადი ნიშანი. იგი არ შეიძლება ის ცნობიერება იყოს, რომელზედაც აქამდე ვლაპარაკობდით. უშუალო ცნობიერება შეუძლებელია ცნობიერების სუბიექტის აქტს წარმოადგენდეს, რადგან მაშინ ფსიქიკური ფაქტი, რომლის ბუნებაშიაც უშუალო ცნობიერებას გულისხმობენ, ამ აქტში უნდა მოთავსდეს და სიხარული, მწუხარება, სიყვარული, შიმშილი, წყურვილი და სხვა ამგვარი განცდები ასეთ აქტებად უნდა მივიჩნიოთ, რაც შეუძლებელია ცნობიერების იმ სტრუქტურის მიხედვით, რომელიც ზემოთ იყო განხილული. მხედველობაში უნდა მივიღოთ ისიც რომ უშუალო ცნობიერება რომ ცნობიერების სუბიექტის აქტი იყოს, იგი უშუალო ცნობიერება არც იქნებოდა.

რჩება ერთი შესაძლებლობა: უშუალო ანუ ატრიბუტული ცნობიერების სახით დაშვებულ იქნას ცნობიერების თავისებური ფორმა, რომელიც დამოუკიდებელი იქნება ცნობიერების ძირითადი სტრუქტურისაგან და მის ბუნებას არ გაიზიარებს. ცნობიერების ამ ფორმის დამახასიათებელ თვისებად ის უნდა ჩაითვალოს, რომ იგი არ შეიძლება ვინმეს აქტად იქნას მიჩნეული და რაიმე ობიექტზე იყოს მიმართული. სხვანაირად, რომ ვთქვათ, ერთი და იგივე ფსიქიკური ფაქტი, ერთი და იგივე განცდა თავისთავში ცნობიერების სუბიექტსაც უნდა შეიცავდეს, ობიექტსაც და აქტსაც. მაგრამ ფსიქიკურ მოვლენებს რომ მართლაც ჰქონოდა ასეთი ბუნება, თავისი საკუთარი, შინაგანი ცნობიერება, ისინი მაინც დარჩებოდნენ არაცნო-



ბიერნი მანამ, სანამ რეფლექსური ცნობიერების სუბიექტი მათ თავის ობიექტად არ გაიხდიდა. მათ ეკოდინებოდათ თავისთავის შესახებ; მაგრამ მათ შესახებ ჩვენ არაფერი გვეცოდინებოდა სანამ ისინი ჩვენი ცნობიერების შინაარსებად არ იქცეოდნენ. ფონ-შუბერტ-ზოლდერნის გამოკვლევა „არაცნობიერის შესახებ ცნობიერებაში“ ანალოგიურ შესაძლებლობას ითვალისწინებს<sup>40</sup>.

თუ ცნობიერების და უშუალო ანუ ატრიბუტული ცნობიერების ცნებათა შინაარსებს ერთმანეთს შევადარებთ დავრწმუნდებით, რომ მათ შორის იმაზე ნაკლები განსხვავება არაა ცნობიერ და არაცნობიერ ფსიქიკურ მოვლენათა ცნებებს შორის რამ არსებობს. პირველი წყვილის ერთმანეთთან შორიგება უფრო ძნელი საჭმეა ვიდრე — მეორე წყვილის. უშუალო ცნობიერების ცნება აუცილებელია იმათთვის, ვინც არაცნობიერი ფსიქიკური სინამდვილის არსებობას უარყოფს. ეს ცნება მას ორ რამეში შევლის. ერთი მხრივ იგი არაცნობიერი ფსიქიკურის შესაძლებლობას უარყოფს იმთავითვე, ხოლო მეორე მხრივ ზოგიერთ ისეთ ფუნქციას კისრულობს, რომლისთვისაც არაცნობიერის ცნება ხდება აუცილებელი: მასში იგულისხმება ფსიქიკურის პირველადი მოცემულობა, რომლის შემდეგ რეფლექსურ ცნობიერებას შესაძლებლობა ეძლევა იგი თავის საგნად გაიხადოს. სულიერი ცხოვრების მთლიანი სტრუქტურა ატრიბუტულ ცნობიერებას არ მოითხოვს, მაშინ როცა არაცნობიერი ფსიქიკური სინამდვილის აღიარების საკითხს იგი გადაჭრით აყენებს.

თუ ფსიქიკურის ძირითად ნიშნად იმთავითვე ცნობიერება იქნება აღიარებული, ცხადია, ფსიქიკურისა და ცნობიერების ურთიერთობის საკითხი მოიხსნება და არაცნობიერი ფსიქიკურის შესახებ ლაპარაკს აზრი დაეკარგება. ყოველი მოვლენა მეცნიერებაში მისი ძირითადი ნიშნითაა წარმოდგენილი და ამიტომ რომელიმე მოვლენას და მის ძირითად ნიშანს შორის ურთიერთობაზე ლაპარაკი ამ მოვლენის თავისთავთან ურთიერთობის შესახებ ლაპარაკის მეტს არაფერს ნიშნავს. ამიტომ მოწინააღმდეგე ბანაკები, სანამ ერთმანეთს შორის არაცნობიერი ფსიქიკურის არსებობა-არარსებობის შესახებ დავას დაიწყებდნენ, მანამ უნდა შეთანხმდნენ საკითხში რა შეიძლება ფსიქიკურის ძირითად და არსებით ნიშნად იქნას მიჩნეული. საკითხის გარკვევის დროს, რა თქმა უნდა, იმ ფსიქიკური-

<sup>40</sup> P. Ф о н - Ш у б е р т - З о л ь д е р н , О бессознательном в сознании, Новая идея в философии, 15, стр. 127—174.

დან უნდა ამოვიდეთ, რომელიც ჩვენი ცნობიერების შინაარსს შეადგენს და ჩვენთვის ცნობილია, მაგრამ მისი ძირითადი თვისება, მით უმეტეს მაშინ, როცა დღის წესრიგში არაა ცნობიერი ფსიქიკური სინამდვილის არსებობა-არარსებობის საკითხი დგას, მაშინვე იმაში კი არ უნდა დავინახოთ, რომ იგი ცნობიერია და ჩვენთვის ცნობილი, არამედ სხვა რამეში უნდა ვეძიოთ. თუ ფსიქიკურს ცნობიერების გარდა სხვა ნიშანი არ მოეძებნება, მაშინ იგი თვითონ ცნობიერება ყოფილა და ჩვენი პრობლემა მოხსნილად უნდა ჩაითვალოს. ვინც ფსიქიკურს და ცნობიერებას ერთმანეთისაგან განასხვავებს, მან ფსიქიკის ის ნიშანი უნდა გვიჩვენოს, რომლითაც იგი ცნობიერებიდან იმიჯნება. მხოლოდ ამის შემდეგ შეიძლება ვიმსჯელოთ ეს ნიშანი საკმარისია თუ არა ფსიქიკურის არსებობისათვის. მაგრამ ამ შემთხვევაშიც თუ ჩვენ ცნობიერებაში მოცემული ფსიქიკურის ისეთ ნიშანს ავიღებთ, რომელსაც მისი აღწერა იძლევა და აქ ნიშნით დავიწყებთ არა ცნობიერი ფსიქიკურის ძებნას, მას ვერასოდეს ვერ ვიპოვით, რადგან მას ასეთი ნიშანი არ შეიძლება ჰქონდეს, იგი სწორედ იმის გამოა არა ცნობიერი რომ აღწერისათვის არ გვეძლევა. ფსიქოანალიზური მიმდინარეობა, რომელმაც მეცნიერებაში არა ცნობიერი ფსიქიკურის სასარგებლოდ უდიდესი მნიშვნელობისა და რაოდენობის ფაქტები შემოიტანა, არა ცნობიერი ფსიქიკური სინამდვილის არსებობას მაინც ვერ ასაბუთებს დამაჯერებლად, იმის გამო, რომ იგი არა ცნობიერ ფსიქიკურ მოვლენებსაც იმავე ფენომენალური ნიშნებით ახასიათებს, რომლითაც ცნობიერების მოვლენები ხასიათდებიან.

არა ცნობიერის პრობლემასთან დაკავშირებით ფსიქიკური უნდა განისაზღვროს იმ სპეციფიკური ფუნქციის მიხედვით, რომლის შესრულებაც მხოლოდ მას შეუძლია. ფსიქიკური ჩართულია უფრო დიდი სტრუქტურის მქონე მთლიანში — პიროვნებაში. სადაც იგი გარკვეულ ფუნქციებს ასრულებს: ქცევის აქტებს, რომელიც ყოველთვის პიროვნულ ნიშანს ატარებს, წინასწარ ითვალისწინებს, აღძრავს, მართავს და აწესრიგებს. იგი ყველა კერძო შემთხვევაში ამ ფუნქციებისთვის ჩნდება და ამ ფუნქციებს ასრულებს. მათ გარეშე, მისი უმოძრაოდ, მოსვენებულ მდგომარეობაში არსებობა, შეიძლება გააზრებულ იქნას, როგორც მხოლოდ შესაძლებლობა. ამიტომ, პირველ რიგში, იქ მაინც, სადაც მოცემულ სიტუაციაში პიროვნული მნიშვნელობის ქცევის აქტები ისე ვითარდებიან მიზანშეწონილად, რომ ცნობიერებას არ მოითხოვენ (როგორც ამას ზემოთ, ჩვენს მიერ აღწერილ ფაქტებში ჰქონდა ადგილი), იძულებუ-

ლი ვხდებით არაცნობიერი ფსიქიკური სინამდვილის არსებობისა და მოქმედების შესახებ ვილაპარაკოთ, რომ ფიზიკურ-ფიზიოლოგიურ მოვლენებს ისეთი ფუნქციების შესრულება არ დაეკისროთ, რომელიც მათ, თავიანთი ბუნების გამო, არ შეუძლიათ.

ფსიქოლოგია, რომელიც არაცნობიერი ფსიქიკური სინამდვილის არსებობას უარყოფს, ადამიანის მთელ ფსიქოლოგიურ სტრუქტურას ცნობიერების სტრუქტურასთან აიგივებს და პიროვნებას, როგორც ნებელობის სუბიექტს, ათავსებს არა ცნობიერების უკან, როგორც მის აღმძვრელ და მიმართულების მიმცემ ფაქტორს, არამედ ცნობიერების წინ, მის ველში, როგორც ცნობიერების ობიექტსა და შინაარსს. მას პიროვნება ცნობიერებიდან გამოჰყავს და არა ცნობიერება — პიროვნებიდან.

პიროვნება, როგორც ფსიქოლოგიური არსება, არ დაიყვანება ცნობიერების სუბიექტზე. იგი პირველ რიგში არის სუბიექტი ნებელობის, ამ სიტყვის ფართო მნიშვნელობით<sup>41</sup>, ხოლო ცნობიერების სუბიექტი ხდება ნებელობის ანუ ვოლიტური პროცესების ზეგავლენით. გარესინამდვილის მოვლენა ჩვენი ცნობიერების საგნად იქცევა იმის გამო, რომ იგი რომელიმე ჩვენს მოთხოვნილებას, ინტერესს, განზრახვას თუ გადაწყვეტილებას უკავშირდება. მასთან ნებელობის სუბიექტი მანამ მოდის მიმართებაში, სანამ იგი ცნობიერების ობიექტად იქცეოდეს. ასეთად მას ნებელობის სუბიექტი ხდის: რაიმე საქმით გართული ადამიანის ცნობიერება სასამელზე ან საკმელზე მხოლოდ მაშინ ჩერდება, როცა მასში წყურვილი ან შიშვილი იღვიძებს, რაც იმაზე მიუთითებს, რომ ცნობიერების სუბიექტისთვის ობიექტის შერჩევას ნებელობის სუბიექტი ახდენს. ფსიქოლოგია, რომელიც ცნობიერების საზღვრებს გარეთ მხოლოდ ფიზიკურ მოვლენებს ხედავს და ფიზიკურ სინამდვილესა და ცნობიერებას შორის უშუალო კავშირს გულისხმობს, აზრის ბოლომდე ლოგიკური განვითარების შემდეგ, იძულებული გახდება პიროვნებას, რომელიც ყოველგვარი აქტივობის სუბიექტს წარმოადგენს, ან ცნობიერების საზღვრებში, ცნობიერების მოვლენათა შორის დაუწყოს ძებნა, ან კიდევ მის უკან ნაგუ-

---

41 ნებელობის სახელწოდებაში, როცა ამ სიტყვას ფართო მნიშვნელობით ვხმარობთ, ვაერთიანებთ ყველა ფაქტორს, რომელიც ქცევის აქტებს მიზანს აძლევს და აღძრავს.

ლისხმევ ფიზიოლოგიურ პროცესებში მოუნახოს ადგილი, რაც თავიდანვე შეუძლებელი ჩანს.

სინამდვილის ამა თუ იმ მონაკვეთის ცნობიერების პროცესში<sup>42</sup> ჩნდებიან ახალი ემოციური და ვოლიტური ხასიათის ფსიქიკური წარმონაქმნები, რომელთა ერთი ნაწილი პიროვნების ფსიქოლოგიურ ბუნებაში მკვიდრდება და ამდიდრებს მას, მოცემული მოვლენის ცნობიერების აღკვეთის შემდეგაც განაგრძობს რა არსებობას არაცნობიერად. ასეთია მაგალითად მოთხოვნილებები და ინტერესები, მიზნები და გადაწყვეტილებანი, მორალური პრინციპები და ნორმები, რომელნიც შემდეგ თვითონ იქცევიან ცნობიერების აღმძვრელ და წარმმართველ ფაქტორებად. არაცნობიერ მდგომარეობად იქცევა, აგრეთვე, ცოდნაც, რომელიც სინამდვილის მოცემული მონაკვეთის ცნობიერების გზით იქნა მოპოვებული. სწავლა-აღზრდა არსებითად ასეთი შედეგების მიღებას ისახავს მიზნად.

ატრიბუტული ცნობიერება რ წარმოადგენს პირდაპირი ხედვის გზით დანახულ ფაქტს. იგი ისე, როგორც არაცნობიერის ცნება, გამოყვანილია დასკვნის გზით, რომელიც არ უნდა იყოს მართებული. ატრიბუტული ცნობიერება, რომ მართლა არსებობდეს, მას, ვითარცა ფსიქიკურის განუყრელ ნიშანს, რეფლექსური ცნობიერება უნდა ხედავდეს ისე პირდაპირ, როგორც რომელიმე ფსიქიკურ ფაქტს, ვთქვათ ტკივილს, ხედავს. ფსიქიკურს მისი არსებითი ნიშანი ნაშინაც უნდა ახლდეს, როცა იგი რეფლექსური ცნობიერების<sup>43</sup> ობიექტად იქცევა და ცნობიერების სუბიექტი თავის აქტით მისკენ მიიმართება. წინააღმდეგ შემთხვევაში რა უნდა გახდეს ფსიქიკურის სახით ცნობიერების ობიექტი: რა იქნება ფსიქიკური მისი არსებითი ნიშნის გარეშე დანახული?

არ გვკონია, რომ ჩვენ განვიცდიდეთ ტკივილს, რომელიც თავისთავს თვითონ აცნობიერებს. პირიქით, ტკივილი, მითუმეტეს თუ მწვავეა, თავისკენ იტაცებს ჩვენს ერთადერთ ცნობიერებას და გვეძლევა როგორც ამ ცნობიერების ობიექტი, რომელიც გვაძრწუნებს კიდევ. მაგრამ ტკივილმა რომ სხვა რამეზე მიმართული ცნობიერე-

<sup>42</sup> ცნობიერების პროცესში ვგულისხმობთ ცნობიერების აქტების თანმიმდევრობას, რომელიც სინამდვილის ამა თუ იმ მონაკვეთის გაცნობიერების საქმეს ემსახურება.

<sup>43</sup> გამოთქმით „რეფლექსური ცნობიერება“ აღენიშნავთ ცნობიერების მთლიანი სტრუქტურის გულის ანუ ცნობიერების სახელწოდებით ცნობილ მოვლენას, რათა ეს უკანასკნელი გამოთქმის საშუალებითაც გავმიჯნოთ ე. წ. ატრიბუტული ცნობიერებისგან.

ბის მიტაცება შესძლოს იგი, რაღაცნაირად, მანამ უნდა არსებობდეს, სანამ მიტაცებული ცნობიერების ობიექტად გადაიქცევა. ეს უკანასკნელი დებულება იმდენად ცხადია, რომ მის გარშემო არავინ დავობს. ფსიქოლოგებს, რომელნიც არაცნობიერი ფსიქიკური სინამდვილის არსებობას უარყოფენ, უშუალო ანუ ატრიბუტული ცნობიერების ცნება სწორედ იმიტომ შემოაქვთ, რომ ფსიქიკურის პირველადი, რეფლექსური ცნობიერების ობიექტად გადაქცევამდე, მოცემულობა გახადონ გასაგები. მათი აზრით, ფსიქიკური თავის არსებობას მისი ძირითადი ატრიბუტით — უშუალო ცნობიერებით გვატყობინებს, რაც შესაძლებლობას გვაძლევს მისკენ, საჭიროების შემთხვევაში, რეფლექსური ცნობიერება მივმართოთ. მაგრამ, როგორც ვნახეთ, ატრიბუტული ცნობიერების არსებობა არ დასტურდება და პირველადი მოცემულობის საკითხი გადაუჭრელი რჩება იმათთვის ვინც არაცნობიერი ფსიქიკურის ცნებას არ იზიარებს.

ყველაფერი რაც აქამდე ითქვა, გვარწმუნებს რომ უშუალო ანუ ატრიბუტული ცნობიერება არ შეადგენს ფსიქიკური სინამდვილის დამახასიათებელ ნიშანს. მისი არსებობა საერთოდ არ დასტურდება, რადგან იგი არც ემპირიული დაკვირვების მონაცემებში ჩანს და არც იმ ლოგიკურ სტრუქტურაში თავსდება, რომელიც ცნობიერების ცნებას გააჩნია. რაც შეეხება არაცნობიერს, იგი უეჭველად უნდა ვცნოთ, რომ ადამიანის პიროვნება, მისი ფსიქიკური აქტივობა, მისი სულიერი ცხოვრების მიმდინარეობა გახდეს გასაგები. თვითონ ცნობიერება და მისი შინაარსებიც გაუგებარი დაგვრჩება ამ ცნების გამოყენების გარეშე.

## 8. არაცნობიერი ფსიქიკური სინამდვილის არსებობის ფორმა

ფსიქიკა, ცნობიერი იქნება იგი თუ არაცნობიერი, ერთ საქმეს — მოცემულ სიტუაციაში საცხოვრებო ამოცანების დაყენებისა და გადაჭრის საქმეს — ემსახურება. ესაა მისი ძირითადი ფუნქცია. ამ უკანასკნელის გათვალისწინების გარეშე შეუძლებელია ფსიქიკის სრულყოფილ შემეცნებაზე ვილაპარაკოთ. მხოლოდ აქტივობაში — ქცევაში ჩანს ფსიქიკურის ნამდვილის საზრისიც და კაუზალური შეპირობებულობაც.

თანამედროვე ფსიქოლოგიაში ქცევის ბუნებასა და მასში ჩართული ფსიქიკური პროცესების წარმოშობისა და განვითარების კა-

ნონზომიერებას ყველაზე უფრო გასაგებად ხდის განწყობის ცნება, რომელიც დ. უზნაძემ დააფუძნა ჩვენს მეცნიერებაში. განწყობა არის პიროვნების მთლიანი დინამიკური მდგომარეობა, იგი მოთხოვნილებისა და შესატყვისის სიტუაციის ურთიერთობის ნიადაგზე იქმნება და განსაზღვრავს ქცევის მთელ მიმდინარეობას. მასში წინასწარაა გათვალისწინებული როდის და სად ქცევის რა შინაგანმა (ფსიქიკურმა) და გარეგანმა (პრაქტიკულმა) აქტებმა უნდა იჩინოს თავი, რომ მოცემულ ვითარებაში, აქტივობა მიზანშეწონილად წარიმართოს. იგი მოქმედებს ცნობიერებისგან დამოუკიდებლად და გასაგებს ხდის ადამიანის ცნობიერებისა და პრაქტიკული მოქმედების იმ თავისებურებებს, რომელთა ნიადაგზედაც არაცნობიერის პრობლემა დადგა მეცნიერების წინაშე. ზემოთ აღწერილი საქმის ფაქტიური მდგომარეობანი და მათი ანალოგები, რომელნიც ჩვენის აზრით, არაცნობიერი ფსიქიკური სინამდვილის არსებობის შესახებ ლაპარაკობენ, იმდენად ადვილი გასაგები ხდებიან განწყობის ცნების საფუძველზე, რომ მათ ურთიერთთან შეჭერებაზე აქ საგანგებოდ არ შევჩერდებით. ვინც განწყობის ფსიქოლოგიას იცნობს მას ამ მიმართულებით საგანგებო მითითებები არც სჭირდება.

ის დიდი უპირატესობა, რომელიც განწყობის ცნებას აქვს არაცნობიერი სინამდვილის ყველა სხვა კონცეფციასთან შედარებით, შემდეგში გამოიხატება: განწყობის ცნებაში წარმოდგენილია ახალი და მდიდარი პოზიტური შინაარსის მქონე სინამდვილე, რომელიც გასაგებს ხდის ცნობიერების პროცესების მიმდინარეობას. ამ ცნებით აღნიშნული სინამდვილე არსებითად განსხვავდება ერთის მხრივ ფიზიოლოგიურ-მექანიკური მოვლენებისაგან, რომელთაც არაცნობიერი ფსიქიკურის იდეის მოწინააღმდეგენი გულისხმობენ ცნობიერების საფუძველში, ხოლო მეორის მხრივ იმ ფსიქიკური პროცესებისაგან (წარმოდგენა, აზროვნება, მისწრაფება), რომელთაც ამ იდეის დამცველები ცნობიერებისგან დამოუკიდებელ არსებობასაც მიაწერენ და არაცნობიერი ფსიქიკურის ცნების ერთადერთ შინაარსად თვლიან. განწყობის ფსიქოლოგია ცნობიერების პროცესებს განიხილავს იმ მთლიან პიროვნულ სტრუქტურაში, რომელშიაც ისინი ჩნდებიან, ცოცხლობენ, ვითარდებიან და ფუნქციობენ. განწყობაში პიროვნების შინაგანი სამყაროცაა გაუცნობიერებლად ასახული და იმ ობიექტური სინამდვილის თავისებურებაც, რომელიც მოცემულ მომენტში, მოცემული პიროვნების ქცევის სიტუაციას წარმოადგენს. როდის რა უნდა გაცნო-

ბიერდეს, ამას განწყობის რეალიზაციის პროცესი — ქცევის მიმდინარეობა უჩვენებს.

განწყობის ფსიქოლოგიის ავტორთან ერთად, ჩვენც უდავოდ მიგვაჩნია, რომ სინამდვილე, რომელსაც საუკუნეების მანძილზე არაქნობიერის სახელწოდებით ეძებდნენ, მიგნებულია და ამ სინამდვილეს განწყობა წარმოადგენს. განწყობის ცნება ძალდაუტანებლად უდგება ყველა იმ ფაქტს, რომელმაც ფსიქოლოგიაში არაქნობიერის პრობლემა წამოაყენა და არაქნობიერის ცნება მოითხოვა. ამიტომ მეცნიერული თვალსაზრისით უადრესად ხელსაყრელი ჩანს, უარყოფითი ნიშნით განსაზღვრული, თითქმის არაფრის მთქმელი ცნება — „არაქნობიერი“ შეცვლილ იქნას მდიდარი პოზიტური დახასიათების მქონე ცნებით — „განწყობით“. არაქნობიერი, რომელიც მთელი სულიერი ცხოვრების მიმდინარეობას ედება საფუძვლად და ცნობიერების პროცესების თავისებურებასაც განსაზღვრავს, განწყობის ფორმაში არსებობს და მოქმედებს.

საკითხი, არაქნობიერი ფსიქიკური სინამდვილის არსებობის ფორმის შესახებ, შეიძლება თუ არა ბოლომდე გადაწყვეტილად ჩაითვალოს იმით, რაც ზემოთ ითქვა? რა თქმა უნდა, არა. ზემოთქმულის შემდეგ გასარკვევი რჩება, რა „ნივთიერი“ მასალისაგანაა აგებული განწყობა, როგორ უნდა გავიზიაროთ მისი „საშენი მასალა“, იგი ფიზიოლოგიური კატეგორიის მოვლენაა, ფსიქიკურის, ორივესი ერთად, თუ მას კიდევ სხვა რაიმე ბუნებაც შეიძლება მიეწეროს?

გამორიცხული არაა, რომ არაქნობიერი ფსიქიკური სინამდვილის იდეის დამკველმაც და მოწინააღმდეგემაც ცნობიერების მოვლენათა საფუძვლად განწყობა მიიჩნიონ, მაგრამ პირველმა მას ფსიქიკური ბუნება მიაწეროს, ხოლო მეორემ — ფიზიოლოგიური, ამ სიტყვის ფართო მნიშვნელობით. თვითონ განწყობის ფსიქოლოგიის ავტორი — დ. უზნაძე, როგორც ეს ზემოთაც იყო აღნიშნული, ადრე, განწყობას ბიოლოგიური რიგის მოვლენად თვლიდა. თეზისი, რომელშიაც განწყობას ფსიქოლოგიური ბუნება მიეწერება, მან თავისი ცხოვრების უკანასკნელ პერიოდში წამოაყენა, ისე, რომ მისი საგანგებო დასაბუთება არ მოუცია.

ა. ბოქორიშვილი ფიქრობს, რომ მეცნიერული თვალსაზრისით უფრო გამართულია დ. უზნაძის ადრინდელი შეხედულება, რომლის მიხედვითაც განწყობა არაფსიქიკურ, ბიოლოგიური რიგის მოვლენას წარმოადგენს. ამ შეხედულების ღირებულებას აღნიშნული მკვლევარი იმაში ხედავს, რომ ფსიქიკურის საფუძვლებს, მის ამხსნელ ფაქტორებს, იგი ფსიქიკურს გარეთ, ობიექტურ სი-

ნამდვილეში ეძებს. ა. ბოკორიშვილის მოსაზრების მიხედვით, ფსიქიკურის ახსნა უნდა იყოს ისეთმა სინამდვილემ. რომელიც ფსიქიკურს ქვევითაა და განვითარების ხაზზე მისი წინამორბედი. ამიტომ „არაცნობიერის ცნების შემოტანა არ არის დასაბუთებული განწყობის ფსიქოლოგიის ნამდვილი საკითხებით და შეუთავსებელია მის მიზანდასახულობასთან“<sup>44</sup>. უახლეს ნაშრომში, რომელიც სპეციალურად არაცნობიერის პრობლემას ეხება. ა. ბოკორიშვილი განწყობაზე საერთოდ არ ლაპარაკობს, მაგრამ არაცნობიერის შესახებ არსებითად იქაც ამ აზრს ატარებს. იგი წერს: „როცა ფსიქიკის ისეთ საფეხურზე ლაპარაკობენ, რომელიც ცნობიერ ასახვას არ წარმოადგენს, ნამდვილად ფიზიკური ასახვა უნდა ვიგულისხმოდ და ფსიქიკაზე ლაპარაკს მოვერიდოთ“. „არაცნობიერი ასახვა არ შეიძლება იყოს ფსიქიკური. ამ ფაქტის აღნიშვნა ფიზიკური ასახვის სახელით ზოგად ფილოსოფიურ მოსაზრებასაც აკმაყოფილებს და საკუთრივ ფსიქოლოგიურ ამოცანასაც არ ართულებს“. „ფსიქიკა, როგორც განცდა, როგორც ფსიქოლოგიის კვლევის საგანი, მუდამ ცნობიერების ნიშნით გვეძლევა და მის არაცნობიერად არსებობაზე ლაპარაკს არ აქვს ლოგიკური გამართლება“<sup>45</sup>.

ბ. ხოჯავას აზრით, არსებობენ ფსიქიკური ფაქტები, რომელნიც ცნობიერებაში არ გვეძლევიან. განწყობა სწორედ ასეთი „არაცნობიერი“ ფსიქიკური ფაქტია. ავტორები, რომელნიც სთვლიან, რომ განწყობა წარმოადგენს არა ფსიქიკურ ფაქტს, არამედ მხოლოდ ფიზიოლოგიურ მოვლენას, უშვებენ შეცდომას, რითაც ფსიქოლოგიური დაჰყავთ ფიზიოლოგიურზე<sup>46</sup>. ი. ბეალავა ფიქრობს, რომ „ტვინის დიდი ჰემოსფეროების ქერქის სისტემატურობა და ფიქსირებული განწყობა ერთიდაიგივე მოვლენა არ არის, პირველი ფიზიოლოგიური პროცესია, მეორე — ფსიქიკური. მათ შორის ისეთი დამოკიდებულებაა, როგორიც იდეასა და მატერიას შორის“<sup>47</sup>.

ამგვარად, განწყობის „ნივთიერი“ ბუნების შესახებ ორი საწი-

---

<sup>44</sup> ა. ბოკორიშვილი, განწყობის ფსიქოლოგიის ძირითადი დებულებები, აღ. წულუკიძის სახელობის ქუთაისის სახელმწიფო პედაგოგიური ინსტიტუტის შრომები, XIII, 1955, გვ. 221.

<sup>45</sup> А. Т. Бочорншвили, Проблема бессознательного в психологии, 1961, стр. 58—59.

<sup>46</sup> З. Ходжава, Проблема навыка психологии, 1960, стр. 205.

<sup>47</sup> ი. ბეალავა, ფსიქიკის საბუნებისმეტყველო საფუძვლებისათვის. დისკუსია თემაზე: „საბჭოთა ფსიქოლოგიის ზოგიერთი საკითხი“, მოხსენებათა თეზისები, 1952, გვ. 39.



ნააღმდეგო აზრი უპირისპირდება ერთმანეთს. ერთის მიხედვით განწყობა წმინდა ფიზიკური (ფიზიოლოგიური) რიგის მოვლენაა, ხოლო მეორისთვის იგი წმინდა ფსიქიკური ფაქტია. ორივე შეხედულება ერთი სიძნელის წინაშე გვაყენებს: როგორ შეიძლება ერთმანეთთან რეალურ ურთიერთობაში ვიკულისხმობთ წმინდა ფიზიოლოგიური და წმინდა ფსიქიკური, როცა ისინი ერთმანეთის ბუნებას საერთოდ არ იზიარებენ, ერთმანეთს აბსოლუტურად გამორიცხავენ. ფსიქოფიზიკური პრობლემის ისტორიამ უდავოდ დაადასტურა, რომ შეუძლებელია თავი დავაღწიოთ პარალელიზმის იდეას, თუ ფიზიოლოგიურსა და ფსიქიკურს ცხოვრების რეალურ მიმდინარეობაშიც ვიაზრებთ ისე წმინდა სახით, როგორც ეს წარმოდგენილია მათ ცნებებში, რომელნიც თავისებური აბსტრაქციის გზით არიან მიღებულინი<sup>48</sup>.

შეხედულება, რომელიც განწყობას წმინდა ფსიქიკურ ფაქტად თვლის სხვა, ახალი სიძნელის წინაშეც გვაყენებს. ამ შეხედულების ბოლომდე გააზრების შემდეგ სულიერი ცხოვრება და მასთან დაკავშირებული მოვლენები წარმოგვიდგება სამი ფენის სახით, რომლიდანაც პირველი ქვედა ფენა წმინდა ფიზიოლოგიურ ხასიათს ატარებს, ხოლო ორი ზედა ფენა წმინდა ფსიქოლოგიური ბუნებისაა: ცნობიერების პროცესები განწყობას ემყარება, ხოლო განწყობა, თავის მხრივ, ფიზიოლოგიურ მექანიზმებზეა დაფუძნებული. საქმის ვითარების ასე წარმოდგენის შემდეგ გადაუჭრელი რჩება საკითხი: რა ბუნებისაა ის მიმართება, რომელიც სულიერი ცხოვრებრს რეალურ მიმდინარეობაში მყარდება ამ სამი ფენის მოვლენებს შორის. როგორც კი ლოგიკურ წინააღმდეგობას გვერდს აუვლით და დავუშვებთ, რომ ამ მიმართებებს კაუზალური ხასიათი აქვს, — ფიზიოლოგიური პროცესის, განწყობისა და ცნობიერების სახით, მოვლენათა მიზეზობრივი მიმდინარეობის სამ, ერთიმეორისაგან განსხვავებულ რგოლთან გვაქვს საქმე, — მაშინვე იძულებული გავხდებით ფსიქიკურს მივანიჭოთ სუბსტანციონალური ბუნება, რაც აუცილებელია იმისთვის, რომ იგი მოვლენათა მიზეზობრივი მიმდი-

<sup>48</sup> აბსტრაქციის თავისებურება აქ იმაში გამოიხატება, რომ იგი წარმოებს თავისთავად ბუნებრივი აუცილებლობის გზით, შემეცნების სპეციალური ინტერესების გარეშე, ისე რომ უშუალო დაკვირვებას არასოდეს არ ეძლევა ის პირველადი სინამდვილე, რომლისგანაც წმინდა ფიზიოლოგიურისა და წმინდა ფსიქიკურის აბსტრაქცია ხდება: ობიექტური დაკვირვების გზით მხოლოდ ფიზიოლოგიური მოვლენები ჩანს, მაშინ, როცა, შინაგანი ინტროსპექტული ხედვა მხოლოდ ფსიქიკურ პროცესებს უჩვენებს.

ნარეობის ჩაქვში ცალკე დამოუკიდებელი რგოლების სახით იქნას გააზრებული, მაგრამ აზრი, რომლის ლოგიკური განვითარება ფსიქიკურს სუბსტანციონალურ ბუნებას მიაწერს, შეუძლებელია ჩვენს მეცნიერებაში დამკვიდრდეს.

განწყობის წმინდა ფსიქიკურ ფენომენად აღიარება, სხვა სიძნელეებთანადაა დაკავშირებული. ერთი მათგანი მაინც უნდა გავითვალისწინოთ, რომ საკითხის მდგომარეობა უფრო ნათლად წარმოგვიდგეს. საქმე ისაა, რომ განწყობა განსაზღვრავს არა მარტო ცნობიერების პროცესების მიმდინარეობას, არამედ პრაქტიკული მოქმედების თავისებურებასაც. პრაქტიკული მოქმედება გულისხმობს მოტორული აპარატის აქტივობას, რაც შეუძლებელია წმინდა ფსიქიკური ფენომენის მიერ იქნას გამოწვეული. ქცევა, აღებული თავის მთლიანობაში, ისეთი ბუნების მოვლენაა, რომ იგი წმინდა ფსიქიკური ფაქტიდან არ გამოიყვანება. მაგრამ განწყობის თვალსაზრისზე მდგომ მკვლევარს არც იმის უფლება აქვს თქვას, რომ ქცევის ფსიქოლოგიურ მხარეს განწყობა ქმნის, ხოლო ქცევის ფიზიკური მხარე სხვა რომელიღაც ფაქტორითაა შეპირობებული. ასეთი მსჯელობის შესაძლებლობას გამორიცხავს ქცევის მთლიანობაც, რომელიც შეუძლებელია ორ, ერთმანეთისადმი ჰეტეროგენულ მოვლენაზე იყოს დაფუძნებული.

დ. უზნაძის მიერ საქმის მდგომარეობა სხვანაირადაა წარმოდგენილი. მისი აზრით, „აღამიანი, როგორც მთელი, ფსიქიკისა და სხეულის, ფსიქიკურისა და ფიზიოლოგიურის ჩამს როდი წარმოადგენს, მათს შენაერთს, ასე ვთქვათ, ფსიქოფიზიკურ არსებას. არამედ დამოუკიდებელ თავისებურ რეალობას, რომელსაც თავისი სპეციფიკური რომელღაც და თავისი სპეციფიკური კანონზომიერება აქვს და აი, როდესაც სუბიექტზე სინამდვილე მოქმედებს, იგი, როგორც მთლიანი, უპასუხებს მას, როგორც ეს სპეციფიკური, ეს თავისებური რეალობა, რომელიც წინ უსწრებს კერძოულს ფსიქიკურსა და ფიზიოლოგიურს და მათზე არ დაიყვანება“. „სინამდვილესთან ურთიერთობის პროცესში პირველ რიგში სუბიექტში, როგორც მთელში ჩნდება გარკვეული ცვლილებები და არა მის ფსიქიკაში ან ქცევის აქტში საზოგადოდ... „ეს მთლიანობითა ცვლილება, მისი ბუნება და მიმდინარეობა იმდენად სპეციფიკურია, რომ მის შესასწავლად არც ფსიქიკურის ჩვეულებრივი ცნებები და კანონზომიერებები გამოდგება და არც ფიზიოლოგიურის“<sup>49</sup>.

<sup>49</sup> დ. უზნაძე, განწყობის ფსიქოლოგიის ძირითადი დებულებები, თბილისის სახელმწიფო უნივერსიტეტის შრომები, XIX, 1941, გვ. 24—25.

როგორ უნდა გავიგოთ დ. უზნაძის ეს მოსაზრებები? ხომ არ არის აქ ისეთ რამეზე ლაპარაკი, რასაც მარქსისტული მსოფლმხედველობა გამორიცხავს?

ა. ფრანგიშვილი ფიქრობს, რომ განწყობის სახით ფსიქიკურის მნიშვნელოვან სფეროსთან გვაქვს საქმე და შეხედულება — თითქოს განწყობა არც ფსიქიკურისა და არც ფიზიოლოგიურის ცნებებში არ თავსდება — შემცდარია<sup>50</sup>. ამ შენიშვნაში ყურადღების გარეშეა დატოვებული ის გარემოება, რომ დ. უზნაძის მხედველობაში აქვს ფსიქიკურისა და ფიზიოლოგიურის ჩვეულებრივი, ხმაურებაში არსებული ცნებები, როგორც ეს ზევით მოტანილი ციტატიდანაც ჩანს.

ჩვენის აზრით, დ. უზნაძის ზემოაღნიშნული დებულებები მყარ მეცნიერულ, მატერიალისტურ ნიადაგზეა აგებული. პიროვნება, როგორც ქცევის სუბიექტი, ფსიქიკურის სუბიექტიცაა, რამდენადაც ყოველი ფსიქიკური ფაქტი ქცევის აქტს წარმოადგენს. პიროვნების სუბსტრატი არის უმაღლესად ორგანიზებული მატერია, რომელიც მხოლოდ დიდი ტვინის ქერქზე და საერთოდ ნერვულ სისტემაზე არ დაიყვანება, მით უმეტეს, როცა ნერვული სისტემის ცნებაში მექანიკური პროცესების — ფიზიოლოგიური მექანიზმების მეტი არაფერი იგულისხმება.

ტვინი წმინდა ფიზიოლოგიური კატეგორიის ცნების სახით შემოვიდა და დამკვიდრდა მეცნიერებაში. ივ. პავლოვის გამოკვლევების დიდი დამსახურება იმაშია, რომ მან ყველაზე მეტად შეუწყობ ხელი ამ საქმეს, უმაღლესი ნერვული პროცესების შესწავლის დროს მკაცრად დაიცვა ობიექტური თვალსაზრისი, ბოლომდე თანმიმდევრულად გაატარა საბუნებისმეტყველო მეცნიერების პრინციპები და შექმნა ნერვული მოქმედების წმინდა ფიზიოლოგია, რომელიც თავის კვლევის სფეროდან აბსოლუტურად გამორიცხავს შინაგან — ფსიქიკურ პროცესებს და შესასწავლ მოვლენათა ანალიზის დროს სრულებით არ სარგებლობს ფსიქოლოგიური ცნებებით.

ივ. პავლოვი სუბიექტური სამყაროს მოვლენებს პირველხარისხიან სხოვან რეალობად თვლიდა<sup>51</sup>, მაგრამ არსად, არასოდეს არ უშვებდა მიზეზობრივ მიმართებებს მის მიერ დადგენილ ფიზიოლოგიურ პროცესებსა და სულიერი ცხოვრების შესატყვის მოვლენებს შო-

50 ა. ფ რ ა ნ გ ი შ ვ ი ლ ი, საბჭოთა ფსიქოლოგიის ზოგიერთი საკითხი, დისკუსია თემაზე: „საბჭოთა ფსიქოლოგიის ზოგიერთი საკითხი“, გვ. 6—7.

51 И. П. Павлов, Полное собрание трудов, т. III, 1949, стр. 326.

რის. ასეთი დაშვება პრინციპულად ეწინააღმდეგება მისი მოძღვრების ძირითად იდეას, რადგან იგი მოვლენათა მიზეზობრივი განვითარების ჯაჭვში ცალკე, დამოუკიდებელი რგოლების სახით წარმოგვიდგენს წმინდა, მატერიალურ სუბსტრატს მოკლებულ ფსიქიკურს, რაც ბოლოს და ბოლოს გვაიძულებს ფსიქიკური სუბსტანციის შესახებ ვილაპარაკოთ და მასთან დაკავშირებულ გამოუვალ სიძნელებებში გავიხლართოთ. შეუძლებელია მოვლენათა კაუზალურ მიმდინარეობაში რომელიმე რგოლის — მიზეზის ან შედეგის სახით დავეშვათ მოვლენა, რომელსაც თან არ ახლავს თავისი სუბსტრატი. ასეთი დაშვება სასწაულის აღიარება იქნებოდა, რასაც ვერ დააღწევს თავს ფსიქოლოგი, რომელიც მოვლენათა რეალურ მიმდინარეობაში წმინდა ფსიქიკური ფაქტის არსებობის შესაძლებლობას უშვებს და ცდილობს იგი ისევ ფსიქიკური ან ფიზიკური პროცესებიდან გამოიყვანოს.

მარქსიზმიც ვერ შეურიგდება მოსაზრებას, რომელიც გვაიძულებს ვიფიქროთ, ფიზიოლოგიური და ფსიქიკური, თავის არსებობაში, ერთმანეთის გვერდით ან ერთიმეორის შემდეგ მიმდინარე მოვლენებია და თითოეულ მათგანს შეიძლება თავისი საკუთარი, დროისა და სივრცის სხვადასხვა მონაკვეთში არსებული, მიზეზი ჰქონდეს. ივ. პავლოვი ხშირად აღნიშნავდა ხაზგასმით, რომ იკვლევს ფსიქიკურს (და არა მის მიზეზს ან შედეგს) ოღონდ წმინდა ობიექტური, ბუნებისმეტყველური თვალსაზრისით, რის გამოც მას ამ მოვლენის შინაგანი, სუბიექტური მხარე შეუსწავლელი რჩება. იგი შემთხვევით როდი თვლიდა რეფლექსს ისეთ ელემენტარულ ფსიქიკურ მოვლენად, რომელიც ამავე დროს მთლიანად, მთელი უფლებით შეიძლება წმინდა ფიზიოლოგიურ მოვლენად ჩაითვალოს. ამ სტრიქონში გამოთქმული დებულება ივ. პავლოვის მოძღვრების ძირითად აზრს გამოხატავს. გამოთქმას „ფსიქიკური“ ივ. პავლოვი ხშირად ხმარობდა არა იმ ჩვეულებრივი მნიშვნელობით, რომელიც ტრადიციულმა ფსიქოლოგიამ დაამკვიდრა ჩვენს მეცნიერებაში, არამედ სრულიად ახალი აზრით; იმ მთლიანი, დრო და სივრცეში პრინციპულად გაუნაწევრებელი მოვლენის აღსანიშნავად, რომელიც გარეგან, ობიექტურ დაკვირვებას ფიზიოლოგიური პროცესების სახით ეძლევა, ხოლო შინაგან, ინტროსპექტურულ ხედვას სუბიექტური მოვლენის ფორმაში წარმოუდგება. იგი ნათლად ხედავდა, რომ წმინდა ფიზიოლოგიურ ცნებებში არ თავსდება ამ პირველადი მთლიანობის მთელი ბუნება და მისი შემეცნებისათვის განსაკუთრებით დიდი მნიშვნელობის მეცნიერულ ამოცანად თვლიდა ფიზი-

ოლიგიურის ფსიქიკურთან, სუბიექტურის ობიექტურთან შერწყმას, გაიგივებას<sup>52</sup>. ივ. პავლოვის შეხედულებით, ისეთ რამეს შეეძლო მოეხსნა სხეულისა და ცნობიერების თავსამტვრევი დაპირისპირება და ყოველი ცხოველის, ადამიანის ჩათვლით, მოქმედება ერთი განუყოფელი მთლიანის სახით წარმოედგინა ჩვენი აზრისთვის<sup>53</sup>. საკითხის გადაჭრას, როგორ, რა ფორმაში უნდა მოახდინოს მეცნიერებამ სუბიექტურის ობიექტურთან, ფიზიოლოგიურის ფსიქიკურთან შერწყმა, ივ. პავლოვი მომავლის ამოცანად თვლიდა. შერწყმის იდეა, რომელსაც ივ. პავლოვი აყენებდა არც ფიზიოლოგიის გაუქმებას გულისხმობდა და არც ფსიქოლოგიის, მაგრამ ეს არაა ამჟამად ჩვენთვის საინტერესო. ჩვენი საკითხისათვის მთავარი ისაა, რომ ეს იდეა წამოყენებული იყო იმის ღრმა შეგნების საფუძველზე, რომ რეალურად არსებული ტვინის მოქმედების მთლიანი კანონზომიერების ამომწურავი წვდომა არც წმინდა ფიზიოლოგიური ცნებებით შეიძლება და არც წმინდა ფსიქოლოგიური ცნებებით, მას არც ამ ცნებათა უბრალო არითმეტიკული შეჯამება მოგვცემს.

განწყობის „ნივთიერ“ ბუნებას, მის „საშენ მასალას“ სწორედ ის პირველადი მთლიანობა წარმოადგენს, რომელსაც ივ. პავლოვი ფსიქიკურის სახელწოდებით აღნიშნავდა და თავის რეალურ მიმდინარეობაში ფსიქოფიზიკურად გაუნაწევრებელ მოვლენად თვლიდა. განწყობა საცხოვრებელი პირობების ზემოქმედების გზით შექმნილი მთლიანი პიროვნული მდგომარეობაა და ამიტომ გასაგებია, რომ „მისი ბუნება და მიმდინარეობა იმდენად სპეციფიკურია, რომ მის შესასწავლად არც ფსიქიკურის ჩვეულებრივი ცნებები და კანონზომიერებანი გამოდგება და არც ფიზიოლოგიურის“. ტვინის ცნება, იმის გამო რომ მასში მეცნიერების მიერ მკაცრად განსაზღვრული, ბუნებისმეტყველურ-მექანიკური კანონზომიერებანია მოქცეული, განწყობის სპეციფიკური ბუნების გაგებაში ვერ მოგვეხმარება, სანამ მასში არ აისახება უმაღლესად ორგანიზებულ მატერიაში მიმდინარე სპეციფიკური პროცესების თავისებურებანი. მოცემული ნივთი, მოცემული ორგანიზმი იმყოფება თუ არა მა-

<sup>52</sup> И. П. Павлов, Полное собрание трудов, т. III, 1949, гл. 326. ივ. პავლოვი სიტყვებით „შერწყმა“, „გაიგივება“. რა თქმა უნდა, იმას არ მოითხოვდა, რომ ვინმეს ოდესმე წმინდა ფიზიოლოგიისა და ფსიქოლოგიის ცნებებში ასახულ შინაარსებს შორის განსხვავება წაეშალა. ივ. პავლოვის ასეთი გაგება შეცდომა იქნებოდა.

<sup>53</sup> იქვე, გვ. 558.

ტერიის განვითარების უმაღლეს საფეხურზე ამას გვაცნობს არა ფიზიკურ-მექანიკური კანონზომიერებანი, რომელსაც მასში აქვს ადგილი, არამედ ფსიქიკური პროცესები, რომელიც მისი შინა ბუნება უნდა იყოს, რომელიც მის, როგორც მატერიის ორგანიზაციის უმაღლესი ფორმის, არსებას უნდა წარმოადგენდეს.

შეუძლებელია ფსიქიკურისა და იმ უმაღლესი მატერიალური პროცესების ურთიერთობაზე ვილაპარაკოთ, რომელთა არსებით თავისებურებას თვითონ ფსიქიკური წარმოადგენს. იმის გამო, რომ ყველაზე უმაღლესი მატერიალური პროცესის ყველაზე ძირითადი და სპეციფიკური ნიშანი არის ფსიქიკური, რომლითაც იგი ყველა სხვა მატერიალური პროცესიდან გამოიყოფა, შეიძლება მას ფსიქიკური ვუწოდოთ. ამით მოვლენას ისეთ სახელწოდებას მივცემთ, რომელიც მის არსებით ნიშანს გამოხატავს. ჩვენი აზრით, ასე იქცევა ივ. პავლოვიც და დ. უზნაძეც, როცა პირველი რეფლექსს, ხოლო მეორე განწყობას თვლის ფსიქიკურ ფაქტად, რომელიც იმავე დროს ფიზიოლოგიურიცაა. ორთავეს მხედველობაში აქვს პირველადი, ფსიქოფიზიოლოგიურად გაუნაწევრებელი ფაქტი. ივ. პავლოვი ამ ფაქტს წმინდა ბუნებისმეტყველური თვალსაზრისით სწავლობს და ზუსტი მეცნიერული ცნებების საშუალებით გვითვალისწინებს მის ერთ — ობიექტური დაკვირვებისათვის მოცემულ მხარეს. დ. უზნაძე ცდილობს ამ ფაქტს მიწვდეს პირველად მთლიანობაში და გვიჩვენოს, როგორ აიგება მისგან კონკრეტული, ისტორიულად მოქმედი ინდივიდის სულიერი ცხოვრება.

თავის ტვინის ქერქისა და საერთოდ ნერვული სისტემის ფსიქიკურ შესაძლებლობათა შესწავლა ერთი საქმეა, ხოლო ამ შესაძლებლობებიდან ფსიქიკური პროცესების, ფსიქიკური აქტივობის, აღმოცენებისა და მიმდინარეობის კანონზომიერების დადგენა — კიდევ მეორე. როდის რა ფსიქიკური პროცესები აღმოცენდება ცნობიერებაში, როგორ გაიშლება ინდივიდის სულიერი ცხოვრება, ეს მთლიანად ცხოვრების რეალურ პირობებზეა დამოკიდებული და არა ტვინის უნარსა და შესაძლებლობაზე. რა თქმა უნდა, ამ უკანასკნელის გარეშე არავითარი ფსიქიკური მოვლენა არ მიიღება, სწორედ ისე, როგორც მუსიკალური ინსტრუმენტის — ბუნებრივის თუ ხელოვნურის — გარეშე არავითარი მელოდია არ განხორციელდება, მაგრამ როდის რა მელოდია იქნება შესრულებული, ეს თვითონ ინსტრუმენტის ბუნებაზე არაა დამოკიდებული.

მთლიანობა, რომელზედაც აქამდე ვილაპარაკობდით, გვითვალისწინებს განწყობის „საშენი მასალის“ ბუნებას, განწყობის „ნივ-

თიერ შედგენილობას“, იმას, რასაც ფსიქოფიზიკური პრობლემა ეხება. სულ სხვა საკითხია, როცა ვლაპარაკობთ განწყობაზე, როგორც პიროვნების მთლიან მდგომარეობაზე. ეს უკანასკნელი იმას ნიშნავს, რომ ცვლილებები, რომელიც განწყობის სახელწოდებით აღინიშნება, მოიცავს მთლიან პიროვნებას, როგორც განსაზღვრული აქტივობის სუბიექტს და არა მხოლოდ მის რომელიმე კერძო არეს, კერძო სისტემას, თუნდაც დიდი ტვინის ქერქს.

დიდი ტვინი არის ადამიანის ყველაზე მნიშვნელოვანი ორგანო, მაგრამ იგი მაინც ადამიანის მხოლოდ ერთი ორგანოა და არა თვითონ ადამიანი. ადამიანს გარდა ნერვული სისტემისა, რომელშიაც დიდი ტვინიც შედის, სხვა სისტემებიც მოეპოვება. მას აქვს საკმლის მომწელებელ ორგანოთა სისტემა, სისხლის მიმოქცევის ორგანოთა სისტემა, შინაგანი სეკრეციის ჯირკვალთა სისტემა და ა. შ. იგი ამ სისტემათა ორგანული, ფუნქციონალური ერთიანობაა, რომელიც თავის მხრივ არსებით კავშირში იმყოფება ცხოვრების ობიექტურ პირობებთან. ამ ერთიანობაში ისახება და ვითარდება სასიცოცხლო მოთხოვნილებებიც და მათი დაკმაყოფილებისათვის საჭირო აქტივობაც. ტვინი ორგანიზმის შინასამყაროდან ღებულობს არა მხოლოდ სიცოცხლეს (საკვებს), არამედ იმ იმპულსების მნიშვნელოვან ნაწილსაც, რომელიც მისი მოქმედებისთვისაა აუცილებელი. მართალია, ორგანიზმის შინასამყაროში მიმდინარე ცვლილებები ტვინის მუშაობითაა განსაზღვრული, მაგრამ, თავის მხრივ ისინიც ახდენენ გადაწყვეტ ზეგავლენას ტვინში მიმდინარე უმაღლეს ნერვულ პროცესებზე და სულიერ ცხოვრებას გარკვეულ მიმართულებას აძლევენ. რამდენად შეიცვლებოდა ახალგაზრდის შინაგანი, სულიერი სამყარო, რომ სქესობრივი ჯირკვლისთვის, როგორმე, შინასადინარი გადაგვეცეტა, მისი ჰორმონებისთვის სისხლში გადასვლის საშუალება არ მიგვეცა და გარეთ გასასვლელი გზა გავკვხსნა. მოცემულ გარემოში ადამიანს რა მისწრაფებები, წარმოდგენები და აზრები გაუჩნდება და რა ემოციებით იქნებიან ისინი შემოსილნი ეს, ბევრჯერ, არსებითადაა დამოკიდებული იმ მდგომარეობაზე, რომელიც, ყველა კერძო შემთხვევაში, საკმლის მომწელებელ თუ ჰუმორალურ სისტემაშია დამყარებული. ადამიანი აზროვნებს ტვინით და არა კუჭით, მაგრამ ხშირად იმ ცვლილებების საფუძველზე და შესატყვისად, რომელიც კუჭს შეაქვს მის მთლიან მდგომარეობაში. იგივე ითქმის სხვა კერძო სისტემების მიმართაც. ჩვენი სულიერი ცხოვრება სხვანაირად წარმართებოდა, რომ უხელო, უფეხო, ბრმა ან ყრუ დავბადებული-

ყავით. ორგანიზმის ფიზიკურ შესაძლებლობებზე ბევრადაა დამოკიდებული, როგორ აიგება ადამიანის სულიერი ცხოვრება, რა სურვილები გაუჩნდება კაცს და რომელ მათგანს მოეკიდება იგი სერიოზულად.

ფსიქიკურის სუბსტრატის მიმართ, როგორც ეს ზევითაც იყო აღნიშნული, ორი საკითხი შეიძლება დავაყენოთ: რა შესაძლებლობანი აქვს მას და როდის, სად და როგორ იქნება ეს შესაძლებლობანი გამოყენებული. მთლიანი პიროვნული თვალსაზრისის იმ ასპექტს, რომელზედაც ახლა ვლაპარაკობდით, მეორე საკითხისათვის აქვს განსაკუთრებული მნიშვნელობა.

ფიზიოლოგები ლაპარაკობენ ტვინზე. მათ აინტერესებთ მხოლოდ ტვინის მოქმედება, ტვინის საკუთარი კანონზომიერება და ისიც მხოლოდ ობიექტური დამკვირვებლის თვალით დანახული, განხილული ცხოვრების კონკრეტული ისტორიული პირობების გარეშე. მათთვის პრინციპული განსხვავება არ აქვს ტვინზე შინაგანი გამლიზიანებლები მოქმედებენ თუ გარეგანი, რადგან ტვინის მიმართ ისინი ორთავე ერთნაირად გარეგანი მოვლენებია და ტვინი ორთავესთან მიმართებაში ერთი და იგივე მექანიზმებით მოქმედებს და ერთსა და იმავე კანონზომიერებას ამჟღავნებს. ბევრი რამ, რაც ტვინისთვის გარეგანი გამლიზიანებელია, ინდივიდისთვის, ადამიანისათვის შინაგანი მოვლენაა, მისი საკუთარი სიცოცხლის პროცესია, მისი სისხლი და ზორცია. შიმშილის, წყურვილისა და სხვა ზოგიერთი მოთხოვნილებების პირველადი წყარო არსებობს ტვინს გარეთ, მაგრამ ინდივიდის შიგნით, როგორც ამ ინდივიდის საკუთარი ბუნება, მისი საკუთარი სიცოცხლის მიმდინარეობა.

ორგანიზმის შინასამყაროს მოვლენათა ასახვა სულ სხვა რიგის განცდებს იძლევა, ვიდრე გარესამყაროს მოვლენათა ცნობიერება. ორგანიზმის შინაგანი სამყაროს ასახვა იძლევა საკუთარი ინდივიდუალობის ცნობიერებას, საკუთარ მეს, საკუთარი სასიცოცხლო მოთხოვნილებების, მისწრაფებების, გრძნობებისა და ემოციების განცდას. მაგალ., მდინარის კალაპოტში და საკუთარ ორგანიზმში წყლის ნაკლებობა სხვადასხვანაირად განიცდება. პირველს ხშირად უბრალოდ ვხედავთ და ვაცნობიერებთ, მაშინ როცა მეორე თავისთავში ყოველთვის შეიცავს აქტივობის ძლიერ იმპულსს, მოუსვენრობას, მისწრაფებას, ემოციურ მოძრაობას.

ზემოაღნიშნულ გარემოებათა გამო, აქტივობის ფსიქოლოგიისათვის აუცილებელია ფსიქიკური პროცესების უკან მთლიანი პიროვნება ივლისხმებოდეს და არა მისგან იზოლირებული ტვინი.



პიროვნება, ყოველ კერძო შემთხვევაში, გარესინამდვილესთან სპეციფიკურ ურთიერთობაში მოდის, როგორც გარკვეული მოთხოვნილებით თუ განსაზღვრული მოვალეობით სამოქმედოდ აღძრული სუბიექტი. გარესინამდვილე, როგორც ამ მოთხოვნილების დაკმაყოფილების, ამ მოვალეობის მოხდის კონკრეტული სიტუაცია, აისახება, პიროვნების მთლიან მდგომარეობაში. ეს ასახვა იმაში გამოიხატება, რომ პიროვნების პირველადი, ფსიქოფიზიკურად გაუნაწევრებელი შესაძლებლობანი ისეთ მოდიფიკაციას განიცდის, ისეთ ორგანიზაციას მიიღებს, ისეთი აქტივობისათვის განწყობა, რომლის ქცევის აქტების სახით გაშლა უზრუნველყოფს მის საფუძველში არსებული მოთხოვნილების დაკმაყოფილებას თუ მოვალეობის მოხდას. ქცევის აქტები, ცნობიერების ჩათვლით, ამ მთლიანი მოდიფიკაციის ანუ განწყობის რეალიზაციას წარმოადგენენ.

განწყობა დინამიკური მდგომარეობაა, რის გამოც შეუძლებელია იგი იყოს უტენდენციოდ, სტატიკურ, მოსვენებულ მდგომარეობაში. ამიტომ არაცნობიერი, რომელიც განწყობის ფორმაში არსებობს, დინამიკური ბუნებისაა. სტატიკური არაცნობიერი წარმოდგენილ უნდა იქნას, როგორც ამა თუ იმ განწყობის აღმოცენების შესაძლებლობა.

ადამიანის ცხოვრებაში შეუძლებელია მოინახოს ისეთი მომენტი, როცა იგი განწყობის ფორმაში არ იყოს მოდიფიცირებული და აბსოლუტურად აქტივობის გარეშე იდგეს. ცხოვრების მიმდინარეობა გულისხმობს ერთი განწყობიდან მეორეზე გადასვლას. ინდივიდის არსებობის გზაზე არასოდეს არ ხდება რომელიმე განწყობის სრულიად უგანწყობო მდგომარეობიდან წარმოქმნა. ძილიც არ მიმდინარეობს მოცემული სიტუაციის შესატყვისი განწყობის გარეშე.

ცნობიერება ჩნდება განწყობის საფუძველზე იქ, სადაც იგი უცხო და უჩვეულო სიტუაციის თავისებურებათა გარკვევისათვის ხდება აუცილებელი, ობიექტურ პლანში გარკვეული სიტუაცია შემდეგ ხშირად განწყობის მდგომარეობაში გადადის და იქიდან არაცნობიერად ედება საფუძველად აქტივობას. განწყობის შესაძლებლობა და მოცულობა ცნობიერებისაზე გაცილებით დიდია. განწყობაში შეიძლება ერთბაშად დინამიკურ ფორმაში იყოს ასახული მოთხოვნილება, მისი დაკმაყოფილების სიტუაცია, შესატყვისი აქტივობისთვის საჭირო ცოდნა-გამოცდილება და ძირითადი მომენტები ქცევისა, რომელიც უნდა განხორციელდეს. ამასთან იგი ყოველთვის ატარებს ემოციურ ქვალიტეტს, როგორც იმ ქცევის სუ-

ბიექტურ ღირებულებას, რომელიც მასშია გათვალისწინებული. ცნობიერების მოცულობა ვიწროდაა განსაზღვრული. მისი 'შუქი ერთდროულად სინამდვილის მხოლოდ უღარესად ვიწრო მონაკვეთს წვდება. საკმაოდ ხანგრძლივი დრო იქნებოდა საჭირო იმისათვის, რომ განწყობაში ერთბაშად ასახული სინამდვილე თავიდან ბოლომდე გაცნობიერებულყო და მთელი მისი შინაარსი თანამედვერულად გაშლილიყო ცნობიერების ფორმაში. მაგრამ ასეთი საჭიროება არ დგას. ცნობიერი და არაცნობიერი ასახვა ფუნქციობს როგორც ერთი სტრუქტურული მთლიანი, რის გამოც საცხოვრებო ამოცანათა გადაჭრაზე მინიმალური დრო და ენერგია იხარჯება.

ყველა იმის შემდეგ რაც აქამდე ითქვა, შეიძლება დავასკვნათ, რომ არაცნობიერი ფსიქიკური სინამდვილის არსებობის აღიარება აუცილებელი ხდება არა მარტო იმისათვის, რომ ცნობიერი ფსიქიკური პროცესების წარმოშობა, მიმდინარეობა და აღკვეთა იქნას გასაგები; არამედ იმისთვისაც, რომ მათი საზრისი იქნას ნაწვდომი და თვითონ ფსიქოლოგიური პიროვნება, როგორც აქტივობის სუბიექტი, არ დაგვეკარგოს კვლევა-ძიების პროცესში. ცნობიერების მოვლენები ვრცელი სულიერი სტრუქტურების მომენტებს წარმოადგენენ და გასაგები მხოლოდ ამ სტრუქტურაში ხდებიან. ასეა სულიერი ცხოვრების რეალურ მიმდინარეობაში და ასე უნდა იქნას წარმოდგენილი მეცნიერებაშიაც. ისედაც შეუძლებელი ჩანს ცნობიერების პროცესები წმინდა ფიზიკური კანონზომიერების საფუძველზე მოქმედი მანქანის ფაბრიკატებისა და აბსოლუტურად ჰეტეროგენული მოვლენების მომენტების სახით იქნას წარმოდგენილი.

პიროვნების პრობლემა განწყობის ფსიქოლოგიაში

1. ქცევის სუბიექტის პრობლემა განწყობის ფსიქოლოგიაში

ემპირიული ფსიქოლოგიისთვის, სანამ იგი თავის კლასიკურ ფორმაში ვითარდებოდა, ქცევის სუბიექტის პრობლემა არ არსებობდა. ეს ფსიქოლოგია წარმოადგენდა აზროვნების შინაგანად დასრულებულ სისტემას, რომელიც ნიუტონის მიერ დამუშავებული ბუნებისმეტყველების პრინციპების ანალოგიის მიხედვით იყო ჩამოყალიბებული. იგი ფსიქიკური სამყაროს ერთადერთ საშენ მასალად აღიარებდა შეგრძნებებს, რომელთაც, ბუნებისმეტყველების ზეგავლენით, მარად უცვლელ ფსიქიკურ ელემენტებად ანუ ფსიქიკურ ატომებად თვლიდა. ამ მოძღვრებაში მთელი სულიერი სინამდვილე ფსიქიკური ატომებისაგან ასოციაციის კანონებით მოზაიკურად აგებულ და ერთმანეთთან ამავე კანონებით შეკავშირებული ხატების სამკვიდროს სახით იყო წარმოდგენილი. წარმოდგენის ხატებსაც, მატერიალური ატომებისგან აგებული სხეულების მსგავსად, გარკვეული სიმყარე, — დროში მეტად თუ ნაკლებად ხანგრძლივი არსებობის შესაძლებლობის უნარი, — მიეწერებოდა. ამიტომ ცხადია, ცოცხალი, კონკრეტულად მოქმედი ადამიანის, როგორც ცხოვრების სუბიექტის, ყოფიერებისეული მოვლენების — მოთხოვნილებების, ობიექტური საარსებობის — როლი ცნობიერების ფორმირებისა და სულიერი ცხოვრების მიმდინარეობის თავისებურებათა განსაზღვრის საქმეში, მთლიანად უგულებელყოფილი იყო.

კლასიკური ემპირიული ფსიქოლოგია მხოლოდ ინტროსპექტული ქვრეტის მეთოდით მუშაობდა. სხვა მეთოდების გამოყენებას ფსიქოლოგიაში, იმ პრინციპული მოსაზრების გამო, რომელსაც ეფუძნებოდა, შეუძლებლად თვლიდა, ამიტომ იგი ცნობიერების ფსიქოლოგია იყო: ცნობიერების ინტროსპექტული მონაცემებით

ისაზღვრებოდა და ცნობიერებაში დადასტურებული მოვლენების აღმოცენებისა და ცვალებადობის კანონზომიერებებს თვითონ ცნობიერებაში ეძებდა. სუბიექტსაც იგი ცნობიერებაში გულისხმობდა, მას ცნობიერების ცენტრად, ცნობიერების მწვერვალად ან კიდევ ცნობიერების მოვლენათა ერთობლიობად მიიჩნევდა. ამიტომ აღნიშნულ მოძღვრებაში სუბიექტი წარმოდგენილი იყო, როგორც ისეთი რამ, რაც სულიერი ცხოვრების მიმდინარეობას პასიურად ქვეტს ისე, რომ მის ქმნალობაში არაერთარ მონაწილეობას არ ღებულობს. ცნობიერებას იგი განიხილავდა არაროგორც ქცევის სუბიექტის შინაგან აქტივობას, არამედ, როგორც პირველად მოცემულობას, საიდანაც სუბიექტი და მთელი მისი სამყარო იღებდა სათავეს. ამ თვალსაზრისმა დასრულებული სახე მიიღო მაზიზმში, სადაც შეგრძნებები მთელი სამყაროს ერთადერთ შემადგენელ ელემენტად იქნა გამოცხადებული და სუბიექტიც და ობიექტიც მათგან გამოყვანილ მოვლენებად იქნა მიჩნეული.

ვუნდტმა საკმაოდ შეარყია ტრადიციული ემპირიული ფსიქოლოგიის საფუძვლები იმით, რომ მან ფსიქოლოგიურ მეცნიერებაში, ბუნებისმეტყველების პრინციპებისაგან არსებითად განსხვავებული პრინციპების შემოტანა სცადა და ამ ნიადაგზე ფსიქიკურის თავისებური, ერთის მხრივ მაინც, ქემმარიტებასთან უფრო მიახლოებული გაგება წარმოგვიდგინა. ჩვენ აქ მხოლოდ ერთ ასეთ, ამჟამად ჩვენთვის საყურადღებო, მომენტზე გვინდა მივუთითოთ.

როგორც აღვნიშნეთ, ემპირიული ფსიქოლოგია ფიქრობდა, რომ ფსიქიკურ ელემენტებსა და მათი შეერთებით მიღებულ რთულ წარმონაქმნებს, ბუნებაში არსებული სხეულების მსგავსად, მეტად თუ ნაკლებად მყარი — სუბსტანციური არსებობა აქვთ, რის გამოც ისინი შეიძლება დროში უცვლელი სახით იქნან შენახულნი. პერბარტის მოძღვრება წარმოდგენათა მექანიკის შესახებ, ფსიქიკურის ასეთ გაგებას ემყარებოდა. ფსიქიკურის ანალოგიური გაგების რეციდივებს, აქა-იქ, ახალ ფსიქოლოგიაშიაც ვხვდებით. ვუნდტმა, მართალია იდეალისტური პოზიციებიდან, მაგრამ მაინც გარკვევით უჩვენა, რომ ფსიქიკურს აქტუალური, პროცესული ხასიათი აქვს და არა — მყარი, სუბსტანციური ფსიქიკურის გაგება, ამ მხრივ, კიდევ უფრო მიუახლოვა ქემმარიტებას ბრენტანომ, როცა მან აქტის ცნება შემოიტანა ფსიქოლოგიაში და სცა-

და ფსიქიკური სუბსტანციის ცნება ფსიქიკური აქტის ცნებით შე-  
ეცვალა.

ფსიქიკურის სუბსტანციის ტერმინის ნაცვლად აქტივობის ტერ-  
მინით დახასიათება, რა თქმა უნდა, ჯერ კიდევ არ ნიშნავდა იმას, რომ  
იგი: გაგებული იყო, როგორც პიროვნების აქტივობა, რომელიც  
ქცევის მთლიან სტრუქტურაში ნახულობს თავის ბუნებრივ ადგილს.  
მართალია, ცნობიერება გაგებულ იქნა, როგორც აქტივობა, მაგრამ  
არა: მისგან განსხვავებულ და მის უკან მდგომი რაიმეს აქტივობა,  
არამედ როგორც თვითაქტივობა. მისი ასეთი გაგებაც წარმოადგენ-  
და ერთგვარ ნაბიჯს ქცევის სუბიექტის პრობლემის სწორად დაყე-  
ნებისთვის: საჭირო ნიადაგის მომზადების მიმართულებით.

ემპირიული ფსიქოლოგია, იდგა რა ბუნებისმეტყველურ თვალ-  
საზრისზე, მთელ თავის კვლევით მუშაობას განსაზღვრავდა ახსნის  
ამოცანებით. ფსიქიკური მოვლენის ახსნაში კი იგი ორ რამეს გუ-  
ლისხმობდა: 1. შედგენილი ფსიქიკური მოვლენების დაშლასა და  
შემადგენელ ელემენტებზე დაყვანას და 2. იმ ფიზიოლოგიური კო-  
რელატების დადგენას, რომელნიც მისი აზრით, ცნობიერებაში მიმ-  
დინარე პროცესების საფუძვლად უნდა ყოფილიყვნენ აღიარე-  
ბულნი. ამიტომ მას მხედველობის გარეშე რჩებოდა ფსიქიკურის  
ერთი ყველაზე არსებითი თავისებურება. სახელდობრ ის რომ ფსი-  
ქიკური წარმოდგენის საზრისის ანუ მნიშვნე-  
ლობის მატარებელ მოვლენას, რაც გამოხატავს სა-  
ცხოვრებო პირობების კონკრეტულ მოვლენებთან პიროვნების და-  
მოკიდებულების თავისებურ ხასიათს. ამის გამო ემპირიულ ფსიქო-  
ლოგიაში სულიერი ცხოვრების მოვლენები წარმოდგენილი იყო აბ-  
სტრაქტულად, სულიერი ცხოვრებიდან აბსოლუტურად იზოლირე-  
ბული და ჰიციოცხლის კონკრეტული შინაარსის ნიშანდობლივი  
თვისებებისგან გაცარცული სახით.

ყველაზე ადრე და კარგად ემპირიული ფსიქოლოგიის მეცნიე-  
რული ნაკლოვანებანი ამ მიმართულებით დილთაიმ გააცნობიერა.  
იგი ჯერ კიდევ 90-იან წლებში შეეცადა ფსიქოლოგიური მეცნიერე-  
ბის განვითარების ისტორიაში, იუმისა და ლოკის შემდეგ, მეორე  
დიდი რეფორმა ჩაეტარებინა და ამით ნიადაგი მოემზადებინა ფსი-  
ქოლოგიის ახალპრინციპებზე, ახალი მიმართულებით განვითარების  
საქმისათვის. მაგრამ ფსიქოლოგიური მეცნიერების განვითარების  
მთავარი ხიზი დილთაის მიერ განსაზღვრულ პრინციპებს არ გააყო-  
ლია: მიუხედავად ამისა, დილთაის ფსიქოლოგიის ძირითადი აზრი,  
რომ ფსიქოლოგიური კვლევა-ძიების ცენტრში კონკრეტული ისტო-

რეული პიროვნების სულიერი ცხოვრება უნდა იდგეს და არა ცხოვრებისეულ სინამდვილეს აბსოლუტურად მოწყვეტილი და თავისი არსებობის ბუნებრივი პირობებიდან უკანონოდ ამოგლეჯილი და აბსტრაქტიზებული ფსიქიკური მოვლენები, თანამედროვე ფსიქოლოგიის ერთ ძირითად, მაგრამ ჯერ კიდევ არასაკმაოდ რეალიზებულ, პრინციპს წარმოადგენს.

ფსიქოლოგიური მეცნიერების ადამიანის სულიერ ცხოვრებასთან დაახლოების საქმეში თვალსაჩინო როლი შეასრულა ზ. ფრეიდისა და კ. ლევინის გამოკვლევებმა. ეს ავტორები სხვადასხვა გზით შეეცადნენ ფსიქიკური მოვლენები, რომელნიც მანამდე აბსტრაქტულად, ცხოვრებიდან სრულიად მოწყვეტილი სახით, განიხილებოდნენ, ადამიანის მოთხოვნილებებზე დაეფუძნებინათ და მათთვის ცხოვრებისეული საზრისი დაებრუნებინათ. მაგრამ ფსიქიკურის ბუნებისა და ფსიქიკურის საფუძვლების შესახებ მეცნიერულად დასაბუთებული და საყოველთაოდ მისაღები თვალსაზრისის შემუშავება მათ მაინც ვერ შესძლეს.

საბჭოთა ფსიქოლოგებმა, განსაკუთრებით უზნაძემ, რუბინ-შტეინმა და ლეონტიევმა, ეფუძნებოდნენ რა ისინი ერთის მხრივ მარქსისტულ მეთოდოლოგიურ პრინციპებს, ხოლო მეორის მხრივ ფსიქოლოგიური მეცნიერების უკანასკნელ მონაპოვრებს, ბევრი გააკეთეს იმისთვის, რომ ფსიქოლოგიური მეცნიერება ცხოვრებასთან ახლოს მოეყვანათ და სულიერ ცხოვრების მოვლენათა კანონზომიერების შესწავლის საქმე ნამდვილ მეცნიერულ გზაზე დაეყენებინათ. მათ დაასაბუთეს, რომ ფსიქიკური წარმოიქმნება პიროვნების გარესინამდვილესთან ურთიერთობაში, რასაც ქცევის ხასიათი აქვს, და წარმოადგენს, როგორც ერთის ისე მეორის ძირითად თავისებურებათა ასახვას. იგი მხოლოდ ქცევაში არსებობს და ფუნქციონებს იმ პიროვნული მნიშვნელობებითა და საზრისებით, რომელთა დანახვა მხოლოდ ქცევის სტრუქტურაშია შესაძლებელი. ამიტომ ფსიქიკურის მეცნიერული შესწავლა მხოლოდ ქცევის მთლიან სტრუქტურაში უნდა მოხდეს. მაგრამ ამისთვის აუცილებელია, პირველ რიგში თვით ქცევის ძირითადი ფსიქოლოგიური სტრუქტურა და კანონზომიერებანი იქნას შესწავლილი. ამ მიმართულებით შესრულებულია მეცნიერული გამოკვლევები, რამაც ჩვენში ტრადიციული ცნობიერების ფსიქოლოგია, სადაც პიროვნების ცნება სიერთოდ არ ფუნქციონებდა, შეცვალა აქტივობის ფსიქოლოგიამ, რაც პიროვნების სულიერი ცხოვრების მოვლენათა შესწავლას მათ ბუნებრივ მიმდინარეობაში — ქცევაში ახდენს.

საბჭოთა ფსიქოლოგია, როგორც მთელი ქცევის, ისე მასში ჩართული ცნობიერების პროცესების, უკან ყოველთვის გულსხმობს ადამიანს, როგორც მოცემული კონკრეტული ქცევის სუბიექტს, რომელიც ამ ქცევის ფსიქიკური და მორტორული აქტების გზით გარკვეული საცხოვრებო ამოცანის გადაქრას ცდილობს და, ჩვეულებრივ, ახერხებს კიდეც. საბჭოთა ფსიქოლოგიაში დამკვიდრებული აზრის მიხედვით, ყოველი ფსიქიკური პროცესი და მდგომარეობა ქცევის სუბიექტის შინაგან აქტივობასა და მდგომარეობას წარმოადგენს.

მაგრამ, როგორ უნდა ვიაზროთ ადამიანური ინდივიდი, როგორც მოცემული კონკრეტული ქცევის ფსიქოლოგიური სუბიექტი? როგორია ამ უკანასკნელის ფსიქოლოგიური სტრუქტურა და შინაარსი? ეს საკითხი რუსულ ფსიქოლოგიაში გარკვევით არაა დაყენებული და ამიტომ იქ მისი გადაქრის საგანგებო ცდებიც არ მოგვეპოვება. რამდენადაც ამის თქმის უფლებას ჩვენთვის ხელმისაწვდომი სპეციალური ლიტერატურა იძლევა, ამ კითხვაზე საზღვარგარეთულ ფსიქოლოგიაშიაც ვერ ვნახულობთ დამაკმაყოფილებელ პასუხს.

ერთი სიტყვით, ყველაფერი რაც ქცევაში და ქცევის სახით ხდება, ქცევის სუბიექტს მიეწერება, ქცევის სუბიექტის აქტივობად ითვლება, მაგრამ ის, რასაც ქცევის სუბიექტი ახდენს და ქცევის სუბიექტის აქტივობას წარმოადგენს, თვითონ ქცევის სუბიექტი არაა. ქცევის სუბიექტი არც იმ მოთხოვნილებაზე დაიყვანება, რომელიც ქცევას ედება საფუძვლად და არც იმ სიტუაციის ფსიქიკურ მოცემულობაზე, რომელსაც იგი თავის ქცევის აქტებს უფარდებს. ფსიქოლოგიაში ქცევის სუბიექტის მოთხოვნილებისა და აქტივობის (ქცევის) ფსიქოლოგიურ თავისებურებათა შესახებ საკმაოდ ბევრი გამოკვლევა არსებობს, თვითონ ქცევის სუბიექტის ფსიქოლოგიური ბუნების შესახებ კი თითქმის არაფერი მოგვეპოვება. შეიძლება ვთქვათ: ქცევის სუბიექტის ადგილი ფსიქოლოგიაში სრულიად კანონიერ ადგილადაა დაშვებული, მაგრამ იგი, თუ მხედველობაში არ მივიღებთ დ. უზნაძის განწყობის ცნებას, არაა დაკავებული რაიმე მეცნიერულად გარკვეული შინაარსის მქონე ცნების მიერ. ამ ვაკანტური ადგილის დაკავება შეუძლია ცნებას, რომელიც ტერმინში „ქცევის ფსიქოლოგიური სუბიექტი“ ისეთ მეცნიერულ შინაარსს ჩადებს, რომელიც საქმის ვითარებას ადექვატურად ასახავს.

ჩვენის აზრით, დ. უზნაძის განწყობის ფსიქოლოგიის ერთი დი-

დი ღირებულება იმაშია, რომ იგი შესაძლებლობას იძლევა ქვევის სუბიექტის ფსიქოლოგიური ბუნება მეცნიერულ ცნებაში იქნას გააზრებული. შევჩერდეთ უფრო დაწვრილებით საკითხზე: როგორ უნდა ვიაზროთ ქვევის ფსიქოლოგიური სუბიექტის ცნება განწყობის ფსიქოლოგიაში?

დ. უზნაძის შეხედულების მიხედვით, როგორც აღვნიშნეთ, მოთხოვნების ფაქტის ნიადაგზე ცოცხალი ორგანიზმი ქვევის სუბიექტად იქცევა, ხოლო მასზე მოქმედი გარესინამდვილე — მოთხოვნების დაკმაყოფილების სიტუაციად. ამიტომ, სადაც არ არსებობს მოთხოვნილება, იქ არც ქვევის სუბიექტის შესახებ შეიძლება ვილაპარაკოთ.

მაგრამ რა მოსდის ქვევის სუბიექტს, მაშინ, როცა აქტივობა, რომლის სუბიექტსაც თვითონ წარმოადგენს, რეალიზირდება და მოთხოვნილება კმაყოფილდება? თუ მართლაც მოთხოვნილების მდგომარეობა მისი არსებობის ერთ აუცილებელ პირობას წარმოადგენს, უნდა ვიფიქროთ, რომ იგი ქვევის რეალიზაციისა და მოთხოვნების დაკმაყოფილების შემდეგ წყვეტს არსებობას. ცოცხალი არსება, თუ მას ამ მომენტში სხვა რაიმე მოთხოვნილება არ გააჩნია, სუბიექტის მდგომარეობიდან გამოდის, თავის თავში იკეტება და გარესინამდვილისადმი სრულიად ინდიფერენტულ დამოკიდებულებას იჩენს, მის არსებობას არც კი განიცდის. ეს იმას ნიშნავს, რომ ქვევის ფსიქოლოგიურ სუბიექტს არ აქვს ისეთი მყარი არსებობა, როგორც ცოცხალ ორგანიზმს, რომელიც დაბადებიდან სიკვდილამდე, მართალია ცვალებადობას განიცდის, მაგრამ მაინც ერთ და იმავე ცოცხალ ორგანიზმად რჩება, მუდამ ერთსა და იმავე სიცოცხლეს წარმოადგენს ისე, რომ იგი არსებობას ერთი წუთითაც არ წყვეტს. ქვევის სუბიექტი კი ყოველთვის ფორმირდება ქვევის წინ, როგორც ამ კონკრეტული ქვევის სუბიექტი, და არსებობს მანამ, სანამ იმ ქვევის რეალიზაციას არ მოახდენს, რომლის სუბიექტსაც წარმოადგენს. შემდეგ სხვა მოთხოვნილების ნიადაგზე სხვა ქვევის სუბიექტი ფორმირდება და იწყებს აქტივობას.

ამგვარად, ქვევის ფსიქოლოგიური სუბიექტის ერთი ძირითადი თავისებურება ისაა, რომ იგი, ყველა კერძო შემთხვევაში, ფორმირდება გარკვეული მოთხოვნილების ნიადაგზე, ქვევის დაწყების წინ და ქვევის რეალიზაციის (ან კიდევ რაიმე მიზეზის გამო მისი განხორციელების საკითხის დღის წესრიგიდან ნაადრევად მოხსნის) შემდეგ, როგორც ქვევის სუბიექტი, არსებობას წყვეტს. მას არ აქვს სუბსტანციური ბუნება. იგი როგორც ფუნ-



ქციური წარმონაქმნი, თავს იჩენს ცოცხალი არსების ფსიქო-ფიზიკურ შესაძლებლობათა ორგანიზაციის იმ დონეზე, რომელსაც ინდივიდში გააქტიურებული მოთხოვნილება აპირობებს და რომელიც ამ მოთხოვნილების დაკმაყოფილებასთან ერთად იცვლება საწყისი მდგომარეობის მიმართულებით, ან კიდევ ადგილს უთმობს სხვა ქცევის სუბიექტს, რომელიც ფორმირდება სხვა მოთხოვნილებისა და მასთან უშუალოდ დაკავშირებულ მოვლენათა საფუძველზე.

მაგრამ ქცევის სუბიექტის ფორმირება მარტო მოთხოვნილებას არ შეუძლია. მოთხოვნილების სუბიექტი ჯერ კიდევ არაა ქცევის სუბიექტი. ჩვენ გვაქვს ისეთი მოთხოვნილებებიც, რომელთა დაკმაყოფილების ქცევის სუბიექტები ჯერ არ ვყოფილვართ და შეიძლება ვერც გავსდეთ ვერასოდეს. იქ სადაც ქცევის სხვა აუცილებელი სუბიექტური და ობიექტური პირობები არ არსებობენ, მოთხოვნილება, რა ძლიერაც არ უნდა იყოს იგი, ქცევის სუბიექტის ორგანიზირებას ვერ უზრუნველყოფს. მხატვარს, რომელმაც მანამ დაჰკარგა ხელები, სანამ თავის ყველაზე მნიშვნელოვანი ჩანაფიქრის ყალბით ტილოზე გადატანას დაიწყებდა, დიდხანს სტანჯავს ჩანაფიქრის განხორციელების მოთხოვნილება, მაგრამ ამ მოთხოვნილების დაკმაყოფილების ქცევის სუბიექტი იგი ვერასოდეს ვერ გახდება. პატიმარს, რომელიც დიდი ხანია საკანში მარტოდაა გამომწყვდეული, ყველაზე მეტად ხალხში თავისუფლად გამოსვლა და აღამიანებთან, განსაკუთრებით ახლობლებთან, ურთიერთობა სწყურია, მაგრამ იგი ასეთი ქცევის სუბიექტად ვერ იქცევა მანამ, სანამ მისი საკნის გასაღები სხვის ხელთ იმყოფება. მას შეუძლია ამ პირობებით ბევრი იოცნებოს, მაგრამ ასეთ შემთხვევაში იგი იოცნების სუბიექტი იქნება და არა პრაქტიკული მოქმედების.

მოთხოვნილება ქცევის სუბიექტის ორგანიზირებას ახდენს იმ სუბიექტური და ობიექტური მონაცემების ბაზაზე, რომელნიც ქცევის რეალიზაციისათვის საჭირო ყველა პირობას შეიცავს. ამიტომ ქცევის ფსიქოლოგიური სუბიექტის სტრუქტურაში, პირველ რიგში, იგულისხმება მოთხოვნილება, ცოცხალი არსების ფსიქო-ფიზიკურ შესაძლებლობათა პრეტენზიის დონე და ობიექტური ვითარების სიტუაციური სქემა. ამ უკანასკნელის თავისებურებანი პირველი ორის ბუნებითაა განსაზღვრული, რადგან მოთხოვნილების დაკმაყოფილების სიტუაციად ცოცხალი არსება მხოლოდ ისეთ გარემოს მიიჩნევს, რომელშიაც მას საკუთარი მო-

თხოვნის საგანი საქუთარი ფსიქო-ფიზიკური ძალებისათვის მისაწვდომ პირობებში ეძლევა. ქვევის ობიექტურ პირობებთან მიმართებაში თავის ფსიქო-ფიზიკურ ძალთა შესაძლებლობებს ცოცხალი არსება (გარკვეულ თანშობილ და შექმნილ გარემოებათა საფუძველზე) ყოველთვის მიახლოებითი სისწორით განსაზღვრავს.

ამგვარად, ქვევის ფსიქოლოგიური სუბიექტის ფორმირების საქმეში გადამწყვეტს როლს თამაშობს მოთხოვნება, სიტუაცია და ის ფსიქო-ფიზიკური შესაძლებლობანი, რომელნიც მოცემული მოთხოვნების მოცემულ სიტუაციაში დაკმაყოფილებისთვის საჭირო ქვევის განხორციელებისთვის არიან აუცილებელი. ამ ფაქტორებიდან წამყვანი როლი მიეკუთვნება მოცხოვნილებას. რადგან ქვევის სუბიექტის მიზანსწრაფვა და ამ უკანასკნელის შესატყვისი აქტივობის წყარო მისგან იღებს სათავეს. მაგრამ ქვევის სუბიექტი ამ მოვლენათა უბრალო თავყრილობა არაა. იგი, თავისი ბუნებით, წარმოადგენს ერთეულს და არასიმრავლეს. ქვევის სუბიექტი არის სრულიად ახალი კანონზომიერების მატარებელი ფუნქციური ერთეული, რომელიც დასახელებულ მოვლენებს, დაქვემდებარებული სახით შეიცავს თავის სტრუქტურაში. მისი უშუალო ცნობიერება იძლევა „მე“-ს ერთგვარ გრძნობისებურ განცდას, რომელიც თან ახლავს ჩვენი ქვევის აქტების მიმდინარეობას. ზოგჯერ, როცა ჩვენში ერთდროულად ორი სხვადასხვა, ერთმანეთთან შეუთავსებელი მოთხოვნა იღვიძებს, თითოეული მათგანი, ცოცხალ არსებაში მოცემულ ფსიქოფიზიკურ შესაძლებლობათა ბაზაზე, თავისთავის დაკმაყოფილების ქვევის სუბიექტის ფორმირებას ცდილობს. ასეთ შემთხვევაში იქმნება კონფლიქტური მდგომარეობა, რომელსაც ისე განვიცდით, თითქოს ჩვენში ორი „მე“ ებრძოდეს ერთმანეთს.

დ. უზნაძის შეხედულების მიხედვით, ქვევის ასეთი სუბიექტის როლში გამოდის განწყობა. ჩვენის აზრით, განწყობის ფსიქოლოგია ქვევის ფსიქოლოგიური სუბიექტის პრობლემის დაყენებისა და გადაჭრის ერთ ყველაზე საყურადღებო ცდას წარმოადგენს თანამედროვე ფსიქოლოგიაში.

## 2. პიროვნების პრობლემა განწყობის ფსიქოლოგიაში

ფსიქოლოგიაში პიროვნება, უფრო ხშირად, გაგებულა, როგორც შემკრები ცნება, რომელიც თავისთავში მოიცავს

ფსიქიკურ თვისებებს, პროცესებსა და მდგომარეობებს. ამიტომ მას რაიმე სპეციფიკური, ამ უკანასკნელ მოვლენებზე დაუყვანელი, თვისება არ მიეწერება. მისი დახასიათება ამოიწურება იმ პროცესებისა და მდგომარეობების თავისებურებებით, რომელთა მატარებლადაც იგი იგულისხმება.

რუბინშტეინის აზრით, ადამიანი პიროვნების სახით გამოდის, როგორც საზოგადოებრივ ურთიერთობათა სისტემის „ერთეული“ და საზოგადოებრივ ურთიერთობათა რეალური მატარებელი. ამიტომ პიროვნების ცნება საზოგადოებრივი კატეგორიაა და არა — ფსიქოლოგიური. მაგრამ იმის გამო, რომ პიროვნება, როგორც რეალობა, მრავალი განსხვავებული თვისების — საზოგადოებრივისა და ბუნებრივის — მატარებელია, მასთან ბევრ მეცნიერებას აქვს საქმე. ამ მეცნიერებათა შორის პირველი ადგილი ეკუთვნის ფსიქოლოგიას, რადგან პიროვნება არ არსებობს ფსიქიკის, მითუმეტეს ცნობიერების გარეშე. ამიტომ ფსიქოლოგიის გარეშე შეუძლებელია პიროვნების ყოველმხრივი შესწავლა<sup>1</sup>.

მაგრამ თუ ადამიანი, როგორც პიროვნება, მხოლოდ საზოგადოებრივი კატეგორიის მოვლენაა, მაშინ, ცხადია, ფსიქოლოგიას ადამიანთან, როგორც პიროვნებასთან არ უნდა ჰქონდეს საქმე. მეცნიერების კატეგორია მთლიანად მისი კვლევის ობიექტის კატეგორიითაა განსაზღვრული. ამიტომ, როცა ფსიქოლოგი რომელიმე სხვა მეცნიერების ობიექტის მეცნიერულ შესწავლას იწყებს, იგი ამ მეცნიერების საქმეს აკეთებს და არა ფსიქოლოგიისას. საზოგადოებრივი კატეგორიის მოვლენის შესწავლა, რომელი მეცნიერების წარმომადგენელმაც არ უნდა აწარმოოს იგი, ფსიქოლოგიურ ცნებებსა და ფსიქოლოგიურ კანონზომიერებათა ცოდნას ვერ შემოიტანს მეცნიერებაში.

სინამდვილეში რეალურად, კონკრეტულად არსებობს მხოლოდ ადამიანი, როგორც ცოცხალი მოქმედი ინდივიდი. იგი სამყაროს ყველა სხვა მოვლენაზე უფრო რთული წარმონაქმნია, რადგან თავისთავში, როგორც ერთ მთლიან ორგანულ სტრუქტურაში, მატერიალური სამყაროს განვითარების ყველა დონესა და ყველა კანონზომიერებას მოიცავს. მის არსებობას ფიზიკურ, ბიოლოგიურ, ფსიქიკურ და საზოგადოებრივ (სოციალურ) კანონზომიერებათა ერთიანობა აპირობებს. ამიტომ შეუძლებელია იგი, როგორც ადამიანი, მისი ბუნებიდან რომელიმე ერთი მათგანის ამო-

<sup>1</sup> С. Л. Рубинштейн, Бытие и сознание, 1957, стр. 311.

ლების შემდეგაც განაგრძობდეს არსებობას. პირველი—ფიზიკური კანონზომიერება— წარმოადგენს ადამიანის ყოველგვარ აქტიუზის საფუძველს და შესაძლებლობას იძლევა ადამიანი თავისი მოქმედებით ჩართული იქნას სამყაროს მოვლენათა საყოველთაო მიმდინარეობაში. მეორე — ბიოლოგიური კანონზომიერება — პირველს თავისთავში იქვემდებარებს და ისეთ ორგანიზაციას აძლევს, რაც განვითარების სრულიად ახალ საფეხურს — ს ი ც ო ც ხ ლ ე ს უზრუნველყოფს. ბიოლოგიური თავის მხრივ ფსიქიკურს იფუძნებს, ხოლო ფსიქიკური — ადამიანის სოციალურ-საზოგადოებრივი ბუნების საყრდენი ხდება.

ამიტომ ადამიანი სულ სხვადასხვა მეცნიერების საგანი შეიძლება იყოს, იმის მიხედვით, თუ მისი არსებობის განვითარების რომელ დონეზე იქნება განხილული. განვითარების ყოველი დონე მხოლოდ ერთი სპეციფიკური, მხოლოდ ამ დონისათვის დამახასიათებელი, კანონზომიერებით ხასიათდება და ამიტომ იგი მხოლოდ ერთი მეცნიერების საგანი შეიძლება იყოს და არა რამდენიმე, ერთიმეორისაგან არსებითად განსხვავებული, — მეცნიერების. პიროვნება ადამიანის განვითარების უმაღლეს დონეს წარმოადგენს, ამიტომ მისი დახასიათება უნდა მოხდეს არა ადამიანის ბუნებაში არსებული ყველა დონისთვის დამახასიათებელი თვისებებით, არამედ მხოლოდ იმ ნიშნებით, რომელიც განვითარების უმაღლეს დონეზე მოქმედი ადამიანისათვისაა სპეციფიკური.

თუ ეს მსჯელობა სწორია, მაშინ პიროვნება არაა ისეთი რთული, ისეთი მრავალი, ერთმანეთისგან განსხვავებული კანონზომიერების მატარებელი მოვლენა, რომელიც მრავალი, ერთიმეორისგან არსებითად განსხვავებული მეცნიერების საგანი შეიძლება გახდეს. ასეთია ადამიანი, როგორც კონკრეტული ინდივიდი, და არა პიროვნება, თუ ამ უკანასკნელისა და პიროვნების ცნებებს შორის იგივეობის ნიშანს არ დავსვამთ და მათ ერთი და იგივე მნიშვნელობით არ ვიხმართ.

როცა ვლაპარაკობთ ადამიანზე, როგორც პიროვნებაზე და მას საზოგადოებრივი კატეგორიის მოვლენად მივიჩნევთ, ისე, როგორც ამას რუბინშტეინი აკეთებს, მაშინ ადამიანს ვიხილავთ მისი არსებობის უმაღლესი დონისთვის დამახასიათებელი სპეციფიკური ნიშნების მიხედვით, რის გამოც ადამიანის სხვა დონეებზე არსებობისათვის დამახასიათებელი ნიშნები, სრულიად სამართლიანად, მხედველობის გარეშე რჩება. რუბინშტეინს, როცა იგი პიროვნებას საზოგადოებრივი კატეგორიის მოვლენად მიიჩნევს, მხედველობაში

აქვს ადამიანის არსებობა თავის განვითარების უმაღლეს დონეზე; მაგრამ იქვე, როცა იგი პიროვნებას მრავალი ისეთი კანონზომიერების მატარებელ მოვლენად თვლის, რომელიც მას სულ სხვადასხვა მეცნიერების საგნად აქცევს, მაშინ იგი ტერმინით „პიროვნება“ აღნიშნავს ადამიანს თავის რეალურ მთლიანობაში და არა პიროვნებას — ადამიანს თავისი არსებობის უმაღლესი დონისათვის დამახასიათებელი ნიშნებში გააზრებულს. ტერმინის მნიშვნელობის ასეთი შეცვლა ხშირად დიდ გაურკვეველობას იწვევს.

რუბინშტეინის აზრით, პიროვნება არ არსებობს ფსიქიკის გარეშე, ამიტომ ფსიქოლოგიის გარეშე შეუძლებელია პიროვნების ყოველმხრივი შესწავლა. მაგრამ პიროვნება არც ბიოლოგიურისა და ფიზიკურის გარეშე არსებობს სადმე რეალურად. ამიტომ თუ რუბინშტეინის მსჯელობას გაეყვებით, უნდა ვთქვათ: პიროვნებას ყოველმხრივი შესწავლა შეუძლებელია ბიოლოგიისა და ფიზიკის გარეშე. მაგრამ იქნება კი სწორი ასეთი მსჯელობა?

რუბინშტეინი, მიუხედავად იმისა, რომ პიროვნების ცნებას საზოგადოებრივ კატეგორიად მიიჩნევს და ფსიქოლოგიურ მეცნიერების გარეთ ათავსებს, პიროვნების პრობლემას ფსიქოლოგიაში კანონიერ პრობლემად მიიჩნევს, რადგან თვლის, რომ ფსიქიკური მოვლენები პიროვნების მთლიან ცხოვრებაში ორგანულად არიან ჩაქსოვილნი და ისინია რომ მისი ქცევის რეგულირებას ახდენენ.

რუბინშტეინი პიროვნების პრობლემის გადაჭრას ფსიქოლოგიაში ცდილობს, იმით რომ იძლევა პიროვნების შემდეგნაირ დახასიათებას: ადამიანი პიროვნებაა იმის გამო, რომ იგი თავის დამოკიდებულებას გარემოსთან განსაზღვრავს ცნობიერების გზით. ადამიანი პიროვნებაა იმდენად, რამდენადაც მას თავის საკუთარი საბჭე აქვს. ადამიანი არის პიროვნება მაქსიმალურად, როცა იგი მინიმალურად ნეიტრალურია და ამჟღავნებს „პარტიულობის“ მაქსიმუმს ყველაფრისადმი, რასაც საზოგადოებრივი მნიშვნელობა აქვს. ამიტომ ადამიანისათვის, როგორც პიროვნებისათვის, ფუნდამენტალური მნიშვნელობა აქვს ცნობიერებას, არა მხოლოდ როგორც ცოდნას, არამედ, როგორც დამოკიდებულებასაც. ცნობიერების გარეშე, გარკვეული პოზიციის ცნობიერად დაკავების უნარის გარეშე არ არსებობს პიროვნება. პიროვნებისათვის დამახასიათებელია ისიც, რომ მისი ფსიქიკა მრავალპლანიანია, — ფსიქიკური პროცესები მასში სულ სხვადასხვა დონეებზე მიმდინარეობენ, რის გამოც იგი თავისთავში მოიცავს ყველა — ზოგჯერ ურთიერთსაწინააღმდეგო — თვისებებსა და ტენდენციებს.

ფსიქიკურის მრავალპლანიანობას, რუბინშტეინი, განსაკუთრებულ მნიშვნელობას აძლევს პიროვნების ფსიქიკური წყობის გაგების საქმეში. იგი მასთან აკავშირებს პიროვნების, როგორც ნებისმიერი და უნებლიე პროცესების ურთიერთმიმართების ფსიქოლოგიური სუბიექტის საკითხს. ყოველი პიროვნება ესაა სუბიექტი „მე“-ს მნიშვნელობით, ხოლო სუბიექტი, ამ სიტყვის სპეციფიკური მნიშვნელობით, ეწოდება პიროვნებას, რომელსაც მიჰყავს ცნობიერი ნებისმიერი ქცევა და რომლის ბირთვსაც გაცნობიერებული მოტივები შეადგენენ. მაგრამ, ავტორის აზრით, ადამიანის პიროვნების ფსიქიკური შინაარსი არ ამოიწურება მხოლოდ ცნობიერი მოტივებით. იგი თავისთავში შეიცავს მრავალგვაროვან გაუცნობიერებელ ტენდენციებს, რომელნიც მის უნებლიე მოქმედებისათვის აღძვრას ახდენს. „მე“, როგორც სუბიექტი, წარმოადგენს მწვერვალს განუყოფელს იმ მრავალპლანოვან ტენდენციათა ერთობლიობისგან, რომელნიც ერთად ქმნიან პიროვნების ფსიქიკურ წყობას. რუბინშტეინს პიროვნების საერთო დახასიათებისათვის საჭიროდ მიაჩნია, აგრეთვე, გათვალისწინებულ იქნას მისი იდეოლოგია და იდეები, რომელიც მას პრინციპების სახით აქვს მიღებული და რომელთა საფუძველზედაც იგი აფასებს, როგორც საკუთარ ისე სხვების ქცევას. პიროვნების გაგების საქმეში ასეთივე მნიშვნელობას ანიჭებს რუბინშტეინი ფსიქიკურ თვისებებსა და მდგომარეობებს<sup>2</sup>.

როგორც ვხედავთ, რუბინშტეინი პიროვნების პრობლემას ფსიქოლოგიაში არ აყენებს რაიმე კონკრეტულად გარკვეული პრობლემის სახით. იგი ადამიანს, როგორც პიროვნებას, ახასიათებს იმით, რომ იმ ფსიქიკური თვისებებით, პროცესებითა და მდგომარეობებით, რომელიც კი შეიძლება საერთოდ ადამიანს ჰქონდეს. ამიტომ მასთან გამოთქმები „ადამიანი“ და „პიროვნება“ ფაქტიურად ერთი და იგივე მნიშვნელობით იხმარება, რის გამოც გამოთქმა „ადამიანი, როგორც პიროვნება“, ჰკარგავს თავის აზრს. ეს გამოთქმა, მით უმეტეს, როცა იგი იხმარება ისეთ კონტექსტში და ისე ზშირად, როგორც ამას რუბინშტეინთან ვხვდებით, გვაფიქრებინებს, რომ მისი ავტორის აზრით, პიროვნების ფსიქოლოგია არ ამოწურავს ადამიანის მთელ ფსიქოლოგიას და ამიტომ როცა აღამიანის, როგორც პიროვნების, ფსიქოლოგიის შესახებ ვლაპარაკობთ, ადამიანის ფსიქოლოგიიდან ზოგიერთ რაიმეს, რაც პიროვნებას არ ეხება, ყურადღების გარეშე ვტოვებთ: მაგრამ, როგორც აღვნიშნეთ, ფაქტიურად ეს ასე არ ხდება: ავტორი ადამიანის

<sup>2</sup> С. Л. Рубинштейн, Бытие и сознание, стр. 312—315.

მთელ ფსიქიკას პიროვნების ფსიქიკად მიიჩნევს და ამით ადამიანისა და პიროვნების ცნებებს შორის ყოველგვარ განსხვავებას ხსნის.

ამასთან ერთად იგი პიროვნების სახით წარმოადგენს ფსიქიკური პროცესების, თვისებებისა და მდგომარეობის ს ი მ რ ა ვ ლ ე ს, რომლის ერთ სისტემაში პიროვნების სახით გააზრება, საკმაოდ დიდ სიძნელეს ქმნის. პიროვნების პრობლემა ფსიქოლოგიაში სწორედ იმაშია, რომ ძნელი ხდება იმ ფსიქიკურ მოვლენათა მრავალპლანობა და სიმრავლე, რომელთაც ადამიანის, როგორც პიროვნების დახასიათებისთვის იყენებენ, გააზრებულ იქნას ერთ ცნებაში, რომელსაც პიროვნების ცნება შეიძლება ვუწოდოთ. ყველაფრის იმის ერთი ცნების სახით გააზრება, რასაც რუბინშტეინი ადამიანის, როგორც პიროვნებას, ფსიქიკური დახასიათებისათვის იძლევა, შეუძლებელი ხდება.

ადამიანი, როგორც პიროვნება, თუ მართლაც არსებობს ფსიქოლოგიური პრობლემის სახით. შესაძლებელია მისი ძირითადი ფსიქოლოგიური კანონზომიერება ერთ გარკვეულ კონცეფციაში იქნას მოქცეული. პიროვნების პრობლემა ფსიქოლოგიაში, ჩვენის აზრით, პირველ რიგში, სწორედ ასეთი კონცეფციის დადგენის სიძნელეში გამოიხატება.

ზემოაღნიშნულ გარემოებათა გამო ჩვენ ვიზიარებთ პიროვნების შესახებ რუბინშტეინის შეხედულებათა იმ შეფასებას, რომელსაც ბოჟოვიჩი იძლევა. მისი აზრით, რუბინშტეინის ამ შეხედულებებში ბევრი საყურადღებო და ღირებული ასპექტი და მტკიცებაა მოცემული, მაგრამ პიროვნების, როგორც ფსიქიკური მოვლენის, მთლიანი კონცეფცია არ არსებობს<sup>3</sup>.

სხვა ავტორებთანაც არ არის პიროვნების სპეციფიკური ფსიქოლოგიური თავისებურება უფრო გარკვევით წარმოდგენილი. თითქმის ყველა რუსი ავტორი დაახლოებით იმას იმეორებს, რასაც რუბინშტეინის გამოკვლევებში ვხვდებით. არც ბოჟოვიჩს შეაქვს რაიმე მნიშვნელოვანი სიახლე პიროვნების ფსიქოლოგიური ბუნების გარკვევისა და პიროვნების, როგორც ფსიქიკური მოვლენის შესახებ, ერთი მთლიანი ფსიქოლოგიური კონცეფციის შექმნის საქმეში.

პიროვნების ფსიქოლოგიურ ბუნებას, როგორც ამას (ჩვენის აზრით, სამართლიანად) ზოგი მკვლევარი ფიქრობს, ორგანიზაციის

---

<sup>3</sup> Л. И. Б о ж о в и ч, Личность и ее формирование в детском возрасте, 1968, стр. 136.

ცნება უფრო გამოხატავს, ვიდრე ს უ ბ ს ტ ა ნ ც ი ა ს. თუ ეს მოსაზრება სწორია, მაშინ პიროვნების ფსიქოლოგიური ბუნება ადამიანის ფსიქიკურ შესაძლებლობათა ორგანიზაციის გარკვეულ ფორმაში უნდა ვეძიოთ, რომ ჩვენო კვლევის საგნისკენ მიმავალ გზას არ ავცდეთ.

ჩვენის აზრით, პიროვნების პრობლემის დაყენებისა და პიროვნების ფსიქოლოგიური კონცეფციის შემუშავების ცდები ჩვენს მეცნიერებაში მხოლოდ იმ შემთხვევაში შეიძლება ჩაითვალოს გამართლებულად, თუ ფსიქიკურ მოვლენათა მიმდინარეობაში კანონზომიერების დანახვა მათი პიროვნებასთან მიმართებაში განხილვის გარეშე, თუ ყოველთვის არა, ზოგ შემთხვევაში მაინც, სრულიად შეუძლებელი ხდება. როგორც ცნობილია, ფსიქოლოგიის ისტორიამ საბოლოოდ დაადასტურა მოსაზრება, რომლის მისედვიტაც სულიერი მოვლენების ძირითად კანონზომიერებათა წვდომა მხოლოდ მათი პიროვნებასთან მიმართებაში შესწავლის გზააა შესაძლებელია, რადგან ფსიქიკური პროცესები და მდგომარეობანი, ჩვეულებრივ, პიროვნების შინაგანი აქტივობის მოვლენებსა და ამ მოვლენებთან უშუალოდ დაკავშირებულ ვითარებებს წარმოადგენენ.

როგორ უნდა წარმოვიდგინოთ პიროვნების პრობლემა განწყობის ფსიქოლოგიაში?

ზემოთ ჩვენ ქცევის ფსიქოლოგიური სუბიექტის შესახებ ვლაპარაკობდით. შეიძლება თუ არა ადამიანის მთელი მოქმედება ასეთი სუბიექტის აქტივობაზე დავიყვანოთ? ცხადია, არა.

ადამიანი რომ ყოველთვის ამგვარად გაგებულა ქცევის სუბიექტი იყოს, მაშინ იგი, ცხოველის მსგავსად მხოლოდ აწმყოს არსება იქნებოდა და თავისი მიზნებისა და ქცევის აქტების დრო და სივრცის კოორდინატებზე ასე ფართოდ აგებმვასა და გაშლას ვერ შესძლებდა. ადამიანი ყოველი ქცევისთვის იქნებოდა რა ახალი, სპეციალურად მისთვის ფორმირებული სუბიექტი, აწმყოს, წარსულსა და მომავალს თავისთავში, როგორც ერთ მთლიან სტრუქტურაში, ვერ გააერთიანებდა, დროს უწყვეტ დინებაში ფსიქოლოგიურად დაიკარგებოდა და პიროვნების მდგომარეობამდე ვერასოდეს ამაღლდებოდა. ქცევის სუბიექტი, რომლის შესახებაც ზემოთ გვქონდა ლაპარაკი, ერთი და იმავე ადამიანის ორ სხვადასხვა ქცევაში ყოველთვის სხვადასხვაა თუ თვისობრივად არა, წარმოშობის მიხედვით მაინც. პიროვნება კი ყველა ქცევაში, რომელიც მის დონეზე მიმდინარეობს, ორივე მიმართულებით — თვისობრივადაც და წარმოშო-



ბის მხრივაც — ერთი და იგივე რჩება. იგი წარმოიქმნება არა ერთი რომელიმე კონკრეტული ქცევის წინ, რომელიმე მოთხოვნილების თაოსნობით, როგორც ამ მოთხოვნილების დაკმაყოფილებისათვის საჭირო ქცევის სუბიექტი, არამედ ფორმირდება ქცევის მთელი სერიების მიმდინარეობაში და, ჩვეულებრივ, რჩება ადამიანის ცხოვრების მთელ მანძილზე, როგორც ყველა ისეთი მოტივაციური სტრუქტურის მატარებელი ქცევის უცვლელი სუბიექტი, რომელშიაც მისი ფორმირება მოხდა. ყველა ის ქცევა, რომელსაც პიროვნების ფორმირების საქმეში რაიმე წვლილი შეაქვს, ატარებს გარკვეულ მოტივაციურ სტრუქტურას და მიმდინარეობს აღზრდისა და საზოგადოებრივი ცხოვრების მოთხოვნების ზეგავლენის ქვეშ. პიროვნება ქცევის პროცესში საზოგადოებას, გარკვეული სახით, უბრუნებს იმას, რაც მან ადრე, თავისი ფორმირების პროცესში, მისგან მიიღო და თავის ბუნებად გაიხადა.

პიროვნების სტრუქტურაში დროს განსაკუთრებული ადგილი უჭირავს. სუბიექტისათვის, რომლის შესახებაც წინა პარაგრაფში გვქონდა ლაპარაკი, ფსიქოლოგიურად მხოლოდ ის დრო არსებობს, რომელშიაც მისი ქცევა მიმდინარეობს. პიროვნების არსებობისა და აქტივობისთვის კი აუცილებელია წარსულიც და მომავალიც მოცემული იყოს ფსიქოლოგიურად, როგორც რეალური ძალა, რომელიც გადაამწყვეტ ზეგავლენას ახდენს მისი ახლანდელი ქცევის მიმდინარეობაზე, ამ ქცევის მოტივაციური და სტრუქტურული თავისებურებების განსაზღვრაზე. პიროვნების წარსულსა და მომავალს, ხშირად, მისი ცხოვრების ახლანდელი აგეგმვისა და მიმდინარეობისათვის გაცილებით უფრო დიდი ღირებულება აქვს ვიდრე აწმყოს. ამიტომ იგი ხშირად ახლანდელი უძლიერესი მოთხოვნილების დაკმაყოფილებაზე, რასაც დიდი სიამოვნების მინიჭება შეეძლო მისთვის, უარს ამბობს, იმისთვის, რომ ისეთი წარსული არ შექმნას, რომელიც მომავალს გაუფუჭებს და საკუთარ პიროვნებას, რომელიც მომავალში იაზრება, შელახავს.

ქცევის სუბიექტი, რომელიც ზემოთ დავახასიათეთ, ხვალინდელ დღეზე არ ზრუნავს, რადგან მოთხოვნილება, რომელმაც მისი ორგანიზირება მოახდინა, დღევანდელი ცხოვრების მოთხოვნილებაა და ახლა ითხოვს დაკმაყოფილებას. იგი დღევანდელ დაკმაყოფილებას არაფერს მოაკლებს იმისთვის, რომ მომავალი უსიამოვნება თავი-

დან აიცილოს და ხვალინდელი დღე უზრუნველყოფილი გახადოს. ხვალინდელი დღის ბედნიერებას კი მთლიანად გადმოიტანს დღეისთვის, თუ მას ამის შესაძლებლობა ექნება. პიროვნება კი არსებითად მომავლისკენაა მიმართული და იმ ქცევის აქტებსაც კი, რომელსაც ახლა ახორციელებს, მომავალი ცხოვრების თვალთ ზომავს და აფასებს.

ამ რიგად პიროვნების ერთი ძირითადი დამახასიათებელი თავისებურება ისაა, რომ იგი შორეულ მოტივაციას ახდენს და ახლა ისეთი ქცევის აქტებს აწარმოებს, რომლის მიზანში გათვალისწინებული საქმის ვითარება, ახლა მოხმარებისთვის კი არაა გამიზნული, არამედ ცხოვრების შორეული გზების სამსახურისთვისაა განკუთვნილი...

ადამიანი, რომელიც საერთოდ ვერ ახდენს შორეულ მოტივაციას, არაა პიროვნება. იგი ან ბავშვია, ან კიდევ ნორმიდან გადასული ზრდადასრულებული. მაგრამ ადამიანს ხშირად (ზოგს მეტად, ზოგს ნაკლებად) შორეული მოტივაციისათვის საჭირო — შინაგანი ძალები არ ჰყოფნის და ისეთი ქცევის აქტებს აწარმოებს, რომელიც მას ახლა დიდ სიამოვნებას ანიჭებს, მაგრამ ცხოვრების მომდევნო პერიოდს გაუმწარებს და უბედურს გახდის. როცა ადამიანი ასეთი ქცევის შედეგებს, ასე თუ ისე, აცნობიერებს, მაგრამ მის შეკავებას მაინც ვერ ახერხებს და ქცევის აქტებში განცდილ კმაყოფილებას თავდავიწყებით ეძლევა, ისე, როგორც ამას ჩვეულებრივ ალკოჰოლისტები და ნარკომანები აკეთებენ, იგი პიროვნების დონეზე არ მოქმედებს, მისი ქცევა პიროვნების ქცევას არ წარმოადგენს. მიზანდასახულა სწავლისა და შრომის ქცევის აქტები, რაც უდავოდ პიროვნული ხასიათის ქცევის აქტებს წარმოადგენენ, ყოველთვის შორეულ მოტივაციაზე არიან დაფუძნებული და მუდამ მომავალი ცხოვრების ამოცანებს ითვალისწინებენ.

იმ ქცევის აქტების განხორციელებაზე უარის თქმა, რომელიც ადამიანს უშუალოდ ანიჭებს კმაყოფილებას და მისი ცხოვრების აწმყოს სიამოვნებით ავსებს, ისევე ძნელია, როგორც იმ ქცევის აქტების წარმართვა, რომელიც აწმყოში — ქცევის მიმდინარეობის პროცესში — არავითარ კმაყოფილებას არ იძლევა (შეიძლება არასასიამოვნოც იყოს), მაგრამ მომავალი ცხოვრების ბედნიერებით უზრუნველყოფის საქმეს ემსახურება. პირველის საილუსტრაციოდ შეიძლება თამბაქოსა და აზარტული თამაშის მიტოვებასთან დაკავშირებული სიძნელეები გავითვალისწინოთ, ხოლო მეორეს ხასიათი და-

ზიანებული კბილების მკურნალობისა და მტკივნეული ოპერაციის გაკეთებისათვის საჭირო ქცევის წინააღმდეგ ჩვენში წამოქრილი იმპულსების მაგალითზე შეიძლება გავხადოთ ცხადი.

მარტო იმის მიხედვითაც, რაც აქ ითქვა, შეიძლება ნათლად წარმოვიდგინოთ, თუ რა დიდი განსხვავება არსებობს ახლანდელი (უშუალო) და შორეული (დროით გაშუალებული) მოტივაციური სტრუქტურის ქცევებს შორის. ეს განსხვავება პირველ რიგში შეპირობებულა იმ სუბიექტების თავისებურებებით, რომელნიც მათ ორგანიზაციასა და რეალიზაციას ახდენენ. პირველ შემთხვევაში ადამიანი მოთხოვნილების დინებას მიჰყვება პასიურად და იმპულსური ქცევის სუბიექტის სახით გვევლინება, ხოლო მეორე შემთხვევაში იგი პიროვნების დონეზე აღდის და ნებისმიერი ქცევის სუბიექტის ფორმში მოქმედებს. ამიტომ, სანამ ადამიანის, როგორც პიროვნების, შინაგანი ფსიქოლოგიური სტრუქტურის შესაზებ დავიწყებდეთ ლაპარაკს, საჭიროდ მიგვაჩნია შორეული მოტივაციური ბუნების ქცევის ზოგიერთ თავისებურებაზე კიდევ შევჩერდეთ.

შორეული მოტივაციური სტრუქტურის ქცევას, როგორც ეს ზემოთ განვითარებული მოსაზრებიდანაც ჩანს, ისეთ აქტივობას ვუწოდებთ, რომელიც, იმის მიუხედავად სიამოვნება ახლავს მის აქტებს თუ უსიამოვნება, მიმდინარეობს ახლაც, მაგრამ მისი შინაღწევარი, მატერიალური კულტურის მოვლენა იქნება იგი თუ სულიერის, თავიდანვე შორეული ცხოვრების სამსახურისათვისაა განკუთვნილი. სიტყვა „შორეული“ აქ აღნიშნავს დროს ნებისმიერ მონაკვეთს, რომელიც ქცევის აქტების დასრულების შემდეგ მოდის. იგი შეიძლება ერთ შემთხვევაში საათებს აღნიშნავდეს, ხოლო მეორეში — წლებს ითვალისწინებდეს. ვინც შორეული მოტივაციის შესაძლებლობასა და მომავალი ცხოვრების აუცილებელი საჭიროებისთვის აწმყოში აღძრულ მოთხოვნილებათა იმპულსების შეკავების უნარს — მოთმინებას — საერთოდ უოკლებულია, მისთვის ფსიქოლოგიურად ხვალისდელი დღეც ისევე შორეულ დროს წარმოადგენს, როგორსაც — მომავალი წლები: იგი მუდამ აქტუალურ მოთხოვნილებათა იმპულსების ტყვეობაში იმყოფება და ამ იმპულსების რეალიზაციის გზით მიღებულ კმაყოფილებაზე უარის თქმა ხვალისდელი ბედნიერების გულისთვისაც მისგან ისევე შეუძლებელია, როგორც იმ ბედნიერების გულისთვისაც, რომელსაც წლებების შემდეგ ექნე-

ბა ადვილი. ახლანდელი მოტივაციური ბუნების ქცევის სტრუქტურაში არ შედის მოვლენა, რომელიც მოთხოვნილების დაკმაყოფილებისა და ქცევის დახურვის შემდეგ იწყებს არსებობას. იგი ერთი დღითაა დაშორებული ქცევის დასასრულიდან თუ ერთი წლით, სულერთია, იმპულსური ქცევის მიმდინარეობაზე რაიმე არსებით ზეგავლენას ვერ ახდენს.

უშუალო ანუ ახლანდელი მოტივაციური სტრუქტურის ქცევა, რასაც ჩვენ ჩვეულებრივ, იმპულსურ ქცევას<sup>4</sup> ვუწოდებთ, წარმოადგენს აქტივობის დამოუკიდებელ ერთეულს, რომელიც შინაგანი აუცილებლობით სხვა ქცევის მიზნებს არ უკავშირდება და იხურება იმ მოთხოვნილების დაკმაყოფილებასთან ერთად, რომლის იმპულსიც მას ამოძრავებს. ასეთ ქცევას მის წინა და მომდევნო ქცევებთან შინაგანი ფსიქოლოგიური კავშირი არ აქვს. იგი, ფსიქოლოგიურად ემსახურება რა ცხოვრების მხოლოდ იმ მონაკვეთს, რომელშიაც მიმდინარეობს, სხვა მისი რავგარობის ქცევებთან ერთად, ერთიმეორესადმი დაქვემდებარებულ ქცევათა ვრცელ სისტემას არ ქმნის. ახლა რომ კაცი თამბაქოს ან ახარტულ თამაშს ეწევა, ღვინოს ეძალება, სასიამოვნო, მაგრამ მისთვის მავნე საკვებს ღებულობს, ან კიდევ მოწინააღმდეგე სქესის წარმომადგენელთა მიპზიდველ საზოგადოებაში ერთობა, იგი ისეთ რაიმეს არ აკეთებს, რასაც ფსიქოლოგიურად თვითონ ამ ქცევების კონკრეტული შინაარსის გარეთ მდებარე მიზნის რეალიზაცია ჰქონდეს მხედველობაში. ასეთ ქცევას თავისთავში აქვს მოტივიც და მიზანიც: ორივე იმ სიამოვნებით ამოიწურება, რომელიც უშუალოდ ქცევის მიმდინარეობაში განიცდება.

შორეული მოტივაციური სტრუქტურის ქცევა, უფრო ხშირად, ჩართულია დროში წინ გაშლილ ქცევათა მთელ სისტემაში. ამ სისტემაში შემავალი ქცევა, რომელიც ახლა უნდა განხორციელდეს, ზუსტადაა აგეგმილი მისი სუბიექტის მიერ; დანარჩენი ქცევები კი, რაც უფრო დაშორებულია აწმყოსთან, მით უფრო მოკლებულია კონკრეტულ-სიტუაციურ გარკვეულობას, მაგრამ მათი განხორციელების საჭიროება იგულისხმება ისეთივე აუცილებლობით, როგორც იმ ქცევის განხორციელების საჭიროება, რომელიც ახლა მიმდინარეობს, რადგან იმ ქცევას, რომლითაც რომელიმე ქვესისტემა იხსნება,

---

4 იმპულსური ქცევის თავისებურებანი უფრო საფუძვლიანად გვაქვს განხილული შრომაში „ნებისმიერი ქცევის მოტივის პრობლემა“, 1958.

აწრი არ აქვს იმ ქცევის გარეშე, რომელიც ამ ქვესისტემას მოსდევს. როცა მაგალითად, გლეხი თავის ნაკვეთზე ვენახის ან ხეხილის ბაღს აშენებს იმ მოსაზრებით, რომ ოთხი-ხუთი წლის შემდეგ ოჯახს შემოსავლის ახალი წყარო გაუჩინოს და ცხოვრების ეკონომიური პირობები გააუმჯობესოს, იგი ჭერ ნიადაგს ამუშავებს, შემდეგ ნერგებს იძენს, რგავს, ნარგავებს მიღებული წესის მიხედვით უვლის წლების მანძილზე და, ბოლოს, ოთხი-ხუთი წლის შემდეგ, ნაყოფის მიღებაა და მოხმარებას იწყებს. ეს უკანასკნელი მოვლენები მეორდება ყოველწლიურად: გლეხი აღებულ მოსავალს ამუშავებს და მოიხმარს სხვადასხვა ფორმაში, რაც თავის მხრივ, ერთიმეორისგან შინაარსებულად არსებითად განსხვავებულ და დროში თვალსაჩინოდ დაშორებული ქცევის აქტებით ხორციელდება. ცხადია გლეხს, როცა იგი ბაღისთვის ნიადაგს ამუშავებს. მხედველობაში აქვს მოსავლის მიღება და მისი მოხმარების ქცევის აქტები. უმისოდ ბაღის გაშენება და მოვლა წლების მანძილზე მისთვის, უაზრო და გაუგებარი რამ, სრულიად შეუძლებელი საქმე იქნებოდა.

ასეთ შემთხვევებში ადამიანი გამოდის ერთი-მეორისადმი დაქვემდებარებულ და დროში წლების მანძილზე გაშლილ ქცევათა მთელი სისტემის უცვლელი სუბიექტი. ასეთი სუბიექტის ორგანიზირებას, ჩვეულებრივ ისეთი მოტივები ახდენენ, რომელნიც თავისი ბუნებით დიდად არიან და დროს რომელიმე ერთ მონაკვეთში გაშლილი ქცევის აქტების გზით მისი მოხსნა და დახურვა არ ხდება. გლეხის ქცევა, მაშინ როცა იგი ბაღს აშენებს და მაშინაც, როცა მოსავალს იღებს, აგებულია ერთ მოტივაციურ ფაქტორზე, რომელიც შეიძლება გამოითქვას შემდეგი სიტყვებით: „უნდა ვუზრუნველყო ოჯახის კეთილდღეობა“.

ეს მოტივაციური ფაქტორი, ცხადია, ბაღის გაშენებასა და მისგან მოსავლის მიღებასთან დაკავშირებული ქცევათა ერთიანი სისტემის რეალიზაციით არ იხურება. პირიქით, იგი ქცევათა ამ სისტემას აკავშირებს ქცევათა სულ ახალ და ახალ სისტემებთან, რომელთა რეალიზაცია ცხოვრების მთელ მანძილზე გრძელდება. ერთ მოტივაციურ ნიადაგზე აგებულ ქცევების ასეთ დიდ სისტემას, რომელიც დროში ასე ფართოდ იშლება, ჰყავს ერთი უცვლელი სუბიექტი და ეს სუბიექტი არის პიროვნება ან წარმოდგენილი ოჯახთან მიმართებაში.

იმის მიხედვით, რა სიმტკიცესა და ენერგიულობას იჩენს კაცი ოჯახის კეთილდღეობისკენ მიმართულ ქცევის აქტებში, შეიძლება განვსაზღვროთ რა დიგრებულებას წარმოადგენს მისთვის ოჯა-

ნი, იმ ღირებულებებთან შედარებით, რომლებთანაც იგი საერთოდ რაიმე კავშირში იმყოფება. როცა ცხოვრების მიმდინარეობაში შემთხვევით შემოჭრილი რომელიმე სიტუაციური მოვლენა, თავისი განსაკუთრებული მიზიდველობის გამო, რომელიმე მოთხოვნილების განსაკუთრებულ გააქტიურებას ახდენს და ეს გააქტიურებული მოთხოვნილება, დროებით თუ მუდმივად, ოჯახის კეთილდღეობისკენ მიმართულ ქცევათა ერთიანი სისტემის გარღვევას იწვევს, მის სუბიექტს მოქმედებიდან ხსნის და მას საკუთარი ქცევის სუბიექტიცვლის, ცხადია, საქმე გვაქვს სუსტ, მტკიცე მოტივაციურ საფუძველს მოკლებულ პიროვნებასთან.

მაგრამ ოჯახის კეთილდღეობის უზრუნველყოფა, ხშირად, უფრო ადვილად და უფრო საფუძვლიანად შეიძლება ისეთი ქცევის გზით, რომელიც საზოგადოებრივი ცხოვრების მორალური და სამართლებრივი ნორმების დარღვევას იწვევს. ადამიანის წინაშე ბევრჯერ იჩენს თავს შესაძლებლობა ქურდობის, მექრთამეობის, თაღლითობის ან კიდევ სხვა რომელიმე საზოგადოებრივად აკრძალული ქცევის გზით, შეუქმნას ოჯახს ცხოვრების მდიდრული პირობები. მაგრამ ადამიანთა დიდი უმრავლესობა, მაშინაც კი, როცა მათი ოჯახები ეკონომიურ ხელმოკლეობას განიცდიან, ასეთი შესაძლებლობებით არ სარგებლობენ და თავიანთ თავს ნებასაც არ აძლევენ, რომ ასეთი რამეების შესახებ იფიქრონ. ისინი ამ შესაძლებლობებს არც კი ხედავენ. ასე ხდება ისეთ სიტუაციაშიც, რომელიც იმის სრულ გარანტიას იძლევა, რომ დანაშაული გაუმხელელი დარჩება. ასეთი ადამიანებიდან ბევრს შეუძლია გაცილებით უფრო ადვილად განახორციელოს სრულიად საწინააღმდეგო ქცევა: საზოგადოებრივი ცხოვრების მოთხოვნების უზრუნველყოფის მიზნით დათმოს ოჯახური კეთილდღეობის მნიშვნელოვანი ნაწილი. ასეთი ადამიანების გარეშე კომუნისტური საზოგადოების მშენებლობა შეუძლებელი იქნებოდა.

ეს იმას ნიშნავს, რომ ადამიანი, რომელიც ბავშვობიდან შეეზარდა საზოგადოებრივი ცხოვრების ნორმებს და ეს პირველხარისხოვანი სოციალური ღირებულებანი გაიშინა და საკუთარ ბუნებად აქცია, თავის ყოველგვარ აქტივობას, ამ ნორმების მიხედვით აგებს და ამის გამო მისი ქცევა, ჩვეულებრივ, ნორმატულ ხასიათს ატარებს. იგი სამსახურეობრივ მოვალეობას ასრულებს, ოჯახზე ზრუნავს, მეცნიერულ მუშაობას ეწევა, სადილს შეექცევა, თამბაქოს ეწევა, ღვინოს სვამს, ისვენებს თუ დროს ატარებს, ყველგან და ყოველთვის თავის ქცევას ამ ნორმების საზღვრებ-

შიათავსებს და უძლიერესი იმპულსის მქონე მოთხოვნილები-საც კი ბლოკირებას უკეთებს და შესაძლებლობას ართმევს ისეთი ქცევის სუბიექტის ორგანიზირება მოახდინოს, რომელიც მის დაკმაყოფილებას მორალური და იურიდიული ნორმების დარღვევის სიტუაციაში შეეცდება. ამიტომ მოთხოვნილებისა და შესატყვისი სიტუაციის ნიადაგზე იმპულსური ქცევის სუბიექტის ფორმირების პროცესიც, ჩვეულებრივ, საზოგადოებრივი, პიროვნების კონტროლის ქვეშ მიმდინარეობს. ამიტომ პიროვნებას ნორმალურ პირობებში, იმპულსური ქცევის მიმართაც არ ეხსნება მორალური და იურიდიული პასუხისმგებლობა.

საზოგადოებრივ ურთიერთობათა პერსონიფიკაციის ანუ საზოგადოებრივი ცხოვრების ნორმების გაშინაგნებისა და ქცევის საყოველთაო მოტივაციურ საფუძვლად ფორმირების პროცესში ხდება ქცევის ისეთი სუბიექტის ორგანიზაცია, რომელიც, რჩება რამთელი ცხოვრების მანძილზე ქცევის უცვლელი სუბიექტი, ყოველ მომენტში იმზადაა, ყური დაუგდოს იმ მოთხოვნებს, რომელსაც საზოგადოებრივი ცხოვრება აყენებს მის წინაშე, და მასთან მიმართებაში შესატყვისი ვალდებულება იკისროს და განახორციელოს. ცხადია, პირველი ვალდებულება, რომელსაც იგი თავისთავზე იღებს, არის ადამიანში, თავის გვერდით, არ დაუშვას ისეთი ქცევის სუბიექტის ფორმირების შესაძლებლობა, რომელიც თვითონ მის მოტივაციურ საფუძვლებს დაარღვევს და საზოგადოებრივი ცხოვრების ნორმებს გადალახავს. ასეთი სუბიექტი მოქმედებს მოვალეობის ცნობიერებისა და მისი საზოგადოებრივი ღირებულების აღიარების ნიადაგზე აღმოცენებული მოტივაციური ფაქტორების საფუძველზე და არა აქტუალური მოთხოვნილების იმპულსებით, რომელიც უშუალოდ უკანიდან, სხვა მოვლებიდან ან განაგარიშგაუწევლად იძლევა ბიძგს შესატყვისი ქცევის განხორციელებისკენ, ისე რომ თვითონ მხოლოდ მოქმედებაში გამოსვლის შემდეგ — Post factum ცნობიერდება (და ისიც არა ყოველთვის). ამიტომ ამ, საზოგადოებრივი ცხოვრების მოთხოვნების ნიადაგზე მდგომ და მოქმედ სუბიექტს, რასაც ჩვენ პიროვნებას ვუწოდებთ, ხშირად უხდება ძლიერი მოთხოვნილებების იმპულსების შეკავება, როცა ეს მოთხოვნილებები ისეთი ქცევის სუბიექტის ფორმირებას იწყებენ, რომელიც საზოგადოებრივი ცხოვრების ნორმების დარღვევისა და საზოგადო-

ებრივ ღირებულებათა გაუფასურების საშიშროებას ქმნის.

სუბიექტი, რომლის შესახებაც ახლა ვლაპარაკობთ, მხოლოდ ერთხელ ფორმირდება და ადამიანის ცხოვრების მთელ მანძილზე. რჩება უცვლელი, თუ რაიმე კატასტროფიულმა მოვლენამ არ იჩინა თავი. მისი დროში ასეთი გამძლეობა შეპირობებულია იმით, რომ ქცევა, რომელიც მას მიჰყავს, ღიაა და არასოდეს არ იხურება. იგი შეიძლება მხოლოდ შეწყდეს სიცოცხლის დასრულების, ადამიანის ფსიქო-ფიზიკურ შესაძლებლობათა დაუძლეობის ან კიდევ სხვა რაიმე ისეთი გარემოების გამო, რომელიც მისი სუბიექტის მოხსნასა და შეცვლას შესძლებს. ასეთ აქტივობაში ირკვევა რას წარმოადგენს ადამიანი, როგორც პიროვნება, საზოგადოებრივ ცხოვრებასთან მიმართებაში.

ამგვარად, საზოგადოებრივი ცხოვრების მორალური და სამართლებრივი მოთხოვნების ნიადაგზე ხდება ქცევის ისეთი მყარობა და მუდმივ მოქმედი სუბიექტის ორგანიზება, რომელიც ადამიანში სიტუაციური შემთხვევების გამო აღმოცენებულ მოთხოვნილებათა იმპულსებს იქვემდებარებს და მათ ამ მოთხოვნების საწინააღმდეგოდ მოქმედი ქცევის სუბიექტის ფორმირების საშუალებას არ აძლევს. იგი მუდამ მზადაა საზოგადოებრივი ცხოვრების მოთხოვნებს უსმინოს და მათთან მიმართებაში შესატყვისი ვალდებულებები იკისროს და განახორციელოს.

ასეთი ქცევის სუბიექტს წარმოადგენს საზოგადოებრივი პიროვნება, რომელიც ადამიანურ შესაძლებლობათა უმაღლეს დონეზეა ორგანიზებული. მისი ქცევის ძირითადი და წამყვანი მოტივებია საზოგადოებრივი ღირებულებანი. ადამიანის ქცევა, რომელიც ასეთ მოტივებს არ ეფუძნება არაა საზოგადოებრივი პიროვნების ქცევა.

მაგრამ ის ქცევაც, რომელსაც პიროვნება არ უკეთებს ორგანიზაციას, მაინც მისი კონტროლისა და პასუხისმგებლობის ქვეშ მცმდინარეობს: ადამიანი, როგორც პიროვნება, თავის თავს შესაძლებლობას არ აძლევს იმოქმედოს სხვა ბუნების მოტივებით, თუ ეს მოქმედება იმ მოტივაციურ საფუძვლებს, რომელზედაც თვითონ პიროვნება დგას, შლის და ანგრევს. პიროვნება მხოლოდ იმას აკეთებს, რასაც ადამიანის საზოგადოებრივი ცხოვრებისათვის აქვს ღირებულება და რაც, ამავე დროს, თვითონ მას, როგორც პიროვნებას, როგორც საზოგადოებრივ ღირებულებას, ამტკიცებს და არსებობის შესაძლებლობას აძლევს.



პიროვნება თავისი აქტივობით, ყოველთვის მომავლისკენაა მიმართული და შორეული მოტივაციური სტრუქტურის ქცევის სუბიექტს წარმოადგენს. საზოგადოებრივი ღირებულებანი, რომელნიც მისი ქცევის მოტივაციურ საფუძვლებს ქმნიან, ობიექტური ბუნებისანი არიან, რადგან მათი სიდიდე და თავისებურებანი ცალკე ადამიანების მომენტალური სუბიექტური მდგომარეობით არ განისაზღვრებიან. ამიტომ მათ ჩვენ ობიექტური ღირებულებებისა ც ვუწოდებთ და განვასხვავებთ სუბიექტურ ღირებულებებისაგან<sup>5</sup>. სუბიექტური ღირებულება ფსიქოლოგიური მოვლენაა და თავს იჩენს ცალკე ინდივიდში, როცა ეს უკანასკნელი, რომელიმე მოთხოვნილებების სუბიექტად იქცევა. მაშინ მოთხოვნილების საგანი, რის მიმართაც მოთხოვნილების სუბიექტი მოხმარებითს მიმართებაში მოდის, იძენს გარკვეულ ღირებულებას, რომლის სიდიდეც მოთხოვნილების ინტენსივობის კვალობაზე ცვალებადობს. მოთხოვნილების საგანი სუბიექტურ ღირებულებას მოთხოვნილების დაკმაყოფილებასთან ერთად ჰკარგავს. სუბიექტური ღირებულების მოცემულობის ფორმაც სუბიექტურია, იგი ყოველთვის ემოციის ფორმაში განიცდება, მაშინ როცა ობიექტური ღირებულება, ჩვეულებრივ, მსჯელობის ლოგიკურ ფორმაში ცნობიერდება.

ობიექტური ღირებულება აქვს ყოველ მოვლენას, რომელსაც საზოგადოებისათვის რაიმე სიკეთის მოტანა შეუძლია. ამ სიკეთით საზოგადოების წევრები — ცალკეული ადამიანები სარგებლობენ (თავიანთ მოთხოვნილებებს იკმაყოფილებენ), მაგრამ საზოგადოება რას მიიჩნევს სიკეთედ და რას აღიარებს ღირებულებად, ეს ამ ცალკეული პირების ამა თუ იმ მომენტის სულიერ მდგომარეობაზე სრულებით არაა დამოკიდებული.

აღნიშნული გარემოების გამო, ობიექტური ღირებულება ფსიქოლოგიური კატეგორიის მოვლენა არაა, მაგრამ პიროვნების ქცევის კანონზომიერების გაგება მის გარეშე ისევე შეუძლებელია, როგორც აზროვნების ფსიქოლოგიური კანონზომიერების გაგება — ცნების გარეშე. ცნება ობიექტურ ვითარებას ასახავს და, ამდენად, იგი ფსიქოლოგიური კვლევის ობიექტი არაა. მაგრამ აზროვნების ფსიქოლოგიური კანონზომიერების კვლევა მისი მხედველობაში ქონების გარეშე შეუძლებელია. ობიექტური ღირე-

<sup>5</sup> ობიექტური და სუბიექტური ღირებულებების შესახებ იხ. ჩვენი ნაშრომი: „ნებისმიერი ქცევის მოტივის პრობლემა“, 1958.

ბულებაც არაა ფსიქოლოგიის საგანი, მაგრამ მასთან მიმართებაში ადამიანი პიროვნების მდგომარეობამდე მალღდება და ისეთ ფსიქიკურ ორგანიზაციას იღებს, რომლის გააზრებაც მის ობიექტურ ღირებულებასთან მიმართებაში განხილვის გარეშე შეუძლებელია. ობიექტური ღირებულება, სწორედ იმის გამო, რომ იგი საზოგადოებრივი კატეგორიის მოვლენაა და არა — ფსიქოლოგიურის, ადამიანს, რომელიც მას თავის ქცევის მოტივად იხდის, საზოგადოებრივ არსებად ხდის, საზოგადოებრივ ცხოვრებაში რთავს და საზოგადოებრივ ღირებულებად აქცევს. სუბიექტური ღირებულება კი პირიქით, ადამიანს ზოგჯერ საზოგადოებრივი ცხოვრებიდან თიშავს, საზოგადოებრივი ღირებულების დანახვის შესაძლებლობას ართმევს და ეგოცენტრულ არსებად ხდის.

პიროვნება, როგორც საზოგადოებრივი ღირებულებით მოტივირებული ქცევის სუბიექტი, ჰყავთ მხედველობაში იმ მკვლევარებს, რომელნიც ამტკიცებენ: „ადამიანი პიროვნების სახით გამოდის, როგორც საზოგადოებრივ ურთიერთობათა „ერთეული“, როგორც ამ ურთიერთობათა რეალური მატარებელი. ამაშია იმ თვალსაზრისის დადებითი ბირთვი, რომელიც ამტკიცებს, რომ „პიროვნების ცნება საზოგადოებრივი კატეგორიაა და არა ფსიქოლოგიური“<sup>6</sup>.

ღებულებას: „პიროვნება არაა ფსიქოლოგიური კატეგორიის ცნება“, პიროვნება გაჰყავს ფსიქოლოგიური კვლევის სფეროდან. ვინც ამ ღებულებას მართლა იზიარებს, მას უფლება არ აქვს, ადამიანი, როგორც პიროვნება, ფსიქოლოგიური კვლევის საგნად გამოაცხადოს.

ამიტომ ისევ დგება საკითხი: ადამიანი, როგორც პიროვნება არის თუ არა ფსიქოლოგიური კვლევის ობიექტი და თუ არის, რას წარმოადგენს იგი ფსიქოლოგიური მეცნიერების თვალთ დანახული? ლაპარაკია არა ადამიანის იმ ფსიქიკურ შესაძლებლობებზე, ფუნქციებზე, თვისებებზე, მდგომარეობებსა და პროცესებზე, რომელთა ბაზაზედაც პიროვნების ფორმირება ხდება, არამედ თვითონ პიროვნებაზე, როგორც ერთ მთლიან ორგანიზაციულ ფსიქიკურ ერთეულზე.

<sup>6</sup> С. Л. Рубинштейн, Бытие и сознание, стр. 311.

იმისთვის, რომ ადამიანი მოქმედებდეს, როგორც პიროვნება, როგორც საზოგადოებრივ ურთიერთობათა „ერთეული“ და ამ ურთიერთობის რეალური მატარებელი, აუცილებელია მისმა ფსიქიკურმა შესაძლებლობებმა განსაკუთრებული, ასეთი მოქმედებისათვის სპეციფიკური, ორგანიზაცია მიიღოს. ეს ორგანიზაცია, ჩვენის აზრით, პიროვნების არსებობის ფსიქოლოგიურ ფორმას წარმოადგენს და მხოლოდ ფსიქოლოგიური კვლევის ობიექტი შეიძლება იყოს. პიროვნების ცნებამ ფსიქოლოგიაში სწორედ ამ სპეციფიკური, მხოლოდ პიროვნებისათვის დამახასიათებელი ფსიქოლოგიური ორგანიზაციის ანუ ფსიქოლოგიური სტრუქტურის ბუნება უნდა გაგვითვალისწინოს.

იმის მიხედვით, რაც აქამდე პიროვნების შესახებ ითქვა, შეიძლება დავასკვნათ შემდეგი:

1. პიროვნება, როგორც ფსიქოლოგიური კვლევის ობიექტი, არის ადამიანის ფსიქიკურ შესაძლებლობათა უმაღლეს დონეზე ორგანიზებული ქცევის სუბიექტი. ამიტომ ადამიანისა და პიროვნების ცნებები, აქ განხილულ ასპექტში, არ ფარავენ ერთმანეთს. პირველი უფრო ფართო ცნებაა ვიდრე მეორე. პიროვნების ფსიქოლოგიური არსის დახასიათება ფუნქციონალური შინაარსის ცნებით უნდა მოხდეს, რადგან პიროვნებას არ აქვს სუბსტანციონალური არსებობა.

2. ქცევას, რომლის ორგანიზაციასაც პიროვნება ახდენს და რომელშიაც პიროვნების ბუნება ვლინდება, შორეული მოტივაციური სტრუქტურა აქვს. იგი ვრცლად იშლება დრო და სივრცის პარამეტრებზე და ერთი მეორისადმი დაქვემდებარებულ მიზანთა მთელი სისტემის რეალიზაციისაკენაა მიმართული. მიზანთა მთელი ეს სისტემა აგებულია ერთიან მოტივაციურ საფუძველზე და ღიაა, რადგან მისი რეალიზაციის პროცესი მის მოტივაციურ საფუძველს კი არ ასუსტებს და ხსნის, არამედ კიდევ უფრო ძლიერსა და აქტიურს ხდის. ღია მოტივაციურ საფუძველზე აგებული მიზანთა სისტემა და ქცევა, რომელიც ამ სისტემის რეალიზაციას ემსახურება, ღიაა. ამიტომ პიროვნების ქცევა არასოდეს არ იხურება. მას ბუნებრივი დასასრული არ აქვს. იგი მხოლოდ წყდება სიცოცხლის შეწყვეტის, ან სხვა რაიმე განსაკუთრებული გა-

რემოების გამო<sup>7</sup>. პიროვნების მთელი აქტივობა, მისი არსებობის მთელ მანძილზე, მიმდინარეობს ქცევათა ერთი მთლიანი სისტემის ფორმაში. პიროვნების ისტორია ქცევათა ამ ერთი მთლიანი სისტემის ისტორიაა.

3. შორსმოქმედი მოტივაციური ფაქტორების როლში ყოველთვის ობიექტური ღირებულებანი გამოდიან. საზოგადოებრივი პიროვნება თავის აქტივობას მათზე აფუძნებს და მოქმედებს, როგორც ნებისყოფის სუბიექტი: იგი, საკუთარ აქტუალურ მოთხოვნილებებზე მალა დგება, მათ იმპულსებს იქვემდებარებს და შესაძლებლობებს ართმევს ისეთ ქცევას გაუკეთონ ორგანიზაცია, რომელიც პიროვნული ქცევის მოტივაციურ საფუძვლებს მოშლის და მის მიზანთა სისტემაში გარღვევას შეიტანს. ამიტომ სიტუაციური შემთხვევების გამო გააქტიურებული მოთხოვნილების სუბიექტის მიერ ორგანიზებული ქცევა მისი სრული კონტროლისა და პასუხისმგებლობის ქვეშ მიმდინარეობს. ასეთი ფსიქოლოგიური შესაძლებლობა ხდის პიროვნებას შერაცხადად, ისეთ არსებად, რომელსაც მორალური და იურიდიული პასუხისმგებლობა შეუძლია დაეკისროს.

4. ადამიანი, პიროვნებად ფორმირების პროცესში, შეიძლება სულ სხვადასხვა საზოგადოებრივ ღირებულებებს შეეზარდოს და შემდეგ ეს ღირებულებები იქცეს მისი ქცევის მუდმივ მოტივებად. რა საზოგადოებრივი ღირებულებები გაშინაგანდება პიროვნების ფორმაში და რა მიმართებაში მოვლენ ისინი ერთმანეთთან (რომელი როლს დაიქვემდებარებს), ამას, არსებითად, აღზრდა და ცხოვრების პირობები განსაზღვრავენ. უმაღლესი ღირებულება ერთი პიროვნებისათვის, მაგალითად, შეიძლება იყოს ფული (სიმდიდრე)<sup>8</sup>, მეორესთვის — ოჯახური ბედნიერება, მესამესთვის — საკუთარი ხალხისა და ქვეყნის კეთილდღეობა, მეოთხესთვის — მეცნიერული კომუნიზმის პრინციპებზე აგებული საზოგადოებრივი ცხოვრება, რამაც ყველა ადამიანის ბედნიერება უნდა უზრუნველყოს და ა. შ. ამიტომ ვფიქრობთ, შპრანგერის მიერ მოცემული ხასიათის ტიპები საკმაო სიზუსტით ასახავენ ბურჟუაზიული საზოგადოებრივი ცხოვ-

<sup>7</sup> ამასთან დაკავშირებით იხ. შ. ჩხარტიშვილი, ქცევის ფსიქოლოგიური ანალიზი, პროფ. ა. ბოკორიშვილი და დოც. შ. ჩხარტიშვილი, ფსიქოლოგია, 1950, თავი XV.

<sup>8</sup> როგორც ეს, მაგალითად. ჰადრაკის მსოფლიო ჩემპიონის პრეტენდენტის რობერტ ფიშერის ქცევამ გვიჩვენა ამ დღეებში.

რების პირობებში ფორმირებულ პიროვნებათა ტიპურ თავისებურებებს.

5. ადამიანში ზოგჯერ თავს იჩენს მეტად თუ ნაკლებად მძიმე კონფლიქტური მდგომარეობა, რასაც უმეტესად, მისი პიროვნებისა და მასში სიტუაციურ შემთხვევათა ნიადაგზე აღმოცენებული მოთხოვნების სუბიექტის უ რ თ ი ე რ თ შ ე უ თ ა ვ ს ე ბ ლ ო ბ ა ქმნის<sup>9</sup>. იქ, სადაც პიროვნება სუსტია, ძლიერ მოთხოვნილებას, რომელიც მის წინააღმდეგაა მიმართული, შეუძლია მისი სრული ბლოკირება მოახდინოს და თავისთავის დაკმაყოფილებისათვის საჭირო ქცევის ორგანიზაციისა და რეალიზაციის პროცესში, მას მოქმედების ყოველგვარი შესაძლებლობა წაართვას. მონუმენტალური სიმტკიცის პიროვნება კი, პირიქით მოთხოვნილებას, რომელიც მის წინააღმდეგ მიმართული ქცევის სუბიექტის ორგანიზაციას ცდილობს, გააქტიურების საშუალებას არ აძლევს და კონფლიქტის წარმოქმნის პირობებს თავიდანვე ხსნის. ხშირ და გახანგრძლივებულ კონფლიქტებს ადამიანში მხოლოდ იმ შემთხვევაში აქვს ადგილი, როცა პიროვნება ადვილად არ თმობს თავის პოზიციებს, მაგრამ ძალა არ ყოფნის იმისთვის, რომ მის წინააღმდეგ მიმართული მოთხოვნილების იმპულსების დამორჩილება და შეკავება შეძლოს. როგორ შეიძლება გავიაზროთ ადამიანის, როგორც პიროვნების ფსიქიკური ორგანიზაციის ფორმა?

ზემოთ ჩვენ ვცადეთ, ადამიანი, როგორც სააწმყო მოტივაციური სტრუქტურის ქცევის სუბიექტი, დ. უზნადის განწყობის ცნებაში გაგვეაზრებინა. ადამიანი, როგორც პიროვნება, სამერმისო ანუ შორეული მოტივაციური სტრუქტურის ქცევის სუბიექტია. შეიძლება თუ არა ეს უკანასკნელიც გავიაზროთ განწყობის ცნებაში, ისე, რომ მისი ის ძირითადი თავისებურებანი, რომელთა შესახებაც ზემოთ ვლაპარაკობდით, ამ ცნების ნიადაგზე გავხადოთ გასაგები?

განწყობის კონცეფციის ნიადაგზე პიროვნების ფსიქოლოგიური ცნების შემუშავება რომ შესაძლებელი გახდეს, ამისათვის, ჩვენის აზრით, აუცილებელია განწყობის ზოგი ძირითადი თავისებურება გააზრებული იქნას ისე, როგორც ეს ამ წიგნის წინა თავშია წარმო-

---

<sup>9</sup> ა. ფ ე ნ დ ე რ ი განასხვავებს ორგვარ მისწრაფებას: „ჩ ე მ ი მ ი ს წ რ ა ფ ე ბ ა“ და „ჩ ე მ შ ი ა რ ს ე ბ უ ლ ი მ ი ს წ რ ა ფ ე ბ ა“. პირველი, ჩვენის აზრით, პიროვნების ბუნებას წარმოადგენს, ხოლო მეორე სიტუაციურ შემთხვევათა გამო გააქტიურებული მოთხოვნილების მიერ ორგანიზებული ქცევის სუბიექტის მისწრაფებას გამოხატავს.

დგენილი. პირველ რიგში, მხედველობაში გვაქვს განწყობის შემდეგი თავისებურებანი:

1. სპეციალურ ლიტერატურაში მიღებული შეხედულებით განწყობას სტატისტიკური — ქცევის მთელ მიმდინარეობაში უცვლელი-სტრუქტურა აქვს. იგი ქცევის დაწყების წინ იღებს ისეთ სახეს, რომელიც შემდეგ ქცევის მთელ მიმდინარეობას, ყველა თავის კონკრეტულ დეტალში, განსაზღვრავს. ქცევის პროცესში თვითონ განწყობა არ იცვლება. იგი მოქმედებს იმ სტრუქტურით, რომელიც მან ქცევის დაწყებამდე მიიღო. ამიტომ განწყობა, თუ სიტუაციაში რაიმე განსაკუთრებულმა შემთხვევამ არ იჩინა თავი, მოქმედებს ისე, რომ თვითონ არავითარ ცვლილებას არ განიცდის. როცა განწყობის დინამიკურობის შესახებ ლაპარაკობენ, მხედველობაში აქვთ მისი ერთი ძირითადი თავისებურება, სახელდობრ ის, რომ იგი ქცევის აქტებს აღძრავს და წარმართავს, ქცევის დინამიკურ მხარეს აპირობებს. რაც შეეხება მის აგებულობას, მის სტრუქტურას, იგულისხმება, რომ იგი უცვლელი ანუ სტატისტიკური ბუნებისაა: ქცევის რეალიზაციის მთელ მანძილზე რჩება იმად, რაც ქცევის დაწყებამდე იყო. ქცევის ყოველი კონკრეტული აქტი თავიდანვე, ქცევის დაწყებამდე არის გარკვეული განწყობაში.

ერთი სიტყვით, დამკვიდრებული შეხედულების მიხედვით, განწყობა მოთხოვნილებისა და შესატყვისი სიტუაციის ნიადაგზე აღმოცენდება სრულყოფილი სტრუქტურით ქცევის დაწყებამდე. ქცევის მიმდინარეობაში კი მთელი საქმე ამ განწყობაში თავიდანვე განსაზღვრული ქცევის აქტების რეალიზაციას ეხება. თვითონ განწყობა ქცევის მიმდინარეობაში შინაგანი აუცილებლობით, რაიმე შინაარსეულ, სტრუქტურულ ცვლილებებს არ განიცდის. იგი მოქმედების მთელ მანძილზე უცვლელი სახით ინარჩუნებს იმ სტრუქტურას, რომელიც მოქმედების დაწყების წინ მიიღო.

ჩვენს მიერ წამოყენებული თეზისის მიხედვით განწყობას მინდინარე სტრუქტურა აქვს. იგი, როგორც წინა თავებში<sup>10</sup> ვუჩვენეთ, აქტივობის მთელ მანძილზე უცვლელი სახით ინარჩუნებს ქცევის ძირითად სქემას — ქცევის ძირითად კარკასს, რაც თავის მხრივ სიტუაციის ძირითად სქემას ეფუძნება; ხოლო სიტუაციაში შემავალ კონკრეტულ სტიმულთა შესატყვის სტრუქტურასა და მიზანშეწონილ ქცევას კონკრეტული აქტების განხორციელების შესაძლებლო-

<sup>10</sup> იხ. ზემოთ III და IV თავები.

ბას იძენს გზადაგზა, ქცევების მიმდინარეობაში, დრო და სივრცის კოორდინატებზე გაშლილი სიტუაციის ყოველ ცალკე სტრუქტურულ მონაკვეთში, როცა მასში სიტუაციის ამ მონაკვეთის სტიმულაციური სტრუქტურა აისახება. ამიტომ კონკრეტული ქცევის აქტების განწყობა შედარებით მყარ და მუდამ ცვალებადი (დინებადი) სტრუქტურული მომენტების ერთიანობას წარმოადგენს.

როგორც აღნიშნული იყო, პიროვნება დრო და სივრცის პარამეტრებზე ფართოდ გაშლილ დაქვემდებარებულ ქცევათა ღია სისტემის უცვლელი სუბიექტია. ჩვენის აზრით, მისი მოდუსი, მისი არსებობის ფორმარის განწყობა, რომელიც ამ ურთიერთდაქვემდებარებულ ქცევათა ღია სისტემის ძირითად სქემას ძირითად კარკასს ითვალისწინებს. მის ორგანიზირებას ახდენს ობიექტივაციის პლანში მოცემული იდეური სიტუაცია, რაც აღზრდისა და საზოგადოებრივი ცხოვრების მოთხოვნების ზეგავლენით იქცევა ფორმირების პროცესში მყოფი პიროვნების ცნობიერების საგნად. ამ იდეური სიტუაციის მთავარ სტრუქტურულ მომენტებს საზოგადოებრივი ღირებულებანი ქმნიან. განწყობა, რომელიც პიროვნების მოდუსს, პიროვნების არსებობის ორგანიზაციულ ფორმას წარმოადგენს, ქცევათა კონკრეტული აქტების შესატყვის დიფერენციაციას განიცდის ცხოვრების მიმდინარეობაში საგანგებოდ შექმნილ თუ შემთხვევათა გამო შეპირობებული კონკრეტული სიტუაციური ვითარების ნიადაგზე. მასში თავიდანვე არაა გარკვეული სად, როდის, რა კონკრეტული ქცევა იქნება განხორციელებული. იგი, მით უმეტეს, არავითარ წინასწარ მონაცემებს არ შეიცავს იმის შესახებ, თუ რა სტიმულ-რეაქციათა გზებით წარიმართება მის ნიადაგზე აღძრული ესა თუ ის ქცევა. სამაგიეროდ მასში ნათლად და ერთმნიშვნელოვნადაა განსაზღვრული კონკრეტულ სიტუაციურ ვითარებაში, რომელსაც ცხოვრება წინასწარ ცნობილი აუცილებლობით წარმოქმნის თუ შემთხვევითი გარემოების გზით შეაპირობებს, რა ბუნების ქცევის განხორციელებას იკისრებს პიროვნება და რა ხასიათის ქცევა იქნება უარყოფილი და უკუგდებული მის მიერ.

2 განწყობის მეორე თავისებურება, რაც პიროვნების ფსიქოლოგიური ცნების შემუშავების დროს უნდა იქნას მიღებული მხედველობაში, ჩვენის აზრით, გამოიხატება იმაში, რომ მას (განწყობას) შეუძლია მიიღოს ინტეგრაციული სტრუქტურა, რომ რამდენიმე ურთიერთ ჩართული ქცევის საფუ-

ძვლად შეიძლება ერთი ინტეგრირებული განწყობა იქცეს. როგორც ზემოთ აღვნიშნეთ<sup>11</sup>, ცხოვრებაში ძალიან ხშირად ორი ან რამდენიმე ქცევის სიტუაციების ძირითადი მონაკვეთები ყველა პუნქტში ერთმანეთს ემთხვევა, ხოლო სიტუაციების დანარჩენი-განსხვავებული მონაკვეთები ისეა დრო და სივრცის კორდინატებზე განლაგებული, რომ ამ ქცევების ბოლო მოქმედებების ურთიერთჩართვის და შეთავსების შესაძლებლობას იძლევა.

როცა, მაგალითად, ცნობილი მეცნიერი მივლინებით მიემგზავრება მოსკოვში, როგორც სამეცნიერო ყრილობის დელეგატი და ერთ-ერთი სიმპოზიუმის მთავარი ორგანიზატორი და წამყვანი მომხსენებელი, იგი ამ ძირითად ქცევის სტრუქტურაში სხვა ისეთ ქცევებსაც გვგმავს, რომელნიც, თავიანთი მიზანდასახულობით, არსებითად განსხვავდებიან მისგან (ძირითადი ქცევისგან). ცოლ-შვილი მას. ჩვეულებრივ, 'სთხოვს, მოსკოვში ყოფნისას როგორმე გამოჩინოს თავისუფალი დრო, მალაზიებში შეიაროს და მათთვის გარკვეული ნივთები შეიძინოს. თვითონ მისთვის შეიძლება დიდი მნიშვნელობა ჰქონდეს იმის გამოჩვენებას, მოსკოვის ბიბლიოთეკებში ხომ არ გაჩნდა რაიმე ახალი წიგნი, რომელიც მის პრობლემას ეხება. მოსკოვში ჩასვლა შეიძლება მას იმისთვისაც სჭირდებოდეს, რომ მოელაპარაკოს რომელიმე გამომცემლობას თავისი ძირითადი ნაშრომის რუსულ ენაზე გამოქვეყნების შესახებ. შესაძლებელია მან გამგზავრებინა წინ ისიც გადაწყვიტოს, თუ ამის შესაძლებლობა მიეცა, უსათუოდ ისარგებლოს შემთხვევით და ნახოს ექიმი, რომელთან, მისვლას მას, გარკვეული ავადმყოფობის გამო, დიდიხანია ურჩევდნენ ადგილობრივი მკურნალები. აქ დასახელებული ქცევების პირველი და უკანასკნელი, დიდი და ძნელად შესასრულებელი, სტრუქტურული მონაკვეთები არსებითად ერთი და იგივეა: თითოეული მათგანის განხორციელებისთვის აუცილებელია მოსკოვში გასამგზავრებლად მომზადება, მოსკოვში გამგზავრება, მოსკოვში ჩასვლა და დაბრუნება, მოსკოვიდან გამოსამგზავრებლად მომზადება, გამომგზავრება და სახლში დაბრუნება. ამიტომ ყველა ამ ქცევის სიტუაციების საერთო სქემატური სტრუქტურის ნიადაგზე იგება ერთა მთლიანი — ინტეგრირებული განწყობა, რომელშიაც წამყვანი ქცევისადმი დაქვემდებარებული სახით, ყველა დანარჩენი ქცევაა დაპროგრამებული. მაგრამ ინტეგრირებული ქცევის მიმდინარეობის იმ მონაკვეთში, სადაც დაქვემდებარებული ქცევის განხორციელებისთვის საჭირო მოქმედება ძირითადი ქცევის განხორციელებისათვის

<sup>11</sup> იხ. წინამდებარე შრომის III თავი.



საპირო მოქმედებებს უნდა გამოეყოს და საკუთარი გზით წარიმართოს, შეიძლება შეიქმნას ისეთი სიტუაციური ვითარება, რომელშიაც დაქვემდებარებული ქცევის აქტების შესრულება ძირითადი ქცევის სრულ ან ნაწილობრივ ჩაშლას გამოიწვევს. ასეთ შემთხვევაში წამყვანი ქცევის განწყობა, რომელსაც ინტეგრირებული განწყობის სტრუქტურაში დომინანტური ადგილი უკავია, შესაძლებლობას არ იძლევა დაქვემდებარებული ქცევის განწყობის გამოდიფერენცირება, კონკრეტულად მოცემული სიტუაციის შესატყვისად დასტრუქტურება და რეალიზაცია მოხდეს. ძირითადი ქცევის განწყობა ინტეგრირებული განწყობის სტრუქტურაში არ უშვებს ისეთი ქცევის განწყობის აღმოცენების შესაძლებლობას, რომელიც თვითონ მის დარღვევას გამოიწვევს.

ვაქვით, ზემოაღწერილ შემთხვევაში, მკვლევარმა ექიმს დაურეკა და მიღება სთხოვა, ხოლო ექიმმა მას აცნობა, რომ შეუძლია მიიღოს მხოლოდ ზეალ ექვსიდან რვა საათამდე, რადგან შემდეგ იგი მივლინებაში მიემგზავრება. თუ ამ დროში სიმპოზიუმის ის სხდომაა დანიშნული, რომელსაც მან უნდა უხელმძღვანელოს, ცხადია, ინტეგრირებული განწყობიდან ექიმთან შეხვედრა, რაც მასში თავიდანვე იყო დაპროგრამებული, ამოღებული იქნება, რადგან ძირითადი ქცევის განწყობა მას მოცემული კონკრეტული სიტუაციის შესატყვისად დასტრუქტურებისა და რეალიზაციის შესაძლებლობას არ მისცემს.

ყრილობის მიმდინარეობის პროცესში შეიქლება წინასწარ გაუთვალისწინებელ შემთხვევათა გამო, შეიქმნას ისეთი სიტუაციური ვითარება, რომელსაც სხვა პირობებში მკვლევარის რომელიმე, ყრილობის მუშაობისადმი ჰეტეროგენული მოთხოვნილებების განსაკუთრებული ძალით გააქტიურება და ამ მოთხოვნილებების დაკმაყოფილების ქცევის განწყობის ორგანიზაცია და რეალიზაცია უზარუნველყო. ასეთი რამე შეიძლება მოხდეს მოცემულ პირობებშიაც, თუ იგი წამყვანი ქცევის სტრუქტურის დარღვევას არ იწვევს და წამყვანი ქცევა მას ითავსებს — შიგა დროით ინტერვალებში იტევს. მაგრამ თუ ეს ქცევა, რომლის სიტუაციამაც შემთხვევით იჩინა თავი, არ თავსდება ძირითადი ქცევის ტემპორალურ სტრუქტურაში და ამის გამო მას შეუძლებელს ხდის, ძირითადი ქცევის განწყობა (რა თქმა უნდა, იგულისხმება, რომ მას ამისთვის საკმარისი სიმტკიცე გააჩნია) ბლოკირებას უკეთებს და გააქტიურების შესაძლებლობას არ აძლევს იმ მოთხოვნილებას, რომლის დაკმაყოფილების სიტუაცია,

შემთხვევითი გარემოებების გამო, ობიექტურად უკვე მოცემულია. ამიტომ ამ მოთხოვნების დაკმაყოფილების ქცევის განწყობის ორგანიზაცია არ ხდება. ასეთ შემთხვევაში, ხშირად, სუბიექტი არც ამ მოთხოვნას განიცდის და არც მისი დაკმაყოფილების სიტუაციას.

ძირითადი ქცევის განწყობასთან სხვა ქცევის განწყობის ინტეგრაცია შეიძლება მოხდეს იმ შემთხვევაში 1) თუ ძირითადი განწყობის რეალიზაციის პროცესი საერთოდ ან დროის იმ მონაკვეთში, რომელშიაც შესათავსებელი ქცევის განხორციელება შეიძლება, არ მოითხოვს იმ ფსიქო-ფიზიკური შესაძლებლობების გამოყენებას, რომელიც ძირითადი ქცევის რეალიზაციისათვის არის საჭირო; 2) თუ ძირითადი ქცევის განხორციელებისთვის საჭირო მოქმედებები, იმავე დროს, შესათავსებელი ქცევის განხორციელებისათვის საჭირო მოქმედებების ერთ, მეტად თუ ნაკლებად მნიშვნელოვან, ნაწილს წარმოადგენს, ხოლო დანარჩენი მოქმედებები, რომლებმაც შესათავსებელი ქცევა უნდა მიიყვანოს ბოლომდე, შეიძლება ძირითადი ქცევის შიგა ინტერვალებში ჩაისვას ან კიდევ ძირითადი ქცევის რეალიზაციის შემდეგ განხორციელდეს; 3) თუ ძირითადი განწყობის ნიადაგზე აღძრული ქცევის მიმდინარეობაში არსებობს ისეთი დროითი ინტერვალი, რომელშიაც შესათავსებელი ქცევა მთლიანად შეიძლება მოთავსდეს. აღნიშნულ პირობებში ძირითადი და შესათავსებელი ქცევის განწყობათა ინტეგრაცია მხოლოდ იმ შემთხვევაში მოხდება თუ ამ ქცევების ღირებულება იმ ეროვნულ ფორმებთან შედარებით არ მოდიან.

განწყობის ზემოდასახელებული თვისებების გათვალისწინების შემდეგ, როგორ შეიძლება გავიაზროთ პიროვნების განწყობა, რომელიც პიროვნების ფსიქიკურ მოდულს, პიროვნების არსებობის ფსიქიკურ ფორმას წარმოადგენს?

აღზრდისა და საზოგადოებრივი ცხოვრების მოთხოვნებს მობარდი შეჰყავს შორეული მოტივაციური სტრუქტურის ქცევის სატუაქციოში, ისე რომ მასში ამ სიტუაციის მყარი და ცხოვრებაში განმეორებადი სტრუქტურული მომენტების შესატყვისი ქცევის განწყობის ფორმირებას ახდენს. ამ სიტუაციის ძირითად და მყარ მომენტებს, როგორც ვიცით, ქმნიან ობიექტური ღირებულებანი, რომელთაც საზოგადოებრივი ცხოვრება ეფუძნება. ამიტომ განწყობა, რომლის პიროვნული ქცევის მუდმივად მოქმედი ძირითადი სქემის სახით ფორმირებაც ამ სიტუაციის ზეგავლენით ხდება, ობიექტურ ღირებულებებზეა ორიენტირებული. იგი ობიექტურ ღირებულებ-

ბათა დაცვისა და შექმნის ქცევის აქტების განხორციელებისკენ მიმართულ ტენდენციას შეიცავს და პიროვნების ძირითად მიმართულებას განსაზღვრავს. მას ეფუძნება ქცევის ის პრინციპები და იდეალები, რომელსაც ადამიანები, როგორც პიროვნება, მთელი თავისი ცხოვრების მანძილზე იცავს და მიჰყვება. პიროვნების განწყობა, რომლის ფორმირებაც აღზრდის ხანგრძლივ პროცესში ხდება, არაა დრო და სივრცის ერთი რომელიმე მონაკვეთით განსაზღვრული და სტიმულ-რეაქციითა გარკვეულ სისტემაში კონკრეტულად დიფერენცირებული ქცევის განწყობა. იგი წარმოადგენს რა ქცევითა ერთიანი ღია სისტემის განწყობას, კონკრეტულ შინაარსსა და გარკვეულობას იძენს ცხოვრების მიმდინარეობაში წინასწარ გათვალისწინებულ თუ გაუთვალისწინებელ შემთხვევათა გამო შექმნილ რეალურ სიტუაციაში, რომელიც დრო და სივრცის განსაზღვრულ კოორდინატებზე იშლება.

პიროვნების განწყობა არის მ უ დ მ ი ვ ი მ ზ ა ო ბ ა, რომელიც ადამიანს შესაძლებლობას აძლევს არსებობის ყოველ პირობებში (ძილის მდგომარეობაშიც კი) ყური უგდოს საზოგადოებრივი ცხოვრების მოთხოვნებს და მათთან მიმართებაში მოცემული კონკრეტული სიტუაციური ვითარების შესატყვისი ვალდებულებანი იკისროს და განახორციელოს. იგი ადამიანის ყველა მოთხოვნილებას იქვემდებარებს და მუდმივ კონტროლს აწესებს მათ იმპულსებზე. არცერთ მათგანს არ აძლევს შესაძლებლობას ისეთი ქცევის განწყობის ორგანიზაცია მოახდინოს, რომელიც მის ბუნებასთან შეუთავსებელია და საზოგადოებრივი ცხოვრების მოთხოვნებს ეწინააღმდეგება: არღვევს იმ ზნეობრივ და სამართლებრივ ნორმებს, რომელთაც საზოგადოება ეფუძნება. ამას იგი ახერხებს იმის გამო, რომ მოცემული საზოგადოების ნორმატული სტრუქტურა წარმოადგენს იმ სიტუაციის ერთ ყველაზე ძირითად თავისებურებას, რომლის ნიადაგზედაც მისი ფორმირება მოხდა. ამიტომ პიროვნების განწყობა საზოგადოების ნორმატულ სტრუქტურას, როგორც მოქმედ ძალას, ასახავს თავისთავში.

პიროვნების განწყობა არის ურთიერთდაქვემდებარებულ ქცევითა ღია სისტემის განწყობა. იგი ამ სისტემაში შემავალი იმ ქცევის მიმართულებით, რომელიც აწმყოში მიმდინარეობს, მოცემულ სიტუაციის შესატყვისადაა დაკონკრეტებული. ქცევა, რომელიც მის ნიადაგზე უნდა განხორციელდეს, რაც უფრო დაშორებულია აწმყოდან და, მაშასადამე, რაც უფრო ნაკლებადაა გარკვეული სიტუაციუ-

რად, მით უფრო მეტად ღარიბი სქემის სახით არის მასში გათვალისწინებული.

პიროვნების განწყობას, გარკვეული აზრით, შეიძლება განსაზღვრულ განწყობათა განწყობა ვუწოდოთ, რადგან იგი არის მუდმივი მზაობა, რომელიც შესატყვის სიტუაციებში ერთი რიგის ქცევათა კონკრეტული აქტების განწყობათა აღმოცენებას, ყველა სხვა ფაქტორების არსებობის პირობებშიაც, შეუძლებელს ხდის.

პიროვნების განწყობა, იმის გამო რომ იგი შესატყვის სიტუაციაში კონკრეტულად გარკვეული ქცევის განწყობად ორგანიზების ტენდენციას შეიცავს, ცნობიერებაში აისახება, როგორც ამ კონკრეტულად გარკვეული ქცევის განხორციელების ნდომა, რაც მკვლევართა დიდი ნაწილის მიერ მოთხოვნილებათა საერთო კატეგორიაში განიხილება. ჩვენის აზრით, ეს ის მოვლენაა, რასაც ფენდერი, როგორც აღრე აღვნიშნეთ, „ჩემში არსებული მისწრაფებისგან“ განსხვავებით „ჩემს მისწრაფებას“ უწოდებს და პიროვნების დახასიათებისათვის განსაკუთრებულ მნიშვნელობას ანიჭებს.

საერთოდ, ყოველი განწყობა, თუ იგი არსებობს და მას თავისთავში კონკრეტულად დაგეგმილ მოქმედებათა განხორციელებისათვის საჭირო ძალა გააჩნია, იმის მიუხედავად რა ფაქტორების ნიდაგზე იგი აღმოცენებული, თავისთავში შეიცავს თვით რეალიზაციის ტენდენციას, რაც ცნობიერებაში ამ კონკრეტულად დაგეგმილი მოქმედებათა განხორციელების მოთხოვნილების ფორმაში შეიძლება აისახოს. ასე ხდება განსაკუთრებით იმ შემთხვევაში, როცა მისი რეალიზაციის პროცესი რაიმე გარემოების გამო ბრკოლდება და შეყოვნებას განიცდის. გარეშე ფაქტორების ზეგავლენით შეწყვეტილ მოქმედებათა გაგრძელების სურვილი, რაც კ. ლევის შემდეგ გახდა ცნობილი ფსიქოლოგიაში, შეიძლება ამ ნიდაგზე იქნას ახსნილი.

პიროვნების განწყობას, თუ მას საკმაო სიმტკიცე არ აქვს, ადვილად შეიძლება ბლოკირება გაუკეთოს და დროებით მოქმედებიდან გამოიყვანოს ინტენსიურმა მოთხოვნილებამ, რომელიც პიროვნების განწყობასთან პრინციპულად თუ ტექნიკურად — მორალური თუ ტემპორალური შეუთავსებელი ქცევის განწყობის ორგანიზაციის იწვევს. ასეთ შემთხვევათა ხშირი განმეორება პიროვნულ განწყობას თანდათან აუძლურებს, რის გამოც ადამიანი საკუთარ მოთხოვნილებათა იმპულსების ტყვეობაში ექცევა. იგი სრულიად პასიურად ემორჩილება და მიჰყვება იმ მოთხოვნილების სუსტ იმპულს-

სებასაც კი, რომელსაც წინათ, როცა იგი განსაკუთრებით ინტენსიური იყო, ხშირად დაუძლევია პიროვნების განწყობის წინააღმდეგობა.

პიროვნების განწყობა, ის განწყობა, რომელიც პიროვნების არსებობის ფსიქიკურ ფორმას წარმოადგენს, მიუხედავად იმისა, რომ იგი პიროვნების ჩამოყალიბების პროცესში ფორმირდება და შემდეგ, ჩვეულებრივ, ადამიანის ცხოვრების მთელ მანძილზე განაგრძობს არსებობას, არაა ფიქსირებული განწყობა, იმ მნიშვნელობით, რომლითაც ეს ტერმინი სპეციალურ ლიტერატურაში იხმარება. ფიქსირებული განწყობიდან იგი განსხვავდება შემდეგი ნიშნებით: ა) პიროვნების განწყობა არის მზაობა, რომელიც მუდამ დინამიკურ ფორმაში არსებობს, მას არ აქვს ფიქსირებული განწყობის მსგავსად ინერტული არსებობის ლატენტური პერიოდი; ბ) იგი არაა დასრულებული, თავისთავში ჩაკეტილი, დახურული სისტემა მაშინ, როცა ფიქსირებული განწყობა სწორედ ამ თავისებურებებით ხასიათდება. პიროვნების განწყობა, პირიქით წარმოადგენს ღია სისტემას, რომელიც შესატყვის სიტუაციებში სულ ახალი კონკრეტული ქცევის განწყობათა ორგანიზაციას ახდენს. იგი ხშირად ისეთი ქცევის აქტებს უკეთებს ორგანიზაციას, რომელსაც ცხოვრებაში სიახლე და აქამდე უცხო სიტუაციები შემოაქვს. გ) ფიქსირებული განწყობა, როგორც რეაქციათა მზა სისტემა, მოქმედებს ავტომატურად, ისე რომ მოცემულ სიტუაციას არ აცნობიერებს, მაშინ როცა პიროვნების განწყობა ყოველთვის კონკრეტული ქცევის აქტების განწყობად ორგანიზირდება გააზრებული ანუ ობიექტივაციის პლანში მოცემული სიტუაციის ნიადაგზე. მიაა აქტივობა, ჩვეულებრივ, ქცევის სიტუაციის ძირითადი სტრუქტურული მომენტებისა და ქცევის საზოგადოებრივი ღირებულებების ცნობიერებას ეფუძნება. დ) ფიქსირებული განწყობა, განსაზღვრულ სიტუაციაში, შემდგარი მოქმედებისა და ილუზიების საფუძველი ხდება. პიროვნების განწყობა, თავისი შინაგანი კანონზომიერების გამო, ასეთ ეფექტს არასოდეს არ იძლევა. ე) პიროვნების განწყობის კონკრეტული სიტუაციის შესატყვისად დიფერენციაციისა და ორგანიზაციის საქმეში ფიქსირებული განწყობა ისეთივე გამოყენებას ნახულობს, როგორსაც ადამიანის ყველა სხვა თანშობილი და შეძენილი შესაძლებლობები ნახულობენ.

ამგვარად, ჩვენს მიერ განვითარებული შეხედულების მიხედ-

ვით, პიროვნება წარმოადგენს ადამიანის შესაძლებლობათა უმაღლეს დონეზე ორგანიზებულ ქცევათა სუბიექტს. მისი მოდუსი, მისი არსებობის ფსიქიკური ფორმა არის განწყობა, რომელიც აღზრდისა და საზოგადოებრივი ცხოვრების ხანგრძლივი ზემოქმედების პირობებში ფორმირდება და შემდეგ, ჩვეულებრივ, ადამიანის ცხოვრების მთელ მანძილზე განაგრძობს არსებობასა და მოქმედებას. ამ განწყობის ნიადაგზე, ყოველ კონკრეტულ შემთხვევაში, იგეგმება და ხორციელდება შორეული მოტივაციური სტრუქტურას ქცევა, რომელიც გარკვეული კატეგორიის ქცევათა ღია სისტემას ექვემდებარება და მის ერთ, მეტად თუ ნაკლებად მნიშვნელოვან. სტრუქტურულ ერთეულს წარმოადგენს.

პიროვნების განწყობა, როცა მისი კარკასი იმდენად მტკიცეა, რომ სიტუაციურ შემთხვევათა გამო გააქტიურებული ინტენსიური მოთხოვნების იმპულსიც კი (როცა მასთან წინააღმდეგობაში მოდის) ვერ აწერხებს მის გარღვევას, წარმოადგენს ძირითად და წამყვან განწყობას. ამიტომ, ადამიანის ყოველდღიურ ცხოვრებაში სხვა განწყობის ორგანიზაცია მხოლოდ იმ შემთხვევაში შეიძლება მოხდეს, თუ ეს სხვა განწყობა პიროვნების განწყობასთან მიმართებაში ინტეგრაციის ზემოდასახელებულ მოთხოვნებს აკმაყოფილებს და პიროვნების განწყობის ნიადაგზე განვითარებული ქცევის აქტების მიმდინარეობას ხელს არ უშლის.

ერთი სიტყვით, პიროვნების განწყობა ადამიანის ისეთი ყოველდღიური ქცევის განწყობებს აძლევს შესაძლებლობას აღმოცენდნენ და მასთან ინტეგრაციაში მოვიდნენ, რომელნიც მის (პიროვნების განწყობის) მორალურ და ტემპორალურ სტრუქტურაში თავსდება. სიტუაციურ შემთხვევათა გამო გააქტიურებულ მოთხოვნილებებს, თუ ისინი ისეთ განწყობათა ორგანიზაციას ახდენენ, რომელნიც პიროვნების განწყობის სტრუქტურას ერთი ან მეორე მიმართულებით გარღვევას უქადიან, იგი ბლოკირებას უკეთებს და აქტივობის შესაძლებლობას ართმევს.

სიტუაცია, რომელშიაც პიროვნების განწყობის ფორმირება ხდება, მოიცავს საზოგადოებრივი ცხოვრების მოვლენებს, რომელნიც ობიექტურ ღირებულებებს წარმოადგენენ და განწყობაში, პირველ რიგში, ამ ნიშნით არიან ასახულნი. ამიტომ პიროვნების განწყობის მიერ ორგანიზებული ქცევის მიმდინარეობაში პიროვნება, როგორც ამ ქცევის სუბიექტი, გარე სინამდვილესთან ურთიერთობას, პირველ რიგში საზოგადოებრივ ღირებულებათა პლანში ამყარებს. მისი ქცევის მოტივაციურ საფუძველს ყოველთვის საზოგა-

დობრივი ანუ ობიექტური ღირებულებანი ქმნიან.

ფსიქოლოგიურ ლიტერატურაში, როგორც აღნიშნული იყო, პიროვნების ცნების ნაცვლად, უფრო ხშირად, იძლევიან პიროვნების ისეთ განსაზღვრებას, რომელსაც ჯამის ხასიათი აქვს და ერთმანეთთან პლიუს ნიშნით დაკავშირებულ სხვადასხვა თვისებებს მოიცავს. მაგრამ პიროვნებას, თუ იგი რაიმე სპეციფიკურ მოვლენას წარმოადგენს, უნდა ჰქონდეს თავის საკუთარი ბუნება, რომელიც ერთმანეთთან პლიუს ნიშნით დაკავშირებულ მოვლენათა სიმრავლეზე არ დაიყვანება.

პიროვნების ცნება, რომელიც ჩვენ წარმოვიდგინეთ, პიროვნებას გვიხასიათებს არა როგორც თვისებათა სიმრავლეს, არამედ როგორც ერთ მთლიან ორგანიზაციულ ერთეულს, რომელსაც თავის საკუთარი, ფსიქიკურ პროცესებზე, თვისებებსა და მდგომარეობებზე დაუყვანელი კანონზომიერება აქვს. იგი ამ უკანასკნელთ მოიცავს თავის სტრუქტურაში, მაგრამ ამის გამო თავის საკუთარ ბუნებას არ ჰკარგავს.

ჩვენი აზრით, ის რაც აქ განწყობისა და პიროვნების ურთიერთობის შესახებ ითქვა, საკმარისია დაერწმუნდეთ იმაში, რომ დ. უზნაძის განწყობის ფსიქოლოგიური კონცეფცია პიროვნების ფსიქოლოგიური ცნების მეცნიერულ დონეზე დამუშავების დიდ შესაძლებლობას იძლევა. წინამდებარე ნაშრომი ამ შესაძლებლობის გამოყენების პირველ ცდად შეიძლება მივიჩნიოთ. საკითხის საბოლოოდ გადაჭრა გაცილებით უფრო დიდ მეცნიერულ მუშაობას მოითხოვს ამ მიმართულებით.

## შინაარსი

წინასიტყვაობა	. . . . .	3
თავი I. განწყობის პრობლემა	. . . . .	6
თავი II. განწყობა და ცნობიერება	. . . . .	25
თავი III. მოქმედების გეგმა, სტიმულაციური ხატი და განწყობა	. . . . .	81
თავი IV. განწყობის დინამიკური სტრუქტურის სქემატური მოდელი	. . . . .	104
თავი V. არაცნობიერის პრობლემა განწყობის ფსიქოლოგიაში	. . . . .	130
თავი VI. პიროვნების პრობლემა განწყობის ფსიქოლოგიაში	. . . . .	203

**Шалва Ноевич  
Чхртишвили**  
**УСТАНОВКА И СОЗНАНИЕ**

დაიბეჭდა საქართველოს სსრ მეცნიერებათა აკადემიის  
სარედაქციო-საგამომცემლო საბჭოს დადგენილებით

გამომცემლობის რედაქტორი ე. ფარქოსაძე  
ტექრედაქტორი ნ. ბოკერია  
კორექტორი ე. ჩხარტიშვილი

გადაეცა წარმოებას 11.7.1975; ხელმოწერილია დასაბეჭდად 23.12.1975;  
ქალაქის ზომა 60×90<sup>1</sup>/<sub>16</sub>; ქალაქი № 2; ნაბეჭდი თაბახი 15;  
სააღრიცხვო-საგამომცემლო თაბახი 13.05;  
უე 001177; ტირაჟი 1700; შეკვეთა № 2484;  
ფასი 1 მან. 40 კაპ.

---

გამომცემლობა „მეცნიერება“; თბილისი, 380060, კუტუზოვის ქ., 19.  
Издательство «Мецниереба», Тбилиси, 380060, ул. Кутузова, 19

---

საქ. სსრ მეცნ. აკადემიის სტამბა, თბილისი, 380060, კუტუზოვის ქ., 19  
Типография АН Груз. ССР. Тбилиси, 380060, ул. Кутузова, 19