

საქართველოს სსრ მეცნიერებათა აკადემია
ფსიქოლოგიის ინსტიტუტი

ზ. ნადირაშვილი

ხანოცობის ფსიქოლოგია

I



გამომცემლობა „მცხეთა“
თბილისი
1983

შრომში განხილულია ფსიქოლოგიის ძირითადი მეთოდოლოგიური საკითხები და ნაჩვენებია, რომ მათი სისტემური გაგება განწყობის თეორიის საფუძველზეა შესაძლებელი.

შრომში ნაჩვენებია განწყობის ფორმირების, მოქმედებისა და შეცვლის კანონზომიერებანი, რომლებიც არსებით მონაწილეობას იღებენ ადამიანის საქმიანობაში. განწყობის ზოგადფსიქოლოგიური თეორიის მიხედვით პიროვნების ფორმირება, ფსიქიკური აქტივობის ფორმების ჩამოყალიბება და ადამიანის რეალურ-კონკრეტული საქმიანობა გაგებული და ახსნილი უნდა იქნეს განწყობის კანონზომიერებათა საფუძველზე.

შრომში შეტანილია უახლესი თეორიული და ექსპერიმენტული მონაცემები ადამიანის ფსიქიკური აქტივობისა განწყობის კანონზომიერებათა შესახებ, რომლებიც განწყობის თეორიის განვითარებას გარკვეულ მიმართულებას აძლევენ.

შრომა გამოიზნულია ფსიქოლოგიის, პედაგოგიისა და ფილოსოფიის სპეციალისტებისათვის, რომლებიც ადამიანის პიროვნების გაგების და აღზრდის ამოცანებს ეხმარებიან.

რედაქტორი ა. ფ. რ. ა. ნ. გ. ი შ. კ. ი. ლ. ი.

1. ბანუობის ფსიქოლოგიის მეთოდოლოგიური და ექსპერიმენტული საფუძვლები

განწყობის ფსიქოლოგია ათეული წლების მანძილზე ყალიბდებოდა. განწყობის ცნებით მეცნიერებაში პირველად ფსიქიკური მოვლენების ერთი კლასი იყო აღნიშნული. იგი გამოხატავდა რაიმე საკითხის გარჩევის დროს ადამიანის მიერ დაკავებულ პოზიციას, რომელიც გავლენას ახდენდა მის შემდგომ საქმიანობაზე.

გარკვეული პრობლემის გარჩევის დროს ადამიანი შესაძლებელია ემხრობოდეს საკითხის ამა თუ იმ მიმართულებით გადაჭრას. საკითხის ამგვარი გადაწყვეტა მას შესაძლებელია ქეშმარიტად და მისი ლებად ან ყალბად და მიუღებლად ეჩვენებოდეს. მიღებული პოზიციის მიხედვით ადამიანის შემდგომი საქმიანობა სხვადასხვა სახის მიმართულებას იძენს. ადამიანი მიღებული პოზიციის დასაცავად განწყობა, ან მას უარყოფილი პოზიციის წინააღმდეგ ბრძოლის განწყობა ექმნება. როდესაც ადამიანი ემხრობა რომელიმე პოზიციას, მაშინ იკვებებს საბუთებს და აყალიბებს შეხედულებებს, რომლებიც ამართლებენ მის მიერ მიღებულ თვალსაზრისს. წინააღმდეგ შემთხვევაში, როდესაც ადამიანი ყალბად თვლის საკითხის გარკვეულ გადაწყვეტას, თავიდანვე არ ემხრობა მას, იგი ყურადღებას აქცევს ისეთ მონაცემებს და აყალიბებს საბუთების სისტემას, რომელნიც დაასაბუთებენ ამ თვალსაზრისის მიუღებლობას, სიყალბეს.

სულიერი განწყობის ცნებაში, რომელიც მეცნიერებაში გასული საუკუნის მეორე ნახევარში შემოვიდა, ადამიანის მიერ მიღებული პოზიცია იგულისხმებოდა. ამ თვალსაზრისის მიხედვით სულიერი განწყობა განსაზღვრავს ადამიანის ინტელექტუალურ აქტივობას და საშუალებას აძლევს მას, სწედეს და დაიცავს ქეშმარიტება.

ფსიქოლოგიაში ექსპერიმენტული მეთოდის გაბატონების შედეგ დადგინდა, რომ ადამიანის როგორც თეორიული, ისე პრაქტიკული საქმიანობის დროს თავს იჩენს შინაგანი ძალები და ტენდენციები, რომლებიც გარკვეულ მიმართულებას აძლევენ მის აქტივობას. წინასწარი, ფსიქიკური მომზადების საფუძველზე ადამიანს შეიძლება შეუმუშავდეს განწყობა, რის გამოც იგი სწრაფად და კარგად ასრუ-

ლებს შესატყვის რეაქციებს. ასეთი მონაცემების საფუძველზე ფსიქოლოგიაში ჩამოყალიბდა მოტორული განწყობის ცნება, რომელშიც იგულისხმებოდა ადამიანის ფსიქიკური მომზადება, რაც უბიძგებს მათ. შეასრულოს გარკვეული სახის მოტორული რეაქციები.

შემდგომ ექსპერიმენტულ გამოკვლევებში დადგინდა იქნა მრავალი სახის ეფექტი ადამიანის სულიერ და მოტორულ აქტივობაში, რომლებიც განწყობის ცნებაში იქნენ გაერთიანებულნი. მათ ზოგად თავისებურებად ის ითვლებოდა, რომ ისინი გამოხატავდნენ გარკვეული რეაქტივისათვის ინდივიდის წინასწარ ფსიქოლოგიურ მომზადებას, რომელიც გავლენას ახდენდა ადამიანის სულიერ და მოტორულ აქტივობაზე. ამის გამო საჭირო გახდა ცალმხრივი, სულიერი და მოტორული განწყობის ცნებების დაძლევა. მართლაც, ბოლოს და ბოლოს ფსიქოლოგიაში ჩამოყალიბდა განწყობის ცნება, რომელშიც აისახა აქტივობისათვის ადამიანის მთლიანი, ფსიქოფიზიკური მზაობის შინაარსი. შემდგომ ექსპერიმენტულ გამოკვლევებში თანდათან იკვეთებოდა ფსიქიკური მოვლენების ის არე, რომელიც განწყობის ცნებაში უნდა ასახულიყო, და ამავე დროს ნათელი ხდებოდა, რომ ეს მოვლენები შეუძლებელია გაგებულ იქნეს ფსიქოლოგიაში ცნობილი იმ კანონზომიერების საფუძველზე, რომლებიც ცნობიერების პროცესების შესწავლის დროს იყო დადგენილი. შექმნილი კრიზისული მდგომარეობიდან გამოსვლისათვის საჭირო იყო ისეთი ზოგადფსიქოლოგიური მიდგომის გამომუშავება, რომელიც ფსიქოლოგიას შესაძლებლობას მისცემდა შეესწავლა აღნიშნული ფსიქიკური მოვლენები და დაეღვინა ის ზოგადი ფსიქიკური კანონზომიერებანი, რომლის საფუძველზე შესაძლებელი იქნებოდა ადამიანის როგორც მოტორული აქტივობის, ისე ცნობიერების მოვლენების ბუნების ახსნა და გაგება. ამ ამოცანის გადაწყვეტა დიდი თეორიული სიძნელეების დაძლევისთან იყო დაკავშირებული. ამიტომ ასეთი მუშაობა არ ჩატარებულა. ის კონკრეტული კანონზომიერებანი, რომლებიც განწყობის მოვლენების შესწავლის დროს იყო მოპოვებული, ყოველთვის განიხილებოდა როგორც ფსიქიკის ერთი ვიწრო სფეროსათვის დამახასიათებელ თავისებურებათა სისტემა.

დ. უზნაძის განწყობის თეორიის ჩამოყალიბებამდე ფსიქოლოგიაში შეიქმნა განწყობის ე. წ. „მცირე თეორიები“, რომლებიც დაკავშირებული არ არიან ადამიანის ფსიქიკური აქტივობის ზოგად კანონზომიერებასთან. ფსიქოლოგიაში ცნობილი ბევრი „მცირე თეორია“, ფსიქიკური პროცესების ზოგიერთი კლასის სპეციფიკური თავისებურებების ახსნის ამოცანას ისახავს მიზნად. მაგალითად, ცნობილია ალქმის თეორიები, რომლებიც ალქმის მხოლოდ ისეთი თვისებების ახ-

სნასა და გაგების ამოცანას ემსახურებიან, როგორცაა აღქმის კონსტანტურობა, კატეგორიალობა და სხვა. ასევე ცნობილია ჩვეუის, მეხსიერების, თამაშის, ფანტაზიის და სხვა პროცესების სპეციფიკური ფსიქოლოგიური თეორიები, რომლებსაც ფსიქოლოგიაში „მცირე თეორიებს“ უწოდებენ. მაგრამ ასეთი თეორიებისაგან განსხვავებით ფსიქოლოგიაში არსებობს ზოგადფსიქოლოგიური თეორიები, რომლებიც აღამიანის ფსიქიკური აქტივობის ზოგად კანონზომიერებათა ახსნისა და გაგების ამოცანას ემსახურებიან. ასეთ თეორიათა რიცხვს მიეკუთვნებიან, მაგალითად, ბიპევიორიზმი და გეშტალტთეორია. განწყობის არცერთი თეორია, უზნაძის განწყობის თეორიის გარდა, არასოდეს ასულა ასეთი დიდი თეორიის დონემდე.

დ. უზნაძემ თავის მოწაფეებთან ერთად ფართო მუშაობა ჩაატარა საკუთრივ განწყობის მოვლენის ფსიქიკურ თავისებურებათა შესასწავლად. მაგრამ ჩვენ საგანგებოდ გვინდა გავუსვათ ხაზი უზნაძის იმ დიდ თეორიულ და ექსპერიმენტულ მუშაობას, რომელიც განწყობის ფსიქოლოგიის ჩამოყალიბებისათვის იყო შესრულებული.

დ. უზნაძის მეცნიერული მუშაობა განწყობის ფსიქოლოგიაში ძირითადად სწორედ „დიდი თეორიის“ შექმნის ცდასთან არის დაკავშირებული. მან საგანგებოდ შეისწავლა განწყობის მოქმედების ის ასპექტები, რომლების გათვალისწინებითაც შესაძლებელი ხდება აღამიანის ფსიქიკური აქტივობის ბუნების გაგება და ახსნა. უზნაძემ საფუძველი ჩაუყარა განწყობის ზოგადფსიქოლოგიურ თეორიას, რომელმაც ბიპევიორიზმისა და გეშტალტთეორიის გვერდით, მათ საპირისპიროდ, საბატიო ადგილი უნდა დაიკავოს ფსიქოლოგიაში.

წინამდებარე შრომაში ჩვენ შევეცდებით განვიხილოთ და დავალაგოთ განწყობის „დიდი ზოგადფსიქოლოგიური“ თეორია, რომელშიც მრავალი ფსიქიკური პროცესის თავისებურებების გათვალისწინების დროს შევებებით განწყობის, როგორც სპეციფიკური ფსიქიკური მოვლენის, კერძო ასპექტებსაც. განწყობა, როგორც კონკრეტული ფსიქიკური მოვლენა მრავალ, სხვადასხვა თეორიული ორიენტაციის მქონე ფსიქოლოგიურ წრეში შეისწავლება. ამ მხრივ ბევრი საინტერესო კანონზომიერება იქნა დადგენილი საბჭოთა და საზღვარგარეთულ ფსიქოლოგიაში. ამ მიმართულებით უზნაძისა და მისი მოწაფეების მიერ მოპოვებული შედეგები შევიდა ფსიქოლოგიის საგანძურში. მაგრამ განწყობის, როგორც ზოგადფსიქოლოგიური თეორიის დამკვიდრებისათვის დღესაც დიდი თეორიული და მეთოდოლოგიური ბრძოლა წარმოებს. უზნაძისა და მისი მოწაფეების დიდი დამსახურება ის არის, რომ მათ დიდი წვლილი შეიტანეს ფსიქოლოგიაში განწყობის სწორედ ზოგადფსიქოლოგიური თეორიის დამკვიდრებასა და განზტკიცებაში.

ამ მხრივ დღესაც ინტენსიური მუშაობა მიმდინარეობს და ეს თეორია თანდათან იქნეს მომხრეებს.

ამ გარემოებას თუ არ მივიღებთ მხედველობაში, მართლაც, გაუგებარი იქნება, თუ რითია გამოწვეული ის ამბივალენტური, ერთდროულად სხვადასხვაგვარი დამოკიდებულება, რომელსაც ზოგჯერ იჩენენ განწყობის თეორიის მიმართ, საბჭოთა და საზღვარგარეთული ფსიქოლოგიის ცნობილი წარმომადგენლები. განწყობის ფენომენების კვლევის საქმეში ქართველ ფსიქოლოგთა მიღწევები ფართოდ არის აღიარებული. მაგრამ სხვა თეორიული ორიენტაციის წარმომადგენლები ხშირად აშკარად იბრძვიან განწყობის ზოგადფსიქოლოგიური თეორიის ძირითადი დებულებების წინააღმდეგ, რადგან განწყობის თეორია მათი ზოგადფსიქოლოგიური ორიენტაციის საპირისპიროდ არის მიმართული.

განწყობის ზოგადფსიქოლოგიური თეორიის ჩამოყალიბებისათვის, უბრალოდ ნაბიჯი, საჭირო იყო განწყობის ფორმირების, მოქმედებისა და შეცვლის ძირითად კანონზომიერებათა დადგენა, ხოლო, მეორე მხრივ. აუცილებელი იყო მარქსისტული თეაღსაზრისით ფსიქოლოგიის ზოგადთეორიული საკითხების დამუშავება. მხოლოდ ასეთი მუშაობის შემდეგ გახდა შესაძლებელი განწყობის ზოგადფსიქოლოგიური თეორიის ფორმირება. განწყობის თეორია საშუალებას გვაძლევს, გავიგოთ და ავხსნათ ადამიანის ფსიქიკური აქტივობის ბუნება. განწყობის ფსიქოლოგიის მოპოვებული კანონზომიერების გათვალისწინებით შესაძლებელი ხდება ცხოვრების მრავალი პრაქტიკული საკითხის გადაწყვეტა.

I. 1. მონაცემები განწყობის ცნების ჩამოყალიბების ისტორიიდან

განწყობის ცნების განვითარების შესახებ საინტერესო გამოკვლევებია გამოაქვეყნა გორდონ ოლპორტმა (Allport G. W. 1935). მან უჩვენა, რომ განწყობის ცნებაში ასახულია ადამიანის აქტივობის ის ზოგადი კანონზომიერება, რომლის საფუძველზე შესაძლებელი ხდება გაგებულ იქნეს პიროვნების უნიკალური და სოციალური ბუნება. მისი აზრით, განწყობის ცნებას განსაკუთრებული მნიშვნელობა აქვს სოციალური ფსიქოლოგიისათვის, მასში გამოხატულია პიროვნების საქმიანობის ის თავისებურება, რომელიც ადამიანთა სოციალური ურთიერთობის პროცესში ყალიბდება და ვითარდება. მაგრამ განწყობის ცნებაში, როგორც ამას შემდგომში ნათლად დავინახავთ, ადამიანის არსებითი ზოგადფსიქიკური კანონზომიერებანიც არის ასახული. ამიტომ განწყობის განვითარების იმ გზის დახასიათების პროცესში, რომ-

ლებიც გ. ოლპორტმა გვიჩვენა, ჩვენ ვეცდებით განვიხილოთ ის მონაცემებიც, რომლებიც განწყობის ზოგადფსიქოლოგიურ კანონზომიერებათა შემეცნების საშუალებას გვაძლევენ.

ოლპორტი აღნიშნავს, რომ განწყობის ცნება მეცნიერებაში პირველად ჰ. სპენსერმა შემოიტანა. თავის წიგნში „პირველი პრინციპები“, რომელიც 1862 წელს გამოვიდა, სპენსერი წერდა, რომ სწორი მსჯელობა გარკვეული საკითხების განხილვის დროს ძირითადად დამოკიდებულია იმ სულიერ განწყობაზე (Attitude of mind), რომელსაც ჩვენ ვიკავებთ საწინააღმდეგო აზრის მოსმენის დროს. ამ სწორი განწყობის შენარჩუნებაზეა დამოკიდებული ჩვენი მსჯელობის მიმართულება, მისი საშუალებით ჩვენ ვარკვევთ ჭეშმარიტებასა და სიყალბეს. ჰ. სპენსერის მიერ ამ ცნებაში, მართლაც, რეალური ფსიქიკური შინაარსი ნაგულისხმები. განწყობა გამოხატავს ადამიანის იმ პოზიციას, რომელიც მას უკავია გარკვეული საკითხის გარჩევის დროს და რომლის საფუძველზე ის უშუალოდ გრძნობს და განიცდის მისთვის მისაღებ ან მიუღებელ დებულებებს. შემდგომში ადამიანის ფსიქიკურ აქტიუობაში მონაწილე ამგვარი პოზიციის ბუნების გარკვევა განწყობის მკვლევართა მეცნიერული შესწავლის საგნად იქცა.

პირველი ექსპერიმენტულ-მეცნიერული გამოკვლევა განწყობის მოვლენებისა, ოლპორტის აზრით, ლანგეს ეკუთვნის; იგი 1888 წელს გამოქვეყნდა. რეაქციის დროის საკითხების შესწავლისას ლანგემ დაადგინა, რომ რეაქციის დროის სიდიდე სხვა ფაქტორებთან ერთად დამოკიდებულია შინაგან ფსიქიკურ მდგომარეობაზედაც, რასაც იგი განწყობას უწოდებდა. ლანგეს ექსპერიმენტულ გამოკვლევებში ნათელი გახდა, რომ სხვადასხვა განწყობის მქონე ადამიანს რაიმე გამლიზიანებელზე გარკვეული რეაქციით პასუხისათვის სხვადასხვა დრო სჭირდება. ექსპერიმენტში მის ცდისპირებს ევალებოდათ რაც შეიძლება სწრაფი რეაქციით ეპასუხათ გარკვეული გამლიზიანებლის გამოჩენის დროს. აღმოჩნდა, რომ ცდისპირებს საპასუხო რეაქციისათვის უფრო მცირე დროს სჭირდებათ, როდესაც ისინი მომზადებულნი არიან არა სტიმულის სწრაფი აღქმისათვის, არამედ — საპასუხო რეაქციის სწრაფი განხორციელებისათვის. ლანგეს აზრით, ამ დროს ადამიანს შემუშავებული აქვს მოტორული განწყობა, რაც იმით გამოიხატება, რომ მას მზადყოფნაში აქვს მოტორული სისტემა სწრაფად პასუხისათვის. როდესაც ადამიანს მთელი გულისყური სტიმულის აღქმისაკენ აქვს გადატანილი, მაშინ საპასუხო რეაქციის ორგანიზაციისა და შესრულებისათვის მეტი დროა საჭირო. როდესაც ადამიანს აქვს ძემუშავებული მოტორული განწყობა სტიმულის გამოჩენისთანავე, იგი სწრაფად იძლევა მოტორული განწყობის შესატყვის რეაქციას.

მოტორული განწყობის ცნებამ ერთხანს მტკიცედ მოიკიდა ფეხი ფსიქოლოგიაში და მის შესასწავლად ფართო ექსპერიმენტული მუშაობა ჩატარდა.

ამავე პერიოდში მიუნსტენბერგმა ჩამოაყალიბა ყურადღების მოქმედების თეორია. მისი აზრით, ყურადღების მუშაობა იმ განწყობით არის განსაზღვრული, რომელიც ინდივიდს ეხმარება აქტივობის პროცესში. ამავე პერიოდში შეიქმნა ფერეს მოტორული აქტივობის თეორია, რომლის საფუძველზედაც იგი სელექციის ფუნქციის მქონე ცნობიერების მდგომარეობას განწყობად თვლიდა.

XIX საუკუნის მიწურულში ინტენსიური ექსპერიმენტული მუშაობა ჩატარდა შარპანტიეს ილუზიის მექანიზმის დასადგენად. ამ შრომებში შარპანტიეს ილუზიის ბუნების ასახსნელად მოტორული განწყობის ცნება იყო გამოყენებული. ამ საკითხისადმი მიძღვნილი შრომები ძალიან საინტერესოდ და კრიტიკულად განიხილეს ჯერ დ. უზნაძემ (1948 წ.) და შემდგომ პაულ კოზელევმა (1958 წ.).

შარპანტიეს ილუზია, როგორც ცნობილია, იმაში მდგომარეობს, რომ ტოლი წონის, მაგრამ მკვეთრად განსხვავებული სიდიდის მქონე ობიექტებს ადამიანები განსხვავებული სიმძიმის საგნებად განიცდიან. იმის ასახსნელად, თუ რატომ განიცდებიან ტოლი წონის მქონე სხვადასხვა სიდიდის ობიექტები განსხვავებული სიმძიმის საგნებად, მიულერისა და შუმანის (1889 წ.) მიერ მოტორული განწყობის თეორია იყო გამოყენებული. ამ თეორიის არსი შემდეგია: როდესაც ადამიანი სხვადასხვა სიდიდის ობიექტების აწევას განიზარახავს, თავისდა უნებურად მათ ასაწევად სხვადასხვა ძალის იმპულსს იყენებს. დიდ ობიექტს ადამიანი შესატყვისად ძლიერი იმპულსით წევს, ხოლო პატარა ობიექტს—სუსტი იმპულსით. რადგან შესაფასებელი ობიექტები სიმძიმით ტოლი არიან, ამიტომ დიდი იმპულსით აწეული ობიექტი უფრო ადვილად სწყდება საყრდენს, „ზევით მიფრინავს“. სუსტი იმპულსით აწეული იგივე სიმძიმის ობიექტი ძნელად იძვრის ადგილიდან, „საყრდენს ეწებება“. მოტორული განწყობის თეორიის მიხედვით, ამ დროს აღმოცენებული „ზევით აფრენისა“ და „საყრდენზე მიწებების“ ფენომენები უკვალოდ არ იკარგებიან. „სწრაფად აფრენილი“ ობიექტი ადამიანის მიერ მსუბუქად განიცდება, „საყრდენზე მიწებებული“ ობიექტი კი ცდისპირის მიერ მძიმედ ფასდება.

როგორც ვხედავთ, სიმძიმეების შეფასების აქტივობა, რომლის პროცესში აღმოცენდება შარპანტიეს ილუზია, მოტორული განწყობის მიხედვით სამი ეტაპისაგან შედგება: ა) პირველ ეტაპზე დიდი ობიექტის აღქმა ადამიანში იწვევს ძლიერი იმპულსის მომზადებას ან ობიექტის ასაწევად: პატარა ობიექტის აღქმა კი შესატყვისად მისი

აწვევისათვის პატარა იმპულსს იწვევს. აქტივობის ამ ეტაპზე სხვადასხვა სიღრმის ობიექტების მხედველობითი აღქმის საფუძველზე ინდივიდში ჩნდება შესატყვისი მოტორული მომზადება, განწყობა, რომლის შესატყვისი იმპულსებითაც ხდება საგნების აწვევა. ბ) აქტივობის მეორე ეტაპზე ტოლი სიმძიმის ობიექტების სხვადასხვა სიძლიერის იმპულსებით აწვევის გამო ადგილი აქვს მათი სხვადასხვა სისწრაფით ატაცებასა და აქტივობის ამ ეტაპზე ადგილი აქვს „აფრენისა“ და „მიწებების“ ფენომენების აღმოცენებას. გ) აქტივობის მესამე საფეხურზე აღმოცენდება წონების ილუზორული შეფასება — ადვილად აწეული, „აფრენილი“ ობიექტი სუბიექტის მიერ მსუბუქად განიცდება და პირიქით — დაყოვნებით აწეული ობიექტი საყრდენს ეწებება და სუბიექტს იგი მძიმედ ეჩვენება. როგორც ვხედავთ, მოტორული განწყობის თეორიის მიხედვით განწყობა თვითონ უშუალოდ არ იწვევს ილუზორულ განცდას. მოტორული განწყობა აპრობებს ობიექტის გაადვილებულ ან გაძნელებულ აწევას, ხოლო სიმძიმის შეფასება საგნის გაძნელებული ან გაადვილებული აწვევის მიხედვით ხდება. შემდგომში სიმძიმის განცდის ფენომენოლოგიური ანალიზისა და შესატყვისი ექსპერიმენტული მონაცემების საფუძველზე უარყოფილი იყო მოტორული განწყობების თეორია.

უზნადისა და მისი თანამშრომლების მიერ აღქმის სხვადასხვა მოდულობებში ჩატარებული იქნა ანალოგიური ექსპერიმენტები, სადაც „ზემოთ აფრენისა“ და „საყრდენზე მიწებების“ ეფექტები გამოირიცხული იყო (დ. უზნაძე, 1977 წ.).

ცდები ჩატარდა სხვადასხვა სიმძიმის ობიექტების დაწოლის ინტენსიობების შეფასებაზე. შარპანტიეს ილუზიის ანალოგიური ეფექტები მიღებული იქნა სხვადასხვა სიმძიმეთა დაწოლის შეფასებების არეში, სადაც სიმძიმის შეფასებისათვის მისი აწვევა არ ხდებოდა. ამიტომ ამ ეფექტების მიღებაში კუნთურ იმპულსზე, ტვირთის „ზემოთ აფრენის“, ან „საყრდენზე მიწებების“ შესახებ ლაპარაკი გამორიცხული იყო. სავანწყობო ცდებში ცდისპირებს ბარესთეზიომეტრით ერთიმეორის შემდეგ რამდენჯერმე ორი გალიზიანება ეძლეოდა: ჯერ ძლიერი, შემდეგ კი სუსტი. შემდგომ ცდისპირებს ორი თანაბარ დაწოლის გამლიზიანებლებს აძლევდნენ. აღმოჩნდა, რომ ტოლი დაწოლის გამლიზიანებლებს ცდისპირები ილუზორულად კონტრასტულად განიცდიან.

ანალოგიური ექსპერიმენტები ჩატარდა სმენის სფეროში. ძლიერი და სუსტი ბგერითი გამლიზიანებლების მრავალჯერ მიწოდების შემდეგ, როდესაც ცდისპირებს ტოლი ბგერითი გამლიზიანებლები ეძლეოდათ, ისინი მათ არაადექვატურად, ილუზორულად განიცდიდნენ.

მსგავსი შედეგები იქნა მიღებული აღქმის თითქმის ყველა მოდალობაში.

დადგენილ იქნა, რომ შესაძლებელია ცდისპირებს შევეუქმნათ განწყობები, რომელთა გავლენითაც ისინი სინათლეს, ტემპერატურას, მოცულობასა და სხვა საგნობრივ თვისებებს ილუზორულად აღიქვამენ. განსაკუთრებით უნდა აღინიშნოს შარპანტიეს ილუზიის შებრუნებული მოვლენა, რომელიც უზნაძემ ექსპერიმენტულად დაადასტურა. როგორც ცნობილია, შარპანტიეს ილუზიას ზოგჯერ ზომა-წონის ილუზიასაც უწოდებენ, რადგან საგნების წონების ილუზორულ აღქმას მათი სხვადასხვაგვარი მოცულობები იწვევენ. უზნაძე ექსპერიმენტებში ცდისპირებს აძლევდა ტოლი მოცულობის ბურთებს, რომლებიც მკვეთრად განსხვავებული სიმძიმეებისა იყვნენ და სთხოვდა შეეფასებინათ ისინი ერთმანეთთან მოცულობის მიხედვით. აღმოჩნდა, რომ ცდისპირებს სხვადასხვა სიმძიმისა და ტოლი მოცულობის ბურთები არატოლი მოცულობის ბურთებად ეჩვენებოდათ. მოცულობა-წონის ილუზიის საპირისპიროდ მიღებული იყო წონა-მოცულობის ილუზია, რომელშიც „აფრენისა და მიწებების“ ფენომენებზე არ მონაწილეობდნენ და პრინციპულად გამორიცხული იყო, რომ ასეთ განცდებს მონაწილეობა მიეღოთ ილუზორული აღქმების ჩამოყალიბებაში.

აღნიშნული მონაცემების საფუძველზე ნათელი ხდება, რომ მოტორული განწყობები: თეორია, რომელიც მიუღერს ჰქონდა გამოყენებული შარპანტიეს ილუზიის ახსნის დროს, მიუღებელი და უარსაყოფია.

უფრო გვიან ლ. ჯ. მარტინთან ერთად გ. ე. მიუღერმა ჩამოაყალიბა ახალი, უფრო ფართო და ზოგადი თეორია, რომელიც მარტინ-მიუღერის თეორიის სახელს ატარებს. ეს თეორია ფსიქოლოგიაში „გაცრუებული მოლოდინის“ თეორიის სახელითაც არის ცნობილი (მარტინი, მიუღერი, 1899 წ.).

ამ თეორიის მიხედვით შარპანტიეს ილუზიის აღმოცენებისათვის განწყობის მოტორულ თეორიაში ნაგულისხმები კომპონენტების გარდა მნიშვნელობა აქვს კიდევ ერთ ფსიქიკურ ფაქტორს, რომელიც არსებით როლს თამაშობს სიმძიმეების ილუზორული შეფასების აღმოცენებაში. ამ ფაქტორს „გაცრუებული მოლოდინის“ განცდა წარმოადგენს, რომელიც სუბიექტს უჩნდება შარპანტიეს ილუზიის გამოწვევი ობიექტების აღქმის დროს. ამ თეორიის მიხედვით ცდისპირი დიდ ობიექტის შეფასების დროს ძლიერი იმპულსით წევს ტვირთს, მაგრამ გარდა ამისა, მას ამავე დროს აქვს მოლოდინი, რომ ეს ობიექტი უფრო მძიმე უნდა იყოს, ვიდრე ეს მისი აწევის დროს დასტურდება.

ადგილი აქვს მისი მოლოდინის გაცრუებას, ამიტომ მას შესაფასებელი საგანი კიდევ უფრო მსუბუქი ეჩვენება, ვიდრე ის რეალურად არის. იგივე შეიძლება ითქვას ყველა იმ ანალოგიური ილუზიის შესახებ, რომლებიც აღქმის სხვადასხვა მოდალობებში მიიღებიან. მაგალითად როდესაც ცდისპირს მრავალჯერ აღვაქმევინებთ დიდ-პატარა ბურთებს და შემდეგ უცბად ტოლ ბურთებს ვაძლევთ შესაფასებლად, ბურთები მას არატოლვად ეჩვენება. იმ ხელში, სადაც ის დიდ ბურთს მოელოდა, ესლა მისი მოლოდინის შეუსატყვისი პატარა ბურთი მოლოდინის გაცრუების გამო კონტრასტულად კიდევ უფრო პატარად ეჩვენება.

„გაცრუებული მოლოდინის“ თეორიაც ბევრჯერ და მრავალმხრივ იქნა გაკრიტიკებული. კრიტიკული გამოკვლევის ერთ რიგში მითითებულია იმაზე, რომ შარპანტიეს ილუზიას მხოლოდ მოლოდინის გაცრუება რომ იწვევდეს, მაშინ ცდისპირებს, რომლებმაც უკვე იციან შარპანტიეს ილუზიის გამომწვევი ობიექტების ფაქტური წონები, ეს ილუზიები აღარ უნდა გასჩენოდათ. მართლაც, ცდისპირი როდესაც უკვე დარწმუნებულია, რომ ეს ტვირთები ტოლი წონისაა, მაშინ მას უკვე აღარ უნდა ჰქონდეს შეუსაბამო მოლოდინები და, ცხადია, არც ამ მოლოდინების გაცრუებას ექნება ადგილი. რასმუსენმა (1956 წ., გვ. 60—61) საინტერესო ფენომენალური ანალიზით უჩვენა, რომ მსგავს შემთხვევებში, როდესაც ჩვენ მოვლენების ილუზირებულ შეფასებას ვახდენთ და გაცრუებული მოლოდინის განცდა გვიჩნდება, ეს სრულიადაც არ ნიშნავს იმას, რომ ამ მოვლენების შეფასებამდე ჩვენ, მართლაც, გვექონდა მოლოდინის განცდები. ეს განცდა ჩვენ მხოლოდ შეფასების პროცესში გვიჩნდება და მცდარად ვაფასებთ, გადაგვაქვს იგი დროში ადრე, შეფასების პროცესამდე. ა. ბრუნსვიგმა ექსპერიმენტული გამოკვლევის საფუძველზე დაადგინა, რომ ზომა-წონის ეფექტები კიდევ უფრო ძლიერდება, როდესაც ცდებიდან გამოირიცხება მოლოდინის განცდა და „მოლოდინის გაცრუების“ განცდა.

სათანადო ექსპერიმენტული მონაცემების საფუძველზე კოხელევი ნათლად უჩვენებს, რომ განწყობისეული ილუზიების აღმოცენებაში არსებით როლს თამაშობს ინდივიდის წინასწარი მომზადების ფსიქოფიზიკური, ფუნქციონალური მდგომარეობა და არა მოლოდინისა და ამ მოლოდინის გაცრუების ფენომენოლოგიური განცდები, რომლებიც ფაქტიურად ობიექტების კონკრეტული შეფასების შემდეგ ჩნდებიან და სუბიექტის მიერ დროში უფრო ადრე არსებულ ფენომენებად განიცდებიან.

გაცრუებული მოლოდინის თეორია არსებითად და რადიკალურად დ. უზნაძის ექსპერიმენტული გამოკვლევის საფუძველზე იქნა დაძლეუ-

ლი. უზნაძემ განწყობის ცდები, როგორც ცნობილია, ჰიპნოზურ ძილში მყოფ ცდისპირზე ჩაატარა. ჰიპნოზში მყოფ ცდისპირებს უფიქსირდებოდათ ღიდ-პატარა ბურთების აღქმის განწყობა, ხოლო კრიტიკული ცდები, რომლებიც ავლენენ შექმნილი განწყობის ეფექტებს, ცდისპირებს ჰიპნოზური მდგომარეობიდან გამოსვლის შემდეგ, სიფხიზლეში, უტარდებოდათ. რადგან საგანწყობო ცდები ჰიპნოზურ მდგომარეობაში ტარდებოდა, ჰიპნოზიდან გამოსვლის შემდეგ ცდისპირებს არაფერი არ ახსოვდათ ამ ცდების შესახებ. იმისათვის, რომ დავიწყება სრული ყოფილიყო, ექსპერიმენტატორი ცდისპირებს სპეციალურად შთააგონებდა, რომ მათ სრულად უნდა დავიწყებოდათ ყველაფერი, რასაც ისინი ძილის დროს აკეთებდნენ. ასეთ ცდებში სრულიად აღკვეთილი იყო მოლოდინის არსებობის პირობები. ცდისპირებს არავითარი მოლოდინის განცდა არ ჰქონდა და, მაშასადამე, მოლოდინის გაცრუების შესახებ ლაპარაკიც არ შეიძლებოდა.

აღნიშნული ექსპერიმენტი ნათლად გვიჩვენებს, რომ საგანწყობო ცდების საფუძველზე ცდისპირებს ექმნებათ გარკვეული შინაგანი მდგომარეობა, რომელიც მის ცნობიერებაში არაა წარმოდგენილი, მის შესახებ მან არაფერი იცის, მაგრამ იგი გარკვეულ გავლენას ახდენს მისი ცნობიერების მუშაობაზე, გარკვეული მიმართულებით ცვლის ტოლიობიექტების შეფასებას. ეს შედეგები სრულიად ნათლად მიუთითებენ იმაზე, რომ „გაცრუებული მოლოდინის“ თეორია განწყობის ილუზიების ახსნისათვის არ გამოდგება და საჭიროა შეიქმნას უფრო ადექვატური განწყობის თეორია, რომელიც შესაძლებლობას მოგვცემდა, უფრო არსებითად შეგვესწავლა ის ფსიქიკური მდგომარეობა, რაც საფუძველი ხდება აღნიშნული ილუზიების აღმოცენებისა. სხვათაშორის, აქ ისიც უნდა აღინიშნოს, რომ ჰიპნოზურ მდგომარეობაში ჩატარებული განწყობის ექსპერიმენტების შედეგები დამარწმუნებლად უჩვენებენ მოლოდინის თეორიის უმართებულობას, მაგრამ ეს ექსპერიმენტები სულაც არ ამტკიცებენ იმას, რომ სუბიექტის მოლოდინს და მოლოდინების სისტემას არავითარი გავლენის მოხდენა არ შეუძლია სუბიექტის აქტივობაზე, როგორც ეს ზოგიერთებს ჰგონიათ. ამ ცდებიდან არ გამოდინარეობს ცნობიერების ეპიფენომენალობა; ის, რომ თითქოს ცნობიერება ადამიანის აქტივობის მხოლოდ თანმხლები მოვლენაა, რომელსაც არავითარი ღირებულება არა აქვს ადამიანის აქტივობისათვის. სუბიექტის მოლოდინებს, ცნობიერებასა და შეგნებას გარკვეული შემოქმედების მოხდენა შეუძლია ობიექტის შეფასებაზე, ადამიანის ქცევაზე, მაგრამ როგორც აღნიშნულ ექსპერიმენტში ჩანს, ადამიანს შესაძლებელია შევუქმნათ არაცნობიერი განწყობა, რომელიც მნიშვნელოვან გავლენას ახდენს შეფასებაზე.

უზნაობის განწყობის თეორიის ჩამოყალიბებამდე განწყობის ცნება თანდათან თავისუფლდებოდა ცალმხრივი ფიზიკალისტური გაგებისაგან. როგორც ცნობილია, XX საუკუნეში ფსიქოლოგიაში თანდათან განიღვენა სულისა და სხეულის დაპირისპირების იდეა, რის გამოც, ოლპორტის აზრით, გაქრა მოტორული და სულიერი განწყობის ცნებების ურთიერთდაპირისპირება. სულ უფრო მტკიცდებოდა ის იდეა, რომ განწყობაში უნდა ნაგულისხმები იქნეს ინდივიდის როგორც სულიერი, ისე მოტორული მოძრაობა, რომლებიც ერთი მთლიანობის სახით განაპირობებენ ადამიანის აქტივობას. ამ დროის განწყობას ხშირად განსაზღვრავდნენ, როგორც ფიზიკური და სულიერი აქტივობისათვის მომზადების ნეიროფსიქიკურ მდგომარეობას (Allport G. W., 1935).

შემდგომ ექსპერიმენტულ გამოკვლევებში, ლანგეს, მიულერისა და სხვათა შეხედულებებისაგან განსხვავებით, განწყობა შეისწავლებოდა არა როგორც მოტორული აქტივობისათვის აღმოცენებული მდგომარეობა, არამედ როგორც ადამიანის ყოველგვარი აქტივობისათვის მოსამზადებელი ფსიქოფიზიკური მდგომარეობა.

ვიურცბურგის სკოლის ფსიქოლოგთა ექსპერიმენტულ გამოკვლევებში განწყობის ცნებამ უკიდურესი სუბიექტივისტური და ფსიქოლოგისტური ელფერი მიიღო (ახი, მესერი, კულპე და სხვა). მათ შრომებში ხაზი გაესვა არა ინდივიდის მოტორული მომზადების ფაქტს, რომელიც განსაზღვრავს სამოძრაო რეაქციების აღმოცენებას, რეაქციის დროს და სხვა მსგავს მოტორულ აქტივობას, არამედ სუბიექტის ცნობიერების ორგანიზაციას. ვიურცბურგის სკოლის წარმომადგენლების მიერ ამოცანის მიღება, რომელსაც ექსპერიმენტატორ აძლევს ცდისპირს, განხილული იქნა, როგორც გარკვეული განწყობის ჩამოყალიბება, რაც არსებით ზემოქმედებას ახდენს ამოცანის გადაწყვეტაზე. ყოველგვარ ექსპერიმენტში, რომელიც ტარდება აღქმის, მეხსიერების, აზროვნების, ნებისყოფისა და სხვა პროცესების შესწავლად, უდიდესი მნიშვნელობა ენიჭება სუბიექტის შინაგან მომზადებას, რაც ამოცანის მიღების შედეგად იქმნება. ეს მზაობის მდგომარეობა მათ მიერ განხილულია, როგორც ცდისპირის განწყობა, რომელიც არსებით გავლენას ახდენს აღნიშნული პროცესების მიმდინარეობაზე.

ოლპორტის აზრით, გერმანიაში განწყობის საკითხების კვლევას თან სდევდა ერთგვარი მეთოდოლოგიური ნაკლი, რამაც დიდი დანი დააჩნია განწყობის შესახებ მეცნიერული ცოდნის განვითარებას. ვიურცბურგის სკოლის წარმომადგენელთა გამოკვლევებში მოხდა განწყობის ერთიანი ცნების დაშლა. გაჩნდა ისეთი ცნებები, როგორიცაა:

დეტერმინაციის ტენდენცია, სქემა, ცნობიერება და სხვა, რომლებიც განწყობის მსგავს ფსიქიკურ ფენომენებს ასახავენ, მაგრამ ისინი განიხილებოდნენ ზოგადი გამაერთიანებელი განწყობის ცნების გარეშე. ამავე დროს ნათლად არ იყო განსაზღვრული, თუ როგორ უნდა გადაწყვეტილიყო განწყობის მსგავსი მოვლენების ადგილსამყოფელი ფსიქიკური სინამდვილის მთლიან სისტემაში: განწყობა მოცემულია ცნობიერებაში თუ მის გარეთ? ექსპერიმენტული მონაცემების საფუძველზე ეიურცბურგის სკოლის წარმომადგენლები შეთანხმდნენ, რომ განწყობა არაა არც შეგრძნება, არც წარმოდგენა, არც აფექტი და არც მათი კომბინაცია. იგი შესაძლებელია შესწავლილ იქნეს ინტროსპექციის მეთოდით, საკუთარ განცდებზე დაკვირვებით.

ეიურცბურგის სკოლა წარმომადგენლების მიერ განწყობა საბოლოოდ გაგებული იყო, როგორც ცნობიერების დახასიათებისათვის გამოსადეგი, მაგრამ ცნობიერების თვალსაჩინო შინაარსების გარეშე მოცემული განცდა. ასეთი განცდების მაგალითებია დარწმუნებულობა, ექვი, ინტერესი, შეწყნარება, უკუგდება და სხვა. მათი აზრით, განწყობა ცნობიერების არათვალსაჩინო შინაარსია, იგი ცნობიერების მთლიან ფსიქიკური მდგომარეობის წარმოდგენაზე, მაგრამ ცნობიერების მანამდე ნაცნობ ელემენტებზე არ შეიძლება იქნეს დაყვანილი. იგი ცნობიერებისა და არაცნობიერების საზღვარზე მდებარე ფსიქიკური მდგომარეობაა. განწყობის ფენომენი ცნობიერებაში წარმოდგენილი თვალსაჩინო მონაცემებით არ შეიძლება დახასიათდეს და აპოიწუროს.

გ. ოლპორტის აზრით, განწყობის ფენომენი არაცნობიერ ფსიქიკურ მოვლენათა სფეროს პირველად ფროიდმა მიაკუთვნა და ამავე დროს მან ფსიქოლოგიაში ამ ცნებას ფუნდამენტური მნიშვნელობა მიანიჭა. ფსიქიკური ცხოვრების ენერგეტიკულ ბაზას, ფროიდის აზრით, სწორედ ეს არაცნობიერი ფსიქიკური ქმნის, რომლის შინაარსის წვდომა, ცნობიერებაში ამოტანა სპეციფიკურ მუშაობას, ფსიქიკის საგანგებო ანალიზს მოითხოვს. ფსიქოანალიზის გავლენით არაცნობიერის ცნება მტკიცედ დამკვიდრდა ფსიქოლოგიაში, ხელოვნებათმცოდნეობაში, კულტუროლოგიაში და საერთოდ სოციალურ მეცნიერებაში. ოლპორტის აზრით, სკურპულოზური ექსპერიმენტული დამუშავების გარეშე განწყობის ცნება ვერ იქნებოდა შემოტანილი ფსიქოლოგიაში, მაგრამ ფსიქოანალიტიკური მუშაობის გარეშე ამ ცნებას ფსიქოლოგიაში არ ექნებოდა დიდი სიცოცხლისუნარიანობა და ნაყოფიერება, იგი ვერ გახდებოდა ფსიქოლოგიისა და განსაკუთრებით სოციალური ფსიქოლოგიის უძირითადესი ცნება.

გ. ოლპორტის აზრით, განწყობის ცნების ღირებულება ასევე ძალიან დიდია სოციოლოგიასა და სოციალურ ფსიქოლოგიაში.

ოლპორტმა არსებული გამოკვლევის საფუძველზე თავი მოუყარა იმ ცალკეულ ნიშნებს, რომლითაც განწყობის ცნება უნდა დახასიათდეს. ესენია: 1. განწყობა წარმოადგენს ადამიანის ორიენტაციას სინამდვილის ობიექტზე, ან სოციალურ ღირებულებაზე, რომელიც რაღაცნაირად ემსახურება და აკმაყოფილებს ინდივიდის მოთხოვნილებებს, იგი ამით განსხვავდება მარტივი და პირობითი რეფლექსიგან. 2. განწყობა არაა ავტომატური, სტერეოტიპული ქცევის განმსაზღვრელი ფსიქიკური მოვლენა, იგი წარმოადგენს ადამიანის აქტივობის იმპულსს, რომელიც გარემოს მოთხოვნათა შესატყვისად წარმართავს ინდივიდის ქცევას. 3. განწყობის მოქმედების ძალა განიცდის ცვალებადობას ვითარებების შესატყვისად, პოტენციური მდგომარეობიდან მაქსიმალურ აქტივობამდე. 4. განწყობა არაა ინსტრინქტური, თანდაყოლილი ბუნების მოვლენა, იგი იქმნება ინდივიდის პირად გამოცდილებაში.

განწყობის შესახებ არსებული მონაცემების განზოგადების საფუძველზე ოლპორტმა მოგვცა განწყობის ცნების შემდეგი განსაზღვრა: განწყობა უნდა განისაზღვროს როგორც სულიერი და ნერვული მზაობის მდგომარეობა, რომელიც ორგანიზდება გამოცდილების პროცესში, იგი გავლენას ახდენს ადამიანის აქტივობის დინამიკაზე, გარკვეულ მიმართულებას აძლევს იმ ქცევას, რომელიც განწყობასთან დაკავშირებული საგნებისა და სიტუაციების მიმართ ხორციელდება.

განწყობის ასეთი გაგება ედო საფუძვლად ექსპერიმენტული გამოკვლევების იმ დიდ უმეტესობას, რომლებიც ზოგად და სოციალურ ფსიქოლოგიაში მის კანონზომიერებათა კვლევას ისახავდნენ მიზნად. დადგინდა საინტერესო მონაცემები განწყობის ფორმირებისა და მოქმედების შესახებ. განწყობის ცნება შემდგომში თანდათან იქცა ერთ-ერთ პოპულარულ ცნებად ფსიქოლოგიაში. ოლპორტის აზრით, ფსიქოლოგიაში განწყობის ცნების ფართო გავრცელების ერთ-ერთი მიზეზი ისიც იყო, რომ იგი არ წარმოადგენდა რომელიმე თეორიის საკუთრებას. მასში ასახულია ისეთი ფსიქიკური სინამდვილე, რომელიც შესწავლილი და გაგებული უნდა იქნეს ყოველი ფსიქიკური თეორიის წარმომადგენლების მიერ. უნდა ითქვას, რომ განწყობის ცნების განვითარების გარკვეულ ეტაპამდე, ეს, მართლაც, ასე იყო. განწყობის ფენომენი ფსიქოლოგიაში დიდხანს, როგორც ეს ოლპორტის განსაზღვრებიდანაც ჩანს, გაგებული იყო როგორც ერთ-ერთი ფსიქოლოგიური წარმონაქმნი, რომელიც ჩვევის, უნარის, ხასიათისა და სხვა

ფსიქიკური თვისებების მსგავსად მათ გვერდზე ყალიბდება. ამიტომ განწყობის ჩამოყალიბება ისევე ასახული და გაგებული უნდა იქნეს ფსიქიკური კანონზომიერების ამსახველი უფრო ზოგადი ცნების საფუძველზე, როგორც ეს სხვა ფსიქიკური მოვლენების შესწავლის დროს ხდება. განწყობის ამგვარი ცნება, მართლაც, შეუძლებელია გაგებული იქნეს, როგორც ფსიქოლოგიურ ცნებათა სასტემის ძირითადი კატეგორია. განწყობის ცნებას თუმცა ხშირად იყენებდნენ ზოგიერთი ფსიქიკური მოვლენის ასახსნელად და გასაგებად, მაგრამ თითონ განწყობასაც ისევე ხსნიდნენ სხვა უფრო ძირითადი ფსიქიკური ცნებებით, როგორც ეს კეთდებოდა აზროვნების, ჩვევების, ჩვეულებების და სხვა ფსიქიკური მოვლენების შესწავლის დროს.

აღნიშნული ვითარება იმითი იყო გამოწვეული, რომ ფსიქოლოგიაში განწყობა გაგებული იყო, როგორც გამოცდილების პროცესში ჩამოყალიბებული და ორგანიზებული მდგომარეობა, რომელიც ჩვევებსა და სხვა ფსიქიკური თვისებების მსგავსად ძირითადი ფსიქიკური პროცესებისაგან ნაწარმოებ, მეორად მოვლენას წარმოადგენს. ამ დებულების ნათელყოფა ადვილად შეიძლება ჩვევის ზოგადი ანალიზის მაგალითზე. როგორც ცნობილია, ჩვევა წარმოადგენს გაფიქსირებულ, სტერეოტიპულ მოქმედებას, რომელიც გარკვეულ სიტუაციებში გამოიყენება ინდივიდის მიერ, ცნობიერების საგანგებო მუშაობის გარეშე. მაგალითად, ცურვა ასეთ მოტორულ ჩვევას წარმოადგენს. როდესაც ადამიანი ამ ჩვევას კარგად არის დაუფლებული, მას საჭიროების მიხედვით დაუბრკოლებლად ასრულებს, ავტომატურად, თვითონ ჩვევის პროცესზე ცნობიერების საგანგებო მომართვის გარეშე. ძალიან დიდხანს ფსიქოლოგიაში განწყობაც გაგებული იყო, როგორც საგნებისა და მოვლენების მიმართ გაფიქსირებული და ნასწავლი დამოკიდებულება, ორიენტაცია, რომელიც ჩვევის მსგავსად უნდა შემუშავდეს. ისე როგორც ჩვევა, განწყობაც ჩათვლილი იყო ინდივიდის არა პირველად რეაქციად საგნების მიმართ, არამედ შემდგომ შემუშავებულ მოვლენად, რომელიც სხვა ფსიქიკური პროცესების საფუძველზე ყალიბდება. როგორც ჩვევის ჩამოყალიბებამდე იგულისხმება, რომ ინდივიდმა უნდა განახორციელოს მრავალი ფსიქიკური აქტივობა, მოქმედებისა და ქცევების მთელი სერია, რათა ბოლოსდაბოლოს შეიმუშაოს ჩვევა, ასევე იგულისხმება, რომ განწყობის ჩამოყალიბების პროცესში განწყობის ფორმირებამდე ინდივიდმა უნდა შეასრულოს მრავალი სხვადასხვა სახის ფსიქიკური აქტივობა.

ამ გაგების მიხედვით განწყობა ჩვევის მსგავსად წარმოადგენს სხვა მანამდე განხორციელებული ფსიქიკური პროცესების საფუძველზე

აღმოცენებულ მოვლენას და იგი ამ სხვა პროცესების საფუძველზე მათი დახმარებითვე უნდა იქნეს ახსნილი და გაგებული. ასეთი შეზღუდულების მიხედვით განწყობას შეუძლებელია მიენიჭოს ფსიქიკური აქტივობის პირველადი, მარეგულირებელი მნიშვნელობა.

ცნობიერების აქტივობის მიმართ განწყობის პირველადი ღირებულების აღიარების საფუძველზე აგებული იქნა განწყობის უზნაძიგული თეორია, რომლის სპეციფიკის დახასიათებაზე ჩვენ შემდეგში საგანგებოდ შევჩერდებით.

საზღვარგარეთულ ფსიქოლოგიაში ცნობიერების მიმართ განწყობის პირველადობის დებულების მიღებას ისიც უშლიდა ხელს, რომ იგი ფსიქოლოგიაში ინსტინქტის ცნების საპირისპიროდ იყო შემოტანილი. ფსიქოლოგთა შორის დღესაც არის გავრცელებული ის დებულება, რომ თუ რომელიმე ფსიქიკურ მოვლენას სხვა ფსიქიკური პროცესების მიმართ პირველადად ჩავთვლით, მაშინ იგი თანდაყოლილ მოვლენად უნდა მივიჩნიოთ. ეს შეუმოწმებელი პოსტულატი მეტაფიზიკური მეთოდოლოგიის გამოძახილს წარმოადგენს და იგი უარყოფილი უნდა იქნეს. ჩვენ ხელს არაფერი გვიშლის, რომ განწყობა მოთხოვნილების მქონე ინდივიდისა და შესატყვისი გარემოს შეხვედრის საფუძველზე აღმოცენებულ პირველად ფსიქიკურ მოვლენად ჩავთვალოთ და ამავე დროს იგი თანდაყოლილ ინსტიტუტურ მოვლენად არ მივიჩნიოთ. განწყობა, ჩვენი აზრით, წარმოადგენს ინდივიდის პირველად რეაქციას სინამდვილის ზემოქმედების მიმართ, რომელიც მხოლოდ მაშინ აღიძვრება, როდესაც ინდივიდში ერთდროულად თავს იყრის მოთხოვნილება და მისი შესატყვისი სიტუაცია. ამ საკითხებზე ჩვენ უფრო დეტალურად შემდგომში ვიმსჯელებთ.

როგორც აღრეც აღვნიშნეთ, ფსიქოლოგიაში ერთ ხანს განწყობის ცნებით თითქოს ისეთი სფერო იყო ასახული, რომლის შესწავლის აუცილებლობის წინაშე ყოველგვარი ფსიქოლოგიის თეორია დგებოდა. ამიტომ განწყობის ცნება ნეიტრალური და თანაბრად მისაღები იყო ყოველგვარი თეორიისათვის. ოლპორტი, როგორც აღვნიშნეთ, ამაში ხედავდა განწყობის ცნების გავრცელების ერთ-ერთ მიზეზს. ერთ დროს ეს მართლაც ასე იყო, მაგრამ შემდგომში თანდათან ნათელი ხდებოდა, რომ განწყობის ცნებაში აისახება ისეთი ფსიქიკური აქტივობა და ფსიქიკური აქტივობის ისეთი პრინციპები, რომლებიც ფსიქოლოგიაში გარკვეულ თეორიულ ორიენტაციებს ეთანხმებთან და ზოგიერთ თვალსაზრისს ეწინააღმდეგებიან. შემდგომში ფსიქოლოგიის სხვაგვარი თეორიის წარმომადგენლებთან თანდათან გამოიკვეთა დიფერენცირებული დამოკიდებულება განწყობის ცნებაზე მართ. დაიწყო მუშაობა განწყობის ცნების მოქმედების არის შევიწ-

როებისათვის. ზოგიერთი თეორიული ორიენტაციის წარმომადგენლები ცდილობდნენ ამ ცნების საერთოდ ამოვლებას ფსიქიკური ცნებების სისტემიდან.

სწავლის თეორიის წარმომადგენლებისათვის, რომლებიც ფსიქოლოგიაში უმეტესად ბიპევიორისტულ თვალსაზრისს იცავენ, განწყობა არის გამოცდილების პროცესში შექმნილი ისეთივე ფსიქიკური ფენომენი, როგორცაა ცოდნა და ჩვევა. ამ თეორიის თვალსაზრისით ინდივიდის ქაოტური ელემენტარული აქტებიდან სწავლის კანონების მიხედვით ხდება გარკვეული მოქმედებების ჩამოყალიბება, მათ შორის განწყობის ფორმირებაც. ყოველგვარი ფსიქიკური ფენომენი და მათ შორის განწყობაც ცალკეულ ელემენტარულ აქტივობათა შეკავშირების გზით არის მიღებული, მაგრამ ემპირიული და ექსპერიმენტული მონაცემების საფუძველზე ნათელი ხდება, რომ ფსიქიკური განვითარება და ცალკეული ფსიქიკური წარმონაქმნების ჩამოყალიბება ხორციელდება არა იზოლირებულ ელემენტების საშუალებით. არამედ თავიდანვე მოცემული მთლიანი რეაქციების დიფერენციაციის გზით. სწავლის თეორიის წარმომადგენლებისათვის განწყობის ცნება თავიდანვე იქცა კრიტიკის ობიექტად, რადგან მისი შინაარსი და მასში ნაგულახსმები ფაქტები არ წარმოდგენენ მხოლოდ სწავლის კანონებით ფორმირებულ ფენომენებს. პირიქით, სწავლას კანონები და ია შინაარსები, რისი სწავლაც უნდა მოხდეს, განსაზღვრულია განწყობითა და განწყობის მოქმედების კანონზომიერებით. მის საფუძველზე მიმდინარეობს როგორც სწავლა, ისე ყოველგვარი ფსიქიკური აქტივობა.

განწყობის ცნების განდევნას ცდილობდა ველის თეორიისა და ფენომენოლოგისტური თეორიის მრავალი წარმომადგენელი. მისი შეცვლა სურდათ ისეთი ცნებებით, როგორებიცაა ველის ეფექტები, განზრახვა და სხვა. ველის თეორიის წარმომადგენლები კელერი (1944 წ.) და ვერტჰაიმერი (1945 წ.) აღქმისა და აზროვნების პროცესში გამოვლენილი განწყობისეული კანონზომიერების დაყვანას ცდილობდნენ ველის ეფექტებზე. ამ თვალსაზრისით ფსიქიკური პროცესების შესწავლის დროს ხდება პიროვნების როლის გამორიცხვა, მაგრამ შემდგომი ექსპერიმენტული და თეორიული მუშაობის საფუძველზე ნათელი გახდა, რომ ფსიქიკური ველის ორგანიზაციისა და გადასტრუქტურების ცნებით, პიროვნების აქტივობის სპეციფიკური კანონზომიერების გათვალისწინების გარეშე, რაც განწყობის ცნებაში იგულისხმება, შეუძლებელია ადამიანის ფსიქიკური აქტივობის გაგება. ველის თეორიის ყველაზე დიდი წარმომადგენლის ლევისის მიერ ველში, როგორც ერთ-ერთი განზომილება, პიროვნება იქნა შემოყვანილი, თავისი წარსული გამოცდილებებითა და მოთხოვნილებებით, რომლებიც

ადამიანის სასიცოცხლო ველში გარკვეულ დაძაბულობას ქმნიან. ადამიანის ქცევა ამ დაძაბულობათა განთავისუფლებას, მოხსნას ემსახურება და თავისი ფუნქციით ეს ცნებები ისეთივე როლს ასრულებენ ადამიანის ფსიქიკაში, რაც განწყობის ცნებას ეკისრება. ამ გზით ლევანი ცდილობდა განწყობის ცნების ამოგდებას ფსიქოლოგიური ცნებების სისტემიდან და მისი შესატყვისი კანონზომიერების გაგებას ლამობდა სასიცოცხლო ველის ცნებით. მაგრამ ბოლოსდაბოლოს ნათელი გახდა, რომ ლევანის გამოკვლევებმა ფაქტიურად მისი განზრახვის გარეშე მინც ხელი შეუწყო განწყობის ცნების დამკვიდრებას ფსიქოლოგიაში. ამგვარი კრიტიკის საფუძველზე განწყობის ცნება კიდევ უფრო დაიხვეწა და განმტკიცდა. დღეს უკვე განწყობის ცნების გარეშე ფსიქოლოგიაში შეუძლებელია ადამიანის ქცევის მიმართულების, ფარული მოტივების, არაცნობიერი ტენდენციებისა და დისპოზიციების საკითხების განხილვა. ასევე, სოციალურ ფსიქოლოგიაში დღეს შეუძლებელია განწყობის ცნების გამოყენების გარეშე განხილულ იქნეს ისეთი საკითხები, როგორცაა საზოგადოებრივი წარსის ფორმირება, სოციალური გავლენა, ღირებულებითი ორიენტაციები და სხვა.

ასევე ვერ გამოიღო ნაყოფი სხვადასხვა ფენომენოლოგისტურმა ტენდენციამ, რომ განწყობის ცნება დაეყვანათ ისეთ ცნობიერების შინაარსებზე, რომლებიც გარკვეული მიმართულებით მოქმედების განზრახვასთან არიან დაკავშირებული. ამ თვალსაზრისის მიხედვით განწყობის შინაარსეული მხარე ცნობიერ-ფსიქიკური მოვლენაა, ხოლო იმ მექანიზმის აქტივობა, რომლის საფუძველზედაც ამ შინაარსების რეალიზაცია ხდება და სათანადო ქცევა აღიძვრება, ფიზიოლოგიური პროცესებს წარმოადგენენ. ეს თვალსაზრისი ადამიანის ქცევას ცნობიერ ფსიქიკურ და არაცნობიერ ფიზიოლოგიურ პროცესად ყოფს, რომელთა გაერთიანება შემდგომში დიდი სიძნელეების წინაშე აყენებს ფსიქოლოგიას.

აღსანიშნავია ისიც, რომ ასეთი თვალსაზრისის აღიარებამდე მიდიან ისეთი მკვეთრად განსხვავებული შეხედულებები, როგორცაა ფენომენოლოგისტური შეხედულება ფსიქიკაზე და ბიჰევიორიზმი. ასეთი თვალსაზრისია დაცული, მაგალითად, ერთი მხრივ, ნეობიჰევიორისტულ შრომაში, რომელიც მილერს, გალანტერსა და პრიბრამს ეკუთვნის (1966 წ.), და, მეორე მხრივ, შრომებში, რომლებიც ჩვენში ფსიქიკის შესახებ ფენომენოლოგისტური შეხედულების შემოტანას ცდილობს (ა. ბოჭორიშვილი 1966 წ.). ამ ავტორთა მიხედვით განწყობის ცნებაში ნაგულისხმევი ფსიქიკური რეალობა დაყოფილი უნდა იყოს ცნობიერი განცდებისა და არაცნობიერი ფიზიოლოგიური პრო-

ცესების სახით. პირველი თვალსაზრისის მიხედვით თუ ცნობიერებას ფენომენებს მცირე როლი ენიჭებათ ადამიანის აქტივობის გაგებაში და მთავარია ადამიანის. რეალური ქცევის კანონზომიერების დადგენა, მეორე თვალსაზრისით ფსიქიკისათვის ადამიანის რეალური აქტივობა ინტერესის საგანს არ წარმოადგენს და მისი შემეცნების ამოცანას ცნობიერი განცდების ბუნების გაგება შეადგენს. ეს ორივე თვალსაზრისი, როგორც ვხედავთ, ერთნაირად ყოფენ ფსიქიკურ აქტივობას ორ აბსტრაქტულ ასპექტად, რის გამო შეუძლებელი ხდება ადამიანის რეალური ფსიქიკური აქტივობის კანონზომიერებათა გათვალისწინება.

განწყობის თეორია ცნობიერებისა და მოქმედების ერთიანობის თვალსაზრისზე დგას და მის მიერ მოპოვებული ბოლოდროინდელი წარმატებები ამ შეხედულების მართებულობაზე მიუთითებს. მას შემდეგ, რაც განწყობის ცნების კრიტიკას სერიოზული ნეგატიური შედეგი არ მოჰყვა, მოხდა ფსიქოლოგთა მკვეთრი შემობრუნება და განწყობის ცნებამ საპატიო ადგილი დაიკავა ფსიქოლოგიაში. 30-იანი წლებიდან ჩვენშიც და საზღვარგარეთულ ფსიქოლოგიაშიც დაიწყო განწყობის ინტენსიური კვლევა. საზღვარგარეთულ ფსიქოლოგიაში განწყობის ცნების განვითარებაზე განსაკუთრებული გავლენა მოახდინა გ. ოლპორტის თეორიულმა შრომებმა და ტურსტონის მიერ ფორმირებულმა განწყობის ვასაზომმა მეთოდმა (Thurstone L. L., 1931), მაგრამ განწყობის თეორია საზღვარგარეთულ ფსიქოლოგიაში ჯერ კიდევ ვერ ავიდა იმ სიმაღლეზე, რომ იგი გვერდში ამოსდგომოდა ისეთ თეორიებს, როგორიცაა ბიჰევიორიზმი, გემტალტთეორია და ცნობიერების ინტეგრაციული თეორიები (Ostrom Th. W., 1968).

ჩვენში უზნაქმ დიდი თეორიული და ექსპერიმენტული მუშაობის საფუძველზე ჩამოაყალიბა განწყობის თეორია და შესძლო მასში თავისი დროისათვის ფსიქოლოგიაში განწყობის შესახებ არსებული მონაპოვრების გაერთიანება. დღეისათვის უკვე მოშაადებულია მყარი თეორიული ბაზა, რომლის საფუძველზე შესაძლებელია განწყობის ზოგადფსიქოლოგიურ თეორიაში გაერთიანდეს და განზოგადდეს ბოლოდროინდელი მონაპოვრები განწყობის კანონზომიერებისა და ფსიქოლოგიის მეთოდოლოგიური დებულებების შესახებ.

1.2. ბანუოზის ცნების განვითარების ძირითადი მონაცემები სოციალურ ფსიქოლოგიაში

სოციალური ფსიქოლოგია XX ს. პირველ მეოთხედში ჩამოყალიბდა. იგი ადამიანის ფსიქიკური აქტივობის იმ თავისებურებებს შეისწავლიდა, რომლებიც პიროვნებას სოციალური გარემოს ზემო-

ქმედების შედეგად უყალიბდება. ამ საკითხების დამუშავების დროს ნათელი გახდა, რომ საკმარისი აღარ იყო ინსტიქტის ცნება, რომლის დახმარებითაც ადრე ადამიანის სოციალური აქტივობის თავისებურებებს ხსნიდნენ. ამ ცნების მიხედვით ადამიანის სპეციფიკური პიროვნული თავისებურებები, რომლებიც მის სოციალურ აქტივობაში მელაენდებიან, ადამიანის შინაგან ბუნებაში ძვეს, მას თანდაყოლილად აქვს მოცემული. ამავე დროს სოციალურ მეცნიერებაში მოპოვებული მონაცემები აშკარად მიუთითებენ იმაზე, რომ ადამიანის სოციალური საქმიანობა საზოგადოებრივი გარემოს, ტრადიციებისა და წესჩვეულებების გავლენით ყალიბდება. ინსტიქტის ცნებით სოციალიზაციის პროცესის გაგება შეუძლებელი გახდა.

ინსტიქტის ცნებაზე უარის თქმის შემდეგ სოციალურ ფსიქოგიაში ნათელი გახდა ისიც, რომ შეუძლებელია შეიქმნას მწყობრი მეცნიერება ადამიანის სოციალური აქტივობის შესახებ, თუ არ ჩამოყალიბდება ისეთი ზოგადფსიქოლოგიური ცნება, რომელშიც ასახული იქნება პიროვნების შინაგანი სპეციფიკური ბუნება, რაც ინდივიდზე მხოლოდ გარემოს აქტუალური ზემოქმედების შედეგად არ ფორმირდება. მაშასადამე, დადგა ამოცანა, შექმნილიყო ადამიანის სოციალური აქტივობის ამხსნელი ზოგადკატეგორიული ცნება, რომელიც ფსიქიკის თანდაყოლილ და შექმნილ ასპექტებს ორგანულ მთლიანობაში განიხილავდა და თავისუფალი იქნებოდა ინსტიქტისა და ჩვევის ცალმხრივობისაგან. ასეთი მოთხოვნების დასაკმაყოფილებლად სოციალურ ფსიქოლოგიაში შემოვიდა სოციალური განწყობის ცნება. განწყობის ეს ცნება არ გულისხმობს ფსიქიკური ძალებისა და უნარების თანდაყოლილებას და ამავე დროს არ ამოიწურება უპიროვნო, „იმპერსონალური“ ჩვევებით, სოციალური ძალების აბსტრაქტული შინაარსებით.

სოციალური განწყობის ცნების ჩამოყალიბებაში განსაკუთრებული ღვაწლი მიუძღვით თომასსა და ზნანიეცკის. როგორც ოლპორტი აღნიშნავს, სოციალურ მეცნიერებაში განწყობის ცნების დაფუძნებაა და მოხმარებაში სწორედ ამ მეცნიერებს უნდა ვუმაღლოდეთ.

თომასმა და ზნანიეცკიმ თავიანთ შესანიშნავ სოციალურ ფსიქოლოგიურ გამოკვლევაში, რომელიც ამერიკასა და ევროპის სხვა ქვეყნებში გადასახლებული პოლონელი გლეხების სოციალურ და ფსიქოლოგიურ დახასიათებას ეხებოდა, უჩვენეს, რომ სხვა სოციალურ გარემოში ემიგრირებულ ადამიანთა ყოფის თავისებურებათა დახასიათება შეუძლებელია განწყობის ცნების გარეშე (Thomas W. J., Znaniecki F., 1918). მათ პირველებმა თავიანთ შრომაში მოგვცეს განწყობის ცნების მეცნიერული დახასიათება მათი აზრით, განწყობა

არის ადამიანის ფსიქიკური მდგომარეობა, რომელიც განსაზღვრავს პიროვნების რეალურ აქტივობას ცხოვრებაში. სოციალური განწყობა ადამიანს თავის საცხოვრებო გარემოში ექმნება და გამოხატავს მის ღამოკიდებულებას სინამდვილის ამა თუ იმ საგნებისადმი. ისინი სოციალურ განწყობას განსაზღვრავენ, როგორც ადამიანისათვის ღირებულების მქონე ობიექტებისადმი ფორმირებულ სულიერ მდგომარეობა-ღამოკიდებულებას. განწყობის ამ განსაზღვრაში პირველად იყო გამოყენებული ღირებულების ცნება, რომელშიც ობიექტის სოციალური მნიშვნელობა იგულისხმება. მასში ასახულია ობიექტის ის ასპექტი, რომელიც საერთოა სოციალურ ურთიერთობაში მყოფ ადამიანთა გარკვეული ჯგუფისათვის. განწყობის ტიპურ მაგალითებად, მათი აზრით, უნდა ჩაითვალოს ფულის სიყვარული, სახელოვან ადამიანად ყოფნის სურვილი, ხელოვნების სიყვარული, უცხოელისადმი ანტიპატიური ღამოკიდებულება, მეცნიერული თეორიის პატივისცემა, სამშობლოს სიყვარული და სხვა. ამავე დროს იგულისხმება, რომ ის ობიექტები, რომლებისადმიც მიმართულია ადამიანის ეს განწყობები, სოციალურ ღირებულებებს, ფასეულობებს წარმოადგენენ. ესენია: ფული, პრესტიჟი, ხელოვნება, სამშობლო, მეცნიერული თეორია და სხვა. ღირებულებები კი მათ მიერ განმარტებულია, როგორც რეალობანი, რომლებსაც აქვთ ზოგადი, საერთო მნიშვნელობა სოციალური ჯგუფისათვის და მოცემული სოციალური ჯგუფის ადამიანთა ერთნაირ სოციალურ აქტივობას აღძრავენ. ადამიანი პიროვნებად ამგვარი ღირებულებების მოსმარებისა და შექმნის პროცესში ყალიბდება.

კულტურის ყოველი ობიექტი და ბუნებრივი საგანი, რომელიც საზოგადოების და სოციალიზირებული პიროვნების მოთხოვნილებამისწრაფებებს აკმაყოფილებს, განწყობის საგნად შეიძლება იქცეს. ასეთი ობიექტების მიმართ პიროვნებას გარკვეული მიმართულების განწყობა შეიძლება ჩამოუყალიბდეს. ადამიანური გარემოს შესწავლის დროს, რასაც სოციოლოგია ეწევა, ანგარიში უნდა გაეწიოს როგორც ღირებულებებს, ისე მათ მიმართ აღმოცენებულ განწყობებს, რომლებიც საშუალებას გვაძლევენ გავიგოთ ადამიანის სოციალური აქტივობის მიმართულება. ეს უქანასკნელი სოციალური ფსიქოლოგიის შესასწავლ საგანს წამოადგენს.

თომასისა და ზნანიეცკის მიერ იმთავითვე სოციალურ, განწყობა დახასიათებული იყო როგორც ორსახოვანი მოვლენა, რომელიც, ერთი მხრივ, სოციალურ ღირებულებაზეა მიმართული, ხოლო, მეორე მხრივ, პიროვნებისაკენ, მისი მოთხოვნილებებისა და მისწრაფებებისაკენ.

უზნაძის განწყობის თეორიის განვითარების პარალელურად საზოგადოებრივ სოციალურ ფსიქოლოგიაში შეისწავლებოდა განწყობა

ბის ფორმირებისა და მოქმედების კანონზომიერებანი. ეს მუშაობა ოლპორტისა და ტურსტონის შეხედულებათა გავლენით წარმოებდა.

ტურსტონმა განწყობის შესწავლის დროს ყურადღება გაამახვილა მის ვალენტობაზე. მისი აზრით, განწყობა არის გარკვეული ობიექტის მიმართ ადამიანის ფსიქოლოგიური აქტივობის ის ეფექტური მხარე, რომელიც საგნისადმი პიროვნების სასარგებლო ან მტრულ საქმიანობაში გამოიხატება. ამგვარი საქმიანი დამოკიდებულება შესაძლებელია დადებით-უარყოფითი ნიშნით დახასიათდეს, რომელსაც სხვადასხვა ინტენსივობის ხარისხი შეიძლება ჰქონდეს.

ამ თვალსაზრისით გარკვეული ობიექტის მიმართ ადამიანს შესაძლებელია ჰქონდეს დადებითი ან უარყოფითი განწყობა. მაგალითად, ისეთი სოციალური ობიექტის მიმართ, როგორცაა: ალკოჰოლიზმი, რელიგია, კინო, სამშობლო, მეცნიერება, საზოგადოებაში ქალის ადგილი, ხელოვნება და სხვა, ადამიანს შესაძლებელია ჰქონდეს როგორც დადებითი, ისე უარყოფითი განწყობა. მაგრამ უკიდურესი შეწყყნარების ან უკუგდების გარდა ადამიანს შეიძლება ჰქონდეს სხვადასხვა ხარისხის განწყობებიც.

ტურსტონის მიერ დამუშავებული განწყობის სკალის გამოყენებით შესაძლებელი გახდა განწყობის შეწყყნარება-უკუგდების (დადებითობა-უარყოფითობის) ხარისხების გაზომვა (Thurstone L., Chave E., 1929). ასეთი ტიპის სკალის საშუალებით შესაძლებელია გაირკვეს ადამიანის განწყობა ზემოთ ჩამოთვლილ ღირებულებების მიმართ. ამისათვის, უპირველეს ყოვლისა, ჭაჭიროა სათანადო სკალის ფორმირება.

სკალების შექმნისათვის საჭირო მუშაობა რამდენიმე ეტაპისაგან შედგება. პირველ ეტაპზე საჭიროა მოიძებნოს რამდენიმე ასეული დებულება, რომელშიც გამოთქმული იქნება საკვლევი განწყობისათვის შესატყვისი ობიექტის მიმართ, მაგალითად, მუსიკის მიმართ, სხვადასხვაგვარი შეფასებები. ასეთი დებულებების დაგროვების შემდეგ საჭირო ხდება მათი კლასიფიკაცია იმის მიხედვით, თუ რამდენად დადებითი ან უარყოფითი პოზიციას გამოხატული მათში მუსიკის მიმართ. ასეთი კლასიფიკაციისათვის გამოიყენება ცდისპირთა დიდი ჯგუფი, რომელსაც ექსპერტების ჯგუფი შეიძლება ეწოდოს. მათ დავალება ეძლევათ, დაალაგონ ეს დებულებები; რომლებიც ცალკეულ ბარათებზეა დაწერილი თერთმეტ ჯგუფად. პირველ ჯგუფში უნდა გაერთიანდეს ის დებულებები, რომლებშიც უკიდურესად უარყოფითი დამოკიდებულებაა გამოთქმული მუსიკის მიმართ, მეთერთმეტე ჯგუფში კი ისეთი დებულებები, რომლებშიც უკიდურესად დადებითი დამოკიდებულებაა გამოხატული. მეექვსე ჯგუფში, რომელიც ადებული თერთმეტი ჯგუფის შუაში მდებარეობს, ისეთი დებულებები უნდა

დალაგდეს, რომლებიც ნეიტრალურ პოზიციას გამოხატავენ მუსიკის მიმართ. პირველიდან მეექვსემდეგ ჯგუფებში ისეთი დებულებები შევა. რომლებშიც სხვადასხვა ხარისხის უარყოფითი დამოკიდებულებაა გამოხატული მუსიკის მიმართ, ხოლო მეშვიდედან მეთერთმეტემდე — სხვადასხვა ხარისხის დადებითი დამოკიდებულების გამოხატველი დებულებები.

აღნიშნული ჯგუფები შეიძლება დახასიათდეს როგორც: 1. უკიდურესად უარყოფითი, 2. ძალიან უარყოფითი, 3. უარყოფითი, 4. საშუალოდ უარყოფითი. 5. ოდნავ უარყოფითი, 6. ნეიტრალური, 7. ოდნავ დადებითი, 8. საშუალოდ დადებითი, 9. დადებითი, 10. ძალიან დადებითი და 11. უკიდურესად დადებითი. ეს გრადაციები ასევე შესაძლებელია გამოიხატოს რიცხვის ღერძის გარკვეული მონაკვეთით, დაწყებული — 5-დან, დამთავრებული +5-მდე, ნულზე გავლით. ემპირიული გამოკვლევების საფუძველზე აღმოჩნდა, რომ თერთმეტუნქტიანი სკალა განწყობის ოპტიმალურ საზომ მეთოდისას წარმოადგენს. ექსპერტ კდისპირებს მეტ კატეგორიებში უჭირთ მიწოდებული დებულებების კლასიფიკაცია, რადგან, როგორც ჩანს, ეს აღემატება ადამიანთა განსხვავების ზღურბლს. უფრო დეტალურ გარჩევას ადამიანები ვეღარ ახდენენ, ხოლო უფრო ნაკლები კატეგორიების გამოყენება მიზანშეწონილი არაა, რადგან იგი ნაკლებად ზუსტი და ფაქტური იქნება განწყობების გასაზომად. თუმცა ხშირად შესატყვისი მიზნების შემთხვევაში კმნიან 3, 5, 7 ან 9 პუნქტიან სკალებსაც.

ექსპერტების მიერ კლასიფიცირებული ჯგუფების მოწესრიგების შემდეგ ხდება თითოეული დებულების ვარგისიანობის ხელმეორედ შემოწმება გარკვეული სტატისტიკური წესებით. ამ გზით სკალიდან ამოიყრება ორაზროვანი დებულებები, რომლებიც ზუსტად ვერ გამოხატავენ რომელიმე საფეხურის პოზიციას. შემდგომში თანაბარი მანძილით დაშორებული დებულებების შერჩევით ამოირჩევა თერთმეტ ან მეტი დებულება, რომლებითაც ხდება სკალის საბოლოო შედგენა.

ამგვარი სკალის გამოყენებით უკვე შესაძლებელია ადამიანთა დაჯგუფება თავიანთი განწყობების მიხედვით მუსიკისადმი. ასეთივე გზით შესაძლებელი ხდება ყოველგვარი სოციალური მოვლენის მიმართ ადამიანთა განწყობების გასაზომი სკალების შექმნა. ასეთი სკალები შესაძლებლობას გვაძლევს, გავზომოთ ადამიანთა განწყობები, რომლებიც მათ აქვთ სოციალური ობიექტების მიმართ.

განწყობის საზომი სკალის მეთოდისა სოციალურ ფსიქოლოგიაში ტურსტონის მიერ იყო დამუშავებული. მან ასეთი სკალით შესძლო ადამიანთა განწყობის გაზომვა რელიგიისადმი და ამით დასაბამი მისცა

სოციალური განწყობების შემდგომ ინტენსიურ კვლევებს (Thurstone. L., 1931).

სათანადო გამოკვლევების საფუძველზე დადგენილია, რომ ადამიანთა სოციალური განწყობები თუმცა გარკვეული სიმყარით ხასიათდებიან, მაგრამ გარემოს ზემოქმედებისა და საკუთარი აქტივობის გავლენით ისინი მაინც მუდმივ ცვლილებას განიცდიან. აღნიშნული სკალების გამოყენების შემდეგ სოციალურ ფსიქოლოგიაში შესაძლებელი გახდა, დადგენილიყო განწყობის ფორმირების, მოქმედებისა და ცვლილების მრავალი საინტერესო კანონზომიერება.

განწყობის საზომი სკალების დახასიათებაზე ჩვენ იმიტომ შევჩერდით ასე დიდხანს, რომ სწორედ მათი შემოტანის შემდეგ მოხდა ფსიქოლოგიაში სოციალური განწყობების კანონზომიერებათა შესწავლის სწრაფი და მძლავრი განვითარება.

დღეისათვის სოციალურ ფსიქოლოგიაში ამ საკითხებზე ძალიან ფართო ლიტერატურა არსებობს. შესწავლილი იქნა როგორც ის ფაქტორები, რომლებიც განწყობის აღმოცენებას, ფიქსირებასა და ცვლილებებს ეხებიან, ასევე განწყობის ზემოქმედების კანონზომიერებანი ადამიანის აქტივობაზე.

განწყობების ფორმირების განმსაზღვრელი ფაქტორებიდან სმიტმა და ბრუნერმა ყურადღება მიაქციეს მოტივაციურ პროცესებს (Smith M. B., Brunner Y. S., and White R. W., 1956). მათ უჩვენეს, რომ ადამიანებს მაშინ ექმნებათ სინამდვილის ამა თუ იმ კლასის მოვლენების მიმართ გარკვეული მიმართულებებით აქტივობის განწყობები, როდესაც მათ ასეთი ქცევისათვის მოტივები გააჩნიათ. პიროვნებას უნდა შინაგანად სჭირდებოდეს გარკვეული სახის ქცევა, იგი უნდა აკმაყოფილებდეს მის მოთხოვნილებებსა და მიზნებს. ასეთ შემთხვევაში უმუშავდება პიროვნებას დადებითი ან უარყოფითი განწყობები იმ საგნების მიმართ, რომლებიც მის მოთხოვნილებებსა და მოტივებთან არიან ურთიერთობაში.

განწყობის მაფორმირებელი ფაქტორებიდან ნიუკომბმა საუბარზე ყურადღება მიაქცია სოციალურ ფაქტორს (Newcomb T. M. 1934). მისი აზრით, განწყობის ჩამოყალიბებისა და შეცვლისათვის არსებითი მნიშვნელობა აქვს ადამიანთა შორის ურთიერთობას. იგი განწყობის ცნებაში საზოგადოებრივ გარემოში აღმოცენებული ქცევის ფსიქოლოგიურ მზაობას გულისხმობს და მისი კანონზომიერებათა შესწავლა ადამიანებისა და სოციალური ჯგუფების ურთიერთობის პროცესში მიაჩნია შესაძლებლად.

ნიუკომბის გამოკვლევათა მიხედვით, ადამიანს სოციალურ გარემოში მოქმედების გამო ექმნება დადებითი ან უარყოფითი განწყობა ობიექტების კლასების მიმართ. ასეთ სოციალურ გარემოს ქანის

შშობლების, ამხანაგების, ნაცნობებისა და საქმიანობის წრე, რონელ-შიც პიროვნება ცხოვრობს. აღნიშნული სოციალური ჯგუფების გავლენით ადამიანს ექმნება გარკვეული განწყობები და მათი ფორმირების შემდეგ ახალი ინფორმაცია ვეღარ ცვლის სინამდვილისადმი ადამიანის დამოკიდებულებას. ამითაა გაპირობებული ის შერჩევითი, სუბიექტური და კლასობრივი დამოკიდებულება, რომელიც ადამიანებს აქვთ სინამდვილის მიმართ. მაგრამ თუ ადამიანი დაუახლოვდება ადამიანთა სხვა ჯგუფს, შევა ახალ სოციალურ გარემოში, რომელსაც მისთვის დიდი პიროვნული ღირებულება აქვს, ასეთ შემთხვევაში დიდ ფსიქოლოგიურ ღირებულებას იძენს ის პოზიციები და განწყობები, რომლებიც ახალ სოციალურ გარემოშია გაბატონებული. ახალ სოციალურ ჯგუფში შესვლის დროს ის ინფორმაციები, რომლებიც არ შეესატყვისებია ადამიანის განწყობებს, რომლებსაც აქამდე იგი ვერ ამჩნევდა და რომელთა მიმართაც იგი ინდიფერენტული იყო, ეხლა დიდი მნიშვნელობის მატარებელი ხდება. ახალი ჯგუფის განწყობების შესატყვისი ინფორმაცია ინდივიდის ფსიქიკაზე დიდი გავლენის უნარს იძენს. ასეთი ინფორმაცია ინდივიდის ახალი განწყობების ჩამოყალიბების მძლავრი იმპულსი ხდება.

მაგალითად, როდესაც მოსწავლეები ახალ სტუდენტურ გარემოში ემუშავებიან და ეცვლებათ სოციალური კავშირთურობებთან, ადვილად ხდება მათი განწყობების შეცვლა. ისინი იღებენ იმ განწყობებს, რომლებიც სტუდენტურ გარემოში ბატონობენ. ამ განწყობების შესატყვისი ინფორმაციები და შეხედულებები მათთვის დიდ ღირებულებას იძენენ.

შერიფმა და კენტრილმა განწყობების შემუშავებისა და განმტკიცების კანონზომიერებათა შესწავლის დროს ყურადღება გადაიტანეს გარესტიმულების აღქმისა და შემეცნების თავისებურებებზე (Sherif M., Cantor H., 1945). მათი აზრით, განწყობის შემუშავება-შეცვლაზე განსაკუთრებით დიდ გავლენას შემეცნების პირველი ფაზა — გრძობადი ასახვა ახდენს. აღქმის ველში გრძობადი მონაცემების საფუძველზე იქმნება პირველადი განწყობები, რომლებიც აყალიბებენ საზღვრებს გარესინამდვილესთან ურთიერთობისათვის. ამგვარი განწყობების ფორმირებისათვის სინამდვილის გრძობადი მონაცემების ოთხ თავისებურებას ენიჭება განსაკუთრებული მნიშვნელობა. სინამდვილისადმი განწყობის ფორმირების დროს დიდი მნიშვნელობა აქვს: I. სტიმულთა დროსა და სივრცეში განლაგებას. II. სტიმულთა მთელ სერიაში სუბიექტისათვის იმ დომინირებულ სტიმულს, რომელთან მიმართებაშიც ხდება დანარჩენ სტიმულთა შეფასება. III. სუბიექტისათვის ამჟამად აქტუალურად მოცემულ შესაფასებელ სტიმულს. IV. კოორდინატთა სისტემას,

რომლის საფუძველზედაც ხდება მოცემული სტიმულის შეფასება. ამ ფაქტორების საფუძველზე ადამიანს ექმნება მიღების ან მიუღებლობის განწყობა ობიექტების კლასის მიმართ. ამ განწყობების საფუძველზე ის ახდენს მსგავსი ობიექტების ასიმილაციას და მკვეთრად განსხვავებული ობიექტების კონტრასტულ შეფასებას.

გამოკვლევათა იმ წრეში, რომელიც ჰეიდერის შეხედულებათა საფუძველზე აღმოცენდა, განწყობის ემოციურ-ეფექტური მხარე იქცა შესწავლის საგნად. ადამიანის ქცევის გაგებას ჰეიდერი გეშტალტ-თეორიის პოზიციებიდან ფიქრობდა. ამავე დროს, ლევინის მსგავსად, იგი ცდილობდა სასიცოცხლო ველის თავისებურებიდან გაერკვია ადამიანის ქცევის მიმართულება და ამ მიმართულების განმსაზღვრელი ის განწყობები, რომლებიც მას შეექმნება სინამდვილის მოვლენების მიმართ. ადამიანის სასიცოცხლო ველის ძირითად ძალასა და მახასიათებელს ნიკუთვნების აქტი წარმოადგენს. სასიცოცხლო ველში ქცევის ძალების ნიკუთვნების პრინციპით ორგანიზების შედეგად ადამიანს ექმნება გარკვეული ორიენტაცია, რომელიც მისი ქცევის მიმართულებას განსაზღვრავს. ქცევის განმსაზღვრელ ძალებს, რომელთა ორგანიზება ხდება მთლიანობის კანონების საფუძველზე, ადამიანის ემოციურ-ეფექტური დამოკიდებულებები წარმოადგენენ.

ჰეიდერის გამოკვლევების საფუძველზე დადგინდა, რომ როდესაც ადამიანებს ერთმანეთისადმი აქვთ დადებითი ემოციური დამოკიდებულება, მაშინ ერთ-ერთის დადებითი დამოკიდებულების საფუძველზე რაიმე ობიექტის მიმართ მეორესაც უჩინდება ტენდენცია. დადებითი ემოციური დამოკიდებულება დაამყაროს ამ ობიექტთან. მაგრამ თუ ამ ადამიანებიდან ერთ-ერთი უარყოფით დამოკიდებულებას ამჟღავნებს რაიმე ობიექტის მიმართ, მაშინ ამ ობიექტის მიმართ მეორესაც უარყოფითი დამოკიდებულების ტენდენცია ექმნება. ერთმანეთის მიმართ უარყოფითი განწყობების მქონე ადამიანებს, პირიქით, ზემოაღნიშნული ვითარების საწინააღმდეგო ტენდენციები უჩინდებათ. ერთმანეთთან მტრულად განწყობილი ადამიანებიდან თუ ერთ-ერთი დადებით დამოკიდებულებას ამჟღავნებს რაიმე ობიექტის მიმართ, მაშინ მეორეს უარყოფითი ემოციური დამოკიდებულების ტენდენცია უჩინდება და პირიქით, თუ ერთ-ერთი უარყოფით დამოკიდებულებას იჩენს რაიმე ობიექტის მიმართ, მაშინ მეორეს დადებითი დამოკიდებულება ექმნება ამ ობიექტის მიმართ. აღნიშნული ტენდენციების გაელენით ადამიანებისა და სინამდვილის ობიექტებს შორის იქმნება ემოციურ-აფექტურ დამოკიდებულებათა მთელი სისტემა, რომელთა შორის უფრო ხშირად შეთანხმებული კავშირითიერთობები არსებობს. ზოგჯერ, როდესაც სხვა გარემოებათა გამო ამ სისტე-

მაში შეუთანხმებელი მდგომარეობა აღმოცენდება, ადამიანებს შინაგანი კონფლიქტი ექმნებათ და მათ უჩნდებათ ტენდენცია შეცვალონ თავისი დამოკიდებულებები ერთმანეთთან ან სინამდვილის ობიექტებთან ისე, რომ მათ შორის უკონფლიქტო ურთიერთდამოკიდებულება დამყარდეს (Heider F., 1953).

ჭეიდერმა თავის გამოკვლევებში ადამიანთა ურთიერთობის შესახებ წინ წამოსწია განწყობის ემოციურ-აფექტური მხარე. ამის გამო ხშირად მის გამოკვლევებს ადამიანთა განწყობების კვლევად არ თვლიდნენ, მაგრამ როდესაც ეს გამოკვლევები განწყობის შესასწავლად გამოიყენებოდა, განწყობის ცნებაში მხოლოდ ემოციურ-აფექტური ასპექტი იგულისხმებოდა, რაც განწყობის ცნების ცალმხრივ, არასწორ გაგებას იწვევს.

როგორც დავინახეთ, ჩვენს მიერ განხილული გამოკვლევების სხვადასხვა ჯგუფში განწყობის რომელიმე ერთი ასპექტი იყო ხაზგასმული. ზოგჯერ, სამწუხაროდ, ადგილი ჰქონდა განწყობის ამ რომელიმე ასპექტზე დაყვანის ცდას. განწყობის ცნების რომელიმე ცალკეულ ასპექტზე დაყვანის, რედუქციის ტენდენცია ხშირად შეინიშნება და, როგორც ირკვევა, ამას თავისი მიზეზებიც აქვს. ამ შემთხვევების სათანადო ანალიზი გვარწმუნებს, რომ განწყობის ცნების ცალმხრივი განვითარების ტენდენცია მაშინ ჩნდება, როდესაც მისი რომელიმე ასპექტის ინტენსიურ შესწავლასთან ერთად არ ხდება განწყობის ცნების ზოგადმეთოდოლოგიური საკითხების დამუშავება.

განწყობის ცნებაში, რომელიც ადამიანის ფსიქიკური აქტივობის ძირითადი სტიმულის შინაარსს გამოხატავს, ასახული უნდა იყოს როგორც ინდივიდის მოთხოვნებისა და მოტივაციის თავისებურებები, ისე საგნობრივი სინამდვილისა და სოციალური გარემოს ასპექტები. განწყობის ამ მხარეების შესწავლის დროს თუ მკვლევარს მხედველობიდან გამოიჩინა ის ვითარება, რომ განწყობა წარმოადგენს ინდივიდის აქტივობის მზაობას, რომელშიც თავიდან ერთიანი სახით არის მოცემული აღნიშნული ასპექტები, მაშინ იგი ცალკეულ, აბსტრაქტული შემეცნების, ემოციის, ან ნებელობითს პროცესებს შეისწავლის და მას საქმე აღარ აქვს კონკრეტულ ფსიქოლოგიურ ქცევასთან, რომელსაც პიროვნება ახორციელებს. პიროვნების აქტივობის ზოგადმეთოდოლოგიური საკითხების გაუთვალისწინებლობის გამო, სამწუხაროდ, ხშირად განწყობა განიხილება ხოლმე როგორც მხოლოდ შემეცნებითი დამოკიდებულებების საფუძველი, რომელიც გარემოში ინდივიდის მიზანშეწონილი ქცევას საფუძველია. ზოგჯერ განწყობა სინამდვილისადმი მხოლოდ ემოციურ-შეფარდებითი დამოკიდებულების განმსაზღვრელ ფენომენად ითვლება, რაც ასევე მის

ცალმხრივ დახასიათებას წარმოადგენს. არსებობს ასეთივე აბსტრაქტული ცალმხრივი თვალსაზრისი, რომლის მიხედვითაც განწყობა ადამიანის გარკვეული მიმართულებით აქტივობის განზრახვას წარმოადგენს, რაც თითქმის პიროვნების ნებელობის, აქტივობის გამოხატულებად უნდა ჩაითვალოს. ასეთი ცალმხრივი თვალსაზრისებით დღესაც ხდება განწყობის მრავალი საკითხის შესწავლა როგორც საზღვარგარეთულ, ისე ჩვენს ფსიქოლოგიაში. ეს მდგომარეობა ხშირად სულაც არ არის გაცნობიერებული განწყობის საკითხების მკვლევარების მიერ, რაც ზოგჯერ საფუძველი ხდება უნაყოფო კამათისა და დიაკუსიებისა.

ასეთი ცალმხრივი მიდგომის საწინააღმდეგოდ ფსიქოლოგიაში განწყობის საკითხებისადმი ინტეგრალური თვალსაზრისით განხილვის შემთხვევებთანაც გვაქვს საქმე. ასეთი ინტეგრალური მიდგომის მაგალითად ჩაითვლება განწყობის განხილვა კრიჩის, კრაჩფილდისა და ბალაჩის მიერ (Krech D., Cratchfield R., Ballachey F., 1962). ამ მკვლევარებმა მოგვცეს განწყობის სისტემური განხილვის ნიმუში. მათ განწყობის ცნებაში გააერთიანეს ყველა ის ასპექტი, რომლებიც სხვა მკვლევარების მიერ ფრაგმენტულად, ერთმანეთისაგან იზოლირებულად შეისწავლებოდა.

კრიჩის, კრაჩფილდისა და ბალაჩის მიხედვით, სოციალური განწყობა იზოლირებულ მოვლენას არ წარმოადგენს. იგი განწყობათა მთელი სისტემის ელემენტია. ყოველი ცალკეული განწყობა, მათი აზრით, არის ობიექტის პოზიტიური ან ნეგატიური შეფასების, სასიამოვნოდ ან უსიამოვნოდ განცდის, მისადმი მტრულად ან სასიკეთოდ მოქმედების ტენდენციების მთელი სისტემა. ადამიანის ყოველი ქცევა გარკვეული განწყობის ზემოქმედებას განიცდის და ქცევის შესრულების შემდეგ ხდება მასთან დაკავშირებული განწყობის გაძლიერება, შესუსტება ან შეცვლა. თუ გვინდა ადამიანებზე სასურველი გავლენის მოხდენა, საჭიროა ვიცოდეთ მათი განწყობები და ამ განწყობების გაძლიერების, შესუსტების და შეცვლის კანონები.

ამ ავტორთა აზრით, განწყობის ეს ასპექტები, რომლებსაც ისინი განწყობის შემეცნებით, ემოციურ და ქცევითს კომპონენტებს უწოდებენ, ერთმანეთთან მჭიდრო ურთიერთობაში არიან. ადამიანის მიერ ობიექტის შემეცნებითი შეფასება არსებით გავლენას განიცდის იმ ემოციური დამოკიდებულებისა და მოქმედების ტენდენციებისაგან, რომელიც ამავე ობიექტის მიმართ უჩნდება ადამიანს. თუ ადამიანში მეორე პიროვნება უსიამოვნო ემოციებსა იწვევს და მისადმი მტრული მოქმედების ტენდენციას, ასეთ ვითარებაში ადამიანი მეორე პიროვნ-

ნებაში მრავალ უარყოფით მხარესაც ხედავს. ასევე, როდესაც ობიექტის შემეცნებითს შეფასებაში გარკვეული ცვლილებები ხდება, ამას თან სდევს შესატყვისი ცვლილებები ემოციურ დამოკიდებულებებში და მისაღმი მოქმედების ტენდენციის ცვლილება. ობიექტის მიმართ გარკვეული განწყობის ფორმირების დროს ხდება ამ ასპექტების ერთმნიშვნელოვანი მიმართულებით ფორმირება, ურთიერთს მორგება.

ყოველი განწყობა ამ ავტორების მიხედვით ვალენტობითა და სირთულით ხასიათდება.

ვალენტობას განწყობის პოლარული ხასიათი ქმნის. ის დადებითი ან უარყოფითია (საშუალო მდგომარეობა ნეიტრალობის ნიშნით ხასიათდება). ვალენტობა აღმოჩენილი შეიძლება იქნეს როგორც შემეცნების, ისე ემოციურ და ქცევით ასპექტებში.

განწყობის მეორე თვისებას მისი სირთულე წარმოადგენს. ამ თვისებაში იგულისხმება განწყობის ობიექტის მიმართ არსებული ცოდნის, ემოციების მრავალმხრივობა. განწყობის ეს თვისება სუსტადაა შესწავლილი. განწყობის შესწავლა-გაზომვა ძირითადად, როგორც ეს აღრეც დავინახეთ, ვალენტობის თვალსაზრისით ხდება.

აღნიშნული ავტორების მიერ დეტალურად არის განხილული ცალკეულ განწყობებს შორის ურთიერთობის საკითხები. გამოირკვა, რომ ზოგიერთი განწყობები ურთიერთთან კავშირდებიან და გარკვეულ სისტემას, თანავარსკვლავედს ქმნიან. პიროვნების ამ თვისებას შინაგანი თავსებადობის ტენდენცია ეწოდება. პიროვნება ხასიათდება ტენდენციით, მიიღოს ურთიერთთან შესატყვისი, თავსებადი განწყობები და არ მიიღოს მისი პიროვნებისათვის უცხო, არათავსებადი განწყობა. ამრიგად, პიროვნება ურთიერთთან თავსებადი განწყობების ერთობლიობით ხასიათდება.

ამ მხრივ საყურადღებოა ფერგუსონის გამოკვლევა (Ferguson I. W., 1939), რომელშიც შესწავლილია ადამიანის ძირითადი განწყობები, რომლებიც პიროვნების ჩონჩხს ქმნიან. მან ტურსტონის ტიპის სკალით გაზომა ადამიანის 10 ძირითადი განწყობა: ომის, პატრიოტიზმის, ღმერთის, დანაშაულის შეწყნარების, სიკვდილით დასჯის, სენსორული მგრძობელობისა, ინტენსიობების შეფასების, დაბადებისადმი კონტროლის, კანონისა და კომუნიზმის მიმართ.

მიღებული მასალის ანალიზის საფუძველზე აღმოჩნდა, რომ აღნიშნული განწყობები ლაგდებიან რამდენიმე ურთიერთთან დაკავშირებულ ჯგუფად. აღნიშნული განწყობებიდან თურმე შესაძლებელია გამოიყოს სამი ძირითადი განწყობა, რომლის გარკვევის შემდეგ შეგვიძლია წინასწარ განვსაზღვროთ, თუ რანაირი განწყობები ექნება

ადამიანს დანარჩენი ობიექტების მიმართ. ეს სამი ძირითადი განწყობა ჰუმანურობის, საკუთარი ერისა და რელიგიისადმი განწყობებია.

ეს მონაცემები იმაზე მიუთითებენ, რომ გარკვეული განწყობები ერთმანეთთან არიან შინაგან კავშირში, ქმნიან განწყობების ზომლს, თანავარსკვლავედს. მაგალითად, ადამიანს თურმე დაახლოებით ერთნაირი განწყობები აქვს ომისადმი, სიკვდილით დასჯისადმი და დანაშაულის პატიებისადმი. ეს მონაცემები იმაზედაც მიუთითებენ, რომ განწყობები ურთიერთთან დამოკიდებულების გარკვეულ ორგანიზებულობას გულისხმობს. როგორც ჩანს, შესაძლებელი უნდა იყოს ადამიანის შინაგანი ორგანიზებულობის გაზომვა. ემპირული დაკვირვებიდანაც ცნობილია, რომ არსებობენ შინაგანად ორგანიზებული და კონფლიქტური ადამიანები. ამ თვისებების დადგენა, როგორც ზოგიერთმა ფსიქოლოგმა მიუთითა (Hovland and Com. 1960) ადამიანის ძირითადი განწყობების ორგანიზებულობის მიხედვით, შეიძლება გაიზომოს.

განწყობის კომპონენტებსა და სხვადასხვა განწყობებს შორის ინტეგრალურ-სისტემურ თვალსაზრისს ჩვენს მიერ აღნიშნული ავტორების გარდა მრავალი ფსიქოლოგი იცავს.

განწყობის ინტეგრირებულ თეორიებში განწყობას ქცევის აღმძვრელი თითქმის ყველა ფაქტორის გაერთიანების ფუნქცია აქვს დაკისრებული, მაგრამ საზღვარგარეთულ ფსიქოლოგიაში განწყობის ცნება მაინც ვერ იქცა ადამიანის ქცევის ძირითად განმსაზღვრელ და ამხსნელ ცნებად. იმისათვის, რომ გასაგები გავხადოთ ამის მიზეზი, ჩვენ სულ მცირე ორ ვითარებაზე მაინც უნდა მივუთითოთ.

მართალია, ინტეგრაციულ თეორიებში განწყობა ქცევის აღმძვრელი ძალების ინტეგრატორად არის მიჩნეული, მაგრამ იგი ინტეგრაციული თეორიების მიხედვით მაინც სხვადასხვა გენეტიკური ფესვების მქონე ძალების გაერთიანებას ახდენს. ნამდვილად კი განწყობა გარემოს ზემოქმედებაზე მთლიან რეაქციას წარმოადგენს და არა ცალკეული ასპექტების გამაერთიანებელ ფსიქოლოგიურ მოვლენას, რომელიც თავიდან ურთიერთისაგან იზოლირებული ფსიქიკური ძალებისა და ასპექტების ინტეგრაციას ახდენს. რეალურად, ქცევის ყოველი ცალკეული ასპექტი განწყობის დიფერენცირების შედეგად ჩნდება.

გარდა ამისა, ინტეგრაციულ თეორიებში განწყობა ვერ იქცა ქცევის ძირითად ამხსნელ პრინციპად, რადგან იგი სხვა ფსიქიკური ფენომენების მსგავსად მეორად ფსიქიკურ ფენომენად იყო გაგებული. ინტეგრაციული თეორიების მიხედვით, განწყობა ჩვეულებრივ ფსიქიკური ფენომენების მსგავსად სხვა ფსიქიკური პროცესების საფუძ-

ველზე ყალიბდება და ამიტომ იგი ვერ გამოდგება საერთოდ ფსიქიკური აქტივობის აღმძვრელ ფსიქოლოგიურ საფუძვლად. ამის გამო შეუძლებელი გახდა განწყობის ზოგადფსიქოლოგიური თეორიის ჩამოყალიბება. ამ ვითარების კარგ ილუსტრაციას იძლევა გრინვალდის მიერ წარმოდგენილი ადამიანის აქტივობის სქემა, სადაც განწყობაა სრულიად მოკრძალებული ადგილი უკავია ადამიანის ფსიქიკური აქტივობის მთელ სისტემაში (Greenwald A. G., 1968). ამ სქემის მიხედვით განწყობა მნიშვნელოვან გავლენას ახდენს ადამიანის საქმიანობაზე, მაგრამ იგი თვითონ არის განსაზღვრული სხვა ფსიქიკური პროცესების მოქმედებით. იგი გაგებულია როგორც ადამიანის ობიექტური ქცევის განმსაზღვრელი ფაქტორი და არა როგორც შინაგანი პროცესების განმსაზღვრელი საფუძველი.

მოცემულ სქემაში ადამიანსა და გარემოს შორის მიმდინარე პროცესები დაყოფილია არეებად, რომლებსაც სხვადასხვა თეორიები შეისწავლიან. ესენია: შემეცნების პროცესების თეორიის არე; სწავლის პროცესის თეორიის არე; განწყობის კომპონენტების, განწყობის თეორიის არე და ბიპვეიორისტული ქცევის თეორიის არე.

ეს სქემა ქცევის ბიპვეიორისტული თეორიის მიხედვით არის აგებული. ამ სქემაში გამოხატული თვალსაზრისის მიხედვით განწყობის არე შეიძლება გამოიყოს სხვა პროცესების არეებისაგან და შეიქმნას განწყობის დამოუკიდებელი „მცირე თეორია“. მაგრამ ეს თვალსაზრისი განწყობის დამოუკიდებელი ზოგადფსიქოლოგიური თეორიის შექმნის შესაძლებლობას არ იძლევა. განწყობის ზოგადფსიქოლოგიური თეორიის მიხედვით შეუძლებელია შემეცნების პროცესები, ინსტრუმენტული და კლასიკური პირობითი რეფლექსების შემუშავება გაგებული იქნეს განწყობის მოქმედების გარეშე. განწყობისეულადამოკიდებულებების ფორმირებამდე შეუძლებელია ამ პროცესების განხორციელება. ჩვენ ვერ გავიზიარებთ გრინვალდის შეხედულებას, რომლის მიხედვითაც განწყობის თეორია სწავლის თეორიას უნდა ეფუძნებოდეს, რადგან განწყობა სწავლისა და გამოცდილების პროცესზე აღმოცენებულ მეორად ფსიქიკურ ფენომენს არ წარმოადგენს. სწავლა და გამოცდილება პირიქით თვითონ ეფუძნება ინდივიდის გარკვეულ განწყობისეულ დამოკიდებულებას. ამიტომ განწყობის თეორია უნდა იქცეს ზოგადფსიქოლოგიურ თეორიად, რომელიც ინდივიდსა და გარემოს არსებობას გახდის გასაგებს. განწყობის თეორია სწავლასა და გამოცდილებას განიხილავს, როგორც განწყობის საფუძველზე აღმოცენებულ ფსიქიკურ აქტივობას.

უნდა აღინიშნოს, რომ გრინვალდის მიერ გამოხატული თვალსაზრისი განწყობის შესახებ საზღვარგარეთული ფსიქოლოგიის ჩვეულებ-

არჩევადების მიერ წარმოდგენილი ანაბიზის აღიარების სქემა

წინასწარი დამოცილება	ფორმული, მუხარეფური ქრონოლოგია	განწყობა და მისი კომპონენტები	აღიარების მუხარეფ ქვეყნა
-------------------------	-----------------------------------	----------------------------------	-----------------------------

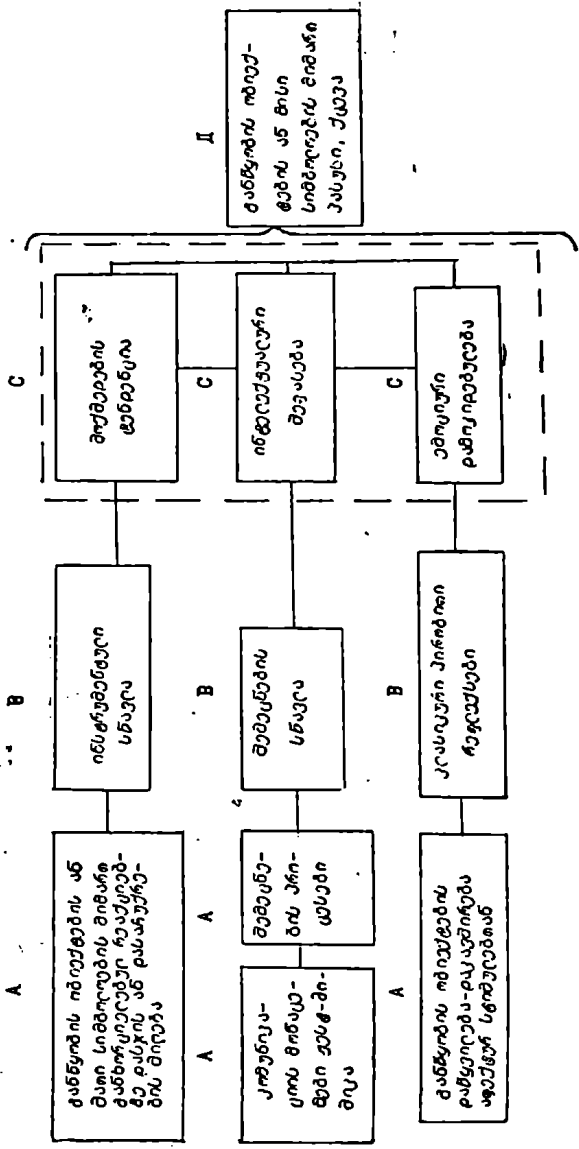

რივი, ზოგადი პოზიციაა. მის მიხედვით განწყობა არ წარმოადგენს ობიექტურად გამოვლენილ ქცევისა და შინაგანი ფსიქიკური აქტიუობის საფუძველზე მდებარე მოვლენას. გარკვეული სახის განწყობები შეიძლება გულისხმობდეს შინაგან გამოცდილებას, მაგრამ თვით ეს გამოცდილებაც და საერთოდ შინაგანი და გარეგანი ფსიქიკური აქტიუობა პრინციპულად განწყობისეული დამოკიდებულების საფუძველზეა ჩამოყალიბებული.

სწავლისა და ბიჰევიორისტული თეორიების საფუძველზე, მათი დამატების სახით, შეუძლებელია განწყობის სრულფასოვანი თეორიის ჩამოყალიბება. განწყობის თეორია უნდა შეიქმნას ამ თეორიების საპირისპიროდ, მათი დაძლევის საფუძველზე, როგორც სტიმულსა და რეაქციას შორის არსებული ყოველგვარი შუალედური პროცესის საფუძველების შემსწავლელი თეორია, რადგან განწყობის საფუძველზე ხდება თვით სტიმულების მიღება და მათზე საპასუხო რეაქციის გაცემა.

სწორედ ამ თვალსაზრისზეა აგებული უზნადის განწყობის თეორია. იგი ადამიანის ფსიქიკური აქტიუობის შემეცნებისა და ახსნის ამოცანას ემსახურება.

2. ფსიქოლოგიის მეთოდოლოგიური საკითხები, რომლებმაც განაპირობეს განწყობის ფსიქოლოგიის აღმოცენება

განწყობის ფსიქოლოგიის ჩამოყალიბება დაკავშირებულია იმ მეთოდოლოგიურ ძვრებთან, რომლებიც ფსიქოლოგიაში მოხდა.

ფსიქოლოგიის შესასწავლი საგნის განსაზღვრა, როგორც ცნობილია, ყოველთვის დიდ სიძნელეებთან იყო დაკავშირებული. ძალიან ცოტა ინფორმაციას იძლეოდა განსაზღვრება, რომლის მიხედვითაც ფსიქოლოგიის შესასწავლ საგანს ფსიქიკა წარმოადგენს, რადგან სათანადო ლიტერატურის გაცნობის შემდეგ ნათელი ხდება, რომ ფსიქოლოგიაში არ არსებობს ფსიქიკის დამაკმაყოფილებელი და ერთმნიშვნელოვანი განსაზღვრება.

XIX ს. მეორე ნახევარში, როდესაც ფსიქოლოგია როგორც დამოუკიდებელი მეცნიერება ყალიბდებოდა, ფსიქოლოგთა დიდი უმრავლესობა ფსიქიკაში ცნობიერებას გულისხმობდა. ეს თვალსაზრისი დიდხანს ბატონობდა ფსიქოლოგიაში. და მას ზოგიერთი ფსიქოლოგი დღესაც იზიარებს. მაგრამ, როგორც ცნობილია, ცნობიერება ისევე ძნელად განსასაზღვრი ცნებაა, როგორც ფსიქიკა. ამიტომ ფსიქოლო-

გვის ზოგადთეორიული და რეალურ-ექსპერიმენტული საკითხების დამუშავების დროს ადგილი ჰქონდა შეურიგებელ მეთოდოლოგიურ ბრძოლებს. ამას შედეგად მოჰყვა ფსიქოლოგიის თეორიული და მეთოდოლოგიური კრიზისი, რამაც ერთ დროს მნიშვნელოვნად შეაფერხა ფსიქოლოგიის განვითარება. მიუხედავად ყოველივე ამისა, ფსიქოლოგიური კვლევა-ძიება ადამიანის ცნობიერების პროცესების შესწავლას ემსახურებოდა. ამ ორიენტაციის მიხედვით ფსიქიკური პროცესები სამი ჯგუფის მოვლენებით აღიწერება. ესენია: შემეცნების; გრძნობისა და ნებელობის პროცესები. შემდგომში, მართალია, წამოყენებული იყო ფსიქიკური მოვლენების განსხვავებული კლასიფიკაციები, მაგრამ ისინი არსებითად ამავე პროცესების სხვაგვარ დაჯგუფებებს ახდენდნენ. მათში ფსიქიკური პროცესების კლასის შევიწროება ან გაფართოება არ ხდებოდა, საქმე მათს სხვაგვარი პრინციპით გადანაწილებას ეხებოდა. ფსიქიკური მოვლენების მთელი კლასის უზოგადეს ცნებად, ფსიქიკის ზოგად კატეგორიად ცნობიერება რჩებოდა. ფსიქიკისა და ცნობიერების ცნებები იგივეობრივი მნიშვნელობით იხმარებოდა. ისიც უნდა აღინიშნოს, რომ ფსიქიკისა და ცნობიერების ცნებების გვერდით ფსიქოლოგიის საგანზე ლაპარაკის დროს განცდის ცნებაც მოიხმარებოდა. მაგრამ არც ამ ცნებაში იგულისხმებოდა ფსიქიკური მოვლენების განსხვავებული კლასი. ამ განსხვავებული ცნებების არსებობას ფსიქოლოგიაში მაინც ის აზრი ჰქონდა, რომ მათი საშუალებით ფსიქიკური მოვლენების ერთი და იმავე კლასის სხვადასხვა ასპექტების მითითება ხდებოდა. ეს საკითხი ბოლომდე ნათლად არ იყო გარკვეული. როდესაც ფსიქიკის, ცნობიერებისა და განცდის ცნებები ფსიქოლოგიის საგნის განსაზღვრებისათვის იყო გამოყენებული, მაშინ ისინი ფაქტიურად სინონიმებად იხმარებოდნენ, მაგრამ როდესაც ისინი ფსიქიკის სხვადასხვა პროცესების კონკრეტული შესწავლის დროს გამოიყენებოდნენ, მათში განსხვავებული შინაარსები იღებოდა და ნაგულისხმებ მოვლენათა კლასებიც ერთმანეთს ვეღარ ფარავდნენ. მაგალითად, ფსიქიკის განსაზღვრის დროს, როდესაც მასში, მოვლენათა გარკვეული კლასი იგულისხმება, ჩვეულებრივად ლაპარაკობენ, რომ ის, რაც განცდილია, ამავე დროს ცნობიერიცაა და ფსიქიკურიც. ასევე, ყოველი განცდა ცნობიერიცაა და ფსიქიკური მოვლენაც და ასე შემდეგ. საკითხის გამარტივების მიზნით ჩვენ შემდგომში მხოლოდ ცნობიერისა და ფსიქიკურის ცნებებზე ვილაპარაკებთ. განცდის ცნების განხილვას მაშინ მოვახდენთ, როდესაც ამის საგანგებო საჭიროება გაჩნდება.

იმ თვალსაზრისის მიხედვით, რომელიც ფსიქიკისა და ცნობიერებას აიგივებს ერთმანეთთან, ფსიქოლოგიის შესასწავლი საგანი ცნო-

ბიერების მოვლენათა სფეროში ძვეს. ამ თვალსაზრისის გაბატონების გამო ნამდვილ მეცნიერულ ფსიქოლოგიად ცნობიერების ფსიქოლოგია ითვლებოდა.

ცნობიერების ფსიქოლოგიის საკვლევი საგნის მოდელი შემდეგი სახით იყო წარმოდგენილი:|

$$C_1 \rightarrow C_2 \rightarrow C_3 \rightarrow \dots \rightarrow C_n \rightarrow C_{n+1} \rightarrow \dots$$

სადაც C ცნობიერების ცალკეული შინაარსია და \rightarrow ის კავშირი, რომელიც არსებობს ცნობიერების სხვადასხვა შინაარსებს შორის. ამ ორიენტაციის ფსიქოლოგიის საკვლევი საკითხებს, ერთი მხრივ, ცნობიერების ცალკეული შინაარსების (C) ანალიზი წარმოადგენდა, რომლის დროს ზდებოდა იმისი დადგენა, თუ რა ელემენტებისაგანაა შედგენილი ცნობიერების შინაარსები. ამავე დროს, სპეციალური მუშაობა მიმდინარეობდა იმის გასარკვევად, თუ რა სახის კავშირები არსებობს ცნობიერების ცალკეულ შინაარსებს შორის (\rightarrow). ასეთი კვლევის ტიპურ მაგალითებს ასოციაციონისტური ფსიქოლოგიური გამოკვლევები წარმოადგენენ, მაგრამ ამ გამოკვლევების საფუძველზე შეუძლებელი აღმოჩნდა ადამიანის შინაგანი ფსიქოლოგიური ბუნების გარკვევა.

XX ს. დასაწყისში ცნობიერების ფსიქოლოგიის საპირისპიროდ ჩამოყალიბდა ბიჰევიორისტული და პერსონალისტური ორიენტაციები. მათი გავლენით შესაძლებელი გახდა ადამიანთა ფსიქიკური აქტივობის იქეთი კანონზომიერებების შემეცნება, რომლებიც სრულიად მიუწვდომელი იყო ცნობიერების ფსიქოლოგიისათვის. ამ ახალი ორიენტაციების მიხედვით შეუძლებელია ადამიანის შინაგანი სამყაროს გაგება, თუ მისი ცნობიერების პროცესების შესწავლის დროს მკვლევარი მხედველობაში არ მიიღებს ადამიანის მოთხოვნილებებს, წარსულ გამოცდილებას, სოციალურ მოთხოვნებს, პიროვნების ზოგად ორიენტაციებს და იმ რეალურ საქმიანობას, რომელსაც იგი ასრულებს.

ბიჰევიორისტული ფსიქოლოგიის მიხედვით ადამიანის ფსიქიკური აქტივობა გაგებულ იქნა, როგორც გარეგამაღიზიანებელზე ინდივიდის მიერ გაცემული პასუხი. ამ შეხედულების მიხედვით ფსიქიკურ ფაქტს, რომელიც ფსიქოლოგიამ უნდა შეისწავლოს, სტიმულის ზემოქმედების შედეგად აღძრული ინდივიდის ქცევა წარმოადგენს. ბიჰევიორისტული ფსიქოლოგიის წარმომადგენლები ფსიქიკური აქტივობის სტრუქტურის დახასიათებას სტიმულ-რეაქციის მოდელით ცდილობდნენ. მათი კვლევა მიმართული იყო კავშირის იმ ფორმების დასადგენად, რომელიც სტიმულსა და რეაქციას შორის არსებობს. ქცევის ბიჰევიორისტული მოდელი $S \rightarrow R$ ფაქტიურად ცნობიერების ფსიქოლოგიის მოდელის გარეთ ობიექტურ პროცესებში გამოტანას წარმოადგენს. ამიტომ ცხადია, რომ ეს მოდელი ისევე, როგორც ცნობიერების

ფსიქოლოგიის მოდელი, ვერ დააკმაყოფილებდა ადამიანის ფსიქიკური აქტივობის რთული სტრუქტურის დახასიათების ამოცანას. ამიტომ იყო, რომ თვით ბიჰევიორისტული ფსიქოლოგიის ფარგლებში გაჩნდა მოთხოვნა ქცევის აღნიშნული სქემის გართულებისა. ვუდვორსტის აზრით, ადამიანის ქცევის გაგების დროს გათვალისწინებული უნდა იყოს ორგანიზმის ფაქტორი. ინდივიდის ქცევა არის სტიმულისა და ორგანიზმის ფუნქცია ($S, O \rightarrow R$), ან $R = f(S, O)$. [თუ მხედველობაში მივიღებთ დროის ფაქტორს, მაშინ შეიძლება ითქვას, რომ სტიმული განსაზღვრავს ორგანიზმის მდგომარეობას და გარკვეულად მოდიფიცირებული ორგანიზმი იძლევა რეაქციას $S \rightarrow O \rightarrow R$.

შემდგომში მხედველობაში იქნა მიღებული ბიჰევიორისტული ფსიქოლოგიის ბიოლოგისტური ბუნება და ამ სქემაში ორგანიზმის მაგვიერ პიროვნების ცნება ჩაისვა. ლევენისა და სხვა პერსონალისტური ორიენტაციების მქონე ფსიქოლოგების მიერ ქცევას ეს სქემა ოდნავ შეიცვალა $S \rightarrow P \rightarrow R$ -ის სახით, სადაც ორგანიზმის მაგვიერ პიროვნება იგულისხმება (Пиаже, Ж., Фрейд П., 1966). ამ სქემაში ორგანიზმის მაგვიერ პიროვნების შეტანით მხოლოდ ნიშნების შეცვლა როდი მოხდა. პიროვნება უფრო რთულ იერარქიულ სისტემას წარმოადგენს, ვიდრე ორგანიზმი. პიროვნების აქტივობა მხოლოდ ბიოლოგიური მოთხოვნილებებისა და ტენდენციების ზემოქმედებით არ ამოიწურება. მის აქტივობას სოციალური ორიენტაციებიც, ღირებულებების მოხმარებისა და შექმნის ტენდენციებიც განსაზღვრავს. ამიტომ მისი საქმიანობის სტრუქტურა ბევრად უფრო რთული და სპეციფიკურია.

სხვადასხვა ორიენტაციის წარმომადგენლების მიერ ფსიქოლოგიაში მოტანილი იყო ახალი ინფორმაცია ადამიანის ფსიქიკური აქტივობის შესახებ. მაგრამ სწორი მეთოდოლოგიური საფუძვლების უქონლობის გამო შეუძლებელი ხდებოდა მათი ინტეგრაცია ერთიან ფსიქოლოგიურ თეორიაში. საზღვარგარეთულ ფსიქოლოგიაში დღესაც წარმოებს მწვავე მეთოდოლოგიური ბრძოლა სხვადასხვა ორიენტაციის ფსიქოლოგიურ თეორიებს შორის. რაც დრო გადის, სულ უფრო ნათელი ხდება, რომ საზღვარგარეთულ ფსიქოლოგიაში შეუძლებელია ერთიანი ზოგადფსიქოლოგიური თეორიის ჩამოყალიბება. ამის გამო სულ უფრო ხშირად იქმნება ექლექტიკური თვალსაზრისები ფსიქოლოგიაში.

ჩვენ, რასაკვირველია, ვერ დავეთანხმებით გ. ოლპორტს, რომელმაც წამოაყენა მეთოდური ექლექტიზმის იდეა, რის მიხედვითაც ცხოვრებაში ფსიქოლოგიური მონაცემების ეფექტური გამოყენებისა და ფსიქოლოგიური მეცნიერული მუშაობის შემდგომი ნაყოფიერი გაგრძელებისათვის საჭიროა სხვადასხვა ორიენტაციის ფსიქოლოგების

უბრალო ექლექტიკური გაერთიანება მათი ზოგად კატეგორიულურ ცნებათა სისტემების ფილოსოფიური დამუშავებისა და განზოგადების გარეშე (Allport G., 1935).

ჩვენ ვფიქრობთ, რომ განწყობის თეორიას, რომელიც მარქსისტული მეთოდოლოგიის საფუძველზეა ჩამოყალიბდა, შეუძლია ერთ სისტემაში გააერთიანოს სხვადასხვა ფსიქოლოგიური მიმართულების მიერ მოპოვებული შედეგები და ააგოს ზოგადფსიქოლოგიური თეორია ადამიანის ფსიქიკური აქტივობის შესახებ. ამისათვის, უპირველეს ყოვლისა, საჭიროა დაძლეულ იქნეს ის ყალბი პოსტულატები, რომლებზედაც ზემოაღნიშნული ფსიქოლოგიური მიმართულებები იყო აგებული.

იმისათვის რომ ნათელვყოთ, თუ რაოდენ მიუღებელია ჩვენთვის აღქმად არსებული ფსიქოლოგიური თეორიების ზოგადმეთოდოლოგიური პრინციპები და გავარკვიოთ ის ზოგადთეორიული დებულებები, რომლებიც საფუძვლად უდევს განწყობის თეორიას, აუცილებელია, განვიხილოთ ფსიქოლოგიის საგნის საკითხი, როგორც ის გავებულა იყო არსებულ თეორიებში და განვსაზღვროთ იგი განწყობის ზოგადფსიქოლოგიური თეორიის თვალსაზრისით.]

2. 1. ფსიქოლოგიის საგნის ბუნება

ტრადიციული ფსიქოლოგია, როგორც ადრეც აღვნიშნეთ, ფსიქიკისა და ცნობიერების გაიგივებას ახდენს. ცოცხალი ორგანიზმის ფილოგენეტიკური განვითარების გზაზე, ამ თვალსაზრისის მიხედვით, ფსიქიკა იქ ჩაისახა, სადაც ცნობიერება გაჩნდა. ამიტომ უნდა ვიფიქროთ, რომ ცოცხალი ორგანიზმების განვითარების კიბეზე ადამიანამდე არცერთ ცხოველს ფსიქიკა არ გააჩნია. გარე ჭინამდვილესთან ცხოველთა ურთიერთობის ფორმები, მათი გრძნობის ორგანოთა ამსახველი პროცესები და შეგუების თავისებურებანი ფიზიკურ პროცესებად უნდა ჩავთვალოთ, რომელშიც წმინდა მიზეზშედევობრივი კავშირურთიერთობა ბატონობს. ასევე, არაფსიქიკურ, ფიზიკურ პროცესებად უნდა ჩავთვალოთ ადამიანთა შეგუებითი აქტივობანი, რომლებიც ცნობიერების გარეშე მიმდინარეობენ. მაგრამ, როგორც ცნობილია, ისეთი შეხედულება ვერ ეგუება იმ მონაცემებს, რომლებიც სოფსიქოლოგიასა და ზოგად ფსიქოლოგიაში დაგროვდა. უკანასკნელ ხანებში ეტოლოგიური და შედარებით-ფსიქოლოგიური, ერთობლივი გამოკვლევების მიხედვით ცოცხალი ორგანიზმების ფილოგენეტიკურ განვითარებასთან ერთად ხდება შეგუების ფორმების გართულება. რომლებშიც სულ უფრო მეტი ადექვატურობით აისახება გარემოს

ზემოქმედება, რაც ფსიქიკური აქტივობის მონაწილეობას გულისხმობს.

სათანადო გამოკვლევების საფუძველზე ნათლად ჩანს, რომ ცოცხალი ორგანიზმები გარემოსთან პასიური შეგუებიდან აქტიურ შეგუებაზე გადადიან. განვითარების ამ პროცესში ხდება აქტივობის ისეთი გართულებული ფორმების ჩამოყალიბება, როგორებიცაა: კლასიკური პირობითი რეფლექსი, დასწავლა ცდისა და შეცდომის პრინციპით, ლატენტური სწავლა, გარემოს თვისებათა უეცარი წვდომანისაიტი Хайнд. Р. 1975) და სხვა პროცესები, რომლებიც შეუძლებელია გაგებულ იქნენ მხოლოდ წმინდა ფიზიკური ურთიერთქმედების საფუძველზე.

ზოგადფსიქოლოგიური გამოკვლევების საფუძველზეც დადგინდა, რომ ადამიანის საქმიანობის მიზანშეწონილი მიმდინარეობა მნიშვნელოვნად არის განსაზღვრული ისეთი გაუცნობიერებელი ფსიქიკური წარმონაქმნებით, როგორებიცაა: განწყობები, ორიენტაციები, დისპოზიციები და სხვა მოვლენები, რომლებიც ადამიანს საგნობრივ და სოციალურ გარემოში უყალიბდება.

ცნობიერების ფსიქოლოგიაში, რომელიც ფსიქიკისა და ცნობიერების გაიგივებას ახდენს, ნაგულისხმებია, რომ ფსიქიკური სინამდვილე მხოლოდ შემეცნების, გრძნობისა და ნებელობის ცნობიერი პროცესებით ამოიწურება. ამ თვალსაზრისით, ის ფსიქიკური პროცესები, რომლებიც ცნობიერებას მოკლებულია, ფიზიკურ მოვლენად უნდა ჩაითვალოს და გამოირიცხონ ფსიქიკური მოვლენების სფეროდან.

ამგვარი ორიენტაციის მქონე ფსიქოლოგებისათვის ცნობიერების პროცესები დამოუკიდებელ, თავისთავში დახშულ სინამდვილეს ქმნიან, რომლებსაც რეალური და არსებითი კავშირი არა აქვთ მატერიალურ სინამდვილესთან და, მაშასადამე, არც ადამიანის რეალურ-პრაქტიკულ საქმიანობასთან.

ამავე დროს ჩვენთვის ზრულიად ნათელია, რომ ადამიანი თავისი ფსიქიკური აქტივობით არსებითად ერევა სინამდვილის რეალურ პროცესებში. ადამიანის ფსიქიკა და ცნობიერება განსაკუთრებით განვითარების თანამედროვე ეტაპზე იქცა, დიდ ძალად, რომელიც მძლავრ უკუგავლენას ახდენს ბუნებისა და საზოგადოების განვითარებაზე. ადამიანის ცნობიერება და რეალური საზოგადოებრივი ცხოვრება მჭიდრო და არსებით ურთიერთობაში არიან ერთმანეთთან. სინამდვილის მოვლენები უშუალო ურთიერთმოქმედების გარდა გაშუალებულ გავლენას ახდენენ ერთმანეთზე და ასეთ გამაშუალებელ რგოლს ადამიანი, ადამიანთა საზოგადოება, მათი ფსიქოფიზიკური

აქტივობა წარმოადგენს. ამიტომ თვალსაზრისი, რომელიც ადამიანის ფსიქიკას ცნობიერებასთან აიგივებს, რომელიც რეალობისაგან დამოუკიდებელ სინამდვილედ არის გამოცხადებული, ჩვენთვის მიუღებლად უნდა ჩაითვალოს. ეს თვალსაზრისი ადამიანის ურთიერთობას სინამდვილესთან მოჩვენებად თვლის და ამ ფაქტის ასახსნელად ფსიქოფიზიკური პარალელიზმის პრინციპის შემოტანას ცდილობს. ასეთი შეხედულების აუცილებლობა და მართებულობა არაფრით არაა დასაბუთებული, იგი ვერ ეგუება მარქსისტულ თვალსაზრისს ფსიქიკის შესახებ.

ფსიქოლოგიაში ფსიქიკისა და ცნობიერების გაიგივებას, როგორც ვხედავთ, მძიმე შედეგები მოსდევს. ცნობიერების ფსიქოლოგია დგება ისეთი სიძნელეების წინაშე, რომელთა დაძლევა შეუძლებელი ხდება. ყოველივე ამის გამო თითქოს ცხადია, რომ დებულება ფსიქიკისა და ცნობიერების იგივეობის შესახებ, სრულად ბუნებრივად, უარყოფილი უნდა იქნეს. მაგრამ ამ საკითხის გარშემო შექმნილი მდგომარეობა ბევრად უფრო რთულია, ვიდრე ეს ერთი შეხედვით ჩანს. დებულება ცნობიერებისა და ფსიქიკის იგივეობის შესახებ არსებითად არის დაკავშირებული სხვა დებულებების მთელ სისტემასთან, რომელიც ფილოსოფიურ შეხედულებას, მთელ სოფლმხედველობას ქმნის. ასეთ მეთოდოლოგიურ საფუძველზე მდგომი მკვლევარები განიცდიან შინაგან იოზულებას, დაიცვან ცნობიერებისა და ფსიქიკის იგივეობის იდეა. ჩვენ შევეცდებით, გავაცნობიეროთ და ვანსჯის საგნად ვაქციოთ ყველა ის პოსტულატი და ფარულად ნაგულისხმევი დებულება, რომელთა საფუძველზედაც აგებულია ცნობიერების ფსიქოლოგია. მათი გათვალისწინებისა და საჭირო დებუქლებების ფორმირების გარეშე შეუძლებელია საბჭოთა ფსიქოლოგიის აგება. ასეთი ფსიქოლოგიის ჩამოყალიბების ერთ-ერთ ცდას სწორედ განწყობის ზოგადფსიქოლოგიური თეორია წარმოადგენს.

განწყობის ფსიქოლოგიამ განვითარების მეტად რთული გზა გაიარა, რომლის გათვალისწინების შენდევ ნათელი ხდება, რომ განწყობის მოვლენათა კვლევას, მათი კანონზომიერებათა დადგენას თავისთავად, ერთმნიშვნელოვნად არ მოჰყვება განწყობის ფსიქოლოგიის აღმოცენება. ჩვენ შემდგომში, განწყობის მოვლენის ექსპერიმენტულ გამოკვლევათა შედეგების განხილვის დროს, ნათლად დავინახავთ, რომ ისინი სრულიად სხვადასხვაგვარად შეიძლება ყოფილიყვნენ ინტერპრეტირებული, მათ საფუძველზე სრულად განსხვავებული თეორიები შეიძლება აგებულიყო. ეს ასეც მოხდა! ჩვენ შემდგომში მრავალი „მცირე თეორიის“ კრიტიკული განხილვა მოგვიწევს, რომლებიც განწყობის მოვლენათა ასახსნელად არიან ჩამოყალიბებული.

განწყობის მოვლენების კანონზომიერებათა გათვალისწინებასთან ერთად საჭირო იყო გარკვეული თეორიული და მეთოდოლოგიური თვალსაზრისის შემუშავება. ასეთი მეთოდოლოგიური ორიენტაციის გარეშე შეუძლებელია რაიმე ღირებულების მქონე ზოგადფსიქოლოგიური თეორიის შექმნა.

უზნაძემ განწყობის თეორიის ჩამოყალიბების დროს ყურადღება გაამახვილა იმ მეთოდოლოგიურ პრინციპებზე, რომლებიც საფუძვლად ედო ცნობიერების ფსიქოლოგიას. მან განააზღვარა ზოგიერთი ყალბი მეთოდოლოგიური პოსტულატი, რომლებიც ხელს უშლიდნენ ფსიქოლოგიის განვითარებას და რომლებმაც საზღვარგარეთელი ფსიქოლოგია კრიზისამდე მიიყვანეს. განწყობის თეორიის საფუძველზე მან სცადა მრავალი ყალბი პოსტულატის დაძლევა. ამ პოსტულატიდან საბჭოთა ფსიქოლოგების განსაკუთრებული ყურადღება მიიქცია ე. წ. უშუალობის პოსტულატმა, რომლის დაძლევის აუცილებლობა დღეისათვის თითქმის ყველასათვის ნათელი გახდა. განწყობის ფსიქოლოგიის წარმომადგენლებისათვის სასიამოვნო იყო ცნობილი საბჭოთა ფსიქოლოგის ლეონტიევის რეაქცია ამ საკითხების მიმართ. მისი აზრით, უშუალობის პოსტულატის დაძლევის გარეშე შეუძლებელია მარქსისტული, საბჭოთა ფსიქოლოგიის აგება. მაგრამ იგი ამ პოსტულატის დაძლევის სულ სხვა, თავისებურ გზას ირჩევს (Леонтьев А. С., 1975). ამ საკითხს ჩვენ შემდგომში უფრო დაწვრილებით გავარჩევთ, ახლა კი მხოლოდ იმას აღვნიშნავთ, რომ საბჭოთა ფსიქოლოგიის აგებისათვის ამ პოსტულატის უარყოფა არაა საკმარისი. არსებობს პოსტულატების მთელი სისტემა, რომელიც უნდა იქნეს დაძლეული. განწყობის თეორიის აღმოცენება იდეალისტური მსოფლმხედველობის საფუძველზე ფორმირებული პოსტულატების მთელი სისტემის დაძლევის გზით მოხდა. განწყობის ზოგადფსიქოლოგიური თეორია ადამიანის ქცევის, საზოგადოდ ფსიქიკური აქტივობის, საფუძველებს შეეხო.

განწყობის თეორიის ჩამოყალიბების დროს. უზნაძემ განწყობა განიხილა არა როგორც ერთ-ერთი ფსიქიკური წარმონაქმნი, რომელმაც გასაგები უნდა გახადოს ზოგიერთი ფსიქიკური მოვლენა, არამედ როგორც ადამიანის ფსიქიკური აქტივობის საფუძველი, რომელიც შუამავლის როლს თამაშობს ადამიანსა და გარემოს შორის, აშუალებს მათს ურთიერთობას, საფუძვლად ედება ადამიანის ქცევას და მისი მიზანშეწონილი განხორციელების შესაძლებლობას ქმნის. განწყობის ცნებისათვის ამ სერიოზული ფუნქციის მინიჭების გამო საჭირო გახდა ფსიქიკის სრულიად ახლებური გაგება, რაც ფსიქიკაზე მარქსისტული მსოფლმხედველობის სრული გავრცელების საშუალებას იძ-

ლევა. მეორე მხრივ, მარქსისტული მეთოდოლოგიის გამოყენებით განწყობის ფსიქოლოგიამ შესძლო აღამიანთა ფსიქიკური აქტივობის არსის წვდომა და ფსიქიკურ კანონზომიერებათა ერთი სისტემის სახით გაერთიანება.

განწყობის ფსიქოლოგიამ ფსიქოლოგიის საკვლევი საგნის ახალი გაგება მოიტანა. ფსიქიკის ამ გაგებისა და შესატყვისი კვლევების შედეგების გაერთიანებით შესაძლებელი ხდება განწყობის ზოგადფსიქოლოგიური თეორიის შინაარსის გადმოცემა. ამ ამოცანის შესრულებისათვის აუცილებელია ფსიქოლოგიის საგნის განსაზღვრებათა ერთგვარი მოკლე ისტორიული ექსკურსის გაკეთება, რომლის ფონზე ნათელი გახდება ფსიქიკურის ის გაგება, რაც განწყობის ფსიქოლოგიაშია მოცემული.

როგორც ცნობილია, ფსიქოლოგიის საგნის განსაზღვრა ყოველთვის დიდ სიძნელეებთან იყო დაკავშირებული.

ფსიქოლოგია ფსიქიკას შეისწავლის, მაგრამ ფსიქიკის ცნების განსაზღვრება, რომელსაც შეიწყნარებდა ფსიქოლოგიის სფეროში მომუშავე მეკლევარების უმეტესობა, შეუძლებელი აღმოჩნდა. ამავე დროს ფსიქოლოგიის საგნის მისაღები განსაზღვრების გარეშე ბოლოსჯაბოლოს შეუძლებელი ხდება ფსიქიკურის არსებითი კანონზომიერებების კვლევა. ხშირად სხვადასხვა მიმართულების წარმომადგენელი ფსიქოლოგები ისეთი განსხვავებული ობიექტების შემეცნებას ემსახურებიან, რომ, მართლაც, შეუძლებელი ხდება მათი ერთიანი ობიექტის სახით გაგება და ერთ შეცნიერებაში—ფსიქოლოგიაში გაერთიანება.

2. 1. 1. ფსიქიკური როგორც შინაგანი გამოცდილება

ექსპერიმენტული მეცნიერული ფსიქოლოგია, რომელიც გასული საუკუნის მეორე ნახევარში ჩამოყალიბდა, ფსიქიკისა და ცნობიერების იგივეობის პოზიციასზე იდგა. იგი ფაქტიურად ცნობიერებას ფსიქოლოგიას წარმოადგენდა. ეს ვითარება იმ ფსიქოლოგთა ფილოსოფიური ორიენტაციით იყო გაპირობებული, რომლებიც მეტაფიზიკური ფსიქოლოგია, საპირისპიროდ ემპირიულ, მეცნიერულ ფსიქოლოგიას ქნხიდნენ. აღნიშნული პერიოდის დასაველეთის ფილოსოფიური ორიენტაცია ძირითადად მეტაფიზიკის დაძლევას ისახავდა მიზნად. მრავალ ფილოსოფიურ მიმდინარეობაში, რაც ამ დროს იქმნებოდა, ხდება აღამიანის გამოცდილების „გაწმენდა“ ისეთი მეტაფიზიკური მოვლენებისაგან, როგორებადაც ითვლებოდა „სული“ და „საგანი თავისთავად“. დიალექტიკური მატერიალიზმი, რომელიც ამ

დროს მძლავრ ფილოსოფიურ მიმდინარეობად ყალიბდებოდა, ძირითადად მატერიალური სინამდვილის, საზოგადოებრივი ყოფიერების, საზოგადოებრივი ურთიერთობის, საზოგადოებრივი ძალებისა და სხვა ობიექტური მნიშვნელობის ფუნდამენტური ცნებების დამუშავებას ახდენდა, რომლის საფუძველზე უნდა აგებულიყო მეორადი, ზედნაშენური კატეგორიების გამომხატველი ცნებები. ფსიქიკური აქტივობის, ცნობიერებისა და სულიერი მოვლენების კანონზომიერებათა კვლევას, მათ შესატყვის ცნებებს ძირითადად იდეალისტური და ემპირისტული მიმართულებები ამუშავებენ. იმ ფილოსოფიური ორიენტაციის მიხედვით, რომელიც მაშინ იყო გამეფებული, მეცნიერებათა საგნები ცნობიერებისათვის უშუალოდ მოცემულ სინამდვილეში იყო საძიებელი.

უშუალო მოცემულობა, რომელიც სხვადასხვა მეცნიერების მიერ უნდა იქნეს შესწავლილი, ადამიანის ცნობიერებაშია წარმოდგენილი. მეცნიერების კლასიფიკაციის ამოცანა იმაში მდგომარეობდა, რომ მონახულიყო კრიტერიუმები, ნიშნები, რომლების საფუძველზე შესაძლებელი იქნებოდა სხვადასხვა მეცნიერების საგანთა ლიფერენცირება.

აღნიშნული თვალსაზრისის მიხედვით, ყოველი მეცნიერების საგანი, რომელთა ერთობლიობამ უნდა ამოწუროს სინამდვილე, ადამიანის ცნობიერებაშია წარმოდგენილი. იმისათვის, რომ სინამდვილის მოვლენა მეცნიერული შემეცნების საგნად იქცეს, ცნობიერებაში უნდა იყოს მოცემული. ცნობიერების გარეშე სინამდვილესთან მისასახლელი გზა მეცნიერებას არ გააჩნია. ის საგანი, რომელსაც ცნობიერება ვერ მისწვდება, მეცნიერული შემეცნების ობიექტად ვერ გადაიქცევა. ეს შეხედულება საქმის რეალურ ვითარებას სწორად გამოხატავს; იგი ჩვენთვისაც მისაღებ დებულებად უნდა ჩაითვალოს, მაგრამ ხაზი უნდა გაესვას იმას, რომ ეს დებულება მხოლოდ მეცნიერების აკვების მეთოდოლოგიურ ხერხზე მიგვივითითებს. ამ დებულებიდან ზოგჯერ მცდარი დასკვნები გამოაქვთ, რომელსაც მიუღებელ მეთოდოლოგიურ თვალსაზრისამდე, იდეალისტურ მსოფლმხედველობამდე მივყავართ. რადგან სინამდვილე მეცნიერების საგნად მხოლოდ ცნობიერების დახმარებით იქცევა, აქედან არ შეიძლება იმ დასკვნის გაკეთება, რომ ობიექტურ სინამდვილეს ცნობიერების გარეშე არსებობა არ შეუძლია. იდეალიზმი სწორედ ასეთი დებულების საფუძველზეა აგებული.

მეცნიერების საგანთა ლიფერენცირება ცნობიერებაში წარმოდგენილი სინამდვილის საფუძველზე შეიძლება მოხდეს და ეს პროცედურა მხოლოდ იმ დებულებას გამოხატავს, რომ მეცნიერება არ შე-

იძლება არსებობდეს ცნობიერების გარეშე. მაგრამ ამის გამო ცნობიერება, ცხადია, სრულიადაც არ უნდა გამოცხადდეს სინამდვილის არსებობის პირობად.

როდესაც მთელი სინამდვილე, რომელიც სხვადასხვა მეცნიერების ობიექტებად უნდა დაიყოს, გაგებულია როგორც ცნობიერებაში წარმოდგენილი ერთიანი გამოცდილება, ფსიქოლოგიის საგნის განსაზღვრის ამოცანა, სხვა მეცნიერებათა საგნის დადგენასთან შედარებით მეტ სიძნელეებს აწყდება. ეს იმის გამო ხდება, რომ ფსიქიკა სხვა მეცნიერების საგანთა მსგავსად ცნობიერებაში მოცემულ ფენომენად განიხილება, ამავე დროს კი თვითონ ცნობიერება ფსიქოლოგიის შესასწავლ საგნად ითვლება. ამ ვითარებამ ფსიქოლოგიას ბევრი სიძნელე შეუქმნა თავისი საგნის განსაზღვრის საქმეში.

ემპირისტულმა ფსიქოლოგიამ უარყო მეტაფიზიკური ფსიქოლოგია. თეორიული ანალიზის საფუძველზე ნათელი გახდა, რომ სული არ შეიძლება იყოს ფსიქოლოგიის შესასწავლი საგანი, რადგან სული უშუალო ემპირიული სინამდვილის სახით არ ეძლევა ადამიანს. ყველა სხვა მეცნიერების საგანი კი სწორედ უშუალო მოცემულობით ხაზითაა. მეცნიერებას რეალურად მოცემული მოვლენების შესწავლა შეუძლია, სული კი ასე რეალურად არაა მოცემული. სწორედ ამიტომ სულის შესწავლა შეუძლებელი აღმოჩნდა. არ არსებობდა რაიმე რეალური საბუთი, რომლის მიხედვითაც შესაძლებელი იქნებოდა სულისათვის მიწერილი თვისებების—კემპარიტების ან სიყალბის დადგენა. ამიტომ სულის შესახებ ობიექტური ღირებულების მქონე მეცნიერული ცოდნის ფორმირება შეუძლებელი აღმოჩნდა.

იგივე არ ითქმის ცნობიერების შესახებ. როგორც ცნობილია, სულიაგან განსხვავებული სინამდვილე, ცნობიერება, როგორც ადამიანისათვის რეალურად მოცემული მოვლენა, დეკარტმა აღმოაჩინა. რადგან ცნობიერება ადამიანს რეალურად ეძლევა, მის შესწავლას წინ არაფერი არ შეიძლება გადაეღობოს. ემპირულმა ფსიქოლოგიამ თავის შესასწავლ საგნად სწორედ ცნობიერება აქცია. ამ ვითარების მიუხედავად ემპირიული ფსიქოლოგიის შესასწავლი საგნის განსაზღვრა მაინც გარკვეულ სიძნელესთან აღმოჩნდა დაკავშირებული. ცნობიერება, როგორც აღვნიშნეთ, ყოველგვარ მეცნიერულ შემეცნებასთან აღმოჩნდა დაკავშირებული. ბუნებისმეტყველების საგნებს, როგორც ვიცით, ადამიანი ცნობიერების დახმარებით სწვდება, იგი ადამიანის ცნობიერებაშია ასახული, ამიტომ ძნელი გასარჩევი ხდება, ცნობიერებაში წარმოდგენილი შინაარსებიდან რა ეკუთვნის ბუნებისმეტყველებას და რა არის ფსიქოლოგიის შესასწავლი საგანი. ემპირისტულ ფსიქოლოგიაში ეს საკითხი გარკვეული სა-

ხით გადაწყდა. დიდი გავრცელება ჰპოვა ლოკის შეხედულებამ ფსიქიკის შესახებ. ლოკის აზრით, ადამიანური გამოცდილება მის ცნობერებაშია წარმოდგენილი, მაგრამ ცნობიერებაში წარმოდგენილი მთელი ცოდნა სინამდვილის შესახებ ადამიანს ორი გზით ეძლევა. გარეგანი და შინაგანი გამოცდილების საფუძველზე ადამიანი იღებს ცოდნას ობიექტური და სუბიექტური სინამდვილის შესახებ. ბუნებისმეტყველური და ფსიქოლოგიური მეცნიერების საგნებს ობიექტური და სუბიექტური გამოცდილებანი ქმნიან. ემპირისტული ფილოსოფიური თვალსაზრისის მიხედვით ფსიქოლოგიის საგნად შინაგანი გამოცდილება უნდა ჩაითვალოს, რომელიც შინაგანი გრძნობის, თვითდაკვირვების სახით გვეძლევა (Локк, 1898).

მეტაფიზიკურ ფსიქოლოგიასთან შედარებით ემპირისტულმა ფსიქოლოგიამ მნიშვნელოვან წარმატებებს მიაღწია. თვითდაკვირვების საფუძველზე მან ბევრი ფსიქიკური მოვლენის აღწერა მოგვცა. მაგრამ ფსიქოლოგიის ისტორიაში კარგადაა ცნობილი ემპირიული ფსიქოლოგიის ნაკლოვანებანი. რადგან თვითდაკვირვების დახმარებათ ადამიანს მხოლოდ საკუთარ განცდებზე დაკვირვება შეუძლია, ამიტომ ამ გზით მოპოვებულ ცოდნას არასოდეს ჰქონია ობიექტური მნიშვნელობა, იგი საჭაროობით არ ხასიათდება. ამიტომ ემპირიულ ფსიქოლოგიაში მოპოვებულმა ინფორმაციამ ვერ მიიღო ცოდნის მთლიანი ობიექტური სისტემის სახე, რაც საზოგადოდ მოეთხოვება მეცნიერულ ცოდნას.

ემპირისტული ფილოსოფიის პრინციპებზე გადასვლისთანავე ბუნებისმეტყველურმა მეცნიერებამ იწყო სწრაფი განვითარება, რაც არ ითქმის ფსიქოლოგიის შესახებ. ემპირისტული ფილოსოფიური თვალსაზრისის ნაკლოვანებები ყველაზე უფრო ნათლად ფსიქოლოგიაში გამოემჟღავნა. ემპირისტული ფსიქოლოგია უნაყოფო აღმოჩნდა, მან ვერ გაამართლა მოლოდინი.

ემპირისტული ფსიქოლოგიის დებულებათა მიუღებლობა თვით ფსიქოლოგიური მონაცემების საფუძველზეც გახდა ნათელი. დადგინდა, რომ თვითდაკვირვებისათვის ადამიანს სრულიად არ გააჩნია გრძნობის ორგანო, როგორც ეს მას გარე სინამდვილის შესახებ ცნობების მოპოვებისათვის აქვს. არ გამართლდა არც ის დებულება, რომ გრძნობის ორგანოები მხოლოდ ობიექტური სინამდვილის შესახებ იძლევიან მონაცემებს, გარეგან გამოცდილებას ქმნიან და თვითდაკვირვება კი—შინაგან გამოცდილებას, ცოდნას სუბიექტური სინამდვილის შესახებ. გრძნობის ორგანოები, როგორც გამოირკვა, არა მხოლოდ გარეგან გამოცდილებას ქმნიან, არამედ იძლევიან მონაცემებს ფსიქიკურის შესახებაც. აღქმისა და შეგრძნების პროცესებში

გარდა ობიექტური სინამდვილის შესახებ ცნობებისა ფსიქიკური კანონზომიერებაცაა მოცემული და მას ფსიქოლოგია შეისწავლის. ამიტომ, ცხადია, რომ გარეგანი და შინაგანი გამოცდილების საფუძველზე შეუძლებელია ფიზიკურ და ფსიქოლოგიურ მეცნიერებათა დიფერენცირება.

ემპირისტული მსოფლმხედველობის საფუძველზე ფსიქოლოგიის საგნის დამაკმაყოფილებელი განსაზღვრება შეუძლებელი აღმოჩნდა. მაგრამ ჩვენთვის ყველაზე უფრო დიდი მნიშვნელობა აქვს იმ ნაკლოვანებაზე მითითებას, რომლებიც განწყობის ფსიქოლოგიისათვის არაა მნიშვნელოვანი. ემპირისტული ფსიქოლოგიური თვალსაზრისის მიხედვით შეუძლებელი ხდება ფსიქოლოგიის იმ ასპექტების გათვალისწინება, რომლებიც განწყობის ფსიქოლოგიის ფორმირებისას იყო არსებითი. ემპირისტული ფსიქოლოგია ადამიანის ფსიქიკური სინამდვილის წვდომას მხოლოდ შინაგანი გრძნობის, თვითდაკვირვების საშუალებით ცდილობს. ამ გზით კი შეუძლებელი ხდება ადამიანის ფსიქიკური აქტივობის განწყობისეული ბუნების შესწავლა, განწყობის ფსიქოლოგიის მიხედვით განწყობა ადამიანის ფსიქიკური აქტივობისათვის მომზადების მდგომარეობას წარმოადგენს, რომლის შინაარსი შესაძლებელია ადამიანს ცნობიერებაში არ ჰქონდეს მიცემული. ამიტომ იგი მხოლოდ თვითდაკვირვების გზით შეუძლებელია შემეცნებელი იქნეს. განწყობის თავისებურებანი, აქტივობაზე მისი გავლენის კანონზომიერებების წვდომა, თვითდაკვირვების გარდა, ქცევაზე ობიექტურ დაკვირვებასაც მოითხოვს. მონაცემების მიღება ადამიანის განწყობის თავისებურებათა შესახებ ადამიანის ცნობიერებისა მისი ქცევითი მონაცემების ურთიერთშეჭერების გზით არის შესაძლებელი.

ადამიანის ფსიქიკური აქტივობის კანონზომიერებანი დადგენილად უნდა იქნეს სუბიექტური და ობიექტური თვალსაზრისების ერთობლივი გამოყენების გზით. ამიტომ ემპირისტული ფსიქოლოგიის ფარგლებში შეუძლებელი იყო განწყობის ფსიქოლოგიის ჩამოყალიბება. განწყობის ფსიქოლოგიის ფორმირებისათვის ემპირისტული ორიენტაციის დაძლევა იყო საჭირო, მაგრამ ემპირიზმის დაძლევა ფსიქოლოგიაში, საბედნიეროდ, განწყობის ფსიქოლოგიის ჩამოყალიბებამდე მოხდა.

XIX ს. მეორე ნახევარში შინაგანი და გარეგანი გამოცდილების დუალისტური თვალსაზრისის უარყოფილი იქნა ერთიანი გამოცდილების მონისტური შეხედულების საფუძველზე. ცნობიერებაში წარმოდგენილი ერთიანი გამოცდილების დასაყოფად ფსიქიკური და ბუნებისმეტყველური სინამდვილის სახით საკმარისი არ აღმოჩნდა შემეცნების ორგანოებზე მითითება. შინაგანი და გარეგანი გამოცდილების

ენების საფუძველზე შეუძლებელი აღმოჩნდა ფსიქოლოგიისა და ბუნებისმეტყველების ურთიერთისაგან განსხვავება. კრიტიცისტულმა ფილოსოფიურმა თვალსაზრისმა, რომელიც ამ დროს გაბატონდა ფილოსოფიაში, ფსიქოლოგიურ და ფიზიკურ მეცნიერებათა სამიჯნავ საშუალებად თვალსაზრისის პრინციპი შემოიტანა (ბოქორიშვილი ა., 1957). ფსიქოლოგიის საგნის გააზრება ამგვარი მონისტური თვალსაზრისის საფუძველზე სცადეს ვუნდტმა, მახმა, ავენარიუსმა, ციჰენმა და კრიტიცისტული მიმართულების სხვა წარმომადგენლებმა.

2. 1. 2. ფსიქიკური, როგორც უშუალო გამოცდილება

ვუნდტმა და კრიტიციზმის სხვა წარმომადგენლებმა უარყვეს გამოცდილების დუალისტური გაგება და ფსიქოლოგიის საგანი განსაზღვრეს გამოცდილების მონისტური თვალსაზრისის საფუძველზე.

ვუნდტის აზრით, სრულიად მიუღებლად უნდა ჩაითვალოს ადამიანური გამოცდილების დაყოფა შინაგან და გარეგან გამოცდილებად. ადამიანის თავდაპირველად მოცემულ მთლიან გამოცდილებაში შინაარსეულად არაფერი არაა ისეთი, რომელიც შეიძლება დაიყოს გარეგან—ობიექტური და შინაგან—სუბიექტური სინამდვილის სახით. ყოველივე არსებული ადამიანს თავიდანვე ჰომოგენური, ერთიანი სახით ეძლევა, რომელშიც ყოველი მოვლენა ურთიერთთან არის დაკავშირებული. ადამიანი შემდგომში თანდათანობით სწავლობს სინამდვილის ობიექტური და სუბიექტური მოვლენების სახით დაყოფას, მაგრამ ეს ხდება არა იმიტომ, რომ ადამიანური გამოცდილება თავისი მასალის მიხედვით შეიცავს ობიექტურ და სუბიექტურ მოვლენებს, არამედ იმიტომ, რომ ადამიანი სწავლობს უშუალოდ მოცემული მთელი გამოცდილების განხილვას სუბიექტური და ობიექტური თვალსაზრისით. მხოლოდ განხილვის წესის, გარკვეული თვალსაზრისის მომარჯვების გამო ხდება ფსიქოლოგიის შესასწავლი საგნის გამოყოფა ბუნებისმეტყველების შესასწავლი საგნისაგან.

ცნობიერებაში, რომელიც მთელ ჩვენ გამოცდილებას აერთიანებს, მოცემულია ჩვენთვის მისაწვდომი ყოველგვარი ობიექტი. მთელი სინამდვილე ჩვენთვის ცნობიერი მასალის სახით არის წარმოდგენილი. განცდების მთელი ეს ერთობლიობა ქმნის მოცემულობის იმ პირველწყაროს, რომლითაცაა აგებული მთელი ჩვენი გამოცდილება, ჩვენი შემეცნების ყოველგვარი საგანი. ამ შეხედულებაშია გამოხატული ვუნდტის მონიზმიცა და იდეალიზმიც. მონიზმი იმიტომ, რამე ვუნდტის მიხედვით მთელი სინამდვილე ერთიანი გამოცდილების სახით არის მოცემული, მასში რაიმე სხვა სუბსტანცია არაა წარმოდგე-

ნილი, იდეალიზმი კი იმის გამო, რომ, ეუნდტის აზრით, მთელი სინამდვილე ცნობიერების სახით არის მოცემული, მთელი სინამდვილე განცდების ერთობლიობის სახით არის წარმოდგენილი.

სინამდვილე რადგან მხოლოდ ამგვარი უშუალო გამოცდილებების სახით არის გავებული, ამიტომ ალბათ უნდა გვეფიქრა, რომ ეუნდტს სინამდვილის შემსწავლელ ერთადერთ მეცნიერებად ფსიქოლოგია უხდა მიაჩნდეს. მაგრამ ეუნდტი ამ აზრს არ იზიარებს, იგი მეცნიერებათა დიფერენცირებას შემეცნების მეთოდის საფუძველზე ახდენს. მეცნიერებანი უნდა განვასხვაოთ ერთმანეთისაგან იმის მიხედვით. თუ რა თვალსაზრისით შეისწავლიან ისინი ადამიანურ გამოცდილებას.

ბუნებისმეტყველება ადამიანურ გამოცდილებას ობიექტურა თვალსაზრისით სწავლობს. ეს იმას ნიშნავს, რომ იგი ჩვენს გამოცდილებას სწავლობს ისე, როგორც იგი ჩვენ გვეჩვენება, ჩვენ „მე“-სთან მიმართების გარეშე. როგორია სინამდვილე თავისთავად, როგორი იგი იქნებოდა ჩვენი მე-ს გარეშე? ამის წარმოდგენა შესაძლებელი გახდება, თუ ჩვენ ვეცდებით დავადგინოთ ის კავშირთიერთობანი, რომლებიც არსებობს ჩვენს გამოცდილებაში წარმოდგენილ მოვლენებს შორის, ჩვენი მე-სგან აბსტრაქტირებულად. აღნიშნულ მოვლენებს შორის არსებული კავშირები ჩვენ უშუალოდ არ გვეძლევა. მაგალითად, იმისათვის, რომ დავადგინოთ, თუ რა საგანი იწვევს იმ სურნელებას, რომელსაც მოცემულ მომენტში განვიცდი, გარკვეულ პროცედურას უნდა მივმართო. ამისათვის საჭიროა გარკვეული ჰიპოთეზის წამოყენება, შემოწმება და დამტკიცება. ამ მხრივ შესაძლებელია მე გარკვეული გამოცდილებაც მქონდეს და ეს სურნელება იმ ყვავილების თაიგულს მივაწერო, რომელიც მოშორებით ვაზაში დევს. მაგრამ შეიძლება ეს სწორი არ აღმოჩნდეს. იგი შესაძლებელია ჩემგან მოშორებით მჯდომი მშვენიერი არსების პარფიუმერულ ღონისძიებათა შედეგი იყოს. რეალური ვითარების გამორკვევა ჩემს გამოცდილებაში მოცემულ მოვლენებს შორის მიზეზშედეგობრივი და ლოგიკური კავშირების დადგენას მოითხოვს.

პრინციპულად ასეთივე ამოცანები დგას ბუნებისმეტყველურა მეცნიერების წინაშე. მან უნდა დაადგინოს კავშირთიერთობანი, რომელიც არსებობს ადამიანის გამოცდილებაში გამოსაკვლევ მოვლენებს შორის. ამ შემთხვევაში გადასაწყვეტი ამოცანა შესაძლებელია ძალიან რთული და სერიოზული იყოს, მაგრამ ვითარების დადგენის მეთოდები პრინციპულად იგივე ბუნებისაა. აუცილებელია გარკვეული ჰიპოთეზების წამოყენება და მისი მართებულობის დადგენა ემპირიული მეცნიერული მეთოდებით. ამიტომ, რომ ჩვენი ცოდნა ბუ-

ნებისმეტყველური სინამდვილის შესახებ ჰიპოთეტური ხასიათისაა. ასეთი სინამდვილე ლოგიკურადაა კონსტრუირებული, იგი ცნებების საშუალებით შეიმეცნება. ასეთი შემეცნების ძირითადი ანოცანა მოკლენებს შორის მიზეზშედევობრივი კავშირების დადგენაა.

ბუნებისმეტყველური შემეცნება, ვუნდტის აზრით, არ იძლევა სრულ წარმოდგენას, ამომწურავ ცოდნას ჩვენი გამოცდილების შესახებ. რადგან ობიექტური თვალსაზრისით მისი განხილვისას გამოირიცხება მისი ისეთი მხარეები, რომლებსაც ადამიანი ნათლად განიცდის სინამდვილესთან უშუალო ურთიერთობის დროს.

ფსიქოლოგია გამოცდილებას სწორედ ასეთ უშუალო მოცემულობაში სწავლობს, ისე როგორც ეს მე-ს უშუალოდ ეძლევა და ეჩვენება. მე-სთან მიმართებაში სინამდვილე მთელი სისრულით არის წარმოდგენილი. სინამდვილის ფსიქოლოგიური თვალსაზრისით განხილვას დროს მის შესახებ ისეთ მონაცემებს ვიღებთ, რომლებიც სრულიად შეუქმნეველი რჩება სინამდვილისადმი ობიექტური მიდგომისას. მაგალითად, შესაძლებელია A სუბიექტი სრულიად ნათლად განიცდოდეს, რომ იგი შესანიშნავ და სასიამოვნო მუსიკალურ ნაწარმოებს უსმენს, მაგრამ B სუბიექტი ასევე ნათლად შეიძლება განიცდიდეს, რომ ეს მუსიკალური ნაწარმოები უნიჭო და არასასიამოვნოა. ეს მახასიათებლები აღნიშნულ მუსიკალურ ნაწარმოებებს ვერ მიეწერება, როგორც მათი ობიექტური თვისებები. ისინი მუსიკალური ნაწარმოების ნიშნებად მაშინ განიცდებიან, როდესაც ეს ნაწარმოებები განხილული არიან სხვადასხვა მე-სთან მიმართებაში.

როდესაც ჩვენ ბუნებისმეტყველურ თვალსაზრისზე ვდგავართ და მოვლენებს მე-სგან აბსტრაქტირებულად, თავისთავად არსებულად განვიხილავთ, მაშინ სინამდვილეში ფიზიკური მოვლენების გარდა არაფერი გვხვდება. ამგვარად დანახული სინამდვილე ფიზიკური საგნებისა და ობიექტური მოვლენებისაგან შედგება, რომლებიც ურთიერთკავშირებშია განხილული. მაგრამ როდესაც იმავე სინამდვილეს ჩვენ მე-სთან მიმართებაში განვიხილავთ, მას ისე ვახასიათებთ, როგორც იგი ჩვენ წარმოგვიდგება. მაშინ სინამდვილე ჩვენ ფსიქიკური მოვლენების ერთობლიობის სახით გვეძლევა. მაშინ მთელი სინამდვილე შეგრძნებებში, აღქმებში, აზროვნებაში, ფანტაზიასა და სხვა ფსიქიკურ მოვლენებში ნოცემული საწყაროა. ესაა სინამდვილე ისე, როგორც ჩვენ მას განვიცდით; ეს ფსიქიკური სინამდვილეა.

როგორც ვხედავთ, ვუნდტის აზრით, ფსიქოლოგიის საგანი ობიექტურად, თავისთავად არ განსხვავდება ბუნებისმეტყველების საგნისაგან. ეს მეცნიერებანი ერთსა და იმავე სინამდვილეს სწავლობენ, მაგრამ სხვადასხვა თვალსაზრისით: ფსიქოლოგია უშუალოდ მოცემულ

გამოცდილებას სწავლობს, ბუნებისმეტყველება კი გაშუალებულს, მე-სგან აბსტრაქტიზებულს, ობიექტივირებულ გამოცდილებას.

ვენდტის შეხედულების კრიტიკოსები სამართლიანად მიუთითებენ, რომ ბუნებისმეტყველება სუბიექტისაგან აბსტრაქტიზებულ კონსტრუირებულ სინამდვილეს რომ სწავლობდეს, განსხვავებით ფსიქოლოგიის მიერ განხილული უშუალოდ მოცემული სინამდვილისაგან, მაშინ ბუნებისმეტყველების მიერ მოპოვებული ცოდნა არ იქნებოდა ესოდენ სანდო და უტყუარი. ბუნებისმეტყველების მიერ მოპოვებული ცოდნა სინამდვილის შესახებ მყარი და სანდოა, მას ჩვენ წარმატებით ვიყენებთ ჩვენს რეალურ საქმიანობაში. ბუნებისმეტყველებას თეორიული და პრაქტიკული ღირებულება განუხრელად იზრდება, რითაც ჭერ-ჭერობით სრულიადაც ვერ დაიკვეხნის ფსიქოლოგია.

არ მართლდება ვენდტის არც ის შეხედულება, რომლის მიხედვითაც ფსიქოლოგიასა და ბუნებისმეტყველებას ერთი და იგივე სინამდვილე აქვთ შესასწავლი, მაგრამ ისინი იმითი განსხვავდებიან ერთმანეთისაგან, რომ ერთსა და იმავე საგანს სხვადასხვა თვალსაზრისით - სწავლობენ. ფაქტიურად აღმოჩნდა, რომ ბუნებისმეტყველებას მთელ ჩვენს გამოცდილებასთან არა აქვს საქმე. იგი მხოლოდ ჩვენი გრძნობის ორგანოების საშუალებით ასახულ სინამდვილეს სწავლობს, იმის გარეშე, თუ როგორ განიცდის მას სუბიექტი. ფსიქოლოგია კი მთელ ამ სინამდვილესთან ერთად სწავლობს გრძნობის, წარმოდგენებისა და აზროვნების მთელ დანართს, რომელთანაც ბუნებისმეტყველებას არა აქვს საქმე. მაშასადამე, გამოდის, რომ მათი სხვაობა მხოლოდ განსხვავებული თვალსაზრისებიდან არ მომდინარეობს. რაიგორც ირკვევა, მათი შესასწავლი ობიექტები მოცულობის მიხედვითაც განსხვავდებიან ერთმანეთისაგან (უზნაძე დ., 1960). გამოცდილების უშუალო თეორია, რომლის საფუძველზე იყო ნაცადი ფსიქიკურის გაგება, კიდევ ნრავალი თვალსაზრისით იყო გაკრიტიკებული (ბოჭორი-შვილი ა. 1957), მაგრამ ჩვენ მათზე აღარ შევჩერდებით. ჩვენ ახლა მხოლოდ იმის გარკვევა გვინდა, თუ რა შესაძლებლობას შეიცავს განწყობის საკითხების შესწავლისათვის უშუალო გამოცდილების თეორიის საკითხზე აგებული ფსიქოლოგია.

ექსპერიმენტული გამოკვლევებით დაბტკიცდა, რომ განწყობის მოვლენები, განწყობის კანონზომიერების საფუძველზე მიმდინარე ქცევისა და ცნობიერების პროცესები, ხშირად ისეთ არსებით, არა-ცნობიერ მომენტებს შეიცავენ, რომელთა გარეშე შეუძლებელია ფსიქიკური აქტივობის განსორციელება.

თავიდანვე შეიძლება ითქვას, რომ არაცნობიერი ფსიქიკური ცნებათა თავისი ბუნებით ეწინააღმდეგება ფსიქიკურის როგორც უშუა-

ლოდ მოცემულობის გაგებას. თუ ფსიქიკურად უნდა ჩაითვალოს ის, რაც ადამიანს უშუალო გამოცდილების სახით ეძლევა, ცხადია, ასეთ გამოცდილებაში არაცნობიერი შეუძლებელია მოცემული იყოს. როცა ადამიანურ გამოცდილებას ფსიქოლოგიური თვალსაზრისით განვიხილავთ, ეს, ცხადია, იმას ნიშნავს, რომ მას ისე შევისწავლით, როგორც ჩვენს მიერ იგი უშუალოდ განიხილება. არაცნობიერში კი, უპირველეს ყოვლისა, სწორედ ისეთი მოვლენა იგულისხმება, რომელიც უშუალო გამოცდილებაში არ გვეძლევა, არ ცნობიერდება. ამიტომ, ცხადია, რომ ვუნდტის მიერ განსაზღვრული ფსიქოლოგიისათვის პრინციპულად შეუძლებელია არაცნობიერი ფსიქიკურის დაშვება და შემეცნება, მისთვის არაცნობიერი ფსიქიკური უბრალოდ არ არსებობს. უშუალო გამოცდილების თეორიის საფუძველზე აღმოცენებული ფსიქოლოგიის ფარგლებში შეუძლებელია განწყობის მოვლენების შესწავლა. განწყობის ფსიქოლოგია უშუალო გამოცდილებას თეორიისაგან პრინციპულად განსხვავებული მეთოდოლოგიის საფუძველზე უნდა აიგოს.

უშუალო გამოცდილების თეორიის საფუძველზე აღმოცენებული ფსიქოლოგიის შესაძლებლობები განწყობის ფსიქოლოგიის თვალსაზრისით სრულიად არადამაკმაყოფილებელია. ჩვენ მაინც გვინდა შევეხოთ საკითხს იმის შესახებ, თუ როგორ შეიძლება იყოს გაგებული ვუნდტის ფსიქოლოგიის მიხედვით განწყობის ფსიქოლოგიის მონაპოვრები. ერთი შეხედვით, ეს მონაპოვრები ამ თვალსაზრისის მიხედვით ან არტეფაქტებად, რეალურად არარსებულ მოვლენებად უნდა ჩაითვალოს, ან თვითონ ეს თეორია უნდა იქნეს მიჩნეული ყალბ თვალსაზრისად. იგი ვერ ითვალისწინებს სინამდვილის რეალურ მონაკვეთს, განწყობის მოვლენებსა და მათთან დაკავშირებულ კანონზომიერებას, რომლებიც ადამიანის ფსიქიკურ აქტივობაში რეალურად იჩენენ თავს.

საკითხის არსებითი განხილვის საფუძველზე კი ნათელი ხდება, რომ პრობლემების ასეთი ალტერნატიული დაყენება სამართლიანი არაა. არსებობს პრობლემის მესამე გზით გადაწყვეტით შესაძლებლობა.

ვუნდტის ფსიქოლოგიური თეორიის მიხედვით „არაცნობიერი ფსიქიკური“ შინაგანი წინააღმდეგობების შემცველი ცნებაა. ამიტომ იგი უკუვადებული უნდა იქნეს. უშუალო გამოცდილების თეორიის მიერ ეს ცნება, მართლაც უარყოფილ იქნა. მაგრამ ამის გამო, ამ თეორიის მიხედვით, აუცილებელი არაა განწყობის მოვლენებისა და შესატყვისი კანონზომიერებების მქონე სინამდვილის უგულებელყოფა და უარყოფა. ეს სინამდვილე საკუთრივ ფსიქოლოგიური მიდგომის

საშუალებით არ შეიძლება იქნეს შემეცნებული. იგი ბუნების-მეტყველებამ უნდა შეისწავლოს.

ევნდტის აზრით, როგორც აღნიშნული იყო, ადამიანური გამოცდილება ფსიქოლოგიის შესასწავლ საგნად შეიძლება გადაიქცეს მაშინ, როდესაც იგი უშუალოდ მე-სთან მიმართებაში განიხილება. სინამდვილის ამ თვალსაზრისით განხილვის დროს განწყობის მოვლენები და მისი კანონზომიერებანი ძალიან ხშირად არც გვეძლევიან. განწყობის მოვლენები, მისი კანონზომიერებანი სრულიად ნათლად მაშინ მკლავდებიან, როდესაც ადამიანის ქცევას ობიექტური თვალსაზრისით განვიხილავთ და ვაფასებთ. განწყობის მოვლენების არსებობას ჩვენ მაშინ ვადგენთ. როდესაც ადამიანის გამოცდილებას, მის აქტივობას ბუნებისმეტყველური თვალსაზრისით მივუდგებით.

ამ დებულების საილუსტრაციოდ განვიხილოთ განწყობის მოქმედების მარტივი შემთხვევა. როდესაც თვალდახუჭულ ცდისპირს ხელებში ორ დიდ-პატარა ბურთს ვაძლევთ, მათი რამდენჯერმე აღქმის შემდგომ მას შესატყვისი განწყობა ექმნება. ამ განწყობის გავლენით შემდგომ მოწოდებულ ორ ტოლ ბურთს ცდისპირი ილუზორულად პატარა-დიდად აღიქვამს. ამ ფაქტში ვლინდება ცდისპირის განწყობის გავლენა ტოლი ბურთების აღქმაზე—ტოლი ბურთები ილუზორულად არატოლად აღიქმებიან. ამ მარტივ ექსპერიმენტში შეუძლებელი იქნებოდა განწყობის ეფექტის დადგენა, ექსპერიმენტატორს ცდისპირის უშუალო განცდის მონაცემების გარდა სინამდვილის შესახებ ობიექტური მონაცემებიც რომ არ ჰქონდეს. ექსპერიმენტატორმა ობიექტური, ბუნებისმეტყველური მონაცემების მიხედვით იცის, რომ ბურთები ტოლია, ცდისპირის უშუალო განცდის მიხედვით კი ბურთები არატოლია. ობიექტური და სუბიექტური, ბუნებისმეტყველური და ფსიქოლოგიური მონაცემების ურთიერთშედარების საფუძველზე ირკვევა, რომ ცდისპირს განწყობისეული—ილუზორული განცდა აქვს. რომ არ არსებობდეს შეუსატყვისობა ცდაში გამოყენებული ტოლი ბურთების შესახებ ობიექტურ და სუბიექტურ მონაცემებს შორის, შეუძლებელი იქნებოდა განწყობის ეფექტის დადგენა.

მაშასადამე, განწყობის გავლენა აღქმაზე მაშინ შეიძლება იქნეს დადგენილი და შესწავლილი, როდესაც ექსპერიმენტატორი მიმართებაში მოიყვანს ბურთების შესახებ ობიექტურ მონაცემებს, მათ ტოლობას, ცდისპირის უშუალო განცდასთან, მათ პატარა-დიდად აღქმასთან.

განწყობის საკვლევი ექსპერიმენტული ვითარების ანალიზი გვიჩვენებს, რომ განწყობის მოვლენის შესწავლა სინამდვილისადმი ბუნებისმეტყველური თვალსაზრისით მიდგომის გარეშე შეუძლებელია.

ლია. ამიტომ განწყობის მოვლენა, ვუნდტის თეორიის მიხედვით, ცხადია, ფსიქიკურ მოვლენად არ უნდა ჩაითვალოს. ამ თვალსაზრისის მიხედვით განწყობა და მისი კანონზომიერება ობიექტურად არსებული მოვლენაა, იგი ბუნებისმეტყველებამ უნდა შეისწავლოს და არა ფსიქოლოგიამ.

ამრიგად, უშუალო გამოცდილების თეორიის მიხედვით საზოგადოდ კი არ ცხადდება განწყობის კანონზომიერების შესწავლა შეუძლებელ მეცნიერულ საქმიანობად, არამედ იგი განიხილება როგორც არაფსიქოლოგიური შემეცნების ობიექტი. ამ თვალსაზრისის მიხედვით განწყობა ბუნებისმეტყველურ, ობიექტურ მოვლენად უნდა ჩაითვალოს და ბუნებისმეტყველების შემეცნების ობიექტად უნდა იქცეს. ამ დებულებაში კი ჩვენ ვეღარ დავეთანხმებით უშუალო გამოცდილების თეორიას. იმის გამო, რომ განწყობის კანონზომიერების შესწავლა სუბიექტური და ობიექტური თვალსაზრისების კომპლექსური გამოყენების საფუძველზე უნდა მოხდეს, აქედან სულაც არ გამომდინარეობს განწყობის არაფსიქიკურობა. როგორც ცნობილია, მარქსისტული თვალსაზრისის მიხედვით ფსიქიკური არსებობის როგორც სუბიექტურ, ისე ობიექტურ ფორმაში ვლინდება და ამიტომ, ცხადია, მისი შემეცნებისათვის როგორც უშუალო, ისე გაშუალებული მიდგომა შეიძლება გამოვიყენოთ. როგორც ამ საკითხების შემდგომი განხილვის დროს დავინახავთ, ჩვენი გამოცდილების სუბიექტურ და ობიექტურ სფეროებად დაყოფა ხდება არა მათ მიმართ განსხვავებული თვალსაზრისების გამოყენების გამო, არამედ იმ თავისებურებათა გამო, რომლებითაც ფსიქიკური და ფიზიკური სინამდვილეები ხასიათდებიან თავისთავად. რადგან ისინი თავისთავად ხასიათდებიან ამ თავისებებით, სწორედ ამის გამო ხდება შესაძლებელი მათ მიმართ ფსიქოლოგიური და ბუნებისმეტყველური თვალსაზრისების გამოყენება.

განხილული საკითხების ანალიზმა გვიჩვენა, რომ უშუალო გამოცდილების თეორიის საფუძველზე, რომელიც ვუნდტმა ჩამოაყალიბა, შეუძლებელია განწყობის ფსიქოლოგიის ჩამოყალიბება და განვითარება. განწყობის ფსიქოლოგია ფსიქიკურის სრულიად განსხვავებულ გაგებას გულისხმობს. განწყობის ფსიქოლოგიის მიხედვით ფსიქიკური არ შეიძლება განისაზღვროს, როგორც ადამიანის უშუალო გამოცდილება, რომელიც მას ცნობიერებაში თავის მეტათან წინართებაში ექვლება. ფსიქიკურის კანონზომიერების მოქმედების არე ვერ ეტევა უშუალო გამოცდილების ფარგლებში, იგი გაფართოებული უნდა იქნეს.

2. 1. 3. ფსიქიკური, როგორც სინამდვილის მიზნულ-შედეგობრივი
კავშირების პარალელური პროცესი.

ფსიქიკურის შესახებ ვუნდტის მსგავსი მონისტური შეხედულებები ჩამოყალიბებულ იქნა ემპირიოკრიტიციკული ფილოსოფიური ნაძღვრების გავლენით. ფართოდაა ცნობილი მახისა და ავენარიუსის შეხედულებები ფსიქოლოგიის საგნის შესახებ, რომლებშიც ფსიქოლოგიის გამოყოფა ფიზიკისაგან საბოლოოდ სინამდვილის სხვადასხვა თვალსაზრისით განხილვის საფუძველზე ხდება. ემპირიოკრიტიციზმის კრიტიკა კარგადაა ცნობილი ფილოსოფიურ ლიტერატურაში. ე. წ. ფილოსოფიური მიმდინარეობა ცდილობდა მატერიალიზმშია და იდეალიზმში მალა დგომას, მატერიისა და სულის, როგორც ლუბტანციების, უარყოფის გზით. მაგრამ ადამიანის გამოცდილების ფარგლებში ფილოსოფიური მანიპულაციების გზით მათ ვერ შესძლეს იდეალიზმის დაძლევა. ისინი სუბიექტური იდეალობის ფარგლებში დარჩნენ. იმ კრიტიკას, რომელიც ამ მიმართულების წინააღმდეგ იყო მიმართული, ჩვენ აქ აღარ გავიმეორებთ, ის ყველასათვის კარგადაა ცნობილი. ჩვენ მხოლოდ იმისი დამატებით დავკმაყოფილებით, რომ ემპირიოკრიტიციზმის მონისტურ-იდეალისტური თვალსაზრისი ვერ იძლევა ფსიქიკურის დამაკმაყოფილებელ განსაზღვრას და მის საფუძველზე შეუძლებელი ხდება განწყობის ფსიქოლოგიური საკითხების მეცნიერული გამოკვლევა. მაგრამ ჩვენ საჭიროდ გვეჩვენება ერთ-ერთი იდეალისტურ-მონისტური თეორიის განხილვა. რადგან მასში ხაზი აქვს გასმული ფსიქიკურის გაგების ისეთ ასპექტებს, რომლებიც აუცილებლად უნდა იქნეს გათვალისწინებული მარქსისტული ფსიქოლოგიის აგების დროს. ჩვენ მხედველობაში გვაქვს ციჰენის თეორიული მუშაობა, რომელიც ფსიქოლოგიის საგნაა ფორმულირებას ემსახურებოდა.

ციჰენი ეთანხმება იმ აზრს, რომ ფსიქოლოგიის, ისევე როგორც ყოველი მეცნიერების, საგანი ერთიან უშუალო გამოცდილებაშია მოცემული. მაგრამ იგი არ ეთანხმება იმ დებულებას, რომ ფსიქოლოგიისა და ბუნებისმეტყველების საგნები შემეცნებების თვალსაზრისით საფუძველზე უნდა გამოიყოს ერთმანეთისაგან. გამოცდილების უშუალო მოცემულობების ანალიზის საფუძველზე, მისი აზრით, შესაძლებელი ხდება შემჩნეული იქნეს ის ორგვარი ცვლილებები, რომლებსაც მოცემულობები განიცდიან.

საზოგადოდ დაკვირვება უჩვენებს, რომ მოცემულობათა გარკვეული ჯგუფისაგან ერთობლიობების ცვლილებებს გარკვეული თანადადევრობები აქვს. მაგალითად, A მოცემულობა ზემოქმედებს B-ზე

და იწვევს მასში გარკვეულ ცვლილებას; ან მზე მოქმედებს ყინულზე და აღნობს მას. ასეთი ხასიათის ცვლილებებს განიცდიან მოცემულობები, რომელთა შორის მიზეზშედევობრივი დამოკიდებულებაა, მოცემულობების ასეთი დამოკიდებულებანი ორმხრივი ბუნებისაა, მზე მოქმედებს ყინულზე და აღნობს მას, მაგრამ ყინულიც უკუზემოქმედებს სხეზე და აცივებს მას. ეს უკუზემოქმედება, ზართალია, ძალიან სუბტი, მაგრამ იგი მაინც არსებობს. ამავე ურთიერთქმედებაში აქტიური და ძლიერი აგენტის შესახებ ვამბობთ, რომ ის არის მიზეზი და მეორე მოცემულობაში მომხდარ ცვლილებაზე ვამბობთ, რომ ის არის შედეგი. მიზეზშედევობრივ ურთიერთობაში მყოფი მოცემულობებიდან ერთია ის, საიდანაც ეს ცვლილება მომდინარეობს, და მეორე—რომელშიც ეს ცვლილება ხდება. პირველი მიზეზია და მეორე შედეგი. ამ ურთიერთობის კიდევ ერთ-ერთ მახასიათებელს ის წარმოადგენს, რომ მონაცემების ამ კავშირს, რომელიც მათში ცვლილებებს ბადებს, გარკვეული დრო სჭირდება. მზის ზემოქმედებისას ყინულზე სხივებმა გარკვეული სივრცე უნდა გაიარონ, რასაც დრო სჭირდება.

მონაცემები ამავე დროს ყოველთვის განიცდიან მეორე სახის ცვლილებებს, რომლებიც განსხვავდებიან მიზეზშედევობრივი ზემოქმედებით გამოწვეული ცვლილებებისაგან. მოცემულობებში ასეთი ცვლილებების გამოწვევი ზემოქმედებანი თავისებურია როგორც დროით, ისე სივრცითი მახასიათებლების მიხედვით. ასეთი ცვლილებები ემართებათ საგნებს, მოცემულობებს იმისდამხედვით, თუ რა დამოკიდებულებები იქმნება მათსა და სუბიექტის სხეულს შორის. საგნებთან მიახლოებისას ისინი უფრო დიდად აღიქმებიან, რა ფონზე აღვიქვამთ საგანს, ამის მიხედვით ის შეიძლება მუქად ან ბაცად გამოიყურებოდეს; თუ რა ფერის სათვალეებით ვუყურებთ მას, იგი სხვადასხვა ფერისად აღიქმება და სხვა. ასეთი ცვლილებები, რომელსაც სუბიექტის მდგომარეობა იწვევს, დროის გარეშე ხდება. ჩვენი მიახლოება საგანთან და მისი გადიდება ერთდროული პროცესია. ადგილი არა აქვს ჯერ ერთი მოვლენის გამოწვევას და მერე მეორისას. გარდა ამისა, აქ ურთიერთობა ცალმხრივია. ჩვენი მიახლოების შემთხვევაში თუ საგანი უფრო დიდი ხდება, ასეთსავე ცვლილებას არ განიცდით ჩვენი. საგანთან მიახლოება ან დაშორება არ იწვევს ჩვენს სიდიდის ცვლილებას.

ციპენის აზრით, იმ ცვლილებებს, რომლებიც მოვლენათა პირველი ტიპის ურთიერთობის შედეგად ჩნდება, შეიძლება მიზეზშედევობრივი ცვლილებები ვუწოდოთ, მეორე ხასიათის ცვლილებებს კი პარალელური ცვლილებები. შესატყვისად, შეიძლება მოვლენათა ში-

რის მიზეზობრივ კანონებსა და პარალელურ კანონებზე ვილაპარაკოთ. წინასწარ შეიძლება ითქვას, რომ, ციპენის აზრით, ბუნებისმეტყველება მოვლენათა შორის მიზეზშედგობრივ ურთიერთობას სწავლობს. ფსიქოლოგიის საგანს მოვლენათა შორის პარალელურ კანონზომიერებათა შესწავლა წარმოადგენს. ამ შეხედულების მიხედვით პირველადი, მთლიანი გამოცდილებიდან გნოსეოლოგიური ანალიზის მიხედვით უნდა გამოიყოს გამოცდილებაში მოცემული მიზეზშედგობრივი ურთიერთობის რიგი და პარალელურ ზემოქმედებათა რიგი, რომლებიც შესატყვისად ფიზიკური და ფსიქიკური მოვლენების სფეროებს ქმნიან. ისინი ფიზიკისა და ფსიქოლოგიის შესასწავლ საგნებს წარმოადგენენ.

საგანებოდ უნდა აღინიშნოს ის, რომ ამ ორი რიგის, მიზეზობრივი და პარალელური, კანონზომიერებებით ჩვენი გამოცდილების სხვადასხვა მოვლენები არ ხასიათდებიან. ჩვენი გამოცდილების ყოველი მონაცემი, ყოველი მოვლენა ორივე ტიპის კანონზომიერების გავლენით იცვლება. იგი აუცილებლად შეიცავს ორ შემადგენელ ნაწილს, კომპონენტს. ყოველი მოცემულობის ერთ-ერთი კომპონენტი კაუზალურ ცვლილებებს ემორჩილება, ხოლო ასევე აუცილებელი მეორე კომპონენტი — პარალელურ ცვლილებებს. პირველ კომპონენტს ციპენი რედუქციის კომპონენტს უწოდებს, ხოლო მეორეს — პარალელურ კომპონენტს.

მაგრამ იმის მიხედვით, თუ რა ურთიერთობები არსებობს გამოცდილების მონაცემებს შორის, ისინი ორ კლასად შეიძლება დაიყოს. გამოცდილების პირველი ჯგუფის მონაცემები, როგორც ყველა ტიპის ნოცემულობა, ქმნადობა¹, ციპენის აზრით, ერთდროულად ხასიათდება რედუქციული და პარალელური კომპონენტებით. ამიტომ გამოცდილების მოვლენები მიზეზშედგობრივ ურთიერთობებში არა-ან ყველა დანარჩენ მოვლენასთან და ამავე დროს გარკვეულ გავლენას განიცდიან სუბიექტისაგან, რადგან ეს მონაცემები, როგორც ვიცით, გამოცდილებაში მოცემულ განცდებს წარმოადგენენ. გამოცდილებას ყველა ის მოცემულობა, რომლებიც მხოლოდ ამ თვისებით ხასიათდებიან, მოცემულობათა პირველ ჯგუფს ქმნიან. მოცემულობათა მეორე ჯგუფი გარდა იმისა, რომ მიზეზ-შედგობრივ ურთიერთობაში

¹ ციპენი გამოცდილებაში მოცემულ პირველადი სახის მოვლენას გიგნომენს (Gignomene) უწოდებს, რაც ქმნადს ნიშნავს, მას ამ ტერმინით იმის თქმა უნდა, რომ გამოცდილების მონაცემებში შეგრძნება, წარმოდგენა ან საგანი არ უნდა ვიჯულისხმოდ, მასში ფსიქოლოგიისა და ბუნებისმეტყველების საკვლევი საგნები ჯერ კიდევ არაა ურთიერთისაგან დიფერენცირებული. მარკსიზმისათვის მატერიალური და სულიერი მოვლენებისაგან ნეიტრალური, მესამე ტიპის მოვლენის დაშვება მიუღებელია.

არის ყველა სხვა დანარჩენთან და პარალელურ ცვლილებებს განიცდის, ამავე დროს პარალელურ ცვლილებებს იწვევს სხვა მოვლენებში. მოვლენების ასეთ ჯგუფს ცენტრალური ნერვული სისტემები ქმნიან. ტვინის მოქმედება და როლი სინამდვილეში, როგორც ცნობილია, მართლაც, სრულიად თავისებურია. ეს თავისებურება, ციპენის მიხედვით, შემდეგნაირად უნდა წარმოვიდგინოთ: ადამიანის გამოცდილებიდან ავიღოთ, მაგალითად, ორი მოცემულობა X და Y. როდესაც მოვლენა X გავლენას ახდენს მოვლენა Y-ზე, მათი რედუქციის კომპონენტებს შორის მიზეზშედგომბრივი ურთიერთობა მყარდება—X იწვევს ცვლილებას Y-ში: მზე აღნობს ყინულს. მაგრამ რადგან ეს მონაცემები ადამიანის გამოცდილებაში არიან მოცემული, ამიტომ ისინი მრავალ ცვლილებას განიცდიან, რომლებიც ადამიანის ამ მოვლენებთან სხვადასხვაგვარი ურთიერთობით არიან გამოწვეული. იმისათვის, რომ ჩვენ მზისა და ყინულის ფიზიკური ურთიერთქმედების კანონები შევიწავლოთ, ეს მონაცემები უნდა გავწმინდოთ პარალელური ცვლილებებისაგან, უგულვებელვყოთ ის ცვლილებები, რომლებიც ამ მოვლენებს ემართებათ იმის გამო, რომ ჩვენ მათ სხვადასხვა მანძილიდან განვიხილავთ, სხვადასხვა კუთხით აღვიქვამთ და სხვა. მაგრამ გარდა ამგვარი ურთიერთობისა, ამ პროცესში მესამე სახის ურთიერთობაცაა ჩართული: X და Y მოვლენები, რადგან განცდებსაც წარმოადგენენ, ამიტომ ისინი ადამიანის ნერვული სისტემის რედუქციის კომპონენტზეც ახდენენ გავლენას და ტვინი, რომელსაც დამატებით პარალელური ზემოქმედების უნარიც აქვს, ამ მონაცემებში მათ ზემოქმედების პასუხად პარალელურ ცვლილებებს იწვევს.

ამრიგად, ციპენის აზრით, საგნებს, ტვინსა და შეგრძნებებს შორის ორგვარი კანონზომიერება მოქმედებს, მიზეზშედგომბრივი და პარალელური კანონები. აღრიხედელ თეორიებში ამ მოვლენათა ურთიერთობა მარტივად იყო წარმოდგენილი. ტვინს და შეგრძნებებს შორის კაუზალური ან პარალელური კავშირი იყო დაშვებული. ფსიქოფიზიკური კაუზალობის მიხედვით მდგომარეობა შემდეგნაირად უნდა წარმოვიდგინოთ:

$$S \rightleftharpoons N \rightleftharpoons E$$

საგანი (S) ზემოქმედებას ახდენს ტვინზე (N) და იწვევს შეგრძნებას (E), ფსიქიკურს. მიზეზობრივი ზემოქმედების თეორიის მიხედვით კავშირები აღნიშნულ მოვლენებს შორის კაუზალური ხასიათისაა, ამიტომ ისინი ორმხრივ პროცესებს წარმოადგენენ.

ფსიქოფიზიკური პარალელულობის თეორიის მიხედვით კი სტიმული, ცენტრალურ ნერვიულ სისტემასა და ფსიქიკურს შორის ურთიერთობა სხვა სახით უნდა იქნეს წარმოდგენილი:

$$S \rightleftharpoons N \dots \rightarrow E$$

სტიმული მიზეზშედევობრივ გავლენას ახდენს ტვინზე და ამავე დროს აღიძვრება ფსიქიკური პროცესი. საგანსა და ტვინს შორის ურთიერთობა კაუზალურია, ამიტომ მათ შორის კავშირი ორმხრივია. მაგრამ ტვინში მიმდინარე ფიზიკურ პროცესებთან ერთად აღიძვრება პარალელური ფსიქიკური პროცესები, რომლებიც მიზეზშედევობრივ ურთიერთობაში არ არიან ტვინთან. ფსიქიკური პროცესი ტვინში მიმდინარე პროცესთან ერთად აღიძვრება, მაგრამ ის კაუზალურ კავშირში არაა ტვინთან, ამიტომ იგი უკუზემოქმედებას ვერ მოახდენს ცენტრალურ ნერვიულ სისტემაზე. ამ თეორიის მიხედვით ფსიქიკური პროცესი ფაქტიურად ეპიფენომენალურ მოვლენას წარმოადგენს. იგი ნაპღვილ რეალობას მოკლებული მოვლენაა, ამიტომ რეალურ უკუზემოქმედებას ვერ ახდენს ტვინზე და, მაშასადამე, ვერც ადამიანის რეალურ ქცევაზე.

ამ შეხედულებების საწინააღმდეგოდ ციპენი აყალიბებს შეხედულებას, რომელსაც იგი ბრნომიზმს უწოდებს.

ბინომიზმის მიხედვით სტიმულს, ტვინსა და ფსიქიკას შორის დამოკიდებულება შემდეგნაირად უნდა იქნეს წარმოდგენილი:

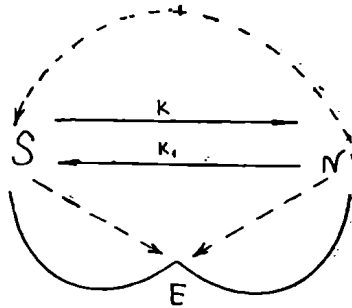

ამ სქემაში გამოხატულია ის, რომ (S) სტიმული კაუზალურ ორმხრივ ურთიერთობაშია ტვინთან (N), ზემოქმედებას ახდენს მასზე. გარდა ამისა, სტიმულაცია და ტვინიც (S, N), როგორც გამოცდილებაში მოცემული მოვლენები, განცდები, პარალელურა კანონზომიერებითაც (P) ხასიათდებიან. მაგრამ ტვინი, როგორც განსაკუთრებული უნარის მქონე მოვლენა, ამავე დროს პარალელურა უკუზემოქმედებით (P¹) პასუხობს სტიმულის მოქმედებას. ტვინის სპეციფიკურობა სწორედ ამაში მდგომარეობს.

მოვლენათა ურთიერთობის ამ სტრუქტურის თავისებურება ის არის, რომ მის მიხედვით სტიმულაცია და ტვინიც, რომლებიც გა-

მოცდილებაში არიან მოცემული, გამოცდილების შინაარსის „შიგნი“ იმყოფებიან, მის კომპონენტებს წარმოადგენენ, გამოცდილების მართ ინეგზისტენციონალური არიან. რადგან ისინი გამოცდილებას მონაცემების შინაგანი კომპონენტების სახით არიან გაგებული. ამით, ციპენის აზრით, დაძლეულია ის დუალიზმი, რომელიც ფსიქოფიზიკური პარალელიზმისა და ფსიქოფიზიკური მიზეზობრივი ურთიერთქმედების თეორიაშია მოცემული.

მდგომარეობა ბევრად უფრო მარტივია, როდესაც განიხილება, არა სტამულისა და ტვინის, არამედ გამოცდილებაში მოცემული ჩვეულებრივი მოვლენების ურთიერთობა:

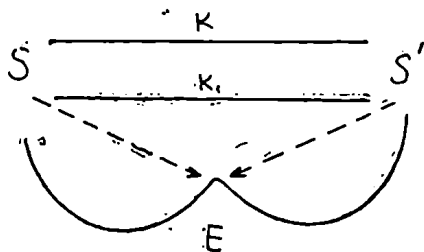

გამოცდილების ორი ჩვეულებრივი მონაცემის (S, S¹ მაგალითად: მზე და ყინული) განხილვის დროს ჩვენ შეიძლება აღმოვაჩინოთ მიზეზშედეგობრივი (K, K¹) და პარალელური (P) პროცესები. ასეთი მონაცემებიდან ვერცერთი მათგანი დამატებით პარალელურ უკუშემოქმედებას ვერ ახდენს მეორე მოვლენაზე. ასეთი უკუშემოქმედების უნარით მხოლოდ ცენტრალური ნერვული სისტემა, ტვინი ხასიათდება როგორც ეს წინა სტრუქტურაში იყო ნაჩვენები, მხოლოდ სტამულისა და ტვინის ურთიერთობის პროცესში ჩნდება ტვინის დამატებითი პარალელური უკუშემოქმედება მოკმედ სტამულზე. ჩვეულებრივ მოვლენათა ურთიერთქმედებაში კი ასეთ ვითარებას ადგილი არა აქვს.

როგორც ვხედავთ, ციპენის ბინომისტურ მოძღვრებაში ფსიქოლოგიის საგნად სინამდვილის მიზეზშედეგობრივი კავშირებისაგან განსხვავებული პარალელური მოვლენების კანონზომიერებაა გამოცხადებული, რომელიც განსაზღვრავს გამოცდილების მონაცემთა განცდისა და სტამულის შემოქმედებაზე ტვინის უკუშემოქმედების ფსიქიკური რეაქციების თავისებურებებს.

ციპენის შეხედულება ფსიქოლოგიის საგნის შესახებ მრავალმხრივ და ბევრჯერ იქნა გაკრიტიკებული (ბოქორიშვილი ა., 1957). შეიძლება ითქვას, რომ ციპენმა საბოლოოდ მაინც ვერ მოახერხა მის

წინაშე მდგომი ძირითადი ამოცანების დამაკმაყოფილებელი გადაჭრა.

ციჰენი, უპირველეს ყოვლისა, ცდილობდა უშუალო გამოცდილების ბუნების მონისტური თვალსაზრისით გაგებას. ამისათვის მან გამოცდილების დახასიათებისათვის გამოყენებულ ცნებათა სისტემიდან გამოავლო სხვადასხვა სუბსტანციის ამსახველი ცნებები, მაგრამ ამით ზან სასურველ მიზანს ზაინც ვერ მიაღწია.

უშუალოდ მოცემულ მთლიან გამოცდილებაში ციჰენმა გამოყო კაუზალურ და პარალელურ კანონზომიერებათა რიგები და ისინი შესატყვისად ბუნებისმეტყველებისა და ფსიქოლოგიის შემეცნების საგნებად გამოაცხადა, მაგრამ საბოლოოდ ტვინისა და საგნობრივი სინამდვილის ურთიერთობის განხილვის დროს იგი იძულებული გახდა, ტვინისათვის მიეწერა ისეთი თავისებურება (სტიმულის ზემოქმედებაზე სპეციფიკური ფსიქიკური უკუზემოქმედების უნარი), რომლის გამო ტვინსა და გარემოს შორის ისეთივე ურთიერთობა აღმოჩნდა, როგორც სუბსტანციური თვალსაზრისით განსხვავებულ სუბიექტობიექტს შორის არსებობს: „სუბიექტი მით არის ობიექტისაგან განსხვავებული, რომ იგი ამ უკანასკნელის ზეგავლენის პროცესში ფსიქიკურ ფენომენებს იძლევა სწორედ ისე, როგორც ციჰენის ნერვიული სისტემები. მაშასადამე, ყველა ის სიძნელე, რომელიც სუბიექტობიექტის დუალიზმს ახლავს თან და რომელსაც ციჰენი ებრძვის, მისი ე. წ. ბინომიის ნიადაგზეც უკლებლივ მეორდება“ (უზნაძე დ., 1960 გვ. 21).

გარდა იმისა, რომ ციჰენის თეორია მრავალ არსებით მეთოდოლოგიურ ხარვეზს შეიცავს, მის საფუძველზე აგებული ფსიქოლოგია ვერ აკმაყოფილებს ფსიქოლოგიური მეცნიერების წინაშე წაყენებულ მოთხოვნებს. პარალელურ პროცესებში, რომლებიც, ციჰენის აზრით, ფსიქოლოგიის მიერ უნდა იყოს შესწავლილი, როგორც აღმოჩნდა, არსებითად მხოლოდ შეგარბნებები და წარმოდგენები შეიძლება ვიგულისხმოთ, ხოლო ისეთი ფსიქიკური მოვლენებისათვის, როგორებიცაა გრძნობა, ემოცია, ნებელობა და სხვა მდგომარეობანი, ციჰენისეულ ფსიქოლოგიაში აღგილი არ რჩება, რადგან ემოციას, ნებელობასა და სხვა მდგომარეობებს თავისი პარალელური მოვლენები ფიზიკურში არაფერი შეესატყვისება. ამიტომ ისინი რეალურ ფსიქიკურ მოვლენებს არ უნდა წარმოადგენდნენ. ამიტომბა, რომ ციჰენი ასე გულმოდგინედ ცდილობს ნებელობისა და ემოციური მდგომარეობების დაყვანას შეგარბნებასა და წარმოდგენებზე (Духен Т., 1909 ст. 25—30). გრძნობები და ნებელობა, როგორც ცნობილია, ცნობიერების

დამოუკიდებელ რომელობებს წარმოადგენენ და მათი დაყვანა შეგძნებასა და წარმოდგენაზე შეუძლებელია.

ციპენის ფსიქოლოგიური ნააზრევის განხილვა ჩვენ გარკვეული თვალსაზრისით გვაინტერესებს. ჩვენს ამოცანას წარმოადგენს იმის გარკვევა, რა კავშირშია მასში გამოთქმული შეხედულება განწყობის ზოგადფსიქოლოგიურ თეორიაში ნაგულისხმებ ფსიქოლოგიის განსაზღვრებასთან. ზოგადად, თავიდანვე შეიძლება ითქვას, რომ ციპენის მიერ ფორმულირებული ფსიქოლოგიის საგნის განსაზღვრება ვიწროა, მასში არ ეტყევა ფსიქიკის ის გაგება, რომლის საფუძველზე განწყობას ფსიქოლოგია აგებული. განწყობის მოქმედების ბუნება, მის საფუძველზე განხორციელებული ფსიქიკური აქტივობა, შეუძლებელია გაგებული იქნეს მოვლენათა მიზეზშედეგობრივი კანონზომიერების რაგისაგან დამოუკიდებელ პარალელურ კანონზომიერებათა დახმარებით. ადამიანის ფსიქიკური აქტივობა, რომელიც მისი ქცევისა და ცნობიერების პროცესებს გულისხმობს, შეუძლებელია გაგებული იქნეს კანონზომიერებათა იმ ცალკეული და დამოუკიდებელი კაუზალური და პარალელური რიგების საფუძველზე, რომლებიც ციპენს აქვს ერთმანეთისაგან გამოყოფილი. ადამიანის ფსიქიკური აქტივობის გაგება მის იმ ერთიანი კანონზომიერების მიგნებას გულისხმობს, რომელიც საფუძველად უდევს ადამიანის ქცევასა და ცნობიერებას და ამავე დროს აკავშირებს მათ მატერიალურ და სოციალურ ღირებულებათა სისტემებთან, რომელთა გარემოშიც ხდება ადამიანის საქმიანობის განხორციელება. ციპენის ძლიერი მისწრაფების მიუხედავად, მის თეორიას ადამიანის აქტივობის კანონზომიერების ერთიანი მონისტური საფუძველი არ გააჩნია. ამ თვალსაზრისით იგი დუალიზმის პოზიციებზე დარჩა.

მაგრამ მიუხედავად ყოველივე ამისა, ციპენის ბინომისტური თეორია იმითაა საინტერესო, რომ მასში კარგადაა მითითებული კანონზომიერებათა იმ რიგების შესახებ, რომლებიც ადამიანის ქცევისა და ცნობიერების პროცესებში რეალიზდებიან. ჩვენთვის მისაღებმა ფსიქოლოგიურმა თეორიამ ამ კანონზომიერებათა ერთიანობის რეალური საფუძველები უნდა გამოჩინოს.

განწყობის ფსიქოლოგია, რომელიც მარქსისტული მეთოდოლოგიის საფუძველზეა აღმოცენებული, ანგარიშს უწევს ადამიანის ქცევისა და ცნობიერების პროცესების ერთიანობას. ამ თეორიის მიხედვით განწყობა არის ადამიანის აქტივობის საფუძველი, რომელიც აარულებს გამაშუალებელი რგოლის როლს ფიზიკურ სინამდვილეს, სოციალურ გარემოს, ადამიანის ქცევასა და მის ცნობიერებას შორის,

ამ დებულების ნათელყოფას ჩვენ მოვახდენთ ცნების შინაარსის ანალიზის საფუძველზე მას შემდეგ, რაც ამ შინაარსის რეალური არსებობის დამადასტურებელ ექსპერიმენტულ საბუთებს მოვიტანთ.

2. 1. 4 ფსიქიკური, როგორც აქტი

ფსიქიკურის მეტად საინტერესო გაგებაა მოცემული აქტების ფსიქოლოგიაში. ამ ფსიქოლოგიური ორიენტაციის მიხედვით ფსიქიკურის თავისებურებანი გამოცდილების შინაარსში კი არ უნდა ვეძიოთ, არამედ ამ შინაარსების პირობაში, აქტებში, რომლებიც შინაარსებთან ერთად ეძლევიან ადამიანს უშუალო გამოცდილებაში.

აქტების ფსიქოლოგიის წარმომადგენლებმა: ბრენტანომ, შტუმფმა, ლიპსმა და სხვებმა მთლიანი გამოცდილებიდან ფსიქოლოგია და ბუნებისმეტყველების შესაბამისი საგნების დიფერენცირება სცადეს არა გარედან მომარჯვებული თვალსაზრისის დახმარებით, არამედ გამოცდილების საკუთარი თვისებების მიხედვით. ამ მიმართულებით კიდევ უფრო შორს წავიდა აქტების ფსიქოლოგიის ყველაზე ცნობილი წარმომადგენელი პუსერლი, რომელმაც ცნობიერების შემდგომი დეტალური ანალიზის საფუძველზე მოახდინა ცნობიერების სხვადასხვა შრეების გამოყოფა და ბუნებისმეტყველების და ფსიქოლოგიის გვერდით ახალი მეცნიერების—ფენომენოლოგიის დაფუძნება სცადა. მართალია, ეს ცდა საბოლოოდ მარცხით დამთავრდა, მაგრამ ამ მიმართულებით შესრულებულმა გამოკვლევებმა მეტად საინტერესო მონაცემები დაგვიტოვა, რომელთაც გარკვეული ღირებულება აქვთ ცნობიერების სტატუსის გაგებისათვის.

ბრენტანომ, რომლის სახელთანაც არის დაკავშირებული აქტების ფსიქოლოგიის აღმოცენება, განიხილა გამოცდილების მონაცემების დანახასიათებელი ექვსი თვისება, რომელთა საფუძველზე, მისი აზრით, შესაძლებელი ხდება ფსიქიკურის გამოყოფა ფიზიკურისაგან. ამ ექვსი თვისებიდან ოთხი საკუთრივ ფსიქიკურის ნიშნებს წარმოადგენს, რომლებიც არ გააჩნიათ ფიზიკურ მოვლენებს, ხოლო ორი ფიზიკურის მახასიათებლად უნდა ჩაითვალოს, რადგან ფსიქიკური მოვლენები ამ თვისებებს მოკლებული არიან.

ფსიქიკურის ერთ-ერთ ძირითად ნიშანს, ბრენტანოს აზრით, მისი ინტენციონალურობა წარმოადგენს (Brentano F. 1874). ინტენციონალურობა ცნობიერების გარკვეულ საგანზე მიმართულებას ნიშნავს. ცნობიერება ყოველთვის რაიმეზეა მიმართული, რაიმე საგანს გულისხმობს. ცნობიერების ეს მიმართება საგანთან სპეციფიკურია.

იგი სხვა მიმართებაზე არ დაიყვანება. ფსიქიკური საგნისადმი იგი სწორედ ასეთი ინტენციით ხასიათდება. ფიზიკური საგანი, რომელზედაც ეს ინტენცია არის მიმართული, თვითონ არ ხასიათდება ინტენციონალურობით. იგი ყოველთვის მხოლოდ ინტენციის ობიექტია. ინტენცია თავისებური აქტია, რომელსაც ყოველთვის რაიმე შინაარსი აქვს. მას შინაარსს ის საგანი წარმოადგენს, რომელზედაც ეს აქტია მიმართული, მაგრამ საგანი აქ რეალობას არ ნიშნავს, ამ შემთხვევაში მხოლოდ ნაგულისხმევ საგანზეა ლაპარაკი. როგორც აქტი, ისე საგანი, რომელზედაც იგია მიმართული, ცნობიერების კუთვნილებას წარმოადგენს. ცნობიერების საგნობრიობის ამგვარი გაგება ბრენტანომ საშუალო საუკუნეების სქოლასტიკოსების შეხედულებებიდან აიღო. ამ შეხედულების მიხედვით აუცილებელი არაა ობიექტური საგნის დაშვება, საიდანაც უნდა მომდინარეობდეს ცნობიერების საგნობრიობა. ცნობიერება თავისთავად თვითონ შეიცავს საგნობრიობას, იგი იმანენტური საგნობრიობით ხასიათდება. ეს ვითარება გამოხატულია დებულებით: ცნობიერება ხასიათდება საგნის ინტენციონალური ინტენსიტეტობით, რაც ნიშნავს—ცნობიერებას როგორც აქტს ყოველთვის აქვს შინაარსი, საგანი, რომელზედაც იგი მიმართულია. თუმცა ასეთი რეალური საგანი შესაძლოა თავისთავად სრულიადაც არ არსებობდეს, მაგრამ ასეთი საგნის გულისხმობის გარეშე არ არსებობს ცნობიერების აქტი, საერთოდ ცნობიერება.

ცნობიერების აქტისა და შინაარსის დიფერენცირების გზით ბრენტანომ შესძლო ფსიქოლოგიისა და ბუნებისმეტყველების საგნების ურთიერთისაგან გამოყოფა. აქტები ფსიქოლოგიის შესასწავლ საგნად გამოაცხადა, ხოლო შინაარსები — ბუნებისმეტყველებისა. ამგვარად, აქტები წარმოადგენენ ფსიქიკურ მოვლენებს, რომელთა საშუალებით ფიზიკური საგნები და მოვლენები ცნობიერდებიან.

აღნიშნული ვითარება ბრენტანოს წინაშე აყენებს პრობლემას თვითონ აქტების გაცნობიერების შესახებ. აქტის საშუალებით, რადგან საგანი ცნობიერდება, უნდა ვიფიქროთ, რომ ამ დროს ან თვითონ აქტის გაცნობიერებაც ხდება, ან მისი გაცნობიერებისათვის ახალი, საგანგებო აქტია საჭირო. თუ აქტის გასაცნობიერებლად ახალი აქტია საჭირო, მაშინ გასაცნობიერებელი აქტი ახალი აქტის საგნად გადაიქცევა და, მაშასადამე, დაკარგავს ფსიქიკურის თვისებებს, რადგან, როგორც აღნიშნული იყო, ფსიქიკური წარმოადგენს ისეთ აქტს, რომელიც რაიმე საგანზეა მიმართული და არა საგანს, რომელზედაც აქტი მიმართული.

ამრიგად, გამოდის, რომ აღნიშნული გზით, აქტზე ახალი აქტის მიმართვით, აქტის, როგორც ფსიქიკურის, შემეცნება პრინციპულად

შეუძლებელი ხდება. რაწამს აქტს ფსიქიკური ახალი აქტით ფსიქიკური შემეცნების საგნად აქცევს, იგი მაშინვე კარგავს ფსიქიკურობას და ფიზიკურ მოვლენად იქცევა, რომელიც ბუნებისმეტყველებამ უნდა შეისწავლოს.

ბრენტანოსათვის ფსიქიკურის შემეცნების ეს გზა მიუღებელია. კიდევ მეტიც, ფსიქიკური აქტების შემეცნების ეს გზა რომ მივიღოთ და მისი დამუშავება ვცადოთ, მაშინ უნდა დავუშვათ, რომ აქტები თავისი ბუნებით არაცნობიერი მოვლენაა, წინააღმდეგ შემთხვევაში, მისი ცნობიერებაში წარმოდგენისათვის, ახალი საგანგებო აქტი არ იქნება საჭირო და აუცილებელი. ეს ვითარება გრაფიკულად შემდეგნაირად შეიძლება წარმოვიდგინოთ

აქტი—საგანი.

აქტსა და საგანს შორის ცალმხრივი მიმართება არსებობს, აქტი მიმართულია საგანზე, აქტი საგანს აცნობიერებს, მაგრამ აქტი რომ მხოლოდ საგანს აცნობიერებდეს, მაშინ თვითონ ამ აქტის გაცნობიერებისათვის ახალი დამატებითი აქტი იქნებოდა აუცილებელი:

აქტი→(აქტი→საგანი)

მაგრამ აქტის გამცნობიერებელი ახალი აქტის შემეცნებას კიდევ ახალი აქტი დასჭირდებოდა:

აქტი→((აქტი→(აქტი→საგანი))

და ასე შემდეგ — მივიღებდით რეგრესს უსასრულობაში. ცხადია, ამ გზით აქტის გაცნობიერების საკითხი დამაკმაყოფილებლად ვერ გადაიჭრებოდა.

ამ საკითხის გარკვევისათვის საჭიროა გავითვალისწინოთ ფსიქიკურის მეორე არსებითი ნიშანი, რომელიც, ბრენტანოს აზრით, ფსიქიკურის უშუალო რეალურ მოცემულობაში მდგომარეობს.

ბრენტანოს აზრით, ინტენციონალური განცდის ერთი მთავარი, ცნობიერი სხივი საგანზეა მიმართული, ხოლო მეორე სხივით იგი თავის თავს ანათებს. აქტის ეს მეორე მიმართულება შინაგან აღქმას წარმოადგენს, რომელიც თავის თავს აცნობიერებს. გარეგან აღქმაში თუ საგანი აქტის გარეთ მდებარედ იგულისხმება, შინაგან აღქმაში აქტი ფსიქიკურს ნამდვილი სახით გვაძლევს. გარეგან აღქმაში თუ საგანი შეიძლება შეიცვალოს, სხვაგვარადაც მოგვევლინოს, შინაგან აღქმაში აქტი თავის თავს სრულიად პირდაპირ და უშუალოდ გვაწვდის. იგონისაა, როგორც მას განვიცდით, იგი ინტენციონალური ბუნებით არ ხასიათდება, მის უკან არაფერი არაა და არც არაფერი იგულისხმება.

აქტები ორმიმართულებიანი, ორვექტორიანი მოვლენებია. მისი ერთი ძირითადი სხივი საგანზეა მიმართული, ხოლო მეორე თავისთავ-

ზე. აქტისა და საგნის ურთიერთობის სტრუქტურა სულ მცირე ორ მიმართულებას მოიცავს, ყოველ ფსიქიკურ აქტში ერთდროულად მოცემულია ცნობიერების სხივი როგორც საგნისავე, ისე თავისთავისაკენ:

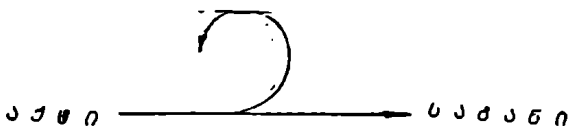

ფსიქიკურ აქტში საგნისა და თავისთავის ცნობიერება ერთდროულად, ერთი მთლიანის სახით არის მოცემული. ჩვენ არა მხოლოდ ვაცნობიერებთ საგანს, არამედ ვიცით კიდევ ამ ცნობიერების შესახებ. ამგვარი აგებულების გარეშე ფსიქიკურს არსებობა არ შეუძლია. წინააღმდეგ შენსებევაში ფსიქიკური ჩვენთვის მარად უცნობი, გაუცნობიერებადი იქნებოდა. ჩვენ კი, როგორც ცნობილია, ნამდვილად გვაქვს გარკვეული წარმოდგენები ჩვენი ფსიქიკურის შესახებ. ჩვენ ცოდნა ფსიქიკურის შესახებ ნამდვილი და უტყუარია, რადგან ამის საფუძველი თვითონ აქტების სტრუქტურაშია მოცემული. აქტის ძარითადი მიმართულება საგნის შესახებ გვაძლევს ცნობას, მაგრამ საგნის განცდის შესატყვისობა საგანთან ყოველთვის სააღბათო რჩება. რადგან ჩვენ ვერასოდეს უშუალოდ ვერ შევადარებთ ერთმანეთს საგნის განცდასა და საგანს. საგანი ყოველთვის საგნის განცდის გარეთაა. მის მიღმა იგულისხმება. აქტის შინაგანი აღქმის შემთხვევაში კი მდგომარეობა შეცვლილია; აქ აქტიცა და აქტის თვითგანცდაც ერთი და იგივე პროცესია; აქტიცა და აქტის თვითგანცდაც აქტის შიგნით არსებობენ. ამიტომ თუ აქტი ისეთია, როგორადაც იგი განიცდება, იგი ნამდვილ რეალობას წარმოადგენს.

აქტის ბუნების კიდევ უფრო სრული დახასიათებისათვის იმაზე შეიძლება მივუთითოთ, რომ შესაძლებელია აქტის არა მხოლოდ წარმოდგენა, არამედ გრძნობაცა და შემეცნებაც. ამიტომ აქტის თავისთავისადმი მიმართული სხივი თავისთავში შეიცავს როგორც თვითწარმოდგენის, ისე თვითგრძნობისა და თვითშემეცნების შესაძლებლობებს. ეს ფსიქიკური აქტები, როგორც ცნობილია, ურთიერთისაგან რომელიმეხად განსხვავდებიან, ურთიერთზე არ დაიყვანებიან. ამიტომ აქტისა და საგნის კიდევ უფრო სრული სურათი გვექნება, თუ აქტის ყველა მიმართულებას გამოვხატავთ:

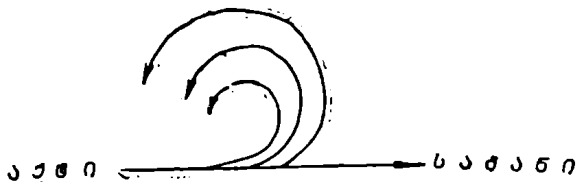

ინტენციონალურ განცდას, ბრენტანოს აზრით, ჩვეულებრივად ამგვარი ოთხმაგი მიმართულება აქვს, რომელთაგანაც ერთ-ერთი ძირითადი საგანზეა მიმართული, ხოლო დანარჩენი სამი თავისთავზე და ამით ფსიქიკური პროცესის ცნობიერებას უზრუნველყოფს.

ფსიქიკურის ამგვარ მრავალმიმართულებიანობასთან არის დაკავშირებული მისი მესამე თვისება, რომელიც ფსიქიკურის ევიდენტობაში, უშუალო და ნამდვილ მოცემულობაში გამოიხატება. ფსიქიკური ევიდენტობით იმის გამო ხასიათდება, რომ იგი ფიზიკურისაგან განსხვავებით ინტენციონალურად, გარე საგნის სახით არ გვეძლევა. ჩვენ მას უშუალოდ, ნამდვილ არსებობაში, ორიგინალში ვწვდებით. ფსიქიკურის გარდა ყველაფერი ადამიანს ინტენციონალურად, გარედან ეძლევა. ფანქარი, ხე, ბურთი და სხვა საგნები ცნობიერების გარეთ არსებულად იგულისხმებიან და ცნობიერებას ევლინებიან ფენომენების სახით. ისინი შესაძლებელია ისეთი არ აღმოჩნდნენ, როგორადაც გვევლინებიან. მაგალითად, ის პატარა ბურთი, რომელიც ხის ძირას აგდია, შესაძლებელია ატამი აღმოჩნდეს, რომელიც ხეს მოსწყდა. საგნის ასახვის სისწორის შემოწმება გარკვეული პროცედურების შესრულებას მოითხოვს. ასეთი შემოწმების წესების გამოყენება არ სჭირდება ისეთ აქტებს, როგორიცაა მწუხარება, ზიზღი, სიხარული, მოგონება და სხვა. ეს აქტები ჩვენ საგნების მსგავსად როდი გვევლინებიან, ისინი ჩვენში ჩნდებიან, აღმოცენდებიან. არ შეიძლება ადამიანი სიხარულს განიცდიდეს და აღმოჩნდეს, რომ იგი ამ დროს თურმე სიხარულს არ განიცდის. ადამიანს მხოლოდ ის აქტები აქვს, რა აქტების ქონებასაც განიცდის და, პირიქით, რა აქტებსაც განიცდის, მხოლოდ ის აქტები აქვს.

აქტების ევიდენტობა და უშუალო ნამდვილობა ფსიქიკურის აუცილებელი და სპეციფიკური თვისებაა.

ფსიქიკურის მეოთხე ნიშანს მისი სპეციფიკური მთლიანობა წარმოადგენს. ფიზიკური მოვლენებისაგან განსხვავებით, რომლებიც მუზეზმედგობრივ და სხვა სახის ფიზიკურ კავშირში არიან ერთმანეთ-

თან, ფსიქიკური მოვლენები სპეციფიკურ მთლიანობებს ქცნიან. რაიმე ობიექტის აღქმა, მისი სხვადასხვა თვისებების განცდა, მასთან დაკავშირებული ემოციები, სურვილები, მოგონებები და ასოციაციები ხშირად ერთ მთლიან ფსიქიკურ მოვლენად განიხილება. მთლიანობას ასეთი სპეციფიკური სახე სრულიად უცხოა ფიზიკური სინამდვილისათვის.

ამრიგად, შეიძლება ითქვას, რომ ფსიქიკური, რომელიც ცნობა-ერებაში აქტის სახით გვევლინება, ოთხი თვისებით ხასიათდება. ესენია: ინტენციონალური მიმართულება, უშუალო რეალობა, ევიდენტობა და სპეციფიკური მთლიანობა. ეს თვისებები არა აქვთ ფიზიკურ მოვლენებს. ფიზიკური მოვლენები ორი სპეციფიკური ნიშნით ხასიათდებიან, რომლებიც ფსიქიკურ მოვლენებს არ გააჩნიათ. ესენია: განფენილობა და ინტენციონალური განცდის შინაარსად ყოფნა. ფსიქიკურს განფენილობა არ გააჩნია, რადგან იგი სივრცესთან არაფრით არაა დაკავშირებული. ბრენტანოს აზრით, ასევე შეუძლებელია ფსიქიკური ფსიქიკურის აქტის საგნად იქცეს, რადგან მისადმი მიმართული სხვა აქტის საგნად გადაქცევის დროს იგი კარგავს უშუალო რეალობას და ფიზიკური მოვლენის მსგავს მონაცემად იქცევა. იგი ამ დროს კარგავს ინტენციონალურ მიმართულებას, რეალურ, უშუალო არსებობას და ევიდენტობას. იგი ამ დროს რეალურ, „სოცხალ“ აქტს აღარ წარმოადგენს.

ასეთია, ბრენტანოს აზრით, აქტების ფსიქოლოგიის ძირითადი დებულებები ფსიქიკურის შესახებ. არსებობს კიდევ საკითხების მთელი რიგი, რომელთა გათვალისწინება აუცილებელია აქტის ფსიქოლოგიის მთელი არქიტექტონიკის არსებითი გაგებისათვის, მაგრამ, ჩვენი აზრით, განხილული საკითხები საკმარისია ბრენტანოს შეხედულებას ძირითადი აზრის გასაგებად ფსიქიკურის შესახებ. ფსიქიკური მის მიერ გაგებულია, როგორც ინტენციონალური აქტი, რომელიც საგანზეა მიმართული. აქტების წყება, რომელსაც ადამიანი ახორციელებს საგნის მიმართ, შეიცავს გარკვეულ კანონზომიერებებს, რომლებიც ფსიქოლოგიამ უნდა შეისწავლოს. სანამდე აქტების ფსიქოლოგიის იმ თავისებურებებზე ვილაპარაკებდეთ, რომელიც გათვალისწინებული უნდა იქნეს განწყობის ფსიქოლოგიაში, გვინდა მიუთითოთ ბრენტანოს შეხედულების ზოგიერთ ნაკლზე და შემდგომ იმ ცვლილებებზე, რომელიც აქტების ფსიქოლოგიამ ჰუსერლის შეხედულებაში განიცადა.

ბრენტანოს შეხედულებიდან ფსიქიკურის შესახებ გამოდის, რომ შეგარძნება, რომელიც ინტენციონალურ განცდას შინაარსის სახით ეძლევა ბუნებისმეტყველების შესასწავლ საგანს წარმოადგენს. ეს აზრა, რომელიც ლოგიკურად გამომდინარეობს აქტების თეორიიდან, თავის-

თავად ძალიან უჩვეულოდ გამოიყურება. როგორც ჩანს, ჩვეული აზრის გავლენით ბრენტანო შეგვრძნებაში მაინც ხედავს რაღაც ფსიქიკურ ელემენტს, რომლისგანაც უნდა გაიწმინდოს შეგვრძნება, რათა იგი საბოლოოდ ბუნებისმეტყველების საგნად იქცეს. ბრენტანოს თეორიისათვის სრულიად გაუგებარი რჩება შეგვრძნებაში ფსიქიკური ელემენტების წარმოშობის წყარო, რადგან აქტებს თავის მხრივ არ შეუძლიათ ფსიქიკურობის შეტანა შეგვრძნებაში. ასევე უჩვეულოდ ითვლება ბრენტანოს შეხედულება ფანტაზიის საგნის შესახებ, რომელზედაც ფანტაზიის აქტია მიმართული. ბრენტანოს მიხედვით, ფანტაზიის საგანი ისევე, როგორც ყოველი ფსიქიკური აქტის საგანი, ბუნებისმეტყველების შესასწავლ ობიექტს წარმოადგენს. ბუნებისმეტყველებამ კი ნამდვილად არ სწავლობს და არც შეიძლება სწავლობდეს ფანტაზიის საგანს. ეს უხერხულობა დაძლეულ იქნა ჰუსერლის შეხედულებებში.

ჰუსერლმა, როგორც ცნობილია, ცნობიერების დეტალური ანალიზის საფუძველზე სცადა ფსიქოლოგიის საგნის გამოყოფა ბუნებისმეტყველების და გონისმეცნიერების შესასწავლი საგნებისაგან.

მიუხედავად იმისა, რომ ჩვენთვის არსებითად მიუღებელია ჰუსერლის იდეალისტურ-ფენომენოლოგიური თეორია ცნობიერების შესახებ (Богомолов А. С., Мельвиль Ю. К., Иорский И. С., 1978), ჩვენ მაინც საჭიროდ გვეჩვენება ცნობიერების იმ ასპექტების თავისებურებათა გათვალისწინება, რომლებიც მისი მუშაობის შედეგად გახდა ცნობილი.

ჰუსერლი არსებითად იზიარებს ბრენტანოს შეხედულებას ცნობიერების ინსტენციონალური ბუნების შესახებ, მაგრამ ცნობიერების შემდგომი ანალიზის საფუძველზე მან აღმოაჩინა მისი ბევრი უცნობი მხარე, რომელთა გათვალისწინებამ მას საშუალება მისცა ბრენტანოს თეორიასთან შედარებით გაეფართოებინა ფსიქოლოგიის საგნის ფარგლები. ამავე დროს სრულიად სხვა მიმართულებით მან მოახდინა ფსიქოლოგიის სფეროს შევიწროება, ფენომენოლოგიის, როგორც დამოუკიდებელი მეცნიერების დაფუძნებით.

ჰუსერლის შეხედულებები გარკვეულ ცვლილებებს განიცდიდა. თუ ერთ დროს იგი ცნობიერებაში ურთიერთისაგან გამოყოფდა წმინდა ფენომენოლოგიის, ემპირიული ფსიქოლოგიისა და ბუნებისმეტყველების საგნებს, შემდგომში წმინდა ფსიქოლოგია ფენომენოლოგიაში შეიტანა. საბოლოოდ მაინც აღსანიშნავია ის, რომ მან მრავალი ისეთი ცნების საინტერესო ანალიზი მოგვცა, რომლებიც ცნობიერების მრავალი მხარის დახასიათებისათვის არიან აუცილებელი. ამ მიმართულებით დღესაც საინტერესო მუშაობა წარმოებს და მათი შედეგების

ლირებულება სრულიად სხვადასხვაგვარად ფასდება მეცნიერების შე-
თოლოლოგიური საკითხების მკვლევართა მიერ. მართალია, ჩვენთვის
სრულიად მიუღებელია ის იდეალისტური ზოგადფსიქოლოგიური
ორიენტაცია, რომელზედაც ფენომენოლოგიური მიმდინარეობაა აღ-
მოცენებული, მაგრამ ჰუსერლის მიერ დამუშავებული ცნებებიდან
დიდ ღირებულებას ინარჩუნებს ინტენციონალური აქტის, ცნობიერ-
ების შინაარსების განცდისა და ცნობიერების საგნის ცნებები, რომ-
ლებიც ადამიანის გამოცდილების სხვადასხვა ასპექტების დახასიათე-
ბისათვის არიან განკუთვნილი.

აქტისა და საგნის შესახებ, მათ ურთიერთობაზე, ჩვენ უკვე ვუ-
ჭონდა საუბარი ბრენტანოს შეხედულებათა განხილვის დროს. ჰუსერ-
ლის აქტისა და საგნის დაახლოებით მსგავსი გაგება აქვს, მაგრამ ამ
კომპონენტების გარდა ცნობიერებაში ჰუსერლი გამოყოფს ცნობი-
ერების გრძნობად შინაარსებს და ცნობიერების ბუნების გაგებისათ-
ვის მათ მნიშვნელობას არკვევს.

ცნობიერების ამ ასპექტების ურთიერთისაგან ნათელი დიფერენ-
ცირება აღქმის მაგალითზე შეიძლება მოვახდინოთ. ვთქვათ, სუბიექტი
აღიქვამს ფანქარს, რომელიც მაგიდაზე დევს. აღქმის ამ ფაქტში მო-
ცემულია ცნობიერების აქტი, რომელიც ფანქარს აცნობიერებს და
საგანი—ფანქარი, რომლის გაცნობიერება ხდება. ჰუსერლიმ ყუ-
რადღება მიაქცია ამ პროცესში მონაწილე მესამე კომპონენტსაც. აღქ-
მის აქტში სუბიექტი ეძლევა მხედველობითი, გრძნობადი შთაბეჭდ-
ულობებიც: ფანქრის ფერი, ფორმა, სიდიდე, რომლებიც თავისებურ
ურთიერთობაში არიან აღქმის აქტთან და აღქმის საგანთან. როდეს-
საც სუბიექტი მაგიდიდან ხელში იღებს ფანქარს, ამ შემთხვევაში ამ
საგანთან დაკავშირებული გრძნობადი შინაარსები იცვლებიან. ფანქ-
არს იგი ეხლა სხვა რაკურსით ხედავს. მას ეჩვენება სრულიად ახალი
გრძნობადი შინაარსები, ფანქრის სიმძიმის, სიმკვრივის, ტემპერატუ-
რის და სხვა შეგრძნებათა სახით, მაგრამ გრძნობადი მონაცემების ეა-
ცვლილება სრულიადაც არ ცვლის ფანქრის საგნობრიობას. მასში ნა-
გულისხმები საგანი იგივე რჩება, ის იგივე ფანქარია. გრძნობადი მო-
ნაცემებისა და საგნის ურთიერთობა ყოველთვის ასეთი არაა. მაგალი-
თად, შეხებითი შთაბეჭდილების, სიმკვრივის განცდის საფუძველზე
შეიძლება აღმოჩნდეს, რომ ეს საგანი ვაშლი კი არა, თიხისაგან გაკე-
თებული ვაშლის ბუტაფორია ყოფილა. დამატებითი გრძნობადი მო-
ნაცემები ამ შემთხვევაში იწვევს აღქმის საგნის შეცვლას.

მაშასადამე, სუბიექტის მიერ განხორციელებული აღქმის ინ-
ტენციონალური აქტი საგანსაც და გრძნობად შინაარსებსაც გუ-
ლისხმობს და მათ შორის განსაკუთრებული ხასიათის კავშირები არ-

სებობს. ინტენციონალურ განცდაში ნაგულისხმები საგანი მეტი კონსტანტობით სასიათღება, ვიდრე გრძობადი შინაარსები. საგანი აქტის გარეთ იგულისხმება და მისი თავისებურებების შესწავლა ბუნებისმეტყველებას ევალება. ბრენტანოს შეხედულებისაგან განსხვავებით, ჰუსერლის აზრით, აღქმის ამ პროცესში ფსიქოლოგიის შესასწავლ საგანს აღქმის აქტების გარდა აღქმაში მონაწილე გრძობადი შინაარსებიც წარმოადგენს.

ანალოგიურად შეიძლება ვიმსჯელოთ აზროვნების, ფანტაზიისა და სხვა ფსიქიკური აქტების შესახებ. აზროვნების შემთხვევაშიც საგანთა მიმართების განხილვის დროს მასში მონაწილეობს აზროვნების აქტი, რომელიც საძიებელ მიმართებაზეა ორიენტირებული. გარდა ამისა, ამ პროცესში მოცემულია მიმართება, როგორც აზროვნებას საგანი და ის გრძობადი შინაარსები, რომელთა საშუალებითაც წარმოლვენილია მიმართების მქონე საგნები და მოვლენები. ასეთა კომპონენტებით ხასიათდება ყოველგვარი ინტენციონალური განცდა. ეს თვალსაზრისი კარგად ასახავს ადამიანის ფსიქიკური აქტივობის რეალურ ვითარებას, ფსიქიკურის ბუნებას. ფსიქოლოგიის შესასწავლ საგანზე ინტენციონალურ აქტებთან ერთად შედის ის გრძობადი შინაარსებაც, რომლებიც ცნობიერებაში წარმოდგენილ საგნებთან არიან დაკავშირებული.

ეს თვალსაზრისი შესაძლებლობას იძლევა, ბუნებისმეტყველებისა და ფსიქოლოგიის საგნების დიფერენცირებასთან ერთად, ერთმანეთისაგან გამოეყოთ ფსიქოლოგია და გონისმეცნიერებანი, ფსიქიკური და იმეთი მოვლენები, როგორცაა ლოგიკური, ეთიკური და ესთეტიკური. მაგრამ ამ საკითხის საბოლოოდ წარმატებით გადაწყვეტას ხელს უშლიდა ჰუსერლის იდეალისტური მსოფლმხედველობა.

მეთოდოლოგიური შეზღუდულობის მიუხედავად ცნობიერების სტრუქტურის კვლევის საქმეში ჰუსერლის დიდ როლს აკუთვნებენ. ფსიქოლოგიის და გონისმეცნიერების დიფერენცირების სერიოზული ცდა მის მუშაობასთან არის დაკავშირებული. ჰუსერლი ცნობიერების გრძობადი შინაარსების შემსწავლელ მეცნიერებად ემპირიულ ფსიქოლოგიას თვლიდა, რომელიც საბოლოოდ ბუნებისმეტყველურ მეცნიერებად უნდა ჩაითვალოს, რადგან ემპირიული ფსიქოლოგიის შესასწავლი ობიექტი, გრძობადი შინაარსების განცდა, ერთი მხრივ, სინცოცხლის რეალურ ყოფასთან, ტვინის რეალურ მდგომარეობასთან. და მეორე მხრივ, ცნობიერების რეალურ საგნობრივ განცდასთანაა უკიდროდ დაკავშირებული. ამიტომ მისგან ნამდვილი ფსიქიკური არსის წვდომას თითქოს არ უნდა მოველოდეთ. იგი შორსაა ნამდვილი წმინდა სულიერი ცხოვრებისაგან, წმინდა ცნობიერებისაგან. ემპირი-

რიული ფსიქოლოგიისაგან არსებითად განსხვავდება ფენომენოლო-
გია, რომელიც ცნობიერებას ტლანქი ნატურალიზაციის გარეშე იკვ-
ლევს, მის წმინდა არსს სწვდება. ფენომენოლოგია ახდენს ცნობიერე-
ბის გაწმენდას გრძობადი საგნობრივი მინარევეებისაგან და მისი არსის
წვდომას ცდილობს. ეს მუშაობა უნდა მოხდეს არა თვითდაკვირვების
გზით, როგორც ემპირიულ-ფსიქოლოგიური კვლევის მეთოდს წარ-
მოადგენს, არამედ ინტუიციით, ცნობიერების არსის განჭვრეტით.
ფსიქიკურის ნამდვილი გაგება არა ემპირიული ფსიქოლოგიის ბუნე-
ბისმეტყველური მიდგომით, არამედ ცნობიერების აქტების ფენომე-
ნოლოგიური წვდომით შეიძლება იქნეს მიღწეული.

ჰუსერლის შემდგომ გამოკვლევებში თანდათან შეიმჩნევა ფენომე-
ნოლოგიისა და ფსიქოლოგიის დაახლოების ტენდენცია. წმინდა ფსიქო-
ლოგია ჰუსერლის შეხედულების მიხედვით ფენომენოლოგიას დაემთხვა
(Husserl E., 1907).

ფსიქოლოგიას თუ ფართო მნიშვნელობით ავიღებთ, მაშინ შე-
იძლება ითქვას, რომ მისი შემეცნების საგანს ცნობიერების აქტები და
გრძობადი შინაარსები წარმოადგენენ. ამ დებულებას ისიც აძლიე-
რებს, რომ ფენომენოლოგია, როგორც მეცნიერების დამოუკიდებელი
დარგი, ვერ ჩამოყალიბდა. როგორც ჩანს, ცნობიერების არსი და მისი
რეალური გამოვლენა შინაგანად ისე მჭიდროდ არიან ერთმანეთთან
დაკავშირებულნი, რომ მათ შესახებ ორი ურთიერთისაგან სრულიად
დამოუკიდებელი მეცნიერებათა შექმნა შეუძლებელია.

ჰუსერლის შესედულებები მრავალ შინაგან წინააღმდეგობას შე-
იცავს, რომელთა დაძლევის გზები, მისი იდეალისტურ-მეთოდოლო-
გიური ორიენტაციის გამო, წინასწარაა მოჭრილი. თუ ფსიქიკურა
ცნობიერებაში გრძობადი შინაარსების სახით არის წარმოდგენილ-,
მაშინ ისინი ფსიქიკური კანონზომიერების მატარებელი უნდა იყვნენ
და გაუგებარი რჩება, თუ რატომ უნდა მოხდეს მათი ბუნებისმეტყვე-
ლური შესწავლა ემპირიული ფსიქოლოგიის მიერ. მაგრამ ისინი ცნო-
ბიერებაში თუ საგნების კანონზომიერებათა გამოხატვას ახდენენ და
საგნობრივ ფენომენებს წარმოადგენენ, მაშინ თვით ჰუსერლის მიხედ-
ვითაც მათი შემეცნებელი მეცნიერება, როგორც საერთოდ ფენომე-
ნების შემსწავლელი ყველა მეცნიერება, ბუნებისმეტყველება უნდა
იყოს და არა ფსიქოლოგია.

საერთოდ ისიც უნდა აღინიშნოს, რომ ჰუსერლის მიერ დიფერენ-
ცირებული ცნობიერების სფეროები ისეთ დამოუკიდებელ სინამდვი-
ლებად არიან გაგებული, რომ სრულიად გაუგებარი რჩება, რატომ
არსებობს ესოდენ ხელშესახები შესატყვისობა მათ შორის. იგი ცნო-
ბიერების ამ ასპექტების გამაერთიანებელი რეალური სინამდვილის

არსებობას უარყოფს, როგორც იდეალისტური მსოფლმხედველობის წარმომადგენელი. გამოცდილების მიღმა ყოველგვარი რეალობის უარყოფის შემდეგ სრულიად გაუგებარია, თუ როგორ შეიძლება ურთიერთთან ასე შინაგან შესატყვისობაში იყვნენ ცნობიერების ინტენციონალურ აქტში ნაგულისხმები საგნები და მათთან ერთად ცნობიერებებში წარმოდგენილი გრძნობადი შინაარსები. რატომ იგულისხმება ამ გრძნობად მასალაში სწორედ გარკვეული საგნები (უზნა-ბე დ., 1960, გვ. 29).

ჰუსერლის ფენომენოლოგია მეტად საინტერესო მონაცემებს იძლევა განწყობის ფსიქოლოგიისათვის. იგი ძალიან შეიჭრა ფსიქიკაში სტრუქტურაში ცნობიერების ბუნების კვლევის დროს, მაგრამ მაინც ვერ მოგვცა საშუალება ფსიქიკის განწყობისეული კანონზომიერებების შესწავლისათვის. ინტენციონალური აქტის ცნება თუმცა შეიცავს ერთგვარ შესაძლებლობას, დასწული და გამოკვლეული იქნეს საკითხი სუბიექტის დამოკიდებულებას სინამდვილისადმი, მაგრამ სუბიექტობიექტის აქტიური ურთიერთობა ამ თვალსაზრისით შეუძლებელია შესწავლილ იქნეს. აქტი ფენომენოლოგიაში წარმოადგენს საგნის აბსოლუტურად „პასიურ ხედვას“, რომელშიც იგულისხმება საგანი. აქტს არასოდეს არა აქვს რაიმე ამოცანა, იგი არ ეძებს რაიმეს; იგი საგანზე მიმართულებას; მასში შერჩევითი ციება ან რაიმეს შექმნა არ იგულისხმება. ამატომ საკითხი აქტების გამოყენების კანონზომიერებათა შესახებ სინამდვილის მოხმარებისა და ვარაუქმნისათვის ასეთ თეორიებში არ დგება. მიუხედავად ამისა, ბრენტანოსა და ჰუსერლის ფსიქიკის თეორიებში ჩვენთვის მაინც მეტად საინტერესო საკითხებია დაყენებული აქტის, გრძნობადი შინაარსებისა და საგნის შესახებ. მათი ურთიერთობის საკითხები ამ თეორიებში ჩვენთვის მიუღებელია თვალსაზრისით არის გადაწყვეტილი—უარყოფილია ის რეალური ინტენცია, რომლის საფუძველზედაც უნდა გადაწყდეს მათი ურთიერთობა. განწყობის თეორიისათვის კი ამ საკითხების სწორ მეთოდოლოგიურ გადაწყვეტას უდიდესი მნიშვნელობა აქვს.

ფსიქოლოგიის საგნის შესახებ აქამდე განხილულ შეხედულებებში საერთოდ ჯერ კიდევ არ იყო გაცნობიერებული ფსიქიკის ის თვისებები, რომელთა გათვალისწინების საფუძველზე შემდგომში აღმოცენდა სხვადასხვა ფსიქოლოგიური თეორიები.

XX ს. დასაწყისში ფსიქოლოგებმა ყურადღება მიაქციეს ფსიქიკის ისეთ არსებით თვისებებებს, რომელთა საფუძველზე ჩაისახა ფსიქოლოგიის ახალი მიმართულებანი. ამ მხრივ აღსანიშნავია ბიჰევიორიზმი, რომელმაც ფსიქიკის ობიექტურ მხარეს მიაქცია ყურადღე-

ბა; გეშტალტთეორია, რომელმაც ფსიქიკის მთლიანობის იდეა წამო-
წია წინა პლანზე, და პერსონალისტური ფსიქოლოგია, რომელმაც
ფსიქიკის პიროვნული ხასიათი აქცია შემეცნების საგნად.

2. 1. 5. ფსიქიკა როგორც ქცევა

როგორც ცნობილია, ფსიქიკას იმიტომ შეიწავლიდნენ, რომ ადამიანის ბუნება გაეგოთ. მაგრამ ფსიქიკის შესწავლის ის გზები, რომლებიც მეტაფიზიკურმა და ემპირისტულმა ფსიქოლოგებმა აირჩიეს, მცდარი გამოდგა. ის მოვლენები, რომელთა შესწავლითაც ცდლობდნენ ეს თეორიები ადამიანის ბუნების გაგებას, მეცნიერებისათვის მიუდგომელი აღმოჩნდა. სული, როგორც ცნობილია, ადამიანს რეალობის სახით არ ეძლევა, ამიტომ მისი მეცნიერული შესწავლა შეუძლებელია. ცნობიერება, მართალია, რეალურად არის მოცემული ადამიანისათვის, მაგრამ იგი ობიექტური არსებობით არ ხასიათდება, მას არსებობის საჯარო ხასიათი არა აქვს, ამიტომ მისი შემეცნების შესაძლებლობაც ექვის ქვეშ დადგა. ყოველგვარი მეცნიერული საქმიანობა, რომელსაც ადამიანი აწარმოებს, ყოველთვის ობიექტურად, საჯაროდ, ყველასათვის არსებული ობიექტების შემეცნებაზე იყო მიმართული, ცნობიერება კი ამ მხრივ გამოწვევის აღმოჩნდა. ცნობიერება მხოლოდ ერთი ინდივიდისათვის არის რეალურად მოცემული, ყოველი ინდივიდი მხოლოდ თავის ცნობიერებას განიცდის. ამიტომ მეცნიერება, რომელიც ადამიანთა კოლექტიური მუშაობის შედეგს წარმოადგენს და ისეა აგებული, რომ რეალურად, ობიექტურად მოცემულ სინამდვილეზე წარიმართოს, უჩვეულო სიძნელეს აწყდება, როდესაც მის შესასწავლ ობიექტად ცნობიერებას სახავენ. მეცნიერებისათვის ამ უჩვეულო მდგომარეობიდან გამოსასვლელად, როგორც ვიცით, სხვადასხვა გზა იყო დასახული. ამათგან ერთ-ერთ რადიკალურ გზას ბიჰევიორიზმი დაადგა.

უატსონის, თორნდაიკის, ტოლმენისა და სხვათა გამოკვლევებში ნაცადია, ადამიანის ქცევას ბუნება, მისი არსი, გავებული იქნა ადამიანის აქტივობის ობიექტური მხარის შესწავლით. ადამიანის ქცევა, რომელიც ობიექტურად მოცემულ მორჩაობათა სახით ხორციელდება, შესაძლებელია ობიექტური, მეცნიერული მეთოდების გამოყენებით იქნეს შესწავლილი. ასე ჩაისახა ფსიქოლოგიაში ახალი მიმდინარეობა—ბიჰევიორიზმი, ქცევათმეცნიერება, რომელიც ადამიანის ბუნების გაგებას მისი ქცევის შესწავლის გზით ცდილობს.

ბიჰევიორიზმის მიხედვით, ფსიქოლოგია ადამიანის შესახებ წმინდა ობიექტური, ბუნებისმეტყველური უნდა იყოს. ფსიქოლოგია,

რომელიც ცნობიერების შესწავლის ამოცანას ისახავს მიზნად, ბიჰევიორიზმის აზრით, ფართულად ისევ სულის შესახებ მეცნიერებად რჩება, რადგან ცნობიერებაში სულის აქტივობის გამოვლენა იგულისხმება. ამიტომაც, რომ ხშირად ცნებები „ცნობიერი მოვლენა“ და „სულიერი მოვლენა“ ერთი და იმავე მნიშვნელობით იხმარებიან. ცნობიერების კანონზომიერებათა შესწავლა, მისი სტრუქტურისა და არსის წვდომა, რასაც ემპირიული ფსიქოლოგია ცდილობს, იმავე სულიცნების დადგენას ემსახურება, რის შესწავლასაც მეტაფიზიკური ფსიქოლოგია ესწრაფვოდა. ამიტომ ფსიქოლოგიამ თავი უნდა დაანებოს ცნობიერების შესწავლის ცდასაც. იისი მეცნიერული შესწავლა შეუძლებელია. ფსიქოლოგიის შემეცნების ობიექტად ქცევა უნდა გამოცხადდეს, რადგან ადამიანის ბუნება, არსი მის ქცევაშია მოცემული, ამავე დროს ქცევა ობიექტად არის მოცემული და მისი მეცნიერული მეთოდებით შემეცნებას წინ არაფერი ელოდება.

აღნიშნული მოსაზრების გარდა მხედველობაში უნდა იქნეს მიღებული ის გარემოებაც, რომ ადამიანის ქცევა, ან უფრო სწორედ მისი ქცევათა სისტემა, როგორც სინამდვილის მეტად ღირებულ სფერო, თავის საკუთარ კანონზომიერებათა სისტემას შეიცავს და იგი აუცილებლად უნდა იქნეს შესწავლილი შესატყვისი მეცნიერების მიერ. ასეთ მეცნიერებას სწორედ ფსიქოლოგია წარმოადგენს. აქედან ცხადი ხდება, რომ ბიჰევიორიზმი ადამიანის ქცევას სწავლობს არა იმიტომ, რომ თითქოს მასში ადამიანის სულიერი სამყარო ვლინდება, რომლის გავებისთვისაც ხდება ქცევის შესწავლა, არამედ ადამიანის ქცევა ფართო წარმოადგენს განსაკუთრებულ სინამდვილეს, დიდ ღირებულებას, რომელსაც სპეციფიკური მეცნიერება—ფსიქოლოგია უნდა სწავლობდეს. მამასადამე, ირკვევა, რომ ფსიქოლოგია თავისი ბუნებით, არსებითად ბიჰევიორისტული უნდა იყოს. ერთადერთ მეცნიერულ ფსიქოლოგიას ბიჰევიორისტული ფსიქოლოგია წარმოადგენს. ასეთი ორიენტაციის ფსიქოლოგიისათვის, როგორც უატსონი აღნიშნავს, აუცილებელი აღარაა ისე დაგეგმოს ქცევის შესწავლის ექსპერიმენტი, რომ მასში უსათუოდ იგულისხმებოდეს მის მიღმა მდებარე ცნობიერების შინაარსები. ფსიქოლოგიის შემეცნების საგანს თვითონ ობიექტურად მოცემული ქცევა წარმოადგენს. მისი აზრით, ადამიანის აზროვნებასა და ცნობიერებასთან ფსიქოლოგიას ასევე არ უნდა ჰქონდეს საერთო, როგორც, მაგალითად, ფიზიკას. აზროვნება და ცნობიერება ისევე განოიყენება ფსიქოლოგიის მიერ, როგორც ფიზიკისა და ასტრონომიის მიერ. იგი როგორც შემეცნების ინსტრუმენტი და მეცნიერული მუშაობის საშუალება განხილული უნდა იქნეს ფილო-

სოფიის და არა რომელიმე კერძო მეცნიერების, მაგალითად, ფსიქოლოგიის მიერ (Watson D. B., 1913).

უატსონის მიერ ფსიქოლოგიის საგნად გამოცხადებული ქცევა, მართლაც, აუცილებლად უნდა იქცეს მეცნიერული შესწავლის საგნად, მაგრამ კრიტიკულად განწყობილ მკვლევართა აზრით, ასეთი მეცნიერება ქცევამეცნიერება იქნება და არა ფსიქოლოგია. თუ ბიჰევიორიზმი სპეციფიკური ადამიანური ქცევის თავისებურებების შემეცნებას დაისახავს მიზნად, მაშინ იგი მაინც იძულებული იქნება, როგორმე გაითვალისწინოს ცნობიერების როლი ადამიანის აქტივობაში.

ქცევას, როგორც ადამიანის მიერ ნაწარმოებ აქტივობას, ხშირად თან ერთვის ცნობიერება და იმ თავისებურებას, რომელსაც იგი იღებს ცნობიერების დართვის გამო, ალბათ ვერ შევისწავლით, თუ მასზე ცნობიერების ზემოქმედების კანონზომიერებას არ გავითვალისწინებთ, მაგრამ, გარდა ამისა, როგორც ჯერ კიდევ დ. უზნაძე მიუთითებდა, თუ ადამიანის ქცევას მისი შინაგანი შინაარსების, განცდებისა და ცნობიერების გარეშე განვიხილავთ, მაშინ ხელში შეგვრჩება ცალკეული მოძრაობის ჯაჭვი, რომელშიც შეუძლებელი იქნებოდა ქცევის დასაწყისისა და დასასრულის მოძებნა. ამიტომ, ცხადია, ქცევა როგორც შემეცნების გარკვეული ერთეული დაიკარგებოდა. ბიჰევიორისტული ფსიქოლოგია ამ შემთხვევაში ცალკეული რეაქციების შემსწავლელ რეფლექსოლოგიად გადაიქცეოდა (დ. უზნაძე, 1940, 67).

ეს ვითარება კარგად იყო გაცნობიერებული თვით ბიჰევიორისტული ფსიქოლოგიის წარმომადგენელთა მიერაც. ბიჰევიორიზმის ისეთმა ცნობილმა წარმომადგენლებმა, როგორებიც არიან ტოლმენი, ბრუნერი, პრიბრამი, მილერი და სხვანი, ბევრი რამ გააკეთეს ამ მიმართულების სრულყოფისათვის, მაგრამ თავის მეთოდოლოგიურ ნაკლოვანებათა გამო ბიჰევიორიზმი სულ ახალ წინააღმდეგობათა წინაშე დგება.

ტოლმენის მიერ ბიჰევიორისტულ ფსიქოლოგიაში შემოტანილი იყო მოლარური ქცევის ცნება, რომელშიც ინდივიდის არა ცალკეული რეაქციები, არამედ მთლიანი ქცევა იგულისხმება. ბიჰევიორიზმის შესასწავლ საგანს ქცევის საფუძვლად მდებარე მოლეკულარული ფიზიოლოგიური აქტები არ წარმოადგენენ. მთლიანი ქცევა, რომელიც ტოლმენის მიერ შეისწავლება, ამ ელემენტარული რეაქციების საფუძველზე იქმნება და მთლიან პროცესს წარმოადგენს. რომელიც გარკვეული ობიექტების ზემოქმედებით გამოიწვევა და მიმართულია რომელიმე მიზნისეულ ობიექტზე. ქცევა როგორც მთლიანი პროცესი ხორ-

ცივლდება გარკვეული ობიექტებისა და მოქმედების გარკვეული გზის ერთობლივი ზემოქმედებით, რომლებიც შეირჩევიან ინდივიდის მიერ, როგორც უფრო შესატყვისი სხვებთან შედარებით. ასე ყალიბდება გარკვეული მიმართულებისა და სტრუქტურის მქონე ქცევა, რომელაც ინდივიდის გარემოსთან შეგუებას უზრუნველყოფს. მაგრამ აქვე უნდა აღინიშნოს, რომ ქცევის ისეთი თვისებები, როგორიცაა „ქცევის მიზართულება საგანზე“, „ქცევის გზის შერჩევა“, „მიზანშეწონილი მიმდინარეობა“ და სხვა, ცნობიერ, ინტროსპექტიულ ბუნების მოვლენებსა არ წარმოადგენენ. ისინი ყალიბდებიან საგნისა და ქცევის შინაგანი დეტერმინანტების ერთობლივი ზემოქმედების სეფუქველზე. აქვე უნდა აღინიშნოს ისიც, რომ არც ქცევის შინაგანი დეტერმინანტები არ არიან ცნობიერების ბუნების მოვლენები, ისინი ფორმირდებიან სტიმულ-რეაქციის კანონზომიერების მიხედვით. ხოლო შემდგომ ერთვებიან სტიმულსა და რეაქციას შორის, ამუშალებენ მათს ურთიერთზე-მოქმედებას.

ამ მოდელის საფუძველზე, როგორც ტოლმენი აღნიშნავს, შესწავლილი იქნა ქცევის ფორმირებისა და მოქმედების მრავალი კანონზომიერება. დადგენილი იქნა ისიც, რომ ქცევის ისეთი შინაგანი დეტერმინანტები, როგორებიცაა ქცევის მიზანი, შემეცნებითი აქტივობა, სწავლადობა, შესაძლებლობები, შეგუების აქტივობა და სხვა, ფორმირდებიან სწავლის ისეთი ფორმების საფუძველზე, როგორებიცაა თანამიმდევრული ცდები და შეცდომები, სტიმულის ძიება, ჰიპოთეზების გადასინჯვა და სივრცეში ორიენტაცია (Tolmen E. C., 1932). ამგვარი მუშაობის საფუძველზე ტოლმენი ცდილობს, ბიპვეორიზში გადააქციოს მთლიანი ქცევის შემსწავლელ მეცნიერებად.

ბიპვეორისტულმა ფსიქოლოგიამ დასაწყისში, მართლაც, დიდ წარმატებებს მიაღწია. პირველ აზრით, ბიპვეორიზში იყო რევოლუცია ფსიქოლოგიაში. მაგრამ მალე ნათელი გახდა, რომ მხოლოდ ობიექტური მეთოდების გამოყენებით შეუძლებელია ადამიანის რთული, სოციალური ბუნების, ფსიქიკური აქტივობის გაგება და ბიპვეორიზმის წარმოადგენლებმა დაუწყეს ანგარიშის გაწევა ცნობიერების მოვლენებს. ასე გაჩნდა ე. წ. სუბიექტური ბიპვეორიზმი, რომლის წარმომადგენლები: ბრუნერი, პრიბრამი, გალანტერი და სხვანი ქცევის ბუნების გაგებისათვის ამუშაებენ და იყენებენ ისეთ ცნებებს, როგორებიცაა განზრახვა, ჰიპოთეზა, ხატი, სუბიექტური ალბათობა და სხვა. ბიპვეორიზმის განვითარების გზა ნათლად უჩვენებს, რომ ფსიქიკის ობიექტური ფაქტორის გათვალისწინების გარეშე შეუძლებელია ადამიანის აქტივობის გაგება, მაგრამ ბიპვეორისტების გამოკვლევებს საფუძველზე ისიც ნათელი გახდა, რომ ფსიქიკის სუბიექტური ას-

პექტების გარეშე ასევე შეუძლებელია ადამიანის ბუნების გაგება. როგორც ცნობიერების ფსიქოლოგიის, ისე ბიჰევიორიზმის მიხედვით ფსიქიკა სუბიექტზე საგნის ზემოქმედების შედეგად აღმოცენებული რეაქციაა, მაგრამ თუ პირველისათვის იგი წმინდა სუბიექტური მოვლენის სახით უნდა იყოს განხილული, მეორესათვის იგი მატერიალურ პროცესად უნდა ჩაითვალოს. ორივე ეს თვალსაზრისი ცალმხრივობით ხასიათდება, რომელიმე მათგანის უგულებელყოფას სერიოზული შეცდომა მოსდევს.

საბჭოთა ფსიქოლოგიის ამოცანას ასეთი ცალმხრივი და მეთოდოლოგიურად გაუმართავი თეორიების დაძლევა წარმოადგენს. განწყობის ფსიქოლოგიაში ასეთი ცალმხრივობანი დაძლეულია. ბიჰევიორისტულ-მექანიცისტურ თვალსაზრისზე შეუძლებელი იყო განწყობი. ფსიქოლოგიის აღმოცენება. განწყობის მოვლენებს ბიჰევიორისტულ ფსიქოლოგიაში არასწორი კვალიფიკაცია ეძლევა. განწყობა ბიჰევიორისტული ფსიქოლოგიის მიხედვით ინდივიდის ისეთ ფსიქიკურ წარმონაქმნს წარმოადგენს, რომელიც გამოცდილების გზით სწავლის პროცესში ყალიბდება. განწყობა როგორც არსებობის ფორმით, ისე შინაარსით საგნობრივობით ხასიათდება, მასში პრინციპულად არაუგერია ისეთი რამ, რასაც ინტროსპექტული მიდგომა დასკირდებოდა, მაგრამ როგორც შემდგომმა გამოკვლევებმა უჩვენეს, განწყობა წარმოადგენს ინდივიდის პირველად რეაქციას გარე გამღიზიანებელზე, რომელიც ობიექტური და სუბიექტური მომენტების ერთობლიობით ხასიათდება. იგი თავის მხრივ საფუძვლად ედება სწავლის ყველა იმ ფორმას, რომელთა დახმარებითაც ცდილობს ბიჰევიორიზმი ფსიქიკურის ახსნას. სწავლის ბიჰევიორისტული კანონზომიერების საფუძველზე კი არ ხდება განწყობის ფორმირება, არამედ პირიქით — განწყობის საფუძველზე მიმდინარეობს გარკვეული ქცევის ფორმის სწავლა. სწორედ ამიტომ ბიჰევიორისტულ ფსიქოლოგიაში შეუძლებელი იყო განწყობის ბუნების გაგება, განწყობის ფსიქოლოგიის ჩამოყალიბება.

წმინდა სუბიექტივიზმისა და ობიექტივიზმის დაძლევასთან ერთად საჭირო იყო იმ ელემენტარიზმისა და ატომიზმის დაძლევა, რომელიც ტრადიციულ ფსიქოლოგიაში ბატონობდა. ემპირიულ ფსიქოლოგიაში ფსიქოლოგიის ერთ-ერთ ძირითად ამოცანად ფსიქიკის ელემენტებისა და მათი შემაკავშირებელ კანონზომიერებათა დადგენა ითვლებოდა. მართალია, ძალიან ხშირად ხაზი ესმებოდა ფსიქიკის მთლიანობის სპეციფიკურ ხასიათს, მაგრამ მაინც უდავოდ ითვლებოდა. რომ ფსიქიკური მოვლენები აგებულია ელემენტური პროცესების გა-

ერთიანების საფუძველზე. ეს პოზიცია ხელშეუხებელი დარჩა ბიპე-ვიორისტულ ფსიქოლოგიაში. მთლიანი ქცევა, რომელიც ბიპევიორისტების მიერ შეისწავლება, ელემენტარული რეაქციების საფუძველზეა აგებული.

ფსიქიკურის ელემენტარისტული გაგების წინააღმდეგ გეშტალტ-ფსიქოლოგიის წარმომადგენლებმა გაილაშქრეს; მათი აზრით, ფსიქიკაში ელემენტები არ წარმოდგენენ პირველად მონაცემებს, რომელთა გაერთიანების საფუძველზე უნდა შეიქმნას ფსიქიკური მოვლენები. მათ შეპოიტანეს ფსიქოლოგიაში ფსიქიკურის იმთავითვე მთლიანობის სახით მოცემულობის დებულება, რომელმაც დიდი გავლენა მოახდინა ფსიქოლოგიის შემდგომ განვითარებაზე.

2. 1. 0 ფსიქიკური როგორც სპეციფიკური მთლიანობა

ფსიქიკურის სპეციფიკური მთლიანობის შესახებ ჯერ კიდევ ემპირისტულ ფსიქოლოგიაში იყო ლაპარაკი. ფსიქიკურის ამ თავისებურებას განსაკუთრებით უნდებოდა მიაქცია ყურადღება. ფსიქიკური როგორც მთლიანობის განცდა მასში შემავალი ელემენტების თვისებათა ჯამით არ ამოიწურება, იგი დამატებითი თვისებითაც ხასიათდება, რომელიც მას როგორც მთელს ახასიათებს. მაგალითად, სამკუთხედის აღქმა გარკვეული შეგრძნებებისაგან შედგება, მაგრამ მისი ცალკეული ნაწილების განცდაში, ხაზებში, ფერებში, სიდიდეში არაფერი არაა სამკუთხედისა. ცალკეულ შეგრძნებებში არაფერია. რაც აღქმულ საგანში იგულისხმება. ასევეა, მაგალითად, ვაშლის აღქმა: ფერის, გემოს, სიძიმის და სხვა შეგრძნებაში არაფერია ისეთი, რაც ვაშლში, როგორც საგანშია წარმოდგენილი. ამ მთლიანი საგნობრივი განცდის შესახებ ცნობას არც ამ შეგრძნებების ჯამი იძლევა. უნდტის აზრით, განცდის ცალკეული ელემენტები აქტივობას. „შემოქმედებით სინთეზს“ ახორციელებს. ამიტომაც, რომ ადამიანის განცდილებაში შემოქმედებითი სინთეზის საფუძველზე სუბიექტი განიცდის ამ გაერთიანების პროდუქტს, მთლიან საგნობრივ შინაარსს, რაც მის ცალკეულ ელემენტებში, არც მათ ჯამში არაა მოცემული.

თეორიული და ექსპერიმენტული განოკვლევების საფუძველზე დადგინდა, რომ განცდაში მოცემული „მეტის“ საკითხის შესწავლა, მეთოდოლოგიური მიდგომის შესწავლას მოითხოვს. განცდაში როგორც მთლიანში მოცემული „მეტის“ ბუნება და წარმოშობა შეუქლებელია ახსნილი იქნეს „შემოქმედების სინთეზისა“ და სხვა შემდგომი პროდუქციული თეორიების საშუალებით, რადგან მათში ნაცალია გან-

ცდის ელემენტებიდან და მათი გაერთიანების სხვადასხვა ფორმებიდან გამოყვანილი იქნეს ის „მეტი“, რაც ფსიქიკურ მთელშია მოცემული.

ვერტკაიმერის აზრით, ამ პრობლემის გადაწყვეტა შესაძლებელი იქნება, თუ ჩვენ შევცვლით ამ პრობლემის შესწავლის დროს თვითონ საკითხის დასმას. გეშტალტფსიქოლოგია როგორც ახალი მიმართულება ფსიქოლოგიაში აღმოცენდა აღნიშნული პრობლემის სრულიად სხვაგვარი დასმის საფუძველზე.

ვერტკაიმერი განიხილავს ერენფელსის მიერ დაყენებულ პრობლემას მელოდიის აღქმაში „ზედმეტი, ახალი“ თვისების წყაროს შესახებ, რომელიც ჩნდება მელოდიაში მისი ელემენტების—ბგერებისაგან განსხვავებით. ერენფელსი, ვერტკაიმერის აზრით, ისევე როგორც ელემენტების ფსიქოლოგიის სხვა წარმომადგენლები, მელოდიის სპეციფიკურობას, მისი ელემენტების მიმართებაში ხედავდა. მაგალითად, მელოდია თუ ექვსი ბგერისაგან შედგება, ადამიანს შეუძლია იგი იცნოს მაშინაც, როდესაც ის სულ სხვა ტონალობაშია შესრულებული და არც ერთი ბგერა მასში იგივე აღარაა. ერენფელსის აზრით, ამ მელოდიას აქვს მეშვიდე ელემენტიც, რომლის საფუძველზე ხდება მისი ცნობა სხვა ფაქტურაშიც. ეს მეშვიდე ელემენტი არის ამ ექვსი ელემენტის მიმართება, რომელიც მელოდიას ქმნის. ვერტკაიმერის აზრით, საკითხის არც ეს გადაწყვეტაა მისაღები. შესაძლებელია ამ მიმართების მნიშვნელოვანი შეცვლა ისე, რომ მელოდია ნაცნობი დარჩეს და შეიძლება მასში ისე მცირედი ცვლილების შეტანა, რომ ტონალური ცვლილება მივიღოთ, მელოდია შეიცვალოს.

გეშტალტთეორიის მიერ საკითხი მთლიანი განცდის სპეციფიკის შესახებ არსებითად სხვაგვარად დაისვა. როგორც ვერტკაიმერი აღნიშნავს, მანამდე საკითხი ისმოდა ისე, თითქოს ადამიანს ჯერ ეძლევა ცალკეული ელემენტები, მაგალითად, შეგროვებები, ხოლო შემდეგ ხდება მათი გაერთიანება, მიმართებაში მოყვანა, შემოქმედებითი სინთეზირება, ან ყურადღების მიქცევის გამო მათი გაერთიანება და სხვა. გეშტალტფსიქოლოგიამ სრულიად შეაბრუნა საკითხი: ადამიანს თავდაპირველადვე მთლიანი მელოდია ეძლევა და ყოველი ცალკეული ელემენტი ამ ერთი მთლიანი მელოდიის ნაწილად განიცდება. ასევე, ადამიანი ჯერ ვაშლს აღიქვამს და ამის შემდეგ, ან ამავე დროს განიცდის მის ნაწილებსა და ელემენტებს. ექსპერიმენტულმა გამოკვლევებმა გაამართლეს ამ პოზიციის მართებულობა. ადამიანი ჯერ მთლიანს განიცდის და შემდეგ მის ნაწილებს (Бертраймер М., 1924).

გეშტალტთეორიის მიხედვით მცდარად უნდა ჩაითვალოს ის ატომისტური შეხედულება, რომლის თანახმადაც ადამიანი თავიდან ცალ-

კეული ელემენტარული შეგრძნებების ქაოსში ცხოვრობს და გამოცდილების პროცესში მათ საფუძველზე აგებს საგნებისა და მოვლენების განცდებს. გეშტალტთეორიის მიხედვით ადამიანი თავიდანვე სწვდება გარკვეულ მთლიანობებს. ადამიანი შეგრძნებების გარემოში კი არა, საგნებისა და მოვლენების გარემოში ცხოვრობს, რომლებიც გარკვეული მთლიანობების სახით ეძლევიან.

ინდივიდი სინამდვილესთან ურთიერთობის პროცესში ყოველთვის განიცდის გარკვეულ ფონზე მოცემულ საგნებსა და მოვლენებს. ანიტომ ფსიქოლოგიის უპირველესი საკითხი უნდა ეხებოდეს არა ან მთლიანობათა ფორმირებას ცალკეული ელემენტებიდან, არამედ იმ ფაქტორების დადგენას, რომლებიც განაპირობებენ იმას, თუ რა მთლიანობებთან, საგნებთან ექნება ადამიანს საქმე. მაგალითად, მოცემული პარალელური ხაზები ჩვენს მიერ ურთიერთისაგან დამოუკიდებლად არ განიცდებიან, ისინი თითქოს თავისთავად ჯგუფდებიან და გარკვეულ მთლიანობებს ქმნიან.



ამ ფიგურების წყვილ-წყვილად აღქმას „სიახლოვის ფაქტორი“ განაპირობებს. არსებობს კიდევ სხვა ფაქტორები, რომლებიც ასევე გარკვეულ მთლიანობებს ქმნიან. თუ დამორებული ხაზებს დახრილ ბოლოებს გავუკეთებთ, მაშინ ეს ხაზები სხვადასხვა მთლიანობებში შევლენ.

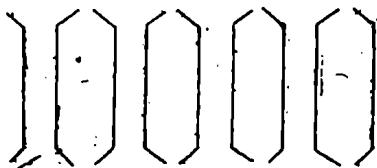

ესლა ჩვენ უკვე სხვა მთლიანობები მივიღეთ, რომლებშიც ადრინდელი სხვადასხვა ფიგურის ხაზები გაერთიანდნენ ერთ მთლიან ფიგურებში, რაც „შინაგანი კუთვნილების“ ფაქტორის ზემოქმედებით მოხდა.

იმავე ხაზებს თუ ჩვენ სხვა კონფიგურაციებს მივცემთ, შეგვიძლია მოცემული ფიგურები სრულიად სხვაგვარად გადავასტრუქტუროთ:

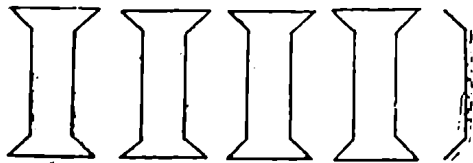

ამ შემთხვევაში ახლო მყოფი ხაზები ისევ ერთად აღიქმებიან, მაგრამ ეს იმის გამო ხდება, რომ ისინი უკვე ერთ ფიგურას ეკუთვნიან, ეს ცვლილება „დახშული ფიგურის“ ფაქტორის შემოქმედებით მოხდა.

გეშტალტთეორიის მიერ დადგენილ იქნა ფაქტორების მთელი რიგი, რომლებიც განსაზღვრავენ ადამიანის ფსიქიკური პროცესების მიმართულებას აქტივობის სრულად სხვადასხვა სფეროებში. გეშტალტიზაციის ამგვარი ფაქტორები აღქმის გარდა მოქმედებენ აზროვნების, შემოქმედებისა და აქტივობის სხვა სახეებში. ყოველი ფსიქიკური პროცესი იმთავითვე გარკვეული მთლიანობის სახით არის წარმოდგენილი და აზროვნების, შემოქმედებისა და სხვა პროცესების ამოცანას სინამდვილის ისეთი სახით გადასტრუქტურება წარმოადგენს, რომელიც მას გამოადგება თავისი ამოცანების გადასაწყვეტად.

გეშტალტთეორიის მიერ ფსიქიკურში მთლიანობის პრინციპის აღმოჩენამ არსებითი ცვლილებები გამოიწვია ფსიქიკურის გაგებაში და ფსიქოლოგიური კვლევის მეთოდოლოგიაში. ფსიქიკის ცალკეული პროცესების მნიშვნელობისა და როლის გარკვევისათვის ადამიანის აქტივობაში საჭირო გახდა იმ მთლიანობის გაცნობერება და გათვალისწინება, რომლის ნაწილებსაც ეს ფსიქიკური პროცესები წარმოადგენენ.

მთლიანობის კანონზომიერების დადგენა ძირითადად აღქმის პროცესების შესწავლის დროს ხდებოდა, რის გამოც საჭირო გახდა საზოგადოდ აღქმის ველის მეცნიერული შესწავლა. გეშტალტთეორიის ძირითადი შეხედულება ფსიქოლოგიაში ველის თეორიის სახელითაც არის ცნობილი.

გეშტალტთეორიის მიხედვით ფსიქიკური მთლიანობა გეშტალტის კანონზომიერებით ხასიათდება. ფსიქიკურის გეშტალტური ბუნება კანონზომიერებათა მთელი რიგით გამოითქმება.

ფსიქიკურის ერთ-ერთ ძირითად თავისებურებას მთლიანობის პრინციპი წარმოადგენს. საგნის აღქმა, მოვლენის მნიშვნელობის განცდა, გარკვეული ღირებულების შეფასება და სხვა არსებითად

არის დამოკიდებული იმაზე, თუ რა მთლიანობაში გვეძლევიან ისინი. მათი ნაწილები ამ მთლიანობის ფონზე განიცდება.

გეშტალტის შემდგომი თავისებურება სიმეტრიის, კარგი ფორმის, პრეგნანტობისაკენ შინაგან სწრაფვაში გამოიხატება. განცდამო საგნები კარგავენ იმ ოდნავ დამახინჯებებს, რაც შეიძლება საგნებს რეალურად ჰქონდეთ. ადამიანს აქვს შინაგანი უნებური ტენდენციები, საგნები და მოვლენები დაინახოს უფრო სიმეტრიულ, დასრულებულ ფორმებში. ეს შინაგანი ტენდენცია ახდენს ჩვენი ფსიქიკის ორგანიზაციას კარგი ფორმების მიმართულებით.

ბუნებრივად დადგა საკითხი იმის შესახებ, თუ საიდან იღებენ ჩვენი განცდები გეშტალტურ თავისებებს. რას ეყრდნობა ფსიქიკის გეშტალტიზაციის ტენდენცია, რომლის გავლენითაც ადამიანი სინამდვილის ზემოქმედებაში იმთავითვე მთლიანობებს ხედავს, რომლის ნაწილებს მხოლოდ შემდგომში, ანალიზის საფუძველზე გამოყოფს.

ატომისტურ-ელემენტარული ფსიქოლოგიის მიხედვით გამლიზიანებლები გრძნობის ორგანოებში იწვევენ თავის შესატყვის ცალკეულ პროცესებს, რომლის საფუძველზე აღმოცენდებიან ელემენტარული შეგრძნების პროცესები, ხოლო შემდგომში, ფსიქიკის პროდუქტული მუშაობის საფუძველზე იქმნება მთლიანობები, ფსიქიკა ცალკეული ელემენტარული პროცესების საფუძველზე ქმნის გეშტალტურ განცდას.

გეშტალტთეორიის მიხედვით მიუღებლად უნდა ჩაითვალოს გამლიზიანებელსა და შეგრძნებას შორის კონსტანტური კავშირურობა. მცდარია ის აზრი, რომ შეგრძნება გამლიზიანებლის პირდაპირ, სარკისებურ ასახვას იწვევს; მისი თავისებურებები დამოკიდებულია ორგანიზმის მდგომარეობაზედაც, ორგანიზმი მთლიან სისტემას წარმოადგენს. აღქმის ველიც, რომელიც გამლიზიანებლებს იღება, მთლიანი სისტემაა, რის გამოც მასში აღმოცენებული ფიზიოლოგიური პროცესებიც ურთიერთზე გარკვეული კანონზომიერებით მოქმედებენ.

კოფკას აზრით, სინამდვილე, რომელთანაც ჩვენ საქმე გვაქვს, საგნებისა და მოვლენებისაგან შედგება. შეგრძნებათა ჯამის საფუძველზე კი შეუძლებელია ასახული იქნეს საგნობრივი სინამდვილე. ამიტომ გამლიზიანებლისა და სინამდვილის გეშტალტურ, საგნობრივ აღქმას შორის არ შეიძლება არაგეშტალტური, ელემენტარული შეგრძნებების არსებობის დაშვება. გამლიზიანებლები პირდაპირ იწვევენ გეშტალტურ, საგნობრივ აღქმებს, რომელთა შემდგომი გადასტრუქტურება შესაძლებელია აზროვნებისა და სხვა მაღალი პროცესების საფუძველზე (Koffka K., 1919). იმის დაშვება, რომ განცდები

იმთავითვე გეშტალტური ხასიათის არიან, ცხადია, თვით გამლიზიანებლის მთლიანობის შესახებაც აყენებს საკითხს.

გამლიზიანებელთა ბუნების იმ გავებამ, რომელსაც გეშტალტოლოგიის წარმომადგენლები იძლევიან, ბევრი ფსიქოლოგის აზრით, გააუფასურა ის წარმატებები, რაც გეშტალტფსიქოლოგიამ მოიპოვა. გეშტალტთეორიის მიხედვით გეშტალტები არსებობს არა მხოლოდ ფსიქიკურ სფეროში, არამედ ფიზიოლოგიურ და ფიზიკურ სფეროშიც. ვერტჰაიმერის აზრით, ფიზიკური საგნები და ბიოლოგიური პროცესები ხასიათდებიან გეშტალტური ბუნებით და ფსიქიკური გეშტალტები მათი ზემოქმედების შედეგად აღმოცენდებიან (Бертгаймер М., 1924).

ველერმა საბოლოოდ ჩამოაყალიბა საგნის აღქმის თეორია აღქმის ველის მთლიანი კანონზომიერების გათვალისწინებულ საფუძველზე. იგი იმ დებულებას დამტკიცებდა ცდილობს, რომ არსებობს იზომორფული დამოკიდებულება აღქმის ფენომენოლოგიურ, განცილებულ ველსა და ტვინში მის შესატყვის ველს შორის. ყველა ის გეშტალტური პროცესი, რომლებიც თავს იჩენენ აღქმის პროცესში, პარალელურ, იზომორფულ შესატყვისობაშია იმ ფიზიოლოგიურ პროცესებთან, რომლებიც ტვინის შესატყვის ველში მიმდინარეობენ. ამ თეორიის საფუძველზე მან სცადა აეხსნა ე. წ. „ფაგურის შემდგომი მოქმედების“ ფაქტები და მათ შორის განწყობის ფენომენებიც. ეს საკითხები ჩვენ დეტალურად განხილული გვაქვს აღქმის პრობლემისადმი მიძღვნილ წიგნში, აქ მათ აღარ შევეხებით (Надирашвили Ш. А., 1976), მაგრამ ზოგადად იმას აღვნიშნავთ, რომ თუ გეშტალტურობა ფსიქიკის სპეციფიკურ თავისებურებად არ ჩაითვლება, მაშინ მისი საშუალებით შეუძლებელი გახდება ფსიქიკურის არსის დახასიათება და ფსიქოლოგიის გამოყოფა სხვა მეცნიერებებისაგან.

გეშტალტიზაციის კანონზომიერებების ფიზიკურ და ბიოლოგიურ სფეროში გადატანით გეშტალტთეორიის წარმომადგენლებმა ფსიქოლოგიის სფეროდან ფაქტიურად გამოდევნეს განვითარების ცნება. ფსიქიკა, როგორც ცნობილია, სინამდვილის განვითარების გარკვეულ საფეხურზე გაჩნდა, როგორც უმაღლესად ორგანიზებული სინამდვილის თვისება. გეშტალტი თუ სინამდვილის ყოველ საფეხურზე არსებობს და მოქმედებს, ცხადია, იგი ფსიქიკური სინამდვილის დახასიათებისათვის აღარ გამოდგება. ამ ზოგადი კრიტიკული მოსაზრების გარდა სპეციალურად უნდა აღინიშნოს ის გარემოებაც, რომ განწყობის მოვლენების ახსნის დროს გეშტალტთეორია გამოუვალი სიძნელის წინაშე დგება, როცა განწყობისეული ეფექტების საფუძვლად ტვინში მიმდინარე „სიმამლის პროცესებს“ აცხადებს, რომელიც

თითქოს გეშტალტიზაციის კანონზომიერებების მიხედვით ხორციელდებიან.

სათანადო ექსპერიმენტული გამოკვლევები უჩვენებენ, რომ განწყობის ეფექტებში მნიშვნელოვანი ცვლილებები ხდება პიროვნების განვითარების გარკვეულ ეტაპებზე, რაც სრულიად გაუგებარი რჩება გეშტალტიზაციის იმ კანონზომიერებების მიხედვით, რომლებიც ტინის შესატყვის ადგილზე ხორციელდებიან (Пиаже Ж., 1969).

თუ მთლიანობისა და გეშტალტიზაციის კანონები მთელ სინამდვილეზე იქნება გაერცელებული, მაშინ მის საფუძველზე შეუძლებელი ვახდება ფსიქიკის სპეციფიკისა და არსის გაგება. გეშტალტის კანონები მხოლოდ ფსიქიკური სინამდვილის სფეროში მოქმედებს და იგი არ არსებობს იქ, სადაც არ არის გამაგეშტალტებელი არსება, რეალურად მოქმედი ინდივიდი ან პიროვნება.

ამრიგად, მექანიცისტურად გაგებულ გეშტალტთეორიაში, რომელშიც ინდივიდი და პიროვნება გამორიცხულია, განწყობის საკითხების შესწავლა შეუძლებელია. გეშტალტფსიქოლოგიისათვის საბოლოოდ მიუღებელი აღმოჩნდა განწყობის მთლიანპიროვნული ცნება, რის გამოც გეშტალტთეორიაში აღმოცენებული ველის ცნებით ნაცადი იყო განწყობის ცნების ამოგდება ფსიქოლოგიიდან. გეშტალტთეორიამ საბოლოოდ დაკარგა პიროვნების ცნება და ამიტომ მის ფარგლებში განწყობის საკითხების კვლევისათვის ადგილი აღარც დარჩა. ამგვარი ორიენტაციის საფუძველზე, ცხადია, შეუძლებელი იყო განწყობის ფსიქოლოგიის აღმოცენება და განვითარება.

მეუხედავად ყოველივე ამისა, უნდა აღინიშნოს, რომ გეშტალტთეორიას დიდი მნიშვნელობა ჰქონდა ფსიქოლოგიის განვითარებისა და განწყობის თეორიის ჩამოყალიბებისათვის. განწყობის ფსიქოლოგიაში მთლიანობის პრინციპის გამოყენების გარეშე შეუძლებელია ადამიანის აქტივობის გაგება, მაგრამ ფსიქოლოგიაში მთლიანობის ცნება შეუძლებელია გამოყენებულ იქნეს, თუ იგი პიროვნების ცნებასთან არ იქნება ორგანულად და არსებითად დაკავშირებული. ფსიქიკური, როგორც საგნობრივ სინამდვილეზე მიმართული სპეციფიკური მთლიანი მოვლენა, პიროვნების აქტივობაში იქმნება, პიროვნება ფსიქიკურის დახმარებით ასახავს, ეგუება და გარდაქმნის სინამდვილეს. ფსიქიკური პიროვნების აქტივობის კანონზომიერებას გამოხატავს, იგი თვისობრივად განსხვავდება იმ ურთიერთობისაგან, რომელიც საგანთა შორის არსებობს. პიროვნების სინამდვილესთან ამ სპეციფიკური ურთიერთობის გათვალისწინების გარეშე ფსიქიკურის გაგება შეუძლებელია.

ფსიქიკური განხილული უნდა იქნეს როგორც სპეციფიკური ადამიანური აქტივობა.

2. 1. 7. ფსიქიკური, როგორც პიროვნების აქტივობა

ადამიანის ფსიქიკური აქტივობის შემდგომი გაღრმავებული გამოკვლევების საფუძველზე ნათელი გახდა, რომ ფსიქიკის არსებითი მხარეების შემეცნება შეუძლებელი ხდება, თუ იგი ადამიანის აქტივობის მთლიან კონტექსტში არ იქნება განხილული.

ფსიქიკურ აქტივობას რეალური ინდივიდი ასრულებს, რომელსაც გარკვეული მოთხოვნილებები აქვს. ამ მოთხოვნილებების დაკმაყოფილებისათვის შესატყვისი გარემოსა და საკუთარ საგნების მოპოვებაა აუცილებელი. ფსიქიკური აქტივობა სწორედ ამ ამოცანის შესრულებისათვისაა საჭირო. ამ პროცესში ადამიანმა თავისი წარსული გამოცდილება უნდა გამოიყენოს, მაგრამ პიროვნების აქტივობა აწმყო და წარსული გამოცდილებით არ ამოიწურება. პიროვნება მომავალზეც არის ორიენტირებული. მას შეუძლია მომავლის განჭვრეტა, თავისუფალი ქცევის შედეგების წინასწარ გათვალისწინება, რაც მის ქცევას კიდევ უფრო რთულსა და მიზანშეწონილს ხდის. შესაძლებელი მომავლის გათვალისწინება ადამიანის ქცევის ერთ-ერთი სერიოზული ფაქტორია. ამას ადამიანი ცნობიერების წყალობით ახერხებს. ცნობიერების დაზარალებით ადამიანი უსხლტება დროისა და სივრცის საზღვრებს. იგი ახერხებს დროსა და სივრცის ყველა შესაძლებელ განზომილებაში ფსიქოლოგიურ გადასვლას. ეს იმითი მიიღწევა, რომ ადამიანს შეუძლია დროისა და სივრცის ყველა შესაძლებელი განზომილება ფსიქოლოგიურად აწმყოში გადმოიტანოს. ყველაფერი ეს ცნობიერების მუშაობას მოითხოვს. ცნობიერება პიროვნებას არა მხოლოდ იმაში ეხმარება, რომ სინამდვილის ზემოქმედების გარდა საკუთარი აქტივობაც აქციოს ობიექტად, განხილვის საგნად, არამედ იმაშიც, რომ შესაძლებელ ვითარებებს პიროვნება რეალობის მსგავს ფორმებში წარმოიდგენს და ამითი მათ თავისი აქტივობის ფაქტორებად აქცევს. ამის ვაშლია, რომ ხშირად ფიზიკური სისტემისაგან განსხვავებით ფსიქიკურად თვლიან ისეთ სისტემას, რომლის აქტივობას რეალური მოვლენების ზემოქმედების გარდა შესაძლებელი მოვლენებიც განაპირობებენ. შესაძლებელი ფიზიკურ სისტემებში არავითარ რეალურ ეფექტებს არ იწვევს, ფიზიკურ სინამდვილეში რეალური შედეგები მხოლოდ რეალური ფაქტორების ზემოქმედებათა შედეგად მიიღება. ფსიქიკურ სინამდვილეში მდგომარეობა სხვაგვარია. იქ შესაძლებელი „წმინდა შესაძლებლობის“ სახით არაა მოცემული. ცნობიერების დაზარალებითა

ფსიქიკურში წარმოდგენილი შესაძლებელი ფსიქიკური აქტივობის რეალური ფაქტორი ხდება.

როგორც ვხედავთ, პიროვნების ფსიქიკურ აქტივობაზე მრავალა ფაქტორი მოქმედებს, მაგრამ ისინი, როგორც ექსპერიმენტული გამოკვლევების საფუძველზე დადგინდა, ცალცალკე, ურთიერთისაგან იზოლირებულად არ განსაზღვრავენ ადამიანის საქმიანობას. ისინი გარკვეული კანონზომიერების მიხედვით ერთიან, მთლიან ფსიქიკურ მოვლენად ყალიბდებიან და მხოლოდ ამის შემდეგ ხდებიან ადამიანის ქცევის აღმძვრელი და წარმმართველი. აღნიშნული ფაქტორების ორგანიზაციის კანონზომიერებათა დადგენა ფსიქოლოგიის ერთერთ ძირითად საკითხად ითვლება. ამ ფაქტორების ერთობლიობის საფუძველზე ხდება ინდივიდის მიზანშეწონილი აქტივობის აღმოცენება, პიროვნების მიზანდასახული, სოციალური საქმიანობის განხორციელება.

ადამიანის აქტივობის პიროვნული ფაქტორების შესახებ ლაპარაკის დროს ხშირად სრულად სხვადასხვა რამეს განიხილავენ. ზოგი მასში ერთ ზოგად ფსიქიკურ წარმოქმნას გულისხმობს, ზოგი კი პიროვნების სხვადასხვა ინსტანციაზე მიუთითებს (Мейли П., 1975).

ეს საკითხი რთული და მრავალპლანიანია. განწყობის ფსიქოლოგიაში ორივე ამ თეალსაზრისს უნდა გაუწიოს ანგარიში. ექსპერიმენტულ გამოკვლევების განხილვის საფუძველზე შემდგომში ნათელი გახდება, რომ ადამიანის აქტივობას ყოველ დონეზე ერთიანი ფსიქოლოგიურ საფუძველი აქვს, მაგრამ ეს ფსიქიკური საფუძველი, ქცევის მზაობა, დიფერენცირებული ფსიქიკური შინაარსებით ხასიათდება და ამიტომ წათ სპეციფიკურ თავისებურებებზე მითითება აუცილებელი ხდება. მართლაც, ცხადია, რომ როდესაც ადამიანი ერთ შემთხვევაში თავის სასიცოცხლო მოთხოვნილების დასაკმაყოფილებლად ჭამის, სმისა და ჰობმარების სხვა იმპულსურ ქცევას ახორციელებს, ხოლო მეორე შემთხვევაში მიზანდასახული აქტივობით გარკვეულ სოციალურ ღირებულებას ქმნის, მისი პიროვნება ერთნაირად არაა ჩართული ამ ქცევაში. ეს აქტივობანი თავისი სტრუქტურითაც განსხვავდებიან ერთმანეთისაგან, მათი მომზადება-განხორციელება პიროვნების სხვადასხვა ინსტანციაზე ხდება. იმპულსური ქცევა ცოცხალი ინდივიდის აქტივობის დონეზე მიმდინარეობს. მისი შესრულებისათვის აუცილებელი არაა აზროვნების, წარმოსახვის, მოტივაციის, სხვადასხვა ღირებულებებისადმი არსებული განწყობებს აქტივაციის, ნებელობის და სხვა პროცესების გამოყენება. ეს კი იმას ნიშნავს, რომ იმპულსური ქცევების განხორციელების დროს პიროვნება არსებითად არაა ჩართული ამ აქტივობაში. სრულიად საწინააღმდეგო მდგომარეობასთანა გვაქვს საქმე მაშინ, როდესაც ადამიანი მაღალი პიროვნული მისწრაფებისა და

პიზნების საფუძველზე ღირებულებათა შექმნა-მოხმარების საქმიანობას ახორციელებს. ასეთ საქმიანობაში პიროვნება არსებითად არის ჩართული და მის შედეგებზე თვითონვე იღებს პასუხისმგებლობას. საზოგადოებაც თავის მოთხოვნებს მთელი სისრულით ადამიანს სწორედ ასეთი საქმიანობის შესრულების დროს უყენებს. ყველა ის ვითარება, რომლებიც შეუძლებელს ხდიან ქცევაში პიროვნების მთელი სისრულით ჩართვას, ქცევის შედეგებზე პასუხისმგებლობის შემამსუბუქებელ გარემოებად ითვლება. რაც უფრო არსებითად არის ჩართული პიროვნება თავის ქცევაში, მით უფრო სრულად ვლინდება ქცევაში პიროვნების თავისებურებანი.

აქვე უნდა აღინიშნოს ის გარემოებაც, რომ პიროვნების თავისებურებანი ხშირად გარკვეული დოზით ადამიანის იმპულსურ ქცევებში მჟღავნდება. ეს ძირითადად ორი გარემოებით არის გაპირობებული. უპირველეს ყოვლისა, უნდა აღინიშნოს ის, რომ ადამიანის იმპულსური ქცევების უმეტესობა ცნობიერების თუნდაც სუსტი სხივის თანხლებით მიმდინარეობს. ისინი განწყობისეულად, გარკვეულ ურთიერთობაში მოდიან ადამიანის პიროვნული ორიენტების სისტემასთან, როდესაც მათ შორის შეუთავსებლობის დონე გარკვეულ ზომას, მიაღწევს, ადამიანს უსიამოვნების, დისკომფორტის განცდა უჩნდება, რაც ობიექტივაციისა და გაცნობიერების პროცესებს ქმნის. ადამიანებისათვის დამახასიათებელი არაა მისი პიროვნებისათვის მკვეთრად შეუფერებელი იმპულსური ქცევების განხორციელება. მაგრამ, გარდა ამისა, აღსანიშნავია ისიც, რომ ადამიანთა ჩვეული, იმპულსური ქცევების დიდი ნაწილი თავისი წარმოშობით „მაღალი, პიროვნული ბუნებისა“.

საზოგადოდ უნდა ითქვას, რომ ადამიანთა იმპულსური მოქმედებანი ორი განსხვავებული გზით შეიძლება ჩამოყალიბდეს და ადამიანის ჩვეულ ქცევათა სისტემაში ჩაერთოს.

ადამიანთა საშინაო-საზოგადოებრივი იმპულსური ქცევები მისი ბუნებრივი მოთხოვნილებების დაკმაყოფილებას ემსახურებიან. ასეთი მოთხოვნილებები ციკლური ხასიათისა არიან, გარკვეული დროის გასვლის შემდეგ ხელახლა აღმოცენდებიან და ინდივიდს მათი დაკმაყოფილების უკენ უბიძგებენ. მათი დაკმაყოფილება ჩვეულებრივად მსგავს სიტუაციებში ხდება და ამიტომ მსგავსი პროცედურების გამოყენებით სრულდება. ამის გამო ინდივიდს უყალიბდება თავის მოთხოვნილებათა დაკმაყოფილების ჩვეული სტილი, გარკვეული მანერა, რაც მის გამოცდილებაში შედის. სტანდარტული იმპულსური ქცევები საგანგებო ყურადღების გარეშე სრულდებიან და მათი გაცნობიერება მხოლოდ მაშინ ხდება, როდესაც საგანგებო ვითარება იქმნება. ასეთი სა-

განგებო ვითარება კი მაშინ იქმნება, როდესაც ასეთი ქცევა შეუსატყვისობაში მოდის სინამდვილესთან, ან როცა იგი არ შეესატყვისება ინდივიდის პიროვნულ თავისებურებებს, პიროვნების სისტემას. ასეთი სავანგებო ვითარების გარეშე ისინი იმპულსურად, პიროვნების სავანგებო მონაწილეობის გარეშე სრულდებიან. იმპულსური ფსიქიკური აქტივობის მიმდინარეობის თავისებურებანი გასაგები ხდება განწყობის ცნების საფუძველზე, რის შესახებაც ჩვენ შემდგომში სავანგებოდ ვილაპარაკებთ. ასეთი ჩვეული იმპულსური ქცევები „დაბალი წარმოშობისა“ არიან.

მაგრამ არსებობს ჩვეული იმპულსური მოქმედებათა მეორე ჯგუფი, რომელსაც სრულიად სხვაგვარი გენეტიკური ფესვები აქვს. ადამიანები სოციალურ გარემოში საზოგადოებრივი მოთხოვნათა გავლენით იტულებული ხდებიან, ობიექტივაცია მოახდინონ თავისი აქტივობისა და იმ გარემოსი, რომელშიც ეს მოქმედება სრულდება. ასეთ სიტუაციებში ადამიანი შეგნებულ, გაცნობიერებულ საქმიანობას ეწევა. მაგრამ მკვავს მოქმედებებს შემდგომში ადამიანი ნაკლებ ყურადღებას უთმობს. ფიქსირებისა და სტანდარტიზირების შემდეგ ასეთი ქცევები ჩვეულ მოქმედებათა ჯგუფში ერთვებიან და განწყობისეულად სრულდებიან. ამ სახით მორალური, ესთეტიკური და სხვა სოციალური მოთხოვნების შესატყვისი საქმიანობის შემადგენელი ოპერაციები და მოქმედებანი თანდათან იმპულსური და ჩვეული ხდებიან. ისინი შემდგომში პიროვნების აქტიური მონაწილეობის გარეშე სრულდებიან. პიროვნების სოციალიზაცია გარდა იმისა, რომ გულისხმობს მისი ცნობიერების გამდიდრებას სოციალურ ღირებულებათა შესახებ საჭირო ცოდნით, ამავე დროს აუცილებლად მოითხოვს ადამიანის აღჭურვას ისეთი ჩვევებით, ჩვეულებებით, განწყობისეული დამოკიდებულებებით, რომლებიც მისი სოციალური გარემოს მოთხოვნებს შეესატყვისებიან. ადამიანი ჩამოყალიბებულ პიროვნებად ჯერ კიდევ ვერ ჩაითვლება, თუ მას ყოველ მოცემულ მომენტში დასჭირდება დაფიქრება და თავისი ქცევისათვის სოციალური ღირებულებათა შესატყვისი ფორმის მიცემა. მორალურ, ესთეტიკურ და სხვა სოციალურ მოთხოვნებს იგი იმპულსურად, სავანგებო გაცნობიერების გარეშე უნდა ასრულებდეს. ასეთ დამოკიდებულებათა გაშინაგნების გარეშე ინდივიდი ვერ გადაიქცევა პიროვნებად. პიროვნების ფორმირება გულისხმობს აქტივობის მთლიანი სისტემის ჩამოყალიბებას, რომლის საფუძველზე ცნობიერებისა და მოქმედების ერთიანი პროცესი ხორციელდება. აქტივობის ეს მთლიანი სისტემა შეიძლება ჩამოყალიბდეს როგორც საზოგადოების მოთხოვნების გავლენით, სოციალური ძალდატანებით, ისე ადამიანის შინაგანი თანხმობით, ცნობიერებისა და

შეგნებული აქტივობის ფონზე. მაგრამ ორივე შემთხვევაში ბოლოს-დაბოლოს, უნდა მოხდეს პიროვნების მოქმედებისა და ცნობიერებას გაერთიანება. ცნობიერებისა და მოქმედების ამგვარი ერთიანობის გარეშე შეუძლებელია პიროვნების ჩამოყალიბება. რეალურად პიროვნება სწორედ ცნობიერებისა და მოქმედების ერთიანობის საფუძველზე ყალიბდება, რომელშიც აქტივობასა და მოქმედებას დომინირებულა, განსაზღვრელი ადგილი უკავია, რაც აუცილებლად უნდა იქნეს გავალისწინებული პიროვნების აღზრდის დროს.

პიროვნების აქტივობის ერთიანი სისტემის ჩამოყალიბებას გარკვეული ისტორია აქვს. იგი იმთავითვე ჩამოყალიბებულ სტრუქტურას არ წარმოადგენს. გენეტიკური განვითარების პროცესში მისი გარკვეული მხარეების ჩამოყალიბება ხდება. როგორც გენეტიკური ფსიქოლოგიური გამოკვლევებიდან ირკვევა, პიროვნების განვითარება ადამიანის მომწიფების დამთავრებასთან ერთად არ სრულდება.

ფროიდის ფსიქოანალიტიკური თეორიის მიხედვით პიროვნების არსებითი სტრუქტურის ჩამოყალიბება 5—6 წლის ასაკში მთავრდება, როდესაც ე. წ. „ოიდიპოსის კომპლექსის“ დაძლევა ხდება. ამ დროს ფორმირდება ბავშვის დამოკიდებულებები მშობლების მიმართ, რომელიც საბოლოოდ გარკვეული სახით ახლობლებსა და სხვა ადამიანებზე გადადის, რითაც არსებითად არის განსაზღვრული პიროვნების შემდგომი ცხოვრების სტილი. მაგრამ მოზარდის ინტელექტისა და მორალის განვითარების შესახებ პიაჟეს (Piaget J., 1932) და უზნაძის (დ. უზნაძე, 1940) გამოკვლევების საფუძველზე ნათელი გახდა, რომ პიროვნების ფორმირების პროცესში 11-12 წლის ასაკში კიდევ ერთი სერაოზული ნახტომი ხდება, როდესაც ადამიანი იმუშავებს შეგუებითი აქტივობის ერთიან, ფსიქიკურ სისტემას. იგი ამ დროს აუცილებლობის სამყაროში იწყებს ცხოვრებას. მისთვის ნათელი ხდება, რა სოციალური მოთხოვნების საფუძველზე უნდა შეფასდეს ქცევის მორალურობა და სინამდვილის რა კანონზომიერებები განსაზღვრავენ წესძლებელი და აუცილებელი მოვლენების აღმოცენებას. პიროვნების ფორმირების ამ თავისებურებაზე კარგად მიუთითა უზნაძემ ბავშვის აზროვნებისა და ნებისყოფის საკითხების განხილვის დროს.

ფსიქიკური აქტივობის კანონზომიერების გაგება, როგორც ირკვევა, არსებითად არის დაკავშირებული პიროვნების გაგებასთან, რომელიც სოციალური აქტივობის პროცესში ვითარდება და ყალიბდება. პიროვნების ფსიქოლოგიის წარმომადგენელთა აზრით, პიროვნება ზოგადად გაგებულია, როგორც ადამიანის აქტივობის შინაგანი რეგულატორი, რომელიც ორგანიზაციას უკეთებს ადამიანზე, მის საქმიანობაზე შინაგან და გარეგან ზემოქმედებებს და მათი ერთიანობის სა-

ფუტვალზე აყალიბებს ადამიანის გარკვეული მიმართულების აქტივობას.

პიროვნების რეალური შესწავლის დროს საჭირო ხდება, გარკვეულ იქნეს აქტივობის ის მექანიზმები, რომლებიც უზრუნველყოფენ მის იმ სპეციფიკურ საქმიანობას, რომლის გამო იგი პიროვნებად ითვლება. ამ შემთხვევაში საკითხი დგება მისი ქცევის გზებისა და საშუალებების ორგანიზაციის შესახებ, რომელთა გონივრული გამოყენებით შესაძლებელი ხდება მიზანშეწონილი, შეგუებითი პიროვნული აქტივობის განხორციელება. ასევე დიდი მნიშვნელობა აქვს ადამიანის ქცევის ენერგეტიკული რეზერვუარის საკითხებს, რომელთა შესწავლის საფუძველზე პასუხი უნდა გაეცეს საკითხს, თუ საიდან იღებს პიროვნება თავისი ქცევის იმპულსებს. ასევე საჭირო ხდება გარკვეულ იქნეს ის პიროვნული საზრისი და მნიშვნელობა, რომლითაც მისი საქმიანობა ხასიათდება. პიროვნების ეს ასპექტები, სამწუხაროდ, ხშირად ურთიერთისაგან მოწყვეტილად შეისწავლებოდა ადამიანის ინტელექტთან, ტემპერამენტსა და მოტივაციასთან დაკავშირებით. ზოგად ფსიქოლოგიაში ისინი ცნობიერების პროცესების განხილვის შემდეგ პიროვნების თვისების საკითხების სახით არიან განხილული. მაგრამ პიროვნება, როგორც სისტემა, რომელშიც გაერთიანებულია ეს ასპექტები, ჩვეულებრივად, ერთი მთლიანი ფსიქიკური ფენომენის სახით არაა გაგებული, ამიტომ ის მოთხოვნა, რომ ცნობიერების პროცესები და მათთან დაკავშირებული დისპოზიციები მთლიანი პიროვნული პოზიციიდან იქნეს შესწავლილი, წმინდა დეკლარაციულ განცხადებად რჩებოდა.

პიროვნების მთლიანობას, ცალკეულ ელემენტებზე დაუყვანლობისა და მის იმთავითვე მოცემულობის იდეას იცავდა შტერნი, რომლის სახელთანაც არის დაკავშირებული პერსონალისტური ფსიქოლოგიისა და საერთოდ პერსონალიზმის ჩამოყალიბება (Stern W., 1935). შტერნის გამოკვლევების გავლენით, მართლაც, ჩანს, რომ პიროვნება ისეთი მთლიანი წარმონაქმნია, რომლის გათვალისწინების გარეშე შეუძლებელია ადამიანის ფსიქიკური პროცესების გაგება, მაგრამ იგი, პერსონა, მაინც არ შეიძლება გაგებულ იქნეს იმთავითვე მოცემული სუბსტანციური ფენომენის სახით, რომელიც ფსიქოლოგიას ეძლევა როგორც თავისთავადი ფაქტი, რომლის ჩამოყალიბების პროცესის კვლევა არ შეიძლება. მისთვის პიროვნება ერთგვარ მეტაფიზიკურ მოვლენას წარმოადგენს, რომელიც ფიზიკური და ფსიქიკური მოვლენების მიღმა დგას და მეცნიერული შესწავლის ამოცანებს არ ექვემდებარება. შტერნმა პიროვნების ცნების ერთგვარი უნივერსალიზაცია მოახდინა და მთელი სინამდვილე პერ-

სონად და პერსონებით დასახლებულ: სინამდვილედ წარმოადგინა, რომელიც ბოლოსდაბოლოს ფსიქოლოგიის შესწავლის ფარგლების გარეთ გადის. პერსონის ამგვარი ცნების საფუძველზე შეუძლებელი ხდება პიროვნების რეალური, მეცნიერული ფსიქოლოგიის ჩამოყალიბება.

ცნობიერების ფსიქოლოგიის წარმომადგენლების მიერ პიროვნების ფსიქოლოგიური შესწავლის სხვადასხვა გზა იქნა არჩეული. ერთი მხრივ, ფსიქოლოგების მიერ შემუშავებული იყო პიროვნების სხვადასხვა ტიპოლოგია, რომელთა საფუძველზე ხდება პიროვნებათა განსხვავებული ტიპების ჩამოყალიბება და მათი შესწავლით ნაცადი იყო ადამიანის პიროვნების თავისებურებათა შემეცნება. ამ მხრივ აღსანიშნავია კრეჩმერის ტიპოლოგია (Kretschmer E. 1955), რომელიც ადამიანის სხეულის აგებულებასა და ხასიათს შორის გარკვეულ კავშირს გულისხმობს. კრეჩმერის მუშაობა დასაწყისში აგებული იყო იმ იდეის საფუძველზე, რომ ბლეიერის გამოკვლევების შედეგად ცნობილი ფსიქიკური დაავადებანი: შიზოფრენია და მანიაკალურ-დეპრესიული ფსიქოზი, არსებითად არიან დაკავშირებული ადამიანის სხეულის აგებულებასთან. მისი გამოკვლევის მიხედვით შიზოფრენია თუ უფრო ხშირად ემართებათ ადამიანებს, რომლებსაც სხეულის ე. წ. ლაპტოსომიური აგებულება აქვთ, რომლებსთვისაც დამახასიათებელია ნორმალური სიმაღლის დროს გამხდარი და სხეულის თხელი აგებულება, მანიაკალურ-დეპრესიული ფსიქოზი უფრო ხშირად სქირთ პიკნიკური კონსტიტუციის მქონე ადამიანებს, რომლებსთვისაც დამახასიათებელია საშუალო სიმაღლე, სიმსუქნე, მასიური კისერი, ჩამრგვალებული პირისახე, რბილი, ნაკლებად გამოკვეთილი ხაზები; მათ სხეულიც საკმაოდ ჩასუქებული აქვთ, რაც მუცლისა და ქვედატანის სიმსხოშია გამოხატული. კრეჩმერის მიერ აგრეთვე აღწერილი იყო სხეულის აღნაგობის მესამე ტიპი ათლეტური და ბრგე ადამიანებისა, რომლებიც გარკვეული ფსიქიკური თავისებურებებით არ ხასიათდებიან.

ადამიანის პიროვნების თავისებურებათა სხეულის აგებულებასთან დაკავშირების იდეა შემდგომში დიდ გავრცელებას ვერ მოიპოვედა, რომ კრეჩმერს თავისი მოძღვრება არ გაეფართოებინა და საერთოდ სხეულის აგებულებისა და პიროვნების ფსიქიკურ თავისებურებათა შორის არსებითი კავშირის დადგენის ცდა არ მოეცა. მისი აზრით. აღნიშნული ფსიქიკური პათოლოგიური შემთხვევები ადამიანის სხეულის აგებულების მკვეთრ გამოხატულ ფორმებთან არის დაკავშირებული.

მაგრამ, გარდა ამისა, შესაძლებელია, დადგენილ იქნეს საერთო კავშირი სხეულის აგებულებასა და ადამიანის პიროვნულ თავისებურებათა შორის.

კრეჩმერმა საზოგადოდ პიროვნების ორი ძირითადი ტიპი გამოყო: შიზოთომიკური და ციკლოთომიკური, რომელთა უკიდურესად პათოლოგიურ გამოხატულებას შიზოფრენიული და მანიაკალურ-დეპრესიული ფსიქოზები წარმოადგენენ. ადამიანთა ეს ტიპები მრავალ ტიპოლოგიურ ვარიანტს შეიცავენ. მაგალითად, შიზოთომიკური ტიპის ადამიანებში გვხვდებიან „ფაქიზი, მგრძნობიარე ჭენტლმენები“, „იდეალისტი—მეოცნებენი“, „ცივი, ძალაუფლების მოყვარული და ეგოისტი ადამიანები“, „გამოფიტული—მშიერი ადამიანები“ და „უნებლის;ოცონი“. ციკლოთომიკური ტიპის ადამიანებში გვხვდებიან: „მხიარული. მოლაყებენი“, „იუმორის მქონე მშვიდი ადამიანები“, „წყნარი, სანტიმენტალური ადამიანები“, „უდარდელი ცხოვრების მოყვარულნი“ და „აქტიური, პრაქტიკული ადამიანები“.

შესრულებული იყო გამოკვლევების მრავალი სერია, სადაც ძირითადად დადგინდა გარკვეული კავშირი სხეულის აღნაგობასა და ადამიანის პიროვნების ხასიათობრივ თავისებურებებს შორის, მაგრამ მათ შორის მკაცრი ერთსახა კავშირები არ არსებობს, რადგან, როგორც ჩანს, მათ შორის არსებობს კიდევ მრავალი შუალედური ცვლადი ფაქტორი, რომლებსაც თავისებური წვლილი შეაქვთ მათ ურთიერთობაში. როგორც მეილი აღნიშნავს (Meinl P., 1975), უდავოდ უნდა ჩიათვალოს ის, რომ მრავალრიცხოვანი გამოკვლევების მიხედვით პიენიკური ტიპის ადამიანები ციკლოთომიკები არიან, ხოლო თხელი და სუსტი ადამიანები, ასევე ათლეტური ტიპები უფრო შიზოთომიკები. დანარჩენი, უფრო დეტალური კავშირები სხეულის აღნაგობასა და პიროვნულ-ხასიათობრივ თვისებებს შორის მეცნიერულად ნაკლებად დასაბუთებულია.

ამ მიმართულებით საკმაოდ დიდი ნაბიჯი იქნა გადადგმული შელდონის მიერ (Sheldon W. H., 1942). შელდონი არ ცდილობდა პირდაპირი კავშირის დამყარებას სხეულის აღნაგობასა და პიროვნულ ნიშნებს შორის, მან უპირველეს ყოვლისა სცადა, მოეხდინა გარკვეული პარამეტრებით როგორც ფიზიკური მონაცემების, ისე ფსიქიკური თვისებების მიხედვით ადამიანთა კლასიფიკაცია. ამ გზით შეიქმნა ადამიანთა ფიზიკური და ფსიქიკური მახასიათებლების მრავალეულემენტური რთული სისტემა. რომელიც საბოლოოდ შესაძლებლობას იძლევა, გაირკვეს კავშირის ხასიათი ადამიანის ფიზიკურ და პიროვნულ თვისებებს შორის. მათ შორის კავშირი, შელდონის გამოკვლევის მიხედვით, საოცრად დიდი აღმოჩნდა. მაგრამ სულ სხვა სახის კავშირები აღმოჩნდა, ერთი მხრივ, ვისცერალურ, შინაგან და ნერვულ ცენტრალურ მოვლენებსა და მეორე მხრივ, პიროვნულ თვისებებს შორის. ერთი რამ ცხადია, რომ სხეულის ყველა თვისებასა და აგებულებას. მართალია, პირდაპირი კავშირი არა აქვს პიროვნების ფსიქიკურ თვისებებთან, მაგრამ

სხეულის ზემოთ აღნიშნულ თანდაყოლილ ტიპებსა და ტემპერამენტის მონაცემებს შორის კავშირი საკმაოდ მყარი აღმოჩნდა. ეს კორელაცია 0,8 გამოიხატება, რაც მეტისმეტად სანდო და მაღალია. ყოველივე ეს მონაცემი იმაზე მიუთითებს, რომ სხეულის აგებულებას შორეული, მაგრამ რეალური კავშირი აქვს პიროვნების ფსიქიკურ აქტივობასთან, ამიტომ ყოველი მონაცემი ამ მიმართულებით გათვალისწინებული უნდა იქნეს ფსიქოლოგიაში.

აღნიშნული მონაცემების განხილვის საფუძველზე ნათელი ხდება, რომ ფსიქიკის კანონზომიერებათა შესწავლის დროს პიროვნების, გათვალისწინება ადამიანის სხეულის აგებულების მიხედვით არ შეიძლება ამოწურულად ჩაითვალოს. პიროვნების შესწავლა მისი სხვა უფრო არსებითი ასპექტებითაც უნდა ხდებოდეს.

ფსიქიკური აქტივობის კანონზომიერებათა შესწავლისათვის სრულიად სხვა გზასაც მიმართავენ. ხშირად პიროვნების განსაზღვრისათვის მისი მიღრეკილებები გამოიყენება, რომლებსაც შემდგომში ცხოვრების პროცესში ემატება გამოცდილებით მიღებული ელემენტები და ამ გზით ყალიბდება პიროვნება. პიროვნების ამგვარ წინასწარი მიღრეკილების ხასიათის მქონე ნიშნებს ჩვენ შემდგომში პიროვნული ნიშნების ტერმინით მოვიხსენიებთ.

ფსიქიკური აქტივობის ბუნების გარკვევის დროს ფსიქოლოგიაში ხშირად პიროვნული ნიშნების გათვალისწინება ხდება, რომელთა საშუალებითაც ცდილობენ, გაარკვიონ ადამიანის ქცევის თავისებურებანი, მისი მიმართულება და მიმდინარეობა. გილფორდი პიროვნებას სწორედ მისი ნიშნების საშუალებით გვიხასიათებს. მისი აზრით, პიროვნება არის ინდივიდი, რომელიც პიროვნული თავისებებებს ვარკვეულ თანავარსკვლავედს წარმოადგენს. ეს განსაზღვრება შესაძლებელია სრულიადაც არ გამოირჩეოდეს თავისი სინათლითა და სიმკაცრით, მაგრამ ნათლად მიუთითებს იმ მეთოდზე, რომლის გამოყენებითაც შესაძლებელია ფსიქიკის პიროვნული ბუნების შესწავლა, ფსიქიკური აქტივობის გაგება.

ამ მიმართულებით ფსიქიკის კვლევის დროს ჩამოყალიბდა პიროვნების პირველადი ნიშნების ცნება, რომლებიც პიროვნების აქტივობაში უშუალოდ აღიქმებიან ადამიანების მიერ და მის ზოგად ძირითად ნიშნად განიცდებიან. სუბიექტურობისა და შეცდომის თავიდან ასაცდენად პიროვნების სტრუქტურის ასეთი ძირითადი ნიშნების გამოსავლინებლად შემუშავებულ იქნა პროექციული ტესტები, რომელთა საფუძველზედაც დაიწყეს პიროვნების მახასიათებელი ისეთი ნიშნების შესახებ ლაპარაკი, როგორებიცაა ფრუსტრაცია, რივილობა, პრეტენზიის დონე, ნევროტულობა, ინტრავერსია და სხვა. მაგრამ სხვა-

დასხვა ტესტებში გამოვლენილი ასეთი პიროვნული თვისებები ძალიან ხშირად ნამდვილად ვერ გამოხატავენ პიროვნების ბუნებას. პიროვნების ნიშნების გამოვლინება და მისი ინტენსივობის ხარისხის გარკვევა ყოველთვის დიდ მეთოდურ სიძნელეებთან არის დაკავშირებული, რის გამოც ადამიანის ფსიქიკურ აქტივობაში პიროვნების თავისებურებათა როლი ჭერ კიდევ დამაკმაყოფილებლად არაა შესწავლილი.

ფსიქიკურის, როგორც პიროვნების აქტივობის შესწავლის შემდგომი გზა პიროვნების ინსტანციების ცნებასთან არის დაკავშირებული. ცნობიერებინ ფსიქოლოგიის წარმომადგენლები ყოველთვის ცდილობდნენ, მოენახათ ფსიქიკაში წარმოდგენილი პიროვნების ის ინტერესები, რომლებიც მოქმედებენ ადამიანის ცნობიერებაში. ამგვარი ძიებანი ჩვეულებრივად ადამიანის „მე“-ს განცდასთან არიან დაკავშირებული, ადამიანის ფსიქიკის ცენტრად განიცდებიან და ცნობიერებაში პიროვნების რეპრეზენტაციას ახდენენ. ფსიქიკური აქტივობისადმი ამგვარი მიდგომა განსხვავდება იმ თვალსაზრისისაგან, რომელიც ფსიქიკის თავისებურებას ადამიანის სხეულის აღნაგობაში ეძებს და იმ ორიენტაციისაგანაც, რომელიც მას ცალკეული ნიშნების ერთობლიობად წარმოადგენს. „მე“-ცნობიერების საშუალებით ფსიქიკური აქტივობის გაგება კვლევის სულ სხვა გზებს სახავს ფსიქოლოგიაში.

ცნობიერებისადმი ასეთი გლობალური მიდგომის საფუძველზე ჯემსმა მნიშვნელოვნად გააფართოვა წარმოდგენა ადამიანის მე-ს შესახებ (Джемс У., 1898). ჯემსის აზრით, „მე“ როგორც ფსიქიკური კონსტრუქცია ორი ასპექტისაგან შედგება: განმცდელი „მე“ და განცილებილი „მე“. ისინი ერთიანობაში ქმნიან ადამიანის რეალურ „მე“-ს. ადამიანის რეალურ „მე“-ში სამი ფენომენი იგულისხმება: მატერიალური „მე“, სულიერი „მე“ და სოციალური „მე“. მატერიალურ „მე“-ში განიცდება ადამიანის სხეული, ტანსაცმელი, რომელიც მას ფარავს და საგნები, რომლებიც მას ეკუთვნის. სულიერ „მე“-ში იგულისხმება ყველა ის ფსიქიკური მდგომარეობა, მათი ერთობლიობა, რომლებიც შემეცნებისა და გრძნობის სახით გვეძლევა. სოციალური „მე“-ს დიდი ღირებულება აქვს ადამიანის ფსიქიკური აქტივობისათვის. სოციალური „მე“ არის გამოცდილება, რომელსაც ადამიანი თავისთავის შესახებ იძენს სხვა ადამიანების გავლენით. ადამიანმა იცის, თუ რა რეპუტაცია აქვს მას საზოგადოებაში, იმის ნიხედვით, თუ როგორ ექცევიან მას სხვები. როდესაც სხვადასხვა სოციალური ჯგუფები ადამიანს სხვადასხვაგვარად აფასებენ, მაშინ შესაძლებელია მას რამდენიმე სოციალური „მე“ ჰქონდეს. იგი შეინარჩუნებს ამ სხვადასხვა „მე“-ს, თუ ამ სოციალურ ჯგუფებს იგი ღირებულად თვლის.

„მე“-ს შესახებ საინტერესო შეხედულებები ჩამოყალიბდა ფსიქოლოგიაში ფსიქოანალიზის გავლენით. ფროიდის შეხედულების განვითარების გარკვეულ ეტაპზე „მე“-ს ცნებამ დაიკავა მნიშვნელოვანი ინსტანციის ადგილი პიროვნების გაგებაში. „მე“ გახდა ცნობიერად ადაპტაციის პროცესის რეგულატორი, რომელიც განსაზღვრავს აღქმის, ინტელექტისა და მოტორიკის პროცესებს, მაგრამ პიროვნების აქტივობაში გარკვეული წილი არაცნობიერს დარჩა.

ფროიდი „მე“-ს აღარებდა მხედარს, შემომჭდარს არაცნობიერ იმპულსურ ცხენზე, რომელიც მან უნდა მოათვინიეროს და მართოს თავისი სურვილებისა და მიზნების მიხედვით. დღეს უკვე ყველასათვის ცნობილია, თუ რა გადაულახავ სიძნელეებს ბადებს პიროვნების ასეთი გაგება.

ადამიანის ფსიქიკური აქტივობის კანონზომიერების გაგებებს დროს ძალიან ხშირად მოიხმარება პიროვნების ცნება, როცა იგი გაგებულია როგორც „მე“-ს ცნობიერება, ან ფსიქიკური ავტოპორტრეტი (შ. ნადირაშვილი, 1975).

პიროვნების გაგება ფსიქოლოგიაში ძალიან მრავალფეროვანია. დ. უზნაძემ დასაბამი მისცა შეხედულებას, რომლის მიხედვითაც პიროვნებაში რეალურ ურთიერთობაში მყოფი ადამიანი უნდა იგულისხმებოდეს, რომელიც საგნობრივ სინამდვილესა და სოციალურ გარემოსთან რეალურ ურთიერთობაშია ჩართული. იგი, უპირველეს ყოვლისა, რეალური მოთხოვნილებების მქონე ინდივიდს გულისხმობს, რომელიც ფსიქიკურ აქტივობას ამ მოთხოვნილებების დაკმაყოფილებისათვის ახორციელებს, რის გამოც იგი რეალურ და შემეცნებით ურთიერთობას ამყარებს მათთან. უზნაძის შეხედულებების ბოლომდე გააზრების საფუძველზე ნათელი ხდება, რომ ადამიანის ფსიქიკური აქტივობის კანონზომიერება შეუძლებელია გაგებული და შემეცნებითი იქნეს, თუ გათვალისწინებული არ იქნება ინდივიდი თავისი მოთხოვნილებით, სუბიექტი თავისი შემეცნებითი აქტივობით და პიროვნება თავისი სოციალური ორიენტირით, რომელთა გათვალისწინებით ხდება ადამიანის ყოველგვარი სახის მოთხოვნილების, მიღწევა-მიზნების დაკმაყოფილება. ადამიანი როგორც ინდივიდი—სუბიექტი—პიროვნების ერთიანობა თავისი შინაგანი ძალებისა და გარემოს ზემოქმედების ბაზაზე ახორციელებს მიზანშეწონილ აქტივობას და აკმაყოფილებს ყოველ იმ მოთხოვნას, რომელიც მისი აქტივობის წინაშე დგას. ადამიანის ფსიქიკური აქტივობის გაგება პიროვნების თავისებურებათა გათვალისწინებას მოითხოვს, რადგან ფსიქიკური თავისი ბუნებით პიროვნების აქტივობას წარმოადგენს. მაგრამ პი-

როვნების ფსიქიკური აქტივობის შესწავლისათვის აუცილებელი ხდება მისი არაცნობიერი მოქმედების გათვალისწინებაც, რის გარეშე არ არსებობს ფსიქიკა.

2. 1. 8. ფსიქიკური, როგორც არაცნობიერი.

[ფიზიკურ სინამდვილესთან მიმართებაში ფსიქიკურის ბუნების დაბანსათების დროს ისეთი შთაბეჭდილება იქმნება, რომ არაცნობიერის ცნება ფსიქოლოგიისათვის თითქოს სრულიად ზედმეტად უნდა ჩაითვალოს. მეცნიერება, როგორც ცნობილია, ადამიანის ცნობიერებაში ასახულ სინამდვილეს სწავლობს, ამიტომ მეცნიერების საგანი შესაძლებელია იყოს, ერთი მხრივ, მხოლოდ ის, რაც გარეგანად ობიექტური სინამდვილის სახით არის ჩვენს ცნობიერებაში წარმოდგენილი და რაც ბუნებისმეტყველების შესასწავლ საგნად ითვლება, ხოლო, მეორე მხრივ, მეცნიერული შემეცნების საგნად შეიძლება იქცეს თვითონ ცნობიერება, ობიექტური სინამდვილის ასახვა, რომელიც ბუნებისმეტყველებისაგან განსხვავებით ფსიქოლოგიისა და გონის მეცნიერების საგანს შეიძლება შეადგენდეს. მაშასადამე, ვამოძიებ, რომ ყველაფერი ის, რაც ცნობიერების გარეშე შეიძლება იყოს მოცემული და ცნობიერებაში აისახება, ობიექტური არსებობით ხასიათდება და იგი ბუნებისმეტყველური შემეცნების საგნად უნდა იქცეს. ამ გავებით ცნობიერების გარეთ მოცემული ობიექტური სინამდვილე შეუძლებელია სუბიექტურ, ანუ ფსიქიკურ სინამდვილედ ჩაითვალოს. მაშასადამე, არაცნობიერი ობიექტური სინამდვილე ამავე დროს ცნობიერი და სუბიექტური რეალობა ვერ იქნება, ხოლო ის, რაც ცნობიერი და სუბიექტური არაა, იგი არც ფსიქიკურ სინამდვილედ უხდა ჩაითვალოს. როგორც ვხედავთ, ამ გავებით არაცნობიერი და ფსიქიკური შეუთავსებელ ცნებებად გამოიყურებიან. თავისი მეცნიერული მძლავრობის ადრეულ პერიოდში დ. უზნაძე ამ თვალსაზრისს იცავდა. მისთვის ყველაფერი ის, რაც ცნობიერება არ იყო, იგი ამავედროს ფსიქიკურადც არ ითვლებოდა, ქვეფსიქიკური იყო. ამ პერიოდში მისთვის არაცნობიერი და არაფსიქიკური იდენტური ცნებებს წარმოადგენდა. ქვეცნობიერი მისთვის ქვეფსიქიკურს უდრიდა.

შემდგომში ფსიქიკური პროცესების უფრო ღრმა და სისტემატური შესწავლის საფუძველზე დ. უზნაძემ არსებითად შეიცვალა შეხედულება ფსიქიკურისა და ცნობიერის ურთიერთობის შესახებ. ამ საკითხს რთული ისტორია აქვს და ჩვენ მას შევხებით.

არაცნობიერი ფსიქიკური პროცესების კვლევა ჩვენში ძირითადად განწყობის საკითხების კონტექსტში მიმდინარეობდა. უზნაძეს სხვა-

დასხვა დროს გამოთქმული ჰქონდა გარკვეული აზრები განწყობის, ცნობიერებისა და არაცნობიერის ურთიერთობათა შექმნაზე. მაგრამ ერთი რამ ცხადია, უზნაძემ თავის ბოლო მონოგრაფიაში განწყობის ფსიქოლოგიის ექსპერიმენტული საფუძვლების შესახებ სრულიად ნათლად განოთქვა შეხედულება, რომ იგი განწყობას არაცნობიერ ფსიქიკურ მოვლენად თვლიდა. ამის შემდეგ თავისი ძუშაობის წინა პერიოდისაგან განსხვავებით არაცნობიერის ფსიქიკურის არსებობა მას შესაძლებლად მიაჩნდა. ამ საკითხთან დაკავშირებით დ. უზნაძე წერს: „ცნობიერი სულიერი ცხოვრება მხოლოდ უმნიშვნელო მონაკვეთს შეადგენს მთელი ჩვენი ფსიქიკური აქტივობისას. არსებობს მეორე, ყოველ შემთხვევაში არა ნაკლებ მნიშვნელოვანი არც ფსიქიკურ ცხოვრებისა, რომელიც ქვეცნობიერის ან არაცნობიერის (ხაზგასმა დ. უზნაძისა—შ. ნ.) სახელით არის ცნობილი და ჩვენი ფსიქიკის მთელი აქტივობის მნიშვნელოვან ნაწილს ფარავს“ (დ. უზნაძე, 1977, გვ. 8).

არაცნობიერი ფსიქიკურის ცნება, როგორც ცნობილია, ფსიქოლოგიაში ფსიქოანალიზის გავლენით გავრცელდა, მაგრამ უზნაძეს მიუღებლად მიაჩნდა არაცნობიერის ფსიქოანალიზური ცნება. ფროიდის აზრით, არაცნობიერის ცნებაში ისეთი ფსიქიკური მოვლენა იგულისხმება, რომელსაც აქვს ყველა ის თვისება, რითაც ცნობიერების შინა-არსები ხასიათდებიან. მაგრამ მას ცნობიერების ნიშანი აკლია. იგი, ფსიქოანალიტიკოსების აზრით, ადამიანს მიერ ცნობიერიდან არაცნობიერ სფეროში განდევნილი განცდაა. უზნაძე არ ეთანხმებოდა ამ აზრს. იგი წერდა: „რომ მოხერხდებოდეს არაცნობიერის ცნების განთავისუფლება ცნობიერი ცხოვრების ჩვეული ფსიქიკური შინაარსისაგან, რომ მოხერხდებოდეს მისთვის უფრო შესაფერი შინაარსის მოძებნა, მაშინ ხელთ გვექნებოდა იარაღი, რომელიც სოვეცემდა საშუალებას უფრო ღრმად ჩავწვდომოდით საქმის ნამდვილ ვითარებას“ (უზნაძე, 1977, გვ. 45). მისი აზრით, ასეთი მოთხოვნის შესრულება განწყობის ცნებას შეუძლია. უზნაძეს ფსიქოლოგიაში მანამდე გავრცელებული არაცნობიერის ცნება კიდევ იმიტომ არ მოსწონდა, რომ იგი უარყოფითად იყო დახასიათებული. არაცნობიერს, ჩვეულებრივ, ფსიქოლოგიაში პოზიტიურად არ ახასიათებდნენ იმ ხიშნების მიხედვით, რომლებიც მას აქვს. მისი დახასიათება შემოვლითი გზით, იმისი აღნიშვნით ხდებოდა, თუ რა არ არის იგი, რა ნიშანი არა აქვს მას. უზნაძის აზრით, არაცნობიერის ცნების მაგივრად ფსიქოლოგიაში თუ განწყობის ცნებას გამოვიყენებთ, ამ სიძნელისაგან შექცევით თავის დაღწევას. მისი აზრით, ადამიანის ფსიქიკური აქტივობის კანონზომიერებათა შემეცნება განწყობის ცნების საფუძველზეა შესაძლებელი.

ამ ცნებაში იგულისხმება ფსიქიკის პროცესი, რომელიც „ცნობიერების გარეშე მიმდინარეობს, მაგრამ, მიუხედავად ამისა, გადამწყვეტ გავლენას ახდენს ცნობიერი ფსიქიკური ცხოვრების მთელ შინაარსზე... ამ შემთხვევაში ჩნდება აზრი, რომ არაცნობიერის ცნება უკუგდებული უნდა იქნას და მის ნაცვლად პოზიტიური შინაარსის მქონე ცნება, სახელდობრ განწყობის ცნება უნდა იქნას შემოღებული“ (უზნაძე, 1977, გვ. 45—46).

როგორც ვხედავთ, უზნაძის აზრით, არაცნობიერის ცნება ზედმეტ ცნებად უნდა ჩაითვალოს, რადგან ის ფუნქცია, რაც მან უნდა შეასრულოს ფსიქოლოგიაში, განწყობის ცნებამ აიღო თავისთავზე. განწყობის ცნებაში ასახულია ის რეალური ფსიქიკური შინაარსი, რომელიც საშუალებას იძლევა გავითვალისწინოთ და შევისწავლოთ ადამიანის როგორც გაუცნობიერებელი, ისე გაცნობიერებული ფსიქიკური აქტივობის კანონზომიერებანი. ეს თვალსაზრისი ჩვენში უზნაძის გავლენით თანდათან დამკვიდრდა და ქართველი ფსიქოლოგები იმ არაცნობიერ აქტივობას, რომელიც განწყობაშია ასახული, ფსიქიკურ მოვლენად თვლიან. ამრიგად, განწყობის ცნების მიხედვით „შესაძლებელია არაცნობიერი ფსიქიკური არსებობდეს, რომლის შინაარსი დადებითად შეიძლება დახასიათდეს. ეს იმას ნიშნავს, რომ არაცნობიერი ფსიქიკური მოვლენა შესაძლებელია დახასიათდეს იმ ნიშნებით და შინაარსით, რაც მას როგორც ფსიქიკურ მოვლენას აქვს. ამგვარი ორიენტაციის საფუძველზე განწყობის ფსიქოლოგიაში აღმოჩენილი და დადგენილი იქნა ადამიანის ფსიქიკურ კანონზომიერებათა მთელი რიგი, რომელიც ადამიანის გარემოსთან შეგუების, მის მიერ გარემოს გარდაქმნის აქტივობას განაპირობებს.

ზოგიერთი მკვლევარის მიერ ჩვენში გამოთქმული იყო შეხედულება ამგვარი თვალსაზრისის უმართებულობის შესახებ. ისინი იცავენ ცნობიერების ფსიქოლოგიაში გავრცელებულ შეხედულებას, რომლის მიხედვითაც ყველაფერი ის, რაც ცნობიერების გარეთაა, არაცნობიერია და შეიძლება აისახოს ცნობიერებაში, როგორც მის გარეშე არსებული რეალური მოვლენა. ცნობიერებაში ასახული ასეთი რეალური მოვლენა კი ფსიქიკურად არ შეიძლება ჩაითვალოს, ფსიქიკური, ამ თვალსაზრისის მიხედვით, თვითონ ცნობიერება, ის მოვლენაა, რაც ადამიანს უშუალოდ, როგორც ცნობიერება, ეძლევა და არა მასში ასახული, როგორც მის გარეთ არსებული მოვლენა. ამ შეხედულების თანახმად განწყობა თუ არაცნობიერ მოვლენად იქნება მიჩნეული, თუ აღმოჩნდება რომ იგი არაცნობიერია, იგი ამავე დროს არაფსიქიკურ მოვლენადაც უნდა ჩაითვალოს (Бочоришвили А. Т., 1961).

აღნიშნული დებულება სულაც არაა მოკლებული ლოგიკურ საფუძვლებს. იგი განწყობის ცნებას სერიოზულ მოთხოვნებს უყენებს, რომელსაც ექსპერიმენტული და თეორიული მუშაობის საფუძველზე დამაჯერებელი პასუხი უნდა გაეცეს.

როგორც ცნობილია, ადამიანის აქტივობასთან დაკავშირებული მრავალი არაა ცნობიერი პროცესი. მართლაც, ამავე დროს არაფსიქიკური მოვლენაცაა. იგი ობიექტურად, ცნობიერების მონაწილეობის გარეშე მიმდინარეობს. ასეთი ობიექტური არსებობითა და მიმდინარეობით ხასიათდება ტვინის პროცესები, რომლებსაც ნეიროფიზიოლოგია სწავლობს. ეს პროცესები ერთდროულად არაა ცნობიერიცაა და არაფსიქიკურიც. ეს საკითხები ძალიან კარგად აქვს განხილული რორახერს (Rohracher H., 1967). ნეიროფიზიოლოგიის მიზანცემები სრულიად ნათლად მიუთითებენ, რომ ტვინის მრავალი პროცესი, რომელიც ორგანიზმის შეგუებითს აქტივობაში მონაწილეობს, ობიექტურად, ცნობიერების ჩარევის გარეშე მიმდინარეობს და ფსიქიკურ პროცესებს არ წარმოადგენს. ამიტომ მათი შესწავლა ფსიქოლოგიას არც ევალება და არც შეუძლია. მაგრამ ჩვენთვის საინტერესო საკითხი სწორედ ასეთი დებულების მიღების შემდეგ დგება. საქმე იმაში მდგომარეობს, რომ ფსიქოლოგიის მიზანცემების მიხედვით ტვინის გაუცნობიერებადი და ამავე დროს არაფსიქიკური პროცესების ვარდა არსებობს გაუცნობიერებელი, მაგრამ ფსიქიკური პროცესები, რომლებიც გავლენას ახდენენ ადამიანის აქტივობაზე, რომელთა ბუნებისა და კანონზომიერების შესწავლა სწორედ ფსიქოლოგიას ევალება. ეს უკვე სულ სხვა, ახალი საკითხია, რომელიც სერიოზულ განხილვას მოითხოვს.

განწყობის ფსიქოლოგიის მიხედვით ტვინის გაუცნობიერებადი და არაფსიქიკური პროცესების ვარდა არსებობს ადამიანის მიერ გაუცნობიერებელი, მაგრამ ფსიქიკური მოვლენები, რომლის კანონზომიერება განწყობის ფსიქოლოგიამ უხდა შეისწავლოს. გაუცნობიერებადი არაფსიქიკური და გაუცნობიერებელი ფსიქიკური პროცესები დიფერენცირებულ მოვლენებს წარმოადგეხენ და ისინი სხვადასხვა მეცნიერების მიერ შეისწავლებიან.

სამწუხაროდ, ჩვენ მეცნიერულ ლიტერატურაში ზოგჯერ ადგილი აქვს ამ ცნებების ურთიერთში აღრევას. როდესაც მკვლევარები არ არჩევენ ერთმანეთისაგან გაუცნობიერებად არაფსიქიკურ პროცესებს გაუცნობიერებელი ფსიქიკური პროცესებისაგან, ამას სერიოზული გაუგებრობა მოსდევს. ასეთი მდგომარეობა ხელოვნურად ქმნის არარეალურ, არამეცნიერულ საკითხებს, რომელთა განხილვაზე ფუჭად იხარჯება მეცნიერული ძალები და დრო.

იძისათვის, რომ თავიდან ავიცილოთ ამგვარი გაუგებრობა და გავარჩიოთ არაცნობიერი ფსიქიკურის მეთოდოლოგიური და ემპირიული საკითხები, ჩვენ სიტყვახმარებიდან მოვიცილებთ ისეთ გამოთქმას, როგორცაა „განწყობა არის გაუცნობიერებადი მოვლენა“, ან „გაუცნობიერებადი ფსიქიკური“. მათ მაგიერ ჩვენ ვიხმართ—„განწყობა არის გაუცნობიერებელი ფსიქიკური მოვლენა“, ან „განწყობა: არის არაცნობიერი მოვლენა“, „გაუცნობიერებელი ფსიქიკური“. ეს მხოლოდ ტერმინოლოგიის საკითხი არაა. ის, ვინც იცავს დებულებას გაუცნობიერებელი ფსიქიკის და გაუცნობიერებელი განწყობის შესახებ, იგი იძულებული არაა იბრძოდეს გაუცნობიერებადი არაფსიქიკური პროცესების არსებობის წინააღმდეგ, ასევე მას არ მოეთხოვება, ამტკიცოს—თითქოს გაუცნობიერებადი ტვინის პროცესები ფსიქიკურ მოვლენებს წარმოადგენენ.

ტერმინოლოგიური საკითხების გარკვევის შემდეგ ჩვენ შესაძლებლად მიგვაჩნია, გავარჩიოთ გაუცნობიერებელი ფსიქიკური პროცესების საკითხი; განვიხილოთ ფსიქიკა, როგორც არაცნობიერი პროცესი.

ფსიქიკის გენეტიკური საკითხების განხილვის დროს უზნაძემ წამოაყენა დებულება, რომ ფსიქიკა მატერიალური სინამდვილის განვითარების გარკვეულ დონეზე აღმოცენდება, უნდა ვიფიქროთ, რომ იგი იმთავითვე ცნობიერების სახით არ შეიძლება ყოფილიყო მოცემული. დუალისტური მსოფლმხედველობისათვის ცნობიერების იმთავითვე მოცემულობის იდეა ბუნებრივია და მისაღები. თუ ცნობიერება მატერიალური სინამდვილის გვერდით იმთავითვე მოცემული დამოუკიდებელი სუბსტანციური ბუნების მოვლენაა, მაშინ ცხადია, რომ მატერიალური სინამდვილიდან ცნობიერებაზე გადასვლის ფორმების ძიება უნაყოფო და ზედმეტია. მაგრამ უზნაძისათვის ეს დებულება მიუღებელია. მისი აზრით, ფსიქიკამ თავისი განვითარების პროცესში, მანამდე ცნობიერების საფეხურს მიაღწევდა, არაცნობიერი ფსიქიკურის საფეხური გაიარა. ის ფსიქოლოგიური თეორიები, რომელთა მიხედვითაც ფსიქიკა მხოლოდ ცნობიერების პროცესებით ამოიწურება, განვითარების პრობლემას ფაქტიურად ყურადღების გარეშე ტოვებს. ცნობიერ სულიერ პროცესებში თუ მხოლოდ შემეცნების, გრძნობებისა და ნებელობის პროცესებს ვიგულისხმებთ, მაშინ მათგან განსხვავებული რაიმე არაცნობიერი ფსიქიკური პროცესების ძიება ზედმეტად უნდა ჩაითვალოს.

ამ თვალსაზრისის მიხედვით ფსიქიკის განვითარებაზე ლაპარაკი შეუძლებელია, მას ისტორია არ გააჩნია, რადგან ის იმთავითვე მოცე-

მული მოვლენაა, რომელიც ჩამოყალიბებისა და ფორმირების რაიმე საფეხურებით არ ხასიათდება.

ფაქტიურად ასეთივე თვალსაზრისზე დგას, უზნაძის აზრით, ფროიდის ფსიქოანალიტიკური შეხედულება. ამ თეორიაში, მართალია, დიდი ადგილი უკავია არაცნობიერი ფსიქიკურის ცნებას, მაგრამ თუ კარგად დაუვყვირდებით საქმის ვითარებას, აღმოჩნდება, რომ იგი ფსიქოლოგიაში განვითარების იდეის რეალიზაციისათვის ადგილს მაინც არ ტოვებს. ფროიდის აზრით, არაცნობიერი განცდის ცნობიერებიდან განდევნის შედეგად ყალიბდება, ამიტომ გენეტიკურად ცნობიერება წინ უსწრებს არაცნობიერ ფსიქიკურს და არა პირიქით. არაცნობიერი ფსიქიკურის ლოგიკურ წინამძღვარს ცნობიერების პროცესები, ცნობიერი განცდები წარმოადგენენ. ამიტომ არაცნობიერის ცნება ახალს არაფერს იძლევა ფსიქიკის განვითარების საკითხის გასარკვევად. ამ სახით გაგებული არაცნობიერის ცნება ფსიქოლოგიაში განვითარების საკითხის გადასაჭრელად არ გამოდგება (უზნაძე დ., 1977. გვ. 10).

როგორც ვხედავთ, გაუცნობიერებელი ფსიქიკის ცნების. ან როგორც უზნაძე იტყოდა, გაუცნობიერებელი განწყობის ცნების. გაშუყენება ფსიქოლოგიაში აუცილებელია იმის გამო, რომ, ერთი წბრივ, მისი საშუალებით შესაძლებელი ხდება ფსიქოლოგიაში განვითარების ცნების შემოტანა და, მეორე მხრივ, მისი დახმარებით შესაძლებლობა გვეძლევა, აღწეროთ და შევისწავლოთ ადამიანის ფსიქიკური აქტივობის ფაქტი, რომლის შესახებ მონაცემები ადამიანს უშუალოდ არ ეძლევა ცნობიერებაში, თუმცა მათ წარმატებით იყენებს ადამიანი თავისი აქტივობის დროს.

იმისათვის, რომ ფსიქიკურისა და, მაშასადამე, განწყობის გაუცნობიერებადობის საკითხები გავარკვიოთ, ამ საკითხის უფრო დეტალური ანალიზია საჭირო.

როდესაც ადამიანი დაძაბული მუშაობის შემდეგ დასასვენებლად ჩამოჯდება, ხშირად ნათლად გრძნობს, რომ ის თურმე ძალიან დაღლილი ყოფილა, რასაც ვერ გრძნობდა. ასეთ შემთხვევაში ლაპარაკობენ, რომ დაღლილობა, რომელიც მისთვის ნათელი გახდა დასვენების შემდეგ, მანამდე მხოლოდ როგორც ფიზიკური, ფიზიოლოგიური ფაქტორი არსებობდა. ამიტომ შეუძლებელია ვილაპარაკოთ იმის შესახებ, რომ მას დაღლილობა არაცნობიერი ფსიქიკური ფენომენის სახით ჰქონდა მოცემული. ასეთი ფაქტის არაცნობიერობა ფაქტია, მაგრამ მისი ფსიქიკურობა, მართლაც, საეჭვოა. ბევრად უფრო რთულადაა საქმე სხვა შემთხვევაში. მაგალითად, სახლში დაბრუნების შემდეგ აღმოვაჩინებ, რომ წიგნი, რომელიც სახლში წამოსაღებად მოვამზადე, სამსახურში დამრჩენია. ახლა უკვე ნათლად განვიცდი, რომ პორტფელი, რომელ-

შიც თითქოს ეს წიგნი მელო, მსუბუქად მეჩვენებოდა. ასეთ შემთხვევაში ხშირად ნათლად ვერ განვიცდი პორტფელი მართლა მსუბუქად მეჩვენებოდა თუ ეხლა მგონია, რომ ის მსუბუქად მეჩვენებოდა. ეს ფაქტი ძალიან ჰგავს გაუცნობიერებელ ფსიქიკურს. ამ ფაქტებისაგან განსხვავებული, მაგრამ მსგავსი შემთხვევა აქვს აღწერილი ა. ჩეხოვს მოთხრობაში „Психическая функция“, როდესაც მის გმირს ნათელი განცდა აქვს, რომ გვარი, რომელიც მან უნდა გაიხსენოს, ცხენის მსგავს რაღაცა სიტყვას შეიცავს. ყოველი იმ გვარის ხსენებისას, რომელიც რაღაცნაირად შეიცავდა ცხენთან დაკავშირებულ სიტყვას, მოთხრობის გმირი ნათლად განიცდიდა, რომ ეს არ იყო გასახსენებელი გვარი. ბოლომდე ნათელი გაუცნობიერების გარეშე მან იცოდა საძიებელი გვარი. ისე რომ, მისი გახსენების დროს მან ნათლად გააცნობიერა, რომ სწორედ ამ გვარს ეძებდა. ეს გვარი ბოლოს ОБОСОВ-ი აღმოჩნდა. ამ შემთხვევაში თითქოს კიდევ უფრო ნათლად გვეძლევა საძიებელი გვარის, „გაუცნობიერებული ცოდნის“, ფაქტი. ეს მდგომარეობა ფსიქიკური ხასიათის ფენომენს წარმოადგენს, მაგრამ არაცნობიერ მოვლენად უნდა ჩაითვალოს თუ არა იგი, ეს ბოლომდე ნათელი არაა.

გაუცნობიერებელი ფსიქოლოგიური ფენომენის არსებობის ფაქტს ბევრად უფრო ვუახლოვდებით, როდესაც შარპანტიეს ფენომენის მსგავსი ილუზია გვაქვს. ხშირად გარკვეული საგნის აწევის დროს ჩვენთვის იმ წამს ნათელი ხდება, რომ ეს საგანი შეუფერებლად უფრო მსუბუქი ყოფილა, ვიდრე იგი გვეგონა და მას ჩვენდა უნებურად ავიტაცებთ ხოლმე მალა. იგი თითქოს მალა მიფრინავს. ასეთ შემთხვევაში იგი, მართლაც, იმაზე უფრო მსუბუქად გვეჩვენება, ვიდრე სინამდვილეშია. შეიძლება მოხდეს პირიქითაც; თუ საგანი შეუფერებლად უფრო მძიმეა, ვიდრე იგი თავისი შესახედლობით იყო მოსალოდნელი, მაშინ ადამიანს იგი უფრო მძიმე ეჩვენება, ვიდრე სინამდვილეშია.

ეს მოვლენა ფსიქოლოგიაში შარპანტიეს ილუზიის სახით არის ცნობილი. უზნაძისა და კოზეღევის მიერ ჩატარებული ანალიზის საფუძველზე ნათელი ხდება, რომ ცდისპირებს ასეთ შემთხვევაში წინასწარ სრულადაც არა აქვთ გაცნობიერებული ის მოსალოდნელი სიმძიმე, რომლის მიმართ იგი უფრო მძიმედ ეჩვენებათ. მათი მოსალოდნელი წონა მხოლოდ მას შემდეგ ცნობიერდება, როდესაც საგნის სიმძიმის შეფასება ხდება. ირკვევა, რომ ადამიანი სრულიად არაცნობიერად გულისხმობს იმ წონას, რომელიც საგნის გარეგნობას შეესატყვისება. მისი განცდა საგნის აწევის შემდეგ ჩნდება. მხოლოდ საგნების აწევისა და შეუსატყვისო რეაქციებისა და განცდების შემდეგ ხდება იმისი გაცნობიერება, თუ როგორი უნდა ყოფილიყო წონის მ-

ხედვით აწეული საგანი. ეს ფაქტები იმაზე მიუთითებენ, რომ ადამიანები სრულიად გაუცნობიერებლად შეიძლება იყვნენ მომზადებულნი იმისათვის, თუ რა თვისებების მქონე საგნებთან ექნებათ საქმი. მაგრამ აღნიშნული მონაცემები მხოლოდ იმაზე არ მიუთითებენ, რომ ასეთი განწყობისეული ეფექტები გაუცნობიერებელი მზაობის საფუძველზე იქმნებიან, ისინი იმაზეც ნათლად მეტყველებენ, რომ ისინი და მათ საფუძველად მდებარე მზაობა შესაძლებელია გაუცნობიერდეს. მართლაც, იმის შემდეგ, რაც ასეთი ილუზორებული შეფასების ფაქტი შეემთხვევა ადამიანს, როდესაც იგი მალლა აიტაცებს ჩაიდანს, რომელიც მას სავსე ეგონა, მაგრამ ნამდვილად ცარიელი ყოფილა: მისთვის ნათელი ხდება, რომ მოლოდინი მისი სიმძიმისა ადრე თურმე ჰქონია. ამ ვითარების გაუცნობიერების შემდეგ ჩაიდანის ილუზორულად, მსუბუქად განცდა ქრება. შარპანტიეს ილუზიაშიც, როდესაც პატარა ფიგურა, რომელიც თავის ზომასთან შედარებით შეუფერებლად მძიმეა, უფრო მძიმედ განიცდება, ვიდრე იმავე წონის, მაგრამ გაცილებით ღიდი მოცულობის საგანი. შარპანტიეს ილუზიის ბუნების გაუცნობიერების დროს ილუზიის სიდიდე მცირდება, თუმცა საბოლოოდ არასოდეს ქრება. ეს ყველაფერი იმაზე მიუთითებს, რომ აღნიშნული ილუზიის საფუძველად მდებარე ფსიქოლოგიური მზაობა პრინციპულად გაუცნობიერებადი არაა, მაგრამ ისიც ცხადია, რომ იგი მხოლოდ ცნობიერი მომზადების ფაქტი არაა. ცნობიერების გარკვეული სახით მომზადების შემთხვევაში, რომლის შესატყვისი ექსპერიმენტული ფაქტების განხილვა მომავალში მოგვიხდება, შესაძლებელი ხდება შარპანტიეს ფენომენის გაძლიერება ან შესუსტება.

მაშასადამე, აღწერილ შემთხვევებში ადგილი აქვს გაუცნობიერებელ, მაგრამ არა გაუცნობიერებად ფსიქიკურ მზაობას, რომელსაც შემდგომში უზნაქემ განწყობა უწოდა და რომელიც გარკვეულ გავლენას ახდენს ადამიანის ფსიქიკურ აქტივობაზე. მაგრამ ასეთი დასკვნა მაინც შესაძლებელია მიუღებელი აღმოჩნდეს არაცნობიერის ფსიქიკურის ცნების მოწინააღმდეგეთათვის. მათ მიერ ინდივიდის წინასწარი მომზადება, მომართვა გარკვეული მოვლენების აღქმისა და შეფასებისათვის შესაძლებელია კვალიფიცირებულ იქნეს, როგორც ინდივიდის არაცნობიერი და ამავე დროს არაფსიქიკური ობიექტური სხეულებრივი მდგომარეობა, რომელსაც ბუნებისმეტყველება უნდა სწავლობდეს. ამ თვალსაზრისის წარმომადგენელთა მიერ წამოყენებული მოთხოვნა, დადგინდეს ნათელი და რეალური კრიტერიუმები, რომლის საფუძველზედაც შესაძლებელი იქნებოდა არაცნობიერ მდგომარეობათა ფსიქიკურ ან არაფსიქიკურ მოვლენებად ჩათვლა, სრულიად სამართლიანია. ის მოსაზრება, რომ ამგვარ არაცნობიერ მდგომარე-

ბაში ასახულია გარკვეული საგნობრივი ვითარება ინდივიდის შესაძლებელი მომავალი ქცევისა, ჯერ კიდევ არ იძლევა იმის მყარ საფუძველს, რომ იგი ფსიქიკურად ჩაითვალოს. როგორც ცნობილია, სინამდვილის მრავალი ფიზიკური მდგომარეობა ხშირად აისახება სხვა ფიზიკურ საგნებსა და მოვლენებში, რის გამოც ისინი სათანადო გავლენას ახდენენ ერთმანეთზე. მაგრამ თუ კარგად გავაანალიზებთ ქცევის წინ ინდივიდის განწყობისეულ არაცნობიერი შინაშაღების ბუნებას, ნათელი გახდება, რომ იგი სპეციფიკური თავისებურებებით ხასიათდება, რომელშიც შესაძლებელია აღმოჩენილი იქნეს ის ნიშანი, კრიტერიუმი—არაცნობიერი ფსიქიკურის არაცნობიერი არაფსიქიკურისაგან განსასხვავებლად.

ამ საკითხის შემდგომი ანალიზისათვის, უპირველეს ყოვლისა, საჭიროა უფრო არსებითად გავერკვეთ გაუცნობიერებადობის ცნების შინაარსში. გაუცნობიერებადობის ცნებას სრულიად სხვა შინაარსი აქვს, როდესაც იგი ფილოსოფიაში ონტოლოგიური საკითხების განხილვის დროს იხმარება და როცა მას ემპირიული მეცნიერული მნიშვნელობა აქვს, კერძოდ როდესაც იგი ფსიქოლოგიაში განოიყენება. ფილოსოფიაში როდესაც გაუცნობიერებადი სინამდვილის შესახებ ლაპარაკობენ, იგულისხმება, რომ არსებობს „რადაც“, რომლის არსებობის შესახებ შესაძლებელია ჩვენ გვქონდეს რწმენა, მაგრამ რომლის შემეცნება ჩვენ არ შეგვიძლია, რომლის მხოლოდ უარყოფითი დახასიათება შეიძლება მოხდეს. ამიტომ ასეთი ინსტანცია მეცნიერების საგნად არ შეიძლება იქნეს, იგი მეტაფიზიკური განსჯის საგანი შეიძლება იყოს. ასეთ „მოვლენებად“ ითვლებიან „საგანი თავისთავად“, „სულის სუბსტანცია“, „ინდივიდუალური სულის უკვდავება“ და სხვა მეტაფიზიკური საგნები. რწმენა ან ურწმუნოება ასეთი მოვლენების არსებობის შესახებ, როგორც განცდა, მართლაც, რეალურად არსებობს, მაგრამ მათი შესატყვისი სინამდვილის რეალური არსებობის საკითხი მეცნიერული პროცედურების თვალსაზრისით სრულიად ღიად რჩება. ღმერთის არსებობის რწმენა სრულიად რეალური განცდაა, რომელიც მორწმუნის ცნობიერებაშია მოცემული, მაგრამ აქედან არაფრით არ გამომდინარეობს თვითონ ღმერთის არსებობის ფაქტი. ის ფილოსოფიური მიმდინარეობანი, რომლებსაც სწამთ გაუცნობიერებადი მეტაფიზიკური ინსტანციები, რომლებიც მეცნიერული შემეცნების საგნებად შეუძლებელია რომ იქცნენ, ბოლოსდაბოლოს აგნოსტიციზმამდე მიდიან. მარქსისტული მეთოდოლოგიისათვის შიულებელია ეს თვალსაზრისი. კიდევ უფრო მძიმე მდგომარეობის წინაშე ვლდებთ, როდესაც გაუცნობიერებადობის ცნება მეცნიერების სფეროში შემოგვაქვს, მითუმეტეს მაშინ, როდესაც გაუცნობიერ-

რებადობის ცნება ფსიქოლოგიაში გამოიყენება. უზნაძე განწყობის შესწავლის დროს არასოდეს იყენებდა გაუცნობიერებადობის ცნებას, განწყობას იგი თვლიდა არაცნობიერ ან გაუცნობიერებელ მოვლენად (დ. უზნაძე, 1977, გვ. 6—12); სამწუხაროდ, განდა გამოკვლევები, რომლებშიც ავტორები იმის დამტკიცებას ცდილობენ, რომ განწყობა გაუცნობიერებად ფსიქიკურ მოვლენას წარმოადგენს. კიდევ შეტიცი—ზოგიერთი მკვლევარი იმასაც კი წერს, რომ თითქოს თვითონ უზნაძე განწყობის გაუცნობიერებადობის დამტკიცებას ცდილობდა.

«...с самого начала разработки идеи психологической установки Д. Н. Узнадзе настойчиво подчеркивал неосознаваемость установок», .. (Бессознательное, т. 1, 1978, ст. 78). მაგრამ ეს დებულება არ შეეფერება სინამდვილეს. „არაცნობიერის“ იმ სამტონში, როგორც მრავალი შესანიშნავი შრომაა დაბეჭდილი, მართლაც ხშირად ნაჩვენები განწყობის, როგორც ფსიქიკური მოვლენის, მოქმედების გაუცნობიერებელი, არაცნობიერი ხასიათი, მაგრამ არსად არაა მოტანილი რაიმე მონაცემი მისი გაუცნობიერებადობის დასაბუთებლად. მიუხედავად ამისა აღნიშნული ტომების რედაქტორები დაბეჭითებით ცდილობენ, დაამტკიცონ განწყობის გაუცნობიერებადობის დებულება. ეს ტენდენცია ნათლად ჩანს ყველა მათ შესავალ და დასკვნით სტატიებში. მათთვის განწყობა არის გაუცნობიერებადი ფსიქიკური ფენომენი. მკითხველს შეიძლება ისიც ეფიქრა, რომ ისინი ტერმინ გაუცნობიერებადს შემთხვევით გაუცნობიერებლის ან არაცნობიერის მნიშვნელობით ხმარობენ, მაგრამ, სამწუხაროდ, ეს ასე არაა!

გაუცნობიერებადობის ცნების გამოყენება მეცნიერებაში ალბათ საერთოდ მიუღებლად უნდა ჩაითვალოს. მაგალითად, დებულება, ფიზიკური მოვლენები და პროცესები გაუცნობიერებადია, ალბათ სწორ დებულებად ვერ ჩაითვლება. ფიზიკური მოვლენები შეიძლება გაცნობიერებულ იქნენ. ფიზიკური და ყოველგვარი ობიექტური მოვლენის გაცნობიერება მათს ცნობიერების საგნად გადაქცევას, გაცნობიერებას ნიშნავს. მაგალითად, ცხადია, ამ დროს ისინი ობიექტური არსებობის ნიშანს არ კარგავენ, ისინი ცნობიერებისაგან დამოუკიდებელი რჩებიან. ამ თვალსაზრისით, ცხადია, არც განწყობას შეიძლება შეეწიროს გაუცნობიერებადობის ნიშანი. თუ ფიზიკური, ბიოლოგიური და სოციალური მოვლენების გაცნობიერება შეიძლება, თუ ისინი ცნობიერების საგნად შეიძლება იქცნენ, ცხადია განწყობასაც, როგორც ფსიქიკურ მოვლენას (ან თუნდაც არაფსიქიკურ მოვლენას. როგორც ამას ზოგიერთები თვლიან, ჩვენი აზრით, სრულიად არასწო-

რად), ხელს ვერაფერი შეუშლის, ცნობიერების საგანი გახდეს, გაცნობიერდეს. ამ თვალსაზრისით განწყობის გაუცნობიერებად მოვლენად ჩათვლა, ცხადია, შეუძლებელია.

როგორც ვხედავთ, გაუცნობიერებადობის ცნება ფსიქოლოგიაში სრულიად ზედმეტი ცნებაა, იგი არ შეიძლება გამოყენებულ იქნეს იმ მოვლენების მიმართ, რომელთა შესახებ მეცნიერებაშია ლაპარაკი, მით უმეტეს ეს ითქმის ფსიქოლოგიის შესახებ. ჩვენ არაფერი შეიძლება გვეკონდეს ფსიქოლოგიაში, რომელზედაც შეიძლება ვილაპარაკოთ როგორც გაუცნობიერებადი მოვლენის შესახებ, რადგან ასეთ შემთხვევაში უბრალოდ ვერ ვილაპარაკებთ, ვერ ვიფიქრებთ, ვერ მოვახერხებთ მის შესახებ რაიმე მსგელობის ჩატარებას. მაგრამ, ცხადია, იგივე არ შეიძლება ითქვას არაცნობიერის ან გაუცნობიერებელის ცნების შესახებ.

ყოველგვარ ფიზიკურ და ობიექტურ მოვლენას შეიძლება მიეწეროს გაუცნობიერებლის ან არაცნობიერის ნიშანი. ჩვეულებრივად საგნები და მოვლენები ცნობიერების გარეშე არსებობენ და მაშინაც, როდესაც ჩვენ მათ ცნობიერებას მივაპყრობთ, ისინი არ კარგავენ ობიექტურად არსებობის ნიშანს. საგანი შესაძლებელია გაცნობიერდეს, ცნობიერების საგნად გადაიქცეს, მაგრამ ამითი ის ცნობიერება არ გახდება, იგი მაინც ცნობიერების გარეშე არსებობის ნიშნით ხასიათდება.

რა შეიძლება ითქვას ამ მხრივ არაცნობიერი ფსიქიკურის, ან განწყობის შესახებ? რა ემართება მას, როდესაც იგი ფიზიკური, ბიოლოგიური ან სოციალური მოვლენების მსგავსად ცნობიერების საგანი ხდება, გაცნობიერდება. არაცნობიერი ფსიქიკურის, კონკრეტულად, განწყობის თავისებურება სწორედ ასეთ ვითარებაში მეტად ნდობა. განწყობა ამ დროს, ერთი მხრივ, რეალობის, თავისთავად არსებობის ნიშანს ინარჩუნებს, რის გამოც იგი ადამიანის აქტივობის მარეგულირებლად რჩება, მაგრამ, მეორე მხრივ, იგი ჩვენი „მე“-ს მდგომარეობად, ჩვენ ცნობიერებად, განმცდელი „მე“-ს წარმომჩენი ხდება. სიტყვა „ჩვენი“ ამ დროს მას ისეთივე მნიშვნელობით არ მიეწერება, როგორც ჩემ კუთვნილ ნივთებს; კალმისტარს, მაგიდას ან ტანსაცმელს. ჩვენი განწყობა, გაცნობიერებული ფსიქიკური შინაარსი, რომელიც ადრე გაუცნობიერებელი მზაობა იყო, თვითონ ჩემი „მე“-ს ხაწილად, მდგომარეობად იქცევა. ჩვენთვის სრულად ნათელი ხდება, რომ ჩვენი განწყობები, ჩვენი აქამდე გაუცნობიერებული ფსიქიკური მდგომარეობანი თვითონ ჩვენა ვართ. ფსიქონალიტიკოსების მცდელობა—გაუცნობიერებული, განდევნილი განცდები მიაღებინოს ინდივიდს; როგორც მისი საკუთარი განცდები, მისი „მე“-ს შინაარსები, ამ რეა-

ლური მდგომარეობის შესაძლებლობის საფუძველზეა აღმოცენებული. მაგრამ ისიც ცხადია, რომ არაცნობიერი ფსიქიკური უბრალოდ არაცნობიერი წარმოდგენები და აზრები არაა, რომელთაც მხოლოდ ცნობიერების ნიშანი აკლიათ. არაცნობიერი ფსიქიკური, რომელიც უზახაძეს გარკვეული საფუძვლისა და შინაარსის ჩქონე ფენომენად მიაჩნია, დადებითად შეიძლება დახასიათდეს, როდესაც ინდივიდის მზაობა, გარკვეული მოქმედების განწყობა, რომელსაც წარმოშობის სხვაგზა, სხვა ფაქტორები აქვს და არა მხოლოდ ცნობიერება. უზნაძის აზრით, ფროიდის ე. წ. განდევნილი განცდები ფაქტიურად არარეალიზებული განწყობებია, რომელთა რეალიზაცია ადამიანის ქცევაში და ცნობიერებაში გამოვლენით უნდა მოხდეს.

მაშასადამე, ფსიქიკურობის სპეციფიკური ნიშანი მის უშუალოდ ცნობიერებაში მოცეულობაში არ მდგომარეობს. შესაძლებელია, არსებობდეს არაცნობიერი ფსიქიკური მოვლენა. ამის მაგალითს სწორედ განწყობა წარმოადგენს. მისი ფსიქიკურობა იმაში მდგომარეობს, რომ იგი წარმოადგენს ადამიანის მთლიან მდგომარეობას, რომელიც ასახავს ინდივიდზე მოქმედი იმ შინაგანი და გარეგანი ფაქტორების ერთობლიობას, რომლებიც მას ამზადებს გარკვეული მიმართებით აქტიურობისათვის, მაგრამ ორგანიზმში ხომ შესაძლებელია აღმოვაჩინოთ ამ მდგომარეობის ანალოგიური პროცესები, რომლებიც ფსიქიკურ მოვლენად არ შეიძლება ჩაითვალოს. ასეთია ტვინის ნეიროფიზიოლოგიური პროცესები, რომლებიც ყოველთვის ობიექტურ, საგნობრივ, არაფსიქიკურ მდგომარეობად რჩებიან. მაგრამ ისიც ხომ ცხადია, რომ მათი გაცნობიერებისა და შემეცნების დროს, რასაც ნეიროფიზიოლოგები ახორციელებენ, ისინი ყოველთვის მხოლოდ ობიექტურ მოვლენებად რჩებიან, ისინი უშუალოდ პირდაპირ არ ეძლევიან სუბიექტს. ტვინის ნეიროფიზიოლოგიური პროცესები არ შეიძლება იქცნენ ცნობიერების პროცესებად, რადგან მათ ფსიქიკური ბუნება არა აქვთ. ისინი არსებობის მხოლოდ ობიექტური საგნობრივი ფორმით ხასიათდებიან.

განწყობა როგორც არაცნობიერი ფსიქიკური ფენომენის არსებითი ნიშანი იმაში მდგომარეობს, რომ განწყობის შესახებ ცნობები მხოლოდ გარედან შემოვლილი გზით არ ეძლევა სუბიექტს. იგი ზოგჯერ უშუალოდაც, პირდაპირაც შეიძლება მიეცეს სუბიექტს. მისი ფსიქიკურობა გარკვეულ მდგომარეობაში, მის სუბიექტისათვის უშუალოდ მოცემულობის შესაძლებლობაში მდგომარეობს. განწყობის არაცნობიერება, გაუცნობიერებლობა იმაში მდგომარეობს, რომ იგი შესაძლებელია ყოველთვის მოცემული არ ჰქონდეს სუბიექტს და ამიტომ როგორც ადამიანის ფსიქიკური აქტი-

ვობის განმსაზღვრელი ფსიქიკური მდგომარეობა არაცნობიერი არსებობით ხასიათდებოდა, მაგრამ მისი ფსიქიკურობა იმაში მდგომარეობს, რომ იგი გაცნობიერებადი მოვლენაა, და გაცნობიერების შემთხვევაში თვითონ სუბიექტის, „მე“-ს მდგომარეობად იქცევა, უშუალოდ პირდაპირ ეძლევა მის ცნობიერებას. ობიექტური საგნები და მოვლენები, რომლებიც ცნობიერების საგნები ხდებიან, ცნობიერდებიან, სუბიექტის ცნობიერებას უშუალოდ არ ეძლევიან, როგორც მისი „მე“-ს ნაწილი, მისი ცნობიერება.

ამ საკითხის შემდგომი დეტალური განხილვა ორ კონტექსტში შეიძლება მოხდეს, ადამიანის მიერ სხვისი და საკუთარი განწყობის განხილვის დროს. ჩვენ ვფიქრობთ, რომ ძნელია ვილაპარაკოთ სხვისი განწყობის უშუალო წედომის შესახებ, რადგან სხვისი განწყობის შესახებ ცნობებს ჩვენ მისი ქცევის საფუძველზე ვიღებთ. თუმცა აღსანიშნავია ისიც, რომ სოციალურ ფსიქოლოგიაში მოპოვებული თანაჯტეობის, თანაარსებობის, ზიმატიისა და სხვა განცდების შესახებ მოპოვებული მონაცემები სრულიად სხვაგვარად აყენებენ საკითხს სხვა ადამიანის გაგებისა და ადამიანთა საერთო საქმიანობაში თანამონაწილეობის შესახებ (შ. ნადირაშვილი, 1975). ამიტომ მათზე აქ საგანგებოდ არ შევჩერდებით, მაგრამ არსებობს ბევრი საინტერესო მონაცემი განწყობისა და ცნობიერების ურთიერთობის შესახებ, რომელიც მაშინ შედარდება, როდესაც ადამიანი თავისი საკუთარი განწყობის ნიშნად გარკვეულ პროცედურებს ატარებს.

ამ მიმართულებით ჩვენ გარკვეული მონაცემები გვაქვს მოპოვებული, მაგრამ ამ საკითხზე, უპირველეს ყოვლისა, დ. უზნაძის შეხედულებების გადმოცემა გვინდა; რომელიც, სამწუხაროდ, ზშირად სწორად არაა ინტერპრეტირებული.

დ. უზნაძე ცხოველისა და ადამიანის აქტივობაში განწყობის როლის დახასიათების დროს განიხილავს შემთხვევას, როდესაც მშვიერი ადამიანი უარს ამბობს სხვისი ულუფის მითვისებაზე და ცნობიერების დახმარებით ახშობს თავისი აქტუალური განწყობის მოქმედებას. უზნაძე წერს: „მისი განწყობა (ადამიანის) უშუალოდ როდი გადადის ქცევაში, არა! სუბიექტის განწყობა სხვა სახით პოულობს თავის რეალიზაციას, ნაცვლად იმისა, რომ მან სუბიექტის სათანადო ქცევაში პოვოს გამოვლენა, მასში გარკვეული ქცევის აქტები გამოიწვიოს, იგი წის ცნობიერებაში იკვლევს გზას და თავის რეალიზაციას იქ პოულობს...სხვისი ულუფის მითვისების განწყობა თვითონ ქცევაში კი არა, ამ ქცევის წარმოახვედრის, რეალური ქცევის ფსიქიკურ ექვივალენტში პოულობს რეალიზაციას“ (ხაზგასმა ყველგან დ. უზნაძისა). ცოტა უფრო ქვევით უზნაძე უმატებს: „შესაძლო ქცევის ღირებულების გაცნობიერების მიხედვით, სუბიექტს მისი შესრულების თუ შე-

საძლებლობის განწყობა უჩნდება და ასე ხდება, რომ სუბიექტი გარკვეული ქცევის აქტს მიმართავს“ (დ. უზნაძე, 1940, გვ. 72). მოტანილი ციტატებიდან ირკვევა, რომ, უზნაძის აზრით, ადამიანს შეუძლია გაცნობიეროს განწყობის შინაარსი და იმ ქცევის ღირებულება, რომელიც მის საფუძველზე მომავალში უნდა განხორციელდეს. ამ გზით ადამიანი ახერხებს, განწყობის მოქმედება დაუქვემდებაროს ცნობიერების კონტროლს, გააცნობიეროს ის არაცნობიერი ფსიქიკური მდგომარეობა, განწყობა, რომელსაც თურმე მიუღებელი ქცევა უნდა მოჰყვეს.

აქედან, ცხადია, ნათლად ჩანს, რომ უზნაძისათვის განწყობა არაცნობიერ და არა გაუცნობიერებად მოვლენას წარმოადგენს, რომლის გაცნობიერების შემდეგ ადამიანისათვის ნათელი ხდება, რა უნდა გაეკეთებინა მას, რა იყო მისი მომავალი ქცევის მიმართულება. აქ ისიც უნდა გავიხსენოთ, რომ ჩვენ ჯერჯერობით უზნაძის ის შეხედულება განვიხილეთ, რომელიც იმპულსური ქცევის განწყობას ეხება. უზნაძე კი განწყობის ორ სახეს განასხვავებს: ფსიქიკური აქტივობის პირველ და მეორე დონეზე შემუშავებულ განწყობებს.

ფსიქიკური აქტივობის მეორე დონეზე შემუშავებულ განწყობას უზნაძე სპეციფიკურ ადამიანურ განწყობად თვლის, რომელიც კიდევ უფრო არსებითს კავშირშია ცნობიერებასთან. ამ საკითხზე იკუჩქვრს: „ნებისმიერ ქცევას განწყობა უდევს საფუძველად და ეს განწყობა გადამწყვეტ მომენტში იჩენს თავს, ჩვენ ვიცით, რომ ამ განწყობის შექმნა თავისებური განცდის სახით გვეძლევა, თვითაქტივობის იმ სპეციფიკური განცდის სახით, რომელიც არცერთ სხვა ცნობილ განცდას არაჰგავს“... როგორც ვხედავთ, ადამიანს შეუძლია გააცნობიეროს თავისი განწყობის აღმოცენების პროცესი, მას ასევე კარგად შეუძლია გააცნობიეროს აქტუალური განწყობის ზემოქმედების იმპულსი, მისი შინაარსი და ის მიმართულება, რომელსაც ამ განწყობის საფუძველზე მისი ქცევა მიიღებს. როგორც უზნაძე აღნიშნავს, როდესაც სუბიექტი გამოითანს გადაწყვეტილებას გარკვეული ნებელობითი ქცევის განსახორციელებლად, სუბიექტი განიცდის, რომ მას გაუჩნდა განწყობა, „რომელიც მის შემდგომ ქცევას დაედება საფუძველად და გარკვეული გზით წაიყვანს მას. მაშასადამე, სუბიექტს აქამდე „არ უნდოდა“ თითქოს და აი ეხლა უკვე „უნდა“ და „უნდა ნამდვილად“, რადგანაც განწყობა ნამდვილად მხოლოდ ეხლა შეიქმნა მასში. ამ განწყობის შექმნა მისი საქმეა. ამდენად იგი უეჭველად აქტიურია და, ბუნებრივია, რომ იგი ამ აქტივობას განიცდის კიდევაც“ (დ. უზნაძე, 1940, გვ. 175).

განწყობის ფსიქოლოგიური შინაარსის გაცნობიერების საკითხს უზნაძე ფართოდ განიხილავს ნებელობითი ქცევის მოტივის დახასია-

თების დროსაც. მან მოგვცა ქცევის საინტერესო ანალიზი და გვიჩვენა, რომ ადამიანის მიერ „თავისთავად კონცერტზე წასვლა“ ჯერ კიდევ არაა ფსიქოლოგიური ქცევის ფაქტი. თუ რა მოტივით მიდის ადამიანი კონცერტზე, მის შესატყვისად ვიღებთ გარკვეულ ფსიქოლოგიურ ქცევას. ადამიანმა იმდენად განსხვავებული ქცევა შეიძლება შეასრულოს, რამდენადაც განსხვავებული მოტივითაც შეიძლება მიდიოდეს კონცერტზე. როდესაც პიროვნება გადაწყვეტს, რომ კონცერტზე წავიდეს ნაცნობთან შეხვედრის მიზნით, იგი სულ სხვა განწყობით მოქმედებს და სხვა ქცევასაც ახორციელებს, ვიდრე მაშინ, როდესაც იგი „კონცერტზე მიდის ესთეტიკური სიამოვნების მიღების მიზნით“. უზნაიმე დამაჯერებლად გვიჩვენა, რომ გადაწყვეტილების მიღება რომელიმე ქცევის შესრულებისათვის, ამ ქცევის შესატყვისი განწყობის გამოშვებას ნიშნავს. ზემოთ აღნიშნული ქცევები ფსიქოლოგიურად იმითი განსხვავდებიან ერთმანეთისაგან, რომ სხვადასხვა ფსიქოლოგიური შინაარსი აქვთ, სხვადასხვა მიზანს ემსახურებიან, სხვადასხვა განწყობის საფუძველზე სრულდებიან. ამ დიფერენცირებული ფსიქოლოგიური შინაარსების გაცნობიერების გარეშე შეუძლებელია აღნიშნული დიფერენცირებული განწყობების ჩამოყალიბება.

მაშასადამე, როგორც ვხედავთ, უზნაძისათვის გარდა იმისა, რომ განწყობის გაუცნობიერებადობის დებულების მიწერა არაფრით არ შეიძლება, მისი აზრით, ღრულიად შეუძლებელია ცნობიერების ზემოქმედებისა და მონაწილეობის გარეშე ადამიანის აქტივობის მეორე დონის, შეგნებული ქცევის საფუძველად მდებარე განწყობის გამოშვება. მართლაც, ძნელია იმის მტკიცება, რომ „კონცერტზე ნაცნობის სანახავად წასვლის“ ან „ესთეტიკური სიამოვნების მიღების“ ქცევის დიფერენცირებული განწყობები ისე შეიქმნეს, რომ პიროვნება არ აცნობიერებდეს მათ განსხვავებულ ფსიქოლოგიურ შინაარსებს. კონცერტზე წასვლის რეალური ქცევის პროცესში, გზაში ადამიანი შესაძლებელია სულ სხვა საქმეებითაც იყოს დაკავებული, სხვა საქმეებზე ფიქრობდეს, გზად სხვა საქმეებიც ჩართოს და განახორციელოს, ამ დროს მისი ცნობიერება კონცერტზე წასვლის საქმიანობით შეიძლება არ იყოს დაკავებული, მაგრამ ასეთი საქმის დაგეგმვაში თავიდან ცნობიერება შეუძლებელია რომ არ მონაწილეობდეს. კონცერტზე წასვლა შემდგომში შესაძლებელია ცნობიერების საგანგებო მონაწილეობის გარეშე ხორციელდებოდეს, რადგან უკვე შემუშავებულ განწყობას შეუძლია ადამიანის ქცევის გაუცნობიერებელი წარმართვაც, მაგრამ ამის გამო იგი გაუცნობიერებად მოვლენად ვერ გადაიქცევა.

ამრიგად, უზნაძის შეხედულების მიხედვით, ადამიანის ფსიქიკური აქტივობის როგორც პირველ, ისე მეორე დონეზე იმპულსური და

შეგნებული მოქმედების დროს უყალიბდება გარკვეული ქცევის შესა-
რულების განწყობა, რომელიც შეიძლება დახასიათდეს როგორც მისი
მთლიანი, არაცნობიერი ფსიქიკური მდგომარეობა, რომელიც ქცევის
შიზანშეწონილ შიშდინარეობას განაპირობებს. საჭიროების შემთხვევა-
ში ადამიანმა შეიძლება გააცნობიეროს, თუ რა განწყობა აქვს მას, რა
განწყობით მოქმედებს იგი და ამითი დაუქვემდებაროს იგი თავის ცნო-
ბიერ ფსიქიკურ აქტივობას. ასეთი გაცნობიერება ადამიანს მაშინ უხ-
დება, როდესაც მისი განწყობა შეუსატყვისობაში მოდის ან მისი ქცე-
ვის საგნობრივ გარემოსთან, რომელიც სათანადოდ ვერ აისახა მის გან-
წყობაში, ან სოციალურ მოთხოვნებთან, რომელსაც მას საზოგადოებ-
ეუყენებს, ანდა მის საკუთარ ფსიქიკურ ავტოპორტრეტთან, რომე-
ლიც მას როგორც პიროვნებას გამოუმუშავდა და მისადმი შეუფერ-
ბელ ქცევას პირადი ღირსების შებლაღვიად განიცდის.

ამრიგად, შეიძლება დასაბუთებულად ჩაითვალოს, რომ, უზნადის
აზრით, განწყობა არაცნობიერ ფსიქიკურ მოვლენას წარმოადგენს და
არა გაუცნობიერებად ფენომენს.

ამ დებულების გვერდით, მასთან ერთად, ძალაში რჩება მეორე
დებულება: როდესაც გარკვეული ქცევის განწყობა არაცნობიერად
არსებობს და ცნობიერების დახმარების გარეშე გავლენას ახდენს ადა-
მიანის აქტივობაზე, იგი ფსიქიკურ მოვლენად უნდა ჩაითვალოს, რად-
გან იგი არის ინდივიდის არსებითი სასიცოცხლო ძალების მარგანი-
ზებული და მაფოკუსებული მთლიანი სისტემა, რომელიც ადამიანის
ცნობიერებისა და შეგნების ფუნქციონალური ექვივალენტის როლს
ასრულებს. მისი სათანადო გაცნობიერების დროს ადამიანისათვის ნა-
თელი ხდება, რომ იგი მისი „მე“-ს პიროვნების საფუძველია; გაცნო-
ბიერების შემდგომ განწყობა თუმცა ინდივიდის მთლიან მდგომარე-
ობად რჩება, მაგრამ იგი განიცდება არა როგორც საგნობრივი სინამ-
ღვილის კუთვნილება, არამედ იგი ხდება ადამიანის „მე“-ს ელემენ-
ტი, პიროვნების არსებითი შემადგენელი ნაწილი. დ. უზნადის ეს მო-
საზრებები, რომლებიც ზოგჯერ ბოლომდე სწორად არ იყო გაგებუ-
ლი, საბოლოოდ განმტკიცდა იმ ექსპერიმენტული გამოკვლევების სა-
ფუძველზე, რომლებიც უფრო მოგვიანებით ჩატარდა.

განწყობის ექსპერიმენტულ გამოკვლევებს შორის ცნობილია ზინ-
გერისა და შეიხანის გამოკვლევები, რომლებშიც ნათლადაა ნაჩვენები
განწყობის ეფექტებზე ცნობიერების გავლენის ფაქტი. აღმოჩნდა, რომ
თუ ცდისპირი გააცნობიერებს განწყობის მოქმედების კანონზომიერე-
ბას და ცნობიერად მოემზადება მოსალოდნელი ეფექტისთვის, მისი გან-
წყობის ეფექტი საგრძობლად გაიზრდება (Singer G. and Sheehan
P. 1965). ასევე საინტერესო შედეგები აქვს მოპოვებული ა. სტორს.

მისი მონაცემებით ირკვევა, რომ ობიექტების სიდიდეთა შეფასებაზე დიდ განწყობისეულ გავლენას ახდენს ის ფაქტი, თუ რა კატეგორიის საგნებად იქნება იდენტიფიცირებული საგანწყობო ობიექტები, ცნობიერად კატეგორიზებული იქნებიან ციფრებად თუ ასოებად, ისინი დიფერენცირებულ და შესატყვის განწყობისეულ გავლენას ახდენენ კრიტიკული ობიექტების შეფასებაზე (Story A. B., 1959). ასეთივე ეფექტებია მიღებული შემეცნებისა და სოციალური განწყობების შესწავლის დროს. მალცმანისა და მორისეტის შრომაში ნაჩვენებია, რომ შემეცნების სფეროში შესაძლებელია შემუშავებულ იქნეს განწყობა, რომლის საფუძველზე ცდისპირი სრულიად გაუცნობიერებლად გარკვეულ საგანთა კატეგორიების მიმართ ავლენს თავის განწყობას, ადგენს ანაგრამებს, რომლებიც საგანთა გარკვეულ კატეგორიებს განეკუთვნებიან. ასევე გაუცნობიერებლად შესაძლებელი ხდება განწყობის შემუშავება გარკვეული წესებით ამოცანის გადაწყვეტაზე. მაგრამ ამავე გამოკვლევაში ნაჩვენებია, რომ შემეცნების განწყობის ფორმირებასა და მის მოქმედებაზე დიდ გავლენას ახდენს ამ განწყობების გაცნობიერება ან მათ მიმართ გარკვეული ცნობიერი მანიპულაციების წარმოება (Maltzman I. and Morrisset I. 1953). სოციალური განწყობების შესწავლის დროსაც აღმოჩნდა, რომ ცნობიერებას შეუძლია ხელი შეუწყოს ან შეუშალოს განწყობის აღმოცენებას, ფიქსაციასა და მოქმედებას (Insko C. A., 1967).

ასრიადად, როგორც ირკვევა, ფსიქიკური აქტივობის დაზასიათებისას, ფსიქოლოგიის საგნის განსაზღვრების დროს, მხედველობაში უნდა იქნეს მიღებული, რომ ფსიქიკის ცნობიერებით შემოსაზღვრა მის შევეწროებას ნიშნავს. არაცნობიერი ფსიქიკური აქტივობა დიდ როლს თამაშობს ადამიანის რეალურ ცხოვრებაში, მისი მოქმედებისა და ცნობიერების ორგანიზაციაში. მაგრამ საბჭოთა ფსიქოლოგიისათვის მიუღებელია ნეორე უკიდურესი თვალსაზრისიც, რომელიც აკნინებს ცნობიერების როლს ადამიანის ფსიქიკურ აქტივობაში. ასეთ თვალსაზრისზეა აგებული გაუცნობიერებადი განწყობის ცნება, რომლის მიხედვითაც არსებობს ისეთი ფსიქიკური, რომლის გაცნობიერება პრინციპულად შეუძლებლად არის მიჩნეული და რომელზედაც, მაშასადამე, ცნობიერებას არავითარი გავლენის მოხდენა არ შეუძლია. ეს დებულება მიუღებელია განწყობის ფსიქოლოგიისათვის. ამ დებულების სასარგებლოდ ფსიქოლოგიაში არ არსებობს რაიმე მონაცემი.

აღაშიანის ფსიქიკური აქტივობა ცნობიერი და არაცნობიერი პროცესების ერთიანობის საფუძველზე ხორციელდება და მისი კანონზომიერების შესწავლა განწყობის თეორიის საფუძველზეა შესაძლებელი. ამ თეორიის მიხედვით განწყობა განიხილება, როგორც ინდივიდის გარემოსადმი შეგუების გენეტიკურად აღრეული ფორმა, ფსიქიკური აქ-

ტივობის შექანიზმი, რომლის საფუძველზე აღმოცენდება ინდივიდის შეგუებით აქტივობა, ქცევა, რომლითაც მისი მოთხოვნილებების დაკმაყოფილება ხდება შესაძლებელი. მაგრამ განწყობის თეორიის მიხედვით განწყობის საფუძველზე განხორციელებული შეგუებითი აქტივობა ფსიქიკის განვითარების მხოლოდ ადრეული, გახვლილი ეტაპი არაა, რომელსაც აღარავითარი ღირებულება აღარა აქვს ადამიანის მაღალი, სოციალური, შეგნებული საქმიანობისათვის. განწყობა წარმოადგენს ადამიანის რთული ფსიქიკური აქტივობის გამაერთიანებელ არაცნობიერ მთლიან მდგომარეობას, რომლის საფუძველზე ურთიერთთან დაკავშირებული არიან ადამიანის მოთხოვნილებები. ქცევის საკნობრივი გარემო, ადამიანის ცნობიერება და სოციალური სინამდვილის მოთხოვნები, რომელსაც საზოგადოება უყენებს ადამიანს. განწყობა, როგორც ამ მოვლენების ერთიანობის საფუძველი და ადამიანის აქტუალური მდგომარეობა, შეიცავს თავისთავში იმპულსს, ტენდენციას, რომელიც ადამიანს გარკვეული ქცევისკენ უბიძგებს და მის მიზანშეწონილ მიმდინარეობას განაპირობებს. განწყობის, ქცევისა და ცნობიერების ამ რთული შინაგანი ურთიერთობის შესახებ რუსულად ნაილად მიუთითა დ. უზნაძემ თავის უკანასკნელ განზოგადებულ შრომაში (დ. უზნაძე, 1977).

განწყობის თეორია, ჩვენი აზრით, შესაძლებლობას იძლევა ფსიქოლოგიის საგნის, ფსიქიკურის განსაზღვრის დროს მხედველობაში გვექონდეს ყველა ის მიღწევა, რომელიც მოპოვებული იყო სხვადასხვა ფსიქოლოგიურ მიმდინარეობებში, მაგრამ ამავე დროს დაეძლიოთ ყველა ის ცალმხრივობანი და მეთოდოლოგიური ნაკლოვანებანი, რომლებიც მათ ჰქონდათ.

ამ ამოცანის შესრულება შესაძლებელი ხდება ფსიქიკურის განსაზღვრების დროს მარქსისტული მეთოდოლოგიის გამოყენების საფუძველზე, რომელიც ფსიქიკის ბუნების გაგების ერთადერთ ჰემმარით ფილოსოფიურ საფუძველს გვაძლევს. ყველა ამ მოსაზრების გათვალისწინების საფუძველზე ვფიქრობთ, რომ განწყობის თეორიის თვალსაზრისით ფსიქიკურის ბუნების შესწავლის საქმიანობა შეიძლება განვიხილოთ, როგორც მცდელობა, შეტანილი იქნეს გარკვეული წვლილი საბჭოთა ფსიქოლოგიის განვითარებაში.]

2.2. ზოგადი მოსაზრებანი ფსიქიკურის ბუნების შესახებ განწყობის თეორიის თვალსაზრისით

აქამდე განხილული შეხედულების მიხედვით ძნელია ერთიანი თვალსაზრისის შემუშავება ფსიქიკის ბუნების შესახებ. ფსიქიკა აღნიშნულ შეხედულებებში ხან ცნობიერების შინაარსის სახით იყო გან-

ხილული, რომელიც გარკვეული თვალსაზრისით განიხილება, ხან ცნობიერების აქტის სახით, რომელიც გარკვეულ შინაარსებზე მოიმართება; ზოგჯერ ფსიქიკა გაგებულ იყო, როგორც სპეციფიკური კავშირებით გაერთიანებული ფენომენები, ზოგჯერ კი—როგორც ინდივიდის ქცევა; იგი ხან ქცევისადმი არაცნობიერ მზაობად იყო გამოცხადებული, ხან კი სინამდვილის გარკვეული სფეროს უნიკალურ მთლიანობად და ასე შემდეგ.

ყველა ამ შეხედულებაში მითითებულია ფსიქიკის გარკვეული საინტერესო ნიშანი, რომლის გარკვეული უნივერსალიზაციის გამო ეს თეორიები ურთიერთთან წინააღმდეგობაში მოდიან. ამავე დროს ასეთი ცალმხრივობათა გამო ამ თეორიებში ვერ ხერხდება ადამიანის ფსიქიკური აქტივობის ზოგადი ბუნების გაგება და იმ კანონზომიერებათა შესახებ არსებული მონაცემების გაერთიანება, ერთიანი სისტემის სახით წარმოდგენა, რომლებიც მოპოვებულია ფსიქოლოგიაში ადამიანის ფსიქიკური აქტივობის შესახებ.

განწყობის თეორია, თუ მას გავიგებთ, როგორც ადამიანის აქტივობის ზოგადფსიქოლოგიურ თეორიას, წარმოადგენს სრულიად ახლებური ორიენტაციის ფსიქოლოგიას ადამიანის ფსიქოლოგიური აქტივობის შესახებ, რომელსაც შეუძლია თავისთავში გააერთიანოს და დაიტოს ახლიან ბევრი არსებითი მონაცემი ადამიანის ფსიქიკის შესახებ, რომლებიც სხვადასხვა ფსიქოლოგიურ თეორიაში იყო მოპოვებული. მაგრამ ცხადია, განწყობის ზოგადფსიქოლოგიური თეორია მხოლოდ მაშინ შეიძლება ჩაითვალოს ნაყოფიერ თეორიად და გვერდზე დავეყენოთ ბიპევიორიზმს ან გეშტალტთეორიას, როგორც მათი შემცველი თეორია, თუ მასში უბრალოდ კონგლომერატის სახით არ იქნება გაერთიანებული ყველა ის მონაცემი, რომლებიც აქამდე არსებულ „მცირე“ და „დიდი“ ფსიქოლოგიურ თეორიებს აქვთ მოპოვებული. ვარდა ამისა, ცხადია, ისიც იგულისხმება, რომ მას უნდა ჰქონდეს საკუთარი ახალი მონაცემები ადამიანის ფსიქიკური აქტივობის კანონზომიერებათა შესახებ. ჩვენი აზრით, განწყობის ფსიქოლოგია ამ მოთხოვნებს აკმაყოფილებს და სახავს ახალ პრობლემებს ადამიანის ფსიქიკის ბუნების შემდგომი უფრო ღრმა გაგებისათვის.

განწყობის თეორია დ. უზნაძის მიერ ფორმირებული იყო, როგორც სრულიად ახალი შეხედულება თვითონ ადამიანის ფსიქიკური ბუნების შესახებ, რომლის გათვალისწინების გარეშე შეუძლებელია ამ თეორიის არსის გაგება. განწყობის თეორიის ამ ასპექტის გაგებას ხშირად ხელს უშლის განწყობის ცნების განვითარების ისტორია, რომელიც ინდივიდის კერძო სენსომოტორული საკითხების შესწავლასთან იყო დაკავშირებული და ამიტომ თითქმის არაერთარ კავშირში არ იყო

ადამიანის პიროვნების ძირეულ და არსებით საკითხებთან, რომელია შესწავლისა და გაგებისათვის არის საბოლოოდ მოწოდებული განწყობის ფსიქოლოგია.

ფსიქოლოგიაში დღესაც არსებობს შეხედულება, რომლის მიხედვითაც განწყობის ცნება გამოყენებული უნდა იქნეს გარკვეული კლასის ფსიქიკური მოვლენების გაგებისა და ახსნისათვის. სწორედ ასეთი კლასის მოვლენების, „განწყობისეული ილუზორული აღქმის“ ეფექტების კვლევით დაიწყო დ. უზნაძემ განწყობის ექსპერიმენტული ფსიქოლოგიის ჩამოყალიბება. მან მოგვცა აღნიშნული ეფექტების ამხსნელი ცნება, რომელიც კარგად ხსნიდა ამ მოვლენებს. მაგრამ უზნაძის მეცნიერულ-თეორიული საქმიანობა ამითი არ ამოიწურებოდა. მან დაიწყო განწყობის ზოგადფსიქოლოგიური თეორიის ჩამოყალიბება, რომელიც დღესაც ვითარდება. ეს გაფართოებული თეორია საერთოდ ადამიანის ფსიქიკურ აქტივობას ეხება.

განწყობის ზოგადფსიქოლოგიური თეორია თავიდან განწყობის იმ ცნებას ემყარებოდა, რომელიც „განწყობის ილუზორული ეფექტების“ ასახსნელად იყო ჩამოყალიბებული. უზნაძის დამსახურება ის არის, რომ მან შეიმუშავა გარკვეული მეთოდი, რომლითაც შესაძლებელია განწყობის ბევრი თავისებურების შესწავლა. ამ მეთოდს შემდეგში განწყობის კვლევის კლასიკური მეთოდი ეწოდა. იმ ფსიქიკურ მოვლენას, ეფექტს, რომელიც ამ მეთოდით შეისწავლება, პიაჟემ „უზნაძის ეფექტი“ უწოდა (Piaget I., 1944). მაგრამ საქმე იმაშია, რომ განწყობას ზოგადფსიქოლოგიური თეორია ადამიანის მთელ ფსიქიკურ აქტივობას ეხება და არა მხოლოდ აღნიშნულ ეფექტებს. თვითონ პიაჟე სულაც არ ეთანხმება განწყობის ზოგადფსიქოლოგიურ თეორიას და „უზნაძის ეფექტის“ ახსნას თავისი გენეტიკური ფსიქოლოგიის საფუძველზე ცდილობდა. ჩვენ შემდგომში საგანგებოდ განვიხილავთ პიაჟეს მონოგრაფიას „უზნაძის ეფექტის შესახებ“ და იმ თეორიას, რომლითაც იგი ცდილობს ადამიანის ინტელექტუალური აქტივობის განვითარებისა და ბუნების ახსნას.

განწყობის შესწავლის კლასიკური მეთოდი დღესაც რჩება ერთ-ერთ საუკეთესო და მოხერხებულ მეთოდად, რომელიც იძლევა ბევრ საინტერესო მონაცემს ადამიანის განწყობის ზოგად და ინდივიდუალურ თავისებურებათა შესახებ. მაგრამ, სამწუხაროდ, ადამიანის ფსიქიკური აქტივობის საფუძველად მდებარე განწყობის ყოველგვარ თავისებურებათა გამოკვლევას ზოგჯერ მხოლოდ ამ მეთოდით მოპოვებული მონაცემების საფუძველზე ცდილობდნენ, რასაც მოსდევდა ადამიანის შემეცნებითი და სოციალური აქტივობის თავისებურებათა დაყვანა განწყობის იმ პარამეტრებზე, რომლებიც ადამიანის სენსომოტორულ აქტივობაში ვლინდება. ასეთი თვალსაზრისი კი, ცხადია, ხელს უშლის

განწყობის ზოგადფსიქოლოგიური თეორიის შემდგომ განვითარებას იმ მიმართულებით, რომელსაც დიდ ღირებულებას ანიჭებდა თვითონ უზნაძე.

ამ მიუღებელი თვალსაზრისის საფუძველზე გაჩნდა ის კუროზული შეხედულება, თითქოს აღქმის სფეროში კლასიკური მეთოდით განწყობის კანონზომიერების შესწავლა ხდება, ხოლო აზროვნების, მეხსიერების, სოციალური შეფასებისა და სხვა სფეროში ჩატარებული განწყობის ცდებში ხდება განწყობის თეორიის თვალსაზრისით აღნიშნული პროცესების შესწავლა. ნამდვილად კი განწყობის ეფექტები, სადაც არ უნდა გამოვლინდნენ ისინი — აღქმაში, აზროვნებაში, სოციალურ შეფასებასა თუ სხვა ფსიქიკურ პროცესში, განწყობის მოქმედების ეფექტებია და განწყობის ბუნების არსებითი შესწავლისათვის ყველა ისინი უნდა იქნენ გამოყენებული. ფსიქიკურა აქტივობის რაც უფრო ფართო სფეროს მონაცემების საფუძველზე შევეცდებით ადამიანის ქცევის საფუძველად მდებარე განწყობის შესწავლას, მით უფრო სრულ ცოდნას შევიძუშავეთ განწყობის ბუნებისა და მისი მოქმედების კანონზომიერებათა შესახებ.

განწყობის ზოგადფსიქოლოგიური თეორია, რომელიც ადამიანის ფსიქიკური აქტივობის კანონზომიერებათა შემეცნებას ცდილობს, ფსიქიკის ბუნების თავისებურ გაგებას გულისხმობს. ეს გაგება ემყარება შონაცემებს სინამდვილის მოვლენათა კავშირურთიერთობათა ძირითადი ფორმების შესახებ და ითვალისწინებს მთლიანი ინდივიდისა და მისი ქცევის სპეციფიკურ თავისებურებებს.

2. 2. 1. სინამდვილის მოვლენათა ფიზიკური ურთიერთობის ფორმები

სინამდვილის საგნები და მოვლენები, უპირველეს ყოვლისა, ფიზიკურად მოქმედებენ ურთიერთზე. მათი ურთიერთშემოქმედების შინაარსი სხვადასხვა სახის ფიზიკურ კანონშია წარმოდგენილი, რომლებიც საბოლოოდ მიზეზშედეგობრივი კავშირის კატეგორიაში ერთიანდებიან.

ფიზიკური მოვლენების მიზეზშედეგობრივი კავშირების დახასიათების დროს გამოყენებულია ისეთი ცნებები, როგორცაა სივრცე, დრო, იმპულსი, მოძრაობა, ძალა და სხვანი, რომლებიც გარკვეულ სისტემას ქმნიან და სინამდვილის მოვლენათა რეალურ კავშირურთიერთობებს წარმოგვიდგენენ.

რომ გასაგები გახდეს კავშირის ამ ფორმის სპეციფიკური შინაარსი, მას გარკვეულ მაგალითის საფუძველზე დავახასიათებთ. წარმოვიდგი-

ნოთ ბილიარდის მაგიდა, რომელზედაც ბილიარდის ორი ბურთი დევს, მოთამაშეები ცდილობენ ბილიარდის ჯოხის დახმარებით ბურთები ისე მოარტყან ერთმანეთს, რომ ერთ-ერთი ბურთი ბილიარდის ლუზაში ჩავარდეს. შეიძლება დაბეჭითით ითქვას, რომ ბილიარდების ბურთების ურთიერთობა, როდესაც ისინი ეჯახებიან ერთმანეთს და შემდეგ გარკვეული მიმართულებით მიგორავენ, შესაძლებელია ზუსტად აღიწეროს. ამისათვის საჭიროა ვიცოდეთ ბურთების საწყისი მდგომარეობის გარკვეული ფიზიკური მახასიათებლები, ის ძალები, რომლებითაც ისინი ერთმანეთზე ზემოქმედებენ, და ის ფიზიკური კანონები. რომლებიც ხორციელდება მათი შემდგომი მოძრაობის დროს. ერთი სიტყვით, ფიზიკურ კანონზომიერებათა საფუძველზე პრინციპულად შესაძლებელია ზუსტად დადგინდეს, თუ სივრცის რა ადგილს დაიკავენ ისინი დროის გარკვეულ მომენტში, ურთიერთზე ზემოქმედების შემდეგ.

ასეთი ფიზიკური კანონზომიერება რომ არ არსებობდეს ბილიარდის ბურთების ურთიერთქმედებაში, მოთამაშე ვერც მოახერხებდა დახელოვნებულყო ბილიარდის თამაშში. შეიძლება ითქვას, რომ ფიზიკური საგნების ურთიერთობა შეიძლება ზოგადად დახასიათდეს მიზეზშედეგობრივი კავშირის სახით, როდესაც ერთ-ერთი მოვლენა დროში წინ უსწრებს მეორეს, ხოლო მეორე მოსდევს პირველს და ამავე დროს ხორციელდება გარკვეული ფიზიკური კანონზომიერებანი, მაგალითად, ენერჯისა და მასის მუდმივობის კანონი და სხვა. როდესაც საგანთა ფიზიკური, მიზეზშედეგობრივი პროცესების აღწერის დროს მეცნიერები ისეთ შედეგს იღებენ, რომელიც ამ კანონების კომპლექსის მოქმედებას არ ეთანხმებიან, ისინი ამას თითქმის ყოველთვის ამ პროცესების აღწერის უზუსტობას მიაწერენ, ანდა ახალი მოვლენებისა და კანონზომიერებათა აღმოჩენას ახდენენ. ეს ვითარება ცხადყოფს იმას, რომ ფიზიკურ მეცნიერებაში დამკვიდრებულია სამართლიანი და მტკიცე რწმენა, რომ საგანთა მიზეზშედეგობრივ ურთიერთობასა და ფიზიკურ კანონებს შორის არსებობს შინაგანი აუცილებელი კავშირი. ასეთი რწმენის განმტკიცებისათვის მეცნიერება მრავალ საბუთს იძლევა. ამგვარი რწმენის არსებობას უკავშირდება ბევრი საინტერესო აღმოჩენა ბუნებისმეტყველებაში. ასეთ რწმენაში ასახულია ის რეალური ვითარება, რომ სინამდვილის საგნებსა და მოვლენებს შორის არსებობს კავშირის სპეციფიკური ფორმა—მიზეზშედეგობრივი დამოკიდებულება, რომელიც სხვადასხვა ფიზიკური კანონზომიერების სახით ვლინდება.

საგანთა ფიზიკური ურთიერთზემოქმედების პროცესში, რომელსაც სინამდვილეში რეალურად აქვს ადგილი, ეგულისხმება. რომ საგნები „გარედან“ განიცდიან გარკვეული ძალების ზემოქმედებას. იმის

გამო, რომ ეს ძალები საერთოდ ჰომოგენური ბუნებისანი არიან, მეცნიერებას სრულიად სამართლიანი ტენდენცია უჩნდება, მოახდინონ მათი ინტეგრაცია ერთიან დროულვრცულ ფიზიკურ ველში. საგანთა ფიზიკური ურთიერთქმედება მათი კავშირის ერთ-ერთ სპეციფიკურ ფორმად უნდა ჩაითვალოს.

აქვე უნდა აღინიშნოს ისიც, რომ დღეისათვის ფიზიკურ მეცნიერებაში ნიკროსხეულებს შორის აღმოჩენილია ფიზიკური ურთიერთქმედების სრულიად უჩვეულო ფორმები, მაგრამ ეს ალბათ არ ცვლის ჩვენი ძირითად თეზის იმის შესახებ, რომ ფიზიკური სინამდვილე ხასიათდება კანონზომიერებათა გარკვეული სისტემით, რომელიც მოვლენათა მიზეზშედგომბრივი კავშირების ფორმაში თავსდება. მაგრამ სინამდვილეში არსებობს მოვლენათა ურთიერთობის ფორმები, რომლებიც განსხვავდებიან ფიზიკური ურთიერთქმედებისაგან. მაგალითად, კავშირის ამ ფორმებისაგან თვისობრივად განსხვავდება მოვლენათა ურთიერთქმედების ბიოლოგიური ფორმა, რომელთა დახასიათებისათვის მეცნიერება სულ სხვა საწყისი წარმოდგენებიდან გაიზღვის.

2. 2. 2. ცოცხალი ორგანიზმისა და სინამდვილის ურთიერთობა

ცოცხალი ორგანიზმი, როგორც ცნობილია, ფიზიკური ობიექტებისაგან განსხვავებით სრულიად სხვაგვარ დამოკიდებულებაში იმყოფება თავის ფიზიკურ გარემოსთან. მისი თავისებურება ის არის, რომ იგი სპეციფიკურ სასიცოცხლო პროცესებს ახორციელებს. ეს აქტიულობა ასიმპლაცი-დისიმპლაციის პროცესების სახით მიმდინარეობს, რომლის დროსაც ორგანიზმი სინამდვილესთან გარკვეულ წონასწორობას აწყარებს და ინარჩუნებს. სინამდვილისა და ორგანიზმის ურთიერთობაში მოვლენათა მიზეზშედგომბრივი დამოკიდებულება, მართალია, არ ირღვევა, მაგრამ მხოლოდ მის საფუძველზე სასიცოცხლო პროცესების სპეციფიკურობა გაუგებარი იქნებოდა.

ყოველი ცოცხალი ორგანიზმი გარკვეულ სისტემას წარმოადგენს და ის ცოცხალ ორგანიზმად რჩება მანამდე, სანამ თავის სტრუქტურას ინარჩუნებს. თავისი სტრუქტურის შენარჩუნებას ცოცხალი ორგანიზმი გარემოსთან ურთიერთობის პროცესში ახერხებს, რომელიც ყოველ ხუთს ემუქრება მის მთლიანობას, დამანგრეველ გავლენას ახდენს მის სტრუქტურაზე. მაგრამ ამ მთლიანობის შენარჩუნების ტენდენცია ცოცხალი ორგანიზმის ერთერთ ძირითად შინაგან ტენდენციას წარმოადგენს. ეს ტენდენცია ორგანიზმის დაბადებისთანავე იწყებს, მოქმედებს და მისი მომწიფებისა და განვითარების გარკვეულ პროგრამას შეიცავს. მომწიფება-ჩამოყალიბების შემდეგ ცოცხალი ორგა-

ნიშმის შინაგანი ტენდენცია თავისი სტრუქტურის შენარჩუნებისა და მსგავსი ცოცხალი ინდივიდების რეპროდუქციისაკენაა მიმართული.

ორგანიზმის სასიცოცხლო პროცესების თავისებურებათა შესწავლას ბიოლოგიაში ბოლო დროს „წონასწორობის მოდელის“ საფუძველზე ცდილობდნენ. ამ თეორიის მიხედვით ცოცხალი ორგანიზმი შეიძლება განხილული იქნეს, როგორც სისტემა, რომელიც ნორმალურ მდგომარეობაშია მაშინ, როდესაც წონასწორობაში იმყოფება. ყოველი ზემოქმედება, რომელსაც იგი წონასწორობიდან გამოჰყავს, მასში იწვევს ტესტენციას—აღიდგინოს ჩვეული მდგომარეობა. წონასწორობის დარღვევამ თუ ზღვრულ სიდიდეს გადააჭარბა, ეს შეიძლება კატასტროფით დამთავრდეს. ასეთ შემთხვევაში ორგანიზმი ვეღარ ახერხებს თავისი ბუნებრივი წონასწორობის აღდგენას და იღუპება. წონასწორობის ეს მუდმივი დარღვევა-აღდგენის პროცესი ორგანიზმისა და გარემოს ურთიერთქმედების პროცესში მიმდინარეობს. ამ დროს ხდება „მატერიალური გაცვლა“ ცოცხალ ორგანიზმსა და გარემოს შორის. ორგანიზმი გარემოდან ითვისებს ნივთიერებებს, რომლებიც მისი წონასწორობის აღდგენას ემსახურებიან, ახდენს მათს ანიმილაციას, რთავს თავის სტრუქტურაში. არსებობს საგნებისა და მოვლენების გარკვეული კლასი, რომელიც შეიძლება ჩაირთოს ორგანიზმისა და გარემოს მატერიალური გაცვლის პროცესში. ორგანიზმისა და გარემოს საჭირო საგნების ურთიერთობა პრინციპულად განსხვავდება საგნების იმ ფიზიკური ურთიერთქმედებისაგან, რომელთა შესახებ ჩვენ ზემოთ გვქონდა ლაპარაკი. ორგანიზმისა და გარემოს ურთიერთობაში, რასაკვირველია, სრულიადაც არ ირღვევა მიზეზშედეგობრივი ურთიერთობის პროცესი, მაგრამ იმისდამიხედვით, თუ შინაგანი წონასწორობის მიხედვით რა მდგომარეობაში იმყოფება ორგანიზმი, იგი თავის აქტივობას გარკვეულ მიმართულებას აძლევს.

ამ ვითარების ასახსნელად ბოლო ხანებში ჩამოყალიბდა ე. წ. ორგანიზმული თეორია, რომელსაც ცოცხალი ორგანიზმის განვითარებისა და აქტივობის გასარკვევად მიზეზშედეგობრივი პრინციპის გვერდით, მასთან შეთანხმებით მიზანშეწონილობის ცნებაც შემოაქვს, რაც ორგანიზმის სტრუქტურის თავისებურებასთან არის დაკავშირებული. ამ მხრივ ყურადღებას იმსახურებს ბერტალამფის გამოკვლევები (Bertalamfy. L., 1952), რომელშიც ავტორი ნათელს ხდის, რომ ორგანიზმი მთლიან დინამიკურ სისტემას წარმოადგენს, რომლის მიზანშეწონილი ქცევა მისი სტრუქტურის თავისებურებიდან გამომდინარეობს. ეს შეხედულება ეწინააღმდეგება იდეალისტურ, ვიტალისტურ თეორიას, რომლის მიხედვითაც, ორგანიზმის მიზანშეწონილ ქცევას ცოცხალ ორგანიზმში არსებული სუბსტანციურად განსხვავებული სინამდვილის ზემოქმედება განა-

პირობებს. მაგრამ შემდგომში სხვადასხვა სუბსტანციური ბუნების ფიზიკური და ვიტალური ენერგიების ურთიერთობის საკითხი პრინციპულად გაურკვეველი რჩება, რაც ამ თვალსაზრისის უმართებულობაზე მიუთითებს.

უნდა აღინიშნოს, რომ ცოცხალი ორგანიზმისა და საგნობრივი სინამდვილის ურთიერთობის ბიოლოგიური ფორმა, რაც საჭირო საგანთა ასიმილაციით მთავრდება, ცოცხალი ორგანიზმისა და საგნების უშუალო კონტაქტის პროცესში ხორციელდება. „მატერიალური გაცვლის“ პროცესი ასეთი კონტაქტის გარეშე შეუძლებელია.

მაგრამ ცოცხალი ორგანიზმის განვითარების გარკვეული დონიდან თანდათან ფართოვდება ინდივიდის აქტივობის სფერო. ცოცხალი ორგანიზმები იწყებენ ურთიერთობის დაწყარებას სინამდვილის ისეთ საგნებთან, რომლებიც მათგან გარკვეულ დისტანციაზე იმყოფებიან. ინდივიდისა და სინამდვილის საგანთა ამ ურთიერთობის ფორმას მრავალი მკვლევარი მოვლენათა ურთიერთობის ფსიქიკურ ფორმას უწოდებს.

2. 2. 3. ინდივიდისა და საგნის დისტანციური ურთიერთობის ფორმა

განვითარების გარკვეული საფეხურიდან ინდივიდი იწყებს მისგან შოშორებულ საგნებთან ურთიერთობის დამყარებას, მაგრამ ასეთი საგნებიდან იგი მხოლოდ ისეთებთან ამყარებს ურთიერთობას, რომლებიც გარკვეულ კავშირში არიან მის მოთხოვნილებებთან. ამას მიხედვით, ინდივიდი ზოგიერთი საგნისავე ისწრაფვის, ზოგიერთს კი გაურბის. ცხადია, ასეთი ურთიერთობა დაკავშირებულია ინდივიდის მოძრაობის უნარის განვითარებასთან.

აღსანიშნავია, რომ გარკვეულ საგნებთან მიახლოება ან მათგან განზრდება ისეთივე უშუალო სახის ბიოლოგიური ასიმილაცია-დისიმილაციის აქტივობა არაა, რომელსაც ცოცხალი ორგანიზმი საგნებთან კონტაქტის პროცესში ასრულებს. დისტანციაზე არსებულ საგნებთან მიახლოების ან დაშორების აქტივობა უშუალო სასიცოცხლო პროცესების დაკმაყოფილებას არ ემსახურება.

დისტანციაზე არსებული საგნების შექმნევა, მათთან მიახლოება იმისათვის, რომ მათი ასიმილაცია მოხდეს, დროისა და სივრცის გამოყენებას გულისხმობს. ინდივიდის ქცევაში ასეთ შექმნევაში დროცა და სივრცეც უფრო გაზრდილი, დიდი მასშტაბებით მონაწილეობს. განვითარების ამ დონეზე ინდივიდსა და გარემოს შორის სასიცოცხლო მნიშვნელობის მქონე მატერიალური გაცვლა მხოლოდ მას შემ-

დღე შეიძლება მოხდეს, როდესაც ინდივიდი გადალახავს იმ დისტანციას, რომელიც არსებობს მას და საგანს შორის როგორც დროის, ისე სივრცის თვალსაზრისით. მან შორიდან უნდა შეამჩნიოს საგანი, დაქლიოს სივრცითი დისტანცია მასა და საგანს შორის, კონტაქტში მოვიდეს საჭირო საგანთან. ამასთანავე, მთელი ამ დროის განმავლობაში, სანამდე ამ აქტივობას ახორციელებს, მან უნდა შეინარჩუნოს თავისი დადებითი დამოკიდებულება, სწრაფვა ამ საგნის მიძარტ. საგნებთან უშუალო კონტაქტის დამყარებამდე განხორციელებული ეს აქტივობა მოვლენათა ურთიერთობის სრულიად თავისებურ, სპეციფიკურ ფორმას გამოხატავს და მისი დაყვანა არ შეიძლება მოვლენათა ურთიერთობის აქამდე განხილულ ფორმებზე. ინდივიდის ამგვარ ურთიერთობას საგნებთან ძირითადად სმენისა და მხედველობის საშუალებით ამყარებს და მას ზოგჯერ ფსიქიკურ ურთიერთობად თვლიან. ეს პროცესიც, ცხადია, გარკვეული მატერიალური გაცვლის გზით ხორციელდება, მაგრამ ამ გაცვლას უშუალო სასიცოცხლო მნიშვნელობა არ აქვს, იგი ერთგვარი რგოლია, საშუალებაა მომავალი სასიცოცხლო პროცესებისათვის.

მართლაც, ცხადია, რომ საგნის ზემოქმედებით მიღებული მხედველობითი ან სმენითი შთაბეჭდილებანი თვითონ ვერ გამოდგებიან ორგანიზმის სასიცოცხლო პროცესების განხორციელებისათვის. საგნის ან წყლის მხედველობითს ხატს ან ამ საგნებიდან მომდინარე ბგერებს არ შეუძლიათ ჭამის ან სმის მოთხოვნილების დაკმაყოფილება. მაგრამ ამ შთაბეჭდილებებს ინდივიდისათვის მაინც დიდი მნიშვნელობა აქვთ. ისინი საჭირო საგნებთან მისვლისათვის ან მათზე საგნისაგან განრიდებისათვის მანიშნებელ ორიენტირებს წარმოადგენენ. მათში ინდივიდის საჭიროებებთან დაკავშირებული საგნებია ასახული. მათ „მნიშვნელობა“ აქვთ — ისინი სხვა საგნებზე მიმთითებელი მოვლენები არიან. მათი ერთობლიობა ფსიქიკურ სინამდვილეს ქმნის. ეს ფსიკიკური მოვლენები, მართალია, არსებითად არიან დაკავშირებული ინდივიდის სასიცოცხლო პროცესებთან, მაგრამ მათი კანონზომიერების დაყვანა ფიზიკურ და წმინდა ბიოლოგიურ პროცესებზე მაინც არ შეიძლება. მაგრამ აქვე უნდა აღინიშნოს, რომ მათი ბუნებისა და კანონზომიერებების გაგება მხოლოდ იმ საგნობრივ სინამდვილესთან და ბიოლოგიურ პროცესებთან ურთიერთობაში შეიძლება, რომლებთანაც ისინი არსებითად არიან დაკავშირებული.

აღნიშნული ფსიქიკური პროცესების ბუნების გარკვევისათვის საჭიროა გათვალისწინებული იქნეს ცოცხალი ორგანიზმის მოთხოვნილებები და საგნობრივი სინამდვილე, რომელიც ამ მოთხოვნილებების დაკმაყოფილების საშუალებას იძლევა.

განვითარების გარკვეულ საფეხურზე, როდესაც ინდივიდსა და საგნობრივ სინამდვილეს შორის, როგორც აღნიშნული იყო, დროითი და სივრცითი დისტანცია ჩნდება, ინდივიდი თავის არსებითს კავშირს სინამდვილესთან საგნობრივ-გრძნობადი მონაცემებისა და მოთხოვნილების სახით ინარჩუნებს. გრძნობადი მონაცემებით თუ სივრცითი დისტანციის შევსებაა შესაძლებელი ინდივიდსა და გარემოს შორის, მოთხოვნილება დროის დისტანციის შევსების საშუალებას წარმოადგენს. მაგრამ ცხადია, რომ ამ მონაცემებს არავითარი მნიშვნელობა არ ექნებოდათ ცოცხალი ორგანიზმისათვის, მას რომ პარალელურად მოქრაობის, ქცევის უნარი არ უვითარდებოდეს, რომელიც რეალურად აქნებს ამ დროულ-ვრცულ დისტანციას ინდივიდსა და საგნებს შორის.

ცოცხალი ორგანიზმები, რომლებიც რეალურად არიან ჩაფლული თავიანთი სასიცოცხლო პროცესებისათვის საჭირო საგნობრივ გარემოში, ასეთ პროცესებს არ საჭიროებენ. მათ არც აქვთ ასეთი რთული აქტივობის განხორციელების შესაძლებლობები, ამიტომ ისინი ფსიქიკურ აქტივობას არც ახორციელებენ. ასეთი ბუნებისანი არიან სხვადასხვა სახის ტროპიზმები, რომელთა ახსნისა და გავების გარკვეული ფიზიკურ-ქიმიური თეორიები არსებობს. ფსიქიკური აქტივობის ასახსნელად, როგორც ცნობილია, ისინი საკმარისი არ არიან. ფსიქიკური აქტივობა ინდივიდის გარკვეული მიმართულებით საქმანობას მოითხოვს. იგი საგნობრივი სინამდვილის, მოთხოვნილებისა და ლოკომოციის, მოქმედების შესახებ არსებული მონაცემების საფუძველზე ხორციელდება. გარემოს, მოთხოვნილებისა და საკუთარი ლოკომოციის მონაცემების გარეშე შეუძლებელია ინდივიდის მიერ მიზანშეწონილი ქცევის განხორციელება.

მაშასადამე, ინდივიდისა და გარემოს ფსიქიკური დამოკიდებულების სპეციფიკურობა იმაში მდგომარეობს, რომ ფიზიკურ ზემოქმედებაზე იგი მხოლოდ ფიზიკური უკუქმედებით არ პასუხობს. მას თავისი მოთხოვნილებების გამო სელექციური, ასახვითი დამოკიდებულება აქვს ისეთ საგნობრივ გამღიზიანებლებთან, რომლებსაც გარკვეული კავშირი აქვთ მისი მოთხოვნილებებისა და შესაძლო მოქმედებათა სისტემებთან. ინდივიდის მოთხოვნილებათა და სამოქმედო სისტემასთან დაკავშირებული საგნის ზემოქმედებათა მიღებისა და მასზე სათანადო რეაქციების გაცემის სპეციფიკური აქტივობა, რომელსაც ახორციელებს ინდივიდი, როგორც მთლიანი სისტემა, ფსიქიკურ პროცესად უნდა ჩაითვალოს.

დ. უზნაძე არის ერთერთი პირველთაგანი იმ ფსიქოლოგებს შორის, რომლებმაც განსაკუთრებული ყურადღება მიაქციეს ინდივიდი-

სა და სინამდვილის ამ სპეციფიკურ ურთიერთობას. მან სისტემატური შესწავლის საგნად აქცია გარემოსა და ინდივიდის ეს ურთიერთობა, რომელიც ცნობიერების მონაწილეობის გარეშე შიშდინარეობს. სწორედ ამ ურთიერთობის გასაგებად, რომლის დროს ინდივიდი მიზანშეწონილ აქტივობას ახორციელებს, მან განწყობის ცნება გამოიყენა. განწყობაში, როგორც ქცევის წინ შექმნილ მდგომარეობაში, წინასწარ ესკიზის სახით მოცემულია ინდივიდის მომავალი მიზანშეწონილი ქცევა, რადგან მასში გათვალისწინებულია როგორც ინდივიდის მოთხოვნილება, ისე ის საგანი, რომელიც მოპოვებული უნდა იქნეს, და მოქმედების ის გზები, რომლითაც უნდა განხორციელდეს ქცევა. ამიტომ განწყობა მის საფუძველზე განხორციელებულ ქცევაში მიზეზობრივად აპირობებს და მიზანშეწონილ ხასიათსაც აძლევს. ამ შეხედულების მიხედვით გაუცნობიერებელი მიზანშეწონილი ქცევის გაგებისათვის საჭირო არაა რაიმე ზებუნებრივი და მისტიკური ძალების დაშვება. განწყობისეული მიზანშეწონილი ქცევისათვის საჭიროა მონაცემებს მოთხოვნილების, გარესინამდვილისა და საკუთარი მოქმედების შესახებ ადამიანი ე. წ. ექსტეროცეპტული, ინტეროცეპტული და პროპრიოცეპტული მონაცემების სახით იღებს. ეს გრძნობადი მონაცემები განწყობის თეორიის მიხედვით ერთმანეთისაგან მოწყვეტილი, იზოლირებულად, ცალ-ცალკე კი არ მიიღება. ისინი ერთიანი პროცესის ასპექტებს წარმოადგენენ, რომლებიც ერთიანი განწყობისეული მოქმედების სახით იძლევიან ინდივიდის ფსიქიკური აქტივობის იმპულსს. სინამდვილესთან ურთიერთობის ამ დონეზე ინდივიდის დამოკიდებულება გარემოსთან პრაგმატული ხასიათისაა, მაგრამ მის მიერ სინამდვილე იმდენად მაინც აისახება, რომ თავისთვის საჭირო, გამოსადეგი ქცევა აავსოს. ადამიანს შეუძლია ცნობიერების გამოყენებით სინამდვილის უფრო ღრმა და არსებითი შემეცნება, მაგრამ იგი ამას მაშინ მიმართავს, როდესაც ამის აუცილებლობის წინაშე დგება. ადამიანისა და სინამდვილის ურთიერთობის კიდევ უფრო მაღალ ფორმა ცნობიერების, შეგნების საფუძველზე ხორციელდება.

სინამდვილისადმი ფსიქიკური ურთიერთობის ეს ფორმა მხოლოდ მთლიანი ინდივიდის აქტივობის დონეზე ხორციელდება. ცოცხალი ორგანიზმი, როგორც ბიოლოგიური არსება, მრავალ სხვადასხვა ქვესისტემას მოიცავს, რომლებიც გარკვეულ ფუნქციას ასრულებენ ცოცხალი ორგანიზმის მოქმედებაში. ასეთებია სისხლძარღვოვანი სისტემის, შინაგანი სეკრეციის, ნერვული სისტემის, საჭმლის მონელებისა და სხვა სისტემების მუშაობა. ისინიც, როგორც გარკვეული ქვესისტემები, მოქმედების გარკვეული კანონზომიერებით ხასიათდებიან და თავის ფუნქციებს მიზანშეწონილად ახორ-

ციელებენ, მაგრამ მათი მოქმედება ფსიქიკურ აქტივობად არ შეიძლება ჩაითვალოს, რადგან ისინი მთლიანი ინდივიდის აქტივობის დონეზე არ ხორციელდებიან. მათ აქტივობას მთლიანი ინდივიდი არ ახორციელებს. მათ მოქმედებაში მკვეთრი ცვლილებების და გადახრების შესახებ ადამიანმა შეიძლება მიიღოს ცნობა, მაგრამ ასეთი სიგნალების საფუძველზე მას შესაძლებლობა ეძლევა, იზრუნოს გარკვეული პირობების ორგანიზაციის მიმართულებით, რათა გავლენა მოახდინოს მათს მიმდინარეობაზე. გულის, ბუცლის, ან სხეულის რომელიმე ნაწილის ტკივილის დროს ადამიანი პირდაპირ ვერ ჩაერევა მათს მუშაობაში. წამლისა და სხვა საშუალებებით მას შეუძლია შექმნას ხელსაყრელი პირობები მათი ნორმალური მუშაობისათვის. მაგალითად, სისხლძარღვოვან სისტემას შეუძლია უპასუხოს ძალიან მიზანშეწონილი რეაქციით მზის ინტენსიურ ზემოქმედებას, როდესაც მისგან ულტრაიისფერი სხივების ზედმეტ დოზას იღებს. კანში ამ დროს თავს იყრის პიგმენტების დიდი რაოდენობა, რომლებიც ელობებიან ულტრაიისფერ სხივებს, რომ ისინი არ შეიჭრენ ორგანიზმში და ამითი ორგანიზმმა თავიდან აიცილოს მზის მავნე ზემოქმედება. ეს მიზანშეწონილი რეაქცია ორგანიზმის გარკვეული ქვესისტემების მოქმედებაა, რომელიც თავისი ბუნებით ფსიქიკურ რეაქციად ვერ ჩაითვლება, რადგან იგი მთლიანი ინდივიდის დონეზე, თვითონ ინდივიდის მიერ არ სრულდება. ადამიანმა როდესაც იცის თავისი ორგანიზმის მოქმედების ეს თვისება, მან ესთეტიკური მოსაზრებების გამო შეიძლება საგანგებოდ შექმნას პირობები, რათა გაშავდეს. ამისათვის ის რამდენიმე დღე შესაძლებელია ზღვის პირას საგანგებოდ დაწვეს მზეზე განიშვლებული გასაშავებლად. მზის აბაზანების მიღება გაშავების მიზნით ინდივიდის ფსიქიკურ აქტივობად შეიძლება ჩაითვალოს, რადგან ამ საქმიანობას ის ახორციელებს. ნაკრან თვითონ გაშავების რეაქცია, რომელიც ორგანიზმის ქვესისტემის მოქმედებას მოსდევს, ფსიქიკურ აქტივობად ვერ ჩაითვლება.

ფსიქიკურ აქტივობად მთლიანი ინდივიდის ქცევა უნდა ჩაითვალოს, რომელსაც იგი გარკვეული მოთხოვნილების საფუძველზე მოქმედებათა გარკვეული გზების გამოყენებით ახორციელებს. იგი სრულად გაუცნობიერებლად შეიძლება ნიმდინარეობდეს, მაგრამ როგორც ადრეც აღვნიშნეთ, იგი პრინციპულად გაცნობიერებადი აქტივობა არაა რადგან მას მთლიანი ინდივიდი ასრულებს და გაცნობიერების შემდეგ თავისი მოქმედების, „მე“-ს აქტივობის შედეგის სახით განიცდის. ასეთი ვითარება არა გვაქვს ორგანიზმის ქვესისტემების მოქმედებაში. ტვინის პროცესების, ასევე სისხლძარღვების მუშაობასა და სხვა ქვესისტემების მუშაობას ჩვენ როდესაც ვაცნობიერებთ, ისინი ყოველთ-

ვის ობიექტურ ვითარებებად განიცდებიან და არ იქცევიან ჩვენი „მე“-ს აქტივობად.

ინდივიდის სინამდვილესთან ფსიქიკური ურთიერთობის კანონზომიერებაზე ჩვენ შემდგომ საგანგებოდ ვილაპარაკებთ, განწყობის ექსპერიმენტული საკითხების განხილვის დროს, რადგან, როგორც დავინახავთ, განწყობის თავისებურებანი უზნაპის მიერ ძირითადად ინდივიდის აქტივობის, დონეზე იყო შესწავლილი. განწყობის კვლევის კლასიკური მეთოდიც უმთავრესად ფსიქიკური აქტივობის ამ დონის კანონზომიერების შესწავლას ემსახურება. ეს ვითარება იქიდანაც ნათლად ჩანს, რომ როდესაც განწყობის კლასიკური მეთოდით ისეთ ცდისპირზე ვატარებთ ექსპერიმენტებს, რომელმაც იცი: ცდის შინაარსი, ან როდესაც ექსპერიმენტატორი თავის თავზე ატარებს ცდებს, სრულიად ნათელია, რომ სუბიექტს ორ გვარი ცნობიერება უჩნდება კრიტიკულ ცდებში შექმნილი ვითარების შესახებ. ერთი მხრივ, ის ნათლად განიცდის ბურთების დიდპატარაობას, ხოლო, მეორე მხრივ, მან ნათლად იცის და ნათლად განიცდის, რომ ბურთები ტოლია. იგი ამაში კიდევ უფრო ნათლად რწმუნდება ხელებში ბურთის გადანაცვლების საშუალებით. ცდისპირი კითხვაზე: როგორი სიდიდის ბურთებად განიცდის მიწოდებულ ობიექტებს? იგი პასუხობს—დიდ-პატარად. კითხვაზე: როგორია ბურთები თავისთავად სიდიდის მიხედვით?—იგი გვპასუხობს: ტოლებია. საკითხავია, რა განწყობის საფუძველზე იძლევა იგი პირველ პასუხს და რა განწყობის საფუძველზე გვაძლევს იგი მეორე პასუხს? ეს საკითხი, სამწუხაროდ, აქამდე ნათლად და არსებითად არ ყოფილა განხილული განწყობის ექსპერიმენტული საკითხების გარეგნის დროს. ამ საკითხს ჩვენ შემდგომში საგანგებოდ შევეხებით. ამჟამად კი იმისი აღნიშვნით დავეკმაყოფილებით, რომ ადამიანის დამოკიდებულება სინამდვილის მიმართ, როდესაც იგი მის შემეცნებას ისახავს მიზნად, სრულად სხვაგვარია. ვიდრე ინდივიდის გაუცნობიერებელი განწყობისეული ურთიერთობა სინამდვილის მიმართ.

2. 2. 4. ადამიანის სინამდვილესთან ცნობიერი ურთიერთობის ფორმა

სინამდვილის უფრო ობიექტური და ორგანიზებული ასახვის 'აპირობა ადამიანთა სოციალური ცხოვრების პირობებში ჩნდება. სოციალური ურთიერთობის პროცესში, როდესაც ადამიანი იძულებული ხდება, რომ თავისი და სხვისი ფსიქიკური აქტივობა კოლექტიური საქმიანობის ობიექტზე მიმართოს, ჩნდება პირობები ინდივიდის ფსი-

ქიკური აქტივობის დიფერენციაციისა და გართულებისა. კოლექტიური საქმიანობა ადამიანებს სინამდვილის უფრო სრული ასახვისა და მათ შესახებ აზრების ურთიერთგაზიარების საჭიროების წინაშე აყენებს. ფსიქიკური სინამდვილის ეს შემდგომი დიფერენციაციის პროცესი ობიექტივაციისა და ცნობიერების ჩამოყალიბებასთან არის დაკავშირებული. სინამდვილის ობიექტივაცია და საგანგებო გაცნობიერება, როგორც უზნაძე აღნიშნავს, გარემოს განწყობისეული ასახვის უკმარისობის პირობებში ხდება საჭირო (დ. უზნაძე, 1947). განწყობისეული ქცევის განხორციელების დროს, როდესაც გარემო არასაკმარისი სიზუსტით არის ასახული და ადამიანის ქცევა დაბრკოლებებს აწყდება, ხშირად ქცევა წყდება და ადამიანი სრულიად სხვაგვარ სპეციფიკურ აქტივობას მიმართავს. ამ დროს ადამიანები აჩერებენ თავის აქტივობას და ქცევის დამაბრკოლებელი საგნის განმეორებით გაცნობას, ობიექტივაციას მიმართავენ. მათ უჩნდებათ აღმოცენებულ ვითარებაში გარკვევის მოთხოვნილება. ის ფსიქიკური აქტივობა, რომელმაც პასუხი უნდა გასცეს კონფლიქტურ, პრობლემურ მდგომარეობას, ცნობიერი თეორიული აქტივობაა. ამ დროს ადამიანი სინამდვილესთან შემეცნებითს ურთიერთობას ამყარებს. სინამდვილის შემეცნების, ქცევის დამაბრკოლებელი ვითარების გარკვევის შემდეგ მას შესაძლებლობა ეძლევა შეგნებულ მიზანშეწონილ ქცევას მიმართოს. მისი უკუხეშმჭიმდება სინამდვილის მიმართ გაცნობიერებული ხასიათისა ხდება.

გაუცნობიერებელი ფსიქიკური აქტივობისაგან განსხვავებით, ცნობიერი ურთიერთობის დროს ადამიანი სინამდვილისაგან გამოყოფს საგნებსა და მოვლენებს და მათ თავისი შემეცნების საგნად აქცევს.

ცნობიერი აქტივობის ამ დონეზე მთლიანობითი განწყობისეული ქცევიდან ხდება არა მხოლოდ შემეცნების ობიექტების გამოყოფა, არამედ იქმნება პირობები იმისათვის, რომ ინდივიდმა თავისი თავიც გამოყოს მთლიანი ქცევიდან. ინდივიდი თავის თავს ამ დროს განიცდის როგორც სუბიექტს. თავისი მთლიანი განწყობიდან გამოყოფს გარკვეულ ასპექტს, რომელსაც თავის „მე“-დ განიცდის, უყალიბდება წარწოდგენა თავისი „მე“-ს შესახებ.

ფსიქიკური აქტივობის ამ დონეზე ხდება არა მარტო ობიექტივაციის პროცესი, რომლის საფუძველზედაც სინამდვილისაგან კატეგორიული მნიშვნელობის მქონე ობიექტები გამოიყოფა, არამედ სუბიექტივაციის პროცესიც, რომლის საფუძველზედაც სუბიექტის გამოყოფა და „მე“-ს ჩამოყალიბება ხდება. ეს აქტი დიალექტიკური ბუნებისაა. იგი ობიექტივაცია-სუბიექტივაციის ერთიანობას წარმოადგენს, რომლის საფუძველზე სუბიექტისა და ობიექტის დიფერენცი-

აციას აქვს ადგილი. მაგრამ ეს დიფერენცირება მათს ურთიერთისაგან მოწყვეტას კი არ მოასწავებს, არამედ მათ შორის სრულად ახალი თვისობრივი ურთიერთობის ფორმირებას, რომელიც ცნობიერების ცნებით შეიძლება დახასიათდეს. მისი დაყვანა ურთიერთობის სხვა ფორმებზე შეუძლებელია.

სინამდვილისადმი ცნობიერი დამოკიდებულება ადამიანის ერთ-ერთი ძირითადი სპეციფიკური თავისებურებაა. იგი სუბიექტს საშუალებას აძლევს, სინამდვილე წარმოიდგინოს არა როგორც მხოლოდ უშუალოდ და კონკრეტულად მოცემული სინამდვილე, არამედ როგორც ამ კონკრეტულ სიტუაციასთან ერთიანობაში მყოფი შესაძლებლობათა მთელი სისტემა, რომლის მიმართ შესაძლებელია განხორციელდეს გონიერული ქცევა, რასაც მნიშვნელობა ექნება არა მხოლოდ მოცემულ კონკრეტულ სიტუაციაში, არამედ საზოგადოდ, მომავალშიც. ასეთ აქტივობაში შესაძლებელია და მოსალოდნელიც არის გათვალისწინებული, რის გამოც სუბიექტის ქცევა სინამდვილის მიმართ, როგორც საგნებისა და მოვლენების შესაძლებელი სისტემის მიმართ, ხორციელდება.

სინამდვილის გაცნობიერება ობიექტისადმი სუბიექტის დამოკიდებულების სპეციფიკური ფორმაა, მაგრამ ადამიანის ურთიერთობა სინამდვილის მიმართ მხოლოდ ამითი არ ამოიწურება. სინამდვილე, რომელსაც სუბიექტი უპირისპირდება, მხოლოდ ობიექტების ერთობლიობა არაა, იქ სხვა სუბიექტებიც არსებობენ, რომლებიც ადამიანის მიერ სპეციფიკურად განიცდება.

ექსპერიმენტული გამოკვლევები გვიჩვენებენ, რომ ინდივიდის აქტივობის დონეზე სხვა ინდივიდები ფიზიკური საგნებისაგან განსხვავებით სპეციფიკურ გავლენას ახდენენ ინდივიდის აქტივობაზე. მიუხედავად ამისა, ეს ითქმის ადამიანის, როგორც სუბიექტის შესახებ.

ექსპერიმენტული გამოკვლევების საფუძველზე დადგენილია, რომ ადამიანის ქცევის სიტუაციაში სხვა ადამიანის უბრალოდ არსებობა, „დასწრება“ მნიშვნელოვან გავლენას ახდენს ადამიანის საქმიანობაზე (იხ. შ. ნადირაშვილი, 1975). ეს მოვლენები სოციალურ ფსიქოლოგიაში „თანაარსებობისა“ და „თანააქტივობის“ ეფექტების სახელით არის ცნობილი. კიდევ უფრო მეტი შეიძლება ითქვას ე. წ. სოციალური განმტკიცების შესახებ. აღმოჩნდა, რომ ადამიანის ქცევაზე დიდ გავლენას ახდენს სხვა ადამიანების მიერ გამოძლეული დამოკიდებულება ამ ქცევის მიმართ. იმ შემთხვევაში, როდესაც სხვა ადამიანები გამოხატავენ თავიანთ დადებით განწყობას პიროვნების ქცევის მიმართ, ხდება ამ ქცევის გამტკიცება და ძლიერდება მისი რეპროდუქციის ტენდენცია. შებრუნებულ ვითარებასთან გვაქვს საქმე მაშინ, როდესაც

სხვა ადამიანები ან კოლექტივი უარყოფით დამოკიდებულებას გამოხატავენ პიროვნების ქცევის მიმართ. ასეთ შემთხვევაში აღგილი აქვს ასეთი ქცევის განწყობის ჩაქრობას და ამ ქცევის აღკვეთას შესატყვის სიტუაციებში (Nuthmann A. M., 1957; Hildum D. C., Broun R. W., 1956; ნადირაშვილი შ., 1975, გვ. 168—173). ადამიანს სოციალური ურთიერთქმედების პროცესში კიდევ უფრო სპეციფიკური ურთიერთობა უმუშავდება სხვა ადამიანების მიმართ, რომელიც არ შეიძლება დაყვანილი იქნეს სუბიექტ-ობიექტის ურთიერთობაზე. ამ ურთიერთობას პიროვნული ურთიერთობანი შეიძლება ვუწოდოთ.

2. 2. 5. პიროვნული ურთიერთქმედება, როგორც ადამიანთა სოციალური ურთიერთობა

ადამიანთა როგორც პიროვნებების ურთიერთობა სპეციფიკური თავისებურებებით ხასიათდება, რომელიც შეუძლებელია დაყვანილი იქნეს ჩვენს მიერ აქამდე განხილულ მოვლენათა ურთიერთობაზე. ამ ურთიერთობის ფსიქოლოგიური შინაარსის დახასიათებისათვის სათანადო ცნებების გამოყენებაა საჭირო.

ადამიანთა პიროვნული დამოკიდებულებანი სინამდვილესთან ცნობიერ დამოკიდებულებასთან ერთად იქმნება, მაგრამ მეორე პიროვნების თავისებურებას საგნისაგან განსხვავებით სრულიად თავისებური შინაარსი შემოაქვს, რაც ყველაზე კარგად მოლოდინის ცნების დახმარებით შეიძლება გამოიხატოს.

მოლოდინის განცდა, როგორც ცნობილია, მნიშვნელოვან როლს თამაშობს ადამიანის ქცევის აგებაში. მაგალითად, ჩვენ ყინულზე სიარულის დროს გვიჩნდება მოლოდინი, რომ შეიძლება დაგვისრიადდეს ფეხი და წავექცეთ. ამიტომ ისეთ მოძრაობებს ვახორციელებთ, რომ თავიდან ავიცილოთ მოსალოდნელი მარცხი.

ადამიანებს ზმირად გაცნობიერებული არცა აქვთ ასეთი მოლოდინები. მათი გაუცნობიერებელი არსებობა ძალიან ნათელი ხდება, როცა მოსალოდნელი ვითარება არ მართლდება. შარპანტიეს ილუზია ხომ ასეთი გაუცნობიერებელი მოლოდინების შედეგია! უზნაძემ ასეთ გაუცნობიერებელ მოლოდინებს განწყობა უწოდა. უზნაძის გავლენით ფეიგენბერგმა ამ მოვლენას ტვინის „აღბათობით პროგნოზირების“ უნარი უწოდა (Фейгенберг И М., 1963). საგნების მიმართ არსებული მოლოდინები, მართლაც, შესაძლებელია გაუცნობიერებლად ჰქონდეს მოცემული ინდივიდს, მაგრამ ის მოლოდინები, რომლებიც პიროვნებებს ერთმანეთის მიმართ აქვთ, შეუძლებელია არაცნობიერი ურთიერთობის საფუძველზე

აღმოცენდეს. სუბიექტი-ობიექტის ურთიერთობაში არსებული მოლოდინი ცალმხრივია $S \rightarrow O$, სუბიექტს აქვს გარკვეული მოლოდინი ობიექტის მიმართ. მაგრამ მოლოდინები, რომლებიც ადამიანებს შორის არსებობს, ორმხრივია:

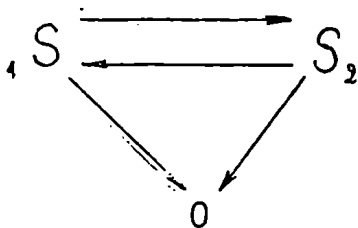

სოციალური დამოკიდებულების დროს ერთი სუბიექტისათვის (S_1) მეორე სუბიექტი ობიექტს წარმოადგენს და როგორც ყოველი ობიექტის მიმართ (მაგალითად, O -სადმი) მას გარკვეული მოლოდინი უმუშავდება. მაგრამ მეორე სუბიექტი (S_2) თავის მხრივ ასეთსავე დამოკიდებულებას ამჟღავნებს პირველი სუბიექტის (S_1) მიმართ.

მაგრამ თუ იმასაც გავითვალისწინებთ, რომ პირველი სუბიექტისათვის მეორე სუბიექტი ნხოლოდ ობიექტი არაა და მან იცის ისიც, რომ მის მიმართ მეორე სუბიექტს მოლოდინები აქვს, ეს გარემოება მათ ურთიერთობას მოლოდინების თვალსაზრისით უფრო რთულსა ხდის. ეს დამოკიდებულება შემდეგ სახეს იღებს:

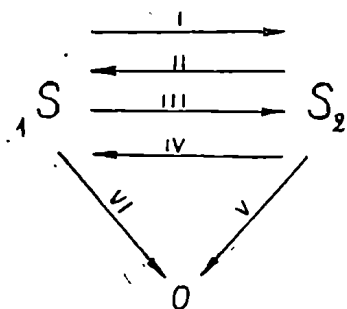

ამ სქემაში წარმოდგენილი ისრები შემდეგ მოლოდინებს გამოხატავენ: I. S_1 -ის მოლოდინი S_2 -ის მიმართ; II. S_2 -ის მოლოდინი S_1 -ის მიმართ, III. მოლოდინი, რომელიც S_1 -მა იცის, რომ S_2 -ს აქვს S_1 -ის მი-

მართ და IV. მოლოდინი, რომელიც S_2 -მა იცის, რომ S_1 -ს აქვს S_2 -ის მიმართ.

ამრიგად, ირკვევა, რომ ადამიანის ქცევის მიმდინარეობაზე დიდ გულენას ახდენს ის მოლოდინები, რომლებიც ადამიანებს ერთმანეთის მიმართ აქვთ.

ჩვეულებრივად ისიც ცნობილია, რომ სუბიექტის დამოკიდებულება ობიექტის მიმართ (V) გაშუალებულია მეორე სუბიექტის მოლოდინებითაც ამავე ობიექტის მიმართ; ასეთ შემთხვევაში სიტუაცია კიდევ უფრო რთულდება:

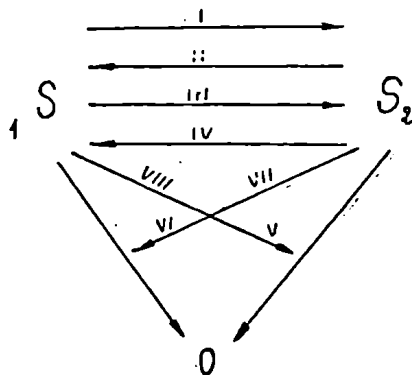

ამ სქემაში დამატებით წარმოდგენილია პირველი სუბიექტის (S_1) მოლოდინი, მეორე სუბიექტის მოლოდინის შესახებ იმ ობიექტთან (O), რომლის მიმართ მას თავისი საკუთარი მოლოდინი აქვს.

ამრიგად, როგორც ვხედავთ, პიროვნებათა ურთიერთდამოკიდებულება და მათი ურთიერთობა ობიექტის მიმართ რთულ დამოკიდებულებათა სისტემას ქმნის, რომელიც არ დაიყვანება არც საგნების მიზნულდევობრივ ურთიერთობაზე, არც ორგანიზმი—გარემოს, არც ინდივიდი—საგნის, არც სუბიექტ-ობიექტის ურთიერთობაზე, რომლებიც აქამდე განვიხილეთ.

მოვლენათა ურთიერთობის ეს ფორმები, ცხადია, სრულიადაც არ აღოწურავენ მოვლენათა ურთიერთობის ფორმათა მრავალფეროვნებას, რომელიც სინამდვილეში არსებობს, მაგრამ ჩვენთვის საკმარისია იმის საჩვენებლად, თუ რა რთულ ურთიერთობაში იმყოფება პიროვნება სინამდვილის მიმართ. ყოველივე ამის გათვალისწინების შემდეგ ჩვენს წინაშე დგება ამოცანა, გავარკვიოთ, თუ რა ობიექტებს სწავ-

ლობს ფსიქოლოგია და მათი ურთიერთობის რა ფორმების შემეცნების ამოცანა აქვს მას დასახული.

განწყობის თეორიას ამ საკითხზე საკმაოდ ორიგინალური პასუხი აქვს. მისი აზრით, ფსიქოლოგიამ უნდა შეისწავლოს პიროვნებების, სუბიექტისა და ინდივიდი-გარემოს ურთიერთობები, როგორც ისინი ეძლევა ადამიანს თავის აქტივობაში, მაგრამ იმის გათვალისწინებით, რომ ურთიერთობის ყველა ეს ფორმა, რომელიც ადამიანის საქმიანობის პროცესში გვხვდება, ეყრდნობა ინდივიდი—გარემოს ურთიერთობის კანონზომიერებას, მის სპეციფიკურ გამოვლინებებს წარმოადგენს. სუბიექტის შემეცნებითი და პიროვნების სოციალური საქმიანობის კანონზომიერებანი მთლიანი ინდივიდის ფსიქიკურ კანონზომიერებებთან ერთიანობაში ქმნიან ფსიქიკურ სისტემას, რომელთა ერთიანობაში განხილვის გარეშე შეუძლებელია ადამიანის საქმიანობა-ქცევის ფსიქიკურ კანონზომიერებათა შემეცნება. ისინი გენეტიკურადაც ერთი მთლიანი ფსიქიკური სისტემის დიფერენცირებულ, გაერთიანებულ ფორმებს წარმოადგენენ, რომლებსაც ადამიანი თანამიმდევრულად რთავს თავის საქმიანობაში იმისდა მიხედვით, თუ ცხოვრებაში მას რაოდენ რთული ამოცანის გადაწყვეტა უხდება. ამ გზით ხორციელდება ადამიანის ფსიქიკურ აქტივობაში ისტორიზმის პრინციპი.

ინდივიდის აქტივობა, როგორც აღრეც აღვნიშნეთ, გარემოს მიმართ მის ქცევაში გამოიხატება. ამ აქტივობას ინდივიდი, როგორც მთლიან სისტემას, ახორციელებს გარეგანი და შინაგანი ფაქტორების ზემოქმედების საფუძველზე. იგი ემზადება ქცევისათვის და ამ მზაობის შესატყვისად ასრულებს ქცევას. ინდივიდის ქცევაში მოცემულია მისი ფსიქიკის არსებითი თავისებურებანი, რომლის გაშლა-გაფართოებისა და განვითარების შედეგად ყალიბდება სუბიექტის ურთიერთობა საგნობრივ სინამდვილესთან და პიროვნების სოციალური აქტივობა სოციალური გარემოს მიმართ. ადამიანის ფსიქიკის ეს ასპექტები ერთმანეთთან არსებით შინაგან კავშირშია და ამავე დროს ერთმანეთისაგან დიფერენცირების გზით ვითარდებიან. ემპირიულმა და ექსპერიმენტულმა მონაცემებმა არ გაამართლეს ის შეხედულება, თითქოს ადამიანის განვითარებაში ჯერ ინდივიდის ფსიქიკური აქტივობის განვითარება ხდება, შემდეგ სუბიექტის შემეცნებითი პროცესები ფორმირდებიან და ბოლოს პიროვნების სოციალური ჩამოყალიბება ხდება. ფაქტიურად აღმოჩნდა, რომ ინდივიდები, თავიდანვე ხვდებიან რა სოციალურ გარემოში, ერთდროულად ვითარდებიან სხვადასხვა მიმართულებით, მაგრამ ადამიანის ამ ასპექტების განვითარება ერთდროულად არ მთავრდება. შედარებით უფრო აღრეც ხდება ინდივიდის

მომწიფება-განვითარება, რომელსაც უყალიბდება უშუალო მო-
თხოვნილებათა დაკმაყოფილებისათვის საჭირო მიზანშეწონილი ქცე-
ვის მექანიზმები. შემეცნების შესაძლებლობები და სოციალური ურ-
თიერთობისათვის საჭირო ქცევის მექანიზმები შემდგომ ასაკშიც გა-
ნიცდიან სრულყოფასა და დიფერენცირებას. სოციალური გარემოს
გავლენის უკმარობა სკოლამდელ ასაკში, როდესაც მისი სენსომო-
ტორული აქტივობისა და პრაქტიკული ქცევისათვის საჭირო მექანიზ-
მები ყალიბდება, ძალიან აფერხებენ ბავშვების საბოლოო სოციალურ
ჩამოყალიბებას. თუმცა მათი ინტენსიური სოციალური განვითარება
უფრო გვიან, გარდატეხის ასაკის შემდეგ, მთავრდება. (Шибутаки
Т., 1969).

ადამიანის, როგორც სუბიექტისა და პიროვნების, საქმიანობანი, მ-
სი შემეცნებითი და სოციალური აქტივობანი მთლიანი ინდივიდის
ფსიქიკური მოქმედების ბაზაზე მიმდინარეობს. ამიტომ ისინი გაგებუ-
ლი უნდა იქნენ ინდივიდის ფსიქიკური აქტივობის მთელ კონტექსტში.
ამ ორიენტაციის საფუძველზეა აგებული განწყობის ზოგადფსიქოლო-
გიური თეორია. განწყობის თეორიაში მოხერხდა ინდივიდის მიზანშე-
წონილი ქცევის თეორიის აგება, რომლის ზოგადი კანონზომიერებნი
გათვალისწინებით შესაძლებელია სუბიექტისა და პიროვნების ცნო-
ბიერი და სოციალური აქტივობის სპეციფიკის შემეცნება. განწყობის
თეორიაში ფსიქიკის ისეთი გაგებაა ნაგულისხმები, რომელიც თავის-
თავში მოიცავს ინდივიდის არაცნობიერ აქტივობას, სუბიექტის ცნო-
ბიერი და პიროვნების სოციალური საქმიანობის კანონზომიერებებს.
ფსიქიკის ამ გაგებაში დაძლეულია ის ცალმხრივობანი, რომლითაც
ხასიათდებიან კოგნიტური ფსიქოლოგია, ბიპევიორიზმი, ფსიქოანა-
ლიზი და პერსონალისტური ფსიქოლოგია. ეს მიმდინარეობანი ფსი-
ქიკის გარკვეულ მხარეებს რეალური, კონკრეტული ადამიანის აქტი-
ვობისაგან მოწყვეტილად შეისწავლიან.

ყოველივე ამის გათვალისწინების შემდეგ ფსიქოლოგიის შესას-
წავლი საგანი, ფსიქიკა შესაძლებელია განსაზღვრული იქნეს როგორც
კოცხალი ორგანიზმის აქტივობა, რომელიც მისი, როგორც მთლიანი
ინდივიდის, სინამდვილესთან ურთიერთობის პროცესში აღმოცენდ-
ება და მის ქცევას მიზანშეწონილ ხასიათს აძლევს. ფსიქიკის განსაზღ-
ვრების ამ წინასწარ ფორმულირებაში ჭერჯერობით მითითებულია იმა-
ზე, რომ ი გ ი მ თ ლ ი ა ნ ი ინ დ ი ვ ი დ ის ა ქ ტ ი ვ ო ბ ა ა და არა
კოცხალი ორგანიზმის ყოველგვარი პროცესი. გარდა ამისა, აქ ნათქვა-
მია ისიც, რომ იგი ინდივიდის ისეთი აქტივობაა, რომელიც მის ქცევას
მიზანშეწონილს ხდის. მოტანილ განსაზღვრებაში მ თ ლ ი ა ნ ი ინ დ ი-
ვ ი დ ის ა ქ ტ ი ვ ო ბ ა თვით ფსიქიკის ნიშნად არის წარმოდგენილი,
ზოლო ქცევისათვის მიზანშეწონილი ხასიათის მინიჭების უნარი მია

შინაარსობრივი ნიშანი არაა, იგი მისი მოქმედების შედეგია, მის ფუნქციას წარმოადგენს. მაშასადამე, ფსიქიკური აქტივობის პირველ ძირითად ნიშანს ის წარმოადგენს, რომ იგი მთლიან ინდივიდის აქტივობაა.

იმისათვის, რომ ნათელი გახდეს, თუ რის გამო ანიჭებს ფსიქიკური აქტივობა ქცევას მიზანშეწონილ ხასიათს, საჭირო ხდება ფსიქიკური აქტივობის იმ ნიშნების მონახვა, რომელთა ქონების გამო ფსიქიკა ქცევას მიზანშეწონილს ხდის.

აღნიშნული საკითხის გარკვევისათვის საჭიროა ზოგიერთი მონაცემის მოტანა ინდივიდის ქცევისა და ქცევის მიზანშეწონილების შესახებ. ინდივიდის ქცევაში იგულისხმება მთლიანი ცოცხალი ორგანიზმის როგორც ერთიანი, მთლიანი არსების რეალური მოქმედება, რომელიც აღიწერება მისი სინამდვილესთან ურთიერთობის დროს. იგი საპასუხო რეაქციაა სინამდვილის ზემოქმედებაზე ან ინდივიდის სპონტანური აქციაა სინამდვილის მიმართ, რომლის თავისებურება არა სინამდვილის, არამედ ინდივიდის სპეციფიკით არის განპირობებული. ყოველგვარი რეაქცია ან აქცია თავისთავად აუცილებელი არაა, რომ მიზანშეწონილი იყოს.

ინდივიდის მოქმედება მიზანშეწონილია მაშინ, როდესაც იგი ინდივიდის მოთხოვნილებათა დაკმაყოფილებისათვის საჭირო პირობების შექმნას ემსახურება, ინდივიდის მოთხოვნილებებს აკმაყოფილებს.

როდის შეიძლება ინდივიდის ქცევამ მისი მოთხოვნილებები დააკმაყოფილოს, მიზანშეწონილი იყოს?—ქცევა მიზანშეწონილი ხდება მაშინ, როდესაც მისი აგების დროს გათვალისწინებულია ინდივიდის მოთხოვნილება, მისი დამაკმაყოფილებელი საგანი და მოქმედების აქტები, რომელთა შესრულებითაც უნდა განხორციელდეს ეს ქცევა. მაშასადამე, საჭირო ხდება ფსიქიკური აქტივობის იმ ნიშნების დადგენა, რომელთა საშუალებითაც ფსიქიკა მიზანშეწონილ ქცევაში აღნიშნული მოთხოვნების გათვალისწინების შესაძლებლობას ქმნის.

ინდივიდის ფსიქიკური აქტივობა მიზანშეწონილი ქცევის განხორციელების შესაძლებლობას იმის გამო ქმნის, რომ იგი უპირველეს ყოვლისა წარმოადგენს ინდივიდსა და სინამდვილეს შორის აღმოცენებულ ასახვის მდგომარეობას.

ფსიქიკური აქტივობის მეორე ძირითად თავისებურებას ის წარმოადგენს, რომ იგი თავის თავში ასახავს სინამდვილეს. იგი ინდივიდისა და სინამდვილის ურთიერთობაში ნოცემული რეალური მდგომარეობაა, მაგრამ იგი ამავე დროს წარმოადგენს ამ ურთიერთობის ასახვას. ინდივიდის ფსიქიკური აქტივობა სინამდვილისადმი ინდივიდის ასახვითს დამოკიდებულებას გამოხატავს.

ინდივიდის ფსიქიკური აქტივობის მესამე თავისებურება ის არის, რომ საგნობრივ სინამდვილეს იგი არა სარკისებურად, არამედ სელექციურად, შერჩევით ასახავს. მასში სინამდვილის ის საგნები და მოვლენები აისახება, რომლებიც გარკვეულ კავშირში იმყოფებიან მის მოთხოვნილებებთან. სინამდვილე მასში მისი მოთხოვნილებების თვალსაზრისითაა ასახული. სხვანაირად ეს იმას ნიშნავს, რომ ინდივიდის ფსიქიკურ აქტივობაში თვითონ ინდივიდის მოთხოვნილებაცაა ასახული, მაგრამ არა თავისთავად, სინამდვილის ასახვისაგან მოწყვეტით, არამედ მასთან ერთიანობაში. სწორედ ამის გამოა, რომ ინდივიდის ფსიქიკა სინამდვილეს ინდივიდის მოთხოვნილების თვალსაზრისით ასახავს. იგი სინამდვილისადმი პრაგმატული დამოკიდებულების საფუძველს ქმნის. ფსიქოლოგია ერთნაირი ინტერესით სწავლობს ფსიქიკური აქტივობის აღმოცენების კანონზომიერებას, მაუხედავად ამისა, იგი სინამდვილის ჭეშმარიტ შემეცნებას ედება საფუძვლად თუ არა. ჭეშმარიტების წვდომის პირობებისა და კრიტერიუმების საკითხის დადგენა ფსიქოლოგიას არ ევალება, იგი შემეცნების თეორიის საქმეა. ფსიქოლოგია კი მისგან დამოუკიდებელი მეცნიერებაა.

ინდივიდის ფსიქიკური აქტივობის მეოთხე ნიშანს წარმოადგენს ის, რომ მისი სელექციური, შერჩევითი ასახვა სინამდვილისა განპირობებულია იმ შესაძლებელი აქტებით, ინსტრუმენტული შესაძლებლობებით, რომლებიც ინდივიდს გააჩნია თავისი ქცევების განხორციელებისათვის. მოთხოვნილებისა და მისი დამაკმაყოფილებელი საგნის არსებობის შეძახვევაში, თუ პრინციპულად შეუძლებელია საგნის მოპოვება, მისი მოპოვებისათვის რაიმე საქმიანობის შესრულება, ინდივიდს ვერ გაუჩნდება ფსიქიკური აქტივობა, მოძრაობა, რომელიც მის ქცევას მიზანშეწონილ ხასიათს მისცემს. უზნაძე ინდივიდის ფსიქიკური აქტივობის დახასიათებას განწყობის ცნების საფუძველზე ახდენდა აღნიშნავს, რომ „სუბიექტის რაიმე მოთხოვნილების დამაკმაყოფილებელი სიტუაციის არსებობის ყოველ ცალკეულ შემთხვევაში ხასში ჩნდება მოძრაობა, ტენდენცია ან უფრო უკეთ—განწყობა გარკვეული აქტივობისაკენ, რომელსაც მისი დაკმაყოფილება შეუძლია“ (უზნაძე, 1977, გვ. 273). როგორც უზნაძე მიუთითებს, მიზანშეწონილი ქცევის განხორციელების წინ ინდივიდში აღმოცენდება ფსიქიკური აქტივობა, ფსიქიკური მდგომარეობა, განწყობა, რომელშიც წინასწარ ასახულია ის ინსტრუმენტული შესაძლებლობები, ქცევის აქტები. რომლითაც უნდა განხორციელდეს მიზანშეწონილი ქცევა. უზნაძის აზრით, განწყობა არის ქცევის წინასწარი ესკიზი, იმ აქტების მომზადება, რომლითაც ქცევა უნდა განხორციელდეს. ამ დროს ხდება წი-

ნასწარი აქტივაცია იმ შესაძლებელი ოპერაციებისა და მოქმედებისა, რომელთა მოთხოვნილება უნდა დაკმაყოფილდეს. განწყობა იმიტომ განაპირობებს მომავალ მიზანშეწონილ ქცევას, რომ საჭირო მოთხოვნების შესატყვისი „ქცევა უკვე წინასწარაა მასში განსაზღვრული“ (უზნაძე, 1940. გვ. 69).

აღსანიშნავია, რომ ფსიქიკური აქტივობის ამ მხარეზე გაამახვილა ყურადღება ა. ნ. ლეონტიევი, როდესაც საქმიანობის თეორიის თავისებური მიმართულება შექმნა საბჭოთა ფსიქოლოგიაში. მისი აზრით, ინდივიდისა და სინამდვილის ურთიერთობის პროცესში მოთხოვნილების, მოტივისა და საგნობრივი სინამდვილის ასახვის ყოველგვარი ცნობიერი მოვლენების ფორმირება დაფუძნებულია ინდივიდის მოტორულ აქტივობაზე, ინსტრუმენტული აქტივობის წარმოებაზე, რომლებსაც ინდივიდი ახორციელებს სინამდვილის მიმართ ((Леонтьев А. Н., 1975), მაგრამ ასეთი საქმიანობის განხორციელება, ინსტრუმენტული ოპერაციების ჩატარება, თავის მხრივ, გულისხმობს ინდივიდის მოთხოვნილებების არსებობასა და საგნობრივი, მახასიათებლების მქონე ზემოქმედების მოცემულობას. ყოველ შემთხვევაში, ფსიქიკური აქტივობის ეს ასპექტები ერთიანობაში უნდა იქნენ განხილული, როგორც ინდივიდი-სინამდვილის ურთიერთობაში აღმოცენებული ფსიქიკური სინამდვილის არსებითი მხარეები. მათ მოტორულ, ინსტრუმენტულ, ან საქმიანობით ასპექტებზე დაყვანა, რასაც ლეონტიევი აკეთებს, ისევ ბიპევიორიზმის პოზიციებთან დაგვაბრუნებს, რომელიც უკვე დაძლეულ იქნა ჩვენი ფსიქოლოგიის მიერ.

მეორე მხრივ, განწყობის ფსიქოლოგიის შინაარსის გადმოცემის დროს ჩვენში იმდენად ძლიერად ესმის ხაზი განწყობის აღმოცენების ორ ძირითად ფაქტორს, მოთხოვნილებისა და მისი დამაკმაყოფილებელი საგნის ზემოქმედების ფაქტორებს და იმდენად იშვიათად ვლაპარაკობთ განწყობაში მათთან ერთად საჭირო ინსტრუმენტული აქტების შესახებ მონაცემების არსებობაზე, რომ საქმიანობის თეორიის წარმომადგენლებს გაუჩნდათ შეხედულება, რომ ადამიანის ქცევასათვის საჭირო ინსტრუმენტული შესაძლებლობების მონაზღებას თითქოს არავითარი ყურადღება არ ექცევა განწყობის თეორიაში. განწყობის თეორია მას თითქოს ვერც ითვალისწინებს. მაგრამ ეს ასე არაა! როდესაც განწყობის ცნების განხილვის დროს ლაპარაკია გარკვეული ქცევისადმი მომართვის შესახებ, სწორედ იმას გულისხმობენ, რომ განწყობა თავისთავში ასახავს მოთხოვნილებას, საგანსა და ქცევის მიმართულებას, მისთვის საჭირო ინსტრუმენტულ შესაძლებლობებს.

ამის გამო მოქმედებისა და ოპერაციათა სისტემის ჩამოყალიბების კანონზომიერებათა გათვალისწინებას, რომლებიც შესწავლილი იქნა ზინ-

ჩენკოსა და მისი კოლეგების მიერ, დიდი ღირებულება აქვს განწყობის ფსიქოლოგიის განვითარებისათვის (Запорсжец А. В., Венгер Л. А., Зинченко В. П., Рузская А. Г., 1967). საზოგადოდ, ჩვენი აზრით განწყობისა და საქმიანობის ცნებები არ შეიძლება ანტაგონისტურ ცნებებად ჩაითვალოს. ეს თვალსაზრისი კარგადაა ჩამოყალიბებული ვ. ზინჩენკოს გამოკვლევაში (Зинченко В. П., 1978), რომლის მიხედვითაც, ფსიქიკური აქტივობის ფუნქციონალური და გენეტიკური შესწავლის დროს სხვადასხვა ღირებულებას იძენენ განწყობისა და საქმიანობის ცნებები. ეს შედეგები კარგად შეიძლება იქნეს გათვალისწინებული განწყობის ზოგადფსიქოლოგიურ თეორიაში, რომელიც ადამიანის ფსიქიკური აქტივობის ჩამოყალიბებისა და ფუნქციონების ზოგად კანონზომიერებათა შემეცნების საშუალებას იძლევა. ამავე დროს ჩვენ სრულიად მიუღებლად გვეჩვენება განწყობისა და საქმიანობის თეორიების ის დაპირისპირება, რომელსაც იძლევა ა. ასმოლოვი საქმიანობის თეორიაში განწყობის ცნების მხოლოდ ერთ-ერთი სახის გამოყენების დროს. განწყობის როლი ადამიანის ფსიქიკურ აქტივობაში, მისი აზრით, ამოიწურება საქმიანობის გარკვეული სახეების სტაბილიზაციით (Асмолов А. Г., 1979), მაგრამ ცნობილია და ამას ჩვენ შემდგომში ექსპერიმენტული გამოკვლევების საფუძველზე ნათლად დავინახავთ, რომ განწყობა არსებითად მონაწილეობს ადამიანის ფსიქიკური საქმიანობის აღმოცენებასა და ფორმირებაში და ამიტომ მისი ქცევის მხოლოდ სტაბილიზატორად გამოცხადება მიუღებლად უნდა ჩაითვალოს.

აღნიშნული საკითხების განხილვის შემდეგ კიდევ უფრო ნათელი ხდება, რომ ფსიქიკური აქტივობის ერთერთ არსებით ნიშანს თავისი ინსტრუმენტული შესაძლებლობების თვალსაზრისით სინამდვილის სელექციური, შერჩევითი ასახვა წარმოადგენს.

ფსიქიკის შემდგომი, მეხუთე, არსებითი ნიშანი იმაში მდგომარეობს, რომ ის თუმცა სინამდვილისადმი ასახვითი დამოკიდებულებაა, მაგრამ იგი ეპიფენომენალური მოვლენა მაინც არაა. ფსიქიკა ნამდვილობით, რეალობით ხასიათდება. ფსიქიკა მხოლოდ იმას არ წარმოადგენს, რის ასახვასაც იგი ემსახურება, იგი როგორც ინდივიდის მდგომარეობა რეალურ გავლენას ახდენს სინამდვილის მოვლენებზე, რაც ინდივიდის ქცევის მეშვეობით ხორციელდება. ფსიქიკა ქცევას მიზანშეწონილს ხდის თავისი ამსახველობისა და შინაარსიანობის გამო, ხოლო საზოგადოდ ქცევაზე ზემოქმედების შესაძლებლობა იმის გამო აქვს, რომ იგი ამავე დროს რეალობას წარმოადგენს. ამაში მდგომარეობს ფსიქიკის დიალექტიკური ბუნება. მისი გავლენა სინამდვილეზე ორგვარი ბუნებისაა: იგი ქცევის

მიზეზსაც წარმოადგენს, ქცევას სინამდვილის მიზეზშედევობრივ ჯაჭვში რთავს და ამავე დროს მიზანშეწონილ ბუნებასაც ანიჭებს.

უზნაძემ საგანგებო ყურადღება მიაქცია ფსიქიკის ამ თავისებურებას და მის დასახასიათებლად განწყობის ცნება გამოიყენა. განწყობა ინდივიდის რეალურ ფსიქიკურ მდგომარეობას წარმოადგენს და ამავე დროს როგორც შინაარსიანი მდგომარეობა, რომელშიც მოთხოვნილება, საგნობრივი სინამდვილე და მომავალი ქცევა ასახული, ბუნებრივად ასრულებს იმ ფუნქციებს, რაც მიზეზისა და მიზნის ცნებებშია გამოხატული.

ფსიქიკის ერთ-ერთ ძირითად მეექვსე ნიშანს წარმოადგენს ის, რომ იგი როგორც ინდივიდისა და გარემოს ურთიერთობაში მოცემული რეალობა, არა მხოლოდ აბსტრაქციის გზით განხილვის დროს შეიძლება დაიყოს სუბიექტურ და ობიექტურ ასპექტებად, არამედ რეალურადაც შეიძლება იქნეს განცდილი განსხვავებულ ინსტანციებად.

განვითარების ადამიანურ დონეზე ფსიქიკა ცნობიერ ხასიათს იძენს, რაც იმაში გამოიხატება, რომ იგი ადანიანს, როგორც სუბიექტს, უშუალოდ ეძლევა. ცნობიერი ფსიქიკა ადამიანს აძლევს არა მხოლოდ ცოდნას ობიექტური ვითარების შესახებ, იქნება ეს ვითარება საკუთარი მოთხოვნილების შესახებ, საგნობრივი სინამდვილისა თუ თავისი აქტივობის შესახებ, არამედ ცოდნასაც თავისი ცნობიერების შესახებ. ფსიქიკა ცნობიერების დონეზე ფაქტიურად თვითცნობიერების სახით არის წარმოდგენილი. თვითცნობიერების დახმარებით ადამიანს უშუალოდ შეუძლება წარმოდგენა თავისი „მე“-ს შესახებ, რომელიც ინდივიდის ფსიქიკური აქტივობის ცნობიერი მოცემულობის საფუძველზე ხორციელდება.

განვითარების ადამიანურ დონეზე ფსიქიკური აქტივობის გაცნობიერების დროს ადამიანს ფსიქიკური მხოლოდ უშუალოდ ცნობიერების სახით კი არ ეძლევა, არამედ ამას ხშირად თან ერთვის თვითაქტივობის განცდაც, რაც პიროვნების ნებელობითი პროცესების სახით განიცდება.

ადამიანის ფსიქიკური აქტივობის ბუნების გაგებისათვის უდიდესი მნიშვნელობა აქვს სუბიექტისა და პიროვნების ცნობიერი და შეგნებული აქტივობის კანონზომიერებათა გაგებას. ისინი არსებით მონაწილეობას იღებენ სუბიექტისა და პიროვნების შემეცნებითი და სოციალური ქცევების ფორმირებასა და განხორციელებაში, მაგრამ მათი კანონზომიერების გაგება, როგორც ირკვევა, ინდივიდის ფსიქიკური აქტივობის მთელ კონტექსტში შეიძლება გახდეს შესაძლებელი.

განწყობის ზოგადფსიქოლოგიური თეორიის მიხედვით ადამიანის ცნობიერი და შეგნებული აქტივობა, რომელსაც პიროვნება სოციალურ ურთერთქმედებათა პროცესში ახორციელებს, შეუძლებელია უშუალო ზოცემულობის სახით იქნეს შესწავლილი. ისინი ჩართული არიან ადამიანის რეალურ ქცევაში და ქცევის ზოგადი კანონზომიერების საფუძველზე აღწევენ პიროვნების საქმიანობას მიზანშეწონილ და სოციალურ ხასიათს.

ფსიქიკის სპეციფიკური თავისებურებების გათვალისწინების შედეგ წვენი შეგვიძლია ვთქვათ, რომ განწყობის ზოგადფსიქოლოგიური თეორიის მიხედვით ადამიანის ურთიერთობა სინამდვილესთან, მისი ფსიქიკური აქტივობა რთული იერარქიული ფენებისაგან შედგება. იგი წარმოადგენს ადამიანის ისეთ ასახვითი სახის აქტივობას, რომელიც საფუძველად ედება და განსაზღვრავს მისი ქცევის მიზანშეწონილობას. მაგრამ ფსიქიკის ამ ძირითადი, არაცნობიერი ფენის საფუძველზე შენდგომში ვითარდება დიფერენცირებული სპეციფიკურ-ადამიანური ფსიქიკა, რომლის საშუალებითაც პიროვნება ამყარებს ცნობიერ და სოციალურ ურთიერთობას სინამდვილესთან. მისი საშუალებით ადამიანს შესაძლებლობა ეძლევა, სოციალური სინამდვილისადმი ადაპტირებული ქცევები განახორციელოს.

განწყობის ზოგადფსიქოლოგიურ თეორიაში ადამიანის ფსიქიკის ამგვარი გაგება იგულისხმება. იგი შესაძლებლობას იძლევა, გასაგება გაეზადოთ და აეხსნათ ადამიანის ფსიქოლოგიური ბუნება, მისი ქცევით თავისებურებანი, რომელსაც ადამიანი ახორციელებს საგნობრივი და სოციალური სინამდვილის მიმართ. ფსიქიკის ამგვარი გაგება აღმოცენდება იდეალისტური ფსიქოლოგიური პოსტულატების დაძლევის საფუძველზე. ამ ანოცანის შესრულებაში ყველაზე დიდი როლი საბჭოთა ფსიქოლოგებიდან უზნაძემ შეასრულა.

3. ექსპერიმენტული გამოკვლევები განწყობის კვლევის პირველ ეტაპზე

ექსპერიმენტული გამოკვლევები, რომლებითაც დაიწყო განწყობის ფსიქოლოგიური საკითხის შესწავლა, სრულიადაც არ ემსახურებოდნენ განწყობის ზოგადფსიქოლოგიური თეორიის ჩამოყალიბების საქმეს. უფრო მეტიც, ის თეორიები, რომლებიც შეიქმნა განწყობის ეფექტების, ფსიქოლოგიური ბუნების ასახსნელად, იმ აზრის დამკვიდრებას ემსახურებოდნენ, რომ განწყობის მოვლენები ფსიქიკურ პროცესების ერთ-ერთი ქიწრო სპეციფიკური კლასის ფენომენებს

წარმოადგენენ, რომლებიც ადამიანის მცდარი, ილუზორული განცდების წარმოშობის მიზეზებზე მიგვიითითებენ. ამიტომ იგულისხმებოდა, რომ განწყობის მოქმედების კანონზომიერებებს თითქოს არაფერი საერთო არა აქვთ ადამიანის ფსიქიკური აქტივობის ძირითად კანონებთან.

ასეთი თვალსაზრისის საფუძველზე აღმოცენდა მიულერისა და შუმანის მოტორული განწყობის თეორია, რომლის შესახებ გაკვირით ჩვენ ადრეც ვილაპარაკეთ (Müller und Schumann, 1889).

განწყობის მოტორული თეორია შარპანტიეს ილუზიის ასახსნელად იყო ჩამოყალიბებული. შარპანტიეს ილუზია, როგორც ცნობილია, იმაში მდგომარეობს, რომ როდესაც ადამიანი განსხვავებული მოცულობის, მაგრამ ტოლი წონის ობიექტებს ადარებს ერთმანეთს, დიდი მოცულობის ობიექტი მას უფრო მსუბუქი ეჩვენება, ვიდრე ნაკლები მოცულობის საგანი. მათი სიმძიმეთა ილუზორული შეფასება, მიულერისა და შუმანის თეორიის მიხედვით, იმ მოტორული განწყობითაა გაპოწვეული, რომელიც სუბიექტს ამ ობიექტების შედარების დროს ექნება. მოტორული განწყობის მოქმედებაში სამი კომპონენტია აღსანიშნავი: I. პატარა ობიექტთან შედარებით დიდი მოცულობის ობიექტს უფრო ძლიერი იმპულსით ვწევთ; II. ძლიერი იმპულსით აწეული ობიექტი უფრო ადვილად სცილდება საყრდენს, სწრაფად იწევა ზევით, ვიდრე უფრო სუსტი იმპულსით აწეული იმავე სიძიმის ობიექტი; III. სწრაფად და ადვილად აწეული საგანი. ამიტონაა, რომ დიდი მოცულობის საგანი უფრო მსუბუქად გვეჩვენება, ვიდრე მცირე მოცულობის იმავე წონის ობიექტი. დიდი და პატარა ობიექტის აღქმის შენდევ სხვადასხვაგვარად მომზადებული ჩვენი მოტორული სისტემით აწეული და შედარებული ერთნაირი წონის ობიექტები სხვადასხვა სიმძიმისად განიცდებიან. მოტორული განწყობა არის ჩვენი მოტორული სისტემის მომზადება გარკვეული სიდიდის ობიექტის ასაწევად.

მოტორული განწყობის თეორია ჩამოყალიბებული იყო საგანთა სიმძიმის განცდის დროს დაშვებული სისტემატური ილუზიების ასახსნელად. ამ თეორიაში არსებითად არაფერი ისეთი ფსიქოლოგიური შინაარსი არ იგულისხმება, რომელიც გამოდგებოდა საზოგადოდ ადამიანის ფსიქიკური აქტივობის ბუნების გასაგებად. პირიქით, მოტორული განწყობა თვითონ უნდა იქნეს გაგეწული ფსიქიკური ფენომენების საფუძველზე.

როგორც ვხედავთ, მოტორული განწყობის ცნება კერძო ხასიათის ფსიქიკური მოვლენის, სიმძიმის ილუზორული განცდის ასახსნელად

არის შექმნილი და იგი თავის მხრივ ახსნილი უნდა იქნეს: სხვადასხვა კერძო ფსიქიკური პროცესების კომპლექსის საფუძველზე. ამიტომ ეს ცნება საფუძვლად არ შეიძლება დაედოს ისეთი მოვლენების ახსნას, რომლებიც საზოგადოდ ადამიანის ფსიქიკური აქტივობის ბუნების გაგებაში დაგვეხმარებინან. განწყობის ზოგადფსიქოლოგიური თეორიის ექსპერიმენტული საფუძვლების დამუშავებამდე უზნაძე იზიარებდა სიმძიმის ილუზიას: ახსნის მიუღერ-შემანის ამ თეორიას (დ. უზნაძე, 1925-1960), თუმცა ამ დროს მას უკვე ჩამოყალიბებული ჰქონდა ქვეფსიქიკურისა და ბიოსფეროს ცნებები, რომლებშიც განწყობის ცნების ძირითადი ფსიქოლოგიური შინაარსი იგულისხმებოდა.

განწყობის მოტორულ თეორიას ჰქონდა გარკვეული ნაკლოვანებანი და სიძნელეები განწყობის სხვა ილუზიების ახსნის საქმეში, ამიტომ იმავე ხანებში ჩამოყალიბდა აღნიშნული მოვლენების ახსნის სხვა თეორია, რომელიც ფსიქოლოგიაში მარტინ-მიულერის „გაცრუებული მოლოდინის“ თეორიის სახელით არის ცნობილი (იხ. Koseleff P., 1957). გაცრუებული მოლოდინის თეორიის მიხედვით განწყობისეული ილუზიების აღმოცენების საფუძველი უფრო ფსიქოლოგიური, სენსორული განცდითი ბუნებისაა, ვიდრე ფიზიოლოგიური და მოტორული. ამ თეორიის მიხედვით, გარკვეული საგნების მხედველობითი აღქმის, ან აწვევის შემდეგ მისი სიმძიმის აღქმის შემდეგ, სუბიექტს უჩნდება მოლოდინი თუ შემდეგში როგორი სიმძიმის საგანი უნდა აღიქვას. მაგრამ შემდგომში, როცა მისი მოლოდინი ცრუდება იგი ვეღარ ახერხებს საგნის თვისების ადეკვატურ შეფასებას. მაგალითად, როდესაც სუბიექტი დიდი საგნის მხედველობითი აღქმის დროს მოელის, რომ იგი გარკვეული სიმძიმის იქნება, ხოლო მისი აწვევის დროს აღმოჩნდება, რომ იგი ფაქტიურად გაცილებით ნაკლები წონისაა, ვიდრე ის ელოდა, სუბიექტს ეს ობიექტი გაცილებით მსუბუქი ეჩვენება, ვიდრე ის სინამდვილეშია. მოლოდინის გაცრუება იწვევს საგნის წონის კონტრასტულად, მსუბუქად შეფასებას (Müller G. E. und Martin L. I., 1899), ეს თეორია ფაქტურად განწყობის თეორიად ვერც ჩაითვლება, რადგან განწყობისეული ილუზიები მასში ნაცალია აიხსნას წმინდა ცნობიერების მოვლენების საფუძველზე. ეს თეორია კიდევ უფრო შორსაა განწყობის ზოგადფსიქოლოგიური თეორიისაგან, ვიდრე მოტორული განწყობის თეორია, რადგან მისი მიხედვით ყოველგვარი ფსიქიკური ფენომენები და მათ შორის განწყობისეული ილუზიები, ისევ ცნობიერების მოვლენების საფუძველზე უნდა აიხსნას. მაგრამ თეორიას თავისთავად ჰქონდა ბევრი უპირატესობა კოგნიტური ფსიქოლოგიის პოზიციებიდან. გაცრუებული მოლოდინის თეორიის მიხედვით შესაძლებელია შეგრძნებისა და აღქმის ყოველ, მოდალობაში აღმოცენებული ილუზორული განცდის საკითხების განხილვა და ახსნის ცდა. ასეთ შესაძლებ-

ლობას სრულიად მოკლებული იყო მოტორული განწყობის თეორია. ამ თეორიის საფუძველზე შეიძლება მხოლოდ სიმძიმის განცდის ილუზიის ახსნა. მხედველობის, შეხების და სმენის სფეროებში საგნის სიდიდის, ფერის, მისგან გამოცემული ბგერის და სხვა თვისებათა განცდისათვის, როგორც ცნობილია, სრულადაც არაა აუცილებელი მათი აწევა, მათი აწევისათვის სათანადო იმპულსების გაგზავნა და, მაშასადამე, სათანადო მოტორული მზაობა, მოტორული განწყობა. ამიტომ მოტორული განწყობის თეორია არ გამოდგება მხედველობისა და სმენის სფეროს ილუზიების ასახსნელად. მარტინ-მიულერის გაცრუებული მოლოდინის თეორია, როგორც უფრო ფართო თეორია, გამოყენებული იყო ყოველგვარი სახის ილუზორული განცდის ასახსნელად. მაგრამ როგორც უზნაძისა [და მისი თანამშრომელთა ექსპერიმენტული გამოკვლევების საფუძველზე გახდა ნათელი, არც ეს თეორია აკმაყოფილებს საჭირო მოთხოვნებს, მის საფუძველზედაც შეუძლებელია სხვადასხვა სახის აღქმის ილუზიების ახსნა.

სათანადო ექსპერიმენტული მუშაობის საფუძველზე უზნაძემ დაიწყო განწყობის ზოგადფსიქოლოგიური თეორიის ჩამოყალიბება, რომელიც განუხრელად ღრმავდება და ვითარდება.

ამ მიმართულებით წარმოებული ადრინდელი ექსპერიმენტული გამოკვლევები ძირითადად მიმართული იყო იმ მცირე სპეციფიკური თეორიების წინააღმდეგ, რომელთა მიხედვით განწყობის თეორია ფსიქიკური მოვლენების ერთი კლასის მოვლენებს უნდა ეხებოდეს. ფსიქოლოგიაში ისევე, როგორც არსებობს აღქმის, აზროვნების, ფანტაზიის და სხვა ფენომენების მცირე, სპეციალური თეორიები. ასევე თითქოს უნდა არსებობდეს განწყობისეული ილუზიების ამხსნელი განწყობის მცირე თეორია, რომელიც ისეთი დიდი ზოგადფსიქოლოგიური თეორიების ფარგლებში უნდა მუშავდებოდეს, როგორებიცაა ბიპევიორიზმი, გეშტალტთეორია, ასოციაციონიზმი, კოგნიტური ინტეგრაციისა და ფსიქონალიტიკური თეორიები.

უზნაძის ექსპერიმენტული მუშაობა განწყობის თეორიის მიმართულებით იმთავითვე წარიმართა განწყობის ზოგადფსიქოლოგიური თეორიის ჩამოყალიბებისაკენ, ამგვარი მუშაობის შედეგად განწყობის ზოგადფსიქოლოგიური თეორია თანდათან დგება ასოციაციონიზმის, ბიპევიორიზმის, გეშტალტფსიქოლოგიის გვერდით და მათ წინააღმდეგ ძირითადი ზოგადფსიქოლოგიური თეორიის ადგილის დაკავებას ცდილობს. ამ წიგნის შემდგომ ნაწილებში უფრო გვიან შევეცდებით უჩვენოთ ის წარმატებები, რომლებიც მოიპოვა განწყობის ფსიქოლოგიამ ამ მიმართულებით.

განწყობის საკითხებზე უზნაძის ადრეული ექსპერიმენტული მუ-

შაობა მოტორული განწყობისა და „გაცრუებული მოლოდინის“ თეორიების წინააღმდეგ იყო მიმართული. მის ადრეულ ექსპერიმენტულ გამოკვლევაში ნაჩვენები იყო, რომ შარპანტიეს ილუზიის ანალოგიური ილუზია შესაძლებელია მიღებულ იქნეს მაშინაც, როდესაც ცდისპირებს მაგიდაზე დაწყობილ ხელებზე ერთნაირი წონის დიდ და პატარა ნოცულობის ობიექტებს დაულაგებდნენ. ცდისპირებს ამ დროს არ ევალუბოდათ ამ ობიექტის აწევა და ამ გზით მათი სიმძიმის შეფასება. ცდისპირები აფასებდნენ ამ ობიექტების წოლის, წნეხვის ინტენსიობას, რომლის შეფასებაში ობიექტის აწევისათვის საჭირო იმპულსები არ მონაწილეობდნენ. ექსპერიმენტული შედეგების მიხედვით აღმოჩნდა, რომ ამ ცდებში მიიღება შარპანტიეს ანალოგიური ილუზია: ცდისპირები განიცდიან, რომ დიდი ობიექტებისაგან მცირე ინტენსივობის დაწოლას განიცდიან და მცირე ნოცულობის ობიექტებისაგან — ძლიერ დაწოლას.

შემდგომში ამ მიმართულებით ცდები ჩატარებული იყო არა შარპანტიეს ილუზიის ანალოგიური ეფექტების, არამედ ფენხენის ილუზიის ანალოგიური ილუზიების მისაღებად. ცდისპირებზე საგანწყობო ცდებში ბარესთეზიომეტრის გამოყენებით ერთიმეორის შემდეგ ორი დაწოლის გამღიზიანებელს აძლევდნენ — პირველად ძლიერს, ხოლო მეორეჯერ სუსტს. 15 წყვილი ასეთი გაღიზიანების შემდეგ ცდისპირება კრიტიკულ ცდებში წყვილ-წყვილად ტოლი დაწოლის გაღიზიანება ეძლეოდათ, რომელთაც ისინი კონკრეტულად სუსტ და ძლიერ დაწოლად განიცდიდნენ.

აღნიშნულ ექსპერიმენტებში პირველად იყო ნაჩვენები, რომ განწყობის ეფექტები შესაძლებელია მიღებულ იქნეს ცდებში, სადაც ცდისპირები ობიექტების აწევას არ ახდენდნენ და ამდენად მათ ობიექტის სწრაფად ან ნელა აწევა არ უხდებოდათ. ეს შედეგები იმაზე მართუთებდნენ, რომ აღქმის ილუზორული ეფექტები უნდა ჩაითვალოს არა მოტორული განწყობის მოქმედ შედეგად, არამედ უფრო ზოგადი, სენსომოტორული ხასიათის განწყობის გამოვლენის ფაქტებად.

აღნიშნული მიმართულებით შემდგომში ბევრი ექსპერიმენტი ჩატარდა, რომლებშიც დადგენილი იყო, რომ აღქმის ყველა მოდალობაში, ობიექტების სხვადასხვა თვისებების აღქმის საფუძველზე შესაძლებელია შემუშავდეს განწყობა, რომელიც შესატყვის ვითარებაში აშკარა განწყობისეული ილუზორული აღქმის ეფექტებს იძლევა, განწყობის ეფექტები მიღებული იყო სმენის, მხედველობის და შეხების სფეროებში, რომელთაგანაც განწყობის საკითხების შემდგომი კვლევისათვის განსაკუთრებული მნიშვნელობა მიენიჭათ ჰაბტურ და

მხედველობით სფეროებში შემუშავებული ილუზიის შესასწავლ მეთოდებს. ჩვენ საგანგებოდ გვინდა აღვწეროთ ეს მეთოდები, რადგან მათ შემდგომში განწყობის კვლევის კლასიკური მეთოდები ეწოდათ და მათ შესახებ მოგვიხდება ლაპარაკი.

ამ მეთოდების ჩამოყალიბების პროცესში უზნაძეს მითითებული აქვს ერთ საინტერესო ეფექტზე, რომელსაც კოზელევი დიდ მნიშვნელობას ანიჭებდა განწყობის საკითხების შესწავლის დროს (Koseleff P., 1957), მაგრამ მას ჩვენში შემდგომში თითქმის აღარაინ მიაქცია ყურადღება განწყობის საკითხების შესწავლის დროს. ამ ეფექტების მნიშვნელობის სათანადო ანალიზის საფუძველზე შესაძლებელი იქნებოდა, თავიდან აგვეცილებინა მრავალი გაუგებრობა და სიძნელე, რომელიც შემდგომში განწყობის ეფექტების კვლევის დროს გაჩნდა. ეს ეფექტები იმაში მდგომარეობს, რომ როდესაც უზნაძე ცდისპირებს ტოლი მოცულობის, მაგრამ განსხვავებული წონის ბურთებს აძლევდა და სთხოვდა. შეედარებინათ ისინი მოცულობის მიხედვით, მან შარპანტიეს ილუზიის შებრუნებული ეფექტი მიიღო. ცდისპირებს მსუბუქი ბურთი ილუზორულად უფრო დიდად ეჩვენებოდა, ვიდრე იმავე სიდიდის მძიმე ფიგურა. ამ ეფექტს წონა-მოცულობის ეფექტისაგან განსხვავებით, კოზელევი მოცულობა-წონის ეფექტს უწოდებს და მას უზნაძის მიერ აღმოჩენილ ეფექტად თვლის. ამ ეფექტში არ უნდა ავუროთ ფსიქოლოგიაში „უზნაძის ეფექტად“ ცნობილი მეორე მოვლენა, რომელიც პიაჟეს გამოკვლევების საფუძველზე დამკვიდრდა ფსიქოლოგიაში. „უზნაძის ეფექტს“ პიაჟე იმ ფსიქოლოგიურ მოვლენას უწოდებს, რომელიც ვიზუალურ სფეროში განწყობის კლასიკურ ექსპერიმენტებში მიიღება.

მოცულობა-წონის ეფექტში მთელი თავისი სისრულით და სუფთად არის გამოვლენილი განწყობის მოქმედება ალქმის პროცესში. ამ ეფექტშიც სრულად ნათლად ჩანს მოტორული განწყობის ცნების უმართებულობა, მაგრამ გარდა ამისა ამ ეფექტის აღმოცენების პროცესიდან სრულიად გამორიცხულია ალქმის ველის ის დამატებითი ლოკალური ეფექტები, რომლებიც მნიშვნელოვან როლს თამაშობენ განწყობის კლასიკური მეთოდით მიღებულ განწყობის ილუზიებში. „სიმაძღრის თეორია“ (Köhler W. and Wallach H., 1944) და „სტატისტიკური თეორია“ (Osgood, Heyer, 1952), რომლებიც ანალოგიური ფენომენების ასახსნელად იყო შემოტანილი ფსიქოლოგიაში, და რომლებმაც დიდი გავრცელება მოიპოვეს ფსიქოლოგიაში, ალქმის ველის თავისებურებებს უსვამენ ხაზს და აღნიშნული მოვლენების ახსნას ველის კანონზომიერებით ცდილობენ. ამ საკითხებს ჩვენ შემდეგში საგანგებოდ შევეხებით და შევეცდებით ვუჩვენოთ, რომ განწყობის ეფექტები შეუძლებელია ალქმის ველის კანონზომიერებით აიხსნას.

მისი თავისებურებანი აღქმის ველის გადაღმა, ინდივიდის ფსიქიკური აქტივობიდან იღებს დასაბამს, მაგრამ მათში, სამწუხაროდ. გარკვეული დოზით შერეულია აღქმის ველის ეფექტებიც.

განწყობის კვლევის კლასიკური მეთოდით გარკვეული ფსიქიკური მოვლენა შეისწავლება, რომელიც ფსიქოლოგიაში „უზნაძის ეფექტის“ სახელითაა ცნობილი. ეს მეთოდი შემდეგში მდგომარეობს: ცდისპირებს ტახისტოსკოპით ორი განსხვავებული სიდიდის წრე ეძლევათ თხუთმეტჯერ და ევალებათ, შეადარონ ისინი სიდიდის მიხედვით; ცდისპირებმა ყოველი ექსპოზიციის შემდეგ უნდა თქვან, რომელ მხარეს ეძლევათ დიდი წრე და რომელ მხარეს—პატარა. ექსპოზიციების ამ სერიას საგანწყობო ცდები ეწოდება. საგანწყობო ცდებს უშუალოდ მოსდევს კრიტიკული ცდები. მეთექვსმეტე ექსპოზიციიდან ცდისპირებს უკვე ტოლი ბურთები ეძლევათ, რომლებიც ასევე უნდა შეადარონ ერთმანეთს და თქვან, როგორები არიან ისინი სიდიდის მიხედვით. როდესაც საგანწყობო ცდებში სიდიდის მიხედვით მკვეთრად განსხვავებული წრეებია გამოყენებული, მაგალითად, 30 და 15 მილიმეტრის დიამეტრის მქონე წრეები, კრიტიკული ტოლი წრეები (22 და 22 მილიმეტრით) ცდისპირებს თითქმის ყოველთვის აშკარად, გამოკვეთილად არატოლად ეჩვენებათ. ეს ილუზორული შეფასება ასევე თითქმის ყოველთვის კონტრასტული ხასიათისაა. ეს იმას ნიშნავს, რომ ცდისპირს თუ დიდ-პატარა წრეები ეძლეოდა, ტოლ წრეებს იგი პატარა-დიდ წრეებად აღიქვამს და პირიქით თუ საგანწყობო ცდებში პატარა-დიდი წრეები ეძლევათ, კრიტიკულ წრეებს ცდისპირები შებრუნებულად დიდ-პატარად აღიქვამენ.

ზუსტად იმავე ხასიათის ფენომენი მიიღება, როდესაც ცდები პაპტურ სფეროში ტარდება. ასეთ ცდებში თვალდახუჭულ ცდისპირს, რომელსაც გამოწვდილი აქვს ხელები, ეძლევათ დიდ-პატარა ხის ბურთები 15-ჯერ, ინსტრუქციით, შეადარონ ისინი ერთმანეთს მოცულობის მიხედვით და გვითხრან, რომელ ხელში მიეცა დიდი ბურთი. მაგალითად, შესაძლებელია გამოყენებული იყოს 60 და 30 მმ დიამეტრის მქონე ბურთები, კრიტიკულ ცდებში კი მათ ეძლევათ 30 და 30 მმ დიამეტრის ბურთები. ისინიც შედარებული უნდა იქნან მოცულობის მიხედვით და ცდისპირმა უნდა გვითხრას, როგორებია ბურთები მოცულობის მიხედვით. თუ ბურთები ტოლები არაა, მაშინ რომელ მხარესაა დიდი მოცულობის ბურთი და რომელ მხარეს—პატარა. ამ შემთხვევაშიც, ცდისპირებიდან თითქმის ყველა ტოლ ბურთებს კონტრასტულად აფასებს. იმ ხელში, რომელშიც ადრე დიდი ბურთი ეძლეოდა ცდისპირს, ახლა პატარად ეჩვენება ბურთი, მეორე

ხელში მოწოდებულ ბურთთან შედარებით, თუმცა ისინი ტოლები არიან.

კრიტიკულ ცდებში მოწოდებული ტოლი ობიექტების კონტრასტულ-ილუზორული განცდა, ცხადია, შეუძლებელია აიხსნას მოტორული განწყობის თეორიით, რადგან არცერთ ამ ცდაში, მხედველობისა და ჰაპტურ სფეროში, მონაწილეობას არ იღებენ სიმძიმის აწევასთან დაკავშირებული იმპულსები. ამიტომ ეს შედეგები აღქმის ორგანოების მოტორული მომზადების, ნოტორული განწყობის მოქმედების რეზულტატებად არ შეიძლება ჩაითვალოს. ეს შედეგები ერთის შეხედვით გაცრუებული მოლოდინის თეორიის მიხედვით შეიძლება აიხსნას, რომელიც მარტინისა და მიულერის მიერ იყო წამოყენებული.

გაცრუებული მოლოდინის თეორიის უმართებულობის დასაბუთებლად უზნაძემ დამატებითი ექსპერიმენტული სუშაობა ჩაატარა. ამისათვის გამოყენებული იქნა ჰიპნოზური ძალის მდგომარეობა.

ცდისპირები ამ ცდაში წინასწარ გადაწყვედათ ჰიპნოზურ მდგომარეობაში, სადაც მათ უტარდებოდათ საგანწყობო ცდები. ცნობილია, რომ ჰიპნოზურ მდგომარეობაში რაპორტის საშუალებით ცდისპირს შესაძლებელია ჰიპნოტიზირება გააკეთებინოს გარკვეული მოქმედება. ცდისპირებს ეძლეოდათ დიდ-პატარა ბურთები და ევალებოდათ შეედარებინათ ისინი ერთმანეთისათვის სიდიდის მიხედვით. მიუხედავად იმისა, რომ ცდისპირებს ჩვეულებრივად ჰიპნოზურ მდგომარეობაში ჩატარებული მოქმედების შესახებ არაფერი ახსოვთ, ცდის ხელმძღვანელი მაინც სპეციალურად შთააგონებდა მათ, დაევიწყებინათ ყველაფერი ის, რაც ჰიპნოზურ მდგომარეობაში მოხდა. შემდგომში ცდისპირები გაჰყავდათ მეორე ოთახში, გამოჰყავდათ ჰიპნოზურ მდგომარეობიდან და არკვევდნენ, ახსოვდათ თუ არა მათ რაიმე საქმიანობის შესახებ ჰიპნოზურ მდგომარეობაში ყოფნის დროს. უარყოფითი პასუხის მიღების შემდეგ მათზე ტარდებოდა კრიტიკული ცდები. ცდისპირებს ეძლეოდათ ტოლი ბურთები და მოეთხოვებოდათ, შეედარებინათ ისინი მოცულობის მიხედვით. აღმოჩნდა, რომ ყველა ცდისპირი, იქვე როგორც ჩვეულებრივ ექსპერიმენტებში, კრიტიკულ ტოლ ბურთებს კონტრასტულად, არატოლად აფასებდა.

ჰიპნოზურ მდგომარეობაში ჩატარებული ცდის შედეგები ნათლად მიუთითებენ იმაზე, რომ საგანწყობო ექსპერიმენტებში მიღებული განწყობის ეფექტები შეუძლებელია აიხსნას მოლოდინისა და მისი გაცრუების განცდის საფუძველზე, რადგან პოსტჰიპნოზურ მდგომარეობაში ჰიპნოზური ცდების შემდეგ ცდისპირებს არავითა-

რი მოლოდინი არ ჰქონიათ იმის შესახებ, თუ რა მოცულობის ბურთებს მიაწოდებდნენ მას. ამიტომ ცხადია, რომ მოლოდინის გაცრეების შესახებ ლაპარაკიც ასეთ ცდებში სრულიად ზედმეტია. ეს შედეგი ნათლად მიუთითებს იმაზე, რომ ადამიანს საგანწყობო ცდების შემდეგ, მართლაც, ექმნება შინაგანი განსაკუთრებული მდგომარეობა, რომელიც, მართალია, არაა გაცნობიერებული, მაგრამ მას მნიშვნელოვანი გავლენა შეუძლია მოახდინოს ცნობიერების პროცესების გარკვეულ რიგზე. ამდენად ეს მდგომარეობა ისეთ ფაქტორად შეიქმნება ჩაითვალოს, რომელსაც მნიშვნელოვანი გავლენის მოხდენა შეუძლია ადამიანის ქცევაზე.

მოცემულ შემთხვევაში კრიტიკულ ცდებში მიღებული კონტრასტული შეფასების ფაქტი არ შეიძლება აიხსნას ცნობიერების პროცესების რომელიმე კლასის მოვლენის საფუძველზე. საგანწყობო ცდებში შექმნილი მდგომარეობა, ობიექტების ილუზორული შეფასება არაა შემეცნების, გრძობის ან ნებელობის განცდით გამოწვეული მოვლენა. ამიტომ ამ ეფექტის ასახსნელად ცნობიერი ფსიქიკური მოვლენები არ შეიძლება გამოვიყენოთ. იმ მდგომარეობის დასახასიათებლად, რომელიც საგანწყობო ცდების პირობებში იქმნება, უზნაძის აზრით, კარგი იქნება, თუ განწყობის ცნებას შევინარჩუნებთ, მაგრამ მას უნდა ჩამოვაცილოთ მოტორულის ნიშანი, რადგან იგი გარკვეული მიმართულებით მოქმედებისათვის ადამიანის მხოლოდ მორტორული სისტემის მომზადება არაა. იგი მთელი ინდივიდის, მისი მთელი ფსიქოფიზიკური ძალების მზაობაა, გარკვეული მიმართულებით აქტივობისაკენ, მაგრამ ცხადია, განწყობის შინაარსის პოზიტიური დახასიათებისათვის ამისი აღნიშვნა არ კმარა. მისი პოზიტიური დახასიათებისათვის უზნაძემ აღნიშნული ექსპერიმენტებიდან, უპირველეს ყოვლისა, გამოჰყო მისი აქტუალური მდგომარეობა - ში ყ ო ფ ნ ი ს ნ ი შ ა ნ ი. კრიტიკულ ცდაში განწყობის მდგომარეობა დაუსრულებლად არ გრძელდება, ტოლი ობიექტების რამდენჯერმე კონტრასტული-ილუზორული შეფასების შემდეგ იგი აღიკვეთება, ინდივიდი ობიექტების ადეკვატურ შეფასებაზე გადადის. მაშასადამე, განწყობა შესაძლებელია აღმოცენდეს, მოქმედებდეს და აღიკვეთოს. ამდენად, ადამიანის ცხოვრების მიმდინარეობა შესაძლებელია განვიხილოთ, როგორც გარკვეული განწყობების საფუძველზე განხორციელებული ფსიქიკურ აქტივობათა თანამიმდევრობა.

შეორე თავისებურება, რომელიც აღნიშნულ ექსპერიმენტებში შემუშავებულ განწყობას ახასიათებს, უზნაძის აზრით, იმაში მდგომარეობს, რომ იგი საგანწყობო ცდებში მოცემული ობიექტების აბსოლუტურ სიდიდეებს კი არ ეხება, არამედ მათი სიდიდეების მიმართე-

ბას. ცდისპირებს ექსპერიმენტებში ექმნებათ დიდ-პატარა ობიექტებ-ს-
აღქმის განწყობა. ამიტომ საგანწყობო ცდებში ჩვენ შეგვიძლია გა-
მოვიყენოთ სხვადასხვა ტიპის დიდ-პატარა ფიგურები: დიდ-პატარა
სამკუთხედები, კვადრატები, ექვსკუთხედები და სხვ. ამ სახით გან-
წყობის შემუშავების შემდეგ თუ ცდისპირს კრიტიკულ ცდებში
ტოლ წრეებს მივცემთ, აღმოჩნდება, რომ ამ წრეებს იგი ისევე კონ-
ტრასტულ-ილუზორულად აღიქვამს, როგორც ეს დიდ-პატარა წრე-
ებით შექმნილი განწყობის გავლენით ხდება. თუმცა ამ შემთხვევაში
განწყობის მოქმედების ხანგრძლივობა ისეთივე აღარაა, როგორც
დიდ-პატარა წრეებით განწყობის შემუშავების დროს. სხვათაშორის,
ანალოგიური ეფექტი დასტურდება მაშინაც, როდესაც განწყობა
დიდ-პატარა წრეების საფუძველზე მუშავდება, ხოლო მისი გამოვლენ-
ა კრიტიკულ ცდებში ტოლ სამკუთხედებზე, კვადრატებზე, ექვს-
კუთხედებზე და სხვა ფიგურებზე ხდება. ყოველი ამ მონაცემის სა-
ფუძველზე უზნაძე ასკვნის, რომ ამ შემთხვევაში განწყობა ობიექტე-
ბის არა სიდიდეებზე, არამედ მათ სიდიდეთა მიმართებაზე
მუშავდება, რაც იმაზე მიუთითებს, რომ განწყობაში საგანთა სიდი-
დის აბსტრაქცია ხდება და ეს მიმართება აისახება, თუმცა აბსტრაქ-
ციის ზრდის კვალობაზე განწყობის მოქმედების ძალა სუსტდება.

შემდგომდროინდელ გამოკვლევაში უკვე ეჭვი გამოითქვა აღ-
ნიშნულ ექსპერიმენტულ სიტუაციაში განწყობაში მიმართების ასახ-
ვის თაობაზე და ამ მიმართულებით ბევრი ექსპერიმენტიც ჩატარდა.
აღმოჩნდა, რომ განწყობაში მიმართების ასახვის საკითხი სხვადასხვა-
გვარად წყდება ადამიანის ფსიქიკური აქტივობის სხვადასხვა დონე-
ზე, ამიტომ იმისი თქმა, რომ განწყობის კლასიკურ ცდებში განწყობა
თითქოს ობიექტების მხოლოდ ურთიერთმიმართებაზე მუშავდება,
მთლად ზუსტ დებულებად ვერ ჩაითვლება. მაგრამ ისიც ცხადი გახ-
და, რომ განწყობაში მოვლენათა მიმართების ასახვა პრინციპულად
გამორიცხული არაა. ამ საკითხებისადმი მიძღვნილ ექსპერიმენტულ
გამოკვლევებზე ჩვენ შემდგომში საგანგებოდ შევიჩერდებით.

3. 1. კონტრასტული ილუზიის პროკლამა

განწყობის კვლევის კლასიკური მეთოდით ჩატარებულ ექსპერი-
მენტში ჩვეულებრივად, როგორც დავინახეთ, კრიტიკული ცდების
ტოლი ობიექტები კონტრასტულ-ილუზორულად ფასდება. ცდისპი-
რებს თუ შემუშავებული ჰქონდათ დიდ-პატარა ობიექტების აღქმის
განწყობა, ტოლ ობიექტებს ისინი ახლა კონტრასტულად პატარა-დიდად
აღიქვამენ. მოტორული განწყობის, ან გაცრუებული მოლოდინის, თე-

ორიით შარპანტიესა და ფეხნერის ილუზიების ახსნის დროს ამ ფენომენებში გამოვლენილი ილუზიების კონტრასტული ხასიათი არავითარ პრობლემას არ აჩენდა. მართლაც, ძლიერი იმპულსით სწრაფად აწეული საგნის მსუბუქად შეფასების ფაქტი არაფერ გაუგებრობას არ ბადებდა. ასევე გაცრუებული მოლოდინის თეორიის მიხედვით მოსალოდნელი და რეალური განცდების ურთიერთობის პროცესში მოლოდინის გაცრუების განცდა თითქოს ბუნებრივად უნდა იწვევდეს საწინააღმდეგო, კონტრასტულ შეფასებას. რა გასაკვირია, რომ, მაგალითად, ძალიან მძიმე ტვირთის აწევის მოლოდინის დროს ამ განცდის ფონზე ბევრად უფრო მსუბუქი ტვირთი, მართლაც, ძალიან მსუბუქი გამოჩნდეს?! ასეთი მსჯელობა სრულიად ბუნებრივად და მისაღებად გამოიყურებოდა. ანალოგიურად მსჯელობდა ჯერ კიდევ ლოკი, როდესაც იგი ტემპერატურის შეგრძნების რელატიურობის საკითხს განიხილავდა. მას ასეთი მაგალითი მოჰქონდა: თუ ჩვენ ერთ ხელს ჩაეყოფთ ცხელ წყალში და მეორეს—ცივში, ხოლო გარკვეული დროის შემდეგ ორივე ხელს გადავიტანთ მათ საშუალო ტემპერატურის მქონე წყალში, მაშინ იმ ხელით, რომელიც ცხელ წყალში გექონდა, ეს წყალი გრილად მოგვეჩვენება, ხოლო მეორე ხელით, რომელიც ცივ წყალში გვედო—გაცილებით თბილად. მისი აზრით, ერთიდაიმავე ტემპერატურის წყალი სხვადასხვა ხელით განსხვავებული ტემპერატურის მქონედ იმიტომ განიცდება, რომ ჩვენი ხელების ტემპერატურის შემგრძნობ რეცეპტორებს შორის ტემპერატურის განსხვავება, სართლაც, რეალურად არსებობს. ამიტომ გასაკვირი არაა, რომ ეს ხელები ერთსა და იმავე ტემპერატურას განსხვავებულად, სახელდობრ კონტრასტულად, აფასებდნენ. ცხელი ხელისათვის გრილი წყალი უფრო ცივია და ცივი ხელისათვის კი უფრო ცხელად გახიციდება. ეს მსჯელობა თავისი ბუნებით ძალიან ახლო დგას გაცრუებული მოლოდინის თეორიის ძირითად დებულებასთან. ამ თეორიის მიხედვითაც თითქოს გასაგები ჩანს ანალოგიურ ვითარებაში აღმოცენებული ილუზიების კონტრასტული ბუნება.

მაგრამ, როგორც ვნახეთ, მოტორული განწყობისა და გაცრუებული მოლოდინის თეორიები ვერ გამოდგნენ სხვადასხვა სფეროში მოპოვებული ანალოგიური ფაქტების ასახსნელად. უზნაძემ მათ მაგიერ წაძოაყენა ინდივიდის გაუცნობიერებელი მთლიანი მდგომარეობის, განწყობის ცნება, რომლითაც სცადა ამ ეფექტების გაგება. ამ შეხედულების მიხედვით უნდა ვიფიქროთ, რომ ადამიანს დიდი და პატარა (მძიმე და მსუბუქი და ასე შემდეგ) ობიექტების მრავალგზის აღქმის დროს უმუშავდება მზაობა, აღიქვას დიდ-პატარა ობიექტება, ამიტომ ტოლ ობიექტებს ამ განწყობის გავლენით არაობიექტურად

ილუზორულად აფასებს. მაგრამ თუ კარგად დავეუკვირდებით შექმნილ ვითარებას, ერთგვარ უხერხულ მდგომარეობაში აღმოვჩნდებით. დიდ-პატარა ობიექტების აღქმის განწყობით მოქმედების დროს ტოლ ობიექტებს ცდისპირები ისევ დიდ-პატარად კი არ აღიქვამენ, არამედ უმერუნებულად, პატარა-დიდად, ე. ი. კონტრასტულად. ეს ვითარება მკვლევარის წინაშე აყენებს პრობლემას—რატომ განიცდება ტოლი ობიექტები კონტრასტულად და არა შემუშავებული განწყობის შესატყვისად—ასიმილაციურად? ასეთი პრობლემა, როგორც ვნახეთ, არ იდგა მანამდე არსებული თეორიების წინაშე, ეს პრობლემა კი მკვეთრად დადგა უზნაძის განწყობის ცნების წინაშე, რადგან მასში, უზნაძის აზრით, აღქმული ობიექტების მიმართებაა ასახული.

ეს პრობლემა თვითონ უზნაძემ გააცნობიერა და მასზე გარკვეული პასუხის გაცემაც სცადა. ის შედეგები, რომლებიც მის მიერ ამ პრობლემის პასუხის გასაცემად იყო მიღებული, რამდენიმე ჯგუფად შეიძლება დაიყოს:

1. უპირველეს ყოვლისა, უზნაძემ ნათლად უჩვენა, რომ განწყობის კლასიკური ცდების გამოყენებით კრიტიკული ტოლი ობიექტების მხოლოდ კონტრასტულ-ილუზორული შეფასება არ ხდება. არსებობს გარკვეული პირობები, როდესაც განწყობის ზემოქმედებით კრიტიკული, ტოლი ობიექტები ასიმილაციურ-ილუზორულად ფასდება. მაგრამ გვაქვს მათგან მკვეთრად განსხვავებული პირობები, როდესაც განწყობა კონტრასტულ-ილუზორულ ეფექტებს იძლევა.

უზნაძის მიერ ჩატარებული იყო ცდების რამდენიმე სერია, რომლებშიც საგანწყობო წრეების დიამეტრებს შორის სხვაობა თანდათანობით იზრდებოდა. პირველ სერიაში საგანწყობო ცდებში 25 და 26 მმ დიამეტრიანი წრეები იყო გამოყენებული, შემდეგ სერიაში 24 და 26 მმ წრეები, მომდევნო 22 და 26 მმ დიამეტრიანი წრეები და ასე შემდეგ. ექსპერიმენტების შედეგებმა უჩვენეს, რომ მცირედ განსხვავებული წრეებით შექმნილი განწყობის გავლენით ტოლი 24—24 მმ წრეები უმეტესად ასიმილაციურად აღიქმებოდა. საგანწყობო ცდებში წრეების სიდიდეთა სხვაობის ზრდასთან ერთად იზრდებოდა ტოლი წრეების კონტრასტული შეფასების რიცხვი. როგორც ცნობილია, მკვეთრად განსხვავებული წრეებით (მაგალითად, 15—30 მმ დიამეტრების მქონე წრეებით) შექმნილი განწყობა ტოლი ობიექტების უკვე თითქმის 100%-ით კონტრასტულ-ილუზორულ შეფასებას იძლევა.

ამ მონაცემების საფუძველზე უზნაძე ასკვნის, რომ გარკვეულ პირობებში შემუშავებული განწყობა მსგავსი, მისთვის ჩვეული სიტუაციის ასიმილაციას ახდენს. კრიტიკული სიტუაციის კონტრასტული შეფასება კი მაშინ ხდება, როდესაც შემუშავებული განწყობის მოქმედების გამოვლენა მკვეთრად შეცვლილ პირობებში მიმდინარეობს;

შეშასადამე, ირკვევა, რომ შემუშავებული განწყობა ჩვეულებრივ პირობებში ასიმილაციურად მოქმედებს, ისე როგორც ეს ბუნებრივად უნდა ხდებოდეს, ხოლო სიტუაციის კონტრასტულ-ილუზორულ შეფასებას ზოგჯერ, საგანგებო შემთხვევებში იწვევს.

პრობლემა, რომელიც დ. უზნაძეს უნდა გადაეწყვიტა, იმაში მდგომარეობდა, თუ რატომ იწვევს შემუშავებული განწყობა კრიტიკული ობიექტების კონტრასტულ-ილუზორულ შეფასებას, როდესაც სტუბიექტს შემუშავებული განწყობისათვის მკვეთრად განსხვავებული სიტუაციების შეფასება უხდება.

II. ამ პრობლემაზე მუშაობის დროს დადგინდა ისიც, რომ როდესაც ცდისპირებს გარკვეული კატეგორიის საგნების მოვლენათა აღქმაზე ვუმუშავებთ განწყობას, იგი ასეთ შემთხვევაშიც მხოლოდ ასიმილაციური მოქმედებით ხასიათდება.

უზნაძე საგანგებოდ განიხილავს ზ. ხოჯავას ექსპერიმენტებს (ზ. ხოჯავა, 1945 წ.). ამ ექსპერიმენტებში ცდისპირებს ექსპერიმენტატორი ლათინურ კითხვაში ავარჯიშებდა, უქმნიდა განწყობას ტექსტის ლათინურად კითხვისა, რომლის პროცესში დროდადრო ტექსტში რუსული სიტყვები გამოერეოდა ხოლმე, რომლებიც რუსული და ლათინური დამწერლობისათვის ნეიტრალური ასოებით იყო შედგენილი. თავისთავად მათი როგორც რუსულად, ასევე ლათინურად წაერთხვა შეიძლება. გამოიკვია, რომ ცდისპირები ასეთ სიტუაციაში რუსულს აზრიან სიტყვებსაც ლათინურად კითხულობენ. ასეთი ფაქტები უზნაძის მიერ, სრულიად სამართლიანად, ლათინურად კითხვის განწყობის გავლენით ასიმილაციური აღქმის ფაქტებად იყო კვალიფიცირებული. ცდისპირებს ისინი ისევე ლათინურად ეჩვენებოდათ, თუმცა თუ ამ სიტყვებს ცდისპირები რუსულად წაიკითხავდნენ, მათ წინშეწელობას ადვილად გაიგებდნენ, რადგან მათ რუსული ენა კარგად იცოდნენ. მაგრამ ექსპერიმენტებში მათ ვერც შეამჩნიეს რუსული სიტყვების არსებობა. ლათინურად კითხვის განწყობის გამო ეს სიტყვები მათ მიერ ლათინურად იქნენ განცდილი და ლათინურადვე წაკითხული.

საზოგადოდ, გარკვეული კატეგორიულ-თვისობრივი მასალის აღქმის განწყობის შემუშავების დროს, უზნაძის აზრით, ცდისპირები წემდგომში შესატყვისი მასალის მხოლოდ ასიმილაციას ახდენენ, შემუშავებული განწყობის შესატყვისად აღიქვამენ. ასეთ სიტუაციებში მასალის ადექვატური აღქმის შესაძლებლობა გამორიცხული არაა, მაგრამ მასალის კონტრასტულ-ილუზორული შეფასების შესაძლებლობა ასეთ სიტუაციებში პრინციპულად გამორიცხულია. თვისებრივი მასალის აღქმის პროცესში, განწყობის ეფექტების განხილვის დროს,

კონტრასტულ-ილუზორული ეფექტების ახსნის საჭიროება არ არსებობს, რადგან ასეთი ეფექტები, როგორც უზნაძე მიუთითებდა, უბრალოდ არ არსებობენ¹.

III. უზნაძე განწყობის კონტრასტული მოქმედების ასახსნელად, რომლებიც განსაკუთრებულ შემთხვევაში ჩნდებიან, სპეციალურ შეხედულებას აყალიბებს: „როდესაც ინდივიდს მკვეთრად განსხვავებული ბურთების აღქმის განწყობა აქვს გამომუშავებული და შემდგომში მათგან მკვეთრად განსხვავებული ტოლი ბურთები ეძლევა... იგი უძლური ხდება, აღიქვას მიწოდებული ობიექტები ამ განწყობის საფუძველზე. ამის ბუნებრივი შედეგი შეიძლება მხოლოდ ერთი იყოს: ცდისპირმა უნდა აღკვეთოს ეს სრულიად შეუფერებელი განწყობა და სცადოს, მოქმედი შთაბეჭდილება ადეკვატურად აღიქვას... არაადეკვატური განწყობის ნაცვლად სუბიექტში ახალმა, სიტუაციის მიმართ უფრო ადეკვატურმა, განწყობამ უნდა იჩინოს თავი.

ჩვენ ვხედავთ, რომ ეს მართლაც ასე ხდება, ოღონდ არა მაშინვე, არამედ მხოლოდ რამდენიმე ხნის შემდეგ. მანამდე კი ახალი განწყობა, აღმოცენებული ნაცვლად არსებული მკაფიოდ შეუფერებელი განწყობისა, ამ უკანასკნელის საწინააღმდეგოა, და ცპ-ი სიტუაცია აღიქვამს ამ ობიექტურად დაუსაბუთებელი კონტრასტული განწყობის საფუძველზე. ეს განწყობა, ჩვეულებრივ, შედარებით, მალე ქრება და ცპ-ს ისეთი განწყობა უმტკიცდება, რომელიც მასზე მოქმედი გამლიზიანებლების ადეკვატური აღქმის შესაძლებლობას იძლევა. ასე ვლინდება ცპ-ში მასზე მოქმედი შთაბეჭდილებების მიმართ თანდათანობით შეგუების პროცესი.

უნდა ითქვას, რომ ეს მოსაზრება კონტრასტული ილუზიის წარმოშობის შესახებ მეტად თუ ნაკლებად ხელოვნური ანაგების შთაბეჭდილებას ტოვებს“ (დ. უზნაძე, 1977, გვ. 29—30). განწყობის გავლენის საფუძველზე მიღებული კონტრასტული ილუზიის ეს ახსნა, მართლაც, უკმარისობის შთაბეჭდილებას ტოვებს! მოტანილ ნსჯელობაში შექმნილი მდგომარეობის მხოლოდ აღწერა ხდება. კონტრასტული ილუზია აქ ახსნილი არაა. თავის ადრინდელ შრომაში უზნაძე ამ საკითხს უფრო დეტალურად განიხილავს, მაგრამ მის საფუძველზედაც მკითხველს იგივე შთაბეჭდილება რჩება. განწყობის მოქმედე-

¹ თუმცა აქვე უნდა აღინიშნოს, რომ თვისებრივ მასალაზე შემუშავებული განწყობის მოქმედებისათვის კონტრასტული შეფასების გამოვლენა მთლად შეუძლებელი არ უნდა იყოს. ამის შესახებ მიუთითებენ კ. ბანდურამვილისა და შემდგომდროინდელი სოციალურ-ფსიქოლოგიური გამოკვლევები (დ. ძიძიგური, 1979). ამ საკითხებს ზეენ შემდგომში საგანგებოდ განვიხილავთ.

ბის შედეგად აღმოცენებული კონტრასტული ილუზია უფრო დამაჯერებელ ახსნას მოითხოვს! აღრინდელ შრომაშიც უზნაძე ადასტურებს, რომ ექსპერიმენტულ სიტუაციაში მკვეთრად განსხვავებული ობიექტების აღქმით შემუშავებული განწყობის საფუძველზე ტოლი ობიექტები კონტრასტულ-ილუზორულად განიცდება. იგი წერს: „აქედან (ექსპერიმენტებიდან) სრულიად ცხადია, რომ არსებული განწყობის დარღვევის შემდეგ სუბიექტს ინდიფერენტული მდგომარეობა როდი უჩნდება: წინააღმდეგ შემთხვევაში... ისინი... თანაბარ ზომისად უნდა მოგჩვენებოდა“. როგორც ექსპერიმენტული შედეგებიდან ჩანს, ეს ასე არ ხდება. უზნაძე კარგად აღწერს იმას, თუ რა ხდება ასეთ შემთხვევაში. „მამ მთელი პროცესი-შესაძლებელი იქნება ასე წარმოვიდგინოთ: როდესაც სუბიექტში რაიმე გარკვეული განწყობა არსებობს და მასზე ახალი, ამ უკანასკნელისათვის შეუფერებელი გამლზიანებელი მოქმედობს, განწყობა ირღვევა და სუბიექტში ინდიფერენტული მდგომარეობის ნაცვლად ერთგვარი სპეციფიკური მდგომარეობა ჩნდება, რომელიც საწინააღმდეგო განწყობის შესაფერად მოქმედობს“. ამ მსჯელობაშიც აღწერილია ის ფაქტიური მდგომარეობა, რომ მკვეთრად განსხვავებულ ობიექტებზე შექმნილი განწყობა კრიტიკული ობიექტების კონტრასტულ-ილუზორულ შეფასებას იწვევს, მაგრამ აქაც სრულიად არაა ნაჩვენები, თუ რატომ უნდა აღმოუცენდეს ცდისპირს საპირისპირო განწყობა და არც ისაა ნაჩვენები, რომ ცდისპირს შემუშავებული განწყობის მაგიერ მისი საპირისპირო კონტრასტული განწყობა ექმნება.

საპირისპირო განწყობის აღმოცენების ფაქტი ნაჩვენები არაა. ნაჩვენებია ფაქტი ტოლი ობიექტების კონტრასტული შეფასებისა და არა ის ფაქტი, რომ იგი კონტრასტულად შეცვლილი განწყობის მოქმედებით არის გამოწვეული. აქ დასკვნილია, ნაგულისხმებია, რომ არსებული განწყობა საწინააღმდეგო განწყობით შეიცვალა. ამას თვითონაც გრძნობს და სწორედ ამიტომ ამბობს უზნაძე, რომ მისი ეს შესედულება ხელოვნური ნაგებობის შთაბეჭდილებას ტოვებს.

განწყობის შეცვლის ამგვარი გულისხმობის, დაშვების შემდეგ კი წარმოებს მსჯელობა ამის შესახებ: „როგორ უნდა წარმოვიდგინოთ ეს საწინააღმდეგო განწყობა? ხომ არ უნდა ვიფიქროთ, რომ იგი საბოლოო მდგომარეობაა, რომელიც არსებული განწყობის დაშლის შემდეგ სუბიექტში ხანგრძლივად ისადგურებს და ერთხელ დაშლილ განწყობის ხელახლა გაღვიძების საშუალებას არ აძლევს? უეჭველია, რომ შეუძლებელია ეს ასე იყოს“ (დ. უზნაძე, 1930, 1949, გვ. 165—166). ცხადია, არც ამ მსჯელობის საფუძველზე შეიძლება ახსნილად ჩათვალოს სიტუაციისათვის შეუფერებელი განწყობის სა-

პირისპირო განწყობით შეცვლის ფაქტი, რომელიც თითქოს კრიტიკული ობიექტების ასიმილაციას ახდენს. აქაც ჩამოყალიბებული განწყობის საწინააღმდეგო განწყობით შეცვლა და შემდგომში მისი აღკვეთის შესაძლებლობა დასკვნილია, ნაგულისხმევია. ამ მსჯელობის მიხედვითაც დაშვებულია განწყობის შეცვლა და შეცვლილი განწყობის აღკვეთის შესაძლებლობა, მაგრამ არც ეს შესაძლებლობა იძლევა საფუძველს იმისათვის, რომ განწყობის შეცვლა საპირისპირო განწყობით აღნიშნულ პირობებში რეალურ ფაქტად ჩავთვალოთ.

სათანადო ფაქტიური მონაცემების უქონლობის ბიუხედავად, უზნაძე იმიტომ ცდილობს ე. წ. განწყობის შეცვლის კანონის დასახვას ფაქტიური სინამდვილის გამომხატველ დებულებად, რომ დაიცვას განწყობისა და ცნობიერების ყოველგვარი შინაარსის იდენტურობისა და შესატყვისობის იდეა.

სამწუხაროდ, როგორც ამას ხშირად შევხვდებით ჩვენს ფსიქოლოგიურ ლიტერატურაში, დებულება: „ადამიანის ქცევისა და ცნობიერების მიწინააღმდეგობა გაპირობებულია იმ განწყობით, რომლითაც ინდივიდი მოცემულ მომენტში აქტივობს“ შეცვლილია დებულებით: „ადამიანის ცნობიერებაში არაფერი არ შეიძლება იყოს ისეთი, რომელიც მის განწყობაში არ იყო ასახული“. ეს უკანასკნელი დებულება არც სინამდვილეს შეეფერება და არც უზნაძის განწყობის ზოგადფსიქოლოგიური თეორიიდან გამომდინარეობს. მაგალითად, ქუჩაში, როდესაც გარკვეული საქმის გასაკეთებლად მივდივარ, შესაძლებელია უკანიდან ვილაცამ ფეხი მომარტყას წვივში და საკმაო ტკივილიც მომაყენოს, მაგრამ იმის მიხედვით, თუ რა განწყობის საფუძველზე ვმოქმედებ, რა საქმეზე მივდივარ, შესაძლებელია, უკან არც წოვიხედო, არ გავარკვეო, ვინ დამეტაკა, და განვაგრძო ჩემი საქმე. ცხადია, ქცევის ის განწყობა, რომლითაც მე ვმოქმედებდი, არ ითვალისწინებდა და წინასწარ არ ასახავდა თავისთავში სხვის მიერ ფეხის მორტყმასა და იმ ტკივილის განცდას, რომელიც მე გამიჩნდა. ამიტომ დებულება, რომ განწყობაში ის ყველაფერი წინასწარ მოცემულია, რაც ცნობიერებაში შეიძლება გაჩნდეს, უბრალოდ არასწორი და არასერიოზულია. მაგრამ რას ნიშნავს ზემოაღწერილი ფაქტი? მეორე დებულების მიხედვით, რომ „ადამიანის ქცევისა და ცნობიერების მიწინააღმდეგობა გაპირობებულია იმ განწყობით, რომლითაც ინდივიდი მოცემულ მომენტში აქტივობს“, ეს დებულება ნამდვილად შეეფერება სინამდვილეს. ამ დებულების მიხედვით ზემოაღწერილი ფაქტი და მასთან დაკავშირებული განცდები მე გამიჩნდა იმ განწყობის ფონზე, რომლითაც მე ვმოქმედებდი. მე თუ ძალიან სერიოზული საქმის გასაკეთებლად მივდიოდი და, მაშასადამე, პიროვნულად დიდი ღირე-

ბულების მქონე განწყობის საფუძველზე ემოქმედებდი, მაშინ გასაგებია, რომ ეს ინციდენტი და ამ დროს მიღებული უსიამოვნო განცდა კიდევ უფრო უმნიშვნელოდ შევაფასე და არ შეეცვალა ჩემი სერიოზული საქმიანობა. ასეთ შემთხვევაში იმისი მტკიცება, რომ ამ დროს მე ჩემი სერიოზული საქმიანობის განწყობა შემეცვალა ამ ინციდენტის უმნიშვნელოდ შეფასების განწყობით და რომ ეს განწყობა არის ჩემი საქმიანობის განწყობისადმი კონტრასტული განწყობა, რომლის საფუძველზე მოხდა აღნიშნული ინციდენტის უმნიშვნელო მოვლენად შეფასება, ძალიან არასერიოზული მსჯელობაა და არცა ღირს მისი არასერიოზულობის დეტალური ჩვენება. მაგრამ საზოგადოდ იმის დადგენა, თუ ცნობიერების რა ასპექტებზე ახდენს განწყობა გავლენას, სერიოზული მნიშვნელობის ამოცანაა.

ჰუსერლის შეხედულების გადმოცემისას (2, 1. 4), რომელიც ჩვენ ფსიქოლოგიის საგნის გარკვევის დროს მოვახდინეთ, აღნიშნეთ, რომ ცნობიერებაში ჰუსერლმა სამი ასპექტი გამოყო. მან ურთიერთისაგან განასხვავა აქტი, საგანი და ცნობიერების გრძნობადი შინაარსები. მისი აზრით, ცნობიერების ამ ასპექტებით მთელი სინამდვილე ამოიწურება. თუ ჩვენ უარს ვიტყვით მის ფენომენოლოგისტურ თვალსაზრისზე, მაშინ ჩვენ სინამდვილის დახასიათების დროს ოთხი ასპექტი მაინც უნდა გვქონდეს მხედველობაში: აქტი, ცნობიერებაში ასახული საგანი, ცნობიერების გრძნობადი შინაარსები და რეალური საგანი. ინდივიდი გარკვეული განწყობით მოქმედების დროს თავის აქტივობას რეალური სინამდვილისაკენ წარმართავს და იმ საგნების აღქვატურ ან ასიმილაციურ ასახვას ახდენს, რომლებიც მისი მოთხოვნილების დაკმაყოფილებისათვისაა საჭირო. ჩვენ როდესაც ვლაპარაკობთ ცნობიერების მიმდინარეობაზე განწყობის გავლენის შესახებ, ცხადია, უპირველეს ყოვლისა, მხედველობაში გვაქვს, თუ სინამდვილის რა სფეროზე მიიმართება ადამიანის ცნობიერება და რა საგნობრივი სინამდვილე აისახება ცნობიერებაში. განწყობის ასიმილაციური მოქმედება, ერთი მხრივ, საჭირო საგნების სელექციურ, შერჩევით ასახვაში მდგომარეობს, ხოლო, მეორე მხრივ, მსგავსი საგნების ასიმილაციურ-ილუზორულ კატეგორიზაციაში, კიდევ უფრო ზემოაქცევაში იმ საგნებთან, რომლებიც ინდივიდს სჭირდება, რომლებზედაც ინდივიდს აქვს მოთხოვნილება. მაგრამ, როგორც აღმოჩნდა, განწყობა ცნობიერების გრძნობად-სენსორულ მასალაზედაც ახდენს გარკვეულ გავლენას, რომლებითაც გარკვეული კატეგორიის საგნებია წარმოდგენილი სუბიექტის ცნობიერებაში. თუ გარკვეულ ქცევის განწყობა ასიმილაციურ გავლენას ახდენს ცნობიერებაში ასახულ კატეგორიულ საგანზე, იმავე განწყობის ზემოქმედება გრძნო-

ბად-სენსორულ შინაარსებზე სხვადასხვა მიმართულებისა შეიძლება იყოს. მაგალითად, თუ ატმის ხის ძირში დადებულ ნესვის ნაყოფს ატმად აღვიქვამ, ატმის მოსალოდნელი ზომისადმი მისი შესატყვისობის გამო იგი კონტრასტულ-ილუზორულად უფრო დიდად მოკვეჩვენება, ვიდრე ის სინამდვილეშია. ასეთი კონტრასტულ-ილუზორული აღქმა სწორედ მაშინ გვექნება, თუ საწყისი განწყობა არ შეგვეცვალა, თუ იგი სწორედ ატმად აღიქმება. მაგრამ თუ ამ განწყობის შეცვლა მოხდა და იგი ნესვად აღიქვით, მისი სიდიდის კონტრასტულ-ილუზორული გადაფასება მაშინვე გაქრება. ასევე, თუ ნესვის ბარდებში ჩავარდნილი ატამი როგორც ნესვი აღიქმება, სწორედ ასეთ შემთხვევაში მოხდება მისი კონტრასტულ-ილუზორულად ძალიან პატარად აღქმა.

მაშაადამე, როგორც ჩანს, საგნის გრძობად-სენსორული შინაარსის კონტრასტულ-ილუზორული აღქმა სუბიექტს სწორედ მაშინ უჩინდება, როდესაც მას არ ეცვლება განწყობა და იგი თავისი აქტუალური უცვლელი განწყობის საფუძველზე განიცდის საგნის გრძობად შინაარსებს. როდესაც განწყობის ცვლილება არ ხდება, სუბიექტი სწორედ ამ უცვლელი განწყობისა და მისადმი შესატყვისი საგნისადმი შეუფერებელ გრძობად-სენსორულ შინაარსს განიცდის კონტრასტულ-ილუზორულად.

ფაქტიურად სწორედ ასეთივე ვითარებანი გვაქვს განწყობის ექსპერიმენტებშიც: დიდი ფიგურის აღქმის შემდეგ მასზე პატარა ფიგურა კიდევ უფრო პატარა გვეჩვენება და, პირიქით, პატარა ბურთის მრავალჯერ აღქმის შემდეგ მასზე დიდი ბურთი კონტრასტულად კიდევ უფრო დიდად გვეჩვენება.

ამ მოვლენების, მასთან დაკავშირებულ კანონზომიერებათა შესახებ დაწვრილებით შემდგომში გვექნება ლაპარაკი. ჩვენ ბოლოდროინდელი ექსპერიმენტული მონაცემების საფუძველზე შევეცდებით კონტრასტულ-ილუზორული განცდების აღმოცენების კანონზომიერებათა გაგებას განწყობის ზოგადფსიქოლოგიური თეორიის საფუძველზე, რომლის ჩამოყალიბება თვითონ დ. უზნაძემ დაიწყო.

თუ ყურადღებას არ მივაქცევთ განწყობის საკითხების გარჩევის დროს აღმოცენებულ ზოგიერთ დეტალს, რომლებიც შემდგომ დამუშავებასა და დახვეწას მოითხოვენ, ნათელი გახდება, რომ მოტორული განწყობისა და გაცრუებული მოლოდინის თეორიები სრულიად გამოუსადეგარია განწყობის ეფექტების ასახსნელად. მათი ადგილი უნდა დაიკავოს განწყობის ცნებამ, რომელიც უზნაძემ შემოიტანა ინდივიდის ქცევის ფსიქიკური მომზადების არაცნობიერი მდგომარეობის დასახასიათებლად.

განწყობის ცნების ძირითად მახასიათებლად უნდა ჩაითვალოს ის, რომ მასში ასახულია ინდივიდის მთლიანი ფსიქიკური მდგომარეობა, რომელიც ექმნება მოთხოვნილების მქონე ინდივიდს შესატყვისი საგნობრივი ზემოქმედების შედეგად. იგი ინდივიდის მიერ შესაძლებელია სულაც არ გაცნობიერდეს, მაგრამ მაინც მოახდინოს სათანადო გავლენა მისი ქცევისა და ცნობიერების მიმდინარეობაზე, რადგან მასში სინამდვილის საგნობრივ-კატეგორიული ასახვა ხდება, რამაც მისი მოთხოვნილებები უნდა დააკმაყოფილოს. მაგრამ ზოგჯერ მის საფუძველზე თუ საგანთა გრძობად-სენსორული მასალის კონტრასტულ-ილუზორული შეფასება მოხდა, ისინი არ შეესატყვისებთან საგნობრივ სინამდვილეს, ამისათვის სულაც არაა საჭირო ექვის შეტანა იმაში, რომ მათი განცდა განწყობის საფუძველზე ჩნდება ამისათვის სრულიადაც არაა საჭირო ახალი დამატებითი პიპოთეტური კანონების შემოტანა, რომლებიც თავისი ბუნებით არ შეესატყვისებთან უზნაძის განწყობის ზოგადფსიქოლოგიურ თეორიას. მათი მიუღებლობა კიდევ უფრო ნათელი გახდა შემდგომი ექსპერიმენტული გამოკვლევების საფუძველზე, რომლებიც ბოლო ხანებში იქნა შესრულებული.

3. 2. ექსპერიმენტული გამოკვლევების კირველ ეტაპზე მოკოვებული განწყობის ძირითადი და ზოგადი მახასიათებლები

განწყობის ფენომენების გამოკვლევის უკვე პირველსავე ეტაპზე ნათელი გახდა, რომ ისინი მთლიანი ინდივიდის ფსიქიკური აქტივობის კანონზომიერების მოქმედებასთან არიან დაკავშირებული. განწყობის ილუზიები აღქმის ყველა მოდალობაში აღმოჩნდა, მაგრამ აშკარა გახდა ისიც, რომ ისინი რომელიმე მოდალობის ფარგლებში ნხოლოდ მის შიგნით მიმდინარე პროცესების საფუძველზე არ ყალიბდებიან. ეს ჭერ კიდევ ნათლად იგრძნობოდა შარპანტიეს ილუზიის მაგალითზე. შარპანტიეს ილუზიის საფუძველად მდებარე განწყობა მხედველობითი აღქმის საფუძველზე იქმნება დიდი და პატარა ობიექტების აწევამდე, ხოლო ამ განწყობის ეფექტი ობიექტების სიმძიმეთა შეფასებაში მათი აწევის პროცესში ვლინდებოდა. უნდა ითქვას, რომ ანალოგიური ხასიათის ილუზია ჩვენს ლაბორატორიაშიც იქნა აღმოჩენილი, როდესაც ცდისპირებს ევალდებოდათ ეკრანზე ერთნაირი სიწრაფით მოძრაეი სხვადასხვა სიდიდის ობიექტები შეედარებინათ ერთმანეთისათვის მოძრაობის სისწრაფის მიხედვით. აღმოჩნდა, რომ ყველა ცდისპირს ეჩვენება, რომ დიდი ობიექტი უფრო ნელა მოძრაობს, ვიდრე პატარა. ეს ფენომენი ჩვენმა თანამშრომელმა მ. რაგოვს-

კაიამ მრავალი ასპექტით შეისწავლა და უჩვენა, რომ მოძრაობის სისწრაფის აღქმა არსებითად არის დაკავშირებული განწყობის მოქმედების კანონზომიერებებთან. ამის შესახებ მონოგრაფია მალე დაიბეჭდება. ამ შრომაში მოძრაობის სისწრაფის აღქმის მრავალი კანონზომიერებაა დადგენილი, მაგრამ ჩვენ აქ იმის აღნიშვნა გვინდა, რომ მასში ნათლადაა მითითებული იმ განწყობისეულ, მოდალობათა-შორის ფორმირებულ მთლიან ინდივიდუალურ მდგომარეობაზე, რომელიც განაპირობებს ობიექტების მოძრაობის სისწრაფის კონტრასტულ-ილუზორულ აღქმას.

3. 2. 1. განწყობის ირადიაცია

განწყობა რადგან ქცევისადმი ინდივიდის წინასწარ მზაობას წარმოადგენს, ამიტომ, ბუნებრივია, იგი მხოლოდ ერთი რომელიმე გრძნობის ორგანოს მუშაობასთან არ უნდა იყოს დაკავშირებული. გარკვეული მიმართულებით მოქმედების განწყობა ყველა იმ გრძნობის ორგანოში უნდა გამოვლინდეს, რომელიც მონაწილეობას მიიღებს ინდივიდის ქცევაში. ამიტომ, ცხადია, თუ ჩვენ ექსპერიმენტულ სიტუაციაში ინდივიდს რომელიმე მოდალობაში გამოვუმუშავებთ განწყობას, იგი სხვა მოდალობაშიც უნდა გამოვლინდეს. განწყობის ეფექტი სხვა გრძნობის ორგანოებშიც უნდა ვლინდებოდეს, იგი ირადიაციით, გავრცელებულობით უნდა ხასიათდებოდეს.

ამ საკითხის შესასწავლად უზნაძისა და მისი თანამშრომლების მიერ ჩატარებული იყო ექსპერიმენტული გამოკვლევები.

ექსპერიმენტების ერთ-ერთ სერიაში შესწავლილი იყო განწყობის ირადიაციის საკითხი კორესპონდენტულ ორგანოებში: ერთი ხელიდან—მეორე ხელში, ერთი თვალიდან—მეორე თვალში. ეს ცდა შემდეგნაირად მიმდინარეობდა: ცდისპირი ტაქისტოსკოპულად ერთი თვალით (მეორე თვალზე მას ხელი აქვს აფარებული) უყურებს საგანწყობო მასალას, მას 15-ჯერ უჩვენებენ დიდ-პატარა წრეებს. ამის შემდეგ იგი ხელს აიფარებს ამ თვალზე და მეორე თვალით, რომელიც ცდაში არ მონაწილეობს, უნდა აღიქვას ტოლი წრეები. ირკვევა, რომ თითქმის ყველა ცდისპირი ტოლ კრიტიკულ წრეებს კონტრასტულ-ილუზორულად აღიქვამს. ეს ფაქტიც იმაზე მიუთითებს, რომ განწყობა მხედველობითი აღქმის ორგანოს პერიფერიაში, თვალის ბაღურაზე მომხდარი ცვლილებით არ ამოიწურება, იგი ცენტრალური წარმოშობისაა. ამიტომ მისი შედეგი ისევე ვლინდება იმ თვალით. აღქმის დროს, რომლის გამოყენებითაც მოხდა განწყობის შემუშავე-

ბა, როგორც მეორე თვალის გამოყენებისას, რომელიც ცდაში არ მონაწილეობდა.

ნაკლებად ნათელი შედეგებია მიღებული ერთი ხელიდან განწყობის ეფექტის მეორე ხელში გადატანის დროს. უზნაძეს მოაქვს სტეფენსის ცდის შედეგები, სადაც არ დადასტურებულა განწყობის ეფექტის ერთი ხელიდან მეორეში გადატანა (დ. უზნაძე, 1977, გვ. 34—35). ამიტომ ეს ცდები მისი დავალებით შემდგომში ბ. ხაქაპურიძეს ჩაუტარებია; ცდებიდან ირკვევა, რომ ერთი ხელიდან მეორე ხელში განწყობის ეფექტის გადატანას თითქოს უნდა ჰქონდეს ადგილი.

საერთოდ მოტანილი შედეგებიდან ძნელია საიმედო დასკვნის გაკეთება ერთი ხელიდან მეორეში განწყობის ეფექტების გადატანის შესახებ. უნდა ითქვას, რომ, სამწუხაროდ, საგანწყობო ცდების ჩატარებისას ხშირად დაცული არ იყო ექსპერიმენტის ისეთი პირობები, რომლებიც შესაძლებლობას მოგვცემდნენ სტატისტიკური მეთოდების გამოყენებით დაგვედგინა მიღებული შედეგების სანდოობის დონე. ასეთ ექსპერიმენტებში ჩვენ თითქმის არასოდეს არა გვაქვს ის მონაცემები, რომლებიც გვიჩვენებენ, თუ როგორია ტოლი ფიგურების შეფასების პასუხები საგანწყობო ცდების გარეშე. ასეთი მონაცემების გარეშე კი შეუძლებელი ხდება იმის დადგენა, თუ როგორია ფაქტიურად განწყობის მოქმედების ეფექტი. ადრე, სამწუხაროდ, უბრალოდ მიღებულად ითვლებოდა, რომ ტოლ ბურთებს ცდისპირები საგანწყობო ცდების გარეშე ჩვეულებრივად ტოლებად აფასებდნენ. ამიტომ განწყობის ცდებში ტოლი ბურთების არატოლობის ყოველგვარი დადასტურება განწყობის მოქმედების გამოვლენად, კონტრასტულ ან ასიმეტრიულ-ილუზორულ აღქმებად ითვლებოდა. დღეს კი უკვე ცნობილია, რომ საგანწყობო ცდების გარეშეც სხვადასხვა მიზეზების გამო ცდისპირები ტოლ ბურთებს ხშირად არატოლად აფასებენ.

ჩვენს მიერ ჩატარებულ ერთ-ერთ ექსპერიმენტში ცდისპირებს ევალუბოდათ, შეედარებინათ ერთმანეთისათვის ორი ტოლი ბურთი, რომლებიც მათ საგანწყობო ცდების გარეშე ეძლეოდათ. ცდაში შემდეგი ეფექტი მივიღეთ: 100 ცდისპირიდან 37 მარცხენა ხელში ბურთს, დიდად განიცდიდა, 32—მარჯვენაში, ხოლო ბურთები ადექვატურად, ტოლად შეაფასა 31-მა ცდისპირმა. ასეთი მონაცემები ცდის შედეგების დამუშავების მაშინდელი წესის მიხედვით, თუ ცდის წინ განწყობის შემუშავების მსგავსი რაიმე პროცედურა იქნებოდა ჩატარებული, განწყობის უტყუარ ეფექტად ჩაითვლებოდა. კიდევ მეტიც—ექსპერიმენტატორები ხშირად შეაჯამებდნენ კიდევაც როგორც ერთ, ისე მეორე მხარეს გადაფასების შემთხვევებს, როგორც ასიმე-

ლაციური და კონტრასტულ-ილუზორული აღქმის შემთხვევებს და ამ გზით აღმოჩნდებოდა, რომ ცდებში თითქოს ძლიერი განწყობის ეფექტები დასტურდებოდა. მაგალითად, ჩვენი ცდის შედეგები ინტერპრეტირებული იქნებოდა როგორც მონაცემები, რომლებიც უდავოდ ადასტურებენ განწყობის მოქმედების ეფექტებს, რადგან ცდისპირებმა 69 % შემთხვევაში კრიტიკული ტოლი ობიექტები განწყობისეულად ილუზორულად აღიქვეს, ხოლო ადექვატური შეფასება, ბურთების ტოლობა მხოლოდ 31 პროცენტის შემთხვევაში დადასტურდა. ეს შედეგები განწყობის მოქმედების უდავო მაჩვენებლად ჩაითვლებოდა, თუმცა, როგორც აღვნიშნეთ, ისინი იმ სიტუაციაში მივიღეთ, როდესაც წინასწარ საგანწყობო ცდები არ ჩატარებია.

სწორედ ასეთი არადამარწმუნებელი შედეგებია მოტანილი ხშირად ერთ მოდალობაში შემუშავებული განწყობის სხვა მოდალობაში გამოვლენის, ირადიაციის დასამტკიცებლად (დ. უზნაძე, 1977, გვ. 39).

ყველაფერი ეს ძირითადად ექსპერიმენტების ჩატარების არასაკმაო სიზუსტის, ზოგიერთი ექსპერიმენტის არასწორი ორგანიზაციისა და შედეგების აღრიცხვის არასწორ მეთოდებზე მიუთითებს და არა იმაზე, რომ თითქოს საზოგადოდ ადგილი არა აქვს ექსპერიმენტულ სიტუაციებში განწყობის ეფექტების ირადიაციას.

როგორც შემდგომდროინდელი ექსპერიმენტული შრომებიდან გამოირკვა, ადრე აღწერილ ექსპერიმენტულ სიტუაციებში ხშირად ირადიაციას, მართლაც, არა აქვს ადგილი. მაგალითად, აღმოჩნდა, რომ თუ საგანწყობო ცდებს მხედველობის სფეროში ჩავატარებთ დიდ-პატარა წრეების გამოყენებით, ხოლო კრიტიკულ ცდებში ცდისპირებს პატურ სფეროში ტოლი ბურთების აღქმასა და შეფასებას დავავალებთ, აღმოჩნდება, რომ ასეთ ვითარებაში განწყობის ეფექტების ირადიაცია არ ხდება. მაგრამ აქედან სრულიადაც არ განომდინარეობს ის, რომ განწყობის მოქმედების ირადიაციას საერთოდ არა აქვს ადგილი.

როგორც ამ საკითხის განხილვის დასაწყისში აღვნიშნეთ, განწყობის ირადიაციის შესაძლებლობაზე ნათლად მიუთითებენ შარპანტიეს ილუზია და საგნის სიდიდესთან დაკავშირებული მოძრაობის სისწრაფის აღქმის ილუზიები, რომლებიც ჩვენს ლაბორატორიაში იყო მიღებული. გარდა ამისა, შემდგომში ჩატარებულ სპეციალურ ექსპერიმენტებში აშკარად გამოვლინდა განწყობის ირადიაციის ფაქტები, როცა დაცული იქნა გარვეული პირობები. მაგრამ ეს გამოკე-

ლევები კიდევ სხვა მეთოდურ საკითხებთან არის დაკავშირებული, რომელთა განხილვას ჩვენ საგანგებოდ მოვახდენთ.

ამრიგად, შეიძლება ითქვას, რომ განწყობა წარმოადგენს მთლიან ინდივიდუალურ მდგომარეობას, რომლის მოქმედების ეფექტები შესაძლებელია გამოვლინდეს სხვადასხვა მოდულობებში, მოხდეს მათი ირადიაცია.

3. 2. 2. განწყობის გენერალიზაცია

ირადიაციასთან ერთად განწყობის ასეთივე ზოგად მახასიათებელს განწყობის გენერალიზაცია წარმოადგენს. ადამიანი ყოველ გარკვეულ მომენტში რომელიმე კონკრეტულ ქცევას ახორციელებს: ჭამს, სვამს, ისვენებს, შრომობს, სწავლობს და ასე შემდეგ. მასი ყოველი ქცევა რაღაც მოთხოვნილებას აკმაყოფილებს. ამიტომ მას სწორედ ამ კონკრეტული ქცევის განწყობა ექმნება და მის საფუძველზე ახორციელებს თავის საქმიანობას. მაგრამ საკითხავია, რამდენად კონკრეტულია და სპეციფიკური ყოველი ის განწყობა, რომლის საფუძველზედაც ადამიანი თავის ქცევას ახორციელებს.

მაგალითად, მოსწავლე სკოლიდან დაბრუნებიდან გარკვეული ხნის შემდეგ გაკვეთილების მომზადებას იწყებს: მას უჩნდება გაკვეთილის მომზადების მოთხოვნილება, გარკვეულ სიტუაციაში ხვდება და იწყებს გაკვეთილის მომზადებას. ამ აქტივობას ისევე სჭირდება მოსწავლის ფსიქოლოგიური მომზადება, განწყობა სწავლის ქცევის განხორციელებისათვის, როგორც ყოველ სხვა ქცევას. ყოველ ცალკეულ შემთხვევაში მოსწავლეს სრულიად სხვადასხვა მასალის სწავლა უხდება, სხვადასხვა დავალებებს ასრულებს, მაგრამ სწავლის ქცევაში არის რაღაც საერთო, რომელიც მის აქტივობას სწავლის პროცესად აქცევს. სწავლის ქცევის განწყობაც შეიცავს ასეთ ზოგადფსიქოლოგიურ მომზადებას სწავლისადმი, რის გამოც იგი ზოგჯერ გეოგრაფიის მასალის სწავლას შეიძლება ემსახურებოდეს, ზოგჯერ—ინგლისური ენის გრამატიკის ათვისებას. ყოველი გარკვეული ქცევის განწყობაში, მაგალითად, სწავლის ქცევის განწყობაში, არის ამ ქცევისათვის დამახასიათებელი მზაობის ზოგადი თავისებურებანი, რომელთა გამო სხვადასხვა მასალის შეცვლის შემთხვევაშიც მოსწავლე იგივე სახის ქცევას ახორციელებს. სწავლის ქცევისათვის დამახასიათებელი ქცევის აქტებს ის ხან ერთი საგნის მომზადებაზე წარმართავს და ხან მეორეზე. ასევე მას კარგად შეუძლია განსაზღვროს, ისწავლა თუ არა გაკვეთილი ზოოლოგიაში ან გეომეტრიაში. სწავლის განწყობას აქვს თავისი ზოგადი მახასიათებლები, რომლებიც წარმატებით

ვაპოიყენება სრულიად სხვადასხვაგვარ მასალაზე. სწავლის ქცევის განწყობა გენერალიზდება სხვადასხვა მასალის სწავლის პროცესზე და ამიტომ მის საფუძველზე განხორციელებული ქცევა ყველა მსგავს შენობხვევაში სწავლის ქცევად რჩება. ასევე ყოველი განწყობა, რომელიც გარკვეულ აქტივობას ედება საფუძველად, შესაძლებელია განზოგადებული იქნეს გარკვეული ნიშნების მიხედვით სხვადასხვა მასალაზე.

განწყობის ეს საინტერესო ნიშანი განწყობის ექსპერიმენტული შესწავლის პროცესში იქნა დადგენილი. აღმოჩნდა, რომ როდესაც ტრინსპირებს ვუმუშავებთ დიდ-პატარა ბურთების აღქმის განწყობას, ამ განწყობის ეფექტები ვლისდება არა მხოლოდ ისევე ბურთების აღქმის დროს, რომლებსაც მათ კრიტიკულ ცდებში ვაწოდებთ, არამედ ტოლი კუბების, წრავალწახნაგა და სხვა ფორმის ფიგურების აღქმის დროსაც. ეს თვისება კიდევ უფრო ნათლად მჟღავნდება მხედველობის ველში ტახისტოსკოპის საშუალებით ჩატარებულ ექსპერიმენტებში, სადაც კრიტიკულ ტოლ ობიექტებად ბევრად უფრო მრავალფეროვანი ფორმის ფიგურები შეიძლება იყოს გამოყენებული (ზ. ხოჯავა, 1939). ირკვევა, რომ დიდ-პატარა წრეების ტახისტოსკოპურად აღქმის გზით შემუშავებული განწყობის ეფექტი მჟღავნდება ტოლი წრეების, ელიფსების, კვადრატების და სხვა ფიგურების აღქმის დროსაც.

ის გარემოება, რომ განწყობა ირადიაციისა და გენერალიზაციის თვისებებით ხასიათდება, სწორედ იმაზე მიუთითებს, რომ იგი ინდივიდის მთლიანი, ცენტრალური ხასიათის ფსიქიკურ მოვლენას წარმოადგენს. ამიტომ მის თავისებურებათა შესწავლას, მისი ფორმირების, მოქმედებისა და აღკვეთის კანონზომიერების დადგენას დიდი მნიშვნელობა ენიჭება ადამიანის ფსიქიკური აქტივობის ბუნების გაგებისათვის.

3. 2. მ. განწყობის არაცნობიერობა.

განწყობის ზოგადი ნიშნები: მზაობა გარკვეული ქცევისათვის, ირადიაცია და გენერალიზაცია იმაზე მიგვანიშნებენ, რომ განწყობას განსაკუთრებული ადგილი უჭირავს ისეთ ფსიქიკურ მოვლენებს შორის, როგორებიცაა შეგროვება, წარმოდგენა, ემოცია და სხვა ცნობიერი პროცესები. ყველა ცალკეული ფსიქიკური პროცესი, რომლებიც ცნობიერების ფსიქოლოგიაში განიხილება, როგორც ცნობილია, ცალკეულ კერძო ამოცანას ასრულებენ ადამიანის საქმიანობაში. განწყობა კი საერთოდ ადამიანის ქცევას ედება საფუძველად და მის

მიმდინარეობას გარკვეულ გეზს აძლევს, მის მიზანშეწონილობას განსაზღვრავს. მისი ასეთი განსაკუთრებული მდგომარეობა ჩვენს წინაშე სრულიად ნათლად აყენებს საკითხს მის დანარჩენ ფსიქიკურ პროცესებთან, კერძოდ ცნობიერებასთან, მიმართების შესახებ.

ეს საკითხი მრავალ ასპექტში დგება ადამიანის ფსიქიკური აქტივობის მკვლევართა წინაშე. უზნაძე სპეციალურად ეხება ამ საკითხს და მის გარკვეულ გადაწყვეტას იძლევა. უზნაძის აზრით: „თუ იგი — განწყობის ეს მდგომარეობა — ცნობიერების ფენომენს წარმოადგენს, მაშინ იგი ერთ-ერთ მოვლენად უნდა ჩაითვალოს, რომელიც სხვა მრავალ მოვლენებთან ერთად არსებობს ცნობიერებაში. მაგრამ ჩვენ დავინახეთ, რომ განწყობის სრული მიკუთვნება (ხაზგასმა ჩვენია, შ. ნ.) ამგვარ მოვლენათა კატეგორიისათვის შეუძლებელია, იგი უფრო სუბიექტის საერთო მდგომარეობას უნდა წარმოადგენდეს, რომელიც არა მის ცალკეულ ორგანოებს, არამედ მთლიან, როგორც მთლიანობის, მოქმედებას ეხება“ (უზნაძე, 1977, გვ. 41—42).

როგორც ამ ამონაწერიდან ჩანს, განწყობა, უზნაძის აზრით, ინდივიდის გაუცნობიერებელ მთლიან ფსიქიკურ მდგომარეობას წარმოადგენს, რომელიც არც ცალკეული ორგანოს ორგანოში აღმოცენებული განწყობის ეფექტებით, არც მხოლოდ ცალკეული საგნების ზემოქმედების, არც თავისი ცალკეული ოპერაციების ან მხოლოდ რომელიმე მოთხოვნილების ასახვით არ ამოიწურება. იგი ინდივიდის, „როგორც მთლიანობის, მოქმედებას ეხება“. მაშასადამე, განწყობა ორგანიზმის არაცნობიერი მთლიანობითი მდგომარეობაა, მაგრამ, უზნაძის აზრით, მას რთული ურთიერთობა აქვს ცნობიერებასთან. მისი სრული დახასიათებისათვის იმის აღნიშვნა, რომ იგი არაცნობიერია, საკმარისი არაა. როგორც იგი აღნიშნავს, „განწყობის სრული მიკუთვნება“ ცნობიერების მოვლენებისადმი შეუძლებელია. ამ ფრაზაში მოცემულია უზნაძის საინტერესო მოსაზრება განწყობისა და ცნობიერების ურთიერთობის შესახებ, რომელიც ძალიან ხშირად გაუგებარი რჩება ბევრი მკვლევარისათვის. განწყობის სრული მიკუთვნების შეუძლებლობა ცნობიერებისადმი იმას როდი ნიშნავს, რომ იგი აბსულუტურად არის მოწყვეტილი ცნობიერებისაგან. ეს რომ ასე იყოს, მაშინ განწყობას არავითარი საშუალება არ ექნებოდა, განესაზღვრა ადამიანის „მოქმედებისა და ცნობიერების მიმდინარეობა“. გარდა ამისა იმ შემთხვევაში, როდესაც ადამიანის ქცევა მიზანშეუწონელი აღმოჩნდება, განწყობაში ქცევისათვის საჭირო პირობების არასაკმარისი ასახვის გამო ცნობიერება სრულიადც ვერ დაეხმარებოდა ადამიანს, შეეცხო მისი განწყობა სინამდვილის შესახებ იმ მონაცემებით,

რომელიც მხოლოდ აზროვნებისა და ცნობიერების გზით შეიძლება იყოს შოპოვებული. როგორც უზნაძე მიგვითითებს, განწყობა არა-ცნობიერ მდგომარეობას წარმოადგენს, მაგრამ განწყობასა და ცნობიერებას შორის ხშირად მყარდება გარკვეული ურთიერთობა და ისინი გარკვეულ გავლენას ახდენენ ერთმანეთზე.

როგორ უნდა გავიაზროთ მათი ურთიერთობა, როგორ დაეახსიანთ მათი კავშირი? ურთიერთზე გავლენის დროს განწყობა ხდება ცნობიერების ბუნების მქონე მოვლენა, თუ პირიქით, ცნობიერება იქცევა არა-ცნობიერ განწყობისეულ ფენომენად, ანდა შესაძლებელია ამ ორივე მოვლენას ერთდროულად აქვს ადგილი?!

ამ საკითხზე ნათელი და მარტივი პასუხი არა გვაქვს. მის გარკვევას რატომღაც გაურბიან კიდევაც განწყობის საკითხების მკვლევარები. ამ საკითხზე პასუხის გაცემა განწყობის ზოგადფსიქოლოგიური თეორიის კარდინალური პრობლემების გარკვეული მიმართულებით გადაწყვეტას მოითხოვს.

ადრე ფსიქიკის, როგორც არა-ცნობიერი მოვლენის, განხილვის დროს აღვნიშნეთ (2. 1. 8.), რომ უზნაძეს სრულიად ნათლად აქვს მითითებული, თუ რა ხასიათის ფსიქიკურ აქტივობასთან გვაქვს საქმე მაშინ, როდესაც განწყობა და ცნობიერება ურთიერთზე ახდენენ გარკვეულ გავლენას. ასეთი ურთიერთობების შემთხვევები, როგორც ცნობილია, ზოგიერთ ვითარებაში ხდება და სწორედ მათ საფუძველზეა შესაძლებელი მათი ურთიერთობის ბუნების გარკვევა.

უზნაძე ყოველთვის ხაზს უსვამს იმას, რომ განწყობა ჩვეულებრივად არა-ცნობიერი მდგომარეობის სახით არსებობს და გავლენას ახდენს ადამიანის მოქმედების მიმდინარეობაზე. მაგრამ იგი ცნობიერებასთან ზოგჯერ სპეციფიკურ ურთიერთობაშია. ადამიანის განწყობა ყოველთვის უშუალოდ არ გადადის ქცევაში, ზოგჯერ „იგი მის ცნობიერებაში იკვლევს გზას და თავის რეალიზაციას იქ პოულობს... განწყობა თვითონ ქცევაში კი არა, ამ ქცევის წარმოსახვაში, რეალურ ქცევის ფსიქიკურ ექვივალენტში პოულობს რეალიზაციას“ (უზნაძე, 1940, გვ. 72).

როგორც ვხედავთ, უზნაძის აზრით, განწყობა, ერთი მხრივ, როგორც ინდივიდის არა-ცნობიერი ფსიქიკური მდგომარეობა შესაძლებელია აისახოს ცნობიერებაში და იმის მაგიერ, რომ ადამიანის რეალური ქცევა გამოიწვიოს და წარმართოს, ცნობიერებაში აისახება და რეალიზდება.

მაგრამ, მეორე მხრივ, განსაკუთრებულ შემთხვევებში, როდესაც ადამიანის მიერ უშუალო განწყობის საფუძველზე შესრულებული ქცევა შეუსატყვისია საგნობრივი სინამდვილისადმი ან არ შეეფერება-

ბა სოციალური გარემოს მორალურ მოთხოვნებს, საქმეში ობიექტი-
ვაცია, აზროვნება და ცნობიერება ერევა. ისინი სხვა მონაცემებთან
ერთად ქმნიან ადამიანის სოციალური აქტივობის განწყობას, რომე-
ლიც სულაც არაა მოკლებული ცნობიერებას.

საგნობრივი და სოციალური გარემოსადმი შეუსატყვისო განწყო-
ბაში ასახული და გათვალისწინებული არაა მიზანშეწონილი ქცევი-
სათვის საჭირო ყველა პირობა, მასში წინასწარ არ არის გადაწყვეტი-
ლი ის ამოცანა, რომელიც რთული სინამდვილისადმი მიზანშეწონი-
ლი ქცევისათვის იყო საჭირო. სწორედ ასეთი ამოცანის გადაწყვეტა
უნდა მოხდეს ობიექტივაციისა და ცნობიერების დონეზე. ამ ს-
კითხის შესახებ უზნაძე წერს: „რალა აზრი აქვს ჩვენი აზროვნების
ძუშაობას და, მაშასადამე, ჩვენი ობიექტივაციის უნარს, თუ კი ამ
ძუშაობის შედეგი წმინდა სუბიექტური, პირობითი ხასიათისაა—ისე-
თი ხასიათისა, რომელიც იმ განწყობის შედეგია, რომელიც უშუა-
ლოდ ჩვენი მოთხოვნილებისა და მისი დაკმაყოფილების სიტუაციის
საფუძველზე აღმოცენდება? უეჭველია, რომ ობიექტივაციისა და არც
მის საფუძველზე აღმოცენებული აზროვნების საჭიროება არ დადგე-
ბოდა, თუ კი ისინი არსებითად ახალს არაფერს მოგვეცემდნენ იმასთან
შედარებით, რისი მოცემაც შეუძლია უშუალო განწყობას“ (დ. უზნა-
ძე, 1977, გვ. 316—317).

როგორც ვხედავთ, უზნაძე სრულიად შესაძლებლად თვლის
ცნობიერების განწყობაზე გავლენის შესაძლებლობას, რის შედეგა-
დაც იქმნება ისეთი განწყობა, რომელშიც ცნობიერებისა და აზროვ-
ნების მონაცემებია ასახული, ამდენად იგი ცნობიერების ნიშნით ხა-
სიათდება. მაგრამ აქვე უნდა გავითვალისწინოთ ის ვითარებაც, რომ
ამგვარი განწყობით მრავალგზის მოქმედების შემდეგ ფიქსირებული
და განმტკიცებული განწყობა ადამიანის არაცნობიერ ფსიქიკურ
მდგომარეობად შეიძლება იქცეს და არაცნობიერად, ცნობიერების
საგანგებო ჩარევის გარეშეც განაპირობოს ადამიანის მიზანშეწონი-
ლი ფსიქიკური აქტივობა. ცნობიერების დონეზე შემუშავებული გან-
წყობის ფორმირებაში, უზნაძის აზრით, არსებით როლს თამაშობენ
ცნობიერების ისეთი პროცესები, როგორებიცაა აზროვნება და ნე-
ბელობა. უზნაძე წერს: „ნებელობა ადამიანს შესაძლებლობას აძლევს
გადაინაცვლოს განწყობაზე განურჩევლად იმისა, თუ რისი მოტანა
შეუძლია ადამიანისათვის ამ განწყობას მოცემულ მომენტში. ნებე-
ლობას აქვს ძალა განაწყობს ადამიანი (ხაზგასმა ჩვე-
ნია, შ. ნ.) ისეთი მოქმედებისაკენ, რომელსაც მისთვის არა უშუალო,
არამედ შორეული და გაშუალებული მნიშვნელობა აქვს“ (დ. უზნა-
ძე, 1977, გვ. 323).

როგორც ვხედავთ, უზნაძისათვის განწყობასა და ცნობიერებას შორის თავისებური შინაგანი კავშირი არსებობს. მისთვის განწყობა შესაძლებელია არაცნობიერი ფსიქიკური მდგომარეობის სახით არსებობდეს და განვითარების თვალსაზრისით წინ უძღვოდეს ცნობიერი ფსიქიკური პროცესების აღმოცენებასა და განვითარებას. მაგრამ ზოგჯერ საჭიროების შემთხვევაში ცნობიერება კონტროლს უწყევს და ერევა განწყობის მოქმედებაში. განწყობა თუ, ერთი მხრივ, გავლენას ახდენს ცნობიერებაზე, გარკვეულ საგნობრივ სინამდვილეზე მიმართავს, მასალას აძლევს მას, მეორე მხრივ, ცნობიერება, აზროვნება გარკვეული ამოცანების გადაწყვეტის შემდეგ არსებულ მასალაში ახალი მიმართებების აღმოჩენის საფუძველზე უკუშემოქმედებას ახდენს განწყობაზე, იწვევს ძველი განწყობის რეორგანიზაციას ან პირობებს ქმნის ახალი განწყობის აღმოცენებისათვის. აღსანიშნავია, რომ განწყობისა და ცნობიერების ურთიერთობა შინაგანი და უშუალო ხასიათისაა. მათი უშუალო დაკავშირება, მათი ურთიერთზე გავლენა სხვა დამატებითი, გამაშუალებელი რგოლის არსებობას არ მოითხოვს. ამიტომ, რომ ისინი ერთი, ფსიქიკური სინამდვილის მოვლენებს წარმოადგენენ.

ასეთი უშუალო ურთიერთქმედება არ არსებობს საგნობრივი სინამდვილის შემოქმედებასა და ცნობიერებას შორის, სინამდვილის შემოქმედებასა და ადამიანის ქცევას შორის, ცნობიერებასა და ქცევას შორის, ასევე ცნობიერების სხვადასხვა პროცესებს შორის. შემდგომში ფსიქოლოგიაში ცნობილი ე. წ. უშუალობის პოსტულაციის დაძლევის საკითხების გარჩევის დროს ვნახავთ, რომ ყველა ამ მოვლენისა და პროცესის ურთიერთობა სწორედ განწყობით, როგორც არაცნობიერი ფსიქიკური მდგომარეობით, არის გაპირობებული და გაშუალებული, განწყობა სწორედ იმის გამო ახერხებს ადამიანის აქტივობის ყველა აღნიშნული მოვლენის გაშუალებას, რომ იგი თავის მხრივ უშუალო კავშირში იმყოფება ყველა მათთან. განწყობა ყველა მათი ურთიერთობის გამაშუალებელი რგოლია. ამიტომ განწყობისა და ყველა ზემოთ ჩამოთვლილი მოვლენის ურთიერთობისათვის საჭირო აღარაა კიდევ ახალი გამაშუალებელი რგოლის ძიება. წინააღმდეგ შემთხვევაში ჩვენ მივიღებდით „რეგრესს უსასრულობაში“. რაც ჩვეულებრივად სხვადასხვა მოვლენას შორის კავშირის საკითხის არასწორი გადაწყვეტის მაჩვენებლად ითვლება.

სინამდვილესა და ცნობიერებასთან ამგვარი უშუალო ურთიერთობის გამო განწყობა არაცნობიერ და ამავე დროს ფსიქიკურ მოვლენად ითვლება. განწყობა როგორც არაცნობიერი მოვლენა, ერთი მხრივ, რეალურ ობიექტად შეიძლება ჩაითვალოს და ობიექტური

მეთოდებით შეიძლება იქნეს შესწავლილი, მაგრამ როგორც ფსიქიკური ფენომენი იგი ადამიანის „მე“-ს მდგომარეობად უნდა ჩაითვალოს, რომლის შესახებ ცნობებს ადამიანი უშუალოდ თავის შესახებ ცნობიერების, თვითცნობიერების სახით იღებს. ამის გამოა, რომ იგი ობიექტური და სუბიექტური მეთოდების კომპლექსური გამოყენების გზით შეიძლება იყოს შესწავლილი. ამ საკითხის მეთოდურ ასპექტებს ჩვენ შემდგომში საგანგებოდ გავარჩევთ. ამ თვალსაზრისის გამოყენებით შესაძლებელი გახდა, განწყობის მოქმედების შესახებ ცნობები მიგველო ობიექტური და განცდითი მონაცემების სახით. მათი კომპლექსური გათვალისწინების საფუძველზე შესაძლებელი გახდა განწყობის ახალ კანონზომიერებათა დადგენა.

შაბასადამე, განწყობის ზოგადი მახასიათებლების შესახებ შეიძლება ითქვას შემდეგი: განწყობა წარმოადგენს ინდივიდის მთლიან ფსიქიკურ მდგომარეობას, რომელიც ინდივიდს გარკვეული ქცევის საფუძველზე ნაზობის სახით უყალიბდება, იგი გავლენას ახდენს ადამიანის აქტივობაზე და მის მიმდინარეობას მიზანშეწონილ ხასიათს აძლევს. იგი ამავე დროს ხასიათდება ირადიაციის, გენერალიზაციისა და არა-ცნობიერობის ნიშნით. ყველაფერი ეს იმაზე მიუთითებს, რომ იგი კერძო ხასიათის ცნობიერების შინაარსს არ წარმოადგენს, იგი არც მხოლოდ რომელიმე გრძნობის ორგანოს მუშაობით არ შემოიფარგლება.

განწყობის, როგორც ინდივიდის მთლიანი ფსიქიკური მდგომარეობის კანონზომიერებათა შემეცნებას დიდი დახმარება შეუძლია გავვეწიოს ადამიანის ფსიქიკური აქტივობის ბუნების გაგების საქმეში, რაც სრულიად გაუგებარი დარჩა ელემენტარული ფსიქოლოგიური თვალსაზრისისათვის.)

4. განწყობის თეორიის ბრძოლა ფსიქოლოგიის დოგმატური საფუძვლების წინააღმდეგ

განწყობის ექსპერიმენტული გამოკვლევების უკვე პირველსავე ეტაპზე უზნაძისათვის ნათელი გახდა, რომ განწყობის ეფექტების ახსნისათვის საკმარისი არ იყო რაიმე კერძო ხასიათის ცნების ჩამოყალიბება, რომლითაც გასაგები გახდებოდა მხოლოდ ამ ეფექტების აღმოცენების საფუძვლები და ბუნება, არამედ საჭირო იყო თვითონ ფსიქოლოგიური მეცნიერების რეკონსტრუქცია. ამის საფუძველს იძლეოდა ის იდეა, რომ განწყობის ეფექტები შეუძლებელი ხდებოდა ახსნილიყო ცნობიერების რომელიმე კლასის მოვლენების საფუძ-

ველზე, საერთოდ ცნობიერებით, რომელიც გაიგივებული იყო ფსიქიკურთან. საჭირო იყო ფსიქიკურის შესახებ შეხედულების გადასინჯვა.

ახალი ფსიქოლოგიის ფორმირების საჭიროებას თავისი თეორიული საფუძვლებიც ჰქონდა. ფსიქოლოგია ჩვენი საუკუნის დასაწყისშივე, როცა ის როგორც მეცნიერება ჩამოყალიბდა, მეთოდოლოგიურ კრიზისს განიცდიდა. სული როგორც სუბსტანცია სამართლიანად განიღვენა ფსიქოლოგიიდან, რადგან იგი რეალობის სახით არაა მოცემული და მისი მეცნიერული შესწავლა შეუძლებელია. იგი მხოლოდ მეტაფიზიკური განსჯის საგანი შეიძლება ყოფილიყო; ასეთი საქმიანობა კი არაფერს აძლევდა მეცნიერულ ფსიქოლოგიას.

წმინდა ემპირიული მუშაობის საფუძველზედაც, როგორც ეს დღეს უკვე კარგადაა ცნობილი, ასევე შეუძლებელი იყო მეცნიერული ფსიქოლოგიის აგება. მეცნიერებას თუ არა აქვს ცნებათა აპარატი, რომელიც გარკვეული მეთოდოლოგიური ორიენტაციის საფუძველზე იქნება ფორმირებული, ისე შეუძლებელი ხდება სინამდვილის გარკვეული სფეროს მონაცემების შესახებ მეცნიერული სისტემის აგება.

ტრადიციული ასოციაციონისტური ფსიქოლოგია ასეთი მყარ საფუძვლების გარეშე იყო ჩამოყალიბებული. ფსიქოლოგიის განვითარება XX საუკუნეში, ახალი მიმართულებების აღმოცენება ჩვეულებრივად ასოციაციონისტური ფსიქოლოგიის დაძლევათან იყო დაკავშირებული. მაგრამ ამავე დროს შეცდომა იქნებოდა გვეფიქრა, რომ ასოციაციონისტური ფსიქოლოგია ყოველგვარი მეთოდოლოგიური პრინციპების გარეშე აღმოცენდა. მის საფუძველზე მდებარე დოგმატური პოსტულატები ფსიქოლოგიაში მოპოვებული მონაცემების ერთ მთლიან მეცნიერულ სისტემაში გაერთიანების საშუალებას არ იძლეოდნენ. ვარდა ამისა ასოციაციონიზმის საფუძველად მდებარე ზოგადი დებულებები ანგარიშს არ უწევდნენ და ეწინააღმდეგებოდნენ იმ დიდ ვარდაქმნებსა და მიღწევებს, რომლებიც ფსიქოლოგიაში ხდებოდა.

ყოველივე ამის გამო საჭირო იყო ახალი, ზოგადფსიქოლოგიური ორიენტაციის ჩამოყალიბება, რომლის საფუძველზე შესაძლებელი იქნებოდა ფსიქოლოგიის განვითარება.

ის მიუღებელი, დოგმატური პოსტულატები, რომლებიც უნდა დაძლეული ყოფილიყო განწყობის თეორიის საფუძველზე, ასოციაციონისტური ფსიქოლოგიიდან მოდიოდნენ.

ასოციაციონისტური ფსიქოლოგიის მიხედვით გამღიზიანებლები, რომლებიც აღამიანის გრძნობის ორგანოებზე ზემოქმედებენ, ნერვული გზებით ცენტრალურ ნერვულ სისტემაში ხვდებიან, რომელთა

საფუძველზედაც იქმნება სენსორიუმი, სინამდვილის გრძნობადი მონაცემები.

ცნობიერების შინაარსები და მათი ურთიერთმონაცვლეობა, ცნობიერების ნაკადი ცალკეული გრძნობადი შინაარსების კანონზომიერი მიმდინარეობით ხასიათდება. ამ კანონების აღმოჩენა ფსიქოლოგიის ამოცანას წარმოადგენდა. ასოციაციონისტური ფსიქოლოგიის მიხედვით გრძნობადი შინაარსები, რომლებიც ცნობიერებაში ექვსად აღაძიანს, შესაძლებელია დროში ან სივრცეში მეზობლად განიცდებოდნენ. ისინი ასევე შეიძლება ძალიან ჰგავდნენ ერთმანეთს, ან მკვეთრად განსხვავდებოდნენ ერთმანეთისაგან — ერთიმეორისადმი კონტრასტულები იყვნენ. ამ პირობების შესატყვისად ასოციაციონისტურ ფსიქოლოგიაში ჩამოყალიბდა ასოციაციების ცნობილი ოთხი კანონი, რომელთა მიხედვით, ცნობიერებაში დროსა და სივრცეში ხშირად მეზობლად განცდილი გრძნობადი მონაცემები უკავშირდებიან ერთმანეთს, ასევე ურთიერთისადმი იზიდილებით ხასიათდებიან და უკავშირდებიან მსგავსი და კონტრასტულად განსხვავებული განცდები. ამ კანონების მოქმედების გამო ცნობიერებაში რომელიმე გრძნობადი შინაარსის აღმოცენებისთანავე ხდება სხვა იმ გრძნობადი შინაარსების აღმოცენებაც, რომლებიც მასთან ამ კანონების საფუძველზე არიან დაკავშირებული. ამ შეხედულების მიხედვით ადამიანის ფსიქიკა წარმოადგენს მის ცნობიერებას, რომელიც ამოიწურება გრძნობადი შინაარსებითა და მათ შორის არსებული კავშირებით, რომელთა მოქმედების გამო ყოველი ცალკეული გრძნობადი შინაარსი იწვევს მეორე გრძნობად შინაარსს. ამ გზით იქმნება ცნობიერების მიმდინარეობა, ნაკადი, რომელსაც ჩვენ ადამიანის ფსიქიკურ ცხოვრებას ვუწოდებთ.

ამ თვალსაზრისის მიხედვით სინამდვილის რომელიმე საგანი ჩვენს სხვადასხვა გრძნობის ორგანოებზე ძალიან ხშირად ერთდროულად მოქმედებს და იწვევს სხვადასხვა გრძნობად შინაარსებს, რომლებიც დროში მეზობლად განიცდებიან. ამიტომ ისინი ერწყმიან ერთმანეთს და ამ გზით იქმნება წარმოდგენა გარკვეული საგნის შესახებ. გარდა ამისა, რადგან გარკვეული საგნები და მოვლენები ხშირად დროსა და სივრცეში მეზობლად აღიქმებიან, ამის გამო ჩვენ გვექმნება ცოდნა საგანთა და მოვლენათა ურთიერთობის შესახებ.

ცნობიერების შინაარსების ურთიერთდაკავშირების ამგვარი კანონების საფუძველზე ასოციაციონისტური ფსიქოლოგიის მიხედვით იგულისხმებოდა, რომ ადამიანებს შეუძლიათ სინამდვილის საგნებისა და მათი ურთიერთობათა შემეცნება. ცნობიერების პროცესში ნაგულისხმები საგნობრივი სინამდვილის შემეცნება ბუნებისმეტყველების

ამოცანად იყო დასახული, ხოლო თვითონ ცნობიერების მოვლენები და მათი ურთიერთკავშირები ფსიქოლოგიას უნდა შეესწავლა.

ასოციაციონიზმის მიხედვით ფსიქიკა ცნობიერებას წარმოადგენს და იგი ადამიანის მიერ განცდილი გრძობადი შინაარსებითა და მათ შორის არსებული კავშირებით ამოიწურება. ფსიქოლოგიის მთავარ ამოცანად ითვლებოდა იმის გარკვევა, თუ რა ელემენტარული გრძობადი შინაარსებისაგანაა აგებული ადამიანის ცნობიერება და რა სახის კავშირებით ხდება მათი გაერთიანება ცნობიერებაში. მაშასადამე, ფსიქიკური ელემენტებისა და მათი კავშირების ფორმების გამოკვლევა იყო ფსიქოლოგიური შემეცნების ძირითადი ამოცანა.

4. 1. უშუალოდ აქსტუალური

განწყობის ეფექტების განხილვის დროს ნათლად გამოჩნდა, რომ ისინი სინამდვილის ობიექტების უშუალო ზემოქმედების შედეგად არ აღმოცენდებიან. მაგალითად, შარპანტიეს ილუზია საგნის ობიექტური წონის უშუალო, პირდაპირ ასახვას არ წარმოადგენს. ასეთივე შედეგები გვაქვს განწყობის ექსპერიმენტის კრიტიკულ ცდებში. ცდისპირების მიერ კრიტიკული ობიექტების განწყობისეული ილუზორული აღქმა რეალურად ტოლი ობიექტების უშუალო ასახვას არ წარმოადგენს. როგორც პირველ, ისე მეორე შემთხვევაში განწყობის ეფექტები გამოწვეული არაა ობიექტების უშუალო ზემოქმედებით.

განწყობის ეფექტების გამომწვევი პირობების ანალიზის დროს ისიც ნათელი გახდა, რომ ისინი ასევე შეუძლებელია ახსნილი იქნეს ცნობიერების შინაარსების უშუალო ზემოქმედებით.

ამრიგად, შეიძლება ითქვას, რომ განწყობის ეფექტის აღმოცენება შეუძლებელია ახსნილი იქნეს როგორც მხოლოდ სინამდვილისა საგნების, ასევე მხოლოდ ცნობიერების შინაარსების უშუალო ზემოქმედებით. განხილული ექსპერიმენტების შედეგებიდან გამოიკვია, რომ განწყობის ეფექტების გამომწვევაში არსებითს მონაწილეობას იღებს ის მთლიანი ინდივიდუალური მდგომარეობა, განწყობა, რომელიც ინდივიდს კრიტიკული ობიექტების შეფასების წინ უყალიბდება.

„მაშასადამე, ჩვენ უნდა ვალიაოთ, რომ ფსიქიკური შინაარსებისა და აქტების მიმართება სინამდვილისადმი უშუალო ხასიათისა არაა და რომ ის სუბიექტის განწყობითაა გაპირობებული“ (დ. უზნაძე, 1977, გვ. 46).

ამ დებულებაში გამოთქმულია აზრი ე. წ. „უშუალობის პოსტულატის“, წინააღმდეგ, რომელიც უზნაძის სიტყვებით რომ ვთქვათ, ვაბატონებული იყო ბურჟუაზიულ ფსიქოლოგიაში. იგი წერს: „ბურჟუაზიული ფსიქოლოგია უდაოდ მთლიანად წინასწარ შეუმოწმებელს, კრიტიკულად გაუაზრებელს, დოგმატურ წინამძღვარს ეყრდნობა, რომლის აზრი იმაში მდგომარეობს, რომ ვითომ ობიექტური სინამდვილე უშუალო ზემოქმედებას ახდენს ფსიქიკაზე (უნდა იყოს ცნობიერებაზე, შ. ნ.) და თავის მოქმედებას ამ უშუალო კავშირით განსაზღვრავს. თავისთავად იგულისხმება, რომ ამ წინამძღვრის საფუძველზე დაუსაბუთებელის, ყალბი პრობლემებისა და მათი გადაჭრის უნაყოფო ცდების მთელი რიგი უნდა აღმოცენებულიყო“ (დ. უნაძე, 1977, გვ. 47).

უშუალობის პოსტულატის დაძლევის ამოცანა გრანდიოზული თეორიული და ექსპერიმენტული ნუშაობის პროგრამის დასახვევას მოითხოვს. მისი დაძლევა ფსიქიკის შესახებ სრულიად ახლებური შეხედულების გამომუშავებას გულისხმობს. ამ ამოცანის შესრულების გარეშე შეუძლებელი იყო ახალი საბჭოთა ფსიქოლოგიის ჩამოყალიბება.

რაში მდგომარეობს უშუალობის პოსტულატი და რატომ დამკვიდრდა იგი ფსიქოლოგიაში? ამ საკითხს თავისი ისტორია აქვს.

შუა საუკუნეების შემდეგ მეცნიერების განვითარება მკვიდროდ დაუკავშირდა სინამდვილეზე დაკვირვებისა და ექსპერიმენტული მეთოდების განვითარებას. ღმერთის ცნება თანდათან განიდევნა ბუნების მოვლენათა ახსნის პროცესიდან. თანდათან დამკვიდრდა სრულიად სამართლიანი შეხედულება, რომ გარკვეული მოვლენების აღმოცენების ახსნა ისევ ბუნების მოვლენების მოქმედებით უნდა მოხდეს. იმისათვის, რომ გასაგები გახდეს, თუ რატომ ამოძრავდა რომელიმე საგანი გარკვეული მიმართულებით და გარკვეული სისწრაფით, ამისი მიზეზი ისევ ფიზიკურ საგნებსა და მოვლენებში უნდა ვეძიოთ. დაკვირვება უჩვენებდა, რომ ფიზიკურ საგნებს შორის უშუალო კავშირები არსებობს და მათ შორის სხვა გამაშუალებელი რგოლის, სხვა სუბსტანციის ძიება არაა საჭირო. ფიზიკური კატეგორიის საგნებსა და მოვლენებში ყოველგვარი ცვლილებების მიზეზი ისევ ფიზიკურ მოვლენებში უნდა ვეძიოთ. ამგვარად გაჩნდა შეხედულება ფიზიკური სამყაროს ერთიანობის შესახებ, რომელშიც „დახშული მიზეზობრივი კავშირი“ ბატონობს. ამ დებულების გავლენით ფიზიკური მეცნიერებანი სწრაფი ტემპით განვითარდნენ. ეს გარემოება შეუძლებელია შეუმჩნეველი დარჩენილიყო სხვა დარგის მეცნიერების მიერ.

უშუალობის პოსტულატი გადატანილ იქნა სხვა საზოგადოებრივ მეცნიერებაშიც და მათ შორის ფსიქოლოგიაშიც. თუმცა თავიდანვე ცხადი იყო, რომ ამ პოსტულატის გამოყენება ფსიქოლოგიაში დიკა დაბრკოლებებს შეხვედებოდა.

უშუალობის პრინციპის პირდაპირ გადმოტანას განსაკუთრებით ცუდი შედეგები მოჰყვა დუალისტურ ფილოსოფიურ ორიენტაციასზე აგებული ფსიქოლოგიისათვის. ამ შეხედულების თანახმად ფსიქოლოგია მატერიალური სინამდვილისაგან განსხვავებული სუბსტანციის მქონე ფსიქიკურ მოვლენებს იკვლევს. ამიტომ ფსიქიკური სინამდვილეში უშუალობის პოსტულატის შეტანას მოჰყვა ფსიქიკური სინამდვილის სრულიად მოწყვეტა მატერიალური სინამდვილისაგან. ამ თვალსაზრისის მიხედვით ყოველი ცნობიერების მოვლენა უშუალო კავშირში შეიძლება იყოს მხოლოდ ისევე ცნობიერების მოვლენებთან. ყოველგვარი ცვლილება და რაიმე მოვლენის აღმოცენება ცნობიერებაში ისევე ცნობიერების მოვლენების საფუძველზე უნდა აიხსნას. ამიტომ ცნობიერების მოვლენები და პროცესები ასევე თავის დახშულ, გამოცალკევებულ სისტემას უნდა ქმნიდნენ, რომელიც არსებითად არავითარ კავშირში არ უნდა იყოს დახშულ ფიზიკურ სინამდვილესთან.

უშუალობის პოსტულატი შინაგან არსებითს კავშირშია ფსიქოფიზიკური პარალელიზმის იდეალისტურ მოძღვრებასთან. რომელიც ჭერ კიდევ ლაიბნიციდან მომდინარეობდა. ფსიქოფიზიკური პარალელიზმის შინაარსი შემდეგი მაგალითის საფუძველზე შეიძლება გამოითქვას: ორი ერთნაირად მომართული საათი როდესაც სრულიად ერთნაირად მუშაობს და ერთსა და იმავე დროს უჩვენებს, აქედან არ შეიძლება იმის დასკვნის გამოტანა, რომ თითქოს ერთი საათი იყოს მიზეზი მეორის მუშაობისა. ორივე საათის მუშაობას თავისი მიზეზები აქვს, ისინი უბრალოდ პარალელურად, ერთნაირად მუშაობენ. ამიტომ ყოველ მათგანში მიმდინარე პროცესები კანონზომიერების თავისი რიგით ხორციელდება. ასევე უნდა გავიაზროთ ფიზიკური და ცნობიერების პროცესების მიმდინარეობა. მათ მოქმედებაში, მართალია, გარკვეული შესატყვისობა შეიმჩნევა, მაგრამ მათ შორის რეალურ ურთიერთზემოქმედებას ადგილი არა აქვს.

ფსიქიკური პარალელიზმის შეხედულების უფრო შემდგომდროინდელი დამცველები ტვინისა და ცნობიერების პროცესების პარალელური მიმდინარეობის იდეას იცავენ და ცდილობენ იმის ჩვენებას, რომ ნეიროფიზიოლოგიური პროცესების ახსნისა და გაგებისათვის თვით ცენტრალურ ნერვულ სისტემაში მოქმედი კანონზომიერება უნდა იყოს გამოყენებული, რომელიც მიზეზშედევობრივი პროცესების საფუძველზე არაა

ურთიერთთან დაკავშირებული. ცნობიერების პროცესები კი მათ თანმხლებ მოვლენებს წარმოადგენენ (Ebbinghaus H., 1919). ასეთივე თვალსაზრისის იცავს პიაჟე, რომელიც ფიზიოლოგიურ და ცნობიერ დახშულ პროცესებს შორის პარალელიზმის მაგიერ იზომორფიზმზე ლაპარაკობს, რაც ფაქტიურად არ ცვლის საქმის ვითარებას.

პარალელისტური თვალსაზრისის დამცველები თავიანთი შეხედულების უპირატესობას იმაში ხედავენ, რომ ამ გზით ხდება მიზეზობრიობის კანონზომიერებისა და ენერჯის მუდმივობის კანონების დაცვა მეცნიერებაში და ამავე დროს თითქოს შესაძლებელი ხდება ვილაპარაკოთ გარკვეული მიზეზშედეგობრივი კავშირის მსგავს ურთიერთობაზე ფსიქიკურში, რომელიც ცნობიერების კანონზომიერი მიმდევრობის ან კანონზომიერი გამომდინარეობის ცნებებით გამოიხატება (Пиаже Ж., 1966, ст. 185—192), მაგრამ ფსიქოფიზიკური პარალელიზმის თეორიაში ნაგულისხმები იდეა სრულიადაც არ ეთანხმება ჩვენს რეალურ გამოცდილებას, რომლის მიხედვითაც ადამიანის საქმიანობის საფუძველზე შექმნილი კულტურა და სულიერი ღირებულებანი ადამიანის მხოლოდ ფიზიკური მოქმედების ნაყოფად არ შეიძლება ჩაითვალოს, მასში აქტიურ მონაწილეობას იღებს პიროვნების ფსიქიკური და შეგნებული აქტივობა, რომლის გარეშე კულტურას არავითარი ღირებულება და ფასი არ ექნებოდა. გარდა ამისა, ამ თვალსაზრისის აუცილებლად მიევყვართ რაღაც ზებუნებრივი პრინციპების შემოტანის აუცილებლობამდე, რომლის საფუძველზედაც უნდა ხდებოდეს პარალელისტური და იზომორფული დამოკიდებულების დამყარება მოვლენათა ფიზიკურ და ცნობიერ რიგებს შორის.

გარდა ამისა, რაც მთავარია, ფსიქოფიზიკური პარალელიზმის მოძღვრება, რომელიც უშუალოდ პოსტულატთან არსებითად არის დაკავშირებული, სრულიად მიუღებელია საბჭოთა ფსიქოლოგიისათვის წეთოლოლოგიური თვალსაზრისით. იგი ცნობიერებას პატერიალური სინამდვილისაგან სუბსტანტიურად დამოუკიდებელ სინამდვილედ აცხადებს და უარყოფს დებულებას, იმის შესახებ, რომ ფსიქიკა და ცნობიერება სინამდვილის განვითარების გარკვეულ საფეხურზე იქმნება და მისი შემეცნების შესაძლებლობას იძლევა.

უშუალოდ პიპოზიტი ამ ვარიანტის საფუძველზეა აგებული მარტინ-მიულერის „გაცრუებული მოლოდინის“ ის თეორია, რომელიც ჩვენ ზემოთ განვიხილეთ. ამ თეორიაში ნაცადია, რომ ადამიანის ცნობიერებაში წარმოდგენილი განწყობის ეფექტები ისევ ცნობიერების მოვლენებით აიხსნას. მაგრამ ჰიპნოზურ წდმომარეობაში ჩატარებული ექსპერიმენტებიდან გამოირკვა, რომ ცნობიერებაში გამოვლენილი განწყობის ეფექტები ისევ ცნობიერების მოვლენებით ვერ აიხსნება, რადგან ამ დროს ცდისპირებს ცნობიერებაში სრულიადაც

არა ჰქონდათ რაიმე შინაარსები, რომლებსაც შეიძლება გამოეწვიათ აღნიშნული ეფექტები.

სათანადო ანალიზის საფუძველზე ისიც გამოირკვა, რომ „უშუალობის პოსტულატი“ საფუძვლად უდევს ფსიქოფიზიკური პარალელიზმის საპირისპირო, ურთიერთზემოქმედების თეორიის საფუძველზე აღმოცენებულ ფსიქოლოგიურ მიმართულებებსაც. ამ თეორიის მიხედვით ფიზიკური შეიძლება უშუალოდ მოქმედებდეს ფსიქიკურზე და შესატყვისი ცვლილებები გამოიწვიოს. ასევე პირიქით, ფსიქიკური პროცესები: სუბიექტის სურვილები, მისწრაფებები, იდეები გავლენას ახდენენ გარემოზე და სათანადოდ ცვლიან მას. ამ თვალსაზრისს ბევრი სიძნელის გადალახვა უხდება.

ეს სიძნელე უპირველეს ყოვლისა ენერჯის მუდმივობის კანონის გაგებას ეხება. თუ ფიზიკურ მოვლენას შეუძლია ფსიქიკური მოვლენების აღგრა, მაშინ უნდა ხდებოდეს ფიზიკური ენერჯის დაკარგვა ფსიქიკური მოვლენების აღმოცენებისათვის. ასევე, პირიქით, ფსიქიკურ მოვლენებს—მაგალითად, სუბიექტის სურვილს, მიწრაფებას, იდეას თუ შეუძლია გარკვეული ცვლილებების შეტანა მატერიალურ სინამდვილეში, ცხადია, ფიზიკურ სფეროში უნდა გაჩნდეს ის ენერჯია, რომელიც მასში მანამდე არ იყო. ეს თვალსაზრისი ფსიქიკური ენერჯის ცნების ფორმირებასაც მოითხოვს, რაც მისი გაზომვის საკითხსაც დააყენებდა.

გამოთქმული იყო შეხედულება, რომელიც ცნობიერების პროცესებს ანიჭებდა ერთგვარი კატალიზატორის როლს, რომელიც თავისი ენერჯიის ხარჯვით არ მონაწილეობს ფიზიკურ პროცესებში, მაგრამ აჩქარებს და ცვლის მათს მოქმედებას.

ამგვარი მეტაფიზიკური მსჯელობების მიუხედავად ამ შეხედულებათა ფონზე გაჩნდა ფსიქოლოგიური თეორიები, რომლებიც ფსიქიკურ მოვლენებზე ფიზიკური გამლიზიანებლების უშუალო გავლენის იდეას იცავენ. ამის მაგალითს წარმოადგენს მოტორული განწყობის თეორია.

მოტორული განწყობის თეორიაც „უშუალობის პოსტულატის“ საფუძველზეა ჩამოყალიბებული, მაგრამ იგი ფიზიკური და ცნობიერი მოვლენების ურთიერთზემოქმედების დებულებას იცავს.

მოტორული განწყობის თეორიის შინაარსი უკვე ადრე გადმოვეცით. როგორც აღნიშნული იყო, იგი სამი ძირითადი დებულების საფუძველზეა აგებული: I. დიდი ობიექტების ან მოსალოდნელი მიწვევების ასაწევად ადამიანი ძლიერ კუნთურ იმპულსებს იყენებს; II. ძლიერი იმპულსებით აწეული საგნები, როდესაც ისინი რეალურად უფრო მსუბუქებია, სწრაფად, ადვილად იწევა, „ზევით მიფრბ-

ნავს“; ასევე პირიქით, სუსტი იმპულსით აწეული საგანი, როცა იგი ამ იმპულსისათვის შეუფერებლად მძიმეა, ძნელად, ნელა აიწევა, საგანი „საყრდენს ეწებება“; III. სწრაფად აწეული საგანი მსუბუქად განიცდება, ხოლო ნელა, გაძნელებულად აწეული საგანი სუბიექტს მძიმედ ეჩვენება.

ამ თეორიიდან ჩვენ მოცემულ შემთხვევაში ყურადღება უნდა გავამახვილოთ იმ დებულებაზე, რომლიდანაც ირკვევა, რომ ეს თეორია „გაცრუებული მოლოდინის“ თეორიის მსგავსად უშუალოდ პოსტულატს ეყრდნობა. მისი მიხედვით ადვილად და სწრაფად აწეული ობიექტი თავისთავად, უშუალოდ მსუბუქად განიცდება, ძნელად და დაყოვნებით აწეული ობიექტიც ასევე უშუალოდ იწვევს სიმძიმის განცდას. ამ თეორიაში იგულისხმება, რომ სხვადასხვაგვარად შესრულებული ფიზიკური აქტები თავისთავად, უშუალოდ იწვევენ განწყობის ეფექტებს. ამ შემთხვევაშიც ცნობიერების შინაარსები, სიმძიმისა და სიმსუბუქის განცდები თითქოს პირდაპირ, უშუალოდ გამოიწვევა იმ ფიზიკური აქტებით, რომლებიც კრიტიკულ ცდაში სრულდება. ტვინის სწრაფი აწევა იწვევს საგნის სიმსუბუქის, ხოლო ძნელი, შენელებული აწევა იწვევს საგნის სიმძიმის განცდას.

ამ შემთხვევაშიც ჩვენ უშუალოდ პოსტულატის საფუძველზე აგებულ თეორიასთანა გვაქვს საქმე, მაგრამ მასში იგულისხმება საგნობრივი სინამდვილის უშუალო ზემოქმედება სუბიექტის ცნობიერებაზე.

თუ ჩვენ განვაზოგადებთ „უშუალოდ პოსტულატის“ შინაარსს, ნათელი გახდება, რომ ამ თვალსაზრისის მიხედვით სინამდვილის საგნები და მოვლენები პირდაპირ, უშუალოდ მოქმედებენ ადამიანის ცნობიერებაზე და იწვევენ თავიანთ შესატყვის შინაარსებს; ასევე, ცნობიერების შინაარსების ერთი რიგი უშუალოდ პირდაპირ მოქმედებს ცნობიერების მეორე რიგზე; ანდა ადამიანის ცნობიერება პირდაპირ და უშუალოდ იწვევს ინდივიდის რეაქციებს ისე, რომ ამ შემთხვევებში არ იგულისხმება ინდივიდის მონაწილეობა ამ პროცესებში. აქ მთავარი ისაა, რომ სტიმულების, ცნობიერებისა და ადამიანის რეაქციებს შორის უშუალო კავშირის დებულება ნაგულისხმებია არა მხოლოდ განწყობის ეფექტების ამხსნელ თეორიებში, არამედ იგი წარმოადგენს ყველა ძირითადი ფსიქოლოგიური თეორიის დოგმატურ წინამძღვარს, შეუმოწმებელ პოსტულატს, რომელიც დაძლეული უნდა იქნეს საბჭოთა ფსიქოლოგიაში. ჩვენ ეხლა შევეცდებით იმის ჩვენებას, რომ უშუალოდ პოსტულატი, მართლაც, ბატონობდა იმ დროისათვის გავრცელებულ ძირითად ფსიქოლოგიურ თეორიებში. გარდა ამისა, შევეცდებით იმის ჩვენებასაც, თუ რატომ

უნდა იქნეს დაძლეული ეს პოსტულატი საბჭოთა ფსიქოლოგიაში და როგორ წყდება ეს საკითხი განწყობის ფსიქოლოგიაში.

უზნაძემ, უპირველეს ყოვლისა, ნათლად გვიჩვენა, რომ უშუალოდ პოსტულატი მთელი სისრულით იყო ნაგულისხმები ჰერბარტის ფსიქოლოგიაში, რომელიც ცნობიერების მექანიკის სახელით არის ცნობილი. ჰერბარტის აზრით, ცნობიერება წარმოადგენს განცდების მოქმედების არენას, რომელშიც ცენტრალურ ადგილს ძლიერი წარმოდგენები იკავებენ და იქიდან სუსტ წარმოდგენებს დევნიან. ადამიანის აქტივობის პროცესში წარმოდგენათა ურთიერთმონაცვლეობა არსებითად განსაზღვრულია ინტენსივობის ხარისხით. ისინი უშუალო ურთიერთგავლენას ახდენენ თავიანთი ინტენსივობის მიხედვით. ძლიერი წარმოდგენა დევნის სუსტს და ადამიანის მოქმედება გაბატონებულ წარმოდგენებთან კავშირში სრულდება. ცნობიერება ამ თეორიაში უშუალოდ პოსტულატის მიხედვით მუშაობს.

უშუალოდ პოსტულატის საფუძველზე იყო აგებული ასოციაციონისტური ფსიქოლოგიაც. ამ თეორიის მიხედვით ადამიანის ცნობიერების პროცესები განხილული უნდა იქნეს, როგორც წარმოდგენების მიმდინარეობის ჯაჭვი, რომლებიც ერთმანეთთან ასოციაციის კანონებით არიან დაკავშირებული. ყოველი შინაარსი, რომელიც აქტუალიზდება ცნობიერებაში, მაშინვე იწვევს მასთან ასოციაციურად, ყველაზე უფრო მტკიცედ დაკავშირებულ, მეორე წარმოდგენას. ადამიანის ფსიქიკა ამ თვალსაზრისის მიხედვით ურთიერთთან დაკავშირებულ წარმოდგენათა ერთობლიობისაგან შედგება, რომლებიც ურთიერთზე უშუალოდ მოქმედებენ. ამიტომ, ყოველგვარი ფსიქიკური მოვლენა, როგორც შედეგი. სხვა ისევე ფსიქიკური მოვლენის. როგორც მიზეზის, გავლენით იქმნება და აღმოცენდება. ეს თვალსაზრისი, ცხადია, უშუალოდ პრინციპზეა აღმოცენებული და ფსიქიკური პროცესების გაშუალებული ურთიერთობის გაგებისათვის მას არავითარი მონაცემები არა აქვს.

ასეთივე პოზიციაზე დარჩა ვუნდტის მოძღვრება ფსიქიკის შესახებ, რომელიც როგორც ჰერბარტის ცნობიერების მექანიკის, ისე ასოციაციონისტური ფსიქოლოგიის წინააღმდეგ იყო მიმართული. ვუნდტის მიხედვით, როგორც აღრე აღვნიშნეთ, ფსიქიკა ადამიანის უშუალო გამოცდილებას წარმოადგენს. მისი აზრით, ფსიქოლოგიაცა და ბუნებისმეტყველებაც ერთიდაიმავე სინამდვილეს სწავლობენ, რომელიც ადამიანს გამოცდილებაში ეძლევა. ბუნებისმეტყველება თუ ამ გამოცდილებას წინასწარ კონსტრუირებულ ცნებათა სისტემაში განიხილავს და მის შესახებ გაშუალებულ ცოდნას ქმნის, ფსიქოლოგია მას უშუალო მოცემულობის სახით განიხილავს. ფსიქიკა ადამი-

ანისათვის უშუალოდ მოცემული სინამდვილეა, რომელიც ასევე უშუალო კავშირურთიერთობათა ერთობლიობის სახით განიცდება. ფსიქიკური მოვლენების, ცნობიერების შინაარსების ერთიანობა, უშუალო მთლიანობა, ვუნდტისათვის უდავო ემპირიულ ფაქტს წარმოადგენს. ამიტომ, მისი აზრით, ფსიქიკური მოვლენების ახსნის დროს სწორედ ეს ფაქტი უნდა იყოს მხედველობაში მიღებული. ყოველი ფსიქიკური მოვლენის ახსნა, მისი აზრით, ისევ ფსიქიკური მოვლენის საშუალებით უნდა მოხდეს. ამ დროს ცნობიერების გარეთ გასვლა და მისი მიზეზის ცნობიერების გარეთ ძიება მეტაფიზიკურ შეცდომად უნდა ჩაითვალოს. ვუნდტის კრიტიციკულ-იდეალისტურ მსოფლმხედველობაში სრულიად აშკარად არის მოცემული უშუალოების პრიციპის დასაბუთების ცდა.

უზნაძის აზრით, ასეთივე პოზიციასზე დარჩა ფსიქოლოგიის ისეთი გავრცელებული მიმდინარეობები, როგორებიცაა გეშტალტთეორია და ბიჰევიორიზმი.

გეშტალტთეორია თავისი ბუნებით თითქოს ყველაზე ახლო მივიდა იმ თვალსაზრისთან, რომლის მიხედვითაც უარყოფილი უნდა იქნეს უშუალოების პოსტულატი. როგორც ცნობილია, გეშტალტთეორიის მიერ თეორიული და ექსპერიმენტული მუშაობის საფუძველზე ნაჩვენები იყო, რომ ცნობიერების ელემენტარული პროცესები უშუალო გავლენას არ ახდენენ ერთმანეთზე. ცნობიერების ყოველი მოვლენა ყოველთვის გარკვეული მთლიანობის ელემენტს წარმოადგენს და იგი ამ მთლიანობაში უნდა იქნეს გაგებული. ფსიქიკურ აქტივობაში გარკვეული მთლიანობების აღმოჩენა და ცნობიერების მოვლენების ცვლილებათა მთლიანობის კანონებით ახსნის ცდა გეშტალტთეორიის უდავო დამსახურებას წარმოადგენს. მაგრამ საქმე ის არის, რომ ამ თეორიისათვის ცნობიერების ის მთლიანობები, გეშტალტები, რომლებიც ერთმანეთის ნაწილებზე არა უშუალოდ, არამედ მთლიანობათა ურთიერთობის კანონებით ახდენენ გავლენას, მაინც ცნობიერების მოვლენებად იქნა განხილული. ფსიქიკური მოვლენების ურთიერთობის გარკვევის დროს ამ თეორიის წარმომადგენლები იმ შეხედულებას იცავენ, რომ ცნობიერების ფენომენები, მთლიანობები, თავისთავში შეიცავენ თავიანთ მოქმედებათა და ცვლილებათა მიზეზებს. ამიტომ ცნობიერების ფენომენები როგორც მთლიანობები თავისთავშივე უნდა იქნან გაგებული. მათი გაგება გარკვეული კანონების დადგენას გულისხმობს, რომლებიც ფსიქოლოგიაში გეშტალტის კანონების სახელით გახდნენ ცნობილი. როგორც ვხედავთ, უშუა-

ლობის პოსტულატი არსებითად ძალაში დარჩა გეშტალტთეორიაშიც, რადგან ამოცანა ისევ ცნობიერების ფარგლებში უნდა გადაწყდეს.

როდესაც ჩვენ ვიხილავთ გეშტალტთეორიის წარმომადგენლების შეხედულებას თვითონ ფსიქიკური გეშტალტების წარმოშობისა და მიზეზების შესახებ, ამ შემთხვევაში კიდევ უფრო ნათელი ხდება, რომ გეშტალტთეორია უშუალოდ პოსტულატზეა აგებული. კელერის აზრით, ფსიქიკაში მოქმედი გეშტალტები ელემენტარულ ფიზიკურ გამლიზიანებელთა გეშტალტიზაციის შედეგებს არ წარმოადგენენ. კელერი უარყოფს გამაგეშტალტებელი ინდივიდის არსებობას. იგი ლაპარაკობს ფიზიკური და ფიზიოლოგიური გეშტალტების შესახებ, რომლებიც ინდივიდის აქტივობის გარეშე უშუალოდ, პირდაპირ აისახებიან ფსიქოლოგიურ გეშტალტებში, ცნობიერებაში, რადგან მათ შორის იზომორფული დამოკიდებულება არსებობს. ამ იდეის საფუძველზეა აგებული კელერისა და ვოლაქის „სიმძლავრის თეორია“, რომელიც აღქმის ველში განწყობის ეფექტების იმ ასპექტების ახსნას ცდილობს, რომლებიც აღქმის ველის ლოკალური არეების მოქმედების კანონზომიერებებთან არიან დაკავშირებული (Köhler W. and Wallach H., 1944). ამ თეორიის განხილვის დროს შემდეგში ჩვენ დავინახავთ, რომ მასში უგულვებელყოფილია მთლიანი ინდივიდი, როგორც სტიმულისა და რეაქციის გამაშუალებელი რგოლი, რაც იმაზე მიუთითებს, რომ ეს თეორია აღნიშნული საკითხების განხილვას „უშუალოდ პოსტულატის“ პოზიციებიდან ახდენს.

იმის მტკიცება, რომ ბიჰევიორისტული ფსიქოლოგია უშუალოდ პოსტულატის საფუძველზეა აგებული, დიდ წრომას არ მოითხოვს. როგორც ცნობილია, ბიჰევიორიზმისათვის ადამიანის აქტივობა იმ სტიმულების უშუალო შედეგს წარმოადგენს, რომლებსაც იგი გარესინამდვილიდან იღებს. ბიჰევიორისტულ ფსიქოლოგიაში ჩამოყალიბებული ქცევის მოდელში, რომელიც სტიმულ-რეაქციის (S—R) სახით არის ცნობილი, სრული სახითაა გამოხატული უშუალოდ პოსტულატი. ბიჰევიორიზმი არა მხოლოდ სინამდვილის ზენიქმედებისა და ადამიანის ქცევის გამაშუალებელი რგოლის ძიებას თვლის ზედმეტად, არამედ კიდევ უფრო შორს მიდის. იგი ადამიანის ქცევის განხილვის დროს ყურადღების გარეშე ტოვებს ცნობიერების იმ პროცესებსაც, რომლებიც დაკავშირებული არიან ადამიანის აქტივობასთან. ბიჰევიორიზმი ფსიქოლოგიურ თეორიებს შორის უფრო ლაზე უფრო კარგად ეგუება უშუალოდ პრინციპს.

ერთადერთი ფსიქოლოგი, რომელმაც უზნაძემდე სცადა „უშუალოდ პოსტულატის“ დაძლევა ფსიქოლოგიაში, შტერნი იყო, მაგრამ, როგორც თითონ უზნაძე აღნიშნავს, შტერნის პერსონალისტურ

ფსიქოლოგიაში ფსიქიკური პროცესები იმავე ცნობიერების მოვლენებით ამოიწურება, ხოლო პერსონას ცნება, რომელსაც ის იყენებს, რეალურად ფსიქიკური მოვლენებიდან არაფერს გულისხმობს ისეთს, რომლის მეცნიერული გამოკვლევა შეიძლებოდა. მისი პერსონა, უზნაძის აზრით, მეტაფიზიკურ ცნებათა არსენალიდან არის ამოღებული და ამიტომ იგი შეუძლებელია მეცნიერულ-ფსიქოლოგიური კვლევის რეალურ ობიექტად იქნეს დასახული.

უშუალობის პოსტულატის დაძლევა გულისხმობს აქტიური ინდივიდის როლის გათვალისწინებას ადამიანის ფსიქიკური აქტივობის ბუნების გაგების დროს.

როდესაც ფსიქოლოგია ადამიანის საქმიანობას განიხილავს როგორც აქტივობის ორწევროვან სისტემას, ამით იგი ფაქტიურად უგულებელყოფს იმ მთლიანი ინდივიდის გაძაშუალებელ რგოლს და იმ რეალურ კანონზომიერებას, რომელსაც არსებითი ადგილი უკავია ადამიანის ფსიქიკურ აქტივობაში.

ფსიქიკური აქტივობის ორწევროვანი სისტემის მიხედვით სინამდვილის გამლიზიანებელთა სისტემა პირდაპირ, უშუალოდ იწვევს ინდივიდის სუბიექტურ და ობიექტურ რეაქციებს. და ისინი უშუალო შედეგებს წარმოადგენენ გარე სინამდვილის ზემოქმედებისა.

უშუალობის პოსტულატის დაძლევა შესაძლებელი გახდება, თუ მონახება ადამიანის, სუბიექტის, პიროვნების ის რეალური ფსიქიკური სუბსტრატი, რომელიც ახორციელებს ფსიქიკურ აქტივობას. ფსიქოლოგიაში, სამწუხაროდ, ასეთ ფსიქიკურ სუბსტრატად ან ისეთ სუბიექტს თვლიდნენ, რომელიც დაიყვანება ცნობიერებასა და თვით-ცნობიერებაზე, ან ადამიანს, როგორც ცოცხალ ორგანიზმს, რომელიც თავისი არსებით ფიზიკური პროცესებისა და კანონზომიერების ერთობლიობად არის განხილული. ასე ფიზიკურად გაგებულ ადამიანი არსებითად სტიმულის ცნებასთან არის დაკავშირებული და სტიმულსა და ქცევას შორის გამაერთიანებელ რგოლად ვერ გამოდგება.

უზნაძის აზრით, განწყობის ექსპერიმენტული გამოკვლევების განხილულ ეტაპზე მოიძებნა ინდივიდის ისეთი მთლიანი მდგომარეობა, რომელიც ინდივიდის ქცევისათვის მზაობას გამოხატავს, იგი თავისთავში ასახავს ინდივიდის სასიცოცხლო მოთხოვნილებებსა და მისთვის საჭირო საგნობრივ გარემოს და ამავე დროს ცნობიერების ნიშნით არ ხასიათდება. განწყობა ასეთ ფსიქოფიზიკურ მდგომარეობას წარმოადგენს. განწყობა, შესაძლებელია გამოდგეს სტიმულისა და ქცევის გამლიზიანებლებისა და რეაქციების გამაშუალებელ რგოლად. ფსიქოლოგიაში იგი შესაძლებელია განხილული იქნეს ადამიან-

ნის, სუბიექტის, პიროვნების რეპრეზენტად, წარმომადგენლად, რომელიც არ დაიყვანება არც სტიმულებზე და არც ქცევებზე, სულერთია, ამ უკანასკნელში ნაგულისხმები იქნება სუბიექტური თუ ობიექტური რეაქციები.

განწყობის „მცირე თეორიებისაგან“ განსხვავებით, რაც მხოლოდ განწყობისეული ილუზიების ახსნისათვის იყო ჩამოყალიბებული, უზუნაძემ განწყობის ზოგადფსიქოლოგიური თეორიის აგება დაიწყო. უშუალოდ პოსტულატის დარღვევით და ადამიანის ფსიქიკური აქტივობის იმ კომპონენტის მონახვით, რომლითაც ხდება სინამდვილისა და ცნობიერების საგნობრივი ზემოქმედებისა და ქცევის გაშუალება. ამ გზით დაიწყო ადამიანური ფაქტორების რეალური ფსიქოლოგიური საყრდენის გათვალისწინება და კვლევა ფსიქოლოგიაში.

საბჭოთა კავშირში უკანასკნელ ხანებში ფსიქოლოგიის თეორიულ საკითხების ბევრი მკვლევარისათვის სრულიად ნათელი გახდა, რომ უშუალოდ პოსტულატის დარღვევისა და ადამიანი-სინამდვილის ურთიერთობის გამაშუალებელი რგოლის მოძებნის გარეშე შეუძლებელია საბჭოთა ფსიქოლოგიის აგება (Лещинцев А. Н.; 1975; Ломов В. Ф.; 1980. Асмолов А. Г., 1979).

განწყობის ზოგადფსიქოლოგიური თეორიის ჩამოყალიბებისათვის საჭირო იყო ფსიქოლოგიაში გაბატონებული კიდევ მრავალი დოგმატური პოსტულატის დარღვევა, რომელთაგანაც უზუნაძემ საგანგებო ყურადღება ემპირიულ პოსტულატს მიაქცია.)

[4. 2. ემპირიული პოსტულატი

ადამიანის ფსიქიკური აქტივობის ბუნების შესწავლის დროს განსაკუთრებით მწვავედ დგება საკითხი მისი ქცევის მიზანშეწონილების საფუძვლების შესახებ. ქცევის მიზანშეწონილი ბუნების გარკვევისათვის აუცილებელია იმის დადგენა, თუ როგორ ახერხებს ინდივიდი გარემოში თავისი მოთხოვნილების დაკმაყოფილებისათვის გამოსადეგი საგნების მონახვას. ასეთ საგნებთან შეხვედრის დროს ხდება იმის განსაზღვრა, გამოდგება თუ არა იგი მოთხოვნილების დასაკმაყოფილებლად?!

გავრცელებულ ფსიქოლოგიურ თეორიებში ამ საკითხის გარკვევა დიდ სიძნელეებს აწყდება იმის გამო, რომ ისინი ჩვეულებრივად ე. წ. ემპირისტული პოსტულატის საფუძველზე არიან აღმოცენებული, რომელიც სრულიად შეუმოწმებლად იყო მიღებული ფსიქოლოგიის მიერ.

ემპირისტული პოსტულატის მიხედვით ცოცხალ ორგანიზმსა და სინამდვილეს შორის, რომელშიც იგი ცხოვრობს, ღრმა უფსკრული არსებობს. ინდივიდი თავის სასიცოცხლო მოთხოვნილებათა დაკმაყოფილებისათვის მისთვის პრინციპულად სრულიად უცხო სინამდვილეს მიმართავს, რათა შემთხვევით წააწყდეს მისი მოთხოვნილების დაკმაყოფილებისათვის საჭირო საგნებს. რადგან მათ შორის რაიმე შინაგანი, ორგანული კავშირი არ არსებობს, ამიტომ მათი შეხვედრა შემთხვევით უნდა მოხდეს. სინამდვილის ზემოქმედებით მიღებული მონაცემები ორგანიზმს თავიდან საჭიროების მიხედვით არ შეუძლია გაზოიყენოს, რადგან ისინი მისთვის პრინციპულად უცხო და ინდიფერენტული არიან. ამ საკითხის თაობაზე უზნაძე წერდა: „ამ თვალსაზრისით, გარემო რომელშიც უხდება ცხოველს ცხოვრება, უზარმაზარ ლაბირინტს ჰგავს, სადაც ორიენტაციას ის მხოლოდ ცდათა დიდი რაოდენობის საშუალებით ახერხებს, ცდათა დიდი რაოდენობისა, რომელსაც, სხვათა შორის, შეცდომათა არა ნაკლები რიცხვი ახლავს თან“ (უზნაძე დ., 1977, გვ. 52).

ასეთი ემპირიული პოსტულატის მიხედვით ცოცხალი ორგანიზმის სასიცოცხლო მოთხოვნილებები, მისი შესატყვისი საგნობრივი სინამდვილე და მისი მოპოვებისათვის შესრულებული ფსიქიკური აქტივობა ერთმანეთისაგან სუბსტანციურად განსხვავებული პეტეროგენული პროცესებია. თავის დამაკმაყოფილებელ საგნებს ინდივიდმა ემპირიული გამოცდილების, „ცდისა და შეცდომის“ მეთოდის გამოყენებით უნდა მიაგნოს. მათ მოპოვებას ასეთი მეთოდი იმიტომ სჭირდება, რომ მათ შორის არავითარი შინაგანი, შინაარსეული კავშირი არ იგულისხმება.

ჩვენ თუ კიდევ უფრო დეტალურად ვეცდებით ემპირიული პოსტულატის საფუძველზე ინდივიდის ფსიქიკური აქტივობის ბუნების გაგებას, იძულებული ვიქნებით გავერკვეთ იმაში, თუ როგორ ახერხებს ინდივიდი გრძნობადი გამოცდილებისაგან საგნის გამოყოფას, განცდასა და თავისი მოთხოვნილებებისათვის მათ გამოყენებას.

ემპირიული პოსტულატის მიხედვით იგულისხმება, რომ ინდივიდი თავიდან შეგრძნებებისა და გრძნობადი შთაბეჭდილებების (ქაოსში) იწყებს ცხოვრებას, რომელიც სრულიად მოკლებულია საგნობრივ დიფერენციაციას. ამიტომ ასეთი გრძნობად-სენსორული მონაცემები ინდივიდის მოთხოვნილებათა სისტემის მიმართ სრულიად ინდიფერენტულ დამოკიდებულებაშია.

ქაოტურ გრძნობად-სენსორული სინამდვილის მიმართ ცოცხალი ორგანიზმი ასევე ქაოტურ მოქმედებებს ახორციელებს და როდესაც ამ პროცესში მისი მოთხოვნილების შემთხვევითი დაკმაყოფი-

ლება მოხდება, ამ დროს გრძნობადი მონაცემებიდან განცილილი კომპლექსი მისთვის თანდათან საგნობრივ განცდად ყალიბდება. გარკვეული გრძნობად-სენსორული შთაბეჭდილებების საგნობრივ განცდებად ჩამოყალიბება უცხად, ერთხელობრივი აქტის საფუძველზე არ ხორციელდება, მან ანალოგიური აქტების განხორციელებათა გრძელი გზა უნდა გაიაროს, რაც სინამდვილის სწავლისა და გამოცდილების დაგროვების პროცესად ითვლება.

მაშასადამე, ემპირისტული პოსტულატის მიხედვით ინდივიდის მიერ ქაოტური შთაბეჭდილებიდან საგნობრივი სინამდვილის აგება გრძნობად-სენსორული მასალის განცდისა და მოთხოვნილებათა დაკმაყოფილების განცდის თანხვედრის საფუძველზე ხდება. ამ თვალსაზრისით ინდივიდს სინამდვილის საგნებთან ურთიერთობის პირდაპირი რეალური ურთიერთობის გზა არ გააჩნია. მისა და სინამდვილის საგნებს შორის ემპირიული, გრძნობად-სენსორული სინამდვილეა აღმართული და საგნებთან ურთიერთობისათვის მას „უცდისა და შეცდომის“ მეთოდის გამოყენება სჭირდება.

ისტორიულად ეს თვალსაზრისი იუმისა და ბერკლის სუბიექტურ-იდეალისტურ მსოფლმხედველობასთან არის დაკავშირებული. ემპირიზმის ამ უკიდურესი წარმომადგენლების მიხედვით ადამიანს ურთიერთობა აქვს იმ გრძნობად-სენსორულ მონაცემებთან, რომლებსაც იგი თავისი გრძნობის ორგანოების საშუალებით იღებს, ხოლო მის უკან რეალური საგნობრივი სინამდვილის გულისხმობა, მეტაფიზიკური მსოფლმხედველობის გავლენით აღმოცენებული, დაუსაბუთებელ რწმენად უნდა ჩაითვალოს. ამგვარი სუბიექტურ-იდეალისტური თვალსაზრისის საფუძველზე გაგებული ემპირისტული პოსტულატის მიხედვით ინდივიდს, ცხადია, საგნობრივ სინამდვილესთან რეალური ურთიერთობა, მართლაც, არ შეიძლება ჰქონდეს, რადგან ამ მსოფლმხედველობის მიხედვით მატერიალური, რეალური საგნობრივი სინამდვილე არც არსებობს. ამიტომ ფსიქოლოგიას ინდივიდის მიზანშეწონილი ქცევის განხილვის დროს ინდივიდისა და გრძნობადი მონაცემების საფუძველზე აგებულ საგნობრივ სინამდვილესთან უნდა ჰქონდეს საქმე. ამგვარი ორიენტაციის საფუძველზე აგებული ფსიქოლოგიისათვის ინდივიდისა და საგნობრივი სინამდვილის ურთიერთობის სხვა ფორმების ძიება უნაყოფო საქმიანობად უნდა ჩაითვალოს. მაშასადამე, სუბიექტურ-იდეალისტურ თვალსაზრისზე აგებული ფსიქოლოგია აუცილებლად ემპირიული პოსტულატის საფუძველზე უნდა იდგეს.

ანალოგიურ ვითარებასთანა გვაქვს საქმე ემპირიული პოსტულატის საფუძველზე მდგარ მეორე ჯგუფის ფსიქოლოგიურ თეორიებშიც.

ისეთი ფსიქოლოგიური თეორიები, რომლებიც არ იზიარებდნენ სუბიექტურ-იდეალისტურ ფილოსოფიურ თვალსაზრისს, აღიარებდნენ მატერიალური სინამდვილის რეალურ არსებობას, მაგრამ მაინც გაუცნობიერებლად ემპირიული პოსტულატის საფუძველზე დარჩნენ, იმავე სიძნელეების წინაშე აღმოჩნდნენ, როგორც მათი წინამორბედები. ამგვარ ფსიქოლოგიურ თეორიებშიც იგულისხმება, რომ საგნობრივი სინამდვილე ზემოქმედების შედეგად ინდივიდში თავიდან მაინც მხოლოდ ქაოტურ სენსორულ-გრძნობად შთაბეჭდილებებს იწვევს, რომელთაგანაც შემდგომში უნდა ჩამოყალიბდეს საგნობრივი სინამდვილის ამსახველ შეხედულებათა სისტემა. ასეთი ფსიქოლოგიის აზრით, ადამიანის ფსიქიკის ჩამოყალიბება, სინამდვილის ასახვა გარემოს „განკერძოებით“, მისი ზემოქმედების პასიური მიღების საფუძველზე ხდება. ამიტომ ასეთი ფსიქოლოგია არ ეძებს სინამდვილესთან ინდივიდის ურთიერთობის სპეციფიკურ, აქტიურ ფორმებს, რომლებიც, მარქსის მითითებით, ადამიანის გარემოსადმი აქტიური, პრაქტიკული ურთიერთობის დროს ახდენენ სინამდვილის ასახვასა და გარდაქმნას. სწორედ ამ პროცესში მქლავდება ადამიანის ფსიქიკური აქტივობის სპეციფიკური კანონზომიერებანი.

ემპირიული პოსტულატის დაძლევა აუცილებელია, რადგან იგი ხელს უშლის ფსიქოლოგებს, მოქმედონ ადამიანის საგნობრივ სინამდვილესთან ურთიერთობის აქტიური ფორმები, რომლებშიც მთელი სისრულით მქლავდება რეალური ადამიანის ბუნება, მისი ფსიქიკური აქტივობის ძირითადი კანონზომიერება.

ემპირიული პოსტულატის უარყოფითი გავლენის ფაქტი შეუძლებელია სრულიად უყურადღებოდ დარჩენილიყო ფსიქოლოგთა შორის. როგორც უზნაძე მიუთითებს, მისი ბატონობის შერბილების ერთგვარი ცდა მოცემულია გემტალტთეორიაში. როგორც ცნობილია. ჭერ კიდევ ვერტაიმერის მიერ მითითებული იყო, რომ მელოდიის აღქმის დროს ადამიანები ჭერ მის მთლიან საგნობრივ მომენტს, მელოდიას, სწვდებიან და შემდგომში მის ცალკეულ ელემენტს განიცდიან, როგორც ამ მელოდიის ნაწილს (Vertgaimmer M., 1924). ასეთივე შედეგები მიიღო მან მოძრაობის განცდის აღწერის დროს, რომელსაც მან f — ფენომენი უწოდა. აღმოჩნდა, რომ ურთიერთისაგან დაცილებული ორი წერტილის თანამიმდევრულად, გარკვეული სიხშირით განათების დროს ცდისპირებს უჩნდებათ არა ამ წერტილების თანამიმდევრული განათების, არამედ მათ შორის სინათლის მოძრაობის განცდა. გამოიჩვენა, რომ ყოველგვარი მოძრაობის განცდა ადამიანისათვის გარკვეულ დისკრეტულ საგნობრივ მდგომარეობათა გარკვეული სიჩქარით მიმდინარეობის საფუძველზე აღმოცენდება, მაგრამ ეს დისკრეტული მდგომარეობები არ განიცდებიან, დღეს ეს ყველა-

ფერი უკვე კარგად არის ცნობილი მულტიპლიკაციური კინოს მაგალითზე-
ამ მოვლენაში მოცემულია სუბიექტის მიერ გარკვეული საგნობრივი ვი-
თარების, მოძრაობის „წვდომის“ ფაქტი, რაც გრძნობადი მონაცემების
თანდათანობითი გაერთიანების გზით არ მიიღება. მოძრაობის აღქმა სუ-
ბიექტის პირველადი და უშუალო განცდაა, იგი სხვადასხვა მდგომარეო-
ბათა განცდების გაერთიანების შედეგად არ აღმოცენდება.

უზნაძე საგანგებოდ განიხილავს კელერის გამოკვლევას ანტრო-
პოიდების ინტელექტური შესაძლებლობის შესახებ და უჩვენებს, რომ
ამ ექსპერიმენტებში დადგენილი ფაქტი ანტროპოიდების მიერ ანოცა-
ნის უეცარი გადაწყვეტისა, რომელიც შელანდება მათ მიერ აღქმის
ერთ, მთლიან ველში არსებული საგნობრივი მიმართებების უეცარ
წვდომაში, არის სინამდვილესთან ურთიერთობის თავისებური ფორმა.
იგი მკვეთრად განსხვავდება ადამიანის აზროვნების ფორმისაგან, რო-
მელიც დისკუსიული ბუნებით ხასიათდება და წარმოდგენებისა და
წარსული გამოცდილების სრულიად სპეციფიკურ გამოყენებას გუ-
ლისხმობს, თუმცა ისიც ახალი ამოცანის გადაწყვეტას ემსახურება.
კელერის მიერ აღმოჩენილი ინდივიდისა და სინამდვილის ურთიერ-
ობის ახალი ფორმა, წვდომა, სინამდვილესთან ურთიერთობის პრო-
ცესში ხორციელდება. იგი მხოლოდ აღქმის პროცესში ჩნდება, რო-
გორც საგნობრივ გარემოსთან ურთიერთობის ფორმა, მაგრამ სინამ-
დვილის მხოლოდ გრძნობად-სენსორული მონაცემების თავისებურე-
ბიდან არ გამომდინარეობს (Келер В., 1930).

უზნაძის აზრით, „წვდომის“ საშუალებით ადამიანს გარდა იმი-
სა, რომ აზროვნების მსგავსად საგნებს შორის მიმართების განცდა შე-
უძლია, მასში ინდივიდის საგნობრივ სინამდვილესთან დამოკიდებუ-
ლების სრულიად თავისებური ფორმაც უნდა ვიგულისხმოთ, რომე-
ლიც ემპირისტული პოსტულატის საფუძველზე სრულიად გაუგებარი
ჩნება. მაგრამ ამ მოვლენის შესახებ თუ ფსიქოლოგიაში მნიშვნელო-
ვანი ცოდნა არ იქნა მოპოვებული, ეს იმისი ბრალია, რომ ემპირი-
ული პოსტულატის გავლენით მისი დაყვანა ხდება ცნობიერების რო-
მელიძე პროცესზე: აღქმაზე, აზროვნებაზე, წარმოდგენასა და სხვა
ცნობიერების მოვლენებზე.

როგორც უზნაძე წერს: „წვდომის ბუნების შესახებ მეცნიერული
აზროვნების ასეთი შედეგი ჩვენს პირობებში თავისთავად მოულოდ-
ნელი არაა. რამდენადაც ფსიქოლოგიური მეცნიერების განკარგულე-
ბაში ჭერჭერობით მხოლოდ ჩვენი ცნობიერების ჩვეულებრივი მოვ-
ლენების—ამ შემთხვევაში, შემეცნების პროცესების—შესახებ მო-
იპოვება აზრი, ძნელი წარმოსადგენია, ამგვარ დაკვირვებებს აღექვა-
ტური კვალიფიკაცია მოენახოს... თუ ვალიარებთ, რომ შესაფერის პი-

რობებში ცოცხალ არსებას განწყობის აქტივაციით რეაგირების უნარი აქვს, თუ მივიღებთ, რომ სწორედ ამ განწყობის სახით სინამდვილის თავისებური ასახვის ახალ სფეროსთან გვაქვს საქმე, მაშინ გასაგები გახდება, რომ სწორედ ამ მიმართულებით უნდა ვეძიოთ ცოცხალი არსების კავშირის ნამდვილი ბუნება გარემოს იმ პირობებთან, რომელშიც მას თავისი ცხოვრების წარმართვა უხდება“ (უზნაძე დ., 1977, გვ. 53—54).

განწყობის ცნების საფუძველზე ემპირისტული პოსტულატის დაძლევის გზით ჩვენ შესაძლებლობა გვეძლევა ყურადღება მივაქციოთ ინდივიდის საგნობრივ სინამდვილესთან ურთიერთობის სპეციფიკურ ფორმას, განწყობისეულ ასახვას, რომელიც ადამიანს შესაძლებლობას აძლევს, რეალური კავშირი დაამყაროს სინამდვილის საგნებთან. ამ თვალსაზრისის საფუძველზე ფსიქოლოგიას შესაძლებლობა ეძლევა ეს მოვლენა და მის საფუძველზე განხორციელებული ფსიქიკური აქტივობა თავის საკვლევ ობიექტად აქციოს.

განწყობის ზოგადფსიქოლოგიური თეორიის საფუძველზე შესაძლებელი გახდა ფსიქოლოგიის კიდევ მრავალი დოგმატური პოსტულატის უარყოფა, რომელთაგანაც ჩვენ საგანგებოდ გვინდა აღვნიშნოთ კიდევ ორი მათგანი.]

4. 3. ფსიქოლოგიური ინდივიდის ფიზიურობის პოსტულატი

როგორც ცნობილია, ფსიქოლოგიის შესახებ სალი წარმოდგენების მიხედვით ეს მეცნიერება ადამიანის შინაგანი ბუნების გაგების ამოცანას ემსახურება. ასეთსავე მოთხოვნებს უყენებს ყოველდღიური, გულუბრყვილო შეხედულება ჩვენს მეცნიერებას. მისი აზრით, ფსიქოლოგიამ უნდა გაიგოს ადამიანის შინაგანი მდგომარეობა: რა აწუხებს და რა ახარებს მას, რისკენ ისწრაფვის და რას გაურბის იგი, როგორ ახდენს ადამიანი სხვა ადამიანებზე განსაკუთრებულ ზემოქმედებას, რატომ უყვართ ან რატომ სძულთ იგი სხვა ადამიანებს, როგორ ნართოს ადამიანმა თავისთავი და სხვა. ამ შეხედულებების მიხედვით ფსიქოლოგია ადამიანის გარკვეული მხარის შემეცნებას უნდა ემსახურობდეს. ასეთივე იმედით შეპყურებენ ფსიქოლოგის სხვა საზოგადოებრივი მეცნიერებანი, რომლებსაც გარკვეული თვალსაზრისით ადამიანთან აქვთ საქმე.

მაგრამ, სამწუხაროდ, მეცნიერული ფსიქოლოგიის განვითარება სულ სხვა გზით წავიდა. თავიდანვე ვუნდტის მიერ ექსპერიმენტულად ისეთი ფსიქიკური პროცესების შესწავლა დაიწყო, რომელთა დახმარებითაც ძალიან ძნელია ადამიანის შინაგანი, ფსიქიკური ბუნების

გაგება. კიდევ მეტიც—უნდტი დაინებით იცავდა იმ აზრს, რომ უმაღლესი ფსიქიკური პროცესების შესწავლა, რომლებიც ბევრად უფრო მკიდრო კავშირში არიან ადამიანის შინაგან ბუნებასთან, ექსპერიმენტულად შეუძლებელია.

შენდგომში თუმცა უმაღლესი ფსიქიკური პროცესიც ექსპერიმენტული შესწავლის საგნად იქცა, მაგრამ თვითონ ადამიანი, როგორც ფსიქიკური მოვლენა, ფსიქოლოგიური შემეცნების გარეშე დარჩა.

ფსიქოლოგიური ინდივიდის ფიქტიურობის პოსტულატის მიხედვით ადამიანი ფსიქოლოგიურად ცნობიერების ერთობლიობის მეტს არაფერს წარმოადგენს. ინდივიდი როგორც ფსიქოლოგიური ფენომენი განხილული უნდა იქნეს შემეცნების, გრძნობებისა და ნებულუზის განცდების ერთობლიობად. ამას შეიძლება მივმართო ადამიანის მიერ თავისი ფსიქიკური განცდების შესახებ ცოდნა, როგორც თავისთავის შესახებ მიღებული შემეცნებითი მონაცემები, რომლებიც „მე“-ს განცდის, „მე“-ს წარმოდგენის, ან საზოგადოდ „ფსიქიკური ავტოპორტრეტის“ სახით შეიძლება იქნეს განხილული.

ემპირიულ პოსტულატში უარყოფილი იყო რეალურ საგანთან ადამიანის სპეციფიკური ურთიერთობის ფაქტი და სინამდვილის საგნად მიჩნეული იყო გრძნობად-სენსორული მონაცემების ერთობლიობა, რომელიც ინდივიდის მიერ ცდისა და შეცდომის პროცესში იყო გასაგნებული და მიგნებული. ფიქტიურობის პოსტულატის მიხედვით (სიადვილისათვის მას შემდგომში ასე მოკლედ მოვიხსენიებთ) ადამიანი ასევე სხვა არაფერია, თუ არა მის შესახებ მოცემული გრძნობად-სენსორული მონაცემების ერთობლიობა, რომლებიც გამოცდილების პროცესში ერთიანდებიან და ქმნიან წარმოდგენას ჩვენი „მე“-ს შესახებ. ადამიანს, რასაკვირველია, გარკვეული ფსიქიკური ავტოპორტრეტი აქვს შემუშავებული თავისი თავის შესახებ (ნადირაშვილი შ., 1975), მაგრამ რეალური ინდივიდი სრულადაც არ ამოიწურება ამ პორტრეტით. ინდივიდი როგორც ფსიქიკური არსება რეალურ მოვლენას წარმოადგენს და საფუძვლად უდევს თავისივე ფსიქიკურ ავტოპორტრეტს.

საძწუხაროდ, ემპირული ფსიქოლოგიური თეორიების უნრავლესობა ინდივიდის ფიქტიურობის პოსტულატზეა აღმოცენებული. რის გამოც ეს თეორიები სინამდვილისა და ინდივიდის შესახებ მოცემული ცნობიერების პროცესის მეტს არაფერს შეისწავლიან. ნამდვილად კი ადამიანი გარკვეულ ფსიქიკურ რეალობას წარმოადგენს, რომელიც თავისი აქტივობის პროცესში იძენს გარკვეულ წარმოდგენებსა და შეხედულებებს სინამდვილისა

და თავისი თავის შესახებ, რომლებიც მას ცნობიერების პროცესების სახით ეძლევა. ცნობიერების შინაარსები სინამდვილისა და თავისი თავის შესახებ ორივე რეალურ სინამდვილეს ეხება. გრძნობადი მონაცემები სინამდვილის შესახებ თუ ობიექტურ საგნობრივ სინამდვილეს ეხება, გრძნობადი წარმოდგენები თავისი თავის შესახებ, ფსიქიკური ავტოპორტრეტი ასევე რეალურ ფსიქიკურ ინდივიდს ეხება და ასახავს. ასეთ რეალურ ფსიქიკურ ინდივიდს წარმოადგენს თვითონ ადამიანი, რომლის ფსიქიკური აქტივობის შესწავლის დროს მისი როგორც ფსიქიკური რეალობის შემეცნებაც უნდა მოხდეს.

ფიქტიურობის პოსტულატი ხშირად ადამიანის ფსიქიკური აქტივობის სრულიად სხვადასხვა დონეზეა გამოვლენილი: ინდივიდის, სუბიექტისა და პიროვნების დონეზე. ფსიქოლოგიური ფიქციონალიზმის სრულ გამოვლენასთან მაშინა გვაქვს საქმე, როდესაც ცოცხალი ინდივიდის როგორც ფსიქოლოგიური ფენომენის უარყოფა ხდება. ამის საუკეთესო მაგალითს ასოციაციონისტური ფსიქოლოგია იძლევა, რომელშიც უარყოფილია როგორც ინდივიდის, ისე სუბიექტისა და პიროვნების ფსიქოლოგიური არსებობის ფაქტი. ასოციაციონისტური ფსიქოლოგიისათვის ადამიანი წარმოადგენს ცნობიერებას ველს, სადაც გარკვეული განცდები: შემეცნების, გრძნობისა და ნებელობის პროცესები, მიდიან და მოდიან, ცვლიან ერთმანეთს ასოციაციის კანონების მიხედვით, სადაც თვითონ ადამიანი, როგორც ფსიქოლოგიური ფენომენი, არავითარ მონაწილეობას არ იღებს იმ უბრალო მიზეზის გამო, რომ ასოციაციონიზმის მიხედვით იგი როგორც ფსიქოლოგიური რეალობა არ არსებობს.

სრული ფიქციონალისტური პოსტულატის საფუძველზეა აგებული ენტროპეტიკული ფსიქოლოგიის საპირისპირო პოზიციაზე მდგომი თეორია ბიპევიორიზმი. ბიპევიორისტულმა ფსიქოლოგიამ, როგორც ცნობილია, უარი თქვა ადამიანის ბუნების შესწავლაზე „თავისთავში ჩახედვის გზით“. მისი აზრით, ადამიანის გაგება უნდა მოხდეს გამლნიზიანებელთა და მისგან აღძრული რეაქციების აღნუსხვით და მათ შორის არსებული კანონზომიერების დადგენით. ფსიქოლოგიური შემეცნების ასეთი მიდგომა ფსიქოლოგიისათვის სრულიად ზედმეტს ხდის ფსიქოლოგიური ინდივიდის ცნებას, მითუმეტეს სრულიად უაზროდ უნდა ჩაითვალოს ფსიქიკური სუბიექტისა და პიროვნების შესახებ ლაპარაკი. ამ შემთხვევაში ის სუბსტრატი, არსება, რომლის ფსიქიკური პროცესები შეისწავლება, ცოცხალ ორგანიზმს წარმოადგენს, რომელიც ბუნებისმეტყველური შესწავლის ობიექტად უნდა ჩაითვალოს, რადგან მასში თითქოს არავითარი ფსიქოლოგიური რეალობა არ იგულისხმება. ბიპევიორიზმიც ინდივიდისა და პიროვნე-

ბის როგორც ფსიქიკურ ფენომენებს ფიქციად თვლის. ადამიანი მხოლოდ ცოცხალ არსებად უნდა ჩაითვალოს, რომელიც რთული სპეციფიკური რეაქციებით პასუხობს გარე გამღიზიანებლებს, რის გამო მის შინაგან ფსიქოლოგიურ ინსტანციებზე ლაპარაკი არაფერს აძლევს მეცნიერებას. ფიქციონალისტური პოსტულატის საფუძველზეა აგებული პიროვნების მრავალი ფენომენოლოგიური და სოციოლოგიური თეორია, რომლებიც პიროვნებას ფსიქოლოგიურ მოვლენად არა თვლიან. ჩვენ აქ იმ თეორიების შესახებ არ ვლაპარაკობთ, რომლებიც აღნიშნული ორიენტაციების მიხედვით პიროვნების თავისებურებათა შესწავლას ცდილობენ, თვლიან, რომ ამ საქმიანობასთან ფსიქოლოგიას თითქოს არავითარი საქმე არა აქვს, რადგან პიროვნებაში არაფერი არაა ფსიქოლოგიური, პიროვნება როგორც ფსიქიკური რეალობა ფიქციას წარმოადგენს.

გეშტალტთეორიისათვის ფსიქოლოგიაში ინდივიდის, სუბიექტის ან პიროვნების ცნებები სრულიად ზედმეტად ითვლება. აღქმის პროცესების შესწავლის დროს, კელერის აზრით, სრულიად საკმარისია აღქმის ველის კანონზომიერებათა გათვალისწინება გეშტალტიზაციისა და აღქმის ველის „სიმამქრობის კანონები“, მისი აზრით, სრულიად საკმარის საფუძველს იძლევა საგნის აღქმის თავისებურებათა გაგებისა და ახსნისათვის (Köhler W. and Wallach H., 1944). ასევე ვერტჰაიმერის აზრით, აზროვნების პროცესის ფსიქოლოგიური ბუნების გაგება სრულიად არ მოითხოვს სუბიექტის ცნების გამოყენებას. შემოქმედებითი აზროვნების კანონზომიერების დადგენა შესაძლებელი ხდება სააზროვნო ველის ორგანიზაციისა და გადასტრუქტურების კანონების საფუძველზე (Wertheimer M., 1915).

სამწუხაროდ, ასეთსავე თვალსაზრისზე დგას ჩვენნი საქმიანობის თეორიის ზოგიერთი წარმომადგენელი. საქმიანობის თეორიის მიხედვით საბჭოთა ფსიქოლოგიაში აუცილებლად უნდა იქნეს დაძლეული უშუალოდ პოსტულატი, მაგრამ ფიქტიურობის პოსტულატის დაძლევის აუცილებლობა ამ თეორიაში დანახული არაა. ამ თეორიის მრავალი წარმომადგენლისათვის, როგორც გამოიჩვენა, სრულიადაც არაა გაცნობიერებული ის, რომ ტრადიციული ცნობიერების ფსიქოლოგია დოგმატური პოსტულატების მთელი სისტემების საფუძველზეა აღმოცენებული, რომლის დარღვევის გარეშე შეუძლებელია საბჭოთა ფსიქოლოგიის აგება. ასეთი პოზიციის გამო მოხდა ისიც, რომ ამ თეორიის ერთ-ერთ გამოჩენილ წარმომადგენელს ა. ლეონტიევს სრულიად სხვაგვარად ესახება უშუალოდ პოსტულატის დაძლევა გზები. ამ ამოცანის შესრულებისათვის, მისი აზრით, სრულიადაც არ გამოდგება განწყობის ცნება.

ჩვენ მოკლედ შევეცდებით იმის ჩვენებას, რომ ფიქტიურობის პოსტულატის საფუძველზე დარჩენისა და უშუალობის პოსტულატის დაძლევის იმ გზით, რომელსაც ლეონტიევი გვთავაზობს, შეუძლებელია იმ პრობლემების გადაჭრა, რომელიც საბჭოთა ფსიქოლოგიის წინაშე ჩნდება.

უშუალობის პოსტულატის დასაძლევად, ლეონტიევის აზრით, განწყობის ცნება არ გამოდგება, რადგან იგი თითქოს ინდივიდის სუბიექტურ მდგომარეობას წარმოადგენს და ამიტომ მას არ შეუძლია გააპირობოს, გააშუალოს ობიექტისა და ცნობიერების ურთიერთობა (Леонтьев А. Н., 1975, ст. 80—81). ობიექტისა და ცნობიერების ურთიერთობის გაშუალება, ლეონტიევის აზრით, საქმიანობის საფუძველზე უნდა მოხდეს.

ამ შეხედულების ჩამოყალიბების დროს ლეონტიევს, როგორც ჩანს, ბოლომდე არ ჰქონდა გათვალისწინებული განწყობის თეორიის ძირითადი შინაარსი. ჯერ ერთი, განწყობის თეორიის მიხედვით განწყობა შეუძლებელია დახასიათებული იქნეს, როგორც ინდივიდის სუბიექტური მდგომარეობა. განწყობის სუბიექტურ მდგომარეობად კვალიფიციკრება იმიტომაც შეუძლებელი, რომ იგი, როგორც წესი, ადამიანს არაცნობიერი მდგომარეობის სახით აქვს ჩამოყალიბებული. საუბიექტისათვის მისი არსებობა შესაძლებელია სრულიად უცნობი იყოს. გარდა ამისა, იგი როგორც ინდივიდის გაუცნობიერებელი მდგომარეობა საგნობრივი ვითარების ასახვას წარმოადგენს. იგი ინდივიდში გადმოსული საგნობრივი ვითარებაა. ამიტომ მის სუბიექტურ მდგომარეობად ჩათვლა განწყობის შინაარსის გაუთვალისწინებლობას ნიშნავს. ასეთი გაუგებრობა ზოგჯერ ცნებების არასწორი ანალიზიდანაც მოდის. ჩვენს ფსიქოლოგიურ ლიტერატურაში განწყობა ხშირად დახასიათებულია, როგორც ინდივიდის, პიროვნების ან სუბიექტის მდგომარეობა. როდესაც განწყობა განხილულია, როგორც სუბიექტის მდგომარეობა, ზოგიერთის მიერ ეს შეიძლება გაგებული იქნეს სუბიექტურ მდგომარეობად, მაგრამ სუბიექტის მდგომარეობა და სუბიექტური მდგომარეობა ერთი და იგივე არაა.

მაგრამ გარდა ამისა, უშუალობის პოსტულატის დაძლევა ნიშნავს არა მხოლოდ საგნისა და ცნობიერების ურთიერთობის გამაშუალებელი რგოლის მოქებნას, არამედ ისეთი მოვლენის მოქებნას, რომელიც გამოდგებოდა როგორც გამაშუალებელი რგოლი საგნის ზემოქმედებასა და ინდივიდის ქცევას შორის და ცნობიერების ერთი და მეორე რიგის პროცესებს შორის. ასეთი მოვლენების გამაშუალებლად კი საქმიანობის პროცესი, ცხადია, ვერ გამოდგება. მაგალითად, საგნების მოქმედება და მის საფუძველზე აღმოცენებული საქმიანობა ჯერ თვითონ მოითხოვენ გამაშუალებელ რგოლს. ასევე, ცნობიერებას,

როგორც ვიცით, უშუალოდ არ შეუძლია ადამიანის გარკვეული საქმიანობის აღმოცენება, საჭიროა მოინახოს ის მთლიანი ინდივიდუალური მდგომარეობა, რომელიც გააშუალებს მათს. ურთიერთქმედებას.

მაშასადამე, ლეონტიევის მოსაზრება ფსიქოლოგიაში უშუალოდის პოსტულატის დასაძლევად საქმიანობის ცნების გამოყენების შესახებ ვერც იმ ამოცანებს პასუხობს, რომელთა გადასაწყვეტად უშუალოდის პოსტულატის დაძლევა გახდა საჭირო, და ვერც იმ ძირითად შეხედულებებს უწევს ანგარიშს, რომლებიც განწყობის თეორიაში არიან გამოთქმული. განწყობა ინდივიდში გადასული ობიექტური ვითარებაა.

ყოველივე ამის გათვალისწინების შემდეგ ნათელი ხდება ისიც, რომ საქმიანობის თეორიის ის ვარიანტები, რომელთაც ლეონტიევი აწვითარებს, ფიქტიურობის პოსტულატის საფუძველზეა აღმოცენებული. მისი აზრით, საგნობრივი სინამდვილის ზემოქმედებით აღწრული ცნობიერების პროცესები საქმიანობით არიან გაპირობებული, მაგრამ მის თეორიაში სრულიადაც არა ჩანს საქმიანობის განმასორციელებელი ინდივიდი ან პიროვნება. საქმიანობის განმასორციელებელი სუბიექტი, მისი აზრით, ცნობიერების პროცესების ისეთივე ინტეგრაციის შედეგად უნდა ჩამოყალიბდეს, როგორც ცნობიერებაში ასახული საგნობრივი სინამდვილე. მაგრამ საქმიანობის საფუძველზე ფორმირებული სუბიექტი, ცხადია, ვერ შესაძლებს იმ საქმიანობის შესრულებას, რომელიც მის ჩამოყალიბებამდე ხორციელდება. ეს კი ნათლად მიუთითებს იმაზე, რომ ლეონტიევისათვის სუბიექტი და საერთოდ საქმიანობის განმასორციელებელი ინდივიდი ფსიქოლოგიურად ფიქციას წარმოადგენს. იგი საქმიანობის განხორციელებაში მონაწილე რეალური ინსტანცია არაა. ლეონტიევის საქმიანობის თეორია იმაზედაც ნათლად მიუთითებს, რომ მისი ავტორისათვის საქმიანობა ინდივიდის, ფსიქიკისა და ცნობიერების გაჩენამდე არსებობს და ამიტომ იგი ფსიქოლოგიურ მოვლენათა კატეგორიას არ მიეკუთვნება და მასში საგნობრივი სინამდვილის ზემოქმედების შედეგად აღწრული მხოლოდ ფიზიკური, ბიოლოგიური, მატერიალური პროცესები იგულისხმება, რაც მხოლოდ ბუნებისმეტყველური შემეცნების ობიექტი შეიძლება იყოს.

განწყობის ზოგადფსიქოლოგიური თეორიის საფუძველზე კი შესაძლებელი ხდება დაძლეულ იქნეს ინდივიდის, როგორც ფსიქიკური მოვლენის. ფიქციად განხილვის პოსტულატი.

განწყობის ექსპერიმენტული მონაცემების მიხედვით ირკვევა, რომ როდესაც ადამიანი ქცევის წინ მომზადებულია, განწყობილია

გარკვეული ქცევის შესრულებისათვის, იგი ამ დროს წარმოადგენს რეალურ ფსიქოლოგიურ ინდივიდს, რომელიც ასრულებს ფსიქიკურ აქტივობას.

განწყობის თეორია შესაძლებლობას იძლევა ფსიქიკური აქტივობის ყოველ დონეზე განხორციელებული საქმიანობა განვიხილოთ, როგორც ინდივიდის, სუბიექტის ან პიროვნების მიერ შესრულებული ფსიქიკური საქმიანობა, რომელსაც ფსიქოლოგიურად რეალური ადამიანი ახორციელებს და არა ფიქტიური ინსტანცია, როგორც ეს ფსიქოლოგიის ემპირისტულ და ფენომენოლოგიურ თეორიებშია ნაგულისხმები.

4. 4. მკვრივობის კონსტრუქტი

ცნობიერების ფსიქოლოგიის ერთ-ერთ ყველაზე უფრო ნაკლებად შემოწმებულ წინამძღვარს ის დებულება წარმოადგენს, რომ ფსიქიკა თითქოს სტიმულების ზემოქმედების შედეგად აღმოცენებული პასიური მონაცემია, რომლის საფუძველზედაც ადამიანი უბრალო კონსტრუქციას, რეგისტრაციას ახდენს იმ ზემოქმედებისა, რომელსაც იგი სინამდვილისაგან განიცდის. ამ თვალსაზრისის მიხედვით ადამიანს ფსიქიკის დახმარებით უბრალოდ მკვრეტელის როლი უკავია სინამდვილეში. ფსიქიკის დახმარებით იგი იღებს ცნობას იმის შესახებ, თუ რა ხდება მის გარშემო. ნამდვილად კი ადამიანის ფსიქიკური აქტივობა შთაბეჭდილებათა მიღების პასიური პროცესით არ ამოიწურება. ადამიანი გარესინამდვილესთან ურთიერთობაში გარემოს ასახვას მხოლოდ იმისათვის აწარმოებს, რომ დაიკმაყოფილოს თავისი მოთხოვნილებები, მოიპოვოს საჭირო საგნები. გარდა ამისა, ადამიანის სპეციფიკური თავისებურება იმაშიც მდგომარეობს, რომ იგი არა მხოლოდ მოიხმარს გარემოში არსებულ საგნებსა და მოვლენებს, არამედ ქმნის და ამზადებს მათ, რათა მათი საშუალებით დაიკმაყოფილოს თავისი მომავალი და საერთოდ ადამიანთა მოთხოვნილებები. ასეთი დამოკიდებულების საფუძველზე ადამიანი გარდაქმნის გარემოს და დიდ გავლენას ახდენს სინამდვილეზე, ახდენს მის გადამიანურებას. ყველაფერი ეს მისთვის მიუღწეველი იქნებოდა, მისი ფსიქიკა მხოლოდ მკვრეტელობითი ბუნების მოვლენას რომ წარმოადგენდეს. ადამიანის ფსიქიკა სინამდვილესთან აქტიურ ურთიერთობას წარმოადგენს, რომელსაც ყოველთვის გარკვეული შედეგი მოსდევს. თავისი ფსიქიკური აქტივობის პროცესში ადამიანი ახდენს როგორც გარემოს, ისე თავისი თავის გარდაქმნას, შეცვლას.

ფსიქიკის მკვრეტელობითი, ვიზიონერული გაგება ცნობიერების.

ფსიქოლოგიის ფარულ და ყალბ წინამძღვარს წარმოადგენდა. ამ თვალსაზრისის მიხედვით ფსიქიკა მხოლოდ ცნობიერებაა, გარეშის ზემოქმედების მიღება და იმისი კონსტატაცია, რომ მას ეს ზემოქმედება ეძლევა. ასეთი პოზიციის საფუძველზე აღმოცენებული შეხედულება ადამიანის ფსიქიკური აქტივობის შესახებ სინამდვილის ზემოქმედების პასიური მიღებით ამოიწურება, ხოლო ადამიანის აქტიური რეალური მოქმედება ფსიქოლოგიის კომპეტენციის გარეშე რჩება. ამ თვალსაზრისის გავლენით ადამიანის ქცევა, რეალური აქტივობა ფსიქოლოგიისაგან დამოუკიდებელ ბუნებისმეტყველური მეცნიერებებია საგნად გადაიქცა. ფსიქოლოგიას მაინც თუ რაიმე კავშირი შეიძლება ჰქონდეს ადამიანის რეალურ აქტივობასთან, იგი თავისი ქცევის მიმართ ისეთივე მკვრეტელობითი, პასიური დამოკიდებულებით უნდა ამოიწურებოდეს, როგორც ურთიერთობაც მას რეალურ გამღიზიანებლებთან აქვს.

მაშასადამე, თავისი ქცევის მიმართაც ადამიანის ფსიქიკური დამოკიდებულება ქცევის პასიური ასახვით, კვრეტით ამოიწურება.

ასოციაციონისტური ფსიქოლოგია შთაბეჭდილებათა ასეთი პასიური მოცემულობის იდეის საფუძველზეა აგებული. ადამიანის ცნობიერება ამ თვალსაზრისის მიხედვით ასოციაციის კანონების საფუძველზე მიმდინარე შთაბეჭდილებების რიგს წარმოადგენს. ცნობიერების ამ ნაკადის მიმართ ადამიანი უბრალოდ მკვრეტელის როლში რჩება. ცნობიერება ფაქტიურად უნდა წარმოვიდგინოთ, როგორც არენა, სადაც ცნობიერების პროცესები გარკვეული მიმართულებით მიდინან და ინდივიდი მის მიმდინარეობას კვრეტს. მკვრეტელობის პოსტულატი ასოციაციონისტურ ფსიქოლოგიაში მთელი სისრულით არის დაცული.

ასეთივე თვალსაზრისზეა აგებული ე. წ. აქტის ფსიქოლოგიაც, რომელშიც ყველაზე უფრო მოსალოდნელი იყო, რომ დაძლეული ყოფილიყო კვრეტის პოსტულატი. აქტის ფსიქოლოგიის მიხედვით ადამიანის ფსიქიკა ინტენციონალური გაცდების ერთობლიობას წარმოადგენს, რომლებიც საგნებზე არიან მიმართული. ცნობიერების აქტის დახასიათების დროს ბრენტანო საგანგებოდ მიუთითებს იმაზე, რომ აქტში არავითარ შემთხვევაში არ უნდა ვიგულისხმოთ ინდივიდის აქტივობა, რომელსაც შეიძლება რაიმე შეჰქონდეს საგანში, სინამდვილეში, რომელზედაც აქტია მიმართული (2. 1. 4). მისი აზრით, აქტში იგულისხმება ინდივიდის „ღიაობა“, „მიმღებლობა“, „ინტენციონალობა“ გარკვეული საგნის მიმართ, რომელშიც არავითარ შემთხვევაში სუბიექტის აქტიური საქმიანობა არ უნდა ვიგულისხმოთ. სრულიად სამართლიანად აღნიშნავს ა. ბოჭორიშვილი, რომ: „ბრენტანოს აქტი არ

ესმის აქტუალურის მნიშვნელობით. აქტი პასიურია, შეიძლება ითქვას ცნობიერებაა და მეტი არაფერი. ყველაფერი შინაარსია, ყველაფერი „სხვა“, რომლისკენაც ფსიქიკურია მიმართული. სეკუნდალური ცნობიერება შინაარსის ცნობიერების ფაქტი, ანუ აღნიშვნაა. აღნიშვნა არაფერი კი არ არის, არამედ ხედვაა და, ამდენად, ცნობიერება“ (ბოჭორიშვილი ა., 1957).

ფსიქიკურის გაგებაში მკვრეტელობითი დამოკიდებულების პოსტულატი კიდევ უფრო აშკარად არის გამოყენებული ჰუსერლის ფენომენოლოგიაში. ჰუსერლის მიერ ცნობიერების კომპონენტების ანალიზის დროს ადამიანის ფსიქიკის აქტიური საწყისის დახასიათებისათვის არავითარი ადგილი აღარ რჩება. მან ცნობიერების ანალიზის დროს გამოყო აქტი, ცნობიერების გრძნობადი შინაარსები და საგანი, რომელთა ბუნების შემეცნების დროს ადამიანის ფსიქიკური აქტივობის საქმიანობითი მხარე შეუძინებელია. მისი თვალსაზრისის მიხედვით ფსიქოლოგიის საგანს გრძნობადი შინაარსი წარმოადგენს, რომელიც ცნობიერებაში პასიური მოცემულობით ხასიათდება, რომლის მხოლოდ კვრეტა და რეგისტრირება შეიძლება.

ფაქტიურად კიდევ უფრო პარადოქსულ მდგომარეობასთან გვაქვს საქმე ვუნდტის თეორიაში ფსიქიკურის შესახებ, რომელმაც ფსიქიკური აქტივობის თეორია შექმნა. როგორც უკვე აღნიშნული გვქონდა (2. 1. 3.), ვუნდტის აზრით, ყოველ მეცნიერებას ერთ ადამიანურ გამოცდილებასთან აქვს საქმე. თავისი საგნის მიხედვით ყველა მეცნიერება პრინციპულად ერთ სინამდვილეს სწავლობს, რომელიც ადამიანის გამოცდილებაშია მოცემული. მაგრამ ფსიქოლოგია ბუნებისმეტყველური მეცნიერებისაგან განსხვავებით ამ გამოცდილებას სხვა თვალსაზრისით სწავლობს. ფსიქოლოგია სწავლობს ადამიანის უშუალო გამოცდილებას, იგი სწავლობს სინამდვილეს ისე, როგორც ეს სინამდვილე ადამიანს უშუალოდ ეძლევა.

სინამდვილის გაშუალებული შესწავლის დროს ადამიანი იყენებს ცნებათა სისტემას, რომლის საშუალებითაც ხდება სინამდვილის მოკლენების მიზეზშედეგობრივ ურთიერთობაში განხილვა. მიზეზშედეგობრივ ურთიერთობებში წარმოდგენილი, კონსტრუირებული სინამდვილე ბუნებისმეტყველური შემეცნების საგანს წარმოადგენს, იგი ფიზიკურ სინამდვილედ შეიძლება იქნეს განხილული. მაგრამ როდესაც იმავე სინამდვილეს ვსწავლობთ როგორც უშუალოდ მოცემულს, ისე როგორც ჩვენ მას განვიციდით, უშუალო გამოცდილების სახით წარმოდგენილ სინამდვილეს, მასში ჩვენ ფსიქოლოგიურ მუშაობას ვეწეით.

მაშასადამე, სინამდვილე როგორც მოცემულობა ფსიქოლოგიის შესასწავლ საგნად მაშინ შეიძლება ვაქციოთ, როდესაც მას განსაკუთრებული თვალსაზრისით განვიხილავთ. სახელობრ, როდესაც მას უშუალოდ მოცემული სინამდვილის სახით გახვიცდით. ამ შემთხვევაში სინამდვილე გარკვეული განცდების სპეციფიკურა მიმდინარეობის სახით წარმოგვიდგება, რომელიც მოვლენათა მიზეზ-შედეგობრივ მიმდინარეობას არ ექვემდებარება. უშუალოდ მოცემული სინამდვილე მისი ელემენტების გაერთიანების შედეგად მიღებული მოცულობა არაა. იგი როგორც უშუალოდ მოცემული მთლიანობა ისეთი თვისებებით ხასიათდება, რომლებიც იმ ელემენტებში არიან მოცემული, რომლებისაგანაც იგია შედგენილი. სინამდვილე როგორც გარკვეული ელემენტების ერთობლიობა „შემოქმედებითი სინთეზის“ საფუძველზე ერთიანდება. მისი ელემენტების დადგენის საფუძველზე გასაგები ვერ გახდება გამოცდილების მთლიანობის ბევრი მახასიათებელი, რომელიც ფსიქიკურ წარმონაქმნებს აქვს, რადგან ფსიქიკური ელემენტები, შეგარძნებები და გრძნობები „შემოქმედებითი სინთეზის“ სახით გაერთიანების დროს იქნენ დამატებით თვისებებს, რომლებიც მის ელემენტებს არ გააჩნიათ. მაგრამ გარდა ამისა ფსიქიკური სინამდვილე, როგორც უშუალოდ მოცემული სინამდვილე მიმდინარეობის თავისებური აქტივობით ხასიათდება. იგი აქტიურად ნებელობის სახით მიმდინარე პროცესს წარმოადგენს, რომელიც მიზეზ-შედეგობრივი კავშირების საფუძველზე არ შეიძლება იყოს გაგებელი. ფსიქიკურის აქტიური მიზანმიმართული მოძრაობის თავისებურებანი თვითდაკვირვების საფუძველზე უნდა იქნეს შეწყენებული. მაგრამ აღმოჩნდა, რომ ადამიანი უშუალოდ მოცემულ სინამდვილეშია ჩართული და იგი თვითონ არაა ამ აქტივობის მწარმოებელი. საკუთრივ ადამიანის აქტივობა იმისი განცდით, ინტროსპექტული ხედვით ამოიწურება, რაც უშუალო გამოცდილებაში ხორციელდება. ამის გამო ადამიანი აქტიური მწარმოებელი ინსტანციის სახით არ შეიძლება იქნეს განხილული. როგორც სამართლიანად აღნიშნავს მ. იაროშევსკი, ის რეალური და მნიშვნელოვანი უნარი, რაც სუბიექტს ინტროსპექციის, უშუალო მოცემულობის განცდის სახით გააჩნია, მხოლოდ ფილოსოფიური სპეკულაციის წყაროდ გადაიქცა, რის შედეგადაც უფსკრულის ერთ მხარეს აღმოჩნდა ინდივიდი თავისი ცნობიერებითა და იმისი ჭკრეტით, რაც მასში ხდება, ხოლო მეორე მხარეს დარჩა რეალური სამყარო, რომელშიც ადამიანის რეალური საქმიანობა ხორციელდება. ადამიანის ფსიქიკური აქტივობის მთელი შინაარსი გადარიბდა და გამარტივდა უშუალო გამოცდილებისა და

ინტროსპექციის სარკეში, რომლითაც შემოიფარგლა ადამიანის ფსიქური აქტივობა (Ярошевский М. Г., 1974).

ვენდტის ფსიქოლოგია, რომელიც ადამიანის უშუალო გამოცდილების შემსწავლელ მეცნიერებად იყო ფორმირებული, ასევე პასიური ჰერეტის პოსტულატის საფუძველზეა აგებული.

შეიძლება საზოგადოდ ითქვას, რომ ყველა ის ფსიქოლოგიური თეორია, რომელიც ცნობიერებისა და ფსიქიკის გაიგივებას ახდენს, თავის საფუძველში პასიური ჰერეტის პოსტულატს გულისხმობს, რომლისაგან განთავისუფლების გარეშე შეუძლებელია აიგოს ფსიქოლოგია, რომელიც შეისწავლის სინამდვილის შემმეცნებელ და გარდამქმნელ ადამიანს, რომლის ფსიქიკურ აქტივობას არსებითი ცვლილებები შეაქვს სინამდვილეში, ახდენს მის შეცვლასა და გარდამქმნას.

ცნობიერების ფსიქოლოგიის მკვრეტელობითი პოზიციის წინააღმდეგ რეაქციის საბით აღმოცენდა ბიჰევიორისტული ფსიქოლოგია, რომელსაც თავის შემეცნების საგნად ადამიანის ქცევა მიაჩნია (2. 1. 5), მაგრამ თუ კარგად ჩავუკვირდებით ბიჰევიორისტული ფსიქოლოგიის წინაარსს, ნათელი გახდება, რომ ამ მიმდინარეობის მიერ სრულიადაც არ ყოფილა დაძლეული მკვრეტელობის პოსტულატი ადამიანის ფსიქიკის გაგებაში.

ფსიქოლოგიის ისტორია ნათლად უჩვენებს, რომ ცნობიერების ფსიქოლოგიის ფარგლებში მოპოვებული კანონზომიერება ძალიან მცირე ეფექტს იძლევა რეალური ადამიანის საქმიანობის გაგებისა და მისი შემდგომი ორგანიზაციისათვის. ამიტომ ბიჰევიორისტულმა ფსიქოლოგიამ საკითხის რადიკალური გადაჭრის საფუძველზე სცადა ადამიანის პრაქტიკული — საცხოვრებო საკითხისათვის გამოსადეგი ფსიქოლოგიის აგება. მან საერთოდ უარი თქვა ადამიანის ცნობიერების კვლევაზე და თავის საქმედ ადამიანის რეალური ფიზიკური აქტივობა აქცია.

მაგრამ ამავე დროს საჭირო იყო ცნობიერების გარდა ადამიანის აქტივობის პროცესის ისეთი ასპექტის შესწავლა, რაც მხოლოდ ფიზიოლოგია არ იქნებოდა. ბიჰევიორისტულმა ფსიქოლოგიამ თავის საკვლევ საგნად ქცევა გაიხადა. ბიჰევიორიზმში ინდივიდის ქცევა გაგებულია, როგორც ცოცხალი ორგანიზმის რეალური აქტივობა, რომელიც ხორციელდება აქტივობის სხვადასხვა ფუნქციის კომპლექსური გამოყენებით, რომლის დროსაც ხდება სასიცოცხლო პროცესების შენარჩუნება, განახლება და მუდმივი აღდგენა. ინდივიდის ქცევა გარკვეულ კანონზომიერებებს შეიცავს და ინდივიდის გარემოსთან შეგუებას ემსახურება. ქცევის კანონზომიერებათა შემეცნება მოითხოვს გათვალისწინებულ იქნეს ყველა ის მონაცემი, რაც ქცევის დროს

ობიექტურად რეგისტრირდება, რათა მათ საფუძველზე აიგოს ობიექტური მეცნიერება, რომელიც ისევე შეისწავლის თავის ობიექტს, ინდივიდის ქცევას, როგორც ყველა სხვა მეცნიერება თავის საგანს.

ამგვარი ობიექტური თვალსაზრისის საფუძველზე ბიპევიორისტულმა ფსიქოლოგიამ უარყო ის მკვრეტელობითი პოსტულატი, რომლის საფუძველზედაც ცნობიერების ფსიქოლოგია იყო აგებული. მაგრამ მკვრეტელობითი პოსტულატის უარყოფა ბიპევიორისტულ ფსიქოლოგიაში მოხდა ფსიქიკის, როგორც შემეცნების საგნის უარყოფით. ადამიანის აქტივობა ბიპევიორისტული ფსიქოლოგიის მიხედვით ფაქტიურად ფიზიკურ აქტივობაზე იქნა დაყვანილი, რის გამოც ამ მეცნიერებამ, შეიძლება ითქვას, უარი თქვა ადამიანის ფსიქიკურ აქტივობის შემეცნებაზე.

საქმის ვითარება არსებითად არ შეცვლილა არც ტოლმენის გამოკვლევების შემდეგ. იგი ინდივიდის ქცევის გაგების დროს სტიმულისა და რეაქციის გარდა ითვალისწინებდა ისეთ ფაქტორებს, როგორებიცაა ფიზიოლოგიური მოთხოვნები, მემკვიდრეობითი და შექმნილი ფაქტორები, ასაკის თავისებურებანი და ინდივიდის სხვა შინაგანი თვისებები. ინდივიდის ასეთ შინაგან თვისებებს იგი „შუალედურ ცვლადებს“ უწოდებს, რომლებშიც შესაძლებელია ცნობიერების მონაცემებიც იყოს ნაგულისხმები, მაგრამ მხოლოდ იმდენად, რამდენადაც ისინი რეალურ გავლენას ახდენენ ინდივიდის ქცევაზე და ამავე დროს თვითონაც რეგისტრირებადნი არიან (Tolmen E. C., 1932).

როგორც ვხედავთ, იმის გამო, რომ ბიპევიორისტული ფსიქოლოგიის მიხედვით ცნობიერი ფსიქიკის გაგებაში ფაქტიურად დაძლეული არ იყო მკვრეტელობის პოსტულატი, ამიტომ ცნობიერება და ფსიქიკური აქტივობა გამოიყვებულნი იქნა ბიპევიორისტული ფსიქოლოგიის შემეცნების სფეროდან.

განწყობის ზოგადფსიქოლოგიური თეორიისათვის ფსიქიკა სინამდვილის პასიური კვრეტა არაა. ფსიქიკა ინდივიდის რეალური აქტივობაა, რომლის დროსაც ინდივიდი გარკვეულ საქმეს აკეთებს. განწყობის თეორიის მიხედვით ფსიქიკური აქტივობის შედეგი მელავნდება როგორც გარესინამდვილეში, ისე ადამიანის შინაგან სამყაროში. ფსიქიკური აქტივობის გავლენით ხდება როგორც სინამდვილის შეცვლა და გარდაქმნა, ისე თვით ინდივიდის შეცვლა და განვითარება.

ფსიქიკურის როგორც ინდივიდის ქცევის განხილვის საფუძველზე სხვა პოსტულატების მოთხოვნათა გათვალისწინებასთან ერთად მოხდა განწყობის ზოგადფსიქოლოგიური თეორიის ჩამოყალიბება.

ფსიქიკურის ის გაგება, რაც ცნობიერების ფსიქოლოგიასა და ბიპევიორიზმში იგულისხმებოდა, იმ დოგმატური პოსტულატების საფუძველზე აღმოცენდა, რომელიც წინა თავში განვიხილეთ (4). ფსიქიკურის ამ გაგებას არსებითად უპირისპირდება ფსიქიკური აქტივობის ის კონცეფცია, რომელიც განწყობის თეორიაში ჩამოყალიბდა განწყობის ექსპერიმენტული მონაცემების ახსნის დროს.

განწყობის ზოგადფსიქოლოგიური თეორიის მიხედვით ფსიქიკურ აქტივობას რეალური ფსიქიკური ინდივიდი ახორციელებს, რომელიც თავისი მოთხოვნილებების დაკმაყოფილების მიზნით ურთიერთობას ამყარებს სინამდვილის საგნებსა და მოვლენებთან. ამ ურთიერთობის პროცესში იგი რეალურ ქცევას, საქმიანობას ახორციელებს, რომლის პროცესშიც არის ჩართული ცნობიერება.

ინტროსპექტული ფსიქოლოგია ცნობიერების პროცესების შესწავლას ადამიანის ფსიქიკური აქტივობის მთლიანი კონტექსტის გარეშე ცდილობდა, რის გამოც შეუძლებელი გახდა ცნობიერების პროცესების რეალური ბუნების გაგება. ინდივიდის ფსიქიკური აქტივობა ცნობიერებაზე სინამდვილის უშუალო ზემოქმედებით არ ამოიწურება. ასევე, ცნობიერებას უშუალო, პირდაპირი ზემოქმედება არ შეუძლია სინამდვილის მოვლენებზე. ცნობიერებისა და სინამდვილის ურთიერთზემოქმედება გაშუალებულია ინდივიდის მდგომარეობით. სინამდვილისადმი მისი დამოკიდებულებით და რთული ფსიქიკური აქტივობით, რომელშიც საგნები და ცნობიერების პროცესები ჩართული არიან როგორც არსებითი მნიშვნელობის მქონე კომპონენტები.

ამ თვალსაზრისის გავლენით ფსიქიკის ცნებაში პირველად იქნა გათვალისწინებული რეალური ადამიანი თავისი სპეციფიკური თავისებურებებით და ფსიქიკური აქტივობა გაგებული იქნა, როგორც სინამდვილისა და ინდივიდის ურთიერთობის სპეციფიკური ფორმა, რაც ინდივიდის ქცევაში მელავნდება.

სწორედ ეს თვალსაზრისი და არა ბიპევიორიზმი, წინააღმდეგ ფრესისა და პიაეის მტკიცებისა (Фресс П., Пиаже Ж., 1966, с. 67), უნდა ჩაითვალოს ნამდვილ რევოლუციურ შემობრუნებად ადამიანის ფსიქიკური აქტივობის გაგების საქმეში. განწყობის ზოგადფსიქოლოგიური თეორიის მიხედვით საგნობრივი სინამდვილე მიჩნეულია ინდივიდის რეალური ფსიქიკური აქტივობის შინაარსებისა და მიმართულების მიმცემ ძირითად ფაქტორად, მაგრამ ამავე დროს გათვალისწინებულია ინდივიდის სინამ-

დვილესთან შეგუებისა და სინამდვილის გარდაქმნელის ფსიქიკური ბუნებაც. ბიპევიორიზმმა კი, მართალია, ყურადღება გაამახვილა ადამიანის ქცევაზე, მაგრამ მან დაკარგა მოქმედი ინდივიდიცა და მისი შინაგანი ფსიქიკური აქტივობაც. მან ფსიქოლოგია ფაქტიურად ადამიანის მექანიკური რეაქციების ერთობლიობათა შემსწავლელ მეცნიერებად გადააქცია. განწყობის ზოგადფსიქოლოგიური თეორია კი ფსიქოლოგიაში ზემოაღნიშნული დოგმატიკური პოსტულატების დაძლევისა და ადამიანის რეალური ფსიქიკური აქტივობის შესწავლის შესაძლებლობას, იძლევა.

განწყობა, როგორც გარკვეული ქცევისათვის მომზადების მდგომარეობა, წარმოადგენს ფსიქიკურ გამაშუალებელ რგოლს ისეთ მოვლენებს შორის, როგორებიცაა: ინდივიდი და სინამდვილე, ცნობიერება და საგანი, ცნობიერება და ქცევა, და გარდა ამისა, ცნობიერების გარკვეული რიგები. აღნიშნული მოვლენების კავშირურთიერთობათა ბუნების გარკვევის საფუძველზე შესაძლებელი ხდება ადამიანის ფსიქიკური აქტივობის სტრუქტურის თავისებურებათა შემეცნება. ჩვენ დიდი კმაყოფილებით შევხვდით ლეონტიევისა და მისი მიმდევრების მუშაობას ფსიქოლოგიის მეთოდოლოგიის საკითხებზე. ლეონტიევი სრულიად დაეთანხმა უზნაძეს, რომ საბჭოთა ფსიქოლოგიის აგებისათვის აუცილებელია ფსიქიკურის გაგებაში დაძლეული იქნეს უშუალობის პოსტულატი. მაგრამ, ლეონტიევის აზრით, ფსიქოლოგიაში უშუალობის პოსტულატის დაძლევა შეუძლებელია განწყობის ცნების საფუძველზე. ამისათვის ფსიქოლოგიაში მას საქმიანობის ცნება შემოაქვს. აღნიშნული საკითხის უფრო დეტალური გარჩევია შემდეგ ნათელი ხდება, რომ ლეონტიევის შეხედულება ამ საკითხის შესახებ პრობლემების მრავალი მხარის გათვალისწინების გარეშე ჩამოყალიბებული.

ჯერ ერთი, ფსიქოლოგიაში უშუალობის პოსტულატის სრული დაძლევა მოითხოვს ერთიანი გამაშუალებელი რგოლის მოძებნას ფსიქიკური აქტივობის ყველა იმ კომპონენტს შორის, რომლის შესახებაც ჩვენ ზემოთ ვილაპარაკეთ. აქ კი საგანგებოდ უნდა აღვნიშნოთ, რომ უშუალობის პოსტულატის დაძლევა მოითხოვს გამაშუალებელი რგოლის მოძებნას ცნობიერებასა და საქმიანობას შორისაც, რისთვისაც, ცხადია, სრულიად ვერ გამოდგება თვითონ საქმიანობის ცნება (Леонтьев А. С., 1975; Асмолов А. Г., 1979).

გარდა ამისა, საბჭოთა ფსიქოლოგიის აგებისათვის აუცილებელია ყველა იმ დოგმატური პოსტულატის დაძლევა, რომელიც ცნობიერების ფსიქოლოგიას ედო საფუძველად. ამისათვის კი საქმიანობის ცნება ვერ გამოდგება. ეს განსაკუთრებით ითქმის ემპირიული პოსტულატისა

და ფსიქოლოგიური ინდივიდის ფიქტიურობის პოსტულატის შესახებ.

ბოლოს, საგანგებოდ უნდა აღინიშნოს ისიც, რომ ლეონტიევს ისე არ ესმის განწყობის ცნება, როგორც იგი განწყობის ზოგადფსიქოლოგიურ თეორიაშია გაგებულნი. განწყობა, როგორც ეს ადრე აღვნიშნეთ (3. 2.), სრულიადაც არ წარმოადგენს სუბიექტურ მდგომარეობას, როგორც ეს ლეონტიევს ჰგონია. განწყობა ეს ინდივიდის, პიროვნების ან სუბიექტის ისეთ მდგომარეობას წარმოადგენს, რომელშიც ობიექტური ვითარებაა ასახული და გადმოსული.

განწყობის ზოგადფსიქოლოგიურ თეორიაში ფსიქიკური აქტივობის ძირითადი კომპონენტების გამაშუალებელ რგოლს განწყობა წარმოადგენს, რომელიც ადამიანის მიზანშეწონილ აქტივობას, მისი ცნობიერებისა და საკმიანობის მიმდინარეობას ეღება საფუძვლად.

5.1. მიზანშეწონილი აქტივობის ძირითადი პირობები

ცოცხალი ორგანიზმი როგორც მთლიანი ინდივიდი გარკვეული ქვესისტემისაგან შედგება. მას აქვს სისხლის მიმოქცევის, საკმლის წონელების, შინაგანი სეკრეციისა და სხვა სისტემები, რომლებიც გარკვეულ ფუნქციებს ასრულებენ ინდივიდის სასიცოცხლო აქტივობაში. მათი აქტივობის შესახებ ინდივიდი როგორც მთლიანი ფსიქიკური სისტემა ხშირად სრულიადაც არაა ინფორმირებული, მაგრამ ზოგჯერ რომელიმე ქვესისტემის მუშაობაში გარკვეული შეფერხება შესაძლებელია იგრძნოს ინდივიდმა. თავის ან მუცლის ტკივილის და სხვა ავადმყოფური განცდები ინდივიდს ცნობას აძლევს თავისი მდგომარეობის შესახებ და იგი როგორც ინდივიდი გარკვეულ აქტივობას მიმართავს. ინდივიდის ცალკეული ქვესისტემების მიზანშეწონილი პროცესები არაა ცნობიერ და არაფსიქიკურ ხასიათს ატარებენ. ნაჯრამ როდესაც ინდივიდი როგორც მთელი რეაგირებს, მიმართავს საქურნალო პროცედურებს, იღებს წამალს და სხვა, მაშინ ჩვენ უკვე ინდივიდის ფსიქიკურ აქტივობასთანა გვაქვს საქმე. ინდივიდის სასიცოცხლო პროცესები, როგორც ცნობილია, აქტივობის სხვადასხვა დონეზე შეიძლება იქნეს განხილული.

სასიცოცხლო პროცესების შესწავლა შეიძლება მოლეკულური, უჯრედის, გარკვეული ორგანოების, ცალკეული სისტემების ან მთლიანი ინდივიდის დონეზე. სასიცოცხლო პროცესების სხვადასხვა დონეების შესახებ ლაპარაკი სრულიად კანონიერია და ამ მიმართულებით ბიოლოგიაში გარკვეული წარმატებებიც არის მოპოვებული.

ფსიქიკური აქტივობის საკითხების განხილვის დროს ჩვენ გვაქვს მხედველობაში მთლიანი ინდივიდის აქტივობა, რომელსაც იგი სინამ-

დვილესთან ურთიერთობის პროცესში ახორციელებს. ინდივიდის ქცევა, როგორც წესი, მიზანშეწონილებით ხასიათდება. ე. ი. წარმატებით მთავრდება. მიზანშეწონილად ისეთი ქცევა ითვლება, რომელიც ინდივიდს საშუალებას აძლევს, დაიკმაყოფილოს თავისი მოთხოვნილება, შეეგუოს სინამდვილეს ან ისე გარდაქმნას თავისი გარემო, რომ იგი მისი მოთხოვნილებების დამაკმაყოფილებლად გამოუგოს.

გამოცდილების საფუძველზე სრულიად უდავოდ ითვლება, რომ ყოველი ცოცხალი ორგანიზმისათვის როგორც მთლიანი ინდივიდისათვის, ისე ნაწილობრივად მიზანშეწონილი ქცევის განხორციელების უნარია დამახასიათებელი. სწორედ ამის გამო ხდება სიცოცხლე შესაძლებელი, ამის გარეშე ცოცხალი ორგანიზმი დაიღუპებოდა, სიცოცხლე საერთოდ შეუძლებელი იქნებოდა.

ინდივიდის მიზანშეწონილი აქტივობა ჩვენ რეალური ფაქტის სახით გვეძლევა. საკითხი, რომელიც ამ ფაქტიური ვითარების დადგენის შემდეგ დგება, იმით გამოიხატება, რომ გაირკვეს—როგორ ხორციელდება მიზანშეწონილი ქცევა, რითია განპირობებული ინდივიდის მიზანშეწონილი აქტივობა? როგორც უზნაბე აღნიშნავს, ამ ძველთაძველ საკითხზე ორი განსხვავებული პასუხი იყო დღემდე ბურჟუაზიულ მეცნიერებაში გავრცელებული: მექანიცისტური და ვიტალისტური.

როგორც ცნობილია, მექანიცისტური შეხედულების თანახმად ცოცხალი ინდივიდი რთულ მანქანას, მექანიზმს წარმოადგენს, რომელიც თავისი რთული სტრუქტურის გამო სინამდვილის ზემოქმედებას მიზანშეწონილი ქცევით უპასუხებს. ამ თვალსაზრისის მიხედვით მიზანშეწონილი ქცევა წმინდა მიზეზშედევობრივი მიმდინარეობით ხასიათდება. ამ პროცესში ინდივიდის როგორც სპეციფიკური, რთული და მთლიანი წარმონაქმნის ჩარევა სრულიადაც არაა აუცილებელი. ასეთ თვალსაზრისზე აღმოცენებული ბიპევიორისტული ფსიქოლოგია, რომელიც სრულიად უგულვებელყოფს მთლიანი ინდივიდისა და მისი ცნობიერების როლს ადამიანის შესწავლის დროს. ბიპევიორისტული პოზიციის მიუღებლობას ის საკვირველი შეხედულება აძლიერებს, რომელიც ამ თეორიაში იგულისხმება. ბიპევიორიზმის წარმომადგენლები სრულიადაც არ უარყოფენ ფსიქიკური ინდივიდისა და ცნობიერების არსებობას, მათ ჩართულობასა და მონაწილეობას ქცევაში, მაგრამ ამ ფსიქოლოგიური თეორიის მიხედვით ადამიანის მიზანშეწონილი ქცევის მეცნიერული ახსნისათვის მათ არავითარი მნიშვნელობა არა აქვთ. ამ შეხედულების გაზიარება, ცხადია, ძნელია. რეალურ ცხოვრებაში ადამიანები ნათლად გრძნობენ, რომ მათ შეხე-

დულებებს, აზრებს და ცნობიერების სხვა შინაარსებს მნიშვნელოვანი როლი ენიჭებათ ადამიანის მიზანშეწონილი ქცევის აგებაში. ჩვენი შეხედულებები ადამიანის ბუნების შესახებ ვერ ეგუება იმ აზრს, რომ ადამიანის ფსიქიკური აქტივობა სრულიად უნაშთოდ უნდა დავიყვანოთ ბუნების ფიზიკურ-ქიმიურ პროცესებზე.

ვიტალისტური შეხედულება სრულიად საწინააღმდეგო, მეორე თვალსაზრისზე დგას, რომლის მიხედვითაც სასიცოცხლო პროცესები და ფსიქიკური აქტივობა მატერიალური სინამდვილის ახალ თვისობრივ ფორმებს კი არ წარმოადგენს, არამედ გამომდინარეობს ისეთი სპეციფიკური ფაქტორიდან, რომელსაც პრინციპულად არავითარი საერთო არა აქვს მატერიალურ სინამდვილესთან. ფსიქიკური აქტივობა და ინდივიდის მიზანშეწონილი საქმიანობა ვიტალიზმის მიხედვით არის ადამიანში არსებული იდეალური სუბსტანციის, ფსიქოიდის, ენტელექტის მოქმედების შედეგი. იგი შიგნიდან, გარკვეული მიზნების შესატყვისად წარმართავს ადამიანის აქტივობას მიზანშეწონილად, იმის გათვალისწინებით, თუ რა სჭირდება ცოცხალ ინდივიდს მოცემულ მომენტში. ამ თვალსაზრისის მიხედვით ფაქტიურად არავითარი ახსნა არ სჭირდება ინდივიდის მიზანშეწონილ საქმიანობას. ცოცხალ ორგანიზმებს იმთავითვე აქვთ მოცემული საგანგებო ძალა, რომელიც მის აქტივობას მიზანმიმართულ ხასიათს აძლევს.

ჩვენი მეთოდოლოგიის მიხედვით ეს ორივე უკიდურესი თვალსაზრისი არამეცნიერულია და მიუღებელი. ვიტალიზმის მიხედვით ცოცხალ ორგანიზმში იმთავითვე მოცემულია გარკვეული მიზანი, რომელსაც გარკვეული მიმართულებით მიჰყავს ინდივიდის აქტივობა. მიზანშეწონილი ქცევა ორგანიზმში იმთავითვე მოცემული მიზნითაა განსაზღვრული. მექანიციზმის მიხედვით კი ინდივიდის მიზანშეწონილი აქტივობა მხოლოდ მასზე გარედან ზემოქმედი მექანიკური მიზეზებით არის გაპირობებული. ამ შეხედულებაში კი უგულებელყოფილია ის გარემოება, რომ ცოცხალი ორგანიზმი და მისი ფსიქიკური აქტივობა მატერიალური სინამდვილის განვითარების სრულიად ახალი, მაღალი საფეხურია, რომლის კანონზომიერების გათვალისწინების გარეშე შეუძლებელია მისი გაგება და ახსნა.

ინდივიდის მიზანშეწონილი ქცევის საფუძვლების დადგენისათვის საჭიროა ინდივიდის აქტივობის არსებითი და ღრმა ანალიზი.

5. 2. ინდივიდის ძველის მიზანშეწონილობის საფუძვლები განწყობის ზოგადფსიქოლოგიური თეორიის მიხედვით

განწყობის ზოგადფსიქოლოგიური თეორიის ორიენტაცია ადამიანის ფსიქიკური აქტივობის შესახებ არსებითად განსხვავდება ცნობი-

ერების ფსიქოლოგიის მეთოდოლოგიისაგან. უზნაძე ცნობიერების ძირითად ნაკლს იმაში ხედავს, რომ კოგნიტური ფსიქოლოგიის მიხედვით სინამდვილესთან უშუალო კავშირში ადამიანის ცალკეული ფსიქიკური პროცესები იმყოფებიან, ხოლო მთლიანი ინდივიდი, როგორც ფაქტიურად ამყარებს ურთიერთობას სინამდვილესთან, გაგებულა როგორც მისი ცალკეული პროცესებისაგან ნაწარმოები ცნება, როგორც ფიქცია, რომელსაც რეალური მნიშვნელობა არა აქვს ადამიანის ფსიქიკურ აქტივობაში. განწყობის ფსიქოლოგიისათვის სინამდვილესთან ურთიერთობას თვითონ ინდივიდი, ადამიანი ამყარებს და ამიტომ ფსიქოლოგიის ძირითად, ამოსავალ ცნებად არა ცალკეული ცნობიერების პროცესები უნდა მივიჩნიოთ. არამედ მთლიანი ინდივიდის ცნება. ეს თვალსაზრისი, როგორც უზნაძე მიუთითებს, მან მარქსისტული ფილოსოფიიდან აიღო, რომლის საფუძველზედაც საბჭოთა ფსიქოლოგია უნდა აიგოს. ამის შესახებ თვითონ უზნაძე წერს: „ამ ძირითად გარემოებას ჯერ კიდევ მარქსმა მიაქცია ყურადღება და თავისი აზრი შემდეგი სახით გამოხატა: „განხილვის პირველი წესის დროს (ე. ი. ბურჟუაზიულ ფსიქოლოგიაში — დ. უ.) გამოდიან ცნობიერებიდან, როგორც ცოცხალი ინდივიდიდან, მეორე წესით განხილვისას კი, რომელიც ნამდვილად ცხოვრებას შეეფერება, გამოდიან თვით ნამდვილი ცოცხალი ინდივიდებიდან და განიხილვენ ცნობიერებას მხოლოდ როგორც მათს ცნობიერებას“ (კ. მარქსი, ფ. ენგელსი, „გერმანული იდეოლოგიიდან“, გვ. 25, თბ., 1948 სახელგამი)“. როგორც ამ ამონაწერიდან ჩანს, უზნაძისათვის განწყობის თეორიის ჩამოყალიბების დროს სრულიად ნათელი გახდა, რომ ნამდვილი კონკრეტული მეცნიერული ფსიქოლოგიის შექმნა მხოლოდ მაშინ გახდება შესაძლებელი, თუ მის შესასწავლ საგნად რეალური მოქმედი ადამიანი იქნება დასახული, რომელიც რეალურ მოქმედებას ახორციელებს. „ფსიქოლოგიის ამოცანა კი პირველ რიგში სწორედ ამ მოქმედების შესწავლაა, მოქმედებისა, რომლის ფსიქიკური შინაარსები—ჩვენი შემეცნება, ჩვენი გრძნობა, ჩვენი ნებელობა“ (უზნაძე დ., 1977, გვ. 266).

მასასადამე, როგორც ვხედავთ, სინამდვილესთან ურთიერთობას მთლიანი ცოცხალი ინდივიდი ახორციელებს და მისი აქტივობა მიზანშეწონილობით ხასიათდება.

სათანადო ანალიზის საფუძველზე უზნაძემ უჩვენა, რომ ცოცხალი ინდივიდის მიზანშეწონილი ქცევა განსაზღვრულია იმ ძირითად სამი თვისების ერთობლივი მოქმედებით, რომლითაც ცოცხალი ორგანიზმები ხასიათდებიან. ეს სამი თვისება იმაში მდგომარეობს, რომ ინდივიდს, როგორც ფსიქიკური აქტივობის განმხორციელებელ

აგენტს, გარკვეული მოთხოვნილებები აქვს, იგი გარკვეულ საგნობრივ ზემოქმედებას იღებს და გამლიზიანებელთა ზემოქმედებაზე გარკვეული რეაქციებით პასუხობს. მაგრამ მიზანშეწონილი ქცევის განხორციელებისათვის საჭირო ეს ფაქტორები შესაძლებელია ურთიერთისაგან დამოუკიდებლად არსებობდნენ და ერთი მთლიანი ქცევის აქტივობაში არ იყვნენ გაერთიანებულნი. ინდივიდის ფსიქიკური აქტივობა მათი ერთ მთლიანობაში გაერთიანების საფუძველზე ხორციელდება. როდესაც ჩვენ ბაყაყის კუნთოვანი სისტემის პრეპარატს ვამზადებთ და გამლიზიანებელზე მისი მოქმედების თავისებურებას ვსწავლობთ, ამ შემთხვევაში ბაყაყის მიზანშეწონილი ქცევის შესწავლასთან არა გვაქვს საქმე. ბაყაყის მიზანშეწონილ ქცევასთან მაშინ გვექნება საქმე, როდესაც მისი კუნთოვანი სისტემის მუშაობას ჩვენ ბაყაყის მოთხოვნილებებისა და გარესინამდვილიდან მიღებულ გამლიზიანებლებთან კავშირში განვიხილავთ, როდესაც ისინი ერთი მთლიანი საქმიანობისთვის, მაგალითად, საქმლის მოპოვებისათვის საჭირო ქცევაში იქნებიან გაერთიანებული. მითუმეტეს ეს ითქმის პიროვნების რთული მიზანშეწონილი აქტივობის შესახებ, რომელშიც კიდევ სხვა დამატებითი ფაქტორებიც უნდა გაერთიანდნენ. ქცევის აღნიშნული ფაქტორები ცალ-ცალკე, დამოუკიდებლად ვერ შექმნიან პიროვნების მიზანშეწონილ აქტივობას. მათი გამაერთიანებელი ფსიქოლოგიური მექანიზმის მიმართ განწყობის ზოგადფსიქოლოგიურმა თეორიამ გაამახვილა ყურადღება.

ინდივიდის მიზანშეწონილი ქცევის ბუნების გაგებისათვის ჩვენ ცოცხალი ორგანიზმის ზემოთ მითითებული სამი თვისების დახასიათებას შევეცდებით, ხოლო შემდეგ ვილაპარაკებთ იმ მთლიანი სისტემის შესახებ, რომელშიც ისინი ერთიანი სახით არიან წარმოდგენილი.

§ 5. 2. 1. მოთხოვნილება

ცოცხალი ორგანიზმის ერთ-ერთ სპეციფიკურ თავისებურებას ის წარმოადგენს, რომ მას მოთხოვნილებები აქვს. ჩვეულებრივად ამბობენ, რომ მოთხოვნილების ქონება. რაიზე საგნის ან ნივთიერების დანაკლისის განცდაში გამოიხატება, რომელიც ინდივიდს მისი მოპოვების, მოთხოვნილების დაკმაყოფილებისათვის საჭირო აქტივობისაკენ უბიძგებს.

ქართულ ფსიქოლოგიურ ლიტერატურაში მოთხოვნილების დახასიათება დანაკლისის განცდის ტერმინით ჩვეულებრივ მოვლენად იქცა, თუმცა ისიც ნათელია, რომ მოთხოვნილების ასეთი დახასიათება

ბევრ უხერხულობას იწვევს. უხერხულობას ამ კონტექსტში ქმნის როგორც დანაკლისის, ისე განცდის ტერმინების ხმარება. როგორც შემდგომში დავინახავთ, მოთხოვნილებად ითვლება ინდივიდის ისეთი მისწრაფებები და ტენდენციები, რომლებიც ცოცხალი ორგანიზმის რაიმე დანაკლისთან სრულიადაც არ არიან დაკავშირებული. ასეთები: ფუნქციონალური და გარკვეული სახის აქტივობის ტენდენციები, რომლებიც ორგანიზმს გარკვეული ფუნქციების მომწიფებასთან დაკავშირებით უჩნდება. გარდა ამისა, მოთხოვნილების ტერმინით აღნიშნება ადამიანის ისეთი სურვილები და მისწრაფებები, რომლებიც მას სოციალური გარემოს მოთხოვნების გავლენით უჩნდება და სრულიადაც არ გამოხატავს მისი ორგანიზმის დანაკლისს. ასეთ შემთხვევებში ბევრ მკვლევარს გარკვეული ლინგვისტური პროცედურების ჩატარება უხდება, რათა მოთხოვნილების სახით დახასიათებული ეს მდგომარეობანი როგორმე დაამსგავსონ ერთმანეთს.

გარდა ამისა, მოთხოვნილების დახასიათების დროს დანაკლისის განცდის ტერმინი უხერხულობას ქმნის იმის გამოც, რომ განცდის ცნება ამ კონტექსტში ძალიან ბუნდოვანი და გაურკვეველია. განცდის ტერმინით ფსიქოლოგიაში ჩვეულებრივად ცნობიერების, ცოდნის ფაქტს აღნიშნავენ, მაშინ როდესაც მოთხოვნილების ქონების დროს ხშირად იგულისხმება, რომ ინდივიდს შესაძლებელია სრულიადაც არ ჰქონდეს ცოდნა და ცნობიერება თავისი მოთხოვნილების, დანაკლისის შესახებ.

ყოველივე ამის გამო, მოთხოვნილების ფაქტებზე ლაპარაკი დროს ფსიქოლოგებს ხშირად სხვადასხვა კლასის მოვლენები აქვთ მხედველობაში. არსებობს შეხედულება, რომლის მიხედვითაც მოთხოვნილება ცოცხალი ორგანიზმის რაიმე ნივთიერებაზე დანაკლისის მდგომარეობას წარმოადგენს, რომელიც შესაძლებელია სულაც არ იყოს განცდილი და გაცნობიერებული ინდივიდის მიერ. მაგრამ ამავე დროს არსებობს შეხედულება, რომლის მიხედვითაც მოთხოვნილება ინდივიდის არა მხოლოდ რაიმეს დანაკლისის მდგომარეობას, არამედ ამ მდგომარეობის განცდას, ამ დანაკლისის სუბიექტურ ასახვას წარმოადგენს, რომელშიც მოცემულია შესატყვისი საგნებისაკენ მისწრაფება.

სხვადასხვა თეორიაში ეს საკითხი სხვადასხვაგვარად წყდება, რის გამოც ამ თეორიებს ფსიქიკური აქტივობის შესწავლის დროს განსხვავებულ პრობლემებზე უხდებათ მუშაობა.

ბიჰევიორისტული და ფსიქოანალიტიკური თეორიების მიხედვით მოთხოვნილებები ცნობიერების გარეშეც შეიძლება იწვევდნენ ადამიანის ფსიქიკურ აქტივობას, მაშინ როდესაც კოგნიტური თეორიების

მიხედვით მოთხოვნილება თუ განცდის სახით არაა წარმოდგენილი ადამიანის ცნობიერებაში, ისე მას არ შეუძლია დანარჩენ ფსიქიკურ პროცესებს დაუკავშირდეს და სათანადო გავლენა მოახდინოს მათზე. ასევე, მაგალითად, კ. ლევინის პიროვნების დინამიკურ თეორიაში მოთხოვნილება მხოლოდ მაშინ იქცევა ადამიანის ფსიქიკური აქტივობის ფაქტორად, როდესაც იგი ადამიანის სასიცოცხლო ველში ცნობიერებად წარმოდგენილ ობიექტებს უკავშირდება, რითაც მათს მიმზიდველ და გამომწვევ ხასიათს ობიექტებად აქცევს (Lewin K., 1935). მაშასადამე, მოთხოვნილების ცნებაში ზოგი მკვლევარი ორგანიზმის ობიექტური დანაკლისის მდგომარეობას გულისხმობს, ზოგი კი ამ მდგომარეობის განცდას, ასახვას.

მოთხოვნილების ეს ორი გაგება, ჩვენი აზრით, ინდივიდის სრულიად სხვადასხვა ვითარების დახასიათებისათვის არის გამოყენებული და თუ კარგად დავუკვირდებით, ისინი სრულიადაც არ შეიძლება ჩაითვალოს ერთმანეთის გამომრიცხავ შეხედულებებად. ამიტომ ჩვენთვის სრულიად ნათელი ხდება, რომ ისინი სხვადასხვა საკითხებს ეხებიან და დიფერენცირებულად უნდა დახასიათდნენ. ერთი მხრივ, საჭიროა იმისი გარკვევა, თუ რა აქტივობას იწვევს ორგანიზმში გარკვეული ნივთიერების დანაკლისი თავისთავად, ამ ვითარების განცდისა და გაცნობიერების გარეშე; მეორე მხრივ, გამოსარკვევია ის, თუ აქტივობის რა ეფექტს იწვევს გარკვეულ ნივთიერებაზე დანაკლისის განცდა-გაცნობიერება.

ფიზიოლოგიაში ცნობილია ცოცხალ ორგანიზმში მიმდინარე პროცესების ამსახველი ჰომეორტაზის, აქტივაციის, ნეიროვეგეტაციური წონაწონის, ენერგიული მობილიზაციისა და სხვა მოდელეები, რომელთა მიხედვითაც მოთხოვნილება თავისთავად როგორც ორგანიზმის მდგომარეობა იწვევს გარკვეულ პროცესებს, რასაც საჭირო მდგომარეობის აღდგენა მოსდევს. აღნიშნული მოდელეების მიხედვით მოთხოვნილებათა დაკმაყოფილების პროცესი მასში ფსიქიკური აქტივობის მონაწილეობის გარეშე ხორციელდება.

ამვე დროს ფსიქოლოგიაში ცნობილია ცნებათა გარკვეული რიგი, რომლებშიც ასახულია მოთხოვნილების მდგომარეობის გაცნობიერებათა შედეგად მიღებული ფსიქიკური პროცესები. ასეთ ფსიქიკურ ფენომენად მიჩნეულია: მოტივაცია, სტრესი, ინტერესი, ყურადღება და სხვა. ისინი ინდივიდის მოთხოვნილებათა ცნობიერებაში ასახვის შედეგად აღმოცენებულ შინაარსებად არიან მიჩნეული, რომლებიც თავისი ცნობიერი მოცემულობის გამო ახდენენ გავლენას ადამიანის აქტივობაზე.

როგორც ვხედავთ, მოთხოვნილების ცნებაში ცოცხალი ორგანიზმის ტენდენციების მეტად ფართო კლასი იგულისხმება. მათი და

კმაყოფილებისათვის ორგანიზმი სრულიად სხვადასხვაგვარ პროცესებს ახორციელებს. ზოგიერთი მათგანი ინდივიდის ფსიქიკური ჩარევის გარეშე ხორციელდება, ზოგი პიროვნების აქტიური საქმიანობის სახით სრულდება. ერთია ის მდგომარეობა, რომელიც ორგანიზმში ფოსფორის ან კალციუმის ნაკლებობის შედეგად იქმნება და რისი კომპენსაციისათვის ცოცხალი ორგანიზმი ისეთ რეაქციებს ახორციელებს, რომლებიც ადამიანისათვის სრულიად შეუძნეველი რჩება, მეორეა ის მოთხოვნილება, რომელიც მოდური ტყავის პალტოს შექმნის სურვილში, ან დაუმთავრებელი წიგნის ბოლომდე დაწერის ტენდენციაში გამოიხატება, რაც პიროვნების აქტიური საქმიანობით მიიღწევა. აღნიშნული ტენდენციები სრულიად სხვადასხვა საფუძველზე ჩნდებიან და მათი დაკმაყოფილებისათვისაც აქტივობის სრულიად განსხვავებული მექანიზმები გამოიყენება.

ამ რთულ ვითარებაში გარკვევისათვის, უპირველეს ყოვლისა, აუცილებელია ცალკე გამოიყოს ის პროცესები, რომლებსაც ორგანიზმში გარკვეულ ნივთიერებებზე დანაკლისის გამო მისი ცალკეული ქვესისტემები აწარმოებენ. ვეგეტატიური რეგულაციები, რომლებიც ორგანიზმის ნორმალურ მდგომარეობაში მოყვანას ემსახურებიან. ხშირად ინდივიდის ფსიქიკური აქტივობის გარეშე ხორციელდებიან. ასეთი „ადგილობრივი ალდგენითი სამუშაოები“, რომელსაც ინდივიდის ავტონომიური ქვესისტემები აწარმოებენ, ინდივიდის ფსიქიკურ აქტივობას არ მოითხოვენ. ასეთ პროცესებთან ფსიქოლოგიას პრინციპულად არცა აქვს საქმე. ისინი მთლიანი ინდივიდის ფსიქიკური აქტივობის გარეშე, ბიოლოგიური კანონზომიერებების საფუძველზე ხორციელდებიან.

ორგანიზმის ვეგეტატიური რეგულაციის მექანიზმის მოქმედება ხშირად საკმარისი არაა სასიცოცხლო პროცესების ნორმალური მიმდინარეობისათვის. მაგალითად, როდესაც ორგანიზმის მიერ მიღებული სითხე აღემატება სითხის დანაკარგს, ხდება სისხლის გათხელება, ხოლო იმ შემთხვევაში როდესაც სითხის დანაკარგის კომპენსაცია არ ხდება, ადგილი აქვს სისხლის კონცენტრაციის გაზრდას. სისხლში წითელი ბურთულების ნორმალური არსებობისათვის საჭიროა მუდმივი, ერთგვარი ოსმოტური წნევის არსებობა, რომელიც სისხლის გათხელების დროს მცირეა, ამას კი მოსდევს შარდის გაძლიერებული გამოყოფა. ნორმალურ პირობებში შარდის გამოყოფის საშუალებით ოსმოტური წნევის რეგულაცია ჰიპოთალამო-ჰიპოფიზარული მექანიზმის მოქმედებით არის გაპირობებული, მაგრამ როდესაც ეს მექანიზმი ვერ უზრუნველყოფს წონასწორობას და ოსმოტური წნევა ძალიან მაღლა იწევს, საჭირო ხდება საქმეში ინდივიდის ჩართვა. ამ შემთხვევაში ადგილი აქვს ნერვული სისტემის გარკვეული ცენტრე-

ბის გალიზიანებას, რაც ინდივიდის გარკვეულ ქცევას იწვევს. ამ დროს მცირდება ნერწყვის გამოყოფა და ინდივიდს უჩნდება სიმშრალე პირის ღრუში, ხდება სისხლძარღვთა გაფართოება, რაც წყურვილის, წყლის მოთხოვნილებს აღმოცენებას იწვევს (Пьерон А., 1970). ასეთ ვითარებაში წყურვილის მოთხოვნილების გაჩენა ინდივიდს გარკვეული აქტივობისაქენ უბიძგებს, მაგრამ ინდივიდის ფსიქიკურ-აქტივობის აღმოცენებისათვის ეს მდგომარეობა ჯერ კიდევ საკმარის პირობას ვერა ქმნის. საჭიროა გარემოდან წყლის არსებობის შესახებ ინფორმაციის მიღება და იმ ოპერაციული სისტემის აქტივაცია, რომელიც ორგანიზმს შესაძლებლობას მისცენს მოიპოვოს წყალი. წყლის მოპოვებისა და სმის პროცესში მოქმედებს მექანიზმის მთელი სისტემა, რომელიც განაპირობებს იმას, თუ რამდენ წყალს დალევს ინდივიდი, როდის მოხდება მისი მოთხოვნილების დაკმაყოფილება. ნერწყვის გამოყოფის, პირში სიმშრალისა და კუჭის დაჭიმულობის მდგომარეობანი რთულ ურთიერთქმედებაში არიან ერთმანეთთან და განაპირობებენ ინდივიდის მოთხოვნილების დაკმაყოფილების განცდას. ამ მაგალითზე კარგად ჩანს, რომ შინაგანი რეგულაციები რთული გზებით არიან დაკავშირებული მთლიანი ინდივიდის აქტივობასთან და მათი ავტონომიური ან კომპლექსური მოქმედებანი განაპირობებენ ცოცხალი ორგანიზმის ნორმალურ ფუნქციონირებას.

ძირითადი სასიცოცხლო მოთხოვნილებები წყლის, მარილების, ცილების, ნახშირწყლების, ცხიმების და ვიტამინების ასიმილაცია-გადაქმუშავების რთული შინაგანი რეგულაციის პროცესებით ხასიათდება რომლებშიც მთელი ინდივიდი იმ შემთხვევაში ერევა, როდესაც საჭირო ხდება გარემოსთან მთლიანი ინდივიდის უფრო რთული და აქტიური ურთიერთქმედება. ამის შესახებ ცნობებს ინდივიდი მოთხოვნილების სახით განიცდის, რაც მისი ფსიქიკური აქტივობის ერთერთ აუცილებელ, მაგრამ არასაკმარის ფაქტორს წარმოადგენს.

ძალიან რთული მექანიზმების კომპლექსურ მოქმედებასთან არის დაკავშირებული სასიცოცხლო მოთხოვნილებების აღმოცენების პროცესი, რომელსაც ინდივიდის ფსიქიკური აქტივობის აღმოცენების პირობების ფორმირებაში გარკვეული წვლილი შეაქვს. აღნიშნული საკითხების განხილვის შემდეგ ნათელი ხდება, რომ მთლიანი ინდივიდი სასიცოცხლო პროცესების ნორმალური მიმდინარეობის რეგულაციაში მხოლოდ მაშინ ჩაერთვება, როდესაც მისი ქვესისტემების მუშაობა საკმარისი არაა ორგანიზმის ნორმალური მდგომარეობის უზრუნველსაყოფად. ამ შემთხვევაში წონასწორობის აღდგენისათვის გარკვეული ქცევის განხორციელებაა საჭირო. ამის შესახებ ცნობა მთლიან ინდივიდს მოთხოვნილების სახით ეძლევა. ყოველივე ამის გათვა-

ლისწინების შემდეგ ნათელი ხდება, რომ ნოთხოვნილების განსაზღვრა როგორც ინდივიდის მიერ გარკვეულ ნივთიერებაზე დანაკლისის განცდა სწორად მიუთითებს საქმის რეალურ ვითარებაზე, იმ საფუძველებზე, რომელზედაც მოთხოვნილება ჩნდება. მაგრამ ამ კონტექსტში სიტყვა განცდის მნიშვნელობა მრავალაზროვნია და დაზუსტებას მოითხოვს.

განცდის ცნება კოგნიტურ ფსიქოლოგიაში ცნობიერების მოვლენების აღსანიშნავად გამოიყენება. ამ თვალსაზრისით ის, რაც განცდილია, გაცნობიერებულია. იგი შეიცავს ცოდნას იმის შესახებაც, რაც განცდილია და იმასაც, რომ სუბიექტს ასეთი განცდა აქვს მომცემული. ამ მნიშვნელობით მოთხოვნილება დანაკლისის განცდად არ შეიძლება იქნეს მიჩნეული. დანაკლისის განცდა, იმის ცოდნა, თუ რა არა აქვს და რა აკლია ორგანიზმს, უარყოფის ოპერაციის გამოყენებას გულისხმობს, რაც ინტელექტური აქტივობის საკმაოდ მაღალი დონის აქტივობას მოითხოვს, რომლის უნარი ადამიანებს 11—12 წლის ასაკში უყალიბდებოდა (ნადირაშვილი შ., 1963). მოთხოვნილება კი ყოველ ცოცხალ ორგანიზმს შეიძლება ჰქონდეს, იგი ყოველ მოძრავ ცოცხალ სისტემას აქვს, რომელსაც დისტანციაზე არსებულ საგნობრივ სინამდვილესთან შეუძლია ურთიერთობის დამყარება მოთხოვნილებათა დასაკმაყოფილებლად. გარდა ამისა, იმ შემთხვევაშიც როდესაც სუბიექტი აცნობიერებს თავის მოთხოვნილებას, მასში იგი იმას კი არ განიცდის, რა აკლია მას, არამედ იმ მისწრაფებას, იმ ტენდენციას, რომელიც მას გარკვეული საგნებისა და მოვლენების მიმართ აქვს. იმისი გააზრება, რომ ასეთი მისწრაფება სათანადო საგნებისა და მოვლენების დანაკლისის გამო ჩნდება, ეს მხოლოდ შემდგომი ლოგიკური მოსაზრებების საფუძველზე ჩნდება. და თვითონ მოთხოვნილებაში პოზიტიურად არაა მოცემული. გარდა ამისა, თვითონ ტენდენცია, რომელიც მოთხოვნილების დროს აქვს ინდივიდს, სრულიადაც არ ნიშნავს ცოდნის ქონებას იმ ობიექტებისა და ნივთიერებათა შესახებ, რომლის მიმართაც მას აქვს ლტოლვა.

სიტყვა განცდას ქართულ ენაში სხვადასხვაგვარი მნიშვნელობა აქვს. გამოთქმა „ყინული განიცდის მზის გავლენას“ მოვლენათა ფიზიკურ ურთიერთობას გულისხმობს. ამ შემთხვევაში იგულისხმება, რომ მზე ზემოქმედებს ყინულზე და აღნობს მას. სულ სხვა მნიშვნელობა აქვს ამ სიტყვას გამოთქმაში: „ივანეს ღიღხანს აწუხებდა დახაშაულის განცდა და თავს არ იზოგავდა იმისათვის, რომ როგორმე გამოესყიდა თავისი დანაშაული“. ამ კონტექსტში განცდა ადამიანის რეალური ცნობიერების ფაქტს წარმოადგენს და იგულისხმება არა მხოლოდ ის გავლენა, რომელიც ივანეზე თავისმა დანაშაულებრივმა

მოქმედებამ მოახდინა, არამედ ისიც, რომ მას გაცნობიერებული აქვს ამ ზემოქმედების ფაქტი და იგი გავლენას ახდენს მის შემდგომ ფსიქიკურ აქტივობაზე. მოთხოვნილება თავის ბუნებრივ კონტექსტში, რონელშიც ის ადამიანის ფსიქიკური აქტივობის ფაქტორის როლს თამაშობს, განცდის არც პირველი და არც მეორე მნიშვნელობით არ შეიძლება დახასიათდეს. იგი არც იმ ფიზიკური გავლენით ამოიწურება, რომელსაც გარკვეული ნივთიერების დანაკლისი იწვევს ინდივიდში და მისი დახასიათებისათვის არც ცოდნის ის მომენტია აუცილებელი, რომელიც მას გაცნობიერების შემთხვევაში შეიძლება დაემატოს. გაცნობიერებული მოთხოვნილებების როლის შესახებ ადამიანის აქტივობაში მხოლოდ მას შემდეგ ვილაპარაკებთ, როდესაც საერთოდ ცხოვრების მნიშვნელობას გავარკვევთ აღნიშნულ აქტივობაში.

განხილული საკითხების გათვალისწინების შემდეგ ნათელი ხდება, რომ მოთხოვნილებას თავისი ფიზიკური და ბიოლოგიური საფუძვლები გააჩნია და როგორც ინდივიდის გარკვეული სპეციფიკური მდგომარეობა, რომელიც ინდივიდის გარკვეული საგნებისადმი ლტოლვაში, ტენდენციაში გამოიხატება, ამზადებს ნიადაგს ინდივიდის ფსიქიკური აქტივობისათვის.

მაშასადამე, ინდივიდის ფსიქიკური აქტივობის ბუნების გარკვევისათვის მოთხოვნილების ცნების გამოყენების დროს ჩვენ მხედველობაში გვაქვს მისი ის მდგომარეობა, რომელიც აღმოცენდება მაშინ, როდესაც იგი გარკვეული საჭიროების წინაშე დგას და მას უჩინდება ტენდენცია, სწრაფვა მოქმედებისაკენ. „ერთი სიტყვით „მოთხოვნილება“ ფსიქო-ფიზიკური ორგანიზმის ყოველ მდგომარეობას შეიძლება ეწოდოს, რომელიც საჭიროებს რა გარემოს შეცვლას, ამისათვის აუცილებელი აქტივობის იმპულსებს იძლევა“ (უზნაძე დ., 1977, გვ. 55).

მოთხოვნილების ბუნების არსის გაგება იქითკენ გვიბიძგებს, რომ ინდივიდის ამ მდგომარეობაში მისი აქტივობისაკენ ტენდენცია, ქცევის სტიმული ვიგულისხმობთ, რადგან იგი აღმოცენდება არა მხოლოდ რაიმე ნივთიერების დანაკლისის შემთხვევაში, არამედ სპონტანურადაც, გარკვეული ორგანოების ან მათი სისტემების ფუნქციონების ტენდენციის სახითაც.

ცნობილია, რომ ინდივიდი გარემოსთან ურთიერთობის პროცესში როგორც გარკვეული სახის წარმომადგენელი მომწიფების პერიოდს გადის. ამ დროს ის ძალები და ფუნქციები, რომლებიც მომწიფებას განიცდიან, უმოქმედოდ, პასიურად ვერ დარჩებიან. ისიც ცხადია, რომ ის ფუნქციები, რომლის მომწიფება და ჩამოყალიბება არის გენეტიკურად დაპროგრამებული ინდივიდის მომავალ ცხოვრე-

ბაში, ზუსტად ერთმნიშვნელოვნად ვერ გამოვლინდება. ისინი არსებითად არიან დაკავშირებული იმ სასიცოცხლო გარემოსთან, რომელშიც ინდივიდს უხდება ცხოვრება. მაგრამ ისიც ცხადია, რომ გარემოს ყოველი გამლიზიანებელი ერთნაირი წარმატებით ვერ გამოდგება ინდივიდის ძალებისა და ფუნქციების ასამოწრავებლად, რომლის პროცესში ხდება მათი მომწიფება. ამ ვითარების აღწერისათვის ფსიქოლოგიაში უზნაძემ „ასაკობრივი გარემოს“ ცნება შემოიტანა, რომელშიც დახასიათებულია გარემოსა და ინდივიდის ურთიერთქმედების რთული დიალექტიკური ბუნება.

სოციალური წრე, რომელიც ბავშვზე ზრუნავს, ბავშვის განვითარებისათვის ისეთ გარემოს ქმნის, რომელიც მისი ძალებისა და ფუნქციების შესატყვისი იქნება. თვითონ ბავშვიც გარემოდან ისეთ საგნებსა და სტიმულებთან ამყარებს ურთიერთობას, რომლებიც მისი ძალებისათვის არის შესატყვისი. როგორც უზნაძე აღნიშნავს, „ერთი მხრივ, ბავშვის ძალთა განვითარება მასზე მოქმედ ასაკობრივ გარემოზეა დამოკიდებული, ხოლო, მეორე მხრივ, პირიქით, თვითონ ასაკობრივი გარემოს შინაარსი ბავშვის ძალთა განვითარების დონით განისაზღვრება“ (უზნაძე დ., 1967, გვ. 39). ინდივიდის განვითარების ეს თავისებურება იმაზე მიუთითებს, რომ ინდივიდს საგნობრივ სინამდვილესთან ურთიერთობის გარდა, რათა მოიპოვოს საჭირო ნივთები და საგნები, თვითონ აქტივობაზე, თავისი ფუნქციების ამოქმედებაზეც აქვს მოთხოვნილება.

მოთხოვნილების იმ სახეს, რომელიც გარკვეული საგნებისა და მოვლენებისაკენ მისწრაფებაში გამოიხატება, სუბსტანციური მოთხოვნილებები უნდა ვუწოდოთ, ხოლო მოთხოვნილებების იმ სახეს, რომელიც თვითონ აქტივობის ტენდენციებში, გარკვეული ფუნქციების ამოქმედების მისწრაფებაში მქალაქდება, — ფუნქციონალური მოთხოვნილებები (უზნაძე დ., 1977).

სუბსტანციურ მოთხოვნილებებში საგნებსა და მოვლენებზე მოთხოვნილება იგულისხმება, ამ მოთხოვნილების საგანი ჩვეს გარეთ, ობიექტურად არსებულად იგულისხმება, ასეთებია: კამა-სმის, თავდაცვის, მკვლე საგნებიდან თავის არიდების, ცნობისმოყვარეობის, შეშფიცების და სხვა ადამიანებთან კონტაქტის მოთხოვნილებები, რომლებიც ობიექტურად მოცემულ საგნობრივ სინამდვილეზეა მიმართული, მათ გამოყენებას გულისხმობს.

ფუნქციონალურ მოთხოვნილებებში კი იგულისხმება აქტივობის, მოქმედების, თვითრეალიზაციის, თვითგამოხატვის ტენდენციები, რომლებიც ადამიანის როგორც აქტიური არსების ბუნებაში ძვეს.

ადამიანის ფსიქიკური აქტივობის ერთ-ერთ აუცილებელ პირობას მისი მოთხოვნილება წარმოადგენს.

მოთხოვნილება ადამიანის აქტივობის ძირითადი შინაგანი ფაქტორია, რომელიც გარკვეულ ფაქტორებთან ერთიანობაში იწვევს ინდივიდის ფსიქიკურ აქტივობას. მაგრამ ხაზი უნდა გაესვას იმ გარემოებას, რომ მოთხოვნილება ადამიანის აქტივობის გენეტიკურად პირველადი და ძირითადი ფაქტორია. ადამიანის განვითარებასთან ერთად ხდება მისი ღიფერენციაცია. ფსიქიკური აქტივობის პროცესში ადამიანში, როგორც სუბიექტში და პიროვნებაში, ყალიბდება კიდევ მრავალი, უფრო რთული ბუნების სუბიექტური ფაქტორები, განწყობები, მისწრაფებები, მიზნები, იდეები, ღირებულებითი ორიენტაციები და სხვა, რომლებიც სულ სხვა შემოვლითი გზით ახდენენ გავლენას ადამიანის ფსიქიკურ აქტივობაზე. მათი როლისა და ზემოქმედების გზების შესახებ ჩვენ შემდგომში საგანგებოდ გვექნება ლაპარაკი. მაგრამ არსებითი და მთავარი, რასაც ხაზი უნდა გაესვას მოთხოვნილებათა დახასიათების დროს, ისაა, რომ ისინი წარმოადგენენ ადამიანის ფსიქიკური აქტივობის წინა პირობას, რომლის საფუძველზედაც იქმნება ადამიანის ფსიქიკური აქტივობის საფუძველი — განწყობა, რომელიც თავისი ბუნებით უკვე წარმოადგენს ფსიქიკურ წარმონაქმნს, რომლის ჩამოყალიბებაში მოთხოვნილებას, როგორც ერთ-ერთ აუცილებელ, მაგრამ არასაკმარის ფაქტორს არსებითი წვლილი შეაქვს.



5. 2. 2. სიტუაცია

ადამიანის ფსიქიკური აქტივობის ერთ-ერთ აუცილებელ ფაქტორს მოთხოვნილება წარმოადგენს. მაგრამ მოთხოვნილების არსებობა ჯერ კიდევ არაა საკმარისი იმისათვის, რომ ინდივიდმა ფსიქიკურ აქტივობას მიმართოს. ადამიანს სამოქმედოდ ისეთი სიტუაცია იწვევს, რომელიც მის მოთხოვნილებასთან არის შინაარსობრივად დაკავშირებული, როდესაც ინდივიდის მოთხოვნილებათა შესატყვისი სიტუაცია არსად ჩანს, ინდივიდის აქტივობის ტენდენცია, რომელსაც მისი მოთხოვნილება შეიცავს, პასიურ, ინაქტიურ მდგომარეობაში რჩება.

მოთხოვნილება, როგორც აღრეც აღვნიშნეთ, გარკვეული მიმართულებით მოქმედების ტენდენციას შეიცავს, მაგრამ, სახელდობრ, რა სახის ქცევა უნდა შესრულდეს მომავალში მოთხოვნილების დასაკმაყოფილებლად, ეს სიტუაციის თავისებურებით არის განსაზღვრული. სიტუაცია მხოლოდ მომავალ ქცევას კი არ აზუსტებს, არამედ

თვით მოთხოვნილებასაც, მას კონკრეტულ, ინდივიდუალურ სახეზე, აძლევს. როდესაც ადამიანს წყალი სწყურია, ამ მოთხოვნილებაში ჯერ კიდევ არა ჩანს ნათლად, თუ როგორ მოხდება წყლის წყურვილის დაკმაყოფილება, მაგრამ სათანადო სიტუაციაში ადამიანს სწორედ ამ წყლის ან ამ ლუდის დაღვევის სურვილი უჩნდება.

განწყობის ზოგადფსიქოლოგიური თეორიის მიხედვით მოთხოვნილებისა და მისი შესატყვისი სიტუაციის შეხვედრის დროს ინდივიდში ხდება მნიშვნელოვანი ფსიქიკური ძვრები, რაც ინდივიდს გარკვეული ქცევისათვის ამზადებს. მოთხოვნილებისა და შესატყვისი სიტუაციის შეხვედრის დროს ინდივიდი სრულიად გარკვეული მიმართულებით მოქმედების იმპულსს გარბნობს, მას უჩნდება სრულიად კონკრეტული ქცევის შესრულების განწყობა.

ინდივიდში აღმოცენებული ამ სპეციფიკური აქტის დახასიათების დროს უზნაბე აღნიშნავს: „ჩვენ ვხედავთ, რომ განწყობა არა მარტო მოთხოვნილებისა და არა მარტო ობიექტური სიტუაციის არსებობის საფუძველზე წარმოიშობა. იმისათვის, რომ იგი აღმოცენდეს როგორც განწყობა განსაზღვრული აქტივობის მიმართ, აუცილებელია, რომ მისი დაკმაყოფილების პირობების შემცველი სიტუაცია და მისი დაკმაყოფილების მოთხოვნილება ურთიერთს დაემთხვენენ“ (უზნაბე დ., 1977, გვ. 39).

მოთხოვნილების დახასიათების დროს ჩვენ საგანგებოდ მივუთითებთ, რომ იგი მთლიანი ინდივიდის მდგომარეობაა და არა მისი რომელიმე ქვესისტემისა. ამიტომ ცხადია, რომ გარკვეული მოთხოვნილების მქონე ინდივიდზე სიტუაცია როგორც მთელზე, მთლიან არსებაზე ახდენს გავლენას. სიტუაციის ის ზემოქმედება, რომელიც მის ცალკეულ ორგანოში ან სხეულის ლიკალურ ადგილზე ახდენს გავლენას და მას როგორც მთელს არ ეხება, მის მთლიან განწყობისეულ შეცვლას არ იწვევს. მოთხოვნილების მქონე მთლიან ინდივიდში მოთხოვნილების შესატყვისი გარემოს ზემოქმედებით ისეთი მთლიანი ცვლილება ხდება, რომელიც თავისთავში მის მოთხოვნილებასაც ასახავს და ასევე იმ გარემოსაც, რომელიც მასზე ახდენს გავლენას. ამიტომ ცხადია, რომ ინდივიდის მთლიანი ცვლილება, ქცევისათვის მომზადება თუ მომავალ ქცევას დაედება საფუძველად, მისი ზემოქმედებით განხორციელებულ ქცევაში ინდივიდის მოთხოვნილება ც შეიძლება იყოს გათვალისწინებული და ის გარემოც, სადაც ქცევა უნდა განხორციელდეს. სწორედ ასეთი ქცევა შეიძლება იყოს მიზანშეწონილი.

ამ საკითხებთან დაკავშირებით უზნაბე არჩევს ლევინის შეხედულებას, საგანთა ე. წ. „გამომწვევი ხასიათის“ თვისების შესახებ, რომ-

ლებსაც საგნები ადამიანის სასიცოცხლო ველში იძენენ. შეხედულებას საგნების ვალენტობის შესახებ ლევისის პიროვნების დინამიკურ თეორიაში მნიშვნელოვანი ადგილი უკავია.

ლევისი ერთმანეთისაგან ანსხვავებს ბუნებრივ, ქეშმარიტ მოთხოვნილებებს ქვაზიმოთხოვნილებებისაგან, რომლებიც პიროვნების სპეციფიკურ მახასიათებლებს წარმოადგენენ. ნამდვილი მოთხოვნილებები ყოველ ცოცხალ ორგანიზმს გააჩნია, ცხოველებისათვის ეს ბიოლოგიური მოთხოვნილებებია, რომლებიც მისი სასიცოცხლო პროცესებისათვის საჭირო საგნებისაქენ სწრაფვას გამოხატავენ. ადამიანის ნამდვილ მოთხოვნილებებს ბიოლოგიური მოთხოვნილებების გარდა ისეთი მყარი მოთხოვნილებები ქმნიან, რომლებიც მას ცხოვრების პროცესში უყალიბდება. ასეთებია: შრომის, პროფესიული, თვითდამკვიდრების, პრესტიჟისა და სხვა მოთხოვნილებები.

ასეთი ნამდვილი მყარი მოთხოვნილებებისაგან განსხვავებით ლევისი განიხილავს ე. წ. ქვაზიმოთხოვნილებებს, „ვითომ მოთხოვნილებებს“, რომლებიც ადამიანს კონკრეტულ სიტუაციაში ზოგიერთი საგნის ზემოქმედების შედეგად აღმოუცენდება. მაგალითად, ბავშვმა მალაზიის ვიტრინაში დაინახა ნამცხვარი და მისი შეჭმის მოთხოვნილება გაუჩნდა, ან კაცმა გაიარა ლუდის ბარის წინ, სადაც, როგორც ჩანს, კარგი ჩამოსხმის ცივი ლუდი იყიდება, რადგან ხალხის საკმაოდ გრძელი რიგი დგას და ამ დროს მასაც მოუნდა ლუდის დალევა; ან ქალმა შეამჩნია, რომ მეორე ქალს ძალიან ლამაზი საყურტები უკეთია და მასაც გაუჩნდა მოთხოვნილება ასეთი საყურტების შექნისა. ასეთი მოთხოვნილებები, ლევისის აზრით, ქვაზიმოთხოვნილებებად იმიტომ უნდა ჩაითვალოს, რომ ისინი მხოლოდ გარკვეული საგნების ზემოქმედების შემდეგ უჩნდება ინდივიდს. მაგრამ ისინი მოთხოვნილებად მაინც იმიტომ უნდა ჩაითვალოს, რომ ისინი ისევე უბიძგებენ ადამიანებს ქცევისაქენ, როგორც ნამდვილი მოთხოვნილებები. ნამდვილი მოთხოვნილებების თავისებურება იმაში მდგომარეობს, რომ ისინი ადამიანებს სპონტანურად უჩნდება, ამჟამად აქტუალური საგნობრივი ზემოქმედების გარეშეც. ერთია შიმშილის ან თავისი პროფესიული საქმიანობის მოთხოვნილება, რომელიც ინდივიდს ყოველდღიურად სპონტანურად გარკვეულ დროს უჩნდება, და მეორეა ზემოაღწერილ მაგალითებში აღმოცენებული ქვაზიმოთხოვნილებები, რომლებიც ინდივიდებს კონკრეტული საგნობრივი ზემოქმედების ვითარებაში გაუჩნდათ. უკანასკნელ შემთხვევებში ინდივიდებს რომ არ აღექვათ აღნიშნული საგნები, ალბათ სრულიადაც არ გაუჩნდებოდათ ზემოაღნიშნული ქვაზიმოთხოვნილებები. ისინი წარმოშობის მიხედვით მეორად, გამოწვეულ მოთხოვნილებებად განიცდება.

ადამიანები ჯერ აღიქვამენ მოსაწონ, გამომწვევი ხასიათის მქონე საგნებს და ამის შემდეგ უჩნდებათ მათზე ქვაზიმოთხოვნილებები. რომლის დაკმაყოფილებისათვის გარკვეულ საქმიანობას იწყებენ.

თავიანთი ფუნქციით და მათ საფუძველზე აღმოცენებული ქცევის სტრუქტურის მიხედვით ნამდვილი და ქვაზიმოთხოვნილებები არსებითად არ განსხვავდებიან ერთმანეთისაგან. ისინი მჭიდრო, შინაგანი იერარქიული კავშირებით ხასიათდებიან.

განცდის თვალსაზრისით საგნის „გამომწვევი ხასიათი“ და ქვაზიმოთხოვნილებათა გამომწვევის უნარი თვითონ საგნებს ახასიათებთ, მაგრამ ისიც ცხადია, რომ ლევის აზრით, ამ თვისებებს საგნები პიროვნების სასიცოცხლო ველში იძენენ, ისინი თავისთავად ფიზიკური საგნების თვისებები არ არიან.

ფსიქოლოგიურ ლიტერატურაში ლევის მიერ სიტუაციის ეს ფსიქოლოგიური დახასიათება ხშირად სწორად არაა გაგებული. საგნები „გამომწვევ ხასიათს“ თითქოს მას შემდეგ იძენენ, როცა ინდივიდმა უკვე განიზრახა გარკვეული ქცევის შესრულება და ქცევის სისრულეში მოყვანის პროცესში მასთან დაკავშირებულ საგნებს ინდივიდი მომზიდველად, გამომწვევი ხასიათის მქონე საგნებად განიცდის. ლევის შეხედულების ასეთი ინტერპრეტაცია მართებული არაა! ლევის აზრით, მიზნიდველი საგნების აღქმისა და ქვაზიმოთხოვნილებების აღმოცენების შემდეგ უჩნდება ინდივიდს გარკვეული ქცევის შესრულების განზრახვა, დაძაბულობა, რომლის რეალიზაციასაც ემსახურება მისი შემდგომი საქმიანობა. ამ ვითარების გათვალისწინების გარეშე შეუძლებელია პიროვნების დინამიკური თეორიის ბუნების გაგება.

მაგრამ ახლა ჩვენთვის ლევის პიროვნების დინამიკური თეორიის ამ ასპექტის გარჩევას არა აქვს არსებითი მნიშვნელობა. საქმე ისაა, რომ როგორც ნამდვილი, ისე ქვაზიმოთხოვნილებები გარკვეულ საგნობრივ ზემოქმედებასთან გაერთიანების გარეშე თავისთავად ვერ აღძრავენ პიროვნების ქცევითს დაძაბულობას.

ლევის თეორიის კრიტიკული განხილვის დროს უზნაძემ საგნის და შესატყვისი მოთხოვნილების ზემოქმედებითი დამთხვევის, გაერთიანების იმ ფაქტზე გაამახვილა ყურადღება, რაც იწვევს ადამიანის ორგანიზაციას მომავალი ქცევისათვის.

ამ თვალსაზრისით არსებითი მნიშვნელობა არა აქვს, პიროვნების აქტივობის აღწერას საგნის თუ მოთხოვნილების ზემოქმედებიდან დავიწყებთ. მათი ურთიერთთან გაერთიანების, მორგების გარეშე შეუძლებელია ინდივიდის მიზანშეწონილი ქცევის გამომწვევა. თავისთავად ონტოლოგიური თვალსაზრისით, როდესაც ქცევის საკითხებს

განვიხილავთ, ცხადია, ამ დროს საგნობრივ ზემოქმედებას აქვს პრიორიტეტი, რადგან ინდივიდის ყოველგვარი აქტივობა ობიექტური სინამდვილის ზემოქმედებით არის გაპირობებული, მაგრამ საკითხის ამ ასპექტით განხილვის დროს ჩვენ ფსიქოლოგიის სფეროდან გავდივართ. ინდივიდის მიზანშეწონილი ფსიქიკური აქტივობის აღძვრა შეუძლებელია საგნისა და მოთხოვნილების ერთდროული ზემოქმედების გარეშე, თუმცა, როგორც უკვე აღვნიშნეთ, გენეტიკურად მოთხოვნილებებიც საბოლოო ჯამში ინდივიდში საგნობრივი ზემოქმედების შედეგად არის ფორმირებული. მაგრამ კონკრეტული ფსიკიკური აქტივობისათვის ისინი უკვე დამოუკიდებელ ფაქტორებს წარმოადგენენ, რომელთა ისევ შეკავშირებისა და დამთხვევის გარეშე ინდივიდი ვერ ასერხებს მიზანშეწონილი ქცევის განხორციელებას.

აღნიშნული საკითხების ფსიქოლოგიური ასპექტით დახასიათების დროს უზნაძე წერს: „კულტ ლევინმა ერთი უეჭველი ფაქტი აღნიშნა, ... როდესაც ადამიანს რაიმე მოთხოვნილება უჩნდება, ამ მოთხოვნილების შესატყვისი საგნები და მოვლენები მის მიმართ განსაკუთრებული ძალით აღიქვებიან... ლევინის ეს სწორი დაკვირვება, რამელიც ყოველ წუთს შეგვიძლია შევამოწმოთ და დავადასტუროთ, მხოლოდ იმ შემთხვევაში ხდება გასაგები, თუ ლევინის მიერ ნაგულისხმებს უშუალოდ თეორიაზე ავიღებთ ხელს და მხედველობაში განწყობის ცნებას ვიქონიებთ. როგორც ვიცით, მოთხოვნილების მატარებელ სუბიექტს, ... შესატყვისი სიტუაციასთან შეხვედრის შემთხვევაში, სრულიად გარკვეული მოქმედების განწყობა უჩნდება, და ეს განწყობაა, რომ თავის ფსიქოლოგიურ გამოხატულებას ლევინის მიერ აღწერილ ფაქტში პოულობს. პური მშიერში დაუფლების და შეჰვის განწყობას იწვევს და ამიტომ, რომ იგი ერთგვარი მიზიდულების ძალის მქონედ განიცდება“ (უზნაძე დ., 1940, გვ. 76).

განწყობის ზოგადფსიქოლოგიური თეორიის მიხედვით საგანთა ზემოქმედება მხოლოდ მაშინ იწვევს ინდივიდის მიზანშეწონილ აქტივობას, როდესაც იგი გარკვეული მოთხოვნილების მქონე ინდივიდზე მოქმედებს. რადგან ინდივიდის მოთხოვნილებები სხვადასხვა ინტენსივობით შეიძლება ხასიათდებოდნენ, ამიტომ მათი აქტივაცია სხვადასხვაგვარად შეიძლება მოხდეს. ზოგჯერ თუ მოთხოვნილებებზე დიდი ინტენსივობით ხასიათდებიან, მათ თავისთავად შეუძლიათ გამოიწვიონ ინდივიდის შფოთი, წრიალი და სათანადო საგნობრივი სინამდვილის ძიების პროცესი, ხოლო ზოგჯერ, როდესაც მათი ინტენსივობა ჯერ კიდევ არ აღწევს საკმაოდ მაღალ შემაწუხებელ დონეს, ისინი შესატყვისი საგნების ზემოქმედების შედეგად შეიძლება მოვიდნენ მოქმედებაში. ამ დიფერენცირებულ ვითარებაში აღმოცენ-

ბულ ადამიანის ფსიქიკურ აქტივობას თავისი სპეციფიკურობანი აქვს, მაგრამ რა სახითაც არ უნდა ჰქონდეს მოცემული ინდივიდის მოთხოვნილებები, ისინი თავისთავად, გარკვეული სიტუაციის ზემოქმედების გარეშე, ვერ გამოიწვევენ ინდივიდის მიზანშეწონილ აქტივობას, რადგან ქცევის მიზანშეწონილება აუცილებლად გულისხმობს იმ სიტუაციის თავისებურებათა ასახვას და გათვალისწინებას, რომელშიც ქცევა უნდა განხორციელდეს.

სუბიექტისა და პიროვნების ფსიქიკური აქტივობის მაღალ დონეზე, როდესაც ადამიანი ინტელექტუალურ ამოცანას წყვეტს ან სოციალურ ღირებულებას ქმნის და მოიხმარს, სიტუაცია ბევრად უფრო ფართოდ და მრავალმხრივ არის წარმოდგენილი, ვიდრე ინდივიდის პრაქტიკულ-ინპულსური საქმიანობის დროს, როდესაც იგი თავის საგნობრივ-ბიოლოგიურ მოთხოვნილებებს იკმაყოფილებს. მაგალითად, ის ქცევებიც, რომლებიც შემეცნებითი ამოცანების გადაწყვეტას ემსახურებიან, სიტუაციის რეალური და შესაძლებელი საგნების გათვალისწინებას გულისხმობენ, რათა სინამდვილის არსებითი მყარი კავშირები აღმოაჩინონ, რომლის მოქმედება სიტუაციის მოცემულ დროულ-ვრცეული საზღვრებით არ შემოიფარგლება. ასევე, გარკვეული ღირებულების შექმნა-მოხმარებისათვის განკუთვნილი ქცევები სიტუაციის ისეთ საგნებთან ურთიერთობას გულისხმობენ, რომელშიც პიროვნება გარკვეულ საზრისსა და მნიშვნელობას განიცდის. მაგრამ ყველა ამ შემთხვევაში სიტუაცია და მისი საგნები ადამიანს გარედან, ობიექტური კანონზომიერების მქონე სინამდვილის სახით ეძლევა, რომლის ასახვისა და ანგარიშის გაწევის გარეშე შეუძლებელია ადამიანის მიერ მიზანშეწონილი ქცევის განხორციელება.

სიტუაციის ამგვარი ფართო გაგება ფსიქოლოგიაში მარქსისტული ფილოსოფიის გავლენით დაძვედრდა, რომელშიც დაძლეულია გარემოს ფიზიკალისტური გაგება. ამ თვალსაზრისის გამოყენება შესაძლებლობას გვაძლევს, შევისწავლოთ ადამიანის ფსიქიკური აქტივობის ყოველი დონის კანონზომიერება.

სიტუაციის ამგვარი გაგება ფსიქოლოგიაში ისტორიზმის პრინციპის გამოყენების შესაძლებლობას იძლევა, რომლის მიხედვითაც დიფერენცირებულად უნდა იქნეს განხილული ინდივიდის, სუბიექტისა და პიროვნების ფსიქიკური აქტივობის სტრუქტურები, მათი ოპერატიული და სტრუქტურული შესაძლებლობები, რომლებიც ადამიანებს სინამდვილესთან ურთიერთობაში უვითარდებათ, უყალიბდებათ.

ყოველივე ამის გათვალისწინების შემდეგ ჩვენთვის ნათელი ხდება, რომ სიტუაციის, როგორც ადამიანის აქტივობის ერთ-ერთი ძირი-

თადი ფაქტორის განხილვის დროს ჩვენ მხედველობაში გვაქვს დროისა და სივრცის ფართო საზღვრებში მოცემული სინამდვილე, რომელშიც ადამიანის, რეალური და სოციალური ურთიერთობებია გაშლილი. ამგვარი ფართოდ გაგებულ სიტუაციიდან ინდივიდის მიზანშეწონილ ქცევაზე ისეთი საგნები და მოვლენები ახდენენ გავლენას. რომლებიც მის მოთხოვნილებებთან შინაარსობრივად არიან დაკავშირებული.

თუ კარგად გავანალიზებთ მიზანშეწონილი ქცევის ბუნებას და მის საფუძვლად მდებარე განწყობას, შეუძლებელი ხდება ცალკე არ გამოვყოთ განწყობის ფორმირების კიდევ ერთი არსებითი ფაქტორი, რომელიც ქცევას მიზანშეწონილს ხდის. ჩვენ ეხლა მხედველობაში გვაქვს ინდივიდის აქტივობის შესაძლებლობები, რომლითაც ინდივიდის განვითარების დონის დახასიათება შეიძლება.

როგორც ცნობილია, თავის მოთხოვნილებათა დაკმაყოფილების დროს ინდივიდი ოპერაციების გარკვეულ წყებას მიმართავს, რომლებიც შესაძლებლობას აძლევენ მას განახორციელოს თავისი ქცევა სიტუაციის მოთხოვნილების გათვალისწინებით. მაგალითად, ინდივიდმა შიმშილის მოთხოვნილება რომ დაიკმაყოფილოს, უნდა მივიდეს საკმელთან და შექამოს იგი. ამ დროს ინდივიდი უნდა გადაადგილდეს სივრცეში, მან უნდა გადაადგილოს საკმელი სივრცეში და მოახდინოს მასზე გარკვეული მანიპულიაციები. ასეთ მოძრაობათა სისტემის გარეშე შეუძლებელი იქნებოდა რაიმე პრაქტიკული ქცევის განხორციელება. მაგრამ იმისათვის, რომ ინდივიდმა განახორციელოს ასეთი ქცევა, მას უნდა ჰქონდეს გარკვეული ოპერაციების შესრულების შესაძლებლობანი. მაგალითად, როდესაც მშიერი მელა მალა ხეზე ხედავს შემომჯდარ ფრინველს, რომლის შექმას შეეძლო მისი შიმშილის დაკმაყოფილება, ასეთი გამღიზიანებლისა და მისი მოთხოვნილების შეხვედრა სულაც არ იწვევს მისი მიზანშეწონილი ქცევის იმპულსს, რადგან მელას ხეზე ასვლა არ შეუძლია. მაგრამ თუ იგი შეაჩნევს, რომ ისეთივე ჩიტი დაბალ ბუჩქზე ზის, რომელსაც შეიძლება მისწვდეს და პირი სტაცოს, მან შესატყვისი ქცევა შეიძლება განახორციელოს. სულ სხვაგვარ ვითარებაში იმყოფება მაგალითად დათვი, რომელიც მაღალ ხეზე პანტას, ან ფუტკრის სკას ხედავს, რადგან მას შეუძლია ხეზე ასვლა. ის საგნები და მოვლენები, რომლებიც ინდივიდის შესაძლო მოქმედების სფეროში შემოდის, მისი აქტივობის სიტუაციად განიხილება. ადამიანიც ასევე სრულიად განსხვავებულად განიხილავს და ექცევა ისეთ საგნებს და ნივთებს, რომელთა ყიდვისა და ზოვნის შესაძლებლობას იგი პრინციპულად გამოირიცხვალა თვლის. მაგრამ სულ სხვაგვარად მოქმედებს იმ საგნების მიმართ, რომლის ყიდვის შესაძლებლობა აქვს და უნდა კიდევაც შეიძინა. ასე-

ვე, მორალური მოთხოვნების გამო მრავალი საგანი და ნივთი ჩვენში სულაც არ იწვევს დაუფლებისა და მოხმარების ქცევის იმპულსს, თუმცა ფიზიკური მდგომარეობის მიხედვით, ეს სულაც ადვილად შეიძლებოდა გავგვეკეთებინა. ნივთები, რომლებიც სხვისია, მასზე მოთხოვნის ქონების შემთხვევაშიც ძალიან ხშირად არ იწვევენ მისი მოხმარების ქცევას. ასეთი გარემო მორალური პიროვნების ქცევის სიტუაციას არ წარმოადგენს.

ამრიგად, როგორც ირკვევა, ობიექტური გარემოს შეზღუდვას ისეთ სიტუაციად, რომელიც ინდივიდის მიზანშეწონილ ქცევას იწვევს, მოთხოვნის ქონების გარდა, ქცევის ოპერატიული შესაძლებლობებიც განაპირობებენ, რომლითაც ადამიანი ხასიათდება. სწორედ ეს შინაარსი იგულისხმება გამოთქმაში: „განწყობა წარმოადგენს ინდივიდის გარკვეული ქცევისადმი მზაობას, რომელშიც ესკიზური სახით არის მოცემული მომავალი ქცევა“. მომავალი ქცევის წინასწარი ესკიზური მოცემულობა იმას გულისხმობს, რომ ინდივიდში აქტუალიზებულია ისეთი ოპერატიული შესაძლებლობები, რომელთა საფუძველზედაც მომავალი ქცევა უნდა აიგოს.

ცოცხალი ორგანიზმი, როგორც ქცევის ინდივიდი, განვითარების რა დონეზედაც არ უნდა ავიღოთ, ოპერატიული შესაძლებლობების გარკვეული წრით ხასიათდება. დაბადებისთანავე იგი ოპერატიული შესაძლებლობის მინიმალური ინვენტარით ხასიათდება და მთელი სიცოცხლის მანძილზე ხდება მისი განვითარება. ამიტომ ინდივიდის აქტივობის არც სულ უფრო ფართოვდება. მაგრამ, ცხადია, ინდივიდის განვითარება ამ ასპექტით არ ამოიწურება. ასევე განვითარებას განიცდის მისი მოთხოვნის ქონების და სიტუაციიდან იმ საგნებისა და მოვლენების გამოყოფის უნარი, რომელთანაც იგი ამყარებს აქტიურ ურთიერთობას. მიზანშეწონილი ქცევის ეს ფაქტორები ინდივიდის განვითარების მთელ გზაზე ურთიერთთან არსებითად არიან დაკავშირებული და ურთიერთზემოქმედებას ახდენენ. მაგრამ მათი ურთიერთქმედება იმის გამო ხდება შესაძლებელი, რომ ისინი რეალურად მხოლოდ ქცევის გარკვეულ განწყობაში არსებობენ ერთიანი, მთლიანი ფსიქიკური მდგომარეობის სახით და ინდივიდის ქცევაში ხდება მათი მოქმედება-ფუნქციონირება.

მაშასადამე, განწყობის ზოგადფსიქოლოგიური თეორიის მიხედვით, ქცევის განწყობა ინდივიდის გარკვეული ფაქტორების ერთდროული ზემოქმედების შედეგად ექმნება. ამ ფაქტორებს მოთხოვნის ქონების, საგნობრივი გარემო და ოპერატიული შესაძლებლობები წარმოადგენს. ინდივიდის განწყობაში ამავე დროს ასახულია ეს ფაქტორები და ამიტომაც, რომ მის საფუძველზე განხორციელებული ქცევა გარკვეული მიმართულებით, მიზანშეწონილობით ხასიათდება.

ადამიანს ფსიქიკური აქტივობისათვის გარკვეული ძალები აქვს, მაგრამ მათი აქტიური მოქმედებით შეუძლებელი იქნებოდა მისი სასიცოცხლო და სოციალური ამოცანების გადაწყვეტა. ადამიანის მიზანშეწონილი ფსიქიკური აქტივობისათვის მისი ძალების გარკვეული მიმართულებით ორგანიზაციაა საჭირო. მიზანშეწონილი ქცევის პრობლემა იმ მექანიზმის აღმოჩენას გულისხმობს, რომელიც ადამიანს შესაძლებლობას აძლევს, მთელი თავისი შინაგანი ძალები მიზანშეწონილად საჭირო აქტივობის სამსახურში ჩააყენოს.

ადამიანის მიზანშეწონილი ფსიქიკური აქტივობის ბუნების თავისებურებანი ყველაზე კარგად მაშინ ვლინდება, როდესაც გარკვეულ ვითარებაში იგი მიზანშეწონილ ქცევას ამჟღავნებს. მათი დაკვირვება და შესწავლა იძლევა საინტერესო მონაცემებს მიზანშეწონილობის მექანიზმის შესახებ. გარკვეულ სიტუაციებში აღმოცენებული ტიპური მიზანშეწონილი რეაქციები. ზშირად მეთოდურ ღირებულებას იძენენ. მაგალითად, პავლოვის მიერ სინათლის ან ბგერის გამღიზიანებელზე ცხოველის მიერ ნერწყვის გამოყოფის რეაქცია ინდივიდის გარკვეული ქვესისტემების მიზანშეწონილი რეაქციების კანონზომიერებათა შესწავლის მეთოდად გადაიქცა. ასევე უზნაძის მიერ ილუზორული აღქმების საფუძველზე გამოკვლეული იქნა მთლიანი ინდივიდის მიზანშეწონილი ფსიქიკური აქტივობის კანონზომიერებანი.

ადამიანის ქცევა მიზანშეწონილებას მაშინ კარგავს, როდესაც განწყობის აღმოცენების ჩვენს მიერ დასახელებული ფაქტორებიდან ქცევის აქტუალურ განწყობაში რომელიმე მათგანი სრულად არაა ასახული და ამიტომ მის საფუძველზე განხორციელებულ ქცევაში იგი საკმარისად არაა გათვალისწინებული. ზოგჯერ ინდივიდის ქცევას შესაძლებელია ისეთი შედეგი მოჰყვეს, რაც მისი მოთხოვნების დაკმაყოფილებას არ ემსახურება. ასეთი ქცევა მიზანშეწონილი არ იქნება. ასევე, ინდივიდის ქცევა შესაძლებელია მიზანშეუწონელი გახდეს იმის გამო, რომ მასში სათანადოდ გათვალისწინებული არ იყოს იმ საგნების თავისებურებანი, რომლებზედაც იგი არის მიმართული. მაგალითად, სოკო, რომელიც ადამიანმა შეკამა, შხამიანი ყოფილა, ამიტომ მისი ჭამის შემდეგ ადამიანი მოიწამლა; გასაღები, რომლითაც კარის გაღებას ვაპირებდი, სხვა კარისა ყოფილა, ამიტომ კარი ვერ გავაღე. ასევე, ქცევა მიზანშეუწონელი შეიძლება აღმოჩნდეს იმის გამო, რომ ის ოპერაციული შესაძლებლობები, რომლებიც ინდივიდმა მოაშადა ქცევისათვის, ამ საქმისათვის შეუსატყვისი აღმოჩნდა. მაგალითად, ის ძალისხმევა, რომელიც მე გამოვიჩინე თხრილზე გადასახტომად, თურმე საკმარისი არ ყოფილა და თხრილში ჩავვარ-

დი. თხრილზე გადახტომისათვის საჭირო იყო უფრო დიდი ქანის აღება; ან ის წესები, რომლითაც მოცემული მათემატიკური ამოცანის გადაწყვეტას ვცდილობდი, შესატყვისი არ ყოფილა ამ ამოცანისათვის. საჭირო წესები კი მე არ ვიცი, ამიტომ ჩემი მცდელობები უნაყოფოა. ჩემი ქცევა მიზანშეუწონელი ხდება.

აღნიშნული მაგალითებიდან ჩანს, რომ მიზანშეწონილი ქცევის განხორციელებისათვის ერთ-ერთ აუცილებელ პირობას წარმოადგენს ის, რომ ადამიანმა მოთხოვნილების დაკმაყოფილებისათვის წარმართულ ქცევაში ისეთი ოპერაციების სისტემა გამოიყენოს, რომლებიც უზრუნველყოფენ ქცევის წარმატებით დასრულებას, მოთხოვნილების დაკმაყოფილებას. მაგრამ ადამიანს თუ არ შეუძლია საჭირო საგნის მოხმარებისათვის შესაფერისი ოპერაციების შესრულება, მიზანშეწონილ ქცევას ვერ განახორციელებს. ამავე დროს ისიც ცხადია, რომ ინდივიდს თავისთავად რომ შეეძლოს საჭირო ოპერაციების სისტემის შესრულება, მაინც ვერ მიაღწევს საჭირო წარმატებას, თუ თავისი ოპერაციული შესაძლებლობები საჭირო დროს, შესაფერის პირობებში არ გამოიყენა. გარკვეული ქცევისათვის ფსიქოლოგიური მომზადების თავისებურება სწორედ იმაში მდგომარეობს, რომ ამ დროს ინდივიდი თავს უყრის და ანზალებს ოპერაციების იმ სისტემას, იმ ძალებსა და საშუალებებს, რომლებიც მისი ქცევისათვის არის საჭირო.

უნდა აღინიშნოს, რომ მოტორული განწყობის ცნებაში, რომელიც ჩვენ ადრე განვიხილეთ (3), ინდივიდის აქტივობისათვის მოტორული მზაობის ეს მომენტი იყო ხაზგასმული. შარპანტიესა და ფეხნერის ილუზიების ახსნის დროს მიუღერი და შემანი სწორედ მოტორული სფეროს მომზადების ფაქტზე ამახვილებდნენ თავიანთ ყურადღებას. იმის გამო, რომ შარპანტიეს ილუზიაში ცდისპირები დიკობიექტს ძლიერი იმპულსით სწევენ, ამიტომ მათ იგი მსუბუქი ეჩვენებოდა. ასევე, ფეხნერის ილუზიაში, იმის გამო, რომ ცდისპირი ერთ-ერთი ხელით ყოველთვის ძალიან მძიმე ტვირთს წედა, შემდგომ ცდაშიც უფრო მსუბუქ ტვირთს თავისდაუნებურად ისევ ძლიერი იმპულსით წედა და ამიტომ იგი მსუბუქი ეჩვენებოდა. ამ ცდებში ცდისპირების მოტორული სისტემა, მართლაც, გარკვეული მოქმედებისათვის არის მომზადებული, ამიტომ შემდგომი მოქმედების დროს სიმძიმე ადექვატურად აღარ ფასდება. მოტიანილი განწყობის ცნებით ამ მოვლენების ახსნა იმიტომ არ ჩაითვალა მისაღებად, რომ ანალოგიური ილუზიები მიღებული იქნა აღქმის ისეთ მოდალობებში, სადაც მოტორული აქტივობა თითქმის არავითარ მონაწილეობას არ იღებდა. ამიტომ საჭირო გახდა განწყობის ისეთი ცნების ჩა-

მოყალიბება, რომელიც აღქმის ყველა სფეროში და მათ შორის მოტორული აქტივობის სფეროშიც გამოდგებოდა. ასეთ ცნებად სენსომოტორული აქტივობის განწყობის ცნება იქნა მიჩნეული. იგი გულისხმობს ისეთ ფსიქოლოგიურ მდგომარეობას, რომელიც ინდივიდის ყველა შესაძლებელ ფსიქოფიზიკურ ძალებს: სენსორულ, ინტელექტურ, ემოციურ და მოტორულ პროცესებს ამზადებს მომავალი ქცევისათვის. განწყობის მოქმედებას ოპერაციების შესაძლებლობის სისტემა ეზორჩილება. მოტორული განწყობის თეორიის კრიტიკის გამო, სამწუხაროდ, შემდგომში ყურადღების გარეშე რჩებოდათ ის, რომ გარკვეული ქცევის განწყობას სხვა ფსიქიკურ ძალებთან ერთად მომავალი ქცევისათვის მზაობაში მოჰყავს საჭირო მოტორული აქტივობანიც. ამავე დროს აღსანიშნავია ისიც, რომ თუ ინდივიდს მოთხოვნილებისა და მისი შესაძლების საგნების ზემოქმედების დროს თავის ოპერაციულ სისტემაში არ აღმოაჩნდება მომავალი ქცევისათვის გამოსადეგი ოპერაციები, ამ შემთხვევაში ინდივიდს არც ექმნება აქტივობის განწყობა, იგი პასიური მკვრეტელის როლს იკავებს.

მაგალითად, ერთ-ერთ ექსპერიმენტში ცდისპირებს არჩევის საშუალებას აძლევდნენ, მონაწილეობა მიეღოთ ან იმ ექსპერიმენტებში, რომელიც საბეჭდი მანქანის გამოყენებით ხორციელდებოდა, ან მიეღოთ ექსპერიმენტში, რომელიც რეაქციის საკვლევი აპარატით ტარდებოდა. ცდები ტარდებოდა ცდისპირების არჩევის რეაქციის დროზე.

ცდისპირების ყველა 28 მონაწილემ, რომლებმაც არ იცოდნენ საბეჭდ მანქანაზე ბეჭდვა, ამჯობინა მონაწილეობა მიეღო ექსპერიმენტში, რომელიც არჩევის რეაქციის დროის საკვლევი აპარატით ტარდებოდა, და უარი თქვეს ცდებზე, რონელიც საბეჭდი მანქანის გამოყენებით უნდა ჩატარებულიყო. ამავე დროს მათ ეუბნებოდნენ, რომ მათი ამორჩევის რეაქციის სისწრაფე შეფასებოდა იმ ცდისპირებას მონაცემების ფონზე, რომლებმაც მათ მსგავსად სრულიად არ იცოდნენ მანქანაზე ბეჭდვა, ცდისპირები თუ იცა კარგად გრძნობდნენ, რომ ამ ექსპერიმენტის არცერთი ვარიანტისათვის მნიშვნელობა არა ჰქონდა მათ წარსულ გამოცდილებას, მაგრამ იმის განცდა, რომ საბეჭდ მანქანაზე ბეჭდვა შეიძლება იცოდეს ადამიანმა და მათ არ იცოდნენ, მათში არ იწვევდა მზაობას, განწყობას მონაწილეობა მიეღოთ საბეჭდი მანქანით ჩატარებულ ცდებში.

ამავე თვალსაზრისით შეიძლება განვიხილოთ ერთ-ერთი ჩვენი თანამშრომლის ექსპერიმენტული განოკვლევა, რონელიც ცდისპირების სხვადასხვა ჯგუფებს განსხვავებული ინსტრუქციით უტარდებოდათ. ცდისპირების ერთ ჯგუფს ეუბნებოდნენ, რომ სააზროვნო ამოცანები, რომლებიც მათ უნდა გადაწყვიტონ, ძალიან ძნელი ამოცანების კატეგორიას ეკუთვნის, რომლებსაც ცდისპირები თითქმის ვერ

წყვეტენ. იგივე ამოცანები ეძლეოდათ მეორე ჯგუფის ცდისპირებს. რომლებსაც ეუბნებოდნენ, რომ ეს ამოცანები ძნელი არაა გადასაწყვეტად და მათ ბოლოსდაბოლოს თითქმის ყველა ცდისპირი წყვეტს.

ექსპერიმენტის შედეგებიდან ნათელი გახდა, რომ ცდისპირები. როდესაც ამოცანას ძალიან ძნელად თვლიდნენ და მისი გადაწყვეტი-
იმედი არა ჰქონდათ, ამოცანას, მართლაც, ვერ წყვეტდნენ. ცდისპირები, რომლებიც ამოცანებს არც ისე ძნელი კატეგორიის ამოცანებად მიიჩნევდნენ და მათ გადასაწყვეტად განეწყობოდნენ, ბევრად უფრო კარგ შედეგებს იძლეოდნენ. სხვადასხვა ვარიანტების ცდის შედეგებიდან დადგინდა, რომ თუ ექსპერიმენტების სიტუაცია არ იწვევს ცდისპირის ინტელექტუალური ძალების მომზადებას სააზროვნო ამოცანების გადასაწყვეტად, დავალება ცუდად სრულდება და პირი-
ქით, როდესაც ცდისპირი თავისი ინტელექტუალური ოპერაციების სისტემის მომზადებას ახდენს, ამოცანებს მეტი წარმატებით წყვეტს.

(Дзидзигური Д. К., 1979). ეს მონაცემებიც იმაზე მიუთითებენ, რომ ინტელექტუალური აქტივობის წინ შექმნილი განწყობა მნიშვნელოვან გავლენას ახდენს იმ ოპერაციული შესაძლებლობების სისტემაზე, რომელიც მომავალ ქცევაში უნდა იქნეს გამოყენებული.

ჩვენ საგანგებოდ გამოვიკვლიეთ ადამიანის მორტორული ოპერაციების სისტემაზე განწყობის მოქმედების საკითხები. იგი სენსომორტორული განწყობის კვლევის სახელით არის ცნობილი.

განწყობის ზოგადფსიქოლოგიური თეორიის მიხედვით ფსიქიკური, უპირველეს ყოვლისა, ინდივიდის აქტივობას წარმოადგენს, ამიტომ, ცხადია, ინდივიდის ქცევისათვის მომზადების პროცესი, განწყობის აღმოცენება, განხილული უნდა იქნეს, როგორც ინდივიდის აქტიური პირველადი რეაქცია, რომელშიც ესკიზურად წინასწარ არის მოხაზული მომავალი ქცევა. მის საფუძველზე აღმოცენებული ყოველგვარი პროცესი, მათ შორის სინამდვილის განცდა, ინდივიდის აქტივობას გულისხმობს.

ექსპერიმენტულ ფსიქოლოგიაში კულპეს გამოკვლევების შემდეგ დამტკიცდა ის იდეა, რომ აღქმა სინამდვილის პასიური კოპირება, პერეფრაზირება არაა. კულპეს ექსპერიმენტში ნათლად გამოჩნდა, რომ, თუ რას შეამჩნევდა გარე სინამდვილეში სუბიექტი, ეს დამოკიდებული იყო მის წინასწარ მზაობაზე, რასაც მას ექსპერიმენტატორი დავალების საფუძველზე უქმნიდა. მაგალითად, თუ ცდისპირს ტახისტოსკოპით მოწოდებულ ტექსტში უნდა გაერკვია, რა ასოები ეძლეოდა, ცდის შემდეგ იგი ვერ პასუხობდა კითხვაზე, თუ რა ფერის იყვნენ ეს ასოები (Клюпие, О., 1914), შემდგომში პიაყეს გენეტიკურ-ექსპერიმენტული გამოკვლევების საფუძველზე საბოლოოდ ნათელი გახდა, რომ პერცეპტული

აქტივობა აღქმის აუცილებელ პირობას წარმოადგენს (Piaget J., 1954).

ბრუნერის გავლენით აღქმის ფსიქოლოგიაში აქტივობის ცნების საკიროება კატეგორიზაციის პროცესის გასაგებად იყო შემოტანილი. მას ეკუთვნის „პერცეპტული მზაობის“ ცნება, რომლის საფუძველზე იგი ხსნის აღქმის საგნობრივი მნიშვნელობის ჩამოყალიბებას (Bruner J. S., 1957).

შემდგომში აღქმის პროცესში ინდივიდის აქტივობა ორი თვალსაზრისით შეისწავლებოდა. ინდივიდი სინამდვილესთან ურთიერთობაში თავის აღქმის აპარატს აქტიურად იყენებს, რათა საგანი სხვადასხვა თვალთახედვით, სხვადასხვა ასპექტებით მოსინჯოს და ამავე დროს იგი ცდილობს საგნის იდენტიფიკაციას, საგნის გრძნობადი მონაცემების გარკვეულ კატეგორიაში შეტანას. საბოლოოდ ირკვევა, რომ საგნობრივი ზემოქმედების კატეგორიზაცია არსებითად არის დაკავშირებული პერცეპტიულ-მოტორულ აქტივობაზე. ამ მიმართულებით საინტერესო მონაცემები იქნა მოპოვებული ზინჩენკოსა და მისი კოლეგების მიერ (Запорожец А. В. и ком., 1967).

ამ მონაცემების გათვალისწინების საფუძველზე ჩვენ ვცადეთ, განწყობის ფორმირებისა და მოქმედების კანონზომიერებათა შემდგომი შესწავლა პერცეპტულ-მოტორულ აქტივობასთან დაკავშირებით. ამ მიზნით განწყობის ექსპერიმენტებს ვატარებდით ხელსაწყოზე, რომელიც საშუალებას იძლევა, გაიზომოს ის მოძრაობები, რომლებსაც ცდისპირი ასრულებდა ცდის პროცესში. ამ ხელსაწყოს ძირითად ნაწილებს ორი რკინის მილაკი წარმოადგენს, რომლებიც იატაკიდან ვერტიკალურად ერთი მეტრის მანძილზე არიან აღმართული. ამ მილაკებში შოთავსებულია ორი რკინის ჯოხი, რომლებიც შეიძლება ცდისპირმა ვერტიკალურად მალა ამოსწიოს. თუ რა სიმაღლეზე ამოსწევს ცდისპირი ამ ჯოხს, ეს იზომება სანტიმეტრებით. ცდისპირი ხელსაწყოს წინ ზის და თვითეული ჯოხის ამოწევა შეუძლია ერთი მეტრის დიაპაზონში. რკინის ჯოხებს თავზე აქვთ სახელურები და ისინი ტოლ საწყის სიმაღლეზე იმყოფებიან.

ამ ხელსაწყოთი ტარდებოდა საგანწყობო ცდები მოძრაობაზე. ჩატარებული იქნა ცდის უამრავი ვარიანტი, რომლებშიც გამოკვლეული იქნა განწყობის შემუშავებისა და მოქმედების კანონზომიერება მოძრაობებზე. ამ ექსპერიმენტებში განწყობის კვლევის პირველ ეტაპზე ჩატარებული ცდებისაგან განსხვავებით, სადაც განწყობა ობიექტების გარკვეული თვისებების აღქმასთან დაკავშირებით მუშავდებოდა, ჩვენ ვსწავლობდით განწყობის თავისებურებებს, რომლებიც ცდისპირების მიერ მოძრაობების განხორციელებასთან და მათ შეფა-

სებასთან არის დაკავშირებული. მაგალითისათვის მოვიტანთ ერთერთ ძირითად ცდას, რომელიც ორი სერიისაგან შედგება: წინა დღეებში ცდისპირების ჯგუფს ცდები უტარდებოდათ „სიმაღლეების გატოლებაზე“. თვალდახუჭულ ცდისპირს ვთხოვდით, რომ მარჯვენა ხელით ამოეწია მარჯვენა ჯოხი 25 სანტიმეტრის სიმაღლეზე; როდესაც ჯოხს ამოსწევდა 25 სმ სიმაღლეზე, ვაჩერებდით მას. შემდგომ კ ვთხოვდით, რომ მეორე ჯოხი ამოეწია იგივე 25 სმ სიმაღლეზე, ისე რომ გაეტოლებინა ისინი სიმაღლის მიხედვით. ექსპერიმენტები გვიჩვენებენ, რომ ცდისპირები ახერხებენ ჯოხების სიმაღლეების გატოლებას. ზოგადი შედეგი ასეთია: ცდისპირების მიერ მარჯვენა ხელით ჯოხი ოდნავ უფრო მაღლა ამოწეული იქნა პასუხების 32% შემთხვევაში, მარცხენა ხელით ჯოხი ამოწეული იქნა 38% შემთხვევაში, ტოლად ამოწეული იყო 30% შემთხვევაში. მარჯვნივ ან მარცხნივ ჯოხის უფრო მაღლა ან დაბლა ამოწევის ზომა არასოდეს არ სცილდება 1 სმ. შეიძლება ითქვას, რომ სიმაღლეების გატოლების ამოცანას ცდისპირები საზოგადოდ კარგად ასრულებენ.

ამავე ცდისპირებზე მეორე და მომდევნო დღეებში ტარდებოდა განწყობის ცდები. განწყობის ცდებში ცდისპირებს ვეალებოდათ ჯოხების ამოწევა 25 და 50 სმ სიმაღლეზე. ცდები ტარდებოდა 15-წერ. პირველი სამი წყვილი მოძრაობის პროცესში ჩვენ ვეხმარებოდით ცდისპირებს, სხვადასხვა ხელით ჯოხები ამოეწიათ 25 სმ და 50 სმ სიმაღლეზე. შემდგომში ისინი თვითონ, დამოუკიდებლად, აგრძელებდნენ ცდებს. საგანწყობო ცდების შემდეგ ცდისპირებს ისევ ვაძლევდით „გატოლების ამოცანას“. პირველი ხელით მათ ჯოხი უნდა ამოეწია 25 სმ სიმაღლეზე და მეორე ხელით, რომლითაც აქაძღვე ჯოხი 50 სმ სიმაღლეზე ამოჰქონდათ, ჯოხი უნდა ამოეღოთ იმავე 25 სმ სიმაღლეზე ე. ი. ისინი უნდა გაეტოლებინათ ერთმანეთისათვის. ამ კრიტიკული ცდების საფუძველზე აღმოჩნდა, რომ ცდისპირების 94% ვერ ახერხებდა ჯოხების ტოლ სიმაღლეზე ამოწევას. მათ იმ მხარეს, საითაც საგანწყობო ცდებში ჯოხი უფრო მაღლა — 50 სმ სიმაღლეზე ამოჰქონდათ, ეხლაც ჯოხი უფრო მაღლა ამოიტანეს და ეგონათ, რომ მათ მიერ 25 და 29 სმ სიმაღლეზე ამოწეული ჯოხები ტოლ სიმაღლეზე არიან. ცალკეული ცდისპირების ამგვარი მცდარი მოძრაობა 1-დან 9 სმ-მდე ვრცელდება. ეს შედეგები სანდოობის მაღალი დონით ხასიათდება ($t=4$, 37: $p<0$, 0005).

ასეთი და სხვა მრავალი მსგავსი ცდის საფუძველზე დადგინდა, რომ მეტ-ნაკლებ სიმაღლეზე ჯოხების ამოწევის განწყობის ფიქსაციის შემდეგ კრიტიკულ ცდებში, როდესაც ცდისპირებს ჯოხების ერთნაირ სიმაღლეზე ამოწევა ევალებათ, ისინი შემუშავებული გან-

წყობის შესატყვისად განაგრძობენ ამოცანის შესრულებას. ისინი ასიმილაციური მცდარ მოქმედებას ახორციელებენ. მათი მცდარი ასიმილაციური მოქმედება იმით გამოიხატება, რომ საგანწყობო ცდებში ცდისპირები რომელ მხარესაც უფრო მაღლა წევდნენ ჯოხს, კრიტიკულ ცდაშიც ისევ უფრო მაღლა წევენ ჯოხს, თუმცა მათ ევალემათ, რომ ჯოხები ერთსა და იმავე, ტოლ სიმაღლეზე, ამოწიონ.

წილებული ექსპერიმენტული შედეგები ჩვენ აქამდე ცდისპირების მოქმედების თვალსაზრისით განვიხილეთ, იმის მიხედვით, თუ რას აკეთებენ ისინი კრიტიკულ ცდებში. მაგრამ ეს მონაცემები შესაძლებელია განვიხილოთ ცდისპირების განცდის თვალსაზრისითაც.

როგორც აღვნიშნეთ, კრიტიკულ ცდაში ცდისპირები განიცდიან, რომ დაახლოებით 25—29 სმ სიმაღლეზე ამოწეული ჯოხები ტოლ სიმაღლეზე არიან. მაშასადამე, 29 სმ სიმაღლეს 25 სმ სიმაღლედ განიცდიან. გასარკვევია, თუ რა ხასიათისაა ეს ილუზორული განცდა.

კრიტიკულ ცდაში ცდისპირები, ისევე როგორც აღრე საგანწყობო ცდებში, ჯოხს დაახლოებით 25 სმ სიმაღლეზე წევენ. მეორე მხარეს, საიტიც მათ ჯოხის 50 სმ სიმაღლეზე ამოწევის განწყობა ჰქონდათ შემუშავებული, ეხლა მათ ჯოხი 29 სმ ამოაქვთ და მასთან შედარებით უფრო მცირე სიმაღლეზე კონტრასტულად კიდევ უფრო მცირედ, 25 სმ სიმაღლედ, ეჩვენებათ.

ეს მსაჯელობა სრულიად ბუნებრივად გამოიყურება, მაგრამ ისიც ცნობილია, რომ პირდაპირი მონაცემების გარეშე ასეთი ლოგიკური ანალიზის შემდეგ მიღებული დებულება, გაუთვალისწინებელი წინამძღვრების გამო, ხშირად შეცდომის წყაროდ იქცევა. ასეთი შეცდომის თავიდან აცილების მიზნით ჩატარებული იყო სპეციალური ექსპერიმენტი.

ცდის ახალი ვარიანტი წინათ აღწერილი ექსპერიმენტის მსგავსად ტარდებოდა, მაგრამ აქ ჩვენ ექსპერიმენტის მიმდინარეობის პროცესში. ბოლო ეტაპზე ვერეოდით ცდაში.

ამ ექსპერიმენტის კრიტიკულ ცდებში ცდისპირები პირველ ჯოხს დაახლოებით 25 სმ სიმაღლეზე წევდნენ. მეორე ჯოხის მასთან გატოლების პროცესში, როდესაც ეს ჯოხი 25 სმ სიმაღლეს მიაღწევდა, ჩვენ ვაჩერებდით ჯოხის მოძრაობას და ცდისპირს საშუალებას არ ვაძლევდით, იგი უფრო მაღლა ამოეწია. ამ სიტუაციაში ცდისპირებს ვავალებდით, შეეფასებინათ, იყო თუ არა ჯოხები ტოლ სიმაღლეზე ამოწეული. თითქმის ყველა ცდისპირი ამბობდა, რომ მეორე ჯოხი ჯერ კიდევ დაბლა იყო. მაშასადამე, მათ ობიექტურად ტოლი სიმაღლების კონტრასტული ილუზორული შეფასება ჰქონდათ. ამის შემ-

დეგ ჩვენ ხელს ვუშვებდით ჯოხს და ვთხოვდით ცდისპირებს, გაეტოლებინათ ისინი. ყველა ცდისპირი ჯოხს ამ მხარეს რამდენიმე სანტიმეტრით უფრო მალა სწევდა (დაახლოებით 3,5 სმ-ით) და არატოლ სიმაღლეებს ტოლად განიცდიდა. ეს მონაცემები პირდაპირ ასაბუთებენ ჩვენს ადრე გამოთქმულ მოსაზრებას იმის შესახებ, რომ სენსომოტორულ სფეროში შემუშავებული განწყობის მოქმედებით კრიტიკულ ცდებში მიღებული შედეგები კონტრასტულ-ილუზორულ ხასიათს ატარებენ.

მასადამე, ჩვენს ექსპერიმენტებში მიღებული შედეგების მიხედვით, სენსომოტორულ სფეროში, სხვადასხვა ხელით ობიექტების დიდიპატარა სიმაღლეზე აწევის განწყობის შემუშავების შემდეგ, როდესაც ცდისპირებს ვთხოვთ ჯოხები ტოლ სიმაღლეზე ამოწიონ, ისინი ასიმილაციურ მოქმედებას აქვლავნებენ და თავიანთ ასიმილაციურ მოქმედებას კონტრასტულ-ილუზორულად აფასებენ. ამ მონაცემების საფუძველზე ჩვენს მიერ სენსომოტორულ სფეროში დადგენილი იქნა განწყობის მოქმედების სპეციფიკური კანონი. გარკვეული მიმართულებით რეალური მოქმედების განწყობის ჩამოყალიბების დროს ინდივიდები ამ განწყობის გავლენით იწყებენ ასიმილაციურ მოქმედებას და ამ მოქმედების კონტრასტულ შეფასებას, როდესაც ინდივიდს თავისი განწყობისათვის შეუფერებელი ამოცანის შესრულება უზღებია, განწყობის გავლენით ასიმილაციური მოქმედებისა და კონტრასტული განცდის ფაქტები თითქმის 100%-ით იქნენ თავს. განწყობისათვის შეუფერებელ სიტუაციაში „ასიმილაციური მოქმედებისა და კონტრასტული განცდის კანონის“ გამოვლენა მხოლოდ მაშინ გახდა შესაძლებელი, როდესაც განწყობის მოქმედების როგორც სუბიექტური, ისე ობიექტური ეფექტები ერთდროულად, კომპლექსურად იქნა მხედველობაში მიღებული.

აღნიშნული კანონი, ერთი შეხედვით, შეიძლება თავისთავში წინააღმდეგობის შემცველი მდგომარეობის მახასიათებლად მოგვეჩვენოს, მაგრამ ეს ასე არაა. ფიქსირებული განწყობის ეფექტი განწყობის კლასიკურ ცდებში მხოლოდ განცდის თვალსაზრისით ვერისწავლებოდა. განცდის სფეროში კი, როგორც ცნობილია, და ჩვენს ცდებშიც ჩანს, ფიქსირებული განწყობა შეუფერებელ სიტუაციაში, მართლაც, კონტრასტულ ეფექტებს იძლევა. მაგრამ როდესაც განწყობის ეფექტის რეგისტრაცია არა მხოლოდ განცდის სფეროში, არამედ სენსომოტორული მოქმედების სფეროშიც მოვახდინეთ, ჩვენ წინ სულ სხვა სურათი გადაიშალა. ამ სფეროში ფიქსირებული განწყობის ეფექტისათვის იჩინა ასიმილაციური მცდარი მოქმედების სახით.

ამრიგად, ჩვენს მიერ შექმნილ ექსპერიმენტულ სიტუაციაში ჩამოყალიბებული განწყობა სენსომოტორული აქტივობის სფეროში

ასიმილაციურ ეფექტს იძლევა, ხოლო განცდაში კონტრასტულ-ილუზორული ეფექტის სახით მყლანდება.

თუ კარგად დავეუკვირდებით შეუფერებელ სიტუაციაში განწყობის მოქმედების თავისებურებას და იმ მონაცემებს, რომლებიც ამ საკითხის შესახებ ვიცით, მაშინ განწყობის ზემოქმედებით „ასიმილაციური მოქმედებისა და კონტრასტული განცდის“ კანონის არსებობა ჩვენთვის არც მოულოდნელი უნდა იყოს და არც გაუგებარი. ამ კანონის შესატყვისი ფაქტები აღრეც ბევრჯერ იყო მიღებული, მაგრამ მათი კომპლექსური განხილვა არ ხდებოდა. ის ინერცია, რომ ფსიქიკური აქტივობა განხილული იქნეს მხოლოდ სუბიექტური ან მხოლოდ ობიექტური თვალსაზრისით, დღესაც ხშირად ძალაში რჩება. ამ კანონის დადგენა კი მხოლოდ მაშინ იქნებოდა შესაძლებელი, თუ განწყობის ეფექტებს ერთდროულად სუბიექტური და ობიექტური თვალსაზრისით განვიხილავთ და მათ ერთი სინამდვილის მახასიათებლად მივიჩნევთ. მსგავსი მოვლენები ჯერ კიდევ ფეხნერისა და შარპანტიეს ილუზიებში იყო შემჩნეული. მაგალითად, ფერხნერის ილუზიაში მძიმე ობიექტის აწევის შემდეგ ცდისპირები მსუბუქ ობიექტებსაც იმავე განწყობით, მძიმე ობიექტების შესატყვისი იმპულსებით სწევდნენ. ეს კი ასიმილაციური მოქმედებაა, თუმცა ამავე დროს ობიექტის სიმძიმე ცდისპირების მიერ კონტრასტულ-ილუზორულად განიცდება. მსგავსი მდგომარეობა გვაქვს შარპანტიეს ილუზიაშიც. აქაც ცდისპირები დიდ ობიექტებს მძიმე ტვირთის შესატყვისი განწყობით წევდნენ. ობიექტები სწრაფად და ადვილად „მოფრინავდნენ ზევით“. აქაც ფაქტიურად ასიმილაციურ მოქმედებასთან გვაქვს საქმე, თუმცა მსუბუქი ობიექტები კონტრასტულად კიდევ უფრო მსუბუქად განიცდებოდნენ.

მსგავსი შედეგები განწყობის კანონზომიერების კვლევის დროს ჩვენში მიღებული ჰქონდათ ი. ბუალავას, ა. კინწურაშვილს, ო. ტაბიძესა და შ. ჩხარტიშვილის, მაგრამ ამ ფაქტებს, სამწუხაროდ, დიდხანს არ ექცეოდა სათანადო ყურადღება.

გადაკრით შეიძლება ითქვას, რომ აღნიშნული „ასიმილაციური მოქმედებისა და კონტრასტული განცდის კანონი“ შეუძლებელია გაგებული იქნეს განწყობის ცნების რომელიმე ვარიანტის საფუძველზე, რაც განწყობის ეფექტების ახსნისას იყო გამოყენებული. აღნიშნული კანონი შესაძლებელია გაგებული იქნეს მხოლოდ განწყობის ზოგად-ფსიქოლოგიური თეორიის საფუძველზე.

აქამდე წამოყენებული განწყობის ცნებათა საფუძველზე განწყობის მხოლოდ ასიმილაციური ან მხოლოდ კონტრასტულ-ილუზორული ეფექტის ახსნა იყო ნაცადი. განწყობის ისეთი ცნება, რომელიც

გასაგებს განდიდა შეუსატყვის ვითარებაში განწყობის გავლენით ერთდროულად ასიმილაციური მოქმედებისა და კონტრასტული განცდის ეფექტების აღმოცენებას, ფორმულირებული არ ყოფილა. განწყობის მოტორული თეორიის მიხედვით განწყობის მოქმედებას საფუძველზე ინდივიდი შეუსატყვის სიტუაციაში ასიმილაციურ მოქმედებას ახორციელებს, ხოლო ასიმილაციური მოქმედება, ობიექტის „ზევით აფრენა“ ან „საყარდენზე მიწებება“, თვითონ იწვევს კონტრასტულ განცდებს.

მოლოდინის თეორიის მიხედვით განწყობა, რომელიც ინდივიდის მიერ მოლოდინის სახით განიცდება, შეუსატყვის ვითარებაში „მოლოდინის გაცრუების“ გამო უშუალოდ იწვევს ობიექტის კონტრასტულ შეფასებას. ამ დროს ინდივიდის ასიმილაციური მოქმედების ეფექტებს ეს თეორია მხედველობაში არც იღებს, ისინი კონტრასტული განცდების შემდეგ მათ საფუძველზე მოქმედების გამო ჩნდებიან.

უზნაძის მიერ კონტრასტული ილუზიის ასახსნელად შემოტანილი იყო „განწყობის შეცვლის კანონი“, რომელიც ჩვენ ადრე განვიხილეთ (3. 1). ეს კანონი, როგორც ადრეც აღვნიშნეთ, ბუნებრივად არ გამოინდინარეობს განწყობის ზოგადფსიქოლოგიური თეორიიდან. იგი თავის მხრივ ქმნის მრავალ სიძნელეს, რომლებიც ამ შეხედულების ფარგლებში აუხსნელი რჩებიან. ეს საკითხები ჩვენ დეტალურად გავარჩიეთ ცალკე შრომაში (Надирашвили Ш., 1971), რომელშიც ნაჩვენებია მისი უკმარობა ცნობილი ექსპერიმენტული მონაცემების გაგებისათვის. მაგრამ გარდა ამისა, სრულიად ნათელი ხდება, რომ „განწყობის შეცვლის კანონის“ საფუძველზე, ზემოაღნიშნული ცნებების მსგავსად, შეუძლებელი ხდება „ასიმილაციური მოქმედებისა და კონტრასტული განცდის“ ეფექტის ახსნა, რაც ნათლად მიუთითებს იმაზე, რომ იგი არ შეესატყვისება განწყობის ზოგადფსიქოლოგიური თეორიის ძირითად ორიენტაციას (ნადირაშვილი შ., 1967).

განწყობის თეორიაში ეს ახალი პრობლემები განწყობის ერთ-ერთი ძირითადი ფაქტორის, ინსტრუმენტულ-ოპერაციული შესაძლებლობების შესწავლასთან დაკავშირებით გაჩნდნენ. ამ პრობლემათა გადაწყვეტით შესაძლებელია, აღმოჩენილ იქნეს განწყობის მოქმედების კანონზომიერებათა სრულიად ახალი რიგი.

ამ საკითხების ნათელსაყოფად საჭიროა განწყობის ზემოაღნიშნული ეფექტების შემდგომი დეტალური განხილვა.

უპირველეს ყოვლისა, ნათელი ხდება, რომ ჩვენს მიერ მოტანილი მონაცემები განწყობის ეფექტების შესახებ შეუძლებელია ახსნილი და გაგებული იქნეს განწყობის ცნების იმ რომელიმე ვარიანტის საფუძველზე, რომლებიც აქამდე განვიხილეთ. ეს იმითაა გამოწვეული.

რომ ისინი განწყობის მოქმედების სრულიად სხვადასხვა მხრიდან დანახული ეფექტებია. ამიტომ ცნების ერთ შინაარსში მათი გაერთიანება გარკვეული სიძნელეების დაძლევის მოითხოვს.

სენსომოტორულ სფეროში შემუშავებული განწყობა, როგორც დავინახეთ, სხვადასხვა სფეროში სრულიად სხვადასხვაგვარად ვლინდება.

განწყობის კლასიკური ექსპერიმენტით განწყობა ობიექტის რომელიმე თვისების აღქმასთან დაკავშირებით ყალიბდება. ამ მეთოდით დიდ-პატარა წრეების, ბურთების, ან მსუბუქი-ძვირი ობიექტების აღქმის განწყობები შეისწავლება. ამგვარ განწყობებში საგნის გარკვეული თვისებებია ასახული.

სენსომოტორულ ექსპერიმენტებში კი განწყობა გარკვეული მოქმედების შესრულებაზე ყალიბდება. ამ ცდებში ცდისპირებს უმუშავდებათ საგნების სხვადასხვა სიმაღლეზე აწევისა, სხვადასხვა სიგრძის ხაზების დასაზვისა და სხვა. მოქმედება, რომლის განწყობა უნდა შემუშავდეს, მოცემულ ექსპერიმენტში გარკვეულ საგნების მიმართ ხორციელდება, ამიტომ ამ სფეროში შემუშავებული განწყობა გავლენას ახდენს როგორც შესასრულებელი მოქმედების პარამეტრებზე, ისე იმ ობიექტების თვისებაზე, რომლებთანაც ინდივიდის მოქმედება დაკავშირებული. კლასიკური ცდებით შემუშავებული განწყობის შესწავლის დროს მხოლოდ ობიექტის თვისებების განცდის თავისებურებათა გათვალისწინება ხდებოდა. სენსომოტორულ სფეროში შემუშავებული განწყობის კანონზომიერებათა შემეცნების დროს კი მოქმედებაში ჩართული ობიექტის განცდის თავისებურებებთან, სუბიექტურ მონაცემებთან ერთად, ინდივიდის მოქმედების ობიექტური რეგისტრირებაც ხდება. თუ ყველაფერ ამას მხედველობაში მივიღებთ, გასაგებნი გახდება, რომ ამ სფეროში ბევრად უფრო მეტი მონაცემი გვეძლევა, რომელთა ურთიერთობაში მოყვანა მეტ ძალისხმევას მოითხოვს. თანაც ზღგომარეობას ისიც ართულებს, რომ, როგორც ვნახეთ, ეს მონაცემები, ერთი შეხედვით, ერთმანეთთან თითქმის სრულიად შეუთავსებლად გამოიყურებიან. მათ საფუძვლად მდებარე განწყობის ბუნების გასაგებად სამი ვითარება მაინც უნდა გავითვალისწინოთ:

1. როგორც აღვნიშნეთ, სენსომოტორულ სფეროში შემუშავებული განწყობის შესწავლის დროს ცდისპირებს ვუქმნიდით პატარადიდ სიმაღლეზე ჯოხების ამოწევის განწყობას (25—50 სმ), კრიტიკულ ცდებში კი მათ ჯოხების ტოლ სიმაღლეზე ამოწევა ევალებოდათ (25—25 სმ).

კრიტიკულ ცდებში შემდეგ შედეგებს ვიღებდით: კრიტიკულ ცდაში განხორციელებულ ქცევას ცდისპირები განიცდიან, როგორც მი-

სი განზრახვის შესატყვის მოქმედებას, მათ ჯოხების ტოლ სიმაღლეზე ამოწევა ევალებოდათ და ისინი განიცდიან, რომ მათ ეს ამოცანა შეასრულეს. ცდისპირები ფიქრობენ, რომ ჯოხები ამოცანის შესატყვისად ტოლ სიმაღლეზე ამოიღეს.

II. ინდივიდის მოქმედების ობიექტური გაზომვა სულ სხვა სურათს გვაძლევს. კრიტიკული ცდაში ცდისპირები განაგრძობენ იმავე ტიპის მოქმედებას, რა განწყობაც ადრე შეგუემუშავეთ. პატარადიდ სიმაღლეზე ჯოხების ამოწევის განწყობის გაფიქსირების შემდეგ (25—50 სმ) ცდისპირებს ჯოხები ობიექტურად ისევ პატარადიდ სიმაღლეზე ამოაქვთ (25—29 სმ). ეს ასინილაციური მოქმედებაა.

III. ამ მონაცემების შემდგომი ანალიზი გვიჩვენებს, რომ ცდისპირები თავის მოტორულ მოქმედებას ილუზორულად აფასებენ. ჯოხები მათ სხვადასხვა სიმაღლეზე ამოაქვთ და ჰგონიათ, რომ ისინი ტოლ სიმაღლეზე ამოწიეს. მათი ილუზია, როგორც ანალიზი გვიჩვენებს კონტრასტული ხასიათისაა. ეს შემდგომი მონაცემის საფუძველზე დასტურდება: ცდისპირებს ერთ-ერთი ხელით საგანწყობო და კრიტიკული ცდებში ჯოხები ერთნაირი წარმატებით 25 სმ სიმაღლეზე ამოაქვთ. მეორე ხელით კი, რომლითაც საგანწყობო ცდებში ჯოხი 50 სმ სიმაღლეზე ამოჰქონდათ, ესლა კრიტიკულ ცდებში 25 სმ-ის მაგიერ ჯოხს 29 სმ სიმაღლეზე ეწევიან. ამ ხელით 50 სმ შემდეგ 29 სმ-იანი მოძრაობა 25 სმ-იან მოძრაობად განიცდება; დიდი მოძრაობის შემდეგ მასზე პატარა მოძრაობა კიდევ უფრო პატარად ეჩვენებათ. მაშასადამე, მათ ამ ხელით შესრულებული მოძრაობის კონტრასტულილუზორული შეფასება აქვთ.

ამრიგად, ჩვენს ექსპერიმენტში მივიღებთ, რომ ცდისპირები კრიტიკულ ცდებში შესრულებულ მოძრაობებს ტოლად განიცდიან, ობიექტურად ასინილაციურ მოქმედებას ახორციელებენ, მაგრამ ამ მოძრაობებს ტოლად იმიტომ განიცდიან, რომ თავის ერთ-ერთ მოძრაობას კონტრასტულილუზორულად აფასებენ.

ერთი და იმავე მოქმედების შესახებ მიღებული ეს სამგვარი მონაცემი ერთმანეთთან შეუთავსებელ მოვლენად გამოიყურება, ისინი განწყობის აქამდე გამოყენებული ცნებებით არ შეიძლება იქნან ახსნილი და გაგებული. ეს იმის გამო მოხდა, რომ განწყობის აღნიშნული ცნებები ამ მონაცემების მხოლოდ რომელიმე ასპექტის ახსნისათვის იყო ჩამოყალიბებული. სხვა ასპექტების გაგებისათვის ისინი სხვა პრინციპის გამოყენებას, თეორიაში „სხვა მცირე თეორიის“ ჩადგმას მოითხოვენ. განვიხილოთ თვითელი მათგანი;

I. მოტორული განწყობის თეორიის მიხედვით განწყობის გავლენით ინდივიდს, უპირველეს ყოვლისა, ასინილაციური მოტორულა

მოქმედება უჩნდება. სუბიექტს მძიმე ობიექტის მრავალჯერ განცდის გამო მძიმე ობიექტის აწევის განწყობა ექმნება. შემდგომში მსუბუქ ობიექტსაც იგი შექმნილი განწყობის შესატყვისი სტიმულებით წევს, ამიტომ მისი აქტივობა განწყობის შესატყვის ასიმილაციურ ხასიათს ატარებს.

მაგალითად, შარბანტიეს ილუზიაში დიდი ობიექტის აღქმის დროს ცდისპირს მძიმე ობიექტის აწევის განწყობა უჩნდება, რის შემდეგაც ფაქტიურად უფრო მსუბუქ ობიექტს ამ განწყობის საფუძველზე ენერჯიული მოძრაობით, ძლიერი იმპულსებით წევს. ამიტომ ტვირთი ძალიან ადვილად იწევა, „თავისთავად მიფრინავს მალა“. ეს მოქმედება შექმნილი განწყობის შესატყვისია, ასიმილატურია.

ტვირთის წონის კონტრასტული შეფასება, იმის განცდა, რომ ობიექტი ძალიან ისუბუქია, მოტორული განწყობის თეორიის მიხედვით უშუალოდ განწყობის ეფექტი არაა, განწყობით არაა გაპირობებული. ამ თეორიის მიხედვით, ტვირთი კონტრასტულ-ილუზორულად იმეტომ განიცდება, რომ იგი ზევით ადვილად იწევა, ის „თავისით მიფრინავს მალა“. ასევე ჩნდება მეორე პატარა, მაგრამ თავის მოცულობასთან შედარებით მძიმე ობიექტის კონტრასტულ-ილუზორული ძალიან მძიმედ განცდა. ამ შემთხვევაში, რადგან ობიექტს პატარა ნოცულობა აქვს და პატარად აღიქმება, ინდივიდს მსუბუქი ობიექტის აწევის განწყობა ექმნება. ამ განწყობის შესატყვისად ინდივიდი მის ასაწევად სუსტ იმპულსებს იყენებს, რის გამოც საგანი ძნელად იძვრის ადგილიდან, „საყრდენს ეწებება“. ეს ეფექტები განწყობის შესატყვისი ასიმილაციური მოქმედების გამოხატულებაა.

ასაწევი ობიექტის კონტრასტულ-ილუზორულად მძიმედ შეფასება ამ შემთხვევაში მეორადი ფენომენია. იგი უშუალოდ განწყობიდან არ გამომდინარეობს. იგი მძიმედ იმეტომ განიცდება, რომ ძნელად იწევა, „საყრდენს ეწებება“.

მანქსალამე, ამ თეორიაში მოტორული განწყობით ახსნილია ასიმილაციური მოქმედება. კონტრასტული შეფასება კი თვითონ განწყობიდან არ გამომდინარეობს. მისი აღმოცენების გაგებისათვის თეორიაში ახალი დამატებითი პრინციპია შემოტანილი, რომელიც განწყობის ცნებაში არ იგულისხმება. ეს დამატებითი პრინციპი შემდეგში მდგომარეობს: ადვილად აწეული ობიექტი მსუბუქად განიცდება, ძნელად აწეული საგანი მძიმედ ფასდება. ამ თეორიის ახსნითი მოდელი შემდეგ სახეს იღებს:

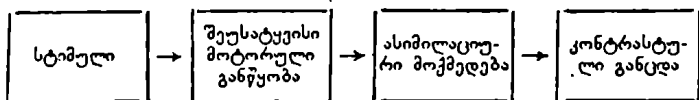

როგორც ამ სქემიდან ჩანს, მოტორული განწყობის თეორიით უშუალოდ მხოლოდ ასიმილაციური მოქმედების ახსნაა შესაძლებელი. კონტრასტული შეფასება განწყობის მოქმედებიდან უშუალოდ არ გამომდინარეობს, იგი მოქმედების იმ თავისებურებებთან არის დაკავშირებული, რომელიც იმპულსისა და შეუსატყვისი განწყობის ურთიერთშეკახების დროს ჩნდება. თუ „საგანი მიფრინავს ზევით“, იგი მსუბუქად განიცდება, თუ „საყრდენს ეწეება“ — მძიმედ ფასდება.

II. გაცრეებული მოლოდინის თეორიის მიხედვით ეს ეფექტები თანამიმდევრობით უნდა განვიხილოთ. ამ თეორიის თვალსაზრისით კონტრასტულ-ილუზორული განცდა განწყობის მოქმედების უშუალო ეფექტს წარმოადგენს. იგი ჩნდება მოლოდინის სახით მოცემულ განწყობისა და მისადმი შეუფერებელი ობიექტური მონაცემების შეკახების პროცესში მოლოდინის გაცრეების გამო.

სამაგიეროდ ამ თეორიაში განწყობის საფუძველზე არ ხდება ასიმილაციური მოქმედების ახსნა. მის ასახსნელად ამ თეორიასაც დამატებითი პრინციპის შემოტანა უხდება. ეს პრინციპი ასე შეიძლება გამოიხატოს: გარკვეული მოტორული აქტივობის ამოცანას შესრულების დროს, როდესაც ცდისპირებს გაცრეებული მოლოდინის გამო თავიანთი მოქმედების კონტრასტულ-ილუზორული განცდა უჩნდებათ, ამ განცდას ისინი შეცდომაში შეყავს და ისინი ასიმილაციურ მოქმედებას ასრულებენ. თუ ცდისპირს თავისი მოძრაობის კონტრასტული შეუფასებლობა უჩნდება, მაშინ დიდ მოძრაობას ასრულებს, რადგან იგი პატარა ჰგონია, ხოლო მოძრაობის კონტრასტული გადაფასების დროს პატარა მოძრაობას ასრულებს, რადგან იგი დიდად ეჩვენება. ორივე შემთხვევაში აღნიშნული სახის აქტივობანი თავდაპირველი მოლოდინის მიმართ ასიმილაციურ მოქმედებას წარმოადგენენ.

ამ თეორიაში გამოყენებული მოდელი შემდეგ სახეს იღებს:

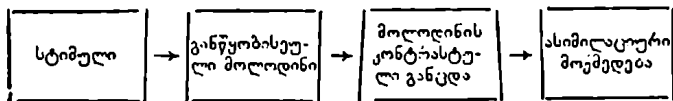

ამ თეორიის მიხედვით განწყობის ეფექტები შებრუნებული თანამიმდევრობით აღმოცენდებიან. კონტრასტული ილუზია განწყობისეული მოლოდინის გაცრეების საფუძველზე აღმოცენებული, ასიმილაციური მოქმედება კი არა განწყობის, არამედ კონტრასტულ-ილუზორული განცდის საფუძველზე ჩნდება.

III. განწყობის ეფექტების განხილვას თუ განწყობის შეცვლის კანონის საფუძველზე მოვახდენთ, აღმოჩნდება, რომ ეს თეორიაც გა-

რუებული მოლოდინის მოდელის მიხედვითაა აგებული. იმის გამო, რომ გაცრეებული მოლოდინის თეორიისაგან განსხვავებით განწყობის შეცვლის კანონში განწყობა არა ცნობიერი ფენომენის სახით არის განხილული, ამიტომ მოდელში სათანადო ცვლილებების შეტანა მოხდება, მაგრამ თავისი ზოგადი სტრუქტურით იგი მაინც ისეთივე დარჩება. განწყობის შეცვლის კანონის მიხედვით ინდივიდის ფსიქიკური აქტივობა შემდეგი საფეხურებისაგან შედგება:

ა. განწყობა მკვეთრად განსხვავებული სტიმულთა შეტაკების გამო იცვლება საწინააღმდეგო, კონტრასტული განწყობით;

ბ. კონტრასტულად შეცვლილი განწყობა იწვევს სტიმულის თავის შესატყვისად ასინილაციურ განცდას, რაც თავდაპირველად განწყობის მიმართ კონტრასტულ-ილუზორულ შეფასებას წარმოადგენს.

გ. სტიმულის კონტრასტული შეფასების გამო ინდივიდი იწყებს მის შესაფერის მოტორულ აქტივობას, რაც ასინილაციური მოქმედების სახეს იღებს.

ეს პროცესი სქემატურად ასე შეიძლება გამოისახოს:

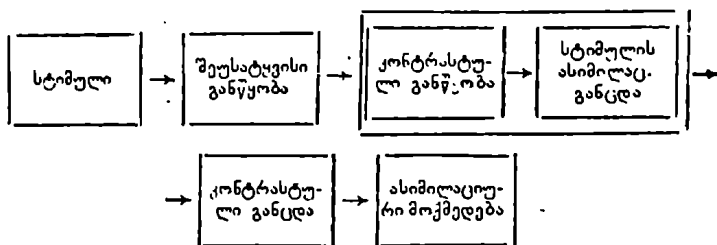

თუ ყურადღებას არ მივაქცევთ დეტალებს, რომლებიც თავისთავად ღიდი ღირებულებებისანი არიან, მაგრამ ჩვენი საკითხისათვის არსებითი მნიშვნელობა არა აქვთ, ნათელი გახდება, რომ ეს თეორია განწყობისა და მისი ეფექტების ურთიერთობის თვალსაზრისით ანალოგიურია გაცრეებული მოლოდინის თეორიისა და უპირისპირდება მოტორული განწყობის თეორიას.

თუ კარგად ჩაუყვირდებით საქმის ვითარებას, აღმოჩნდება, რომ სამივე ეს მიკროთეორია უშუალოდ პოსტულატის საფუძველზეა აგებული. მოტორული განწყობის თეორიის მიხედვით ინდივიდის ასინილაციური მოქმედება უშუალოდ, განწყობის გარეშე, იწვევს კონტრასტულ-ილუზორულ განცდას, გაცრეებული მოლოდინისა და განწყობის შეცვლის თეორიების მიხედვით კი კონტრასტულ-ილუზორული განცდები იწვევენ უშუალოდ, განწყობის ჩარევის გარეშე, ასინილაციურ მოქმედებებს.

განწყობის ზოგადფსიქოლოგიური თეორიის მიხედვით რეალურად სულ სხვაგვარ მდგომარეობასთანა გვაქვს საქმე. მკვეთრად შეცვლილ გარემოში ან მკვეთრად განსხვავებული ამოცანის შესრულების დროს განწყობის ზემოქმედებით ხდება როგორც ასიმილაციური მოქმედება, ისე საგნის ან თვით ამ მოქმედების კონტრასტული-ილუზორული განცდა. განწყობის მოქმედების ამ ნექანიზმში დევს დიდი აზრი და ღირებულება, რაც განწყობის თეორიის მნიშვნელოვან და არსებით ასპექტს გვითვალისწინებს. საკითხის ამგვარი დაყენების შემდეგ შესაძლებელი ხდება განწყობის ეფექტების საზრისისა და ღირებულების გარკვევა და ადამიანის განწყობისეული აქტივობის კანონზომიერებათა ახალი ასპექტების აღმოჩენა. განწყობის ზოგადფსიქოლოგიური თეორიის მოდელი შემდეგ სახეს ატარებს:

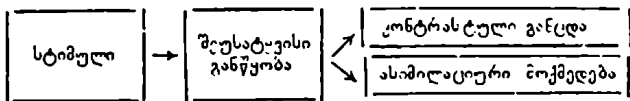

განწყობის ზოგადფსიქოლოგიური თეორიის მიხედვით, როდესაც ადამიანი გარემოში შესატყვისი განწყობით მოქმედებს, მისი ქცევა და ქცევის განცდა-შეფასება გარემოსადმი ადექვატურია და ურთიერთ-შესატყვისი. მაგრამ როდესაც ადამიანი გარემოში შეუსატყვისი განწყობით მოქმედებს, მაშინ, მართალია, თავისი განწყობის მიხედვით განაგრძობს მოქმედებებს, ასიმილაციურ აქტივობას ახორციელებს, მაგრამ ამ დროს მას თავისი ქცევისა და ქცევაში ჩართული საგნების კონტრასტული-ილუზორული განცდა უჩნდება. შეუფერებელ სიტუაციაში ხდება განწყობის მოქმედების გახლეჩვა, ქცევის კომპონენტებს შორის თავსებადობის დარღვევა, რასაც, როგორც შემდგომ დავინახავთ, დიდი მნიშვნელობა აქვს შეუსატყვისი განწყობის ლიკვიდაციისა და გარემოსადმი შესატყვისი განწყობის ფორმირებისათვის.

განწყობის თეორიაში ცნობილია, რომ მიზანშეწონილი მოქმედების მრავალგზის განხორციელების დროს ხდება მის საფუძვლად მდებარე განწყობის განმტკიცება, გაფიქსირება. შეუსატყვისი განწყობით მოქმედების დროს, როგორც ირკვევა, ქცევის მიზანშეუწონლობის გაცნობიერების გარეშე, იმ მდგომარეობის კონსტანტაციის გარეშე, რომ მოთხოვნილება არ დაკმაყოფილდა, რასაც ხშირად ძალიან დიდი დრო სჭირდება, ინდივიდს აქვს განწყობისეული აქტივობის შინაგანი მექანიზმი, რომელიც ინდივიდის ქცევას შინაგანად შეუთავსებელი კომპონენტების ერთობლიობად აქცევს. ამ დროს ადგილი აქვს შინაგან კონფლიქტური შინაარსის აქტივობის აღმოცენებას, რომელიც მალაღი ფსიქიკურ აქტივობათა მოშველიების გარეშე შესაძლებლობას

აძლევს ინდივიდს მიზანშეწონილ ქცევაზე გადავიდეს. შეუსატყვის სიტუაციაში მოქმედ განწყობას აქვს თავისი შინაგანი მექანიზმი, რომელიც მასზე საკორეგირო უკუზემოქმედებას ახდენს, იწვევს მის თვითორგანიზაციას. ამ საკითხების განხილვისათვის საჭირო ხდება განწყობის ეფექტების მნიშვნელობისა და ფუნქციის გარკვევა. ამ საკითხებს შრომის მომდევნო ნაწილში გავარკვევთ. ეხლა კი საჭირო ხდება იმ შედეგების შეჯამება, რომლებიც განწყობის ფაქტორების განხილვის პროცესში მოვიპოვეთ. >

5. 3. განწყობა, როგორც სამფაქტორიანი და სამასაქტორიანი ფსიქიკური ფენომენი

განხილული საკითხების საფუძველზე შესაძლებელი ხდება განწყობის ერთგვარი წინასწარი ზოგადი შინაარსის დადგენა. ფსიქიკური აქტივობის დაბალი დონის განწყობა წარმოადგენს ინდივიდის წინასწარ სზაობას გარკვეული მიმართულებით მოქმედებისათვის. ქცევის ამ წინასწარ ფსიქოლოგიურ მომზადებაში მობილიზებული და თავმოყრილია ყველა ის ფსიქოფიზიკური ძალა, რომლებიც მომავალი ქცევისათვის არის საჭირო. მაგრამ საკითხავია, როგორ არის შესაძლებელი ქცევისათვის საჭირო ძალებისა და საშუალებების თავმოყრა ისე, თუ წინასწარ არ არის შედგენილი ქცევის მიზანი? ქცევის მიზანის შედგენა, საჭირო ძალების ორგანიზაცია ხომ იმის წინასწარ ცოდნას გულისხმობს, რისთვისაც ქცევა სრულდება? მაშასადამე, გამოდის, რომ გარკვეული ქცევისათვის ფსიქოლოგიური მომზადება, ქცევის განწყობის აღმოცენება ინდივიდის წინასწარ ცნობიერ მუშაობას. მიზნის დასახვას გულისხმობს, რომლის მიღწევისათვის საჭირო საშუალებათა შერჩევა გოსიერულ საქმიანობას მოითხოვს. საკითხის ამგვარი ვიტალისტიური გადაწყვეტა ჩვენთვის სრულიად მიუღებელია, რადგან იგი საბოლოოდ მატერიალური სუბსტანციის გარდა იდეალური საწყისის დაშვებას გულისხმობს, რომლის საფუძველზე აგებული ფსიქიკური მუშაობა მაშინვე კარგავს მეცნიერულ ხასიათს. მაგრამ ამავე დროს ისიც ფაქტია, რომ ადამიანის ქცევათა დიდი ნაწილი მიზანშეწონილ ხასიათს ატარებს, თუმცა ადამიანი მას იმპულსურად, საგანგებო გაცნობიერებისა და გააზრების გარეშე ასრულებს. ამას უნდა დაემატოს ცნობელთა ქცევები, რომლებიც ძალიან ხშირად მიზანშეწონილ ხასიათს ატარებენ, თუმცა, როგორც ცნობილია, მათ ცნობიერება და შეგნება არ გააჩნიათ. ინდივიდი ხშირად ახორციელებს მიზანშეწონილ ქცევას ისე, რომ მისი ორგანიზაციისათვის ცნობიერებას არ იყენებს. ფსიქოლოგიის ერთერთ ძირითად პრობლემას

სწორედ ის წარმოადგენს, რომ გაირკვეს, როგორ ხდება ინდივიდის წინასწარი მომზადება მიზანშეწონილი ქცევისათვის ცნობიერების ვა-
ზოყენების გარეშე.

ინდივიდის ქცევის ანალიზისა და განწყობის ექსპერიმენტული მონაცემების დახასიათების დროს უზნაქემ მიუთითა ინდივიდის ქცე-
ვის მომზადების განმსაზღვრელ ფაქტორებზე.

ცოცხალმა ორგანიზმებმა განვითარების გზაზე, საგნობრივ სი-
ხამდვილესთან უშუალო კონტაქტიდან გამოყოფისა და ავტონომიის
მოპოვების პროცესში შეიძინეს სინამდვილესთან ურთიერთობის ახა-
ლი ფორმები, რომელთა გარეშე შეუძლებელი იქნებოდა სიცოცხლის
გაგრძელება.

სინამდვილესთან ურთიერთობის ეს ახალი ფორმები ინდივიდი
შესაძლებლობას აძლევს დისტანციიდან მიიღოს საგნობრივი სინამ-
დვილის გავლენა, მიუახლოვდეს ან დასცილდეს საგნებს და ნიილთა
ცნობა თავისი სასიცოცხლო მდგომარეობის, მოთხოვნილებათა შესა-
ხებ. ასეთი მონაცემების გარეშე მიზანშეწონილი ქცევის განხორციე-
ლება შეუძლებელია. მაგრამ ისინი ცალ-ცალკე მიზანშეწონილ ქცევას
ვერ გამოიწვევენ. მოთხოვნილებისა და შეუსატყვისი გარემოს არსე-
ბობისა და შეხვედრის შესახებ უკვე ბევრი ითქვა ჩვენს ფსიქოლოგა-
ურ ლიტერატურაში. ჩვენ ხაზი გვინდა გავუსვათ მიზანშეწონილ
ქცევის მესამე აუცილებელ ფაქტორს, რომლის ასახვისა და მომზადე-
ბის გარეშე ზემოაღნიშნულ ფაქტორებთან ერთად შეუძლებელია მი-
ზანშეწონილი ქცევის განხორციელება. ინდივიდი თუ განიცდის მო-
თხოვნილებას და აღიქვამს კიდევაც მის დაძაქმყოფილებელ საგანს,
ეს ფაქტორები ჯერ კიდევ ვერ გამოიწვევენ მიზანშეწონილ ქცევას,
თუ ინდივიდს ამავე დროს არა აქვს საგნის დაუფლებისათვის საჭირო
ოპერაციების განხორციელების უნარი და ქცევისათვის მომზადების
პროცესში მზაობაში არ მოიყვანა ისინი.

უზნაქემ აღნიშნავს, რომ თუ გარემოში მოცემულია მოთხოვნილე-
ბის დაქმყოფილების შესაძლებლობა, მაშინ იწვევს იგი ინდივიდში
გარკვეული მიმართულების ცვლილებებს. ინდივიდი... „სანამ მოქმე-
დებან დაიწყებდეს, თავის მოთხოვნილების სიტუაციის შესატყვის
მოდიფიკაციას განიცდის, და ამიტომ მისი მომავალი მოქმედება მოცე-
მული სიტუაციის შესატყვისი მოდიფიკრებული არსების მოქმედებას
წარმოადგენს“. ეს მოდიფიკაცია„როგორც წინასწარი მიდრე-
კილება, როგორც გარკვეული მოქმედების ტენდენციისა მოცენუ-
ლი“.

რა იგულისხმება განწყობაში, როგორც ინდივიდის გარკვეულ
მიმართულებით მოდიფიკაციაში, რომელშიც წინასწარ არის განსაზ-

ღვრული, თუ როგორი ქცევა განხორციელდება? ამ მდგომარეობაში, ცხადია, ნაგულისხმებია ინდივიდის შესაძლო მოქმედებათა სისტემიდან წინასწარ მომზადებული ქცევისათვის საჭირო ოპერაციათა ერთობლიობა. „სანამ ცოცხალი რაიმე ქცევას მიმართავდეს, მას უკვე მანამდე აქვს ეს ქცევა განწყობის სახით მოცემული, რომელიც ინდივიდს გარკვეული ქცევისაკენ მოუწოდებს“. ინდივიდს ამ დროს ქცევის შესრულების შინაგანი იმპულსი უჩნდება, რომელიც რეალიზაციისაკენ ისწრაფვის. „... გარკვეული განწყობის მქონე სუბიექტს, რა საკვირველია, მხოლოდ თავისი განწყობის შესაფერისი პროცესებისა და აქტების წარმოება შეუძლია. ამისდამიხედვით, მისი ქცევა, ამ სიტყვის ფართო მნიშვნელობით, ყოველ მოცემულ მომენტში მისი ამა თუ იმ განწყობის რეალიზაციად უნდა ჩაითვალოს.“ (უზნაძე დ., 1940 გვ. 68—69). როგორც უზნაძის შრომის ამონაწერებიდან ირკვევა, მისი აზრით, განწყობაში სამოქმედოდ მომზადებულია ოპერაციათა გარკვეული სისტემა, რომელიც რეალიზებული უნდა იქნეს ქცევაში. ამ თვალსაზრისის მიხედვით განწყობა ისეთ ფსიქიკურ ფენომენს წარმოადგენს, რომელსაც ერთდროულად შინაარსული და ენერგეტიკული თვისებები აქვს. იგი ქცევას აღბრავს კიდევაც და მას გარკვეულ მიმართულებასაც აქლევს.

ამ საკითხებზე ფსიქოლოგიურ ლიტერატურაში არსებული განოკვლევები სამ თვალსაზრისზე შეიძლება დავიყვანოთ, რომელთა ტიპური წარმომადგენლები არიან ლაჩინსი, ფრესი და ზუნაძე.

ლაჩინსმა დიდი ექსპერიმენტული მუშაობა ჩაატარა განწყობის ასპექტების შესასწავლად. იგი ძირითადად აზროვნების პროცესში მონაწილე განწყობის კანონზომიერებებს იკვლევდა. მან ანისათვის შექმნა სპეციალური მეთოდი, რომელსაც „წყალჭურჭლის მეთოდი“ შეიძლება ვუწოდოთ. ამ მეთოდით გამოკვლეული იქნა აზროვნებაში გამოვლენილი განწყობის ეფექტი. იგი შემდეგში მდგომარეობს: ცდისპირებს ეძლევათ სხვადასხვა მოცულობის ჭურჭლები, რომელშიც სხვადასხვა რაოდენობის ლიტრი წყალი ეტევა. მათ ჭურჭლებიდან ერთიერთში წყლის გადასხმის გზით ერთერთ ჭურჭელში გარკვეული რაოდენობის ლიტრი წყალი უნდა მიიღონ. ექსპერიმენტი ისეა შედგენილი, რომ პირველ 7 მაგალითში ამოცანა ერთიდამივე წესით წყდება. შემდეგი ორი ამოცანის გადაწყვეტი კი სრულიად მარტივია. იგი გულისხმობს ერთერთი ჭურჭლიდან მეორეში წყლის გადასხმას. თუ მეორე ჭურჭელს გავავსებთ, პირველში საჩივბელი რაოდენობის წყალი დარჩება. მაგრამ რადგან წინა მაგალითებში ამოცანა მხოლოდ ერთული ერთადერთი წესით წყდებოდა, ამის გამო შემდგომშიც, როცა ამოცანა მარტივად შეიძლება გადაწყდეს, ირკვევა, რომ იგი ისევ

განმტკიცებული რთული წესით, განმტკიცებული განწყობის საფუძველზე წყდება. ლაჩინსმა შეისწავლა ამოცანის გადაწყვეტის წესზე განწყობის შექმნისა და მისი მოქმედების კანონზომიერებანი, რომლებიც პიროვნების დახასიათების მაჩვენებლებად შეიძლება გამოდგენ.

ლაჩინსის მიერ ფორმულირებული განწყობის ცნება გულისხმობს ფსიქიკურ ფენომენს, რომელიც ადამიანს გარკვეული წესით მრავალგზით მოქმედების შედეგად ექმნება. იგი შესაძლებელია არაცნობიერადაც არსებობდეს, რომელიც გარკვეულ სიტუაციაში აღმოცენდება და როგორც შინაგანი ტენდენცია, განსაზღვრავდეს მისი მოქმედების მიმართულებას. იგი ჩვევის მსგავსი ფსიქიკური ფენომენია, რომელიც ქცევის მრავალჯერ განმეორების შემდეგ ექმნება. ის თავისი ბუნებით პრინციპულად ქცევის წინ არსებული ფენომენი არაა, რომელიც ინდივიდის მიზანშეწონილი ქცევის ამხსნელ მოვლენად უნდა ჩაითვალოს. ამგვარად გაგებული განწყობის ცნება გარკვეული სტრუქტურის მქონე წარსულ გამოცდილებას გულისხმობს, რომელიც შემდგომში ხელს უწყობს ინდივიდს, ადვილად შეეგუოს მსგავს სიტუაციებს. შეცვლილ გარემოში იგი ქცევის ხელისშემშლელი ხდება. მაგრამ, რადგან ინდივიდებს უფრო ხშირად მსგავს სიტუაციებში უხდებთ მოქმედება, მის მიერ მოტანილი სიკეთე მაინც სჭარბობს მისი მოქმედებით გამოწვეულ ზარალს.

განწყობას, მართლაც, აქვს ეს ასპექტები. იგი წარსულ გამოცდილებას აფიქსირებს და ინახავს, მაგრამ განწყობის ამ მხარის გაზვიადებით მიიღება შეხედულება, რომლითაც შეუძლებელი ხდება ინდივიდის შეგუებითი აქტივობის ფსიქოლოგიური ბუნების გაგება. განწყობის ასეთ გაგებაში ნაგულისხმებია ადამიანის ფსიქიკური აქტივობის არა ძირითადი ფსიქოლოგიური ფენომენი, არამედ ქცევის ერთერთი ფაქტორი მრავალი ფაქტორის გვერდით (Luchins A. S., Luchins E. H., 1959). როგორც ვხედავთ, ლაჩინსის განწყობის ცნებაში ინდივიდის მხოლოდ წარსული გამოცდილება იგულისხმება, რომელიც პირდაპირ გადმოიტანება აქტივობაში. იგი ინდივიდის შინაგანი შეგუებითი აქტივობის ასპექტებს არ გულისხმობს, რომელშიც წარსული გამოცდილების გარდა, საჭირო გარემოს მონაცემები და ინდივიდის მოთხოვნილებები იქნებოდა გათვალისწინებული. ლაჩინსისათვის განწყობა პრინციპულად მხოლოდ წარსული გამოცდილებაა. განწყობის ზოგადფსიქოლოგიური თეორიისათვის განწყობის ასეთი ცალმხრივი დახასიათება მიუღებლად უნდა ჩაითვალოს. თუმცა იგი ფიქრობს, რომ მისი შეხედულება ეთანხმება უზნაძის თვალსაზრისს.

გარკვეული აზრით სრულიად საპირისპირო შეხედულებების ავითარებს პოლ ფრესი (Fraisie P., 1961). იგი ეთანხმება იმ აზრს, რომ განწყობა წარმოადგენს ფსიქიკური აქტივობის ერთერთ კერძო ფაქტორს, რომელიც მთელი სისრულით ვლინდება ალქმის პროცესში, როდესაც ეს უკანასკნელი არაბუნებრივ პირობებში ხორციელდება. ჩვეულებრივად ალქმა საგნის ბუნებით არის განპირობებული, მაგრამ, როდესაც სტიმული ორაზროვანი რთული, სუსტი ან სწრაფად წარმავალია, მაშინ ალქმაში ერევთან სხვა ფაქტორები და მათ შორის განწყობაც. განწყობის მონაწილეობის გამო: ა. ალქმა ხდება შერჩევითი ხასიათისა, ის საგნები გამოიკვეთება გარემოდან და აღიქმება, რომლებიც განწყობას შეესატყვისებთან; ბ. ერთიდაიგივე გარემო იწვევს სხვადასხვა რეაქციას იმის გამო, რომ განწყობა ინდივიდს ხდის უფრო მგრძობიარეს მასთან კავშირში მყოფი ობიექტების მიმართ გ. განწყობა იწვევს ალქმის დამახინჯებას.

ფრესის აზრით, განწყობა არის მოლოდინი, მზაობა გარკვეული საგნებისა და მოვლენების ალქმისა, რომელიც სამგვარ სიტუაციაში შეიძლება გაჩნდეს. I. განწყობა შეიძლება გაჩნდეს ერთიდაიმავე რიგის სტიმულების შიშინარეობის საფუძველზე. მაგალითად, ტახის-ტოსკოპით რამდენიმე უაზრო მარცვლის მიწოდების შემდეგ ცდისპირს უჩნდება განწყობა, რომ ისევ უაზრო მარცვალი გამოჩნდება. II. განწყობა შეიძლება ბიოლოგიურ, ფსიქოსომატურ საფუძვლებზე. მშვიერი ორაზროვანი ფიგურებში საკმელს ხედავს, დანაყრებული — სხვა ფიგურებს. III. განწყობები ჩნდება სოციალური მოთხოვნების საფუძველზე. ფსიქოლოგიურ ლაბორატორიაში ექსპერიმენტატორი ცდისპირს გარკვეული საქმიანობის მიმართ უქმნის განწყობას, სოციალური გარემო გარკვეული მოდის მიმართ გვიქმნის განწყობას და ასე შემდეგ.

ფრესის აზრით, განწყობის ფსიქოლოგიურ ბუნებას ნათლად მაშინ გავიგებთ, თუ მას დაუპირისპირებთ წარსულ გამოცდილებას, რომელიც ხშირად ისეთსავე ეფექტებს იწვევს სუბიექტში, როგორც განწყობა.

ფრესის აზრით, წარსულ გამოცდილებაში ადამიანს უყალიბდება პერცეპტული და მოტორული სქემები, რომლებიც ხშირი გამოყენების გაზო მგრძობიარენი ხდებათან გარემო ზემოქმედების მიმართ. ამის დასადასტურებლად ფრესი განიხილავს ბევრის ექსპერიმენტებს. ცნობილია, რომ როდესაც სპეციალური აპარატის საშუალებით ინდივიდის თვითეულ თვალს განსხვავებულ სურათებს ვაწვდით, ხდება ფლუქტუაცია, სუბიექტი თანამიმდევრულად სხვადასხვა სურათებს ხედავს. ბევრი ექსპერიმენტებში მექსიკელ და ამერიკელ ცდისპირებს ხარებთან ბრძოლისა და ამერიკული ფეხბურთის სცენებს აწვდიდა.

ამ პირობებში ცდისპირები თავისი კულტურის შესაფერის სურათს უფრო ხანგრძლივად და გამოკვეთილად ხედავდნენ. ამ ექსპერიმენტებში წარსული გამოცდილება გავლენას ახდენდა სურათების აღქმაზე.

ამავე დებულების დასადასტურებლად ფრესი განიხილავს შეფერისა და მერფის ექსპერიმენტებს. ამ ცდებში ცდისპირებს ეძლევათ წრეში ჩახატული, ერთმანეთთან მიდგმული ორი პროფილი, რომლებიდანაც ხან ერთი აღიქმება ფიგურად და მეორე ფონად და ხან—პირიქით. წინასწარ ექსპერიმენტულ თამაშში ეს პროფილები კარტების მსგავსად ცალკე-ცალკე იყო გამოყენებული. გარკვეული პროფილის შეხვედრისას ცდისპირი ფულად ჯილდოს იღებდა, მეორის შეხვედრისას კი აგებდა. ამ განმტკიცების მიღების შემდეგ ძირითად ცდებში ცდისპირებს ამ პროფილებს ერთ წრეში ჩახატული ორატროვანი ნახატების სახით აძლევდნენ. აღმოჩნდა, რომ ცდისპირები დაჯილდოებულ პროფილებს ძალიან ხშირად ფიგურებად აღიქვამდნენ, მეორე პროფილს კი ვერ ამჩნევდნენ, იგი ფონად განიცდებოდა.

ფრესის აზრით, ეს შედეგები წარსული გამოცდილების გავლენით მიიღება. წარსული გამოცდილება ადამიანის გამტკიცებულ ორიენტაციას წარმოადგენს. იგი ძალიან ჯარგად ვლინდება ტახისტოსკოპით ჩატარებულ სოლომონისა და პოსტმენის ცდებში, სადაც აღსაქმელად სხვადასხვა სიტყვები გამოიყენება. ირკვევა, რომ ენაში უფრო ხშირად გამოყენებული სიტყვების აღქმას უფრო მცირე დრო სჭირდება, ბრუნერისა და გულდმენის ცდებში აღმოჩნდა, რომ ფულის მონეტები მით უფრო დიდად აღიქმებიან, რაც უფრო დიდი ღირებულება აქვთ. გარდა ამისა ისიც აღმოჩნდა, რომ მათი გადაფასების ეფექტი უფრო დიდია ღარიბებთან, ვიდრე მდიდრებთან.

ფრესის აზრით, წარსული გამოცდილების საფუძველზე ადამიანებს ექმნებათ ნყარი დისპოზიციები, პერცეპტული და მოტორული სქემები, რომლებიც ხშირი მოხმარების გამო მგრძობიარენი არიან. გამოიზიანებლების მიმართ. ისინი ადვილად აღმოცნდებიან, ერევიან ინდივიდის აღქმასა და მოქმედებაში. ამ მოვლენებისაგან უნდა განვასხვაოთ განწყობები, რომლებიც სუბიექტს უშუალოდ მოცემულ მომენტში ექმნება, როგორც გაცნობიერებული ან გაუცნობიერებელი მზაობა, მომართვა გარკვეული ფიგურების აღქმისა ან გარკვეული გზით მოქმედებისა.

ამრიგად, ფრესის აზრით, პერცეპტული და მოტორული სქემებზე სამოქმედოდ ორი გზით შეიძლება იყოს მომზადებული: წარსული გამოცდილების გზით, რომელიც მათ საერთო მგრძობიარობას და მზაობას განაპირობებს, და დროებით მოცემულ მომენტში მათ სამოქ-

მედოდ მომზადების გზით. პირველი მყარი და მუდმივი პიროვნული თვისება, დისპოზიციაა: მეორე კი დროებითია, სიტუაციურია და მას მოლოდინი ან განწყობა შეიძლება ვუწოდოთ.

გარკვეულ სიტუაციებში, ფრესის აზრით, შესაძლებელია განწყობის და წარსული გამოცდილების ეფექტები შეჯამდეს; მათ გააძლიერონ ერთმანეთი. როდესაც მათ საპირისპირო ეფექტები აქვთ, ისინი ასუსტებენ ერთმანეთს. ეს ვითარება ნაჩვენებია ფრესისა და ბლანშეტის ექსპერიმენტში, რომელშიც ცდისპირებს ტანისტოსკოპით ეძლეოდათ ფრანგულ ენაში ხშირად და იშვიათად გამოყენებული სიტყვები. აღმოჩნდა, რომ ხშირად ნახმარი სიტყვების ცნობის ზღურბლი მნიშვნელოვნად უფრო დაბალია, ვიდრე იშვიათად ნახმარი სიტყვებისა. გარდა ამისა, ექსპერიმენტებში ნაჩვენები იყო განწყობის ეფექტებიც, როცა ცდისპირებს ეუბნებოდნენ, თუ რა კატეგორიის საგნების აღმნიშვნელი სიტყვები გამოჩნდებოდა ეკრანზე. აღმოჩნდა, რომ ის სიტყვები, რომლებიც აღნიშნულ კატეგორიაში შედიოდნენ, სწრაფად აღიქმებოდნენ იმ სიტყვებთან შედარებით, რომლებიც არ შედიოდნენ ამ კატეგორიაში. როდესაც წარსული გამოცდილებისა და განწყობის ეფექტები ემთხვეოდნენ ერთმანეთს, სიტყვის ცნობის ზღურბლი კიდევ უფრო მნიშვნელოვნად დაბლდებოდა. ამრიგად, ფრესის აზრით, განწყობა წარმოადგენს მოლოდინის მსგავს მდგომარეობას, რომელიც არაცნობიერადაც შეიძლება არსებობდეს. იგი მომენტალური, სიტუაციური ფსიქიკური მომართვაა, რომლის საფუძველზე ხდება მოცემულ მომენტში ინდივიდის საქმიანობისათვის საჭირო პერცეპტული და მოტორული სქემების მგრძნობიარობის აწევა. იგი პრინციპულად განსხვავდება წარსული გამოცდილებისაგან, რომელშიც იგულისხმება პერცეპტული და მოტორული სქემების ხშირი გამოყენება, რის გამოც ისინი ხდებიან უფრო მგრძნობიარენი. მგრძნობიარე, ადვილად აგზნებადი და გამოსაწვევი პერცეპტული და მოტორული სისტემების ქონება პიროვნების მუდმივ, პერმანენტულ თვისებებს წარმოადგენს. ისინი პიროვნების დისპოზიციური თვისებებია. მათი მოქმედება განსხვავდება განწყობის ეფექტებისაგან, რომლებიც მოცემულ მომენტში სიტუაციურად გამოიწვევიან.

ამ შეხედულების მსგავსი თვალსაზრისი ჰქონდა გამოთქმული მისი-შჩეკს (Мяснищев В. Н., 1968). იგი ცდილობდა ერთმანეთისაგან განესხვავებინა განწყობისა და დამოკიდებულების ცნებები. უკანასკნელ ხანებში ჩვე-ნში მსგავს შეხედულებას ავითარებდა ბ. ჩხარტიშვილი. იგი ეჭვის ქვეშ აყენებდა ფიქსირებული განწყობის ცნების კანონიერებას და ფიქრობდა, რომ მასში იგულისხმება არა განწყობის ფენომენი, არამედ წარსული გამოცდილება საგნობრივი სინამდვილის მიმართ.

როგორც ვხედავთ, ლაჩინისა და ფრესის მიერ ფორმულირებული განწყობის ცნებები მნიშვნელოვნად განსხვავდებიან ერთმანეთისაგან. ლაჩინის აზრით, განწყობის ცნებაში უნდა ვიგულისხმობდეთ წარსული გამოცდილების სახით შენახული ქცევის ტენდენცია. იგი საბოლოოდ პიროვნების მყარ, პერმანენტულ თვისებად ყალიბდება. მასში ადამიანის რიგიდობა, ინერციულობაა გამოხატული, რომელიც მას გარკვეული საგნობრივი სინანდლის მიმართ შეუღებულად ატოვებს.

განწყობის ცნების იმ გაგებაში, რომელსაც ფრესი იძლევა, იგულისხმება მოცემულ ვითარებაში აღმოცენებული ინდივიდის კონკრეტული მზაობის მდგომარეობა. ეს მდგომარეობა ადამიანის აქტივობის ერთერთ ფაქტორს წარმოადგენს, რომელსაც თავისი წვლილი შეაქვს მისი მოქმედების ორგანიზაციაში.

ძნელი არაა იმის შემჩნევა, რომ განწყობის ამ ორვერ გაგებაში განწყობის გარკვეული ასპექტებია წინ წააოწეული და გაზვიადებული. თუ განწყობის პირველ გაგებაში წარსული გამოცდილების მათორგანიზებული ასპექტია ნაგულისხმები, მეორე გაგებაში აქტუალური მონაცემების ფოკუსირების ასპექტებია საზგასმული. მათში ადამიანის აქტივობის მხოლოდ ერთერთი ასპექტია მხედველობაში მიღებული. ერთი წარსულზეა ორიენტირებული, მეორე აწმყოზე. მაგრამ ეს შეხედულებები ერთმანეთის საპირისპირო და გამომრიცხავნი არ არიან. ისინი ერთ მთლიან სისტემაში უნდა იყვნენ გაერთიანებული. მხოლოდ ამ შემთხვევაში შევძლებთ განწყობის ისეთი ცნების ფორმირებას, რომლებიც გამოსადეგი იქნებოდნენ არსებითი ფსიქოლოგიური საკითხების გადასაწყვეტად.

განწყობის ზოგადფსიქოლოგიური თეორია სწორედ ასეთი მთლიანი სისტემის სახით არის ფორმირებული. განწყობის ცნება მის რომელიმე ასპექტზე დაყვანის შემთხვევაში კარგავს იმ დიდ ფუნქციას, რომელიც მან უნდა შეასრულოს ადამიანის ფსიქიკური აქტივობის გაგების საქმეში. მიუხედავად იმისა, რომ განწყობის ცნების შემოტანის დროს ყოველთვის ცდილობდნენ ფსიქიკური აქტივობის მთლიან დინამიკურ საწყისზე მითითებას, საზღვარგარეთულ ფსიქოლოგიაში მისი დიფერენცირება ფენომენოლოგისტური და ბიპევიორისტული მიმართულებით აშკარად შეიმჩნევა. განწყობის ცნების დისპოზიციური გაგება უფრო ბიპევიორისტული ფსიქოლოგიის სულს შეესატყვისება, ხოლო მისი აქტუალურ-ცნობიერი ინტერპრეტაცია ფენომენოლოგისტურ თვალსაზრისს ეთანხმება. განწყობის ცნების ასეთი დიფერენცირება მისი არსის დამახინჯებაა, იმ ძირითად ამოცანაზე უარის თქმაა, რაც მან უნდა შეასრულოს ფსიქიკის შესწავლის დროს.

განწყობა ადამიანის ფსიქოფიზიკური ძალების ორგანიზაცია, ახდენს და ეს ორგანიზაცია ხდება როგორც წარსული გამოცდილების, ისე აწმყო საჭიროებათა მიხედვით. წარსული გამოცდილება განწყობის საფუძველზე მექანიკურად არ გამოიყენება, ისიც საჭიროების მიხედვით შეირჩევა და ზოგჯერ ბლოკირებასაც განიცდის. წარსულ გამოცდილებაში გარკვეული სისტემების მეტნაკლები ფიქსირების მიუხედავად განწყობას ისეთი სისტემები მოჰყავს მზადყოფნაში, რომლებიც მიზანშეწონილი ქცევისათვის არის საჭირო. განწყობის ამ ასპექტს სათანადო ყურადღებას არ აქცევს ფრესი, თუმცა მან კარგად იცის იმერგუკის ექსპერიმენტები, რომლებიც მას სხვა თვალსაზრისით აქვს განხილული. იმერგუკი თავის ცდისპირებს აწოდებდა ფიგურებს, რომლებიდანაც ერთი სიმეტრიული იყო, მეორე არა. ექსპერიმენტის ერთერთ ვარიანტში ცდისპირებს ეძლეოდათ ფიგურების სერია, რომელთაგან სიმეტრიული ფიგურა ყოველთვის ერთერთ მხარეს იყო. კრიტიკულ ცდებში თუ ცდისპირებს სიმეტრიული ფიგურა შემთხვევითი თანამიმდევრობით ეძლეოდათ, ისინი მათი შეფასების დროს 81, 2% შემთხვევაში უშვებდნენ შეცდომებს, მაგრამ იმ შემთხვევაში, როდესაც ცდისპირებს თავიდანვე სიმეტრიული ფიგურები არეული თანამიმდევრობით ეძლეოდათ მარჯვნივ ან მარცხნივ, ისინი გაწვრთნილი იყვნენ, ზოგჯერ სიმეტრიული ფიგურა ორივე მხარეს და კრიტიკულ ცდაში სიმეტრიული ფიგურები რა მხარესაც არ უნდა მიეცათ, შეცდომებს მხოლოდ 12,5%-ის შემთხვევაში უშვებდნენ. როგორც ვხედავთ, განწყობა სწორედ მოქმედების, ორგანიზებულობის მიმართულებითაც შეიძლება გაფიქსირდეს და ესაა მისი არსებითი თავისებურება. სწორედ ამის გამო ხდება შესაძლებელი განწყობის ფორმირების დროს შესატყვისი „პერცეპტული და მოტორული სქემების“ ორგანიზება, რაც რეალიზაციის ტენდენციით ხასიათდება.

განწყობის რეალიზაციისა და ქცევის შესრულების შინაგანი მოძალების ეფექტი ჯერ კიდევ ლევენის სკოლაში იყო დადგენილი. „ზეიგარნიკის ეფექტი“, რომელიც ადამიანს შეწყვეტილი ქცევის დასრულების ტენდენციის სახით ეძლევა, ექსპერიმენტული გამოკვლევების საფუძველზე იყო ნაჩვენები (Lewin K. A., 1935; Зейгарник Б. В., 1981). ეს ეფექტი ხშირად გემტალტიზაციის, ფიგურის ან მოვლენების დასრულების ტენდენციის საფუძველზე იყო გაგებული, თუმცა თვითონ ლევინი, როგორც პიროვნების დინამიკური თეორიის მომხრე, სრულიად არ ისაზღვრებოდა გემტალტიზიკოლოგიის ფარგლებით. ამ შეხედულების უმართებულობა სრულიად ნათელი გახდა ექსპერიმენტულ გამოკვლევაში, რომელიც ჩვენს ლაბორატორიაში დ. გოგუაძის მიერ იყო შესრულებული. ამ ექსპერიმენტში დად-

გინდა, რომ დაუსრულებელი ქცევისადმი მობრუნება წარმოადგენს არა გეშტალტიზაციის ტენდენციას, არამედ პიროვნების დაძაბულ ღინამიკურ მდგომარეობას, ქცევის განწყობის რეალიზაციას. ექსპერიმენტის ერთ-ერთი ვარიანტიში ბავშვებს ევალუბოდათ დაეხატათ ან მოზაიკით შეედგინათ გარკვეული ფიგურები. ექსპერიმენტატორი თავიდან არკვევდა, თუ რომელი მოქმედების შესრულება უნდოდა ცდისპირს. შემდეგ იგი მას ავალუბდა მისი გამოთქმული სურვილისაგან განსხვავებული მოქმედების შესრულებას. ექსპერიმენტატორი ეკითხებოდა ბავშვს, თუ რა ფიგურას ააწყობდა, რა ფერის მოზაიკას გამოიყენებდა, ან რა ფერის ფანქრებით დახატავდა ფიგურებს. ცდისპირს წინასწარ მოამზადებინებდა მასალას, მაგრამ მაშინ როცა ბავშვს უკვე უნდა დაეწყო დავალუბული მოქმედების შესრულება, ექსპერიმენტატორი შეაჩერებდა მას და სთხოვდა მესამე საქმე გაეკეთებინა, კუბებით აეშენებინა ნაგებობა. ამ საქმის შესრულების შემდეგ ექსპერიმენტატორი იღებდა პოზას, რომ ექსპერიმენტი დამთავრდა და იწყებდა მზადებას შემდეგი ცდისპირის გამოსაძახებლად. მაგრამ ბავშვების 87 % არ მიდიოდა ცდიდან და სთხოვდა ექსპერიმენტატორს, რომ გაეკეთებინა ის საქმე, რომლის გაკეთება მას არ დასცალდა, დაწყებამდე შეაწყვეტინეს. ეს შედეგები სრულად ნათლად მიუთითებენ, რომ ბავშვებს ტენდენცია აქვთ, დაუბრუნდნენ არა მხოლოდ შუაზე შეწყვეტილ საქმეს, არამედ განზრახულ, მაგრამ დაუწყებელ საქმესაც. ამავე დროს ისინი უბრუნდებიან იმ საქმეს, რომლის გაკეთებისთვისაც ისინი რეალურად მოემზადნენ, რომლის კეთების განწყობა მათ შეექმნათ და არა იმ საქმეს, რომლის გაკეთების სურვილი გამოთქვეს თავიდან.

მაშასადამე, ეს მონაცემები ნათლად მიუთითებენ იმაზე, რომ ინდივიდს რეალური საქმიანობის წინ ექმნება ამ ქცევის განწყობა, ვხეობა, რომლის შეუსრულებლობის შემთხვევაში მას ექმნება ტენდენცია, მოუბრუნდეს მას, მოახდინოს მისი რეალიზაცია, ამოქმედოს ის ინსტრუმენტული შესაძლებლობები, რომლებიც აქტივობისათვის იყო მომზადებული.

ა. ფრანგიშვილმა განწყობის ამ თვისებით ახსნა მეხსიერების ერთ-ერთი საინტერესო და საიდუმლო ფენომენი—მოგონებაში დარწმუნებულობის განცდა, რომლის საფუძველი ვერ გამოინახა ცნობიერების ფსიქოლოგიის ფარგლებში. ექსპერიმენტული და თეორიული მუშაობის საფუძველზე მან უჩვენა, რომ „მოგონება სარწმუნოა მაშინ, როცა იგი ისე ყალიბდება, რომ მოქმედების „დაპირებას“ წარმოადგენს, ამ უკანასკნელის საფუძველია“ (ფრანგიშვილი ა., 1941). მოგონების შინაარსს მოქმედების „დაპირების“ უნარი იმის გამო ენიჭება, რომ იგი განწყობის საფუძველზე ჩნდება, რომელშიც ასახულია შესაძლებელი მოქმედების ოპერაციული სისტემა, რის საფუძველ-

ზედაც ინდივიდს შეუძლია დარწმუნებით განიცადოს მოგონების სისწორე, რომლის დამტკიცება მას მომავალი მოქმედებით, შემოწმებით შეუძლია.

მაშასადამე, როგორც ვხედავთ, განწყობის ზოგადფსიქოლოგიურა თეორიის მიხედვით ინდივიდს ყოველი ქცევის წინ ექმნება გარკვეული მიმართულებით ქცევის განწყობა. ამ ქცევისათვის ფსიქიკური მომზადება, რომელშიც ასახულია ის მოთხოვნილება, რომლის დაკმაყოფილებისათვისაც წარმოებს ქცევა, ის გარემო, რომელშიც უნდა შესრულდეს ქცევა და ის ინსტრუმენტული შესაძლებლობები, რომელთა გამოყენებითაც უნდა შესრულდეს აქტივობა. ქცევაში ამ სამი ასპექტის წინასწარი გათვალისწინების გარეშე შეუძლებელია მიზანშეწონილი აქტივობის განხორციელება. განწყობა წარმოადგენს შინაარსიან, ენერგეტიკული თვისების მქონე ფსიქიკურ ფენომენს, რომელიც მიზანშეწონილი ქცევისათვის საჭირო ფაქტორებს ასახავს თავისთავში.

აქვე უნდა აღინიშნოს, რომ ზოგჯერ განწყობის საფუძველზე მიმდინარე ქცევაც შეიძლება არ გამოდგეს მიზანშეწონილი, როცა მასში სათანადოდ არ არის ასახული და გათვალისწინებული რომელიმე მისი ფაქტორი. ასეთ შემთხვევაში გარკვეული მექანიზმების საფუძველზე ხდება განწყობის კორეგირება, ისე რომ მის საფუძველზე შესაძლებელი გახდეს მიზანშეწონილი ქცევის განხორციელება.

როდესაც ინდივიდის ქცევა მიზანშეუწონელი ხდება განწყობაში სინამდვილის არასრული ასახვის გამო, სინამდვილის ასიმილაციური და კონტრასტული განცდების დახმარებით ინდივიდი ზოგჯერ მაინც ახერხებს შეუსატყვისი განწყობის კორეგირებას და მიზანშეწონილი ქცევის განხორციელებას.

ზოგჯერ ინდივიდის ქცევა მიზანშეუწონელია იმის გამო, რომ ოპერატიულ-ინსტრუმენტული შესაძლებლობებიდან განწყობაში მზადყოფნის მდგომარეობაში არაა სათანადო სენსომოტორული სიტემა. ასეთ შემთხვევაში ასიმილაციური მოქმედებისა და კონტრასტული განცდის კანონის საფუძველზე შესაძლებელი ხდება შეუსატყვისი განწყობის დეფიქსაცია და სათანადო განწყობაზე გადასვლა, რომლის გავლენით შესაძლებელია მიზანშეწონილი ქცევის განხორციელება.

მაგრამ ხშირად აღნიშნული მექანიზმები საკმარისი აღარაა მიზანშეწონილი ქცევის განხორციელებისათვის და საქმეში ფსიქიკური აქტივობის უფრო რთული, სრულყოფილი მექანიზმები ერთვებიან. ასეთ შემთხვევაში, როგორც უზნაძე აღნიშნავს, ადამიანი ობიექტივაციის აქტს მიმართავს, ფსიქიკური აქტივობის უფრო მაღალ დონეზე

გადადის. ამ დროს ხდება მიმდინარე ქცევის შეწყვეტა და განწყობი-
სეული აქტივობის ღიფერენცირება. ინდივიდი, როგორც სუბიექტი,
უპირისპირდება ობიექტურ სინამდვილეს, რომელშიც მისთვის საგ-
ნობრივი სინამდვილე და საკუთარი ქცევა ხდება განხილვის საგანი.
ობიექტივაციის ნიადაგზე ხდება იმისი გაცნობიერება და დადგენა, თუ
ქცევის რომელი მხარეა მისი მიზანშეწონილი მიმდინარეობის ხელის
შემშლელი. სათანადო ანალიზის საფუძველზე შესაძლებელია აღ-
მოჩნდეს, რომ ქცევის მიზანშეწონილი გაგრძელებისათვის სინამდვი-
ლის შემდგომი შემეცნებაა საჭირო, შესაძლებელია ქცევაში სხვა
უფრო გამოსადეგი ოპერაციათა სისტემის ჩართვა იცოს აუცილებელი,
ისიც არის შესაძლებელი, რომ სოციალური გარემოს მოთხოვნების
გამო ქცევის მოტივაციური საფუძველები მოითხოვდნენ რეაორგანი-
ზაციას. ყოველი ასეთი ვითარების დადგენა ადამიანის შინაგან ფსი-
ქიურ აქტივობაზე გადასვლას გულისხმობს. ამ დროს საჭირო ხდე-
ბა ქცევის საფუძველად მდებარე განწყობის შეცვლა. ასე გადადიან
ადამიანები ფსიქიკური აქტივობის მეორე დონეზე, რომელშიც უკვე
სუბიექტი და პიროვნება მონაწილეობენ.

აქამდე ჩვენ განვიხილეთ სინამდვილესთან იმპულსურ ურთიერ-
ობაში ფორმირებული განწყობის თავისებურებანი, რაც ინდივიდის
აქტივობას, მის მოქმედებასა და ცნობიერებას განაპირობებს. ეხლა
ჩვენ უკვე განწყობის რეორგანიზაციისათვის წარმართული ფსიქიკუ-
რი პროცესების შესწავლაზე გადავალთ, რომელთა საშუალებითაც
სუბიექტმა და პიროვნებამ უნდა გაარკვიოს ქცევისათვის საჭირო ყვე-
ლა ის შინაგანი და გარეგანი მოთხოვნა, რომლებიც ახალმა გაცნობი-
ერებულმა მიზანშეწონილმა ქცევამ უნდა დააკმაყოფილოს. სუბიექ-
ტისა და პიროვნების განხორციელებული ფსიქიკური აქტივობა ადამი-
ანის რთული სოციალური და გაცნობიერებული მიზანშეწონილი
ქცევის ორგანიზაციისათვის არის საჭირო. ფსიქიკური აქტივობის შემ-
დგომ მაღალ დონეზე სინამდვილის, სოციალური მოთხოვნებისა და
თავისი აქტივობის შესაძლებლობების ცნობიერი გათვალისწინებით
ადამიანმა უნდა შექმნას ფსიქიკური პირობა, ახალი მოთხოვნების
შესატყვისი განწყობის ფორმირებისათვის. ასეთი განწყობის საფუძ-
ველზე შესაძლებელი იქნება გაცნობიერებული მიზანშეწონილი ქცე-
ვის შესრულება. ამგვარი განწყობის ფორმირების თავისებურებანი
მნიშვნელოვნად განსხვავდება ფსიქიკური აქტივობის პირველ დონე-
ზე ფორმირებული განწყობის ბუნებისა და სტრუქტურისაგან.

ამ საკითხებს წიგნის შემდგომ ნაწილში გავარჩევთ, რის შემდეგ
უფრო ნათელი გახდება ადამიანის სპეციფიკური ფსიქიკური აქტივო-
ბის თავისებურებანი.

ПСИХОЛОГИЯ УСТАНОВКИ

Резюме

Психология установки формировалась на протяжении десятилетий. Ее формирование было связано с изучением тех экспериментальных данных, которые известны в психологии как эффекты установки. Понятие установки впервые было использовано Ланге с целью объяснения экспериментальных данных. Им было показано, что если в опытах, посвященных изучению простых реакций, внимание испытуемого будет в основном направлено не на стимул, а на реакцию, то время их реакции значительно уменьшается. По мнению Ланге, в это время испытуемые подготавливают свой моторный аппарат к реакции, у них создается установка действия в определенном направлении, что вызывает сокращение времени простой реакции.

В конце XIX в. Мюллером и Шуманом, а затем Мартином и Мюллером были сформированы теории моторной установки и ожидания, на основе которых была сделана попытка объяснить иллюзии Шарпантье, Фехнера и в которых теория установки нашла свое дальнейшее развитие.

Иллюзия Шарпантье состоит в том, что испытуемому груз большого размера кажется более легким, чем того же веса объект меньшего размера. Иллюзия Фехнера заключается в том, что если испытуемый одной рукой несколько раз поднимает более тяжелый объект, чем другой, то впоследствии воспринимаемый этой рукой груз кажется более легким, чем объект того же размера в другой.

Согласно теории моторной установки Мюллера-Шумана, поднимая груз большего объема, испытуемые прибегают к более сильному мышечному импульсу, чем при поднимании груза меньшего объема, в силу чего из объектов одинакового веса больший оказывается можно поднять быстрее и легче, чем меньший. Аналогично обстоит дело и с иллюзией Фехнера. Вследствие продолжительного восприятия одной рукой более тяжелого груза индивид и в дальнейшем при манипулировании равными объектами посылает в ту же руку более сильные импульсы, благодаря чему легче поднимает ею груз.

Следовательно, в обоих случаях, согласно теории Мюллера-Шумана, у испытуемых создается моторная установка,

вследствие чего их моторная система работает не одинаково. Подготовленная для поднятия тяжелого груза моторная система путем соответствующих импульсов позволяет легче поднять меньший по весу объект, который кажется индивиду более легким, чем он есть в действительности. Основой иллюзорного переживания тяжести служит моторная установка субъекта, выработавшаяся у него при восприятии большого или очень тяжелого объектов.

Впоследствии обнаружилось, что такого рода установочные иллюзии встречаются не только в сфере восприятия тяжести, из чего закономерно следует, что основой данных иллюзий нельзя считать лишь моторную подготовку. По теории ожидания Мартина-Мюллера, иллюзии установки следует объяснить обманом ожиданий, что происходит при восприятии отличных от его ожиданий объектов. Если испытуемый ожидает, что объект восприятия будет тяжелым, а этот последний будет намного легче, то вследствие обманутых ожиданий груз покажется ему очень легким. То же самое можно сказать о величине, температуре, освещении и других свойствах объекта.

Путем экспериментальных исследований Д. Н. Узнадзе показал, что понятия моторной установки и ожидания явно недостаточны для объяснения известных эффектов установки. На основе множества экспериментальных данных было показано, что возникающая у испытуемых в экспериментальной ситуации установка может оказать воздействие на восприятие всех свойств предмета, т. е. эффект установки можно получить во всех модальностях восприятия. Поэтому неправомерно говорить лишь о моторной установке. Помимо того, путем выработки установки у испытуемых, находящихся в гипнотическом состоянии, Узнадзе показал, что эффекты установки удается получить и в том случае, когда у субъекта нет никакого сознательного ожидания особенностей воспринимаемого объекта. Было показано, что под воздействием объектов, обладающих определенными свойствами, у индивида создается готовность, неосознанная установка к восприятию, переживанию данного объекта, чем и обуславливается возникновение эффектов установки.

На указанном этапе развития психологии установки понятие установки в основном использовалось для объяснения установочных эффектов, вследствие чего соответствующая теория причислялась к группе т. н. «малых теорий», направленных на объяснение класса явлений психологической активности. В психологии известны различные «малые теории», как то: теории игры, восприятия, памяти, консистентности и пр.

Одной из значительных заслуг Узнадзе является то, что он первый попытался сформировать общепсихологическую теорию установки, в которой наряду и в противовес таким обще-

психологическим теориям как гештальттеория, бихевиоризм, психоанализ и пр., сделана попытка изучить общие закономерности психической активности человека. В ней дано новое, своеобразное понимание психики, которое было положено в основу формирования советской психологии.

В общепсихологической теории установки дано такое понимание психики, которое позволяет преодолеть многие одноstonные воззрения на психику.

В данной работе с позиций общепсихологической теории установки критически рассмотрены такие понятия психики, как внутренний опыт, непосредственный опыт, сознательный акт, специфическая целостность, объективное поведение, вытесненное бессознательное и т. д. Показано, что с точки зрения теории установки, психической активностью следует считать простейшее, первичное состояние готовности индивида к определенной деятельности, которое может быть представлено у него бессознательно и определять целесообразное протекание его сознания и деятельности. В указанной теории под понятием установки подразумевается то основное психическое состояние, которое как отражение существенных факторов поведения причинно определяет это последнее и придает ему целесообразный характер. Поэтому психическая активность индивида включена в сеть причинно-следственных связей действительности и имеет целенаправленный характер. В теории установки были установлены закономерности психической активности человека, отличные от законов, характеризующих предметные взаимосвязи.

Для формирования общепсихологической теории установки помимо экспериментальных данных должны были быть учтены общетеоретические принципы, лежащие в основе психологических теорий. Методологической основой теории установки служила марксистская философия, позволившая преодолеть догматические предпосылки буржуазной психологии, на которые опирались все существующие до сих пор теории. В работе показано, как могут быть преодолены такие господствующие в психологии догматические постулаты, как постулат непосредственности, эмпиристический постулат, постулат фиктивности психологического индивида, (субъекта, личности) и постулат созерцательности индивида, на которых основывались когнитивная психология, бихевиоризм и психоаналитическая теория.

Согласно постулату непосредственности, при рассмотрении психической активности человека предполагается, что непосредственная связь существует между стимулом и сознанием, сознанием и деятельностью, а также между определенным рядом процессов сознания.

В психологии известен целый ряд вытекающих из постулата непосредственности принципиальных трудностей, возникающих при решении эмпирических, методических и методологических трудностей. Возникла цепь ложных проблем, которые не могли быть решены, если не был бы преодолен постулат непосредственности, на который опирались все господствующие до того психологические теории.

В психологии установки постулат непосредственности был преодолен на основе понятия установки. Установка представляет собой целостное психофизическое состояние индивида, которым опосредствуется взаимосвязь между стимулом и сознанием, сознанием и деятельностью, определенными содержаниями сознания. В работе критически рассмотрен взгляд А. С. Леонтьева на постулат непосредственности. Показывается, что на основе теории деятельности не удастся его преодолеть, поскольку посредством понятия деятельности невозможно понять природу опосредствованной взаимосвязи между сознанием и деятельностью. Сознание же, как это известно из множества эмпирических и экспериментальных данных, не может оказать непосредственного воздействия на деятельность человека, и опосредствующим их звеном не может служить опять-таки деятельность. Леонтьев односторонне понимает содержание постулата непосредственности. Он видит его лишь во взаимосвязи предмета и сознания, тогда как постулат непосредственности должен быть преодолен при понимании взаимосвязи между различными процессами сознания, а также сознания и деятельности. Леонтьев также ограниченно понимает понятие установки, которая квалифицируется им в качестве субъективного состояния индивида, в то время как установка представляет собой психофизическое состояние, находящееся в существенной связи и с поведением индивида и с его сознанием. Поэтому становится возможным ее изучение как объективными, так и субъективными методами.

Выяснение указанных вопросов производилось на новом этапе экспериментального изучения установок, касающемся исследования закономерностей установок в сенсомоторной сфере. При изучении особенностей формирования и выявления установок, выработанных в сфере моторного действия, становится возможным выяснить целый ряд закономерностей, которые могут быть охарактеризованы путем комплексного рассмотрения объективных и субъективных показателей их выявления. Например, таким путем был установлен «закон ассимилятивного действия и контрастной оценки», выражающий общий факт ассимилятивного влияния установки на поведение индивида и контрастной оценки этого последнего. В результате установления данного закона стали известны психологические механизмы коррегирования активности индивида на уровне уста-

новки без вмешательства сознания, что дает индивиду возможность ликвидации в резко отличных условиях несоответствующих установок и формирования адекватных. Из этих данных становится ясным, что квалификацию установки как субъективного явления следует считать ошибкой. Это целостное психофизическое состояние индивида, которое проявляется как в субъективных, так и объективных формах.

В указанных экспериментальных исследованиях ясно показана необходимость преодоления эмпиристического постулата, постулата созерцательности и фиктивности психологического индивида. Полученные в этих исследованиях данные подтверждают, что именно реальному индивиду удастся осуществлять предметно-содержательную деятельность, протекающую на основе определенной установки, предварительной психологической готовности к данному поведению.

В работе детально охарактеризованы факторы формирования установки. Наряду с потребностью и ситуацией, которым до сих пор уделялось особенно большое внимание, широко рассмотрен и фактор операциональных возможностей, который вместе с потребностью и ситуацией ложится в основу формирования установки определенного поведения.

При рассмотрении понятия потребности показывается, что его характеристика как чувства «переживания нужды» не отражает реального положения дел, поскольку потребность возникает не только в случае нужды в каком-либо предмете. У индивида часто возникает потребность в активности самой по себе, в функционировании в каком-либо направлении. Помимо того имеется целая группа потребностей, которые существуют в виде тенденции личности к созданию и потреблению новых ценностей, что не может переживаться индивидом в виде нехватки. Такие потребности служат не стабилизации и уравниванию личности, а развитию индивида и развертыванию его внутренних сил. На основе соответствующих данных показывается, что потребность выражает тенденцию активности индивида в определенном направлении, в которой предметная действительность, служащая объектом стремлений индивида, может не осознаваться и не переживаться. Из экспериментальных данных выясняется, что при выполнении задачи внутреннего уравнивания организма отдельные подсистемы индивида подчиняются законам биологического гомеостаза, а не закономерностям психической активности. Однако в случае, если компенсационные действия этих подсистем оказываются недостаточными для приведения индивида в нормальное состояние, информация об этом дается индивиду в виде потребности, которая может существовать и действовать в виде неосознанной тенденции. В это время становится необходимой активность целостного индивида в среде для удовлетворения

имеющейся потребности, что подчиняется уже психическим закономерностям.

В работе анализируется роль среды в психической активности, показывается, что ситуацией поведения индивида выступает тот сегмент среды, который по своему предметному содержанию внутренне связан с потребностью человека. При анализе проблемы взаимосвязи потребности и среды показано, что в процессе развития низших организмов при возникновении временных и пространственных дистанций между живым организмом и средой, пространственная дистанция заполняется чувственно-предметными данными, а временная—потребностями. В этом процессе формируются чувственные данные о действительности, потребность в предметах действительности и необходимые для реального преодоления этих дистанций моторные возможности, что несмотря на пространственно-временную дистанцию между индивидом и действительностью делает их взаимосвязь более глубокой и существенной. С данного этапа развития начинается психическое взаимодействие с действительностью, которую индивид отражает прагматически. Эта форма отражения, разумеется, еще далека от объективного отражения действительности, однако в ней уже представлены те аспекты действительности, которые имеют для индивида жизненное, биологическое значение. Существенное объективное отражение действительности начинается на последующем этапе развития. Данный уровень психической активности предполагает учет особенности субъекта и личности, характеризующихся более сложными закономерностями психической активности, которые будут рассмотрены во второй части книги.

Объективным фактором установки считается та реальная часть действительности, без учета и воздействия которой невозможна подготовка индивида к осуществлению целесообразного поведения. Среда как ситуация поведения и в дальнейшем представляет основной корректирующий фактор активности индивида. Именно в процессе взаимоотношения с ней человек, познавая и учитывая ее закономерности, преобразовывает и очеловечивает окружающую действительность.

В работе особенно детально рассмотрен вопрос об инструментальных возможностях человеческого поведения и их значении для формирования установки определенного поведения. Изолированно указанный вопрос изучен в нашей психологии довольно глубоко, однако, к сожалению, инструментальные средства не считались одним из неперенных факторов формирования установки. Это имело свои причины. Хотя следует оговориться, что в некоторых определениях установки они с необходимостью подразумевались. Как известно, в одном из определений Узнадзе сказано, что установка представляет собой предварительную готовность индивида к поведению, в которой

эскизно дана его будущая активность. Действительно, как выяснилось на втором этапе экспериментального исследования установки, в случае, когда у индивида формируется установка определенной активности, в нем приводятся в готовность те инструментальные, операциональные возможности, на основе которых должно развернуться будущее поведение. При отсутствии соответствующих данной ситуации инструментальных средств у индивида не вырабатывается установка активности. Точно также не создается установка и в случае, когда у индивида имеются адекватные операциональные возможности, но они по разным причинам не приходят в готовность.

На основании экспериментальных данных нами были установлены три фактора формирования установки: потребность, ситуация и операциональные средства. Их существование и взаимосопадение обуславливают формирование установки определенного поведения, где отражаются все эти факторы и приводятся в готовность те внутренние силы индивида, которые связаны с указанными факторами. Целесообразное поведение индивида представляет собой реализацию возникшей на основе этих факторов установки.

Путем анализа поведения индивида показывается, что в случае когда в установке не находит должного отражения какой-либо фактор, поведение человека приобретает нецелесообразный характер. В работе рассмотрены механизмы коррегирования нецелесообразного поведения, которые специфичны на каждом уровне человеческой активности. С этой точки зрения возникла необходимость изучения механизмов формирования установки на уровне индивида, субъекта и личности.

Из экспериментальных исследований нового этапа выяснилось, что на уровне активности индивида становится возможной ликвидация несоответствующей и формирование адекватной установки путем контрастного и ассимилятивного переживания действительности, без разрушения целостного поведения и без специальной сознательной активности человека.

На уровне активности индивида ассимиляция предметной действительности позволяет ему осуществить целесообразное действие на основе актуальной установки, которая в дальнейшем благодаря этому упрочивается. Контрастно-иллюзорное же переживание предметов и явлений действительности помогает индивиду в дефиксации актуализированной несоответствующей установки, ее ликвидации и формировании адекватной установки. На уровне активности индивида под воздействием неадекватной установки собственные несоответствующие операциональные системы оказывают корригирующее влияние другими путями. В это время, как выясняется из экспериментальных исследований, имеет место ассимилятивное действие и контрастная оценка моторно-операциональной системы, что

из-за своего внутреннего несоответствия превращается в еще один дополнительный фактор дефиксации и ликвидации несоответствующей установки.

В случае, когда для реорганизации несоответствующей активности недостаточен механизм ее коррегирования, человек обращается к объективации создавшегося положения. Он как субъект противопоставляется объективной действительности и собственному поведению. На уровне активности субъекта существенную роль играет сознание человека, которое, со своей стороны, становится одним из необходимых факторов формирования установки, лежащей в основе сознательного поведения. На уровне активности субъекта и личности путем осознания действительности и социальных ценностей у человека вырабатываются установки познавательного и социального поведения, которые характеризуются более сложной психологической структурой. Закономерности их формирования и действия рассмотрены во второй части книги.

ლიტერატურა

- ბოქორიშვილი ა., ფსიქოლოგიის მეთოდოლოგიისათვის, თბილისი, 1966.
- ბოქორიშვილი ა., ფსიქოლოგიის პრინციპული საკითხები, ნაწილი პირველი, თბილისი, 1957.
- ნადირაშვილი შ., განზოგადების განეთარება სასკოლო ასაკის ბავშვებში, თბილისი, 1963.
- ნადირაშვილი შ., განწყობის შეცვლის ერთი ვარიანტის შესახებ, „მაცნე“, № 1, თბილისი, 1967.
- ნადირაშვილი შ., პიროვნების სოციალური ფსიქოლოგია, თბილისი, 1975.
- უზნაძე დ., ზოგადი ფსიქოლოგია, თბილისი, 1940.
- უზნაძე დ., ყურადღების არსის პრობლემისათვის, „ფსიქოლოგია“ ტ. IV, თბილისი, 1947.
- უზნაძე დ., განწყობის ფსიქოლოგიის ექსპერიმენტული საფუძვლები, „ფსიქოლოგია“ ტ. VI, თბილისი, 1949.
- უზნაძე დ., შრომები, ტ. II, თბილისი, 1960.
- უზნაძე დ., შრომები, ტ. VI, თბილისი, 1977.
- ფრანგიშვილი ა., მეხსიერების ფსიქოლოგიისათვის, თბილისი, 1941.
- ხოჯავა ზ., განწყობის მოქმედება მასალის აბსტრაქციის პირობებში, თსუ შრომები, ტ. IX, თბილისი, 1939.
- ხოჯავა ზ., განწყობის სიმტკიცე ჩვეულის მოქმედებაში, „ფსიქოლოგია“, ტ. III, 1945.
- Асмолов А. Г., Деятельность и установка, М., 1979.
- Бессознательное: природа, функции, методы, исследования. Под общей редакцией: Прагнишвили А. С., Шерозия А. Е., Басини Ф. В., т. I, II, III, Тбилиси, 1978.
- Богомоллов А. С., Мельвиль Ю. К., Нарский И. С., Современная буржуазная философия, М., 1978.
- Бочоришвили А. Ш., Проблема бессознательного в психологии, Тбилиси, 1961.
- Вертгаймер М., О гештальттеории. 1924, Хрестоматия по истории психологии. Ред. Гальперин П. Я., Ждан А. Н., М., 1980.
- Дзидзигури Д. К., Эффекты установки и их роль в активности человека. Вопросы инженерной и социальной психологии, т. II, 1979 (ред. Надиршвили Ш. А.).
- Джемс У. Психология, 1898.
- Запорожец А. В., Венгер Л. А., Зинченко В. П., Рузская А. Г., Восприятие и действие, М., 1967.
- Зейгарник Б. В. Теория личности К. Левина, М., 1981.
- Зинченко В. П., Установка и деятельность: нужна ли парадигма? сб. Бессознательное, т. I, 1978, ст. 133—146.

- Келер В., Исследование интеллекта человекоподобных обезьян, М., 1930.
- Кюльпе О., Современная психология мышления, сб. Новые идеи в философии, № 16, 1914.
- Леонтьев А. Н., Деятельность, Сознание. Личность. М., 1975.
- Локк Д., Опыт о человеческом разуме, 1898.
- Мейли Р., Структура личности. Экспериментальная психология, т. V, ред. Фресс П., Пиаже Ж., М., 1975.
- Миллер Д., Галантер Ю., Прибрам К., Планы и структура поведения. М. 1965.
- Мясищев В. Н., О связи проблем психологии отношения и психологии установки. Сб. Понятия установки и отношения в медицинской психологии, Ред. Бжалава И. Ш., Тбилиси, ст. 9—16.
- Надирашвили Ш. А., Фиксированная установка и перцептивно-моторная активность, Сб. Экспер. иссл. по псих. установки, т. V, Тбилиси, 1971.
- Надирашвили Ш. А. Психологическая проблема восприятия. Тбилиси. 1975.
- Пиаже Ж., Характер объяснения в психологии и психофизический параллелизм. Экспериментальная психология, т. I—II. Ред. Фресс П., Пиаже Ж., 1966.
- Пиаже Ж., Психология интеллекта. Избранные психологические труды. М., 1969.
- Прангшвили А. С., Исследования по психологии установки. Тбилиси, 1966.
- Пьерон А., Потребности. Экспериментальная психология т. III, ред. Фресс П., Пиаже Ж., М., 1970.
- Фейгенберг И. М., Вероятностное прогнозирование в деятельности мозга. Вопросы психологии № 2, 1963, ст. 59—68.
- Фресс П., Пиаже Ж., Экспериментальная психология т. I—II. М., 1966.
- Хайнд Р. Поведение животных. М., 1975.
- Цихен Т., Физиологическая психология С.-П. 1909.
- Шибутани Т., Социальная психология. М., 1969.
- Ярошевский М. Г., Психология в XX столетии. М., 1974.
- Allport G. W. Attitudes. In: Murchison (Ed.) The handbook of social psychology. Worcester: Clark Univ. press, 1935.
- Bertalanffy L., Problems of life, N-Y. 1952.
- Brentano F., Psychologie vom empirischen Standpunkte, 1874/1924.
- Bruner J. S., On perceptual readiness. Psychol. Rev. vol. 64, № 2, 1957.
- Ebbinghaus H., Grundzüge der Psychologie, 1919.
- Ferguson J. W., Primary social attitudes. Jour. Psychol., 1929, pp. 1—36.
- Fraisse P. Le rôle des attitudes dans la perception. In: Les Attitudes. Paris. 1961.
- Greenwald A. G. On defining attitude and attitude theory. In: Greenwald A. G., Brock T., Ostrom Th. (Ed.), Psychological Foundation of Attitudes N—Y. 1968, pp. 361—386.
- Heider F., The Psychology of Interpersonal Behavior, N—Y., Wiley, 1953.
- Hildum D. C., Brown R. W., Verbal reinforcement and interviewer bias. Jour. Soc. Psychol., 35, 1956, pp. 108—111.
- Hovland and com., Attitudes Formation and Change. N—Y. 1960.

- Husserl E., *Krisis der Europäischen Wissenschaften und die transzendentale Phänomenologie*, 1907.
- Jnsco C. A., *Theories of Attitude Change*, N—Y. 1967.
- Koffka K., *Beiträge zur Psychologie der Gestalt*, 1919.
- Köhler W. and Wallach H., *Figural after-effects: On investigation of visual processes*. Proc. Amer. Phil. Soc. 88, 1944, pp. 26—357.
- Koseleff P., *Studies in the perception of heaviness*. Acta Psychol. vol. 13. № 4, 1957.
- Krech D., Cratshfield R., Ballachey F., *Individual in Society*, N—Y. 1962.
- Kretschmer E., *Körperbau und Charakter*. Berlin. 1955.
- Luchens A. S., Luchins E. H., *Rigidity of Behavior*, Oregon, 1959.
- Lewin K., *A dynamic Theory of Personality*, N—Y. 1935.
- Lomov B., *On levels of anticipation*. XXII-nd International Congress of Psychology, Leipzig, 1980, pp. 154—158.
- Maltzman J., Morriset J., *Effects of task instruction on solution of different classes of Anagrams*. Jour. of Exper. Psychology, 45. 1953. pp. 351—3 4.
- Müller G. E. und Martin L. J., *Zur Analyse der unterschiedlichen Empfindlichkeit*, 1899.
- Müller G. F. und Schumann W., *Über psychologischen Grundlagen der Vergleichung gehobener Gewichte*. Pflüg. Arch., 45. 1889.
- Newcomb T. M., *Personality and Social Change*. N—Y. 1934.
- Nuthmann A. M., *Conditioning of a response class on a personality test*. Jour. Abnor. Sos. Psychol. 54, 1957, p.p. 19—23.
- Osgood C. and Heyer A., *A new interpretation of figural-effects*, Psychol. Rev., 59, 1952.
- Ostrom Th. M., *The Emergence of attitude theory: 1930—50*. In: (Ed) Greenwald A. G., Brock T. C., Ostrom T. M., *Psychological Foundations of Attitudes*. N—J. 1968. pp. 1—32.
- Piaget J., *The Moral Judgement of the Child*. Id. N —Y. 1932.
- Piaget J., Lambercier M., *Essai sur un effet d'Étatsurvenant au cours de perceptions visuelles successives (effet Unsnadre)*. Arch. de Psychologie 30. 1944.
- Piaget J., *The construction of reality in Child*. N—Y. 1954.
- Rohracher H., *Die Arbeitsweise des Gehirns und die psychischen Vorgänge*. München, 1967.
- Sheldon W. H., *Varieties of Temperament*. N—Y. 1942.
- Sherif M., Cantril H., *The Psychology of attitudes*. Psychol. Rev. 52. 1945. pp. 295—319.
- Singer G. and Sheehan P., *The effect of demand characteristics on the figural after-effect with real and imaged inducing figures*. Amer. J. Psychology, 78, 1965, pp. 96—101.
- Smith M. B., Bruner J. S. and White R. W., *Opinions and Personality*. N—Y. 1956.

- Stern [W., *Allgemeine Psychologie*, 1935.
- Story A. B., Figural after-effects as a function of the perceived characteristics of the inspection-figure. *Amer. J. Psychology* 72, 1959. pp. 46—56.
- Thomas W., Znaniecki F., *The Polish peasant in Europe and America*, vol. 1, Boston, 1918.
- Thurstone L., The measurement of social attitudes *Jour. of Abnor. and Soc. Psychology*, 26, 1931, pp. 249—269.
- Thurstone L., Chave E., *The Measurement of Attitudes*. Chicago, 1929.
- Tolmen E. C., *Purposive Behavior in Animal and Man*. N—Y. 1932.
- Watson D. B., Psychology as the Behavioristic views it. *Psychol. Rev.* 20. 1913. pp. 158—177.
- Wertheimer J. M., *Productive Thinking*. N —Y. 1915.

შ ი ნ ა ა რ ს ი

1. ბანწაობის ფსიქოლოგიის მეთოდოლოგიური და ექსპერიმენტული საფუძვლები	3
1.1. მონაცემები განწყობის ცნების ჩამოყალიბების ისტორიიდან	6
1.2. განწყობის ცნების განვითარების ძირითადი მონაცემები სოციალურ ფსიქოლოგიაში	20
2. ფსიქოლოგიის მეთოდოლოგიური მონაცემები, რომლებმაც ბანსაკირობას ბანწაობის ფსიქოლოგიური აღმოცენება	34
2.1. ფსიქოლოგიის საგნის ბუნება	38
2.1.1. ფსიქიკური როგორც შინაგანი გამოცდილება	42
2.1.2. ფსიქიკური როგორც უშუალო გამოცდილება	47
2.1.3. ფსიქიკური როგორც მიზნუშედევობრივი კავშირის პარალელური პროცესი	54
2.1.4. ფსიქიკური როგორც აქტი	62
2.1.5. ფსიქიკა როგორც ქცევა	73
2.1.6. ფსიქიკური როგორც სპეციფიკური მთლიანობა	78
2.1.7. ფსიქიკური როგორც პიროვნების აქტიუობა	85
2.1.8. ფსიქიკური როგორც არაცნობიერი	96
2.2. ზოგადი მოსაზრებები ფსიქიკის ბუნების შესახებ განწყობის თეორიის თვალსაზრისით	113
2.2.1. სინამდვილის მოვლენათა ფიზიკური ურთიერთობის ფორმები	116
2.2.2. ცოცხალი ორგანიზმისა და სინამდვილის ურთიერთობა	118
2.2.3. ინდივიდისა და საგნის დისტანციური ურთიერთობის ფორმა	120
2.2.4. ადამიანის სინამდვილესთან ცნობიერი ურთიერთობის ფორმა	125
2.2.5. პიროვნული ურთიერთქმედება, როგორც ადამიანთა სოციალური ურთიერთობა	128
3. ექსპერიმენტული გამოკვლევები ბანწაობის კვლევის პირველ ეტაპზე	138
3.1. კონტრასტული ილუზიის პრობლემა	147
3.2. ექსპერიმენტული გამოკვლევების პირველ ეტაპზე მოპოვებული განწყობის ძირითადი ზოგადი მახასიათებლები	156
3.2.1. განწყობის ირადიაცია	157
3.2.2. განწყობის გენერალიზაცია	160
3.2.3. განწყობის არაცნობიერობა	161
4. ბანწაობის თეორიის ბრძოლა ფსიქოლოგიის დოგმატური საფუძვლების წინააღმდეგ	166
4.1. უშუალობის პოსტულატი	169
4.2. ემპირული პოსტულატი	179
4.3. ფსიქოლოგიური ინდივიდის ფიქტურობის პოსტულატი	184

4.4. მკერეტელობის პოსტულატი	. . .	190
5. ფსიქიკური აპტივობის სტრუქტურა	. . .	196
5.1. მიზანშეწონილი აქტივობის ძირითადი პირობები	. . .	198
5.2. ინდივიდის ქცევის მიზანშეწონილობის საფუძვლები განწყობის ზოგადფსიქოლოგიური თეორიის მიხედვით	. . .	200
5.2.1. მოთხოვნილება	. . .	202
5.2.2. სიტუაცია	. . .	210
5.2.3. ოპერატიული შესაძლებლობები	. . .	218
5.3. განწყობა როგორც სამფაქტორიანი და სამასპექტიანი ფსიქიკური ფენომენი	. . .	234
ПСИХОЛОГИЯ УСТАНОВКИ (РЕЗЮМЕ)	. . .	246
ლიბერატურა	. . .	254

Надирашвили Шота Александрович

ПСИХОЛОГИЯ УСТАНОВКИ

(на грузинском языке)

რეცენზენტები: ფსიქოლოგიის მეცნ. დოქტორი ვ. ნორაკიძე
უმცრ. მეცნ. მუშაკი ზ. გაბაშვილი

დაიბეჭდა საქართველოს სსრ მეცნიერებათა აკადემიის
სარედაქციო-საგამომცემლო საბჭოს დადგენილებით

სბ 2235

■

გამომცემლობის რედაქტორი რ. ფეიქრიშვილი
მხატვარი გ. ლომიძე
ტექნორედაქტორი ც. ქაშუშაძე
კორექტორი ლ. ჭიქია

გადაეცა წარმოებას 23.II.1983; ხელმოწერილია დასაბეჭდად 25.X.1983;
ქალაქის ზომა 60X90¹/₁₆; ქალაქი № 2; ნაბეჭდი თაბახი 16.3;
სააღრიცხვო-საგამომცემლო თაბახი 13.9;

უე 00992;

ტირაჟი 1700;

შეკვეთა № 613.

ფასი 2 მან. 05 კაპ.

გამომცემლობა „მეცნიერება“, თბილისი, 380060, კუტუზოვის ქ., 19
Издательство «Мецниереба», Тбилиси, 380060, ул. Кутузова, 19

საქ. სსრ მეცნ. აკადემიის სტამბა, თბილისი, 380060, კუტუზოვის ქ., 19
Типография АН Груз. ССР, Тбилиси, 380060, ул. Кутузова, 19