

140
1969

საქართველოს
ბიბლიოთეკა



სამგზაო 3
1969



ლუდმილა ხოტელაშვილი

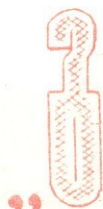

„აზაფხულის ამ ღამაზე დღეს, თქვენს დღეს, ძვირფასო ლუდმილა ალექსანდრეს ასულო, მოგართმევდით ყველაზე სურნელოვან, ყველაზე საუკეთესო მიხაკებს, რაც კი თბილისის ცის ქვეშ გაშლილა, ასობით კილომეტრი რომ არ მაცილებდეს თქვენგან... მაგრამ ეს ცოტაა, დღევანდელ დღეს ყველა ქალს უძღვნიან ყვავილებს, მე მინდოდა ყოველ დილით. სკოლაში წასვლის წინ, მომერთმია ყვავილები, რადგან რუსული ენის გარდა მე თქვენ მასწავლეთ მშვენიერება და სხვებისათვის სიხარულის მინიჭების ფასი“.

— მიტომ ათი წლის წინ დაამთავრა სკოლა. ჩემი საუკეთესო მოსწავლე იყო, — ამბობს ლუდმილა ხოტელაშვილი და ახლა სხვა წერილს ათვალთქვამს.

მისი ნებართვით კვითხულობთ მეორე ბარათს. კონვერტში, წერილთან ერთად, ოპერისა და ბალეტის თეატრის ორი ბილეთია შენახული, ორი, უკვე გამოყენებული ბილეთი.

„ჩემო საყვარელო მასწავლებელო, თუ გახსოვთ, ადრეც გაიმბობდით ჩემს ოცნებაზე, რომელიც ახლა განხორციელდა. ოპერის თეატრში მე მანდეს „ვაუსტის“ მხატვრული გაფორმება. გიწვევთ პრემიერაზე.

თქვენ იქნებით ჩემი ნამუშევრის ერთ-ერთი პირველი მსაჯული.

თქვენი თეიმურაზ მურვანიძე“.

კონვერტში რომ ორი ბილეთია, ესეც მასწავლებლის ბუნებისა და ჩვეულებების ცოდნაა; მოსწავლეებმა იციან, ლუდმილა მასწავლებელი თითქმის არასოდეს არ დადის თეატრში მისი ერთადერთი ქალიშვილის ღიანას გარეშე.

ისინი, ასეთი გულთბილი წერილები, ათობით მოაქვს ფოსტალიონს ხან თბილისის მე-18 საშუალო სკოლაში, სადაც, აგერ, 15 წელია ლუდმილა რუსულ ენასა და ლიტერატურას ასწავლის, ხანაც ბინაზე. და ყველა მათგანს სიყვარულით ინახავს, ყოველი მათგანის ავტორზე სიამოვნებით გესაუბრებათ.

— ვიცოდი, რომ ამისი ნიჭი გზას გაიკვლევდა, ისეთი ინტერესით ითვისებდა ყველაფერს. ეს კი, ეს საოცრად მგრძნობიარე ბავშვი იყო, სილამაზის აღქმის განსაკუთრებული უნარით დაჯილდოებული.

იზოლდა პატარიძესა და ნოდარ ქელდესაშვილის მშობლიურ ენასავით ეხერხებოდათ რუსული და ორივემ რუსეთში გააგრძელა სწავლა. მასწავლებელს რა დაუღვევს საყვარელ მოსწავლეებზე სალაპარაკოს!

უნივერსიტეტი 1946 წელს დაამთავრა ლუდმილამ და მეუღლესთან ერთად ხრამჭისის მშენებლობაზე გა-



ე თ ე რ ს ა ხ ვ ა ძ ე

ნაკადული

იშვება თუ არა,
მისი ციმციმება
სივრცეს განათებს შუქით უბადლოთი...
წავა და გზადაგზა
ლოდებს მიწისფერთა,
ლეგა პიტალოებს—ძალზე უბრალოთა—
ქვა-ლორღს, თუ ხორკლიან ფესვთა მონაზარდებს,
რასაც შეეხება, რასაც გადაუვლის,
აღმას-სადაფებით გადაალამაზებს
და დიდებულებით მორთავს ნაკადული.
მაგრამ, როცა თოვლი ველარ ასაზრდოებს
და ნაკადულსაც სულთქმა გაუწყდება,
ქვები კვლავ ხდებიან უშინაარსონი,
ულამაზონი და ფრიად მოსაწყენნი...



შენს სიყვარულში, მიწაო,
მრავალნი მეციღებიან:
მაღალ-მაღალი მუხები
ფესვებით გულთან გწვდებიან,
წყაროები და რუები
შიგ სულში ჩაგდინებიან,
ბალახნი ტანთ დაგხვევიან,
ღრუბლები ავდიდებიან,
მზეც თავს გეველება,
მთვარეცა...



ბონდიდან

გამოჩნდა ბონდი და რიყის ქვები,
ქათქათა, როგორც ცვილი და ცარცი.
გავდივარ ბონდზე,
ცა გდია ქვევით,
მე მივაბიჯებ მზეზე და ცაზე...
დავხუჭავ თვალებს...
განა გლობუსებრ
მბრუნავ ტალღების შემეშინდება,
მე ასე უფრო კარგად მოვუსმენ
მდინარეების ამაყ დინებას...
მათ კაცებივით აქვთ თავის ხმები,
თითოეული ამ ხმით იცნობა:
მტკვარი, არაგვი თუ ფაფრისხევი,
შავი ყვირილა, თეთრი ინწობა...
დავხუჭავ თვალებს:
ო, ეს ძახილი,
წმინდა, მაღალი და არწივული,
უთუოდ არის ცისფერ ყმაწვილის—
შედერებული ჩემი ძირულის...
ბონდის იქით კი ტყეების წყება
ცხოვრობს წესრიგით უსათნოესით,
სად უფროსი ხე უფროსად რჩება
და საბატოდ მთელს სიცოცხლეში.

ჩ ვ ე ნ

ჩვენ ვთამაშობდით სამივე ერთად —
ტანწვრილი ღელე,
ვიწრო შუკა,
მე—ციცქნა ბავშვი...

რომ გავიზარდეთ, დაგვაშორა ერთმანეთს ბედმა:
ჯერ მე გამგზავნეს მთებიდან ბარში...
მერე ის შუკაც გაგანივრდა და გახდა დიდი,
იმისი მჯობი იმერეთში შარა არც არის;
ხოლო ის ღელე აზიდული, მაღალი ხიდიტ
იმ გზას ზემოდან გადაატარეს.
იისფერ მთებში,
იისფერი ნისლეების ძვიდით
შემოგარსული და დაკეცილი,
წევს გზატკეცილი.
ვინლა არ თელავს მიმომქროლელი:
მანქანა,

ცხენი,
მოტოროლერი,
ტრაქტორი,
ამწე,
ბეტონმომზეული,
გზებისმტკეპნელი,
თუ ბულდოზერი...

მარტოდენ ღამით იცლის შარაგზა
თავის თავისთვის, თავის ფიქრისთვის,
მიაყურადებს ღელეს ანაზად,
რომელიც მისებრ სადღაც მიილტვის.
და გაიხსენებს დროს ბაღლობისას,
როცა ტანწვრილნი და უჯავრელნი,
თავს მოვიყრიდით შქერის ღობესთან,
და სიმღერებით გულს ვიჯერებდით...



მთების სალაქი

ძვიდიოდი ფშავსა,
მთებს ვუკრავდი თავსა
და პასუხად მთები
დიდის აღტაცებით
მიბრუნებდნენ ვებერთელა ჩრდილებს...
გადვიარდი ხიდებს,
ხევში ჩაჭედილებს,
ზოგჯერ ფეხით გაეტოპავდი ფშანსა...
მივდიოდი ფშავსა...

გ ა ზ ა ფ ს უ ლ დ ა

მზია ჩხაჩიანი

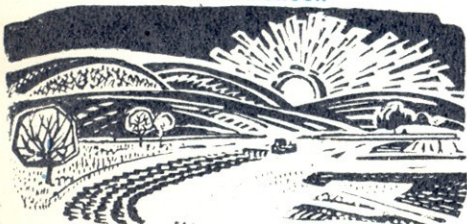

გაზაფხულდა ჭრელ-ჭრულა
ყვავილების ფერებად,
ბუჩქთან სიო მიპარულა
იას მოსაფერებლად.

მოგუგუნებს ჩვენი ღელე —
ნეტა რამ გადარია!
საალერსოდ
ხელს რომ გვიწვდის,
ენქელების ჯარია...

— გუ-გუ! გუ-გუ!
კაფე-თესე!
ჭიკ-ჭიკ, ჩემო მერცხალო!
ეს რა ცეცხლი დააკვესე,—
მზეო, ეს რა მზე ხარო!

დაიბარა ბალ-ბოსტანი,
გადაიხნა ველები...
დრო ზეიმობს აღმაფრენის
და ბუღეთა შენების.

ბით აცნობენ თავიანთი რესპუბლიკის ფიზიკურ და ეკონომიურ გეოგრაფიას, უსახსოვრებენ სხვადასხვა ნიშნებს.

ისტორიის შემსწავლელთა წრემ, სხვა ღონისძიებებთან ერთად, ექსკურსიები მოაწყო სამხრეთ საქართველოში, ჩარგალში, ქუთაისში, თბილისში. განზრახული აქვს წლევანდელ ზაფხულში ვოლგოგრადის დათვალაღიერება.

ფიზიკის შემსწავლელთა წრის სექციებში ცოდნას იმდიდრებენ რთულ ამოცანათა ამომხსნელები, ნორჩი კინომექანიკოსები, ფოტომოყვარულები, ხელსაწყოთა დამამზადებელნი.

ქორეოგრაფიული წრე ყოველი

ირფერი ყვავილი, სკოლის დერეფნებსა და საკლასო ოთახების ფანჯრების რაფებზე რომ ხასხასებს, წითელყელსახვევიანთა ხელით არის მოვლილი, ნაფერები. შრომისმოყვარე გოგო-ბიჭები ახლომახლო მდებარე კოლმეურნეობებსაც ეხმარებიან, განსაკუთრებით — მოსავლის აღებისა და დაბინავების დროს.

კიდევ? კიდევ ბევრი კარგის თქმა შეიძლება ამ რაზმეულის მუშაობაზე, მაგრამ ამჯერად „სიტყვას“ ვუთმოვთ ფოტოსურათებს, რომლებიც სკოლის პიონერული ცხოვრების ერთერთ ჩვეულებრივ დღეზე მოგვითხრობენ.



მთელი დარბაზი განსუხავა ხოლმე, როცა სცენაზე კონა პასარაჰი მღერის.

არ შეიძლება არ მოიხილოთ, როცა ლაურა ჯავახიანი და კუკური ჯავახიშვილი „მართულს“ ცეკვავენ.



წლის მარტში სასკოლო ოლიმპიადას ატარებს, რომელიც 3-4 დღე გრძელდება. ამ ოლიმპიადაზე ბევრი ნორჩი მოცეკვავე ავლენს თავის ნიჭს. წრე ხშირად მართავს კონცერტებს მეზობელ სოფლებში — ქემერტში, ქურთაში, ერედვში...

ბორის ძნელადის სახელობის პიონერული რაზმეული სახელმწიფოს ყოველწლიურად 5 ტონა ჯართს აბარებს. მანვე იყისრა მთელი ლენინის ქუჩის მოვლა-პატრონობა. ის ბაღიც, სკოლას რომ აკრავს, ის უამრავი ნა-



ნანა ამირაღოვა და მისი მეგობარი გოგონები ბავჯითაღ სწავლობენ ვრა-კერვას.

უხუესედი ტფახტი

სერგო კლდიაშვილის
დაბადების 75 წლისთავი



გამოჩენილ მწერალსა და მოღვაწეს სერგო კლდიაშვილს 75 წელი შეუსრულდა.

ჟურნალ „პიონერის“ რედაქცია და სარედაქციო კოლეგია ასიათასიანი ნორჩი მკითხველის სახელით მხურვალედ მიესალმება ძვირფას იუბილარს, სულითა და გულით ულოცავს ამ სახელოვან თარიღს.

ნახევარ საუკუნეზე მეტია, სერგო კლდიაშვილი უანგაროდ, თავდადებით იღვწის მშობლიური ლიტერატურის, მშობელი ერის საკეთილდღეოდ და სადიდებლად. უკვდავი დავით კლდიაშვილის ღირსეულმა მემკვიდრემ არა ერთი და ორი თვალმარგალიტით დაამშვენა, როგორც ქართული, ისე მრავალეროვნული საბჭოთა მწერლობის საგანძური. შესანიშნავი ეპოპეის „ფერფლის“, ბრწყინვალე „სვანური ნოველების“, „პროვინციის მთვარის“, „მყუდრო სავანის“, „ჭინკა ბიჭების“, „ცხელი დღის“, „შემოდგომის წვიმის“ და სხვა მაღალმხატვრული ნაწარმოებების ავტორი იმთავითვე შეიყვარა ფართო მკითხველმა საზოგადოებამ და მისდამი ღრმა მადლიერების გრძნობით განიმსჭვალა.

სერგო კლდიაშვილის კალამმა ბევრი ორიგინალური და თარგმნილი პიესით გაამდიდრა ჩვენი წამყვანი თეატრების რეპერტუარი.

სერგო კლდიაშვილის ქმნილებებს განუმეორებელ

მომხიბვლელობას ანიჭებს თხრობის სისადავე, ნატიფი სტილი, უმშვენიერესი ქართული... ამიტომაც არის, რომ მის თვითულ ნაწარმოებს დიდებთან ერთად გატაცებით კითხულობენ მოზარდებიც.

განსაკუთრებულად საყვარელი და ახლობელია სერგო კლდიაშვილი ჟურნალ „პიონერის“ შემოქმედებითი კოლექტივისათვის. სასიქადულო მწერლის არა ერთ მოთხრობასა თუ მოგონებას გამოუნათებია „პიონერის“ ფურცლებიდან და ნორჩი მკითხველის გულთან უჩინარი, სათუთი სიმი გაუბამს. თანაც, სერგო კლდიაშვილი ხომ წლების მანძილზე ამ ჟურნალის სარედაქციო კოლეგიის წევრია და უშუალოდ მონაწილეობს რედაქციის მუშაობაში. მისი ყოველი აზრი, ყოველი რჩევა, უაღრესად ადამიანური თვისებები ყოველთვის ძვირფასია იმათთვის, ვინც „პიონერის“ ყოველმხრივ სრულყოფის საქმეს ემსახურება.

ვუსურვებთ ქართველი ხალხის, ნორჩი თაობის ამაგდარ მწერალს დიდხანს სიცოცხლეს, ჯანმრთელობას, ბედნიერებას!

დაე, ჩვენი ძვირფასი იუბილარის — სერგო კლდიაშვილის უბერებელმა ტალანტმა კვლავაც ბევრჯერ აღაფრთოვანოს მილიონობით მისი თაყვანისმცემელი!

ჟურნალ „პიონერის“ რედაქცია,
სარედაქციო კოლეგია.



თან უფრო დიდხანს ვიყავი, ვიდრე ჩემი ოჯახის წევრებთან... მაგრამ ისე მატკინეს გული, რომ...

თუმცა სჯობს თავიდან დავიწყო...

ერთხელ, საღამო ხანზე ვილაცამ დამიძახა. ვერ ვიცანი, რაღაც ჩახლერილი ხმა ჰქონდა. მაშინვე ჭიშკართან მივედი.

ეზოს გარეთ, ღობესთან გიგლა და ნიკა იდგნენ.

— რა შორიდან იძახით, შინ ვერ შემოსვდით?

— შენ მოდი, შენ! — ჩუმი ხმით მითხრეს და ღობეს აგვირნენ.

— რა იყო, რა გაგიჭირდათ? — მივედი მათთან.

— არაფერიც არ გაგიჭირდა, შენი ნახვა მოგვიინდა! — იხუმრა ნიკამ.

— მერე პირის სანახავი არ მომართვი? — ხუმრობითვე ვუპასუხე ნიკას.

— სხვა რაღა გინდოდა...

— მოიცა, რა დროს ხუმრობაა! — შეაწყვეტინა სიტყვა გიგლამ და მე მომიბრუნდა.

— საქმეზე მოვედით, და იცოდეთ უარი არ იყოს! — თითქოს მიბრძანა გიგლამ.

— თქვით, რა გინდათ, თუკი შემიძლია...

— ჩვენი სკოლის ეზოში საცდელი ნაკვეთი რომ გამოყვეს, ხომ იცი?

— როგორ არ ვიცი, მასწავლებლები ძალიან დაფაცურდნენ, მოსწავლეთა ბრიგადებზე გაანაწილეს.

— ჰოდა, ჩვენ ერთ ბრიგადაში ვართ. ზემო მხარეს მოგვცეს ნაკვეთი. იცი რა ადგილია, რასაც დასთვის, ერთი ათასად იქცევა!

ბულის სუ

ნინო
გუზარაშვილი

მატყარი
ზურაბ ფორჩხიძე

მაშინ მეექვსე კლასში ვიყავი, როცა ეს ამბავი მოხდა. ბევრი კარგი ამხანაგი მყავდა, მაგრამ გიგლა და ნიკა მაინც ყველას მერჩივნა. სკოლისკენ ერთი გზა გვქონდა. დილით, როგორც კი ჩვენი უბნის ბილიკს ჩავათავებდი, ისინიც ამოპყოფდნენ ხოლმე თავს ვიწრო ორღობიდან და სკოლაში ერთად მივდიოდით. იქიდანაც ერთად ვბრუნდებოდით, მერე საბურთაო მოედანზე ვიყრიდით თავს. ერთისიტყვით, იმათ-

— ეგ მეც ვიცი. მერე?

— მერე ის, რომ, მართო ბოსტნეული რა არის, ღობის ძირას ხეხილიც ჩავყაროთ.

— ბოტანიკის მასწავლებელი ამბობდა: „თუ გინდათ, ვაშლისა და მსხლის ნერგებიც დარგეთო“. — თქვა ახლა ნიკამ.

— კარგია, ბიჭებო, მაგრამ სად არის ნერგები. ჩვენს ბაღ-

ში თუკი რამე ამოიხეთქეს ხის ფესვებმა, მამაჩემმა შემოდგო-
მაზე სულ დაჭრა, ატყვევდებაო.

— არც ჩვენს ბაღშია რამე! — მოიჩივლა გიგლამაც.

— მაშ რა ვქნათ! — ჩაფიქრდა.

— რა იყო, რას დაღონდი! არც ისეთი ძნელია ნერგების
შოვნა, როგორც შენ გგონია!

— აბა სად არის, ბიჭო!

— მოიცა, ნუგზარ! — გამაჩუმა გიგლამ, — ჩვენ სულ
სხვა რამე გვინდა.

— რა, რა გინდათ! — გულისხმაში ჩავვარდი.

— რა და შენი მეზობელი სანდრო ხომ იცი?

— სანდრო პაპა? მერე ის რა შუაშია?

— ნუ ჩქარობ, ყველაფერს გაიგებ!

ბიჭები ისე ჩუმად ლაპარაკობდნენ, რომ ძლივს მესმოდა.

— სანდროს, ბიჭო, ბევრი ნერგი უდგა, იმ დღეს იქით
ავიარე და დავინახე. ერთი-ორი რომ ამოგვლიჯოთ, არაფერი
დაშავდება. — თქვა გიგლამ.

— ეგ როგორ შეიძლება, გიგლა!

— რა მოხდა, იმდენი უდგა, თუ არ გამოსწირდა, ერ-
თმანეთს ამოსჭამენ.

— თვითონ მოუვლის, ჩვენი დახმარება არ სჭირდება.

— რა იყო, რა, ჯობრთ გველაპარაკები, ეგ არის შენი
ამხანაგობა?! შენ იმიტომ გეუბნებით, რომ ყოველდღე იქით
დადისარ, იცი საით არის შესაძრომ-გამოსაძრომი, შიგაც ყო-
ფილხარ, ბაღში თუ შეხვედი, არ დაიბნევი.

— რა, მე უნდა ამოგვლიჯო ნერგები? — წამოვიძახე შე-
შინებულმა და თვალწინ დამიდგა გამხდარი, სათნო სანდრო
პაპა. შეილები აქეთ-იქით ჰყავს გაფანტული, მარტო ცხოვ-
რობს. მთელ დღეს ბაღში ფუსფუსებს. დილით, სკოლაში რომ
მივდივარ, იმის ღობის გასწვრივ, ვიწრო ბილიკზე ჩავივლი
ხოლმე. თუ ბაღშია, შეეძახებ.

— გამარჯობა, სანდრო პაპა!

ისიც გამომძახებს ომახიანად და კმაყოფილებით:

— აი, გაცოცხლოს ღმერთმა, გაიზარდე, შვილო, გაი-
ზარდე!

აბა როგორ უნდა მეღალატა მისთვის?

— რა მოგივიდა, ჩვენს კლასში ყველაზე ვაჟკაცურ ბი-
ჭად შენ იფიქრებ, ასეთი უბრალო რამ როგორ გაშინებს,
ჩვენც იქვე ვიდგებით ღობესთან, მარტოს არ დაგტოვებთ. —
ფიქრი შემაწყვეტინა გიგლამ.

— როგორც გეშინია, იმდენი არაფერია, ნუგზარ, ბაღია-
ში შეხვალ, ერთ-ორ ნერგს ამოჭლეჯ და წამოხვალ, გიგ-
ლას თქმისა არ იყოს, შენისთანა ვაჟკაცური ბიჭისათვის ეს
სალაპარაკოდაც არ ღირს! — თქვა ნიკამაც.

არ ვიცი, სხვა როგორ მოიქცეოდა, მე კი უცებ სულ სხვა
გუნებაზე დავდექი. ეს კი იმიტომ მოხდა, რომ ბიჭებმა „ვაჟ-
კაცური ბიჭი“ მიწოდეს. ჩვენს კლასში ზოგიერთ ბიჭს „კეკე
ძალოს“ ეძახიან, ზოგს „ქლაჩუნას“, მე კი თურმე „ვაჟკა-

ცურ ბიჭად“ შიგნობენ. სიხარულით გული ამიჩქროლდა და
გავიფიქრე, მართლაც, რა მოხდა, სანდრო პაპას ბაღში ორიო-
დე ნერგი რომ მოგვლიჯო-მეთქი.

— პა, რა გადასწყვეტე, წამოიღებ ნერგებს? — მკითხეს
ბიჭებმა.

უარი აღარ მითქვამს, დავყაბულდი. მოვილაპარაკეთ,
ბინდბუნდი რომ ჩამოდგებოდა სოფელში, მაშინ უნდა დაგ-
ვეწყო ჩვენი „საქმიანობა“.

ბინდისას ბაღში არასდროს არ იყო სანდრო პაპა, ან შა-
რაგზის პირას ღობესთან მიგდებულ, ვეებერთელა ლოდზე
იჯდა და ისვენებდა, ან ეზოში ფუსფუსებდა.

მზე მთებს მიეფარა. სოფელში ბინდი ჩამოდგა. ბიჭები
ღობესთან გაინაბნენ. მე კი ღობეში ჩადგმულ მარგილს მო-
ვეჭიდე, ავიწიე და ბაღში გადავხტი.

ნერგების ძებნა არ დამიწყია. ზეპირად ვიცოდი, სად რა
იდგა. არც მეშინოდა, სანდრო პაპა აქ არ მეგულეობდა.

გაბედულად დავუდე ბარი ერთ მოზრდილ ვაშლის ნერგს.
მიწა რბილი იყო. ბარი ღრმად წავიდა. ადვილად ამოვიღე
ნერგი. ის იყო მესამესთვის უნდა დამედო ბარი, რომ რაღა-
ცამ გაიფარუნა და ქვემოდან შავი, მაღალი ლანდი ამოიმარ-
თა.. ჯერ მოჩვენება მეგონა, ბარი ხელიდან გავეშვი, ენა ჩა-
მივარდა, დაყვირება ვერ მოვახერხე.

— რა გინდა, რას ერჩი ამ ნერგებს! — დაილაპარაკა
ლანდმა ბოხი ხმით. მაშინვე ვიცანი, ჩემ წინ მაღალი, მხრებ-
ში მოხრილი სანდრო პაპა იდგა.

შიში გამიკრთა, გონს მოვედი, დავავლე ბარს ხელი, გა-
დავხტი ღობეს, გავიქეცი და ბაღის ბოლოს ბექობზე შევიჩერ-
დი.

ბიჭები მაშინვე მოცვიდნენ.

— ნერგები, ნერგები რა უყავ?

— გამანებეთ თავი, ნერგების დარდი მაქვს!

— რა იყო, ბიჭო, რა მოხდა?

— რაღა რა მოხდა, სანდრო პაპამ მომატანა.

— მოგატანა? ნტ, ნტ, ნტ! — შემფოთდნენ ბიჭები.

— ნუ გეშინია, ნუგზარ, ამ სიბნელეში ვერ გიცნობდა. —
მითხრა ნიკამ.

— რას იცნობდა? სანდრო პაპა კი არა, ისე ბნელა, ლა-
მის მეც ვეღარა გცნობ! — წაიხუმრა გიგლამ.

— რომ ეცანი, აქამდე დედაშენს მიუვარდებოდა და ერთ
ამბავს აუტყებდა! — მთლად დამამშვიდა ნიკამ. ბიჭების სიტ-
ყვა დავიჯერე, გულზე მომეშვა. მხოლოდ იმას ვნანობდი, ნერ-
გები იქ რად დავტოვე მეთქი. მაგრამ დამე ლოგინში ისევ
შემიჯდა დარდის ჭია.

— რომელი ხარ, რას ერჩი ამ ნერგებს! — ჩამესმა ყურში
და თვალწინ ისევ ამოიმართა მაღალი, შავი ლანდი. ბიჭების
ნათქვამი — „ვერ გიცნობდაო“, აღარ მჯეროდა. გული ცუდს
მიგრძნობდა.

ვეწვივარ თვალმდაჭყეტილი და ბოლმე მახრჩობს. ბურან-

ში წავედი, ძილი თავს მართმევს და თვალებიდან მაინც არ მშორდება მაღალი, შავი ლანდი.

ისტორიის გაკვეთილია. თუ მასწავლებელი ახალ გაკვეთილს ხსნის, გულდასმით ვუსმენ, ერთი სიტყვაც არ მინდა რომ გამომჩრეს. უცებ თვალი კარისკენ გამეჭკა. ვილაცამ შემოაღო და ისევ მიხურა. იციან ხოლმე ასე, შემოაღებენ, ნახავენ რომ გაკვეთილია და ისევ გაბრუნდებიან. ესლა კი იმ ვილაცამ აღარ მოასვენა კარი. შემოაღო, ისევ მიხურა, შემოაღო, ისევ მიხურა და ბოლოს მთლად გააღო და კლასში შემოვიდა. ვილაც კი არა, ეს მაღალი, მხრებში ოდნავ მოხრილი — სანდრო პაპა იყო: ხელში ფესვებგაფარჩხული ნერგები ეჭირა. სანდრო პაპამ კარი მიხურა, მერე ნერგები კედელზე მიაყუდა და მასწავლებელს მიმართა:

— გამარჯობა, შვილო, შენთან უკაცრავად ვარ, უდროოდ შეგაწუხე, მაგრამ რომ არ მოვსულიყავი, არ იქნებოდა.

მასწავლებელი გაკვირვებული უყურებდა სანდრო პაპას, სანდრო პაპამ ახლა მოსწავლეებს დაუწყო ცქერა, თითქოს ვილაცას ეძებდა, ათვალიერა, ათვალიერა და ჩემთან მოვიდა. თავისი დაძარღვული, მზემოკიდებული, ვეება ხელი მკლავზე მომიკიდა და მითხრა:

— აბა, გამოდი აქეთ!
საყვედურით ავხედე სანდრო პაპას, გაუძალიანდი, მაგრამ ვერას გავხდი. მერხს ამაგლიჯა და ჩემი თანაკლასელების

წინ გამომიყვანა. ხელს არ მიშვებდა, თითქოს სადმე გავექცეოდი.

მოხუცი ცალი ხელით, კედელზე მიყუდებულ ნერგებს მისწვდა, მაღლა ასწია და ბავშვებს მიმართა:

— თქვენი ამხანაგი თუ ქურდულად სხვის ბაღში შევა და ასეთ მშვენიერ ნერგებს მიწიდან ამოპყრის, რას იტყვი, მოგეწონებათ?

მოსწავლეები აქამდე ჩუმჩუმად დასცინოდნენ კლასში მოულოდნელად შემოღებულ სანდრო პაპას, ახლა კი გაცემბულეებმა მე მომაშტერეს თვალი.

სანდრო პაპა განაგრძობდა:

— განა სხვაა, ჩემი მეზობელია, მაგრამ ახლობელი რომ არის, იმიტომ უფრო მინდა ავაცდინო მრუდე გზას. დირექტორთან უნდა შევსულიყავ და არ დამხვდა. ესლა თქვენთვის მომინდვია, პასუხი თქვენ გაეცით! — სანდრო პაპა ცოტა ხანს გაჩუმდა და მოსწავლეებში კიდევ ვილაცას დაუწყო ძებნა.

— მარტო ეს კი არა ბრძანდებოდა. იქ სხვებიც იყვნენ, მაგრამ შორიდან ვერ ვიცანი.

კლასში ჩურჩული ატყდა.

მასწავლებელი მოხუცს აღარ უყურებდა, ახლა მე მომჩერებოდა. ვერ გავუძელი მის ცქერას. თვალი ავარიდე. გიგლა და ნიკა ისე პირმოწმენდილები ეხხდნენ, თითქოს აქ არაფერი იყო. ველოდი, ადგებოდნენ და იტყოდნენ: მარტო მაგისი



ბრალი არ არის, ჩვენც იქ ვიყავითო, მაგრამ საქმეში ხარ!

ზარი დაირეკა. სანდრო პაპამ ერთხელ კიდევ მოიხადა ბოდიში მასწავლებლის წინაშე, აიღო თავისი ნერგები და წავიდა.

მასწავლებელმა რაღაც მითხრა, მაგრამ გოგო-ბიჭების ხმაურში ვერაფერი გავიგონე. თუმცა, იმაზე მეტი რა უნდა გამეგონა, რაც წელან მის თვალეში ამოვიკითხე!

ძლივს მივლასლასდი მერხთან. დავჯექი. გული ბოლმით მქონდა სახვე. ქურდობაში მამხილეს, ამ ამბავს ისე არ ჩაატარებდნენ! რაზმის შეკრებაზე გაიტანდნენ, და ვინ იცის რას არ იტყოდნენ!

- ეს სამართალია! — წამოვიძახე გაბრაზებულმა,
- რა დაუნდობელი ყოფილა სანდრო პაპა! — მომესმა გიგლას ხმა, ნიკამაც თავის კანტურით დაუდასტურა.
- თქვენ, თქვენ როგორღა მოიქეცით! — შევყვირე და გარეთ გავვარდი. აღარ მინდოდა იმათი დანახვა.

გაკვეთილის შემდეგ ჩვენი კლასის მოსწავლეები სკოლის ეზოს ერთად ჩავივლით ხოლმე. ახლაც ერთად მიდიან. მე კი სულ სხვა მხარეს გავუხვიე. ზოგი რას ამბობდა, ზოგი რას; დამცინოდნენ, ჭკუას მარიგებდნენ, ყველას ბრძენად მოქონდა თავი.

მარტო მივდიოდი. სანდრო პაპამ ქურდობაზე რომ წამასწრო, ეს ხომ მწვავედა სირცხვილით და, ბიჭების საქციელი უარესად მიშფოთებდა გულს!

„კლასში ყველაზე ვაჟკაცურ ბიჭად ითვლები, ასეთი უბრალო საქმე როგორ გაგიძნელებათ“, — წამაქეზეს, გამაბრიყვეს, მერე კი... — ვაჟკაცი მაშინ იქნებოდი, რომ არ დაგეჯერებინა იმათთვის! — მომესმა ვიღაცის ხმა.

მიმოვიხედე, ჩემს ახლოს არავინ ჩანდა, მივაყურადე და... მივხვდი, რომ ეს ჩემი საკუთარი გულის ხმა იყო!

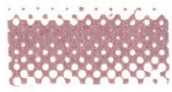

ნ. უგრელიძე,
ისტორიის
მეცნიერებათა
კანდიდატი.



სწავლა

კაცობრიობის განვითარების ისტორიაში მინამ დიდი როლი შეასრულა. იგი ადამიანს ბუნების მრავალი საიდუმლოს ჩაწვდომაში დაეხმარა, აი, თუნდაც ტელესკოპი, რომლის მთავარი ნაწილი გამადიდებელი მინაა; ტელესკოპის საშუალებით ადამიანი გაეცნო სამყაროს უსაზღვრო სივრცეებს, ვარსკვლავებსა და პლანეტებს, რომელთა დანახვა შეუიარაღებელი თვალით შეუძლებელია. სპექტროსკოპის მინის პრიზმების მეოხებით კი მეცნიერებმა დაადგინეს თუ რა ნივთიერებისაგან შედგება ეს ვარსკვლავ-პლანეტები. გადაჭარბებული არ იქნება, თუ ვიტყვი, რომ კოსმოსში ადამიანის წარმატებით ფრენაში მინას გარკვეული წვლილი მიუძღვის. ასე რომ, მინის საშუალებით ადამიანის მზერის წინაშე ფართოდ გაღიაშალა სამყაროს საზღვრები.

მინის გარეშე შეუძლებელი იქნებოდა ზღვის სიღრმეების შესწავლა, მის მცენარეებსა და ცხოველებზე დაკვირვება. მინა რომ არ ყოფილიყო, „ბრმაღ“ უნდა ეცურათ წყალქვეშა ნავეებს, რადგან მხოლოდ მინის სარკეთა პერისკოპის სისტემების მეოხებით არის შესაძლებელი წყლის სიღრმიდან იმის დანახვა, რაც წყლის ზედაპირზე ხდება. მინისავე წყალობით, მიკროსკოპის საშუალებით გაეცნო ადამიანი უხილავ ბაქტერიებს და შესძლო, როგორც მათთან ბრძოლა, ისე მათი გამოყენება. მიკროსკოპითვე არის შესწავლილი ცხოველთა და მცენარეთა ორგანიზმების აღნაგობა, ცოცხალ უჯრედთა განვითარება და მათი წარმოშობის პროცესი.

მინა რომ არ ყოფილიყო, მრეწველობის მრავალი დარგი საერთოდ ვერ განვითარდებოდა, რადგან მინა თითქმის უკლებლივ ყველა ფაბრიკა-ქარხნის საამქროებისა და სამეცნიერო ლაბორატორიების მოწყობილობათა შემადგენელი ნაწილია; არ იქნებოდა ელექტროგანათება, გაძ-



მინის ქანდაკება.
ა. ს. პუშკინი.



პირველი შუშისმებრავი.



ნელდებოდა ქვანახშირის, რკინის, ურანის და სხვა სასარგებლო მადანის მოპოვება და ა. შ.

უმინოდ დაღუპდებოდა რადიო, არ გვექნებოდა კინო, ტელევიზორი. უსათვალეზოდ ბევრი ადამიანი ვერ შესძლებდა მუშაობას, წერას, კითხვას. მაშასადამე, მინა მხედველობის ფუნქციასაც ასრულებს. და განა შეიძლება ყველა იმ საგნისათვის ნივთის ჩამოთვლა, რომლებიც მინისაგანაა დამზადებული და ურომლისოდაც ჩვენი ყოველდღიური ცხოვრება, საერთოდ, თანამედროვე კულტურა წარმოუდგენელია.

მინამ ფართო გამოყენება ჰპოვა სახვით ხელოვნებაში: მოზაიკაში (მოკენჭვით მონახტულობა), ვიტრაჟში (ნაირფერადი სარკმლის მინა) და ქანდაკებაში. აქვე უნდა ითქვას, რომ მინა თავისი ისტორიის ადრეულ პერიოდში მხოლოდ სამკაულისა და ფუფუნების საგნების დასამზადებლად იხმარებოდა.

ჯერ ჯერობით დანამდვილებით არ არის დადგენილი, სად არის მინა პირველად გამოგონებული. ზოგ მკვლევარს მის გამოგონებლად ეგვიპტელები მიაჩნია, ზოგს — ფინიკელები, მაგრამ ამ ბოლო დროს გავრცელდა აზრი, რომ მინა მხოლოდ ერთგან და ერთბაშად კი არ გამოიგონეს, არამედ სხვადასხვა დროს, სხვადასხვა ქვეყანაში, ერთმანეთისაგან დამოუკიდებლად; გამოიგონეს იმ დროს, როცა ამა თუ იმ ხალხის კულტურამ სათანადო დონეს მიაღწია და, სადაც საჭირო ნედლეული მასალა იყო.

მინა მზადდება კვარცის ქვიშის, ცარცის და სოდის ნარევისაგან (ე. ი. სამი უანგეულისაგან $Na_2O + CaO$ და SO_2). ამ ნარევის ძლიერ ცეცხლზე ხარშავენ. ამ მასისაგან უკვე შესაძლებელია ამა თუ იმ ნივთის დამზადება.

ვენეციური ჭიქები. XVI ს.

ყველაზე უძველესი მინის ნივთი, რომელიც არქეოლოგებმა იპოვნეს, 6000 წლისაა. ეს არის ეგვიპტეში აღმოჩენილი მინის მძივი. მინა, რომლისაგანაც ეს მძივი იყო გაკეთებული, დიდად განსხვავდება დღევანდელი მინისაგან: იგი გაუმჭვირვალე, მღვრიე და საკმაოდ უსიამოვნო ფერისაა (მომწვანო-მონაცრისფრო). ცხადია, იმ დროს ადამიანს არ შეეძლო პრიმიტიული ღუმელით ანუ თავართ ნარევის დნობის იმ დონემდე მიეღწია, როდესაც იგი გამჭვირვალე და ერთფეროვანი ხდება. მაგრამ საუკუნეთა მანძილზე



მინანქრის საღებავებით მონახტ. საშმისი. XIX საუკ.

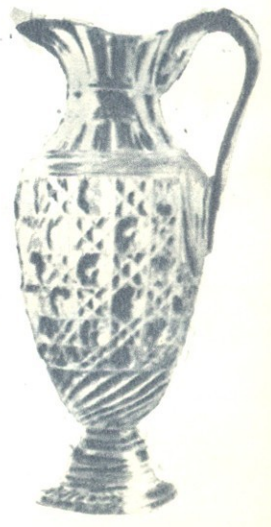

ოქროთფერილი ზროლის სარქვევ.

ადამიანი თანდათანობით ეუფლებოდა მინის წარმოების ტექნოლოგიას, ისწავლა მინის შეღებვა ნაერთში სხვადასხვა ნივთიერების დამატებით და სხვ.

განსაკუთრებით საყურადღებოა, რომ ძველი წელთაღრიცხვის I და ჩვენი წელთაღრიცხვის I საუკუნეთა მიჯნაზე მინის ტექნიკის ისტორიაში დიდი „გარდატეხა“ მოხდა — გამოგონებული იქნა საბერავი მილი. საბერავი მილის გამოგონებას ზოგი მკვლევარი ფინიკელებს მიაწერს, ზოგი — სირიელებს და ზოგიც — რომაელებს. ასე თუ ისე, საბერავი მილის გამოგონებამ მინის ინდუსტრიაში ახალი ეპოქა შექმნა, რადგან იგი ოსტატს უსაზღვრო შესაძლებლობას ანიჭებს, როგორც სურს, ისეთი ფორმა, ზომა და სისქე მისცეს მინის ჭურჭელს. ამის გარდა, იგი მინის წარმოებასაც ათავსებს.

ამ დროიდან მოყოლებული, მინის წარმოება ფართოდ გავრცელდა არა მარტო რომის იმპერიაში, რომელიც იმ დროს ფრად დაწინაურებული იყო, არამედ სხვა ქვეყნებშიც. მიუხედავად ამისა, იმხანად ფერადი და მხატვრული მინის ჭურჭელი მაინც ძვირი ღირებულა. ჩვენამდე მოღწეული ცნობის მიხედვით, ასეთი ჭურჭლის შექმნა მხოლოდ რომის იმპერატორებს და წარჩინებულ პირებს თუ შეეძლოთ.

I-III საუკუნეებში მინა უკვე ფართოდ გამოიყენება სახვით ხელოვნებაში. სასახლეების, ტაძრების

მათივე დამზადებულ მინის ჭურჭელს, ვიტრაჟებს, სამოზაიკო კენჭებს, სამკაულს და სხვ. მსოფლიო ბაზარზე ბადალი არა ჰყავდა.

ვენეციელი ოსტატები განსაკუთრებით განთქმულნი იყვნენ ფერადი მინის დამზადების „საინდუმლოს“ ცოდნით. იმისათვის, რომ მათ „საინდუმლო“ სხვა ქვეყნის ოსტატისათვის არ გაემხილათ და მსოფლიო ბაზარზე მეტოქეობის საფ-



რომაული მინის ჭურჭელი. I საუკ.



ფერადი ბროლის ჭიქა.

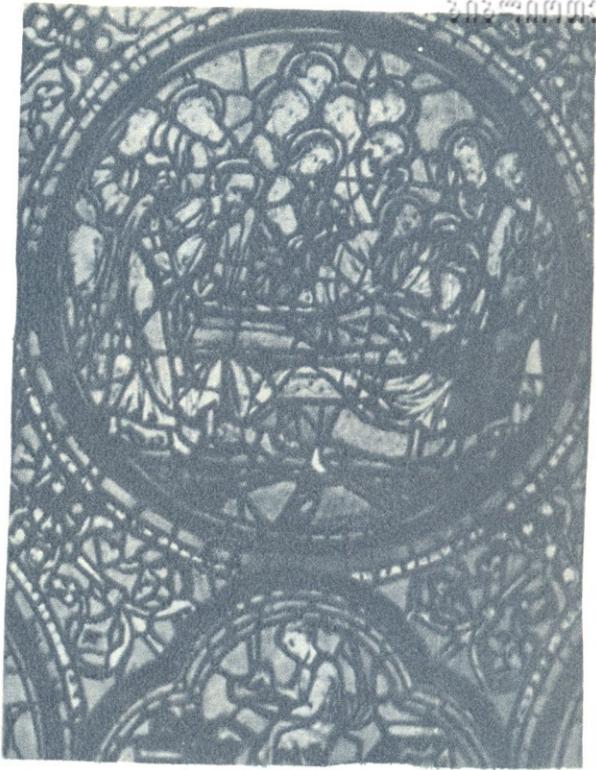

ფრანგული ვიტრაჟი. XIII საუკ.

კედელ-იატაკს ხშირად ამკობენ მოზაიკით (ფერადი მინის კენჭებით).

IV საუკუნიდან, რომის იმპერიის დასუსტების შემდეგ, მინის წარმოების მსოფლიო ცენტრმა ბიზანტიის ქალაქ კონსტანტინეპოლში (ახლანდელი სტამბოლი) გადაინაცვლა. აქ მინისაგან კიდევ უფრო მრავალფეროვანი ნივთები მზადდებოდა, რომელთა შორის აღსანიშნავია მინანქრის და ფერადი სარკმლის მინის — ვიტრაჟის წარმოება. ეს უკანასკნელი თავისი ნაირფეროვნებით განსაკუთრებულ საზეიმო იერს აძლევდა ნაგებობას.

შუასაუკუნეებში მინის წარმოების ცენტრად იტალია ითვლება.

ქალაქ ვენეციის მახლობლად, პატარა კუნძულ მურანოზე თავმოყრილი იყვნენ მინის ოსტატები, რომლებიც საოცარი გემოვნებითა და საქმის ცოდნით გამოირჩეოდნენ.

რთხე არ შეექმნათ, ვენეციის მთავრობამ საგანგებო კანონი გამოსცა. ამ კანონის მიხედვით, სიკვდილით ისჯებოდა ყველა მინის ხელოსანი, ვინც თვითნებურად მიატოვებდა კუნძულ მურანოს. მაგრამ მაინც არა ერთი და ორი ხელოსანი გაპარულა...

შუასაუკუნეებში მინის წარმოება უკვე ბევრ ქვეყანაში იყო ცნობილი. მაგალითად, არქეოლოგებმა კიევის რუსეთში XI-XIII საუკუნეთა ოთხი მინის სახელოსნო აღმოაჩინეს. ამ საწარმოებში მზადდებოდა მინის ჭურჭელი და სამკაული (განსაკუთრებით მინის სამაჯურები, რომელიც იმ დროს ერთ-ერთი გავრცელებული სამკაული ყოფილა).

რუსეთში მინის წარმოების განვითარებაზე სათანადო გავლენა მოახდინა XVII საუკუნის დიდმა რუსმა მეცნიერმა მ. ლომონოსოვმა.

მან 1748 წელს პეტერბურგში შექმნა პირველი მეცნიერული ლაბორატორია. ამ ლაბორატორიაში იგი წლების მანძილზე სწავლობდა სხვადასხვა ფერის მინის ხარშვის პროცესს. მ. ლომონოსოვმა დააარსა აგრეთვე მინის ქარხანა, სადაც, ფუფუნების საგნების გარდა, მზადდებოდა მეცნიერული ლაბორატორიისათვის საჭირო ხელსაწყოები (ცოლებები, მილები და სხვ.).

XVII საუკუნეში ღიდი მიღწეები იქნა მოპოვებული ოპტიკაში. ამ საუკუნეში მოღვაწეობდნენ ისეთი მეცნიერები, როგორც იყვნენ: გალილეი, ტორიჩელი, დეკარტი, ნიუტონი — ფიზიკაში ახალი ეპოქის შემქმნელები; მინის სპეციალისტებიდან: ნერი, რობერტ მანზელი, კუნკელი, ლუკა დე ნეგუ; ამ დროს გამოიგონეს თერმომეტრი, მიკროსკოპი, ასტრონომიული საზვეერი მილი, სარკის ტელესკოპი... აღმოჩენილი იქნა სინათლის გარდატეხის და განსხივების კანონი და ა. შ.

ამის შემდეგ მინის წარმოება მთელ რიგ დაწინაურებულ ქვეყნებში გვიანტური ნაბიჯით ვითარდება. მაგრამ დღესაც ელექტრონისა და ატომის საუკუნეში, მინა ჯერ კიდევ შესწავლისა და განვითარების პროცესშია.

ქალებს

ზ ლ კ კ ა რ ი

კანს ქრისტინე
ანდერსენი

მხატვარი
დ. ზარაფიშვილი.



იყო და არა იყო რა, იყო ერთი უშვილო დედაკაცი, სულ იმას ნატრობდა, ღმერთო, შვილი მაჩუქეთ. არ იცოდა რა ეღონა, ადგა და კუდიან დედაბერთან მივიდა:

— შვილი მინდა მყავდეს, მიშველე რამეო.

— რატომაც არ გიშველიო, — მიუგო კუდიანმა. — აჰა, ქერის მარცვალი. ისეთი კი არ გეგონოს, ყანაში რომ თავთავს იკეთებს და ქათმებს საკენკად დაუყრიან. ეს მარცვალი ყვავილის ქოთანში დათესე, ნახე რა ამოვაო.

— მაღლობელი ვარ! — უთხრა დედაკაცმა კუდიანს და თორმეტი შილინგი ჩაუთვალა. შინ რომ მივიდა, ქოთანში ჩაფლა ქერის მარცვალი. ჩაფლა თუ არა, მარცვალი გაღვიდა, ამოვიდა, ღერო გამოიტანა, ღერომ ვეებერთელა საუცხოო ყვავილი გაიკეთა, ნამდვილი ტიტა გეგონებოდა.

— რა ლამაზია! — შესძახა ქალმა, მაშინვე ყვავილის წითელ-ყვითელ ფურცლებს დასწვდა და აკოცა.

აკოცა და კოკორმაც ტკაცანი გაიღო, იფეთქა და გაიშალა. ტიტა გახლდათ. ამ ყვავილის გულში, პაწაწინა მწვანე სკამზე ერთი ციდა გოგონა წამოსკუპებულყო, ამიტომაც შეარქვეს მას ნამცეცა.

გოგონას კრილა კაკლის ნაჭუჭის აკვანი მიუჩინეს. ლეიბად ლურჯი იები დაუგეს, სახნად ვარდის ფურცელი დაჭურეს; ღამით ნაჭუჭში ეძინა ნამცეცას, ღლისით მაგიდაზე თამაშობდა.

ქალმა წყლით სავსე ღრმა თევზი დაუდგა, ყვავილთა გვირგვინი გარს შემოავლო. წყალზე ლამაზად ირხეოდა გრძელი ღეროები.

წყლით სავსე ღრმა თევზი ვეება ტბა ეგონა ნამცეცას, ისე დატურავდა ტიტას ყვავილის დიდ ფურცელზე დასკუპებული, გეგონებოდა ნავში ზისო. ნიჩბების მაგივრად ცხენის ორ თეთრ ძუას უსვამდა. მთელი დღეები დასრიალებდა ნამცეცა თავისი საუცხოო ნავით თევზის ერთი ნაპირიდან მეორე ნაპირამდე, გაისმოდა მისი ნარნარი და მომხიბვლელი სიმღერა, მსგავსი არაფერი სმენია ადამიანის ყურს.

ერთ ღამეს, ნამცეცას ტკბილად რომ ეძინა თავის პაწაწინა აკვანში, ღია სარკმელიდან უზარმაზარი გომბეშო გადმოიბოძა, ღიპიანი და საზარელი. ისკუბა და პირდაპირ მაგიდაზე დახტა, კაკლის ნაჭუჭში ჩაიხედა. ნაჭუჭში ნამცეცას ვარდის ფურცელი წაეხურა და ეძინა.

— ვიშ რა მშვენიერი საცოლვე ვუშოვნი ჩემს ვაჟს! — თქვა გომბეშომ, დასწვდა კაკლის ნაჭუჭს და ფანჯრიდან შუა ბაღში მოაღინა ტყაპანი.

ბაღს ღელე ჩაუდიოდა. ნაპირი ჭაობიანი იყო. სწორედ ამ ჭაობში ჰქონდათ ბინა ბებერ გომბეშოსა და მის ვაჟს. ვაჟი პირწავარდნილი დედა იყო, ისიც ღიპიანი და საზარელი. კოა-კაო, კოაკო, ბრეკე-კე-კეკო! — მხოლოდ ამის თქმა მოახერხა კაკლის ნაჭუჭში მწოლარე პაწაწინა გოგონას დანახვაზე.

— ჩუმად, — არ გააღვიძო, თორემ გაგვექცევა, — უთხრა ბებერმა გომბეშომ, — ხომ ხედავ, გედის ბუმბულივით მსუბუქია. მოდი, დუმფარას დიდ ფოთოლზე დავსვათ და ნაკადულში შევაცუროთ. დუმფარას ფოთოლი ამ პაწაწინასათვის ვეება კუნძული იქნება და იქიდან ვერსად გაგვექცევა. მე კი მანამ ერთ კარგ ბინას მოგიმზადებთ.

ნაკადული დუმფარებით იყო მოფენილი; წყალში ლივლივებდა ფართო, მწვანე ფოთლები. ნაპირიდან მოშორებით, ერთი ყველაზე დიდი ფოთოლი ამოირჩია გომბეშომ. ახლოს მიცურდა და ზედ დადგა კაკლის ნაჭუჭი. ნაჭუჭში გოგონას მშვიდად ეძინა.

დილადრიან გაეღვიძა ნამცეცას. მიიხედ-მოიხედა!
რასა ხედავს: ღუმფარას ფოთოლზე არ უდგას საწოლი;
ირგვლივ, სადამდეც თვალი გასწვდება, წყალია. ნაპირი
ძლივსლა მოჩანს.

ნამცეცას შეეშინდა და ატირდა.
ბებერი გომბეშო კი ამ დროს ლაფში იჭდა, ლელითა
და ყვითელი ღუმფარით რთავდა თავის სახლ-კარს, —
პატარძლის გულს გავახარებო. საქმეს რომ მოჩინენ, ბე-
ბერი გომბეშო და მისი საძაგელი ვაჟი ცურვით ღუმფა-
რას ფოთოლთან მივიდნენ. აკვანი უნდა წამოეღოთ და
ლამაზად მორთულ საძინებელ ოთახში დაედგათ. ბებერ-
მა გომბეშომ ნამცეცას ცხვირწინ ამოყო თავი და უთხრა:
— ეს ჩემი ვაჟიშვილი გახლავს! დღეიდან მისი ცო-
ლი იქნები. სიამტკბილობით უნდა იცხოვროთ ჩვენს
ჭაობში.

— კოაკო, კოაკო, ბრეკე-კე-კეკო! — მხოლოდ ესა
თქვა გომბეშოს ვაჟმა.

ჭოდა, გომბეშოებმა კაკლის ნაჭუჭი აიღეს და შინი-
საკენ გააქანეს. დარჩა ნამცეცა მარტოდმარტო მწვანე
ფოთოლზე დასკუბებული. მწარედ ატირდა პატარა: ბე-
ბერ გომბეშოსთან რა გამაძლებინებს, ან მისი საძაგელი
ვაჟის ცოლობა რად მინდაო.

პაწაწკინტელა თევზებმა, აღმა და დაღმა რომ დაჭყ-
ვებოდნენ ღელეს, დაინახეს გომბეშო და მისი ვაჟი და
თავიანთი ყურით მოისმინეს, რას ელაპარაკებოდა ბებე-
რი გომბეშო ნამცეცას. გომბეშოები თვალს რომ მოე-
ფარნენ, თევზებმა თავი ამოყვეს წყლიდან, ერთი შევ-
ხედოთ ამ პაწაწინა პატარადასო. ნამცეცა რომ დაინა-
ხეს, შეებრალოთ, — ამ ლამაზ გოგონას იმ საძაგელ გომ-
ბეშოებთან როგორ დაედგომება, არა, ეს არ მოხდებაო!
— თქვეს თევზებმა, — და რაც კი იმ მდინარეში პატა-
რა თევზი იყო, ყველა ღუმფარას ფოთოლთან გაჩნდა,
თევზებმა ერთიანად გადაღრღნეს ღერო.

ღუმფარას ფოთოლი დინებას მიჰყვა. ჩქარი წყალი
შორს მიაქანებდა ღუმფარას ფოთოლსა და ზედ წამოს-
კუბებულ გოგონას. ახლა კი მშვიდობით, ველარ დაე-
წოდნენ გომბეშოები ნამცეცას!

სულ უფრო შორს და შორს მიცურავდა ნამცეცა.
ტკბილი ჟღერტულით ეგებებოდნენ ბუჩქებში შეუუუუ-
ლი ჩიტები:

— ეს რა მშვენიერი გოგონაა! — ერთი ლამაზი თეთ-
რი პეპელა სულ თავს დასტრიალებდა ნამცეცას, ბოლოს
ღუმფარას ფოთოლზეც კი დაჭდა, ისე მოხიბლა ამ პა-
ტარა გოგონამ. ნამცეცამ სარტყელი შემოიხსნა. ერთი
ბოლო პეპელას მიაბა, მეორე — ღუმფარას ფოთოლს,
ახლა უფრო სწრაფად გასრიალდა წყალზე ფოთოლი.

უცებ ნამცეცას მაისის დიდმა ხოჭომ ჩამოუფრინა.
დაინახა თუ არა ნამცეცა, აიტაცა და ხეზე წამოსვა. ღუმ-
ფარას მწვანე ფოთოლი კი ისევ მიცურავდა და ზედ
მიბმულ პეპელასაც მიაქროლებდა.

საბრალო ნამცეცას შიშისაგან ლამის გული გაუსკდა,
როცა მაისის ხოჭომ აიტაცა და ხეზე დასვა, მაგრამ უფ-
რო მეტად პეპელაზე წუხდა: რა ეშველება, ნამდვილად
შიშშილით მოკვდება, თუ ვინმემ არ გაათავისუფლოო.
მაგრამ ხოჭო აინუნშიც არ აგდებდა ნამცეცას დარდს.
მოუჭდა გვერდით და ყვავილების ნექტარი შეასვა. მე-
რე კი უთხრა: მაისის ხოჭოს არა გავხარ, მაგრამ მაინც
მომწონხარო.

მალე სხვა მაისის ხოჭოებიც ესტუმრნენ. ისინიც ხომ
ამ ხეზე ცხოვრობდნენ. ხოჭოებმა ათვალიერ-ჩაათვა-
ლიერეს ნამცეცა. ხოჭო-ხოჭო ქალიშვილებმა საცეცები
აიჩჩეს:

— მარტო ორი ფეხი აქვს!
— ის კი არა, საცეცებიც არა აქვს! — თქვა მეორემ.
— რა ჩხირივით არის, სულ ადამიანს არა ჰგავს! —
თქვა მესამემ.
— გონჯია, გონჯი! — ერთხმად დაასკვნეს ხოჭო ქა-
ლიშვილებმა.

ნამცეცა კი ყალბით ნახატს ჰგავდა, მაისის ხოჭოც
ასე ფიქრობდა, მაგრამ აქაო და სხვებმა დაიწუნეს, ამა-
საც გული შეეცვალა: აღარ უნდოდა შინ გაეჩერებინა
ნამცეცა: წაბრძანდეს, სადაც ენებოსო.* აიტაცეს ხო-
ჭოებმა ნამცეცა, ხიდან გადმოაფრინეს და ერთ გვირი-
ლაზე დაასკუბეს.

იჭდა ნამცეცა ყვავილზე და ტიროდა: ისეთი გონჯი
როგორა ვარ, რომ მაისის ხოჭოებმაც გადმომადგესო.

მთელი ზაფხული ნამცეცამ მარტოდმარტო გაატარა
ულრან ტყეში. ბალახისაგან საწოლი დაწნა და წვიმას
რომ არ დაესველებინა, ძირხვენას დიდი ფოთლის ქვეშ
დაჰკიდა, ყვავილების ტკბილ თაფლს შეეძებოდა, ფოთ-
ლებზე მორთოვარე დილის ცვარნამს სვამდა.

ასე მიიწურა ზაფხულიც და შემოდგომაც. ცივი და
მოსახერხებელი ზამთრის პირი დადგა. ფრინველები
თბილ ქვეყნებში გაფრინდნენ, ყვავილები დაჰკნა. ძირ-
ხვენის დიდ ფოთოლსაც შეეპარა სიყვითლე, განმა და
დაიგრაგნა.

ნამცეცა სიცივისაგან კანკალებდა. ტანზე კაბა შე-
მოეძარცვა. აბა, როგორ არ გაიყინებოდა! ის ხომ ნაზი
და პაწაწინა იყო. ჩამოთოვა. ყოველი ფანტელი ნამცე-
ცასათვის იმოდენა იყო, რაც ჩვენთვის ერთი ნიჩბი
თოვლია. ჩვენ ხომ დიდები ვართ, ის კი ერთი ციდა გახლ-
დათ. დამჰკნარ ფოთოლში გაეხვია, მაგრამ რას გაათ-
ბობდა. ვერხვის ფოთოლივით თრთოდა საბრალო ნამ-
ცეცა.

გადაწყვიტა, ტყეს მივატოვებ და სადმე ზამთრის
თავშესაფარს მოვძებნიო. ადგა და გასწია.

ტყის პირას პურის დიდი ყანა იყო. პური უკვე მო-
ემკათ, დამჰკნარი მიწიდან აქა-იქ ნაწვერალიღა ამოჩ-
რილიყო.

აქ კიდევ უფრო ციოდა, ვიდრე ტყეში. საბრალო ნამ-
ცეცა მთლად გაითოშა, ძლივს მიაღწია მინდვრის თავ-
ვის სორომდე. სოროს შესასვლელი ნამჯითა და ჩალით
იყო ამოქოლილი. მინდვრის თავი სითბოსა და ფუფუ-
ნებაში ცხოვრობდა, საჭმელიც თავსაყრელად ჰქონდა;
მისი სამზარეულო და საკუჭნაო ხორბლით იყო სავსე.
საწყალი ნამცეცა მათხოვარვით დადგა სოროს კართან
და სთხოვა: სულ ცოტა ქერის მარცვალი მომეცით, ორი
დღეა არაფერი მიჭამიაო.

— ოჰ, როგორ მეტბრალები! მიუგო მინდვრის თავე-
მა (ის მართლაც გულკეთილი ბებრუხანა იყო), — შე-
მოდის სოროში, კიდევ გაგათბობ, კიდევ დაგაპურებო.

ნამცეცა სოროში ჩაძვრა, გათბა, და დანაყრდა. ბებ-
რუხანას ძალიან მოეწონა გოგონა და უთხრა:

— ამ ზამთარში ჩემთან დარჩი, საზრდოს არ მოგაკ-
ლებ, შენ კი, სამაგიეროდ, ბინა დამილაგე და ზღაპრები
მომიყვიე ხოლმე, ძალიან მიყვარს ზღაპრების მოსმენაო.

ჭოდა, ნამცეცაც დარჩა და ისე იქცეოდა, როგორც
ბებერი თავის უბრძანებდა. მართლაც რომ ჩინებულად
მოეწყო თავის თბილ სოროში.

მალე სტუმრები გვეწვევიან, — უთხრა ერთხელ
მინდვრის თავმა ნამცეცას. კვირაში ერთხელ ჩემთან
ერთი მეზობელი მოდის ხოლმე. შეძლებული კაცია, მე
მას როგორ შევედრები: უზარმაზარი სახლი აქვს წამო-
ჭიმული მიწის ქვეშ, საუცხოო შავი ხავერდის ქურჭი

256.01



აცვია. თუ მას ცოლად გაჰყვები, ჩიტის რძეც არ მოგაკლდება, მაგრამ უნდა გამოგიტყდეთ, ერთი უბედურება სჭირს — უსინათლოა და ვერ დაგინახავს. სამაგიეროდ, შენ მას მშვენიერი ზღაპრებით გაართობ.

ნამცეცას სულაც არ სურდა ამ შეძლებულ კაცზე გათხოვება, რადგან ის მწიკრივად თხუნელა იყო.

თხუნელა მართლაც მალე ესტუმრა მინდვრის თავს. ერთი გაბღენძილი, განსწავლული, მდიდარი კაცი გახლდათ. ხვერდის საუცხოო ქურჭი ეცვა. იმისი სორო მინდვრის თავის სოროზე ოცქერ უფრო დიდი იყო. ხალვათი ოთახები და გრძელი დერეფნები ჰქონდა, მაგრამ მზის სხივი არასდროს არ ატანდა. თხუნელას შავი ჭირვივით სძულდა მზე და ლამაზი ყვავილები, — რადგან არც მზე ეხილა, არც ყვავილები.

ნამცეცას უნდა ემღერა ღირსეული სტუმრის პატივსაცემად. გოგონამ, ორი სიმღერა ჩააწერიალა. ისეთი ტკბილი ხმა ჰქონდა, თხუნელა მაშინვე მოიხიბლა, მაგრამ სიტყვა არ დასცდენია, აბა რის დარბაზიელი ვაჟბატონი ბრძანდებოდა.

სულ ცოტა ხანში თხუნელამ თავისი ბინიდან თავის სორომდე გასასვლელი ხვრელი გათხარა. სწორედ ამ მიწისქვეშა დერეფანში მოიპატიჟა სასაიროდ ბებერი თავი და ნამცეცა. თხუნელას პირში ფუტურო ჰქონდა გაჩრილი, სიბნელეში სანთელივით რომ ანათებს, — წინ გაუძღვა თავსა და ნამცეცას, გრძელი და ფართო დერეფანი გაუნათა.

შუა ვაზზე თხუნელა შეჩერდა და თანამგზავრებს უთხრა:

— აქ რაღაც ჩიტი გდია, მაგრამ არ შეგეშინდეთ, მკვლარია.

თხუნელამ თავისი დინგა ცხვირით ჭერი გახვრიტა. ხვრელში დღის შუქი შემოიჭრა, ნამცეცამ მკვდარი მერცხალი დაინახა. ნამდვილი ჩიტი იყო, ფრთებიც ჰქონდა და ნისკარტიც. ჩანდა, ახლახან, ამ ზამთრის დამდეგს განუტევა სული და თხუნელას სოროში ჩაგორდა. ფრთები ტანზე მიტმანსოდა, თავი და ფეხები ბუმბულში ჩაემალა; საწყალი მერცხალი, ალბათ სიცივისაგან გაითოშა. ნამცეცას მერცხალი ძალიან შეებრალა. ძალიან უყვარდა ჩიტუნები! ისინი ხომ მას საამოდ უგალობდნენ მთელი ზაფხული! თხუნელამ კი მერცხალს თავისი მოკლე თათები გაჰკრა და თქვა: — ვნახოთ ახლა როგორ იჭიკჭიკებ! კარგია, რომ ჩიტად არ დავიბადე! ჩიტმა უღურტულისა და ჭიკჭიკის მეტი არაფერი იცის. ზამთარი რომ კარს მოადგება, მაშინ ნახე მისი გახაჭირი, შიმშილით სული სძვრება. ჩემს შვილებს კი ზამთრის სუსხი ვერ შეაშინებს.

— მართალია, მართალი! მიუგო მინდვრის თავმა. — აბა, ვის რას არგებს ჭიკჭიკი: სიმღერა ვერც გაგაძღობს და ვერც გაგათბობს.

ნამცეცა დუმდა. მაგრამ როცა თხუნელამ და თავმა ჩიტს ზურგი შეაქციეს, ნამცეცა დაიხარა, ჩიტს თავზე ბუმბული გადაუწია და თვალბეჭეში აკოცა.

„ვინ იცის, — გაიფიქრა მან, — იქნებ სწორედ ეს ის მერცხალია, საუცხოოდ რომ მიგალობდა მთელი ზაფხული, რამდენჯერ გამიხარებ გული შენი ტკბილი გალობით, ჩემო ჩიტუნავ!“

თხუნელამ ისევ ამოქოლა ჭერში ნაჩვრეტი, საიდანაც სინათლე შემოდრიოდა, მერე კი ბებერი თავი და ნამცეცა სახლამდე მიაცილა.

ნამცეცას იმ ღამეს რული არ მიჰკარებია. გოგონა ადგა ლოგინიდან, ხმელი ბალახის დერეფნისაგან ხალიჩა დაწნა, ხვრელისაკენ გააქანა და მკვლარ ჩიტუნას დაა-

ფარა. შემდეგ თავის სოროდან ფაფუკი, რბილი ხაჭაპური მოარბენინა და ლოგინი დაუგო, ცივ მიწაზე რომ არ წოლილიყო მკვდარი ჩიტუნია.

— მშვიდობით, მშვიდობით, ჩემო საყვარელო მერცხალი! — შესძახა ნამცეცამ, — მადლობელი ვარ, რომ მთელი ზაფხული ასე საუცხოოდ მიგალობდი, როცა ხეები მწვანით იყო მოსილი და მზე მალლიდან სხივებს გვფენდა.

ნამცეცა დაიხარა და მკერდზე მიაყრდნო თავი ჩიტუნისას, მაგრამ უცებ შეკრთა: მერცხლის მკერდიდან რაღაც ხმა მოესმა. ეს ჩიტუნას გულისცემა იყო. მაშ ჩიტუნია მკვდარი არ ყოფილა. სიცივისაგან გათოშილა. ახლა კი გათბა და მოსულიერდა.

ნამცეცა შიშისაგან ცახცახებდა. ჩიტი ხომ მასთან შედარებით ბუმბერაზი იყო, მაგრამ მაინც გული გაიმავრა, თბილად შეფუთა ჩიტი ხალიჩაში, მერე გაიქცა, პიტნის ფოთლი მოიტანა, თვითონ რომ ისურავდა ხოლმე, და ჩიტს თავზე გადააფარა.

ნამცეცა მეორე ღამითაც მალულად მიიპარა ჩიტთან. მერცხალი ახლა უკვე გამოკეთებულიყო, ოღონდ ჭერ კიდევ არ იყო მომარგებული და ძლივსძლივობით ახელდა თვალბეჭე, რომ გოგონასათვის შეეხებდა. ნამცეცა მის წინ იდგა, ხელში ფუტურო ნაფოტი ეჭირა. ეს იყო მისი ფარანი!

— მადლობელი ვარ, ჩემო ლამაზო გოგონავ! — უთხრა ავადმყოფმა მერცხალმა. — ოჰ, როგორ გავთბი. მალე სულ მოემჯობინდები, ფრთებს გავშლი და მესს მივეგებები.

— არა, არა! — უთხრა ნამცეცამ, — გარეთ ცივა: თოვს. სჯობს აქ დარჩე, თბილ ლოგინში, მე მოგივლი.

ნამცეცამ მერცხალს ყვავილის ფოთლით წყალი და რამდენიმე ჭერის მარცვლი მოუტანა. მერცხალმა წყალი დალია და მარცვლები აკენკა. მერე უამბო გოგონას, ცალი ფრთა ეკალზე გავიკაწრე და ამიტომ ვეღარ გავყევი მერცხლებს თბილ ქვეყნებშიო, ამასობაში კიდევ დაზამთრდა, აცივდა და ბუდიდან ძირს ჩამოვვარდიო. ამის მეტი აღარაფერი ახსოვდა, არც ის იცოდა, როგორ მოხვდა ამ ჭურღმულში.

მთელი ზამთარი მერცხალმა სოროში გაატარა. ნამცეცა თავს ევლებოდა. კიდევ კარგი, თხუნელამ და მინდვრის თავმა არაფერი იცოდნენ, მათ ხომ ჩიტები არ უყვარდათ!

როგორც კი გამოზაფხულდა და მზემ დედამიწა გაათბო, ნამცეცამ ჭერში ჭურჭრუტანა გამოასუფთავა. — თან ხომ არ წამომყვები, — ჰკითხა მერცხალმა ნამცეცას, — ზურგზე შემაჭიქე და ამწვანებულ ტყეს შევეფაროთო. მაგრამ ნამცეცას ბებერი მინდვრის თავი ებრალებოდა, უჩემოდ მოიწყენსო.

— არა, ვერ გამოგყვები, — მიუგო ნამცეცამ მერცხალს.

— მაშ მშვიდობით, მშვიდობით ჩემო ლამაზო გოგონავ! — ჩიტიკჭიკა მერცხალმა და ცაში შეინავარდა.

ნამცეცამ მზერა გააყოლა ჩიტს და თვალბეჭეში ცრემლებით აევსო.

გოგონას ძალიან შეუყვარდა ჩიტუნა.

— ჭიკ-ჭიკ! ჭიკ-ჭიკ! — ჩამოსძახა მერცხალმა და მწვანედ აქოჩრილ ტყეში გაუჩინარდა.

ნამცეცა კი თავის სოროში დარჩა. ცუდ დღეში ჩავარდა საბრალო. მზეზე გასვლის ნებას არ აძლევდნენ. მინდვრის თავის სოროს ირგვლივ დათესილმა ყანამ ისეთი თავთავი დაიყარა, რომ ნამცეცას თავი უღრან ტყეში ეგონა.



ერთხელ მაინც შეეხედა მისთვის, მაგრამ მერცხალი არსად ჩანდა. ის ალბათ შორს, ამწვანებულ ტყეში დაფრინავდა.

დაღა შემოდგომა. ნამცეცას მზითევი უკვე მზად იყო.

— ოთხი კვირის შემდეგ უენი ქორწილი იქნება, — უთხრა ნამცეცას მინდვრის თავგმა.

ნამცეცა ატირდა: არ მინდა იმ დონდლო თხუნელაზე გათხოვებო.

— რას როშავ, — შეჰყვირა თავგმა. — ნუ გაჭიუტდები, თორემ ისე ჩაგასობ ჩემს თეთრ კბილს, რომ... ნეტავი ვიცოდე, რატომ არ მოგწონს თხუნელა, ისეთი შავი ხვერდის ქურჭი დედოფალსაც არ ეცმევა. სამზარეულო და საკუჭნაო ხომ დოვლათით სავსე აქვს!

ქორწილის დღეც დაღა. თხუნელა ნამცეცას მოსაყვანად მოვიდა, ნამცეცას თხუნელას სოროში უნდა ეცხოვრა, მიწისქვეშეთში. იგი მზეს ველარასოდეს იხილავს, რადგან თხუნელა არ მისცემს სოროდან გამოსვლის უფლებას. საბრალო ნამცეცას კი არ უნდოდა სამუ-

დამოდ გამომშვიდობებოდა კაშკაშა მზეს. სოროდან ამოვიდა, ერთხელ კიდევ შეეხედავ მზესო. პური უკვე აეღოთ. გამხმარი ნაწვერალი მოჩანდა მიწაზე. გოგონა თავვის სოროს გაცდა და მზისკენ გაიწოდა ხელები:

— მშვიდობით, მშვიდობით, კაშკაშა მზეო!

იქვე პაწია, ლამაზ წითელ ყვავილს მოჰკრა თვალი. ხელები მოხვია და უთხრა: — შენც გემშვიდობები, პაწია ყვავილო! გემუდარები, მერცხალი თუ ნახო, ჩემი სალამი გადაეცი!

— ჭიკ-ჭიკ, ჭიკ-ჭიკ! — მოესმა გოგონას.

აიხედა ზევით და რას ხედავს: მისი ნაცნობი მერცხალი მოფრინავს. მერცხალსაც ძალიან გაუხარდა გოგონას დანახვა. ნამცეცამ ტირილით ყველაფერი უამბო: ვერ გავყვები ცოლად იმ გაბერილ თხუნელას, ან მიწისქვეშეთში როგორ ვიცხოვრო, იქ ხომ მზის სხივი არასდროს არ ატანსო.

— ჩქარა დადგება ცივი ზამთარი, მე შორს, თბილ ქვეყანაში გავფრინდები, თუ გინდა, შენც წაგიყვან, — უთხრა მერცხალმა. — ზურგზე შემაჭეჭე, სარტყელი მაგრად ჩამაბი და შორს გავფრინდეთ, ლურჯი ზღვის გადაღმა, ამ საზიზღარ თხუნელასაგან შორს, სადაც მუდამ მცხუნვარე მზეა და წარმტაცი ყვავილები ჰყვავის.

— ახლა მზითევი უნდა მოიმზადო, — უთხრა ერთხელ ნამცეცას ბებერმა თავგმა. — დარბაისელ ბატონს უნდა გაპყვე ცოლად და ყველაფერი უხვად უნდა გქონდეს.

თურმე თხუნელას ეთხოვა ნამცეცას ხელი ბებერი თავვისათვის.

ჰოდა, იქდა ნამცეცა და მთელი დღეები ნართს ართავდა. ბებერმა თავგმა ოთხი ობობა დაიჭირავა. ობობები თავვის სოროში იხსდნენ და სულ ნაირ-ნაირ ფარჩას ქსოვდნენ.

გაბერილი, უსინათლო თხუნელა ყოველ საღამოს მოდიოდა საცოლეს სანახავად და მოჰყვებოდა ხოლმე ყბედობას: სულ მალე გავა ზაფხული, მზე ისე აღარ დაცხუნებს, მიწა კვლავ რბილი და ფხვიერი გახდებაო. ჰოდა, აი, სწორედ მაშინ, ზაფხულის მიწურულში, ქორწილის გადავიხდითო. ნამცეცა კი სულ დარდობდა და ტირილით: არ სურდა ამ უნიათ თხუნელაზე გათხოვება. ყოველ მზის ამოსვლისას თუ ჩასვლისას, ნამცეცა სოროს ზღურბლთან მიიპარებოდა. როდესაც ქარი პურის თავთავებს გადააწვენდა, ნამცეცა ლურჯ ცას მიაპყრობდა მზერას და გაიფიქრებდა:

— „როგორი სინათლეა! რა სილაღია!“ — და მაშინვე მერცხალი გაახსენდებოდა, მისი ნახვა ენატრებოდა,

წაიღებდა, იმის მეტი აქ ახლო-მახლო არავინ იყო“...

მაშინვე აღმა შებრუნდა. სერზე რომ ავიდა, მათიანთ სახლიც გამოჩნდა. ეზოში მერაბის პაპა ალექსი იჯდა და სალასტე მანებს თლიდა. თედო ახლოს მივიდა და მიესალმა. მოხუცმა ნაჯახი კუნძზე დადო, შუბლიდან ფაფახი უკან გადაიწია, ოფლი მოიწურა და საღმითვე უბასუხა.

— მერაბი შინ არის? — ჰკითხა თედომ.

— არ ვიცი. წედან კი ტრიალებდა აქა. რა იყო?

— ქურთუკი ხომ არა მოუტანია რა?

მოხუცი დაფიქრდა. კუნძზე დაყრილი ნათალი ნაჯახითვე განზე გადაქექა და დაბეჭითებით უბასუხა:

— არა!
— მშრალ ხევში დამრჩა, იმ დროს იქ მაგის მეტი სხვა არავინ ჰაჭანებდა...

— არ ვიცი, შვილო, — თქვა მოხუცმა და წამოდგა. ახალუხის კალთები ჩაიბერტყა, ქამარი გაისწორა, სახლისაკენ მიბრუნდა და დაიძახა. აივანზე მერაბის დედა გამოვიდა.

— ბალლი შინ არის?
— შინ არის.
— რას აკეთებს?
— პურსა ჰკამს.

— გამოვიდეს ცოტა ხანსა, — უთხრა მოხუცმა, მერე ისევ ლაჭებში ჩაიკეცა ახალუხის კალთები, დაბალ სამფეხაზე დაჯდა და მანების თლა განაგრძო.

მერაბი გამოვიდა, ცალ ხელში პურის დიდი ნატეხი ეჭირა, მეორეში — ყველი. ყველიდან გამოჟონილი წათხი თითებში ჩასდიოდა და ძირს წვეთავდა.

— ქურთუკი ხომ არ მოგიტანია შინა? — დაყვავებით შეეკითხა მოხუცი.

— არა.
— მაშ რა იქნა, შენს გარდა იქ სხვა არავინ ყოფილა! — ველარ შეიკავა თავი თედომ.
— რა, მე მამბრალე? — გულზე თითი მიიღო მერაბმა.

— დიახ!
— მე არ წამომიღია-მეთქი, გეუბნები და, თუ არა გჯერა...

— მაშ რა იქნა?
— რა ვიცი!
— მიეცი, თორემ!.. — პაპამ ჯოხს წამოავლო ხელი.

მერაბი მაშინვე გაიქცა, მოხუცმა ფეხებში ესროლა, მაგრამ ააციდინა.

— სად წამიხვალ, სადა!.. — გამოეკიდა მოხუცი.

თედო უკან გამობრუნდა, თან გულდაარხეინებულმა ჩაიციხა, ბოლოს ხმამალა დაუძახა:

— ისე კარგა მოიტან, მზე მალა იდგეს!

მერაბი მობრუნდა და დაუძახა:

— ჰო, მე მაქვს შენი ქურთუკი, მე! არაფერსაც არ მოგიტან!

— სად წამიხვალ!.. — კვლავ მისდევდა პაპა.

თედო შინ რომ მივიდა, სათონის კართან ომარი დაუხვდა.

— ამდენი ხანია გელოდები. სად იყავი?

— მერაბიანთას.
— რადა?

— მშრალ ხევში მამაჩემის ქურთუკი დამრჩა და იმას წაუღია.

— ბიჭო, მშრალ ხევში მე ვიპოვინე ქურთუკი...

— შენ არა!..

— ჰო, შინ მივიდიოდი, დავინახე, ახალთახალი ქურთუკი ეგდო, ავიღე და წამოვიღე.

— შენ როგორ წაიღებდი! მერაბი რომ გაიძახის, მე მაქვსო?! — ე მაგისა აბა რა ვითხრა.

— წამო, აბა, ერთი მაჩვენე!

წავიდნენ. ომარმა შინიდან ახალთახალი ქურთუკი გამოიტანა და თედოს გადასცა. თედომ დახედა, მაშინვე დაკეცა, ილიაში ამოიღო, მერე გაწითლებულმა რაღაც ჩაიღუღუნა და გაიქცა.

— სად გარბიხარ?! — მიიძახა გოცებულმა ომარმა.

— მერაბიანთას, უნდა... უნდა... მიდი ჩვენსა და დამელოდე, მალე მოვალ!

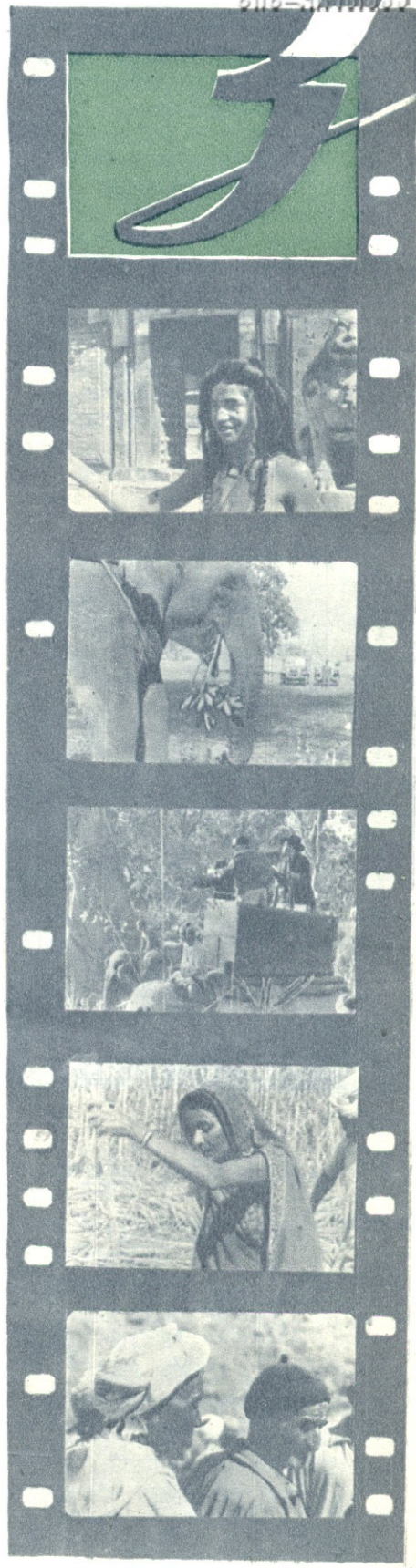

თბილისის უნივერსიტეტი



პეპანი კაინი.

დოკუმენტური მოთხრობა

ზღაპრისებური დასაწყისი

თვალწარმტაცია საქართველო: ცადატყორცნილი ყინულოვანი მწვერვალები, ზღვის თბილი ტალღები, ლამაზი ქალაქები-ერთერთს შეხამებული უძველესი და უახლესი ნაგებობებით, უღრანი, სურნელოვანი ტყეები, სადაც ღღემდე ბინადრობენ ამაყი და თვალტანადი ირმები.

ამ ტყეებში ზოგჯერ თოფის ხმა დაიქუხება, სანადირო ბუკი ახმიანდება, გაქცეული ირმისა და მადევარ მონადირეთა ჩრდილები გაკრთება.

ყოველივე ეს ზღაპარსა ჰგავს. თითქმის ყველა ზღაპარში კი მეფე გამოჩნდება ხოლმე.

ყურადღება! მოგზაურობს და ნადირობს მეფე! აი, იგი ქართულ ტყეში მოხვდა და ნიშანში იღებს ირემს. მტკიცეა მეფური ხელი, უტყუარია მეფური თვალი.

— ბახ-ბუუუ! — გრიალებს სრობა — ბუხ-უუუუუუუნხხხხხ, — ეპასუხება თოფის ხმას ტყის ეჭო.

ეცემა განგმირული ირემი და იწყება ჩვენი მოთხრობა.

მეფის ხელმარცხნივ კიდევ ერთი მსროლელი დგას. მანაც ამოიღო ირემი ნიშანში და კიდევ მოახვედრა. ოღონდ იარაღი, მას რომ ხელში ეჭირა, სრულებით არა ჰგავდა თოფს.

ამ კაცს გიორგი ირაკლის ძე ასათიანს ეძახდნენ და იგი, როგორც თქვენ ალბათ უკვე მიხვდით კინორეჟისორი, კინოოპერატორი იყო.

ნანადირევით კმაყოფილი ნეპალის მეფე მახენდრა ბირ ბიქრამ შაჰ დევა მხლებლებს მიუბრუნდა და დაიწყო იმის მოყოლა, თუ რა მარჯვედ უსროლია ხოლმე მას თავის ქვეყანაში — ნეპალში ნადირობის დროს.

— წარმოიდგინეთ, ოცი მეომარი სპილო წვეტიანი ეშვებით წინ მიიწევს...

— ამის წარმოდგენა არც ისე ადვილია, — შენიშნეს მეფის გამყოლებმა, — ჩვენ არასოდეს არ ვყოფილვართ ნეპალში.

— გვეწვიეთ, — უთხრა მეფემ მათ. — თქვენ კი, — მიუბრუნდა იგი ასათიანს, — განსაკუთრებულად გებატიყებით. არ დაგავიწყდეთ თქვენი კინოკამერის წამოღება.

პეპანი მსხვილი კლანი

დადგა 1959 წელი და, ასათიანი ნეპალში ჩავიდა.

ნეპალის სამეფო პამირის მაღალ მთებში, ინდოეთსა და ჩინეთს შუა მდებარეობს. მსოფლიოს უმაღლესი მწვერვალები — ევერესტი და ანაპურნა ნეპალს ეკუთვნის. მსოფლიოში საუკეთესო მთამსვლელები — შერბების ტომის წარმომადგენლები — ამ მთების კალთებზე ცხოვრობენ.

ხეობები უდაბური, თითქმის გაუვალი ჯუნგლებით არის დაფარული, მათ „ტერაის“ ეძახიან. ტერაიებში ბინადრობენ სპილო, მარტორქა, ავაზა და ყველაზე ძლიერი, მძინვარე და კერავი მტაცებელი — ვეფხვი.

ასათიანმა იკითხა: — არ შეიძლება ვეფხვზე ნადირობა ვნახოთ?

მინისტრი, მანამდე ყველა თხოვნაზე რომ იძახდა, „რასაკვირველია“, „როგორც თქვენ ინებებთ“, ცოტა არ იყო, შეცბა.

— იცი თუ რა, — აუხსნა მან ასათიანს, — ვეფხვზე ნადირობა ხუთ წელიწადში ერთხელ ეწყობა. უკანასკნელად ამ ერთი წლის წინათ მოეწყო. ეს საქმე ძვირიც ჯდება და რთულიც გახლავთ — ნადირობაში 120 სპილო და 2000 კაცი მონაწილეობს. თანაც ნადირობა ტერაიებში ხდება, სადაც ვეფხვის მოკვლის

უფლება ხეპალში მხოლოდ ერთადერთ კაცს — მეფესა აქვს. ამიტომ, ვეფხვზე ნადირობის მოწყობა მის უდიდებულესობას, მეხანდრა ბირ ბიქრამ შაჰ დევას უნდა სთხოვოთ.

მეფე შეყოყმანდა. — იქნებ სტუმრებმა ჯერ განთქმული სვიამბზუნატის ტაძარი დაათვალიერონ? — იკითხა მან. შემდეგ ჩაფიქრდა და დასძინა: — რაც შეეხება ვეფხვზე ნადირობის მოწყობას, ყველაფერს ვილონებთ სტუმართა ნება-სურვილის აღსასრულებლად.

სვიამბზუნატის ტაძარი ყველა სხვა ტაძარზე ლამაზი აღმოჩნდა. ნეპალში ყველაზე ცნობილმა მოცეკვავე ბერმა სტუმრების წინაშე თექვსმეტნაირი განწყობილების ცეკვა შეასრულა. მაგრამ ასათიანი განსაკუთრებულად კარგ განწყობილებაზე მაშინ დადგა, როცა სატახტო ქალაქში დაბრუნდა.

მეფეს არ დავიწყებოდა ქართული ირემი და მან ვეფხვზე რიგგარეშე ნადირობა დანიშნა.

სანადირო ბანაკი ტერაიების სიღრმეში, ერთ მღელვარე დასაცეს. ბანაკს ღობე შემოავლეს. გარეული მხეცები ღამე ისე ახლო მოდიოდნენ ბანაკთან, რომ ზედ ღობეს ეხახუნებოდნენ, თან საშინლად ღრინავდნენ.

ბანაკის ირგვლივ მდგარ თხუთმეტი ხეს თხუთმეტი ზაქი მიაბეს, თითო ხეზე თითო ნეპალელმა მოთვალთვალემ მოიკალათა.

დიღხანს არ მოუხდათ ლოდინი. სულ მალე, მაღალი, ხშირი ბალახიდან უზარმაზარი ვეფხვი გადმოხტა და თათის ერთი დარტყმით ზაქს სული გააფრთხობინა. მერე მიადგა და ფეხი მოაჭამა, რის შემდეგაც წყლის დასაღვეად გასწია.

წყურვილი რომ მოიკლა, ვეფხვი უკან მობრუნდა, მაძღრისად ისადილა და იქვე მიწვა დასასვენებლად.

საინის პასლანე იხზავი

როცა დარწმუნდა, ვეფხეს უკვე ჩაეძინაო, მოთვალთვალე ხიდან ჩამოცოცდა და ბანაკისაკენ გაეშურა, რომ იქ მყოფთათვის ეცნობებინა: „არის ვეფხვი!“

უმალვე დაიწყო ვეფხვის ალყაში მოქცევა. ათი მეომარი სპილო ჯიქურ გაემართა ვეფხვისკენ. დანარჩენმა ათმა სპილომ კი ამასობაში მას ალყა შემოარტყა. მონადირეებმა მტაცებლის გარშემო სწრაფად აღმართეს გადაულახავი ზღუდე — თეთრი ტილოს კედელი.

სპილო, რომლის ზურგზე დამაგრებულ გოდორში ასათიანი იჯდა, მეომარ სპილოებს უკან მიჰყვებოდა. სპილო ნერვიულობდა. გოდორი ისე ძლიერ ინჯდრეოდა, რომ იქიდან რაიმე კადრის გადაღება ყოველად შეუძლებელი იყო. ჯუნგლების ბინადართა კანონით, ვეფხვი და სპილო ერთმანეთს არ ერჩიან. და აი, ნადირობის დროს სპილო იძულებულია დაარღვიოს ეს კანონი.

მუხანათურად მოტყუებული ვეფხვი საზარლად ღრიალებდა. მღვევრების მიერ წაქეზებული მეომარი სპილოები მჭიდროდ მწყრივად მიიწევდნენ მისკენ.

„ახლავე თუ არ ჩამოვხტი სპილოდან, ნადირობის ყველაზე საინტერესო ნაწილის გადაღებას ვერ მოვას-

წრებ“, — გაიფიქრა ასათიანმა.

იგი მახლობელ მაღალ ხეზე აცოცდა და ერთ ტოტზე მოხერხებულად მოეწყო. ის იყო კინოკამერა მოიმარჯვა და გადაღება უნდა დაეწყო, რომ უეცრად ფოთლებსა და ტოტებში რალაცამ სწრაფად გაიტკაცუნა. გამოცდილი ჯარისკაცი, ასათიანი. მიხვდა: ეს ავტომატური თოფის ჯერი იყო. მაგრამ საიდან და ვინ ისროლა?

უცებ ყველაფერი ნათელი გახდა. ასათიანის ცხვირწინ მძიმედ ჩაფრინდა და მიწას დაენარცხა ავაზა. იგი თურმე ხის კენწეროსთან, ფოთლებში მიმაღულიყო. ერთ-ერთ მონადირეს შეუნიშნავს და მყისვე უსროლია, ვიდრე ავაზა ასათიანს თავზე დააცხრებოდა.

ამასობაში, სპილოებს შუა მომწყვდეული ვეფხვი გამწარებით ეხეთქებოდა აქეთ-იქით, მაგრამ ყველგან წვეტიან ეშვებს აწყდებოდა. საბოლოოდ, მისი სარბიელი რამდენიმე კვადრატული მეტრიდა დარჩა.

მაშინ მეფემ თოფი ფეხზე შეაყენა...

ამ ნადირობის დროს გადაღებული კადრები ასათიანის ორ ფილმში შევიდა. ეს ფილმებია: „მოგზაურობა ნეპალში“ და „სამეფო ნადირობა“.

და მაინც, ევროპელთათვის ნეპალში განსაკუთრებულად საინტერესო მთები გახლავთ, რომელთა ბევრი მწვერვალი, მყინვარი, ქედი, კალთები დღესაც კი არ არის გამოკვლეული და საიდუმლოების ბურუსით არის მოსილი.

ვინ იცის, რა არის ამ მიდამოებში, ყოველ შემთხვევაში, პირველყოფილ თოვლის კაცზე — „იეტზე“ შექმნილი ლეგენდა ნეპალის მთებში ყველაზე მყარად არის დამკვიდრებული.

დადიოდა ბუნდოვანი ხმები, თითქოს მთიელი გლეხები და ბერები ხანდახან წასწყდომიან იეტის ნაკვალევს და რამდენჯერმე თვითონ იეტიც უნახავთ.

იმ დროს, როცა ასათიანი ნეპალის მთებში მოხვდა, თოვლის კაცისადმი საყოველთაო ინტერესი უმადლეს წერტილამდე იყო ასული. ერთდროულად რამდენიმე ექსპედიცია დახეტილობდა მაღალ მთებში და მათ მიერ გამოგზავნილი ყოველი ცნობა დაუყოვნებლივ ეფინებოდა მთელ მსოფლიოს.

ასათიანმაც გადაწყვიტა მთებში ასულიყო, მაგრამ იეტის გულისთვის



სპილოებზე ამხედრებული ნეპალელები მდინარეზე გადადიან.



მეფური ნანადირევი.

კი არა, არამედ — უბადლო სილამაზის მწვერვალთა სანახავად.

უპირველეს ყოვლისა, შერპების ტომამდე უნდა მივლეთ. ჰიმალაის განშტოებებზე მუხლგაწაფულ შერპებს მალაღმთიანეთის ექსპედიციები გამყოლებად და მებარგულეებად ქირაობდნენ.

მაგრამ შერპები განა მეფეს ემორჩილებოდნენ! მათი მბრძანებელი სულიერი მეუფე ჩინე-ლამა იყო.

ჩინე-ლამამ მოწყალება მოიღო: ასათიანს ნება დართო განეგრძო გზა მალა, ჩინე-ლამას მორჩილ ხალხამდე. თვითეული თავისი სიტყვის ჭეშმარიტი ფასი რომ იცოდა, ჩინე-ლამამ მთელი საუბრისათვის ასირუპია მოითხოვა და მოგზაურებს გზა დაულოცა.

იტალიელი ოპერატორი, გვარად სპანი, ძალზე აღგზნებული იყო. წამდაუწყუმ დურბინში იყურებოდა და ბურუსში მკურავ ჰიმალაის მწვერვალებს აკვირდებოდა.

შერპების დედაქალაქ ელამბუმდე კეთილად იმგზავრეს. ოღონდ ეს იყო, გზაში მიიმუნები ლამის ხელიდან აგლეჯდნენ კინოკამერებს. მაიმუნები თურმე განაწყენდნენ, უცხო მგზავრებმა რატომ არ მოგვიტანეს რაიმე სასუსნავო, აბა, რა იცოდა ასათიანმა! იგი ამის შესახებ წინასწარ არავის არ გაუფრთხილებია, და აი, ძალაუნებურად აწყენინა მიიმუნებს.

— ის იქ არის, ვგრძნობ, ის იქ არის, ერთი დღეც არ უნდა დავკარგოთ, კოლეგავ, — იძახდა იტალიელი და ასათიანს მხარზე ხელს მეგობრულად უტყაპუნებდა.

სპანი ნეპალში საგანგებო დავალებით მოსულიყო — კინოფირზე უნდა აღებეჭდა თოვლის კაცი და ის ფირი სასწრაფოდ ჩაეტანა ევროპაში, სატელეფიზიო კომპანიებისათვის.

დაიწყო მალა და მალა მიმავალი გზა. და თუმცა ასათიანი მთასვლელობაში რეკორდის დამყარებას სულაც არ აპირებდა, მაგრამ გაიშვიათებული ჰაერი, ნაპრალები მყინვარებზე, სათანადო წვრთნის მიუღებლობა ასეთ ასვლას საკმაოდ აძნელებდა.

ექვსი ათასი მეტრის სიმაღლეზე ასათიანის ჯგუფი შეჩერდა. კარავი გამართეს, შიგ შეძვრნენ და დაიძინეს.

ღამით ბანაკში შერპების შეშფოთებული ყვირილი გაისმა: გამყოლებმა უგონოდ მყოფი სპანი მოიყვანეს. გათენებადღე მოუხდნენ მის

გონზე მოყვანას — ხელ-ფეხს უზელდნენ, ასულიერებდნენ...

ბოლოსდაბოლოს, სინიორ სპანი გონს მოვიდა. ერთხანს ბანაკის გარშემო დაბორიალობდა, შესანიშნავი, ბრჭყვიყავა აპარატიო რაღაც კადრებს იღებდა. მაგრამ ჩანდა, თავს შეუძლოდ გრძნობდა. ეს არც იყო გასაკვირი. შეუჩვეველ კაცს ზღვის დონიდან ექვსი ათას მეტრზე მართლაც გაუჭირდებოდა. მალე სინიორ სპანი ქვევითკენ დაეშვა.

ასათიანმა მალაღმთიანეთის პეიზაჟები გადაიღო და ხეობაში ჩამობრუნდა. ადგილობრივიც და დასავლეთ ევროპის გაზეთებიც იტყობინებოდნენ: „თოვლის კაცმა იტალიური ტელეობიექტივის წინ სურათები გადაიღო. ამას დაადასტურებს კინოფირები, როგორც კი მათ გამოამქლავებენ. სინიორ სპანი, დიდხანს ნუ გვალოდინებთ! იეტი, კეთილი იყოს შენი მოგზაურობა ეკრანზე!“

„რით დამთავრდება ყოველივე ეს? — გაიფიქრა ასათიანმა. — ნეტა რის იმედი აქვს იმ კაცს?“

ასათიანმა ხომ იცოდა, რომ არავითარი იეტი არ უნახავს სპანის.

ბომბები — რომი. — ამ ავიარეისით დაბრუნდა ასათიანი ევროპაში. იმავე თვითმფრინავში სპანიც აღმოჩნდა.

როგორც კი რომის აეროდრომზე დაეშვნენ, თვითმფრინავის კიბის წინ აუარებელმა რეპორტიორმა მოიყარა თავი. ისინი სპანის ელოდებოდნენ. იგი იქვე, საფრენ მოედანზევე აწერდა ხელს ხელშეკრულებებს: კარნახობდა პირობებს, განსაზღვრავდა გასამრჩელოს.

ასათიანმა ძლივს გაარღვია ბრბო.

„მაინც რით დამთავრდება ყოველივე ეს? საიდან უნდა გააჩინოს მან იეტი?“

საბაჟოში ასათიანმა ვერ მოითმინა, სპანისთან მივიდა და თავისი ფიქრი გაანდო.

სპანიმ შეშფოთებით გაიღიმა.

— ეპ, რამენაირად ჩაივლის ეს ამბავი. მგონი არის ასეთი რუსული ანდაზა: „დასცხე რკინას, სანამ იგი ცხელია“



იტალიელმა ასათიანს ეშმაკურად ჩაუკრა თვალი და გასასვლელისაკენ ფრთხილად წაიღო თავისი ძვირფასი ფირებით სავსე ზურგჩანთა.

არ არის ცნობილი, როგორ დაიძვრინა მან თავი ამ ამბიდან. მაგრამ, ჩანს, არცთუ წარუმატებლად, რადგან მალე იგი ცენტრალური აფრიკის უღრანი ტყეებისაკენ გაემგზავრა უცნობი ველური ტომების მოსახლენავად. ამას იუწყებოდნენ იტალიური გაზეთები.

**ასათი რამ
არ დაგვიწყდება**

1961 წელს ასათიანი ჩრდილოეთ აფრიკაში, მაროკოში აღმოჩნდა, მაგრამ იმხანად მისი ყურადღება, ისევე, როგორც მთელი მსოფლიოსი, მაროკოს მეზობელი ქვეყნისაკენ — ალჟირისაკენ იყო მიბყრობილი.

ალჟირის ეროვნულ არმიასა და საფრანგეთის კოლონიურ მხედრონს შორის ბრძოლამ უკიდურეს დაძაბულობას მიაღწია. აჯანყებული ხალხის წარმატებები ცხადზე უცხადესი იყო, ალჟირი თავისუფლების ზღურბლთან იდგა.

ასათიანმა გადაწყვიტა ავტომატებით გადაეკვეთა საჰარა და ალჟირის ტერიტორიაზე პარტიზანული რაზმი ან ჯარის ნაწილი მოეძებნა.

საჰარაში მოგზაურობა ყოველთვის საშიშია. ყველაზე დიდი უსიამოვნება ის არის, მანქანას მოტორი რომ უმტყუნებს. სწორედ ეს უსიამოვნება შეემთხვა ასათიანს.

ერთადერთი გამოსავალი ოაზისამდე ფეხით წასვლა იყო. ყოველ შემთხვევაში, ლოდინს ესა სჯობდა. და ასათიანიც მსოფლიოს უდიდესი უდაბნოს ქვიშის ტრამალეებში ფეხით გაუდგა გზას.

აბა, ამ მდგომარეობაში ვისა სცხებულა კინოგადაღებისათვის! მაგრამ ასათიანს კინოკამერა ჩართულია და ყოველი დღე ისეთია, გადაღე-

ბისათვის კაცი უკეთეს ვერც ინატრებს.

თანაც, ხომ შეიძლება ობიექტივის წინ ყოველ წუთს გამოჩნდეს რაიმე ახალი არაჩვეულებრივი, საკვირველი.

კამერას არაფერი არ უნდა გამოეპაროს. ჰოდა, არც გამოპარვია, ბარხანს იქიდან როგორ გამოვიდა ერთკუზიანი აქლემი. აქლემზე ლურჯ-ბურუნუსიანი, მხარზე თოფგადაკიდებული კაცი იჯდა. შემდეგ გამოჩნდა მეორე აქლემი, მესამე... ერთი სიტყვით, ეს მთელი ქარავანი იყო.

ქარავანი რომ მოახლოვდა, აღმოჩნდა: აქლემებზე ამხედრებულთ, ბურუნუსის გარდა, კანიც ლურჯი ფერისა ჰქონიათ.

ნი ადამიანები არიან ამხედრებულნი.

ტუარეგის ერთადერთი სამოსია ბურუნუსი, ლურჯად შეღებილი ინდიგო. უწყლობის გამო, საჰარაში ტანს ვერსად დაიბან, ამიტომ, წლიდან წლამდე, საღებავი კანში ჯდება და ადამიანი ლურჯდება.

ის ამბავი, რომ სხვა ტომის ადამიანებს თეთრი ან შავი კანი აქვთ, ტუარეგს სულაც არ უკვირს. იგი ამას ყურადღებას არცეი აქცევს: კანის ფერი რა ბედენააო! საშავიეროდ, თეთრკანიანის თვალი თუ აქლემის მხოლოდ ერთ ფერს ხედავს. ტუარეგი ამ ცხოველის ბეწვის თექვსმეტ სხვადასხვა ელფერს არჩევს...



ალჟირელი ბავშვები.

საჰარის ლურჯმა ადამიანებმა — ტუარეგებმა ასათიანი დაატყვევეს.

კაცმა რომ თქვას, საჰარაში — ამ უსასრულო, უწყლო უდაბნოში რა უნდა იყოს იმაზე ნაკლებ საჭირო, როგორიც არის, მაგალითად, მარილი?

სინამდვილეში კი, ამ მიდამოებში, წყლის შემდეგ, სწორედ მარილზეა ყველაზე მეტი მოთხოვნილება.

ტუარეგები უხსოვარი დროიდან ეზიდებიან მარილს საჰარის ქვიშიან ველებზე. ბილმის მარილის საბადოებიდან ხუთასი კილომეტრით დაშორებული აგადესის ბაზრისაკენ მიზონინობენ მარილით დატვირთული აქლემები, რომლებზეც ლურჯკანი-

აქლემი კვებავს ტუარეგს, იფარავს ქარისა და ქვიშისაგან, გადაყავ-გადმოჰყავს მისი ოჯახი. სხვა არაფერი არ უნდა ტუარეგს, ოღონდ კარგი აქლემი ჰყავდეს, ერთი საპალნე მარილი ჰქონდეს.

მაგრამ ასათიანის დამტყვევებელნი ასეთ ტუარეგებს არა ჰგავდნენ... მარილის ნაცვლად, მათ ბლომად ჰქონდათ იარაღი.

ერთ დილას, როცა ქარავანმა გამოიღვიძა, აღმოჩნდა, რომ თვითონ ჩავარდნილიყო ტყვედ. ტუარეგები-საკენ კარაბინების ლულები იყო მიშვერილი და, ისინიც იძულებული გახდნენ იარაღი დაეყარათ.

ტუარეგები ფრანგი მსტოვრები გა-

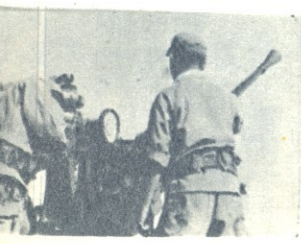

ფოტოკადრები „ალჟირის დღიურიდან“.

მოდგენენ, მათი დამტყვევებელი ბედუინები კი — ალყირის არმიის მებრძოლები.

ბედუინებმა დატყვევებული ქარავანი ერთ-ერთ პარტიზანულ ბაზაში მოიყვანეს. ასე მოხვდა ასათიანი დანიშნულების ადგილას.

ახლა იგი ალყირის გამანთავისუფლებელი არმიის რაზმთან ერთად ცხოვრობდა: იწვა წინა ხაზის სანგრებში, ღამე დაზვერვაზე მიდიოდა და ბევრჯერ შეუღწევია მოწინააღმდეგის ტერიტორიაზე. მისგან მარჯვნივ და მარცხნივ იარაღმომარჯვებული მებრძოლები მიდიოდნენ, ასათიანს კი კინოკამერა ეჭირა ხელში.

აქ გადაიღო ასათიანმა მისი ერთ-ერთი ყველაზე საუკეთესო ფილმი „ალყირის დღიური.“

ბოლოსდაბოლოს, ზაფხუ ხელი მოაწერეს. შეიქმნა ალყირის რესპუბლიკა. ასათიანი შინ წამოსასვლელად მოემზადა.

ლეიტენანტმა იუსუფ ლარბიმ, რომელიც ასათიანს ბრძოლების ორომტრიალში იცავდა, გამომშვიდობებისას თითიდან ბეჭედი წაიძრო, უბრალო ვერცხლის ბეჭედი. იუველიერები მას ალბათ იაფად შეაფასებდნენ.

მაგრამ ამ ბეჭდის ფასი ისე დიდი იყო, რომ ფულით არ შეფასდებოდა. ეს თილისმა იყო, რომელიც ლარბის ოჯახში თაობიდან თაობაში გადადიოდა და მის პატრონს ტყვიისაგან, ხანჯლისა და ღალატისაგან იფარავდა.

— ჩვენთან უკვე მშვიდობაა, შენ კი შეიძლება გზაში ხიფათს გადაეყარო, აიღე, — უთხრა ლეიტენანტმა ასათიანს.

ალყირში როცა რაიმეს გაჩუქებენ, უარის თქმა არ შეიძლება. ასათიანმაც უარი ვეღარ უთხრა.

ორი დღის მერე, ლეიტენანტი ლარბი მოკლეს. ალყირში ჯერ კიდევ ისმოდა სროლის ხმა. ასეთი ბრძოლები მალე არ ცხრება. ლეიტენანტი ლარბის ბეჭედი ახლა თანა აქვს ასათიანს. თუმცა, რა თქმა უნდა, იგი უბეჭდოდაც არ დაივიწყებდა ალყირს. ასეთი რამ არასოდეს არ გავიწყდება კაცს.

ფოტოგრაფი — გ. ასათიანი
ფილმების ან.
გაბრიელია
შამიდა
ნოეარში



სათაფლი

გიორგი შატბერაშვილი
ცნობილ ქართველ მწერალს გიორგი შატბერაშვილს ძალიან უყვარდა ბავშვები და მათთვის წერდა.

მწერალმა კარგად იცოდა თავისი პატარა მეგობრების ბუნება. იცოდა, რაზე ოცნებობდნენ, რა უხაროდათ, რა აწუხებდათ, და ურყევად სწამდა მეგობრობისა და სიკეთის ძლიერებას.

ეს კრებულები სწორედ ამ სიყვარულის დადასტურებაა. წაიკითხავთ და ერთხელ კიდევ გაიგებთ, რისთვის უნდა იცხოვროს ადამიანმა ამ ქვეყნად.

გვირაი მუხრანები

მარია ელიოზიშვილი

მწერალ მერაბ ელიოზიშვილის სახელი დღეს ფართოდ არის ცნობილი. მან მოთხრობების გარდა კინოსცენარსა და დრამატურგიაშიც დიდი წარმატებები მოიპოვა. ახლახან „ნაკადულმა“ გამოსცა მ. ელიოზიშვილის მოთხრობების კრებული „ბებერი მეზურნეები“. წიგნში შეტანილია მწერლის 12 მოთხრობა, რომლებიც სხვადასხვა დროს გამოქვეყნებული იყო ჟურნალებში.

მერაბ ელიოზიშვილი განსაკუთრებით გამოირჩევა თხრობის ოსტატობით, აქვს მდიდარი ქართული ლექსიკა, მისი მოთხრობების წაკითხვისას ჭეშმარიტად დიდ ესთეტიკურ სიამოვნებას მიიღებთ.

**ჩვენს კაპიტანს
გაუგარკოს**

გიორგი ავალიანი

ამ წიგნის გმირები თქვენი თანატოლები არიან. მათაც უყვართ ფეხბურთის თამაში, თევზაობა და ბანაობა. დროდადრო ჩხუბიც მოსდით, მაგრამ შერიგებასაც ახერხებენ. არ იფიქროთ, თითქოს სწავლა ეზარებოდეთ. ხანდახან მო-



გზაურობენ და უფრო დიდ მოგზაურობაზეც ოცნებობენ. მაგრამ მთავარი, რისთვისაც ეს წიგნი დაიწერა. არც ფეხბურთის თამაში და მოგზაურობაა, არც „მთიელებისა“ და „ჭაობების“ განუწყვეტელი ჩხუბი და დავა, არც „მერცხლის“ სასწაულებრივი გამარჯვება და თემოსა და ბათო-ყაენის მიერ „უკაცრიელი კუნძულის“ აღმოჩენა, სადაც ისინი კარგა ხანს ცხოვრობდნენ უცნაური საიდუმლოებების სამყაროში. დიას, მთავარი სულ სხვა რამაა და მას მხოლოდ მათ შინ მიხვდებით, რიყს წიგნს ბოლომდე წაიკითხავთ.

ბაგრატის ტაძარი



რომელი ისტორიული ძეგლია ამ ფოტოსურათზე გამოსახული, სად მდებარეობს, როდისაა აგებული და რა ისტორიულ ფაქტთან არის იგი დაკავშირებული?

ქუთაისის განთქმული საკრებულო კათედრალი ანუ ბაგრატის ტაძარი უამთა სიავეს და ძნელბელობას მხოლოდ გრანდიოზული ნანგრევების სახით შემოუნახავს ჩვენამდე, მაგრამ ამ ნანგრევებშიც კი უღერს ქვის დიდებული სიმფონია. ძეგლი ე. წ. უქიმერიონის გორაზეა აგებული, მეთემეთერთმეტე საუკუნის მიჯნაზე. ტაძრის ჩრდილოეთ კედელზე ამოკვეთილია ლამაზი წარწერა: „ოდეს განმტკიცდა იატაკი, ქორონიკონი იყო 113“. ეს იმას ნიშნავს, რომ ტაძრის იატაკის დაგება 1003 წელს დამთავრებულა. საგანგებოდ უნდა აღინიშნოს: ტაძრის კედელზე წარწერილი ციფრები არაბულად არის შესრულებული, რაც ერთხელ კიდევ ადასტურებს, რომ არაბული ციფრების ხმარება ევროპაში ვაცოლებით გვიან შემოუღლიათ, ვიდრე საქართველოში.

ქუთაისის ტაძრის აშენება ბაგრატ მესამის სახელთან არის დაკავშირებული. ამ პერიოდში ჩვენი ქვეყანა საკმაოდ მომძლავრდა, ძირითადად გაერთიანდა, რამაც კეთილნაყოფიერი გავლენა მოახდინა ქართული ხელოვნების შემდგომ განვითარებაზე. განსაკუთრებული ყურადღება ეთმობა შენობის მოცულობის გადიდებას და მისი გარეგნული სამკაულის, ჩუქურთმების გამოყენებას. დამკვიდრდა ჯვრის ტიპის ტაძრები, რომლებსაც წავრძელებული ფორმა აქვს. შენობის შუა ადგილას, თავისუფლად მდგომ სვეტზე, დაყრდნობილია გუმბათი. ასეთ ნაგებობათაგან გამორჩევა: ალავერდი, მცხეთის „სვეტიცხოველი“ და ქუთაისის ტაძარი. დიდი ისტორიკოსი ივ. ჯავახიშვილი წერს: „ქართული ხუროთმოძღვრებისა და ქანდაკების ერთ-ერთ საუკეთესო ნაწარმოებად ყოველთვის იქნება განთქმული ბაგრატ მესამის ტაძარი... თანამედროვე-



ნიც კი გრძნობდნენ, რომ ეკლესია შესანიშნავი იყო თავისი მიუწვდომლობითა და თავისებურებებით“.

ტაძარი საეკლესიო ადმინისტრაციული ცენტრი იყო. იქ იჯდა მიტროპოლიტი, რომელიც იმერეთისა და გურიის ეკლესიებს განაგებდა. ბაგრატის ტაძარი შვიდი საუკუნე იდგა დაუზიანებლად. 1691 წელს თურქებმა ხელში ჩაიგდეს ქუთაისის ციხე. სამი საუკუნის მანძილზე უპატრონოდ იყო იგი მიტოვებული. დაიღუპა მრავალი ჩუქურთმა, წვიმამ და თოვლმა ჩამორეცხა საუცხოო მხატვრობა.

ძეგლის აღდგენითი სამუშაოები 1912-13 წლებში დაიწყო, მაგრამ მხოლოდ საბჭოთა ხელისუფლების დამყარების შემდეგ მიექცა ამ საქმეს განსაკუთრებული ყურადღება.

ბაგრატის ტაძარს ჰქონდა სამი საუცხოოდ გაფორმებული კარიბჭე, მათ შორის შედარებით დაუზიანებლად არის შემონახული სამხრეთის კარიბჭე, რომელიც დღევანდელ ქალაქს გადმოსცქერის. კარიბჭის თალი დაყრდნობილია ორ მოზრდილ სვეტზე. ეს სვეტები და თალი გაფორმებულია წმინდა ქართული ორნამენტით. ტაძრის დასავლეთის მეტად დაზიანებულ კარიბჭეზე შემონახულია წარწერა: „ზაქარბერ თურმანიძე“. ეს ტაძრის ერთ-ერთი პირველმშენებლის გვარი და სახელი უნდა იყოს.

ტაძრის შიგნით არის ნაშთები რვა უზარმაზარი, მეტად ორიგინალური სვეტისა, რომლებსაც შენობა ეყრდნობოდა.

ნაგებობის შუაში ატყორცნილი იყო თორმეტკუთხიანი და ამდენივე სარკმლიანი გუმბათი.

№ 12-ში დასმულ კითხვებზე სწორი პასუხები გამოგზავნეს: ქ. მახარაძის პირველი საშ. სკოლის VII კლასის მოსწავლე ცირბ მუჭირმა; ქ. კიათურის II საშ. სკოლის VII კლასის მოსწავლე ლინანა ბარძინიძე; დმანისის რაიონის სოფ. ვანთიადის საშ. სკოლის მოსწავლე რუსუდან დეპანოვიძე.



საიზოლაციო ლენტი თუ გახმა, ელასტურობა და წებოვნობა თუ დაკარგა, თავის დაინშნულეზას ვერ შეასრულეზას. მაგრამ არ იფიქროთ, რომ მისი „გაცოცხლება“ არ შეიძლება. ლენტი ანთებული ელექტრონათურასთან დაიჭირეთ, იგი გახურდება და კვლავ დაიბრუნებს დაკარგულ თვისებას.



ყოველმა დიასახლისმა იცის, რომ ხაზვის გაფცქვანა, მდოგვისა თუ პირშუშხას დაშაადება ცრემლისმომგვრელი საქმიანობაა, მაგრამ საქმარისია სამზარეულოში მაგიდის ელექტროვენტილატორი დადგა და იგი საქმლის მოშაადებისას ხელეზზე მიიშვირო, რომ უსიამოვნო სუნი სწრაფად გაქრეს.



შელმართე თხილამურებით ახვლა, როგორც ცნობილია, დიენერგიას მოითხოვს და თვით კარგად გაწვრთნილ სპორტსმენებსაც კი აჯახირებს. ლითონის ფირფიტა და ფოლადის მავთულისაგან დაშა-

დებული ერთი უბრალო მოწყობილობა, თქვენს თხილამურებს ისეთ სიმყარეს მისცემს, რომ თვით ყველაზე ციკაბო აღმართზეც კი იოლად ახვალთ.

წინ მოძრაობის დროს, ფირფიტები თავისუფლად გაცურდება თხილამურის ნაკვალევზე და სულაც არ შეუშლის ხელს მოძრაობას, უკან დაცურებისას კი ფირფიტები თოვლში მოიდგამს პირს და თხილამურებს დაცურების საშუალებას არ მისცემს. ფირფიტის სიგანე 130-140 მმ, სისქე — 2 მმ, ფოლადის მავთულის დიამეტრი 5 მმ უნდა იყოს.

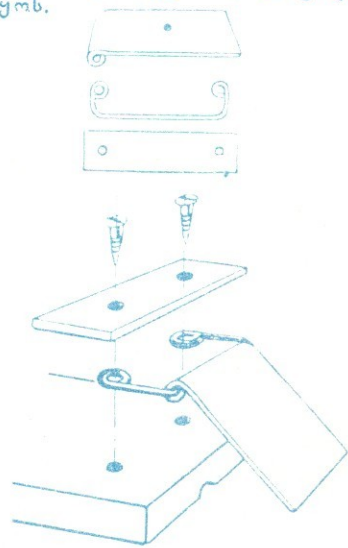

ბინაში იატაკზე ამოზურცულ ან აგლეჯილ პლასტიკატის ფილას რომ დაინახავთ, თავში ნუ შემოირტყამთ ხელს. იატაკი კარგად დაასუფთავეთ. ფილა თავის ადგილს დააფარეთ. შემოდან ქალაღლი დაადეთ და მაგრად გახურებული უთო გაუსვ-გამოუსვით. პლასტიკატის ფილა გასწორდება და მყარად მიეკვრება თავის ადგილს.

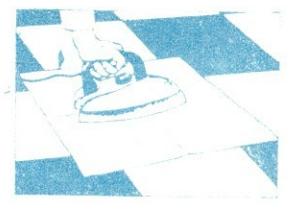

აზროვნით
აზროვნით



ძეგლად — ქვის ბურთი

ვინ არ იცნობს ბრავილიელ ფეხბურთელ პელესს
ბრიუსელელმა მოსწავლეებმა (ბელგია) გადაწყვიტეს საყვარელი მოთამაშისათვის ძეგლი აეგოთ. ოთხი წელი აგროვებდნენ ისინი ნაირ-ნაირ ქვებს და მათგან უზარმაზარი ქვის ბურთი გააკეთეს.

თითქმის საათის სიწუსტით...

მაღალგანვითარებული ორგანიზმების უმეტესობას აქვს დროის შეგრძნობის უნარი. მაგალითად, ბელურა დღე-ღამის ამათუბმ დროის განსაზღვრაში მხოლოდ 10-15 წუთით ტყუვდება, წელიწადის დროის გამოცნობაში კი — მხოლოდ 4 დღით.

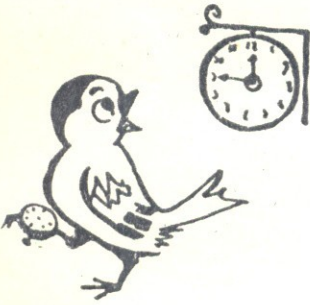

მუსიკა და ძაღლები

„იყავით კეთილნი აღამიანების მიმართ და გებრალეოდით ძაღლები — წერს გაზეთებში დასავლეთ გერმანიის ცხოველთა დაცვის საზოგადოების პრეზიდენტი. — არავითარ შემთხვევაში არ აპყვიეთ ახალ მოდას, ძაღლებს ყელზე ნუ ჩამოჰკიდებთ პატარა ტრანზისტორებს! თანამედროვე მუსიკა კამეჩსაც კი გამოიყვანს წონასწორობიდან“.

მხოლოდ ცივრები

ერთი ვირთევზაწ შთამომავლობა 15 მილიონამდე აღწევს, მაგრამ 14,99 მილიონი ჩერ კიდევ აღარეულ ასაკში იღუპება. დედამიწის ატმოსფერო 5 000 000 000 000



000 ტონას იწონის. ბერის ამ მასას ჩვენს პლანეტაზე მცხოვრებთა რაოდენობაზე თუ გავყოფთ, თვითეულ მცხოვრებზე დაახლოებით 1,5 მილიონი ტონა მოვა.

რვაასი კატისა

პოლონეთში, ქალაქ კატოვიცის მახლობლად, ცხოვრობს ხელოსანი იოზეფ კოლდერი, რომელმაც თავისუფალი დროს ლუდის კათხების შეგროვებას შეესწირა. ორმოცი წლის განმავლობაში მან სხვადასხვა ქვეყნისა და ეპოქის რვაას კათხას მოუყარა თავი. ამ უზარმაზარ კოლექციაში ბევრი ძვირფასი ექსპონატია, რომლებიც მინის, ფაიფურისა და ლითონისაგან შექმნილ ჭეშმარიტად მხატვრულ ნაწარმოებებად ჩაითვლება.

ბეამომთხე ამხედრებული მხანძრე

ზამბიის ქალაქ ლუსაკის მხანძრე შორტი ერთ საღამოს ველისძეგლით სამუშაოზე მიიქაროდა. უეცრად მის წინ რაღაც დიდი და მრგვალი ცხოველი აღიმართა. შორტიმ სცადა მისთვის გვერდის შევლა და მკვეთრად მოატრიალა საჭე, მაგრამ წონასწორობა



ვერ შეინარჩუნა და მთელი ძალით დაეწარცხა... ბეჭემოთის ზურგზე. ამ მოულოდნელობისაგან დამფრთხალობა ცხოველმა, რაც ძალი და ღონე ჰქონდა, მოქუსლა, თან შორტიც გაიტაცა. ორასიოდ მეტრის შემდეგ, შეშინებული მხანძრე ქუჩისპირა არხში ჩავარდა.

მაგრამ შორტისთვის ყველაზე საწყენი ის იყო, რომ საღამოს შემოვლაზე დააგვიანდა, ხოლო მისი ნაამბობი უფროსმა არ დაიჭრა.

რამდენი მდინარეა ჩვენი?

მეცნიერი ჰიდროლოგები ცდილობენ ამ კითხვაზე რაც შეიძლება ზუსტი პასუხი გასცენ. ყველაზე პატარა ნაკადულები, პაწაწინა ტბები და არხებიც კი უნდა „აღმოაჩინონ“ მათ და რუკაზე აღნიშნონ. უამისოდ შეუძლებელია ჩვენი ქვეყნის წყლის სიმდიდრეზე, ანუ, როგორც იტყვიან, წყლის რესურსებზე მსჯელობა.

ჰიდროლოგებს დიდ დახმარებას უწევს თვითმფრინავიდან ფოტოსურათების გადაღება. სხვაწარად როგორ მოხერხდებოდა გაუგებ ან ძნელადმისასვლელ ადგილებში შეღწევა?

გამაზგარისებულია, რომ ჩვენი ქვეყნის ტერიტორიაზე თითქმის 8 მილიონი მდინარე და დედა. მათი საერთო სიგრძე 10 მილიონი კილომეტრია. ეს რამდენიმეჯერ აღემატება დედამიწასა და მთვარეს შორის მანძილს.

პროფესორი მოსკოვი გამოცვას უცარებს ლომებს

პროფესორი გრუმიევი სერიოზული მეცნიერია. იგი მთელი თავისი სიცოცხლე აფრიკის ცხოველთა სამყაროს სწავლობს. მაგრამ ყოველ სერიოზულ სწავლულსაც ხომ აქვს ხუმრობის უფლება და ერთხელ, გრუმიევა გარეული ცხოველები პლასტიკატისაგან დამზადებულ თავიანთ „პორტრეტებს“ შეახვედრა.

ლომების ჭგუფი. მათ წინ, მაღალ ბალახში, ლომი დგას, ოღონდ — ხელოვნური, გაბერილი. ჭგუფს გამოეყო ორი ხვადი ლომი, ფრთხილად მიუახლოვდნენ უცხოს, შეჩერდნენ, დააკვირდნენ დახატულ თვალებს. მერე სულ ახლოს მივიდნენ. დაყნოსეს. უცებ ქარმა პლასტიკატის ფიტული წააქცია. ცხოველთა მეფეები ბარეოც მეტრზე გახტნენ და ბალახზე გაწვნენ.

ცრუ ლომი ისევ წამოაყენეს ფეხზე. ახლა ორი ძუ ლომი მიდის საიერიშოდ. აჰა, ერთმა კუდში ჩავლო პირი. თამაშში ბოკვერებიც ჩაერთნენ. ხვადი ლომები ყურდაცქვეტილნი არიან, ვინძლო. შევლა იქნეს საჭიროო. მაგრამ აი, ერთმა ძუმ თათი შემოჰკრა გაბერილ ლომს, პლასტიკატი გასკდა, ლომი ბალახში ჩაიფუკა.

...მინდორში მშვიდად ბალახობენ სპილოები. გამორჩეულად ნატურალური ზომის პლასტიკატის სპილო. გარეული სპილოები ძალზე დაინტერესდნენ ახალბედათი, ყურები ცქვიტეს, აღრილდნენ, მიუახლოვდნენ და... ერთიმეორის მიყოლებით იბრუნეს პირი. რამ შეაშინათ? იქნებ ფერმა? ბერნარდ გრუიმეკის სპილო ბუნებრივად გაცილებით ღია ფერისაა. არცერთ ნამდვილ სპილოს აღარ უცდია მასთან მიახლოება.

ახლა მარტორქის ჯერია. მაგრამ მარტორქას თავისით რა გააღვიძებს, იძულებული არიან ჭვები დასცხონ, კარგა შორი მანძილიდან, ცხადია. შეკავშნული ცხოველი დგება და ფიტულს უახლოვდება. ნერვიულობს, აქეთ-იქით დახტის, ხროტინობს... ზუსტად ისე, როგორც იქცევა ერთმანეთთან შეხვედრისას ორი უცნობი მარტორქა, ყოველ მათგანს რომ სურს ხოლმე მოწინააღმდეგის შეშინება. მაგრამ პლასტიკატის ფიტულს შიშის გრძნობა, ცხადია, არა აქვს და არც უკან იხევს. გრუიმეკი ცოტას შეარხევს ცრუ მარტორქას და მაშინ, გაგინარიათ, უმად ყრის ფარ-ხმალს მომხდური. მაგრამ მესამეჯერ ცრუ მარტორქის წინ დედალი მარტორქა და მისი შვილი გამოჩნდნენ. არც აცივა, არც აცხელა და დედალმა მარტორქამ ერთ წამში რქაზე წამოიცივა გრუიმეკის ფიტული.

ძნელია იმის მტკიცება, ცხოველებმა თავიანთ ხელოვნურ თანამომეგობში შეიცვან თუ არა თავისი თავი. ამას ცდები ვასცემს პასუხს.

ანდა, ვინ იცის, მხეცებს რომ ლაპარაკი შეეძლოს, ჩვენ კი მათი საუბრის გაგება, იმ საღამოს მათ ოჯახებში იქნება ასეთ საუბარს შევსწრებოდით:

— დედა, — ეკითხება ლომის ბოკვერი, — რა იყო ის, შენ რომ დაეტაკე დღეს? ისიც ლომი იყო? დედა-მამა სიცილისაგან იგუდება.

— რის ლომი, რა ლომი, შვილო, რა უგავდა ლომს!

— მაშ რატომ დაეტაკე?

— საქმე ისაა, რომ იგი ერთმა კაცმა მოიტანა. კაცი იქვე ბუჩქებში იჯდა. თუ ვახსოვს, დაგანახე კიდევ. ის კაცი, ჩემს ბაღლობაში დედამ დამანახა. მას პროფესორი გრუიმეკი ჰქვია. იგი ცხოველთა

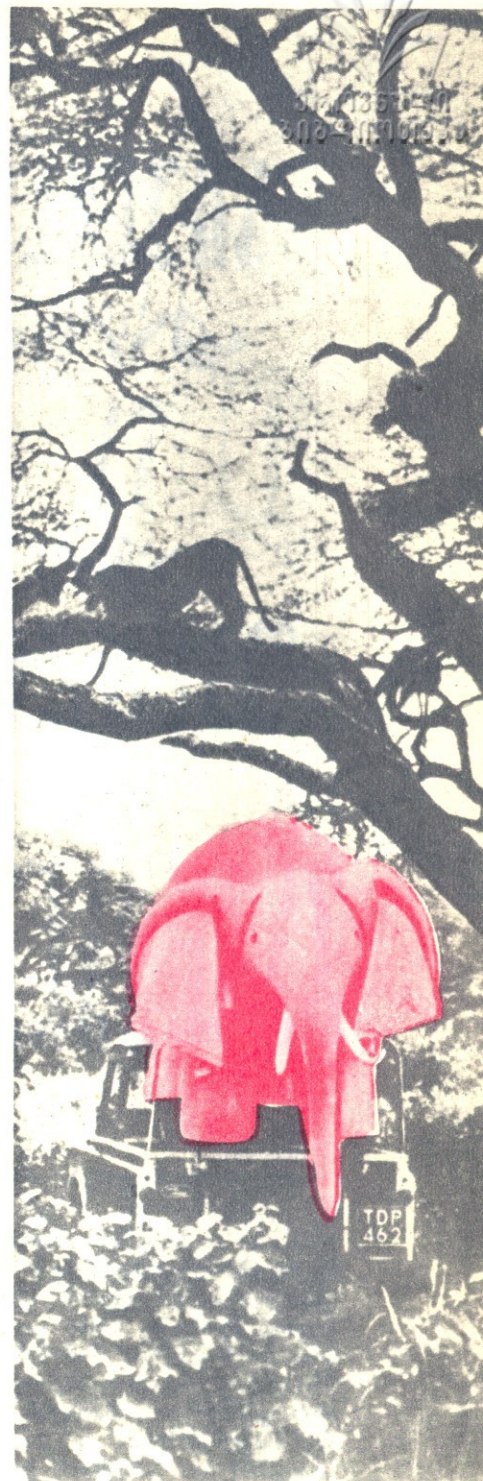
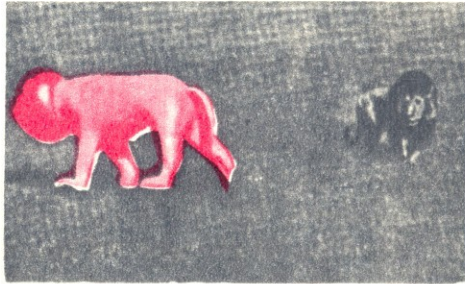

მეგობარია. მინდოდა მისთვის შესიამოვნებინა.

— იქვე ახლოს სპილოები ძოვდნენ ულორტებს.

— ჰო, — თქვა სპილომ, — ის „სპილო“ ჩვენ რომ დაგვიდგეს, კარგა მაგრა კი „შეუთხუპნიათ“ ტალახით... ჰოდა, იმითომ ჰქონდა ისეთი მყრალი სუნი, ადამიანზე უარესი! მინდოდა გრუიმეკისათვის მესიამოვნებინა, მაგრამ ვერ მივეყარე.. ისე კი, გარეგნულად გვარიანი სპილო იყო.

— გვარიანი იყო თუ არა, — რა მოგახსენოთ, გაისმა ბუჩქებიდან უხეში ხმა, — მაგრამ მე რომ არა, სულაც ჭერ გამოიცნობდით. მიტრიალდნენ და მარტორქა დაინახეს.

— მეც ისე მოვიქეცი, ვითომც ვერ გავარჩიე, მაგრამ მეუღლე გადაირია: აქ ათასი ოხერი დამარწის, მე კი შვილი მყავსო... ჰოდა, გაჰკრა რქა... გაჰკრა და კარგადაც ჰქნა... პროფესორი არისო?.. დიდი ამბავი...

აივნის ქ უახლის გაქვანება

მ. ისაქაძე,
ბიოლოგიურ მეცნიერებათა კანდიდატი.

აივანი და სარკმელი შენობის მნიშვნელოვანი არქიტექტურული ნაწილებია. ყვავილებითა და ღვთისმშობელი მცენარეებით შეიძლება ისინი ისე გაავამწვანოთ და შევამკოთ, რომ შენობას მეტი შრო და იერი მიეცეს. ასეთ გამწვანებას არქიტექტურული ანსამბლის სილამაზეშიც შეაქვს ლაზათი.

აივნისა და სარკმლის გამწვანებაში გამოიყენება: კალათები, კასრები, სხვადასხვა ფორმის წნულები, ფიცრის ან თუნუქის ყუთები, რომლებშიც გარკვეული წესით საბალო მიწა იყრება და შესაბამისი დეკორაციული — მცენარეები ირგვება.

ყუთის სიგრძე 1 მეტრი უნდა იყოს, სიგანე — 25 სანტიმეტრი, სიმაღლე 20-25 სმ (ნახ. 1). ამ ზომების დარღვევა მიზანშეწონილი არ არის. ყუთის ზომას თუ შევამცირებთ, მცენარის საკვები ნივთიერებები შეიძლება დაზარდოს და შესაბამისი ტენის აორთქლება-გამოშრობას და მცენარის ბიო-ეკოლოგიური ფაქტორების დარღვევას გამოიწ-

ვევს. თუ ყუთს უფრო დიდს გავაკეთებთ, იგი, თავის მიწიანად წონაში მოიმატებს, რის გამოც მისი გადაადგილება ან საკიდზე (შტატივი) დამაგრება გაძნელებულია. ნიადაგში ფესვთა სისტემის აერაციის, დრენაჟის და სარწყავი წყლის სადინად ყუთის ფსკერს 2-4 სმ დიამეტრის მქონე 10-12 ნახვრეტს უკეთებენ. მიწის ჩაყვამდე, ყუთის ხვრელებს კრამიტის ან საყვავილე ქოთნის უსწორმასწორო ამოხსნეჟილ, პატარა ნატეხებს აფარებენ, შემდეგ შიგ იყრება შეზავებული საბალო მიწა: 1 წილი ყამირი მიწა, 3 წილი ფოთლის (ტყის) ნეშომპალა და 1-3 წილი ქვიშა, მცენარის მორწყვისა და ნიადაგის გაფხვიერების გასაადვილებლად სასურველია ყუთში მიწა პირთამდე არ ჩაიყაროს.

მცენარეთა მორწყვის დროს ყუთის საპაერო ხვრელებიდან გაჟონილი წყალი წვეთებისა და ნაკადის სახით გამოდის, რის გამოც შენობის ფასადი და ტროტუარი ბინძურდება. ამიტომ საჭიროა ყუთის უკანა კედელზე დამაგრდეს და ყუთის ფსკერს მიედგას მარტივი ფორმის აბაზანა; მისი დანიშნულებაა ყუთიდან გამოჟონილი წყლის თავმოყრა. აბაზანის სიგრძე-სიგანე იგივეა როგორც ყუთისა, უკანა კედლის სიმაღლე კი 35 სმ უნდა იყოს (ნახ. 2). ყუთზე აბაზანის მისამაგრებლად საჭიროა აბაზანის უკანა ვერტიკალური კედელი ყუთის გრძივ კედელზე ჩამოიკიდოს და გვერდებზე გაკეთებული ყუთი გვერდითა კედლებზე დამაგრდეს.

აივნის გამწვანებაში უდიდესი მნიშვნელობა აქვს ყუთების განლაგებასა და დამაგრებას. უნდა ვეცადოთ აივნის ფართობი მაქსიმალურად გამოვიყენოთ.

აივანზე (ლოჯია) საყვავილე ყუთი შეიძლება ასე განვალაგოთ: 1. მოაჯირზე ჩემოკიდოთ; 2. ზედ მოაჯირზე მოვათავსოთ; 3. იატაკზე დავდგათ; 4. იატაკის გარე შვერილზე განვალაგოთ.

პირველ შემთხვევაში მოაჯირზე მყარად მაგრდება ლითონის საყრდენი, რომელშიც ყუთი ჩაიდგმება (ნახ. 4).

მოაჯირზე ყუთის მოთავსებისას საყვავილე ყუთი სამაგრით ან მავთულით მოაჯირზე უნდა დამაგრდეს. გაჟონილი წყლისათვის განკუთვნილი აბაზანა ყუთის წინაპირზე მაგრდება (ნახ. 5).

იატაკზე ყუთის დადგმა ყველაზე მარტივია და საიმედოც. ვრცელ აივანზე ყუთის გადაადგილება აივნის სივრცეში არ იწვევს, ხოლო გამწვანება და აგროტექნიკური ღონისძიებანი ადვილად ტარდება. ყუთი 10-15 სმ სიმაღლის საყრდენებზე უნდა დაიდგას.

თანამედროვე შენობების აივნის იატაკის გარე შვერილი სიგანით 12-15 სმ-ია, რომელზედაც თავისუფლად თავსდება საყრდენზე შემდგარი ყუთი (ნახ. 5, 6). ყუთი მავთულით აივნის რიკულებზე მაგრდება.

ყუთში ჩარგული ხვიარა მცენარე ზრდა-განვითარებისათვის საყრდენს საჭიროებს (ტრელიაჟი, ჩარჩო). იგი ფიცრის თხელი ლარტყისაგან, თოკის ან მავთულის გაბმული ბადისაგან კეთდება. ახალგაზრდა აღმონაცენს ზრდის ხელისშეწყობად თოკის კვადრატულ ბადეს უკეთებენ. ფიცრის ტრელიაჟი ან ჩარჩო სიმაღლით 2,5-3 მეტრს არ უნდა აღაბრებდეს. ლამაზია, როდესაც ფიცრის საყრდენი დეკორაციული ფორმისაა (ნახ. 7). საჭიროა გავითვალისწინოთ ისეთი ხვიარა მცენარეების ბიოლოგიური აგებულება, რომლებიც მავთულზე ვერ მაგრდება (იპომეა, სურნელოვანი არჯაკელი).

ყუთის წინა პირის შესანიღბავად თოკის ან მავთულის რამდენიმე წყება უნდა გავატაროთ, რომელზედაც ხვიარა ან ამპელური (დაკიდებული) მცენარეები ვითარდება. ყუთი შეიძლება შეიღებოს შენობის ფასადის შესაბამის ან მუქ ფერებში (მწვანე, რუსი).

აივნის მარტივი გამწვანების სახეს წარმოადგენს ყუთში ყვავილოვანი და ხვიარა მცენარეთა ქოთნების განლაგება. მზის სხივებით გადახურებისა და წყლის აორთქლების საწინააღმდეგოდ ქოთნებს შუა მიწა-სილის ნაზავი უნდა ჩაიყა-

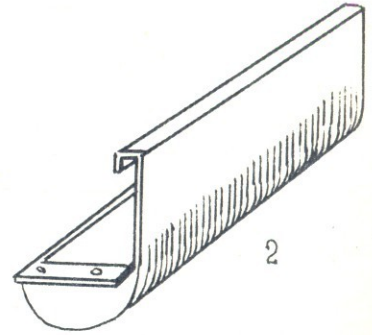
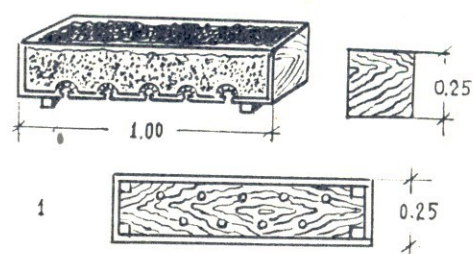

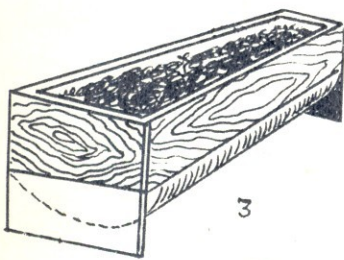

3

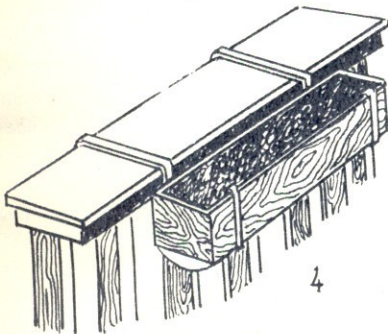

4

როს, თივა, ნახერხი ანდა ხავსი ჩაიფინოს.

შემოდგომის ყინვებისა და ზამთრის დღეების დადგომისთანავე, საჭიროა ტროპიკული და სუბტროპიკული წარმოშობის მცენარეები ბინაში გონივრულად განვალაგოთ. მცენარეთა უმეტესობა სინათლეს მოიახსოვს, უნდა ვიზრუნოთ ბინაში თვითნებური მცენარისათვის შესაფერისი „მიკროკლიმატის“ შესაქმნელად.

თუ ბინას აივანი არა აქვს, სარკმლის რაფაც შეიძლება საუკეთესო „ბოტანიკური ბაღად“ გადავაქციოთ.

სარკმლის რაფაზე ბევრი მცენარე ვერ დაეტევა, მაგრამ შეგვიძლია რაფის ფართობი გავზარდოთ, თუ მასზე საოჯახო, უჟანგავ ფიანდაზს განვალაგებთ. მისი ზომებია: 30 X 40 სმ, სიმაღლე — 5 სმ. ფიანდაზი ღია ფერისაა და ოთახის იერს არ ამახინჯებს, თანაც მორწყვის შემდეგ ქოთნიდან გამოჟონილ წყალს თავს უყრის. რაფის ქვეშ მოთავსებული ცენტრალური გათბობის სისტემა ათბობს ფიანდაზს, რომელიც, თავის მხრივ, სითბოს ვადაცემს ქოთნებს. თითო ფიანდაზი 6-9 ქოთანს იტევს, რაფაზე კი შეიძლება 4 ფიანდაზი განვალაგოთ. სიმძიმის გასაწონასწორებლად მოზრდილი ქოთანი სარკმლის მხარეს იდგმება, პატარა და მსუბუქი ქოთნები კი კიდევზე (ნახ. 8).

რაფაზე ამპელური მცენარეებისათვის ადგილი თუ ადარ გვეყოფნის, შეიძლება გვერდითი კედლებიც გამოვიყენოთ. ამ მიზნით, კედელში 1,5-2 სმ დიამეტრის მქონე ფოლადის შტატივს ვამაგრებთ. შტატივზე თავისუფლად მოძრაობს სამაგრი, რომელშიაც ქოთნის ჩა-

სადგმელი ლითონის სქელი მავთული მაგრდება (ნახ. 9). შტატივზე სამაგრი შეიძლება ნებისმიერ სიმაღლეზე დავაყენოთ.

მცენარეთა თესვა-დარგვის დროს მხედველობაში უნდა მივიღოთ ყუთში ნიადაგის სიღრმე. ამიტომ, ღრმაფესვიანი სისტემის მქონე მცენარეები არაა მიზანშეწონილი. ისინი ასეთი გამწვანების პირობებში ძნელად ვითარდებიან და ზოგჯერ იღუპებიან კიდევ.

დეკორაციული გამწვანება-გაფორმებისათვის სასურველია შერჩეული იქნეს ხვიარა და ლამაზად მოყვავილე მცენარეები, რომლებიც წელიწადის უმეტეს დროს, გაზაფხულიდან დაწყებული შემოდგომის პირველ ყინვებამდე განუწყვეტლივ ყვავილობენ.

გაზაფხულის ყვავილობისათვის აივანზე ან სარკმლის რაფაზე შემოდგომაზე (ნოემბერი) ან გაზაფხულზე (თებერვალი — მარტი) ირგვება ადრე მოყვავილე დეკორაციული ყვავილები: ია სამფერი ზიზილა, კონკიძველა და ბოლქეოვანი კულტურები: ტიტა, ნარგიზი, სუმბული, (გიაცინტი). შეიძლება

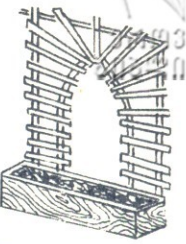
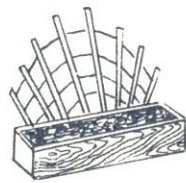

7

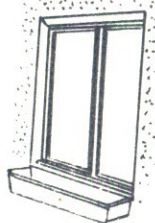

8

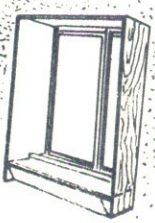

(ბეგონია), ნემსიწვერა, ციცინო (აგერატუმი), ნაგალა ცინია, სურნელოვანი თამბაქო და სხვა.

ხანგრძლივად მოყვავილე ნაგალა საბალო ყვავილებიდან აივნებისა და სარკმლების გამწვანებაში გამოიყენება: წითელი ფერის ყვავილები — ასტერი, მიხაკი, და სამფერი, პეტუნია საბალო, რეზედა, ფლოქსი, ცელოზია (მამლის ქორჩა), ვერბენა, ნემსიწვერა; ლურჯი ფერის ყვავილები: ციცინო, ასტერი, ცისანა, ღობელია, სამფერი ია, ვერბენა, ჰელიოტროპი; თეთრი ფერის ყვავილები: — ალისუმი, ასტერი, ულეველა. ია სამფერი, პეტუნია, გომფრენა, ლომის ყბა; ყვითელი ფერის ყვავილები: — ხავერდულა, ლომის ყბა, დიდყვავილა დანდური, ცელოზია, ფლოქსი, ია სამფერი.

შემოდგომის ყვავილობისათვის აივანებზე ირგვება მსხვილყვავილა და წვრილყვავილა ქრიზანთემები, ხოლო გაზაფხულზე დარგული ნასტურცია და გულყვითელა კიდევ უფრო უხვად ყვავილობს.

გამოზამთრების შემდეგ აივანზე მცენარეები ძალზე ფრთხილად უნდა გამოვიტანოთ. ზოგი მათგანი თანდათანობით გამოკაჭებას ევა დროებით გრილ შუშაბანდში მოთავსებას მოითხოვს. შემოდგომის დამდეგს ყურადღებით უნდა ვადევნოთ თვალი ამინდის ცვალებადობას. სითბოს მოყვარულ მცენარეებს აცივებისთანავე „ბინა“ უნდა მივუჩინოთ.

ხვიარა მცენარეებიდან გამოიყენება: იპომეა, თურქული ლობიო, სურნელოვანი არჯაკელი, საბალო გოგრა, ნასტურცია; ამპელური ყვავილებიდან: აივნის პეტუნია, სატაკური, ნასტურცია ბურქის ფორმა, გართხმული ფუქსია, ქლოროფიტუმი, ფხიჯა, ჭორიკანა, მეზემბრიანთემუმი; მერქნიანი ხვიარა მცენარეებიდან: ქართული ვაზი, ველური ხუთნაკვეთიანი ვაზი, სურო, საბალო

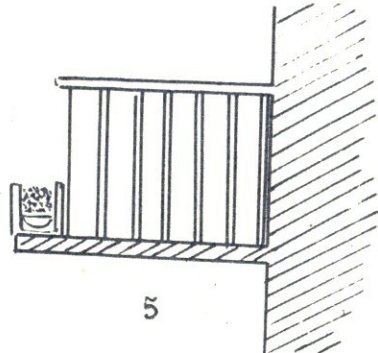

5

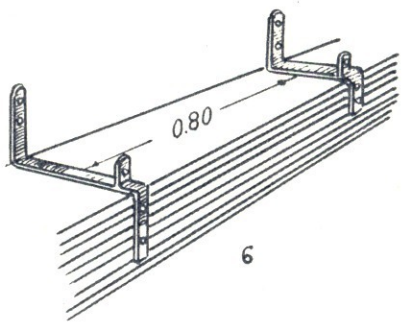

6

ჩვენს მიდამოებში ადრე მოყვავილე მცენარეებიც გამოვიყენოთ, მაგალითად: ტყის ია, ფურისულა, ყორივარდა...

ზაფხულის ყვავილობისათვის შეიძლება დაირგას შემდეგი დეკორაციული ყვავილები: ლომის ყბა, პეტუნია, დიდყვავილა, დანდური, ხავერდულა, ლეკკოინი, ასტერი, ჯუჯა სალბი, ულეველა

კატაბარდა, ლეშამბო კატაბარდა, კალისტეგია, ვარდი. (დორტი პერკინსი, კრიმსონ რამბლური, ნიუ დაუნი, ტლადიანტა).

დეკორაციული ერთწლიანებიდან სარკმლის ან აივნის „ნაკვეთზე“ შეიძლება უშუალოდ დაითესოს: ალისუმი, ხავერდულა, ადონისი, კლარკია, დიდილო, ლეკკოინი, ნაგალა ცინია, ციცინო, ხაშხაში, ნიგელა, ნარგიზულა, რეზედა.

მეტი სურნელებისათვის სასურველია საყვავილე ყუთებში ჩავრგათ: მიხაკი, სურნელოვანი არჯაკელი, ლეკკოინი, ალისუმი, ჰელიოტროპი, სურნელოვანი თამბაქო.

მოზრდილ კასრებში შეიძლება ჩავრგათ: ვარდი, ოლეანდრი, არალია, აუკუბა, ლიმონი, ფიკუსი და სხვა დეკორაციული ბუჩქები.

აივნისა და სარკმლის გამწვანების დროს ნუ გაგიტაცებთ მცენარეთა მრავალფეროვნება: ბევრი სახეობისა და ჯიშის ყვავილები „ნაკვეთის“ გადატვირთვისა და ფერთა სიჭრელეს იწვევს.

ხვარა და ყვავილოვანი მცენარეების დარგვისას უნდა გავითვალისწინოთ მცენარეთა სიმაღლე, მათი კანონზომიერად განლაგება, რომ ერთმა მეორე არ დაჩრდილოს და არ დაღუპოს. ყუთის წინა პირზე ირგვება ამჟღადური მცენარეები, მათს უკან — საშუალო ტანის ყვავილები, სულ ბოლოს — მაღალი ყვავილები.

ყუთში ყვავილების ჩარგვის დროს უნდა დავიცვათ ფერების კანონზომიერი შეხამება. ვეცადოთ, არ შევქმნათ მჭახე ფერების თანწყობა. დეკორაციულ მებაღეობაში ფერები ორ ჯგუფად იყოფა: თბილი (აქტიური) — წითელი, ყვითელი და ნარინჯისფერი, ცივი (პასიური) — მწვანე, ყვითელი და იის-

ფერი. კარგად ეხამება წითელი მწვანეს, ლურჯი — წითელს, ყვითელი — ლურჯს.

სამხრეთის მზიან მხარეს უნდა დავრგათ: უღვეულა, ნემსიწვერა, დიდყვავილა დანდური, ლეკკოინი, ვერბენა მიხაკი, ასტერი, პეტუნია, ლომის ყბა, ფლოქსი, სალბი, ვაზი, ნასტურცია, იპომეა. ნახევრად დაჩრდილულ ადგილას, სადაც მზის სხივები დილის საათებში, ან დღის მეორე ნახევარში ანათებს, შეიძლება დაირგას: ციცინო, ფუქსია, ხავერდულა, ჰელიოტროპი. ინა-ბალზამინი, სურნელოვანი თამბაქო. ჩრდილოეთი მხარის აივნებზე მიხანშეწონილია დავრგათ: ბეგონია, სურნელოვანი თამბაქო, ასპიდისტრა, ინა, გვიმრები, წყალიკრფვია, ფუქსია.

ყუთში ყვავილები ერთიმეორისაგან განსაზღვრულ მანძილზე (10-25 სმ) ირგვება. ამონაყარის, ჩითილების და ყვავილობის პერიოდში მცენარე რეგულარულ რწყვას საჭიროებს, ზაფხულში — ყოველდღე გვალვის ან ქარის დროს — დილა-სალამოს. მანებლები-სა და ავადმყოფობის გაჩენის შემთხვევაში საჭიროა დროული მკურნალობა, სარეველა ბალახების მოსპობა; ვეგეტაციური ნაწილების ზომიერი განვითარებისა და ხანგრძლივი ყვავილობისათვის ნიადაგი მინერალური და ორგანული სასუქით თავის დროზე უნდა გავანოყიეროთ.

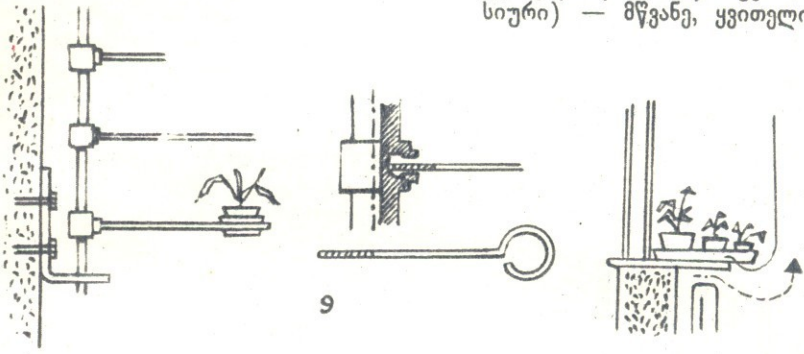

ს ა კ ი ე ბ ე ლ ი

5. მბაღაძე — „მოგართმევდით ყველაზე სურნელოვან მიხაკებს“ (ნარკვევი)	1	3. ანდერსენი — ნამცეცა (ზღაპარი; თარგმანი მ. ჭავჭავაძისა)	14
6. სახვაძე — ახალი ლექსები	2	4. ბუთხუზი — ქურთუკი (მოთხრობა)	18
7. ჩხატარაიანი — გაზაფხულა (ლექსი)	3	5. რაინი — კინომოგზაურობა დედამიწის გარშემო (დეკორაციული მოთხრობა)	20
8. შამფრინიანი — სწავლაში მარჯენი, შრომაში გამარჯენი (ნარკვევი)	4	ახალი წიგნები	25
9. უბერბელი ტალანტი (ს. კლდიაშვილის დაბადების 75 წელი)	7	იცნობთუ არა შენს მშობლიურ მხარეს?	26
10. ბაზარაშვილი — გულის ხმა (მოთხრობა)	8	გამოგადგები	27
11. შარაძე — მხატვრული მინა (წერილი)	11	ჯალოსნური სარკე	28
		შ. ისაბაძე — აივნისა და ფანჯრის გამწვანება (წერილი)	30
		ცხრაკლიტული	3
		გარეკ.	3

გარეკანის 1-ლ გვერდზე: „კვირადღეს“. მხატვარი აბაკი თაყაიძე.

მთავარი რედაქტორი ბაბუღია შელია.

სარედაქციო კოლეგია: ფილიპე ბერიძე, შოთა ბაბუღია, ნოდარ ბუჩუაძე, ჯუანშერ კაკაბაძე, სერგო კლდიაშვილი, მუხამან ლეგანიძე, ზურაბ ლეჟაშვილი (პ/მგ. მდივანი), მარიჯანი, თინათინ სამსონაძე, გაიოზ ფოცხვილი (მხატვარი-რედაქტორი).

ჩვენი მისამართი: თბილისი, ლენინის ქ. № 14. ტელეფონები: რედაქტორის—93-94-88 93-31-81 პ/მგ. მდივნის 93-94-87 93-53-05 განყოფილებების—93-94-29

საქ. კ. ც. ც. -ს გამომცემლობის სტამბა. თბილისი ლენინის ქ. № 14. «ПИОНЕРИ», на грузинском языке. Издательство ЦК КП Грузии Типография изд-ва ЦК КП Грузии. Тбилиси, ул. Ленина № 14. გადაეცა ასაწყობად 20.1.69. ხელმოწერილია დასაბეჭდად 12.11.69 წ. ქალაქის ფორმატი 60x90/8. ფიზიკური ნაბეჭდი ფურცელი 4. პირობითი 4. შუგ. № 249 ტირაჟი 105.000. უ 00633

ფასი 20 კაპაიკი



თავსაბეჭი

ამ სურათზე გამოხატულ კაცუნებში ორნი ტყუილები არიან. დააკვირდი: თუ ერთ წუთში მიხვდები, რომლები არიან ისინი, მახვილი თვალი გქონია.

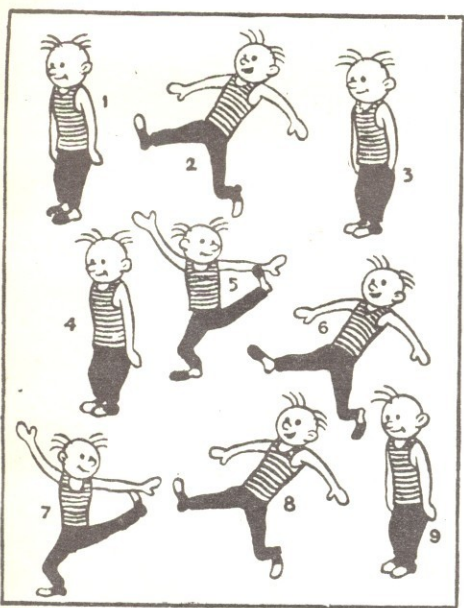

ოთხი ბურთი შეიძლება ისე დაიდოს, რომ ყოველი მათგანი სამ დანარჩენს შეეხოს, ხუთი ერთმანეთის მსგავსი ლითონის ფული შეიძლება ისე დავაწყოთ, რომ ყოველი მათგანი ოთხ დანარჩენს ეხებოდეს.

შეიძლება თუ არა ექვსი მრგვალი ფანქარი ისე დაიდოს, რომ ყოველი მათგანი ხუთ დანარჩენს ეხებოდეს? თუ ამას მოახერხებთ, მაშინ მაგალითი გაართულეთ — ცდა შეიძლება ფანქრით სცადეთ.

306 უფრო სწრაფად უპასუხებს

1. ძლიერი ქარი ჩრდილო დასავლეთიდან უბერავს. დიზელექტრომავალს შემადგენლობა სამხრეთიდან ჩრდილოეთისაკენ მიჰყავს, რომელი მიმართულებით წაიღებს კვამლს ქარი?
2. გვიც დასაძინებლად 28 თებერვალს 19 საათ-

ზე დაწვა, მალვიძარა მომართა, რათა დილით 8 საათზე გაღვიძებოდა. რამდენ საათს ეძინა გვიცს, თუ ვიგულისხმებთ, რომ, მან, როგორც კი დაწვა, იმწამსვე დაიძინა?

3. რამდენი ერთეულია რიცხვში 1-დან 35-მდე.

სამი მოთხილამურე

სამმა მოთხილამურემ ერთდროულად აიღო სტარტი. ფინიშთანაც სამივე ერთად მივიდა, რომელს ურბენია უფრო სწრაფად?

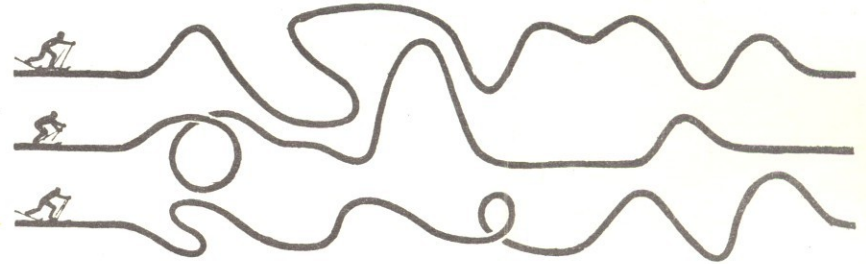

ავტობუსის სისწრაფე

მგზავრს სურდა გამოეცნო რა სიჩქარით მიდიოდა ავტობუსი. სარკმელში რომ გაიხედა, კილომეტრების აღმნიშვნელ ბოძზე ორნიშნა რიცხვი შეამჩნია. ზუსტად ერთი საათის შემდეგ მგზავრ-

მა მორიგ ბოძზე ისევ ის ციფრები დაინახა, ოღონდ ამჯერად ციფრები გადაადგილებული იყო და მათ შორის ნოლი ეწერა. მგზავრმა გამოითვალა ავტობუსის სიჩქარე და ჩათვლიდა. ორი საათის შე-

მდეგ რომ გაიღვიძა და სარკმელში გაიხედა, კილომეტრების აღმნიშვნელ ბოძზე დაინახა რიცხვი, რომლის პირველი და უკანასკნელი ციფრები იგივე იყო, რაც ორი საათის უკან, მაგრამ მათ შუაში უკ-

ვე ნოლი კი არა, სულ სხვა ციფრი ეწერა. სცადე ამ მონაცემების მიხედვით გამოიცნოთ ავტობუსის სიჩქარე საათში. იგულისხმება, რომ ავტობუსი ერთი და იმავე სისწრაფით მიდიოდა.

კასუსი № 2-ში მოთავსებულ ცხრაკლიტულზე

მათემატიკური
რეპუსი

$$\begin{array}{r} 1218 : 14 = 87 \\ 303 + 35 = 338 \\ 915 - 490 = 425 \end{array}$$

სახუბარო
გამოცანები

აბა,
სცადეთ!

1. პაპა, შვილი, შვილიშვილი;
2. შვილი შვილი.





039
83338

039
83338
ИНДЕКС 76157



306000
306000

