

ISSN 2233-3606

საქართველოს ბიზნესის მეცნიერებათა აკადემია
GEORGIAN ACADEMY OF BUSINESS SCIENCES

საერთაშორისო რეფერირებადი და რეცენზირებადი
სამეცნიერო-პრაქტიკული ჟურნალი

მოამბე
XXXIII
MOAMBE

**INTERNATIONAL PRECISED AND REVIEWED
SCIENTIFIC-PRACTICAL MAGAZINE**

თბილისი 2019 TBILISI

„მოამბე“ გამომცემის 1995 წლიდან
„MOAMBE“ IS PUBLISHED SINCE 1995

სტატიები მიიღება შემდეგი მოთხოვნების გათვალისწინებით

1. ტექსტი აკრეფილი უნდა იყოს Word-ში, AcadNusx-ში, შრიფტის ზომა 12, ინტერვალი სტრიქონებს შორის 1.5, ველების დაშორება მარჯვენა-მარცხენა მხარეს 2 და 3 სმ. შესაბამისად, ზედა და ქვედა 2.5 და 2.5 სმ. ტექსტი უნდა აიკრიფოს გადატანების გარეშე. ცხრილები გადაყვანილი JPEG ფორმატში. სტატიის მინიმალური მოცულობა უნდა იყოს 5 გვერდი A4 ფორმატის.
2. ავტორის სახელი, გვარი, სამეცნიერო წოდება და თანამდებობა, საკონტაქტო კოორდინატები (ტელეფონები, ელ-ფოსტა).
3. სტატიას უნდა ახლდეს რეზიუმე ქართულ და ინგლისურ ენებზე. მოცულობით 120-150 სიტყვა, აკრეფილი შესაბამისად AcadNusx-ში და Times New Roman-ში, შრიფტის ზომა 12, სამეცნიერო სტატიას უნდა დაერთოს გამოყენებული ლიტერატურის სია.
4. სტატია შეიძლება გამოქვეყნდეს ინგლისურ, რუსულ, გერმანულ ენებზეც. ასეთ შემთხვევაში, ჩვენი მოთხოვნაა რეზიუმე მოგვანოდოთ ქართულ და ინგლისურ ენებზე.

სტატიის გამოქვეყნების ღირებულება შეადგენს: ჟურნალის ერთი გვერდი 6 ლარი, რომელსაც ავტორი გადაიხდის დადებითი რეცენზიის მიღების შემდეგ, ხოლო ჟურნალის ღირებულება 5 ლარი. უცხოელი ავტორებისთვის სტატიის სრული გადასახადი 50 აშშ დოლარის ექვივალენტი ლარში.

სტატიების გადმოგზავნა შესაძლებელია შემდეგ ელექტრონულ მისამართზე:

temur.babunashvili@mail.ru; mariizoria@mail.ru;

ტელეფონები: 593 23 99 58; 593 95 92 47

ვებ-გვერდი: www.sbma.ge

Continues taking articles according to this requests:

1. Text must be gathered in Word, size of AcadNusx font 12, interval between lines – 1.5; borders in right and left side – 3 and 2 sm. Also, up and down borders – 2,5 and 2,5 sm. Text must be picked up without transferring. Tables should be in JPEG. The minimal size of article is Spages of A4 format.
2. The first name of author, last name, scientific rank and post, coordinates (telephone number, e-mail).
3. The article must have reziume in Georgian and English languages. The size should be 120-150 words, it must be picked up in AcadNusx and in Times New Roman, size of font – 12. Scientific article must have list of used literature.
4. The article may be published in English, Russian, German languages. So, it is also our request to prepare reziume in Georgian and English languages too. The price of article's publication is one page of Journal 6 Gel (lari). And author will pay tjis price after getting positive respond. Also, the price of Journal is 5 GEL (lari). For foreign authors the full tax of the article is 50 USD equivalent in GEL.

E-mail: temur.babunashvili@mail.ru; mariizoria@mail.ru;

Tel: 593 239 958; 593 959 247

www.sbma.ge

საქართველოს ბიზნესის მეცნიერებათა აკადემია დაფუძნდა 1995 წლის 23 მარტს. აკადემია საქართველოს იუსტიციის სამინისტრომ რეგისტრაციის ბაზარა 1995 წლის 9 აპრილს, რეგისტრაციის სერტიფიკატის №1982

THE GEORGIAN ACADEMY OF BUZINESS SCIENCES WAS ESTABLISHED ON MARCH 23, 1995. THE ACADEMY WAS REGISTERED ON APRIL 9, 1995 BY MINISTRY OF GEORGIA (CERTIFICATE #1982)

„მოამბე“
საერთაშორისო რეზერირებადი და რეცენზირებადი
სამეცნიერო ჟურნალი, №33, 2019 წელი

თეიმურაზ ბაბუნაშვილი- *მთავარი რედაქტორი და სარედაქციო კოლეგიის თავმჯდომარე, ეკონომიკურ მეცნიერებათა დოქტორი, პროფესორი, საქართველოს ბიზნესის მეცნიერებათა აკადემიის პრეზიდენტი, ქ. თბილისის საპატრიო მოქალაქე.*

სარედაქციო კოლეგია
მეცნიერებათა დოქტორები, პროფესორები

აბესაძე რამაზი, აბრალავა ანზორი, ასათიანი როზა, ბაბუნაშვილი გიორგი (აშშ), ბაკაშვილი ნიკოლოზი, ბარათაშვილი ევგენი, ბერიძე თეიმურაზი, გვალია ნარბიზი, გომოხია რევაზი, გველესიანი მერაბი, გეგუაია გადრი, დანელია თამაზი, ელინავა ჭია, იზორია მარინა, კურტანიძე დავითი (აშშ), კუჭუხიძე რომანი, კვალაშვილი ვაჟა, ლაბარტყავა გულთაზი, ლემონჯავა პარმენი, ლოგუნიძე გივი, ლეკაშვილი ეკა, მალაშხია გიორგი, მელაძე სერგო, მეძვანიშვილი ელგუჯა, ნარმანი დავითი, ნადარაია ნუგზარი, პაიჭაძე ნუგზარი, როკატლიშვილი მიხეილი (აშშ), სარჩიშვილი მამუკა, სილაბაძე ავთანდილი (საქ. ეროვნული მეცნიერებათა აკადემიის აკადემიკოსი), უგრეხელიძე მინდია, ქარჩავა ლიდი, ქეშელაშვილი ომარი, ქუთათელაძე რუსუდანი, ყიფიანი გელა, ყუფუნია გურამი, ყორღანაშვილი ლარისა, შენგელა თეიმურაზი, შენგელა რევაზი, ჩხლაძე ნიკო, ჭითანავა ნოდარი, ჭუმბურიძე მამია, ხაღური ნოდარი, ხელაშვილი იოსები, ჯავახიშვილი რევაზი, მამედოვი ფიზული (აზერბაიჯანის რესპუბლიკა), მელნიკი ტატიანა (უკრაინა), სერძიანი ნიკი (სომხეთი), ალირზაევი ალი (აზერბაიჯანის რესპუბლიკა), ბორზდოვა ტატიანა (ბელორუსია), ალუხანოვი ესპერბერი (ყაზახეთის რესპუბლიკა), ბაღინა ლოპუშინა (უკრაინა), ზალენინი ინგა (ესტონეთი), ვდოვენკო ნატალია (უკრაინა), მიხაილ ვარჩოლა (სლოვაკეთი), ბაღინა კუზმენკო (უკრაინა), ტაღეუშ ტროციკოვსკი (პოლონეთი).

„MOAMBE“
QUARTELY INTERNATIONAL SCIENTIFIC MAGAZINE,
PRECISED AND REVIEWED №33, 2019

TEIMURAZ BABUNASVILI- Editor-in-Chief and Head of Editorial Board,
Doktor of Economic Science, President of
Georgian Academy of Business Science,
Honored citizen of Tbilisi

EDEDITORIAL BOARD
Doctors of science, Professors

ABESADZE RAMAZI, ABRALAVA ANZORI, ASATIANI ROZETA, BABUNASHVILI GIORGI (USA), BAKASHVILI NIKOLOZI, BARATASHVILI EVGENI, BERIDZE TEIMURAZI, GVALIA NARGIZI, GOGOKHIA REVAZI, GVELESIANI MERABI, GECHBAIA BADRI, DANELIATAMAZI, ELIAVALIA, IZORIAMARINA, KURTANIDZE DAVITI (USA), KUCHUKHIDZE ROMANI, KUTATELADZE RUSUDANI, KVALIASHVILI VAJA, LABARTKAVA GULTAZI, LEMONJAVA PARMENI, LOBJANIDZE GIVI, LEKASHVILI EKA, MALASHKHIA GIORGI, MELADZE SERGO, MEQVABISHVILI ELGUJA, NARMANIA DAVITI, NADARAIA NUGZARI, PAICHADZE NUGZARI, ROKETLISHVILI MIKHEILI (USA), SARCHIMELIA MAMUKA, SILAGADZE AVTANDILI (Member of Georgian national Academy of Science), UGREKHELIDZE MINDIA, KARCHAVA LOIDI, KESHELASHVILI OMARI, KIFIANI GELA, KUFUNIA GURAMI, KORGANASHVILI LARISA, SHENGELIA TEIMURAZI, SHENGELIA REVAZI, CHIKHLADZE NIKO, CHITANAVA NODARI, CHUMBURIDZE MAMIA, KHADURI NODARI, KHELASHVILI IOSEBI, JAVAKHISHVILI REVAZI, MAMEDOVI FIZULI (AZERBAIDJAN), MELNIKI TATIANA (UKRAINA), SERKHAIANI NAIKI (ARMENIA), ALIRZAEVI ALI (AZERBAIDJAN), BORZDOVA TATIANA (BELORUSIA), ALUKHANOVI ESBERGI (KAZAKHSTAN), GALINA LOPUSHNIAK (UKRAINA), ZALENIENI INGA (ESTONIA), VDOVENKO NATALIA (UKRAINA), VARCHOLA MICHAL (SLOVAKIA), GALINA KUZMENKO (UKRAINA), TADEUSZ TROCIKOWSKI (POLAND)..

შინაარსი

1. ლუარა გვაჯანია	7
ინოვაციების მართვის ორგანიზაციული სტრუქტურები	
2. ზურაბ ჩხაიძე	12
ღვინის კლასტერები როგორც კონკურენტუნარიანობის ამაღლების მნიშვნელოვანი ინსტრუმენტი	
3. ბ. გაგოშიძე, იაკობ კაპანაძე	16
ქართული მუხის (QUERCUSIBERICASTEVE.) ტყის ტიპები, ეკოტოპების მიხედვით ძველ ქართლის რეგიონში	
4. ლია ყიფიანი, სალომე ყიფიანი	20
ეკონომიკური პროცესების მართვის სისტემური აზროვნება	
5. თამარ დავიძე, ლილი უშვერიძე, დავით შოშიტაშვილი	22
საქართველოს 2018 წლის რეიტინგები (გლობალური კონკურენტუნარიანობის ინდექსი 4.0, 2018 წ)	
6. ალექსანდრა მამარდაშვილი	28
სარისხის ინფრასტრუქტურა სამშენებლო ბიზნესში	
7. ლაშა როხვაძე	31
საქართველოში სატრანსპორტო დარგის დინამიკა	
8. მანანა მჭედლიშვილი, ნაირა ტაბატაძე	33
ავტოსაგზაო მოძრაობის საფრთხის შემცველი რისკების სტატისტიკა	
9. დავით შვერდნაძე	36
თბილისი - ხაშურის სარკინიგზო მონაკვეთის თანამედროვე მდგომარეობა და დაცვითი ტყის ზოლების გავლენა გარემოზე	
10. ვაჟა ჩოჩია	39
ეგვიპტური არმიის პრობლემა 18 პრიუმერის გადატრიალების შემდეგ	
11. გივი კახიშვილი	47
კონტაქტური ნერტილოვანი შეღებვის ელექტროდები და სამარჯვები	
12. ნაზი გვარამია	54
მსოფლიო ტენდენციების ანალიზი გულატრისა და აუდიტორის პროფესიაში	
13. გოდარძი ტყეშელაშვილი, ლაშა როხვაძე	58
საქართველოს ტრანსპორტის მდგომარეობა და პერსპექტივა	
14. ნინო ჯერენაშვილი	62
საქართველოს კვების მრეწველობის განვითარების პროგნოზირება	
15. ვაჟა დანელია	68
ქართული საბრძოლო ხელოვნება ისტორიულ-ლიტერატურულ წყაროებსა და მასობრივი ინფორმაციის საშუალებებში	
16. Гурам Мархулия	74
Сомали или Сомалиленд. Борьба за единство	
17. ლილა სულხანიშვილი, ევგენი ბარათაშვილი	82
ტექნოლოგიური აუდიტი და სანარმოს სტრატეგიული მართვა	
18. მერაბ გველესიანი	86
როგორ გახდეს მიკროუბანი სოციალური უჯრედი და ადგილობრივი თვითმმართველობის სისტემის საყრდენი (მოხსენების გარშემო გამართული დისკუსიის მასალები)	
იუბილე - გამორჩენილი სახელმწიფო და საზოგადო მოღვაწის აკადემიკოს ნოდარ მეტაბრიაშვილის საიუბილეო 90-წლისადმი მიძღვნილი აკადემიის მილოცვა ...	103
მილოცვები - აკადემიის წევრების საიუბილეო თარიღებთან დაკავშირებით ...	104

CONTENTS

1. LUARA GVJAIA	7
Organizational structures of innovation management	
2. ZURAB CHKHAIDZE	12
Wine Clusters as an Important Tool for Increasing Competitiveness	
3. G.GAGOSHIDZE, IAKOB KAPANADZE	16
The Georgian Oak, the Types of Forests, the Ecotopes in the KvemoKartli Region	
4. LIA KIPIANI, SALOME KIPIANI	20
Systematic Thinking of Management of Economic Processes	
5. TAMAR DEVIDZE, LILI USHVERIDZE, DAVIT SHOSHITASHVILI	22
Ratings of Georgia(Global Competitiveness Index 4.0, 2018)	
6. ALEKSANDRA MAMARDASHVILI	28
The Use and Importance of Quality Infrastructure in the Construction Business	
7. LASHA ROKHVADZE	31
Dynamics of transport in Georgia	
8. MANANA MCHEDLISHVILI, NAIRA TABATADZE	33
Risk Statistics of Danger of Traffic Movement	
9. DAVID SHEVARDNADZE	36
Modern conditions of Tbilisi - Khashuri railway section and the impact of forest strips on the environment	
10. VAJA CHOCHIA	39
The Egyptian army problem after the 18 th Brumaire coup	
11.GIVI KAKHISHVILI	47
Contact Spot Welding electrodes and fittings	
12. NAZI GVARAMIA	54
Analysis of modern tendencies in the work of professional accountants and auditors	
13. GODERDZI TKESHELASHVILI, LASHA ROKHVADZE	58
Condition of transport and its perspective in Georgia	
14. NINO JERENASHVILI ..	62
Georgia's Food Industry Development Forecast	
15.VAJA DANELIA	68
Georgian Martial Arts in Historical and Literary Sources and Massmedia	
16. GURAM MARKHULIA	74
Somalia or Somaliland. Fight for unity	
17. LEILA SULKHANISHVILI, EVGENI BARATASHVILI	82
Technological Audit and Strategic Management	
18. MERAB GVELESIANI	86
How to become a microbank social cell and a local self-government system (materials for discussion on the report)	
Jubilee - congratulations to the Academy dedicated to the 90th anniversary of the famous state and public academician Nodar Medzmariashvili	103
CONGRATULATIONS - the anniversary dates of the Academy members	104

ინოვაციების მართვის ორგანიზაციული სტრუქტურები

ლუარა გვაჯაია საქართველოს ტექნიკური უნივერსიტეტის ბიზნესტექნოლოგიების ფაკულტეტის პროფესორი

ინოვაციურ საქმიანობაში წარმატების მიღწევა უშუალოდ დამოკიდებულია ორგანიზაციის სტრუქტურაზე. ინოვაციური ტიპის ორგანიზაციული სტრუქტურები ასტიმულირებენ ინოვაციების შექმნა-დანერგვას და უზრუნველყოფენ ინოვაციური პროცესების მიზანმიმართულად მართვას. ამიტომ აუცილებელია ორგანიზაციას გააჩნდეს სამსახურები, განყოფილებები, რომლებიც დაკავებულნი არიან სიახლეების მართვით.

ინოვაციების მართვის ორგანიზაციული ფორმები მრავალფეროვანია გამომდინარე ინოვაციის პროცესების მრავალსახეობიდან, ინოვაციური ორგანიზაციის მიზნებიდან და საქმიანობის მიმართულებიდან. ასეთი სტრუქტურები ორგანიზაციაში შეიძლება იყოს:

1- **ახალი პროდუქტის ათვისების ცენტრალური სამსახური.** იგი კოორდინაციას უკეთებს მთლიანად ინოვაციურ საქმიანობას;

2- **დამოუკიდებელი ქვედანაყოფები,** რომლებიც უთანხმებენ ერთმანეთს ტექნიკური განვითარების მიზნებსა და მიმართულებებს, ინოვაციური საქმიანობის გეგმებსა და პროგრამებს;

3- **საპროექტო-მიზნობრივი ჯგუფები** - ახორციელებენ სამეცნიერო კვლევებს, ნიმუშების შექმნას და მასიურ წარმოებას;

4- **სამეცნიერო-კვლევითი და საცდელ-საკონსტრუქტორო სამუშაოების განყოფილებები,** რომლებიც ეძიებენ და ამუშავებენ ახალ პერსპექტიულ იდეებს თვით სიახლის ათვისებისა და წარმოების სტადიამდე;

5- **ვენჩურული ქვედანაყოფები,** რომლებიც იქმნება მსხვილ ორგანიზაციებში „სარისკო კაპიტალის“ საფუძველზე. ვენჩურული ფონდების საშუალებები ხშირად გამოიყენება შედარებით მცირე დამსყვებ ფირმებში, რომლებიც შემდგომში გადაიქცევიან მსხვილ ფირმად, ვინაიდან მათ შორის მყარდება გრძელვადიანი კავშირები;

6- **სიახლეთა სტიმულირებაზე სპეციალიზირებული ცენტრალიზებული ფონდები,** შექმნილი ფირმის მოგების ნაწილის საფუძველზე. ისინი გამოიყენება

ახალი პროდუქციის სერიულ წარმოებაში დანერგვის დაჩქარების მიზნით;

7- **განვითარების ცენტრები** - დამოუკიდებელი ქვედანაყოფები, რომლებიც არ არიან დაკავშირებული ორგანიზაციის საქმიანობის ძირითად სფეროსთან მათთვის დგინდება სამეურნეო საქმიანობის ისეთი მაჩვენებლები, რომლებიც ახალი პროდუქციის დანერგვის ეტაპზე ასტიმულირებენ გაყიდვების მოცულობის გაფართოებას და ხელს უწყობენ საბაზრო პოზიციების დაპყრობას;

8- **საკონსულტაციო და ანალიტიკური ჯგუფები,** რომელთა ფუნქციაში შედის ტექნოლოგიების განვითარების და ახალ პროდუქციაზე მოთხოვნის პროგნოზირება, პერსპექტიული იდეების შერჩევა, კვლევათა თემატიკის განსაზღვრა, სამუშაოთა კოორდინაცია.

ასევე არსებობს ინოვაციურ სფეროში ორგანიზაციებს შორის **სამეცნიერო-ტექნიკური თანამშრომლობის სხვადასხვა ფორმები.** ეს ფორმებია:

ა) **ერთობლივი სამეცნიერო კვლევები და დამუშავებები,** რომელთა მიზანია კონკრეტული სამეცნიერო-ტექნიკური და საწარმოო პრობლემების გადაწყვეტა;

ბ) **ფრანჩაიზინგი,** საკონტრაქტო ურთიერთობათა ფორმა, რომელიც წარმოიქმნება დამოუკიდებელ ორგანიზაციებს შორის საქონლით, ტექნოლოგიებით და მომსახურებით ვაჭრობის საფუძველზე. ფრანჩაიზინგის ხელშეკრულების შესაბამისად გამყიდველი (ფრანჩაიზერი) უფლებას აძლევს მყიდველს თავის სასაქონლო ნიშნის, საფირმო სახელწოდებისა და სხვა ინტელექტუალური საკუთრების გამოყენებაზე;

საქართველოში ამის მაგალითია კომპანია „კოკა-კოლა“, რომელიც აღნიშნული პირობების საფუძველზე წარმატებით მუშაობს ამერიკულ ფირმა „კოკა-კოლასთან“.

ინოვაციური საქმიანობის განხორციელებისათვის აუცილებელია ორგანიზაციას ჰყავდეს ხელმძღვანელები, მუშაკები, რომლებიც ფლობენ შემოქმედებით უნარებს, გააჩნიათ ორიგინალური იდეების გენერირების უნარი. ხელმძღვანელი, რო-

მელიც პასუხისმგებელია ინოვაციის პროექტებზე, მოვალეა მთელი კოლექტივის საქმიანობა წარმართოს პროექტის მაღალ დონეზე შესრულების უზრუნველსაყოფად. ინოვაციური ჯგუფების საქმიანობაში მონაწილეობისათვის შეიძლება გარეშე ორგანიზაციებიდან მოწვეული იქნენ სპეციალისტები რომელთაც შეუძლიათ ორგანიზაციისათვის რეალური დახმარების განევა. განსაკუთრებით დიდია **ლიდერ-ნოვატორის როლი**, მას შესწევს უნარი ინოვაციური სტრატეგიის შემუშავებისა, მისი რეალიზაციისათვის ეძიებს მისაღებ ორგანიზაციულ ფორმებს, აძლიერებს პერსონალის დაინტერესებას ინოვაციების დანერგვისადმი. როგორც ცნობილია, თავის დროზე ინოვაციური საქმიანობისადმი სწრაფვამ, აქტიურმა საქმიანობამ ისეთი ცნობილი მენეჯერებისა, როგორიცაა, ბილ გეიტსი („მაიკროსოფტი“) აკიო მორიტო („სონი“), მათი კომპანიები გახადა მსოფლიოლიდერები.

ინოვაციურ ორგანიზაციაში **ლიდერობაზე** მნიშვნელოვანი არაფერია. არც ერთი ფაქტორი ისე არ მოქმედებს ორგანიზაციის წარმატებაზე, როგორც ხელმძღვანელის მიერ შეცნობა და მიდრეკილება ლიდერობის იდეისაკენ, იგი ფასდება როგორც ორგანიზაციის ძირითადი და იშვიათად არსებული რესურსი. გარკვეული პროგრესის მიღწევასთან ერთად სულ უფრო საჭიროა ლიდერების ჩანაცვლება ახალი თაობებით, რომლებიც გამოირჩევიან ახალი აზროვნებით, მართვის ინოვაციური კულტურით და ეთიკური ფასეულობებით. აუცილებელია ინოვაციურ ორგანიზაციებში გაიზარდოს ძალისხმევა ლიდერობის განვითარებისათვის. მთავარია მოიძებნოს საშუალებები ლიდერის ქცევასა და მუშაკთა მოლოდინებს შორის სანინაღმდეგო მოსაზრებების დასაძლევად, რათა საბოლოო ჯამში ორგანიზაციაში მიმდინარე ინოვაციურმა საქმიანობამ არ დაკარგოს მიმზიდველობა, ხოლო ლიდერმა-ნდობა.

სიახლეების დანერგვის საქმეში განსაკუთრებით მნიშვნელოვან როლს ასრულებენ **მცირე ინოვაციური საწარმოები**, ხშირ შემთხვევაში მათი ეფექტიანობა უფრო მაღალია, ვიდრე მსხვილი ორგანიზაციებისა. მცირე ბიზნესი გამოირჩევა შეკრული, ინიციატივიანი პერსონალით, რომელიც მზადაა წავიდეს გამართლებულ რისკზე. ამასთან ერთად მათთვის დამახასიათებელია შიდა პრობლემებზე სწრაფი რეაქცია, კონკურენტულ ბაზარზე წარმოქმნილ ცვლილებებზე

სწრაფი რეაგირება.

სტატისტიკა გვიჩვენებს, რომ მცირე ორგანიზაციებში ერთ ადამიანზე გაანგარიშებით 2-ჯერ მეტი სიახლე ინერგება, ვიდრე მსხვილ ორგანიზაციებში. მცირე ინოვაციური საწარმოები წარმოადგენენ ინოვაციური საქმიანობის სპეციფიკურ ორგანიზაციულ ფორმას, რომელიც განსაკუთრებულ როლს ასრულებს როგორც ქვეყნის მთელი ეკონომიკის განვითარებისათვის, ისე ახალი ტექნიკის შემუშავებლების, ინოვაციების შემქმნელების, გამოგონებების ავტორების ინდივიდუალური მოთხოვნილებების დაკმაყოფილების საქმეში. სწორედ მცირე ინოვაციური საწარმოები წარმოადგენენ საწარმოო პროცესების განახლების, პროდუქციის კონკურენტუნარიანობის უზრუნველყოფის ეფექტიან ინსტრუმენტს. მათ შესწევთ უნარი დინამიურად და მოქნილად გააკეთონ რეაგირება სამომხმარებლო მოთხოვნის ცვლილებებზე, ასევე სამეცნიერო-კვლევითი და საცდელ-საკონსტრუქტორო სამუშაოების შედეგებიდან გამომდინარე აღმოჩენილ ახალი წინადადებებსა და პერსპექტივებზე.

მცირე ინოვაციური საწარმო(მის) ახორციელებს ინოვაციებს, რომლებიც არ თხოულობენ დიდ ინვესტიციებს და მნიშვნელოვანი ოდენობით მატერიალურ, შრომით და ენერგეტიკულ რესურსებს. მცირე ინოვაციური საწარმოების **ძლიერ მხარეებს მიეკუთვნება**:

- 1-მოკლე ინოვაციური ციკლის არსებობა;
- 2-პირდაპირი და პესონალური კონტაქტების დამყარება პარტნიორებთან;
- 3-მმართველობითი გადაწყვეტილების სწრაფად მიღება;
- 4-შრომის მაღალი მოტივაცია;
- 5-ზედნადები ხარჯების სიმცირე;
- 6-სამეცნიერო-ტექნიკურ მიღწევებზე სწრაფი რეაქცია;
- 7-მომხმარებლის მოთხოვნაზე დინამიური ორიენტაცია;
- 8-ბიუროკრატიული სტრუქტურების არარსებობა;
- 9-მენეჯმენტის მინიმალური იერარქია.

სუსტი მხარეებია:

- 1- მენეჯმენტის შედარებით დაბალი პროფესიული დონე;
- 2- გარედან ფინანსირების, დაკრედიტების ნაკლები შესაძლებლობანი;
- 3- მენარმეობის რისკის მაღალი დონე;
- 4- შრომის უმნიშვნელო განაწილება;
- 5- მასშტაბური მოთხოვნების დაკმაყოფ

ფილების შეზღუდული შესაძლებლობები;

6- ფინანსური საქმიანობის შედეგებზე პერსონიფიცირებული პასუხისმგებლობა;

7- დივერსიფიკაციის შეზღუდული შესაძლებლობა.

ძლიერი და სუსტი მხარეების ანალიზი გვიჩვენებს, რომ ყველაზე უფრო შედეგიანი ძლიერი მხარე თავს იჩენს ინოვაციებზე ორიენტირებული სფეროების საქმიანობაში ახალი პროდუქციის, ტექნოლოგიის, მასალების, მენეჯმენტის სისტემის შექმნასთან დაკავშირებით, აგრეთვე ახალი ბაზრების ათვისებისას. მიუხედავად იმისა რომ რისკის დონე დიდია, მსხვილ ინოვაციურ სანარმოებთან შედარებით მცირე ინოვაციურ სანარმოებს გააჩნიათ მენარმოების წარმატების დიდი შანსი შემდეგი პირობების არსებობის შემთხვევაში:

1- მცირე მოცულობის ბაზრებზე ორიენტირებული სტრატეგიის შემუშავება;

2- მკაცრი კონკურენციისა და რთული ბარიერების არარსებობა ბაზარზე;

3- წარმოების შედარებით დაბალი კაპიტალდაბანდება;

4- საბაზისო, პიონერული გამოკვლევებისა და დამუშავებების შედეგები გამოყენება;

5- მომხმარებლებთან პირდაპირი კონტაქტების არსებობის შესაძლებლობა;

6- საქმიანობის ეკონომიკური პირობების შედარებითი სტაბილურობა, ნედლეულზე, მასალებზე, ენერჯიაზე ფასების მდგრადობა.

ინოვაციური პროცესების მსოფლიო ტენდენციის შესაბამისად განვითარებულ ქვეყნებში ფართოდაა გავრცელებული **ენ ინდუსტრიული ანუ ტექნოლოგიური პარკები**, ისინი წარმოადგენენ მეცნიერების წარმოებასთან შერწყმის ახალ ეფექტურ ფორმას და ხელს უწყობენ მცირე და საშუალო ბიზნესის განვითარებას. ტექნოლოგიური პარკი ახორციელებს მომგებიან ექსპერიმენტულ-სანარმოო ტრანსფერს, მოქმედებს უპირატესად საცდელ-საკონსტრუქტორო და ექსპერიმენტული სამუშაოების სტადიიდან ახალი პროდუქტის (ახალი ტექნოლოგიის) ათვისების სრული წარმოების ორგანიზაციამდე, რომელსაც თითქმის გარანტირებული მოთხოვნა გააჩნია ბაზარზე. ტექნოლოგიური პარკის კომპანიები რეალიზებას უკეთებენ ტექნიკურ დოკუმენტაციას („ნოუ-ჰაუ“), აწარმოებენ მცირე პარტიებით ახალ პროდუქტს და მონაწილეობენ სანარმოებში მის სერიულ წარმოებაში..

საქართველოში ამჟამად არსებობს ორი ტექნოლოგიური პარკი- ქ თბილისსა და ქ.ზუგდიდში . ტექნოლოგიური პარკები დამწყებ და მცირე სანარმოებს შესთავაზებენ ისეთ რესურსებს, რომლებიც მათთვის აქამდე ძნელად ხელმისაწვდომი იყო დამწყები ბიზნესის დაფინანსებისათვის. განსაკუთრებით მნიშვნელოვან მოვლენად უნდა ჩაითვალოს ის, რომ 2016 წლიდან საქართველოს მთავრობის გადაწყვეტილებით ამოქმედდა ინოვაციური ბიზნესის ხელშეწყობის პროგრამა „**სტარტაპ საქართველო**“. მისი მიზანია, მოქალაქეებს, განსაკუთრებით კი ახალგაზრდებს, რომლებსაც აქამდე ფინანსური რესურსების უქონლობის გამო არ შეეძლოთ ბიზნესის დაწყება, მიეცეთ უნიკალური შანსი განახორციელონ თავიანთი ბიზნეს იდეები და დაიწყონ საკუთარი ბიზნესი. პროგრამამ ხელი უნდა შეუწყოს ქვეყანაში სამენარმოო სულისკვეთების ამაღლებას, რასაც შედეგად უნდა მოყვეს ახალი სამუშაო ადგილების გაჩენა და მოსახლეობის შემოსავლების ზრდა. პროგრამის კოორდინატორები არიან საპარტნიორო ფონდი და საქართველოს ინოვაციების და ტექნოლოგიების სააგენტო. საპარტნიორო ფონდის მიერ სპეციალურად შექმნილი შვილობილი კომპანია „სტარტაპ საქართველო“ თითოეულ დაფინანსებულ ბენეფიციართან ერთად შექმნის ახალ კომპანიას (სტარტაპს), რომელშიც ფონდი კაპიტალის სახით შეიტანს 15000 ლარიდან 100000 ლარამდე მოდელით, პროგრამის ბენეფიციარს თანამონაწილეობის სახით პროექტის ჯამური ღირებულების მინიმუმ 10 %-ის ოდენობის თანხის შეტანა მოუწევს, ხოლო მისი ბიზნესიდეა შეფასდება, როგორც ერთობლივი კომპანიის კაპიტალში 40 %-იანი შენატანი. შესაბამისად 10%-იანი თანხობრივი თანამონაწილეობის პირობებში პროგრამის ბენეფიციარი იხდება 50 %-იანი წილის მფლობელი ახალ კომპანიაში. ამასთანავე შემდგომში ბენეფიციარს მიეცემა შესაძლებლობა გამოისყიდოს ფონდის წილი ერთობლივ კომპანიაში შეღავათიანი პირობებით ან მოიძიოს სხვა ინვესტორები. თავის მხრივ საქართველოს ინოვაციებისა და ტექნოლოგიების სააგენტო მაქსიმუმ 100 ათასი ლარის ოდენობით დააფინანსებს მაღალტექნოლოგიური დარგის სტარტაპებს, რაც მოიცავს ინფორმაციულ ტექნოლოგიებს, ნანოტექნოლოგიებს, კომპიუტერულ ინჟინერიას, კომპიუტერულ მეცნიერებას, ავიაკოსმოსურ წარმოებას, ავტომობილებს ხელოვნურ ინ-

ტელექტს, ბიოტექნოლოგიებს, ბიოინფორმატიკას, ბირთვულ ფიზიკას, ელექტრომაგნიტურ გამოსხივებას, რობოტიკასა და ტელეკომუნიკაციას.. უნიკალური ინოვაციური იდეის შემთხვევაში ბენეფიციარს აღარ მოეთხოვება პროექტის თანადაფინანსება და მისი წილი კომპანიაში იქნება 95%. რაც მთავარია, სახელმწიფო ხელს შეუწყობს ასეთი მაღალტექნოლოგიური პროექტების მსოფლიო ბაზარზე გატანას, ასევე დახმარებას გაუნვეს წარმატებულ კომპანიებს.

ინოვაციური საქმიანობის განვითარებაში მნიშვნელოვანი წვლილი შეაქვთ ე.წ. „ინკუბატორებს“, რომლებიც მიეკუთვნება მცირე ინოვაციური ორგანიზაციის სტრუქტურას. ინკუბატორი ითვლება თანამედროვე ტექნოპარკების აუცილებელ სტრუქტურად, შეიძლება ითქვას მის საფუძვლად. ამ მიმართებით განსაკუთრებით საინტერესო და მნიშვნელოვანია ისრაელის სახელმწიფოს გამოცდილება მცირე ბიზნესის ინოვაციური საქმიანობის სტიმულირების მიზნით ე.წ. „ინკუბატორების“ ანუ „ბიზნეს-სათბურების“ დაფუძნების თაობაზე. ეს საქმიანობის განსაკუთრებული ფორმებია,

რომლებიც წარმოადგენენ მცირე კვლევით-კოლექტივებს და გააჩნიათ აუცილებელი ინფრასტრუქტურა, საკვლევი საშუალებები და საცდელ-დანერგვითი დანადგარები ინოვაციური პროექტის მინიმალური დანახარჯებით განხორციელებისათვის. ამ საქმეში იყენებენ მეცნიერებისა და სპეციალისტების ცოდნას და გამოცდილებას ქვეყნის ტექნოლოგიური და ინდუსტრიული ინფრასტრუქტურის განმტკიცებაში და ახდენენ მათ ინტეგრაციას სამეცნიერო-ტექნიკურ სფეროში.

ტექნოლოგიური სათბურების მეშვეობით პროგრამა სთავაზობს პროექტის ინიციატორებს ფინანსირებას, პროფესიონალურ, სამართლებრივ, ადმინისტრაციულ ხელმძღვანელობას, სამუშაო ადგილებს, დანადგარებს, ანუ ყველაფერს იმისათვის, რომ სათბურში ყოფნის პერიოდში მათ შეძლონ ტექნიკური გადანყვევის გარდაქმნა სიცოცხლისუნარიან პროდუქტად, რომელიც გამოირჩევა სიახლით, კონკურენტული უპირატესობებით და მოთხოვნადი იქნება როგორც ადგილობრივი, ისე საერთაშორისო ბაზრისათვის.

გამოყენებული ლიტერატურა:

1. ა. აბრალავა, ლ. გვაჯაია, რ. ქუთათელაძე. საინოვაციო მენეჯმენტი. 2015;
2. В. Г. Медынский. Инновационный менеджмент. 2008.
3. В. Ф. Уколов, В. А. Галайда, С. С. Мазин. Инновационный менеджмент в государственной сфере и бизнесе. 2009.

რეზიუმე

საკვანძო სიტყვები: ინოვაციების მართვა, ორგანიზაციული სტრუქტურა, მენეჯმენტი, ლიდერობა, ინოვაციური საწარმო, ტექნოლოგიური პარკი.

სტატიაში განხილულია ინოვაციების მართვის თანამედროვე ორგანიზაციული ფორმები, რომლებიც ასტიმულირებენ ინოვაციური პროცესების მზანმიმართულად მართვას. ხაზგასმულია შემოქმედებითი უნარების მქონე ხელმძღვანელების, ლიდერ-ინოვატორების განსაკუთრებულ როლზე ინოვაციების წარმატებით რეალიზაციის საქმეში.

განხილულია მცირე ინოვაციური საწარმოების როლი სიხლეთა დანერგვის საქმეში, გამოკვეთილია მათი ძლიერი და სუსტი მხარეები. გარკვეული ადგილი აქვს დათმობილი ტექნოლოგიურ პარკებს, როგორც მეცნიერების წარმოებასთან შერწყმის თანამედროვე ეფექტურ ფორმას; მოკლედ არის განხილული საქართველოში ამ მიმართებით მიმდინარე პროცესები, კერძოდ, ორი ტექნოლოგიური პარკის შექმნისა და მათში მიმდინარე სამუშაოების თაობაზე.

ABSTRACT

ORGANIZATIONAL STRUCTURES OF INNOVATION MANAGEMENT

Luara Gvajaia

Professor of Faculty of Business Technologies of GTU

Keywords: Innovation Management, Organizational Structure, Management, Leadership, Innovative Enterprise, Technological Park.

The article reviews modern organizational forms of innovations management, which stimulate the management of innovative processes. It emphasizes the successful role of innovations on the special role of leaders, creative novelists.

The role of small innovative enterprises is discussed in the introduction of spells, their strengths and weaknesses are revealed. There is a certain place in the technology parks as a modern effective form of merging with science; There are brief discussions on the ongoing processes in Georgia, namely about the creation of two technological parks and ongoing works in them.

ღვინის კლასტიკები რომორც კონსერვანტიანობის ამაღლების მნიშვნელოვანი ინსტრუმენტი

ზურაბ ჩხაიძე საქართველოს ტექნიკური უნივერსიტეტის დოქტორანტი

შესავალი

მსოფლიო ეკონომიკაში არსებული ტენდენციების გათვალისწინებით სულ უფრო მეტადაა აუცილებელი ინტეგრაციული პროცესების დანერგვა და ბიზნეს-საწარმოო საქმიანობის ორგანიზების ახალი ფორმების განვითარება. მეღვინეობის დარგის ქართული საწარმოების საქმიანობის ძირითადი მახასიათებლებისა და პარამეტრების ცვლილება საწარმოო პროცესების ტემპის დაჩქარებას, წარმოებაში ახალი პროდუქტებისა და ტექნოლოგიების დანერგვას შეუწყობს ხელს. ღვინომასალის დაბალი ხარისხი, არსებული საწარმოო სიმძლავრეების არაპროდუქტიულად გამოყენება, მოძველებული მატერიალურ-ტექნიკური ბაზა და სხვა პრობლემები ქართული მეღვინეობის განვითარებას მნიშვნელოვნად აფერხებს. მეღვინეობის დარგის რადიკალური გარდაქმნა, მათ შორის დარგში სუბიექტების ორგანიზაციულ-სამართლებრივი ფორმის ცვლილება მნიშვნელოვანწილად განაპირობებს მეღვინეობის სექტორის განვითარებას.

ღვინის კლასტიკები როგორც კონსერვანტიანობის მნიშვნელოვანი ინსტრუმენტი

განვითარებული ქვეყნების გამოცდილების გათვალისწინებით „ზევიდან ქვევით“ აგრო-კომპლექსების მართვის სტილი სულ უფრო ნაკლებადაა აქტუალური ჰორიზონტალური სტილით ინტეგრირებულ სტრუქტურებთან შედარებით, როგორცაა მაგალითად კლასტიკები. კლასტიკის შიგნით სუბიექტებს შორის ურთიერთკავშირი დინამიური და მოქნილია, რაც ასეთი ტიპის აგრო-სამრეწველო კომპლექსების სტრუქტურის სიმარტივეთა და ჰორიზონტალური ხასიათითაა განპირობებული.

კლასტიკის ცნებას საფუძვლად უდევს გეოგრაფიული ლოკალიზაცია და კლასტიკის წევრების ტერიტორიული სიახლოვე. კლასტიკის წევრებს გააჩნიათ საერთო ბარიერები და მსგავსი შესაძლებლობები კონსერვანტიანობის ასამაღლებლად. კლასტიკში ცენტრალურ როლს როგორც

წესი რამდენიმე მსხვილი კომპანია ასრულებს, რომლებიც კლასტიკში გაერთიანების მიუხედავად ერთმანეთის კონკურენტები რჩებიან. კლასტიკური სტრუქტურა ხელს უწყობს მცირე და საშუალო კომპანიების განვითარებას. სხვა სახის ორგანიზაციულ-სამართლებრივი ფორმებისაგან იმით განსხვავდება, რომ ასეთი ორგანიზაციულ-სამართლებრივი სტრუქტურა წარმოებაში უფრო მეტად უწყობს ხელს ინოვაციების დანერგვას.

მეღვინეობის დარგის საწარმოებში გამოყენებული მანქანა-დანადგარების მატერიალური და მორალური მოძველების, ნედლეულისა და მასალების შეზღუდულობის, პროდუქციის რეალიზაციასთან დაკავშირებული სირთულეების, ფულადი რესურსების შეზღუდულობის და სხვა პრობლემების ფონზე კლასტიკური სტრუქტურების დაფუძნების საჭიროება გამოიკვეთა. ასეთ სტრუქტურებში როგორც წესი ინვესტორთა რისკის დონე მნიშვნელოვნად მცირდება, ასევე სოფლის მეურნეობაში სხვადასხვა სადაზღვევო სერვისების ინტეგრირებას უწყობს ხელს. კლასტიკური სტრუქტურა როგორც პირველადი პროდუქციის მწარმოებლების, ისე გადამამუშავებელი, სავაჭრო და სერვისის მიმწოდებელი კომპანიების განვითარებას უწყობს ხელს. კლასტიკში შემავალი სუბიექტების საბაზისო პრობლემების მოგვარების შემდეგ ერთიანი მარკეტინგული პროგრამის შემუშავება გახდება შესაძლებელი, რაც მეღვინეობის კომპანიების ძირითადი სტრატეგიული ორიენტირების შემუშავებას შეუწყობს ხელს.

ქართული სოფლის მეურნეობაში დასაქმებული პერსონალის შრომის დაბალი მწარმოებლურობის ძირითადი მიზეზი სუსტი მენეჯმენტი და საწარმოო ფონდების მაღალი ამორტიზაციაა. საწარმოო პროცესში სამუშაო ძალა მნიშვნელოვან როლს ასრულებს, რადგან სწორედ ადამიანურ კაპიტალზე არის მნიშვნელოვანწილად დამოკიდებული ის, თუ რამდენად პროდუქტიულად გამოიყენება არსებული რესურსები.

კლასტიკების დაფუძნების ერთ-ერთ-

თი უმთავრესი მიზანი ასევე საწარმოების კონკურენტულ გარემოსთან და საბაზრო პირობების ცვლილებებთან მისადაგებაა. იმის გათვალისწინებით, რომ საერთაშორისო ღვინის ბაზარი მაღალი დინამიურობით ხასიათდება, მცირე და საშუალო მეღვინეობის კომპანიების საბაზრო ცვლილებების საპასუხოდ სწრაფად გადაწყობა მათი სტაბილურობის შენარჩუნების და შემდგომი განვითარების უმნიშვნელოვანესი წინაპირობაა.

კლასტერული ინტეგრაციის პირობებში ასევე ბაზარზე იმპორტიორთა გავლენა მცირდება. თუმცა იმის გათვალისწინებით, რომ იმპორტირებული ღვინის წილი ქართულ ბაზარზე ძალიან მცირეა, ასეთი პრობლემა ქართული მეღვინეობის კომპანიებისათვის ნაკლებად აქტუალურია.

კლასტერული ინტეგრაცია ახალი მახასიათებლებისა და თვისებების მქონე ღვინის პროდუქციის შექმნას მნიშვნელოვნად განაპირობებს. ამ მხრივ პირველ რიგში მევენახეობა-მეღვინეობაში ახალი ვაზის სახეობების დანერგვა და შესაბამისად ახალი ტიპის ღვინოების წარმოება იგულისხმება. მეღვინეობის პროდუქტის მახასიათებლების ცვლილებაში ასევე ღვინის პროდუქციის ეტიკეტის, შეფუთვის და სხვა ატრიბუტიკი გარდაქმნა იგულისხმება. კლასტერიზაცია მეღვინეობის პროდუქციის რეკლამირებისა და ბაზარზე მისი დანინაურებისათვის ახალი გზებისა და მეთოდების დანერგვისათვის ხელშემწყობი ფაქტორია.

კლასტერული ინტეგრაცია მის წევრებს შორის რაციონალური ურთიერთობების ჩამოყალიბებასა და შემდგომ განვითარებას შეუწყობს ხელს. ასეთ სისტემაში ფასწარმოქმნა იმგვარად დარეგულირდება, რომ მისი თითოეული წევრი მეტ-ნაკლებად კმაყოფილია დარჩება საკუთარი მდგომარეობით. კლასტერული ინტეგრაცია პირველ რიგში სოფლის მეურნეობის პირველადი პროდუქციის მწარმოებლების ინტერესების დაცვას შეუწყობს ხელს.

სოფლის მეურნეობის პროდუქციის პირველადი მწარმოებლები ყველაზე ნაკლებად არიან დაინტერესებულები საკუთარ პროდუქტზე მაღალი ფასნამაგით, რადგან პროდუქციის მაღალი ფასი პროდუქტზე მოთხოვნას შეამცირებს. განსაკუთრებით აქტუალურია ეს საკითხი ქართული მეღვინეობისათვის, რადგან ქართული ღვინო სხვადასხვა ბაზრებზე საშუალოზე მაღალ ფასად იყიდება.

კლასტერების დაფუძნების დროს სახელმწიფო ადმინისტრაციის ორგანოები და მუნიციპალური თვითმმართველობები მნიშვნელოვან როლს თამაშობენ. ისინი ხელს უწყობენ კლასტერების თაობაზე სხვადასხვა პროგნოზების შექმნას და მის წევრებს შორის კონტაქტების განმტკიცებას. იმის გათვალისწინებით, რომ სახელმწიფო კლასტერის ფორმირების პროცესშია ჩართული, ასეთი აგროსამრეწველო კომპლექსის სხვადასხვა სუბიექტებს შორის ნდობის ხარისხი გაიზრდება, როგორც კლასტერული ინსტიტუციის, ისე ერთმანეთის მიმართ.

კლასტერის წევრებს შორის ურთიერთკავშირის ინტენსიფიკაცია აგროგაერთიანების განმტკიცებას შეუწყობს ხელს. იმის გათვალისწინებით, რომ კლასტერის შიგნით საწარმოებს შორის ნდობა ბევრად უფრო მაღალია, ვიდრე მის გარეთ სხვადასხვა სუბიექტებს შორის, ურთიერთხელსაყრელ კომერციულ პირობებზე მოლაპარაკება მნიშვნელოვნად გამარტივდება.

კლასტერიზაციის პირობებში რეგიონული აგროსამრეწველო კომპლექსები რამდენიმე მიმართულებით ვითარდებიან:

1) სოფლის მეურნეობის სუბიექტები მეურნეობის იმ სახეებზე სპეციალიზდებიან, რომლებიც ყველაზე უფრო ეფექტური და რენტაბელურია. ქართული სინამდვილის გათვალისწინებით მეღვინეობას მნიშვნელოვანი პოტენციალი გააჩნია. მიკროდონეზისე თანაწარმოებზე ხდება ორიენტირება, რომლებსაც განვითარების ყველაზე უფრო მაღალი პოტენციალი გააჩნია. სხვადასხვა საწარმოებს შორის ურთიერთობების ინტენსიფიკაციის პირობებში საბაზრო მექანიზმი გაძლიერდება, რაც ყველაზე უფრო პერსპექტიული მეღვინეობის საწარმოების შემდგომ განვითარებას უწყობს ხელს. მეღვინეობის დარგის ტოტალური აღმშენებლობის პირობებშიც კი შეუძლებელია ყველა მეღვინეობის საწარმოს განვითარება. ამიტომაც ზოგიერთ საწარმოებს ეს პროცესი არ შეეხება.

2) გამსხვილება და კონცენტრაცია ზოგადად საწარმოებში ინოვაციებისა და სიახლეების დანერგვის ხელშემწყობი ფაქტორია. კლასტერიზაციის პირობებში შედარებით გამარტივებულია წარმოებაში დაბალხარჯიანი, ენერგოეფექტური და ეკოლოგიურად სუფთა ტექნოლოგიების დანერგვა.

3) დაჩქარდება ტექნიკური გადაიარაღებისა და აღჭურვის პროცესი.

მსოფლიო გამოცდილების გათვალისწინებით სხვადასხვა სახის კლასტერში და მათ შორის მეღვინეობის კლასტერებში აქტიურად გამოიყენება წამყვანი ინფორმაციული ტექნოლოგიები. იმის გათვალისწინებით, რომ ღვინის წარმოების პროცესი მრავალეტაპიანი და კომპლექსურია, თანამედროვე და ზუსტი ტექნოლოგიების გამოყენება სხვადასხვა დარღვევის აღმოფხვრას და საბოლოოდ მაღალხარისხიანი მეღვინეობის პროდუქციის წარმოებას შეუწყობს ხელს.

ქართულ მეღვინეობის კომპანიებში ინფორმაციული ტექნოლოგიების უფრო ინტენსიურად გამოყენება სხვადასხვა მიზეზების გამო არის სასურველი:

1. დარგის სტრუქტურას გარდაქმნის და კონკურენციის ახალ ეტალონის დანერგვას შეუწყობს ხელს.

2. ინფორმაციული ტექნოლოგიების წარმოებაში მეღვინეობის საწარმოების კონკურენტული უპირატესობის ზრდას უწყობს ხელს. ინფორმაციული ტექნოლოგიების დანერგვის შედეგად, როგორც წარმოების სისწრაფე გაიზრდება, ისე პროდუქციის დანახარჯიც მნიშვნელოვნად შემცირდება.

3. თანამედროვე ტექნოლოგიების მოხმარების შედეგად მეღვინეობის საწარმოს პერსონალის კვალიფიკაციაც და პროდუქტიულობაც დროთა განმავლობაში გაიზრდება.

კლასტერის დაფუძნების უმნიშვნელოვანესი წინაპირობა განვითარებული საბაზრო ინფრასტრუქტურაა. მეღვინეობის პროდუქციის წარმოება მრავალი ეტაპისაგან და პროცედურისაგან შედგება. შესაბამისად განვითარებული ინფრასტრუქტურა დროისა და ფულადი რესურსების ეკონომიას შეუწყობს ხელს. თანამედროვე ინფრასტრუქტურის პირობებში გამარტივებულია მოთხოვნისა და მიწოდების შესაბამისობასი მოყვანა, საქონლის რეალიზაციის დროის შემცირება, კაპიტალის ბრუნვის დაჩქარება, საქონლის ტრანსპორტირების და შესაბამისად საბოლოო პროდუქციის ფასის შემცირება.

მსხვილი ინტეგრირებული გაერთიანებების შექმნის შედეგად სტრუქტურის ფარგლებში წამყვანი საწარმოების რაოდენობის შემცირებაა შესაძლებელი. კლასტერში შესვლის შედეგად ასეთ საწარმოებს გაუმარტივდებათ კრედიტის, ასევე მაღალპროფესიული დახმარების მიღება (იურისტების, ბუღალტრების, ფინანსისტების). მცირე საწარმოების განვითარება

კლასტერებშია ყველაზე უფრო რეალური. ეს ფენომენი განსაკუთრებით აქტუალურია ქართული მეღვინეობის კომპანიებისათვის, რომელთა უმეტესობა დაბალრენტაბელური ან წამყვანია.

სახელმწიფო მეღვინეობის კლასტერს შესაძლოა სხვადასხვა გზით დაეხმაროს:

1. სახელმწიფომ იმგვარად უნდა დაარეგულიროს ეროვნული ფულად-საკრედიტო სისტემა, რომ მცირე და საშუალო საწარმოებს დაბალპროცენტული სესხის მიღება გაუმარტივდეთ,

2. სახელმწიფო პროტექციონიზმის პოლიტიკის მეშვეობით სამამულო მწარმოებელს უცხოური კონკურენციისაგან დაიცავს.

ამდენად, სახელმწიფო მნიშვნელოვან როლს თამაშობს, როგორც კლასტერების დაფუძნებისას, ისე მათი შემდგომი განვითარების პროცესში. თუმცა ამავე დროს კლასტერის განვითარება მნიშვნელოვანწილად დამოკიდებულია გაერთიანების შიგნით მის წევრებს შორის ურთიერთქმედების ინტენსიურობასა და ხარისხზე. ამ შემთხვევაში მთავარია კლასტერის შიგნით მის წევრებს შორის არსებობდეს მოტივაცია საერთო მიზნების მისაღწევად.

დასკვნა

ქართული აგროსექტორის და მათ შორის მეღვინეობის დარგის სპეციფიკის გათვალისწინებით, სასურველია ინტეგრაციის ისეთი ფორმების განვითარება, როგორცაა კოოპერატივები, აგროჰოლდინგები, კლასტერები. ქართული მეღვინეობის სწრაფი ტემპით განვითარებისათვის სასურველია ე.წ „ახალი მეღვინეობის“ ქვეყნების გამოცდილების გათვალისწინება. ჩილეს, არგენტინის, ავსტრალიის, სამხრეთ აფრიკის და სხვა მსგავსი ქვეყნების მეღვინეობის ინდუსტრია ძირითადად კლასტერებს ეფუძნება. საწარმოო რესურსებისა და კაპიტალის მასშტაბური კონცენტრაცია ხელს უწყობს სხვადასხვა მიმართულებით აგროწარმოების შესაძლებლობების განვითარებას, ინოვაციური ტექნოლოგიების დანერგვას, წარმოების ეფექტიანობისა და კონკურენტუნარიანობის ამაღლებას.

აგრარული სექტორის განვითარების ერთერთი ყველაზე უფრო პერსპექტიული გზა კლასტერიზაციაა. იგი ეკონომიკის ფორმირების განსაკუთრებული მეთოდია და კონკურენტუნარიანობის ამაღლების საკვანძო საკითხია რეგიონული და ეროვნუ-

ლი მასშტაბით. აღნიშნული არგუმენტების ინდუსტრიაში კლასტერული აგლომერაციის გათვალისწინებით, ქართულ მეღვინეობის შექმნა სასურველი.

გამოყენებული ლიტერატურა:

1. Baptista R., Swann P., Do firms in clusters innovate more?, *Research Policy*, 27, 2008, pp 12-14
2. Certain I., Malcova E., THE Perspective of Innovation Clusters, *Scientific Papers Series Management , Economic Engineering in Agriculture and Rural Development*, Vol. 13, Issue 1, 2013, pp 2-5
3. Clemons E., Reddi S., Row M., The Impact of Information Technology on the Organization of Economic Activity: The “Move to the Middle” Hypothesis, *Journal of Management Information Systems*, Volume 10, №2, 2017, pp 15-18
4. Doronina I.I., Borobov V.N., Ivanova E.A., Agro-industrial Clusters as a Factor of Increasing Competitiveness of the Region, *International Journal of Economics and Financial*, Vol 6, Special Issue (1), 2016, pp 2-5
5. Giuliani E., The selective nature of knowledge networks in clusters: evidence from the wine industry, *Journal of Economic Geography*, Volume 7, Issue 2, pp 4-7
6. Kassalis I., Industrial Clusters: A Coefficient Factor For Integrated Development, *Journal Intellectual Economics*, Vol. 5, No. 2(10), pp 7-11
7. Kowalski A., The Role of Innovative Clusters in the Process of Internationalization of Firms, *Journal of Economics, Business and Management*, Vol. 2, No. 3, 2014, pp 1-3
8. Латышев А. Ю., Особенности Кластеров Как Современных Форм Монополий, *Вестник Челябинского государственного университета*, № 32 (323), 2013, стр.2-5
9. Костенко О.В., Койластерн И., Роль промышленной политики в развитии кластеров, *Крымский научный вестник*, №2 (8), 2016, стр. 7-10

რეზიუმე

საკვანძო სიტყვები: რეგიონების ეფექტიანობა, კლასტერი, კონკურენტუნარიანობა
სტატიაში განხილულია აგროსამრეწველო რეგიონების ეფექტიანობის ამაღლების ერთ-ერთი თანამედროვე და ყველაზე უფრო გავრცელებული გზა-კლასტერული ინტეგრაცია. სტატიის განხილვა კლასტერის არსი, ასევე რეგიონის კონკურენტუნარიანობის ამაღლების მხრივ მისი როლი და მნიშვნელობა. მეღვინეობის კლასტერების სარგებლიანობის დასაბუთების მიზნით, მოყვანილია და დეტალურად განმარტებული კლასტერის დადებითი მხარეები და რგისა და ეკონომიკის განვითარებისათვის.

SUMMARY

WINE CLUSTERS AS AN IMPORTANT TOOL FOR INCREASING COMPETITIVENESS

Zurab Chkhaidze

Doctoral Student of Georgian Technical University

Keywords: efficiency of regions, cluster, competitiveness

The article deals with one of the modern and most common ways of enhancing the effectiveness of agro-industrial regions - cluster integration. The article discusses the essence of the cluster, as well as the role and importance of the region's competitiveness. In order to justify the benefits of winemaking clusters, the clusters of clusters are explained in detail in detail and the development of the sector and economy.

**ქართული მუხის (QUERCUSIBERICASTEVE) ტყის ტიპები, ეკოტოპების
მიხედვით ქვემო ქართლის რეგიონში**

გ. გაგოშიძე
საქართველოს ტექნიკური უნივერსიტეტის
პროფესორი, ტ.მ.დ.
იაკობ კაპანაძე
საქართველოს ტექნიკური უნივერსიტეტის
დოქტორანტი

შესავალი

საქართველოში სატყეო ტიპოლოგიური სამუშაოები დაიწყო გასული საუკუნის ოცდაათიანი წლებიდან და პირველი შრომები ამ დარგში ეკუთვნის ბ. პოვარნიცინს (1931, 1936), ს. სოკოლოვს (1936), ი. მალეევს (1936), რომლებიც ძირითადად ეყრდნობოდნენ ვ. სუკაჩოვის სატყეო ტიპოლოგიის (ფიტოცენოლოგიის) საკვანძო საკითხებს. შემდგომში სხვადასხვა ფორმაციების ტყის ტიპების შესწავლა ხდებოდა ვ. სუკაჩოვის ბიოგეოცენოლოგიური თეორიის მიხედვით.

ტყის ტიპის გამოყოფას საფუძვლად უდევს რელიეფის, ნიადაგ-გრუნტის პირობების ერთგვაროვნება და მასთან ერთად ცოცხალი საფარი, როგორც ადგილსამყოფელის ინდიკატორი. ტყის ტიპები, ესაა სატყეო ბიოგეოცენოზის ტიპი, ხოლო ფიტოცენოზი - მისი შემადგენელი ნაწილი.

ტიპოლოგიური სტრუქტურის გამოსავლენად გამოიყენება ეკოლოგიურ-მორფოლოგიური კლასიფიკაცია, რომელიც აგებულია მცენარეული საფარის და კერძოდ, ტყის დამახასიათებელ ბუნებრივ ნიშნებზე და კორომების დომინანტ მერქნიან სახეობებზე. ასეთი კლასიფიკაციის საშუალებით შესაძლებელია დადგინდეს დამოკიდებულება კორომის წარმოშობასა და სტრუქტურას შორის.

მცენარეული ასოციაცია გულისხმობს მცენარეების ურთიერთკავშირს. განსაზღვრული ტყის მცენარეული ასოციაცია ხასიათდება ერთგვარი შემადგენლობის მცენარეებით და მათი ურთიერთკავშირით, მაგრამ საკმარისია შეიცვალოს ტყის სიხშირე და მასთან ერთდ განათების ინტენსივობა - შეიცვლება ცოცხალი საფარის შემადგენლობა და წარმოიშობა ახალი მცენარეული ასოციაცია. ტყის ტიპი მცენარეულობას განიხილავს გარემოსთან, ე.ი. ზრდის პირობებთან - ნიადაგთან ერთიანობაში. სიხშირის შეცვლით გამონვეული ბალახეული საფარის შემადგენლობის შეცვლა არ ნიშნავს ტყის

ტიპის შეცვლას, რადგან ზრდის პირობები - ნიადაგობრივი პირობები ამით არ შეიცვლება.

მნიშვნელოვანია ის მოვლენა, რომ ტყის ტიპების განაწილება ფართობზე არ არის შემთხვევითი მოვლენა, არამედ სრულიად კანონზომიერია. განსაზღვრული ტყის ტიპები მუდამ ერთნაირი ზრდის პირობებთან ანუ ადგილსამყოფელთანაა დაკავშირებული.

ვინაიდან ყოველ ტყის ტიპს ახასიათებს ერთნაირი ადგილსამყოფელი, ერთი და იგივე მცენარეულობის შემადგენლობა, აღნაგობა, ურთიერთდამოკიდებულება და კავშირი გარემოსთან, ამის გამო ტყის ტიპი ხასიათდება ერთნაირი განახლებით, მერქნიანი მცენარეები კი ერთნაირი ზრდით და წარმადობის ინტენსივობით ე.ი. ბონიტეტით. ამრიგად, ყოველი ტყის ტიპი განისაზღვრება ერთი ბონიტეტით, არ შეიძლება ტყის ტიპი მიეკუთვნებოდეს ბონიტეტის ორ სხვადასხვა კლასს. ტყის ტიპის ინდიკატორად მარტო ცოცხალი საფარის მიღება დაუშვებელია, ცოცხალი საფარი დამახასიათებელია მხოლოდ ნიადაგის ზედა ფენებისათვის, მერქნიანი მცენარეები კი სარგებლობენ ნიადაგის ღრმა ფენებით, გარდა ამისა ახალგაზრდა კორომებში და აგრეთვე ჭრებით სახეცვლილ კორომებში ცოცხალი საფარი განიცდის ცვალებადობას და ძნელია მარტო ცოცხალი საფრით ტყის ტიპის დადგენა, ამიტომ, ტყის ტიპის ინდიკატორად აუცილებელია გაბატონებული სახეობისა და მასთან ერთად ცოცხალი საფარის მთავარი და დამახასიათებელი წარმომადგენლებიც იყოს მხედველობაში მიღებული, ასევე ქვეტყის სახეობები და ზოგიერთ შემთხვევაში მკვდარი საფარიც.

ქართული მუხის ტყის ტიპები ქვემო ქართლის რეგიონში

ქვემო ქართლის რეგიონში განხორცილებული საველე სამუშაოების შედეგად ქართული მუხის ტყის ტიპების გამოყოფა მოხდა სხვადასხვა ეკოტოპის (ადგილსამყოფელის)

პირობებში. ადგილსამყოფელი პირობების ტიპების დაჯგუფება მოხდა - ზომიერად მშრალ (მომშრალ - subsiccum), მშრალ (siccum), ზომიერად ტენიან (გრძლი - subhumidum) და ტენიან (humidum) - ეკოტოპებად. მშრალ (siccum) ეკოტოპებში გაბატონებულია ქართული მუხა და მასთან მცირე შერევით სხვა სახეობები, როგორცაა იფანი, რცხილა და სხვ.

ნიადაგის ტენიანობის ხარისხის მიხედვით ეკოტოპები გამოყოფილია ფერდობების სხვადასხვა დაქანებაზე, განსხვავებული ტიპის ტყის ყომრალი ნიადაგებით.

მომშრალ, გრძლი და ტენიანი ტყის ზრდის პირობები იქმნება:

- დამრეც (100- მდე) ფერდობებზე, საშუალო სიღრმის (30-60 სმ) და ღრმა (60 სმ და მეტი) ნიადაგებით;

- დაფერდებულ (საშუალო დაქანების) ფერდობებზე (11-200) საშუალო სიღრმის (30-60 სმ) და ღრმა (60 სმ და მეტი) ნიადაგებით;

- ციცაბო (21 - 350) და ძლიერ 350 და მეტი ფერდობებზე თხელი სიღრმის (30 სმ - მდე) და პრიმიტიული ნიადაგებით.

ქვემო ქართლის რეგიონში, ქართული მუხის ფორმაციათა ტყის ტიპების აღწერა განხილულია სანიმუშო ფართობების მეტყვეური და ტიპოლოგიური დახასიათებისას:

მშრალი ეკოტოპი - siccum

*** მუხნარი ჯაგრცხილის ქვეტყით (Quercetum carpinulosum).**

პირველი იარუსი: დომინანტი, ედიფიკატორი - ქართული მუხა (*Quercus iberica*), დამახასიათებელი სახეობა - ჩვეულებრივი იფანი (*Fraxinus excelsior*), თამელი (*Sorbus torminalis*), კავკასიური რცხილა (*Carpinus caucasica*). საბურველის შეკრულობა ცვალებადობს 0.3-0.7 ფარგლებში.

ქვეტყე : დომინანტი - ჯაგრცხილა (*Carpinus orientalis*), დამახასიათებელი სახეობა - შინდი (*Cornus mas*), კუნელი (*Crataegus kyrtostyla*), კვიდო (*Lingustrum vulgare*), ზღმარტლი (*Mespilus germanica*). პროექციული დაფარულობა 45-70%-ია.

ბალახოვანი საფარი: დამახასიათებელი სახეობა - ია (*Viola odorata*), ტყის ფურისულა (*Primula woronowii*), ტყის თივაქასრა (*Poa nemoralis*) დაფარულობა ცვალებადობს 15-55%-ის ფარგლებში.

გვხვდება ყველა ექსპოზიციის ნაირგვარი დაქანების ფერდობებზე, საშუალო სიღრმისა

და თხელ, მშრალ ნიადაგებზე.

მოტენიანო ეკოტოპი - subhumidum

*** მუხნართხილისქვეტყით (Quercetum corylosum).**

პირველი იარუსი: დომინანტი, ედიფიკატორი - ქართული მუხა (*Quercus iberica*). დამახასიათებელი სახეობა რცხილა (*Carpinus caucasica*). საბურველის შეკრულობა 0,6-0,8.

ქვეტყე: დომინანტი - თხილი (*Corylus avellana*). პროექციული დაფარულობა 30-60%.

ბალახოვანი საფარი: დამახასიათებელი სახეობა (მცირე რაოდენობით და ერთეულად) - წივანა (*Festuca*), სვინტრი (*Polygonatum glaberrinum*), ტყის ფურისულა (*Primula woronowii*).

გვხვდება მომცრო ნაკვეთების სახით, სამხრეთის, აღმოსავლეთის, დასავლეთის ექსპოზიციის ფერდობებზე, ზომიერად დატენიანებულ და მომშრალ ნიადაგებზე.

მოტენიანო ეკოტოპი - subhumidum

*** მუხნარი შინდის ქვეტყით (Quercetum cornosum)**

პირველი იარუსი: დომინანტი, ედიფიკატორი ქართული მუხა (*Quercus iberica*). დამახასიათებელი სახეობა - კავკასიური რცხილა (*Carpinus caucasica*), ჩვეულებრივი იფანი (*Fraxinus excelsior*), ცაცხვი (*Tilia caucasica*). საბურველის შეკრულობა 06-07.

ქვეტყე: დომინანტი - შინდი (*Cornus mas*). დამახასიათებელი სახეობა - ჯაგრცხილა (*Carpinus orientalis*), კუნელი (*Crataegus kyrtostyla*), წერნა (*Lonicera caucasica*), ჯიქა (*Lonicera caprifolium*), კავკასიური სურო (*Hedera caucasigena*). პროექციული დაფარულობა 30-60%.

ბალახოვანი საფარი: დამახასიათებელი სახეობა (მცირე რაოდენობით დაერთეულად) - წივანა (*Festuca*), სვინტრი (*Polygonatum glaberrinum*), ტყის ფურისულა (*Primula woronowii*).

გავრცეებულია სამხრეთის, სამხრეთ-დასავლეთის ექსპოზიციის 15-250 დაქანებულ ფერდობებზე, მომშრალ და მშრალ ნიადაგებზე.

მომშრალეკოტოპი - subsiccum

*** ჯაგრცხილნარ-მუხნარი შინდის-ქვეტყით (Carpinuleto-Quercetum cornosum)**

პირველი იარუსი: დომინანტი, ედიფიკატორი - ქართული მუხა (*Quercus iberica*), პირველი ქვეიარუსი; ქვედომინანტი - ჯაგრცხილა (*Carpinus orientalis*), მეორე იარუსი.

შერეულია მცირე რაოდენობით - კავკასიური რცხილა (*Carpinus caucasica*), ჩვეულებრივი იფანი (*Fraxinus excelsior*). საბურვლის შეკრულობა 0.6.

ქვეტყე: დომინანტი - შინდი (*Cornus mas*). შერეული ერთეული სახით - ნერნა (*Lonicera caucasica*), კუნელი (*Crataegus kyrtostyla*), ზღმარტლი (*Mespilus germanica*), კავკასიური სურო (*Hedera caucasigena*).

ბალახოვანი საფარიმცირე რაოდენობით და ერთეული სახით - წივანა (*Festuca*), სვინტრი (*Polygonatum glaberrinum*), ტყის ფურისულა (*Primula woronowii*). და სხვა.

ფიტოცენოზი განვითარებულია სამხრეთ - დასავლეთის ექსპოზიციის 18-220 დაქანებუის მქონე ფერდობზე, კირით მდიდარ (ნე-შომპალა-კარბონატულ), მშრალ ნიადაგზე.

მშრალი ეკოტოპი - siccum

*** მუხნარი მთის წივანას საფარით (*Quercetum festucosum*)**

პირველი იარუსი: დომინანტი, ედიფიკატორი - ქართული მუხა (*Quercus iberica*) დამახასიათებელი სახეობა - კავკასიური რცხილა (*Carpinus caucasica*) საბურვლის შეკრულობა 0,6-0,8.

ქვეტყე: დამახასიათებელი სახეობა (მცირე რაოდენობით და ერთეულად) - იელი (*Rhododendron luteum*), ზღმარტლი (*Mespilus germanica*), მაცვალი (*Rubus caucasicus*)

ბალახოვანი საფარი: დომინანტი - მთის წივანა (*Festuca montana*) დამახასიათებელი სახეობა - მცირე რაოდენობით და ერთეული სახით - წივანა (*Festuca*), სვინტრი (*Polygonatum glaberrinum*), ტყის ფურისულა (*Primula woronowii*).

პროდუქციული დაფარულობა ცვალებადობს 10-40 %-ის ფარგლებში.

გვხვდება სამხრეთის, სამხრეთ-აღმოსავლეთის და სამხრეთ დასავლეთის ექსპოზიციის 15-350 დაქანებულ ფერდობებზე, თხელ და საშუალო სიღრმის, მომშრალ ნიადაგებზე.

მოტენიანო ეკოტოპი - subhumidum

*** რცხილნარ-მუხნარი მთის წივანას საფარით (*Carpineto Quercetum festucosum*)**

პირველი იარუსი: დომინანტი, ედიფიკატორი - ქართული მუხა (*Quercus iberica*) დამახასიათებელი სახეობა - კავკასიური ცაცხვი (*Tilia caucasica*) საბურვლის შეკრულობა 0,6-0,8.

ქვეტყე: დამახასიათებელი სახეობა (ერთეულის სახით) - თხილი (*Corylus avellana*)

მაცვალი (*Rubus caucasicus*).

ბალახოვანი საფარი: დომინანტი - მთის წივანა (*Festuca montana*) დამახასიათებელი სახეობა-სვინტრი (*Polygonatum glaberrinum*), ტყის ფურისულა (*Primula woronowii*).

პროდუქციული დაფარულობა ცვალებადობს 30-50 %-ის ფარგლებში.

გვხვდება სამხრეთ-აღმოსავლეთის და სამხრეთ-დასავლეთის ექსპოზიციის საშუალო და დიდი დაქანების ფერდობებზე. საშუალო სიღრმის და თხელ, მომშრალ ნიადაგებზე.

მომშრალი ეკოტოპი - subsiccum

*** მუხნარი თივაქასრას საფარით (*Quercetum poosum*).**

პირველი იარუსი: დომინანტი, ედიფიკატორი - ქართულიმუხა (*Quercus iberica*). დამახასიათებელი სახეობა - კავკასიური რცხილა (*Carpinus caucasica*), თამელი (*Sorbus torminalis*), ჩვეულებრივი იფანი (*Fraxinus excelsior*). საბურვლისშეკრულობა 0.5-0.7.

ქვეტყე: დამახასიათებელი სახეობა (ერთეულად) - იელი (*Rhododendron luteum*), კუნელი (*Crataegus kyrtostyla*), ნერნა (*Lonicera caucasica*), ასკილი (*Rosa canina*).

ბალახოვანი საფარი: დომინანტი - თივაქასრა (თა ნემორალის). დამახასიათებელი სახეობა ია (*Viola odorata*), ტყის ფურისულა (*Primula woronowii*), ტყის თივაქასრა (*Poa nemoralis*). პროექციული დაფარულობა ცვალებადობს 10-50%-ისფარგლებში.

გვხვდება სამხრეთის, სამხრეთ-აღმოსავლეთის და სამხრეთ-დასავლეთის ექსპოზიციის 25-400 დაქანებულ ფერდობებზე. არაკირქვიან ქანებზე განვითარებულ თხელ, მომშრალ და მშრალ ნიადაგებზე.

დასკვნა

ქვემო ქართლის რეგიონში ქართული მუხის ტყის ფორმაციებისათვის დამახასიათებელია უმთავრესად მშრალი (*siccum*) და მომშრალი (*subsiccum*) მუხნარების ორი ძირითადი ტყის ტიპი. მათ შორის აღსანიშნავია ყავისფერნიადაგებზე გავრცელებული მშრალი (*siccum*) ტყის ტიპები: ისლიან-ჯაგრცხილიანი მუხნარები (*Carpinuleto-Querceta caricosa*) და რცხილიანი მუხნარი შინდის ქვეტყით (*Carpineto-Querceta cornasa*); მომშრალი (*subsiccum*) ტყის ტიპები - ნაირბალახოვანი ჯაგრცხილიანი მუხნარი (*Carpinuleto-Querceta maxtoherbosa*) და წივანიანი რცხილიანი მუხნარი (*Carpineto-Querceta festucosa*) ყომრალ ნიადა-

აგებზე და აგრეთვე მოტენიანო (subhumidum) ტყის ტიპებში – მკვდარ საფრიანი რცხილიანი მუხნარი (Carpineto-Querceta nuda) მკვდარ საფრიანი ჯაგრცხილიანი მუხნარი (Carpinuleta-Querceta nuda) ყავისფერ ნიადაგებზე.

ყველა ზემოაღნიშნული ტაქსონომიური ერთეულები საჭიროა ტყის ტიპების სამეურნეო ჯგუფებად გაერთიანებისათვის, რადგან ტყის ტიპების წარმოშობის (გენეზისის), მათი

დროში და სივრცეში ცვალებადობის ცოდნის შედეგად ყალიბდება კონკრეტული სატყეო-სამეურნეო ღონისძიებები.

რელიეფის მრავალფეროვნებამ, კლიმატის ხასიათმა, ნიადაგის საფარმა, ტყის მცენარეულობის მრავალფეროვნებამ და ტყის განსხვავებულმა სტრუქტურამ განაპირობა ძირითადი ტყის ტიპების ჩამოყალიბება.

გამოყენებული ლიტერატურა:

1. აბაშიძე ი. - დენდროლოგია, ტ. I, "განათლება", თბილისი 1974
2. გულისაშვილი ვ. მეტყვეობა. 1963
3. მირზაშვილი ვ. - დენდროლოგია, ტ. II, გამომცემლობა თბილისის სახ. უნივერსიტეტი, თბილისი 1948
4. საბაშვილი მ. - საქართველოს ნიადაგები თბილისი 1965
5. კეცხოველი ნ. - საქართველოს მცენარეული საფარი თბილისი 1960
6. ქვანაკიძე რ. - საქართველოს გეობოტანიკური რაიონები თბილისი 2010
7. ქვანაკიძე რ. - საქართველოს ძირეული ტყეები თბილისი 2004
8. ქვანაკიძე რ. - საქართველოს ტყეები თბილისი 2001
9. გაგოშიძე გ. ნაბლისა და მასთან თანამზარდი ჯიშების ბუნებრივი თესლითი განახლება იელისქვეტყიან შერეულ კორომებში - „საქ. მრავალმიზნობრივ ტყეებში სატყეო სამეურნეო ღონისძიებათა ეკონომიკურ, ეკოლ. ეფექტ. ამალღების პრობლემები“, სამეც. შრომები, თბილისი 1992ბ.
10. გაგოშიძე გ. საქართველოს მუხნარ-რცხილნარ ნაბლნარები მთის წივანის საფრით - „აგრარული მეცნიერების პრობლემები“, საქ. სახ. სას. სამ. უნივერსიტეტისა და საქ. სუბტრ. მეურნეობ. სახ. უნივერსიტეტის სამეცნიერო შრომების კრებული XXXII, თბილისი, 2005ა.
11. МахатадзеЛ.- Тирилесовзакавказья Москва 1965.

რეზიუმე

ყოველ კონკრეტულ ტყის ტიპს ახასიათებს ერთნაირი ადგილსამყოფელი, ტიპი ანუ ეკოტოპი, ერთი და იგივე მცენარეული შემადგენლობა, აღნაგობა, ურთიერთდამოკიდებულება და ურთიერთკავშირი გარემოსთან, ამის გამო ტყის ტიპი ხასიათდება ერთნაირი განახლებით - მერქნიანი მცენარეები კი ერთნაირი ზრდით და წარმადობის ინტენსივობით, რაც ასევე იძლევა საფუძველს ასევე კონკრეტული სატყეო ღონისძიების დაგეგმვის თვალსაზრისით. ტიპის ინდიკატორად აუცილებელია გაბატონებული სახეობისა და მასთან ერთად მკვდარი საფარის, ქვეტყის და ცოცხალი საფარის მთავარი და დამახასიათებელი სახეობებიც იყოს მხედველობაში მიღებული. აღნიშნული კრიტერიუმების გათვალისწინებით - ჩვენს მიერ შესწავლილი და აღწერილია ტყის ტიპები ქვემო ქართლის რეგიონში - ნალკა-თეთრინწყაროს, გარდაბანი-მარნეულის, ბოლნისისა და დმანისის სატყეო უბნებში.

SUMMARY

Each type of forest is characterized by the same location, type or eco-tope, the same plant structure, interconnectivity and interconnection to the environment, for this reason forest type is characterized by the same renewal – wooden plants with the same growth and intensity of productivity, which also gives basis for conformable forestry measures. The dominant species and dead cover, sub-forest and live cover with typical species characters also must be taken into consideration for type indicating. Considering these criteria, we examined and described forest types in KvemoKartli region – Tsalka-Tetritskaro, Gardabani-Marneuli, Bolnisi and Dmanisi forest areas.

ეკონომიკური პროცესების მართვის სისტემური აზროვნება

ლია ყიფიანი
აკადემიური დოქტორი
სალომე ყიფიანი
ბიზნეს ადმინისტრირების დოქტორი

1. შესავალი

სისტემური მიდგომა ეკონომიკური პროცესების მართვაში გულისხმობს, თითოეული ეკონომიკური ობიექტის, მოვლენისა და პროცესების შესწავლას სისტემური კვლევის მეთოდებით. მთლიანობისა ან მათში მიმდინარე იმ პროცესების საერთო თუ სპეციფიკურ კანონზომიერებათა ინტეგრირებულობის კუთხით, რომლებიც წარმოგვიდგენენ ეკონომიკას, როგორც ერთიან სისტემას. სისტემურ მიდგომას ვიყენებთ, ეკონომიკური პროცესების მართვის ანალიზის შეცნობისა და სინთეზისათვის.

2. ძირითადი ნაწილი

საზოგადოებრივ ცხოვრებაში მიმდინარე სისტემური კრიზისების ხანაში, სისტემური მიდგომის მნიშვნელობა იზრდება, ვინაიდან ამ კრიზისებს შეიძლება დაუპირისპირდეს მხოლოდ მათთან ბრძოლის სისტემური მეთოდები. ეს მიდგომა არის საშუალება იმისა, რომ ამოვიცნოთ სისტემურ წინააღმდეგობათა ხასიათი, გამოვავლინოთ ურთიერთკავშირების სირთულე და შევიშუშოთ პრობლემების გადაწყვეტის სტრატეგია.

ეკონომიკური პროცესების მართვის, როგორც ერთიანი სისტემის გარდაქმნის ანუ ტრანსფორმაციის პროცესები დაიყვანება უნინარეს ყოვლისა ეკონომიკური სისტემის სტრუქტურის შეცვლაზე. ეკონომიკური სისტემის სტრუქტურის შეცვლას მისი თითოეული შემადგენელი რგოლის ან მათ შორის კავშირების რაოდენობრივი ცვალებადობა იწვევს. იცვლება ცალკეული რგოლის ან ყველა რგოლთაშორისი კავშირის ძალა. ეს კავშირები ძლიერდება ან სუსტდება, ან წყდება კიდევ მათ ადგილს იკავებს ახ-

ალი კავშირები. ეკონომიკურ რგოლთაშორის კავშირების მკვეთრმა დასუსტებამ შეიძლება სისტემის მდგრადობის დაქვეითება და შემდგომში კი მისი დაშლა გამოიწვიოს. მთლიანად სისტემური გარდაქმნების კუთხით როგორც სოციალური რეფორმა, ისე რევილუციური სტრუქტურული გარდაქმნებია, ორონდ სხვადასხვა მაშტაბისა და სიღრმის. განსაკუთრებით მნიშვნელოვანი და საინტერესოა ის გარდაქმნები, რომლებიც თავისთავად ახალ სისტემას წარმოშობენ. ძველ სისტემაში მიმდინარე შეერთება-გაყოფის პროცესები რაოდენობრივად გროვდება და რომელიმე მომენტში ამას შეუძლია მიგვიყვანოს სისტემის მთლიან თვისობრივ გარდაქმნამდე.

გარდაქმნა შეიძლება გამოიწვიოს გარე გამაღიზიანებლებმაც. იმისათვის, რომ მან აამოძრავოს მთლიანად ეკონომიკური სისტემა აუცილებელია ისეთი მექანიზმი, რომელიც შეცვლის მას როგორც ეკონომიკური რგოლების თვალსაზრისით, ასევე მათი თვისებრივი შემადგენლობით. ეს კი არის რთული პროცესი და მოითხოვს ეკონომიკური პროცესების მართვაში სიღმისეულ წვდომას. გასათვალისწინებელია აგრეთვე ისიც, რომ თუ თვით სისტემის შიგნით არსებობს შინაგანი დაძაბულობა იმის მიუხედავად, თუ რამდენად დიდია ეს დაძაბულობა, მით უფრო დაბალი დონის გამაღიზიანებელი მექანიზმი შესძლებს ეკონომიკური სისტემის შინაგანი სტრუქტურებიდან ენერჯის გამოთავისუფლებას, მის გარდაქმნას. არსებობს ეკონომიკური სისტემის ისეთი გარდაქმნებიც, რომლებიც სტრუქტურულად ერთმანეთის მსგავსია და საბოლოო ჯამში მსგავს საბოლოო შედეგს იწვევენ. ასეთ გარდაქმნებს კონვერგენციულს უწოდებენ.

ეკონომიკური პროცესების მართვაში

სისტემურ პროგრესს ახასიათებს ისეთი სტრუქტურული და ფუნქციონალური ცვალებადობა, რომელიც სრულყოფს ეკონომიკური სისტემის ორგანიზაციას. სისტემურ პროგრესს თან ახლავს ორგანიზაციის გართულება.

ეკონომიკური პროცესების მართვაში სისტემურ პროგრესს მნიშვნელოვნად განსაზღვრავს გარემოსთან კავშირების რაოდენობრივი ზრდა და მრავალფეროვნება. სისტემური პროგრესი მდგომარეობს იმაში, რომ იზრდება სისტემაში მოცემული სასარგებლო ინფორმაციის მოცულობა. რაც უფრო მარტივი ხდება გარემო და რაც უფრო მარტივდება კავშირები, მით უფრო მარტივდება თვით სისტემა და თუ უკიდურეს ზღვრამდე გამარტივდა, განიცდის რეგრესს.

საერთოდ ცნობილია, რომ ეკონომი-

კური სისტემის თვისებები დამოკიდებულია გარე მომხმარებელზე. თუ დაინტერესება გარედან არ მოდის სისტემის სესაბამისი თვისება დახშულ სივრცეში ექცევა. ეკონომიკური სისტემა ღია შეიზლება იყოს და თავისი თვისებით დაინტერესებული გარე მომხმარებელი ჩნდება, დახურულ სისტემაში კი ეს თვისება ქრება. ამის მაგალითია, დღევანდელი საქართველოს სინამდვილე: ეკონომიკური მეცნიერების, როგორც სისტემის მიერ მოპოვებული ახალი ცოდნის მიმართ აქაური ეკონომიკა ჯერჯერობით უგრძნობელია. ეკონომიკა ესწრაფვის ნამიერ სარგებელს და არ არის ორიენტირებული ფუნდამენტური გამოკვლევების შედეგების ათვისებაზე, სამეცნიერო-ტექნიკური გამოკვლევათა დანერგვაზე.

გამოყენებული ლიტერატურა:

1. Мильнер Б. З. Теория организации – М. 2011
2. Минцберг Г, и др. Школы стратегии. СПб. 2000
3. Новые педагогические и информационные технологии в системе образования. Под. ред. Е. Полат. М. 2001

რეზიუმე

ეკონომიკური პროცესების მართვის სისტემური მიდგომა ქვეყნის აღორძინებისა და სამხედრო უსაფრთხოების უზრუნველყოფის მთავარი პირობაა. ამ მიდგომის გამოყენებას განსაკუთრებული მნიშვნელობა აქვს გლობალური პრობლემების შესწავლისას. ამ პრობლემებს და მათ სისტემურ გააზრებას ზოგადსაკაცობრიო მნიშვნელობა აქვს. ისინი იმდენად კომპლექსური ხასიათისაა, რომ მათი გადაწყვეტის მცდელობა დადებით შედეგს არ მოგვცემს, თუ ერთდროულად არ მოვახდენთ ზემოქმედებას ეკონომიკური სისტემის მრავალ პარამეტრზე.

საქართველოს 2018 წლის რეიტინგები
(გლობალური კონკურენტუნარიანობის ინდექსი 4.0, 2018 წ)

თამარ დევიძე
საქართველოს ტექნიკური უნივერსიტეტის ასოცირებული პროფესორი
ლილი უშვერიძე
საქართველოს ტექნიკური უნივერსიტეტის დოქტორანტი
დავით შოშიტაშვილი
საქართველოს ტექნიკური უნივერსიტეტის დოქტორანტი

გლობალური პროცესების ინტენსიფიკაცია ტრადიციულ კონკურენტულ უპირატესობებს სულ უფრო არაეფექტიანს ხდის და აიძულებს რეგიონებს შეიმუშაონ ახალი წყაროები და მექანიზმები რეგიონული და ნაციონალური ეკონომიკური განვითარებისათვის. ბოლო პერიოდში მუსირებს აზრი იმასთან დაკავშირებით, რომ თანამედროვე პირობებში რეგიონების განვითარება დამოკიდებულია ახალ, არატრადიციულ კონკურენტუნარიანი რესურსებისა და ტერიტორიული კონკურენტუნარიანობის მართვის მეთოდების გამოყენებაზე.

ეკონომიკური სისტემების (ფირმები, რეგიონები, ქვეყნები) კონკურენტუნარიანობის კონცეფციაში მნიშვნელოვან როლს თამაშობს კონკურენტუნარიანობის შეფასებების გავრცელებული მეთოდები/რეიტინგები. ისინი ეფუძნებიან გარკვეულ ინდიკატორებს, რომლებიც აფასებენ რეგიონის/ქვეყნის კონკურენტუნარიანობას და ცვლილებებს, გავლენას ახდენენ რეგიონის პოზიციაზე სხვა რეგიონებთან მიმართებაში.

კონკურენტუნარიანობის შეფასების ყველაზე გავრცელებულ მეთოდებს შორის მოიაზრება: მსოფლიო ეკონომიკური ფორუმი (WEF) და გლობალური კონკურენტუნარიანობის ინდექსი (GCI), მართვის საერთაშორისო ინტიტუტი (IMD), ევროპული კომისიის (EU) კონკურენტუნარიანობის ინდექსი, ევრაზიის კონკურენტუნარიანობის ინსტიტუტი, ჟურნალ ეკონომისტის (Economist) რეიტინგები და სხვ.

წლიური ანგარიშებისთვის მსოფლიო ეკონომიკური ფორუმი კვლევების მეთოდოლოგიას მუდმივად ხვეწავს და აახლებს, რათა დადგინდეს რამდენად ახლოსაა ეკონომიკა იდეალურ მდგომარეობასთან ან კონკურენტუნარიანობის “საზღვართან”.

მსოფლიო ეკონომიკური ფორუმის

1. <https://asgardia.space/en/news/What-Makes-an-Economy-Competitive>

2. Whiting K., These are the world's most competitive economies, 18/10/2018 w., <https://www.weforum.org/agenda/2018/10/most-competitive-economies-global-competitiveness-report-2018/>

მმართველი საბჭოს წევრი და ეკონომიკისა და საზოგადოების ცენტრის ხელმძღვანელი საადია ზაჰიჰი (Saadia Zahih) მიიჩნევს, რომ „კონკურენტუნარიანობა არ არის არც კონკურენცია და არც „თამაში ნაგება-მოგება“ (Zero-Sum Game) - ყველა ქვეყანა შეიძლება გახდეს უფრო წარმატებული (კონკურენტული).”¹

ფორუმის (WEF) 2018 წლის ანგარიშში, გლობალური ეკონომიკის პირველი წლიური შეფასებიდან თითქმის 40 წლის შემდეგ გამოყენებული იქნა პირველად სრულიად ახალი მეთოდოლოგია (ინდექსი 4.0.) - ე.წ. „მეთოხე ინდუსტრიული რევოლუცია“ (4IR), რათა გაერკვიათ მისი და ასევე სხვა ფაქტორების ზუსტი გავლენა, რომელიც სულ უფრო მნიშვნელოვანია ეკონომიკური წინსვლისთვის და კონკურენტუნარიანობისთვის².

ახალმა ინდექსმა მეთოხე ინდუსტრიული რევოლუციის ეპოქაში ნათელი მოჰფინა პროდუქტიულობის და გრძელვადიანი ზრდის პერსპექტივებს, რომელიც პოლიტიკოსებს, ბიზნესმენებს და სხვა დაინტერესებულ მხარეებს ეკონომიკური სტრატეგიების და პროგრესის მონიტორინგის დანახვის შესაძლებლობას სთავაზობს.

ეროვნული კონკურენტუნარიანობის შესაფასებლად, რომელიც აისახება გლობალური კონკურენტუნარიანობის ინდექსში (GCI) და რომელსაც განსაზღვრავს მსოფლიო ეკონომიკური ფორუმი (WEF), გამოიყენება რთული მეთოდოლოგია. კონკურენტუნარიანობის ანალიზი დაიყვანება ბენჩმარკინგზე, რომელიც წარმოადგენს მაკრო და მიკროეკონომიკური ანალიზის სინთეზს. იგი ზომავს გარემოს მაკროეკონომიკურ ხარისხს, ქვეყნის საჯარო ინსტიტუტების მდგომარეობას და ტექნოლოგიური მზაობის დონეს. რეიტინგი ეყრდნობა ქვეყნების სტატისტიკურ მონაცემებს და მსოფლიო ეკონომიკური

ფორუმის მიერ ჩატარებულ კომპეტენციური კვლევების შედეგებს. აღნიშნული ყოველწლიური კვლევა ხორციელდება პარტნიორი ინსტიტუტების ხელშეწყობით (სამეცნიერო ინსტიტუტები და ბიზნეს-ორგანიზაციები).

2018 წლის ანგარიში წინა წლებისგან მკვეთრად განსხვავებულია. იგი მოიცავს 140 ქვეყნის ეკონომიკის კონკურენტუნარიანობის ღრმა და ფართომასშტაბიან კვლევას და ანალიზს.

2018 წლის გლობალური კონკურენტუნარიანობის ინდექსი (GCI) 4.0 წარმოადგენს სრულიად ახალი ტიპის რანჟირების სისტემას, რომელიც მერყეობს 0-დან 100 ქულამდე. ზედა სასაზღვრო 100 ქულა შეესაბამება თითოეული ინდიკატორის მიზანს. თითოეული ქვეყანა მიზნად ისახავს მაქსიმალურად გაზარდოს თითოეული ინდიკატორის ქულა.

აღნიშნული ანგარიში შედგება 4 ძირითადი კატეგორიისგან, რომელშიც გაერთიანებულია 12 პილარი (მაჩვენებელი). აღნიშნული მაჩვენებლები აერთიანებს საერთო ჯამში 98 ინდიკატორს (2018 წლის ანგარიშში გამოყენებული მაჩვენებლებიდან 64 მაჩვენებელი არის სრულიად ახალი შემუშავებული (ანგარიშის შემქმნელების მიერ) და მხოლოდ 34 ინდიკატორი შეინარჩუნეს წინა მეთოდოლოგიიდან)¹.

აღნიშნულ ანგარიშში (GCI 4.0) შემავალი ინდიკატორები ასახავს პროდუქტიულობის და კონკურენტუნარიანობის დონეს და სირთულეს. ესენია:



ნახ.1 გლობალური კონკურენტუნარიანობის ინდექსის პილარები (4 კატეგორია და 12 მაჩვენებელი ქულების მითითებით), გლობალური კონკურენტუნარიანობის

ბის ინდექსი (GCI) 4.0 (2018 წელი) გლობალური კონკურენტუნარიანობის ინდექსის 2018 წლის მონაცემებით საქართველო 140 ქვეყანას შორის იკავებს 66-ე ადგილს. ინდიკატორების (მაჩვენებლების) მიხედვით ქულები გადანაწილებულია შემდეგნაირად:

კატეგორია	გარემოს შექმნა				ადამიანური რესურსი		ზაზრები				ინოვაციები	
	61	67	65	74	78	69	61	66	54	41	62	33
ინდიკატორი	ინსტიტუტები	ინფრასტრუქტურა	საკომუნიკაციო ტექნოლოგიები	მაკროეკონომიკური	ჯანდაცვა	უნარები/განათლება	სასაქონლო ბაზარი	შრომითი ბაზარი	ფინანსური ბაზარი	ბაზრის მოცულობა	ბიზნესის დინამიზმი	ინოვაციები
ადგილი	40	72	45	72	80	45	42	31	88	102	53	85

ნახ. 2 საქართველოს მონაცემების მიმოხილვა, გლობალური კონკურენტუნარიანობის ინდექსი, 2018 წელი.

საქართველო და ევრაზიის რეგიონი საქართველომ მიმდინარე წელს ევრაზიის ქვეყნებს შორის საკმაოდ კარგ მაჩვენებელს მიაღწია, იგი რეიტინგით მესამე ადგილზეა და მხოლოდ რუსეთს და ყაზახეთს ჩამორჩება (იხ. ნახატი 3)

ზოგადად, გლობალური კონკურენტუნარიანობის ინდექსის მიხედვით თუ ვიმსჯელებთ, ევრაზიის ქვეყნების ეკონომიკა ზომიერი ტემპებით იზრდება (ზრდა 2%-ს აღემატება უმნიშვნელოდ). პერსპექტივაშიც, მიმდინარე წლების განმავლობაში მოსალოდნელია ამ ტენდენციის გაგრძელება. ამაზე მეტყველებს მონაცემები, რომლებიც მიუთითებს იმაზე, რომ რეგიონი 2015 წლის რეცესიიდან მყარად და სტაბილურად გამოდის. ეს იძლევა საფუძველს რომ მომავალს კიდევ უფრო ოპტიმისტურად შევხედოთ.

2018 წლის მონაცემებით რეგიონში

1. The Global Competitiveness Report 2018

2. International Monetary Fund (IMF), World Economic Outlook Update, July 2018, 2018.

ყველაზე მსხვილი ეკონომიკა გააჩნია რუსეთის ფედერაციას, რომელმაც მიმდინარე წელს 1.7% -იანი ზრდა აჩვენა წინა წელთან შედარებით და რომელიც 43-ე ადგილს იკავებს, რაც საკმაოდ კარგი მაჩვენებელია.

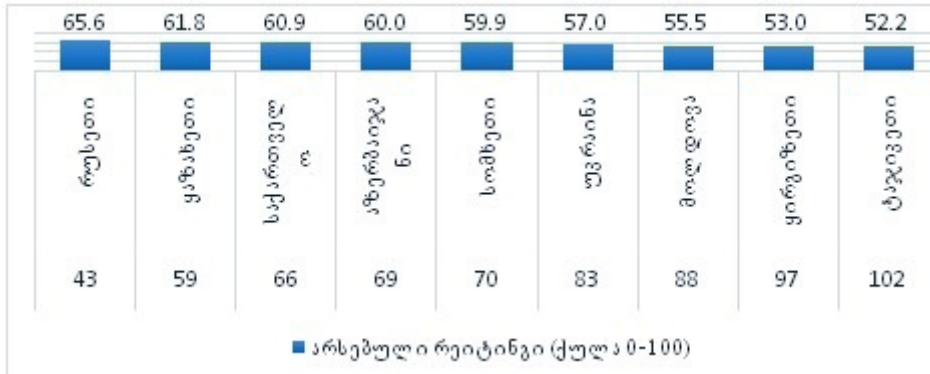

ნახ.3 ევრაზიის ქვეყნების კონკურენტუნარიანობის მაჩვენებლების შედარება

ევრაზიის რეგიონი იკავებს ზომიერი კონკურენტუნარიანობის ინდექსის მაჩვენებლებს, კერძოდ, 58.4 ქულას (მაქსიმალური 100 ქულიდან). რეგიონის ბევრ ქვეყანაში გლობალური კონკურენტუნარიანობის ინდექსი მერყეობს 52-65 ქულებს შორის. ქვეყნებს საკმაოდ ძლიერი პოზიციები აქვთ ჯანდაცვის კუთხით (პილარი 5, 73.4), ასევე, უნარები/პირველადი განათლება (პილარი 6, 65.6) და ინფრასტრუქტურა (პილარი 1, 66.3).

მიუხედავად ასეთი საკმაოდ კარგი და პოზიტიური მაჩვენებლებისა ძლიერი კონკურენტუნარიანობის უზრუნველსაყოფად ევრაზიულმა ქვეყნებმა უნდა გააძლიერონ თავიანთი ეკონომიკა და იმუშაონ განსაკუთრებით იმ მიმართულებით, რომლებიც რეგიონის სუსტ ნერტილებად შეიძლება მივიჩნიოთ. ესენია:

1. ფინანსური სისტემების გაუმჯობესება
2. ინოვაციების კუთხით შესაძლებლობების გაუმჯობესება.

ამიერკავკასიის ქვეყნებში (სომხეთი, აზერბაიჯანი და საქართველო) და ყაზახეთში შრომის ბაზარზე განხორციელებული რეფორმები ასევე ხელს უწყობს გამოცდილი ნიჭიერი ადამიანების აღმოჩენას და მათთვის პირობების გაუმჯობესებას, რაც მნიშვნელოვნად აუმჯობესებს:

1. ახალი ტექნოლოგიების შექმნას
2. მრეწველობის მასშტაბების ზრდას
3. დამატებითი (და პროდუქტიული) პროდუქციის შექმნას და სხვ.

1. ICT- ready countries

სტატისტიკის მიხედვით, რეგიონში არცერთი ქვეყანა არ აღწევს 61-ზე მაღალ ქულას ინსტიტუტების პილარში. სწორედ, ამ მაჩვენებელში საკმაოდ ძლიერადაა წარმოდგენილი საქართველო. კერძოდ, ბიუჯეტის

გამჭვირვალობის კუთხით (1.06 - ბიუჯეტის გამჭვირვალობა) საქართველოს რეგიონში საუკეთესო მაჩვენებელი და 27-ე ადგილი (140 ქვეყანას შორის) უჭირავს, მაშინ როდესაც რეგიონის ქვეყნების უმრავლესობის მაჩვენებელი 35-ის ფარგლებში მერყეობს.

გლობალური კონკურენტუნარიანობის ანგარიშის შესწავლისას გამოიკვეთა, რომ საკომუნიკაციო ტექნოლოგიები (ჩთ ადოპტიონ) ინდექსის კომპონენტია, რომელიც ევრაზიის რეგიონში ყველაზე მეტად განსხვავებულია ქვეყნების მიხედვით. რეგიონის სამი მონინავე ქვეყნის (რუსეთის ფედერაცია, ყაზახეთი და საქართველო) მაჩვენებლები დაახლოებით 20 ქულით უფრო მაღალია, ვიდრე ამ ინდექსის ყველაზე დაბალი მაჩვენებლების მქონე ქვეყნების (ყირგიზეთი, უკრაინა და ტაჯიკეთი).

გლობალური კონკურენტუნარიანობის ანგარიშის შესწავლისას გამოიკვეთა, რომ საკომუნიკაციო ტექნოლოგიები (ჩთ ადოპტიონ) ინდექსის კომპონენტია, რომელიც ევრაზიის რეგიონში ყველაზე მეტად განსხვავებულია ქვეყნების მიხედვით. რეგიონის სამი მონინავე ქვეყნის (რუსეთის ფედერაცია, ყაზახეთი და საქართველო) მაჩვენებლები დაახლოებით 20 ქულით უფრო მაღალია, ვიდრე ამ ინდექსის ყველაზე დაბალი მაჩვენებლების მქონე ქვეყნების (ყირგიზეთი, უკრაინა და ტაჯიკეთი).

ქვეყნები	ქულა	ადგილი
რუსეთი	72.1	25
ყაზახეთი	64.9	44
საქართველო	64.8	45
ყირგიზეთი	52.8	73
უკრაინა	51	77
ტაჯიკეთი	33	108

ცხრ. 1 საკომუნიკაციო ტექნოლოგიების (ICT adoption) მაჩვენებლები ევრაზიის რეგიონის ქვეყნებისთვის.

გლობალური კონკურენტუნარიანობის ინდექსის შედგენისას ანგარიში დაეყრდნო საქართველოს შემდეგ ძირითად მონაცემებს, კერძოდ, შერჩეულ კონტექსტუალურ მაჩვენებლებს (Selected contextual indicators), რომელიც 2018 წლის ანგარიშის მიხედვით

ასეთია:

#	მაჩვენებლის დასახელება	მაჩვენებლის ერთეული	მაჩვენებელი
1	მოსახლეობა	მილიონი	3.7
2	მშპ ერთ სულ მოსახლეზე	აშშ დოლარი	4,098.6
3	10 წლიანი საშუალო წლიური მშპ	%	3.6
4	მშპ (PPP) მსოფლიო მშპ -თან მიმართებაში	% მსოფლიოს მშპ	0.03
5	უმუშევრობის დონე	%	11.6
6	5 წლიანი საშუალო უცხოური ინვესტიციები	% მშპ-ში	9.9

ცხრ. 2 შერჩეული კონტექსტუალური მაჩვენებლები (Selected contextual indicators), 2018წ

საქართველო 2017 წელთან შედარებით ერთი პუნქტით დაწინაურდა. ქვეყნის რეიტინგი წლების მიხედვით ძირითადად სტაბილურად აღმავალია, თუ არ ჩავთვლით 2017 წელს.

წლები	ადგილი	ქულა
2011-2012	88	3.95
2012-2013	77	4.07
2013-2014	72	4.15
2014-2015	69	4.22
2015-2016	66	4.2
2016-2017	59	4.32
2017-2018	67	4.28
2018	66	

ცხრ. 3 საქართველოს რეიტინგი წლების მიხედვით

2017 წელთან შედარებით მაჩვენებლები ძირითად კომპონენტებში გაუმჯობესებულია, თუმცა რამოდენიმე, სტრატეგიულად მნიშვნელოვანი ინდიკატორი გაუარესებულია. ესენია:

პილარი №	მაჩვენებელი	ქულა (100 მაქს).	ადგილი 140 ქვ. შორის 2018წ	ადგილი 137 ქვ. შორის 2017 წ
პილარი 2	ინფრასტრუქტურა	66.7	72	69

პილარი 4	მაკროეკონომიკური სტაბილურობა	74.5	72	48
პილარი 8	შრომის ბაზარი	65.6	31	53
პილარი 9	ფინანსური ბაზარი (სისტემები)	54.1	88	63

ცხრ.4 საქართველოს გაუარესებული ინდიკატორები ანგარიშის მიხედვით (2017 წელთან შედარებით)

საქართველომ საკმაოდ დაბალი მაჩვენებელი აჩვენა მაკროეკონომიკური სტაბილურობის კუთხით (მე-4 პილარში: ინფლაცია - 77 ადგილი (4.1 ქულა) და ვალის დინამიკა (85 ადგილი 949.2 ქულა), იგი აღმოჩნდა 72-ე ადგილზე პარაგვაისა და ბოსნია-ჰერცეგოვინას შორის (შესაბამისად 71-ე და 73-ე ადგილები)¹.

შრომის ბაზრის მაჩვენებელი შარშანდელ ანალოგთან შედარებით გაუარესებულია. აღნიშნული მაჩვენებელი (პილარი 8 - შრომის ბაზარი) შედგება 12 ინდიკატორისგან, რომელთა შორის გაუარესებული მდგომარეობა გვაქვს შემდეგ ინდიკატორებში (იხილეთ ცხრილი 5)

ასევე საინტერესოა მეშვიდე პილარი (სასაქონლო ბაზრები), რომელშიც შედის ორი ძირითადი კომპონენტი, ესენია: შიდა კონკურენცია და სავაჭრო ღიაობა. ამ კომპონენტებში ჩვენი ქვეყნის ქულები (0-100 (საუკეთესო) ქულა) შემდეგნაირად გადანაწილდა:

- შიდა კონკურენცია (დომესტიკ ცომპეტიტიონ) – 55 ადგილი და 54 ქულა;
- სავაჭრო ღიაობა (ტრადე ოპენინესს) – 26-ე ადგილი და 68 ქულა.

შემოსავლის მიხედვით საქართველო მოექცა დაბალი-საშუალო შემოსავლის (ონერმიდლ-ინკომე) მქონე ქვეყნების სიაში, სადაც 32 ქვეყანა შედის და საქართველო მათ შორის მე-4 ადგილზეა:

№	რეიტინგი /140	ქვეყანა	ქულა (100 საუკეთესო)
1	45	ინდონეზია	64.9
2	56	ფილიპინები	62.1

1. World Economic Forum, Global Competitiveness Report 2018, Statistics: Min N/A; Max N/A; Median N/A

3	58	ინდოეთი	62.0
4	66	საქართველო	60.9
5	75	მაროკო	58.5

ცხრ. 6 დაბალი-საშუალო შემოსავლის (Lower-middle-income) მეორე ქვეყნების ხუთეული

2018 წლის გლობალური კონკურენტუნარიანობის ანგარიშმა დაგვანახა, რომ საქართველო არის ერთ-ერთი ლიდერი ევრაზიის ზონაში.

პილარი 8 - შრომის ბაზარი (0-100 ქულა)		ქულა	ადგილი
8.04	ხელფასის განსაზღვრის მოქნილობა 1-7 ქულა (საუკეთესო)	70.8	41
8.06	დასაქმებულთა უფლებები 0-100 ქულა (საუკეთესო)	73.2	54

8.07	არარეზიდენტი პირების დასაქმება 1-7 ქულა (საუკეთესო)	69	6
8.08	შიდა შრომის მობილობა 1-7 ქულა (საუკეთესო)	44.6	127
8.09	პროფესიულ მენეჯმენტზე დაყრდნობა 1-7 ქულა (საუკეთესო)	53.2	69
8.11	ქალთა მონაწილეობა შრომისუნარიანობის თანაფარდობაში	81.8	41

ცხრ. 5 პილარი 8 - შრომის ბაზრის გაუარესებული მაჩვენებლები

აღნიშნული უპირატესობა სხვა რეგიონებთან შედარებით გამოწვეულია უპირველეს ყოვლისა დაბალი გადასახადებით, გამჭვირვალობით და ბიუროკრატიის საკმაოდ დაბალი დონით.

გამოყენებული ლიტერატურა:

1. <https://asgardia.space/en/news/What-Makes-an-Economy-Competitive>
2. Whiting K., These are the world's most competitive economies, 18/10/2018 w., <https://www.weforum.org/agenda/2018/10/most-competitive-economies-global-competitiveness-report-2018>
3. The Global Competitiveness Report 2018
4. International Monetary Fund (IMF), World Economic Outlook Update, July 2018, 2018.
5. ICT- ready countries
6. World Economic Forum, Global Competitiveness Report 2018, Statistics: Min N/A; Max N/A; Median N/A

რეზიუმე

სტატიაში: „საქართველოს 2018 წლის რეიტინგები (გლობალური კონკურენტუნარიანობის ინდექსი 4.0, 2018 წ.)“ საუბარია ეკონომიკის განვითარებისათვის ახალი წყაროებისა და მექანიზმების შემუშავების მნიშვნელობაზე გლობალური პროცესების პარალელურად.

ეკონომიკური სისტემების კონკურენტუნარიანობის კონცეფციაში მნიშვნელოვან როლს თამაშობს კონკურენტუნარიანობის შეფასებების გავრცელებული მეთოდები და რეიტინგები. მსოფლიო ეკონომიკური ფორუმის (WEF) 2018 წლის ანგარიშში გამოყენებულია სრულიად ახალი მეთოდოლოგია, რათა დადგინდეს ე.წ. „მეოთხე ინდუსტრიული რევოლუციის“ (4IR) ზუსტი ეფექტი იმ ფაქტორების გავლენაზე, რომლებიც მნიშვნელოვანია ეკონომიკური წინსვლისთვის და კონკურენტუნარიანობისთვის.

დღეს საქართველო გლობალური კონკურენტუნარიანობის ინდექსის მიხედვით 140 ქვეყანას შორის 66-ე პოზიციაზე იმყოფება, მისი სარეიტინგო ქულა 60.9 შეადგენს, რაც 1 საფეხურით არის გაუმჯობესებული წინა წელთან შედარებით.

სწრაფი ეკონომიკური განვითარებისთვის მნიშვნელოვანია საქართველოს ეკონომიკა საერთაშორისო დონეზე იყოს კონკურენტუნარიანი და ამისათვის აუცილებელია ეკონომიკური მაჩვენებლების ზრდის ტენდენციაზე მუდმივად მუშაობა.

S U M M A R Y

The article: «2018 ratings of Georgia»(Global Competitiveness Index 4.0, 2018 edition) is about the importance of developing new sources and instruments for the development of economics matching with global processes.

The most important role in the Competitiveness of Economic Systems are Ratings of Competitiveness Methods. The WEF's 2018 report uses new Methodology to understand the full Impact of the Fourth Industrial Revolution (4IR), which finds all the increasingly important factors.

Today Georgia ranks 66th among 140 countries in the Global Competitiveness Index and its rating score is 60.9, which is an improved by one point in comparison to its standing in 2017.

It is important for rapid Economic Development of Georgia to improve current competitiveness rankings internationally. Also it is important to continue to work on the trend of growth of economic indicators since the competition is the main motivation for development.

ხარისხის ინფრასტრუქტურა სამშენებლო ბიზნესში

ალექსანდრა მამარდაშვილი
საქართველოს ტექნიკური უნივერსიტეტის დოქტორანტი

შესავალი:

ევროკავშირისკენ სვლამ დღის წესრიგში დააყენა მარეგულირებელი სისტემის ჰარმონიზაციის საკითხი, რაც გულისხმობს ევროპული და საერთაშორისო სტანდარტების გამოყენების და შესაბამისი წესებით მოქმედი ხარისხის ინფრასტრუქტურის შექმნას, რომლის ურთიერთალიარება იქნება ტექნიკური ბარიერების გარეშე თავისუფალი ვაჭრობის საფუძველი.

საქართველოში სამშენებლო ბიზნესი 2008 წლის კრიზისის შემდეგ აქტიურად იწყებს განვითარებას. ეს არის სფერო, რომელიც მნიშვნელოვანია როგორც კერძო სექტორისთვის (ბანკები-იპოთეკური სესხები, რომელიც ბანკის გრძელვადიან პერსპექტივებს განსაზღვრავს), ასევე სახელმწიფოსთვის (საქართველოში მომუშავე დიდი დეველოპერული კომპანიები, ხელს უწყობენ ქვეყანაში FDI (Foreign Direct Investment) შემოდინებას, რაც დღევანდელი რეალობიდან გამომდინარე ქვეყნისთვის საკმაოდ მნიშვნელოვანია.

ძირითადი ნაწილი

ქვეყნისთვის უძრავი ქონების ბაზარი მიმზიდველი საინვესტიციო ინსტრუმენტია. როგორც ევროპის ქალაქების უძრავი ქონების ბაზრის ანალიზისას გაირკვა, თბილისი გამოირჩევა საცხოვრებელ ფართებზე ერთ-ერთი ყველაზე დაბალი ფასით და მაღალი შემოსავლიანობით, ეს ქმნის საკმაოდ მიმზიდველ გარემოს უძრავ ქონებაში ინვესტირებისათვის. ამიტომ გრძელვადიან პერიოდში თბილისში საცხოვრებელი უძრავი ქონების ბაზარზე მოთხოვნა გაიზრდება¹.

უძრავ ქონებაზე მოთხოვნის ზრდას განაპირობებს ასევე ოჯახის წევრთა საშუალო რაოდენობის საკმაოდ მაღალი და ერთ სულ მოსახლეზე საცხოვრებელი ფართის დაბალი მაჩვენებელი (გრაფიკი 1,2)².

ოჯახის წევრთა საშუალო რაოდენობა

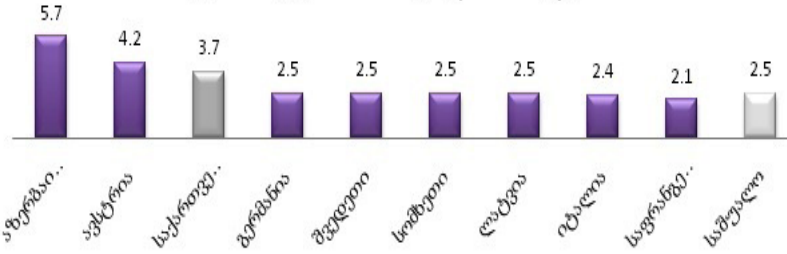

გრაფიკი 1

საცხოვრებელი ფართი ერთ სულ მოსახლეზე

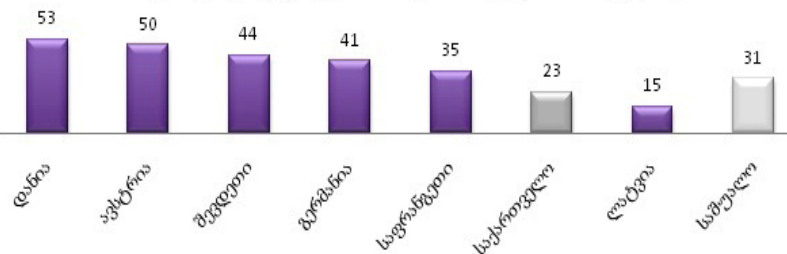

გრაფიკი 2

მოცემული თემის შერჩევა მოხდა, არსებული რეალობიდან გამომდინარე. მიუხედავად იმისა, რომ მშენებლობა საქართველოში ვითარდება, მომხმარებელს მაინც უჩნდება კითხვა, იყიდოს თუ არა მშენებარე ბინა, დასრულდება თუ არა მშენებლობა დეველოპერის მიერ დადგენილ ვადებში, რამდენად მდგრადი და მტკიცეა ნაგებობა, რამდენად სწორად არის შესრულებული დაგეგმარება, არის თუ არა გათვალისწინებული სეისმურად აქტიური ზონები (საქართველო, კერძოდ თბილისი 8-ბალიან სეისმურად აქტიურ ზონაში მდებარეობს) და ა.შ.

დეველოპერული კომპანია ამონმების, დეკლარირებული და შესრულებული სამუშაოს ადეკვატურობას, ამონმებს შესრულებული სამუშაოს და გამოყენებული მასალის ხარისხს, ასევე უსაფრთხოების პირობებს და გარემოზე ზემოქმედების მახასიათებლებს. რამდენად სანდოა შემონმების ხარისხი, მაშინ როდესაც მშენებლის სულ მცირე უზუსტობას შეიძლება ათასობით ადამიანის სი-

1. საცხოვრებელი უძრავი ქონების ბაზრის კვლევა თბილისი, 2014წ. გვ. 27-28
2. საცხოვრებელი უძრავი ქონების ბაზრის კვლევა თბილისი, 2014წ. გვ. 24-25

ცოცხლე ემსხვრპლოს.

შენობა-ნაგებობების საერთაშორისო სტანდარტების მიხედვით დაგეგმვა და მშენებლობა, პირველ რიგში ნიშნავს ადამიანთა უსაფრთხოებას, ასევე ის იძლევა კონკურენტულ უპირატესობას, რომელიც უნდა გახდეს დღეს ბაზარზე არსებული დეველოპერებისთვის მნიშვნელოვანი-მოგების ზრდა ხარისხის ზრდასთან ერთად:

ჭ. ღნარდს ემინგ - “ხარჯები მცირდება და პროდუქტიულობა მატულობს, თუ ხარისხი უმჯობესდება დიზაინისა და წარმოების უკეთესი მართვის შედეგად. უკეთესი ხარისხი უფრო დაბალ ფასად მოიპოვებს ბაზარს. ხარჯების შემცირება ხარისხის გაუმჯობესების გარეშე შეცდომაა.”¹

ხარისხს თავისთავად აქვს ორი განზომილება - “ხარისხი, რომელიც უნდა არსებობდეს” და “ხარისხი, რომელიც მიმზიდველია”.

პირველ შემთხვევაში მნიშვნელოვანია საერთაშორისო სტანდარტების დაკმაყოფილება, ხოლო მეორე შემთხვევაში - მომხმარებელთა სავარაუდო, ჯერ კიდევ მათ მიერ გაუცნობიერებელი სურვილებისა და საჭიროებების გათვალისწინება. ამ შემთხვევაში ასეთი განმარტებაც შეიძლება გამოვიყენოთ: პროდუქტი და/ან სერვისი, რომელიც შეესაბამება და აჭარბებს მომხმარებლის მოლოდინს.

ნაშრომის მიზანია, მშენებლობის ბიზნესში მოქმედი კომპანიებისთვის მოძიებულ იქნას ინფორმაცია, ხარისხის ინფრასტრუქტურის ელემენტების მათი საქმიანობისთვის გამოყენებასთან დაკავშირებით, რომელიც უზრუნველყოფს მათ კონკურენტუნარიანობას და მოთხოვნილი ნორმების მიხედვით მუშაობის შესაძლებლობას: კომპანიების მიიღებენ ინფორმაცია, რა ტიპის და დონის მომსახურებას მიიღებენ საქართველოში ხარისხის ინფრასტრუქტურის ორგანოებისაგან. ხარისხის ინფრასტრუქტურის ორგანოები მიიღებენ, რეკონედაციის სახით, თუ რატიპის მომსახურება სჭირდება მოცემულ ბიზნესში მოქმედ კომპანიებს და ხარისხის რომელი ელემენტების განვითარებაა საჭირო.

სამშენებლო კომპანიების მომხმარებელი მიიღებს ინფორმაციას, როგორ უნდა აშენდეს საცხოვრებელი სახლი, და დასვამს კითხვას: „როგორ შენდება?“ და არა „აშენდება თუ არა?“. ნაშრომის მიზანია მომხმარებელში გაცნობიერების დონის ამაღლება, რაც

გამარტივებს პროდუქციის შერჩევის პროცესს და ასევე შექმნის წარმოდგენას შემონებიული ხარისხის სანდოობზე.

საქართველოში მშენებლობის ხარისხის შემონება რთული პროცესია. მონდება სამშენებლო მასალის მახასიათებლები, მაგალითად, არმატურის სიმტკიცე, ცემენტის მარკა; თუმცა, არის თუ არა შემონებიული ხარისხი სანდო, არის თუ არა სამშენებლო მასალის შემონების შედეგი მისი სტანდარტის ადეკვატური? ამ კითხვებზე პასუხის გაცემა დღესდღეობით რთულია, რადგან საქართველოში მოქმედი ხარისხის ინფრასტრუქტურის ელემენტების ექვივალენტურობა საერთაშორისო წესებთან დგას კითხვის ნიშნის ქვეშ.

რამდენად მნიშვნელოვანია ხარისხის ინფრასტრუქტურის არსებობა ამ სფეროში.

ხარისხის ინფრასტრუქტურა უზრუნველყოფს მომხმარებელთა უსაფრთხოების და გარემოს დაცვას, ასევე უზრუნველყოფს საერთაშორისო და შიდა ბაზრებზე პროდუქციის კონკურენტუნარიანობას.

დასკვნა

ხარისხის ინფრასტრუქტურის ძირითად ხელისშემშლელ ფაქტორს, საქართველოში, წარმოადგენს ხარისხის ინფრასტრუქტურის როლისა და მნიშვნელობის არასაკმარისი ცნობადობა, როგორც მომხმარებლის, ასევე მარეგულირებელი და გადაწყვეტილებების მიმღები ორგანოების მხრიდან. მომხმარებლებმა არ იციან, რა მოითხოვონ, ითხოვენ გამძლე ნაგებობას, მოსწონთ კარგი ინფრასტრუქტურა, სწორად დაგეგმილი მშენებლობის პროცესი, მაგრამ არ იციან რომ ეს ყველაფერი მიიღწევა ხარისხის ინფრასტრუქტურის გამოყენებით, და ამას უზრუნველყოფენ ის კომპანიები, რომლებიც იყენებენ ხარისხის ინფრასტრუქტურის ელემენტებს.

კომპანიებმა არ იციან, რომ ის, რასაც ინტუიციურად, ან უცხოელი ინვესტორის მოთხოვნით აკეთებენ, სწორედ ხარისხის ინფრასტრუქტურის ელემენტების მეშვეობით მიიღწევა. ისინი გარკვეულწილად ნამდვილად ცდილობენ მომხმარებლის გემოვნების დაკმაყოფილებას. თუმცა ხარისხის სისტემების დანერგვის აუცილებლობას ჯერ კიდევ ვერ ხედავენ.

1. ხარისხის უზრუნველყოფის შიდა ინსტიტუციური მექანიზმები გზამკვლევი თბილისი, 2009 გვ. 3-4

გამოყენებული ლიტერატურა:

1. საცხოვრებელი უძრავი ქონების ბაზრის კვლევა -GREMIC
2. საქართველოს სტატისტიკის ეროვნული სამსახური www.geostat.ge
3. დასავლეთ ნახევარსფეროს მეტროლოგიის ეროვნული ლაბორატორიები, მათი როლი ეკონომიკურ და სოციალურ განვითარებაში. ოსკარ ჰარასიკი და როკი მარბანი, ხარისხის პროგრესი. ნან. 323, მარტი 1999 გვ. 59-65
4. ISO და შესაბამისობის შეფასება, სტანდარტიზაციის საერთაშორისო ორგანიზაცია, www.iso.org
5. "სტანდარტიზაციის, აკრედიტაციის, შესაბამისობის შეფასების, ტექნიკური რეგლამენტებისა და მეტროლოგიის სფეროში საკანონმდებლო რეფორმის და ტექნიკური რეგლამენტების მიღების სამთავრობო პროგრამა" (საქართველოს მთავრობის განკარგულება 1140 / 2010 წლის 25 აგვისტო ქ. თბილისი)

რეზიუმე

ევროკავშირისკენ სვლამ დღის წესრიგში დააყენა მარეგულირებელი სისტემის ჰარმონიზაციის საკითხი, რაც გულისხმობს ევროპული და საერთაშორისო სტანდარტების გამოყენების და შესაბამისი წესებით მოქმედი ხარისხის ინფრასტრუქტურის შექმნას, რომლის ურთიერთალიარება იქნება ტექნიკური ბარიერების გარეშე თავისუფალი ვაჭრობის საფუძველი.

საქართველოში სამშენებლო ბიზნესი 2008 წლის კრიზისის შემდეგ აქტიურად იწყებს განვითარებას. ეს არის სფერო, რომელიც მნიშვნელოვანია როგორც კერძო სექტორისთვის (ბანკები-იპოთეკურისესხები, რომელიც ბანკის გრძელვადიან პერსპექტივებს განსაზღვრავს), ასევე სახელმწიფოსთვის (საქართველოში მომუშავე დიდი დეველოპერული კომპანიები, ხელს უწყობენ ქვეყანაში FDI (Foreign Direct Investment) შემოდინებას, რაც დღევანდელი რეალობიდან გამომდინარე ქვეყნისთვის საკმაოდ მნიშვნელოვანია.

SUMMARY

THE USE AND IMPORTANCE OF QUALITY INFRASTRUCTURE IN THE CONSTRUCTION BUSINESS

Aleksandra Mamardashvili

Doctorate of Georgian technical University

To be the part of EU raises the issue of regulatory system harmonization, this means European and international standards to be used and to have relevant QI. This will be an initiation of free trade without technical barriers.

Construction business starts active development after 2008 crises in Georgia. This is a field that is equally actual for both private sector (banks-mortgage loans define their long term perspectives) and for government (Development companies attract FDI, what is very important for our country especially nowadays).

საქართველოში სატრანსპორტო დარგის დინამიკა

ლაშა როხვაძე

საქართველოს ტექნიკური უნივერსიტეტის დოქტორანტი

შესავალი

საქართველო ტერიტორიით პატარა და მოსახლეობით მცირერიცხოვანი სახელმწიფოა, მაგრამ მის ტერიტორიაზე გადი ევროპა-აზიის დამაკავშირებელი უმოკლესი გზა, რომლის სათანადოდ გამოყენება ხდებოდა უხსოვარი დროიდან, ჯერ კიდევ ელინური და რომაული ცივილიზაციის პერიოდიდან. მაშინაც, როცა საქართველო დანიინაურებული იყო ეკონომიკურად და პოლიტიკურად შუა საუკუნეებში. მაშინაც კი, როდესაც საქართველო რუსეთის იმპერიის შემადგენლობაში იყო. გამოიყენება დღესაც-დამოუკიდებლობის მოპოვების შემდგომაც, მაგრამ როგორც ჩანს არასაკმარისად. შედეგად ტრანსპორტის წილი საქართველოს მშპ-ში მოკრძალებულია და ესეც მწირი ეკონომიკის ფონზე, მაშინ, როცა ეკონომიკის ამ დარგს ხელშეახები შედეგების მოტანა ძალუძს, მითუმეტეს, თუ გავითვალისწინებთ ქვეყნის საზღვაო ქვეყნის სტატუსსაც, რომლის ფუფუნებაც მსოფლიოს მრავალ ქვეყანას არ გააჩნია.

ძირითადი ნაწილი

საქართველოში სატრანსპორტო დარგის დინამიკა ბოლო წლებში დადებითი ტრენდით ხასიათდება. რისი გამომწვევი მიზეზებიც უამრავია.

საქართველოს ტრანსპორტში სრულყოფილად მხოლოდ მილსადენები მუშაობს. სატრანზიტო დერეფანი, რომელიც საქართველოს კვეთს წარმოადგენს კასპიის ნახშირწყალბადების ყველაზე მიმზიდველ მიწოდების მარშრუტს საერთაშორისო ბაზრებზე.

საქართველოს გავლით ხორციელდება ნავთობის, ნავთობპროდუქტებისა და გაზის ტრანსპორტირება ძირითადად მილსადენებით. აზერბაიჯანი, ისევე როგორც მთლიანად კასპიის რეგიონი, რომელიც ფლობს ენერჯო რესურსების მდიდარ მარაგებს, იზოლირებულია მსოფლიოს ბაზრების მომხმარებლებისგან და მოტივირებულია შეარჩიოს დამოუკიდებელი საექსპორტო მარშრუტები და გვერდი აუაროს სხვა მწარმოებელ (შესაბამისად კონკურენტ) ქვეყნებს.

საქართველოს გააჩნია მნიშვნელოვანი სატრანზიტო პოტენციალი, იმისათვის რომ საერთაშორისო ბაზრებს მომავალში დამატებით მიანოდოს აზერბაიჯანული და მთლიანად კასპიის რეგიონის ნახშირწყალბადების რესურსები.

აზერბაიჯანს, საქართველოსა და თურქეთს შორის ჩამოყალიბდა სტრატეგიული თანამშრომლობა კასპიის ენერჯო რესურსების სატრანზიტო პროექტების, კერძოდ, ბაქო-სუფსის (WREP), ბაქო-თბილისი-ჯეიჰანის (BTC) და ბაქო-თბილისი-ერზრუმის (SCP) მილსადენების სახით¹.

ასევე საქართველოზე გადის ე.წ ჩრდილოეთ-სამხრეთის მაგისტრალური გაზის მილსადენი, საიდანაც გაზი რუსეთიდან სასომხეთს მიეწოდება.

რაც შეეხება საავტომობილო ტრანსპორტს, მის მიერ გადაზიდული ტვირთის მოცულობა საკმაოდ მაღალია (30 747.4 მლნ. ტ. 2017 წ-ს), მაგრამ მისი აბსოლუტური უმრავლესობა შიგა გადაზიდვებზე მოდის, ხოლო ტრანზიტულ ტვირთბრუნვაში საქართველოს ავტოტრანსპორტის წილი შედარებით უმნიშვნელოა. ამიტომაც ტვირთბრუნვის მაჩვენებელი შედარებით დაბალია, სულ 683.0 მლნ. ტ.-კმ, რაც 5-ჯერ ჩამორჩება რკინიგზის ანალოგიურ მაჩვენებელსაც კი.

მიზეზები, რომლებიც განაპირობებენ საქართველოში სატრანსპორტო სფეროს ჩამორჩენილობას ძირითადად შემდეგია:

- * საგზაო ინფრასტრუქტურის არასაკმარისი განვითარება და გამართულობა;
- * სატრანსპორტო საშუალებების დაბალი ტექნიკური პარამეტრები და შეუსაბამობა ევროპის სტანდარტებთან;
- * ტვირთის გადაზიდვის მაღალი ტარიფები;
- * ტრანსპორტში ბიზნეს გარემოს ნაკლებობები, რომელიც არ ასტიმულირებს ეკონომიკის სატრანსპორტო სექტორის დაჩქარებულ განვითარებას;
- * მენეჯმენტის და ლოგისტიკის თანამედროვე-მონინავე მეთოდების გამოყენების სირთულეები და სხვ.

¹ გოჩიტაშვილი თ. ნავთობისა და გაზის სატრანზიტო მილსადენები (არსებული და პერსპექტიული). თბილისი 2014. საიტზე: <http://weg.ge/sites/default/files/1.-energy-transit-projects.pdf>. გადამონმებულია 20.02.2019.

დასკვნა

საქართველოში სატრანსპორტო დარგის დინამიკის გაუმჯობესებისათვის საჭიროა მაკროეკონომიკური გარემოს გაუმჯობესება, რაც გამოიხატება შემდეგ ჯგუფებში:

— საკრედიტო-საფინანსო სისტემის გაუმართაობა - საქართველოში მაღალია ეროვნული ვალუტის ლარის კურსის მერყევის ამპლიტუდა თავისუფლად კონვერტირებად ვალუტებთან მიმართებაში, ამასთან მაღალია საბანკო სესხის საპროცენტო

განაკვეთი და იგი ბიზნესის განვითარებას ნაკლებად ახალისებს;

— ბიზნესის სამართლებრივი რეგულირების და დავების გადაწყვეტის მოუქნელი სისტემა - ქვეყანაში არ არსებობს ერთიანი სააბიტრაჟო სასამართლო და სამეურნეო სუბიექტებს შორის დავებს განიხილავს საერთო სასამართლოების სამოქალაქო საქმეთა კოლეგია, სადაც საქმეთა განხილვა უსამველოდ ჭიანურდება და რამდენიმე წელიც კი გრძელდება.

გამოყენებული ლიტერატურა:

1. List of countries by GDP (nominal) per capita. საიტი: [https://en.wikipedia.org/wiki/List_of_countries_by_GDP_\(nominal\)_per_capita](https://en.wikipedia.org/wiki/List_of_countries_by_GDP_(nominal)_per_capita);
2. საქართველოს სტატისტიკის ეროვნული სამსახური. სტატისტიკური წელიწადური 2018. თბილისი, 2018;
3. ინტერნეტ გამოცემა ბპნ. საქართველოს პორტები. საიტი: <https://www.bpn.ge/article/20177-sakartvelos-portebi/>;
4. ქოქოლაძე გ. საქართველოს საზღვაო პორტების მდგომარეობა და განვითარების პრობლემები. დისერტაცია. თბ. 2012. გვ. 38, 58;
5. Wikipedia. Новороссииск. saiti: <https://en.wikipedia.org/wiki/Novorossiysk>;
6. საიტი: https://web.archive.org/web/20140328134911/http://www.tcdd.gov.tr/tcdding/samsun_ing.html;
7. მამუკა ხაზარაძე - ანაკლიის პორტს თავისი კანონმდებლობა ექნება - გვინდა, რომ ამ ზონაში იყოს ლონდონის არბიტრაჟის ანალოგი. მ. ხაზარაძის გამოსვლა კავკასიის უნივერსიტეტში. საიტი: <https://www.interpressnews.ge/ka/article/533208-mamuka-xazaraze-anakliis-ports-tavisi-kanonmdebloba-ekneba-gvinda-rom-am-zonashi-iqos-londonis-arbitrazhis-analogi.gadamowmebulia> 20.02.2019;
8. გოჩიტაშვილი თ. ნავთობისა და გაზის სატრანსპორტო მილსადენები (არსებული და პერსპექტიული). თბილისი 2014. საიტზე: <http://weg.ge/sites/default/files/1.-energy-transit-projects.pdf>. გადამონმებულია 20.02.2019.

რეზიუმე

ბოლო წლების დინამიკაში მცირდება როგორც ტრანსპორტის ყველა სახეობით გადატანილი ტვირთების მოცულობა, აგრეთვე ტვირთბრუნვის მაჩვენებლებიც. აღნიშნულის გამოსწორება შესაძლებელია ისეთი მაკროეკონომიკური ღონისძიებების გატარებით, როგორებიცაა: საბაზრო ინფრასტრუქტურის განვითარება; საგადასახადო სისტემის სრულყოფა მისი დიფერენცირების და ლიბერალიზაციის მიმართულებით; საკრედიტო-საფინანსო სისტემის გაუმჯობესებით; ბიზნესის სამართლებრივი რეგულირების და დავების გადაწყვეტის მოქნილი სისტემის შექმნით.

SUMMARY

DYNAMICS OF TRANSPORT IN GEORGIA

Lasha Rokhvadze

Doctorate of Georgian technical University

In the dynamics of recent years, have been decreased, the volume of allkind of cargo , transported by all types of transport, as well as theturnover indicators, as well as the turnover indicators. his can beremedied by macroeconomic activities such as development of marketinfrastructure; Improvement of tax system in the direction of itsdifferentiation and liberalization; Improving credit and financial system;By establishing a flexible system of business regulation and disputesettlement.

ავტოსაგზაო მოძრაობის საფრთხის შემცველი რისკების სტატისტიკა

მანანა მჭედლიშვილი

კავკასიის საერთაშორისო უნივერსიტეტის ასოცირებული პროფესორი
ეკონომიკის დოქტორი

ნაირა ტაბატაძე

კავკასიის საერთაშორისო უნივერსიტეტის ასოცირებული პროფესორი
ეკონომიკის დოქტორი

შესავალი. გლობალური ჯანდაცვის უმნიშვნელოვანესი პრობლემაა საგზაო უსაფრთხოება. საქართველოს მოსახლეობის უმეტესობას ანუხებს ქვეყანაში არსებული ავტოსაგზაო შემთხვევების საკმაოდ მაღალი რაოდენობა, თუმცა მოსახლეობის უმრავლესობა არღვევს მოძრაობის წესებს, აჭარბებს სიჩქარის ლიმიტს, განაკუთრებით ავტომავტორალებზე და ქალაქებს შორის გზებზე. დღეისათვის უმნიშვნელოვანესია ავტოსაგზაო უსაფრთხოება განისაზღვროს ქვეყნის პრიორიტეტად.

საგზაო სატრანსპორტო სიკვდილიანობის მაჩვენებლებში, სხვადასხვა ქვეყნებში არსებობს მნიშვნელოვანი განსხვავებები:

2017 წელს საგზაო-სატრანსპორტო სიკვდილიანობის მაჩვენებელი დაბალი შემოსავლის მქონე ქვეყნებში 100 000 სულ მოსახლეზე 19 იყო, საშუალო შემოსავლის ქვეყნებში 21, ხოლო მაღალი შემოსავლების მქონე ქვეყნებში 9. ფატალური ტრამვის უდიდესი რისკი დაფიქსირებულია აფრიკაში 24,1 შემთხვევით 100 000 სულ მოსახლეზე, ხოლო აღნიშნული რისკი ყველაზე დაბალია ევროპაში 10, 3 შემთხვევა 100 000 სულ მოსახლეზე. 2017 წლის მონაცემებით ყველაზე დაბალი გლობალური სიკვდილიანობის მაჩვენებელი აღინიშნებოდა ისლანდიაში 100 000 მოსახლეზე 2,5 შემთხვევა და შვედეთში 2,8 შემთხვევა. მიმდინარე ტენდენციებზე დაყრდნობით, პროგნოზირებულია, რომ 2030 წლისთვის მთლიანი გლობალური საგზაო სიკვდილიანობის 96 % სავარაუდოდ საშუალო და დაბალი შემოსავლის მქონე ქვეყნებში დაფიქსირდება. ყველაზე მაშტაბური რეგიონალური სიკვდილიანობის მაჩვენებლები 2030 წლისათვის ნავარაუდევია სამხრეთ აფრიკაში 38, სამხრეთ აზიაში 29, ახლო აღმოსავლეთში და ჩრდილოეთი აფრიკის რეგიონში 28.

მიუხედავად იმისა, რომ ახალი გზები ქმნის განვითარების ახალ შესაძლებლობებს, ზრდის სიკვდილიანობის და სერიოზული და-

ზიანებების რისკს, განსაკუთრებით როდესაც მოძრაობის ხაზები განცალკევებულია და დაშვებულია უფრო მაღალი სიჩქარით გადაადგილება.

საგზაო საფრთხეებს მიეკუთვნება ასევე გზის სავალ ნაწილზე ჩამონოლილი მთის ქანები ან ხეები, გზის სტანდარტის მოულოდნელი ცვლილება ან მკვეთრი მოსახვევები, სიბნელე, ნალექი, თოვლი ან ყინვა, გარეული ცხოველები, რომლებიც მძღოლზე გარკვეულ ზეგავლენას ახდენენ. ავტოსაგზაო შემთხვევების გამომწვევი მთავარი მიზეზი ყველა ქვეყანაში, არის სიჩქარის გადამეტება, ნასვამ მდგომარეობაში მართვა და დამცავი მოწყობილობების გამოუყენებლობა. გაერთიანებული ერების ორგანიზაციის მიერ შემუშავებული საგზაო უსაფრთხოების სამოქმედო გეგმის მიზანია- „მთელს მსოფლიოში საგზაო მოძრაობის დროს სიკვდილიანობის საპროგნოზო მაჩვენებლის სტაბილიზაცია და შემდგომი შემცირება“. ამ მიზნის მიღწევის შემთხვევაში, შესაძლებელი გახდება 5 მილიონი სიცოცხლის გადარჩენა და 50 მილიონი სერიოზული ტრავმის თავიდან აცილება. რომლის სოციალურ-ეკონომიკური სარგებელი შეადგენს 3 ტრილიონ აშშ დოლარს 2020 წლისათვის.

კვლევის შედეგები. კვლევა ჩატარდა 2018 წლის სექტემბერში. სულ გამოკითხული იქნა 300 შემთხვევითი პრინციპით შერჩეული რესპოდენტი, რომელთა შორის 25-35 ასაკობრივი ჯგუფის წარმომადგენლები (55 %). 65 და მეტი ასაკის პირებმა შეადგინეს რესპოდენტთა 0,8 %. გამოკითხულთა უმეტესობა (44,2 %) არის მდებარეობითი რესპოდენტი.

გამოკითხული რესპოდენტებიდან პროფესიონალი 67 %, დაუსაქმებელი 10 %. ხელოსანი 5 %. სტუდენტი 16 %, 2 % პენსიონერი. შეკითხვაზე რამდენი წელი რაც მძღოლი ხართ- გამოკითხულთა 45 % უპასუხა რომ 5 წელზე მეტია, 15 % უპასუხა რომ 3-4 წელია, 4 % 1-2 წელია რაც მძღოლია. შეკითხვაზე ავტომობილის მართვისას თუ თავს დალ-

ლილად გრძნობთ რა ხერხს მიმართავთ ამ მდგომარეობიდან თავის დასაღწევად, რესპოდენტთა პასუხები შემდეგნაირად გადანაწილდა: არასოდეს იძინებს 57 %, არასოდეს ჩერდება და ისვენებს გამოკითხულთა 37 %, არასოდეს ოლებს კოფეინს ან ენერგეტიკულ სასმელს 32 %. რესპოდენტთა 26 % აღნიშნა რომ არასოდეს ესაუბრება მგზავრებს, 28 % არასოდეს ალებს ფანჯარას/რთავს კონდიციონერს, გამოკითხულთა 12 % აღნიშნა რომ ყოველთვის ჩერდება და ისვენებს, ყოველთვის ისვენებს 3 %. ასევე ილებს კოფეინს ან ენერგეტიკულ სასმელს 2%. რესპოდენტების 7 % ყოველთვის ალებს ფანჯარას/რთავს კონდიციონერს, 0,9 % მგზავრს სთხოვს მის მაგიერ მართოს ავტომობილი.

შეკითხვაზე საგზაო შემთხვევების რისკების არსებობის გათვალისწინებით რამდენად უსაფრთხოა ქვეყნის გზებზე გადაადგილება, 57 % უპასუხა არც ისე, 19 % ფიქრობს საკმაოდ, 18 % საერთოდ არა, მხოლოდ 4 % აღნიშნავს რომ ძალიან უსაფრთხოა.

შეკითხვაზე თუ რამდენად ეთანხმებით იმ აზრს, რომ ბოლო 10 წლის განმავლობაში საგზაო უსაფრთხოება გაუმჯობესდა 52 % თვლის რომ არც ისე, 28 % ფიქრობს საკმაოდ, 14 % აღნიშნავს საერთოდ არა, მხოლოდ 4 % უპასუხა რომ ძალიან.

ავტოსაგზაო უსაფრთხოებისათვის გასაუმჯობესებლად გასატარებელი კონკრეტული ზომების შესახებ, პასუხები ასე გადანაწილდა: გამოკითხულთა 50 % ზე მეტი თვლის რომ ავტომატიზირებული კამერების არსებობა გზებზე მკვეთრად შეამცირებს შუქნიშნების დაუმორჩილებლობის და სიჩქარის გადაჭარბების სიხშირეს, ასევე უმეტესობისათვის სასურველია მეტი საველოსიპედო ბილიკი, ტროტუარი და ავტომობილებისგან თავისუფალი ზონები მჭიდროდ დასახლებულ უბნებში.

შეკითხვაზე თუ რამდენად უსაფრთხოდ მიიჩნევენ კონკრეტული გადაადგილების საშუალებებს უბედური შემთხვევების მხრივ, მოსახლეობის 22 % დაასახელა ფეხით მოსიარულეები, 13 % ავტომობილი, ხოლო მოტოციკლი უმეტესობის მხრიდან ყველაზე სახიფათო ტრანსპორტად იქნა მიჩნეული.

შეკითხვაზე თქვენი აზრით რომელი ფაქტორებიდან ხდება ავტოავარიის ყველაზე ხშირი მოხვედრის შესაძლებლობა, გამოკითხულთა 46 % აღნიშნა, რომ ნასვამ მდგომარეობაში ავტომობილის მართვა ძალიან ხშირად არის ავტოავარიის გამომწვევი

მიზეზი. 37 % თვლის რომ ნარკოტიკების ზემოქმედების ქვეშ ყოფნა, 32 % ის აზრით -გამოუცდელიობა, ცუდი ამინდი გამოკითხულთა 30 %-ის აზრით იშვიათად არის ავტოავარიის გამომწვევი მიზეზი.

გამოიკვეთა შემდეგი კორელაციური კავშირები: შეკითხვაზე ხართ თუ არა შემჩნეული ავტოსაგზაო დარღვევებში -მძღოლები, რომელთაც ჰქონდათ ერთ წელზე ნაკლები მართვის გამოცდილება 60 % უპასუხა რომ არა, ხოლო 40 % დადებითად. 1-2 წლის გამოცდილების მქონე მძღოლების 73 % უპასუხა რომ არ არის შემჩნეული ავტოსაგზაო დარღვევებში, ხოლო 27 % უპასუხა რომ დადებითად. 3-4 წლიანი გამოცდილების მქონე პირებში პროცენტული მაჩვენებელი ასე გადანაწილდა 61 % -ის პასუხი იყო უარი, ხოლო 39 % დადებითი პასუხი გასცა. შედარებით სტატიანი მძღოლების შემთხვევაში კი პროცენტული მაჩვენებელი თითქმის თანაბრად გადანაწილდა (დიახ 51 %, არა 49 %).

გამოიკვეთა შემდეგი სახის კორელაცია უსაფრთხოების ღვედის ტარებასა და სქესთან კავშირში: მღედრობითი სქესის წარმომადგენლების 90 % ყოველთვის იკეთებს უსაფრთხოების ღვედს, ხოლო მამაკაცების 66 %. ყოველთვის, 30 % უმეტესწილად, ხოლო 4 % ზოგჯერ.

კორელაცია უსაფრთხოების ღვედის ტარებასა და ასაკობრივ კატეგორიასთან კავშირში ასეთია: 55-65 წლამდე რესპოდენტების 100 % ყოველთვის იკეთებს უსაფრთხოების ღვედს, ასევე 16-25 წლამდე გამოკითხულთა 86 %. არასოდეს იკეთებს 25-35 წლამდე გამოკითხულთა 1 %. უსაფრთხოების ღვედის ასეთი მაღალი პროცენტულობით გამოყენების მაჩვენებელი, სავარაუდოდ განპირობებულია ქვეყანაში არსებული კანონმდებლობით, ავტოსატრანსპორტო საშუალებით მოძრაობისას მძღოლის ან მგზავრის უსაფრთხოების ღვედის გამოუყენებლობის შემთხვევაში არსებული ჯარიმებით.

დასკვნა. როგორც კვლევის შედეგებიდან ჩანს, მოსახლეობის უმეტესობას აწუხებს ქვეყანაში არსებული ავტოსაგზაო შემთხვევების მაღალი რაოდენობა. მაგრამ გამოკითხულთაგან უმრავლესობამ აღიარა რომ არღვევს მოძრაობის წესებს, აჭარბებს სიჩქარის ლიმიტს. განსაკუთრებით ავტომანქანების ტარებზე და ქალაქებს შორის გზებზე. ავტოსაგზაო უსაფრთხოება უნდა გან-

ისაზღვროს ქვეყნის პრიორიტეტად, რომლის გასაუმჯობესებლად უნდა განხორციელდეს რიგი ღონისძიებები, მათ შორის საგზაო ინფრასტრუქტურის მონესრიგება, მოსახლეობის განათლება. ავტომაგისტრალზე და ქალაქებს შორის გზებზე, მეტად უნდა გამ-

კაცრდეს სიჩქარის ლიმიტის გადაჭარბების კონტროლი, ვინაიდან აღნიშნულით საფრთხე ექმნებათ, როგორც უშუალოდ კონკრეტული ავტომობილის მგზავრებს, ასევე გზის სხვა მომხმარებლებს.

გამოყენებული ლიტერატურა:

1. World Health Organization WHO (2013a), Global Status Report on Road Safety, World Health Organization, Geneva.
2. World Health Organization WHO (2013b), Global Health Estimates Summary Tables: Projection of Deaths by Cause, Age and Sex by various regional grouping. Geneva, World Health Organization.
3. Commission for Global Road Safety (2013), Safe Roads for All, London.
4. United Nations Road Safety Collaboration (UNRSC) (2011a), Global Plan for the Decade of Action for Road Safety 2011 – 2020, World Health Organization, Geneva.

რეზიუმე

გლობალური ჯანდაცვის უმნიშვნელოვანესი პრობლემაა საგზაო უსაფრთხოება. საქართველოს მოსახლეობის უმეტესობას აწუხებს ქვეყანაში არსებული ავტოსაგზაო შემთხვევების საკმაოდ მაღალი რაოდენობა, თუმცა მოსახლეობის უმრავლესობა არღვევს მოძრაობის წესებს, აჭარბებს სიჩქარის ლიმიტს, განაკუთრებით ავტომაგისტრალზე და ქალაქებს შორის გზებზე. დღეისათვის უმნიშვნელოვანესია ავტოსაგზაო უსაფრთხოება განისაზღვროს ქვეყნის პრიორიტეტად. ავტოსაგზაო უსაფრთხოების გასაუმჯობესებლად უნდა განხორციელდეს რიგი ღონისძიებები, მათ შორის საგზაო ინფრასტრუქტურის მონესრიგება და მოსახლეობის განათლება. ავტომაგისტრალზე და ქალაქებს შორის გზებზე, მეტად უნდა გამკაცრდეს სიჩქარის ლიმიტის გადაჭარბების კონტროლი, ვინაიდან აღნიშნულით საფრთხე ექმნებათ, როგორც უშუალოდ კონკრეტული ავტომობილის მგზავრებს, ასევე გზის სხვა მომხმარებლებს. გაერთიანებული ერების ორგანიზაციის მიერ შემუშავებული საგზაო უსაფრთხოების სამოქმედო გეგმის მიზანია- „მთელს მსოფლიოში საგზაო მოძრაობის დროს სიკვდილიანობის საპროგნოზო მაჩვენებლის სტაბილიზაცია და შემდგომი შემცირება“. ამ მიზნის მიღწევის შემთხვევაში, შესაძლებელი გახდება 5 მილიონი სიცოცხლის გადარჩენა და 50 მილიონი სერიოზული ტრავმის თავიდან აცილება. რომლის სოციალურ-ეკონომიკური სარგებელი შეადგენს 3 ტრილიონ აშშ დოლარს 2020 წლისათვის.

SUMMARY

Disease caused by injuries is one of the main problems in public health all over the world. According to the European status report on road safety the general tendency of mortality caused by road accident trauma in Georgia corresponds to the general European tendency. In Georgia there is a lack of research in Road traffic Safety. The aim of the study is to explore the attitudes of the population regarding road traffic safety issues in Georgia. Special questionnaire was designed for the survey. 300 randomly selected respondents were interviewed in Tbilisi (capital of Georgia).. Population across Georgia are informed about the road traffic safety issues; however, respondents declare risky behavior. It is important to prioritize road traffic safety, raise the awareness of the population toward road traffic safety issues, improve the infrastructure etc.

**თბილისი - ხაშურის სარკინიგზო მონაკვეთის თანამედროვე მდ-
გომარეობა და დაცვითი ტყის ზოლების
გავლენა გარემოზე**

დავით შევარდნაძე

**საქართველოს ტექნიკური უნივერსიტეტის, აგრარული მეცნიერებებისა და
ბიოსისტემების ინჟინერინგის ფაკულტეტის დოქტორანტი**

როგორც ცნობილია სახელმწიფო და ადგილობრივი მნიშვნელობის ქარსაფარი ზოლების მშენებლობა ეყრდნობა ჰავის ყველა ელემენტის და ნიადაგის ტენიანობაზე ტყის დაცვითი ზოლების მეცნიერულად დამტკიცებულ დადებით გავლენას (ვ. გულისაშვილი „ზოგადი მეტყევეობა“).

ის, რომ საქართველო მოქცეულია მათა ორ სისტემას - მთავარ და მცირე კავკასიონებს შორის, განსაზღვრავს მის კლიმატს და ბუნების უარყოფითი მოვლენების კომპლექსს, რაც გამოიხატება იმაში, რომ ხშირია ზვავები, მეწყერები, წყალდიდობები, ღვარცოფები და სხვა უარყოფითი კლიმატური მოვლენები. განსაკუთრებით დიდია წყლისმიერი და ქარისმიერი სტიქიური მოვლენებით გამოწვეული ზარალი.

ბუნების უარყოფითი მოვლენები, რომლებიც ზემოთ ავლნიშნეთ განსაკუთრებით გახშირებულია და უფრო მძლავრ ხასიათს ატარებს კლიმატის გლობალური ცვლილებების გამო. მთელ მსოფლიოში და აქედან გამომდინარე ჩვენს რეგიონშიც დიდ საფრთხეს წარმოადგენს კლიმატის გლობალური ცვლილება, კერძოდ კი გლობალური დათბობა, რაც მნიშვნელოვან საფრთხეს უქმნის, ყველა ცოცხალ ორგანიზმს, მათ შორის ადამიანს. ჩვენთვის განსაკუთრებით საგანგაშოა ის საფრთხე, რომელიც ეხება ადამიანის, განსაკუთრებით კი ბავშვების ჯანმრთელობას. იმის გათვალისწინებით, რომ გარემო, რომელშიც ჩვენ ვცხოვრობთ წარმოადგენს ერთ მთლიან სისტემას, საერთო მდგომარეობის ოპტიმიზაციისათვის აუცილებელია, გლობალური მიდგომა, საკითხის გლობალურ ქრილში დანახვა და პრობლემის გადაჭრის დაგეგმვისას ყველა საკითხის გათვალისწინება. ნებისმიერი შედარებით მასშტაბური ღონისძიების დაგეგმვისას აუცილებლად გასათვალისწინებელია ისეთი საკითხები, როგორიცაა ქვეყნის ეკოლოგიური და სოციალურ - ეკონომიკური მდგომარეობა. ასევე გასათვალისწინებელია, თუ რა რჩევებს იძლევიან ჯანდაცვის სფეროს წარმომადგენლები, როდესაც საუბრობენ დიდი ინფრასტრუქტურული პრო-

ექტების გარემოზე და აქედან გამომდინარე ადამიანის ჯანმრთელობაზე ზემოქმედების შესახებ. როგორც საყოველთაოდ ცნობილია, ქვეყნის სწორი განვითარებისათვის აუცილებელია, ინფრასტრუქტურული პროექტების გახორციელება, თუმცა ისიც არანაკლებ მნიშვნელოვანია, რომ დიდი ინფრასტრუქტურული პროექტების გახორციელებისას, გათვალისწინებული იყოს ყველა ზემოთ უკვე ნახსენები საკითხი. ყველა განვითარებულ ქვეყანაში ნებისმიერი სამშენებლო და ინფრასტრუქტურული პროექტის გახორციელებისას უმნიშვნელოვანესი როლი ენიჭება ჯანმრთელობის, შრომის უსაფრთხოების და გარემოსდაცვით საკითხებს, ეგრეთ წოდებულ HSE (Health, Safety and Environment) საკითხს. აღსანიშნავია, რომ ევროკავშირთან ასოცირების ხელშეკრულების გაფორმების შემდეგ, განსაკუთრებით გამკაცრებული მიდგომაა ევროპული სახელმწიფოების მხრიდან და გადაჭრით ითხოვენ ჩვენი ქვეყნის ევროპელი პარტნიორები, აღნიშნული ხელშეკრულებით დაკისრებული ვალდებულებების შესრულებას ჩვენი მხრიდან. სწორედ ავროკავშირთან ასოცირების ხელშეკრულებით ნაკისრ ვალდებულებებს შორის, განსაკუთრებული ადგილი უჭირავს ქვეყნის გარემოსდაცვითი მდგომარეობის ოპტიმიზაციას.

ცნობილია, რომ სარკინიგზო და საავტომობილო მაგისტრალებს ესაჭიროებათ დაცვა უარყოფითი ბუნებრივი მოვლენებისგან. მაგალითად თოვლით დანამქრისგან, რისი თვალსაჩინო მაგალითიც არის, მეოცე საუკუნის ოთხმოციან წლებში ახლად გახსნილი გორი - ხაშურის სარკინიგზო მონაკვეთის ნამქერის გამო პარალიზება, რის გამოც საჭირო გახდა ხელახალი სამუშაოების ჩატარება და მანამდე განეული შრომა და დახარჯული მატერიალური რესურსი ფუჭი გამოდგა. აღნიშნული შეფერხების ძირითადი მიზეზი აღმოჩნდა ის, რომ ამ უხვთოვლიან მხარეში არ იყო მოწყობილი თოვლდამცავი ტყის დაცვითი ნარგაობა.

როგორც ცნობილია დღესდღეობით საქართველოში მიმდინარეობს მრავალი მნიშ-

ვნელოვანი და საკმაოდ დიდი მასშტაბის ინფრასტრუქტურული პროექტი და საჭიროა დღეს მაინც იქნას გათვალისწინებული წარსულში დაშვებული შეცდომები. ქვეყნის წინსვლისთვის და ეკონომიკური განვითარებისთვის სასიცოცხლოდ მნიშვნელოვანია, რომ ისეთი მასშტაბის ინფრასტრუქტურული პროექტები, როგორებიცაა მაგალითად „ახალი სარკინიგზო ხაზი ახალქალაქი - კარნახი თურქეთის რესპუბლიკის საზღვრამდე და სასაზღვრო სარკინიგზო სადგური კარნახი“ და „თბილისი - მახინჯაურის სარკინიგზო მაგისტრალის მოდერნიზაციის პროექტი“ განხორციელდეს ისე, რომ გარდა იმისა, რომ მშენებლობის პროექტი დასრულდეს წარმატებით, შემდეგ ახალი და მოდერნიზებული ინფრასტრუქტურის ექსპლუატაციის დროს არ მოხდეს შეფერხებები და არც მშენებლობის დროს განეული საკმაოდ დიდი ხარჯი არ აღმოჩნდეს ფუჭი და არც მოსალოდნელმა შეფერხებებმა ტვირთების გადაზიდვის და მგზავრთა გადაყვანის დროს სს „საქართველოს რკინიგზას“ და აქედან გამომდინარე ჩვენს ქვეყანას კიდევ დამატებითი მატერიალური ზარალი არ მოუტანოს. აღნიშნული ზარალის თავიდან ასაცილებლად საჭიროა ყველა იმ სფეროს წარმომადგენელი ექსპერტების რეკომენდაციების გათვალისწინება, რომელთაც შესაძლოა რაიმე გავლენა ქონდეთ ზემოაღნიშნული და სხვა სახელმწიფო მნიშვნელობის პროექტების განხორციელებაზე და პროექტების დასრულების შემდეგ მიღებული პროდუქტის (ინფრასტრუქტურის) სრულფასოვან ფუნქციონირებაზე. სატყეო საქმეც სწორედ ერთ - ერთი ის სფეროა, რომელსაც საკმაოდ დიდი გავლენა შეიძლება ქონდეს დიდი ინფრასტრუქტურული პროექტების განხორციელებაზე და შემდგომ ექსპლუატაციაზე.

ჩვენ ზემოთ ვისაუბრეთ მოსალოდნელ მატერიალურ ზარალზე, რაც უდავოდ მნიშვნელოვანია და აუცილებლად საჭიროებს შესაბამის პრევენციულ ღონისძიებებს. თუმცა ჩვენ არ აგვიღნიშნავს, ის მოსალოდნელი საფრთხე რაც შეიძლება ზემოაღნიშნული პროექტების, არასწორად დაგეგმვის და განხორციელების შემთხვევაში დაემუქროს ადამიანების ჯანმრთელობას და კიდევ უფრო საგანგაშო შემთხვევაში სიცოცხლესაც კი. ეს გარემოება კიდევ უფრო მეტად უსვამს ხაზს, ინფრასტრუქტურული პროექტების დროს ყველა დეტალის გათვალისწინების აუცილებლობას.

როგორც ცნობილია, თოვლსაცავი ტყის

ზოლის გაშენებისათვის საჭიროა, ყველა კონკრეტულ შემთხვევაში, ადგილობრივი კლიმატური პირობების გათვალისწინება და შესაბამისი დასარგავი მერქნიანი სახეობების შერჩევა. მიიჩნევა, რომ დაცვითი ზოლი უნდა შედგებოდეს არანაკლებ 3 - 4 მწკრივისაგან და რაც მთავარია, წინვიან სახეობათა რაოდენობა უნდა შეადგენდეს არანაკლებ 60 - 70 პროცენტს, ხოლო ფოთლოვანების 30 - 40 პროცენტს. წინვოვანი სახეობებიდან საჭიროა გაშენდეს: კავკასიური ფიჭვი ზღვის დონიდან 1000 მეტრის ზევით, რადგან დაბლა ავადდება ეგრეთ წოდებული „ვეეტრიით“, ხოლო შავი ფიჭვი 1500 მეტრის სიმაღლემდე, კიპარისი ჰორიზონტალურად 1300 მეტრამდე სიმაღლეზე; მხოლოდ ერთი სახეობაა კედარი, რომელიც შეიძლება გაშენდეს ნებისმიერ სიმაღლეზე ზღვის დონიდან 3000 მეტრამდე. ფოთლოვანებიდან მიზანშეწონილია დაირგოს: მალალი მთის მუხა, ნეკერჩხალი, პანტა, არყი, მთრთილავი ვერხვი და იასამანი.

გაშენებულ სახეობათა არასწორმა შერჩევამ შეიძლება გამოიწვიოს გამოუსწორებელი შედეგი. ამასთან ერთად გასათვალისწინებელია, რომ თოვლსაცავი ტყის ზოლები უნდა გაშენდეს მშენებლობის წინსწრებით, ან უკიდურეს შემთხვევაში მშენებლობის პარალელურად, რადგანაც ტყის ზოლის დაცვითი ფუნქციის შესრულებას ესაჭიროება არანაკლებ 5 - 6 წელი, მანამდე კი თოვლსაშიმ ადგილებში რკინიგზის დაცვა უნდა მოხდეს ეგრეთ წოდებული „დამცავი ფარებით“.

როგორც უკვე აღნიშნეთ, ლიანდაგის დაცვითი ზოლების შესაქმნელად ტყენარგავების გარდა გამოიყენება სხვა საშუალებებიც, მაგალითად, გისოსის მუდმივი ღობეები, გადასატანი დამცავი ფარები და სხვა. თუმცა ტყის დაცვით ზოლებს გააჩნიათ გარკვეული უპირატესობა სხვა დამცავ საშუალებებთან შედარებით. გარდა იმისა, რომ ტყენარგავებით რკინიგზის ობიექტების დაცვა მატერიალური თვალსაზრისით უფრო იაფი ჯდება სხვა საშუალებებით დაცვასთან შედარებით, ქვეყნის ზოგადი ეკოლოგიური მდგომარეობის გაუმჯობესებისთვის და ზემოაღნიშნული გარემოსდაცვითი საკითხების ოპტიმიზაციისთვის მნიშვნელოვანია ქვეყანაში არსებობდეს მეტი გამწვანებული ტერიტორია, ხოლო საავტომობილო მაგისტრალების შემთხვევაში, ტყის დაცვითი ზოლები მაგისტრალს დაიცავენ ბუნების უარყოფით მოვლენებისგან, დანარჩენ გარემოს და ადამიანის ჯანმრთელობას კი მაგისტრალებიდან

გავრცელებული გამონახობისგან.

ცდებმა და გამოკვლევებმა დაადასტურეს სწავლება, სატყეო აგრორულ ღონისძიებათა შესახებ, მათ შორის ქარსაფარი ზოლების დამსახურებით მინდვრების მოსავლიანობის გადიდების. დაცვითი ზოლების გავლენა ჰავისა და ნიადაგის ელემენტების კომპლექსზე მდგომარეობს იმაში, რომ ყველაზე უფრო მნიშვნელოვანია ქარსაფარი ზოლების გავლენა ქარის სისწრაფეზე. ტყის დაცვითი ზოლები ამცირებს ქარის სისწრაფეს ზოლთაშორის ფართობზე და ეს შემცირება მით უფრო მეტია, რაც უფრო ახლოა იგი ტყის ქარსაფარ ზოლთან (ვ. გულისაშვილი „ზოგადი მეტყევეობა“).

შავმინა ნიადაგების ოლქში, მრავალწლიანი დაკვირვების თანახმად, ცნობილი გახდა, რომ ტყის ზოლები ამცირებენ ქარის სისწრაფეს ზოლთა შორის ფართობზე 40 - 50 პროცენტით.

დიდი მნიშვნელობა აქვს ტყის ზოლების გავლენას არა მარტო მშრალ ქარებზე, არამედ ზამთრის ცივი ქარებზეც. ტყის დაცვითი ზოლების ზეგავლენით ზამთრის ცივი ქარების სისწრაფის შენელებას არაერთხელ გადაურჩენია დაღუპვისგან ციტრუსები და სხვა სუბტროპიკული კულტურები შავი ზღვის სანაპიროზე.

თბილისი - ხაშურის სარკინიგზო მაგისტრალის დაცვითი ტყის ზოლების შესაქმნელად გამოყენებულია შემდეგი მერქნიანი სახეობები: სოსნოვსკის ფიჭვი (*Pinus Sosnowskyi*), შავი ფიჭვი (*Pinus nigra*), ელდარის ფიჭვი (*Pinus eldarica*), მარადმწვანე კვიპაროზი (*Cupressus sempervirens*), ალვის ხე (*Populus pyramidalis*), ქართული მუხა (*Quercus iberica*), ლუზიტანიის კვიპაროსი (*Cupressus Lusitanica*), თეთრი ტირიფი (*Salix alba*), ლობანის კედარი (*Cedrus Libani*), ჩვეულებრივი იფანი (*Fraxinus excelsior*), მსხვილნაყოფა იფანი (*Fraxinus oxycarpa*), ატლასის კედარი (*Cedrus atlantica*), კავკასიური აკაკი (*Celtis coucasica*), აღმოსავლეთის ჭადარი (*Platanus orientalis*), ცხენისნაბლი (*Aesculus hypocastanum*), ქართული ნეკერჩხალი (*Acer ibericum*), კორპიანი თელა (*Ulmus suberosa*), პანტა (*Pyrus caucasica*), გრაკლა (*Spirea*), კოლხური ბზა (*Buxus colchica*), კაკალი (*Ruglans regia*), თეთრი თუთა (*Morus alba*), ლელვი (*Ficus carica*) და სხვა. თუმცა აუცილებლად უნდა აღინიშნოს, რომ ამ მცენარეებიდან უმრავლესობა მაღალი ხნოვანების გამო ამორტიზირებული, დაავადებული, მავნებლებისგან დაზიანებული, ან სხვა მავნე ორგანიზმების მიერ მწყობრიდან გამოსულია, რის გამოც ეს ნარგაობები სასაწარმო რეკონსტრუქციას საჭიროებენ.

გამოყენებული ლიტერატურა:

1. მცხეთა-მთიანეთის რეგიონის განვითარების სტრატეგიის დოკუმენტი;
2. შიდა ქართლის რეგიონის განვითარების სტრატეგიის დოკუმენტი;
3. ა. ციცივიძე, გ. გიგაური, გ. გაგოშიძე - „დენდროლოგია (შიშველთესლოვანები)“
4. სს „საქართველოს რკინიგზის“ საარქივო დოკუმენტაცია დაცვითი ტყის ზოლების შესახებ;
5. ვ. გულისაშვილი - „ზოგადი მეტყევეობა“
6. ვ. გულისაშვილი - „ტყემცენარეულობის დარაიონება“;
7. ინტერნეტ საიტები: საქართველოს გარემოსდაცვისა და სოფლის მეურნეობის სამინისტროს ვებ-გვერდი; საქართველოს ინფრასტრუქტურისა და რეგიონული განვითარების სამინისტროს ვებ-გვერდი; ეროვნული სატყეო სააგენტოს ვებ-გვერდი; ოგლე; Wikipedia.

რეზიუმე

მოცემული საკითხის შესაჯამებლად შეიძლება ითქვას, რომ აუცილებელია, როგორც სარკინიგზო მაგისტრალები და სხვა ინფრასტრუქტურა, ისე საავტომობილო გზები იყოს დაცული, ხოლო დასაცავად ტყენერგავების გამოყენებას აქვს უპირატესობა, როგორც ეკოლოგიური ისე მატერიალური თვალსაზრისით.

SUMMARY

MODERN CONDITIONS OF TBILISI - KHASHURI RAILWAY SECTION AND THE IMPACT OF FOREST STRIPS ON THE ENVIRONMENT

To summarize this issue it can be said, that is necessary to protect the railway and other infrastructure as well as the motorways. To use the forest plants for defend this objects it is best way ecological and material point of view.

ეგვიპტური არმიის პრობლემა 18 ბრიუმიარის გადატრიალების შემდეგ

ვაჟა ჩოჩია

გორის სახელმწიფო სასწავლო უნივერსიტეტის პროფესორი

ევროპული ქვეყნების სამხედრო-პოლიტიკურ კოალიციასთან დაპირისპირების შედეგად, საფრანგეთში შექმნილი სიტუაცია საღად შეაფასა ეგვიპტეში მყოფმა ბონაპარტმა და გადაწყვიტა საფრანგეთში დაბრუნება (9: 176). გასამგზავრებლად მან ყველაფერი გაამზადა, ხელი მოაწერა ბრძანებას არმიის სარდლობის გენერალ კლებერისათვის გადაცემის შესახებ და დაუტოვა მას 20 ათასზე მეტი კარგად შეიარაღებული ჯარი გამოცდილი ოფიცრებით (4: 310; 9: 176). ბონაპარტმა, ისე რომ თავის შემცველს არც შეხვედრია, ოთხი გემით და დაახლოებით ხუთასი კაცი 1799 წლის 23 აგვისტოს ღამით დატოვა ეგვიპტე (2: 63). ეს დიდი რისკის შემცველი ნაბიჯი იყო, რადგან ეგვიპტის მთელ სანაპიროს ინგლისური ესკადრის გემები აკონტროლებდნენ. ბონაპარტი, შემთხვევით გადაურჩა მათთან შეხვედრას და 8 ოქტომბერს მიაღწა საფრანგეთის სამხრეთ სანაპიროს ფრეჟიუსის კონცხთან.

პოლიციის მინისტრმა ფუშემ კარგად იცოდა, რომ ბონაპარტი მალე პარიზში იქნებოდა (3: 110), მაგრამ ჩუმად იყო. დირექტორია მშვიდად იყო, რადგან დარწმუნებული იყო, რომ ბონაპარტი ვერ გაბედავდა არმიის მიტოვებას თვითნებურად და პარიზში დაბრუნებას (3: 110-111). დირექტორია მხოლოდ მაშინ გამოფხიზლდა, როცა მიიღო ცნობა, რომ ეგვიპტიდან დაბრუნებულ ბონაპარტს პარიზისკენ მიმავალ გზებზე, მოსახლეობა როგორც ტრიუმფატორს ისე ხვდებოდა (3: 112). ბუნებრივია, ეს იყო დეზერტირობა, თუმცა-პოლიტიკური ხასიათის.

საფრანგეთის არმიის მდგომარეობა ეგვიპტეში რთული იყო. ბონაპარტი ჯერ კიდევ ივნისის ბოლოს უგზავნის დირექტორის წერილს, რომელშიც დაჟინებით მოითხოვდა დამხმარე ძალის გაგზავნას ეგვიპტეში. თუ დირექტორია ამას ვერ მოახერხებდა, მაშინ საჭირო იქნებოდა ზავის დადება, რადგან ეგვიპტის შემცირებულ არმიას გაუჭირდებოდა ბრძოლა გადმოსხმულ დესანტთან და უდაბნოდან შეჭრილ სახმელეთო ძალებთან. საფრანგეთის არმია არა მარტო რიცხვობრივად მცირდებოდა, არამედ მას აკლდა იარაღი, საბრძოლო მასალები, აღჭურვილობა, ნამლები,

რომელთა შექმნა ადგილზე შეუძლებელი იყო (7: 125). ჯარისკაცებისა და ოფიცრების მორალური მდგომარეობა უარესდებოდა. სულ უფრო ხმამაღლა გაისმოდა მოთხოვნები სამშობლოში დაბრუნების შესახებ. ბონაპარტი ხვდებოდა, რომ შექმნილ სიტუაციაში სულ უფრო გაჭირდებოდა მტერთან წინააღმდეგობის განევა ეგვიპტეში და კლებერისადმი დატოვილ ინსტრუქციაში წერდა, რომ "თუ მომავალი წლის მაისამდე საფრანგეთიდან არ ჩამოვა დამხმარე ძალა, ეგვიპტის არმია კი შეტაკებებში ჩვეულებრივი დანაკარგების გარდა კიდევ დაკარგავს ათას ხუთას ჯარისკაცს შავი ჭირის შესაძლო ეპიდემიისგან, მაშინ საჭირო იქნება ზავის დადება პორტასთან, ეგვიპტის დატოვების ფასადაც კი" (7: 144-145). იმავე დროს, საზავო მოლაპარაკების შესახებ კონსტანტინოპოლიდან წინადადების შემთხვევაში, აღნიშნული ვადის გასვლამდე ე. ი. 1800 წლის მაისამდე, კლებერს ნება ეძლეოდა მოლაპარაკება დაენყო. მისი მიზანი უნდა ყოფილიყო: თურქეთის გამოსვლა კოალიციიდან, ექვსთვიანი ზავის დადება, თურქეთის იმპერიის ფარგლებში დაპატიმრებული ყველა ფრანგის გათავისუფლება და ნებართვა ფრანგული ვაჭრობისათვის შავი ზღვის სანაპიროებზე. ასეთი შეტანხმების ხელმოწერის შემდეგ, კლებერი უნდა დაპირებოდა თურქეთს, რომ დატოვებდა ეგვიპტეს პარიზიდან რატიფიკაციის მიღების შემდეგ. ბონაპარტი ცდილობდა ეგვიპტე ნებისმიერი გზით შეენარჩუნებინა საფრანგეთისთვის და ინსტრუქციის ბოლოს კლებერს შთააგონებდა: "თქვენ იცით რამდენად მნიშვნელოვანია ჩვენთვის ეგვიპტის ფლობა. თურქეთის იმპერია ამჟამად ინგრევა და ეგვიპტის მიტოვება დიდი უბედურება იქნება ჩვენთვის, რადგან მალე დავინახავთ როგორ მოხვდება ეს მშვენიერი პროვინცია სხვა ევროპელთა ხელში. ჩვენგან დატოვებული ეგვიპტე შესაძლოა აღმოჩნდეს რუსების ან ინგლისელების ხელში" (7: 145). ბუნებრივია, ბონაპარტმა იცოდა, რომ რუსეთი ამას ვერ შეძლებდა, რადგან პირდაპირი გასასვლელი ხმელთაშუა ზღვაში არ გააჩნდა და ამასთანავე, ეგვიპტეში არავითარი ინტერესი არ ჰქონდა. თურქეთის მოკავშირის სახით

ეგვიპტეში შეიძლება ინგლისი დამკვიდრებულიყო და ბონაპარტს ყველაზე მეტად ამისი ეშინოდა.

18 ბრიუმერის გადატრიალების შემდეგ, ბონაპარტი პირველი კონსულია, რაც ნიშნავდა, რომ ის საფრანგეთის მმართველი და თითქმის დიქტატორი გახდა (11: 24). ტალეირანმა აქტიური მონაწილეობა მიიღო გადატრიალების მომზადებაში და საგარეო საქმეთა მინისტრადაც დაინიშნა (11: 456-457). ბონაპარტი ხელისუფლების სათავეში მივიდა, როგორც მშვიდობისმყოფელი (10: 28). პირველი დიპლომატიური ნაბიჯი, რომელიც ბონაპარტმა პირველი კონსულის რანგში გადადგა, იყო მოწოდება ინგლისის მეფის ჯორჯ III და ავსტრიის იმპერატორის ფრანცისადმი-შეენწყვიტათ ომი (10: 28). თუმცა, ამ მოწოდებამ შედეგი არ მოიტანა, რადგან კოალიციას ჯერ კიდევ სჯეროდა, რომ დამარცხებდა ბონაპარტს. ბუნებრივია, ასეთი ვითარება, საშუალებას აძლევდა პირველ კონსულს პასუხისმგებლობა ომის გაგრძელებისათვის მოწინააღმდეგისთვის დაეკისრებინა. ამასთანავე, ბონაპარტი დარწმუნებული იყო, რომ გაიმარჯვებდა ომში, დიდებას მოიხვეჭდა და ზავის პირობებსაც თვითონ უკარნახებდა (10: 29).

კლემენტი, მოვლენათა მსვლელობის წყალობით, ეგვიპტური არმიის მთავარსარდალი გახდა. როდესაც ის გაეცნო არმიის მდგომარეობას, დუყონებლივ გაუგზავნა წერილი დიდ ვეზირს წინადადებით საზავო მოაპარაკებათა დანების შესახებ. იმავდროულად, მან დირექტორიას გაუგზავნა მოხსენებითი ბარათი, რომელშიც დანვრილებით აღწერდა ეგვიპტური არმიის მდგომარეობას. კლემენტი წერდა, რომ ეგვიპტეში ყოფნის პერიოდში არმია განახევრდა და მას აკლდა ტანსაცმელი, ზარბაზნები, თოფები, საბრძოლო მასალები, სამშენებლო ხე, ფული. ჯარისკაცებს შეუჩერდათ ხელფასი 4 მილიონი ფრანკის ოდენობით და 7-8 მილიონი უნდა გადაეხადათ მიმწოდებლებისთვის. გადასახადების მიღების ყველა ადრინდელი წყარო ამოიწურა, ახლის შემოღების შემთხვევაში კი მოსახლეობა შეიძლება აჯანყებულიყო. მამლუქები გაიფანტნენ, მაგრამ არ იყვნენ განადგურებულნი. დასასრულს, კლემენტი ასკვნიდა, რომ ამ მდგომარეობაში მას არაფერი არ რჩებოდა გარდა იმისა, რომ დაეწყო მოლაპარაკებები. თუ დიდი ვეზირი თანხმობით უპასუხებდა, იგი შესთავაზებდა მას ეგვიპტის დაბრუნებას შემდეგ პირობებზე: სულთანს აღადგენს იქ ყოფილ ფაშას, ფრან-

გები კი დარჩებიან ეგვიპტეში ინგლისთან ზავის დადებამდე. ამ მოხსენების ერთი პირი ინგლისელებს ჩაუვარდა ხელში, მეორემ კი პარიზამდე მიაღწია და ბონაპარტის ხელში მოხვდა, რომელიც იმ დროს უკვე პირველი კონსული იყო.

კლემენტის წინადადებაზე ზავის შესახებ, დიდმა ვეზირმა წინასწარი პირობა წამოაყენა-საფრანგეთის ჯარების ევაკუაცია ეგვიპტიდან თურქული და ფრანგული გემებით. კლემენტი ცდილობდა ფრანგების პირობებზე დაეყოლიებინა თურქები, მაგრამ წარუმატებლობის შემდეგ, დათანხმდა ეგვიპტიდან ევაკუაციას ზავის დადებამდე და პარიზიდან რატიფიკაციის მიღებამდე. მაგრამ, ეგვიპტის დატოვებამდე, კლემენტმა თავის ხელქვეითებს მითითება მისცა ბოლომდე გაეძარცვათ ქვეყანა. შემდგარი მოლაპარაკებების შედეგად, 1800 წლის 24 იანვარს ელ-არიში ხელი მოაწერეს საფრანგეთ-თურქეთის კონვენციას ეგვიპტიდან ევაკუაციის შესახებ (1: 135-141). კონვენციის თანახმად, ეგვიპტის თაობაზე 3 თვით იდებოდა ზავი, რომლის განმავლობაშიც, საფრანგეთის არმიას მთლიანი შემადგენლობით, მთელი შეიარაღებით და აღჭურვილობით, ალექსანდრიის, როზეტის და აბუქირისკენ უნდა დაეხია, რათა საფრანგეთის და თურქეთის გემებით მათი ევაკუაცია განხორციელებულიყო. კონვენციის რატიფიკაციის მომენტიდან, ყველა ფრანგს ლევანტში და თურქეთში, აგრეთვე ეგვიპტეში სულთნის ყველა ქვეშევრდომს სრული თავისუფლება ენიჭებოდა. მთელი ქონება, რომელიც ჩამოერთვა ფრანგებს ლევანტსა და თურქეთში და თურქებს ეგვიპტეში, უნდა დაბრუნებოდათ. მისი დაკარგვის შემთხვევაში, მათი კომპენსირება ფულით უნდა მოეხდინათ. ინგლისური ესკადრის სარდალი აღმოსავლეთ ხმელთაშუა ზღვაზე სიდნეი სმიტი, თავისი ქვეყნის და მოკავშირეების სახელით ვალდებულებას იღებდა საფრანგეთის არმიისათვის საფრანგეთისკენ თავისუფალი გასვლის საშუალება მიეცა. რატიფიკაციის შესახებ საკითხის გადაწყვეტის მიზნით, კლემენტმა სამხედრო საბჭო შეკრიბა. საბჭოს წევრებმა რატიფიკაციას ხმა ერთხმად მისცეს.

ომით გამოფიტული თურქეთი კმაყოფილი იყო დადებული კონვენციით. სულთანს საშუალება ეძლეოდა ეგვიპტე, მშვიდობიანი გზით, თავისი ძალაუფლების ქვეშ დაებრუნებინა. მაგრამ ამ შეთანხმების შესრულება ინგლისმა დაარღვია. ამის მიზეზი ის იყო, რომ ამ დროისათვის ინგლისმა გააძლიერა

თავისი ძალები ინდოეთში და ხელში ჩაგდებული დოკუმენტებიდან დაასკვნა, რომ საფრანგეთის არმიის მდგომარეობა ეგვიპტეში უიმედო იყო. ამან უბიძგა ინგლისს ხელი შეეშალა ფრანგების დაბრუნებისათვის სამშობლოში. ელ-არიშის კონვენციაში ლონდონმა დაინახა თავისი გავლენის დაცემა თურქეთზე და მიიჩნია, რომ ამ შეთანხმების საფუძველზე ფრანგების ევაკუაციას შეეძლო გამოეწვია საფრანგეთ-თურქეთის მეგობრული ურთიერთობების აღდგენა და თურქების გასვლა ანტიფრანგული კოალიციიდან. ლონდონის მმართველი წრეების აზრით, მხოლოდ საფრანგეთის ჯარების უსიტყვო კაპიტულაციას შეეძლო თავიდან აეცილებინა დაახლოების შესაძლებლობა საფრანგეთსა და თურქეთს შორის. აქედან გამომდინარე, ლონდონში მიიღეს გადაწყვეტილება მოეთხოვათ ფრანგების უსიტყვო კაპიტულაცია ეგვიპტეში და საყოველთაო ზავის დადებამდე ფრანგები, როგორც ტყვეები, ინგლისში ან მისი მოკავშირე ქვეყნის ტერიტორიაზე უნდა გადაეყვანათ. ეს გადაწყვეტილება აცნობეს კონსტანტინოპოლს და ხმელთაშუა ზღვაზე ინგლისის ფლოტის სარდალს ადმირალ კეიტსს, რომელმაც სიდნეი სმიტის მეშვეობით ამის შესახებ კლებერს აცნობა. ლონდონმა, ეყრდნობოდა რა 1799 წლის დასაწყისში თურქეთთან დადებულ სამოკავშირეო ხელშეკრულებას, მისგან მოითხოვა, რომ მოლაპარაკებები ფრანგებთან მხოლოდ ინგლისის რწმუნებულებთან ერთად ეწარმოებინა და ფრანგების კაპიტულაცია ყოველგვარი პირობების გარეშე მიეღოთ, დაუტოვებდნენ რა მთელ შეიარაღებას, აღჭურვილობას და ქონებას მოკავშირეებს. წინააღმდეგ შემთხვევაში, ლონდონი იმუქრებოდა, რომ ხელში ჩაიგდებდა ყველა გემს, რომლითაც ფრანგები ეგვიპტიდან ევროპისკენ წამოვიდოდნენ (13: 306).

კლებერმა კატეგორიულად უარყო ინგლისის მოთხოვნები, თავი მოუყარა ჯარებს ქაიროსთან და თურქეთს ზავის დარღვევის შესახებ აცნობა. 1800 წლის 19-20 მარტის ბრძოლებში თურქეთის არმიამ სრული მარცხი განიცადა ფრანგებთან (1: 144). ფრანგების გამარჯვებას ხელი შეუწყო იმანაც, რომ მურად-ბეის თავისი მამლუქებით მონაწილეობა არ მიუღია ბრძოლაში, შემდეგ კი ფრანგების მხარეს გადავიდა და კლებერისგან სამართავად ზემო ეგვიპტე მიიღო. თურქებთან ბრძოლის დროს, ფრანგების წინააღმდეგ ქაირო აჯანყდა. ქალაქის აჯანყებულ მოსახლეობას შეუერთდა 6 ათასი თურქი და მამლუქი, რომ-

ლებიც გადარჩნენ თურქეთის არმიის განადგურების დროს და მეზობელი სოფლების 6-8 ათასი მცხოვრები.

თურქების განადგურების შემდეგ, კლებერი მთელი ძალებით აჯანყებულებს მიუბრუნდა და მკაცრად გაუსწორდა. ამ მოვლენების თვითმხილველის ალ-ჯაბარტის ცნობით, "ქაიროს მოსახლეობას არასოდეს არ განუცდია ასეთი საშინელი უბედურება" (6: 289). დამარცხებულ ქალაქს 10 მილიონი კონტრიბუცია დაადეს. მძიმე გადასახადები დააკისრეს ყველა პროვინციას, ქალაქს და სოფელს, სადაც კვლავ შევიდნენ ფრანგები თურქეთთან ზავის დარღვევის შემდეგ (6: 300). არმია რომ შეეცდოთ, 1800 წლის ბოლოდან, საფრანგეთის არმიის სარდლობამ თავისი არმიის რიგებში ადგილობრივი მოსახლეობის-კოპტების ჩარიცხვა დაიწყო. გაძლიერებულმა ძალობამ, ძარცვამ და შევიწროებამ კიდევ უფრო გააბოროტა მოსახლეობა. 1800 წლის 14 ივნისს, დიდი ვეზირის მიერ მიგზავნილმა ჯალათმა, დედაქალაქის ერთ-ერთ ბაღში მოკლა კლებერი (1: 151). ქაირო კვლავ საყოველთაო აჯანყების დაწყებით იმუქრებოდა. კლებერის შემცვლელი გენერალი მენუ მოსახლეობის დაშინების მიზნით, მათ სასტიკი შურისძიებით ემუქრებოდა, თუ ისინი კვლავ შეეცდებოდნენ აჯანყებას ფრანგების წინააღმდეგ.

1800 წლის 19-20 მარტს თურქეთის არმიის განადგურებამ ძალიან შეაშფოთა მმართველი წრეები ლონდონში. მათ ემინოდათ, რომ სამხედრო დამარცხებებით და შინაური არეულობით დაუძღურებულ თურქეთს საფრანგეთთან სეპარატული ზავი არ დაედო. ამიტომ, ადმირალ კეიტსს ლონდონიდან მითითება გაეგზავნა, რომ ელ-არიშის შეთანხმების რატიფიკაცია მოეხდინა. კეიტსმა ეს ინსტრუქცია 1800 წლის აპრილის ბოლოს მიიღო და თავის მხრივ, გააგზავნა მეკავშირე გემი კუნძულ კვიპროსზე, სადაც ბაზა ჰქონდა სიდნეი სმიტის ესკადრას. ახალი მითითებების თანახმად, სმიტმა კლებერის სახელზე წერილი გააგზავნა ეგვიპტეში. წერილში ის სთავაზობდა ზუსტად შეესრულებინათ ელ-არიშის კონვენცია ან იმავე საფუძველზე ახალი დაედოთ. წერილის ჩასვლის დროისთვის კლებერი უკვე გარდაცვლილი იყო, საფრანგეთიდან კი მოვიდა ცნობა ძალაუფლების ბონაპარტის ხელში გადასვლის და მარენგოსთან ავსრიელებზე მისი გამარჯვების შესახებ. კლებერის შემცვლელმა გენერალმა მენუმ არც კი განიხილა ინგლისელების წინააღმდეგ და მათ პარიზისკენ პირველი კონსუ-

ლისკენ მიუთითა. 1800 წლის 5 სექტემბერს ინგლისმა ხელში ჩაიგდო მალტა და რუსეთთან ადრე დადებული ხელშეკრულების მიუხედავად, იქ რუსეთის რაზმი არ შეუშვეს, რამაც საბოლოოდ გააუარესა ურთიერთობები ინგლისსა და რუსეთს შორის. ამას შედეგიც მოჰყვა-1800 წლის დეკემბერში დანიასთან, შვეციასთან და პრუსიასთან რუსეთმა ხელი მოაწერა კონვენციას შეიარაღებული საზღვაო ნეიტრალიტეტის შესახებ. კონვენციის მონაწილეებმა ივალდებულეს იარაღის ძალით დაეცვათ ზღვებზე გემების თავისუფალი მიმოსვლა, რომელსაც ინგლისი არღვევდა.

იმ მიზნით, რომ ინგლისელების მდგომარეობა ხმელთაშუა ზღვაზე გაერთულებინა, ბონაპარტმა გააძლიერა ზენოლა ინგლისის მოკავშირეებზე-პორტუგალიასა და ნეაპოლზე. ის ვარაუდობდა, რომ თუ ჩრდილოეთის ზღვაზე ინგლისელებს დაუპირისპირდებოდა შეიარაღებული ნეიტრალიტეტის ლიგა, დასავლეთ ხმელთაშუა ზღვაში-ესპანეთის ფლოტი, ადრიატიკაში კი-რუსეთის ესკადრა, მაშინ ინგლისი, მოაკლდებოდა რა პორტუგალიისა და ნეაპოლის მხარდაჭერა, დიდხანს ვერ შეძლებდა ხმელთაშუა ზღვაში დიდი ძალების ყოლას (11: 461). ეს საშუალებას მისცემდა ბონაპარტს დახმარება გაეგზავნა მენუსთვის და ზავის დადების დროს თურქეთისთვის თავისი პირობები ეკარნახა.

ინგლისის ყურადღება რომ შეესუსტებინათ ეგვიპტის მიმართ, ბონაპარტის ინიციატივით, ფრანგული დიპლომატია ფრთხილად იწყებს ხმის გავრცელებას ინდოეთში რუსეთ-საფრანგეთის გაერთიანებული ექსპედიციის გაგზავნის შესაძლებლობის შესახებ. ამ გეგმის შესახებ საუბრისას, ჩვეულებრივ ეყრდნობიან თვითონ ბონაპარტის განცხადებას, რომელიც მან გააკეთა წმ. ელენეს კუნძულზე, აგრეთვე "ინდოეთში ექსპედიციის პროექტს", რომელიც თითქოსდა ბონაპარტმა შესთავაზა პავლე I (14: 32). მაგრამ ასეთი გეგმის კვალი არ ჩანს ბონაპარტის ფართო მიმონერაში მის მინისტრებთან და პავლე I-თან. არაფერია ნათქვამი ამ პროექტის შესახებ პავლე I-ს ინსტრუქციებშიც მისი აგენტებისადმი პარიზში და წერილებში ბონაპარტისადმი. პირიქით, როცა პავლე I ინდოეთში სალაშქროდ კაზაკებს აგროვებდა, ბონაპარტს წერილი გაუგზავნა, რომელშიც არაფერს არ ამბობდა ინდოეთში ლაშქრობაზე, უბრალოდ, სთხოვდა მას დივერსიები მოეწყო ინგლისის სანაპიროებზე. ამდენად, საეჭვოა რაიმე ერთობლივ ექსპედიციაზე შეთანხმება

ყოფილიყო მათ შორის. ამას ადასტურებს პარიზში პრუსიის ელჩის წერილიც, რომელშიც ის თავის მეც 1801 წლის თებერვლის ბოლოს სწერდა, რომ მისი ვარაუდით, ამ საკითხის შესწავლა ბონაპარტს მხოლოდ დაუნყია (20: 369). ეს ნიშნავდა, რომ 1801 წლის თებერვალში ბონაპარტი შეუდგა ამ საკითხის გაცნობას, პავლე I-მა კი უკვე იანვარში გასცა ბრძანება 24 ათასიანი კაზაკთა ჯარით შუა აზიაში ნასვლის შესახებ, რათა კარგად გაერკვიათ ინდოეთისაკენ მიმავალი გზები (8: 495). ეს ნიშნავდა, რომ არავითარი რეალური გეგმა რუსეთ-საფრანგეთის ერთობლივი ლაშქრობის შესახებ ინდოეთში, არ არსებობდა. იყო მხოლოდ ფრანგული დიპლომატიის მიერ ინსპირირებული საუბარი ინდოეთში ლაშქრობის შესახებ, ინგლისის შანტაჟირებისათვის, ისიც ბონაპარტის მითითებით.

1801 წლის 9 თებერვალს ბონაპარტმა ავსტრიასთან ლუნევილის საზავო ხელშეკრულება დადო, რამაც განაპირობა კოალიციიდან მისი გასვლა და ევროპაში საფრანგეთის პოზიციების განმტკიცება. ბონაპარტს ეჩვენებოდა, რომ ანტიფრანგული კოალიციის დაშლა და ინგლოს-რუსეთის ურთიერთობების გაუარესება ხელს შეუწყობდა რუსეთის ჩათრევას მისი პოლიტიკის ფარვატერში და მისი დახმარებით იზოლაციაში მოაქცევდა ინგლისს ევროპის კონტინენტისგან და აიძულებდა მას ხმელთაშუა ზღვიდან წასულიყო.

1801 წლის თებერვლის მეორე ნახევარში ბონაპარტმა პასუხი გააგზავნა პავლე I-ის წერილზე და ინგლისის წინააღმდეგ ერთობლივი მოქმედების ფართო გეგმას სთავაზობდა: დესანტის მომზადებას ბრიტანეთის კუნძულზე გადასხდმისათვის და ამ მიზნით 300-400 გემის და ჯარების თავმოყრას ფლანდრიის ნავსადგურებში; არმიის შეგროვებას ბრეტანში; ბრესტიდან გემების გაგზავნას ხმელთაშუა ზღვაში და ესპანეთის ფლოტის შეიარაღებას; რუსეთის შავი ზღვის ესკადრასთან ერთად ერთობლივ მოქმედებებს. ბონაპარტი ურჩევდა პავლე I-ს სიცილიის ერთ-ერთი ნავსადგური დაეკავებინა თავისი გემების ბაზირებისთვის. ხოლო, ინგლისელების ევროპიდან გასაძევებლად პავლე I-ს სთავაზობდა ჰანოვერის დაკავებას რუსეთ-საფრანგეთის ჯარებით და ინგლისური ვაჭრობისათვის ელბისა და ვეზერის შესართავების დახურვას. ბონაპარტი არწმუნებდა პავლე I-ს, რომ ხმელთაშუა და შავი ზღვების ყველა სახელმწიფოს ინტერესებში იყო საფრანგეთის მიერ ეგვიპტის შენარჩუნება, რომ სუეცის არხის გაყვანას, რომელიც ბონაპარტს გან-

ზრახული ჰქონდა, უზარმაზარი სარგებლობის მოტანა შეეძლო რუსეთის ვაჭრობისათვის. მაგრამ რუსეთში ბოლომდე არ სჯეროდათ ბონაპარტის პოლიტიკისა. იმავდროულად, მისი პოლიტიკა გერმანიის, იტალიის და თურქეთის მიმართ რუსეთის ინტერესებს ეწინააღმდეგებოდა. პავლე I-ის მთავრობის ცდები ბონაპარტთან შეთანხმებისათვის მიეღწია, რომელიც შეზღუდვად საფრანგეთის ექსპანსიონისტურ სწრაფვას ევროპასა და აღმოსავლეთში, ფრანგული დიპლომატიის მტკიცე წინააღმდეგობას შეეჯახა. პეტერბურგში იმ აზრის იყვნენ, რომ დასუსტებული თურქეთი რუსეთისთვის ხელსაყრელ მეზობელს წარმოადგენდა და უარყოფდნენ არა მარტო მისი სამფლობელოების გაყოფის იდეას, არამედ ვინმეს ცდებსაც დამკვიდრებულიყო ეგვიპტეში. ამის მიუხედავად, ბონაპარტი ცდილობდა გამოეყენებინა რუსეთის გაუარესებული ურთიერთობები ინგლისსა და ავსტრიასთან და კავშირი დაედო მასთან, მაგრამ პავლე I-ს მკვლელობამ 1801 წლის 23 მარტს ეს გეგმები ჩაფუშა (18: 398-407). ამ მოვლენამ ბონაპარტის გააფთრება გამოიწვია მას ეჭვი არ ეპარებოდა, რომ ეს ინგლისელების მოწყობილი იყო. რუსეთთან დაახლოების მცდელობა დაიმსხვრა (17: 104; 11: 363).

1801 წლის იანვრის ბოლოს ბონაპარტი შეეცადა დახმარებოდა ეგვიპტის არმიას დამხმარე ძალითა და შეიარაღებით. ამ მიზნით, ბრესტიდან გავიდა ესკადრა ადმირალ განტომის მეთაურობით (ესკადრაში შედიოდა 7 სახაზო გემი და 2 ფრეგატი 4-ათასიანი ჯარით. ტულონში მას უნდა შეერთებოდა 2 ფრეგატი 500 ჯარისკაცით და შეიარაღებით). ესკადრა მშვიდობიანად გავიდა გიბრალტარში და ესკადრის ნაწილმა ეგვიპტეს მიაღწია, თუმცა, კორიზონტზე ინგლისური გემების გამოჩენის შემდეგ, იძულებული გახდა მობრუნებულიყო და საფრანგეთის ნაპირებისკენ წამოსულიყო (14: 50-51). ამდენად, გარკვეული ძალისხმევის მიუხედავად, ბონაპარტმა ვერ შეძლო ეგვიპტესთან საიმედო კავშირის დამყარება და ეგვიპტური არმიისათვის საჭირო, აუცილებელი დახმარების განევა. მხოლოდ ცალკეულმა გემებმა, რომელთაც მოახერხეს გვერდი აევლოთ ინგლისური გემებისთვის, შეძლეს ალექსანდრიაში შესვლა და იქ ჯარისკაცთა მცირერიცხოვანი რაზმების ჩაყვანა შეიარაღებით. იმავე დროს, ევროპიდან ახალი ამბებიც ჩაიტანეს.

ბევრი გემი, რომელიც ეგვიპტეში მიდიოდა ან იქიდან ბრუნდებოდა, ინგლისელებს უვარდებოდათ ხელში, ამიტომ ლონდონში კარგად

იცოდნენ საფრანგეთის არმიის გამოუვალი მდგომარეობის შესახებ ეგვიპტეში. მიუხედავად იმისა, რომ მენუმ უარი თქვა ეგვიპტიდან ევაკუაციაზე ელ-არიშის შეთანხმების პირობების თანახმად, ლონდონში არ სჯეროდათ, რომ ამ არმიას დიდხანს წინააღმდეგობის გაწევის უნარი გააჩნდა. ლონდონში სერიოზულად არ ეკიდებოდნენ ხმებსაც საფრანგეთისა და რუსეთი ერთობლივი ლაშქრობის შესახებ ინდოეთში. რაც შეეხებოდა რუსეთის შეჭრის შესაძლებლობას ინდოეთში ირანიდან, ინგლისის ოსტ-ინდოეთის კომპანიის წარმომადგენელმა მალკომმა, ირანის ტერიტორიის ჩრდილოეთის საზღვრიდან ბაღდადამდე გამოკვლევის შედეგად დაადგინა, რომ არ არსებობდა იმის სერიოზული საფუძველი, რომ რუსეთი თავს დაესხმოდა ინგლისის სამფლობელოებს ინდოეთში (19: 98). როგორც ჩანს, ლონდონს უფრო მეტად ანუხებდა ვითარება ევროპაში და თურქეთის მდგომარეობა, რადგან თურქეთის ვრცელი სამფლობელოები აღმოსავლეთში, ინგლისისთვის არა მარტო სამრეწველო საქონლის გასაღების ბაზარს და ნედლეულის წყაროს, არამედ მნიშვნელოვან პლაცდარმს ირანისა და ინდოეთის მისადგომებთან. ინგლისის მთავრობას ემინოდა, რომ დასუსტებულ და ომით გამოფიტულ თურქეთს სეპარატული ზავი არ დაედო საფრანგეთთან, რაც დიდ ზიანს მოუტანდა ინგლისის ინტერესებს ახლო აღმოსავლეთში. ამის თავიდან ასაცილებლად, ინგლისის დიპლომატიამ დაარწმუნა თურქეთი ერთობლივად ებრძოლათ საფრანგეთის წინააღმდეგ თურქეთში. 1801 წლის მარტში ინგლისის ჯარები აბუქირის რაიონში გადასხდნენ და სანაპირო გამაგრებული პუნქტები ხელში ჩაიგდეს (15: 317-319). იმავდროულად, ინგლისმა შეძლო სუეცის დაკავებაც. რაც შეეხებოდა თურქეთს, მისი არმია დიდი ვეზირის სარდლობით სირიიდან შევიდა ეგვიპტეში.

ეგვიპტეში შეჭრით ლონდონი ორი ამოცანის გადაჭრას ცდილობდა: გაეძევებინა ფრანგები ეგვიპტიდან და თურქეთის მოკავშირის სახით თვითონ დამკვიდრებულიყო ეგვიპტეში. სიტუაცია რომ შეერბილებინა, ლონდონი მზად იყო საფრანგეთისთვის დაეთმო მცირეოდენი ტერიტორიები თავისი კოლონიებიდან, კერძოდ, კეთილი იმედის კონცხი, სამების კუნძულები და სხვა უმნიშვნელო ადგილები, თუ ბონაპარტი ეგვიპტეში სულთნის სუვერენიტეტს აღადგენდა და "აღმოსავლეთის არმიას" იქიდან გაიყვანდა, ვიდრე საბოლოოდ დამარცდებოდა და იძუ-

ლებული იქნებოდა პირამიდების ქვეყნიდან წასულიყო (5: 177).

ინგლისისა და თურქეთის ჯარების ერთობლივმა მოქმედებამ და მამლუქების დახმარებამ ძალზედ შეავიწროვა ფრანგები ქაიროსა და ალექსანდრიაში. ამასთანავე, დამშეული და განამებული მოსახლეობა ახალი აჯანყებისთვის ემზადებოდა. ასეთ სიტუაციაში, ფრანგმა გენერალმა ბელიარმა უარი თქვა ბრძოლის გაგრძელებაზე და ინგლისელებთან მოლაპარაკების შედეგად მიაღწიეს კიდეც შეთანხმებას 27 ივნისს, რომლის საფუძველზე ბელიარი თავისი 13-ათასიანი გარნიზონით დანებდა. ინგლისელები, თურქები და მამლუქები ქაიროში შევიდნენ. დედაქალაქის კაპიტულაციამ დააჩქარა ალექსანდრიის დაცემაც, რომელსაც გენერალი მენუ იცავდა.

შექმნილ სიტუაციაში, ბონაპარტი საბოლოოდ დარწმუნდა, რომ ვერ შეინარჩუნებდა ეგვიპტეს, ამიტომ გადაწყვიტა ესარგებლა საფრანგეთის ჯარის იქ ყოფნით და ხელსაყრელი ზავი დაედო თურქეთთან. ბონაპარტი დაარწმუნა თურქეთის ელჩი პარიზში ჰალოზ ეფენდი ხელი მოეწერა საფრანგეთ-თურქეთის სეპარატული, პრელიმინარული შეთანხმებისათვის, დაუმალა რა ელჩს ქაიროსა და ალექსანდრიაში საფრანგეთის ჯარების კაპიტულაციის ფაქტი. ამ შეთანხმებით, ბონაპარტი ივალდებულა ეგვიპტიდან უკვე დანებებული ჯარი გამოეყვანა. ამ ფანდით ის ქმნიდა შთაბეჭდილებას, რომ საფრანგეთი ნებაყოფლობით დათანხმდა თურქეთისათვის დაებრუნებინა ქვეყანა, რომელიც უკვე აღარ იყო ფრანგების ხელში. თავის მხრივ, თურქეთი თანხმობას იძლეოდა საფრანგეთისათვის დაებრუნებინა სავაჭრო შეღავათები და პრივილეგიები, რომლებითაც ის სარგებლობდა ომამდე.

ერთი კვირით ადრე, ლონდონში ხელი მოაწერეს პრელიმინარულ საზავო ხელშეკრულებას ინგლისსა და საფრანგეთს შორის. ბონაპარტის გამარჯვებამ ავსტრიაზე მარენგოსთან, აიძულა ვენა კოალიციიდან გამოსულიყო, პავლე I კი საფრანგეთის მხარეზე გადავიდა, რამაც ინგლისში ხორბლის ექსპორტის შეწყვეტა გამოიწვია. ამან პურის დიდი უკმარისობა გამოიწვია. ამ მოვლენებმა ინგლისის პარლამენტის საბრძოლო განწყობა შეარყია (17: 399). ცნობამ, ფრანგების მიერ ეგვიპტეში ბოლო საყრდენი პუნქტის დათმობამ ალექსანდრიაში, ლონდონში ჩააღწია წინასწარი ზავის ხელმოწერიდან ერთი დღის შემდეგ. როგორც ჩანს, ზავს ხელს რომ აწერ-

და, ბონაპარტი უკვე იცოდა ალექსანდრიის დაკარგვის შესახებ (14: 61). ამდენად, ბონაპარტი შეძლო ცალ-ცალკე შეთანხმებოდა თურქეთსა და ინგლისს აღმოსავლეთის საკითხზე, ამასთანავე, საზოგადოებრივ აზრს შთაბეჭდილებას უქმნიდა, რომ საფრანგეთმა საკუთარ თავზე ნებაყოფლობით აიღო ვალდებულება თავისი ჯარებისგან ეგვიპტე გაენმინდა, რომელიც უკვე აღარ ეკუთვნოდა საფრანგეთს.

თურქეთთან პრელიმინარული ზავის დადებასთან ერთად, ბონაპარტი მიიღო ზომები, რათა აღედგინა საფრანგეთის ომამდელი ურთიერთობა ალჟირთან, ტუნისთან და ტრიპოლთან. თურქეთის ამ ოლქების მმართველებთან ხელი მოეწერა სამშვიდობო შეთანხმებებს, რომელთა საფუძველზე უნდა აღდგენილიყო ფრანგების უწინდელი უფლებები და პრივილეგიები. ბონაპარტის მისწრაფებამ, ნებისმიერი გზით აღედგინა საფრანგეთის ადრინდელი გავლენა ახლო აღმოსავლეთში, ლონდონის მწვავე რეაქცია გამოიწვია. იქ საფუძვლიანად აღიქვამდნენ გაძლიერებულ საფრანგეთს, როგორც სახიფათო მეტოქეს ზღვისიქითურ კოლონიურ ექსპანსიაში. ლონდონში არ სურდათ, რომ სუსტი თურქეთის იმპერია მათი მეურვეობიდან გათავისუფლებულიყო და ფრანგები ინდოეთისაკენ მიმავალ გზაზე კვლავ დამკვიდრებულიყვნენ. ინგლისის მთავრობამ კონსტანტინოპოლში თავისი ელჩის ლორდ ელჯინის მეშვეობით ძლიერი ზეწოლა მოახდინა თურქეთზე და აიძულა ის უარი ეთქვა საფრანგეთ-თურქეთის პრელიმინარული შეთანხმების რატიფიკაციაზე. ელჯინმა ისიც კი მოითხოვა თურქეთის მთავრობისგან, რომ არ გაეგზავნა თავისი წარმომადგენელი სამშვიდობო კონგრესზე ამიენში და მთელი თავისი უფლებამოსილებანი საფრანგეთთან საზავო მოლაპარაკების წარმოებისათვის ინგლისის წარმომადგენლისათვის გადაეცა.

1802 წლის 27 მარტს ამიენში ხელი მოაწერეს საბოლოო საზავო ხელშეკრულებას ინგლისთან საფრანგეთმა, ესპანეთმა და ბატავიის რესპუბლიკამ (ჰოლანდია). შეთანხმების თანახმად, ინგლისი ვალდებულებას იღებდა ევაკუაცია მოეხდინა მალტიდან და აღნიშნული სხელმწიფოებისათვის გადაეცა ყველა მათი კოლონია, რომელიც დაიკავა ომის დროს, გარდა ცეილონის, ტრინიდადის კუნძულების (ისინი ერგო ინგლისს) და კეთილი იმედის კონცხისა (ის რჩებოდა ინგლისისა და ბატავიის რესპუბლიკის ერთობლივ მფლობელობაში). ეგვიპტე თურქეთს უნდა დაბრუ-

ნებოდა. საფრანგეთმა ივალდებულა თავისი ჯარის გამოყვანა ნეაპოლიდან და კუნძულ ელბიდან. მისი გავლენის ქვეშ რჩებოდა შვეიცარია, ბატავიის რესპუბლიცა, რაინის მარცხენა სანაპირო და იტალიის დიდი ნაწილი (16: 220), მაგრამ ამიენში ხელმოწერილი ზავი ინგლისთან ხანმოკლე აღმოჩნდა ევროპული მშვიდობისათვის (11: 463).

ამრიგად, საფრანგეთის ფლოტის განადგურებამ აბუქირთან, მეორე ანტიფრანგული კოალიციის შექმნამ და საფრანგეთის ჯარების დამარცხებამ იტალიაში სუვოროვთან, დირექტორიას ნაართვა შესაძლებლობა ეგვიპტური არმიისათვის დახმარება აღმოეჩინა. ბონაპარტი, როგორც კი მიხვდა, რომ შეუძლებელი აღმოჩნდა ეგვიპტის შენარჩუნება მცირერიცხოვანი იზოლირებული არმიით,

იღებს გადაწყვეტილებას პირველი ხესაყრელი შემთვევისთანავე დატოვოს ეგვიპტე და საფრანგეთში დაბრუნდეს. მან ეს ამოცანა წარმატებით გადაჭრა და დირექტორიის დამხობის შემდეგ შეეცადა ნებისმიერი გზით აღედგინა საფრანგეთის გავლენა ახლო აღმოსავლეთში. მაგრამ, ბონაპარტის ყველა მცდელობა დახმარებოდა ეგვიპტურ არმიას წარუმატებლად დამთავრდა. იზოლირებული ეგვიპტური არმია იძულებული გახდა დანებებოდა ინგლისისა და თურქეთის ჯარებს. ეგვიპტური ექსპედიციის ჩავარდნამ აიძულა ბონაპარტი ზავი დაედო თურქეთთან, რათა სულთნის მეგობრად და მოკავშირედ წარმოეჩინა თავი და ამით აღედგინა ომით მოშლილი საფრანგეთის ეკონომიკური და პოლიტიკური გავლენა ახლო აღმოსავლეთში.

გამოყენებული ლიტერატურა

1. სილაგაძე ბ. ქართველი მამლუქები ეგვიპტის დამოუკიდებლობისათვის ბრძოლაში 1798-1807 წლებში. თბ., 1984.
2. ტარლე ე. ნაპოლეონი. თარგ. რუს. თბ., 1996.
3. ცვაიგი შტ. ჟოზეფ ფუშე. პოლიტიკური მოღვაწის პორტრეტი. თარგ. გერმ., ბათუმი, 1972.
4. ცისკარიშვილი დ. ნაპოლეონი, ნიგნი I. თბ., 1994.
5. ჯანელიძე დ. ქართველი მამლუქები ეგვიპტეში. თბ., 1967.
6. Абдар-Рахманал-Джабарти. Египет в период экспедиции Бонапарта (1798-1801 гг.). М., 1962.
7. Бертье. Записки маршала Бертье, ч. II. Пер. с фран., М., 1948.
8. Валишевский К. Сын Великой Екатерины Павел I. Петербург, 1914.
9. Иванов А. Тайны египетской экспедиции Наполеона. М., 2004.
10. Исдейл Ч. Дж. Наполеоновские войны. Пер. с англ., Ростов-на-Дону, Москва, 1997.
11. История дипломатии, т. I. М., 1959.
12. Лэннинг М. Ли. Сто великих полководцев. Пер. с англ., М., 1999.
13. Мордвинов Р. Н. Адмирал Ушаков (документы), т. 3. М., 1952.
14. Мэхен А. Т. Влияние морской силы на французскую революцию и империю, т. 2. М.-Л. 1940.
15. Скотт В. Жизнь Наполеона Бонапарта императора французов, т. 1. Пер. с англ., М., 1995.
16. Станиславская А. М. Русско-английские отношения и проблемы Средиземноморья (1798-1807 гг.). М., 1962.
17. Тарле Е. В. Очерки истории колониальной политики западно-европейских государств. М.-Л., 1965.
18. Шильдер Н. К. Император Павел Первый. М., 1996.
19. Charlex-Roux F. L'Angleterre et l'expédition française en Egypte, t. 2. Le Caire, 1925.
20. Dasette A. Napoléon. Pensées politiques et sociales. 1969.

რეზიუმე

სახელმწიფო გადატრიალების შემდეგ ბონაპარტი პირველი კონსული და საფრანგეთის მმართველი გახდა. ბონაპარტს ბევრი პრობლემა დახვდა მოსაგვარებელი, როგორც ქვეყნის შიგნით ისე გარეთ. ევროპული კოალიცია ებრძვის საფრანგეთს, ეგვიპტეში მიტოვებული

ჯარი კი მძიმე მდგომარეობაში აღმოჩნდა იზოლაციის გამო და ეგვიპტელთა აჯანყებების შედეგად. ამასთანავე, ინგლისი და თურქეთი ყველანაირად ცდილობდნენ, რომ საფრანგეთს დაეტოვებინა ეგვიპტე. ხმელთაშუა ზღვას კვლავ ინგლისი აკონტროლებდა. ამის მიუხედავად, ბონაპარტი აკეთებს ცდას დაეხმაროს ეგვიპტურ არმიას და ადმირალ განტომის ესკადრას აგზავნის ეგვიპტეში. მაგრამ ინგლისის ფლოტი მკაცრად აკონტროლებდა ეგვიპტის სანაპიროებს და მხოლოდ რამდენიმე ხომალდმა შეძლო ეგვიპტემდე ჩასვლა და მცირე დახმარების ჩატანა.

1800 წლის ივნისში მარენგოსთან გამრჯვებით ბონაპარტმა აიძულა ავსტრია კოალიციიდან გამოსულიყო და კოალიცია დაიშალა. თავისი ინტერესებიდან გამომდინარე, რუსეთი ინგლისის წინააღმდეგ განეწყო და შეწყვიტა ხორბლის ექსპორტი ინგლისში, რამაც მძიმე მდგომარეობაში ჩააგდო ინგლისი, ბონაპარტი შეეცადა ამ სიტუაციის გამოყენებას და დიპლომატიის მეშვეობით შეეცადა ეგვიპტური არმიის გადარჩენას. მან მოახერხა ინგლისთან და თურქეთთან საზავო ხელშეკრულებების დადება, თითქოს ნებაყოფლობით დატოვებდა ეგვიპტეს და ჯარს გამოიყვანდა. მაგრამ სიმართლე დიდხანს ვერ დაიმალებოდა და ეგვიპტის არმია წინააღმდეგობის მიუხედავად, იძულებული გახდა დანებებოდა ინგლისისა და თურქეთის ჯარებს. შექმნილი სიტუაცია კარნახობდა ბონაპარტს, რომ დიპლომატიის დახმარებით შეენარჩუნებინა კარგი ურთიერთობა თურქეთთან და აღედგინა ომით მოშლილი საფრანგეთის ეკონომიკური და პოლიტიკური გავლენა ახლო აღმოსავლეთში.

SUMMARY

THE EGYPTIAN ARMY PROBLEM AFTER THE 18 TH BRUMAIRE COUP

Vazha Chochia

After the coup Bonaparte become the First Consul and the ruler of France. Bonaparte encountered many problems to be solved within the country and outside. European coalition fighting against France and Egypt troops remaining in critical condition due to isolation, in addition the Egyptian uprisings. At the same time, England and Turkey will endeavor France deported from Egypt. England's fleet is still in control of the Mediterranean Sea. Despite this, Bonaparte tries to help the Egyptian army and sends naval squadron in Egypt commanded admiral Gantome, but the British fleet strictly controlled by the Egyptian coast and only a few ships to arrive in Egypt and a little relief supplies.

Bonaparte won the Marengo battle in June 1800 which is why the coalition came to Austria. The coalition dissolved. The interests of Russia clashed with England and cut off wheat exports causing difficulty England. Bonaparte tried to use this situation and with the help of diplomacy tried to save the Egyptian army. He managed to England and Turkey signed a ceasefire agreements, as if they voluntarily leave Egypt. But the truth not be hidden for a long time and the Egyptian army despite resistance still had to surrender to the British and Turkish troops. The situation dictated Bonaparte, with the help of diplomacy establish good relations with Turkey and the war-damaged France's economic and political influence to restore in the Middle East.

კონტაქტური ნერტილოვანი შედუღების ელექტროდები და სამარჯვები

გივი კახიშვილი

ტექნიკის მეცნიერებათა აკადემიური დოქტორი, პროფესორი „შემდუღებელთა და მასალათმცოდნეთა კავშირი“-ს აღმასრულებელი დირექტორი

კონტაქტური ნერტილოვანი შედუღების მეთოდები და მათი გამოყენების სფეროები

ნერტილოვანი შედუღება ყველაზე გავრცელებულია კონტაქტურ შედუღებებში და მისი ხვედრითი წილი შეადგენს დაახლოებით 80%. ეს მეთოდი ფართოდ არის გავრცელებული თანამედროვე მანქანათმშენებლობაში (ავიამშენებლობა, ელმავალმშენებლობა, საავტომობილო მრეწველობა და სხვ.), ელექტრონიკაში და ინდუსტრიის სხვა დარგებში. მაგალითად, თანამედროვე ავიალაინერების კონსტრუქციებში ითვლება რამოდენიმე ათასი შენადული ნერტილი, ავტომობილებში 5000-მდე. კონტაქტური ნერტილოვანი შედუღებით აერთებენ დეტალებს 0,05 - დან 6 მმ-მდე.

დეტალებს ნერტილოვანი შედუღებისათვის ამზადებენ ფურცლოვანი მასალები-სგან, დაპრესილი ნახევარფაბრიკატებიდან, დაშტამპული, სხმული, ნაჭედი და ჭრით დამუშავებული ნამზადებისგან, უფრო ხშირად დაშტამპვის შემდეგ. შედუღების ამა თუ იმ მეთოდის შერჩევა დამოკიდებულია დეტალის სისქეზე, მასალაზე, კვანძის კონსტრუქციაზე, საწარმოს ხასიათზე და მასშტაბზე, შეერთების ხარისხისა და პროცესის წარმოების დამოთხოვნებზე.

კონტაქტური ნერტილოვანი შედუღების ელექტროდები და სამარჯვები

ნერტილოვანი შედუღების ელექტროდის ცნება: ელექტროდი – არის შედუღების მანქანის ერთერთი ძირითადი და მნიშვნელოვანი მუშა ინსტრუმენტი, მისი ზედაპირი წარმოადგენს თბოაცილების ზონას.

ელექტროდების ძირითადი ტიპები

ნერტილოვანი შედუღების ყველაზე გავრცელებული ელექტროდებია სწორი ელექტროდები. კონტაქტური ნერტილოვანი შედუღების ელექტროდები მზადდება მრგვალი წნელისაგან დიამეტრით 12-40მმ. ელექტროდის მუშა ნაწილი შეიძლება იყოს ბრტყელი ან ნახევარსფერული. რთული კონსტრუქციის

დეტალების შესადუღებლად გამოიყენება ჩექმისებური ელექტროდები – გადანაცვლებული სამუშაო ნაწილით.

ელექტროდების ზოგიერთი თავისებურებანი

ძირითადად ელექტროდი მაგრდება კონუსებრივი (1:10 ან 1:5) ბოლოს მეშვეობით. ასეთი სამაგრისათვის ხანდახან გამოიყენება ცილინდრული ზედაპირი. ასეთი ვარიანტის დროს ისინი ეჭირება სპეციალური სამაგრით ან კონუსური კუთხვილი შეერთებით. ელექტროდების ცვლადი მუშა ნაწილების ელემენტები შეიძლება დამაგრდეს კონუსის მეშვეობით ან დაირჩილოს.

კონტაქტური მანქანების ელექტროდებისათვის მასალის შერჩევის პრინციპი

ელექტროდების დასამზადებლად ზოგჯერ გამოიყენება უფრო ელექტროგამტარი მასალა – ელექტროლიტური სპილენძი 1. დაბალი ტემპერატურის (200°) რეკრისტალიზაციის შედეგად, ასეთ ელექტროდებს გააჩნიათ დაბალი მედეგობა. სპილენძი ლეგირდება ქრომით, ბერილიუმით, კობალტით, კადმიუმით და სხვა ელემენტებით. მასალის მხურვალმტკიცობის მომატება ხორციელდება დისპერსიული მასალებით. დამზადების პროცესში შენადნობები განიცდის ცივ დეფორმაციას, თერმომექანიკურ და თერმულ დამუშავებას, რითაც იზრდება მათი მექანიკური სიმტკიცე და მხურვალმტკიცობა.

ელექტროდის დამჭერები

პრაქტიკაში, სხვადასხვა კვანძებისა და დეტალების შედუღების დროს მოიხმარება სხვადასხვა ელექტროდები და მათი დამჭერები. შენადული ნერტილოვანი შეერთების სტაბილური ხარისხის მისაღებად სჯობს მოვიხმაროთ ელექტროდების ფიგურული დამჭერები, ვიდრე ფიგურული ელექტროდები. ელექტროდების ფიგურული დამჭერების მოხმარება გამართლებულია მათი მოხმარების ხანგრძლივობით, აგრეთვე კარგი პირობებით ელექტროდების გაგრილებისათვის,

რითიც მალღდება მათი მედეგობა.

ნერტილოვანი შედუღების დროს ელექტროდების ღერძი უნდა იყოს პერპენდიკულარულ მდგომარეობაში შესადული ნაწარმის ზედაპირის მიმართ, ამიტომ სხვა შემთხვევაში დეტალები (მწყობრით ცვალებადი სისქით), სჯობს შედუღდეს თვითდასაყენებელი ბრუნვადი ელექტროდებით სფეროს ფორმის საყრდენით.

ნაკეთობის მნიშვნელოვანი სისქეების შეფარდებით ნერტილოვანი შედუღებისას, თხელი ნაკეთობის მხრიდან ზოგჯერ გამოიყენებენ ელექტროდებს ისეთი მუშა ნაწილით, რომელსაც გააჩნია დაბალი ელექტროდა თბოგამტარობა (მოლიბდენი, ვოლფრამი და ა.შ.). ასეთი ელექტროდები შედგება სპილენძის კორპუსიდან და კორპუსში მირჩილული ჩანართით. ჩანართი (ელექტროდის მუშა ნაწილი) ზოგჯერ სრულდება ცვლადი, რაც იძლევა საშუალებას მოხდეს ჩანართის სწრაფი შეცვლა ცვეთის დროს, და აგრეთვე მუშა ზედაპირისათვის სხვა კონფიგურაციის ჩანართის ჩადგმის აუცილებლობისას.

ელექტროდის კონსტრუქციას უნდა ჰქონდეს ისეთი ფორმა და ზომები, რომელიც უზრუნველყოფს ელექტროდის მუშა ნაწილის შეღწევას დეტალის შედუღების ადგილთან, იყოს მომარჯვებული მანქანაზე, მოხერხებული და საიმედო დაყენებისათვის, და ჰქონდეს სამუშაო ზედაპირის მაღალი მედეგობა.

დამზადებისა და ექსპლუატაციისათვის ყველაზე მარტივი არის სწორი ელექტროდები, რომლებიც შესრულებულია სტანდარტის გოსტ 14111-69-ის შესაბამისად, დამოკიდებულია შესადული დეტალების ლითონის მარკაზე.

ზოგჯერ, მაგალითად სხვადასხვა სახეობის ლითონების ან სისქის დიდი სხვაობით დეტალების შედუღებისას, ელექტროდებს უნდა გააჩნდეს საკმარის დაბალი ელექტროთბოგამტარობა (30...40% სპილენძისაგან) ხარისხიანი შეერთების მისაღებად. თუ ასეთი ლითონისაგან დამზადებულია მთლიანი ელექტროდი, თავისი მაღალი ელექტრონინალობის გამო, ის ინტენსიურად გაცხელდება შედუღების დენისაგან. ასეთ შემთხვევაში ელექტროდის ფუძე შესრულებულია სპილენძის შენადნობისაგან, და მუშა ნაწილი კი ლითონისაგან, რომელსაც გააჩნია აუცილებელი თვისებები შეერთებების ნორმალური ფორმირებისათვის. მუშა ნაწილი შეიძლება იყოს ცვლადი (ნახ. 1, ა) და დამაგრდეს ფუძეზე (1) ქანჩის (2) მეშვეობით. ასეთი კონსტრუ-

ქციის ელექტროდების მოხმარება მოსახერხებელია, რადგანაც გვაძლევს საშუალებას შესადული დეტალების ლითონის მარკის და სისქის შეცვლისას დაყენდეს საჭირო მუშა ნაწილი. ცვლადი ნაწილიანი ელექტროდის ნაკლოვანებას წარმოადგენს არასაკმარისი ინტენსიური გაგრილება და მისი მოხმარება შესაძლებელია მხოლოდ კარგი მისადგომი დეტალის შედუღებისას. ამიტომ მსგავსი ელექტროდები არ გამოიყენება მაღალ ტემპერატურაიანი შედუღების რეჟიმებზე.

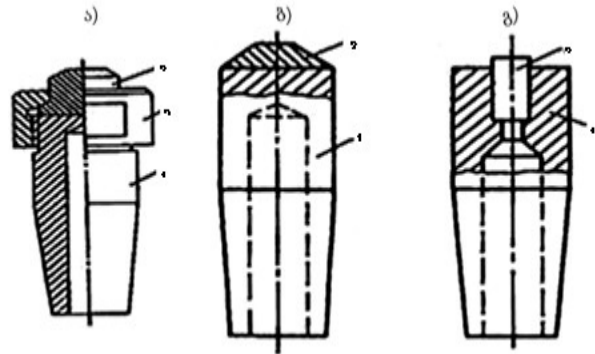

ნახ. 1. ელექტროდები მუშა ნაწილით სხვადასხვა ლითონისაგან.

ელექტროდების მუშა ნაწილი კეთდება აგრეთვე მირჩილული (ნახ. 1, ბ) ან დაპრესილი ბუნიკის (ნახ. 1, გ) სახით. ბუნიკი, როგორც წესი, მზადდება ვოლფრამისაგან, მოლიბდენთან ან სპილენძთან მათი კომპოზიციით. ვოლფრამის ბუნიკის ჩაპრესვის დროს საჭიროა მისი ცილინდრული ზედაპირის გახეხვა ელექტროდის ფუძესთან საიმედო კონტაქტის მიზნით. უჟანგავი ფოლადისაგან დამზადებული დეტალების შედუღებისას სისქით 0,8...1,5მმ, ვოლფრამის ჩანართის 3 დიამეტრი შეადგენს 4...7მმ, დაპრესილი ნაწილის სიღრმე 10...12მმ, გამონეული ნაწილის კი 1,5...2მმ. გამონეული ნაწილის დიდი სიგრძის დროს შეინიშნება გადახურვა და ელექტროდის მედეგობის დაქვეითება. ჩანართის მუშა ზედაპირი შეიძლება იყოს ბრტყელი ან სფერული.

ელექტროდების დამზადება და ექსპლუატაცია

ელექტროდების დაპროექტებისას განსაკუთრებული ყურადღება უნდა დაეთმოს ჩასასმელი ნაწილის ფორმას და ზომას. ყველაზე გავრცელებული ჩასასმელი ნაწილია ის, რომლის სიგრძეც უნდა შეადგენდეს არანაკლებ 1,25D-ე. მხოლოდ მცირე ძალის და დენების გამოყენებით შედუღების დროს გამოსაყენებელია ელექტროდები დამოკლებული

კონუსით. კონუსური ჩასასმელის გარდა ზოგჯერ მოიხმარება ელექტროდების კუთვრილი დამაგრება დაბნეული ქანჩის მეშვეობით. ელექტროდების ასეთი შეერთება შეიძლება იყოს რეკომენდირებული მრავალწერტილოვან მანქანებში, როდესაც მნიშვნელოვანია ელექტროდების შორის იყოს ერთნაირი მანძილი, ანდა მარნუხში. ფიგურული ელექტროდსაჭერის გამოყენებისას, მოიხმარება აგრეთვე ელექტროდები ცილინდრული ჩასასმელი ნაწილით (იხ. ნახ. 1, გ).

შეერთების ადგილთან ცუდი მისადგომით და რთული კონტურის მქონე დეტალების წერტილოვანი შედუღების დროს, გამოიყენებენ სხვადასხვანაირ ფიგურულ ელექტროდებს, რომლებსაც აქვს უფრო რთული კონსტრუქცია ვიდრე სწორს, ნაკლებად მოხერხებულია ექსპლუატაციაში და, როგორც წესი, აქვთ დაქვეითებული მედეგობა. ამიტომ, ფიგურული ელექტროდების მოხმარება მიზანშეწონილია მაშინ, როდესაც მათ გარეშე შედუღება საერთოდ განუხორციელებელია. ფიგურული ელექტროდების ფორმა და ზომა დამოკიდებულია დეტალების ზომაზე და კონფიგურაციაზე, აგრეთვე ელექტროდამჭერის კონსტრუქციაზე და შედუღების მანქანის კონსოლზე (ნახ. 2).

ჩვეულებრივ, ფიგურული ელექტროდები მუშაობის დროს განიცდიან საკმაოდ დიდ გაღუნვის მომენტს გარე ლერძული ძალისაგან, რომელიც ელექტროდების არჩევისა და დაპროექტების დროს აუცილებლად გასათვალისწინებელია. გაღუნვის მომენტი და კონსოლის ნაწილის ჩვეულებრივ მცირე კვეთი, ქმნიან მნიშვნელოვან დრეკად დეფორმაციას. ამასთან დაკავშირებით გარდაუვალია ელექტროდების მუშა ზედაპირის ურთიერთგადანაცვლება, განსაკუთრებით, თუ ერთი ელექტროდი სწორია და მეორე ფიგურული, ამიტომ ფიგურულ ელექტროდებზე უმჯობესია მუშა ზედაპირის სფერული ფორმა. იმ შემთხვევაში, როდესაც ფიგურული ელექტროდები განიცდის მაღალ გაღუნვის მომენტებს, შესაძლებელია ელექტროდდამჭერის ფუძისა და კონუსური ჩასასმელი ნაწილის დეფორმაცია. ფიგურული ბრინჯაოს ელექტროდებისა და თბოდამუშავებული ბრინჯაოს ელექტროდსაჭერის ზღვრულად დასაშვები გაღუნვის მომენტები, ცდების მონაცემებით შეადგენს ელექტროდის კონუსისათვის დიამეტრით 16, 20, 25მმ შესაბამისად 750, 1500 და 3200კგ/სმ. კონუსის მაქსიმალურ

რი დიამეტრი გასაზრდელია, თუ ფიგურული ელექტროდის კონუსური ნაწილი განიცდის დასაშვებზე დიდ მომენტს.

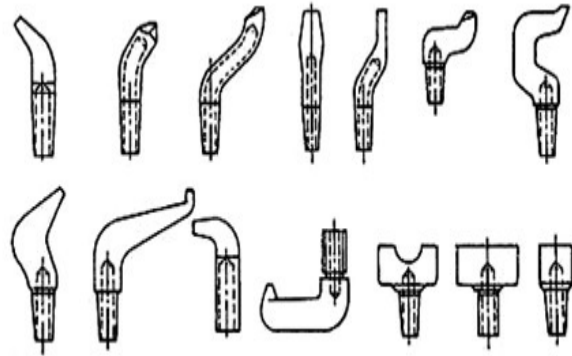

ნახ. 2. ფიგურული ელექტროდების სხვადასხვა ტიპები

რთული სივრცობრივი ფიგურული ელექტროდების დაპროექტების დროს, რეკომენდებულია მათი მოდელების წინასწარი დამზადება პლასტილინისაგან, ხიდან ან ადვილად დასამუშავებელი ლითონისაგან. ეს იძლევა საშუალებას დადგინდეს ფიგურული ელექტროდის უფრო რაციონალური ზომები და ფორმა, და თავი ავარიდოთ გადაკეთებას მისი დამზადების დროს.

შემდგომ ნახატზე მოყვანილია შეზღუდულ მისადგომიან ადგილებში ზოგიერთი კვანძების შედუღების ნიმუშები. პროფილის შედუღება სალტესთან სრულდება ქვედა ელექტროდით გადანაცვლებული მუშა ზედაპირით (ნახ. 3,ა).

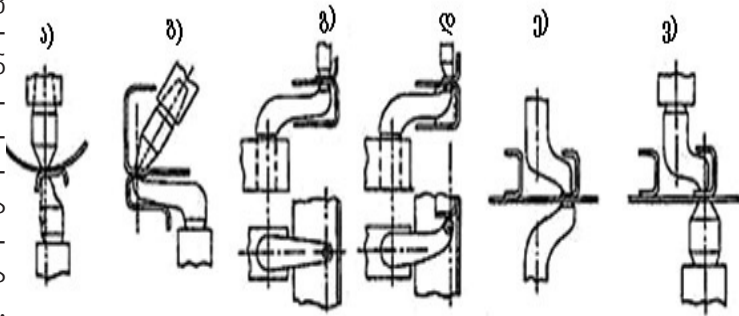

ნახ. 3. ფიგურული ელექტროდების გამოყენების ნიმუშები.

ირიბად ალესილი ზედა ელექტროდის და ქვედა ფიგურულის გამოყენების მაგალითი მოყვანილია ნახ. 3, ბ. ელექტროდდამჭერის ვერტიკალური ღერძისაგან გადახრის კუთხე არ უნდა აღემატებოდეს 30°. იმ შემთხვევაში, თუ არ ყენდება ზედა ელექტროდი დახრით, ის შესაძლებელია იყოს ფიგურული.

ძნელადმისადგომ ადგილში შედუღები-სათვის ფიგურული ელექტროდი გაილუნება ორ სიბრტყეში (ნახ. 3, გ-ე). დეტალების შედუღებისათვის მანქანაზე კონსოლების ჰორიზონტალური გადანაცვლების შეზღუდვის ან უქონლობის დროს (იხ. ნახ. 3, ვ), გამოიყენება ორი, ერთნაირი შვერით, ფიგურული ელექტროდი.

ზოგჯერ ფიგურული ელექტროდები აღიქვამენ ძალიან მაღალ გალუნვის მომენტებს. კონუსური ჩასასმელი ნაწილის დეფორმაციის ასარიდებლად, ფიგურული ელექტროდი დამატებით მაგრდება ელექტროდსამაგრის გარე ზედაპირზე დამჭერისა და ხრახნის დახმარებით (ნახ. 4, ა). დიდშვერიანი ფიგურული ელექტროდების სიმტკიცე საგრძნობლად გაიზრდება, ელექტროდის ძირითადი ნაწილი გაკეთდება ფოლადისაგან, და დენმიმყვანი კი სპილენძის შენადნობისაგან (ნახ. 4, ბ). დენმიმყვანი ნაწილების ერთმანეთში შეერთება შეიძლება შესრულდეს რჩილვის საშუალებით, ფოლადის კონსოლთან კი – ხრახნით. შესაძლებელია კონსტრუქციის ისეთი ვარიანტიც, როდესაც სპილენძის შენადნობის ფიგურულ ელექტროდს ამაგრებენ ფოლადის ელემენტებით (თამასით), რომლებმაც არ უნდა შექმნან ელექტროდის გარშემო შეკრული წრედი,

რადგანაც მასში იქნება დენების ინდუქცირება, რომლებიც ზრდიან ელექტროდის გახურებას. ფიგურული ელექტროდების დამაგრება, რომლებიც განიცდის დიდ გალუნვის მომენტებს, მიზანშეწონილია შესრულდეს ელექტროდსამაგრის ნაცვლად მანქანაში დასაყენებლად, დაგრძელებული ცილინდრული ნაწილის სახით (იხ. ნახ. 4, ბ).

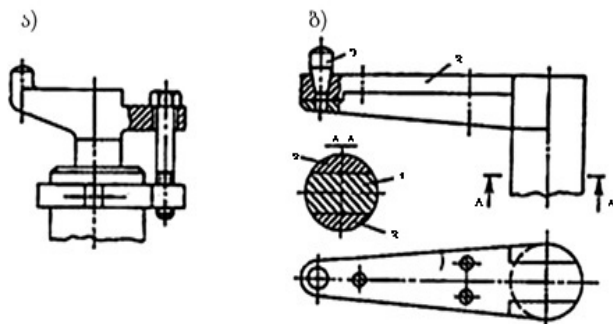

ნახ. 4. ელექტროდები, რომლებიც აღიქვამენ გალუნვის მაღალ მომენტს: ა – ელექტროდსაჭერის მიმაგრებით გარე ზედაპირზე; ბ – არმირებული ელექტროდი: 1 – ფოლადის კონსოლი; 2 – ელექტროდი; 3 – დენმიმყვანი ნერტილოვანი შედუღების დროს უმეტეს შემთხვევაში გამოიყენება ელექტროდების

შიდა გაცივება. თუმცა, თუ შესაძლებელ მასალას აქვს კოროზიისადმი მიდრეკილება და შედუღება ხორციელდება ძლიერი გახურებით ან მცირე კვეთის ელექტროდებით, მარნუხში გამოიყენება გარე გაგრილება. გამაგრებელი წყლის მიყვანა ხორციელდება ან სპეციალური მილებით, ან ელექტროდის მუშა ნაწილში მყოფ ხვრელიდან. დიდი სირთულეები ჩნდება ფიგურული ელექტროდების გაგრილებისას, რადგანაც ელექტროდის კონსოლურ ნაწილის მცირე კვეთის გამო, ყოველთვის ვერ ხერხდება წყლის მიყვანა უშუალოდ მუშა ნაწილთან. ზოგჯერ გაგრილება ხორციელდება საკმაოდ დიდი ზომის ფიგურული ელექტროდის, კონსოლის ნაწილის გვერდით, ზედაპირზე მირჩილული თხელი სპილენძის მილების დახმარებით. იმის გათვალისწინებით, რომ ფიგურული ელექტროდები გრილდება სწორ ელექტროდებზე ცუდად, ხშირად უნევს შედუღების ტემპის საგრძნობლად დაწვევა, რომ არ დაიშვას ფიგურული ელექტროდის მუშა ნაწილის გადახურება და მედეგობის დაწვევა.

ელექტროდების დამჭერები და სამაგრები ძნელადმისადგომ ადგილებში შედუღებისათვის მარნუხის გამოყენებისას, აგრეთვე ელექტროდების ხშირი შეცვლისათვის, იყენებენ ელექტროდების სამაგრებს (იხ. ნახ. 5). ასეთი სამაგრი უზრუნველყოფს კარგ ელექტრულ კონტაქტს, ელექტროდების შვერილის მოხერხებულ რეგულირებას, კარგ მდგრადობას გვერდითი გადანაცვლების წინააღმდეგ, ელექტროდების სწრაფ და მარტივ მოხსნას. თუმცა, ასეთ ელექტროდებში შიდა გაგრილების უქონლობის გამო, მათ გამოიყენებენ დაბალი ტემპით და მცირე დენებით (5...6კა-მდე) შედუღებისას.

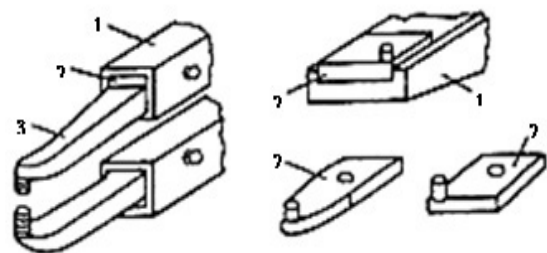

ნახ. 5. ელექტროდების დამაგრების ხერხები: 1. ელექტროდდამჭერი; 2. სამაგრი; 3. ელექტროდის ტანი

მოხერხებული მუშაობისათვის გამოიყენებენ ელექტროდებს, რომლებსაც აქვთ რამოდენიმე მუშა ნაწილი. ეს ელექტროდები

შეიძლება იყოს როგორც გადაყენებითი, ასევე საბრუნო (ნახ. 6) და საგრძნობლად ამარტივებენ და აჩქარებენ ელექტროდების დაყენებას (მუშა ზედაპირების შეთავსება).

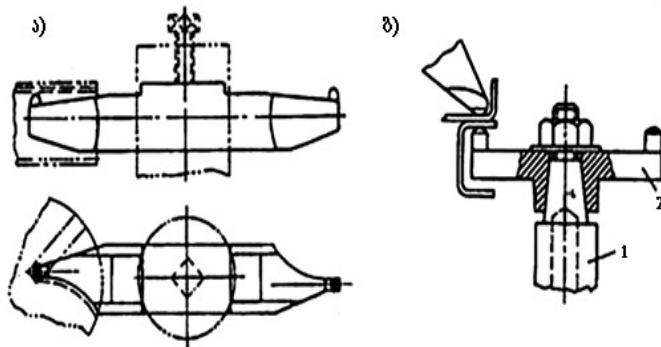

ნახ. 6. მრავალპოზიციური გადაყენებითი (ა) და ზედაპირული (ბ) ელექტროდები: 1 – ელექტროდდამჭერი; 2 – ელექტროდი

ელექტროდდამჭერებში ელექტროდები მაგრდება დენისა და შეკუმშვის ძალის გადამცემ კონსოლურ ნაწილებზე. ელექტროდდამჭერები უნდა დამზადდეს საკმაოდ გამძლე სპილენძის შენადნობებიდან შედარებით მაღალი ელექტროგამტარობით. ელექტროდდამჭერები ყველაზე ხშირად მზადდება ბრინჯაოსაგან, რომელიც საჭირო სისალეს მისაღებად (HB არანაკლებ 110) უნდა დამუშავდეს თერმულად. ფოლადების შედუღების შემთხვევაში მცირე დენის გამოყენებით (5...10 კA), მიზანშეწონილია ელექტროდდამჭერები დამზადდეს ბრინჯაო Бр.НБТ-ი ან სილიციუმნიკელის ბრინჯაოდან.

ყველაზე გავრცელებულია სწორი ელექტროდდამჭერები (ნახ. 7). ელექტროდდამჭერის ღრუში გადის წყლის მიმყვანი მილი, რომლის კვეთი უნდა იყოს საკმარისი ელექტროდის ინტენსიური გაგრილებისათვის. კედლის სისქით 0,5...0,8მმ, მისი გარე დიამეტრი უნდა შეადგენდეს 0,7...0,75 ნაწილს ელექტროდის ხვრელის დიამეტრისგან. ელექტროდის ხშირი შეცვლის შემთხვევაში მიზანშეწონილია გამოყენებულ იქნეს ელექტროდდამჭერი გამომგდებით (ნახ. 7, ბ). ელექტროდის გამომგდება ჩასასმელი ბუდიდან ხდება ხის ჩაქურჩის დარტყმით წვეტზე 4, რომელიც შეერთებულია უჟანგავი ფოლადის მილთან გამომგდებით 1. მისი და წვეტის დაბრუნება ქვედა საწყის მდგომარეობაში სრულდება ზამბარით 2. მნიშვნელოვანია, რომ გამომგდების ტორსს, რომელიც ურტყამს ელექტროდის ტორსზე, არ უნდა ჰქონდეს დაზიანება თავის ზედაპირზე. წინააღმდეგ შემთხვევაში ელექტროდის ჩასასმელი ნაწილი ჩასოლავს ელექტროდდამჭერიდან გამოღების დროს და მალე გამოვა წყობიდან. ექსპლუატაციისათვის მოსახერხებელია ელექტროდდამჭერი 1-ს დაბოლოების, რომელშიც დაყენებულია ელექტროდი 3 (ნახ.7, გ), ცვლადი კუთხვილი მილისით შესრულება. ასეთი კონსტრუქცია გვაძლევს საშუალებას დამზადდეს მილისი 2 უფრო გამძლე ლითონისაგან, შეიცვალოს ცვეთისას და სხვა დიამეტრის ელექტროდის დაყენებისას.

ქროდის ჩასასმელი ნაწილი ჩასოლავს ელექტროდდამჭერიდან გამოღების დროს და მალე გამოვა წყობიდან. ექსპლუატაციისათვის მოსახერხებელია ელექტროდდამჭერი 1-ს დაბოლოების, რომელშიც დაყენებულია ელექტროდი 3 (ნახ.7, გ), ცვლადი კუთხვილი მილისით შესრულება. ასეთი კონსტრუქცია გვაძლევს საშუალებას დამზადდეს მილისი 2 უფრო გამძლე ლითონისაგან, შეიცვალოს ცვეთისას და სხვა დიამეტრის ელექტროდის დაყენებისას.

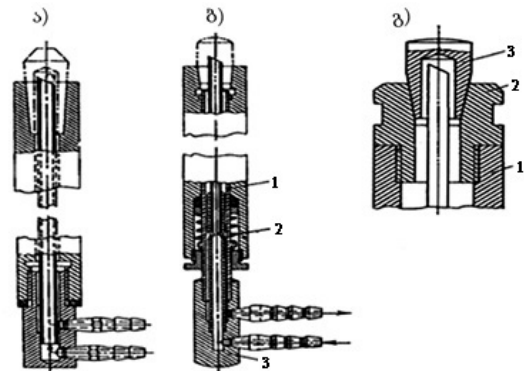

ნახ. 7. სწორი ელექტროდდამჭერები: ა – ნორმალური; ბ – გამომგდებითი; გ – ცვლადი მილისით. 1. გამომგდები; 2. ზამბარა; 3. ელექტროდი.

პანელის ტიპის მსხვილგაბარიტიანი კვანძების ნერტილოვანი შედუღების დროს, მიზანშეწონილია ოთხელექტროდიანი საბრუნო თავის (ნახ. 8) გამოყენება. ასეთი თავების გამოყენება იძლევა საშუალებას მანქანის სამუშაო სივრციდან შესადუღებელი პანელის მოცილების გარეშე, მორიგ განმენდამდე ოთხჯერ გაზარდოს ელექტროდების მუშაობის დრო. ამისათვის ყოველი წყვილი ელექტროდის დაბინძურების შემდეგ ელექტროდდამჭერი 1 ბრუნდება 90° და მაგრდება საჭერით 4. საბრუნო თავი ასევე იძლევა საშუალებას დავაყენოთ სხვადასხვა ფორმის სამუშაო ზედაპირიანი ცვალებადი, ელექტროდები, მაგალითად, საფეხუროვანი სისქის დეტალების კვანძის შესადუღებლად, აგრეთვე უზრუნველყოს სპეციალური მონყობილობებით ელექტროდების განმენდის მექანიზაცია. საბრუნო თავი შეიძლება გამოვიყენოთ სისქეში დიდი განსხვავების მქონე დეტალების ნერტილოვანი შედუღების დროს. ის მაგრდება თხელი დეტალის მხრიდან. ცნობილია, რომ თხელ დეტალთან კონტაქტში მყოფი ელექტროდის სამუშაო ზედაპირი სწრაფად ცვდება და თავის მოტრიალებისას იცვლება ახალზე. სქელი დეტალის

მხრიდან, როგორც ელექტროდის, მოსახერხებელია გორგოლაჭის გამოყენება.

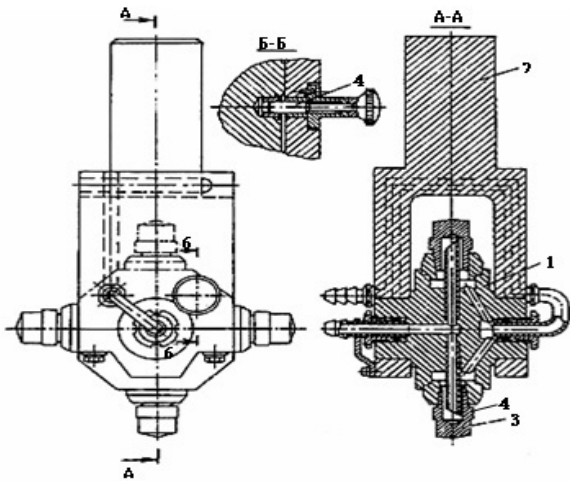

ნახ. 8. საბრუნო ელექტროდური თავი:
1 – საბრუნო ელექტროდდამჭერი; 2 – კორპუსი; 3 – ელექტროდი; 4 – საჭერი.

ნერტილოვანი შედუღების დროს ელექტროდის ღერძი უნდა იყოს პერპენდიკულარული შესადუღებელი დეტალების ზედაპირთან. ამისათვის დაქანების მქონე (თანდათანობით იცვლება სისქე), ან და დამზადებული კიდული მანქანების დახმარებით, მსხვილგაბარიტიანი კვანძების არსებობისას, გამოყენებულია სფერული საყრდენიანი თვითდაყენებადი საბრუნო ელექტროდი (ნახ. 9, ა).

შედარებით არც ისე დიდი სისქის ფოლადის დეტალების შედუღება ჩვეულებრივ ნერტილოვან მანქანებზე შეიძლება შესრულდეს ერთბაშად ორი ნერტილით ბრტყელელექტროდიანი თავის გამოყენებით (ნახ. 9, ბ). ორივე ელექტროდზე თანაბარი ძალის

განაწილება მიიღწევა მანქანის შეკუმშვის ძალის ქვეშ მყოფ ღერძ 2-თან შეფარდებით კორპუსის 1 შეტრიალების ხარჯზე.

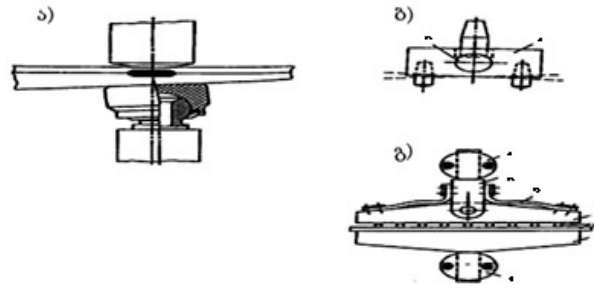

ნახ. 9. თვითდაყენებადი ელექტროდები და თავები:

ა – ბრტყელი მუშა ზედაპირიანი საბრუნო ელექტროდი; ბ – თავი ორნერტილოვანი შედუღებისათვის: 1 – კორპუსი; 2 – ღერძი; 3 – ფირფიტოვანი ელექტროდი ბადის შედუღებისათვის: 1 – მანქანის კონსოლები; 2 – ჩანგალი; 3 – მოქნილი სალტეები; 4 – მოქანავე ელექტროდი; 5 – შესადუღებელი ბადე; 6 – ქვედა ელექტროდი.

ფოლადის მავთულის, დიამეტრით 3...5მმ, ბადის შედუღებისათვის შეიძლება ფირფიტოვანი ელექტროდების გამოყენება (ნახ. 9, გ). ზედა ელექტროდი 4 ირხევა ღერძზე შეერთებათა შორის თანაბარი ძალის განაწილებისათვის. თანაბრობის მიზნით დენის მიყვანა ხორციელდება მოქნილი სალტეებით 3; ელექტროდები, სიგრძით 150მმ-მდე, შეიძლება შესრულდეს არარხევადი ვარიანტით.

გამოყენებული ლიტერატურა

1. Кочергин К.А.. Контактная сварка. Ленинград, 1987.
2. Гельман А. С. Технология контактной электросварки. М.: Машгиз, 1952г.
3. ა. სულამანიძე, სხვადასხვა სისქის მასალათა ელექტრონინალობით შედუღების თავისებურებანი და სრულყოფის გზები. სად. დის. თბილისი, 1995.
4. გ. კახიშვილი, შენადული ნერტილის ხარისხზე დომინანტ ფაქტორთა გავლენის გამოკვლევა. სად. დის. თბილისი, 2016წ.

რეზიუმე

კონტაქტური შედუღება მიეკუთვნება თერმომექანიკურ ჯგუფს, როდესაც თბური ენერჯიის ზემოქმედებასთან ერთად შედუღების პროცესში მონაწილეობს დაწნევის ძალა (P), რომელიც მიწოდებული დენისა (I) და დროსთან (t) ერთად, წარმოადგენს კონტაქტური შედუღების ხარისხზე გავლენის ძირითად დომინანტ ფაქტორს.

ნაშრომში განხილულია კონტაქტური წერტილოვანი შედუღების ერთერთი ძირითადი შემადგენელი ნაწილის, ელექტროდის, თავისებურებანი და მრავალსახეობა.

SUMMARY

CONTACT SPOT WELDING ELECTRODES AND FITTINGS

Givi Kakhishvili

(Academic Doctor of Technical Sciences, Professor, Executive Director of “The Union of welders and Material Engineers”)

Contact Spot Welding (belongs to the Thermo-Mechanical group) is a process in which heat to form the weld is generated by the electrical (I) resistance of material combined with the time (T) and the force (P) used to hold the materials together during welding.

The work below reviews varieties and characteristics of electrodes, as one of the major components of Contact Spot Welding.

მსოფლიო ტენდენციების ანალიზი ბუღალტრისა და აუდიტორის პროფესიაში

ნაზი გვარამია -

სოხუმის სახელმწიფო უნივერსიტეტის ასოცირებული პროფესორი

გასული საუკუნის 90-იანი წლებიდან, როდესაც საქართველო დაადგა დამოუკიდებლობის გზას და ქვეყანაში საგეგმო-ადმინისტრაციული ეკონომიკის ნაცვლად საფუძველი ჩაეყარა კერძო საკუთრებაზე ორიენტირებულ საბაზრო ურთიერთობებს, ცხადია, დღის წესრიგში დადგა ინსტიტუციონალური და ინფრასტრუქტურული სისტემების რადიკალური ტრანსფორმაციის აუცილებლობა, რამაც თავის მხრივ განაპირობა სახელმწიფო საკუთრებაზე დაფუძნებული ბუღალტრული აღრიცხვის ერთიანი სისტემის რღვევა და მის ნაცვლად საერთაშორისო სტანდარტებზე ორიენტირებული აღრიცხვის ახალი სისტემის ფორმირების პროცესის დაწყება.

დასახული ამოცანის პრაქტიკულ რეალიზაციას საფუძველი ჩაეყარა საქართველოს პროფესიონალ ბუღალტერთა და აუდიტორთა ფედერაციამ (ბაფი), რომელიც 1998 წლის აპრილში შეიქმნა საქართველოს ბუღალტერთა კლუბისა და საქართველოს ბუღალტერთა ასოციაციის შერწყმის შედეგად.

სააღრიცხვო საქმიანობის სრულყოფის გზაზე მნიშვნელოვანი ნაბიჯი გადაიდგა საქართველოს პროფესიონალ ბუღალტერთა და აუდიტორთა ფედერაციისა და აშშ-ის საერთაშორისო განვითარების სააგენტოს (ში) ერთობლივი ძალისხმევით, რასაც შედეგად მოჰყვა პარლამენტის მიერ მიღებული კანონი “ ბუღალტრული აღრიცხვისა და ანგარიშგების რეგულირების შესახებ”, რომლის ძალითაც სააქციო საზოგადოებები 2000 წლის 1 იანვრიდან, შეზღუდული პასუხისმგებლობის, კომანდიტური, სოლიდარული პასუხისმგებლობის საზოგადოებები და კოოპერატივები 2001 წლის 1 იანვრიდან ბუღალტრულ აღრიცხვასა და ანგარიშგებას აწარმოებენ ბუღალტრული აღრიცხვის საერთაშორისო სტანდარტების შესაბამისად.

სააღრიცხვო საქმიანობის მსოფლიო პრაქტიკა ცხადყოფს, რომ ბუღალტრული აღრიცხვის საერთაშორისო სტანდარტების როლი და მნიშვნელობა თანდათანობით იზრდება და იგი ნაკარნახევია მსოფლიო ეკონომიკური გლობალიზაციის მასშტაბების ზრდით, რაც შესაბამისად გულისხმობს მსოფლიო კაპი-

ტალის მონანილეობას ცალკეული ქვეყნების ეკონომიკაში. აქედან გამომდინარე, დაინტერესებულ ინვესტორებს, კრედიტორებს და ა. შ. სჭირდებათ დროული და საიმედო ინფორმაცია დაბანდებული კაპიტალის სანაცვლოდ შესაძლო ეკონომიკური სარგებლის მიღების შესახებ. ასეთი ინფორმაციის მიღება კი შეუძლებელია ეროვნულ სააღრიცხვო სისტემაში ბუღალტრული აღრიცხვის საერთაშორისო სტანდარტების პრინციპების გათვალისწინების გარეშე.

თანამედროვე ეტაპზე საქართველოში აქტიუალურია საერთაშორისო გამოცდილების გაზიარება და შესაბამისად დანერგვა ბუღალტრული აღრიცხვისა და ანგარიშგების სფეროში. აქედან გამომდინარე, სამეცნიერო ნაშრომში განვიხილავთ ბუღალტრის პროფესიული აღიარების საერთაშორისო პრაქტიკას რამოდენიმე ქვეყნის მაგალითზე. პროფესიული აღიარების სფეროში მსოფლიოში არსებულ მიდგომებსა და ჩვენს ქვეყანაში ჩამოყალიბებულ სისტემებს შორის პარალელის გასავლევად, საქართველოს პროფესიონალ ბუღალტერთა და აუდიტორთა ფედერაციის მიერ გაკეთდა მომოხილვა ჩეხეთის რესპუბლიკაში 2005 წელს, ევროკავშირის დაფინანსებით განხორციელებული პროექტის საფუძველზე, პროექტის მიზანი იყო ბუღალტრის პროფესიის მარეგულირებელი ნორმატიული ბაზის ანალიზი მსოფლიოს სხვადასხვა ქვეყანაში. პროექტის ფარგლებში ჩატარდა პროფესიონალი ბუღალტრების ეროვნული საკვალიფიკაციო მოთხოვნების გამოკვლევა ხუთ განვითარებულ და შვიდ გარდამავალი ეკონომიკის მქონე ქვეყანაში. გამოკვლევისათვის შერჩეული იყო:

განვითარებული ქვეყნები:

დანია - ფინანსური ზედამხედველობის საბჭო;

ირლანდია - ნაფიც ბუღალტერთა ირლანდიის ინსტიტუტი;

სამხრეთ აფრიკა - სამხრეთ აფრიკის ნაფიც ბუღალტერთა ინსტიტუტი და საზოგადოებრივ ბუღალტერთა და აუდიტორთა საბჭო;

გაერთიანებული სამეფო - ნაფიც სერ-

ტიფიცირებულ ბუღალტერთა ასოციაცია (ACCA);

ამერიკის შეერთებული შტატები - ნაფიც საზოგადოებრივ ბუღალტერთა ამერიკისინსტიტუტი (AICPA).

გარდამავალი ეკონომიკის ქვეყნები:

უნგრეთი - უნგრეთის აუდიტორთა პალატა;

პოლონეთი - პოლონეთის აუდიტორთა პალატა;

რუმინეთი - რუმინეთის აუდიტორთა პალატა;

რუსეთი - რუსეთის აუდიტორთა პალატა;

თურქეთი - თურქეთის სერტიფიცირებულ საზოგადოებრივ ბუღალტერთა კავშირი;

ჩეხეთი - ჩეხეთის აუდიტორთა პალატა; ჩეხეთის ბუღალტერთა კავშირი;

სლოვაკეთი - სლოვაკეთის აუდიტორთა პალატა.

ჩატარებული კვლევის შედეგად გაკეთდა ანალიზი, თუ რამდენად პასუხობს გამოკვლეული ორგანიზაციების განათლების სტანდარტები ბუღალტერთა საერთაშორისო ფედერაციის მოთხოვნებს პროფესიონალი ბუღალტრების განათლებისადმი. გამოკვლევამ გამოავლინა, რომ მსოფლიოში არსებული პროფესიული ორგანიზაციები იცავენ განათლების სფეროში ბუღალტერთა საერთაშორისო ფედერაციის სტანდარტების უმრავლესობას, მაგრამ ამავე დროს პროფესიულ ორგანიზაციებს უწევთ გარკვეული სამუშაოების ჩატარება ყველა მათგანის შესასრულებლად.

განვითარებულ ქვეყნებში სურათი ასეთია:

დანია - პროფესიას წარმოადგენს ორი ორგანიზაცია: სახელმწიფო სექტორის საზოგადოებრივ ბუღალტერთა ინსტიტუტი და რეგისტრირებულ საზოგადოებრივ ბუღალტერთა ინსტიტუტი. ყველა ლიცენზირებულ სახელმწიფო საზოგადოებრივ ბუღალტერსა და რეგისტრირებულ საზოგადოებრივ ბუღალტერს შეუძლია გახდეს შესაბამისი ორგანიზაციის წევრი. ფაქტობრივად, ყველა ლიცენზირებული ბუღალტერი ამ ორგანიზაციების წევრია.

ფინანსური ზედამხედველობის საბჭო აკმაყოფილებს ბსფ-ის ყველა სტანდარტს გარდა უწყვეტი პროფესიული ზრდის სტანდარტისა, რომელზეც უნდა განხორციელდეს მუშაობა.

ირლანდია - ირლანდიის ნაფიც ბუღალტერთა ინსტიტუტი აწესებს საკუთარ განათლების სტანდარტებს და ამავდროულად,

უწყვეტი პროფესიული ზრდის დონე და ხასიათი განიხილება ბსფ-ის უწყვეტი პროფესიული ზრდის სტანდარტის ფონზე.

სამხრეთ აფრიკა - ქვეყანაში აუდიტისა და საზოგადოებრივი ბუღალტრის საქმიანობა კანონმდებლობით რეგულირდება. ბუღალტერთა ორგანიზაციის წევრს, რომელსაც სურს დაკავებული იყოს საზოგადოებრივი პრაქტიკით ან ჩაატაროს აუდიტი, მოეთხოვება რეგისტრაცია კანონმდებლობის საფუძველზე შექმნილ ორგანოში, საზოგადოებრივ ბუღალტერთა და აუდიტორთა საბჭოში და ამ საბჭოს მიერ გამოცემული წესებისა და მარეგულირებელი ნორმატივების დაცვა.

გაერთიანებული სამეფო - ისტორიულად, ბუღალტრის პროფესიის რეგულირებაში განსაკუთრებით დიდი როლი უკავიათ პროფესიულ ორგანიზაციებს, რომლებიც თავად ასრულებენ ყველა ფუნქციას და ამის გამო, გაერთიანებულ სამეფოში ბუღალტრის პროფესია ტრადიციულად მიიჩნევა მაღალი დონის თვითრეგულირებად პროფესიად, სადაც რეგულირების პროცესში უმნიშვნელოდ, ან საერთოდ არ მონაწილეობს მთავრობა და სხვა გარეშე ორგანოები ან ორგანიზაციები. ბუღალტრებს პროფესიონალი ბუღალტრის კვალიფიკაცია ენიჭებათ მას შემდეგ, რაც გახდებიან რომელიმე პროფესიული ორგანიზაციის წევრები.

ნაფიც სერტიფიცირებულ ბუღალტერთა ასოციაცია (ჩჩ) ადგენს თავის საკუთარ განათლების სტანდარტებს. (ჩჩ) ამჟამად ხელახლა იხილავს თავისი უწყვეტი პროფესიული ზრდის მოთხოვნებს და იგი სავალდებულო გახდება ყველა წევრისათვის.

აშშ - არ არსებობს პროფესიის ერთიანი მარეგულირებელი სტრუქტურა. აქ მარეგულირებელ პროცესში ჩართულია სხვადასხვა ორგანო და ორგანიზაცია. ამერიკის სერტიფიცირებულ საზოგადოებრივ ბუღალტერთა ინსტიტუტი წარმოადგენს აშშ-ის პროფესიონალ ბუღალტერთა გაერთიანებას. ინსტიტუტი ატარებს უნიფიცირებულ გამოცდას შტატების საბჭოების სახელით. იმისათვის, რომ გახდეს ამ ინსტიტუტის წევრი, კანდიდატი უნდა აკმაყოფილებდეს შემდეგ პირობებს:

- მას უნდა ჰქონდეს რომელიმე რეგიონალური შტატის მიერ გაცემული სერტიფიცირებული საზოგადოებრივი ბუღალტრის მოქმედი სერტიფიკატი;

- ჩაბარებული უნდა ჰქონდეს სერტიფიცირებული საზოგადოებრივი ბუღალტრის უნიფიცირებული გამოცდა;

- საზოგადოებრივ პრაქტიკას უნდა

ენეოდეს კომპანიაში, რომელიც რეგისტრირებულია სერტიფიცირებულ საზოგადოებრივ ბუღალტერთა ინსტიტუტის მონიტორინგის პროგრამებში;

- თანხმობას უნდა აცხადებდეს, რომ დაიცავს ინსტიტუტის წესდებას, დადგენილებებს და პროფესიული ეთიკის კოდექსს.

სერტიფიცირებულ საზოგადოებრივ ბუღალტერთა ამერიკის ინსტიტუტის კვალიფიკაციის მოთხოვნები გარკვეულწილად არ შეესაბამება ბსფ-ის სტანდარტებს, კერძოდ, პროფესიაში შესვლისა და ზოგადი განათლების მოთხოვნებში. გარდამავალი ეკონომიკის ქვეყნებში პროფესიონალი ბუღალტრების განათლებისადმი მიდგომები ასეთია:

უნგრეთი - აუდიტორთა პალატაზე იურიდიულ ზედამხედველობას ახორციელებს ფინანსთა სამინისტრო, ასევე საზედამხედველო ორგანო. უნგრეთის აუდიტორთა პალატის კანონი მოითხოვს, რომ პალატამ ორგანიზება გაუკეთოს აუდიტორთა განათლებასა და კვალიფიკაციას.

ბსფ-ის სტანდარტების მოთხოვნების დასაკმაყოფილებლად, უწყვეტი პროფესიული ზრდის საათების რაოდენობა აუცილებლად უნდა შეესაბამებოდეს ბსფ-ის სტანდარტს.

პოლონეთი - აუდიტორთა პალატა აღიარებულია მარეგულირებელ და დისციპლინარულ ორგანოდ.

რუმინეთი - აუდიტორთა პალატის კვალიფიკაცია ეყრდნობა მთავრობის ბრძანებულებას, პალატა შექმნა ფინანსთა სამინისტრომ და აუდიტორთა პალატის მოთხოვნები შესაბამისობაშია ბსფ-ის სტანდარტებთან.

რუსეთი - აუდიტორთა პალატის კვალიფიკაცია ეყრდნობა ფინანსთა სამინისტროს მოთხოვნებს და ბუღალტერთა სერტიფიცირებას ახორციელებს რამდენიმე პროფესიული ორგანიზაცია, თუმცა კანონმდებლობით იგი სავალდებულო არ არის.

მოთხოვნები აუდიტორთა პალატისადმი ძირითადად შესაბამისობაშია ბსფ-ის

სტანდარტებთან, თუმცა უწყვეტი პროფესიული ზრდის სფერო არ პასუხობს ბსფ-ის მოთხოვნებს.

თურქეთი - კანონი დამოუკიდებელი ბუღალტრისა და სერტიფიცირებული საზოგადოებრივი ბუღალტრის შესახებ (1989წ.) განსაზღვრავს, ვინ ეწევა ამ სფეროში მომსახურებას, როგორც პროფესიონალი.

მოთხოვნები შესაბამისობაშია ბსფ-ის სტანდარტებთან.

ჩეხეთის რესპუბლიკა - ქვეყანაში, ისევე როგორ აღმოსავლეთ ევროპის სხვა ქვეყნებ-

ში არსებობს პროფესიული ორგანიზაციები როგორც ბუღალტრებისათვის, ასევე აუდიტორებისათვის ცალ-ცალკე.

ბსფ-ის მოთხოვნებს აკმაყოფილებს ჩეხეთის როგორც აუდიტორთა პალატა, ასე-

ვე ბუღალტერთა კავშირი.

სლოვაკეთის რესპუბლიკა - აუდიტორთა პალატის რეგულირება ხორციელდება კანონმდებლობით. პალატა ადგენს და ამოწმებს აუდიტორთა განათლების სტანდარტებს.

ზემოთ განვიხილეთ ბუღალტრული აღრიცხვის სფეროში პროფესიული აღიარების საერთაშორისო გამოცდილება, ამავდროულად ჩვენთვის მნიშვნელოვანია თუ როგორია პროფესიული აღიარების პრაქტიკა საქართველოში და პერსპექტივები.

ჩვენს ქვეყანაში არსებული კანონმდებლობით, აუდიტორთა კვალიფიკაციის მოთხოვნებს განსაზღვრავს აუდიტორული საქმიანობის საბჭო, ხოლო პროფესიონალი ბუღალტრების კვალიფიკაციის მოთხოვნებს – პროფესიული ორგანიზაციები. არსებული კანონმდებლობის პირობებში, შეიძლება ითქვას, რომ პროფესიის რეგულირების სფეროში, მოქმედებს სახელმწიფო რეგულირებისა და თვითრეგულირების პრინციპების ერთობლიობა. აუდიტორული საქმიანობის საბჭოს მიერ აუდიტორისათვის საკმარის კვალიფიკაციად (საბჭოს მიერ დადგენილ საკვალიფიკაციო მოთხოვნებთან ერთად) აღიარებულია საქართველოს პროფესიონალ ბუღალტერთა და აუდიტორთა ფედერაციის (ბაფი) პროფესიონალი ბუღალტრის კვალიფიკაცია.

ბაფი ადგენს პროფესიული განათლების სტანდარტებს, ატარებს გამოცდებს. ბუღალტრებს პროფესიონალი ბუღალტრის კვალიფიკაცია ენიჭებათ მას შემდეგ, რაც გახდებიან ბაფის წევრები, დაამთავრებენ (ჩჩ) –ის ქართულენოვანი პროგრამის სრულ კურსს და დაგროვილი ექნებათ არანაკლებ 3 წლის პრაქტიკული გამოცდილება.

ბაფის პროფესიული განათლების სტანდარტები აკმაყოფილებს ბსფ-ის ყველა

სტანდარტის მოთხოვნებს. ამჟამად მიმდინარეობს ბაფის უწყვეტი პროფესიული ზრდის მოთხოვნების გადასინჯვა და იგი სავალდებულო გახდება ყველა წევრისათვის.

აღსანიშნავია, რომ საქართველოში პროფესიული სერტიფიცირების პრაქტიკა დაიწყო ბაფმა 1998 წლიდან, სერტიფიცირების პროგრამა ძირითადად შეესაბამებოდა ბუღალტერთა საერთაშორისო ფედერაციის (ბსფ) განათლების სტანდარტებს და სწორედ

ეს გარემოება გახდა 2000 წელს ბსფ-ში ბაფის განვერიანების მნიშვნელოვანი საფუძველი, რის შემდეგაც დაიწყო მუშაობა მომხდარიყო გადასვლა ლოკალური პროგრამიდან უფრო დახვეწილ, მსოფლიოში აპრობირებულ და აღიარებულ პროგრამაზე. ბსფ-ისა და უცხოელი პარტნიორების რეკომენდაციების საფუძველზე არჩევანი გაკეთდა ბრიტანეთის ნაფიც ბუღალტერთა ინსტიტუტის (ჩჩ) -ის პროგრამაზე და 2001 წლიდან დაიწყო მისი ქართულ ენაზე ადაპტირება.

პროგრამის დამკვიდრებას მნიშვნელოვნად შეუწყო ხელი აშშ-ის საერთაშორისო განვითარების სააგენტოსთან (USAID) თანამშრომლობამ და ადგილობრივ კანონმდებლობაზე დაყრდნობით ბაფის მიერ შემუშავებულ იქნა სახელმძღვანელოები საგადა-

სახადო დაბეგვრაში და ბიზნესის სამართალში.

ზემოთ აღნიშნულიდან გამომდინარე, ჩვენი კვლევის ხედვა მდგომარეობს იმაში, რომ თანამედროვე ეტაპზე საქართველოში მეტად აქტუალურია ბუღალტრული

აღრიცხვისა და აუდიტის სფეროში პროფესიული აღიარების საერთაშორისო გამოცდილების გაზიარება და გამოყენება, ამ მიზნის მისაღწევად კი ძლიერი საუნივერსიტეტო განათლების მიღება ბუღალტრული აღრიცხვის მიმართულეებით, რაც თავის მხრივ იქნება ამ სფეროში პროფესიონალი კადრების მომზადების და ბუღალტრული აღრიცხვისა და ანგარიშგების სისტემის სრულყოფილი ფუნქციონირების გარანტი.

გამოყენებული ლიტერატურა:

1. საქართველოს პროფესიონალ ბუღალტერთა და აუდიტორთა ფედერაცია. ფინანსური ანგარიშგების საერთაშორისო სტანდარტების გამოყენება, თბ., 2008 წ.
2. საქართველოს პროფესიონალ ბუღალტერთა და აუდიტორთა ფედერაცია. აუდიტისა და მარწმუნებელი მომსახურების საერთაშორისო ოფიციალური დოკუმენტების ცნობარი. თბ., 2004 წ.
3. კანონი აუდიტორული საქმიანობის შესახებ. 1995წ. 7 თებერვალი.
4. საქართველოს კანონი ბუღალტრული აღრიცხვისა და ფინანსური ანგარიშგების აუდიტის შესახებ. 2016 წლის 8 ივნისი.
5. საქართველოს პროფესიონალ ბუღალტერთა და აუდიტორთა ფედერაცია, კონფერენციის მასალები, ჟ. ბუღალტრული აღრიცხვა, 10, 2008 წ.
6. <http://rs.ge/>
7. <http://www.sao.ge/>
8. <https://matsne.gov.ge/>

RESUME

ANALYSIS OF MODERN TENDENCIES IN THE WORK OF PROFESSIONAL ACCOUNTANTS AND AUDITORS

Nazi Gvaramia –

Doctor of Economics Associate Professor of Sokhumi State University

The scientific work presents modern tendencies of development of accounting and accounts system and discusses the international experience of professional recognition of an accountant upon the model of countries of developed and transitional economy accordingly. The results of the researches carried out by the Federation of Professional Accountants and Auditors of Georgia in the above mentioned countries are given. The problems of compliance of the practice existed in Georgia on the modern stage and the international experience of professional recognition of an accountant with the education standards of International Federation of Accountants are analyzed. The conclusion on further prospects of sharing and applying the international experience in the field of accounting and audit in Georgia is presented in this work.

საქართველოს ტრანსპორტის მდგომარეობა და პერსპექტივა

გოდერძი ტყეშელაშვილი
 ეკონომიკის მეცნიერებათა დოქტორი, პროფესორი
ლაშა როხვაძე
 საქართველოს ტექნიკური უნივერსიტეტის დოქტორანტი

შესავალი

საქართველოს ეკონომიკური მდგომარეობა მართალია თანდათან უმჯობესდება, მაგრამ იგი მაინც შორსაა სასურველისაგან. საკმარისია ითქვას, რომ ერთ სულ მოსახლეზე გაანგარიშებით მშპ-ის მოცულობით ჩვენ რამდენჯერმე ჩამოვრჩებით არა მარტო მონინავე - ინდუსტრიულად განვითარებულ სახელმწიფოებს, არამედ მსოფლიოს საშუალო მაჩვენებლებსაც კი. საერთაშორისო ფინანსური ორგანიზაციების და გაეროს შეფასებით, აღნიშნული მაჩვენებლით ასე გამოიყურებით (იხ. ცხრილი 1).

„აზიის ვეფხვებად“ წოდებულ ქვეყნებს და აქვთ ამ ბოლო წლებში ესპანეთს, ირლანდიას და სხვა მსგავს სახელმწიფოებს. ეს კი მიღწევადია მხოლოდ იმ შემთხვევაში, როდესაც მაქსიმალურად სრულად იქნება გამოყენებული არსებული რესურსები. აქ იგულისხმება ბუნებრივი, ფინანსური, გეოგრაფიული, ადამიანური და სხვა რესურსი. ერთ-ერთ ასეთ რესურსს წარმოადგენს საქართველოს გეოპოლიტიკურად ხელსაყრელი მდებარეობა.

ძირითადი ნაწილი

საქართველოში სატრანსპორტო დარგის დინამიკა ბოლო წლებში დადმავალი ტრენდით ხასიათდება. რისი გამომწვევი მიზეზებიც უამრავია. მათგან გამოვყოთ ორი მი-

ცხრილი 1 მშპ ზოგიერთ სახელმწიფოში ათასი \$/კაცი¹

შეფასებით			მსოფლიო ბანკის შეფასებით		
1		ლუქსემბურგი 105803	1		ლუქსემბურგი 104, 03
2		შვეიცარია 80590	2		მაკაო 80,893
—		მაკაო 77451	3		შვეიცარია 80,190
3		ნორვეგია 74940	4		ნორვეგია 75,505
4		ირლანდია 70638	5		ირლანდია 70,057
5		ესპანეთი 70332	6		ირლანდია 69,331
6		ყადარი 60804	7		ყადარი 63,506
7		აშშ 59501	8		აშშ 59,53
8		სინგაპური 57713	9		სინგაპური 57,714
9		დანია 56444	10		დომენიკი 56,308
10		ავსტრალია 55707	11		ავსტრალია 53,800
11		შვედია 53217	12		შვედეთი 53,442
12		ნიდერლანდები 48345	13		სან-მარინო 49,664
13		სან-მარინო 47405	-		საშუალო 10714
-		საშუალო 10038	108		საქართველო 4078
110		საქართველო 4098			

1		მონაკო 173 377
2		ლიხტენშტეინი 152 933
3		ლუქსემბურგი 113 373
4		ნორვეგია 103 586
5		ყადარი 93 352
-		მაკაო 91 377
6		შვეიცარია 84 854
7		ავსტრალია 65 600
8		შვედეთი 60 566
9		დანია 59 921
10		სან-მარინო 57 293
11		სინგაპური 54 649
12		აშშ 52 392
13		კანადა 52 270
-		საშუალო 10553
11		საქართველო 3875

ბუნებრივია ასეთი ჩამორჩენილი ეკონომიკური მდგომარეობის გამო აუცილებელია სწრაფი ეკონომიკური განვითარების მიღწევა, დაახლოებით იმ ტემპების უზრუნველყოფა, რომელიც 1990-2010 წწ-ში გააჩნდათ

მართლებს: სატრანსპორტო ტვირთების მოზიდვაზე არასაკმარისი ორგანიზაციული საშუალებების წარმართვა და შიგა ეკონომიკის იმპორტირებულ ნედლეულზე, მასალებსა და მაკომპლექტებელ ნაკეთობებზე მოთხოვნის

1. List of countries by GDP (nominal) per capita. [https://en.wikipedia.org/wiki/List_of_countries_by_GDP_\(nominal\)_per_capita](https://en.wikipedia.org/wiki/List_of_countries_by_GDP_(nominal)_per_capita). gadamowmebulia 12.02.2019.

შემცირება.

ტრანსპორტის დინამიკა ოფიციალური სტატისტიკით ნაჩვენებია ცხრილ 2 და ცხრილ 3-ში.

ცხრილი 2
ტვირთის გადატანა საერთო სარგებლობის ტრანსპორტის სახეების მიხედვით (ათასი ტონა)¹

წლები	სულ	მათ შორის			
		სარკინიგზო	საავტომობილო	საზღვაო	საჰაერო
2011	48 926.8	20 123.4	28 794.1	8.1	1.2
2012	49 190.8	20 076.0	29 110.8	3.6	0.4
2013	47 616.4	18 185.0	29 431.0	-	0.4
2014	46 445.1	16 673.3	29 754.7	-	17.1
2015	44 247.1	14 142.7	30 082.0	-	22.4
2016	42 318.9	11 881.7	30 412.9	-	24.3
2017	41 507.4	10 672.5	30 747.4	-	87.5

ცხრილი 3
საერთო სარგებლობის ტრანსპორტის ტვირთბრუნვა ტრანსპორტის სახეების მიხედვით (მლნ. ტონა-კმ)²

წლები	სულ	მათ შორის			
		სარკინიგზო	საავტომობილო	საზღვაო	საჰაერო
2011	6 690.0	6 054.8	628.4	5.3	1.5
2012	6 616.8	5 976.6	637.3	2.4	0.5
2013	6 172.4	5 525.9	646.1	-	0.4
2014	5 672.4	4 987.6	655.1	-	29.7
2015	4 966.9	4 261.3	664.3	-	41.3
2016	4 140.9	3423.1	673.6	-	44.2
2017	3 796.1	2 963.3	683.0	-	149.8

როგორც მოყვანილი მონაცემებიდან ჩანს ტვირთის გადატანა საერთო სარგებლობის ტრანსპორტით ჯამურად შემცირდა 2011 წ-ის 48926,8 ათ. ტ-ნიდან 41507,4 ათ. ტ-მდე 2017 წლისათვის. უფრო საგანგებოდ გამოიყურება ტვირთბრუნვის მაჩვენებელი სადაც ანალოგიურ პერიოდებში შემცირდა ტვირთბრუნვა 6690,0 მლნ. ტონა-კმ-დან 3796,1 მლნ. ტონა-კმ-დე, ანუ თითქმის 2-ჯერ.

შემცირება ძირითადად გამოწვეულია სარკინიგზო ტრანსპორტის მაჩვენებლის გაუარესებით, სადაც 2011 წ-ს გადატანილი იქნა 20 123.4 ათასი ტ. ტვირთი, ხოლო 2017 წ-ს - მხოლოდ 10 672.5 ათასი ტ. ანუ გადატა-

ნილი ტვირთების მოცულობა განახევრდა, ხოლო რაც შეეხება ტვირთბრუნვას აქაც დაახლოებით იგივე მდგომარეობაა.

ცალკე აღნიშვნის ღირსია საზღვაო ტრანსპორტის მაჩვენებლები. საქართველო იმ იშვიათ სახელმწიფოს წარმოადგენს, რომელსაც აქვს ზღვაზე გასასვლელი, ფლობს ორ მოქმედ ბათუმის და ფოთის პორტებს, ყულევის და სუფსის ტერმინალებს, მაგრამ არ გააჩნია საზღვაო ფლოტი. შესაბამისად საზღვაო ტრანსპორტით გადაზიდული ტვირთების მოცულობა სტატისტიკურად 2012 წ-ის შემდეგ ნულოვანია.

საზღვაო პორტების და ტერმინალების საერთო მახასიათებლები შემდეგია:

1. ბათუმის პორტი - 2015 წელს გადაღებული ტვირთების რაოდენობა - 5,7 მლნ ტონა; 2015 წელს გადამუშავებული კონტეინერების რაოდენობა - 54,695 თ (1 TEU-20 ფუტი - 6,1 მეტრი); საკონტეინერო ტერმინალის გამტარუნარიანობა - 100 000 TEU წელიწადში; სამგზავრო ტერმინალის გამტარუნარიანობა - 180 000 მგზავრი წელიწადში; 2008 წლის თებერვალში სს "ყაზტრანსოილის" შვილობილმა კომპანიამ - შპს Batumi Industrial Holding-მა ბათუმის საზღვაო ნავსადგურის 49 წლით ექსკლუზიური მართვის უფლება და ბათუმის ნავთობტერმინალის აქციების 100%-იანი პაკეტი შეიძინა.

2. ფოთის პორტი - 2015 წელს გადამუშავებული ტვირთების რაოდენობა - 6,8 მლნ ტონა; 2015 წელს გადამუშავებული კონტეინერების რაოდენობა - 325,121 TEU; საკონტეინერო ტერმინალის გამტარუნარიანობა - 400 000 TEU წელიწადში. 2008 წელს ფოთის

¹ საქართველოს სტატისტიკის ეროვნული სამსახური. სტატისტიკური წელიწადური 2018.თბ. 2018. გვ.99
² იქვე

პორტის აქციების 51% და პორტის მართვის უფლება 49-წლიანი ვადით არაბულმა კომპანია "რაკიამ" (RAK Investment Authority) შეიძინა. შემდეგ კომპანიამ პორტის აქციების დარჩენილი წილიც იყიდა და აქციების 100%-იანი პაკეტის მფლობელი გახდა. 2011 წლის აპრილში "რაკიამ" ფოთის პორტის აქციების 80% დანიურ გიგანტს AP Moller-Maersk Group-ის შვილობილ Terminals-ს მიჰყიდა და პორტის მართვიდან გავიდა.

3. ყულევის ტერმინალი - 2015 წლის განმავლობაში გადაიშენებული ტვირთების რაოდენობა - 2,5 მილიონი ტონა; ტერმინალის გამტარუნარიანობა წელიწადში - 10 მლნ ტონამდე; ყულევის ნავთობტერმინალი 2007 წლის იანვარში აზერბაიჯანის სახელმწიფო ნავთობკომპანია "სოკარმა" შეიძინა.

4. სუფსის ტერმინალი - 2015 წელს გადაიშენებული ტვირთების რაოდენობა - 4,2 მლნ ტონა; წლიური გამტარუნარიანობა - 7 მილიონი ტონა; 1999 წლის 17 აპრილს სუფსაში გაიხსნა სუფსის ტერმინალი, ბაქო-სუფსის ნავთობსადენის ბოლო წერტილი. ტერმინალის შემადგენლობაში შედის 4 რეზერვუარი, თითო - 40 000 ტონა ნავთობის ტევადობით¹.

საქართველოში მოქმედი ორივე პორტის დაღმავება არ იძლევა საშუალებას დიდი წყალნაყვის გემების მომსახურებისათვის. ბათუმის პორტის მაქსიმალური სიღრმე 11,5 მ-ია, ხოლო ფოთის მხოლოდ 12,5 მ². მაგრამ ეს უკანასკნელი ისილება და პერმანენტულ გასუფთავებას საჭიროებს, რაც ამ ბოლო წლებში ვერ ხერხდება, ამიტომ ფოთის პორტში შემოსული გემების მაქსიმალური დაღმავება არ აღემატება 8,4 მ-ს.

ბუნებრივია არასაკმარისი სიღრმე იწვევს გარკვეულ შეფერხებებს, რამდენადაც საზღვაო გადაზიდვების მოცულობა და ინტენსივობა განუწყვეტლივ იზრდება, შედეგად გამოყენებადია მალალი წყალნაყვის გემები, რომელთა მომსახურება საქართველოში მოქმედ პორტებს არ ძალუძს.

საქართველოს საზღვაო პორტების ძირითადი კონკურენტებია რუსეთის ფედერაცი-

ის ნოვოროსისკის და ტუაფსეს და თურქეთის სამსუნგის პორტები. ნოვოროსისკის პორტის სიმძლავრე, ბოლოს განხორციელებული მოდერნიზაციის შედეგად გაიზარდა 140 მლნ. ტ-მდე წლიურად და მისი თითქმის 100%-იანი ათვისება ხდება. დაღმავების მაქსიმალური სიღრმე 24,5 მ, რაც ნებისმიერი წყალნაყვის გემების მიღების საშუალებას იძლევა³. ტუაფსეს პორტის შესაძლებლობები შედარებით მოკვალეულია და მისი სიმძლავრე მხოლოდ 20 მლნ. ტ. ტვირთის გადამუშავებაა წლიურად. რაც შეეხება სამსუნგის პორტს, მისი სიმძლავრე რეკონსტრუქციის შედეგად გაზრდილია 40 მლნ. ტ-მდე⁴.

საქართველოს საზღვაო შესაძლებლობების ათვისება შესაძლებელია ანაკლიის ღრმანაყლოვანი პორტის მშენებლობით, რომლის განხორციელება დაიწყო კიდეც, მაგრამ ბოლო დროს განვითარებული მოვლენების ფონზე დიდი წინააღმდეგობებით მიმდინარეობს. ამასთან ბიზნეს გარემოს გაუმჯობესების მიზნით გათვალისწინებული იყო ანაკლიის პორტისათვის სპეციალური შეღავათების დანესება, რაც მის მნიშვნელობას გაზრდიდა⁵.

დასკვნა

იმ მიზნით, რომ მაქსიმალურად იქნას გამოყენებული საქართველოს სატრანსპორტო და სატრანზიტო პოტენციალი, უპირველესად საჭიროა მაკროეკონომიკური გარემოს გაუმჯობესება, რაც გამოიხატება შემდეგ ჯგუფებში:

— საბაზრო ინფრასტრუქტურის განვითარება - საქართველოში დეკლარირებული თავისუფალი საბაზრო ურთიერთობები, მაგრამ ვერ ფუნქციონირებს ვერცერთი სასაქონლო ბირჟა, არ არსებობს შრომითი ბირჟები, ხოლო ფასიანი ქაღალდების ბირჟაზე კოტირებული აქციების მოცულობა კრიტიკულად მცირეა;

— საგადასახადო სისტემა - იგი შესაბამისობაშია დასავლეთ ევროპის და ევროკავშირის წევრი ქვეყნების საგადასახადო ტა-

1. ინტერნეტ გამოცემა bpn. საქართველოს პორტები. საიტო: <https://www.bpn.ge/article/20177-sakartvelos-portebi/>. გადამოწმებულია 20.02.2019.

2. ქოქოლაძე ტ. საქართველოს საზღვაო პორტების მდგომარეობა და განვითარების პრობლემები. დისერტაცია. თბ. 2012. გვ. 38, 58.

3 Wikipedia. Новоросийск. საიტო: <https://en.wikipedia.org/wiki/Novorossiysk>. გადამოწმებულია 20.02.2019.

4 https://web.archive.org/web/20140328134911/http://www.tcdd.gov.tr/tcdding/samsun_ing.html.

გადამოწმებულია 20.02.2019.

5. მამუკა ხაზარაძე - ანაკლიის პორტს თავისი კანონმდებლობა ექნება - გვინდა, რომ ამ ზონაში იყოს ლონდონის არბიტრაჟის ანალოგი. მ. ხაზარაძის გამოსვლა კავკასიის უნივერსიტეტში. <https://www.interpressnews.ge/ka/article/533208-mamuka-xazaraze-anakliis-ports-tavisi-kanonmdebloba-ekneba-gvinda-rom-am-zonashi-iqos-londonis-arbitrazhis-analogi>

რიფებთან, მაგრამ არ ითვალისწინებს დიფერენცირებულ მიდგომას გარდა იმ ტერიტორიული ერთეულებისა, რომელთაც მინიჭებული აქვთ თავისუფალი ეკონომიკური ზონის სტატუსი. ჩვენი საგადასახადო სისტემა არ ითვალისწინებს საგადასახადო ტარიფ-

ბის დიფერენცირებას დარგობრივ ქრილში, რაც უარყოფითად აისახება იმ სექტორების განვითარებაზე, რომელთათვისაც ქვეყანას ხელსაყრელი გეოგრაფიული და ბუნებრივი პირობები გააჩნია;

გამოყენებული ლიტერატურა:

1. List of countries by GDP (nominal) per capita. : [https://en.wikipedia.org/wiki/List_of_countries_by_GDP_\(nominal\)_per_capita](https://en.wikipedia.org/wiki/List_of_countries_by_GDP_(nominal)_per_capita);
2. საქართველოს სტატისტიკის ეროვნული სამსახური. სტატისტიკური წელიწადი 2018. თბილისი, 2018;
3. ინტერნეტ გამოცემა ბპნ. საქართველოს პორტები. საიტი: <https://www.bpn.ge/article/20177-sakartvelos-portebi/>;
4. ქოქოლაძე ტ. საქართველოს საზღვაო პორტების მდგომარეობა და განვითარების პრობლემები. დისერტაცია. თბ. 2012. გვ. 38, 58;
5. Wikipedia. Новороссииск. <https://en.wikipedia.org/wiki/Novorossiysk>;
6. https://web.archive.org/web/20140328134911/http://www.tcdd.gov.tr/tcdding/samsun_ing.html;
7. მამუკა ხაზარაძე - ანაკლიის პორტს თავისი კანონმდებლობა ექნება - გვინდა, რომ ამ ზონაში იყოს ლონდონის არბიტრაჟის ანალოგი. მ. ხაზარაძის გამოსვლა კავკასიის უნივერსიტეტში. საიტი: <https://www.interpressnews.ge/ka/article/533208-mamuka-xazaraze-anakliis-ports-tavisi-kanonmdebloba-ekneba-gvinda-rom-am-zonashi-iqos-londonis-arbitrazhis-analogi>. გადამოწმებულია 20.02.2019;
8. გოჩიაშვილი თ. ნავთობისა და გაზის სატრანსპორტო მილსადენები (არსებული და პერსპექტიული). თბილისი 2014. <http://weg.ge/sites/default/files/1.-energy-transit-projects.pdf>. გადამოწმებულია 20.02.2019.

რეზიუმე

საქართველო ეკონომიკურად ჩამორჩენილ სახელმწიფოს მიეკუთვნება. მშპ-ის მოცულობა ერთ სულ მოსახლეზე გაანგარიშებით მხოლოდ ცოტათი აღემატება 4000\$-ს, მაშინ როცა მსოფლიო საშუალო მაჩვენებელი 10000\$-ზე მეტია. ბუნებრივია ამ ფონზე მაქსიმალურად უნდა იქნას გამოყენებული ქვეყნის ეკონომიკური განვითარებისათვის არსებული ყველა შესაძლო რესურსი. ერთ-ერთ ასეთს წარმოადგენს ტრანსპორტი საქართველოს ხელსაყრელი გეოგრაფიული მდებარეობის გამო. მიუხედავად აღნიშნულისა ტრანსპორტის წვლილი ქვეყნის მშპ-ში ძალიან დაბალია.

აღნიშნულის გამოსწორება შესაძლებელია ისეთი მაკროეკონომიკური ღონისძიებების გატარებით, როგორებიცაა: საბაზრო ინფრასტრუქტურის განვითარება; საგადასახადო სისტემის სრულყოფა მისი დიფერენცირების და ლიბერალიზაციის მიმართულებით; საკრედიტო-საფინანსო სისტემის გაუმჯობესებით;

SUMMARY

CONDITION OF TRANSPORT AND ITS PERSPECTIVE IN GEORGIA

Georgia belongs to an economically backward state. GDP per capita is a little over \$ 4000, while the world average is more than \$ 10000. Against this background, all possible resources available for economic development of the country should be utilized. One of these is the transport, due to the favorable geographical location of Georgia. Despite this, transport contribution to the country's GDP is very low.

In the dynamics of recent years, have been decreased, the volume of all kind of cargo, transported by all types of transport, as well as the turnover indicators, as well as the turnover indicators. This can be remedied by macroeconomic activities such as development of market infrastructure; Improvement of tax system in the direction of its differentiation and liberalization; Improving credit and financial system.

საქართველოს ტექნიკური უნივერსიტეტის ასოცირებული პროფესორი

პროგნოზირება და დაგეგმვა ეკონომიკური პოლიტიკის ინსტრუმენტია ყველა წყობილებისა და სისტემის პირობებში, კერძო თუ საზოგადოებრივ მეურნეობაში.

პროგნოზირება და დაგეგმვა ის საშუალებაა, რომელიც აყალიბებს მიდგომებს, პოზიციებს, განსაზღვრავს მიზნის მიღწევის მთელ სისტემას.

ხშირად დაგეგმვას აიგივებდნენ დიქტატთან, რაც სწორი არ არის. აუცილებელია გავითვალისწინოთ, რომ მეურნეობის ნებისმიერი ფორმა, ნებისმიერი საწარმოო პროცესი პროგნოზირებისა და დაგეგმვის მეთოდის გამოყენების გარეშე არ არსებობს. დასავლეთის ქვეყნებშიც საწარმოს საქმიანობის დაგეგმვა ხორციელდება ისეთი მნიშვნელოვანი მიმართულებით, როგორცაა წარმოება, გასაღება, ფინანსები, დამზადება და ა.შ. დაგეგმვაში მსოფლიოს ბევრ ქვეყანაში დაგროვილი გამოცდილების ის ელემენტები უნდა გამოვიყენოთ, რომელიც საქართველოს შრომით ტრადიციებს მოერგება.

კვების მრეწველობის პროგნოზირების ძირითად ამოცანას წარმოადგენს ხარისხიანი კვების პროდუქტების წარმოების გადიდება, აღნიშნულ პროდუქტებზე მოსახლეობის მზარდი მოთხოვნილების დაკმაყოფილება და ზოგიერთი მისი სახეობის საექსპორტო პროდუქციის წარმოების გაფართოება.

კვების პროდუქტების წარმოებისას განსაკუთრებული ყურადღება უნდა მიექცეს მასში სასარგებლო ნივთიერებების შედგენილობის ზრდას, გემური თვისებების გაუმჯობესებას, ასორტიმენტის გაფართოებას, მისი გარეგნული შეხედულების გაუმჯობესებას, საბავშვო და დიეტური კვების პროდუქტების წარმოების გაფართოებას, ასევე დაფასობული და შეფუთული კვების პროდუქტების წარმოების გამოშვების მნიშვნელოვნად გადიდებას.

საბაზრო ეკონომიკის პირობებში მუშაობისას ძირითადი ყურადღება გადატანილია შიდასაწარმოო პროგნოზირებისა და დაგეგმვაზე, რომლის ძირითად საფუძველს წარმოადგენს მომხმარებელთა დაკვეთები და ქვეყნის მოთხოვნილება ამა თუ იმ პროდუქციაზე, სანედლეულო, მატერიალურ-ენერგეტიკული რესურსები, მათი გამოყენების პროგრე-

სული ნორმატივები და სანედლეულო რესურსების გადაამუშავების სიმძლავრეები.

საწარმოთა ოპერატიული დაგეგმვა და მართვა წარმოადგენს მათი რაციონალური საქმიანობის ძირითად ელემენტს. ის მოიცავს და აერთიანებს წარმოების ორგანიზაციის ყველა მხარეს და წარმოადგენს წარმოების მუსაობის კოორდინაციის საშუალებას. შიგასაწარმოო პროგნოზირებისა და დაგეგმვის კარგი გამოცდილება აქვთ განვითარებულ კაპიტალისტურ ქვეყნებს.

პროგნოზირებისა და დაგეგმვის გარდაქმნის ძირითადი არსი მდგომარეობს იმაში, რომ წარმართოს ის ძირითადად ეკონომიკური მეთოდებით, აუცილებელი ნორმატივების გამოყენებით, ნატურალური და ღირებულებითი პროპორციების რეგულირებით, რადგან ეკონომიკა ორიენტირებული იქნეს ტექნიკურ პროგრესზე, ხარისხზე, ეფექტურობასა და აღნიშნულის ბაზაზე მოსახლეობის ცხოვრების დონის ამაღლებაზე.

საბაზრო ეკონომიკა უარყოფს დაგეგმვის დირექტიულ მეთოდს, რისთვისაც აუცილებელია რიგი წინაპირობა. პირველ რიგში აუცილებელია საწარმოებმა ისწავლონ დამოუკიდებლად შეადგინონ თავისი გეგმები ამოსავალი მაჩვენებლებისა და სამეურნეო ხელშეკრულების საფუძველზე, რომლებიც დაიდება მომწოდებლებსა და მომხმარებლებს შორის, ამასთან ერთად დაიცვან სამეურნეო ანგარიშისა და თვითდაფინანსების პრინციპი.

განვითარებულ კაპიტალისტურ ქვეყნებში დანერგილია უმნიშვნელოვანესი პროდუქციის გამოშვებისა და ფასების სახელმწიფო რეგულირება, სხვადასხვა საქონლით გაჯერებული ბაზრის პირობებში და ფინანსური რეგულირების გამართული მექანიზმით. [61]

საწარმოს გეგმის შედგენა უნდა დაიწყოს შინაგანი და მსოფლიო ბაზრის შესწავლით, რადგან თავის დროზე განხორციელდეს ღონისძიებები წარმოების მოცულობის გადიდების, პროდუქციის ასორტიმენტის შეცვლისა და ხარისხის გაუმჯობესებისათვის.

კვების მრეწველობის ცალკეული დარგების, საწარმოების გეგმების დამუშავებისას აუცილებელია გათვალისწინებული იქნეს: მუშაობის ეფექტიანობის ამაღლება წარმოების ძირითადი დამხმარე, სატრანსპორტო და

სხვა ოპერაციების კომპლექსური მექანიზაციისა და ავტომატიზაციის ბაზაზე: ეფექტური ტექნოლოგიური პროცესების, პროდუქციის გამოსავლიანობისა და ნედლეულის ხარჯვის პროგრესული ნორმების დანერგვა; სასოფლო-სამეურნეო ნედლეულის კომპლექსური გადამუშავება; მაღალფუჭებადი ნედლეულის გადამუშავების დაჩქარება; ნედლეულის ტრანსპორტირებისა და შენახვის გაუმჯობესება; ნედლეულის გადამუშავების სეზონურობის სტაბილიზება და გახანგრძლივება.

საწარმოებში, სადაც მიმდინარეობს სასოფლო-სამეურნეო ნედლეულის გადამუშავება, გეგმები მუშავდება ნედლეულის სრული და კომპლექსური გადამუშავების გათვალისწინებით.

კვების პროდუქტებზე მოთხოვნილება გაიანგარიშება მოსახლეობის მოთხოვნილებისა და სახელმწიფო დაკვეთის შესასრულებლად ნედლეულის რესურსების, ძირითადი მასალების ბალანსისა და საწარმოო სიმძლავრეების გამოყენების გაუმჯობესების გათვალისწინებით.

კვების მრეწველობის იმ დარგებში, სადაც არასაკმარისია გადამუშავების სიმძლავრეები და ადგილი აქვს ნედლეულის დანაკარგებს, საჭიროა გათვალისწინებული იქნეს ნედლეულის რესურსების ზრდასთან შედარებით გადამუშავების სიმძლავრეების უპირატესი ზრდა.

არსებული საწარმოო სიმძლავრეების გამოყენებისა და ახალი სიმძლავრეების ექსპლუატაციაში შეყვანის გაანგარიშებისას აუცილებელია გათვალისწინებული იქნეს კვების მრეწველობის შემდეგი თავისებურებები: პროდუქციის წარმოების მოცულობის ან ნედლეულის გადამუშავების განსაზღვრისას უნდა ჩაერთოს ასევე, პროდუქციის წარმოება დამკვეთის ნედლეულით;

საგეგმო პერიოდში საწარმოებსა და დარგებში, სადაც ძირითადად გაანგარიშების საფუძველად მიღებულია ცვლიანობა, დღიური სიმძლავრე, სამუსაო დროის ფონდი, სეზონის ხანგრძლივობა და თვეები საწარმოო სიმძლავრეების განსაზღვრა მიმდინარეობს ნედლეულის არსებული რესურსებისა და მისი გადამუშავების ოპტიმალური ვადების გათვალისწინებით.

კვების მრეწველობის დარგებში, საწარმოებში განვითარების გეგმების დამუშავებისას გათვალისწინებული უნდა იქნეს პროდუქციის ხარისხის ამალგების ღონისძიებები და ახალი სახის პროდუქციის გამოშვების ხვედრითი წილის გადიდება. [62]

კვების მრეწველობის ცალკეული დარგების, საწარმოების მიხედვით პროდუქციის ხარისხის გაუმჯობესება და მისი ასორტიმენტის გაფართოების განსაზღვრისას საჭიროა გაითვალისწინოთ შემდეგი მიმართულებები:

ხორცის მრეწველობაში - გაიზარდოს ნახევარფაბრიკატებისა და ხორცის ნაწარმის ხვედრითი წილი, რომლებიც გამოიმუშაებიან ახალდაკლული და გაცივებული ხორციდან, აგრეთვე პირველი კატეგორიის ხორცის გამოსავლიანობის გაზრდა;

რძის მრეწველობაში - პოლიმერის აპკების გამოყენების გაფართოება მცირე ზომის ყველის დაძველებისას, ვიტამინიზებული, გემოგენიზებული რძისა და თხევადი რძემჭავვე პროდუქტების გამოშვების ათვისება და შემდეგ მათი გამოშვების გაფართოება;

პურისცხობის მრეწველობაში - ცხიმების, რძის პროდუქტების, ვიტამინების, ფოსფატიდებისა და სხვა კომპონენტების გამოყენებით პურისცხობის ხვედრითი წილის გადიდება, მისი ხარისხის, კალორიულობის გაზრდა და გარეგნული შეხედულების გაუმჯობესება;

საკონდიტრო მრეწველობაში - მაღალხარისხოვანი საკონდიტრო ნაწარმის გამოშვების ხვედრითი წილის გაზრდა მაღალი ხარისხის ფქვილის, კაკაო-პარკოსნების, კაკლის და სხვა კომპონენტების გამოყენებით, დაფასოებული და შეფუთული პროდუქციის გამოშვების გადიდება;

საკონსერვო მრეწველობაში - მნიშვნელოვნად უნდა გაიზარდოს ხილ-ბოსტნეულის კონსერვების გამოშვება და გაუმჯობესდეს მისი ასორტიმენტი ძირითადად ისეთი ნატურალური კონსერვების გამოშვებით, როგორცაა: მწვანე ბარდა, კიტრის, ტომატისა და კენკროვანის, საბავშვო კვების, ასევე ბოსტნეულისა და ხილის კონსერვები;

შაქრის მრეწველობაში - შაქრის ფერადობის შემცირება და მისი განმწმდის გაუმჯობესება, რაფინირებული შაქრის წარმოების საერთო მოცულობაში სწრაფად ხსნადი შაქრის წარმოების მოცულობის გადიდება;

ღვინის მრეწველობაში - მშრალი და ნახევრადმშრალი ღვინოების მოცულობის გადიდება, შამპანურისა და კონიაკის წარმოების ზრდა და ყურძნის წვენის გამოშვების გადიდება.

კვების მრეწველობის საწარმოთა განლაგების დროს გათვალისწინებული უნდა იქნეს:

საწარმოთა მიახლოება ნედლეულის რესურსების ზონებთან, სეზონურობის თანდათანობით შერბილება და აღმოფხვრა,

რაიონების მიხედვით მოსახლეობის კვების პროდუქტებით უზრუნველყოფაში სხვაობის ლიკვიდაცია. არარაციონალური შორეული გადაზიდვების ლიკვიდაციის მიზნით მოხმარების რაიონებში კვების ობიექტების მშენებლობა, რომლებიც გამოიყენებენ ადგილობრივ ან ტრანსპორტაბელურ მოზიდულ ნედლეულს;

სანარმოთა რაციონალური კონცენტრაცია და სპეციალიზაცია, თანამედროვე მაღალმწარმოებლური ტექნიკის გამოყენებით; [63]

გარემოს და წყალსატევების დაცვა ჩამდინარე წყლებისა და წარმოების ნარჩენებისაგან.

გეგმებში გათვალისწინებული უნდა იქნეს ღონისძიებები ტარის, შეფუთვის, შენახვის, სასოფლო-სამეურნეო ნედლეულის ტრანსპორტირებისა და კვების პროდუქტების წარმოება ტექნიკური პროგრესის გათვალისწინებით.

კვების მრეწველობის დარგებისა და სანარმოთა განვითარებისა და განლაგების გეგმების ოპტიმიზაციის მიზნით მაქსიმალურად უნდა იქნეს გამოყენებული ეკონომიკურ-მათემატიკური მეთოდები და გამოთვლილი ტექნიკა. [64]

კვების მრეწველობის განვითარებაში ერთ-ერთი მნიშვნელოვანი მიმართულებაა მისი ეფექტიანობის განსაზღვრა მათემატიკური მოდელირებით, რაც გულისხმობს კვების მრეწველობის განსაზღვრისათვის განზოგადოებული მაჩვენებლის და მასზე მოქმედი ფაქტორების შერჩევას.

რამდენადაც კვების მრეწველობის ეფექტიანობის განმსაზღვრელ კრიტერიუმად, მოცემული კონკრეტული პირობებიდან გამომდინარე, შეიძლება გვევლინებოდეს წარმოებული პროდუქციის და განეული მომსახურების მოცულობა, შექმნილი დამატებითი ღირებულება, სანარმოს მოგება, მომუშავეთა რიცხოვნება, საანგარიშო და საბალანსო მოგება და სხვა მსგავსი ეკონომიკური მაჩვენებელი, რომლებზეც მოქმედი ფაქტორები მრავალფეროვნებით ხასიათდება. ფაქტორების სიმრავლის გამო მოსახერხებელია მიზნის ფუნქციასა და მასზე მოქმედ ფაქტორებს შორის დამოკიდებულების გამოსახვა წრფივი ფუნქციით

$$y = f(x) = \sum_{i=1}^n a_i * x_i, \quad i = 1 \div n,$$

სადაც, n-ფაქტორების საერთო რიცხვია;

x_i – i-ური ფაქტორის მნიშვნელობა; a_i – i-ური ფაქტორის წრფივი დამოკიდებულების კოეფიციენტი.

რამდენადაც მიზეზ-შედეგობრივი კავშირი ატარებს ალბათურ ხასიათს, სტატისტიკური ინფორმაციაზე დაყრდნობით საჭიროა განისაზღვროს მიზანსა და ფაქტორებს შორის დამოკიდებულების კოლეარულობა, რაც შესაძლებელია კორელაციის წყვილური კოეფიციენტის გამოყენებით. მას აქვს სახე

$$r_{XY} = \frac{\text{cov}_{XY}}{\sigma_X \sigma_Y} = \frac{\sum (X - \bar{X})(Y - \bar{Y})}{\sqrt{\sum (X - \bar{X})^2 \sum (Y - \bar{Y})^2}}$$

სადაც

$$\bar{X} = \frac{1}{n} \sum$$

ფაქტორების შემთხვევათა საშუალო არითმეტიკულია.

ეკონომიკაში კავშირი მიიჩნევა კოლეარულად, თუ r_{xy} აღემატება, ან ტოლია 0,7-ის.

მათემატიკური მოდელირებისათვის ვისარგებლოთ საქართველოს ოფიციალური სტატისტიკის მონაცემებით, რომელიც მოცემულია ცხრილში

ცხრილი 12

საქართველოს კვების მრეწველობის ძირითადი ტექნიკურ-ეკონომიკური პარამეტრები

წელი	დასამუშავებელი რაოდენობა	პროდუქციის გამოშვება	საშ. თვიური შრომის ანაზღა.	დამატ. ღირებულების მოცულობა	ბრუნვის მოცულობა	გ. ანხ. ინვესტ. ფიქსირ აქტივებში	შრომითი დანახ.	საქონლ. და მომს. ყიდვების მოცულობა
	ათასი კაცი	მლნ ლარი	ლარი	მლნ ლარი	მლნ ლარი	მლნ ლარი	მლნ ლარი	მლნ ლარი
2009	21054	1202,2	414	306,9	1266,2	95,6	97,9	1017,9
2010	23561	1557,8	449,7	384,7	1670,6	144,4	121,9	1419,4
2011	28666	2162,1	473,7	487,6	2255,3	112,0	157,3	1825,5
2012	28806	2258,2	549,6	573,7	2303,4	191,8	184,2	1916,5
2013	29737	2670,1	634,4	749,8	2724,9	163,5	221,5	2081,8
2014	119501	3059,9	675,5	780,5	3083,7	170,5	261,1	2310,7
2015	30126	627,0	680,9	820,9	628,0	178,9	60,9	455,0

წყარო: საქართველოს სტატისტიკის ეროვნული სამსახური

ამოცანა:

ვიპოვოთ გამოსავალი განტოლებიდან:

1202.2	x_1	+	414	x_2	+	306.9	x_3	+	1266.2	x_4	+	95.6	x_5	+	97.9	x_6	+	1017.9	x_7	=	21054
1555.7	x_1	+	449.7	x_2	+	384.7	x_3	+	1670.6	x_4	+	144.4	x_5	+	121.9	x_6	+	1419.4	x_7	=	23561
2162.1	x_1	+	473.7	x_2	+	487.6	x_3	+	2255.3	x_4	+	112	x_5	+	157.3	x_6	+	1825.5	x_7	=	28666
2258.2	x_1	+	549.6	x_2	+	573.7	x_3	+	2303.4	x_4	+	191.8	x_5	+	184.2	x_6	+	1916.5	x_7	=	28806
2670.1	x_1	+	364.4	x_2	+	749.8	x_3	+	2724.9	x_4	+	163.5	x_5	+	221.5	x_6	+	2081.8	x_7	=	29737
119501	x_1	+	3059.9	x_2	+	675.5	x_3	+	780.5	x_4	+	3083.7	x_5	+	170.5	x_6	+	261.1	x_7	=	119501
30126	x_1	+	627	x_2	+	680.9	x_3	+	820.9	x_4	+	628	x_5	+	178.9	x_6	+	60.9	x_7	=	30126

ნაბიჯი:1

შევქმნათ მატრიცა:

1202.2	414	306.9	1266.2	95.6	97.9	1017.9	21054
1555.7	449.7	384.7	1670.6	144.4	121.9	1419.4	23561
2162.1	473.7	487.6	2255.3	112	157.3	1825.5	28666
2258.2	549.6	573.7	2303.4	191.8	184.2	1916.5	28806
2670.1	364.4	749.8	2724.9	163.5	221.5	2081.8	29737
119501	3059.9	675.5	780.5	3083.7	170.5	261.1	119501
30126	627	680.9	820.9	628	178.9	60.9	30126

აღნიშნული მატრიცის ელემენტარული ოპერაციების თანმიმდევრობის თანახმად, ჩვენი მიზანია რომ თითოეული ხაზი, გარდა პირველი ხაზისა, დავიწყოთ ნულიდან და თითოეული ხაზი იყოს ნულზე მეტი, ვიდრე შემდეგი.

ნაბიჯი:2

$_{1,1} =$	1202.2
------------	--------

1	0.34436865746132	0.25528198303111	1.0532357344868	0.079520878389619	0.081434037597737	0.84669772084512	17.512893029446
1555.7	449.7	384.7	1670.6	144.4	121.9	1419.4	23561
2162.1	473.7	487.6	2255.3	112	157.3	1825.5	28666
2258.2	549.6	573.7	2303.4	191.8	184.2	1916.5	28806
2670.1	364.4	749.8	2724.9	163.5	221.5	2081.8	29737
119501	3059.9	675.5	780.5	3083.7	170.5	261.1	119501
30126	627	680.9	820.9	628	178.9	60.9	30126

ნაბიჯი:50

$_{1,2} =$	0.34436865746132
------------	------------------

0	0.34436865746132	0	0	0	0	0	0	11.515982034981
---	------------------	---	---	---	---	---	---	-----------------

1	0	0	0	0	0	0	-0.70811336115854
0	1	0	0	0	0	0	33.440854112208
0	0	1	0	0	0	0	21.001566648611
-0	-0	-0	1	0	0	0	43.017581136695
0	0	0	0	1	0	0	31.935795198535
-0	-0	-0	-0	-0	1	0	-207.07449010202
0	0	0	0	0	0	1	-35.007300520094

ასეთია განტოლებათა საბოლოო მატრიცა:

x_1										= -	0.70811336115854
	x_2									=	33.440854112208
		x_3								=	21.001566648611
			x_4							=	43.017581136695
				x_5						=	31.935795198535
					x_6					= -	207.07449010202
						x_7				= -	35.007300520094

სისტემაში მიზნის ფუნქციად წარმოდგენილია დასაქმებულთა რიცხოვნება კვების მრეწველობის სფეროში (ათასი კაც.)

აღნიშნული სისტემები ამოვსენით გაუსის მეთოდის საშუალებით.

სისტემის გამოკვლევა თავსებადობაზე დამაკმაყოფილებელ პასუხს გვაძლევს: სისტემა თავსებადია და გააჩნია ერთი ამონახსნი.

სისტემის ამონახსნის პასუხები შემდეგია:

x_1	= -	0.70811336115854
x_2	=	33.440854112208
x_3	=	21.001566648611
x_4	=	43.017581136695
x_5	=	31.935795198535
x_6	= -	207.07449010202
x_7	= -	35.007300520094

შესაბამისად წრფივ დამოკიდებულებას საქართველოს კვების მრეწველობის სფეროში და მასზე მოქმედ ფაქტორებს შორის ექნება სახე:

$$X = -0.708X_1 + 33.440X_2 - 21.001X_3 - 43.017X_4 - 31.935X_5 + 207.074X_6 + 35.007X_7$$

რამდენადაც X_1, X_6, X_7 -ის კოეფიციენტი ძალიან მცირე მნიშვნელობისაა შესაძლებელია მოდელიდან მისი გამორიცხვა და ის შემდეგი სახით ჩაინერგება:

$$X = 33.440X_2 - 21.001X_3 - 43.017X_4 - 31.935X_5$$

აღნიშნული მოდელის მიხედვით თუ ვისმჯელებთ შევამჩნევთ საქართველოს არასტაბილური სამენარმეო ბიზნესის და ამ სფეროში დასაქმებული კადრების არასტაბილურობის შემჩნევა.

კვების მრეწველობაში ბრუნვის მოცულობაზე გავლენას ახდენს გამოშვებული პროდუქცია და დამატებითი ღირებულება. თავის მხრივ დამატებითი ღირებულების მოცულობის გაზრდა შესაძლებელია ამ სფეროში დასაქმებულთა რიცხოვნობის ბრუნვის მოცულობის და ძირითადი აქტივების ზრდის ხარჯზე.

მიღებული მოდელი ადასტურებს სამენარმეო კვების მრეწველობის ძირითადი აქტივების ზრდის და შრომის საშუალებების განახლების აუცილებლობას, ეს კი მიღწევადაა მენარმეობაში ინვესტიციების ზრდის საშუალებით. მათი მოზიდვა შესაძლებელია ეკონომიკური გარემოს გაუნჯობესებით, მაკროეკონომიკური სტაბილურობით, საბაზრო ინფრასტრუქტურის განვითარებით, გადასახადების ლიბერალიზაციით და დიფერენცირებით, საფინანსო-საკრედიტო სისტემის მონესრიგებით.

გამოყენებული ლიტერატურა:

1. ბაბუნაშვილი თ. - საქართველოს მრეწველობის განვითარების პრობლემები და გზები; თბ. 2000; გვ 321-349;
2. ბარამიძე მ. - მაკროეკონომიკა; თბ. 2009; გვ 215-227;
3. ბასარია რ. - გარდამავალი პერიოდის მაკროეკონომიკური პრობლემები; თ. 1995;
4. ბერუაშვილი გ. - კვების სანარმოთა ტექნოლოგიური პროცესების ავტომატიზაცია; თბ. 2007; გვ 93;
5. Azevedo P.F, Chaddad F.R, farina E.M.M.Q – The Food Industry in Brazil and the United States: The Effects of the FTAA on Trade and Investment; Buenos Aires, 2004.
6. Bolling, C., Neff, S. & Handy, C. 1998. U.S. Foreign Direct Investment in the Western Hemisphere
7. Belik, W. & Rocha dos Santos, R. 2002. Regional Market Strategies of Supermarkets and Food
8. Bolling, C., Elizalde, J. C. & Handy, S. 1999. U.S. Firms Invest in Mexico's Processed Food Industry.
9. Christensen, J.L., Rama, R. & von Tunzelman, N. 1996. Study
- 10 Cook, Michael and Peter Barry. "Organizational Economics in the Food, Agribusiness, and Agricultural Sectors." American Journal of Agricultural Economics, 86 no. 3 (August 2004): 740-743.
11. Federal Rural University, Rio de Janeiro; 2004
12. Gale, F., ed. 2002. China's Food and Agriculture: Issues for the 21st Century. Washington, DC, ERS/USDA
13. Jeffrey H. Dorfman : Economics and Management of the food industry -2014, By Routledge, New York 10017

რეზიუმე

ქვეყნის ეკონომიკური პოლიტიკის ერთ-ერთი უმთავრესი მიზანი მენარმეობის განვითარებაა, რომელიც ქვეყნის ეკონომიკის სტაბილური ზრდის საფუძველია. ის უზრუნველყოფს ქვეყანაში სამუშაო ადგილების შექმნას, შრომისუნარიანი მოსახლეობის დასაქმებას, სტაბილური განვითარების გარანტიის „სამუშაო ფენის“ წარმოქმნას.

SUMMARY

Nino Jerenashvili

One of the main objectives of the economic policy of the country is development of entrepreneurship, which is the basis for the stable growth of the country's economy. It provides job creation in the country, employment of the working population, creation of a "middle class" guarantee of stubborn development.

ქართული საბრძოლო ხელოვნება ისტორიულ-ლიტერატურულ წყაროებსა და მასობრივი ინფორმაციის საშუალებაში

ვაჟა ღანელია

საქართველოს ტექნიკური უნივერსიტეტი, დოქტორანტი

საკვანძო სიტყვები: სპორტი, პელაზგები, „ილიადა“, აქილეესი, საბრძოლო ხელოვნება, ქართული ჭიდაობა, ფანდები, სამბო, ოლიმპიური თამაშები.

ისტორიული თუ ლიტერატურული წყაროებით დასტურდება, რომ ქართველები უძველესი დროიდანვე საბრძოლო ხელოვნებასა და სპორტს უდიდეს მნიშვნელობას ანიჭებდნენ. მართალია, ჩვენი ერის წარმომადგენელთა ძველბერძნულ ოლიმპიურ თამაშებში მონაწილეობა ფაქტობრივი მასალებით არ დასტურდება, მაგრამ, როგორც „ოლიმპიური ენციკლოპედიის“ შემდგენელი ნ. გუგუშვილი ვარაუდობს, „ქართველები ყოველ ოთხ წელიწადში ერთხელ ელინთა ოლიმპიადების მსგავს სპორტულ თამაშებს მართავდნენ“. მესხი მკვლევარ-ეთნოგრაფის - ივანე გვარამიძის მიერ 1882 წლის გაზეთ „დროებაში“ დაბეჭდილ წერილში აღწერილია ე. წ. მესხური შეჯიბრებანი, რომელშიც სრულიად საქართველო მონაწილეობდა.

ჩვენი წინაპრების ფიზიკურ მომზადებასა და საბრძოლო თუ სასპორტო შემართებაზე ფაქტებს მრავლად ვხვდებით ძველბერძენ მწერალთა და ისტორიკოსთა თხზულებებში. მაგალითად, პროკოპი კესარიელი კოლხეთის განთქმული ქალაქ აფსარუს (აფსირტეს) შესახებ გვიამბობს: „ეს ქალაქი ძველად მრავალმოსახლიანი ყოფილა. მას გარშემო უვლიდა მრავალი კედელი და იგი შემკული იყო თეატრითა და ჰიპოდრომით“...

აგათია სქოლასტიკოსი მოუხიბლავს ლაზთა „ხასიათის სილამაზეს და სიცქვიტეს“. იგი წერს, რომ „ძლიერსა და მამაც ტომს წარმოადგენდნენ ლაზები და სხვა ძლიერ ტომებსაც ბატონობდნენ. ამაცობდნენ კოლხთა ძველი სახელით“.

რომაელი ისტორიკოსი დიონ კასიოსი იბერიის მეფე ფარსმან ქველის მხედრულ მამაცობაზე საინტერესო ცნობას გვანვდის: 138 წელს იმპერატორ ადრიანეს გარდაცვალების შემდეგ, ანტონინუს პიუსის თხოვნით, ფარსმანი რომს სწვევია და თანმხლებ რაზმთან ერთად ქართული ასპარეზობა გაუმართავს. ცხენოსნობაში მას ბადალი არ ჰყოლია. მისი სიჩაუქით აღტაცებული პიუსის

ბრძანებით, მარსის მოედანზე იბერთა მეფის ცხენიანი ქანდაკება აღუმართავთ. ჭიდაობაში მეფისნულ მითრიდატეს გამოუჩენია თავი - ჯერ იქაური ფალავნები წაუქცევია, შემდეგ კი ორი გავეშებული ხარისთვის მოუფრეხია კისერი.

ჩვენი სასპორტო წარსულის უკეთ გასააზრებლად უმნიშვნელოვანესია ბერძენი მწერლის - აპოლონიოს როდოსელის (ძვ. წ. აღ. მე-3 საუკუნე) „არგონავტიკა“. „არესის ველზე ვრცელი ასპარეზი იყო გადაშლილი და გარს მოაჯირი ერტყა. კოლხები აქ ბრწყინვალე გამირების მოსაგონებლად რბენას და მხედრულ შეჯიბრებებს აწყობდნენ ხოლმე“, - გვაუწყებს ავტორი.

გმირთა მოსაგონებელ ღონისძიებებთან დაკავშირებით განსაკუთრებით საყურადღებოა დიდი ბერძენი მწერლის - ჰომეროსის „ილიადა“. პოემის 23-ე ქება, ანუ მთელი თავი მთლიანად სპორტს ეძღვნება.

პოემის გმირი აქილეესი პელაზგია. ტროელეების დასასჯელად მან 2.500 მეომარი გაგზავნა პატროკლეს მეთაურობით. თავად კი აგამემნონთან უთანხმოების გამო მათ არ გაჰყვა. რა იყო დაპირისპირების მიზეზი?

ცნობილი ქართველი მეცნიერი სიმონ ყაუხჩიშვილი წერს, რომ “მას (აქილეესს) ომში მონაწილეობის მიღება არ სურს. ეს იმიტომ, რომ არ არის ბერძენი და ბერძენების მხარეზე ომში მონაწილეობის მიღება არ უნდა; ის სწორედ იმ წინაბერძნული მოსახლეობის რიცხვს ეკუთვნის, რომლებიც ბერძენებმა დაიმორჩილეს”. მეცნიერთა ვარაუდით, ბალკანეთის ნახევარკუნძულსა და ეგეოსის ზღვის აუზში ჩრდილოეთიდან ბერძნული ტომები მეორე ათასწლეულის მიწურულს ჩასახლდნენ. ნაკლებად განვითარებულმა დამპყრობლებმა ადგილობრივი მოსახლეობა დაიმორჩილეს, აითვისეს მათი ცივილიზაცია და შემდგომ განავითარეს.

თხზულების მიხედვით, ტროას ომისას პატროკლე ჰექტორის მახვილით განიგმირა. შურისძიებით შეპყრობილმა აქილეესმა ჰექტორი მოკლა, შემდეგ მეგობარს უხვი ქელეხი გაუმართა. პურ-ღვინით შიმშილის გრძნობა რომ დაიამეს, გმირის სახელის პატივსაცემად პაექრობები გაიმართა სპორტის

8 სახეობაში. პირველ-მეორეადგილოსნები დააჯილდოვეს.

პოემის ავტორი შეჯიბრებისთვის მზადების აღწერისას გვაცნობს გამოცდილ ნესტორს, რომელიც ვაჟიშვილ ანტილოქოსს არიგებს, თუ როგორ მოიქცეს ეტლებით ასპარეზობისას. ეს ეპიზოდი გვაფიქრებინებს, რომ ნებისმიერი შეგირდი ინატრებდა ასეთ ოსტატსა და პაექრობის წინ მსგავს დარიგებას. ჩვენამდე მოღწეული წყაროების გათვალისწინებით, ზოგიერთი მეცნიერი მიუთითებს, რომ ნესტორი მსოფლიოში პირველი მწვრთნელია, რომლის სახეც მთელი სრულყოფილებით დაგვიხატა ჰომეროსმა.

არანაკლებ ემოციურადაა აღწერილი ეტლებით შეჯიბრების ეპიზოდი, რომელსაც დასავლელმა მეცნიერებმა სამართლიანად უწოდეს პირველი სასპორტო რეპორტაჟი: „მხედრებმა მყისვე მათრახები აღმართეს მალა, ხაფად დაჭექეს, აღვირები აატკაცუნეს... ველზე მოქროდნენ საოცარი სისწრაფით რაშნი, მხედარს აფრქვევდნენ ფლოქვებიდან ანასხლექ ქვიშას“...

თხზულებაში, ასევე, მოთხრობილია მორბენალთა, მოკრივეთა, მოფარიკავეთა, მშვილდოსანთა, ბადროს და შუბის მტყორცნელთა საინტერესო პაექრობები, ანუ, შეიძლება ითქვას, რომ კომპლექსური სასპორტო ღონისძიების ემოციური კადრებია გადმოცემული. ეს ყოველივე კი ჩვენთვის იმით არის საინტერესო, რომ გვიჩვენებს ხსოვნისადმი მიძღვნილ ამ შეჯიბრებას მართავენ პელაზგები, რომლებსაც მეცნიერები კოლხების წინაპრებად მიიჩნევენ. აქედან გამომდინარე, შეგვიძლია ვთქვათ, რომ წინაბერძნულ მოსახლეობას უკვე ჰქონია ტრადიციებით განმტკიცებული სასპორტო ღონისძიებები. ეს კი საბაზს გვაძლევს ვივარაუდოთ, რომ ბერძნულმა ტომებმა ოლიმპიური თამაშების, ანუ კომპლექსური სასპორტო ღონისძიებების გამართვის იდეა კოლხთა წინაპარ პელაზგებისგან ისესხეს, შეისისხლხორცეს და განავითარეს. ამიტომ შემთხვევითად არ მიგვაჩნია, ერთ-ერთი მითის მიხედვით, პელოპონესის ნახევარკუნძულზე მდებარე პატარა სახელმწიფო ელიდის მეფე იფიტეს დაახლოებით ძვ. წ. აღ. 884 წელს დელფოსის ქურუმი ქვეყნის ომებისგან გადასარჩენად ღმერთთა საკადრისი თამაშების აღდგენას რომ ურჩევს.

ჰომეროსის „ილიადას“ 23-ე თავიდან განსაკუთრებით მაინც ჭიდაობის სცენა გვინდა გამოვყოთ. პოემის მიხედვით, ჭკუაუღლევი ოდისევსი და ტელამონიდი დაუპირისპირდ-

ნენ ერთმანეთს:

„მყისვე ქამრები შემოირტყეს და წრემი ჩადგნენ,
მძლავრად ხელები შემოაჭდეს ურთიერთს
ნელზე...
ჭახანი ინყო ხერხემალმა, მძლავრი
ხელების
სალტეში მოხვდა და სხეული დაცვარა
ოფლმა,
ფერდებზე, ზურგზე აელენათ გმირებს
კუნთები...“

ოდისევსმა ერთ-ერთ მომენტში ფანდი იხმარა: კვირისტავს ქუსლი გამოუკრა. მეტოქე პირაღმა დაეცა და თვითონაც ზედვე დავარდა... მერე ტელემონი დმა „ხელნი მოაჭდო, ასნია და ვერ აიტაცა: მუხლთ მოეკვეთა და ორივე დაეცა მყისვე... კვლავ წამოიჭრნენ“... მესამედაც შეიბმებოდნენ, რომ აქილევსს არ ეთქვა მათთვის - საკმარისია, ძმებო, თქვენი შერკინება, „თანაბარია თქვენი ძალა, დაიმსახურეთ ჯილდოც ტოლფასი“.

შესაძლოა, თამამი მოსაზრებაა, მაგრამ თხზულების ამ ეპიზოდში დღევანდელი ქართული ჭიდაობის პირველსახეს ვხედავთ. ჩვენი ეროვნული საუნჯისთვის ხომ დამახასიათებელია ზნენი სამამაცონი - რაინდული სული, დგომში შერკინება, კატეგორიულად მიუღებელია სარბიელიდან გაქცევა, დაცემულთან ჭიდაობა, მასზე მიწოლა ან გადაგორება, მოწინააღმდეგის განზრახ დაშავების მცდელობა; იკრძალება ნაქცეულ და დაჩოქილ მეტოქეზე შეტევა, მტკივნეული და მახრჩობელია ილეთების ჩატარება, შებოჭვა, ფეხებში ხელის ნავლება, გამორიცხულია მიპარვა ან მზაკვრული მოქმედება. ამ ორთაბრძოლისას აშკარად ჩანს, რომ მეტოქეები ე.წ. ჩოქბჯენში არ ერკინებიან ერთმანეთს და არც ფეხში ჰკიდებენ ხელს - მხოლოდ დგომში ჭიდაობენ. გაზეთ „ლელოში“ გამოქვეყნებულ ერთ-ერთ წერილში ცნობილი კარატი-სტი ზურაბ ლეჟავა მიუთითებს, რომ ისტორიულად ერთ ქართველზე ათი მოძალადე მოდიოდა და ჩვენს ხალხს ისეთი საბრძოლო ხელოვნება უნდა შეექმნა, რომლის მეშვეობითაც მტერს გაუმკლავდებოდა მხოლოდ ფეხზე დგომით, ვინაიდან ჩამუხლულს გაანადგურებდნენ. ეს მოვლენა ქართველი ერის გენეტიკაში ჩაიდო.

მიგვაჩნია, რომ ქართულმა ჭიდაობამ ჩვენამდე საუკუნეთა სიღრმეებიდან მოაღწია. მისი მთელი სისტემა ბუნებაში, სულიერებასა და საზოგადოებაში ადამიანის ცხოველ-მოქმედების ჰარმონიზაციისკენაა მიმართული. ამიტომაც შემთხვევითი არ არის, რომ

იუნესკომ ქართული მრავალხმიანობის, ქვე-ვრის ღვინის დაყენების უძველესი ქართული ტრადიციული მეთოდისა და ქართული ანბანის 3 სახეობის პარალელურად ქართული ჭიდაობა მსოფლიოს არამატერიალური კულტურული მემკვიდრეობის ნუსხაში შეიტანა.

ჭიდაობის სცენაა გადმოცემული უძველეს თქმულებაში ამირანზე, სადაც თხზულების გმირი უძლეველ მორკინლად გვევლინება; საფალავნო ამბებზე მოგვითხრობს XII საუკუნეში შექმნილი მოსე ხონელის „ამირანდარეჯანიანი“ და იოანე შავთელის „აბდულმესიანი“. მესხურ ქრონიკებში მოიპოვება ცნობა იმის შესახებ, რომ სამცხე-საათაბაგოს თავკაც ყვარყვარეს ხონთქრის ფალავანი დაუმარცხებია და სტამბოლიდან ქრისტიანად დაბრუნებულა: „პატრონი ყვარყვარე ღუთის წინაც შეურცხუენელი და კაცთანაცა, ფალავანი დასცა ხუანთქართანა და ქართველობით გამოეშუა მისის საბატონოს წყალობა ექმნა“.

იტალიელმა ბერმა ჯოვანო პლანო კარპინმა (1182-1252 წ.წ.), რომელიც მონღოლთა ურდოში იმყოფებოდა, ასეთი ცნობა შემოგვინახა: „ორი ქრისტიანი ქართველი მათივე განვევით ორ თათარს დაეჭიდა და ორივე დასცა, მაგრამ ისე კი, რომ მათთვის არაფერი დაუშავებიათ, სხვა თათრები გაბრაზდნენ, ქართველებს გააფთრებით ეცნენ, თითოს თითო ხელი მოსტეხეს და დაამტვრიეს“.

ტრადიციულ ტურნირებსა და სახელოვან ათლეტებზე მოგვითხრობს XIX საუკუნის ქართული ჟურნალ-გაზეთები: „ივერია“, „დროება“, „ცისკარი“, „კვალი“, „იმედი“, „საქართველოს მოამბე“ და სხვ. ლიტერატურული წყაროებით ირკვევა, რომ საქართველოში არსებობდა ფიზიკურ ვარჯიშობათა შემდეგი სახეები - ცხენოსნობა, შუბის ტყორცნა და მშვილდოსნობა, ჭიდაობა, მუშტი-კრივი, რბენა, ტანთვარჯიში, მთამსვლელობა, ფარიკაობა, სიმძიმეების აწევა, ბურთაობა, შურდულით ქვის ტყორცნა.

ტრადიციულ ეროვნული ნაირსახეობების - ისინდის, მარულას, ყაბახის, თარჩიას, მკერდაობის, ცხენბურთის (იგივე ჩოგანბურთი) დეტალურ აღწერას მრავალი მეისტორიე და მნიგნობარი გვთავაზობს. ამ მხრივ, უაღრესად მნიშვნელოვანია 16 წლის განმავლობაში სამეგრელოში მცხოვრები იტალიელი მისიონერის - არქანჯელო ლამბერტის ჩანაწერები. აპენინელი XVII საუკუნის 50-იან წლებში ჩამოვიდა საქართველოში.

1629 წელს ეწვია ჩვენს ქვეყანას იტალიელი მხატვარი დონ კრისტოფორო კასტელი,

რომელმაც ბევრი იმოგზაურა სხვადასხვა კუთხეში და ქართულ ცხენოსნურ ასპარეზობათა ამსახველი არაერთი ტილო („ჩოგან-ბურთი“, „ყაბახი“, „ნიშანში სროლა“, „ჩოგნით მობურთალი ქალი“ და სხვ.) შექმნა. ასევე, ფასდაუდებელია მისი ჩანაწერები.

ყოველივე ზემოაღნიშნული კი იმის დასტურია, რომ საქართველოში საბრძოლო ხელოვნებებს დიდი ყურადღება ექცეოდა, მათი განვითარებისა და დაუფლების მყარი სისტემები არსებობდა. ამ მხრივ, როგორც ზემოთ აღვნიშნეთ, გამორჩეულია ქართული ჭიდაობა.

ისტორიულ-ეთნოგრაფიული წყაროებითა თუ არქეოლოგიური მასალებით ვრწმუნდებით, რომ ჭიდაობა თავიდან საერთოფიზიკური და სამხედრო მომზადების საშუალებას წარმოადგენდა, მაგრამ საუკუნეთა განმავლობაში მრავალფუნქციური ხასიათი შეიძინა - საშეჯიბრო საბრძოლო ხელოვნებად, სათამაშო-გასართობ და სარიტუალო-საწესჩვეულებო აქტადაც იქცა. ამიტომაც მე-19 საუკუნის ქართველი მწერალი ანტონ ფურცელაძე 1867 წელს გაზეთ „დროებაში“ გამოქვეყნებულ ერთ-ერთ წერილში მართებულად შენიშნავს: „ჭიდაობა ჩვენში მეცნიერებად არის ნაქცევი“... „ქართული ჭიდაობა ისეთივე ეროვნული საუნჯეა, როგორიც ფოლკლორი, ქართული სიმღერები, ქართული ხუროთმოძღვრება“, - ბრძანებდა ბატონი ნიკო კეცხოველი.

სპორტის ისტორიის მკვლევართ მიაჩნიათ, რომ ცალკე სახეობად ჩამოყალიბებული დღევანდელი ქართული ჭიდაობის ძირითად ღერძს ქართლ-კახური ჭიდაობა წარმოადგენს, თუმცა ის გამდიდრებულია სხვადასხვა კუთხის ჭიდაობათა ილეთებით. ქართული ეროვნული სპორტის სახეობების მკვლევარი პროფესორი ვასილ ელაშვილი ჯერ კიდევ გასული საუკუნის 70-იან წლებში შენიშნავდა: „რესპუბლიკის სხვადასხვა კუთხეში, განსაკუთრებით მთიანეთში, შემონახულია ჭიდაობის სხვადასხვა ვარიანტი, რომლებიც საშუალებას გვაძლევს ვიფიქროთ, რომ დღევანდელი ქართული ჭიდაობა მათი სინთეზი და განვითარების საფეხურია“. იშვიათია დედამიწაზე ხალხი, რომელსაც ჭიდაობის იმდენი სუბეთნოსური სახეობა ჰქონდეს, რამდენიც ქართველებს. ზოგ კუთხეში ჭიდაობის რამდენიმე, სრულიად განსხვავებული სკოლა გვხვდება.

ძველ ქართულ ლიტერატურულ და ისტორიულ პირველწყაროებში ჭიდაობა „რკენის“ სახელწოდებით არის ცნობილი. სულხან-საბა

ორბელიანი „სიტყვის კონაში“ ასეთ განმარტებას იძლევა: „ჭიდება არს მხეცი და კაცი რა შეიჭიდნენ, განა მხეცი და მხეცი, ანუ პირუტყვი და პირუტყვი; ხოლო კაცი კაცსა რა ეჭიდებოდეს, რკენა ენოდების“.

ეს ტერმინი ნახსენებია მეცხრე საუკუნის ჰაგიოგრაფიულ ძეგლში - „ცხოვრება სვიმეონ მესუეტისა“, რომელშიც წერია: „იწყობა აღჭურვა ეშმაკმან სვიმეონსა, ვითა მორკინალმან“. არჩილ მეფე „საქართველოს ზნეობანში“ სხვა სასპორტო-საბრძოლო სახეობებთან ერთად ჭიდაობასაც ახსენებს და ერთ-ერთ ილეთსაც: „ხტომა, ქვის გდება, რკინობა, მოგვერდი, ფანდიც რამ არი“.

XV საუკუნის მატყანემ შემოგვინახა მზეჭაბუკ ათაბაგის შერკინების ამბავი თათრების ფალავან ძალანთან, სადაც მზეჭაბუკს გაუმარჯვია: „იყო უსჯულოსა მის მთავარსა კაცი ერთი, ფალავანთა თავი, დიდი და გოლიათი, რომელსაც სახელად ძალანი ეწოდებოდა და ჰმატებდა ყოველთა კაცთა სიდიდითა, ვითარ წყრთა ერთი ანუ უფროსცა, და არავინ გამოჩინებულ იყო სიმრავლესა მას შინა მრკინობელ მისსა- ამან ინება ოდესმე განმცდელობა მზეჭაბუკისა და ვითარცა ცნა ესე, არღარა ჰყოვნა, არამედ ვითარცა ლომმან მსწრაფლ შექმნა, აღიყვანა და უპატიოდ მიწისა ზედა დასცა“.

მეთერთმეტე საუკუნის ერთ-ერთი ისტორიული დოკუმენტი კი გვამცნობს: „სახედ ხელოვნისა მორკინალისა რიტორებნი დილიმმანნი გარე-მოანყვნა რეცა თუ ხრიკად ორფეხებისა, უკეთუ ამიერ უგოს თედო და იმერ სხვითა უკუეთუითა, ფილოსოფოსებრი და უფროისლა ზეცისა სიბრძნისგან შემოღებული შესაბრკოლებელი დაამთხვია, რამეთუ ამათ ადგილთა გარეშენი ესრეთ უწოდენ „ხრიკ“ და „ხუანჯ“ და „მაკარტო“ და რაიცა რაი არს მორკინალთა ხელოვნებისა“. ამ ტექსტში ნახსენები სიტყვა „ხრიკი“, ანუ, სულხან-საბა ორბელიანის მიხედვით, მორკინალთ ხელოვნება, მეხრიკეობა, მაკარტო, ხრიკის ცოდნა (მზაკვრობა) ძველ ქართულში გამოიყენებოდა დღევანდელი ტერმინების - ხერხის, ფანდისა თუ ილეთის ნაცვლად; „ხუანჯი“ - (ხრიკი და ხლათი - სულხან-საბა) არის ფეხებით მოქმედება მოწინააღმდეგის წვივზე, ქუსლზე და ა.შ. (სარმა ცერული). „მაკარტო“ (ხრიკი(ა) მორკინალთა, „დილიმმანი“ - მორკინალთ(ა) ხრიკია, რაც არს მორკინალთა ხელოვნება - სულხან-საბა) - გვერდმენჯ-ბეჭით მოქმედებაა, ანუ მოგვერდი. დღევანდელ ქართულ ჭიდაობაში კი მათ ნაცვლად ისეთი ტერმინები გამოიყენება, როგო-

რებიცაა: სარმა, კაური, ცერული, მოგვერდი, თედო, კისრული, ბრუნები თავიანთი ვარიანტებითურთ.

საგულისხმოა ისიც, რომ ქართული ჭიდაობის ფრაგმენტია შემორჩენილი ახმეტის რაიონში ალავერდის ფრესკაზე, რომელიც მე-15 საუკუნით თარიღდება. მის შესახებ ისტორიის მეცნიერებათა დოქტორი პროფესორი ალექსი რობაქიძე წერს: „რთული სიუჟეტის შემცველი მხატვრობის ქვედა მარცხენა კუთხეში ორი მოჭიდავეა გამოსახული. ისინი საგანგებო ტანსაცმელში არიან გამოწყობილი და ჭიდაობის პროცესში იმყოფებიან. მხატვრობა წარმოადგენს იშვიათსა და მყარ წყაროს, რომელიც მეთხუთმეტე საუკუნის საქართველოში ქართული ჭიდაობის არსებობას ადასტურებს. მისი მეშვეობით ჭიდაობის ერთი მომენტის, მოჭიდავეთა ტანსაცმლისა და სხვა გარემოებების წარმოდგენა შეგვიძლია“.

ქართული ჭიდაობის არსენალში 200-მდე ფანდია აღნუსხული, ოღონდ ჩვენი უბედურება ის არის, რომ ერის საუნჯის მსოფლიო არენაზე გატანა ვერ შევძელით და დღეს ქართულ ილეთებს ფართოდ იყენებენ ჭიდაობის სხვადასხვა სახეობაში, განსაკუთრებით, სამბოში. მისი შექმნის იდეა დაებადა რუს-ფრანგ მოჭიდავეს, პოლიციის მაიორ ვლადიმირ პოტლიანსკის. მან პოლიციელთათვის უიარალოდ ბრძოლის, თავდაცვისა და განიარაღების ფანდების შემუშავება დაიწყო. ორთაბრძოლის ამ მეთოდს „სამბო“ უწოდა, რაც „უიარალოდ თავდაცვას“ ნიშნავს. იგი ასწავლიდა მტკიცენულ ილეთებსა და მონინააღმდეგის დამორჩილების ხერხებს, მაგრამ ესტონეთში, სადაც ის ცხოვრობდა, მხარდამჭერები არ გამოუჩნდნენ.

ჭიდაობა სამბოს დაბადების თარიღად მიიჩნევა 1938 წლის 16 ოქტომბერი, როდესაც საბჭოთა კავშირის ფიზიკური კულტურისა და სპორტის კომიტეტმა განიხილა სპორტის ამ სახეობაზე ანატოლი ხარლამპიევის პროექტი, მოიწონა და გამოსცა ბრძანება 633 „თავისუფალი სტილით ჭიდაობის განვითარების შესახებ“ (ასე ეწოდებოდა სამბოს თავიდან). მასში მითითებულია ჭიდაობის სახეები, რომელთა ილეთებიც საფუძვლად დაედო ახლადდაარსებულ სახეობას. ჩამონათვალი ქართული ჭიდაობით იწყება. საბოლოოდ ჩვენი ეროვნული საუნჯის თითქმის ყველა ფანდი სამბოს არსენალში აღმოჩნდა.

ამ ახალი სახეობის ერთ-ერთი მესაძირკვლე ვასილ ოპესკოვი ქართულ ჭიდაობას გასწავლეთურებულ ყურადღებას უთმობდა:

იგი საქართველოდან სპეციალურად იწვევდა სპეციალისტებს, ქართული ჭიდაობის ილეთების ფოტოსურათებსაც კი ითხოვდა. მისი შეგირდი ანატოლი ხარლამპიევი კი საგანგებო მისიით საქართველოშიც იმყოფებოდა, რომ ჩვენი ჭიდაობის ილეთები თუ სხვა ნიუანსები დანვრილებით ჩაეწერა. აღნიშნული კვლევები მკაცრად იყო გასაიდუმლოებული და სახელმწიფო უშიშროების ორგანოების ზედამხედველობით ტარდებოდა...

საგულისხმოა, რომ მე-19 საუკუნის მეორე ნახევარში მეფის რუსეთის მთავრობამ საქართველოში სახალხო გართობების ჩატარება აკრძალა. „ნათლისღებას ზურნა აუკრძალიათ, მეზურნეები დაუპატიმრებიათ... რა ქნას ჩვენი ხალხმა... ნუთუ იმის ნება არ უნდა ჰქონდეს, რომ კვირაში ერთხელ შრომისა და ოფლის ღვრის შემდეგ გული გაიმხიარულოს“? - წერდა აკაკი წერეთელი 1880 წლის „დროებაში“.

ის, რაც ძალით ვერ მოსპეს რუსებმა მე-19 საუკუნეში, მე-20 საუკუნის 30-იან წლებში ნებით წაიღეს და თავიანთ ჭიდაობას დაუდეს საფუძვლად. დღეს კი მსოფლიოს უნდა ვუმტკიცოთ, ეს ფანდი ქართულია და არა - სამბოსი...

1940 წელს გამოცემულ „სამბოს“ სახელმძღვანელოს ავტორი ვ. ვოლკოვი წინასწინტყვაობაში აღნიშნავს, რომ „ქართული ჭიდაობა საუკეთესოა თავისი ტექნიკითა და უბრალოებით“, თან იქვე დასძენს, რომ ქართულ ჭიდაობაში „ფეხის ფანდების დამუშავება ბევრად უკეთესია, ვიდრე იაპონურ ძიუდოში“. ავტორი ხაზს უსვამს, ასევე, თავისუფალ ჭიდაობასთან შედარებით ქართული ილეთების უპირატესობასაც: „რაც უნდა განვითარებული იყოს თავისუფალი ჭიდაობა, სასპორტო თვალსაზრისით, გდების ტექნიკით ის მაინც ჩამორჩება ისეთ შესანიშნავ ეროვნულ სახეობას, როგორც ჩოხიანი ქართული ჭიდაობა“.

გასული საუკუნის 60-იანი წლებიდან იაპონური ძიუდო მთელ მსოფლიოში სპორტის პოპულარულ სახეობად იქცა. ქართველმა ფალავნებმა მას იოლად აუღეს ალღო. ოლიმპიურმა და მსოფლიო ჩემპიონმა იაპონელმა ისაო ინოკუმამ ერთ-ერთ ინტერვიუში აღნიშნა: „როცა ყველა არაიაპონელისთვის ძიუდო უცხო ხილი იყო, მიკვირდა, რომ ქართველებთან ჭიდაობა გაცილებით გვეძნებოდა. მერე, როცა მათ დავეუახლოვე და დავემეგობრდი კიდევ, ბევრი რამ ნათელი გახდა. გავიგე, რომ ქართველებს ჭიდაობის თავიანთი ეროვნული სახეობა ჰქონიათ, რომლის

მრავალი ილეთი წარმატებით გამოიყენება ძიუდოში... პირადად მე ქართული ჭიდაობისგან მრავალი ფანდი ვისესხე“.

საერთაშორისო სარბიელზე ქართველ ძიუდოისტთა წარმატებამ განსაკუთრებული ყურადღება მიიქცია. საგანგებოდ იაპონელები დაინტერესდნენ, ჩვენი შესანიშნავი სპეციალისტი ბიძინა მაზიაშვილი სპეციალურად მიიწვიეს იაპონიაში, სადაც ის რამდენიმე თვის განმავლობაში ქართული ჭიდაობის მასტერკლასებს ატარებდა. მასპინძლები ყველაფერს ფირზე იღებდნენ, მერე ქართული ჭიდაობის სექციაც კი გახსნეს.

მსოფლიოს ორგზის ჩემპიონ ფუმოი სასახარას, რომელიც საქართველოში სტუმრობისას სოფელ მეჯვრისხევში მიუწვევიათ, თავად უნახავს ნახერხმოყრილ სარბიელზე პატარა ბიჭების ელვისებური ფანდები და გაოცებულს უთქვამს: „ამის შემდეგ გასაგებია, თუ რატომ არიან ქართველი ფალავნები ასე ძლიერები - ისინი ჭიდაობისა და ანბანის შესწავლას, ალბათ, ერთდროულად იწყებენ“.

სასახარას ქართული ჭიდაობის გაკვეთილებმა მაინც ვერ უშველა - მიუნხენის ოლიმპიადაზე ქართული ფანდის მსხვერპლი გახდა. ეს მოხდა 1972 წლის პირველ სექტემბერს: ახალგაზრდა ფალავანმა შოთა ჩოჩიშვილმა, როგორც ჭიდაობის პროფესორი ვახტანგ ბალავაძე ბრძანებდა, ქართული მეფური ილეთით - ზეზელა კისრულით ისე დაანარცხა ტატამზე ამომავალი მზის ქვეყნის წარმომადგენელი, რომ წამოდგომა გაუჭირდა, არადა, ხუთიოდე წუთით ადრე, სარბიელზე გასვლის წინ, ფოტოჟურნალისტები სახეგაბადრულ იაპონელს გარს ეხვეოდნენ, რათა დროულად მიეწოდებინათ თავიანთი გამოცემებისთვის ქვემძიმე წონაში ოლიმპიური ჩემპიონის სურათები...

თავად მიუნხენის თამამების გმირს კი არაერთხელ უთქვამს: „მოჭიდავე, რომელიც კარგად ფლობს ქართული ჭიდაობის ფანდებს, უკვე 90 პროცენტით ძიუდოისტია, კარგი ძიუდოისტი“.

თბილისში ძიუდოისტთა ერთ-ერთი საერთაშორისო ტურნირის შემდეგ გაზეთ „ზარია ვოსტოკას“ კორესპონდენტთან საუბრისას გამოცდილი რუსი სპეციალისტი, საბჭოთა კავშირის სახელმწიფო მწვრთნელი ვ. ანდრეევი ხაზგასმით აღნიშნავს, რომ „საბჭოთა ნაკრების ხერხემალს ქართველი ფალავნები წარმოადგენენ, რაც შემთხვევითი არ არის. თქვენი ძიუდოისტების წარმატებათა პირველწყარო ქართული ჭიდაობაა. საკმარისი იყო, მათ ქართული ჩოხა გაეხადათ და იაპო-

ნური კიმონო ჩაეცვათ, რომ გამარჯვება გამარჯვებას მოჰყვა“.

ოლიმპიური თამაშების ორგზის გამარჯვებული, ხუთგზის მსოფლიოს და სამგზის ევროპის ჩემპიონი ლევან თედიაშვილი ამბობს: „საერთაშორისო სარბიელზე მოპოვებულ წარმატებებს რაინდულ ქართულ ჭიდაობას ვუმაღლი“.

საერთო აღიარებით, ქართული ჭიდაობა - სპორტის ერთ-ერთი უძველესი სახეობა და ულამაზესი საბრძოლო ხელოვნება, საუკუნეების ქარტახილებში, თავდასხმებსა და ბრძოლების ქარცეცხლში გამოწრთობილი, ხალხის მიერ დახვეწილი ეროვნული საუნჯე და კულტურული მემკვიდრეობაა, რომელმაც ქართველი ერის ბრძოლისუნარიანობის ამაღლებასა და ფიზიკურ წრთობაში უმნიშვნელოვანესი როლი შეასრულა.

გამოყენებული ლიტერატურა:

1. ნ. ბერძენიშვილი, ივ. ჯავახიშვილი, ს. ჯანაშია „საქართველოს ისტორია“, თბილისი, 1946 წ.
2. სიმონ ყაუხჩიშვილი, ბერძნული ლიტერატურის ისტორია, 1, 1950;
3. მ. გორგაძე, „ფიზიკური კულტურისა და სპორტის ისტორია“. თბილისი, 1975 წ..
4. ავთანდილ ციბაძე, დავით კინწურაშვილი, ოლიმპიზმი, 1998;
5. ჰომეროსი, „ილიადა“ (რომან მიმინოშვილის წინასიტყვაობით), 1979;
6. ა. როდოსელი, „არგონავტიკა“, თბილისი, 1948 წ.
7. ნოდარ გუგუშვილი, „ოლიმპიური ენციკლოპედია“, თბილისი, 1997 წ.
8. ვ. სიდამონიძე, „ქართულ ასპარეზობათა ქრონიკები“, თბილისი, 1978 წ..
9. ვ. აფრიდონიძე, „უშიში, ვითარცა უხორცო“, ქუთაისი, 1986 წ.
10. გაზეთ „დროება“, 1882 წ., 17 ოქტომბერი,
11. გეორგიკა, ბიზანტიელი მწერლების ცნობები საქართველოს შესახებ, ტ. III, თბილისი, 1939 წ.
12. ავთანდილ გურასაშვილი, ოლიმპია, ღმერთები და ნახევარღმერთები, 2003;
13. Олимпийские игры древней Греции, 1997.

რეზიუმე

ისტორიული, არქეოლოგიური და ფოლკლორულ-ეთნოგრაფიული მასალებით, ლიტერატურული წყაროებით, ჩვენი თუ უცხოელ მემატრიანეთა ცნობებით, მათი კვლევა-ანალიზით დასტურდება, რომ ქართველური ტომები ოდითგანვე კარგი მოასპარეზენი და შესანიშნავი მემომრები ყოფილან. საუცხოოდ ჰქონიათ დამუშავებული საბრძოლო ხელოვნების მრავალი სახეობა. მათგან გამორჩეულია ქართული ჭიდაობა, რომელმაც განვითარების გზაზე ფიზიკური და სულიერი სრულყოფილების უმაღლეს წერტილს მიაღწია. ის იმდენად ძველია, რომ მისი წარმოშობის ზუსტი თარიღი უცნობია. როგორც ამბობენ, ის ქართველი კაცის დაბადებასთან ერთად გაჩნდა.

SUMMARY

With historical, archaeological and folklore-ethnographic materials, literary sources, with the information of our or foreign scholars, their research and analysis proves that Kartvelian tribes have been well-known and outstanding warriors from time immemorial. There have been many types of martial arts. Among them most distinguished in Georgian wrestling, which has reached the highest point of physical and spiritual perfection on the path of development. It is so old that the exact date of its origin is unknown. As they say, it was born with the birth of a Georgian man.

СОМАЛИ ИЛИ СОМАЛИЛЕНД. БОРЬБА ЗА ЕДИНСТВО

Гурам Мархулия

доктор истории, ассоциированный профессор Сухумского государственного университета
(Грузия)

Базовым сегментом социума, вокруг которого строятся все политические отношения в Сомали¹, является клан. Отдельные кланы входят в состав клановых семей и делятся на суб-кланы, линиджи и суб-линиджи. Принадлежность к тому или иному элементу этой структуры зачастую становится определяющим фактором в борьбе за власть. На каждом из уровней клановой иерархии возможно как политическое соперничество, так и сотрудничество между отдельными сегментами. При этом социальные группы, связанные близкородственными отношениями, как правило, объединяются при появлении угрозы на другом, более отдаленном, уровне родства. Традиционное занятие большинства сомалийских общин – кочевое скотоводство. Исторически между соседскими общинами постоянно возникали споры из-за природопользования, нередко перераставшие в ожесточенные вооруженные конфликты. По этой причине до появления государственности устойчивое политическое единство даже нескольких общин встречалось крайне редко. На сегодняшний день сомалийское общество насчитывает четыре клановых семей и множество больших и малых кланов, классификация которых является предметом дискуссии.

Нынешние границы Сомали, как и других африканских стран, появились в результате колониального раздела континента конца XIX и пол. XX вв. В 1888, 1894 и 1897 гг. были подписаны соглашения между Британской империей и, соответственно, Францией, Италией и Абиссинией (впоследствии Эфиопией), определившие сферы влияния этих держав на Африканском Роге. В результате, северо-западная часть этнической сомалийской территории была поделена между двумя колониями: Британским

Сомалилендом и Французским берегом Сомали. Северо-восточная, восточная и южная части этой территории вошли в состав итальянской колониальной империи, а земли западных сомалийских племен (область Огаден) стали частью Абиссинии.

В 1960 г. бывшие итальянская и британская колонии получили независимость и объединились, провозгласив себя Сомалийской Демократической Республикой (СДР). Французская колония получила независимость в 1977 г., став Республикой Джибути. Огаден остался в составе Эфиопии².

В октябре 1969 г. к власти в СДР в результате военного переворота пришла группа военных во главе с генерал-майором Махамедом Сиадом Барре, установившим в стране авторитарный режим. Идейной основой режима Барре стал ирредентизм – стремление к объединению всех этнических сомалийских территорий в одно государство. В 1977 г. СДР предприняла попытку отобрать Огаден у Эфиопии силой, однако Огаденская война 1977-1978 гг. закончилась поражением сомалийской армии.

Идея «Великого Сомали», в которое должны войти все остальные территории проживания сомалийцев, стала определяющим лозунгом внешней политики после получения Сомали независимости в 1960 году.

Сомалийская армия начала наступление 13 июля 1977 года. Используя фактор внезапности, численное и техническое превосходство, сомалийцы быстро продвигались в глубь эфиопской территории, особенно успешно на центральном направлении. Танковые и механизированные части СНА легко обходили узлы обороны и опорные пункты противника, перерезали коммуникации. Атаки проводились в сочетании с массированными артиллерийскими

1. Территория Сомали 637 657 км². Население: свыше 10 млн человек. Этнический состав: сомалийцы – около 98% (по данным переписи 1975 г. – 85%), сомалийцы-банту – менее 2% (по данным переписи 1975 г. – 85%). Официальные языки: сомалийский, арабский. Официальная религия: Ислам.

2. В 1969 году в результате военного переворота к власти пришёл генерал Мохаммед Сиад Барре, объявивший курс на строительство социализма с исламской спецификой. В 1970—1977 годах Сомали получила значительную советскую военную и экономическую помощь, советский флот получил в своё распоряжение базу в Бербере. Численность работавших в стране советских специалистов к середине 1970-х годов оценивалась в несколько тысяч, и во время голода, после жесточайшей засухи 1974 года, удалось избежать ещё больших жертв только благодаря действиям советских лётчиков, осуществлявших транспортировку части кочевого населения из пострадавших районов.

и авиаударми.

На севере они вскоре завязли в боях на подступах к городам Харэр и Дыре-Давуа. Первый штурм Дыре-Давуа сомалийцы предприняли уже в начале кампании. Три моторизованных батальона СНА, совершив трёхдневный марш-бросок, 17 июля неожиданно оказались на подступах к городу. Но их атака разбилась о стойкую оборону эфиопов.

На других участках эфиопы терпели поражение за поражением. Они не могли удерживать позиции в виду отсутствия серьёзной артиллерийской поддержки и нехватки противотанковых средств.

В середине августа сомалийцы предприняли вторую попытку штурма Дыре-Давуа. Ситуация повторилась. Эфиопы были вновь захвачены врасплох, поскольку ожидали штурма Джиджиги. Сомалийская механизированная группировка сумела пробиться в окрестности города. Однако оперативно переброшенные из Харэра танковые части помогли эфиопам исправить положение. Решающим моментом стала победа эфиопов в воздушном сражении между эфиопскими F-5 и сомалийскими МиГ-21. Сомалийские части отступили в беспорядке.

12 сентября сомалийцы взяли Джиджигу. Преследуя отступающего противника, они развили стратегический успех, без боя заняв важнейший горный перевал Марда. Затем, захватив город Айша, сомалийцы перерезали стратегическую железную дорогу Аддис-Абеба — порт Джибути.

Участие Советского Союза и его союзников в этой войне на стороне Эфиопии стало решающим. Советская военная помощь в Сомали была заморожена. Многие высланные из Сомали советские военные специалисты были отправлены в Аддис-Абебу. Непосредственное командование союзными силами взяла на себя оперативная группа Минобороны СССР во главе с первым заместителем главнокомандующего Сухопутными войсками генералом армии В.И. Петровым. Опыт работы в сомалийской армии очень помог советским военным советникам в планировании операций против своих бывших подсоветных. В 1977–1978 гг. в Эфиопию было поставлено советского вооружения на сумму более 1 млрд. долларов (в рыночных ценах), в том числе современные (по африканским меркам) танки Т-62.

После сдачи Джиджиги сомалийская оборона рассыпалась. В тот же день Сиад Барре объявил о выводе войск из Огадена. Бои продолжились

ещё две недели, но после выхода к границе, 23 марта Аддис-Абеба официально объявила об окончании войны. Хотя под контролем Сомали оставалась ещё часть захваченной территории. Столкновения продолжались ещё три года до полного вывода сомалийских частей в 1981 году.

Провал проекта создания «Большого Сомали» стал началом конца правления С.Барре. В 1981 г. антиправительственное восстание подняли лидеры племен исаак, еще через восемь лет – дарод и хавийе. Противостояние повстанцев и правительства завершилось поражением последнего, однако свержение режима Барре в январе 1991 г. привело не к окончанию гражданской войны, а, напротив, к ее обострению. Вчерашние союзники повели между собой ожесточенную борьбу, в которой на кону стояло уже не установление справедливой власти в государстве, а возвышение того или клана (суб-клана, линиджа) над остальными. В таких условиях коалиции возникали так же стремительно, как и распадались, а недостаточно продуманные попытки мирного урегулирования раз за разом проваливались.

Результатом этого стала ситуация устойчивого вакуума власти в Сомали в сочетании с ожесточенным меж и внутриклановым противостоянием, сохранившаяся, в той или иной степени, до наших дней.

Первой серьезной попыткой реанимировать центральную власть в стране стала общесомалийская конференция 2000 г., по итогам которой было сформировано переходное национальное правительство (ПНП, 2000-2004) и парламент страны. Однако ни ПНП, ни сменившему его первому Переходному федеральному правительству (2004-2009) так и не удалось консолидировать общество. По сути, эти временные правительства являлись политическими «филиалами» отдельных элементов клановой структуры, реально контролирующими лишь небольшую часть территории страны.

В 2004 г. была подписана Федеративная Хартия переходного периода, учредившая новое временное правительство и обязавшее его выработать новую конституцию страны и провести парламентские и президентские выборы. В последующие годы срок выполнения этих задач неоднократно продлевался. На сегодняшний день процессу государственного строительства в южной и центральной части Сомали противостоят как созданные на клановой основе криминальные сообщества, не

имеющие какой-либо политической идеологии, так и группировки радикальных исламистов. Последние выступают за введение в стране законов шариата и отмену всех светских элементов законодательства, упразднение современных («западных») институтов власти и – по сути отказ от сотрудничества с неисламскими странами.

После избрания в январе 2009 г. президентом Сомали одного из лидеров исламистов Шарифа Шейха Ахмеда, противостояние между «центральной властью» и наиболее радикальной частью исламистского движения не только не прекратилось, но, напротив, усилилось.

Сформированное Ахмедом второе Федеральное переходное правительство (далее ПФП) в итоге потерпело сокрушительное поражение в «идеологической войне» с ультрарадикальной исламистской группировкой «Аш-Шабаб», которой удалось распространить свою власть на всю территорию юга Сомали. К концу 2011 г. силовые структуры ПФП и их союзники смогли вытеснить боевиков «Аш-Шабаб» из столицы и нескольких южных районов, однако под контролем группировки все еще находится большая часть территории юга. К тому же, успех проправительственных сил стал следствием, прежде всего, иностранной военной помощи. ПФП тесно сотрудничает в сфере безопасности с правительством Эфиопии, а с 2007 г. поддержку силовых структур Сомали осуществляют силы безопасности Африканского союза (АМИСОМ), включающие подразделения вооруженных сил Уганды, Бурунди и Джибути.

Чиновников нынешнего ПФП Сомали нередко обвиняют в коррупции, неспособности договориться даже между собой и игнорировании своих основных задач. Опубликованный не так давно доклад Мониторинговой группы ООН отчасти подтвердил обоснованность этих обвинений.

Слабость сменяющих друг друга временных правительств страны, их неспособность навести порядок на собственной территории, очевидные связи радикальных исламистов Сомали с транснациональными террористическими группировками и вызванные этим опасения стран-соседей за свою безопасность не раз становились причиной иностранных военных интервенций на территорию Сомали. Однако, вместо искомого ослабления исламских радикалов, вторжения эфиопской (2006 г.) и кенийской (2012 г.) армий приводили к ровно противоположному результату – усилению этих

радикальных элементов на волне общественного возмущения действиями интервентами.

В сентябре 2011 г. ПФП и лояльные ему региональные администрации подписали т.н. «дорожную карту» переходного периода, предусматривающую избрание постоянно действующего правительства в августе 2012 г. Выборы состоялись, хотя и со значительным опозданием: пост главы государства сохранил за собой Ахмед. Очевидно, что новому правительству предстоит пройти еще очень долгий путь для решения ключевых проблем страны в сфере безопасности и государственного управления.

«Единое Сомали» на сегодняшний день существует лишь на бумаге, причем, в зависимости от политической ситуации, территорию страны можно условно разделить на три части.

Если в южных провинциях на политическом небосклоне все еще доминируют радикальные исламисты, а их противники разобщены, то в центральном регионе исламисты и обычные криминальные группировки соперничают за влияние с администрациями местных автономий – особых самоуправляемых территориальных единиц в составе Сомали.

Важнейшей и крупнейшей из этих автономий является Пунтленд, провозглашенный в августе 1998 г. на съезде общественно-политических сил северо-востока страны. Руководство автономии лояльно временному правительству страны, последовательно выступает за сохранение единства страны и активно участвует в реформе центральной власти. Отношения Пунтленда с переходным правительством Сомали основаны на прагматизме. Центральная власть предпочитает не вмешиваться во внутренние дела этой автономии, фактически предоставив ее руководству неограниченную свободу действий. В свою очередь, администрация Пунтленда оказывает ПФП поддержку против общего внутреннего врага – движения «Аш-Шабаб». Администрация нынешнего президента Пунтленда Абдирахмана «Фароле» опирается на вполне боеспособные силовые структуры и поддержку племенной верхушки маджертеен (семья дарод), однако часть политической элиты региона выражает недовольство «трайбалистской», по их мнению, политикой «Фароле». Еще одним вызовом для местной власти стало то, что на территории Пунтленда обосновались пиратские картели, создавшие здесь свои основные базы. Администрация

региона признает проблему, однако утверждает, что делает все возможное для борьбы с пиратством. Тем не менее, независимые наблюдатели полагают, что «борьба», по большей части, лишь декларируется, тогда как фактически отдельные представители администрации оказывают пиратам покровительство.

В 2006 г. лидеры племен группы хабаргидир (семья хавийе) образовали автономный регион Гальмудуг, расположенный к югу от Пунтленда, в состав которого вошли формально существующие центральные провинции Мудуг и Гальгудуд. Фактически руководство Гальмудуга контролирует лишь небольшую территорию вокруг своего административного центра Галькайо, тогда как вся прибрежная полоса и многие внутренние районы находятся во власти пиратских группировок. Администрация автономии находится в натянутых отношениях с властями Пунтленда, но при этом декларирует поддержку ПФП и признает себя частью сомалийского государства.

В 2008 г. был провозглашен автономный регион Химан и Хеб, который в настоящее время сталкивается, по сути, с теми же проблемами, что и Гальмудуг.

В 2011-2012 гг. подобного рода автономные образования стали появляться и в южной части страны. Некоторые из них («администрация Азании», «администрация РасАсейра») были созданы при активном участии внешних сил – в частности, правительства Кении. Сейчас этот процесс находится в самом начале, поэтому о жизнеспособности этих проектов и их ближайших перспективах судить сложно.

В отличие от центральных и южных регионов, ситуация на севере страны характеризуется относительной стабильностью. С 1991 г. здесь существует самопровозглашенная Республика Сомалиленд со столицей в Харгейсе, которая вот уже более двадцати лет добивается признания своей независимости международным сообществом. ПФП и лояльные ему политические силы в других регионах страны не признают права северного региона на самоопределение и считают его неотъемлемой частью Сомали. На сегодняшний день уровень безопасности и эффективность власти в самопровозглашенной республике на порядок выше, чем на остальной территории страны. Сомалиленд имеет собственное законодательство, судебную и финансовую систему, располагает вполне боеспособными силовыми структурами. При этом в отличие от переходного федерального

правительства Сомали, власти Сомалиленда фактически контролируют большую часть территории, на которую распространяется юрисдикция этого непризнанного государства.

Несмотря на то, что многие в Сомали обвиняют руководство Сомалиленда в фаворитизме по отношению к крупнейшим кланам региона, даже критики признают: на сегодняшний день это единственный регион Сомали, где реально существует политический плюрализм и другие демократические институты. В 2010 г. по итогам всеобщих президентских выборов к власти в регионе пришел представитель оппозиции. Уходящая администрация не пыталась оспорить результаты голосования, что стало залогом мирной передачи власти. За рубежом это событие было воспринято как свидетельство успеха Сомалиленда на пути строительства правового государства.

Таким образом, из всех имеющихся на сегодняшний день в Сомали самоуправляемых политико-административных образований лишь одно (Сомалиленд) отвергает принцип единства сомалийской нации и добивается отделения. Автономии центральной части страны де-факто пользуются неограниченной свободой действий во внутренних делах, но при этом не претендуют на формальную независимость.

Декларация независимости самопровозглашенной республики была принята 18 мая 1991 г. – в самый разгар гражданской войны в Сомали – на конференции общественнополитических сил северного региона страны. Тогда сепаратизм северян был вызван, главным образом, протестом против жестокого и неизбирательного подавления правительственной армией восстания в северном регионе. Впоследствии на передний план вышли экономические интересы региона и опасения за его политическую стабильность. С точки зрения правительства Сомалиленда, незавершенность процесса отделения от Сомали «тянет» республику «вниз», тормозит ее развитие и интеграцию в мировую экономику.

Такая позиция находит понимание и поддержку у большинства населения северного региона. Когда в мае 2001 г. правительство вынесло на референдум проект новой Конституции республики, провозгласившей Сомалиленд суверенным государством, 97% участников плебисцита проголосовало «за». Нет оснований полагать, что с тех пор настроения в обществе сильно изменились. Это означает, что в ближайшей перспективе правительство

Сомалиленда вряд ли добровольно откажется от планов по достижению полной независимости.

Свое право на отделение северный регион аргументирует тем, что в его новейшей истории уже был период международного признания независимости. С момента предоставления Британской империей независимости Сомалиленду до объединения это молодого государства с бывшим Итальянским Сомали (1 июля 1960 г.) прошло пять дней. За это время независимость Сомалиленда успели признать 35 стран мира, и уже в наши дни самопровозглашенная республика апеллирует к этому факту в своей борьбе за международное признание.

Несмотря на то, что до настоящего времени к этому аргументу в мире практически не прислушивались, самопровозглашенная республика с оптимизмом смотрит на перспективы своей международной интеграции. Проведение в январе 2011 г. референдума о самоопределении Южного Судана и предоставление этому региону независимости его итогам дает Сомалиленду основания апеллировать к «южносуданскому прецеденту» и надеяться на то, что настороженное отношение международного сообщества к применению права наций на самоопределение начнет меняться.

Однако сейчас, как и прежде, иностранные государства и международные организации в вопросе о статусе Сомалиленда ориентируются, в первую очередь, на позицию официального Мogaдишо. Эта позиция остается непреклонной.

В июне 2012 года состоялись первые с момента провозглашения Сомалиленда прямые переговоры лидера этого непризнанного государства с президентом временного правительства Сомали. Переговорный процесс продолжается, однако шансов на то, что руководству непризнанной республики удастся получить «благословение» Мogaдишо, крайне мало. Большинство населения остальной части страны не примет мысли об отделении северного региона, так что любой сомалийский политик, осмелившийся публично высказаться в пользу такого развития событий, рискует навлечь на себя народный гнев. Понятно, что ни ПФП Сомали, ни его ближайший преемник на это не пойдут.

Возникает вопрос, насколько вероятно официальное признание Сомалиленда правительствами отдельных стран и международных организаций вопреки позиции центрального правительства Сомали. Иными словами, сможет

ли Сомалиленд в ближайшей перспективе стать частично признанным государством? В первую очередь, рассмотрим отношение к этому вопросу африканских государств и региональных организаций, а также ближневосточных стран-соседей Сомалиленда.

Как показал опыт Южного Судана и Западной Сахары, большинство африканских правительств формируют свою позицию по вопросу о признании прав африканских народов на самоопределение коллегиально – в рамках ведущей региональной организации стран континента. В настоящее время таковой является Африканский союз (АС), в состав которой входят 54 из 55 африканских государств-членов ООН.

В вопросе о статусе Сомалиленда Африканский союз исходит, прежде всего, из незыблемости положений Хартии Организации африканского единства (предшественника АС), осуждающей сепаратизм во всех его проявлениях, и Каирской декларации 1964 г. «О нерушимости границ, оставшихся в наследство от колониализма». Учитывая сложный, полиэтничный состав населения большинства африканских стран, их правительства традиционно опасаются, что распад одной страны вызовет цепную реакцию сепаратизма по всему континенту.

Добиваясь поддержки своей позиции Афросоюзом, Сомалиленд упирает на то обстоятельство, что признание его независимости не будет противоречить устоям этой организации. С точки зрения Харгейсы, декларация «О нерушимости границ» была нарушена в 1960 г., когда бывшие итальянская и британская колонии подписали соглашение о единстве, а не в 1991 г., когда северный регион в одностороннем порядке вышел из этого соглашения. Независимость Сомалиленда от Сомали, таким образом, следует рассматривать не как новое явление, а как возвращение к историческим реалиям.

В 2005 г. экспертная комиссия АС признала, что случай Сомалиленда уникален в политической истории Африки, а стремление региона к независимости и международному признанию имеет разумное оправдание. Тем не менее, заявка республики на вступление в Африканский союз, поданная в том же году, не была удовлетворена.

В настоящее время руководство Сомалиленда изменило тактику и ведет дипломатическую работу не столько с АС, сколько с отдельными африканскими странами, пытаясь для начала заручиться их поддержкой в вопросе признания.

Эту задачу усложняет тот факт, что у Сомалиленда нет «патрона» в лице иностранного государства, какой есть у некоторых частично признанных государств и который смог бы лоббировать интересы этой республики.

Из всех африканских стран наиболее тесные отношения Сомалиленд поддерживает с двумя соседними: Эфиопией и Джибути. Обе страны открыли дипломатические представительства (консульства) в непризнанной республике, что было расценено Харгейсой как позитивный сигнал. В реальности, однако, ни та, ни другая страна не имеют достаточной мотивации, чтобы идти на столь рискованный шаг.

Аддис-Абебе стабильный и де-факто независимый Сомалиленд нужен как противовес центральному правительству Сомали с его курсом на централизацию политической власти в стране. Есть у Эфиопии и серьезные экономические интересы в северном сомалийском регионе. Однако, с точки зрения Аддис-Абебы, для реализации этих интересов в соседнем регионе достаточно сохранения статус-кво – его фактической независимости. Джибути, также как и Эфиопия, заинтересовано в том, чтобы Сомали оставалось слабой и разделенной страной. Это небольшое государство, 60% населения которого составляют этнические сомалийцы, считает, что сильное и централизованное сомалийское государство сможет со временем вернуться к реализации проекта «Большого Сомали». Официальное же признание независимости соседнего региона международным сообществом не нужно Джибути по той причине, что независимый Сомалиленд может составить этой стране конкуренцию на рынке международных морских перевозок.

В центре внимания Кении находится соседний юг, а не север Сомали, поэтому значительной дипломатической активности в отношении Сомалиленда эта страна не проявляет.

Другие африканские страны, равно как и страны Ближнего Востока, также не заинтересованы в развитии отношений с Сомалилендом настолько, чтобы рисковать из-за него своей международной репутацией. На севере Сомали нет разведанных месторождений нефти или других ценных природных ресурсов, хотя недра региона изведаны достаточно слабо.

Невелики и шансы Сомалиленда получить официальное признание в странах Запада по крайней мере, в обозримом будущем. На соответствующие просьбы правительства и

неправительственных организаций самопровозглашенной республики, официальные лица европейских стран и США отвечают в том духе, что сначала это должны сделать центральные власти Сомали и Афросоюз. Страны Запада, в принципе, заинтересованы в развитии сотрудничества Сомалилендом в области безопасности и противодействия терроризму, однако считают, что поощрение ими северосомалийского сепаратизма навредило бы процессу восстановления государственности в других регионах Сомали и вызвало бы всплеск антизападных настроений среди жителей южной и центральной частей страны. Как представляется, вероятность признания Сомалиленда странами Запада возрастет лишь в том случае, если резко обострятся вооруженные конфликты в южном и центральном Сомали и возникнет угроза распространения подобной ситуации на территорию севера. При таких условиях западные партнеры Сомали могут решить, что для сохранения главного оплота мира и стабильности в сомалоязычном регионе требуется усилить поддержку правительства Сомалиленда и установить с ним официальные дипломатические отношения.

Что касается других ключевых участников международного сообщества, в частности постоянных членов Совета Безопасности ООН России и КНР, на признание с их стороны Сомалиленду рассчитывать вовсе не приходится, учитывая то, что и Москва, и Пекин в своих взаимоотношениях с африканскими странами традиционно стараются избежать любого вмешательства в их внутренние конфликты.

Анализ ситуации говорит о том, что из всех существующих на сегодняшний день самоуправляемых регионов центральной и южной частей Сомали претендовать на независимость потенциально может лишь один Пунтленд. Эта автономия занимает стратегическое положение на пересечении морских путей из Индийского океана в Красное море и обладает достаточными людскими и природными ресурсами, чтобы в будущем начать строить жизнеспособную экономику мирного времени.

Все остальные автономные (де-факто) регионы Сомали слишком малы либо уязвимы для своих внешних и внутренних противников, чтобы противопоставлять себя одновременно и центральному правительству, и сомалийским радикал-исламистам, которые, как известно, осуждают сепаратизм. Заявит ли Пунтленд о

своем праве на самоопределение ли нет, будет зависеть, прежде всего, от политики нового правительства Сомали. Пока что в отношениях Могадишо с администрацией автономии сохраняется статус-кво.

Таким образом, наиболее вероятным сценарием развития сепаратистского конфликта между Сомалилендом и центральным правительством Сомали является сохранение статус-кво – фактической независимости северного региона, не признанной ни одной из стран Перспективы разрешения этого конфликта путем компромисса между Могадишо и Харгейсой не просматриваются. Маловероятно и то, что правительство Сомали или поддерживающие его региональные автономии попытаются восстановить единство страны «силовым путем» для этого им не хватит ни сил, ни средств. В свою очередь, автономный Пунтленд, вероятно, не станет в ближайшее время требовать независимости. Однако если, на определенном этапе, правительство страны начнет выстраивать

«властную вертикаль», ограничивая тем самым полномочия властей Пунтленда, не исключено, что администрация региона сама поднимет вопрос о самоопределении.

При таком сценарии Пунтленд имеет шанс повторить, в той или иной степени, судьбу Сомалиленда. Международного признания этот регион, скорее всего, не добьется, однако без поддержки со стороны извне, по-видимому, не останется. Уже сейчас в столице автономии действует дипломатическое представительство Эфиопии. Другие международные игроки, включая транснациональные корпорации, рассматривают возможность проведения геологических изысканий в территориальных водах этой части Сомали. Однако международные перспективы Пунтленда, будь то деловые или политические, будут зависеть, прежде всего, от того, сможет ли администрация региона повысить уровень безопасности на своей территории – в частности, справиться с угрозой морского пиратства.

Литература:

- [1]. С. С. Берберский. Будущее устройство Сомали. — Институт Ближнего Востока, 2 марта 2011.
- [2]. Позднякова А.П.. Республика Уганда: Справочник / Отв.ред. И.Г. Большов. М., 2012.с. 228
- [3]. Проблемы изучения Африки в России и за рубежом / Матер. XI школы молодых африканистов России. Казань, 14-15 ноября 2012 г./ Отв.ред.В.Г.Шубин и Н.А.Жерлицына. Казань, 2012.с. 158
- [4]. Россия и Африка. Проблемы национально-государственной идентичности: Монография / Отв. ред.Т.В. Евгеньева. М., 2012. С. 268
- [5]. Фитуни Л.Л. Африка. Ресурсные войны XXI в.:Монография / Отв.ред. д.э.н. И.О. Абрамова. – М., 2012. – с. 248
- [6]. Экономическая инфраструктура стран Африки:Монография колл. / Отв.ред. Е.В. Морозенская. М., 2012. С.295
- [7]. Социокультурные аспекты развития африканских обществ: история и современность: Сб./ Отв. ред. Н.А. Жерлицына. М., с.2012. -194
- [8]. Огаденская война. <https://military.wikireading.ru/57490>
- [9]. Gebru Tareke, «Ethiopia-Somalia War, « p. 656.
- [10]. Fred Halliday, Maxine Molyneux, «Ethiopia's Revolution from Above» in MERIP Reports, No. 106, Horn of Africa: The Coming Storm. (Jun., 1982), p. 14
- [11]. Abdullahi Mohamed Diriye. Culture and Customs of Somalia. — Westport, CT: Greenwood Press, 2001
- [12]. Grubeck N. Civilian harm in Somalia: Creating an Appropriate Response civilians in armed conflict series // Campaign for Innocent Victims in Conflict (CIVIC) Copyright © 2011. pp. 12-16.]
- [13].Conference on the current Peace and Security Challenges in the Horn of Africa // Organized Jointly by Centre for Policy Research and Dialogue and InterAfrica Group March 12-13, 2007 Sheraton Addis Hotel Addis Ababa pp. 32-33.

SOMALIA OR SOMALILAND. FIGHT FOR UNITY

SUMMARY

Guram Markhulia

Doctor of History, Associate Professor of Sukhum State University (Georgia)

In 1960, the former Italian and British colonies gained independence and united, proclaiming themselves the Somali Democratic Republic (SDR). The French colony gained independence in 1977, becoming the Republic of Djibouti. Ogaden remained part of Ethiopia

The idea of the “Great Somalia”, which should include all the other territories inhabited by Somalis, became the defining slogan of foreign policy after Somalia gained independence in 1960

The Somali army launched an offensive on July 13, 1977. Using the factor of surprise, numerical and technical superiority, Somalis quickly moved into the depths of Ethiopian territory, especially successfully in the central direction. Tank and mechanized parts of the SNA easily bypassed the defense units and strongholds of the enemy, cut off communications. The attacks were carried out in combination with massive artillery and air strikes.

The participation of the Soviet Union and its allies in this war on the side of Ethiopia was decisive. Soviet military aid in Somalia was frozen. Many Soviet military experts expelled from Somalia were sent to Addis Ababa. The Allied Forces Task Force of the USSR headed by the First Deputy Commander-in-Chief of the Ground Forces, Army General V.I. Petrov. Experience in the Somali army helped the Soviet military advisers in planning operations against their former sub-councils. In 1977–1978 Soviet arms worth more than \$ 1 billion were delivered to Ethiopia (at market prices), including modern (by African standards) T-62 tanks.

After the surrender of Jijiga, the Somali defense crumbled. On the same day, Siad Barre announced the withdrawal of troops from Ogaden. The fighting lasted another two weeks, but after reaching the border, on March 23, Addis Ababa officially announced the end of the war. Although under the control of Somalia remained part of the occupied territory. The clashes continued for another three years until the complete withdrawal of the Somali units in 1981.

Thus, the most likely scenario for the development of a separatist conflict between Somaliland and the Somali central government is to maintain the status quo - the de facto independence of the northern region that is not recognized by any of the countries. Prospects for resolving this conflict through a compromise between Mogadishu and Hargeisa are not visible. It is also unlikely that the Somali government or the regional autonomies that support it will try to restore the unity of the country “by force” for this they will not have enough strength or means. In turn, autonomous Puntland probably will not demand independence in the near future. However, if, at a certain stage, the government of the country begins to build a “power vertical”, thereby limiting the powers of the authorities in Puntland, it is possible that the administration of the region will raise the issue of self-determination.

In this scenario, Puntland has a chance to repeat, to one degree or another, the fate of Somaliland. Most likely, this region will not achieve international recognition, but it seems that it will not remain without outside support. Already in the capital of autonomy operates a diplomatic mission of Ethiopia. Other international players, including transnational corporations, are considering the possibility of conducting geological surveys in the territorial waters of this part of Somalia. However, international prospects for Puntland, whether business or political, will depend primarily on whether the regional administration can improve the level of security on its territory - in particular, to cope with the threat of maritime piracy.

ტექნოლოგიური აუდიტი და სანარმოს სტრატეგიული მართვა

ლილა სულხანიშვილი

საქართველოს ტექნიკური უნივერსიტეტის დოქტორანტი
ეკონომიკის მეცნიერებათა დოქტორი

საქართველოს ტექნიკური უნივერსიტეტის პროფესორი

თანამედროვე პირობებში, კონკურენციის მაღალი დონისა და მუდმივი ცვლებად ეკონომიკურ სიტუაციაში, სხვადასხვა სანარმოს ხელმძღვანელობის წინაშე დგება საკუთარი ფირმის ბაზრის ახალ პირობებთან შეთანხმება. მართვა დასახული მიზნების მიღწევის საუკეთესო გზების არჩევანთან და მათზე ზემოქმედი სხვადასხვაგვარი ფაქტორის გათვალისწინებასთან დაკავშირებული პროცესია. მცირე და საშუალო სანარმოების შეფასების ერთერთ ახალ მეთოდს ტექნოლოგიური აუდიტი წარმოადგენს, რომლის შინაარსს დაკავშირებულია ორგანიზაციის კომპლექსურ გამოკვლევასთან არსებული ტექნოლოგიების ანალიზისა და ახლების მოძიების მიზნით, რათა შესაძლებელი გახდეს უახლესი ტექნოლოგიების კომერციალიზაცია. ეს მეთოდი ფართოდ გამოიყენება ევროპულ ქვეყნებში და წარმოადგენს მართვის საფუძველს, მაშინ როცა ჩვენს სანარმოებში იგი კვლავაც არაპოპულარულია. მიგვაჩნია, რომ ამის მიზეზი მისი არცოდნაა. ამიტომაც განვიხილოთ ტექნოლოგიური აუდიტისა და ორგანიზაციის მართვას შორის არსებული კავშირი უფრო დეტალურად.

ტექნოლოგიური აუდიტის ჩატარების პროცესში სპეციალისტების მიერ ანალიზდება სანარმოში გამოყენებული ტექნოლოგიები, ოპერაციები, პროცედურები და პროცესები, რათა განისაზღვროს მათი ეფექტიანობა. მართვა - ეს არის უწყვეტი პროცესი, რომლის განმავლობაში ხელმძღვანელები გასცემენ განკარგულებებს ქვემდგომებზე დასახული მიზნების მისაღწევად. სურათზე 1 ნაჩვენებია მართვისა და ტექნოლოგიური აუდიტის ურთიერთკავშირი.

ორგანიზაციული

სტრუქტურის მიღმა, შეიძლება გამოვეყოთ მისი ფუნქციონირების შემდეგი ასპექტები:

- ინოვაციური საქმიანობა,
- პროდუქციის ხარისხი,
- მარკეტინგი,
- კონსტრუქციებით, ნედლეულითა და მასალებით მომარაგება,
- მანქანა-მონყობილობების ექსპლუატაცია და მათი ობიექტებზე მუშაობა,
- საკუთრივ წარმოების პროცესი,
- სხვადასხვა პროექტები, კონტრაქტები და მიზნობრივი პროგრამები.

დასახული მიზნების შესაბამისად, აწარმოთ თითოეული განყოფილებისა თუ რგოლისათვის განისაზღვრება საკუთარი მიზნობრივი ორიენტირები. დაგეგმვის პროცესში განისაზღვრება თითოეული ქვედანაყოფის მიერ მისაღწევი მიზნისთვის აუცილებელ ღონისძიებათა ზომები, რესურსები და შესრულების ვადები. შემდეგი ნაბიჯია - სანარმოს ყველა ქვედანაყოფის ერთობლივი მუშაობის შეთანხმება.

სურათი 1. ტექნოლოგიური აუდიტის ადგილი მართვის პროცესში

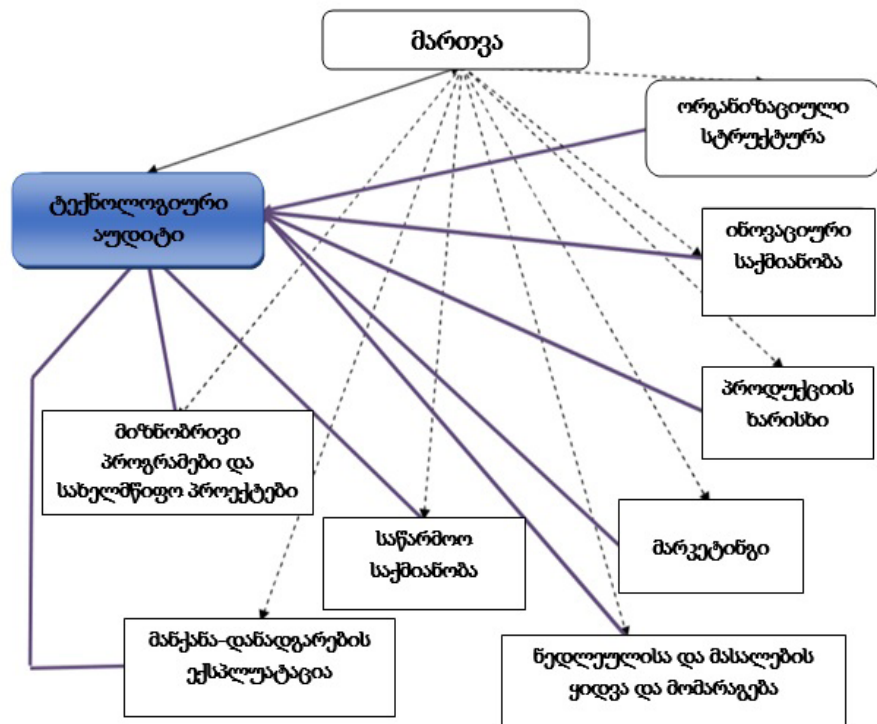

კონტროლის ჩატარებისას მონმდება ფაქტობრივი მონაცემები, რომელთა საფუძველზე, რაიმე გადახრის არსებობის შემთხვევაში, ხელმძღვანელები არეგულირებენ მუშაობის შემდგომ პროცესს და აბრუნებენ სისტემას დაბალანსებულ მდგომარეობაში. ამდენად, სურათზე ნარმოდგენილი სქემა გამოხატავს იმას, რომ მართვის პროცესი ზეგავლენას ახდენს საწარმოს საქმიანობის ყველა სფეროზე.

აღვნიშნავთ, რომ ტექნოლოგიური აუდიტი სწორედ სუსტი რგოლების გამოსავლენად არის საჭირო. მის საგანს, პირველ რიგში, ტექნოლოგიები ნარმოადგენენ. ტექნოლოგიური აუდიტის ჩატარების ტექნოლოგია შეესაბამება ნებისმიერი აუდიტის ჩატარების მეთოდოლოგიას:

- პირველ ეტაპზე გროვდება ინფორმაცია ყველა განყოფილებიდან, ხდება მუშაობის ტექნოლოგიებისა და მაჩვენებლების ანალიზი;
- მეორე ეტაპზე შეგროვილი ინფორმაცია ანალიზდება, ხდება პრობლემების იდენტიფიცირება და მისი გადაჭრის გზების მოძიება;
- მესამე ეტაპზე ხელმძღვანელობა ირჩევს ალტერნატიული ვარიანტებიდან ერთერთს, რასაც მოყვებენ საწარმოს მიზნებისა და თვით მართვის პროცესის კორექტირება.

სურათი 2. ტექნოლოგიური აუდიტისა და სტრატეგიული მართვის ურთიერთკავშირი

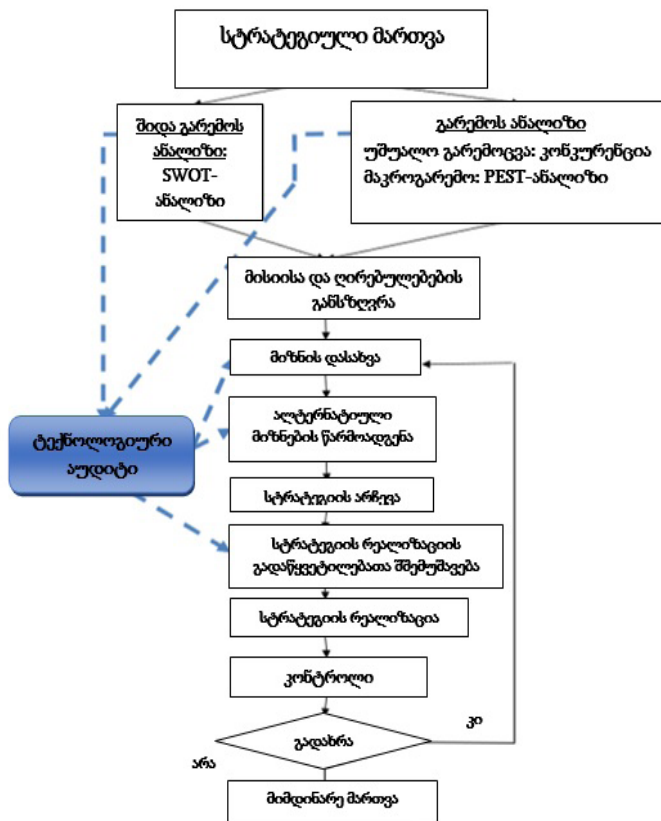

ტექნოლოგიური აუდიტი პრინციპში ორიენტირებულია საწარმოს პერსპექტიულ განვითარებაზე, ამდენად საჭიროა გაანალიზდეს მისი სტრატეგიულ მართვასთან ურთიერთკავშირი. საყოველთაოდაა ცნობილი, რომ საწარმოს სტაბილური მუშაობისთვის აუცილებელია განსაკუთრებული ყურადღება სტრატეგიული მართვის მიმართ, ვინაიდან იგი დაკავშირებულია ორგანიზაციის მომავალ განვითარებასთან და ხელს უწყობს ახალი ტექნოლოგიების დანერგვას. იმისათვის, რომ გასაგები გახდეს, როგორაა ტექნოლოგიური აუდიტი დაკავშირებული სტრატეგიულ მართვასთან, განვიხილოთ სქემა (სურათზე 2).

სტრატეგიის შემუშავება და სტრატეგიული გადაწყვეტილებების მიღება - რთული პროცესია, ამდენად საჭირო ხდება უფრე ადრეულ ეტაპებზე დაბრუნება. პირველ რიგში, უნდა ჩატარდეს გარე და შიდა გარემოს ანალიზი. გარე გარემოს ბლოკ-ანალიზი ორ ეტაპად უნდა დავყოთ: მაკროგარემოსა და უშუალო გარემოცვის ანალიზი. **მაკროგარემოს ანალიზი** გულისხმობს PEST-ანალიზს, რომელიც დაკავშირებულია პოლიტიკური (ქვეყანაში პოლიტიკური პირობები, ადმინისტრაციული, მარეგულირებელი და სამართლებრივი ინსტიტუტები, ნორმატიული აქტების მიღების მექანიზმები, სხვა), ეკონომიკური (ეკონომიკის მდგომარეობა და განვითარების მიმართულება, დამეგრვის შეფასება, მოხმარების, დანაზოგებისა და ინვესტიციების სტრუქტურა, ინფლაციის ტემპი, სხვა), სოციალური (აზოგადობრივი ცხოვრების დემოგრაფიული და სოციალური ასპექტი) და ტექნოლოგიური (ტექნოლოგიური პროგრესის დონე და მიმართულება, მიღწევები ფუნდამენტურ მეცნიერებში, სამეცნიერო და ინოვაციური საქმიანობა) ასპექტების შესწავლასთან. უშუალო **გარემოცვის ანალიზი** ტარდება შემდეგი ასპექტებით: დარგში არსებული კონკურენცია, მიმწოდებლები, მყიდველები. ბლოკის ამ ნაწილის განხილვისას ინსტრუმენტად გვევლინება პორტერის 5 კონკურენტული ძალის მოდელი: კონკურენცია დარგში, პოტენციური კონკურენტები, სუბსტიტუტები, მომწოდებლები, მყიდველები).

შემდეგი ნაბიჯი **შიდა გარემოს ანალიზი**. მისი ერთერთი მნიშვნელოვანი ნაწილია - საწარმოს საკვანძო კომპეტენციები, ანუ მისი ცენტრალური სტრატეგიული უნარები. ამ მიზნით დგება

SWOT-მატრიცა, რომელიც განაზოგადებს ინფორმაციას ძლიერი და სუსტი მხარეების, აგრეთვე შიდა და გარე გარემოთა მხიდან წარმოქმნილი საფრთხეების შესახებ. ამ ეტაპზე შეიძლება გაფართოებული SWOT-მატრიცის აგებაც, რომელშიც იქნება მოცემული წინადადებები ბიზნესის სტრატეგიების ფორმულირებისა და კონკრეტიზაციის შესახებ.

საწარმოს გარე და შიდა გარემოს ანალიზი ზეგავლენას ახდენს მისი მისიის ფორმირებაზე და მიზნების განსაზღვრაზე. ამდენად, მეორე ეტაპზე ხდება მისიის ფორმულირება ანდა კორექტირება და ყალიბდება საწარმოს ღირებულებითი ორიენტირები.

სტრატეგიული მართვის მნიშვნელოვან ეტაპს წარმოადგენს **სტრატეგიულ გადანყვებილებათა შემუშავება**, ვინაიდან მასზე პირდაპირაა დამოკიდებული სტრატეგიის შემდგომი რალიზება.

შემდეგი ეტაპია - **არჩეული სტრატეგიის უშუალო რეალიზაცია**, რომლის დროსაც უნდა იქნას გათვალისწინებული შემდეგი მომენტები: აუცილებელი რესურსებით უზრუნველყოფა, ორგანიზაციული სტრუქტურისა და წარმოების კულტურის ახალ სტრატეგიასთან ადაპტაცია, შიდა ცვლილებების მართვა. კერძოდ: მუშაკები ხშირად ნეგატიურად აღიქვამენ ნებისმიერი სახის ცვლილებას, ამდენად, მმართველებმა დრო და შრომა უნდა დახარჯონ წარმოქმნილი წინააღმდეგობების დასაძლევად.

შემდეგი ნაბიჯია **კონტროლი**, რომელიც გულისხმობს სტრატეგიის აღქმის შემოწმებას თანამშრომელთა შორის. გარდა ამისა, აუცილებელია ქვედანაყოფები ურთიერთქმედებისა და ცვლილებების კონტროლი როგორც გარე, ისე შიდა გარემოში. ნებისმიერი გადახრის შემთხვევაში აუცილებელია მიზნის დასახვის ეტაპზე დაბრუნება და მათი კორექტირება მიღებული შედეგების მიხედვით. ამას შეიძლება სტრატეგიის ცვლილებაც კი მოყვეს თან.

უფრო დაწვრილებით განვიხილოთ ტექნოლოგიური აუდიტისა და სტრატეგიული მართვის ურთიერთკავშირი. ჩვენი აზრით, ტექნოლოგიური აუდიტი იწყება იმით, რომ მისი აუცილებლობა აღქმულია ხელმძღვანელობის მიერ. ეს შეიძლება იყოს, ჯერ ერთი, უკვე არსებული ოპერაციები, პროცესები და ტექნოლოგიები; მეორე - პრობლემათა

გადანყვეტა ინოვაციური ტექნოლოგიების როგორც წარმოებაში, ისე მართვაში გამოყენების გზით; მესამე - ახალი ტექნოლოგიების შექმნისათვის პოტენციური კლიენტების ძებნა და ა. შ. აუდიტის ჩატარებისათვის აუცილებელია ინფორმაცია საწარმოს, დარგის და წარმოების გარემოს მდგომარეობის შესახებ. ამდენად, შეიძლება იქნას გამოყენებული საწარმოს გარე და შიდა გარემოს ანალიზის სტრატეგიულ დაგეგმვაში გამოყენებული ინსტრუმენტების ანალოგები.

გამოყოფილთ ტექნოლოგიური აუდიტის ჩატარების სამ ეტაპს:

1. აწარმოში არსებული ტექნოლოგიებისა და პროცესების მიმოხილვა, ანალიზი და საწარმოს ტექნოლოგიური პოტენციალის შეფასება;

2. კონკურენტების მიერ გამოყენებული ტექნოლოგიების ანალიზი;

3. საწარმოში გამოყენებული ტექნოლოგიების შედარება დარგში არსებულ საუკეთესო ერთეულებთან შედარებით.

განსაკუთრებულ ყურადღებას იმსახურებს მესამე ეტაპი. დასახული მიზნების მისაღწევად ამ ეტაპზე გამოიყენება სტრატეგიული მართვის ისეთი ინსტრუმენტი, როგორცაა პორტფელის ანალიზი. ტექნოლოგიური პორტფელის ანალიზის მიზანს წარმოადგენს საწარმოში არსებული ტექნოლოგიების კლასიფიცირება მათი პრიორიტეტულობისა და საწარმოსათვის მომავალი პერსპექტიულობის მიხედვით. პორტფელის შესწავლის შედეგად შეიძლება იმის განსაზღვრა, თუ რომელი ტექნოლოგია არის ყველაზე ეფექტური და რომელს შეუძლია კომპანიის სტრატეგიის ხერხემლის ფუნქციის შესრულება. ტექნოლოგიური აუდიტი შეიძლება დავაკავშიროთ სტრატეგიული მართვის იმ ეტაპთან, რომელზეც ხდება მიზნის მისაღწევად ალტერნატიული ვარიანტების წარმოდგენა.

დასკვნა

ამდენად, ხაზგასმით უნდა აღინიშნოს, რომ თანამედროვე პირობებში საშუალო და უმაღლესი დონის მენეჯერები სრულყოფილად უნდა ფლობდნენ ტექნოლოგიური აუდიტის ჩატარების ინსტრუმენტებს, ვინაიდან იგი წარმოადგეს მართვის, მათ შორის სტრატეგიულის, განუყოფელ ნაწილს.

გამოყენებული ლიტერატურა:

1. ნ. ბერძენიშვილი, ივ. ჯავახიშვილი, ს. ჯანაშია „საქართველოს ისტორია», თბილისი, 1946 წ.
2. სიმონ ყაუხჩიშვილი, ბერძნული ლიტერატურის ისტორია, 1, 1950;
3. მ. გორგაძე, „ფიზიკური კულტურისა და სპორტის ისტორია». თბილისი, 1975 წ..

რეზიუმე

სტატიაში განიხილება სამრეწველო სანარმოს მართვის საკითხები ეკონომიკის ინოვაციურ ტიპზე გადასვლის პროცესში. ავტორები განსაზღვრავენ ტექნოლოგიური აუდიტის ადგილს მმართველობით პროცესში და სტრატეგიულ მართვასთანმის ურთიერთკავშირს.

საკვანძო სიტყვები: ტექნოლოგია, სტრატეგიული მართვა, ტექნოლოგიური აუდიტი.

SUMMARY

TECHNOLOGICAL AUDIT AND STRATEGIC MANAGEMENT

Leila Sulkhaniashvili

The Doctoral Student of Georgian Technical University

Evgeni Baratashvili

Doctor of Economics, Professor of Georgian Technical University

The article covers the issue of industrial enterprise management. It is necessary to develop the new approach to the organization development and management in the conditions of transition to the innovation type of economy. The place of technological audit in the management process and its interrelation with the strategic management is determined in this article.

Key words: technology, strategic management, technological audit.

**როგორ გავხდეთ მიკროუბანი სოციალური უჯრადი და ადგილობრივი
თვითმართვალის სისტემის საყრდენი
(მოსხენების ტექსტი „მრგვალი მაგიდის“ სხდომისთვის)**

მერაბ გველსიანი

საქართველოს ტექნიკური უნივერსიტეტის ემერიტუს-პროფესორი

**1. დავსვამთ საკითხები (უჯრედის
ფუნქცია შემსრულებელს ელის)**

დავინწყებ საქართველოს მეცნიერებათა აკადემიის წევრ-კორესპონდენტის, ეკონომიკურ მეცნიერებათა აკადემიის პრეზიდენტის, ან განსვენებულ ბ-ნ ლეო ჩიქავას გამოხატვებით, რომელიც მან დააფიქსირა ჩემი პატარა წიგნის („ადგილობრივი თვითმართვლობა: გუშინ, დღეს, ხვალ“) წინასიტყვაობაში: „ხომ არ დადგა დრო, თვითმართვლობის ორგანოებმა მთელ მოსახლეობასთან თანამშრომლობით იფიქრონ სამომავლო მექანიზმების გამოცდასა და ათვისებაზე?“ სამომავლო მექანიზმებში აქ ბ-ნი ლეო წიგნში შემოთავაზებულ მექანიზმებს გულისხმობდა. მათი შექმნა ჩვენ ჯერ კიდევ 1987-1991 წლებში ვცადეთ ექსპერიმენტულ სამეცნიერო-საწარმოო-სამომხმარებლო კოოპერაციულ გაერთიანება „ვერისუბანში“. ექსპერიმენტს მეცნიერებათა აკადემიის ეკონომიკის ინსტიტუტი მეურვეობდა, ხოლო ბ-ნმა ლეომ აქტიური მონაწილეობა მიიღო „ვერისუბანის“ დაფუძნებაშიც და, როგორც გამგეობის წევრმა-მმართველობაშიც (მან ესეც აღნიშნა ხსენებულ წინასიტყვაობაში, ხოლო თვით „ვერისუბანის“ ექსპერიმენტზე საუბარია წიგნის მე-5 თავში).

პოსტსაბჭოურ ათწლეულებში არაერთხელ მოვსინჯე ნიადაგი ექსპერიმენტის გასახლებლად. მაგრამ იგი (ნიადაგი) არცერთხელ არ მეჩვენა მყარად. დრო აღარ ითმენს და ისევ ვკიდებ ხელს საქმეს. ისევ არის საჭირო ავტორიტეტული ორგანიზაციის მხარდაჭერა და ასეთად მეგულება ბიზნესის მეცნიერებათა აკადემია. ვერ დავივიწყებ, რომ „ვერისუბანს“ ფეხის ადგმაში მაშინდელმა ხელისუფლებამ ნააშველა ხელი - უსასყიდლოდ გამოუყო ფართი. ხელახალ წამოწყებასაც სჭირდება დახმარება, უფრო ქმედითი კი იქნებოდა ხელისუფლების უშუალო ჩართვა ამ საქმეში. იმედს, რომ ხელისუფლება დაინტერესდება, მაძლევს ის, რომ ჩვენი ჩანაფიქრის მიზნები სრულად ენერებიან მის სტრატეგიაში. მათ შორისაა:

- შრომითი რეზერვების ამოქმედება,

რაც გაზრდის შექმნილ პროდუქტს;

- ეკონომიკის სოციალური ორიენტირის გაძლიერება, სილატაკის დაძლევა;
- დემოკრატიის გაღრმავება-განვითარება, მათ შორის ზედა მმართველობითი რგოლების განტვირთვა იმ ფუნქციებისაგან, რომლებიც ადგილებზე უკეთეიძლება განვახორციელოთ შესაბამისი მმართველობითი მექანიზმების შექმნით და ა.შ.

ამ თუ მსგავს პრობლემებზე საუბრისას ხშირად იდეალურად სახავენ მათი გადაწყვეტის დასავლურ მეთოდებსა და მოდელებს. სადაო რა შეიძლება იყოს იმაში, რომ უნდა შევეცადოთ გადმოვიღოთ მათგან და სხვათაგან ყოველივე დადებითი და პროგრესული, რაცკი ჩვენს ეროვნულ ნიადაგსა და გარემოს მიესადაგება. მაგრამ არის კი რაიმე ამ ქვეყნად იდეალური? რომ იყოს, რატომ დაინწყებდნენ წინასწარები ყურებას კიდევ უფრო წინ? იდეალისგან ჯერ შორს დგანან თვით სახელმწიფოს ეკონომიკური ფუნქციები და მათი განხორციელების მექანიზმები. მხოლოდ დროის ახალ-ახალმა გამოწვევებმა კი არ შეაცვლევინეს დასავლელ მეცნიერებსა და პოლიტიკოსებს ამ პრობლემებისადმი თეორიული და პრაქტიკული მიდგომები განვილილ 100 წელიწადში სულ ცოტა ხუთჯერ. ცვლილებები განაპირობა მიდგომებისა და მოდელების ნაკლოვანებებმაც.

მაშ ჩვენ რად შემოვიფარგლოთ პასიური მიმბაძველობით? შევხედოთ კრიტიკული თვალთ მათგან გადმოღებულ თვითმმართველობის მოდელს და არ გავგჭირდება მასში იმ სიახლის შეტანა, რომელიც ჩვენი ტრადიციების ნოყიერ ნიადაგზე უკეთ იხარებს და იქნებ მათთვისაც სანიშნო გახდეს. ხოლო პესიმისტური მითი იმის შესახებ, თითქოს ჩვენ მხოლოდ მიმბაძველობა შეგვიძლია, თვითკასტრირების ტოლფასია.

ადგილობრივი თვითმმართველობის მოდელს, რომელიც საქართველოში 1997 წლიდან ამოქმედდა, ხინჯი სწორედ მისი დასავლეთევროპული „დედნიდან“ გადმოჰყვა: მრავალბინიანი სახლის ან სხვაგვარად დასახლებული მიკროუბნის მცხოვრებნი დღეს ვერ ქმნიან სოციალურ-ეკონომიკური კავ-

შირებით შეკრულ, ორგანიზებულ სოციუმს. ორგანიზაციულ სისუსტეს ისეთი წვრილმანებიც კი ამჟღავნებენ, როგორებიცაა სადარბაზოს დასუფთავება, გაჭირვებაში ურთიერთდახმარება და სხვა. თავმჯდომარის ინსტიტუტი არც ასრულებს და ვერც დაარეგულირებს მსგავს ფუნქციებს, ხოლო სოციალურ ერთობას მოკლებული მიკროდასახლება ვერ გახდება თვითმმართველობის სისტემის საყრდენი რგოლი, უმისოდ კი ეფექტიანად ვერ იმუშავებს ვერც თვითმმართველობის ვერტიკალი, რომელიც ქვემოდან ზემოთ, რიგითებიდან ზედა შრეებისკენ უნდა იყოს მიმართული.

სახელდობრ, არ არსებობს მექანიზმი, რომელიც შეძლებს მარტივად გამოავლინოს თითოეული მოქალაქის აზრი ადგილობრივი მნიშვნელობის ნებისმიერი სოციალურ-ეკონომიკური პრობლემისა და მისი გადაწყვეტის გზების შესახებ, მისი პირადი ყოფის პრობლემა იქნება ეს, მიკროუბნისა თუ მთელი იმ დასახლებისა, რომელზეც თვითმმართველობა ფუნქციონირებს როგორც მთლიანი სისტემა. თვითმმართველობა ხომ, ცნობილი განსაზღვრებით, ნიშნავს ორგანიზებული სოციალური ერთობის მიერ თავის საქმეთა დამოუკიდებელ გაძღოლას. რთულ თვითმმართველად სოციალურ ერთობაში, რომელიც მმართველობის ორ-სამ შრეს მოიცავს, ძირეული (ქვედა) რგოლი უნდა იყოს შეკრული ქვესისტემა - დამოუკიდებლად წყვეტდეს მის ფარგლებში გადასაწყვეტ საკითხებს, ხოლო უფრო ფართო მასშტაბის საკითხებზე იგი გადაწყვეტის საკუთარ შესაძლო (თავისთვის სასურველ) ვარიანტს ან თუნდ, უბრალოდ, თავისი წევრების ინტეგრირებულ აზრს აწვდის ზედა რგოლს. დღეს ასე არ ხდება. მოქმედი მოდელის არსებითი ნაკლი სწორედ ისაა, რომ მასები არათუ არ მონაწილეობენ მმართველობით საქმიანობაში, არამედ თავსაც არიდებენ მას როგორც ზედმეტ ტვირთს (რომ კითხვით, მონაწილეობენ თუ არა, უმრავლესობა უარყოფითად გიპასუხებთ). თვითმმართველობის ორგანოები გადაწყვეტილებებს, რათქმუნდა, მაინც ადგილებზე არსებული პრობლემების შესწავლის საფუძველზე იღებენ, მაგრამ ეს მათს დიდ ძალისხმევას ითხოვს, ხოლო მოპოვებული ინფორმაცია ადეკვატური ვერ იქნება რიგითი სუბიექტების აზრისა.

რიგითთა აზრის ადეკვატური ინფორმაციის მოპოვება, ცხადია, არ უნდა გავუიგივოთ მიღებული ინფორმაციის ადეკვატური გადაწყვეტილების მიღებას ანუ თვითმმარ-

თველობის ვერტიკალის პრინციპის გააბსოლუტებას. ისეთი საერთო მნიშვნელობის საკითხები, რომელთა მასშტაბები და გადაწყვეტის გზები „ზემოდან“ უკეთ ჩანს, რიგითების ინტეგრირებულმა აზრმა ავტომატურად არ უნდა გადაწყვიტოს. ამის აცილება კი სიძნელეს არ წამოადგენს პრინციპის მოქმედების მექანიზმების მეშვეობით.

ადგილობრივი თვითმმართველობის მოქმედი მოდელი ვერ ქმნის ფართო შესაძლებლობებს ვერც ისეთი საერთო-საქვეყნო პრობლემების გადაწყვეტაში აქტიური მონაწილეობისთვის, როგორებიცაა უმუშევრობისა და სიღარიბის დაძლევა და სოციალური დაცვის სისტემის სრულყოფა. საქმიანობის ეს მიმართულებებიც უკავშირდება სისტემის უჯრედის როგორც ორგანიზებული სოციალურ-ეკონომიკური ერთობის განმტკიცების, უფრო სწორად კი-ალორძინების, აუცილებლობას.

რა სახე ჰქონდა თვითმმართველობის დღევანდელი სისტემის წინაპარს და რამ განაპირობა ამ სისტემისდღევანდელი მოდელის ნაკლოვანებები? ამაზე მცირე ისტორიული ექსკურსი მიგვანიშნებს. „ადგილობრივი თვითმმართველობის ევროპის ქარტია“, რომელმაც განსაზღვრა თვითმმართველობის მოწყობის ამოსავალი პრინციპები და სახელმძღვანელოდაა მიჩნეული ევროსაბჭოს ქვეყნებისათვის, მიღებულია 1985 წლის 15 ოქტომბერს. ცოტა უფრო ადრე მნიშვნელოვანი ცვლილებები შევიდა ცალკეული ევროპული ქვეყნების კანონმდებლობასა და ადგილობრივი თვითმმართველობის მოწყობაში. ამ პროცესებზე გავლენა მოახდინა 1983 წელს საფრანგეთში მიღებულმა კანონმა „კომუნებს, დეპარტამენტებს, რეგიონებსა და სახელმწიფოს შორის კომპეტენციათა გამიჯვნის შესახებ“. მმართველობის ჯაჭვის აქ დასახლებული რგოლებიდან დეპარტამენტები იყო ის რგოლი, რომელიც 1983-მდე რჩებოდა საკმაოდ მკაცრი სახელმწიფო კონტროლის საყრდენად. ჯერ კიდევ ნაპოლეონ ბონაპარტემ შეცვალა დეპარტამენტებით უფრო მსხვილი ისტორიული პროვინციები ცენტრალური ხელისუფლების პოზიციების განსამტკიცებლად.

სხვა ქვეყნების და, მათ შორის, საქართველოს ისტორიიდანაც არის ცნობილი მრავალი ფაქტი, როცა ხელისუფლება თავის ხელში ძალაუფლების კონცენტრაციას ახორციელებდა ქვეყნის ინტერესებიდან გამომდინარე და რასაც თვითმართვადი ერთობების მოშლა მოსდევდა. თბილისი და დმანისი თვითმართ-

ვადი ქალაქები იყო, სანამ დავით აღმაშენებელი თავის სამეფოს შემოუერთებდა მათ.

თვითმმართველობის ძირები უფრო შორეულ საუკუნეებშიც მიდის. მისი ქართული ძირებიც იქაა საძიებელი. ხოლო შუასაუკუნეების ქართული სოფელი თვითმართველი სოციალური უჯრედის სრულყოფილი ნიმუშია იმის მიუხედავად, უბატონო იყო ეს სოფელი თუ ფეოდალური სტრუქტურის ნაწილი, ვინაიდან ბატონი შრომითი და ნატურალური რენტის ზემოთ არაფრით ზღუდავდა სამეურნეო საქმიანობაში თავის ყმებს, რომლებიც ერთმანეთთან შეთანხმებით არეგულირებდნენ საერთო საძოვრების, სარწყავი არხებისა და სხვათა გამოყენებას, ხშირად კი მიწების განაწილებასაც. დიდი ილიას ცნობით, სოფელი ქვრივ-ობოლსაც განიკითხავდა. მეზობლური ურთიერთდახმარების, გაჭირვებაში თანადგომის ქართული ტრადიცია ვერც კაპიტალიზმის შემოჭრამ მოშალა და ვერც საკოლმეურნეო წყობამ, ამ უკანასკნელმა განამტკიცა კიდევ იგი.

ბუნებრივიცაა, რომ თვითმმართველთა ერთობა შიგა სოციალურ-ეკონომიკურ კავშირებს ემყარებოდა და ეს ხდებოდა არა მხოლოდ გლეხთა, არამედ აგრეთვე ვაჭართა, ხელოსანთა და სხვათა თვითმართველ სტრუქტურებში. საფიქრალია, რომ ამ საძირკველს დასავლეთ ევროპაში ჯერ კიდევ ნაპოლეონის რეფორმამ გაუჩინა ბზარი ცენტრალიზმის საყრდენად დეპარტამენტების გადაქცევით, რაც თავის მხრივ კომუნების ფუნქციებზეც უთუოდ მოახდენდა ზემოქმედებას.

მეორე ფაქტორი, რომელმაც მოგვიანებით დაიწყო თვითმმართველობის შევიწროება, იყო სახელმწიფოს ეკონომიკური როლის ზრდა. იგი ჯერ მდორედ მიდიოდა, სიჩქარეს კი უმატა XIX საუკუნის მიწურულიდან (როცა აშშ-ში მიღებულმა ანტიმონოპოლურმა კანონებმა მსოფლიოს აუწყეს ლიბერალიზმის ზეობის აღსასრული). ამ ხანიდან სახელმწიფო სულ უფრო მეტად იტვირთებოდა ე.წ. საზოგადოებრივი საქონლის (საზოგადოებრივი სიკეთეების) მიწოდების ფუნქციით. ენერგორესურსების ახალი წყაროების ფართო გამოყენება, ტრანსპორტის განვითარება და სხვა რევოლუციური ტექნოლოგიური ძვრები წარმოების სახელმწიფო რეგულირებასა და უშუალო ჩარევასაც ითხოვდა. მასვე ითხოვდა ახლადჩამოყალიბებული „კონტრაქტული ეკონომიკა“ (გერმანელი ფილოსოფოს-ისტორიკოს-ეკონომისტის ვ. ზომბარტის შემოტანილი ტერმინია). ამავე ეპოქაში იბარტყა სოციალური დაცვის სახელმწიფო ფუნქციამაც.

სახელმწიფოს ეკონომიკურმა აქტიურობამ ზენიტს მიაღწია „დიდი დეპრესიის“ (1929-1933 წწ.) მომდევნო ათწლეულებში, როდესაც კაპიტალისტური ქვეყნების ხელისუფლებმა აღიარეს ჯ. კეინსის თეზისაზარო ეკონომიკის „მკურნალობის“ აუცილებლობის შესახებ და მკურნალობაც კეინსის რეცეპტებით განახორციელეს. ერთერთ უმთავრეს საშუალებად გამოიყენეს საზოგადოებრივი საქონლის მიწოდება სახელმწიფოს მიერ. ამ საქონლის სახეობები სულ უფრო მრავალფეროვანი ხდებოდა, მიწოდების მასშტაბები კი იზრდებოდა, რითაც ცოტა ხელისუფალი როდი იყო პირადად დაინტერესებული. 1960-1970-იანი წლების მიჯნაზე უკვე საყოველთაოდ გახდა ცნობილი მოქმედი მმართველობითი სისტემის ნაკლოვანებები, მათ შორის-ცენტრალური ხელისუფლების მიერ ადგილობრივი პრობლემების მოგვარების გაძნელება. ისევ დადგა ხელისუფლებაში ლიბერალების დაბრუნების ჯერი.

დასავლეთეევროპული ქვეყნების ახალმა მეთაურებმა პირველ რიგში, 1970-იანი წლების ბოლოდან, სახელმწიფო ქონების პრივატიზაციას მოჰკიდეს ხელი და შემდეგლა მიხედეს საზოგადოებრივი საქონლის მიწოდების ფუნქციის გადაწინაწინებას ადგილობრივ ხელისუფლებაზე. როგორც ჩანს, ჩათვალეს, რომ რეფორმის ამ უკანასკნელ მიმართულებასმეტი მომზადება ესაჭიროებოდა. ამ მიმართულების ძალისხმევის კონცენტრირება მოხდა ადგილობრივი თვითმმართველობის ორგანოებისთვის საზოგადოებრივი საქონლის მიწოდების იმ ფუნქციების გადაცემაზე, რომელთაც ცენტრალური ხელისუფლება ეფექტიანად ვერ ასრულებდა.

ამრიგად, ევროპული თვითმმართველობა ინიცირებულია სახელმწიფოს მიერ ძირითადად საზოგადოებრივი საქონლის მიწოდების ფუნქციისგან თვითგანტვირთვის მიზნით. თავისთავადაა ცხადი, რომ ასეთი თვითმმართველობა არ არის ამოზრდილი რიგითი ადამიანებისგან და მიზნად ვერ დაისახავდა მათი ინტერესების კოორდინაციას მიკროტერიტორიულ ერთეულებში. ამიტომ რიგითი მოქალაქეები ფორმალურად გახდნენ თვითმმართველობის სუბიექტები. ზოგიერთუზიასტი რეალურადაც მონაწილეობს მასში. ადგილობრივი ხელისუფლება სხვადასხვა მეთოდით ცდილობს მათი რიცხოვნობისა და აქტიურობის გაზრდას, მაგრამ-ზეპირი ინფორმაციის თანახმად-ამ მცდელობას მნიშვნელოვანი შედეგი არ მოჰყოლია.

პრივატიზაციის კამპანიის გაშლამ საქარ-

თველოშიც წლებით გაუსწრო თვითმმართველობის რეფორმის დანყებას. ამ წლებმა გაუშვეს შესაძლებლობა სახელმწიფო საკუთრებაში მყოფი მომსახურების წვრილ-წვრილი ობიექტები გადასცემოდათ მიკროუბნების მცხოვრებლებს წილობრივ საკუთრებაში. სახელდობრ, თითოეულს გადასცემოდა თანატოლი ღირებულების თითო ჩვეულებრივი (ხმის უფლების მიმცემი) აქცია, ხოლო მიკროუბნებში, სადაც მომსახურების საწარმოები უფრო მაღალი ღირებულების აღმოჩნდებოდა, გაყიდულიყო სხვაობის ტოლდინდი ღირებულების ე.წ. პრივილეგირებული (ხმის უფლების არმქონე) აქციები, რომელთა შესყიდვაში შეიძლებოდა მცირედი უპირატესობა მისცემოდათ იმავე მიკროუბნების მცხოვრებლებს. მაგრამ ვინ ათხოვებდა ყურს ასეთ წინადადებას ან ისეთ გაფრთხილებებს, რომ „ვაუჩერიზაცია“ ხალხს უსაკუთრებოდ დატოვებდა?! გასანანილებელ („გასაყიდ“) სახელმწიფო ქონებას ხომ უამრავი ჩასაფრებული ელოდა!

რა შედეგს მიიღებდა ხალხი და ქვეყანა, უარი რომ ეთქვა ხელისუფლებას ვაუჩერიზაცია-„პრისვატიზაციაზე“ და კომპლექსური მომსახურების სააქციო საზოგადოებების შექმნას გასძლოდა? ამ სააღბათო შედეგს ცალკე ნუ გამოვყოფთ: ვიტყვი მხოლოდ, რომ შედეგი ბევრად იყო დამოკიდებული იმდროინდელ პოლიტიკურ ძალებზე და, საერთოდ, საზოგადოებრივ აზრსა და გარემოზე. მაგრამ სწორი გაძლოლის შემთხვევაში შედეგი იქნებოდა ის, რასაც ჩვენ ახლაც ვისახავთ მიზნად. ამიტომ ვისაუბროთ მიზანზე-იმაზე, როგორი უნდა იყოს -

2. ადგილობრივი თვითმმართველობის სისტემის საყრდენის - „უჯრადის“ სტრატეგიული (სამომავლო) მოდელის ნიშნები

სამომავლო მოდელი მიზნობრივია-თავისკენ სვლის მართლდინამიკურ ფუნქციას ასრულებს ანუ ისეთია, როგორადაც შეიძლება წარმოვიდგინოთ იგი „მონიფულ ასაკში“. ამიტომ კითხვებს „როგორ მივალწიოთ მას“ და „რით დავინყოთ მისკენ სვლა“ დროდადრო თუ შევევხები, საგანგებოდ კი ბოლოს დავუბრუნდები.

2.1. ინტერესები და საქმიანობის საგანი ზოგადი ხაზებით

იმ დაბრკოლებათა შორის, რომელთაც გასულ ათწლეულებში გზა მოუჭრეს „ვერისუბნის“ დამფუძნებელთა ჩანაფიქრის აღორძინებას, იყო დოგმადქცეული მთავარი აზრი, თითქოს კომერციული სტრუქტურა არ შეიძლება გახდეს ადგილობრივი თვითმმართველობის სისტემის ნაწილი. კითხვას, თუ რამ გააჩინა იგი, არსებითად, უკვე ვუპასუხე და მოკლედ გავიმეორებ: სახელმწიფოსგან ინიცირებულ ევროპულ თვითმმართველობას, ევროპაშიც და ჩვენთანაც. დაეკისრა საზოგადოებრივი საქონლის სახელმწიფოსგანვე გადმონაწილებული სახეობების მინოდების ფუნქცია. ამან ბევრის ცნობიერებაში ჩაბეჭდა სტერეოტიპი, თითქოს თვითმმართველობა მხოლოდ ამ საქმისთვის იყო გაჩენილი. არადა, თვითმმართველობა გაჩნდა და მრავალი საუკუნის მანძილზე ემყარებოდა შეკრულ სამეურნეო-მათ შორის კომერციულ (ვაჭართა, ხელოსანთა) სტრუქტურებს.

ადრე თუ გვიან ამავე საძირკველზე აშენდება დღევანდელი მიკროტერიტორიული ერთეულების თვითმართვადი სოციალური ერთობები. მეტნაკლებად ისინი არსებობენ კიდევ, ძირითადად-სოფელ ადგილებში, მათ შორის არა მარტო საქართველოში (სამაგალითოა ისრაელის „კიბუცები“). საზოგადოებრივი საქონლის შექმნისა და მოხმარების სპეციფიკა კი, ცალკე აღებული, ნაკლებად იძლევა ამ შესაძლებლობას. მხოლოდ ენთუზიასტები თუ გამოიჩინენ ხოლმე ინიციატივას შექმნან ისეთი (საზოგადოებრივი) პროდუქტი, რომლითაც ყველას შეუზღუდავად შეეძლება სარგებლობა. ავტომობილის მფლობელი მოზინადრე (ან მენარმე) არ დაინყებს დახრამული გზის გასწორებას თავისი ბინის (სანარმოს) სიახლოვეს, თუ, რათქმუნდა, შეუძლია სხვა გზით იმგზავროს: დაელოდება, როდის გაასწორებს გზას მეზობელი ან მერია.

სხვა მიკროკლიმატი შეიქმნება მიკროუბნის თანამესაკუთრებობით შექმნილ კომპლექსური მომსახურების სააქციო საზოგადოებაში. მას სწორედ თანამესაკუთრე პირთა ინტეგრირებული (კოლექტიური) ინტერესი დააკისრებს ისეთი საუბნო პრობლემების მოგვარებას, რომელთაც არც ცალკეული მცხოვრებნი („ამხანაგობის“ წევრნი) ჰკიდებენ ხელს, ვერც მათი თავმჯდომარე გაუძლება და ხშირად ვერც მერია სწვდება. საქმის მასშტაბურობისა და სახსრების ნაკლებობის შემთხვევაში საზოგადოება, ცხადია, შეეცდება პრობლემა მერიასთან ერთად, თანადაფინანსებით გადაწყვიტოს. კორპუსის მცხოვრებნი და მათი თავმჯდომარეები დღეს ხომ მსგავსპრობლემებზე ხშირად მიმართავენ მერიას. მსგავსთა შორის კი არის ან/და იქნე-

ბა შიდაგზების შეკეთება ან გაყვანა, გამწვანება, ბავშვთა გართობის ცენტრის მოწყობა, სახლის ფასადის შეკეთება და ა. შ.

გაიზრდება კოლექტიური ინტერესი მოხმარების საერთო საშუალებებისადმიც, ვინაიდან საექვო ახლო მომავალში დაძლეულ იქნას მიზეზები დისკომფორტისა, რომლებსაც გვიქმნის ხოლმე, ვთქვათ, საოჯახო ტექნიკის გამოსვლა მწყობრიდან, გაზის, წყლის, ელექტროენერჯის მიწოდების შეწყვეტა და ა. შ. კომპლექსური მომსახურების ყველაზე ფართო სპექტრს შექმნიან სახეობები, რომელთაც შეიძლება პირობითად ეწოდოს „საოჯახო მეურნეობის გაგრძელება“. თანამესაკუთრეთა კომერციული და სამომხმარებლო ინტერესები გადაიქცევა ერთ მთლიანობად, ამიტომ მომსახურების სტრუქტურა, მისი სახეობები და მიმართულებები (დარგები) განისაზღვრება თანამესაკუთრეთა ნების შესაბამისად და შეიძლება იყოს მრავალვარიანტული. ამავე მიზნებით დაფიქსირდა „ვერისუბნის“ სახელწოდებაშიც სიტყვები „სანარმოო-სამომხმარებლო“.

2.2. თანამესაკუთრება, მმართველობა, სოციალური გარანტიები

დიდ ბრიტანეთში გასული საუკუნის 70-80-იანი წლების მიჯნაზე დაწყებულ პრივატიზაციას „რკინის ლედიმ“ მარგარეტ ტეტჩერმა წაუძღვარა სახალხო კაპიტალიზმის დოქტრინის დევიზი: „ყოველი ბრიტანელი აქციის მფლობელი უნდა იყოს!“ გარკვეულ წარმატებასაც მიაღწია: მოსახლეობაში აქციონერთა ხვედრინონა, თუ მეხსიერება არ მღალატობს, 3-დან 11%-მდე გაიზარდა. მაგრამ 11% არ არის ყველა. ან, ყველა რომ გამხდარიყო აქციონერი, რა გარანტიაა, რომ დროთა განმავლობაში ბევრი მათგანი არ გაყიდდა აქციას ან სააქციო კომპანიის გაკოტრების გამო არ დარჩებოდა უსაკუთრებოდ? მით უფრო ვერ მისცემდა აქცია თავის მესაკუთრეს თუნდ გაჭირებული ცხოვრების გარანტიას.

დევიზი უტოპიურად გამოიყურებოდა იმიტომ, რომ იგი მოკლებული იყო მყარ თეორიულ საფუძველს-იმ მექანიზმების დასაბუთებას, რომლებსაც შეეძლებოდათ ჩანაფიქრის რეალიზაცია. მაგრამ თვით ჩანაფიქრი-თვით სწრაფვა იმ პრინციპის განხორციელებისკენ, რომ ყოველი ადამიანი მესაკუთრე ყოფილიყო- ღირსაღსანიშნია და დასაფასებელი იმის მიუხედავად, რომ პრინციპი არაახალია. იგი სხვადასხვა ფორმით ხორციელდებოდა კიდევ ისტორიის სხვადასხვა

საფეხურზე და სხვადასხვა ქვეყანაში, მათ შორის საქართველოში.

ვინაიდან ჩვენ აქ სტრატეგიულ ანუ მიზნობრივ მოდელს ვიხილავთ, ჯერ უნდა გავარკვიოთ, რამდენად მიმზიდველი და ქმედუნარიანი შეიძლება იყოს იგი. ამიტომ აპრიორულად ვიღებთ, რომ კომპლექსური მომსახურების კომპანიის აქციონერთა შორისაა მიკროუბნის თითოეული მცხოვრები. ანუ თავიდან არ ვეხებით საკმაოდ რთულ პრობლემას-როგორ, რა საშუალებებით გახდნენ ისინი აქციის მფლობელები. ვარკვევთ მხოლოდ იმას, რამდენად მყარია მათი თანამესაკუთრება, რითაა განმტკიცებული მათი სიმყარე.

დავუმატებ, რომ მიზანშეწონილია მონილევები გახდნენ და მმართველობაშიც მიიღონ მონაწილეობა იმ იურიდიულმა და ფიზიკურმა პირებმაც, რომელთაც საქმიანი ინტერესი აკავშირებთ მიკროუბნის მეურნეობასა და საერთოდ მის ტერიტორიასთან. ასეთებია უპირველეს ყოვლისა სახელმწიფო ან/და ადგილობრივი თვითმმართველობის ორგანო, აგრეთვე ტერიტორიაზე განლაგებული სანარმო-დანესებულებები და მათი თითოეული მუშაკი, თუ მათ ამის სურვილი ექნებათ. უკვე იყო ნათქვამი, რომ სააქციო საზოგადოების მართვაში თითოეული ფიზიკური თუ იურიდიული პირი, წესდებით გათვალისწინებული გამონაკლისების გარდა, ისარგებლებს მხოლოდ ერთი გადამწყვეტი ხმით, რომელსაც იძლევა ერთი ჩვეულებრივი აქცია. უთუოდ ნათელი იქნებოდა ისიც, რომ ამ ჩვეულებრივი აქციის მფლობელს უჩნდება ორადი ინტერესი: თანამესაკუთრისა და მომხმარებლის. ეს არ არის ერთიმეორისგან გამოყოფილი ორი ინტერესი: როგორც აქციონერი, იგი დაინტერესებულია დივიდენდით, ხოლო როგორც მომხმარებელი ორმაგადაა დივიდენდით დაინტერესებული, ვინაიდან შეღავათებსა და სხვა უპირატესობებს მომსახურების მიღებაში მას ისევ დივიდენდი აძლევს. სახელდობრ, მხოლოდ დივიდენდის მეშვეობით (მის ფარგლებში) ექნება თანამესაკუთრეს უფლება, ნახევარ ფასად მიიღოს კომპანიის მომსახურება. გამონაკლისი შეიძლება იყოს კომპანიის ისეთი ფინანსური მდგომარეობა, რომელშიც მოგებიდან ვერ მოხდება სოლიდური სადივიდენდო თანხის გამოყოფა. ასეთ შემთხვევაშიც მიმაჩნია მიზანშეწონილად განისაზღვროს ლიმიტი, რომლის ფარგლებშიც თანამესაკუთრე გადაიხდის ფასის 50%-ს, ვთქვათ, 20-ის ნაცვლად 10 ლარს თითოეულ თვეში ერთხელ. მი-

ზანშენონილად მიმართა იმიტომ, რომ სადაც თანამესაკუთრე მყიდველი 20 ლარის პროდუქტს (მომსახურებას) შეღავათიანი ფასით შეიძენს, იქვე შეიძენს მეტსაც სრული ფასით, კომპანია მიიჩვევს მყიდველს და არ იზარალებს. ხოლო თუაქციის ღირებულება იქნება 200 ლარი და მისი მფლობელი თვეში 10 ლარს ანუ წელიწადში 120 ლარს დაზოგავს, იგი არ გაყიდის ამ აქციას, ვინაიდან არცერთი ბანკი წლიურად არ იხდის 200-ლარიან დეპოზიტზე თუნდ 120-ის მეოთხედს (30 ლარს).

ხომ არ გამოუჩნდებათ ჩვეულებრივ აქციებს მყიდველები, რომლებიც, ვთქვათ, ორმაგ ან ოთხმაგ თანხას შესთავაზებენ მათ მფლობელებს? არა. სააქციო საზოგადოება გამოუშვებს სახელობით აქციებს და თუნდ დაუშვას მათი გასხვისება, მხოლოდ იმ პირობით, რომ აქცია დაკარგავს მმართველობაში გადამწყვეტი ხმისმიცემის, ხოლო მოხმარებაში-შეღავათის მიღების ფუნქციას ანუ გადაიქცევა ე.წ. პრივილეგიურულ აქციად. ამავე წესის გამოყენებაა შესაძლებელი თანამესაკუთრის მიერ საცხოვრებელი ადგილის გამოცვლისას, ხოლო თუ ჩვეულებრივი აქცია მან ახალ მობინადრეს დაუთმო, რათქმაუნდა, ამ უკანასკნელზე გადავა მისი უფლებები. იგივე წესი უთუოდ უფრო ხშირად იმოქმედებს იმ აქციებზე, რომელთაც მიკროუბნის მცხოვრებნი კი არ ფლობენ, არამედ ამ ტერიტორიასთან საქმით დაკავშირებული პირები. სამსახურის გამოცვლისას მათ შეეძლება ან კომპანიას მიჰყიდონ აქცია, ან მის არმქონე მუშაკს ისევე ჩვეულებრივიაქციის უფლებით.

აქციის, როგორც საკუთრების უფლების მიმნიჭებელი მოქნილი ობიექტის, მეშვეობით შესაძლებელია არაერთი პროცესის რეგულირება, მათ შორის კომპანიის საქმიანობაში მიკროუბნის მცხოვრებთა მოზიდვა. ამ უკანასკნელთ ექნებათ მეორე ჩვეულებრივი აქციის გამოუშვების უფლება, თუ კომპანიაში სრულად დაიტვირთებიან, და- დამატებითი 200-ლარიანის ნაცვლად - 100 ლარიანის გამოუშვების უფლება, თუ ნაწილობრივ დაიტვირთებიან. მეორე აქციის წესს მხოლოდ საქმიანობაში მოზიდვის ფუნქცია არა აქვს. იგი სტიმულებს გაანონასწორებს: პირველი აქციის ორად ინტერესს (კომერციული და სამომხმარებლო ინტერესები) დაემატება დაინტერესება შრომის პირობების დაცვით, ხელფასის გაზრდით და ა. შ., რაც, ბუნებრივია, გარედან მონვეულ მუშაკებსაც ექნებათ. ოღონდ, ცხადია, მათ არ ექნებათ ორი ჩვეულებრივი აქციის ფლობის უფლება.

კიდევ უფრო წონადი ხმები და შემოსა-

ვალი შეიძლება ექნეთ თანამესაკუთრეთაგან არჩეული საბჭოს წევრებს, რადგან მათ მხოლოდ მეთვალყურეთათვის ტრადიციული ფუნქციები კი არ უნდა ეკისრებოდეთ, არამედ სტრატეგიის შემუშავებაც და მისი განხორციელების ხელმძღვანელობაც, რაც ჩვენს ეპოქაში კვლევებს, მათ შორის მეცნიერულს, ითხოვს, მით უფრო - სხვათაგან რამდენადმე განსხვავებული ორგანიზაციული სტრუქტურების მქონე კომპანიისათვის და, მაშასადამე, ითხოვს ამ მიზნისათვის საჭირო რესურსებსაც. სტრატეგიის მიხედვით საქმიანობის წარმართვის მნიშვნელობაზე ისიც მეტყველებს, რომ მისი როლი დასავლურ კომპანიებში დღითიდღე მატულობს.

„სტრატეგოსთა“ ჯგუფმა მის განკარგულებაში გადასული დივიდენდის მხოლოდ ნაწილი შეიძლება გამოყოს პირადი სარგებლობისათვის. მეორე ნაწილი უნდა მოახმაროს თავისი ფუნქციის დაფინანსებას. ეს ფუნქცია ცალკე არ უნდა დაფინანსდეს კომპანიის ხელფასის ფონდიდან. ერთერთი მიზეზი შემდეგია: მიკროუბნის სააქციო საზოგადოება ვერ იქნება სხვა ტერიტორიებისაგან იზოლირებული, ხოლო საზოგადოების მმართველობა-იზოლირებული ქალაქისა თუ ქვეყნის მმართველობისაგან. სამომავლო მოდელი ითვალისწინებს მიკროუბნთანა ჯგუფებისათვის სააქციო საზოგადოებათა ასოციაციების შექმნას, რომელთაც ცალკეული კომპანიებისგან შეიძლება (და უთუოდ მიზანშენონილიცაა) გადაეცეთ „სტრატეგოსთა ჯგუფების“ ფუნქციათა ნაწილი.

აქ საჭიროა აღვნიშნოთ ხელისუფლების (მისი წარმომადგენლების) მონაწილეობის სასურველობაც ცალკეულ მიკროუბნთან ან მათი ჯგუფების ასოციაციათა მმართველობაში, რაც უზრუნველყოფს ცალკეული და საერთო ტერიტორიული ინტერესების კოორდინაციას. აქ დასახელებულ რომელ ვარიანტს აირჩევს ხელისუფლება (თუკი, რათქმაუნდა, იგი მონაწილეობაზე უარს არ იტყვის), მისი გადასაწყვეტია. მხოლოდ ვარაუდია შესაძლებელი იმისა, რომ სასურველია მასაც ექნეს საკუთრებითი წილი ამ წილის მიზნობრივი გამოყენების დამისამართებით და ამავე დროს არ სარგებლობდეს ხმების უპირატესობით, სარგებლობდეს მხოლოდ ვეტოს უფლებით იმ საკითხების გადაწყვეტისას, რომლებიც სცილდება ვინრო ტერიტორიულ ინტერესებს.

სამი საკითხი, რომელთაც ვიხილავთ, როგორც ვხედავთ, ერთმანეთზეა გადაჯაჭვული. მმართველობის წესსა და სტრუქტურას

კიდევ დავუბრუნდეთ, როცა ვისაუბრებთ სამომავლო მოდელისკენ მიმავალ გზებზე. ისინი იმაზეა ბევრად დამოკიდებული, ვინ გაგვინვეს თანადგომას. აქ კი ამ საკითხების განხილვა დავასრულოთ სოციალური გარანტიების შესახებ ორიოდ შენიშვნით.

სოციალურ გარანტიებს ხელისუფლება არეგულირებს და უჯრედის ფუნქცია ხელისუფლების ამ ფუნქციას კონკურენციას კი არ გაუწევს, არამედ შეავსებს და კორექტირებასაც შეიტანს მასში იქ, სადაც ხელისუფლება მას ვერ სწვდება ან/და მისი მოხელეები სწვდებიან, მაგრამ სუბიექტურ ინფორმაციას იძლევიან. არც ასეთებია გამონაკლისი, რაზეც ინფორმაციას უკვე მასმედია იძლევა არცთუ იშვიათად. ამ „ბრალდების“ დამადასტურებელ ორიოდ ფაქტს აღვნიშნავ. გაზ. „საქართველოს რესპუბლიკაში 2002 წლის 25 იანვარს გამოქვეყნებულ ბ. გულიაშვილის წერილს „როცა მაშველიც გახრჩობს“ ქვესათაურად ჰქონდა „სენსაცია მსოფლიო პერატალურ მედიცინაში: თურმე ჩვენი ქალები ბავშვს ყოველ 4-5 თვეში აჩენენ“. მასში ვკითხულობთ: კომპიუტერული სიების პროგრამული დამუშავებით დადგინდა 483 (დეენილი) ოჯახი, სადაც დაძმებს შორის დაბადების თარიღი 9 თვეზე ნაკლებია. იმდენად დიდია ფულის მიღების ჟინი, რომ შეიძლება ქალს ყოველ 4-5 თვეში ბავშვი ვაშობინოთ. ამის ქმნა თუ გამოკონება მარტოოდენ ქართველებს შეუძლიათ.

არა, ბატონო! სიმულაციის სხვა „სახეობებში“ რომ სხვები გვჯობნიან? აშშ-ს პრეზიდენტი რონალდ რეიგანი ერთხელ განაცვიფრა ქალმა, რომელიც ახერხებდა დახმარება რვა (!) ადგილას მიეღო, ხოლო მეორე მსოფლიო ომის შემდგომ პერიოდში პრეზიდენტ შარლ დეგოლის მიერ საფრანგეთის მარტოხელა დედათა უზრუნველსაყოფად განხორციელებულ ზომებს რეგისტრირებულ ქორწინებათა სწრაფი შემცირება და ცრუ მარტოხელობის სიმულაცია მოჰყვა.

აი, სად უნდა დაეყრდნო მიკროუბნის სოციალურ ერთობას! ასეთებს გამოაპარებ ქართველებს?

იმ შემთხვევაშიც, როდესაც, სინამდვილის სურათი განგებ არ ყალბდება, ტრანსფერები, რომლებიც დღეს სოციალური უზრუნველყოფის მთავარი ფორმა-საშუალებებია, ხშირად ნაწილდება არასამართლიანად ან/და არაეფექტიანად: საზოგადოება ხომ „ზემოდან“ ყველაფერს ვერ დაინახავს? ვერ გაარკვევს ვერც იმას, თუ პირველი რიგის საჭიროებები ვის როგორი აქვს და, რაც ასევე მნიშვნელოვანია, ვერც იმას, ვინ რას იმსახურებს.

ამის გარკვევა და გარჩევა შეუძლია მხოლოდ მიკროტერიტორიის საზოგადოებას, რომლის წევრებს ერთიმეორის საჭიროებების გაგებაზე შეუძლიათ და მხოლოდ გასაცემს მისცემენ ხმას, რათა გადამეტებამ ერთობა არ აზარალოს.

მიკროუბნების სააქციო საზოგადოებათა სისტემის შექმნას შესაძლოა მოჰყვეს სოციალური გარანტიების ზოგიერთი სახეობის სიმძიმის გადატანა ხელისუფლების ორგანოებიდან ამ სისტემაზე. მათ შორისაა: ერთჯერადი დახმარებების გარკვეული ნაწილი, უმუშევართა, მარტოხელათა, მრავალშვილიანთათვის გათვალისწინებული სახეობები. რაც ყველაზე მნიშვნელოვნად მიმაჩნია, ადამიანის სიცოცხლისა და ფიზიკური არსებობის შესანარჩუნებელი შემოსავლის წყაროდ, რომელიც (ყოველი შემთხვევისათვის) ერთნაირად უნდა იყოს უზრუნველყოფილი მილიონერისა და ლატაკისათვის, გახდება მიკროუბნთა სააქციო საზოგადოებების მოგებიდან გაცემული დივიდენდი. მილიონერისა-იმიტომ, რომ იგიც შეიძლება გაკოტრდეს ან კაზინოში წააგოს თავის საბადებელზე მეტი თანხა, საუბნო სააქციო საზოგადოების აქციას კი ვერ გაყიდის. იმას კი არ ვურჩევ, რაკი ფიზიკური არსებობის წყაროს დაკარგვა არ გემუქრება, გარისკე და იმ თანხაზე ითამაშე, რაც არ გაქვს მეთქი, მაგრამ არჩევანში ხომ მაინც თავისუფლად იგრძნობს თავს?!

რაც შეეხება ლატაკ უმუშევარს, რომელიც იძულებულია ემათხოვროს ნაცნობსა და უცნობს, რათა შვილები დააპუროს-რაზე ეყოფა მას თვეში ათლარიანი შემოსავალი?

გააჩნია, რა საზომებითა და რა გარემოში - საოჯახო ბიუჯეტების რა დონეზე გავზომავთ სამყოფს. სამომავლო მოდელში სადღეისო ციფრები ჩავსვი, რეალობისგან დაშორება რომ არ დამბრალეოდ. მიზეზი შემდეგია: მიკროუბნის მცხოვრებთა დიდი უმრავლესობა მაშინ უნდა გახდეს თანამესაკუთრე, როდესაც ამ ნაბიჯის ხელსაყრელობას დაინახავს და (რაც არანაკლებ მნიშვნელოვანი პირობაა) როდესაც ამის შესაძლებლობა ექნება. იმიტომ ავიღე ჩვეულებრივი (ხმისა და შეღავათების მიღების უფლების მატარებელი) აქციის პირობით ფასად 200 ლარი. ეს ფასი არ ქმნის დაუძლეველ ბარიერს საშუალო შეძლების მსურველისთვის, მითუფრო იმშემთხვევაში, როცა კომპანიაში საქმიანობით შეუძლია აქციის „გამომუშავება“. 500 ლარი რომ ამელო პირობით ფასად, საშუალო შეძლების პირს არც ამ თანხის გადამხდელად ჩამითვლიდა ვინმე და არც იმის მომლოდი-

ნედ, როდის გამოიმუშავებდა იგი ამ თანხას ანუ ნათქვამს რეალობისგან მოწყვეტაში ჩართვლიდა.

გავა დრო და იმედია 500-ლარიანი აქცია დაიტვირთება შეღავათიანი შესყიდვების ფუნქციით, მისგან კი თვეში 10-ლარიან შეღავათს კი არ უნდა ველოდოთ, არამედ 25-იანს, რაც უკვე „რალაცას“ ნიშნავს, საშუალო შეძლების პირისათვის და თანამესაკუთრეთა 4-სულიანი ოჯახისთვის-100-ლარიან შეღავათს, დივიდენდის ჩათვლით კი-200-ლარიან შემოსავალს.

დავუბრუნდები დღევანდელ ლატაკ უმუშევარს. მისთვის „რალაცას“ უკვე 10-ლარიანი შეღავათი და, მთლიანობაში, 20-ლარიანი გარანტირებული შემოსავალი ნიშნავს. ცოტაა, მაგრამ გავითვალისწინოთ სხვა წყაროებიც. ჯერ ერთი, თავისი ფინანსური მდგომარეობის მიხედვით კომპანიამ შეიძლება გამოიყოს თანხა მიკროუბნის ხელმოკლე ოჯახებისათვის, მეორეც, თუ „ჩვენი უმუშევარი“ იმიტომაც ლატაკი, რომ სამუშაო დაკარგა და მეუღლე კი ინვალიდი ყავს, მათ-ორივეს-შესაძლებლობების მიხედვით კომპანია შესთავაზებს დასაქმებას და, მესამე-სააქციო საზოგადოება ხომ „პარტიზანული“ მეთოდით არ ქმნის სოციალური გარანტიების საძირკველს. ასეთი ოჯახი უთუოდ იღებს დახმარებას ხელისუფლებისაგან. ორი წყარო ერთმანეთს შეავსებს და ზოგ ლატაკ მათხოვარს მათხოვრობის სურვილი დაეკარგება, ხოლო ზოგს ამ სურვილს მიკროუბანი დაუკარგავს გაფრთხილებით თავისი დახმარების შეწყვეტის შესახებ. ეს იმ უბანთაგანია, რომლებსაც ხელისუფლება ვერ სწვდება ან უძნელდება მისწვდეს. ესეცაა იმის არგუმენტი, რომ მომავალში სოციალური გარანტიების საყრდენი რგოლები მიკროუბნის საზოგადოებები გახდნენ.

მათხოვრობის დაძლევა არ ნიშნავს სიღარიბის დაძლევასაც. სიღარიბე ფარდობითი ცნებაა და თუ დღეს 200-ლარიანი აქციის შეძენა გაუჭირდება ღარიბს, ქვეყნის ეკონომიკური წინსვლის დაჩქარებამ მომავალში მას შეიძლება მოუხსნას ამ თანხის პრობლემა, მაგრამ იგი 500-ლარიან თამასას ვერ მისწვდეს. ამიტომ აღვნიშნე ზემოთ, რომ მიკროუბნის მცხოვრებთა დიდი უმრავლესობა თვითონ, თავისი სახსრებით უნდა გახდეს კომპანიის თანამესაკუთრე. მხოლოდ დიდი უმრავლესობა და არა-ყველა. დარჩებიან ისინი, ვისაც თანადგომა დასჭირდება. ეს საკითხი დღეს, რათქმაუნდა, უფრო მწვავედ დგას. ამიტომ განვიხილოთ იგი ქვემოთ, სადაც ვისაუ-

ბრებთპრობლემაზე „რით დავინყოთ“.

3. რით დავინყოთ

3.1. რამდენიმე ყველაზე საშურ პრობლემათაგან: დასაქმება, სიღარიბე, პროდუქტის ხარისხი

მიკროუბნების კომპლექსური მომსახურების სანარმოთა შექმნას შეუძლია დააჩქაროს ქვეყნის უმწვავესი პრობლემების გადაწყვეტა. ამ პრობლემათაგან შეიძლება გამოიყოს საშურები, რომელთა მოგვარებას „თავის“ ტერიტორიაზე მიკროების სააქციო საზოგადოებამ თავიდანვე უნდა მოჰკიდოს ხელი იმიტომ, რომ მათი გადაწყვეტისათვის სწორედ ადგილებზეა უფრო მეტად შესაძლებელი საჭირო რეზერვების გამოვლენა და ამოქმედება. სხვათაშორის: გაერთიანება „ვერისუბანმა“ თავისი საქმიანობა დაიწყო ოფისის ახლოს მცხოვრებთა გამოკითხვით-მათი შესაძლებლობებისა და სურვილების გაგებით (გამოკითხვის შედეგები შენახულია). ქვესათაურში დასახელებულ პრობლემათაგან თავდაპირველად მოკლედ დავაკონკრეტებ მესამეს, მასაც საყოველთაოდ ყველასათვის ცნობილს, მაგრამ თითქოს შედარებით მიჩუმათებულს.

საქართველოში ბევრი არასაიმედო პროდუქტი შემოდის. არც ზოგი ჩვენი მიმწოდებელი აკლებს ხელს ამ საქმეს. ჯანმრთელობისთვის საშიშს ყველაზე მეტად წარმოადგენენ მეორადი ტანსაცმელ-ფეხსაცმელი და, კიდევ უფრო მეტად, ფალსიფიცირებული კვების პროდუქტები. ისინი ხომ მხოლოდ მიმღების ორგანიზმზე კი არ ახდენენ მავნე ზემოქმედებას, არამედ შთამომავლობისაზეც.

რაც შეეხება დასაქმების დაბალ დონესა და სიღარიბეს, მათი კავშირი ნათელია. დასაქმების პრობლემის სიმწვავე იქიდან უფრო ჩანს, რომ იგი არ დაიყვანება უმუშევრობაზე, მით უფრო უმუშევრობის განცხადებულ დონეზე. ვინც სათანადო წესით არ არის აღრიცხული, იმას სტატისტიკა ვერ „ხედავს“. ვერ „ხედავს“ ვერც პენსიონერების იმუდიდეს ნაწილს, რომელსაც მუშაობა შეუძლია და სურს, სამუშაო კი არა აქვს.“

შრომითი რეზერვები კიდევ უფრო ფართო ცნებაა. მათში მოიაზრებიან დასაქმებულებიც, რომლებიც უარს არ იტყვიან შემოსავლის დამატებით წყაროზე, მითუფროწყაროზე საცხოვრებელთან ახლოს. მათშივე ვგულისხმობ სწავლაშიც შრომაშიც ზარმაც უფროსკლასელებსა და სტუდენტებს, რომელთა უსაქმობით შეწუხებული მშობლები

შესაძლებელია დაინტერესდნენ მათი ნაწილობრივი დასაქმებით ბინასთან ახლოს, რათა არ დაკარგონ მათზე კონტროლი. ხოლო ფუნქცია ბევრი გამოჩნდება (საშიკრიკე, ჯართის და მაკულატურის ჩაბარებისა, ხელოსნის მიხმარებისა და ა.შ.). კვირაში სამჯერ 3-3 საათით დასაქმებასაც აქვს მნიშვნელობა. იქნებ წვრილმანად ჩანდეს ეს, მაგრამ განა დიდი საქმე არაა თავნება შვილის „მოთვინიერება“?! მაკულატურის ჩაბარებაც დიდ საქმეთა შორისაა: გადაყრისგან თითო კგ მაკულატურის გადარჩენა ხომ თითო ხის გადარჩენის ტოლფასია!

შრომით რეზერვებში ყველაზე მრავალრიცხოვანი პენსიონერები არიან. მათი რიცხოვნობა სულ უფრო იზრდება და უკვე მოსახლეობის მეოთხედს გადააჭარბა-აღწევს 1 მლნ-ს, რაც ძალიან მაღალი მაჩვენებელია ჩვენისთანა ქვეყნისათვის. ეს არის რამდენიმე სხვადასხვა ფაქტორის მოქმედების შედეგი: დადებითისა - ჯანდაცვის რეფორმისა, რომელმაც საყოველთაო დაზღვევის შემოტანით სიკვდილს გადაარჩინა მრავალი ათასი პაციენტი და ამით საგრძობლად გაზარდა როგორც ასაკოვანი, ისე შეზღუდული შესაძლებლობების მქონე პენსიონერთა ხვედრინონა მოსახლეობის რიცხოვნობაში; და უარყოფითისა-ემიგრაციაში წასულთა შორის პრაქტიკულად არ ყოფილან შეზღუდული შესაძლებლობის პირები. პენსიონერთა ეს ერთი დიდი ნაწილი თითქმის სრულად დარჩა ქვეყანაში. ამასთან ემიგრანტთა შორის ჭარბობს ახალგაზრდობა, ხოლო მათგან უკან უფრო ხშირად ბრუნდებიან მამაკაცები, რამაც უარყოფითად იმოქმედა შობადობაზე და მოსახლეობის ასაკობრივ სტრუქტურაზე.

რათქმაუნდა, პენსიონერებისთვის ტერიტორიული ფაქტორი-სამუშაოსთან სიახლოვე-უფროა მნიშვნელოვანი, ვიდრე სხვებისათვის. განსაკუთრებით მნიშვნელოვანია იგი ქალბატონებისათვის. სწორედ პენსიონერთა მდებარეობით ნაწილობრივ უფრო მეტად შემონახული ბევრი ისეთი საქმიანობის ტრადიცია, რომელიც, სამწუხაროდ, დღეს მიღევაზეა. მათ შორისაა კვების პროდუქტების დამზადება. ჩვენთან ხომ ლამის ყოველი ასაკოვანი დიასახლისი ხაჭაპურს ორიგინალური ხელნერით აცხობს! მომრავლებული საცხობებიც გვანვდიან ერთიმეორისგან განსხვავებულ ხაჭაპურს, ოღონდ-განსხვავებულს უფრო ხშირად წონით და ხარისხით, ხელნერა კი, ძირითადად, სტანდარტულია. მომგებიანიც იქნება, თუ დავემუშურებთ გემრიელი სანებელასა თუ მარწყვის, მაცვლის, ალუბლის, კა-

კლისა თუ სხვათა მურაბა-ჯემების კეთების ამ ქალბატონებისგან შემონახულ ცოდნას, უფრო გემრიელისა, ვიდრე დღეს გვანვდიან ჩვენი მენარმეები დაკიდევ უფრო გემრიელისა, ვიდრე, ვთქვათ, თურქული კომპანიები.

ძნელი წარმოსადგენია, ამ ცოდნის პატრონს და საქმის თანამეპატრონეს გულმა გაუძლოს და თვალი არ მიადევნოს კვების პროდუქტების დამზადების ტექნოლოგიურ პროცესს და, თუ შენიშვნა ექნა, თავისი „რეცეპტი“ და თავისი თუნდ 3-4 საათიანი სამსახური არ შესთავაზოს ობიექტის ხელმძღვანელს.

ძნელი წარმოსადგენია ღვინოს, დაყენებულსა და ჩამოსხმულს ასეთსავე პირობებში, მომხმარებელი არ ენდოს. მომსახურების ეს ობიექტი გარესამყაროსგან იზოლირებული ხომ არ იქნება-მხოლოდ თანამესაკუთრეთა დაკვეთებზე ხომ არ იმუშავებს?! მისი პროდუქტი გაიყიდება კიდევ. ამ საქმეს კი უთუოდ პენსიონერი მამაკაცები უფრო უკეთ გაუძღვებიან, ვიდრე ახალგაზრდები.

კვების პროდუქტების მომზადებაზე თანამესაკუთრების კონტროლი თანამედროვე ტექნოლოგიების გამოყენებით გამორიცხავს ყალბისმქმნელობას. ყოველივე ეს გვკარნახობს, რომ კვების პროდუქტების მიწოდება არის ერთერთი პირველთაგანი, რომელსაც მიკროუბნის კომპანიამ უნდა მოჰკიდოს ხელი. ამ პროდუქტებს მიკროუბნის პრაქტიკულად ყველა მცხოვრები გასინჯავს თითოჯერ მაინც თუნდ ინტერესის დასაკმაყოფილებლად და ეს გახდება თანამესაკუთრედ მათი მოზიდვის ერთი ბერკეტიც და სხვა დარგების განვითარების ფინანსური წყაროც, განსაკუთრებით იმ დარგებისა, რომლებიც ბევრ შემთვევაში უფასოდაც მოემსახურებიან მოზინადრეებს. ეს, შეიძლება ითქვას, მაგალითად სამედიცინო მომსახურებაზე, ბავშვთა გართობის ცენტრზე და ა. შ. ამ უკანასკნელზე უკვე ვისაუბრეთ.

რაც შეეხება მიკროუბნის „ავტონომიურ“ სამედიცინო მომსახურებას, ალბათ გაგიჩნდებათ კითხვა: არის კი იგი, საერთოდ, აუცილებელი ათას-ან თუნდ ორიათასსულიანი მიკროუბნისათვის, როცა მოქმედებს საყოველთაო სახელმწიფო დაზღვევა და უფასოა სასწრაფო დახმარება? გადავუსწრებ თქვენგან დასასმელ კითხვას და გიპასუხებ: თუ 500-მოსწავლიან სკოლას ესაჭიროება სამედიცინო პუნქტი, რატომ არ უნდა ჰქონდეს იგი მიკროუბანს, რომლის უფრო მრავალრიცხოვანი მოსახლეობის სულ ცოტა 10 პროცენტი საჭიროებს მუდმივ სამედიცინო

ყურადღებას? მისი უქონლობაა მიზეზი იმი-
სა, რომ ბევრი ოჯახი ქირაობს სამედიცინო
განათლების მომვლელს თავისი ნევრი ავად-
მყოფისთვის. ახლა იმ პენსიონერებზე ვთ-
ქვათ, რომლებსაც მერყევი ჯანმრთელობა
აქვთ: ან შაქრიანი დიაბეტი, ან სტენოკარდია,
ჰიპერტონია და ა.შ. სტანდარტულ რეჟიმ-
ში ისინი მართლაც ვერ იმუშავებენ, მაგრამ
საუბნო კომპანიამ მათ საგანგებო რეჟიმი
უნდა შესთავაზოს და თუ ათასიდან ათი მო-
ბინადრე პენსიონერი მაინც მიიღებს შეთა-
ვაზებას, განა ერთი მედიკოსი არ უნდა იყოს
მუდამ მზად იმისათვის, რომ სამუშაო ად-
გილზევე, ფერზევე შეატყოს, რომ საჭიროა
გაუსინჯოს მაჯა, წნევა ან სისხლის „შაქრიან-
ობა“? განა ყოველი ასეთი საჭიროებისას
უნდა გამოვიძახოთ „სასწრაფო“, რომელიც
იშვიათად, მაგრამ ზოგ შემთხვევაში მაინც,
აგვიანებს ხოლმე?

განა შორს დაგვჭირდება ასეთი მედიკო-
სების გამოძებნა? დასაჯერია, რომ ათასი
მობინადრიდან ათი სპეციალისტი მაინც არ
გამოჩნდება ისეთი, რომელიც არ დაიზარებს
„იდარაჯოს“ დღის ან თუნდ ღამის რომელი-
მე მონაკვეთში მეზობელთა საშველად? იმო-
რიგეოს საკუთარი ბინიდან გაუსვლელად და
დაელოდოს ოპერატორის ზარს! ხოლო შრო-
მას კომპანია დაუფასებს.

3.2. რით „დავინყეთ“ და „თავიდან დანყების“ რა გზებს ვეძებთ

3.2.1. კერძო პრობლემა რა მოსატანია

გასულ წელს ვცადეთ დაგვეწყო „მოკრ-
ძალებული“ საშუალებებით და ერთადერთი
ნაბიჯი, რომელიც გადავდგით სოციალური
უჯრედის შექმნისაკენ, არის მმართველობის
იმ-სხვათაგან განსხვავებული-სტრუქტურ-
ისა და წესის წესდებით განმტკიცება, რო-
მელზეც უკვე ვისაუბრე. ოღონდ, შევქმენით
შეზღუდული პასუხისმგებლობის და არა-სა-
აქციო საზოგადოება, რომლის დაფუძნება
უხერხულიც იქნებოდა „მოკრძალებული“
რესურსებითა და 13 დამფუძნებლით. მათგან
უმეტესობას შეადგენენ ჩვენს მიერ ამორ-
ჩეული მიკროუბნის მცხოვრებნი (უმრავლეს-
ობაში იყვნენ აგრეთვე ტექნიკური უნივერ-
სიტეტის თანამშრომლები).

საქმიანობას ფართო მასშტაბით ვერ გავ-
შლიდით და შევუდექით მას მცენარეებისა და
ზოომალაზიის გახსნით ავტოფარეხში, რო-
მელიც შპს-ს კაპიტალში თავის ოთხი წევრის
წილად შემოიტანა ოჯახმა. ავტოფარეხიდ-
გას საკმაოდ პერსპექტიულ, მაგრამ სადღეი-
სოდ ცუდ, ადგილას. თავიდან ეს იყო კორ-

პუსებისგან მოშორებული ჩიხი, რომელიც
უნდა გახსნილიყო მრავალბინიანი კორპუს-
ის მშენებლობის დასაწყებად. მშენებლობა
არ დანყებულა, ჩიხი გაიხსნა კანალიზაციის
გასაყვანად, მაგრამ უხეირო გაყვანის შემ-
დეგ გზა გაფუჭდა და იმ მცირეოდენ მყიდ-
ველთა უმრავლესობამ, რომელიც მაისიდან
ოქტომბრამდე მოდიოდა, შეწყვიტა სიარუ-
ლი. ავტოფარეხის დათბუნების მცდელობაც
წარუმატებლად დასრულდა და ერთადერთმა
შემორჩენილმა მუშაკმა მხოლოდ ახალ წლამ-
დე გაძლო. მესამე თვეა მალაზიას პრაქტიკუ-
ლად არ უმუშავია. ზარალს ზარალი მიემატა
და თუნდ მდგომარეობა გამოსწორდეს, ჩანა-
ფიქრის განხორციელების პერსპექტივა გა-
ნუსაზღვრელი ვადით გადაინვეს.

ამიტომ ვეძებთ სხვა გზებს. მნიშვნელობა
არა აქვს, ჩვენს შპს-ს გამოუჩნდება თანმდ-
გომი და მის საძირკველს დაშენდება შერ-
ჩეული მიკროუბნის სააქციო საზოგადოება
თუ მის ლიკვიდაციას მოჰყვება ქალაქის ნე-
ბისმიერ ადგილას იმავე ჩანაფიქრის ხორც-
შესხმა, რომლის გაძლოლაში მონაწილეობის
მოხარული ვიქნებოდით.

3.2.2. გზები (ვარიანტები)

ვფიქრობ სამ ვარიანტზე, რომელთაგანაც
ნებისმიერში იქნება შესაძლებელი წარმატე-
ბის მიღწევა. მათგან პირველი სპონსორის
გამოჩენას უკავშირდება ჩვენი შპს-სათვის.
იგივე სპონსორობა იქნება თუ, მაგალითად,
ადგილობრივი ხელისუფლება დაგვეხმარება
ფართისა და შესაძლოა, აგრეთვე, თავისუ-
ფალი მიწის ნაკვეთის გამოყოფით. კერძო
პირთაგან სპონსორის გამოჩენას ნაკლებად
ვვარაუდობთ: ასეთები თვითონ დასდევენ
სხვადასხვა შოუ-კონკურსებს მათში წარმა-
ტებულთა ნასახალისებლად ისეთი ჯილდო-
ებით, რომლებიც რამდენიმე მიკროუბან-
ში ეყოფოდა კომპლექსური მომსახურების
კომპანიის ამოქმედებას, ხოლო სოციალური
უჯრედის შექმნის მნიშვნელობაზე ვეჭვობ
ჩაფიქრდნენ.

მეორე ვარიანტი გულისხმობს მიკროუბ-
ნის სააქციო საზოგადოების ამთავითვე
შედარებით სრულყოფილი სახით შექმნას
ხელისუფლების მონაწილეობით, ხოლო მე-
სამე-ბინათმშენებელთა მიერ მშენებარე
მრავალბინიანი კორპუსების პოტენციურ
მობინადრეთა დაინტერესებას კომპლექსუ-
რი მომსახურების კომპანიის თანამესაკუ-
თრეობით და ამ საქმეში საკუთარ წილად შე-
საბამისი ფართის გამოყოფით. ვვარაუდობ,
რომ ეს მათთვის ხელსაყრელიც უნდა იყოს,

რადგან ბინათმშენებელთა შორის კონკურენცია მატულობს და ბოლოხანებში არაერთი მათგანი ცდილობს მიიზიდოს მყიდველი შეღავათებით და საჩუქრებით, ურჩევნია კი მიიზიდოს სიახლით, რომელშიც დათმობილი ფართი მის საკუთრებად დარჩება. ამ ვარიანტის ხიბლი იმაშია, რომ იგი შესაძლებელს გახდის პოტენციურ მყიდველთაგან შეიკრას სწორედ ისეთი ერთობა, რომელიც ეძებს სხვადასხვაგვარ დასაქმებას ანსანდო მომსახურების მიღებას.

დასასრულ, შევჩერდები მეორე ვარიანტზე, რომლის შედარებით სრულყოფას იმთავითვე განაპირობებს კაპიტალსა და მმართველობაში ხელისუფლების მონაწილეობა. ამას საქმის წარმატებული სტარტისთვისაც აქვს მნიშვნელობა, ვინაიდან მოსახლეობა ხელისუფლების დანაპირებს უფრო გამოჰყვება.

ამ ვარიანტისთვის მნიშვნელოვანია შეირჩეს ისეთი მიკროუბანი, რომელშიც ჩანაფიქრი შედარებით სწრაფად და სხვათათვის სანიმუშოდ განხორციელდება. ჯობს შეირ-

ჩეს იგი ისეთი უბნიდან, რომელშიც მომსახურების ზოგიერთი სახეობა ნაკლებადაა წარმოდგენილი და ხელისუფლებამ შესთავაზოს მის მცხოვრებთ თანადაფინანსებით შექმნან მომსახურების კომპლექსი და დაპირდეს მათ, რომ - მათი სურვილის შემთხვევაში - მიენიჭებათ ამ კომპლექსში დასაქმების უპირატესობა.

არ უნდა იყოს აზრს მოკლებული შეირჩეს რამდენიმე ასეთი მიკროუბანი და საქმე თავდაპირველად დაიძრას იქ, სადაც მეტი მცხოვრები დათანხმდება შეთავაზებას. ასეთი თავისებური კონკურსის აზრი ხელისუფლების სახსრების დაზოგვა კი არ უნდა იყოს (თუმცა ამასაც შეიძლება ექნეს მნიშვნელობა), არამედ ის, რომ უფრო სწრაფად და ადვილად მივიღოთ შედეგი. რაც შეეხება შესაძლო დანაზოგს მიზნობრივი სახსრებიდან, იგი შეიძლება განაწილდეს ულარიბეს მცხოვრებლებზე მათი თანამესაკუთრეობის უზრუნველსაყოფად-განაწილდეს მცხოვრებთა გამოკითხვის შედეგების მიხედვით.

მოსაზრებები პროფესორ მერაბ გველესიანის მოხსენების თაობაზე „როგორ გახდეს მიკროუბანი სოციალური უჯრედი და აბილოპრივი თვითმმართველობის სისტემის საყრდენი“

დემურ ღალანიძე. ისტორიის მეცნიერებათა დოქტორი, საქართველოს ბიზნესის მეცნიერებათა აკადემიის აკადემიკოსი

პროფესორ მერაბ გველესიანის მოხსენების თაობაზე „როგორ გახდეს მიკროუბანი სოციალური უჯრედი და ადგილობრივი თვითმმართველობის სისტემის საყრდენი“

მე ამ საქმეში კომპეტენტური არ გახლავართ. მაგრამ მაინც მსურს ორიოდ სიტყვა მოგახსენოთ:

- მოხსენება უშუალოდ პასუხობს თანამედროვე საქართველოს მოთხოვნებს, ითვალისწინებს დღევანდელი პრობლემების გადაწყვეტაში ხელისუფლებისადმი თანადგომას:

ა) უმუშევრობის დაძლევა;

ბ) სიღარიბის ზღვარს მიღმა მყოფი მოსახლეობის რაოდენობის შემცირებას;

გ) მმართველობის ზედა ფენების განტვირთვას ისეთი საქმეებისაგან, რომელთა გადაწყვეტა ადგილზე შეიძლება;

დ) წინგადადგმული ნაბიჯია დემოკრატიისა და წვრილი ბიზნესის განვითარების გზაზე.

-საჭირო მიგნება და სწორი მაგალითები მოტანილი საფრანგეთისა და დიდ ბრიტანეთში მ. ტეტჩერის რეფორმებისა.

- კარგი ანალიზია ადგილობრივი თვითმმართველობის მოდელისა 1997 წლიდან. საქართველოში პრივატიზაციის რეფორმამ წლებით გაუსწრო თვითმმართველობის რეფორმების დაწყებას, რამაც შეუძლებელი გახადა სახელმწიფო საკუთრებისადმი ყველასათვის წვდომა, მათ შორის მიკრორაიონის მცხოვრებთა საკუთრებაში გადასვლა, რაც მოხსენებაში სავსებით სწორად არის აღნიშნული.

- კარგი აზრია ხელისუფლების წარმომადგენელთა მონაწილეობა მიკროუბნის მომსახურების საწარმოს მმართველობაში (რაც ორივე მხარისათვის მისაღები უნდა იყოს).

- კარგადაა განსაზღვრული მიკროუბნის მომსახურების საწარმოს როლი. კერძოდ, მუშახელის შერჩევა პენსიონერთა, დიასახლისთა, სოციალურად დაუცველთა, მოსწავლეთა, სტუდენტთა და ა.შ. კატეგორიიდან.

- მისასაღებელი და ძალიან კარგი იდეაა მიკროუბნის ავტონომიური „სამედიცინო მომსახურება“.

პარამეზ ლეომეჯავა. საქართველოს ბიზნეს მეცნიერებათა აკადემიის აკადემიკოსი, სტუ-ს ემერიტუს-პროფესორი.

პროფესორ მერაბ გველესიანის მოხსენების გულდასმით წაკითხვამ და შემეცნებამ უფრო გაამყარა შეხედულება იმაზე, რომ მიკროუბნის უნდა განვიხილოთ როგორც სოციალური უჯრედი და ადგილობრივი თვითმმართველობის სისტემის დასაყრდენი. ეს შეხედულება საზოგადოების განვითარების თანამედროვე ეტაპზე ნებისმიერი ქვეყნის საზოგადოების ცხოვრებაში მკაფიოდ გამოიკვეთა და მისი რეალიზაცია აუცილებელი ხდება. აქედან გამომდინარე ქვეყნის ხელისუფლება უნდა ჩაერთოს ამ პრობლემის გადაწყვეტაში და მიკროუბნის მოსახლეობასთან ერთად შეიმუშაოს მისი დღეისა და სამომავლო მოქმედების მექანიზმი და უზრუნველყოს მისი პრაქტიკული გამოყენება.

აქ ისიც განსაკუთრებით მინდა აღვნიშნო, რომ ხელისუფლებასა და მიკროუბნის მოსახლეობას შორის თვითმმართველობის მოწყობის თაობაზე ურთიერთობის მექანიზმების პრობლემის პირველი მკვლევარი ქართულ ეკონომიკურ ლიტერატურაში არის პროფესორი მერაბ გველესიანი, რაც მისი მნიშვნელოვანი დამსახურებაა. მან ეს პრობლემა გააშუქა ნაშრომში „ადგილობრივი თვითმმართველობა: გუშინ, დღეს, ხვალ (ეკონომიკური ასპექტები)“, რომელიც წიგნად გამოსცა 2002 წელს.

ადგილობრივი თვითმმართველობისა და მიკროუბნის მოსახლეობის ურთიერთობის მექანიზმების პრობლემების კვლევა მსოფლიო მასშტაბის მნიშვნელობისაა, რადგან მათი მოქმედების მექანიზმთან რამდენადმე დაკავშირებულია ისეთი მწვავე საკითხების მოგვარება, როგორცაა: შესაქმნელი პროდუქტის გაზრდის თვალსაზრისით რეალური შრომითი რეზერვების შესაძლო ამოქმედება, სიღარიბის დაძლევის მიზნით ეკონომიკის სოციალური ორიენტაციის გაძლიერება-ამაღლება, სახელმწიფოს მართველობის ისეთ ფუნქციებისგან განტვირთვა, რომლებიც ადგილობრივი მექანიზმებით შეიძლება განხორციელდეს.

ისიც მინდა აღვნიშნო, რომ სასურველია (და უმეტეს შემთხვევაში აუცილებელი) ამ პრობლემის გადაწყვეტის მსოფლიო გამოცდილების ზომიერად გაზიარება, თუმცა სავსებით ვეთანხმები ავტორის აზრს იმის თაობაზე, რომ ჩვენ შევქმნათ ჩვენი ძალებითა და ტრადიციების შესაბამისად თვითმმართველობის მოქმედების ისეთი მექანიზმი, რომლის გათვალისწინება ეფექტიანი იქნება სხვებისთვისაც - საზღვარგარეთის ქვეყნებისა-

თვის. ასეთი შესაძლებლობა ჩვენ ნამდვილად გვაქვს.

ჩემი აზრით, მოხსენების საინტერესო და განსაკუთრებით მნიშვნელოვანი ადგილია ის, სადაც საუბარია საქართველოს ხელისუფლების ხელში ძალების კონცენტრაციაზე მიკროუბნის თვითმმართველობის მოდელზე უარყოფითი ზემოქმედების აცილებისა და საზოგადოებრივი საქონლის მიწოდების საკითხების სწორი გადაწყვეტისათვის.

ჩემს მიერ მოხსენების ტექსტის მიმართ ზემოთ აღნიშნული მომენტებიდან გამომდინარე მიზანშეწონილად მიმაჩნია

1. ჩვენი მოსაზრებების წარდგენის შემდეგ მრგვალი მაგიდის მონაწილენი შევიკრიბოთ აზრთა გაცვლისათვის და ამ სხდომაზე პროფესორმა მერაბ გველესიანმა შესავალი სიტყვით კიდევ ერთხელ განმარტოს მოხსენების ძირითადი საკითხები, ვინაიდან კონცეფციის ავტორი და პრობლემის პიონერი მკვლევარია იგი, როგორც უკვე ზემოთ აღვნიშნე.

2. თუ შეიძლება, წარმოდგენილი იქნას აკადემიაში (აკადემიის ადმინისტრაციის დახმარებით), 1985 წლის 15 ოქტომბრის ევროპის ხელისუფალთა ადგილობრივი და რეგიონული ორგანოების კონფერენციის XX კონფერენციის სხდომაზე მიღებული „ადგილობრივი თვითმმართველობის ევროპის ქარტია“, რომელიც განსაზღვრავს ადგილობრივი თვითმმართველობის ამოსავალ პრინციპებს და ამჟამად სახელმძღვანელოდ ითვლება ევროსაბჭოს ქვეყნებისათვის.

3. მრგვალი მაგიდის სხდომაზე საკითხის განხილვის შემდეგ შეიქმნას კომისია, რომელშიც მეცნიერებს გარდა მოწვეულნი იქნებიან მუშაკები, რომელთაც აქვთ ხანგრძლივი პრაქტიკული მუშაობის გამოცდილება. კომისიის ფუნქცია იქნება ქარტიის ძირითად პრინციპებთან წარმოდგენილი კონცეფციისა და მრგვალი მაგიდის სხდომაზე გამოთქმული მოსაზრებების შეჯერებით შეიმუშაოს ეკონომიკური პროექტები, სადაც მოცემული იქნება, საქართველოს რომელრაიონებში და ქალაქებში, განსაკუთრებით - თბილისში რა სპეციფიკაა მიზანშეწონილი მიკროუბნების მიხედვით სოციალურ-ეკონომიკური ერთეულების ჩამოყალიბება და რა რესურსებითა და სხვა მონაცემებით შეიძლება მოხდეს ეს;

4. გაირკვეს და დაფიქსირდეს აზრი შერჩეულ მიკროუბანში (მიკროუბნებში) მოდელის განხორციელების სავარაუდო სოციალურ-ეკონომიკური ეფექტიანობის შესახებ და რა სარგებელს მოუტანს იგი საზოგადოებას.

მერაბ ნიკოლაიშვილი. საქართველოს ბიზნესის მეცნიერებათა აკადემიის აკადემიკოსი

მოსხენებაში დასაფასებელია პირველ ყოვლისა იმის დასაბუთება, რომ მრავალბინიანი კორპუსების მცხოვრებლები დღეს ვერ ქმნიან სოციალურ-ეკონომიკური კავშირებით შეკრულ, ორგანიზებულ სოციუმს. ასეთი ერთობები, კორპუსების მცხოვრებლებს ეხება ეს თუ სხვაგვარად დასახლებულ მიკროუბნებს, მართლაც ვერ იქნებიან თვითმმართველობის სისტემის მყარი საყრდენები. ვეთანხმები მომხსენებლის აზრს, რომ ასეთი ერთობა უნდა შეკრას ძირითადად მიკროუბნების მცხოვრებთა თანამესაკუთრებით შექმნილმა კომპლექსური მომსახურების პროფილის სააქციო საზოგადოებამ, რომელიც უპირატესად ისევ იმავე მიკროუბანს მოემსახურება. ძალიან მნიშვნელოვნად მიმაჩნია მომხსენებლის აზრიც იმაზე, რომ ამ საქმის ორგანიზებაში მონაწილეობა მიიღოს ადგილობრივმა ხელისუფლებამ. სააქციო საზოგადოების შექმნისა და თანამესაკუთრებად მიკროუბნის მცხოვრებთა მოზიდვის სტიმულებიც, ძირითადად და წვრილმანებშიც კი, ბატონ მერაბს კარგად აქვს დამუშავებული. ეს ეხება ორმაგ ეკონომიკურ დაინტერესებასაც: თანამესაკუთრეთა ინტერესს სააქციო საზოგადოების მომგებიანობითა და დივიდენდის გაზრდით და სამომხმარებლო ინტერესს, მათ შორის დივიდენდის ფარგლებში შეღავათიანი მომსახურების მიღებას.

ყოველივე ამის გათვალისწინებით მხარს ვუჭერ წინადადებას, მივმართოთ ადგილობრივ ხელისუფლებას თანადგომის გასანვივად მ. გველესიანის კონცეფციის რეალიზებაში.

დავუმატებ, რომ თუ ამ დიდი საქმის დაწყება გადაწყდა, საჭირო იქნება ეკონომიკური სტიმულებისა და მექანიზმების ასპექტებთან ერთად სხვა ორგანიზაციული, აგრეთვე ტექნოლოგიური ასპექტების დამუშავებაც. თითოეულ მიკროუბანში, რომელშიც ამ საქმეს მოვკიდებთ ხელს, უნდა შემუშავდეს გენგეგმა, რომელშიც შესაძლებელია მოგვიწიოს ცვლილებების შეტანა მოსახლეობის განსახლების სქემაშიც კი, ხოლო უფრო საჭირო იქნება მიკროუბნის ტერიტორიაზე მოქმედი მომსახურების ობიექტების მნიშვნელობისა და ეფექტიანობის გარკვევა და ამის გათვალისწინებით სააქციო საზოგადოების ახალი ობიექტების დაგეგმარება. ამ საქმეში, შემდეგ კი ობიექტების შექმნაში ტექნოლოგთა

მონაწილეობაც იქნება აუცილებელი.

ყველაფრის გათვალისწინება წინასწარ ძნელი იქნება, მაგრამ უნდა გავითვალისწინოთ, რომ რთული სტრუქტურის ახალი სოციალური ერთობის შექმნაზე საუბარი და თუ საქმე დაიწყება, სხვადასხვა პროფილის სპეციალისტების მონაწილეობა გახდება საჭირო. ჩვენც, ბიზნესის მეცნიერებათა აკადემიის წევრებმა, სხვადასხვა სფეროს მკვლევარებმა და მუშაკებმა, შეძლებისდაგვარად შევეწყოთ ხელი ამ საქმის წარმატებას.

რეზაზ შენგელია ურნალ „ეკონომიკას“ მთავარი რედაქტორი, პროფესორი

ფაქტია, რომ საქართველო რომელიმე რეგიონის, კუთხის, უბნის (სოციალური უჯრედის), მასზე ზრუნვის გარეშე ერთსულად ვერასოდეს შეიკვრება ისე, როგორც თუნდაც ერთი თითით ნაკლები ხელი — მუშტად. არადა სხვადასხვა დასახლებული მიკროუბნის მცხოვრებნი დღეს ვერ ქმნიან სოციალურ-ეკონომიკური კავშირებით შეკრულ, ორგანიზებულ სოციუმს. აი, ამიტომ უნდა იყოს თითოეულ კუთხეზე, უბანზე ზრუნვა პრიორიტეტული. ყოველივე ამით შესაძლებელია გადაიჭრას უამრავი ისეთი ეკონომიკური და მწვავე სოციალური პრობლემები, როგორცაა: უმუშევრობისა და სიღარიბის დაძლევა, სოციალური დაცვის სისტემის სრულყოფა, ფალსიფიცირებული კვების პროდუქტების შემცირება და პროდუქციის ხარისხის ამაღლება, ჯანმრთელობის, ეკოლოგიური მდგომარეობის გაუმჯობესება და რაც ყველაზე მთავარია, ადამიანის პოტენციური შესაძლებლობების ამოუნურავი რეზერვების ამოქმედება (ცნობილია, რომ ადამიანი თავისი შესაძლებლობების მხოლოდ 5-10 პროცენტს თუ იყენებს, ამიტომ აქ რეზერვები ძალიან ბევრია), რომელიც უფრო მეტ მნიშვნელობას შეიძენს, რადგან ისედაც შეზღუდული რესურსები მომავალში კიდევ უფრო შეიზღუდება და ა.შ.

ვფიქრობთ, ამ მიმართულებებით მეტად შედეგის მომტანი იქნება ადგილობრივი თვითმმართველობის მოქმედი მოდელისაგან განსხვავებით პროფესორ, ბატონ მერაბ გველესიანის მიერ შემოთავაზებული ინოვაციური მექანიზმების შემცველი ახალი, არატრადიციული მიდგომით გამორჩეული კრეატიული მოდელი. ამ მოდელის თითოეული ვარიანტი შეიძლება იყოს წარმატებული, მაგრამ ჩვენ მაინც უპირატესობას მესამე ვარიანტს მივანიჭებდით, რადგან თანამედროვე სწრაფცვა-

ლებად კონკურენტულ სამყაროში უპირატესობა სიახლეს ენიჭება, რაც შესაძლებელს გახდის „პოტენციურ მყიდველთაგან შეიკრას სწორედ ისეთი ერთობა, რომელიც ეძებს სხვადასხვაგვარ დასაქმებას ან სხვადასხვაგვარი მომსახურების მიღებას“ და ა.შ.

ლოიდ ქარჩავა. ჟურნალ „ახალი ეკონომისტის“ მთავარი რედაქტორი, პროფესორი.

ვეთანხმები პროფესორ მერაბ გველესიანს, რომ მისი ჩანაფიქრის განხორციელების სამი ვარიანტიდან ნებისმიერში იქნება შესაძლებელი წარმატების მიღწევა. ჩემი აზრით, ამ ვარიანტიდან ყველაზე საინტერესოა მესამე. კერძოდ, ბ-ნი მერაბი მრავალბინიანი კორპუსების ბინათმშენებლებისათვის ხელსაყრელად მიიჩნევს, რომ მათ დააინტერესონ პოტენციური მობინადრენი კომპლექსური მომსახურების კომპანიის თანამესაკუთრეობით და თავის წილად გამოყონ ფართი მომსახურების ობიექტებისათვის. ეს ჭეშმარიტად მარკეტინგული მიდგომა იქნებოდა ბინათმშენებლებისათვის, რამდენადაც ამით ისინი სიახლეს შესთავაზებდნენ მყიდველებს.

ბ-ნი მერაბის მიერ დასახელებული სამი ვარიანტის გარდა, ვფიქრობ, შეიძლება განვიხილოთ კიდევ ერთი. ესაა ამხანაგობებისგან - ქვემოდან - წამოსული ინიციატივა (მოთხოვნის ტოლფასი თხოვნა) თვითმმართველობის ორგანოებისადმი, რომ მათ ესაჭიროებათ ასეთი ობიექტების შექმნა და რომ მოსახლეობა დაფინანსების თანამონაწილეობისათვის მზადაა. მერია უფრო თამამად წამოვა მათ წინადადებაზე, ვიდრე იმაზე, რომ მან თვითონ გადაწყვიტოს მომსახურების ობიექტების შექმნა. თვითონ ანუ „ზემოდან“ რომ მიიღოს გადაწყვეტილება, ამის დასასაბუთებლად მას მეტი ძალისხმევა დასჭირდება, ხალხის, საზოგადოების მოთხოვნაზე უფრო მნიშვნელოვანი არგუმენტი კი სხვა რა უნდა იყოს?

ასევე უფრო ადვილია ამხანაგობების თავმჯდომარეები დაარწმუნო ამ საქმის სისწორესა და რეალობაში. ისინი ამაში უფრო გარკვეულები არიან, ხშირად დადიან გამგეობებშიც, კარგად იცნობენ ამხანაგობების წევრებს და არ გაუძნელდებათ მათი დარწმუნება. ეს კი ძალაა!

შოთა ვეშაპიძე. ეკონომიკურ მეცნიერებათა დოქტორი, საქართველოს ეკონომიკურ მეცნიერებათა აკადემიის წევრი.

გავეცანი პროფესორ მერაბ გველესიანის საინტერესო იდეას. ბატონ მერაბს აქვს ორიგინალური იდეა იმის თაობაზე, როგორ შეიძლება რომელმე მიკროუბნის მცხოვრებნი ჩამოყალიბდნენ ჭეშმარიტ სოციალურ უჯრედად, სოციალურ-ეკონომიკური კავშირებით შეკრულ, ორგანიზებულ სოციალურად. ასეთი ინსტიტუტი შესაძლებლობას მოგვცემს გადაიჭრას მრავალი მწვავე ეკონომიკური და სოციალური პრობლემა. პროფ. მ. გველესიანი აღნიშნული იდეის პრაქტიკული განხორციელების გზებსაც გვთავაზობს, თანაც რამდენიმე ვარიანტს. ასევე შემოთავაზებულა, რომ მიკროუბნის პრობლემები თვითონ მიკროუბნის მცხოვრებლებმა უნდა განსაზღვრონ, რაც მათ უკეთ იცინან. მათი გამოვლენა მეცნიერული კვლევით უნდა დაიწყო.

ყოველივე ზემოაღნიშნულის თვალსაზრისით საინტერესო თეორიული და პრაქტიკული გამოცდილებაა დაგროვილი ფეისბუქ ჯგუფის „დიდი დილომა“-ს მიერ. ეს ჯგუფი მიკროუბნის მცხოვრებთა მწვავე სოციალურ-ეკონომიკურ და ყოფით პრობლემებს წარმატებულად აგვარებს თითოეული მცხოვრების მონაწილეობით, საცხოვრებელი კორპუსების ამხანაგობებთან, მუნიციპალიტეტთან, გამგეობებთან, თბილისის მერიასთან, სამინისტროებთან და სხვა სახელმწიფო სტრუქტურებთან ერთად.

პროფ. მერაბ გველესიანის იდეის ხორც-შესხმა ხელს შეუწყობს მიკროუბნის პრობლემების გადაჭრის ეკონომიკური საფუძვლების სისტემურ განმტკიცებას. მას სჭირდება მხარდაჭერა ქართული სამეცნიერო საზოგადოებისგან, სამეცნიერო აკადემიებისგან, მეცნიერთა საბჭოებისგან.

ნოდარ ჭითანავა. პროფესორი, საქართველოს ბიზნესის მეცნიერებათა აკადემიის პირველი ვიცე-პრეზიდენტი

ბატონ მერაბ გველესიანის წინადადებები (რეკომენდაციები) განსაკუთრებულ ყურადღებას იმსახურებს ყოველმხრივ (პოლიტიკური, ეკონომიკური, სოციალური, ორგანიზაციული, ზნეობრივი ასპექტებით). ქვეყნის შემდგომი განვითარებისათვის განმსაზღვრელი მნიშვნელობა აქვს თვითმმართველობის ეროვნულ-სახელმწიფოებრივ ინტერესებს მისადაგებული მოდელის (სი-

სტემის) ორგანიზაციული საფუძვლების განსაზღვრას. ამ მხრივ, ბატონი მერაბის მიერ შემოთავაზებული ვარიანტი, ჩვენი აზრით, სრულად პასუხობს ამ სფეროში დედაქალაქში თვითმმართველობის განვითარების ამჟამად ჩამოყალიბებულ მოთხოვნებს.

შემოთავაზებულ მოდელს რიგი უპირატესობები აქვს. ჯერ ერთი, ხელს უწყობს შეუწყობს საზოგადოებრივ საქმიანობაში მოსახლეობის მნიშვნელოვანი კონტინგენტის ჩართვას. დღეს ეს ერთერთი მწვავე პრობლემაა.

მეორე. შეიცავს რესურს იმისათვის, რომ მომავალში სოციალური გარანტიების ზოგიერთი სახეობის (უმუშევართა, მარტოხელათა, მრავალშვილიანთათვის გათვალისწინებული სახეობები) განხორციელებაში აქტიურად ჩაერთონ მიკროუბნების სააქციო საზოგადოებები.

მესამე. ქმნის პერსპექტივას, რომ მიკროუბნის მცხოვრებნი გახდნენ თანამესაკუთრენი.

მეოთხე. ხელს შეუწყობს მიკროუბნის კომპლექსური მომსახურების განვითარებას (ადგილობრივ თვითმმართველობას ამ საქმეში დიდი რეზერვები აქვს, მაგრამ მათი გამოყენების ორგანიზაციული გარემო-პირობები არ გააჩნია).

მეხუთე. შემოთავაზებული მოდელი ეყრდნობა ისეთ ძლიერ ფენომენს, როგორცაა შინა მეურნეობა, რომელსაც დღევანდელ პირობებში შეუძლია მატერიალური (როგორც სასურსათო, ასევე ფართო მოხმარების) პროდუქციის წარმოება და მომსახურების (სამედიცინო მომსახურება და სხვა.) სხვადასხვა ფორმის მონოდება.

მექვსე. ავტორი გვთავაზობს პრობლემის გადაწყვეტის სამ ვარიანტს. თითოეული მათგანი კონკრეტული პირობების შესაბამისად უნდა იქნას გამოყენებული.

ბ-ნი მერაბ გველესიანის წინადადებების (რეკომენდაციებით) უნდა დაინტერესდნენ ადგილობრივი თვითმმართველობის ორგანოები.

„მრგვალი მაგიდა“ თემაზე „**როგორ გახდეს მიკროუბანი სოციალური უჯრედი და ადგილობრივი თვითმმართველობის სისტემის საყრდენი**“ საქართველოს ბიზნესის მეცნიერებათა აკადემიაში მუშაობდა ეტაპობრივად. თავდაპირველად, ა.წ. 15 თებერვალს, მოხსენების ავტორმა აკადემიის წევრმა პროფესორმა მერაბ გველესიანმა მიაწოდა აკადემიის სხდომას მოკლე ინფორმაცია მის მიერ დასმულ ძირითად საკითხზე და „მრგ-

ვალ მაგიდაზე“ მონაწილეობის მსურველებს გადასცა 2002 წელს გამოცემული თავისი წიგნი „ადგილობრივი თვითმმართველობა: გუშინ, დღეს, ხვალ“. მომდევნო კვირებში მონაწილეობის მსურველებს გაეგზავნათ მოხსენების ტექსტი და „მრგვალი მაგიდა“ გაგრძელდა ონლაინ-რეჟიმში. 11 მარტს შედგა შემაჯამებელი სხდომა, რომელზეც მ. გველესიანი შესავალი სიტყვით გამოვიდა თემის საკვანძო საკითხებზე, ბოლოს კი მრგვალი მაგიდის მონაწილეთა აზრებს გაუკეთა შემაჯამებელი კომენტარები, რომელთაც ქვემოთ გადმოვცემთ.

მ. გველესიანი. პასუხი გამოთქმულ მოსაზრებებზე:

დიდი მადლობა „მრგვალი მაგიდის“ ყველა მონაწილეს მოხსენების ტექსტის გულისყურით გაცნობისა და ღრმად გააზრებული კომენტარებისა და წინადადებებისათვის.

პროფესორ **დემურ ლალანიძეს** თავის კომენტარებში ყურადღება მიუქცევია ჩემი სწორედ ისეთი მსჯელობებისთვის, რომლებიც თითქოს არ არის განმსაზღვრელი, მაგრამ რომლებსაც ეყრდნობა მოხსენებაში გადმოცემული კონცეფცია. ეს ეხება, მაგალითად, იმაზე მითითებას, რომ თვითმმართველობის რეფორმის დაწყებამ პრივატიზაციის დაწყებიდან რამდენიმე წლის შემდეგ შეუძლებელი გახადა სახელმწიფო საკუთრებისადმი ყველასათვის წვდომა, მათ შორის მიკროუბნების მცხოვრებთა საკუთრებაში გადასვლა. მადლობა ბ-ნ დემურს!

პროფესორ **პარმენ ლემონჯავას** ინტერესი „ადგილობრივი თვითმმართველობის ევროპის ქარტიისადმი“ უთუოდ იმითაა განპირობებული, შეიცავს თუ არა ქარტია ისეთ დებულებებს, რომლებიც ჩემს შენიშვნას გაანეიტრალებს ევროპული მოდელისადმი. მოვიტან ქარტიის მე-3 მუხლის პუნქტ 1-ს: „ადგილობრივი თვითმმართველობა ნიშნავს ხელისუფლების ადგილობრივი ორგანოების უფლებასა და შესაძლებლობას, კანონის ფარგლებში მოაწესრიგონ და მართონ საზოგადოებრივი საქმეების მნიშვნელოვანი წილი მათი პასუხისმგებლობითა და ადგილობრივი მოსახლეობის ინტერესების შესაბამისად“.

აქ არ არის ნაჩვენები, რომ მოსახლეობის ინტერესების შესაბამისი მართვა კი არაა თვითმმართველობა, არამედ მოსახლეობისა და თითოეული მოქალაქის მონაწილეობა მასში, განმტკიცებული შესაბამისი ინსტრუ-

მენტებით. „ქარტიის“ მიხედვით კი გამოდის, რომ თვითმმართველობა არის ადგილობრივი ხელისუფლების მიერ ადგილობრივ საკითხთა ცენტრალური ხელისუფლებისგან დამოუკიდებლად გადაწყვეტა. ასეთი გაგება მხოლოდ იმ გარემო-პირობების პროდუქტია, რომელშიც „ქარტია“ იშვა და რაზეც მოხსენებაში საკმაოდ ბევრი ვისაუბრე.

ბ-ნ პარმენ ლემონჯავას აზრი, რომ შეიქმნას კომისია, ჩემს კომპეტენციაში არ შედის, მაგრამ თუ აკადემიის პრეზიდენტი და მრგვალი მაგიდის მონაწილენი მიზანშეწონილად მიიჩნევენ, მივესალმები. ფუნქციებიც განსაზღვრულია სწორად. კითხვა მიჩნდება მხოლოდ იმაზე, როდის შეიქმნას: ახლავე თუ შეიმუშავა მან ეკონომიკური პროექტები, ხოლო კონცეფციის განხორციელების შესაძლებლობა არ გამოჩნდა, ვაითუ ის შრომაც წყალში გადაიყაროს ჩვენს დღევანდელ მცდელობებთან ერთად. იქნებ ჯერ დავასახელოთ კომისიის წევრთა კანდიდატურები და მერე ნელნელა შევავსოთ სია, მზად ვიყოთ მუშაობის დასაწყებად, თუ ჩვენს მოსაზრებებს განხორციელების პირი გამოუჩნდა.

რაც შეეხება ბ-ნი პარმენის მე-4 შენიშვნას მოდელის სავარაუდო ეფექტიანობის (სარგებლიანობის) შესახებ, ამაზე მოხსენებაში მხოლოდ თეორიული საბუთები მოვიტანე, დაკონკრეტება კი კომისიასთან თანამშრომლობის დროს ჯობს მოხდეს.

ბიზნესის მეცნიერებათა აკადემიის წევრის, ბ-ნ **მერაბ ნიკოლაიშვილის** და ბ-ნი პარმენის მოსაზრებები ერთმანეთთან შეხებაშია იმის შესახებ, რომ საჭირო იქნება სხვადასხვა სპეციალობის მეცნიერები და გამოცდილი პრაქტიკოსი მუშაკები მოგვეშველონ გეგმების შედგენაში და ჩანაფიქრის განხორციელებაში, რაც უთუოდ სწორია, ვინაიდან პრობლემა მრავალნაზნაგოვანია და რთული.

ჟურნალ „ეკონომიკას“ მთავარი რედაქტორის, პროფესორ **რევაზ შენგელიას** კომენტარებში განსაკუთრებით მომეწონა იმის ხაზგასმა, რომ საყრდენი სოციალური უჯრედის უქონლად თვითმმართველობის სისტემა ერთ მუშტად ვერ შეიკვრება. სწორად მიმაჩნია, რომ მან უპირატესობა მიანიჭა ჩანაფიქრის განხორციელების მესამე ვარიანტს, როგორც ინოვაციური მექანიზმების შემცველს.

საგანგებოდ შევჩერდები ჟურნალ „ახალი ეკონომისტის“ მთავარი რედაქტორის,

პროფესორ **ლოიდ ქარჩავას** წინადადებაზე, რომ ჩანაფიქრის განხორციელების მოხსენებაში მითითებულ სამ ვარიანტთან ერთად, განვიხილოთ მეოთხე, რომელსაც თვითონ გვთავაზობს. წინადადებას ეტყობა, რომ ბ-ნი ლოიდი მხოლოდ თეორიული ცოდნით კი არ არის ახლოს საკითხთან, არამედ ცხოვრებისეული გამოცდილებითაც, ამიტომ შესაძლოა მართლაც მის მიერ ნარჩევი ვარიანტია ერთადერთი რეალური და პროდუქტიული. ამისთვის მას დიდ მადლობას მოვასხენებ.

ოღონდ ეს გზა არაა არც იოლი და არც უმოკლესი. იგი მრავალსაფეხურიანია. მისი ხიბლი ისაა, რომ მისი პირველი საფეხურის დაძლევა შედარებით ადვილი - და სწორედ ამაზე შეჩერდა ბ-ნი ლოიდი: მერია დაჰყვება ამხანაგობათა ნებას და შეუქმნის მათ მოთხოვნილ მომსახურების ობიექტებს. ასეთი საჭიროებები უამრავია, მათ შორის კი ბევრია ისეთი, როგორც მხოლოდ დროდადრო ჩნდება, ამიტომ ასეთი მომსახურება მთლიანობაში არაეფექტიანი გამოვა, თუ მერიამ მიკროუბანში, ვთქვათ, წყლის დიდი ავზი დააყენა და მიუჩინა მუშაკი, რომელიც ყოველდღიურად გამოცვლის მასში წყალს წყალგაყვანილობის ქსელის დაზიანების მოლოდინში. ხოლო თუ ამხანაგობის თავმჯდომარეს ან რომელიმე წევრს დაევალა ეს საქმე, მერნმუნეთ, იგი მას ყოველდღე არ შეასრულებს. ავზი უნდა იდგეს იქ, სადაც კვების პროდუქტები მზადდება და სადაც კომერციული „სული ტრიალებს“. თანამესაკუთრებებს (და არა, უბრალოდ, ამხანაგობის წევრებს) მხოლოდ წყლით უფასო სარგებლობა კი არ უნდა შეეძლოთ, არამედ ადგილზევე კერძის მომზადებაც, რისთვისაც ისინი, როგორც თანამესაკუთრენი, სიმბოლურ თანხას გადაიხდიან, თუკი, რათქმაუნდა, კერძს თავისივე მასალით თვითონ დაამზადებენ. მაგრამ დღევანდელ ვითარებაში, როცა ევროპული სტანდარტი გვზღუდავს, ასეთი კომერციული სტრუქტურის შექმნაში მონაწილეობაზე მერია არ წავა, თუ საქმის საზოგადოებრივ ეფექტიანობაში არ დაარწმუნე, ხოლო თუ დაარწმუნე, რომ თანადაფინანსების მონაწილე მიკროუბანი თვითმმართველობის საყრდენ რგოლად უნდა გადაიქცეს, სწორედ ეს იქნება მოხსენებაში აღნიშნული ეფექტიანი მოკლე გზის საწყისი.

ბ-ნი ლოიდის მიერ შემოთავაზებული ვარიანტისთვის ეს სულაც არ არის ჩიხი. მერიამ შეიძლება მაინც შეასრულოს მხოლოდ ამხანაგობათა თხოვნა და შექმნას მომსახურების ასეთი -დროდადრო საჭირო - ობიექტები,

ხოლო მათი მიხედვა დაუკვეთოს მიკროუბნის ტერიტორიაზე მოქმედ, შესაბამისი პროფილის კერძო კომპანიას. აქაც აწყდება დაბრკოლებას სოციალურ უფრედად მიკროუბნის გადაქცევის ჩანაფიქრი: ასეთი კომპანიის არსებობა არ არის საკმარისი, მას ამ ჩანაფიქრის განხორციელებისკენ უნდა ჰქონდეს გეზიც და საამისო შეძლებაც. წინააღმდეგ შემთხვევაში საქმე გაჭიანურდება და, ვაითუ, ვერც მოგვარდეს. ამ შემთხვევაში მოგვიწევს აქცენტები ისევე თვითმმართველობის დღევანდელი მოდელის ხინჯის მოცილების აუცილებლობაზე გავაკეთოთ.

ეკონომიკის მეცნიერებათა დოქტორი, საქართველოს ეკონომიკურ მეცნიერებათა აკადემიის წევრი **შოთა ვეშაპიძე** ასევე ძირითადად მხარდაჭერ კომენტარებს აკეთებს და მიუთითებს მაგალითზე, რომელშიც ნათლადაა გამოხატული მიკრორაიონის (დიდი დილმის) მცხოვრებთა სწრაფვა საერთო პრობლემების საერთო ძალით გადაწყვეტისაკენ. მადლობა მას ასეთი მაგალითისათვის, რომელიც მიგვითითებს იმაზე, რომ საჭიროა მსგავსი სწრაფვების სისტემატიზებული განხორ-

ციელების მექანიზმების შექმნა.

საქართველოს ბიზნესის მეცნიერებათა აკადემიის პირველი ვიცე-პრეზიდენტის, პროფესორ **ნოდარ ქითანავას** კომენტარებში მოცემულია მოხსენებაში შემოთავაზებული მოდელის მოკლე, მაგრამ პუნქტობრივი სისტემური შეფასება, რაც, ვფიქრობ, განსაკუთრებით მნიშვნელოვანია ან მრავალასპექტიანი მოდელის მთლიანობაში აღქმისათვის. მაინც გამოვყოფდი მეხუთე და მეექვსე პუნქტებს, რომლებსაც როგორც ჩანს მეტი ყურადღება უნდა მივაქციო, როგორც არგუმენტებს ჩემს მიერ შემოთავაზებული წინადადებების დასაბუთებისას. სახელდობრ, მეხუთე პუნქტში აქცენტი არის გაკეთებული იმაზე, რომ მოდელი ეყრდნობა შინამეურნეობაში არსებულ ჯერაც გამოუყენებელ რეზერვებს. მეექვსე პუნქტში კი ბატონი ნოდარი სავსებით სწორად უთითებს, რომ პრობლემის გადაწყვეტის სამი ვარიანტიდან თითოეული შეიძლება იქნას გამოყენებული კონკრეტული პირობების შესაბამისად რაც მოხსენებაში არ მქონდა გამოკვეთილად ნათქვამი.

P.S. რედაქციისაგან: ეკონომიკურ მეცნიერებათა დოქტორის, პროფ. სორ მერაზ გველესიანის მოხსენების თემის: „როგორ განვადგინოთ სოციალური უფრადი და ადგილობრივი თვითმმართველობის სისტემის საყრდენი“. განხილვაში მონაწილეობა მიიღეს როგორც საქართველოს ბიზნესის მეცნიერებათა აკადემიის წევრებმა, ასევე, სხვადასხვა დარგის მეცნიერებმა და საზოგადოების წარმომადგენლებმა, რომელთა მოსაზრებები წარმოდგენილია კოლაჟის სახით მოხსენებასთან ერთად.

ჩვენი ჟურნალის სარედაქციო კოლეგია გამოთქვამს მზადყოფნას დისკუსიაში მონაწილეობის მსურველთა სათანადო ფორმით წარმოდგენილ დანკვნებს დაუთმოს ჟურნალის ფურცლები.





არიან ადამიანები, რომლებიც განუმეორებელ კვალს ტოვებენ, როგორც საზოგადოების, ისე პიროვნებების ცხოვრებაში. ასეთთა რიცხვს მიეკუთვნება ცნობილი მშენებელი, სახელმწიფო და საზოგადო მოღვაწე ნოდარ აკაკის-ძე მემარიაშვილი. ბატონმა ნოდარმა ცხოვრების საინტერესო გზა განვლო.

საქართველოს პოლიტიკური ინსტიტუტის დამთავრების შემდეგ, შრომითი საქმიანობა უკრაინაში, კერძოდ დონბასში შახტების მშენებლობაზე დაიწყო. მან სწრაფად გაიარა პროფესიონალური გზა რიგითი მეშახტიდან შახტსამშენებლო ტრესტის ხელმძღვანელამდე. დონბასში იგი ჩამოყალიბდა, როგორც პროფესიონალი შახტმშენებელი.

მას და მის კოლეგა-მეგობრებს დაეკისრათ ორმოცდაათიან წლებში ქვანახშირის დეფიციტიდან ქვეყნის გამოყვანის მოვალეობა. ამ ამოცანამ მოითხოვა მრავალი შახტის მშენებლობა, რასაც დომბასელებმა წარმატებით გაართვეს თავი. აქ ბატონი ნოდარი, როგორც ახალგაზრდა ხელმძღვანელი და ორგანიზატორი შეუმჩნეველი არ დარჩენიათ და დაიწყო თანდათანობით სვლა ზევით.

თავდადებული და დაუღალავი შრომის შედეგად ამ უცხო მხარეში დიდი სიყვარული და პატივისცემა დაიმსახურა. აქვე შექმნა ოჯახი და ღირსეული მოქალაქის სახელი მოიხვეჭა.

შემდეგ, როდესაც სამოქალაქო მშენებლობაში გადაიყვანეს და დანიშნეს საოლქო გაერთიანების „დონეცკინათმშენის“ უფროსად, ბევრი სასიკეთო საქმე გააკეთა დონეცკელებისათვის. ააშენა მრავალი სოციალურ-კულტურული და საყოფაცხოვრებო ობიექტები. გააღამაზა და დაამშვენა დონეცკი. მარტო ის რად ღირდა, რომ იგი მილიონიანი ვარდების ქალაქად აქცია. ბავშვებს აუშენა საბავშვო რკინიგზა. მისი ინიციატივით ოლქში დაარსდა და აშენდა საამშენებლო ინსტიტუტი.

ბატონი ნოდარის პროფესიონალიზმისა და ძლიერი ხელმძღვანელის სახელი უკვე მთელი კავშირის მასშტაბით იყო ცნობილი. დონეცკში მას „ლეგენდარულ მემარიაშვილს“ ეძახდნენ.

1973 წელს ბატონი ნოდარი საქართველოში მიიწვიეს და მშენებლობის მინისტრად დანიშნეს.

ამ თანამდებობაზე მან გამოიჩინა თავი, როგორც მაღალი დონის მენეჯერმა და ორგანიზატორმა. ახალი ტექნიკისა და ტექნოლოგიების დანერგვით თითქმის მეცნიერულ დონემდე აიყვანა. სისტემაში მშენებლობის მართვის ორგანიზაციული სტრუქტურა. უზრუნველყო ყველა რგოლის სინქრონული მუშაობა. ამან განაპირობა სოციალურ-კულტურული და საყოფაცხოვრებო ობიექტების, ასევე ახალი სამრეწველო სიმძლავრეების გრაფიკის დაცვით ექსპლუატაციაში შეყვანა.

სადაც კი მუშაობდა ბატონი ნოდარი ყველგან ტოვებდა თავის ხელწერას. ასე იყო შემდგომ საქართველოს საგეგმო კომიტეტის თავმჯდომარის პირველი მოადგილის თანამდებობაზე ყოფნისას.

1982 წელს ბატონი ნოდარი მოსკოვში გადაიყვანეს და დანიშნა ჯერ საბჭოთა კავშირის მინისტრთა საბჭოსთან საქართველოს მუდმივი წარმომადგენლის მოადგილედ, ხოლო შემდეგ წარმომადგენლად.

მოსკოვში მუშაობის დროს მან მტკიცედ დაიმკვიდრა თვალსაჩინო ადგილი, როგორც სამთავრობო ორგანოებში, ისე რუსეთის პროგრესულ ინტელიგენციაში.

ამას ხელი შეუწყო მისი მეუღლის, ქალბატონ გალინას მიერ გამართულმა ლიტერატურულმა სალონმაც, რომელშიც იკრიბებოდნენ, როგორც თბილისში ისე მოსკოვში ცნობილი ლიტერატორები, მსახიობები, მხატვრები, საზოგადო მოღვაწეები. მიმდინარეობდა ახალი ევროპული აზროვნების დანერგვა, ზრუნვა კულტურული მემკვიდრეობის გადარჩენისათვის.

იგი აქტიურ მოღვაწეობას ეწეოდა ახალგაზრდების აღზრდის სფეროში, 1966—1973 წლებში იყო დონეცკის ოლქის ჩოგბურთის ფედერაციის პირველი თავმჯდომარე. შემდეგ 1973—1982 წლებში საქართველოს ჩოგბურთის ფედერაციის თავმჯდომარე. მის მოღვაწეობასთან არის დაკავშირებული დონბასში და საქართველოში ჩოგბურთის კომპლექსური ახალი ბაზების შექმნა, პირველი დახურული კორტების მშენებლობა თბილისში, საბჭოთა კავშირის ჩოგბურთის ნაკრები გუნდის სავარჯიშო ბაზის შექმნა ქალაქ თელავში. 1979 წელს იგი იყო ესპანეთში დევისის თასის გათამაშებაში მონაწილე საბჭოთა კავშირის ჩოგბურთის ნაკრები გუნდის უფროსი.

ბევრი სასიკეთო საქმე აქვს გაკეთებული საქართველოსათვის. მიუხედავად მისი ასაკისა იგი დღესაც აქტიურ საზოგადოებრივ საქმიანობას ეწევა.

არის საქართველოს საინჟინრო და ბიზნესის მეცნიერებათა აკადემიების წევრი, საქართველოს არქიტექტორთა და მშენებელთა ენციკლოპედიის მთავარი რედაქტორის მოადგილე.

გამოსცა მემუარული წიგნი „ოქროს აკვანი მონამეთაში“. ეს წიგნი არის არამარტო მისი ცხოვრების განვლილი პერიოდი, არამედ ჩვენი ქვეყნის ისტორიაცაა, რომელიც მომავალმა თაობებმა უნდა იცოდნენ.

ბატონი ნოდარი მრავალი სამთავრობო ორდენებისა და მედლების მფლობელია. არის საქართველოს დამსახურებული ინჟინერი და დამსახურებული მშენებელი, საბჭოთა კავშირის მინისტრთა საბჭოს და საქართველოს სახელმწიფო პრემიების ლაურეატი.

საქართველოს ბიზნესის მეცნიერებათა აკადემია გულითადად ულოცავს გამოჩენილ ინჟინერ-მშენებელს, ღირსეულ მოქალაქეს და საზოგადო მოღვაწეს ბატონ ნოდარს 90 წლის იუბილეს. უსურვებს ჯანმრთელობას, რათა კვლავ ასეთივე შემართებით ეღვაწოს ჩვენი ქვეყნის სასიკეთოდ.

საქართველოს ბიზნესის მეცნიერებათა აკადემიის სახელით აკადემიის პრეზიდენტი პროფესორი **თეიმურაზ შაბუნაშვილი**,
ვიცე პრეზიდენტი აკადემიკოსი ნოდარ ჭითანავა,
აკადემიკოსები: მერაბ ნიკოლაიშვილი, ვაჟა ნადირაშვილი,
ბორის სარალიძე, გურამ გვეტაძე,
ნოდარ ჩიბალაშვილი, გურამ კლიმაშვილი

საქართველოს ბიზნესის მეცნიერებათა აკადემია გული-
თადად ულოცავს სანიუბილეო თარიღებს აკადემიკოსებს

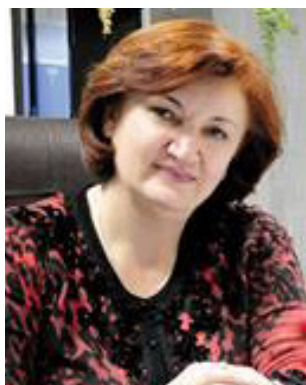

ნატალია
კვანტალიანი



თამარ
რუსტიაშვილი

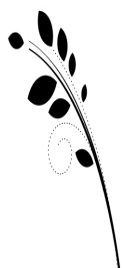

ნოდარ
ბექვარიაშვილი



დავით
ნარმანია



აკაკი
სინარულია

ბისურვებთ ჯანმრთელობას, ბედნიერებას, შემოქმედებით
წარმატებებს თქვენს ოჯახებთან ერთად.