

ეკონომიკის კვლევის და განვითარების ინსტიტუტი
საქართველოს ტექნიკური უნივერსიტეტი

Institute of Economic Research and Development
Georgian Technical University

ეკონომიკა და ფინანსები

ყოველკვარტალური საერთაშორისო, რეცენზირებადი და რეფერირებადი
სამეცნიერო ჟურნალი

Economics and Finance

Quarterly International Referred and Reviewed
Scientific Journal

1

2021

1

ეკონომიკა და ფინანსები
Economics and Finance

N 1, 2021 წელი

სარედაქციო კოლეგიის თავჯდომარე: გიორგი ცაავა
მთავარი რედაქტორი: დავით ჩახვაშვილი

სარედაქციო კოლეგია:

ლ. ბახტაძე (თსუ), რ. ბურდიაშვილი (სტუ), ნ. გრიგოლაია (თბილისის ღია უნივერსიტეტი), ს. გოგჩე (ავიონის სახელმწიფო უნივერსიტეტი, თურქეთი), მ. ვანიშვილი (სტუ), ნ. ვდოვენკო (უკრაინა), კ. ჯ. კარლოვითზი (უნგრეთი), რ. მარკს-ბიელსკა (ვორმის და მაზურის უნივერსიტეტი, პოლონეთი), ტ. ლიპაი (განათლების ეროვნული უნივერსიტეტი, ბელორუსი), ი. მაზური (უკრაინა), ვ. მოსიაშვილი (სეუ), მ. ნარსია (სეუ), ჯ. რედელშეიმერი (რობინსდეილ ამსტრონგის უმაღლესი სკოლა, აშშ), ნ. სამჭკუაშვილი (სეუ), მ. ტროჯაკი (იაგელონის უნივერსიტეტი, პოლონეთი), ა. ქუთათელაძე (სტუ), რ. ქუთათელაძე (სტუ), მ. ჭელიძე (სტუ), ნ. ჭიკაიძე (სტუ).

N 1, 2021

Head of the editorial board: Giorgi Tsaava
Editor-in-Chief: David Chakhvashvili

Editorial board:

L. Bakhtadze (TSU), R. Burdiashvili (GTU), N. Grigolaia (TOU), C. Gokce (Afyon Kocatepe University, Turkey), M. Vanishvili (GTU), N. Vdovenko (Ukraine), T.J. Karlovitz (Hungary), R. Marks-Bielska (University of Warmia and Mazury in Olsztyn, Poland), T. Lipai (National Institute of Education, Belarus), I. Mazur (Ukraine), V. Mosiashvili (SEU), M. Narsia (SEU), J. Redelsheimer (Robbinsdale Armstrong High School, USA), N. Samchkuashvili, M. Trojak (Jagiellonian University, Poland), A. Kutateladze (GTU), R. Kutateladz(GTU), M. Chelidze (GTU), N. Chikaidze (GTU),

ყოველკვარტალური საერთაშორისო, რეცენზირებადი და რეფერირებადი სამეცნიერო ჟურნალი „ეკონომიკა და ფინანსები“ გამოდის საქართველოს ტექნიკური უნივერსიტეტის, ბიზნეს-ტექნოლოგიების ფაკულტეტისა და ეკონომიკის კვლევის და განვითარების ინსტიტუტის გადაწყვეტილებით 2018 წლიდან

Quarterly international referred and reviewed scientific journal „Economics and Finance“ is issued according to the decision of Business Technologies Faculty of Georgian Technical University and Institute of Economic Research and Development from 1918.

საკონტაქო ინფორმაცია:

ტელ.: +995 599 78 90 03
E-mail: eco.fin.geo@gmail.com
www.bpengi.com
www.facebook.com/economics.finance.ge

Contact:

Tel.: +995 599 78 90 03
E-mail: eco.fin.geo@gmail.com
www.bpengi.com
www.facebook.com/economics.finance.ge

გამომცემლობა „დანი“

ს ა რ ჩ ე ვ ი :

ეკონომიკა და ბიზნესი

ანზორ აბრალავა, გიგა აბრალავა, ზურაბ ჯორბენაძე - აუტოსორსინგი თანამედროვე სამეწარმეო სისტემაში და ბიზნეს-რეალობა საქართველოში	13
Дилором Эргашева - Психологические особенности развития личностного потенциала предпринимателей	21
ნინო სამჭკუაშვილი, თამარ დუდაური - ციფრული ეკონომიკის პირობებში ეკონომიკური უსაფრთხოება და ტრანსნაციონალური ბიზნესის მართვა	28
ნინო გრიგოლაია, ნელის სესაძე - საქართველოს ინდუსტრიული პოლიტიკის გამოწვევები	37
ნაზი ჭიკაძე - უმუშევრობის შემცირების ძირითადი მიმართულებები საქართველოში	41
მაგდა ბაქანიძე, თეონა ბაქანიძე - ინტერნეტ-ეკონომიკა თანამედროვე მსოფლიოს ინოვაციური გამოწვევა	48
გოდერძი შანიძე - პანდემიის გავლენა ქვეყნის ბიზნესის განვითარებაზე ...	54
გია ზომიძე, ირაკლი ჯანგაძე - ვენჩურული კაპიტალის გავლენა ქვეყნის ინოვაციურ განვითარებაზე	60
Ekaterina Zakaradze - Blockchain Technology - the Invisible Hand of Self-Organizing Systems	71
ბექა ზაუტაშვილი - მიწოდების ჯაჭვი 4.0	73
ლალი ხარბედია, გური ჭანუყვაძე - ორგანიზაციული კულტურა და ბიზნეს სუბიექტების სოციალური პასუხისმგებლობა COVID 19 -ის პირობებში	80
Stanisław Bielski, Renata Marks-Bielska - Cooperation Between Science And Business. A Case Study in Poland	86
Tatia Biliseishvili - Ways to achieve inclusive growth	93
ლია პიტიურიშვილი, ნინო თევდორაშვილი - ფასწარმოქმნის სტრატეგია და ფასების მექანიზმი საბაზრო ეკონომიკის პირობებში	96

ჯემმა სააკიანი - საქართველოს ფარმაცევტული ინდუსტრიის ძირითადი ასპექტები 93

ფინანსები და ბანკები

ნატო კაკაშვილი, ხათუნა ბარბაქაძე - კოვიდ -19 ის გავლენა სადაზღვევო კომპანიების ფინანსურ მაჩვენებლებზე 111

ანა ტატიშვილი, გიორგი ცაავა - ინოვაციური საბანკო პროდუქტების განვითარების თეორიული ასპექტები თანამედროვე ეტაპზე 117

Isroil Juraev - Criteria for Assessing the Effectiveness of Deposit Policy in Commercial Banks 127

Valeri Mosiashvili, Eter Mamatsashvili - Operational Risk Assessment Methods and Alternative Directions for Reduction 132

ნანა გულიკაშვილი - კრიპტოვალუტის განვითარების ტენდენციები საქართველოში 137

გორა აბუთიძე - ბანკების ფინანსური სტაბილურობის შეფასების მეთოდების საერთაშორისო პრაქტიკა 148

Бахром Хамдамов - Интеграция Узбекистана в мировое экономическое сообщество в рамках стандартизации бухгалтерского учета на основе МСФО 155

Mariam Pitskhelauri - Priorities for Improving the National System of Accounting and Auditing in Georgia 163

ელგუჯა კონჯარია - საწარმოს გაკოტრების დაძლევის გზები 166

Расул Холбеков, Акбар Мустафоев - Методы формирования финансовых результатов при переходе к международным стандартам бухгалтерского учета республики узбекистан 170

ნათია კახნიაშვილი - კრიზისების დაძლევის პოლიტიკა კომერციულ ბანკებში გლობალური პანდემიის (კოვიდ 19) ფონზე 176

Илхом Авазов - Теоретические основы составления консолидированной финансовой отчетности 180

ანა გურული - მომხმარებლის ლოიალობის როლი საბანკო კონკურენციაში 185

მენეჯმენტი და მარკეტინგი

დავით ჩახვაშვილი, დავით მარგველაშვილი - სოციალური პასუხისმგებლობა და ეთიკა ქართულ ბიზნეს სივრცეში 192

Volkan Yüncü - Revisiting the Epistemic Foundations of Reputation Measurement: Effect Indicators, Casual Indicators or Both? 200

მერაბ ვანიშვილი, ირაკლი კაცაძე - კორპორაციული მართვის გამოწვევები და პერსპექტივები საქართველოში 201

ნაირა ღვედაშვილი - გადაწყვეტილების მიღების აუცილებლობა ჯანდაცვაში 336

ანი ბიბილური - ხარისხის მენეჯმენტი სამედიცინო დაწესებულებების საქმიანობაში 241

ემზარ ჯულაყიძე, ელიზბარ ბარბაქაძე, შალვა ჯულაყიძე - ადამიანური ურთიერთობის, როგორც სისტემის, მოდელირება და გადაწყვეტილების მიღების მათემატიკური მეთოდები 249

თენგიზ ლაჭყვიანი, მაია ლომიშვილი - კორპორაციული მართვის როლი და მნიშვნელობა კომპანიათა საინვესტიციო მიმზიდველობის შეფასებაში 254

Shakhnoza Khakimova, Muyassar Umarxodjayeva - Methodology of Sustainable Development of Enterprises at the Structural Process Approach 260

ნაზი გვარამია - პერსონალის აუდიტი, მსოფლიო პრაქტიკა და თანამედროვე საქართველო 268

ვაჟა ჯაშიაშვილი, ტარიელ (ტატო) ჯოხაძე - სოციალური საპენსიო და კერძო დაგროვებითი საპენსიო სისტემების შესახებ 274

ტურიზმი

Хилола Очилова, Мухаммадсидик Амонбоев - Особенности развития этнотуризма в Узбекистане 279

Elena Golisheva, Nargiza Khujanazarova - Scientific and Educational Tourism Cluster – New Mechanism and Innovative Management Case Study of Uzbekistan 290

ნინო ლეთაძე - შიდა ტურიზმი პანდემიის პირობებში 303

შორენა ცაავა, ნანა ცაავა, თამარ ხუციშვილი - ტურიზმის როლი მთაინო რეგიონების განვითარებაში 307

აგრარული მეცნიერებები

Nino Adamashvili, Otar Zumburidze - Blockchain Technology – Breakthrough for Agri-food Industry 311

Oleksandra Kovalyshyn, Nataliia Stoiko - Innovative Approaches to Land Management Specialists' Professional Training in Ukraine 321

Andrii Martyn, Liudmyla Hunko, Yuliia Moroz - Problems of higher education in the field of geodesy and land management in Ukraine 322

Ольга Писецкая, Янина Исаева - Оценка экономической эффективности использования беспилотных летательных аппаратов для создания и обновления планов и карт 332

Писецкая Ольга - Землеустроительный факультет – основа белорусского землеустройства 343

ნინო ჩხარტიშვილი, თეონა მინდიაშვილი - ადგილწარმოშობის უნიკალური მიკროზონები საქართველოში 351

Tamara Myslyva, Alesia Kutsayeva, Alesia Kozheko - Precision Farming in the Republic of Belarus: Existing Problems and Future Prospects 377

განათლება

ქეთევან ვეზირიშვილი-ნოზაძე, ელენე ფანცხავა, მაია ჯიხვაძე - COVID-19-ით გამოწვეული კრიზისების მართვა საგანმანათლებლო დაწესებულებებში 384

Ирода Хожиева - Основные направления концепции развития экономически грамотного человека в сфере образования республики узбекистан 390

ქეთევან მდინარაძე, გელა ლობჯანიძე, ნანა მდინარაძე - უმაღლესი განათლების სისტემის ეკონომიკური და სოციალური ფუნქცია 398

Нилуфар Файзуллаева - Методы усвоения экономических понятий при формировании профессиональных компетенций 411

ნათია გორგაძე - პროფესიული განათლება საქართველოს ზოგადსაგანმანათლებლო სკოლებში 419

ბორის გითოლენდია, ლუკა ქემოკლიძე - „ინოვაციების ცენტრის“ სტრატეგიული, მდგრადი განვითარების გეგმის შემუშავების საფუძვლები, საქართველოს უსდ-ების მაგალითზე	425
ლია მეტრეველი - ბულინგი ბავშვებში	435

სოციალური და ჰუმანიტარული მეცნიერებები

Lela Bakradze, Ela Skhirtladze - Stigmatization and Social Stereotypes	446
ინგა ქონიაშვილი - ძველი ქართული მწერლობის მსოფლიო ლიტერატურული მნიშვნელობა და თარგმანის როლი	452
თეიმურაზ ქარელი - პოლიტიკური ოპოზიცია საქართველოში	459
ია მახარაძე - მედია როგორც პოლიტიკური ოპოზიცია	476
დავით მაისურაძე - სამხრეთ კავკასია	489

სამართალი

A. Н. Слободяник, Г. Д. Абуселидзе - Оценка эффективности управления контрактами и разрешения споров в сфере государственных закупок	499
--	-----

მეცნიერების აქტუალური პრობლემები

Nicholas Kathijotes, Lubna Alam - Sustainable Water Management - A Review of the Drinking Water Situation in Bangladesh	507
ვაჟა გოგაძე - ორმაგი ცილინდრული სახსრების გამოყენება ამწე-სატრანსპორტო და საგზაო მანქანების სამუშაო აღჭურვილობებში	507
მარიამ შიუკაშვილი, ლალი გოჩიტაშვილი, ია აფციაური - კომპიუტერი და ცხოვრების ჯანსაღი წესი	513
Mariam Lomaia - Importance of Existence of "Green" Clinics in Epidemiological Situation	530

Contents:

Economics and Business

Anzor Abzalava, Giga Abzalava, Zurab Jorbenadze - Outsourcing in the Modern Entrepreneurial System and Business Reality in Georgia	13
Dilorom Ergasheva - Psychological Features of the Development of the Personal Potential of Entrepreneurs	21
Nino Samchkuashvili, Tamar Dudaury - Economic Security and Transnational Business Management in a Digital Economy	28
Nino Grigolaia, Neli Sesadze - Industrial Policy Challenges in Georgia	37
Nazi Chikaidze - Main Directions of Reducing Unemployment in Georgia	41
Magda Bakanidze, Teona Bakanidze - Internet Economy - an Innovative Challenge of the Modern World	48
Goderdzi Shanidze - The Impact of the Pandemic on the Business Development of the Country	54
Gia Zoidze, Irakli Jangavadze - Impact of Venture Capital on the Innovative Development of the Country	60
Ekaterina Zakaradze - Blockchain Technology - the Invisible Hand of Self-Organizing Systems	77
Beka Zautashvili - Supply Chain 4.0	73
Lali Kharbedia, Guri Chanukvadze -Organized Culture and Social Responsibility in the Condition of Covid-19	80
Stanisław Bielski, Renata Marks-Bielska - Cooperation Between Science and Business. A Case Study in Poland	86
Tatia Biliseishvili - Ways to Achieve Inclusive Growth	93
Lia Pitiurishvili, Nino Tevdorashvili - Pricing Strategy and the Role of Prices in a Market Economy	93
Jemma Saakyan - The Main Aspects of Georgian Pharmaceutical Industry	103

Finance And Banks

Nato Kakashvili, Khatuna Barbakadze - The Impact of Covid-19 on the Financial Performance of Insurance Companies	111
Ana Tatishvili, George Tsaava - Theoretical Aspects of the Development of Innovative Banking Products at the Modern Stage	117
Isroil Juraev - Criteria for Assessing the Effectiveness of Deposit Policy in Commercial Banks	127
Valeri Mosiashvili, Eter Mamatsashvili - Operational Risk Assessment Methods and Alternative Directions for Reduction	132
Nana Gulikashvili - Cryptocurrency Development Trends in Georgia	137
Gocha Abutidze - International Practice of Methods for Assessing the Financial Stability of Banks	148
Bahrom Hamdamov - Integration of Uzbekistan into World Economic Community Within Accounting Standardization on the Basis of International Financial Reporting Standards	155
Mariam Pitskhelauri - Priorities for Improving the National System of Accounting and Auditing in Georgia	163
Elguja Konjaria - Ways to Tackle Enterprise Bankruptcy	166
Расул Холбеков, Акбар Мустафоев - Методы формирования финансовых результатов при переходе к международным стандартам бухгалтерского учета республики Узбекистан	170
Natia kakhniashvili - Crisis Management Policies in Commercial Banks Against the Backdrop of the Global Pandemic (Kovid 19)	176
Илхом Авазов - Теоретические основы составления консолидированной финансовой отчетности	180
Anna Guruli - The Role of Customer Loyalty in Banking Competition	185

Management and Marketing

Davit Chakhvashvili, Davit Margvelashvili - Social Responsibility and Ethics in the Business Space of Georgia	192
Volkan Yüncü - Revisiting the Epistemic Foundations of Reputation Measurement: Effect Indicators, Casual Indicators or Both?	200

Merab Vanishvili, Irakli Katsadze - Challenges and Perspectives of Corporate Governance in Georgia	201
Naira Ghvedashvili - The Necessity of Making Decisions in Healthcare	336
Ani Bibiluri – Quality Management in the Activities of Medical Institutions	241
Emzar Julakidze, Elizbar Barbakadze, Shalva Julakidze - Human Relationship, as a System, Simulation and Decision of Mathematic Methods	249
Tengiz Lachkepiani, Maia Lomishvili - The Role and Importance of Corporate Governance in Assessing the Investment Attractiveness of Companies	254
Shakhnoza Khakimova, Muyassar Umarxodjayeva - Methodology of Sustainable Development of Enterprises at the Structural Process Approach	260
Nazi Gvaramia - Employee Audit International Practice and Modern Georgia	268
Vaja Jashiashvili, Tariel (Tato) Jokhadze - About the Social Pension and Private Accumulative Pension Systems	274

Tourism

Hilola Ochilova, Mahammadsidik Amonboev - Features of Ethno-Tourism Development in Uzbekistan	279
Елена Гольшева, Наргиза Хужаназарова - Научно-образовательный туристский кластер: новый механизм инновационного управления на примере Узбекистана	290
Nino Letandze - Domestic Tourism in a Pandemic	303
Shorena Tsaava, Nana Tsaava, Tamar Khutsihvili - The Role of Tourism in the Development of Mountainous Regions	307

Agrarian Sciences

Nino Adamashvili, Otar Zumburidze - Blockchain Technology – Breakthrough for Agri-food Industry	311
Oleksandra Kovalyshyn, Nataliia Stoiko - Innovative Approaches to Land Management Specialists’ Professional Training in Ukraine	321

Андрей Мартын, Людмила Гунько, Юлия Мороз - Проблемы высшего образования в области геодезии и землеустройства в Украине	322
Olga Pisetskaya, Yanina Isaeva - Evaluating the Economic Feasibility of Using Unmanned Aerial Vehicles to Create and Update Plans and Maps	332
Olga Pisetskaya - Land Management Education in the Republic of Belarus	343
Nino Chkhartishvili, Teona Mindiashvili - Unique Microzones of Origin in Georgia	351
Tamara Myslyva, Alesia Kutsayeva, Alesia Kozheko - Precision Farming in the Republic of Belarus: Existing Problems and Future Prospects	377

Education

Ketevan Vezirishvili-Nozadze, Elene Pantskhava, Maia Jikhvadze - Management of Covid-19 Induced Crisis in Educational Institutions	384
Iroda Hojiyeva - The Main Directions of the Concept of the Development of an Economically Literate Person in the Field of Education of the Republic of Uzbekistan	390
Ketevan Mdinardze, Gela Lobjanidze, Nana Mdinardze - Economic and Social Function of the Higher Education System	398
Nilufar Fayzullaeva - Methods of Assimilating Economic Concepts in the Formation of Professional Competencies	411
Natia Gorgadze - Vocational Education in Schools of Georgia	419
Boris Gitolendia, Luka Kemoklidze - Fundamentals of Strategic, Sustainable Development Plan of the Innovation Center, on the Example of Georgian HEIs	425
Lia Metreveli - Bullying of Children	435

Social Sciences and Humanities

Lela Bakradze, Ela Skhirtladze - Stigmatization and Social Stereotypes	446
---	-----

Inga Koniashvili - The Worldwide Role of Translation and Old Georgian Literature	452
Teimuraz Kareli - Political Opposition in Georgia	459
Ia Makharadze - Media as a Political Opposition	476

law

Anna Slobodianyik, George Abuselidze - Evaluation the Effectiveness of the Contract Management and Dispute Resolution in Public Procurement	489
--	-----

Actual Problems of Science

Nicholas Kathijotes and Dr Lubna Alam - Sustainable Water Management - A Review of the Drinking Water Situation in Bangladesh	499
Vazha Gogadze - The Use of Double Cylindrical Links in Crane-Transport and Moto-Transport Machines	507
Mariam Shiukashvili, Lali Gochitashvili, Ia Apciauri - Computer and a Healthy Lifestyle	513
Mariam Lomaia - Importance of Existence of "Green" Clinics in Epidemiological Situation	530

აუტსორსინგი თანამედროვე სამეწარმეო სისტემაში და ბიზნეს-რეალობა საქართველოში
Outsourcing in the Modern Entrepreneurial System and Business Reality in Georgia

ანზორ აბრალავა - ეკონომიკურ მეცნიერებათა დოქტორი, პროფესორი,
საქართველოს ტექნიკური უნივერსიტეტი
გიგა აბრალავა - დოქტორანტი, საქართველოს ტექნიკური უნივერსიტეტი
ზურაბ ჯორბენაძე - ეკონომიკის აკადემიური დოქტორი, ასოცირებული პროფესორი,
საქართველოს ტექნიკური უნივერსიტეტი
Anzor Abzalava - Doctor of Economics
GTU Professor
Giga Abzalava - GTU PhD student
Zurab Jorbenadze - Academic Doctor of Economics
GTU Professor

აბსტრაქტი. აუტსორსინგი თანამედროვე ბიზნესის განვითარების ერთ-ერთი ახალგაზრდა მიმართულებაა. ამასთან, როგორც მართვის სტრატეგია - აუტსორსინგი კომპანიის ფუნქციონირების ოპტიმიზაციის შესაძლებლობას იძლევა მისი საქმიანობის მთავარ, ძირეულ მიმართულებაზე კონცენტრირებისა და ხელშეკრულების საფუძველზე გარე სპეციალიზებულ ფირმებზე არაპროფილური ფუნქციების თავმოყრის გზით. ამ არც თუ ისე მარტივ პროცესს უსათუოდ სჭირდება ადექვატური საკანონმდებლო ბაზა, რაც საქართველოში ჯერ კიდევ არ არსებობს, მით უფრო როცა აუტსორსინგი - ეს ზოგადად მომსახურების ფორმალიზებული სახე არ არის. საკითხის სამართლებრივი მხარის დახვეწის გვერდით, აუტსორსინგული ურთიერთობა შინაგანად ითხოვს სამეწარმეო სისტემის სუბიექტთა მუდრუნობრიობის პრაქტიკის სრულ გაზოგადებას და წამოჭრილი საკითხების(პრობლემების) პრევენციის სრულად განხორციელებას. აღნიშნული დავება არამხოლოდ საოპერაციო ხარჯების მინიმალიზაციის ამოცანას ეხება, არამედ ბიზნესისთვის მეტად მნიშვნელოვანი საკითხის - სამეწარმეო რისკის საკითხის სასურველ მოცემულობაში მოსაქცევად.

აუტსორსინგი ეს პასუხია ცვალებადი საბაზრო კონიუქტურასთან მაქსიმალურად მოქნილ და ადაპტირებულ მოთხოვნაზე; ამიტომ აუტსორსინგს ხშირად მიმართავს სწრაფადმზარდი კომპანიები. ეს მოცემულობა კი სრულიად თანხვედრაშია ჩვენი ქვეყნის ბიზნეს გარემოსთან და თვით ბიზნესმენტა პოზიციასთან.

საკვანძო სიტყვები: აუტსორსინგი, მასშტაბის ეფექტი, საოპერაციო ხარჯი, ბპა - ბიზნეს-პროცესების აუტსორსინგი.

Abstract. Outsourcing is one of the youngest areas of modern business development. In addition, as a management strategy - outsourcing allows the company to optimize the operation of its core business, concentrating on the core and contracting non-core functions on external specialist firms on a contract basis. This not-so-simple process desperately needs an adequate legal framework, which does not exist in Georgia yet, especially when outsourcing - this is not a formalized form of service in general. In addition to refining the legal side of the issue, the outsourcing relationship internally requires a full generalization of the farming practices of the entities of the entrepreneurial system and the full implementation of the prevention of the issues (problems) raised. This assumption applies not only to the task of minimizing operating costs, but also to turn the most important issue for business - the issue of entrepreneurial risk into the desired data.

Outsourcing is the answer to the most flexible and adaptable demand with changing market conditions; That is why outsourcing is often used by fast growing companies. This data is completely in line with the business environment of our country and the position of businessmen themselves.

keywords: Outsourcing, scale effect, Operating Expenses, BPA - Business Process Outsourcing.

თანამედროვე ბიზნესი დღეს ფართოდ იყენებს ბიზნესტექნოლოგიის ერთ-ერთ სახეს - აუტსორსინგს; იგი ბიზნესის ურთიერთობებში გასული საუკუნის 80-იანი წლებიდან გამოჩნდა და ფრანჩაიზის, ლიზინგის და ფაქტორინგის გვერდით სულ უფრო მეტ არეალს იჭერს ბიზნესტექნოლოგიების სისტემაში და ვითარდება.

ბიზნესში აუტსორსინგის ასოცირდება მოქნილობასთან, ხარჯების ოპტიმალურ გამოყენებასთან და ეფექტურ მართვასთან. აღნიშნული აუტსორსინგის კომპლექსურ ბუნებაზე მიანიშნებს. კერძოდ, უნდა მივანიშნოთ რომ აუტსორსინგი უცხო სიტყვაა, იგი ინგლ. სიტყვიდან outsourcing მომდინარეობს და out - გარეთ, source - წყარო და using - გამოყენება ცნებათა ერთიანობად ყალიბდება.

აუტსორსინგი ეს არის კომპანიის ოპერაციული ხარჯების შემცირების მიზნით არაპროფილური, დამხმარე ფუნქციების გარე ორგანიზაციაზე გადაცემა. აღნიშნული ფორმულირება საყოველთაოდ მიღებულია უცხოურ ეკონომიკურ ლექსიკონებში თუ ბიზნეს-ლიტერატურაში, ბიზნეს-პრაქტიკა კი სრულად "მატერიალიზაციას" ახდენს.

აუტსორსინგით სარგებლობა პირდაპირკავშირშია მიმზიდველობის ფაქტორთან. კერძოდ, აუტსორსინგი მეურნეობრიობის ისეთი ფორმაა, სადაც უფლებამოსილების დელეგირების გზით მეწარმე სუბიექტის გარკვეული სახის ფუნქციები, უმთავრესად არაძირითადი ფუნქციები სპეციალიზირებულ კომპანიაზე გადადის. თავის მხრივ ეს უკანასკნელი დამკვეთის ბიზნეს-პრიორიტეტის ცვლილებასთან უშუალო კავშირში ხელშეკრულების საფუძველზე დამკვეთს აუტსორსინგულ მომსახურებას სთვავობს. ასეთი მოცემულობის დროს აუტსორსინგის ძირითადი პრინციპია: "დასაქმდი იმით, რითაც შეგიძლია და სხვებთან შედარებით უკეთ გააკეთება შეგიძლია", და "სხვებს გადააკისრე ყოველივე ის, რასაც ისინი იაფად და უკეთესად აკეთებენ".

აუტსორსინგის შინაარსობრივი დატვირთვა არც თუ ისე რთულია, მაგრამ მასში და მის გარშემო არც თუ მარტივ საკითხთა წრე არსებობს; კერძოდ, აუტსორსინგი გარედან მიღებული რესურსების სესხია. ამ დროს დელეგირების საკითხი, მხარეთა ვალდებულებითი პასუხისმგებლობა მეტად არსებითი ხდება.

აუტსორსინგული ურთიერთობის ჩამოყალიბება ორ მეწარმე სუბიექტს შორის -დამკვეთ ფირმასა და აუტსორსინგულ კომპანიას შორის სამუშაოს მიწოდების ან/და სამუშაოს შესრულებაზე სამოქალაქო-სამართლებრივი

ხელშეკრულების მიხედვით წარიმართება. აქ წარმოდგენილ პირობებს უცილობლად თანმოსდევს შემდეგი სახის აუცილებელი დაშვება: აუთოსორსინგით სარგებლობისას მოსალოდნელი შეცდომის ან უკუეფექტის თავისარიდების მიზნით აუთოსორსინგის კონტრაქტის გაფორმებამდე უნდა მოხდეს აუთოსორსინგით მიზანშეწონილობისა და ეფექტურობის შეფასება.

აუთოსორსინგის არსიდან გამომდინარე აუთოსორსინგული ურთიერთობა საკმაოდ რთული და ამავე დროს საინტერესო სფეროს მოიცავს. ამ პირობებში საქართველოს სამეწარმეო სივრცეში აუთოსორსინგის ტექნოლოგიის გამოყენების საკითხი საკმაოდ საყურადღებო ხდება, და აქ არსებული პრობლემები სრულ გაანალიზებას ითხოვს.

აუთოსორსინგის წარმატების ფორმულა შესაბამის საკანონმდებლო ბაზას ითხოვს; ის ისევე როგორც ნებისმიერი სხვა ბიზნეს-ტექნოლოგია სამართლებრივ სივრცეში არის სრულად რეალიზებადი; ამ ფონზე კი ჩვენს ქვეყანაში არ არსებობს კანონმდებლობა აუთოსორსინგის შესახებ, აუთოსორსინგის გარშემო არ მიმდინარეობს კვლევა-ძიება, და ყველაფერი თვითდინებაზეა მიშვებული. მეტიც, აუთოსორსინგის სერვისის დონეზე არ არსებობს "დამკვეთისა" და "შემსრულებელის" მიმართების მარეგულირებელი ნორმატიული და სამართლებრივი აქტი. შესაბამისად, აუთოსორსინგის მომსახურების გაწევის პროცესი სამოქალაქო კოდექსის მიხედვით რეგლამენტირდება, გარიგება კი ანაზღაურებადი მომსახურების ტიპიური ხელშეკრულების მიხედვით ხდება. არადა საკითხის მდგომარეობა საკმაოდ საინტერესოა და მარტივიც არ არის; კერძოდ, აუთოსორსინგით შესასრულებელი პროცესის მოთხოვნა არის მისი ფორმალიზირების დაცვა, თვით აუთოსორსინგის ხელშეკრულებაში აუცილებლად უნდა დაფიქსირდეს სამუშაოს ან/და მომსახურების მოცულობა და სახეები, მოსალოდნელი შედეგების ხარისხის ნორმატივები, ე.წ. საბოლოო რანგის მომხმარებლის უფლებების სრულად დაცვის მოთხოვნა, თვით რისკის პრევენციის საკითხიც კი, ხოლო კონტრაქტის შეუსრულებლობის შემთხვევაში გაწერილი უნდა იყოს სანქციები.

ამ მოთხოვნას საქართველოში საერთოდ არ აქცევენ ყურადღებას: აუთოსორსინგის საკითხს ისე მარტივად გადმოსცემენ, თითქოს ეს ჩვეულებრივი მომსახურების ერთი კონკრეტული სახეა, ხოლო დაინტერესებულ მხარეს აუთოსორსინგულ მომსახურებას ისეთი უბრალოებით გადასცემენ თითქოს ყველაფერი "აქსიომატურად" მისაღებია. ამ სახის მოცემულობაში სრულიად კანონზომიერია აუთოსორსინგის საკითხის გარშემო არსებული გაურკვეველობა, და ზოგჯერ პარადოსული პოზიციაც.

ქართულ ეკონომიკურ ლიტერატურაში, სასწავლო, სამეცნიერო თუ საინფორმაციო ხასიათის ლიტერატურაში აუთოსორსინგის ცალსახად

ადიარებულია, სამეცნიერო და პრაქტიკულ სფეროში საკითხი ისე დგას თითქოს მის გარშემო გაურკვეველ საკითხთა წრე არც კი არსებობს. არადა, არსებული რეალობა სხვა მოცემულობაზე მიანიშნებს: აუთოსორსინგის თეორიული და პრაქტიკული მხარეების კვლევა ფაქტიურად არც კი მიმდინარეობს: როგორც თეორეტიკოსი, ისე პრაქტიკოსი ეკონომისტები, და, ასევე არაეკონომისტებიც ცალსახად მიანიშნებენ აუთოსორსინგის შესახებ, ყურადღებას მის "ღირებულებით" მხარეს აქცევენ და საკითხის არსებით მოცემულობებს გვერდზე ტოვებენ.

საქართველოში აუთოსორსინგის "ხილულ" სახეს აქსიომატურად წარმოადგენენ, და შესაბამისად საკითხის გარშემო მეტად "ჭრელი" პოზიცია გვაქვს: ერთნი აცხადებს - აუთოსორსინგი გარკვეული მოვალეობის სხვა მხარისთვის გადაცემა არის.¹ მეორენი აცხადებს - აუთოსორსინგი გარკვეული სახის საქმიანობის კერძო სექტორზე გადაცემას გულისხმობს², მესამენი მიანიშნებს - სტრატეგიულად მნიშვნელოვანი ფუნქციების დელეგირება უნდა მოხდეს აუთოსორსინგულ კომპანიაზე. ხოლო აუთოსორსინგი კი თანამედროვე ბიზნესისათვის უნივერსალური მოდელია.^{3***} ეს ყოველივე კი იმ დროს ხდება, როცა ქართულენოვანი ეკონომიკური თუ ბიზნეს-ლექსიკონი, თვით უცხო სიტყვათა ლექსიკონიც კი არაფერს ამბობს აუთოსორსინგის არსის ან ცნების თაობაზე. ჩვენის აზრით სწორედ ეს ელემენტალური მოცემულობა დაინტერესებულ მხარეებს საშუალებას მისცემდათ გააცნობიერათ: აუთოსორსინგის წესი აუთოსორსინგულ კომპანიაზე სხვა კომპანიის სტატეგიული ფუნქციების გადაცემას კი არ გულისხმობს, არამედ არაპროფილური ფუნქციების დელეგირებას გულისხმობს(!) ანალოგიურად, აუთოსორსინგი ასევე არ ითვალისწინებს გარკვეული მოვალეობის სხვა მხარისთვის გადაცემას, არც სახელმწიფოს გარკვეული საქმიანობის კერძო სექტორზე გადაცემას და ა.შ.

ამ სახის მოცემულობაში ჩვენს ქვეყანაში მოქმედი თითქმის ყველა ე.წ. ბრენდული აუდიტორული კომპანია ბიზნეს-სუბიექტებს "მეტის თავგამოდებით" სთავაზობს აუთოსორსინგულ მომსახურებას, ისინი რეკლამირებას უკეთებენ აუთოსორსინგს და ა.შ. აუთოსორსინგისადმი მათი ასეთი მიდგომა ზოგჯერ კურიოზულ დონესაც კი აღწევს. მაგალითად,

¹ იხ. ფინანსური ლექსიკონი. www.credy.ge

² თ.ბერულავა. სახელმწიფო-კერძო პარტნიორობის მოდელი - ჯანდაცვის ინოვაციური მექანიზმი. ივანე ჯავახიშვილის სახელობის თბილისი სახელმწიფო უნივერსიტეტი პაატა გუგუშვილის სახელობის ეკონომიკის ინსტიტუტი საერთაშორისო სამეცნიერო კონფერენცია. ინოვაციური ეკონომიკა და მისი ფორმირების პრობლემები პოსტკომუნისტურ ქვეყნებში. 2016 წელი 1-2 ივლისი. გვ.132 www.eprints.iliauni.edu.ge

³ კ. შურღაია წარმატებული აუთოსორსინგისათვის საჭიროა კონკრეტული ბაზრის და ბიზნესის იდენტიფიკაცია. ib.comersant.ge.

აუდიტორული კომპანია "ფინვეი" facebook.com-ზე თავის სარეკლამო გვერდზე მიანიშნებს: "გთავაზობთ აუთსორსინგულ მომსახურებას, რომელიც განსხვავდება კერძო ბუღალტერიის საქმიანობისგან, რადგან კერძო ბუღალტერი არ არის პასუხისმგებელი თავის დაშვებულ შეცდომაზე, ხოლო სერთიფიცირებულ ბუღალტერთა გუნდი ამ ყველაფერს თავიდან აგარიდებთ (m. facebook.com /finwai. ge /post/1795905877203552); ბუღალტრული აღრიცხვის მომსახურება აუთსორსინგის ფორმით - ამ სახის რეკლამას სთავაზობს აუდიტორიული კომპანია "პრიმა აუდიტი"; ხოლო, შპს "Financial Chain Corporation" სარეკლამო გვერდზე მიანიშნებს - თბილისში პერსონალის აუთსორსინგი გავრცელებული მოვლენაა; ან, მაღალკვალიფიციური იურისტი-პრაქტიკოსები - დამოუკიდებელი აუთსორსინგია. აუდიტორულ ფირმათა ამ სახის პოზიციას სახელმწიფო სტრუქტურებიც არ ჩამორჩა - სახელმწიფო აუდიტის სამსახური 2016 წლის სახელმწიფო შესყიდვების ერთიანი ელექტრონული სისტემის ეფექტიანობის აუდიტის ანგარიშში მიანიშნებს: აუთსორსინგის პოლიტიკა არააქვს სახელმწიფო შესყიდვების სააგენტოს.⁴

ბიზნეს-სრუქტურაში აუთსორსინგით სარგებლობა, ან აუთსორსინგის შეთავაზება მხოლოდ დაინტერესებული მხარის სურვილზე არ არის დამოკიდებული; მართალია საქართველოში აუთსორსინგის შემთავაზებელი კომპანიები მეორე მხარეს ხარჯების 2/3-ით შემცირებას სთავაზობენ, მაგრამ რამდენად რეალურია ეს შეთავაზება, ამას არ ითვლიან. არადა მსოფლიო პრაქტიკა აღიარებს, რომ დაინტერესების შემთხვევაში უნდა მოხდეს სხვა კომპანიისათვის არაპროფილური ბიზნეს-პროცესების გადაცემის მიზანშეწონილობის ანალიზი. ანალიზის შედეგების გათვალისწინებით კი დამკვეთი კომპანიის ხელმძღვანელობამ სწორედ აუთსორსინგის მიზანშეწონილობა უნდა შეაფასოს. ეს მომენტი საქართველოს ბიზნეს-სივრცეში არ განიხილება; შეთავაზება

თავისი "მომხიბვლელობის" სინდრომის გარშემო ტრიალებს, ხოლო მეორე მხარე კი რაღაც რისკების პრევენციის მიზნით თანახმანი ხდება მაცდურ შეთავაზებაზე. ამიტომაც მიზანშეწონილად მიგვაჩნია მოკლედ წარმოვადგინოთ აუთსორსინგით სარგებლობის სქემა და მოქმედების გზა. დღეს მსოფლიო ბიზნესის პრაქტიკაში თითქმის დადგენილია აუთსორსინგის თაობაზე გადაწყვეტილების მიღების პროცესზე მოქმედი ფაქტორები:

1. მნიშვნელობის ფაქტორი;
2. რესურსული ფაქტორი;

⁴ სახელმწიფო შესყიდვების ერთიანი ელექტრონული სისტემის ეფექტიანობის აუდიტი. აუდიტის ანგარიში. სახელმწიფო აუდიტის სამსახური. თბილისი, საქართველო 2016 გვ. 20. ego. nik.gov.pl/g/egov/ GE/2016/eProcurement/tb-shesyidvebis-efeqtubis-auditi.pdf

3. ღირებულებითი ფაქტორი;
4. ხარისხის ფაქტორი;
5. დროითი ფაქტორი.

აუთოსორსინგის შესახებ გადაწყვეტილებაზე მოქმედი ფაქტორების ე.წ. განლაგება ერთის შეხედვით მიუღებელიც კი არის: ღირებულებითი ფაქტორს მნიშვნელობის და რესურსული ფაქტორთა შემდეგი პოზიცია უჭირავს, და ეს მაშინ, ხდება როცა ბიზნესისთვის ეკონომიკური შედეგი, მოგება პირველხარისხოვანია. რეალურად ეს პოზიცია მართლდება წესით - სად და რისთვის. კერძოდ, თუ გარკვეული არ იქნება უფლებამოსილების, მიზნის და ამოცანების პოზიცია, ასევე არ დადგინდა კომპანიის საქმიანობის რომელი სახე არის ძირითადი თუ რომელი დამხმარე, მაშინ არავითარ ბიზნეს-გათვლას უბრალოდ აზრი არააქვს, რამდენადაც აუთოსორსინგს გადაეცემა საქმიანობის მხოლოდ მხარდაჭერი პროცესები. რაც შეეხება რესურსულ ფაქტორს, აქ უნდა გამოვლინდეს საქმიანობის ის ფუნქციები, პროცესები და სახეები, რომელთა განხორციელების მიზნით შრომითი და მატერიალური რესურსები უპირველესად წარიმართება. რაც შეეხება ღირებულებითი ფაქტორის ანალიზს, კი უნდა მოხდეს აუტოსორსინგზე სავარაუდოდ გადასაცემი ორგანიზაციის საქმიანობის სახესთან ან ფუნქციის შესრულებასთან დაკავშირებული საერთო ხარჯების შეფასება. რაც შეეხება

ხარისხის ფაქტორისა და დროის ფაქტორის ანალიზს, აქ არც თუ ისე "მტკივნეულად" დგას საკითხი: ხარისხის ფაქტორის გაანალიზებით განისაზღვრება საქმიანობის ის სახეები და ფუნქციები, რომელთა რეალიზაცია ორგანიზაციის რესურსების ხარჯზე ხარისხის დონეს ვერ უზრუნველყოფს, სიტუაციის შეფასება კი ადმინისტრაციული რეგლამენტის შესრულების ხარისხთან შესაბამისობაში ხდება. რაც შეეხება დროითი

ფაქტორის შესწავლის პროცესს, აქ აუტოსორსინგზე გადასაცემად საქმიანობის სახის ან ფუნქციის შესრულებასთან დაკავშირებული დახარჯული დროის შეფასება ხდება. ყოველივე ამის შემდეგ სასურველია აუტოსორსინგის ეფექტურობის შეფასება/დათვლა და მიზანშეწონილობის დადგენა მოხდეს.

აუტოსორსინგის ეფექტურობა შესაძლოა დადგინდეს პირდაპირი ანალიზით, ანუ ფინანსური ანალიზით, ასევე შედარებითი ანალიზით, ანუ ბენჩმარკინგით. ამასთან, ეფექტურობის გარკვევის ორივე გზა პრინციპში მისაღებია, მაგრამ აქ მთავარ სიტყვას ამბობს დამკვეთი - მან რეალობის გათვალისწინებით თვითონ უნდა განსაზღვროს აუტოსორსინგის მიზანშეწონილობა და წარმატების მიღწევის გზა.

ფინანსური ანალიზის დახმარებით აუტოსორსინგის ეფექტურობის დადგენა არც თუ ისე რთულია: აქ ხდება საკუთარი ძალებით ბიზნეს-ფუნქციების შესრულებაზე დანახარჯების შედარება აუტოსორსინგ-

ორგანიზაციის მხრიდან მოცემულ ფუნქციების შესაძენ ფასთან. ამ დროს საკმაოდ მარტივი თანაფარდობა შემდეგ სახეს იღებს:

აუთ. ეფექ. = საკ.დ. დანახარჯის ჯამი / შეძ. დანახარჯის ჯამი

ამ სახის თანაფარდობაში "საკ.დ. დანახარჯის ჯამი" - საკუთარი ძალებით ბიზნეს-პროცესების შესრულებაზე გაწეული დახარჯების (პერსონალის, საწარამო მოედნის, მარაგების შენახვის და ა.შ.) ჯამი არის, ხოლო "შეძ.დანახარჯების ჯამი" - შეძენილ ბიზნეს-პროცესების შეძენაზე გაწეული დახარჯი. თვით ამ თანაფარდობის ანალიზი მიანიშნებს: თუ "აუთ.ეფექ." > 1-ზე, მაშინ აუტოსორსინგით სარგებლობა ეფექტიანია, ხოლო "აუთ.ეფექ." < 1-ზე, მაშინ აუტოსორსინგით სარგებლობა არაეფექტიანია.

აუტოსორსინგის ეფექტურობის გაანგარიშების წესი საშუალებას იძლევა მხოლოდ აუტოსორსინგით სარგებლობა რაოდენობრივად შევადაროთ, განვიხილოთ აქ მიმდინარე კონკრეტული პროცესები და დანახარჯები. მაგრამ ამასთან მას გააჩნია სერიოზული ნაკლი - ის აუტოსორსინგის გამოყენების თვისობრივ პარამეტრებს არ ითვალისწინებს.

აუტოსორსინგის ეფექტურობის განსაზღვრის ზემოთაღნიშნული წესის უარყოფითი მხარე ბენჩმარკინგის მეთოდის გამოყენებით ნიველირდება. შედარებითი ანალიზით აუტოსორსინგით მოსარგებლე ფირმა კონკურენტ ფირმას ირჩევს, მიღებულ შედეგებს განიხილავს აუტოსორსინგის გათვალისწინებით და აუტოსორსინგის გარეშე. ამასთან, აუტოსორსინგის გამოყენებიდან მიღებული შედეგები განზოგადებას, გაანალიზებას და შედარებას ექვემდებარება, ხოლო შეფასების ძირითადი მაჩვენებლები: ბაზარზე წილი, ახალი პროდუქციის ათვისება, პერსონალის რიცხოვნება და ა.შ. კონკურენტი ფირმის ანალოგიურ მაჩვენებლებთან უნდა იქნეს შედარებული. ამის შემდეგ კი უნდა გაკეთდეს დასკვნა ამ კონკრეტულ შემთხვევაში აუტოსორსინგის ეფექტურობისა და მისი გამოყენების მიზანშეწონილობის შესახებ.

საქართველოში აუტოსორსინგი საკმოდ განვითარებულია ფინანსურ სექტორში და სამართლებრივ ურთიერთობებში; სულ უფრო მეტად ძლიერდება IT პროცესების აუტოსორსინგი; საქართველოს პოზიცია ამ მიმართულებით, ასევე არქიტექტურული და საინჟინრო მომსახურების აუტოსორსინგის კუთხით საყურადღებოა. ამერიკული კომპანია "ბეისფორი" არქიტექტურული და საინჟინრო ნახაზების აუტოსორსინგს საქართველოდან ეწევა. ამასთან, დამკვიდრებულია აუტოსორსინგის სერვისის ისეთი მარტივი სახეები, როგორც არის ქოლცენტრი, ონლაინჩატი და ა.შ. ყოველივე ეს სულ ხუთიოდე წლის უკან წარმოუდგენელი იყო. პრესაში გამოჩნდა ინფორმაცია, რომ საქართველოს აუტოსორსინგის სექტორში დასაქმებულთა რიცხვა 3500-ს მიაღწია, არადა 2014 წელს სულ 500-750-მდე ადამიანი იყო დასაქმებული.

ჩვენს ქვეყანაში აუტოსორსინგის განვითარების პერსპექტიული მიმართულებად ითვლება აუტოსორსინგი მედიცინაში; მრავალმა ქვეყანამ ამ კუთხით სერიოზულ წინსვლას მიაღწია, ჩვენთან კი არასახარბიელო მდგომარეობა არის - მომსახურების ამ სფერომ არ შეითვისა აუტოსორსინგი. გვაქვს; არადა უტოსორსინგული ურთიერთობა სამედიცინო ორგანიზაციას საშუალებას აძლევს სრულად გადაერთოს სამედიცინო მომსახურების ხარისხისზე და მის ხელმისაწვდომობაზე. ამ დროს კი პროფილურ აუტოსორსინგულ კომპანიებთან თანამშრომლობა საშუალებას იძლევა მათთან უარი თქვან როგორც სამედიცინო დახმარების თანამდე პროცესებზე (მაგ. დასუფთავება, თეთრეულის დამუშავება, პაციენტთა კვების ორგანიზაცია და სხვ. საკითხები), ასევე სამედიცინო დახმარების არათანმდე პროცესებზე მაგალითად, კადრების მართვა, მოწყობილობის და შენობის ექსპუატაცია, მედიკამენტებით და უზრუნველყოფა და ა.შ.).

ამრიგად, აუტოსორსინგის არსში წვდომა არსებითი ნიშნულია აუტოსორსინგული ურთიერთობის წარსამართად; ამ სახის ურთიერთობის განვითარების მიზნით კი საქართველოს ბიზნეს სივრცე საინტერესოა რეალობად ჩამოყალიბდა. აუტოსორსინგმა წარმატებით დაიმკვიდრა ადგილი მომსახურების ამა თუ იმ სფეროში, მაგრამ ასევე მხედველობის მეტად მგძნობიარე სფერო - სამედიცინო მომსახურება, რაც შეეხება წარმოებას, აქ "შავი ლაქები" საკმაოდ ნათლად სჩანს - აუტოსორსინგი უბრალოდ ვერ დაიმკვიდრდა. ჩვენის აზრით წარმოებამ მეტწილად გააცნობიერა აუტოსორსინგის რეალიზაციის პროცესის რეგულირების სამართლებრივი-საკანონმდებლო საწყისის ნაკლი, აუტოსორსინგული ურთიერთობის პოლიტეკონომიკური მოუმწიფებლობა და ზოგადად, მეწარმეთა მხრიდან აუტოსორსინგის მიმართ კეთილი განწყობის არქონა. ამ რეალობის დაძლევა მხოლოდ ეკონომისტებს არ ძალუძს, საჭიროა იურისტების და ბიზნესმენების, ყველა დაინტერესული მხარის ჩართვა ქვეყანაში აუტოსორსინგული ურთიერთობის დასახვეწად და გასანვითარებლად.

ლიტერატურა

1. ბერულავა თ. სახელმწიფო-კერძო პარტნიორობის მოდელი - ჯანდაცვის ინოვაციური მექანიზმი. ივანე ჯავახიშვილის სახელობის თბილისის სახელმწიფო უნივერსიტეტი პაატა გუგუშვილის სახელობის ეკონომიკის ინსტიტუტი საერთაშორისო სამეცნიერო კონფერენცია. ინოვაციური ეკონომიკა და მისი ფორმირების პრობლემები პოსტკომუნისტურ ქვეყნებში. 2016 წელი 1-2 ივლისი. გვ.132 www.eprints.iliauni.edu.ge

2. საქართველოს ე.წ. აუტსორსინგის მსოფლიო რუკაზე ადგილს იმკვიდრებს. გაზ. "ბანკები და ფინანსები" 2019.12.23. www.commersant.ge.
3. ფინანსური ლექსიკონი. www.credy.ge
4. ხუნდაძე ტ.. "აუტსორსინგი", როგორც ჩაგვრა. www.european.ge.
5. შურღაია პ. წარმატებული აუტსორსინგისათვის საჭიროა კონკრეტული ბაზრის და ბიზნესის იდენტიფიკაცია. ob.comersant.ge.
6. Аутсорсинг как новая форма организации бизнеса www.i-ias.ru
7. Зуева М. И. Аутсорсинг административно-управленческих процессов в государственном управлении проблемы и практика применения. Москва. 2013 г. ст. 19 www.ru/edu/vkr/84175590
- 8 . Календжян С О Ермакова С Э Измалков Н С Анализ основных аутсорсинга в здравоохранении www.researchgate.net.

Психологические особенности развития личностного потенциала предпринимателей

Psychological features of the development of the personal potential of entrepreneurs

Эргашева Д.Д. Республика Узбекистан, ст.преп.
каф. «Инновационное образование», Ташкентский государственный экономический университет dilorrome@gmail.com

Ergasheva D. D. Republic of Uzbekistan, Senior Lecturer
of the Innovative Education Department, Tashkent State University of Economics
dilorrome@gmail.com

Abstract: Despite many studies aimed at identifying the essence, role and place of entrepreneurial activity in the life of the state, some issues, in particular, regarding the development of entrepreneurial potential, remain debatable and not fully understood. The most important prerequisite for solving complex problems of increasing the efficiency of an entrepreneur is the development of his creative abilities, innovative thinking. In this regard, his personal potential is of exceptional importance.

Ключевые слова: предпринимательский потенциал, практический интеллект. социальный интеллект, креативность, инновационное мышление, стрессоустойчивость, мотив достижения успеха, интернальный locus контроля, лидерские навыки, склонность к риску, самооценка.

Функционирование любой национальной экономики всегда базируется на экономических ресурсах, где одним из них выступает предпринимательство. **Предпринимательский доход является двигателем экономического развития, стимулирует нововведения.** Прибыль предприятия, как правило, является результатом предпринимательского таланта, а он в свою очередь всегда связан с личностью конкретного человека, его предпринимательского

потенциала, человеческого капитала. Предпринимательские способности можно считать уникальным человеческим капиталом, основным ресурсом для достижения целей. В условиях развития рыночных отношений и информатизации социально-экономические условия диктуют необходимость внесения в жизнь новых требований - развития качеств делового человека, предпринимательского потенциала.

Потенциал – это природные особенности человека, его способности и задатки, мотивация личности, умение видеть свои перспективы, которые могут быть использованы для собственного развития. Его реализация зависит от индивидуально-психологических качеств личности. Потенциальное может проявиться лишь при наличии определенных условий, важнейшим из которых является целенаправленная активность личности. **Предпринимательские способности как ресурс реализуются в условиях максимально либеральной экономической системы**, не отягощенной чрезмерными бюрократическими процедурами, имеющей также незыблемые предпринимательские традиции и соответственно законодательно закреплены. При этом очевидно, что **залогом успешного использования предпринимательских способностей** являются, прежде всего, **сами предприниматели, их личностный потенциал в виде квалификации и уровня образования, способности брать на себя ответственность, инициировать новые технологии новые, умение ориентироваться в конкурентной среде, а также, что немаловажно, их чувство социальной ответственности.**

Психологические качества успешных предпринимателей всегда интересовали исследователей и давно служат объектом исследования среди экономических психологов, социологов, прежде всего, в контексте определения важнейших личностных предпосылок успешного предпринимательства. В С целью выяснения алгоритма успеха рассматриваются их характеры.

Большой вклад в создание психологического портрет типичного предпринимателя внес Й. Шумпетер, который предложил следующий алгоритм: независимое мышление, воля и способность выделять наиболее важные акценты, реально их оценивать; способность полагаться только на себя, готовность к неопределенности и возможному сопротивлению к изменениям; способность влиять на других людей (власть авторитета и власть повиновения). [1]

Следовательно, обеспечить получение прибыли в долгосрочной перспективе возможно только за счет эффективных талантливых предприимчивых сотрудников, какова же их психологическая составляющая?

Предпринимательские способности- это наиболее сложная для восприятия часть ресурсов человека, специальные способности, определяющие возможности человека успешно заниматься предпринимательской деятельностью. У предпринимателя должны сочетаться общие и специальные способности, среди которых, как правило, доминирует практический интеллект, его отличает инициативность, энергичность, быстрота ума.

Помимо основных перечисленных критериев можно выделить ряд интересных закономерностей, полученных в ходе исследования. Выявились определенные зависимости психологического потенциала к предпринимательству от уровня образования, пола и возраста участников исследования. Так, большим потенциалом к предпринимательству обладают люди с более высоким уровнем образования (за счет более высоких знаний и умения грамотно рисковать), люди более молодого возраста (за счет умения рисковать и личностных качеств, амбициозности, готовности к бизнесу). Это конечно не означает, что другие категории не способны к предпринимательству: просто на практике они получают в среднем меньшие результаты по диагностике необходимых качеств.[2]

Полагаясь на исследования по этой тематике, в иерархию предпринимательских способностей для диагностики уверенно можно включать следующие психологические характеристики:

Практический интеллект - включает в себя инициативность, умение добиваться поставленных целей объективно оценивать сложившуюся ситуацию и выбирать оптимальные способы решения проблем. Исследований Р.Стейнберга показывают, что практический интеллект не только психологически, но и статистически отличается от научного интеллекта, а также от склада личности и мыслительных навыков. Показано, что практический интеллект так же, а иногда и более тесно, чем научный, детерминирует успешность обучения и эффективность производственной деятельности.[6]

Интернальный локус контроля- уверенность в себе, личностная тенденция контролировать свою жизнь и возлагать ответственность за все происходящее только на себя. Дж. Роттер предложил концепцию «локуса контроля» — различия между людьми в локализации факторов контроля над собственным поведением и значимыми для них событиями. Люди с преобладанием интернальности (внутренний локус контроля) отличаются более высокой активностью, независимостью и самостоятельностью, уверенностью, обладают более высокой самооценкой, демонстрируют более высокую ответственность за свое поведение. Результаты ряда эмпирических исследований (Р. Брокхаус, Д. Миллер и др.) показали, что для предпринимателей характерен внутренний

локус контроля и повышенная интернальность. Также было показано, что менеджеры с более высокими оценками интернальности проявляют более высокую маркетинговую активность и более склонны к нововведениям в управлении производством.[3]

Стрессоустойчивость- умение не поддаваться панике в сложной формальной ситуации и выбирать оптимальный вариант решения проблемы без ментального и физического ущерба для здоровья.[8]

Мотивация достижения успеха- человек, желающий стать предпринимателем должен быть уверен в своих силах и твердо настроен на победу. Американский психолог Д. Макклеланд предположил выраженную взаимосвязь между мотивацией достижения и успехом в предпринимательстве. Исследования показали, что индивиды с высоким уровнем мотивации достижения вели себя как успешные, рациональные предприниматели, обладали самодисциплиной. Они устанавливали для себя средний уровень трудности задач и стремились к достижению максимального успеха в их решении. Кроме того, для них были характерны: оптимистичное отношение к ситуации достижения; стремление к решению достаточно сложных, но реально выполнимых задач, которые они воспринимали как вызов; высокая настойчивость и упорство в достижении поставленной цели и т.п. На основе полученных результатов Д. Макклеланд выдвинул гипотезу, что предприниматели, люди, достигшие успехов в бизнесе, имеют более высокую потребность в достижении результата и добиваются успехов и в других сферах, которые их привлекали. В дальнейшем это предположение было не раз подтверждено эмпирически.

В более поздних исследованиях мотивации (Д. Аткинсон, Х. Хекхаузен) психологи стали различать мотив достижения успеха и мотив избегания неудачи. По данным многих исследований было получено, что успешные предприниматели отличаются преобладанием мотивации достижения успеха над мотивацией избегания неудач...[7]

Лидерские навыки- успех предпринимателя зависит непосредственно от того, может ли он брать ответственность за свои действия и работу возглавляемого коллектива.[8]

Креативность и неординарный подход - предприниматели, первыми освоившие эффективные инновации, имеют возможность получать дополнительный доход и максимизируют свою прибыль.

Склонность к риску- черта характера, связанная с импульсивностью темперамента, независимой позицией личности, желанием познать новые ощущения..

Помимо вышеперечисленного, успех предпринимателя определяется и другими психологическими характеристиками личности, включающие познавательные психические процессы: внимание, память, мышление, речь.

Предпринимательское мышление, как известно, может быть эффективным либо неэффективным. В том случае, если оно реализуется в режиме устаревшего механического выполнения рутинных процедур, культивирует бюрократические законы, то результатов ожидать не приходится. С другой стороны, управленческое мышление может быть чрезвычайно эффективным и в, казалось бы, бесперспективных условиях достигать исключительно высоких результатов [7].

Предпринимательское мышление, как феномен, является одним из наиболее сложных видов мышления и с точки зрения психологии предпринимательства представляет собой особый вид деятельности человека, направленный на познание закономерностей деловых технологических процессов, постановку проблем и задач, разработку целей, принципов, методов и способов, построение альтернатив решения проблем, оценку и поиск ресурсов. Такое мышление включает в себя базовые (универсальные) и специфические виды мышления, зависящие от решаемых задач и видов деятельности [5].

Креативное мышление предпринимателя – это способность смотреть на вещи инновационным способом, который ранее не рассматривался. Творческое мышление помогает изобрести или создать что-то новое: концепцию, решение проблемы, метод и т.д. В связи с этим роль креативности и креативного мышления в психологии управления имеет важное значение, поскольку возрастают требования к предпринимателю, особенно к таким навыкам, как поиск и осуществление нестандартных идей в практической деятельности [5].

Инновационный интеллект и предпринимательский потенциал личности – это не просто образ мыслей, какие-либо нестандартные идеи, это те самые инсайты, открытия, которые не были придуманы и реализованы на предшествующих стадиях развития организации.

Экспериментально была установлена закономерность связи между продуктивностью инновационной деятельности предпринимателя и его инновационным интеллектом. Продуктивность инновационной деятельности личности (коллектива) – это элементарно число успешно реализованных задач в инновационной среде.[3]

Особые интеллектуальные способности предпринимателя на предмет диагностики характеризуют таким образом: гибкость мышления и аналитический склад ума, умение думать, генерировать идеи, в том числе коммерческие, это творчески мыслящий человек, обладающий дивергентным

мышлением и широтой мировоззрения, умеющий находить нестандартные решения.

В контексте тематики уместно отметить вопросы оценки и диагностики предпринимательского потенциала — неотъемлемой части практической психологии, особенно когда речь идет о таком сложном и неоднозначном виде деятельности как предпринимательство. Психологи-практики, HR-ы при проведении соответствующих процедур с применением специальных методов определяют и прогнозируют прежде всего ключевые психологические качества на предмет предпринимательского потенциала, о которых отмечалось выше, **закрывающиеся во умения:**

- **организовывать** процесс производства путем соединения всех необходимых факторов, опираясь на практический интеллект;
- **не бояться рисковать** денежными средствами, временем, своей деловой репутацией, поскольку деятельность на рынке связана с большой неопределенностью, а результат, прибыль не гарантированы;
- обладать инновационным мышлением, то есть внедрять новые технологии, новые продукты, методы организации производства.

В заключении хотелось бы отметить еще одну группу особых качеств предпринимателя- так называемые коммуникативные способности, социальный интеллект. К ним относят: умение понимать людей и выстраивать с ними эффективные межличностные отношения, способность диагностировать и прогнозировать поведение потенциальных партнеров, выстраивать отношения в интересах дела, стремление к сотрудничеству.

Таким образом, предпринимательские способности (предпринимательство) – это некий набор индивидуально- психологических качеств, которые позволяют находить и использовать лучшее сочетание ресурсов для производства, продажи товаров, принимать разумные последовательные решения, создавать и применять новшества, идти на допустимый, оправданный риск. Выходить со своим продуктом на мировой уровень, наконец укреплять экономику своей страны.

Мировой опыт подтверждает - **предпринимательство важный элемент рыночной экономики**, без которого не может цивилизованно и гармонично развиваться государство. Оно во многом определяет темпы экономического роста, поэтому важно понимать важность формирования и развития предпринимательской культуры в целом, внедряя и культивируя ее новые формы.

Выводы:

Для развития предпринимательского потенциала важно:

- культивировать свои способности к использованию внешних и внутренних (индивидуально-психологических) ресурсов в процессе преодоления трудностей в контексте успешной предпринимательской деятельности, в связи с чем целесообразно изучение субъектных предпосылок преодоления социально-, экономически- и технологически обусловленных трудностей в индивидуальной предпринимательской деятельности;
- развивать персонально с помощью специальных методик, с помощью тренингов креативное мышление, поскольку основным психологическим механизмом развития личностного потенциала предпринимательского таланта или феномена является творчество;
- работать над своей стрессоустойчивостью, укреплять психические ресурсы, чтобы противостоять сложным социально-экономическим обстоятельствам;
- научиться самопрезентации на микро- и макроуровне, с целью достигнуть наивысших результатов самореализации в качестве субъекта своей жизни;
- совершенствовать социальный интеллект, социальную зрелость для выстраивания межличностных отношений с партнерами;
- уметь определять достигнутый уровень развития своей психологической компетентности, необходимый для предпринимательской деятельности;
- разрабатывать на определенный временной промежуток свою личную карту, то есть индивидуальную траекторию продуктивного развития психологической компетентности в контексте предпринимательской деятельности;
- научиться анализировать и осознавать свои способности, свои сильные стороны, больше уделять внимания именно их развитию.
- развивать свой потенциал с помощью самообразования, специальных тренингов, консультаций с коучами, посещать специальные семинары.

Литература

1. Шумпетер Й. А. Теория экономического развития. М., 1982.,281 с, 169 с.
- 2.Алтухов В. Феномен предпринимательства. «Служба занятости»,№4, 2012.
3. Майерс Д. Социальная психология. СПб.: Питер,2007.7-изд.794 с.
4. Сафарян К.В. Инновационный бизнес. - М.: Дело, 2016. 186 с.
- 5.ЧеберкоЕ.Ф.Основы предпринимательской деятельности. История предпринимательства. Москва, Юрайт, 2019, 429 с.
6. Стейнберг Р. Практический интеллект. - СПб.: Питер, 2002. 265 с.; (Мастера психологии); ISBN 5-318-00013-4.

7. Карташова Л.В., Никонова Т.В., Соломоницина Т.О. Поведение в организации. - Москва, Инфра, 2001. 220 с.

8. Джуэлл Л. Индустриально-организационная психология. Изд. 4-е. ЗАО «Питер», 2001. 720 с.

ციფრული ეკონომიკის პირობებში ეკონომიკური უსაფრთხოება და ტრანსნაციონალური ბიზნესის მართვა Economic Security and Transnational Business Management in a Digital Economy

ნინო სამჩუკუაშვილი - ეკონომიკის დოქტორი, ასოცირებული პროფესორი საქართველოს ეროვნული უნივერსიტეტის სეუ ninosamchku@yahoo.com
თამარ დუდაური - ეკონომიკის აკადემიური დოქტორი, ასოცირებული პროფესორი კავკასიის საერთაშორისო უნივერსიტეტის tamro_dudka@yahoo.com
Nino Samchkuashvili - PhD in Economics, Associate Professor of Georgian National University ninosamchku@yahoo.com
Tamar Dudauri - Academic Doctor of Economy, Associate Professor of Caucasus International University tamro_dudka@yahoo.com

ასტრაქტი. სტატიაში განხილულია ტრანსნაციონალური ბიზნესი, როგორც სხვადასხვა დონის ეკონომიკური სისტემების განვითარების საკვანძო ტენდენცია, რომელიც გამოიხატება მსოფლიოს უმსხვილესი კომპანიების გავლენაში ეროვნული ეკონომიკების საქმიანობის ყველა სფეროზე. ტრანსნაციონალური ბიზნესის განვითარება ხასიათდება ახალი ეტაპით, რომელიც დაკავშირებულია პოსტინდუსტრიული ეპოქის დასასრულთან და ციფრულ ეკონომიკაზე გადასვლასთან. ციფრული ეკონომიკის პირობებში კომპანიებს, რომლებიც იყენებენ შესაბამის ტექნოლოგიებს, შეუძლიათ მოიპოვონ კონკურენტული უპირატესობა და დაიკავონ ბაზარზე უფრო ხელსაყრელი პოზიცია. ციფრული ეკონომიკის დადებითი ეფექტი ბიზნესზე შესაძლოა გამოვლინდეს დიდი მოცულობის მონაცემთა აკუმულირებაში და მათ გამოყენებაში მართველობითი გადაწყვეტილების მიღების პროცესში, შუამავლების გამორიცხვაში, დანახარჯების ოპტიმიზაციაში, კომპანიის შიდა და გარე დაინტერესებულ მხარეებს შორის ინფორმაციის გაცვლის დაჩქარებაში, კლიენტთა ლოიალობის გაზრდაში, რაც ბოლო ჯამში უზრუნველყოფს ქვეყნის ეკონომიკურ უსაფრთხოებას.

საკვანძო სიტყვები: ეკონომიკური უსაფრთხოება, ციფრული ეკონომიკა, ტრანსნაციონალიზაცია, ციფრული ტექნოლოგიები.

Abstract. The article discusses transnational business as a key trend in the development of economic systems at different levels, which is reflected in the influence of the world's largest companies in all areas of the national economy. The development of transnational business is characterized by a new phase related to the end of the post-industrial era and the transition to a digital economy. In the digital economy, companies that use relevant technologies can gain a competitive advantage and take a more favorable position in the market. The positive effects of digital economy on business can be manifested in the accumulation of large amounts of data and their use in the management decision process, exclusion

of intermediaries, cost optimization, acceleration of information exchange between internal and external stakeholders, increasing customer loyalty, ultimately ensuring the country's economy.

Key Words: Economic Security, Digital Economy, Transnationalization, Digital Technologies.

შესავალი. ქვეყნის ეკონომიკური უსაფრთხოების პრობლემა წარმოადგენს, როგორც ქართველი ისე უცხოელი მეცნიერების კვლევის ობიექტს, ხოლო ტრანსნაციონალური კომპანიების საქმიანობის გავლენას, როგორც ბაზირების ასევე რეციპიენტი ქვეყნების ეკონომიკურ უსაფრთხოებაზე, ციფრული ეკონომიკის პირობებში, სწავლობენ მსოფლიო სამეურნეო პროცესების განვითარების წამყვანი თეორიების ჩარჩოებში. შეუძლებელია მკაფიოდ იქნას გამოყოფილი ტრანსნაციონალური კომპანიების აქტიური საქმიანობის საზღვრები და გამოვლინდეს მათი ეფექტიანი ფუნქციონირების შესაძლებლობები ნეგატიური ზემოქმედების გარეშე.[1]

გაერთიანებული ერების ორგანიზაციის ექსპერტები თვლიან, რომ სწორედ განვითარებული ქვეყნების ტრანსნაციონალური კომპანიების საერთაშორისო საქმიანობა განსაზღვრავს მათ საგარეო ეკონომიკურ ურთიერთკავშირებს. ტრანსნაციონალური კომპანიების აქტიური საწარმოო, საინვესტიციო და სავაჭრო საქმიანობა საშუალებას იძლევის მათ შეასრულონ პროდუქციის წარმოებისა და განაწილების საერთაშორისო რეგულატორის ფუნქცია.[2]

ეკონომიკური უსაფრთხოების უზრუნველყოფის პრობლემა გართულებული სოციალური, ეკონომიკური პროცესებისა და მოვლენების პირობებში იძენს სულ უფრო დიდ აქტუალობას. თანამედროვე საქმიანობის სხვადასხვა მიმართულება წარმოადგენს მრავალი გამოწვევისა და საფრთხის წყაროს, რაც შესაბამისად მოითხოვს ახალი პრინციპების შემუშავებას და მათ მინიმიზაციას. განვითარებული ქვეყნების გამოცდილება გვიჩვენებს, რომ ეკონომიკური უსაფრთხოება წარმოადგენს ქვეყნებისა და მთლიანად საზოგადოების განვითარების მნიშვნელოვან პირობას, განსაკუთრებით ციფრულ ეკონომიკაზე გადასვლის პროცესში. თავისი არსით იგი არის ეკონომიკური, პოლიტიკური და სამართლებრივი ინსტრუმენტების ერთობლიობა, რომლებიც ხელს უწყობენ სასიცოცხლოდ მნიშვნელოვანი ეკონომიკური ინტერესების დაცვას.

თანამედროვე ეტაპზე ჩატარებულია ეკონომიკური უსაფრთხოების მხრივ კვლევების მნიშვნელოვანი რაოდენობა. ამ კვლევებმა აჩვენეს, რომ ცალკეული ქვეყნის ეკონომიკური უსაფრთხოება უზრუნველყოფილია მსხვილი ბიზნესის სტაბილური განვითარებით, ე.ი. საზოგადოების ეკონომიკური უსაფრთხოება დაკავშირებულია ბიზნესის წარმართვის პირობებზე. ასევე ეკონომიკური უსაფრთხოების უზრუნველყოფისათვის აუცილებელია საზოგადოების ფინანსური კონტროლის უზრუნველყოფა და

ფარული ეკონომიკის ზემოქმედების შემცირება. თავის მხრივ საზოგადოების ინსტიტუციონალური სტრუქტურა უზრუნველყოფს ქვეყნის ეკონომიკურ ზრდასა და სამეურნეო რისკების შემცირებას. [3]

ძირითადი ტექსტი. მსოფლიო ეკონომიკის გლობალიზაციის თანამედროვე დონეზე, როდესაც სულ უფრო იზრდება იმ ქვეყნების რაოდენობა, რომლებიც თანმიმდევრულად გადადიან ციფრულ ეკონომიკაზე ეკონომიკური უსაფრთხოების დონის ამაღლების აუცილებლობა სულ უფრო ნათელი ხდება. ჩვენი აზრით, მსოფლიო მეურნეობის განვითარების უხლოეს პერსპექტივაში ბრძოლა ტრანსნაციონალურ კომპანიებსა და ეროვნულ ორგანიზაციებს შორის პირდაპირი უცხოური ინვესტიციების მისაღებად საფუძვლად უდევს გლობალიზაციის პროცესების განვითარებას. ეროვნულმა ეკონომიკამ ამით შესაძლოა მიიღოს სარგებელი, რამდენადაც ეს ქმნის წინაპირობას ბიზნესის დივერსიფიკაციის სტრატეგიის რეალიზაციისათვის, ეროვნული ორგანიზაციებისა და უცხოური ტრანსნაციონალური კომპანიების მიერ ერთობლივი საწარმოების ჩამოყალიბების საფუძველზე, ეროვნულ რესურსებზე ხელმისაწვდომობის გაზრდის სანაცვლოდ. [4]

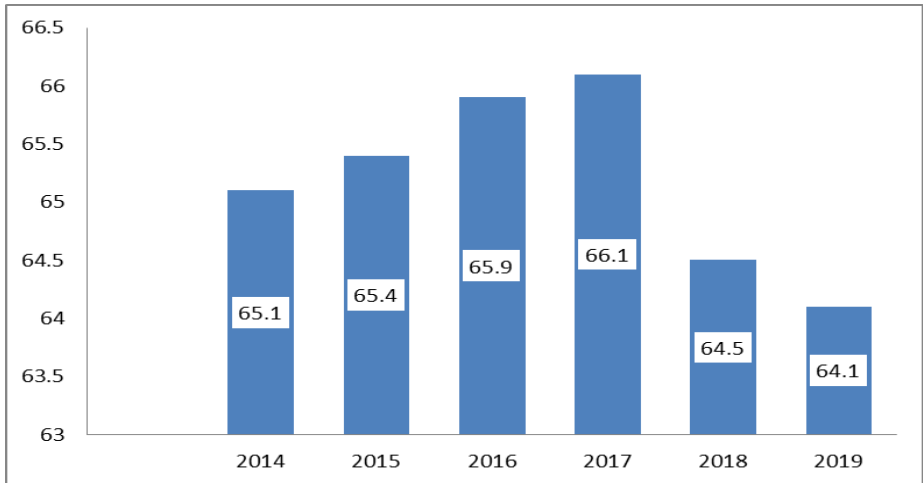

წყარო: დიაგრამა შედგენილია World Investment Report 2020-ის მონაცემებზე დაყრდნობით[5]

დიაგრამა 1. მსოფლიო ეკონომიკის ტრანსნაციონალიზაციის ინდექსი 2014-2019 წლებში (%-ში)

მიმღები ქვეყნების მიერ მიღებული ახალი ინვესტიციური შეზღუდვები ანუ წესები გამოწვეული იყო ეროვნული უსაფრთხოების პრობლემების

გადაწყვეტის და საკვანძო აქტივებზე, ტექნოლოგიებზე და რესურსებზე გავლენის შენარჩუნების აუცილებლობით.

მსოფლიო ეკონომიკის ტრანსნაციონალიზაციის ინდექსი, რომელიც გამოითვლება, როგორც მსოფლიო თანამეგობრობის ყველა ქვეყნის ტრანსნაციონალიზაციის საშუალო არითმეტიკული მნიშვნელობა, გვიჩვენებს არაერთგვაროვან დინამიკას. როგორც დიაგრამაზე ნათლად ჩანს 2014 -2017 წლების პერიოდში ეს მაჩვენებელი იზრდებოდა, ხოლო 2018-2019 წელს მისი მნიშვნელობა საგრძნობლად შემცირდა. 2020 წელს ცნობილი მიზეზების გამო ეს მაჩვენებელი უფრო შემცირებულია. (იხ. დიაგრამა 1).

ტრანსნაციონალიზაციის ინდექსის შემცირება ხდებოდა და ხდება რამდენიმე ფაქტორის გავლენით. მოკლედ განვიხილოთ ისინი.

1. მსოფლიო ეკონომიკის სტაგნაცია, რომელიც შეინიშნებოდა 2017-2020 წლებში. ასე მაგალითად თუ პოსტკრიზისულ პერიოდში 2017 წელს მსოფლიო მშპ-ის ზრდა შეადგენდა 3.2%-ს, 2018 წელს იგი შემცირდა 3.0%-მდე, 2019 წელს კი 2.3%-მდე, ხოლო მსოფლიო პანდემიით გამოწვეული მოვლენების გამო 2020 წელს მას ჰქონდა უკვე უარყოფითი მაჩვენებელი და შეადგინა - 4.3% (იხ. დიაგრამა 2).

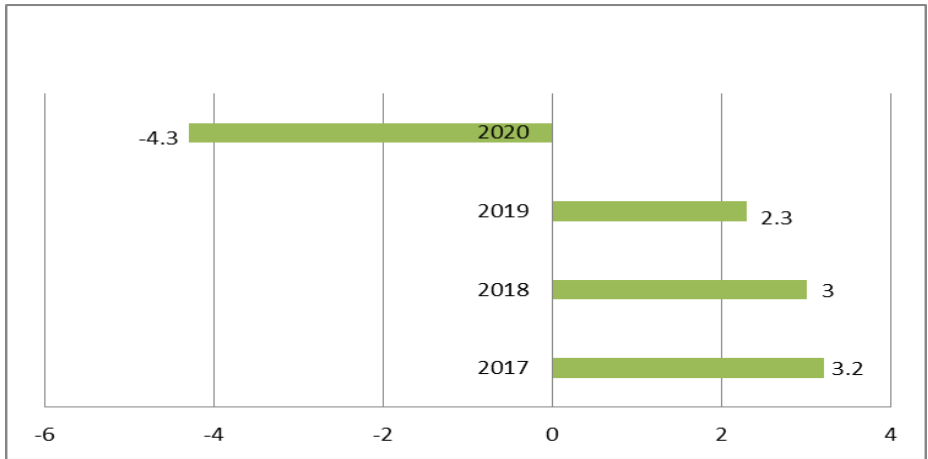

წყარო: დიაგრამა შედგენილია Global Economic Prospects-ის მონაცემებზე დაყრდნობით[6]

დიაგრამა 2. მსოფლიო მშპ-ის ზრდა 2017-2020 წლებში (%-ში)

მსოფლიო ეკონომიკურ განვითარებაში ასეთი სახის სტაგნაციამ გამოიწვია წარმოებისა და ვაჭრობის მოცულობების შემცირება, რამაც ხელი შეუწყო ტრანსნაციონალური კომპანიების ამბიციების გადახედვას, მსოფლიო ბაზარზე აქტიური გაფართოების მიმართულებით, მათ დაიწყეს

შიდა წყაროების, რესურსებისა და რეზერვების ძიება, რათა გაეუმჯობესებინათ თავიანთი სამეურნეო საქმიანობა.

2. პირდაპირი უცხოური ინვესტიციების მოცულობების, ასევე ტრანსნაციონალური შერწყმისა და შთანთქმის სფეროში აქტიურობის შემცირება. UNCTAD-ის მონაცემების თანახმად პირდაპირი უცხოური ინვესტიციების გლობალური ნაკადები 2019 წელს 2015 წელთან შედარებით მნიშვნელოვნად შემცირდა, ასევე მნიშვნელოვან შემცირებას პროგნოზირებენ 2020-2021 წლებში, რაც 2020 წელთან მიმართებაში უკვე გამართლდა, ხოლო მცირე მატებას ვარაუდობენ 2022 წელს (იხ. დიაგრამა 3).

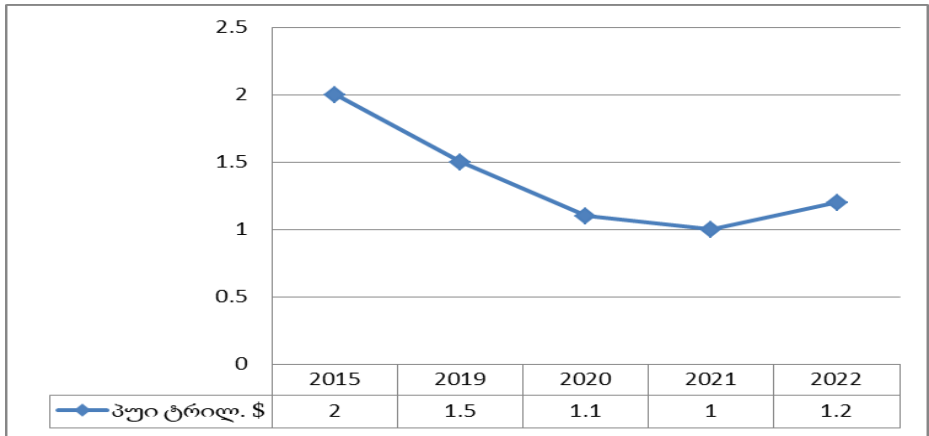

წყარო: დიაგრამა შედგენილია World Investment Report 2020-ის მონაცემებზე დაყრდნობით[5]

დიაგრამა 3. პირდაპირი უცხოური ინვესტიციების გლობალური ნაკადები 2015-2019 წლებში და 2020-2022 წლების პროგნოზი (ტრილ. \$)

3. გართულებული პოლიტიკური წინააღმდეგობები მსოფლიოს განვითარებულ ცენტრებს შორის და სავაჭრო ბარიერებისა და შეზღუდვების ზრდა მიმღები ქვეყნების მხრიდან. UNCTAD-ის მიერ გაკეთებული კვლევის თანახმად მსოფლიოს 55 ქვეყანამ გაატარა 112 პოლიტიკური ღონისძიება, რომლებიც გავლენას ახდენენ ტრანსსასაზღვრო გარიგებების განვითარებისა და პირდაპირი ინვესტიციების შედინების პროცესებზე. მათგან 31 ღონისძიება დაკავშირებული იყო ახალ შეზღუდვებთან, რომლებიც გავლენას ახდენდნენ პირდაპირი უცხოური ინვესტიციების შემოდინებასა და შერწყმისა და შთანთქმის სფეროებზე. ხოლო 65 კი ეხებოდა ამ მიმართებით პროცესების ლიბერალიზაციას. [5]

მიმღები სახელმწიფოების მხრიდან ახალი საინვესტიციო შეზღუდვები და წესები გამოწვეული იყო ეკონომიკური უსაფრთხოების პრობლემების

აუცილებლობით, ხოლო ლიბერალიზაციის მიმართულებით გადადგმული ნაბიჯები კი სოფლის მეურნეობის, საინფორმაციო საშუალებების, ლოგისტიკის, გადამამუშავებელი მრეწველობის, საცალო ვაჭრობის, ტრანსპორტისა და ინტერნეტ-ბიზნესის მიმართულებით.

თანამედროვე ეტაპზე მსოფლიო ეკონომიკაზე ტრანსნაციონალური კომპანიების გავლენის დადებითი და უარყოფითი მხარეები მოყვანილია ცხრილში (იხ. ცხრილი 1).

ტრანსნაციონალური კომპანიები სულ უფრო ხშირად ხდებიან საერთაშორისო ეკონომიკურ ურთიერთობათა სისტემაში ამა თუ იმ ქვეყნის ბედის განმსაზღვრელი ფაქტორი. მათი აქტიური საწარმოო, საინვესტიციო და სავაჭრო საქმიანობა საშუალებას აძლევს მათ შეასრულონ პროდუქციის წარმოებასა და განაწილებაზე საერთაშორისო კონტროლის ფუნქცია და ასევე უნარი შესწევთ მოახდინონ განვითარებადი ქვეყნების ინტეგრაცია მსოფლიო ეკონომიკურ სისტემაში.

ტრანსნაციონალური ბიზნესის განვითარების თანამედროვე თავისებურებების გამოვლენა შესაძლებელია თუ მოვახდენთ მათი სპეციფიკის ანალიზს სხვადასხვა კრიტერიუმის მიხედვით. მათ შორის განსაკუთრებულ ინტერეს წარმოადგენს ისეთი კრიტერიუმები, როგორებიცაა ურთიერთდამოკიდებულება დედა კომპანიასა და მის ფილიალებს შორის, განვითარების ორიენტაცია, განვითარებაში შიდა ბაზრების როლი და უცხოური ფილიალების საქმიანობის კონტროლი. ამ კრიტერიუმებიდან გამომდინარე შესაძლებელია გამოვყოთ ინტერნაციონალური, მრავალნაციონალური და გლობალური კომპანიები.

PwC (კომპანიების საერთაშორისო ქსელი, რომლებიც მომხმარებელს სთავაზობს მომსახურებას კონსალტინგისა და აუდიტის სფეროში) კომპანიის სპეციალისტების კვლევის მონაცემების მიხედვით ციფრულ გარდაქმნის კომპანია-ლიდერები უსწრებენ კონკურენტებს რიგი კრიტერიუმის მიხედვით, მათ შორის ისინი მონაცემთა ბაზაზე დაყრდნობით 10-ჯერ უფრო ხშირად იღებენ უფრო ეფექტიან გადაწყვეტილებებს და აკეთებენ ამას უფრო სწრაფად, ვიდრე მათი კონკურენტები, რომლებიც მხოლოდ ეხლა იწყებენ ციფრულ ევოლუციას და ამდენჯერვე უსწრებენ მათ დროში ბაზარზე გასვლის პროცესში. PwC-ს სპეციალისტების შეფასებით, იმ კომპანიებს, რომლებიც სისტემურად უდგებიან ბიზნესის ციფრულ პლათფორმაზე გადაყვანას შეუძლიათ გაზარდონ მწარმოებლობა 45%-ით, 25-35%-ით შეამცირონ დანახარჯები მომსახურებაზე და თითქმის ორჯერ გაზარდონ კლიენტთა ბაზა.[7]

ცხრილი 1.

ტნკ-ის გავლენა მსოფლიო ეკონომიკაზე

პოზიტიური გავლენა	პრობლემები და საფრთხეები
ასიმეტრია მსოფლიოსა და რეგიონების ეკონომიკურ განვითარებაში	
მართვის მსოფლიო პრაქტიკის დანერგვა ტნკ-ირბი მიმღებ რეგიონებში	ნაკლებად განვითარებულ ქვეყნებსა და რეგიონებში ნედლეულის მოპოვების სპეციალიზაციის გაძლიერება
მსოფლიო რესურსების გამოყენება	
ალტერნატიული წყაროებისა და ეკოლოგიურად სუფთა ტექნოლოგიების სამეურნეო ბრუნვაში გამოყენების შესაძლებლობა	მსოფლიო სავანმო რესურსების (ენერჯია, მიწა, წყალი) ამოწურვის საფრთხე
საწარმოო სიმძლავრეების ქვეყნებს შორის გადაადგილება	
მიმღები ქვეყნების ეკონომიკური ზრდის ტემპების გაზრდა, მათი ინტელექტუალიზაციისა და ინფორმატიზაციის გაძლიერება	ბაზირებისა და მიმღებ ქვეყნებს შორის ეკონომიკური და ტექნოლოგიური შეუსაბამობის შენარჩუნება
საერთაშორისო ეკონომიკური საქმიანობის ლიბერალიზაცია	
სამეურნეო სუბიექტების ეკონომიკური საქმიანობის თავისუფლების გაფართოება, ეკონომიკური საქმიანობაზე შეზღუდვების შემცირება და მოხსნა	მიმღები ქვეყნების ეროვნული მწარმოებლების ბაზრის წილის შემცირება და იმპორტზე დამოკიდებულების ზრდა

თანამედროვე მსოფლიოში ციფრული ეკონომიკა და ბიზნესის დიგიტალიზაციის პროცესი ხდება ეკონომიკური პროცესების აქტივიზაციის, მათ შორის ექსპორტის ინტენსიფიკაციის, მნიშვნელოვანი ფაქტორი. ტრანსნაციონალური ბიზნესისათვის იხსნება ახალი შესაძლებლობები თავისი გავლენის გაძლიერებისათვის მსოფლიო სამეურნეო სისტემაში. მაგრამ ეს პროცესები თავის თავში ატარებენ რიგ შეზღუდვებს, რომლებიც დაკავშირებულია ზოგიერთი ქვეყნისა და მომხმარებელთა ნაწილის დაბალი მზადყოფნით გამოიყენონ ციფრული ტექნოლოგიები ბიზნესის წარმართვის პრაქტიკაში და პროდუქციის მოხმარებაში.

გეროს ვაჭრობისა და განვითარების კონფერენციის (UNCTAD) და საერთაშორისო ანალიტიკური სააგენტოს McKinsey & Company-ის ექსპერტების შეფასებით იმ დარგების ტოპ-10-ში, რომლებიც ყველაზე მეტად განიცდიან ციფრული ტექნოლოგიების ზეგავლენას შედიან:

მასობრივი საინფორმაციო საშუალებები და გართობის სფერო, საცალო ვაჭრობა, მაღალი ტექნოლოგიების სფერო, ჯანდაცვის სისტემა და მომსახურება.[8],[9]

უნდა აღინიშნოს, რომ მსოფლიო პრაქტიკაში არსებული ციფრული გარდაქმნების სტრატეგიები მოდის სახელმწიფოებზე განვითარებული და გარდამავალი ეკონომიკებით, მათ შორის ციფრული ინფრასტრუქტურის განვითარების სფეროს 70.3%, ხოლო ციფრული ბიზნესის 68.7%. ასეთი პოლიტიკა ცხადყოფს იმას, რომ ქვეყნები ხედავენ სერიოზულ პოტენციალს მსოფლიო ბაზარზე თავისი პოზიციების გამყარებაში და ეკონომიკური უსაფრთხოების განმტკიცებაში ციფრული გარდაქმნების აქტივიზაციის დაჩქარებასა და განვითარებაში.

ტრანსნაციონალურ ბიზნესში იზრდება ტექნოლოგიური და ციფრული კომპანიების რაოდენობა. მსხვილი ტექნოლოგიური ტრანსნაციონალური კომპანიები აძლიერებენ თავის პოზიციებს მსოფლიო ბაზარზე, ყიდულობენ რა წარმატებულ სტარტაპებს მსოფლიოს სხვადასხვა რეგიონში. ისინი ასევე ახორციელებენ ვერტიკალურ ინტეგრაციას, მონაწილეობენ რა კონტენტის შექმნაში თავისი ციფრული პლატფორმისათვის და აფართოებენ საცალო ვაჭრობისა და სხვა მომსახურების ქსელს. დაწყებულმა კორონა ვირუსის პანდემიამ გააძლიერა ტექნოლოგიური და ციფრული კომპანიების პოზიციები, ვინაიდან მკვეთრად გაიზარდა ელექტრონული ვაჭრობის მოცულობები მთელი მსოფლიოს მასშტაბით. ამ მიმართებით მნიშვნელოვან გამოწვევად რჩება ეკონომიკური უსაფრთხოების სფეროში არსებული პრობლემების გადაჭრა და სწორი მართველობითი გადაწყვეტილებების მიღება.

დასკვნა. ამრიგად, მსოფლიოში ტრანსნაციონალური ბიზნესის ზრდას განვითარებადი და გარდამავალი ეკონომიკების ქვეყნებისათვის მოაქვს, როგორც დადებითი, ასევე უარყოფითი შედეგები, რომლებმაც შესაძლოა გავლენა იქონიონ მათ ეკონომიკურ და პოლიტიკურ უსაფრთხოებაზე. ამიტომ მთავრობამ უნდა მოახდინონ მარეგულირებელი ღონისძიებების გატარება და ზოგიერთი შეზღუდვების დაწესება, რითაც ისინი შესძლებენ ეროვნული მწარმოებლების დაცვას. ამ მიმართებით მნიშვნელოვანი ხდება ციფრულ ეკონომიკაზე გადასვლა, რომელსაც უნარი შესწევს უზრუნველყოს ეკონომიკის ყველა სექტორის კონკურენტუნარიანობის გაზრდა და გახდეს ძლიერი იმპულსი ეროვნული კომპანიებისათვის უცხოური ბაზრების ათვისების მიმართულებით, ხოლო ციფრული ეკონომიკის პირობებში ეკონომიკური უსაფრთხოების პრობლემების ფართომასშტაბიანი გადაწყვეტა უზრუნველყოფს ეკონომიკური ზრდის პროცესის მიზანმიმართულ ფორმირებასა და მთლიანად საზოგადოების ეკონომიკური კეთილდღეობის ამაღლებას.

გამოყენებული ლიტერატურა

1. Kordos M., Vojtovic S. Transnational Corporations in the Global World Economic Environment. 3rd International Conference on New Challenges in Management and Organization: Organization and Leadership, 2 May 2016, Dubai, UAE. Pp. 150-158. <https://core.ac.uk/download/pdf/82283168.pdf> (უკანასკნელად იქნა გადამოწმებული 18.01.2021).
2. Попов Е. В., Семячков К. А. Проблемы экономической безопасности цифрового общества в условиях глобализации. Экономика региона. 2018. Т. 14, вып. 4. С. 1088-1101. <https://cyberleninka.ru/article/n/problemy-ekonomicheskoy-bezopasnosti-tsifrovogo-obschestva-v-usloviyah-globalizatsii> (უკანასკნელად იქნა გადამოწმებული 18.01.2021).
3. Zingales, L. Towards a Political Theory of the Firm. Journal of Economic Perspectives, 31(3), 2017. Pp. 113–130. DOI: 10.1257/jep.31.3.113. <https://pubs.aeaweb.org/doi/pdfplus/10.1257/jep.31.3.113> (უკანასკნელად იქნა გადამოწმებული 18.01.2021).
4. Wanjuu, L. & Le Roux, P. Economic Institutions and Economic Growth: Empirical Evidence from the Economic Community of West African States. South African Journal of Economic and Management Sciences, 20(1), 2017. 1607–1618. DOI: <https://doi.org/10.4102/sajems.v20i1.1607> (უკანასკნელად იქნა გადამოწმებული 18.01.2021).
5. UNCTAD. World Investment Report 2020. <https://unctad.org/webflyer/world-investment-report-2020> (უკანასკნელად იქნა გადამოწმებული 18.01.2021).
6. A World Bank Group Flagship Report. Global Economic Prospects. January 2021. <https://www.vsemirnyjbank.org/ru/publication/global-economic-prospects> (უკანასკნელად იქნა გადამოწმებული 19.01.2021).
7. PwC. The productivity agenda: moving beyond cost reduction in financial services. 2019. <https://www.pwc.com/gx/en/financial-services/pdf/pwc-productivity-agenda.pdf> (უკანასკნელად იქნა გადამოწმებული 19.01.2021).
8. UNCTAD. Digital Economy Report 2019. https://unctad.org/system/files/official-document/der2019_en.pdf
9. McKinsey & Company. Digital Globalization: The New Era of Global Flows. <https://www.mckinsey.com/~media/McKinsey/Business%20Functions/McKinsey%20Digital/Our%20Insights/Digital%20globalization%20The%20new%20era%20of%20global%20flows/MGI-Digital-globalization-Full-report.ashx>

საქართველოს ინდუსტრიული პოლიტიკის გამოწვევები
Industrial Policy Challenges in Georgia

ნინო გრიგოლაია - ეკონომიკის დოქტორი, პროფესორი,
თბილისის ღია უნივერსიტეტი. ninini67@mail.ru

ნელის სესაძე - ეკონომიკის დოქტორი, ასოცირებული პროფესორი
საქართველოს ეროვნული უნივერსიტეტი სეუ. n.sesadze@seu.edu.ge

Nino Grigolaia - Professor, Doctor of Economics
Tbilisi Open University. ninini67@mail.ru

Neli Sesadze - Doctor of Economics, Associate Professor
Georgian National University SEU. n.sesadze@seu.edu.ge

აბსტრაქტი. ნაშრომში განხილულია ინდუსტრიული პოლიტიკის როლი ქვეყნის ეკონომიკის განვითარებაში. გაანალიზებულია ინდუსტრიული პოლიტიკის განხორციელების გზაზე არსებული ძირითადი გამოწვევები: ინდუსტრიული პოლიტიკის ხანგრძლივი პერიოდი, პრიორიტეტების ცვლილებების რისკი, მოქმედების შეზღუდული არეალი და საგარეო შოკები.

ნაშრომში გაკეთებულია დასკვნა, რომ საქართველოს ეკონომიკის სამომავლო ზრდისა და განვითარებისთვის კრიტიკული მნიშვნელობა აქვს სამრეწველო სექტორის განვითარებას, რაც დააჩქარებს ქვეყნის ინდუსტრიალიზაციას და სტრუქტურული ტრანსფორმაციის პროცესს, შემცირდება ქვეყნის სავაჭრო დეფიციტი, გაიზრდება ქვეყნის ექსპორტი, შეიქმნება სამუშაო ადგილები, რაც გახდება გარანტი მოსახლეობის სოციალურ-ეკონომიკური მდგომარეობის გაუმჯობესების.

საკვანძო სიტყვები: ინდუსტრიული პოლიტიკა, ეკონომიკის ინდუსტრიალიზაცია

Abstract. The paper discusses the role of industrial policy in the economic development of the country. The core challenges identified in the process of implementing industrial policy are analyzed: the long-term period of industrial policy, the risk of changes in priorities, the limited scope to perform and external shocks.

The paper concludes that the development of the industrial sector is crucial for the future growth and development of the Georgian economy. The development of the industrial sector will accelerate the country's industrialization and structural transformation processes, reduce the trade deficit and increase the exports of the country, create more jobs and more people will be employed in the country. All the above-mentioned processes will be the guarantee of the socio-economic situation improvement of the population in Georgia.

Keywords: industrial policy, industrialization of the economy

ნებისმიერი ქვეყნისთვის უმნიშვნელოვანეს საკითხს წარმოადგენს ეკონომიკური ზრდის მაღალი ტემპის მიღწევა და მოსახლეობის სოციალურ-ეკონომიკური მდგომარეობის გაუმჯობესება, რომლის მიღწევა შეუძლებელია ქვეყნის ინდუსტრიალიზაციის გარეშე.

მიუხედავად იმისა, რომ საქართველოში უკანასკნელ წლებში განხორციელდა მთელი რიგი რეფორმები მაღალი ეკონომიკური ზრდა, უმუშევრობის შემცირება და სიღარიბის დაძლევა კვლავ უმწვავეს პრობლემად რჩება. რაც გამოწვეულია იმით, რომ არ არის შემუშავებული ქვეყნის გრძელვადიანი ინდუსტრიული პოლიტიკა, სახელმწიფოს ჩარევა მრეწველობის განვითარების მიმართულებით ხშირ შემთხვევაში მხოლოდ სპონტანური ხასიათისაა და არათანამიმდევრულია.

შრომის საერთაშორისო ორგანიზაციის 2019 წლის მონაცემებით, საქართველოში სოფლის მეურნეობაში დასაქმებულთა 42,7% მუშაობს, რაც მნიშვნელოვნად მაღალია განვითარებული ქვეყნების ანალოგიურ მაჩვენებელზე, მაშინ როცა სოფლის მეურნეობაში მშპ-ს მხოლოდ 6.35% იქმნება. სამეწარმეო სფეროში კი დასაქმებულთა რაოდენობა 5.9% და იქმნება მშპ-ს 10.2%. აღსანიშნავია, რომ საქართველო საშუალოზე მაღალი შემოსავლების ქვეყნების ჯგუფს მიეკუთვნება, თუმცა მრეწველობის განვითარების დონით, დაბალი შემოსავლების ქვეყნების ჯგუფის დონეზეა.

საქართველოში ბოლო წლებში მოხდა ფუნდამენტალურ ფაქტორებში ინვესტირება და მათი გაუმჯობესება, მაგრამ რადგან სათანადო ყურდღება არ ექცევა ქვეყნის ინდუსტრიალიზაციას ეკონომიკის განვითარება სტაბილურად ნელია და მკვეთრად არ უმჯობესდება მოსახლეობის სოციალურ-ეკონომიკური მდგომარეობა.

საქართველოსთვის ინდუსტრიალიზაციას სარგებლის მოტანა შეუძლია მრავალი მიმართულებით. ქვეყანა ჩამოყალიბდა, როგორც მომხმარებლური ეკონომიკა, იზრდება სავაჭრო დეფიციტი, რაც იწვევს ლარის გაუფასურებას და მრავალ თანმდევ ნეგატიურ ეფექტს. სავაჭრო დეფიციტის თანაფარდობა მშპ-სთან 37%-ია, მაშინ როცა ანალოგიური მაჩვენებელი არცერთ მაღალგანვითარებულ ქვეყანაში არ არის 5%-ზე მეტი.

2018 წლის გაეროს საინვესტიციო ანგარიშის მიხედვით, მცირეა იმ ქვეყნების რაოდენობა, რომლებმაც შეძლეს განვითარება, წარმოებაზე დამყარებული და ექსპორტზე ორიენტირებული ინდუსტრიული განვითარების გარეშე, რომელიც დაფუძნებული უნდა იყოს ინდუსტრიულ პოლიტიკაზე. ინდუსტრიული პოლიტიკა კი ითვალისწინებს ზომებს, რომლის მიზნია ქვეყნის ეკონომიკური სტრუქტურის ცვლილება, საწარმო შესაძლებლობების განვითარება და კონკურენტუნარიანობის ამაღლება.

ზოგადად ინდუსტრიული პოლიტიკის მიმართ ეკონომისტების უმრავლესობა სკეპტიკურადაა განწყობილი. თუმცა უნდა ითქვას, რომ ბოლო პერიოდში სახეზეა გარკვეული ცვლილება და „შემობრუნება“ ამ პოლიტიკის მიმართ. ზოგადი განმარტებით, ინდუსტრიული პოლიტიკა - კონკრეტული დარგების განვითარების გაფართოებისკენ მიმართული სამთავრობო პოლიტიკაა, რომლის მიზანსაც, პოლიტიკური უპირატესობის ნაცვლად, კონკურენტული უპირატესობის მიზნის მიღწევა წარმოადგენს. ცნობილი ეკონომისტის დანი როდრიკის განმარტებით „...ინდუსტრიული პოლიტიკა მოიცავს პოლიტიკებს, რომლებიც ასტიმულირებენ სპეციალურ ეკონომიკურ აქტივობებს და ხელს უწყობენ სტრუქტურულ ცვლილებებს“ (Dani rodrik, 2004).

საქართველოში ინდუსტრიული პოლიტიკის განხორციელების გზაზე არსებობს მრავალი სირთულე, რომლებიც გააზრებული უნდა იყოს

ინდუსტრიული პოლიტიკის შემუშავებისას. ეს პრობლემებია: ინდუსტრიული პოლიტიკის ხანგრძლივი პერიოდი, პრიორიტეტების ცვლილებების რისკი, მოქმედების შეზღუდული არეალი და საგარეო შოკები.

ახალი სექტორების განვითარება საჭიროებს რისკიან გადაწყვეტილებებს, ტექნოლოგიური განვითარების პრიორიტეტულობას და ადგილობრივ და საერთაშორისო ბაზრებზე კონკურენციას. ყველაზე მნიშვნელოვანია, რომ ეს სტრატეგიის გამხორციელება მოიცავს ათაწლეულებს. ინდუსტრიული პოლიტიკის განხორციელება მოითხოვს მოკლევადიან და გრძელვადიან დანახარჯებს, რაც შეეხება სარგებელს, ის მიიღება ხანგრძლივი პერიოდის შემდეგ. მოსახლეობას კი ითხოვს შედეგებს მოკლე დროში და აქედან გამომდინარე ხანგრძლივ პერიოდზე გათვლილი ეკონომიკური პოლიტიკის გატარება საკმაოდ რთულია.

დამოუკიდებლობის გამოცხადების შემდეგ საქართველოს ეკონომიკური განვითარების პრიორიტეტები რამდენიმეჯერ შეიცვალა. 2014 წელს მიღებულ საქართველოს სოციალურ-ეკონომიკური განვითარების სტრატეგია საქართველო 2020“, სადაც განსაზღვრული იყო ქვეყნის განვითარების შემაფერხებელი სამი ძირითადი პრობლემა და მისი გადაჭრის გზები: კერძოდ, დაბალი კონკურენტუნარიანობა, ადამიანური კაპიტალის განუვითარებლობა და ფინანსურ რესურსებზე შეზღუდული ხელმისაწვდომობა. 2016 წელს შემუშვდა ახალი ოთხპუნქტიანი გეგმა, რომელშიც პრიორიტეტად გამოცხადდა განათლება. ამის შემდეგ ერთხელ კიდევ შეიცვალა მიდგომა და პრიორიტეტებად განისაზღვრა ჭარბვალთანობის შემცირება, საერთაშორისო რეიტინგების გაუმჯობესება.

პრიორიტეტები იცვლება გარემო პირობებთან ადაპტაციის მიზნით, რაც გასაგები მოვლენაა. კოვიდ-19 -ის პანდემიით გამოწვეული ეკონომიკური კრიზისის ფონზე სახელმწიფოს მიერ ტურიზმის, აგროსექტორის და სამშენებლო სექტორის მხარდაჭერა აუცილებელი ნაბიჯია. ხოლო რაც შეეხება ინდუსტრიულ პოლიტიკის წარმატებას დამოკიდებულია იმაზე თუ რამდენად მოახერხებს სახელმწიფო ამ სტრატეგიის შენარჩუნებას - კონკრეტული ნაბიჯების, ტაქტიკის შეიცვლას, არსებული რეალობის შესაბამისად.

ინდუსტრიული პოლიტიკის მიზანია, ხელი შეუწყოს ადგილობრივ კომპანიებს საწარმოო შესაძლებლობებისა და სიმძლავრეების განვითარებაში. ინდუსტრიული პოლიტიკა მოითხოვს გარკვეული ტიპის სახელმწიფო ჩარევას, წამახალისებელ და დამხმარე ზომებს. თუმცა, მნიშვნელოვანია კონკურენციის შენარჩუნება, როგორც შიდა, ასევე გარე ბაზრებზე, რათა კომპანიები განვითარდნენ და იყვნენ ინოვაციურები.

ასევე მნიშვნელოვანია განვიხილოთ ინდუსტრიული პოლიტიკისა და კონკურენციული ბაზრის თანაარსებობის პრობლემები, რომ ინდუსტრიულმა პოლიტიკამ არ უნდა მიანიჭოს უპირატესობა ერთ

კონკრეტულ კომპანიას. ინდუსტრიული პოლიტიკა, მიმართული მთლიან სექტორზე, ყოველგვარი დისკრიმინაციის გარეშე, რომლითაც სარგებლობენ კონკრეტული სექტორის მოთამაშეები, გაცილებით უკეთეს შედეგებს გამოიღებს ზრდისა და ინოვაციურობის თვალსაზრისით.

იმის გამო, რომ საქართველოს აქვს გაფორმებული თავისუფალი ვაჭრობის შეთანხმებები ევროკავშირთან, ჩინეთთან და სხვა ქვეყნებთან, შეზღუდულია ვაჭრობაში ტარიფების, ქვოტებისა და სხვა შემზღუდველი ზომების დაწესებაში. ასევე ვაჭრობის მსოფლიო ორგანიზაცია კრძალავს ექსპორტის წამახალისებელ სუფსიდირებას, რაც ერთგვარად ზღუდავს სახელმწიფოს ინდუსტრიული პოლიტიკის ხელშეწყობაში, თუმცა აღსანიშნავია, რომ მაღალტექნოლოგიური წარმოების განვითარება არ მოითხოვს სუბსიდირებას, ქვოტებს და სხვა სატარიფო ზომებს, რამაც პირიქით შეიძლება უარყოფითი გავლენა მოახდინოს საბოლოო შედეგებზე. თუმცა სახელმწიფოს აქვს შესაძლებლობა განახორციელოს „ადგილობრივი“ ხასიათის ხელმწიფობი ზომები, როგორცაა იაფი კრედიტი, საგადასახადო შლავათები, დასაქმებულთა გადამზადების დაფინანსება, სახელმწიფო შესყიდვის პროგრამა და სხვა

გლობალიზაციის ეპოქაში, სხვადასხვა სახის კრიზისები კასკადურად ვრცელდება, რაც განსაკუთრებით რთულია მცირე ეკონომიკის ქვეყნებისათვის. რთულია საგარეო შოკების მართვა და შედეგების განეიტრალება. 90-იანი წლებიდან საქართველო მუდმივად არის სხვადასხვა საგარეო შოკების, კრიზისების ზემოქმედების ქვეშ, რაც უარყოფითად მოქმედებს ეკონომიკის განვითარებისა და ცხოვრების დონეზე.

საქართველოში არსებობს წინაპირობები ქვეყნის სწრაფი ეკონომიკური განვითარებისათვის: მიმზიდველი ბიზნეს გარემო სტაბილური მაკროეკონომიკური მაჩვენებლები, კორუფციის დაბალი დონე, დაბალი გადასახადები, იაფი მუშახელი სტრატეგიული მდებარეობა, საზღვაო ინფრასტრუქტურა, გამართული სახელმწიფო ინსტიტუტები, საერთაშორისო ვაჭრობის მხრივ გახსნილობა, მსხვილმამუტაბიანი ინფრასტრუქტურული პროექტები, ინვესტიციები განათლებაში. რითაც საქართველომ მიაღწია იმას, რომ აქ არის ბიზნესის კეთებისათვის მიმზიდველი გარემო.

მიუხედავად იმისა, რომ საქართველოს არ აქვს გრძელვადიანი, კონკრეტული ინდუსტრიული პოლიტიკა, ქვეყნის სხვადასხვა ინსტიტუტების საქმიანობა შეიცავს ინდუსტრიული პოლიტიკის გარკვეულ ელემენტებს. ამ მიმართულებით, სტრატეგია 2020-სა და 4 პუნქტიანი გეგმის ფარგლებში შეიქმნა ორგანიზაციები, რომლებსაც კოორდინაციას უწევს ეკონომიკისა და მდგრადი განვითარების სამინისტრო. კერძოდ, პროგრამა

„აწარმოე საქართველო“, სს „საპარტნიორო ფონდი“ და „ ინოვაციებისა და ტექნოლოგიების განვითარების სააგენტო.

ამრიგად საქართველოს ეკონომიკის სამომავლო ზრდისა და განვითარებისთვის კრიტიკული მნიშვნელობა აქვს სამრეწველო სექტორის განვითარებას, რაც დააჩქარების ქვეყნის ინდუსტრიალიზაციას და სტრუქტურული ტრანსფორმაციის პროცესს, შემცირდება ქვეყნის სავაჭრო დეფიციტი, გაიზრდება ქვეყნის ექსპორტი, შეიქმნება სამუშაო ადგილები, რაც გახდება გარანტი მოსახლეობის სოციალურ-ეკონომიკური მდგომარეობის გაუმჯობესების.

გამოყენებული ლიტერატურა

1. პაპავა, ვლადიმერ. “საით მიდის ეკონომიკური პოლიტიკა?” GFSIS, 2019.
2. ინდუსტრიული კონკურენტუნარიანობის ანგარიში 2012/2013 https://www.unido.org/fileadmin/user_media/Services/PSD/Competitive_Industrial_Performance_Report_UNIDO_2012_2013
3. Allen, Robert C. The Industrial Revolution: A Very Short Introduction. Oxford: Oxford University Press, 2017.
4. Dani Rodrik, Industrial Policy for the Twenty-first Century, Harvard University, 2004

უმუშევრობის შემცირების ძირითადი მიმართულებები საქართველოში Main Directions of Reducing Unemployment in Georgia

ნაზი ჭიკაიძე - პროფესორი
საქართველოს ტექნიკური უნივერსიტეტი
Nazi Chikaidze, Professor,
Georgian Technical University

რეზიუმე სიღარიბე კვლავ რჩება ქვეყნის ერთ-ერთ მთავარ გამოწვევად. სიღარიბის დაძლევის ერთ-ერთი ჯანსაღი საშუალება დამატებითი სამუშაო ადგილების შექმნაა, რომელიც თავისუფალმა, ძლიერმა ქართულმა ბიზნესმა უნდა შექმნას. ამ საკითხმა განსაკუთრებული აქტუალობა პანდემიის პირობებში შეიძინა, როცა სამუშაო ადგილების შენარჩუნებას პრობლემა შეექმნა. უმუშევრობის მაღალი დონე მკვეთრად ამცირებს, როგორც მოსახლეობის, ასევე სახელმწიფო ბიუჯეტის შემოსავლებს. უმუშევრობის ყველაზე დიდი ნეგატიური შედეგი გამოშვებული პროდუქციის და გაწეული მომსახურების რაოდენობის კლებაა. როდესაც დასაქმების მსურველთა უმრავლესობა ვერ პოულობს სამუშაოს, საქონლისა და მომსახურების პოტენციური წარმოება უკვალოდ იკარგება.

საკვანძო სიტყვები: სიღარიბე, პანდემია, უმუშევრობა, დასაქმება.

Abstract: Poverty remains one of the main challenges facing the country. One of the ways to tackle poverty is creation jobs, which should be created by a free, strong Georgian business. This issue has acquired a special urgency in the conditions of the pandemic, when job maintenance was a problem. High

level of unemployment dramatically reduces both the population and the state budget revenues. The biggest negative consequence of unemployment is the decrease in the number of products and services rendered. When the majority of job seekers cannot find a job, potential production of goods and services is lost without a trace.

Keywords: Poverty, Pandemic, Unemployment, Employment.

შესავალი პანდემიური ეკონომიკური კრიზისი არის სრულიად ახალი ფენომენი, რომელიც ეკონომიკის დარგების დიდი ნაწილის პარალიზებას იწვევს. შედეგად კი უმუშევრობა იზრდება და შინამეურნეობათა შემოსავლები კლებულობს. COVID-19-ის პანდემიამ მსოფლიო ეკონომიკა მანამდე არნახული გამოწვევების წინაშე დააყენა. შემთხვევითი არ არის, რომ პანდემიით პროვოცირებულ კრიზისს ბოლო ასი წლის ყველაზე მასშტაბურ ეკონომიკურ კრიზისებს ადარებენ - 1929- 1933 წლების „დიდი დეპრესიას“ და 2008-2009 წლების „დიდი რეცესიას“. „დიდმა ლოკდაუნმა“ (Gopinath, 2020), საერთაშორისო სავალუტო ფონდის შეფასებით, სინქრონულად შეასუსტა ეკონომიკური აქტივობა მთელ მსოფლიოში, მკვეთრად შეამცირა შინამეურნეობათა მოხმარება, განსაკუთრებით დააზიანა მომსახურების სექტორი, დიდი დარტყმა მიაყენა შრომის ბაზარს და საერთაშორისო ვაჭრობას (IMF, 2020). შედეგად, მასობრივად დაიკარგა სამუშაო ადგილები და დაიშრიტა შინამეურნეობების რეგულარული შემოსავლის წყაროები, რამაც სიღარიბის დონის მკვეთრი ზრდის რეალური საფრთხე წარმოქმნა.

ლოკდაუნის შემოღების შედეგად საქართველოს ეკონომიკა 2020 წლის მეორე კვარტალში, წინა წლის შესაბამის პერიოდთან შედარებით, 12.3 პროცენტით შემცირდა. მესამე კვარტალში, საქსტატის წინასწარი მონაცემებით, მშპ-ის კლების ტემპი -5 პროცენტამდე დაეცა (საქსტატი, 2020)⁵

COVID-19-ით პროვოცირებულმა კრიზისმა ეკონომიკის დასახელებულ და სხვა სექტორებში სამუშაო ადგილების მასობრივი დაკარგვა - სტატისტიკურად დროებით უმუშევრობა - გამოიწვია. თუმცა პანდემიის გამო გამოწვეულ უმუშევრობასთან ერთად შეიძლება უმუშევრობა გამოიწვიოს მრავალმა მიზეზმა: ეკონომიკის ტრანსფორმაციამ, ეკონომიკური რეფორმების დროს დაშვებულმა შეცდომებმა, ინოვაციების განხორციელებამ, კორუფციის მაღალმა დონემ, რთულმა პოლიტიკურმა და კრიმინოგენულმა სიტუაციამ.

ძირითადი ნაწილი უმუშევრობა დაბრკოლებას უქმნის ადამიანის კეთილდღეობას, ჯანმრთელობას და საზოგადოებაში ღირსეულ ინტეგრაციას. უმუშევრობა აფერხებს ქვეყნის სოციალურ-ეკონომიკურ განვითარებას და ხელს უშლის მოსახლეობის ცხოვრების დონის ამაღლებას. უმუშევრობის ნეგატიურ სოციალურ-ეკონომიკურ შედეგებს შორის

⁵ საქართველოს სტატისტიკის ეროვნული სამსახური(საქსტატი, 2020)

აღსანიშნავია: მატერიალური დოვლათის დიდძალი დანაკარგები, შემოსავლების დანაკარგები, მასობრივი სიღარიბე, ინტენსიური გარე შრომითი მიგრაცია, ინფლაციის ზრდა, დემოგრაფიული ვითარების გამწვავება, მუშაკთა დეკვალიფიკაცია, ადამიანის ფსიქიკის შერყევა და ნერვული სისტემის მოშლა

სიღარიბე კონკრეტულ სოციალურ, ეკონომიკურ და პოლიტიკურ საფრთხეებს შეიცავს:

1. სიღარიბე და უთანაბრობა არსებითად აფერხებს სოციალურ განვითარებას -საზოგადოების ნაწილი ვერ მონაწილეობს სოციალურ ცხოვრებაში, ვერ ახერხებს საკუთარი შესაძლებლობების რეალიზებას, ვერ ახერხებს ინვესტიციას ადამიანურ კაპიტალში, რაც არსებითად აფერხებს სოციუმის ჰარმონიულ განვითარებას. განსაკუთრებით ნეგატიურია ქრონიკული სიღარიბის ზეგავლენა, ვინაიდან სოციალური რეგრესი სიღარიბეში ხანგრძლივი ცხოვრების გარდაუვალი შედეგია;

2. სიღარიბე და უთანაბრობა ხელს უშლის ეკონომიკურ განვითარებას - მოსახლეობის მსყიდველუნარიანობა სიღარიბის დონის უკუპროპორციულია და რაც უფრო მაღალია სიღარიბე და უთანაბრობა, მით უფრო დაბალია მოსახლეობის მსყიდველობითი უნარი, რაც ავტომატურად ნიშნავს მოთხოვნის დაბალ დონეს და, შესაბამისად, ეკონომიკური ზრდის მნიშვნელოვანი შემაფერხებელი ფაქტორია;

3. სიღარიბე და უთანაბრობა გავლენას ახდენს პოლიტიკურ განვითარებაზე - რაც უფრო მაღალია სიღარიბე და უთანაბრობა, მით უფრო დაქსაქსული, პოლარიზებული და გაუცხოებულია საზოგადოება, მით უფრო ქაოსური და ურთიერთსაპირისპიროა ინტერესთა ჯგუფები, რაც არსებითად ართულებს პოლიტიკური კონსენსუსის მიღწევის შესაძლებლობას;

4. სიღარიბე და უთანაბრობა ზრდის საზოგადოების შიგნით დაპირისპირების მუხტს და აქედან გამომდინარე, სოციალური აფეთქების რისკს შეიცავს - რასაკვირველია, ეს არ ნიშნავს იმას, რომ სიღარიბის რაღაც მაჩვენებლის პირობებში აუცილებლად მოხდება სოციალური აფეთქება, მაგრამ ის ქმნის საზოგადოების შიდა დაპირისპირებისათვის ერთობ ნაყოფიერ ნიადაგს, რაც არსებითად უიოლებს საქმეს შიდა საზოგადოებრივი დაპირისპირების მოსურნე ინტერესთა ჯგუფებს.

სიღარიბის გამოვლინება რამოდენიმე მიმართულებით ხდება:

- *ფიზიოლოგიური სიღარიბე* - როდესაც პრიორიტეტი კვებაა და ეს იმდენად ძირითადი

პრიორიტეტი, რომ ყველა სხვა პრობლემა უკანა პლანზე გადადის;

- *საშემოსავლო სიღარიბე* - როდესაც საკვები ენერჯის მიღების პრობლემა მეტ-ნაკლებად

მოგვარებულია და დგება ცხოვრების ხარისხის პრობლემა. გარდა კვებისა, აქვს თუ არა პიროვნებას მინიმალურად აუცილებელი არასასურსათო საქონლისა და მომსახურების მიღების შესაძლებლობა; სხვაგვარად რომ ვთქვათ, აქვს თუ არა პიროვნებას ისეთი შემოსავალი, რომელიც უზრუნველყოფს სასურველი დიეტის კომპოზიციას და მინიმალურ არასასურსათო ხარჯებს;

- *დეპრივაციული (არამონეტარული) სიღარიბე* - როდესაც საკვები და მინიმალური

არასასურსათო საქონლითა და მომსახურებით უზრუნველყოფის პრობლემა მეტნაკლებად მოგვარებულია, მაგრამ ჰორიზონტზე ახალი ორიენტირები იკვეთება, რომლებიც განათლების, ჯანმრთელობის დაცვისა და სხვა მომსახურებისა და საქონლის მისაწვდომობას გულისხმობს. ამდენად, დეპრივაციული სიღარიბე უფრო მაღალი რეგისტრის სიღარიბეა, ვიდრე წინა ორი საფეხური;

- *სტრუქტურული სიღარიბე* - თავის თავში მოიცავს როგორც ინფრასტრუქტურაზე წვდომის ნაკლებობით გამოწვეულ, ისე კანონმდებლობის არასრულყოფილებასთან დაკავშირებულ სიღარიბეს. გარდა ამისა, სტრუქტურული სიღარიბის მნიშვნელოვანი შემადგენელი შეიძლება იყოს ტექნოლოგიურ პროგრესზე მიდევნების ან ჩამორჩენის საკითხიც. ამდენად, სტრუქტურული სიღარიბე უკვე განვითარებაზე ორიენტირების საზომად შეიძლება განვიხილოთ და ეს უფრო მაღალი რეგისტრის სიღარიბეა, ვიდრე წინა სამი საფეხური;

- *მენტალური სიღარიბე* - წარმოადგენს ადამიანის ცნობიერებიდან მომდინარე სოციალური ქცევის მოდელს, რომელიც ეყრდნობა მის სუბიექტურ განცდას, რომ ის ღარიბია (თუმცა მოხმარების დონისა და ხარისხის მიხედვით ის შეიძლება სულაც არ იყოს ღარიბი) და საჭიროებს დახმარებას (სახელმწიფოს, ნათესავების თუ მეგობრების მხრიდან)

ეროვნულ-დემოკრატიული ინსტიტუტის კვლევის მიხედვით, კითხვაზე, რომელი ეროვნული საკითხებია თქვენთვის და თქვენი ოჯახისთვის ყველაზე მნიშვნელოვანი, პასუხები ასე განაწილდა:

სამუშაო ადგილები - 46%;

სიღარიბე - 37%;

ფასების ზრდა/ინფლაცია - 31%;

ტერიტორიული მთლიანობა - 22%

კორონავირუსი - 16%;⁶

⁶ NDI: სამუშაო ადგილები, სიღარიბე, ფასების ზრდა მოსახლეობის უმეტესობისთვის მთავარი საკითხია. 25.01.2021

ხოლო Edison Research-ის კვლევის შედეგების მიხედვით, საქართველოს მოსახლეობის უმრავლესობა - 72% - ქვეყნის წინაშე მდგომ მნიშვნელოვან პრობლემად უმუშევრობას ასახელებს. 61% ასახელებს სიღარიბეს; 48% - მზარდ ფასებს; 26% - ოკუპირებულ ტერიტორიებს; 16% - ჯანდაცვას; ასევე 16% ასახელებს კორონავირუსს, როგორც მნიშვნელოვან პრობლემას. შემდეგ მოდის განათლება (12%), კანონის უზენაესობის ნაკლებობა (10%); კორუფცია (8%); გარემოს დაცვის პრობლემები (4%); მედიის თავისუფლება (1%).⁷

კვლევა ადასტურებს, რომ მოსახლეობის ძირითადი პრობლემა სწორედ უმუშევრობის შედეგად გამოწვეული სიღარიბეა.

სიღარიბესთან ბრძოლის ორი ძირითადი გზა არსებობს, პირველი არის ეკონომიკის სწრაფი განვითარება და სამუშაო ადგილების ზრდა, რასაც თავის მხრივ, მოყვება მოსახლეობის შემოსავლების ზრდა. რა თქმა უნდა, ეს რთული და ხანგრძლივი პროცესია სიღარიბის შესამცირებლად, მაგრამ ბევრად ეფექტურიც. საქართველოს აქვს ამის გამოცდილება. მსოფლიო ბანკის [კვლევა](#) აჩვენა, რომ სიღარიბის შემცირებაზე მნიშვნელოვანი გავლენა, სწორედ, ეკონომიკური საქმიანობიდან მიღებულ შემოსავლებს ჰქონდა.

სიღარიბის შემცირება შესაძლებელია სოციალური ტრანსფერების (ფულადი დახმარებების) ზრდითაც, რომელსაც უფრო სწრაფი ეფექტი აქვს. მოსახლეობის ის ნაწილი ვინც სიღარიბეს ამ გზით (სოციალური დახმარებით) აღწევს თავს, რჩება მოწყვლად ჯგუფად და გაღარიბების რისკის ქვეშაა. თუმცა, რამდენადაც არ უნდა გაიზარდოს სოციალური ტრანსფერები, თუ სამუშაო ადგილები და ეკონომიკური საქმიანობიდან მიღებული შემოსავლები არ გაიზრდება, გრძელვადიან პერსპექტივაში, სიღარიბის დონე კვლავ მზარდი იქნება.

უმუშევრობის შემცირებისათვის საჭიროა დასაქმების ხელშეწყობის ცენტრების ქსელის შექმნის დაჩქარება, რასაც ითვალისწინებს კიდევ შრომის ბაზრის ფორმირების სახელმწიფო სტრატეგია, სამუშაო ძალის პროფესიულ-კვალიფიციური მომზადების დონის შესაბამისობა სამუშაო ადგილის მოთხოვნებთან, რაც ხელს შეუწყობს უმუშევართა კვალიფიკაციის ამაღლებას და მაღალ კონკურენტუნარიანობას. ამ კუთხით საწიროა გაიზარდოს განათლების ხარისხის შესაბამისობა შრომის ბაზრის მოთხოვნებთან, რაც განსაკუთრებით მნიშვნელოვანია ახალგაზრდების დასაქმებისთვის. პრიორიტეტი უნდა გახდეს განათლების უზრუნველყოფა

⁷ Edison Research-ქვეყნის მთავარი პრობლემები: უმუშევრობა, სიღარიბე, მზარდი ფასები:16.07.2020

ცოდნაზე დაფუძნებული ეკონომიკის ჩამოყალიბებისათვის და ქვეყანაში სიღარიბის დასაძლევად.

ქვეყნის მთლიანი შიდა პროდუქტის გაზრდისა და, შესაბამისად, ციკლური უმუშევრობის შემცირების ერთ-ერთი ყველაზე მნიშვნელოვანი და კარგი გზა არის მცირე ბიზნესის განვითარება. მცირე ბიზნესის უპირატესობა იმაში მდგომარეობს, რომ მისი დაფუძვნება შეიძლება უმოკლეს დროში, ძალიან მცირე დანახარჯებით, გამოირჩევა მეტი თავისუფლებით, დამოუკიდებლობითა და მოქმედების ოპერატიულობით. იგი პირად კონტაქტებს ამყარებს მომხმარებლებთან და ცდილობს, უკეთ დააკმაყოფილოს მათი მოთხოვნილებები.

მნიშვნელოვანია მოთხოვნის სტიმულირება სამუშაო ძალაზე - ვინაიდან უმუშევრობის ერთ-ერთი მიზეზი სამუშაო ადგილების ნაკლებობაა, საქართველოს ხელისუფლებამ უნდა უზრუნველყოს სხვადასხვა დარგში ეკონომიკური და ინფრასტრუქტურული პროექტების განხორციელება, ისევე როგორც კერძო სექტორის წახალისება, რომელიც ხელს შეუწყობს სამუშაო ძალაზე მოთხოვნის ზრდას.

დასაქმების ხელშეწყობისთვის მსოფლიოში აპრობირებული მეთოდია „შრომის ბაზრის აქტიური პოლიტიკა“ (ALMP), რომელიც ახალი სამუშაო ადგილების მოძიება-დასაქმებისთვის მოქალაქეებს სხვადასხვა სერვისს სთავაზობს. აქტიური პოლიტიკის ზოგადი მიზანია დაგეგმოს და განახორციელოს მხარდამჭერი ღონისძიებები მათთვის, ვინც ვერ ახერხებს სტაბილურ დასაქმებას ან დასაქმებულთა რიგებში გადასვლას. დახმარება სამუშაოს მოძიებაში, პროფესიული გადამზადება, დასაქმების სუბსიდირება თუ სახელმწიფო სექტორში სამუშაო ადგილების შექმნა, აქტიური პოლიტიკის გავრცელებული ფორმებია.

ასევე მნიშვნელოვანია სოციალური დაცვის არსებული სისტემის გაუმჯობესება, რაც, თავის მხრივ, ხელს შეუწყობს სოციალური დაცვის ეფექტიანი და ინტეგრირებული სისტემის ჩამოყალიბებას, რომელიც მოიცავს ყველა სექტორს, ხელს შეუწყობს დასაქმებას და არ გახდის ადამიანებს დამოკიდებულს სოციალურ დახმარებაზე. შრომის ბაზარზე ინკლუზიური მონაწილეობის ღონისძიებების მიზანია მოწყვლადი ჯგუფებისათვის პერსონალური სერვისების გაწევა, რათა ხელი შეეწყოს მათ დასაქმებასა და ეკონომიკურ გააქტიურებას.

უმუშევრობის შემცირების თვალსაზრისით ტურიზმს მნიშვნელოვანი როლი უკავია. ტურიზმი ქვეყნის ეკონომიკური ზრდის მნიშვნელოვანი მამოძრავებელი ძალაა. დარგის განვითარების თვალსაზრისით, საქართველომ დიდი პროგრესი აჩვენა. მაგრამ პანდემიამ სწორედ ტურიზმზე იქონია მნიშვნელოვანი გავლენა. მნიშვნელოვანია, რომ ამ მიმართულებით განვითარება გაგრძელდეს არა მარტო საყოველთაოდ

ცნობილ ლოკაციებზე, არამედ შედარებით უცნობ, მაგრამ დიდი პოტენციალის მქონე ტერიტორიებზეც. ტურიზმის განვითარება ხელს შეუწყობს, სხვა არაერთი მომიჯნავე დარგის განვითარებას (სარესტორნო ბიზნესი, ვაჭრობა, სოფლის მეურნეობა, ტრანსპორტი და სხვ.) ყოველივე აღნიშნულის შედეგი კი იქნება უმუშევრობის დონის შემცირება და მოსახლეობის ცხოვრების დონის ზრდა.

დასკვნა ცხადია ეფექტიანი დასაქმების მიღწევა და შესაბამისად სიღარიბის დაძლევა შეუძლებელი იქნება ქვეყნის ეკონომიკური განვითარების გარეშე. სიღარიბის დასაძლევად სოციალურ დახმარებაზე ბევრად ეფექტიანია ახალი სამუშაო ადგილების შექმნის ხელშეწყობა და სამუშაო ძალის სრულფასოვანი ჩართვა ეკონომიკურ პროცესებში⁸.

დასაქმება მოიცავს არა მარტო ადამიანის საქმიანობის ეკონომიკურ მხარეს, არამედ მისი სასიცოცხლო საქმიანობის ყველა სფეროს. ამდენად, ეს ცნება გაცილებით უფრო ფართოა, ვიდრე მისი ეკონომიკური ან თუნდაც სამართლებრივი ასპექტები. აღნიშნულიდან გამომდინარე, დასაქმება განხილული უნდა იქნეს როგორც უმნიშვნელოვანესი სოციალურ-ეკონომიკურ კატეგორია, რომელიც გავლენას ახდენს როგორც ცალკეული ინდივიდის, ისე მთელი საზოგადოების კეთილდღეობის დონეზე.

გამოყენებული ლიტერატურა:

1. საქართველოს მთავრობა, 2020. COVID-19-ის წინააღმდეგ საქართველოს მთავრობის მიერ გატარებული ღონისძიებების ანგარიში. <https://stopcov.ge/Content/files/Government--report.pdf>
2. მიმდინარე ეკონომიკური ტენდენციები; <http://www.economy.ge> უკანასკნელად გადამოწმდა 01.02.2021
3. კაკულია მ. კაპანაძე ნ. ანტიპანდემიური შეზღუდვების და მთავრობის ანტიკრიზისული ღონისძიებების გავლენა დასაქმებაზე, შემოსავლებსა და სიღარიბის დონეზე საქართველოში. ფრიდრიხ ებერტის ფონდი, 2020.

ინტერნეტ-ეკონომიკა თანამედროვე მსოფლიოს ინოვაციური გამოწვევა Internet Economy - an Innovative Challenge of the Modern World

⁸ ხადური ნ. ინკლუზიური ზრდის ფაქტორები და საქართველოს ეკონომიკის წინაშე არსებული გამოწვევები. ჟურნალი „ეკონომისტი“, „Ekonomisti“ N1, 2018წ. ქ. თბილისი, გვ.42

მაგდა ბაქანიძე - ასისტენტ-პროფესორი
საქართველოს ტექნიკური უნივერსიტეტი. M.baqanidze@gtu.ge
თეონა ბაქანიძე - ასოცირებული პროფესორი
საქართველოს ტექნიკური უნივერსიტეტი. ელ.ფოსტა: t.baqanidze@gtu.ge
Magda Bakanidze - Assistant Professor
Georgian Technical University. M.baqanidze@gtu.ge
Teona Bakanidze - Associate Professor
Georgian Technical University. E-mail: t.baqanidze@gtu.ge

რეზიუმე. მსოფლიოში მიმდინარე პანდემიური პროცესი (COVID-19) რთული გამოწვევა და მნიშვნელოვანი საფრთხეა არამხოლოდ მსოფლიო ჯანდაცვისათვის, არამედ გლობალური ეკონომიკისთვისაც, საკმაოდ რთულია ზუსტი პროგნოზების გაკეთება იმ ეკონომიკური გავლენის შესახებ, რომელსაც მსოფლიოში პანდემიური პროცესი და ქვეყანაში არსებული ეპიდემიური სურათი მოახდენს ქვეყნის ეკონომიკაზე. სავარაუდოა, რომ ეფექტი მნიშვნელოვანი იქნება, თუმცა იგი დამოკიდებულია რამდენიმე ფაქტორზე: 1. მთავრობის მიერ არსებული ეკონომიკური გამოწვევების სწორად გააზრება; 2. მნიშვნელოვანია კრიზისის ვადები; 3. ელექტრონული მმართველობის მიმართულებით რეფორმების დაჩქარება და არსებული პლატფორმების განვითარება და მათი ხელმისაწვდომობის ზრდა; 4. კიდევ უფრო დიდი მნიშვნელობა ენიჭება ელექტრონული კომერციის განვითარებას და ინტერნეტ-ეკონომიკის თანამედროვე გამოწვევებს.

აღსანიშნავია, რომ მსოფლიოში განვითარებულმა მოვლენებმა ხელი შეუწყო ელექტრონული კომერციისა და ინტერნეტ-ეკონომიკის უფრო დაჩქარებულ ზრდას და მისდამი საზოგადოების ინტერესის გაძლიერებას. თანამედროვე ბიზნესი ცდილობს კვალდაკვალ უპასუხოს არსებულ გამოწვევებს და საქმიანობის უდიდესი ნაწილი ინტერნეტ პლატფორმების გამოყენებით გააგრძელოს, რაც მის არსებობას უზრუნველყოფს.

სტატიაში განხილულია ის დადებითი გავლენები ინტერნეტ ეკონომიკისა და ელექტრონული კომერციის განვითარების, რითაც შესაძლებელია მოხდეს ქვეყნის ეკონომიკის დადებითი დინამიკის ზრდა და გარკვეულწილად შეამციროს ეკონომიკური რეცესია, რაშიც იგულისხმება ეკონომიკური აქტივობის კლება, ანუ ამ დროს იკლებს საწარმოთა მიერ საქონლისა და მომსახურების საწარმოო მაჩვენებელი, კომპანიები ათავისუფლებენ დასაქმებულ პირებს ან უმცირებენ ხელფასს, ან ორივეს ერთად აკეთებენ, ამცირებენ ფასებს რათა დაგროვილი სასაქონლო მარაგები დროულად გაყიდონ. როდესაც ამგვარ ტენდენციას მსოფლიო ეკონომიკის თითქმის ყველა ძირითად სფეროში აქვს ადგილი ეს იმას ნიშნავს, რომ სახეზეა გლობალური რეცესია.

საკვანძო სიტყვები: ინტერნეტ-ეკონომიკა, ელექტრონული კომერცია, პანდემიური პროცესი, ეკონომიკური რეცესია, გლობალური რეცესია.

Abstract. The global pandemic process (COVID-19) is a complex challenge and a significant threat not only to world health but also to the global economy. It is quite difficult to make accurate predictions about the economic impact that the pandemic process and the epidemic picture in the country, will have on the country's economy. The effect is likely to be significant, although it depends on several factors: 1. A proper understanding of the economic challenges facing the government; 2. Duration of the crisis is an important factor; 3. Accelerate e-government reforms and develop existing platforms and increase their accessibility; 4. Even greater importance is attached to the development of e-commerce and the modern challenges of the Internet- economy.

It should be noted that the world situation has contributed to e-commerce and Internet-economy more accelerated growth and strengthening the level of public interest. Modern business is trying to meet the existing challenges and continue to do most of its activities using internet platforms, which ensures its existence.

The article discusses the positive impact that the development of the Internet economy and e-commerce can have on the country's economy and to some extent reduce the economic recession, which means a decrease in economic activity, at the same time a decline in output, companies lay off workers or do not pay, reduce prices to sell accumulated goods in a timely manner. When such a trend occurs in almost all major sectors of the world economy, it means that there is a global recession.

Keywords: Internet Economy, E-Commerce, Pandemic Process, Economic Recession, Global Recession.

საერთაშორისო ორგანიზაციების მიერ მომზადებული კვლევები და ანგარიშები პანდემიის გავლენას გლობალურ ეკონომიკაზე არაერთგვაროვნად აფასებენ. აზიის განვითარების ბანკის გავრცელებულ ანგარიშში, პანდემიის მოსალოდნელი შედეგების განვითარების სამი პოტენციური შემთხვევა არის განხილული. პანდემიის გავლენა მსოფლიო ეკონომიკაზე განსხვავებულად აისახება და დამოკიდებულია იმაზე, თუ რა დრო დასჭირდება მის დამარცხებას. აზიის განვითარების ბანკის მიხედვით, პანდემია 77\$ (0.08% მშპ) მილიარდიდან 347\$ მილიარდამდე (0.4% მშპ) ზიანს მიაყენებს მსოფლიო ეკონომიკას.

გაეროს მიერ შემოთავაზებული უკანასკნელი ანალიზით, COVID-19-ის შემდგომ გლობალური ეკონომიკის ზრდა მინიმუმ 2.5%-მდე შემცირდება, მიყენებული ზარალი კი დაახლოებით ტრილიონ დოლარს მიაღწევს. უფრო ცუდ შემთხვევაში ეს რიცხვი შეიძლება გაორმაგდეს. ყველაზე დიდი ზიანი კი ნავთობის და სხვა საქონლის ექსპორტიორ ქვეყნებს მიაღებება. მოსალოდნელია ასეთი ქვეყნების ეკონომიკური ზრდის ტემპის მინიმუმ 1%-იანი შემცირება.

საკმაოდ რთულია ზუსტი პროგნოზების გაკეთება იმ ეკონომიკური გავლენის შესახებ, რომელსაც მსოფლიოში პანდემიური პროცესი და ქვეყანაში არსებული ეპიდემიური სურათი მოახდენს ქვეყნის ეკონომიკაზე. სავარაუდოა, რომ ეფექტი მნიშვნელოვანი იქნება, თუმცა იგი დამოკიდებულია რამდენიმე ფაქტორზე: 1. მთავრობის მიერ არსებული ეკონომიკური გამოწვევების სწორად გააზრება. 2. მნიშვნელოვანია კრიზისის ვადები და ასევე ის, თუ როგორ შეძლებს მსოფლიო მასთან გამკლავებას - რადგან საქართველოს ტიპის ქვეყნები მნიშვნელოვნად იქნებიან დამოკიდებული იმ საერთაშორისო დახმარების მასშტაბზე, რომლის მობილიზებასაც ისინი შეძლებენ; 3. ელექტრონული მმართველობის მიმართულებით რეფორმების დაჩქარება და არსებული პლატფორმების განვითარება და მათი ხელმისაწვდომობის ზრდა; 4. კიდევ უფრო დიდი მნიშვნელობა ენიჭება ელექტრონული კომერციის განვითარებას და ინტერნეტ-ეკონომიკის თანამედროვე გამოწვევებს; 5. ასევე, მნიშვნელოვანია კერძო ინიციატივებიც, ანუ ის, თუ რამდენად შეძლებს ქართული ბიზნესის ნაწილი მაინც თვითორგანიზებას, ახალი ტიპის მომსახურებებისა და

პროდუქტების შემუშავებას, რომელიც არსებულ გამოწვევებს მეტად უპასუხებს.

დღეს არსებული სიტუაციიდან გამომდინარე, თანამედროვე ინფორმაციულმა ტექნოლოგიებმა გააერთიანა და დააკავშირა მთელი პლანეტა. შესაბამისად, თანამედროვე მსოფლიოში ინტერნეტს მნიშვნელოვანი ადგილი უკავია. ინტერნეტი ცვლის მთელ რიგ მოვლენებს: იმას, თუ როგორ ვმუშაობთ, ვამყარებთ ახალ კავშირებს, ვქმნით და ვცვლით ინფორმაციას. განვითარებულმა მოვლენებმა ხელი შეუწყო ელექტრონული კომერციისა და ინტერნეტ-ეკონომიკის უფრო დაჩქარებულ ზრდას.

ეკონომიკაში ინტერნეტის გამოყენებაზე გლობალურ იმედებს ამყარებენ - შემცირდება წარმოების ხარჯები, წარმოიშობა ბიზნესის ახალი, უფრო ეფექტიანი და ზემომდებელი ფორმები და ა.შ. ეკონომისტების ერთ ნაწილს მიაჩნია, რომ, ინტერნეტ კომპანიები ძალიან მომგებიანია, სხვები პირიქით მათ წამგებიანობაზე ამახვილებენ ყურადღებას. ინტერნეტ ეკონომიკა თანამედროვე ინფორმაციულ ტექნოლოგიებზე დამყარებული ცივილიზებული საზოგადოების ეკონომიკაა, მას ხშირად „ვირტუალურ ეკონომიკას“ უწოდებენ, რაც ზუსტად გამოხატავს მის უკიდურესად გლობალურ-ინტელექტუალურ ბუნებას. ყველასათვის საინტერესოა ინტერნეტ-ტექნოლოგიების მოსალოდნელი გლობალური სოციალურ-ეკონომიკური შედეგები. ჩნდება უამრავი კითხვა: ხომ არ გაქრება ისეთი მძლავრი ინსტრუმენტები და მექანიზმები, როგორცაა სახელმწიფო და ფული? შეიტანს თუ არა ცვლილებებს წარმოების ორგანიზაციაში ინტერნეტ ეკონომიკა და ა.შ. თანამედროვე მსოფლიო ტენდენციების შეფასების შედეგად უნდა დავინახოთ ის რევოლუციური ცვლილებები და სიკეთეები, რასაც ინტერნეტ ეკონომიკა სთავაზობს საზოგადოებას, კერძოდ: მყიდველსა და გამყიდველს შორის პირდაპირი ელექტროინფორმაციული კავშირის გაძლიერება და არსებული არაეფექტიანი საშუაშალო სფეროს თანდათანობითი ლიკვიდაცია; მომხმარებელსა და მწარმოებელს შორის უშუალო ურთიერთქმედების ფორმების დანერგვა და ამ გზით ტრანსაქციური ხარჯების შემცირება; საწარმოდან (ოფისიდან) საოჯახო გარემოში წარმოების პროცესის გადატანა. ინტერნეტის საშუალებით კონკურენცია შემოქმედებითი შეჯიბრი ხდება და არასაწარმოო ხარჯები არსებითად მცირდება.

ინტერნეტ ეკონომიკაზე საყოველთაო გადასვლა სამ ფუნდამენტალურ შედეგს გამოიწვევს: 1. მკვეთრად შემცირდება ტრანსაქციური ხარჯები (ზოგიერთ ფირმაში საერთოდ ქრება); 2. მწარმოებლებსა და მომხმარებლებს შორის მყარდება უშუალო, პირდაპირი ელექტროკონტაქტები; 3. პრინციპულად შეიცვლება ადამიანთა სამეწარმეო საქმიანობაში სივრცობრივი და დროითი ორგანიზაცია, თუმცა აქვე აღსანიშნავია ისიც,

რომ ინტერნეტ ეკონომიკაზე გადასვლამ შეიძლება გაზარდოს მისი უსაფრთხოდ გამოყენების ხარჯები. ყოველივე ეს კი არსებითად შეცვლის ეკონომიკური ურთიერთობების ხასიათს. ტრადიციულ ბაზარზე მომხმარებელი თავის არჩევანს აკეთებს სხვადასხვა საქონელზე ფასის და ხარისხის მიხედვით, ხოლო ინტერნეტ-სივრცეში მომხმარებელი საქონლის შეძენის გადაწყვეტილებას შთაბეჭდილების მიხედვით იღებს, ანუ „სამომხმარებლო მოთხოვნის მრუდი“ „სამომხმარებლო შთაბეჭდილებების მრუდად“ გადაიქცევა, რაც არ თავსდება „სამომხმარებლო წონასწორობის“ ეკონომიკური თეორიის კლასიკურ მოდელში. ასე, რომ ინტერნეტით დაბალხარისხიანი, ფალსიფიცირებული და მავნე საქონლის შეძენის რისკები არსებითად მაღლდება. აღნიშნული ნაკლოვანებების მიუხედავად, ჯერ-ჯერობით ინტერნეტს მარკეტინგული ინფორმაციის ოპერატიულობის, დეტალურობისა და სიიფის თვალსაზრისით ალტერნატივა არ გააჩნია.

ტრადიციული ბაზრისაგან განსხვავებით, ინტერნეტ-ბაზარი სხვადასხვა თავისებურებებით გამოირჩევა, კერძოდ:

- ინტერნეტში შესვლის ბარიერების არარსებობის გამო, ელექტრონული ბაზარი დედამიწის ნებისმიერი წერტილიდან ყველა კომპანიისა და მომხმარებლისათვის გლობალურად ღია და ოპერატიულად ხელმისაწვდომია, რის გამოც ის უნიკალურია - რამდენადაც მის ვირტუალურ სივრცეში კონკურენცია აბსოლუტურად თავისუფალია; ელექტრონული ბაზარი მწარმოებლებსა და მყიდველებს შორის საშუამავლო რგოლების შემცირების რეალურ შესაძლებლობებს ქმნის (ინტერნეტი თავად ასრულებს საშუამავლო რგოლის ფუნქციას);

- ინტერნეტ-საიტის გამოყენებით, ელექტრონული ბაზარი არა მარტო პროდუქციის ან მომსახურების შეკვეთის, არამედ მისი ნაწილის, ანუ მის შესახებ ინფორმაციის ოპერატიულად მიღების საშუალებას იძლევა;

- ინტერნეტ სივრცეში რეკლამას სხვა ეკონომიკური სფეროებისათვის უცხო და მიუწვდომელი პარამეტრები აქვს. მაგ.: აუდიტორიას ახასიათებს ინტერაქტიურობა, რაც ნიშანდობლივია მხოლოდ ელექტრონული ბაზრისათვის და მის კონკურენტულ უპირატესობას უზრუნველყოფს;

რაც შეეხება ელექტრონულ კომერციას, ზოგადი განმარტებით ის არის ინდუსტრიის ტიპი, სადაც პროდუქტებისა და მომსახურების ყიდვა და გაყიდვა ხორციელდება ელექტრონული საშუალებების მეშვეობით, როგორებიცაა ინტერნეტი და სხვა კომპიუტერული ქსელები. დღესდღეობით, ის არის ერთ-ერთი ყველაზე ეფექტიანი და ყველაზე ხელსაყრელი გზა ბიზნესს ორგანიზაციებს შორის კომუნიკაციის დასამყარებლად და ბიზნესის წარმართვისათვის.

ელექტრონული კომერცია შესაძლებელია დაიყოს:

- ელექტრო კატალოგებად ანუ „ვირტუალურ თაროებად“, რომლებიც განთავსებულია [ვებგვერდებზე](#) ონლაინ კატალოგების სახით, ხშირად გვევლინება ელ.ფოსტებზე ფოსტის სახით;
- ყიდვა და გაყიდვა სხვადასხვა საიტებზე ან სხვადასხვა ვირტუალურ ბაზრობებზე;
- დემოგრაფიული მონაცემების შეკრება და გამოყენება სოციალური მედიისა და კონტაქტების გამოყენებით;
- ელექტრონული მონაცემების გაცვლა (EDI), ბიზნესის ბიზნესზე (B2B) მონაცემების გაცვლა;
- ელ.ფოსტისა და [ფაქსის](#) გამოყენება, როგორც მასობრივი მედიის საშუალებისა, რათა მიღწეულ იქნეს სასარგებლო და პერსპექტიული ურთიერთობები კლიენტებთან (მაგალითად, Newsletters);
- ბიზნეს ოპერაციების (ტრანზაქციების) უსაფრთხოება.

ელექტრონული კომერცია საშუალებას აძლევს კომპანიებს მიაღწიონ კონკურენტულ უპირატესობას კლიენტების მომსახურების გაუმჯობესების ხარჯზე. ინტერნეტი მეწარმეებს საშუალებას აძლევს დაუკავშირდნენ მომხმარებლებს მსოფლიოს ნებისმიერ წერტილში და ამით შექმნან ღია ბაზარი, რომელიც მაღალი შემოსავლის წყარო ხდება. ეკონომიკაში ინტერნეტის გამოყენება ამცირებს წარმოების დანახარჯებს, იქმნება ბიზნესის უფრო ახალი და ეფექტიანი, ზემომდებიანი ფორმები და ა.შ.

დღესდღეობით, არსებობს მრავალი პროექტი/პროგრამა, რომელიც ხელს უწყობს თანამედროვე ელექტრონული კომერციის განვითარებას სახელმწიფოებს შორის. პროგრამა „EU4Digital: ციფრული ეკონომიკის და საზოგადოების მხარდაჭერა აღმოსავლეთ პარტნიორობის ქვეყნებში“ ხელს უწყობს ელექტრონული კომერციის, ელექტრონული საბაჟოსა და ელექტრონული ლოგისტიკის განვითარებას და წარმოადგენს ევროკავშირის ინიციატივას ხელი შეუწყოს აღმოსავლეთ პარტნიორობის ქვეყნებსა და ევროკავშირის შორის ვაჭრობის გამარტივებას და ჰარმონიზაციას. ევროკავშირის მიერ სახელმწიფოთაშორისი ე-ვაჭრობის მხარდაჭერა გაამარტივებს ექსპორტის პროცედურებს უქალაქო ვაჭრობის და ელექტრონული ლოგისტიკის საშუალებით, შეამცირებს შეფერხებებს საზღვარზე, გაზრდის ოპერაციების უსაფრთხოებას და გამჭვირვალობას, შეკვეცავს ადმინისტრაციულ ხარჯებს და გააუმჯობესებს ციფრული ეკონომიკის კონკურენტუნარიანობას. მათი მიზანია:

- სახელმწიფოთაშორისი ე-კომერციის ბარიერების მოსპობა;
- სახელმწიფოთაშორისი ე-კომერციის მოცულობის გაზრდა;

- 2021 წელს განსახორციელებელი ევროკავშირის და გლობალური მომავალი ცვლილებების მზადება ე-კომერციასთან დაკავშირებულ საბაჟო და საგადასახადო სფეროებში.

პროექტის სამოქმედო გეგმა განსაზღვრულია 2020-2025 წ.წ.,სადაც მონაწილეებმა აღმოსავლეთ პარტნიორობის ქვეყნებიდან წარმოადგინეს საკუთარი წინადადებები და პერსპექტივები, რისი საშუალებითაც ხელ შეუწყობენ ელექტრონული კომერციის განვითარებას.

დასკვნის სახით, შეიძლება ითქვას, რომ ტექნოლოგიურ ცვლილებებს, რომელსაც ინტერნეტის განვითარება ქმნის შეუძლია ქვეყნების ეკონომიკის მნიშვნელოვნად გაძლიერება და კეთილდღეობის გაუმჯობესება. სხვადასხვა ქვეყნები ინტერნეტ ეკონომიკისადმი სხვადასხვა მიდგომას იყენებს, მაგრამ ყველასათვის ცხადია ერთი რამ: ინტერნეტი საშუალებას აძლევს ადამიანებს მარტივად დაიწონ სამეწარმეო საქმიანობა და ბიზნესი - ამიტომ ქვეყანამ უნდა უზრუნველყოს ყველასათვის ხელმისაწვდომი ინტერნეტ-სივრცე, ხელი შეუწყოს კონკურენტულ გარემოს, რაც ნებისმიერ მომხმარებელს მისცემს საშუალებას იგრძნოს ინტერნეტ ეკონომიკის უპირატესობები.

გამოყენებული ლიტერატურა

1. ჯოლია გ., სეხნიაშვილი დ., გაბრიჩიძე ბ., დევაძე ა., „ინტერნეტ-ეკონომიკა“ გამომცემლობა „უნივერსალი“, თბილისი. 2014
2. თოდუა ნ., აბულაძე რ., „ ინტერნეტ-მარკეტინგი“, ივანე ჯავახიშვილის სახელობის თბილისის უნივერსიტეტი, ბილისი, 2011
3. “The Economic Impact of the COVID-19 Outbreak on Developing Asia”, Asian Development Bank, 6 მარტი 2020. იხ: <https://bit.ly/2UpeGe9>
4. “The Coronavirus Shock: a Story of Another Global Crisis Foretold and What Policymakers Should Be Doing about It.” UNCTAD, 9 მარტი 2020. იხ: <https://bit.ly/2WwcW5Q>
5. “Coronavirus: The world economy at risk” OECD Economic Outlook, 2 მარტი 2020. იხ: <https://doi.org/10.1787/7969896b-en>
6. https://www.bsu.edu.ge/text_files/ge_file_9958_1.pdf
7. https://eprc.ge/uploads/brosh/COVID_fin-geo.pdf
8. <https://eufordigital.eu/geo/thematic-area/etrade/>
9. <https://eufordigital.eu/geo/eu4digital-etrade-network-workshop-highlights-progress-on-pilot-projects-and-future-targets/>

პანდემიის გავლენა ქვეყნის ბიზნესის განვითარებაზე

The Impact of the Pandemic on the Business Development of the Country

გოდერძი შანიძე - ასოცირებული პროფესორი
აკაკი წერეთლის სახელმწიფო უნივერსიტეტი. ქუთაისის უნივერსიტეტი

goderdzi.shanidze@atsu.edu.ge

Goderdzi Shanidze - Associate Professor
Akaki Tsereteli State University; Kutaisi University

goderdzi.shanidze@atsu.edu.ge

აბსტრაქტი. პანდემიამ არა მარტო საქართველოში, არამედ მთელს მსოფლიოში შეუქმნა პრობლემები ბიზნესის განვითარებას. საქმე იმაშია, რომ პროდუქციის უდიდესი ნაწილი იწარმოებოდა იმ ქვეყნებში სადაც დაავადება მძინვარება და როცა მოხდა ამ ქვეყნების ჩაკეტვა, სხვა ქვეყნებში პროდუქციის მიწოდებას და რეალიზაციას, ძალიან სერიოზული პრობლემები შეექმნა, იგულისხმება როგორც პროდუქციის წარმოება, ისე ტრანსპორტირება, დასაწყობება, საცალო მაღაზიებში განთავსება, რეალიზაცია და ა.შ.

საერთაშორისო შეზღუდვების საპასუხოდ ალბათ უპრიანია, რომ მეტი ინვესტიცია ჩაიდოს IT ტექნოლოგიებსა და ჯანდაცვაში, ბიოტექნოლოგიებში და სოფლის მეურნეობაში.

მომდინარე პერიოდში ქვეყნის მაკროეკონომიკური პოლიტიკა მიმართული უნდა იქნას ეკონომიკის გაჯანსაღებისკენ, რათა საშუალოვადიან პერიოდში ქვეყნის განვითარების დონე დაუბრუნდეს პოტენციურ მაჩვენებელს და უზრუნველყოს მაკროეკონომიკური სტაბილურობა.

სასურველია: ბიზნესზე შეზღუდვების მოხსნა და ამუშავება, რა თქმა უნდა რეგულაციების გათვალისწინებით, ამავდროულად ქვეყანამ უნდა შეძლოს ინვესტიციების მოზიდვა და მდგრადი სამუშაო ადგილების შექმნა, ეკონომიკის სტაბილიზაცია, ინფლაციის დონის მიზნობრივ მაჩვენებელთან სწრაფად დაბრუნება და პანდემიის პირობებში გაზრდილი სახელმწიფო ვალის სწრაფი და მდგრადი კონსოლიდაცია.

საკვანძო სიტყვები: ბიზნესი; ეკონომიკა; პანდემია; ბაზარი; ევროკავშირი.

Abstract. The pandemic has created problems for business development not only in Georgia but all over the world. The fact is that most of the products were produced in countries where the disease was raging, and when these countries were closed, the supply and sale of products in other countries encountered very serious problems, including production, transportation, warehousing, retail, sale, etc.

In response to international restrictions, it is probably preferable to invest more in IT technologies and healthcare, biotechnology and agriculture.

The macroeconomic policy of the country in the current period should be aimed at the recovery of the economy in order to return the level of development of the country to the potential rate in the medium term and ensure macroeconomic stability.

It is desirable: to lift and enforce restrictions on business, of course, taking the regulations into account, at the same time the country should be able to attract investments and create sustainable jobs, to stabilize the economy, rapidly return to inflation targets, and rapid and sustained consolidation of increased public debt under pandemic conditions.

Key words: business; economic; pandemic; market; European Union

შესავალი: პანდემიიდან გამომწვეული კრიზისის პირობებში ბიზნესის განვითარების გზების ძიება საკმაოდ აქტუალური საკითხია თანამედროვე პირობებში. პანდემიამ პრობლემები შეუქმნა მთელს მსოფლიოს და საქართველოს რეალობაშიც ასე მოხდა, მართალია ჩვენ არა ვართ უდიდესი ექსპორტიორი ქვეყანა და ჩვენი ჩაკეტვა ვერ გამოიწვევდა სხვა ქვეყნების

მნიშვნელოვან ეკონომიკურ კრიზისებს, მაგრამ, რადგან ვართ გლობალური ბიზნესის ნაწილი და იმპორტიორი ქვეყანა, რა თქმა უნდა ჩვენი ქვეყნის ბიზნესის განვითარებაზეც მოახდინა უარყოფითი გავლენა.

ძირითადი ნაწილი: კრიზისმა აჩვენა, რომ ძალიან იოლად შეიძლება მოხდეს ღირებულებისა და მიწოდების ჯაჭვის რღვევა. ეს ნათლად გამოჩნდა ჩინეთის მაგალითზე. როგორც მოგეხსენებათ ძირითადი წამყვანი ფირმები პროდუქციას აწარმოებდნენ ჩინეთში და იქედან ამარაგებდა მსოფლიოს, პანდემიის მომდევნო პერიოდში შესაძლოა შეიცვალოს ეს მოცემულობა და კომპანიებმა დაიწყოს პროდუქციის წარმოება მათთვის ფინანსურად და ტერიტორიულად მიმზიდველ ქვეყნებში.

McKinsey-ს მიერ ჩატარებული კვლევის მიხედვით, გლობალურ დონეზე, მომხმარებელთა 30-50%-ს მოლოდინი აქვს, რომ მათი შემოსავლები, უახლოესი პერიოდში, კიდევ განაგრძობს შემცირებას. დაახლოებით 10% პირიქით ფიქრობს, შემოსავლების მხრივ, ჩინელი მომხმარებლები უფრო ოპტიმისტურები არიან. აშშ-ში, ევროპის ბევრ ქვეყანაში, იაპონიასა და ინდოეთში, 25-49% ელის ნეგატიურ შედეგებს. ბრაზილიაში, სამხრეთ აფრიკაში, გერმანიაში და კორეაში, ეს მაჩვენებელი კიდევ უფრო მაღალია – შემოსავლების კლების მოლოდინი 54-63%-ს აქვს. (ინდუსტრიები საქართველოში COVID-19 კრიზისის შემდეგ. გვ.2. www.pmo-bc.com)

შრომის საერთაშორისო ორგანიზაციის შეფასებით უმუშევართა რაოდენობა არსებული 188 მილიონი ადამიანიდან გაიზრდება 5,3-24,7 მილიონით, რაც დამოკიდებული იქნება ვირუსის გავრცელების მასშტაბზე. კორონავირუსის უარყოფითი გავლენა შეეხო ეკონომიკის თითქმის ყველა სექტორს: ტურიზმი, დაგადამუშავებელი მრეწველობა, საცალო ვაჭრობა, საფინანსო სექტორი, გართობა და დასვენება. (კორონავირუსის შესაძლო გავლენა მსოფლიო ეკონომიკაზე ქვეყნებისა და ეკონომიკის დარგების მიხედვით. 2020 წ. საქართველოს პარლამენტის კვლევის ცენტრი GPRC)

ევროსტატის მონაცემებით 2019 წელს ევროზონის ქვეყნების ეკონომიკა მხოლოდ 1,2 % -ით გაიზარდა. OECD პროგნოზის მიხედვით ეკონომიკური ზრდის მაჩვენებელი 2020 წელს 0.8 % -მდე შემცირდება. (OECD Interim Economic Assessment, “Coronavirus: The world economy at risk”, March 2, 2020 <https://www.oecd.org/economic-outlook/>)

კორონავირუსით გამოწვეულმა ნეგატიურმა შოკმა გავლენა იქონია საქართველოს ეკონომიკაზე, რომელიც მნიშვნელოვნად არის დამოკიდებული საგარეო ფაქტორებზე. ვირუსის გავრცელებამ შეაფერხა იმ პოზიტიური ტენდენციების გაგრძელება, რომელიც წინა წელს დაფიქსირდა ქვეყნის ეკონომიკის თითქმის ყველა მიმართულებით. კერძოდ, 2019 წელს დაფიქსირდა მოსალოდნელზე მაღალი ეკონომიკური ზრდა - 5.1%. ტურიზმიდან ქვეყნის ეკონომიკაში გენერირებულმა შემოსავალმა 3.3 მლრდ.

აშშ დოლარი (მშპ-ს 18.4%), საქონლის ექსპორტით მიღებულმა შემოსავალმა - 3.8 მლრდ. აშშ დოლარი (მშპ-ს 21.2%), ხოლო წმინდა ფულადმა გზავნილებმა 1.5 მლრდ. აშშ დოლარი (მშპ-ს 8.4%) შეადგინა. (<https://mof.ge/images/File/2020-monacemebi-mimartulebebi/>).

მოგეხსენებათ, რომ ევროკავშირის ქვეყნებს პანდემიამ დიდი ეკონომიკური ზარალი მიაყენა, რა თქმა უნდა ამ პერიოდში საქართველოს ეკონომიკამაც განიცადა ვარდნა, ვინაიდან საქართველო - ევროკავშირს მჭიდრო სავაჭრო პარტნიორული ურთიერთობები აქვთ. ბაზრების ჩაკეტვამ დიდი პრობლემები შექმნა და უარყოფითი გავლენა იქონია ორივე მხარის ბიზნესის განვითარებაზე. აქვე მინდა გამოვყოთ ზოგიერთი საქონელი რომლებიც განმსაზღვრელია საქართველო - ევროკავშირის ვაჭრობაში. ყურადღება უნდა მივაქციოთ იმას, რომ წინა წლებში ექსპორტში დაფიქსირებული მზარდი ტენდენციები სავარაუდოდ შემცირდება და გაუარესდება პანდემიის გახანგრძლივების პარალელურად.

2019 წელს საქართველოს სავაჭრო ბრუნვამ ევროკავშირის ქვეყნებთან 3 226.5 მლნ. აშშ დოლარი შეადგინა, რაც წინა წლის მაჩვენებელზე 2 პროცენტით ნაკლებია და მთლიანი სავაჭრო ბალანსის 24.5% შეადგინა.

- ექსპორტი გაიზარდა 12%-ით და 819 მლნ. აშშ დოლარის (რე-ექსპორტი 11%) ექსპორტი შეადგინა და ქვეყნის მთლიანი ექსპორტის 21.6 პროცენტი დაიკავა;
- იმპორტი შემცირდა 6%-ით და 2 407.2 მლნ. აშშ დოლარს მიაღწია, მთლიანი იმპორტის 25.3 პროცენტი შეადგინა;

საქართველო-ევროკავშირის სავაჭრო ბრუნვა 2012-2019
(მლნ. აშშ დოლარი)

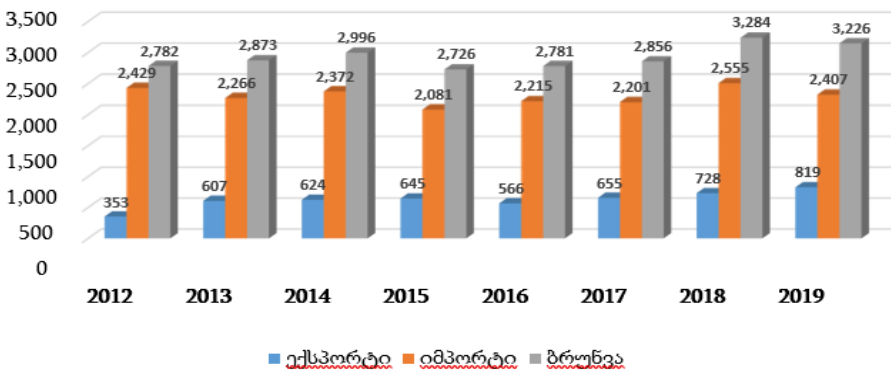

წყარო: www.geostat.ge საქართველოს სტატისტიკის ეროვნული სამსახური

2019 წელს ევროკავშირში 10 ძირითადი საექსპორტო პროდუქციის წილმა, ევროკავშირში მთლიანი ექსპორტის 80% შეადგინა. ეს პოზიციებია:

1. სპილენძის მადნები	462,0 მლნ\$ (ზრდა 42%);
2. თხილი	44,34 მლნ\$ (ზრდა 22%);
3. აზოტოვანი სასუქები	36,96 მლნ\$ (კლება 19%);
4. რეზინის საბურავები	25,66 მლნ\$ (კლება 17%);
5. სპირტიანი სასმელები	21,36 მლნ\$ (კლება 50%);
6. ღვინო	21,09 მლნ\$ (ზრდა 14%);
7. მინერალური წყლები	15,67 მლნ\$ (კლება 3%);
8. მსუბუქი ავტომობილები	12,62 მლნ\$ (ზრდა 17%);
9. ხის ნაწარმი (მ. შ. ცხოველების ავეჯი)	10,78 მლნ\$ (ზრდა 8%);
10. ფეროშენადნობები	10,75 მლნ\$ (კლება 27%).

სადასაბუთო

2019 წელს ევროკავშირიდან 10 ძირითადი საიმპორტო პროდუქციის წილმა, ევროკავშირიდან მთლიანი იმპორტის 36% შეადგინა. ეს პოზიციებია:

1. ნავთობი და ნავთობპროდუქტები	291,72 მლნ\$ (კლება 18%);
2. სამკურნალო საშუალებები	193,26 მლნ\$ (კლება 15%);
3. მსუბუქი ავტომობილები	216,20 მლნ\$ (ზრდა 73%);
4. სატვირთო ავტომობილები	44,23 მლნ\$ (ზრდა 1%);
5. გამომთვლელი მანქანები და მათი ბლოკები	40,10 მლნ\$ (ზრდა 44%);
6. სატელეფონო აპარატები	39,58 მლნ\$ (კლება 2%);
7. ტრაქტორები	30,33 მლნ\$ (ზრდა 13%);
8. საბურღი მანქანები	26,53 მლნ\$ (ზრდა 10-ჯერ)
9. სპირტიანი ალკოჰოლური სასმელები	26,14 მლნ\$ (ზრდა 13%);
10. სამედიცინო ხელსაწყოები	25,01 მლნ\$ (კლება 11%).

წყარო: www.geostat.ge საქართველოს სტატისტიკის ეროვნული სამსახური

2019 წელს ევროკავშირში სასოფლო-სამეურნეო პროდუქციის ექსპორტი 13%-ით (18.5 მლნ. აშშ დოლარით ნაკლები) შემცირდა და 129.5 მლნ. აშშ დოლარი შეადგინა, ხოლო სამრეწველო პროდუქციის ექსპორტი გაიზარდა

19%-ით (113.5 მლნ. აშშ დოლარით მეტი) და 689.5 მლნ. აშშ დოლარი შეადგინა.

ექსპორტი გაიზარდა შემდეგი სასაქონლო პოზიციების ხარჯზე:

სასოფლო-სამეურნეო პროდუქცია:

ღვინო - ექსპორტი 21.1 მლნ. აშშ დოლარი (14%-ით და 2.5 მლნ. აშშ დოლარით მეტი).

- ძირითადი საექსპორტო ბაზრები: პოლონეთი (43%), ლატვია (17%), გერმანია (10%), ესტონეთი (9%), ლიეტუვა (8%);
- ექსპორტი გაიზარდა ქვეყნებში: პოლონეთი (15%), გერმანია (41%), ლიეტუვა (38%);
- ექსპორტი შემცირდა: ლატვია (7%).

ახალი ან შეყინული ბოსტნეული (მწვანელი) - ექსპორტი 1.1 მლნ. აშშ დოლარი (71%-ით და 0,5 მლნ. აშშ დოლარით მეტი).

- ძირითადი საექსპორტო ბაზრები: რუმინეთი (45%), ლატვია (28%);
- ექსპორტი გაიზარდა შემდეგ ქვეყნებში: რუმინეთი (56%), ლატვია (88%).

მცენარეები სამკურნალო და პარფიუმერული დანიშნულებით - ექსპორტი 1.0 მლნ. აშშ დოლარი (22%-ით და 0.2 მლნ. აშშ დოლარით მეტი).

- ძირითადი საექსპორტო ბაზრები: გერმანია (65%), პოლონეთი (17%);
- ექსპორტი გაიზარდა ქვეყნებში: პოლონეთი, ნიდერლანდები (წინა წლის ანალოგიურ პერიოდში ექსპორტი არ განხორციელებულა);
- ექსპორტი შემცირდა გერმანიაში (16%).

გამზარი ბოსტნეულის ფქვილი - ექსპორტი 2.9 მლნ. აშშ დოლარი (10%-ით და 0.3 მლნ. აშშ დოლარით მეტი).

- ძირითადი საექსპორტო ბაზრები: გერმანია (81%), ჩეხეთი (7%), საფრანგეთი (6%);
- ექსპორტი გაიზარდა ქვეყნებში: გერმანია (20%), ჩეხეთი (წინა წლის ანალოგიურ პერიოდში ექსპორტი განხორციელდა უმნიშვნელო რაოდენობით);

თხილი - ექსპორტი 44.3 მლნ. აშშ დოლარი (22%-ით და 7.9 მლნ. აშშ დოლარით მეტი);

წყარო: www.geostat.ge საქართველოს სტატისტიკის ეროვნული სამსახური

2019 წელს მთლიანი შიდა პროდუქტის ზრდამ 5.1 პროცენტი შეადგინა. COVID-19-ით გამოწვეული მდგომარეობის გამო 2020 წელს ეკონომიკა შემცირდა. მიუხედავად ამისა, მომდევნო წლებში ეკონომიკამ უნდა დაიწყოს გაჯანსაღება და 2021-2024 წლებში საშუალოდ 5.3 პროცენტით უნდა გაიზარდოს წლიურად. ამის კვალობაზე 2024 წლისთვის ნომინალური მთლიანი შიდა პროდუქტი 70.4 მლრდ ლარამდე გაიზრდება, ხოლო მშპ ერთ

სულ მოსახლეზე 2019 წელთან შედარებით 5.5 ათასი ლარით მოიმატებს და 18 917 ლარს გაუტოლდება. (<https://mof.ge/images/File/2020-monacemebimimartulebebi/>). (ამ მაჩვენებლების ოდენობაზე, რა თქმა უნდა გავლენას მოახდენს ლარის კურსი, დოლართან მიმართებაში).

დასკვნა: ქვეყნის მაკროეკონომიკური პოლიტიკა მიმართული უნდა იქნას ეკონომიკის გაჯანსაღებისკენ, აღნიშნულის მისაღწევად ძირითადი პრიორიტეტებია:

- ეკონომიკის სტაბილიზაცია და მომდევნო ეტაპზე ეკონომიკის მდგრადი და მაღალი ტემპით ზრდა;
- ინფლაციის დონის მიზნობრივ მაჩვენებელთან სწრაფად დაბრუნება;
- პანდემიის პირობებში გაზრდილი სახელმწიფო ვალის სწრაფი და მდგრადი კონსოლიდაცია;

ინვესტიციების მოზიდვა და საინვესტიციო გარემოს გაუმჯობესება. მთავრობამ აუცილებლად უნდა შეამციროს ეტაპობრივად ვალის მოცულობა და იგი უნდა დაუბრუნდეს კრიზისამდელ მაჩვენებლებს, მაქსიმალურად შემცირებულ ვადებში. (გასათვალისწინებელია ის, რომ „ეკონომიკური თავისუფლების შესახებ“ აქტით განსაზღვრულია მთავრობის ვალის დონე არ უნდა აღემატებოდეს მშპ-ის 60%-ს), აღნიშნული მიზნის მისაღწევად 2021 წელს მნიშვნელოვნად შემცირდება ვალის აღების მაჩვენებელი და უკვე მომდევნო წელსვე უნდა შემცირდეს ნაწილობრივ ვალის მოცულობა მშპ-თან მიმართებაში. მიუხედავად იმისა, რომ საბაზისო პროგნოზში მთავრობის მთლიანი ვალი „ეკონომიკური თავისუფლების შესახებ“ საქართველოს ორგანული კანონით განსაზღვრული ლიმიტის ზღვარზე გადის და ვალის შემდგომი აღება გართულებული იქნება.

შეიძლება ითქვას, რომ პოსტპანდემიური ეკონომიკის გასაჯანსაღებლად აუცილებელია დროულად მოხდეს ბიზნესზე შეზღუდვების მოხსნა და ამუშავება, რა თქმა უნდა რეგულაციების გათვალისწინებით, ამავდროულად ქვეყანამ უნდა შეძლოს ინვესტიციების მოზიდვა და მდგრადი სამუშაო ადგილების შექმნა, რომელიც იქნება ქვეყნის ეკონომიკის განვითარების გარანტი.

გამოყენებული ლიტერატურა

1. ინდუსტრიები საქართველოში COVID-19 კრიზისის შემდეგ. გვ.2. www.pmo-bc.com

2. კორონავირუსის შესაძლო გავლენა მსოფლიო ეკონომიკაზე ქვეყნებისა და ეკონომიკის დარგების მიხედვით. 2020 წ. საქართველოს პარლამენტის კვლევის ცენტრი GPRC

3. OECD Interim Economic Assessment, "Coronavirus: The world economy at risk", March 2, 2020 <https://www.oecd.org/economic-outlook/>
4. <https://mof.ge/images/File/2020-monacemebi-mimartulebebi/>
5. www.geostat.ge საქართველოს სტატისტიკის ეროვნული სამსახური

ვენჩურული კაპიტალის გავლენა ქვეყნის ინოვაციურ განვითარებაზე **Impact of venture capital on the innovative development of the country**

გია ზოიძე - ეკონომიკის დოქტორი, მოწვეული სპეციალისტი
ბათუმის სახელმწიფო უნივერსიტეტი, ბათუმის სახელმწიფო საზღვაო აკადემია;
giazoidze@yahoo.com

ირაკლი ჯანგავაძე - ეკონომიკის დოქტორი, მოწვეული ასოცირებული პროფესორი.
საქართველოს ტექნიკური უნივერსიტეტი; irakligig@gmail.com

Gia Zoidze - Doctor of Economics, Invited Lecturer. Batumi State University,
Batumi State Maritime Academy. giazoidze@yahoo.com

Irakli Jangavadze - Doctor of Economics, Invited Associate Professor:
Georgian Technical University. irakligig@gmail.com

აბსტრაქტი. დღესდღეობით, თანამედროვე საზოგადოება ქმედით ნაბიჯებს დგამს გლობალური ეკონომიკის განვითარების იმ სტადიისაკენ, რომელსაც უწოდებენ „ცოდნის ეკონომიკას“. „ცოდნის ეკონომიკა“, თავის მხრივ, წარმოადგენს განვითარების უალტერნატივო გზას. ამდენად, მნიშვნელოვანია როგორც საკუთარ ცოდნაში ინვესტიციების დაბანდება, აგრეთვე, მისი გარდაქმნა წარმოების იარაღად.

ინოვაციური ტექნოლოგიების, მრეწველობის უახლესი დარგებისა და „თანამედროვე ეკონომიკების“ დაფინანსების საფუძველს ვენჩურული (სარისკო) კაპიტალი წარმოადგენს. თანამედროვე პოსტინდუსტრიულ საზოგადოებაში, ვენჩურული კაპიტალის გავლენა ეროვნულ ეკონომიკაზე ძალზედ დიდია. ფინანსური რესურსების მოძიება კი დამწყები საწარმოს ერთ-ერთი ყველაზე მნიშვნელოვანი ამოცანაა, რაც საკმაოდ დიდ სირთულეებთან არის დაკავშირებული.

ამ მხრივ, საქართველოს აქვს უნიკალური შანსი გახდეს რეგიონის ფინანსური ცენტრი. აღნიშნული კი, პირველ რიგში, კაპიტალური ბაზრის განვითარებით არის შესაძლებელი. საქართველოში კაპიტალური ბაზარი თუ ეფექტურად დაიწყებს ფუნქციონირებას, ქვეყანა მიიღებს მრავალმხრივ პოზიტიურ სარგებელს, მათ შორის შეიძლება ვიგულისხმობთ: სავალუტო რისკების შემცირება, საექსპორტო დარგების განვითარება, ხელფასების ზრდა, ფინანსური ხარჯების მნიშვნელოვნად შემცირება და ა.შ. აღნიშნული პოლიტიკის გატარების შედეგად, მსოფლიოს მრავალი ქვეყანა მოისურვებს საქართველოში საკუთარი ფინანსური ინსტრუმენტების განთავსებას, რაც, თავის მხრივ, ხელს შეუწყობს ჩვენი ქვეყნის სოციალურ-ეკონომიკურ განვითარებას.

საკვანძო სიტყვები: ვენჩურული კაპიტალი, ინოვაციები, ინვესტიციები.

Abstract. Today, modern society is taking effective steps towards the stage of development of the global economy, which is called the "knowledge economy". "Knowledge economy", in turn, is an alternative way of development. Thus, it is important to invest in your own knowledge, as well as to transform it into a tool of production.

Venture capital is the basis for financing innovative technologies, the latest industries and "modern economies". In the modern post-industrial society, the impact of venture capital on the national economy is enormous. Finding financial resources is one of the most important tasks of a start-up enterprise, which is associated with quite a lot of difficulties.

In this regard, Georgia has a unique chance to become the financial center of the region. This is possible, first of all, with the development of the capital market. If the capital market in Georgia starts functioning effectively, the country will receive many positive benefits, including: reduction of currency risks, development of export sectors, increase of wages, significant reduction of financial expenses, etc. As a result of this policy, many countries around the world will wish to place their own financial instruments in Georgia, which, in turn, will contribute to the socio-economic development of our country.

Keywords: venture capital, innovations, investments.

შესავალი. ვენჩურული კაპიტალის, როგორც საინვესტიციო რესურსის რისკის დონე საგრძნობლად იზრდება ინოვაციურ საქმიანობაში ინვესტირების შედეგად, რადგან ინოვაციური პროცესი გამოირჩევა სასურველი შედეგების მიღწევის განუსაზღვრელობით.

ვენჩურული პროექტებიდან უკუგების პერიოდი საკმაოდ ხანგრძლივია და საშუალოდ 5-10 წელს შეადგენს. ასევე, ვენჩურული ინვესტორების აქტივობას მნიშვნელოვნად განაპირობებს ინოვაციური საწარმოს განვითარების მიმდინარე ეტაპი და ვენჩურული ინვესტირების დადგენილი ნორმები რეგიპიენტ სახელმწიფოში.

თავდაპირველად, ვენჩურული ფონდების ინტერესის სფეროს წარმოადგენდა საწარმოთა განვითარების ჩანასახოვანი (Seed - თესვის) და სასტარტო (Start-Up) ეტაპები, რომელთაგან ინვესტიციების ძირითადი ნაწილი სწორედ თესვის სტადიაზე მოდიოდა. თუმცა, უკანასკნელი ათწლეულების განმავლობაში მოხდა ვენჩურული ფონდების ინტერესთა ცენტრის გადანაცვლება შედარებით გვიანი სტადიის პროექტებისაკენ, რაც განაპირობა განსახორციელებელი კაპიტალდაბანდებების ღირებულების ზრდამ და საქმიანობის მოცემულ სფეროში მსხვილი ინსტიტუციური ინვესტორების (ბანკები, სადაზღვევო და საპენსიო ფონდები) ჩართვამ.

ძირითადი ტექსტი. ტერმინი „ვენჩურული კაპიტალი“ წარმოსდგება ინგლისური სიტყვისგან „Venture“ და გულისხმობს სარისკო მეწარმეობას. მსოფლიო ეკონომიკურ ლიტერატურაში ძირითადად გავრცელებულია ტერმინი „ვენჩურული კაპიტალი“-ს ევროპული და ამერიკული ინტერპრეტაცია.

ამერიკული მიდგომა შედარებით უფრო ვიწრო გააზრებისაა და გულისხმობს მაღალტექნოლოგიური კომპანიის დაფინანსებას ადრეულ სტადიაზე. ხოლო, ვენჩურული კაპიტალის ევროპული ინტერპრეტირება უფრო ფართოა და გულისხმობს სააქციო ინვესტირების ყველა სახეობას მცირე და საშუალო მაღალტექნოლოგიური საწარმოების განვითარების ყველა ეტაპზე.

ვენჩურული კაპიტალის თავისებურებებს მიეკუთვნება:

- ❖ მომგებიანობის მაღალი დონე მაღალი რისკის პირობებში;

- ❖ ვენჩურული კაპიტალის ინვესტირების ინოვაციური ეფექტი;
- ❖ ინვესტირების სპეციფიკური სფერო - სამეცნიერო-ტექნოლოგიური განვითარება.

შეიძლება ითქვას, რომ ვენჩურული ინვესტიციები წარმოადგენს პირდაპირი ინვესტიციების სპეციფიკურ ფორმას. შესაბამისად საჭიროა გავმიჯნოთ ერთმანეთისგან ინოვაციურ საქმიანობაში დაბანდებული ინვესტიციები (რომელიც განუსაზღვრელობის მაღალი დონით ხასიათდება), სხვა სახის ინვესტიციებისგან (მაგ: ინვესტირება ფასიან ქალაქებში).

ვენჩურული კაპიტალისტები ძირითადად აფინანსებენ ამბიციურ და მზარდ სამეწარმეო პროექტებს. როგორც წესი, თუ მცირე საწარმოს პოტენციურად არ შეუძლია წლიური საქონელბრუნვის 10%-ზე მეტი საშუალო ზრდის უზრუნველყოფა 5 წლის განმავლობაში, მაშინ იგი არ განიხილება ვენჩურული კაპიტალის ინვესტირების ობიექტად.

ვენჩურული ინვესტირების ევროპული ასოციაციის მონაცემებზე დაფუძნებით, ვენჩურული ინვესტიციების მიმღები კომპანიის მახასიათებლებია:

- ტექნოლოგიებზე ორიენტაცია;
- კომპანიის ასაკი - არაუმეტეს 5 წელი;
- თანამშრომლების რიცხვი 100-დან 500-მდე ადამიანი;
- ინვესტირებიდან გასვლის სავარაუდო პერიოდი 3-4 წელი.

ვენჩურული კაპიტალისტები ყიდულობენ ფირმათა აქციებს დაბალ ფასში და შემდგომ, როდესაც იგი ღია სააქციო საზოგადოებად გარდაიქმნება, გაცილებით უფრო ძვირად ყიდიან.

იმისათვის, რომ ვენჩურული კაპიტალისტი დავარწმუნოთ ბიზნესის წარმატებაში აუცილებელია შემუშავდეს კომპანიის განვითარების 5-7 წლიანი გეგმა, რადგან ვენჩურული დაფინანსების მოპოვებაში ერთ-ერთ გადამწყვეტ ფაქტორს წარმოადგენს გრძელვადიანი ზრდის პერსპექტივა. ვენჩურული კაპიტალისტები აბანდებენ თანხებს მხოლოდ იმ ფირმებში, რომლებსაც შეუძლიათ სწრაფად გაზარდონ რეალიზაციის მოცულობა.

როგორც წესი, ვენჩურული დამფინანსებლები მოელიან ინვესტირებული კაპიტალის სამმაგ, ან ოთხმაგ ზრდას 5-7 წლის განმავლობაში, თუმცა მათ ყველაზე უკეთ იციან, რომ ინვესტიციების მხოლოდ მცირე ნაწილი იძლევა 300 ან 400 %-იან ზრდას. ვენჩურული კაპიტალისტები ეძებენ მხოლოდ დიდი მოგების პოტენციალის მქონე პროექტებს, რათა მიღებული თანხებით გადაფარონ დანაკარგები წარუმატებელი ინვესტიციებიდან. ვენჩურული ინვესტირების უმრავლესობა დაინტერესებულია საინვესტიციო პროექტებით, რომელთა ღირებულება 250 000 \$-დან 1 500 000 \$-მდე მერყეობს.

საშუალოდ ვენჩურული კაპიტალის ფირმა წელიწადში 1000 განაცხადს განიხილავს, რომელთა 90%-ის უარყოფა საწყის ეტაპზევე ხდება, ხოლო დარჩენილი 10% საფუძვლიანად განიხილება და მოწმდება, რაც საკმაოდ ძვირი ჯდება. თუ საქმე ახალ პროდუქტს ან ტექნოლოგიურ სიახლეს შეეხება, შეიძლება ფირმამ დაიქირავოს ექსპერტები.

ვენჩურული კაპიტალით დაფინანსება მცირე ბიზნესის მფლობელთათვის არ არის უფასო, რადგან ინვესტირების სანაცვლოდ ვენჩურული ფირმები ყიდულობენ ბიზნესის აქციების ნაწილს. აქციების პროცენტი განსხვავებულია და დამოკიდებულია გამოყოფილი თანხის რაოდენობაზე, ბიზნესის ღირებულებაზე და მოსალოდნელ შედეგებზე. ტრადიციულად, ვენჩურული კომპანიების უმეტესობას საწყის ეტაპზე არ სურს აქციათა 30-40%-ზე მეტის შექმნა, რადგან რაც უფრო გაიზრდება ვენჩურულ ინვესტორთა მიერ შექმნილი აქციების წილი, მით უფრო შემცირდება მცირე ბიზნესის მფლობელთა სტიმულები. სწორედ ამიტომ, ვენჩურული კაპიტალისტები ცდილობენ მენეჯმენტის საკონტროლო პაკეტი კომპანიის მმართველთა მფლობელობაში დატოვონ.

ვენჩურული დაფინანსების მექანიზმს რიგი უპირატესობები გააჩნია. მაგალითად:

- ✓ ქმნის მძლავრ ფინანსურ ბაზას ვენჩურული საწარმოს შემდგომი განვითარების მიზნით;
- ✓ ფინანსდება უმეტესწილად სტარტაპი, რომელიც გრძელვადიან პერსპექტივაში გეგმავს სამეცნიერო-მაღალტექნოლოგიური პროდუქციის წარმოებას;
- ✓ კომპანიის განვითარების სრული სასიცოცხლო ციკლის განმავლობაში ვენჩურული კაპიტალისტები არ ითხოვენ ინვესტიციებზე პროცენტის გადახდას და არც კაპიტალის ანაზღაურებას;
- ✓ ვენჩურულ დაფინანსებასთან ერთად რევიპიენტ ფირმას გადაეცემა მმართველობითი ცოდნა საქმიანობის ორგანიზებისათვის;
- ✓ მაღალტექნოლოგიურ სტარტაპებში ინვესტირებული ვენჩურული კაპიტალი იძლევა მოგების ბევრად უფრო მაღალ ნამატს (შესაძლოა 10-ჯერ მეტი), ვიდრე ნებისმიერ სხვა სექტორში დაბანდებული ინვესტიციები;
- ✓ ვენჩურული კაპიტალის ინვესტორი პრაქტიკულად წარმოადგენს კომპანიის დამფუძნებლის მთავარ საქმიან პარტნიორს და შესაბამისად მისსავე ინტერესებშია, რომ დამწყები ინოვაციური კომპანია განვითარების თითოეულ ეტაპზე მაქსიმალურად უზრუნველყოფილი იყოს ნესმისმიერი სახის მხარდაჭერით;
- ✓ ვენჩურული კაპიტალი ხელს უწყობს სამეცნიერო-კვლევითი საქმიანობის შედეგების უმთავრესი პრობლემის გადაჭრას, რომელსაც

კომერციალიზაცია - ანუ, მიღებული შედეგის მასობრივ წარმოებაში დანერგვა და გაყიდვების ორგანიზება ეწოდება;

✓ საბანკო კრედიტისგან განსხვავებით ვენჩურული კაპიტალდაბანდება ხდება ნოვატორულ იდეებში, რომელიც არ ითვალისწინებს სპეციალურ გარანტიებს პროექტის წარუმატებლობის შემთხვევაში.

აღსანიშნავია ისიც, რომ ინვესტორების უმრავლესობა ფინანსებს ძირითადად განვითარების გვიანდელ ეტაპზე მყოფ ინოვაციურ კომპანიებში განათავსებს, რადგან მოცემულ ფაზაში ინვესტიციების წარუმატებლობის რისკი მნიშვნელოვნად შემცირებულია, ხოლო პოტენციური მოგების დონე საგრძნობლად მაღალი (აღნიშნულის საილუსტრაციოდ კი წარმოგიდგინთ დიაგრამა 1-ს, სადაც ასახულია გლობალური ვენჩურული დაფინანსების დინამიკა საწარმოს განვითარების სტადიების მიხედვით).

ვენჩურული კაპიტალის ბაზარზე კონკურენციის ამალეზამ ხელი შეუწყო როგორც ფონდების ორიენტაციას უფრო მსხვილ გარიგებებზე (მილიონ დოლარზე მეტი), ისე პროექტის შეფასების სტანდარტების ამალეზას. თანდათანობით, სათესლე ინვესტიციების სეგმენტში ფინანსური სიცარიელის შევსება არაფორმალურმა კაპიტალმა შეძლო - მხსნელებად „ბიზნეს-ანგელოზები“ მოგვევლინენ, რომლებიც საწარმოს ეხმარებიან სწორედ მაშინ, როდესაც ამას ვერავინ ვერ ბედავს.

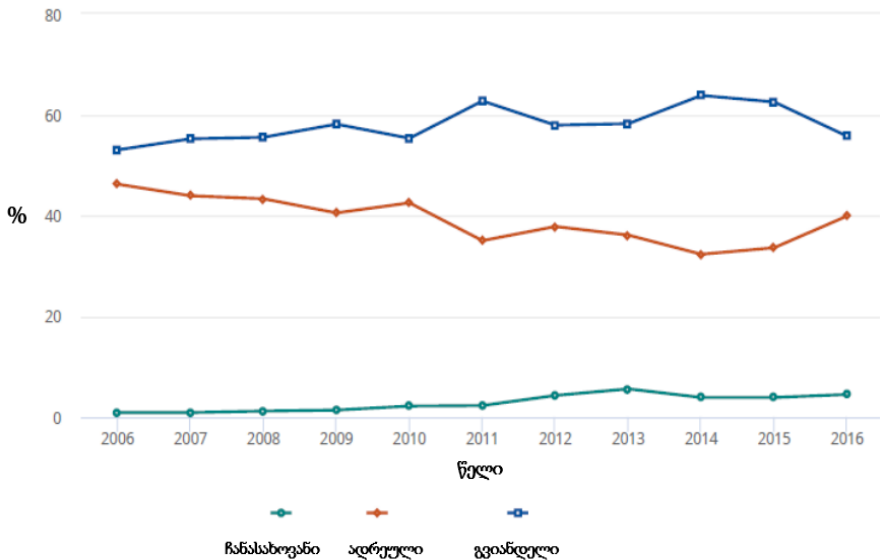

დიაგრამა 1. გლობალური ვენჩურული დაფინანსების დინამიკა სტადიების მიხედვით (2006-2016 წ.)

„ბიზნეს-ანგელოზები“, ანუ არაფორმალური ინვესტორები გარკვეულწილად ვენჩურული კაპიტალისტების ნაირსახეობას წარმოადგენენ. ისინი საკუთარ ფინანსებს დამწყებ, არალიკვიდურ საწარმოებში განათავსებენ სესხის, ან წილის სახით, ამასთან რეციპიენტ მხარეს უზიარებენ საკუთარ გამოცდილებასა და სასარგებლო კონტაქტებს. ბიზნეს ანგელოზებისთვის ინვესტირების მთავარ სამიზნეს კომპანიის ჩანასახოვანი ეტაპი წარმოადგენს, რადგან ინვესტიციები ბიზნესის განვითარების საწყის სტადიაზე საშუალოდ 2-ჯერ უფრო მომგებიანია, ვიდრე გვიანდელი ეტაპების დაფინანსებისას. ამასთან, „ბიზნეს-ანგელოზების“ მიერ ერთ პროექტში განხორციელებული ინვესტიციების მოცულობა როგორც წესი ერთ მილიონ დოლარს არ აღემატება. ქვემოთ მოცემულ ცხრილი 1-ში წარმოდგენილია „ენჯელ ინვესტიციების“ ძირითადი უპირატესობები და ნაკლოვანებები.

უპირატესობები	ნაკლოვანებები
✓ საინვესტიციო გადაწყვეტილების მიღების სისწრაფე და მოქნილობა	○ ინვესტიციების მოცულობა ბევრად უფრო მცირე და ლიმიტირებულია
✓ არანაირი გირაო და პირადი ქონება	○ საჭირო ენჯელ ინვესტორის მოძიება შედარებით ხანგრძლივ დროს მოითხოვს
✓ არანაირი საპროცენტო განაკვეთი	○ ბიზნესის წილის დათმობა
✓ ინვესტორის ცოდნასა და სასარგებლო კონტაქტებზე ხელმისაწვდომობა	○ ბიზნეს ანგელოზის მხარდაჭერის ფორმა ნაკლებად სტრუქტურირებულია, ვიდრე ინვესტორი კომპანიისა
✓ უკეთესი დისციპლინა გარე დაკვირვების შედეგად	
✓ ბიზნეს ანგელოზის მენტორინგისა (სწავლების) და მართვის უნარებზე ხელმისაწვდომობა	
✓ კაპიტალის ნებისმიერ სფეროში დაბანდება	
✓ მოქმედების გაცილებით ფართო გეოგრაფიული არეალი	

ცხრილი 1. „ენჯელ ინვესტიციების“ უპირატესობები და ნაკლოვანებები.

„ბიზნეს-ანგელოზებისგან“ განსხვავებით, ვენჩურულ ფირმებს რისკის შემცირების შედარებით ეფექტიანი მექანიზმები გააჩნიათ, ვინაიდან მათი ინვესტიციები დივერსიფიცირებულია ბიზნეს სექტორების და საწარმოს განვითარების ეტაპების მიხედვით, მაშინ როდესაც „ბიზნეს-ანგელოზები“, ხშირ შემთხვევაში, მხოლოდ იდეაში ახდენენ ინვესტირებას, ანუ იმ ეტაპზე, როდესაც ინოვაციურ საწარმოს წარმატებისთვის ჯერ არ მიუღწევია და პრაქტიკულად არც საკუთარი ბიზნეს მოდელის ეფექტიანობის დემონსტრირება შეუძლია.

საწყისი პერიოდისთვის ბიზნეს ანგელოზების საქმიანობის მთავარ მოტივს ახლობელი ადამიანების (ოჯახის წევრები, მეგობრები, კოლეგები, სამეცნიერო თანამოაზრეები) დახმარება წარმოადგენდა, თუმცა დაჩქარებული მეცნიერულ-ტექნიკური პროგრესის შედეგად კაპიტალდაბანდებებიდან მიღებული შემოსავლების კოლოსალურმა ზრდამ, ანგელოზების ინტერესი ინვესტირებისადმი კიდევ უფრო გააღრმავა.

თანდათანობით, ბიზნეს ანგელოზების, როგორც ფინანსური ინსტიტუტის ფორმირებამ, ხელი შეუწყო საქველმოქმედო მოტივების მნიშვნელოვნად შემცირებას და იმავდროულად კომერციული ინტერესების ზრდას. შესაბამისად, თანამედროვე „ანგელოზები“ უკვე სულაც არ არიან ქველმოქმედნი, რადგან ისინი მოგების მაღალ ნორმაზე (წლიური 40-60%) არიან ორიენტირებულნი.

აშშ-ში დაახლოებით ნახევარი მილიონი „ანგელოზის“ მიერ 50 000 დამწყებ საწარმოში ყოველწლიურად 45 მილიარდი დოლარის ინვესტირება ხდება, ხოლო ევროპაში საშუალოდ მილიონი პოტენციური „ანგელოზი“ მზად არის ყოველწლიურად 10-დან 20 მილიარდ ევრომდე კაპიტალი დააბანდოს. ბიზნეს ანგელოზების მიერ დაფინანსებული დამწყები ფირმების რაოდენობა 30-40-ჯერ აღემატება დაფინანსების ალტერნატიული წყაროებით (ბანკები, სახელმწიფო პროგრამები, ვენჩურული ფონდები და სხვ.) მოსარგებლე საწარმოთა რიცხვს.

საქართველოში ფინანსური შუამავლებიდან შედარებით განვითარებული მხოლოდ საბანკო სექტორია, რომელიც ბაზარს აწვდის შედარებით დაბალრისკიან კაპიტალს. ეკონომიკის სექტორული დივერსიფიცირებისთვის და კონკურენტული დარგების აღმოსაჩენად აუცილებელია, არასაბანკო საფინანსო შუამავლობის განვითარება. ფინანსურმა შუამავლობამ ხელი უნდა შეუწყოს გრძელვადიანი კაპიტალის მიწოდებას ეკონომიკისთვის.

ფინანსებზე ხელმისაწვდომობა განსაკუთრებით პრობლემურია მცირე და საშუალო, ასევე, დამწყები ბიზნესისთვის. ფინანსებზე ხელმისაწვდომობის პრობლემა განსაკუთრებით მწვავედ დგას სოფლის მეურნეობის სექტორში. სოფლის მეურნეობის ბაზრის არსებული სტრუქტურა და სუსტი სასოფლო

ინფრასტრუქტურა ართულებს ამ დარგში საინვესტიციო რესურსის მიმართვას.

ვენჩურული კაპიტალის განვითარების მხრივ, ამ ეტაპზე, საქართველო ძალიან ჩამორჩება რეგიონის თითქმის ყველა ქვეყანას. ძალიან დავაგვიანეთ, თავის დროზე ვერ დავინახეთ საჭიროება რათა აღნიშნული დარგი განვითარებულიყო. ამიტომაც, მაქსიმალურად მოკლე დროში უნდა ვეცადოთ რეგიონის ქვეყნების შესაბამის მონაცემებთან დაახლოება. ვინაიდან, საქართველოს გააჩნია მთელი რიგი უპირატესობები: რეგიონში გეოგრაფიულად კარგად არის პოზიციონირებული; ქვეყანაში ყველა ინვესტორი და სხვადასხვა ქვეყნის მოქალაქე თავს კარგად გრძნობს; სავიზო რეჟიმიც გაუქმებულია საკმაოდ მრავალ ქვეყანასთან; ზიზნესის კეთების სიმარტივეთაც მსოფლიოს წამყვან პოზიციებზეა; აგრეთვე, დაბალი გადასახადების კუთხით მოწინავე პოზიციებზეა - ეს ქვეყანამ უნდა გამოიყენოს მაქსიმალურად ეფექტურად. სულ რაღაც 2-5 წელია საჭირო, რომ შედეგი დავინახოთ და მეზობელ ქვეყნებს დავეწიოთ.

კაპიტალის ბაზრის განვითარების გარეშე რთული იქნება ვენჩურული კაპიტალის და კერძო კაპიტალის ფონდების განვითარება. ქართულ კომპანიაში ინვესტიციას რომ განათავსებენ, მათ უნდა შეეძლოთ, მარტივადვე გასვლა და ეს წარმოუდგენელია კაპიტალური ბაზრის გარეშე – ამ კუთხით ნამდვილად გვაქვს გამოწვევები. ვინაიდან, კაპიტალური ბაზრის ზედამხედველობა დაკისრებული აქვს ეროვნულ ბანკს, რომელსაც ამას გარდა აქვს საბანკო სფეროს, საკრედიტო კავშირების, მიკროსაფინანსო ორგანიზაციებს ზედამხედველობა. ესენი მაინც სხვა სფეროა და კაპიტალური ბაზარი არის სულ სხვა სფერო. ამიტომ, აუცილებლად უნდა მოხდეს კაპიტალური ბაზრის ზედამხედველის ინსტიტუტის დაფუძნება, რომლის მეშვეობითაც: უნდა განხორციელდეს ეფექტური მენეჯმენტი.

ამ მხრივ, საქართველოს აქვს უნიკალური შანსი გახდეს რეგიონის ფინანსური ცენტრი. აღნიშნული კი, პირველ რიგში, კაპიტალური ბაზრის განვითარებით არის შესაძლებელი. საქართველოში კაპიტალური ბაზარი თუ ეფექტურად დაიწყებს ფუნქციონირებას, ქვეყანა მიიღებს მრავალმხრივ პოზიტიურ სარგებელს, მათ შორის შეიძლება ვიგულისხმოთ: სავალუტო რისკების შემცირება, საექსპორტო დარგების განვითარება, ხელფასების ზრდა, ფინანსური ხარჯების მნიშვნელოვნად შემცირება და ა.შ. აღნიშნული პოლიტიკის გატარების შედეგად, მსოფლიოს მრავალი ქვეყანა მოისურვებს საქართველოში საკუთარი ფინანსური ინსტრუმენტების განთავსებას, რაც, თავის მხრივ, ხელს შეუწყობს ჩვენი ქვეყნის სოციალურ-ეკონომიკურ განვითარებას.

გარდა ამისა, სტარტაპის შექმნისთვის საჭიროა შესაბამისი ეკოსისტემა (ბიზნეს-გარემო), რომლის მთავარი კომპონენტებიც წარმოდგენილია დიაგრამა 2-ზე.

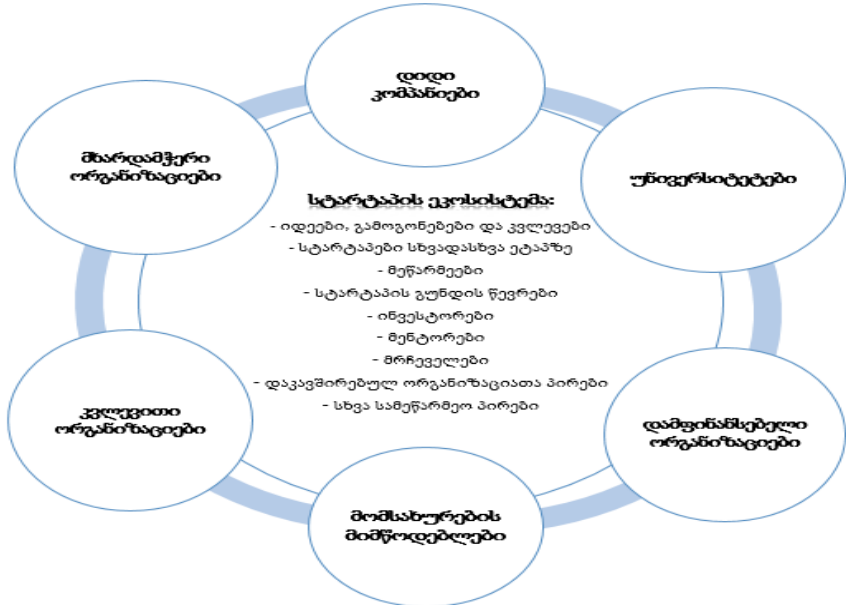

დიაგრამა 2. სტარტაპის ეკოსისტემა

მოცემული ეკოსისტემის ჩამოსაყალიბებლად კონკრეტული, ქმედითი და ეფექტური ნაბიჯები სწრაფად არის გადასადგმელი, ვინაიდან ყველა ქვეყანა ვითარდება და ლანდშაფტი შესაძლოა, სწრაფად შეიცვალოს - დღეს არსებული უპირატესობა შეიძლება ქვეყანას ხვალ უკვე აღარ გააჩნდეს.

აღნიშნული საკითხების გათვალისწინებით, მნიშვნელოვანია, საგადასახადო სისტემის რეფორმირება და გადასახადების შემცირება ამ მიმართულებით გამოიწვევს აქტივობის სწრაფ ზრდას. ის ორგანიზაციები, რომელთა პროდუქცია საზღვარს ფიზიკურად არ კვეთს, მაქსიმალურად უნდა გავათავისუფლოთ საგადასახადო ტვირთისაგან, მათ შორის საშემოსავლო გადასახადისაგან, რაც, დღესდღეობით, ინოვაციების სფეროში არსებული სტარტაპების ძირითადი დანახარჯია. ამ მიმართულებით გარკვეული ქმედითი ნაბიჯები უკვე გადადგმულია, თუნდაც ის, რომ ვირტუალურ სივრცეში მოღვაწე ორგანიზაცია არ იხდის მოგების გადასახადს, თუმცა ამ ყველაფერს სჭირდება უფრო მეტი რეკლამირება.

მოცემული ქმედებები გაზრდის სტიმულებს ორი მიმართულებით: ერთი მხრივ, უცხოური ორგანიზაციები დაინტერესდებიან საქართველოში ინვესტიციების დაბანდებით და, მეორე მხრივ, წახალისებს დამწყებ

ქართულ კომპანიებს, რომელთაც ექნებათ ამოსუნთქვის საშუალება, ვინაიდან აღარ იფიქრებენ იმაზე, რომ თუკი ისინი მოახდენენ ინვესტიციების მოზიდვას, სახელმწიფო მნიშვნელოვან თანხას წაიღებს გადასახადების სახით.

დასკვნა. ვენჩურული დაფინანსების თავისებურებების შესწავლის შედეგად შეგვიძლია დავასკვნათ, რომ ინვესტორების უმრავლესობა ფინანსებს ძირითადად განვითარების გვიანდელ ეტაპზე მყოფ ინოვაციურ კომპანიებში განათავსებს, რადგან მოცემულ ფაზაში ინვესტიციების წარმატებლობის რისკი მნიშვნელოვნად შემცირებულია, ხოლო პოტენციური მოგების დონე საგრძნობლად მაღალი.

მცირე ვენჩურულ საწარმოებს, რომლებიც ნერგავენ თანამედროვე ტექნოლოგიებს, გააჩნიათ არაერთი უპირატესობა ნებისმიერ სხვა სექტორში წარმოდგენილ კომპანიებთან შედარებით. კერძოდ:

- ვენჩურული კომპანიების ეკონომიკური ზრდის ტემპი ბევრად აღემატება ნებისმიერი სხვა მცირე და საშუალო ფირმის ანალოგიურ მაჩვენებელს;
- ვენჩურულ ფირმებს შეუძლიათ უზრუნველყონ მაღალტექნოლოგიური პროდუქციის ექსპორტის სწრაფი ზრდა, ან ხარისხიანი იმპორტშემცვლელი პროდუქციის მიწოდება ეროვნულ ბაზრებზე;
- მცირე ინოვაციური საწარმოები გაცილებით სწრაფად ქმნიან მაღალკვალიფიციურ სამუშაო ადგილებს (მაგ: მეცნიერები, ინჟინერ-კონსტრუქტორები, ტექნოლოგები და სხვ.);
- ხელს უწყობენ სამეწარმეო-ინოვაციური ინფრასტრუქტურის რეგიონულ განვითარებას და შესაბამისად მათი სოციალურ-ეკონომიკური მდგომარეობის გაუმჯობესებას;
- ზრდიან ქვეყნის ეროვნული უსაფრთხოების დონეს ეკონომიკური, სამეცნიერო-ინფორმაციული, ეკოლოგიური, ენერგეტიკული, სასურსათო დამოუკიდებლობის გაძლიერების საფუძველზე;
- ხელს უწყობენ უახლესი ტექნოლოგიების სწრაფ გავრცელებასა და გამოყენებას;
- მცირე ინოვაციური ბიზნესი ბევრად უფრო მობილურია და გახსნილია სიახლებისთვის ვიდრე მსხვილი ორგანიზაციები. ამასთან, უფრო სწრაფად ახდენს წარმოების გარდაქმნას და ინოვაციების დანერგვას;
- მცირე საწარმოები საშუალოდ 4-ჯერ ნაკლებ დროით რესურსს ხარჯავენ, ვიდრე მსხვილი ფირმები;

➤ ზრდიან სამეცნიერო ცოდნაზე მოთხოვნას, ახდენენ მის პოპულარიზაციას და ხელს უწყობენ საზოგადოებაში სამეცნიერო კულტურის დამკვიდრებას.

აქედან გამომდინარე, საქართველოსთვის ერთ-ერთი მთავარი პრიორიტეტი უნდა იყოს ვენჩურული კაპიტალის განვითარება, რათა ქვეყანამ რაც შეიძლება სწრაფად უპასუხოს მსოფლიოს თანამედროვე გამოწვევებს. ვენჩურული კაპიტალი არის ისეთი დარგი, რომელსაც შეუძლია გაცილებით დიდი სარგებლის მიღება ნაკლები კაპიტალური დაბანდებით, მეტი შედეგის მიცემა ქვეყნის სოციალურ-ეკონომიკური განვითარებისათვის. ამისათვის კი, მნიშვნელოვანია, ვენჩურული კაპიტალისა და მოცემულ დარგთან დაკავშირებული სფეროების საკანონმდებლო ბაზის სრულყოფა, აგრეთვე, საერთაშორისო ინვესტორებთან, სხვადასხვა ასოციაციასთან, ორგანიზაციასთან და მთავრობასთან მჭიდრო თანამშრომლობა.

გამოყენებული ლიტერატურა

1. ტყემელაშვილი შ., როგორ მუშაობს ვენჩურული კაპიტალი და რა როლს ასრულებს ის სტარტაპების განვითარებაში, პორტალი - „ბიზნეს მედია ჯორჯია“, თბილისი, 2019
2. შაბურიშვილი შ., ბიზნეს-ანგელოზები, არაფორმალური ინვესტიციების მოძიების ქართული გამოცდილება, „უნივერსალი“, თბილისი, 2009
3. ჭეიშვილი გ., „სტარტაპ“ ბიზნესის განვითარებას გადასახადები და ეკოსისტემის არარსებობა აფერხებს, პორტალი - ყველაფერი ევროკავშირთან ასოცირების შეთანხმების შესახებ, თბილისი, 2016
4. ხვედელიანი ა., სადოქტორო დისერტაცია - სარისკო კაპიტალის აქტივიზაცია საქართველოს საბანკო სისტემაში, კავკასიის საერთაშორისო უნივერსიტეტი, თბილისი, 2017
5. პროექტი - საქართველო 2020, საქართველოს სოციალურ-ეკონომიკური განვითარების სტრატეგია, საქართველოს მთავრობა, თბილისი, 2013
6. პირდაპირი ინვესტირების და ვენჩურული კაპიტალის ევროპული ასოციაცია - www.evca.com
7. აშშ-ს ვენჩურული კაპიტალის ეროვნული ასოციაცია - www.nvca.org

Blockchain Technology - the Invisible Hand of Self-Organizing Systems

Ekaterina Zakaradze - Invited lecturer, Ph.D.
degree in Public Governance G. Robakidze University
Ekaterine.zakaradze02@gruni.edu.ge

Abstract. The need to use blockchain as a modern concept is one of the important factors on the path of digital transformation of the state. Decentralization of blockchain technologies can accelerate the digital transformation of the state, as the ability to conduct authorized operations without the need for a central authority facilitates the delivery of citizen-centered digital public services.

A blockchain is a self-organizing system where targeted and accidentally inconsistent transactions are managed by the system. In case of non-compliance with the rules of operation, the transactions are dropped from the chain of blocks.

Key words: Blockchain technology. Self-organizing system. Digital transformation.

Main Text:

A blockchain is a chain of blocks created to record transaction records under a set of pre-defined rules, where the movement of secure data, money, goods, and other data takes place. Over time, the use of cryptocurrency, bitcoin, has made it possible to insert and validate blocks in a chain independently of a third party.

The blockchain serves:

- Using protected cryptographic algorithms, it collects data and sorts them into special blocks, where the chains are connected to each other - a self-organizing system;
- Based on mathematically validated rules, the transaction is authentic without the intervention of a central governing body.

It is also noteworthy that blockchain technology, so-called the third generation of the Internet, under its influence has led to improved security settings and made it quite difficult for third parties to intervene.

However, we should not forget that the 21st century is the time of the fourth industrial revolution. Technological shifts are developing at lightning speed.

Currently, blockchain technology is considered to be a practically new step in the field of technology that can be used to solve virtually every problem related to information technology.

Georgia is one of the countries that is actively involved in the use of blockchain technology in both private and public spaces.

The pros and cons of blockchain should definitely be considered, as further threats to even the most secure system can be avoided.

The Blockchain is a decentralized system with multifunctionality, not all uses have been found for the blockchain, however, it works well as a digital currency, database, or unbreakable platform for programming.

Due to the fact that blockchain is an independent system field, where it is possible to perform many actions without human intervention, it puts banking / financial services in a very difficult situation.

The greatest value of blockchain is that it is possible to share the database directly without the help of a central administrator.

As for blockchain security, a lot of effort is required as more than half of the simultaneously connected participants have to be able to count all the hashes at once and cheat the other half.

The foresaid is quite difficult to implement and that is why the blockchain is considered to be one of the most protected fields, as it does not have any centralized protection mechanisms, but is secured by a complex mathematical chain.

Blockchain technology, as I mentioned above, has quite a lot of potential to facilitate the digital development of public services and its use to reduce bureaucracy in public processes.

A blockchain is defined as a constantly updatable, digital, decentralized, and cryptographically encrypted database. Blockchain is not only a new technology but also a new model of thinking that is expected to transform the current model of functioning of society in multiple sectors soon.

Blockchain is the means by which we can complete a transaction without intermediaries. Consequently, when the blockchain will be fully operational in the public sector, several areas of state regulation will be eliminated and there will no longer be a kind of mediator in the provision of many services.

The risk factors that require the introduction of innovative technology and the integration of new standards and concepts in its legal system are also noteworthy.

However, in the future, blockchain will have a transformative impact on the community and public services, as it is a technology with destructive potential, without the need to digitize, protect and track transactions, without the need for a trusted third party.

Literature:

1. Wood G, Andreas M. Antonopoulos, O'Reilly (2018).
2. Satoshi N. Bitcoin - 0.1 released. (2009).
3. Abbott J. Exploring the Art of the Possible. (2018)
4. Kandelaki, N. Perspectives on the use of blockchain technology in e-government. GTU Proceedings. №3 (513). ISSN 1512-0996. DOI: <https://doi.org/10.36073/1512-0996-2019-3-11-18> (2019)

მიწოდების ჯაჭვი 4.0 Supply Chain 4.0

ბეკა ზაუტაშვილი - ეკონომიკისა და ბიზნესის ფაკულტეტი
ივანე ჯავახიშვილის სახელობის თბილისის სახელმწიფო უნივერსიტეტი
Bekazautashvili@gmail.com

Beka Zautashvili - Faculty Of Economics and Business
Ivane Javakhishvili Tbilisi State University
Bekazautashvili@gmail.com

აბსტრაქტი. თანამედროვე სამყაროში ეკონომისტებისა და ექსპერტების დიდი ნაწილი საკუთარ კვლევებსა და ნაშრომებს უთმობენ ისეთ თემებს როგორცაა: ციფრული ეკონომიკა, მეოთხე ინდუსტრიული რევოლუცია, ხელოვნური ინტელექტის პერსპექტივები ეკონომიკაში და სხვ. ასევე, ბოლო პერიოდის მოვლენებიდან გამომდინარე აქტუალური კვლევის საგნად იქცა Covid-19-ის და მსოფლიო ეკონომიკების შესწავლა. აღნიშნულ თემებზე შექმნილი ნაშრომები, ხელმისაწვდომია ინტერნეტში სხვადასხვა ენაზე. თუმცა, ამავდროულად არანაკლებ მნიშვნელოვან საკითხზე, რომელიც მოიხსენიება ტერმინით „მიწოდების ჯაჭვი 4.0“, სხვა თემებთან შედარებით ძალიან მწირი რაოდენობის ავთენტური მასალები გვხვდება საძიებო სისტემებში. რეალურად, რომ დაუვკვირდეთ ახალი მიწოდების ჯაჭვის (მიწოდების ჯაჭვი 4.0) განვითარება და სრულყოფა, პირდაპირ კავშირშია ორ ყველაზე მეტად მნიშვნელოვანი თემსთან: კორონავირუსით გამოწვეული ეკონომიკური პრობლემების შემსუბუქება და ციფრული ეკონომიკის განვითარება მსოფლიოში. ამრიგად, ნაშრომის მიზანია მკითხველს უკეთ გააცნოს ტერმინ მიწოდების ჯაჭვი 4.0-ის, როგორც შინაარსობრივი მხარე ასევე მისი მუშაობის პრინციპები და ის სავარაუდო ცვლილებები, რაც ახალი მიწოდების ჯაჭვის დანერგვის შემთხვევაში მოყვება.

საკვანძო სიტყვები: მიწოდების ჯაჭვი 4.0; ეკონომიკა; ბიზნესი; Covid-19; ციფრული ეკონომიკა.

Abstract. Today, economists and experts devote their research to topics such as the digital economy, industry 4.0, the prospects of AI in economics, and more. Also, because of recent events, the study of Covid-19 has become the subject of topical research. Papers on these topics are available on the Internet in a variety of languages. However, at the same time, no less important issue, referred to as the "supply chain 4.0", compared to other topics, has a small amount of authentic material in search engines. To observe the development and perfection of the new supply chain (Supply Chain 4.0) is directly related to the implementation of the most important topics: alleviating the economic problems caused by the Coronavirus and developing the digital economy in the world. Accordingly, the paper aims to better acquaint the reader with the content of the term, as well as the principles of its operation and the likely consequences that the public will get in the event of the introduction of a new supply chain.

Key Words: Supply Chain, Economics; 4.0; Business; Covid-19; Digital Economy.

შესავალი. ბოლო 30 წლის განმავლობაში ლოგისტიკაში უამრავი ცვლილება მოხდა, რომელმაც ტერმინი მიწოდების ჯაჭვი იმაზე ფართო ფენომენად აქცია, ვიდრე უბრალოდ მომხმარებელამდე წარმოებული საქონლის მიტანაა.

მეოთხე ინდუსტრიულმა რევოლუციამ და მასთან დაკავშირებულმა მოვლენებმა, კომპანიებს უბიძგა გადაეხედათ საკუთარი მიწოდების ჯაჭვისთვის და შეეტანათ მასში ცვლილებები. შედეგად მივიღეთ ტერმინი,

რომელიც მიწოდების ჯაჭვი 4.0 სახელითაა ცნობილი. ახალი სისტემა ყველასთვის ნაცნობი ლოგისტიკური ქსელის რეორგანიზაციას წარმოადგენს, რადგან მასში შეცვლილია ისეთი მიდგომები როგორცაა: დაგეგმვის პროცესი, მიწოდების დიზაინის შერჩევა, დისტრიბუციის არხები და სხვა ასპექტები. ასევე, მაქსიმალურადაა ჩართული ტექნიკა, რომელიც მეოთხე ინდუსტრიული რევოლუციის შედეგად შეიქმნა.⁹

ონლაინ პლატფორმებისა და ციფრული ეკონომიკის განვითარებასთან ერთად, დიდი კორპორაციები სულ უფრო მეტად აცნობიერებდნენ ახალი მიწოდების ჯაჭვის დანერგვის აუცილებლობას, ამასთანავე პანდემიიდან გამომდინარე მსოფლიოს გიგანტ კორპორაციებთან ერთად, შედარებით მცირე ზომის ორგანიზაციებიც იძლებული გახდნენ გარკვეულწილად შეეცვალათ საკუთარი ლოგისტიკური მიდგომები. აქვე უნდა აღინიშნოს, რომ ახალ მიწოდების ქსელზე სრულყოფილად გადასვლა საკმაოდ რთული პროცესია კომპანიებისთვის, გამომდინარე იქიდან, რომ ის ძირეულად განსხვავდება მისი წინამორბედი მიწოდების ჯაჭვებისგან:

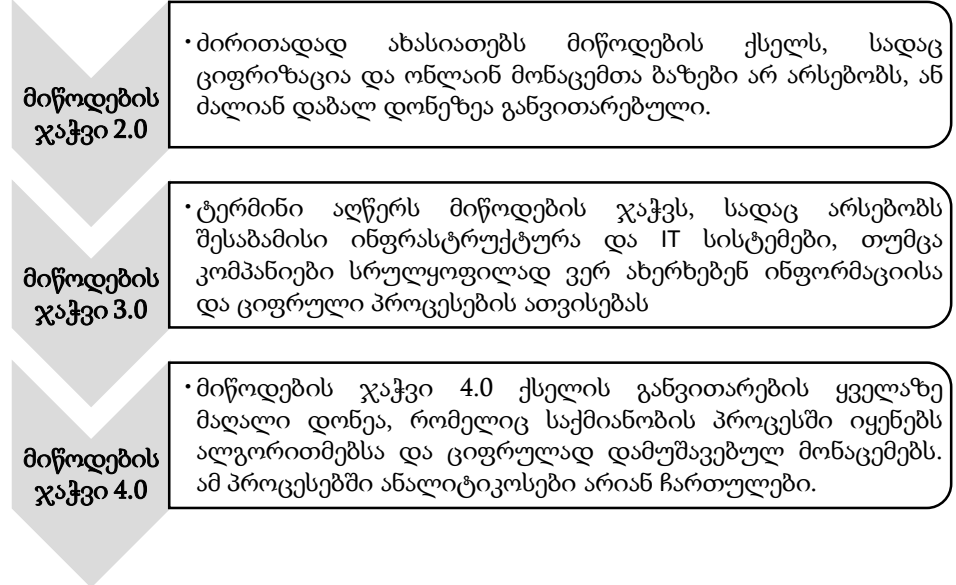

⁹ McKinsey, Supply Chain 4.0 – the next-generation digital supply chain ხელმისაწვდომია აქ: <https://www.mckinsey.com/~ /media/McKinsey/Industries/Consumer%20Packaged%20Goods/Our%20Insights/Supply%20Chain%204%20in%20consumer%20goods/Supply-Chain-4-0-in-consumer-goods-vf.pdf> [უკანასკნელად გადამოწმდა 02/05/2021]

მიწოდების ჯაჭვი 4.0 და მისი პერსპექტივები

2016 წელს McKinsey-ს ერთ-ერთ სტატიაში საუბარი იყო ახალი ტექნოლოგიების ჩართულობის დონის ზრდის ტენდენციებზე, რაც ცალსახად ლოგისტიკის ეფექტურობის ზრდაზეც მიუთითებდა. ამ სტატიაშივე განიხილებოდა, რომ მომდევნო ორი-სამი წლის განმავლობაში მომარაგების ჯაჭვის პოტენციური გავლენა მოიმატებდა და მისი საოპერაციო ხარჯები 30%-ით შემცირდებოდა. თუ გავითვალისწინებთ კორონა ვირუსით გამოწვეულ შედეგებს, რთულია ვთქვათ რამდენად ზუსტი იყო პროგნოზი, თუმცა დასკვნა ნამდვილად ერთია - მსოფლიოში აუცილებელია ახალი მიწოდების ჯაჭვის ფართომასშტაბიანი დაწერგვა და გაცირფულების პროცესის დაჩქარება. აღნიშნული ფაქტორები საშუალებას მისცემს კომპანიებს მაქსიმალურად გაითვალისწინონ სამომხმარებლო ბაზრის მოთხოვნები, გადაჭრან პრობლემები მიწოდების მხრივ და გააუმჯობესონ მათი საქმიანობის ეფექტიანობა პროგნოზირებადი ანალიტიკის დახმარებით.

მიწოდების ჯაჭვი 4.0-ის შედეგები



ეფექტიანობის პარალელურად მიწოდების ახალი ჯაჭვის შექმნის აუცილებლობას კორონავირუსიც განაპირობებს. გამომდინარე იქიდან, რომ

დღეს კომპანიათა უმრავლესობა მომხმარებელს პროდუქტს მხოლოდ ონლაინ პლატფორმების დახმარებით აწვდის, მიწოდების სისტემის გამართულად ფუნქციონირება აუცილებელ ფაქტორადაც კი იქცა (განსაკუთრებით დიდი კორპორაციებისთვის). აქვე უნდა აღინიშნოს, რომ პანდემიის გარეშეც აუცილებელი იყო მიწოდების ჯაჭვის განვითარების ხელშეწყობა, რადგან სხვა შემთხვევაში შეუძლებელი იქნება საქმიანობის ეფექტიანად წარმართვა, მაგ: ელ.კომერციიდან შემოსავლების პროგნოზი 2020 წლისთვის შეადგენდა 4,13 ტრილიონ აშშ დოლარს¹⁰, ხოლო ონლაინ ვაჭრობის ზრდის ტემპის გათვალისწინებით 2023 წლისთვის ელ.კომერციაზე მსოფლიო ვაჭრობის 22% იქნება დამოკიდებული¹¹, 2040 წლისთვის კი 95%-მდე გაიზრდება.¹²

მთავარი უპირატესობა, რაც მიწოდების ახალ ჯაჭვს გააჩნია, ინფორმაციის ხარისხიანად დამუშავებასთან ერთად, არის ავტომატიზაციის მაღალი დონე, რომელიც მთელ რიგ ცვლილებებს გამოიწვევს, რაც Mckinsey-ს ციფრული მიწოდების ჯაჭვის კომპასით შეგვიძლია გამოვსახოთ. სურათი 1-ის მიხედვით პირველ რიგში კომპანიებში შეიცვლება ხარჯების, მოქნილობის, კაპიტალისა და სერვისისადმი დამოკიდებულება. აღნიშნული ფაქტი კი თავის მხრივ გავლენას იქონიებს 6 მიმართულებაზე: (1)დაგეგმვა, (2)ფიზიკური ნაკადები, (3)სამუშაოს ხარისხის მართვის სისტემა, (4)შეკვეთების მართვის სისტემა, (5)მიწოდების ჯაჭვის „თანამშრომლობის“ ახალი დონე, (6)SC¹³ სტრატეგია (იხ. სურათი 1).

Mckinsey-ს ციფრული მიწოდების ჯაჭვის კომპასიდან გამომდინარე SC 4.0-ის დანერგვა 6 კომპონენტზე მოახდენს გავლენას, რომელიც თავის მხრივ კიდევ რამდენიმე კატეგორიად იყოფა. შედეგად, თუ მიწოდების ჯაჭვი 4.0-ის დანერგვა სრულფასოვნად მოხდება უნდა ველოდოთ შემდეგი სახის ცვლილებებს:

(1) დაგეგმვა - მომავალი მიწოდების ჯაჭვის დაგეგმვა დიდწილად ისარგებლებს მონაცემთა დიდი ნაკადების დამუშავებითა და სხვადასხვა თანამედროვე მეთოდოლოგიით, სადაც ჩართული იქნება ხელოვნური ინტელექტი (AI). ამ მხრივ მნიშვნელოვანი იქნება ორი მიდგომის გამოყენება

¹⁰ Ecommerce guide, Ecommerce Statistics ხელმისაწვდომია აქ: <https://ecommerceguide.com/ecommerce-statistics/> [უკანასკნელად გადამოწმდა 02/05/2021]

¹¹ Statista Research Department, E-commerce worldwide - statistics & fact, ხელმისაწვდომია აქ: <https://www.statista.com/topics/871/online-shopping/> [05/02/2021]

¹² 99firms, Ecommerce Statistics, ხელმისაწვდომია აქ: <https://99firms.com/blog/ecommerce-statistics/> [უკანასკნელად გადამოწმდა 02/05/2021]

¹³ SC იგივეა რაც Supply Chain (მიწოდების ჯაჭვი)

- "მოთხოვნის დაგეგმვის პროგნოზირების ანალიზი" და "დახურული მარყუჟის დაგეგმვა". მიწოდების პროცესში ჩართული თანამედროვე ტექნიკა თავის მხრივ არაერთ პროცესს შეცვლის, რადგან ფართოდ ავტომატიზირებული და სრულად ინტეგრირებული მოთხოვნისა და მიწოდების გეგმა გასცდება ტრადიციულ საზღვრებს.



**სურათი 1: Mckinsey-ს ციფრული მიწოდების ჯაჭვის კომპასი¹⁴
ცვლილებები, რომელსაც SC 4.0 გამოიწვევს**

ახალ მიწოდების ქსელში ნაცვლად იმისა, რომ მიწოდებელმა გამოიყენოს მარაგები, ის მომავალში გაითვალისწინებს სავარაუდო მოთხოვნის ალბათობის განაწილებას და მოთხოვნის დაგეგმვის პროგნოზირების ანალიზის ან დახურული მარყუჟის სისტემის დახმარებით იმოქმედებს. დახურული მარყუჟის დაგეგმვის კიდევ ერთი ძლიერი მახასიათებელია ფასების შესახებ გადაწყვეტილებების ინტეგრირება

¹⁴ McKinsey, იხილეთ სქოლიო 1

მოთხოვნისა და მიწოდების დაგეგმვაში, აქციების დონის, მოსალოდნელი მოთხოვნისა და შევსების შესაძლებლობის გათვალისწინებით.

(2) ფიზიკური ნაკადები - ლოგისტიკა უზარმაზარ ნაბიჯს გადადგამს უკეთესი კავშირის, მოწინავე ანალიტიკის და ავტომატიზაციის დახმარებით. მაგალითად, SC 4.0-ში მოსალოდნელია საწყობების ავტომატიზაცია, სადაც გაიზრდება ე.წ. ჭკვიანი მანქანების ჩართულობა, ასევე 3D ბეჭდვის გამოყენება სრულად შევსების სასაწყობო მარაგების მართვის სტრატეგიებს.

ფიზიკური ნაკადების ცვლილება ასევე გამოიწვევს ჭკვიანი სატრანსპორტო საშუალებების უფრო აქტიურ ჩართულობას მიწოდების პროცესში, რაც შეამცირებს საოპერაციო ხარჯებსა და ტრანსპორტირების დროს.

(3) სამუშაოს ხარისხის მართვის სისტემა - SC 4.0-ის დანერგვის შემთხვევაში მენეჯმენტი მნიშვნელოვნად შეიცვლება, რაც გულისხმობს სხვადასხვა ასპექტის გარდაქმნას მაგ: KPI¹⁵ (საწარმოს საქმიანობის ძირითადი მაჩვენებლები).

(4) შეკვეთების მართვის სისტემა - ამ შემთხვევაში ბიზნესს ექნება შესაძლებლობა გამოიყენოს ე.წ. No-Touch Order სისტემა¹⁶ და შეკვეთის პროცესის სრულად ავტომატიზება მოახდინოს, რაც დაასწრაფებს მიწოდების ფროცესსაც და შეცდომების დაშვების ალბათობას შეამცირებს.

(5) „თანამშრომლობის“ ახალი დონე - SC 4.0 სისტემა ქმნის თანამშრომლობის ახალ დონეს, რომელიც კიდევ უფრო მჭიდროდ დააკავშირებს მომხმარებელს, კომპანიას და მიწოდებლებს. თითოეულ მხარეს გაუადვილდება ერთმანეთთან კომუნიკაცია და უკუკავშირის პროცესი უფრო ეფექტიანი გახდება, რაც პირდაპირ გავლენას მოახდენს დაგეგმვასა და გადაწყვეტილების მიღებაზე კომპანიებში. ასევე მსგავსი მიდგომა მომხმარებლის ინფორმირების დონესაც გაზრდის, ვინაიდან მას ეცოდინება სრული გზა, რასაც პროდუქტი წარმოებიდან რეალიზაციამდე გადის.

(6) SC სტრატეგია - გამომდინარე იქიდან რომ მიწოდების ჯაჭვი 4.0 ინფორმაციის დეტალიზაციას გულისხმობს და საშუალებას იძლევა თითოეული მომხმარებლის ინდივიდუალურ მოთხოვას მოერგოს, ეს

¹⁵ შესრულების ძირითადი ინდიკატორები (KPI) აღნიშნავს რაოდენობრივად შეფასებულ ზომებს, რომლებიც გამოიყენება კომპანიის საერთო გრძელვადიანი მუშაობის შეფასებისთვის. KPI კომპანიას ეხმარება სტრატეგიული, ფინანსური და ოპერატიული მიღწევების განსაზღვრაში, განსაკუთრებით გამოიყენება ერთ სექტორში მოღვაწე ბიზნესების შესადარებლად. ლინკი: <https://www.investopedia.com/terms/k/kpi.asp> [უკანასკნელად გადამოწმდა 05/02/2021]

¹⁶ სრულად იხილეთ აქ: <https://ranjanguptablog.wordpress.com/2016/05/08/no-touch-order-processing/> [უკანასკნელად გადამოწმდა 05/02/2021]

კომპანიებს შეუქმნის საფუძველს კომპანიის სტრატეგიების „მიკროსეგმენტაცია“ მოახდინონ, რაც საბოლოო ჯამში მომხმარებელზე უკეთ მორგებულ სისტემას შექმნის.

დასკვნა

ტექნოლოგიურმა პროგრესმა საზოგადოებას საშუალება მისცა დაეხვეწა არაერთი მიდგომა და სისტემა. აღნიშნული ფაქტი კიდევ უფრო მეტად დააჩქარა პანდემიამ, გამომდინარე იქიდან, რომ ონლაინ პლატფორმებისა და ციფრული ეკონომიკის დაუყოვნებლივი საჭიროება გამოიკვეთა ეკონომიკურ პროცესში. შედეგად, ჩვენ მივიღეთ მეოთხე ინდუსტრიული რევოლუციის ახალი მიმდინარეობები, ერთ-ერთ მათგანს კი მიწოდების ჯაჭვი 4.0 წარმოადგენს. ახალი მიწოდების სისტემა თავის მხრივ სხვა ტიპის ცვლილებებს გამოიწვევს, რომელზე საუბარიც იყო ნაშრომის ძირითად ნაწილში. თითოეული ცვლილება უდიდესი პონტეციალის მატარებელია, რომელიც კაცობრიობის განვითარებასა და ეკონომიკური პროცესების კიდევ უფრო მეტად დახვეწას შეუწყობს ხელს.

გამოყენებული ლიტერატურა:

1. McKinsey, Supply Chain 4.0 – the next-generation digital supply chain ხელმისაწვდომია აქ: <https://www.mckinsey.com/~media/McKinsey/Industries/Consumer%20Packaged%20Goods/Our%20Insights/Supply%20Chain%204%200%20in%20consumer%20goods/Supply-Chain-4-0-in-consumer-goods-vf.pdf>
2. Ecommerce guide, Ecommerce Statistics ხელმისაწვდომია აქ: <https://ecommerceguide.com/ecommerce-statistics/>
3. Statista Research Department, E-commerce worldwide - statistics & fact, ხელმისაწვდომია აქ: <https://www.statista.com/topics/871/online-shopping/>
4. 99firms, Ecommerce Statistics, ხელმისაწვდომია აქ: <https://99firms.com/blog/ecommerce-statistics/>
5. <https://ranjanguptablog.wordpress.com/2016/05/08/no-touch-order-processing/>
6. <https://www.investopedia.com/terms/k/kpi.asp>

ორგანიზაციული კულტურა და ბიზნეს სუბიექტების სოციალური პასუხისმგებლობა COVID 19 -ის პირობებში

Organized culture and social responsibility in the Condition of Covid-19

ლალი ხარბედია, - ბიზნესის მართვის ასოცირებული პროფესორი
აკაკი წერეთლის სახელმწიფო უნივერსიტეტი, lali.kharbedia@atsy.edu.ge
გური ჭანუყვაძე - ფინანსების დოქტორი
აკაკი წერეთლის სახელმწიფო უნივერსიტეტი, guri.tshanukvadze@atsu.edu.ge
Lali Kharbedia - associated professor of business ruling of A.Tsereteli state University.
LaliKharbedia@atsy.edu.ge
Guri Chanukvadze -Doctor of finances. A.Tsereteli state University
Guritchanukvadze@atsu.edu.ge

რეზიუმე. თანამედროვე პირობებში ბიზნეს სუბიექტების იმიჯსა და მდგომარეობას განსაზღვრავს მათი ორგანიზაციული კულტურა, რომლისთვისაც დამახასიათებელია ადამიანზე ორიენტირება. ეს უკანასკნელი კი თავის მხრივ უკავშირდება სოციალური პასუხისმგებლობის ცნებას. სხვადასხვა სფეროში მოღვაწე ფირმების უმრავლესობას კარგად ესმის, მათ წარმატებას საფუძვლად უდევს არა მხოლოდ ეფექტიანობა და მომგებიანობა, არამედ ისიც, რამდენად პასუხობს მისი საქმიანობა საკუთარი პერსონალის, მომხმარებლების და მთლიანად სოციუმის ინტერესებს. სოციალური პასუხისმგებლობა ორგანიზაციული კულტურის განუყოფელი ნაწილი ხდება.

განსაკუთრებით აქტუალურია ეს საკითხი იმ გამოწვევის პირობებში, რომლის წინაშეც მთელი მსოფლიო და მათ შორის საქართველოც დგას. როგორ პასუხობს ქართული ბიზნეს სუბიექტები ამ გამოწვევას და როგორია მათი სოციალური პასუხისმგებლობა COVID 19 -ის პირობებში.

ჩვენ ძირითადად საბანკო სექტორის სოციალური პასუხისმგებლობის ასპექტებს განვიხილავთ, რამდენადაც ეს არის სფერო, რომელსაც პანდემიის პირობებში დაეკისრა არა მხოლოდ სოციალური პასუხისმგებლობა საკუთარი პერსონალის და მომხმარებლების წინაშე, არამედ სხვა ბიზნეს სუბიექტების (განსაკუთრებით მცირე და საშუალო ბიზნესის) ფინანსური მდგრადობის დაზღვევის ფუნქციაც.

საკვანძო სიტყვები: ორგანიზაციული კულტურა, სოციალური პასუხისმგებლობა, ადამიანზე ორიენტირება, საბანკო სექტორი, ფინანსური მდგრადობა.

Resume. In the modern conditions business subjects' image and conditions are determined by their organized culture, which is typically orientated on a man . The last in itself connected with the concept of social responsibility. The most firms which work in different spheres know perfectly well, that the foundation of their success is not only effectiveness and profitability, but how it answers its activity to its own personnel's , consumers' and all its socium's interests. Social responsibility becomes an integral part of organized culture. This question is especially active in the condition of such challenge in front of which the whole world and among them Georgia is standing now. How do Georgian subjects answer this challenge and what is its responsibility in the condition of Covid-19? Basically we are discussing social responsibilities of bank sector, as it is the sphere that has social responsibility

in the condition of pandemic not only before its own personnel and consumers, but before the other subjects (especially before small and middle business) it has function of financial firmness insurance.

Key Words: Organized culture social responsibility, Orientated on man, bank sector, financial firmness.

ბიზნეს სუბიექტების წარმატებული ფუნქციონირება დამოკიდებულია არა მხოლოდ წარმოების ეფექტიანობაზე, არამედ მის სოციალურ როლზეც, რასაც განსაზღვრავს აქ ჩამოყალიბებული ორგანიზაციული კულტურა და სოციალური პასუხისმგებლობის ხარისხი. ორგანიზაციის პერსონალის და მთლიანად საზოგადოების წინაშე სოციალური პასუხისმგებლობა არის ხშირად ბიზნესის განვითარების და მომგებიანობის ზრდის ინდიკატორი. სოციალური პასუხისმგებლობა განასახიერებს არა მხოლოდ საკუთარი, არამედ თანამშრომლების, მომხმარებლების და იმ ბიზნეს სუბიექტების ეკონომიკური ინტერესებისა და სჭიროებების რეალიზაციას, რომლებიც ძირითად საქმიანობას ახორციელებენ სოციალური შედეგების გათვალისწინებით. როგორც დასავლეთის მკვლევარები აღნიშნავენ, მხოლოდ მოგების მაქსიმიზაცია კი არ არის მთავარი, არამედ უფრო მნიშვნელოვანია ბიზნესის გადარჩენა და სოციალური საჭიროებების დაკმაყოფილება. ამიტომ საჭიროა ამჟამინდელი დაინტერესებული მხარეების და სოციალური საჭიროებების დაბალანსება მომავლის საჭიროებებთან. [3]

უნდა აღინიშნოს, რომ სოციალურმა პასუხისმგებლობამ დასავლეთის ქვეყნებში ჯერ კიდევ საუკუნის დასწყისიდან შეიძინა განსაკუთრებული აქტუალობა და დღეს თანაბრად მნიშვნელოვანია ყველა ორგანიზაციისათვის, მიუხედავად მისი წარმოშობის, ზომისა და ფორმისა. მიუხედავად იმისა, რომ სხვადასხვა ქვეყანაში დგას განსხვავებული სოციალური პრობლემები, საზოგადოება ელოდება, რომ ბიზნეს სუბიექტები დაეხმარება მათ გადაჭრაში. ამ მიმართულებით კომპანიებზე ზეწოლა კიდევ უფრო აქტიურდება. სულ უფრო იზრდება მათი „ვალდებულება“ შეასრულონ დაინტერესებული მხარეების მოთხოვნები, განსაკუთრებით არსებული ეკონომიკური ცვლილებების ფონზე.

საქართველოში სოციალური პასუხისმგებლობა უკავშირდება მსხვილი ბიზნესის განვითარებას, მაგრამ მისი მნიშვნელობა უსაზღვროდ გაიზარდა COVID -19 პანდემიის პირობებში.

დასავლეთის ქვეყნებში სოციალური პასუხისმგებლობა აღარაა მხოლოდ მსხვილი კორპორაციების ორგანიზაციული კულტურის განუყოფელი ნაწილი. ქართველი მკვლევარებიც თვლიან, რომ კერძო ბიზნესი, რომელიც ეთიკური ბიზნესის პრაქტიკას სწრაფას და ეფექტიანად ითვისებს, გადარჩება, ხოლო ისინი, ვინც ვერ ახერხებენ იმოქმედონ დღეს, გაურკვეველი მომავლის პირისპირ აღმოჩნდებიან. სოციალური პასუხისმგებლობა არჩევანი როდია, აუცილებლობაა ნებისმიერი კომპანიისათვის, მათ შორის ქართული კომპანიებისთვის, რომლებიც სოციალური პასუხისმგებლობის საკითხებით თანდათანობით ინტერესდებიან. [5]

როგორც ვხედავთ, სოციალური პასუხისმგებლობა უკვე დანერგილია და წარმატებით ხორციელდება საქართველოშიც ძირითადად მსხვილი კომპანიების მიერ. ამ მხრივ განსაკუთრებით აღსანიშნავია საქართველოს სტრატეგიული კვლევებისა და განვითარების ცენტრის საქმიანობა, რომელიც ხელს უწყობს სოციალური პასუხისმგებლობის ხარისხის ამაღლებას და არეალის გაფართოებას. 2018 წლიდან ორგანიზაცია ატარებს კორპორაციული სოციალური პასუხისმგებლობის საუკეთესო ინიციატივების ყოველწლიურ კონკურსს - საქართველოს პასუხისმგებელი ბიზნესის კონკურსს - *Meliora*. კონკურსი მიზნად ისახავს საქართველოში კორპორაციული სოციალური პასუხისმგებლობის განვითარებას და პოპულარიზაციას. ასევე, კომპანიების წახალისებას დანერგონ საკუთარ საქმიანობაში CSR-პრინციპები და მიდგომები და გახდნენ სამაგალითო სხვებისთვის. [6]

სოციალური პასუხისმგებლობას ხშირად უკავშირებენ მდგრადი განვითარების ცნებას. აღსანიშნავია, რომ გაეროს გენერალურმა ასამბლეამ 2015 წელს მიიღო დღის წესრიგი 2030 მდგრადი განვითარებისთვის, სადაც გაწერილია მდგრადი განვითარების 17 მიზანი და 169 ამოცანა, რომლებიც დაჯგუფებულია სამი მიმართულებით: ეკონომიკური, სოციალური და გარემოს დაცვითი. გლობალური შეთანხმების (UN Global Compact) და KPMG-ის თანამშრომლობის შედეგად შემუშავდა SDG Industry Matrix, რომელიც კერძო კომპანიებს ანახებს გზებს და მაგალითებს, თუ როგორ შეიძლება თითოეული მიზნის მიღწევაში წვლილის შეტანა. ერთერთი მნიშვნელოვანი მიმართულება ჯანდაცვასა და გარემოს დაცვასთან ერთად არის ფინანსური სერვისები, რომელიც განსაკუთრებულ მნიშვნელობას

იძენს პანდემიის პირობებში. მსოფლიო ბანკის მიერ შემუშავებულ რეკომენდაციებში ხაზგასმულია, რომ ფინანსური დამოუკიდებლობის გაუმჯობესების მიზნით კომპანიებს შეუძლიათ დანერგონ ახალი ფინანსური პროდუქტები, საკრედიტო ისტორიის შეფასების ახალი კრიტერიუმები და სადისკრიბუციო არხები (მათ შორის საბანკო მომსახურება ონლაინ).

საინტერესოა, თუ რა ღონისძიებებს ახორციელებს საქართველოს საბანკო სექტორი ბიზნესის ფინანსური მდგრადობის შესანარჩუნებლად და ფიზიკური პირების მხარდასაჭერად. საქართველოს საბანკო ასოციაციამ პანდემიის საწყის ეტაპზე გააკეთა მნიშვნელოვანი განაცხადი: საქართველოს საბანკო სექტორის მიერ COVID 19-ის პანდემიის დაწყების მომენტიდან მაქსიმალურად იქნა გათვალისწინებული მომხმარებელთა ინტერესები და კომერციული ბანკების კლიენტებმა შეძლეს ესარგებლათ საკრედიტო ვალდებულებების შესრულების გადავადების პირობით, რომლის მიზანს წარმოადგენდა როგორც კლიენტებისათვის ფინანსური წნეხის შემსუბუქება, ასევე უზრუნველყოფა იმისა, რომ ეპიდსიტუაციის გათვალისწინებით თავი აერიდებინათ გადაადგილებისაგან, კომერციულ ბანკებში ვიზიტებისაგან. [7]

საქართველოს საბანკო ასოციაციის ინიციატივას შეუერთადა თითქმის ყველა კომერციული ბანკი. მათ შორის აღსანიშნავია საქართველოს ბანკის, თიბისი ბანკის და ვითიბი ბანკის კერძო ინიციატივები და მათ მიერ გატარებული ღონისძიებები საკუთარი თანამშრომლების და საზოგადოების ფართო ფენების დასახმარებლად.

კერძოდ, საქართველოს ბანკის მიერ ჯანდაცვის სამინისტროს გადაეცა COVID 19-ის გავრცელების საწინააღმდეგო ზომების მისაღებად აუცილებელი სოლიდური რაოდენობის სამედიცინო ნივთები: ლაბორატორიული ტესტები, სასუნთქი აპარატები, პირბადე და ხელთათმანები. [8] საქართველოს ბანკი წლების მანძილზე ახორციელებდა და დღესაც აგრძელებს თანამშრომლების განვითარების ხელშეწყობ და წამახალისებელ ღონისძიებებს. მათ შორისაა ბენეფიტების პაკეტი, რომელიც მოიცავს ჯანმრთელობის და საპენსიო დაზვევას, ფულად საჩუქარს და მსხვილ საბონუსე სისტემას. პანდემიასთან თანაცხოვრების პირობებში კი ბანკმა თანამშრომლების შვილებისათვის „ონლაინ ბაღი“ შექმნა, რომელიც კორპორაციულ საკომუნიკაციო პლატფორმა Workplace-

ზე გახდა ხელმისაწვდომი. ბანკი წლების მანძილზე ასევე აფინანსებს სოციალური დახმარების და გარემოს დაცვით პროექტებს.

COVID 19-ის გამოწვევების დასაძლევად და საქართველოს მოსახლეობის მხარდასაჭერად თიბისი ბანკმა შექმნა პროგრამა „თიბისი შენთვის“, რომელიც 2 ძირითადი კომპონენტისგან შედგება: 2 მილიონი ლარი სოციალური დახმარების ინიციატივებისათვის და 3 მილიონ ლარზე მეტი მომხმარებლის საკომისიო ხარჯების შესამსუბუქებლად როგორც ფიზიკური პირების, ისე ბიზნესისთვის. ასევე ამოქმედდა ონლაინ პლატფორმა „თიბისი შენთვის“, სადაც თავს იყრის თიბისის და მისი პარტნიორების ყველა ციფრული სერვისი.[9] სოციალური პასუხისმგებლობის მაღალი ხარისხით გამოირჩოდა თიბისი ბანკი პანდემიამდეც, და ყოველწლიურ ანგარიშებს აქვეყნებდა გატარებული სოციალური აქტივობების შესახებ. მისი სოციალური პასუხისმგებლობის ძირითადი მიმართულებებია: ბიზნესის მხარდაჭერა, კულტურა, ახალი თაობა და გარემოს დაცვა.

სოციალური პასუხისმგებლობის ფარგლებში ვითიბი ბანკმა ჯერ კიდევ 2018 წელს შესთავაზა თავის მომხმარებლებს ახალი შესაძლებლობები საკრედიტო ისტორიის გასუფთავებასთან დაკავშირებით. ბანკის განაცხადი ასეთი იყო: ვითიბი ბანკის, როგორც სოციალურად პასუხისმგებელი ფინანსური ინსტიტუტის მიზანია, მომხმარებელთან დაამყაროს გრძელვადიანი, პარტნიორული ურთიერთობა. პირველად ქართულ საბანკო სივრცეში ვითიბი ბანკმა საკუთარ 12000-მდე ფიზიკურ პრობლემურ მსესხებლებს, მისცა შესაძლებლობა მიეღოთ მნიშვნელოვანი დისკონტი სესხის მიმდინარე ძირზე და დარიცხულ პროცენტზე, მოახდიათ ბანკის მიმართ დავალიანების სრულიად ანულირება და გაეუმჯობესებინათ მიმდინარე საკრედიტო ისტორია. [10] ხოლო COVID 19-ის წინააღმდეგ ბრძოლის მხარდასაჭერად, საწყის ეტაპზე ვითიბი ბანკმა 200 000 ლარი გადარიცხა სპეციალურ ფონდში იმ გამოწვევების გადასალახად, რომლის წინაშეც მთელი ქვეყანა აღმოჩნდა. ბანკი წლების მანძილზე ახორციელებდა საქართველოში კულტურის სფეროს და სპორტის მხარდაჭერ ღონისძიებებს. საბანკო სექტორის საქმიანობა ეთიკის პრინციპებს ემყარება და სოციალური პასუხისმგებლობა მისი ორგანიზაციული კულტურის განუყოფელი ნაწილია.

ამრიგად, პანდემიის პირობებში „სოციალური პასუხისმგებლობა“ შესაძლოა უფრო სოციალური პრობლემების გადაჭრისაკენ მიმართულ

ღონისძიებად იყოს აღქმული, მაგრამ რეალურად ის გამოხატავს ბიზნეს სუბიექტების პასუხისმგებლობას ყველა დაინტერესებული ჯგუფისა და მთელი საზოგადოებისადმი არა მხოლოდ სოციალური, არამედ ეკონომიკური, კულტურული და ეკოლოგიური მიმართულებით.

და რაც ყველაზე მნიშვნელოვანია, საქართველოშიც სოციალური პასუხისმგებლობა მცირე და საშუალო ბიზნესის ორგანიზაციული კულტურის ნაწილიც ხდება. ისინი სულ უფრო მეტად ერთვებიან სოციალურ პროექტებში და საკუთარი შესაძლებლობის ფარგლებში ცდილობენ სოციალურად დაუცველი მოქალაქეების მხარდაჭერას.

ლიტერატურა

1. Challis Peter, Callis laura, The Heart of Corporate Social Responsibility Bookboon, 2014.,196p.
2. Cammilleri Mark Anthony. Corporate Sustainability, Social Responsibility and Environmental Management: An Intruduction to Theory and Practice with Case Studies, Springer, 2017., 195 p.
3. Hildebrand,D., Sankar S., Bhattacharya CB., 2011. Corporate Social Responsibility; A Corporate Marketing Perspeqtive. Europian Journal of Marketing. 45(9/10); 1353-1364 p.
4. Михайлов В., С., Социальная ответственность организации, Социальная ответственность, проблемы и пути их решения: Сборник научных трудов VII Международных социально-педагогических чтений им. Б.И.Лившица 12-14 ноября 2015 г. 45-47 с.
5. გიგაური ი., მარკეტინგის სოციალური პასუხისმგებლობის ასპექტები საქართველოს სამომხამრებლო ბაზარზე; დისერტაცია, თბილისი 2012, 19-22.
6. საქართველოს სტრატეგიული კვლევებისა და განვითარების ცენტრი. <https://meliora.ge/ka/about-contest-2020>
7. საქართველოს საბანკო ასოციაცია <http://www.association.ge/bank-news-detail/106/gantskhadeba-fizikuri-pirebis-sakredito-davaliანebis-gadavadebis-shesakheb/>
8. <https://forbes.ge/news/8112/COVID-19Tan-sabrZolvelad-saqarTvelos-banki-jandacvis-saministros-20-000-laboratoriul-tests-da-sxva-samedicino-aRWurvilobas-gadascems>
9. <https://www.tbcbank.ge/web/documents/10184/314504/CSR-19+geo.pdf/4f5e0f3f-2bb5-48d9-9b22-56a23b415678>
10. <https://vtb.ge/ge/about-the-bank/news/31/vtb-bank- georgia -brings-customer-relations-to-a-new-level>

COOPERATION BETWEEN SCIENCE AND BUSINESS. A CASE STUDY IN POLAND

Stanisław Bielski, Renata Marks-Bielska
UNIVERSITY OF WARMIA AND MAZURY IN OLSZTYN, POLAND
e-mail:renatam@uwm.edu.pl

Resume: The aim of this study has been to characterise component parts of the business activity of the company JANPOL Sp. z o.o., and effects of the company's cooperation with researchers from the University of Warmia and Mazury in Olsztyn, Poland. The cooperation between science and economic practice is gaining importance as well. Such collaboration generates mutual benefits. Entrepreneurs are awarded grants which help their companies to develop and become more competitive. Researchers position their studies closer to practice, thereby contributing to the creation of a positive image of scientific research as having influence on economy and society.

Key words: renewable energy.

Introduction. The onset of the state transformation in Poland and the establishment of legal ground for private business enterprises led to the re-evaluation of the resources available to people in our country. Knowledge, creativity, innovativeness and entrepreneurship have been increasingly important since then.

The cooperation between science and economic practice is gaining importance as well. Such collaboration generates mutual benefits. Entrepreneurs are awarded grants which help their companies to develop and become more competitive. Researchers position their studies closer to practice, thereby contributing to the creation of a positive image of scientific research as having influence on economy and society. For the first time, a significant role of such mutually pursued efforts was taken into account in Poland in 2017-2021, when our country followed the example of West European states (criterion III in the evaluation of higher education institutions, i.e. 'The influence of scientific activity on the functioning of society and economy'). It is therefore pertinent to implement scientific findings in practice and to launch practical courses of studies for university students, in line with the demand on the labour market.

A positive development has been observable in Poland for many years, namely the increasingly stronger bonds between science and economic practice. More and more researchers set up own enterprises and commercialise the results of their research. An important role in the transfer of research and development to economic practice can be played by the business environment institutions, especially ones which are affiliated with research and development centres, centres for innovation and technology transfer and science and technology parks as well as business incubators.

Rational management of resources (human, tangible assets, natural resources) is becoming a driving force of companies as well as local communities, regions and,

consequently, the national economy. Creating entrepreneurial attitudes is an important task for local government on every level, but it should also take place at home and school. An expected positive result of such pro-entrepreneurial measures consists of desirable behaviours in various spheres of human activity, and especially in business.

Shaping and reinforcing the ecological awareness of citizens is essential in any country, and should be manifested in the implementation of environmental protection standards and in the strategic management of a company. Achievement of environmental quality goals is strictly connected with the level of ecological competence demonstrated by the society (i.e. knowledge of the environment, practical skills and eco-friendly motivation to alter attitudes and daily behaviours)¹⁷.

Methodological background. The aim of this study has been to characterise component parts of the business activity of the company JANPOL Sp. z o.o., and effects of the company's cooperation with researchers from the University of Warmia and Mazury in Olsztyn. Attention was paid to opportunities of operating a business in the area of modern technologies within the scope of renewable energy sources. The role of collaboration between science and practice was emphasised.

A face-to-face interview was conducted with the company's president. The research authors became acquainted with the operational procedures applicable to a waste transformation pyrolytic installation. Selected in-company documents were analysed. The theoretical part of the study was based on relevant references. Both descriptive and visual methods were used to present the collected facts and figures.

An example of collaboration between an entrepreneur and scientists in the areas of renewable energy and ecological education. The domestic energy industry in Poland generates about 90% energy from hard coal resources. This explains why diversification of energy sources, including renewable ones, and their development are crucial users (Marks-Bielska, Bielski, Novikova, & Romaneckas 2019, Kurowska, Marks-Bielska, Bielski, Kryszk & Jasinskas, Marks-Bielska, Bielski, Pik & Kurowska 2020). Currently, most of biofuels are made from biomass. Biomass is believed to be the least capital intense and the most promising source of renewable energy in the energy mix. The relevant literature furnishes many of definitions of biomass; to quote the amended law on renewable energy of June 7, 2018, biomass is understood as "biodegradable parts of products, waste and biological remains of agriculture, including vegetable and animal substances, forestry, and related industries, including fishery and aquaculture, as well as processed biomass, in particular in the form of pellets, briquette, biochar and biocoal, and biodegradable parts of industrial waste or communal waste of vegetable or animal origin, including waste from

¹⁷ <https://www.gov.pl/web/klimat/edukacja-ekologiczna> (27.01.2021).

recycling installations and waste from water and sewage treatment, in particular sewage sludge, in accordance with provisions on waste related to the qualification of energy recycled from thermal waste processing” (Ustawa ..., 2018).

The European Union declares that it is necessary to develop second generation biofuels, where feedstocks are waste materials, useless for food or feed production, in order to effectively reduce CO₂ emission. Another important consideration is that second generation biofuels are of better quality than first generation ones, which means they are more readily accepted by the motor industry and vehicle users (Marks-Bielska, Bielski, Pik & Kurowska 2020, Marks-Bielska 2021).

Janpol Technologie Sp. z o.o. is a thriving company, busy in the sector renewable energy sources. The company attracted investors who wished to build photovoltaic installations to generate electricity from solar radiation. The company decided to meet the challenge and began to execute photovoltaic projects. Today, Janpol Technologies Sp. z o. o. takes orders and enters in public procurement competitions to install hybrid systems of lights to illuminate streets, pavements, playgrounds, etc. The company's further activities have been orientated towards the acquisition of investors to make small photovoltaic installations for households, i.e. small power plants generating electricity for own use.

In recent years, the enterprise has been concentrating on the development and implementation of a zero-waste pyrolytic installation (wider: Basau 2010, Klein, Kluska, Misiuk & Kardaś 2011) for the conversion of rubber waste, plastic waste and biomass to gaseous and liquid energy carriers, including the possibility of recycling the waste to economically valuable products.

Economic analyses, completed thus far in Poland and worldwide, in which different waste products were processed to be transformed to energy carriers have showed that pyrolysis is the most profitable form of obtaining ecological energy. The technology of pyrolytic conversion of waste and biomass feedstocks characterized by various properties responds ideally to the priorities set for the development of distributed energy systems in Poland.

Janpol Technologie Sp. z o.o. has dealt with pyrolysis since 2010. The firm has developed an innovative, highly efficient technology of conversion of waste rubber, waste plastics and biomass to gaseous and liquid energy carriers with an additional option of recycling them to economically valuable products.

Many people are now aware of the progressing degradation of the environment and try to counteract actively some undesirable changes, not only on the level of single households but also by proposing specific technological solutions, which could effectively help to tackle the problem of household waste. Teams composed of scientists and practicing engineers have been assembled, to develop and test new and often innovative technical solutions, with a wide range of applications in

practice. One of the outcomes of collaboration carried out in such a team was an application for a grant submitted to the National Fund for Environmental Protection and Water Management, to support the project titled *Development of an innovative, universal, zero-waste pyrolytic installation for transformation of rubber waste, plastic waste, sewage sludge and biomass to gaseous and liquid energy carriers, with an option to recycle waste to economically valuable products*, from the programme called Support for innovation fostering resource-efficient and low-emission economy Part 1. SOKÓŁ – implementation of environmental technologies¹⁸ (Marks-Bielska 2021).

The designed pyrolytic installation has been submitted to the Patent Office as the invention called: A way for utilization vehicle tires and plastic waste by pyrolysis. The patent application number 431515 was issued. This innovative solutions have enabled Janpol to achieve a competitive advantage in generating a pro-ecological effect relative to other existing solutions. The reduction in the negative impact on nature, compared with other solutions, is mostly achieved by a much lower energy consumption and consequently much lower emission of pollutants degrading the environment.

The company Janpol Technologie Sp. z o.o., apart from pyrolytic installations, is also involved in installing independent systems for generation of energy from renewable sources (e.g. solar collectors to heat water for household purposes, and photovoltaic panels). Janpol Technologie Sp. z o.o. makes a contribution to the development and dissemination of innovative technologies, but it also raises ecological awareness in society. According to the company's president, it is advisable to start and awake ecological awareness at the earliest possible level of education. The early pre-school years seem particularly appropriate for shaping new, eco-friendly attitudes and habits, as this is aided by the natural sensitivity and curiosity of young children towards the surrounding world, as well as their willingness to learn and act. The most challenging, but at the same time the most important task in ecological education is to break stereotypes and to change habits among children, adolescents and adults.

The most effective methods in education are active teaching strategies, which stimulate children's imagination and encourage them to act. Forms of ecological education and formation, connected with school education but carried out outside school buildings, are worth attention. Examples include shows and talks addressed to children and teenagers at different levels in the education system prepared by the company Janpol and given with the help of a nationwide unique mobile Educational

¹⁸The project was carried out under Grant Agreement no 2361/2017/Wn14/NE-po-ku/D of 9 October 2017 (Menager: Dr habil. Stanisław Bielski).

RES Platform. The inventor of this device (a set of equipment) is the company's president, Mr Jan Falkowski, who patented his invention. The patent's author had assembled different types of energy generating devices (a flat solar collector, a photovoltaic panel, an air source heat pump, a wind turbine and peripheral equipment) and created one, coherent system, which can be used to showcase how renewable energy sources work (Marks-Bielska 2021).

The educational events, organised under the umbrella of the Promyk Energii Foundation, which are dedicated to the issues of RES and conducted by the Janpol Technologie Sp. z o.o. staff members, are attended by employees of the University of Warmia and Mazury in Olsztyn (the authors of this report). An example is a highly popular series of lectures addressed to children and teenagers called 'Let's discover renewable Energy sources'. The lectures were held during the Olsztyn Days of Science, an annual feature in the calendar of scientific events at the University of Warmia and Mazury in Olsztyn. Apart from the theoretical part and workshops, the participants were able to find out about the practical applications of the RES Educational Platform.

Initiatives like the ones mentioned above are extremely important as they help to improve ecological awareness and shape pro-ecological attitudes in the general public, which is one of the key factors that can positively affect the current and future condition of natural resources (including air, water, soil, biodiversity), functions of ecosystems (such as forests, water bodies, mountains, farmland, etc.) and the quality of the environment in which we live (following such issues as waste management, Energy efficiency, adaptation to the ongoing climate change, mitigation measures, development of low-emission Energy sources)¹⁹.

Summary. The company Janpol Sp. z o.o. from Brzozie Lubawskie (Poland) is clearly an innovative firm. It has developed and implemented several sets of equipment and device, in-company designed, for handling and recycling ecologically harmful waste, and for energy recovery from waste. The execution of the project was made possible owing to cooperation with researchers from the University of Warmia and Mazury in Olsztyn, owing to the awarded grant, which provides funds for the planned research. The developed technological line for waste management is not known to exist in any other location. The preliminary results of studies conducted by the authors of this article indicate that the implementation of this solution is feasible. This technology will allow the acquisition of energy and reduction in environmental pollution. The designed installation for gasification and pyrolysis of diverse substrates now works as a demonstration plant, and the company are making efforts to assign to this project the commercial status. Another finding

¹⁹ <https://www.gov.pl/web/klimat/edukacja-ekologiczna> (27.01.2021)

that confirms the creativity of the company's president and managers is the development and commercialisation of the RES Mobile Educational Platform (this invention has been patented). Ecological education is an important component in education (from earliest years of age) aiming to educate a society which accepts interdisciplinary rules of permanent and sustainable growth of their country, able to evaluate the state of ecological safety, to take steps in order to improve thereof, and to care about the shared cultural and natural heritage.

All these priceless initiatives and activities, carried out successfully by the entrepreneur, take place in collaboration with scientists from the University of Warmia and Mazury in Olsztyn and from other R&D centres in Poland. Both the researchers and the company's management and staff highly appreciate this cooperation.

References

1. Basau P. 2010. Biomass Gasification and Pyrolysis Practical Design and Theory, Oxford.
2. Bielski S., Falkowski J. 2016. Przedsiębiorczość wiejska – studium przypadku przedsiębiorstwa JANPOL Sp. z o.o. In: Przedsiębiorczość gospodarcza a rozwój lokalny, ed. R. Marks-Bielska. Wyd. Informatyczny Ekspert, Olsztyn, 115-130.
3. Klein, M., Kluska, J., Misiuk, S., Kardaś D. 2011. Przebieg i produkty procesu pirolizy wybranych tworzyw sztucznych w reaktorze ciśnieniowym. Inżynieria i Aparatura Chemiczna, 50, 5, 54-55 (in Polish),
4. Kurowska K., Marks-Bielska R., Bielski S., Kryszk H., Jasinskas A. 2020. Food security in the context of liquid biofuels production. 2020, 13, 6247; <https://doi.org/10.3390/en13236247>
5. Marks-Bielska R., Bielski S., Novikova A., Romaneckas K. 2019. *Straw Stocks as a Source of Renewable Energy. A Case Study of a District in Poland*. Sustainability 2019, 11, 4714. <https://doi.org/10.3390/su11174714>
6. Marks-Bielska R., Bielski S., Pik K., Kurowska K. 2020. The importance of renewable energy sources in Poland's energy mix. Energies 2020, 13(18), 4624; <https://doi.org/10.3390/en13184624>
7. Marks-Bielska R. 2021. Conditions underlying the cooperation between science and business in renewable energies area: A case study of the company Janpol Technologie sp. z o.o. (*in print*).
8. Ustawa z dnia 7 czerwca 2018 r. o zmianie ustawy o odnawialnych źródłach energii oraz niektórych innych ustaw (Act of 7 June 2018 amending the act on renewable energy sources and some other acts) (Dz.U. z 2018, poz. 1276)



Fig. 1. Installation of waste pyrolytic transformation

SOURCE: JAN FALKOWSKI



Fig. 2. Mobile Educational RES Platform

SOURCE: JAN FALKOWSKI

Ways to achieve inclusive growth

Tatia Biliseishvili – PhD, Professor
Georgian technical university
Tatuli20@Gmail.com

Summary: Over the past few years, the so-called "inclusive growth" model has gained popularity among development theorists and practitioners. Inclusive growth rates around the world vary.

For example, some countries consider effective and sustainable economic growth, social inclusion, social protection, progressive fiscal policy, non-discriminatory approach, and investments in human capital as priorities for inclusive growth.

Development policy should be based on a broad dialogue in which, in addition to experts and politicians, representatives of the poor and other excluded groups will also participate.

Keywords: Inclusive growth, human resources, accessibility, investment, social protection, employment, poverty.

Ways to achieve inclusive growth may vary from country to country, as they, as well as international organizations, set priorities independently.

For example, the Asian Development Bank identifies three key components that are an integral part of an inclusive growth strategy:

- High, efficient and sustainable economic growth, which should provide productive jobs and economic opportunities;
- Social inclusion, which should ensure equal access to economic opportunities (access to education, health care and infrastructure);
- Social protection, which is important to protect the poor society.

Georgian scientist E. Beridze singles out other components that may ensure inclusive economic growth:

- Employment and new jobs,
- Economic transformation,
- Investments in human capital,
- Progressive fiscal policy,
- Social protection,
- Non-discriminatory approach,

Despite the great importance of each of the factors of inclusive growth listed here, in our view, special importance should be attached to the expansion of investments in human capital.

How can inclusive growth be achieved in reality? In other words, how can economic growth be ensured while at the same time creating jobs and business development prospects for the poor citizens?

It is to take care of the proper upbringing of the youth, to train them professionally in accordance with the requirements of the market, to guide their minds towards creative thinking.

This is not only our opinion. This is recognized by all Georgian and non-Georgian scientists. for example:

Plato: "All ideas that are not based on knowledge are baseless"

Francis Bacon: "Knowledge is a great power"

Becker: "Education is the main direction of investing in human capital"

Nordstrom: "earlier in time the decisive factor of production was land, then capital ... today the decisive factor is man himself, his knowledge ..."

Samadashvili: "The role of human capital is important for inclusive development. "Every country, including Georgia, really needs people with modern economic knowledge and experience."

P. Samuelson: "The more educated and knowledgeable person is, the higher his productivity, the more he contributes to the development of the national economy and, consequently, the more income he earns."

P. Samuelson: The more educated and knowledgeable a person is, the higher his productivity, the more he contributes to the development of the national economy and, consequently, the more income he receives.

Jolia: "Georgia will develop only with the attitude and active action of creative people with modern deep professional knowledge and skills."

Former Prime Minister of Poland L. Balcerowicz has named the development of a labor-oriented labor force in his 2002 book, *The State Transition*, which he published.

Sustainable and predictable stability is essential for long-term, sustainable and inclusive growth. Therefore, if we really want long-term, sustainable and inclusive growth of the national economy, we must invest in poorly developed human capital, because investing in education is just as and often more important for long-term economic growth than physical capital. For example, in developed countries, investments in education and science increase GDP by 40%, and in 5-7 years, when these investments begin to take full effect, their returns outweigh the returns on oil and gas production.

By all this we do not mean that only education will change everyone and everything that is needed for the economic growth of the country. It is important, but not everything. The report of the World Economic Forum states the following:

"There is no magic combination of economic measures that will immediately lead to inclusive development. It is important that the whole economy functions properly in a complex way and that individually tailored measures are taken. "

Thus, in order for the state to achieve inclusive growth, it must develop appropriate strategies that must address the above issues.

The 2018 report of the World Economic Forum also talks about Georgia. Where, according to the Inclusive Development Index, Georgia is in the 32nd place, At the same time, it is noted that Georgia is progressing quite fast in this regard and its score in the rating by 6.8% over the last 5 years

The presence of any country in this ranking is to some extent an indicator of progress.

We should also evaluate Georgia's achievements quite progressively, which were distributed in the 2018 report of the World Economic Forum as follows:

- Growth and development - with 3.1 points, Georgia is in 36th place among 79 countries, in the last 5 years, Georgia has improved its position in this category by 10.2%.
 - GDP per capital - 34th place; Growth of 6.2% in the last 5 years.
 - Productivity of the workforce - 47th place; Increase of 4.5%
Healthy life expectancy - 66.4 years. 23rd place.
 - Number of employees - 48th place, growth in the last 5 years - 3.1%.

It is noteworthy that Georgia has significantly improved its position in economic growth in the last 5 years. However, growth reserves are still there.

In our opinion, they can be launched in Georgia with the massive opening of inclusive business incubators, where the young unemployed population will learn business and will be actively involved in it.

Conclusion: One of the most important factors for inclusive economic growth is the development of human resources and the most effective use of existing potential. Achieving this goal requires the development of a labor market-oriented workforce, the improvement of the social security system and a quality and affordable health care system. Inclusive growth is one of the models of economic growth, which provides:

- 1) Increases the involvement of all segments of society in the process of ensuring
- 2) increase the distribution of results as widely as possible.

Priority is given to policies that promote the maximum utilization of resources, especially human resources. The inclusive development model differs from the so-called. From a poor-oriented growth model.

Used literature:

Zhuang, ADB, J, (2010) Poverty, inequality and inclusive Growth in Asia: Measurement, Policy Issues, and Country Studies.

Beridze E. Inclusiveness: An Important Factor in Economic Growth and Development, Journal. Economics and Business # 1, 2017, 69

Беккер Г. Человеческое поведение: экономический подход, М., ГУ ВШЭ, 2003, стр. 672

Норстрдем К., Роддестрале И. Бизнес в стиле Фанк, Санкт-Петербург, 2005, стр. 34

Samadashvili U. Inclusive economic growth and human capital, Zh. "Economy" N5-6, 2014, p.18

Samuelson p. , Dodhouse V., Economics, Tbilisi, 2005. 133

Jolia G. Creative Development: Education, Knowledge, Action, Tbilisi, 2016, p. 9

Balcerovich L. State Transition Period, Tbilisi, 2002, p.118

Georgian Socio-Economic Development Strategy, Journal "Commentary", 2013, N1, p. 40

World Economic Forum-the inclusive growth and development nepont, 2011, p.p

11

ფასწარმოქმნის სტრატეგია და ფასების მექანიზმი საბაზრო ეკონომიკის პირობებში

Pricing strategy and the role of prices in a market economy

ლია პიტურიშვილი - ეკონომიკის დოქტორი, სეუ
Lpitiurishvili@seu.edu.ge

ნინო თევდორაშვილი - ეკონომიკის დოქტორი, სეუ
n.tevdorashvili@seu.edu.ge

Lia Pitiurishvili - Doctor of Economics
Georgian National University Lpitiurishvili@seu.edu.ge

Nino Tevdorashvili - Doctor of Economics
Georgian National University n.tevdorashvili@seu.edu.ge

აბსტრაქტი. სტატიაში განხილულია ფასწარმოქმნის რეგულირება და ფასების მექანიზმი, სწორ ფასწარმოქმნას დიდი გავლენის მოხდება შეუძლია ეკონომიკაზე. თუმცა ფასის წინასწარ განსაზღვრა დიდ სირთულეებთანაა დაკავშირებული, იგი წარმოების მართვაში ეკონომიკურად საჭირო ინსტრუმენტია. თეორიულ კრილში განხილულია ფასების დონეები და განსაზღვრულია რა დანიშნულება აქვთ მათ.

მნიშვნელოვანი ადგილი ეთმობა ჩვენს ქვეყანაში ფასწარმოქმნას, ფასების ცვლილებას და ფულის მსყიდველობითი უნარის დაქვეითებას, აქვეა ახსნილი ის მიზეზები, რამაც გამოიწვია სამომხმარებლო საქონელზე ფასების ზრდა, ასევე თუ როგორ გავლენას ახდენს ფასების გაუფასურება ინფლაციაზე.

ფასწარმოქმნის მექანიზმი უნდა ემყარებოდეს თავისუფალ ფასებსა და სახელმწიფოს მხრიდან რეგულირების შეთანაწყობას, ნორმატიული მეთოდებით ფასების გაანგარიშებას, საქონელწარმოების ეფექტიანობის ზრდას და მიმოქცევის ხარჯების შემცირება, ასევე საფინანსო-საკრედიტო სისტემასთან ურთიერთკავშირის ოპტიმიზაციას.

საკვანძო სიტყვები: ფასწარმოქმნის სტრატეგია, საფასო პოლიტიკა, ფასწარმოქმნის ფაქტორები;

Abstract. In modern market conditions, the success of any company largely depends on the choice of one or another pricing strategy. In today's competitive struggle, it is quite difficult for a manufacturer or seller to stand out from the rest, and therefore, pricing is becoming one of the most important marketing tools. Depending on how correctly a company sets prices for its goods or services, its financial stability and competitiveness in the market depend.

The article deals with the problem of pricing in the modern market. The main groups of factors influencing the pricing policy are indicated. Some pricing techniques are presented, examples of different pricing strategies are analyzed.

Key words: pricing strategy, pricing policy, pricing strategy, pricing factors

შესავალი: ფასწარმოქმნის სწორი პოლიტიკა მნიშვნელოვან გავლენას ახდენს საწარმოს საქმიანობაზე. ფასის წინასწარ განსაზღვრა ძალზე რთულია, იგი არ არის მხოლოდ პროდუქციაზე გაწეული დანახარჯების ჯამი და მასზე დამატებული გარკვეული ოდენობის მოგება. მისი სიდიდე განისაზღვრება ბაზარზე საქონლის მოთხოვნა-მიწოდებით. ფასები არის წარმოების მართვაში ეკონომიკურად საჭირო ინსტრუმენტი.

კონკურენციის მიზნით საწარმო აწესებს თავის საქონელზე კონკურენტის ფასზე ცოტა მეტს ან ნაკლებს. თუ საქონელს ხარისხის რაიმე

განმასხვავებელი ნიშანი აქვს, მაშინ ფასის დაწესება კონკურენტზე მეტ ფასად გამართლებულია, იგი მხედველობაში არ იღებს ანალოგიური საქონლის საბაზრო ფასს. თუ კონკურენტმა თავის საქონელზე დასწია ფასი, ხანგრძლივი პერიოდისათვის მსგავს საქონელზე, მეორე მეწარმეც იძულებულია დასწიოს საქონლის ფასი გაყიდვების მოცულობის გადიდების მიზნით. თუ მას შეუძლია დაიჭიროს მაღალი ფასი და არ შეამციროს იგი, მაღალი მარკეტინგული მეთოდების ამოქმედებით, მაშინ იგი ინარჩუნებს მაღალ ფასს. ამავე დროს გასათვალისწინებელია ფსიქოლოგიური ფაქტორი, მაგალითად, მყიდველთა უმრავლესობისათვის საქონლის შესახებ ინფორმაცია, ასევე გასათვალისწინებელია კონკურენტთა რეაქცია.

ძირითადი ტექსტი: ეფექტიანი სტრატეგიის დამუშავების მიზნით მეწარმის ინტერესებში შედის ბაზრის შესახებ ინფორმაციის შეგროვება, მისი გამოკვლევა, გამზადება, განზოგადება და ამის საფუძველზე საქონლის მიწოდება, ასევე მისი გასაღების ორგანიზაცია. ბაზრის შესახებ ინფორმაციის საფუძველზე მეწარმე სტრატეგიას ამუშავებს, მის ფარგლებში შეიძლება განხორციელდეს ძირითადი საქონლის გაყიდვა მომხმარებლებზე, ნებისმიერი კონკრეტული სტრატეგიის შერჩევის დროს, იგი იძულებულია დაამუშაოს სპეციალური ფასთა პოლიტიკა, შერეული სტრატეგიის შესაბამისად.

საწარმოები ორიენტაციას ახდენს ბაზრის მოთხოვნაზე საქონლის გასაღების პირობების მუდმივი შესწავლით, რომელიც საფუძვლად უდევს მისი ძირითადი საქმიანობის ყველა დანაყოფს. ანგარიშგასაწევია ასევე ფასის დადგენა საქონელზე ბაზრის მიმდინარე ფასების დონის მიხედვით, რაც გამოხატავს მეწარმის წინფახედულობას. ეს მეთოდი გამოიყენება ოლიგოპოლიურ ბაზარზე, სადაც ერთი სახის საქონელი იყიდება. მწაემობლები ამ შემთხვევაში გამოდიან კონკურენტის პირობებიდან, ისინი ადგენენ საქონელზე ფასებს შედარებით მაღალი ან დაბალი კონკურენტების ფასის მიმართ, მაგრამ საქონელს თუ გააჩნის ისეთი თვისება, რაც განასხვავებს მას კონკურენტების საქონლისაგან, ან მიიღება მყიდველისაგან როგორც სხვა საქონელი, მასზე ფასი შეიძლება დაწესდეს მოქნილად, კონკურენტების ფასების გაუთვალისწინებლად. ერთი სახის საქონლის მწარმოებელი, როგორც წესი უთვალთვალევენ კონკურენტების ფასების ცვლილებას და შეუძლიათ ამ ცვლილებაზე მოახდინონ რეაგირება.

სრულყოფილი კონკურენტის დროს ერთ-ერთი უმთავრესი დებულებაა ფასების ეგზოგენურობა. თუ მეწარმეები გამოიყენებენ მონოპოლიურ ძალაუფლებას და ფასებს უკარნახებენ უფრო მსხვილ კონკურენტებს, მაშინ საბაზრო ფასი გადაიხრება ზღვრული დანახარჯებიდან მაღლა.

კონკურენტული ფასების დონე წარმოადგენს ორინენტის მონოპოლიური, მონოფსონური და მსოფლიო ბაზარზე ფასწარმოქმნისათვის, რამდენადაც ფასების დინამიკა, როგორც სრულყოფილი, ისე არასრულყოფილი კონკურენციისას იქნება ანალოგიური საწარმოო პროცესების მსგავსი ხასიათის პირობებში. ფასების დონის დადგენის ოთხი ძირითადი ხერხია გავრცელებული

- ✓ წარმოების დანახარჯებით;
- ✓ კაპიტალის შემოსავლებით;
- ✓ მოთხოვნაზე ორიენტაციით და
- ✓ მიმდინარე ფასეულობის დონით.

პირველ მეთოდს ფართოდ იყენებენ წარმოებაზე ორიენტაციის მიზნით, ხოლო მეორე მეთოდი ეყრდნობა პროდუქციის წარმოებაზე გაწეული დანახარჯებსა და კაპიტალის დაგეგმილ შემოსავალს, რომლის დროსაც პროდუქციის დანახარჯებს ემატება პროცენტი კაპიტალურ დაბანდებაზე. მოთხოვნაზე ორიენტაციით ფასების განსაზღვრის მეთოდი ყველაზე ორიგინალურია ფასწარმოქმნის მეთოდებს შორის. მეწარმეთა უმრავლესობა ორიენტირებულია არა წარმოების დანახარჯებზე, არამედ მისი პროდუქციის მომხმარებელზე მიწოდებით. მეწარმე გამოდის იქიდან, რომ მომხმარებელი განსაზღვრავს შეფარდებას საქონლის ფასეულობასა და მის ფას შორის და აღიარებს მას კონკურენტების საქონლის ანალოგიურ მაჩვენებელს. რაც შეეხება მეოთხე მეთოდს, ამ შემთხვევაში გადაწყვეტილების მიღებას უშუალოდ ბაზარზე იღებენ.

განსაკუთრებული მნიშვნელობა აქვს ფასების ელასტიურობას. იგი გვიჩვენებს თუ რამდენი პროცენტით იცვლება ერთი ცვლადი მეორე ცვლადის 1 %-ის შეცვლით, ასევე მყიდველის რეაქციას მათ მიერ შესყიდული საქონლის მოცულობაზე.

$$\frac{(Q2 - Q1)/(Q1 + Q2)}{(P2 - P1)/P1 + P2)}$$

სადაც,

Q1, Q2 - გაყიდვების მოცულობაა,

P1 ძველი და P2 ახალი ფასებით.

თუ $E_d < 1$ - მოთხოვნა არაელასტიურია, $E_d = 1$ მოთხოვნა ერთეული ელასტიურობის ტოლია, $E_d > 1$ მოთხოვნა ელასტიურია.

თუ მარკეტინგის სამსახურმა დაადგინა, რომ საქონელზე მოთხოვნა არაელასტიურია ($E_d < 1$) საწარმო ზრდის ფასს საქონელზე და ამავე დროს მოგება რეალიზაციიდან იზრდება, თუ პირიქით, საქონელზე მოთხოვნა ელასტიურია ($E_d > 1$), ფასების ზრდა არაა მიზანშეწონილი, ვინაიდან რეალიზაციიდან მიღებული შემოსავალი მცირდება. ამ შემთხვევაში მიზანშეწონილია საქონელზე ფასი შემცირდეს, ვინაიდან გაიზრდება

მოთხოვნა და შესაბამისად ამონაგებიც. ეფექტიანი სტრატეგიის დამუშავების მიზნით საწარმოს ინტერესებში შედის ინფორმაციის შეგროვება ბაზრის შესახებ, მისი გამოკვლევა, განზოგადება და ამის საფუძველზე საქონლის მიწოდება. ყველა შემთხვევაში საწარმო შეიმუშავებს ფასთა პოლიტიკას შერჩეული სტრატეგიის შესაბამისად. სრულყოფილი კონკურენციის დროს ერთ-ერთი უმთავრესი დებულებაა ფასების ეგზოგენურობა. თუ საწარმოები გამოიყენებენ მონოპოლიურ ძალაუფლებას და ფასებს უკარნახებენ უფრო მსხვილ კონკურენტებს, მაშინ საბაზრო ფასები გადაიხრება ზღვრული დანახარჯებიდან მაღლა. ფასების ინდექსის გაანგარიშებისას სამომხმარებლო საქონლის მოცულობის ზომა უნდა შეირჩეს ისე, რომ ის ტოლი იყოს საბაზრო და საანგარიშგებო პერიოდისათვის, თანაც თანაბარი უნდა იყოს მომხმარებელთა კეთილდღეობის დონე.

ბოლო ერთი წლის განმავლობაში ლარი დაახლოებით 10%-ით გაუფასურდა და დღეს ერთი დოლარის შესაძენად 24 თეთრით მეტის გადახდა გვჭირდება, ვიდრე ერთი წლის წინ. რადგან ჩვენ იმპორტზე დამოკიდებული ქვეყანა ვართ, შესაბამისად, გაძვირდა იმპორტული პროდუქციაც, რამაც გავლენა მოახდინა ფასების ზრდაზე. სტატისტიკის მიხედვით, ფასები თითქოს დიდად არ გაზრდილა - სულ 7%-ით, ეს არის საშუალო მაჩვენებელი. მაგრამ საჭიროა ფასების ზრდა ცალკეული ჯგუფების მიხედვით შეფასდეს. მაგ. მხოლოდ სურსათი მხოლოდ ბოლო ერთი წლის განმავლობაში 13.4%-ით გაძვირდა. ბოლო ერთი წლის განმავლობაში საშუალო ხელფასის მატება პურზე ფასების მატებას 1,5-ჯერ ჩამორჩა, რძესა და რძის პროდუქტებზე ფასების მატებას - 2-ჯერ, ხოლო ხორცზე - დაახლოებით 4-ჯერ.

თუ სამ წლიან მაჩვენებელს ავიღებთ და 2019 წელს 2016 წელს შევადარებთ, 2019 წელს საშუალო ხელფასით დაახლოებით 16 კგ-ით ნაკლები ხორცის შეძენა იყო შესაძლებელი, მიუხედავად იმისა, რომ ნომინალური ხელფასი მთელი ამ წლის განმავლობაში იზრდებოდა. ერთი წლის წინანდელთან შედარებით, საშუალო ხელფასით, მაგალითად, 12 კგ-ით ნაკლები ხორცისა და 33 ლ ნაკლები რძის შეძენა შესაძლებელი, ხოლო მედიკამენტების 7%-ით ნაკლებს.²⁰

საქართველოში სტაბილური ფასების მისაღწევად მნიშვნელოვანია ლარის სტაბილური კურსი, რადგან მოხმარებული პროდუქციის 65%-მდე იმპორტირებულია. როდესაც ლარი უფასურდება, იმპორტიორი ცდილობს, ლარებში უფრო ძვირად გაყიდოს პროდუქცია. გარდა ამისა, ჯერჯერობით დაბალია კონკურენციის დონე. საქონლისა და მომსახურების ბაზარზე

²⁰ https://www.geostat.ge/media/23134/CPI-Press-Release_04.2019_GEO.pdf

გაცილებით მეტი კომპანია უნდა ოპერირებდეს. ამას კი დრო და ბაზრის მაქსიმალურად გახსნა სჭირდება.

საქართველოში ადგილობრივი პროდუქციის სიმცირის გამო, უცხოური კონკურენციის შემცირების მიზნით, საჭიროა სახელმწიფოს მხრიდან საწარმოების მხარდაჭერა, რაც მოიცავს პირდაპირ სუბსიდირებას (სასოფლო-სამეურნეო წარმოება), ფასების რეგულირებას, დაზღვევას და დაკრედიტებას, პროტექციონიზმს ზოგიერთ პროდუქციაზე, კვოტირებას და ა.შ.

ფასების რეგულირების მიზნით მიზანშეწონილია ზოგიერთ პროდუქციაზე სახელმწიფომ წლის დასაწყისში დაადგინოს სასტარტო ფასი, თუმცა ინფლაციისა და სხვა ფაქტორების გათვალისწინებით გამორიცხული არ არის, რომ მოხდეს მისი კოტირება გაზრდის ან შემცირები მიმართულებით.

ჩვენი აზრით, ფასების 20-30% სახელმწიფომ უნდა დაარეგულიროს. ეს შეეხება პირველადი მოხმარების პროდუქტებს, საგნებს. ფასები უნდა დარეგულირდეს სოფლის მეურნეობის პროდუქციაზე, ენერგომატარებლებზე, სატრანსპორტო ტარიფებზე, ენერგომატარებლებზე, ლითონზე, რომელებიც გამოდის როგორც დანახარჯების წარმომქმნელი ყველა სხვა საქონლის წარმოებისას. ამით სახელმწიფოს შესაძლებლობა ექნება გარკვეული ზომით აკონტროლოს ფასები დანარჩენ სახეობათა პროდუქციაზე.

ფასები შემოსავლების გადანაწილების მთავარი ბერკეტია და ვიდრე იგი გარკვეული სახის პროდუქციის თავისუფალი რჩება, ხალხთა მასების გადატაკება და ქონებრივი პოლარიზაცია გაგრძელდება და ამიტომ ზოგიერთი სახის საქონლის ფასებზე კონტროლი აუცილებელია როგორც ეკონომიკის განვითარებისათვის, ისე შემოსავლების გადანაწილებისათვის.

მისწრაფება ღია ეკონომიკისაკენ, შრომის საერთაშორისო დანაწილების უპირატესობათა გამოყენებისაკენ უმნიშვნელოვანესია, მაგრამ თუ უცხოური საქონელი ჯაბნის საკუთარს და ამცირებს კონმურენტულ ბრძოლაში, საჭიროა სამამულო მწარმოებლის დაცვა. ამისათვის შეიძლება გამოვიყენოთ ტარიფული პროტექციონიზმი, სავალუტო პოლიტიკა, საბაჟო გადასახადი, სატარიფო ბარიერები (ანტიდემპინგური და საკონპენსაციო ბაჟი, ქვოტები, სახელშეკრულებო შეზღუდვები და სხვ.) ბაზარი უნდა ვუზრუნველყოთ სამამულო მწარმოებლებისათვის და შევინარჩუნოთ საკმაოდ ქმედითი კონკურენტული გარემო. ეკონომიკურმა პოლიტიკამ ხელი უნდა შეუწყოს საშინაო ბაზრის გაფართოებას საოჯახო და საინვესტიციო მოთხოვნის გადიდებით, სახელმწიფო ხარჯებით წარმოების მხარდაჭერაზე.

გადახდინუნარიანობის მოთხოვნის ხელოვნურმა შემცირებამ საქონელწარმოების მკვეთრი დაცემის პირობებშიც კი გამოიწვია ბაზრის გაჯერება და ცხადია, ფასების ზრდის შენელება, ასე რომ ბაზრის

დღევანდელი გაჯერება „მიღწეულია“ ბაზრისაგან მომხმარებელთა უზარმაზარი მასის ჩამოშორებით.

აუცილებელია ფასებისა და საფინანსო-საკრედიტო მექანიზმის მჭიდრო ურთიერთკავშირი, რამდენადაც მათ შერწყმას შეუძლია უწრუნველყოს საწარმოთა ნორმალურად ფუნქციონირებისათვის სათანადო შემოსავალი.

ფასწარმოქმნის მექანიზმი უნდა ემყარებოდეს შემდეგს:

✓ თავისუფალ ფასებსა და სახელმწიფოს მხრიდან რეგულირების შეთანაწყობა;

✓ ნორმატიული მეთოდებით ფასების გაანგარიშება;

✓ სამეცნიერო-ტექნიკური პროგრესის სტიმულირებით საქონელწარმოების ეფექტიანობის ზრდა და მიმოქცევის ხარჯების შემცირება;

✓ საფინანსო-საკრედიტო სისტემასთან ურთიერთკავშირის ოპტიმიზაცია.

გამოცდილება ცხადყოფს, რომ რაც უფრო სწორადაა დარეგულირებული ფასები წარმოების სტადიაზე, მით უფრო რეალურად განისაზღვრება პროდუქციის თვითღირებულება და ფასები უფრო რეალურად ასახავს კვლავწარმოების პროცესს.

ფასების სტაბილიზაცია და შემცირება შესაძლებელია დასაქმებისა და შრომის ნაყოფიერების ზრდით. ქვეყანაში ფასების, ფასწარმოქმნის და მისი რეგულირების მიზნით საჭიროა ფუნქციონირებდეს ისეთი სტრუქტურული ერთეული, რომელიც პერიოდულად გაანალიზებს სამომხმარებლო ბაზარზე მოქმედ ფასებს და შეიმუშავებს ფასების რეგულირების რეკომენდაციებს.

მიუხედავად იმისა, რომ ფასი კომპლექსური საბაზრო კვლევის მნიშვნელოვანი ელემენტია, იგი მიეკუთვნება ძირითადი მაჩვენებლების ფაქტორთა საკონტროლო ჯგუფს, რომელიც განსაზღვრავს მოგებას. ტრადიციულად ფასთა სტრატეგია ცუდად ვითარდება საქართველოს ბიზნესში, კერძოდ, უმეტესწილად ფასების დადგენა ხორციელდება დანახარჯების სტრუქტურის ადეკვატური აღრიცხვის გაუთვალისწინებლად. გარდა ამისა, დამუშავებული ფასთა სტრატეგია შეუსაბამობაშია მათ საერთო სტრატეგიასთან, კერძოდ, არასაკმარისად არის გამოყენებული ისეთი ძლიერი ფაქტორი, როგორცაა ფასი ბაზრის რეგულირებაში.

2019 წელს განვითარებული მოვლენები (პანდემია) მწვავედ აისახა ქართულ ვალუტაზე და შესაბამისად სამომხმარებლო ფასებზე. ქართული ვალუტა არც პანდემიამდე გამოირჩეოდა სტაბილურობით.

2020 წლის ბოლოსათვის 1 აშშ დოლარის ღირებულება 3 ლარს ასცდა. საქართველოს ეროვნული ბანკის მიერ სავალუტო რეზერვების გაყიდვამაც კი ვერ გამოიღო სასურველი შედეგი. ეროვნული ვალუტის გაუფასურებამ

ისეთ ქვეყანაზე, რომელსაც საგარეო ვაჭრობის ბრუნვა დეფიციტური აქვს ინფლაციური პროცესები განავითარა. ამ პირობებში ძალზედ აქტუალური გახდა სამომხმარებლო საქონელზე, უმთავრესად კი საკვებ პროდუქტებზე მთავრობის პროგრამა ფასების სტაბილურობის მიმართულებით. სამთავრობო პროგრამა ითვალისწინებდა ზოგიერთ იმპორტირებულ პროდუქტის სუბსიდირებას.

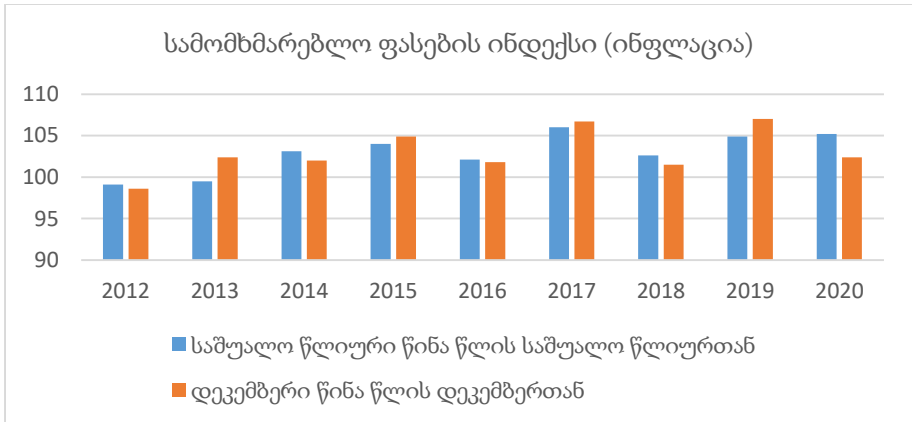

წყარო: სტატისტიკის ეროვნული სააგენტო

როგორც ჩანს, სამომხმარებლო საქონელზე ფასების ზრდა არის დაფიქსირებული როგორც წლების , ისე დეკემბრის თვის მიხედვით. სტატისტიკის ეროვნულმა სააგენტომ გაავრცელა განცხადება 2020 წლის დეკემბრის თვეში წინა წლის თვის მაჩვენებელთან ინფლაციის ტემპის შესახებ.

ინფლაციის მაჩვენებლის გაანგარიშებისას გამოიყენება მომხმარებლის მიერ გადახდილი საფასური (სამომხმარებლო ფასების ინდექსის გაანგარიშების საერთაშორისო სავალუტო ფონდის მიერ შემოთავაზებული მეთოდოლოგია). შესაბამისად გაანგარიშებაში არ მიიღო მონაწილეობა სუბსიდირების თანხამ. რამაც შეამცირა ინფლაციის მაჩვენებელი.

საქართველოს მთავრობამ „კომუნალური გადასახადების სუბსიდირების წესისა და პირობების დამტკიცების შესახებ“ დადგენილების თანახმად, მომხმარებელთა გარკვეული კატეგორიისთვის განახორციელა დახარჯული ელექტროენერჯის, წყლის, დასუფდასუფთავებისა და ბუნებრივი აირის საფასურის საფასურის ანაზღაურება.

დასკვნა: სწორ ფასწარმოქმნას დიდი გავლენის მოხდება შეუძლია ეკონომიკაზე. იგი წარმოების მართვაში ეკონომიკურად საჭირო ინსტრუმენტია.

განსაკუთრებული როლი აკისრია სახელმწიფოს ფასების დარეგულირებაში, მიუხედავად იმისა, რომ ჩვენი ქვეყანა იმპორტზე ორიენტირებულია, საჭიროდ მიგვაჩნია სახელმწიფომ კვოტების შემოღებით შეამციროს ისეთი პროდუქციის შემოტანა ქვეყანაში, რაც ადგილობრივ ინარმოება.

ფასწარმოქმნის მექანიზმი უნდა ემყარებოდეს თავისუფალ ფასებსა და სახელმწიფოს მხრიდან რეგულირების შეთანაწყობას, ნორმატიული მეთოდებით ფასების გაანგარიშებას, საქონელწარმოების ეფექტიანობის ზრდას და მიმოქცევის ხარჯების შემცირება, ასევე საფინანსო-საკრედიტო სისტემასთან ურთიერთკავშირის ოპტიმიზაციას.

გამოყენებული ლიტერატურა

1. გრ. მენქიუ - ეკონომიკის პრინციპები, თბ. 2010
2. https://www.geostat.ge/media/23134/CPI-Press-Release_04.2019_GEO.pdf
3. <https://forbes.ge/news/1965/ramdeniT-da-ratom-gaZvirda-cxovreba-saqarTveloSi?fbclid=IwAR3sauwRCKvt01zxOWzkl0BfCtM2WJP925de3YdUGLmlOP5u9gE5vaQfg>
4. <http://pia.ge/post/217746-inflacia-saqartvelosi?fbclid=IwAR34d9oqRJRzDDKBCKIIIycQnqZ8Q17LzZjpG71BORUug7G4Xs9mj07jIk>

საქართველოს ფარმაცევტული ინდუსტრიის ძირითადი ასპექტები The Main Aspects of Georgian Pharmaceutical Industry

ჯემმა სააკიანი - დოქტორანტი

საქართველოს ტექნიკური უნივერსიტეტი. jemmasaakyan@gmail.com

Jemma Saakyan – PhD

Georgian Technical University. jemmasaakyan@gmail.com

აბსტრაქტი. აღნიშნული ნაშრომი განსაზღვრავს საქართველოს ფარმაცევტული ბაზრის ძირითად მახასიათებლებს, თვისებებს, პრინციპებს, მუშაობის ასპექტებს, ძირითად პრობლემებს, რომლებიც დღეს აქტუალურია საქართველოს ბაზარზე, მარკეტინგული კვლევის ჩატარების უზრუნველყოფით. როგორც ბიზნესის ყველა სფერო, ასევე ფარმაცევტული ინდუსტრია ეფექტური და წარმატებული მუშაობისთვის მარკეტინგული კვლევის ჩატარებას ითვალისწინებს. საქართველოს ფარმაცევტული ბაზარი თითქმის პროპორციულად არის დაყოფილი 4 მსხვილ კომპანიად, მათ შორის: „პე-ეს-პე“, „ავერსი“, „ფარმადეპო“ და „ჯი-პი-სი“, ხოლო დანარჩენი მცირე ზომის კომპანიები მთლიანი ბაზრის მხოლოდ 10% შეადგენს. აღნიშნული 4 მსხვილი კომპანია კარგად თანამშრომლობენ ერთმანეთთან. ქართულ ფარმაცევტულ ინდუსტრიის წინსვლის მნიშვნელოვან ნაბიჯს წარმოადგენს რეგულაციის ინსტიტუტის აღდგენა, რომელიც დაინერგა 2014 წლიდან, ასევე საყურადღებოა ადგილობრივი

ფარმაცევტული საწარმოების ფუნქციონირება - „ავერსი რაციონალი“ და „ჯი-ემ-პი“, მათი წარმოებული პროდუქცია იყიდება, როგორც ადგილობრივ ბაზარზე, ასევე გადის ექსპორტზე.

საკვანძო სიტყვები: ფარმაცევტული ინდუსტრია, მარკეტინგი, მედიკამენტი, საგარეო ვაჭრობა.

Abstract. The article defines the Georgian pharmaceutical market the main characteristics, features, principles, aspects of the market, the main problems of the market, which are currently relevant to the Georgian local market, by conducting market research. Like all business sectors, the pharmaceutical industry requires market research to operate efficiently and successfully. Georgia's pharmaceutical market is almost proportionally divided among 4 large companies, including PSP, Aversi, Pharmadepo and GPC, while other smaller companies account for only 10% of the total market. These four major companies cooperate well with each other. An important step in the development of the Georgian pharmaceutical industry is the restoring of the prescription institute, launched in 2014. The work of local pharmaceutical firms - "Aversi Rational" and "GMP" should also be noted, their products are distributed both in the local market and for export too.

Keywords: Pharmaceutical industry, marketing, medicine, foreign trade.

შესავალი. ფარმაცევტული ინდუსტრია ნებისმიერი ქვეყნის ეკონომიკის განვითარების მნიშვნელოვან ასპექტს წარმოადგენს. საქართველოს ფარმაცევტული ინდუსტრია საბჭოთა კავშირის დაშლის შემდეგ განვითარებაზე ზრუნვა საკუთარი ძალებით და შესაძლებლობით დაიწყო. დღევანდელი მდგომარეობით ბაზარზე 4 მსხვილი განვითარებული კომპანია და რამდენიმე მცირე ზომის კომპანიები ფუნქციონირებენ.

დღეს ადამიანის ჯანმრთელობა ძალიან ბევრ ფაქტორზეა დამოკიდებული, მათ შორის ასევე, ქვეყნის ფარმაცევტულ ინდუსტრიაზე, მედიკამენტების ხელმისაწვდომობაზე. საქართველოს ბაზარი რამდენიმე ათწლეულია, ინოვაციებს და ახალ გამოწვევებს იღებს, ზედმეტი დანაკარგების და ნაკლოვანებების გარეშე, რაც შეიძლება სწრაფად მიმდინარეობს ადაპტირების პროცესი ჯანდაცვისა და ფარმაცევტულ ინდუსტრიაში. ჩვენს ქვეყნის მოსახლეობის კეთილდღეობაზე, სამომავლო განვითარებაზე საზრუნავად ბევრი არსებითი პრობლემა დგას, მათ მოგვარებას კი შეუძლია დამოკიდებულებების და ქვეყნის შეცვლა, რაშიც მნიშვნელოვან როლს თამაშობს ფარმაცევტული ინდუსტრია, მისი განვითარება და წინსვლა. გლობალური მასშტაბით ფარმაცევტული ინდუსტრია სასიცოცხლოდ მნიშვნელოვან როლს თამაშობს ქვეყნის მოსახლეობის კეთილდღეობისათვის.

ჩვენს ნაშრომის კვლევის მთავარ ღირებულებას და ასპექტს წარმოადგენს საქართველოს ფარმაცევტულ ინდუსტრიაში ჩატარებული კვლევების შედეგების და დასკვნების ანალიზი და შეჯამება, ხელს უწყობს თუ არა საზოგადოება ჩატარებულ რეფორმებს, აღიქვამს თუ არა საჭიროებას, მის ძალას და მნიშვნელობას.

ძირითადი ტექსტი. მარკეტინგული კვლევა განისაზღვრება, როგორც მონაცემების და შედეგების სისტემატური დიზაინი, შეგროვება, ანალიზი და

წარდგენა კონკრეტული მარკეტინგული სიტუაციის შესახებ, რომლის წინაშეც დგას კომპანია. მის მთავარ მიზანს წარმოადგენს სამომხმარებლო ქცევის ცვლილებების დადგენა მარკეტინგული ელემენტების ცვლილებისას, როგორც არის, პროდუქტის ან მომსახურების სახე, ფასი, ხარისხი, ადგილმდებარეობა, პოპულარიზაცია და ა.შ. ქართული ფარმაცევტული ისტორიის მიხედვით ფარმაცია თვალსაჩინოდ იყო განვითარებული XX საუკუნეში, ანუ საბჭოთა პერიოდში. საქართველოში ფუნქციონირებდა წამლის დამამზადებელი რამდენიმე ქარხანა, ასევე კვლევითი ინსტიტუტები, მაგრამ საბჭოთა პერიოდის დადგომით შეწყვიტეს ფუნქციონირება. დღევანდელი ქართული ფარმაცია არ წარმოადგენს წარსულში არსებულის განვითარების უწყვეტ ჯაჭვს. საბჭოთა პერიოდში შექმნილმა ვერც ერთმა ფარმაცევტულმა დაწესებულებამ ვერ შეძლო განვითარება და მუშაობის გაგრძელება შექმნილ ვითარებაში. საქართველო საბჭოთა კავშირის დაშლის შემდეგ ფარმაცევტული ბაზრის განვითარებაზე ზრუნვა საკუთარი ძალებით და შესაძლებლობით დაიწყო. დღევანდელი მდგომარეობით საქართველოს ფარმაცევტული ბაზარი შედგება 4 ძირითადი წამყვანი და რამდენიმე მცირე ზომის კომპანიისაგან, მათ შორის:

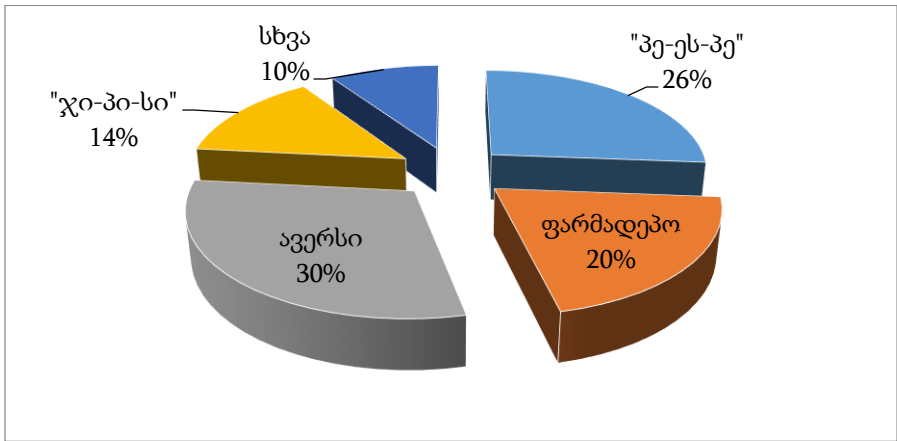

ცხრილი 1. საქართველოს ფარმაცევტული ბაზრის განაწილება(საქსტატი)

„პე-ეს-პე“ ბაზარზე 26 წელია რაც ფუნქციონირებს. თავდაპირველად შეიქმნა, როგორც „დანერგვის ცენტრი პსპ“ - სადისტრიბუციო კომპანიადა, რომელიც შემდგომ გახდა პირველი ევროპული მედიკამენტების ოფიციალური შემომტანი საქართველოში. მას საქართველოს მასშტაბით ყველაზე დიდი სააფთიაქო ქსელი გააჩნია, 225 აფთიაქს აერთიანებს, მათ შორის თბილისის მასშტაბით 118, რეგიონები - 107. 1998 წელს „პე-ეს-პე“-მ საფუძველი ჩაუყარა პირველ ქართულ მედიკამენტების წარმოებას „ჯი-ემ-

პი“-ს GMP, რომელმაც პირველი მედიკამენტი გამოუშვა 2000 წელს. ის აწარმოებს მედიკამენტებს საერთაშორისო სტანდარტებით და ამტკიცებს იმ მოსაზრებას, რომ ქართველ მეცნიერებსაც შეუძლიათ მედიკამენტების წარმოება მსოფლიო მასშტაბით.

ფარმაცევტული კომპანია „ავერსი“ დაარსდა 1994 წელს, კომპანიამ თავიდან მედიკამენტების პირდაპირი კონტაქტებით შემოტანა დაიწყო, ბაზარზე დამკვიდრების შემდეგ უკვე 1998 წელს საცალო გაყიდვები დაიწყო. ის საქართველოს მასშტაბით ყველაზე დიდი სააფთიაქო ქსელია, აერთიანებს 263 აფთიაქს, თბილისი - 118, რეგიონები - 145. 2002 წელს კომპანიამ შექმნა „ავერსი - რაციონალი“, რომელიც მსხვილი ფარმაცევტული საწარმოა, აწარმოებს მაღალი ხარისხის, უსაფრთხო, ეფექტურ და ხელმისაწვდომ პროდუქციას.

„ჯი-პი-სი“ სიდიდით მესამე სააფთიაქო ქსელია საქართველოში, რომელიც დაარსდა 1995 წელს, ის გამოირჩევა, როგორც ინოვაციური და სტანდარტების დამამკვიდრებელი კომპანია ფარმაცევტულ ინდუსტრიაში. ქსელში ფუნქციონირებს 120-მდე აფთიაქი,

საქართველოში **ფარმადეპო** - „ეი-ბი-სი ფარმაცია“ დაარსდა 1999 წელს, BMS -Bristol Myers Squibb გაერთიანება ჯანდაცვის სფეროში და უშუალოდ მარკეტინგულ კვლევებზე იყო ორიენტირებული. ხოლო 2009 წელს, კომპანიამ სააფთიაქო ქსელი დაარსა „**ფარმადეპო**“-ს სახელით. სააფთიაქო ქსელი სიდიდით მეოთხეა საქართველოში, 180-მდე აფთიაქია ქსელში გაერთიანებული.

აღნიშნული 4 წამყვანი კომპანია („პე-ეს-პე, „ავერსი“, „ჯი-პი-სი“, ფარმადეპო“) კარგად თანამშრომლობენ ერთმანეთთან, რაც უშუალოდ ფაქტებში გამოიხატება. საინტერესოა რომ ოთხივე მსხვილ კომპანიას აქვს ლოიალობის ანალოგიური დაგროვებითი ბარათის პროგრამები. მომხმარებლისთვის შექმნილი პლასტიკური ბარათია, რომლის საშუალებით სააფთიაქო ქსელში გაკეთებული ნებისმიერი შენაძენი აღირიცხება და გროვდება ქულები, პირობითად „ვაშლები“, „ღიმილები“ ან „მტრედები“. ბარათის გაცემა ხდება აფთიაქებიდან განხორციელებულ ნებისმიერ შენაძენის დროს, მომხმარებლის სურვილის შემთხვევაში, პირადობის მოწმობის წარდგენის შემთხვევაში, აუცილებელი პუნქტია მომხმარებელი იყოს სრულწლოვანი. კომპანიებს ასევე აქვთ მობილური აპლიკაციები, რომლის უფასო გადმოწერა App Store-დან და Play Market-დან შეუძლია ნებისმიერ მომხმარებელს. აპლიკაციით შესაძლებელია სასურველი პროდუქტის ონლაინ ძებნა, რუკაზე ქსელის ახლომდებარე აფთიაქების ძებნა, ინფორმაციის ნახვა აქციების და სხვა მოვლენების შესახებ, დაგროვებითი ბარათის ქულების შემოწმება. რაც შეეხება ფასდაკლების აქციებს ოთხივე კომპანიას აქვთ ერთი და იმავე დღეებში - **სამშაბათი**,

ოთხშაბათი, პარასკევი, ერთნაირი პროცენტულობით - **20-30%**, ერთნაირ მედიკამენტებზე. ასევე თუ ერთი მედიკამენტი არ იშოვება ერთ აფთიაქის ქსელში, გამოირიცხულია მეორეში იპოვო, ხოლო რაც შეეხება საფასო პოლიტიკას ანაგოლიურად, თეთრების განსხვავება შეიძლება იპოვოს მომხმარებელმა პროდუქციაში დაკვირვებისას.

საყურადღებოა ფარმაცევტული პროდუქციის მიმოქცევა და საგარეო ვაჭრობა საქართველოში. 2019 წელს საქართველოში საქონლით საგარეო სავაჭრო ბრუნვამ შეადგინა 10 366.9 მლნ აშშ დოლარი, მათ შორის ექსპორტი 3 035.7 მლნ აშშ დოლარს შეადგენს, ხოლო იმპორტი 7 331.2 მლნ აშშ დოლარს. როგორც ექსპორტში, ასევე იმპორტში უმსხვილეს სასაქონლო ჯგუფებში მნიშვნელოვანი ადგილი უკავია ფარმაცეპს, მედიკამენტების და სხვა ფარმაცევტული საშუალებების ბრუნვას. 2019 წლის მონაცემებით ექსპორტში დაფასოებული მედიკამენტების წილი იყო 4.4% - 120 479. 2 ათასი აშშ დოლარის ოდენობით, ხოლო რაც შეეხება იმპორტს, 2019 წლის მონაცემებით შეადგინა 3.6% - 271 570.3 ათასი აშშ დოლარი.

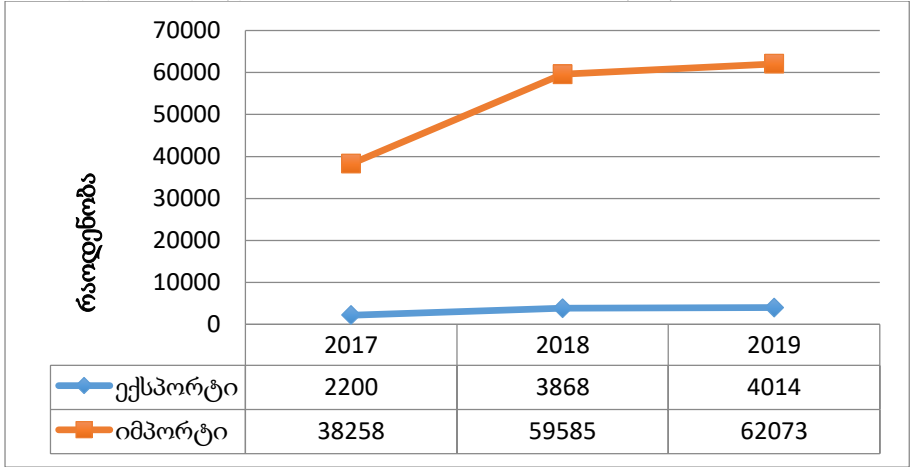

ცხრილი 3. ფარმაცევტული ბაზრის საგარეო ვაჭრობის წილი

ექსპორტის 5-10% ზრდით ხასიათდება ქართული ფარმაცევტული ბაზარი 2017-2019 წლების განმავლობაში, ძირითადი მიმღები ქვეყნებია სომხეთი, აზერბაიჯანი, უკრაინა, ყაზახეთი, ყირგიზეთი, უზბეკეთი, ბელორუსია, ერაყი და ა.შ

დიდი პროცენტული წილით ფიგურირებს „პე-ეს-პე“-ს შვილობილი კომპანია „ჯი-ემ-პი“, შემდგომ „ავერსი“-ს რაციონალი. ბიოფარმა 1994 წელს შექმნილი კომპანიაა, როგორც სამეცნიერო-საწარმოო გაერთიანება ფარმაცევტულ სფეროში. წარმოებაში არის 50-მდე დასახელების მედიკამენტური საშუალება საინექციო ხსნარების, ცხვირის და თვალის

წვეთების, ტაბლეტების და სიროფების სახით. რაც შეეხება სხვა კომპანიებს რომლებსაც უკავიათ 6%, საქართველოს შრომის, ჯანმრთელობის და სოციალური დაცვის სამინისტროს მიერ, მათთვის არის მინიჭებული ფარმაცევტული საწარმოს სტატუსი, მათ შორის: „ნეოფარმი“, „ბიოქიმფარმი“, „ბიოპოლუსი“, ბრიტანულ - ქართული საწარმო, ონიქსკორპორეიშენი და ა.შ.

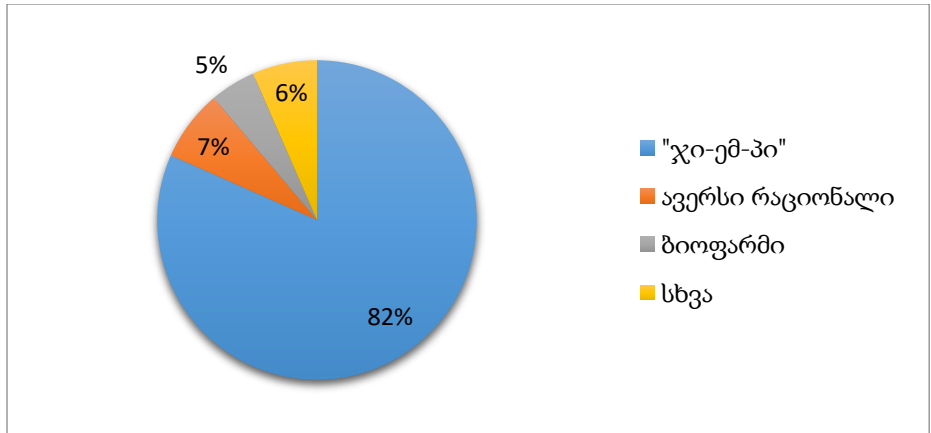

ცხრილი 4. ექსპორტიორი კომპანიების პროცენტული წილი

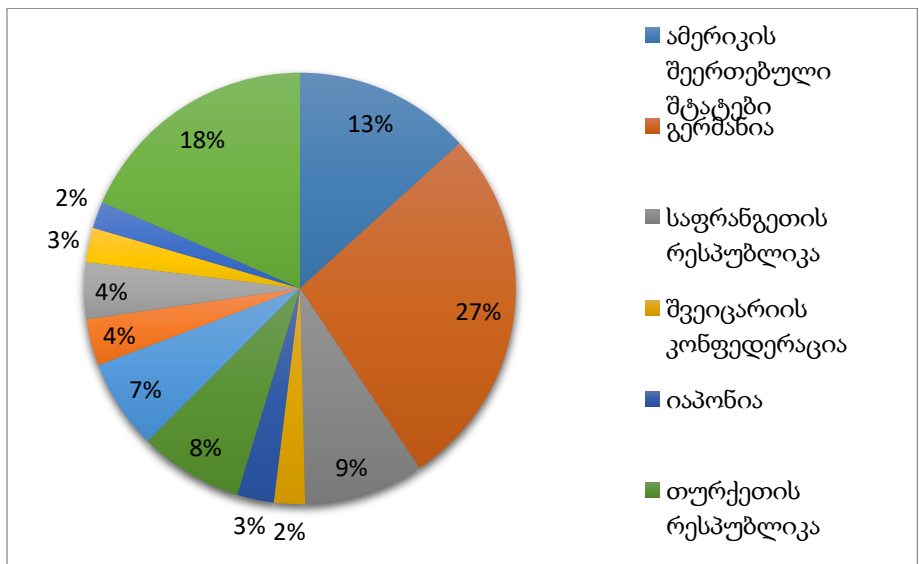

ცხრილი 5. იმპორტიორი ქვეყნები სია

ევროპის ქვეყნებს და ამერიკის შეერთებულ შტატებს უკავია მნიშვნელოვანი ადგილი საქართველოს ფარმაცევტულ ინდუსტრიაში. ასევე აღსანიშნავია თურქეთიდან შემოტანილი მედიკამენტების მნიშვნელობა, 2019 წლის მონაცემებით თურქეთიდან იმპორტირებულ საქონელთა სიაში დაფასოებული მედიკამენტები-ს ჯგუფი იყო პირველ ადგილზე და შეადგინა 72 663.7 ათასი აშშ დოლარი.

დასკვნები. საქართველოში ფარმაცევტული ინდუსტრია სტაბილურად განვითარებადი. თუ გადავხედავთ მის ისტორიულ განვლილ გზას, საბჭოთა პერიოდს, დავრშმუნდებით, რომ საერთაშორისო განვითარებულ კომპანიების ფონზე საქართველოს ფარმაცევტული ინდუსტრია საკმაოდ განვითარებულია. უბრალოდ პრობლემად შეიძლება ჩავთვალოთ **ფარმაცევტული ინდუსტრიის ოლიგოპოლია**, ჩამოყალიბებული 4 მსხვილი კომპანიისგან, მათ შორის: „პე-ეს-პე“, „ავერსი“, „ფარმადეპო“ და „ჯი-პი-სი“. ისინი კარგად თანამშრომლობენ ერთმანეთთან, რაც უშუალოდ ფაქტებში გამოიხატება, საინტერესოა რომ ოთხივე მსხვილ კომპანიას აქვს ლოიალობის ანალოგიური დაგროვებითი ბარათის პროგრამები, მსგავსი მობილური აპლიკაციები, ხოლო ფასდაკლების აქციები ერთი და იმავე დღეებშია დაწესებული, ერთნაირი პროცენტულობით - ერთნაირ მედიკამენტებზე. რაც პირდაპირ იმაზე მეტყველებს რომ ისინი შეთანხმებულად მუშაობენ. სტატისტიკური მონაცემებიდან გამომდინარე საქართველოს ფარმაცევტული ბაზარი აღნიშნულ 4 კომპანიას შორის არის განაწილებული პროპორციულად, ხოლო 10%-ს შეადგენს დანარჩენი მცირე ზომის კომპანიები.

საბოლოოდ შეიძლება ითქვას, რომ ფარმაცევტული ინდუსტრია არის ჯანდაცვის სექტორის უმნიშვნელოვანესი ნაწილი, რომელიც უშუალოდ მედიკამენტებს და ადამიანთა ჯანმრთელობას ეხება. საქართველოს ფარმაცევტული ინდუსტრია ქვეყნის ეკონომიკის მნიშვნელოვან ნაწილს წარმოადგენს, თუ გადავხედავთ დღევანდელ სიტუაციას, როგორც ჩვენი ასევე სხვა უცხოური კომპანიების კვლევების თანახმად, ის მყარ პოზიციაზე დგას და საკმაოდ ნორმალურად ფუნქციონირებს. საქართველოში ბევრი პრობლემის მოგვარება და ანალიზი შესაძლებელია, მნიშვნელოვანია მათი დროული აღმოჩენა და ყურადღების მიქცევა. ძირითადად ადამიანები პრობლემებს და დისკომფორტს მაშინ გრძნობენ, როცა დგება კონკრეტული შედეგი ან უსიამოვნება, ამიტომ საჭიროა, სანამ დადგება ეს შედეგი, ანალიზისა და კვლევების საშუალებით, თავის დროზე მოხდეს პრობლემების აღმოჩენა და პრევენციული ღონისძიებები გატარდეს.

გამოყენებული ლიტერატურა

1. დათეშიძე ლ., შენგელია ა., ქართული ფარმაცია, რეტროსპექტივა და პერსპექტივა. 2009.
2. თობაძე ნ., ფარმაცევტული ბაზარი საქართველოში, 2016.
3. კოტლერი ფ., კელერი კ., მარკეტინგის მენეჯმენტი. აშშ: Prentice Hall. 2014.
4. Prowse S., Benson M., An easier way to understand the Pharm Industry, 2019.
5. Smolynets I.B., Gutyj B., Pharmaceutical Marketing: Objectives and types, 2016.
6. <http://psp.ge/new/pharmacies> - უკანასკნელად იქნა გადამოწმებული 21.01.2021
7. <http://gmp.ge/about-us/ka/us> - უკანასკნელად იქნა გადამოწმებული 25.01.2021
8. <https://www.newhospitals.ge/ka/about> - უკანასკნელად იქნა გადამოწმებული 11.01.2021
9. <https://www.aversi.ge/ka/about> - უკანასკნელად იქნა გადამოწმებული 20.01.2021
10. <http://globalpharm.ge/georgian/company> - უკანასკნელად იქნა გადამოწმებული 15.01.2021
11. <https://matsne.gov.ge/ka/document/view/15802?publication=0> - უკანასკნელად იქნა გადამოწმებული 20.01.2021
12. <http://pharmacy.moh.gov.ge/Default.aspx> - უკანასკნელად იქნა გადამოწმებული 25.01.2021
13. <https://www.geostat.ge/media/27863/saqonlit-sagareo-vachroba-saqartveloshi-19.11.2019-%28geo%29.pdf> - უკანასკნელად იქნა გადამოწმებული 25.01.2021

კოვიდ -19 ის გავლენა სადაზღვევო კომპანიების ფინანსურ
მაჩვენებლებზე

The impact of Covid-19 on the financial performance of insurance companies

ნატო კაკაშვილი- ასისტენტ პროფესორი
ივ. ჯავახიშვილის სახელობის თბილისის სახელმწიფო უნივერსიტეტი
599502696. Nato.kakashvili@tsu.ge

ხათუნა ბარბაკაძე - ასოცირებული პროფესორი
ივ. ჯავახიშვილის სახელობის თბილისის სახელმწიფო უნივერსიტეტი
593944409. Khatuna.barbakadze@tsu.ge

Nato Kakashvili - Assistant Professor
Iv. Javakhishvili Tbilisi State University
599502696. Nato.kakashvili@tsu.ge

Khatuna Barbakadze - Associate Professor
Iv. Javakhishvili Tbilisi State University.
593944409. Khatuna.barbakadze@tsu.ge

აბსტრაქტი. საქართველოს სადაზღვევო ბაზარი უახლოვდება საერთაშორისო სტანდარტებს და განვითარების პერსპექტივაც აქვს. მნიშვნელოვანია, განვითარებული ქვეყნების მსგავსად გარკვეული კატეგორიის სავალდებულო დაზღვევის სახეობების შემოღება, რაც დაეხმარება სადაზღვევო ბიზნესს დამატებითი სადაზღვევო პრემიის მოზიდვაში და შემოსავლების ზრდაში. საქართველოს სადაზღვევო ბაზრის ეფექტურ ფუნქციონირებისა და განვითარების შემაფერხებელ ფაქტორებად მიგვაჩნია: მოსახლეობის დაბალშემოსავლიანობა; სადაზღვევო კომპანიის მიერ დაწესებული მაღალი სატარიფო განაკვეთი (მომსახურების ხელმისაწვდომობა); მოსახლეობის სკეპტიკური დამოკიდებულება დაზღვევისადმი; სამედიცინო მომსახურების შესახებ ინფორმაციის ნაკლებობა; სწრაფად ცვლადი პოლიტიკური და ეკონომიკური გარემო; ბაზარზე მონოპოლიების შექმნა; დაზღვევის ზოგიერთი სახეობისათვის ადეკვატური საკანონმდებლო ბაზის არარსებობა; მოსახლეობის დაბალი სადაზღვევო კულტურა.

საკვანძო სიტყვები: კოვიდ-19; სადაზღვევო კომპანია; დამზღვევი; დაზღვეული; სიცოცხლის დაზღვევა; არასიცოცხლის დაზღვევა; გადაზღვევა.

Abstract. The Georgian insurance market is approaching international standards and has a development perspective. It is important to introduce a certain category of compulsory insurance types like in developed countries, which will help the insurance business to attract additional insurance premiums and increase revenues. We consider the following as obstacles to the effective functioning and development of the Georgian insurance market: Low income of the population; High tariff rate set by the insurance company (availability of services); Skeptical attitude of the population towards insurance; Lack of information about medical services; Rapidly changing political and economic environment; Creating monopolies in the market; Lack of adequate legal framework for some types of insurance; Low insurance culture of the population.

Keywords: Covid-19; insurance company; Insurer; insured; Life insurance; Non-life insurance; Reinsurance.

აქტუალობა. სადაზღვევო კომპანიებს მოუწიათ ფინანსების მობილიზება და გამოყოფა კოვიდ-19-თან საბრძოლველად. მზღვეველებს

დაევალებათ კოვიდ დადებით პაციენტებთან კომუნიკაცია და მათი კონტროლი, ასევე კოვიდ ტესტების ყიდვა და დაფინანსება თავისი მომხმარებლისთვის, რაც გარკვეულ ხარჯებთანაა დაკავშირებული. პერსონალი კი დისტანციურ რეჟიმზე იქნა გადაყვანილი, რამაც კომუნიკაციის საშუალება მეტწილად შეზღუდა. ერთ-ერთი ინოვაციური პროექტი, რომელიც პირველმა თიბისი დაზღვევამ შემოიტანა და დანერგა საქართველოში იყო კოვიდ-19-ისგან თავის დაზღვევა. ამ დაზღვევის პაკეტით მომხმარებელი იზღვევს თავს კოვიდ-19 ის შესაძლო გართულებებისაგან. პაკეტის ღირებულება სიმბოლურად 19 ლარია და ერთჯერადად დაზღვეულს უხდის მისი ბიოლოგიური სიკვდილისას 50 000 ლარს, მისი გარდაცვალების შემთხვევაში კი თანხა გადაეცემა მის ოჯახს ან მემკვიდრეს. თუ დაფიქსირდა დაზღვეულის გარდაცვალება, მაშინ მისი კანონიერი მემკვიდრე იღებს 50,000 ლარს ერთჯერადად, ხოლო თუ საავადმყოფოში ყოფნის პერიოდში, COVID-19-ი მძიმე ფორმებში განვითარდა, დაზღვეულ პაციენტს ერიცხება ერთჯერადად 10,000 ლარი. დაზღვეულს გააჩნია ვალდებულება, რომ სადაზღვევო პაკეტით სარგებლობამდე ხელი მოაწეროს განაცხადს, რის საფუძველზეც ადასტურებს, რომ სადაზღვევო ხელშეკრულების გაფორმების პერიოდისათვის ის არ არის COVID-19-ზე ჩატარებული ტესტის პასუხის მოლოდინის რეჟიმში, ან არ აქვს დადგენილი COVID-19. აუცილებელი პირობაა ასევე, რომ დაზღვეულს არ ჰქონდეს ისეთი პრობლემები, როგორებიცაა: გულ-სისხლძარღვთა დაავადება, სასუნთქ სისტემასთან დაკავშირებული ჯანმრთელობის პრობლემა, ონკოლოგიური დაავადებები, დამბლა, ინსულტი, დიაბეტი. (თიბისი დაზღვევა, „COVID-19-ის გართულებული შემთხვევების დაზღვევა ბიზნესისათვის“, წყარო: <https://tbcinsurance.ge/ka/blog/article/193-covid-19-is-gartulebuli-shemtkhvevebis-dazghveva-biznesistvis>)

საქართველოს სადაზღვევო ბაზრის მიმოხილვა

2020 წლის პირველი სამი კვარტლის მონაცემების მიხედვით, საქართველოში რეგისტრირებულია 18 სადაზღვევო კომპანია, აქედან 17 სადაზღვევო კომპანია ახორციელებს სიცოცხლის და არასიცოცხლის დაზღვევას, ხოლო ერთ მათგანს გააჩნია მხოლოდ არასიცოცხლის დაზღვევის ლიცენზია. ამ პერიოდის განმავლობაში მოზიდული სადაზღვევო პრემია შეადგინდა 513.4 მილიონი ლარს, რაც შეეხება მზღვეველების მოგებას, მან შეადგინა 129.7, ხოლო წმინდა მოგებამ 44.3 მილიონი ლარი.

2019 წლის პირველი 9 თვის განმავლობაში, მოზიდულმა სადაზღვევო პრემიამ შეადგინა 481.85 მილიონი ლარი, ხოლო წმინდა მოგებამ 33.77 მილიონი ლარი. თუ შევადარებთ ჩვენს მიერ განხილულ

პერიოდებს, 2020 წლის განმავლობაში შეინიშნება როგორც მოზიდული სადაზღვევო პრემიის, ასევე მზღვეველების წმინდა მოგების ზრდა.

2020 წლის პირველი 9 თვის მონაცემებით (მოზიდული პრემიების მიხედვით), საქართველოს სადაზღვევო ბაზარზე ყველაზე მაღალი მოთხოვნით ხასიათდებოდა სამედიცინო დაზღვევა (211.27 მლნ ლარი), შემდეგ, სახმელეთო-სატრანსპორტო საშუალებათა დაზღვევა (გარდა სარკინიგზო მიმოსვლის ტრანსპორტისა 86.9 მლნ ლარი), ქონების დაზღვევა (85.35 მლნ ლარი), სიცოცხლის დაზღვევა (38.04 მლნ ლარი).

ამავე პერიოდის განმავლობაში მოზიდული სადაზღვევო პრემიების მოცულობით ბაზარზე ლიდერობდა „ჯიპიაი ჰოლდინგი“ (104.44 მლნ ლარი). შემდეგ ალდაგი (78.59 მლნ ლარი), თიბისი (66.19 მლნ ლარი), იმედი L (57.56 მლნ ლარი). (სსიპ საქართველოს დაზღვევის სახელმწიფო ზედამხედველობის სამსახური თბ. 2020).

ასევე, სადაზღვევო კომპანიებისათვის განსაზღვრული იყო მინიმალური კაპიტალის მოთხოვნა:

➤ არასიცოცხლის დაზღვევა (სავალდებულო ფორმის პასუხისმგებლობის დაზღვევის გარდა):

- 2 000 000 ლარი – 2018 წლის 31 დეკემბრამდე;
- 3 400 000 ლარი – 2018 წლის 31 დეკემბრიდან;
- 4 800 000 ლარი – 2021 წლის 31 დეკემბრიდან;

➤ არასიცოცხლის დაზღვევა (სავალდებულო პორმის პასუხისმგებლობის დაზღვევის, ვალდებულების შესრულების დაზღვევისა და საკრედიტო ვალდებულებათა დაზღვევის ჩათვლით):

- 2 000 000 ლარი – 2018 წლის 31 დეკემბრამდე;
- 4 200 000 ლარი – 2018 წლის 31 დეკემბრიდან;
- 7 200 000 ლარი – 2021 წლის 31 დეკემბრიდან;

➤ სიცოცხლის დაზღვევის შემთხვევაში:

- 2 200 000 ლარი – 2018 წლის 31 დეკემბრამდე;
- 4 200 000 ლარი – 2018 წლის 31 დეკემბრიდან;
- 7 200 000 ლარი – 2021 წლის 31 დეკემბრიდან;

➤ გადაზღვევის მომსახურების განხორციელების შემთხვევაში:

- 2 200 000 ლარი – 2018 წლის 31 დეკემბრამდე;
- 4 200 000 ლარი – 2018 წლის 31 დეკემბრიდან;
- 7 200 000 ლარი – 2021 წლის 31 დეკემბრიდან.

აღსანიშნავია, რომ მიმდინარე პანდემიური სიტუაციის გამო ერთი წლით გადავადდა სადაზღვევო კომპანიებისათვის მინიმალური კაპიტალის ზღვრის გაზრდის მოთხოვნა და იგი ძალაში 2021 წლის 31 დეკემბრიდან შევა. (bm.ge-სადაზღვევო კომპანიებისათვის მინიმალური კაპიტალის ზღვრის გაზრდის მოთხოვნა გადავადდა).

სადაზღვევო ბაზარზე არსებული დაზღვევის სხვადასხვა სახეობების მიხედვით. მოზიდული პრემიების რაოდენობა შემცირებულია დაზღვევის ისეთ სახეობებში, როგორცაა სამოგზაურო დაზღვევა, სადაც მოზიდული პრემიების ოდენობა 55%-ითაა შემცირებული, რაც გამოწვეულია საზღვრების ჩაკეცილობით, კოვიდიდან გამომდინარე ტურისტებისთვის განკუთვნილი სასტუმროები გადაკეთებულ იქნა კოვიდ სასტუმროებად.

შეიძლება ითქვას, რომ პანდემიამ ყველაზე მეტად ტურიზმის სექტორი აზარალა, თუმცა, 53%-ითაა შემცირებული საჰაერო სატრანსპორტო საშუალებასთან დაკავშირებული პასუხისმგებლობის დაზღვევაში მოზიდული პრემიების ოდენობა, 29%-ით სახმელეთო სატრანსპორტო საშუალებასთან დაკავშირებული პასუხისმგებლობის დაზღვევა, 27 %-ით საჰაერო სატრანსპორტო საშუალებათა დაზღვევა. პანდემიამ დიდი ზეგავლენა მოახდინა საკრედიტო ვალდებულებების დაზღვევის კუთხითაც, სადაც მოზიდული პრემიების ოდენობა 52,9%-ითაა შემცირებული. პანდემიამ აზარალა სამოქალაქო პასუხისმგებლობის დაზღვევა, ვალდებულებათა შესრულების დაზღვევა, სარკინიგზო სატრანსპორტო საშუალებათა დაზღვევა, ტვირთების დაზღვევა, სიცოცხლის დაზღვევა, უბედური შემთხვევების დაზღვევა, სამედიცინო დაზღვევა, სახმელეთო დაზღვევა, მცურავი სატრანსპორტო საშუალებების დაზღვევა, ასევე მასთან დაკავშირებული პასუხისმგებლობის დაზღვევა, დაზღვევა საფინანსო დანაკარგებისგან. პანდემიის გავლენით სადაზღვევო სექტორის დაზარალების ერთ-ერთი მიზეზი საცალო გაყიდვების შეჩერებაა, თუმცა იყო შემთხვევები როდესაც სადაზღვევო კომპანიებმა კრიზისის დროს არსებული შესაძლებლობები გამოიყენეს.

საქართველოს მთავრობის 2020 წლის 10 სექტემბრის #572 დადგენილებით, სავალდებულო გახდა ჯანმრთელობის და უბედური შემთხვევების დაზღვევა უცხოელი და მოქალაქეობის არმქონე სტუდენტებისთვის. სადაზღვევო კომპანიებმა პოლისში ჩართეს კოვიდთან დაკავშირებული ხარჯების დაფარვა, დაზღვევა ფარავს ტესტირებას და კარანტინს დღიური 60 ლარის ოდენობით, მკურნალობა მსუბუქი და საშუალო სიმძიმის შემთხვევაში არ უნდა აღემატებოდეს 150 ლარს და მძიმე პაციენტების შემთხვევაში არაუმეტეს 350 ლარისა.

მნიშვნელოვანია სადაზღვევო კანონმდებლობის საერთაშორისო სტანდარტებთან მიახლოება, რადგან აუცილებელი პირობაა საქართველოს ევროსტრუქტურებში ინტეგრაციისათვის. საერთაშორისო სატრანზიტო სისტემაში საქართველოს წარმატებული ინტეგრაციისათვის მნიშვნელოვანი ასპექტია რისკის მართვის მექანიზმის ჩამოყალიბება. საქართველო არის „დაზღვევის ზედამხედველთა საერთაშორისო ასოციაციის"(IAIS) წევრი ქვეყანა და მოქმედებს იმ სტანდარტების და კრიტერიუმების შესაბამისად,

რომელიც დადგენილია აღნიშნული ასოციაციის მიერ. ევროკავშირის სტანდარტებსა და ევროკავშირის დირექტივებზე გადასასვლელად გასატარებელია მთელი რიგი ეტაპობრივი ღონისძიებები კანონმდებლობაში.

ზემოაღნიშნული მოთხოვნების შესაბამისად, "დაზღვევის შესახებ" კანონში 2017 წელს განხორციელდა ცვლილებები. დაზღვევის ზედამხედველობის სამსახურმა, მიმდინარე პერიოდის განმავლობაში, უმნიშვნელოვანესი ცვლილებები მოახდინა სადაზღვევო სექტორში. კერძოდ: დაწესდა სადაზღვევო ინდუსტრიაში მდგრადობის მთავარი საფუძველი-გადახდისუნარიანობის მარჟა, გაფართოვდა სალიცენზიო მოთხოვნები და კომპანიის ხელმძღვანელ პირთა შესაფერისობის კრიტერიუმები, სადაზღვევო ბაზარზე შემომსვლელი კომპანიებისათვის სავალდებულო გახდა საკუთარი ბიზნეს-გეგმის წარმოდგენა მომდევნო სამი წლის განმავლობაში საქმიანობისათვის და სხვა. რათა კომპანიებისათვის მტკიცეული არ ყოფილიყო მსოფლიო ბანკისა და ევროკავშირის მოთხოვნების შესრულება, ეს ცვლილებები ეტაპობრივად დაინერგა 2017 წლიდან, ხოლო სრულიად ამოქმედდა 2018 წლიდან. საქართველოს სადაზღვევო ბაზარზე მთელი რიგი ცვლილებები შევიდა 2018 წლიდან რაც განპირობებული იყო საქართველოსა და ევროკავშირის შორის გაფორმებული ასოცირების ხელშეკრულების მიხედვით, სადაც საფინანსო სფეროს ერთ-ერთ მნიშვნელოვან საკითხად დაზღვევა განისაზღვრა.

საქართველოს ტერიტორიაზე მოძრავი, უცხო ქვეყანაში რეგისტრირებული ავტოსატრანსპორტო საშუალებების დაზღვევა 2018 წლის 1 იანვრიდან სავალდებულო გახდა. ქვეყნის ტერიტორიაზე შემოსვლისას, უცხო სახელმწიფოში რეგისტრირებული ავტოსატრანსპორტო საშუალების მფლობელებისთვის სამოქალაქო პასუხისმგებლობის ანუ მესამე პირის დაზღვევა სავალდებულო გახდა. სავალდებულო დაზღვევის სახეობა, როგორც ალტერნატიული სოციალურ-ეკონომიკური ბერკეტი, ქვეყნის სოციალურ პოლიტიკას მნიშვნელოვნად აძლიერებს.

ევროდირექტივების მოთხოვნებიდან მნიშვნელოვანია ავტოსატრანსპორტო საშუალების მფლობელის სამოქალაქო პასუხისმგებლობის სავალდებულო დაზღვევის სტანდარტების შემუშავება და ამოქმედება, რომელმაც ავტოსატრანსპორტო საშუალების მფლობელების მიერ, საგზაო-სატრანსპორტო შემთხვევის შედეგად დაზარალებული ანუ მესამე პირის წინაშე წარმოშობილი ვალდებულებები უნდა დაარეგულიროს.

გამოყენებული ლიტერატურა

I. კანონები, ნორმატიული აქტები, ანგარიშები

- საქართველოს კანონი „დაზღვევის შესახებ“ თბ., 1997
- საქართველოს მთავრობის 2020 წლის 10 სექტემბრის #572

დადგენილება

• სსიპ საქართველოს დაზღვევის სახელმწიფო ზედამხედველობის სამსახური თბ. 2020

II. წიგნები, მონოგრაფიები

- შათირიშვილი ჯ. კაკაშვილი ნ. სადაზღვევო საქმე თბ. 2012
- ცერცვაძე ა. ვეკუა დ. ხანთაძე გ. სადაზღვევო საქმე თბ. 2016

III. სამეცნიერო სტატიები

• კაკაშვილი ნ. სადაზღვევო კომპანიის ფინანსური მდგრადობის მაჩვენებლები ჟურნ. ბიზნესი და კანონმდებლობა #1 იანვარი-მარტი, 2015 E-mail: info@iverioni.com.ge; B_K.GE გვ. 39-43

• კაკაშვილი ნ. სამოგზაურო დაზღვევის ფინანსური მდგრადობის მაჩვენებლები. N2 მაისი, 2013 ჟურნ. ბიზნესი და კანონმდებლობა. E-mail: info@iverioni.com.ge; B_K.GE. გვ. 84-87

IV. ვებ-გვერდები

- <http://insurance.gov.ge>
- <http://www.insurance.org.ge>
- <https://tbcinsurance.ge>
- bm.ge

ინოვაციური საბანკო პროდუქტების განვითარების თეორიული ასპექტები
თანამედროვე ეტაპზე
**Theoretical aspects of the development of innovative banking products at the
modern stage**

ანა ტატიშვილი - საქართველოს ტექნიკური უნივერსიტეტის დოქტორანტი
tatishviliანი@gtu.ge

გიორგი ცაავა - საქართველოს ტექნიკური უნივერსიტეტის პროფესორი, ე.მ.დ.
Tsaavagiorgი11@gtu.ge

Ana Tatishvili - PhD student, Georgian Technical University
tatishviliანი@gtu.ge

George Tsaava - PhD in Economics, Professor, Georgian Technical University
Tsaavagiorgი11@gtu.ge

რეზიუმე: გამოკვლეულია საბანკო სფეროში ინოვაციური პროდუქტების დანერგვის პროცესები, რამდენადაც საბანკო სისტემის განვითარების თანამედროვე ეტაპი ბაზრის ფინანსური პროდუქტებისა და მომსახურების გაჯერების მაღალი დონით და. როგორც შედეგი, საკრედიტო ორგანიზაციებს შორის ინტენსიური კონკურენციით ხასიათდება. ასეთ პირობებში არსებით უპირატესობას ღებულობენ ის საკრედიტო ორგანიზაციები, რომლებიც შემძლები არიან შეიმუშაონ და დანერგონ ახალი ტექნოლოგიები, მოდერნიზირება განახორციელონ თავიანთი პროდუქტიული რიგისობის, ანუ განახორციელონ ინოვაციური პროცესი. საბანკო საქმიანობის ერთ-ერთ ძირითად ფაქტორს მუდმივი სიახლედანერგვის პოლიტიკა წარმოადგენს. გამოკვლეულია ახალი საბანკო პროდუქტების შექმნისა და ინოვაციური მომსახურების დანერგვის შესაძლებლობები. შემუშავებულია ბაზარზე ინოვაციური საბანკო პროდუქტების შექმნისა და დანერგვის ალგორითმი, რომელიც საბანკო ინჟინერინგის პრინციპებზეა დაფუძნებული. თანამედროვე პირობებში ქვეყანაში ბანკები წარმატებულად ნერგავენ ინტერნეტბანკინგს, მობილურ ბანკინგს, უმავთული ტექნოლოგიებს, ვიდეობანკინგს, საბანკო ბარათებს. უახლოეს ათწლეულში განვითარებული ქვეყნები ეკონომიკური სისტემების ახალი ტექნოლოგიური სისტემების ფორმირებაზე გადავლენ, რომლებიც ბიოტექნოლოგიების, ინფორმატიკისა და ნანოტექნოლოგიების სფეროში უახლესი მიღწევების გამოყენებაზე იქნება დაფუძნებული.

საკვანძო სიტყვები: ინოვაციები, ინოვაციური ინვესტიციები, საბანკო საქმე, საკრედიტო ორგანიზაციები, საბანკო პროდუქტი, საბანკო ინოვაცია, გლობალიზაცია, კონკურენტუნარიანობა და საქმიანობის ეფექტიანობა.

Abstract. The authors study the processes of implementing innovative products in the banking sector, because the current stage of development of the banking system is characterized by high level of market saturation with financial products and services and the resulting intense competition between credit institutions. In such circumstances a significant advantage is given to those credit institutions that are able to develop and introduce new technologies and to update their product range, i.e. to carry out the innovation process. One of the key factors for successful banking business is the policy of constant innovations.

Are developing an algorithm for creating and introducing innovative banking products to the market on the basis of principles of banking engineering. At present banks are success-fully implementing internet banking, mobile banking, warless technologies, video banking and banking cards.

To systems the global competition banks have to focus solely on cutting-stage products and technologies. In the next decade developed countries will move to creating new technological basis of

economic systems based on the later active mats in the field of biotechnology, informatics and nanotechnology.

Keywords: innovations, innovation investment, banking, credit organizations, banking product, bank innovation, globalization, competitiveness and performance efficiency.

ქვეყნის საბანკო სისტემის განვითარების თანამედროვე ეტაპი ბაზრის ფინანსური პროდუქტებითა და მომსახურებით გაჯერების მაღალი დონით და, როგორც შედეგი საკრედიტო ორგანიზაციებს შორის ინტენსიური კონკურენციით ხასიათდება. ასეთ პირობებში არსებულ კონკურენტულ უპირატესობას ღებულობენ ის საკრედიტო ორგანიზაციები, რომლებიც ახალი ტექნოლოგიების შემუშავებისა და დანერგვის, რიგისობის მოდერნიზაციის განხორციელების, კლიენტების მომსახურების ალტერნატიული არხების შემუშავების, ანუ ინოვაციური პროცესის განხორციელების შემძლეები არიან.

დღეისათვის ქვეყნის საბანკო მომსახურების ბაზარი მზარდი კონკურენტუნარიანობით ხასიათდება. კომერციული ბანკები მეტი მოგების მომტანი კლიენტების, სხვადასხვა სახეობის საკრედიტო პროდუქტების შეთავაზებით, ერთმანეთისაგან გადაბირებისაკენ მიისწრაფიან. ასეთ სიტუაციაში კლიენტების მომსახურების ტექნოლოგიები უნდა იქნას გარდაქმნილი და უფრო სრულყოფილი.

მსოფლიო ფინანსკრიზისმა, რომელიც ქვეყნის საბანკო სისტემის ეფექტიანობის რეალურ სტრეს-ტესტს წარმოადგენს, მისი სუსტი ადგილების გამოვლენის შესაძლებლობა მოგვცა და დაკრედიტების ბარის ლანდშაფტი არსებითად შეცვალა იმ ბანკების სასარგებლოდ, რომლებიც თავიანთ საკრედიტო პოლიტიკაში კლიენტებთან ურთიერთსარგებლიანობის პარტნიორობის ბაზაზე კლიენტორიენ-ტირებულობის პრინციპებს თანმიმდევრულად ემხრობიან.

მკვლევარების უმეტესობა, რომლებიც ახალი საკრედიტო პროდუქტების შემუშავების პრობლემას განიხილავენ, ჩვენი მოსაზრებით, მიიჩნევენ რა ასეთის სახით ბანკის მოგების უბრალოდ გადიდებას, სტრატეგიულ მიზნებზე ყურადღებას მთლიანობაში არაკანონზომიერად აქცენტირებენ. თანამედროვე კრიზისშემდგომ პირობებში ბანკებისათვის უფრო მნიშვნელოვანს მაინც მოგების (შემოსავლის) მაქსიმუმის მიღება კი არა, არამედ პროცენტული მოგებისა და საკრედიტო რისკის გონივრული შეზღუდვის ხარჯზე საიმედოობის ამაღლება წარმოადგენს.

საკრედიტო პორტფელის ახალი საკრედიტო პროდუქტების შემუშავებისა და გამოტანის ხარჯზე დივერსიფიკაცია ასევე სხვა მიზანს ითვალისწინებს, ვიდრე დაკრედიტების შემოსავლიანობის გადიდება, უფრო კონკრეტულად კი: ბანკის საბაზრო ზეგავლენის გადიდება მისი მდგრადობისა და „კლიენტორიენტირებულობის“ ამაღლების ხარჯზე (4).

ეკონომიკის განვითარება ყოველთვის ახალი ტექნოლოგიების დანერგვის საფუძველზე ხორციელდებოდა, მაგრამ ხანგრძლივი პერიოდის განმავლობაში აღნიშნული პროცესი მეტად ნელა მიმდინარეობდა. თანამედროვე ტექნოლოგიური რევოლუციის პირობებში და, განსაკუთრებით, თვით ბოლო პერიოდში, როდესაც ქვეყნის განვითარება ინდუსტრიაშიმდგომ საზოგადოებისაკენ გადადიან, ეკონომიკურმა განვითარებამ ხარისხობრივად ახალი ხასიათი შეიძინა.

მისი განსაზღვრელი თვისებები წარმოდგენილია შემდეგით:

- უპირველეს ყოვლისა, ინოვაციური პროცესის როგორც ინოვაციების შექმნის, გავრცელებისა და გამოყენების პროცესის ხარისხობრივი, რაოდენობრივი და სტრუქტურული ცვლილებების ცენტრში გათვალისწინება;

- მეორეს მხრივ, ინოვაციური პროცესის მუდმივად მოქმედ ფაქტორში გარდაქმნა;

- მესამე, ცვლილებების სიჩქარე უპრეცედენტოდ მაღალია (2, 3).

ქვეყნის ეკონომიკის განვითარების სტრატეგიული მიზნის სახით მთავრობის მიერ განსაზღვრულია მათ საფუძველზე შექმნილი ინოვაციური ტექნოლოგიებისა და პროდუქტების ყოველმხრივი და ფართე დანერგა. აღნიშნული მთლიანი ზომიერებით ეკონომიკური თვალსაზრისით ყველაზე უფრო განვითარებული სახელწიფოების თანამედროვე განვითარების ტენდენციებს შეესაბამება. ინოვაციები ეკონომიკის ყველა სფეროებში, მათ შორის საბანკო საქმეშიც თანამედროვე განვითარების არსად გარდაიქმნა. აღნიშნული პროცესი არსებითი სახით შეეხო საბანკო სფეროს და როგორც ინოვაციების დანართის (ობიექტის) სფერო, და როგორც მთლიანად ეკონომიკაში მათი დანერგვის ხელშემწყობი ფაქტორი. „ინოვაციის“ ცნება შეიძლება ფართე და ვიწრო განსაზღვრით იქნას განხილული. ფართო განსაზღვრით საბანკო ინოვაცია ბანკის ფუნქციონირების ყველა სიახლეებისადმი და ყველა სფეროებში არის გამოყენებადი. მოცემული კვლევის ინტერესების სფეროში ინოვაციური საბანკო საქმიანობა ვიწრო განსაზღვრაში არის ჩადებული, რომელიც თვისთავად კომუნიკაციურ და ინტერნეტ-ტექნოლოგიებზე დაფუძნებულ საბანკო ოპერაციებისა და გარიგებების განხორციელებას წარმოადგენს. ყველაზე უფრო გავრცელებულ დღევანდელი დღისათვის ინოვაციური საბანკო პროდუქტები, რომლებიც საკომუნიკაციო და ინტერნეტ-ტექნოლოგიებიების გამოყენების შედეგს წარმოადგენენ, დისტანციურ საბანკო მომსახურებას (დსმ) მიეკუთვნებიან .

ამრიგად, **ინოვაციური საბანკო საქმიანობის განვითარების საკითხების, კერძოდ, ინოვაციური საბანკო პროდუქტების მეცნიერული კვლევა, ბანკების საქმიანობის კონკურენტუნარიანობისა და ხარისხის ამაღლების, საბანკო**

მომსახურების მიღწევადობისა და ხარისხის უზრუნველყოფის მიზნით, ობიექტურად აუცილებელს და **აქტუალურს წარმოადგენს.**

ინოვაციები - თავისთავად წარმოებაში ან მომსახურების სფეროში მეცნიერული კვლევების, გამოგონებებისა და აღმოჩენის შედეგების მომცველი ობიექტების, ტექნოლოგიების, პროდუქტების ფორმით სიახლეების დანერგვას წარმოადგენს, რომლებიც თავიანთი ანალოგიებიდან (ან არ გააჩნიათ ანალოგები) ხარისხობრივად განსხვავდებიან. ამასთან ინოვაციური პროდუქტი არის ახალი სამომხმარებლო ღირებულებების შექმნის პროცესის შედეგი. საქონელის (პროდუქტის) სამომხმარებლო თვისებების სიახლე ინოვაციის განმსაზღვრელ ნიშანთვისებას წარმოადგენს.

საბანკო პროდუქტი - თავისთავად თანმიმდევრული ბიზნეს-ტრანზაქციების (ოპერაციების) შედარებით დახურულ (პაკეტურ) ციკლს წარმოადგენს, რომელთა არსი კლიენტისათვის წინასწარ განსაზღვრული (სტრუქტურირებული) მომსახურების ჯგუფის მიწოდებაში მდგომარეობს, რაც დროში დაიყვანება თანმიმდევრობამდე: წარმოება - გაყიდვა - მოხმარება (4).

ახალი საბანკო პროდუქტი - არის საბანკო პროდუქტის კომბინირებული ან არატრადიციული ფორმა, რომელიც ბაზროს მოთხოვნების მარკეტინგული კვლევების საფუძველზეა შექმნილი.

ახალი საბანკო პროდუქტების შექმნის და ინოვაციური მომსახურების დანერგვის საფუძველში ჩადებულია შემდეგი თეორიულ-მეთოდოლოგიური წინაპირობები:

- ფორმირდება ეკონომიკის ინოვაციური განვითარების ახალი პატადიგმა;

- საბანკო ოპერაციები ინოვაციების სერთო ნაკადის ნაწილს წარმოადგენენ, რომლებიც თანამედროვე ეკონომიკისათვის ტიპიურები გახდნენ;

- საბანკო ინოვაციები დაიყოფა პროდუქტიულებად და ტექნოლოგიურებად; პროდუქტიული სტრატეგიის ბირთვს მიმდინარე ანგარიში/სადებეტო ბარათი წარმოადგენს;

- ინფორმაციული ტექნოლოგიები საბანკო ბიზნესის საყოველთაო გარემოდ გადაიქცა;

- კლიენტების დისტანციური საბანკო მომსახურება ინტერნეტ-ტექნოლოგიების საფუძველზე, ყოველგვარი ეჭვის გარეშე, საბანკო მომსახურების ერთ-ერთ ძირითად ფორმად უნდა იქცეს.

სიციალურ-ეკონომიკური მნიშვნელობის თვალსაზრისიდან არსებობს საკრედიტო პროდუქტების განვითარების შემდეგი მიზნები:

- ბანკის მოგების მაქსიმიზაცია;

- ბანკის აქტივების ლიკვიდობის უზრუნველყოფა;

- მოთხოვნები დაკმაყოფილების ხარისხის მაქსიმიზაცია;
- კლიენტის ბიზნესის დაფინანსებისათვის გადაწყვეტადი ამოცანების ხარისხისა და რაოდენობის მაქსიმიზაცია (4).

საკრედიტო ორგანიზაციების საბანკო მომსახურების ბაზარზე საქმიანობა საბანკო პროდუქტებზე მათი განხორციელების ტრადიციულ და ინოვაციურ ჩარჩოებში მოთხოვნისა და მიწოდების გაფართოებას უზრუნველყოფს.

თანამედროვე გაგებით **ახალი საბანკო მომსახურება** - არის ბანკის კოლექტივის საქმიანობის შედეგი კლიენტისათვის მოგების მიღებაში დახმარების განხორციელებასთან ან ხელშეწყობასთან მიმართებაში, რომელიც საკმაოდ ხანგრძლივი დროის პერიოდის განმავლობაში ძირითადი საოპერაციო და დამატებითი საკომისიო სუფთა შემოსავლის მოტანის შემძლეა.

ბოლო ათწლეულები კომპიუტერული ტექნოლოგიების, საკრედიტო ბარათების და ფულად-საკრედიტო ბაზრის მნიშვნელოვანი ინოვაციების დანერგვის პერიოდი იყო. მათ რიცხვშია საბანკო რისკების ხეჯირების ინსტრუმენტები, საკრედიტო დერივატები, ინტერნეტი, სმარტ-ბარათები.

ეკონომიკური სისტემებისათვის „ინოვაციის“ ტერმინის არსის შესწავლით და არსებული სხვადასხვა თვალსაზრისების გაანალიზებით, ჩამოყალიბებულია საბანკო ინოვაციის ავტორისეული გაგება იმ ცვლილებების გათვალისწინებით, რომლებიც საბანკო ბიზნესში იქნა განხორციელებული. **საბანკო ინოვაციები** - არის კლიენტებამდე დაყვანილი და მათ მიერ მიღებული ახალი ან კარდინალურად შეცვლილი საბანკო პროდუქტები, ახალი საბანკო მომსახურებები და თანამედროვე ინფოკომუნიკაციური ტექნოლოგიების გამოყენების საფუძველზე მიწოდებული უფრო ხარისხობრივი ნის მომსახურებები, საბანკო პროცესში დანერგილი ორგანიზაციული და ინფორმაციული ტექნოლოგიები, რომლებიც ბანკს ეკონომიკური ან სოციალური ეფექტის პირდაპირ ან გაშუალდებულად მიღების შესაძლებლობას აძლევს (3).

საბანკო სფეროში ინოვაციები შეიძლება დახასიათებული იქნას როგორც ბანკის ინოვაციური საქმიანობის შედეგი, პრინციპიალურად ახალი საბანკო პროდუქტებისა და მომსახურების ერთობლიობა. **საბანკო ინოვაციები** - არის ახალი ტექნოლოგიების სფეროში ბანკის საქმიანობის მიზნებისა და შედეგის შესახებ სინთეტიკური ცნება, რომლებიც კლიენტებისათვის მოგების მიღებაში ხელშემწყობი სიახლეების დანერგვის მეშვეობით სარესურსო პოტენციალის ფორმირებისა და განთავსების კეთილსასურველი პირობების შექმნის პროცესში დამატებითი შემოსავლების მიღებაზე არის მიმართული.

კომერციული ბანკებისათვის საბანკო ინოვაციების შემუშავება და დანერგვა უკვე მათ საქმიანობაში ჩვეულებრივ სახეობად იქცა, რომელშიც შეიძლება გამოიყოს ოთხი ძირითადი ეტაპი:

- პირველი ეტაპი - არის ინფორმაციების შეკრება და დამუშავება ბაზრის მდგომარეობის შესახებ, მონაცემების ანალიზი ახალ საბანკო პროდუქტებში და მომსახურებაში პოტენციალური მოთხოვნილებების შესახებ;

- მეორე ეტაპი - არის საბანკო მომსახურების ბაზარზე ახალი პროდუქტისა და ტექნოლოგიის დანერგვის კონცეფციის, საკრედიტო ორგანიზაციის საინოვაციო სტრატეგიის შემუშავება (დოკუმენტების მომზადება, საბანკო ოპერაციების ტექნოლოგიების შემუშავება, თანამშრომლების სწავლება, საბაზრო გარემოში პროდუქტის - მომსახურების დანერგვის ხერხების განსაზღვრა, კლიენტებს შორის პროდუქტის ხარისხის გამოცდა);

- მესამე ეტაპი - არის ინოვაციური პროდუქტის - მომსახურების გავრცობასთან მიმართებაში ორგანიზაცია, მისი გაყიდვა კლიენტებზე. მოცემულ ეტაპზე წარმატების საკვანძო ფაქტორებს წარმოადგენენ: ფასწარმოქმნის პოლიტიკის სწორი არჩევა, საქონელბრუნვის არხების განსაზღვრა, საბანკო პროდუქტის სასიცოცხლო ციკლის გათვალისწინება (დანერგვის სტადია, სიმწიფის სტადია, დაცემის სტადია);

- მეოთხე ეტაპი - არის ინოვაციური პროდუქტის - მომსახურების რეალიზაციის შედეგების შეფასება და არჩეული ინოვაციური სტრატეგიის ანალიზი.

საბანკო ინოვაციები მათი მიზნობრივ გამოყენებაზე დამოკიდებულებაში ახალ მახასიათებლებს იძენენ. აღნიშნული შესაძლებლობას იძლევა საბანკო ინოვაციების საკლასიფიკაციო სახეობების სისტემატიზირებისა, მათ შორის: ტექნოლოგიური, სამეცნიერო, საორგანიზაციო, ინფორმაციული, საკომუნიკაციო, მარკეტინგული, სოციალური, ფსიქოლოგიური, სასერვისო და სხვების გამოყოფით. საბანკო პროდუქტებისა და მომსახურების მთლიანი ერთობლიობა, რომლებიც ინოვაციების მახასიათებლებია, განპირობებულია ინოვაციების გავრცობის, რეალიზებადების და მომხმარებლების ბაზრის სუბიექტების ურთიერთქმედებით, რაც კიდევ ერთხელ მათ ინსტიტუციონალურ საფუძველს უსვამს ხაზს.

შედეგად, **ინოვაციური საბანკო პროდუქტი** - არის ახალი ან მოდიფიცირებული პროდუქტების და მოსახურების სახით ინოვაციური საქმიანობის ბაზარზე მათი რეალიზაციის საბოლოო შედეგი; **ინოვაციური საქმიანობა** - არის ახალის შექმნის და მოდიფიცირებული პროდუქტების და ან ტექნოლოგიური პროცესების ბაზარზე მათი რეალიზაციის პროცესი. სხვადასხვა მიდგომების შესწავლისა და სისტემატიზაციის შედეგად შეთავაზებული ინოვაციური საბანკო პროდუქტების შემდეგი კლასიფიკაცია (იხ. ცხრილი 1).

საქართველოში და უცხოეთში ინოვაციური საბანკო პროდუქტების შექმნის მეთოდოლოგიური საფუძვლების სისტემატიზაციისა და გავრცობის და ჩამოყალიბებული პრაქტიკის შესწავლა, ინოვაციური საბანკო პროდუქტის შექმნისა და გავრცობის ყველაზე უფრო მახასიათებელი ეტაპების გამოყოფის საფუძველში იქნა ცსებული. ჩვენს მიერ ინოვაციური საბანკო პროდუქტების შექმნისა და ბაზარზე დანერგვის ალგორითმი არის წარმოდგენილი (იხ. ნახაზი 1.).

კომერციული ბანკებისადმი, უპირველეს ყოვლისა კაპიტალის სიდიდისადმი მზარდი მოთხოვნების, ბანკებში კონკურენციის გამწვავების პირობებში დამატებითი შემოსავლებისა და მოგების გენერირებადი ინოვაციური პროდუქტებისა და ტექნოლოგიების განვითარებაში და დანერგვაში მოთხოვნილება ძლიერდება.

ცხრილი 1. ინოვაციური საბანკო პროდუქტების კლასიფიკაცია

კლასიფიკაციის კრიტერიუმები:	საბანკო ინოვაციების სახეობები:
1. ბანკის განვითარების მიზნის მიხედვით:	- რეაქტიულები; - სტრატეგიულები.
2. ფუნქციონალური დანიშნულების მიხედვით:	- ძირითადები; - უზრუნველყოფადები.
3. სიახლის ხარისხის მიხედვით:	- რადიკალურები (ან საბაზოები); - კომბინირებულები; - მოდიფიცირებულები.
4. ბანკის საქმიანობაზე ზემოქმედების ხარისხის მიხედვით:	- წერტილოვანები; - სისტემურები.
5. შემუშავებლისადმი მიმართების მიხედვით:	- ახალშემოღებები, შემუშავებული საკუთარი ძალებით; - ახალშემოღებები, შექმნილი გარე შემუშავებლისაგან.
6. ბაზარზე გავრცობადობის მიხედვით:	- ლიმიტირებულები; - არალიმიტირებულები.
7. ეკონომიკური შინაარსის მიხედვით:	ტექნოლოგიურები; პროდუქტიულები.

სანწუხაროდ, აღნიშნულ სფეროში საქართველოს კომერციული ბანკები ჯერ-ჯერობით არსებითითად წინ არ არიან წაწეულები.

ინოვაციური პროდუქტებისა და ტექნოლოგიების დანერგვის გზაზე ბანკებს გარკვეული წინააღმდეგობები გააჩნიათ. იმავე დროს რიგი ქართული ბანკები წარმატებულად ნერგავენ ინტერნეტბანკინგს, მობილურ ბანკინგს, უმავთული ტექნოლოგიებს, ვიდეობანკინგს, საბანკო ბარათებს.

საბანკო სფეროს და მთლიანობაში ქვეყნის რეფორმირების ინოვაციურ ხასიათზე გადასვლის აუცილებლობა მიგვანიშნებს, რომ

საქართველოსათვის მსოფლიო ეკონომიკის ტრანსფორმაცია განვითარებისათვის, საგარეოეკონომიკური ინტეგრაციისათვის, მსოფლიო ბაზრებზე პოზიციების განმტკიცებისა და გაფართოებისათვის, ტექნოლოგიებისა და კაპიტალის იმპორტისათვის ახალ შესაძლებლობებს ქმნის. მოსალოდნელია ტექნოლოგიური ცვლილებების ახალი ტალღა, რომელიც ზრდის მრავალი ტრადიციული ფაქტორების ზეგავლენის შემამცირებელი და სოციალურ-ეკონომიკურ განვითარებაში ინოვაციების როლს აძლიერებს.

უახლოეს ათწლეულში განვითარებული ქვეყნები ეკონომიკური სისტემების ახალი ტექნოლოგიური ბაზის ფორმირებისაკენ გადავლენ, რომელიც ბიოტექნოლოგიების, ინფორმატიკისა და ნანოტექნოლოგიების სფეროში, მათ შორის სოფლის მეურნეობაში და სხვა სფეროებში, უახლესი მიღწევების გამოყენებაზეა დაფუძნებული. ექვგარეშეა, აღნიშნული კონკურენტული უპირატესობები შეიძლება ძირითადი სახით ტექნოლოგიური, ფინანსური და ორგანიზაციული ინოვაციების დანერგვასთან მიმართებაში ბანკების ეფექტური პოლიტიკის ხარჯზე იქნას შექმნილი.(6).

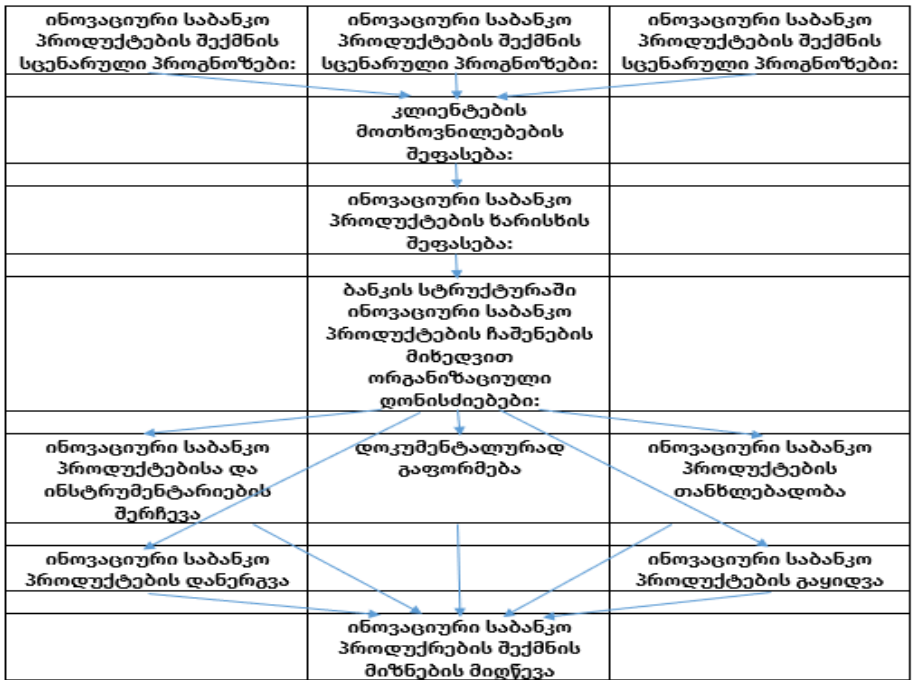

ნახაზი 1. ინოვაციური საბანკო პროდუქტების შექმნისა და ბაზარზე დანერგვის ალგორითმი

ცხადია, რომ საბანკო მომსახურების ბაზრებზე გლობალიზაციის განვითარება საბანკო ბაზრებზე კონკურენციის გაძლიერებისაკენ მიგვიყვანს, ამასთან საბანკო სექტორში ინოვაციების დანეგვის სიჩქარე ეკონომიკურ და ტექნოლოგიურ კონკურენციას კიდევ უფრო გაამწვავებს. დამატებითი სარგებელი ბანკებისათვის ინოვაციური ტექნოლოგიების დანერგვისას კონკურენციის აქტივიზაცია, საბანკო მომსახურების ხარისხის ამაღლება, მათი დივერსიფიკაცია, ოპერაციების მოცულობების მნიშვნელოვნად გადიდების შესაძლებლობა წარმოადგენს.

საბანკო ტექნოლოგიებისა და პროდუქტების განვითარების გზაზე ძირითად დაბრკოლებებს წარმოადგენენ: სახელმწიფოს მხარდაჭერისა და მარეგულირებელი როლის არასრულყოფილება, სუსტი საკანონმდებლო ბაზა. საქართველოში საკრედიტო ორგანიზაციების საქმიანობის მარეგულირებელი კანონები საბანკო ტექნოლოგიების დანერგვისა და გამოყენების მიმართებაში, რეალურად არასაკმარისია, გარდა ამისა, მრავალი არსებული კანონები სრულყოფას საჭიროებენ.

დღეისათვის ელექტრონული ბანკინგის ტექნოლოგიების გამოყენებისას ინფორმაციული უსაფრთხოების სისტემა სუსტადაა განვითარებული, ამიტომ საკრედიტო ორგანიზაციებმა თავიანთი კლიენტების ბოროტმოქმედებებისაგან დაცვის უფრო თანამედროვე მექანიზმები უნდა შეიმუშაონ და დანერგონ.

ახალი ტექნოლოგიების შემუშავება და დანერგვა დკავშირებულია დიდ დანახარებთან, და აღნიშნულმა დანახარებმა შიძლება ყოველთვის არ გაამართლოს. კრიზისულ პერიოდში მრავალმა ბანკებმა აღნიშნული მიმართულებით დანახარებები შეამცირეს და შედეგად ბაზარზე თავიანთი ნიშები დაკატგეს. ავტორის მოსაზრებით კრიზისულ პერიოდებში ინოვაციურ ტექნოლოგიებზე ეკონომიის განხორციელება არავითარ შემთხვევაში არ შეიძლება, რამდენადაც სწორედ მათ შეუძლიათ ბანკს ბაზარზე საკუთარი წილი შეუნარჩუნოს და თავისი კონკურენტული უპირატესობები გააძლიეროს (1).

აღნიშნული პრობლემების გადაწყვეტის ძირითადი მიმართულებები შეიძლება იყოს:

- ეროვნული კანონმდებლობის სრულყოფა;
- კონკურენტული გარემოს შექმნა;
- მოსახლეობის ფინანსური განათლებულობის ამაღლება;
- კადრების კვალიფიკაციის ამაღლება;
- ბანკების ფინანსური მდგრადობის ამაღლება;
- ბანკებში სპეციალური რეზერვების შექმნა, რომლებიც ინოვაციური

ტექნოლოგიებისა და პროდუქტების შემუშავებისა და დანერგვისათვის იქნება გამოყენებული.

ბანკებში ტექნოლოგიური ინოვაციების დანერგვა პერსპექტიულს წარმოადგენს მრავალი მიზეზების მიხედვით:

- ეფექტიანობა - მაღალი ტექნოლოგიების დანერგვა აძლიერებს ბანკის შემოსავლიანობას და მათი მუშაობის ეფექტიანობას;
- მოთხოვნის გადიდება გადაწყვეტილებებზე კერძო მეანაზრის მაქსიმალურადსწრაფად და ხარისხობრივად მომსახურებასთან მიმართებაში;
- დანახარჯების შემცირება;
- ბიზნესის გეოგრაფიული მოცვის გაფართოება - ტექნოლოგიური ინოვაციების მეშვეობით ბანკები, მათში ფილიალების გახსნის გარეშე, ახალი რეგიონების ათვისებას შეძლებენ.

ამრიგად, გლობალიზაციის პირობებში ბანკებში ინოვაციები უზრალოდ აუცილებელია. გლობალურ კონკურენციაში საქმიანობის წარმატებულად განხორციელებისათვის საქართველოს ბანკებმა მხოლოდ წარმატებული პროდუქტებზე და ტექნოლოგიებზე უნდა განახორციელონ ორიენტირება.

დასკვნის სახით აუცილებელია აღნიშნული იქნას, რომ:

1. ბანკი როგორც ბაზრის სრულფასოვანი მონაწილე, შიდაორგანიზაციული ინოვაციური პროცესების ინიციატორად გახდომით, იძულებულია თვითონ შეიცვალოს.

2. ბუნებრივია, რომ მოცემული პროცესები არ უნდა მიმდინარეობდეს სტიქიურად - ისინი წარმოადგენენ რა ბანკის განვითარების საერთო სტრატეგიის ნაწილს, შემუშავებული ინოვაციური სტრატეგიის ჩარჩოებში სისტემატურად უნდა ხორციელდებოდეს.

3. ნებისმიერი სტრატეგიის, როგორც ინოვაციისაც შერჩევა, ყოველთვის მისი განხორციელების უზრუნველყოფელი ინდივიდუალური ორგანიზაციულ-სამეურნეო მექანიზმის ჩამოყალიბებას ითვალისწინებს.

გამოყენებული ლიტერატურა

1. Закшевский В.Г. – Управление инновационной деятельностью в аграрном секторею – АПК: экономика, управление. – 2010. - № 7. – С. 19-24.
2. Кох Л.П. – Принципы и механизмы повышения эффективности банковской деятельности на основе использования инноваций: автореферат дис. докт. экон. наук, - Иваново, 2010. – 42 с.
3. Семагин И.А. – Управление инновациями в банковской сфере / Инновационное развитие экономики. – 2011. - № 1. – С. 4-8.

4. Суходоева Л.Ф. – Банковский и кредитный продукт как инновационный термин, фиксирующий клиентоориентированный подход к его экономическому содержанию // Краевая экономика. – 2011. - № 3 (51). – С. 133-138.

5. Хицков А.И. – Организационно-экономическая оценка системы кредитования сельского хозяйств // АПК: экономика, управление. – 2013. - № 6. – С. 68-72.

CRITERIA FOR ASSESSING THE EFFECTIVENESS OF DEPOSIT POLICY IN COMMERCIAL BANKS

Juraev Isroil Ibrohimovich

PhD, Banking department of TIF

isroil_juraev@mail.ru

Key words: deposit policy.

In world practice, there is a lot of research on the development of deposit policy in banks. This study ignores some issues related to the methodology for assessing the effectiveness of deposit policy in commercial banks, as part of the banking policy development strategy for the formation of deposit policy, as well as determining the final, intermediate and operational goals of deposit policy.

Reforms in the banking system of Uzbekistan will increase the level of capitalization of commercial banks, ensure financial stability, expand lending to the real sector of the economy, further improve the quality of banking services, and attract free funds from the population and business to bank deposits. A number of issues related to improving the relevant banking policy for effective placement in the banking sector, introducing innovative and customer-friendly types of banking deposit services, strengthening public and business confidence in the banking system, increasing the efficiency of banking services determines the relevance of developing scientific proposals and practical recommendations, aimed at adaptation to modern conditions.

The presence of a number of problems in the practice of depositing commercial banks affects the stability of the resource base of banks. This will reduce the efficiency of the Bank's assets. This is because the size of the bank's active operations directly depends on the volume of deposits. It is important that we analyze the

structure of deposit operations by commercial banks, so that we can assess the bank's resource base²¹.

The economic significance of the process of assessing the effectiveness of the deposit policy of commercial banks and the problems of improving the methodology used in it are reflected in the research works of many scientists. The methodological approaches used to assess the effectiveness of the deposit policy, according to the research results, can be conditionally divided into three groups:

1. Methodology based on the rating system for assessing the activities of commercial banks. This methodology analyzes a specific group or line of business. In turn, the analysis procedure is performed on the basis of financial statements or expert judgment²².

2. The methodology based on the system of coefficients for evaluating commercial banks. This method is relatively common and has several advantages. In particular, they provide an opportunity to compare the performance of banks of different sizes using relative indicators to assess their performance within the established norms (or regulatory constraints). However, certain disadvantages inherent in the methodology, including the complexity of interpreting the results obtained, limit the ability to assess the impact of the external environment²³.

3. Methodology based on financial analysis in assessing the activities of commercial banks. One of the main features of this methodology is the use of absolute indicators when analyzing the results of banking activities. The analysis procedure is also multi-stage and includes: a) horizontal analysis based on data on the dynamics of financial indicators for the last reporting periods; b) trend analysis to identify trends in the financial indicators under study; c) vertical (structural) analysis aimed at determining changes in the composition of absolute financial indicators; g) analysis of ratios based on a comparison of financial ratios that have taken place in practice with established norms²⁴.

²¹ Ibrohimovich J. I. Commercial Banks Of The Republic Of Uzbekistan Strengthening The Deposit Base // American Journal of Economics and Business Management. – 2019. – Т. 2. – №. 3. – С. 17-27.

²² Rostami M. CAMELS' Analysis in Banking Industry. Global Journal of Engineering Science and Research Management 2015, vol. 2, iss. 11, pp. 10–26. <https://www.researchgate.net/publication/283854804>

²³ Sahajwala R., Van den Bergh P. Supervisory Risk Assessment and Early Warning Systems. BIS Working Paper, 2000, no. 4, 53 p. https://www.bis.org/publ/bcbs_wp4.pdf

²⁴ Горбенко М.М. Депозитная политика современных коммерческих банков // Проблемы экономики и менеджмента. 2013. № 5. С. 85–90. http://icnp.ru/sites/default/files/PEM/PEM_21.pdf

In our opinion, the deposit policy of commercial banks can be considered effective if it corresponds to the parameters laid down in the strategy for the development of banking activities. Taking this into account, the methodology for assessing the effectiveness of the deposit policy should meet the following criteria:

First, the methodology should make it possible to assess the effectiveness of the deposit policy as an independent entity, separate from the overall effectiveness of the bank. Because conducting a comprehensive analysis of banking activities is a complex process and it is not always possible to draw clear objective conclusions on specific cases (deposit policy);

secondly, the assessment of the effectiveness of the deposit policy should be carried out in terms of the banking sector development strategy. This suggests that the methodology should include retrospective and strategic analysis;

third, the methodology must ensure the objectivity of the results obtained. It is advisable to use a coefficient-based analysis. This makes it possible to compare the activities of banks with different volumes and balance sheets in different currencies;

fourth, the methodology must include a system of necessary and sufficient financial indicators;

fifth, the methodology should provide simple, clear, and credible information on the effectiveness of the deposit policy for internal and external users, or vice versa.

Defining the criteria of the methodology for assessing the effectiveness of the deposit policy of a commercial bank allows to analyze the proposed methodologies in scientific and practical sources and, on this basis, to develop proposals for improving this methodology.

A group of scholars (A. Parasuraman, V.A. Zeithaml, and L.L. Berry) noted that the standard algorithm of the SERVQUAL (abbreviation for service and quality) can be used to evaluate the effectiveness of deposit policy.

$$S_{qi} = \sum W_j (P_{ij} - E_{ij}) \quad (1)$$

In this case: S_{qi} - quality of reception of stimulus i ;

W_j – is the significance level of the attribute;

P_{ij} – is the quality of receiving the stimulus i created in relation to the j attribute;

E_{ij} – is the expected level for the j attribute, which is the norm for the i indicator.

This model uses five quality indicators (Q) expressed in numbers. Each quality indicator consists of 22 sub-criteria. The indicators mentioned in the small criteria

are summarized and the coefficient of quality of deposit services of a commercial bank is determined²⁵.

Russian scientist N.G.Radchenko used a four-step analysis methodology to assess the effectiveness of UkrSotsbank's deposit policy. The first stage is the analysis of the dynamics of deposits and credit volume; second stage - analysis of the dynamics of interest rates on loans and deposits; third stage - analysis of the volume of loans and deposits by market segments and maturity; the fourth stage is the evaluation of the effectiveness of deposit policy.

The indicators used in the analysis are:

- Criteria for maximizing the return on assets (calculation formula $A1 = (\text{profit} - \text{expense}) / \text{assets}$);
- absolute liquidity ratio (calculation formula $L1 = \text{liquid assets} / \text{demand liabilities}$);
- stability coefficient (calculation formula $B1 = \text{capital} / \text{working assets}$);
- level of capital stability in liabilities (calculation formula $B2 = \text{capital} / \text{total liabilities} * 100\%$);
- weight of capital formed at the expense of profit (calculation formula $B3 = (\text{capital} - \text{capital formed at the expense of profit}) / \text{capital}$)
- efficiency of use of the involved resources (calculation formula $S1 = \text{profit} / \text{total liabilities}$);
- efficiency of banking operations (calculation formula $S2 = \text{profit} / \text{operating assets}$);
- efficiency of capital use (calculation formula $S3 = \text{profit} / \text{capital}$);
- asset efficiency (calculation formula $S4 = \text{profit} / \text{total assets}$);
- utilization rate of borrowed funds (calculation formula $F = \text{liquid assets} / \text{total liabilities}$)

Using the above indicators and bank balance sheet data, the effectiveness of the bank's deposit policy is determined.

$$DCC = \frac{(P_o - P_t) + (K_o - K_t) - D_h - Z_h}{(P_b - K - A_i)} \quad (2)$$

In short, first of all, the tightening of requirements for ensuring the financial stability of commercial banks will allow banks to intensify efforts to find long-term

²⁵ Gounaris, S. Measuring service quality in b2b services: an evaluation of the SERVQUAL scale vis-a-vis the INDSERV scale Journal of Service Marketing. - 2005. - № 19/6. - P. 421-435.

sources of financing. Such measures, in turn, will lead to an increase in the proposed interest rates on long-term (more than 1 year) deposits. Under the influence of a number of macroeconomic factors, sustainable growth of foreign currency deposits in the structure of the deposit portfolio of commercial banks, these factors create the need to improve the goal and implementation of the credit policy of commercial banks. Secondly, we believe that the strict observance by commercial banks of the Republic of Uzbekistan of all economic standards of safe operation in accordance with the legislation will negatively affect the effectiveness of the deposit policy in the development of deposit policy.

List of used literature:

1. Ibrohimovich J. I. Commercial Banks Of The Republic Of Uzbekistan Strengthening The Deposit Base //American Journal of Economics and Business Management. – 2019. – T. 2. – №. 3. – C. 17-27.
2. Rostami M. CAMELS' Analysis in Banking Industry. Global Journal of Engineering Science and Research Management, 2015, vol. 2, iss. 11, pp. 10–26. <https://www.researchgate.net/publication/283854804>
3. Sahajwala R., Van den Bergh P. Supervisory Risk Assessment and Early Warning Systems. BIS Working Paper
4. 3. Gorbenko M.M. Deposit policy of modern commercial banks // Problems of Economics and Management. 2013. № 5. C. 85–90. http://icnp.ru/sites/default/files/PEM/PEM_21.pdf
5. Gounaris, S. Measuring service quality in b2b services: an evaluation of the SERVQUAL scale vis-a-vis the INDSERV scale Journal of Service Marketing. - 2005. - № 19/6. - P. 421-435.

Operational risk assessment methods and alternative directions for reduction

Valeri Mosiashvili - Doctor of Economics, Professor
Georgian National University, Seu. vmosiashvili@seu.edu.ge

Eter Mamatsashvili - Doctor of Economics, Professor
Georgian National University, Seu. e.mamatsashvili@seu.edu.ge

Abstract. This article discusses the existing methods of assessing operational risks in the field of banking, which are relatively applicable by leading credit organizations in general and by banks in particular. The main sources of operational risk identified by the Basel Committee at the beginning (the so-called "Basel Standards"), namely - personnel, processes, systems, external environment, internal and external sources of operational risk. Operating losses are divided into direct and indirect losses.

Next, the three main approaches to calculating the amount of capital to cover the operational risk recommended by the Basel Committee are discussed - the approach based on the baseline indicator, the standard approach, the advanced approach. Finally, the following authors' methods of risk assessment are recommended for credit risk management in credit organizations: statistical analysis of actual loss distribution, ball-weight method (valuation card method), modeling.

Keywords: Operating risk, Operating loss, Baseline indicator, Risk management, Actual loss.

As the analysis of banking practice has shown, operational risk is the probability of incurring losses as a result of deficiencies and errors as a result of deficiencies and errors in the internal processes of the bank, in the actions of employees or other persons, in the operation of information systems.

In banking lending, the Basel Committee classifies the following sources of operational risk:

- Personnel (intent to take action by company employees who may harm its operations);
- Processes (errors in the execution of business processes or in the execution of official positions and incorrect execution of operations);
- Systems (disruption of ongoing operations due to information system interruptions or inaccessibility of service);
- External environment (pressures from the external environment or other threats that cannot be controlled by the company).

Internal and external sources (causes) of operational risk are:

- Accidental or premeditated actions of legal entities and individuals against the interests of the credit organization (risk of dishonest performance of their duties by bank staff, risk of staff overload, risk of data entry errors, risk of incorrect or incomplete information provided by the client, etc.);
- Imperfection of the organizational structure in the distribution of powers of subdivisions and employees by the credit organization (risk of incorrect organizational structure of the bank); Malfunction of banking transactions and other transactions, rules and procedures for their documentation and accounting

(methodological risk, legal risk, etc.); Non-compliance with the rules and procedures established by the employees; Ineffectiveness of internal control;

- Delays in the operation of systems and equipment, in other words technological risk;

- Adverse external circumstances outside the control of the credit organization (risk of asset theft, risk of unauthorized access to the bank, etc.);

- Other rest.

Operating losses can be of the following types:

In the form of direct losses:

- in the form of reducing the value of assets;

- In the form of early write-off (removal) of tangible assets;

- Court costs, penalties based on court decisions, fines imposed by oversight bodies, etc. Through cash payments;

- Cash payments to clients and counterparties, as well as employees of the credit organization in the form of monetary payments for non-judicial compensation of losses incurred through the fault of the credit organization;

- In the form of expenses for the restoration of economic activities and the elimination of the consequences of errors, accidents, natural disasters and other similar circumstances;

- In the form of other costs related to the elimination of the causes of risk generation and realization.

Indirect losses (not directly denominated in cash equivalent but having an indirect effect on the financial result):

- Loss of business reputation;

- Inadmissibility of planned revenues to the end;

- Suspension of activity due to unfavorable circumstances Technological delay;

- Customer outflow, etc.

In the practice of the country, the area of increased operational risk is represented by information technologies, which constitute a significant share in the overall cost structure of a financial institution.

Risk management:

An operational risk management system is much more complex than, for example, market or credit risks for the following reasons:

- Operational risk is an internal risk for a financial organization, so it is very difficult to create a universal list of reasons for this type of risk;

- Quantitative assessment of operational risk is very difficult.

Control and regular reporting are an important part of the operational risk management system. Minimizing possible operating losses under operational risk management is understood. It is provided by:

- Through a set of measures aimed at reducing (limiting) pre-operational losses and (or) the magnitude (potential) of potential operating losses to reduce the likelihood of circumstances or incidents occurring;
 - Through measures to ensure the continuity of financial and economic activities in the implementation of banking operations and other transactions;
 - Planning and developing scenarios for unforeseen situations;
 - Providing operational recovery business in case of emergencies; Through the development and implementation of measures to limit and neutralize identified risk zones;
 - Development of operations through banking technologies, rules and procedures;
 - With information protection;
 - Through the development of automation systems;
 - Through other activities.

In order to monitor operational risk, a system of operational risk level indicators (circumstance fixing) is used, ie indicators related to the operational risk level used by the credit organization. When determining the risk indicator, a hypothesis is formed about the existence of an objectively measurable quantitative indicator of risk in the bank, which is characteristic of a certain group of losses. The following can be used as indicators of operational risk level: Data on the number of failed or unfinished banking transactions and other transactions, their frequency or increase in volumes; Staff transfer; Frequency of permissible errors and disturbances; The rest.

It is recommended to set limits (thresholds) for each indicator, which will ensure the identification of significant operational risks for the credit organization and their adequate impact on them in a timely manner.

Risk assessment methods:

The Basel Committee offers three approaches to calculating the amount of capital to cover operational risk:

1. Approach based on baseline indicator:

The given approach is based on the direct dependence of the level of operational risk (reserve ratio) directly on the scale of the organization's activities (total revenue).

Under modern conditions, the capital reserve ratio under operating risk is 15% of the average total revenue for the last three years.

2. Standard approach:

In contrast to the market indicator-based approach, the standard approach enables the consideration of operational risk generation characteristics in different

areas of activity, and it determines the amount of reserve capital from total income in terms of the standard types of activities of the bank.

The Basel Committee of the Bank offers the following ratios for the eight major types of activities:

Direction of activity:	Reserve from total income for the last three years:
Corporate Finance	18%
Trade operations	18%
Retail Banking	12%
Commercial banking services	15%
Services related to the implementation of payments and settlements	18%
Agent Services	15%
Asset management	12%
Retail Brokerage Operations	12%

3. Advanced approaches:

Advanced methods for using operational risk assessment involve the use of their own models of risk analysis. Banks may use their own operational risk assessment models with the permission of the supervisory authorities, provided that they meet certain quantitative and qualitative criteria. In-house risk assessment methods for operating losses should be based on statistics from the bank for at least five years.

The following methods of risk assessment are recommended for operational risk management in credit organizations:

1. Statistical analysis of the distribution of actual losses:

Methods based on the use of statistical analysis of the distribution of actual losses allow the prediction of potential operating losses based on past operating loss values in a given credit organization. When using these methods as initial data, it is recommended to use the information accumulated in the analytical database of the existing operating loss.

2. Ball-weight method (evaluation card method);

The essence of the ball-weight method in the assessment of operational risk lies in its comparison with measures to minimize it. Based on expert analysis, informative indicators are selected for operational risk management purposes and their relative importance (weight ratios) is determined. The selected indicators are then entered into tables (rating cards) and evaluated using different scales. The obtained results will be processed taking into account the weighted ratios and

comparisons will be made in the directions of the credit organization's activities, certain types of banking operations and other transactions. The use of the ball-weight method (valuation card method), in addition to the operational risk assessment, allows the identification of weaknesses and strengths in operational risk management.

3. Modeling:

Based on the expert analysis within the modeling method, possible scenarios of circumstances or cases leading to operating losses for the direction of the credit organization, certain types of banking operations and other transactions are determined and the model for generating losses and frequency distribution is developed, which is then evaluated.

Risk reduction techniques:

Operational risk mitigation methods may be offered:

- Allocation of functions related to the execution of transactions, which should be performed by the employees of separate independent subdivisions in order to exclude the possibility of personal liability for each transaction and the possibility of carrying out the financial transaction from the beginning to the end without agreement with other subdivisions;
 - The creation of a specific environment, ie the existence of a built-in control system in day-to-day operations in order to re-control operations through confirmation or duplication of information by an independent controller;
 - Introduce operational, technical and physical security measures (for example, by restricting physical and logical access to information through encryption, passwords, etc.);
 - Ensuring data storage, processing and transmission, availability of duplicate capacities in telecommunication and computing networks, ensuring data and software integrity;
 - Development of contingency plans and scenarios and the possibility of operational recovery of the business, ensuring continuity in financial and economic activities during the implementation of banking operations and transactions;
 - Determining the acceptable level of operational risks acceptable for the Bank's operations in the financial markets, a sufficient limit on the amount of turnover within the scope of certain activities / volumes invested in certain assets / liabilities may be used as a sufficient limit for most transactions. It may be advisable to limit the magnitude of individual operations performed at operational risk;
 - Legal control over the execution of the transaction (contracts and other documents);
 - Confirmation of the execution of the transaction by the counterparty, ie making payments through the reliable channels of the contract on the execution of

the transaction from the counterparty only on the basis of receiving the confirmation;

- Monitoring of operational risks in order to take measures to support the acceptable level of risks;
- Control over the correctness, adequacy and completeness of the use of approved risk control and management procedures, as well as independent evaluation of the results of operations.

References

1. Mosiashvili Valeri, Chelidze Medea, Abutidze Gocha – Banking, Tbilisi, “Dani” 2020.
2. Tsaava George, Burdiashvili Rati, Mosiashvili Valeri. RISKOLGY: Strategic management of financial risks, Tbilisi, “Dani” 2020.
3. Paul Hopkin, Fundamentals of Risk Management: Understanding, Evaluating and Implementing Effective Risk Management. Printed and bound by GPI Groupe (UK) LTD, Croydon, CDRO 4YY <https://lccn.loc.gov/2018000956> [Last seen 11.10.2020];
4. <https://hbr.org/2012/06/managing-risks-a-new-framework> [Last seen 12.10.2020];

კრიპტოვალუტის განვითარების ტენდენციები საქართველოში Cryptocurrency Development Trends in Georgia

ნანა გულიკაშვილი – დოქტორანტი
საქართველოს ტექნიკური უნივერსიტეტი
ngulikashvili5@gmail.com

Nana Gulikashvili - PhD student
Georgian Technical University
ngulikashvili5@gmail.com

რეზიუმე: წინამდებარე სტატია მიზნად ისახავს წარმოადგინოს და გაგვაცნოს დეტალურად საქართველოში არსებული მდგომარეობა კრიპტოვალუტებთან მიმართებაში საკანონმდებლო დამოკიდებულება პრაქტიკული ასპექტები, კრიპტოვალუტების მოპოვების და ვაჭრობის არსებული მდგომარეობა.

საკვანძო სიტყვები: ელექტრონული ფული.კრიპტოვალუტა,სწრაფი გადარიცხვა.უნაღდო ანგარიშსწორება.დეცენტრალიზებული.დატა ცენტრი.ქართული კრიპტოვალუტა,კრიპტომატი.

Abstract. This article aims to present and inform in detail the current situation in Georgia regarding cryptocurrencies Legislative attitude Practical aspects, the current state of cryptocurrency mining and trading.

Key Words: Electronic money. Cryptocurrency, fast transfer. Cash payment. Decentralized. Data center. Georgian cryptocurrency, cryptomat.

შესავალი. XXI საუკუნის დასაწყისმა მოიტანა ციფრული ტექნოლოგიების განვითარება საინფორმაციო რევოლუციისა და ეკონომიკის გლობალიზაციის პროცესების საფუძველზე. ინფორმაცია საზოგადოებასა და ეკონომიკის მართვის პროცესებში იქცა ძირითად რესურსად. ადამიანის ხელში ის გარდაიქმნება ცოდნად, ხოლო სოციალურ-ეკონომიკური ურთიერთობები სულ უფრო მეტად გადადიან ქსელურ სივრცეში. ბაზრის სუბიექტების საქმიანობაში ციფრული ტრანსფორმაციის საკვანძო ფაქტორს წარმოადგენს ციფრული კულტურის განვითარება. თანამედროვე ეტაპზე ტრანსფორმაციული საზოგადოების ინსტიტუციონალურ სტრუქტურას გააჩნია თავისი თავისებურებები და საჭიროებს ციფრული ეკონომიკის ფორმირებას, რაც ამჟამად წარმოადგენს აქტუალურ ამოცანას. ამასთან მაკლიან მნიშვნელოვანია საქართველოს მიდგომა არსებულ გამოწვევებთან მიმართებასთან დამოკიდებულებით ახალი ეკონომიკური გლობალიზაციის პირობებში და საზოგადოების მიდგომა და დამოკიდებულება ამ საკითხებთან. ასევე არსებული სიტუაცია და მისი მიმოხილვა.

ძირითადი ტექსტი. მსოფლიო ბანკის 2018 წლის მაისის ანგარიშში ვკითხულობთ, რომ საქართველოში კრიპტო ვალუტების მოპოვება გასაკვირად მაღალია, რაც განპირობებულია საგადასახადო შეღავათებითა და ელექტროენერჯის დაბალი ფასით.

ასევე საქართველოს აქტიურად ჩართულობა განპირობებული იყო მსოფლიოში ერთ-ერთი უმსხვილესი კრიპტო ვალუტების მომპოვებელი კომპანიის საქართველოს ბაზარზე შემოსვლით. ეს კომპანია არის Bitfury. კომპანია დასახლებულია მსოფლიოს 50 საუკეთესო ინოვაციური ტექნოლოგიების მწარმოებელ კომპანიებს შორის და სხვადასხვა რეიტინგებში როგორც პიონერი და წამყვანი თავის სფეროში. BitFury-ს ოფისები აქვს სან-ფრანცისკოში, ვაშინგტონში, ჰონკონგში, ლონდონსა და ამსტერდამში, თუმცა მისი ქარხნები მხოლოდ საქართველოსა და ისლანდიაშია განთავსებული. კომპანიის დამფუძნებელი და აღმასრულებელი დირექტორი 2011 წლიდან ლატვიელი ანტრე პრენიორი ვალერი ვავილოვია. კომპანიის დირექტორთა საბჭოში თავმჯდომარის მოადგილის სტატუსით შედის საქართველოს თანაინვესტირების ფონდის მრჩეველთა კომიტეტის წევრი, გიორგი კიკვაძე, ხოლო თავად BitFury-ს მრჩეველთა საბჭო დაკომპლექტებულია სხვადასხვა ტიპის გამოცდილების მქონე პროფესიონალებით, რომელთა შორისაა პერუელი ეკონომისტი

ერნანდო დე სოტო. The Bitfury Group შეიმუშავებს და აწვდის მოხმარებელს როგორც აღჭურვილობას, ისე პროგრამულ უზრუნველყოფას, რომელიც აუცილებელია ბიზნესების, მთავრობების, ორგანიზაციებისა და ცალკეული პირებისათვის, რათა მათ უსაფრთხოდ შეძლონ აქტივების გადაადგილება ბლოკჩეინის ქსელში. კომპანიამ საქართველოს ბაზარზე ოპერირება 2014 წელს დაიწყო და პრველი მონაცემთა ცენტრი გორში (20 MW) და თბილისში (40MW) ააშენა 2015 წელს კი ისლანდიის, ნორვეგიისა და კანადის მსგავსად, Bitfury-მ საქართველოში პრველი მეგა მონაცემთა ცენტრი გახსნა. კომპანიამ დატა ცენტრში დანერგა გაგრილების ინოვაციური ენერგოეფექტიანი სისტემა, საპროცესინგო დატა ცენტრი BITFURY-ს ბოლო თაობის უახლესი ჩიპებით არის აღჭურვილი. 2ორი მონაცემთა ცენტრი საქართველოს თანადაფინანსების ფონდის ინვესტიციით. თბილისში არსებული ცენტრი მდებარეობს თავისუფალ ეკონომიკურ ზონაში და ყოველდღიური შემოსავალი მერყეობს \$ 250,000-დან \$ 400,000-მდე. აღსანიშნავია ისიც, რომ Bitfury-მა 2018 წელს გლდანში მდებარე დატა ცენტრი აზიურ Chong Sing Holdings-ს მიჰყიდა. მაშინ ჯგუფში გადაწყვეტილებას აზიის ბაზარზე გაფართოების მიზნით ხსნიდნენ. დატა ცენტრის მყიდველი კომპანია ჰონკონგის საფონდო ბირჟაზე ივაჭრება და მსოფლიოში ერთ-ერთ ყველაზე მსხვილ კომპანიას წარმოადგენს რამდენიმე მილიარდ დოლარიანი კაპიტალიზაციით. კომპანიის საქმიანობის სფეროებში შედის ბლოკჩეინ ტექნოლოგია, ტექნოლოგიაზე დაფუძნებული გადახდების სისტემებისა და ფინანსური ტექნოლოგიების სხვა მიმართულებების განვითარება. კომპანია ამჟამად მობილურ მონაცემთა ცენტრებს აშენებს რათა შემდგომ ის სხვა ინვესტორებზე გაასხვისოს. სხვა კომპანიებმაც არ დააყოვნეს და ქუთაისში ააშენეს დატა ცენტრები, თავისუფალ ეკონომიკურ ზონაში. ბევრი გამოიმუშავებს კრიპტო ვალუტას სახლიდან გაუსვლელად. თუ მსოფლიო ბანკის ანგარიშს დავუჯერებთ შინამეურნეობების 5%-მდე კრიპტო ვალუტებში ინვესტირებით ან კრიპტო ვალუტის მოპოვებითაა დაკავებული. კრიპტო ვალუტების აქტიურმა მოპოვებამ ელექტროენერჯის მოხმარებაზე დიდი ზეგავლენა მოახდინა, რაც მისი გაზრდით აისახა და საქართველო აქცია წმინდა ექსპორტიორიდან წმინდა იმპორტიორად. საქართველოს ელექტროენერჯის მოთხოვნის წილი 10%-დან 15%-მდე გაიზარდა, ეს მაჩვენებელი არაა ზუსტი, რადგან შეუძლებელია კრიპტო ვალუტის მომპოვებელთა პატარ-პატარა აქტივობების გათვალისწინება. ერთ სულ მოსახლეზე საქართველოში ელექტროენერჯის მოხმარება 3,343 კვტ.ს იყო 2016 წელს, რაც მსგავს ქვეყნებთან შედარებით თითქმის სამჯერ მაღალია. საქართველოში ელექტროენერჯის მოხმარებას ბოლო წლებს თუ შევადარებთ, მნიშვნელოვან ზრდას დავინახავთ. ერთ სულ მოსახლეზე 2014-2016 წლებში ელექტროენერჯის მოხმარება გაიზარდა 655 კვტ.-ით,

საიდანაც 65 კვტ.საათში შეიძლება აიხსნას შემოსავლების ზრდით, დანარჩენი 590 კვტ.საათი, ანუ მთლიანი მოთხოვნის 18%, აუხსნელი რჩება. 2015 წლამდეც კი, ბითკონამდე, 2009 წელს აუხსნელი მოთხოვნა იწყებს ზრდას ელექტროენერგიაზე.

დიაგრამა#1 :ელექტროენერგიის მოხმარების ზრდა საქართველოში

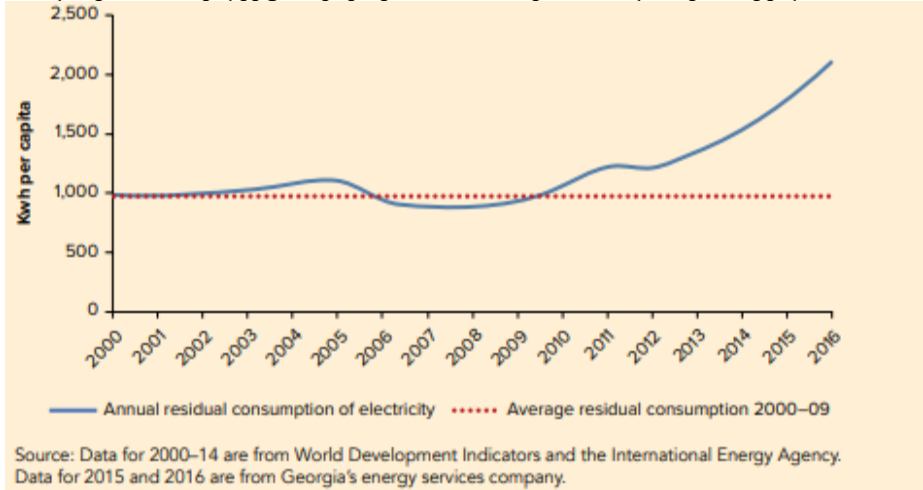

კრიპტო ვალუტების მოპოვება რა თქმა უნდა ზრდის შემოსავალს, რომელიც დადებითად აისახება მშპ-ზე, მაშინაც კი თუ ეს შემოსავალი არ არის რეგისტრირებული (რეგისტრაციის შემთხვევაში მათი კლასიფიცირება მოხდება როგორც ექსპორტის). საინტერესო იქნებოდა იმის ნახვა, როგორ აისახება ამ აქტივების დაფინანსება გადახდების ბალანსზე. საინვესტიციო შესაძლებლობები უმეტესწილად კრიპტო ვალუტის მოპოვებაში იზიდავს პირდაპირ უცხოურ ინვესტიციებს. ამ ეტაპზე კი ნაადრევია ეკონომიკის სხვა სექტორებზე დასკვნების გაკეთება, რადგან შესაძლებელია სხვა ინოვაციური საქმიანობების გამოწვევა ან სხვა აქტივობებში ინვესტიციის განხორციელება. რაც შეეხება პირველ ქართულ ვირტუალურ ვალუტას „ოქროს საწმისი“ იდეა გაჩნდა 2017 წელს, მისი შემქმნელი არის ვახტანგ გოგოხია. ოქროს საწმისი (Golden Fleece –GFL) მიზნად ისახავდა შავი ზღვის აღმოსავლეთ სანაპიროზე კრიპტოვალუტის გამომუშავების (მაინინგი) მონაცემთა ბაზის აშენებას - საქართველოში. ოქროს საწმისის დატაცენტრი მუშავდება განახლებად ენერგიაზე, მოხმარებული ელექტროენერგიის 50% თვითონ ოქროს საწმისის მიერ იქნება წარმოებული აშენებული ქარისა და მზის და ენერჯით, დანარჩენი 50% კი მოწოდებულია ჰიდრო ელექტრო სადგურების მიერ.

ძირითადი გაყიდვების ეტაპი დაიწყო 2017 წლის 15 აგვისტოს. სასერვეროები, რომელიც ააშენა კომპანიამ ისეთ კრიპტოვალუტებს

გამოიმუშავეს როგორებიცაა ბიტკოინი, ეთერიუმი, მონერო, დაში და ზიკეში. დატაცენტრის ასაშენებელი სახსრების მოზიდვის მიზნით კი კომპანიამ გამოუშვა საკუთარი კრიპტოვალუტა „ოქროს საწმისი“. “Golden Fleece Token” საერთაშორისო ფირმა “Waves”-ის პლატფორმაზე განთავსებული, რომელიც სხვადასხვა ბლოკჩეინ ტექნოლოგიის გამოყენებისა და ახალი კრიპტოვალუტის შექმნის შესაძლებლობას აძლევს. ასეთია ეთერიუმი და Waves.

ყველაზე მსხვილ ინვესტორად კომპანია “Monkey Capital”-ს ასახელებს და როგორც კომპანიის დამფუძნებელმა, ვახტანგ გოგობიამ განაცხადა გაყიდვების ყოველ ეტაპზე ინვესტორი კომპანია “Monkey Capital” გაყიდვის ყოველ ეტაპზე 25%-იან წილს შეიძენს ბიტკოინით.

2017 წელს, ძირითადი გაყიდვების დაწყების პერიოდში “Golden Fleece”-ის ღირებულება შეადგენდა 80 ცენტს. „კონიექტივი“. კონიექტივი არის პირველი ქართული კრიპტოსავალუტო ბირჟა, რომელიც 2019 წლის 1 ივლისი ამოქმედდა. მიუხედავად იმისა, რომ აქამდეც შეიძლებოდა საქართველოში კრიპტოვალუტების შექმნა, კრიპტოვალუტებით სრულფასოვანი ვაჭრობა ხელმისაწვდომი არ ყოფილა. მათი საიტი ქართულენოვანია და მარტივად შეიძლება გამოყენება.

• ასევე საქართველოში არის coinmania.ge, ეს ბირჟა საშუალებას იძლევა მაინერების მფლობელობაში არსებული კრიპტოვალუტების გაყიდვის.

• • MyCoins.ge -საშუალებას იძლევა კრიპტოსავალუტო ოპერაციების მართვის. შესაძლებელია კრიპტოვალუტების შესყიდვა, გაყიდვა და სხვა მსგავსი ოპერაციები.

• GEX.GE ეს ბირჟა მომხმარებელს არა მხოლოდ უცხოურ ვალუტაში, არამედ ლარშიც შეეძლება ბიტკოინითა და სხვა კრიპტოვალუტებით ვაჭრობა. ამასთან, საშუალებას იძლევა მარტივად, დილაკზე ერთი თითის დაჭერით იყიდოთ და გაყიდოთ სასურველი კრიპტოვალუტა ან განახორციელოთ რთული სავაჭრო ალგორითმები, Market და Limit დავალებების გამოყენებით. ქართული ბირჟის მთავარ უპირატესობათაგან მნიშვნელოვანია აღინიშნოს რეგიონში ყველაზე მაღალი ლიკვიდობა, მომხმარებელზე მაქსიმალურად მორგებული სავაჭრო გარემო, ვერიფიცირების სწრაფი პროცესი და დაბალი საკომისიოები.

კემბრიჯის უნივერსიტეტის კვლევით, 2017 წელს, საქართველო მაინინგისთვის გამოყენებული სიმძლავრეებით (60 მეგავატი) პირველ სამეულში შედის და ჩინეთის შემდეგ, მეორე ადგილს იკავებს. აღნიშნული კვლევის მიხედვით მესამე ადგილზეა აშშ იკავებდა.

კრიპტოვალუტის პოპულარობამ საქართველოში ყველას ყურადღება მიიპყრო და ბევრმა მათგანმა საზოგადოებას სიფრთხილისკენ მოუწოდა. მათ

შორის, ეროვნულმა ბანკმა, რომელმაც მოსახლეობას 2017 წლის დეკემბერში სპეციალური განცხადებით მიემართა.

ეროვნული ბანკის განცხადებაში ეწერა რომ საქართველოში ვირტუალური ვალუტა არ წარმოადგენს გადახდის ლეგალურ საშუალებას. და მასთან დაკავშირებული საქმიანობა ვერ კონტროლდება საქართველოს კანონმდებლობით შესაბამისად, კრიპტო ვალუტა არ წარმოადგენს ეროვნული ბანკის რეგულირების სფეროს. ვირტუალური ვალუტების შემთხვევაში, არ არსებობს ცენტრალური ორგანო, რომელიც შეძლებს მის გაკონტროლებას, აქედან გამომდინარე მომხმარებელთა პრობლემების და დავების გადაჭრის პროცესი მნიშვნელოვნად იქნება გართულებული.”

მაინერების რიცხვის ზრდამ, რასაც მოჰყვა ალგორითმების გართულება, საჭირო გახდა შედარებით მძლავრი მოწყობილობები. ყოველივე ამან კი ჩაანაცვლა ჩვეულებრივი კომპიუტერი. ყველაზე ეფექტურ გზას ამ კუთხით დატაცენტრების შექმნა წარმოადგენს.

დატაცენტრების აშენებისთვის საქართველო სასურველი ელექტროენერჯის სიჩაფით გახდა. ეს უფრო მეტად რეგიონებს ეხება და საქართველოში არსებულ ე.წ. თავისუფალ ინდუსტრიულ ზონებს. წარმოადგენს. დატა ცენტრი, იგივე მონაცემთა ცენტრი, წარმოადგენს სპეციალიზებული დაწესებულება, სადაც განთავსებულია ორგანიზაციების სერვერები და ქსელური აპარატურა. თანამედროვე ცხოვრებაში განსაკუთრებით დიდი მნიშვნელობა შეიძინა ინფორმაციისა და მომსახურების ვირტუალურმა მიწოდებამ, რის გამოც, გაიზარდა ინფორმაციული ტექნოლოგიების გამოყენება არა მარტო კრიპტოვალუტების მაინინგის განხორციელებისათვის არამედ ჩვეულებრივი კერძო თუ საჯარო კომპანიებშიც. შესაბამისად, საჭირო გახდა სერვერების უსაფრთხოებაზე მეტი ზრუნვა და გამოიკვეთა მონაცემთა ცენტრების საჭიროება. მონაცემთა ცენტრი არის საუკეთესო სივრცე სერვერების განსათავსებლად, ნებისმიერი კომპანიისათვის რადგან გათვალისწინებულია შესაბამისი ინფრასტრუქტურა, უსაფრთხოება, კლიმატ კონტროლი და სხვა საჭირო პირობები. აქედან გამომდინარე, კომპანიისთვისაც გაცილებით ხელსაყრელია, განათავსოს თავისი სერვერები მონაცემთა ცენტრში და დახარჯოს ნაკლები რესურსი, ვიდრე დასჭირდებოდა საკუთარი სივრცის მოწყობისას. 2012 წელს კომპანიამ “ნიუტელკო” გახსნა ფილიალი საქართველოში, თბილისში და ის პირველია მთელს კავკასიის რეგიონში. აღნიშნული დატა ცენტრი აღჭურვილი და დაპროექტებულია საერთაშორისო სტანდარტების მიხედვით. მთავრობამ 2016 წელს, “BitFury”-სთან თანამშრომლობით, დაიწყო საპილოტე პროექტი, რომელიც ითვალისწინებს საჯარო რეესტრის მონაცემების ბლოკჩეინის ტექნოლოგიით შენახვას. აღნიშნული, ხელს უწყობს მათი უსაფრთხოების

ზრდას და გაყალბების შემთხვევების მინიმუმამდე დაყვანას. ეს ტექნოლოგია სრულყოფილად საჯარო რეესტრში ამოქმედდა 2017 წლის თებერვალში ამ დროიდან ყველა ტრანზაქცია, რომელიც უკავშირდება უძრავი ქონების რეგისტრაციას, ჰეშირებას გადის და ბლოკჩეინში აისახება. საინტერესო სიახლე ისაა, რომ იუსტიციის სამინისტრო სიახლეების დანერგვას აგრძელებს – პროექტის ფარგლებში ბიზნესის რეგისტრაციის ბლოკჩეინზე გადასვლას და სმარტ კონტრაქტების – ელექტრონულად დაცული და დამოწმებული ხელშეკრულებების დანერგვას გეგმავს. ამ მიმართულებით მნიშვნელოვანია საქართველოს მთავრობის ინიციატივები მე-3-ე თაობის ბლოკჩეინთან - Cardano-თან დაკავშირებით, მათ განათლების სამინისტროსთან დაანონსეს თანამშრომლობა. საქართველოში დღესდღეობით სულ 5 კრიპტოვალუტა გვხვდება პირველზე ოქროს საწმისზე უკვე ვისაუბრეთ.

2. მეორე ქართული კრიპტო ვალუტაა აისი (AISI). აისი ბლოკჩეინზე დაფუძნებული ქართული ციფრული ბანკია, რომელიც გეგმავს, რომ კონცენტრირდეს საინვესტიციო პროექტებზე. აისის მენეჯმენტი განაცხადებს: “ჩვენ ვქმნით ციფრული ბანკის სისტემას, ვანიჭებთ რა უპირატესობას ინვესტიციების სექტორს, რომ დავეხმაროთ ადამიანებს სტაბილური და უსაფრთხო პასიური შემოსავლის ნაკადების გენერირებაში, რისი მეშვეობითაც შესაძლებელი იქნება ფინანსური დამოუკიდებლობის მიღწევა”. პროექტის pre-sale დაიწყო 2019 წლის 4 თებერვალს და დასრულდა 19 თებერვალს, ხოლო pre-ico დაიწყო 21 მარტს და დასრულდა 22 აპრილს და 30 მაისს დაიწყება ICO. ერთი AISI-ს ფასი დღესდღეობით 0.08 USD-ია. AISI Coin-ი „ლუნა გრუპის“ მიერ 2018 წელს შექმნილი ქართული კრიპტოვალუტაა, რომლის გამომუშავებაც „მაინინგით“ არ ხდება. ის ძირითადად განკუთვნილია გადარიცხვებისათვის ანუ ამ კრიპტოვალუტით განხორციელებულ გადარიცხვებს არ ჰქირდება დადასტურება მაინერების მიერ რაც მას ძალიან სწრაფს ხდის ეს დაახლოებით წუთში 6000 ტრანზაქციას წარმოადგენს. ასევე აისი კოინი სტარტაპ ბიზნეს იდეებს მათ მიერ მოთხოვნილი ყველა საფეხურის გავლის შემთხვევაში აფინანსებს კრიპტოვალუტით ანუ აისი კოინით ხოლო ის ინვესტორები რომელთა ფულითაც ხდება ბიზნეს იდეის დაფინანსება იღებენ აქციებს ან წილს ამ ბიზნესში. აისი კოინი გამყარებულია სწორედ იმ ეკონომიკური აქტივებით რომლის დაფინანსებასაც ახორციელებს. აისი კოინი წარმოადგენს ტიპიურ ICO ს. მისი რაოდენობა შეზღუდულია და წარმოადგენს მხოლოდ 250 000000 ეს ვირტუალური ვალუტა საერთაშორისო ბირჟაზე უკვე გავიდა და იქიდან გამომდინარე, რომ ახალია, ჯერ-ჯერობით ძალიან იაფიც ღირს. შექმნელების ცნობით, AISI Coin-ი საკმაოდ კარგი ტექნიკური პარამეტრებით გამოირჩევა. როგორც ავლნიშნეთ ის ბევრად უფრო სწრაფია,

ვიდრე ბიტკოინი, რომელსაც ტრანზაქციების განსახორციელებლად რამდენიმე საათი ან დღეც კი სჭირდება, ქართული AISI Coin -ი ამას ძალიან სწრაფად, ფაქტობრივად, წამებში ახერხებს. გარდა ამისა 2018 წლიდან მისი გამოყენება შესაძლებელია საქართველოს რამოდენიმე კვების ობიექტში და მაღაზიაში როგორც საგადასახდელი საშუალება. მისი კიდევ ერთი დადებითი ხარეა ის რომ მის პლატფორმაზე ბევრად ადვილად და დაბალი საკომისიოებით შეგიძლიათ გადაცვალოთ აისი კოინი სხვა კრიპტოვალუტაში.

3. აღსანიშნავია ასევე სპოტკოინი, რომელმაც 2016 წელს დაიწყო საქმიანობა როგორც Over The Counter (OTC) marketplace. კომპანია უზრუნველყოფს ლიკვიდურობას ბაზარზე და ეხმარება კერძო პირებსა და კომპანიებს მაღალი მოცულობის ტრანსაქციების განხორციელებაში. კომპანიას წარმომადგენლები ჰყავს ჰოლანდიაში, სომხეთსა და თურქეთში. ამ ეტაპზე კომპანია ემზადება pre-ico-სთვის, შემდეგ კი ICO-სთვის. PRE ICO ეს არის საშუალება კრიპტო ინვესტორებისათვის რომ შეიძინონ მათთვის სასურველი მონეტები იაფად მათი ოფიციალურ საჯარო გაყიდვამდე როგორც წესი პროექტები ამ მონეტებს ძალიან იაფად ყიდიან და მიღებულ თანხებით ახორციელებენ მონეტის მარკეტინგისა და სხვადასხვა ოპერაციებს მონეტის შემდგომი განვითარებისათვის და საბოლოო სახის მისაცემად. სპოტკოინის მიზანია შავი ზღვის რეგიონში პირველად შექმნას fiat to crypto და crypto to fiat სავაჭრო პლატფორმა ეს ნიშნავს იმას რომ კრიპტოვალუტების შექმნა შეგიძლიათ ფიატ ვალუტით ანუ მიმოქცევაში მყოფი ვალუტით მაგ დოლარი მას ჩარიცხავთ თქვენს საფულეზე და პირდაპირ გადაცვლით კრიპტოვალუტაში ანდა თქვენი საკრედიტო ბარათით რაც მოგცემთ შესაძლებლობას დაზოგოთ დრო დღესდღეობით მსოფლიოში მხოლოდ რამოდენიმე ასეთი პლატფორმაა. რაც კიდევ უფრო პერსპექტიულს ხდის მას. ასევე მათ დაარსეს შავი ზღვის ბლოკჩეინ ინსტიტუტი, რომლის ფარგლებშიც 2019 წლის 25 აპრილს საქართველოში პირველი ბლოკჩეინ სამიტი ჩატარდა.

4. ARTACTIVE ამ პროექტის უკან ფიცრული ხელოვნების ბლოკჩეინში მონეტიზაციის იდეა დგას. “ხელოვნების ბაზრის წლიური ბრუნვა 45 მილიარდ USD-ს აღემატება. ციფრული ხელოვნების ბაზარი კი ვერ იარსებებდა ბლოკჩეინ ტექნოლოგიების გარეშე. სწორედ ციფრულ ხელოვნებას და ბლოკჩეინ ტექნოლოგიებს აერთიანებს სტარტაპი ArtActive, რომლის შედეგად ციფრულ სამყაროშიც გაჩნდება სრულფასოვანი ხელოვნების ბაზარი”. ყველა ხელოვანს, რომელიც საკუთარ შემოქმედებას ციფრულ ფორმატში ქმნის, შესაძლებლობა ექნება საკუთარი ნამუშევარი Artactive-ის პლატფორმაში დაარეგისტრიროს, რითაც დაცული იქნება როგორც მისი საავტორო უფლებები, ასევე ამ ნამუშევრებს საინვესტიციო

ბირჟზე ფინანსურ აქტივად აქცევს. ამ პლატფორმაზე ხელოვნების ნიმუშების შექმნა კრიპტოვალუტა ArtCarat-ის მეშვეობით ხდება და ეს მონეტები ამ ხელოვნების ნიმუშს “მიეზმება”. ასე რომ, ინვესტირების შემთხვევაში მოგების გაორმაგებული შესაძლებლობა გაქვთ – თქვენ საკუთრებაში მყოფი ნამუშევარი შეიძლება გაძვირდეს, როგორც ხელოვნების ნიმუში და, მეორე მხრივ, თქვენი ინვესტიცია შეიძლება გაიზარდოს ამ პლატფორმის ტოკენების გაძვირების გამო.

5. Georgian dollar (GED) 2018 წელს ქართულმა პოლიტიკურმა პარტიამ გირჩმა წარადგინა ახალი პლატფორმა რომლის მუშაობაც ეფუძნება გირჩის კრიპტოვალუტას ქართულ დოლარს Georgian dollar (GED)მათ თავიანთ მომხმარებლებს დახმარების თხოვნით მიმართეს და შესთავაზეს რომ პარტიის ვებგვერდზე დარეგისტრირების შემდეგ ერთ-ერთი ფანჯარა ღია დაეტოვებინათ ამ დროს სპეციალური კოდი პარტიისათვის კრიპტოვალუტის გამოუმუშავებას დაიწყებდა ამ პრეზენტაციიდან ერთ თვეში უკვე რეგისტრირებული იყო 1630 ადამიანი და ჯამში გაცემული GED ების ბრუნვამ 110 მილიონი შეადგინა ხოლო ლარში ბრუნვამ 35000. GED ების ბაზაზე უკვე ფუნქციონირებს „გირჩი“ სავალუტო ბირჟა,“გირჩი მარკეტი“,“გირჩი ბანკი“,“გირჩი ტოტალიზატორი“თბილისში 2020 წლის დასაწყისში გაიხსნა კრიპტო-კაფე რომელშიც ადგილობრივ ვალუტასთან ერთად კრიპტო ვალუტითაც შესაძლებელია გადახდა მისი დამფუძნებელი კი საქართველოში ერთ-ერთი პიონრი ბიტკოინების სფეროში ალექსანდრე სუთიძეა. 2019 წლიდან ქართულ ბაზარზე კრიპტოვალუტის ორმხრივი ბანკომატების ოპერატორი კომპანია კრიპტომატი გამოჩნდა, რომელიც კრიპტოვალუტის შექმნისა და ლარში განაღდების ყველაზე მარტივი საშუალებაა.კრიპტომატი (Cryptomat) კრიპტოვალუტებით დაინტერესებულ ნებისმიერ პირს, მათ შორის დამწყებსაც, კრიპტოვალუტების - ბიტკოინის (BTC) ლაითკოინის (LTC) და ბიტკოინ ქემის (BCH) და ეთერიუმი (ETH) ლარში ყიდვისა და გაყიდვის შესაძლებლობას აძლევს. კრიპტომატის გამოყენებით კრიპტოვალუტის შექმნა ან განაღდება, წამებშია შესაძლებელი. იმ შემთხვევაშიც კი, თუ დაინტერესებულ პირს კრიპტოვალუტის ონლაინ საფულე არ აქვს, მას კრიპტომატის საშუალებით სასურველი ვალუტის ყიდვა, აპარატის მიერ შექმნილი და დაბეჭდილი საფულით, მაინც შეუძლია.კრიპტომატის საშუალებით ერთჯერადად მინიმუმ 50 და მაქსიმუმ 14 000 ლარის ღირებულების კრიპტოვალუტის შექმნა ან განაღდება შეიძლება. კრიპტომატები საყოველთაო თავშეყრის ისეთ ადგილებშია განთავსებული,როგორიცაა თბილისის მსხვილი სავაჭრო ცენტრები (გალერია თბილისი, თბილისი მოლი ისთ ფოინთი, ჰოუმარტი,ისანი მოლი) ასევე საქართველოს სხვა ქალაქებში ქუთაისში,ბათუმში და თელავში.

აფხაზეთი

აფხაზეთში კრიპტოვალუტა 2016 წლიდან ვითარდება. 2018 წელს მისი მოპოვება აკრძალეს, რადგან მაინინგმა რეგიონში ელექტროენერჯის მოხმარების მკვეთრი ზრდა გამოიწვია. ადგილობრივ კომპანია *ჩერნომორენერგოში* არ მალავენ, რომ აფხაზეთში სოფელი არ არის დარჩენილი, სადაც კრიპტოვალუტის მაინინგი არ მიმდინარეობს. შედეგად, ელექტროენერჯის 30%-ს მაინერები მოიხმარენ მაინინგის ასეთი განვითარება გამოწვეულია იმით რომ აფხაზეთის ელექტრო ენერჯია ძალიან იაფია ფიზიკური პირებისთვის კილოვატ/საათზე 40 რუსულ კაპიკს შეადგენს, რაც, საშუალოდ, 1 თეთრია.ეს გამოწვეულია იმით რომ ქართულ და აფხაზურ მხარეს შორის 1990-იან წლებში მიღწეული "ჯენტლმენური" შეთანხმების მიხედვით, ენგურჰესის მიერ გამოიმუშავებული მთლიანი ენერჯის 60% ქართულ მხარეზე, 40% კი აფხაზეთზე გადანაწილდა. თუმცა, ექსპერტების თქმით, ეს გადანაწილება თითქმის არასდროს სრულდება და ზამთრის პერიოდში აფხაზეთი ელექტროენერჯის 100%-სა მოიხმარს.მაგრამ მიუხედავად ამისა ექსპერტების თქმით ენერჯეტიკა აფხაზეთში კლინიკური სიკვდილის მდგომარეობაშია ამის მიზეზი კი მაინინგის ფერმების გარდა ისაა, რომ რეგიონში გამრიცხველიანების სისტემა არ მოქმედებს, რაც დენის "არარაციონალურ" მოხმარებას იწვევს. გამრიცხველიანების სისტემის არარსებობის გარდა, ელექტროენერჯის არაეკონომიურ ხარჯვას ხელს ისიც უწყობს, რომ ენგურჰესი აფხაზეთს ელექტროენერჯიას უფასოდ აწვდის.კომპანია *ჩერნომორენერგოში*, რომელიც, მათ შორის, ანაწილებს ელექტროენერჯიას ენგურჰესიდან ოკუპირებულ აფხაზეთში, ამბობენ, რომ გამოყოფილი 40% მათ უკვე გამოიყენეს და ამჟამად მომდევნო წლის ლიმიტს ხარჯავენ. ამას ემატება ისიც, რომ 2021 წლის თებერვალში ენგურჰესი დაახლოებით 4 თვის განმავლობაში, სარეკონსტრუქციო სამუშაოების გამო გაჩერდება. „*ჩერნომორენერგოს*“ წარმომადგენლის, რუსლან კვარჩიას თქმით, გაჩერებამდე გამოიმუშავებული ელექტროენერჯის 70%-ს ენგურჰესი აფხაზურ მხარეს მიაწვდის, რათა წარმოქმნილი დეფიციტი შეამციროს. დეფიციტი წლის ბოლომდე, დაახლოებით, 240 მილიონ კილოვატ/საათი იქნება.სწორედ ენერგო დეფიციტის გამო 2018 წელს აკრძალული მაინინგი 2020 წელის ნოემბერში ისევ ნებადართული გახდა რადგან ფაქტიურად არ სრულდებოდა ეს აკრძალვა და ხდებოდა კრიპტოვალუტების კონდრაბანდისტული მოპოვება.როგორც ოკუპირებული რეგიონის „საბაჟო კონტროლის“ ხელმძღვანელმა, გურამ ინაფშამ განაცხადა, რომ 2020 წლის პირველ ნახევარში რეგიონმა კრიპროვალუტის მოპოვებისთვის საჭირო აპარატურის იმპორტიდან 6 მილიონი რუსული რუბლი მიიღო. მან ასევე დასძინა, რომ მხოლოდ თებერვალში „მეზაჟებმა“ 38 ასეთი კონტრაბანდული დანადგარის შემოტანა აღკვეთეს.კრიპტოვალუტის მოპოვებას აფხაზეთში

ხელს უწყობდა ისიც რომ არ არსებობდა არანაირი რეგულაცია ან კანონმდებლობა აღნიშნულ საკითხთან დაკავშირებით. ხოლო 2020 წლის რეზოლუცია, რომელიც ოკუპირებული რეგიონის „მთავრობამ“ 21 სექტემბერს მიიღო კრიპტოვალურის მოპოვებისთვის განკუთვნილი კომპიუტერების იმპორტზე სამოცდლიან შეზღუდვას აწესებს, სხვა ზომები კი – ელექტროენერჯის მოხმარებას, კრიპტოვალუტის მოპოვების ნებართვებსა და საგადასახო რეგულაციებს ეხება. ოკუპირებული აფხაზეთის „ეკონომიკის სამინისტროს“ საკანონმდებლო ჩარჩოს შემუშავება და კრიპტოვალუტის მოპოვებისთვის საჭირო საქმიანობის განსაზღვრა დაევალა, ხოლო კომპანია „ჩერნომორენერჯის“ ელექტროენერჯის მოხმარების დასაშვები ნორმებისა და კრიპტოვალუტის მოპოვებისთვის მოხმარების ლიმიტის განსაზღვრა დაევალა. ახალი რეგულაციის თანახმად, ის პირები, რომელთაც კრიპტოვალუტის მოპოვება სურთ, იურიდიულ პირებად უნდა დარეგისტრირდნენ და საგადასახადო რეგისტრაცია გაიარონ, რომლის ამონაწერსაც „ეკონომიკის სამინისტრო“მ 2020 წლის 7 ნოემბრიდან გასცემს. შემდეგ, დარეგისტრირებულ პირებს მოეთხოვება, რომ ელექტრო სისტემაზე მიერთების შესახებ განაცხადი არაუგვიანეს 2020 წლის 21 ნოემბრისა შეიტანონ.

დასკვნა: ზემოთ აღნიშნული ცხადყოფს ქართული ბაზრის აქტიურ ჩართულობას კრიპტოვალუტის სამყაროში და რეალურ პოტენციალს ქმნის ქართულ კრიპტო ბაზარზე. ასევე აქვს შესაძლებლობა გახდეს ერთ-ერთი წამყვანი ქვეყანა კრიპტოვალუტების მოპოვების და ვაჭრობის კუთხით არამხოლოდ რეგიონში არამედ მსოფლიოში შესაბამისი საკანონმდებლო ჩარჩოს შექმნის შემთხვევაში თან თუ გავითვალისწინებთ იმას რომ ამისათვის უკვე ყველანაირი წინაპირობა აქვს დაწყებული დაბალი გადასახადებით ელექტროენერჯიაზე ასევე საზოგადოების მზაობა და ღია დამოკიდებულებით კრიპტოვალუტის მიმართ და დიდი ინტერესი მათი ხრიდან, უკვე ბაზარზე არსებული Bitfury კომპანიით მისი თანამედროვე ტექნოლოგიებით და საკმაოდ გამოცდილი და პროფესიონალი კადრებით როგორც ამ სფეროში. კომპანიამ Bitfury იმ დაახასიათა ქართველი აიტი სპეციალისტები როგორც ყველაზე კარგი კადრები მათ მიერ მოცულ ქვეყნებს შორის.

გამოყენებული ლიტერატურა:

1. FinCEN 2020, Rulling: Application of Money Services Business regulations to the rental of computer systems for mining virtual currency, 08/10/2020 http://www.fincen.gov/news_room/rp/rulings/html/FIN-2014-R007.html

2. საქართველოს ეროვნული ბანკი, „ეროვნული ბანკის გაფრთხილება“, 2020; <https://www.nbg.gov.ge/index.php?m=340&newsid=3247>;
3. Yang S., “China Escalates Crackdown on Crypto currency Trading”, Bloomberg, 2018; <https://www.bloomberg.com/news/articles/2018-01-15/china-is-said-to-escalate-crackdown-on-cryptocurrency-trading>;
4. Neuman E., “Israel to Tax Bitcoin as an Asset, Not a Currency”, Haaretz, 2018; <https://www.haaretz.com/israel-news/business/israel-to-tax-bitcoin-as-an-asset-not-a-currency-1.5829284>;
5. Gökçe D., “Turkish cryptocurrency Turcoin revealed as ‘Ponzi scheme’”, Hurriyet, 2018; <http://www.hurriyetdailynews.com/turkish-cryptocurrency-turcoin-revealed-as-ponzi-scheme-133458>;
6. www.coinmarketcap.com
7. <https://www.cryptoz.ge/>
8. www.sabanko.com
9. www.winheller.com
10. www.binance.com

ბანკების ფინანსური სტაბილურობის შეფასების მეთოდების საერთაშორისო პრაქტიკა

International practice of methods for assessing the financial stability of banks

გოჩა აბუთიძე - დოქტორანტი
საქართველოს ტექნიკური უნივერსიტეტი
g.abutidze@gtu.ge

Gocha Abutidze - Doctoral Student
Georgian Technical University
g.abutidze@gtu.ge

ასტრაქტი. ბოლო გლობალურმა საფინანსო-საბანკო კრიზისმა წარმოაჩინა ბანკების სტაბილურობის შეფასების მიმართ არსებული მიდგომების შემდგომი სრულყოფის აუცილებლობა და მათ უფრო ქმედითი და ყოვლისმომცველი ხასიათი შესძინა.

უცხოური ქვეყნების საზღვარსგარეთული ორგანიზაციების პრაქტიკაში, ბანკების ფინანსური სტაბილურობის შეფასება არის ეფექტური საზღვარსგარეთული პროცედურების ბაზისი და წარმოადგენს კონკრეტული კომერციული ბანკებისთვის გამოყენებადი ზედამხედველობის კომპლექსური სისტემის საწყის კომპონენტს.

ცალკეული ბანკების ფინანსური სტაბილურობის შესაფასებლად გამოყენებული მიდგომები ხასიათდება სულ უფრო მზარდი აქცენტით კომერციული ბანკების მიერ აღებად რისკებზე და მენეჯმენტის ხარისხზე, ასევე მათ საქმიანობაში პრობლემების ადრეული იდენტიფიცირების აუცილებლობაზე. ამასთან, კომერციული ბანკების ფინანსური სტაბილურობის შეფასება არის სხვადასხვა კომერციული ბანკისადმი დიფერენცირებული მიდგომის დონისძიებების გამოყენების საფუძველი.

საკვანძო სიტყვები: ფინანსური სტაბილურობა; საბანკო ზედამხედველობა; შეფასების მეთოდები; რისკების შეფასება; ადრეული რეაგირება.

Abstract. The current global financial and banking crisis testifies to the need to further improve the existing approaches to assessing the stability of banks, making them more effective and global.

In the practice of the supervisory authorities of foreign countries, the assessment of the financial stability of banks serves as the basics for effective supervisory procedures and is the starting component of a comprehensive supervision system as applied to specific commercial banks.

The approaches used to assess the financial stability of individual banks are characterized by an increased emphasis on the risks assumed by commercial banks and the quality of management, as well as on the need of early identification of problems in their activities. In addition, the assessment of the financial stability of commercial banks is the basics for the differentiated application of measures of influence to various commercial banks.

Keywords: financial stability; banking supervision; assessment methods; risk assessment; early reaction.

ეკონომიკურმა გლობალიზაციამ მნიშვნელოვნად გააფართოვა კომერციული ბანკების საქმიანობა და უცხოური ფილიალების ქსელის შექმნა. ბანკების ფუნქციონირების საზღვრების გაფართოებამ ხელი შეუწყო კაპიტალის მიმოქცევის დაჩქარებას და ბანკთაშორისი კონკურენციის ზრდას.

თანამედროვე ეკონომიკურმა განვითარებამ, ინტეგრაციის პროცესების გაძლიერებამ, რამაც გამოიწვია სხვადასხვა ქვეყნებს შორის ურთიერთქმედების უფრო მაღალი ხარისხი, განსაზღვრეს ბანკების განვითარების ახალი დონე, სერიოზულად გაართულეს ბანკების სტაბილურობის უზრუნველყოფა. ფინანსური საქმიანობა საერთაშორისო გახდა თავისი არსით და მასშტაბით.

ინფორმაციული ტექნოლოგიების განვითარება მართლაც რევოლუციური წინგადადგმული ნაბიჯია ბანკების განვითარების საქმეში და მან არამარტო ზემოქმედება მოახდინა ანგარიშსწორების სისტემის გაუმჯობესებაზე, ანგარიშსწორების და გადახდების დაჩქარებაზე, ფულადი სახსრების მოძრაობის კონტროლის სისტემის დახვეწაზე, არამედ უზიარებლად ახალი, თანამედროვე, მაღალტექნოლოგიური, სტრუქტურირებული საბანკო პროდუქტების დანერგვას.

გლობალურმა ცვლილებებმა ბანკებში გამოიწვია რისკების კონცენტრაცია, კრიზისული ტენდენციების ზრდა და, შესაბამისად, მოითხოვა საკრედიტო ორგანიზაციების ფინანსური მდგომარეობის შეფასებისა და ანალიზის მიდგომების გადასინჯვა, საბანკო რისკ-მენეჯმენტისადმი ახალი მიდგომების შექმნის სტიმულირება.

ბოლო წლების განმავლობაში კომერციული ბანკების ფინანსური მდგომარეობის შეფასების და ფინანსური სტაბილურობის დონის განსაზღვრის საერთაშორისო პრაქტიკამ განიცადა რიგი მნიშვნელოვანი

ცვლილება, რაც განპირობებულია საბანკო საქმის განვითარებაში არსებული მდგომარეობით:

- მსოფლიო და ცალკეული ქვეყნების ეკონომიკის არათანაბარმა, არასტაბილურმა განვითარებამ, საბანკო გაკოტრებების მნიშვნელოვანმა ნეგატიურმა ეკონომიკურმა და სოციალურმა გავლენამ მოითხოვა ადრეული რეაგირების სისტემის ადეკვატური სტატისტიკური მოდელების შემუშავება, რომლის მიზანს წარმოადგენს ჯერ კიდევ საწყის ეტაპზე კომერციული ბანკების არასტაბილურობის მიზეზების/კერების გამოვლენა და ეფექტური პრევენციული საზედამხედველო მოქმედებების გატარება.

- გლობალიზაციის მიმდინარე ეტაპის თავისებურებაა საზედამხედველო ორგანოების ცალკეული არაკოორდინირებული ქმედებებიდან საბანკო ზედამხედველობის სისტემის გარდაქმნა კომპლექსურ, კარგად სტრუქტურირებულ სისტემად, რომელიც მოიცავს საზედამხედველო ციკლის ყველა ეტაპს - საზედამხედველო პერიოდის დადგენიდან და პროგრამის შემუშავებიდან საზედამხედველო პროცედურების განხორციელების ეფექტურობის ანალიზამდე და ბანკის სტაბილურობის დონის შეფასებამდე. ყველაზე თვალსაჩინო ფორმით ზედამხედველობის მსგავსი სისტემა 1997-1999 წლებში ჩამოყალიბდა დიდ ბრიტანეთსა და ნიდერლანდებში. ზოგიერთ ქვეყანაში (იტალია, არგენტინა), ბანკების სარეიტინგო შეფასების სისტემები (მათ შორის, ბანკების საიმედოობის/სტაბილურობის რეიტინგები), რომლებიც ძირითადად ნასესხებია აშშ-ის საზედამხედველო ორგანოების პრაქტიკიდან, წარმოადგენს კომერციული ბანკების საქმიანობაზე ზედამხედველობის კომპლექსური სისტემის განუყოფელ ნაწილს.

- დღევანდელ დღეს ზედამხედველების მთავარი ყურადღება ფოკუსირებულია კომერციული ბანკების მიერ აღებულ რისკებზე, მათ დროულ გამოვლენასა და აღმოფხვრაზე. ამ სფეროში გლობალიზაციის პროცესებმა განაპირობა საბანკო ზედამხედველობისადმი არსებული ძირითადი მიდგომების და სისტემების უნიფიცირება, ახალი ელემენტების შემუშავება და დანერგვა, რომლებიც განსაზღვრავს საბანკო მენეჯმენტისა და შიდა კონტროლის ხარისხს. თუმცა, თვისებრივი ფაქტორების შეფასება დისტანციური მონიტორინგის ფარგლებში ხშირად არასაკმარისია. შესაბამისად, განვითარებული ქვეყნების უმეტესობის ცენტრალურმა ბანკებმა ყურადღება გაამახვილეს ადგილზე შემოწმების შედეგებზე და გააფართოვეს პირდაპირი ურთიერთქმედების პრაქტიკა (კომერციული ბანკების ხელმძღვანელებთან შეხვედრების გამართვა, კურატორების დანიშვნა და ა.შ.).

მეოცე საუკუნის სამოციანი წლებიდან გლობალიზაციის პროცესების გაღრმავების კვალდაკვალ, კომერციული ბანკები სერიოზულ პრობლემას

წააწყდნენ: სხვადასხვა ქვეყანაში საბანკო რეგულირება ხორციელდებოდა ეროვნული სტანდარტების შესაბამისად, რაც აშკარად არ უწყობდა ხელს მსოფლიო ფინანსურ ბაზრებზე განვითარებული კრიზისული მოვლენების დაძლევას. შეიძლება ითქვას, რომ ეს ვითარება დღესაც გარკვეულწილად შენარჩუნებულია.

საბანკო ზედამხედველობის სისტემის მნიშვნელოვან მიმართულებად ყალიბდება არა მხოლოდ შიდა (ბანკის ანგარიშგება), არამედ გარე ინფორმაციის (გარე აუდიტორების, სარეიტინგო კომპანიების, სტატისტიკური და საბაზრო მონაცემები, შეხვედრები ბანკის მენეჯმენტთან და ა.შ.) ფართო სპექტრის გამოყენება. კომერციული ბანკების საქმიანობის ზედამხედველი ორგანოების შეფასების ამჟამად გამოყენებულ სისტემებს ქვეყნების მიხედვით გააჩნიათ მნიშვნელოვანი თავისებურებები და განსხვავებები, რაც დამოკიდებულია რიგ ფაქტორებზე: დისტანციური ზედამხედველობის სისტემებზე; ადგილზე შემოწმების ჩატარების შესაძლებლობაზე, მათ სიხშირესა და მოცვაზე; ზედამხედველობის ფარგლებში წარმოდგენილი ანგარიშგების სახეებსა და შემადგენლობაზე; ინფორმაციის სხვა წყაროების ხელმისაწვდომობაზე; ტექნიკური აღჭურვილობის ხარისხზე; პერსონალის კვალიფიკაციაზე და ა.შ.

მიმდინარე მიდგომების კლასიფიცირება შეიძლება შემდეგნაირად:

- კომერციული ბანკების სარეიტინგო შეფასების სისტემები (აშშ, იტალია, საფრანგეთი, არგენტინა);
- დისტანციური მონიტორინგის სისტემები - ფინანსური კოეფიციენტების გაანგარიშება და საბანკო ჯგუფების ანალიზი (საფრანგეთი, გერმანია, ნიდერლანდები, აშშ);
- საბანკო რისკების კომპლექსური შეფასება (ნიდერლანდები, დიდი ბრიტანეთი);
- სტატისტიკური მოდელები - ადრეული რეაგირების სისტემები (აშშ, იტალია, საფრანგეთი).

უცხოურ პრაქტიკაში კომერციული ბანკების საფინანსო-სამეურნეო საქმიანობის შეფასების ყველა გამოყენებული სისტემის მიზნები მსგავსია - ბანკების სტაბილური ოპტიმალური განვითარების უზრუნველყოფა, თუმცა თითოეულ მათგანს გააჩნია საკუთარი თავისებურებები:

სარეიტინგო სისტემები გამოიყენება კომერციული ბანკის საფინანსო-სამეურნეო საქმიანობის მიმდინარე მდგომარეობის შესაფასებლად, მის საქმიანობაში არსებული პრობლემებისა და რისკების დასადგენად. კომერციული ბანკების მიმართ დიფერენცირებული მიდგომის საფუძველზე რეიტინგის მინიჭების შედეგად მიღებული დასკვნები გამოიყენება საზედამხედველო რეაგირების ზომების დასადგენად.

შეფასების საფუძველია კომერციული ბანკების ანგარიშგება და შემოწმების მონაცემები.

დისტანციური მონიტორინგის სისტემები გამოიყენება კომერციული ბანკების საქმიანობაში ცვლილებების დასადგენად. ისინი ემყარება კონკრეტული ბანკის საქმიანობის პროგრამულ გაანგარიშებასა და რაოდენობრივი მაჩვენებლების შედარებას ბანკების შესაბამისი ჯგუფების ანალოგიურ მაჩვენებლებსა და განვითარების ტენდენციებთან. ამასთან, იდენტურ ეკონომიკურ და საკანონმდებლო გარემოში საქმიანობისას, ჯგუფის ერთ-ერთი ბანკის მაჩვენებლების გაუარესება მიუთითებს მის საქმიანობაში შიდა პრობლემების არსებობაზე, რაც საშუალებას იძლევა ყურადღება გამახვილდეს მათ გადაწყვეტაზე.

რისკების შეფასების კომპლექსური სისტემის თავისებურებას წარმოადგენს ის, რომ საზედამხედველო ორგანოების მიერ ინდივიდუალური პროგრამის შემუშავების და მისი შესრულების შემდგომი მონიტორინგის საფუძველზე ძირითადი ყურადღება ეთმობა კონკრეტული ბანკების საქმიანობის რისკების ანალიზს და მათი მართვის სისტემებს. იგი ორგანულად მოიცავს კომერციულ ბანკთან მუშაობის ყველა სტადიას (რისკის შეფასების ანალიტიკური ეტაპი, საზედამხედველო პროგრამების ფარგლებში რეაგირების ზომების განსაზღვრა, საზედამხედველო ზომების გამოყენების ეფექტურობის შეფასება, ზედამხედველების მიერ შემდგომი ქმედებების კორექტირება). კომპლექსური მიდგომა საშუალებას იძლევა მაქსიმალურად ეფექტურად შემუშავდეს კონკრეტული ბანკების მიმართ გამოყენებადი საზედამხედველო პოლიტიკა.

ადრეული რეაგირების სისტემები საშუალებას იძლევა, სტატისტიკური და მათემატიკური გამოთვლების ფართო სპექტრის საფუძველზე განხორციელდეს კომერციული ბანკების მომავალი მდგომარეობის პროგნოზირება და გამოვლინდეს მათ საქმიანობაში შესაძლო პრობლემები და რისკები.

ბოლო გლობალურმა საფინანსო-საბანკო კრიზისმა წარმოაჩინა ბანკების სტაბილურობის შეფასების მიმართ არსებული მიდგომების შემდგომი სრულყოფის აუცილებლობა და მათ უფრო ქმედითი და ყოვლისმომცველი ხასიათი შესძინა. მიზანშეწონილია, ადრეული რეაგირების სისტემები შეივსოს საბაზრო და მაკროეკონომიკური ინდიკატორებით, რაც შესაძლებელს გახდის მეტი სიზუსტით შეფასდეს კომერციული ბანკების ფინანსურ სტაბილურობაზე მოქმედი გარე ფაქტორები. გარდა ამისა, გრძელდება მათემატიკური მოდელირებისა და ალბათობის თეორიაზე დაფუძნებული ახალი ეკონომიკურ-მათემატიკური მოდელების შემუშავება (ბანკის მომავალი განვითარების ერთდროულად რამდენიმე -

პოზიტიურიდან ნეგატიურამდე - სცენარის ტესტირება და სავარაუდო გაკოტრების კონკრეტული პერიოდის გამოთვლა).

თუ გავანალიზებთ საზედამხედველო სისტემების გავლენას კომერციული ბანკების ფინანსურ სტაბილურობაზე, უნდა აღინიშნოს, რომ მიმდინარე ეტაპზე ქვეყნების მიხედვით არსებული მნიშვნელოვანი განსხვავებები დაკავშირებულია როგორც ამ ქვეყნების საბანკო სისტემების განვითარების ისტორიულ და სტრუქტურულ თავისებურებებთან და საკანონმდებლო მოწყობასთან, ისე სახელმწიფოთა ეკონომიკური პოლიტიკის თავისებურებებთან. ზოგი მათგანი დისტანციური ზედამხედველობის საფუძველზე არსებობს (PATROL, ORAP, BAKIS), ნაწილი კი კომერციულ ბანკებში შემოწმებას (აშშ-ს სარეიტინგო სისტემები) ეყრდნობა. ზედამხედველობის ფარგლებში შესწავლილი და გამოყენებული ინფორმაციის სპექტრი განსხვავებულია - აშშ-ს საზედამხედველო ორგანოები, პირველ რიგში, იყენებენ კომერციული ბანკების ანგარიშგებას, ხოლო სხვა ქვეყნებში ასეთი ინფორმაციის სპექტრი გაფართოვებულია გარე წყაროების ხარჯზე. უცხოეთის ქვეყნების საზედამხედველო ორგანოების მიდგომები საბოლოო რეიტინგის გამჟღავნების ხარისხთან მიმართებაშიც განსხვავებულია - რიც ქვეყნებში ისინი ოფიციალურად ქვეყნდება, სხვებში კი მხოლოდ ბანკის ხელმძღვანელობასთან განიხილება.

უმეტეს განვითარებულ ქვეყნებში ზედამხედველი ორგანოების მიერ ერთდროულად გამოიყენება კომერციული ბანკების საქმიანობის შეფასების რამდენიმე სისტემა. პრაქტიკამ დაადასტურა, რომ შეფასების სისტემის ასეთი მოწყობა საშუალებას იძლევა მუდმივი მონიტორინგი დაუწყოს კომერციული ბანკის საქმიანობას, შეირჩეს ყველაზე ეფექტური საზედამხედველო ბერკეტები მის საქმიანობაში არსებულ პრობლემებზე ზემოქმედების მიზნით. გამოიყენება/მუშავდება ადრეული რეაგირების სისტემები, რომლებიც კომბინირებულია ან სარეიტინგო სისტემებთან, ან დისტანციური მონიტორინგის სისტემებთან. ბანკების ზედამხედველობისადმი ასეთი კომპლექსური მიდგომა საშუალებას იძლევა ჩამოყალიბდეს მისი სისტემური, მუდმივი ხასიათი.

ცალკეული ბანკების ფინანსური სტაბილურობის შესაფასებლად გამოყენებული მიდგომები ხასიათდება სულ უფრო მზარდი აქცენტით კომერციული ბანკების მიერ აღებად რისკებზე და მენეჯმენტის ხარისხზე, ასევე მათ საქმიანობაში პრობლემების ადრეული იდენტიფიცირების აუცილებლობაზე. ამასთან, კომერციული ბანკების ფინანსური სტაბილურობის შეფასება არის სხვადასხვა კომერციული ბანკისადმი ზემოქმედების ზომების დიფერენცირებულად გამოყენების საფუძველი.

უცხოური ქვეყნების საზედამხედველო ორგანოების პრაქტიკაში, ბანკების ფინანსური სტაბილურობის შეფასება არის ეფექტური

საზედამხედველო პროცედურების ბაზისი და წარმოდგენს კონკრეტული კომერციული ბანკებისთვის გამოყენებადი ზედამხედველობის კომპლექსური სისტემის საწყის კომპონენტს. ასევე, უარყოფითი სოციალური შედეგების თავიდან ასაცილებლად, აქცენტი კეთდება არა იძულებითი, არამედ პროფილაქტიკური ზემოქმედების ზომებზე. ამ თვალსაზრისით, მნიშვნელოვნად იზრდება ობიექტურობისა და სანდოობის მნიშვნელობა, რაც გულისხმობს შეფასების მეთოდოლოგიისა და ინსტრუმენტების მუდმივ გაუმჯობესებას, ბანკების საქმიანობის გარე პირობების ცვლილებების, საბანკო ბიზნესის წარმართვის მეთოდების გართულების და საბანკო ოპერაციების და მომსახურების სპექტრის გაფართოების გამო. ამ სისტემების ელემენტები, საქართველოს სპეციფიკის და ბოლო ფინანსური კრიზისის გავლენის გათვალისწინებით, შეიძლება იყოს ორიენტირი საქართველოში კომერციული ბანკების ფინანსური სტაბილურობის მონიტორინგისა და უზრუნველყოფისთვის ეფექტური მიდგომების შესამუშავებლად.

ლიტერატურა

1. Abu Hanifa Md. Noman, Chan Sok Gee, Che Ruhana Isa. Does bank regulation matter on the relationship between competition and financial stability? Evidence from Southeast Asian countries // Pacific-Basin Finance Journal, №48, 2018.
2. Elements of Effective Macroprudential Policies – Lessons from International Experience. International Monetary Fund, Financial Stability Board, Bank for International Settlements, 2016.
3. Franco Fiordelisi, Davide Salvatore Mare. Competition and financial stability in European cooperative banks // Journal of International Money and Finance, №45, 2014.
4. Refinitiv Podcast. [The role of banks in Sustainable Finance & Crisis Mitigation & addressing the fossil fuel challenge](#). Accessed October 26, 2020.
5. Sahajwala R., Bergh, P.v.d. Supervisory Risk Assessment and Early Warning Systems. Bank for International Settlements, Working Paper. December, 2000.
6. Xavier Vives. Competition and stability in modern banking: a post-crisis perspective // International Journal of Industrial Organization. 2019.
7. Уразова С. А. Устойчивость банковской системы: сущность и механизмы воздействия. «Деньги и кредит», №8, 2007.

Integration of Uzbekistan into world economic community within accounting standardization on the basis of International Financial Reporting Standards **Интеграция Узбекистана в мировое экономическое сообщество в рамках стандартизации бухгалтерского учета на основе МСФО**

Hamdamov Bahrom Kasimovich - Tashkent Financial Institute,
Doctor of Economic Sciences, Professor of "Audit" department
Хамдамов Бахром Касимович - Ташкентский Финансовый институт,
д.э.н., профессор кафедры «Аудит»

In article questions of reforming of accounting of the Republic of Uzbekistan are considered, reforming stages, and also the questions connected with drawing up financial statements with application of International Financial Reporting Standards are analysed. Problems of the perspective direction of adoption of new national standards of accounting are studied.

В статье проанализированы этапы реформирования бухгалтерского учета в Республике Узбекистан и показаны пути регулирования проблемных моментов бухгалтерского учета по средством международных стандартов финансовой отчетности.

Значение системы бухгалтерского учета возрастает в условиях модернизации, технического и технологического перевооружения экономических субъектов Узбекистана. В настоящее время одной из наиболее актуальных проблем экономики является реформирование существующей в стране системы бухгалтерского учета и отчетности в соответствие с требованиями современной национальной и международной экономик.

Экспорт ориентированная экономика Узбекистана намерена усилить свое проникновение на зарубежные рынки и получить возможность использования льготных кредитов зарубежных банков. Для этого следует внедрять международную систему учета и отчетности, что является главным условием интеграции в мировое экономическое сообщество.

МСФО представляют собой международную систему общепринятых принципов подготовки и предоставления финансовой отчетности, которые широко применяются во многих странах. Для инвестора нет принципиальной разницы, в какую страну вложить свой капитал. Разница становится заметной тогда, когда инвестор не уверен в эффективности вклада капитала. Для того, чтобы финансовая отчетность была прозрачной и отвечала международным требованиям следует соблюдать принципы и правила, изложенные в МСФО. Эти стандарты, в первую очередь, нужны тем экономическим субъектам:

- кто нуждается в привлечение иностранного капитала;
- кто уже имеет партнерские или учредительские связи с иностранными инвесторами;
- пытающимся выйти со своей продукцией на международные товарные рынки.

Освоение и выход на международные рынки осуществляется посредством выполнения направлений, которые способствуют экономическому развитию. Основным направлением развития экономики страны становится интенсификация производства и повышение его эффективности. В решениях правительства подчеркивается необходимость последовательного улучшения управления экономикой с учетом возрастающих масштабов производства, усложняющихся экономических связей, требований научно-технического прогресса в целях максимального использования возможностей экономического потенциала республики.

Большую роль в решении этих задач будет играть рационально организованные учет и отчетность на основе МСФО. В связи с этим проводится реформа, которая направлена на повышения качества и оперативности учета, совершенствования учетной документации и отчетности во всех отраслях применительно к современным требованиям управления и анализа хозяйственной деятельности с эффективным использованием этих международных стандартов финансовой отчетности.

Как известно, бухгалтерский учет, являясь системой сбора, обработки и представления финансовой информации широкому кругу пользователей, играет важнейшую роль в развитии рыночной экономики. В связи с этим в нашей стране вводятся международные стандарты финансовой отчетности с учетом особенностей нашей экономики. Таким образом, на данном этапе реформирования бухгалтерского учета проблемы принятия и внедрения международных стандартов финансовой отчетности в Узбекистане и пути их решения являются весьма актуальными.

К целям реформирования бухгалтерского учета и отчетности Республики Узбекистан можно отнести следующие:

- создание условий для внедрения системы эффективного регулирования процессов, имеющих место в экономике республики;
- приближение системы бухгалтерского учета и национальной системы бухгалтерской отчетности к международным стандартам финансовой отчетности (МСФО);
- своевременное выявление на основе системы сбора, обработки и передачи информации ретроспективных тенденций развития экономики, прогнозирование и оценка последствий управленческих решений.

Основные меры для достижения поставленных целей реформирования бухгалтерского учета и финансовой отчетности состоят из решения следующих проблем:

- пересмотр общеметодологических основ бухгалтерского учета и финансовой отчетности и приведение ее в соответствии с общепринятой в мировой практике;
- формирование системы публикаций финансовой отчетности, обеспечивающих пользователей полезной информацией финансового характера;
- обеспечение взаимосвязи реформы бухгалтерского учета и финансовой отчетности с основными тенденциями гармонизации национальной системы нормативных актов на международном уровне;
- оказание методической помощи хозяйствующим субъектам в понимании и внедрении модернизированной и приближенной к требованиям МСФО модели национальной системы бухгалтерского учета и составления финансовой отчетности;
- качественная подготовка и переподготовка кадров в области бухгалтерского учета на основе учебной программы, разработанной с учетом требований МСФО.

Процесс реформирования системы бухгалтерского учета и финансовой отчетности в Узбекистане можно разделить на три этапа.

На первом этапе (1992 – 1997 гг.) были приняты и внедрены в практику следующие законодательно-нормативные акты по бухгалтерскому учету:

- в 1992 году 1 января в Республике Узбекистан был внедрен новый план счетов бухгалтерского учета. В этом году был принят Закон «Об аудиторской деятельности»;
- Государственная программа перехода Республики Узбекистан на принятые в международной практике системы учета и статистики (утверждена Постановлением Кабинета Министров Республики Узбекистан от 24.08.1994 г. №433);
- Положение о бухгалтерском учете и отчетности в Республике Узбекистан (утверждено Постановлением Кабинета Министров Республики Узбекистан от 26.03.1994 г. №164);
- Положение о составе затрат по производству и реализации продукции (работ, услуг), включаемых в себестоимость продукции (работ, услуг) и о порядке формирования финансовых результатов (утверждено Постановлением Министерства финансов, Государственного комитета прогнозирования и статистики и Государственного налогового комитета от 1 января 1995 г.);

- Закон Республики Узбекистан «О бухгалтерском учете», принятый Олий Мажлисом Республики Узбекистан от 30 августа 1996 года;
- Приказ Министерства финансов Республики Узбекистан от 15.01.1997 г. № 5 "Об утверждении форм и объема годовой и квартальной финансовой отчетности предприятий (организаций)" (рег. № 338 от 06.05.1997 г.).

Принятие и постепенное внедрение в практику учета и отчетности данных нормативных актов положило начало коренного реформирования прежде существующей системы бухгалтерского учета.

Второй этап (1998 – 2001 гг.) ознаменован принятием и утверждением следующих немаловажных нормативов:

- Концептуальная основа для подготовки и представления финансовой отчетности (Зарегистрирована Минюстом 14.08.1998 г. № 475, утверждена Минфином 26.07.1998 г. № 17-07/86);
- Национальные стандарты бухгалтерского учета Республики Узбекистан (НСБУ) № 1 «Учетная политика и финансовая отчетность» - №20 «О порядке упрощенного ведения учета и составления отчетности субъектами малого предпринимательства», кроме НСБУ №14 «Отчет о собственном капитале», №15 «Бухгалтерский баланс»;
- Положение о составе затрат по производству и реализации продукции (работ, услуг) и о порядке формирования финансовых результатов (утв. Постановлением Кабинета Министров Республики Узбекистан от 05.02.1999 г.).

Следовательно, на втором этапе принимались большинство Национальных стандартов бухгалтерского учета (НСБУ), а также весьма важный законодательно-нормативный акт – Положение о составе затрат по производству и реализации продукции (работ, услуг) и о порядке формирования финансовых результатов (№ 54), которые внесли ясность во многие вопросы, связанные с налогообложением, определением финансового результата и составлением финансовой отчетности.

Достижения третьего этапа (с 2002 г. – по настоящее время) сводятся к дальнейшему совершенствованию законодательной базы по бухгалтерскому учету и представлены следующими актами:

- Постановление Кабинета Министров Республики Узбекистан от 25.06.2002 г. №227 «О мерах по дальнейшему совершенствованию статистической и финансовой отчетности»;
- Национальные стандарты бухгалтерского учета Республики Узбекистан (НСБУ): НСБУ №14 «Отчет о собственном капитале», НСБУ №15 «Бухгалтерский баланс», НСБУ №21 «План счетов бухгалтерского учета финансово-хозяйственной деятельности хозяйствующих субъектов», НСБУ

№22 «Учет активов и обязательств, выраженных в иностранной валюте», НСБУ №23 «Формирование финансовой отчетности при осуществлении реорганизации» и НСБУ №24 «Учет затрат по займам»;

- Национальные стандарты бухгалтерского учета в новой редакции (НСБУ №4 «Товарно-материальные запасы», НСБУ №5 «Основные средства», НСБУ №6 «Учет аренды», НСБУ №7 «Нематериальные активы»);

- Формы финансовой отчетности и правила по их заполнению (утв. Приказом Минфина №140 от 27.12.2002 г., рег. Минюст №1209 от 24.01.2003г.);

- В целях обеспечения необходимой информационной среды для иностранных инвесторов и расширения возможностей доступа к международным финансовым рынкам путем ускоренного перехода на международные стандарты финансовой отчетности, а также совершенствования системы подготовки специалистов в области учета и аудита по международным стандартам принято ПП РУз 4611 от 24.02.2020 О Дополнительных мерах по переходу на международные стандарты финансовой отчетности.

На данном этапе экономического развития, диверсификации и модернизации экономики следует рассмотреть и решить некоторые проблемные вопросы по отдельным объектам бухгалтерского учета: переоценка основных фондов, учет и регистрация доверенностей, совершенствование формы документов и документооборота, отражение в учете недостач и излишков имущества, арендные и лизинговые операции, инвалютные операции, налоговые льготы, учет в приватизационных и инвестиционных фондах, учет давальческого сырья и другие.

Таким образом, третий этап охарактеризован дальнейшим совершенствованием и реформированием уже существующей законодательной базы по бухгалтерскому учету с принятием различных Положений по учету отдельных объектов.

Необходимо отметить, что реформы бухгалтерского учета и финансовой отчетности, проводимые в нашей республике, будут сориентированы на прямое адаптированных к требованиям МСФО с учетом особенностей нашей экономики.

Ключевым моментов в процессе реформирования системы бухгалтерского учета и финансовой отчетности в Узбекистане является принятие МСФО в полном объеме. В связи с этим следует отметить некоторые проблемы, связанные с внедрением международных стандартов финансовой отчетности в практику Узбекистана. К таковым можно отнести:

- отсутствие официальной версии перевода МСФО на узбекском и русском языках;

- отсутствие навыков составления отчетности по МСФО;
- слабая развитость необходимой инфраструктуры использования и применения МСФО;
 - наличие у большинства представителей бухгалтерской профессии определенных стереотипов, связанных с переходом на систему бухгалтерского учета и финансовой отчетности, основанной на МСФО в связи с имеющимися специфическими особенностями национальной экономики;
 - неоправданно высокие затраты хозяйствующих субъектов на подготовку финансовой отчетности по МСФО путем трансформации финансовой отчетности, подготовленной по национальным стандартам бухгалтерского учета;
 - низкий уровень профессиональной подготовки значительной части бухгалтеров, а также недостаточность навыков использования информации, подготовленной по МСФО;
 - недостаток учебников, пособий и справочных материалов по МСФО;

Вышеприведенные вопросы неоднократно рассматривались на конференциях и семинарах, организуемых финансовыми институтами и при непосредственном участии специалистов Министерства финансов Республики Узбекистан. Решение проблем вышеизложенных вопросов видится через призму решения следующих вопросов (рис.1):

Рис. 1

Направления совершенствования бухгалтерского учета и финансовой отчетности

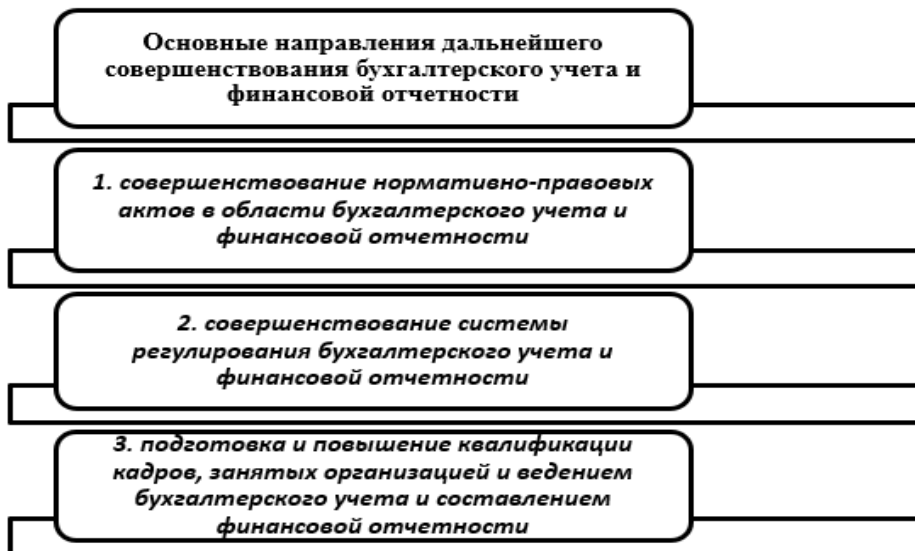

Внедрение МСФО таких как:

- МСФО (IAS) 24 «Раскрытие информации о связанных сторонах»;
- МСФО (IAS) 28 «Учет инвестиций в ассоциированные организации»;
- МСФО (IAS) 31 «Участие в совместной деятельности»;
- МСФО (IAS) 33 «Прибыль на акцию»;
- МСФО (IAS) 36 «Обесценение активов»;
- МСФО (IAS) 40 «Инвестиционная недвижимость».

Предполагает Совершенствование нормативно-правовых актов в области бухгалтерского учета и финансовой отчетности.

Под совершенствованием системы регулирования бухгалтерского учета и финансовой отчетности следует понимать мероприятия по:

- координации деятельности государственных органов и профессиональных общественных объединений в регулировании бухгалтерского учета;
- включению профессионального сообщества в процесс разработки и принятия нормативных документов по бухгалтерскому учету;
- взаимодействию с международными профессиональными организациями (IFAC, IASC, ЕССБА и др.).

Подготовка и повышение квалификации кадров, занятых организацией и ведением бухгалтерского учета и составлением финансовой отчетности предполагает:

- переориентацию учебных программ высших учебных заведений и программ подготовки профессиональных бухгалтеров и аудиторов на углубленное изучение МСФО;
- мониторинг качества учебных программ высших учебных заведений и программ подготовки профессиональных бухгалтеров и аудиторов;
- разработку программ обучения руководителей и другого управленческого персонала хозяйствующих субъектов основам бухгалтерского учета и экономического анализа финансовой отчетности;
- обеспечение соответствия учебных программ подготовки профессиональных бухгалтеров и аудиторов соответствующим международным программам;
- разработку национальных стандартов образования и аттестации профессиональных бухгалтеров на основе стандартов Международной федерации бухгалтеров;
- обновление и разработку нового учебно-методического обеспечения образовательного процесса для различных категорий обучающихся бухгалтерскому учету и финансовой отчетности.

Внедрение МСФО – это работа на перспективу, которая будет все больше связана с внешнеэкономической деятельностью, привлечением иностранных инвестиций и связанных с ними технологий. Кроме того, МСФО актуальны и для оценки деятельности менеджмента компаний, поскольку показывает эффективность принятия управленческих решений. В целом организация бухгалтерского учета будет развиваться через выбор и применение более совершенных способов и приемов группировки учетных данных, форм учетных регистров, правильное и рациональное сочетание аналитического и синтетического учета и, в конечном счете, применение наиболее прогрессивных форм бухгалтерского учета с применением автоматизированных систем.

Все дальнейшее развитие и совершенствование организации бухгалтерского учета должно идти в направлении усиления контрольных функций учета, расширения аналитичности данных учета и повышения оперативности в использовании этих данных для управления и принятия экономически обоснованных решений, более активного участия работников бухгалтерии в экономической работе.

Обычно когда речь идет о принятии международных стандартов, в основном, упоминаются бухгалтерский учет на корпоративном уровне. Однако, определенные правила и особенности бухгалтерского учета в сфере управления государственными финансами также должны регулироваться через стандарты, отвечающие международным правилам. То есть, так называемый, бюджетный учет должен отвечать требованиям международных стандартов финансовой отчетности. В Республике Узбекистан при участии ПРООН ведутся работы по разработке Национальных стандартов бюджетного учета с применением МСФО.

Информационные источники

1. <http://www.gov.uz>. (Правительственный портал республики Узбекистан)
2. <http://www.mf.uz> (Сайт Министерства Финансов Республики Узбекистан).
3. <http://www.ziyouet.uz> (Образовательный портал)
4. <http://www.lex.uz> (Национальная база данных законодательства Республики Узбекистан).
5. <http://www.aicpa.org> (American Institute of Certified Public Accountants)

Priorities for Improving the National System of Accounting and Auditing in Georgia

Mariam Pitskhelauri - Doctoral Student of Georgian Technical University
pitskhelaurim@yahoo.com

Abstract. It is well known that the introduction of laws or accounting standards is often based on the developed world. The developing world is simply forced to mirror international experience.

These regulations are often not sufficiently adopted to local specifics. In the absence of theory - how the "copying" of laws affects developing countries - we need an in-depth (one-on-one) discussion of country examples. Even in the presence of a perfect theory, we need to consider countries one by one, as the institutional specificity on the ground requires special consideration. Based on empirical research, the point of view of business entities and audit firms/auditors regarding the new legislative regulations in Georgia is researched and analyzed.

Keywords: Audit, Accounting, Financial Reporting.

Basic text. Questions have arisen regarding the enactment of the new law on "Accounting, Reporting and Auditing": How good the quality of the law is, how well the law is enforced in reality, how well the goal of the reform is achieved - to improve the quality of financial information. For the purpose of the above analysis, we conducted a survey in which financial managers and audit firms/auditors of private business entities were interviewed.

The survey was conducted electronically, and two types of questionnaires with their possible answers were sent to each randomly selected respondent: a) for private business entities and b) for audit firms/ auditors. 81 randomly selected enterprise financial managers and 44 auditors participated in the study.

85% of the surveyed enterprises are category III and IV firms, while the remaining 4 % and 11 % were category I and II firms, respectively. The majority of respondents use the minimum standard applicable to the relevant category established by law for accounting purposes. In particular, the mandatory standard for the first category of firms is full IFRS, the second and third category firms can use SMEs - IFRS, and the fourth category of firms has a special standard for them. All categories of enterprises except the first can use a standard higher in size. The results of the research show that the production of accounting by enterprises is most often done according to LFRS for SMEs. 14 % of surveyed enterprises use full IFRS, of which one belonged to the 4th category and four to the 3rd category enterprise.

The survey showed that 36% of the surveyed enterprises did not prepare financial statements before the enactment of the law on "accounting, reporting and auditing, while 36% partially prepared them. This indicates that in the past accounting was not performed according to the standards and there were frequent cases when the accounting was done in accordance with the requirements

of the tax law, which did not provide accurate information about the financial condition and profitability of companies.

The above problem become especially apparent when from January 1, 2017, most legal entities switched to a new model of profit taxation called the "Estonian model", according to which the taxable profit base is determined from the retained earnings calculated according to the relevant standard when the company distributes the dividend. Consequently, companies also have to adjust their accounting for the past period in order to properly determine tax liabilities in the income tax segment.

11% of respondents say that since they started preparing financial statements according to the standards, getting a loan from a bank has become easier, 48 % has partially made it easier, 14 % have not used the loan, and 27% answered in the negative. As mentioned, the main goal of the reform is to increase the quality of reporting credibility and transparency and to promote the development of the capital market. to ensure the credibility and transparency of companies, the company needs to prepare financial statements in accordance with the standards. These figures partly indicate an increase in the confidence of banks to lend to businesses according to the financial statements of enterprises. It should be emphasized that companies with audited and streamlined financial statements will find it much easier to access finance and collaborate with donor organizations. Overall, the reform should, as a rule, help ensure the financial sustainability of companies.

Thus, we can conclude that law enforcement is incompletely timely, albeit positively. The main question is the following: in financial reporting - how high is the quality of financial information provided to help customers make effective decisions? At the macroeconomic level, it is interesting what the current reform will bring to the Georgian economy. Will it help the country attract more foreign investment, develop capital markets, reduce unemployment and increase gross domestic product per capital?

More time, more databases, and in-depth analysis will be needed to answer these questions as the world, including Georgia, emerges from the economic woes of new coronavirus pandemic (COVID-19).

According to the results of audits of audit firms by the supervision service from 2018 to October 2020: out of a total of 270-registered audit firms, 20% were audited, of which 32 % received fifth category status. According to the law, the fifth category of audit firms has the authority (except for public interest entities, enterprises of first and second size categories and groups of first and second size categories) to audit the financial statements of entities, which means that these audit firms will in fact have a very low demand for audit services from business entities, as the law does not

require an entity that is not a public interest entity, a first or second tier firm, to audit financial statements.

55% of the surveyed auditors have implemented an audit program in the company, which is quite a good indicator, as the audit program is a document of a technical nature necessary for planning, which is prepared by the audit team and aims to conduct the audit effectively and efficiently. It can be prepared as part of an individual plan or as a separate document. The audit program includes a sequence of instructions followed by members of the audit team. Practically this is a list of audit procedures that group members should follow when implementing an individual audit plan. In order to distribute the work precisely, every member of the group must know what and when he/she is doing it, there must be some instructions for conducting detailed control testing.

The survey found that 91% of the surveyed auditors are willing to receive support from the supervision service in the form of professional training. This need has arisen with the introduction of new regulations, in addition, the pace of development itself has accelerated in recent years, there is a periodic change of standards and people working in the profession are constantly being trained and improved.

Conclusion. Thus, it is noteworthy that not much time has passed since the enactment of the law to assess its effectiveness in the long run. In addition, the global pandemic that occurred in 2020 significantly slowed down the rate of economic growth in the world in general, including Georgia.

Used literature:

1. Law of Georgia on Accounting, Reporting and Auditing
2. <https://saras.gov.ge>
3. <https://reportal.ge/>.

საწარმოს გაკოტრების დაძლევის გზები Ways to tackle enterprise bankruptcy

ელგუჯა კონჯარია - ასოცირებული პროფესორი,
შპს „გაენათი“ სასწავლო უნივერსიტეტი elgujaconjaria@gmail.com
Elguja Konjaria - Associate Professor.
Ltd. "Gaenati". Teaching University. elgujaconjaria@gmail.com

აბსტრაქტი. საბაზრო ეკონომიკის პირობებში საწარმოს ნორმალური ფუნქციონირების უზრუნველყოფაში განსაკუთრებულ როლს სამეურნეო პროცესების მართვისა და რეგულირების თანამედროვე ფორმების გამოყენება ასრულებს.

საქართველოს ეკონომიკისათვის აქტუალურ პრობლემას წარმოადგენს კრიზისის დაძლევა ფინანსური პრობლემების მქონე საწარმოებში, რომლებიც საბაზრო პრინციპებით ჩამოყალიბებასა და ეროვნული ეკონომიკის სისტემაში ფუნქციონირებას შეძლებენ. სამეურნეო პროცესების რეგულირებისა და მართვის თანამედროვე ფორმების გამოყენება, უპირველეს ყოვლისა, საწარმოთა ფინანსური მდგრადობის უზრუნველყოფასა და გაუმჯობესებისაკენ არის მიმართული. ეს კი საწარმოთა გაკოტრების თავიდან აცილების წინაპირობას წარმოადგენს.

საწარმოს ფინანსური მდგომარეობა ხასიათდება მისი ნორმალური ფუნქციონირებისათვის ფინანსური რესურსების უზრუნველყოფით და მათი რაციონალური გამოყენებით, გადახდის უნარიანობითა და ფინანსური მდგრადობით.

როდესაც საწარმო არამდგრად ფინანსურ მდგომარეობაშია იგი კარგავს ფინანსურ შესაძლებლობებს, მაგრამ ამ დროს შესაძლებელია საწარმოს სრული ფინანსური კრახისგან ხსნა.

გაკოტრება კი ისეთი ფინანსური მდგომარეობაა, როდესაც საწარმო ფინანსურ შესაძლებლობებს სრულად დაკარგავს და მისი საქმიანობის გაგრძელება მიზანშეწონილი გახდება.

საწარმოს გაკოტრება მომენტალურად არ ხდება, იგი დაკავშირებულია მთელ რიგ პროცესებთან, ამიტომ მნიშვნელოვანია საწარმოს ფინანსური პროცესების მუდმივი კონტროლი და ანალიზი მოსალოდნელი რისკების პრევენციისათვის.

სრული და დეტალური ინფორმაციის მიღება საწარმოს ფინანსური მდგომარეობის შესახებ არის საუკეთესო გზა კომპანიის განვითარებისათვის. როგორც ამბობენ: ვინც ფლობს ინფორმაციას, ის მართავს კიდევ სიტუაციას!

საკვანძო სიტყვები: გაკოტრება. ლიკვიდურობა. გადახდისუნარიანობა. უსაფრთხოება. რისკის ხარისხი.

Abstract. In the conditions of banking economy, ensuring the normal functioning of the enterprise, the use of modern forms of simplification and regulation of agricultural processes plays a special role.

Resolving the crisis in enterprises with financial problems is a key problem for the Georgian economy, which will shape the market principles and function in the national economic system. The use of modern forms of regulation and management of economic processes is primarily aimed at ensuring and improving industrial financial sustainability. This is prerequisite for avoiding industrial bankruptcy.

The financial condition of the enterprise is characterized by the provision of financial resources for its normal operation. And their rational use, solvency and financial sustainability.

When an enterprise is in an unsustainable financial position it loses its financial capabilities, but at this time it is possible to save the enterprise from a complete financial collapse.

Bankruptcy is a financial situation in which an enterprise completely loses its financial capabilities and it becomes expedient to continue its activities.

Bankruptcy of the enterprise does not happen instantly. It is connected with a number of processes, so it is important to monitor and analyze constantly the financial processes of the enterprise to prevent the expected risks.

Getting complete and detailed information about the financial condition of the enterprise is the best way to develop the company. As the say: whoever owns the information is in control of the situation.

Key Words: Bankruptcy.Liquidity.Solvency. Safety.Degree of risk.

საწარმოს გაკოტრების პრობლემა ორ მეცნიერებას-იურისპრუდენციასა და ეკონომიკას უკავშირდება. გაკოტრება იურიდიული ფაქტია. საწარმო გაკოტრებულად შეიძლება მხოლოდ სასამართლომ ცნოს. ამ გადაწყვეტილების მისაღებად აუცილებელია გაანალიზებულ იქნეს საწარმოს ფინანსური შედეგები და ფინანსური მდგომარეობა, ვინაიდან გაკოტრების შესახებ გადაწყვეტილების მიღება მხოლოდ გაკოტრების შესახებ კანონში მითითებული ნორმების მიხედვით შეუძლებელია.

გაკოტრების პროცედურა ეხება კრედიტორების, საწარმოს მესაკუთრეთა, საწარმოს თანამშრომელთა და სახელმწიფო ორგანოების ინტერესებს. გაკოტრების შესახებ არსებულმა კანონმა ჯერ-ჯერობით ვერ გადაჭრა გაკოტრების პრობლემების რთული კომპლექსი. კანონის გამოყენებამ ცხადყო, ფინანსური მდგომარეობის ეკონომიკური ანალიზის როლის გაძლიერების აუცილებლობა.

საწარმოს გაკოტრების საკითხის სირთულე საჭიროებს ერთდროულად მაღალკვალიფიციური იურისტებისა და მაღალი კლასის ეკონომისტების მიერ სათანადო სამუშაოების ჩატარებას. ამისათვის კი, მიზანშეწონილია აკრედიტებული ექსპერტების მომზადება, რომლებიც შეისწავლიან გაკოტრების საფრთხის წინაშე მყოფი საწარმოების სამეურნეო-საფინანსო საქმიანობას.

გაკოტრება საწარმოს დოკუმენტალურად დასაბუთებული უუნარობაა გადაიხადოს გადასახადები და დააფინანსოს თავისი მიმდინარე ძირითადი საქმიანობა საშუალებათა უქონლობის გამო.

თავისთავად ცხადია, რაც უფრო ადრე გამოვლინდება საწარმოს გაკოტრებისკენ მიმართული ტენდენცია და რაც უფრო მალე იქნება მიღებული ზომები საწარმოს გადასარჩენად, მით უფრო მეტია საწარმოს კრიზისიდან გამოსვლის ალბათობა. ამიტომ დიდი მნიშვნელობა აქვს გაკოტრების დიაგნოსტიკისათვის საჭირო მაჩვენებელთა სწორ შერჩევას გაკოტრების გამომწვევი მოვლენების განვითარების საწყის სტადიაში.

ფინანსური მდგომარეობის შეფასების მნიშვნელოვან კრიტერიუმს წარმოადგენს საწარმოში აღრიცხვა-ანგარიშების წარმოების მდგომარეობა, მიმდინარე აღრიცხვის არასრული, არათავისდროული და არაკვალიფიციური წარმოება, ხოლო ფინანსური ანგარიშების დაგვიანებით და ხარვეზებით წარდგენა ხშირ შემთხვევაში ფინანსური სიძნელების წარმოქმნის მიზეზი ხდება.

გაკოტრებამ შეიძლება დიდი ზიანი მიაყენოს როგორც საწარმოს, ისე მის კლიენტურას (კრედიტორებს, ინვესტორებს და სხვ.) ამიტომ დიდი

მნიშვნელობა აქვს გაკოტრების პროგნოზირებას და მოსალოდნელი გაკოტრების თავიდან აცილებას.

საწარმოს კონკურენტუნარიანი მდგომარეობის შენარჩუნება და გაძლიერება, გაკოტრების თავიდან აცილება ანტიკრიზისული მართვით არის შესაძლებელი.

ანტიკრიზისული მართვის ძირითადი ფუნქციებია: საწარმოს კრიზისიდან გამოყვანისკენ მიმართულ ღონისძიებათა განხორციელება, კრიზისიდან მოსალოდნელი დანაკარგების შემცირება. ანტიკრიზისული მართვის ინსტრუმენტად სპეციალურ ეკონომიკურ ლიტერატურაში ფინანსური გაჯანსაღება სახელდება.

საწარმოს ფინანსური გაჯანსაღება გულისხმობს ორი მიზნის მიღწევას: კრიზისული საწარმოს გადახდისუნარიანობის აღდგენას მიმდინარე პერიოდში და საწარმოს ფინანსური პოტენციალის ოპტიმალური გამოყენების უზრუნველყოფას გრძელვადიან პერსპექტივაში. ფინანსური გაჯანსაღება გულისხმობს დავალიანებათა დაფარვას, გადახდისუნარიანობის აღდგენის კომპლექსურ ღონისძიებათა გატარებასა და საწარმოს ფინანსური პოტენციალის გამოყენების ხარისხის ამაღლებას.

სპეციალურ ეკონომიკურ ლიტერატურაში განასხვავებენ საწარმოს ფინანსური გაჯანსაღების ორ სტრატეგიას: აქტიურს (განვითარებადს) და პასიურს (სალიკვიდაციო ხასიათს).

საწარმოს ფინანსური გაჯანსაღების აქტიური სტრატეგიის ამოცანას ახალი გასაღების ბაზრების ათვისება წარმოადგენს. პასიური სტრატეგია კი გულისხმობს ზარალიანი საამქროების დახურვას, მომუშავეთა რიცხვების შემცირებას, ძირითადი საშუალებების გაყიდვას, ან იჯარით გადაცემას, დავალიანებების რესტრუქტურისადაც.

საწარმოს ფინანსური კრიზისის დამლევსათვის აუცილებელია ისეთი გარემოებების გათვალისწინება, როგორცაა დაბეგვრის თავისებურებანი, საწარმოს საანგარიშსწორო პოლიტიკა.

საწარმოს ფინანსური მდგომარეობის გაჯანსაღებისათვის დიდი მნიშვნელობა აქვს რესურსების მომჭირნეობით გამოყენებას, ამიტომ აუცილებელია ნორმატივებისა და რესურსების დამზოგი ტექნოლოგიების დანერგვა, მეორადი ნედლეულის გამოყენება. ასევე, ფინანსური პრობლემების მქონე საწარმოთა გაჯანსაღება უნდა მოხდეს ორი მიმართულებით: საწარმოს შიდა რეზერვების ხარჯზე და გარედან მიღებული დახმარების ხარჯზე.

ფინანსური მდგომარეობის გაუმჯობესების პროცესი წარმატებულ საწარმოში ხორციელდება ეტაპობრივად.

პირველი ეტაპი- გადახდისუნარიანობის აღმოფხვრა. ფინანსური სტაბილიზაციის ღონისძიებათა სისტემაში გადაუდებელ ამოცანს

წარმოადგენს გადახდისუნარიანობის აღდგენის უზრუნველყოფა მათი მიმდინარე ვალდებულებების მიხედვით.

მეორე ეტაპი-საწარმოს ფინანსური მდგრადობის აღდგენა. მიუხედავად იმისა, რომ საწარმოს გადახდისუნარობა შეიძლება თავიდან იქნეს აცილებული დროის შედარებით მოკლე მონაკვეთში რიგი ფინანსური ღონისძიებების გატარების გზით. გადახდისუნარობის გენერირების მიზეზები უცვლელი რჩება, თუ საწარმოს ფინანსური მდგრადობა არ აღდგება უსაფრთხო დონემდე.

მესამე ეტაპი - ეკონომიკური წარმატებულობის აღდგენა და ეკონომიკური იმუნიტეტის ჩამოყალიბება, სრული ფინანსური სტაბილიზაციის მიღწევა.

საწარმოს ფინანსური გაჯანსაღების შემუშავებულმა სტრატეგიამ უნდა უზრუნველყოს მისი გადარჩენისათვის საჭირო საწარმოო განვითარების ტემპები მიმდინარე პერიოდში გაკოტრების საფრთხის შემცირების ფონზე.

გაკოტრებისაგან თავის დასაღწევად საჭიროა ფინანსური მდგრადობის გაუმჯობესება. გაუმჯობესების ღონისძიებათა შორის ერთ-ერთი მნიშვნელოვანია კრედიტორებისა და საწარმოს თანამშრომელთა წინაშე დავალიანებათა დაფარვის დეტალური ანალიზი, თითოეული კრედიტორის ან კრედიტორთა ჯგუფის წინაშე არსებული ვალდებულებების შესწავლა, რომელიც პრობლემური კრედიტორების გამოვლენასა და მოცემულ კატეგორიასთან მუშაობისათვის სათანადო ღონისძიებათა გატარების საშუალებას იძლევა.

ფინანსური სიძნელების მქონე საწარმოთა ხელმძღვანელებს ფინანსური ანალიზისა და შესაბამისი მმართველობითი ღონისძიებების განხორციელებით შეუძლიათ საწარმოს სრული კრახისაგან დაცვა და მისი გადახდისუნარიანობის აღდგენა. რაც უფრო სტაბილურია საწარმო, მით უფრო ნაკლებია გაკოტრების საფრთხე.

გაკოტრების თავისდროული დიაგნოსტიკა საშუალებას იძლევა შესწავლილ იქნეს საწარმოში კრიზისული სიტუაციების გამოვლენის ფორმები, ფინანსური მდგომარეობის კოეფიციენტების სისტემა, რომლითაც დგინდება საწარმოს უუნარობის ხარისხი. რის საფუძველზეც მიღებულ უნდა იქნეს ლიკვიდაციის, რეორგანიზაციის ან ახალი ბიზნესის დაწყების გადაწყვეტილება ან მოიძებნოს საწარმოს ფინანსური მდგომარეობის გაჯანსაღების გზები.

ლიტერატურა

- 1) კვატაშიძე ნ., ხორავა., გოგრიჭიანი ზ. ფინანსური ანგარიშგება გამომცემლობა „მერიდიანი“, თბილისი 2011.
- 2) ჯიქია მ. ფინანსური ანალიზი გამომცემლობა „მერიდიანი“, თბილისი 2011.
- 3) მიგრაული რ. შესავალი გაკოტრების სამართალში (დამხმარე სახელმძღვანელო), მე-3 გადამუშავებული გამოცემა. გამომცემლობა „ბონაკაუზა“, თბილისი 2006.
- 4) ლიპარტია ზ., გელაშვილი მ., ბერიშვილი ხ. კორპორაციული ფინანსები. სახელმძღვანელო, ტომი I, სოხუმის სახელმწიფო უნივერსიტეტი, „უნივერსალი“, თბილისი 2012.
- 5) ხარაბაძე ე. ფინანსური აღრიცხვა. გამომცემლობა „უნივერსალი“, თბილისი 2009.

МЕТОДЫ ФОРМИРОВАНИЯ ФИНАНСОВЫХ РЕЗУЛЬТАТОВ ПРИ ПЕРЕХОДЕ К МЕЖДУНАРОДНЫМ СТАНДАРТАМ БУХГАЛТЕРСКОГО УЧЕТА РЕСПУБЛИКИ УЗБЕКИСТАН

Расул Холбеков Олимович - доктор экономических наук
профессор кафедры «Бухгалтерский учёт»,

Мустафоев Акбар – магистрант

Ташкентского государственного экономического университета Республики Узбекистан

E-mail: rolimovich@mail.ru

Abstract. This article discusses the issues and methods of forming financial results in economic entities in the transition to international standards in the Republic of Uzbekistan. Accounting records on the formation of financial results in economic entities are reflected. Interstate experience is considered and a proposal is made regarding the application of the method of accounting and recognition of income and expenses on a global scale.

Keywords: profit, loss, financial statements on financial results, revenue from sales of products, income, expenses, cost, production costs.

В связи с интеграцией Республики Узбекистан в мировое сообщество, возникла необходимость унификации бухгалтерского учета и приведения основных принципов бизнеса к международным стандартам.

В целях широкого привлечения в акционерные общества иностранных инвесторов и менеджеров, создания благоприятных условий для их активного участия в корпоративном управлении, модернизации, техническом и

технологическом перевооружении производства, организации выпуска качественной, конкуренто-способной продукции и ее продвижении на внешние рынки, а также кардинального уменьшения присутствия государства в экономике за счет сокращения государственных активов и долей в уставных капиталах акционерных обществ было принято постановление Республики Узбекистан «О дополнительных мерах по переходу на международные стандарты финансовой отчетности». [1]

Настоящее постановление ставит основные задачи перед национальным стандартом бухгалтерского учета. Это составление финансовой отчетности по требованиям международных стандартов финансовой отчетности в акционерных обществах для привлечения иностранных капиталов.

В нем определены правовые основы, его содержание, принципы, организация, основные направления, методы и механизм реализации, срок исполнения, ответственные исполнители.

На основе этого постановления, с 1 января 2021 года организуют ведение бухгалтерского учета и начиная с итогов 2021 года составляют финансовую отчетность на основе МСФО, за исключением юридических лиц, для которых законодательством предусмотрен более ранний срок перехода на МСФО.

Следует учитывать, что при переходе на международные стандарты финансовой отчетности последствия могут быть для акционерных обществ как положительные, так и отрицательные. В качестве положительных аспектов можно отметить:

- 1) Повышение прозрачности информации.
- 2) Повышение информативности отчетности.
- 3) Улучшение сопоставимости показателей.
- 4) Увеличение возможности для анализа деятельности общества.

И как следствие всему вышесказанному переход на МСФО облегчает путь к международным рынкам капитала. Согласно МСФО расходы – это уменьшение экономических выгод за отчетный период, которое выражается в снижении или потере стоимости активов или в увеличении обязательств, приводящем к уменьшению капитала. [6]

Деятельность организации включает совокупность фактов хозяйственной жизни, связанных с расходованием материальных, трудовых и финансовых ресурсов. Экономическая сущность таких расходов заключается в уменьшении экономической выгоды организации, что является результатом выбытия активов (денежных средств и иного имущества) и возникновения обязательств, приводящих к уменьшению капитала этой организации, за исключением уменьшения вкладов по решению участников (собственников имущества).

Финансовый результат хозяйственной деятельности организации

определяется показателем прибыли или убытка, формируемым в течение календарного (хозяйственного) года.

При мониторинге показателей финансовой отчетности о финансовых результатах необходимо проверить:

- главную книгу (соответствие записей корреспондирующих со счетом; прибыли и убытков, счетов реализации; определение счетов, по которым происходило накопление и использование прибыли и др.);
- правильность отнесения затрат на себестоимость продукции;
- доходы от реализации продукции;
- доходы и расходы от прочей реализации;
- проверка доходов и расходов от внереализационных операций;
- порядка начисления и выплаты заработной платы;
- порядка накопления и использования прибыли;
- правильность учета, оприходования отпуска в производство материальных ценностей;
- правильность начисления и своевременность уплаты налогов;
- правильность расчетов и своевременность уплаты и отчислений обязательных платежей в бюджет и во внебюджетные фонды;
- правильность начисления амортизации на долгосрочные активы.

Финансовые результаты являются конечным результатом деятельности предприятия. Финансовые результаты предприятия характеризуются показателями, как валовая прибыль, прибыль от основной деятельности, прибыль от финансовой деятельности, чрезвычайные прибыли и чистая прибыль. Прибыль предприятия является основным источником финансирования производства и экономического развития предприятия. Прибыль остающаяся в распоряжение предприятия распределяется между учредителями, акционерами, кредиторами и др.

С 1 января 1995 года было введено в практику положение «О составе затрат по производству и реализации продукции (работ, услуг) включаемых в себестоимость продукции (работ, услуг) и о порядке формирования финансовых результатов» (согласно постановлением Кабинета Министров Республики Узбекистан № 54 от 05.02.1999 года были введены ряд изменений).

Согласно положению доходы, получаемые предприятием в результате осуществления его производственно-хозяйственной деятельности, подлежат отражению по следующим основным разделам:

- чистая выручка от реализации;
- прочие доходы от основной деятельности (операционные доходы);
- доходы от финансовой деятельности;

- чрезвычайные доходы. [3]

Финансовый результат представляет разницу между суммами доходов и расходов организации. Превышение доходов над расходами означает прирост имущества - прибыль, а расходов над доходами - уменьшение имущества - убыток. Полученный организацией за отчетный год финансовый результат в виде прибыли или убытка соответственно приводит к увеличению или уменьшению ее собственного капитала.

Чистая выручка от реализации характеризует тот доход, который предприятие получило от реализации в свое распоряжение и является базой для всех последующих расчетов показателей прибыли.

В мировой системе бухгалтерском учете выручка от реализации продукции (работ, услуг) определяется либо по мере ее оплаты (кассовый метод), либо по мере отгрузки товаров (выполнения работ, услуг) и предъявления покупателю (заказчику) расчетных документов (метод начисления). В Республике Узбекистан выручка от реализации продукции (работ, услуг) определяется с методом начисления.

Согласно положению расходы делятся на состав затрат, включаемых в производственную себестоимость продукции (работ, услуг) и расходы периода. В первую группу включаются расходы, которые непосредственно участвуют в процессе производства, а во вторую группу включаются расходы, которые непосредственно не участвуют в процессе производства, но влияют на финансово-хозяйственную деятельность хозяйствующего субъекта.

Затрат признаются в бухгалтерском учете при наличии следующих условий:

- расход осуществляется в соответствии с конкретным договором, требованием законодательных и нормативных актов, обычаями делового оборота;

- имеется уверенность в том, что в результате конкретной операции произойдет уменьшение экономических выгод организации. Уверенность в том, что в результате конкретной операции произойдет уменьшение экономических выгод организации, имеется в случае, если организация передала актив либо отсутствует неопределенность в отношении передачи актива.

Если в отношении любых расходов, осуществленных организацией, не исполнено хотя бы одно из названных условий, то в бухгалтерском учете организации признается дебиторская задолженность.

Амортизация признается в качестве расхода исходя из величины амортизационных отчислений, определяемой на основе стоимости амортизируемых активов, срока полезного использования и принятых организацией способов начисления амортизации.

Затраты подлежат признанию в бухгалтерском учете независимо от намерения получить выручку, иные доходы и от формы осуществления расхода (денежной, натуральной и иной).

В отечественной экономической литературе производственные расходы классифицируются по экономическим элементам и калькуляционным статьям. По распределению затрат на себестоимость продукции производственные расходы делятся на прямые и косвенные.

В настоящее время одна из проблем формирования финансовых результатов - это отсутствие единой терминологии или методического пособия, которые дают конкретное понятие о словах «расходы», «затраты», «себестоимость», «потери», «издержки».

Многие учёные и авторы неоднократно пытались разграничить эти понятия. Например, российский ученый Я.В. Соколов даёт следующие пояснения пяти терминам.

Расходы - это все, что тратит предприятие. Та часть расходов, которая имеет отношение к будущим отчетным периодам, капитализируется и показывается в активе баланса.

Затраты - это та часть расходов, которая относится к данному отчетному периоду. Сюда включаются: 1) расходы, которые возникли в данном отчетном периоде и не капитализируются в этом же отчетном периоде; 2) декапитализируемые активы, т.е. те расходы, которые ранее, в предыдущие отчетные периоды, были капитализированы, а в данном отчетном периоде включаются в затраты.

Себестоимость - это совокупность затрат. Затраты всегда показываются по дебету счетов 90- «Продажи» и 91- «Прочие доходы и расходы».

Потери - это расходы, которые не включаются в себестоимость и отражаются по дебету счета 99- «Прибыли и убытки». Издержки - это эквивалент термина «затраты», но применяются в сфере обращения, а не сфере производства. В связи с этим в план счетов следует вернуть счет «Издержки обращения» вместо счета 44- «Расходы на продажу». (Можно, например, продать дебиторскую задолженность, но продать собственные расходы еще никому не удавалось). [7]

Финансовый результат определяется как разница между договорной ценой, и фактическими затратами. [5]

А согласно положению «О составе затрат по производству и реализации продукции (работ, услуг) включаемых в себестоимость продукции (работ, услуг) и о порядке формирования финансовых результатов» финансовый результат определяется как разница между себестоимостью реализованной готовой продукции и производственными затратами. В конце отчетного

периода счет 9110 - «Себестоимость реализованной готовой продукции» закрываются со счетом 9910- «Конечный финансовый результат».

Способ определения финансового результата согласно методологии учета доходов по предъявленным расчетным документам характерен для стран с рыночной экономикой. Требования между-народных стандартов по бухгалтерскому учету обуславливают именно такой порядок формирования финансовых результатов, то что в настоящее время определенная часть отечественных предприятий использует для формирования прибыли метод по фактически поступившим платежам, связано со стереотипами в методологии учета, с одной стороны, а с другой – со сложностями переходного периода и задержками оплаты расчетных документов покупателями и заказчиками.

В настоящее время каждое независимое государство, ранее входящее в состав единого союзного пространства, разрабатывает учетную политику а также, инструкции по методу порядка формирования финансовых результатов самостоятельно. В результате этого в экономической литературе употребляется разная терминология.

Использованная литература

1. Постановление Президента Республики Узбекистан «О дополнительных мерах по переходу на международные стандарты финансовой отчетности» от 24 февраля 2020 года. № ПП-4611.
2. Постановление Президента Республики Узбекистан «О дополнительных мерах по привлечению иностранных инвесторов в акционерные общества» от 21 декабря 2015 года. №ПП-2454.
3. Положение Кабинета Министров Республики Узбекистан «О составе затрат по производству и реализации продукции (работ, услуг) включаемых в себестоимость продукции (работ, услуг) и о порядке формирования финансовых результатов» от 05-февраля 1999 года. № 54.
4. НСБУ Республики Узбекистан №1 «Учетная политика и финансовая отчетность». Сборник-Т.: БФА. РУз. 2016.
5. Положенные о составе затрат с постатейными материалами. 5 - е изд.- М.: ИНФРА-М, 2001.
6. Николаева О. Е., Шишкова Т. В. Международные стандарты финансовой отчетности: учеб. пособие. М.: Ленанд, 2014.
7. Соколов Я.В. Учет затрат-от теории к практике. // Бухгалтерский учет, 2005, №6.

კრიზისების დაძლევის პოლიტიკა კომერციულ ბანკებში გლობალური
პანდემიის (კოვიდ 19) ფონზე
**Crisis management policies in commercial banks against the backdrop of the global
pandemic (Kovid 19)**

ნათია კახნიაშვილი - ბიზნესის ადმინისტრირების დოქტორი
თსუ-ს მოწვე. ასოც. პროფესორი.

Natia.kakhniashvili@tsu.ge

Natia kakhniashvili - Doctor of Business Administration

TSU. Invited Associate Professor

Natia.kakhniashvili@tsu.ge

აბსტრაქტი. საბანკო სფერო წარმოადგენს ქვეყნის ეკონომიკის ერთ-ერთ ყველაზე მნიშვნელოვან სექტორს. პრაქტიკამ ცხადყო, რომ მსოფლიოს მოსახლეობისა და ბიზნეს სექტორის დიდი ნაწილი სარგებლობს ფინანსური ტიპის სამუამავლო დაწესებულებებით. ეს მოცემულობა ეხება როგორც განვითარებულ, ისე განვითარებად ქვეყნებს. ის არის უმთავრესი დამაკავშირებელი რგოლი ეკონომიკის სუბიექტებს შორის კაპიტალის გაცვლის მიზნით და სწორედ კაპიტალის მოძრაობის ყველაზე დიდი ხვედრითი წილი მოდის საბანკო სფეროზე. საბაზრო ეკონომიკა გარკვეულ წილად თავის თავში მოიცავს განუსაზღვრელობას გარემოში, რაც შესაბამისად რისკების სერიას ქმნის. გამონაკლისი არც საბანკო სფეროა, რომლის საქმიანობის უმთავრეს სტიმულს მომგებიანობა წარმოადგენს. ხშირად იცვლება საბაზრო კონიუქტურა, ამიტომ ბანკები თავის თავზე იღებენ არამარტო შიდა რისკებს, არამედ განიცდიან გარე რისკების ზემოქმედებასაც. გარე და განუსაზღვრელი რისკის კარგი მაგალითია დღეს არსებული პანდემია - covid 19, რომელმაც მთლიანად შეცვალა საზოგადოების ცხოვრება, გამონაკლისი არც ეკონომიკაა და მათ შორის არც საბანკო სფერო.

საკვანძო სიტყვები: ბანკი, პანდემია, საბანკო პროდუქტები, საბანკო სერვისები.~

Abstract. The banking sector is one of the most important sectors of the country's economy. Practice has shown that a large part of the world's population and business sector enjoys financial-type intermediary institutions. This data applies to both developed and developing countries. It is the main link between the subjects of the economy for the exchange of capital, and it is the largest share of the capital movement that comes from the banking sector. A market economy to some extent involves some uncertainty in the environment, which in turn creates a series of risks. The banking sector is no exception, the main stimulus of which is profitability. The market situation often changes, so banks take on not only internal risks, but also the impact of external risks. A good example of indefinite risk is today's pandemic - covid 19, which has completely changed the life of society, with the exception of neither the economy nor the banking sector.

Keywords: Bank, Pandemic, Banking Products, Banking Services.

პანდემიის ზემოქმედებით მნიშვნელოვნად შემცირდა ეკონომიკური აქტივობა, ამავე დროს გაიზარდა ფინანსური რისკები მთელ მსოფლიოში. ეს ყოველივე ნეგატიურად აისახა, რა თქმა უნდა, საბანკო სფეროზეც. იმის გათვალისწინებით რომ ეროვნული ბანკის მიერ დამატებით კაპიტალის დაწესებულმა მოთხოვნებმა და ასევე ბანკების წარმატებულმა შედეგებმა წარსულ პერიოდში გარკვეული საშუალება მისცა მათ გამკლავებოდნენ ამ რთულ პერიოდს, მაინც საკმაოდ დიდი რყევები გამოიწვია საბანკო სექტორში.

პანდემიის მასობრივმა გავრცელებამ გამოიწვია გარკვეული ბიზნეს საქმიანობების მთლიანად ან ნაწილობრივ შეჩერება, რაც, რა თქმა უნდა, პირდაპირ გავლენას ახდენს მათი გადახდისუნარიანობის შემცირებაზე. კომერციული ბანკის მომხმარებლები, როგორც ფიზიკური, ასევე იურიდიული პირები, რომელთა ეკონომიკური აქტივობა მჭიდროდ არის ერთმანეთთან დაკავშირებული, პანდემიამ მნიშვნელოვანი პრობლემები შეუქმნა. ამ პროცესის მიერ გამოწვეული რისკების შემცირების საკითხში კრიტიკული როლი დაიკავა კრედიტორების მიერ შეთავაზებულმა სესხების გადავადების პროგრამებმა, რამაც დროებით ფინანსურ კრიზისში მყოფ კომპანიებს და შინამეურნეობებს შეუმსუბუქა ფინანსური ტვირთი. დაკრედიტების პროცესის შენარჩუნების მიზნით ეროვნულმა ბანკმა საქართველოში ბანკებს კაპიტალის და ლიკვიდობის არსებული ბუფერების გამოყენების საშუალება მისცა. ამ რთულ პროცესს, რა თქმა უნდა ხელი შეუწყო სახელმწიფოს მიერ გადადგმულმა ნაბიჯებმა ბიზნესის მხარდაჭერის კუთხით, რამაც მათი ფინანსური რისკების შემცირება გამოიწვია.

ქართული საბანკო სფერო განვითარების ახალ საფეხურზე იდგა იქამდეც, სანამ პანდემია გამოჩნდებოდა. მათი განვითარების ვექტორი მიმართული იყო მუდმივად ახალი ინოვაციური პროდუქტების დანერგვისკენ. პანდემიამ ხელი შეუწყო ონლაინ მომსახურების სრულყოფის პროცესის დაჩქარებას, ეს ეხება როგორც მობაილ ბანკის, ისე ინტერნეტ ბანკის პლატფორმების დახვეწას. დღესდღეობით, ინფორმაციულ სამყაროში ინტერნეტს უდიდესი როლი უკავია, რისი გამოყენებაც მთელ რიგ კონკურენტულ უპირატესობებს აძლევს კომპანიებს. გარდა ამისა საჭირო გახდა თავად თანამშრომლების უსაფრთხოების დაცვა, ამიტომაც შესაძლებლობის ფარგლებში თანამშრომლები გადავიდნენ დისტანციურ საქმიანობაზე. საქართველოს მაგალითზე „თიბისი“ ბანკმა 2100-ზე მეტი თანამშრომელი გადაიყვანა დისტანციური მომსახურების რეჟიმზე. კომპანიას ისიც დაეხმარა რომ 2019 წლის დასაწყისში ეჯაილ ტრანსფორმაცია დაიწყო, ამიტომაც ბანკის თანამშრომლების დიდი ნაწილი ამ ყველაფრისათვის უკვე მზად იყო. ბანკს უნდა დაემლია გამოწვევები: თანამშრომლებისა და მომხმარებლების უსაფრთხოება. ასევე „თიბისი“-ის მაგალითზე, უნდა ავლნიშნოთ რომ ტრანზაქციების 95% ფილიალში მისვლის გარეშე ხდება, რაც ასევე მეტყველებს მაღალტექნოლოგიურ განვითარებაზე. „თიბისი“ ბანკმა ქართულ მიკრო, მცირე და საშუალო ბიზნესებს მათი საქმიანობის გასამარტივებლად სხვადასხვა ინიციატივა შესთავაზა. შეიქმნა პლატფორმა tbc4u.vendoo.ge. ვენდუ არის საქართველოში პირველი ონლაინ მოლი, რომელიც აკავშირებს მომხმარებლებსა და მიმწოდებლებს მთელი საქართველოს მასშტაბით და უზრუნველყოფს პროდუქციის ყიდვა-

გაყიდვას საუკეთესო პირობებითა და მაქსიმალური კომფორტით. ხოლო მეწარმეებს თავაზობს გაყიდვების პლატფორმას, საწყობს, მარკეტინგს და სწრაფი მიწოდების სერვისით უზრუნველყოფას, რაც გაუმარტივებს მათ ბიზნესის გაფართოებას ონლაინ სივრცეში და საშუალებას მისცემს გაყიდონ პროდუქცია ქვეყნის მასშტაბით. ასევე საქართველოს ლიდერმა ბანკმა უზბეკეთის ცენტრალური ბანკისგან ლიცენზია მიიღო და 2020 წლის ივნისიდან საბანკო საქმიანობა უკვე უზბეკეთში დაიწყო. სტრატეგია და მიზნები აქაც თანამედროვე და ამბიციურია: უზბეკეთში თანამედროვე საბანკო ეკოსისტემის განვითარება როგორც საცალო, ისე მიკრო, მცირე და საშუალო ბიზნესებისთვის. მთავარი აქცენტი კი ციფრულ არხებსა და პარტნიორობაზე დაფუძნებულ დისტრიბუციებზე გაკეთდა.

საქართველოს ბანკი ერთ-ერთი ყველაზე დიდი ფინანსური ორგანიზაციაა, რომელიც აერთიანებს 2,5 მილიონზე მეტ მომხმარებელს და 8000-ზე მეტ თანამშრომელს, სწორედ ამიტომ სასიცოცხლო მნიშვნელობის იყოს ამ ორგანიზაციისათვის ისეთი ინოვაციების დანერგვა, რაც ფიზიკურ კონტაქტს შეამცირებდა არსებული რისკების გათვალისწინებით. საკმაოდ დახვეწილმა მობაილ ბანკის პლატფორმამ, მომხმარებელს გაუადვილა ნებისმიერი მომსახურების მიღება დისტანციურად.

2020 წლის აგვისტოში სესხების წლიუმა ზრდამ შეადგინა 12%, კურსის ეფექტის გამორიცხვით. აქვე საგულისხმოა რომ სესხების ფარდობა მშპ-სთან გრძელვადიან ტრენდს კვლავ აჭარბებს, რაც გამოწვეულია წინა პერიოდში საკრედიტო ზრდისა და გაცვლითი კურსის ეფექტის გამო. პანდემიის საწყის ეტაპზე საკრედიტო აქტივობა მკვეთრად შენედა, თუმცა ბოლო თვეებში კვლავ გაიზარდა და საკრედიტო პორტფელის ზრდა 5-10%-მდე მერყეობს.

ნომინალური მშპ-ის და სესხების*

სესხების მშპ-თან ფარდობა (მშპ-ის %)

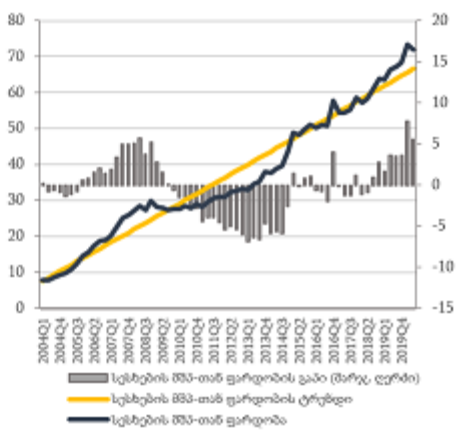
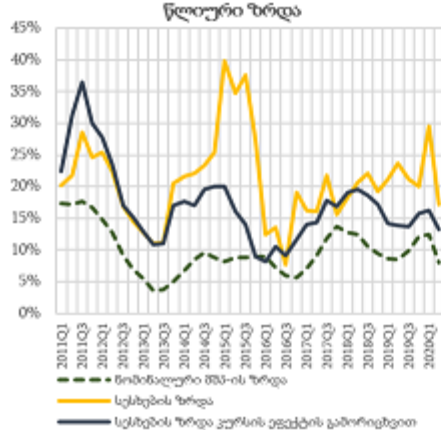

წყარო: სემ; სტატსტატი

სესხები მოიცავს ბანკების და მიკროსაფინანსო ორგანიზაციების მიერ გაცემულ კრედიტებს და კომპანიების ადგილობრივ ობლიგაციებს, ფართობის გაკი გულისხმობს სხვაობას სესხების მშპ-თან ფარდობასა და გრძელვადიან ტრენდს შორის. აქვე საგულისხმოა ის ფაქტიც, რომ საწყისი პერიოდისგან განსხვავებით რისკების მაშტაბები და ფინანსური შედეგები უკეთესად შეგვიძლია ახლა შევაფასოთ. მოცემული ცხრილი გვიჩვენებს 2020 წელს კლებას ორივე მიმართულებით, მაგრამ ეს განსხვავებულია წლის საწყის პერიოდთან მიმართებაში და წლის ბოლო პერიოდისთვის, უკვე შეინიშნებოდა უკეთესი მაჩვენებლები.

არსებული პანდემიის პროცესში ბანკების როლიც გაიზარდა და მათი მხრიდან სამოქალაქო საქმიანობაში ჩართულობაც. მთავარი მიზეზი თუ რატომ ელიან ასეთ ჩართულობას ბანკებისგან არის მათი შემოსავლიანობა და გავლენა ქართულ რეალობაში. მაგალითად, შეიქმნა კორონავირუსის შეჩერების ფონდი, რათა მომხდარიყო რესურსების უკეთ გადანაწილება, მეტი სერვისებისა და სტაბილურობის შეთავაზება მათთვის ვისაც ეს ნამდვილად სჭირდება. სწორედ ამ ფონდში მოხდა ბანკების მხრიდან მილიონობით ლარის ჩარიცხვა.

საბედნიეროდ საქართველოს მასშტაბით ჩვენ უკვე ვხედავთ საბანკო სექტორის ჩართულობას კრიზისების მართვის კუთხით, თუმცა რამდენად ეფექტურია ის ახალი შეთავაზებები და ნაბიჯები, რომლებსაც ბანკები დღეს საზოგადოებას სთავაზობენ და რამდენად პასუხობს ბანკების რეაქცია თანამედროვე გამოწვევებს, კერძოდ კი იმ უცნაურ გარემოს, რომელიც დღეს ჩვენ კორონავირუსის პანდემიის გამო გვაქვს ქვეყანაში და ზოგადად მსოფლიოში. ეს შეკითხვა კვლავ აქტუალური რჩება, იმ ფინანსური გამოწვევების კვალდაკვალ, როგორცაა ლარის კურსის გაუფასურება, ფასების არასტაბილურობა და ინფლაცია, რომელიც პანდემიურმა გარემომი კიდევ უფრო გაამწვავა ქვეყანაში უმუშევრობის დონის მატების ფონზე.

გამოყენებული ლიტერატურა:

1. შალამბერიძე ხ, „საბანკო საქმიანობის ტენდენციები, პანდემია და საბანკო პროდუქტების ტრანსფორმაცია” სტატია, თბ., 2020;
2. „საზოგადოება და ბანკები”, <http://sab.ge/ge/useful-info/articles/118-sakredito-produktebi>, 2020;
3. საქართველოს ეროვნული ბანკი, თბ., 2020;
<https://www.nbg.gov.ge/index.php?m=340&newsid=4049>
4. <https://www.nbg.gov.ge/index.php?m=5&kw=%E1%83%91%E1%83%90%E1%83%96%E1%83%94%E1%83%9A%E1%83%98%E1%83%A1%20%E1%83>

5. <https://vendo.ge/>;

6. <http://www.association.ge/bank-news-detail/106/gantskhadeba-fizikuri-pirebis-sakredito-davaliანების-gadavadebis-shesakheb/>

7. <https://kapitali.ge/bankebi-koronavirusi/>

ТЕОРЕТИЧЕСКИЕ ОСНОВЫ СОСТАВЛЕНИЯ КОНСОЛИДИРОВАННОЙ ФИНАНСОВОЙ ОТЧЕТНОСТИ

Авазов Илхом Равшанович - (PhD), Ташкентский Финансовый Институт
Ташкент, Узбекистан. iavazov86@mail.ru

Abstract. Consolidated financial statements contain indicators that allow you to find out the financial condition of an economic entity based on the definition of requirements and methods of international financial reporting. The consolidated accounting functions analyze information and analytical accounting tasks. Adapting the accounting data of business entities to the requirements of international standards faces many challenges. To date, national standards of accounting and international standards of financial reporting in our country have not fully developed the theoretical and methodological framework for the harmonization of accounting and reporting with international standards, so businesses must maintain parallel accounting in accordance with national and international standards or change reports in accordance with international standards. The main elements of the consolidated financial statements for the formation of the company's consolidated accounts were prepared in accordance with international financial reporting standards and regulations, their structure was studied, and consolidated accounts were formed in connection with the use of various consolidation methods.

Все более углубляющиеся процессы глобализации и интеграции в развитых странах приводят к переходу на общепринятые международные стандарты и нормы, и к усилению соблюдения их требований. Это касается и общепринятых бухгалтерского учета и отчетности. Все акционерные общества, транснациональные корпорации и крупные компании, работающие в различных отраслях мировой экономики, вместе со своими дочерними и зависимыми обществами на добровольной основе составляют финансовую отчетность в соответствии с международными стандартами финансовой отчетности (МСФО). Словосочетание консолидированный отчет компании в своей финансовой отчетности часто могут свободно связать с собранным отчетом по всей деятельности. Однако совет по стандартам финансовой отчетности определяет консолидированный финансовый отчет как отчет предприятия, составленный совместно с материнской компанией и дочерними предприятиями. «Если компания представляет отчетность на международном уровне, то она должна сформулировать ее в соответствии с руководящими принципами совета по международным стандартам финансовой отчетности

(International Financial Reporting Standards) (IFRS)»[4]. Важнейшим вопросом для всех стран при составлении и представлении консолидированной финансовой отчетности дочерними предприятиями, а также эффективным использованием передового опыта на национальном уровне являются, как и общепринятые принципы бухгалтерского учёта США (GAAP), так и МСФО.

Долгосрочные отношения в развитии процессов диверсификации экономики являются одним из важных вопросов, в рамках которого предприятия ведут непрерывную хозяйственную деятельность и добиваются существования производства конкурентоспособной продукции. При этом основным фактором, приводящим к необходимости подготовки консолидированной финансовой отчетности, которая составляется этими компаниями, является расширение круга этих отношений. В настоящее время составление консолидированной финансовой отчетности акционерными обществами и обеспечение ее прозрачности являются одним из важных вопросов.

Консолидированная финансовая отчетность акционерных обществ в Республике Узбекистан должна составляться в целях привлечения международных инвестиций в Узбекистан и выхода на мировые рынки.

Таблица 1. Информация об организациях, публикующих консолидированную финансовую отчетность²⁶

Организации, публикующие консолидированную финансовую отчетность	Отчетные годы				
	2015	2016	2017	2018	2019
Количество организаций, обязанных публиковать консолидированную финансовую отчетность	220	230	247	244	252
Количество организаций, составивших и опубликовавших консолидированную финансовую отчетность	32	41	35	35	38
Количество организаций, не опубликовавших консолидированную финансовую отчетность	188	189	212	209	214

²⁶ Разработано автором в процессе исследования.

Доля организаций, составивших и опубликовавших консолидированную финансовую отчетность	14,5%	17,8%	14,2%	14,3%	15,1%
---	--------------	--------------	--------------	--------------	--------------

Как видно из данных таблицы, организации, обязанные публиковать консолидированную финансовую отчетность, составили в 2015 году 14,5 процента, к 2019 году мы видим, что этот показатель составил 15,1 процента. Как видно из приведенных данных, такая ситуация практически не менялась в течение четырех лет. Это говорит о том, что большинство организаций не предпринимали попыток повысить свои позиции в течение этого периода.

Поэтому вопрос анализа теоретических аспектов составления консолидированной финансовой отчетности акционерными обществами, обеспечения ее прозрачности, всегда остается одной из актуальных задач.

Существуют различные точки зрения, высказываемые учеными-экономистами о том, как составлять финансовую отчетность и консолидированную финансовую отчетность.

По мнению ряда зарубежных ученых-экономистов – Н.В. Генераловой, Г.В.Соболевой и Н.А.Соколовой, «использование международных стандартов финансовой отчетности было определено общественностью и другими социально значимыми компаниями для составления финансовой отчетности с использованием международных стандартов. А это означает прямое использование международных стандартов. Путем разработки национальных стандартов, основанных на международных стандартах финансовой отчетности, она стремится постепенно адаптировать национальные стандарты к международным стандартам финансовой отчетности»[1]. В этом отношении мнения всех ученых не могут быть единодушными. Например, зарубежные ученые экономисты В.В.Ковалев, Вит.В.Ковалев[2] отметили «Для применения и дальнейшего совершенствования консолидированной финансовой отчетности на практике основой являются также и следующие факторы: отсутствие препятствий в применении новых методов бухгалтерского учета; осведомленность о целесообразности процессов объединения бизнеса; одобрение идеи объединения крупными фондовыми биржами». Известный зарубежный ученый-экономист В.С.Плотников[3] выступает за «совершенствование на практике консолидированной финансовой отчетности, нормативно-правовой базы государств и изменение их условий, а также принятие седьмой Директивы Европейского Союза от 13 июня 1983 года». При этом если посмотреть на опыт зарубежных стран в этом вопросе, то очевидно,

что наша страна сильно отстает в плане составления консолидированной финансовой отчетности.

Результаты проведенных исследований показывают, что даже по вопросу составления консолидированной финансовой отчетности среди ученых-экономистов существуют различные точки зрения.

Существуют некоторые существенные различия между выполненной научной работой, разработанными теоретическими терминами и их применением на практике в части составления консолидированной финансовой отчетности в большинстве государств с развивающейся экономикой. Мы можем увидеть эту ситуацию на следующем рисунке (рис. 1).



Рис. 1. Возникновение и применение консолидированной финансовой отчетности в странах ^{мира}²⁷

Как видно из рис. 1, опыт развитых стран показывает, что существуют существенные различия между научными представлениями при составлении консолидированной финансовой отчетности и ее применением на практике.

Появление международных стандартов финансовой отчетности привело к возникновению новых отношений в сфере бизнеса – межгосударственных отношений. Предоставление финансовой отчетности на основе общих правил означает, что существуют варианты проведения сравнения информации о компаниях, расположенных в разных странах, которые анализируются пользователями, в том числе инвесторами.

В результате проведенных исследований и анализа мы смогли сформировать

²⁷ Разработано автором в процессе исследования.

следующие научно-теоретические выводы с целью составления консолидированной финансовой отчетности акционерных обществ нашей страны и совершенствования их аудита:

Консолидированная финансовая отчетность как единый подход к признанию принятых в учетной политике предприятия активов, обязательств и финансово-хозяйственных операций должна ориентироваться на составление консолидированной финансовой отчетности материнской компании и финансовой отчетности, составленной дочерними предприятиями, расположенными на территории республики и за ее пределами. Если годовая финансовая отчетность составляется в декабре текущего года, то вопросы составления консолидированной финансовой отчетности и проведения ее аудита не приводятся в учетной политике материнской компании. Поэтому, достоверное приведение материнской компанией этих вопросов будет способствовать обеспечению прозрачности финансово-хозяйственной деятельности, определению перспектив развития и привлечению инвесторов.

Список использованной литературы

1. Generalova, N., Soboleva, G., Sokolova, N. (2015): IFRS-Russian Experience: Realities and Challenges, Proceedings of the 25th International-Business-Information-Management-Association Conference. Netherlands, P. 601-608.
2. Ковалев В. В., Ковалев Вит.В. Анализ баланса. – М. : Проспект, 2016. – 316 с.
3. Плотников В.С. Основы консолидированного учета: методологические аспекты: Монография. – Саратов: Издат. центр Саратовского государственного социально-экономического университета, - 2000. - 5 с.
4. <https://www.ifrs.org/use-around-the-world/use-of-ifrs-standards-by-jurisdiction/israe>

მომხმარებლის ლოიალობის როლი საბანკო კონკურენციაში

The role of Customer Loyalty In Banking Competition

ანა გურული

დოქტორანტი, საქართველოს ტექნიკური უნივერსიტეტი

E-mail : a.gurulii@gmail.com

Anna Guruli

Ph.D. Student, Georgian Technical University

E-mail : a.gurulii@gmail.com

საბანკო სექტორი ნებისმიერი ქვეყნის ეკონომიკური განვითარების სფეროში უდიდეს როლს ასრულებს, რადგან მას განსაკუთრებული ადგილი უჭირავს ფინანსური სისტემის ჩამოყალიბებაში, რაც ხელს უწყობს საზოგადოებას განვითარებას ყველა ასპექტში, ხოლო საბანკო კონკურენცია თავად ბანკებს ეხმარება განვითარებასა და სრულფასოვან ფუნქციონირებაში. საბანკო კონკურენცია არის ბანკებს შორის მეტოქეობის პროცესი, რომელიც განპირობებულია განსაზღვრულ ბაზარზე მოგების წყაროებისა და ზრდის შესაძლებლობების შეზღუდულობით და მიმართულია მათ გადანაწილებაზე ყველაზე მეტად ეფექტიანი ბანკების სასარგებლოდ. კონკურენციის შედეგს კი განაპირობებს მომხმარებლების არჩევანი, რის შედეგადაც ბანკი იღებს მოგებას და იკავებს დომინანტ ადგილს ბაზარზე. შესაბამისად, ბანკის მთავარი მიზანია, მოიზიდოს მაქსიმალურად ბევრი მომხმარებელი და განაწილოს ისინი ლოიალურად მის მიმართ, რაშიც იგულისხმება მომხმარებლის ერთგულება ბანკისადმი, ანუ მტკიცე კავშირის არსებობა მათ შორის და უპირატესად მისი მომსახურებით სარგებლობა. ბანკისთვის კი სასიცოცხლოდ მნიშვნელოვანია ლოიალობის მოპოვება, რათა მაქსიმალურად დიდხანს შეინარჩუნოს მომხმარებელი და გაყიდოს მასზე სხვადასხვა საბანკო პროდუქტი თუ მომსახურება, რაც საბოლოო ჯამში მისთვის მოგების მიღების წყაროს წარმოადგენს.

საკვანძო სიტყვები: საბანკო კონკურენცია, კლიენტთა ლოიალობა.

The banking sector plays a major role in the economic development of any country, because it has a special place in the formation of the financial system, which contributes to the development of society in all aspects and the banking competition itself helps the banks to develop and to function fully. Banking competition is a process of rival between banks due to a defined market of sources of profit and growth opportunities are limited. It's directed at their redistribution in favor of the most efficient banks. The result of the competition is determined by the choice of the customers, as a result of which the bank makes a profit and occupies a dominant position in the market. Therefore, the main goal of the bank is to attract as many customers as possible and to make them loyal to it, which means the customer's loyalty to the bank or strong connection between them and preferably the use of its services. It is vital for the bank to gain loyalty in order to keep the customer as long as possible and sell him various banking products or services, which will ultimately be a source of profit for him.

XXI საუკუნეში, როდესაც ტექნოლოგიური სიახლეები და ინოვაციური პროდუქტები სულ უფრო დიდ ადგილს იკავებს ჩვენს ცხოვრებაში, კომერციული ბანკების საქმიანობაც ძირფესვიანად არის შეცვლილი და დახვეწილი. ბანკის ძირითად ფუნქციებს მიეკუთვნება ფულადი სახსრების აკუმულირება, კრედიტების გაცემა, საერთაშორისო ფულადი ანგარიშსწორება, მომხმარებლის ფინანსური მოთხოვნილებების მაქსიმალური უზრუნველყოფა და ა.შ. ტრადიციულად ბანკებს ჰქონდათ

დეპოზიტების მიღების, დაკრედიტებისა თუ ფულის გადაცვლის როლი. მიუხედავად იმისა, რომ ბანკების ეს ფუნქციები ჯერ კიდევ არსებობს, თანამედროვე ბანკები ახლა უფრო მეტ ყურადღებას ამახვილებს გადახდის უფრო მოსახერხებელი რეჟიმის უზრუნველყოფასა და ფულის მიწოდებაზე, რომელიც პასუხობს კომერციული სექტორის საჭიროებებს.

საზოგადოების განვითარების კვალდაკვალ საჭირო გახდა მისთვის მეტი ინოვაციური თუ ტექნოლოგიური სიახლეების შეთავაზება. საბაზრო ეკონომიკის პირობებში, როდესაც ბაზარი გაჯერებულია თავისუფალი მომხმარებლების ურთიერთქმედებით, სადავეების ხელში აღება და დამოუკიდებლობა განსაკუთრებულ მნიშვნელობას იძენს. მაშინ, როდესაც ბანკი ჯერ კიდევ წარმოადგენდა ისეთ დაწესებულებას, რომლის ფუნქციაც მხოლოდ ფულის შენახვა წარმოადგენდა, საზოგადოებას არ ჰქონდა გააზრებული ბანკის რეალური დანიშნულება და ის, რომ თანამედროვე ეპოქაში ბანკი არა მარტო ფულის შენახვის ან კრედიტის აღების მექანიზმია, არამედ მისი საშუალებით ხდება საერთაშორისო დონის ოპერაციები, მაშინ როდესაც სახლიდან გაუსვლელად შესაძლებელია საკუთარი სახსრების მიმართვა სხვა ქვეყნის საბანკო ანგარიშზე. ტექნოლოგიურმა სიახლეებმა განსაკუთრებული როლი შეიტანა ბანკის, როგორც ყოველდღიურობის განუყრელი ნაწილის წარმოშობაში, მომხმარებლები უფრო და უფრო ნაკლებად მიმართავენ ბანკის შენობებს პირადი მომსახურების მისაღებად, ეს იქნება გადასახადის გადახდა თუ პირადი გადარიცხვა. ბანკი არის და იქნება საზოგადოების ფინანსური საქმიანობის შესრულების ძირითადი მექანიზმი, მაგრამ საქმიანობაში მას აუცილებლად ჩაერთვება ახალი სისტემები და ტენდენციები. დღეს, როცა მნიშვნელოვნად გაიზარდა კონკურენცია ბანკებს შორის, ბანკი მოსახლეობისთვის უფრო მეტად ხელმისაწვდომი გახდა. ბანკები რესურსებს ხარჯავენ ისეთი არამატერიალური რესურსების შესყიდვაზე, როგორიცაა სამეცნიერო ან ტექნიკური ცოდნა, ახალი პროცესები ან სისტემები, ლიცენზიები, ბაზრის შესწავლა და სხვ. დღითიდღე იზრდება ონლაინ ბანკინგის როლი მომხმარებელთა ცხოვრებაში, რაც ზრდის ინდივიდუალური გარიგებების რაოდენობას, ასევე ინტერაქციული ურთიერთობის რაოდენობას, როდესაც მომხმარებელს საშუალება ეძლევა გამოხატოს საკუთარი აზრი შეთავაზებულ პროდუქციასა და მომსახურებასთან დაკავშირებით. საერთო ჯამში ბანკის კონცეფცია იგივეა, რადგან ხალხი კვლავ იყენებს მას ფულის შესანახად, კრედიტის ასაღებად თუ თანხის გადასარიცხად. თუმცა, ციფრულმა რევოლუციამ რამდენადმე მაინც განაპირობა მომხმარებლის ქცევისა და მოლოდინებს ცვლილება, რადგან კონკურენტულმა და ინოვაციურმა ტექნოლოგიებმა მოითხოვა აშკარა ცვლილებები, ციფრული არხების რაოდენობის ზრდამ ფინანსური ინსტიტუტების მხრიდან

მოითხოვა საოპერაციო პროცესების გამარტივება და დახვეწა, რათა მომხმარებლებს მიაწოდონ გაუმჯობესებული სერვისი და საოპერაციო სისტემა. განვითარებამ და ბაზარზე ბევრი ბანკის გამოჩენამ წარმოშვა კონკურენტული ბაზარი, რომელიც თავისთავად მომხმარებელს აძლევს ხელს. მათ უკვე თამამად შეუძლიათ შეარჩიონ მათთვის საჭირო პროდუქტი თუ მომსახურება საუკეთესო პირობებით, რადგან კონკურენცია და შეზღუდული სამომხმარებლო ბაზრის რესურსები იძლევა ამის საშუალებს. კონკურენციას ხელს უწყობს მომხმარებელთა უფლებების დაცვის წესი, რითაც შესაძლებელი გახდა ეფექტური საპროცენტო განაკვეთის ცნების უკეთ აღქმა მომხმარებელთა მხრიდან. დღეს უკვე მომხმარებელს შეუძლია აღარ იყოს მიჯაჭვული ერთ კონკრეტულ ბანკზე, ბანკების სიმრავლე აძლევს მათ საშუალებას, გადაანაწილოს საბანკო მომსახურება თუ პროდუქტები სხვადასხვა ბანკებში. ბანკებიც, თავის მხრივ ცდილობენ ისეთი მომსახურებისა და ინოვაციური პროდუქტების შექმნას, რომლის ანალოგიც სხვა ბანკს არ აქვს, მაგრამ ეს თითქმის შეუძლებელია, რადგან ადრე თუ გვიან ყველა ბანკი ახერხებს გაუმჯობესებული ანალოგის შეთავაზებას მომხმარებლისათვის.

აქედან გამომდინარე, ბანკები ორიენტირებულნი არიან მაქსიმალური კეთილგანწყობა მოიპოვონ მომხმარებლებში და შეინარჩუნონ მათი ლოიალობა. ლოიალობის სრულყოფილ განმარტებას ვხვდებით რიჩარდ ოლივერის ნაშრომში, რომლის მიხედვითაც ლოიალობის ქვეშ იგულისხმება მომხმარებლის ძირეული ერთგულება, რომ მუდმივად იყიდოს და გახდეს შეთავაზებული მომსახურების ან პროდუქციის მესაკუთრე და მიუხედავად ბაზარზე არსებული კონკურენტი კომპანიების მარკეტინგული ღონისძიებებისა, დარჩეს მისი ერთგული.

ნამდვილი ლოიალობა ჩნდება მაშინ, როდესაც მომხმარებელი ამჩნევს მცირედ განსხვავებას კონკურენტი კომპანიების მიერ შემოთავაზებულ პროდუქციასა და მომსახურებას შორის, თუმცა მხოლოდ ერთ ბრენდს მოიხმარს გამუდმებით.

საბანკო სფეროში კლიენტთა ლოიალობის ქვეშ როგორც წესი იგულისხმება მათი ერთგულება ბანკისადმი, ანუ მტკიცე კავშირის არსებობა, უპირატესად მისი მომსახურებით სარგებლობა. კლიენტების მაღალი ლოიალობა დამოკიდებულია მოცემულ ბანკში მომსახურების მიზიდველობაზე, ამიტომ ყოველთვის არსებობს კლიენტების მიგრაციის ალბათობა იმ ბანკში, რომელსაც გააჩნია უკეთესად მომსახურების უზრუნველყოფის უნარი და მაშასადამე უფრო მაღალი ლოიალობა. თუმცა არსებობს ისეთი მომხმარებლების კატეგორია, რომელიც წლების განმავლობაში მხოლოდ ერთიდაიმავე ბანკის მომსახურებით სარგებლობს, მაგრამ ეს ხდება არა იმიტომ, რომ კონკრეტული ბანკი სხვებისაგან

განსხვავებით რაიმე განსაკუთრებულ პროდუქტსა თუ მომსახურებას სთავაზობს, არამედ აქ სხვა ფაქტორებთან შეიძლება გვექონდეს საქმე, როგორებიცაა დამოკიდებულება და მიჩვევა. რიჩარდ ოლივერის მიხედვით არსებობს უამრავი მომხმარებელი, რომელიც უბრალოდ განმეორებით ყიდულობს პროდუქტს და საერთოდ არ ადარებს მას სხვა ანალოგებს.

იმის გასაგებად, თუ რა განაპირობებს კლიენტების ლოიალობას მომსახურე ბანკის მიმართ, ჩატარდა კვლევა, რომელის მიზნობრივი სეგმენტი იყო მომხმარებლები, რომლებიც სარგებლობენ საბანკო მომსახურებით ხუთი და მეტი წლის განმავლობაში. მომხმარებელთა უმეტესობა სარგებლობს ორი უმსხვილესი ბანკის მომსახურებით, თუმცა გამოკითხულთა შორის ასევე არიან სხვა შედარებით პატარა ბანკის მომხმარებლებიც.

საქართველოში საბანკო მომსახურების ყველაზე დიდი მოცულობა მოდის იმ ორგანიზაციის თანამშრომლებზე, რომლებიც ბანკთან აფორმებენ სახელფასო ხელშეკრულებას და მათ თანამშრომლებს გადაეცემათ სახელფასო პლასტიკური ბარათები. გამომდინარე იქედან, რომ კონკრეტულ ბანკზე არჩევანს აკეთებს ორგანიზაცია და არა ფიზიკური პირები, რომლებიც შემდგომ სარგებლობენ სახელფასო ბარათებით, გამოკითხვამ აჩვენა, რომ გამოკითხულთა 90% თავისუფალი არჩევანის შემთხვევაშიც კი არ შეიცვლიდა სახელფასო პროექტის მომსახურე ბანკს და აბსოლიტური უმრავლესობა ლოიალურად არის განწყობილი მომსახურე ბანკის მიმართ. ხოლო ისინი, ვინც სურვილი გამოთქვა მომსახურე ბანკის შეცვლის თაობაზე, უკმაყოფილებას გამოთქვამენ სასესხო პროდუქტების მიმართ. მიუხედავად ამ მასშტაბის ლოიალობისა, დაისვა კითხვა, სარგებლობენ თუ არა არასახელფასო ბანკის მომსახურებით და კონკრეტულად რა ტიპის მომსახურებას იღებენ სარგებლობის შემთხვევაში, რაზეც პასუხი შემდეგნაირად გადანაწილდა :

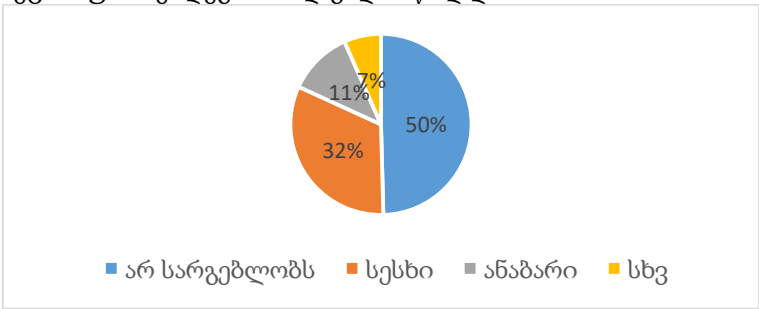

დადგინდა, რომ გამოკითხული მომხმარებლების ნახევარი სრულად ლოიალურად არის განწყობილი იმ ბანკის მიმართ, რომლითაც სარგებლობს სახელფასო პროექტის ფარგლებში, და არ სარგებლობს არც ერთი სხვა

ბანკის მომსახურებით, დაახლოებით 32% სხვა ბანკში სარგებლობს მხოლოდ სასესხო პროდუქტებით, დანარჩენი მომხმარებლები კი ირჩევენ სხვადასხვა პროდუქტს.

კითხვაზე, თუ რას ანიჭებენ უპირატესობას ბანკთან ურთიერთობის დროს, გამოკითხული მომხმარებელიდან 50% მნიშვნელობას ანიჭებს საპროცენტო განაკვეთს, ხოლო 7% საპროცენტო განაკვეთთან ერთად ადამიანურ რესურსსა და ციფრულ ტექნოლოგიებს.

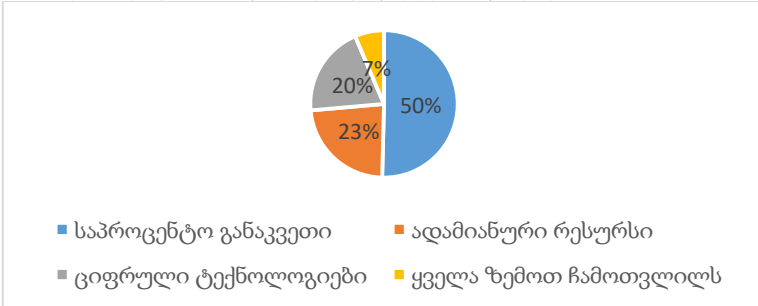

მას შემდეგ, რაც დღითიდღე ვითარდება საბანკო სისტემა და ბანკი აღარ არის მხოლოდ ფულის შენახვისა და სესხის აღების დაწესებულება, მომხმარებელს უჩნდება სურვილი, მიიღოს უფრო მეტი სარგებელი მომსახურე ბანკისგან. კითხვაზე, თუ რა დამატებით სარგებელს მიაქცევდა მომხმარებელი ყურადღებას, ახლა რომ ირჩევდეს მომსახურე ბანკს, გამოკითხული მომხმარებელიდან 41%-მა მნიშვნელობა მიანიჭა დისტანციური საბანკო მომსახურების დონეს

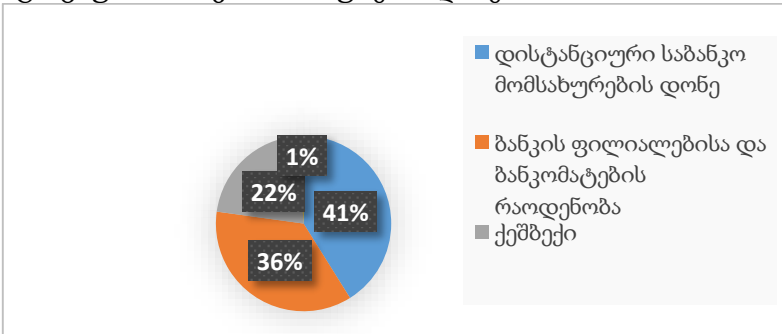

ბოლო კითხვაზე, შეცვლიდნენ თუ არა რაიმეს მომსახურე ბანკში გამოკითხული მომხმარებლები, მომხმარებლის 69%-მა არაფრის შეცვლა მოინდომა, ხოლო ცვლილებების მსურველთა უმრავლესობამ სესხზე დაბალი პროცენტის სურვილი გამოთქვა.

ვინაიდან საბანკო პროდუქტები და პროცენტები რამდენადმე ერთმანეთის მსგავსია, ბანკები მაქსიმალურ ძალისხმევას ხარჯავენ

მომსახურების მაღალი ხარისხის დამკვიდრებაზე და ამით კლიენტის კეთილგანწყობისა და ლოიალურობის შენარჩუნებას ცდილობენ. ამის მიუხედავად, მომხმარებლები მაინც გამოთქვამენ პრეტენზიებს საბანკო მომსახურებასთან დაკავშირებით, რაც რიცხოვნობრივად და შინაარსობრივად ასე გამოიყურება :

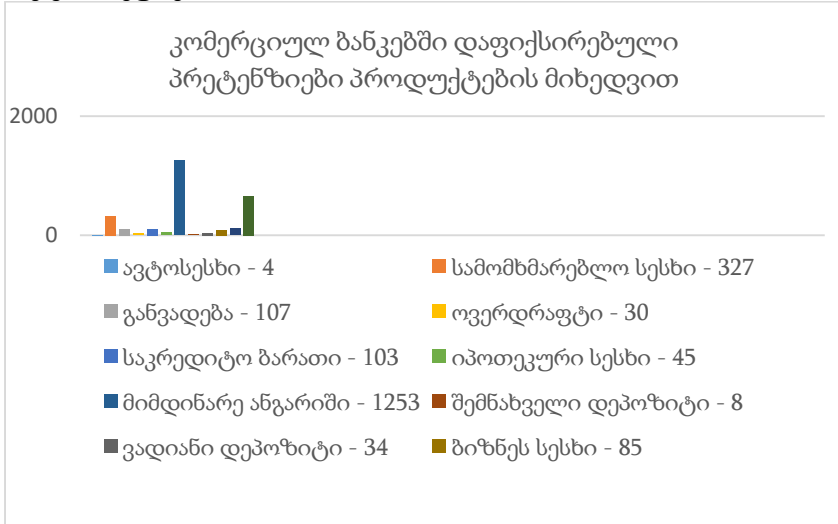

რაც შეეხება პრეტენზიის ხასიათს, ის შემდეგნაირად გამოიყურება :

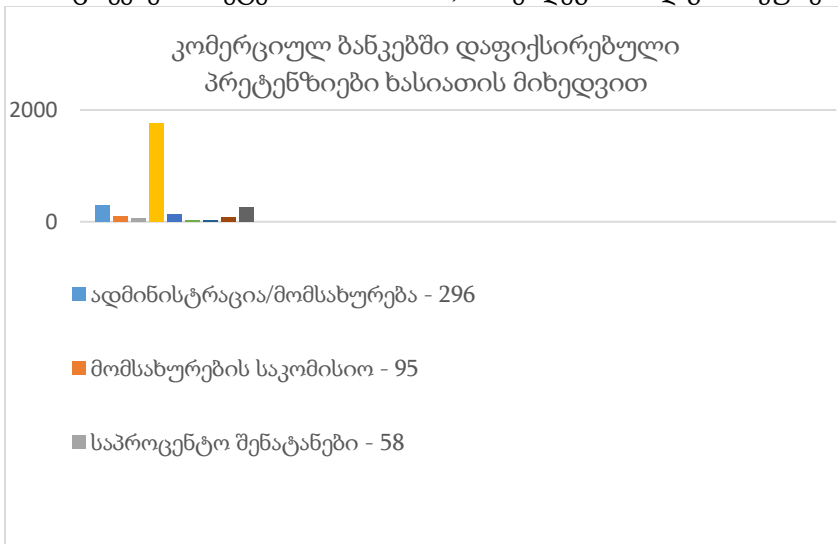

საქართველოში საბანკო სექტორი განებივრებული არ არის კონკურენციის მაღალი დონით, რადგან ბაზრის დომინანტი 2 მოთამაშე თითქმის სრულად ფლობს ბაზარს. მიუხედავად ამისა, შედარებით მცირე ბანკები მაინც ახერხებენ მომხმარებელთა მოზიდვას და მათ ლოიალობის შენარჩუნებას იმ დემოგრაფიული ფაქტორების გათვალისწინებით როგორცაა ეროვნება, შემოსავალი, ასაკი და სხვა. თუმცა არ უნდა დაგვავიწყდეს ის ფაქტიც, რომ მომხმარებელთა მოთხოვნები სისტემატურად ცვალებადია და ბანკებს არა აქვთ უფლება დასჯერდნენ უკვე არსებულ მიღწევებს და აღარ იფიქრონ არსებული კლიენტების შენარჩუნებაზე.

მომხმარებელთა ლოიალობას ძლიერი გავლენის მოხდენა შეუძლია ნებისმიერი კომპანიის საქმიანობაზე და იგი კონკურენტული უპირატესობის მოპოვების მნიშვნელოვან წყაროდ მიიჩნევა. კომერციული ბანკები მაქსიმალურად უნდა იყვნენ ორიენტირებულნი არსებული მომხმარებლების შენარჩუნებაზე. მით უმეტეს მაშინ, როცა ახალი მომხმარებლის მოძიება გაცილებით ძვირია, ვიდრე უკვე არსებულის შენარჩუნება.

ბიბლიოგრაფია:

1. ასათიანი ვ, ც. გ. (2014). „*კომერციული ბანკის საქმიანობის ფინანსური ანალიზი*“.თბილისი: "დანი".
2. მოსიაშვილი ვ. ლ. ფ. (2009). „*საბანკო საქმე*“.თბილისი.
3. ეროვნული ბანკი. (2021, 01 14). *NBG*. Retrieved from <https://nbg.gov.ge/cp/index.php?m=615>
4. Richard L. Oliver. (1999). Whence Consumer Loyalty? . *Journal of marketing*.

სოციალური პასუხისმგებლობა და ეთიკა ქართულ ბიზნეს სივრცეში
Social responsibility and ethics in the business space of Georgia

დავით ჩახვაშვილი - ეკონომიკის დოქტორი, პროფესორი
საქართველოს ეროვნული უნივერსიტეტი

დავით მარგველაშვილი - მაგისტრანტი,
საქართველოს საზოგადოებრივ საქმეთა ინსტიტუტი

David Chakhvashvili - PhD of Economics. Professor
Georgian National University

David Margvelashvili - Master's student,
Georgian Institute of Public Affairs (GIPA)

რეზიუმე: ეთიკური ქცევისა და კორპორატიული სოციალური პასუხისმგებლობის ცნებები ბოლო წლების განმავლობაში გამოჩნდა, როგორც განვითარებულ, ისე განვითარებად ქვეყნებში, კორპორაციული არასწორი ქმედებების მზარდი გრძნობის შედეგად. ამ ორ კონცეფციას შეუძლია მნიშვნელოვანი სარგებელი მოიტანოს. იდეა იმის შესახებ, რომ კომერციულ კომპანიებს აქვთ გარკვეული ვალდებულებები საზოგადოებისა და გარემოს მიმართ, გარდა აქციონერთათვის მოგების მიღებისა, საუკუნეების განმავლობაში იყო ცნობილი. ნაშრომში განხილულია ბიზნესის ეთიკისა და კორპორატიული სოციალური პასუხისმგებლობის ცნებები. სტუდენტებისა, მენეჯერებისა და მფლობელების აზრით, აღმოჩნდა, რომ ბიზნეს ეთიკა და სოციალური პასუხისმგებლობა ძალიან მნიშვნელოვანია ორგანიზაციული ზრდისა და წარმატებისთვის. კერძოდ, ისინი თვლიან, რომ ბიზნესის ეთიკა იწვევს პოზიტიურ ურთიერთობას თანამშრომლებს, მომხმარებლებსა და საზოგადოებას შორის და არა მხოლოდ ეს, არამედ ისინი აღიქვამენ ამას, როგორც საუკეთესო მექანიზმად რათა მოიპოვონ საზოგადოებრივი იმიჯი/რეპუტაცია; დიდი მომხმარებლების ერთგულება. ძლიერსა და ჯანმრთელ სოციალურ ურთიერთობებს შეუძლია სარგებლის მოტანა არა მხოლოდ სოციალურად პასუხისმგებელი კორპორაციებისთვის არამედ საზოგადოებისთვისა და თვითონ სახელმწიფოსთვისაც.

საკვანძო სიტყვები: სოციალური პასუხისმგებლობა, ეთიკა, ბიზნეს ურთიერთობები, სოციალური ვალდებულება, სამართლებრივი ჩარჩოები, ცნობიერების ამაღლება.

Abstract: Concepts of ethical conduct and corporate social responsibility have emerged in recent years in both developed and developing countries as a result of the growing awareness of corporate misconduct. These two concepts can bring significant benefits. The idea that commercial companies have certain obligations to society and the environment, in addition to generating returns for shareholders, has been around for centuries. The article discusses the concepts of business ethics and corporate social responsibility. According to students, managers and owners, business ethics and social responsibility have proven to be very important to the growth and success of the organization. In particular, they believe that business ethics leads to positive relationships between employees, customers and the community, and not only, but they perceive this as the best mechanism for gaining public image / reputation; High customer loyalty. Strong and healthy social relationships can benefit not only socially responsible corporations, but also communities and governments themselves.

Keywords: Social Responsibility, Ethics, Business Relations, Social Commitment, Legal Framework, Awareness Raising.

შესავალი: თანამედროვე სოციალურ-ეკონომიკური განვითარების ერთ-ერთი მთავარი ტენდენციაა ბიზნესის სოციალიზაცია, რომელიც აშკარად ჩანს 90-იანი წლების დასაწყისიდან მსოფლიო მასშტაბით.

საერთაშორისო კონფერენცია მდგრადი განვითარების შესახებ, 1992 წელს, რიო-დე-ჟანეიროში გაიმართა და ის გარდამტეხი აღმოჩნდა, რაც მსოფლიო საზოგადოების მხრიდან ახალი მოთხოვნების დაწესებას ასახელებს კორპორაციებს თავიანთი სოციალური პასუხისმგებლობისა და ეთიკის გაზრდის მიზნით. ეს კონფერენცია მძლავრი სტიმული იყო დიდი კომპანიების როლის შესწავლის გასამდიერებლად სოციალური პრობლემების გადაჭრაში, აგრეთვე პროგრამული პოლიტიკური დოკუმენტების შემუშავება იმ კორპორაციულ, ეროვნულ და საერთაშორისო დონეზე, რომლებიც განსაზღვრავენ სოციალური პასუხისმგებლობისა და ბიზნესის სოციალური ფუნქციების სფეროებს.

მირითადი ტექსტი: სოციალური პასუხისმგებლობა განსაზღვრავს იმ ობიექტურ და ლოგიკურ საჭიროებას, რომლის მიხედვითაც ინდივიდმა უნდა აგოს პასუხი სოციალური ნორმების დარღვევისას. იგი გამოხატავს ინდივიდისა თუ ორგანიზაციის ურთიერთობის ბუნებას საზოგადოებასთან, სახელმწიფოსთან, კოლექტივთან, სხვა სოციალურ ჯგუფებთან და ერთეულებთან - მის გარშემო მყოფ ყველა ადამიანთან. სოციალური პასუხისმგებლობა ემყარება ადამიანის ქცევის სოციალურ ხასიათს.

მეცნიერება, რომელიც შეისწავლის ბიზნეს ურთიერთობებს, უპირველეს ყოვლისა ეხება იურიდიულ და სოციალურ პასუხისმგებლობას, რომელიც არის პროფესიონალური ინტერესი და ექვემდებარება სპეციალურ შესწავლას. ეს არის განსაკუთრებული, იმპერიული სახის სოციალური პასუხისმგებლობა, რომელიც დაკავშირებულია სამართლებრივი ნორმების მოქმედებასთან, რომლის ზურგის უკან დგას სახელმწიფო და „რა თქმა უნდა, თვითონ საზოგადოებაც.

სოციალური პასუხისმგებელი ქცევა გულისხმობს პირის ან ორგანიზაციის ცნობიერებას საზოგადოებაში, სახელმწიფოსა და მის გარშემო მყოფთა მიმართ მისთვის დაწესებული მოთხოვნების სისრულეზე და არა მხოლოდ ცნობიერება, არამედ ამ მოთხოვნების შესრულებაც. წინააღმდეგ შემთხვევაში, არის უკურეაქცია გარემოსაგან, რომელშიც უშუალოდ თვითონ ინდივიდი ან ორგანიზაცია მდებარეობს და მოქმედებს. არსებითად, ეს არის ინდივიდის, ორგანიზაციისა და საზოგადოებას შორის ურთიერთობის მარადიული.

თანამედროვე სამყარო მწვავე სოციალურ პრობლემებში ცხოვრობს. ამრიგად, მდგრადი განვითარების მართვის ახალი ეფექტური საშუალებები დღეს განსაკუთრებით მნიშვნელოვანია. კომპანიის მდგრადი განვითარების უზრუნველსაყოფად იგი არის დადასტურებული ეფექტური ინსტრუმენტი “ბიზნესის სოციალური პასუხისმგებლობის კონცეფცია“ რომელიც არის მთელ მსოფლიოში გავრცელებული. ბიზნესის ლიდერების მხრიდან ამგვარი მუშაობისთვის განსაკუთრებული, წამყვანი როლის

გაცნობიერებამ განაპირობა მე-20 საუკუნის ბოლოს ტერმინი "კორპორატიული სოციალური პასუხისმგებლობა" (CRS)²⁸, რომელიც გახდა მდგრადი განვითარების კონცეფციის უმნიშვნელოვანესი კომპონენტი არა მხოლოდ ბიზნესისთვის, არამედ მთლიანად კაცობრიობისთვის.

ბიზნესის სოციალური პასუხისმგებლობის კონცეფცია მჭიდრო კავშირშია მდგრადი განვითარების კონცეფციასთან, რომლის თანახმად, საწარმოებმა უნდა მიიღონ გადაწყვეტილებები, რომლებიც დაფუძნებულია არა მხოლოდ ფინანსურ ან ეკონომიკურ ფაქტორებზე, არამედ მოკლევადიან & გრძელვადიან სოციალური, გარემოსდაცვითისა და მათი საქმიანობის სხვა შედეგებზეც. სინამდვილეში, შეიძლება ითქვას, რომ CRS არის ინსტრუმენტი კომპანიის დონეზე მდგრადი განვითარების მიზნების მისაღწევად.

ეთიკის ადგილი და როლი ბიზნეს ურთიერთობებში: ეთიკის უშუალო კავშირი ცხოვრების პრაქტიკასთან აშკარად ჩანს ე.წ. პროფესიონალური ეთიკის სფეროში, რაც პიროვნების პროფესიული საქმიანობისთვის მორალური მოთხოვნების სისტემაა. პროფესიული ეთიკის ერთი ტიპი არის ბიზნესის ეთიკა.

ბიზნესის ეთიკა მრავალმხრივი კონცეფციაა, რომელიც მოიცავს არა მხოლოდ ორგანიზაციის თანამშრომელთა ყოველდღიურ კომუნიკაციას, რომელიც მოიცავს ერთმანეთთან და უშუალო უფროსებთან, არამედ ორგანიზაციებსა და საწარმოებს შორის უფრო გლობალურ ურთიერთობებს, ადგილობრივ, სახელმწიფო და მსოფლიო დონეზე.

არსებობს უნივერსალური ეთიკური პრინციპებისა და ბიზნესის ეთიკის კორელაციასთან დაკავშირებული ორი ძირითადი მოსაზრება: 1) ჩვეულებრივი მორალის წესები არ ვრცელდება ბიზნესზე ან ნაკლებად ეხება. ეს თვალსაზრისი შეესაბამება ეგრეთ წოდებული ეთიკური რელატივიზმის კონცეფციას, რომლის თანახმად, თითოეულ საცნობარო ჯგუფს აქვს საკუთარი სპეციფიკური ეთიკური სტანდარტები; 2) ბიზნესის ეთიკა ემყარება საყოველთაო უნივერსალურ ეთიკურ სტანდარტებს (გულწრფელობა, ზიანის არ მიყენება, სიტყვის შესრულება და ა.შ.), რომლებიც კონკრეტდება საზოგადოებაში ბიზნესის განსაკუთრებული სოციალური როლის გათვალისწინებით. თეორიულად, მეორე თვალსაზრისი უფრო სწორად არის მიჩნეული.

ახლა მოკლედ მიმოვიხილოთ CSR-ის თანამედროვე ფორმები შეერთებულ შტატებში, კონტინენტურ ევროპასა და დიდ ბრიტანეთში, ასევე მათი ძირითადი განსხვავებები ერთმანეთისაგან. ითვლება, რომ ამერიკული

²⁸ აბრევიატურა CRS - Corporate social responsibility იგივე კორპორატიული სოციალური პასუხისმგებლობა

CSR მოდელი ყველაზე მდიდარია ტრადიციებით. ბრიტანეთმა და კონტინენტურმა სისტემებმა მიიღეს ყველაზე დიდი იმპულსი მათ განვითარებაში გასული 20-25 წლის განმავლობაში, ინდივიდუალური გარე განმაპირობელი ფაქტორების წყალობით. ამერიკული დოქტრინისაგან, განსხვავებით ბრიტანული და კონტინენტური ბოლო 100 წლის განმავლობაში არ განიცდიდა მნიშვნელოვან გარდაქმნებს. ბრიტანეთის ბიზნეს საზოგადოება უფრო მგრძობიარეა სოციალური პასუხისმგებლობის იდეებისკენ, ვიდრე კონტინენტური ბიზნესი. ბიზნესის სოციალური პასუხისმგებლობის მოდელები აშშ-სა და ევროპაში ცოტა ხნის წინ გამოვლენილი იქნა, როგორც CSR "ღია" და "ფარული" ფორმები:

CSR-ის ღია ფორმა გულისხმობს კორპორაციის ქცევის ხაზს, რაც კორპორაციას აკისრებს პასუხისმგებლობას იმ საკითხების გადაწყვეტაში, რომელზეც საზოგადოება დაინტერესებულია. CSR-ის ღია ფორმა, როგორც წესი, მოიცავს კორპორაციის ნებაყოფლობით და თვითგამორკვეულ ქვეყებს, პროგრამებსა და სტრატეგიებს იმ საკითხებზე, რომლებიც კორპორაციისა და / ან მისი დაინტერესებული მხარეების მიერ აღიქმება, როგორც მათი პასუხისმგებლობის ნაწილი (კორპორაციისთვის ან / და დაინტერესებული მხარისათვის) საზოგადოებისთვის.

CSR-ის ფარული ფორმა ნიშნავს ოფიციალურ და არაოფიციალურ ინსტიტუციებს იმ ქვეყნისა, რომელთა მეშვეობითაც კორპორატიული პასუხისმგებლობა საზოგადოებრივი ინტერესებისთვის არის შეთანხმებული ან გათვალისწინებული კორპორაციების მიერ. CSR-ის ფარული ფორმა ჩვეულებრივ მოიცავს იმ ღირებულებებს, ნორმებსა და წესებს, რომლებიც ხშირად იწვევს სავალდებულო მოთხოვნებს კორპორაციებისთვის იმ საკითხებში, რომლებიც საზოგადოებრივ, პოლიტიკურ და ეკონომიკურ ინტერესებს (ქვეყნებს) მიაჩნიათ, როგორც იურიდიულ პირთა სათანადო და გონივრულ ვალდებულებებს.

ისტორის დახმარებით ჩვენ შეგვიძლია ვთქვათ და დასკვნა გამოვიტანოთ რომ პირველი სოციალური პასუხისმგებლობისა და ეთიკის მქონე კომპანიების მაგალითები ჩნდება საქართველოში XX საუკუნის ბოლოს მაგრამ ჩვენ და სამწუხაროდ საქართველოს ბიზნეს გარემო ისეთ დონეზე იყო „ინფიცირებული“ რომ ვერანაირი კონკურენციის გაწევა ვერ მოახერხეს და იყვნენ განადგურებულნი.

საბაზრო რეფორმების დაწყებისთანავე, საწარმოთა სოციალურმა პოლიტიკამ გაიარა რადიკალური ცვლილებები. მნიშვნელოვანმა ცვლილებებმა იმოქმედა მათ სოციალურ ინფრასტრუქტურაზე. შეიძლება განვასხვავოთ ცვლილებების სამი ეტაპი: **სოციალურ - ეთიკური ინფრასტრუქტურის შემცირება**, მისი სტაბილიზაცია და ოპტიმიზაცია.

პირველ ეტაპზე (1991 – 2003 წლების პერიოდში), მკვეთრად შემცირდა საწარმოთა სოციალური ინფრასტრუქტურა. ამ წლებში, საკუთრების ყველა ფორმის საწარმოების ხელმძღვანელები აქტიურად მოიშორეს „სოციალური ქსელი“, ცდილობდნენ თავი დაეღწია არა ძირითადი აქტივებისგან. საწარმოთა უმეტესი ნაწილი იძულებული გახდა მთლიანად შეამციროს ნებისმიერი ტიპის ხარჯები, რომლებიც არ წარმოქმნიდა შემოსავალს მათი გადარჩენისთვის მოკლევადიან პერიოდში. ეს პროცესი სპონტანური იყო, არასწორად იყო გათვლილი და არ იყო კონტროლირებადი. კრიზისიდან გამოსვლისა და საწარმოთა ფინანსური მდგომარეობის გაუმჯობესების გზით, სოციალური სფეროსგან თავის დაღწევა მათი ლიდერების მიერ აღარ განიხილებოდა, როგორც საბაზრო ეკონომიკაში გადარჩენის პირობა.

მეორე ეტაპზე (2003–2012), სტაბილიზდა საწარმოთა სოციალური ინფრასტრუქტურა „შედარებით“. სოციალური ობიექტებისადმი მიმართ მიდგომა განსხვავებულია: საწარმოებმა დაიწყეს იმის გათვალისწინება, რომ, მიმდინარე შემოსავლის გარდა, სხვა შეღავათები აქვთ მათი აღრიცხვისაგან და ამ სარგებელის გათვალისწინებით, იღებენ გადაწყვეტილებებს მათი შენარჩუნებას ან მოშორების შესახებ. შედეგად, შეჩერებულია სოციალური ინფრასტრუქტურის შემცირების პროცესი, მაგრამ ამასთანავე არის მკვეთრი ვარდნა ეთიკურ სტანდარტებთან შედარებით, რომელიც ყველაზე მკაფიოდ გამოისახება კონკურენციის ასპექტში.

მესამე ეტაპის დროს ეკონომიკური გაჯანსაღების (2012-2020, რა თქმა უნდა, ეს ყველაფერი შედარებითი კუთხით უნდა განვიხილოთ) დაწყებისა და საწარმოების გადარჩენიდან განვითარებაზე გადასვლისთანავე, ზოგიერთმა მათგანმა დაიწყო მათი სოციალური ინფრასტრუქტურის რესტრუქტურირაცია და ეთიკური სტანდარტების ჩამოყალიბება ბიზნესის ოპტიმიზაციისათვის. სოციალური ობიექტების გამოყენება საწარმოებმა განიხილეს, როგორც შეგნებული სოციალური პოლიტიკის განხორციელების ნაწილი. ქართული ბიზნეს სტრუქტურების ლიდერები განმარტავენ სოციალური პასუხისმგებლობის პრობლემების აქტუალიზაციას ქვეყნის სოციალური განვითარების ახალ ეტაპზე გასავლით.

რა თქმა უნდა, აღწერილი ეტაპები არ უნდა იყოს აბსოლუტიზებული. რიგი ქართული კომპანიებისა დღესაც განაგრძობენ სოციალური სფეროს შემცირებას, ზოგი კი მხოლოდ მისი სტაბილიზაციის ეტაპზე გადადის და სავარაუდოდ, დიდი დროც დასჭირდებათ მის ოპტიმიზაციაზე. ეს ეტაპები ასახავს განსხვავებებს გათვალისწინებული შედეგების ტიპებში და იმ დროში, რომელშიც შედარებულია სოციალური ინფრასტრუქტურის საქმიანობის ხარჯები და უპირატესობები. ერთი ეტაპიდან მეორეზე გადასვლა დამოკიდებულია, როგორც კომპანიების ეკონომიკურ ვითარებაზე, ასევე ეკონომიკური სუბიექტების მიერ ინფორმირებულობის

დონეზე იმ სოციალური და ეთიკური პრობლემების შესახებ, რომელთა წინაშე დგანან ისინი დღეს ან მომავალში.

დღეს, ბევრმა ქართულმა კომპანიამ, როგორც ყოველ წლიური სახელმწიფო ანალიზი აჩვენებს, გააცნობიერა სისტემატური სოციალური და ეთიკური პოლიტიკის საჭიროება. ეს ხელს უწყობს მათ ლიდერებს შექმნან მენეჯმენტის სტრუქტურები, რომლებიც პასუხისმგებელი იქნებიან ამ პოლიტიკის გატარებაზე, თავიანთ საწარმოებში ახალი სოციალური ტექნოლოგიების დანერგვასა და ეთიკის სტანდარტების დანერგვაში, ასევე სხვადასხვა პოლიტიკის სფეროში ხელისუფლების წარმომადგენლებთან პარტნიორობის დამყარებით, სოციალური პოლიტიკის სფეროში.

საშუალო დინამიურად განვითარებადი ქართული ბიზნესი იწყებს საქმიანობის სოციალური სივრცის დაუფლებას. მცირე ბიზნესი სულ უფრო და უფრო იქცევა საქველმოქმედო ღონისძიებებში, განსაკუთრებით მუნიციპალიტეტებში, სადაც ის ხშირად განსაზღვრავს ტერიტორიის ეკონომიკურ პოტენციალს.

ამავე დროს, ქართული ბიზნესის მონაწილეობა სოციალურ და ეთიკურ პოლიტიკაში ძალიან არათანაბარი რჩება. ეს მინიმუმ ორი გარემოებით არის განპირობებული. ჯერ ერთი, ბიზნეს გარემოში არ არსებობს საერთო სახელმძღვანელო მითითებები, თითოეული კომპანია დამოუკიდებლად, საკუთარი ინტერესებიდან გამომდინარე, განსაზღვრავს თავისი სოციალურ-ეთიკურ საქმიანობის პარამეტრებს. მეორეც, სოციალურ - ეთიკური საკითხი, მისი ფორმით და შინაარსით, დიდწილად დამოკიდებულია იმაზე, თუ ვინ და როგორ ჩამოყალიბა ეს მოთხოვნები და ეს არის ქართული ბიზნესის პასუხი ხელისუფლების საჯარო ან ლატენტურ მოთხოვნებზე.

როგორც წესი, ქართული კომპანიები სოციალურ პასუხისმგებლობასა და ეთიკის საკითხს აღიქვამენ, როგორც ინფორმაციულ წყაროს, საკუთარი იმიჯის გასაუმჯობესებლად და საზოგადოებრივი აზრის ფორმირების მიზნად.

ზოგიერთ შემთხვევაში, სოციალური და ეთიკური საქმიანობის სფეროს არჩევა ხორციელდება იმაზე, თუ რამდენად იზიდავს იგი საზოგადოების. სამწუხაროდ ყველა ქართულმა კომპანიამ ვერ გააცნობიერა ინფორმაციის გამჭვირვალეობის აუცილებლობაზე. ქართულ კომპანიებში, CSR სფეროში და ეთიკური სტანდარტების ჩარჩოებში საქმიანობას, ხშირ შემთხვევაში, არ აქვთ მაღალი სტატუსი და ხორციელდება მეორეხარისხოვან დონეზე.

ვითარების უკეთესი გასუქებისთვის რაოდენობრივი კვლევის ფარგლებში გამოიკითხა საქართველოში მყოფი უცხოური, ადგილობრივი და სახელმწიფო ორგანიზაციები (კომპანიები, ორგანიზაციები და დაწესებულებები). რაოდენობრივი კვლევა ჩატარდა საქართველოს მამაბით, სადაც მონაწილეობდა სხვადასხვა დონისა და დასაქმებულთა ოდენობის

ორგანიზაციები. იყვნენ გამოკითხულნი მაღალ თანამდებობებზე მყოფი პირები, 10 რესპოდენტი.

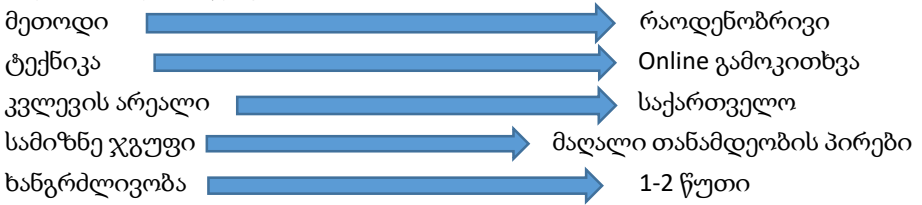

კვლევაში მიიღეს მონაწილეობა: Aero Georgia Group, Wilhelmsen group, Indeco LTD, Willis Towers Watson, Betsson Group, BWC, სსიპ - ლევან მიქელაძის სახელობის დიპლომატიური სასწავლო და კვლევითი ინსტიტუტი, საქართველოს კულტურისა და სპორტის სამინისტრო და დანარჩენმა ორმა კომპანიამ ისურვა ანონიმურობის დაცვა. როდესაც ბიზნესი მიმართული არის მდგრადი და გრძელვადიანი განვითარებისკენ, რეპუტაციის გაუმჯობესებისკენ, ინვესტიციის მიმზიდველობის გაზრდისკენ, მთავრობასა და საზოგადოებასთან ურთიერთსასარგებლო პარტნიორობისკენ, მაშინ სოციალური პასუხისმგებლობა და ეთიკის საკითხი ასეთი ბიზნესის სავალდებულო ატრიბუტია.

დასკვნა: ბიზნესის სოციალური პასუხისმგებლობის ფორმირება და ეთიკური სახელის მოპოვება საკმაოდ რთული და გრძელი პროცესია, რომელიც ასევე არც თუ ისე მარტივი მისაღწევია ყველაზე განვითარებული და აყვავებული ეკონომიკის დროსაც კი. დასავლური კომპანიები ყოველწლიურად ასობით მილიარდ დოლარს ხარჯავენ კორპორატიულ სოციალურ პასუხისმგებლობასა და ეთიკის სტანდარტების ასამაღლებლად. დღემდე, ამერიკამ და ევროპამ უკვე შეიმუშავეს ერთიანი სოციალური დეფინიციები, სტანდარტები და სოციალური ანგარიშგების ფორმები ყველა კომპანიისთვის.

განვითარებულ ქვეყნებში ქველმოქმედება ნიშნავს საზოგადოების კეთილდღეობის კეთებას. მფარველები იღებენ მხარდაჭერას სახელმწიფო დონეზე, მათი სახელები ქვეყნდება მედიაში. საქართველოში კი ეს მხოლოდ და მხოლოდ ფორმალური, ერთჯერადი მოქმედებაა. დასავლური კომპანიების გამოცდილებამ აჩვენა, რომ შესწავლილი ყველა კომპანია საკმაოდ სერიოზულია CSR- სა და ეთიკის სტანდარტების მიმართ და აღიქვამს მათ, როგორც საქმიანობის სტრატეგიულ სფეროდ. უცხოელი კოლეგების მაგალითიდან გამომდინარე, ქართველი მეწარმეები ნელ-ნელა აღიარებენ CSR- სა და ეთიკის სტანდარტებს, როგორც ეფექტური ინსტრუმენტი ფინანსური რისკების მართვისთვის. მაგრამ, როგორც ვხედავთ ყველა არ ითვალისწინებს ამ მაგალითებს და მაინც მისდევს „შავი“ გზით საქმის კეთებას, რა თქმა უნდა, ეს ყველაფერი დროებითია და იმედსაც

ვიტოვებთ რომ საქართველოს ბიზნესის იტყვის თავის სიტყვას და გადავალთ ბიზნესის კეთების ახალ დონეზე.

საქართველოში, ამ დროისთვის უპირველეს ყოვლისა, აუცილებელია სოციალური პასუხისმგებლობისა და ეთიკური სტანდარტების ძირითადი დონის ამოცანების მოგვარება, რომელთა მნიშვნელოვანი ნაწილი ანაზღაურების სფეროს ეხება. მსხვილი ქართული კომპანიები, ფინანსური ანგარიშების გარდა იწყებენ ასევე სოციალური ანგარიშების გამოქვეყნებასაც, ჯერჯერობით ქვეყანაში მხოლოდ რამდენიმე ასეთი კომპანია არის, მაგრამ მათი რაოდენობა ყოველწლიურად იზრდება(ისიც არის საკითხავი თუ რა დონეზე მართებულად ხდება ამ ანგარიშების გამოთვლა და მათი ლეგიტიმურობის დადგენა). რა თქმა უნდა, სასიხარულო არის, რომ უფრო და უფრო მეტი ქართული კომპანია იწყებს სხვადასხვა სოციალური პროგრამების განხორციელებას. ეს ყველაფერი იმაზე მეტყველებს, რომ ქართულ ბიზნესს აქვს პოტენციალი და ესმის ამ კომპონენტების მნიშვნელობა ბიზნესის კეთებისას. სოციალურად პასუხისმგებლობისა და ეთიკური სტანდარტების მქონე მეწარმეობის მექანიზმი არ შეიძლება ჩაითვალოს, როგორც სოციალური წინააღმდეგობათა შემსუბუქების, მოსახლეობის სოციალური უსაფრთხოების უზრუნველყოფისა და მდგრადი განვითარების მთავარ საშუალებად. ბიზნეს გარემოში სოციალური პასუხისმგებლობის ქცევის ფორმირება შესაძლებელია მხოლოდ სახელმწიფოს მხრიდან მიზნობრივი მხარდაჭერით და მისი აქტიური მონაწილეობით სოციალური და ეთიკური პრობლემების მოგვარებაში.

გამოყენებული ლიტერატურის ნუსხა:

1. Rangan, K., Chase, L. A., & Karim, S. „Why every company needs a CSR strategy and how to build it“ - Publishing House, Harvard Business School: Working Paper 12-088 ; 2012
2. Fischer, C.M., & Lovell, A. „Business ethics and values: individual, corporate and international perspectives“ - Publishing House, Pearson Education Limited, London ; 2019
3. Donaldson, J., & Fafaliou, I. „Business ethics, Corporate Social Responsibility and corporate governance“ - Publishing House, European Research Studies ; 2013
4. „The UN Global Compact–Accenture Strategy CEO Study, Special Edition: Transforming Partnerships for the SDGs“ ; 2018
5. David Crowther & Güler Aras „Corporate Social Responsibility” - Publishing House, BookBoon.com ; 2018.

Revisiting the Epistemic Foundations of Reputation Measurement : Effect Indicators, Casual Indicators or Both?

Dr. Volkan Yüncü

Afyon Kocatepe University,

Faculty of Economics and Administrative Sciences, Business Administration

vyuncu@aku.edu.tr

ORCID: 0000-0001-5401-0683

Within the strategic management literature, corporate reputation is an intangible and strategic asset that brings forth valuable tangible gains such as competitive advantage. An essential part of effective reputation management is the measurement of corporate reputations. Since measuring corporate reputations has become increasingly important for organizations, it has remained a hot topic among scholars notably for the last two decades. As a consequence of such an interest, reputation management literature today can offer a broad array of approaches and methods to how it can be measured. For some scholars, such measurement is basically of two types- cognitive or affective. For some others, reputation can be measured through different metrics- quantitative or qualitative. As indicated in the literature earlier, however, these approaches and methods are bound up with the respective theoretical context that conceptualizes the reputation construct through its own lenses. As a result, various measurement approaches and models contingent on different scientific origins may also adopt different approaches to the relationship between the reputation construct and its measures. Above all, such idiosyncratic interpretations or assumptions regarding the conceptualization of the reputation construct culminate in several scales of measurement, which acknowledge the reputation construct differently- either as a reflective or formative construct, or both -. Thus, the purpose of this study is to contribute to the body of knowledge regarding the epistemic foundations of measurement approaches and models by discussing each in the context of its own paradigm and discipline. Based on the type of indicators and the character of measures utilized in different disciplines, the study also discusses whether we are close to a consensus on a common measurement approach or model.

Keywords: Reputation, Reputation Measurement, Indicators of Reputation

კორპორაციული მართვის გამოწვევები და პერსპექტივები საქართველოში Challenges and Perspectives of Corporate Governance in Georgia

მერაბ ვანიშვილი - ეკონომიკის დოქტორი
საქართველოს ტექნიკური უნივერსიტეტის ავილირებული პროფესორი
merabvanishvili@yahoo.com

ირაკლი კაცაძე - ბიზნესის ადმინისტრირების დოქტორი
ბათუმის სახელმწიფო საზღვაო აკადემიის ავილირებული პროფესორი
i.katsadze@bsma.edu.ge

Merab Vanishvili - Doctor of Economics
Affiliated Professor at the Georgian Technical University
merabvanishvili@yahoo.com

Irakli Katsadze - PhD in Business Administration
Affiliated Professor of Batumi State Maritime Academy
i.katsadze@bsma.edu.ge

აბსტრაქტი. სამეცნიერო სტატიაში, უახლეს ლიტერატურულ წყაროებსა და ფაქტობრივ მასალებზე დაყრდნობით შესწავლილია ეკონომიკის თეორიისა და პრაქტიკის ისეთი მნიშვნელოვანი საკითხი, როგორცაა კორპორაციული მართვის გამოწვევები და პერსპექტივები საქართველოში.

სტატია მოიცავს შესავალს, ლიტერატურის მიმოხილვას, კვლევის შედეგებსა და დასკვნას. შესავალი აღწერს ნაშრომში დასმული პრობლემის აქტუალობას და კვლევის მეთოდოლოგიას. ლიტერატურის მიმოხილვაში გაანალიზებულია კვლევის საგანთან დაკავშირებით არსებული ლიტერატურა და გამოკვეთილია საკვლევო პრობლემა. კვლევის შედეგები ასახავს კორპორაციული მართვის გამოწვევებს და სრულყოფის ძირითად მიმართულებებს საქართველოში. აქ წარმოდგენილი ყველა საკითხი მოიცავს იმ არსებულ გამოწვევებს კორპორაციული მართვის დარგში, რაც სადღეისოდ გვხვდება ეროვნულ ეკონომიკაში.

სტატიის დასკვნით ნაწილში, კვლევის შედეგად მიღებული დასკვნების სახით, ლაკონურად და დეტალურად არის წარმოდგენილი საქართველოს კორპორაციული მართვის სფეროში არსებული მდგომარეობა და მისი სრულყოფის პრიორიტეტები.

საკვანძო სიტყვები: კორპორაციული მართვა, ანგარიშვალდებული კომპანიები, ინფორმაციული გამჭვირვალობა, ინფორმაციის ღიაობა, სადივიდენდო პოლიტიკა, საფონდო ბაზარი, კორპორაციული სოციალური პასუხისმგებლობა.

Abstract. In a scientific article, based on the latest literary sources and factual materials, such an important issue of economic theory and practice as the challenges and perspectives of corporate governance in Georgia is studied.

The article includes an introduction, literature review, research results, and conclusion. The introduction describes the urgency of the problem posed in the paper and the research methodology. The literature review analyzes the existing literature on the subject of research and identifies the research problem. The results of the research reflect the challenges of corporate governance and the main directions of improvement in Georgia. All the issues presented here cover the existing challenges in the field of corporate governance that we face today in the national economy.

In the concluding part of the article, in the form of research findings, the current situation in the field of corporate governance in Georgia and the priorities for its improvement are presented in detail.

Keywords: Corporate Governance, Accountable Companies, Information Transparency, Openness of Information, Dividend Policy, Stock Market, Corporate Social Responsibility.

შესავალი: ნებისმიერ ქვეყანაში კორპორაციული მართვის სისტემის გამართულობას საგრძნობლად განაპირობებს, როგორც ტრადიციები და

სამეურნეო ურთიერთობების დამკვიდრებული პრაქტიკა, ასევე სახელმწიფოს როლი ეკონომიკური განვითარებისა და სამართლებრივი სისტემის რეგულირების კუთხით.

მსოფლიოში, კორპორაციული მართვის მოდელების მრავალფეროვნების მიუხედავად, ყველა მათგანი შესაძლებელია დავყოთ სამ ძირითად ჯგუფად: ანგლო-საქსურ, გერმანულ და იაპონურ მოდელებად.

საქართველოში, კორპორაციული მართვის ფორმირების ლოგიკა, გასული საუკუნის 90-იან წლებში, ეფუძნებოდა ამერიკული საფონდო ბაზრის და კორპორაციული მართვის მოდელების მასი-ურ იმპორტს. სადღეისოდ, ევროკავშირ-საქართველოს ასოცირების შეთანხმების ფარგლებში ნაკის-რი ვალდებულებების შესაბამისად, კორპორაციული მართვის პრინციპები, კომპანიათა ღიაობისა და ინფორმაციული გამჭვირვალობის პროცედურები დასახლოებულია ევროკავშირის მიდგომებთან.

თემის დამუშავების აუცილებლობა საგრძნობლად მატულობს, რამდენადაც თანამედროვე გლობალურ სამყაროში კომპანიათა რაციონალური კორპორაციული მართვა მათი წარმატებული ფუნქციონირების საფუძველი ხდება.

აღნიშნულის გათვალისწინებით, მნიშვნელოვანია კორპორაციული მართვის პრობლემატიკის მეცნიერული კვლევის გააქტიურება და ხელშეწყობა, რაც, საბაზრო ეკონომიკის პირობებში, შექმნის ქვეყანაში კორპორაციული მართვის კულტურის გაუმჯობესება/ჩამოყალიბების და, შესაბამისად, საინვესტიციო მიმზიდველობის მყარ საფუძველს.

კორპორაციული მართვის აქტუალობამ, ასევე, თემის არასრულყოფილმა მეცნიერულმა დამუშავებამ განაპირობა კვლევის ობიექტი და საგანი, კვლევის მიზანი და ამოცანები.

კვლევის ობიექტს წარმოადგენს ქვეყანაში მოქმედი, კანონმდებლობით განსაზღვრული ანგა-რიშვალდებული კომპანიების კორპორაციული მართვის არსებული კულტურა, ხოლო კვლევის საგანს – მათი ღიაობისა და ინფორმაციული გამჭვირვალობის მდგომარეობა.

კვლევის მიზანია ქვეყანაში არასაფინანსო სექტორში მოქმედ კომპანიებში ღიაობისა და ინფორმაციული გამჭვირვალობის არსებული მდგომარეობის შესწავლა, ძირითადი გამოწვევების გამოვლენა და მათი გადაჭრის გზების დასახვა, აგრეთვე, საკანონმდებლო ბაზის სრულყოფისათვის საჭირო რეკომენდაციების შემუშავება, კორპორაციული მართვის თეორიის ანალიზისა და არსებული პრაქტიკის კვლევის საფუძველზე.

კვლევის თეორიულ-მეთოდოლოგიური საფუძველს წარმოადგენს კორპორაციული მართვის არსებული დებულებები, კლასიკური და თანამედროვე კორპორაციული მართვის თეორიები, ქართული და უცხოური

მონოგრაფიული ნაშრომები კორპორაციული მართვის საკითხებზე, სპეციალიზებული ჟურნალების მეცნიერული პუბლიკაციები.

კვლევის ინსტრუმენტულ-მეთოდური აპარატი წარმოდგენილია მეცნიერული შემეცნების ზო-გადი მეთოდების შეთანაწყობით ისეთ საყოველთაოდ აღიარებულ მეთოდებთან, როგორცაა ანა-ლიზი და სინთეზი, ისტორიული და ლოგიკური, განზოგადება და აბსტრაქცია, ინდუქცია და დედუქცია, ანალოგია და შედარებითი ანალიზი.

კვლევის ემპირიული ბაზა მოიცავს შემდეგ ძირითად წყაროებს: საერთაშორისო ორგანიზაციების მასალები; საქართველოს სატატისტიკის ეროვნული სამსახურის და აღმასრულებელი ხელისუფლების სხვა სტრუქტურების საინფორმაციო-ანალიტიკური მასალები, საქართველოს კაპიტალის ბაზრის კვლევის ჯგუფის მიერ მომზადებული ანგარიში; ავტორთა მიერ დამოუკიდებლად ჩატარებული კვლევის შედეგები.

ლიტერატურის მიმოხილვა: დღეისათვის, სამეცნიერო ეკონომიკურ ლიტერატურაში საკმაოდ ფართოდ განიხილება კორპორაციული მართვის ფორმირებისა და სრულყოფის მიმართულებები. აღნიშნული ფრიად აქტუალურია როგორც განვითარებული, ისე განვითარებადი ქვეყნების, მათ შორის, საქართველოსათვის, რამდენადაც ქვეყნის დაჩქარებული ეკონომიკური განვითარების მიღწევისათვის მეტად მნიშვნელოვანია სამეწარმეო სფეროში კორპორაციული მართვის საწყისებზე დაფუძნებული ბიზნესის გამჭვირვალედ წარმართვის ხელშეწყობა.

ამ თვალსაზრისით, საინტერესოა უცხოური ლიტერატურული წყაროების გაანალიზება. წარ-მოდგენილი პრობლემის შესწავლას ეხება სხვადასხვა საერთაშორისო ორგანიზაციების მიერ მომზადებული გზამკვლევები და ანგარიშები, რომლებიც ემყარება სახელმწიფოთა გამოცდილებას, ბიზნეს ანალიტიკოსების, იურისტებისა და ფინანსისტების რეკომენდაციებს და ობიექტურად ასახავს ბაზარზე არსებულ პრობლემებს.

განსაკუთრებით საყურადღებოა დიდ ბრიტანეთში გამოცემული ანგარიშები, რომლებიც კორპორაციული მართვის განვითარების ეტაპებს უკავშირდება. ამ მხრივ, აღსანიშნავია ქედბერის ანგარიში, რომელზე მუშაობაც კორპორაციული მართვის ფინანსური საკითხების კომიტეტმა სერ ადრიან ქედბერის თავმჯდომარეობით 1991 წელს დაიწყო. კომიტეტის შექმნის აუცილებლობა გაერთიანებული სამეფოს ფასიანი ქაღალდების ბაზრისა და ღია სააქციო საზოგადოებების მიმართ ინვესტორთა ნდობის დაბალი ხარისხით იყო ნაკარნახევი, რაც, აგრეთვე, ორი დიდი კომპანიის Coloroll-ისა და Polly Pack consortium-ის გაკოტრებამ გამოიწვია. 1992 წლის დეკემბერში, სწორედ ქედბერის წინადადეგებისა და რეკომენდაციების საფუძველზე, შემუშავებულ იქნა კორპორაციული მართვის კოდექსი (ე.წ. „კორპორაციული კოდექსი“), რომლის სავალდებულო ძალის საკითხი

„დაემორჩილე ან განმარტე“ პრინციპით განისაზღვრა (The Cadbury Report, 1992; www.icaew.com/media/corporate/files).

ასევე, ყურადღებას იმსახურებს გრინბერის ანგარიში, რომელიც 1995 წელს გამოქვეყნდა და მისი მიზანი უკავშირდებოდა დირექტორთა ანაზღაურების პროცესის გამჭვირვალობის უზრუნველ-ყოფას, დირექტორთა სამართლიანი ანაზღაურების პაკეტის შემუშავების ხელშეწყობასა და საამისოდ აუცილებელი სტანდარტების დამკვიდრებას. ანგარიშის მიხედვით, ანაზღაურების კომიტეტის შემად-გენლობა იმგვარად უნდა განისაზღვროს, რომ უზრუნველყოფილი იყოს მისი ობიექტურობა და მიუ-კერძოებლობა. დოკუმენტი, ასევე, მოიცავს დირექტორთა საბჭოსათვის მავალდებულებელ ნორმებს, რათა დროულად და ეფექტურად მოხდეს აქციონერთა ინფორმირება დირექტორების ანაზღაურების პაკეტის შემუშავების პროცესისა და შედეგების თაობაზე (www.ecgi.org/codes/documents/-Greenbury).

ყურადღებას იმსახურებს ასევე ჰამპელის ანგარიში, რომელიც 1998 წლის იანვარში გამოქვეყნდა. მისი ძირითადი მიზანია გაერთიანებული სამეფოს კორპორაციული მართვის სისტემის გადახედ-ვა და მისი მიღწევების მდგომარეობის ანალიზი. ჰამპელის ანგარიშში ნათლად იქნა ფორმულირებუ-ლი კომპანიის, მისი ბიზნესის სიდიდისა და ტიპის მიუხედავად, საქმიანობის ძირითადი მიზანი - აქციო-ნერთა ინვესტირების დაცვა და გაფართოება (The Hampel Report, 1998; www.icaew.com/en/library). ასევე, აღსანიშნავია თორნბულის ანგარიში, რომელიც ჰამპელის ანგარიშზე ერთი წლით გვიან - 1999 წელს გამოქვეყნდა და მიედღვნა დირექტორების ეფექტური შიდა კონტროლის დამყარებას და მიზნად ისახავდა კომპანიის შიდა აუდიტის სისტემის დანერგვის მნიშვნელობის ხაზგასმას და შესაბამისი პრო-ცესების ხელშეწყობას (Internal Control: Revised Guidance for Directors on the Combined Code, 2005; www.frc.org.uk).

კორპორაციული მართვის თვალსაზრისით, ასევე მნიშვნელოვანია ჰიგის ანგარიში, რომლის სამუშაო ჯგუფი დეტალურად მიმოიხილავს კორპორაციულ მართვაში არააღმასრულებელი დირექ-ტორების როლს და მნიშვნელოვან ყურადღებას უთმობს აუდიტის კომიტეტსაც, აგრათვე, მიზნად ისახავს კომბინირებული კოდექსის განვითარებას და გაძლიერებას. ამასთან დაკავშირებით, საინტე-რესო სამუშაო ჯგუფის ხელმძღვანელის - დერეკ ჰიგის პოზიცია, რომელიც საკმაოდ კრიტიკულად აფასებდა „დაემორჩილე ან განმარტე“-ს პრინციპის ეფექტურობას და მიზანშეწონილად მიიჩნევდა კოდექსის მიერ მინიჭებული დისკრეციის შეზღუდვას და მეტი მავალდებულებელი ნორმის შემოღებას. მისი აზრით, კორპორაციული სკანდალები, კომპანიების მიერ კოდექსის და ქედბერის ანგარიშის მოთ-ხოვნებისათვის მეტი ანგარიშგაწევის შემთხვევაში, თავიდან

იქნებოდა აცილებული, განსაკუთრებით, კომპანიების მიერ გამჭვირვალობის უზრუნველყოფის შემთხვევაში (Derek Higgs, Review of the role and effectiveness of non-executive directors, 2003; www.ecgi.org/codes/documents/higgsreport).

კორპორაციული მართვის მიმართულებით, განსაკუთრებით, საყურადღებოა სმიტის ანგარი-ში, რომელიც 2003 წელს გამოქვეყნდა და ხაზს უსვამს აუდიტორთა დამოუკიდებლობის მნიშვნელო-ბას. აქვე უნდა ვაღიაროთ, რომ სმიტის ანგარიში ერთ ერთია, რომელიც ევროკომისიის მიდგომებს იზიარებს აუდიტის პოლიტიკის ნაწილში. კერძოდ, მასში გათვალისწინებული საკითხებიდან ერთ-ერთ-თი მნიშვნელოვანია აუდიტორის ვალდებულება, თავადვე გადაამოწმოს, თუ რამდენად უზრუნველ-ყოფს მის დამოუკიდებლობას კომპანიის კორპორაციული მართვის სისტემა და უზრუნველყოფს საკუთარ მიუკერძოებლობას (Sir Robert Smith, Audit Committees Combined Code Guidance, The Financial Reporting Council Limited, 2003; www.ecgi.org/codes/documents).

კორპორაციული მართვის სრულყოფისა და მისი ინფორმაციული გამჭვირვალობის უზრუნ-ველსაყოფად მეტად მნიშვნელოვანია ევროკავშირის „მწვანე ფურცლები“, რომლითაც ვლინდება საერთო სტანდარტები და წესები, რომელთა გათვალისწინება რეკომენდებულია ყველა კორპორაცი-ისათვის, კორპორაციული მართვის ეფექტური სისტემის შესაქმნელად და თითოეული მათგანის მიერ გლობალურ ეკონომიკაზე გავლენის უზრუნველსაყოფად.

საქართველოსათვის, ეკონომიკური განვითარების თვალსაზრისით, მეტად აქტუალურია ეთგო-ს (OECD) მიერ 1999 წელს შემუშავებული „კორპორაციული მართვის პრინციპები“. ამ დოკუმენ-ტში მოცემულია სწორედ ახალი, უკვე გადასინჯული პრინციპები, რომლებიც ემყარება არა მხოლოდ ეთგო-ს წევრი, არამედ არაწევრი ქვეყნების უდიდეს გამოცდილებას. ეთგო-ს „კორპორაციული მარ-თვის პრინციპების“ დოკუმენტი ორ ნაწილად არის გაყოფილი. პირველ ნაწილში მოცემული პრინცი-პები შემდეგ სფეროებს მოიცავს: 1. ეფექტური კორპორაციული მართვის სტრუქტურისათვის საჭირო საფუძვლების უზრუნველყოფა; 2. აქციონერთა უფლებები და საკუთრების უფლების ძირითადი ფუნ-ქციები; 3. აქციონერთა მიმართ სამართლიანი მოპყრობა; 4. დაინტერესებულ მხარეთა როლი; 5. ინ-ფორმაციის ღიაობა და გამჭვირვალობა; 6. სამეთვალყურეო საბჭოს მოვალეობები.

ამ დოკუმენტის თითოეულ ნაწილს სათაურად აქვს ერთ-ერთი პრინციპთაგანი, რომელიც მუქი შრიფტით და დახრილი ასოებით არის მოცემული. დოკუმენტის მეორე ნაწილში პრინციპები შევსებუ-ლია ანოტაციებით, რომელიც იძლევა კომენტარს პრინციპების შესახებ და

რომლის მიზანია დაეხმაროს მკითხველს ამ პრინციპებისა და მათ მიღმა არსებული ლოგიკის სწორად გაგებაში. გარდა ამისა, ანოტაციები შეიცავენ გაბატონებული ტენდენციების აღწერას და გვთავაზობენ განხორციელების ალტერნატიულ მეთოდებს და მაგალითებს, რომლებიც სასარგებლოა აღნიშნული პრინციპების პრაქტიკაში ამოქმედების პროცესში (OECD, Principles of Corporate Governance, 1999; www.oecd.org).

მეტად საყურადღებოა ეთგო-ს 2009 წლის ანგარიში, რომელშიც გაანალიზებულია კორპორა-ციული მართვის პრინციპები და შეჯამებულია ძირითადი დასკვნები სამომავლოდ ამ სისტემაში შემავალ ქვეყნებში კორპორაციული მართვის ხისტი მხარეების გამოსავლენად და დასაძლევად. ანგა-რიში გაშუქებულია, ასევე, დირექტორთა საბჭოების წევრთა შრომის ანაზღაურების და წამახალისებელი სისტემის ახალი ფორმების დანერგვის საკითხები, წარმოდგენილია შრომის ანაზღაურების მო-დელები და მათი გამჭვირვალობის უზრუნველყოფის შესაძლებლობები. აღნიშვნას იმსახურებს ეთ-გო-ს 2010 წლის ანგარიში, რომელშიც დიდი ყურადღება ეთმობა აქციონერთა როლის ზრდას კორპორაციათა საქმიანობაში, ზედამხედველობის რისკის მართვის საკითხებს, ინსტიტუციური ინვესტორების გამჭვირვალე მონაწილეობას კენჭისყრებში, სხვადასხვა სახის აქციონერთა კონტაქტების გაღრმავებას კომპანიებში და ინვესტორებთან თანამშრომლობის წახალისებას (OECD, Annual Report, 2009; www.oecd.org).

ეთგო-ს ანგარიშებიდან დიდ ყურადღებას იმსახურებს კორპორაციულ მართვაში რისკების საკითხები. ანგარიში ეფუძნება ეთგო-ს მიერ მომზადებულ სამი ქვეყნის - ნორვეგიის, სინგაპურის და შვეიცარიის კორპორაციული რისკების მართვის პრაქტიკის გამოყენების საკითხებს. აქვე, ყურადღება მახვილდება სახელმწიფოს საკუთრებაში არსებული აქციების პრივატიზების პრაქტიკაზე, რომელიც, თავის მხრივ, დიდ დახმარებას გაუწევს საქართველოს, კორპორაციული რისკების მართვის პრობლემების დარეგულირებაში. ეთგო-ს 2013 წლის ანგარიშში - „ზედამხედველობა და აღსრულების კორპორაციული გამგეობა“ - ყურადღება გამახვილებულია საჯარო და კერძო ზედამხედველობის და აღსრულების პრაქტიკის საკითხებზე, ზედამხედველობის და აღსრულების კონკრეტულ სფერო-ებზე, მოტანილია ბრაზილიის კორპორაციული მართვის ჩარჩო და პრაქტიკა, რომელიც დაკავშირებულია ზედამხედველობასა და აღსრულებასთან. ასევე, წარმოდგენილია კონკრეტული მაგალითები თურქეთის და აშშ-ის კორპორაციული მართვის ჩარჩოდან და აღსრულების პრაქტიკიდან, რომელსაც დიდი გავლენის მოხდენა შეუძლია საქართველოს კორპორაციული მართვის სრულყოფაზე.

კორპორაციული მართვის სტრატეგიის საკითხებთან დაკავშირებით ასევე საინტერესოა ჰარ-ვარდის ბიზნეს სკოლის მონოგრაფია -

„კორპორაციული სტრატეგია“ სერიით „იდეები რომლებიც მუშაობენ“. აღნიშნული მონოგრაფია წარმოადგენს სტატიების კრებულს, სადაც ცალკეული ავტორები დიდ ყურადღებას უთმობენ აშშ-ში კორპორაციული უპირატესობების ფორმირების პროცესს, ასევე, გაანალიზებულია გასული საუკუნის 90-იან წლებში რესურსების საფუძველზე ჩამოყალიბებული კონკურენციული სტრატეგია. მონოგრაფიაში ხაზგასმულია კორპორაციულ სტრატეგიათა ფორმირების ევოლუცია თანამედროვე სამყაროსათვის და ფორმულირებულია განვითარებადი საბაზრო ეკონომიკისათვის დამახასიათებელი სტრატეგიები და ამ სტრატეგიათა გაანალიზების ფონზე ჩამოყალიბებულია კომპანიათა შედარებითი უპირატესობების მოპოვების შესაძლებლობები.

უკანასკნელი პერიოდის განმავლობაში კორპორაციული მართვის სრულყოფის საკითხებს მიეძღვნა რუსული მენეჯმენტის სკოლის რამდენიმე ფუნდამენტური ნაშრომი, რომელთაგან განსაკუთრებით აღსანიშნავია ვ. ვესნინის მონოგრაფია - „კორპორაციული მართვა“ (Веснин 2013). მონოგრაფიაში გაანალიზებულია კორპორაციული მართვის თავისებურებები რუსულ კომპანიებში; დახასიათებულია ადგილობრივ თუ ფედერალური ხელისუფლების დონეზე მიღებული ნორმატიულ-საკანონ-მდებლო აქტები; განსკუთრებული ყურადღება გამახვილებულია კორპორაციული მართვის ტრადიციულ ფორმებსა და მეთოდებზე, დასავლეთის მაღალგანვითარებული ქვეყნების კორპორაციული მართვის პრაქტიკაზე; მოწინავე ქვეყნების კორპორაციული მართვის გამოცდილების განზოგადებით, შემოთავაზებულია რუსული კომპანიების საქმიანობის პრაქტიკაში მათი დანერგვის წინადადებები.

კორპორაციული მართვის საკითხებს ეძღვნება ო. ისაევის მონოგრაფიული გამოკვლევა - „კორპორაციული მართვა და სტრატეგიული მენეჯმენტი: ინფორმაციული ასპექტი“ (Исаев 2008), რომელშიც გაანალიზებულია კორპორაციული მართვის ინფორმაციული გამჭვირვალობის თავისებურებანი რუსულ კორპორაციებში; ინფორმაციული ბაზის ფორმირების საფუძველები კორპორაციული მართვის სტრატეგიის შემუშავებისას; კომპანიათა ინფორმაციული გამჭვირვალობის ნაკადების ფორმირების ეტაპები და მაჩვენებელთა ის სისტემა, რომელიც სავალდებულოა კომპანიათა გამჭვირვალობის შესაფასებლად.

კორპორაციული მართვის ფუნდამენტური თეორიული საკითხების კვლევას ეხება ს. ორეხოვის მონოგრაფია - „კორპორაციული მართვის თეორია“ (Орехов 2008), რომელშიც განხილულია კორპორაციული მართვის ფორმირების რეტროსპექტივა და სხვადასხვა ეკონომიკური სკოლების მიერ წარმოდგენილ კორპორაციული მართვის თეორიები. ავტორი განსაკუთრებით ყურადღებას უთმობს კორპორაციათა მიერ მმართველობით

გადაწყვეტილებათა მიღების თეორიულ-მეთოდო-ლოგიური ბაზის ფორმირების საფუძვლებს.

კორპორაციული მართვის საკითხის კვლევაში ფართოდ არიან ჩართული ქართული მეც-ნიერ-ეკონომისტებიც, რომელთა შრომებში კორპორაციული მართვის პრობლემის კვლევა რამდენიმე მიმართულებით ხორციელდება:

1. მეცნიერ-ეკონომისტთა ერთი ნაწილი განიხილავს კორპორაციული მართვის პრინციპებსა და სრულყოფის ძირითად მიმართულებებს. ასე, მაგალითად, ბ. ბიწაძე – მონოგრაფიაში „კორპორა-ციული მენეჯმენტის საფუძვლები“ – შეისწავლის კორპორაციის ადგილს განვითარებული ქვეყნების ეკონომიკაში. ამასთან, ავტორი გვთავაზობს კორპორაციული მართვის პრინციპებს. მონოგრაფიაში გარკვეული ადგილი ეთმობა კორპორაციათა აქტივების მართვისა და დაფინანსების წყაროების კვლევის საკითხებს. ამასთან დაკავშირებით, მონოგრაფიაში ძირითადი ყურადღება გადატანილია კორპორაციული საქმიანობის ფინანსური ნაკადების ფორმირებისა და სრულყოფის პრობლემათა გა-დაჭრაზე (ბიწაძე 2009).

ამავე ასპექტით კორპორაციული მართვის პრობლემას ეხება ნ. ლაზვიაშვილი მონოგრაფიაში - „კორპორაციული მენეჯმენტი“. ავტორი განიხილავს კორპორაციული მართვის პრობლემებს სა-ქართველოში და გაანალიზებს კორპორაციათა მართვის ორგანოების ფუნქციებს, კორპორაციებში შიდა მმართველობითი გადაწყვეტილების მიღების სპეციფიკას, კორპორაციული კონტროლის გატა-რების შესაძლებლობებს და პერსონალის მართვის ფუნქციებს კორპორაციებში. ამასთან, ავტორი ყურადღებას ამახვილებს კორპორაციული საინვესტიციო საქმიანობის მართვასა და კორპორაციათა სადივიდენდო პოლიტიკაზე (ლაზვიაშვილი 2013).

2. მეცნიერ-ეკონომისტთა მეორე ნაწილი განსაკუთრებულ ყურადღებას უთმობს კორპორა-ციული ფინანსების მართვის საკითხებს. ასე, მაგალითად, რ. კაკულია და სხვ. ნაშრომში - „კორპო-რაციათა ფინანსები“ - ახასიათებენ კორპორაციული ფინანსების თეორიულ-მეთოდოლოგიურ ბაზას და განვითარების სპეციფიკას საქართველოში. ამ შემთხვევაში ყურადღება გამახვილებულია კორ-პორაციული ფინანსების წყაროებისა და ფულადი ნაკადების ანალიზზე. ნაშრომში ასევე განხილულია კორპორაციათა კრედიტუნარიანობაზე მოქმედი ფაქტორები (კაკულია და სხვ. 2009).

კორპორაციული ფინანსების მართვის საკითხებზე ასევე საგულისხმოა დ. გადელიას მონოგ-რაფია - „კორპორაციული ფინანსები“, რომელშიც ყურადღება გამახვილებულია კორპორაციული ფინანსების ფორმირებასა და განვითარებაზე. აქ ავტორი განიხილავს ისეთ მნიშვნელოვან საკითხებს, როგორცაა კორპორაციული ფინანსების ფორმირების წყაროები და სპეციფიკა საქართველოში, ფინანსური აღრიცხვა-ანგარიშგების ადგილი

კორპორაციული ფინანსების მართვაში, ფინანსური კონ-ტროლის სახეები და მეთოდები (გადელია 2006).

3. ქართველ მეცნიერ-ეკონომისტთა კვლევის ერთ-ერთი მნიშვნელოვანი მიმართულებაა კორპორაციული მართვის განვითარების ტენდენციების განსაზღვრა. ამ თვალსაზრისით, ა. სვანიძე თავის სტატიაში - „რა არის კორპორაციული მართვა“ - ყურადღებას უთმობს კორპორაციული მართვის არსსა და მისი განვითარების ეტაპებს, კორპორაციული მართვის თავისებურებებს თანამედროვე პირობებში და გვთავაზობს წინადადებებს კორპორაციული მართვის ახალი ფორმების დანერგვის თაობაზე საქართველოს კორპორაციებში (სვანიძე 2003, №1).

ამავე ასპექტით, ნ. ლაზვიაშვილი სტატიაში - „მმართველობითი გადაწყვეტილების სტილი და მოდელები კორპორაციაში“ - ყურადღებას ამახვილებს კორპორაციულ მმართველობით გადაწყვეტი-ლებათა მიღების ფორმებსა და მეთოდებზე, პრიორიტეტულ მნიშვნელობას აძლევს კორპორაციულ მმართველობით გადაწყვეტილებათა მიღების თანამედროვე მოდელის დანერგვის საკითხს და განიხილავს ამ მოდელის გავრცელების მდგომარეობას ქართულ კორპორაციებში (ლაზვიაშვილი 2013, №1). კვლევის აღნიშნული ასპექტი საყურადღებოა იმით, რომ ამ შემთხვევაში ძირითადი ყურადღება გადატანილია კორპორაციული მართვის სისტემის სრულყოფასა და მისი ცალკეული ელემენტების დახვეწაზე.

4. მრავალი ნაშრომი მიძღვნილი კორპორაციული მართვის სამართლებრივი რეგულირების საკითხებზე (ბურდული 2013). მათში ძირითადი აქცენტი გადატანილია კორპორაციული მართვის საკანონმდებლო-სამართლებრივი რეგულირების საკითხებზე, კორპორაციებში მმართველი სტრუქტურების ფორმირებასა და გამართულ საქმიანობაზე ზეგავლენის მომხდენ ფაქტორებზე.

ლიტერატურის მოკლე მიმოხილვიდან ჩანს, რომ თითოეულ სკოლასა თუ ცალკეულ მეც-ნიერს დიდი წვლილი მიუძღვის კორპორაციულ მართვასთან დაკავშირებული თეორიული საკითხების დამუშავებაში. ამასთან, ისიც იკვეთება, რომ განხილულ შრომებში კორპორაციული მართვის პრობლემების კვლევას მხოლოდ თეორიულ-ემპირიული ხასიათი აქვს.

გამომდინარე აქედან, ჩვენი სამეცნიერო სტატია მივუძღვებით იმის გაანალიზებას, თუ რა გამოწვევები არსებობს კორპორაციული მართვის წინაშე და როგორია მათი დამლევის პერსპექტი-ვები/პრიორიტეტები საქართველოში მოქმედ კორპორაციებში.

კვლევის შედეგები: კორპორაციული მართვის საკითხი საფონდო ბაზრის მოთხოვნებმა წარ-მოშვა. სადღეისოდ არ არსებობს „კორპორაციული მართვის“ საყოველთაოდ მიღებული, ერთიანი განმარტება, სამეცნიერო ბრუნვაში გვხვდება ამ ტერმინის რამდენიმე ვალიდური განმარტება.

ტერმინი „კორპორაციული მართვა“ (Corporate Governance) თავდაპირველად ათას ცხრაას ოთხმოცდა ოთხ წელს იხმარა რობერტ იან(ზობ) ტრიკერმა საკუთარი გამოკვლევის სათაურად და იგი მიჩნეულია ამ ტერმინის ფუძემდებლად.

რეკონსტრუქციისა და განვითარების მსოფლიო ბანკის ყოფილი პრეზიდენტის - ჯეიმს ვულ-ფენსონის თვალსაზრისით, „კორპორაციული მართვა ეხება კომპანიების კეთილსინდისიერებას, გამჭვირვალობასა და ანგარიშვალდებულებას; ეფექტიანი კორპორაციული მართვა ისეთივე საკვანძოა ეკონომიკური განვითარებისათვის, როგორც ეფექტიანი საჯარო მმართველობა“ (CACG Guidelines – Principles of Corporate Governance in the Commonwealth towards global competitiveness and economic accountability; November, 1999: 1).

„ფინანსიულ თაიმს“-ში 1997 წელს გამოქვეყნებული განმარტების თანახმად, „კორპორაციული მართვა“, ვიწრო გაგებით, შეიძლება განიმარტოს, როგორც კომპანიის ურთიერთობა თავის აქციო-ნერებთან, უფრო ფართო გაგებით კი, - როგორც მისი ურთიერთობა საზოგადოებასთან. სხვა განმარტებით, „კორპორაციული მართვა“ არის ეკონომიკის დარგი, რომელიც იკვლევს, თუ როგორ არის უზრუნველყოფილი კორპორაციების ეფექტიანი მენეჯმენტი ისეთი მასტიმულირებელი მექანიზმებით, როგორიცაა კონტრაქტები, კანონმდებლობა“ (სვანიძე ა., კორპორაციული მართვა, 2003, №1: 4).

საერთაშორისო სარეიტინგო კომპანია Standard&Poor's იძლევა კორპორაციული მართვის შემდეგ განმარტებას: „კორპორაციული მართვა - ეს არის გზა, რომელიც კომპანიას აძლევს საშუალებას დანერგოს ორგანიზებისა და მართვის ისეთი მექანიზმები, რის მიხედვითაც კომპანიის ყველა ფინანსურად დაინტერესებული მხარე შეძლებს მიიღოს კომპანიის შემოსავლებისა და აქტივების სამართლიანი ფასი“ (D. Geeta Rani, R.K. Mishra; New Delhi, 2008: 237).

ყოველივე ზემოაღნიშნულის გათვალისწინებით, კორპორაციული მართვა შეიძლება განი-მარტოს, როგორც წესების, რეგულაციებისა და პროცესების ერთობლიობა, რომელიც განაპირობებს კომპანიის საქმიანობის ვექტორს და მის წარმატებას. ამიტომ, მართებულად არის მიჩნეული მოსაზრება, რომლის თანახმად, „კორპორაციული მართვა არის სისტემა, რომლის მეშვეობითაც კომპანიები იმართება, კონტროლდება და რეგულირდება ურთიერთობებით კომპანიის მენეჯმენტს, დირექტორ-თა საბჭოს, აქციონერებსა და სხვა დაინტერესებულ მხარეებს შორის“ (ეთგო, კორპორაციული მარ-თვის პრინციპები, 2004: 11).

ეთგო-ს სპეციალისტების მიერ 2004 წელს შემუშავებულ კორპორაციული მართვის პრინცი-პებში წარმოდგენილია კორპორაციული მართვის

განხორციელების შემდეგი ერთიანი ინდიკატორები: (1) აქციონერთა უფლებები; (2) აქციონერთა მიმართ სამართლიანი მოპყრობა; (3) დაინტერესებულ პირთა როლი; (4) დიაღობა და ინფორმაციული გამჭვირვალობა; (5) სამეთვალყურეო საბჭოს ვალდებულებები (ეთგო, კორპორაციული მართვის პრინციპები, 2004: 109).

დაბოლოს, კორპორაციული მართვის სისტემის შეფასების განხორციელება შესაძლებელია მისი ეროვნული მოდელით. ამგვარი მოდელების ფორმირებაზე გავლენის მომხდენი მნიშვნელოვანი ფაქტორებიდან აღსანიშნავია შემდეგი: აქციების ფლობის სტრუქტურა; მთლიანი ფინანსური სისტემის სპეციფიკა; დაფინანსების წყაროების თანაფარდობა; საერთო მაკროეკონომიკური სიტუაცია და ეკო-ნომიკური პოლიტიკა; ქვეყნის პოლიტიკური სისტემისა და კულტურის განვითარების ისტორია და თავისებურებანი; სამეურნეო ურთიერთობების დამკვიდრებული პრაქტიკა; ეკონომიკაში სახელმწიფოს ჩარევის დოზა. ამ ფაქტორთა ხვედრითი წილის შესაბამისად, შესაძლებელია კორპორაციული მართვის ეროვნული მოდელის განვითარება და ჰარმონიზაცია ევროკავშირის საკანონმდებლო რეგულაციებთან.

თანამედროვე მსოფლიოში არსებობს კორპორაციული მართვის მოდელების მრავალფეროვნება. ამის მიუხედავად, ყველა მათგანი შესაძლოა დავყოთ სამ ძირითად ჯგუფად: ანგლო-საქსურ, გერმანულ და იაპონურ მოდელებად.

კორპორაციული მართვის ანგლო-საქსური მოდელის თავისებურებანი უშუალოდ დაკავშირებულია აშშ-ში აქციონერული საკუთრების თავისებურებებთან. კერძოდ, ამერიკულ კორპორაციებში არ არსებობს მსხვილი, სხვა დანარჩენზე დომინირებული კაპიტალი (www.corpgov.net). ამასთან, აქციონერული კაპიტალი ამერიკულ კორპორაციებში მნიშვნელოვანი ხარისხით გაბნეულია. შედეგად, აქციონერთა არცერთ ჯგუფს არ შეუძლია წარადგინოს პრეტენზია დირექტორთა საბჭოში განსაკუთრებულ წარმომადგენლობაზე.

ამ მოდელის მეორე მნიშვნელოვან თავისებურებას წარმოადგენს ის, რომ აქციათა უმრავლესობა არ ფლობს ინდივიდუალურ ინვესტორებს და თავმოყრილია ინსტიტუციური ინვესტორების საპენსიო და საპაიო ფონდების ხელში. ამ ინვესტორებს საკუთარ ხელში კონცენტრირებული აქვთ აქციონერული კაპიტალის 50%-ზე მეტი. ისინი არ ცდილობენ საკუთარი წარმომადგენელი ყავდეთ დირექტორთა საბჭოებში და, როგორც წესი, გაურბიან საკუთარ თავზე პასუხისმგებლობის აღებას საკუთრების უფლებიდან გამომდინარე იმ კომპანიებში, რომლებშიც ფლობენ აქციების მსხვილ პაკეტებს. აქციონერული კაპიტალის გაფანტულობა აადვილებს აქციების გადასვლას ერთი მესაკუთრის ხელიდან მეორის ხელში: წვრილ

აქციონერს უფრო იოლად შეუძლია მიიღოს გადაწყვეტილება მისი კუთვნილი აქციების გაყიდვის შესახებ, ვიდრე მსხვილ აქციონერს, რადგან აქციების პაკეტის გაყიდვა მისთვის ხშირად სტრატეგიული გეგმების შეცვლის მომასწავებელია და შეიძლება მას მოჰყვეს დანაკარგები გასაყიდ აქციებზე საკუროსო ღირებულების დაცემის გამო.

კომპანიათა შერწყმა, ჩაყლაპვა, დაუფლება და გამოსყიდვა წარმოადგენს ფართოდ გავრცელებულ პრაქტიკას ამერიკულ საფონდო ბაზარზე, რაც მათ აქცევს ინვესტორთა (აქციონერთა) მხრი-დან მენეჯერთა საქმიანობაზე კონტროლის მეტად ეფექტურ და იოლად რეალიზებად ინსტრუმენტად. თავისი არსით, ამერიკული კომპანიები წარმოადგენენ აქციონერების საკუთრებას. მაგრამ ამერიკული კანონებით, აქციონერების უფლებაა კომპანიის საქმიანობაში მონაწილეობის მიღება, რასაც მივყა-ვართ კომპანიის დირექტორების არჩევასთან, რომლებიც შემდგომ კომპანიას მართავენ მფლობელი აქციონერების სახელით. აქციონერებს უფლება აქვთ მიიღონ მონაწილეობა ხმის მიცემაში კომპანიის წესდების ამა თუ იმ დებულების შესაცვლელად, აირჩიონ და შეცვალონ დირექტორები, მოიწონონ ან უარყონ მნიშვნელოვანი „ორგანული“ ცვლილებები, რომელმაც შეიძლება მიგვიყვანოს კომპანიის გაქრობასთან (მისი შერწყმის ან გაყიდვისას).

კორპორაციული მართვის გერმანული მოდელი ამერიკულისგან განსხვავდება მთელი რიგი თავისებურებებით. კერძოდ, გერმანული აქციონერული კაპიტალის დიდი ნაწილი იმყოფება სხვა კომპანიების მფლობელობაში: კომპანიათა ურთიერთმონაწილეობის სისტემა, აქციათა ფლობის თვალსაზრისით, გერმანიაში მოიცავს ერთობლივი აქციონერული კაპიტალის ნახევარზე მეტს. თუმცა, ინდივიდუალური ინვესტორები არიან გერმანიაში აქციონერების მეორე მსხვილი ჯგუფი (მათ ხელშია გერმანულ კომპანიათა აქციების დაახლოებით 16%), მათი აქციების ძირითადი ნაწილი წარმოდგე-ნილია სერტიფიკატებით წარმომდგენზე, რომელსაც მათი მფლობელების მითითებით მართავენ ბან-კები, სადაც კონცენტრირებულია ინდივიდიალურ აქციონერთა აქციების მნიშვნელოვანი ნაწილი. ამი-ტომ, თავისუფალ მიმოქცევაში მყოფ კომპანიათა აქციების უმეტესი წილი (90%-ზე მეტი) გერმანიაში მოდის ორგანიზაცია-ინვესტორებზე.

გერმანულ კომპანიათა აქციონერული კაპიტალი უმაღლეს დონეზეა კონცენტრირებული. გასული საუკუნის 90-იანი წლების რეესტრის მონაცემებით, 40 წამყვანი გერმანული კომპანიიდან 27 კომპანიაში ერთი აქციონერის პაკეტი შეადგენდა ერთობლივი კაპიტალის 10%-ზე მეტს, ხოლო, უმ-რავლეს შემთხვევაში, სამი ყველაზე მსხვილი აქციონერი, ერთობლიობაში, ფლობდა თავის კომპა-ნიათა აქციების 50%-ზე მეტს. ამრიგად, გერმანულ მფლობელებს და ფინანსურ ინსტიტუტებს, რომ-ლებიც

მართავენ მათ კაპიტალს, უფრო მჭიდრო საქმიანი კავშირები აქვთ თავიანთ კომპანიებთან, ვიდრე მათ ამერიკულ კოლეგებს და, როგორც შედეგი, ისინი უფრო მეტად არიან დაინტერესებულნი იმაში, რომ აქტიურად სარგებლობდნენ მესაკუთრის უფლებებით და ღებულობდნენ მონაწილეობას კომპანიის საქმიანობის კონტროლში.

გერმანიაში, აშშ-თან შედარებით, საფონდო ბაზარი უფრო ნაკლები ხარისხით არის განვითარებული. გერმანიის ეკონომიკაში ფუნქციონირებს 600-ზე მეტი ღია ტიპის კომპანია, რომელთა ერთი მეხუთედი წარმოდგენილია ლონდონის საფონდო ბირჟის სიებში და დაახლოებით ერთი მეათედი კოტირდება აშშ-ის ბირჟებზე.

აქციების გამოშვების გზით დაფინანსების მნიშვნელობის რამდენადმე გაზრდის მიუხედავად, გერმანული კომპანიებისათვის აქციონერული კაპიტალი არ წარმოადგენს ფინანსურ საშუალებათა ძირითად წყაროს. ტრადიციულად, ისინი იყენებენ ბანკების მომსახურებას, როგორც საგარეო დაფინანსების ძირითად წყაროს. შედეგად, გერმანელი აქციონერები შედარებით ნაკლებად ინტერესდებიან საფონდო ბაზრის საქმიანობით და, მათ ამერიკულ კოლეგებთან შედარებით, გააჩნიათ შეუდარებლად ნაკლები შესაძლებლობები – გამოხატონ საკუთარი უკმაყოფილება ამა თუ იმ კომპანიის მენეჯმენტის მიმართ, მათი აქციების მასობრივი გაყიდვისას. გერმანიაში, პრაქტიკულად, არ არსებობს „კორპორაციული კონტროლის“ ბაზარი, კომპანიათა შერწყმა და შთანთქმა ხორციელდება შთანთქმულ კომპანიათა მენეჯმენტის სურვილით, თავისუფალ ბაზარზე მათი აქციების შესყიდვის გზით. ასეთი ოპერაციების უმრავლესობა ხორციელდება ე.წ. „მეგობრული“ შერწყმის და შექმნის გზით. ამასთან, გერმანული კანონები კომპანიებს აძლევს უფლებას დააწესონ შეზღუდვები ხმის უფლებაზე ერთი აქციონერის კუთვნილი წილის შესაბამისად, რაც კიდევ უფრო აძნელებს აქციების გაყიდვების, როგორც მენეჯმენტზე კორპორაციული კონტროლის მექანიზმის, გამოყენებას.

გერმანული ეკონომიკის მრავალწლოვან ტრადიციას წარმოადგენს მისი სოციალური მიმარ-თულება, ორიენტაცია სხვადასხვა სოციალური ჯგუფების აქტიურ თანამშრომლობაზე, მთლიანობაში, ერის კეთილდღეობის ამაღლების სახელით. აღნიშნულმა მიიღო „ურთიერთგანპირობებულობის“ სახელწოდება, რომელიც იმ ცალკეულ ჯგუფებს, რომლებიც არ არიან მოცემული კომპანიის აქციონერები, მაგრამ დამოკიდებულნი არიან მის ამა თუ იმ გადაწყვეტილებაზე, შესაძლებლობას აძლევს მონაწილეობა მიიღონ გადაწყვეტილებების მიღებაში. ამასთან, საზოგადოებრივი ვალ-დებულებები კერძო საკუთრებაზე გერმანიაში უფრო გამოკვეთილი და მასშტაბურია, ვიდრე აშშ-ში.

იაპონური კორპორაციული მართვის თანამედროვე მოდელი თავის თავში მოიცავს იაპონიის განვითარების ორი ფაქტორის სიმბიოზს - ღრმა ტრადიციებსა და კულტურას და ომისშემდგომი პერიოდის გარე ძალების ზეგავლენას. ომისწინა პერიოდში, იაპონიის ეკონომიკა ეფუძნებოდა არც თუ ისე დიდი რაოდენობის საფინანსო-სამრეწველო კონგლომერატების „ზაიბატსუ“-ს საქმიანობას, რო-მელთა საკუთრებაც თავმოყრილი იყო რამდენიმე საოჯახო კლანის ხელში. მარშალის გეგმის რეა-ლიზაციამ (აშშ-ის სამართლებრივი რეგულირების კოპირებამ), რომელიც ითვალისწინებდა ომისშემ-დგომი ეკონომიკის აღდგენას, მოითხოვა ეკონომიკის დემილიტარიზაცია და დემონოპოლიზაცია და ასევე, „ზაიბატსუ“-ს დეზინტეგრაცია.

ამრიგად, შენარჩუნდა კონცენტრირებული კონტროლი კომპანიებზე იმ დროს, როდესაც ფორმალურად საკუთრება იყო მნიშვნელოვნად დაქსაქსული. ეს იყო ერთ ერთი იმ პროცესებიდან, რომელმაც იაპონია მიიყვანა თანამედროვე საფინანსო სამრეწველო ჯგუფების ე.წ. „კვირეტსუ“-ს ფორმირებამდე.

გამსხვილების პროცესი ხორციელდებოდა მრეწველობისა და ვაჭრობის სფეროებში, საბანკო სექტორის მოცვის გარეშე. შემდგომ, იაპონიის მთავრობამ შეიმუშავა განვითარების საკუთარი პროგ-რამა, ჩამოაყალიბა რა მისი პერსპექტიული მიმართულებები. დასახული მიზნების რეალიზაციისათვის, განხორციელდა არსებული ფინანსური რესურსების კონცენტრაცია და იგი განაწილდა ექვს მსხვილ ბანკს შორის. ბანკები ვალდებულნი იყვნენ, დამოუკიდებლად განეხორციელებინათ ინვესტიციური პროცესები, ყველა რისკის საკუთარ თავზე აღებით. ამ ბანკების გარშემო კონცენტრირებულ იქნა ერთმანეთთან ურთიერთდაკავშირებული სამრეწველო და სავაჭრო საწარმოთა ჯგუფები.

იაპონურ ბიზნესში ბანკები იმდენად გავლენიანნი არიან, რომ თითოეული მჭიდრო ურთიერ-თობა რომელიმე მათგანთან. ასეთი ბანკი იწოდება მთავარ ბანკად. მათი ფუნქცია მრავალფერო-ვანია: ძირითადად, იგი კრედიტორია, მთავარი ბანკი წარმოადგენს პირველს ან მეორეს დაკრე-დიტების მოცულობის მიხედვით იაპონური მსხვილი კომპანიების 85%-სათვის. კომპანიათა 16%-სათვის იგი ყველაზე მსხვილი აქციონერია, 22%-ის შემთხვევაში სიდიდით მეორეა, ხოლო 15%-ის შემთხვევაში კი - სიდიდით მესამე.

იაპონური აქციონერული კაპიტალის სტრუქტურაში ინდივიდუალური ინვესტორების წილი უმნიშვნელოა. ეს განპირობებულია იმით, რომ კორპორაციული მართვის იაპონურ მოდელში ნაკლე-ბი ყურადღება ეთმობა ინვესტიციათა შემოსავლიანობას და ასეთი ინვესტიციების გაკეთება არ არის მიმზიდველი კერძო ინვესტორებისათვის. ამასთან, კორპორაციათა

ძირითადი მიზნები დაკავშირებულია საბაზრო წილის გაზრდასთან, რაც, საბოლოო ჯამში, ქმნის ზეკონკურენტულ ეკონომიკას, რომელიც ახორციელებს ეროვნული სიმდიდრის ფორმირებას. მაგრამ ინდივიდიალური სიმდიდრე ფინანსური ინვესტიციების საშუალებით ამ დროს არ იქმნება, იმდენად, რამდენადაც ინვეტიციები არ არის მიზიდველი, მოსახლეობის დანაზოგები თავმოყრილია ბანკებში და, შესაბამისად, შუალედურად მონაწილეობენ საინვესტიციო პროგრამებში ბანკების მმართველობის ქვეშ.

კორპორაციული მართვის ზემოთ განხილულ მოდელებს აქვთ გარკვეული დადებითი და უარყოფითი მხარეები (Morck R., Nakamura M., *Journal of Finance*, 1999: 319).

ილუზია იქნებოდა გვეფიქრა, რომ განვითარებული საბაზრო ეკონომიკის პირობებში, სხვა-დასხვა ქვეყნების მოდელებისაგან დამოუკიდებლად გადაიჭრებოდა კორპორაციული მართვის ყველა პრობლემა. კონკრეტული მოდელის ფორმირება კონცეპტუალური და ვიწრო საგნობრივი დისკუსიების, ახალ-ახალი სამართალდარღვევების გამოვლენის, კორპორაციათა შიგა და გარე კონტროლის მექანიზმების ადექვატურად სრულყოფის, სამართლებრივი ბაზისა და ინვესტორთა დაცვის პერ-მანენტული პროცესია. ქვეყნების ეკონომიკური განვითარების რეალიებს, ასევე, თავისი მოდიფიკაციები შეაქვთ კორპორაციული მართვის პრაქტიკაში.

ევროკავშირის წევრ-სახელმწიფოთა უმრავლესობა, დიდი ბრიტანეთის მსგავსად, „დაემორ-ჩილე ან განმარტე“ ანუ „comply or explain“ რეგულირების მექანიზმს მიმართავს. 1992 წლიდან, დიდ ბრიტანეთში, ქედბერის კოდექსის გამოქვეყნების შემდეგ, იგი ადაპტირებულ და გადამუშავებულ იქნა ევროკავშირის ყველა წევრი სახელმწიფოს მიერ. ამჟამად, ევროპული კორპორაციული მართვის მონაცემთა ბაზა დაახლოებით 350 კორპორაციული მართვის კოდექსს მოიცავს (www.ecgi.org/codes). მხოლოდ 2002 წელს, 30 ასეთი დოკუმენტი გამოქვეყნდა.

გერმანიაში, 2002 წლიდან, არსებობს კორპორაციული მართვის კოდექსი, რომელიც სავალ-დებულოა ყველა საბირჟო კოტირების მქონე სააქციო საზოგადოების გამგეობისათვის. აქვე, უნდა ავღნიშნოთ, რომ კოდექსი ორად არის გაყოფილი: (1) რეკომენდაციებად, ე.წ. აუცილებელ ნორმე-ბად, რომელთა გადახვევის უფლება გამგეობას აქვს, თუმცა, ამ შემთხვევაში ვალდებულია ყველა ამ გადახვევის შესახებ ღიად განაცხადოს და, (2) შეთავაზებებად, ე.წ. „შესაძლებელ“ და „სასურველ“ მითითებებად, რომელთა შესრულება ყოველგვარი გაცხადების გარეშეა შესაძლებელი (კორტი მ., 2003: 291). ქედბერის კოდექსმა მასობრივი ცვლილებები გამოიწვია. იგი ფოკუსირებულია ერთსა-ფეხურიანი მართვის სისტემაზე და აუდიტორების როლზე გაერთიანებულ სამეფოში.

ჰოლანდიური კოდექსი, რომელიც შემუშავებულ იქნა 2003 წელს, „დაემორჩილე“-ს ანაც-ვლებს „მიმართე“-თი, რაც კომპანიებს მეტი ლავირების საშუალებას აძლევს. კორპორაციული მარ-თვის პრინციპები აშშ-ში „რბილი სამართლის“ ანალოგს წარმოადგენს და არ ხასიათდება იმპერატი-ვიზმით. გარდა რბილი სამართლისა, აშშ-ის სამართლის სისტემაში გვხვდება ფედერალური აქტები, რომლებიც ნორმატიული ხასიათისაა. მათ შემუშავებას საფუძვლად დაედო სწორედ ეკონომიკური პრინციპები და წარმოქმნილი სირთულეები.

ჩვენ ვიზიარებთ პოზიციას, რომლის თანახმადაც არცერთი ამ მოდელთაგანი არ წარმოად-გენს სრულყოფილს. როგორც გერმანული, ისე იაპონური მოდელი „მნიშვნელოვნად ჩაკეტილია და ზღუდავენ მენეჯერებს“ (Граш Ч., 1994: 285).

გერმანიაში ბანკები ექსკლუზიურად ოპერირებენ რა საფონდო ბაზარზე და ფლობენ რა კორპორაციათა აქციების პაკეტებს, სულ უფრო მეტად ექვემდებარებიან კრიტიკას, რადგან ასეთი ფლობა ზიანს აყენებს ბანკის მეანაბრეთა ინტერესებს. ამავე დროს, სახეზე გვაქვს რეალური კონ-ფლიქტები: (1) ბანკის, როგორც საკრედიტო ორგანიზაციისა და ბანკის, როგორც სტრატეგიული ინვესტორის, ინტერესებს შორის; (2) ბანკის, როგორც სტრატეგიული ინვესტორის ინტერესებს და წვრილი აქციონერების - ფინანსურ ინვესტორების ინტერესებს შორის; (3) წარმომდგენზე აქციების ფლობა წინააღდეგობებს უქმნის აქციონერებს (განსაკუთრებით, უცხოელებს) საკუთარი უფლებების ეფექტიან რეალიზებაში.

ავილირებული აქციონერების იაპონური სისტემა, თავისი არსით, ლახავს „დამოუკიდებელი“ აქციონერების უფლებებს. დამატებით პრობლემებს პორთფელური ინვესტორებისთვის იაპონიაში, ასევე, ქმნის: პირველი - აქციონერებისათვის ყველა კრების ერთ დროს ჩატარების პრაქტიკა და მეორე - ნეგატიური დამოკიდებულება აქციონერების ინიციატივებისადმი.

ანგლო-საქსური მოდელი, თეორიულ დონეზე, ხასიათდება საკუთრების თავმოყრით, რომე-ლიც იწვევს აქციონერების პასიურობას. აქ კომპანიათა შერწყმის (შთანთქმის) ბაზარი განიხილება კორპორაციული კონტროლის მნიშვნელოვან საშუალებად; იგი კრიტიკას ობიექტია კომპანიებში სიტუაციის პოტენციური არასტაბილურობის გამო.

ამასთან ერთად, არსებობს პრაქტიკული და სამართლებრივი ხასიათის მთელი რიგი საერთო საკითხები, რომლებიც, როგორც ადრე, დღესაც რჩებიან დისკუსიის საგნად მოცემულ სფეროში (Шпотов Б., 2000).

მოვიყვანთ მხოლოდ ზოგიერთ მათგანს: (1) საკუთრების კონცენტრაციის (კონტროლის) ხა-რისხი როგორ მოქმედებს კორპორაციის აქციონერთა ურთიერთობებზე და მისი საქმიანობის საფი-ნანსო-ეკონომიკურ მაჩვენებლებზე; (2) როგორია თანაფარდობა კორპორაციაში დირექტორთა

საბ-ჭოს ფუნქციებსა, დირექტორთა საბჭოში აქციონერთა წარმომადგენლების განაწილებასა და საკუთ-რების ფაქტიურ განაწილებას (აქციების ფლობას) შორის; (3) რა ხარისხით უნდა იყვნენ ანგარიშვალ-დებულნი დირექტორთა საბჭოები აქციონერების წინაშე, როგორია სტიმულები მათ მიერ აქციონერთა ინტერესების ეფექტური წარმომადგენლობის განხორციელებისათვის, როგორია მათი პასუხისმგებ-ლობის საზომი კორპორაციის სტრატეგიის შემუშავებისას; (4) როგორია ოპტიმალური თანაფარდობა „შიდა შემსრულებლებსა“ და „დამოუკიდებელ“ დირექტორებს შორის დირექტორთა საბჭოს შემად-გენლობაში, ერთდროულად როგორ უზრუნველვყოთ დამოუკიდებელი დირექტორების შრომის უნა-რიანობა, სათანადო ინფორმირებულობა და დავადგინოთ მათი ჩარევის გონივრული საზღვრები; (5) სად იმყოფება ზღვარი კორპორაციაში სტრატეგიულ მართვას (კონტროლს) და ოპერატიულ მენეჯ-მენტს შორის, დირექტორთა საბჭოს წინაშე მენეჯერების ანგარიშვალდებულებასა და მენეჯერთა საქმი-ანობაში ამ უკანასკნელის ჩაურევლობას შორის; (6) როგორ უნდა გადავჭრათ (და საჭიროა თუ არა) „უბილეთო მგზავრობის“ ან „მძინარე პარტნიორების“ პრობლემა, როდესაც მსხვილ კორპორაციაში თითოეული წვრილი აქციონერი ცდილობს მენეჯერთა კონტროლი გადააბაროს სხვა აქციონერებს; (7) როგორ ეფექტიანად დავიცვათ წვრილ აქციონერთა უფლებები, რომ არ დაფუძვანთ მათი მხრიდან იმავდროულად მადესტაბილიზებული ქვევა; (8) ვის ინტერესებს (აქციონერები, ყველა ფინანსური ინვესტორი, კორპორაციის ყველა „თანამონაწილე“) უნდა წარმოადგენდეს დირექტორთა საბჭო, რა დანახარჯებს გამოიწვევს ეს, ვინ უნდა გასწიოს იგი, როგორ განაწილდება ეს დანახარჯები „თანამო-ნაწილეთა“ სხვადასხვა ჯგუფებს შორის; (9) საჭიროა თუ არა ცალკე იყოს წარმოდგენილი წვრილი და მსხვილი აქციონერების, ჩვეულებრივი და პრივილეგირებული აქციების მფლობელების ინტერესები.

არსებულ პრობლემათა უბრალო ჩამოთვლილიც კი იძლევა იმის მტკიცების შესაძლებლო-ბას, რომ კორპორაცია, გარკვეული თვალსაზრისით, განასახიერებს ინტერესთა შემდეგი კონფლიქ-ტების პოტენციურ კომპლექსს: (1) აქციონერებისა და მენეჯერების ინტერესთა კონფლიქტი („მოგება“ „ხელფასი“, „ეკონომია“ „პრესტიჟი“, „პორთფელური დაბანდებები“, „ძირითადი სამუშაო ადგილი“, „მაღალი მოგება“, „გაუთვალისწინებელი მდგომარეობის თავიდან აცილება“ და ა. შ.); (2) ინტერესების პირადი კონფლიქტი დირექტორთა საბჭოსა და მენეჯერებს შორის (ძალაშია კომპანიის აღმარულე-ბელი დირექტორების უფლებამოსილება ნარჩენი პრინციპით); (3) ინტერესების კონფლიქტი (ანგლო-საქსურ მოდელში) კომპანიის დირექტორთა საბჭოს თავმჯდომარის და გენერალური (აღმასრულე-ბელი) დირექტორის თანამდებობათა

შეთავსებისას; (4) ინტერესების კონფლიქტი აქციონერთა სხვა-დასხვა ჯგუფებს შორის, მიზნებიდან გამომდინარე (მოკლევადიანი ან გრძელვადიანი მოგება, უსაფრთხოება და უსაფრთხო გრძელვადიანი ინვესტირება, სტრატეგიული კონტროლი ან ფინანსური ინ-ვესტიციები); (5) ინტერესების კონფლიქტი აქციონერთა სხვადასხვა ჯგუფებს შორის აქციათა პაკეტის სიდიდიდან გამომდინარე (მსხვილი აქციონერების მოქმედება წვრილი აქციონერების დასაზარალე-ზღად, ქონების გადანაწილებამდეც კი); (6) ინტერესების კონფლიქტი აქციონერებსა და კორპორაციის ობლიგაციის მფლობელთა შორის („ნარჩენი მოგების მაქსიმიზება“, „ფინანსური შემოსავალი ნასესხებ კაპიტალზე“, „სარისკო ოპერაციებიდან მთლიანი შემოსავალი“, „ძირითადი ზარალი წარუმატებელი ინვესტირებიდან“); (7) ანალოგიური ინტერესების კონფლიქტია აქციონერებსა და სხვა ფინანსურ ინ-ვესტორებს, სასესხო კაპიტალის წარმდგენებს (ბანკები და ა.შ.) შორის.

წარმოდგენილი კონფლიქტების გადაჭრა ან მათი შერბილება შესაძლებელია განხილულ იქნას, დადგენილი ნორმატივების თანახმად აქციონერთა ინტერესების დასაცავად, კორპორაციული მართვის სისტემის რეფორმირების ერთ-ერთ მნიშვნელოვან ამოცანად.

უკანასკნელ პერიოდში, განვითარებული საბაზრო ეკონომიკის მქონე ქვეყნებში, შეინიშნება კორპორაციული მართვის მოდელების დაახლოვების ტენდენცია (სხვადასხვა კომპონენტების და მექანიზმების ურთიერთშეთანაწყობით, ანუ, არა ცალმხრივი რეცეპციით, არამედ კონვერგენციით.

აშშ-ში, მაგალითად, იგი ვლინდება „ხმის“ ზეწოლის ზრდის ტენდენციაში ინვესტორთა მხრი-დან (ინსტიტუციურ ინვესტორთა წილის ზრდის შედეგად). იაპონიაში, მე-20 საუკუნის 80-იან წლებში, შეინიშნებოდა კავშირების შესუსტება „კვირეცუს“ ფარგლებში ბანკებსა და ძლიერ კორპორაციებს შორის, რომლებსაც შესწევთ უნარი მიიღონ დაფინანსება საგარეო ბაზარზე. ანგლო-საქსური მო-დელის კრიტიკოსები ცდილობენ აქცენტი გააკეთონ „ხმაზე“. გერმანული და იაპონური მოდელის კრიტიკოსები გამოთქვამენ საკუთარ აზრს მათ დიდ გახსნილობაზე, მოქნილობაზე, „შესვლისა“ და „გამოსვლის“ სიმარტივეზე (Радыгин А.Д., Энтов Р.М., 2002: 51).

მთლიანობაში, თანამედროვე მსოფლიოში შესაძლებელია გამოვყოთ კორპორაციული მარ-თვის სისტემის სრულყოფის შემდგომი ძირითადი ტენდენციები:

- ▶ სააქციო საზოგადოებებში ღიაობასა და ინფორმაციულ გამჭვირვალობაზე მოთხოვნის გაძლიერება; □

- ▶ საზოგადოების მართვის უფლებაზმოსილ ორგანოებზე აქციონერთა მხრიდან კონტროლის გაძლიერება; □

▶ ემიტენტების გამჭვირვალობის გაუმჯობესება და მათ მიმართ წაყენებული მოთხოვნების დახვეწა;

▶ კანონმდებლობის დახვეწა წვრილ აქციონერთა უფლებების დასაცავად; ქაქციების ემისიის რეგ-ლამენტში და საწესდებო კაპიტალში ცვლილებების შეტანის გამკაცრება;

▶ აქციათა და ობლიგაციათა სამართლებრივი სტატუსის დაახლოვება, როგორც

▶ საინვესტიციო კაპიტალის მოზიდვის ინსტრუმენტი; □

▶ სხვადასხვა, იურიულად დამოუკიდებელ, მაგრამ ეკონომიკურად ურთიერთდაკავშირებულ საზო-გადოებებს შორის ურთიერთობათა რეგულირების გამკაცრება.

ამრიგად, სტაბილური კორპორაციული მართვის მოდელის მქონე ქვეყნებშიც კი, არსებობს მრავალი პრობლემა, რომლებიც ართულებენ კორპორაციათა ფუნქციონირების ინსტიტუციურ და სამართლებრივ მხარეს. ამიტომ, გარდამავალი ეკონომიკის მქონე ქვეყნებში კორპორაციული მართვის მოდელების ფორმირებისას ყველა მათგანი უნდა იქნას გათვალისწინებული.

კორპორაციული მართვის კუთხით, ევროკავშირისათვის, მნიშვნელოვანია „ლამ-ფალუსის პროცესი“. ეს პროცესი საკმაოდ ხანგრძლივი და არაპრაქტიკული აღმოჩნდა და მოკლევადიანი სირთულეებიც გამოიწვია, მაგრამ, მთლიანობაში, პოზიტიურად ფასდება. ლამფალუსის ძირითადი მიზანი ევროპული რეგულირებისა და საფინანსო სექტორის ზედამხედველობის გაძლიერება იყო, რაც გუ-ლისხმობდა სათანადო საკანონმდებლო ბაზისა და მისი აღსრულების ღონისძიებების შემუშავებას, წევრ სახელმწიფოებში იმპლემენტაციის ხელშეწყობასა და ეროვნულ კანონმდებლობათა ევროპის სამართალთან შესაბამისობაში მოყვანას.

დიდ ბრიტანეთში კორპორაციული მართვის სრულყოფის კუთხით ერთ-ერთ გარდამტეხ დო-კუმენტს წარმოადგენს კომპანიების აქტი, რომელიც დაინერგა ეტაპობრივად, თუმცა ჩანაცვლებულ იქნა 2009 წლის კორპორაციათა საგადასახადო აქტით (www.legislation.gov.uk). ეს აქტი, ფაქტობ-რივად, კორპორაციული მართვის კოდექსის ამომწურავი ვერსიაა და მოიცავს ისეთ მნიშვნელოვან საკითხებს, როგორცაა: დირექტორთა ვალდებულებებისა და უფლებამოსილებათა განსაზღვრა; ევროგაერთიანების დირექტივების იმპლემენტაცია; რეგულაციების მოცვა კერძო და საჯარო კომპა-ნიებისათვის; ერთიანი წესრიგის დანერგვა დიდი ბრიტანეთსა და ჩრდილოეთ ირლანდიაში.

დირექტორთა ვალდებულებების განსაზღვრა აღნიშნული აქტის ერთ-ერთი მნიშვნელოვანი ნაწილია. თუმცა, მიიჩნევა, რომ აქტი განსაზღვრავს

დირექტორთა ვალდებულებების მხოლოდ მინი-მუმს, რომლის მიზანიც დირექტორთა მიერ პირადი სარგებლის მიღების მოტივაციის შემცირება და კორპორაციული სოციალური პასუხისმგებლობის ხარისხის გაზრდაა.

აქტის მიხედვით, დირექტორთა ვალდებულებებია: საკუთარი კომპეტენციის ფარგლებში მოქმედება, რაც გულისხმობს დირექტორთა მიერ გადაწყვეტილებების მიღების პროცესში კომპანიის წესდების მოთხოვნებისა და აქციონერთა გადაწყვეტილების მიხედველობაში უპირობოდ მიღებას; კომპანიის წარმატების ხელშეწყობა - დირექტორები ვალდებული არიან, იმოქმედონ ამ სტრატეგიით, რაც ხელს უწყობს აქციონერების მდგომარეობის გაუმჯობესებას გრძელვადიან პერიოდში; მოქმედების შეზღუდვა, რაც გულისხმობს მოქმედებას მხოლოდ კომპანიის მიერ მინიჭებული უფლებამოსი-ლების ფარგლებში, იქნება ეს ხელშეკრულებით, თუ კომპანიის წესდებით მინიჭებული ფუნქცია; კომპანიაზე ზრუნვა და შესაძლო ინტერესთა კონფლიქტის თავიდან აცილება; მესამე პირისაგან სარგებ-ლის მიუღებლობა; დროული განცხადება კომპანიის აქციონერების წინაშე იმ სარგებლის შესახებ, რომელიც მან შესაძლოა მიიღოს კონკრეტული ტრანზაქციის შედეგად.

ევროკავშირის ქვეყნების კორპორაციულ მართვაში აუდიტის კომიტეტი ერთ ერთ ძირითად სტრუქტურულ ერთეულად ითვლება, რომლის ძირითადი დანიშნულებაც ფინანსური ანგარიშგებისა და გამჭვირვალობის უზრუნველყოფაა. კომპანიაში აუდიტის კომიტეტის შექმნის იდეა სერ ადრიან ქედბერს ეკუთვნის, რომელიც ასახულია ქედბერის კომიტეტის ანგარიშში. აუდიტის განხორციელების თაობაზე, ევროკავშირის დონეზე, რიგი ინსტრუმენტები არსებობს, მათ შორის სავალდებულო და არასავალდებულო, სავალდებულო მოთხოვნები და კრიტერიუმები აუდიტორებისათვის და მათი ზე-დამხედველობის სტანდარტები.

ამჟამად მოქმედი ძირითადი ინსტრუმენტია: აუდიტის დირექტივა (2006/43/EC), რომელიც მიზნად ისახავს ინვესტორებისა და სხვა დაინტერესებული მხარეების ნდობის ჩამოყალიბებას უტყუარი და ობიექტური აუდიტის ანგარიშის მიმართ (European Communities (Statutory Audits) (Directive 2006/ 43/EC) Regulations 2010). დირექტივა აწესებს აუდიტორების მოვალეობებს და რიგ ეთიკურ პრინციპებს, რათა უზრუნველყოფილ იქნას მათი ობიექტურობა და დამოუკიდებლობა. დირექტივა უზრუნ-ველყოფს საფუძველს დაბალანსებული და ეფექტური საერთაშორისო თანამშრომლობისათვის რე-გულირების სფეროში. მაგალითად, როგორცაა აშშ-ის საჯარო კომპანიების საანგარიშო საბჭოსთან თანამშრომლობა. გარდა ამისა, დირექტივამ უზრუნველყო დაბალანსებული და ეფექტური თანამ-შრომლობა ე.წ. „მესამე ქვეყნების“ მარეგულირებლებთან.

აუდიტის როლს აშშ-ის კორპორაციულ მართვაში მთელი რიგი თავისებურებები გააჩნია. 1999 წლის დეკემბერში, ორმა უმსხვილესმა ფასიანი ქაღალდების ბირჟამ NYSE-მ და NASDAQ-მა განაახ-ლა ფინანსური გამჭვირვალობის მოთხოვნები აშშ-ის უმსხვილესი კომპანიებისათვის, რაც გულისხმობდა აუდიტის კომიტეტის სავალდებულო არსებობას, სულ მცირე სამი დირექტორის შემადგენლო-ბით. თავის მხრივ, აღნიშნული ცვლილება განხორციელდა SEC-ის (აშშ-ს ფასიანი ქაღალდების კომისია) მოთხოვნის თანახმად, რომელიც ემყარებოდა Blue Ribbon Committee-ს რეკომენდაციებსა და ანგარიშებს კორპორაციული აუდიტის კომიტეტის გაუმჯობესებისათვის. თავის მხრივ, SEC-მა გაამ-კაცრა ღიაობისა და გამჭვირვალობის მოთხოვნებიც, რომლის ძირითადი მიზანიც იყო აუდიტის კომი-ტეტის მიუკერძოებლობისა და დამოუკიდებლობის უზრუნველყოფა.

ჯერ კიდევ გასული საუკუნის 70-იანი წლების დასაწყისიდან, ნიუ-იორკის და ამერიკის სხვა ბირჟები, ისევე, როგორც Nasdaq-ი, ითხოვდნენ სავალდებულო და დამოუკიდებელი კომიტეტების არსებობას კომპანიებში. აუდიტის კომიტეტის ძირითადი ფუნქცია კომპანიის ფინანსური ანგარიშვალ-დებულების ზედამხედველობაა. ამ მიზნის მიღწევა შესაძლებელია მუდმივი შეხვედრების უზრუნველ-ყოფით, როგორც დამოუკიდებელ აუდიტორებთან, ასევე, კომპანიის ფინანსისტებთან, რათა შესწავ-ლილ იქნას კომპანიის მიმდინარე საქმიანობა, ფინანსური ანგარიშები და აუდიტის პროცესი.

კორპორაციული მართვის საერთაშორისო პრაქტიკის თვალსაზრისით, ეთგო-ს კორპორა-ციული მართვის სისტემა შემდეგ ოთხ ძირითად ღირებულებას ეფუძნება: (1) სამართლიანობა; (2) პასუხისმგებლობა; (3) გამჭვირვალობა; (4) ანგარიშვალდებულება (კორპორაციული მართვის სახელ-მძღვანელო, 2010).

ჩვენი აზრით, სწორედ ეთგო-ს აღნიშნული პრინციპები უნდა დაედოს საფუძვლად საქართვე-ლოს ახალი კორპორაციული მართვის კოდექსის შემუშავებას.

დაბოლოს, კორპორაციული მართვის მოდელების განხილული ღირსებები და შეზღუდვები, ასევე, ეროვნული ინტერესების გათვალისწინებით მათი დაახლოვების ტენდენციები განვითარებული საბაზრო ეკონომიკის მქონე ქვეყნებში, დიდ ინტერესს იწვევს საქართველოსთვის, სადაც მიმდინარე-ობს კორპორაციული მართვის ეფექტიანი მოდელის ქვეყნის თავისებურებების გათვალისწინებით ფორმირება. დღეისათვის, იგი არის მთავარი პირობა ქვეყანაში ხელსაყრელი საინვესტიციო კლი-მატის ფორმირებისათვის და უმნიშვნელოვანეს ელემენტს კონკურენტუნარიანი ქართული კომპანიე-ბის ჩამოყალიბებისათვის.

საქართველოში, კორპორაციული მართვის ფორმირების ლოგიკა მე-20 საუკუნის 90-იან წლებში ეფუძნებოდა საფონდო ბაზრისა და კორპორაციული მართვის ანგლო-საქსურ მოდელზე ორიენტირებული ინსტიტუტების მასირებულ იმპორტს. საქართველოს პირობებში, ამ მოდელის რეა-ლიზაციისათვის გადადგმული იქნა შემდეგი პრაქტიკული ნაბიჯები: (1) „ვაუჩერული“ პრივატიზება, ყოფილი სახელმწიფო საწარმოების იძულებითი გარდაქმნა ღია ტიპის სააქციო საზოგადოებებად და მათი აქციების გავრცელება დიდი რაოდენობის წვრილ აქციონერებს შორის; (2) საფონდო ბაზრისა და მისი ინფრასტრუქტურის (ბირჟები, ბროკერები, დეპოზიტარები და რეგისტრატორები) ფორსირებული განვითარება; (3) კოლექტიური ინვესტიციების ინსტიტუტების (საჩეკო და საპაიო საინვესტიციო ფონდები, არასახელმწიფო საპენსიო ფონდები) ფორმირება.

რეფორმების ორგანიზატორთა მხრიდან მოიაზრებოდა, რომ აქციების გაბნევა, დიდი რაოდენობით წვრილ აქციონერთა შორის, გახდებოდა საფონდო ბაზრის მაღალი ლიკვიდობის წინაპირობა, ასევე, იგი უზრუნველყოფდა გარე ინვესტორების პრივატიზებულ საწარმოთა აქციებზე ხელმისაწვდ-ომობას (მეორად ბაზარზე ოპერაციების საშუალებით). თავის მხრივ, საფონდო ბაზრის ინფრასტრუქტურის განვითარება გამოიწვევდა ტრანზაქციათა ხარჯების შემცირებას და წვრილ აქციონერებს მისცემდა ხმის მიცემის საშუალებას კომპანიის ხელმძღვანელობის პოლიტიკასთან მათი უთანხმოების დროს. საინვესტიციო ინსტიტუტებს კი საშუალება მიეცემოდათ, განეხორციელებინათ წვრილ აქციო-ნერთა აქციების აკუმულირება და უფრო ეფექტურად დაეცვათ მათი ინტერესები, შესაბამის საწარ-მოთა მენეჯმენტის გაკონტროლებით.

მაგრამ, პრაქტიკაში ამ ვარაუდის რეალიზაცია მხოლოდ ნაწილობრივ გახდა შესაძლებელი. კორპორაციული კანონმდებლობის სფეროში ინსტიტუტების ინტენსიურმა იმპორტმა და საკუთრების გაბნევამ მასობრივი პრივატიზების ფარგლებში შეუძლებელი გახადა პრივატიზების „ინსაიდერულ“ მოდელზე მოთხოვნის ნეიტრალიზება. ყოფილი სახელმწიფო საწარმოების მენეჯერების მხრიდან, უკვე გასული საუკუნის 90-იანი წლების შუა პერიოდში, კორპორაციულ სექტორში ნათლად შეიმჩნეო-და ორი ტენდენცია: (1) საკუთრების კონცენტრაცია და კონტროლი აქციების 75%-იანი პაკეტების შეძენით; (2) სააქციო საზოგადოებების მაქსიმალური დახურულობა და საქმიანობის გაუმჭვირვალობა მსხვილ საწარმოებზე კორპორაციული კონტროლის რთული სისტემის ფორმირების ფარგლებში, მრავალრიცხოვანი აფილირებული ფირმებისა და ოფშორული კომპანიების საშუალებით.

ამ ორი ტენდენციის საფუძველზე ჩამოყალიბებული კორპორაციული მართვის ქართული მოდელის ყველაზე მნიშვნელოვან სპეციფიკურ მახასიათებლად გვევლინება შემოსავლის მიღება აქციონერული საკუთრებიდან არა მოგების ხარჯზე, არამედ, საზოგადოების ფინანსურ წყაროებზე დომინანტი აქციონერის ხელმისაწვდომობით. მიღებული პრაქტიკით, ტრანსფერული ფასწარმოქმნის მექანიზმის საშუალებით, თანხების დაუფლება ხდებოდა წამყვანი კომპანიებიდან, დომინანტი აქციონერის ან მაღალი დონის მენეჯერ(ებ)ის გადაწყვეტილებით. შესაბამისად, რეალურად, ადგილი ჰქონდა კომპანიის მართვაში არა მონაწილე წვრილი აქციონერების, მათ შორის, კომპანიაში დასაქმებული წვრილი აქციონერების ინტერესების იგნორირებას.

საქართველოში, სადღეისოდ, არსებული ბიზნეს გარემოს ყველაზე პოპულარული ტენდენცია არის უცხოური ინვესტიციების მოზიდვის ხელშეწყობა და IPO-ზე (პირველადი საჯარო შეთავაზება) გასვლის პერსპექტივების უზრუნველყოფა. ამის გათვალისწინებით, კომპანიისათვის მეტად მნიშვნელოვანია კორპორაციული მართვის საკითხების მოგვარება.

საგულისხმოა, რომ ამჟამად ჩვენს ქვეყანაში კორპორაციული მართვის დონის გამართულობას აფერხებს ინფორმაციული და ფინანსური რესურსების ნაკლებობა, კვალიფიციური სპეციალისტებისა და მმართველი ორგანოების მხრიდან საკმარისი ინტერესის არარსებობა.

გავრცელებულ პრობლემას წარმოადგენს კორპორაციების მხრიდან ინფორმაციის არასაჯაროობა. კერძოდ, კომპანიები არ ახდენენ წლიური ანგარიშების გამოქვეყნებას და ამიტომ ინფორმაცია არ არის ხელმისაწვდომი, მათ შორის, წვრილი აქციონერებისათვის.

ამავე დროს, გასული საუკუნის 90-იანი წლებიდან, საქართველოში, იწყება პროგრესული კორპორაციული კონონმდებლობის ფორმირება. კერძოდ, 1994 წლის 28 ოქტომბერს, მიღებულ იქნა საქართველოს კანონი „მეწარმეთა შესახებ“, რომლის საშუალებითაც, დარეგულირდა ქვეყანაში მეწარმეობის სფეროში მოქმედი მეწარმე სუბიექტების იურიდიული სტატუსის და საქმიანობის ფორმები. 1998 წლის 24 დეკემბრიდან, ამოქმედდა საქართველოს კანონი „ფასიანი ქაღალდების ბაზრის შესახებ“, რომლის საფუძველზე, ქვეყანაში შეიქმნა საფონდო ბირჟა, ფასიანი ქაღალდების დამოუკიდებელი რეგისტრატორები, ცენტრალური დეპოზიტარი და ფასიანი ქაღალდების ბრუნვისათვის საჭირო ინფრასტრუქტურა. 1996 წლის 25 ივნისს, მიღებულ იქნა საქართველოს კანონი „გაკოტრების საქმის წარმოების შესახებ“, რომლის რედაქტირებაც განხორციელდა 2007 წლის მარტში და, საბოლოოდ, კანონმა მიიღო სახელწოდება - „გადახდის უუნარობის საქმის წარმოების შესახებ“, რომლის საფუძველზეც,

სასამართლო ორგანოებს საშუალება მიეცათ დაეწყოთ საწარმოთა გაკოტრების პროცესი.

1995 წლის 7 თებერვალს, მიღებულ იქნა საქართველოს კანონი „აუდიტორული საქმიანობის შესახებ“, რომლის საფუძველზეც, განისაზღვრა აუდიტორული საქმიანობის წარმართვის წესები და პირობები, სახელმწიფო და კერძო აუდიტორული მომსახურების თავისებურებები. 1999 წლის 5 თებერვალს, მიღებულ იქნა საქართველოს კანონი „ბუღალტრული აღრიცხვის და ანგარიშგების რეგულაციების შესახებ“. ამ კანონის საფუძველზე, ნორმატიულ ჩარჩოებში მოექცა ქვეყნის საწარმოებში აღრიცხვა-ანგარიშგების წარმოება, ხოლო, უკვე 2000 წლიდან, აქტიურად დაიწყო გადასვლა ბუღალტრული აღრიცხვა-ანგარიშგების საერთაშორისო სტანდარტებზე.

ფასიანი ქაღალდების ბაზრის რეგულირების სფეროში, მეტად მნიშვნელოვანია, საქართველოს ორგანული კანონი „საქართველოს ეროვნული ბანკის შესახებ“, მიღებული 1995 წლის ივნისში. აღნიშნული წინადადგმული ნაბიჯი იყო კორპორაციული მართვის განვითარების საქმეში. მიუხედავად ამისა, საქართველოში, კორპორაციულ მართვასთან კავშირში მყოფი საკანონმდებლო ბაზა და-რიბია - საქართველოს კანონში „მეწარმეთა შესახებ“ გაუგებარია ხელმძღვანელი პირების პასუხისმგებლობის საკითხი, ასევე, გაურკვეველია მნიშვნელოვანი დებულებები კანონში „ფასიანი ქაღალდების ბაზრის შესახებ“.

საგულისხმოა, რომ საქართველოში კომერციული ბანკებისათვის, 2009 წლიდან, მოქმედებს კორპორაციული მართვის კოდექსი. ეს არის ნებაყოფლობითი კოდექსი, რომელიც ემორჩილება პრინციპს „დამორჩილე ან განმარტე“. მისი მიღების შემდეგ, კომერციული ბანკები შეუერთდნენ კორპორაციული მართვის კოდექსს, რომლის მიზანია ხელი შეუწყოს ბანკებს დანერგონ პასუხისმგებლობის გამიჯვნასთან, ინტერესთა კონფლიქტის ეფექტურად დალაგებასთან, კონტროლისა და დაბალანსების პოლიტიკასთან და კორპორაციული მართვის სხვა საკითხებთან დაკავშირებული კორპორაციული მართვის ეფექტური მექანიზმები.

ამ კოდექსის რეკომენდაციათა თანახმად, საქართველოში მოქმედი ყველა ბანკი ითვალისწინებს კოდექსით დადგენილი ნორმების არსს და ყოველწლიურად ამზადებს კორპორაციული მართვის ანგარიშს. თითოეული ბანკის ასეთი ანგარიში სრულ შესაბამისობაშია კოდექსის მოთხოვნებთან, ხოლო განსხვავების შემთხვევაში, განმარტებულია მიზეზები, რატომ არ შეასრულა აღნიშნული მოთხოვნები ბანკმა. კოდექსით რეკომენდებულია, რომ თითოეულმა ბანკმა შეიმუშაოს მმართველი ორგანოების, სამეთვალყურეო საბჭოს და კომიტეტების შესახებ შიდა დებულებები. თითოეული დებულება უნდა მოიცავდეს ამ ორგანოს სტრუქტურულ

მხარეს, შემადგენლობას, უფლებამოსილებას, ვალდე-ბულებებს, ანგარიშვალდებულებასა და ნებისმიერ პროცედურულ საკითხებს, რომელიც უკავშირდება მის ფუნქციონირებას.

ამდენად, საქართველოში მოქმედი კორპორაციული მართვის საკანონმდებლო ბაზა დასახ-ვეწი და გასაფართოვებელია, რომლის განხორციელებაც ახლო მომავლის პერსპექტივაა. დღეისათვის, შესაძლებელია, გამოვეყნოთ კორპორაციული მართვის ქართული მოდელის ფორმირებისათვის დამახასიათებელი შემდეგი ასპექტები: (1) გარე აქციონერული დაფინანსების ალბათობა რჩება ძალი-ან დაბალი; (2) საქართველოს საფინანსო სისტემის თანამედროვე მდგომარეობა არ იძლევა იმის სა-შუალებას, რომ შევფასოთ საქართველოს კორპორაციული მართვის სისტემის სავარაუდო მიდრეკი-ლება რომელიმე კლასიკური ნიმუშისადმი; (3) აქციონერული კაპიტალის კონცენტრაცია წარმოად-გენს თვალნათლივ პროცესს, რომლის ფარგლებშიც ხორციელდება არა მარტო კონტროლის კონ-სოლიდაცია, არამედ კორპორაციული მართვის „თვითკმარი“ მოდელის რეალიზაცია ეკონომიკური მეთოდებით; (4) სამართლებრივმა ნოვაციებმა საკუთრივ კორპორაციული სამართლის სფეროში, არსებული ეკონომიკური პირობების თვალსაზრისით, მნიშვნელოვანი ხარისხით მიაღწია თავის ზღვარს; (5) აქციონერთა უფლებების დაცვის მეთოდები ვერ ჰპოვებენ შემდგომ განვითარებას, სამარ-თლებრივი გამოყენების სფეროში ადექვატური საერთო ღონისძიებების გატარების გარეშე.

აღნიშნულის შედეგად, მთელი რიგი ემპირიული და სამართლებრივი მონაცემების გათვა-ლისწინებით, დღეისათვის, შესაძლებელია, ვილაპარაკოთ სტაბილურ და ფუნდამენტურ წინააღმდე-გობებზე კორპორაციული მართვის ქართულ ფორმირებად მოდელში. მისი არსი მდგომარეობს იმაში, რომ აღნიშნულ მოდელში არსებობს ორი პრინციპულად ურთიერთსაწინააღმდეგო მიდგომა: (1) სააქციო კაპიტალის კონცენტრაცია, რომელიც ითვალისწინებს აქციონერთა სამართლებრივი დაცვის მინიმალურ საშუალებებს; (2) ანგლო-საქსური სამართლებრივი ტრადიცია, მისთვის დამახასიათე-ბელი მინორიტარული აქციონერების სამართლებრივი დაცვის საშუალებების მაქსიმუმებით.

ამ ორი მიდგომის შერწყმამ მიგვიყვანა ურთიერთნეიტრალიზების უნიკალურ სიტუაციასთან: ერთი მხრივ, აქციონერული კაპიტალის კონცენტრაციამ და თანდათანობით წვრილი აქციონერების გაქრობამ, პრინციპში, დაბლა დასწია ფართო სამართლებრივი ინსტრუმენტარიუმის მნიშვნელობა მინორიტარების დაცვის თვალსაზრისით კორპორაციულ სექტორში მთლიანობაში, მცირე აქციონე-რების დაცვის ინსტრუმენტები კი, ტრანსფორმირდებიან კორპორაციული შანტაჟის ინსტრუმენტებად; (2) მეორე მხრივ, აქციონერთა დაცვის სამართლებრივი საშუალებების გაშლილი

სისტემის შექმნა, თავის მხრივ, აკავებს კაპიტალის კონცენტრაციის შემდგომ პროცესს.

კორპორაციებში, სხვადასხვა დროს ჩატარებული კვლევების ანალიზმა გვიჩვენა, რომ განსა-ხილველ პერიოდში, ერთი მსხვილი აქციონერის წილი საქართველოს კომპანიებში მერყეობს 32-36%, ხოლო სამი მსხვილი აქციონერის წილი კი - 41-47% ფარგლებში. აქვე, კვლევებმა დაგვანახა, რომ სამ უმსხვილეს აქციონერს შორის დირექტორატის წევრები დასახელდნენ 74,6% შემთხვევაში და ადგილობრივი პირები (საბჭოს წევრთა გარდა) 56,6% შემთხვევაში. სამ უმსხვილეს აქციონერს შორის საკონ-ტროლო პაკეტის ფლობის თვალსაზრისით, დირექტორატის წევრები აღმოჩნდნენ ისინი, ვინც ყველაზე ხშირად დასახელდნენ უმსხვილეს აქციონერებს შორის (36,1%), სამეთვალყურეო საბჭოს წევრები მეორე ადგილზე გავიდნენ (30,6%). აქედან შესაძლებელია ვივარაუდოთ, რომ მოქმედი კორპორაციული სამართლის პირობებში (შთანთქმის პირობებში) საშუალო დონის კონცენტრაციამ მიაღწია ფორმალურ ზღვარს.

უფრო ოპტიმისტური ინტერპრეტაციით, შეიძლება ითქვას, რომ დღეისათვის, საქართველო-ში, მიღწეულია ერთგვარი „მოდელური“ ბალანსი კონცენტრაციის დონესა და წვრილი აქციონერების ინტერესების დაცვის ღონისძიებების გარკვეულ ანაკრებს შორის. ოპტიმიზმის ელემენტი მდგომარე-ობს იმაში, რომ მოხდა სისტემის ერთგვარი სტაბილიზაცია, თუმცა, მაკონტროლებელი აქციონერების უმრავლესობა, ისევე მოქმედებს, როგორც კომპანიის გენერალური დირექტორი და სამეთვალყურეო საბჭოს წარმომადგენელი. იმ კომპანიებშიც კი, რომლებიც ერთმანეთისაგან გამოყოფენ მფლობე-ლობასა და კონტროლს, ხშირად ეს მხოლოდ ქაღალდზეა წარმოდგენილი. ასეთ კომპანიებში სახეზე გვაქვს ანგარიშვალდებულებისა და კონტროლის სუსტი სტრუქტურები, ინფორმაციის გამჟღავნების სუსტი მექანიზმები. ქვეყანაში ძირითადი ბიზნეს ჯგუფები ჰოლდინგური კომპანიების სახით აკონტრო-ლებენ კომპანიებს დარგების უმრავლესობაში. მიუხედავად იმისა, რომ ჰოლდინგური სტრუქტურები შესაძლებელია ემსახურებოდნენ სამართლებრივ მიზნებს, კომპლექსურ ბიზნეს სტრუქტურებს, აქციე-ბის ჯვარედინ მფლობელობას, პირამიდის სტრუქტურებს და სხვა მექანიზმებს შეუძლიათ მფლობე-ლობის ბუნდოვანი სისტემის შექმნა, რის გამოც კომპანიები რთულად გასაგები ხდება აქციონერებისა და ინვესტორებისთვის.

საქართველოში, კორპორაციული მართვის სისტემაში, სახეზე გვაქვს გამოუცდელი და არა-ადექვატური კორპორაციული ორგანოები. კერძოდ, 1994 წელს კანონით განისაზღვრა სამეთვალ-ყურეო საბჭოს და აღმასრულებელი საბჭოს ინსტიტუტები, მაგრამ 2008 წლის მარტში,

„მეწარმეთა შესახებ“ საქართველოს კანონში მნიშვნელოვანი ცვლილება იქნა შეტანილი. კერძოდ, სამეთვალ-ყურეო საბჭოს არსებობა სავალდებულო გახდა მხოლოდ რამდენიმე შემთხვევაში, სხვა შემთხვევებში კი, სამეთვალყურეო საბჭოებს შექმნა კომპანიის გადასაწყვეტია. სამწუხაროდ, ქართულ ეკონომიკაში იშვიათად გვხვდება ძლიერი, სიცოცხლისუნარიანი და დამოუკიდებელი კორპორაციული ორგანოები.

საქართველოში, კორპორაციული მართვის პრინციპების დამკვიდრებისათვის, აუცილებელია კომპანიათა კორპორაციული მართვის კოდექსის დამუშავება/მიღება, რაც წარმოადგენს განაცხადს კომპანიათა კორპორაციული მართვის შესახებ. იგი გამიზნული უნდა იყოს იმაზე, რომ მართვის სტრუქტურა გახდეს უფრო გამჭვირვალე. კომპანიათა კორპორაციული მართვის კოდექსის შემოღებით და სისტემატური განახლებით ქვეყანა აკეთებს განაცხადს იმაზე, რომ ადასტურებს კორპორაციული მართვის სანიმუშო პრაქტიკის დემონსტრაციულად წარმართვისა და დამკვიდრების სურვილს.

საქართველოში არსებული სამეწარმეო ურთიერთობებიდან გამომდინარე, როდესაც არ არსებობს კორპორაციული მართვის სახელმძღვანელო პრინციპებიც კი, რთულია მსჯელობა ე.წ. „რბილი სამართლის“ მართებულობაზე, საწყის ეტაპზე გამართლებულად მიგვაჩნია სარეკომენდაციო ხასიათის დოკუმენტების შემუშავება, რომელიც პრაქტიკული გამოყენების შედეგად, მოგვცემს შესაბამისი საკანონმდებლო ბაზის დახვეწისა და სრულყოფის საშუალებას.

საქართველოს ფასიანი ქაღალდების ბაზარი უკანასკნელი ათწლეულის განმავლობაში რთულ მდგომარეობაში აღმოჩნდა. ეს, უპირატესად, დაკავშირებული იყო „ფასიანი ქაღალდების ბაზრის შესახებ“ და „მეწარმეთა შესახებ“ საქართველოს კანონებში შეტანილი რადიკალური ცვლილებებით, რომლებმაც მიგვიყვანა ბირჟაზე ფასიანი ქაღალდებით ვაჭრობის გამჭვირვალობისა და, და შესაბამისად, ანგარიშგების საჯაროდ წარდგენის ვალდებულების მქონე კომპანიების რაოდენობის შემცირებასთან.

ნიშანდობლივია, რომ „ფასიანი ქაღალდების ბაზრის შესახებ“ საქართველოს კანონში „ანგარ-რიშვალდებული საწარმოს“ განმარტების შეცვლის შედეგად, რაც გულისხმობდა „ანგარიშვალდე-ბული საწარმოს“ განმარტების მდგენელის - „ნებისმიერი ემიტენტი, რომელსაც ჰყავს 100-ზე მეტი აქცი-ონერი“ - ამოღებას განმარტებიდან, მნიშვნელოვნად შემცირდა იმ კომპანიების რაოდენობა, რომელ-თაც ჰქონდათ ანგარიშგების საჯაროდ წარდგენის ვალდებულება. შედეგად, გამჭვირვალობის კუთ-ხით მდგომარეობა არსებითად გაუარესდა.

„ფასიანი ქაღალდების ბაზრის შესახებ“ კანონში მომხდარ ცვლილებათა გამო, ქვეყნის სააქციო საზოგადოებების გამჭვირვალობა, პროგრესის ნაცვლად, განიცდის რეგრესს. ორი ათას ჩვიდმეტ წელს არსებული ექვსას სამოცდა თხუთმეტი აქტიური სააქციო საზოგადოებიდან, მხოლოდ ორას ორ-მოცდა თვრამეტი იყო „ანგარიშვალდებული საწარმო“. ამ რაოდენობიდან მხოლოდ ორმოცდა თერთმეტი საწარმო წარადგენდა წლიურ და პერიოდულ ანგარიშგებას. ყოველივე აღნიშნული უარ-ყოფითად მოქმედებდა ინვესტორების დაინტერესებაზე.

ჩვენს ქვეყანაში არსებულ სიტუაციას ამწვავებს ისიც, რომ უცნობია ქართულ სააქციო საზოგადოებათა ფინანსური მდგომარეობა. საქართველოში, მეზობელი ქვეყნებისაგან განსხვავებით, სააქციო საზოგადოებებს არ მოეთხოვებათ ზოგადი საფინანსო ინფორმაციის საჯაროდ წარდგენა. ჩვენ-თან დამკვიდრებული პრაქტიკა ვერ უზრუნველყოფს ინფორმაციის სავალდებულობას ფასების შესახებ პოტენციური მყიდველებისა თუ გამყიდველებისათვის. დღეისათვის, საქართველოში მოქმედი მსხვი-ლი ემიტენტები კაპიტალის უმეტეს ნაწილს, ადგილობრივი ბაზრის გვერდის ავლით, უცხოური ბაზრე-ბიდან მოიზიდავენ.

უახლოეს მომავალში, ქართული ფასიანი ქაღალდების ბაზრის სამართლებრივი ბაზის გადა-ხედვის ძირითადი მამოტივირებელი მოვლენა ევროკავშირის კანონმდებლობასთან დაახლოება იქნება. ევროკავშირ-საქართველოს ასოცირების შეთანხმებით ნაკისრი ვალდებულებების მიხედვით, უნდა განხორციელდეს ფასიანი ქაღალდების ბაზრის ჰარმონიზება ევროკავშირის პოზიციებთან და მიდგომებთან. ეს ვარაუდობს ოცდა ორი დირექტივისა და რეგულაციის შინაარსის ჩართვას „ფასიანი ქაღალდების ბაზრის შესახებ“ მოქმედ კანონში.

ამასთან დაკავშირებით, საუკეთესო ვარიანტად ვთვლით ქართული კაპიტალის ბაზრის საკანონმდებლო ცვლილებების ორ ეტაპად განხორციელებას. საწყის ეტაპზე უზრუნველყოფილ უნდა იქნას ყველა საკანონმდებლო ცვლილების მომზადება და ევროკავშირის საკანონმდებლო-სამართ-ლებრივ ბაზასთან დაახლოება, მეორე ეტაპზე კი უნდა განხორციელდეს კანონმდებლობის სრულყო-ფის დარჩენილი სამუშაოები.

კორპორაციული მართვის საკანონმდებლო ნაკლოვანებების დასაძლევად, ცვლილებები არის შესატანი საქართველოს კანონში „მეწარმეთა შესახებ“, რამდენადაც დასახელებული კანონი თითქმის არაფერს ამბობს კანონით განსაზღვრულ აქციონერთა უფლებებზე. ეს განსაკუთრებით საგ-რძნობია 54-ე, 532-ე და 534-ე მუხლებთან დაკავშირებით.

ზემოაღნიშნულიდან გამომდინარე, აუცილებლად მიგვაჩნია „მეწარმეთა შესახებ“ კანონიდან მე-4 თავის (ორმოცდამეთერთმეტე - ორმოცდამეცხრამეტე მუხლების ჩათვლით) ამოღება. აღნიშნულ-ლის ნაცვლად, დასამუშავებელია ახალი კანონი „სააქციო საზოგადოებების შესახებ“, რომლითაც დარეგულირდება სააქციო საზოგადოებათა მართვა და გათვალისწინებული იქნება კორპორაციული მართვის ღიაობისა და გამჭვირვალობის საერთაშორისოდ აღიარებულ პრინციპებთან დაკავშირებულ-ლი ყველა დეტალი.

ახალ კანონში უნდა შესწორდეს „მეწარმეთა შესახებ“ საქართველოს კანონის ორმოცდამეთ-ხუთმეტე მუხლის მე-2 ნაწილის საკანონმდებლო ხარვეზი, რომლის მიხედვით დირექტორი იმავდრ-ოულად შეიძლება იყოს ამ სააქციო საზოგადოების სამეთვალყურეო საბჭოს წევრი. კომპანიებში, „კა-რგი“ კორპორაციული მართვის კუთხით, აუცილებელია მმართველობისა და კონტროლის გამიჯვნა.

ახალ კანონში, ანგარიშვალდებული საწარმოს განმარტებასთან მიმართებაში, აღდგენილი უნდა იქნას „აქციონერთა რაოდენობის ტესტი“, განისაზღვროს საანგარიშგებო ვალდებულებები ცალ-კეული დონეების შესაბამისად, დაევალოს ყველა სააქციო საზოგადოებას ზოგადი საფინანსო ინფორ-მაციის სისტემატურად მიწოდება და სხვ.

საგულისხმოა, რომ საქართველოში კაპიტალის ბაზრის მარეგულირებელი საკანონმდებლო-სამართლებრივი ბაზა სისტემატურად იცვლება. ასე, მაგალითად, კანონი „ფასიანი ქაღალდების ბაზ-რის შესახებ“, მისი ამოქმედებიდან (1998 წ.), ცხრამეტჯერ შეიცვალა; 1996 წელს მიღებულმა კანონმა „მეწარმეთა შესახებ“ ორმოცდამეცხრამეტე განიცადა ცვლილება; 2012 წლის ივნისში ამოქმედებული კანონი „ბუღალტრული აღრიცხვის და ფინანსური ანგარიშგების აუდიტის შესახებ“ ხუთჯერ შეიცვალა, ხოლო 2013 წლის ივლისში მიღებულმა კანონმა „საინვესტიციო ფონდების შესახებ“ სამჯერ განიცადა ცვლილებები.

მსგავსი მიდგომა, ჯერ ერთი, გარკვეულ უნდობლობას წარმოშობს კანონის ავტორიტეტის მი-მართ; მეორე, ართულებს კანონის უკანასკნელი ვარიანტით გათვალისწინებულ მოთხოვნებზე თვალყურის მიყოლებას; მესამე, ქმნის ისეთ წარმოდგენას, რომ მიმდინარე საკითხებზე გამოდევ-ნებულ კანონშემომქმედს არ აქვს გრძელვადიანი თვალსაწიერი; და ბოლოს, აყალიბებს უცხოელი ინვესტორებისათვის არასტაბილურობის გრძნობას.

ინვესტორების მოზიდვის სტიმულირებასთან მიმართებაში, აქვე, უნდა აღინიშნოს ის ფაქტი, რომ უკანასკნელ დროს საქართველომ გააუმჯობესა შესაბამისი კანონების, გარდა „ფასიანი ქაღალ-დების ბაზრის შესახებ“ და „მიკროსაფინანსო ორგანიზაციების შესახებ“ კანონებისა, ხელმისაწვდო-მობა ინგლისურ ენაზე, რაც ხელმისაწვდომია საქართველოს საკანონმდებლო

მაცნეს (www.matsne.gov.ge) ინგლისურენოვან ვებ-გვერდზე. ამასთან, „ფასიანი ქაღალდების ბაზრის შესახებ“ და „მიკროსა-ფინანსო ორგანიზაციების შესახებ“ საქართველოს კანონების არაოფიციალური თარგმანები მოიძებნება ინტერნეტ სივრცეში.

ევროკავშირის კანონმდებლობასთან ჰარმონიზების ფარგლებში, დახვეწას მოითხოვს 2013 წლის ივლისში ამოქმედებული საქართველოს კანონი „საინვესტიციო ფონდების შესახებ“. გარდა ამისა, უნდა ითქვას, რომ საქართველოში არ მოქმედებს სპეციალური კანონები იპოთეკით უზრუნველ-ყოფილი ობლიგაციების ან სექიურითიზაციის თაობაზე. ამ ხარვეზის დაძლევა მეტად საჭირობოტო და სადღესია.

საქართველოში კორპორაციული მართვის პრობლემების მინიმუმამდე დასაყვანად, ევროკავშირის წევრი ქვეყნების კორპორაციული მართვის გამოცდილებაზე დაყრდნობით, აუცილებლად ვთვლით საქართველოს სამეწარმეო სექტორისათვის კორპორაციული მართვის კოდექსის დამუშავებას. ამ კოდექსის ამოქმედებით უზრუნველყოფილი იქნება სააქციო საზოგადოებებში მმართველი ორგანოების გამართული ფუნქციონირება, მმართველ ორგანოთა შორის უფლება-მოვალეობების სწორი გადანაწილება, კომპანიათა საქმიანობაზე შიგა კონტროლის გაძლიერება, ჩატარებული ოპერაციების ეფექტურობის ამაღლება, საფინანსო ანგარიშგების საიმედოობის ამაღლება, კომპანიებში ინტერესთა კონფლიქტის დარეგულირება და საქმიანობის გამჭვირვალობისთვის განსაზღვრული საერთო ნორმების აღსრულება.

ამდენად, საქართველოში მოქმედი საკანონმდებლო-სამართლებრივი ბაზის ანალიზის შედეგად, შესაძლოა გაკეთდეს დასკვნა იმის შესახებ, რომ ჩვენს ქვეყანაში კორპორაციული მართვის გა-საუმჯობესებლად საჭიროა კორპორაციული მართვის ახალი კოდექსის დამუშავება სამეწარმეო სექტორისათვის, არსებითი ცვლილებების შეტანა საქართველოს კანონში „მეწარმეთა შესახებ“, საქარ-თველოს კანონში „ფასიანი ქაღალდების ბაზრის შესახებ“ და სხვა საკანონმდებლო-ნორმატიულ აქტებში, რის შედეგადაც შესაძლებელი გახდება კორპორაციული მართვის ღიაობისა და ინფორმაციული გამჭვირვალობის თანამედროვე სტანდარტების მიღწევა.

კორპორაციული მართვის სრულყოფის ერთ-ერთი ძირითადი მიმართულებაა მისი ღიაობისა და ინფორმაციული გამჭვირვალობის ხარისხის ამაღლება. ეთგო-ს კორპორაციული მართვის პრინ-ციპებიდან გამომდინარე, ინფორმაციის ღიაობისა და გამჭვირვალობის ქვეშ მოიაზრება ინფორმაციის თავისდროული და ზუსტი გახსნა ყველა არსებით საკითხზე, რომელიც ეხება კომპანიის ფინანსურ მდგომარეობას, საქმიანობის შედეგებს, საკუთრებასა და კომპანიის მართვას.

ინფორმაციული გამჭვირვალობის პრინციპი, ასევე, გვკარნახობს ღიაობის მოთხოვნებს არა-საფინანსო საქმიანობის მიმართაც, კერძოდ, მოითხოვს კომპანიის წესდების, ნორმატიული დოკუმენტების გამოქვეყნებას. ამასთან, ინფორმაციის გავრცელების არხებმა უნდა უზრუნველყონ მოსარგებლეთათვის ინფორმაციაზე თანასწორუფლებიანი და თავისდროული ხელმისაწვდომობა, მცირე დანახარჯებით.

ინფორმაციული გამჭვირვალობა უზრუნველყოფს იმას, რომ ინვესტორს შეეძლოს წარმოდგენა კორპორაციული მართვის მდგომარეობაზე. ამიტომ, მასზე მოდის ინვესტორის ძირითადი შეფასება, რადგან სწორედ კორპორაციული მართვა ამცირებს სუბიექტივიზმს გადაწყვეტილების მიღება-სას. ეს პრინციპი უდევს საფუძვლად საერთაშორისო სააგენტო Standard&Poor's-ის რეიტინგების შეფასებას.

თუ კომპანია ხდება უფრო გამჭვირვალე, ინვესტორებს ეძლევათ ხელსაყრელი შესაძლებლობა, შეიქმნან უფრო სრული წარმოდგენა კომპანიის კომერციულ და ფინანსურ მაჩვენებლებზე. იმ შემთხვევაშიც კი, თუ კომპანიის მიერ გახსნილი ინფორმაცია ატარებს ნეგატიურ ხასიათს, აქციონერები რჩებიან მოგებულნი, რადგან მცირდება მათთვის გაურკვევლობის რისკი.

კორპორაციული მართვის რეიტინგების დადგენის არსებული მეთოდოლოგიის უმრავლესობა არის დახურული, ანუ ინვესტორს არ შეუძლია შეაფასოს ყველა საანალიზო პარამეტრის მნიშვნელობა კორპორაციული მართვის რეიტინგებში. ამასთან, აღნიშნული მეთოდოლოგიის გამოყენება, თანამედროვე ეტაპზე, სრულყოფილად ვერ ასახავს დაწყები ქართული კორპორაციული მართვის რეალიებს. ამიტომ, გამოიკვეთა, აღნიშნულ მეთოდოლოგიაზე დაყრდნობით, საქართველოს პირობებში გამოსაყენებლად მისაღები ვარიანტის მოდელირების საჭიროება, რომელიც ადაპტირებული იქნება ქვეყნის კორპორაციული მართვის სპეციფიკასთან.

იმის გათვალისწინებით, რომ აქციონერებს და ინვესტორებს ესაჭიროებათ ხელმისაწვდომი, რეგულარული და საიმედო ინფორმაცია კორპორაციის საქმიანობის შესახებ, რომლის გარეშეც წარმოუდგენელია საინვესტიციო გადაწყვეტილებების მიღება, კორპორაციული მართვის რეიტინგული შეფასების ჩვენს მიერ შემუშავებული ვარიანტი ხასიათდება შემდეგი თავისებურებებით: □

⇒ კორპორაციული მართვის ინფორმაციული გამჭვირვალობის უმნიშვნელოვანესი მახასიათებლების შერჩევა ხორციელდება ეროვნული კანონმდებლობის თავისებურებათა გათვალისწინებით; □

⇒ ინფორმაციის შეგროვება ატარებს დისტანციურ ხასიათს და გამოიყენება დაზუსტებული საჯარო ინფორმაცია; □

⇒ საკვლევი კომპანიების (სააქციო საზოგადოებების) კორპორაციული მართვის ინფორმაციული გამჭვირვალობის რისკების შეფასება ხორციელდება ქულების დარიცხვის გზით; □

⇒ რეიტინგის მინიჭების პროცედურა ეფუძნება კორპორაციული მართვის ღიაობისა და ინფორმაციული გამჭვირვალობის რეალურად არსებული რისკების ანალიზს, თითოეული მათგანისათვის, განსაზღვრული წესებით, ხდება ქულების მიკუთვნება.

კორპორაციული მართვის ინფორმაციული გამჭვირვალობის მახასიათებელთა არარსებობისას, დარიცხული ქულების განაწილება ხორციელდება ექსპერტული შეფასების გზით. იმ შემთხვევაში, როდესაც სააქციო საზოგადოების აქციათა გარკვეულ რაოდენობას ფლობს სახელმწიფო, ექსპერტებად, აუცილებელია მოწვეულ იქნას შესაბამისი დარგობრივი სამინისტროს / უწყების ან/და ფასიანი ქაღალდების მიმოქცევაზე ზედამხედველობის განმახორციელებელი ორგანოს კომპეტენტური თანამშრომლები. ყველა დანარჩენ შემთხვევაში, ექსპერტებად მოწვეულ უნდა იქნას დარგის შესაბამისი სპეციალისტები.

ინფორმაციული გამჭვირვალობის შეფასებისათვის შემოთავაზებულია ქულების დარიცხვის სისტემა, რომელიც შესაფასებელი ობიექტის რანგს შეესატყვისება შემდეგნაირად:

ქულა	2	5	10	14
რანგი	1	2	3	4

აღნიშნული მნიშვნელობების დახმარებით, საბოლოო ჯამური რეიტინგი დგინდება ქულების დაჯამების საფუძველზე: რაც უფრო მაღალია რეიტინგული შეფასების ქულა, მით უფრო დიდია ინვესტირების რისკი მოცემულ კომპანიაში და, შესაბამისად, მაღალია მოზიდული კაპიტალის ღირებულება. ამ დროს რისკის სიდიდე შესაძლებელია მერყეობდეს 100 ქულიდან (კორპორაციული მართვის რისკის ყველაზე მაღალი ხარისხი) 0 ქულამდე (არ არსებობს რისკი).

საქართველოს პირობებში გამოსაყენებლად მისაღებ ვარიანტში კორპორაციული მართვის ინფორმაციული გამჭვირვალობის რეიტინგული შეფასების რანჟირების შკალას აქვს შემდეგი სახე: □ ინვესტირების დაბალი რისკის მატარებელი - 28 ქულამდე დარიცხვის შემთხვევაში; ინვესტირების სა-შუალო რისკის მატარებელი - 29-დან 74 ქულამდე დარიცხვის შემთხვევაში; ინვესტირების მაღალი რისკის მატარებელი - 75 და ზემოთ ქულის დარიცხვის შემთხვევაში.

როგორც ზემოთ აღინიშნა, კორპორაციული მართვის ინფორმაციული გამჭვირვალობის რეიტინგული შეფასების მეთოდის ჩვენს მიერ შემუშავებულ ვარიანტში ფორმალიზებულ იქნა კორპორაციული მართვის ინფორმაციული გამჭვირვალობის მნიშვნელოვანი მახასიათებლების

(რისკების) შერჩევა: რეიტინგის აგების პროცედურა თავიდან ბოლომდე არის გახსნილი; კომპანიათა ანალიზს ახორციელებენ პირები (ექსპერტები), რომლებსაც არავითარი შეხება არ აქვთ ფასიანი ქაღალდების ბაზართან; საანალიზო ინფორმაციის მიღება ატარებს მკვეთრად დისტანციურ ხასიათს; კომპანიათა ანალიზი ხორციელდება მენეჯმენტისაგან დამოუკიდებლად და სარეიტინგო ქულების მინიჭებაც, ასე-ვე, არ თანხმდება საკვლევ კომპანიასთან. ამ ფაქტორების გათვალისწინება, მთლიანობაში, უზრუნველყოფს ქართულ კომპანიათა კორპორაციული მართვის ინფორმაციული ღიაობისა და გამჭვირვა-ლობის დონის უფრო სრულ და ობიექტურ შეფასებას.

დასკვნა: საქართველოში კორპორაციული მართვის გამოწვევებისა და პერსპექტივების საკითხის ანალიზისა და კვლევის შედეგად, შესაძლოა შემდეგი ძირითადი დასკვნების წარმოდგენა:

1. კორპორაციული მართვა განიმარტება, როგორც წესების, რეგულაციებისა და პროცესების ერთობლიობა, რომელიც განაპირობებს კომპანიის საქმიანობის ვექტორს და მის წარმატებას. მართებულია მოსაზრება, რომლის თანახმად, კორპორაციული მართვა არის სისტემა, რომლის მეშვეობითაც კომპანიები იმართება, კონტროლდება და რეგულირდება ურთიერთობებით კომპანიის მენეჯ-მენტს, დირექტორთა საბჭოს, აქციონერებსა და სხვა დაინტერესებულ მხარეებს შორის.

2. თანამედროვე მსოფლიოში შესაძლებელია გამოვყოთ კორპორაციული მართვის სისტემის სრულყოფის შემდეგი ძირითადი ტენდენციები: სააქციო საზოგადოებებში ღიაობასა და ინფორმა-ციულ გამჭვირვალობაზე მოთხოვნის გაძლიერება; საზოგადოების მართვის უფლებამოსილ ორგანოებზე აქციონერთა მხრიდან კონტროლის გაძლიერება; ემიტენტების გამჭვირვალობის გაუმჯობესება და მათ მიმართ წაყენებული მოთხოვნების დახვეწა; კანონმდებლობის დახვეწა წვრილ აქცი-ონერთა უფლებების დასაცავად; აქციების ემისიის რეგლამენტში და საწესდებო კაპიტალში ცვლილებების შეტანის გამკაცრება; აქციათა და ობლიგაციათა სამართლებრივი სტატუსის დაახლოვება, როგორც საინვესტიციო კაპიტალის მოზიდვის ინსტრუმენტი; სხვადასხვა, იურიდიულად დამოუკიდებელ, მაგრამ ეკონომიკურად ურთიერთდაკავშირებულ საზოგადოებებს შორის ურთიერთობათა რეგულირების გამკაცრება.

3. დღეისათვის, შესაძლებელია, გამოვყოთ კორპორაციული მართვის ქართული მოდელის ფორმირებისათვის დამახასიათებელი შემდეგი ასპექტები: (ა) გარე აქციონერული დაფინანსების ალბათობა რჩება ძალიან დაბალი; (ბ) საქართველოს საფინანსო სისტემის თანამედროვე მდგომარეობა არ იძლევა რომელიმე კლასიკური ნიმუშისადმი საქართველოს კორპორაციული მართვის სისტემის სავარაუდო მიდრეკილების შეფასების

საშუალებას; (გ) აქციონერული კაპიტალის კონცენ-ტრაცია წარმოადგენს ხილულ პროცესს, რომლის ფარგლებშიც ხორციელდება არა მარტო კონ-ტროლის კონსოლიდაცია, არამედ კორპორაციული მართვის „თვითკმარი“ მოდელის რეალიზაცია ეკონომიკური მეთოდებით; (დ) სამართლებრივმა ნოვაციებმა საკუთრივ კორპორაციული სამართ-ლის სფეროში (აქციონერთა უფლებების დაცვა), არსებული ეკონომიკური პირობების თვალსაზრი-სით, მნიშვნელოვანი ხარისხით მიაღწია თავის ზღვარს; (ე) აქციონერთა უფლებების დაცვის მეთოდები ვერ ჰპოვებენ შემდგომ განვითარებას, სამართლებრივი გამოყენების სფეროში ადექვატური საერთო ღონისძიებების გატარების გარეშე.

4. საქართველოში, არსებული მეწარმეობრივი ურთიერთობებიდან გამომდინარე, როდესაც არ არსებობს კორპორაციული მართვის სახელმძღვანელო პრინციპებიც კი, საწყის ეტაპზე, გამარ-თლებულია სარეკომენდაციო ხასიათის დოკუმენტების შემუშავება, რომლებიც, პრაქტიკული გამოყე-ნების შედეგად, მოგვეცემს შესაბამისი საკანონმდებლო ბაზის დახვეწისა და სრულყოფის საშუალებას. კორპორაციული მართვის გასაუმჯობესებლად საჭიროა კორპორაციული მართვის ახალი კოდექსის დამუშავება სამეწარმეო სექტორისათვის, არსებითი ცვლილებების შეტანა საქართველოს კანონში „მეწარმეთა შესახებ“, საქართველოს კანონში „ფასიანი ქაღალდების ბაზრის შესახებ“ და სხვა სა-კანონმდებლო-ნორმატიულ აქტებში, რის შედეგადაც შესაძლებელი გახდება კორპორაციული მარ-თვის ღიაობისა და ინფორმაციული გამჭვირვალობის თანამედროვე სტანდარტების მიღწევა.

5. საერთაშორისო გამოცდილების გათვალისწინებით, კომპანიათა კორპორაციულ მართვა-ში ინფორმაციული გამჭვირვალობის მახასიათებელთა არარსებობის დროს, ქულების დარიცხვა და განაწილება ხორციელდება 100 ბალიანი შკალით. ჯამური რეიტინგი დგინდება ქულების დაჯამებით. რაც უფრო მაღალია რეიტინგული შეფასების ქულა, მით უფრო დიდია ინვესტირების რისკი მოცემულ კომპანიაში და, შესაბამისად, მაღალია მოზიდული კაპიტალის ღირებულება. ამ დროს, რისკის სიდიდე შესაძლებელია მერყეობდეს 100 ქულიდან (კორპორაციული მართვის რისკის ყველაზე მაღალი ხარისხი) 0 ქულამდე (არ არსებობს რისკი). ჩვენი ქვეყნის თავისებურებათა გათვალისწინებით, კორ-პორაციული მართვის ინფორმაციული გამჭვირვალობის რეიტინგული შეფასების შკალას აქვს შემ-დეგი სახე: □ კომპანია ინვესტირების დაბალი რისკის მატარებელია 28-მდე ქულის დარიცხვის შემთხვე-ვაში; კომპანია ინვესტირების საშუალო რისკის მატარებელია 29-დან 75-მდე ქულის დარიცხვის შემ-თხვევაში; კომპანია ინვესტირების მაღალი რისკის მატარებელია 75-დან და ზემოთ ქულის დარიცხვის შემთხვევაში. ამ მახასიათებლების სრულად გათვალისწინება

უზრუნველყოფს ქართულ კომპანიათა კორპორაციული მართვის ინფორმაციული ღიაობისა და გამჭვირვალობის დონის უფრო ობიექტურ შეფასებას.

გამოყენებული ლიტერატურა

1. ბიწაძე ზ., კორპორაციული მენეჯმენტის საფუძვლები, თბილისი, 2009.
2. ბურდული ი., სააქციო სამართლის საფუძვლები, II ტომი, თბილისი, 2013.
3. გადელია გ., კორპორაციული ფინანსები, თბილისი, 2006.
4. ეთგო-ს კორპორაციული მართვის პრინციპები, თბილისი, 2004.
5. კაკულია რ., ბახტაძე ლ., თუთბერიძე გ., კორპორაციის ფინანსები, თბილისი, 2009.
6. კორტი მ., სააქციო საზოგადოების გამგეობის კეთილსინდისიერების ვალდებულება, II გერმანულ-ქართული სიმპოზიუმში საკორპორაციო სამართალში, თბილისი, 2003.
7. კორპორაციული მართვის კვლევა საქართველოს კომპანიებში, IFC, თბილისი, 2008.
8. კორპორაციული მართვის სახელმძღვანელო, თბილისი, 2010.
9. ლაზვიაშვილი ნ., კორპორაციული მენეჯმენტი, თბილისი, 2013.
10. სვანიძე ა., სტატია „რა არის კორპორაციული მართვა“, ჟურნალი „კორპორაციული მართვა“, N1, 2003.
11. Bradley, Nick, Corporate Governance: A risk worth measuring; Collection “Corporate Governance and Practice”; D. Geeta Rani, R.K. Mishra; New Delhi, 2008.
12. Derek Higgs, Review of the role and effectiveness of non-executive directors, 2003: www.ecgi.org/codes/documents/higgsreport.
13. CACG Guidelines – Principles of Corporate Governance in the Commonwealth towards global competitiveness and economic accountability; November, 1999.
14. Internal Control: Revised Guidance for Directors on the Combined Code, 2005: www.frc.org.uk.
15. OECD, Annual Report, 2009: www.oecd.org.
16. OECD, Principles of Corporate Governance, 1999: www.oecd.org.
17. Sir Robert Smith, Audit Committees Combined Code Guidance, The Financial Reporting Council Limited, 2003: www.ecgi.org/codes/documents.
18. The Cadbury Report, 1992: www.icaew.com/media/corporate/files
19. www.ecgi.org/codes/documents/Greenbury.
20. Веснин В. Корпоративное управление, Инфра, М., 2013.

21. Грэй, Ч. Корпоративные отношения в Центральной и Восточной Европе. Уроки рыночной экономики развитых стран / Ч. Грэй, Р. Дж. Хэнсон. – М. : ИНФРА-М., 1994.

22. Исаев Д. Корпоративное управление и стратегический менеджмент информационный аспект, М., 2008.

23. Орехов С. Теория корпоративного управления, М., 2008.

24. Радыгин А.Д., Энтов Р.М., Научные труды Российского–Европейского Центра Экономической Политики, 2002.

25. Шпотов Б., Корпоративное управление в XXI веке: история и перспективы // Проблемы теории и практики управления, 2000, №1.

გადაწყვეტილების მიღების აუცილებლობა ჯანდაცვაში The necessity of Making Decisions In Healthcare

ნაირა ლვედაშვილი - ეკონომიკის მეცნიერებათა კანდიდატი
593 33 46 75, naira1-63@mail.ru

Naira Ghvedashvili - Candidate of Economic Science
593 33 46 75, naira1-63@mail.ru

აბსტრაქტი. პროგრესული ცვლილებები ჯანდაცვის დარგში ხორციელდება დროული გადაწყვეტილების მიღების აუცილებლობით. ჯანდაცვის მენეჯერები, რომლებიც ყოველდღიურად ათობით, მთელი სიცოცხლის განმავლობაში კი ათასობით მენეჯერულ გადაწყვეტილებას იღებენ, უშუალოდ დაკავშირებულია ადამიანის ჯანმრთელობის დაცვასთან, ხარისხის გაუმჯობესებასთან, ახალი სერვისის და პროდუქციის დანერგვასთან, დაქვემდებარებულთა მოტივაციის გაძლიერებასთან, ახალ გეოგრაფიულ ბაზრებზე შესვლის სურვილთან, ადამიანთა მთელ რიგ დაავადებასთან ბრძოლის ღონისძიებების გატარებასთან და ა. შ, რომელიც ვრცელდება და მოიცავს ორგანიზაციის მთელ პერსონალს. სწორად მიღებული გადაწყვეტილების მენეჯმენტის ეფექტი კი აისახება ჯანდაცვის ორგანიზაციის საქმიანობის საბოლოო შედეგებზე.

საკვანძო სიტყვები: პირველადი ჯანდაცვა, ადამიანური კაპიტალი, გადაწყვეტილების მიღება, ჯანდაცვის მსოფლიო ორგანიზაცია(ჯმო), საერთაშორისო კავშირების გაღრმავება, სამედიცინო სერვისის კონკურენტუნარიანობა.

Abstract. Progressive changes in the healthcare sector are implemented by the necessity of making timely decisions. Healthcare managers, who make dozens of managerial decisions every day and thousands of them throughout their lives, are directly involved in protection of human health, quality improvement, implementation of new services and products, increasing the motivation of subordinates, the desire to enter new geographical markets, taking measures to fight against a number of human diseases and etc. which covers and includes the entire staff of the organization.

The effect of the management of the right decisions is reflected in the final results of the activities of the healthcare organization.

ჯანდაცვის სფეროში მიმდინარე სტრატეგიული რეფორმების მიზანია ხარისხიანი სამედიცინო მომსახურების ხელმისაწვდომობის უზრუნველყოფა, პირველადი ჯანდაცვის სისტემის გაუმჯობესება, ჯანდაცვაზე დანახარჯების გამო ნეგატიური ეკონომიკური ზეგავლენის შემცირება, ჯანდაცვის სისტემის ეფექტიანი ფუნქციონირება და ა. შ.

ყოველივე ამისთვის კი აუცილებელია ფინანსები, მატერიალური და თანამედროვე საინფორმაციო ბაზა, ადამიანური კაპიტალი, ლიდერობა და მმართველობა, მნიშვნელოვანი მმართველობითი გადაწყვეტილების მიღება და რეალიზაცია, რომელიც საზოგადოებრივი ინტერესებიდან გამომდინარე, მოიცავს როგორც სახელმწიფო, ისე კერძო სექტორის ზედამხედველობას და ხელმძღვანელობას.

ჯანდაცვის მენეჯერის, ისევე როგორც სხვა დარგების პროფესიონალი მენეჯერის მუშაობას, თან ახლავს ისეთი შეუცვლელი ატრიბუტი, როგორცაა გადაწყვეტილების მიღება. ჯანდაცვის მენეჯერებს ხშირად მიიჩნევენ გადაწყვეტილების მიმღებ პირებად, რომლებიც ყოველდღიურად ათობით, მთელი სიცოცხლის განმავლობაში კი ათასობით მენეჯერულ გადაწყვეტილებას იღებენ.

გადაწყვეტილება დაკავშირებულია ადამიანის ჯანმრთელობის დაცვასთან, ხარისხის გაუმჯობესებასთან, მთელი რიგი თანამედროვე სტანდარტების შესაბამისი ლაბორატორიების შექმნასთან, აპარატურის შემოტანასთან, დაავადებათა პროფილაქტიკასთან, ახალი სერვისის და პროდუქციის დანერგვასთან, დაქვემდებარებულთა მოტივაციის გაძლიერებასთან, ახალ გეოგრაფიულ ბაზრებზე შესვლის სურვილთან და ა. შ, რომელიც ვრცელდება და მოიცავს ორგანიზაციის მთელ პერსონალს.

მენეჯერები, რომლებიც ასრულებენ მართვის ფუნქციებს, მათ რეალურად საქმე აქვთ დაგეგმვის, ორგანიზაციის, მოტივაციის, ადამიანური რესურსებით დაკომპლექტების და კონტროლის ფუნქციებიდან გამომდინარე, გადაწყვეტილების უწყვეტ ნაკადთან, რომელიც თავის მხრივ მოიცავს: მიზნის შემუშავებას და დასახვას; პრობლემის შესწავლას; მისაღები გადაწყვეტილების ეფექტიანობის კრიტერიუმების და შესაძლო შედეგების შერჩევას; დასაბუთებას; გადაწყვეტილების ვარიანტების განხილვას; გადაწყვეტილების შერჩევას და საბოლოო ფორმულირებას; გადაწყვეტილების მიღებას; გადაწყვეტილების შესრულებამდე მიყვანას და მისი შესრულების კონტროლს. ყოველივე ეს კი არის საპასუხისმგებლო და პროფესიონალურ მომზადებას საჭიროებს მენეჯერების მხრიდან.

მ. მესკონის, მ. ალბერტის და ფ. ჰედურის მიერ შემოთავაზებული ორგანიზაციული, ინტუიციური და რაციონალური გადაწყვეტილებების დანერგვა და გათვალისწინება აუცილებელია მიზნის მიღწევის გზაზე. გადაწყვეტილების მიღების აუცილებლობა კი მენეჯერის მიერ

თანამდებობით განპირობებული მოვალეობის შესასრულებლად გაკეთებული შესაბამისი არჩევანია. გადაწყვეტილება დაფუძნებული ცოდნაზე, დაგროვილ გამოცდილებაზე, განსჯაზე, შეგრძნებებზე, ობიექტურ ანალიტიკურ პროცესებზე და ა. შ.

გადაწყვეტილება კომპეტენციისა და უფლებამოსილების ფარგლებში ორ ან მეტ ალტერნატივას შორის არჩევანის გაკეთებაა. მმართველობითი გადაწყვეტილების მიღების პროცესი ჯანდაცვის სფეროში ეს არის მართვის სუბიექტების მოქმედებათა ციკლური თანმიმდევრობა, ორიენტირებული ჯანდაცვის დაწესებულებების პრობლემების გადაწყვეტაზე, რომელიც მოიცავს სიტუაციის ანალიზს, ალტერნატივების გენერაციას, გადაწყვეტილების მიღებას და მათი შესრულების ორგანიზაციას. გადაწყვეტილების მიღებისას ერთდროულად ორი პროცესი მიმდინარეობს. კერძოდ: ახალი ამოცანების გადაწყვეტაზე მიმართული შემოქმედებითი საქმიანობა და იმ მმართველობით პროცედურების პუნქტუალურ შესრულებაზე დაფუძნებული ტექნოლოგიური საქმიანობა, რომელთაც პრაქტიკულად გაამართლეს თავისი თავი. მუდმივად განახლებადი ეს პროცესები კი მმართველობის საფუძველს შეადგენს.

სწორედ მენეჯერულ გადაწყვეტილებებზე არის დამოკიდებული ჯანდაცვის სფეროს წარმატებული თუ სამწუხაროდ წარუმატებელი მუშაობა. გადაწყვეტილების მიღებას ზოგჯერ თან ახლავს ნეგატიური შედეგებიც, რაც ასევე აუცილებლად უნდა გაითვალისწინონ მენეჯერებმა და წავიდნენ კომპრომისზე, თუ ეს მისაღები და მომგებიანი იქნება ჯანდაცვის დაწესებულებისათვის.

დღეს, მსოფლიო პანდემიის ფონზე პირველი და აუცილებელი საკითხი იყო დროული გადაწყვეტილების მიღება, როგორც ჯანდაცვის მსოფლიო ორგანიზაციის (ჯმო), ასევე სახელმწიფოების და სამედიცინო დაწესებულებების ხელმძღვანელთა მხრიდან. რადგან დროული და ოპერატიული გადაწყვეტილების მიღებით შესაძლებელი გამხდარიყო მოსახლეობის დროული თერმო სკრინინგი, ლაბორატორული კვლევების ჩატარება, შესაბამისი სამკურნალწამლო საშუალებებით უზრუნველყოფა და ა. შ, რაც თავიდან აგვაცილებდა იმ დიდ მოსალოდნელ პრობლემებს, რასაც ადგილი ქონდა ბევრ სხვა ქვეყნებში თუნდაც ლეტალობის კუთხით. დაგვიანებული და არაპროფესიონალურ დონეზე მიღებული გადაწყვეტილება კი, საპირისპირო სურათს მოგვცემდა, რაც აისახებოდა საავადმყოფოების გადატვირთვაზე და არსებული საწოლ-ფონდის არარაციონალური გამოყენებაზე, ასევე სამედიცინო პერსონალთან მიმართებაშიც გვექნებოდა პრობლემები და ა. შ, რაც ძალიან დააზარალებდა როგორც ჯანდაცვის სისტემას, ასევე ქვეყნის ეკონომიკას. მიუხედავად მიღებული გადაწყვეტილებებისა, რომელიც ჩვენ ყველამ ვნახეთ, არ მოგვცა ის

სასურველი შედეგი რაც თავიდან აგვაცილებდა ბევრ ნეგატიურ პრობლემას რაც ეპიდემიის გამწვავებას ახლდა თან. თუმცა ეს პროცესი სამწუხაროდ ბევრი გამოწვევით იყო განპირობებული და ახალი რეალობის წინაშე დააყენა ჯანდაცვის სისტემა, საზოგადოება, ხელმძღვანელობა და ყველა ის პასუხისმგებელი პირი, ვისაც ევალება ეპიდსიტუაციის მართვა.

ჯანდაცვის მენეჯერების ძირითადი ყურადღება ყველა მიმართულებით, მაგრამ მაინც გამახვილებული უნდა იყოს ჯანდაცვის დაწესებულებების საკადრო პოლიტიკის გატარებაზე და უმეტესად დიდ ყურადღებას უნდა აქცევენდნენ სამედიცინო პერსონალის მართვასთან დაკავშირებული საკითხების გადაწყვეტას.

დღეს, გლობალური კონკურენციის პირობებში როგორც ცნობილია, კონკურენტუნარიანია ის ორგანიზაცია-დაწესებულებები, რომლის მენეჯმენტი უფრო მოქნილია და სწრაფად რეაგირებს საბაზრო კონიუნქტურაში მომხდარ ცვლილებებზე. ცხადია, ორგანიზაციის მენეჯმენტში ადამიანური რესურსების მართვას ცენტრალური ადგილი უკავია.

თანამედროვე პირობებში არ შეიძლება ქვეყანაში იქმნებოდეს დაბრკოლება მაღალკვალიფიციური სპეციალიზებული სამედიცინო მომსახურების უზრუნველყოფის საქმეში. თუ სტატისტიკას მოვიშველიებით ვნახავთ, რომ ქვეყანაში ჯანდაცვის ადამიანური რესურსების სათანადო რაოდენობის არსებობას, ჯანდაცვის მსოფლიო ორგანიზაცია (ჯმო) განსაკუთრებულ მნიშვნელობას ანიჭებს. საქართველოში 2006 წლიდან აღინიშნება ექიმებით უზრუნველყოფის მაჩვენებლის ზრდა, ამასთან საქართველოს მაჩვენებლები მნიშვნელოვნად აღემატება ევროპის რეგიონის, ევროკავშირის და დსთ ქვეყნების მაჩვენებლებს. რაც შეეხება ექთნებით უზრუნველყოფის მაჩვენებლები 1998 წლიდან 2013 წლამდე კლების ტენდენციით ხასიათდება და უკანასკნელ წლებში, ზრდის მიუხედავად, მნიშვნელოვნად ჩამორჩება ევროპის რეგიონის, ევროკავშირის და დსთ ქვეყნის მაჩვენებელს.

სახეზეა ექთნების ნაკლებობა როგორც ქალაქად, ისე სოფლად. საგრძნობია ზოგადი პროფილის ექიმების ნაკლებობა, დეფიციტურ საექიმო სპეციალობებში კადრების დაბერების ტენდენცია და ზოგადად სამედიცინო პერსონალის არასათანადო კვალიფიკაცია. მდგომარეობას ამძიმებს მკვეთრი დისბალანსი ადამიანური რესურსების წარმოებასა და მოთხოვნას შორის. ასევე, ქმედითი არ არის არსებული ნებაყოფლობითი, მოტივაციის ყოველგვარ ქმედით მექანიზმს მოკლებული უწყვეტი პროფესიული განვითარების სისტემა, რომელიც ვერ აძლევს ადექვატურ თეორიულ ცოდნასა და კლინიკურ უნარ-ჩვევების განვითარების შესაძლებლობას, რაც კიდევ ამძიმებს ადამიანური რესურსების პრობლემებს.

ამიტომ, დროული გადაწყვეტილების მიღებაა საჭირო, რათა საექიმო პერსონალის რაოდენობრივ ზრდასთან ერთად შეიცვალოს კადრების სტრუქტურაც. აუცილებელია გაძლიერდეს პირველადი ჯანდაცვის რგოლი, გადახალისდეს სამედიცინო პერსონალი ახალი და უახლესი სპეციალისტებით, რომლის აუცილებლობაც თავისთავად აჩვენა დღევანდელმა რთულმა ეპიდემიოლოგიურმა ვითარებამაც და სწორედ ხელმძღვანელების დროული გადაწყვეტილების ფონზე მოხდა პერსონალის მართვის ღონისძიებების გატარება, მთელი რიგი პერსონალის მომზადება, ტრენინგის ჩატარება, ოჯახის ექიმების გადამზადება და ა. შ. თუმცა უფრო ბევრი რამ არის გასაკეთებელი პერსონალის გადამზადებისა და უწყვეტი განათლების მიმართულებით, საექიმო განათლების ხელშეწყობის და ა. შ. ბევრი სხვა მიმართულებით.

გადაწყვეტილების მიღების შემდეგ ჯანდაცვის მენეჯერები ვალდებული არიან აკვირდებოდნენ გადაწყვეტილების შედეგებს, რათა დაინახონ მათმა არჩევანმა მიიყვანა ისინი თუ არა სასურველ მიზნამდე, და ხომ არ იქმნება ახალი პრობლემები, ან შესაძლებლობები, რომლებიც მიღებული გადაწყვეტილებიდან გამომდინარე არის შესაცვლელი ან ხომ არ ჩნდება ახალი გადაწყვეტილების მიღების აუცილებლობა, რაც ბუნებრივი პროცესია.

სამედიცინო მომსახურებაზე დღევანდელი გაზრდილი მოთხოვნების შესაბამისად, ჯანდაცვის განვითარება სწორ და დროულ გადაწყვეტილებებს უნდა დაეფუძვნოს. სწორი და დროული გადაწყვეტილების მიღებაში კი თანამედროვე ჯანდაცვის მენეჯერს უწევს როგორც საკუთარი ქვეყნის, ისე საერთაშორისო გამოცდილების გაცნობა მენეჯმენტის, ინოვაციების, დიაგნოსტიკისა, მკურნალობის და სხვა ჯანდაცვის სფეროების მიმართულებით. აუცილებელია ამ სფეროში საერთაშორისო კავშირების გაღრმავება, მეცნიერულ-ტექნიკური მიღწევების და სამედიცინო ტექნოლოგიების ურთიერთგაცვლის ფართოდ გაშლა. მოწინავე ტექნოლოგიების მოზიდვა კი ამაღლებს სამედიცინო მომსახურების კონკურენტუნარიანობას, რაც საშუალებას მოგვცემს დავაკმაყოფილოთ მოსახლეობის გაზრდილი მოთხოვნილება სამედიცინო სერვისებზე. საერთაშორისო სტანდარტების გათვალისწინება სრულებით არ გამორიცხავს ადგილობრივი ტრადიციებისა და თავისებურებების გათვალისწინებას, კრეატიული და მოტივირებული გუნდის ჩამოყალიბებას, რის საფუძველზეც მოხდება სამართლიანი და მისაღები გადაწყვეტილების მიღება ჯანდაცვის დაწესებულებების კონკურენტუნარიანობის ასამაღლებლად და დარგის შემდგომი განვითარებისათვის.

სწორად მიღებული გადაწყვეტილებების მენეჯმენტის ეფექტი აისახება ჯანდაცვის ორგანიზაციის საქმიანობის საბოლოო შედეგებზე: სერვისის

გაუმჯობესებაზე, დედათა და ბავშვთა სიკვდილიანობის შემცირებაზე, შრომისუნარიანობის ამაღლებაზე, ჯანსაღი ცხოვრების წესის დანერგვაზე, მთელი რიგი დაავადებების შემცირებაზე და ა. შ. ამ პროცესის მექანიზმების ცოდნა ძალზე მნიშვნელოვანია როგორც მოქმედი მენეჯერებისთვის, ასევე მათთვის, ვინც გადაწყვეტს საკუთარი მომავლის დაკავშირებას ჯანდაცვის მენეჯმენტის სფეროსთან.

გამოყენებული ლიტერატურა

1. ჯანდაცვა, მოკლე სტატისტიკურ მიმოხილვა, თბ., 2016
2. ჯანდაცვა, სტატისტიკური ცნობარი, თბ., 2019
3. საქართველოში ჯანდაცვის სისტემის განვითარების ხედვა 2030 წლისათვის, თბ., 2017.
4. ახალი საზოგადოებრივი ჯანმრთელობა, თ. ტულჩინსკი, ე. ვარავიაკოვა. თბ., 2012
5. ნ. ღვედაშვილი, „ჯანდაცვის მენეჯმენტი,“ თბ., 2018(ელ. ვერსია)
6. Менеджмент в здравоохранении. М. М. Мухамбеков, И. Н. Кабукин, А. В. Фомина, Д. И. Кича, О. А. Мынбеков, З. Т. Ауезова, А. С. Макарян, К. М. Мухамбекова. М., 2012
7. WHO, Health 2020: the European policy for health and well-being <http://www.euro.who.int/en/health-topics/health-policy/health-2020-the-european-policy-forhealth-and-well-being>.

ხარისხის მენეჯმენტი სამედიცინო დაწესებულებების საქმიანობაში Quality Management in the Activities of Medical Institutions

ანი ბიბილური - ბიზნესის ადმინისტრირების დოქტორი
საქართველოს ტექნიკური უნივერსიტეტი, anibibiluri@gmail.com
Ani Bibiluri – Doctor of Business Administration
Georgian Technical University, anibibiluri@gmail.com

აბსტრაქტი. ხარისხის მართვა საკმაოდ საინტერესო და მრავალმხრივი თემაა, ისტორიულად ძველი დროიდან არსებობს, მაგრამ აქტუალური მე-20 საუკუნიდან გახდა, მაშინ როდესაც მსოფლიო მიხვდა, რომ სჭირდებოდათ რაღაც ახალი მიდგომა საქონლის და მომსახურების წარმოების შეფასებაში. რა არის ხარისხი? იქნებ ეს კომპანიის დამკვიდრებული იმიჯია ან ლოგოტიპი? სულაც მომხმარებლის ოცნებებთან და სურვილებთან დაახლოების მაჩვენებელი და საზომი? რეალურად ხარისხი არსებობდა კაცობრიობის ცხოვრებაში გააზრებულად თუ გაუზრებლად, რადგან თუნდაც გარჩევადობა რა იყო ცუდი და კარგი, სწორედ აქედან იღებს სათავეს. ხარისხი ეს არის მარტივად რომ ვთქვათ მოთხოვნებისადმი შესაბამისობა ან მოლოდინის რეალიზება შესრულებაში. ბოლო წლებში ხარისხი იქცა სტანდარტად, რომელიც

აჩვენებს რამდენად პასუხობს პროდუქტი და მომსახურება ბაზრის მოთხოვნებს. რა თქმა უნდა განვითარებამ, ინოვაციებმა და კონკურენციის დონემ განაპირობა შექმნილიყო რაიმე საზომი, რითაც მოხდებოდა ბაზარზე არსებული საქონლისა და მომსახურების შეფასება, სწორედ აქედან იღებს სათავეს ISO - სტანდარტიზაციის საერთაშორისო ორგანიზაცია, რომელიც თავის თავში მოიცავს მრავალ საკითხს და მათ შორის ჩემი სტატიის მთავარ თემას ხარისხს, თუმცა სტანდარტები შეიცავს ასევე ისეთ საკვანძო საკითხებს, როგორცაა: მმართველობის, ჯანმრთელობისა და უსაფრთხოების სტანდარტებს და ა.შ. თავად ხარისხის მენეჯმენტი ეფუძნება ფუნდამენტურ შვიდ პრინციპს, რომელიც მნიშვნელოვანია მოცემული საკითხის რეგულირებაში.

საკვანძო სიტყვები: ხარისხი, ხარისხის მენეჯმენტი, პროდუქტი, მომსახურება, სამედიცინო დაწესებულება.

Abstract. Quality management is a very interesting and versatile topic, it has existed historically since ancient times, but it has become relevant since the 20th century, when the world realized that they needed some new approach in evaluating the production of goods and services. What is quality? Maybe it's an established image or logo of the company? An indicator and measurement of convergence with the user's dreams and desires? In fact, quality existed in the life of mankind, whether intentionally or not, because even the resolution of what was bad and good originates from here. Quality It is easy to say compliance with requirements or realization of expectations in performance. In recent years, quality has become the standard for showing how well products and services meet market demands. Of course, development, innovation, and the level of competition have led to the creation of some measurement to evaluate the goods and services on the market, this is where the International Organization for Standardization (ISO), which covers many issues, including the quality of my article, comes from. Also contains key issues such as: governance, health and safety standards, etc. Quality management itself is based on seven fundamental principles that are important in regulating a given issue.

Keywords: Quality, Quality Management, Product, Service, Medical Institution.

შესავალი. დღეისათვის ნებისმიერი კომპანია და საზოგადოების თითოეული წევრი ორიენტირებულია ნაკლები დანახარჯებით მიიღოს მაქსიმალურად კარგი პროდუქტი და მომსახურება. კარგში იგულისხმება ყველაფერი, რაც მოიცავს ხარისხს. ხარისხი რაიმეს ღირსებისა და ვარგისიანობის საზომია, სხვა სიტყვებით რომ ვთქვათ ეს არის უარესზე უკეთესი და უკეთესზე საუკეთესო ანუ ყველაფერი ის რაც იწვევს აღფრთოვანებას, შექებას და ხელმეორედ სარგებლობის სურვილს. რა თქმა უნდა თქვენ არ დაბრუნდებით იმ ადგილას სადაც არ მიიღეთ ხარისხიანი მომსახურება, არ დაგხვდათ გულისხმიერი ექიმი, იურისტი ან უბრალოდ ბანკირი. ამით თქვენ მათ მიანიჭებთ თქვენს პირად სტანდარტებში გარკვეულ კატეგორიას, რასაც საბოლოოდ ხარისხის მენეჯმენტი შეისწავლის. ISO სტანდარტებს რომ თავი დაეანებოთ, თითოეულ ადამიანს აქვს თავისი მოთხოვნათა სტანდარტი, სადაც ხარისხობრივად და საფეხურობრივად დალაგებული პრიორიტეტები. მაგალითად: ცხოვრების დონის ხარისხი, ჯანმრთელობა, განათლება, პიროვნული განვითარება, კარიერა, ოჯახი და ა.შ. ანუ დალაგებულია პრიორიტეტებად და თითოეული მათგანის მიღწევის შემდეგ იგულისხმება რომ მან მიაღწია საკუთარი თავის საუკეთესო ხარისხს, რაც ხშირად გამოიხატება თვითკმარყოფილებაში და ბედნიერების განცდაში. დაახლოებით მსგავსია ISO-ს სტანდარტების თემა,

რომელიც მოიცავს მრავალ საკითხს და ჩემი დაკვირვების ობიექტს ხარისხის მენეჯმენტს სამედიცინო დაწესებულებებში.

ძირითადი ნაწილი. რას წარმოადგენს ISO? **ISO (International Organization for Standardization)** - სტანდარტიზაციის საერთაშორისო ორგანიზაციაა, რომელიც შეიქმნა 1946 წელს მსოფლიოს 25 წამყვანი სახელმწიფოს მიერ, ხოლო ორგანიზაციამ ოფიციალური საქმიანობა 1947 წელს დაიწყო. დღეისათვის მსოფლიოს 165 ქვეყანას აერთიანებს და მათ შორის საქართველოს, რომელიც ბოლო წლებში აქტიურადაა ჩართული ISO სტანდარტებით ხელმძღვანელობაში. არაერთი ქართული კომპანიაა ორიენტირებული მოცემული მოთხოვნების დაცვაზე და ხარისხის ამაღლებაზე. სანამ უშუალოდ სამედიცინო დაწესებულებაში ხარისხის შესახებ ვისაუბრებთ, საჭიროა განვმარტოთ, რომელი სტანდარტი განსაზღვრავს მას, ეს არის ISO 9001, რომელიც ცნობილია როგორც ხარისხის მენეჯმენტის სისტემა და ეყრდნობა შვიდ ძირითად პრინციპს, რომელიც წარმოადგენს გარკვეულ წესს ან თეორიას, რის მიხედვითაც საჭიროა მოხდეს რაიმეს კეთება. ხარისხის მართვის პრინციპები ეს არის ფუნდამენტური მასალა, რომელიც შეიძლება გამოყენებულ იქნას, როგორც ხარისხის მართვის საფუძველი. მოცემულია ჩამონათვალი პრიორიტეტების მიხედვით, რომლის ცვლილებაც ნებისმიერ დროსაა შესაძლებელი. მოდი განვიხილოთ თითოეული და განვმარტოთ მარტივად და გასაგებად:

1. **მომხმარებელზე ორიენტირებულობა**, რაც გულისხმობს მათი მოთხოვნების დაკმაყოფილებასა და მოლოდინის გადაჭარბებას, რითაც ხდება მომხმარებელთა ნდობის მოპოვება, გაღრმავება და მუდმივი დაინტერესება, რის საბოლოო შედეგი კომპანიის წარმატება და სარგებლიანობაა. რეალურად აქ ჩვენ შეგვიძლია ვიგულისხმოთ პროცესი პროდუქტისა და მომსახურების შექმნიდან მის საბოლოო დაწერვამდე, შემდგომ კი კლიენტთა კმაყოფილების კვლევა და შეფასებები.

2. **ლიდერობა**, ნებისმიერი ორგანიზაცია თუ კომპანია საჭიროა ადგენდეს საკუთარ მიზნებსა და მიმართულებებს, განვითარების არსებულ და შემდგომ პერსპექტივებს. ორგანიზაცია, სადაც მაღალია შიდა კულტურა, არსებობს სტრატეგიული გეგმა და პოლიტიკა, თითოეული თანამშრომელი კი ჩართულია აქტიურ სამუშაო პროცესში, შეძლებს შეინარჩუნოს ბაზრის ლიდერი პოზიციები, რადგან მარტო პროდუქტი და მომსახურება არ გვაძლევს მოწინავე ადგილს. კომპანია ხომ ეს მთლიანი ორგანიზაცია და გუნდური მუშაობით მიიღწევა ყველაფერი, სადაც სამართლიანობა, ნდობა და პასუხისმგებლობის უნარია მთავარი.

3. **ხალხის/პერსონალის ჩართულობა**, იმისათვის რომ გავიზარდოთ, საჭიროა ვისწავლოთ ძლიერებისგან ან უბრალოდ ვიმუშაოთ მათთან ერთად. დიახ, სწორედ კომპეტენტური, პროფესიონალი და საქმეში

ჩართული ადამიანებით შესაძლებელია ორგანიზაციის გაზრდა ხარისხობრივად და სათანადო დონეზე. მნიშვნელოვანია კომპანიის ეფექტური მართვა, თითოეული ინდივიდის ჩართულობა იმ სამუშაო პროცესში, რომლითაც მიიღწევა ხარისხის მიზნები.

4. **პროცესული მიდგომა**, როდესაც საქმიანობის არსი ესმით და იმართება, როგორც ურთიერთდაკავშირებული პროცესები, როგორც თანმიმდევრული სისტემა, სადაც განსაზღვრულია უფლებები-ვალდებულებები და პასუხისმგებლობები, კომპანიის რესურსი, ხარისხის მიზნები, მონიტორინგის სისტემა, შეფასება და რისკების მართვა.

5. **გაუმჯობესება**, რომელიც უნდა იყოს მუდმივი და არ დაკმაყოფილდეს ორგანიზაცია მიღებული შედეგებით, რადგან ბაზარზე ყოველთვის შეიძლება გამოჩნდეს უკეთესი. ამისათვის საჭიროა შიდა და გარე შესაძლებლობების გამოყენება, ინოვაციების დანერგვა და რაც ყველაზე მნიშვნელოვანია მუდმივი აუდიტი, შეფასება იმ შედეგებისა რაც მიღწეულია და რამდენად სწორი გზითაა მიღებული.

6. **მტკიცებულებებზე დაფუძნებული გადაწყვეტილებების მიღება**, რაც გულისხმობს საბოლოო დასკვნამდე ყველა ტიპის ანალიზისა და შეფასების განხილვას, ობიექტური გადაწყვეტილების მიღებას, რადგან ნებისმიერი გადაწყვეტილება განსაკუთრებით კომპანიის დამფუძნებლების ან იმ ადამიანების მხრიდან, ვისაც ეკუთვნოდათ ბიზნესის იდეა, შეიძლება იყოს სუბიექტური ხასიათის მატარებელი. სწორედ ამიტომ საჭიროა რთული და ხანგრძლივი პროცესი, მუდმივი მონიტორინგი და შემდგომი სვლის გაკეთება.

7. **ურთიერთობების მენეჯმენტი**, სწორედ ის ფაქტორი, რაზეც მუშაობით კომპანია აღწევს წარმატებას. დიახ, ურთიერთობას მესამე პირებთან, სპონსორებთან, პარტნიორებთან და ა.შ. ყველაზე გადამწყვეტი მნიშვნელობა აქვს, რითაც მიიღწევა დასახული გეგმები, თუნდაც მოკლევადიანი ურთიერთობები გრძელვადიანი პერსპექტივების მომტანია. ბიზნესი და მართვა ეს ხომ ხელოვნებაა, რომელიც სწორი მიმართულებით უნდა წავიყვანოთ და განვავითაროთ.

ზემოთ მოცემული პრინციპები ზოგად წარმოდგენას გვიქმნის თუ რა სტანდარტებით საჭიროა მოხდეს კომპანიის საქმიანობის წარმართვა, მოცემული ხარისხის მართვის პრინციპების გამოყენების მრავალი გზა არსებობს და თითოეულს თავად ირჩევს ორგანიზაცია. ხარისხის მენეჯმენტი ორგანიზაციის საქმიანობის კონტროლის საშუალებაა, ეს არ არის პროდუქტისა და მომსახურების სტანდარტები. ხარისხის კონტროლის სისტემა უყენებს მოთხოვნებს და იგი არის კარგი მენეჯმენტის სწორი მაგალითი, თუ როგორ უნდა მართოთ საკუთარი კომპანია ან საქმე ისე, რომ

არ დაუშვან ის ხარვეზები, რომლებიც არსებით გავლენას მოახდენენ ორგანიზაციის საქმიანობასა და დამკვიდრებულ იმიჯზე.

ხარისხის მართვა საინტერესოა ჯანდაცვის სექტორში, რადგან ეს საკითხი აქტუალური გახდა ბოლო წლებში, განსაკუთრებით 2012 წლის შემდგომ, როდესაც სრულიად შეიცვალა ქვეყნის პოლიტიკურ-ეკონომიკური მიმართულებები და საქართველო დაადგა ახალ ისტორიულ გზასა და განვითარებას. სწორედ ამ პერიოდში მოხდა ჯანდაცვის სექტორში გარდამტეხი ცვლილებები, დაიხვეწა დაზღვევის სისტემა, დაფინანსების საკითხები ანუ ყველაფერი შეიქმნა, რაც მოსახლეობისთვის აქამდე ხელმისაწვდომი არ იყო, რადგან ჯანმრთელობა, უსაფრთხოება და სიცოცხლესთან დაკავშირებული ყველა დეტალი თითოეული ადამიანისთვის მნიშვნელოვანია. საქართველოს წარმატებულ ექიმთა ბაზა ჰყავდა და ჰყავს, რითაც ტოლს არ უდებს მსოფლიოს წამყვან ქვეყნებს, რაც სახელმწიფოში არსებული განათლების მაღალი სტანდარტისა და იმ პროფესიონალების შედეგია ვინც ამზადებს შესაბამისი დარგის სპეციალისტებს. ჯანდაცვის სფეროში ხარისხის მენეჯმენტის საკითხი საკმაოდ არაერთგვაროვანია, რადგანაც აქ საუბარი შეიძლება იყოს სხვადასხვა მოსაზრებებზე, რაც შეიძლება გააჩნდეს ინდივიდუალურად ყველას ვინც კი მონაწილეობს ამ სფეროში. მაგალითისთვის: პაციენტისთვის ხარისხის ცნება შეიძლება იყოს დაკავშირებული ისეთ მომსახურებასთან, რომელიც ამართლებს ან აჭარბებს მის მოლოდინს, როდესაც საჭირო სერვისები მიეწოდება კვალიფიციური პერსონალის მხრიდან, სამედიცინო დაწესებულება და იქ არსებული ფასები ხელმისაწვდომია და ამავდროულად მისაღები. დაკვირვებებმა ცხადყო, რომ ნებისმიერი პაციენტი ორიენტირებულია რამდენიმე ფაქტორზე: პერსონალის პროფესიონალიზმის დონე, სამედიცინო მომსახურების ფასი, სამედიცინო დაწესებულებაში წესრიგი და კეთილგანწყობილი სამედიცინო პერსონალი. თუმცა ეს იდეალური ჩამონათვალია, ჩვენს რეალობაში ზოგჯერ პაციენტის სურვილი ასეთივე მარტივად მიღწევადი არ არის, რადგან ხშირად კერძო სადაზღვევო კომპანიები თავად ურჩევენ კლინიკების ჩამონათვალს და მხოლოდ პროვაიდერებში უნაზღაურებს სამედიცინო სერვისების ღირებულებას, რაც იძულების ფაქტორია დათანხმდეს არსებულ შემოთავაზებას. ზოგადად, სამედიცინო ხარისხთან დაკავშირებით პაციენტთა აზრი მნიშვნელოვანია, რადგან ისინი ქმნიან წარმოდგენას საზოგადოებაში კონკრეტული სამედიცინო დაწესებულების მიმართ, მათი კმაყოფილება ნიშნავს იმიჯსა და პრესტიჟს. ჩემი გადმოსახედიდან, ჩემთვის, როგორც პოტენციური პაციენტისთვის იდეალური ხარისხის მენეჯმენტი კლინიკის შესასვლელიდან იწყება, როდესაც რეგისტრატურის თანამშრომელი გემსახურება, ეს ქმნის პირველ წარმოდგენას სამედიცინო

დაწესებულებაზე, იცით როგორი თემაა, დიასახლისი რომ გხვდება ზღურბლზე და მისი დახვედრით ხვდები ხარ თუ არა სასურველი სტუმარი. რა თქმა უნდა ყველაზე ძლიერი დატვირთვა კვალიფიციურ სამედიცინო პერსონალზე მოდის, განსაკუთრებით ექიმზე. როგორი უნდა იყოს იდეალური ექიმი? პირველ რიგში პროფესიონალი და თავდაჯერებული, მის საუბარში იგრძნობოდეს თავაზიანობა და კეთილშობილება, ხსნიდეს რთულ საკითხებს მარტივად და გასაგებ ენაზე, კომუნიკაციის უნარი გადამწყვეტია, რამდენად გაიხსნება პაციენტი და ისაუბრებს საკუთარ პრობლემაზე, უნდა ტოვებდეს იმედის განცდას, რადგან როდესაც მას ესაუბრებით მისგან იგრძნობთ თანაგრძნობის უნარი და დახმარებისთვის მზადყოფნა. ჩამონათვალი შორს წაგვიყვანს, ამიტომ ხარისხის მენეჯმენტს შევხედოთ ექიმის გადმოსახედიდან. იქნებ მათთვის ხარისხიანი სამედიცინო მომსახურება მხოლოდ სლოგანია ბევრი პაციენტის მოსაზიდად? რა თქმა უნდა ნებისმიერი ექიმის მიზანია ჰყავდეს პაციენტების არმია და ამით გაიღრმავოს საკუთარი უნარ-ჩვევები და ცოდნა, რადგან თუკი ასე არ მოხდება დაავიწყდება ყველაფერი ის რაც რეზიდენტურაში ისწავლა. ექიმთა საშუალო დატვირთვა ზოგიერთი პროფილის მიხედვით განსაზღვრულია ჯანდაცვის მსოფლიო ორგანიზაციის, დაავადებათა კონტროლის მსოფლიო ცენტრისა და პროფესიული ასოციაციების მიხედვით. ბევრი პაციენტის სურვილი, წარმატებულად ჩატარებული ოპერაციების რაოდენობის ზრდა აიძულებს ექიმს მუდმივად აიმაღლოს კვალიფიკაცია. სამედიცინო ხარისხი მათი თვალთახედვით ეს არის პროფესიული ვალდებულებების შესრულებისათვის საჭირო გარემო-პირობები, მკურნალობის ეფექტურობა და უსაფრთხოების მაღალი ხარისხი. თუმცა უნდა აღინიშნოს, რომ ერთგვარი მოტივატორი ასევე კარგი ფინანსური ანაზღაურებაცაა, რაც ხელს უწყობს მოვალეობების იდეალურად შესრულებას.

როგორია სამედიცინო დაწესებულების ხარისხის მართვის მენეჯერის როლი? რა თქმა უნდა ხარისხის მენეჯერი უყურებს კლინიკას როგორც მთლიან ორგანიზმს, სადაც ყველა პროცესი ურთიერთდაკავშირებულია, ეს ერთგვარი მუსიკალური ნაწარმოების შესრულებას ჰგავს, სადაც ერთი არასწორი ტონალობა ან ნოტი და ყველაფერი არეულია. დიახ ასეა, სწორი და თანმიმდევრული სამუშაო პროცესი უზრუნველყოფს სამედიცინო დაწესებულების გამართულ მუშაობას, რადგანაც სამედიცინო მომსახურების ხარისხის უზრუნველყოფა ეს არის სერვისების მიწოდება იმგვარად, რომ პაციენტმა მიიღოს ზუსტად ის სამედიცინო მომსახურება, რაც წარმოადგენს მის საჭიროებას, არც მეტი და არც ნაკლები ანუ თუ მას სჭირდება მხოლოდ ექიმის კონსულტაცია და არანაირი ანალიზი უნდა მიეწოდოს მხოლოდ პირველი მომსახურება. ყველანაირი იძულება, დამატებითი სერვისები, რაც კლინიკას მოუტანს შემოსავალს, მაგრამ პაციენტისთვის უსარგებლოა,

აკრძალულია, რადგან ერთი უკმაყოფილო პაციენტი აკარგვინებს კლინიკას საშუალოდ 10 პოტენციურ პაციენტს. ამიტომ ხარისხის მენეჯმენტის PDCA (Plan-Do-Check-Act/დაგეგმვა-კეთება-შემოწმება-ქმედება) ციკლისას საჭიროა, მოხდეს მიზნების, მიმართულებებისა და პრიორიტეტების სწორი განსაზღვრა, რათა თავიდან ავიცილოთ ჯანდაცვის სექტორში არსებული რისკები და საფრთხეები. PDCA ეს არის ეფექტიანი მართვის უწყვეტი მოდელი, სადაც თითოეული პროცესი არის წინას გაგრძელება და ამით იქმნება უწყვეტი კავშირი, რომლის მეშვეობითაც ხდება ოთხივე საფეხურის თანმიმდევრულად გავლა. სამედიცინო მომსახურების ხარისხზე თუ ვისაუბრებთ პირველ რიგში უნდა განვსაზღვროთ, ზოგადად რა არის სამედიცინო ხარისხი? ან სულაც უბრალოდ რამდენიმე სიტყვით დავახასიათოთ იგი, რას ველით სამედიცინო სერვისებისგან? წესით უსაფრთხოებას, ეფექტურობას, პაციენტზე ორიენტირებულ მიდგომას, დროულობას, ეფექტიანობასა და თანასწორობას. ჩამონათვალი შეგვიძლია უსასრულოდ გავაგრძელოთ, იმისდა მიხედვით თუ ვინ და როგორ უყურებს მოცემულ საკითხს.

ჩემი აზრით ხარისხის უზრუნველყოფისათვის საჭიროა გარკვეული საფეხურების გავლა დაგეგმიდან საბოლოო შედეგამდე. ნებისმიერი სამედიცინო დაწესებულება საჭიროა ფუნქციონირებდეს ჯანდაცვის სამინისტროს დადგენილი სტანდარტებით, პროტოკოლებითა და გაიდლაინებით. ასევე კლინიკას უნდა ჰქონდეს შიდა ნორმატიული დოკუმენტები, რითაც მოხდება ე.წ. შიდა სამზარეულოს რეგულირება. ამისათვის კი საჭიროა კარგი მენეჯერების არსებობა ანუ ადამიანების ვინც ქმნიან იმ გუნდს, რომელიც უზრუნველყოფს იმ საბოლოო შედეგების მიღწევას, რაც თავდაპირველად დაისახა ორგანიზაციამ. რა თქმა უნდა ხარისხის მენეჯმენტი ორიენტირებულია მუდმივ გაუმჯობესებაზე ანუ საჭიროა მიღწეულით არ დავკმაყოფილდეთ და ვისწრაფოდეთ განვითარებისკენ. მნიშვნელოვანია მონიტორინგის როლი ანუ შიდა ვითარების ყოველდღიური შემოწმება, რადგან თუკი შეცდომა დაფიქსირდა შიდა პროცესში, მაშინ მხოლოდ შიდა დანაკარგები გვექნება, მაგრამ თუკი ის აღმოაჩინა პაციენტმა რისკია გარე დანაკარგებისაც. ყოველივე ეს საჭიროა კლინიკამ წინასწარ განსაზღვროს, დადგინოს რისკის მაქსიმალური დონე და დანაკარგების შედეგად მიღებული ზარალის მნიშვნელობა, რადგან მცირე ერთჯერადი დანაკარგი შეიძლება არ იყოს ზიანის მომტანი, მაშინ როდესაც თუკი მან მიიღო ხშირი ხასიათი შეიძლება მივიდეთ გამოუვალ მდგომარეობამდე.

ზოგადად, ხარისხის მენეჯმენტი ეს არის მართვა, გადაწყვეტილებების მიღება იმ ფორმით, რაც მისაღებია სამედიცინო ან ნებისმიერ ურთიერთობაში მონაწილე პირისათვის. ეს არის მმართველობითი

ხელოვნება თუ რა, როგორ და რატომ გავაკეთოთ, გავაკეთოთ და შევამოწმოთ კიდეც ანუ იდეა არის კომპანიის სამუშაოს დაგეგმვა და ბოლოს გადამოწმებაც. ერთგვარი საკუთარი თავის კონტროლია, რამდენად მიყვებით დასახულ მიზანს და რამდენად სწორად ვუმკლავდებით წარმოქმნილ გამოწვევებსა და პრობლემებს, რადგან თუკი გვინდა ვიყოთ ხარისხის მქონე, საჭიროა გვქონდეს უნარი შევამოწმოთ საკუთარი საქმე, გამოვავლინოთ სისუსტეები და ღირსეულად აღმოვფხვრათ ისინი. რეალურად ხარისხის მენეჯმენტი გვასწავლის პასუხისმგებლობის გრძნობას მიღებულ შედეგებზე, რადგან თუკი შედეგი დადგა, არ აქვს მნიშვნელობა როგორია იგი, თითოეული ორგანიზაცია ვალდებულია იკისროს საკუთარი წილი პასუხისმგებლობის, რომელიც წარმოიშობა საქმიანობის დაწყებიდან, რადგან თუკი რაღაცას იწყებ ე.ი. უნდა ელოდოთ ნებისმიერ გაგრძელებას ან შედეგს. ჯანდაცვის სექტორში ყველაზე მეტად საჭიროა ხარისხის სწორი მართვა, რადგან ყველაზე მოთხოვნადი და მუდმივად მზარდი სფეროა. კარგი ექიმი ვერაფერს იზამს თუ მას არ აქვს შესაბამისი სამუშაო პირობები და გარემო, რომელსაც ქმნიან სწორედ მენეჯერების გუნდი. ხარისხის მართვა იგივე სწორი მენეჯმენტია, დაგეგმით არსებული რესურსების პირობებში ყველაფერი თანმიმდევრულად, გონივრულად და რაციონალურად. საქართველოს ჯანდაცვის სექტორს წინ მრავალი გამოწვევა აქვს ჯერ კიდევ გასავლელი, ვფიქრობ ღირსეულად მოხდება ყველა გამოწვევის დაძლევა და გადალახვა, რადგან თუკი არსებობს მზაობა ცვლილებებისა და განვითარების ყოველთვის მოიძებნება გამოსავალი.

დასკვნა. ხარისხის მართვა და მენეჯმენტი, როგორც აღვნიშნე საკმაოდ საინტერესო, მრავალმხრივი და ამოუწურვადი სფეროა. დაუსრულებლად შეგვიძლია ვისაუბროთ ხარისხზე, რომელიც ჩვენი ცხოვრების თითოეულ სფეროშია უკვე ღრმად შემოჭრილი. დიახ ასეა, რეალურად ნებისმიერი პროდუქტის ან მომსახურების მიღებისას ქვეცნობიერში ყოველთვის ჩნდება კითხვა როგორია კომპანია? აქვს კი მას ის ხარისხი რაც გვჭირდება? აქედან იწყება სწორედ ის დიდი ისტორია, რასაც შემდგომ ხარისხის მენეჯმენტით ვიცნობთ. სტატიაში ვისაუბრე ჯანდაცვის სექტორის შესახებ მცირე ნაწილში, რადგან შეუძლებელია და ფაქტიურად წარმოუდგენელი, რომ ისაუბრო ხარისხის მენეჯმენტზე სამედიცინო დაწესებულებებში რამდენიმე ფურცელზე სრულყოფილად. ეს არის თემა, რომელიც შესაძლებელია განვაგრძოთ მრავალმხრივად და მრავალჯერ. გაუცნობიერებლად თუ გაცნობიერებულად ყოველთვის არსებობდა, არსებობს და იარსებებს ეს საკითხი, რადგან კაცობრიობის განვითარებამ ცხადყო, რომ ადამიანების ცხოვრების გაუმჯობესების შედეგად მატულობს მოთხოვნები და შესაბამისად შეფასების კრიტერიუმებიც.

გამოყენებული ლიტერატურა:

1. ყაზახაშვილი ნ., „სამედიცინო მომსახურების ხარისხის უზრუნველყოფა, მართვა და გაუმჯობესება“, გამომცემლობა თსუ, 2019, გვ. 268.

2. ISO – Quality Management Principles.

(<https://www.iso.org/publication/PUB100080.html>)

ადამიანური ურთიერთობის, როგორც სისტემის, მოდელირება და გადაწყვეტილების მიღების მათემატიკური მეთოდები Human relationship, as a system, simulation and decision of Mathematic methods

ემზარ ჯულაკიძე – ეკონ. აკად. დოქტორი, პროფესორი
აკაკი წერეთლის სახელმწიფო უნივერსიტეტი
Emzar.julakidze@atsu.edu.ge

ელიზბარ ბარბაკაძე – ბიზნესის ადმინისტრირების დოქტორი
აკაკი წერეთლის სახელმწიფო უნივერსიტეტი.
elizbar_barbakadze@yahoo.com

შალვა ჯულაკიძე – ეკონომიკის დოქტორი, ასოც. პროფესორი
საქართველოს დავით აღმაშენებლის სახელობის ეროვნული თავდაცვის აკადემია
sjulakidze@gmail.com

Emzar Julakidze – The Academic Doctor of Economics, The Professor
Akaki Tsereteli State University
Emzar.julakidze@atsu.edu.ge

Elizbar Barbakadze – The Doctor of Business Administration
Akaki Tsereteli State University
elizbar_barbakadze@yahoo.com

Shalva Julakidze – Doctor of Economical Sciences, Associated Professor
David Agmashenebeli National Academy of Defense of Georgia
sjulakidze@gmail.com

ანოტაცია. ადამიანური ურთიერთობების, როგორც სისტემის, მოდელირება განპირობებულია იმით, რომ მის რეალურ გარემოსთან მანიაულირებამ შესაძლოა გამოუსწორებელი შედეგები მოგვიტანოს. მოდელირების საშუალებით კი - მენეჯერებს ეძლევათ იმის შესაძლებლობა, რომ უკეთ გაერკვნენ შექმნილი პრობლემის არსში და შეიმუშაონ ადეკვატური გადაწყვეტილება. მოთხოვნები, რომლებსაც უნდა აკმაყოფილებდეს მოდელირები, ესენია მათი პრაგმატულობა, სიმარტივე და ადექვატურობა. გადაწყვეტილებების შემუშავების თეორიაში, უმეტესად, მათემატიკური მეთოდები გამოიყენება. თუმცა, მართვად ცვლადსა და ფუნქციას შორის კავშირი შეიძლება იყოს: ალტერნატიული, საფეხურიანი, წრფივი, პროპორციული ან მრუდწირული. უნდა ითქვას, რომ თანამედროვე მენეჯერები, უფრო მეტი და მეტი დოზით, იყენებენ ბიზნეს-გარემოს მოდელირებისა და მისი მართვის მათემატიკურ მეთოდს.

საკვანძო სიტყვები: ადამიანური ურთიერთობები; მოდელირების პრაგმატულობა; ცოდნის

შეფასების სისტემა; მმართველობითი გადაწყვეტილების მათემატიკური მეთოდები.

Annotation - Human relationships, as a system, simulation is conditioned that, its real environment manipulation may give us incorrigible result. By helping of simulation, managers will be able to clear up the reason of the problem and make appropriate decision. Requests, which should be satisfied by models, these are their pragmatism, simplicity and adequacy. The theory of decisions, moreover is used method of mathematics. Though, connection may be between controllable changing and function : alternative, stepped, rectilinear and proportional. It should be said that modern managers use mathematical methods for simulation of the business environment .

Key words: human relationship, pragmatic model, system of evaluate, mathematical method of managerial decision.

მოდელი, ყველაზე მარტივად, ეს არის სამართავი სისტემისა თუ პროცესის წარმოდგენა ისეთი სახით, რომელიც თითქმის რეალურად აღწერს მას. თუმცა, ის რეალობა არ არის. იხილავს რა ეკონომიკურ მოდელებს, როგორც სწორი დასკვნების მიღების მნიშვნელოვან წინაპირობას, გრეგორი მენქიუ აღნიშნავს, რომ „ადამიანთა ანატომიის შესწავლისას ყველას გვინახავს ადამიანის ჩონჩხი, გულის, ფილტვების, თირკმლების, კუჭის მოდელები. ეს მოდელები ანატომიის მასწავლებელს საშუალებას აძლევს მარტივად და გასაგებად აუხსნას მოსწავლეებს თუ როგორ ფუნქციონირებს ადამიანის სხეულის ესა თუ ის ნაწილი და როგორ ურთიერთქმედებენ ისინი ერთმანეთთან. სინამდვილეში სრულ მოდელს მრავალი დეტალი აკლია და ბოლოს და ბოლოს ის ცოცხალი ადამიანი არ არის“ [1, გვ. 21]. ანალოგიურად, როდესაც ადამიანურ ურთიერთობათა სისტემაში, მოდელების გამოყენებაზე ვსაუბრობთ, აქაც მთავარია გამოვყოთ ყველაზე მნიშვნელოვანი და მთელი აქცენტი გადავიტანოთ მასზე. ხოლო, არამნიშვნელოვანს არ მივაქციოთ ყურადღება, ისევე როგორც ანატომიის გაკვეთილზე წარმოდგენილ ჩონჩხს აკლია ბევრი კუნთი, კაპილარი და ა.შ.

შეიძლება ითქვას, რომ ადამიანური ურთიერთობების, როგორც სისტემის, მოდელირება აუცილებელია იმიტომ, რომ მის რეალურ გარემოსთან მანიპულირება, ფაქტობრივად, არ შეიძლება. საქმე იმაშია, რომ ადამიანებთან არამართებულმა ექსპერიმენტმა შეიძლება გამოუსწორებელი შედეგები მოგვიტანოს; მოდელირების მეშვეობით კი შესაძლებელი ხდება რეალურად არსებული სიტუაციის გამარტივება, რაც მენეჯერებს აძლევს იმის შესაძლებლობას, რომ უკეთ გაერკვეს მის წინაშე მდგომი პრობლემის არსში და შეიმუშაოს ადეკვატური მმართველობითი გადაწყვეტილება.

ამრიგად, მოდელის ძირითადი დანიშნულებაა მოდელზე ექსპერიმენტის ჩატარების, სიტუაციის ანალიზის და შესწავლის შესაძლებლობა, რაც ფაქტობრივად შეუძლებელია ჩატარდეს თვით საკვლევ ობიექტზე. თუმცა, წარმატებული გადაწყვეტილების მისაღებად საჭიროა მოდელის რეალურ სამყაროსთან შესაბამისობის ხარისხის დადგენა. ანუ გაირკვეს, არის თუ არა ჩართული მოდელში რეალური სიტუაციის ყველა არსებითი ხასიათის

პრობლემა. წინააღმდეგ შემთხვევაში მასზე დაყრდნობით მიღებული გადაწყვეტილების საიმედოობა დაბალი იქნება [4, გვ. 72]. ამიტომ, მოთხოვნები, რომლებსაც უნდა აკმაყოფილებდეს მოდელები, შემდეგში მდგომარეობს:

- **მოდელის პრაგმატულობა.** მოდელი ზუსტად უნდა შეესაბამებოდეს იმ გარემოს, რომლის შესწავლაც გვინდა. თუმცა, პრაგმატულობა გულისხმობს იმასაც, რომ თავად გარემო უნდა უწყობდეს ხელს მოდელის ფუნქციონირებას. ანუ, არა მხოლოდ მოდელი უნდა იყოს გარემოსთან შესაბამისობაში, არამედ გარემოც უნდა უწყობდეს ხელს მოდელის (სისტემის) ფუნქციონირებას.

- **მოდელის სიმარტივე.** მოდელი უნდა იყოს მარტივი, ადვილად აღქმადი იმ პირთათვის, რომელთაც უხდებათ მისი რეალიზება და დასკვნების გამოტანა. მართალია, მოდელი ვერ შეძლებს რეალობის სრულად ასახვას, მაგრამ იგი გარემოს ძირითად თავისებურებებს მაინც უნდა გამოხატავდეს.

- **მოდელის ადეკვატურობა.** ეს მოთხოვნა გულისხმობს იმას, რომ მოდელს უნდა შეეძლოს გაამართლოს მოდელირების მიზანი და დააკმაყოფილოს მისდამი წაყენებული სხვა მოთხოვნები.

გადაწყვეტილებების შემუშავების თეორიაში მეთოდთა მრავალფეროვანი ჯგუფები არსებობს. თუმცა, ყველაზე მეტი გამოყენება მაინც მათემატიკურ მეთოდებს აქვს, რომელიც იძლევა საშუალებას გამოვთვალოთ გადაწყვეტილების საუკეთესო ვარიანტი ოპტიმალური კრიტერიუმის მიხედვით. მათ შორის კავშირი შეიძლება იყოს: ალტერნატიული, საფეხურიანი, წრფივი (სწორხაზოვანი), პროპორციული ან მრუდწირული (ამოზნექილი, ჩაზნექილი).

მაგალითად, როგორც სამეურნეო პრაქტიკაში, ასევე ადამიანთა ყოველდღიურ ცხოვრებაში საკმაოდ ხშირია ალტერნატიული გადაწყვეტილების მიღების პრაქტიკა. მარტივად - „კი“ ან „არა“. აღნიშნულის საილუსტრაციოდ შეიძლება მოვიყვანოთ უმაღლესი სკოლის არც თუ ისე შორეული წარსულის მაგალითი სტუდენტთა ცოდნის შეფასების შესახებ, როდესაც გამოიყენებოდა „ჩათვლა“ ან „არჩათვლა“. კერძოდ, თუ სტუდენტის ცოდნა მის კრიტიკულ ზღვარზე მეტი ან ტოლი იქნებოდა, მაშინ „ჩათვლა“ თუ ნაკლები - „არჩათვლა“.

ცოდნის შეფასებისა და საერთოდ, გადაწყვეტილების მიღების ასეთი მოდელის ერთადერთი უპირატესობა მდგომარეობს მის სიმარტივეში, ნაკლი კი იმაშია, რომ ორივე ინტერვალში შეფასება არ ითვალისწინებს ცოდნის დონის ცვლილებას (რამდენად მეტია ან ნაკლებია იგი კრიტიკულზე). ანუ, ალტერნატიული შეფასება (ჩათვლა/არჩათვლა) ვერ

უზრუნველყოფდა სტუდენტთა დაინტერესებას სრულყოფილად შეესწავლა საგანი. ამიტომაც, იგი უგულვებელყავით.

ცოდნის დონის ინტერვალთა გაზრდა და თითოეული ინტერვალისათვის შესაბამისი შეფასების დაწესება გარკვეულწილად ამცირებს ალტერნატიული შეფასების ნაკლს. ასეთ შემთხვევაში ცოდნის შეფასება ატარებს საფეხურიან ხასიათს. სადღეისოდ მოქმედი ცოდნის შეფასების მოდელი, ფაქტობრივად, 7-საფეხურიანია (F – ჩაიჭრა, თავიდან უნდა გაიაროს საგანი; FX - ვერ ჩააბარა, გამოცდის გადაბარების უფლებით; E - საკმარისი; D - დამაკმაყოფილებელი; C - კარგი; B - ძალიან კარგი; A - ფრიადი).

ჩვენი აზრით, ცოდნის შეფასების ასეთი მეთოდიც ვერ უზრუნველყოფს სტუდენტთა უწყვეტ დაინტერესებას ცოდნის სრულყოფილობის პოზიციიდან. რა თქმა უნდა იგი მიიღწევა ერთი ინტერვალიდან მეორეში გადასვლის შემთხვევაში, მაგრამ ნაკლებად ითვალისწინებს ცოდნის სრულყოფილობისადმი დაინტერესებას ცალკეულ ინტერვალებში. მაგალითად, სტუდენტის ცოდნას ვაფასებთ 85 ქულით, ის კი გვთხოვს დაუუსვათ დამატებითი კითხვები, არა იმდენად იმისთვის, რომ გაზარდოს მისი შეფასება ორი-სამი ქულით, არამედ იმისთვის, რომ გადავიდეს შეფასების უფრო მაღალ საფეხურზე.

ზოგადად, აღნიშნული პრობლემიდან გამოსავალი მდგომარეობს იმაში, რომ გავზარდოთ საფეხურების რაოდენობა, ე.ი. ყოველი ინტერვალი, თავის მხრივ, დავყოთ კიდევ რამდენიმე ინტერვალად. თუმცა ფაქტია, იგი სრულყოფილად მაინც ვერ აღმოფხრის აღნიშნულ ნაკლოვანებას. ამასთან, მიღებული ინტერვალების კიდევ შემდგომი დაყოფა მიგვიყვანს ცოდნის შეფასების და საერთოდ, გადაწყვეტილების მიღების სწორხაზოვან (ან პროპორციულ) მეთოდად, სადაც შედეგი (ფუნქცია) იზრდება (მცირდება) იმავე ტემპით, როგორც იცვლება მართვადი ცვლადი (არგუმენტი).

სწორხაზოვანი და პროპორციული ფუნქციის უპირატესობა მდგომარეობს მის უბრალოებაში, გაანგარიშების სიმარტივეში. ამიტომ ასეთ ფუნქციებს ფართო გამოყენება აქვთ ბიზნეს-პრაქტიკაში. მაგალითად, შრომის ანაზღაურების სანარდო სისტემა; ქონების გადასახადი; სამშომოსავლო გადასახადი (ამასთან, თუ დადგენილია დაუბეგრავი მინიმუმი, გადაწყვეტილება იქნება სწორხაზოვანი).

სამეურნეო პრაქტიკის თანამედროვე ეტაპზე ფართო გამოყენება ჰპოვა ასევე - ე.წ. მრუდწირულმა ფუნქციებმა, რომლებიც, თავის მხრივ, შეიძლება დავყოთ როგორც ამოხსნეილი და ჩაზნეილი ფუნქციები.

ფუნქციის ჩაზნეილობის არსი მდგომარეობს იმაში, რომ სასურველი შედეგის (ფუნქციის) ზრდის (კლების) ტემპი წინ უსწრებს მართვადი ცვლადის (არგუმენტის) ზრდის (კლების) ტემპს. ჩაზნეილი ფუნქციის გამოყენება საფუძვლად უდევს მაგალითად, შრომის ანაზღაურების სანარდო

პროგრესულ ფორმას. მისი ამოცანა მდგომარეობს იმაში, რომ გარკვეულ შემთხვევებში, საჭიროა რომ მკვეთრად გაიზარდოს პერსონალის დაინტერესება შრომის ნაყოფიერების ზრდაში. ამასთან, აუცილებელია ვიცოდეთ, რომ დიდხანს და ბევრგან მისი გამოყენება გამართლებული არ არის, რადგან ბოლოს და ბოლოს ასეთი გზით მიღწეულ ეფექტს გადაფარავს მასზე გაწეული დანახარჯები.

შედარებით მეტი გამოყენება აქვს ამოზნექილ ფუნქციებს. მასში სასურველი შედეგის (ფუნქციის) ზრდის (კლების) ტემპი ჩამორჩება მართვადი ცვლადის (არგუმენტის) ზრდის (კლების) ტემპს. მის მაგალითს წარმოადგენს უამრავ კომპანიაში მოქმედი სანარდო პრემიალური ანაზღაურება. ან კიდევ, მსოფლიოს მრავალ ქვეყანაში მოქმედი საშემოსავლო გადასახადის პროგრესული ფორმა, რომლის მიხედვითაც, დარიცხული ხელფასის ზრდასთან ერთად, უფრო მეტი ტემპით იზრდება საგადასახადო ნორმატივი, თუმცა ხელზე მისაღები ხელფასის ზრდადობა ყოველთვის შენარჩუნებულია.

დასკვნით სახით კი შეიძლება ითქვას, რომ ადამიანური ურთიერთობების, როგორც სისტემის, მოწესრიგებისა და მასთან დაკავშირებული პრობლემების გადაწყვეტის პროცესში თანამედროვე მენეჯერი, უფრო მეტი დოზით უნდა იყენებდეს ბიზნეს-გარემოს მოდელირებისა და მისი მართვის მათემატიკურ მეთოდს, რომელიც მკვეთრად ზრდის მიღებული გადაწყვეტილების საიმედოობას.

ლიტერატურა:

- 1. გრეგორი მენქიუ, ეკონომიკის პრინციპები, გამომცემლობა „დიოგენე“, 2008 წ. – 846 გვ. www.ru.scribd.com/doc**
- 2. მექვაბიძე რ. გადაწყვეტილების მიღების ტექნოლოგია პრაქტიკაში. გამომცემლობა „უნივერსალი“, თბილისი, 2014 წ. – 379 გვ. [ftp://files.gu.edu.ge](http://files.gu.edu.ge)**
- 3. ქერქაძე ნ., ვარდანაშვილი ი., ხუნდაძე ც. მეთოდოლოგია და მეთოდი. <http://blog.crrc.ge/2012/08/blog-post.html>**
- 4. შუბლაძე გ., მღებრიშვილი ბ., წოწკოლაური ფ. მენეჯმენტის საფუძვლები. თბ. : უნივერსალი, 2008 წ. - 288 გვ. <http://www.bpa.ge/elwigni>**
- 5. Трофимова Л.А., Трофимов В.В. Методы принятия управленческих решений, Санкт-Петербург, Изд-во «Санкт-Петербургского государственного университета Экономики и Финансов», 2012 г. <http://z0081.narod.ru/mpur.pdf>**

კორპორაციული მართვის როლი და მნიშვნელობა კომპანიათა საინვესტიციო მიზიდველობის შეფასებაში
The Role and Importance of Corporate Governance in Assessing the Investment Attractiveness of Companies

თენგიზ ლაჭყვიანი - ეკონომიკის აკადემიური დოქტორი
საქართველოს ტექნიკური უნივერსიტეტი, t.lachkepani@gtu.ge

მაია ლომიშვილი - ასისტენტ პროფესორი
საქართველოს ტექნიკური უნივერსიტეტი, makomako429@mail.ru

Tengiz Lachkepani - Academic Doctor of Economics
Georgian Technical University, t.lachkepani@gtu.ge

Maia Lomishvili - Assistant Professor
Georgian Technical University, makomako429@mail.ru

აბსტრაქტი. სტატიაში განალიზებულია კორპორაციული მართვის სპეციფიკა, საინვესტიციო პოლიტიკის თავისებურებები და მოცემულია კორპორაციულ მართვაში არსებული ნაკლოვანებების აღმოფხვრის გზები, რომელიც უპირველეს ყოვლისა უნდა მოხდეს კორპორაციული მართვის მოდელებისა და პრინციპების დამუშავებისა და მისი დახასიათების წარმოდგენით.

საკვანძო სიტყვები: კორპორაციული მართვა, ინვესტორი, ეკონომიკა, ინვესტირება, ფინანსები.

Abstract. The article analyzes the specifics of corporate governance, the peculiarities of investment policy and provides ways to eliminate the shortcomings in corporate governance, which should first of all be done by developing and characterizing corporate governance models and principles.

აღნიშნულ საკითხთან დაკავშირებით ჩატარებულმა კვლევებმა დაგვანახა, რომ კორპორაციული მართვის მოდელს საქართველოში, გარდამავალი პერიოდის თავისებურებებიდან გამომდინარე გააჩნია სპეციფიკა. სამწუხაროდ, კორპორაციული მართვის ქართული პრაქტიკა, რეალურად, მკვეთრად გამოხატული უარყოფითი იმიჯის მატარებელია, რაც ქმნის გარკვეულ სირთულეებს გადაწყვეტილებების მიღებისას ინვესტირების და, მთლიანად, ეკონომიკური პოლიტიკის განხორციელების სფეროში.

მომგებიანობისა და ფინანსური მდგრადობის გვერდით, ცალკეული საწარმოს საინვესტიციო მიზიდველობის შეფასებისას და, მთლიანად, ქართულ ეკონომიკურ პრაქტიკაში ინვესტირების პრობლემის გადაჭრისას სულ უფრო მეტ აქტუალობას იძენს კომპანიათა გახსნილობისა და აქციონერთა უფლებების დაცვის საკითხები. ამასთან, აქციონერთა უფლებები და მათი დაცვა უზრუნველყოფილი უნდა იქნეს კორპორაციული მართვის საკითხის სათანადო დონეზე დაყენებით. მხოლოდ ასეთ პირობებში გახდება კომპანია საინვესტიციოდ მიმზიდველი და ინვესტორი, როგორც მესაკუთრე, მიიღებს დაბანდებათა უსაფრთხოებისა და საკუთარი უფლებების დაცვის გარანტიას.

საქართველოში კორპორაციული ქცევის სრულყოფა მნიშვნელოვანი პირობაა ეკონომიკის ყველა სფეროში ინვესტიციების მოსაზიდად როგორც ქვეყნის შიდა წყა-როებიდან, ისე უცხოელი ინვესტორების მხრიდან. აღმოსავლეთ ევროპის ქვეყნებში, მათ შორის საქართველოშიც, გაჩნდა საერთო წესების შემუშავებისა და დანერგვის სუბიექტური საფუძველი, რომელიც პოტენციურ ინვესტორებს საშუალებას მისცემს მიიღონ ნათელი სურათი იმის შესახებ, თუ რომელი მმართველობითი პრინციპების საფუძველზე მოქმედებს ესა თუ ის კომპანია, ვინ არიან მისი მფლობელები, როგორია მისი მუშაობის ეფექტიანობის ხარისხი, რათა უმოკლეს დროში და უმნიშვნელო დანახარჯებით იქნეს მიღებული გადაწყვეტილება კაპიტალის ინვესტირების მიზანშეწონილობის შესახებ.

ასეთი წესების შემუშავების დროს ქვეყნების საქმიანი წრეები, გვევლინებიან რა ინვესტორების სახით, ეყრდნობიან საკუთარი მთავრობებისა და საერთაშორისო ორგანიზაციების აქტიურ მხარდაჭერას. ქვეყნების საქმიანი წრეების და მთავრობების წარმომადგენლები კი, როგორც ინვესტიციების რეცეპიენტები, იწყებენ იმის აღიარებას, რომ იმ წესების არსებობა და დაცვა, რომელიც გასაგები და აღიარებულია უცხო ქვეყნების ინვესტორების მხრიდან, ეროვნული კომპანიების მიერ უმნიშვნელოვანესი უპირატესობაა კონკურენციაში კაპიტალის მოზიდვისათვის.

უკანასკნელ პერიოდში რიგ ქვეყნებში იზრდება იმის აღიარება, რომ უცხოური ინვესტიციების მოზიდვის გარეშე შეუძლებელია კორპორაციული მართვის ეფექტიანი პრინციპების გამოყენება, რომელიც, თავის მხრივ, ხელს შეუწყობს შიდა ინვესტორების ნდობის განმტკიცებას და უფრო იაფი და სტაბილური ფინანსური წყაროების მოძიებას.

უკანასკნელ პერიოდში მრავალ ქვეყანაში, მათ შორის საქართველოშიც, შემუშავებულ იქნა კორპორაციული მართვის კოდექსები, რომლებიც არიან კორპორაციული ურთიერთობების წესრიგის დამდგენი და მარეგულირებლები, წარმოადგენენ ნებაყოფლობით მიღებული სტანდარტებისა და შიდა ნორმების ერთობლიობას²⁹.

თანამედროვე მსოფლიოში კორპორაციული მართვის მოქმედ კოდექსთა რიცხვს შესაძლებელია მივაკუთვნოთ:

➤ „კოდექსი ქეთბერი“, მომზადებული 1991 წელს დიდ ბრიტანეთში ფინანსური ინფორმაციის საბჭოს, ლონდონის საფონდო ბირჟის, ბუღალტერთა პროფესიული კავშირის თანამშრომელთა მიერ, სერ ადრიან ქეთბერის ხელმძღვანელობით;

²⁹საქართველოში 2009 წელს შემუშავებულ იქნა ჯერ-ჯერობით კომერციული ბანკების კორპორაციული მართვის კოდექსი, რომელიც ადგენს და არეგულირებს კორპორაციული ურთიერთობების წესრიგს საბანკო სექტორში.

➤ თეზისები - „კორპორაციული მართვის ძირითადი მიმართულებები და პრობლემები“, რომელიც მომზადებულია 1994 წელს კომპანია „ჯენერალ მოტორსის“ დირექტორთა საბჭოს მიერ;

➤ „კორპორაციული მართვის ძირითადი პრინციპები და მიმართულებები აშშ-ში“, რომელიც მომზადებულია 1998 წელს კალიფორნიის სამოქალაქო მოსამსახურეთა საპენსიო ფონდის მიერ;

➤ „არსებული პრაქტიკის კოდექსი“, რომელიც მომზადებულია 1999 წელს ბრაზილიის კორპორაციული მართვის ინსტიტუტის მიერ;

➤ „კორპორაციული მართვის კოდექსი“, რომელიც მომზადებულია 1999 წელს მალაიზიის უმაღლესი საფინანსო კომიტეტის მიერ;

➤ „სანიმუშო პრაქტიკის კოდექსი“, რომელიც მომზადებულია 1999 წელს მექსიკის მეწარმეთა საკოორდინაციო საბჭოს კორპორაციული მართვის კომიტეტის მიერ;

„სანიმუშო პრაქტიკის“ კოდექსების ძირითადი შინაარსი წარმოდგენილია რეკომენდაციების სახით, ეხება დირექტორთა საბჭოების საქმიანობის ორგანიზაციას, პრინციპებსა და ტექნოლოგიას, განიხილება კორპორაციული მართვის ძირითად და მოქმედ მექანიზმად.

კორპორაციული მართვის კოდექსები განსაკუთრებულ ყურადღებას ამახვილებენ იმ წესებისა და პროცედურების გამტკიცებაზე, რომლებიც უზრუნველყოფენ კომპანიათა აქციონერების ხელმისაწვდომობას კომპანიის საქმიანობის შესახებ ინფორმაციაზე, ასევე ინფორმაციის გახსნას მასში კორპორაციული მართვის ფუნქციონირების მექანიზმის შესახებ. ამასთან, კოდექსებში მნიშვნელოვანი ყურადღება ეთმობა რეკომენდაციებს აქციონერთა კრებების მომზადებისა და ჩატარების შესახებ!

საგულისხმოა, რომ კორპორაციული მართვის კოდექსების დებულებები ყოველთვის შესასრულებლად სავალდებულო არ არის კომპანიებისათვის და ხშირად სარეკომენდაციო ხასიათს ატარებს. მაგრამ კორპორაციული მართვის წესების უგულებელყოფამ შესაძლებელია არა მარტო გაუფუჭოს კომპანიის იმიჯი, არამედ მნიშვნელოვანი ზეგავლენაც მოახდინოს კომპანიის ეკონომიკურ მდგომარეობაზე. ამიტომ საქართველოს რიგი მსხვილი კომპანიები, უპირველეს ყოვლისა, ემიტენტები, რომლებიც თავიანთი ფასიანი ქაღალდებით გავიდნენ დასავლეთის ბაზარზე, იღებენ კორპორაციული მართვის კოდექსებს, რომლის ძირითადი შინაარსიც ბიზნესის ღია და პატიოსნად გაძღოლა.

ინვესტორების ნდობის მოპოვების პრობლემა ქართული კომპანიების მენეჯერების მიერ თანდათანობით აღიქმება ბაზარზე წინსვლისა და წამყვანი პოზიციების დაკავების აუცილებელ პირობად. კომპანიის რეპუტაციაზე ზრუნვა აუცილებელია როგორც პარტნიორების, ისე ინვესტორების მოსაზიდად. ამასთან, ინვესტორი, უდარებს რა ობიექტების

მიმზიდველობას ერთმანეთს კაპიტალის ინვესტირებისათვის, აფასებს მათ საინვესტიციო მიმზიდველობას, ანუ განსაზღვრავს დონეს, ზომავს მისთვის მნიშვნელოვანი ფაქტორების გავლენას და რისკებს, რაც მას აძლევს დასაბუთებული არჩევანის გაკეთების საშუალებას.

თანამედროვე საინვესტიციო გადაწყვეტილებებისათვის დამახასიათებელი თავისებურება არის ის, რომ ფინანსური მაჩვენებლები აღარ არის გადამწყვეტი ფაქტორი. ინვესტორები იღებენ გადაწყვეტილებას იმის შესახებ, თუ რომელი კომპანია ეყრდნობა უფრო ფართო ინფორმაციას. ისინი განსაკუთრებულ ყურადღებას ამახვილებენ კომპანიის გამჭვირვალობასა და გახსნილობაზე, კორპორაციული მართვის დონესა და ხარისხზე, რაც არის კორპორაციული მართვის რეიტინგების აგების საფუძველი.

ინვესტირების ობიექტის შერჩევისას ამ ფაქტორების მნიშვნელობის რაოდენობრივი შეფასებისათვის ნიუ-იორკის ერთ-ერთმა ცნობილმა ფირმამ („Governance Metrics International“) შემოგვთავაზა სტატისტიკური კრიტერიუმი, რომელიც გვიჩვენებს კომპანიის აქციების ქცევას ბაზრის მიმართ როგორც „კარგი“, ისე „ცუდი“ კორპორაციული მართვისას[2].

2000 წლიდან მოყოლებული „Governance Metrics“ წელიწადში ორჯერ ადგენს კომპანიათა კორპორაციული მართვის რეიტინგს, 600 კრიტერიუმის გამოყენებით - დაწყებული დამოუკიდებელი აუდიტორებიდან და დირექტორთა საბჭოს წევრებიდან ტოპ-მენეჯერთა ინტერესების კონფლიქტით და სააქციო კაპიტალით დამთავრებული. ფირმა აანალიზებს 1000-მდე მსხვილი ამერიკული კომპანიის და 600-მდე სხვა ქვეყნების წამყვანი საფონდო ინდექსების მატარებელი ფირმების აქციების დინამიკას³⁰.

„Governance Metrics“-ს დაკვირვებით ირკვევა, რომ კომპანიათა აქციებში განთავსებულ ინვესტიციათა შემოსავლები და მათი საინვესტიციო მიმზიდველობა მთლიანობაში დამოკიდებულია კომპანიის კორპორაციული მართვის რეიტინგებზე, რომელიც ახასიათებს მისი კორპორაციული მართვის ხარისხთან და დონესთან დაკავშირებულ ინვესტირების რისკს. კორპორაციული მართვის რეიტინგების დადგენა მოიცავს კვლევებს სხვადასხვა მიმართულებით, მათ შორის კვლევების პოლიტიკურ და ეკონომიკურ ასპექტებს. ამასთან დაკავშირებით, ბერნარდ ბლეკის მიერ რუსულ კომპანიებზე ჩატარებულ იქნა კორპორაციულ მართვასა და

³⁰შედარებითი ანალიზი აქციებიდან ინვესტიციათა შემოსავლიანობას და კომპანიათა კორპორაციულ მართვის რეიტინგს შორის შემდეგ სურათს იძლევა: ზარალმა ინვესტიციებიდან იმ კომპანიათა აქციებში, რომლებიც გამოირჩევიან ცუდი კორპორაციული მართვის დონით, წლიურად 13% შეადგინა, მაშინ როდესაც ყველა კომპანიათა აქციები წელიწადში საშუალოდ ეცემოდა 1,76%-ით, ხოლო იმ კომპანიათა აქციებზე შემოსავლები, რომლებიც ხასიათდებოდნენ კორპორაციული მართვის მაღალი ხარისხით, წლიურად გაიზარდა 5,37%-ით.

კომპანიათა საინვესტიციო მიმზიდველობას შორის კავშირის კვლევა^[3]. ამ კვლევაში ნაჩვენებია გარკვეული კორელაციური კავშირი ბანკ „Brunswick-Warburg“-ის მიერ შემუშავებულ კორპორაციული მართვის რეიტინგებსა და ფაქტიური კაპიტალიზაციის პოტენციურ ფარდობასთან შორის, რომელიც განსაზღვრულია საინვესტიციო ბანკ „Тройка-диалог“-ის მიერ 21 რუსულ კომპანიაზე დაყრდნობით.

ბანკ „Brunswick-Warburg“-ის მიერ შემუშავებული სარეიტინგო სისტემის მიხედვით, ბერნარდ ბლეკმა თავის კვლევაში რუსული კომპანიები დააღაგა 0-დან 60 ბალამდე შკალით, სადაც ბალების დიდი რაოდენობა მიუთითებდა კორპორაციული მართვის ხარისხის გაუარესებაზე³¹. კვლევის შედეგად გამოვლინდა, რომ რეიტინგების შეფასების არცერთი ელემენტი უშუალოდ არ არის დაკავშირებული კომპანიის საბაზრო ღირებულების შეფასებასთან, ელემენტების უმრავლესობა მიეკუთვნება ობიექტურ ფაქტორებს. მაგალითად, „ახალი აქციების გამოშვების გზით განთავსების რისკი“ რომელიც თავის მხრივ მოიცავს უწყისში დაფიქსირებული, მაგრამ გამოუშვებელი აქციების არსებობას, აქციების გამოშვების უპირატესი უფლების და მინორიტარი ინვესტორების ხელში არსებული დაბლოკილი აქციების პაკეტის არსებობას. ბანკი „Brunswick-Warburg“ ასევე ამტკიცებს, რომ კომპანიის საბაზრო ღირებულება არ ახდენს გავლენას კორპორაციული მართვის რეიტინგზე.

ბერნარდ ბლეკის მიერ განხორციელდა კორპორაციული მართვის რეიტინგებსა და კომპანიის ღირებულებას შორის კორელაციური ურთიერთკავშირის მონიტორინგი³², რომლის შედეგადაც მიღებული იქნა შემდეგი სახის მარტივი რეგრესია: In (ღირებულების თანაფარდობა) = $-0,176 + (-0,149) X$ (მართვის რეიტინგზე), სადაც ღირებულების თანაფარდობის ლოგარითმი გვევლინება დამოკიდებული ცვლადის როლში, როგორც დამოუკიდებელი ცვლადი კორპორაციული მართვის რეიტინგიდან. კომპანიათა ღირებულების კორელაციური თანაფარდობა მათი კორპორაციული მართვის რეიტინგებთან საშუალებას გვაძლევს გავზომოთ ქართული კომპანიებისათვის კორპორაციული მართვის პრაქტიკის ზეგავლენა მათ საბაზრო ღირებულებაზე და არსებითად შევაფასოთ ისინი.

³¹ამ რუსული კომპანიების რეალური საბაზრო კაპიტალიზაცია დაფუძნებულია რუსულ საფონდო ბაზარზე აქციებით ვაჭრობის შედეგებზე. დასავლეთის ბაზარზე კომპანიათა პოტენციური კაპიტალიზაციის გათვლის საფუძვლად ბანკი „Тройка-Диалог“ მიიჩნევს აქტივებს, სიმძლავრეს და ბრუნვის მოცულობას და არა ფულად ნაკადებსა და მოგებას.

³²რუსული ფირმების მაგალითზე დადგენილ კორელაციურ კავშირს კორპორაციულ მართვასა და ფირმის ღირებულებას შორის დიდი პრაქტიკული მნიშვნელობა აქვს ინვესტორებისთვის რუსული ფირმების საინვესტიციო მიმზიდველობის შეფასებისათვის.

აქედან გამომდინარე, შესაძლებელია ვაღიაროთ, რომ „კარგი“ კორპორაციული მართვა ამცირებს ინვესტორთა რისკებს და ხელს უწყობს სახსრების მოზიდვას ეფექტურად მომუშავე კომპანიების განვითარებისათვის, მათი საინვესტიციო მიმზიდველობის ამაღლებისათვის ეფექტიან კომპანიებსა და ეკონომიკის სექტორებში, ასევე იგი ქმნის სტიმულებს კომპანიათა მფლობელებისა და მენეჯერებისათვის მუშაობის ეფექტიანობის ამაღლებისათვის და კონკურენტუნარიანი საქონლისა და მომსახურების წარმოებისათვის.

ამავე დროს, „ცუდ“ კორპორაციულ მართვას მიყვავართ კორპორაციის მდგომარეობის გაუარესებამდე; მენეჯერთა მხრიდან გადაწყვეტილებების მიღებისას „არასაბაზრო“ მოტივების დომინირებამდე; მმართველების, მესაკუთრეებისა და აქციათა საკონტროლო პაკეტის მფლობელთა მიერ უფლებამოსილებათა ბოროტად გამოყენებამდე; როგორც სამამულო, ისე უცხოელი ინვესტორების უფლებების დარღვევამდე. საბოლოო ჯამში, იგი ზრდის ინვესტირების რისკს და ამით ამცირებს კორპორაციათა საინვესტიციო მიმზიდველობას.

ავტორთა უმრავლესობას გააჩნია საერთო აზრი იმის შესახებ, რომ ინვესტორთა ყველა რისკი ასახვას პოულობს კომპანიის კაპიტალის ღირებულებაში, რომელსაც ისინი ანდობენ რეციპიენტებს [4]. რაც უფრო მაღალია რისკი, მით უფრო მაღალია ინვესტორთა მხრიდან შემოსავლიანობის მოთხოვნა და, შესაბამისად, მაღალია კაპიტალის ფასი. აქვე უნდა შევნიშნოთ, რომ კორპორაციული მართვის რისკები დამახასიათებელია საკუთარი კაპიტალისათვის, რომლის ფასის განსაზღვრა სამამულო პირობებში არც თუ ისეთი იოლი ამოცანაა.

ჩვენი აზრით, საქართველოსათვის მისაღებია კაპიტალის შეფასების კუმულაციური მეთოდი, რომელიც ინვესტორის შემოსავლიანობის შეფასებას მიიჩნევს საპრემიო თანხად რისკისათვის, რომელიც დგინდება ექსპერტული გზით და მას მისაღებს ხდის იმ ქვეყნებისათვის, რომლებსაც არ გააჩნიათ განვითარებული საფონდო ბაზარი (როგორც, მაგალითად, საქართველოა).

მსოფლიო ბანკის რეკომენდაციების შესაბამისად, მოთხოვნილ დაბანდებათა შემოსავლიანობა (კაპიტალის ფასი) გათვალისწინებულია გაანგარიშებულ იქნეს როგორც თანხა:შემოსავლი ურისკო დაბანდებისათვის; პრემია განვითარებული საფონდო ბაზრის რისკისათვის; პრემია ქვეყნის პოლიტიკური რისკისათვის; პრემია კონკრეტულ კომპანიაში ინვესტირების რისკისათვის. ჩამოთვლილი საკითხებიდან ჩვენთვის საინტერესოა საკითხი, რომელიც მოიცავს შიდა ხასიათის რისკს და მასში განსაკუთრებული ადგილი უჭირავს კორპორაციული მართვის რისკს. ამ რისკისათვის პრემიის სიდიდე მერყეობს 10-15%-ის ფარგლებში.

დასკვნა. ჩატარებულ კვლევებზე დაყრდნობით, აუცილებელია: 1) შემუშავდეს საკუთარი მიდგომა კორპორაციული მართვის დონის შეფასებისათვის (რეიტინგის შეფასებისათვის); 2) ჩატარდეს საერთო მდგომარეობის ექსპერტიზა და შეფასებული რისკების არსებული დონისაგან დამოკიდებულებით გაანგარიშდეს გადასახდელი თანხა მათთვის კორპორაციული მართვის ყოველი მდგენელის მიხედვით და მისი საერთო სიდიდე საანალიზო კომპანიის მიხედვით. რისკისათვის გადასახდელი თანხის მიღებული სიდიდე (სხვა მდგენელებთან ერთად) შემდგომში შესაძლოა გამოყენებულ იქნეს კომპანიის საკუთარი კაპიტალის ფასის გაანგარიშებისათვის, მაგრამ ამის განხორციელებამდე აუცილებელია კორპორაციული მართვის მოდელებისა და პრინციპების დამუშავება და მათი დახასიათების წარმოდგენა.

გამოყენებული ლიტერატურა

1. კორპორაციული მართვის კვლევა საქართველოს კომპანიებში IFC თბ.2008.
2. კორპორაციული მართვის სახელმძღვანელო თბ.2008.
3. კოოპერაციული მართვა, რისკი და ეთიკა, ბაფი 2014.
4. Кумбс П., Уотсон М., Кампос К. Вестник McKinsey, 2003, № 1(3): 39.

Methodology of Sustainable Development of Enterprises at the Structural Process Approach

Shakhnoza Khakimova, Muyassar Umarxodjayeva

Tashkent State University of Economics
shahnozochka2018@gmail.com, Muassarkhon@mail.ru

Abstract. Many companies try to implement the new strategies to advance product quality and environmental sustainability to achieve improved profitability. This paper investigates the effective way to develop the company's sustainability and increase its competitiveness. The objective of this study is to develop an integrated approach to evaluate the impacts of lean and green practices on organizational performance and prioritize improvements in the system. In this paper, a literature review is conducted to identify the actual possibility of combining lean and green practices, the current trends for implementing such combination and the potential sustainability improvements such implementation can lead. From a managerial perspective, this research provided a tool that enables companies to evaluate their lean and green systems and identify which practices should be prioritized to improve operational and environmental performance.

Key words: sustainable development, lean manufacturing, green methodology, cost reduction, quality improvement, environmental solutions, sustainability.

Introduction. Global factors like resource scarcity, climate change, increased globalization level and increased awareness of stakeholders on environmental and social responsibility, as well as in all industries, low-profit margins and aggressive competition, have forced companies for the attainment of long term survival to retain, regain, and sustain their competitive advantages [13]. Sustainability is considered to be the leading concept of the latest innovation wave [9]. Conditions which carry organizational long term survival include social, environmental, and financial excellence [15],[16]. Due to the lack of complete understanding of various perspectives, including sustainability, environmental, social, and economic excellence interdependency, it forbade companies from realizing and foreseeing potential gains, which can be achieved through initiatives of sustainable development or sustainability. True sustainability contributes towards organizations' economic prosperity, as well as environmental protection, natural resources preservation and the well-being of other living things and people [15]. So, our head of Uzbekistan signed on 4th of October the Decree under № 4477 "On approval of the strategy for transition of the Republic of Uzbekistan to a green economy for the period 2019 – 2030". According to that the low level of energy efficiency of the economy, irrational consumption of natural resources, slow technology update, weak participation of small businesses in the implementation of innovative solutions for the development of a green economy hinder the achievement of priority national goals and objectives in the field of sustainable development of the country. So, the scientists task is to do research in the theory of sustainable development of companies and make innovative models for the improvement the activities at the enterprises. The main purpose of this paper is to make the contribution to the development of sustainability methodology of organizations.

Literature review. This section presents review of literature in two types of technologies: Lean and green manufacturing for the sustainable development of companies. This section describe the importance of each approach, together with related practices and performance benefits, while the final sub section highlights total assessment models developed at the process-structure approach.

Lean methodology. Lean is a methodology to reduce waste in a manufacturing system without sacrificing productivity. The customer defines what is of value in terms of what they would pay for the product or service. Through lean management, what adds value becomes clear by removing or reducing everything that doesn't add value.

The general meaning of lean is that it consists of a set of tools that help to identify and eliminate waste. That waste can be created through an overburden and unevenness in workloads. The removal of waste from any system improves quality and production time, while reducing cost.

Lean methodology tools	
SMED (single-minute exchange of die, which is fast way to move from one manufacturing process to another)	5S (a workplace organization methodology)
Value stream mapping	Kanban boards (visualizes workflow)
Poka-yoke (error-proofing)	Total productive maintenance (improves integrity and quality of manufacturing process)
Rank order clustering (production flow analysis)	Single-point scheduling
Redesigning working cells	Multi-process handling
Control charts (for checking workloads)	

Goals and Strategy of Lean Manufacturing

Reducing or eliminating waste is essential to lean project management, but the ends that it serves can be different depending on who is asked. Some say it is increasing company profit while others maintain its improvements are solely to benefit the customer. Some common goals follow.

- ✓ **Improve Quality:** To stay competitive, companies can't be complacent, but must meet customers' changing wants and needs. Therefore, processes must be designed to meet their expectations and requirements. Adopting total quality management can make quality improvement a priority.
- ✓ **Eliminate Waste:** Waste is bad for costs, deadlines and resources. It takes without adding any value to a product or service.
- ✓ **Reduce Time:** Time is money, as the adage goes, and wasting time is therefore wasting money. Reducing the time it takes to start and finish a project is going

to create value by adding efficiencies. Learn and apply some time management strategies.

- ✓ Reduce Total Costs: Money is saved when a company is not wasting time, materials and personnel on unnecessary activities. Overproduction also adds to storage and warehousing costs. Understanding the triple constraint is the first step to understanding cost management.

In summation, the lean manufacturing methodology emphasizes flexibility and constant improvement of processes for greater efficiency.

Green methodology

There have been a few megatrends that have shaped the manufacturing industry this past decade. New digital technologies, advanced robotic systems, and green manufacturing practices just to name a few. These new trends have thrown the manufacturing industry into the 21st century greatly improving the industry as a whole. There has been an overwhelming push for the latest manufacturing technology and new collaborative robotic systems while green practices are largely an afterthought. Here's why this might be a mistake.

The green manufacturing can lead to shorten the life cycle of product and this reduces the cost of the product. Due to environmental and ecological responsibility, enterprises are trying to reuse, remanufacture and recycle the used products to reduce the negative impact on environment, especially the manufacturers of the electrical consumer products [14].

We'll be diving into the biggest benefits manufacturers can see from an investment into green manufacturing practices.

1. Cost savings

Businesses that take a forward-thinking approach to their manufacturing processes can see unbelievable cost savings. Machines and equipment are becoming much more energy-efficient and can have a lasting impact on a manufacturer's bottom line. Much of the equipment found on the average shop floor largely consist of legacy equipment that can be holding a business back from reaching their green manufacturing goals. Investment into new, energy-efficient equipment could be a fantastic way to cut costs over the long-term.

2. Reduced Material Use

Manufacturers that have a reverse logistics plan in place are able to reduce the number of raw materials needed to produce new components or products. Reverse

logistics is a process that ensures once a product reaches the end of its life-cycle, it will be returned to the manufacturer. Once the manufacturer takes the position of the used product, they can breakdown those used products and secure the remaining raw materials. Making use of materials that would normally be thrown away can mitigate what the manufacturer needs to spend on raw materials to make new products.

3. Reduce Carbon Footprint/Taxes

Focusing on green manufacturing and business practices will lead to a reduction in businesses' carbon footprints. It's all about carbon footprint management that will make a difference in how a business is run. This can have important tax implications and even result in receiving incentives from the federal government. Manufacturers can even receive additional incentives for investment into renewable energy infrastructures like wind turbines or rooftop solar panels. So not only will a manufacturer be producing their own energy, they will be paid for any energy they put back into the grid.

4. Improved brand Image

It isn't just manufacturers that have been focusing on the importance of going green. The public has shown that they would rather do business with a company that takes the environment into consideration throughout their manufacturing process. A manufacturer that is making a large investment in both time, energy and money to make sure their products are manufactured with the environment in mind can strike a chord with the public. A manufacturer's commitment to creating a green business can greatly improve their marketing effort. Explaining exactly what they're doing to ensure they reduce waste and their energy consumption can make them much more attractive to buyers.

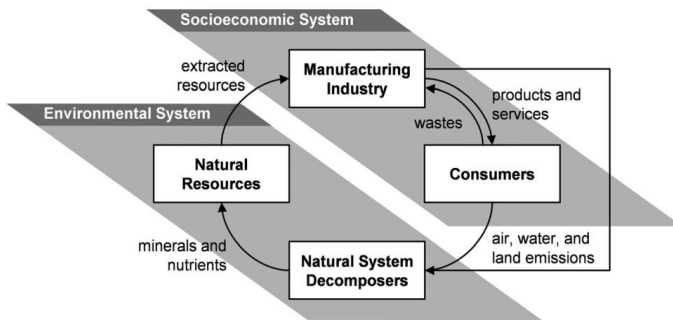

Fig. 1 The role of the manufacturing industry in a sustainable system David A. Dornfeld. Et.al.[2]

Fundamentals manufacturing is a business function, and, as such, engineers are well-versed in establishing the economic value of engineering solutions for manufacturing. Measuring environmental and social performance presents a more challenging engineering and business task. Sustainability-related impacts result from operations and activities that manufacturing processes and systems employ to convert input materials and energy into marketable products. Material and energy are necessary inputs of manufacturing processes and systems; wastes and emissions, which are generally classified as outputs, are, in turn, inputs to other industrial and natural systems, where their impact is felt socially, environmentally, and economically David A. Dornfeld. Et.al.,(2013). (Figure 1)[2]

Research methodology. Assessing a literature review of the last decade, the focus of researchers and practitioners tilted towards studying and practicing those manufacturing practices which contribute towards the achievement of the sustainability performance of the firm. These types of manufacturing practices result in significantly less damage to the environment and society as well as enhance the economic performance of the firm. Therefore, this research is an effort towards lean and green practices and their effects on the sustainability performance of companies.

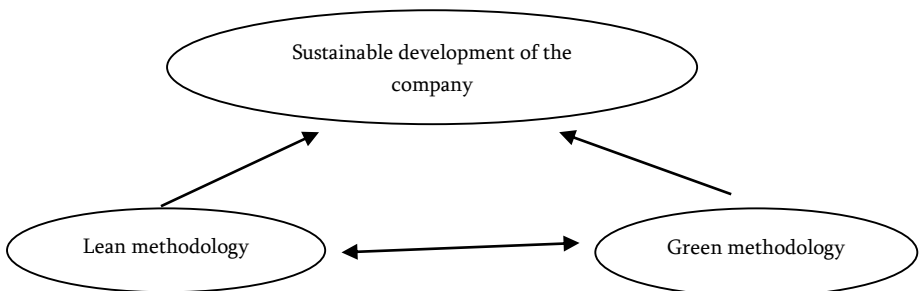

Fig. 2 The significance of two methodologies

Sustainable development of companies is based on above mentioned methodologies. Using them we study the process structural approach and its influence on changes of activities in the company.

As for sustainable development of company it is necessary to improve social, operational and environmental factors, we need to analyze four elements according to lean and green methodology practices.

Although some promising results have been reported in the literature by adapting lean practices to address greener objectives [5], there are many researchers

that argue that lean practices have not reached the maturity level required to ensure sustainability yet [4]. In this line, they have suggested that, in order to be able to

Table 1. Target methods for key elements of the company

Key elements	Methods
Cost	SMED (Single Minute Exchange of Dies), 5S, Value stream mapping, Rank order clustering, Single-point scheduling,
Quality	5S, Total productive maintenance, Poka-yoke, Control charts, Redesigning working cells
Time efficiency	SMED (Single Minute Exchange of Dies), Kanban boards, Value stream mapping, Rank order clustering, Control charts
Environmental solutions	5 S, Poka-yoke

achieve sustainable results, the implementation of green manufacturing practices should also be considered [6]. Green practices are focused on reducing hazardous emissions, getting rid of the consumption of wasteful resources, recycling, and minimizing health risks throughout the entire manufacturing process, by minimizing the environmental footprint during the whole product life cycle [10].

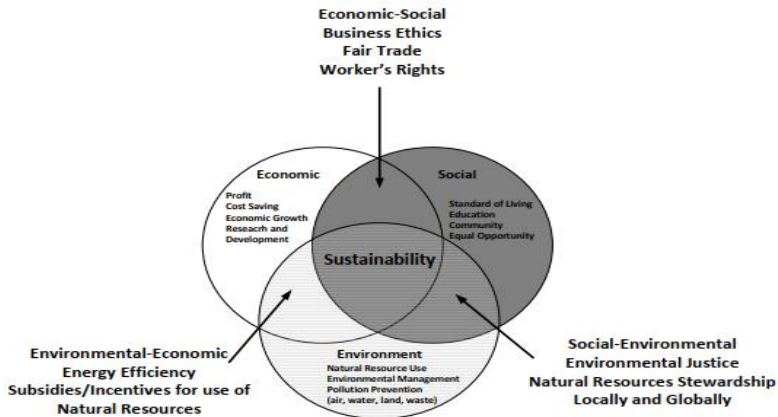

Conclusion

Main success factors have been formed towards achieving sustainability performance by implementing the lean and green methodology at process structural approach:

1. The companies should set priorities and identify key goals [7].
2. Operational roles and responsibilities need to be broadened to include sustainability issues [1].

3. Sustainability metrics should be developed [8].
4. There is a need for openness of employees, stakeholders, customers, leaders and suppliers towards innovation[8].
5. Effective information management is crucial towards reaching sustainability improvements [12].
6. Management commitment is crucial for achieving sustainability standards [12].
7. A lean working environment, consisting in trained, engaged and committed employees, as well as continuous improvements culture, favours the implementation of green initiatives in combination with lean practices towards sustainability [3].
8. Customer focus and integration is crucial to achieve sustainable results [12].
9. Evaluation and review of performance and progress towards targets can lead to improvements in the sustainable results [12].
10. Wide understanding, acceptance and adoption of lean and green concepts are needed towards being able to actually implement them together in a synergetic way [11].

Finally, these useful theoretical and practical considerations as well as different implementation tools that can be used by researchers and practitioners as a starting point towards the adoption of lean and green practices at structural process approach.

References:

1. Cherrafi, A.; ElFezazi, S.; Govindan, K.; Garza-Reyes, J.A.; Benhida, K.; Mokhlis, A. A framework for the integration of Green and Lean Six Sigma for superior sustainability performance. *Int. J. Prod. Res.* 2016, 55,4481–4515.]
2. Dornfeld, David (Ed.) *Green Manufacturing.Fundamentals and Applications*. 2013. ISBN 978-1-4419-6016-0
3. Dües, C.M.; Tan, K.H.; Lim, M. Green as the new lean: How to use lean practices as a catalyst to greening your supply chain. *J. Clean. Prod.* 2012, 40, 93–100.]
4. Dieste, M.; Panizzolo, R. On the Relationship between Lean Practices and Environmental Performance. In *Proceedings of the IOP Conference Series: Earth and Environmental Science*; IOP Publishing: Bristol, UK, 2018; Volume 151
5. Fliedner, G. Sustainability: A new lean principle. In *Proceedings of the 39th Annual Meeting of the Decision Sciences Institute*, Baltimore, MD, USA, 22–25 November 2008
6. Garza-Reyes, J.A. Green lean and the need for Six Sigma. *Int. J. Lean Six Sigma* 2015, 6, 226–248. [CrossRef]
7. Kumar, M.; Rodrigues, V.S. Synergetic effect of lean and green on innovation: A resource-based perspective. *Int. J. Prod. Econ.* 2018, in press

8. Kurdve, M.; Zackrisson, M.; Wiktorsson, M.; Harlin, U. Lean and green integration into production system models—Experiences from Swedish industry. *J. Clean. Prod.* 2014, 85, 180–190
9. Luigi Aldieri and Concetto Paolo Vinci. *Green Economy and Sustainable Development: The Economic Impact of Innovation on Employment*, 2018
10. Marhani, M.A.; Jaapar, A.; Bari, N.A.A.; Zawawi, M. Sustainability Through Lean Construction Approach: A Literature Review. *Procedia Soc. Behav. Sci.* 2013, 101, 90–99
11. NG, R.; Low, J.S.C.; Song, B. Integrating and implementing Lean and Green practices based on proposition of Carbon-Value Efficiency metric. *J. Clean. Prod.* 2015, 95, 242–255.]
12. Salleh, N.A.M.; Kasolang, S.; Jaffar, A. Green Lean Total Quality Information Management in Malaysian Automotive Companies. *Procedia Eng.* 2012, 41, 1708–1713.
13. Seebode et al., *Managing innovation for Sustainability R&D Management* 42, 3, 2012.
14. Stephan Vachona, Robert D. Klassen Environmental management and manufacturing performance: The role of collaboration in the supply chain. *Int. J. Production Economics* 111 (2008) 299–315
15. Tasdemir, C., & Gazo, R. (2018). A Systematic Literature Review for Better Understanding of Lean Driven Sustainability. *Sustainability*, 10(7), 2544.
16. Yakovleva, N., Sarkis, J., & Sloan, T. (2012). Sustainable benchmarking of supply chains: the case of the food industry. *International Journal of Production Research*, 50(5), 1297-1317.

პერსონალის აუდიტი, მსოფლიო პრაქტიკა და თანამედროვე საქართველო Employee audit International practice and modern Georgia

ნაზი გვარამია - სოხუმის სახელმწიფო უნივერსიტეტის ასოცირებული პროფესორი

E-mail: nazi.gvaramia@mail.ru

Nazi Gvaramia - Sokhumi State University Associated Professor

E-mail: nazi.gvaramia@mail.ru

ანოტაცია. სამეცნიერო ნაშრომში წარმოდგენილია თანამედროვე ეტაპზე პერსონალის აუდიტის საკვანძო საკითხები საერთაშორისო გამოცდილების მაგალითზე. განხილულია მსოფლიო პრაქტიკაში აპრობირებული “სოციალური”, “საკადრო” და “პერსონალის აუდიტის” ძირითადი ასპექტები, გამოკვეთილია სოციალურ აუდიტთან დაკავშირებული რისკები. ჩამოყალიბებულია აუდიტის მიზნებიდან გამომდინარე ძირითადი ამოცანები: კომპანიის მიმდინარე სტრატეგიის შეფასება შრომით ბაზარზე არსებული მდგომარეობის გათვალისწინებით; პერსონალის მართვის ტექნოლოგიის შეფასება პერსონალის შერჩევის, შრომითი ადაპტაციის და გამოყენების, სწავლების სისტემისა და პროფესიული წახალისების გათვალისწინებით; კომპანიის სტრატეგიული მიზნებისა და საკადრო პოლიტიკის შესაბამისობის უზრუნველყოფა. ზემოთ აღნიშნულიდან გამომდინარე, გაანალიზებულია საქართველოში თანამედროვე ეტაპზე პერსონალის მართვის დიაგნოსტიკური მეთოდის აქტუალობა და მოცემულია მისი პრაქტიკული რეალიზაციის ხელშეწყობის რეკომენდაციები.

საკვანძო სიტყვები: აუდიტი, სტანდარტიზაცია, პრაქტიკა.

Abstract. This scientific work presents the key issues of applying the diagnostic method of audit in Georgia in the sphere of personnel management against the background of the world economic crisis, discusses the major aspects of “social”, “personnel” and “personnel audit” approved by the world practice, highlights the risks connected to social audit, sets forth the main goals according to the aims of audit: evaluation of the current strategy of a company considering the situation on the labour market; assessment of the technology of personnel management taking into consideration personnel selection, labour adaptation and application, educational system and professional encouragement; providing the compliance of strategic goals of a company and personnel policy. According to the above mentioned, the urgency of the diagnostic method of personnel management in the modern period in Georgia has been analyzed and recommendations of encouragement of its practical realization are given.

Key words: Audit, standartization, practice.

საქართველოში თანამედროვე ეტაპზე კარგად იკვეთება აუდიტორული საქმიანობის შემდგომი განვითარების აუცილებლობა. აქტუალურია აუდიტის კონცეპტუალური საფუძვლების დამუშავება, ქვეყნის სამეწარმეო სექტორში მსოფლიო პრაქტიკის დამკვიდრება. აქედან გამომდინარე, დღის წესრიგში მუდმივად დგას მართვის თანამედროვე მიდგომების, ორგანიზაციის საქმიანობის ეფექტურობის შეფასების ახალი ფორმებისა და მეთოდების შექმნისა და აპრობაციის მოთხოვნილება. შეასაბამისად, წინამდებარე ნაშრომში პერსონალის აუდიტს განვიხილავთ როგორც დიაგნოსტიკურ მეთოდს საკადრო მართვის ეფექტურობის შეფასებაში. აღსანიშნავია, რომ უკანასკნელ პერიოდამდე კომპანიების უმრავლესობა მთავარ ორიენტირს აკეთებდა უპირველეს ყოვლისა, ფინანსური და მატერიალური რესურსების ეფექტურ, რაციონალურ გამოყენებაზე. ამასთან, ორგანიზაციის შრომითი პერსონალი განიხილებოდა როგორც დანახარჯთა მუხლი, ხოლო პერსონალის მართვის ეფექტურობის შეფასება ხდებოდა ორგანიზაციის ბიუჯეტის შესაძლო ეკონომიის პოზიციიდან, ცხადია სახელფასო ფონდთან მიმართებაში. აღნიშნული გარემოება კი თავის მხრივ იწვევს ადგიანური რესურსების როლის არასათანადო შეფასებას, ვინაიდან, სწორედ იგი წრმოადგენს კომპანიის მართვის სისტემის განუყოფელ ნაწილს და უმთავრეს ფაქტორს, რომელიც განაპირობებს ორგანიზაციის ეფექტურ ფუნქციონირებას მთლიანობაში.

ყველა სახის აუდიტი წარმოადგენს დიაგნოსტიკური გამოკვლევის განხორციელების სპეციფიკურ სისტემას, რომელიც საშუალებას იძლევა გაკეთდეს დასკვნა ორგანიზაციის საქმიანობის ეფექტურობის ხარისხზე და მისი სრულყოფის გზებზე. პ. ე. შენდლერის განმარტებით “აუდიტის არსი მდგომარეობს იმ მიზეზების დიაგნოსტიკაში, რომლებიც წარმოქმნიან ორგანიზაციაში პრობლემებს, მათი არსებითობის და აღმოფხვრის შესაძლებლობების შეფასება და ორგანიზაციისათვის კონკრეტული

რეკომენდაციების შემუშავება. მთლიანობაში აუდიტის დიაგნოსტიკა წარმოადგენს ანომალიის გამოვლენის პროცედურას ან ზოგიერთი სისტემის რეალური მდგომარეობის მიკუთვნებას ერთი რომელიმე ცნობილი კლასისათვის, სხვადასხვა სიმპტომებისა და ნიშნების შერჩევის საფუძველზე, რამდენადაც, ნებისმიერი ეკონომიკური სუბიექტი, ნებისმიერი ორგანიზაცია შეიძლება განხილულ იქნას როგორც ღია სისტემა და დიაგნოსტიკური მეთოდი შეიძლება გამოყენებულ იქნას ორგანიზაციის გამოსაკვლევად.

ორგანიზაციის მართვის სისტემის გამოკვლევის კონტექსტში დიაგნოსტიკური საქმიანობა მოიცავს:

- ❖ ორგანიზაციის შინაგანი და გარეგანი ფაქტორების, სიტუაციური პირობების და ამ პირობებში მისი საქმიანობისა და ეფექტიანობის შესახებ ინფორმაციის შეგროვებასა და ანალიზს დოკუმენტაციის შესწავლის გზით, გასაუბრების ჩატარებას ორგანიზაციის თანამშრომლებთან;

- ❖ დიაგნოსტიკური გამოკვლევის მიზნებისა და შეზღუდვების განსაზღვრას;

- ❖ კრიტერიუმების განსაზღვრას, რომელთა დახმარებითაც აუდიტორი განახორციელებს ორგანიზაციის ყველა ელემენტების, როგორც ერთი მთლიანი სისტემის შესაბამისობის შეფასებას რომელიმე ეტალონურ მდგომარეობასთან კონკრეტული სიტუაციის გათვალისწინებით და ასევე შეფასებას, თუ რამდენად არის მიღწეული ორგანიზაციის მიზნები;

- ❖ ნაკლოვანებების გამოძწევვ მიზეზებზე დასკვნების ფორმულირება, რეკომენდაციების შემუშავება გამოვლენილი ნაკლოვანებების აღმოსაფხვრელად და მართვის სისტემის სრულყოფისათვის.

რუსი მეცნიერები ტ. ვ. ნიკონოვი და ს. ა. სუხარევი განსაზღვრავენ დიაგნოსტიკის მიზანს , როგორც იმ პრობლემათა დეტალურ და სიღრმისეულ შესწავლას, რომელიც დგას ორგანიზაციის წინაშე, ფაქტორთა გამოვლენას, რომლებიც ზემოქმედებენ მოცემულ პრობლემებზე, ყველა აუცილებელი ინფორმაციის მომზადებას იმ გადაწყვეტილებების მისაღებად, თუ როგორ უნდა მომზადდეს ნიადაგი პრობლემების აღმოსაფხვრელად. ხშირ შემთხვევაში, აუდიტის დიაგნოსტიკა იძლევა საშუალებას განისაზღვროს განსახილველი პრობლემის გადაჭრის გზები, ასევე დადგინდეს ფლობს თუ არა ორგანიზაცია აუცილებელ მიმდინარე მატერიალურ და ფინანსურ რესურსებს, ასევე ტექნიკურ კვალიფიკაციას პრობლემების გადასაწყვეტად.

აუდიტი პერსონალის მართვის სფეროში-წარმოადგენს უკვე შემდგარ მოვლენას მსოფლიო პრაქტიკაში, მაგრამ პოსტსაბჭოური სივრცისათვის, მათ შორის საქართველოს ეკონომიკისათვის აბსოლუტურად ახალი მოვლენაა და მისი შესწავლა ჯერ არ განხორციელებულა. აუდიტის არსებული

კონცეფციები ნათლად ცხადყოფენ, რომ აღნიშნული ტერმინი ჯერ კიდევ განვითარების სტადიაზეა საქართველოში. ევროპული ქვეყნების პრაქტიკიდან გამომდინარეობს, რომ აუდიტი შრომით სფეროში მოიაზრება როგორც “სოციალური აუდიტი”. ფრანგი მეცნიერის, სოციალური აუდიტის ინიციატორის და სოციალური აუდიტის საერთაშორისო ინსტიტუტის პრეზიდენტის რ. ვატიეს აზრით, “სოციალური აუდიტი”-არის დაკვირვების ხერხების, მართვისა და ხელმძღვანელობის ინსტრუმენტი, რომელიც ფინანსური ან ბუღალტრული რევიზიის ანალოგიურად იძლევა საშუალებას შეფასდეს კომპანიის ან ორგანიზაციის შესაძლებლობები, წარმოქმნილი სოციალური პრობლემების მართვაში, რაც განპირობებულია პროფესიონალური საქმიანობით.

პირ კანდუ სოციალურ აუდიტს განსაზღვრავს როგორც დამოუკიდებელ საქმიანობას კონტროლის, ანალიზის, შეფასების და რეკომენდაციების შემუშავების თვალსაზრისით; საქმიანობას, რომელიც ეფუძნება მეთოდოლოგიას და იყენებს იმ მეთოდებს, რომლებიც საშუალებას იძლევა რეალურ მონაცემებთან მიმართებაში გამოიკვეთოს საწყის ეტაპზე ძლიერი მხარეები, შემდეგ კი პრობლემები პერსონალის გამოყენების სფეროში დანახარჯებისა და რისკების ფორმით, ეს უკანასკნელი კი თავის მხრივ დიაგნოსტიკის ჩატარების საფუძველია, რათა გამოვლინდეს პრობლემის გამომწვევი მიზეზები, შეფასდეს მათი მნიშვნელობა და დასკვნით ეტაპზე განხორციელდეს რეკომენდაციების ფორმულირება.

განსხვავებული მოსაზრება აქვთ მეცნიერებს ალენ კურეს და ჟაკ იგალენს. მათი შეხედულებით, სოციალური აუდიტი მიზნად ისახავს გაანალიზოს ყოველი რისკის ფაქტორი და წარმოადგინოს რეკომენდაციები მათ შესამცირებლად. ისინი გამოყოფენ სოციალური რისკების ოთხ კატეგორიას:

- ❖ კანონისა და შიდა წესების დარღვევის რისკი;
- ❖ ორგანიზაციის საკადრო პოლიტიკისა და პერსონალის მოლოდინის შეუსაბამობის რისკი;
- ❖ ადამიანური რესურსების არაადეკვატური მოთხოვნილების რისკი;
- ❖ სოციალური პრობლემებისადმი უყურადღებობის რისკი.

ჩრდილოეთ ამერიკის ქვეყნებში გამოიყენება ტერმინი “ადამიანური რესურსების აუდიტი”, რომელიც გულისხმობს ორგანიზაციის პერსონალის მართვის საკითხებში მომსახურების კომპლექსს, ამ სისტემის ვრცლად გადახედვასა და შეფასებაში. თანამედროვე კონცეფციებში ფიგურირებს ასევე ტერმინი “საკადრო აუდიტი”. საკადრო აუდიტის მიზანია გამოავლინოს კოლექტივის სუსტი და ძლიერი მხარეები, განვითარების ტენდენციები და ქვეყის შესაძლო ვარიანტები კომპანიებში შეცვლილი სიტუაციების დროს. მეცნიერთა ნაწილი ხშირად იყენებს ტერმინს “პერსონალის აუდიტი”, რომელიც წარმოადგენს ორგანიზაციის საკადრო

პოტენციალის დამოუკიდებელი ექსპერტიზის, ანალიტიკური შეფასებისა და საკონსულტაციო მხარდაჭერის სისტემას, რომელიც სამეურნეო-საფინანსო აუდიტთან ერთად შესაძლებლობას იძლევა გამოვლინდეს: ორგანიზაციის საკადრო პოლიტიკის შესაბამისობა მისი განვითარების მიზნებთან და სტრატეგიასთან; ნორმატიულ-სამართლებრივ საფუძველზე ფუნქციონირებადი ორგანიზაციის პერსონალის საქმიანობისა და მართვის სტრუქტურების შესაბამისობა; სხვადასხვა ამოცანების გადაწყვეტის მიმართულებით საკადრო მუშაობის ეფექტურობა, რომელიც წარმოიქმნება ორგანიზაციის ხელმძღვანელობის, ცალკეული ქვედანაყოფების წინაშე, რაც თავის მხრივ სოციალური პრობლემების რისკს ზრდის.

პერსონალის აუდიტი განიხილება როგორც მმართველობითი მენეჯმენტის საკონსულტაციო სისტემის შემადგენელი ნაწილი. ჩვენი აზრით, ზღვარი ორგანიზაციის მთლიან მართვასა და პერსონალის მართვას შორის პირობითია, ვინაიდან ორივე შემთხვევაში ობიექტად გვევლინება ცალკეული მომუშავე, ჯგუფი ან შრომითი კოლექტივი, რაც საშუალებას იძლევა გამოყენებულ იქნას მეთოდოლოგიური მიდგომები საერთო მმართველობაში, პერსონალის მართვის განხილვის პირობებში. პერსონალის აუდიტი მმართველობითი აუდიტის შემადგენელი ნაწილია, რომელიც მოიცავს მიზანმიმართულ და სისტემურ სამუშაოთა ციკლს პრობლემების დასაძლევად. ადამიანური რესურსების სფეროში აუდიტთან დაკავშირებულ განმარტებებში სრულად არ არის გამოკვეთილი აუდიტის დიაგნოსტიკური მეთოდის შესაძლო გამოყენების სივრცე, როგორც ორგანიზაციის პერსონალის კვლევის კომპლექსური სისტემის ეფექტური ინსტრუმენტი. ზემოთ თქმულიდან გამომდინარე, პერსონალის აუდიტის *მიზნები* შემდეგნაირად შეიძლება ჩამოვაყალიბოთ:

- ❖ კომპანიის შრომითი რესურსების პოტენციალის სისტემის ფორმირებისა და გამოყენების ეფექტურობის ამაღლება;

- ❖ პერსონალის მართვის სისტემის ეფექტურობის ამაღლება;

აუდიტის მიზნებიდან გამომდინარე კი შეიძლება წარმოვადგინოთ მისი ძირითადი *ამოცანები*: კომპანიის მიმდინარე სტრატეგიის შეფასება შრომით ბაზარზე არსებული მდგომარეობის, დასახული მიზნების ერთიანობისა და სისტემურობის გათვალისწინებით; პერსონალის მართვის ტექნოლოგიის შეფასება, პერსონალის შერჩევისა და მათი კომპანიაში მიღების ანალიზის, შრომითი ადაპტაციისა და გამოყენების, სწავლების სისტემის და პროფესიული წახალისების გათვალისწინებით; კომპანიაში მოქმედი შიდა კონტროლის სისტემის ეფექტურობის შეფასება, რომლის საფუძველზე ხორციელდება მიღწეული შედეგების სტრატეგიული მიზნებიდან გადახრის შიდა მონიტორინგი, ასევე კომპანიის მოკლევადიანი გეგმების მონიტორინგი პერსონალის მართვის საკითხებში, რომელიც წარმოქმნის სხვადასხვა სახის

ორგანიზაციულ პათოლოგიებს; კომპანიის სტრატეგიული მიზნებისა და საკადრო პოლიტიკის შესაბამისობის უზრუნველყოფა; ეფექტური სისტემის ფორმირება სტრატეგიული და ოპერატიული დაგეგმვის, ასევე პერსონალის მოძრაობის აღრიცხვისა და კონტროლის მიმართულებით, საკადრო პოლიტიკის გატარების თვალსაზრისით; შრომის ეფექტურობის მაჩვენებლების შეფასება, შრომითი რესურსებისა და შრომითი დანახარჯების, მათი რიცხოვნობისა და შემადგენლობის ანალიზი; საინფორმაციო ნაკადების ეფექტურობის ამაღლება, საკადრო შემადგენლობის ოპტიმიზაცია და მართვის სტრუქტურების რეორგანიზაცია შედარებით ეფექტური მეთოდების დანერგვით, ოპტიმალური ორგანიზაციული გარემოს შექმნა; საკადრო სამსახურის მუშაობის შეფასება, მუშაკთა კონკრეტული მოვალეობებისა და პასუხისმგებლობის ჩართვით და მათი ხვედრითი წილის განსაზღვრა კომპანიის საქმიანობის ეფექტურობაში; რეკომენდაციების შემუშავება პერსონალის მართვის პოლიტიკასა და სტრატეგიასთან მიმართებაში, კადრების ფორმირებისა და გამოყენების გაუმჯობესება.

ზემოთ აღნიშნულიდან გამომდინარე, საქართველოში საბაზრო ეკონომიკის განვითარების თანამედროვე ეტაპზე, აუდიტის დიაგნოსტიკური მეთოდის ფართოდ გამოყენება ადამიანური რესურსების მართვის სფეროში აქტუალურია. პერსონალის აუდიტის დიაგნოსტიკური მეთოდის პრაქტიკული რეალიზაციით ხელი შეეწყობა საქართველოში არსებული სამეურნეო სუბიექტების შიდა აუდიტორული სამსახურების გააქტიურებას, რომლებიც მიზნად ისახავენ ორგანიზაციის საქმიანობის ეფექტურობის ამაღლებას პერსონალის მართვის სისტემის სრულყოფის შესაბამისად.

გამოყენებული ლიტერატურა:

1. მონტგომერი. აუდიტი (თარგმნილი ინგლისურიდან, საქართველოს აუდიტორული საქმიანობის საბჭო, ნ. ქებაძის რედაქციით). “ფინანსები”, თბ., 1998 წ.
2. ნ. გვარამია. აუდიტის ძირითადი კონცეფციები. ახალი ეკონომისტი, ყოველკვარტალური საერთაშორისო რეფერირებადი და რეცენზირებადი სამეცნიერო-პრაქტიკული ჟურნალი, #3, გვ. 52-55, თბ., 2020 წ.
3. საქართველოს პროფესიონალ ბუღალტერთა და აუდიტორთა ფედერაცია. აუდიტისა და მარწმუნებელი მომსახურების საერთაშორისო ოფიციალური დოკუმენტების ცნობარი. თბ., 2004 წ.
4. საქართველოს კანონი ბუღალტრული აღრიცხვისა და ფინანსური ანგარიშგების აუდიტის შესახებ. 2016 წლის 8 ივნისი.

5. Жак Ришар. Аудит и анализ хозяйственной деятельности предприятия (перевод с француз. под ред. Л. П. Белых), Москва, «Аудит» 1997 г.
6. И. Колбасов. Журнал «Аудит»; №10., 2008 г.
7. <http://rs.ge/>
8. <http://www.sao.ge/>
9. <https://matsne.gov.ge/>

სოციალური საპენსიო და კერძო დაგროვებითი საპენსიო სისტემების შესახებ

About the social pension and private accumulative pension systems

ვაჟა ჯაშიაშვილი - მაგისტრანტი

საქართველოს ეროვნული უნივერსიტეტი

ტარიელ (ტატო) ჯოხაძე

საქართველოს ეროვნული უნივერსიტეტი (სეუ)

Vaja Jashiaшvili - Master's student,

Georgian National University

Tariel (Tato) Jokhadze,

Georgian National University (SEU)

რეზიუმე: საპენსიო პოლიტიკის შემუშავება მსოფლიოს ბევრ ქვეყანაში მიმდინარე დებატების ფუნდამენტურ კომპონენტს წარმოადგენს. არაერთი განვითარებული თუ განვითარებადი ქვეყანა ჯერ კიდევ საპენსიო სისტემების მოდიფიცირების პროცესშია, რომლის მიზანია ადეკვატური საპენსიო შემოსავლის უზრუნველყოფა, საპენსიო ხარჯების ფისკალური მდგრადობა და მოსახლეობის დემოგრაფიული ცვლილებების მიმართ უფრო ეფექტიანი რეაგირება. სწორედ ამ ფონზე, საქართველოს ეკონომიკისა და მდგრადი განვითარების სამინისტროში, შეიქმნა საპენსიო რეფორმის სამსახური, რომელმაც შეიმუშავა საპენსიო რეფორმის სტრატეგია რაც ითვალისწინებს სოციალური პენსიის ზრდის მექანიზმის შემუშავებას (ინდექსაციას) და დამატებითი საპენსიო სისტემის კომპონენტის - კერძო დაგროვებითი საპენსიო მოდელის დანერგვას. რეფორმის ძირითადი ამოცანებია სოციალური პენსიის მსყიდველუნარიანობის შენარჩუნება და გაუმჯობესება.

საკვანძო სიტყვები: საპენსიო ფონდი, საპენსიო სისტემა, საპენსიო რეფორმა, დაგროვებითი პენსია

Abstract: Pension policy development is fundamental to ongoing debate in many parts of the world. Many developed and developing countries are still in the process of modifying their pension systems to ensure adequate retirement income, financial sustainability of retirement spending, and a more effective response to demographic population changes. Against this background, the Ministry of Economy and Sustainable Development of Georgia created the Pension Reform Service, which developed a strategy for pension reform, which provides for the development (indexation) of a mechanism for increasing social pensions and the introduction of an additional component of the pension system - a private funded pension model. The main goals of the reform are to maintain and increase the purchasing power of the social pension.

Keywords: Pension Fund, Pension System, Pension Reform, Accumulative Pension

შესავალი: საპენსიო შემოსავლის თანაფარდობის ზრდა ხელფასთან მიმართებაში; და სოციალური საპენსიო მოდელის ფინანსური მდგრადობის უზრუნველყოფა. საპენსიო რეფორმის საჭიროება გამომდინარეობს შემდგომი გარემოებებიდან: ბოლო ორი ათწლეულის განმავლობაში მნიშვნელოვნად შეიცვალა საქართველოს დემოგრაფიული შემადგენლობა. შობადობის შემცირებისა და მიგრაციის ფონზე მნიშვნელოვნად შემცირდა შრომისუნარიანი მოსახლეობის რაოდენობა. ამავდროულად, გაიზარდა პენსიონერთა რიცხვი და მოიმატა საპენსიო ასაკის ხანგრძლივობამ, რაც იმას ნიშნავს, რომ შემცირებადმა სამუშაო ასაკის მოსახლეობამ, რომელიც სულ უფრო მცირდება, უნდა იტვირთოს მზარდი პენსიონერთა სოციალური უზრუნველყოფა. პროგნოზის მიხედვით, მოცემული ტენდენცია მომდევნო ათწლეულების განმავლობაშიც გაგრძელდება, რაც კიდევ უფრო გააუარესებს არსებულ მდგომარეობას. არსებული სოციალური საპენსიო სქემა წარმოადგენს სიღარიბესთან ბრძოლის მნიშვნელოვან ინსტრუმენტს, თუმცა ამ მიზნის მისაღწევად გასათვალისწინებელია ქვეყანაში მიმდინარე ინფლაცია. დღეისათვის საქართველოში მოქმედი სოციალური საპენსიო სისტემა ხელმისაწვდომია ყველა მოქალაქისთვის, სამუშაო სტაჟისა და შენატანების ისტორიის მიუხედავად. ამგვარი მიდგომა უზრუნველყოფს პენსიონერთა დიდი ნაწილის სიღარიბისგან დაცვას, რადგან -160 ლარის ოდენობის სოციალური პენსია მიახლოებულია საარსებო მინიმუმთან. საჭიროა პენსიის ინდექსაციის მექანიზმის შემუშავება, რათა მოხდეს პენსიონერთა მსყიდველუნარიანობის შენარჩუნება და რიგ შემთხვევებში, ეტაპობრივი ზრდა.

ძირითადი ტექსტი: დღესდღეობით საპენსიო ხარჯები მნიშვნელოვნად გაიზარდა. 2006 წელს ასაკით პენსიონერთა ხარჯი შეადგენდა 268 მილიონ ლარს, ანუ მთლიანი შიდა პროდუქტის 1.95%, ხოლო 2015 წელს აღნიშნულმა ხარჯმა 1.3 მილიარდ ლარს მიაღწია, რაც მშპ-ს 4.25%-ის ტოლფასია. პროგნოზის მიხედვით, საპენსიო ხარჯების ზრდის ტენდენცია გაგრძელდება, რადგან იზრდება პენსიონერთა რაოდენობა, რაც, შესაბამისად, დააწვება სახელმწიფო ბიუჯეტს და საპენსიო ხარჯებმა შესაძლოა მშპ-ს 10%-იან ზღვარს მიაღწიოს 2060 წლისთვის.

იმისათვის, რომ სამუშაო ასაკში მყოფმა მოსახლეობამ მიიღოს ადეკვატური საპენსიო შემოსავალი, რომელიც პირდაპირპროპორციული იქნება მოქალაქის მიერ გამომუშავებული ხელფასისა, საჭიროა დამატებითი დანაზოგების მექანიზმების შემუშავება. კერძო საპენსიო დანაზოგების სისტემის დანერგვა აუცილებელია გრძელვადიან პერსპექტივაში უფრო მაღალი ჩანაცვლების კოეფიციენტის მისაღწევად. სისტემა აგრეთვე უზრუნველყოფს სამართლიანობის პრინციპის დანერგვას, რომლის თანახმადაც დაგროვებითი პენსია ინდივიდუალურად განისაზღვრება

პიროვნების მიერ წლების განმავლობაში მიღებული შემოსავლისა და ფონდში განხორციელებული შენატანების მიხედვით. გრძელვადიანი საპენსიო დანაზოგების დანერგვა ხელს შეუწყობს ეკონომიკურ ზრდას, კაპიტალის ბაზრის განვითარების მეშვეობით. ადგილობრივი კაპიტალის ბაზარზე, ინსტიტუციური მონაწილეების ნაკლებობა, მნიშვნელოვან პრობლემას უქმნის კომპანიებს, რომლებიც დაფინანსების ალტერნატიულ წყაროებს ეძებენ. წინასწარი ანალიზი გვიჩვენებს, რომ საპენსიო რეფორმა ხელს შეუწყობს ადგილობრივი კაპიტალის ბაზრის განვითარებას, რაც განაპირობებს კერძო საპენსიო დანაზოგის ადგილობრივ ეკონომიკაში ინვესტირებას.

მთავრობის მიერ კერძო საპენსიო სისტემის დანერგვა წარმოადგენს ყველაზე ოპტიმალურ გადაწყვეტილებას, გრძელვადიანი საპენსიო უზრუნველყოფის გაუმჯობესების კუთხით. არსებული სისტემის ანალიზი ცხადყოფს, რომ ჩანაცვლების კოეფიციენტი ვერ გაუმჯობესდება მხოლოდ მთავრობის დაფინანსებით. სოციალური პენსიისა და საშუალო ხელფასის თანაფარდობა შეადგენს 18%-ს, რომელიც მოკრძალებული მაჩვენებელია საერთაშორისო სტანდარტის მიხედვით; თუმცა, ეს ერთადერთი მექანიზმია, რომელიც საშუალებას იძლევა საპენსიო ასაკში მყოფი მოსახლეობის დიდი ნაწილი დაიცვას სიღარიბისგან. საერთაშორისო პრაქტიკის ანალიზის თანახმად, არასწორია მოლოდინი, რომ სოციალურ საპენსიო სისტემას მაღალი ჩანაცვლების კოეფიციენტი ჰქონდეს; ჩანაცვლების კოეფიციენტის გაუმჯობესებისათვის საჭიროა ისეთი დამატებითი მექანიზმების დანერგვა, როგორცაა კერძო საპენსიო დანაზოგები.

კერძო საპენსიო სისტემის დანერგვა შესაძლებელს გახდის, სოციალური საპენსიო სისტემა ეტაპობრივად იქცეს სიღარიბის დამლევის ინსტრუმენტად. არსებული სისტემა საშუალებას იძლევა, საპენსიო ასაკში მყოფი მოქალაქეები დაიცვას სიღარიბისაგან, თუმცა ამ მიზნის მისაღწევად აუცილებლობას არ წარმოადგენს მაღალი ჩანაცვლების კოეფიციენტი. ამგვარად, კერძო საპენსიო სისტემა, შესაძლებელს გახდის სოციალური პენსია მიზანმიმართული იყოს საპენსიო ასაკში სიღარიბის დასაძლევად და არა მაღალი ჩანაცვლების კოეფიციენტის უზრუნველსაყოფად.

კერძო საპენსიო სისტემა დაეფუძნება „განსაზღვრული შენატანების“ პრინციპს. ამ პრინციპის მიხედვით, კერძო პენსიის ოდენობა დაეფუძნება საპენსიო ფონდში განხორციელებულ შენატანებს, ფონდის ამონაგებსა და მუშაობის ხანგრძლივობას (რაც უფრო ხანგრძლივი ვადით ინვესტირდება პორტფელი, მით უფრო მაღალ ფინანსური შედეგი დადგება). შენატანების ოდენობა განაწილდება დამსაქმებელს, დასაქმებულსა და მთავრობას შორის. შემოთავაზებული კერძო საპენსიო სისტემა გავრცელდება ფორმალურ სექტორში დასაქმებული პირების მიმართ შემდეგი პრინციპით 2%+2%+2%.

სისტემის სამი მონაწილე მხარე - მთავრობა, დამსაქმებელი და დასაქმებული ყოველთვიურად ახორციელებს 2%-იან შენატანს დასაქმებულის პერსონალურ საპენსიო ანგარიშზე, რაც საბოლოო ჯამში უტოლდება 6%. საპენსიო ანგარიში გაიზრდება შენატანებისა და ფონდის მოგების მიხედვით. უნდა აღინიშნოს, რომ კონტრიბუციის კოეფიციენტს განსაკუთრებული მნიშვნელობა აქვს გრძელვადიანი დაგროვების შემთხვევაში. ამრიგად, წახალისებული უნდა იქნას 6%-ის ზევით, დამატებითი, ნებაყოფლობითი შენატანი.

საქართველოში არსებული საპენსიო სისტემა და განვითარების ეტაპებზე საუბარისას აუცილებლად უნდა ავლნიშნოთ სისტემაზე ზემოქმედი ფაქტორებიც. ბოლო ორი ათწლეულის განმავლობაში საქართველოს საპენსიო სისტემამ რეფორმირების რამდენიმე ეტაპი გაიარა, რომელთაგან ყველაზე მნიშვნელოვანი იყო 1995 წელს სოციალური საპენსიო სისტემის შემოღება. დასაწყისში პენსიის რაოდენობა განისაზღვრებოდა მოცემული წლისათვის სახელმწიფო საპენსიო ფონდის შემოსავლების მოცულობით, რომელიც იყოფოდა პენსიონერთა რაოდენობაზე. იმ პერიოდში იგეგმებოდა საპენსიო სისტემის მოდიფიკაცია, თუმცა 1990-იანი წლების ბოლოს არსებულმა ეკონომიკურმა კრიზისმა და არასტაბილურმა ფისკალურმა გარემომ ხელი შეუშალა რეფორმების დამტკიცებას და განხორციელებას. საპენსიო სისტემის რეფორმირების მომდევნო ტალღა დაიწყო 2004 წელს. ყველაზე მნიშვნელოვანი ცვლილებები განხორციელდა სახელმწიფო სოციალური პროგრამების დაფინანსების კუთხით, რომელიც პენსიებსაც მოიცავდა. 2004 წლამდე სახელმწიფო პენსია ფინანსდებოდა სოციალური უზრუნველყოფის ერთიანი სახელმწიფო ფონდის მიერ, რომლის საშემოსავლო რესურსი ემყარებოდა დამქირავებლისა და დაქირავებულის საგადახადო შენატანებს. 2004 წლიდან მოყოლებული სოციალური პროგრამები ფინანსდება საერთო საბიუჯეტო შემოსავლიდან. მას შემდეგ, რაც სოციალური უზრუნველყოფის ერთიანმა სახელმწიფო ფონდმა დაკარგა თავისი ძირითადი ფუნქცია - ინდივიდუალური სოციალური გადასახადის შეგროვება და ადმინისტრირება - განხორციელდა მისი რეორგანიზაცია და ჩამოყალიბდა ორი ახალი სტრუქტურა: 1. დასაქმებისა და სოციალური უზრუნველყოფის სახელმწიფო სააგენტო და 2. ჯანდაცვისა და სოციალური პროგრამების სააგენტო. 2010 წლის ბოლოსთვის ეს ორივე სააგენტო გაერთიანდა და ჩამოყალიბდა სოციალური მომსახურების სააგენტო. დღეს სახელმწიფო პენსიის გამოყოფის პასუხისმგებლობა სწორედ ამ სააგენტოს აკისრია და იგი შრომის, ჯანდაცვისა და სოციალური დაცვის სამინისტროს ერთეულია. 2007 წლიდან 2012 წლის აგვისტომდე, პენსიის ოდენობა მოიცავდა სტანდარტულ პენსიას და დანამატს სამუშაო სტაჟის მიხედვით. აღნიშნული დანამატი

განისაზღვრებოდა სამუშაო სტაჟის მიხედვით, რომელიც პროპორციულად ემატებოდა პენსიას. იმ ადამიანებისათვის, რომელთაც ნამუშევარი ჰქონდათ 25 ან მეტი წელი, დანამატი შეადგენდა თვეში 10 ლარს და, ის იყო მაქსიმალური დანამატი. (5 წლამდე დანამატი შეადგენდა 2 ლარს; 5-15 წლამდე - 4 ლარს და 15-25 წლამდე - 7ლარს). 2012 წლის აგვისტოსთვის, როდესაც დანამატი გაერთიანდა ძირითად საპენსიო თანხაში, პენსიის მიმღებთა 87% ასევე იღებდა დანამატს ნამსახურები წლების მიხედვით. ამ რაოდენობის ნახევარზე მეტი კი იღებდა მაქსიმალურ ოდენობას. ცხრილი 1-ში წარმოდგენილია პენსიებთან დაკავშირებული ძირითადი ინდიკატორები (კოეფიციენტები) 2008 წელს ხელფასიდან დაქვითული სოციალური გადასახადი გაერთიანდა საშემოსავლო გადასახადის სტრუქტურაში. ყოვლისმომცველი საგადასახადო რეფორმის შედეგად, საშემოსავლო გადასახადი გახდა სახელმწიფო ბიუჯეტის ნაწილი, ხოლო საპენსიო ვალდებულებების დაფარვა დაეკისრა ერთიან სახელმწიფო ბიუჯეტს. კიდევ ერთი ცვლილება, რომელიც 2012 წლის აგვისტოს ბოლოს განხორციელდა პენსიის ოდენობას უკავშირდება. ცვლილება ყველა ასაკის პენსიონერს შეეხო. პენსიონერებს შეუწყდათ ნამსახურები წლების მიხედვით დანამატის მიღება და ნაცვლად ამისა გაიზარდა და ფიქსირებული გახდა პენსია, რაც მოიცავდა 67 წელს გადაცილებული მოსახლეობის ყოველთვიური პენსიის 125 ლარამდე ზრდას, ხოლო დანარჩენი ასაკისათვის - 110 ლარამდე. 2013 წლის აპრილში რაციონალიზაციის შედეგად თითოეული პენსიონერისათვის ძირითადი პენსია 125 ლარი გახდა. 2013 წლის სექტემბრიდან სოციალური პენსიის ოდენობა ყველა ბენეფიციარისათვის თვეში 150 ლარამდე გაიზარდა. შემდგომში პენსია კვლავ გაიზარდა და 2015 წლის სექტემბერში 160 ლარს მიაღწია. 2012 წელს რეკლასიფიკაციის შედეგად შეზღუდული შესაძლებლობის მქონე (შშმ) პირთა და მარჩენალდაკარგულთა პენსიას ეწოდა სოციალური დახმარება. საპენსიო ხარჯები შედგება ოთხი ძირითადი კატეგორიისგან. 2015 წლის სოციალური ხარჯების მიხედვით, ყველაზე დიდი კატეგორიაა ასაკით პენსიონერები (1,303 მილიონი ლარი), შემდეგ მოდის შშმ პირთა სოციალური დახმარება (167 მილიონი ლარი), სახელმწიფო კომპენსაციის მიმღებთა კატეგორია (95 მილიონი ლარი) და მარჩენალ დაკარგული ოჯახის წევრების დახმარება (31 მილიონი ლარი). არსებობს მეხუთე კატეგორია: სხვადასხვა - რომელშიც აერთიანებს სამხედრო ოპერაციების დროს დაღუპულთა ოჯახის წევრებს, პოლიტიკური რეპრესიების მსხვერპლნი და ა.შ.

დასკვნა: კერძო დაგროვებითი სისტემის არსებობა შესაძლებელს გახდის უკეთ განისაზღვროს სოციალური პენსიის ფუნდამენტური პრინციპი, რაც გულისხმობს საპენსიო ასაკში მყოფი მოსახლეობის სიღარიბისგან დაცვას. აღნიშნული მიზნის მისაღწევად მნიშვნელოვანია, სოციალური პენსია არ

ჩამოუვარდებოდეს საარსებო მინიმუმს და ასევე, პენსია გაიზარდოს მინიმუმ ინფლაციის პარალელურად ან ინფლაციაზე მეტად მაღალი ეკონომიკური ზრდის შემთხვევაში. გარდა ამისა, კერძო დაგროვებით საპენსიო სისტემას გააჩნია ეკონომიკის მასტიმულირებელი ეფექტი. კერძო დანაზოგების ზრდა, რაც ნიშნავს გრძელვადიანი ფინანსური რესურსის მობილიზებას, მნიშვნელოვნად ხელს შეუწყობს ადილობრივი კაპიტალური ბაზრის განვითარებას და საბოლოო ჯამში დადებითად აისახება ეკონომიკურ ზრდაზე.

გამოყენებული ინფორმაცია:

1. http://geostat.ge/action=page&p_id=472&lang=geo
2. <http://www-wds.worldbank.org/servlet/WDSContentServer/WDSP/IB>
3. <http://www.eprc.ge/admin/editor/uploads/files/sapensio>
4. <https://www.gpih.ge/gpih/org/pensionSchema.php>
5. <http://research.ncl.ac.uk/InHALE/2018/Presentation/rement20age.pdf>

ტურიზმი/ Tourism

Особенности развития этнотуризма в Узбекистане Features of ethno-tourism development in Uzbekistan

Ochilova Hilola - PhD in Economics, Associate Professor of the Department of Tourism and Service
Tashkent State University of Economics (Tashkent, Republic of Uzbekistan)
hilola.ochilova20@gmail.com

Amonboev Muhammadsidik - PhD in Economics, Head of the Department of Tourism and Service
Tashkent State University of Economics (Tashkent, Republic of Uzbekistan)

Очилова Хилола - кандидат экономических наук, доцент кафедры «Туризм и сервис»
Ташкентский государственный экономический университет (Ташкент, Респ. Узбекистан);
hilola.ochilova20@gmail.com

Амонбоев Мухаммадсидик – завкафедра «Туризм и сервис»
Ташкентский государственный экономический университет (Ташкент, Респ. Узбекистан)

The article is devoted to the issues of organization and functioning of ethnoparks in Tashkent. The idea that ethnoparks can convey the spirit of the cultural heritage of people and ethnic groups is proved. The purpose of the article is to investigate aspects of the creation of ethnoparks in Uzbekistan and the prospects for its development. The article explores the concept of "ethnopark" from the point of view of different fields of knowledge, and gives an author definition of ethnoparks one of the new segments of the tourism market in Uzbekistan. The author focuses on the stages of development of ethno-parks, as well as the construction and renovation of the selected location of the ethnocultural complex. Social-psychological, demographic, economic characteristics of the chosen place, as well as geographical location in relation to cultural, natural, transport and leisure facilities are highlighted and described. On the basis of marketing analysis of the market and possibilities of the chosen place for the ethnopark, it is established

that the proposed “Navruz” ethnopark will be a place offering master classes of traditional crafts of peoples (pottery, carpet weaving, etc.) for tourists. This article explains the idea that the ethno park will contribute to increasing employment through the creation of additional jobs, the development of the recreational infrastructure and tourism will lead to an improvement in the living standards of the citizens, as well as satisfy the needs for active and productive pastimes, health promotion, acquisition of cultural values, patriotic nurturance of the young generation of the republic. The article summarizes some of the results of the study concluding that the project to create an ethnopark and the prospects for its expansion in the republic will increase the demand for tourist products, increase the ratio of tourism in the GDP of the region, reduce the flow of outbound tourists from the country through the development of internal tourism.

Keywords: Ethnopark, Ethnographic Tourism, National Heritage, Projects Of Ethnoparks, Theme Parks, Traditions And Customs Of The Ethnos.

Статья посвящена вопросам организации и функционирования этнопарков в Ташкенте. Обосновывается идея о том, что этнопарки смогут передать дух культурного наследия народов и этносов. Целью статьи является изучение аспектов создания этнопарков в республике и перспектив его развития. В статье исследовано понятие «этнопарк» с точки зрения различных областей знания, а также дано авторское определение одному из новых сегментов рынка туризма в Узбекистане этнопаркам. Основное внимание в работе автор акцентирует на этапах разработки этнопарков, а также строительству и реновации выбранного места расположения этнокультурного комплекса. Выделяются и описываются социально-психологические, демографические, экономические характеристики выбранного места, а также географическое местоположение относительно культурных, природных, транспортных и досуговых объектов. На основе проведения маркетингового анализа рынка и возможностей выбранного места для этнопарка установлено, что предполагаемый этнопарк «Навруз» будет местом, предлагающим для туристов мастер-классы традиционных ремесел народов (гончарное дело, ковроткацтво и др.). В данной статье обосновывается мысль о том, что этнопарк будет способствовать повышению занятости населения путем создания дополнительных рабочих мест, развитию инфраструктуры отдыха и туризма приведет к улучшению качества жизни граждан, а также удовлетворению потребностей в активном и полноценном отдыхе, укреплению здоровья, приобщении к культурным ценностям, патриотическом воспитании молодого поколения республики. Статья подводит некоторые итоги изучения делая вывод, что проект создания этнопарка в Ташкенте увеличит спрос на туристский продукт, повысится доля туризма в ВВП республики, сокращение выездного туристического потока из страны за счет развития внутреннего туризма.

Ключевые слова: этнопарк, этнографический туризм, национальное наследие, проекты этнопарков, тематические парки, традиции и обычаи этноса.

Introduction. At present, tourism is an active element of the whole world. Today the sphere of tourism in Uzbekistan is treated as a strategic branch of economy, as tourism can play the role of a locomotive in the economy of any state, as it is directly or indirectly connected with many fields of national economy and with various areas of human knowledge. We know that tourism is one of the high-yielding sectors of the economy, the revenues from which in some developed economies are higher than those from the sale of oil and petroleum products.

The main purpose of this study is to study the specific features of the organization of ethno-parks in the territory of the republic and the prospects for its development. In the given article practical offers on creation of the tourist product based on natural, historical and cultural features of republic are given. Besides, foreign experience in organization of ethnoparks has been analyzed.

Practice of forming of ethno-parks requires the necessity of formation of not only certain knowledge and skills, but also special professional abilities of a specialist in the sphere of tourism, application of the received knowledge in practice, in professional activity. With the use of modern methods of education it is possible to guarantee successful development of future professional personality in the educational environment of the university. In addition, specialists in the tourism industry should be skilled in the use of information technologies and innovations in customer service, as it increases the quality of services, speeds up the process of serving and increases the degree of satisfaction of tourists [1].

Analysis of publications on research topics. The issues of ethnic parks formation and ethnic tourism development were studied in the works of many domestic and foreign scientists. In particular, O. Nelsina believes that the main problems that arise in the implementation of projects of ethnographic museums, ethnographic reconstruction parks and ethnic villages in the regions of the Russian Federation are: low quality of service and lack of necessary infrastructure ("bad toilet", "no organization", "sluggish animators who do not improve the mood", "small assortment in the stall") [2]. In Ch.B. Sunduev's opinion ethnotourism is one of the areas of cultural and cognitive tourism and in the conception of ethnotourism development it is necessary to take into account all strategic priorities and objectives of the tourist branch development, as well as important directions and means of certain goals [3]. Among the fundamental publications, devoted to the perspectives of ethnoparks in Russia, it is necessary to mention O.Y. Falileeva's research, which is devoted to the approaches on formation of ethnographic parks, villages and estates, as a strategic resource of regional tourism development [4]. In the Republic of Uzbekistan the issues of organization of ethnoparks and perspectives of their development have been insufficiently studied, which is the reason for conducting the research in this direction. As V.B. Klyuchikova notes, ethnoparks will be an interesting example of

integration of educational and cultural and leisure technologies, i.e. they are so-called open-air museums both in Europe and Russia [5].

V.N.Kalutskov gives the following definition of the concept of ethno village is an imitation cultural landscape. Even when it is created on the basis of a real village, the "ethno-village cultural landscape" acts as a model, figurative stylization of the traditional landscape [6]. In the article "Development and realization of investment regional ethnocultural projects on the basis of objects of historical and cultural heritage" I.I. Gorlova explains various cultural traditions, unique objects of historical and cultural heritage, thousand-year history of peoples as inexhaustible sources of creation of original large-scale ethnoprojects [7]. As noted by Kondrashova E.V., organizing educational work and providing accompanying recreational services, tourist ethnocomplexes (ethnographic estates, villages and ethnoparks) actually serve as regional business information centers [8]. Among the many classifications of educational tourism an important place is given to the historical and cultural appearance. One of the popular subspecies of historical and cultural educational tourism is ethnic (ethnographic), says M.E. Komarova [9].

The results of the research. The Republic of Uzbekistan is notable for its diverse terrain, national culture and rich history. Hundreds of different people and nations live in this country, but most of them are Uzbeks. Due to its rich history, the region of Uzbekistan is home to many different historical locations that are actively used in the tourism industry.

In the international ranking of countries according to the International Competitiveness Index of the tourism and travel sector, compiled by the analytical group of the World Economic Forum in 2015, Uzbekistan ranked 27th out of 141 countries by the number of cultural heritage sites [10].

In the "Development Strategy of the Republic of Uzbekistan 2017-2021" in the third direction of economic development, tourism is defined as a strategic sector and indicated promising areas for tourism development in our country. Thus, domestic and inbound tourism are particularly important directions in this sector. The development of tourism is facilitated by the current economic situation in the country, the conversion of national sum, which was produced in 2017, the provision of visa-free regime for 86 countries, the introduction of e-visa and other activities that promote the development of tourism in Uzbekistan.

The Concept of tourism development in Uzbekistan for the period up to 2025 states that tourism is an important link in the development of the country, as well as a beneficial industry for the National economy. The ways of tourism development in Uzbekistan are defined in the plan of necessary measures for the implementation of this strategy. The positions of these documents are an important basis for national understanding of the role of tourism and its place in the economy of the republic.

These regulations are aimed at solving fundamental problems in the development of the industry. They are a guideline in development of the most important directions of the state support of the tourism industry for the executive authorities of all levels.

In all regions of the Republic of Uzbekistan, tourism development programmes have been developed and are in operation, the successful implementation of which is associated with the solution of the most important tasks of socio-economic development of the regions.

Ethnographic tourism is one of the new types of tourism aimed at protection and development of nature, cultural and historical heritage, attraction of population to active participation in solving individual financial situations, promotion of employment of population of the republic [11-12].

In all regions of the Republic of Uzbekistan, tourism development programmes have been developed and are in operation, the successful implementation of which is associated with the solution of the most important tasks of socio-economic development of the regions.

Ethnographic tourism is one of the new types of tourism aimed at protection and development of nature, cultural and historical heritage, attraction of population to active participation in solving individual financial situations, promotion of employment of population of the republic.

The main objective of ethnographic tourism is to create a touristic product that differs from the traditional idea about it and is based on the natural, historical and cultural characteristics of the country's regions. The tourist product created within the framework of ethnographic tourism diversifies the existing tourist offer, which will cause the greatest interest from both domestic and foreign tourists. It should be noted that this type of tourism is also associated with such types as agro-tourism and ecological tourism. The development of these areas due to the fact that the tourist has a need not only to touch, but also to participate in a particular process, such as agricultural work or become a member of a national rite. One of the objects of ethnographic tourism is ethnoparks. In our opinion, in modern conditions a tourist product is not reduced to a simple sum of various services or purchased goods, for example, souvenirs. Its core also becomes impressions of tourists, which are a separate economic offer and include an element of purchase and sale.

One of the new segments of the tourism market in Uzbekistan is ethno-parks - cultural institutions providing services that are united by a common theme or highlighted by a distinctive feature.

Abroad, amusement parks are very popular, with hundreds of such parks operating there, varying in size and thematic orientation. In the USA alone, they are visited by about 170 million people annually. At the same time, the total income of such

parks exceeds 1 billion dollars a year. Disneyland is one of the successful marketing projects that generate more than \$400 million a year.

The creation of ethno-parks is a long-term project for the development of domestic and inbound tourism, which contributes to the development of regions of Uzbekistan in attracting tourists.

We have analyzed the definitions of ethno-park from different points of view, the results of this study are presented in Table 1.

Table 1 - The essence of "ethnopark".

Area of knowledge	Definition
Ethnography	In the field of ethnography, the term "ethnopark" is defined as the settlement of people who have preserved their "ethnic type", have a certain system of features that characterize the traditional culture, customs and traditions of peoples.
Tourism	From the point of view of tourism, which is the purpose of this study, ethnoparks are referred to as tourist sites that are specially equipped for the development of ethnic tourism, as well as in combination with agro-tourism, ecotourism, etc.
Ethnocultural landscape science	In the field of ethnocultural landscape studies, ethnoparks are defined as a new type of cultural landscape of the 21st century.

Note: compiled by the author by [2-4].

According to the data of Table 1, it can be concluded that in different fields of science the ethnopark is defined from the point of view of peculiarities of this sphere and has no single definition. Specialists from different spheres of activity define it in their own way, but as a result they converge in one - ethnopark is a unique authentic product.

At present, the process of construction of the National Ethnopark "Navruz" in Tashkent in the National Park named after Alisher Navoi is underway, the design of which was completed a year ago.

In our view, the design of the ethno park is a complex process that requires a lot of work.

There are the following stages in the development of the Ethnopark project:

1. Description of the idea.
2. Identification of the goals of the project creation, whether there is really a need for the project.
- 3 Identification of the target audience.

4 Identifying the project's distinctive features from already created similar projects.

5. Analysis of the location of the ethnocultural complex:

5.1 Geographical location relative to cultural, natural, transport and leisure facilities.

5.2 Social-psychological characteristics of the chosen place.

5.3. Demographic characteristics of the chosen region.

5.4. Economic characteristics of the selected region.

5.5. Political characteristics of the selected region.

6. Marketing analysis of the market and possibilities of the chosen region:

6.1 Identification of potential risks and opportunities.

6.2 Forecasting of possible development options.

7. Attracting investors interested in the project development.

8. Construction or renovation of the selected location of an ethnocultural complex.

9. Preparation of necessary documentation for pilot project launch.

10. Trial (pilot) launch of the project.

11. Completion of the trial run, evaluation of results. Adjustment of activity methods, if necessary.

12. Launch of the modernized project.

13. Development of an action plan for further development of the project.

14. Regular monitoring of the quality of ethno-cultural services provided.

Further it is expedient to allocate features of some stages of designing and construction of ethno parks.

The ethnopark "Navruz" located in Tashkent is in the central part of the city, near the river. In the given area the local population - Uzbeks compactly lives. The territory of the ethnopark has significant historical and cultural heritage.

The ethno park, which is a complex of buildings providing tourists with accommodation, catering and entertainment services, will be open to tourists all year round, which will provide employment and permanent jobs for the local population.

In the territory of the Ethnopark, tourists will be able to live independently in separate dwellings built in the national style (yurts, auls). More demanding and demanding tourists will be able to live in guest houses with all conveniences equipped with modern information technologies for hotels and guest houses. It is planned to open only a few of such accommodations on the territory of the ethnopark, as the project is more focused on getting closer to nature and culture of the people than on comfortable time.

Common guest areas of the ethnopark will be: dining room, toilets and showers, baths, national Uzbek yards, observation deck, contact zoo, stables, garden with fruit trees, yurt for leisure tourists with the opportunity to engage in applied arts and listen to lectures on the culture of the Uzbek people, learn their features and legends.

We believe that potential visitors to the ethnopark may be the following population category, which is shown in Table 2.

Table 2- Potential visitors to “Navruz” ethnopark

№	Potential visitors	Description
1	Children aged 11-16 years, middle school students (grades 5-9)	Children at this age are particularly curious and psychologically more willing to accept new information than primary school children. Grades 1-5 and grades 10-11, focusing on admission to higher education, graduating from school
2	Middle age group (30-50 years) with different levels of physical training and professional fields of activity	The majority of the population in this age group has already achieved what is desired professionally, is married, has a family and children, but is closed between work and home. The selected age group (30-50 years) is psychologically more ready to learn the previously unknown, has a desire and material opportunities to travel, than the young generation at the age of 20-30 years, which directs all efforts to self-realization, and the elderly age group 50-70 years old, not ready physically and materially to travel.

The activities of ethno-parks will be focused on both the younger generation - children and adults. Therefore, even families with children will spend an unforgettable holiday in the ethnopark.

Table 3 shows the activities that will be offered to tourists in the territory of the ethno park.

Table 3- Planned activities in “Navruz” ethnopark territory

№	Events	Characteristic of events
1	Master Classes	<p>Tourists will have the opportunity to participate in the preparation of dishes of Uzbek national cuisine, having gained experience at master-classes from local residents of the region.</p> <p>Tourists will be offered master-classes of traditional crafts of the peoples, tourists will be able to try to make with their own hands items of folk life and economy, clothing and jewelry (pottery, carpet weaving, etc.).</p>
2	Active types of recreation	<p>Participation in sowing, processing and harvesting</p> <p>Swimming in Anhora of different complexity, in which even children may participate.</p> <p>Horseback riding training and horseback riding.</p> <p>Kayak riding on the Anhor channel.</p> <p>Trips to caves and historical and cultural sites of the region.</p>
3	Festivals	<p>Festivals of national cuisine, national holidays and days of national crafts will be held in the ethnocultural complex.</p> <p>Also at the request of tourists it is possible to organize private events: weddings, birthdays and corporate events.</p>
4	Spiritual component	<p>Seminars and lectures on peculiarities of Uzbek culture of indigenous peoples.</p> <p>Viewing art paintings on history and culture of indigenous peoples of the region.</p> <p>Thus, the project ethnopark in Uzbekistan will become a place of unity of the peoples of the region. The main component is the idea to demonstrate the living conditions of the local population, their daily activities, holidays and traditions.</p>

Conclusions. Summing up our research, we can conclude that the project of creating an ethnopark and the prospects for its development are:

- long-term - its creation will take at least two years;

- economic - increase in domestic demand for tourist product, GDP growth, reduction of outgoing tourist flow from the country due to development of domestic tourism;
- social - increase of employment of the population through creation of additional jobs, development of recreation and tourism infrastructure will lead to improvement of the quality of life of citizens, as well as meet the needs for active and full recreation, health promotion, familiarization with cultural values, patriotic education of the young generation of the country;
- ecological - does not lead to the depletion of natural resources, but on the contrary instills a careful attitude of citizens to nature, flora and fauna of the region;
- cultural - preservation and revival of small indigenous peoples in the region.

References

1. Ochilova H.F., Zhalollidinova H. Informatsionnie texnologii – vajniy istochnik razvitiya gostinichnogo biznesa [Information technology is an important source of development of the hotel business]. Zhurnal «Innovatsionnaya ekonomika: perspektivy razvitiya i sovershenstvovaniya» [Journal "Innovation Economy: Prospects for Development and Improvement], 2018. Available at: https://elibrary.ru/download/elibrary_36929076_78809792.pdf(accessed 02.11.2019). (In Russ.)
2. Nelzina O. Problemy, voznikayushchiye pri realizatsii proyektov etnograficheskikh muzeyev, parkov etnograficheskoy rekonstruktsii i etnicheskikh dereven' na regional'noy periferii v Rossiyskoy Federatsii [Problems that arise in the implementation of projects of ethnographic museums, ethnographic reconstruction parks and ethnic villages on the regional periphery in the Russian Federation (part 2)]. Kul'turologicheskiy zhurnal [Cultural Journal], 2017. Available at: <http://concours.nazaccent.ru/ethnoparki/member/1050/>.(accessed 14.12.2019). (In Russ.)
3. Sunduev Ch.B., Khyshiktueva L.V. Etnoturizm kak odno iz napravleniy kul'turno-poznavatel'nogo turizma [Ethnotourism as one of the directions of cultural and educational tourism]. Vestn. Buryat. gos. un-ta, 2009. no. 4. - pp. 53–56. (In Russ.)
4. Falileeva O.Yu., Kondrashova E.V., Starkova I.I. Etnograficheskiye parki, derevni i usad'by kak strategicheskoy resurs razvitiya regional'nogo turizma [Ethnographic parks, villages and estates as a strategic resource for the development of regional tourism] Vestn. Buryat. gos. un-ta, 2017. no. 4. - pp. 95–101. (In Russ.)
5. Klyuchikova V.B. Etnoparki: nekotoryye aspekty sozdaniya i razvitiya v Rossii i za rubezhom [Ethnic parks: some aspects of the creation and development in Russia and abroad] Zhurnal «Sovremennyye problemy servisa i turizma»

[Magazine "Modern problems of service and tourism"] № 1/2013. – С. 59-67. (In Russ.)

6. Kalutskov V.N. Osnovy etnokul'turnogo landshaftovedeniya [Fundamentals of ethnocultural landscape science]Uchebnoye posobiye [Tutorial]. - M.: Izd-vo MGU. 2000.

7. Gorlova I.I. Razrabotka i realizatsiya investitsionnykh regional'nykh etnokul'turnykh proyektov na baze ob'yektov istoriko-kul'turnogo naslediya [Development and implementation of regional investment ethnocultural projects based on objects of historical and cultural heritage] [Electronic resource] / II. Gorlova, O.I. Bychkova, N.A. Kostina // Heritage of the Ages. - 2015. - No. 4; - S. 17-23.

8. Kondrashova Ye.V., Pinyugina V.A. O meste etnograficheskikh usadeb, dereven' m parkov v razvitiy etnograficheskogo turizma [About the place of ethnographic estates, villages and parks in the development of ethnographic tourism] [Electronic resource] / E.V. Kondrashova // Taurian scientific observer. - 2017. - No. 8 (25). - S. 27-37.

9. Komarova M.Ye. Etnograficheskaya kul'tura kak regional'nyy turistskiy resurs (na primere Belgorodskoy oblasti) [Ethnographic culture as a regional tourist resource (on the example of the Belgorod region)] // Modern problems of service and tourism. 2015. V.9. No. 4. S. 79-87.

10. The Travel & Tourism Competitiveness Report 2015. Growth through Shocks / World Economic Forum, 2015. Available at:http://TT15/WEF_Global_Travel&Tourism_Report_2015.pdf. (accessed 10.12.2019).

11. Khlynina T.P., Krinko Ye.F. Istoriya, politika i natsiyestroitel'stvo na Severnom Kavkaze [History, politics and nation-building in the North Caucasus]. Rostov n / a: Publishing house of the Southern scientific. Center RAS. 2014.434 p.

12. Sirchenko A.A. Rol' etnokul'turnogo faktora v razvitiy v"yezdnoy i vnutrenney turizma v Rossiyskoy Federatsii [The role of the ethnocultural factor in the development of inbound and domestic tourism in the Russian Federation] [Electronic resource] / A.A. Sirchenko // Bulletin of the Association of Tourism and Service Universities. - 2012. - No. 3. - S.11-16.

НАУЧНО-ОБРАЗОВАТЕЛЬНЫЙ ТУРИСТСКИЙ КЛАСТЕР: НОВЫЙ МЕХАНИЗМ ИННОВАЦИОННОГО УПРАВЛЕНИЯ НА ПРИМЕРЕ УЗБЕКИСТАНА

Гольшова Елена Вячеславовна - кандидат экономических наук (doctor of PhD) директор Института Развития Туризма при Государственном комитете Республики Узбекистан по развитию туризма. E-mail: golishova_elena@mail.ru

Хужаназарова Н. – Старший преподаватель Ташкентского Государственного Экономического Университета. E-mail: nargiza1977@list.ru

«В современной экономике, особенно в условиях глобализации... на первое место выходят кластеры ...».

Майкл Портер

Аннотация: В статье рассмотрены проблемы формирования эффективной системы подготовки национальных кадров, способствующие реализации научно-инновационных преобразований в туристской отрасли. Предложен новый механизм инновационного управления системой образования в виде научно-образовательного туристского кластера для совместной образовательной деятельности субъектов науки, образования, бизнеса и культуры.

Ключевые слова: туристская отрасль, инновационная деятельность в туризме, механизмы управления, модернизация образования, новая парадигма образования, образовательный кластер, синергия, совместная деятельность, субъекты образовательного кластера, бизнес, развитие регионов, кластерная экономика.

Введение (Постановка проблемы в общем виде и ее связь с важными научными и практическими задачами)

Туристский сектор определен одним из экономических приоритетов государственной политики Узбекистана на долгосрочный период, что свидетельствует о значимости, придаваемой данной отрасли как одному из важных факторов социально-экономического развития государства. Сегодня стоит задача создания конкурентоспособной туристской индустрии и превращения Узбекистана к 2025 году в центр туризма Центрально-Азиатского региона, и довести доходы от туризма до 2 млрд. долл. США в год.³³

Конкурентоспособность индустрии – это, прежде всего, квалифицированные специалисты, которые доказывают свою состоятельность и профессионализм на глобальном рынке, и являются главной движущей силой общественного развития, концентрированным выражением национального и глобального могущества. Главным механизмом формирования лидерства страны в современном мире является образование, в том числе и в сфере туризма.

По оценке международных экспертов, до 40% валового национального продукта наиболее развитые страны получают за счет эффективной системы

³³ ICEF - International Consultants for Education and Fairs

образования, а 1 доллар США затрат в системе образования дает 3-6 долларов США прибыли.³⁴ Если говорить о цифровой экономике, то по оценкам «The Boston Consulting Group» ее объем к 2035 году достигнет 16 трлн. долларов США.

Для эффективного решения поставленных вопросов и задач в сфере туризма, а также достижения результатов и показателей как национальном, так и международном туристском рынке, Узбекистану необходимо модернизировать систему национального образования, включая и туристское, и внедрить новые механизмы инновационного управления в этой системе.

Анализ последних исследований и публикаций, в которых начато решение проблемы

Проблема кластеризации различных отраслей национальной экономики сегодня является чрезвычайно актуальной и поэтому привлекает внимание как зарубежных, так и отечественных ученых, о чем свидетельствует значительное количество публикаций. Весомый вклад в исследование данного вопроса внесли такие западные ученые, как А. Маршалл, М. Портер, В. Прайс, М. Энрайт и другие. В Узбекистане изучению кластерной модели взаимодействия посвящены труды Р. Исроилова, А. Солиева, Н. Алимовой, Б. Тураева и другие. Проблеме социального партнерства в образовании уделено внимание в исследованиях Д. Аслановой, Г. Саъдуллаевой, З. Адыловой, М. Алиева, Н.Каримова и др.

Однако остается нерешенным ряд теоретико-методологических вопросов особенностей механизма развития высшего образования на основе кластерного подхода и его роли в этом развитии. Наличие нерешенных научных проблем предопределяет дальнейшие исследования в этом направлении.

Анализ и результат (Изложение основного материала исследования с полным обоснованием полученных научных результатов)

Если говорить о системе образования в Узбекистане, то можно отметить, что за годы независимости достигнуты определенные успехи, в частности: обновлена законодательная база, разработана и принята нормативно-правовая база национальной модели образования Республики Узбекистан; разработаны и приняты новые государственные образовательные стандарты образования; введена практика лицензирования образовательной деятельности, а также государственной аттестации и аккредитации образовательных учреждений; создана национальная система мониторинга качества образования; создаются

³⁴ World Bank

условия для развития сети негосударственных образовательных учреждений и другое.

По состоянию на 1 января 2020 года в республике функционирует 86 высших учебных заведений и 874 профессиональных средних специальных учреждений (колледжей), 101 научно-исследовательских институтов и 55 научно-исследовательских подразделений ВУЗов. Подготовкой кадров для туристской отрасли занимаются 12 профессиональных колледжей, 14 высших учебных заведений, 25 негосударственных образовательных учреждений (НОУ), научное направление ведут Институт развития туризма и 3 научно-исследовательских подразделений ВУЗов (рис. 1).



Рис. 1. Структура системы образования в Узбекистане

Ежегодно для туристской отрасли выпускается около 3 тысяч человек, но данное количество не поможет удовлетворить потребности туристского рынка в кадрах. В связи с этим, на 2021/2022 учебный год запланировано открытие новых направлений, связанных с туризмом и гостеприимством в нескольких непрофильных образовательных учреждениях, а также высших школах с участием международного менеджмента. В 2020 году в образовательный рынок вошли такие страны как Великобритания, Франция, США, Корея, Малайзия и другие.

Несмотря на принимаемые меры, система образования Узбекистана на сегодняшний день не в полной мере отвечает динамично меняющимся тенденциям, трансформациям и вызовам национальной и мировой экономики, а также требованиям рынка труда. Основной причиной этого является то, что система образования в значительной мере была ориентирована не на вклад в экономическое и социальное развитие страны, а на внутренние проблемы системы, исходила в основном из представления об образовании как о сфере социальных обязательств. Но, сегодня она может и должна отвечать на вызовы развития страны – обеспечивать вклад в ускорение экономического роста,

технологическую модернизацию, глобальную позицию и социальную устойчивость.

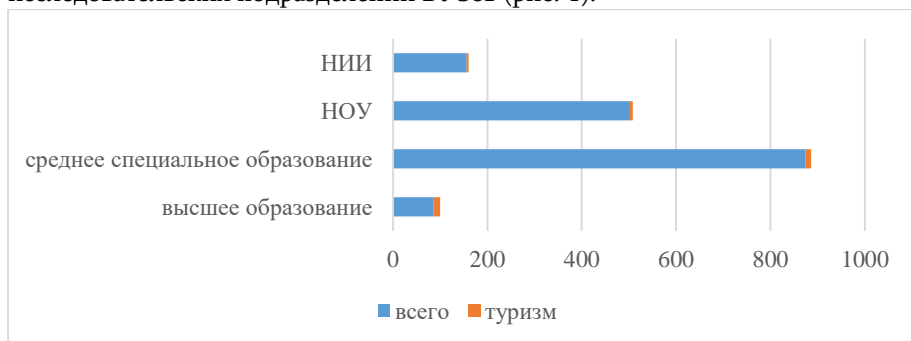
Проведенный нами анализ системы туристского образования и результаты эмпирических исследований рынка труда в туристской отрасли республики позволили выявить следующие задачи:

1. Излишняя теоретическая направленность образования в вузах и профессиональных колледжах оторвана от практики бизнеса. Сегодня акцент делается на получение теоретических знаний, в то время как практические умения и навыки практически не развиваются по профессиональному развитию. В то же время, в европейских странах и США система образования в большей степени имеет направленность на получение практического и исследовательского опыта;

2. Разрыв в системе взаимосвязи «образование – наука – производство», не обеспечена их интеграции. Научные исследования осуществляются без учета реальных потребностей отраслей экономики, работодатели не участвуют в системной работе по обеспечению соответствия программ образования требованиям меняющегося рынка труда. Можно отметить, что фактически большая часть вузов туристского направления концентрируется только на преподавании и является тем, что в мире называется *«teaching universities»*, в результате чего они играют незначительную роль в научном и инновационному развитию страны и туристской отрасли;

3. Нехватка инвестиций в образовании, которые негативно сказываются как на недостатке квалифицированных кадров (профессорско-преподавательского состава), так и на износе материально-технической базы средне-специальных профессиональных колледжей. Оснащение учебных образовательных учреждений находится на среднем уровне и составляет лишь 60%;

4. Отсутствие точных прогнозов потребностей рынка труда в специалистах, а также неэффективная способность системы образования учитывать внешний заказ на подготовку определенного уровня работников для туристской отрасли. По окончании обучения не по специальности, по данным нашего опроса, трудоустраивается 35,8% выпускников вузов и 50,5% выпускников средне-специальных профессиональных образовательных учреждений;

5. Замкнутость системы образования и отсутствие полноценной оценки качества учебных программ и образовательных учреждений из вне. Контроль качества образования реализуется самим образовательным сообществом. Опыт большинства развитых стран показывает, что эффективным инструментом

решения этого вопроса является создание различных профессиональных объединений работодателей и представителей академического сообщества;

6. Недостаточное развитие механизмов использования возможностей глобальной компьютерной сети как источника содержания образования. Сегодня в эпоху высоких технологий образование не может игнорировать Интернет, используя его и как источник первичной информации, и как средство удаленного взаимодействия, и как способ осуществления научно-исследовательской деятельности.

Такое положение на образовательном рынке отражается как на рыночной позиции самих выпускников образовательных учреждений, так и на туристской отрасли в целом. Чтобы устранить препятствующие развитию факторы, необходимо преодолеть разрыв социальных сфер образования, бизнеса и управления посредством пересмотра всей системы, и всех ее составляющих. Сегодня в Узбекистане принимаются конкретные меры по дальнейшему совершенствованию, реформированию и модернизации системы образования, повышению ее эффективности и результативности, внедрению новых механизмов управления системой, приближению ее к требованиям международных стандартов, включая и туристское образование, но как показывает практика, этого недостаточно. Свидетельством этому стало решение Президента Республики Узбекистан Ш. Мирзиёева объявления 2020 года – Годом развития науки, просвещения и цифровой экономики. «Самое большое богатство – разум и наука, самое большое наследство – хорошее воспитание, самая большая нищета – отсутствие знаний. Стремление овладеть современными знаниями, быть просвещенными и обладать высокой культурой должно стать для всех нас жизненной потребностью» – отметил Ш. Мирзиёев.

В первую очередь, на наш взгляд, проводимая в этой сфере работа должна быть направлена на достижение основной цели – выхода национального образования на современный уровень, полностью отвечающего потребностям международного рынка труда и соответствующего мировому уровню, что позволит войти в ТОП-позиции мировых рейтингов, а именно: *Рейтинг уровня образования в странах мира (ООН); Рейтинг эффективности национальных систем образования; Рейтинг национальных систем высшего образования; Times Higher Education: Рейтинг лучших университетов стран с развивающейся экономикой; Universitas 21: Рейтинг национальных систем высшего образования* и другие. Отметим, что в настоящее время национальные вузы не включены ни в один из вышеперечисленных рейтингов.

Также, при реформировании и модернизации системы образования не следует забывать об ее инновационной составляющей и новых парадигмах образования (рис. 2), что соответственно повысит ее конкурентоспособность на

международном рынке образовательных услуг. Необходимо учитывать и то, что образование способно стать своего рода рычагом, способным подтолкнуть экономику к качественно новому витку развития.

Рисунок 2



Источник: составлен автором на основе проведенного анализа

Особое место в этой парадигме занимает цифровая трансформация, т.е. активное внедрение в образовательный процесс систем *Digital Learning* (максимум знаний за минимум времени). Это вызвано происходящей онлайн-революцией в образовании, которая, по мнению многих исследователей, приведет к тому, что к 2025 году более 50% учебного процесса в ведущих учебных заведениях мира будет осуществляться в смешанной форме (в аудиториях и используя глобальную сеть)³⁵. Если говорить об Узбекистане, то система *Digital Learning* Узбекистана пока еще не совсем развита, но, начиная 2011 года в систему высшего образования Узбекистана стали внедрять систему MOODLE. На сегодняшний день номинально к ней подключены 25 образовательных учреждений Узбекистана, на практике несколько вузов используют ее всего лишь как электронный ресурс учебных материалов. Так же можно отметить, что около 12% граждан Узбекистана используют глобальные сети для *Digital Learning*. Например, в США и Южной Корее в

³⁵ Wide Area Network, WAN

Digital Learning занято 20% интернет-пользователей, Швеции – 18%, Финляндии – 17%.

Вышеперечисленные шаги приведут к созданию новой системы образования, которая станет более гибкой, конкурентоспособной, мобильной, доступной и высокоэффективной. Статистика показывает: средний возраст университета мирового класса – 180 лет, а более 45% нобелевских лауреатов являются выпускниками всего 12 университетов. Чтобы достичь международной конкурентоспособности отечественные образовательные учреждения и заинтересованные стороны должны тщательно анализировать и рационально использовать международные практики, но при этом, разрабатывать и применять собственный подход, сохранять свою актуальность в местных условиях. Очевидно, что без инновационной системы образования, мы не сможем создать новую экономику и интегрировать в единое глобальное пространство. При этом, расстановка приоритетов должна быть такой: первая – *наука*, второе – *образование* и третий – *бизнес*.

Реализация поставленных задач требует разработки новых механизмов инновационного управления в системе образования, способных обеспечить более высокую степень взаимодействия науки, образования и бизнеса. Необходимы также преобразования в организационно-структурной системе подготовки специалистов, и поиск новых форм и методик на всех этапах этой работы. Считаем, что развивать механизмы такого взаимодействия целесообразно на основе кластерной инициативы, т.е. путем формирования *научно-образовательных кластеров*, включая и в туристской отрасли,

Научно-образовательный кластер. Прежде чем говорить о том, что представляет кластер в образовании и науке, следует разобраться с основным понятием и понять его сущность. Впервые термин «кластер» ввел в научный обиход Майкл Портер (в книге *Competitive Advantage of Nations*. New York: Free Press, 1990). Согласно его концепции, кластером является сконцентрированная на определенной территории группа взаимосвязанных компаний, специализированных поставщиков, сервисных организаций, фирм из связанных отраслей и ассоциированных институтов в определенной сфере, которые как конкурируют, так и сотрудничают друг с другом. Как видно, рассматриваемое понятие было введено для фирм и компаний, находящихся на локальной территории и объединенных едиными задачами при выходе на рынок. Современные процессы глобализации поставили под вопрос физические границы локализации кластера, так как в современном мире наиболее важный тип обмена – обмен информацией – может осуществляться в мировом масштабе. В связи с этим, появляется новое понятие – «*трансграничный*» кластер, когда резиденты могут находиться на

значительном расстоянии от кластерной зоны, но при этом активно взаимодействовать и создавать сетевое сотрудничество.

Важной отличительной чертой кластера в общей модели производственно-кооперационных, глобализационных и иных взаимодействий субъектов хозяйствования является фактор инновационной ориентированности. Кластеры, как правило, формируются там, где осуществляется или ожидается «*прорывное*» продвижение в области техники и технологии производства и последующего выхода на новые «рыночные ниши». Таким образом, сделаем вывод, что *кластер* – объединённая группа объектов, связанных друг с другом и выделяющихся по какому-либо общему признаку, без территориальной привязанности; кластеры сегодня становятся своеобразной «*платформой*», на которой осуществляется непрерывное взаимодействие финансового, технологического и интеллектуального капитала. Следует также отметить, что наличие кластеров в стране является весомым фактором влияния на производительность национальной экономики. Чем больше развиты кластеры в отдельной стране, тем выше уровень конкурентоспособности ее экономики, а как следствие – уровень жизни населения.

Применительно к образованию и науке кластер можно рассматривать в двух определениях: *с одной стороны*, совокупность взаимосвязанных учреждений профессионального образования и научно-исследовательских организаций, объединенных по отраслевому признаку и партнерскими отношениями с предприятиями отрасли; *с другой стороны*, система обучения и инструментов самообучения в инновационной цепочке «наука-технологии-бизнес», основанная преимущественно на горизонтальных связях внутри цепочки.

В основе *научно-образовательного кластера* заложен потенциал сетевого взаимодействия учреждений различных ступеней образования, различной межотраслевой направленности и меж**ведомственной** принадлежности, можно сказать, «*симбиоз кооперации и конкуренции*». Это позволяет расширять ресурсные возможности; налаживать сотрудничество и взаимодействие между бизнесом и академической средой; привлекать дополнительный финансовый, технологический и интеллектуальный капитал; увеличивать зону инновационного влияния и поле образовательной и научно-исследовательской деятельности; сократить разрыв между бизнесом, исследованиями и образованием; внедрить новые идеи в образовательную и производственную практику; подготовить конкурентоспособных специалистов.

В последнее десятилетия процесс формирования кластеров происходит довольно активно. В целом, по оценке экспертов, к настоящему времени кластеризацией охвачено 50% экономик ведущих стран.³⁶

Многие страны кластерные научно-образовательные инициативы рассматриваются как важнейшая составляющая инновационной политики, что свидетельствует о продуманном долгосрочном подходе государства к комплексному подходу развития системы образования, который также включает поддержку самих образовательных учреждений и участия страны в международном рынке образовательных услуг. Источниками средств для существования образовательных кластеров служат государство и сами участники, вносящие определенные взносы, частные вложения от различных профессиональных ассоциаций, фондов, международных организаций.

Самыми яркими можно выделить научно-образовательные кластеры США (в штатах Калифорния, Нью-Йорк, Массачусетс, Пенсильвания, Нью-Джерси), которые на протяжении многих лет остаются устойчивыми лидерами в этом направлении. При этом, активно начинают формироваться и развиваться образовательные кластеры («образовательные хабы»), расположенные на территории ряда стран Восточной и Юго-Восточной Азии (Сингапур, Китай, Малайзия, Южная Корея, Япония). В Европейском Союзе насчитывается более 2 тыс. образовательных кластеров (Великобритания, Германия, Франция, Нидерланды, Польша, Венгрия и другие), в которых занято 38% его рабочей силы. Такое развитие кластеров имеет под собой весомое правовое обеспечение. В последнее время кластеризацией охвачены и страны СНГ, но, ни одна страна пока не вошла в число первых 50 стран мира по развитию кластеров (в рейтинге Армения занимает 72-е место, Казахстан – 120-е, Кыргызстан – 135-е, Россия – 95-е, Таджикистан – 100-е).

В Узбекистане тема кластеров является достаточно новой инициативой, однако, тем не менее, привлекает к себе пристальное внимание многих исследователей и специалистов. За последние три года сложилась тенденция возрастания интереса к кластеризации как инструменту развития отраслей, повышения конкурентоспособности регионов, поддержки предпринимательской и инновационной активности, привлечения прямых иностранных инвестиций, интеграции национальных компаний в региональное и мировое сообщество. Кластерные инициативы рассматриваются во многих секторах экономики, особенно ставка делается на сельскохозяйственный сектор и легкую промышленность, так же и сферу туризма. Элементы кластерной политики в туризме заложены в законе «О

³⁶ [Международная ассоциация TCI Network](#)

туризме» (ЗРУ-549-сон 18.07.2019 г.), в котором они рассматриваются как эффективные средства для продвижения и реализации туристского продукта, повышения конкурентоспособности и качества туристской деятельности .

Кластерный подход в сфере образования в республике, как и в других сферах, только набирает силу, и рассматривается как одно из приоритетных направлений повышения конкурентоспособности и диверсификации системы образования. Сегодня предпринимаются попытки создания научно-образовательных кластеров на базе отдельных отраслевых ВУЗов, но, к сожалению, они пока направлены на создание самих кластеров, а не на усовершенствование производимых в нем технологий и укрепление связей между участниками. Причиной этого, на наш взгляд являются следующие факторы: не созданы механизмы методической, информационно-консультационной и образовательной поддержки развития кластеров; отсутствует необходимая координация деятельности субъектов кластера; ограничен набор инструментов финансовой поддержки кластерных проектов. Все это обуславливает перспективность исследования и актуальность формирования кластеров, включая и в сфере туризма и образования.

Научно-образовательный туристский кластер. Формирование научно-образовательного кластера в сфере туризма Узбекистана позволит повысить эффективность функционирования рынка образовательных и научных услуг в сфере туризма, за счет максимального использования внутренних и внешних факторов его развития, а также внедрить новые механизмы инновационного управления системой образования, способных обеспечить более высокую степень взаимодействия «наука – образование – бизнес».

На рисунке 3 представлена разработанная автором организационная модель научно-образовательного туристского кластера, построенная на системном объединении и сетевом взаимодействии отраслевых и межведомственных организаций в сфере образования и туризма.

Как видно из представленной модели, субъектами кластера выступают образовательные учреждения, научно-образовательные организации, некоммерческие профильные профессиональные объединения (ассоциации), субъекты туристской деятельности (работодатели), финансовые институты (фонды), административные органы, а также организации по сотрудничеству. При этом, якорным центром выступает Институт развития туризма при Государственном комитете Республики Узбекистан по развитию туризма как управляющая система, концентрирующая и координирующая основные направления развития кластера, а также как «платформа» непрерывного взаимодействия финансового, технологического и интеллектуального капитала.

Субъекты кластера будут действовать на основе государственно-частного партнерства. Такое взаимодействие, на наш взгляд, даст всем участникам такие возможности, как: совместная выработка стратегии развития сферы образования и туризма; расширение профильного и межотраслевого сотрудничества заинтересованных субъектов и организаций; аккумуляция ресурсов и возможностей субъектов кластера на всех уровнях; достижение качественно нового результата на основе объединения вкладов различных профессиональных сообществ.

Автор разработал целевую модель создания научно-образовательного туристского кластера (рис. 4).

Также следует отметить, что через формирование данной модели, и исходя из принципов единства исследовательского, научного, инновационного и образовательного процессов, мы сможем достигнуть следующих результатов:

- объединить в единое целое ранее раздробленные элементы системы образования и туристского рынка, направить их на целевую ориентацию и интеграцию;
- повысить эффективность и качество образования;
- создать многоуровневую и непрерывную систему профессионального образования;
- подготовить высококвалифицированных кадров по заказу работодателей и эффективно использовать их по назначению;
- разработать и внедрить крупные программы и проекты образовательного, экономического, социального и технологического характера, активизировать научные исследования по приоритетным направлениям в сфере туризма, а также обеспечить условия и возможности для их внедрения и реализации;
- повысить эффективность использования финансовых, технологических и интеллектуальных ресурсов при подготовке специалистов;
- внедрить инновационную направленность деятельности по принципу трансляционных исследований от проведения фундаментальных научных исследований до тиражирования и передачи в практику наукоемких технологий и исследований, в том числе образовательных;
- привлечь прямые инвестиции для реализации инновационных проектов в профессиональном образовании;
- усилить синтез науки с практикой.

Цели	Создание многоуровневой и непрерывной системы образования в сфере туризма	Объединение возможностей и ресурсов каждого субъекта кластера (материальных, технических и интеллектуальных)	Интегрирование национальной системы образования в мировое образовательное пространство
Целевые показатели	Рост доли туризма в ВВП	Рост доли занятых в туристской индустрии	Рост доли экспорта туристских услуг
Потенциальный эффект	Обмен и взаимное обогащение опытом, знаниями и навыками	Снижение расходов за счет их распределения между субъектами кластера	Повышение конкурентоспособности туристской индустрии и элементов кластеров
Потенциальные риски			
Направления			
Механизмы			

Рис. 4. Целевая модель создания научно-образовательного туристского кластера

Выводы

1. Страны, на территории которых создаются научно-образовательные кластеры, становятся лидерами экономического развития и именно такие регионы-лидеры определяют конкурентоспособность национальных экономик, в том числе и в сфере туризма. Поэтому применение кластерного подхода к модернизации туристского образования в Узбекистане является необходимым условием для повышения эффективности инновационного развития туристского рынка страны, достижения высокого уровня его экономического развития и конкурентоспособности.

2. С учетом национальных и международных особенностей необходимо развивать научно-образовательные кластеры как концепцию государственной политики. Кластерные формы организации рыночных отношений позволят усилить преимущества инновационного прогресса в Узбекистане и приобщения к международной интеграции в сфере науки и образования.

3. Реализация механизма создания и функционирования научно-образовательного кластера как направления социального партнерства предполагает получение таких результатов, как обеспечение гибкой стратегии развития образования (понимание общих интересов и решения имеющихся насущных проблем через диалог с работодателями); создание системы доступного непрерывного образования, которая, в свою очередь, позволит улучшить качество подготовки специалистов на национальном уровне; произойдет рост производительности труда и уровня занятости населения; рост валового регионального продукта на душу населения.

4. Создание научно-образовательного туристского кластера становится предпосылкой и мотивом для возникновения деловых структур благодаря лучшей информированности о благоприятных возможностях организаций, предприятий и образовательных учреждений.

5. С целью создания научно-образовательного туристского кластера в Узбекистане, помимо усовершенствования нормативно-правовой базы, необходимо создать институциональные и организационные условия для информационного обеспечения потенциальных участников кластеров относительно возможности объединения и выгод для каждого в случае удачной кооперации. Такое обеспечение может быть осуществлено путем создания геоинформационной интерактивной карты региона / страны, где каждый слой отражает возможных участников кластеров.

6. Успешность научно-образовательного туристского кластера будет зависеть от наличия многих условий, которые сводятся к следующим основным видам: государственная поддержка; факторные условия (люди, капитал, природная среда, качество жизни); наличие инновационной стратегии и эффективной организации самого кластера.

Литература

1. Указ Президента Республики Узбекистан «О дополнительных мерах по ускоренному развитию туризма в Республике Узбекистан» № УП-5611 от 5 января 2019 г. // <https://lex.uz/ru/docs/4143186>.

2. Кудж С.А. Новая парадигма образования // <http://www.radnews.ru/новая-парадигма-образования/> (электронный ресурс).

3. Нурпеисова А.А. Ключевые тренды новой парадигмы высшего образования. – Алматы: Сборник материалов с конференции «Глобальные вызовы и современные тренды развития высшего образования», 2013 г. (электронные ресурсы).

4. Кутузов А.И., Мирзоев Э.Д. Проблемы формирования организационно-экономической модели российских университетов с учётом задач повышения международной конкурентоспособности // Электронный научный журнал «Личность в меняющемся мире: здоровье, адаптация, развитие», 2015 / <http://www.humjournal.rzgm.ru>.

შიდა ტურიზმი პანდემიის პირობებში Domestic tourism in a pandemic

ნინო ლეტანძე - ბიზნესის ადმინისტრირების დოქტორი
საქართველოს ეროვნული უნივერსიტეტი სეუ, letandzen@gmail.com
Nino Letandze – Doctor of Business Administration
Georgian National University SEU, letandzen@gmail.com

ასტრახი: ტურიზმი ძალიან მგრძობიარეა ისეთი კრიზისების მიმართ, როგორცაა ეკონომიკური, სოციალური თუ სხვა. იგი ნებისმიერ ცვლილებაზე გაცილებით სწრაფად რეაგირებს, ვიდრე ეკონომიკური საქმიანობის სხვა სფერო. COVID-19-მა შეცვალა მსოფლიო: დაინფიცირდნენ და დაიღუპნენ ადამიანები, რეკორდულად შენედა ეკონომიკური ზრდა, დააზარალა ეკონომიკის დარგები, მაგრამ ყველაზე დიდი დარტყმა მიიღო ტურიზმმა, რადგან იგი უშუალოდ მოგზაურობას უკავშირდება. პანდემიის პირობებში საერთაშორისო ტურიზმის შეჩერებამ გაზარდა მოთხოვნა შიდა ტურებზე. მნიშვნელოვანია, რომ ტურიზმის სფეროს წარმომადგენლებმა ამ მიმართულებით განიხილონ ტურისტულ ბაზარზე არსებული ცვლილებები.

საკვანძო სიტყვები: საერთაშორისო ტურიზმი, პანდემია, ეკონომიკური კრიზისი, შიდა ტურიზმი.

Abstract. International Tourism, Pandemic, Economic Crisis, Domestic Tourism. summary Tourism is very sensitive to crises such as economic, social or other. It reacts to any change much faster than any other area of economic activity. COVID-19 changed the world: people became infected and died, economic growth slowed to record levels, sectors of the economy were affected, but tourism suffered the most, because it is directly related to travel. The suspension of international tourism due to the pandemic has increased the demand for domestic tours. It is important that representatives of the tourism industry take into account changes in the tourism market and develop itineraries.

Key words: international tourism, pandemic, economic crisis, domestic tourism.

2020 წლის 11 მარტს მსოფლიო ჯანდაცვის ორგანიზაციამ კორონავირუსი COVID-19-ის გავრცელება პანდემიად გამოაცხადა (პანდემია - დაავადების გავრცელება ვრცელ გეოგრაფიულ არეალში). პანდემიამ მოახდინა მთელი მსოფლიოს პარალიზება - ვირუსი გავრცელდა დაახლოებით 210 ქვეყანაში. დღეს ჩვენ სიცოცხლეს ემუქრება სასიკვდილო ვირუსი. რთულია დადგინდეს იმ საფრთხის მასშტაბები, რომელიც კოვიდ-19-ს უკავშირდება. მსოფლიო ეკონომიკა განიცდის მძიმე დანაკარგებს, რომლებიც აისახება ქვეყნების, მათი მოსახლეობის ყოველდღიურ ცხოვრებაზე. გლობალური ეკონომიკა ბოლო 12 წლის განმავლობაში შეიძლება შენელდეს რეკორდულად.

პანდემია შეეხო ეკონომიკის ყველა დარგს, მაგრამ ყველა სხვა ბიზნესზე მეტად ტურიზმის ინდუსტრია დაზარალდა, რადგან იგი უკავშირდება უშუალოდ მოგზაურობას. ტურიზმის ინდუსტრია წარმატებისთვის საჭიროებს პოლიტიკურ სტაბილურობას, მშვიდობას, უსაფრთხოებას. იგი ძალიან მგრძობიარეა კრიზისების მიმართ - გაცილებით სწრაფად რეაგირებს ცვლილებებზე, ვიდრე ეკონომიკური საქმიანობის სხვა სფერო.

ვირუსის შიშით ადამიანებმა შეაჩერეს მოგზაურობები, პირველივე თვეებში გასვლითი ტურების რაოდენობა შემცირდა 20-25%-ით, ზოგიერთ ქვეყანაში კი ნულამდე დაეცა, კარანტინის პერიოდში შეჩერდა თვითმფრინავების მიმოსვლა (სპეცრეისების გარდა), დაიკეტა ოტელები. უმუშევრობა კატასტროფულად იზრდება, მოიშალა ბაზრები - საერთაშორისო ტურიზმი ფაქტობრივად გაჩერდა. მსოფლიო მოგზაურობისა და ტურიზმის საბჭოს მონაცემებით, 2020 წელს მსოფლიოში მოგზაურობის რაოდენობა შემცირდა დაახლოებით 25%-ით, რამაც სამუშაო ადგილების 12-14%-ით შემცირება გამოიწვია. COVID-19-ის გავრცელებამ მნიშვნელოვანი დარტყმა მიაყენა პოპულარულ ტურისტულ ადგილებს და ზოგადად ქვეყნების ეკონომიკას, განსაკუთრებით ეს პროცესი იგრძნობა, იქ სადაც ტურიზმის წვლილი ეკონომიკაში შედარებით დიდია. მაგალითად, იტალიაში ტურიზმიდან მიღებული შემოსავლები მშპ-ს 11%-ს შეადგენს, საფრანგეთში დაახლოებით 10%-ს, რაც განვითარებული ეკონომიკის ქვეყნებისათვის საკმაოდ მაღალი მაჩვენებელია (აშშ გამონაკლისია, სადაც ტურიზმიდან მიღებული შემოსავალი მშპ-ს 2,8 %-ს შეადგენს), ხოლო ჩინეთის ეკონომიკაში არამხოლოდ ტურიზმიდან მიღებული პირდაპირი შემოსავლები შემცირდა, არამედ ტურიზმთან დაკავშირებული ექპორტისგან მიღებული შემოსავლებიც, რაც მთლიანობაში ქვეყნის ეკონომიკის 10-15 %-ს შეადგენს. გაერო-ს მიერ გამოქვეყნებული მონაცემებით, 2020 წლის პირველ ნახევარში მსოფლიო ტურიზმმა „კოვიდ-19“-ის გამო 460 მილიარდი დოლარით იზარალა.

საქართველოს ეკონომიკა მნიშვნელოვნად არის დამოკიდებული ტურიზმის სექტორზე. 2019 წლის მონაცემებით საქართველოს 5 მილიონზე მეტი ტურისტი ესტუმრა, მათგან მიღებულმა შემოსავალმა 3 მილიარდზე მეტი შეადგინა, რაც ქვეყნის ეკონომიკაში წილობრივად დაახლოებით 20%-ია. საქართველოში ჩამოსული ტურისტების რაოდენობამ მოსახლეობის რაოდენობას თითქმის 200%-ით გადააჭარბა. WTO-ს მონაცემებით საქართველოს ტურიზმის სფეროში დაკავებულია 18 000-მდე კომპანია და დასაქმებულია 50 000-მდე ადამიანი. სტატისტიკურ მონაცემებს თუ გადავხედავთ, უნდა ვივარაუდოთ, რომ ტურიზმის სექტორი და ქვეყნის ეკონომიკა მნიშვნელოვნად ზარალდება COVID-19-ის პანდემიისაგან. 2020 წლის პირველი კვარტლის შემდეგ ქვეყანაში შეჩერდა საერთაშორისო მოგზაურობები, შესაბამისად შემოსავლები ტურიზმიდან მოცემულ პერიოდს მოიცავს. წლიურმა შემოსავალმა კი წინა წლებთან შედარებით განიცადა მნიშვნელოვანი ვარდნა.

შემოსავლები საერთაშორისო მოგზაურობიდან (ათასი აშშ დოლარი)				
	2017	2018	2019	2020
სულ	2,704,340	3,222,074	3,268,654	427,699
მათ შორის:	↓	↓	↓	↓
I.კვ.	425,673	550,730	578,442	427,699
II.კვ.	629,854	809,969	877,626	
III.კვ.	1,078,274	1,210,561	1,126,771	
IV.კვ.	570,538	650,814	685,814	

წყარო: საქართველოს ეროვნული ბანკი

როგორც ზევით აღვნიშნეთ, არ არის დადგენილი ვირუსთან დაკავშირებული საფრთხის მასშტაბები, შესაბამისად მსოფლიო ჯანდაცვის ორგანიზაცია გამოთქვამს ვარაუდს, რომ შეიძლება პანდემიამ სეზონური ხასიათი მიიღოს და რამდენიმე წელს გაგრძელდეს. ასეთ პირობებში, საქართველოში ტურიზმის სფეროს ირგვლივ არსებობს გამოწვევები - რა ზიანს მიიღებს ტურიზმი კრიზისის პერიოდში, როგორი იქნება სახელმწიფოს დახმარების როლი მდგომარეობიდან გამოსასვლელად და შეძლებს თუ არა ეკონომიკის ეს მნიშვნელოვანი სექტორი ტრანსფორმირებას ახალი რეალობის შესაბამისად.

საერთაშორისო ტურიზმის ექსპერტები გამოთქვამენ მოსაზრებას, რომ კრიზისიდან გამოსვლას ქვეყნები ეტაპობრივად დაიწყებენ (სრულ აღდგენაზე პროგნოზირება ვერ ხერხდება). გასათვალისწინებელია მოსახლეობის ფინანსური მდგომარეობა და ინფლაციური პროცესები, რომლებიც საერთაშორისო მოგზაურობების რაოდენობას შეზღუდავს. სავარაუდოდ პოპულარული გახდება ეკოტურიზმი, სოფლის ტურიზმი, აგროტურიზმი, კემპინგები, ველური დასვენება. ტურისტები მოგზაურობას ქვეყნის შიგნით დაიწყებენ და მნიშვნელოვანია ტურიზმის სფეროს წარმომადგენლებმა მოამზადონ მარშრუტები ახალი მოთხოვნების გათვალისწინებით. პანდემიამდე შიდა ტურიზმი საკმაოდ კარგად იყო განვითარებული მთელ რიგ ქვეყნებში. იტალიის, ესპანეთის, საფრანგეთის, ტაილანდის მთავრობები ვარაუდობენ, რომ კურორტებს, ოტელებს, რესტორნებს პოსტკრიზისულ პერიოდში საკუთარი მოქალაქეებით დააკომპლექტებენ და უკვე განიხილავენ ღონისძიებების დაგეგმვას.

შიდა ტურიზმის პირობებში თითქმის მოგვარებადია ტურისტების გაზრდილი მოთხოვნების დაკმაყოფილება სანიტარულ-ეპიდემიოლოგიურ მდგომარეობასთან დაკავშირებით. რათქმაუნდა, პრიორიტეტული იქნება ღია სივრცეში დასვენება და ისეთი ადგილების მონახულება, სადაც ადვილად მოხერხდება სოციალური დისტანცირება.

საქართველოს ტურიზმის სექტორის ანტიკრიზისული გეგმის ნაწილია „ახალი მოთხოვნადი“ ტურისტული პროდუქტების არსებობა და განვითარების შესაძლებლობა, რომლებიც მოიცავს შემდეგ მიმართულებებს: ღვინის ტურიზმი, დაცული ტერიტორიები, სამკურნალო და გამაჯანსაღებელი ტურიზმი, სათავგადასავლო ტურიზმი, ეკო და აგრო ტურიზმი, მთის კურორტები. აქ მნიშვნელოვანია აღვნიშნოთ, რომ შიდა ტურიზმის განვითარება ორიენტირებული იქნება სოფლის მეურნეობის ადგილობრივი პროდუქციის მოხმარებაზე. ასევე, მოსალოდნელია გამსვლელი ტურისტების მიერ დასახარჯი თანხაც (ან ნაწილი) დარჩეს ქვეყნის შიგნით. ამით მოსახლეობას გაუზრდება შემოსავლის წყარო და მიეცემა თვითდასაქმების საშუალება.

2020 წლის გაზაფხულზე უკვე გამოჩნდა ტურისტულ ბაზარზე ცვლილებების საჭიროება. შესაბამისად ზაფხულისა და შემოდგომის სეზონი მიმართული იყო შიდა ტურიზმის გამოწვევებისკენ. რეგიონებმა (სვანეთი, აჭარა, კახეთი) უმასპინძლეს ქართველ ტურისტებს, სანამ იქ ეპიდემია იფეთქებდა. სასტუმროები თითქმის 50-60%-ით დაიტვირთა. სვანეთში უფრო მაღალი იყო პროცენტული მაჩვენებელი. თბილისი ვერ მოერგო შიდა ტურიზმს და გაჩერდა. მოხდა პერსონალის დროებითი როტაცია რეგიონებში, მაგრამ ძალიან ბევრი დარჩა უმუშევარი. სასტუმროები ქართველ ტურისტებს მრავალჯერადად მასპინძლობენ, უცხოელი ტურისტებისგან განსხვავებით. ამან გაზარდა კონკურენცია სასტუმროებს შორის მომსახურების ხარისხისა და სისუფთავის მიმართულებით.

ტურიზმის განახლება დიდწილად არის დამოკიდებული ქვეყანაში ეპიდემიოლოგიურ სიტუაციაზე და ჯანდაცვის სფეროს მდგომარეობაზე (ვაქცინაციის პრობლემის მოგვარება). ტურიზმის სექტორს მოუწევს ტრანსფორმაცია მოცულობისა და შინაარსის თვალსაზრისით და ამ პროცესში უმნიშვნელოვანესია სახელმწიფოს როლი.

ლიტერატურა:

1. <http://gov.ge/>
2. <https://nsf.com.ge/>
3. <http://conferenceconomics.tsu.ge/>
4. <http://www.parliament.ge/>
5. <https://www.entrepreneur.com/>
6. <https://emigrant.guru/>
7. <http://www.garant.ru/>
8. <https://gnta.ge/>
9. <https://ru.essays.club/>
10. <https://nsf.com.ge/>

ტურიზმის როლი მთიანი რეგიონების განვითარებაში The role of tourism in the development of mountainous regions

შორენა ცაავა - სოციალურ მეცნიერებათა დოქტორი
(აგრარული ეკონომიკის სპეციალობით)
tekletsaava@gmail.com

ნანა ცაავა - ბიზნესის მართვის მაგისტრი
საერთაშორისო ეკონომიკური ურთიერთობების სპეციალობით
თამარ ხუციშვილი - ფინანსები და საბანკო საქმის მართვის მაგისტრი

Shorena Tsaava - Doctor of Social Sciences
(Specialty in Agricultural Economics)

Nana Tsaava - International Economic Relations
Specialty Master of Business Administration

Tamar Khutsihvili - Master of Financial and Banking Management

აბსტრაქტი. ტურიზმი განიხილება, როგორც რეგიონალური განვითარების მთავარი ინსტრუმენტი, რადგან ის ასტიმულირებს ახალ ეკონომიკურ საქმიანობას. ტურიზმი რეგიონალური ეკონომიკის განვითარებაზე, კერძოდ, მოსახლეობის დასაქმებაზე, შემოსავლებზე, სასოფლო-სამეურნეო წარმოების ზრდაზე დადებით და მნიშვნელოვან ზეგავლენას ახდენს. ამასთან, საინისოდ, რომ მზარდმა დაუგეგმავმა ტურისტულმა მარშუტებმა უარყოფითი ზეგავლენა არ მოახდინოს, საჭიროა გავუფრთხილდეთ გარემოს, განვახორციელოთ გარემოსდაცვითი ღონისძიებები. გავუფრთხილდეთ ისტორიულ-კულტურული მემკვიდრეობის ძეგლებს.

რეგიონი არის ტერიტორია, რომელიც სხვა ტერიტორიისგან შეიძლება განვასხვავოთ საკუთარი კულტურისა და სტრუქტურის მიხედვით. რეგიონის ტურისტი არის ტურისტი, რომელიც სტუმრობს რეგიონს, გარდა იმ შემთხვევისა, სადაც მას აქვს ნორმალური საცხოვრებელი. მაგრამ განსაზღვრული გეოგრაფიული რეგიონით, ტურისტი რეგიონში უნდა გადაადგილდეს კომფორტული ტრანსპორტით, გადაადგილება უნდა იყოს სწრაფი და უსაფრთხო, ინფრასტრუქტურა გამართული, სანახაობრივად დატვირთული.

2020 წელს არსებულმა მდგომარეობამ (პანდემიამ) ტურიზმს გამოცდა მოუწყო. სწორედ ამ დროს მშვიდგანის როლი უნდა შეასრულოს შიდა ტურიზმმა, როდესაც 2019 წელს საქართველოს მოსახლეობის ნაწილმა (იხ. მაჩვენებლები) ზაფხულში დასვენება გადაწყვიტა სამშობლოს სხვადასხვა კუთხეში, სტატისტიკის ეროვნული სამსახურის მონაცემებმა ვიჩვენა რომ 2019 წელს ადგილობრივი ვიზიტორების საშუალო თვიურმა რაოდენობამ დიდი წვლილი შეიტანა შიდა ტურიზმის განვითარებაში, რომელსაც არანაკლები დატვირთვა აქვს ეკონომიკის განვითარებაში.

საკვანძო სიტყვები: შიდა ტურიზმი, რეგიონი, რეგიონალური ეკონომიკა.

Abstract. Tourism is considered as a major tool for regional development as it stimulates new economic activities. Tourism has a positive and significant impact on the development of the regional economy, in particular, on employment, incomes, growth of agricultural production. At the same time, in order not to have a negative impact on the growing unplanned tourist routes, we need to take care of the environment, to take environmental measures. Take care of historical-cultural heritage monuments. A region is an area that can be distinguished from another area by its own culture and structure. A tourist in the region is a tourist who visits the region unless he or she has a normal residence. But with a defined geographical region, the tourist has to move around the region in comfortable transport, the movement has to be fast and safe, the infrastructure is smooth, spectacularly loaded. The situation (pandemic) in 2020 put tourism to the test. It is at this time that domestic tourism should play an important role, when in 2019 part of the Georgian population (see indicators) decided to spend the summer in different parts

of the country, data from the National Statistics Office showed that the average monthly number of local visitors in 2019. It has a load on the development of the economy.

Key words: Domestic tourism, region, regional economy.

საქართველოში ტურიზმის განვითარება ეკონომიკის პრიორიტეტული საკითხია, ტურიზმი არის მსოფლიოში ერთ-ერთი უმსხვილესი ინდუსტრია და ეკონომიკის ერთი-ერთი ყველაზე სწრაფად მზარდი სექტორი. მრავალი ქვეყნისთვის ტურიზმი განიხილება, როგორც რეგიონალური განვითარების მთავარი ინსტრუმენტი, რადგან ის ასტიმულირებს ახალ ეკონომიკურ საქმიანობას. ტურიზმი რეგიონალური ეკონომიკის განვითარებაზე, კერძოდ, მოსახლეობის დასაქმებაზე, შემოსავლებზე, სასოფლო-სამეურნეო წარმოების ზრდაზე დადებით და მნიშვნელოვან ზეგავლენას ახდენს. ამასთან, საიმისოდ, რომ მზარდმა დაუგეგმავმა ტურისტულმა მარშუტებმა უარყოფითი ზეგავლენა არ მოახდინოს, საჭიროა გავუფრთხილდეთ გარემოს, განვხორციელოთ გარემოსდაცვითი ღონისძიებები. გავუფრთხილდეთ ისტორიულ-კულტურული მემკვიდრეობის ძეგლებს.

რეგიონი არის ტერიტორია, რომელიც სხვა ტერიტორიისგან შეიძლება განვასხვავოთ საკუთარი კულტურისა და სტრუქტურის მიხედვით. რეგიონის ტურისტი არის ტურისტი, რომელიც სტუმრობს რეგიონს, გარდა იმ შემთხვევისა, სადაც მას აქვს ნორმალური საცხოვრებელი. მაგრამ განსაზღვრული გეოგრაფიული რეგიონით, ტურისტი რეგიონში უნდა გადაადგილდეს კომფორტული ტრანსპორტით, გადაადგილება უნდა იყოს სწრაფი და უსაფრთხო, ინფრასტრუქტურა გამართული, სანახაობრივად დატვირთული.

2010 წელს ეკონომიკის სამინისტროში ჩამოყალიბდა საჯარო სამართლის იურიდიული პირი საქართველოს ტურიზმის ეროვნული ადმინისტრაცია, რომელიც მნიშვნელოვან როლს ასრულებს საქართველოს ეკონომიკურ განვითარებასა და ტურიზმის ინდუსტრიის როლის გაზრდაში. იგი ხელს უწყობს საქართველოში ტურიზმის განვითარების სახელმწიფო პოლიტიკის ჩამოყალიბებასა და განხორციელებას, მდგრადი ტურიზმის განვითარების ხელშეწყობა, ტურიზმის განვითარების საფუძველზე ქვეყანაში მაღალი საექსპორტო შემოსავლების ზრდისა და ახალი სამუშაო ადგილების შექმნის ხელშეწყობა. სტატისტიკური მონაცემებით შემოსავლები საერთაშორისო ტურიზმიდან 2011 წელს 954,909 ათას აშშ დოლარს შეადგენდა, 2012 wels - 1,410,902 ათას აშშ დოლარს, 2013 wels - 1,719,700 909 ათას აშშ დოლარს; 2014 wels - 1,787,140 ათას აშშ დოლარს; 2015 წელს - 1,868,479 ათას აშშ დოლარს; 2016 წელს - 2,110,709 ათას აშშ დოლარს; 2017 წელს- 2,704,340 ათას აშშ დოლარს; 2018 წელს - 3,222,074 ათას აშშ დოლარს; წლიური საშუალო მატება 19 %-ია, ხოლო, 2018 წელს 2011 წელთან შედარებით - 237,4 % -ით გაიზარდა (წყარო: საქართველოს ეროვნული ბანკი (<https://gnta.ge/ge>)).

ზემოაღნიშნულიდან ჩანს რომ ტურიზმი იზრდება უფრო სწრაფად, ვიდრე გლობალური ეკონომიკა, უცხო ქვეყნის მოქალაქეების ვიზიტების რაოდენობა 2012 წელს შეადგენდა 4428221 ტურისტს, ხოლო 2017 წელს შეადგენდა 7554936 ტურისტს, შესაბამისად, 2012 წელთან შედარებით ტურისტების რაოდენობამ მოიმატა 58,61 %-ით.

მხოლოდ ტურისტის რაოდენობის ზრდა, თავის მხრივ, საკმარისი არ არის. აუცილებელია სწორად განხორციელდეს მენეჯმენტი, რადგან უარყოფითმა მოვლენებმა დადებითი არ გადაფაროს და სარგებელი მივიღოთ.

თავის მხრივ რეგიონალური განვითარება გულისხმობს რეგიონის კეთილდღეობის დონის ზრდას ეკონომიკური სტიმულირების გზით. ტურიზმი კი არის ერთ-ერთი ფაქტორი, რომელიც უზრუნველყოფს ეკონომიკურ ზრდას და დადებითად მოქმედებს ექსპორტზე.

როგორც ცნობილია, რეგიონალური განვითარების ეკონომიკური და სოციალური პოტენციალის სტიმულირება ეხება რეგიონის კეთილდღეობის დონის ზრდას.

რეგიონებში განთავსებულ სასტუმროებსა და რესტორნებს საკუთარი სერვისების უზრუნველსაყოფად სოფლის მეურნეობის პროდუქტები ესაჭიროებათ. ხარჯთეფექტიანობის მიზნით, ბევრი მათგანი საკუთარ წარმოებას მიმართავს. ტურიზმის ეროვნული ადმინისტრაციისა და ტურიზმის ასოციაციის კერძო სექტორთან მოლაპარაკების პირობებში, შესაძლებელია შემუშავდეს გლეხებთან მოლაპარაკების ფორმატი. ორივე მხარისთვის სასარგებლო შეთანხმება კი შექმნის გონივრული შეთავაზების შესაძლებლობას.

ხელშეწყობა უნდა იყოს იმ კომპანიების მიმართ, რომლებიც იზრუნებენ სოფლის მეურნეობის პროდუქტების გადაზიდვის მარშრუტებისა და მასთან დაკავშირებული გამოთვლების წარმოებაზე, გადაზიდვის გრაფიკის დაგეგმვაზე (იგულისხმება ვადების და შენახვის პირობები), საჭირო ტექნიკით აღჭურვილობაზე.

საქართველოს მთიანი რეგიონის ბუნებრივი სილამაზე, მრავალფეროვანი კლიმატი, ბუნება ზღვის სანაპირო, მთები, ტყეები, კანიონები, ვენახები, ამას ემატება მზადება მრავალი სხვადასხვა სასიამოვნო თავგადასავლებისთვის: ეს იქნება ყინულზე ცოცვიდან დაწყებული, წყლის ჯომარდობით (რაფტინგით) დამთავრებული, პარაპლანით, ატრიაქციონებით, ზღვის ექსპერიმენტალური გართობებით, თანამედროვე სპორტული გასართობით სათავგადასავლო პარკებით, ოფროუდით (ეს სახეობა საქართველოში დღითიდღე პოპულარული ხდება (ოფროუდი ავტომობილით ყველაზე რთული წინააღმდეგობის გადალახვას ნიშნავს) დასრულებული, ეს ის დეტალებია, რაც მიმზიდველს ხდის ქვეყანას და ზრდის ტურისტულ პოტენციალს.

2020 წელს არსებულმა მდგომარეობამ (პანდემიამ) ტურიზმს გამოცდა მოუწყო. სწორედ ამ დროს მშენებლოვანი როლი უნდა შეასრულოს შიდა ტურიზმმა, როდესაც 2019 წელს საქართველოს მოსახლეობის ნაწილმა (იხ. მაჩვენებლები) ზაფხულში დასვენება გადაწყვიტა სამშობლოს სხვადასხვა კუთხეში, სტატისტიკის ეროვნული სამსახურის მონაცემები გვიჩვენებს რომ 2019 წელს ადგილობრივი ვიზიტორების საშუალო თვიური რაოდენობის განაწილება საცხოვრებელი ადგილის მიხედვით შეადგენდა 992.9 (ათასი კაცს) ვიზიტორს (ქ. თბილისი - 29.9 %; იმერეთი, რაჭა-ლეჩხუმი და ქვემო სვანეთი -16.8 %; აჭარის ა/რ - 11.9 %; ქვემო ქართლი - 10.2 %; შიდა ქართლი - 7.8 %; სამეგრელო-ზემო სვანეთი - 7.6 %; კახეთი - 6.2 %; მცხეთა-მთიანეთი - 3.6 %; სამცხე-ჯავახეთი -3.3 %; გურია -2.7 %) ხოლო, უცხო ქვეყნის მოქალაქეობის მქონე პირების მიერ განხორციელებული ვიზიტების საშუალო თვიური რაოდენობის განაწილება მონახულებული რეგიონების მიხედვით შეადგენდა 902.3 (ათასი კაცი) ვიზიტორს (თბილისი - 37.9 %; აჭარის ა/რ -21.0% ; ქვემო ქართლი - 11.8 %; მცხეთა-მთიანეთი - 11.7% ; სამცხე-ჯავახეთი - 4.6% ; კახეთი - 4.5%; იმერეთი - 3.4 %; სხვა რეგიონები - 5.2 %) (წყარო: საქართველოს სტატისტიკის ეროვნული სამსახურის ოფიციალური ვებგვერდი: <https://www.geostat.ge/ka/modules/categories/102/utskhoel-vizitorta-statistika>). აღნიშნული გვიჩვენებს, რომ შიდა ტურიზმს არანაკლები წვლილი შეაქვს ეკონომიკის განვითარებაში.

შიდა ვიზიტორებისათვის ყველაზე სასურველ ადგილებს წარმოადგენდა 2014 წლის მდგომარეობით: თბილისი (26%), ქუთაისი (8%), ბათუმი (7%), (წყარო: შიდა მოგზაურობა საქართველოში (<http://gnta.ge/wp-content/>) 2019 წლის მდგომარეობით საქართველოს ტერიტორიაზე განხორციელებული ვიზიტების საშუალო თვიური რაოდენობის განაწილება მონახულებული რეგიონების მიხედვით და სასურველ ადგილებს წარმოადგენს: ქ. თბილისი - 23.8 %; იმერეთი - 16.9 %; აჭარის ა/რ - 13.7 %. დაცული ტერიტორიების სტატისტიკური მაჩვენებლების მიხედვით: 2015 წლის მდგომარეობით პირველ სამეულშია: პრომეთე (106959); ყაზბეგის ეროვნული პარკი (98788); სათაფლია (73601), ხოლო, 2019 წლის მდგომარეობით პირველ სამეულშია: ყაზბეგის ეროვნული პარკი (195228); მარტვილის კანიონი (189894) და პრომეთეს მღვიმე (184264); მაშინ როდესაც 2015 წელს თექვსმეტ დაცულ ტერიტორიებს შორის მარტვილის კანიონი არც კი შედიოდა 2019 წელს სამეულშია, 2015 წლის 16 დაცული ტერიტორიების ვიზიტორთა რაოდენობა შეადგენდა - 518218-ვიზიტორს, ხოლო, 2019 წელს დაცული ტერიტორიების ვიზიტორთა რაოდენობა შეადგენდა - 1199011-ვიზიტორს, როგორც ვხედავთ იმატა დაცული ტერიტორიების რაოდენობამ და ვიზიტორების რაოდენობამ (231 %-ით), (წყარო: დაცული ტერიტორიების სააგენტო, საქართველოში მრავალადაა ადგილები, სადაც საჭიროა შესაბამისი ინფრასტრუქტურის

მოწყობა, რათა ჩაერთოს აღნიშნულ დაცულ ტერიტორიების რიგებში (მაგალითად, კურორტი ლეზარდე, კურორტი ზეკარი და ა.შ.).

რეგიონალური ტურიზმი მნიშვნელოვან როლს შეასრულებს არამარტო რეგიონალური ეკონომიკის, არამედ ქვეყნის სოფლის მეურნეობის განვითარებაში.

სოფლის მეურნეობის დარგში დასაქმებული სუბიექტებისათვის საჭიროა სამეცნიერო-საკონსულტაციო მომსახურების, პროფესიული ცოდნის დაუფლებისა და კვალიფიკაციის ამაღლების ხელშეწყობა, რათა განვითარდეს შიდა სასურსათო ბაზარი და დავიცვათ სასურსათო უსაფრთხოება. შესანიშნავი იქნება საკვების ფესტივლების მოწყობა, რომელიც იქნება ადგილობრივად მოყვანილი პროდუქციით და მოეწყობა ტრადიციული სამზარეულოს გამოფენა. კულტურული ღონისძიებების დაგეგმვა და აშ. რაც ხელს შეუწყობს ასევე რეგიონის და სოფლის განვითარებას.

აგრარული მეცნიერებები/ Agrarian Sciences

Blockchain Technology – Breakthrough for Agri-food Industry

ბლოკჩეინ ტექნოლოგია - გარდატეხა სასოფლო-სამეურნეო კვების ინდუსტრიაში

Nino Adamashvili - Ph.D. Student, Georgian Technical University
nino_adamashvili@yahoo.com

Otar Zumburidze - professor, Georgian Technical University
o_zumburidze@gtu.ge

ნინო ადამაშვილი - დოქტორანტი, საქართველოს ტექნიკური უნივერსიტეტი
nino_adamashvili@yahoo.com

ოთარ ზუმბურიძე - პროფესორი, საქართველოს ტექნიკური უნივერსიტეტი,
o_zumburidze@gtu.ge

Abstract. In the modern world, there is a growing interest in Blockchain Technology (BCT) both in the business world and among researchers. One of the potential areas where this technology is expected to be widely used is the agri-food supply chain. The purpose of this article is to highlight the needs for implementation of Blockchain Technology in agri-food supply chain and the benefits associated with the widespread use of this technology. To achieve this goal, the paper includes analysis of the world's leading studies, scientific articles and books. Research shows that the future potential of this technology and the advantages of its introduction.

Keywords: Agriculture, Supply Chain, Blockchain, Innovation.

1. Introduction Current population has a constantly growing tendency. Consequently, the issue of feeding the increased world population rises. It poses great

challenges to the agricultural sector to produce higher quantity of products with the acceptable quality and low costs, and simultaneously take care on environment (Fiore et al., 2018). Besides the usage of huge amount of clean water in agri-food production, there are other unpredictable factors such as climate change, the spread of new diseases and pests. Additionally, it is important to achieve maximum production not only by spending as few resources as possible but also by causing minimal damage to the environment, which poses additional challenges for farmers. This requires the understanding of the importance of modern technologies and systems in agriculture and of the fact that without modernization, for traditional farms alone will be difficult to meet the challenges in the field. Therefore, it is necessary for farmers to introduce innovative approaches to production process. Through modern technologies, the entrepreneur can optimize resources and increase profits with simple solutions.

2. The world evolves constantly and so the agriculture does. Due to the globalization, the international trade became a part of daily life. Agri-food supply chains got longer, more and more stakeholders are involved in the processes, the number of necessary paper-documents is increased (Adamashvili et al., 2018). Thus, the risk of fraud, contamination, mistakes, confusions, loss of information and other uncertainties increases. Information gets a crucial importance. It becomes a tool for consumers for getting known quality and provenience of products. The features of Blockchain Technology meet consumers' current requirements. Indeed, BCT supports registering all information during each phase of supply chain, making this information immutable, trustful and transparent (Gallo et al., 2019). Furthermore, it gives the ability to the interested party to trace and track the products along supply chain.

Insomuch, it is clear that the introduction of modern technologies is necessary. However, it should be noticed that this process requires solutions for many different challenges. Therefore, it can probably not be completed quickly and painlessly. Still, the agricultural sector has already adopted a lot of technological innovations. There are widely used Information and Communication Technologies (ICTs), Big Data Analytics (BDA), Internet of Things (IoT), Machine Learning (ML), Decision Support Systems (DSSs) and others (Adamashvili et al., 2020). Therefore, this field can be considered ready for further innovations.

The aim of this article is to analyze the impact of Blockchain Technology on agri-food industry. In order to reach the purpose, it consists of literature review. The topic related literature has been identified and studied from world's biggest databases such as Scopus, Web of Science (WoS) and Google Scholar. Cross-referencing have been used as well.

The next section of the article discusses the needs of emerging technologies in agri-food industry. It is followed by benefits of Blockchain Technology for agriculture. Lastly, the results and conclusion completes the paper.

2. Literature Review

2.1. Needs

Since 2000, combat malnutrition has become a global concern and one of the priorities worldwide (under SDG 2 - Sustainable Development Goals). However, it is still important issue. All over the world the issue of foodborne diseases is present to different extents. According to World Health Organization (WHO), an estimated 600 million (that is 1/10 of world population) fall ill because of eating contaminated food and 420,000 people die every year (WHO, 2020). Foodborne diseases are extremely costly in economic terms, and environmentally, in terms of wasted resources. The estimates of foodborne diseases in the US alone are roughly US\$55 billion annually (Scharff 2015). Increasing importance is given to food safety and integrity that ensure handling, preparing and storing food in ways that prevent foodborne illnesses, as well as the fairness and authenticity of food in the value chains both materially and digitally. It is crucial for the global economic market and social well-being to have the food industry developing over time, where innovations define and create these improvements for the industry.

Besides, globalization has dramatically affected on how the people and companies interact with each other and do their businesses. Product and material flows are not as easy as before. Agriculture management is becoming more complex. A more frequent need for intermediaries causes the supply chains to get longer (Mylrea & Gourisetti, 2018). Hence, the documentation, along with copies for all other involved parties, increases the transaction processes that makes it challenging to understand the origin of products (Mei & Dinwoodie, 2005).

Moreover, due to the globalization, counterfeiting activities and fake products are growing in open market (Ting et al., 2015). This problem puts every day a strain on, not only the relationship of trust between business and consumer, but all the relationships that make up the supply chain. A numerous transparency and efficiency issues in agricultural supply chains ultimately put farmers and consumers at a disadvantage. Despite the fact that agri-food supply chains are already digitalized (cloud computing, artificial intelligence, internet of things), there are a lot of remarkable inefficiencies in the farming operations, distribution and selling.

Globally, the cost of food fraud is US\$40 billion every year (PWC, 2017), the operational costs of supply chains are more than half of the total cost and 7% of the world trade costs are only the documentations (Niforos, 2017). Therefore, traceability becomes the crucial factor in agri-food supply chain, in terms of the ability to trace and follow the history of final product in the supply chain, and possessing necessary information on all stages of production process, warehousing, distribution and trade (Aung & Chang, 2014).

Additionally, consumers demand desired products in a shorter notice. Therefore, the companies need to meet consumers' needs, to perform efficiently and at the same time keep competitiveness and profit.

The innovations need to play a crucial part in the overall processes of food quality and human health improvement, nature protection, and biodiversity safety. In the modern world, the data has an effective impact on increasing the productivity of agriculture and farming, and even on maintaining a proper level of security and traceability for the products. Therefore, it has a crucial importance to get and manage the data accurately (Rabah, 2017; Ashutosh, 2012). The ability to keep the data accurate and make the documenting process efficient, encourages trustworthiness of products (Stich et. al, 2016). Since there is increased problem of information asymmetry and miscommunication among stakeholders caused by longer supply chains (Barratt, 2004), it is crucial to note that, the informational transparency of these processes is required in order to ensure trustworthiness of the products, as well as the effectiveness of all the elements that play part in the process (Hua et. al, 2018). Consequently, the low transparency state and not stably trustworthiness of the agricultural chains systems, poses a severe threat to safety, food quality and sustainability at times (Guo et. al, 2018; Saberi et. al, 2018).

The elements having the highest impact how the system works are strongly related to the information - data, its analysis, its exchange between actors, and in general, its availability in time as well as reliability. Agricultural data contains all kinds of information such as industrial data, storage, transportation, customer behaviors, etc. This data with emerged technologies can change the way companies do the businesses (Chen et al., 2019; You, 2019; Cayirci & Rong, 2018). By using resources in a more efficient manner, it has become a foundation for new business models that create new similar opportunities in making industries more transparent, time effective, traceable, trustful and sustainable. Subsequently, the need for third party involvement gets reduced, together with documentations, upscale internal operations of the companies and streamline business processes, that result higher profit and satisfaction of customers (Tripoli & Schmidhuber, 2018).

2.2. Benefits

A very promising way to solve these issues, would be using a technology that increases the notion of trust, improves the efficiency of agricultural development, and provides entirely transparent, secure and appropriate provision of data from farms, passing by agricultural technology providers, working staff, financial sectors, to the end of chain represented in processing and handling (Reyna et al., 2018). All these requirements can be found in blockchain technology (BCT) (Laurence, 2017). This is where blockchain technology can be of utmost importance and could potentially offer permanence of records and facilitation of shared data between diverse actors in food supply chain. Digitalization of the industries has already built new models of relationship between actors of supply chains. In this regard, blockchain is an emerging technology and it is already transforming the ways, stakeholders interact with each other (Queiroz & Wamba, 2019).

Blockchain technology can benefit all actors, by minimizing the food contamination risks, and giving them the ability to know accurately the origin of the products (Yoo & Won, 2018). Indeed, Blockchain technology through decentralization, trustworthiness and collective maintenance ensures a reliable register of well-systemized information (Karikari et al., 2019). It creates accurate fixed data that is locked in time, for all needs and purposes (Lyons & Kahn, 2018). Blockchain technology provides a transformative information and communications, and has the potential to organize the dynamic structure of the data. Moreover, its highly resilient architecture and distributed nature make it an effective platform to deliver more accurate, and appropriate data sets for more productive analysis on a real time basis (Niforos-IFC, 2017). When the transaction occurs across supply chain, all network members get informed instantly and they do not need to wait for relevant documentations or actual actions to arrive in a traditional way. The potential blockchain technologies hold is vast, as they would be able to shift the paradigm and offer a transparent and trustworthy food chain processes within the food integrity standards.

To be precise, blockchain generally specifically addresses some of the most problematic aspects of the food system and offers beneficial solutions such as: transparency and accountability, origins and processing of food products, market access for small producers and international labor standards (Caro et. al, 2018; Neisse et. al, 2017; Klems et. al, 2017; Korneychuk, 2018). The ability to track food from its earliest stages, all the way to the shelves and be able to pinpoint all the participating firms as well as individuals in the process, earns customer confidence. Allowing the consumers to know where the food had been cultivated, how well it had been maintained and what the real current value is, promoted a more informed decision-making behaviors, encourages consumers to purchase the products safely and earns

a higher revenue to firms/individuals (Kshetri, 2018). So, a recall progress in BCT, that means to have the ability of tracing product ownership, also helps to define if along supply chain, there is passed and used the correct information about product. Before purchasing a product, consumers can be able to verify all the data and consult the certified documentation: not only the origin and provenance, but also the information about transportation conditions - if the frozen food was transported safely at the right temperature, for instance. Theoretically, those who have the access to the network, can track and trace all the relevant information regarding the product. That makes easier for manufacturers, on the one hand, to identify the weak points or causality of faulty; for regulators, on the other hand, to verify if the product meets the standards. Consequently, BCT is recognized as a significant tool to solve the problems related to faulty, fraud and adulteration (Ge et al., 2017). It is a digital distributed ledger that providing immutable permanent transactions and distributed data access, ensures opportunity to record, track, and monitor the assets in a reliable way (Niforos-IFC, 2017).

Blockchain technology makes it easier to trace contaminated products to their source quickly, allowing faulty items to be removed from stores to minimize both illness and financial losses. Blockchain is a digitally ledger containing a reliable and trustworthy information on the origin and provenance of food products. It improves the food standards through transparency and detailed information recorded in the system. This information includes the data about quality (freshness, safety, geographic indications), safety (health, risk management) and sustainability (organic, Fairtrade) of products (Tripoli & Schmidhuber, 2018). Due to the high efficiency potential that comes with the blockchain technology, the food industry workers are able to easily determine products that should be removed from shelves in a matter of minutes instead of the days, it would traditionally require for the same task. Thus, the economic advantage in addition to lower health risks for the customers and higher quality food presentation in stores. Therefore, BCT enables businesses and regulators to trace and pinpoint contaminated or fraudulent products quicker and less wastefully.

Blockchain technology (BCT) can substantially reduce the costs in supply chain and increase the efficiency of the operations especially if there is a need for contracts (Chen et al., 2018). The introduction of BCT would allow the sharing of agri-food information in a reliable and safe environment while guaranteeing its immutability. All the players in the supply chain would no longer need to use "paper documents" or rely on central entities or third parties to certify the various information and documents produced during the various supply chain passages. BCT also allows to create "smart contracts" and to have a unique system of records (Accenture, 2018). Smart contracts are a type of computer programs that allow users to create the

contract by posting a transaction to the blockchain and by building complex if-then statements; the contracts can self-verify if the conditions meet the agreements done by nodes (Laurence, 2017). The advantage compared to physical contracts, is that smart contracts do not depend on centralized authorities, they do not need to settle or clear the transactions manually that are time consuming, costly and contain high risk of error or fraud. So, smart contracts provide the real-time performance of the contractual obligations and, at the same time, huge savings in transaction fees and legal costs.

Last but not least, from the microeconomic point of view, innovations play an outstanding role for suppliers' success in this field. Consequently, according to the academic data reviewed above, the implementation of software innovations regarding consumer preferences and demands, are crucial and can assist in trustworthiness and transparency of food value chain processes. This could mean higher competitiveness on the market for the firms that have adopted the innovative software approach, while it would mean trustworthy and good quality end products for the customers.

3. Results and conclusion

The agriculture sector benefits from digital innovations. However, the study highlighted the issues of current agri-food supply chains. They still deal "paper documents". Tracking and tracing the product is still challenging. This reflect in the risk of counterfeiting or in the difficulty to recall the product from retail stores. This latter may cause the spread of illness in the population related to alimentation. The article also showed the features of BCT that can be a solution for identified problems along supply chains.

The benefits of BCT implementation is agri-food supply chain is obvious. This technology has the ability to register all the data immutably and securely transfer it. Moreover, it reduces the time to accumulate necessary information and provide with it the interested party. Therefore, it simplifies recall process as well and, consequently, minimizes the risk of fraud, illness and related costs.

References

Accenture, C. (2018). *How Blockchain Will Simplify and Transform The Supply Chain*. Retrieved from [www.accenture.com: https://www.accenture.com/t00010101T000000Z__w_/gb-en/_acnmedia/PDF-71/Accenture-Blockchain-For-Supply-Chain.pdf#zoom=50](https://www.accenture.com/t00010101T000000Z__w_/gb-en/_acnmedia/PDF-71/Accenture-Blockchain-For-Supply-Chain.pdf#zoom=50)

Adamashvili N., Fiore M., Contò F., La Sala P. (2020). Ecosystem for Successful Agriculture. Collaborative Approach as a Driver for Agricultural Development. *European Countryside* 12(2), 242-256. DOI: 10.2478/euco-2020-0014

Adamashvili N., Gallo C., Rana R., Faccilongo N. (2018). *Blockchain Technology - The Tool for Revolutionize the Agri-Food Supply Chain*. Dynamics and Recent Trends of Vary Industries in EU and Georgia: ICTs Adoption In Supply Chain Management. JoRDI 2018: GTU and UNIFG 1st Joint R&D International Conference held in Tbilisi, Georgia 17-19 October, 2018.

Ashutosh A. (2012), Best Practices for Managing Big Data, *Forbes*, July 5, 2012, Retrieved from: <https://www.forbes.com/sites/ciocentral/2012/07/05/best-practices-for-managing-big-data/>

Aung, M. M., & Chang, Y. S. (2014). Traceability in a food supply chain: Safety and quality perspectives. *Food Control* 39, 172-184

Barratt M. (2004), Understanding the meaning of collaboration in the supply chain, *Supply Chain Management* 9(1), 30-42. doi:10.1108/13598540410517566

Caro, M. P., Ali, M. S., Vecchio, M., & Giaffreda, R. (2018). Blockchain-based traceability in agri-food supply chain management: A practical implementation. Paper presented at the 2018 IoT Vertical and Topical Summit on Agriculture - Tuscany, IOT Tuscany 2018, 1-4. doi:10.1109/IOT-TUSCANY.2018.8373021

Cayirci, E. & Rong, C. (2018), Blocknetwork for big information fusion and NoSQL knowledgebase management, *IEEE 7th International Conference on Communications and Electronics, ICCE 2018*, Article number 8465729, 379-384

Chen, Y.-H., Chen, S.-H., & Lin, I.-C. (2018). Blockchain based smart contract for bidding system. *Proceedings of 4th IEEE International Conference on Applied System Innovation 2018, ICASI 2018*. 208-211

Chen, J., Yu, C., Jin, H. (2019), Evaluation model for business sites planning based on online and offline datasets, *Future Generation Computer Systems* 91, 465-474

Fiore M., La Sala P., Adamashvili N., Contò F. (2018). *ICT-Based Modern Farming and Data Management as Drivers for Sustainable Agriculture*. CAP2020: Experiences and ideas for future rural areas and development. ERDN2018 (XVI European Rural Development Network Conference) held in Cluj-Napoca, Romania 17-19 September, 2018.

Gallo C., Faccilongo N., Contò F., Adamashvili N. (2019). *Blockchain: A Tool For Supply Chain Certification*. Digitizing Agriculture. EFITA 2019 12th EFITA-HAICTA-WCCA Congress held in Rhodes, Greece 27-29 June, 2019.

Ge, Lan, Brewster, C., Spek, J., Smeenk, A., & Top, J. (2017). *Blockchain for Agriculture and Food; Findings from the pilot study*. Wageningen: Wageningen Economic Research, 2017-112, 34

Guo, M., Liu, X. J., & Zhang, W. (2018). Using blockchain technology in human food chain provenance. Paper presented at the WIT Transactions on the Built Environment, , 179 391-396. doi:10.2495/UG180361

Hua, J., Wang, X., Kang, M., Wang, H., Wang, F.-Y. (2018). Blockchain Based Provenance for Agricultural Products: A Distributed Platform with Duplicated and Shared Bookkeeping. *IEEE Intelligent Vehicles Symposium, Proceedings*. 2018-June, 97-101

Karikari, A., Zhu, L. & Dara, R. (2019). Blockchain: The next step in the development of the Internet of Things, *2018 IEEE 9th Annual Information Technology, Electronics and Mobile Communication Conference, IEMCON 2018*, 341

K lems, M., Eberhardt, J., Tai, S., Härtlein, S., Buchholz, S., Tidjani, A. (2017). Trustless intermediation in blockchain-based decentralized service marketplaces. *Lecture Notes in Computer Science*. 10601 LNCS, 731-739

Korneychuk B. (2018). The political economy of the blockchain society. *Communications in Computer and Information Science* 858, 317-328

Kshetri, N. (2018), Blockchain's roles in meeting key supply chain management objectives, *International Journal of Information Management*, 39 (April), 80-89.

Laurence, T. (2017). *Blockchain For Dummies*. Hoboken, New Jersey: John Wiley & Sons, Inc

Lyons, P., & Kahn, R. (2018). Blocks as digital entities: A standards perspective. *Information Services and Use* 38 (3), 173-185

Mei, Z. & Dinwoodie, J., (2005). Electronic shipping documentation in China's international supply chains. *Supply Chain Management* 10 (3), 198-205

Mylrea, M. & Gourisetti, S.N.G., (2018). Blockchain for Supply Chain Cybersecurity, Optimization and Compliance. *Proceedings - Resilience Week 2018*, RWS 2018. Article number 8473517, 70-76

Neisse, R., Steri, G., Nai-Fovino, I. (2017). A blockchain-based approach for data accountability & provenance tracking. ACM International Conference Proceeding Series. Vol. Part F130521, Article number a14

Niforos-IFC, M. (2017). *www.IFC.org - International Finance Corporation (World Bank Group)*. Retrieved from Beyond Fintech: Leveraging Blockchain for More Sustainable and Inclusive Supply Chains: <https://www.ifc.org/wps/wcm/connect/a4f157bb-cf24-490d-a9d4-6f116a22940c/EM+Compass+Note+45+final.pdf?MOD=AJPERES>

PWC. (2017). *Food fraud vulnerability assessment and mitigation*. Retrieved from Are you doing enough to prevent food fraud?: <https://www.pwccn.com/en/migration/pdf/fsis-food-fraud-nov2016.pdf>

Queiroz M.M. and Wamba S.F. (2019). Blockchain Adoption Challenges in Supply Chain: An Empirical Investigation of the Main Drivers in India and USA. *International Journal of Information Management* 46, 70-82

Rabah K. (2017). Challenges and Opportunities with Big Data: A Review. *Mara International Journal of Scientific & Research Publications* 1 (1), 18 – 27

Reyna, A., Martín, C., Chen, J., Soler, E., & Díaz, M. (2018). On blockchain and its integration with IoT. challenges and opportunities. *Future Generation Computer Systems*, 88, 173-190. doi:10.1016/j.future.2018.05.046

Saberi, S., Kouhizadeh, M., Sarkis, J., & Shen, L. (2019). Blockchain technology and its relationships to sustainable supply chain management. *International Journal of Production Research*, 57(7), 2117-2135.

Scharff, R.L. (2015). State Estimates for the Annual Cost of Foodborne Illness. *Journal of Food protection* 78 (6), 1064–1071

Stich, V., Oflazgil, K., Schroter, M., Jordan, F., Fuhs, G.J., (2016). Big Data as an enabler to prevent failures in the production area. *IEEE International Conference on Knowledge Engineering and Applications (ICKEA 2016)*, 231-235.

Ting, S.L., Ip, W.H. (2015), Combating the counterfeits with web portal technology, *Enterprise Information Systems Journal* 9 (7), DOI: 10.1080/17517575.2012.755713

Tripoli, M., & Schmidhuber, J. (2018). *Emerging Opportunities for the Application of Blockchain in the Agri-food Industry*. Rome and Geneva: FAO and ICTSD

WHO (2020). Food safety: key facts. Retrieved from: [www.who.int. https://www.who.int/news-room/fact-sheets/detail/food-safety#:~:text=An%20estimated%20600%20million%20%E2%80%93%20almost,healthy%20life%20years%20\(DALYs\)](https://www.who.int/news-room/fact-sheets/detail/food-safety#:~:text=An%20estimated%20600%20million%20%E2%80%93%20almost,healthy%20life%20years%20(DALYs))

Yoo, M., & Won, Y. (2018). A study on the transparent price tracing system in supply chain management based on blockchain. *Sustainability* 10 (11), #4037

You Y., (2019), Big data-driven innovation: an empirical research on sustainable development of business model, *Advances in Intelligent Systems and Computing* 842, 907-914

Innovative Approaches to Land Management Specialists' Professional Training in Ukraine

Oleksandra Kovalyshyn, Nataliia Stoiko
Lviv National Agrarian University, Ukraine
n_stoiko@ukr.net

Specialists of various fields should update their knowledge continuously as well as develop skills and master new competencies due to socio-economic and technological transformations in Ukraine. Therefore, there is a necessity to train competitive specialists with a high level of readiness for self-realization and professional career development. The article considers the approaches to specialists' education in the specialty "Geodesy and Land Management", which are necessary for many sectors of the economy, in particular, urban planning, agriculture and management. Considering the fact that one is developing an administrative and territorial reform in Ukraine, great importance is attached to spatial planning, which is transforming from centralized to current integrated approaches. In this context, for specialists' training or retraining in the field of land management, as well as their advanced training, the urgent task is to develop educational programs with a set of educational components related to sustainable land resources management and land use planning. One has identified the analysis of foreign experience with the use of technologies and resources of the Internet as a separate innovative approach to specialists' training. One has paid attention to the integration of theory with practice, the acquisition of professional knowledge and practical skills in the process of dual education. The introduction of new approaches to educational processes will facilitate the adaptation of Ukrainian education to European standards and will increase qualified specialists' education.

Key words: land management specialists, innovative approaches, training, educational components

Проблемы высшего образования в области геодезии и землеустройства в Украине

Problems of higher education in the field of geodesy and land management in Ukraine

Андрей Мартын - Национальный университет биоресурсов и природопользования Украины,
martyn@nubip.edu.ua

Людмила Гунько - Национальный университет биоресурсов и природопользования Украины,
gunko_l@nubip.edu.ua

Юлия Мороз - Национальный университет биоресурсов и природопользования Украины,
moroz@nubip.edu.ua

Andrii Martyn - Ph.D. National University of Life and Environmental Sciences of Ukraine Kyiv, Ukraine
martyn@nubip.edu.ua

Liudmyla Hunko - Ph.D. National University of Life and Environmental Sciences of Ukraine Kyiv, Ukraine
gunko_l@nubip.edu.ua

Yuliia Moroz - National University of Life and Environmental Sciences of Ukraine Kyiv, Ukraine
moroz@nubip.edu.ua

Abstract. The article shows that the rapid technological changes in the field of topographic, geodetic and land cadastral activities that have occurred in recent decades, significantly affect the nature and content of work to be performed by future engineers in the field of geodesy and land management. The directions of adaptation of the content of geodetic and land management education to the needs of the national and world market of engineering services are considered.

Keywords: geodesy, land management, higher education, cartography, cadastre, real estate appraisal, geographic information systems.

Постановка проблемы. В последние десятилетия в мире происходит чрезвычайно интенсивное развитие новых технологий, получения информации о пространственных характеристиках объектов на поверхности Земли, в том числе средства дистанционного зондирования, спутниковой навигации, геоинформационного моделирования, искусственного интеллекта и др. Сплошная информатизация охватила сферу кадастрово-регистрационной деятельности, землеустройства и оценки недвижимости. Следствием этого «научно-технической революции» становятся, среди прочего, поразительные изменения на рынке труда, ведь инженерные навыки и умения геодезистов, землеустроителей, фотограмметристов, картографов, которые еще двадцать лет назад могли считаться весьма востребованными, сегодня достаточно быстро «устаревают» и теряют актуальность.

В самой «зоне риска» находятся студенты высших учебных заведений, обучающихся по специальности «Геодезия и землеустройство». Ведь высшей

школе в Украине, к сожалению, присуща определенная «инерционность», а многие университеты, не имея технической и кадровой способности предлагать учебные курсы, которые бы базировались на передовых технологиях и технических средствах, продолжают пользоваться откровенно устаревшими учебными программами.

Дальнейшее пренебрежение университетами тем фактом, что национальный и глобальный рынок инженерных услуг невероятно быстро меняются, а вместе с ним меняется востребованность в навыках и компетенциях работников, может иметь только одно следствие - дискредитацию таких учреждений как высшие учебные заведения, ведь современная молодежь, которая имеет доступ к глобальным информационным сетям, может без труда различить предоставления действительно актуальных знаний и симуляцию образовательного процесса.

Таким образом, важной задачей для высшей школы является системный анализ трендов, по которым геодезия и землеустройство развиваться в ближайшие десятилетия, а также разработка на этой основе программ подготовки и переподготовки специалистов, которые позволят им в дальнейшем сохранять конкурентоспособность на отечественном, европейском и глобальном рынках труда .

Анализ последних научных исследований и публикаций. Несмотря на то, что вопросам содержания землеустроительной и геодезической образования в Украине посвящено достаточно много работ отечественных исследователей, в частности, Д.И. Гнатковича, А.Я. Панчука [1], А.М. Третьяка, В.М. Кривова [2], А.Т. Лозового [3], М. Ступеня, Р.Й. Гулько, Р.Б. Тарагула [4], И.М. Дорош, З.П. Флекая [5], Д. Добряка [6] и других, они акцентируются преимущественно на проблемах соответствия содержания образования актуальным задачам длительной в Украине земельной реформе. Однако системный анализ глобальных и региональных перспектив и трендов технологического развития геодезии, землеустройства, территориального планирования, кадастрово-регистрационной и оценочной деятельности практически не осуществляется.

В то же время активная дискуссия о будущем землеустроительной образования ведется в рамках комиссии «Профессиональное образование» Международной федерации геодезистов (International Federation of Surveyors). Стоит отметить труды Фариис Масум, Лизы Гроенендик, Рейнфрида Мансбергера, Одри Мартин [7], Белы Маркуса [8], Стига Энемарк, Педро Каверо [9] и других.

В современных условиях одним из направлений определение перспектив развития геодезии и землеустройства может стать комплексный анализ программных и рабочих документов ведущих профессиональных

международных институтов, таких как ассоциация EuroGeographics, Совет европейских геодезистов-изыскателей (Council of European Geodetic Surveyors), Европейская ассоциация земельных реестров (European Land Registry Association), организация EuroSDR, Ассоциация географических лабораторий Европы (Association of Geographic Laboratories in Europe), Международная картографическая ассоциация (International Cartographic Association), Международное общество фотограмметрии и дистанционного зондирования (International Society for Photogrammetry and Remote Sensing), Открытый геопространственный консорциум (Open Geospatial Consortium), UVS International, Агентство передовых оборонных исследовательских проектов США (DARPA) и др.

Цель статьи - попытка комплексного обобщения и анализа глобальных трендов и перспектив развития геодезической, кадастрово-регистрационной и оценочной деятельности, а также определение на этой основе направлений адаптации содержания геодезического и землеустроительного образования к потребностям национального и мирового рынка инженерных услуг.

Изложение основного материала. По мнению одного из ведущих футурологов мира, проф. Каку, чтобы добиться реального успеха в будущем, нужно развивать те способности, которые недоступны роботам: креативность, воображение, инициативу, лидерские качества. Общество постепенно переходит от товарной экономики к интеллектуально-творческой. Гораздо больше шансов на успех у тех стран, которые смогут сбалансировать товарные рынки и когнитивно-креативный потенциал. В свою очередь, нации, которые верят только в сельское хозяйство, долго не протянут, и обречены на бедность.

Вне всякого сомнения, что абитуриенты внимательно мониторят рынок труда. В связи с этим процитируем решение международной конференции по европейским профессиональным квалификациям в землеустройстве, которую организовывали Международная федерация землемеров (FIG) и Совет европейских геодезистов (CLGE), которая проводилась в Брюсселе еще в 2005 году: "профессия землемера по всей Европе переходит от акцента на геодезию и измерения в науку о пространстве и землеустройстве, что имеют дело с правами на землю, ограничениями и обременениями, в которых системы собственности и правовые вопросы становятся ключевыми элементами ". Нельзя не согласиться с этими выводами, ведь перед нынешними студентами-землеустроителями уже через несколько лет будут стоять задачи по подготовке проектных решений по консолидации сельскохозяйственных земель, разработка комплексных планов пространственного развития общин, формирование ограничений в использовании земель, интеграции данных

различных кадастровых систем, обслуживания рынка недвижимости и тому подобное.

Интерес к высшему образованию по геодезии и землеустройству с каждым годом продолжает расти. Специалисты в этой области становятся все более востребованными не только в сфере земельных отношений, но и в агросекторе, строительстве, транспорте, военной сфере, энергетике, недропользовании и др. Сейчас количество университетов, готовящих специалистов по специальности «Геодезия и землеустройство» в Украине более четырех десятков. В рейтинге высших учебных заведений, где готовят бакалавров и магистров по геодезии и землеустройства, лидером является НУБиП (рис. 1, 2).

Во времена быстрого развития новых технологий и бизнес-моделей, систем искусственного интеллекта, роботизации процессов и постепенного исчезновения целого ряда профессий, соискатели высшего образования должны овладевать передовыми технологиями получения и обработки геопространственных данных, уметь составлять все виды землеустроительной документации, уверенно решать земельно-имущественные проблемы своих будущих клиентов, быть мобильными, целенаправленными и уверенными специалистами своего дела.



Рис. 1. Рейтинг высших учебных заведений в Украине по количеству поданных для поступления заявлений в 2020 году



Рис. 2. Рейтинг высших учебных заведений в Украине по количеству зачисленных студентов в 2020 году

Учитывая вышеизложенное, попробуем смоделировать основные тренды развития геодезии и картографии, землеустройства, геоинформатики, дистанционного зондирования Земли, кадастрово-регистрационной и оценочной деятельности, а также управления в области земельных отношений, которые обуславливают направления модернизации геодезического и землеустроительного образования.

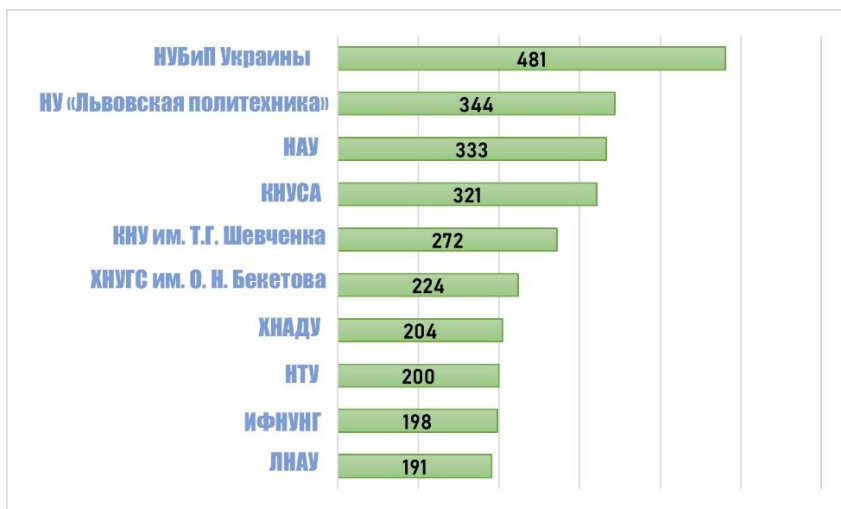
Геодезия

Строительство, транспорт, сельское хозяйство, природоохранная отрасль, государственное управление и военная сфера и в будущем будут требовать от геодезической области обеспечения надежного и точного установления глобальных, региональных и локальных трехмерных положений различных объектов, определения геометрии поверхности земли, моря и ледников, переменного гравитационного поля тому подобное. Общество нуждается в низкокзатратных, надежных, быстрых, высокоточных измерений в реальном времени с хорошо определенными датами и минимальными ограничениями.

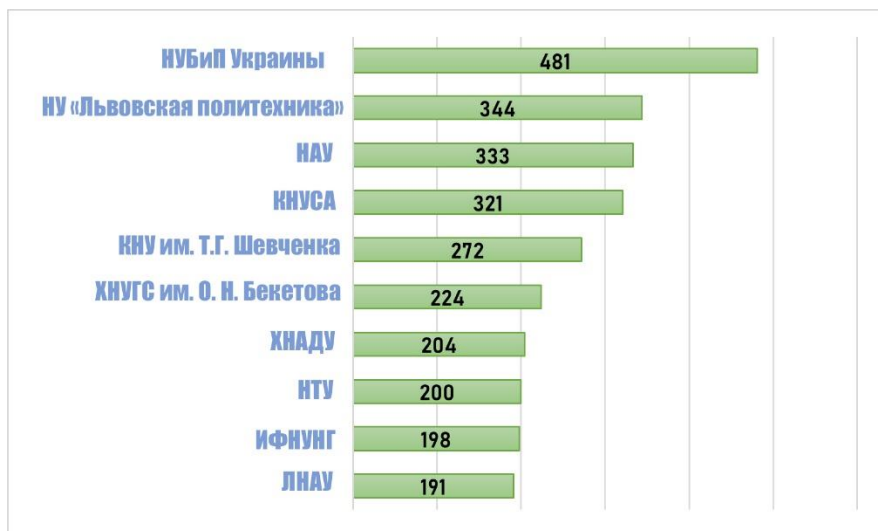
При этом, своеобразную «революцию» в топографо-геодезической деятельности в последние десятилетия привели три технологии: спутниковые радионавигационные системы (GNSS), лазерное 3D-сканирование (лидарная съемка) и оперативное картографирование с использованием беспилотных

летательных аппаратов (БПЛА). Очевидно, что именно эти технологии и в дальнейшем будут иметь определяющее влияние на развитие отрасли в ближайшей перспективе.

Именно благодаря технологии GNSS позиционирования стало дешевым, массовым и быстрым. Лидарная технология, сочетающая лазерные измерения расстояний, компьютер, инерционные измерения и дифференциальный GPS в интегральный инструмент, совершила огромный прорыв в получении 3D-пространственной информации и является наиболее прогрессивным способом получения высококачественных геопространственных данных в режиме реального времени. Это очень перспективная и передовая технология, позволяющая совершить революцию в области геодезии и картографии, мониторинга окружающей среды, 3D-моделирование городской среды, океанологии, геологии, археологии и др.

Измерения и аэрофотосъемка местности, осуществляемые БПЛА, на сегодня является наиболее актуальным и рентабельным решением для большинства задач в области геодезии и топографии. БПЛА получают точные и достоверные фото и видеоматериалы об особенностях рельефа местности для сельского хозяйства и строительства, осуществляют наземное лазерное сканирование, проводят геологоразведку, мониторинг зданий и сооружений.

Картография

Сегодня на замену бумажной карте приходят мультимедийные устройства, отражающие динамичное картографическое содержание, адаптированное под конкретного потребителя.

Будущее картографии определять такие тренды:

- картография реального времени;
- повседневность;
- медиа-адекватность;
- персонализация;
- хорошая разработанность.

Основной идеей веб-картографирования является создание глобальной, открытой, интерактивной, многоцелевой онлайн-инфраструктуры, которая работает в «режиме реального времени» и базируется на тесной коллаборации правительств, научно-экспертных кругов, а также - и это самое главное - простых людей, объединенных (не объединенных) в онлайн-сообщества, негосударственных организаций, движения и тому подобное.

На данный момент мировая инфраструктура массовой веб-картографии интенсивно развивается и имеет децентрализованную, многослойную архитектуру, в рамках которой сочетаются как глобальные (Google Maps, Open Street Map, Bing Maps), так и локальные (Sudan Satellite Sentinel Project, CERA,

Яндекс.Картах и Яндекс.Народная карта) сервисы широкого и кризисного (Development Seeds, Citivox, Tomnod) назначения, которые могут быть как проприетарными, так и некоммерческими.

Наиболее перспективные технологии отрасли: веб-картография, 3D-карты, персонализация карт, интеграция с социальными сервисами, дополненная реальность.

Геоинформационные системы

Благодаря GPS, RFID и современным ГИС наступает время, когда можно будет узнать, где находится любой предмет. Это позволит совершить революцию в целых отраслях, если известно расположение каждого транспортного средства, каждой сельскохозяйственной животные, каждого коммерческого рейса, каждого мобильного телефона, каждой банковской карты и пр.

ГИС уверенно становятся системами реального времени. Ранее процесс создания карты был довольно длительным, поэтому, традиционно, на нее наносили наиболее постоянные признаки земной поверхности: дороги, реки, горы, улицы. Однако в течение последних двух десятилетий широкое применение GNNS и картографического программного обеспечения изменило это правило. Новым трендом стала неогеография: возможность создания персональных карт, личных отражений, которые могут представлять интерес только для конкретного потребителя и только в течение короткого времени. Например, благодаря смартфону с GPS-навигатором современный водитель видит «дорожные пробки» и оптимальный маршрут движения в режиме реального времени.

Кадастр

К главным факторам, которые будут влиять на развитие кадастровых систем, следует отнести: глобализации, урбанизации, электронное управление, изменения климата, потребности природопользования, технологии 3D-визуализации и анализа, стандартизации. Наиболее перспективными концепциями кадастра будущего следует считать: точный кадастр (виртуальные кадастровые модели все больше приближаются к реальной ситуации); объектно-ориентированный кадастр (объектом учета становятся не земельные участки, а объекты собственности); кадастры 3D / 4D (кадастры будут включать третий (высота) и четвертый (время) измерения) кадастры реального времени (изменения в кадастре и доступ к нему будет происходить в онлайн-режиме) глобальные кадастры (национальные кадастры постепенно трансформируются в глобальную кадастровую сеть) органические кадастры (кадастры будут адаптированы к учету неровных или нечетких границ природных объектов) [10].

С точки зрения технологических трендов, кадастровые системы будущего будут иметь следующие особенности:

- учитываться третье измерение ландшафта и объектов, что сегодня выходит за пределы существующей правовой базы.
- кадастр будет сочетать стратегическую и динамическую карту, чтобы показать историческую эволюцию использования земель;
- кадастр будет многофункциональным и будет обслуживать многие юрисдикций;
- кадастр будет глубоко интегрирован с социальными сетями;
- объектами кадастрового учета станут новые сущности, о которых мы, возможно, сейчас еще не знаем;
- кадастр станет важным элементом общества.

Оценочная деятельность

В ближайшее десятилетие можно ожидать «большую перезагрузку» оценочной деятельности. Главным драйвером изменений станет автоматизация оценки и широкое использование компьютерных моделей при оценке недвижимости, которые будут базироваться на системах автоматизированного мониторинга и прогнозирования рыночной среды, а также технологиях нейронных сетей, Big Data и Deep Learning. Перспективным источником информации для оценки имущества становится использование социальных сетей.

Можно ожидать постепенный переход профессиональных оценщиков недвижимости в другие ниши, такие как работа финансовыми аналитиками, управление портфелями и инвестиционный анализ, консалтинг по налогообложению или судебной практики.

Землеустройство и территориальное планирование

Можно ожидать, что перспективными технологиями территориального планирования должны стать: расширенный пространственный анализ; многоагентные системы; модели пространственной оптимизации; системные динамические модели; создание виртуальных миров; новые методы визуализации. Следует также ожидать широкое применение веб-сервисов в территориальном планировании, а также применение в этой сфере краудсорсинга, когда проектное решение становится не результатом авторского замысла конкретного инженера-проектанта, а общим достижением местного сообщества неравнодушных жителей, которые будут выражать собственное видение перспектив развития территории через веб-интерфейсы различных общественных обсуждений и социальных сетей.

Необходимо будет как можно шире учитывать экономические последствия территориального планирования, ведь проектанты нередко забывают, что

каждое проектное решение по изменению функции территории или ограничений в землепользовании имеет вполне конкретные последствия для изменения стоимости земельных участков, необходимости дальнейшей экспроприации частной недвижимости для реализации общественно значимых проектов и тому подобное.

Администрирование земельных отношений

Анализируя программные документы международных организаций по актуальным задачам управления землепользованием, можно отметить такие сферы, где будут наиболее востребованы квалифицированные знания и умения специалистов землеустроительного профиля:

- управление конфликтами, связанными с доступом к земельным ресурсам, вызванных глобальными миграционными потоками, изменениями климата, военными конфликтами;
- управление публичными землями;
- экспроприация земель в общественных интересах;
- регулирование перехода прав на недвижимость, продажи, найма недвижимого имущества;
- система налогообложения недвижимости и ее оптимизация (налоги на имущество);
- организация ипотечного кредитования;
- электронное управление и государственные сервисы в земельных отношениях;
- преодоление бедности на основе ответственного управления земельными ресурсами.

Чтобы выпускники учебных заведений в области «Геодезия и землеустройство» стали востребованными и высокооплачиваемыми профессионалами, следует соблюдать следующие принципы:

- не менее 80% обучения должно быть посвящено том, что будет завтра, а не потому, что было вчера;
- университет должен научить студента критически мыслить, быть интеллектуально мобильными;
- современная университетская лекция должна быть построена так, чтобы студент имел возможность услышать на ней лишь то, чего он не сможет найти в Интернете;
- во время обучения студент должен «прикоснуться» ко всем наиболее прогрессивным технологиям, которые будут определять будущее отрасли в среднесрочной перспективе, чтобы быть готовым к их практическому применению;

- практическое обучение должно быть построено так, чтобы студент смог сразу самостоятельно работать в отрасли.

Землеустроительный факультет современного высшего учебного заведения уже не должен быть только учебным центром. Он должен стать интеллектуальным и экспертно-аналитическим центром области, платформой для отработки и практической адаптации передовых технологических решений, площадкой для профессиональных дискуссий и практического обучения - только такой подход позволит сохранить отечественное землеустроительное образование в среднесрочной перспективе и рассчитывать в перспективе на международное признание.

Выводы. В ближайшее десятилетие топографо-геодезическую, земельно-кадастровую деятельность и территориальное планирование ожидают разительные перемены, главные признаки которых можно наблюдать уже сегодня. Мировая экономика требует дешевых, высокотехнологичных и быстрых инженерных решений, которые смогут предоставить только должным образом подготовленные специалисты с критическим мышлением и хорошим знанием своего дела. Высшие учебные заведения имеют, безусловно, адаптироваться к потребностям национального и глобального рынка труда, предлагая учебные программы, которые будут базироваться на передовых технологиях и лучших отраслевых практиках.

References

1. Гнаткович Д.И., Панчук А.Я. Концептуальные основы подготовки землеустроителей в новом веке // Землеустроительный вестник. - 2001 - №2. - С. 35-38.
2. Третьяк А.М. Научные проблемы разработки учебных программ по землеустройству / А.М. Третьяк, В. М. Кривов, А.В. Тарнапольский и др. // Землеустройство. - 2001. - №3. - С. 67-80.
3. Лозовой А. О стандартах и учебные планы подготовки бакалавров по землеустройству и земельного кадастра / А. Лозовой // Землеустроительный вестник. - 2009. - № 9. - С. 43-45.
4. Ступень М. Подготовка специалистов по специальности «Землеустройство и кадастр» / М. Степень, Р.Й. Гулько, Р.Б. Таратула // Наука и методика: Сб. наук.-метод. пр. / Редкол. : Т. Д. Ищенко и др. - М. : Аграрное образование, 2009. - С. 98-99.
5. Мартын, А. Содержание высшего образования в области землеустройства: современное состояние, проблемы и пути решения / А. Мар-тин, И. Дорош, С. Флек // Землеустроительный вестник. - 2009. - № 5. - С. 32-36.
6. Добряк Д. Подготовка специалистов и ученых из землеустро-рою и земельного кадастра: как решать проблемы / Д. Добряк, А. Мартин, И.

Ковальчук, В. Будзяк, А. Дорош, С. Кохан, Г. Лоик // Землеустроительный вестник. - 2013. - № 11. - С. 9-13.

7. Masum, F., Groenendijk, E. M. C., Mansberger, R., & Martin, A. (2017). Enhancing the role of surveyors: bridging the gap between demand for and supply of professional education. In Proceedings of FIG working week 2017: Surveying the world of tomorrow: from digitalisation to augmented reality, 29 May - 2 June 2017, Helsinki, Finland Helsinki: International Federation of Surveyors (FIG).

8. Markus, B. (2004). Future Education - FIG Commission 2 Perspectives. Paper presented at the 3rd FIG Regional Conference Jakarta, Indonesia, October 3-7, 2004.

9. Enemark, S., & Cavero, P. (2003). The Surveyor of the XXIst Century. Paper presented at the 2nd FIG Regional Conference Marrakech, Morocco, December 2-5, 2003.

10. Bennett, RM & ... [et al.] 2010, "Cadastral futures: building a new vision for the nature and role of cadastres + power-point" FIG Peer Review Journal, pp. 15 p. + 21 slides.

11. Antwi, R., Bennett, R.M., de Vries, W.T., Lemmen, C.H.J. and Meijer, C. (2012) The requirements for point cadastres. In: FIG Working Week 2012, Rome, 6-10 May 2012 - Knowing to manage the territory, protect the environment, evaluate the cultural heritage. Rome: FIG. 2012. 11 p

**ОЦЕНКА ЭКОНОМИЧЕСКОЙ ЭФФЕКТИВНОСТИ ИСПОЛЬЗОВАНИЯ
БЕСПИЛОТНЫХ ЛЕТАТЕЛЬНЫХ АППАРАТОВ ДЛЯ СОЗДАНИЯ И
ОБНОВЛЕНИЯ ПЛАНОВ И КАРТ
EVALUATING THE ECONOMIC FEASIBILITY OF USING UNMANNED
AERIAL VEHICLES TO CREATE AND UPDATE PLANS AND MAPS**

Ольга Писецкая - декан землеустроительного факультета, кандидат технических наук, оцент, Белорусская государственная сельскохозяйственная академия, e-mail: Piseckaja@tut.by

Янина Исаева - старший преподаватель кафедры геодезии и фотограмметрии землеустроительного факультета,

Белорусская государственная сельскохозяйственная академия, e-mail: ianaisaeva88@gmail.com

Olga Pisetskaya - Dean of the Faculty of Land Management, Phd, Associative Professor, Belarussian State Agricultural Academy, e-mail: Piseckaja@tut.by

Yanina Isaeva - Senior Lecturer of the Department of Geodesy and Photogrammetry of the Faculty of Land Management, Belarussian State Agricultural Academy e-mail: ianaisaeva88@gmail.com

Abstract. Having studied the possibilities of using unmanned aerial vehicles for various purposes, including in land management, it is necessary to take into account the economic feasibility of using them to create and update planning and cartographic material.

To determine the economic efficiency of the use of unmanned aerial vehicles, it is necessary to calculate the financial costs, which are defined as the sum of all the costs of the work performed.

It is necessary to perform an assessment of the cost of performing work on objects of various sizes, in order to identify a cost-effective area for the use of unmanned aerial vehicles.

The calculation of the cost of work takes place in three stages: the calculation of the time for shooting; the calculation of the time for processing and the calculation of the actual cost of work.

Key words: the unmanned aerial vehicle, area, economic efficiency, materials aerial photography.

Изучив возможности использования беспилотных летательных аппаратов (БПЛА) для различных целей, в том числе и в землеустройстве, необходимо учитывать и экономическую целесообразность их использования для создания и обновления плано-картографического материала.

Для определения экономической эффективности использования БПЛА необходимо рассчитать финансовые затраты, которые определяются как совокупность всех затрат на производимые работы:

- 1) затраты на создание плано-высотного обоснования;
- 2) стоимость аэрофотосъемочных работ;
- 3) затраты на перевозку оборудования;
- 4) оплата труда сотрудников.

Расчет затрат на создание плано-высотного обоснования (ПВО). Прежде чем считать непосредственно величину затрат, необходимо определить плотность размещения опознаков. Для этого необходимо произвести расчеты размеров участка съемки:

$$L_x = L_y = R * \sqrt{Mpix} * 1000 \quad (1)$$

где L_x и L_y – размеры области, отображаемой на снимке, при разрешении R снимка;

$Mpix$ – количество мегапикселей в изображении.

Также, для определения плотности опознаков необходимо знать базис фотографирования B_x и расстояние между маршрутами B_y . Величина продольного p_x и поперечного перекрытия p_y обычно задается 60 и 30 % соответственно:

$$B_x = \frac{L_x * (100 - p_x)}{100 \%} \quad (2)$$

$$B_y = \frac{L_y * (100 - p_y)}{100 \%} \quad (3)$$

Количество базисов $n_{\text{базис}}$ между высотными опознаками зависит от точности построения стереомодели по высоте mz и заданной высоты сечения рельефа $h_{\text{сеч}}$:

$$n_{\text{базис}} = \sqrt{\frac{(4 * h_{\text{сеч}}^2)}{(mz^2)}} - 45 - 1 \quad (4)$$

$$\text{где } m_z = \frac{L_x \cdot \sqrt{2}}{2 \tan \frac{2\beta}{2}} * \frac{0.5}{1000 \cdot \sqrt{Mpix}} * 6$$

(5)

2β – угол поля зрения объектива.

Таким образом, с использованием формул (2), (3), (5) плотность размещения опознаков на квадратный километр съёмочного участка n считается по формуле:

$$n = \frac{10^6}{n_{\text{базис}} * B_x * B_y} \quad (6)$$

Зная стоимость определения геодезических координат одного опознака $P_{\text{опознак}}$, плотность опознаков и площадь участка $S_{\text{уч}}$, можно произвести расчет затрат на создание плано-высотного обоснования ТСПВО:

$$T_{\text{СПВО}} = n * p_{\text{опознак}} * S_{\text{уч}} \quad (7)$$

Для расчета затрат на аэрофотосъёмочные работы в первую очередь необходимо рассчитать стоимость летного часа беспилотного летательного аппарата. Она находится как сумма стоимости обслуживания и амортизации за использование:

$$P_{\text{Лч}} = \left(\frac{P_{\text{АФК}}}{P_{\text{ресАФК}}} \right) + \left(\frac{P_{\text{обсл}}}{T_{\text{обсл}}} \right) \quad (8)$$

где $P_{\text{АФК}}$ – стоимость аэрофотосъёмочного комплекса (АФК);

$P_{\text{ресАФК}}$ – ресурс работы АФК;

$P_{\text{обсл}}$ – стоимость обслуживания АФК;

$T_{\text{обсл}}$ – периодичность обслуживания.

Время, необходимое на выполнение аэрофотосъёмки, напрямую зависит от площади аэрофотосъёмочного участка и производительности БПЛА ($\Pi_{\text{АФК}}$):

$$t_c = \frac{S_{\text{уч}}}{\Pi_{\text{АФК}}} \quad (9)$$

$$\Pi_{\text{АФК}} = \left(\frac{v * B_y}{1000} \right) * K_{\text{эф}} \quad (10)$$

где v – скорость БПЛА;

$K_{\text{эф}}$ – коэффициент эффективности производительности БПЛА.

Из-за расстояния $D_{\text{сy}}$ между съёмочным участком и точкой вылета беспилотного аэрофотосъёмочного комплекса (БАФК) летательному аппарату требуется время $t_{\text{п}}$ для прибытия к съёмочному участку и возвращения с него t_{y} :

$$t_{\text{п}} = t_{\text{y}} = \frac{D_{\text{сy}}}{v} \quad (11)$$

где $D_{\text{сy}}$ – расстояние до съёмочного участка.

Для определения общего рабочего времени, затраченного на аэрофотосъёмку, необходимо знать количество залетов. Количество залетов непосредственно зависит от полезного времени, который БПЛА может

потратить на аэрофотосъемку. Следовательно, количество залетов «З» рассчитывается по формуле:

$$З = \frac{t_c}{t_{max} - t_n - t_y} \quad (12)$$

Зная стоимость летного часа $P_{лч}$ и общее рабочее время $t_{раб}$, можно рассчитать стоимость аэрофотосъемочных работ $ТС_{АФС}$:

$$t_{раб} = t_c + 3(t_n + t_y) \quad (13)$$

$$ТС_{АФС} = t_{раб} * P_{лч} \quad (14)$$

Затраты на перевозку оборудования зависят от:

- стоимости автомобиля;
- стоимости горючего;
- расстояния.

Тогда затраты на транспортные расходы $ТС_{т/р}$ будут рассчитываться по формуле:

$$ТС_{т/р} = 2s \left(\frac{P_A - P_{б/у}}{P_{ес}} + P_{топ} \right) \quad (15)$$

где P_A – стоимость нового автомобиля;

$P_{б/у}$ – стоимость подержанного автомобиля;

$P_{ес}$ – экономически выгодный ресурс эксплуатации;

$P_{топ}$ – цена за топливо на 1 километр хода;

s – расстояние от места базирования до точки запуска БПЛА или до аэродрома.

Затраты на оплату труда сотрудников $ТС_{зп}$ рассчитываются по формуле:

$$ТС_{зп} = (t_{путь} + t_{раб}) * \frac{Нв}{171} * Ч \quad (16)$$

где $t_{путь}$ – время, затраченное на путь от места базирования до точки взлета;

$t_{раб}$ – рабочее время;

$Нв$ – норма выработки на человека в месяц.

$Ч$ – количество человек в бригаде.

Общие затраты на аэрофотосъемочные работы $ТС$ рассчитываются как сумма затрат на создание ПВО, на производство аэрофотосъемочных работ, на транспортные расходы и оплату труда сотрудников:

$$ТС = ТС_{т/р} + ТС_{ПВО} + ТС_{АФС} + ТС_{зп} \quad (17)$$

Для расчета экономической эффективности были использованы материалы плано-экономического отдела Государственного предприятия «БелПСХАГИ».

Необходимо выполнить оценку стоимости выполнения работ на объектах различной площади, для выявления экономически выгодной площади для использования БПЛА.

В качестве объектов исследования выступали материалы аэрофотосъемки садового товарищества «Подлесное» Пуховичского района Минской области (площадь 86 га) и город Кричев Могилевской области (площадь 3890 га).

Расчет стоимости работ проходит в три этапа: это расчет времени на съемку; расчет времени на обработку и расчет стоимости работы.

Первый этап. Основными показателями, от которых будет зависеть стоимость конечной продукции, являются:

- фокусное расстояние;
- размер пикселя;
- разрешение съемки;
- площадь снимаемого участка;
- размер кадра; перекрытие.

Таблица 1 – Основные показатели для расчета стоимости съемки

БПЛА Геоскан 201		Единицы измерения	Сад. тов. «Подлесное»	г. Кричев
Фокус		мм	35	35
Пиксель		мкм	6	6
Разрешение		см	5	5
Площадь		га	86	3890
Кадр		м	300	300
			200	200
Перекрытие	продольное	%	80	80
	поперечное		60	60

Причем перекрытие зависит от объекта съемки:

- если объект поле/пашня/вода перекрытие составит – 70–50%;
- если любой другой – 80–60%.

На основании размера кадра и перекрытия рассчитывается продольный и поперечный базис фотографирования, количество маршрутов и число снимков на маршруте. На основе показателей времени и длины маршрутов рассчитывается количество дней на выполнение аэрофотосъемочных работ.

Таблица 2 – Показатели, определяющие количество дней на съемку

Показатели	Сад.тов. «Подлесное»	г. Кричев
Базис Продольный м	40	40
Базис Поперечный	120	120
Количество маршрутов	10	54

Снимков в маршруте	27	159
Всего снимков	270	8586
Длина маршрутов, м	10800	343440
Время	0,444794974	5,56346164
Количество вылетов	1	4

Второй этап. Основными показателями, характеризующими время обработки, являются:

- вычисление центров фотографирования;
- триангуляция;
- фотограмметрическое сгущение;
- извлечение облака точек;
- фильтрация точек;
- построение ортофотоплана;
- исправление порезов.

Таблица 3 – Показатели, характеризующие время обработки материалов аэрофотосъемки с БПЛА

Показатели	Единицы измерения	Сад.тов. «Подлесное»	г. Кричев
Вычисление центров фотографирования	шт	1	4
Триангуляция	ч	0,405	12,879
Фотограммсгущение	ч	1,5	3
Извлечение облака точек	ч	2,7	85,86
Фильтрация точек	ч	1,08	34,344
Построение ортофотоплана	ч	1,08	34,344
Итого	ч	7,765	174,427
Количество дней на обработку	дни	1	22
Исправление порезов, дней	дни	1	18

Итого общее время необходимое на обработку для объектов занимает:

- Садоводческое товарищество «Подлесное» – 2 дня;
- Город Кричев – 40 дней.

Отобразим графически, показатели, характеризующие время обработки материалов аэрофотосъемки (рис. 1).



Рисунок 1 – График времени обработки садового товарищества «Подлесное» и г. Кричев

Характеризуя данный график, можно сделать вывод о том, что с увеличением площади, значительное различие по времени, при выполнении обработки материалов уходит на извлечение облака точек. В нашем случае на графике этому показателю соответствует точка 4, и различие по времени составляет более чем в 30 раз.

Третий этап. При расчете стоимости съёмки в первую очередь необходимо определиться с затратами связанными с использованием БПЛА, а также смежным расходами такими как: размер суточных на 1 чел. при однодневной командировке; стоимость проживания на 1 чел.; стоимость топлива для автомобиля; стоимость опознаков.

Таблица 4 – Показатели, определяющие затраты при выполнении аэрофотосъёмочных работ

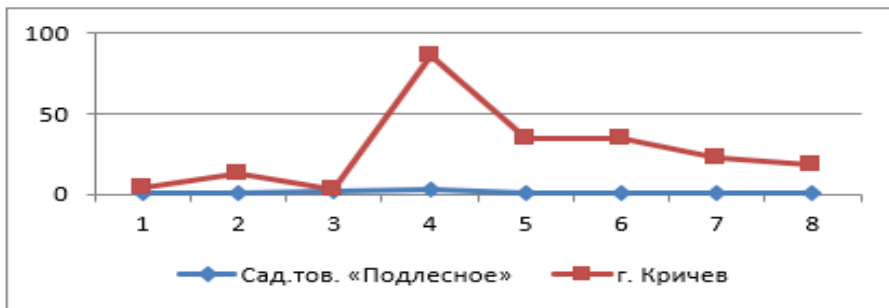
№ п/п	Наименование статей расходов	Единицы измерения	Сад.тов. «Подлесное»	г. Кричев
1	Количество рабочих дней в году	кол-во	252	252
2	Плановое количество вылетов в году	ед.	10	10
3	Количество дней для выполнения работ по съёмке	кол-во	1	2
4	Количество дней для выполнения работ по обработке	кол-во	2	40
5	Количество человек	кол-во	2	2
6	Количество вылетов	вылет	1	4
7	Удаленность объекта	км	30	360
8	Размер суточных на 1 чел. при однодневной командировке	руб.	15,00	15,00
9	Размер командировочных на 1 чел. при многодневной командировке	руб.	20,00	20,00
10	Стоимость проживания на 1 чел.	руб.	30,00	30,00
11	Стоимость бензина	руб.	1,80	1,80
12	Стоимость опознаков	руб.	0,30	0,30

Помимо показателей, представленных в таблице 4, существует еще ряд показателей, которые необходимо учитывать при оценке стоимости работ: амортизация БПЛА годовая (в т. ч. программное обеспечение(ПО)); страхование БПЛА на год; страхование гражданской ответственности в год; страхование имущественных интересов в год; стоимость техобслуживания в год; амортизация базовой станции Leica в год; амортизация GNSS оборудования SOUTH S82V в год; амортизация автомобиля в год; амортизация ПО обеспечения в год.

Данные показатели не были учтены при расчетах так как их значение является коммерческой тайной и не подлежат разглашению.

Приведем основные статьи расходов при выполнении аэрофотосъемочных работ.

Таблица 5 – Основные статьи расходов при выполнении аэрофотосъемочных работ, руб.

№ п/п	Наименование статей расходов	Сад.тов. «Подлесное»	г. Кричев
1	2	3	4
1	Заработная плата работников	394,66	4 816,17
2	Отчисления в целевые бюджетные и внебюджетные фонды от средств на оплату труда научно-производственного персонала (ФСЗН 34 % + обязательное страхование 0,5%)	136,16	1 661,58
3	Материалы, покупные полуфабрикаты и комплектующие изделия	2,25	9,00
4	Прочие производственные расходы	0,00	0,00
5	Командировочные расходы	49,80	298,60
6	Услуги сторонних организаций РУП бел геодезия	170,00	620,00
7	Накладные расходы	620,88	7 576,80
8	Итого себестоимость	1 373,75	14 982,15
9	Плановая прибыль (25%)	343,44	3 745,54
10	Всего стоимость	1 717,19	18 727,69

Таким образом исследования показали, что затраты на выполнение аэрофотосъемочных работ на площади в 1 га при общей площади в 86 га составляют – 0,05 рублей. При площади аэрофотосъемки, в 3890 га – 0,21 рублей.

Для расчета оптимального размера площади по выполнению аэрофотосъемки с использованием БПЛА примем равными условия выполнения аэрофотосъемки на данных объектах и рассчитаем стоимость выполнения работ по сводным показателям (таблица 6).

Таблица 6 – Сводные показатели по выполнению АФС работ

Площадь, га	Количество снимков	Длина маршрутов, м	Количество вылетов	Количество опознаков	Количество дней на обработку	Количество дней на исправление порезов	Всего стоимость	Стоимость одного га
12,5	60	2400	1	5	1	1	1 717,19	0,0073
25,0	112	4480	1	5	1	1	1 717,19	0,0146
50,0	168	6720	1	5	1	1	1 717,19	0,0291
100,0	319	12760	1	5	2	1	2 125,22	0,0471
200,0	546	21840	1	10	2	2	2 723,57	0,0734
400,0	1026	41040	1	10	3	3	3 539,61	0,1130
800,0	1924	76960	1	10	6	4	5 171,71	0,1547
1600,0	3744	149760	2	15	10	8	8 626,26	0,1855
3200,0	7250	290000	3	20	19	15	16 131,04	0,1984
6400,0	14076	563040	6	40	36	29	30 239,69	0,2116
12800,0	27742	1109680	11	60	70	56	57 986,20	0,2207

Выполним построение графика зависимости стоимости выполнения комплекса аэрофотосъемочных работ в расчете на 1 гектар от площади аэрофотосъемки (рис 2).



Рисунок 2 – График зависимости стоимости 1 га от площади участка

Характеризуя данный график, можно сделать вывод о том, что, при площади аэрофотосъемки более 100 га начинает возрастать стоимость выполнения аэрофотосъемочных работ.

Установим оптимальное соотношение цены и площади при выполнении аэрофотосъемочных работ (табл. 7)

Таблица 7 – Расчет стоимости аэрофотосъемочных работ

Площадь, га	Стоимость, руб.	
	Сад. тов. «Подлесное»	г. Кричев
1,0	0,05	0,21
12,5	0, 625	2,625
25,0	1,25	5,25
50,0	2,50	10,50
100,0	5,00	21,00
200,0	10,00	42,00
400,0	20,00	84,00
800,0	40,00	168,00
1600,0	80,00	336,00
3200,0	160,00	672,00
6400,0	320,00	1344,00
12800,0	640,00	2688,00

Для определения оптимального соотношения, отобразим приведенные расчеты на графике (рис. 3).



Рисунок 3 – График зависимости стоимости от площади для садоводческого товарищества «Подлесное», г. Кричев

Анализируя данный график, можно сделать вывод о том, что до 300 га стоимость выполнения аэрофотосъемочных работ, не зависимо от стоимости за 1 гектар, практически не возрастает.

Заключение. Использование беспилотных летательных аппаратов находит широкое применение во многих сферах деятельности, в том числе и при создании и обновлении планово-картографических материалов. Но их использование ограничено техническими возможностями. Поэтому возникает необходимость определения оптимального размера объекта съемки с целью экономической эффективности использования материалов аэрофотосъемки.

По результатам проведенных исследований выявлено, что для создания и обновления планово-картографических материалов, экономически целесообразно выполнять аэрофотосъемочные работы с использованием БПЛА на площади до 300,0 га.

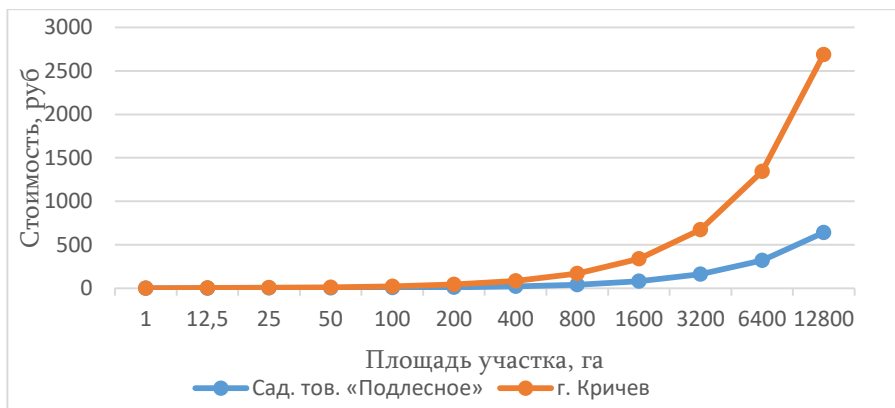
**ЗЕМЛЕУСТРОИТЕЛЬНЫЙ ФАКУЛЬТЕТ – ОСНОВА БЕЛОРУССКОГО
ЗЕМЛЕУСТРОЙСТВА
LAND MANAGEMENT EDUCATION IN THE REPUBLIC OF BELARUS**

Писецкая Ольга Николаевна – декан землеустроительного факультета,
кандидат технических наук, доцент УО «Белорусская государственная
сельскохозяйственная академия», Республика Беларусь,
e-mail: piseckaja@tut.by

Olga Piseckaya - Dean of the Faculty of Land Management, Phd, Associative Professor,
Belarussian State Agricultural Academy
e-mail: Piseckaja@tut.by

Resume. Currently, the only land management faculty in the Republic of Belarus, which trains specialists in the areas of "Land Management" and "Land Cadastre" of the first stage of education and undergraduates in the specialty "Land Management, cadastre, geodesy and geomatics".

The curricula for the specialties are developed in accordance with the requirements of the production and are coordinated with the organization of the customer of personnel – the "State Committee for Property of the Republic of Belarus".

The curricula are practice-oriented in the direction of training specialists. The subjects of the curriculum are divided into separate blocks in accordance with the content.

Training of specialists in the field of land management and land cadastre cannot be carried out without training and production practices. Students take practical training at the academy's training ground, and practical training at the enterprises of the republic: design institutes, cadastral agencies, land management departments of regional and district executive committees.

The distribution of students to enterprises for employment is carried out 2 months before the end of the academy, mainly in accordance with the place of pre-graduate practice.

Upon completion of the training, students pass the state exam and defend the diploma project.

Keywords. Land management education, land management department, land management, land cadastre, geodesy, department, students, education curriculum.

Подготовка высококвалифицированных специалистов в области эффективного использования и охраны земель, регулирования земельных отношений, регистрации недвижимого имущества ведется на одном из старейших в академии и единственном в Республике Беларусь – землеустроительном факультете, которому в 2019 г. исполнилось 95 лет.

Землеустроительный факультет имеет свою историю и глубокие исторические корни. Начиная с 60-х годов до настоящего времени на факультете функционирует аспирантура, готовятся кандидаты наук, большинство из которых остались работать на кафедрах академии. Землеустроительный факультет стал общепризнанной научной школой белорусского землеустройства.

В ходе реформирования высшей школы в 1988 г. землеустроительный факультет был объединен с гидромелиоративным факультетом, а в 1993 г. землеустроительный факультет восстановлен в качестве самостоятельного. С этого времени началась новая жизнь и развитие факультета.

За период своей работы землеустроительный факультет зарекомендовал себя общепризнанным лидером в развитии геодезической и землеустроительной науки Беларуси, единственным центром подготовки землеустроительных кадров для землеустроительной и картографо-геодезической отрасли республики. Подтверждением этому является то, что на факультете подготовлено более 40 кандидатов наук в области геодезии и землеустройства, выпущено более 5000 инженеров-землеустроителей и инженеров, многие из которых успешно работают в системе землеустройства и кадастра Республики Беларусь, в странах ближнего и дальнего зарубежья.

Современный землеустроительный факультет ведет подготовку специалистов по направлениям «Землеустройство» и «Земельный кадастр», магистров по специальности «Землеустройство, кадастры, геодезия и геоматика», а также аспирантов по направлениям «Экономика и управление народным хозяйством (землеустройство)» и «Геодезия».

В настоящее время на землеустроительном факультете академии обучается 248 студентов очной и заочной форм обучения, в том числе по специальности «Землеустройство» – 109 в очной форме и 38 студентов в заочной форме, «Земельный кадастр» – 101 студент, а также 1 магистрант и 5 аспирантов.

Все студенты и магистранты получают необходимые знания в области организации использования и охраны земель, выполнения землеустроительных и геодезических работ, применения современных геодезических приборов, компьютерных технологий и программных продуктов, получения и обработки материалов аэро- и космической съемки, создания и обновления земельно-информационных систем, использованию геоинформационных ресурсов, решения правовых вопросов при регулировании земельных отношений.

По специальности «Землеустройство» готовятся инженеры-землеустроители для работы в государственных проектных институтах системы «Белгипрозем», в управлениях землеустройства районных и областных исполнительных комитетов. Направление подготовки студентов этой специальности определяется государственными задачами, поставленными перед современным землеустройством. Выпускники специальности «Землеустройство» призваны обеспечить успешное осуществление аграрных преобразований в Республике Беларусь, создать условия для эффективного использования и охраны земель, разработать предложения по организации и устройству территории реформируемых сельскохозяйственных организаций, обеспечить государственный контроль за использованием и охраной земельных ресурсов, решать вопросы рационального размещения инженерных объектов на территории.

С 1994 года на землеустроительном факультете ведется подготовка инженеров по специализации, а с 2001 г. по специальности «Земельный кадастр». Производственная деятельность инженера по кадастру заключается в государственной регистрации недвижимого имущества, прав на него и сделок с ним; учете и оценке земель; контроле за использованием и охраной земель; выполнении необходимых изыскательских работ, предусмотренных земельным законодательством; осуществлении мониторинга земель.

Выпускники специальности «Земельный кадастр» направляются на работу в областные агентства по государственной регистрации и земельному кадастру и их филиалы, управления землеустройства районных и областных исполнительных комитетов и другие организации.

Одной из важнейших задач землеустроительного факультета является подготовка высококвалифицированных профессорско-преподавательских кадров для кафедр факультета. За последних 16 лет сотрудниками факультета успешно защищены 16 кандидатских диссертаций, две докторских диссертации, присвоено ученое звание доцента 15 преподавателям, ученое звание профессора – 2 сотрудникам.

В настоящее время на факультете функционируют три выпускающие кафедры – кафедра землеустройства, кафедра кадастра и земельного права и кафедра геодезии и фотограмметрии.

На специальных кафедрах факультета работают 25 преподавателей и 7 человек обслуживающего персонала.

Профилирующей кафедрой факультета по специальности «Землеустройство» является бывшая кафедра землеустроительного проектирования, организованная в 1927 году, переименованная в 2001 году в кафедру землеустройства.

Сотрудники кафедры проводят занятия на землеустроительном, агрономическом и агроэкологическом факультетах, на которых преподаются специальные дисциплины: межхозяйственное землеустройство подготовительные и обследовательские работы при внутривладельческом землеустройстве, теоретические основы землеустройства, экономика землеустройства, землеустройство крестьянских (фермерских) хозяйств, прогнозирование и планирование использования земельных ресурсов, инженерное оборудование территории, землеустройство, организация земель и севооборотов и другие дисциплины.

Старейшая кафедра землеустроительного факультета – кафедра геодезии, организованная в 1919 году, которая с 1987 г. переименована в кафедру геодезии и фотограмметрии.

Сотрудники кафедры проводят занятия на землеустроительном факультете,

факультете механизации сельского хозяйства, на мелиоративно-строительном факультете, факультете биотехнологии и аквакультуры.

На кафедре преподаются следующие дисциплины: геодезия, инженерная геодезия, геодезическое обеспечение землеустроительных и кадастровых работ, аппаратно-программные средства ГИС, фотограмметрия и дистанционное зондирование Земли, картография, спутниковые технологии ГИС и ДЗЗ в землеустройстве и другие дисциплины.

Кафедра кадастра и земельного права является профилирующей по специальности «Земельный кадастр», которая была организована в 1994 году.

Сотрудники кафедры проводят занятия со студентами землеустроительного факультета по дисциплинам: земельный кадастр, земельное право, инженерная графика и автоматизированные системы проектирования, история земельных отношений и землеустройства, техническая инвентаризация, основы законодательства об охране и использовании земель, основы научных исследований, земельно-кадастровые работы, кадастровая оценка земель, охрана земель с основами ландшафтоведения и экологии, экономика недвижимости, управление земельными ресурсами, оценка недвижимости, государственная регистрация недвижимости и другие.

Все специальные кафедры осуществляют руководство курсовым и дипломным проектированием, НИРС, учебными и производственными практиками.

С 1 сентября 2018 года образовательный процесс на землеустроительном факультете по специальностям 1-56 01 01 «Землеустройство» и 1-56 01 02 «Земельный кадастр» осуществляется в соответствии с образовательными стандартами 2018 года, которые направлены на практико-ориентированное обучение.

Срок получения высшего образования в дневной форме составляет 4 года, в заочной форме образования – 5 лет.

Образовательные стандарты отражают профессиональную сферу и объекты профессиональной сферы, виды и задачи профессиональной деятельности, требования к компетентности специалиста и др.

Учебные планы по указанным специальностям разрабатываются в соответствии со следующей структурой:

1. Теоретическое обучение составляет 182-204 зачетных единицы.
 - 1.1. Государственный компонент –74-125 зачетных единиц.
 - 1.2. Компонент учреждения образования –74-125 зачетных единиц.
 - 1.3. Факультативные дисциплины и дополнительные виды обучения – без учета зачетных единиц.
2. Учебная практика – 8-16 зачетных единиц

3. Производственная практика – 22-32 зачетных единицы.

4. Дипломное проектирование – 6-10 зачетных единиц.

При этом, общая трудоемкость должна составлять не более 240 зачетных единиц.

Весь перечень дисциплин группируется в отдельные модули (родственные по направлениям). Результаты обучения по модулям и учебным дисциплинам государственного компонента (знания, умения и навыки) определяются типовыми учебными программами по учебным дисциплинам. При этом, результаты обучения должны быть соотнесены с требуемыми результатами освоения содержания образовательной программы по специальностям.

В соответствии с образовательным стандартом по специальности 1-56 01 01 Землеустройство, специалист данной квалификации по завершении обучения способен решать задачи исследования состояния и использования земельных ресурсов, определять возможности их эффективного использования, выполнять обследования и изыскательские работы для целей землеустройства, составлять схемы и проекты межхозяйственного и внутрихозяйственного землеустройства, быть способным разрабатывать рабочие проекты охраны и улучшения земель, устройства территории сельскохозяйственных организаций, размещать инженерные сети, коммуникации и элементы благоустройства сельских населенных пунктов, выполнять технико-экономическое обоснование проектных предложений и определение их эффективности, выполнять подготовку документации по изъятию и предоставлению земельных участков, обеспечивать выполнение законодательных актов в области использования и охраны земель, уметь применять правовые нормы при выявлении фактов нарушения земельного законодательства в области охраны и использования земель, использовать инновационные технологии при выполнении землеустроительных работ.

В задачи профессиональной деятельности инженера по специальности 1-56 01 02 Земельный кадастр входит обследование земель и выполнение изыскательских работ для целей государственного земельного кадастра, осуществление регистрации недвижимого имущества, прав на него и сделок с ним, осуществление технической инвентаризации недвижимого имущества, проведение кадастровой оценки земель, земельных участков и других видов недвижимого имущества, подготовка документов по формированию, изъятию и предоставлению земельных участков, правовая оценка нарушения земельного законодательства, осуществление государственного контроля за использованием и охраной земельных ресурсов, ведение единого государственного регистра недвижимого имущества, прав на него и сделок с ним, реестра цен на земельные участки, регистра стоимости земельных

участков, реестра земельных ресурсов Республики Беларусь.

С 1 сентября 2019 года на землеустроительном факультете проводится обучение в магистратуре по укрупненной специальности 1-56 80 01 «Землеустройство, кадастры, геодезия и геоматика» по профилю «Планирование землепользования и земельный кадастр» со сроком обучения 1 год.

В период обучения магистранты получают знания и умения по специальным дисциплинам профиля: правовое обеспечение землеустройства и кадастров, информационные технологии в профессиональной деятельности, особенности современного землеустройства, фундаментальное и прикладное геоинформационное обеспечение землеустройства и земельного кадастра, управление недвижимым имуществом, землеустройство административно-территориальных и территориальных единиц, информационные технологии в дистанционном зондировании Земли.

Основными задачами профессиональной деятельности магистранта, по указанному выше профилю, являются: проведение мониторинга использования земельных ресурсов и объектов недвижимости с использованием методов дистанционного зондирования Земли и геоинформационных технологий, разработка проектов и схем землепользования и охраны земельных ресурсов, разработка и осуществление экспериментальных проектов, анализ результатов их внедрения, разработка эскизных и рабочих проектов организации территории, проведение технико-экономического и социально-экономического анализа эффективности проектов и схем землеустройства, поиск оптимальных проектных решений в области землеустройства и земельного кадастра с учетом экономических, социальных, экологических условий, использование достижений науки и передовых технологий в области землеустройства, земельного кадастра, геодезии и геоматики, применение современных методов землеустроительного проектирования, использование средств автоматизации проектирования и оформления проектной документации, проведение анализа экономической, земельно-кадастровой информации, геодезических данных, связанных с организацией использования земельных ресурсов, сельскохозяйственного производства, разработка предложений по повышению эффективности использования земель.

В настоящее время продолжается подготовка аспирантов в очной и заочной форме обучения.

В учебном процессе специальными кафедрами широко используются современные геодезические приборы, инструменты, оборудование, программное обеспечение и ПЭВМ. Преподавателями факультета применяется

модульно-рейтинговая технология обучения.

Современная материально-техническая база землеустроительного факультета представлена аудиторным фондом, включающим лекционные аудитории, аудитории для проведения лабораторных, семинарских и практических занятий, помещением деканата, преподавательскими кафедрами, лабораторией земельно-информационных систем (ЗИС), в состав которой входит 2 компьютерных класса, студенческую научно-исследовательскую лабораторию и другие вспомогательные помещения. На кафедрах факультета имеется современное оборудование – электронные тахеометры, цифровые нивелиры, комплекты спутникового оборудования, беспилотный летательный аппарат, необходимое программное обеспечение, компьютерная и копирующая техника, необходимая учебно-методическая и нормативная правовая и техническая литература.

На факультете ведутся научные исследования по совершенствованию землеустройства сельскохозяйственных организаций, эффективному использованию земель сельскохозяйственного назначения, разработке геодезического обеспечения элементов системы точного земледелия, кадастровой оценке земель, управлению земельными ресурсами, геоинформационному обеспечению землеустроительных и кадастровых работ. Результаты исследований внедряются в учебный процесс, а отдельные – в производство. На факультете ежегодно проводятся международные научно-практические конференции. Научные исследования преподавателей и аспирантов публикуются в научных журналах и сборниках научных трудов.

Каждый год на факультете выпускаются высококвалифицированные многопрофильные специалисты с высшим образованием, владеющие экономическими, управленческими, техническими, информационными, нормативно-правовыми аспектами землеустроительного производства, которые позволяют эффективно управлять недвижимостью и земельными ресурсами в интересах государства, предприятий и отдельных граждан. Факультет постоянно проводит работу по внедрению новых инновационных технологий в учебный процесс. Особое внимание уделяется его компьютерному оснащению и программному обеспечению. Постоянно пополняются фонды компьютерной техники, современных геодезических приборов и другого сопутствующего оборудования. Многие аудитории факультета оснащены необходимым оборудованием, позволяющим на занятиях использовать самые современные технологии, что соответствует мировым тенденциям.

В целях совершенствования учебного процесса и его связи с производством, повышения качества подготовки студентов на производстве функционируют

11 филиалов специальных кафедр факультета: в проектных институтах Белгипрозем, Могилевгипрозем, Витебскгипрозем, в Минском и Могилевском областных агентствах по государственной регистрации и земельному кадастру, РУП «Белгеодезия», ООО «Технопарк «Горки».

Факультет поддерживает тесные деловые связи с Государственным комитетом по имуществу Республики Беларусь и подведомственными ему предприятиями, которые оказывают помощь и научно-методическую поддержку, вносят большой вклад в обновление и укрепление материально-технической базы факультета, совершенствование учебного процесса в соответствии с современными требованиями производства.

Значимы результаты научно-исследовательской работы преподавателей со студентами. Ежегодно под руководством сотрудников кафедр выполняется около 20 студенческих научных работ, которые участвуют в Республиканском конкурсе студенческих научных работ и удостоиваются дипломов I и II степени, а некоторым авторам работ присваивают звание лауреатов конкурса.

Важное значение для факультета имеет работа по расширению международного сотрудничества с землеустроительными и другими родственными факультетами вузов стран ближнего и дальнего зарубежья. Землеустроительный факультет принят в состав ассоциированных членов Учебно-методического объединения (УМО) вузов Российской Федерации в области землеустройства и земельного кадастра, которое насчитывает 85 российских вузов и 16 ассоциированных членов – вузов зарубежных стран. Землеустроительный факультет развивает деловые творческие контакты с Государственным университетом по землеустройству (г. Москва) и другими вузами России, Украины, Молдовы, Латвии, Казахстана и др.

Заключение. На ближайшую перспективу основными задачами факультета остаются совершенствование учебного процесса, с включением в него инновационных технологий, развитие научных исследований в области теории и практики современного землеустройства, геодезии и земельного кадастра, расширение производственных связей с Государственным комитетом по имуществу Республики Беларусь и подведомственными ему предприятиями, поддержание деловых контактов с родственными факультетами ближнего и дальнего зарубежья, повышение качества подготовки специалистов для народного хозяйства республики с учетом современных требований.

ადგილწარმოშობის უნიკალური მიკროზონები საქართველოში Unique Microzones of Origin in Georgia

ნინო ჩხარტიშვილი - პროფესორი, საქართველოს ტექნიკური უნივერსიტეტი,
n_chkhartishvili@gtu.ge

თეონა მინდიაშვილი - მაგისტრი, საქართველოს ტექნიკური უნივერსიტეტი,
tmind2015@agruni.edu.ge

Nino Chkhartishvili – professor, Georgian Technical University,
n_chkhartishvili@gtu.ge;

Teona Mindiashvili – Master of Viticulture and oenology, Technical Univeristy of Georgia,
tmind2015@agruni.edu.ge

აბსტრაქტი. დღეს, მსოფლიო ბაზარზე, ღვინის გეოგრაფიული წარმოშობის იურიდიული აღიარება - ადგილწარმოშობის დასახელება - დიდ ინტერესს იწვევს, რადგან იგი წარმოადგენს ხარისხის ინდიკატორს და ძლიერ მხარეს, უფრო მეტიც, იგი ღვინის ტურიზმის პროდუქტების განვითარების ერთერთი წინაპირობაა. დაცული ადგილწარმოშობის დასახელებას წარმოადგენს ტერიტორიის, კონკრეტული ადგილის ან ქვეყნის სახელი, რომელიც გამოიყენება, პროდუქტის აღნიშვნის მიზნით, და მომდინარეობს კონკრეტული ტერიტორიიდან, ადგილიდან ან ქვეყნიდან, რომელთა ხარისხი ან თვისებები მნიშვნელოვნად ან ექსკლუზიურად განისაზღვრება გეოგრაფიული გარემოთი, ბუნებრივი და ადამიანური ფაქტორების ჩათვლით, რომლის წარმოება, დამუშავება და მომზადება ხდება განსაზღვრულ გეოგრაფიულ არეალში. მამასადამე, პროდუქტი ტრადიციულია, მთლიანად წარმოებულია კონკრეტულ რეგიონში და, შესაბამისად, გააჩნია უნიკალური თვისებები.

ცნება - ადგილწარმოშობის მიკროზონა იმ რამოდენიმე ფაქტორს აერთიანებს, რომლებიც ღვინის ხარისხზე ახდენს მნიშვნელოვან გავლენას.

სამეცნიერო ნაშრომის მიზანია მიმოიხილოს საქართველოს მევენახეობა-მეღვინეობის ადგილწარმოშობის მიკროზონების და უნიკალური ჯიშების ისტორიული საწყისები, არსებული მდგომარეობა და მისი ეკონომიკური და საექსპორტო პოტენციალი.

საქართველოში დღეს 24 ადგილწარმოშობის მიკროზონაა, რომლის წარმოების სპეციფიკაციის დაცვასა და ადგილწარმოშობის დასახელების მართებულად გამოყენებაზე ხორციელდება სახელმწიფო კონტროლი საქართველოს კანონმდებლობით დადგენილი წესის შესაბამისად.

საკვანძო სიტყვები: საქართველო, ადგილწარმოშობა, უნიკალური, Vitis Vinifera, გენეტიკური ფონდი.

Abstract. Today, in the world market, the legal recognition of the geographical origin of wine - the name of the place of origin - is of great interest, because it is an indicator of quality and strength, moreover, it is one of the prerequisites for the development of wine tourism products. A protected designation of origin is the name of an area, specific place or country used to denote a product, and originates from a specific area, place or country whose quality or properties are significantly or exclusively determined by geographical environment, including natural and human factors, production, processing and preparation takes place in a defined geographical area. Therefore, the product is traditional, produced entirely in a specific region and therefore has unique properties. Concept - The microzone of origin combines several factors that have a significant impact on the quality of wine. The aim of the scientific paper is to review the historical origins of the micro-zones and unique varieties of viticulture and winemaking in Georgia, the current situation and its economic and export potential. There are 24 micro-zones of origin in Georgia today, the protection of the production specification and the correct use of the appellation of origin are carried out by state control in accordance with the rules established by the legislation of Georgia.

დღეს 21-ე საუკუნეში, მსოფლიო სამეცნიერო საზოგადოებამ საქართველო - ვაზის სამშობლოდ, ხოლო ქვევრში ჭაჭაზე დადუღებული ღვინო - უძველეს ტრადიციულ მეთოდად აღიარა. საქართველომ, საიდანაც იწყება ამ კულტურის გავრცელება მთელ მსოფლიოში, უდიდესი გავლენა იქონია სოფლის მეურნეობის, ხალხთა კულტურის, ბიოლოგიის, მედიცინისა და, ზოგადად, ცივილიზაციების ჩამოყალიბებაზე.

ეს ფაქტები დადასტურებულია აშშ-ის მეცნიერებათა ეროვნული აკადემიის სამეცნიერო ჟურნალში PNAS (მსოფლიოში ერთ-ერთი ყველაზე მაღალრეიტინგული სამეცნიერო ჟურნალი) გამოქვეყნებულ სტატიაში სახელწოდებით „Early Neolithic wine of Georgia in the South Caucasus“ („საქართველოს ადრეული ნეოლითური ღვინო სამხრეთ კავკასიიდან“), რომელიც ეფუძნება სამწლიანი საერთაშორისო პროექტის ფარგლებში ჩატარებულ ბიომოლეკულურ კვლევებს [1]. ამის ერთი არგუმენტია ისიც, რომ ამ პატარა ტერიტორიაზე (69,5 ათასი კმ²) შესწავლილი და თავმოყრილია 500-ზე მეტი ადგილობრივი წარმოშობის ვაზის ჯიში და 100-ზე მეტი ველური და გავრცელებული ჯიში და ჯიშფორმა. გადაუქარბებლად შეიძლება ითქვას, რომ მსოფლიოს არც ერთ ქვეყანას არ გააჩნია ასეთი მდიდარი ვაზის გენოფონდი.

პროფ. და ქართველი მეცნიერის მ. რამიშვილის თქმით - “თითოეული ვაზის ჯიში ისტორიული ძეგლია. რქაწითელის, ხიხვი, საფერავის, მწვანის, ცოლიკოურის, ოჯალემის, ჩხავერის და სხვათა შექმნაზე იმდენივე შრომაა გაწეული, რამდენიც საქართველოს ისტორიულ ქმნილებების აღმშენებლობაზე და შესაძლოა მეტიც”.

ჩვენს პლანეტაზე ვაზის კულტურის გავრცელების (სამხრეთით 36-39° და ჩრდ. განედის 51-52°) არეალში საქართველოს ერთ-ერთი საუკეთესო (აღმოსავლეთ გრძედის 40°05' E_46°44' E და ჩრდილოეთ განედის 41°07' N_43°35' N) ადგილი უკავია. ვაზის ვერტიკალური გავრცელება ამ ტერიტორიაზე ზღვის დონიდან 1200 მეტრამდე აღწევს; სამეწარმეო მევენახეობა კი 700-800 მეტრამდეა განლაგებული – კავკასიონის მთათა სისტემის შუა და მის დასავლეთ ნაწილში, შავი ზღვისა და კასპიის ზღვის აუზთა შორის, რომელთა კომპლექსური ზემოქმედება განსაზღვრავს აქაური ბუნებრივი პირობების, ფლორისა და ფაუნის მრავალფეროვნებას – სიმდიდრეს და განსაკუთრებულ გარემოს ქმნის ორიგინალური მევენახეობა-მეღვინეობის განვითარებისთვის. რეგიონის სითბოთი უზრუნველყოფა კი გაცილებით მაღალია ევროპულთან შედარებით, რაც აისახება ვენახის გაშენება-მოვლის ღონისძიებათა სისტემის განსხვავებულ მიდგომებში.

ღვინის ადგილწარმოშობის დასახელებებს უძველესი ტრადიცია აქვთ. პირველი ცნობები გვხვდება ბიბლიაში, სადაც მოხსენიებულია სამარიისა და

კარმელის, ისრაელის [2] და ჰელბონის ღვინოები [3]. აღნიშვნის ტრადიცია მთელ ანტიკურ და შუა საუკუნეებში გრძელდება, თუმცა ოფიციალურად სანქცირებული წესების გარეშე. ისტორიულად, მსოფლიოში პირველი ექსკლუზიური (დაცული) ვენახის ზონა დაინერგა ჩინეთში, იტალიაში 1716 წელს, ღვინის კლასიფიკაციის პირველი სისტემა კი უნგრეთში, ტოკაი-ჰეგალაში, 1730 წელს შემუშავდა.

ადგილწარმოშობის დასახელების კონტროლს დაქვემდებარებული მიკროზონები: 21-ე საუკუნეში ქართული მევენახე-მეღვინეობის პრიორიტეტია ადგილწარმოშობის დასახელების ღვინოების წარმოების სანედლეულო ბაზის გაფართოება, რომლის შესაძლებლობა ჩვენს ქვეყანას უხვად გააჩნია.

პროფ. გიორგი ბერიძეს მხოლოდ კახეთში, ჯერ კიდევ გასული საუკუნის 60-იან წლებში აღწერილი აქვს 25 დასახლების მიკროზონა;

21-ე საუკუნის დასაწყისში ამ მიმართულებით გარკვეული ნაბიჯები გადაიდგა; მევენახეობა-მეღვინეობის სამეცნიერო-კვლევითი ინსტიტუტის ფარგლებში, სახელმწიფო მიზნობრივი პროგრამით დამუშავდა და დარეგისტრირდა 18 დასახელების მიკროზონა: აქედან 14 კახეთის რეგიონში, ქართლში – 1, იმერეთში – 1, რაჭაში -1 და ერთიც ლეჩხუმში, ხოლო 2020 წელს, რეგისტრირებულთა რიცხვს შეემატა კიდევ 6 მიკროზონა. მართალია, დღეს წარმოდგენილია 24 ადგილწარმოშობის მიკროზონა, თუმცა ეს სრულებითაც არ არის საკმარისი და მოითხოვს ამ მიმართულებით მუშაობის გააქტიურებას. [4]

ადგილწარმოშობის დასახელების მქონე ღვინოების კონტროლს ახორციელებდა საქართველოს კანონი “ვაზისა და ღვინის” შესახებ, რომელიც ექსპერტთა და დარგობრივი მეცნიერთა მიერ 1998 წელს იქნა შემუშავებული და მიღებული. ხოლო მომდევნო 1999 წელს კი ლისაბონის შეთანხმების საფუძველზე შეიქმნა კანონი-საქონლის ადგილწარმოშობის დასახელებისა და გეოგრაფიული აღნიშვნის შესახებ.

საქართველოს მთავრობის 2014 წლის 3 იანვრის #3 დადგენილების თანახმად, შემოღებულია ტექნიკური რეგლამენტი - “ყურძნის ღვინოების წარმოების ზოგადი წესების დამტკიცების შესახებ, სადაც რეგლამენტირებულია ადგილწარმოშობის დასახელების ღვინოების წარმოებისა და მათთვის განკუთვნილი ყურძნისათვის დადგენილი რეგლამენტი. [5]. ასევე რეგლამენტირებულია ამ მიკროზონებში ვაზის ჯიშებიც.

საქართველოს მევენახეობა-მეღვინეობის რეგიონები.

აგრო-ეკოლოგიური პირობებისა და მევენახეობა-მეღვინეობ- ის მკვეთრად განსხვავებული თავისებურებების გათვალისწინებით, ქვეყნის

ტერიტორია ორ მაკროზონად არის გაყოფილი: აღმოსავლეთ და დასავლეთ საქართველო.

აღმოსავლეთ საქართველო – კახეთი, ქართლი, მესხეთი ხასიათდება ზომიერი კონტინენტური, მშრალ სუბტროპიკულში გარდამავალი ჰავით და ნაწილობრივ მოქცეულია კასპიის ზღვის ზეგავლენის ქვეშ.

დასავლეთ საქართველო – იმერეთი, რაჭა-ლეჩხუმი, აჭარა, გურია, სამეგრელო, აფხაზეთი მოქცეულია უშუალოდ შავი ზღვის გავლენის ქვეშ და ხასიათდება სუბტროპიკული კლიმატით.

კახეთი – კლასიკური მევენახეობა-მეღვინეობის განუყოფელი ოაზისი; უმსხვილესი რეგიონი, სადაც კონცენტრირებულია ქვეყნის ვენახების 65-68%-ზე მეტი და წარმოებული ღვინის 75-80%.

კახეთი მდებარეობს ჩრ.-ის განედის $41^{\circ}-42^{\circ}-15'$ და აღმოსავლეთ განედის $45^{\circ}-46^{\circ} 30'$ შორის. ჰაერის საშუალო წლიური ტემპერატურა $11,5-13,5^{\circ}$ -ის ფარგლებშია; აქტიურ ტემპერატურათა ჯამი $3500-4250^{\circ}\text{C}$ შეადგენს; მზის ნათების ხანგრძლივობა 2050-2300 საათია. ნალექების წლიური ჯამი 500-800 მმ ფარგლებშია.

ვენახები ძირითადად გაშენებულია ყავისფერ, მდელოს ყავის-ფერ, რუხ ყავისფერ (წაბლა), ნემომპალა-კარბონატულ-შავმიწა, მდელოს შავმიწა და ალუვიურ ნიადაგებზე. აღნიშნული ნიადაგები ხასიათდებიან კარგი ფიზიკური, წყლიერი, თბური და აქტიური ბიოლოგიური თვისებებით.

კახეთის მევენახეობა-მეღვინეობის ძირითადი მიმართულებაა მაღალხარისხოვანი წითელი და თეთრი, ევროპული და კახური ტიპის მშრალი, ბუნებრივად მოტკბო და სადესერტო ღვინოების წარმოება.

მიკროკლიმატური პირობებისა და წარმოებული პროდუქციის მიმართულებისა და ხარისხის მიხედვით, კახეთის რეგიონში გამოყოფილია ორი ქვეზონა და 25-ზე მეტი განსაკუთრებული მიკროზონა. კახეთშია მოქცეული ადგილის წარმომომბის სახელწოდებით ტრადიციულად აღიარებული ღვინოების ისეთი უნიკალური მიკროზონები, როგორცაა: ქინძმარაული, წინანდალი, ნაფარეული, თელიანი, გურჯაანი, ახაშენი, მუკუზანი, კარდანახი, ტიბანი, მანავი, ხაში და სხვ.

წინანდლისა და მანავის თეთრი მაღალხარისხოვანი ევროპული ტიპის ღვინოები იწარმოება აქაური ადგილობრივი ჯიშებისაგან, როგორცაა: რქაწითელი, მწვანე კახური, ხიხვი, ქისი და მათი კლონები. მაღალხარისხოვანი წითელი მშრალი ღვინო „მუკუზანი“ კი ადგილობრივ ჯიშ საფერავისგან მზადდება. ამავე ჯიშისაგან მზადდება ბუნებრივად მოტკბო ღვინოები „ქინძმარაულის“ და „ახაშენის“ სახელწოდებით. წითელი მაღალხარისხოვანი ღვინო „თელიანი“ კი მიიღება ფრანგულ ჯიშ კაბერნე სოვინიონისგან – წინანდლის მიკროზონაში.

კახეთის რეგიონში ადგილობრივი, ტრადიციული, ხალხური წესების საფუძველზე შემუშავებულია კახური ტიპის ღვინის დაყენების ორიგინალური ტექნოლოგია – ტკბილის დადუღება ქვევრში ჭაჭასა და კლერტთან ერთად, რომლის დავარგება ქვევრში სამი ოთხი თვის განმავლობაში მიმდინარეობს.

კახური ღვინო გამოირჩევა მაღალი ექსტრაქტულობით, ტანი- ნის მაღალი შემცველობით, ორიგინალური ბუკეტითა და გემოთი;

მდიდარია ადამიანისათვის სასარგებლო ბიოლოგიურად აქტიურ ნივთიერებათა შემცველობით.

ქართლი – ისტორიულად ბუნებრივად ცქრიალა და შუშხუნა ღვინოების წარმოების ზონა. ცალკეული მიკროზონები ცნობილია აგრეთვე ევროპული ჯიშის სუფრის მაღალხარისხოვანი მსუბუქი, ჰარმონიული ღვინოებით. ამ დანიშნულებით ადგილობრივ ჯიშებთან (ჩინური, გორული მწვანე, თავკვერი, შავკაპიტო) ერთად საუკეთესო პროდუქციის მომცემია ფრანგული ვაზის ჯიშებიც – პინო და ალიგოტე.

ქართლი მდებარეობს ქვეყნის ტერიტორიის ცენტრალურ ნაწილში, მდ. მტკვრისა და მისი შენაკადების ლიახვისა და ქსნის ვრცელ აუზში.

ვენახების ძირითადი მასივები გაადგილებულია ზღვის დონი- დან 450-700მ სიმაღლეზე.

ზაფხული ცხელი და მშრალია, ზამთარი ცივი და კონტინენ- ტური. აქტიური სითბოს ჯამი 3030°C (მესხეთში)-3700°C (შიდა ქართლში) ფარგლებში ცვალებადობს, ქვემო ქართლში კი 4100°C აღემატება. წლიური საშუალო ტემპერატურა შიდა ქართლში 9,6-11,4°C, ქვემო ქართლში 10,3-12,9°C ფარგლებში იცვლება. მზის ნათების წლიური ხანგრძლივობა კი 2100-2500 სთ. შეადგენს. ხოლო ატ- მოსფერული ნალექების წლიური ჯამი 370-700 მმ-ია.

ვენახები ძირითადად გაშენებულია მდელოს ყავისფერ, მდე- ლოს ალუვიურ, რუხ-ყავისფერ (წაბლა), ნემომპალა-კარბონატულ ნიადაგებზე.

ქართლის ღვინოების ორიგინალურობას განსაზღვრავს ადგი- ლობრივი ფერადყურძნიანი ჯიშები: თავკვერი, ასურეთული შავი და შავკაპიტო.

თეთრყურძნიანი: გორული მწვანე, ჩინური და ახალსელექციო- რი: რქაწითელი მუსკატური.

შუა ქართლში ატენის ხეობაში, უძველესი დროიდან ტრადიცი- ული ტექნოლოგიებით, ადგილობრივი ჯიშებით: გორული მწვანე, ჩინური, ბუდეშური, თავკვერი მზადდება ორიგინალური ცქრიალა ღვინო – „ატენური“.

ზემო ქართლის – მესხეთის ტერიტორიაზე დღეს მევენახეო- ბა- მეღვინეობას არ აქვს სამრეწველო ხასიათი, მაგრამ უძველესია დარგის ისტორია ამ უძველეს ქართულ მიწაზე. მესხეთში ცქრიალა ღვინოების

განუმეორებელი ღვინომასალა მიიღება გორული მწვანის, ჩინურისა და ფრანგული ჯიშების, პინოსა და ალიგოტესაგან. მაღალხარისხოვანი სუფრის ჯიშური მშრალი ღვინო მიიღება ასევე ხიხვისგან.

მუხრანის ველის სამხრეთ ფერდობები დიდგორისა და ცხინვალის მიკრორაიონები უნიკალურია მაღალხარისხოვანი ევროპული ტიპის სუფრისა და ცქრიალა ღვინოების წარმოებისათვის, რომლებიც ადგილობრივი გორული მწვანის, ჩინურის, შავკაპიტოს, თავკვერისა და ფრანგული ჯიშების პინოსა და ალიგოტესაგან იწარმოება.

თავკვერისა და შავკაპიტოსაგან მიიღება აგრეთვე ბუნებრივად ვარდისფერი მაღალხარისხოვანი ღვინოები.

ქვემო ქართლი საუკეთესო ზონაა აგრეთვე სუფრის ყურძნისა და ქიშმიშის წარმოებისათვის, რეკომენდირებული ჯიშებია: ქართული საადრეო, განჯური, ქართლის თითა, ყარაბურნუ (აფუზალი), თბილისური, რქაწითელი მუსკატური, კოლხური, ივერია, იტალია, კარდინალი, სულთანინა და სხვ.

იმერეთი – ხარისხოვანი მევენახეობა-მეღვინეობის ერთ-ერთი მსხვილი რეგიონი; გამორჩეულია მეღვინეობის სანედლეულო რესურსების მრავალფეროვნებით. შუა და ზემო იმერეთში უძველესი ადგილობრივი ჯიშები: ცოლიკოური, ციცქა, კრახუნა, ოცხანური საფერე, ძელშავი, ალადასტური, კაპისტონი თეთრი და წითელი იძლევა უმაღლესი ხარისხის ევროპულ და ორიგინალურ იმერული ტიპის, მაღალი საგემოვნო თვისებების მქონე მშრალ თეთრ, ვარდისფერ და წითელ ღვინოებს.

ამავე ზონაში ადგილობრივი ჯიშის ციცქას, ფრანგული პინო შავისა და შარდონესაგან მიიღება მაღალხარისხოვანი ცქრიალა, შუშხუნა ღვინოები.

იმერეთში ჰავა ნოტიოა, ზომიერად ცივი, თოვლიანი ზამთრით და მშრალი, ზოგჯერ გვალვიანი ცხელი ზაფხულით. აქაური სითბოს ჯამი 3200-4100°C; ჰაერის საშუალო ტემპერატურა 13,9-14,6° ფარ- გლებში მერყეობს. მინიმალური ტემპერატურა იშვიათად -180-მდე ეცემა (საჩხერის ქვაბული) მზის ნათების ხანგრძლივობა (შუა იმერეთში) წლიურად 1200-2100სთ შეადგენს. სავეგეტაციო პერიოდში 1450-1550სთ. საზღვრებშია. ნალექების წლიური ჯამი 1200-1500მმ, სავეგეტაციო პერიოდში 550-750 მმ.

იმერეთში საკმაოდ დიდ ტერიტორიაზე გავრცელებულია ნე- შომპალა- კარბონატული, ყომრალი, ყვითელმიწა და ეწერი ნიადაგები. გვხვდება მდელის ალუვიური ნიადაგებიც. ნიადაგი მდიდარია ფოსფორით. ეროზიისაგან დაცულ ნიადაგებში კალციუმის კარბონატები 20-30% აღწევს.

არგვეთის მიკროზონა იძლევა შესაძლებლობას ოცხანური სა- ფერესაგან წარმოებულ იქნას მაღალხარისხოვანი წითელი ღვინო „არგვეთული საფერე“.

ცოლიკოურის, ციცქასა და კრახუნასაგან ტრადიციულია მათი გავრცელების ადგილისა და ჯიშური დასახელების ღვინოების წარმოება – სახელწოდებით „სვირი“.

მრავალსაუკუნოვანი ხალხური ტრადიციების საფუძველზე შემუშავებულია ღვინის დაყენების ორიგინალური იმერული ტექნოლოგია, რომლის თავისებურება იმაში მდგომარეობს, რომ ყურძნის ტკბილის დადუღება მიმდინარეობს ჭურში (ქვევრში), რომელსაც ემატება მხოლოდ ჭაჭა (მთელი მადუღარ მასის 4-6%), დავარგება 1,5-2 თვე გრძელდება, შემდეგ ღვინო გადააქვთ კასრებში.

ამ წესით დამზადებულ ღვინო მოყვითალო ჩალისფერია, სხე- ულიანია, მსუბუქი, ჰარმონიული სასიამოვნო გემოთი, მეტად საგრ- ძნობია ჯიშობრივი დადებითი თვისებები. ამ ტიპის ღვინო შეიძლება გავრცელდეს გეოგრაფიული დასახელებით – „იმერული ღვინო“.

რაჭა-ლეჩხუმი – ყოველი მხრიდან კლდეებით შემოფარგლული საქართველოს პატარა ულამაზესი ხეობა, ბუნებრივად ნახევრადტკბილი ღვინოების აკვანი, მდებარეობს იმერეთიდან ჩრდილოეთით, მდინარეების რიონისა და ცხენისწყლის ორივე ნაპირზე. აქ განსაკუთრებული სითბური რეჟიმი-მიკროკლიმატია შექმნილი, რაც თავისთავად განმსაზღვრელია აქაური ღვინოების ორიგინალური თვისებებისა და ღირსებებისა.

ვენახები გაშენებულია ზღვის დონიდან 600-800 მეტრზე.

ვენახები გავრცელების ძირითად ზონაში (ზღ. დონიდან 800მე- ტრამდე) აქტიური სითბოს ჯამი 3000-3650⁰ ფარგლებშია. ჰაერის სა- შუალო წლიური ტემპერატურა 9,5-11,4⁰ ფარგლებში ცვალებადობს.

ატმოსფერული ნალექების წლიური ჯამი 950-1250მმ შეადგენს, სავეგეტაციო პერიოდში კი 600-700მმ.

გავრცელებულია მცირე სისქის ნეშომჰალა-კარბონატული ნი- ადაგები. ამ ნიადაგებზე განლაგებულია უნიკალური „ხვანჭკარას“, (სადმელის, ტვიშის, ორბელის, ოყურემის).... მიკროზონა.

ძირითადი საწარმოო ადგილობრივი ჯიშები, წითელყურძნი- ანები: ალექსანდროული, მუჯურეთული, უსახელოური, ორბელური ოჯალეში, კაბისტონი წითელი. თეთრყურძნიანები: წულუკიძის თეთრა, ცოლიკოური.

რაჭა-ლეჩხუმის მზით უხვად განათებულ ფერდობებზე გაშე- ნებული ვაზის ჯიშები შაქრის დაგროვების დიდი უნარით ხასითდე- ბიან (28-30%- მდე) და იძლევიან საშუალებას მათგან დამზადებული იქნას ორიგინალური, მაღალხარისხიანი წითელი და თეთრი ბუნებრივად მოტკბო და მშრალი ღვინოები.

ქვეყნის ფარგლებს გასცდა და უდიდესი აღიარება მოიპოვა წარმოშობის ადგილის დასახელების ბუნებრივად ნახევრადტკბილმა ღვინომ „ხვანჭკარა“,

ხვანჭკარის, სადმელის, ჩორჯოს, ბოსტანას, ტოლას,... სოფლებიდან, რომელიც ალექსანდროულის და მუჯურეთულის ჯიშებისაგან მზადდება.

„ხვანჭკარა“ – ისტორიულად ცნობილი ადგილობრივი ტექნო-ლოგიით მიღებული ღვინო ითვალისწინებს ტკბილის დადუღებას ქვევრში ჭაჭაზე. მაღალშაქრიანი (23%-ზე მეტი) ყურძნის ტკბილის ნაწილობრივი დადუღების შემდეგ, ღვინოში რჩება 3-5% შაქარი, რაც ღვინოს უნარჩუნებს სასიამოვნო სიტკბოს და ჯიშისთვის დამახასიათებელ მაღალ საგემოვნო, ორიგინალურ თვისებებს. ამჟამად „ხვანჭკარა“ მზადდება თანამედროვე გაუმჯობესებული ტექნოლოგიით.

ტვიშის მიკროუბნში შექმნილი მიკრო კლიმატი განაპირობებს იმერული ჯიშის ცოლიკოურისგან თეთრი ბუნებრივად ნახვერადტკბილი ღვინის მიღებას ადგილის დასახელებით – „ტვიში“.

ლექხუმში, ზუბი-ოყურემის მიკროზონაში ადგილობრივი ჯიშის უსახელოურისაგან მზადდება ბუნებრივად ნახვერადტკბილი წითელი ღვინო „უსახელოური“, ხოლო ორბელის მიკროზონაში ორბელური ოჯალემისაგან მიიღება ამავე კატეგორიის ღვინო „ორბელური ოჯალეში“.

შავი ზღვის სანაპირო ზოლის ტენიანი სუბტროპიკული ზონა: აჭარა, გურია, სამეგრელო, აფხაზეთი, მრავაფეროვანი ღვინოებით, ყურძნისაგან მიღებული კუთხური სხვა ქვეყნისათვის უცხო და უცნობი საკვები პროდუქტებით მდიდარი უმშვენიერესი და დიდი ნაწილია ქვეყნისა.

ისე, როგორც მთელ დასავლეთ საქართველოში, შავი ზღვის-პირეთშიც გავრცელებულია ნემომპალა-კარბონატული, ყომრალი, ყვითელმიწა, წითელმიწა და ეწერი ნიადაგები. გვხვდება მდელოს ალუვიური ნიადაგებიც.

აჭარაში ძველად ფართო მასშტაბით მისდევდნენ მევენახეო-ბას და ძირითადად ღვინის წარმოების მიმართულება ჰქონდა. ვაზები მაღლარის სახით გვხვდება, როგორც ზემო, ისე ქვემო აჭარაში 900 მეტრ და მეტ სიმაღლეზე ზღვის დონიდან. ადგილობრივი ჯიშებიდან აღსანიშნავია: ხოფათური, კლარჯული, ბროლა, ბუტკო, ბათომურა, საწური და სხვ. დღესდღეობით ჩამოთვლილი ჯიშები ძალზედ მცირედ არიან ნარგაობებში წარმოდგენილნი და მათი აღდგენა-გამრავლება საშური საქმეა. აქტიურად მიმდინარეობს უნიკალური ვაზის ჯიშის ჩხავერის აღდგენა-განვითარება.

გურია – ცნობილია ადგილობრივი ჯიშების სიმრავლით. ხალხური ფოლკლორის მთელი რიგი მაგალითები ადასტურებენ მევენახეობა-მეღვინეობის მდიდარ ისტორიულ წარსულს ამ რეგიონში. გურიის ჯიშები უმთავრესად წითელყურძნიანია, განსაკუთრებით აღსანიშნავია ჩხავერი, სხილათუბანი, მტევანდიდი, ალადასტური, ჯანი, ბადაგი, საკმიელა (თეთრყურძნიანი) და სხვა. გურიაში ფართოდ გავრცელდა აგრეთვე იმერული ჯიში ცოლიკოური, რომელიც მთელ რიგ მიკროუბნებში ხარისხიან პროდუქციას იძლევა. ბახვი-ასკანის, ფარცხმა-საჭამიასერისა და

ბუკისციხე-იანოულის მიკროზონებში მიუხედავად ჭარბტენიანობისა ადგილობრივ ვარდისფერყურძნიან ჯიშ _ ჩხავერისაგან მიიღება განუმეორებელი საგემოვნო თვისებების, ჯიშური დასახელების ვარდისფერი ცქრიალა და ბუნებრივად მოტკბო ღვინო „ჩხავერი“.

აღნიშნული ჯიში ხარისხოვან პროდუქციას იძლევა აგრეთვე აჭარის (ქედის რაიონი) და აფხაზეთის (გუდაუთის რაიონი) მიკრო-ზონებში.

სამეგრელო _ მდებარეობს საქართველოს ჩრდილო დასავლეთ ნაწილში _ სვანეთის მთებიდან შავ ზღვამდე. ხარისხოვანი ღვინოების მომცემია ახუთის, მუხურის, სალხინოს, ჭკადუაშის, ფოცხო-უშუფათის მიკრორაიონები. ამ მიკრორაიონებში ვენახები გაშენებულია ფერდობებზე, რომელთაგან ცალკეული მასივები კარბონატების საკმაო რაოდენობას შეიცავს. სამეგრელო მდიდარია ადგილობრივი ჯიშებით, რომელთაგან განსაკუთრებით პოპულარულია წითელყურძნიანი ვაზის ჯიში ოჯალეში, საიდანაც სალხინო თამაკონის და ბანძის მიკროზონაში მზადდება ინტენსიურად შეფერილი ბუნებრივად მოტკბო და მშრალი, ჯიშური დასახელების ღვინო „ოჯალეში-სალხინოს“.

გამოვლენილია პერსპექტიული ადგილობრივი ჯიშები: პუმპუ-ლა, ჩექობალი, ჩეში, გოდაათური და სხვა.

აფხაზეთი _ აფხაზეთის მევენახეობა-მეღვინეობა მოქცეულია უშუალოდ შავი ზღვის ახლოს სანაპირო ზოლში; ვენახები ზღვის დონიდან 2-4მ იწყება და 500მ სიმაღლემდე ვრცელდება.

აფხაზეთი უხვი ნალექებით ხასიათდება, მაგრამ ვენახების გავრცელების ადგილებზე სავეგეტაციო პერიოდში კი 800-900 მმ შეადგენს.

მაღალი საგემოვნო თვისებების მქონე ღვინოების მიღებას განაპირობებენ წითელი და ვარდისფერყურძნიანი ჯიშები: ჩხავერი, ოჯალეში, კაჭიჭი, ალადასტური, პინო შავი. თეთრყურძნიანი ჯიშე- ბი: ცოლიკოური, ავასირხვა, ალიგოტე. აღნიშნულ რეგიონში კარგ თვისებებს ავლენს სუფრის ჯიშები: თავრიზული, ტაიფი, კარაბურნუ, ცხენის ძუძუ, შასლა თეთრი, ქართული საადრეო.

საქართველოს ადგილწარმოშობის დასახელების მიკროზონები.

კახეთი (დანართი 1) - საქართველოს სამხრეთ-აღმოსავლეთ ნაწილი მდინარეების ალაზნისა და იორის აუზში. ჩრდილო აღმოსავლეთით კახეთს ესაზღვრება კავკასიონის მთავარი ქედი, დასავლეთიდან ქართლის ქედი, სამხრეთ-აღმოსავლეთიდან კი აზერბაიჯანი. ატმოსფერული ნალექების საერთო რაოდენობა წლის განმავლობაში შეადგენს 600-800 მმ. ვეგეტაციური პერიოდის ხანგრძლივობა 210 დღეს უდრის, ხოლო ამ პერიოდის საშუალო ტემპერატურა 18,5⁰; ადგილწარმოშობის დასახელების თეტრი მშრალი ღვინო “კახეთი”; ჯიში: რქაწითელი და კახური მწვანე;

წინანდალი (დანართი 2) - შიდა კახეთი, თელავის მუნიციპალიტეტი, ზღვის დონიდან 300-750მ-მდე. აქტიურ ტემპერატურათა ჯამი - 4100-3500°C; სანედლეულო ბაზა მოიცავს სოფლებს: აკურა, ვანთა, ბუშეტი, ქვემო ხოდაშენი, წინანდალი, კისისხევი, კონდოლი, ნასამხრალი, შალაური, კურდღელაური, ვარდიუბანი. ადგილწარმოშობის დასახელების მშრალი თეთრი ღვინო „წინანდალი“; ჯიშები: რქაწითელი (85%) და კახური მწვანე (15%).

ნაფარეული (დანართი 3) - მდებარეობს კახეთის რეგიონში, მდ. ალაზნის ზემო წელში, მის მარცხენა სანაპიროზე. იგი მოიცავს სოფლებს: ნაფარეული, სანიორე, ჯუგაანი, არტანა, ფშაველი და ლალისყური. მზის ნათების წლიური ხანგრძლივობა მდინარის მარჯვენა სანაპიროსთან შედარებით ნაკლებია და შეადგენს 2050 საათს. ჰაერის საშუალო წლიური ტემპერატურა 12,4⁰ უდრის. ჰაერის ტემპერატურის წლიური აბსოლუტური მაქსიმუმების საშუალო 36⁰, აბსოლუტური მაქსიმუმი კი 39⁰ აღწევს.

ღვინო "ნაფარეული" (წითელი) – ადგილწარმოშობის დასახელების კონტროლირებადი უმაღლესი ხარისხის მშრალი წითელი ღვინოა. ღვინო მზადდება საფერავის ჯიშის ყურძნისაგან, დურდოს სრული დადუღებით. ხასიათდება მუქი წითელი შეფერვით, ჯიშური არომატით, ექსტრაქტული, ხავერდოვანი, განვითარებული ბუკეტით.

ღვინო "ნაფარეული" (თეთრი) – ადგილწარმოშობის დასახელების კონტროლირებადლი უმაღლესი ხარისხის მშრალი თეთრი ღვინოა. ღვინო მზადდება რქაწითელის ჯიშის ყურძნისაგან ტკბილის სრული დადუღებით. ხასიათდება ღია ჩალისფერი შეფერვით, გემოზე სასიამოვნო, ხალისიანი, ჯიშური არომატით, კარგად გამოხატული ბუკეტით და მინდვრის ყვავილების ტონით.

თელიანი (დანართი 4) - შიდა კახეთი, თელავის მუნიციპალიტეტი, ზღვის დონიდან 560მ-მ სიმაღლე. აქტიურ ტემპერატურათა ჯამი - 3300-4250⁰C; სანედლეულო ბაზა მოიცავს სოფლებს: სოფ. წინანდალი; ადგილწარმოშობის დასახელების მშრალი თეთრი ღვინო „თელიანი“; ჯიში კაბერნე სოვინიონისაგან.

კარდენახი (დანართი 5) - გურჯაანის რაიონი სოფ. კარდენახის ადმინისტრაციული ტერიტორია, მდ. ალაზნის მარჯვენა სანაპირო, ზღვის დონიდან 350-750 მ სიმაღლე. მზის ნათების წლიური ხანგრძლივობა 2154 საათს, სავეგეტაციო პერიოდში კი 1589 საათს უდრის. ტმოსფერული ნალექების წლიური ჯამი კარდენახის სპეციფიკური ზონაში 770 მმ.

ჯიშები რქაწითელი, ხიხვი, კახური მწვანე. ადგილწარმოშობის დასახელების კონტროლირებადი უმაღლესი ხარისხის თეთრი შემადგერბული ღვინო. იგი მზადდება რქაწითელის, ხიხვის და კახური

მწვანეს ჯიშის ყურძნის დურდოს დაყოვნებით და მისგან მიღებული მადღური ტკბილის დასპირტვით.

ხასიათდება ქარვისფერი, ჯიშური არომატით, თაფლის ტონებით, ჰარმონიულობითა და ზომიერი ექსტრაქტულობით.

ყვარელი (დანართი 6) - შიდა კახეთი, ყვარლის მუნიციპალიტეტი, ზღვის დონიდან 450მ. აქტიურ ტემპერატურათა ჯამი - 4100-3700⁰C; სანედლეულო ბაზა მოიცავს სოფლებს: კუჭატანი, გავაზი, ჭიკვანი, ახალსოფელი, მთისძირი; ადგილწარმოშობის დასახელების მშრალი წითელი ღვინო „ყვარელი“;

ჯიში- საფერავი

ქინძმარაული (დანართი 7)- შიდა კახეთი; ყვარლის მუნიციპალიტეტი; ზღვის დონიდან 250-550მ სიმაღლე; აქტიურ ტემპერატურათა ჯანი: 4100-3700⁰C;

სანედლეულო ბაზა მოიცავს სოფლებს: შილდა, ენისელი, საბუა, ალმატი, გრემი, შაქრიანი, ფატმასური, სანავარდო, კუჭატანი, წინწკარაანთ სერი, ჩანტლისყური, ზინობიანი, ახალსოფელი თხილისწყარო, მთისძირი, ჭიკვანი, გავაზი, ბაღოჯიანი. ადგილწარმოშობის დასახელების წითელი ღვინო „ქინძმარაული“;

ჯიში- საფერავი;

მანავი (დანართი 8)- გარე კახეთი, საგარეჯოს მუნიციპალიტეტი, ზღვის დონიდან 400-600მ; აქტიურ ტემპერატურათა ჯამი: 3750-3450⁰C; სანედლეულო ბაზა მოიცავს შემდეგ სოფლებს: თოხლიაური, მანავი, ბურდიანი, გიორგიწმინდა, ანთოკი, მარიამჯვარი, დიდი ჩაილური, პატარა ჩაილური, კაკაბეთი, ვერხვიანი. ადგილწარმოშობის დასახელების თეთრი მშრალი ღვინო „მანავი“ ჯიში: კახური მწვანე (85%) და რქაწითელი (15%);

გურჯაანი (დანართი 9) -კახეთი, გურჯაანის მუნიციპალიტეტი, ზღვის დონიდან 250-1000მ. სიმაღლეზე. აქტიურ ტემპერატურათა ჯამი 3930⁰C; სანედლეულო ბაზა მოიცავს სოფლებს: ბაკურციხე, კოლაგი, ვეჯინი, ძირკოკი, ჭანდარი, გურჯაანი, კოტეხი, ჩუმლაყი, კალაური, ვაჩნაძიანი. ადგილწარმოშობის დასახელების მშრალი თეთრი ღვინო „გურჯანი“ ჯიში: კახური მწვანე და რქაწითელი;

კოტეხი (დანართი 10) კახეთი გურჯაანის მუნიციპალიტეტი, ზღვის დონიდან 250-700მ. სიმაღლე. აქტიურ ტემპერატურათა ჯამი 4000-3600⁰C; სანედლეულო ბაზა მოიცავს სოფ. კოტეხს. ადგილწარმოშობის დასახელების მშრალი წითელი ღვინო „კოტეხი“ ჯიში: საფერავი;

მუკუზანი (დანართი 11)- შიდა კახეთი, გურჯაანის მუნიციპალიტეტი, ზღვის დონიდან 350-750მ. სიმაღლეზე; აქტიურ ტემპერატურათა ჯამი - 4120-3440⁰C; სანედლეულო ბაზა მოიცავს სოფლებს: ზეგანი, მუკუზანი, ჩუმლაყი,

ველისციხე, ვაზისუბანი, დედოფლის ზვარი, ფაფრის მინდვრები, დამარცინე, ნადარბაზვეი. ადგილწარმოშობის დასახელების მშრალი წითელი ღვინო „მუკუზანი“ ჯიში: საფერავი

ვაზისუბანი (დანართი 12) - შიდა კახეთი, გურჯაანის მუნიციპალიტეტი, ზღვის დონიდან 550მ. აქტიურ ტემპერატურათა ჯამი 3730⁰C; სანედლეულო ბაზა მოიცავს სოფლებს: ვაზისუბანი, კალაუბანი, შამიანი, ვაჩნაძიანი. ადგილწარმოშობის დასახელების მშრალი თეთრი ღვინო „ვაზისუბანი“ ჯიში: რქაწითელი (85%) და კახური მწვანე (15%);

ახაშენი (დანართი 13) - კახეთი გურჯაანის მუნიციპალიტეტი, ზღვის დონიდან 350-700მ. სიმაღლეზე. აქტიურ ტემპერატურათა ჯამი 3950-3700⁰C; სანედლეულო ბაზა მოიცავს სოფლებს: ახაშენი, ჩუმლაყი, ფაფრის მინდვრები. ადგილწარმოშობის დასახელების წითელი ბუნებრივად ნახევრად ტკბილი ღვინო, ჯიში - საფერავი;

ტიბაანი (დანართი 14) - კახეთი სიღნაღის მუნიციპალიტეტი, ზღვის დონიდან 350-550მ. სიმაღლეზე. აქტიურ ტემპერატურათა ჯამი 4000-3700⁰C; ადგილწარმოშობის დასახელების მშრალი თეთრი ღვინო „ტიბაანი“ ჯიში რქაწითელი;

ატენური (დანართი 15) - შიდა ქართლი გორის მუნიციპალიტეტი, ზღვის დონიდან 620-750მ. სიმაღლეზე. აქტიურ ტემპერატურათა ჯამი 3450⁰C; სანედლეულო ბაზა მოიცავს სოფლებს: პატარა ატენს, გარე ატენსა და დიდ ატენს. ადგილწარმოშობის დასახელების თეთრი ბუნებრივად ცქრიალა ღვინო „ატენური“; ჯიში - ჩინური, გორული მწვანე და ბუდეშური;

ტვიში (დანართი 16) - ლეჩხუმი, ცაგერის მუნიციპალიტეტი, ზღვის დონიდან 435მ. სიმაღლეზე. აქტიურ ტემპერატურათა ჯამი 3700⁰C; სანედლეულო ბაზა მოიცავს სოფელ ტვიშსა და ალპანას. ადგილწარმოშობის დასახელების თეთრი ნახევრად ტკბილი ღვინო „ტვიში“; ჯიში ცოლიკოური;

ხვანჭკარა (დანართი 17) - რაჭის რეგიონი, ამბროლაურის მუნიციპალიტეტი; ზღვის დონიდან 450-750მ. სიმაღლეზე. აქტიურ ტემპერატურათა ჯამი 3750-3350⁰C; სანედლეულო ბაზა მოიცავს სოფლებს: ხვანჭკარას, წესს, კვაცხუთს, სადმელს, ღვიარას, ბოსტანას, დიდ ჩორჯოს, პატარა ჩორჯოს, მეორე ტოლას, პირველ ტოლას, ჭრებალოს, ჭყვიშს, ჟომხას, ქვიშარს, ვარდიას, ბარეულს, ლადიშს, ბიჯის, ბუგეულს, საკეციას, ჯვარისას, იწას, კრიხს, ახალსოფელს, გორს, ხიმშსა და აბანოეთს. ადგილწარმოშობის დასახელების ნახევრად ტკბილი წითელი ღვინო „ხვანჭკარა“; ჯიში ალექსანდროული და მუჯურეთული;

სვირი (დანართი 18) - იმერეთის რეგიონი, ზესტაფონის მუნიციპალიტეტი, სოფლები: პირველი და მეორე სვირი, როდინაულის ადმინისტრაციული საზღვრები;

აქტიურ ტემპერატურათა ჯამი საშუალოდ 4300⁰ აღემატება;

ადგილწარმოშობის დასახელების კონტროლირებადი თეთრი მშრალი ღვინო; ჯიში: ციცქა და ცოლიკოური;

ხაშმის საფერავი (დანართი 19) - გარე კახეთი, საგარეჯოს მუნიციპალიტეტი, ადგილწარმოშობის დასახელების კონტროლირებადი წითელი მშრალი ღვინო “ხაშმის საფერავი; ჯიში საფერავი;

ბოლნისი (დანართი 20) - ქვემო ქართლი, ბოლნისი, ზღვის დონიდან 570 მ, „ბოლნისი“ თეთრი და ქარვისფერი შეიძლება დამზადდეს მხოლოდ ბოლნისის მიკროზონაში მოწეული რქაწითელის, ჩინურის და გორული მწვანეს ჯიშის ყურძნისაგან. „ბოლნისი“ წითელი შეიძლება დამზადდეს მხოლოდ ბოლნისის მიკროზონაში მოწეული საფერავის, თავკვერის, შავკაპიტოს და ასურეთული შავის ჯიშის ყურძნიდან. „ბოლნისი“ ვარდისფერი შეიძლება დამზადდეს მხოლოდ ბოლნისის მიკროზონაში მოწეული ფერადყურძნიანი ვაზის საღვინე ჯიშების გადამუშავებით, წითელი ყურძნის დურდოზე თეთრი ყურძნის ტკბილის დადუღებით ან თეთრი და წითელი ღვინოების შერევით.

სალხინოს ოჯალეში (დანართი 21) - სამეგრელო, მარტვილის მუნიციპალიტეტი, ნიადაგის მრავალფეროვნება, ოჯალეშის ვაზის ჯიშის მხოლოდ ამ მიკროზონისთვის დამახასიათებელი განსაკუთრებული მახასიათებლები და მევენახეობა-მეღვინეობის ადგილობრივი, მრავალსაუკუნოვანი ტრადიცია; წითელი მშრალი ღვინო „სალხინოს ოჯალესი“; ჯიში ოჯალეში;

ახმეტა (დანართი 22) - შიდა ქართლი, სოფ: საკობიანო, მატანი, ქისტაური, არაშენდა, ახშანი, ახშისველები, ინგეთი, კოჯორი, ოსიაური, საჩალე, ოჟიო, ალავერდი, კოლოთი, ჩაბინანანი, ხორხელი, ზემო ხოდაშენი, აწყური, ახალდაბა, ჩარექაული, ზემო ალვანი, ხორბალო, ქვემო ალვანი, ბაბანეული, მადრაანი, ფიჩხოვანი და არგოხი. თეთრი მშრალი, ბუნებრივად ნახევრად მშრალი და ბუნებრივად ნახევრად ტკბილი; ქარვისფერი მშრალი;

ჯიში: ღვინის თეთრი “ახმეტა” წარმოებისათვის - კახური მწვანე;

ღვინის ქარვისფერი “ახმეტა” წარმოების მიზნით კახური მწვანე, ქისი ხიხვი (ჯამურად 15%);

ახოები (დანართი 23) - გურჯაანი სოფ, კარდენახის ადმ. ტერიტორია, ზღვის დონიდან 350-750 მ, ჰაერის საშუალო ტემპერატურა 12,5⁰ C;

წითელი მშრალი ღვინო ახოები, ჯიში: საფერავი ან/და საფერავი ბუდეშურისებრი;

წარავი (დანართი 24) - გურჯაანის რაიონი, სოფ. კარდენახის ადმ. ტერიტორიაზე, ზღვის დონიდან 350-550მ; წარავი - ქარვისფერი მშრალი ღვინო; ჯიში - რქაწითელი კახური მწვანე და/ან ხიხვი (15 %).

დასკვნა: თითოეულ რეგიონში, საუკუნეთა მანძილზე ჩამოყალიბდა და განვითარდა ვაზის მრავალფეროვანი, თითოეული რეგიონის, ზონისა და მიკროზონისათვის დამახასიათებელი ვაზის ჯიშობრივი სორტიმენტი, რეგიონისათვის დამახასიათებელი სპეციფიური ტექნოლოგია. საქართველოს მრავალფეროვანი აგრო-კლიმატური პირობები და ქართული ვაზის მდიდარი გენეტიკური ფონდი იძლევა ახალი ადგილწარმოშობის მიკროზონების შექმნის შესაძლებლობას, რომელიც დღეს მევენახეობა-მეღვინეობის სექტორში პრიორიტეტულ მიმართულებად არის მიღებული და საჭიროებს მეცნიერული კვლევების წარმართვას.

გამოყენებული ლიტერატურა:

1. McGovern P., Jalabadze M., Batiuk S., Callahan P., Karen E. Smith, Gretchen R. Hall, Eliso Kvavadze, David Maghradze, Nana Rusishvili, Laurent Bouby, Osvaldo Failla, Gabriele Cola, Luigi Mariani, Elisabetta Boaretto, Roberto Bacilieri, Patrice This, Nathan Wales, and David Lordkipanidze, (2017), Early Neolithic wine of Georgia in the South Caucasus, PNAS 114 (48) E10309-E10318; first published November 13, 2017; <https://doi.org/10.1073/pnas.1714728114>;
2. Geoffrey W. Bromiley, International Standard Bible Encyclopedia, Wm. B. Eerdmans Publishing, 1995, ISBN 0-8028-3784-0, ISBN 978-0-8028-3784-4;
3. Ezekiel 27:18 Damascus was your merchant for the multitude of your handiworks, by reason of the multitude of all kinds of riches, with the wine of Helbon, and white wool;
4. ნოდარ ჩხარტიშვილი, გურამ ალექსიძე, მევენახეობა-აგროტექნიკა - თბილისი, 2016, ISBN 978-9941-0-9329-6, თბილისი.
5. <http://www.nfa.gov.ge/Ge/Files/ViewFile/85> -დადგენილება #3, 2014 წლის 3 იანვარი;
6. რამიშვილი მ.- ამპელოგრაფია, თბილისი, 1986, გამომცემლობა “განათლება”;
7. მასალებში გამოყენებულია ღვინის ეროვნული სააგენტოს ვერ გვერდზე განთავსებული რუქები;

დანართი
დანართი 1. კახეთი

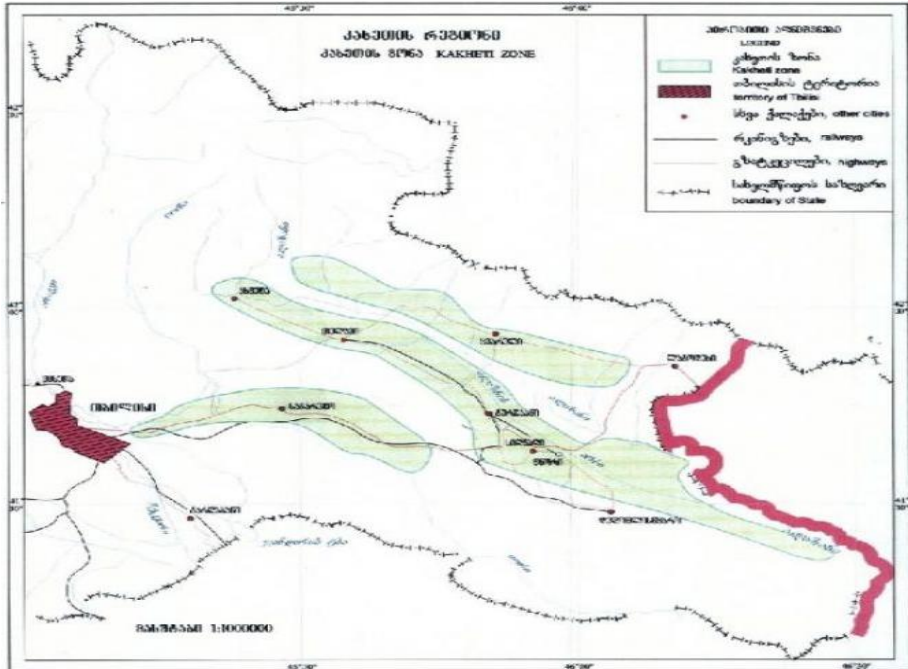

დანართი 2. წინანდალი

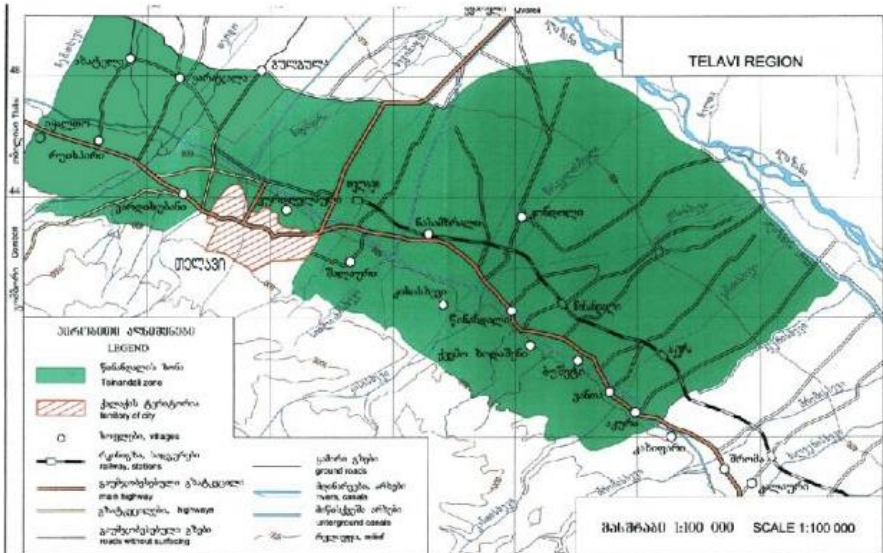

დანართი 3. ნაფარეული

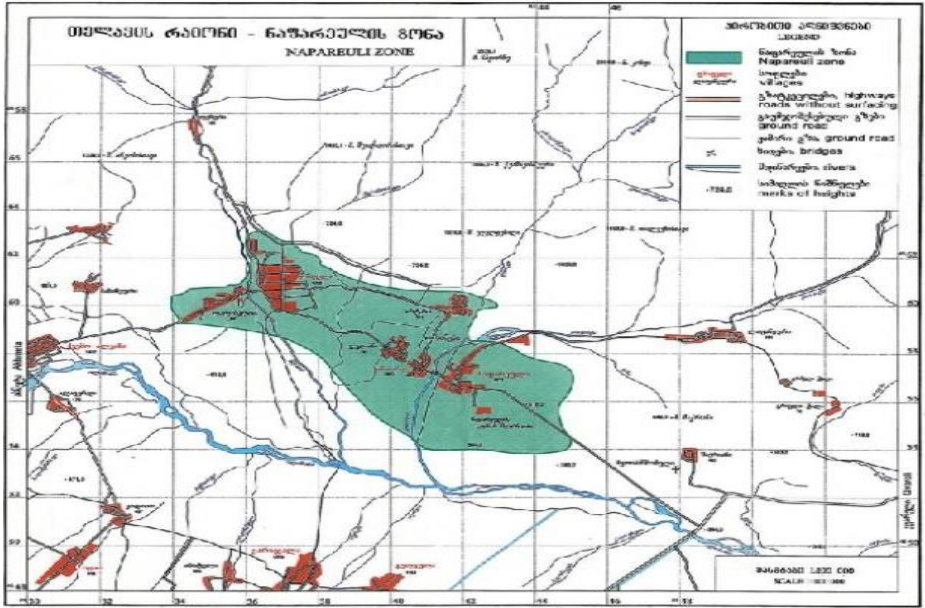

დანართი 4. თელიანი

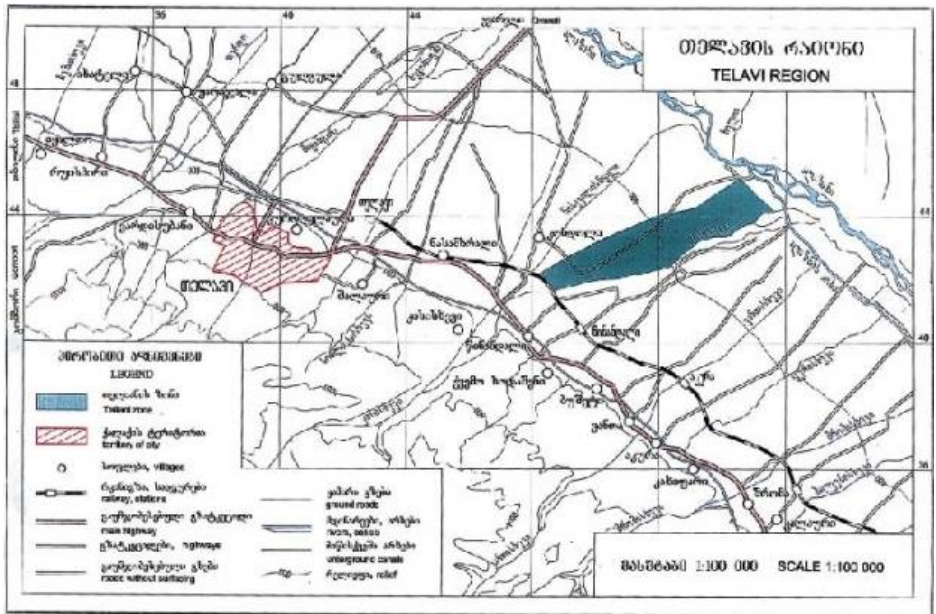

დანართი 5. კარდენახი

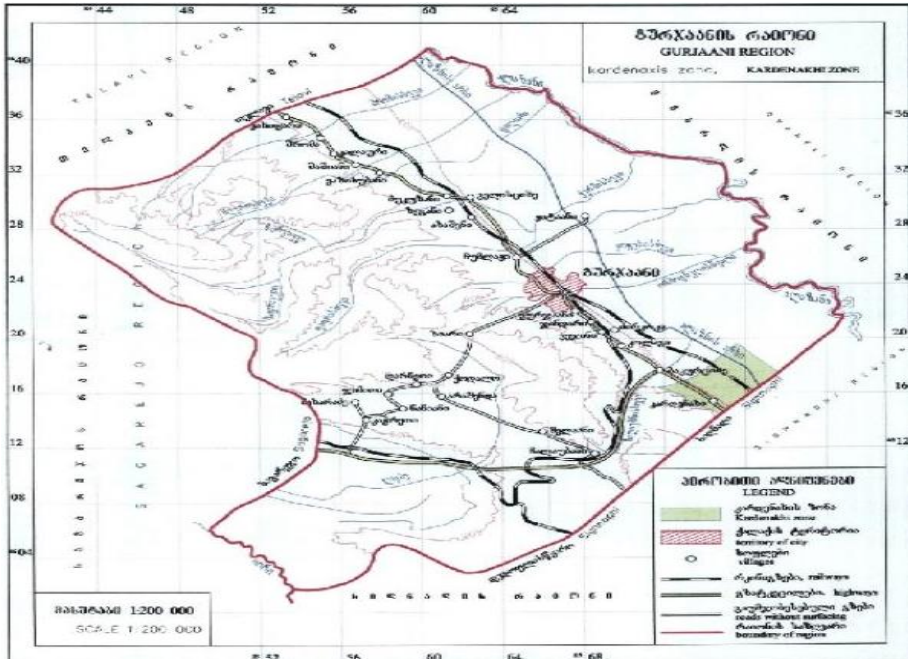

დანართი 6. ყვარული

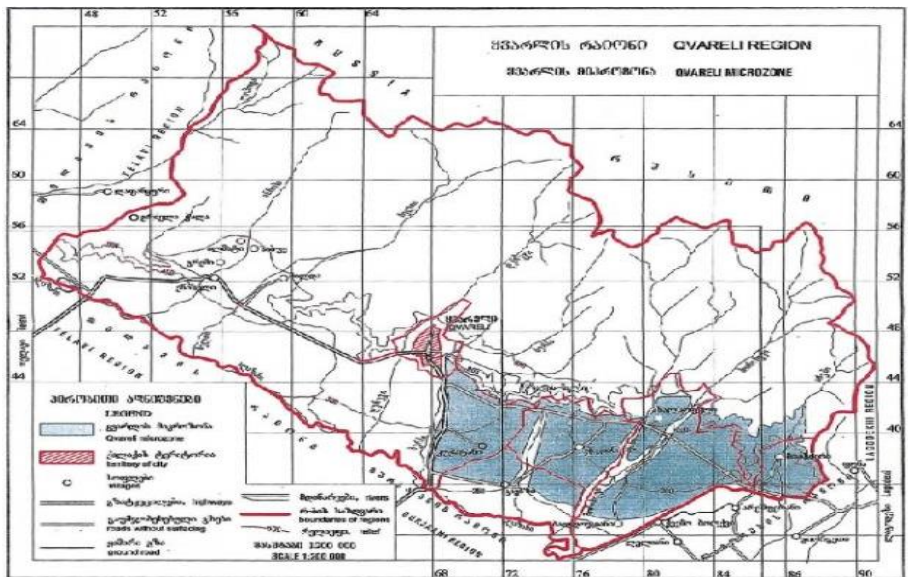

დანართი 11. მუკუზანი

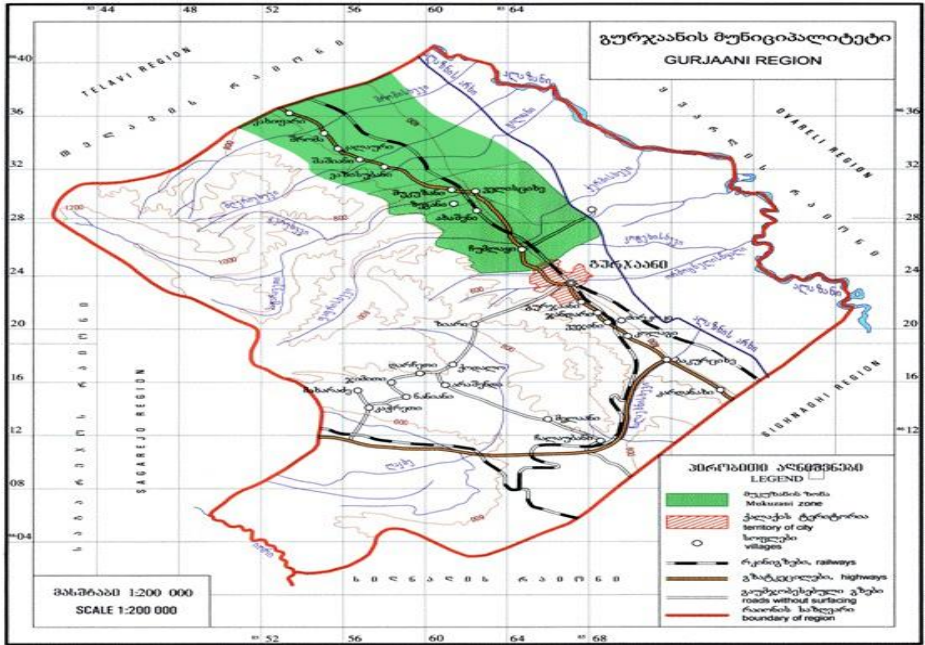

დანართი 12. ვაზისუბანი

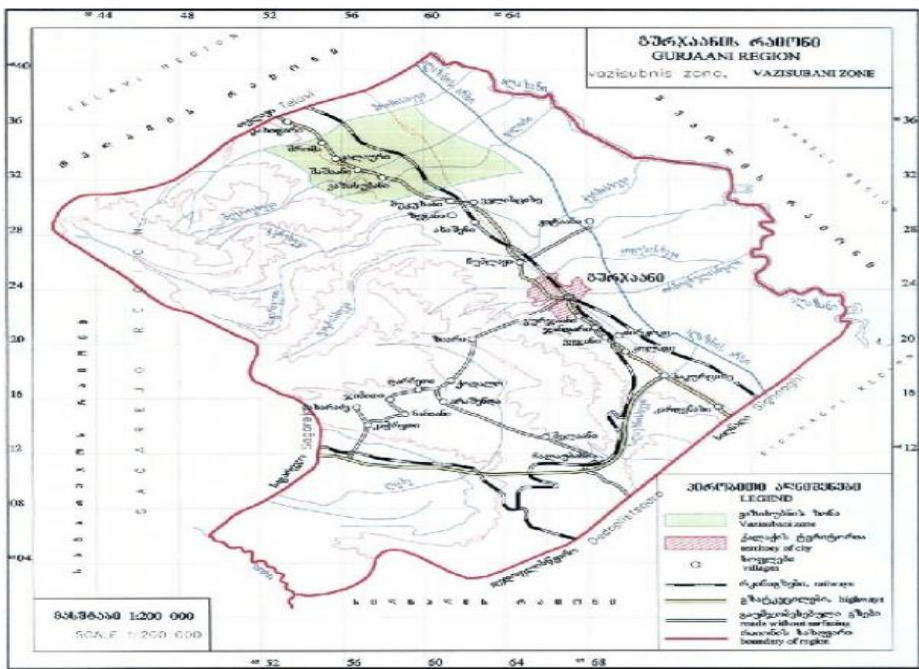

დანართი 13. ახაშენი

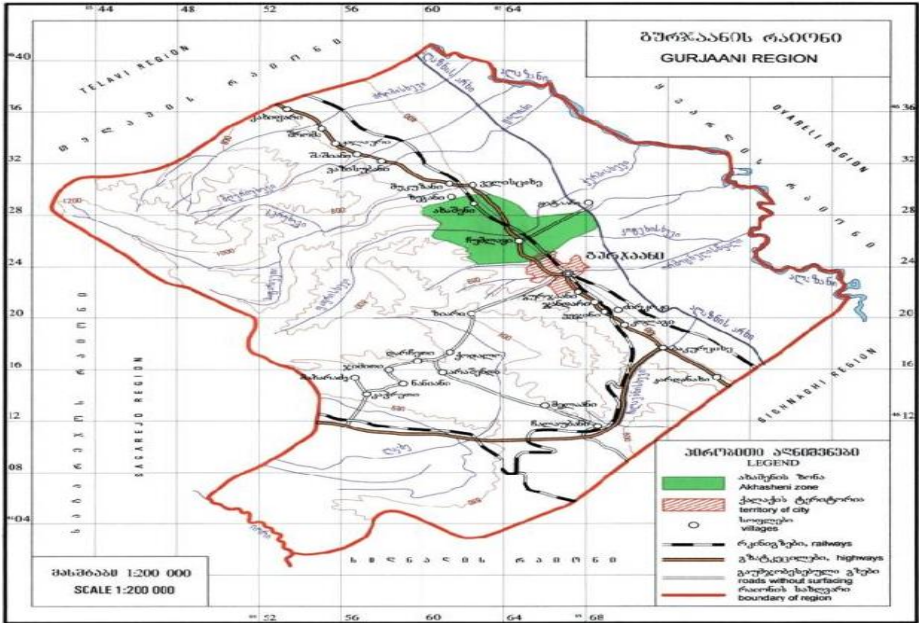

დანართი 14. ტიბაანი

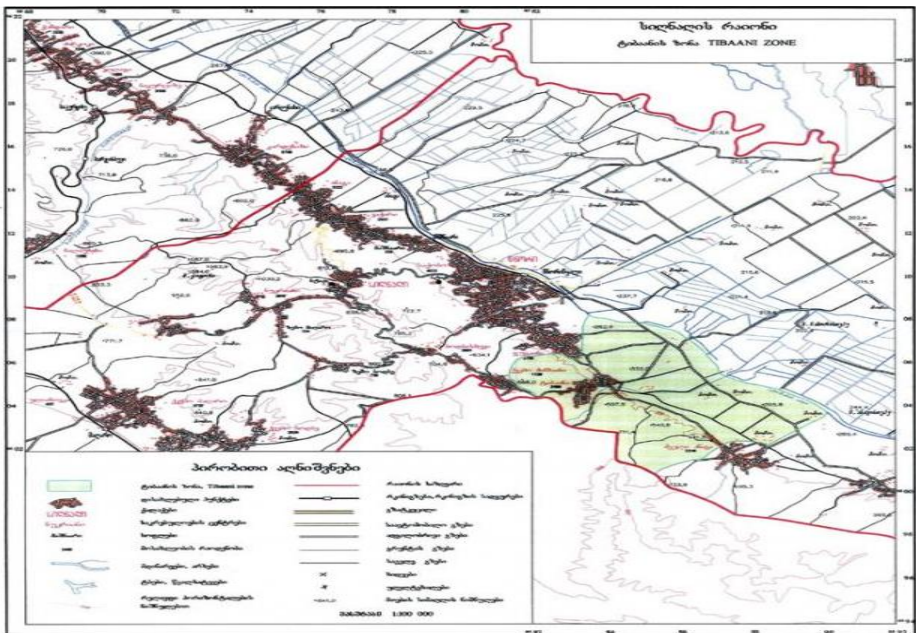

დანართი 17. ხვანჭკარა

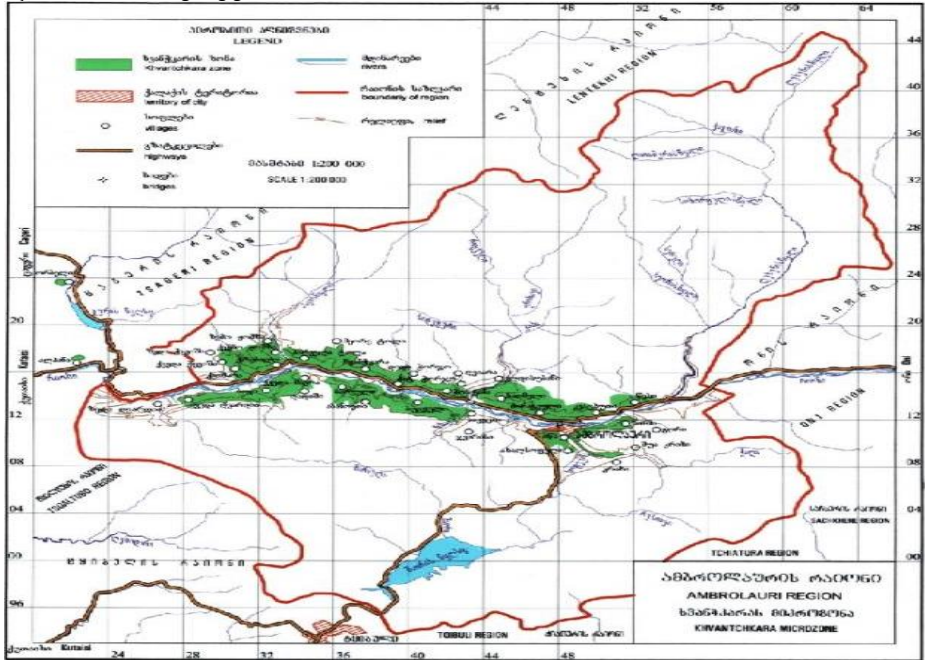

დანართი 18. სვირი

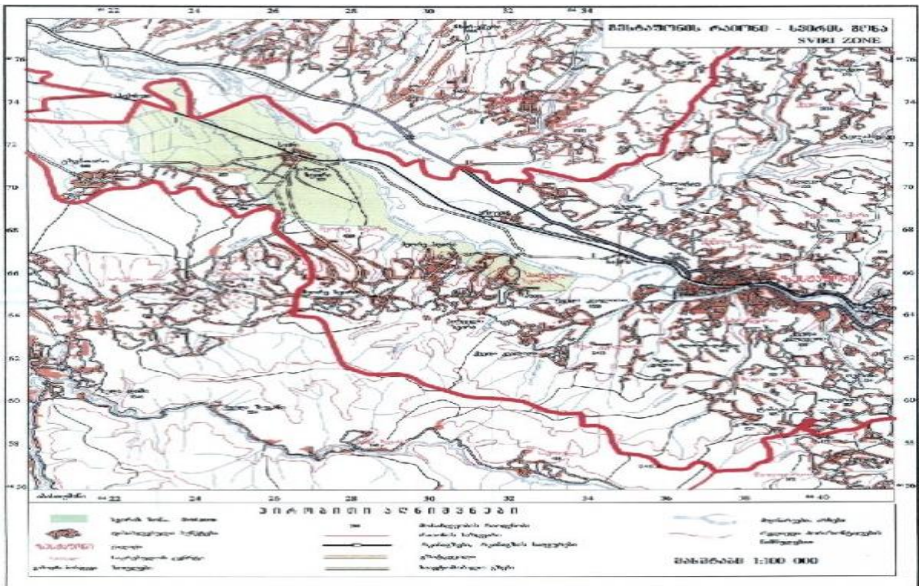

დანართი 19. ხაშმის საფარავი

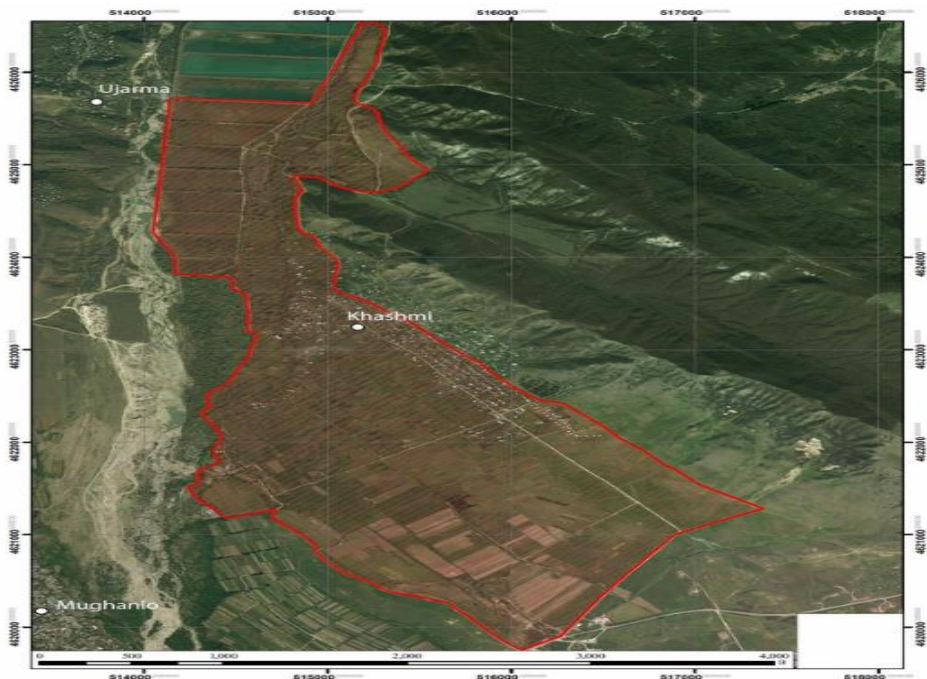

დანართი 21. სალხინოს ოჯალეში

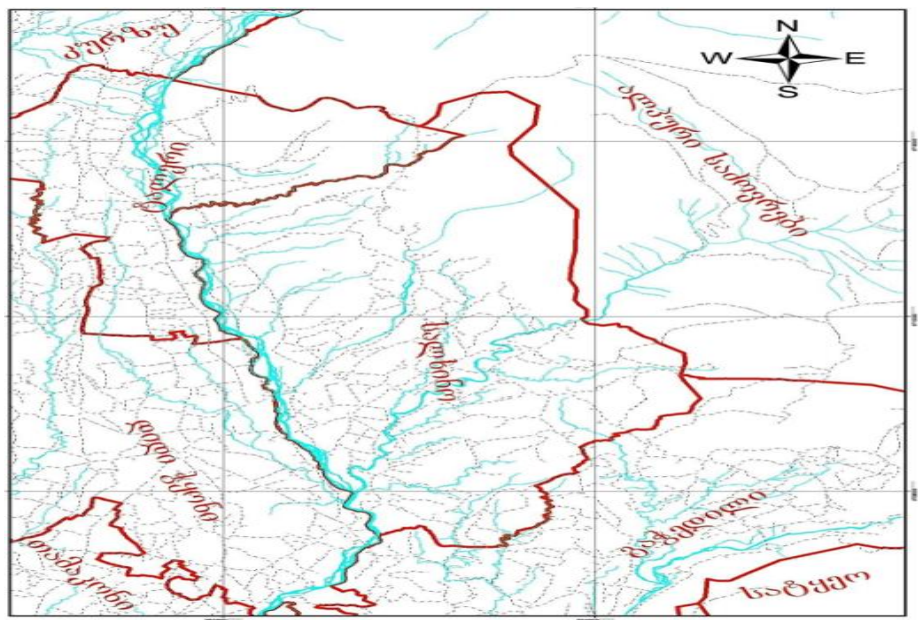

დანართი 22. ახმეტა (ახმეტის მწვანე)

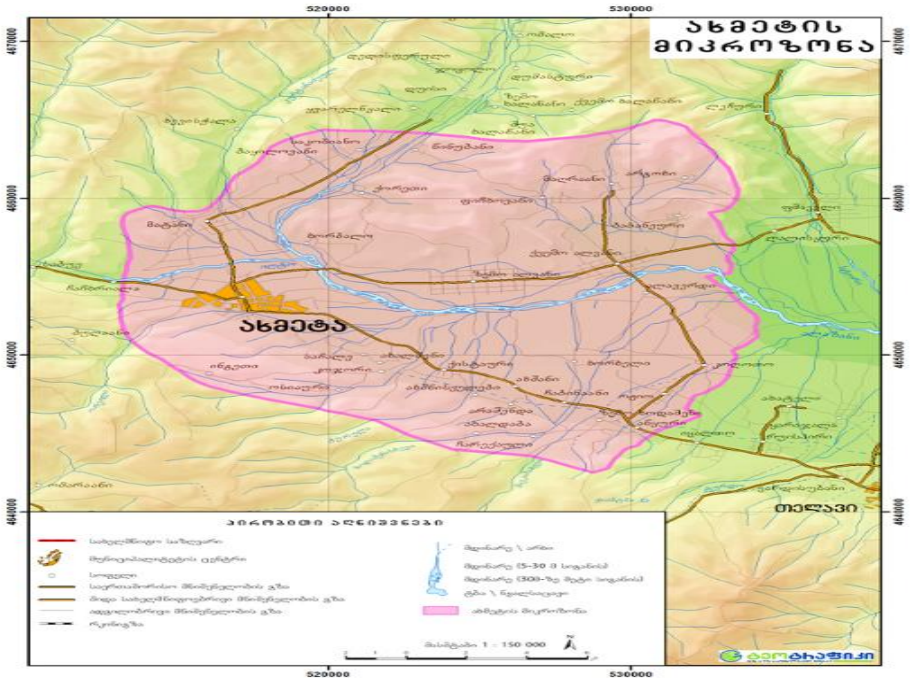

დანართი 23. ახოები

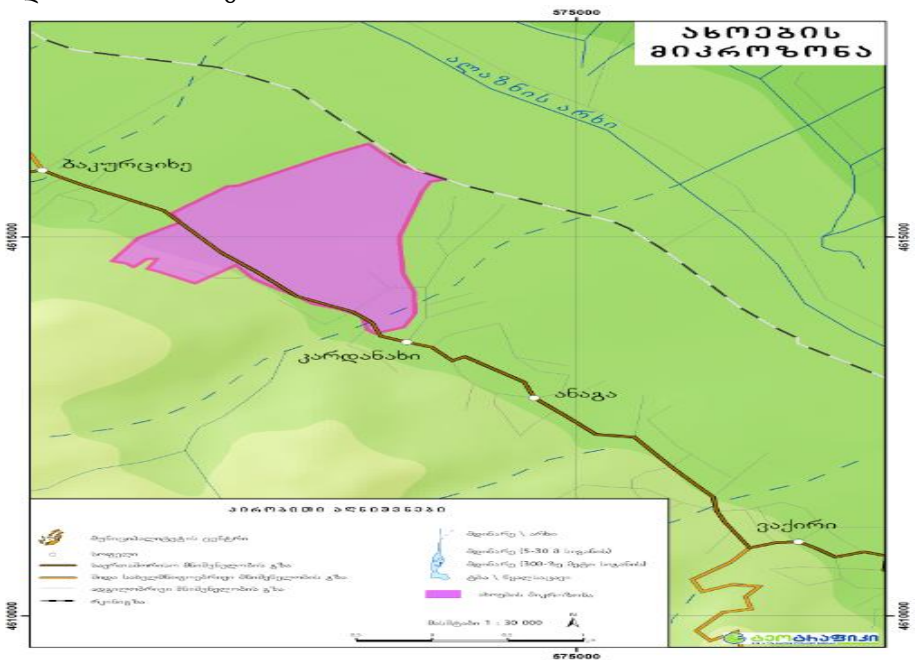

დანართი 24. წარაფი

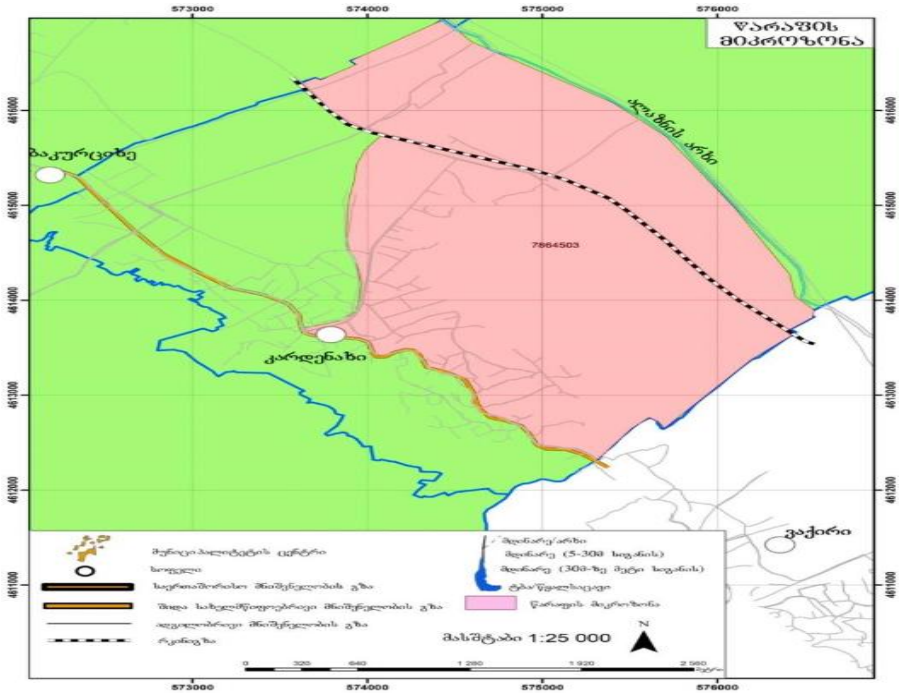

Precision Farming in the Republic of Belarus: Existing Problems and Future Prospects

Tamara Myslyva, Alesia Kutsayeva, Alesia Kozheko

Belarussian State Agricultural Academy, Michurina str., 5,
213407 Gorki, Republic of Belarus, byrty41@yahoo.com

Abstract: Belarus has a high potential for introducing precision farming systems in agricultural production. One advantage is the availability of more than 1380 agricultural enterprises, with an average area of agricultural land of 5.3 thousand hectares, and an average area of arable land of 3.5 thousand hectares. Nevertheless, along with the advantages, there are both objective and subjective reasons that impede the widespread implementation of precision farming systems in the country's agricultural production. One of them is the existing system of on-farm land management, focused on traditional energy and resource-intensive farming. Based on the current situation, the development of precision farming systems should focus on large agricultural enterprises, and not private farms. Implementation of these measures when introducing differential fertilizer application allows increasing the profitability by: 2.2 % for winter crops, 1.3 % for sugar beets, 1.1 % for rapeseed for oilseeds and 0.8 % for malting barley.

Key words: Precision Farming, Agricultural Enterprises; Land Management; Farming System; Profitability.

Given the constant rise in the cost of energy resources and raw materials for the production of mineral fertilizers, as well as shortage of organic fertilizers, identifying ways of increasing the economic efficiency of land use is becoming urgent. The introduction of precision farming as a modern concept of agricultural management using digital methods to monitor and optimize agricultural production processes is one of the methods for its successful solution [1], or mitigation of the associated problems. The International Society of Precision Agriculture (ISPA) defines precision agriculture as: «management strategy that gathers, processes and analyzes temporal, spatial and individual data and combines it with other information to support management decisions according to estimated variability for improved resource use efficiency, productivity, quality, profitability and sustainability of agricultural production» [2]. Optimization of all production processes is the key point and driving force of precision agriculture, the result of which is the rational use of resources, cost savings and reduction of negative environmental impact. Belarus has a sufficiently high potential for introducing a precision farming system or its individual elements in agricultural production. Among its main advantages is the existence of 1382 agricultural enterprises with an average land use of more than 5.3 thousand hectares of agricultural land and over 3.5 thousand hectares of arable land [3]. A positive factor that contributes to the implementation of precision technologies is the concentration of agricultural land mainly in the ownership of the state, as well as the fact that 22% of the total number of agricultural organizations is state-owned. Furthermore 42.2% of privately-owned agricultural organizations have different share of state property in the authorized capital [4]. This opens up

wide opportunities for agricultural producers in obtaining state financial support in the implementation of precision farming systems, in particular, in the modernization of production and the purchase of high-precision agricultural equipment.

A significant advantage is that Belarus has highly developed agricultural machinery and manufactures its own combines and tractors equipped with Trimble precision GPS positioning systems, which significantly reduces the cost of purchasing precision machinery for agricultural producers. Examples of this technique are the Palesse GS2124 combine harvester manufactured by Gomselmash OJSC, equipped with a yield mapping system and a tractor manufactured by Minsk Tractor Plant OJSC, equipped with the Trimble Autopilot auto-driving system.

It should be noted that there are 1,357 agricultural organizations and 2,652 peasant (farmer) enterprises operating in the Republic of Belarus. However, only 2.55% of agricultural land is owned by peasant farms, while 97.45% is owned by agricultural enterprises of various forms of ownership that are land users or tenants, but not landowners. Based on the current situation in the sphere of land ownership, the development of precision farming systems in Belarus can be carried out in large agricultural enterprises, and not in private farms, as is common in Europe and the USA.

Nevertheless, along with the advantages, there are both objective and subjective reasons that impede the widespread implementation of precision farming systems in the country's agricultural production (Fig. 1). One of them is the existing system of on-farm land management, focused on traditional energy and resource-intensive farming, and not taking into account the presence of heterogeneities within a single field or land parcel - key factors for precision farming. It should be noted that on-farm land management is an element of land management that has been preserved in the Republic of Belarus since the USSR because of the preservation of both state ownership of agricultural land and agricultural enterprises that existed in the Soviet period as the collective farms and state farms. However, currently land management related to inter-farm land management is dominated in Belarus. These works consist mainly in updating the data of the land information system, developing draft land allotments, preparing technical documentation and establishing the boundaries of land plots on the ground in connection with the formation of agricultural and non-agricultural land uses.

At the same time, it is necessary to note the exceptional importance of conducting on-farm land management in the context of the transition to digital farming, because this particular type of land management creates the territorial basis for the efficient use of land, its protection and introduction of advanced management systems. The most important condition for the effective implementation of precision farming is

the creation of relevant management-zone maps, which reflect the real state of land quality and make it possible to differentiate the application of mineral fertilizers and other agrochemical, while maximizing the soil potential (Fig. 2).

Strengths

Existence of 1382 agricultural enterprises with an average land use of more than 5.3 thousand hectares of agricultural land

Concentration of agricultural land mainly in the state ownership (99.6% of the total area)

Availability of capacities for own production of tractors and combines equipped with GPS positioning systems

Threats

Lack of understanding by agricultural producers of the essence of precision farming and unwillingness to break traditional foundations

Need for start-up capital to create a full-fledged precision farming system within an individual agricultural enterprise

Unwillingness of state executive authorities to introduce innovative technologies



Weaknesses

Lack of high-precision equipment for soil cultivation and crop care and specialists with appropriate training in the field of IT technologies

Lack of relevant and reliable data on the presence of zones of intra-field spatial heterogeneity

Existing system of on-farm land management, focused on traditional energy and resource-intensive farming

Opportunities

Decrease in depreciation costs by 10%

Reducing fertilizer consumption by 10-30%

Reducing the consumption of plant protection products by 15-60%

Reducing the fuel consumption by 10-15%

Increase in productivity by 10-20%

Reducing anthropogenic impact on the environment

Figure 1. – SWOT analysis of the introduction of precision farming in agriculture of the Republic of Belarus (developed based on the results of author's own research)

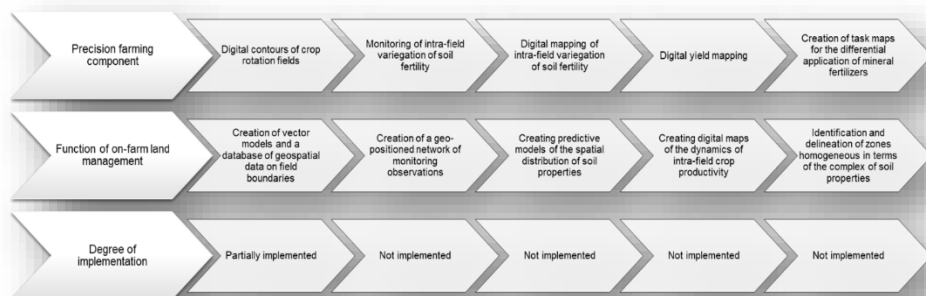

Figure 2. – Functions of on-farm land management in the implementation of elements of the precision farming system in Belarus

In this regard, the main task of land management in the current socio-economic conditions of Belarus in the context of the introduction of precision farming is the development of a methodology for the creation of appropriate cartographic materials and differentiation of land use by the totality of land quality indicators. It is also extremely important to create geospatial databases on the available indicators of the quantitative and qualitative state of agricultural soils. According to analysts' forecasts, the market for such products in the structure of elements of the precision

(developed based on the results of author's own research) farming system in the EU countries will grow by 12% annually, showing a steady upward trend [5]. The global market size of smart agriculture is expected to grow from approximately 9.58 billion U.S. dollars in 2017 to 23.14 billion U.S. dollars by 2022 [6]. The maximum market growth in the last decade is observed in countries such as the USA, Germany, Great Britain, France and other highly developed countries [7].

Important and interrelated components of the registering and reacting precision farming technologies are the identification of management zones and their use for the differential application of phosphorus and potassium mineral fertilizers [8, 9]. The management zone, in our opinion, is a subsystem of precision farming and a combination of input parameters, which are the basis for its definition and which form a response as an economic effect that manifests itself in various aspects. On-farm land management is a universal mechanism for identifying management zones and ensuring interaction between their input and output parameters. The implementation of the functions of land management for the identification of management zones can be carried out through the use of the functional capabilities of geoinformation systems, in particular the capabilities of geospatial statistics, cluster analysis and geoinformation analysis (Fig. 3).



Figure 3. – The structure of the management zone as a subsystem of precision farming

On the example of land use with an area of more than 8 thousand hectares, a methodology for the formation of homogeneous territorial management zones during on-farm land management with the introduction of precision farming has been developed. The management zones identification algorithm provides: exploration geostatistical analysis; determination of the required number of gradations of land quality; assessment of data clustering and analysis, search for data outliers; construction of interpolated rasters for a specific set of soil parameters; reclassification of rasters and multivariate analysis; converting the final raster into vector layers and determining the areas of the selected

zones. As input parameters, it is recommended to use the data of agrochemical soil survey performed centrally every 4 years for every agricultural enterprise. The most acceptable for modern socio-economic conditions prevailing in Belarus is the strategy of differential fertilizer application which based on fertilizing in the management zones in such a way that the quantity and ratio of nutrients, taking into account their soil reserves, will be sufficient for obtaining the planned crop yield. The researches confirmed that within the individual crop rotation fields on the area of 1411.76 ha, it is possible to save from 2.5 to 21.8 kg/ha of the active substance of phosphorus and from 0.9 to 26.7 kg/ha of the active substance of potassium due to the redistribution the dose of fertilizers which is calculated for the planned crop yield taking into account the identified management zones (Fig. 4).

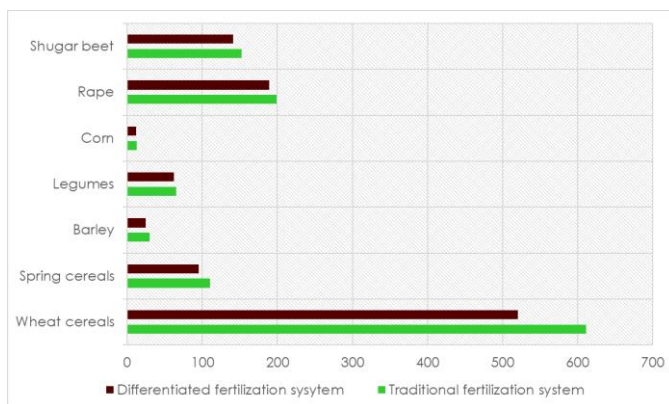

Figure 4. – Costs when using various systems for applying phosphorus and potash mineral fertilizers, thousand BYN

The maximum saving of phosphorus fertilizers is achieved when applying them for winter wheat, corn for silage and peas grown for grain while potash fertilizers provide maximum saving when applying them for winter wheat, sugar beets and spring triticale (Fig. 5).

The differentiated use of mineral fertilizers by reducing the cost of their purchase and use makes it possible to increase the profitability of growing winter grains by 2.2%, sugar beets by 1.3%, rapeseed for oilseeds by 1.1%, and malting barley by 0.8% [10].

The use of unmanned aerial vehicles in agriculture in the implementation of precision farming tasks is an innovation for the Republic of Belarus. The global agricultural drone market is projected to grow by 13% annually [11]. Among the most significant advantages of UAV utilization in Belarus it is necessary to underline the following: the efficiency of obtaining geospatial information of high

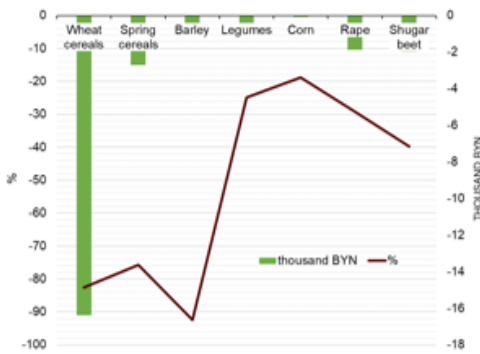

Figure 5. – Absolute and relative difference in cost between traditional and differential application of mineral fertilizers

and ultra-high resolution; different degree of autonomy (remote control option); the availability and ease of use; the absence of necessity to register UAVs weighing up to 2.5 kg; no special pilot license required for UAV operation. Meanwhile there are a range of disadvantages which limit the widespread introduction of UAV in agricultural practice: the presence on the market of agricultural drones and related software produced only by foreign

manufacturers; the high cost of services when using data from UAV surveys (varies from 1 to 5 dollars per hectare); the lack of specialists able to process and interpret survey results; the ban on flights above 120 m. However, the reluctance of agricultural producers to introduce something new and change traditional technologies should be considered as a main limit factor of UAV utilization [12].

A promising area that is just beginning to develop in Belarus is the use of ultra-high-resolution remote sensing data obtained from UAVs for monitoring and forecasting the productivity of fodder and grain crops. Despite of the number of reasons of an objective and subjective nature nevertheless, this technique is gradually being introduced into agricultural production, primarily in conjunction with the introduction of elements of the precision farming system. It was found that the data obtained from the quadcopter Phantom-4ProV 2.0 survey in RGB mode are excellent for determining the height of the *Silphium perfoliatum* and *Zea mays* from the model of the vegetation cover surface with an ultrahigh resolution of 2.5 cm in the field. Plant height obtained from surface models based on UAV survey data is a reliable indicator for assessing biomass productivity, since the correlation coefficient between actual and forecasted productivity values was 0.98 and 0.97, respectively. Vegetation indices RGBVI (Red-Green-Blue Vegetation Index), VARI (Visual Atmospheric Resistance Index), GLI (Green Leaves Index) and NGRDI (Normalized Red-Green Difference Index) can also be successfully used to monitor and evaluate biomass productivity, and the most informative of them is the RGBVI index. However, long-term field research is necessary to ensure the reliability of predictive productivity models.

In conclusion it is necessary to underline that in order to ensure energy savings and the introduction of modern agricultural production systems in Belarus, the widespread introduction of the precision farming system or its individual elements

is necessary. Among the factors contributing to the widespread adoption of precision farming in the country's agricultural production are more than 1380 agricultural enterprises with an average land use of more than 5.3 thousand hectares with state support and highly developed agricultural engineering resources. Impeding the widespread implementation of precision farming is the existing system of on-farm land management, focused on traditional energy and resource-intensive farming, which does not take into account the heterogeneities within a single field or land parcel. Since agricultural lands in Belarus are the exclusive property of the state, the introduction of land use precision farming is impossible without digital land management. In this regard, the primary function of modern on-farm land management is the identification and georeferencing of soils homogeneous in agrophysical and agrochemical properties and agrotechnological characteristics of arable land parcels in order to optimize agricultural land use while considering the needs of highly profitable crops. The most promising elements of precision farming technology for implementation in Belarus are the off-line differentiated application of mineral fertilizers and chemical ameliorants, as well as the use of ultrahigh-resolution remote sensing data to monitor crop development and productivity forecast.

References

1. Мыслыва Т. Н. Внедрение точного земледелия в Республике Беларусь в контексте национальных отношений: проблемы и перспективы / Т. Н. Мыслыва, О. А. Куцаева // Вестник БГСХА. – 2020. – №4. – С. 154–163.
2. Precision Ag Definition - Language Modal. – [Электронный ресурс]. – Официальный сайт Международного объединения точного земледелия (ISPA) – Режим доступа: www.ispag.org/about/definition
3. Сельское хозяйство Республики Беларусь: статистический сборник. Национальный статистический комитет Республики Беларусь, Минск, 2020. – 179 с.
4. Реестр земельных ресурсов Республики Беларусь. Государственный комитет по имуществу Республики Беларусь, 2020. http://gki.gov.by/ru/activity_branches-land-reestr/
5. Daheim C. Precision agriculture and the future of farming in Europe / C. Daheim, K. Poppe, R. Schrijver – Directorate-General for Parliamentary Research Services, Brussels, 2016. – 274 p.
6. Statista. The market value of smart agriculture worldwide 2017-2022. Statista. 2019. <https://www.statista.com/statistics/720062/market-value-smart-agriculture-worldwide/>
7. Maloku D. Adoption of precision farming technologies: USA and EU situation / D. Maloku // Practical Application of Science. – 2020. – Vol. VIII. – Issue 22. – P. 7–14.

8. Edge B. An economic-theory-based approach to management zone delineation / B. Edge. – In: Poster Proceedings of the 12th European Conference on Precision Agriculture, July 8–11, 2019, Montpellier, France. – P. 56–57.
9. Kutsayeva, A. Creation of management zones for the purposes of land development at the implementation of precision farming in Belarus / A. Kutsayeva, T. Myslyva // International scientific journal: Baltic surveying – 2020. – Vol. 12. – P. 19 – 27.
10. Куцаева, О.А. Экономическая эффективность off-line дифференцированного внесения минеральных удобрений с использованием менеджмент-зон / О.А. Куцаева // Аграрная экономика. – 2020. – №8. – С. 55–66.
11. Ankita Bhutani Agricultural drones market size by product, by application, industry analysis report, regional outlook, application potential, price trends, competitive market share and forecast, 2017 – 2024 / Ankita Bhutani – Global Market Insite, 2017. – 115 p.
12. Myslyva T. Problems, prospects and experience in the implementation of precision farming in the Republic of Belarus in the context of national land use / T. Myslyva / Proceedings of the XI International Scientific Agricultural Symposium «Agrosym 2020». – East Sarajevo: Faculty of Agriculture, 2020. – P. 972–978.

განათლება/ Education

COVID-19- ით გამოწვეული კრიზისების მართვა საგანმანათლებლო დაწესებულებებში

Management of covid-19 induced crisis in educational institutions

ქეთევან ვეზირიშვილი-ნოზაძე - სტუ-ის პროფესორი, ketivezirishvili@gmail.com,

ელენე ფანცხავა - სტუ-ის ასისტენტ პროფესორი, elenepantskava@mail.ru

მაია ჯიხვაძე - სტუ-ის ასისტენტ პროფესორი, jixvadzemaia@gmail.com

Ketevan Vezirishvili-Nozadze - Professor of GTU, ketivezirishvili@gmail.com

Elene Pantskhava - Assistant Professor of GTU, elenepantskava@mail.ru

Maia Jikhvadze - Assistant Professor of GTU, jixvadzemaia@gmail.com

აბსტრაქტი. საქართველოს და ზოგადად მსოფლიოსთვის COVID-19-ით გამოწვეული პანდემია ერთგვარ გამოცდად იქცა, რომელმაც განსაკუთრებული მასშტაბი შეიძინა და სრულიად შეცვალა ჩვენი ცხოვრების ყოველდღიური რიტმი.

პანდემიამ ახალი რეალობის წინაშე დააყენა უმაღლესი განათლების სისტემაც. მიუხედავად იმისა, რომ დისტანციურად, ინტერნეტის მეშვეობით სწავლება არაა განსაკუთრებული სიახლე, მისი ინტენსიურიგანხორციელება საქართველოში შესაძლებელი გახდა მხოლოდ 2020 წელს, როდესაცკოვიდ 19-მა ალტერნატივა არდაუტოვა უმაღლესი განათლების სისტემას და ის აიძულა დაუყოვნებლივ განეხორციელებინა მასშტაბური ექსპერიმენტი.

დღესდღეობით საგანმანათლებლო დაწესებულების წინაშე დგას გამოწვევა ისეთი მეთოდის შემუშავებისა, რომლის ფარგლებშიც იქნება სივრცე ციფრულ ტექნოლოგიებზე დაყრდნობილი მეთოდიკებით სწავლების სისტემების დანერგვისა და განვითარებისა. მნიშვნელოვანია დღევანდელ სამყაროში განვითარებული მოვლენის – პანდემიის პირობებში საგანმანათლებლო სივრცის ახალრეალობასთან აპრობირება, სადაც დისტანციური განათლება თანამედროვე რეალობას წარმოადგენს და უმაღლესმა საგანმანათლებლო დაწესებულებებმა ეს გამოწვევა წარმატებით უნდა დაძლიონ. შესაბამისად, უმაღლესი საგანმანათლებლო დაწესებულებების წინაშე ახალი გამოწვევა გაჩნდა, განათლების ხელმისაწვდომობის გაზრდა, რათა დააკმაყოფილოს არსებული გამოწვევები.

საკვანძო სიტყვები: პანდემია, უმაღლესი განათლების სისტემა, ციფრული ტექნოლოგიები, დისტანციური განათლება

Abstract: *For Georgia and, generally, for the whole world Covid-19 induced pandemic has become a kind of trial, which has gained an immense scale and changed our rhythm of life completely. The pandemic has forced the education system to face a new reality. Despite the fact that distance-learning with the access of the internet is not a new novelty, in Georgia it only became widely spread in 2020, when Covid-19 did not leave an alternative for the education system and forced it to conduct a massive experiment. nowadays, the educational institutions are faced with a challenge of developing new methods, which include teaching systems based on digital technologies. It is important for educational spheres to adapt to the new reality of the pandemic and successfully overcome the challenge. Overall, the educational institutions have the main goal of significantly raising the availability of educational resources.*

Key words: Pandemic, Higher Education System, Digital Technologies, Distance Learning

განათლებას უკავია მნიშვნელოვანი როლი ეროვნულ და რეგიონულ განვითარების სქემებში. უმაღლესი განათლება დახშული აკადემიური სივრცის პრივილეგიას არ უნდა წარმოადგენდეს და არუნდა იყოს ქვეყნის ყოველდღიურ ცხოვრებას მოწყვეტილი. ამრიგადვე, თუკი უმაღლესი განათლებას ეს როლი უკავია, სასწავლებელში მიღებული ცოდნა პრაქტიკულად გამოყენებადი უნდა იყოს მოქალაქეთათვის, რაც შემდგომ ქვეყნის ინტელექტუალურ, შემოქმედებით და ინდუსტრიულ კაპიტალს გაზრდის. ეს საკმაოდ ძლიერი გამოწვევაა ტრადიციული სტრუქტურის მქონე სასწავლებლებისთვის, სადაც აქცენტი ყოველთვის წმინდა თეორიულ, “განათლება განათლებისათვის” პრინციპზე იყო დასმული.

სტრატეგიის დანერგვისას და იმპლემენტაციის საქმეში ვაწყდებით შემდეგ მნიშვნელოვან პროცესს, რომელიც კონცენტრირებულია ორგანიზაციის შიდა გარემოზე. ასეთი მიდგომა ითვალისწინებს გარემო პირობების მკვეთრ და მოულოდნელ ცვლებადობას, რომელმაც შეცვალა საზოგადოების ცხოვრების წესი და შეიცვალა მართვითი მოდელები საგანმანათლებლო სივრცეში. შესაბამისად, იცვლება რიგი კანონები, ეკონომიკური გარემო და სხვა. და ბოლოს, აღსანიშნავია, რომ სტრატეგიული დაგეგმარება უპრობლემო მდგომარეობას არ წარმოადგენს. რიგ შემთხვევაში სტრატეგიულ გეგმებს დასახულ შედეგებამდე არ მივყავართ, მიზეზები კი შემდეგია: პირველი, როცა სტრატეგიის მიზანი ცუდად არის გადაცემული და ადამიანურ რესურსს, ანუ საუნივერსიტეტო საზოგადოებას უზრალოდ არ

ესმის; მეორე, როცა ინსტიტუციის სტრატეგიული მიზანი გამუდმებით იცვლება და მენეჯმენტს ხშირად შეაქვს რადიკალური ცვლილებები და მოდიფიკაციები. აღნიშნული მოცემულობა კი უარყოფითად აისახება უმაღლესი საგანმანათლებლო დაწესებულების განათლების ხარისხზე და იგი ვერ განსაზღვრავს ინსტიტუციის როლსა და ადგილს უმაღლესი განათლების სივრცესა და საზოგადოებაში.

COVID-19 ის გავრცელებასთან საგანმანათლებლო დაწესებულებების უმრავლესობა სრულად გადავიდა ონლაინ სწავლების რეჟიმზე. COVID-19-მდე, საქართველოს, ისევე როგორც მსოფლიოს ბევრ სხვა ქვეყანას, საჯარო სკოლებსა და უნივერსიტეტებს, სრულად ონლაინ სწავლებაზე გადასვლის გამოცდილება არ ჰქონიათ, ამიტომ ბუნებრივია, რომ წარმოიქმნა ბევრი ტექნიკური და შინაარსობრივი პრობლემა. მითუმეტეს, ხარისხიანი ონლაინ სწავლების დანერგვა მოითხოვს წინასწარი მომზადების პროცესს, რაც გულისხმობს ადამიანური და ტექნიკური რესურსების, ელექტრონული ბიბლიოთეკებისა და ტექნიკური მხარდაჭერის ჯგუფის მზაობას. ასევე, ონლაინსწავლების დანერგვაში გადამწყვეტი მნიშვნელობა აქვს კომპიუტერულ წიგნიერებას, რაც არსებული რეალობიდან გამომდინარე დიდ გამოწვევას წარმოადგენს როგორც ზრდასრულთა განათლებაში, ასევე საჯარო სკოლებში.

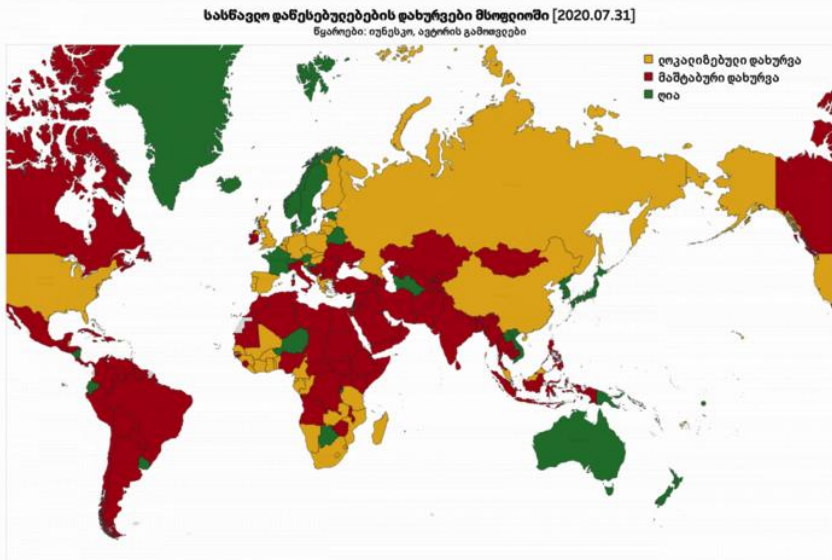

სასწავლო დაწესებულებების დახურვა მსოფლიოში;

გამოწვევებთან ერთად, ამგვარმა რეალობამ საინტერესო პროცესები გამოკვეთა, რაც აუცილებლად მისცემს ბიძგს განათლებაში ახალი

პარადიგმის წარმოშობას. მიუხედავად იმისა, რომ ონლაინ სწავლებასთან დაკავშირებით არსებობს გარკვეული თეორიული მასალები, ის არ არის პრაქტიკასთან თანმიმდევრული, რის გამოც არსებული მდგომარეობა შეგვიძლია დავახასიათოთ მოვლენად, როცა პრაქტიკა წინუსწრებს თეორიას და კრიზისის პერიოდში დაგროვილ გამოცდილებებს სამომავლოდ ახალ სასწავლო თეორიებად და მეთოდებად გარდაქმნის .

თემის აქტუალობიდან გამომდინარე ჩნდება უამრავი კრიტიკული და ლეგიტიმური კითხვა: ჩაანაცვლებს თუ არა ონლაინ სწავლება ტრადიციულ საუნივერსიტეტო აუდიტორიას? როგორ არის შესაძლებელი სოციალური უნარების განვითარება ონლაინ? როგორ ხდება კრიტიკული აზროვნების განვითარება და რეფლექსიის წახალისება ონლაინსწავლების დროს? ხომ არ მოითხოვს ონლაინ სწავლება ინსტრუქტორებისგან მეტი დროითი რესურსის გამოყოფას? რამდენად ხელმისაწვდომია ტექნოლოგიები და ინტერნეტი ყველას სტუდენტისთვის? საზოგადოების რომელჯგუფებს გაუჭირდათ ახალ რეალობასთან უფრო მეტად შეგუება?

აუცილებელია, გამოკვეთოს ის ძირითადი თეორიები, დისკუსიები და ტრენდები, რომლებიც ონლაინ სასწავლო კურსების დიზაინთა დაკავშირებით არსებობს და რაც შესაძლოა დაეხმაროს საგანმანათლებლო დაწესებულებებს ონლაინსწავლების ხარისხიანად დაგეგმვაში.



ონლაინ სწავლების ტექნოლოგიები;

სოციალური ჩართულობა, არის ყველაზე საინტერესო კომპონენტი ონლაინ სწავლების მკვლევარებისთვის, ის ნიშნავს ისეთი პედაგოგიკური მიდგომების დანერგვას ონლაინ სივრცეში, რომელიც ითვალისწინებს სტუდენტების ერთმანეთთან კავშირს, გუნდურობას, ონლაინ „კომუნის“ ჩამოყალიბებას. ასეთი აქტივობები ეხმარება სტუდენტს იგრძნოს რომ, ის არის „რეალური“ ადამიანი და აქვს კავშირი სხვებთან, რომლებიც ასევე მასსავით სწავლობენ. სოციალური ჩართულობა გარკვეულწილად ცდილობს

შეავსოს ის სოციალური და ემოციური დანაკლისი, რომელიც ჩნდება დისტანციური სწავლების დროს.

სხვა ქვეყნების აკადემიურ სივრცეებში ამ მიმართულებით კვლევების გარკვეული გამოცდილება უკვე დაგროვდა. ამ კვლევებში ძირითადად საუბარია ისეთ საკითხებზე, როგორცაა ონლაინ გუნდური სავარჯიშოების ორგანიზება, ინსტრუქტორის როლი და ჩართულობა, როგორ შეიძლება სტუდენტმა უფრო მეტად იგრძნოს თავი „რეალურ ადამიანად“ და როგორ შეიძლება ონლაინ სწავლება გახდეს უფრო მეტად ხარისხიანი.

სტუდენტები ამჩნევენ და აფასებენ კარგად მომზადებულ ონლაინ სასწავლო პროგრამებს (well-designed), ხშირად განახლებულ ინფორმაციებს, რომელიც ითვალისწინებს გარე მოტივატორებს: პრაქტიკასთან თანამიმდევრული მაგალითების მიწოდებას, ადეკვატურად დროში გაწერილ დავალებებს, მოქნილ დედლაინებს, მხარდაჭერას სხვას ტუდენტებთან ერთად გუნდურ მუშაობაში, ინსტრუქტორების მაღალ ჩართულობას.

ონლაინ სასწავლო კურსის ხარისხიანად წარმართვისთვის აუცილებელი კომპონენტებია:

- წინასწარ განსაზღვრული უნდა იქნას, ონლაინ დისკუსიების/ფორუმების ორგანიზება კონკრეტულ სასწავლო თემებთან დაკავშირებით;
- ინსტრუქტორის როლი, სტრუქტურირებულ დისკუსიაში არის ძალიან მნიშვნელოვანი, თუმცა, საჭიროების შემთხვევაში ინსტრუქტორმა უნდა მოახდინოს როლების დელეგირება და ფორუმის/დისკუსიის მოდერაცია სტუდენტებს უნდა გადასცეს;
- ინსტრუქტორს უნდა შეეძლოს დროული და ინდივიდუალური განმავითარებელი შეფასების მიწოდება სტუდენტებისთვის;
- ინსტრუქტორის ცოდნა და უნარები უნდა იყოს მოქნილი და პასუხობდეს სტუდენტების საჭიროებებს;
- სასწავლო მასალა და ინსტრუქციები უნდა იყოს ვიზუალურად ინტერაქციული; სასურველია მულტიმედია რესურსების გამოყენება დავალებების გასამრავალფეროვნებლად.

ონლაინ სასწავლო კურსის დაგეგმვისას, უნდა იქნეს გათვალისწინებული: სოციალური ჩართულობა, კოგნიტური ჩართულობა და ინსტრუქტორის ჩართულობა.

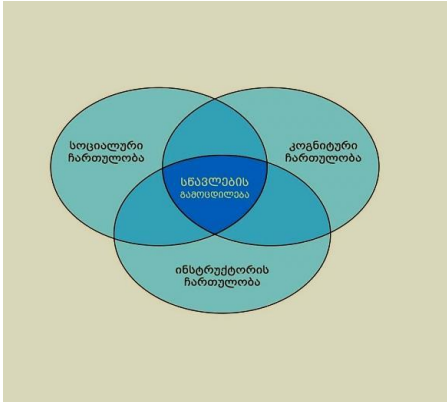

მიუხედავად სტრესული მდგომარეობისა, აუცილებელია ბევრი რამ ვისწავლოთ წარმოქმნილი კრიზისისგან და განათლების სფეროში წარმოშობილი რყევები სტრატეგიულად გამოვიყენოთ სისტემის გასამართად. პროცესის დასტაბილურების შემდეგ, მნიშვნელოვანია, გადაწყვეტილების მიმღებმა პირებმა გადადგან ქმედითი ნაბიჯები კომპიუტერული წიგნიერების განვითარების კუთხით,

რამაც აუცილებლად უნდა უზრუნველყოს საქართველოს უკლებლივ ყველა, მაღალმთიანი სოფლების ჩათვლით, შესაბამისი ტექნიკითა და ინტერნეტით უზრუნველყოფა. ეკონომიკური განვითარებისა და თანამშრომლობის საერთაშორისო ორგანიზაციის (OECD) ჩარჩო დოკუმენტში, COVID-19-ით შექმნილი გამოწვევების დაძლევისკუთხით, საქართველოში განათლების მიმართულებით განხორციელებული ღონისძიებები ერთ-ერთ საუკეთესო ნიმუშად არის შეფასებული.

საქართველოს მთავრობის მიერ გატარებულ ღონისძიებებს განათლების სფეროში შექმნილი გამოწვევების დასაძლევად მაღალი შეფასება მისცა გაეროს ბავშვთა ფონდის საქართველოს წარმომადგენლობამ (UNICEF).

არსებულმა კრიზისმა, მთელ მსოფლიოში და განსაკუთრებით ჩვენში, პირდაპირ თუ ირიბად დააყენა განათლების და განსაკუთრებით უმაღლესი განათლების (რომელიც თავის თავში კვლევასაც მოიცავს) სწრაფი და გონივრული განვითარებისა და რეფორმირების მოთხოვნა. სწრაფად უნდა შემოტრიალდეს აკადემიური სპექტრი იმ დარგების განვითარებისაკენ, რომლებიც არა მხოლოდ კრიზისული პერიოდისთვის არის გადამწყვეტი და მნიშვნელოვანი, არამედ ზოგადად, ქვეყნის გრძელვადიანი და მდგრადი განვითარებისთვის, როგორებიცაა საინჟინრო ტექნოლოგიური მიმართულებები, აგრარული მეცნიერებები, სამედიცინო მიმართულება და ყველა ის განხრა, რომელიც ქვეყნის ეკონომიკური და სოციალური სამყაროს შექმნის საფუძველია. ეს არ ნიშნავს იმას, რომ რიგი აკადემიური დარგები ამით დაზარალდეს, არამედ მკაფიოდ უნდა დაისახოს პრიორიტეტები. ასევე, ზუსტად უნდა დადგინდეს პრიორიტეტული მიმართულებები არა მხოლოდ დროებითი საჭიროების მიხედვით, არამედ ფუნდამენტური თვალსაზრისით. აგრეთვე, განსასაზღვრია სახელმწიფო და კერძო უმაღლესი სასწავლებლების სტრუქტურა და იურიდიული სტატუსი, რომლებიც ხელს შეუწყობენ ამ სივრცის გამართულად მუშაობას.

ამ კრიზისმა კიდევ ერთხელ მკაფიოდ დაანახა მსოფლიოს, რომ ქვეყნის ეკონომიკური და სოციალური განვითარება მხოლოდ ცოდნის საფუძველზეა შესაძლებელი. ამიტომ, ინდუსტრია, სოფლის მეურნეობა თუ სხვა მიმართულებები, რომლებიც აუცილებელია ქვეყნის განვითარებისა და გრძელვადიან პერსპექტივაში გამართულად არსებობისათვის, მუდმივ ბაზაში უნდა იყოს განხილული განათლებისა და კვლევის აკადემიურ სივრცესთან.

გამოყენებული ლიტერატურა

1. ლ. ბაქრაძე. Erasmus+საქართველოს ეროვნული ოფისი, 2020წ. „საგანმანათლებლო რეალობა, ტერმინები, გამოწვევები, რეკომენდაციები“.
2. მერი კალანდისი და ბილ კოუპი (ილინოისის უნივერსიტეტი), თარგმანი: თამარ ტატიშვილი, „რატომ ვეღარ იქნება COVID-19-ის კრიზისის შემდეგ უმაღლესი განათლება ისეთი როგორც ადრე“. (წყარო: <https://universitybusiness.com/covid-19-why-higher-ed-may-never-be-the-same/>).
3. გოგია ი, მაჭარაძე ნ., (2018 წ.), ციფრული უთანასწორობა ქართულ სოციუმში, ახალგაზრდა მკვლევართა ჟურნალი. განათლების მკვლევარის გლაზგოს უნივერსიტეტის მაგისტრი, მარი გაბუნაის სტატია: „ონლაინ სწავლება - განათლების ახალი პარადიგმის ძიებაში“.
4. მ. მერაბიშვილი, ი. მარჯანიძე, „COVID-19: ადამიანური კრიზისი და გამოწვევა“. 26 მარტი, 2020წ. akhaliganatleba.ge

ОСНОВНЫЕ НАПРАВЛЕНИЯ КОНЦЕПЦИИ РАЗВИТИЯ ЭКОНОМИЧЕСКИ ГРАМОТНОГО ЧЕЛОВЕКА В СФЕРЕ ОБРАЗОВАНИЯ РЕСПУБЛИКИ УЗБЕКИСТАН

The main directions of the concept of the development of an economically literate person in the field of education of the Republic of Uzbekistan

Ирода Хожиева Авезовна

Навоийский Государственный Педагогический Институт

Емил : ihojiyeva3@gmail.com

Resume: This article analyzes the relevance of the research on the topic: "The main directions of the concept of the development of an economically literate person in the field of education of the Republic of Uzbekistan", reveals the subject, object, goals and objectives of the research. A review of foreign scientific research on the topic of the dissertation is given. It also analyzes the degree of knowledge of the problem of the scientific topic.

Keywords: education, personnel training, economic changes, personnel, market economy, economic competence, dynamism, specialists.

Резюме: В этой статье анализируется актуальность исследования на тему: "Основные направления концепции развития экономически грамотного человека в сфере образования

республики Узбекистан”, раскрываются предмет, объект, цели и задачи исследования. Приводится обзор зарубежных научных исследований по теме диссертации. А также анализируется степень изученности проблемы научной темы.

Ключевые слова: образование, подготовка кадров, экономические изменения, кадры, рыночная экономика, экономическая компетентность, динамичность, специалисты.

Актуальность исследования: Постиндустриальное общество — это начало перехода к новому прогрессивному развитию, связанному не только с технологической революцией, но и с модернизацией и перестройкой системы профессионального образования. Влияние таких факторов, как глобализация образования, переход к инновационной системе подготовки кадров, трансформация профессионального образования, создание системы непрерывного образования, позволяет рассматривать экономическое образование как составляющую глобального частного образования в системе профессионального образования. Социально-экономическая ситуация в обществе Узбекистана определила процессы, доказывающие преобладание динамики экономических изменений над динамикой способности личности к адаптации к ним. Приобретенные знания и экономические знания, сформировавшиеся в период обучения, ограничены, а изученные нормативные акты и ценности не становятся постоянными ориентирами в изменяющееся время, поэтому кадры переоценивают себя в процессе работы. Происходящие в Узбекистане изменения выявили серьезные недостатки в специалистах, обладающих знаниями и опытом принятия решений в условиях рыночной экономики, и демонстрируют растущую потребность в таких специалистах. Осуществляемые в Узбекистане экономические реформы требуют готовности населения к переходу на рынок, к элементарным экономическим понятиям и законам социальной жизни.

Развивающемуся обществу нужны полностью образованные, предприимчивые люди, способные в ситуации выбора самостоятельно принимать решения, сотрудничать, отличающиеся мобильностью, динамизмом, конструктивностью, обладающие чувством ответственности за судьбу страны, ее дальнейшее развитие. Неотъемлемой частью современного образования являются экономические знания, проявляющиеся в его экономических знаниях и навыках экономического мышления, которые формируются в сознании человека на протяжении всей жизни и позволяют ему адекватно реагировать на окружающую среду, что способствует развитию активной гражданской позиции, способствующей правильной оценке экономической ситуации, и способствует ее правильной ориентации.

Подготовка специалистов, способных успешно работать в условиях рыночной экономики с определенным уровнем экономической компетентности, становится важной и актуальной задачей современного

образования. В этой связи отмеченная в законе "Об образовании Республики Узбекистан" необходимость производства конкурентоспособных на мировом рынке кадров, отвечающих требованиям, предъявляемым к содержанию образования, до сих пор не утратила своей актуальности. Указ президента, включающий в себя концепцию "комплексного социально-экономического развития Узбекистана до 2030 года" и концепцию "высшее образование в Узбекистане 2030", системные изменения в сфере образования в Узбекистане, направленные на обеспечение его соответствия, инновации стали превращаться в требования экономики и общества, при этом адаптация содержания и структуры подготовки кадров к современным потребностям рынка труда и повышение доступности качественных образовательных услуг является одним из приоритетных направлений в этой сфере.

В Концепции долгосрочного социально-экономического развития Республики Узбекистан на период до 2030 года отмечается, что в решении задач экономических реформ и эффективного рыночного развития государство опирается на молодое поколение. Общество заинтересовано в подготовке конкурентоспособных специалистов, способных позитивно решать задачи, приспосабливаться к изменяющимся условиям жизни, знающих основы рыночной экономики, менеджмента, маркетинга, владеющих инновационными методами развития предприятий.

Потребность в непрерывном экономическом образовании для экономических и неэкономических специальностей, независимо от их дальнейшей деятельности, обусловлена, прежде всего, важностью формирования в них правильного понимания экономической действительности, реализации Основных законов экономической жизни, понимания глобальных и национальных тенденций развития экономики;

во всех отраслях производства растет спрос на специалистов с сформировавшейся в период обучения экономической компетентностью, что предполагает быструю адаптацию к стремительно меняющимся социально - экономическим условиям, новым требованиям рынка труда к работнику, его конкурентоспособности, мобильности, способности к принятию решений в условиях риска в личностных качествах будущих специалистов рыночной экономики-активности, самостоятельности, компетентности, эффективности, ответственности, предприимчивости.

В современных социально-экономических условиях возрастает роль экономического обучения в сфере образования Узбекистана как важного фактора формирования и развития постиндустриального общества. Даже инновационные тенденции мирового развития в целом характеризуют изменения в непрерывном экономическом образовании следующим образом:

- необходимость подготовки людей к быстро меняющимся условиям жизни в связи с ускорением темпов экономического развития;
- формирование экономического мышления и рационального экономического поведения, создание условий для профессионального экономического образования и продолжения практической хозяйственной деятельности;
- необходимость повышения уровня готовности граждан к правильному выбору в условиях рыночной экономики;
- развитие факторов коммуникативности и толерантности в связи с расширением сферы экономического сотрудничества.

Объект исследования: процесс развития экономического мышления учащихся и студентов в сфере образования Узбекистана.

Предмет исследования: формирование, содержание, методы и средства формирования у учащихся и студентов основных направлений концепции экономически грамотного человека в образовательном процессе Узбекистана.

Цель исследования: совершенствование концептуальной основы и практико-технологической основы развития экономического мышления у студентов и учащихся в сфере образования Узбекистана посредством основных направлений концепции экономически компетентного человека.

Задачи исследования:

- Осветить педагогика-психологические особенности развития экономического мышления у учащихся в непрерывном образовании;
- Обоснование организационно-технологических аспектов развития экономического мышления учащихся в непрерывном образовании на основе компонентного подхода;
- Совершенствование педагогических механизмов формирования у учащихся культуры экономико-критического мышления как направления концепции развития экономического мышления;
- Определение показателей конкурентоспособности кадров, адаптируемых к рыночной экономике, и особенностей экономия в сфере образования Узбекистана;
- Формирование навыков управления собственным бюджетом в будущем для экономических и неэкономических специальностей;
- Оценка производства и эффективности технологии разработки глобальных и национальных тенденций экономического развития.

Научная новизна исследования:

В сфере образования Узбекистана так или иначе изучаются основы экономических знаний, история экономической мысли, экономические науки. Однако факторы формирования у учащихся экономической квалификации и

компетентности, навыков рационального распределения собственных средств не нашли целостного научного решения. Данная диссертация является предварительной исследовательской работой, посвященной развитию экономического мышления у студентов-всех направлений, развитию у них экономических навыков.

Он направлен на решение следующих научных новшеств, отраженных в основных направлениях концепции экономически гармоничного человеческого развития Узбекистана в сфере образования:

- Развитие культуры экономического критического мышления у учащихся и студентов в непрерывном образовании;

- Единый бесплатный интерактивный онлайн и офлайн сервис по всему Узбекистану, развитие экономического потенциала среди населения и молодежи путем создания платформы

- Подготовка учащихся к быстро меняющимся условиям жизни в связи с ускорением темпов экономического развития;

- Формирование экономического мышления и рационального экономического поведения;

- Создание условий для профессионального экономического образования и продолжения практической экономической деятельности;

- Повышение готовности молодежи к осуществлению правильного альтернативного выбора в условиях рыночной экономики;

- Развитие факторов коммуникативности и толерантности в связи с расширением сферы экономического сотрудничества;

- Переход к статусу "Университет-3.0" путем внедрения в педагогических вузах баз "start up" и "акселератор" в развитии экономического мышления;

- Расширить представление студентов о налогах с целью повышения их экономического мышления;

- Расширить знания о денежно-кредитной системе;

- планирование денег на протяжении всей жизни;

- Научить вкладывать собственные средства в выгодное вложение

Обзор зарубежных научных исследований по теме диссертации.

Научные исследования, связанные с подготовкой кадров экономически грамотных специалистов, в том числе относящихся к системе экономического образования, проводятся в ведущих научных центрах и высших учебных заведениях страны, в том числе в the European Union Tempus and Erasmus Mundus, The British Council (Великобритания), The German Academic Exchange Service, the Goethe Institute, the Ideas Gaps and Object gaps in Economic Development, The Journal of Monetary Economics, Vol. 32, ПП.543-473. Салми, Джамиль (2009). "The Challenge of Establishing университетов мирового класса.

Вашингтон, округ Колумбия: Всемирный банк. Сондергаард, Ларс, и МАМТа Мурти, с Диной Абу-Гайда, Кристиан Бодевиц, и Ян Рутковский (2012). "Навыки, не просто дипломы: управление образование для результатов в Восточной Европе и Центральной Азии." Отчет о развитии в директивах. Всемирный Банк: Вашингтон. УНДП (2009). Higher Education in Uzbekistan: структура, Developments and Reform Trends. Ташкент: United Nations Development Program Representative Office in Uzbekistan. Европейская Комиссия. (2012). "Higher Education in Uzbekistan." Джули" 2012. www.eacea.ec.europa.eu/tempus Филден, Джон (2008). "Университетское правительство в глобальных тенденциях. Вашингтон, округ Колумбия: Всемирный банк. Фисбейн, Ариел и Дена Ринголд (2012). "Benchmarking The Governance of Tertiary Education Systems. Вашингтон, округ Колумбия: Всемирный банк. Иващенко, Алексей (2008). "The Survey of Skills / Laboratories and Job Vacancies in Казахстан: основные средства." Презентация PowerPoint. Всемирный банк: Вашингтон, округ Колумбия. Март 11, 2008. Журос, Лука (2013). "MOOCs and Higher Education Governance-ЭКА." Презентация Power Point. Всемирный банк: Вашингтон, округ Колумбия. Июнь 2013. Кантвелл, Дж. in DTI, 1999, Economics of the Knowledge Driven Economy, Conference Proceedings, Department of Trade and Industry, Лондон. Ашфорд, Р., & Шекспир, Р. (1999). Бинарная Экономика: Новая Парадигма. Ланхэм: университет пресс оф Америка. Сер (2011a). Структурная трансформация в Узбекистане: Long-Term Challenge for Modernization. Ташкент: Center for Economic Research. Сер (2011б). Альманах Узбекистана 2011. Центр for Economic Research: Ташкент, Узбекистан. Ди Гропелло, Эмануэле, Пратеекандон, Андорра (2012). "Putting Higher Education to Work: навыки и исследования для роста в Восточной Азии." Всемирный банк Восточной Азии и Тихого океана региональный отчет. Всемирный банк: Вашингтон, округ Колумбия. Европейский Комиссар (2011). "Обзор систем высшего образования в странах-партнерах Темпуса: Центральная Азия". Люксембург: Европа Аид. и другие источники освещают основы данной темы.

Немецкий технический центр (Германия), Гарвардский университет, Нью-Йоркский университет, Стэнфордский университет, Высшая школа бизнеса, Университет Чикаго, Всемирный банк (ACD1), The Korean (Южная Корея) and the Japanese International Cooperation Agency (Япония), The French (Франция) and the Egyptian Cultural Centre (Мир), Malaysian (Малайзия) and India (Индия) technical кооперация программ, те Ундп, ЮНЕСКО, ЭТФ, АДБ, Московский государственный университет, Российский экономический университет (Россия), Институт прогнозирования и макроэкономических исследований

при Кабинете министров, Ташкентский государственный экономический университет и Ташкентский финансовый институт (Узбекистан).

В результате проведенных в университете исследований по подготовке высококвалифицированных кадров был получен ряд научных результатов, в том числе: обоснованы идеи экономики знаний; разработана методика комплексного развития высшего образования и инновационной экономики (Гарвардский университет, Нью-Йоркский университет, Стэнфордский университет, Всемирный банк и ПРООН); уточнены основные навыки и требования к кадрам на рынке рабочей силы на основе инновационных требований (Center for Economic Research). Сер (Узбекистан); основан эффект совершенствования системы подготовки высококвалифицированных кадров путем обеспечения гармонизации учебных, научно - исследовательских и инновационных процессов в высших учебных заведениях (World Bank); усовершенствована методология развития высшего образования в условиях инновационной экономики (Институт прогнозирования и макроэкономических исследований при Кабинете Министров Республики Узбекистан).

В вузе проводятся научные исследования по повышению качества и эффективности подготовки кадров в системе высшего образования, в том числе по следующим приоритетным направлениям: развитие системы образования на основе требований инновационной экономики; совершенствование методики прогнозирования формирования спроса на высококвалифицированные кадры на основе требований целевого сегмента рынка и целевой аудитории; разработка механизма стимулирования деятельности профессорского – преподавательского состава в условиях влияния комплексных факторов.; совершенствование непрерывной системы подготовки конкурентоспособных специалистов на основе требований конъюнктуры рынка труда.

Степень изученности проблемы.

Научные исследования, посвященные проблемам совершенствования системы экономического образования, ее организационно-экономическим основам, целесообразному вложению инвестиций в сферу образования, совершенствованию различных направлений деятельности образовательных учреждений в рыночных условиях, были проведены учеными стран СНГ Марсинкевичем В., Соболева И. [2.33. - 47 с. Дятлов С.А. [2.20. - 186 б. Литвинова Н. Шереметева В. [2.31. - 320 с. Работы Якобсона. [2.80. - 176 с., Шамов т., Третьяков П.И. [2.75. - 319 С. Глухов В.В. [2.13. - 447 с].

Некоторые вопросы развития рынка образовательных услуг в Узбекистане Абдурахманов К. Х., Абулкасимов Х.П. [2.1.]. Вахобов А.В. [2.9.Ходиев Б.Ю

[2.18.Перегудов Л.В., Саидов М.Х. [2.46. - 191 С.] изучено . По исследуемой проблеме в Узбекистане защищено несколько докторских и кандидатских диссертаций**[2.4., Марцинкевич В., Соболева И. Экономика человека, М., 1995,47 С., Дятлов С.А. Экономика образования в условиях переходного периода - СПб, 1995, 186 С. Литвинова Н., Шереметова В. Маркетинг образовательных услуг-СПб, 1993, 320 с., Якобсон Л.И. Экономические методы управления социокультурной сферой-М., 1991, 176 С. Шамов Т. Третьяков П.И. Управление образовательными системами - М., 2011. 319 С., Глухов. В. Экономика и организация управления вузом, СПб, 1999, 447 С.

Абдурахманов К.Х. и др. Современный менеджмент и реформирование системы образования в Узбекистане, - т., 2005. Гулямов С.С., Романов А.Н., Алимов Р.К. Торопов В.С., Ходиев Б.Я., Алимов К.А. Бегалов Б.А., Григорьевич Д.Б., - Дистанционное экономическое образование, - т., 2004. Вахибов А.В., Имамов Э., Солиев А. Туляходжаева М. Казанова Н. Образование в Центральной Азии. Задача модернизации, - т., 2007. Абулкасимов Х. П. Человеческий фактор и пути его активизации в формирующейся рыночной экономике, - т., 2005. Саидова М.Х. Экономика, инвестиции и маркетинг высшего образования. Куролов К.К. Диссертация на тему: Закономерности совершенствования системы экономического образования в условиях рыночных отношений., т:2017.

Однако стоит отметить, что опубликованные научные исследования, выполненные докторские и кандидатские диссертации в основном относятся к специальности менеджмент и маркетинг, в которой теоретические основы совершенствования системы образования эканамически грамотного человека в условиях рыночных отношений систематически не изучаются. Кроме того, почти все докторские и кандидатские исследования были защищены до 2011-2012 годов, а тенденции последнего десятилетия не были доведены до сведения, или же диссертации не охватили процессы изменений, которые имеют широкий спектр и принципиально новое содержание в системе образования за последние несколько лет. Поэтому данная научная работа является необходимым для исследования и изучения.

Использованная литература

1. Указ президента Республики Узбекистан «Об утверждении стратегии инновационного развития Республики Узбекистан на 2019-2021 годы» № ПФ-5544 от 21 сентября 2018 года;
2. Указ президента Республики Узбекистан «Об утверждении концепции развития системы высшего образования Республики Узбекистан до 2030 года » № ПФ-5847 от 8 октября 2019 года;

3. Постановление президента Республики Узбекистан «О концепции социально-экономического развития республики до 2030 года» № ID-9413 от 23 октября 2019 года.
4. Бекмуратов А.Ш., Имамов Х.М. Международная практика подготовки кадров в области бизнеса: сравнительный анализ учебных планов. - Т:ТГЭУ, 2004-35 с.
5. Воронина Т.П. Молчанова О.П. Образования в эпоху новых информационных технологий. -М: АМО, 1995
6. Куролов К.К. Диссертация на тему: Закономерности совершенствования системы экономического образования в условиях рыночных отношений., Т: 2017-3-4 с.
7. uz.lex.uz.
8. diss.natlib.uz
9. uz.edu.uz
10. uz.ziyo.net

უმაღლესი განათლების სისტემის ეკონომიკური და სოციალური ფუნქცია Economic and Social Function of the Higher Education System

ქეთევან მდინარაძე - საქართველოს ტექნიკური უნივერსიტეტის ასოცირებული პროფესორი, E-mail: g.mdinardze@openuni.edu.ge

გელა ლობჯანიძე - საქართველოს ტექნიკური უნივერსიტეტის ასოცირებული პროფესორი. E-mail: g.lobjanidze@gtu.ge

ნანა მდინარაძე - თბილისის ღია უნივერსიტეტის პროფესორი

E-mail: nanamdinaradze@yahoo.com

Ketevan Mdinardze – Georgian Technical University, Associate Professor

Gela Lobjanidze - Georgian Technical University, Associate Professor

Nana Mdinardze – Tbilisi Open University, Professor

აბსტრაქტი. მაღალი ტექნოლოგიებისა და ინფორმატიზაციის ეპოქაში საზოგადოების სოციალურ-ეკონომიკური პროგრესი დიდწილად დამოკიდებულია განათლებაზე. მწელია დაასახელო უფრო მნიშვნელოვანი პრობლემა, ვიდრე განათლება: იზრდება მისი როლი და მნიშვნელობა, დგება მისი ხარისხის ამაღლებისა და ხელმისაწვდომობის აუცილებლობა.

ეკონომიკა სულ უფრო მეტად ეყრდნობა ცოდნასა და ინოვაციურ-ტექნოლოგიურ პოტენციალს. დღეს ადამიანი წარმოადგენს ძირითად კაპიტალს: მისი შემოქმედებითი პოტენციალი, შესაძლებლობები, ახალი იდეების გენერირებისა და მისი ეფექტური რეალიზაციის უნარი.

ჩვენს ქვეყანაში განათლების სისტემა მუდმივად ვითარდება. სახელმწიფო პოლიტიკის ერთ-ერთი ძირითადი პრიორიტეტი განათლებაა. ქვეყნის მომავალი დიდწილად დამოკიდებულია იმაზე, თუ როგორ გაგრძელდება იგი და რა შედეგები მოჰყვება მას. მნიშვნელოვანია საგანმანათლებლო სისტემის ყველა რგოლი - დაწყებითიდან დიპლომის შემდგომი განათლებით დამთავრებული. და მაინც, განსაკუთრებული მნიშვნელობა ენიჭება უმაღლეს განათლებას.

ჩვენი აზრით, განათლების რეფორმის წარმატებით განხორციელება შესაძლებელია მხოლოდ იმ შემთხვევაში, თუ საგანმანათლებლო სისტემა განიხილება ფართო სოციალურ და ეკონომიკურ კონტექსტში, როგორც საზოგადოების ყველაზე მნიშვნელოვანი კომპონენტი.

საკვანძო სიტყვები: საგანმანათლებლო სისტემა, უმაღლესი განათლება, სოციალური ინსტიტუტი, ეკონომიკური განათლება,

Abstract. The socio-economic progress of a society in the era of high technology and informatization largely depends on education. It is difficult to name a problem that is more important, than education: its role and importance are increasing, there is a need to improve its quality and accessibility.

The economy is increasingly based on knowledge and innovation - technological potential. Today the human becomes the most important resource of social and economic development: his creative potential, skills, abilities to generate new ideas and their effective realization.

The education system in our country is constantly evolving. In Georgia education is one of the main priorities of State policy. The future of the country largely depends on how it will go and what the results will be. All the links of the educational system are important - from primary to postgraduate education, nevertheless, higher education is of particular importance.

In our opinion, the successful implementation of educational reforms is possible only if the educational complex is considered in a wide social and economic context as the most important component of society.

Keywords: Education system, Higher education, Social institute, Economic education.

შესავალი. განათლებას, საზოგადოების ნებისმიერი სხვა საქმიანობის მსგავსად, აქვს თავისი ეკონომიკური ასპექტი, რომლის კვლევა არა მხოლოდ უმაღლესი განათლების ეკონომიკური ფუნქციის გარკვევის შესაძლებლობას გვაძლევს, არამედ ამ ფუნქციებს აკავშირებს რეალურ სოციალურ ჯგუფთან, რომელიც იქმნება გარკვეული ეკონომიკური ინტერესების გარშემო. განათლების გავლენა საზოგადოებრივი ცხოვრების სხვადასხვა სფეროებზე გარდაუვალია, მაგრამ, თავის მხრივ განათლებაც განიცდის მსგავს გავლენას, რამდენადაც საზოგადოებრივი საქმიანობის ყველა სფერო და ცალკეული საზოგადოებრივი ინსტიტუტი ცდილობს განათლება გამოიყენოს საკუთარი ინტერესების გათვალისწინებით. საზოგადოებამ გონივრულად უნდა გამოიყენოს ეს ურთიერთქმედება. სინამდვილეში, ეს არის უმაღლესი განათლების მენეჯერული ფუნქცია, რამდენადაც, სწორედ საზოგადოებრივ ინსტიტუტებთან და სფეროებთან ურთიერთქმედების წარმატებული მენეჯმენტი ხდის შესაძლებელს უმაღლესი განათლების სფეროში ინტერპერსონალურ ურთიერთქმედებებთან დაკავშირებული პრობლემების მოგვარებას.

თანამედროვე საზოგადოებაში უმაღლესი განათლება ერთ-ერთი ყველაზე მნიშვნელოვანი სოციალური ინსტიტუტია, რომელიც ორგანულად უკავშირდება საზოგადოების მშენებლობის, მისი სოციალურ-ეკონომიკური და სოციალურ-პოლიტიკური ორგანიზაციებისა და პიროვნების განვითარების საფუძვლებს. აღნიშნული სოციალური ინსტიტუტის მთავარი მახასიათებელი მისი მრავალფუნქციურობაა. ბევრი მკვლევარი სწავლობს უმაღლესი განათლების პრობლემებს საზოგადოებრივი ცხოვრების სხვადასხვა სფეროში. უმაღლესი განათლება მრავალი მეცნიერის კვლევის ობიექტია. თუ მას შევისწავლით საზოგადოებაში მისი ადგილის, როლისა და

ფუნქციების გათვალისწინებით, მაშინ იგი უნდა განვიხილოთ ფართო კონტექსტში - როგორც სოციალური ინსტიტუტი, რომელიც ასრულებს ფუნქციების ფართო სპექტრს.

ძირითადი ტექსტი. თანამედროვე საზოგადოების მოთხოვნების გათვალისწინებით უმაღლესი განათლების ძირითადი ფუნქცია არის პიროვნების განვითარებისათვის ხელსაყრელი გარემოს შექმნა. ყველა სხვა დანარჩენი ასრულებს დამატებით, დამხმარე ფუნქციას. ერთ-ერთ ასეთ ფუნქციას წარმოადგენს შუამავლის ფუნქცია, რომელიც თავს იჩენს ორი მიმართულებით:

1. ეს არის ადამიანის საგანმანათლებლო გარემოში ჩართვა და შესაბამისად, ამ გარემოს შიგნით, კომუნიკაციის უზრუნველყოფა.

2. საგანმანათლებლო საქმიანობის ყველა ელემენტის ინტეგრაცია ერთ სისტემაში, როგორც არის განათლების დონე, საფეხური, ფორმა და სხვ.

უმაღლესი განათლების ანალიზისას გამოყოფენ მის სხვა ფუნქციებსაც. პირველი ფუნქცია პირობითად შეიძლება განისაზღვროს როგორც საზოგადოების გენეტიკური კოდის გადაცემა. ეს გულისხმობს მომავალი თაობებისათვის არა მხოლოდ დაგროვილი ცოდნის და უნარების, სამეცნიერო კვლევებისა და იდეების გადაცემას, არამედ, აგრეთვე საზოგადოებაში მიღებული ზოგადსაკაცობრიო ღირებულებების, მორალური, ეთიკური და ტრადიციული ნორმების გადაცემას.

მეორე ფუნქცია ეს არის ელიტის ფორმირება, რომელიც ქვეყნის სხვადასხვა რეგიონში, ეკონომიკის სხვადასხვა დარგში, თავის თავზე იღებს სტრატეგიული გადაწყვეტილებების მიღების მისიას, რომელიც შეადგენს საზოგადოების მაღალგანვითარებულ ადამიანთა ჯგუფს და ამავდროულად, წარმოადგენს ქვეყნის ეროვნულ რესურსს. უმაღლესი განათლება არ არის ერთად-ერთი სფერო, რომელიც აყალიბებს პიროვნებას, სულიერებას. ლიტერატურა, ხელოვნება, ინფორმაციის მასობრივი საშუალებები ასევე დიდ გავლენას ახდენენ პიროვნების ფორმირებაზე, მაგრამ უმაღლეს განათლებას გადამწყვეტი როლი ეკისრება. ახლა ქვეყნებს შორის მიმდინარეობს ერთგვარი გეოპოლიტიკური და ეკონომიკური კონკურენცია ინტელექტუალური რესურსების მომზადების ხარისხთან დაკავშირებით.

მესამე ფუნქცია ეს არის კვალიფიციური სპეციალისტების მასობრივი მომზადება, პროფესიული ცოდნის, სტანდარტების, უნარების გადაცემა. აქედან გამომდინარე, თამამდ შეგვიძლია ვამტკიცოთ, რომ უმაღლესი განათლების ეკონომიკური ფუნქციის მთავარი არსი მდგომარეობს შემოსავლების უფრო მაღალი დონის უზრუნველყოფასა და ადამიანის კეთილდღეობის დონის ამაღლებაში, ერთის მხრივ, და ქვეყნის ეკონომიკური და პოლიტიკური მდგომარეობის გაუმჯობესებაში მეორეს მხრივ. უმაღლესი განათლება არის ერთგვარი ინსტიტუტი, რომელიც

მოწოდებულია შექმნას ოპტიმალური ეკონომიკური პირობები როგორც ცალკეული ინდივიდისათვის, ასევე მთლიანად საზოგადოებისათვის ისე, რომ მათი ინტერესები მაქსიმალურად დაკმაყოფილდეს. [10]

უმაღლესი განათლება არის მრავალფუნქციური სისტემა, რომელიც ასრულებს სხვადასხვა შინაარსის ფუნქციათა ფართო სპექტრს. მათ შორის, როგორც ძირითადი, გამოიყოფა საგანმანათლებლო, აღმზრდელი და ინფორმაციული ფუნქციები. ზოგიერთი მეცნიერი ხაზს უსვამს მის ორგანიზაციულ და მმართველობით როლს. ბოლო წლების განმავლობაში აქტუალური გახდა მისი შესწავლა ეკონომიკური დანიშნულების თვალსაზრისით. [10]

უმაღლესი განათლება როგორც სოციალური ინსტიტუტი, საზოგადოებაში წარმოადგენს სოციალური მობილობის მნიშვნელოვან წყაროს და საშუალებას და ამ გზით, მნიშვნელოვან როლს ასრულებს საზოგადოების წევრების სოციალურ დიფერენცირებაში, მათ განაწილებაში საზოგადოების შიგნით სოციალური ფენების მიხედვით. მე-20 საუკუნის 60-იანი წლების შუახანებიდან, უმაღლესი განათლების ხელმისაწვდომობისა და მასობრივი ხასიათის პირობებში, ეს სოციალური ინსტიტუტი გახდა საზოგადოების სტრატეგიკული სტრუქტურის ფარგლებში ინდივიდების განაწილების მექანიზმი. უნდა აღინიშნოს ისიც, რომ მნიშვნელოვანი ხდება ისეთი ფაქტორებიც, როგორცაა საგანმანათლებლო დაწესებულების პრესტიჟი, მისი ხელმისაწვდომობა და განათლების ხარისხის შესაბამისობა მის საბაზრო ღირებულებასთან. უმაღლესი განათლების პროცესი არ გულისხმობს მხოლოდ საქმიანობის გარკვეული სახეობის შესრულებისათვის მომზადებას, ის ასევე ახდენს გავლენას სოციალურ სტატუსზე, რაც წარმოადგენს სოციალური მობილობის ფაქტორს და არა გარანტს.

უმაღლესი განათლების სოციალურ-ეკონომიკური ფუნქციის მნიშვნელოვან მახასიათებელს და კრიტერიუმს მიეკუთვნება საზოგადოების ინტელექტუალური და საკადრო პოტენციალის ფორმირება, რამდენადაც არსებითად გაიზარდა თვით ადამიანური რესურსის ხარისხის მნიშვნელობა. [1]

უმაღლესი განათლების მრავალი მახასიათებლიდან, მისი ფუნქციური როლისა და მნიშვნელობის გათვალისწინებით, შესაძლებელია მისი თვისებების დადგენა, ეს არის: ცოდნის წარმოების უწყვეტი პროცესი, საზოგადოების ძირითადი საწარმოო ძალის მთავარი ხარისხობრივი მახასიათებელი, მეცნიერების საწარმოო ძალად გარდაქმნის ფაქტორი, ინფორმაციული ფონდი, საზოგადოების განვითარების მიზანი და ამ მიზნის მიღწევის საზოგადოებრივი საშუალება. უმაღლესი განათლება ასრულებს შემეცნებით ფუნქციას. ეს არის სამუშაო, რაც ანიჭებს ადამიანს ბუნების

კანონების ამოხსნის სიხარულს, რომლის საფუძველზეც ვითარდება საზოგადოება და ბუნება, და თუ დავუშვებთ, რომ შრომა ეს არის ბუნებისა და ადამიანის ურთიერთქმედება, მაშინ უმაღლესი განათლება ამარტივებს ამ ურთიერთქმედების პირობებს და ზრდის პროდუქტიულობას ყველა დარგსა და სფეროში. [9]

ეკონომიკა, როგორც წარმოების ორგანიზაციის სისტემა, ყველაზე უკეთ ასრულებს ფუნქციებს პოლიტიკური სტაბილურობის პირობებში. თუმცა ეკონომიკის მართვაში პოლიტიკური მოტივების გამოყენებამ შეიძლება გამოიწვიოს უარყოფითი შედეგები, რამდენადაც ეს ეწინააღმდეგება საზოგადოების განვითარების ეკონომიკურ კანონებს.

თანამედროვე პირობებში არც ის არ იქნება იდეალური ვარიანტი ეროვნულ ფაქტორს მივანიჭოთ სრული უპირატესობა, რადგანაც ეკონომიკა ფართო გაგებით, როგორც მეცნიერული, ისე პრაქტიკული თვალსზრისით, არის საერთაშორისო. შესაბამისად, ეროვნული, მათ შორის ტერიტორიული საზღვრები - ეს არის ჩარჩო, რაც ეწინააღმდეგება მის განვითარებას. მსოფლიო ბაზარზე ინტეგრაციის იმედი შიდა ბაზრის არ არსებობის პირობებში, იწვევს ეროვნული წარმოების და ეროვნული სიმდიდრის გადანაწილებას საზღვრებს მიღმა.

საბაზრო ეკონომიკის განვითარების ისტორიისა და ლოგიკის ანალიზი გვამძლეებს ბაზრის, როგორც თვითრეგულირების სისტემის უფრო საფუძვლიანად გამოყენების შესაძლებლობებს და საზღვრებს. ბაზარი ცივილიზებული, გონიერი საზოგადოებისათვის მიზნის მიღწევის საშუალებაა. საბაზრო ეკონომიკის ევოლუციური განვითარება ობიექტურად ექცევა რეგულირების მონოპოლიურ სტრუქტურაში. ცენტრალიზებული ეკონომიკის გადასვლა საბაზრო რეგულირებაზე შესაძლებელია მხოლოდ მკაცრი სახელმწიფო კონტროლის ქვეშ, მაგრამ ის უნდა იყოს განპირობებული ევოლუციური განვითარებისათვის საჭირო ცოდნით.

აღნიშნული მდგომარეობიდან გამოსვლის ყველაზე შესაფერისი და ამავედროულად, სოციალურად ორიენტირებული გზა არის ეკონომიკური განათლების სისტემის გაძლიერება, რაც უზრუნველყოფს საიმედო და ყველასათვის ხელმისაწვდომ ინფორმაციას საზოგადოების განვითარების კანონების შესახებ. ეკონომიკური განათლების გაფართოება და გაძლიერება საზოგადოების თითოეულ წევრს აძლევს ეკონომიკურ საქმიანობაში მონაწილეობის უფლებას და ამავედროულად, ანიჭებს პასუხისმგებლობას საწარმოო საქმიანობის ხარისხსა და ეფექტიანობაზე, საწარმოო ურთიერთობების, ბიზნეს ეთიკის სამეცნიერო საფუძვლებსა და ეკონომიკური კულტურის დაცვაზე.

ეკონომიკური განათლება წარმოდგენს საწარმოო ურთიერთობების ჰუმანიზაციის ობიექტურ პირობას - წარმოების მართვის

დემოკრატიზაციისა და მისი სოციალური ორიენტაციის პირობას. ცივილიზებული საზოგადოება ეს არის განათლებული საზოგადოება, რომელმაც ზუსტად იცის რა უნდა ააშენოს და როგორ უნდა ააშენოს. ადამიანი, როგორც სოციალური ურთიერთობების - ეკონომიკური, პოლიტიკური კულტურული და სხვ - განსახიერება, ვითარდება სწავლის პროცესში. ფსიქოლოგების აზრით, ინტელექტის ფორმირება ხდება 20 წლამდე, შესაბამისად, მისი შექმნის ძირითადი ტვირთი უნდა დაეკისროს განათლების საშუალო და უმაღლეს რგოლს. [5]

უმაღლესი განათლების ეკონომიკური ფუნქცია უმაღლესი განათლების სისტემაში მიღებული ცოდნისა და პრაქტიკული საქმიანობის უნარების საზოგადოებრივ საქონლად და ეროვნულ სიმდიდრედ გადაქცევაში გამოიხატება. მეცნიერების საწარმოო ძალად გარდაქმნის შესაძლებლობა დამოკიდებულია განათლების დონესა და ხარისხზე, ცოდნის უნარ-ჩვევებად გადაქცევის მეთოდებზე, ცოდნის განახლების სისწრაფეზე.

ეკონომიკური ფუნქცია ვლინდება პრაქტიკაში კვალიფიციური კადრების მიერ მათი მომზადების დონისა და ხარისხის შესაბამისად. საზოგადოების საგანმანათლებლო პოტენციალი ეს არის საზოგადოების საწარმოო ძალა, რომელიც ფლობს უმაღლესი განათლების სისტემის მიერ მოწოდებულ ცოდნას.

განათლების ეკონომიკური ფუნქციის რაოდენობრივ მახასიათებელს ვხვდებით კონკრეტული ეკონომიკური მეცნიერების შინაარსში - განათლების ეკონომიკა. აღნიშნული მეცნიერების მიერ შესწავლილი პრობლემების სპექტრში შედის განათლებისა და ტექნიკური პროგრესის, საზოგადოებრივი განათლების ორგანიზაციის, მართვისა და განვითარების ურთიერთკავშირის საკითხები.

შესაბამისად შეიძლება განისაზღვროს „უმაღლესი განათლების ეკონომიკური ფუნქციის“ ცნების არსი და შინაარსი, რაც მდგომარეობს საგანმანათლებლო საქმიანობის ეკონომიკური შედეგების სისტემატიზაციაში, რაც შეიძლება გამოიხატოს ნაწილად, მიკრო და მაკრო დონეზე არა მხოლოდ ეკონომიკური ურთიერთობების ყველა მონაწილის შემოსავლების ზრდის სახით, არამედ არაკირდაპირი შედეგების ფართო სპექტრში, რაც ყოველთვის არ ვლინდება ეკონომიკურ მიღწევებში, თუმცა ქმნიან პოზიტიურ გარემოს უმაღლესი განათლების ეკონომიკური ეფექტის გასაძლიერებლად.

უმაღლესი განათლება წარმოადგენს, ერთის მხრივ, საზოგადოებრივი წარმოების საბოლოო მიზანს პიროვნების ყოველმხრივი განვითარების ფორმით და მეორეს მხრივ, მიზნის მიღწევის საშუალებას, როგორც ცოდნის დაგროვებისა და გადაცემის პროცესი, რაც ზრდის წარმოების ეფექტიანობას საქმიანობის ყველა სფეროში. საწარმოო ძალების და

საწარმოო ურთიერთობების განვითარება, რომელიც უზრუნველყოფილია განათლების არსებული დონით, საზოგადოების სოციალურ და ეკონომიკურ პროგრესად გვევლინება, სწორედ განათლების სისტემა არის პასუხისმგებელი ადამიანური რესურსების ხარისხზე. [6]

ამრიგად, უმაღლესი განათლების ეკონომიკური ფუნქციის ანალიზი გვაძლევს საფუძველს უმაღლესი განათლების ინსტიტუტი განვსაზღვროთ როგორც:

- საზოგადოების ძირითადი საწარმოო ძალის - სამუშაო ძალის - განახლების ფაქტორი (ფიზიკურ და გონებრივ უნართა ერთობლიობა, რომლის რაოდენობრივი და ხარისხობრივი მახასიათებლები ყალიბდება განათლების სისტემაში) - ეს არის განათლების მთავარი ეკონომიკური დანიშნულება;
- დაგროვილი პოტენციალი (განათლების დონე და განათლებულ ადამიანთა რაოდენობა), რაც ქმნის სამეცნიერო-ტექნოლოგიური პროგრესის საფუძველს, შრომის მწარმოებლურობის ზრდის შესაძლებლობებს მეცნიერების საწარმოო ძალად გარდაქმნის გზით, რაც საბოლოო ჯამში, ზრდის ეროვნულ შემოსავალს.
- სისტემა, რომელიც ზრდის ადამიანთა ეკონომიკურ ცოდნასა და ეკონომიკურ კულტურას, ხელს უწყობს საწარმოო ურთიერთობების სრულყოფას უფრო ღრმა ცოდნით და ამის საფუძველზე ეკონომიკური კანონების მოთხოვნებთან მათი ინტერესების შესაბამისობას, რაც თავის მხრივ, უზრუნველყოფს საზოგადოებრივი წარმოების მეცნიერულ ორგანიზაციას და მართვას თვით წარმოების და წარმოებითი ურთიერთობების სრულყოფის გზით. საბაზრო ურთიერთობების ყველა სუბიექტის ეკონომიკური განათლება არის ერთად-ერთი სწორი, მეცნიერულად დასაბუთებული და ეფექტური გზა საზოგადოების დაბალანსებული და სოციალურად ორიენტირებული განვითარების უზრუნველსაყოფად.
- ბაზა, რომელიც ქმნის პირობებს საზოგადოებაში ინტერესთა ჰარმონიზაციისათვის გონიერების საფუძველზე (ძალადობისა და ცრურწმენების გარეშე). ჭეშმარიტი თავისუფლება არის თითოეულის მიერ საზოგადოებაში თავისი ადგილის, როლის, დანიშნულებისა და პასუხისმგებლობების გაცნობიერების აუცილებლობა.
- განსაკუთრებული ფორმის შრომის პროცესი, რომლის საფუძველზეც იხვეწება სამუშაო ძალის ყველა ხარისხობრივი მახასიათებელი, თვისებები, რომელიც აყალიბებს ადამიანს პიროვნებად, მთელი რიგი მახასიათებლები, რაც განასხვავებს მას მატერიალური წარმოების სხვა პროცესებისგან, სადაც იქმნება მატერიალური სიმდიდრე.

- განათლება, საბოლოო ჯამში, სამუშაო ძალის აღწარმოების გზით, უზრუნველყოფს მთლიანობაში საზოგადოების აღწარმოებას, რაც, თავის მხრივ, ავითარებს საწარმოო ურთიერთობებსა და საწარმოო ძალებს ნებისმიერ სფეროში, მით უფრო სოციალურად ორიენტირებულ საბაზრო ეკონომიკაში. [3]

ხშირად უმაღლესი განათლების შედეგად თვლიან ცოდნის, უნარ-ჩვევების სისტემის შექმნას, რაც გადაეცემა ადამიანს სწავლის პროცესში. თუმცა ამგვარი მიდგომის საფუძველზე რთულია კონკრეტულად დადგინდეს განათლების სფეროს საქმიანობის შედეგი. ამის დასადგენად საჭიროა უმაღლესი განათლების სფეროს საქმიანობის შიდა და საბოლოო მიზნების გამიჯვნა. საგანმანათლებლო სფეროს საქმიანობის დადებითი ეფექტი გამოიხატება ორ განზომილებაში: ეს შეიძლება იყოს პირველადი და საბოლოო შედეგი. პირველადი, თვალსაჩინო არის შედეგი, რომელიც განისაზღვრება საგანმანათლებლო საქმიანობის შიდა მიზნებით. ასეთი შეიძლება იყოს: მოქალაქეების სულ უფრო მზარდი რაოდენობის ჩართვა საგანმანათლებლო პროცესში; სხვადასხვა სპეციალობის კვალიფიციური კადრების განსაზღვრული რაოდენობის გამოშვება; უმაღლესი კვალიფიკაციის მეცნიერთა მომზადება და სხვ. აღნიშნული მაჩვენებლები არის უმაღლესი განათლების სისტემის, როგორც ადამიანთა საქმიანობის სპეციფიკური დარგის, ფუნქციონირების შედეგების განსაზღვრის სახელმძღვანელო პრინციპები. უმაღლესი განათლების სისტემის რაოდენობრივი პარამეტრები - უმაღლეს განათლებაზე გაწეული ხარჯების ოდენობა, საგანმანათლებლო დაწესებულებების რაოდენობა, სტუდენტების რაოდენობა, პედაგოგთა და მეცნიერთა რაოდენობა - წარმოადგენს საგანმანათლებლო ინდუსტრიის საწარმოო ფუნქციის მახასიათებლებს „დანახარჯები - გამოშვება“. [6]

თუმცა საგანმანათლებლო საქმიანობის შედეგებისადმი ამგვარი მიდგომა სრულად არ ასახავს უმაღლესი განათლების რეალურ წვლილს საზოგადოების განვითარებაში. ინფორმაციისა და ცოდნის რაოდენობა, რომელიც შედის სასწავლო პროგრამებში და გადაეცემა სასწავლო პროცესში, როგორც წესი არ ემთხვევა იმ რაოდენობას, რასაც რეალურად ითვისებს სუბიექტი და შემდეგ გამოხატავს მას ეკონომიკურ თუ საზოგადოებრივ საქმიანობაში ან ყოველდღიურ ცხოვრებაში. ეს შეუსაბამობა აიხსნება როგორც სუბიექტური, ისე ობიექტური მიზეზებით.

საგანმანათლებლო პროცესი პირველ რიგში წარმოადგენს სტუდენტისა და პედაგოგის კომუნიკაციის პროცესს, რაც განაპირობებს მის დამოკიდებულებას სუბიექტურ ფაქტორებზე, რომელიც დაკავშირებულია სტუდენტისა და პედაგოგის ფსიქოლოგიურ მახასიათებლებთან. სწავლის შედეგი დამოკიდებულია არა მარტო გადაცემული ინფორმაციის

მოცულობაზე, არამედ დიდწილად, მისი გადაცემის ტექნოლოგიურ პროცესზე: სასწავლო პროცესის მეთოდოლოგიაზე, პედაგოგიურ უნარ-ჩვევებზე, მასწავლებლის უნარზე გაააქტიუროს მსმენელთა ყურადღება და ა.შ. სტუდენტების მხრიდან მასალის ათვისებაც ასევე შეიძლება იყოს ძალზე განსხვავებული, რაც დამოკიდებულია ამ ინფორმაციის ათვისების განწყობაზე და დამახსოვრების უნარზე. ობიექტური ფაქტორები განპირობებულია საგანმანათლებლო სისტემის ფუნქციონირების სხვადასხვა ინსტიტუციონალური მახასიათებლებით: მისი სტრუქტურა, მენეჯმენტი, საბოლოო შდეგის მიღწევაზე მიმართული ტრადიციები და სხვ. [6]

სუბიექტური და ობიექტური ფაქტორების შედეგად საგანმანათლებლო დარგის დანახარჯებსა და ძალისხმევას შეიძლება ჰქონდეს ცოდნის, ინფორმაციისა და უნარ-ჩვევების განსხვავებული მაჩვენებლები, რომელიც შეადგენს მსმენელთა ინტელექტს. საზოგადოების მიერ განათლებაზე გაწეულ დანახარჯებსაც ასევე შეიძლება ჰქონდეს განსხვავებული ეფექტიანობა, გამოვლინდეს სხვადასხვა ხარისხით და სპეციალისტების მომზადების დონით.

ამრიგად, საგანმანათლებლო საქმიანობა ქმნის იმ ცოდნას, ინფორმაციას, უნარ-ჩვევებს, რომელსაც ითვისებენ ადამიანები სასწავლო პროცესში და შემდგომ ავლენენ თავიანთ საქმიანობაში. აღნიშნული შედეგი არ მიიღწევა მყისიერად. ეს მოითხოვს ხანგრძლივ პერიოდს და აისახება გარკვეულ მიღწევებში, როგორცაა შრომის ნაყოფიერების ზრდა, პირადი შემოსავლების ზრდა, სამოქალაქო ვალდებულებების შესრულება, კოჰაბიტაციის წესების დაცვა და სხვ. საზოგადოებისათვის, მთლიანობაში, ეს გამოიხატება ქვეყნის ეკონომიკური და სოციალური მაჩვენებლების გაუმჯობესებით. უმაღლესი განათლების უნარი მომავალში გამოვლინდეს როგორც ინდივიდუალური, ისე საზოგადოების შემოსავლების ზრდის სახით, გვაძლევს საფუძველს განათლებაზე გაწეული დანახარჯები განვიხილოთ როგორც ინვესტიცია. [4]

სპეციალისტები თვლიან, რომ უმაღლესი განათლების ეკონომიკური სარგებელი ყველაზე მეტად გამოიხატება კვალიფიციური სამუშაო ძალის რაოდენობაში. სამუშაო ძალის მიმართ წარმოების თანამედროვე მოთხოვნები მოიცავს მის წმინდა პროფესიონალურ უნარებს და პიროვნულ მახასიათებლებს. პიროვნულ მახასიათებლებს შორის სულ უფრო მეტ მნიშვნელობას იძენს უნარების ისეთი ჯგუფი, როგორცაა კომუნიკაცია და გუნდური მუშაობა. თავის მხრივ, პროფესიული თვისებები შეიძლება იყოს ზოგადი, ან წმინდა სპეციალიზირებული შინაარსის.

უფრო ზოგადი ფორმით შესაძლებელია განისაზღვროს თანამედროვე მომუშავის თვისებრივი მახასიათებლების შემდეგი ჯგუფები: 1)

პიროვნული - ეს თვისებები ახასიათებს კონკრეტულ პიროვნებას. მას შეიძლება მივაკუთვნოთ: შრომისმოყვარეობა, პასუხისმგებლობა, კეთილსინდისიერება, პატრიოტიზმი და სხვ. 2) კომუნიკაცია - იგი ახასიათებს ინდივიდის დამოკიდებულებას გარშემო მყოფი ადამიანების მიმართ. მას მიეკუთვნება: ლიდერობა, ხელმძღვანელობა, გუნდური მუშაობა და სხვ. 3) შემეცნება - ეს არის ზოგადი ცოდნა გარე სამყაროს შესახებ. ზოგადი მეცნიერული და კულტურული შეხედულებები, ასევე ადამიანის უნარი განვითარდეს და მიიღოს ცოდნა მთელი ცხოვრების განმავლობაში. 4) პროფესიონალიზმი - ეს გულისხმობს იმ უნარების ფლობას, რომელიც უზრუნველყოფს წმინდა პროფესიონალური ვალდებულებების შესრულებას - სპეციფიური ცოდნისა და უნარების ფლობა, გამოცდილება და სხვ. [7]

განათლების შედეგია შემეცნებითი, პროფესიული, პერსონალური და კომუნიკაციური ხასიათის კომპლექსური მახასიათებლების ფორმირება. ადამიანის ფუნდამენტურ თვისებებს სწორედ პერსონალური მახასიათებლები წარმოადგენს, იგი ყალიბდება ოჯახში პირველადი სოციალიზაციის პროცესში და ფორმალური განათლების სისტემაში მეორადი სოციალიზაციის პროცესში. ერთი შეხედვით, მათ საერთო არაფერი აქვთ ეკონომიკურ პრობლემებთან, ის უფრო მეტად ეხება კონკრეტულ ადამიანს და მის ახლო გარემოცვას. თუმცა, სწორედ პიროვნული თვისებები განსაზღვრავს პროფესიონალური და კომუნიკაციური ფუნქციების შესრულების ხარისხს. მთელი ცხოვრების განმავლობაში, მათ შორის ფორმალური განათლების პროცესში, ადამიანს უყალიბდება კომუნიკაციური უნარები, სხვებთან ურთიერთობის, ჯგუფური მუშაობის ჩვევები. ადამიანს კვალიფიციურ სპეციალისტად აყალიბებს პროფესიული მომზადების პროცესში შეძენილი სპეციფიკური ცოდნისა და უნარების სისტემა. ამავდროულად, თანამედროვე პირობებში პროფესიის დაუფლება მოითხოვს სამეცნიერო მომზადების სულ უფრო მაღალ დონეს, განვითარებულ შემეცნებით უნარებს. პირველ რიგში, მომუშავეს პროფესიულ თვისებებს აქვს ეკონომიკური ღირებულება. მოგება კი დამოკიდებულია მომუშავეს პროფესიული მომზადების დონესა და ხარისხზე. განათლებიდან უკუგება როგორც მომუშავეისათვის, ასევე წარმოებისთვის და საზოგადოებისთვის დამოკიდებულია მომუშავეის შრომის პროდუქტიულობაზე და შრომის ანაზღაურების ზრდაზე.

შრომის პროდუქტიულობა დამოკიდებულია არა მხოლოდ მომუშავეის პროფესიული მომზადების დონეზე, არამედ მნიშვნელოვანია ისეთი პიროვნული და ქცევითი თვისებები, როგორცაა შრომისმოყვარეობა, კეთილსინდისიერება, გუნდური მუშაობის უნარები. ფორმალური განათლების დაბალი მაჩვენებლის შემთხვევაშიც კი, მომუშავე თუ ხასიათდება აღნიშნული თვისებებით, ის შეიძლება გახდეს ეფექტური

მომუშავე. განსაზღვრულ პირობებში განსაკუთრებულ მნიშვნელობას იძენს ისეთი ფუნდამენტური თვისებები, როგორცაა პატრიოტიზმი, საკუთარი ხალხისა და ქვეყნის ერთგულება. სახელმწიფო მოსამსახურე, რომელიც პატრიოტია, გადაწყვეტილების მიღების ყველა შესაძლო ვარიანტს შორის ირჩევს ისეთს, რომელიც ზიანს არ მიაყენებს თავის ქვეყანას. [8]

უნდა აღინიშნოს, რომ ადამიანის შემოსავლების ზრდასთან დაკავშირებული ეკონომიკური სარგებელი არ არის მხოლოდ მომუშავეს მიერ პროფესიული ვალდებულებების შესრულების შედეგი. ამიტომ უმაღლესი განათლების ეკონომიკური ღირებულება არ უნდა შემოიფარგლოს მხოლოდ კვალიფიციური სამუშაო ძალის ფორმირებით. წარმოებაში დასაქმებულთა საგანმანათლებლო და კვალიფიციური პოტენციალის ამაღლება გამოიხატება როგორც ინდივიდუალური, ისე საზოგადოებრივი შემოსავლების ზრდით, შესაბამისად, განათლებას აქვს პირდაპირი ეკონომიკური სარგებელი. [2]

მოსახლეობის არააქტიური, დაუსაქმებელი ნაწილის განათლების შედეგად შეიძლება მივიღოთ არაპირდაპირი მოგება. მოსახლეობის დაუსაქმებელ კატეგორიას, როგორც წესი, ქალები, ბავშვები და მოხუცები შეადგენენ. ქალთა უმაღლეს განათლებას შეიძლება ჰქონდეს მაღალი ეკონომიკური შედეგი, რადგან განათლებული ქალები უფრო მაღალი პასუხისმგებლობით უდგებიან შვილების ჯანმრთელობას და აღზრდას, რაც ხელს უწყობს მათ შემდგომ სულიერ განვითარებას.

უმაღლესი განათლება აუმჯობესებს შვილების და მშობლების ჯანმრთელობის მდგომარეობას და კვებას, ამით ამცირებს სიკვდილიანობას და ხელს უწყობს სიცოცხლის ხანგრძლივობას. ბავშვთა არასრულფასოვანი კვება თავს იჩენს ზრდასრულ ასაკში, ხელს უშლის ფიზიკურ და გონებრივ განვითარებას და იწვევს დაავადებებისკენ მიდრეკილებას. განათლებული მშობლები უკეთეს პირობებს ქმნიან თავიანთი შვილების აღზრდისათვის, რაშიც მათ ის მატერიალური შემოსავლებიც ეხმარებათ, რასაც უმაღლესი განათლებით გამოიმუშავენ.

უმაღლესი განათლება წარმოადგენს მნიშვნელოვან სოციალურ ინსტიტუტს, რომელიც გავლენას ახდენს საზოგადოების წევრთა თანასწორობაზე. განათლების დონის შესაბამისად ადამიანის სოციალური სტატუსი და ფუნქციები შეიძლება შეიცვალოს და გაუმჯობესდეს. განათლების მიღების არათანაბარი შესაძლებლობების პრობლემა (გეოგრაფიული, სქესობრივი, სოციალურ-ეკონომიკური) მჭიდროდ უკავშირდება შემოსავლების, კეთილდღეობის, პოლიტიკური ძალაუფლების არათანაბარ გადანაწილებას. სწორედ უმაღლესი განათლების სისტემა შეიძლება გახდეს საზოგადოების ელიტასა და უმრავლესობას შორის უფსკრულის მიზეზი. ცოდნის მიღების სამართლიანი პირობების

უზრუნველყოფის შემთხვევაში განათლებას შეუძლია ხელი შეუწყოს თაობებს შორის მობილობას.

განათლების ეკონომიკური უკუგება ვლინდება ადამიანთა და გარე სამყაროს შორის ურთიერთობების გაუმჯობესებით. უკვე კარგად არის ცნობილი ის ფაქტი, რომ ცხოვრების მაღალი ხარისხი მეტწილად დამოკიდებულია გარე სამყაროზე. ინდუსტრიულ ქვეყნებში არ შეიძლება უგულებელვყოთ ის ფაქტი, რომ ფიზიკურ და ბიოლოგიურ პროცესებს შეიძლება ჰქონდეთ არასასურველი შედეგები - დაუდევარი ინდუსტრიალიზაცია და ზრდის შეუზღუდავი სურვილი. განვითარებად ქვეყნებში პრობლემები, როგორცაა წყლის რესურსების სიმცირე, მიწისა და მინერალური რესურსების უსაზღვრო ექსპლუატაცია, სწრაფი ურბანიზაცია, ბავშვთა არასრულფასოვანი კვება არის „დამახინჯებული“ განვითარების მიზეზი.

უმაღლესი განათლება მედიასთან, პოლიტიკურ და საზოგადო მოღვაწეებთან ერთად აღნიშნული პრობლემების აღიარების თვალსაზრისით მნიშვნელოვან ფუნქციას ასრულებს. შესაბამისად, განათლების ეკონომიკური უკუგება მდგომარეობს იმაში, რომ შეცვალოს ადამიანთა შეხედულებები, აძლევს მათ შესაძლებლობას შეიძინონ ახალი ცოდნა და შეცვალონ თავიანთი ქცევა. გარე სამყაროს შესახებ ცოდნის მიღება მიზნად ისახავს იმას, რომ ადამიანმა ისწავლოს რესურსების გამოყენება საკუთარი მოთხოვნილებების დაკმაყოფილების მიზნით ისე, რომ არ მიაყენოს ზიანი ბუნებას. სწორედ ამ მიზნით ყალიბდება უმაღლესი განათლება მძლავრ იარაღად ადამიანის ქცევის შეცვლისათვის ბუნებასთან მიმართებაში.

დასკვნა. განათლების ხარისხის მართვის ეკონომიკური ასპექტი უნდა იქნეს განხილული როგორც ქვეყნის განვითარებისათვის ერთ-ერთი მნიშვნელოვანი ფაქტორი. ამ პროცესში დომინანტს წარმოადგენს ადამიანური რესურსი, რაც უზრუნველყოფს საზოგადოებრივი ინსტიტუტების ეფექტურ ფუნქციონირებას, გარემოს ეკოლოგიურად მდგრად განვითარებას, მოსახლეობის კეთილდღეობას, პოლიტიკურ და ეკონომიკურ თავისუფლებას. ყველა ეს კომპონენტი ურთიერთდამოკიდებული და ურთიერთდაკავშირებულია, თუმცა უმაღლესი განათლება ყველა მათგანის საფუძველია.

უმაღლესი განათლება და მეცნიერება არ შეიძლება იყოს მხოლოდ საქონელი და მომსახურება, რამდენადაც ისინი არიან არა მარტო საზოგადოებრივი პრიორიტეტი და ეროვნული სიმდიდრე, არამედ ქვეყნის მდგრადი განვითარების, თითოეული მოქალაქის უსაფრთხოებისა და ცხოვრების ხარისხის ზრდის, ეკოლოგიური პრობლემების გადაწყვეტის,

მსოფლიო ბაზრებზე წარმატების, ცოდნის ეკონომიკის განვითარების ერთად-ერთი გარანტი.

გამოყენებული ლიტერატურა:

1. უმაღლესი განათლების გავლენა სამუშაო ძალის ფორმირებაზე // განათლების პოლიტიკის, დაგეგმვისა და მართვის საერთაშორისო ინსტიტუტი, კვლევის ანგარიში, თბ.2013.
2. უმაღლესი განათლება და დასაქმება // განათლების პოლიტიკის, დაგეგმვისა და მართვის საერთაშორისო ინსტიტუტი, კვლევის ანგარიში, თბ.2013. https://www.tsu.ge/data/file_db/xarixsis_martvis_dep/ganatilebis-politika-5.pdf
3. Виды функций и структура современной системы образования // эл-ресурс, <https://zaochnik.com/spravochnik/pedagogika/obrazovatel'naja-sistema-rossii/sovremennaja-sistema-obrazovanija/>
4. Галагузова М.А. Корпоративное образование: сущность и проблема, образование и наука. 2008. № 6, с.89-97 <https://cyberleninka.ru/article/n/korporativnoe-obrazovanie-suschnost-i-problemy>
5. Бехманн Готтхард Б.// Современное общество: общество риска, информационное общество, общество знаний / Готтхард Бехманн ; [пер. с нем. А.Ю. Антоновского, Г.В. Гороховой,]. — М. : Логос, 2010
6. Карпенко М.П. // Концепция вуза XXI века “Науки об образовании”, с. 137-147 <https://cyberleninka.ru/article/n/kontseptsiya-vuza-xxi-veka>
7. Кагерманьян В.С. // Современная система воспитания студентов вузов: концептуальные основы и программа развития / М.,2006., 68 с. <https://www.dissercat.com/content/nravstvennoe-vospitanie-studentov-v-sovremennom-tekhnicheskom-vuze/read>
8. Миндибекова Л.А. // Социальные функции высшего образования и проблемы реализации, <http://id.atiso.ru/node/77>
9. Основы социальной работы / Под ред. П.Д.Павленка. - М.: ИНФРА- М, 2007. -395 с. http://www.studmed.ru/view/pavlenok-pd-osnovy-socialnoy-raboty_05586ab4895.html
10. Уметов Т.Э. // Функции образования и их роль в современном обществе, <http://arch.kyrlibnet.kg/uploads/UAUMETOV2012-2.pdf>

Методы усвоения экономических понятий при формировании профессиональных компетенций

Methods of Assimilating Economic Concepts in the Formation of Professional Competencies

Файзуллаева Нилуфар Садуллаевна

доцент кафедры «Инновационное образование»

Ташкентский государственный экономический университет

Узбекистан

Nilufar Fayzullaeva

Associate Professor of the Department of "Innovative Education"

Tashkent State University of Economics

Uzbekistan

Аннотация. В статье рассматривается актуальность проблемы формирования экономических компетенций студентов при усвоении экономических понятий. Обосновываются различные подходы к обучению, развивающие профессиональную культуру обучающихся. Раскрываются основные приёмы и методы формирования основных понятий, являющихся методологической основой исследования. Описываются приёмы закрепления усвоения знаний. Автором для оценки развития экономических компетенций предлагается содержательное наполнение приведенных критериев.

Ключевые слова: образовательный процесс, экономические компетенции, эффективность обучения, методика преподавания, методы преподавания, экономическое образование

Abstract. The article examines the relevance of the problem of the formation of economic competencies of students in the assimilation of economic concepts. Various approaches to training are substantiated that develop the professional culture of students. The main techniques and methods of forming the basic concepts, which are the methodological basis of the research, are revealed. The methods of consolidating the assimilation of knowledge are described. To assess the development of economic competencies, the author proposes a content filling of the above criteria.

Index Terms: educational process, economic competencies, learning efficiency, teaching methods, teaching methods, economic education.

Введение. Проблемы общественного развития, рост объёма информации, повышение требований студенческой аудитории, реформирование системы образования – всё это обязывает преподавателей систематически совершенствовать своё педагогическое мастерство. Не секрет, что эффективность образовательного процесса во многом определяется методикой преподавания. Широкое использование активных методов и переход на тестовый контроль за усвоением студентами предметов формально снижает роль преподавателя в процессе обучения. Между тем уровень подготовки и эффективность обучения находятся в прямой зависимости от взаимодействия звена преподаватель-студент. В учебном процессе обе стороны должны играть творческую роль.

Постановка задачи. Методика преподавания должна обеспечить преподавателей совокупностью приёмов, с помощью которых, можно довести до студента теоретическое содержание изучаемой науки и сформировать необходимые умения и навыки использования этих знаний в профессиональной деятельности и в жизни. Различные методы и формы обучения позволяют включить в учебный процесс научные знания, расширяющие кругозор учащихся, развивающие их профессиональную культуру, умение формировать определенный подход к оценке событий и явлений экономической и общественной жизни.

Первые попытки формулировки законов образовательного процесса предложены Сократом, который утверждал, что рождение мысли учащегося зависит от организованного педагогом диалога.

Особенности нашей памяти помогают выявить следующую закономерность процесса обучения (конус обучения Эдгара Дейла): мы запоминаем 10% прочитанного, 20% услышанного, 30% увиденного, 50% услышанного и увиденного, 80% того, что сами говорим, и 90% того, что сами говорим и одновременно делаем. Данная закономерность подчёркивает роль активного обучения в преподавании различных дисциплин, перехода пассивного восприятия в активное взаимодействие.

Методология и методика исследования. Различные подходы к обучению и его модели дают возможность преподавателям анализировать учебный процесс с разных сторон, выбирать и включать в процесс преподавания самые разнообразные методы, опираясь на цели обучения, свои личностные характеристики, опыт, свою оценку событий и явлений окружающей действительности, мотивацию и другие особенности.

Владение методическими знаниями обеспечивает результативную профессиональную деятельность педагога. Они тесно связаны с приемами и методами этой деятельности, а также с индивидуально-типологическими особенностями педагога, уровнем его компетентности, жизненным и педагогическим опытом и интуицией. Характеризуя эти основы, можно констатировать, что выбор методики должен вытекать из самой сущности учебной дисциплины. При собственной активности и проявления творчества педагог должен придерживаться важнейших требований, которые определяют содержание, организацию и методику преподавания определенной дисциплины. Кроме общих принципов педагогу необходимо знать специфические принципы преподавания экономических дисциплин. К ним относятся:

1. Принцип учёта жизненного опыта и наличия экономических знаний у студента. В соответствии с этим принципом преподавание экономических дисциплин следует проводить дифференцированно.
2. Принцип постоянной личностной вовлеченности студента в учебный процесс. Этот принцип определяется тем, что студент постоянно соотносит содержание учебных занятий и знания, полученные из других источников, с представлениями о собственном профессиональном развитии.
3. Принцип включения содержания изучаемой дисциплины в социальную ситуацию личностного развития студента. Задача преподавателя в процессе обучения, опираясь на данный принцип - сделать так, чтобы содержание дисциплины было жизненно значимо для студента.

Следование общим дидактическим и специфическим принципам позволяет преподавателю достигать цели не только овладения студентами необходимыми для будущей профессии знаниями, умениями и навыками, и высокого уровня личностного развития будущих специалистов.

Выбранная методика должна обеспечивать качественные образовательные услуги и учитывать потребности общества и рынка труда. В методике профессионального обучения конкретной учебной дисциплине доминируют вопросы: как обучать? С помощью каких средств обучения происходит трансформация содержания в знания, умения и навыки обучающихся? Как контролировать успехи познавательной деятельности обучающихся?

Одним из главных препятствий у студентов при изучении дисциплины является работа с понятийно-терминологическим аппаратом. Как и в любой науке, в методике преподавания специальных дисциплин ее основные понятия служат фундаментом процесса обучения предмету и в то же время являются показателем уровня ее развития. Опираясь на обобщенный опыт развития в методике преподавания специальных дисциплин, методическое знание формируется в понятиях, в определении этих понятий по законам логики.

Формирование понятий в процессе обучения является одной из составляющих целого комплекса проблем, связанных с формированием мышления студентов. Любая учебная дисциплина имеет свой понятийный аппарат, включающий в себя набор категорий, принципов и законов. С их помощью раскрывается методология исследования, предметное содержание дисциплины. Формирование понятий – научный метод определения, включающий анализ понятия, его определение и формулировку. Любое понятие имеет своё содержание, которое состоит из взаимосвязи признаков.

Пример слово «элемент». На данный момент оно является для нас неопределённым понятием. Мы не знаем точно, что собой представляет данный объект. Это может быть батарейка в пульте управления, одна из деталей металлоконструкции или социальная прослойка общества. Нашему головному мозгу нужно больше информации. При её получении оказывается, что это химический элемент. Теперь неопределённое понятие переходит в определённое. При более детальном изучении выясняется, что это плутоний. С этого момента определённое понятие становится определением (дефиницией). То есть абстракция превращается в конкретный предмет с точными, фиксированными свойствами.

Кроме того, в структуру отдельного понятия входят связи, соединяющие в той или иной степени данное понятие с другими. Таким образом, формирование понятий имеет две основные фазы: на первой человек замечает важные характеристики, признаки, а на второй улавливает логическую связь характеристик понятия и другими объектами.

При формулировании понятия необходимо сначала обозначить наиболее характерные и отличительные свойства признаков, входящих в данное понятие. Затем понятие необходимо постоянно уточнять и углублять. Только после выделения существенных признаков можно дать определение понятия, подчеркнув то, что нужно учитывать и несущественные признаки.

В настоящее время особую актуальность приобретает теория формирования умственных действий и понятий П.Я.Гальперина и Н.Ф.Талызиной. данная теория основывается на том что, человек не получает от природы в готовом виде мыслительную деятельность, а учится мыслить, усваивает мыслительные операции. Задача педагога – умело управлять этим процессом, контролировать не только результаты мыслительной деятельности, но и ход её формирования. Вся цепь умственных действий обеспечивает их переход из внешнего плана во внутренний. Такой процесс называется интериоризацией.

Кроме указанной теории формирования понятий в современной дидактике выделяют следующие приёмы и методы формирования основных понятий.

1. Прежде всего, следует обратить внимание на использование приема «наращивания» понятия, углубления его содержательного компонента. Такой подход отражает таксономия образовательных целей Б. Блума, когда мысль движется от простого к более сложному.
2. При изложении той или иной проблемы в конкретной экономической дисциплине можно предложить разные определения категорий. Объясняется такое положение дел целями педагога, методологией

исследования, позицией субъекта познавательной деятельности. К примеру, в экономической литературе представлены различные подходы по определению монополии. Одни теоретики отражают сущность термина в рамках капиталистической системы, другие придерживаются внеисторического подхода к определению монополии; третьи требуют пересмотра этой категории, так как считают, что от нее мало пользы при анализе современной обстановки. Безусловно, любое определение всегда недостаточно, потому что действительность многогранна, и качественные изменения, происходящие в реальной жизни, приводят к пересмотру воззрений и теоретических положений.

3. Немаловажен в методике изложения категорий прием сопоставления, когда одно и то же явление анализируется в разных общественных условиях, на разных этапах развития общества. Примером использования данного приёма является хронологический анализ развития термина «предприниматель».
4. Нахождение семантических и межпредметных связей между значением слова и содержанием понятия, рассказ о происхождении – этимология данного понятия.
5. Введение игровых элементов. Например:

Задача с подсказкой – дано определение понятия в его существенных признаках, но признаки записаны вразброс. Необходимо составить определение данного понятия.

Использование литературно-художественного моделирования и фольклора. Например, отражение понятия инфляция (гиперинфляция) в произведении Э.М.Ремарк «Три товарища»: « В 1923 году заведовал рекламой на фабрике. То было время инфляции. В месяц я зарабатывал двести миллиардов марок. Деньги выдавали два раза в день, и каждый раз делали на полчаса перерыв, чтобы сбегать в магазины и успеть купить хоть что-нибудь до очередного объявления курса доллара, так как после этого деньги снова наполовину обесценивались».

Кроме того, эффективными являются приёмы закрепления усвоения знаний. К ним можно отнести:

- составление и разгадывание тематических кроссвордов. Данный приём позволяет в игровой непринужденной форме проверить понимание учащимся содержания основной профессиональной терминологии, выяснить неусвоенные понятия данной темы.

- подготовка кратких докладов по отдельным терминам. Тема или раздел изучены, и студенты по желанию выбирают то или иное понятие и работают

над закреплением его сущности. Уровень собственных знаний осознается лучше, когда хочешь сообщить свои мысли другим.

С внедрением идей гуманизации в систему образования широкое значение в теории и методике обучения получили интерактивные методы обучения. Название методов происходит от психологического термина «интеракция» - взаимодействие. Интеракционизм – это направление в современной психологии и педагогике, базирующееся на концепции американского социолога и психолога Дж. Г. Мида. интерактивное педагогическое взаимодействие – это усиленная целенаправленная деятельность педагога и учащихся по организации взаимодействия между собой в целях развития.

Методы интерактивного обучения могут использоваться на различных этапах учебного процесса:

- на этапе первичного овладения знаниями могут использоваться такие методы, как эвристическая беседа, учебная дискуссия, метод «мозговой штурм» и др;

- на этапе контроля знаний (закрепление) могут быть использованы такие методы, как метод «круглого стола», тестирование, конкурсы практических работ с их обсуждением и т.д.;

- на этапе формирования профессиональных умений и навыков на основе знаний и развития творческих способностей возможно использование моделирования, метода деловой игры, метода Case- study и др.

Следует отметить, что большинство интерактивных методов обучения имеет многофункциональное значение в учебном процессе.

Результаты. В традиционном преподавании экономических дисциплин основными критериями качества обучения считаются полнота воспроизведения учащимися определений научных понятий, понимание основных научных положений и закономерностей профессионального и личностного развития человека. При этом не всегда принимается во внимание специфика дисциплины, совмещающей в себе особенности восприятия информации и проявления экономического мышления учащихся.

Эффективность формирования профессиональных компетенций обучающихся на разных образовательных уровнях обусловлена рядом объективных, субъективных и объективно-субъективных факторов, которые были учтены при создании модели формирования экономических компетенций на разных образовательных уровнях и концепции непрерывного экономического образования.[2]

Суммируя промежуточные результаты всех этапов, мы пришли к выводу, что профессиональных компетенции обучающихся как результат, критерий профессионально направленной учебной работы закрепляется в определенной организационной структуре, которая выступает в виде уровней проявления экономических компетенций и обладает уровневой характеристикой.

В формировании экономических компетенций обучающихся нами были выделены уровни: низкий, средний и высокий. В основе каждого уровня лежит степень сформированности экономических компетенций (ключевых, профессиональных и дополнительных) в виде индивидуально-личностного развития студента. Экономические компетенции рассматривались нами как интегративное понятие, представляющие собой профессионально-важные качества специалиста и включающие три компонента. Уровень экономических компетенций обучающихся определялся по трем критериям: когнитивно-познавательному, мотивационно-личностному и деятельностно-креативному. Каждый из критериев раскрывается посредством системы эмпирических показателей, отражающих степень сформированности отдельно взятого компонента.

Таким образом, для оценки результатов экспериментальной работы были выделены три критерия с характеристикой показателей по каждому критерию и уровню, а также с учетом ключевых, профессиональных и дополнительных экономических компетенций на разных этапах.

Результаты диагностических исследований служили основой для разработки рекомендаций по совершенствованию профессионально направленной учебной работы и экономической подготовки студентов.

Методика определения реального уровня экономических знаний, умений и навыков включала три шага: 1 шаг – экономические знания, 2 шаг – экономические умения, 3 шаг – экономические навыки. Каждый шаг объединял задания по основным темам, аспектам, проблемам экономики нарастающей сложности.

Для каждого этапа и уровня заданий, были разработаны собственные критерии оценки, обусловленные особенностями учебной дисциплины, специальности подготовки, курса обучения.

Первую группу заданий составили тесты, с помощью которых оценивался уровень теоретических экономических знаний студентов. В качестве основного инструмента диагностики экономических компетенций обучающихся выступали кейс-измерители – это совокупность ситуационных моделей, включающих проблемные задачи, предлагающие студенту осмыслить реальную экономическую ситуацию, описание которой

не только отражает какую-либо жизненную, производственную или социальную проблему, но и актуализирует определенный комплекс экономических и профессиональных знаний, необходимых для разрешения данной проблемы. Такую проблему отличает отсутствие однозначных решений, что побуждает студента искать пути оптимизации подходов, анализировать методы решений и аргументировать свой выбор метода.

Для систематизации баллов каждого студента мы использовали сводную таблицу оценки сформированности показателей по каждому из критериев:

Когнитивно-познавательный критерий экономических компетенций студентов		
№ п/п	Показатель	Методы диагностики и оценки
K1	знание экономических терминов и понятий, умение объяснить их смысл	Тестирование
K2	проявление интереса к экономическим проблемам современности	Тестирование
K3	умение планировать расходы	Тестирование, Кейс-измерители
K4	применение знаний для характеристики экономических проблем	Тестирование, Кейс-измерители
K5	умение правильно анализировать и устанавливать причинно-следственные связи экономических проблем	Тестирование, Анкетирование, Кейс-измерители
K6	способность выявления закономерности функционирования рыночных механизмов	Тестирование, Кейс-измерители
K7	применение экономических знаний для решения стереотипных и нестандартных задач	Тестирование, Анкетирование, Кейс-измерители, Экспертная оценка

Табл.1 Когнитивно-познавательный критерий экономических компетенций студентов

Таким образом, для получения необходимых эмпирических сведений нами использовалась система общепринятых методик качественного анализа устных и письменных ответов, контрольных работ, бесед, наблюдений, экспертная оценка, тестирование, кейс-измерители, статистические методы обработки результатов, в частности, вычисление процентных соотношений и средних арифметических чисел.

Рекомендации. Система экономического обучения студентов заключается в определённой последовательности её этапов. Полагаем, успех формирования профессиональных компетенций зависит от того, насколько сильно обозначены межпредметные взаимодействия. Определено, что, если между изучаемыми науками нет интеграции, слабо осуществляются

межпредметные связи, то получаемые знания недостаточно прочны, быстро идёт процесс забывания, студент не способен целостно воспринять мир, эффективно работать с информацией. В ходе исследования использовались интегрированные занятия с применением средств образовательных технологий.

Литერატურა

1. Блинов В.И.. Методика преподавания в высшей школе: учебно-практическое пособие для вузов. М.: Издательство Юрайт, 2015 стр.96-100.
2. Интеракционизм в американской социологии и социальной психологии первой половины XX века: Отв. ред. Д.В. Ефременко. – М., 2010. – 322 с. – (Сер.: Теория и история социологии). 273-276 стр.
3. Шамсутдинова Т.М. Проблемы обучения студентов концептуальному анализу данных // Бизнес-аналитика. Вопросы теории и практики. Использование аналитической платформы Deductor в деятельности учебных заведений. – Рязань: Лаборатория баз данных, 2010. – С. 40–44.

პროფესიული განათლება საქართველოს ზოგადსაგანმანათლებლო სკოლებში Vocational Education in Schools of Georgia

ნათია გორგაძე - დოქტორანტი, საქართველოს ტექნიკური უნივერსიტეტი
Natia_gorgadze@yahoo.com

Natia Gorgadze - PhD student, Georgian Technical University,
Natia_gorgadze@yahoo.com

ასტრაქტი. დღეს საქართველოში ზოგადსაგანმანათლებლო დაწესებულებების კურს-დამთავრებულთა 60%-ზე მეტი არჩევანს უმაღლეს საგანმანათლებლო დაწესებულებებში სწავლის გაგრძელებაზე აკეთებს და მიაჩნია, რომ ეს არის ეფექტური გზა შემდგომი დასაქმებისა და კარიერული წინსვლისა. სამწუხაროდ, პროფესიულ პროგრამებს შესაბამისი ასაკობრივი ჯგუფის მხოლოდ 6% ირჩევს, რაც ძალზე დაბალი მაჩვენებელია. ამ პირობებში მნიშვნელოვანია ახალგაზრდების ცნობიერების ამაღლება, რომ შრომის ბაზრის მოთხოვნების ადეკვატური კვალიფიკაციის მიღების, მაღალანაზღაურებადი პროფესიების დაუფლების და დასაქმების უმოკლესი გზაც არსებობს პროფესიული განათლების სახით.

დღეს ზოგადი განათლების საფეხურზე არ არის განვითარებული კარიერის მართვის სერვისები, რომლებიც უნდა დაეხმაროს მოსწავლეებს პროფესიის არჩევის პროცესში და თავისი შესაძლებლობებისა და უნარების გააზრებაში.

აღნიშნული მიზნებისათვის, საჯარო სკოლებში 2017 წლიდან დაიწყო და დღემდე წარმატებით ხორციელდება სკოლის მოსწავლეებში პროფესიული უნარების განვითარების კურსები მ.შ. 2019 წლიდან სასერტიფიკატო კურსები.

საუკეთესო საერთაშორისო პრაქტიკის გათვალისწინებით, სასკოლო ასაკში პროფესიული უნარების გამომუშავება მნიშვნელოვნად ზრდის მოსწავლეთა მოტივაციას, ხელს უწყობს მათი აკადემიური მიღწევების გაუმჯობესებას, მოსწავლეებს ეხმარება განათლების შემდგომ საფეხურზე არჩევანის უკეთ ჩამოყალიბებასა და შრომის ბაზარზე ეფექტურ გადასვლაში.

საკვანძო სიტყვები: პროფესიული განათლება, პროფესიული კოლეჯი, ზოგადსაგანმანათლებლო დაწესებულება, საჯარო სკოლა, შრომითი უნარები, კარიერის მართვის სერვისი.

Abstract. Nowadays more than 60% of graduates of general educational institutions prefer to continue study in higher educational institutions as it is considered as the most effective way for the further employment and career development. Unfortunately, only 6% of relevant age-group prefers to study vocational programs, which is too low index. In this situation it is especially important to raise awareness of young people regarding vocational education as the shorter way to get qualifications relevant to the labor market, to acquire high earning professions for further employment.

Nowadays career management services are not developed at the general education level that should help pupils to consider their abilities and skills and choose future profession.

For these goals since 2017 has been successfully implementing vocational skills' development courses and since 2019 - certification courses for pupils.

Considering best international practice, acquiring vocational skills increases motivation of pupils, supports development of their academic achievements, helps them to better define their choice at the next level of their education for further entering to the labor market.

Key words: Vocational education, vocational college, general educational institution, public school, working skills, career development service.

ძირითადი ტექსტი. განვითარებულ ქვეყნებში საშუალო ზოგადი განათლების საფეხურზე მოსწავლეებს ეძლევათ შესაძლებლობა, ზოგად განათლებასთან ერთად დაეუფლონ პროფესიულ უნარ-ჩვევებს და საშუალო ზოგადი განათლების საფეხურის დასრულებასთან ერთად მიიღონ პროფესიული განათლების დამადასტურებელი სერტიფიკატიც, რაც მათ შემდგომი პროფესიული განათლების გაღრმავების შესაძლებლობასაც აძლევს, ამასთანავე, შეუძლიათ არსებული პროფესიული კვალიფიკაციის გათვალისწინებით დასაქმდნენ. მაგალითად, ნორვეგიაში პროფესიული განათლება ხელმისაწვდომია საშუალო განათლების ეტაპზე. უფროსი კლასის (მე-8 - მე-10 კლასები) მოსწავლეებს შესაძლებლობა აქვთ აირჩიონ და შეისწავლონ ერთ-ერთი პროფესიული სპეციალობა. სწავლების მთავარი მოდელია „2+“ სწავლება, რაც გულისხმობს საკლასო და წარმოების ადგილებში სწავლებას. საშუალო სკოლის დასრულების შემდეგ, მოსწავლეები იღებენ სრული საშუალო განათლების დამადასტურებელ ორი ტიპის სერტიფიკატს (დიპლომს): ა) სრული საშუალო განათლების სერტიფიკატს, რომელშიც ასევე მითითებულია პროფესიული კვალიფიკაცია; ბ) სრული საშუალო განათლების დამადასტურებელ სერტიფიკატს.

საქართველოში არსებული განათლების სისტემის მიხედვით, პროფესიული განათლების მიღება შესაძლებელია პროფესიულ კოლეჯებში საბაზო განათლების დასრულების შემდგომ. საშუალო განათლების საფეხური სკოლებში მოიცავს მხოლოდ ზოგადსაგანმანათლებლო

დისციპლინებს და პროფესიული უნარების კომპონენტი აქ წარმოდგენილი არ არის.

2017 წელს საქართველოს განათლების, მეცნიერების, კულტურისა და სპორტის სამინისტროს ინიციატივითა და ფინანსური მხარდაჭერით საჯარო სკოლებში საბაზო და საშუალო განათლების საფეხურებზე შეიქმნა არაფორმალური განათლების ფარგლებში პროფესიული განათლების კომპონენტის გაჩენის შესაძლებლობა. კერძოდ, ამოქმედდა „საჯარო სკოლის მოსწავლეებში შრომითი უნარების განვითარების პროგრამა“. აღნიშნული პროგრამის დანერგვის მოსამზადებელი სამუშაოები ჯერ კიდევ 2015 წელს დაიწყო და გაეროს განვითარების პროგრამის მხარდაჭერით შეიქმნა სკოლის მოსწავლეების საორიენტაციო და მოსამზადებელი კურსების კონცეფცია. მოგვიანებით, 4 სახელმწიფო კოლეჯის ბაზაზე განხორციელდა სასწავლო კურსის პილოტირება.

პროგრამის ძირითადი მიზანია, მოსწავლეებისათვის პროფესიის არჩევის პროცესში დახმარების გაწევა და საჯარო სკოლებში კარიერის მართვის სერვისების დანერგვის ხელშეწყობა. პროგრამის ბენეფიციარები არიან მე-8 - მე-12 კლასების მოსწავლეები, რომლებიც 2-3 თვის განმავლობაში გადაიან სწავლების კურსს სხვადასხვა პროფესიაში, რათა გამოსცადონ საკუთარი ძალები და მიიღონ გააზრებული და ინფორმირებული გადაწყვეტილება სკოლის დასრულების შემდეგ კარიერის არჩევისას.

პროგრამა ზოგადი და პროფესიული განათლების თანამშრომლობის საწყისებს ეფუძნება და პირველი ნაბიჯი პარტნიორის მოძიებაა. საჯარო სკოლის შემთხვევაში ეს შეიძლება იყოს ავტორიზებული პროფესიული საგანმანათლებლო პროგრამის განმახორციელებელი დაწესებულება, ხოლო კოლეჯის/უნივერსიტეტის შემთხვევაში პარტნიორი საჯარო სკოლის ან სკოლების მოძიება. პარტნიორ კოლეჯსა და საჯარო სკოლას/სკოლებს შორის ფორმდება ურთიერთთანამშრომლობის მემორანდუმი, რის შემდგომაც იწყება ერთობლივი მუშაობა საკონკურსო განაცხადზე. პირველი და მნიშვნელოვანი ნაბიჯი სკოლის მოსწავლეთა გამოკითხვაა, რათა დადგინდეს ამა თუ იმ პროფესიით მათი დაინტერესების მაჩვენებელი. საკონკურსო განაცხადებს იხილავს სამინისტროში შექმნილი კომისია, იწონებს წარმოდგენილ პროექტებს და იღებს მათი დაფინანსების გადაწყვეტილებას. სამინისტრო აღნიშნული პროგრამის ფარგლებში სრულად ფარავს საჯარო სკოლებში ორგანიზებული სწავლების მთლიან ხარჯებს.

2019 წლიდან პროგრამა გახდა ორკომპონენტისანი, რაც მოიცავს მე-8 - მე-9 კლასის მოსწავლეებისათვის პროფესიული უნარების განვითარების საორიენტაციო კურსების შეთავაზებას და მე-10 - მე-12 კლასების მოსწავლეებისათვის პროფესიული უნარების განვითარების

სასერტიფიკატო კურსების შეთავაზებას. სასერტიფიკატო კურსების შემთხვევაში, საორიენტაციო კურსებისგან განსხვავებით, ხდება არამართო პროფესიის გაცნობა, არამედ პროფესიის ვიწრო მიმართულებით შესწავლა.

2017 წლიდან დღემდე 31 საჯარო და კერძო კოლეჯისა და 250-ზე მეტი საჯარო სკოლის ჩართულობით მომზადება 10 000-ზე მეტმა მოსწავლემ გაიარა.

პროფესიული უნარების განვითარების საორიენტაციო და სასერტიფიკატო კურსები არაფორმალური განათლების კომპონენტებია. დღეისათვის არ ხდება პროფესიული უნარების განვითარების სასერტიფიკატო კურსების ფარგლებში მიღწეული სწავლების შედეგების აღიარება. აუცილებელია სახელმწიფომ შეიმუშაოს არაფორმალური განათლების აღიარების ის წესი, რომელიც უზრუნველყოფს აღნიშნული სასერტიფიკატო კურსის ფარგლებში სწავლის შედეგების აღიარებას, რაც ხელის შემწყობი ფაქტორი იქნება ახალგაზრდებისათვის პროფესიულ კოლეჯებში სწავლის გაგრძელების ან/და დასაქმების/კარიერული ზრდის/თვითდასაქმების საქმეში.

სკოლის მოსწავლეებში პროფესიული უნარების განვითარების პროგრამა სხვადასხვა ასპექტით მაღალი სარგებლის მომტანია როგორც განათლების სისტემისათვის, ასევე ქვეყნის სოციალურ-ეკონომიკური განვითარებისათვის.

საბჭოთა წარსულიდან მოყოლებული პროფესიულ-ტექნიკური განათლების სისტემა ხშირად ზოგადსაგანმათლებლო სკოლებში ცუდი აკადემიური მოსწრების მქონე მოსწავლეთა თავშესაფრად და მათთვის სწავლის გაგრძელების ალტერნატივად განიხილებოდა. დღეს, ქართულ რეალობაში, რაოდენ სამწუხაროც არ უნდა იყოს, აღნიშნული სტიგმა ჯერ კიდევ მუშაობს და პროფესიული განათლების სისტემა, მიუხედავად მრავალი წინგადადგმული ნაბიჯებისა, ჯერ კიდევ არაპრესტიჟულია საზოგადოებაში. ამდენად, თანამედროვე პროფესიული განათლების სისტემის ერთ-ერთი მთავარი გამოწვევა სწორედ საზოგადოების ცნობიერების ამაღლებაა. პროფესიული განათლების სისტემის ცნობადობისა და პრესტიჟის ამაღლების საქმეში მნიშვნელოვანი როლის შესრულება სკოლის მოსწავლეებში პროფესიული უნარების განვითარების პროგრამას შეუძლია. დღეისათვის ზოგადი განათლების საფეხურზე სუსტად არის განვითარებული კარიერის მართვის სერვისები, რაც უარყოფითად მოქმედებს ახალგაზრდებში გააზრებული და ინფორმირებული კარიერული გადაწყვეტილების მიღებაზე. ფრაგმენტული და მოკლევადიანი PR აქტივობებისგან განსხვავებით, პროგრამა კარგ შესაძლებლობას წარმოადგენს ახალგაზრდებმა და მათმა მშობლებმა უკეთ გაიცნონ პროფესიული განათლების სისტემა და მისი შესაძლებლობები.

სკოლის მოსწავლეებს ზოგადად, პროფესიული განათლებისა და კონკრეტულად, მათთვის საინტერესო პროფესიის გაცნობისათვის აქვთ არანაკლებ 2-3 თვე, რაც სრულიად საკმარისი პერიოდია წინა პროფესიულ უნარებში გააზრებული ცოდნის მისაღებად. აღნიშნული გამოცდილება შემდგომ მათ სწორი პროფესიული არჩევანის მიღებაში დაეხმარება.

ზოგად და პროფესიულ საგანმანათლებლო დაწესებულებებს შორის კომუნიკაციის ნაკლებობის და/ან ხშირ შემთხვევაში არარსებობის გამო მნიშვნელოვანი ჩავარდნაა განათლების საფეხურებს შორის. აღნიშნული პროგრამა ამ ორ სისტემას აძლევს მეტად დაახლოებისა და ერთმანეთის საქმიანობის უკეთ გაცნობის შესაძლებლობას, რაც სამომავლოდ დაეხმარება ზოგადი და პროფესიული განათლების სისტემის ჰარმონიულ ინტეგრაციას და საბაზოდან პროფესიულ განათლებაზე ტრანზაციის გამარტივებას.

პროფესიული უნარების კურსის შემუშავებისა და განხორციელების გზამკვლევზე დაყრდნობით შეგვიძლია ვთქვათ, რომ პროგრამა ხელს უწყობს სკოლებში სასწავლო გარემოს გაუმჯობესებას და მატერიალურ-ტექნიკურ რესურსებზე ხელმისაწვდომობის ზრდას. 2017 წლიდან დღემდე პროგრამაში მონაწილე სკოლებისა და განხორციელებული კურსების რაოდენობიდან გამომდინარე შეგვიძლია ვივარაუდოთ, რომ სკოლები პროგრამის ფარგლებში აღიჭურვა საკმარისი რაოდენობის მატერიალურ-ტექნიკური საშუალებებით. სკოლების მატერიალურ-ტექნიკური ბაზის გაუმჯობესება მისასაღებელი ფაქტია და იძლევა შესაძლებლობას დაიწყოს ე.წ. „პროფესიული ჰაბების“ ჩამოყალიბების პროცესი.

დღეისათვის რეგიონულ დონეზე პროფესიული საგანმანათლებლო ქსელით დაფარვა არათანაბარია, რაც მოსახლეობის მატერიალური სიდუხჭირის პირობებში განათლების ხელმისაწვდომობაზე ხელის შემშლელი ფაქტორია. მნიშვნელოვანია პროფესიული კოლეჯების დაარსება, თუმცა აღნიშნული პროცესი სხვადასხვა ფაქტორთან ერთად დიდ ფინანსურ დანახარჯებს უკავშირდება. ქვეყნის ეკონომიკური მდგომარეობიდან გამომდინარე და საბიუჯეტო სახსრების მომჭირნეობით ხარჯვის პრინციპის გათვალისწინებით, მიზანშეწონილი იქნება საჯარო სკოლებმა განავითარონ ადამიანური რესურსები და მატერიალურ-ტექნიკური ბაზა პროფესიული სერვისების მიწოდებისათვის და რეგიონული მოთხოვნის გათვალისწინებით შეიქმნას რიგი საჯარო სკოლების ბაზაზე ე.წ. „პროფესიული ჰაბების“ ჩამოყალიბების წინაპირობა.

დასკვნა. საქართველოს ზოგადსაგანმანათლებლო სივრცეში პროფესიული განათლების კომპონენტის გაჩენის პირველ ნაბიჯად შეიძლება ჩაითვალოს „საჯარო სკოლის მოსწავლეებში შრომითი უნარების განვითარების პროგრამა“. ამა თუ იმ პროფესიაში შრომითი უნარების გამომუშავება დაეხმარება ახალგაზრდებს, შემდგომი განათლების

საფეხურის არჩევისას მიიღონ უფრო მეტად გააზრებული გადაწყვეტილება და უკეთ შეაფასონ თავიანთი შესაძლებლობები და უნარები. თავის მხრივ, პროფესიული განათლების სისტემა მიიღებს მეტად მომზადებულ და მოტივირებულ კადრებს შემდგომი განათლების მისაღებად. ამასთან, დაეხმარება სისტემის ცნობადობისა და პრესტიჟის ამაღლებას საზოგადოებაში.

გამოყენებული ლიტერატურა:

1. ბოჭორიშვილი ე., პერანიძე ნ. და სხვ. „განათლების სექტორი საქართველოში“, 2020 წელი;
2. Далабаев Ж.К., Далдыбаева А.Б., Утемисов А.У. , Омарбекова Ж.К., Сейдагалиева А.М. „Обзор зарубежных систем технического и профессионального образования“ 2012 წელი;
3. European Commission „Organisation of the Education System and of Its Structure“; 2019 წელი ვებგვერდი : https://eacea.ec.europa.eu/national-policies/eurydice/norway/organisation-education-system-and-its-structure_en;
4. საქართველოს მთავრობის დადგენილება „განათლებისა და მეცნიერების ერთიანი სტრატეგია (2017-2021წწ)“, 2017 წელი;
5. საქართველოს განათლების, მეცნიერების, კულტურისა და სპორტის სამინისტრო „სკოლის მოსწავლეებში პროფესიული უნარების განვითარების პროგრამის“ გზამკვლევი, 2019 წელი, ვებგვერდი: <https://www.mes.gov.ge/uploads/files/gzamkvlevi.pdf>;
6. საქართველოს განათლების, მეცნიერების, კულტურისა და სპორტის სამინისტროს „განათლებისა და მეცნიერების ერთიანი სტრატეგიის (2017-2021წწ)“ პროფესიული განათლების 2019 წლის სამოქმედო გეგმის შესრულების ანგარიში, 2020 წელი. ვებგვერდი: http://mes.gov.ge/mesgifs/1584105785_2019-Angarishi-VET.pdf.

„ინოვაციების ცენტრის“ სტრატეგიული, მდგრადი განვითარების გეგმის
შემოქმედების საფუძვლები, საქართველოს უსდ-ების მაგალითზე
**Fundamentals of Strategic, Sustainable Development Plan of
the Innovation Center, on the Example of Georgian HEIs**

ბორის გითოლენდია - ბიზნესის ადმინისტრირების დოქტორი
ასოცირებული პროფესორი. საქართველოს ტექნიკური უნივერსიტეტი
boris.gitolendia@gtu.ge

ლუკა ქემოკლიძე - მაგისტრანტი; საერთაშორისო ურთიერთობების სპეციალისტი
საქართველოს ტექნიკური უნივერსიტეტი
l.kemoklidze@gtu.ge

Boris Gitolendia – Doctor of Business Administration, Associated Professor
Georgian Technical University
boris.gitolendia@gtu.ge

Luka Kemoklidze - Master in Telecommunications Management
Georgian Technical University.
L.kemoklidze@gtu.ge

აბსტრაქტი. სტატიაში, საქართველოს უსდ-ების მაგალითზე, სიტუაციური ანალიზის შედეგად დამუშავებულია ე.წ. „ინოვაციების ცენტრის“, როგორც ინოვაციურ ეკოსისტემის მხარდაჭერასა და განვითარებაზე ორიენტირებული პოტენციური დამხმარე ფუნქციური ერთეულის გრძელვადიანი, მდგრადი განვითარების მიზნებისათვის, საქმიანობის მიმართულებები; შემოთავაზებულია ცენტრის მართვის მოდელირებული სტრუქტურა; იდენტიფიცირებულია სტრატეგიული გეგმის განხორციელებისათვის საჭირო რესურსები და ჩამოყალიბებულია მონიტორინგის მექანიზმები. სტატიაში, პროექტის სახით წარმოდგენილია ე.წ. „ინოვაციების ცენტრის“ განვითარების ხედვა, რომელმაც ავტორთა აზრით, ხელი უნდა შეუწყოს და კიდევ უფრო გააუმჯობესოს ქართულ უსდ-ებში ინოვაციების ხარისხი და მისი მასშტაბები. სტატია მომზადებულია ბრიტანეთის საბჭოს საერთაშორისო ინიციატივის - „შემოქმედებითი ნაპერწკალი: სამეწარმეო განათლების პროგრამა უმაღლესი სასწავლებლებისთვის“ მესამე წლის პროექტის ფარგლებში³⁷.

საკვანძო სიტყვები: ინოვაცია; უმაღლესი საგანმანათლებლო დაწესებულებები (უსდ); ინოვაციების ცენტრი; სტრატეგიული გეგმა; მდგრადი განვითარება;

Abstract: In the following article, on the example of Georgian HEIs and as a result of situational analysis by the authors, areas and activities of the Innovation Center, as a potential

³⁷ „შემოქმედებითი ნაპერწკალი“ არის დიდი ბრიტანეთის მიერ ინიცირებული 5-წლიანი ინიციატივა, რომლის მთავარ მიზანს წარმოადგენს წახალისოს საერთაშორისო საუნივერსიტეტო და ინსტიტუციური პარტნიორობები სამეწარმეო უნარების და შემოქმედებითი ინდუსტრიების განვითარების მიმართულებით და ამ გზით ბენეფიციარ ქვეყნებში ეკონომიკური განვითარებისა და სტაბილურობის შენარჩუნებას შეუწყოს ხელი. პროგრამა ხორციელდება დიდ ბრიტანეთში, საქართველოში, აზერბაიჯანში, სომხეთში, უზბეკეთში, უკრაინაში, ყაზახეთსა და ყირგიზეთში.
<https://www.britishcouncil.ge/en/programmes/education/creative-spark>

supporting functional unit in terms of supporting innovative ecosystem and advancement for long-term sustainable development, are presented; A model of management structure of the center is proposed; The resources required for the implementation of the strategic plan are identified and the mechanisms for the implementation and monitoring of the plan is established. The article presents the vision of the development of the "Innovation Center" as a project, which, according to the authors, as an auxiliary functional unit, should promote and further improve the quality and scale of innovation in Georgian HEIs. The article was prepared as part of the British Council International Initiative - "Creative Spark: Higher Education Enterprise Programme", third year project.

Keywords: Innovation; Higher Educational Institution (HEI); Innovation Center; Strategic Plan; Sustainable Development;

შესავალი. ბოლო ათწლეულების განმავლობაში ინოვაციურმა პროცესებმა და საზოგადოებრივ კეთილდღეობაზე მათი ზეგავლენის ასპექტებმა განსაკუთრებული ყურადღება მიიპყრო. ინოვაციები განიხილება ეკონომიკურ და სოციალურ პროცესებში არსებული წინააღმდეგობების და კრიზისების დაძლევის მძლავრ ბერკეტად, რაც საბოლოოდ საერთო საზოგადოებრივი კეთილდღეობის ზრდის მთავარ ფაქტორად გვევლინება.

ინოვაციების შექმნისა და გავრცელების კუთხით ერთ-ერთი მნიშვნელოვანი მიმართულებაა უმაღლესი საგანმანათლებლო დაწესებულებები (უსდ) და იქ მიმდინარე კვლევებისა თუ სხვა პროცესების ინოვაციურობის ხასიათი და ხარისხი. შესაბამისად, თანამედროვე ეტაპზე სულ უფრო მეტად იზრდება ინოვაციების გავრცელების კუთხით უმაღლესი საგანმანათლებლო დაწესებულებების (უსდ) მნიშვნელობა. თითქმის მსოფლიოს ყველა წამყვანი საგანმანათლებლო დაწესებულება - მათ შორის ქართული უსდ-ები შეძლებისდაგვარად ცდილობენ შექმნან და დანერგონ ინოვაციები, გახდნენ ინოვაციების ჰაბი და ინოვაციები წარმოადგინონ როგორც მათი ინსტიტუციური განვითარების მთავარი, სტრატეგიული ელემენტი.

ძირითადი ნაწილი - სიტუაციური ანალიზი. თანამედროვე უსდ-ებში ინოვაციების მაღალი დონე ერთ-ერთ ძლიერ კონკურენტულ უპირატესობად არის მიჩნეული. უსდ-ები წარმოადგენენ აქტიურ მონაწილეებს ინოვაციის გავრცელებისა და ცოდნის ტრანსფერის ინტერაქტიულ პროცესებში, შესაბამისად სხვადასხვა მასშტაბით მნიშვნელოვანი მოთამაშეები არიან ცოდნის ინფრასტრუქტურაში. ინოვაციებისა და ცოდნის ტრანსფერის სტრატეგიების შემუშავებისას, უნივერსიტეტების მხრიდან, ინდივიდუალური, სახასიათო გარემოებების გარდა, მხედველობაში მიიღება ინოვაციურობის მაჩვენებელი

ინდიკატორები³⁸ და ამის მიხედვით ხდება ერთიანი სტრატეგიის შემუშავება. ავავდროულად, საქართველოს კანონმდებლობისა და უნივერსიტეტების წესდების შესაბამისად, უნივერსიტეტები დამოუკიდებლად განსაზღვრავენ საკუთარი ინსტიტუციური განვითარების პრიორიტეტებს ქვეყნის სტრატეგიული განვითარების, საზოგადოების, აკადემიური და სტრატეგიული პარტნიორების ინტერესების გათვალისწინებით. ისინი შეძლებისდაგვარად ხელს უწყობენ ინოვაციების წახალისებას.

პრაქტიკული ინტერესიდან გამომდინარე, ჩვენი მიზანი იყო წარმოგვედინა რეკომენდაციები, უსდ-ს ისეთი სტრუქტურული ერთეულებისათვის, რომელთა საქმიანობის საფუძველი მდგომარეობს ინოვაციების მხარდაჭერასა და განვითარებაში უსდ-ების მამულებით და ემსახურებიან მის ტრანფერს გარეთ. მსგავსი ტიპის ფუნქციურ ერთეულს, ამ სტატიაში პირობითად ვუწოდებთ „ინოვაციის ცენტრს“, რომელიც სხვადასხვა სტატუსით შესაძლებელია ფუნქციონირებდეს უსდ-ების ორგანიზაციულ სტრუქტურაში, დებულებით განსაზღვრული ქონდეს მიზნები და ფუნქციები, რომელიც ცხადია სრულად უნდა შეესაბამებოდეს უნივერსიტეტის წესდებას და უზრუნველყოფდეს უსდ-ს სტრატეგიული მიზნების მიღწევას. ჩვენს მიერ წარმოდგენილი მოდელის მიხედვით, უსდ-ების ხარჯების ოპტიმიზაციის მოტივით, “ინოვაციების ცენტრი”, ორგანიზაციული სტატუსის თვალსაზრისით ოპტიმალურია ოპერირებდეს როგორც თვითდაფინანსების პრინციპზე მოქმედი ცენტრი. ცენტრის

³⁸ **Global Innovation Index (GII)** - საინოვაციო საქმიანობის შეფასება ევროპული ინდიკატორების გამოყენებით ხორციელდება. ასეთ ინდიკატორებად აღიარებულია: 1. ინოვაციური პოტენციალის შეფასება, რითაც განისაზღვრება ინოვაციური პოტენციალისთვის საჭირო სტრუქტურული პირობები; 2. კვლევასა და განვითარებაში ჩადებული ინვესტიციების რაოდენობა; 3. კორპორატიულ დონეზე ინოვაციებზე გაწეული ხარჯები; 4. ინოვაციურ სექტორებში ცოდნის გამოყენებით მიღებული დამატებითი ღირებულება, მეწარმეობრივი ცოდნა და უსარები; 5. ინტელექტუალური საკუთრების რაოდენობა, რომლითაც გაიზომება ნოუ-ჰაუს საკითხებში მიღწეული შედეგები. ქვეყნებში არსებული ინოვაციების დონე ბოლო 9 წელია რაც გლობალური ინოვაციის ინდექსით (GII) იზომება, რომელიც 7 კომპონენტისგან შედგება. ესენია: ინსტიტუტები (პოლიტიკური გარემო, მარეგულირებელი გარემო, ბიზნეს გარემო); ადამიანური კაპიტალი და კვლევა (ზოგადი განათლება, უმაღლესი განათლება, კვლევა და განვითარება); ინფრასტრუქტურა (ინფორმაციისა და კომუნიკაციის ტექნოლოგიები, ზოდადი ინფრასტრუქტურა, ეკოლოგიური მდგრადობა); ბაზრის განვითარების დონე (კრედიტები, ინვესტიციები, ვაჭრობა, კონკურენცია და ბაზრის მასშტაბი); ბიზნესის განვითარების დონე (დასაქმებულთა ცოდნის დონე, ინოვაციისათვის საჭირო კავშირების არსებობა, ცოდნის მიღების შესაძლებლობა); ცოდნა და ტექნოლოგიები (ცოდნის შექმნა, ცოდნის გავლენა ინოვაციების შექმნის პროცესში, ცოდნის გავრცელება); შემოქმედებითობა (არამატერიალური აქტივები, შემოქმედებითი პროდუქტი და მომსახურება, ელექტრონული შემოქმედებითობა).

სტრუქტურული მართვის ორგანიზაციული საკითხები და პერსონალის უფლება მოვალეობები დეტალურად უნდა იქნეს გაწერილი ცენტრის დებულების შესაბამის თავებში, კერძოდ პუნქტებად უნდა გაიწეროს: პერსონალის კოორდინაციის და მართვის მექანიზმები - მათ შორის დაქვემდებარების ჯაჭვში უფლებამოსილების, პასუხისმგებლობის და დელეგირების საკითხები; ცენტრის ეფექტიან მართვასა და ფუნქციონირებასთან დაკავშირებული სხვა და სხვა აუცილებელი საქმიანობები; დასკვნით დებულებებში მიზანშეწონილია აღინიშნოს, რომ „ინოვაციების ცენტრის“ უნივერსიტეტთან ფინანსური და საქმიანი ურთიერთობის რეგულირების პოლიტიკა განისაზღვრება უნივერსიტეტში მოქმედი წესის შესაბამისად; ცენტრი უნივერსიტეტების მხრიდან უზრუნველყოფილი უნდა იყოს სამუშაო ფართით და შესაბამისი ინვენტარით, ვინაიდან ცენტრს უნდა გააჩნდეს ყველა მატერიალური და სამართლებრივი საშუალება იმუშაოს დასახული პრიორიტეტული მიზნების მისაღწევად და სტრატეგიული გეგმის ინპლიმენტაციისათვის. შესაბამისად უსდ-ების წესდება და „ინოვაციების ცენტრი“-ს დებულება შესაძლებელია იყოს დოკუმენტები, რომლის საფუძველზეც შესაძლებელია მომზადდეს „ინოვაციების ცენტრის“ სტრატეგიული მდგრადი განვითარების გეგმა, რომელიც ჩვენი აზრით შეიძლება მოიცავდეს საქმიანობის შემდეგ პრიორიტეტულ მიმართულებებს:

საქმიანობის განსაზღვრული მიმართულებების სქემა (ნახაზი 1)

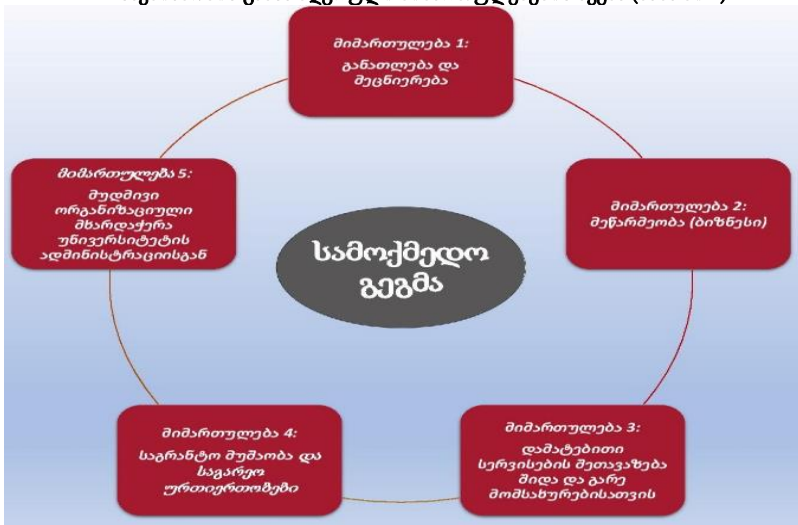

მიმართულება 1: განათლება და მეცნიერება

რაც შეიძლება მეტი პირი დააინტერესოს ინოვაციური საქმიანობით და აღმოაჩინოს ინოვაციური იდეები და მისი ავტორები სხვადასხვა

მიმართულებით, მათ შორის სასწავლო-სამეცნიერო და ტექნოლოგიების დარგში.

ამ მიმართულებით განსახორციელებელი სარეკომენდაციო აქტივობები:

- ინსტიტუციური საჭიროებების განსაზღვრა/იდენტიფიცირება და მისი ინოვაციური გადაწყვეტის გზების მოძიება;
- თემატური ჯგუფების შექმნა (სხვადასხვა სფეროების მიხედვით დაინტერესებული პირების შერჩევა და მათი აქტიურად ჩართვა ცენტრის საქმიანობაში);
- პედაგოგიკის ინოვაციური მეთოდების შემუშავებისა და მისი სასწავლო პროცესში შემდგომში დანერგვის მიზნით შესაბამისი პროექტების მომზადება და მისი შეთავაზება როგორც ინდივიდუალურად ასევე ინსტიტუციურ დონზე;
- სწავლის შედეგების შეფასების ინოვაციური მეთოდების შემუშავება და შესაბამისი პროექტების მომზადება და მისი შეთავაზება როგორც ინდივიდუალურად ასევე ინსტიტუციურ დონზე;
- საუნივერსიტეტო სპეციფიკის საქმიანობასთან კავშირში მყოფი ნებისმიერი ინოვაციური იდეის მხარდაჭერა და მისი მუდმივი სტიმულირება და პოპულარიზაცია, ამისათვის შესაბამისი მექანიზმების მომზადება და დანერგვა;
- ინოვაციების წახალისების მიზნით სპეციალური ჯილდოს დაწესება და ინოვაციური კულტურის სტიმულირება საუნივერსიტეტო გარემოში;

მიმართულება 2: - მეწარმეობა (ბიზნესი)

იგულისხმება სამეწარმეო სულისკვეთებისა და ბიზნეს ცნობიერების განვითარების მიზნით საუნივერსიტეტო გარემოში ინოვაციური სამეწარმეო ეკოსისტემის შექმნის ხელშეწყობა.

ამ მიმართულებით განსახორციელებელი სარეკომენდაციო აქტივობები:

- ბიზნეს ინკუბატორის ფუნქციონირება - ცენტრი უნდა ზრუნავდეს სამეწარმეო (ბიზნეს) უნარების განვითარებაზე და მიზნად ისახავდეს, თითოეულ დაინტერესებულ პირს (სტუდენტი, აკადემიური პერსონალი, კურსდამთავრებული) მისცეს შესაძლებლობა, განვითაროს საჭირო სამეწარმეო და სტარტაპ უნარები და დაეხმაროს მათი საქმიანობის განხორციელებასა და განვითარებაში;
- უსდ-ს შიგნით არსებული შესაძლებლობების და საზოგადოებას შორის კომუნიკაციის გაუმჯობესების ხელშეწყობა (ურთიერთობა შესაბამისი პროფილის ორგანიზაციებთან და თანამშრომლობის განვითარება);
- სტარტაპ აკადემია - მოკლევადიანი ტრენინგ-კურსების შეთავაზება მეწარმეობისა და ბიზნეს უნარების განვითარებისათვის;

- არსებული რესურსების გამოყენებით, ინოვაციური აკადემიური მოდულების მომზადება და მისი შეთავაზება ძირითადი საგანმანათლებლო ერთეულებისა და საგანმანათლებლო პროგრამების ავტორებისათვის;

- კონსულტაციის გაწევა იდეის ავტორებისთვის, იდეების განხორციელების მხარდამჭერი მექანიზმების განვითარება, სერვისებზე ხელმისაწვდომობის გაზრდა, უნივერსიტეტში შესაძლებლობების ძიების მექანიზმებისა და მეთოდების შემუშავება, არსებული ინფრასტრუქტურის გაუმჯობესება და ახალი მეთოდების დანერგვა, იდეის ავტორებისთვის საწყის ეტაპზე დახმარება, მხარდაჭერის მექანიზმების განვითარება და ამ კუთხით, იდეის ავტორების გრძელვადიანი მხარდაჭერა, სერვისებისა და მომსახურების ხარისხის უწყვეტი განვითარება.

მიმართულება 3: დამატებითი სერვისების შეთავაზება შიდა და გარე მომსახურებისათვის

აღნიშნული შესაძლებლობების განხორციელებისა და ეკოსისტემის განვითარებისთვის ცენტრმა უნდა იზრუნოს დამატებითი პროდუქტებისა და სერვისების შექმნასა და განვითარებაზე - მათ შორის დამატებითი შემოსავლების გენერირების მიზნით.

ამ მიმართულებით განსახორციელებელი სარეკომენდაციო აქტივობები:

- მომსახურების სერვისების გამრავალფეროვნება და პროცესებში დაინტერესებულ პირთა (სტუდენტი, აკადემიური პერსონალი, კურსდამთავრებული, ბიზნეს ორგანიზაცია და სხვა) ჩართულობის ზრდის ხელშეწყობა;

- სატრენინგო ცენტრის უწყვეტი ფუნქციონირება - პროფესიული კურსების და ტრენინგების რეგულარული შეთავაზება სხვადასხვა მიმართულებით, მათ შორის ინოვაციური პედაგოგიკის; საგანმანათლებლო პროგრამების მომზადების; მეწარმეობისა და ბიზნესის და სხვა აქტუალური თემატიკის მიმართულებით;

- კონფერენციების, პრეზენტაციების, ფესტივალების, სიმპოზიუმების, გამოფენების, საზაფხულო და ზამთრის სკოლების და მსგავსი ტიპის აქტივობების ჩატარება;

- სხვადასხვა ინფორმაციების დასადგენად რეგულარული კვლევების ჩატარება (მათ შორის მარკეტინგული) და მისი ანალიზი, შედეგების გაზიარება შესაბამის დონეზე;

- აბიტურიენტების სპეციალური შეთავაზებების მომზადება, მისი მარკეტინგული დამუშავება. ამ მიმართულებით პროექტების მომზადება და მისი შეთავაზება ძირითადი საგანმანათლებლო ერთეულებისათვის და ასევე ინსტიტუციურ დონეზე. მაგ „აბიტურ-ცენტრების“ ფუნქციონირება; „ღია კარის დღეების“ ორგანიზება; სკოლებთან კომუნიკაცია და ა.შ.;

- არსებული რესურსების გამოყენებით, ცენტრის პოპულარობის გაზრდის მიზნით, გარედან (ადგილობრივ და საერთაშორისო მასშტაბით) სხვადასხვა ინიციატივების და პროექტების მოზიდვა - საზოგადოების მუდმივი ინფორმირება.

მიმართულება 4: საგრანტო მუშაობა და საგარეო ურთიერთობები

დასახული მიზნების მიღწევის და მდგრადი განვითარების მიზნით, რეკომენდირებულია ცენტრი აქტიურად ეძებდეს შესაძლებლობებს საგრანტო პროგრამებში მონაწილეობისათვის, როგორც ლოკალურად ასევე საერთაშორისო მასშტაბით.

ამ მიმართულებით განსახორციელებელი სარეკომენდაციო აქტივობები:

- ცენტრის კომპეტენციების გათვალისწინებით, ადგილობრივ და საერთაშორისო პარტნიორ უნივერსიტეტებში და ორგანიზაციებში სტრატეგიული ინიციატივების გავრცელება, კომუნიკაციის განვითარება და ურთიერთობების ფორმალიზება;

- საგრანტო ინიციატივების და იდეების გენერირება და დაფინანსების დამატებითი შესაძლებლობების მუდმივი ძიება;

- საპროექტო გუნდის ფორმირება და მუდმივი განვითარება;

მიმართულება 5: მუდმივი ორგანიზაციული მხარდაჭერა უნივერსიტეტის ადმინისტრაციისგან

რაც გულისხმობს იმას, რომ მართვის ზოგადი სამოტივაციო მექანიზმების უზრუნველყოფის მიზნით, „ინოვაციების ცენტრს“ უნდა ჰქონდეს მუდმივი ორგანიზაციული მხარდაჭერა გადაწყვეტილების მიმღები პირებისა და სტრუქტურული ერთეულებიდან. განსაზღვრული იყოს უნივერსიტეტის სტრუქტურაში მისი ფორმალური ადგილი, პასუხისმგებლობის და უფლებამოსილების არეალი, რამაც ცენტრის წარმატებით მუშაობის შემთხვევაში, სამომავლოდ უნდა უზრუნველყოს, ცენტრის შემდგომი გაფართოების და განვითარების ინსტიტუციური შესაძლებლობები.

ამ მოდელით ფუნქციონირებადი „ინოვაციების ცენტრის“ ორგანიზაციული სტრუქტურის დიზაინი ფუნქციების, უფლება-მოვალეობების და მიმდინარე საქმიანობის შინაარსიდან გამომდინარე, ჩვენს მიერ შემოთავაზებულია შემდეგი სახით (იხ. ნახ. 2).

- გათვალისწინებული უნდა იყოს, თანამშრომელთა, სტუდენტთა და ზოგადად ძირითადი საგანმანათლებლო და ადმინისტრაციული ერთეულების ჩართულობის მაღალი ხარისხი;
- უნდა განისაზღვროს ჩართული და პასუხისმგებელი პირების წრე, შესაბამისი კომპეტენციითა და უნარებით (იგულისხმება ენის კარგი ცოდნა, თანამედროვე ტექნოლოგიების ფლობის უნარი, კარგი საკომუნიკაციო თვისებები, პროექტების მართვის გამოცდილება, სწავლისა და ინოვაციების ძიების უნარი და ა.შ.);
- უნდა გაიწეროს აქტივობის ფორმები/მეთოდოლოგია: (შეკრებების ინტენსივობა, მუშაობის ფორმატი, შუალედური ანგარიშები და ა.შ.).

სტრატეგიული გეგმის მართვა:

სტრატეგიული გეგმის მართვის ინდიკატორებად წინასწარ განსაზღვრულია ისეთი მექანიზმები, როგორიცაა:

- ლიდერობა;
- მუდმივი თანამშრომლობის აუცილებლობა;
- მართვის თითოეულ რგოლში პასუხისმგებელი და საკომუნიკაციო პირების არსებობა;
- ეფექტური კომუნიკაცია;
- გუნდურობა;
- მკაფიოდ განსაზღვრული უფლება-მოვალეობანი;
- იურიდიული დოკუმენტებისა და შესაბამისი აქტების არსებობა;
- ქართული და უცხოენოვანი საინფორმაციო რესურსების არსებობა;
- შესაბამისი სტატისტიკა;
- მოტივაციის თანამედროვე მექანიზმების სრულყოფა.

ხარისხის კონტროლის და მონიტორინგის ეფექტური მექანიზმები:

ამასთან დაკავშირებით მაღალი სტანდარტების შედეგის მიღწევის მექანიზმი შეიძლება ითვალისწინებდეს ბიზნესპროცესების მართვის ისეთ აპრობირებულ მექანიზმებს, როგორიცაა მაგალითად: სტრატეგიის მუდმივი გაუმჯობესება - დემინგის ციკლი (PDCA). სტრატეგიის მუდმივი გაუმჯობესება ეფუძნება “PDCA” ციკლის პრინციპებს, რაც გულისხმობს იმას, რომ დაგეგმილი სტრატეგიის განხორციელების შემდეგ აუცილებელია ეფექტურობის სისტემატიური მონიტორინგი, რაც საშუალებას მოგვცემს სტრატეგიის კორექტირებისა თუ ცვლილების განხორციელების, ეს კი მუდმივი გაუმჯობესების ყველაზე ეფექტური და აპრობირებული გზაა.

მონიტორინგი უნდა განხორციელდეს წელიწადში ერთხელ შემდეგი გზით:

- რეგულარული კვლევების საფუძველზე უნდა შეიქმნას კვალიფიციური თემატური კითხვარები და შემუშავდეს გამოკითხვის შესაბამისი ფორმები;

- საქმიანობის შედეგები შედარდეს დასახულ მიზნებთან და განხორციელდეს მისი მრავალმხრივი ანალიზი;
- განხორციელდეს სტუდენტების და სხვა ბენეფიციარების კონკრეტულ პროექტებში ჩართულობის შეფასება და ანალიზი;
- ჩატარდეს მიმდინარე პროექტებში ჩართული სტუდენტებისა და სხვა ბენეფიციარების კმაყოფილების კვლევის შედეგების ანალიზი;
- მიღებული შედეგების ანალიზის საფუძველზე დაისვას ცვლილებების აუცილებლობის საკითხი და შემუშავდეს მისი განხორციელების მეთოდოლოგია.

დასკვნა. საქართველოში საბაზრო ურთიერთობების განვითარებამ, უმაღლესი განათლების სფეროში წარმოქმნა კონკურენცია უმაღლეს სასწავლებლებს შორის საგანმანათლებლო მომსახურებაზე. როგორც ზევით არის აღნიშნული განათლების ხარისხთან ერთად ინოვაციები წარმოადგენს მნიშვნელოვან მახასიათებელს, რომელიც განსაზღვრავს უმაღლესი სასწავლებლის კონკურენტუნარიანობას. შესაბამისად, ინოვაციები, როგორც ინსტიტუციონალური გაძლიერების ერთ-ერთი უმთავრესი ფაქტორი, უმეტესი (თითქმის ყველა) ქართული უნივერსიტეტის გრძელვადიან სტრატეგიულ გეგმაში წარმოდგენილია, როგორც პრიორიტეტული მიზანი და სტრატეგიული საკითხი. ის მოიცავს სხვადასხვა მიმართულებას, მათ შორის, მეცნიერებას, კვლევებს, სწავლას, სწავლებას, ტექნოლოგიებს, განვითარებას და ა.შ. ამასთან, უსდ-ების წინაშე ინოვაციების კონტექსტში დასმული გამოწვევების ოპტიმალური გადაწყვეტის მოტივით, ინსტიტუციურად დარეგულირებულია მართვის საკითხები და პასუხისმგებლობები გადანაწილებულია შესაბამის სტრუქტურულ ერთეულებში, იმისდა მიხედვით, თუ რა ტიპის ინოვაციაზე არის საუბარი კონკრეტულ შემთხვევაში.

დასკვნის სახით შეგვიძლია ვთქვათ, რომ ჩვენს მიერ სამეცნიერო სტატიად შექმნილი სარეკომენდაციო დოკუმენტი, პირობითი ე.წ. “ინოვაციების ცენტრის“ განვითარების სტრატეგიული გეგმის საფუძვლების სახით წარმოადგენს უსდ-ებში გრძელვადიანი მდგრადი განვითარების სტრატეგიის კონტექსტში, ინოვაციების განვითარებაზე პასუხისმგებელი კონკრეტული ერთეულის მართვის ხედვას, რომელმაც ჩვენი აზრით, როგორც დამხმარე ფუნქციურმა ერთეულმა, საკუთარი დებულებით განსაზღვრული მიზნების, ამოცანების და ფუნქციების გათვალისწინებით, მხოლოდ ხელი უნდა შეუწყოს და კიდევ უფრო გააუმჯობესოს ინოვაციების ხარისხი და მისი მასშტაბები კონკრეტულ უსდ-ში. ჩვენს მიერ შემუშავებული მართვის მექანიზმები დაფუძნებულია ადგილობრივი და საერთაშორისო გამოცდილების კვლევებზე, საუკეთესო პრაქტიკასა და მეორადი მონაცემების ანალიზზე. ჩვენ მხოლოდ მოხარულები ვიქნებით, თუ

პრაქტიკულ საქმიანობაზე დამყარებული მეცნიერულად დამუშავებული კვლევის შედეგები და რეკომენდაციები რომელიც წარმოდგენილია ამ სტატიაში, დაეხმარება კომპეტენტურ ორგანიზაციებსა და საკითხით დაინტერესებულ პირებს.

გამოყენებული ლიტერატურა:

1. Gareth R Jones, Jennifer M George - "Contemporary Management"- 2006;
 2. თ. დუშუაშვილი - გლობალური ინოვაციის ინდექსი და საქართველო - "Forbes Georgia" 10.01.2017;
 3. თ. ბრეგვაძე, ქ. გურჩიანი, ი. გრძელიძე, ა. კახიძე - უნივერსიტეტების როლი რეგიონულ განვითარებაში - ერაზმუს + ეროვნული ოფისი საქართველოში - 2017 წ.
- ვებ-გვერდები:
4. www.gita.gov.ge
 5. www.gtu.edu.ge
 6. www.iliauni.edu.ge
 7. www.mes.gov.ge
 8. www.matsne.gov.ge

ბულინგი ბავშვებში Bullying of Children

ლია მეტრეველი - განათლების მეცნიერებათა აკადემიური დოქტორი, პროფესორი, საქართველოს ტექნიკური უნივერსიტეტი
metreveli.lia@mail.ru

Lia Metreveli - Doctor of Education Sciences, Professor,
Georgian Technical University,
metreveli.lia@mail.ru

Abstract. Bullying is a form of psychological and physical abuse and most often occurs within groups of adolescent peers. Bullies are more likely to manifest the oppression and ridicule behavior. Bullying ranges from individual bullying through to group one. For example, one child might bully another, or one group might bully another group, or a group can bully the child. Moreover, the reasons of bullying might be different: Any kind of difference, physical handicap, different opinion and others.

The school environment and teachers' attitude, plays an important role for the children's personality development process. Revealing violence or bullying is one of the main tasks and goals of the modern school.

The role of teacher in teacher-student relationships is essential and very sensitive. Sometimes, teacher's behavior might become a reason for a bullying in school or class. Sometimes, bullying in the school or classroom may be provoked by the teacher's behavior. For example, when teacher singles out a favorite or outsider student from the class. Hashtags: bullying, buller, oppression, peer, adolescent, teacher.

„ბულინგი“, აქტუალური პრობლემაა, როგორც მსოფლიოში, ისევე საქართველოში. ეს არის ფიზიკური და ფსიქოლოგიური ძალადობის ფორმა, რომელიც მოზარდ თანატოლთა შორის არის გავრცელებული. შეიძლება განიმარტოს, როგორც წინასწარ განზრახული, განმეორებადი, აგრესიული ქმედება. ერთი მხრის მიერ მეორის დაჩაგვრისა და დაცინვაში გამიხატება. შედეგად კი ძალიან ცუდ მდგომარეობას ვიღებთ., ხშირ შემთხვევაში ბავშვის სწორად განვითარება წყდება და დიდი ფსიქოლოგიური პრობლემები ექმნებათ. ბულინგის შედეგები უშუალოდ შეიძლება დაუკავშიროთ დაბალ თვითშეფასებას, რომელიც ძალიან უარყოფითად მოქმედებს პიროვნების განვითარებაზე.

ბავშვთა საზოგადოებაში ძალადობის მსხვერპლი შეიძლება გახდეს ნებისმიერი მოზარდი. მაგრამ განსაკუთრებით დაუცველები არიან ბავშვები. რომლებიც განსხვავდებიან თავისი ტოლებისაგან, როგორც ფიზიკური ისევე ფსიქიკური მიმართულებით. რისკ - ჯგუფში ხვდებიან განსხვავებული ფიზიკური მონაცემების მქონე თავისებური ხასიათისა და ქცევის, სხვადასხვა ეროვნების ბავშვები, ბულინგის მოტივაციის კი მრავალფეროვანია - შურისძიება, კონკურენცია, მიუღებლობა, მორჩილება ლიდერისადმი, სამართლიანობის აღდგენა, ხასიათის თავისებურებები და სხვა.

შეუძლებელია, არ განვიხილოთ, განსხვავება ორ მოვლენას - ბულინგსა და შევიწროვებას შორის.

ბულინგი გულისხმობს თანატოლის ან თანატოლთა მხრიდან პირდაპირ ძალადობას. მისი დაშინების ან დამორჩილების მიზნით, ხოლო რაც შეეხება შევიწროვებას ის ჩნდება მაშინ, რდესაც მოსწავლე განიცდის ბულინგს მისი პიროვნული მახასიათებლის გამო. ანუ, განმსაზღვრელ ფაქტორად ამ შემთხვევაში გვევლინება მოსწავლის გენდერი, წარმომავლობა ან ქმედითუნარიანობა. ბავშვზე ძალადობა, რა ფორმითაც არ უნდა იყოს, ბავშვის განვითარების ყველა ასპექტზე ავლენს გავლენას, ის არღვევს ფიზიკურ ჯანმრთელობა, იწვევს ფსიქოლოგიურ დეგრადაციას, აფერხებს ინტელექტუალურ განვითარებას. ბავშვის ქცევა ხდება დესტრუქციული. მსხვერპლმა მოზარდმა მომავალში დიდი ალბათობით შეიძლება თავად აირჩიოს ძალადობისა და კრიმინალის გზა, მის მიმართ გამოვლენილი აგრესიული ქმედების გამო, და ასეთი გზით მოახდინოს საკუთარი აგრესიის სხვის მიმართ გამოხატვა. ბულინგის მსხვერპლმა ასევე შესაძლებელია სიცოცხლე სუიციდითაც კი დაასრულოს.

ბავშვსა და მოზარდებს შორის ძალადობა, საბოლოო ჯამში, არის რეაქცია იმაზე, რომ მათ სათანადო ყურადღება არ აქცევენ და არ აფასებენ, ამიტომ, მნიშვნელოვანია ძალადობის პრევენციისათვის საჭირო ღონისძიებების

გატარება. ძალადობისაგან ბავშვების დაცვა, ყველა სახელმწიფოს კეთილი ნება და ქვეყნის მომავალზე ზრუნვის გამოხატულება.

„ბულინგი და აგრესიის თემა არ არის მხოლოდ სკოლებში და არ არის მხოლოდ საქართველოს პრობლემა. ეს არის მთელი მსოფლიოს პრობლემა. აქ ცალსახად მინდა აღვნიშნო, რომ ერთადერთი საშუალება იმისთვის, რომ აგრესიის დონემ დაიწიოს სკოლაში, რომ ბულინგი აღმოვფხვრათ, საჭიროა მთელ საზოგადოების ჩართულობა ამ პროცესში.“

2008 წლის გაეროს ბავშვთა ფონდის მიერ ჩატარებული კვლევის შედეგების მიხედვით გამოკითხული ბავშვების 80%-მა თანატოლების მხრიდან ერთხელ მაინც განიცადა ფიზიკური ან ფსიქოლოგიური ძალადობა.

ფსიქოლოგების განმარტებით, ძალადობა არის ყოველგვარი ქმედება ან სიტყვა, რომელსაც შეუძლია ადამიანი შეურაცხყოფს, ემოციური, სოციალური, ეკონომიკური, ფიზიკური, სექსუალური ზიანი მიაყენოს მას, შეულახოს კანონით მინიჭებული უფლებები, ღირსება, თავისუფლება...

საინტერესოა, ბულინგის განმარტება ჯანდაცვის მსოფლიო ორგანიზაციის მიერ: ბულინგი არის ფიზიკური ძალიან ან ძალაუფლების განზრახ გამოყენება რეალური ან მუქარის სახით მიმართული საკუთარი თავის, სხვის პირის, პირთა ჯგუფის ან თემის წინააღმდეგ, რომლის შედეგს წარმოადგენს სხეულის დაზიანებები, ფსიქოლოგიური ტრამვა, დესტრუქციული ქცევა და სხვა სახის ზიანი. (საქართველოს საზოგადოებრივი და მედიცინის განვითარების ფონდი, ბავშვზე ძალადობის ძირითადი საკითხები თბ. 2011წ).

ბულინგი ყველაზე მაღალი სიხშირით სამწუხაროდ, სწორედ სკოლაში გვხვდება, რაც საკმაოდ დიდი ხნის პრობლემაა.

გამოყოფენ ბულინგის რამდენიმე ტიპს:

1. ვერბალური ანუ სიტყვიერი ბულინგი;
2. ფსიქოლოგიური ბულინგი;
3. ფიზიკური ბულინგი;
4. ფარული ანუ შენიღბული ბულინგი;
5. ჰომოფობიური ბულინგი;
6. მენტალური ბულინგი;
7. კიბერბულინგი.

განვიხილოთ, თითოეული მათგანი. ვერბალური ანუ სიტყვიერი ბულინგი - არის ბულინგის ყველაზე გავრცელებული ფორმა, ამ შემთხვევაში, მოსწავლის დამცირებას და მასზე ძალადობას აქვს ვერბალური ხასიათი. მისი ფორმებია: დაცინვა, შეურაცხყოფა, ჰომოფობიური ან რასისტული გამონათქვამები, ღირსების შელახვა, დამინება, შეურაცხყოფა.

ფსიქოლოგიური ბულინგი - ანუ ემოციური ძალადობა, წარმოადგენს ბულინგის ისეთ ფორმას, რომელიც გულისხმობს, ბავშვთან ურთიერთობის გარკვეულ ფორმის, რომელიც იწვევს სულიერ ტკივილს, მაგალითად: შეურაცხყოფის მიყენება, კრიტიკა, ასაკისათვის შეუფერებელი მოთხოვნების წაყენება, დაშინება, დამცირება, შანტაჟი, მუქარა, მისი მოთხოვნილებების უგულვლყოფა, უსამართლო ბრალდების წაყენება, ემოციური მანიპულაცია. გადამეტებული კონტროლი, იზოლირება, დაცინვა, დამცინავი სახელებით მიმართვა და მრავალი სხვა. ყოველივე ასეთი და მსგავსი ქმედება იწვევს ბავშვის პატივისა და ღირსების შელახვას, რომელმაც შეიძლება საფრთხე შეუქმნას ბავშვის ჯანმრთელობას და სიცოცხლეს. ყოველივე ეს ფსიქოლოგიური ძალადობის ელემენტებია. ემოციური ძალადობა შეიძლება ვლინდებოდეს ცალკე და ასევე შეიძლება წარმოადგენდეს ფიზიკური ან სექსუალური ძალადობის შემადგენელ ნაწილს.

ფიზიკური ბულინგი - წარმოადგენს ბულინგის გავრცელებულ ფორმას, რომელიც გულისხმობს ბავშვის ნების საწინააღმდეგოდ, მასზე ფიზიკურ ზემოქმედებას, რომელიც ხელტოფს პირად სივრცეს, ტკივილს აყენებს ან იწვევს სხეულის სხვადასხვა სიმძიმის დაზიანებას. მაგალითად: დარტყმა, კბენა, სხეულის სხვადასხვა სიმძიმის დაზიანება, შესაძლოა ადგილი ჰქონდეს პირადი ნივთების დაზიანებას, ჯანმრთელობის შერყევას.

გარდა ამისა, ფიზიკურ ძალადობად ითვლება თავდასხმა ცივი იარაღით ან ცეცხლსასროლი იარაღით, აგრეთვე სიცოცხლისათვის ნებისმიერი სხვა სახიფათო ქმედება.

ფარული ანუ შენიღბული ბულინგი - ეს არის მორალურ - ემოციური ძალადობის ფორმა, რომელიც პირდაპირ არ არის მიმართული ობიექტისადმი, რთული მისახვედრია როდის ხორციელდება. ამ დროს მოძალადე „ჩაგრული“ პერსონის ზურგს უკან მოქმედებს, რათა საფრთხე შეუქმნას მის რეპუტაციას და დაამციროს საზოგადოების წინაშე ფარული ბულინგის ყველაზე გავრცელებული ფორმებია: ტყუილი, ჭორების გავრცელება, იზოლაციაში მოქცევა, ამ ამის მცდელობა.

ჰომოფობიური ბულინგი - გულისხმობს ორიენტაციისა და გენდრეული იდენტობის ნიშნით განხორციელებულ ბულინგა. ბავშვზე სექსუალური ძალადობა რიგი თავისებურებებით ხასიათდება, ძალადობის ამ ფორმით აღმოჩენა იოლი არ გახლავთ, რადგან სექსუალური ძალადობის მსხვერპლი სირცხვილის, მორიდების, დაშინების, შიშის, სტრესის ფონზე მალავს ძალადობის აქტს, რითაც მოძალადე მხარეს, უნებლიეთ განმეორების შესაძლებლობას აძლევს, იგივე ან სხვა მსხვერპლთან.

მენტალური ძალადობა - გულისხმობს ისეთ ქცევას, რომელთა მიზანია, აკონტროლოს და მართოს ბავშვის მოქმედებები და ემოციები მისი

დამორჩილების მიზნით. როგორცაა: დაცინავი მიმართვა, ცილისწამება, მუქარა....

კიბერბულინგი - გულისხმობს ციფრული ტექნოლოგიების გამოყენებით, ფარულ, ზოგჯელ კი აშკარა დაშინების მიზნით განხორციელებულ ქმედებას. კიბერბულინგში მოიაზრება: სოციალურ ქსელში შეურცხმყოფელი ფოტოებისა ან ვიდეოების განთავსება, უხამსი ჭორების გავრცელება, სხვათასახელით გვერდების, ზოგჯელ კი ანგარიშების შექმნა. საყურადღებოა, ის გარემოებაც, რომ კიბერბულინგში, აგრესორის დადგენა საკმაოდ რთულია, ამის მიზეზი კი გახლავთ ის, რომ კიბერბერ სივრცეში მარტივად არის შესაძლებელი კომუნიკაციის განხორციელება ზუსტი იდენტობის გამოვლენის გარეშე.

ბულინგი არის ძალადობის ერთ-ერთი, განსაკუთრებით საზიანო ფორმა, რომელიც ძირითადად სკოლაში გვხვდება. (სამწუხაროა, მაგრამ ფაქტია რომ ბულინგიახალი ფენომენიარ გახლავთ, იგი ყოველთვის არსებობდა.)

ბულინგი, რომ სერიოზულ პრობლემას წარმოადგენს, ამას ცხადყოფს არაერთი საერთაშორისო კვლევა. ბულინგის შედეგები უმძიმესია, ბოლო პერიოდში ბულინგი, სუიციდის მიზეზიც კი გამხდარა. ამასთანავე ხშირად, ბავშვი, ვიზეც ძალადობენ, დიდი ალბათობით, თავად ხდება ბულერი. ბულინგის კვლევისათვის მნიშვნელოვანია იმ თვისებების გამოყოფა, რომელიც დამახასიათებელია მასში ჩართული პირთათვის. ბულინგის მონაწილენი გახლავთ: „მომალადე“, „მსხვერპლი“ და „მოწმე.“

მათი ძირითადი მახასიათებლები, ასე შეიძლება ჩამოყალიბდეს: „მომალადე“, ანუ ბულერადმოიხსენიებიან ბავშვები, რომლებიც სხვათა მიმართ სხვადასხვა ფორმის ძალადობას ანხორციელებენ. ასევე ბულერი, მისწავლე შეიძლება იქნას მოხსენიებული, როგორ - აგრესორი. ინიციატორი დევნის და ჩგვრის. მომალადეს გააჩნია საშუალო ან ზომზე დაბალი შფოთვის დონე, გამოირჩევა ადამიანის დამონების და დამორჩილების ძლიერი მოთხოვნილებით. ახასიათებს, საკმაოდ ძლიერი მოთხოვნილებები ადამიანის დამარჩილების და ჩაგვრის. იქცევა ძალიან გამომწვევად და აგრესიულად, ყოველივე ეს მათ ძალიან გამართლებულად მიაჩნიათ.

როგორც წესი, აგრესორ ბავშვებს საკმაოდ დიდი, შეიძლება ითქვას მოჭარბებული ენერჯია აქვთ. ისინი არ იცავენ და არც ემორჩილებიან სოციალურად მისაღებ წესებს. თვითდამკვიდრებისათვის, კი სწორედ ასეთ წესებს და მეთოდებს იყენებენ.

ბულერი ბავშვისათვის, ასევე დამახასიათებელია, ნარცისული თვისებები. ყურადღებიანი მშობელი მას ადრეიული ასკიდანაც (ოთხი, ხუთი) წლიდანაც კი შეამჩნევს. რაოდენ უცნაურიც, არ უნდა იყოს ბავშვთა მშობლები, დიდი ალბათობით შესაძლოა თავადაც გახდნენ ნარცისულები. ხშირად ბულერები ხდებიან, ისეთი ბავშვებიც, რომლებიც, მხოლოდ ერთი

მშობლის მიერაა აღზრდილი, რომელთა დედებთანაც შესაძლებელია აღინიშნებოდეს გარკვეული ნეგატივიზმი. ოჯახებში სადაც სჭარბობს კონფლიქტური სიტუაციები, ბავშვები, რომლებსაც უჭირთ სტრესთან გამკლავება და, კომპრომისებზე წასვლა. ცხადია აღნიშნულ თავისებურებებზე უდიდეს გავლენას ახდენს ოჯახური აღზრდა. საყურადრებო ფაქტი გახლავთ ისიც, რომ ბულერებს არა აქვთ დანაშაულის განცდა, მატთვის უცხოა ემპათია.

ჩაგვრის „მსხვერპლი“ ხასიათდება, როგორც მგრძნობიარე, ჩაკეტილი და მორცხვი ადამიანი. ისინი არ არიან დარწმუნებულები საკუთარ თავში, აქვთ საკმაოდ დაბალი თვით შეფასება. საინტერესო მომენტი ის გახლავთ, რომ ჩაგვრის მიზეზი შეიძლება იყოს დაზარალებულის სხვადასხვა თვისება, მაგალითად: ფიზიკური ნაკლი, ფსიქოლოგიური თავისებურებები, ძალიან სამწუხაროდ, ზოგჯელ მასწავლებლის დამოკიდებულებაც. ოჯახის შემოსავალი, სოციალური სტატუსის დაბალი დონე. გენდერი ან ნაციონალური კუთვნილება და მრავალი სხვაც.

ისინი („მსხვერპლი“), გამოირჩევიან განსხვავებული ემოციური ქცევით; ხშირად ტირიან, ადვილად ეცვლებათ გუნენა - განწყობილება, გამოირჩევიან არა ადეკვატური ქცევით, აქვთ პრობლემები ძილთან და კვებასთან და რასაკვირველია აქვთ თვითშეფასების საკმაოდ დაბალი დონე. არიან სუიციდისაკენ მიდრეკილნი, თავს არიდებენ სხვებთან ურთიერთობას, ახასიათებთ მარტოობის სურვილ, დამოკიდებულება სხვის აზრზე.

ბულინგის მსხვერპლი ასევე შეიძლება გახდეს ღონიერი მოსწავლეც, მოსწავლე, რომელიც საერთო ენას უკეთ პოულობს უფროსებთან ვიდრე თანაკლასელებთან. მოსწავლე, რომელის რაიმე მიზეზით, საკმაოდ ხშირად „ჩივის“, პედაგოგთან, ასევე ახლად გადმოსული მოსწავლე, სხვებზე მეტად აქტიური მოსწავლეც.

შესაძლებელია, რომ ბულინგის მსხვერპლმა დიდი ხნის მანძილზე ვერ მოახერხოს თავის დალწევამის მიმართ განხორციელებული ჩაგვრისაგან. ბულერი ბავშვები, ხშირ შემთხვევაში, ზრდასრულ ასაკშიც ახორციელებენ ძალადობის გამოვლენას სხვის მიმართ, მიმართავენ კრიმინალს. ბულინგს აქვს, როგორც მოკლე, ასევე გრძელვადიანი ნეგატიური გავლენა მსხვერპლზე და მოძალადეზეც. ამიტომაც აუცილებელია ორივე მათგანის ფსიქო - სოციალური დახმარების აღმოჩენა.

„მოწმის“, პოზიცია ყველაზე უფრო ძნელია ტიპოლოგიური თვისებების განსახორციელებლად, ვინაიდან ჩაგვრის სიტუაციაში, უმრავლესობას ყოველგვარი თავისი პირადი მრავალფეროვნებით უხდება მოწმის როლში ყოფნა. საინტერესოა, რომ „მოწმე“, არის ბულინგის პერიფერიულ მსხვერპლი. მოძალადისა მსხვერპლის გვერდით, მათ აქვთ გარკვეული როლი, რომლებიც, რომელიც მნიშვნელოვან ფუნქციას ასრულებენ, რადგან

მათმა რეაქციამ აღნიშნულ მდგომარეობაში დაზარალებილს, შესაძლებელია გაუწიოს დახმარება ან მიაყენოს ძალიან დიდი ზიანი. მკვლევართა აზრით; „ისინი წარმოდგენენ. ბულინგის მნიშვნელოვან მონაწილეებს. (კ. ვანგსტენი). ბულინგი არა მხოლოდ ჩვენი, არამედ მსოფლიოს წარმატებული საგანმანათლებლო სისტემის პრობლემაა. გარკვეულ ეტაპზე, ხდება ბავშვის ქცევის გართულება, რომელიც დაკავშირებულია მოზარდობის პერიოდთან და რომელსაც გარდატეხის ასაკს უწოდებენ; ბავშვობიდან მოზარდობაში გადასვლის პროცესი, მძაფრად და ზოგჯერ გრამატილადაც მიმდინარეობს. მასში სოციალური განვითარების ურთიერთსაპირისპირო ტენდენციებია გადახლართული. ერთი მხრივ, ამ რთული პერიოდისთვის დამახასიათებელია ნრგატიური გამოვლინებები-პიროვნების დისჰარმონია, პროტესტის გამომხატველი ქცევა, უკვე ჩამოყალიბებული ინტერესების შეცვლა. მეორე მხრივ, აღსანიშნავია, უამრავი დადებითი ფაქტორი - მოზარდის დამოუკიდებლობა, ურთიერთობათა მრავალფეროვნება, პასუხისმგებლობის განვითარება და სხვა.

სამწუხარო რეალობაა, რომ მოზარდობა ზრდის ბულინგის განხორციელების ალბათობას, ამ პერიოდში მოზარდისათვის უმნიშვნელოვანესი ხდება თვითდამკვიდრება სოციუმში, თანაც აღნიშნული ეტაპი დაკავშირებულია ფიზიოლოგიურ ცვლილებებთან მოზარდის ორგანიზმში. ამ დროს ადგილი აქვს ჰარმონალურ ცვლილებებს. სწორედ ამ პერიოდში ხდება მოზარდის სქესობრივი მომწიფება, რაც დიდგავლენას ახდენს მოზარდის ქცევაზე, მთელ მის შინაგან სამყაროზე, იგი ხდება ძალიან აგრესიული, ფეთქებადი. ყოველივე ამას ჰორმონალური დისბალანსი განაპირობებს. სწორედ ეს მდგომარეობა პირდაპირ კავშირშია სოციალურ ურთიერთობებთან დაკავშირებულ პრობლემებთან.

ამ პერიოდის დამახასიათებელ ნიშნებს საინტერესოდ აღწერს ფსიქოანალიტიკოსი ერიკ ერიკსონი: მოზარდობის ეტაპი ეს არის ყველაზე საპასუხისმგებლო ეტაპი ადამიანის ცხოვრებაში, რადგან მოზარდი ამ დროისათვის ცდილობს თავით დამკვიდრებას სოციუმში. ის ვარაუდობდა, რომ ადამიანები ჩამოუყალიბებელი იდენტობით, მკვიდრდებიან საკუთარ თავში დაურწმუნებელ, დეპრესიულ პიროვნებებად. ასეთი მოზარდთა ნაწილი მიმართავს დელიკვანთურ ქცევას. ვინაიდან ასეთი სახით ურჩევნიათ საკუთარი თავის დამკვიდრება, გარიყულ პოზიციაში ყოფნას. ხშირ შემთხვევაში, თვითმეფასების და თვითპატივისცემის გაზრდის სურვილი ხდება დელიქვანტური ქცევის მიზეზი.

როგორც ზემოთ აღვნიშნეთ, ბულინგი- ბავშვთა ძალადობა, აქტუალური პრობლემა გახლავთ, მთელ მსოფლიოში, სამწუხაროდ, ამ უდიდეს პრობლემას, ვერც საქართველომ „აუარა“ გვერდი.

2017 – 2018 წწ. გაეროს ბავშვთა ფონდმა, (იუნისეფი) ჩაატარა საქართველოში ბავშვთა მიმართ ძალადობის კვლევა. სამწუხაროდ, კვლევის თანახმად, საქართველოში ბავშვთა მიმართ ძალადობის საკმაოდ მაღალი მაჩვენებელი დაფიქსირდა.

ბულინგის ოფიციალური სტატისტიკა საქართველოში არ არსებობს. ეს ნაწილობრივ დაკავშირებულია თავად ბულინგის იდენტიფიცირების სირთულესთან სკოლებში. ხშირია შემთხვევა, როდესაც მასწავლებლები ან მშობლები სიტყვიერი, ფიზიკური აგრესიის შემცველ ქცევას ბავშვურ სიცვლქედ მიიჩნევენ და ამაზე ყურადღებას არ ამახვილებენ. გარდა ამისა, მჩაგვრელი ბავშვი იშვიათად ახორციელებს მსგავს ქცევას უფროსის თანდასწრებით. იცის რა, რომ შეიძლება დაისაჯოს, მსხვერპლის დასაჩაგრად ირჩევს საკლასო ოთახს - შესვენებაზე, ან ცარიელ დერეფანს - გაკვეთილების მსვლელობისას.

ჩვენ შევეცადეთ, მოხსენებაში პასუხი გაგვეცა, ისეთ საჭირობოროტო კითხვებზე, როგორცაა; რა არის ბავშვთა სისასტიკის მიზეზი? ვინ არის პასუხისმგებელი მსგავსი მოვლენების პრევენციაზე? როგორია სკოლის, ოჯახის და მთლიანად საზოგადოების როლი პრობლემის დროულად შეფასებასა და აღმოფხვრაში? რა ზომები უნდა იქნას მიღებული, რათა მინიმუმადე დავიყვანოთ ბულინგის საფრთხე?

სწორედ, ამ თემების, (ანტიოციალური) შედეგების შესწავლის და მასთან დაკავშირებით რეალურად არსებული საშიში ხასიათის მდგომარეობის პრაქტიკულად გააზრების მიზნით, კვლევა ჩავატარეთ, ასაკობრივი პერიოდის გათვალისწინებით: უნივერსიტეტის სტუდენტებთან, საჯარო და კერძო სკოლის მოსწავლეებთან.

კვლევის პროცესი საკმაოდ საინტერესოდ წარიმართა. ჩვენი საკვლევი ობიექტისთვის თავიდანვე იყო ცნობილი კვლევის ანონიმურობა, მიუხედავად ამისა, გარკვეულმა პროცენტმა თავი მაინც შეიკავა მონაწილეობაზე. (ეს საკმაოდ ნიშანდობლივი დეტალი გახდა ჩვენი კვლევისათვის). კვლევა საკმაოდ ლაკონური იყო, იმისთვის რომ ჰიპოტეზასთან ახლოს მდგარი ვალიდური პასუხი მიგვეღო.

მაგალითისათვის დაკონკრეტებული იყო 2017 წელს პირველი დეკემბრის ტრაგედია, რომელიც დატრიალდა ხორავას ქუჩაზე. (ინციდენტი, სისხლიანი გარჩევა, მოხდა თბილისის ორ სხვადასხვა სკოლის მოსწავლეთა შორის. რომელიც საუბედუროთ, ორი მოსწავლის გარდაცვალებით დასრულდა).

„ხორავას ქუჩის ტრაგედიის შემდეგ სკოლებში ბულინგის თემა კვლავ აქტუალური გახდა. ეს პრობლემა პოსტსაბჭოთა სივრცის ქართულ სკოლაში განსაკუთრებული სიმწვავეით გამოჩნდა, თორემ ბულინგი ჩვენს სკოლებში ყოველთვის იყო. მოზარდების მიერ ერთმანეთის ჩაგვრას, დამცირებასა და ღირსების შელახვას დღეს უკვე სხვა ფორმები და მასშტაბები აქვს, რასაც

განათლების ექსპერტები, ფსიქოლოგები, პედაგოგები ქართველ საზოგადოებაში არსებული პრობლემებით ხსნიან.“ შალვა ტაბატაძე - განათლების ექსპერტი.

რაოდენობრივად გავეცანით სამოცდაათ სტუდენტთა და მოსწავლეთა ნააზრევს, რა დროსაც ცალსახად გამოიკვეთა აგრესიის გამომწვევი მიზეზები, რომელიც მთლიანად შეესაბამება ჩვენი მოხსენების თეორიულ მოსაზრებებს.

გამოკითხულითა 90%-ზე მეტს მიაჩნია, რომ მოზარდის ჩამოყალიბებაში პასუხისმგებლობა ეკისრება ოჯახს, გარემოს და სკოლას, თუმცა მათ მიაჩნიათ, რომ უმთავრესი მაინც არის ოჯახი. შემდეგ ისინი აკონკრეტებენ და ასახელებენ ძირითად ფაქტორებს:

1. ბავშვის არა მარტო გაზრდა, არამედ სწორად აღზრდა; მშობლის უკონტროლობა ყოვრლგვარ სისასტიკეზე, ზოგადად უყურადღებობა, აფექტური ფონი, რასაც ძირითადად იწვევს უთანაბრო სოციალური პირობები, ანუ გაბოროტების ერთ-ერთი მიზეზი..... იმ ვითარებაში, როცა მასობრივი ინფორმაციის საშუალებების გავლენა პიროვნების ქცევაზე მაინცდამაინც გასაგები არ არის, პრობლემური ოჯახი ამჟამად აღიარებულია აგრესიული ქცევის ჩამოყალიბების აშკარა ფაქტორად. კარგადაა ცნობილი, რომ აგრესია ვლინდება არა მხოლოდ მტრების, უცნობი ადამიანების ან კონკურენტების მიმართ. ფსიქოლოგიური ან ფიზიკური ძალადობა იშვიათობა არ არის მრავალი ოჯახისთვის. აგრესიის გამოვლინების ფორმები ოჯახში სხვადასხვაგვარია. ეს შეიძლება იყოს: პირდაპირი ფიზიკური ან სექსუალური ძალადობა, სიცივე, შეურაცხყოფა, ნეგატიური შეფასებები, პიროვნების დამცირება, ბავშვის ემოციონალური მიუღებლობა. ოჯახის წევრები შეიძლება თავად ახდენდნენ აგრესიული ქცევის დემონსტრირებას ან განამტკიცებდნენ ბავშვის არასასურველ მოქმედებებს, მაგალითად, გამოხატავდნენ სიამაყეს ჩხუბში მისი გამარჯვების გამო.

კვლევისა სტუდენტებმა და მოსწავლეებმა დაასახელეს, კიდევ რამდენიმე მიზეზი

ა. უსამართლობის განცდა, სიმართლის დამახინჯება;

ბ. არასასურველი სამეგობრო წრე და მიმზამველობა გ. დაუსჯელობის სინდრომი,

დ. საზოგადოების მხრიდან გულგრილობა (ეს მე არ მეხება) ე. კომპიუტერული და აზარტულ თამაშებზე დამოკიდებულება და სოციალური ქსელები;

ვ. თვითდამკვიდრებისათვის ბრძოლა; სიყვარულისა და მზრუნველობის ნაცვლად შიშის ჩანერგვა,

ზ. ქურდული მენტალიტეტის ჩანერგვა.

კვლევის ჩატარების დროს ჩვენი ყურადღება მიიპყრო ზოგიერთმა მოსაუბრემ, ამიტომ გთავაზობთ, მათ ციტირებას

– „მამიკოს ფულების განებივრებულები სხვებს ჩაგრავენ და ეს ხდება აგრესიული ფორმით, უბანში თავიანთი კანონები აქვთ და ცდილობენ ეს კანონები იმავე ტერიტორიაზე პატარებში გაავრცელონ, რატომ ხდება ყოველივე ეს მშობლებისთვის შეუმჩნეველი?!“;

– „მოზარდის ფსიქიკის ჩამოყალიბებისათვის ყველაზე მნიშვნელოვანია გარდატეხის ასაკი. ამ დროს თანაბრად მნიშვნელოვანია მშობლისა და საგანმანათლებლო დაწესებულების როლი მისი პიროვნების და მენტალობის ჩამოყალიბებაში“;

– „პირველ დეკემბერს მომხდარ ტრაგედიაში დამნაშავეა, როგორც მშობლები და მასწავლებლები, ასევე საზოგადოება, რადგანაც მათ გაშვებულებაც კი არ მოინდომეს, არც პატრული გამოიძახეს. ეს ამდენი ბავშვი ქუჩაში კრიმინალური გარჩევით იყო დაკავებული ან სკოლამ არ იცოდა?! ხოლო მშობელმა არ ასწავლა მოყვასის სიყვარული“;

– „შვილები მშობლებისა და იმ სოციუმის ანარეკლს წარმოადგენენ, რომელთანაც უწვეთ ცხოვრება“ – ეს ფრაზა ცნობილ სოციოლოგსა და ფსიქოლოგს გუსტავ ლებონს ეკუთვნის. ჩემი აზრით, მოზარდთა შროის არსებული ურთიერთობები და დამოკიდებულებები ნათლად წარმოაჩენს იმ პრობლემებს, რომლებიც ჩვენს საზოგადოებაშია თავმოყრილი. საზოგადოება, რომელშიც არ არსებობს ერთმანეთის სიყვარული დაღუპვისთვისაა განწირული“.მამასადამე, ჩვენი რესპონდენტების აზრით, ადამიანი არ იბადება დამნაშავედ.ისინიგამოსავალს ხედავენ ადრეულ პრევენციაში პრობლემა საკმაოდ მაშტაბური და მწვავეა,მაგამ მიუხედავად ყოველივე ამისა თანამიმდევრულად, შესატყვისად შერჩეულ პრევენციას, ინტერვენციას შეუძლია ბულინგის მაშტაბების შემცირება და უმძიმესი შედეგების თავიდან აცილება.კვლევისას გავეცანით ბულინგის ინტერვენციის საერთაშორისო გამოცდილებას,რომელიც შემუშავებულია დან ოლვეუსის მიერ 1995წელს. მოდიფიცირდება სკოლის და ქვეყნის სფეციფიკიდან გამომდინარე.

გავეცანით ქართველ და უცხოელ ავტორთა ნაშრომებს, მოვახდინეთ ფოკუსირება მიღებულ ინფორმაციაზე. თემატიკა საკმაოდ აქტუალურია, მასზე დიდი სჯა-ბაასი მიმდინარეობს, როგორც ფსიქოლოგთა წრეში, ასევე მთლიანად საზოგადოებაში. ყოველივე ეს ნათლად მეტყველებს ჩვენი მოხსენების აუცილებლობაზე.

როგორც არაერთხელ აღვნიშნეთ, ბულინგი მოზარდებში არის მსოფლიო პრობლემა.(მოგეხსენებათ, რომ აგრესია იწვევს აგრესიას)და სანამ მოზარდი გადაიქცევა ბულერად საჭიროა და აუცილებელი დროული პრევენცია სწორი

და სამართლიანი მიდგომებით. მიუხედავად პრობლემების მაშტაბურობისა და სიმწვავისა თანამიმდევრულად, შესატყვისად შერჩეული პრევენციას და ინტერვენციას შეუძლია ბუღინგის შემცირება და უმძაფრესი შედეგების თავიდან აცილება.

პრევენციის მნიშვნელოვან ამოცანას წარმოადგენს მოსწავლეების ინფორმირება, არა მხოლოდ პრობლემის შესახებ, არამედ იმის შესახებაც, თუ ვის უნდა მიმართონ ბუღინგის შემთხვევაში და რა კონკრეტული სტრატეგია აქვს სკოლას პრობლემების გადასაჭრელად.

და ბოლოს, კვლევის შედეგებით, მოხსენებაში დასტურდება ჩვენს მიერ წარმოდგენილი ჰიპოთეზა, რომელიც შესაძლებელია ჩამოყალიბდეს ასეთნაირად:

- გამოიკვეთა, რომ მოხსენებაში გადმოცემული პრობლემის მიღწევა შესაძლებელია გარემოს შექმნით (ოჯახი, სკოლა, სამეზობლო);
- აუცილებელია საგანმანათლებლო სისტემაში პირველადი პრევენცია;
- ფსიქოლოგების ჩართულობა, – პედაგოგების გადამზადება, – მშობლების გააქტიურება, თანამიმდევრული პრევენციული სერვისების მიწოდება და აგრესიულობის მართვა ასაკობრივი ზღვრის მიხედვით.
- დაზუსტებულია უმთავრესი ფაქტორი და ეს არის მაღალი სახელმწიფოებრივი პასუხისმგებლობა და ახლებური მიდგომა, რომლის გარეშე შედეგი პრაქტიკულ დონეზე ვერ დადგება.

დასკვნა. ბუღინგის პრობლემის აქტუალობიდან გამომდინარე, საჭიროა ამ საკითხზე უფრო და უფრო მეტად იქნას გამახვილებული ყურადღება, მოიძებნოს ეფექტური გზები, გზები რომელიც ხელს შეუწყობს ამ პრობლემის დიდად შემცირებას, რადგან ყოველივე ამას საკმაოდ სავალალო შედეგებამდე მიყვავართ. ბუღინგს, როგორც ზემოდ აღვნიშნეთ, და ამასთან ერთად მისი შედეგები უმეტეს წილად გრძელვადიან სახეს ღებულობს. შესაბამისად ამ საკითხის შესწავლა საკმაოდ აქტუალურია და დაეხმარება არა მარტო, მისწავლე - ახალგაზრდობას, არამედ სხვადასხვა სფეროში მომუშავე ფსიქოლოგებს, პედაგოგებს და ყველა ამ საკითხით დაინტერესებულთ.

გამოყენებული ლიტერატურა:

1. ბავშვთა მიმართ ძალადობა საქართველოში: გაეროს ბავშვთა ფონდი (UNICEF)
2. საქართველოს საზოგადოებრივი ჯანდაცვისა და მედიცინის განვითარების ფონდი, ბავშვებზე ძალადობია ძირითადი საკითხები. თბ.2011წ
3. მ. ბოჭორიშვილი ბუღინგის სახელმწიფო ფაქტორები, გამოვლენის ფორმები და აღმოფხვრის გზები ქალაქ თბილისისა და ბათუმის სკოლებში, 2014წ
3. მ. ცირამუა, „ფონდი გლობალური ინიციატივა ფსიქიატრიაში, მოზარდთა შორის ძალადობის პრობლემის გადასაჭრელად. თბ; 2018წ
4. ძალადობა ბავშვებზე, <http://phf.org.ge.ka/resources/bavhvzve-dzladobis-prevencia>
5. www.gurianews.com > article > mtavari > mtavari-tema

Stigmatization and social stereotypes

Lela Bakradze – PhD student,
Georgian Technical University, LLbakradze@gmail.com
Ela Skhirtladze – Psychologist,
European Solidarity Corps. E_skhirtladze@cu.edu.ge

Abstract. The formation of social stigma and stereotypes always takes place in a specific historical context. They are influenced by many factors, including personal, institutional, social, cultural, economic, and so on. It should be noted that these factors are often causally related to each other and create a common social attitude and relevant discourse. Accordingly, stigmatization has pronounced negative consequences, both socially and psychologically. Numerous studies conducted in Georgia in recent years have shown that tolerance towards various marginalized groups is not one of the priority values in Georgian society. Their appearance in public places creates a feeling of discomfort and causes negative attitude, which in turn is manifested in aggression, disgust, avoidance and other discriminatory actions. This is especially true for vulnerable groups, including sexual minorities, people with mental health problems and drug addicts. Therefore, it is important to have an effective communication strategy aimed at overcoming stigma and raising public awareness to combat negative stereotypes about these vulnerable groups. Furthermore, it is necessary for the media, various governmental institutions as well as non-governmental sectors to be actively involved in the implementation of the given strategy.

Keywords: Social Stereotype, Stigma, Stigmatization, Overcoming Stigma.

Numerous studies conducted in recent years in Georgia have shown that fear of groups who do not belong to the mainstream culture is an internal feature of our country's daily practices. Members of these groups are considered "strangers". This applies to different minorities - religious, ethnic, sexual, etc. - as well as people with disabilities and others. These groups experience social exclusion as they do not have equal access to economic and social goods and services. Social exclusion is multidimensional and it can have economic, cultural, legal and political aspects.³⁹ There are frequent cases where the situation of stigmatized people is perceived as an individual error and not as a defect in the existing social system (e.g. stigma of large families living below the poverty line and/or homelessness), which further aggravates their situation, oppression and exclusion.

The term "stigma" has Greek origin and means "stamp". This word in ancient Greece was used to literally refer to a mark. This sign (mark) was engraved on the body of a man who was unacceptable to the public. Mostly slaves and criminals had the given stamp.

³⁹ Study on Stigmatization of Children with Disabilities. (UNICEF. Institute of Social Studies and Analysis). Analytical Report, 2016. <https://www.unicef.org/georgia/media/1181/file/stigmatization.pdf>

Over time this term has undergone a transformation and today it represents a certain set of negative stereotypes. Stigma is a pronounced social label or physical mark that devalues and discredits the identity of an individual or group. It is a multidimensional concept and is found in both societies and the families (<http://dictionary.css.ge/content/stigma>). Consequently, stigma is a characteristic of a person or group that is perceived as flawed, it evokes a desire for punishment/isolation, and diminishes the person who is thought to be attributed by that characteristic (Smelser, J. Neil, 1994).

Stereotype is not an unequivocally negative concept, moreover, it is a function of the psyche to adapt to the environment and is one of the expressions of schematic thinking. The term is of Greek origin. "στερεός" means solid, and "τύπος" means imprint, impression. This name referred to a heavy printing plate in the printing press that duplicated any typography and was used for printing. The term "stereotype" was used in the social sciences only in 1922 when the American journalist Walter Lippmann published his work "Public Opinion".⁴⁰

Stereotypes allow people to perceive the reality around them without an extra effort. Stereotypes involve a standardized collective experience and offer a kind of scheme of events, a common formula and these stereotypical perceptions are activated automatically. When stigma involves the distinction between physical and social factors, these factors contribute to social categorization. Individuals united in one categorization are similar to each other and thus form a prototype characteristic of their group. Due to this, the perceived difference between the groups is exaggerated. It is important to note that social categorization implies decreasing as well as increasing information. Some information about a particular person may often be lost, but other information may become a common feature for the whole group. Social categorization affects the processing, storing and retrieving information, also the way behavior is explained and interpreted. Therefore, often social stereotypes distort perceptions of reality, perceiving an object or situation without individual determinants, which can often lead to negative attitudes and discrimination.

Stigmatized people are discredited by any sign, and their social identities are devalued by society. Such people often become the object of ridicule and violence, which in turn exacerbates the stigma. At this time, social identity is devalued and appears the issue of self-esteem. Due to the abundance, it is impossible to identify every sign by which an individual may be stigmatized. Gender, race, sexual orientation, body weight, physical or mental illness are the most common categories

⁴⁰ <https://archive.org/details/publicopinion001ippgoog/page/n440>

of stigma. Stigma has existed in all times and epochs, although it has been the subject of serious scientific study since the second half of the twentieth century.

According to Irving Goffman's (1922-1982) theory of social stigma, stigma is an attribute, behavior, or reputation that is socially unacceptable. In particular, it leads to the classification of a person by other members of society on the basis of unwanted, negative stereotypes. The paper "STIGMA: NOTES ON THE MANAGEMENT OF SPOILED IDENTITY" distinguishes three different types of stigma:

1. "Disgust, hatred of the body" - "ugliness of the body, disgust" - it refers to an inalienable or acquired physical characteristic, which carries the impairment of social identity, such as various physical limitations of skills; Conditions that change the shape of the body. (Eg overweight - obesity).

2. "Personality traits perceived as flawed" are "black spots" of an individual nature, which serve to devalue social identities related to an individual's personality or behavior (mental disorders, bad habits and addictions, homosexuality, etc.).

3. "Group identity" - a stigma prevalent in the community that is known or passed down from generation to generation and implies membership in an impaired racial, ethnic or religious group (e.g. race, sex, religion, nationality).⁴¹

According to his attitude towards stigma, Goffman distinguishes three categories of people: 1. "Stigmatized" - a person with a stigma, 2. "Normal" - those who do not belong to the stigma, 3. "Wise" - a representative of the category of "normal", made to belong to the category of "wise" based on their status by people with a stigma.

"Wise-normal" people are not at all the people for whom stigma is acceptable. These are individuals who, due to special circumstances, have come into contact with the hidden aspects of the lives of the stigmatized, have shown compassion, respect and acceptance. As a result, members of the stigmatized group view them as honorary members of the stigmatized group. For stigmatized people, a "wise" are members of society with whom they do not need special self-control, in case of error "wises" do not rebuke the stigmatized people and treat them as ordinary members of society. Goffman notes that in certain social situations, the "wise" may be stigmatized. For example a white woman who is in a relationship with a black man.

There is also a "positive stigma". When a person is very smart, rich, etc. Such people, in Goffman's view, have a legitimate right to deviate from established norms of behavior, since their status significantly exceeds the expectations of the group. The main part of Goffman's "Theory of Stigma" is devoted to people with a sharply expressed, often grotesque stigma (e.g. a girl born without a nose). However, in

⁴¹ Goffman E. Stigma : notes on the management of spoiled identity. Englewood Cliffs, N.J.: Prentice-Hall, 1963.

reality Goffman speaks of the fact that we are all stigmatized, at one time or another. (e.g. Jew - in a Christian society, an overweight person in a non-obese environment, etc.).

It is also interesting to discuss the "Organizational stigma," the term was first used by Hudson in his article published in 2008 and later developed by Devers and his colleagues. They formulated the concept of stigma about the organization. Similarly to an individual and a group, an organization can be rejected and unaccepted. Hudson separated the core stigma and the event stigma. The first is related to the essence of the organization itself, its nature, and the second to the temporary, isolated one-time events. He also discussed how organizational stigma is related to other social constructs.⁴²

There are two main mediators for dealing with stressful events: cognitive assessment and coping. There are several ways to overcome stigma. It can be aimed at: 1. about oneself, 2. about others, 3. about the situation. These strategies are used separately or simultaneously and serve to make a difference in the relationship between stigmatized individuals and the environment.

1. Overcoming strategy directed at self - changing or obscuring any aspect of the self that will reduce the formation of a negative relationship influenced by stigma.

2. Overcoming strategy directed at others - trying to change others so as not to undermine the stigmatized person and his or her social status.

3. Situation-oriented strategy - structuring the situation so that stigma does not negatively affect the individual.

4. Protest - confrontation with the existing misconceptions, on the one hand, with the media that spreads them, and on the other hand with the people who believe and share these views.

5. Education - dissemination of correct information, which is one of the most effective methods, confirmed by many studies.

6. Contact - the more contact the public has with people who are stigmatized, the easier it will be to overcome misconceptions and see reality.

The urgency of the problem of stigmatization has become even more acute in the light of recent events. On March 11, 2020, the World Health Organization declared the spread of COVID-19 as a pandemic (<https://www.who.int/news>). This period turned out to be especially stressful for Georgia as well as for the whole world. Lack of information, fear and anxiety have especially intensified the tendency to blame someone and shift responsibility to others. Numerous rumors and speculations were spread, and the media spread a lot of often contradictory information, which further

⁴² Devers, Cynthia E.; Dewett, Todd; Mishina, Yuri; Belsito, Carrie A. A General Theory of Organizational Stigma. *Organization Science*. 2008, 20 (1): 154–171.

aggravated the situation. All this was followed by a severe economic crisis and numerous social problems. Consequently, humanity is faced with an entirely new reality and challenge. This situation continues today, the death toll exceeds millions and unfortunately the contours of the end of the pandemic are still unclear. We have witnessed the impact of this situation on our society and especially on vulnerable groups (for example, when a transgender person tried to burn herself in front of the Tbilisi City Hall due to the current inconvenience). The exact data confirmed by studies are not yet available, nevertheless, it is undeniable that numerous groups of people, during the COVID-19 pandemic, have been victims of stigmatization. Among them: certain racial and ethnic groups (a number of photos were spread on the social network, including one taken in one of the shops in Georgia, with a photo of two people holding a sheet with the caption "We are Japanese. I do not have a virus, I have lived in Tbilisi for a long time"). Also people having the COVID-19 even if they have already recovered and left the clinic; people with disabilities, developmental and/or behavioral disorders as they often have difficulty following recommendations, etc.

As already mentioned, stigmatization has the most severe social and psychological consequences, therefore, instead of focusing on the disease that causes the most problems, a person with a fear of stigmatization may hide symptoms and not immediately seek appropriate health care until the condition is aggravated. This was one of the reasons why it became so difficult to control the spread of the pandemic and it led to disastrous consequences. At this point, the widespread information campaigns and the fact that Covid-19 has affected almost every family in some way, as well as open statements by a number of well-known individuals about their health and transmitted or current COVID-19 have helped alleviate some of the stigma. However, the complete elimination requires a lot of effort and more work.

As mentioned, stigmatization has horrible social and psychological consequences. Including feelings of shame and guilt, hopelessness, constant stress, issues with self-identity, low self-esteem and so on⁴³. Therefore, it is important to have the most effective communication strategy to overcome stigma and conduct a proper educational campaign. It is also necessary that the media be actively involved in this process and aim to raise public awareness to overcome misconceptions and the negative social stereotypes about the dangers of vulnerable groups. All of these, in turn will help to increase acceptance towards the stigmatized people and form adequate attitudes towards them.

⁴³ Kranke D.A, Floersch J, Kranke B.O, Munson M.R. A qualitative investigation of self-stigma among adolescents taking psychiatric medication. *Psychiatr Serv.*, 2011, 62(8):893-9.

Bibliography

1. Devers, Cynthia E.; Dewett, Todd; Mishina, Yuri; Belsito, Carrie A. A General Theory of Organizational Stigma. *Organization Science*. 2008, 20 (1): 154–171.
2. Goffman E. *Stigma : notes on the management of spoiled identity*. Englewood Cliffs, N.J.: Prentice-Hall, 1963.
3. Kranke D.A, Floersch J, Kranke B.O, Munson M.R. A qualitative investigation of self-stigma among adolescents taking psychiatric medication. *Psychiatr Serv.*, 2011. 62(8):893-9.
4. Kurzban R, Leary MR . Evolutionary Origins of Stigmatization: The Functions of Social Exclusion (PDF), *Psychological Bulletin*, 2001, 127 (2): 187–208.
5. Lazarus R.S & Folkman S. *Stress, Appraisal, and Coping*. New York:: Springer-Verlag, 1984.
6. Майерс Д. *Социальная психология*. Изд. Питер, 2003.
7. O'Brien, B. M. THE SOCIAL PSYCHOLOGY OF STIGMA. *Annu. Rev. Psychol.*, 2005. 56:393–421.
8. STUDY ON STIGMATIZATION OF CHILDREN WITH DISABILITIES.
9. (UNICEF. Insitute of Social Studies and Analysis). *Analytical Report*, 2016. <https://www.unicef.org/georgia/media/1181/file/stigmatization.pdf>
10. Smelser, J. Neil. *Sociology*. Prentice Hall. 1994.
11. არონსონი ე. *სოციალური ცხოველი*. თბილისი, ილიას სახელმწიფო უნივერსიტეტი, 2014.
12. გერიგი, რ., ზიმბარდო, ფ. *ფსიქოლოგია და ცხოვრება*, თბილისი, თსუ. 2009.
13. გოგიჩაიშვილი მ., ხეჩუაშვილი ლ., მესტვირიშვილი მ. *სტიგმა, სექსუალური იდენტობა და ცხოვრების ისტორია*. GESJ: Education Science and Psychology, 2016. No.4(41)
14. სტიგმა, დისკრიმინაცია და ძალადობის ფორმები წარკოტიკული საშუალებების მომხმარებელ და სექს-ზიზნესში ჩართულ ქალებში. (ევროკავშირი საქართველოსთვის), თვისებრივი კვლევის ანგარიში, 2018. <http://femicide.ge/res/docs/stigma.pdf>. retrieved 17.01.2021
15. <https://www.who.int/news>. retrieved 18.01.2021
16. <https://archive.org/details/publicopinion001 ippgooog/page/n440>. retrieved 01.12.2020.

ძველი ქართული მწერლობის მსოფლიო ლიტერატურული მნიშვნელობა და თარგმანის როლი

The Worldwide Role of Translation and Old Georgian Literature

ინგა კონიაშვილი - სტუ საინჟინრო ეკონომიკისა და მედიატექნოლოგიების ფაკ-ი
მასკომუნიკაციის სადოქტორო პროგრამა, დოქტორანტი

Ingakoniashvili27@gmail.com

Inga Koniashvili - Doctorate PhD, Georgian Technical University,
Faculty of Engineering, Economics Media Technologies
and Social Sciences Mass Communication Program
Ingakoniashvili27@gmail.com

აბსტრაქტი. სტატია ეხება ლიტერატურის, კერძოდ, ძველი ქართული ლიტერატურის მნიშვნელობას და მის ადგილს მსოფლიო კულტურული მემკვიდრეობის სიაში და განიხილავს თარგმანს, როგორც მედიაციის საშუალებას კულტურული ტრანსფერის თვალსაზრისით.

სტატიაში აგრეთვე საუბარია ქართული მწერლობის, უძველესი ნიმუშის, ი. ცურტაველის „შუშანიკის წამების“ სოციო-კულტურულ და ენობრივ-ლიტერატურულ დანიშნულებაზე მსოფლიოს სამეცნიერო წრეებისა და ფართო საზოგადოებისთვის.

სტატიაში მოყვანილია ცნობები უცხოელი მეცნიერების მხრიდან ძველი ქართული მწერლობით დაინტერესების და „შუშანიკის წამების“ ადრეული და უახლესი თარგმანების შესახებ.

საკვანძო სიტყვები: ლიტერატურა, ძველი ქართული მწერლობა, კულტურული ტრანსფერი, თარგმანი, კომუნიკაცია, მედიაცია

Abstract. The article deals with the importance of literature, namely, old Georgian literature and its place in World Heritage Honours List and regards translation as a media means in respect of cultural transfer.

The article also mentions the prominence of “The Martyrdom of The Blessed Queen Shushanik” by I. Tsurtaveli as one of the oldest Georgian piece of literature; its socio-cultural and linguistic-literary priorities for world scientific and wide audiences.

The article introduces the excerpts from publications about the interest of cross-country and European scientists towards old Georgian literature as well as refers to the earlier and latest translations of “The Martyrdom of The Blessed Queen Shushanik.”

Key words: Literature, old Georgian literature, cultural transfer, translation, Communication, mediation

შესავალი: ლიტერატურა, როგორც კულტურის ნაწილი, ასახავს საზოგადოების ცხოვრების წესს, ქცევას, მრწამსს, ფასეულობებს და რაც მთავარია, ერთმანეთთან კომუნიკაციას და მის ფორმებს. შესაბამისად, მსოფლიო ლიტერატურაც მსოფლიო კულტურის ევოლუციის ისტორიის ამსახველია, რომელშიც ქართველმა ხალხმა თავისი წვლილი შეიტანა ლიტერატურის ბრწყინვალე ნიმუშებით. ქართული მწერლობის ისტორია ფეოდალური ხანის მწერლობით იწყება, რომელიც ძველ მწერლობად იწოდება და მეხუთედან მეცხრამეტე საუკუნემდე გრძელდება.[1] იგი მეცნიერულად საინტერესო და შინაარსობრივად მრავალფეროვან ორ დარგს მოიცავს. ესენია: სასულიერო და საერო მწერლობა.

ძირითადი ნაწილი: ქართული სასულიერო მწერლობა და ზოგადად, ქართული ქრისტიანობა განეკუთვნება ქრისტიანული ხანის აღმოსავლურ შტოს . იგი კულტურული თვალსაზრისით მეტად საინტერესოა მსოფლიო მასშტაბით, რადგან ეკონომიკური, პოლიტიკური თუ ეკონომიკური აღმავლობის სხვადასხვა საფეხურზე მოხდა ქართული ქრისტიანობის ფორმირება, რომელიც გადმოცემულია ქართულ ორიგინალურ და თარგმნილ სასულიერო –სალიტერატურო ნაწარმოებებში. [1] „როდესაც ბერლინის უნივერსიტეტის პროფესორი, ძველი საქრისტიანო მწერლობის სპეციალისტი, ა. ჰარნაკი, გაეცნო 1903 წელს ნ. მარის მიერ რუსულ ენაზე გამოცემულ წინასწარ ანგარიშს 1902 წელს მისი და ივ. ჯავახიშვილის მოგზაურობის შესახებ აღმოსავლეთში, იერუსალიმსა და სინას მთაზე, მან

პრუსიის მეცნიერებათა აკადემიის ორგანოში შემდეგი სიტყვები მოათავსა: „ამ ანგარიშიდან ნათლად ჩანს, რომ უძველეს ხალხთა უდიდეს ბერძნულ ქრისტიანულ ოჯახს ეკუთვნიან ქართველებიც. გამოჩნდებიან განა ჩვენში, გერმანიაში, ახალგაზრდა მეცნიერები, რომლებიც შეძლებენ, შეისწავლონ ენა, მწერლობა და ისტორია ამ ხალხისა, რომელსაც თავისი ძველი კულტურით, ძმური ნათესაობა ჰქონია ჩვენთან, და გაგვაცნონ ახლოს ეს საუნჯე?“ ეს „საუნჯე“ ყველასთვის მნიშვნელოვანია იქამდის, რომ დღეს არ შეიძლება ძველი ლიტერატურის ისტორიიდან დამუშავება არც ერთი საკითხისა, თუ სათანადო ანგარიში არ გაეწია ქართულ სალიტერატურო ძეგლებს.“ [2]

„ძველი ქართული მწერლობა უამრავ დოკუმენტს მოიცავს, რომელთა შესახებ არაერთი დოკუმენტაცია და სანდო წყარო არსებობს და რომელიც მდიდარი მასალით მნიშვნელოვან ღირებულებას წარმოადგენს მსოფლიო მეცნიერებისთვის. ქართველი მეცნიერების გარდა , მე-18 საუკუნიდან შეინიშნება ძველი ქართული მწერლობით დაინტერესება ისეთი ცნობილი ევროპელი მეცნიერებისა და ქართველოლოგებისა, როგორებიც იყვნენ ვენის უნივერსიტეტის პროფესორი Fr. Alter-ი , რომელმაც ვენაში გამოსცა თხზულება ‘Uber Georgianischen Literatur, რომელიც იყო ევროპელების მიერ ჩვენი ლიტერატურული მემკვიდრეობით პირველი დაინტერესება. M. Brosset, რომელმაც თარგმნა და ევროპელებისთვის ხელმისაწვდომი გახადა ქართული მწერლობის ზოგიერთი ნიმუში. ბელგიელი ორიენტალისტი P.Peeters-ი ,რომელიც ეწეოდა აგიოგრაფიული ძეგლების მთრგმნელობით და კვლევით საქმიანობას ჟურნალ ‘ Analecta Bollandiana-ში’ძირითადად ქართველთა გამოცემიდან ‘ Monumenta hagiographica Georgican ტ.1.რამოდენიმე ნაწარმოებს შორისაა მის მიერ გადათარგმნილი და დაბეჭდილი „მუშანიკის წამება.“ იგი თარგმნიდა ლათინურ ენაზე. ამერიკელი ორიენტალისტი , აკად. ნიკო მარის მოწაფე, 1918–20 წწ . ახლადდარსებული თბილისის უნივერსიტეტის, ხოლო შემდგომში

ჰარვარდის უნივერსიტეტის (აშშ) პროფესორი, R.P. Blake-ი. საზღვარგარეთ იბეჭდება მოკლე მიმოხილვები ქართულ ლიტერატურაზე, ამ მხრივ მნიშვნელოვანი წვლილი მიუძღვის Fr.N. Fink-ს, მან მოათავსა ესკიზი ისეთ წონად გამოცემაში, როგორცაა 'Die Kultur der Gegenwart (1,7,1906), Die Orientalischen Literaturn-ის განყოფილებაში. ასევე აღსანიშნავია Die Georgischen Literaturn პროფ. ბაუმსტარკისა (A. Baumstark), რომელიც წარმოადგენს მეცნიერული ქართველოლოგიის მიღწევებზე დაფუძნებულ ნაშრომს და ქართული მწერლობის მიმოხილვას დარგების მიხედვით, თუმცა ფინკის ნაშრომზე მეტად ნაკლები ცდომილებებით გამოირჩევა. მათ გვერდით ასევე აღსანიშნავია სტრასბურგის პროფესორის J. Karst-ის 'Literature Georgienne Chretienne,' რომელიც არის მოკლე მიმოხილვა ქართული ლიტერატურისა და შედეგადად ორი ნაწილისგან. პირველი მოიცავს საეკლესიო, ხოლო მეორე-საერო ლიტერატურას. აგიოგრაფიულ დარგში ცალკე თავადაა გამოყოფილი ლეგენდების ციკლი და მათ შორის სომხურ-ქართული (შუშანიკი, გობრონი). დასავლეთ ევროპაში ძველი ქართული მწერლობით დაინტერესებულია და შეისწავლის ბელგიელი, ლუვენის უნივერსიტეტის პროფესორი ჟ.გარიტი (G.Garitte). იგი კარგად ფლობს ძველქართულს და უკეთესად ერკვევა ძველ ქართულ ტექსტებში. იგი სხვადასხვა საკითხთან ერთად აქვეყნებს საინტერესო მასალებს ძველი ქართული მწერლობიდან ისეთ სამეცნიერო ორგანოებში, როგორებიცაა Le Museon, Analecta Bollandiana, Revue d Histoire Ecclesiastique, Corpus scriptorum christianorum orientalium.“[2]

აქვე არ შეიძლება არ ვახსენოთ რომში მოღვაწე ქართველი მკვლევარი მ. თარხნიშვილი, რომელიც Corpus Scriptorum Christianorum Orientalium-ის გამომცემლობაში ქართულ სექტორს კურირებდა, მოეპოვება არაერთი ნარკვევი ქართველოლოგიის ცალკეულ საკითხებზე და სოლიდური გამოცემები, რომელთა შორის აღსანიშნავია 1956 წელს გამოცემული Geschichte der kirchlichen Georgischen Literatur auf Grund des ersten Bandes der Georgischen Literaturgeschichte von K. kekelidze . Bearbeitet von M. Tarchnisvili in Verbindung mit Dr. Julius Assfalg. ეს შრომა წარმოადგენს კ. კეკელიძის „ქართული ლიტერატურის ისტორიის“ პირველი ტომის თარგმანს. მიუხედავად ავტორის ბევრი საკუთარი მოსაზრებისა, იგი საინტერესო მასალას წარმოადგენს მკვლევართათვის.“ [3]

ინგლისელი ქართველოლოგი, პროფ. დონალდ რეიფილდი, თავის წიგნში 'The Literature of Georgia' („ქართული ლიტერატურის ისტორია“) [4] საუბრობს წმინდანთა ქართული ორიგინალური თარგმანების, როგორც კულტურული ფასეულობების შესახებ და დასძენს, რომ მიუხედავად მათი დიდი მნიშვნელობისა, ჩვენამდე მოღწეული ადრეული ლიტერატურული ტექსტი არის ძლიერი ჰაგიოგრაფიული ნარატივი „წამებად წმიდისა შუშანიკისი

დედოფლისა.“ (The Passion of Queen Saint Shushanik “). თანამდეროვე ხედვით ნარატივი აღწერს ქალს, რომელმაც შური იძია შეუპოვრობით მოძალადე მწაგვრელზე. გარდა იმისა რომ ტექსტი დიდი ოსტატობითა დაწერილი, მას გააჩნია უდიდესი ისტორიული და სოციოლოგიური ღირებულება. (გვ.42-43)

„შუმანიკის წამება“ შეტანილია მსოფლიო კულტურული მემკვიდრეობის ენციკლოპედიაში. (იხ. ილუსტ. 1).



Project Gutenberg Self-Publishing Press
Contemporary Books and Poetry for the Independent Reader

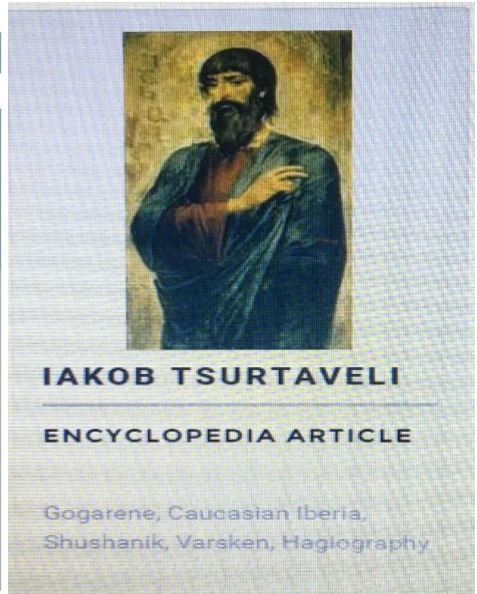
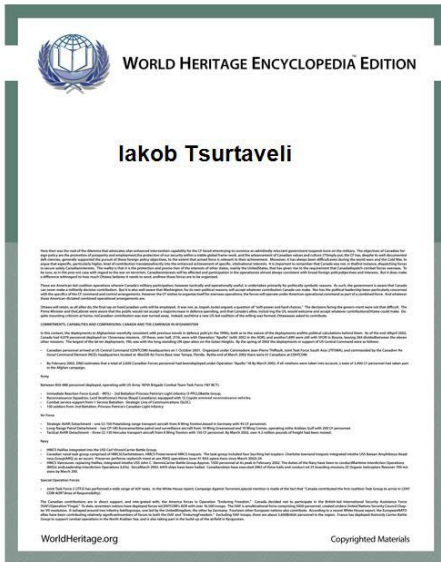

ილუსტ.1

როგორც ვხედვთ, ქართული მწერლობით, კერძოდ, ძველი ქართული მწერლობით, გამოწვეული ინტერესი საკმაოდ მაღალია. ამას განაპირობებს ის ფაქტიც, რომ საქრისტიანო სალიტერატურო ძეგლების არსებობის შესახებ პირველი ცნობა მეხუთე საუკუნეს განეკუთვნება. მეხუთე საუკუნის ოთხმოციანი წლების დასაწყისში ქართულ ენაზე დაიწერა ქართული ორიგინალური თხზულება იაკობ ცურტაველის „შუმანიკის მარტილობა.“ ჰაგიოგრაფიული ძეგლი თავისი მხატვრული დონით, მოქნილი ენით და სხარტი და გემოვნებიანი სტილით, უდაოდ ჩვენი ერის მდიდარ ლიტერატურულ წარულზე და მემკვიდრეობაზე მიგვანიშნებს. მაგალითად, V-VI სს. მეხუთე -მეექვსე საუკუნეებში ქართული მწერლობის არსებობას ადასტურებს უცხოელთა დამოწმებაც ,რომელთა მიხედვითაც ქართველთა მწიგნობრობას იცნობდნენ არა მარტო მეზობელი , არამედ სხვა ერებიც.

როგორც ვხედავთ , ქართული მწერლობა ინტერესის საგანს წარმოადგენდა ჯერ კიდევ მრავალი საუკუნის წინ, რომლის პოპულარობა განაპირობა მთარგმნელობითმა საქმიანობამ, როგორც სხვადასხვა კულტურათა შორის კომუნიკაციის საშუალებამ.

ყოველივე ზემოთქმულიდან გამომდინარე დაბეჯითებით შეიძლება ითქვას, რომ ქართული ლიტერატურით უცხოელთა დაინტერესებამ თავისთავად წარმოშვა თარგმანების შექმნის საჭიროება.

თარგმანი ერთ-ერთი უძველესი ლინგვისტური ფენომენია. თარგმანის მთავარი ღირსება მდგომარეობს ორი სხვადასხვა კულტურისა და ენის მატარებელს შორის კომუნიკაციის დამყარებაში. მთარგმნელობითი საქმიანობა ხელს უწყობს საზოგადოების განვითარებას, ეკონომიკურ ზრდას და კულტურულ კომუნიკაციას. ამ თვალსაზრისით სოციალური ბუნება ერთ-ერთი მთავარი მახასიათებელია თარგმანისთვის.

ი.ცურტაველის „შუშანიკის წამება“ თავისი მრავალპლანაიანობის გამო რამდენჯერმე ითარგმნა სხვადასხვა ენაზე. საზოგადოებისათვის „შუშანიკის წამების“ ინგლისური თარგმანის ორი ვერსიაა ცნობილი -პროფ .დევიდ ლანგისა დ ელიზაბეტ ფულერის,რომელიც შედის 1983 წელს გამოცემულ საიუბილეო გამოცემაში მესამე ვერსია კი ეკუთვნის ქართველ მთარგმნელს ჯუმბერ ჩოლობარგიას, რომელიც 2006 წელს გამოიცა .

არცთუ დიდხნის წინ კი პრესამ და ტელევიზიამ გააშუქა კიდევ ერთი კულტურული მოვლენა : 2019 წლის 17 მაისს საქართველოს საელჩოში შედგა „შუშანიკის წამების“ ჰოლანდიური თარგმანის პრეზენტაცია. თარგმანი ეკუთვნის არჩილ ჯავახაძეს.[5] ქართული ლიტერატურისა და კულტურის გაცნობა ჰოლანდიელი საზოგადოებისთვის მნიშვნელოვანი მოვლენაა ქართველი და ჰოლანდიელი ხალხების კულტურულ ურთიერთობებში. მთარგმნელმა ისაუბრა ნაწარმოების იდეურ ღირსებაზე , მის კულტურულ და ისტორიულ ღირებულებაზე ხალხთა შორის ურთიერთობის თვალსაზრისით. ა. ჯავახაძემ ასევე წარმოადგინა ქართულად თარგმნილი წიგნის პრეზენტაცია:“ ბერნარდი-ნიდერლანდების სამეფოს პრინცი.“ არჩილ ჯავახაძეს ასევე თარგმნილი აქვს კ. გამსახურდიას „დიდოსტატის მარჯვენა,“ დ.ტურაშვილის „ტყეების მეფე- ლეგენდები დავით აღმაშენებელზე,“ გ. ოდიშარიას „პრეზიდენტის კატა.“ იგი ასევე ავტორია პირველი ნიდერლანდურ-ქართული და ქართულ -ნიდერლანდური ლექსიკონისა. პრეზენტაციის გარდა, საელჩოში ჩატარდა ქართული დამწერლობისადმი მიძღვნილი გამოფენა, სადაც წარმოდგენილი იყო ქართული ანბანი: ასომთავრული, ნუსხური და მხედრული. პრეზენტაციას ასევე ესწრებოდნენ ნიდერლანდების საგანმანათლებლო ინსტიტუციების ქართული დიასპორის წარმომადგენლები. (იხ.ილუსტ.2)



On May 17, presentation of the first extant piece of Georgian literature "The Martyrdom of the Holy Queen Shushanik" translated into Dutch language for the first time was organized at the Embassy of Georgia.

"The Martyrdom of the Holy Queen Shushanik" purported to have been written in 5th Century between 476 and 483. The author is lakob Tsurtaveli, a contemporary and participant of the events described in this hagiographic novel.

The Ambassador of Georgia H.E. George Sharvashidze welcomed the audience and thanked the translator Archil Djavakhadze for .introducing Georgian literature to Dutch society.

"Het martelaarschap van de heilige vorstin Shushanik" is een hagiografische roman uit de 5^e eeuw, geschreven tussen de jaren 476 en 483. De roman beschrijft het martelaarschap van de heilige Shushanik, een Armeense edelvrouw die gemarteld werd door haar schijnschik, joodsche (heilige) Vorstin. Vankeer heeft het christendom afgeworpen en is overgegaan tot het roomsche. Shushanik weigert haar schijnschik herte te wijgen en is zware pijniging onderworpen en uiteindelijk sterft zij daerom.

De heilige is het oudste bekende Georgische literaire werk. De vertaling is, vijf en half eeuwen na de oorspronkelijke tekst van dit werk door vertalers van de 17^e en 18^e eeuw. Georgische geschiedenissen moesten hebben bestaan. In de tekst wordt het Georgisch genoemd en herant wordt ook wel genoemd. De heilige die al vertoerd Georgische verhalen van het Nieuwe Testament bekend waren onder de Georgische bevolking.

Shushanik is heilighelands door de Georgische Orthodoxe Kerk en wordt vereerd door de Armeense Apostolische Kerk. Zij wordt in Georgi op 17 oktober herdenkt en is bekend op de zondag tussen 26 en 28 september.

De auteur van deze roman, lakob Tsurtaveli, was present bij het van de joodsche. Hij was een onderwijzer en was betrokken bij de gebeurtenissen die in deze hagiografische beschreven zijn.

De eerste editie (Eerste editie) heeft al diverse vertalingen van boeken op zijn naam staan, in samenwerking met Tineke van Hagen. Eerder vertaalde hij "De rechtvaardig van godsmoeder Koonstantin van Konstantine Constantino. De heilige der heiligen van Hain Tsurtaveli in "De heilige van de Geestes Oudheden."

Nu meer dan 1500 jaar is nu een van de oudste bekende vertaling van "Het martelaarschap van de heilige vorstin Shushanik" beschikbaar. Deze roman heeft ook de oorspronkelijke Georgische tekst.

Uitgeverij Utp
ISBN 9789077458287

9 789077 458287

Het martelaarschap van de heilige vorstin Shushanik

ილუსტ.2

ბ-ნ არჩილ ჯავახაძის მიერ ნიდერლანდურ ენაზე თარგმნილი „შუშანიკის წამების „ თარგმანის შესახებ დავუკავშირდი პატივცემულ მთარგმნელს სოციალური ქსელის მეშვეობით და ვთხოვე მოეწოდებინა ინფორმაცია გამომხატურებების თაობაზე, რაზედაც სიამოვნებით დამთანხმდა და მომწერა შემდეგი [6] :

“შუშანიკის წამებასთან” დაკავშირებით ვესაუბრე ენათმეცნიერების დოქტორს, ნიდერლანდისტს ბატონ ბერტ ჰოფმანს (Bert Hofman), თეოლოგიის და ეკონომიკის დოქტორს, ტილბურგის უნივერსიტეტის პროფესორს ბატონ იოჰან გრააფლანდს (Johan Graafland) და ტილბურგის უნივერსიტეტის მკვლევარ-ფსიქოლოგს ქალბატონ თინეკე ჰაგენს (Tineke Hagen).

საინტერესო საუბარი შედგა ბატონ ბერტ ჰოფმანთან. იგი ძალიან გაცოცდა, როცა გაიგო, რომ ‘შუშანიკის წამება’ წარმოადგენს დღემდე შემორჩენილ პირველ ქართულ ლიტერატურულ ნაწარმოებს. მისი აზრით, ეს ალბათ მე-18 საუკუნეში იქნებოდა დაწერილი, რადგან თავად მაღალი კულტურის მქონე ნიდერლანდებში პირველი ნაწარმოები დაახლოებით მე-12 საუკუნეში შეიქმნა. მისთვის გასაცხადი იყო, რომ ეს ნაწარმოები მე-5 საუკუნეში იქნა დაწერილი, თანაც ისეთი გასაგები ლიტერატურული ენით, რომ დღესაც კი სრულიად გასაგებია ამ ნაწარმოების სულისკვეთება. ნაწარმოების თემა დღესაც აქტუალურია მსოფლიოში.

ბატონმა იოჰან გრააფლანდმა აღნიშნა, თვით ნაწარმოებიდან ჩანს, რომ უკვე მე-5 საუკუნეში სახარება საქართველოში ცნობილი იყო ფართო მასებისთვის და ისინი საუბრებში მის ციტირებასაც კი ახდენდნენ. ეს ნიშნავს იმას, რომ ამ დროისთვის სახარება უკვე კარგა ხანია ქართულ ენაზე უნდა ყოფილიყო ნათარგმნი. აგრეთვე ნათელია, რომ საქართველო უკვე კარგად ჩამოყალიბებული სახელმწიფო იყო თავისი სტრუქტურებით. ამ ნაწარმოების მაღალი ლიტერატურული დონიდან გამომდინარე, შეიძლება ვიფიქროთ, რომ ქართულ ენაზე წინაქრისტიანული ლიტერატურაც უნდა ყოფილიყო შექმნილი.

ქალბატონმა თინეკე ჰაგენმა განსაკუთრებით აღნიშნა ნაწარმოებში მოყვანილი ფსიქოლოგიური პორტრეტების მაღალ დონეზე აღწერა. თავად ნაწარმოები ისე თავისუფლად და გასაგებად იკითხება, თითქოს იგი რამდენიმე ათეული წლის წინ ყოფილიყოს შექმნილი.

ბრაზანტის (ნიდერლანდების პროვინცია) ეპისკოპოსმა გერარდ დე კორტემ (Gerard de Korte) აღნიშნა, რომ ამ ნაწარმოების ნიდერლანდური თარგმანი მისთვის დიდ საჩუქარს წარმოადგენს, რადგან აქ აღწერილია ერთ-ერთი უძველესი ქრისტიანული სახელმწიფოს ისტორია და ბრძოლა რწმენის სიწმინდისა და განმტკიცებისთვის.

დასკვნა: ზემოაღნიშნული მოვლენა კიდევ ერთხელ გვაფიქრებინებს, რომ თარგმანის სოციოლოგია დიდ მნიშვნელობას ანიჭებს ემპირიულ მასალებს მთარგმნელობით საქმიანობაში. ამ მასალების აღწერისა და ანალიზის საშუალებით, ჩვენ შესაძლებლობა გვძლევს ავთენტურად წარმოვადგინოთ მთარგმნელობითი საქმიანობის მრავალფეროვანი სქემები, რაც ხელს შეუწყობს კულტურათა ტრანსფერს და ეფექტურ კომუნიკაციას.

გამოყენებული ლიტერატურა:

1. „ქართული ლიტერატურის ისტორია“ ექვსტომეული საქართველოს სსრ მეცნიერებათა აკადემიის რუსთაველის სახელობის ქართული ლიტერატურის ინსტიტუტი. ტ.1 „ძველი ქართული სასულიერო მწერლობა.“
2. ბარამიძე აღ., „ქართული ლიტერატურის ისტორია გერმანულ ენაზე“ „ნარკვევები ქართული ლიტერატურის ისტორიიდან“ IX (ავტორის შრომების კრებული) „მეცნიერება“ თბილისი 1997 .
3. თურნავა, ს. „ფრანგული უნივერსალიები ენციკლოპედიის ფურცლებზე“ გაზეთი „ლიტერატურული საქართველო“ 7 იანვარი, 1972წ. N1 (1794) .
4. 51. Rayfield Donald, THE LITERATURE OF GEORGIA ქართული ლიტერატურის ისტორია A HISTORY Second revised edition. Published in the UK in 2000 by CURZON PRESS England CAUCASUS WORLD.
5. www.netherlands.mfa.gov.ge : Presentation of the Dutch translation of The Martyrdom of the Holy Queen Shushanik.
6. https://www.facebook.com/photo/?fbid=10211823204594368&set=a.10202064742438913&__tn__=%3C

პოლიტიკური ოპოზიცია საქართველოში Political Opposition in Georgia

თეიმურაზ ქარელი - ილიას სახელმწიფო უნივერსიტეტის პოლიტოლოგიის ინსტიტუტი
ისტორიის დოქტორი, ასოცირებული მკვლევარი
temurkareli1@gmail.com

Teimuraz Kareli - Ilia State University Institute of Political Science,
Doctor of History, Associate Researcher
temurkareli1@gmail.com

Abstract. In the bag round of recent developments in Georgia, the issue of political opposition has become an issue of priority. The study of political opposition and protest movement in political science remains a current problematic situation. The article aims to present the research of methodological issues of the Georgian political opposition, to analyze them, and to describe the research program of the political opposition model. It describes three blocks of the program: 1. Participation in the political opposition; 2. Political "challenges"; 3. "Outrage" of the Georgian society. The paper characterizes the understanding of the mechanism of political opposition, with its latent and manifest opposition. To clarify the nature of the opposition, the paper explains the essence of the fundamental problems of the socio-cultural identity of the Georgian society. It highlights the waves of modernization in Georgia, "culture", the effect of "fatigue", the demonstration of the mechanism of political mobilization, the "demand" of opposition. The author singles out and analyses the "outrage" of the society. The interpretation of the current opposition's demands implies the understanding of the mechanism of political mobilization. Moreover, it considers such problems as the socio-cultural identity of the Georgian society; inequality in the development of the civilization process; detachment from the masses of the ruling "elite"; the social character of the person; type of social structure; prioritization of political issues; the dominance of legitimate demands. Particular attention is paid to the description of the conceptual image of the political opposition. The paper emphasizes that the analysis of relevant issues of the current political situation is associated with great difficulties. In this regard, firstly, it is necessary to create a monitoring base and, most importantly, conceptual processing of the issue, which will lead to a deeper understanding and interpretation of data, expanding the scope of research.

Key concepts: Opposition; Political opposition; Waves of Modernization; "Culture" in Georgia; Public "Outrage"; "Effect of Fatigue"; Political Mobilization; The "Demands" of the Opposition; Social Character of the Person; Type of Social Structure; Conceptual Picture of Political Opposition.

ოპოზიცია დემოკრატიული სახელმწიფოს პოლიტიკური პროცესის ორგანული შემადგენელი ნაწილი, ხელისუფლებაში პოლიტიკური პარტიების როტაციის ბუნებრივი სუბიექტია. დასავლეთში, სახელდობრ, ბრიტანეთში, წამყვანი ოპოზიციური პარტიის ლიდერი საზოგადოებისა და სახელმწიფოს მნიშვნელოვან ფუნქციას ასრულებს, ოპოზიცია ოფიციალურ დონეზე მოიხსენიება „მისი უდიდებულესობა ოპოზიციად“; ის ქმნის „ჩრდილოვან კაბინეტს“, რომლის „მინისტრებიც“ მათი სფეროების ფარგლებში თვალს ადევნებენ, აკრიტიკებენ ხელისუფლების პოლიტიკას და ელექტორატს ალტერნატიულ კურსს სთავაზობენ. დემოკრატიული სახელმწიფო პოლიტიკის თუ პოლიტიკის მეცნიერების ეს ანბანური ქეშმარიტება თითქოს ჩვენთვისაც მისაღები უნდა იყოს, პოლიტიკური სისტემა ამ პრინციპებს უნდა ემყარებოდეს და მოქმედებდეს, მაგრამ, ფაქტია,

ვესტიმინსტერული სისტემის თუ ზოგადად კონსოლიდირებული დემოკრატიის დამკვიდრება ქვეყანას გადაულახავ დაბრკოლებად ექცა. რატომ ხდება ასე, ნუთუ ძირშივე გამორიცხულია ზემოაღნიშნულს თუნდაც მიახლოებული ქართული ანალოგი?

ბოლო დროს განვითარებული მოვლენების ფონზე, პოლიტიკური ოპოზიციის თემას პრიორიტეტული ხასიათი მიეცა, დროდადრო ოპოზიციური და საპროტესტო მოძრაობის ტალღა სისტემას „ჩამოშლით“ ემუქრება, კრიზისი, არასტაბილურობა ქვეყანას გამოუვალ მდგომარეობაში ამყოფებს. ამკარა ხდება, რომ პოლიტიკური სიტუაციის შესაბამისი პრობლემატიკის ანალიზი დიდ სირთულეებს უკავშირდება. ეს ერთ-ერთი მიზეზია იმისა, რომ ქართულ პოლიტიკის მეცნიერებაში პოლიტიკური ოპოზიციის და საპროტესტო მოძრაობის კვლევა პრობლემურ სიტუაციად რჩება. ცალკეული პუბლიკაციები ქართულ გაზეთებში სამწუხარო რეალობას ვერ ცვლის. ოპოზიციის მოქმედებებს ქართველი ექსპერტების კრიტიკა არ აკლია. ყველას გულწრფელად სურს „ძლიერი და სოლიდური, თავის თავში საფუძვლიანად და ობიექტურად დარწმუნებული, სახელმწიფო ინტერესებზე შეგნებული პასუხისმგებლობით და არა გიმნაზისტური ტრფობა-გატაცებით მზრუნავი ოპოზიციის ხილვა“.⁴⁴ მაგრამ, მათი ეს შეფასებები მხოლოდღა ინტუიტიური ხედვის შედეგია და გაცილებით ღრმა ანალიზს ითხოვს. ამიტომაც, ვფიქრობთ, უწინარეს ყოვლისა, აუცილებელია სამონიტორინგო ბაზის შექმნა და, რაც მთავარია, საკითხის კონცეფტუური დამუშავება, რომელიც მონაცემთა უფრო ფართოდ გააზრების და ინტერპრეტაციის, საკვლევი საკითხის წრის გაფართოების საშუალებას მოგვცემს.

სტატია მიზნად ისახავს საქართველოში პოლიტიკური ოპოზიციის კვლევის მეთოდოლოგიური საკითხების წამოწევას, მათ ანალიზს, პოლიტიკური ოპოზიციის მოდელის საკვლევი პროგრამის აღწერას. პროგრამა სამი ბლოკისგან შედგება. ესენია:

1. *მონაწილეობა პოლიტიკურ ოპოზიციისაში.* ვინ უწევს სახელმწიფოს ოპონირებას ქართულ საზოგადოებაში? ვინ არის ოპოზიციისაში: არასტრუქტურირებული მასა თუ საზოგადოების ცალკეული ჯგუფებია? საზოგადოების რომელი ჯგუფებია სახელმწიფოს მიმართ ოპოზიციისაში? როგორ არის ის ორგანიზებული ქართულ საზოგადოებაში: მასობრივი ოპოზიციიდან სისტემური ოპოზიციისკენ თუ პირიქით?

2. *პოლიტიკური „გამოწვევები“:* რას მოითხოვს ოპოზიციისა? რა იწვევს საქართველოს პოლიტიკურ სისტემაში მასობრივ ოპოზიციას? რას მოითხოვს

⁴⁴ იხ. ცინცაძე სოსო. ქართული ოპოზიციის პროფილსა და ანფასში. – „მთელი კვირა“, 2009. 17 აგვისტო, № 219 (609)

შიდასისტემური ოპოზიცია? როგორია ქართული საზოგადოების შიდა და გარე პოლიტიკური ინტერესები. როგორია მასობრივი ოპოზიციის არაპოლიტიკური მოთხოვნები: შეუძლია თუ არა ამ მოთხოვნებს სახელმწიფოს დესტაბილიზაციის გამოწვევა? ვის მიმართაა ეს „გამოწვევა“: ცენტრის, რეგიონის თუ ადგილობრივი თვითმმართველობის მიმართ?

3. ქართული საზოგადოების „აღშფოთება“: როგორ მოქმედებს ოპოზიცია? შიდა სისტემური ოპოზიცია: მომართულია პოლიტიკური სისტემის კონსოლიდაციაზე თუ მის გათიშვაზე? სახელმწიფოს მიერ სანქციონირებული საზოგადოების აღშფოთება; არასანქციონირებული მასობრივი პროტესტი; სტაბილური სახელმწიფოს პოტენციური საფრთხეები. პოლიტიკური ძალადობა: სახელმწიფოსთან კონფლიქტის რეალურობა. სახელმწიფოს სტაბილურობის პოტენციური და რეალური საფრთხეების ლოკალიზაცია.

რა თქმა უნდა, ზემოაღნიშნულ საკითხთა ჩამონათვალი შეიძლება შეივსოს. მაგალითად, დამატოს ბლოკი „პოლიტიკური სისტემის ქცევა“, რომელიც მისი ცვლილების საკითხს მოიცავს და ა.შ. თუმცა, ვფიქრობთ, ყველაზე მნიშვნელოვანი მაინც საკვლევი მოდელის საფუძვლის შერჩევის პრობლემაა.

ამ მოდელში *პოლიტიკური ოპოზიციის მექანიზმის* გაგება ასეთია: თუ ინდივიდებს მათ მიერ გაზიარებული ფასეულობათა სისტემის საშუალებით არ შეუძლიათ მათივე მოთხოვნების, წუხილების რეალიზაცია და იძულებულნი არიან თავისი ქცევა შეუფარდონ მათთვის *უცხო ოფიციალურ* ანდა *ფაქტობრივად გაბატონებულ* პოლიტიკურ და სამართლებრივ ნორმებს და ინსტიტუტებს, ამ შემთხვევაში წარმოიშვება სახელმწიფოსგან საზოგადოების გაუცხოების პროცესი; ეს თავის მხრივ, იწვევს ქცევის პასიურ ან აგრესიულ ფორმებს. აგრესიული ფორმა ინდივიდუალურ ან კოლექტიურ კონფლიქტურ ქცევაში ვლინდება, მათ შორის პოლიტიკურშიც. ამით „ფასეულობების კონფლიქტი“ ლატენტურიდან მანიფესტირებად კონფლიქტურ მოქმედებად გარდაიქმნება, რასაც ჯერ სოციალური სისტემის, შემდგომ კი პოლიტიკური სისტემის დესტაბილიზაცია მოსდევს.

ამრიგად, ოპოზიცია არ გულისხმობს მხოლოდ პოლიტიკურ ორგანიზაციებს ან პარტიებს (ლათინური სიტყვიდან „oppositio“ - დაპირისპირება). ოპოზიცია არის ინდივიდის, ჯგუფის ან ორგანიზაციის ქცევითი წინასწარგანწყობა (ლათენტური ოპოზიცია), რასაც, გარკვეულ პირობებში, შესაძლოა მათი კონკრეტული მოქმედებებიც მოჰყვეს (მანიფესტირებადი ოპოზიცია). ეს უკანასკნელი გამოიხატება: (ა) „კოლექტიური ქცევით“ (მოვლენით, ამბავით), რომელიც (ბ) მიზნად ისახავს არსებული პოლიტიკური სისტემის შეცვლას და (გ) ვლინდება

შიდასისტემური და/ან მასობრივი აქტების ფორმით, მათ შორის პოლიტიკური ძალადობითაც.

მოდერნიზაციის ტალღები საქართველოში. ქვეყანაში უწინდელი თუ ახლანდელი ოპოზიციის ხასიათის გასარკვევად აუცილებელია ქართული საზოგადოების სოციოკულტურული იდენტობის ფუნდამენტური პრობლემის არსის გარკვევა. მოდერნიზაცია არის ტრადიციულიდან ისეთ თანამედროვე საზოგადოებაზე გადასვლის პროცესი, რომელიც დამყარებულია რაციონალიზმის, ინდუსტრიული ეკონომიკის საკუთარი გამოცდილების, კერძო საკუთრების, ტერიტორიის, როგორც ეკონომიკური განვითარების საფუძვლის და ა.შ. ფასეულობებზე. თუ ამ განსაზღვრებას დავეთანხმებით, მაშინ შეიძლება ითქვას, რომ საქართველომ მოდერნიზაციის რამოდენიმე ტალღა გადაიტანა: რუსეთის იმპერიის შემადგენლობაში, 1918-1921 წლებში, საბჭოთა იმპერიის შემადგენლობაში, განსაკუთრებით ე.წ. „პერესტროიკის“ პერიოდში; ბოლოს, 1990 წლიდან დღემდე, დამოუკიდებლობის მოპოვების შემდგომ წლებში.

XX საუკუნემდე საქართველოში ბატონობდა ტრადიციული საზოგადოება, რომელშიც ადამიანთა უმეტესობა მცირე, გაფანტულ ერთობებად, თემებში ცხოვრობდა; მას არსებობის მწირი საშუალებები და ასეთივე მცირე ნამეტი პროდუქტი ჰქონდა, არ იცოდა „წერა-კითხვა“ და ანგარიში. სიტუაცია ნაკლებად შეცვალა რუსეთის იმპერიაში ცნობილმა სხვადასხვა რეფორმებმა, „მოდერნიზაციის ტალღებმა“, რომლებიც ბუნებრივია საქართველოსაც შეეხო.

განსაკუთრებით საყურადღებოა გასული საუკუნის მიწურულს, 80-იან წლებში წამოსული ტალღა, რასაც თან მოჰყვა იმპერიის კოლაფსი და დამოუკიდებელ სახელმწიფოთა წარმოშობა. ამ პერიოდში ნათელი გახდა, რომ პიროვნების ფასეულობითი ორიენტაცია, საკუთარი ორიენტაციების სელექციურად მოწესრიგების საკუთარი უნარი წარმოიშვება არა იმდენად ეკონომიკასთან ურთიერთქმედებით, არამედ, უწინარეს ყოვლისა, კულტურის სისტემასთან ინტერაქციით, რასაც ინდივიდი თავისი არსებობის, სიცოცხლის პირველივე ნაბიჯებიდან ითვისებს სოციალიზაციისა და გამოცდილების ურთიერთგაზიარებით, ეკონომიკური და პოლიტიკური ანომალიების დაბრკოლებათა გადალახვით.

მოდერნიზაციის პროცესის შედეგად საქართველოში თანამედროვე საზოგადოების დამკვიდრება ისტორიულად სამ ტიპს (ფაზას) გაივლის. ესენია: 1. *ადრეული მოდერნიზაცია* (იდეოლოგიური ფაზა), რომელიც გულისხმობს საზოგადოების მიერ განვითარების ერთიანი სტრატეგიის არჩევანს; 2. *მოწინაველი მოდერნიზაცია* (პოლიტიკური ფაზა) - თანამედროვე სახელმწიფოს, როგორც განვითარების სტრატეგიის რეალიზაციის მექანიზმის შექმნა; 3. *გვიანი მოდერნიზაცია* (ეკონომიკური ფაზა), რაც

გულისხმობს განვითარების სტრატეგიის მატერიალურ რეალიზაციას. თუ პრობლემას ამ კუთხით შევხედავთ, შეიძლება ვივარაუდოთ, რომ ამჟამად საქართველო პირველიდან მეორე ფაზაზე გადასასვლელზეა და ეს უკანასკნელი კი ორიენტირებულია თანამედროვე სახელმწიფოს შექმნაზე.

„კულტურა“ საქართველოში. სხვადასხვა მაჩვენებლებით საქართველოს დღემდე არ გააჩნია ის საერთო კულტურა ანუ „სიმბოლოების“ და „ქცევის წესების“ ისეთი მთლიანი სისტემა, რომელსაც საზოგადოების ყველა ჯგუფი გაითავისებდა და უზრუნველყოფდა ინდივიდთა ნორმალური ცხოვრების აუცილებელ საერთო „წესრიგს“. ეს აიხსნება იმით, რომ თანამედროვე საზოგადოება ტრადიციულს მხოლოდ მაშინ გადასწონის, როდესაც საზოგადოების თავდაპირველი სტრუქტურირება მეორეული სტრუქტურირებით შეიცვლება; ამ პროცესში ტრადიციული ჯგუფების წარმომადგენლები (ეთნოგენური ჯგუფები, სხვადასხვაგვარი მოდიფიკაციის თემები) ერთი და იმავე სტატუსური ჯგუფის მონაწილეები გახდებიან, რაც შეარბილებს ტრადიციულ-ჯგუფურ განსხვავებებს და შექმნის მათთვის ერთიანი საზოგადოების წარმოქმნის პირობებს.

ს. ბრემერის მართებული მოსაზრებით საზოგადოების ჯგუფური სტრუქტურირება, ე.წ. სარესურსო-მობილიზაციური თვალთახედვით, ოპოზიციური კოლექტიური ქცევის ინტერპრეტაციის მნიშვნელოვანი მხარეა.⁴⁵ ამ მოდელით ნებისმიერ საზოგადოების რესურსი ყოველთვის გარკვეულწილად შეზღუდულია; ამდენად მასში გარდაუვალია მნიშვნელოვანი კონკურენციის აღმოცენება, მათ შორის ძალაუფლების რესურსების განაწილების სფეროშიც. აქედანაა სწორედ პოლიტიკური ოპოზიციის წარმოშობის ფესვებიც. ამ თვალსაზრისით კონკურენციის მექანიზმი უკავშირდება „კოლექტიურ ქცევას“ (რაიმე ხდომილებას, ამბავს, მოვლენას), რომლის თავდაპირველი სუბიექტია ჯგუფი, როგორც საზოგადოების სტრუქტურის ერთეული. „კოლექტიური ქცევის“ გასაგებად მთვარი ფაქტორია ინდივიდის ჯგუფთან ურთიერთობის ხასიათი, თუმცა სხვა ფაქტორებთან ერთად, პოლიტიკური ოპოზიციის შექმნაში მნიშვნელოვან როლს ასრულებს რესურსების (ჯგუფური ლოიალურობის, საფინანსო სახსრების და ა.შ.) მიდაჯგუფური მობილიზაციის უნარიც, რაც აუცილებლად ზღუდავს კოლექტიური ოპოზიციური მოქმედების განხორციელების მექანიზმებსაც.

1921 წელს დიდი ხნით შეწყდა საქართველოს საზოგადოების თანამედროვე სტრუქტურიზაციის ბუნებრივი პროცესი. 1980-იანი წლების ბოლოს კი ე.წ. „პერესტროიკის“ პერიოდში ხალხში ფესვგადგმულმა

⁴⁵ Bremer S.A. (ed.) (1987). The Global Model Computer Simulation of Worldwide Political and Economic Developments. Boulder (Colr).

ფასეულობებმა, საბჭოთა ხელისუფლების წლებში ძალდატანებით „დამარხულმა“ ტრადიციებმა თავი იჩინა და რეპრესიების მოხსნის პირობებში თვითგანახლების პროცესები სწრაფად განვითარდა, ეთნოპოლიტიკური მოქმედებების აქტივიზაციამ მმართველ ელიტაში განხეთქილება და საბოლოოდ სსრკ-ს დაშლა გამოიწვია.

არანაკლებ მნიშვნელოვანია ოპოზიციის პრობლემის მეორე მხარეც, რომელმაც მოდერნიზაციის მიმდინარეობის პროცესში გამოვლინდა. ეს არის პოლიტიკურ პროცესში საზოგადოების ჯგუფების მონაწილეობის გააქტიურება, რაც საზოგადოების ორგანიზებულობის გარკვეულ დონეს გულისხმობს. საზოგადოების პოლიტიკური ორგანიზებულობის, ე.ი. მის მიერ შექმნილი ორგანიზაციებით (პარტიებით, გაერთიანებებით და ა.შ.) სახელმწიფოს კონტროლის უნარის მაჩვენებელია „პოლიტიკური კონკურენციის“ ინდექსი.⁴⁶ ეს მაჩვენებელი ტოტალიტარულ და ავტორიტარულ პოლიტიკურ რეჟიმებში ხასიათდება „კონკურენციის ჩახშობით ან არარსებობით“. საქართველოს ისტორიის საბჭოთა პერიოდში, განსაკუთრებით სტალინის დროს, სახელმწიფო პოლიტიკა საზოგადოებასთან მიმართებით უმთავრესად ელიტურ მხარდაჭერას - „ნომენკლატურულ“ კონსოლიდაციას - ემყარებოდა; ამით სახელმწიფო იძულების და რეპრესიების ისეთი მასშტაბით განხორციელების შესაძლებლობას იძენდა, რომელიც გამორიცხავდა ყოველგვარი პოლიტიკური ოპოზიციის არსებობას, ოპოზიცია სისტემის პათოლოგიად ცხადდებოდა და არა პოლიტიკური ცხოვრების ნორმად. და მაინც, ორგანიზების ის მინიმალური დონე, რაც მასობრივი მოქმედების განსახორციელებლად არის საჭირო, მანიფესტირებადი ოპოზიციის წარმოშობის პირობაა. გამოკვეთილი სტრუქტურირებული ინტერესების ინსტიტუციონალიზირებული ოპოზიციური ორგანიზაციების (პარტიების, მოძრაობების და ა.შ.) არსებობა ან არარსებობა, რომლებსაც უნარი ექნებათ თავის გარშემო დააჯგუფონ არსებული მდგომარეობით უკმაყოფილონი და პოლიტიკურ ნაკადში მოაქციონ ჯგუფების „კოლექტიური ქცევები“ - არის *სწორედ პოლიტიკური მობილიზაციის მექანიზმი*. პოლიტიკური მობილიზაცია არის ლატენტური ოპოზიციის მანიფესტირებად ოპოზიციად გარდაქმნის მექანიზმი. მობილიზაცია არის ორგანიზაციის ან ლიდერების ჯგუფის მიმართ საზოგადოების ამა თუ იმ ჯგუფის ლოიალურობის უზრუნველყოფით „კოლექტიური ქცევისთვის“ მზაობის გაზრდის პროცესი.⁴⁷ მობილიზაციით ხდება ძველი სოციალური, ეკონომიკური და

⁴⁶ Gur T.R. (1978) Comparative Studies of Political Conflict and Change: Cross National Datasets. Ann Arbor (Mich).

⁴⁷ Camsson W.A. (1974). The Strategy of Social Protest. Homewood (III).

ფსიქოლოგიური ვითარებების ძირითადი მასივის მოშლა და სოციალიზაციის და ქცევის ახალი მაგალითების მიმართ ინდივიდების აღქმის უზრუნველყოფა. მობილიზაციის პროცესი მოიცავს როგორც (1) ოპოზიციის პოტენციალის შექმნას, ასევე (2) ოპოზიციის პოტენციალის გააქტიურებას. პირველი გულისხმობს „კოლექტიური ქცევის“ მიმართ ჯგუფის მზაობის გაჩენას, მეორე კი - კონკრეტულ აქციებში იმ პირთა მიზიდვას, რომლებსაც უკვე გააჩნიათ ჯგუფის მიმართ გარკვეული მოვალეობები, რაც ჯგუფის ორგანიზაციის აუცილებელ დონეს ითვალისწინებს.

„დადლილობის ეფექტი“. მობილიზაციის საპირისპირო მხარეა ე.წ. „დადლილობის ეფექტი“, რომელიც გვიხსნის დროთა განმავლობაში როგორც რაციონალური, ასევე ირაციონალური სახის მოტივების ზემოქმედების შედეგად მანიფესტირებადი ოპოზიციის დონის შემცირების ფენომენს. ხანგრძლივი ემპირიული დაკვირვებები და სოციოლოგიური კვლევებიც ნათლად აჩვენებს, რომ, თავისი მაქსიმალური მნიშვნელობის, პიკის მიღწევის შემდეგ ოპოზიციის ინტენსივობას დროთა განმავლობაში ავტომატურად დაღმასვლის ტენდენცია აქვს. მაგალითად, ითვლება, რომ კონფლიქტის 10 წლით გაჭიანურების დროს მისი მოგვარების ალბათობამ შესაძლოა მხოლოდ „დადლილობის ეფექტის“ ხარჯზე მიაღწიოს პროპორციას 9:10, მაგრამ ეს პროპორცია მხარეთა ძალისმიერი ურთიერთქმედების პირობებში მკვეთრად ეცემა 1:10, რაც მათ მობილიზაციას გულისხმობს.⁴⁸

პოლიტიკური მობილიზაციის მექანიზმის დეფორმაცია. ქართულ საზოგადოებაში, ტრადიციონალიზმის შენარჩუნების პირობებში, იმის გამო, რომ პოლიტიკური ორგანიზების ფუნქციებს უფრო ხშირად მმართველი ელიტები ასრულებენ, მიმდინარეობს პოლიტიკური მობილიზაციის მექანიზმის დეფორმაცია. საქართველოში მიმდინარე მოდერნიზაციის პროცესს ელიტები მატერიალური და სტატუსური რესურსების გადასანაწილებლად თავის სასარგებლოდ იყენებენ. საზოგადოებრივ ინსტიტუტებს ფაქტობრივად ჩაენაცვლება სახელმწიფო ინსტიტუტები, რასაც არ შეიძლება არ მოჰყვეს სოციალური პროცესების ხელოვნური პოლიტიზაცია. ამის შედეგად იზრდება ძალდატანებით პოლიტიკური სისტემის დესტაბილიზაციის ალბათობაც, ვინაიდან პოლიტიკური მობილიზაციის მექანიზმის ხელოვნური გააქტიურება, რაღაც დარენდორფის თქმით, არღვევს მოდერნიზაციის მიმდინარეობის პროცესში ჩამოყალიბებულ ბუნებრივ ბალანსს „ხელისუფლებაში ჩართულ ან ხელისუფლებიდან ამორთულ“ ჯგუფებს და ორგანიზაციებს შორის. ამ

⁴⁸ Mason T.D., Felt P.J. (1996 (4)).How Civil Wars End: A Rational Choice Approach // The Journal of Conflict Rezolution, vol 40.

კონტექსტით, პოლიტიკური ოპოზიცია არის „ხელისუფლებიდან ამორთული“ ჯგუფი (ორგანიზაცია). ამასთან, ამ ჯგუფის თვითორგანიზების უნარი, რაც შესაძლებელია მხოლოდ გაერთიანების თავისუფლების არსებობის შემთხვევაში, „ნორმალური“ პოლიტიკური პროცესის სტანდარტია. საპირისპირო შემთხვევაში, მაგალითად, ტოტალიტარულ საზოგადოებაში, არსებული ხელისუფლებითი ურთიერთობებით უკმაყოფილება ლატენტური რჩება, ამ პირობებში პოლიტიკური სისტემის შესაძლო შეცვლასთან დაკავშირებული ნებისმიერი მოვლენა თუ ამბავი, განუჭვრეტელ, არაკონტროლირებად და უფრო ხშირად ძალდატანებით ხასიათს იძენს.

ქართული საზოგადოების სტრუქტურულიზაციის და ორგანიზებულობის ნორმალური პროცესის დაუსრულებლობას მოწმობს პარლამენტში პარტიული სიით კენჭისყრის შედეგები. ჩვენში „მემარჯვენეობას“ და „მემარცხენეობაზე“ მსჯელობა ძალზე პირობითია და საერთოდ მათ შორის რაიმე პროპორციაზე საუბარიც მწელია. თუმცა, სოციალური ფონი საშუალებას იძლევა ითქვას მემარცხენეების სასარგებლოდ არსებულ პროპორციაზე. მემარცხენეთა მიზანდასახულობა კი „სოციალური სამართლიანობის“ მიღწევაა. საყურადღებოა, რომ განვითარებად ქვეყნებში ეს ბალანსი საშუალოდ გამოიხატება პროპორციით 45:55, თანამედროვე განვითარებულ საზოგადოებაში კი - 51:49, რასაც საზოგადოების და სახელმწიფოს დონეზე მოსდევს ქმედუნარიანი მოსახლეობის ნახევარზე მეტის თანხვედრი ინტერესების თვითგანახლება, რომლებიც გამიზნულია თავისი საბაზრო მოთხოვნილებების დამოუკიდებლად დაკმაყოფილებაზე, ხოლო საბოლოო ჯამში საზოგადოების და სახელმწიფოს მიერ განვითარების სტრატეგიის აღქმაზე.

საზოგადოების განვითარებულობის დონეს მოწმობს ლიბერალიზმის, რადიკალიზმის და კონსერვატიზმის იდეოლოგიების ელემენტების თანაფარდობა, რომლებიც განვითარებულ საზოგადოებაში გამოიხატება პროპორციით 40:10:50, განვითარებად საზოგადოებაში 25:45:30. საქართველოში ამ მიმართებით მდგომარეობა გასარკვევია. ვფიქრობთ, ლიბერალური განზომილებით საქართველო განვითარებადი საზოგადოების დონეზეა, რადიკალური განზომილებით - ხასიათდება არსებულ წესრიგთან თავისი მოსახლეობის უმეტესობის ანტაგონისტური უთანხმოებით, კონსერვატიული თვალსაზრისით - უადრესად სუსტი მემკვიდრეობით განვითარების პროცესში. დღევანდელი ქართული საზოგადოების ჯგუფური სტრუქტურულიზაციის დაუსრულებლობა და „არანორმალურობაც“ კი თავს იჩენს მის დაბალ შეკავშირებულობაში - საქართველოში „კონსენსუსური“ კულტურის მხარდამჭერები „პოლარიზებული“ პოლიტიკური კულტურის მომხრეებს მნიშვნელოვნად აჭარბებს. ეს იმას ნიშნავს, რომ რადიკალურ

პარტიებს უფრო მეტი ამომრჩეველი ჰყავთ. საყურადღებოა, რომ განვითარებად ქვეყნებში „პოლარიზებული“ და „კონსენსუსური“ პირების მიმართება შეადგენს 45:25, თანამედროვე საზოგადოებებში ეს მაჩვენებლები გამოიხატება პროპორციით 10:55.

ოპოზიციის „მოთხოვნები“. ოპოზიციის „კოლექტიური ქვეყის“ უმნიშვნელოვანესი ელემენტია მის მიერ გაცხადებული „მოთხოვნები“. არსებითად, პოლიტიკური პროცესების შინაარსი გამოიხატება იმით, რომ ოპოზიციური ჯგუფები და/ან ორგანიზაციები, მათი ლიდერების მიერ ფორმულირებულ ან მათ მიერ მიღებულ დოკუმენტებში ასახულ მოთხოვნებში აცხადებენ თავის მიზანდასახულობებს, ამოცანებს და ა.შ., რაც შემდგომ უკვე მოქმედებებით რეალიზდება. თუ „პოლიტიკა“ არის „წესრიგისა და სამართლიანობის“ მიღწევასთან დაკავშირებული მოქმედება, მაშინ, გასაგებია, რომ ოპოზიციის „პოლიტიკური“ მოთხოვნების ობიექტი „სახელმწიფოა“, რომელსაც ებრძვის ხელისუფლებისთვის, ე.ი. კონკურენციაში ერთვება „წესრიგის და სამართლიანობის“ უზრუნველყოფის ფუნქციების შესასრულებლად. ამიტომ ქვეყანაში ამჟამინდელი ოპოზიციის მოთხოვნების ინტერპრეტაცია გულისხმობს პოლიტიკური მობილიზაციის მექანიზმის გაგებას ისეთი პრობლემების გათვალისწინებით, როგორცაა: ქართული საზოგადოების სოციოკულტურული იდენტობა; ცივილიზაციური პროცესის განვითარების უთანაბრობა; მმართველი „ელიტის“ მასებისგან მოწყვეტა; პიროვნების სოციალური ხასიათის ტიპი; სოციალური სტრუქტურის ტიპი; პოლიტიკური პრობლემატიკის პრიორიტეტულობა; ლეგიტიმური მოთხოვნების დომინირება.

ცივილიზაციური განვითარების უთანაბრობის პროცესი, სოციოკულტურულ იდენტობასთან ერთად ის მახასიათებლებია, რომლებიც ქართული მენტალიტეტის „სპეციფიკას“ ხსნის. ადამიანთა ერთობები, როგორც ერთიანი კაცობრიობის ნაწილები, მართალია ობიექტურ დროში კი თანაარსებობენ, განიცდიან ერთი და იგივე გარე ზემოქმედებას, მაგრამ მათ მაინც თავისი „ისტორიული“ დრო აქვთ, ამდენად ისინი ერთმანეთის მიმართ განსხვავებულ, ზოგჯერ კი - კონფლიქტურ მდგომარეობაში ექცევიან. თუ სოციოლოგიური გამოკითხვების შედეგებს მოდერნიზაციის პროცესის იდეოლოგიურ, პოლიტიკურ და ეკონომიკურ ფაზებად პერიოდიზაციასთან შევაჯერებთ, შეიძლება ითქვას, რომ საქართველოს სოფლის მოსახლეობა უფრო განვითარების ტრადიციულ დონეზე რჩება; ქალაქის ჯგუფები საქართველოში, მართალია აქტივობის სხვადასხვა ხარისხით, უკვე მონაწილეობენ მოდერნიზაციის პროცესში; არაქართული ეთნოჯგუფები, მათ შორის ქალაქისა, საუკეთესო შემთხვევაში, მოდერნიზაციის იდეოლოგიურ ეტაპებზე - განვითარების სტრატეგიის არჩევანის სტადიაზე - იმყოფებიან; რაც შეეხება ქალაქის ქართულ ეთნოსს,

ის იმყოფება მოდერნიზაციის პოლიტიკური ფაზის დასაწყისში - თანამედროვე სახელმწიფოს, როგორც განვითარების ინსტრუმენტის შექმნის სტადიაზე; ქართული საზოგადოების ყველა ჯგუფი შორსაა მოდერნიზაციის ეკონომიკური ფაზისგან.

რაკიდა თითოეული ჯგუფი თავის ქმედებას ფასეულობათა საკუთარ სისტემაზე დამყარებით და ზოგჯერ ფორმალურად დადგენილი წესრიგის საწინააღმდეგოდ ახორციელებს, ქვეყანაში წარმოიშვება „ფასეულობების კონფლიქტის“ სისტემა, რომლებიც სოციალურ, მის კვალად კი - პოლიტიკურ არასტაბილურობას ინიცირებენ. მაგალითად, განსხვავება მთისა და ბარის მოსახლეობის სოციოკულტურული განვითარების დონეებს შორის უზარმაზარია და დროის ინტერვალში გადაყვანით ასწლეულობით იზომება, რაც ადასტურებს „ფასეულობათა კონფლიქტის“ არსებობას მოსახლეობის ჯგუფებს შორის. „ფასეულობათა კონფლიქტის“ კიდევ ერთი წყაროა მმართველი ელიტისგან ქვეყნის მოსახლეობის სოციო-კულტურული გაუცხოება. ეს ამცირებს ხელისუფლებასა და საზოგადოებას შორის თანხმობის მიღწევის შესაძლებლობას, ქვეყანაში სტაბილური პოლიტიკური განვითარების მდგრადობას. ერთი მხრივ, თითქოსდა ელიტის სოციო-კულტურული დაწინაურება მას აძლევს საშუალებას ეფექტიანად გაუძღვეს საზოგადოების განვითარების პროცესს. მეორე მხრივ კი განვითარების მხარდაჭერით ასეთი „ბელადები“ შორდებიან ხალხს და თავის სტატუსს, ზოგჯერ თავის სიცოცხლესაც კი საფრთხეს უქმნიან, რადგან მეტოქეები, რომელთათვისაც საკუთარი კარიერის ინტერესები საზოგადოების განვითარების მოთხოვნილებებზე უფრო მნიშვნელოვანია, ტრადიციულ მასასთან ყოველთვის უფრო ახლოს არიან და, ამდენად, პოლიტიკურად უფრო მომგებიან პოზიციებზე იმყოფებიან. ამით უნდა აიხსნას ის ფაქტი, რომ ელიტა ხშირად პოლიტიკური (მათ შორის ეთნოპოლიტიკური) კონფლიქტების ინიცირების წყაროა, რადგან ტრადიციული საზოგადოების პოლიტიკური ინდიფერენტულობის და მის მიერ გაცხადებული „დამოუკიდებლობის“ და „სუვერენიტეტის“ მოთხოვნების ირგვლივ ელიტა „კოსოლიდაციის“ პრაქტიკულად ერთადერთი საშუალებაა. ამისთვის ელიტა ზოგჯერ ოპოზიციის რიგებში კრიმინალური დაჯგუფებების ჩართვაზეც უარს არ ამბობს, ეს უკანასკნელი კი ქვეყნის მოსახლეობის მარგინალიზაციის შედეგად საკმაოდ გაზრდილია.

პიროვნების სოციალური ხასიათის ტიპი. საქართველოში ცივილიზაციის დამკვიდრების პროცესები სხვადასხვა ტემპით მიმდინარეობს. შესაბამისად, სოციალური ხასიათის აზროვნების ტიპი, ამერიკელი სოციოფსიქოლოგის დ. რისმანის ტერმინოლოგიით თუ ვისარგებლებთ, წარმოდგენილია: „ტრადიციულად ორიენტირებული“ პიროვნებით („ინდიფერენტებით“), რომელიც დასავლეთ ევროპაში XVI

საუკუნეში ბატონობდა; „შინაგანად ორიენტირებული“ პიროვნებით („მორალისტები“), რომლებიც იქ XVII საუკუნეში დამკვიდრდნენ; „გარეორიენტირებული“ პიროვნებით, რომელიც აშშ-სა და დასავლეთ ევროპაში ომისშემდგომ პერიოდში წარმოიშვა.⁴⁹ ტრადიციული ტიპის ადამიანები სოციალური ხასიათით პოლიტიკურად ინდიფერენტულნი არიან, თავისი საბაზრო მოთხოვნების დაკმაყოფილების მიმართ აქვთ მინიმალური მოლოდინები, გამოირჩევიან ეთნორელიგიური „სიმბოლოების“ თავყვანისცემით და „ბელადის“ ავტორიტეტისადმი დაქვემდებარებით. ამიტომ, ტრადიციულად ორიენტირებული მოსახლეობის ოპოზიციის მობილიზაციური პოტენციალის წყაროა არა იმდენად სოციალურ-ეკონომიკური „შეჭირვება“, რასაც კონფლიქტური ქცევის ასახსნელად მოდერნიზებულ საზოგადოებაში პირველხარისხოვანი მნიშვნელობა აქვს, რამდენადაც არსებული ხელისუფლებისგან ადამიანთა გაუცხოება.

ამ კონტექსტით გაბრიელ ალმონდის მიერ დამუშავებული „პოლიტიკური კულტურის“ ტიპოლოგია,⁵⁰ რომელიც ერთმანეთისგან განასხვავებს „მინმჯდომთ“, პოლიტიკური პროცესების პასიურ „სუბიექტებს“ და მის აქტიურ „მონაწილეებს“, საშუალებას იძლევა დავადგინოთ საქართველოში სოციალური ხასიათის სხვადასხვა ტიპის პიროვნებების მიახლოებითი თანაფარდობა პოლიტიკური პრობლემატისადმი მათი მიმართების გათვალისწინებით. ქართულ საზოგადოებაში სახეზეა „ინდიფერენტების“ და „შინაგანად (ინტრა)ორიენტირებული მორალისტების“ მეტისმეტი გავრცელება, რაც ამჟამად ქალაქის მოსახლეობის ნახევარზე მეტია და სოფლის მოსახლეობის მნიშვნელოვანი ნაწილია, ეს კი 1970-იანი წლების ავტორიტარულ პორტუგალიაში არსებული სიტუაციის ანალოგიურია. იმ პერიოდში პორტუგალიის პოლიტიკურად აქტიური (არათანამედროვე) მოსახლეობის ხვედრითი წილი შეადგენდა მხოლოდ 10%, პასიური (თანამედროვე) მოსახლეობისა - დაახლოებით 60% და ინდიფერენტული (ტრადიციული) მოსახლეობისა - დაახლოებით 30%.

სოციალური სტრუქტურის ტიპი. ტრადიციული საზოგადოებისთვის დამახასიათებელი სოციალური სტრუქტურის ტიპია იერარქიულად აგებული სოციალური ურთიერთობების სისტემა, ე.ი. გამარტივებული ვერტიკალური სტრუქტურა, სადაც ზემოთ მცირერიცხოვანი მმართველი კლასია, ქვემოთ კი - პოლიტიკურად ინდიფერენტული არაორგანიზებული

⁴⁹ Riesman D. With Glazer N., Denney R. (1961). The Lonely Crowd. A Study of the Changing American Character. New Haven.

⁵⁰ Almond G. (ed), (1974). Comparative politic Today: A World View. Boston, P. 50.

და ეთნოკულტურულად წინააღმდეგობრივი მასა. ტრადიციული საზოგადოებისგან განსხვავებით თანამედროვე საზოგადოება, ერთი მხრივ, ანგრევს სოციალური ურთიერთობების იერარქიას, მეორე მხრივ კი, გადადის ჰორიზონტალურ ურთიერთობებზე, რომლის ფარგლებშიც მას თავდაპირველად მხოლოდ ე.წ. ურთიერთობების რეალისტური ტიპი აითვისებს, იმისათვის, რომ სამომავლოდ სოციალური ურთიერთობების პლურალისტური სტრუქტურა შექმნას.

ურთიერთობების რეალისტური ტიპი განვითარების პროცესში გიგანტური ნაბიჯია, განსაკუთრებით ქართულ საზოგადოებაში სტრუქტურისა და დაუსრულებლობის და არასაკმაო პოლიტიკური ორგანიზებულობის პირობებში, წარმოშობს სოციალური სისტემის სტრუქტურის, ყველა დონის „ატომიზაციის“ მოვლენას. აქედანაა - ქართულ საზოგადოებაში დღეს გაბატონებული ეგოცენტრულობა, რომელიც გამოიხატება სოციალურ სფეროში მოქალაქეთა „ინდივიდუალიზაციით“, ეკონომიკურ სფეროში - მათი „მერკანტილურობით“, პოლიტიკურ სფეროში კი - ცალკეული ეთნოგენური ჯგუფების ბაზაზე სახელმწიფოს „ნაციონალიზაციით“. ეს იმას ნიშნავს, რომ დღევანდელ საქართველოში ოპოზიციისთვის დამახასიათებელია: (1) პოლიტიკური პრობლემატიკის პრიორიტეტულობა, მათ შორის ეკონომიკური პრობლემების მიმართ. (2) ლეგიტიმური მოთხოვნების დომინირება პოლიტიკური საკითხების ფარგლებში.

საზოგადოების „აღშფოთება“. საზოგადოების „აღშფოთების“ ინტერპრეტაციისას პრობლემების სამი კომპლექსი გამოიყოფა: კოლექტიური ქცევის საბაზისო მოდელები; ოპოზიციის „მოთხოვნების“ და მისი ფიზიკური ქცევის ურთიერთკავშირი და ოპოზიციის „აღშფოთების“ პოლიტიკური კონტექსტი. ურთიერთობების რეალისტური ტიპისთვის დამახასიათებელია სოციალური ქცევის სტატუსური მოდელი, რომელიც ორიენტირებულია სოციალური სისტემის მონაწილეების ძალთა ბალანსზე, თავის ველში მოაქცევს ძალადობას მხოლოდ კონფლიქტის გადაჭრის *Ultima ratio* (ბოლო საშუალების) სახით და ამიტომ მათი რეგულირების სტრატეგიაზე გადის ამა თუ იმ მორალური, სამართლებრივი ან პოლიტიკური „ქცევის წესებით“.

ე.წ. პოსტსაბჭოთა სივრცეში არსებული კონფლიქტების უმეტესობის ანალიზით დასტურდება აქ შემორჩენილი ტრადიციონალიზმის დიდი მასშტაბები, რადგან ეს კონფლიქტები ტრადიციული საზოგადოებისთვის მახასიათებელი ქცევის ჰეგემონური მოდელის განხორციელებაა. სახელდობრ, ეს მოდელია: ირაციონალურობასა და ელიტის პირად ინტერესებზე ორიენტაცია; რეჟიმულ კონფლიქტებთან შეთავსება და ეროვნულ-განმათავისუფლებელ კონფლიქტებზე სწრაფი გადასვლის

ტენდენცია; კონფლიქტის მხარეების მიერ „ნულჯამოვანი თამაშის“ სტრატეგიის ავტომატური არჩევა, რომელშიც ერთი მხარის მოგება მეტწილად მეორე მხარის წაგების ტოლფასია. ამასთან დაკავშირებით ჰეგემონური მოდელი ლეგიტიმური მოთხოვნებით ეთნიკური ჯგუფის ქცევის ინტერპრეტაციის საბაზო მოდელია, მაშინ როდესაც, სტატუსური მოდელი შეიძლება რეჟიმული მოთხოვნების მქონე სტატუსური ჯგუფების ქცევის ინტერპრეტაციის საფუძველი იყოს.

პოლიტიკური ოპოზიცია: კონცეფტური სურათი. „ჰიბრიდულ“ პოლიტიკურ რეჟიმებში პოლიტიკური ოპოზიციის საკვლევად⁵¹ საჭიროა არა იმდენად ახალი ტიპოლოგიის, რამდენადაც ერთგვარი კონცეფტური სურათის შექმნა, რომელიც სხვადასხვა სახეობის პოლიტიკური ოპოზიციის გამოვლენასთან ერთად, პოსტრანსფორმაციულ პერიოდში მათ დინამიკაზე დაკვირვების შესაძლებლობასაც შექმნიდა.

ამ სურათის „კოორდინატების ბადედ“ მიზანშეწონილია შეირჩეს, რ. დალის და გ. სმიტის მიხედვით,⁵² ორი ძირითადი პრობლემური განზომილება - *ოპოზიციათა მიზნები და საშუალებები*. ოპოზიციების მიზნები შეიძლება გამოისახოს კონტინუუმის სახით. მოცემული კონტინუუმის ერთ ბოლოზე განლაგდებიან ის პოლიტიკოსები, ჯგუფები და პარტიები, რომლებიც არ არიან წარმოდგენილნი მთავრობაში, მაგრამ მზად არიან შემთხვევითანავე შევიდნენ მის შემადგენლობაში არა მხოლოდ რეჟიმის, არამედ - ზოგჯერ - მისი პოლიტიკური კურსის არსებითი ცვლილებების გარეშე. ხ. ლინცის⁵³ ტერმინოლოგიას თუ გამოვიყენებთ, აღვნიშნოთ ისინი „ნახევრადოპოზიციად“⁵⁴. მაშინ სკალის მოპირდაპირე ბოლოში აღმოჩნდება „პრინციპული“ ოპოზიცია⁵⁵, ე.ი. პოლიტიკური ძალები, რომლებსაც თუ ხელისუფლებას მთლიანად დაეუფლებიან თავისი მიზნების მიღწევის უნარი აქვთ (და, როგორც წესი, თუმცა არცთუ

⁵¹ Diamond L. (2002). Thinking about Hybrid Regimes. — *Journal of Democracy*, vol. 13, 1 2.; Levitsky S., Way L. 2002. The Rise of Competitive Authoritarianism. — *Journal of Democracy*, vol. 13, 1 2.

⁵² Dahl R. (1966b). Patterns of Opposition. — Dahl R. (ed.) *Political Oppositions in Western Democracies*. New Haven, L. 341-347; Smith G. (1987). Party and Protest: The Two Faces of Opposition in Western Europe. 59-63.

⁵³ Linz J. (1973). Opposition to and under an Authoritarian Regime: The Case of Spain. — Dahl R. (ed.) *Regimes and Oppositions*. New Haven, .:191

⁵⁴ ამგვარი ძალების განსაზღვრებისთვის სხვა ტერმინებსაც იყენებენ. მაგალითად, ფ. ბარგჰორნი უწოდებს მათ „ფრაქციულ“

ოპოზიციას (იხ.:Barghoorn F. 1973. Factional, Sectoral, and Subversive Opposition in Soviet Politics. — Dahl R. (ed.) *Regimes and Oppositions*. New Haven, L.], ლინცი კი მათ „კვაზიოპოზიციად“ მოიხსენიებს [Linz 1973: 191]

⁵⁵ Kirhheimer, 1957.

ყოველთვის, თავად რეჟიმს რადიკალურად გარდაქმნიან). ცხადია, რომ ამგვარი კონტინუუმი შესაძლოა ოპოზიციის ყველა ტიპს მოიცავდეს - როგორც „არასტრუქტურულს“, რომელიც პოლიტიკური კურსის ცალკეული ასპექტების ცვლილებაზე ორიენტირებული⁵⁶, ასევე „სტრუქტურულსაც“, რომელიც იბრძვის პოლიტიკური რეჟიმის შესაცვლელად (მაგალითად, აღმოსავლეთ ევროპის და სსრკ 1989-1991 წლების კომუნისტური რეჟიმების პერიოდის დემოკრატიული მოძრაობები).

გაცილებით რთულია პოლიტიკური ოპოზიციების საშუალებების კლასიფიკაცია. ამ მიმართებით ყველაზე ადექვატური მგონია ლინცის მიერ შემოთავაზებული ოპოზიციის დაყოფა ლოიალურ, ნახევრადლოიალურ და არალოიალურ ოპოზიციად. ლინცის თანახმად, ლოიალურ ოპოზიციას მიეკუთვნებიან ძალები, რომლებიც ლეგალური პოლიტიკური ბრძოლის გარეთ არ გადიან და უარყოფენ ძალადობას, არალოიალურს - ისინი, რომლებიც ფსონს დებენ ძალადობრივ ან არაკანონიერ მეთოდებზე ან მისი გამოყენებით იმუქრებიან.⁵⁷ ამ ტიპოლოგიის ამბივალენტურობის მიუხედავად (რასაც თავად ავტორიც აღიარებს),⁵⁸ ეს, თუნდაც გარკვეული დათქმით, შესაძლებელია გამოყენებულ იქნეს სხვადასხვა რეჟიმების პირობებში მოქმედი პოლიტიკური ოპოზიციების ორგანიზაციული სტრუქტურის სურათის აგებისას.

ახლა განვიხილოთ ის ფაქტორები, რომლებიც პოლიტიკური ოპოზიციების მახასიათებლებს და მათი ტრანსფორმაციის ტრაექტორიებს განსაზღვრავენ. აქ საკვანძო როლს ასრულებენ პოლიტიკური რეჟიმების თავისებურებები - მათი შეჯიბრებითობის ხარისხი და გაბატონებული პოლიტიკური ინსტიტუტების სპეციფიკა. მაგრამ, ეს კატეგორიები საჭიროებენ ოპერაციონალიზაციას. პოლიტიკური რეჟიმების შეჯიბრებითობა მჭიდროდ უკავშირდება პოლიტიკური ელიტის სტრუქტურას, მოცემული კონტექსტით - აქტორებს, რომლებიც გავლენას ახდენენ პოლიტიკურად ნიშნადი გადაწყვეტილებების მიღებაზე.⁵⁹ ამ სტრუქტურის ელემენტებია: ელიტების ინტეგრაცია (გადაწყვეტილებების მიღების პროცესში თანამშრომლობის უნარი) და დიფერენციაცია (სხვადასხვა ჯგუფების ორგანიზაციული და ფუნქციონალური გამიჯვნა და მათი ფარდობითი ავტონომია ერთმანეთის და სახელმწიფოს მიმართაც).

⁵⁶ Dahl 1966b: 342

⁵⁷ Linz J. (1978). *The Breakdown of Democratic Regimes: Crisis, Breakdown, and Reequilibration*. Baltimore, L.: 27-38

⁵⁸ Linz 1978: 28

⁵⁹ Burton M., Gunther R., Higley J. (1992). Introduction: Elite Transformations and Democratic Regimes. — Higley J., Gunther R. (eds.): 10

შესაბამისად, შესაძლებელია ელიტის სტრუქტურის ოთხი ტიპი: *იდეოკრატიული* (მაღალი ინტეგრაცია, დაბალი დიფერენციაცია), *ფრაგმენტირებული* (დაბალი ინტეგრაცია, მაღალი დიფერენციაცია) და *კონსენსუსური* (მაღალი ინტეგრაცია, მაღალი დიფერენციაცია).⁶⁰ პირველი ტიპის ელიტის სტრუქტურა მდგრად არადემოკრატიულ რეჟიმებს ახასიათებს, მეოთხე კი - სტაბილურ დემოკრატიებს.

ზემოაღნიშნული ტიპოლოგია უშუალო კორელაციაშია ოპოზიციების მახასიათებლებთან. მაგალითად, ელიტების დაბალი ინტეგრაცია ასტიმულირებს პრინციპულ ოპოზიციას, მაშინ როდესაც, მაღალი ინტეგრაცია, პირიქით, ასეთ შესაძლებლობას არ იძლევა და უფრო ხელსაყრელია სამთავრობო ჯგუფებთან ოპოზიციის „ვაჭრობის“ კოოპერატიული სტრატეგიის განსამტკიცებლად.⁶¹ ანალოგიურადვე, ელიტების დაბალი დიფერენციაცია გამორიცხავს ლოიალურ ოპოზიციას, მაღალი კი, როგორც წესი, აქვეითებს არალოიალურობის პოტენციალს. გამონაკლისია „პოლარიზებული პლურალიზმის“,⁶² ე.ი. ფრაგმენტირებული ელიტის მოდელი. ამ შემთხვევაში ლოიალური ოპოზიციის კრიზისის პირობებში ლოიალურმა ოპოზიციამ შესაძლოა ადგილი დაუთმოს ნახევრადლოიალურს, რომელმაც შესაძლებელია ძირი გამოაცალოს დემოკრატიულ რეჟიმს.⁶³

ინსტიტუციურ ფაქტორებიდან ოპოზიციის მახასიათებლებზე ყველაზე მეტ გავლენას ახდენს ტრადიციული განსხვავება საპარლამენტო და საპრეზიდენტო სისტემებს (და მათ ცალკეულ ქვესახეობებს) შორის.⁶⁴ საპრეზიდენტო და შერეული, საპრეზიდენტო-საპარლამენტო სისტემები, რომლებიც აგებულია პრინციპზე „გამარჯვებული იღებს ყველაფერს“,⁶⁵ პრინციპული ოპოზიციის განვითარების ნიადაგს ქმნის. თავის მხრივ, საპარლამენტო რეჟიმები ხელს უწყობენ სამთავრობო ჯგუფებთან ოპოზიციის „ვაჭრობას“ კვალიციური და კორპორაციული სტრატეგიის

⁶⁰ Higly J., Bayulgen O., George J. (2003). *Political Elite Integration and Differentiation in Russia*, - Steen A., Gel'man V. (eds) *Elites and Democratic Development in Russia*. L., N.Y.: 12-14

⁶¹ Dahl 1966b: 344-345

⁶² Sartori G. (1976). *Parties and Party Systems: A Framework for Analysis. Vol.1*. Cambridge.

⁶³ Linz J. (1978). *The Breakdown of Democratic Regimes: Crisis, Breakdown, and Reequilibration*. Baltimore, L.

⁶⁴ იხ. დაწვრილებით: Shugart M., Carey J. 1992. *Presidents and Assemblies: Constitutional Design and Electoral Dynamics*. Cambridge.

⁶⁵ Linz J. 1994. *Presidential or Parliamentary Democracy: Does it Make a Difference*. — Linz J., Valenzuela A. (eds.) *The Failure of*

განსამტკიცებლად.⁶⁶ პრინციპული ოპოზიციის პოტენციალს ამცირებს პროპორციული საარჩევნო სისტემა (მაჟორიტარულის საპირწონედ), აგრეთვე დეცენტრალიზაცია და ფედერალიზმი. ამ ფაქტორების - ელიტის სტრუქტურის და ინსტიტუციური ცვლილებების დინამიკის - კონსტელაცია იძლევა პოლიტიკური ოპოზიციის ევოლუციის დეტერმინანტებს.

რა თქმა უნდა წარმოდგენილი მოდელი მხოლოდ ზემოთ აღწერილი მახასიათებლებით როდი შემოიფარგლება. მას არც რაიმე განსაკუთრებულობაზე აქვს პრეტენზია და არც სხვა შესაძლო მიდგომებს გამორიცხავს. ამავდროულად, ეს მოდელი გათვლილია ემპირიული მასალებით კორექტირებაზე, პოლიტიკური ოპოზიციის ანალიზის ეფექტიანი მოდელების და ქართული სახელმწიფოს სტაბილურობის მიღწევის ძიებაზე. დღევანდელი ფინანსური და სახელისუფლებო - ინსტიტუციური კრიზისის გამწვავების ურთიერთკავშირის პირობებში კი ეს განსაკუთრებით მნიშვნელოვანია.

გამოყენებული ლიტერატურა:

1. ცინცაძე სოსო. ქართული ოპოზიცია პროფილსა და ანფასში. – „მთელი კვირა“, 2009. 17 აგვისტო, № 219 (609)
2. Almond G. (ed.) (1974). Comparative politic Today: A World View. Boston.
3. Barghoorn F. 1973. Factional, Sectoral, and Subversive Opposition in Soviet Politics. - Dahl R.(ed.) *Regimes and Oppositions*. New Haven, L.
4. Bremer S.A. (ed.) (1987). The Global Model Computer Simulation of Worldwide Political and Economic Developments. Boulder (Colr).
5. Blondel J. (1997). Political Opposition in the Contemporary World, — *Government and Opposition*, vol. 32, 4.
6. Burton M., Gunther R., Higley J. (1992). Introduction: Elite Transformations and Democratic Regimes. — Higley J., Gunther R. (eds.).
7. Camsson W.A. (1974). The Strategy of Social Protest. Homewood (III).
Dahl R. (ed.) (1966a). *Political Oppositions in Western Democracies*. New Haven, L.; Dahl R. (ed.) 1973. *Regimes and Oppositions*. New Haven, L.
Dahl R. (1966b). Patterns of Opposition. — Dahl R. (ed.) *Political Oppositions in Western Democracies*. New Haven, L.
Dahl R. (1966c). Some Explanations. — Dahl R. (ed.) *Political Oppositions in Western Democracies*. New Haven, L.
Diamond L. (2002). Thinking about Hybrid Regimes. — *Journal of Democracy*, vol. 13;
Levitsky S., Way L. 2002. The Rise of Competitive

⁶⁶ Dahl 1966b: 344-345. ზოგიერთ ავტორს მოცემული გარემოება ოპოზიციის „გაქრობის“ დასტურად მიაჩნია.

Government and Opposition, (1997). vol. 32.

Gur T.R. (1978) Comparative Studies of Political Conflict and Change: Cross National Datasets. Ann Arbor (Mich).

8. Higly J., Bayulgen O., George J. (2003). Political Elite Integration and Diferentiation in Russia, - Steen A., Gel'man V. (eds) *Elites and Democratic Development in Russia*. L., N.Y.
9. Kirchheimer O. (1957). The Waning of Opposition in Parliamentary Regimes. — *Social Research*, vol. 24.
10. Kolinsky E. (ed.) (1987a). *Opposition in Western Europe*. L., Sydney.
Kolinsky E. (1987b). Introduction. — E.Kolinsky (ed.) *Opposition in Western Europe*. L., Sydney.
11. Levitsky S., Way L. 2002. The Rise of Competitive Authoritarianism. — *Journal of Democracy*, vol. 13.
12. Linz J. (1973). Opposition to and under an Authoritarian Regime: The Case of Spain. — Dahl R. (ed.) *Regimes and Oppositions*. New Haven.
Linz J. (1978). *The Breakdown of Democratic Regimes: Crisis, Breakdown, and Reequilibration*. Baltimore, L.
13. Mason T.D., Felt P.J. (1996 (4)).How Civil Wars End: A Rational Choice Approach // The Journal of Konflikt Rezolution, vol 40.
Pulzer P. (1987). Is There Life After Dahl? — Kolinsky E. (ed.) *Opposition in Western Europe*. L., Sydney.
Riesman D. With Glazer N., Denney R. (1961). *The Lonely Crowd. A Study of the Changing American Character*. New Haven.
14. Sartori G. (1976). *Parties and Party Systems: A Framework for Analysis. Vol.1*. Cambridge.
Smith G. (1987). *Party and Protest: The Two Faces of Opposition in Western Europe*.
15. Shugart M., Carey J. (1992). *Presidents and Assemblies: Constitutional Design and Electoral Dynamics*. Cambridge.

მედია როგორც პოლიტიკური ოპოზიცია Media as a Political Opposition

ია მახარაძე - საქართველოს ეროვნული უნივერსიტეტი
სექუპმენტარულ მეცნიერებათა ასოცირებული პროფესორი
Ia.makharadze@gmail.com

Ia Makharadze - Associate Professor of the Bachelor's Degree Program in Journalism
Faculty of Humanities, Georgian National University
Ia.makharadze@gmail.com

აბსტრაქტი. სტატიაში განხილულია მასმედიის პოლიტიკური ოპონირების ფორმები, რომელსაც პირველი პერიოდული გამოცემები ბუნებრივად უზრუნველყოფდნენ და გავლენას ახდენდნენ საზოგადოებრივი აზრის ჩამოყალიბებაზე. პოლიტიკური ოპონირების წარმოქმნის უნარი იმდენად ყოვლისმომცველია, რომ ჟურნალისტების შრომის თითქმის ყველა ასპექტს შეეხება. იმ მასალებიდან დაწყებული, რომლითაც ჟურნალისტი კონკრეტული მოვლენისა თუ გარემოებისადმი საზოგადოების ყურადღების მიპყრობას ცდილობს. ასეთი მასალები შეიძლება შეიცავდეს ჟურნალისტურ პროგნოზს, ანალიზს, კვლევას, შეფასებას რომელიც მოსალოდნელ შედეგებს უწინასწარმეტყველებენ პოლიტიკურ წრეს, ხელისუფლებასა და საზოგადოებას. საინფორმაციო წყაროების მოძიებისა და დამუშავების გზებს ჟურნალისტები ყოველდღიურად იყენებენ. მედიის წარმომადგენლები ამ ტექნოლოგიების გამოყენებით საზოგადოების ჩართულობას უზრუნველყოფენ და აუდიტორიას ისე აწვდიან კონკრეტულ თემებს, რომ პოლიტიკური პროცესების დისკუსიის დაწყებას განაპირობებენ. დღესდღეობით ჟურნალისტების პოლიტიკური ოპონირების უამრავი მეთოდი არსებობს: ტრადიციული და ახალი მედია საშუალებები, სხვადასხვა სოციალური ქსელები, ონლაინ/ინტერნეტ, საძიებო პროგრამები, პირადი შეხვედრები. ამას გარდა, დისკუსიის, ინტერვიუს ჩატარების მეთოდები უფრო მრავალფეროვანი გახდა. ქართულ პოლიტიკურ რეალობაში მედია, როგორც „დიდი არბიტრი“, „მეთხე ხელისუფლება“ განსაკუთრებით დიდ ძალას იძენს და ერწყმის პოლიტიკურ სფეროს.

საკვანძო სიტყვები: პოლიტიკური ოპონირება; ოპოზიციის ტვირთი; პოლიტიკური რეფორმები.

Abstract. The article discusses the forms of political opposition of the media, which the first periodicals naturally provided and influenced the formation of public opinion. The ability to generate political opposition is so pervasive that it covers almost every aspect of a journalist's work. Starting from the materials with which the journalist tries to draw the public's attention to a specific event or circumstance. Such materials may include journalistic forecasting, analysis, research, evaluation, which predict the expected results of the political circle, government and society. Journalists use the ways of finding and processing news sources on a daily basis. Media representatives use these technologies to engage the public and inform the audience about specific topics in a way that initiates a discussion of political processes. There are many methods of political opposition of journalists today: traditional and new media, various social networks, online / internet search programs, personal meetings. In addition, the methods of discussion and interview have become more diverse. In the Georgian political reality, the media, as the "big arbiter", the "fourth government" is gaining especially great power and merging with the political sphere.

Keywords: political opposition; The burden of opposition; Political reforms.

შესავალი. პოლიტიკური ოპონირება ჟურნალისტური თეორიისა და პრაქტიკის საფუძველია. ისტორიულად პრესამ კრიტიკისა და ოპონირების ფუნქცია თავისი თავისუფლების მოთხოვნებითა და ჟურნალისტების ქცევების ზნეობრივი იმპერატივებით გაამართლა. მასმედია გარკვეული ისტორიული პროცესის შედეგად პოლიტიკური სტრატეგიების რეალიზაციის ერთ-ერთ უმნიშვნელოვანეს დემოკრატიულ ინსტრუმენტად ჩამოყალიბდა. ტრანსფორმირებად პოლიტიკურ სისტემებში მედიის სტრუქტურების როლი არაერთგვაროვნად წარმოჩინდება. დემოკრატიის ჯგუროვანი ფუნქციონირების აუცილებელი კომპონენტი თავისუფალი საზოგადოების თანხმობაა. იმისთვის, რომ ეს თანხმობა ინფორმირებული იყოს, საზოგადოებას საჭირო ცნობები სწორედ სამთავრობო და ნებისმიერი სხვა კონტროლისგან თავისუფალმა პრესამ უნდა მიაწოდოს: აცნობოს ხალხს არჩევითი და დანიშნითი თანამდებობის პირთა საქმიანობაზე; გამოიძიოს ის, რის ხალხისგან დაფარვაც ურჩევნიათ პოლიტიკოსებს. ხმის უფლება მისცეს მათ, ვისიც არავის ესმის. შექმნას სადისკუსიო გარემო, მიაწვდინოს ხელისუფლებას მოქალაქეების აზრი. გამოიკვლიოს ინფორმაცია დაფარულ შემთხვევებზე. იყოს ინფორმაციის წყარო. ამდენად, „მეოთხე ხელისუფლებად“ წოდებული მასმედია დანარჩენი სამი (საკანონმდებლო, აღმასრულებელი, სასამართლო) ხელისუფლების მსგავსად, ერთ პოლიტიკურ ვერტიკალს არ უნდა ემორჩილებოდეს. ერთი შეხედვით ამკარაა, რომ ამ კონტექსტში ჟურნალისტები და ხელისუფლების ჩინოსნები მეტოქეები არიან. ამერიკელი მკვლევრის დოუნის განმარტებით, „ჟურნალისტებმა უნდა გააცნობიერონ ის ფაქტი, რომ მათი კვლევები, გამოძიებები მეტკვიანულია ჩინოსნებისთვის. ამ ჩინოსნებმა უღალატეს ხალხის ნდობას, ზიანი მიაყენეს ადამინებს და მათ სურთ, ეს გამჟღავნდეს. ასეთ ჟურნალისტებს მთავრობები პირად მტრებად აღიქვამენ. მედია სწორედ პოლიტიკური ოპოზიციის ტვირთს კისრულობს და იღებს თავის თავზე ვალდებულებას საზოგადოების წინაშე დააყენოს, მისი აზრით, მნიშვნელოვანი საკითხები და ხელი შეუწყოს მათ ღიად განხილვას. თომას ჯეფერსონმა ეს მარტივად თქვა: „სადაც პრესა თავისუფალია და ყველამ იცის კითხვა, იქ უსაფრთხოებაა“. აშშ-ის კონსტიტუციის პირველი შესწორება კი ამ შეთანხმებულ სისტემას საკანონმდებლო საფუძველს უქმნის. ნაშრომის მთავარი მიზანაც სწორედ ამ არსებული პრობლემიდან გამომდინარეობს და გულისხმობს: პოლიტიკურ სისტემებში მასმედიის როგორც პოლიტიკური ოპონენტის როლისა და ადგილის თავისებურებათა განსაზღვრას.

პირითადი ტექსტი. მედიას, განსაკუთრებით, მის ყველაზე რთულ სფეროს - საგამოძიებო ჟურნალისტიკას სოციალური პასუხისმგებლობა აქვს. მეორე საკითხია, ზოგჯერ ამ ფუნქციის იმდენად გაფართოვება, რომ მედიის ეს მიმართულება პოლიტიკურ ოპოზიციას უერთდება. ბეჭდვითი მედიის

წარმოშობიდან მისი ძირითადი როლი პოლიტიკური ოპონირებითა და იდეათა აგიტაციით განიხილებოდა.⁶⁷ პრესის დაფუძნებიდან დღემდე მსოფლიო მედიისთვის ეს საკითხი დღემდე აქტუალურია. უპირველესად, გავრცელებული იყო კრიტიკული ხასიათის პუბლიკაციები, რომელსაც საზოგადოებრივი აზრის ფორმირებაზე გავლენა უნდა მოეხდინა. მხოლოდ მე-19 საუკუნის ბოლოს დაიწყო ტირაჟირება კომერციულმა პრესამ. იმავე პერიოდში, სულ უფრო მეტი პოპულარულობა შეიძინა დამოუკიდებელმა ჟურნალისტის ინსტიტუციამ, რომელიც ნებისმიერი პოლიტიკური ინტერესებისა და პარტიებისგან დამოუკიდებელად საქმიანობს.⁶⁸

მედის ამ როლს თვალსაჩინოდ წარმოაჩენს ბრიტანული ჟურნალისტიკა ტეტჩერის მმართველობისას. საგამოძიებო პროექტის გადაცემა „Dispatches“ რედაქტორი წერდა: „როდესაც ჩვენ გამოვედით ასპარეზზე, პოლიტიკურ ოპოზიციას, უბრალოდ, არ შეეწვდა ტეტჩერისათვის ოპოზიციის გაწევის უნარი. მეორე მხრივ, ტეტჩერის ხელისუფლება ყოველმხრივ ავიწროვებდა ჩვენს ხელისუფლებას, თანაც, ყველა სფეროში, და, ასე რომ, პოლიტიკური ოპოზიციის ტვირთი ჩვენ ვიკისრეთ“.⁶⁹

გაზეთ „გარდიანის“ რედაქტორი წერდა: „დღეს მთელმა ჟურნალისტიკამ იკისრა ოპოზიციის ტვირთი; როდესაც ხელისუფლებას ასეთი დიდი უმრავლესობა აქვს მთვარობაში, ხოლო პარლამენტში დებატებამდე საქმე არც კი მიდის, - ასეთ ვითარებაში კრიტიკისა და ოპონირების ფუნქცია, სრულიად ბუნებრივად, პრესას ეკისრება“.

სექსუალურ ცხოვრებაში გაბმული აშშ-ის პრეზიდენტის ამბები, ბრიტანეთის პრემიერ-მინისტრის სურათები, რომელიც დაღუპულ პრინცესას გლოვობს, მიკროფონებისა და კამერებით გარშემორტყმული კანცელარია.. 90-იანი წლების ბოლოს მედიისა და მთავრობის ურთიერთობის ამსახველი კიდევ უფრო უამრავი მაგალითის მოყვანა შეიძლება.⁷⁰ მოსაზრება, რომ ჟურნალისტიკა პოლიტიკური რეფორმების ძლიერი კატალიზატორია, ამერიკაში „უოტერგეიტის“ ცნობილი სკანდალის შემდეგ, 60-იან წლებში, დამკვიდრდა. მას შემდეგ თითქმის 20 წლის განმავლობაში ამერიკული საინფორმაციო ბაზარი გაჯერებულია ისტორიებით მეზრძოლ ჟურნალისტებზე, რომლებიც ააშკარავებდნენ და ამ გზით ითავსებდნენ პოლიტიკური ოპონენტის როლს. ამერიკაში 1960-

⁶⁷ Mackenzie, C. Wayne, J. S.O'Brien Cole, L. 1995. The Politics of American Government. University of Virginia. pp.205.

⁶⁸ გოგიჩაიშვილი, ა. ხაჟომა, ნ., 2003. საგამოძიებო ჟურნალისტიკის თეორია და პრაქტიკა. თბილისი: ევროპის საბჭო. ავტოგრაფი. გვ. 25-26.

⁶⁹ იქვე. გვ. 106.

⁷⁰ დევდარიანი, ზ. დარჩია, მ. ტლაშაძე, მ. 2001. აღმასრულებელი ხელისუფლების ურთიერთობა საზოგადოებასთან. თბილისი. საქართველოს გაეროს ასოციაცია. ფრიდრიხ ებერტის ფონდი.

1970წწ. ჩატარებულმა ჟურნალისტურმა გამოძიებებმა ჟურნალისტიკა საზოგადოებასთან ურთიერთობის სხვა საშუალებებისგან განაცალკევა. მანამდე შეუმჩნეველი ხალხის მოსაზრებებისა და საზოგადოებისგან დამალული თაღლითობების ძიებისა და გამოვლინებით ჟურნალისტებმა ძირითად პრინციპად საზოგადოების ფარული საკითხების შესწავლის საკუთარი ვალდებულება აქციეს. პრესა პოლიტიკურ ლიდერებს იმის გაკეთებაში უშლიდა ხელს, რის გაკეთებაც არ შეიძლებოდა“. ამერიკელი ჯარისკაცების ვიეტნამში მშვიდობიანი მოსახლეობის ხოცვაზე ჩატარებულმა საგამომიებო მოქმედებებმა და პერმანენტულად გაშუქებულმა დოკუმენტურმა მასალებმა ომის საწინააღმდეგო სახალხო მოძრაობას დაუდო საფუძველი. ზოგიერთი ჟურნალისტის აქტივიზმა, ინიციატივიანმა საკითხების გაშუქებამ, ხელისუფლებების საქმიანობის მოკვლევამ, დოკუმენტირებამ, საზოგადოების საჭიროებებმა სამუდამოდ შეცვალა ამერიკის საგარეო პოლიტიკა. ამავე პერიოდში ჟურნალისტურ გამოძიებათა შედეგად გამოვლინდა თეთრი სახლის მაღალჩინოსანთა კავშირი „უოტერგეიტის“ სკანდალთან, რასაც ხელისუფლების ფართო წრე და პრეზიდენტი ნიქსონი შეეწირა.

პოლიტიკური საკითხების გაშუქების ამ ნიმუშებმა ნათლად წარმოაჩინა მთავრობისა და მედიის ურთიერთდამოკიდებულების დროს საქმე ეხებოდა ამბივანტურ ურთიერთობას, სადაც ნდობა და ლოიალობა შეზღუდული იყო. აქტუალური პოლიტიკური სიტუაციებისადმი ინტერესისა და სკანდალთა დინამიკის გამო ყოველ წუთს შეიძლებოდა რთულ მდგომარეობაში გადაზარდილიყო: პოლიტიკური მემარჯვენეები მიიჩნევდნენ, რომ ჟურნალისტიკის ასეთი პრინციპების მიდგომით პოლიტიკასა და ბიზნესში მოღვაწე ავტორიტეტებს საბოლოოდ გამოუთხრიდა ძირს, ხოლო მემარცხენეები აცხადებდნენ, რომ საგამომიებო პუბლიკაციების შედეგი ამერიკული დემოკრატია და საზოგადოებრივი აზრის გათვალისწინებით ქვეყნის მართვა იყო.⁷¹

ეს მოსაზრება შესაძლოა, ვინმეს გაზვიადებულადაც კი მოეჩვენოს, მაგრამ გაიხსენეთ ყოფილი საბჭოთა კავშირი, სადაც 1917 - 1980 წლებში ასობით ათასი უძველესი წიგნი თუ ხელოვნების ნიმუში განადგურდა; უზარმაზარი რეგიონები საბოლოოდ დაბინძურდა, ათობით მილიონი ადამიანი მოკლეს. საბჭოთა მედიას არ შეეძლო და ვერც შეძლებდა პროტესტის გამოხატვას. როდესაც მედია სათანადოდ ვერ ასრულებს თავის ფუნქციას, ნებისმიერი საზოგადოებისათვის უმნიშვნელოვანესია

⁷¹ გოგიჩაიშვილი, ა. ხაჟომა, ნ., 2003. საგამომიებო ჟურნალისტიკის თეორია და პრაქტიკა. თბილისი: ევროპის საბჭო. ავტორგრაფი. გვ. 46.

ერთადერთი საკითხი - როგორ შეიძლება მედია პოლიტიკურ ოპონენტად იქცეს.⁷²

მთლიანობაში მედია შეიძლება განვიხილოთ, როგორც წარმოება, საზოგადოებრივი სამსახური და აგრეთვე პოლიტიკური ინსტიტუტი. მედიის სტრუქტურა, კულტურა, რომელიც თანამედროვე დასავლურ დემოკრატიებში სულ უფრო მეტ მნიშვნელობას იძენს, კომუნიკაციის მართვის მნიშვნელოვანი პირობაა. 80-იანი წლების შუა რიცხვებში დაწყებული ინდივიდუალური და მასობრივი კომუნიკაციის ცვლილებების ხანგრძლივი პროცესის მეშვეობით, პოლიტიკურმა კომუნიკაციამ დინამიკა და კომპლექსურობა შეიძინა.⁷³

მსოფლიოში მიმდინარე ყველა საჯარო მოვლენას მედია ამუშავებს, ამიტომ პოლიტიკური ინსტიტუციების მონაწილენი ცდილობენ პოლიტიკა სინამდვილის მედიალურ კონსტრუქციასა და მისი თამაშის წესებს მიუსადაგონ. ჩვენ მართლაც ვიგებთ, რომ პოლიტიკური ისტაბლიშმენტი ბოლო რამდენიმე ათწლეულის განმავლობაში ძალიან დაუახლოვდა მედიას. ამ თვალთახედვით მთავრობის კომუნიკაცია მედიასთან მისი PR – ის სტრატეგიული კომუნიკაციის შედეგია. მთავრობის განკარგულებაში PR – ის ინსტიტუტები და რესურსებია, თუმცა აქვე ერთი კითხვა შეიძლება დაისვას. რამდენადაა ახალი ამბებისა და პოლიტიკური პრობლემების ინტერპერეტაციის სტრატეგიული მენეჯმენტი თანხმობის მენეჯმენტის იარაღი ოპონენტურ მედიასთან.⁷⁴ წერის თავისუფლება, როგორც ნებისმიერი სხვა თავისუფლება, მით უფრო სახიფათოა, რაც ახალია. ხალხს, რომელსაც არასოდეს მიუღია მონაწილეობა სახელმწიფო საქმეთა განხილვაში, სჯერა პირველი ტრიბუნისა, თავადვე რომ წარმოიჩინდება.⁷⁵ პულიცერის სიტყვებით რომ განვმარტოთ, რედაქტორებმა უნდა მოიძიონ საინტერესო თემები, წერონ უსამართლობასა და დანაშაულზე. ეს ჩვენს თანამედროვეობაშიც კი მოწოდებაა, ძალიან გავრცელებული ჟურნალისტური მიდგომაა თავის საზოგადოებას სამოქმედო გეგმა დაუსახონ. მაგალითისთვის, ლონდონური „სანდი ტაიმზის“ რეაქტორმა ჰაროლდ ევანზმა განაცხადა: პრესის ნამდვილი ძალაა, რომ მას შეუძლია „მექმნას საზოგადოების სამოქმედო გეგმა“. 1970-80 - იანი წლების არგენტინაში სისხლიანი დიქტატურის რეჟიმის პირობებში რამდენიმე

⁷² დევიდარიანი, ზ.დარჩია,მ.ტლაშაძე, მ. 2001. აღმასრულებელი ხელისუფლების ურთიერთობა საზოგადოებასთან. თბილისი. საქართველოს გაეროს ასოციაცია. ფრიდრიხ ებერტის ფონდი. გვ. 11

⁷³ იქვე. გვ 12.

⁷⁴ იქვე. გვ 10.

⁷⁵ დე ტოკველი, ა. 2011. დემოკრატია ამერიკაში. თბილისი.: გრიგოლ რობაქიძის სახელობის უნივერსიტეტი. გვ. 147.

გაზეთმა გააპროტესტა სკოლის მოსწავლეების, სტუდენტების, ფეხმძიმე ქალების დაპატიმრება, წამება და ხოცვა.... რეჟიმი ყველას უსწორდებოდა, ვინც ტირანიას გააკრტიტიკებდა ან შეებრძოლებოდა: იჭერდნენ სახლებში, ქუჩაში, ყოველგვარი გასამართლების გარეშე აწამებდნენ, ნარკოტიკებით აბრუებდნენ, ფატრავდნენ და სამხედრო თვითფრინავებიდან ოკეანეში ჰყრიდნენ. ჟურნალისტები თავს საფრთხეში იგდებდნენ, მაგრამ მაინც წერდნენ, გამოთქვამდნენ თავის აღშფოთებას: ინგლისურენოვანი გაზეთის „ბუნეოს აირეს ჰერალდის“ ამერიკელმა რედაქტორმა რობერტ კოქსმა პირველ გვერდზე უგზოუკვლოდ დაკარგულთა სიები გამოაქვეყნა. რედაქციის ოფისი მუქარის წერილებით აივსო. კოქსი დააპატიმრეს და გარკვეული დრო ციხეში გაატარა. გაზეთის გამომცემელმა ქვეყნის დატოვება მხოლოდ მას შემდეგ გადაწყვიტა, რაც მისმა ვაჟმა წერილი მიიღო, რომელშიც ეწერა, რომ თუ მათი ოჯახი იქაურობას არ დატოვებდა „დახოცავდნენ“.⁷⁶ ჟურნალისტმა როდოლფო უოლმა დაწერა საჯარო საბრალდებო წერილი „არგენტინის ისტორიაში ყველაზე ველური ტერორისტული რეჟიმის“ წინააღმდეგ: „ხელისუფლებამ ყველა ძირითად სამხედრო ბაზაზე ნამდვილი საკონცენტრაციო ბანაკები შექმნა, მოძალადეებს სურდათ გაენადგურებინათ თავიანთი მსხვერპლები. წაერთმიათ ყველანაირი ადამიანური ღირსება“. უოლი ხვდებოდა, რომ საკუთარ სასიკვდილო განაჩენს აწერდა ხელს. დასკვნით სახით დაწერა: „არ შემძლო, არ გამომეთქვა გულისნადები, რადგან უნდა შევასრულო დიდი ხნის წინ დადებული აღთქმა და გამოვიდე მოწმედ ძნელბედობის ჟამს ისტორიის სასამართლოზე“. ამ განცხადების გამოქვეყნებისთანავე იგი გაიტაცეს. მას შემდეგ იგი აღარავის უნახავს.⁷⁷ 1990 წელს არგენტინულმა გაზეთმა „GLarin“ 1976 წლის სამხედრო გადატრიალებისას პოლიტიკურ დისიდენტთა განადგურების ფაქტები გამოაქვეყნა. გაზეთმა „Pagina“ ჰორაციო ვერბიცის ჟურნალისტური გამოძიება „სასიკვდილო ფრენები“ დაბეჭდა, რომელშიც აღწერილი იყო, თუ როგორ იჭერდნენ დისიდენტებს ხუნტას ბრძანებით და შემდეგ თვითფრინავიდან ოკეანეში ყრიდნენ. პოლიტიკური ოპონირების იმპულსი ყოველთვის იყო და დღემდე რჩება ამერიკული მედიის მთავარ მამოძრავებელ ძალად. ჯერ კიდევ 300 წლის წინათ, რეპორტაჟულ დონეზე პოლიტიკური ოპოზიციის ტვირთის აღების ტრადიცია ამერიკაში უკვე ჩამოყალიბებული იყო. მაგალითად, პირველ კოლონიურ გაზეთებში ბევრი პუბლიკაციაა, სადაც პოლიციელი

⁷⁶ დე ტოკველი, ა. 2011. დემოკრატია ამერიკაში. თბილისი.: გრიგოლ რობაქიძის სახელობის უნივერსიტეტი. გვ. 147.

⁷⁷ მენჩერი, მ. 2013. ახალი მშენებელი ჟურნალისტიკა. თბილისი: დიოგენე. გვ. 556. იქვე. 555.

ადგილობრივ კრიმინალებთან კავშირშია მხილებული.⁷⁸ აქედან გამომდინარე სწორედ ამერიკაში იშვიათია პრესის დევნა სასამართლოს გამოყენებით. ამის მიზეზი მარტივია: ამერიკელებმა სახალხო მმართველობის დოგმა აღიარეს და მეტი რეალობა შესძინეს. მათ აზრადაც არ მოსვლიათ, იმ ელემენტებისგან - ყოველდღიურად რომ იცვლებიან - შეექმნათ ისეთი კონსტიტუციები მუდმივად რომ იარსებებდა. დღესდღეობით, არსებულ კანონზე თავდასხმა არ გახლავთ დანაშაული, ცხადია, თუ სახეზე არაა კანონთა მორჩილებისგან თავდაღწევის მცდელობა ძალის მეშვეობით. ამერიკელებს მიაჩნიათ, რომ სასამართლოებს არ ძალუძთ ზომიერების ჩარჩოებში ჩააყენონ პრესა და ადამიანის მეტყველება, რადგან მოქნილი სიტყვა ყოველთვის უსხლტება იურიდიულ პროცესს და სამართალდარღვევები ერთგვარად უჩინარდებიან იქამდე, ვიდრე გაწვდილი ხელი მათ არ დაიჭერს. ამერიკელები ფიქრობენ, რომ პრესაზე ქმედითი ზეგავლენის მოსახდენად, საჭირო იქნებოდა ისეთი სასამართლოს შექმნა, რომელიც არა მხოლოდ უერთგულებდა არსებულ მმართველობას, არამედ შეძლებდა მაღლა დადგომას იმ საზოგადოებრივ აზრზე, მის ირგვლივ რომ დულს; სასამართლო, რომელიც განსჯათა საჯაროობის გარეშე გამოიტანდა თავის განაჩენს ყოველგვარი მოტივაციის გარეშე და სიტყვებზე მეტად ზრახვის გამო უფრო დასჯიდა. ვისაც ექნებოდა ძალა შეექმნა და შეენარჩუნებინა ამგვარი ტრიბუნალი, ამაოდ დაკარგავდა დროს პრესის თავისუფლების დევნაში, რადგან ასეთ შემთხვევაში იგი თავად გახდებოდა საზოგადოების აბსოლუტური ბატონ-პატრონი და შეეძლებოდა, საერთოდ თავი დაეხწია მწერლებისგანაც და მათი ნაწერებისგანაც. პრესას რაც შეეხება, რეალურად მისთვის არ არსებობს სხვაობა მონობასა და ნებართვას შორის. იმ ფასდაუდებელი სიკეთეების მისაღებად, რასაც პრესის თავისუფლება უზრუნველყოფს, უნდა შეგვეძლოთ, დამორჩილდეთ იმ გარდაუვალ ბოროტებასაც სიკეთესთან ერთად რომ წარმოიქმნება.⁷⁹ სურვილი - მოიპოვო ერთი და აიცილო მეორე - ნიშნავს დანებდეთ ერთ-ერთ იმ ილუზიას, რომელითაც ჩვეულებრივ, მეორე და მესამე დონის ქვეყნები იმშვიდებენ თავს ბრძოლით დადლილი და ქანცგაწყვეტილი ისინი ეძებენ საშუალებებს, რომელთა მეშვეობითაც შესაძლებელია ერთსა და იმავე ნიადაგზე ერთდროულად თანაარსებობა აიძულო მტრულ აზრებსაც და მის საპირისპირო პრინციპებსაც.⁸⁰

⁷⁸ გოგიჩაიშვილი, ა. ხაჟომა, ნ., 2003. საგამომიებო ჟურნალისტიკის თეორია და პრაქტიკა. თბილისი: ევროპის საბჭო. ავტოგრაფი. გვ. 49

⁷⁹ დე ტოკველი, ა. 2011. დემოკრატია ამერიკაში. თბილისი.: გრიგოლ რობაქიძის სახელობის უნივერსიტეტი. გვ. 149.

⁸⁰ იქვე. გვ 147.

აქედან დასკვნა, მართვა პოლიტიკურ სისტემასა და მის საზოგადოებრივ თუ მედიალურ გარემოს შორის არსებული ურთიერთდამოკიდებულების ხანგრძლივი და კომპლექსური პროცესია, რომელიც სამთავრობო მონაწილეების კომუნიკაციურ კომპეტენტურებაზეა დამოკიდებული.⁸¹ პრესის თავისუფლება გავლენას ახდენს არა მხოლოდ პოლიტიკურ მოვლენებზე, არამედ ადამიანის ყველა აზრზეც. ცვლის სამართლებრივ ჩარჩოებსა და მორალურ ნორმატივებს. განსასაზღვრია თავისუფალი პრესის ზემოქმედების ხარისხი სამოქალაქო საზოგადოების ჩამოყალიბებაზე, რაც აისახება ადამიანების გონებასა და გრძნობებზე.⁸²

სამთავრობო კომუნიკაციის ჟურნალისტიკის კონტექსტში აღქმა არათუ აიოლებს ანალიზს, არამედ რამდენიმე ძირეულ საკითხს წამოსწევს წინ, რომელიც სტატიას წითელ ხაზად გასდევს. რა არის მედიის მხრიდან მართვა და რა ფუნქცია აკისრია სამთავრობო კომუნიკაციას? რა არის სამთავრობო ინსტიტუციების კომუნიკაციის პოლიტიკური, ინსტიტუციონალური, მედიალური და სტრუქტურულ-კონტექსტუალური პირობები? რა შედეგი ექნება პოლიტიკური კომუნიკაციის მედიაციას და რა სამოქმედო პოზიციები გააჩნიათ სამთავრობო კომუნიკაციების წარმომადგენლებს?

ქართული მედიის ისტორიაში, დასავლური მედიების საპირწონედ შეიძლება ითქვას, რომ მიუხედავად იმისა, თუ რომელ ეპოქაში მოღვაწეობდა ჟურნალისტი, მას ჰქონდა მკაფიო მიზანი - გაემუქებინა პრობლემა და ამ გზით გამოეწვია საზოგადოების განსჯა. შეექმნა პრობლემისადმი კრიტიკული საზოგადოებრივი აზრი და ამ გზით ებრძოლა მისი მოგვარებისთვის: ქართული პერიოდული პრესის ისტორიიდან დაწყებული ყოველი დროის მონიშნულ მონაკვეთში გადავაწყდებით გაზეთებს, რომლის ძირითადი იდეა - ეროვნულობის, ნაციონალიზმის, იდენტობისა და დემოკრატიული იდეოლოგიების ცნებებია. დამოუკიდებლობის წლების პრესაში კი პარტიებს შორის დისკუსიები, პოლიტიკური იდეოლოგიური დაპირისპირებებია. ყურადღებას იპყრობს საგარეო პოლიტიკური საკითხების განხილვა - საქართველოს სივრცითი ორიენტაციის საკითხზე, ვექტორებით: დასავლეთი/აღმოსავლეთი. მეცხრამეტე საუკუნის დასაწყისში ქართულ პრესაში რამდენად იყო შესაძლებელი პოლიტიკურ და საგამომცემლო სტრუქტურებს შორის სისტემური კავშირების იდენტიფიცირება. საინტერესოა, ჟურნალისტურ მოდელსა და პოლიტიკის ურთიერთობების მიმართულებით კავშირების გამოკვეთა.

⁸¹ დევდარიანი, ზ. დარჩია, მ. ტლაშაძე, მ. 2001. აღმასრულებელი ხელისუფლების ურთიერთობა საზოგადოებასთან. თბილისი. საქართველოს გაეროს ასოციაცია. ფრიდრიხ ებერტის ფონდი. გვ.

⁸² დე ტოკველი, ა. 2011. დემოკრატია ამერიკაში. თბილისი.: გრიგოლ რობაქიძის სახელობის უნივერსიტეტი. გვ. 148.

ქართული პრესა როგორც პოლიტიკური ოპონენტი, ინსტიტუცია როგორ მუშაობდა დამოუკიდებლობის გამოცხადებამდე და პოლიტიკური თავისუფლების პირობებში 1918-1921 წწ. ვინ იყვნენ იმ პერიოდის პოლიტიკური ჟურნალისტები, რამდენად ძლიერი იყო ცენზურა.

საქართველოსა და მთელს კავკასიაში პირველი გამოცემა „საქართველოს გაზეთი“ 1819 წლის 8 მარტს გამოიცა. გაზეთში ძირითადად პროტოკოლური ინფორმაციები ქვეყნდებოდა: საიმპერიო ხელისუფლების, ადგილობრივი რუსული ადმინისტრაციის ბრძანება-განკარგულებები, განცხადებები, უცხოეთის ქრონიკა, პოპულარული რუსული ლიტერატურის ნაწყვეტები.

პირველი ქართული პოლიტიკური ორგანიზაციის, საქართველოს სოციალისტ-ფედერალისტური პარტიის ერთ-ერთმა ლიდერმა XX საუკუნის დასაწყისში საქართველოს ეროვნულ-ტერიტორიული ავტონომიის იდეა წამოაყენა. ეს საქართველოს სახელმწიფო სუვერენიტეტის აღდგენის პირველი ხმამაღალი განაცხადი იყო. 1902 წლიდან გიორგი დეკანოზიშვილი მუდმივად იმყოფებოდა საფრანგეთში, მონაწილეობდა გაზეთების - „საქართველოს“ და „La Georgie“-ს გამოცემის საქმეში. 1904-1905 წლებში მიმდინარე რუსეთ-იაპონიის ომისა და 1905 წლის რუსეთის რევოლუციის წლებში მჭიდრო კონტაქტი ჰქონდა დამყარებული იაპონიის წარმომადგენლებთან ევროპაში, რომელთა მხარდაჭერითაც ფინანსურ და მატერიალურ დახმარებას უწევდა ანტიკოლონიალურ ეროვნულ-განმანთავისუფლებელ მოძრაობას საქართველოში. 1905 წლის ივნის-დეკემბერში უშუალოდ ხელმძღვანელობდა გემ „სირიუსით“ საქართველოში იაპონელთა ფინანსური დახმარებით ნაყიდი იარაღის გამოგზავნას, რის გამოც რუსეთის იმპერიული მთავრობის მიერ სახელმწიფო პოლიტიკურ დამნაშავედ იყო გამოცხადებული. სიცოცხლის ბოლომდე იძულებული იყო დარჩენილიყო ემიგრაციაში. გასული საუკუნის 60-იან წლებში გიორგი დეკანოზიშვილის ქალიშვილმა თინათინ დეკანოზიშვილმა მამის უმდიდრესი პირადი არქივი, სრული ფოტოასლებით საფრანგეთის ეროვნულ არქივს გადასცა. საფრანგეთში მცხოვრებმა ისტორიკოსმა, მკვლევარმა გიორგი მამულიამ პირველად ჩამოიტანა საფრანგეთიდან საქართველოში ეს უნიკალური არქივი.⁸³

აქედან გამომდინარე, ნეიტრალურ, ინფორმაციულ და პროპაგანდისტულ ჟურნალისტკას შორის ბალანსი სხვადასხვა პოლიტიკურ გარემოში არაერთგვაროვანია. ასე მაგალითად, მე - 19 საუკუნის მეორე ნახევრიდან სათანადო ნებართვით კერძო პირები დამოუკიდებლად

⁸³ [ინტერნეტი] ხელმისაწვდომია <https://1tv.ge/audio/saqartvelos-demokratiuli-respublikis-istoriuli-faqtebi/> [წვდომის თარიღი 20 იანვარი, 2021 წელი] მახარაძე, ი. 2018. საქართველოს დემოკრატიული რესპუბლიკის ისტორიული ფაქტები.

აფუძნებდნენ პერიოდულ გამოცემებს, რომლის დამფინანსებლები თვითონვე იყვნენ. პრესა მათთვის ბიზნესი არ იყო, მუდმივად ჰქონდათ ფინანსური პრობლემები. ეს უკეთ ხსნის იმ პერიოდის გამომცემლების სწრაფვას პრესის თავისუფლებისადმი. ცენზურა სწორედ მათ აკონტროლებდა. საქართველოს დამოუკიდებლობის პირობებში პრესისთვის მნიშვნელოვანი მონაკვეთია 1917 წლის თებერვლის რევოლუციის შემდგომი პერიოდი. ამ დროს გაუქმდა ცენზურა და გამოცემებს შესაძლებლობა მიეცათ ეწერათ და გამოექვეყნებინათ თავისუფლად. ამ დროიდან პრესის ძალაუფლების შეზღუდვის პრობლემები აღარ არსებობდა. სოციალ-დემოკრატიულ მთავრობის პოლიტიკა გამოცემების მიმართ 1918 წლიდან თავისუფალია. შეიძლება ითქვას იმ ეპოქის ქართული პრესა თავისუფლების ხარისხით და პოლიტიკური შინაარსით განვითარებულია დასავლური სტანდარტების შესაბამისად. ანალიტიკური სტატიებს ევროპაში განათლება მიღებული პუბლიცისტები წერდნენ. პარტიებთან პრესის უშუალო მიბმა თვალსაჩინოა. გამოცემებში უფრო ხდება პოლიტიკური პოზიციების დაკავება – მაგალითად, ყველა ქალაქში არსებობდა ჟურნალ - გაზეთები, რომლებიც წარმოადგენდნენ ძირითად პოლიტიკურ პარტიებს. სამთავრობო მხოლოდ ერთი გაზეთი იყო - „საქართველოს რესპუბლიკა“.⁸⁴ დანარჩენი გავლენიანი პოლიტიკურ ძალის გამოცემები იყო. მაგალითად, „საქართველო“ (ეროვნულ-დემოკრატიულ პარტიას), „სახალხო საქმე“ (ფედერალისტთა პარტიას), „შრომა“ (ესერთა პარტიას). მმართველი სოციალ-დემოკრატიის მთავარი ბეჭდვითი ორგანო „ერთობა“ იყო.

დაშვებული გამოხატვის თავისუფლების შემზღუდველი ნორმები გათვალისწინებულია გარკვეული პრინციპით: შინაგან საქმეთა სამინისტროს შეეძლო დაეხურა ნებისმიერ ბეჭდვითი ორგანო, საქართველოს საზღვრებიდან გაემევიბინა ან დაეპატიმრებინა პირი, რომელიც თავისი მოქმედებით ზიანს მიაყენებდა საქართველოს ინტერესებს, მთლიანობას ან სიტყვით თუ წერილობით აგიტაციას ეწეოდა ქვეყნის წინააღმდეგ. სახელმწიფოსადმი მტრულად მხოლოდ ბოლშევიკები იყვნენ განწყობილნი. ისინი არ აღიარებდნენ საქართველოს დემოკრატიულ რესპუბლიკას, სეპარატისტულ მოძრაობებს ეხმარებოდნენ. მათ გამოცემებს ყველაზე ხშირად ჰქონდა პრობლემები მთავრობასთან. ამ მიზეზებით შინაგან საქმეთა მინისტრის განკარგულებით, ბოლშევიკური გამოცემების გარდა, სხვადასხვა დროს დროებით დაუხურავთ გაზეთები „Новости дня“, „Тифлисская газета“, „საქართველო“, „სალი კლდე“ და სხვ. 1920 წლის 7 მაისს, რუსეთთან ხელშეკრულება გაფორმდა, რუსეთმა აღიარა საქართველო, ამ საზავო ხელშეკრულების ერთ-ერთი პუნქტში ჩაწერილი იყო

⁸⁴ გაზ. „საქართველოს რესპუბლიკა“, 1920 წ., 7 ივლისი

ბოლშევიკური პრესის ლეგალიზაცია. ამის შემდეგ მათი გამოცემები აღარ იხურებოდა.. ანტისახელმწიფოებრივი საქმიანობისთვის, პროპაგანდისთვის ყველა პასუხს სამართლებრივ დონეზე აგებდა.

დამოუკიდებლობის გამოცხადების წინა პერიოდში თავისუფლების საკითხებზე სტატიები თითქმის არ იწერებოდა...1910-იან წლებში შენიღბულად წერდა ეროვნულ-დემოკრატიული პარტიების ჟურნალები: „ერი“, „კლდე“ და გაზეთები „სამშობლო“ და „საქართველო“. ჟენევაში 1913-1914წწ.ქართული ჟურნალი „თავისუფალი საქართველო“ გამოდიოდა. ჟურნალი პირდაპირ სვამდა საქართველოს დამოუკიდებლობის პრობლემას.. დამოუკიდებლობის გამოცხადებამდე პერიოდულად ქვეყნდებოდა პუბლიკაციები, რომლების შინაარსი თავისუფლების იდეა იყო. ღიად კი დამოუკიდებლობის აღდგენაზე პრესა ვერ წერდა. 1917 წელს ეროვნულ-დემოკრატიების რადიკალური პოზიციის გაზეთზე ეწერა „თავისუფალი საქართველო თავისუფალ რუსეთში“. ასეთი შინაარსის სათაურის დატანება გაზეთზე გამოიწვია რუსეთსა და ჩვენ ქვეყანაში შექმნილმა პოლიტიკურმა პროცესებმა: - რუსეთში დროებითი მთავრობა შეიქმნა და დამფუძნებელი კრების მოწვევა გამოცხადდა. ამ შეხვედრას უნდა გადაეწყვიტა რუსეთის და მასში შემავალი ქვეყნების მომავალი.. ანუ ეროვნულ-დემოკრატიები ამ ეტაპზე ავტონომიას ეთანხმებოდნენ, რადგან თუ რუსეთი დემოკრატიული ქვეყანა გახდებოდა, ასეთი ფორმით საქართველოს ავტონომიაც საკმაოდ მაღალი ხარისხის იქნებოდა: შინაგან საქმეებში არავინ ჩაერეოდა და საგარეო უსაფრთხოებას რუსეთის ჯარი დაიცავდა.

პოლიტიკური სიტუაცია საქართველოს სასარგებლოდ უფრო უკეთესად წარმართა, საბოლოოდ 1918 წლის აპრილში ამიერკავკასიის სეიმი რუსეთს გამოეყო და შეიქმნა ამიერკავკასიის ფედერაციულ-დემოკრატიული რესპუბლიკა. 3 ერი გაერთიანდა ერთ სახელმწიფოში. საქართველოს ცალკე გამოყოფაზე ფიქრობდნენ, მაგრამ პრესაში ამაზე არ იწერებოდა, ჯერ არ იყო დადასტურებული ყველაფერი და თან ბევრი საფრთხე და გამოწვევა იყო: რუსის ჯარი, ფრონტი მოშლილი იყო. ქართველი ბოლშევიკებიც ცდილობდნენ ეს ჯარი გამოყენებინათ და ქვეყანაში გადატრიალება მოეწყოთ. პოლიტიკურად რთული სიტუაცია იყო, 25 მაისსაც არსად ეწერა, ხვალ დამოუკიდებლობას ვაცხადებთო. 26 მაისიდან როგორც ქვეყანაში, პრესაშიც დღესასწაულია.. 1918-1921 წწ. ქართულ პერიოდულ პრესაში პრიორიტეტული სახელმწიფოებრივი ინსტიტუციების პრობლემები, ახლად შექმნილი სახელმწიფოს წინაშე წამოჭრილი საშინაო და საგარეო გამოწვევებია. იმ პერიოდის ქართული ჟურნალისტიკის უმთავრესი წარმომადგენლები გახლდათ გამორჩეული პუბლიცისტები, რომელთაც გავლენა ჰქონდათ პრესის პოლიტიკურ ტენდენციებსა და საზოგადოებრივ აზრზე: გერონტი ქიქოძე და შალვა ამირეჯიბი (ეროვნულ-დემოკრატიები),

სამსონ ფირცხალავა, სამსონ დადიანი, არჩილ ჯაჯანაშვილი (სოციალისტ-ფედერალისტები), ლეო შენგელია (ესერი) და სხვ. პოლიტიკური ჟურნალისტები წერდნენ ყველა იმ მნიშვნელოვან პრობლემებზე, რაც იმ დროს ქვეყანაში პოლიტიკურად აქტუალური იყო. პრესის ზეგავლენა საზოგადოებაზე აზრის ფორმირების თვალსაზრისით არსებითად შემდეგია: ქვეყანაში პოლიტიკური ცხოვრება აქტიურია, მრავალფეროვანი. ამ მიმართებით დასავლური პრესისა და ჩვენს შორის არსებული სხვაობა რომ შევაფასოთ, მხოლოდ ამ პერიოდის ანგლო-ამერიკელების, ევროპის ქვეყნების გაზეთებზე თვალის გადავლებაც კმარა. მაგალითად, საფრანგეთში გაზეთების ყველაზე არსებითი ნაწილი პოლიტიკურ დისკუსებს ეთმობა. ამერიკაში კი თქვენ თვალწინ გადაშლილი გაზეთების სამი მეოთხედი სამთავრობო განცხადებითაა სავსე. დანარჩენ ნაწილში კი უმეტესწილად პოლიტიკური სიახლეები და სათავგადასავლო ისტორიებია განთავსებული. 1917 წლისთვის ამერიკა პირველ მსოფლიო ომში ჩაება. კრიტიკული ოპონენტური ჟურნალისტიკა უკვე აღარ არსებობდა. ჟურნალისტიკის პოლიტიკური ტენდენციების ცვლილება გამოიწვია იმანაც, რომ მძლავრი რეფორმების შემხედვარე საზოგადოების დიდმა ნაწილმა დაიჯერა ცხოვრების შეცვლა და ხელისუფლების კრიტიკას საჭიროდ აღარ მიიჩნევდა. ამას გარდა, რეფორმებთან ერთად, გაუმჯობედა ცხოვრების პირობები, მომძლავრდა ეკონომიკაც და დანაშაულის გამომიებაზე მეტად, ხალხი გართობას უფრო ითხოვდა; და კიდევ ერთი, ცნობილი სინდრომია, რომ როდესაც ქვეყანა ომში მონაწილეობს, ხელისუფლების კრიტიკა აქტუალური არაა, ასეთ დროს ხალხი მთავრობას მხარს უჭერს. პირველი მსოფლიო ომის შემდეგ აშშ-ს ეკონომიკა კიდევ უფრო გაუმჯობესდა. სახელისუფლებო სკანდალებს პრესა სასამართლოზე ან პროკურატურაზე დაყრდნობით აშუქებდა, დამოუკიდებელი ჟურნალისტური გამომიებები უკვე აღარ ტარდებოდა.

ამასთანავე, სოციალური პასუხისმგებლობის ტვირთის საკუთარ თავზე აღებისკენ პრესას საბაზრო ეკონომიკა უბიძგებს: ის ბუნებრივად ირჩევს ამ ტვირთს, რადგან მასზე არსებობს მოთხოვნილება, საზოგადოება ყიდულობს ობიექტურ და ხარისხიან ინფორმაციას. ანაგარიშგასაწევი ფაქტორია ისიც, რომ რეკლამის მიმცემნი პრივილეგიას ისეთ გამოცემებს ანიჭებენ, რომელთა შინაარსი მათ აწყობთ. ამდენად, მედია კრიტიკოსები აღნიშნავენ, რომ მოსაზრება, თითქოს კომერციალიზაცია (კაპიტალიზმი) იდეათ შეჯიბრისა და პლურალიზმის გარანტია, სიმართლეს არ შეესაბამება. თავისუფალი პრესა, სინამდვილეში სულ სხვა ფაქტორების შდეგად მკვიდრდება, ვიდრე ეს საბაზრო ეკონომიკა თუ თავისუფალი ბაზარია. ეს ფაქტორებია: პროფესიული ეთიკა, რომელიც ჟურნალისტებს, მედიამენეჯერებს უბიძგებს შეეწინააღმდეგონ კომერციულ ინტერესებს და ყველაზე მაღლა

საზოგადოების ინტერესები დააყენონ. მეორე ფაქტორი სამართლებრივი ბაზაა, რომელიც სოციალური პასუხისმგებლობის მედიას არსებობის პირობებს უქმნის.

დასკვნა. ამ მცირე არგუმენტებიდან კარგად ჩანს, რომ მასმედია მთავრობის კომუნიკაციის მნიშვნელოვანი ფაქტორია. ეს კი იმ შემთხვევაშია განსაკუთრებით აქტუალური თუ მედიის აზრი, საჯარო აზრის შემცველად მოიაზრება. აქედან გამომდინარე, შემდეგი დასკვნები შეიძლება გაკეთდეს: მთავრობის სასიცოცხლო ინტერესებში შედის, რომ მედია და საზოგადოება მის მიერ წამოყენებულ თემებსა და პრიორიტეტებს დაეთანხმოს და მეორე, მედიამ მხოლოდ ისეთი თემები გააშუქოს, რომელიც მთავრობის ქცევაზე დადებით შთაბეჭდილებას მოახდენს.

მედია როგორც პოლიტიკური პროცესების მნიშვნელოვანი ინსტიტუტი განსაკუთრებით გავლენას ახდენს საზოგადოების პოლიტიკურ ცხოვრებაში, პოლიტიკურ დღის წესრიგზე, მნიშვნელოვანი წვლილი შეაქვს პლურალისტული საზოგადოებისა და დემოკრატიული სახელმწიფოს მშენებლობასა და განვითარებაში. ამ პროცესებში დასავლეთის მედიების გამოცდილების შესწავლას მნიშვნელოვანი როლის თამაში შეუძლია. მსოფლიოს სხვადასხვა ქვეყანაში სხვადასხვა მეთოდებით, სხვადასხვანაირი წარმატებით ახდენენ მედიები საზოგადოების სასიცოცხლო ინტერესთა დაკმაყოფილებას. კვლევის შედეგად ასევე გამოიკვეთა მთელი რიგი ფაქტორები, რომელიც პოლიტიკურ სისტემაში მასმედიის თავისებურებებზე, გავლენებზე დასკვნების გაკეთების შესაძლებლობას იძლევა. კრიტიკული მედიის როლს პოლიტიკურ ინსტიტუტებში განსაზღვრავს არა მხოლოდ საკუთრივ, პოლიტიკური ინსტიტუტები, არამედ მასზე დიდ ზეგავლენას ახდენს ქვეყნის ეკონომიკური, სოციალური თუ კულტურული სისტემებიც. ასე რომ, საქართველოს მოუწევს თვითონ შეიმუშაოს საკუთარი სტრატეგია მედიის განვითარების სფეროში. გასათვალისწინებელია ქართული ჟურნალისტიკის ტრადიციული ღირებულებების როლიც, როგორც ცნობილია, საზოგადოების ერთიანობის გარანტს ერთნაირი მენტალობა და ისტორიული გამოცდილება წარმოადგენს.

ბიბლიოგრაფია:

წიგნი

1. გოგიჩაიშვილი, ა. ხაჟომა, ნ., 2003. საგამომიებო ჟურნალისტიკის თეორია და პრაქტიკა. თბილისი: ევროპის საბჭო. ავტოგრაფი.
2. დევდარიანი, ზ.დარჩია,მ.ტლაშაძე, მ. 2001. აღმასრულებელი ხელისუფლების ურთიერთობა საზოგადოებასთან. თბილისი. საქართველოს გაეროს ასოციაცია. ფრიდრიხ ებერტის ფონდი.

3. დე ტოკველი, ა. 2011. დემოკრატია ამერიკაში. თბილისი.: გრიგოლ რობაქიძის სახელობის უნივერსიტეტი. გვ. 147.
4. მენჭერი, მ. 2013. ახალი მშენებლის ჟურნალისტიკა. თბილისი: დიოგენე.
5. Mackenzie, C. Wayne, J. S.O'Brien Cole, L. 1995. The Politics of American Government. University of Virginia. pp.205.

გაზეთი

1. გაზ. „საქართველოს რესპუბლიკა“, 1920 წ., 7 ივლისი.
ინტერნეტ-რესურსი
2. მახარაძე, ი. 2018. საქართველოს დემოკრატიული რესპუბლიკის ისტორიული ფაქტები. ხელმისაწვდომია <https://1tv.ge/audio/saqartvelos-demokratiuli-respublikis-istoriuli-faqtebi/> [წვდომის თარიღი 20 იანვარი, 2021 წელი]

სამხრეთ კავკასია South Caucasus

დავით მასურაძე - საერთაშორისო ურთიერთობათა დოქტორი
davmaisoradze@gmail.com

David Maisuradze - Doctor in International Relations
davmaisoradze@gmail.com

Abstract. The article is dedicated to the problems of South Caucasus relations. and analyzes the historical aspects of South Caucasus relationship, namely: the beginning of conflicts, armed confrontation and the consequences of war.

Now and in the future, ethnic conflicts will still remain as one of the main challenges for the world. Due to the existing reality, we need to find a consensus, real leverages, that can help us to reach management and agreement of political and conflicting process and will be acceptable for both sides. If we want to resolve the conflict, it is necessary to recognize and compromise mutually all mistakes. That will create conditions for coexistence, advancement and development of brotherly nations.

Резюме. Статья посвящена проблемам южнокавказских отношений. и анализируются исторические аспекты южнокавказских отношений, а именно: начало конфликтов, вооруженное противостояние и последствия.

Сегодня и в будущем этнические конфликты останутся одной из главных проблем для мира. В связи с существующей реальностью нам необходимо найти консенсус, реальные рычаги воздействия, которые могут помочь нам достичь управления и согласия политического и конфликтного процесса и будут приемлемы для обеих сторон. Если мы хотим разрешить конфликт, необходимо взаимно признать и исправить все ошибки. Это создаст условия для сосуществования, продвижения и развития братских народов.

თანამედროვე კავკასია ეთნიკურად, გეოგრაფიულად და პოლიტიკურად თვალსაზრისითაც მრავალფეროვანი რეგიონია. XX საუკუნემდე აღნიშნულ რეგიონში დომინანტი ქვეყანა საქართველო იყო.

მიუხედავად მისი დაქსაქსულობისა და ცალკე გამოყოფილი სამეფოებისა, კავკასია, ან უკეთ რომ ვთქვათ სამხრეთ კავკასია ქართული ქვეყნების პრეისტორიული სამშობლო გახლავთ. ისტორიული კატაკლიზმების,

რთული და საინტერესო გეოპოლიტიკური ადგილმდებარეობის, და ასევე მოღალატე ქართველთა წყალობით XVI–XVII საუკუნეებიდან ქართულ მიწა-წყალზე მომძლავრდა სხვადასხვა ეთნიკური ჯგუფები, რომლებიც უკვე XIX–XX საუკუნეებიდან საკუთარი ხელისუფლების და მოღალატე ქართველთა წყალობით საკუთარი პოლიტიკური იდეოლოგიის გატარების და ამასთან ერთად, მეზობელი იმპერიების (როგორებიც იყო თურქეთი და სპარსეთი) – დახმარებით შეეცადნენ თავიანთი ძალაუფლების გავრცელებას აზორიგენ ქართველ მოსახლეობაზე, რამდენად გამოუვიდათ ეს, კიდევ საკითხავი იყო.

XX–XXI საუკუნეებში ჩვენ უკვე სახეზე გვაქვს კავკასიის ან უკეთ, სამხრეთ კავკასიაში არსებული სამი დამოუკიდებელი რესპუბლიკა! აქედან ერთადერთი რესპუბლიკაა – საქართველო, სადაც მრავლად შეგხვდებათ არაქართული და არააზორიგენული ეთნიკური ჯგუფები განსხვავებულნი რწმენით, კულტურით, ენით და ტრადიციებით. მათ შორის, ცხადია ჭარბობენ ებრაელები, სომხები, აზერბაიჯანელები, თურქები, ირანელები. ამ ბოლო დროს კი შემოსახლებული მიგრანტების სახით გვყავს სირიელი არაბებიც. საბჭოთა პერიოდის მთელ მანძილზე სამივე რესპუბლიკა: საქართველო, აზერბაიჯანი და სომხეთი უაღრესად განვითარებული, განათლებული და ეკონომიკურად სრულიად უზრუნველყოფილი რესპუბლიკები იყვნენ, წარმატებულნი არა მარტო კავშირში, არამედ მსოფლიო მასშტაბით. კავშირის დაშლის შემდეგ, განსაკუთრებით დაზარალდა საქართველო, როგორც ეკონომიკურად, ისე დემოგრაფიულად, რაც გამოიწვია უსწრაფესად შემოჭრილმა ველური კაპიტალიზმის პროცესებმა. მოიშალა ქვეყნის პოლიტიკური და ეკონომიკური, სამრეწველო, საგანმანათლებლო და სავაჭრო სტრუქტურების წარმოქმნა. ცხადია უნდა გავითვალისწინოთ, რომ გადატაკებულ ქვეყანაში ყოვლად წარმოუდგენელია კულტურული როლის ამაღლებაზე საუბარი. და ეს მოუწესრიგებელი და რთული პერიოდი გრძელდება 88 წლიდან დღემდე. რაც შეეხება აზერბაიჯანს და სომხეთს, მათ შეინარჩუნეს მძიმე და მსუბუქი მრეწველობის ობიექტები, კვლევითი ინსტიტუტები, ლაბორატორიები და სამეცნიერო ცენტრები, რაც თავისთავად ქმნის სტაბილურ სამუშაო ადგილებს ქვეყნის აზორიგენი მოსახლეობისთვის, ე. ი. აზერბაიჯანს და სომხეთს არ განუცდია საკუთარი მოსახლეობის მასობრივი მიგრაცია ქვეყნიდან ისე, როგორც ეს მოხდა საქართველოს პოლიტიკური ცხოვრების სინამდვილეში. ქართული მოსახლეობა განახევრდა. ქვეყანა ფაქტიურად დადგა დემოგრაფიული კატასტროფის წინაშე, რადგან, არათუ არ მრავლდება ერი, არსებული საერთო ეკონომიკური და არასტაბილური პოლიტიკური პრობლემების, და რაც მთავარია აუტანელი სიღატაკის გამო ქვეყანას ტოვებს უფრო და უფრო მომეტებული რაოდენობა ადგილობრივი ქართული მოსახლეობისა.

კავკასიის რეგიონის პოლიტიკური ამინდით დაინტერესებული მკვლევარები ძალ-ღონეს არ იშურებენ მუქ ფერებში წარმოადგინონ საქართველოს მიწა-წყალზე მცხოვრები ეთნიკური ჯგუფების და ასევე სხვადასხვა რელიგიური კონფესიების საქმიანობა და პირველ რიგში ყურადღებას ამახვილებენ მათ ურთიერთობებზე. რაოდენი გასაკვირიც არ უნდა იყოს სხვა ეროვნების მკვლევართათვის, ამ შემთხვევაში ევროპელებს ვგულისხმობ, მათთვის საკვირველი და აუხსნელი არის საქართველოში, კერძოდ კი თბილისში სხვადასხვა რელიგიური კონფესიების მშვიდობიანი თანაცხოვრება. აქ ძირითადად საუბარია ადგილობრივ ქართველ მართლმადიდებლებზე, ებრაელებზე და მუსულმანებზე, რომლებიც წარმოდგენილნი არიან აზერბაიჯანელების სახით თბილისსა და აღმოსავლეთ საქართველოში, დასავლეთში კი აჭარის ქართული მუსულმანი მოსახლეობით და თბილისში, ახალქალაქსა და ნინოწმინდაში მცხოვრები სომხებით. ზოგიერთი მკვლევარის „დიდი სურვილია“, რომ საქართველოში ბუდიზმსაც ჰქონდეს თავისი ადგილი. მაგრამ ეს ასე არ არის, საქართველოში ბუდისტები არ ცხოვრობენ. რაც შეეხება სომხეთს, იქ არ შეინიშნება ეთნიკური სიჭრელე, მიუხედავად იმისა, რომ 1921 წლამდე დღევანდელ სომხეთში მხოლოდ 25 000 სული ეთნიკური სომეხი ცხოვრობდა და აქაური სოფელ-ქალაქები ძირითადად დასახლებული იყო ირანელი და თურქი მუსლიმანებით.

ერთ-ერთი ცნობილი დასავლელი მკვლევარი სამუელ ჰანგთინგტონი ყარაბაღის კონფლიქტს მიიჩნევს „დაპირისპირებად მართლმადიდებელ ქრისტიანებსა და მუსლიმანებს შორის“. ცხადია, ეს სიმართლეს არ შეეფერება, ჯერ ერთი, სომხები „მართლმადიდებელი“ ქრისტიანები არ არიან, მათი სარწმუნოება მე-4 საუკუნიდანვე განსხვავდებოდა მართლმადიდებლებისაგან და ჯერ არიანული, ე. ი. არიოზის მიმდევრები ე. ი. მონოფიზიტები ეწოდებოდათ, შემდეგ კი „სპარსული ქრისტიანობა“, ე. ი. გრიგორიანობა, იგივე მონოფიზიტობა საბოლოოდ დამკვიდრდა სომეხ მოსახლეობაში და, ცხადია, ამას ხელს უწყობდა ის პოლიტიკური ვითარებაც, რომ სომხეთი ირანის პოლიტიკური გავლენის ქვეშ იმყოფებოდა საუკუნეების მანძილზე – ეს ერთი საკითხი. მეორე საკითხი კი მყიფე პოლიტიკურია. რადგან ყარაბაღში, რომელიც ჩვ. წ. მე-6 საუკუნემდე დასახლებული იყო იბერიელთა მონათესავე მართლმადიდებელი ალბანური მოსახლეობით, სომხეთის საპატრიარქომ, რომ იტყვიან ცეცხლითა და მახვილით, (ე. ი. ირანისა და შემდეგ არაბების დახმარებით მოკლეს ამ ქვეყნის მართლმადიდებელი კათალიკოსი, დახოცეს მართლმადიდებელი მღვდლები) გაავრცელეს თავიანთი მონოფიზიტური სარწმუნოება. მაგრამ... ეს საკითხი საკმაოდ რთულად გადასაწყვეტი აღმოჩნდა, რადგან სწორედ ადგილობრივი ე. ი. მოსახლეობის 80%-მა

სრულად მიიღო ისლამის რჯული და უარყო სომხური, მონოფიზიტური სარწმუნოება. რის გამოც ეს მხარე ირანის პოლიტიკური ძალაუფლების დასაყრდენი გახდა, და გახდა თვითონ ერევნის გუბერნიასთან ერთად, რომელიც მოგვიანებით ჩამოყალიბდა შირაკის სამეფოს (ანისის) მიწა-წყალზე, ნაწილი ამ ტერიტორიისა, თვითონ ქალაქი ანისიც დღეს თურქეთის შემადგენლობაშია, სადაც ასევე ძირითადი მოსახლეობაა თურქული თემი და შედარებით ნაკლები რიცხოვნების არის სომხები.

რაც შეეხება ყარაბაღის ომს, ეს პროცესი გამოიწვია ეჩმიაძინის საპატრიარქოს და რიგი ამბიციური სომეხი მოსახლეობის შეგნებაში წარმომოხილმა „დიადი სომხური იმპერიის“ შექმნის იდეამ, რომლის განხორციელებასაც დსომხეთის დაშნაკური მთავრობა ინგლისისა და აშშ-ის დახმარებით გეგმავდა ჯერ კიდევ 1918–20–იან წლებში.

ასე რომ დასკვნა ასეთია – ყარაბაღის ომი არ გამოუწვევია რელიგიურ დაპირისპირებას, რადგან ამ მხარეში მე უკვე მრავალგზის აღვნიშნე ჩემს სხვა შრომებშიც, რომ ცხოვრობდა მოსახლეობის 70–80% მუსულმანი, თურქული წარმომოხილვის დღევანდელი გაგებით აზერბაიჯანული მოსახლეობა, რომლებიც სწორედ 80–იან წლებში ხოცვა-ჟლეტით გაყარეს სომხურმა შენაერთებმა ამ ტერიტორიიდან რუსული არმიის დახმარებით. დღეს აზერბაიჯანის რესპუბლიკას ჰყავს ყარაბაღიდან დევნილი მილიონზე მეტი ლტოლვილი, რაც საკმაოდ რთულ ვითარებას ქმნის ამ ქვეყანაში და საერთოდ რეგიონში, ისევე, როგორც ქართული აფხაზეთიდან და სამაჩაბლოდან ამავე პერიოდში პროვოცირებული ომის შედეგად საქართველოს რესპუბლიკამ მიიღო ნახევარ მილიონზე მეტი ლტოლვილი! ასე რომ, ბატონი ჰანგთინტონის დასკვნა საფუძველს მოკლებულია, რადგან ამ შემთხვევაში არც ყარაბაღის და არც აფხაზეთისა და სამაჩაბლოს ომები დაკავშირებული არ იყო არც რელიგიურ დაპირისპირებასთან და არც ეთნიკურ კონფლიქტებთან.

შვედი ეროვნების მეცნიერი – სვანტე კორნელი თავის სამეცნიერო შრომაში „პატარა ერები და დიდი ინტერესები: კავკასიის ეთნოპოლიტიკური კონფლიქტების კვლევა“–ში – დაბეჯითებით საუბრობს, თუ რა პოლიტიკური ფაქტორები განაპირობებდა შეიარაღებულ დაპირისპირებას, ე. ი. რა ახდენდა გავლენას მოსახლეობაზე. კორნელი თავის შრომაში გარკვეულწილად უარყოფს რელიგიური დაპირისპირებულობის ფაქტორს და ფაქტიურად უპირისპირდება ჰანგთინტონის თეორიებს. ამ შემთხვევაში კონფლიქტების წარმომოხილვის იდეოლოგიურ ასპექტებზე მსჯელობისას ადგილობრივ მეცნიერებს, ე. ი. ქართველ, აზერბაიჯანელ და სომეხ მეცნიერთა მოსაზრებები ჩემი აზრით, გარკვეულწილად უფრო მნიშვნელოვანი როლი ენიჭებათ, ვიდრე უცხოელებს, რადგანაც ადგილობრივი მკვლევარი არა მარტო უფრო მეტადაა დაინტერესებული

მიმდინარე მოვლენების ღრმა ცოდნით, არამედ უშუალო შეხებაშია ამ მოვლენებთან, რომლებიც, ე. ი. ეთნოკონფლიქტები უპირველესად განისაზღვრება ადგილობრივი მოსახლეობის ეთნიკური, პოლიტიკური, ეკონომიკური თუ ფსიქო-სოციალური ფაქტორებით.

მთიანი ყარაბაღის ეთნოკონფლიქტების პრობლემა დღეს განსაკუთრებით აქტუალურია მსოფლიო საერთაშორისო პოლიტიკის ყურადღების ასპარეზზე, და ის კი გაურკვეველია, რატომ დაიმსახურა მან ამდენი ყურადღება. რატომღაც მეცნიერები ხაზს უსვამენ ყარაბაღის განსაკუთრებულ მნიშვნელობას მსოფლიო ეკონომიკურ სივრცეში, როგორც სატრანზიტო დერეფანს, მაგრამ... არც ესაა სწორი! ევროპა-აზიის დამაკავშირებელი აბრეშუმის გზა, ე. ი. სატრანზიტო დერეფანი გადიოდა საქართველოზე და ჭრიდა ბელაქანი-კახის გზით ნუხის მხარეში გადასვლას, შემდეგ კი ეს გზა გრძელდებოდა კასპიის ზღვამდე... და საიდანაც უკვე სათავეს იღებდა შუა აზია-ჩინეთი-ინდოეთის უმოკლესი სავაჭრო გზები. ასე რომ, მთიანი ყარაბაღი არასოდეს ყოფილა განსაკუთრებული მნიშვნელობის მქონე სავაჭრო-საქარავნე გზა, როგორც ახლა წარმოაჩენენ მას ევროპელი და ამერიკელი მეცნიერები! თუმცა კი, ცხადია, მას გარკვეული მნიშვნელობა ჰქონდა საქართველო-სპარსეთის სავაჭრო ურთიერთობებში. რა თქმა უნდა, მთიანი ყარაბაღი ადრეულ საუკუნეებში მოყოლებული ბაგრატ III-დან, დავით აღმაშენებლიდან და გიორგი ბრწყინვალით დამთავრებული შედიოდა საქართველოს შემადგენლობაში ზოგიერთი გამონაკლისი პერიოდის გარდა, შემდეგ კი იგი იყო სპარსეთის რიგითი სახანო. სხვათა შორის, საქართველოს შემადგენლობაშიც ყარაბაღი შემოდიოდა მხოლოდ და მხოლოდ სახანოს სახით და არა სომხური ქვეყნის სახელწოდებით, სადაც დომინანტი იყო ყოველთვის მუსულმანი მოსახლეობა.

ამდენად, როცა ვსაუბრობთ XXI საუკუნის პოლიტიკურ პროცესებზე, თუნდაც ეს პროცესები ღია კონფლიქტების კერები იყოს, არ უნდა დაგვავიწყდეს ისტორია და ადგილობრივი მოსახლეობის ეთნიკურ შემადგენლობას ყოველთვის უნდა მიექცეს ყურადღება. დამატებითი საკითხი და ამასთან არა მარტო დამატებითი, არამედ აუცილებლად გასათვალისწინებელია მეზობელ სახელმწიფოთა ინტერესებიც. სომხეთი უკანასკნელი ასი წლის მანძილზე ან თუნდაც ორასი წლის მანძილზე მოიაზრებოდა რუსეთის ურყევ დასაყრდენ ძალად კავკასიაში. მოსკოვის ხელისუფლებაზე ყოველთვის დიდი გავლენა ჰქონდა (ისევე, როგორც აშშ-ში, ინგლისსა და საფრანგეთშიც). ადგილობრივ მდიდარ სომხურ დიასპორას და ცხადია, ისინი თავიანთ სურვილებს დაუფარავად კარნახობდნენ ყოველთვის ადგილობრივი სახელმწიფოს ხელისუფლებას. ეს ფაქტი დაგვანახა კიდევაც უკანასკნელი წლების მოვლენებმა, როცა

თურქეთში სომეხი ხალხის აჯანყება და მერე მათი ხოცვა-ჟლეტა გენოციდად შეაფასა თანამედროვე საფრანგეთმა და გერმანიამ.

დასკვნა ცი ცალსახაა – როგორც უცხოელი მკვლევარები მიუთითებენ, რომ თითქოსდა ყარაბაღი სატრანზიტო დერეფანია აზიასა და ევროპას შორის და ამიტომ ხდება მისი პრობლემები საერთაშორისო პოლიტიკური და არაპოლიტიკური ორგანიზაციების ყურადღების ცენტრში, ეს არასწორი მიდგომა და საკითხის ასე დასმა უფრო მეტ გაურკვევლობას იწვევს.

საერთაშორისო და არასამთავრობო ორგანიზაციები ბევრს საუბრობენ საერთოდ სამხრეთ კავკასიის განვითარების პერსპექტივებზე. ჩვენ აუცილებლად უნდა გამოვყოთ საკითხები, თუ რას ნიშნავს საერთოდ მხარის განვითარება? აქედან ალბათ უმთავრესია: ა) განათლება, ბ) ეკონომიკა, გ) სოციალური პირობები. სამივე საკითხი სრულად იყო გადაჭრილი სამივე რესპუბლიკაში 1989–90 წლებამდე, რადგან: 1. განათლება იყო უფასო 2. ეკონომიკა იყო საკმაოდ მაღალ დონეზე წარმოდგენილი, რადგან სამივე რესპუბლიკაში განვითარებული იყო მძიმე და მსუბუქი მრეწველობა მილიარდებამდე შეფასებული ფაბრიკა-ქარხნებით, საქართველოში არსებული ფაბრიკა-ქარხნების სრული აღჭურვილობა კი 90-იანი წლებიდან თურქეთში გაიტანეს და... კაპიკებად გაყიდეს. ქართველი ხალხისთვის არაფერი უკითხავთ, უარესიც. ასი ათასობით მუშა-მოსამსახურე, აბორიგენი ქართველი უმუშევარი და ულუკმაპუროდ დატოვეს მსგავსი ფაქტი არ მომხდარა არც აზერბაიჯანში და არც სომხეთში.

როგორც უკვე ვთქვით 90-იანი წლებიდან საქართველოში ერთბაშად ჩამოიშალა ყოველგვარი სისტემა, პოლიტიკური, ეკონომიკური და სოციალური, რაც არ მომხდარა სომხეთსა და აზერბაიჯანში. რატომ გახდა საქართველო თეთრი ყვავის როლში კავკასიის რეგიონში? სწორედ მისი განსაკუთრებულად მნიშვნელოვანი გეოპოლიტიკური და სტრატეგიული მდებარეობის გამო... რადგან სწორედ საქართველოა ის ქვეყანა, რომელიც აერთებს ევროპა-აზიას უმოკლესი სავაჭრო-საქარავნო აბრეშუმის უძველესი და ისტორიული გზით. ქართველ ხალხს კი... მაგრამ ქართველი ხალხის მასა აქ არაფერ შუაშია, დაინტერესებულმა დიდმა სახელმწიფოებმა საკუთარი სურვილის მიხედვით შეარჩიეს მათი ინტერესების გამტარებელი ადამიანთა ჯგუფებისაგან დაკომპლექტებული ხელისუფლება და ხელისუფლებები, რომლებიც მხოლოდ მიწოდებული დირექტივებით მართავენ სახელმწიფოს (თუ გადატაკებული საქართველო სახელმწიფოთა რიგში შეიძლება ჩავთვალოთ) და ფაქტიურად არაფერი კეთდება ქვეყნის ეკონომიკის გამოსასწორებლად, ასამაღლებლად, განსავითარებლად. აბორიგენი მოსახლეობის სოციალური პირობების გასაუმჯობესებლად, უმუშევრობის აღმოსაფხვრელად, და ისევ აბორიგენი მოსახლეობის მიგრაციის შესაჩერებლად...

უცხოელი მკვლევარები განსაკუთრებულ ყურადღებას უთმობენ როგორც უკვე მრავალჯერ აღვნიშნე, ყარაბაღის პრობლემას კავკასიის რეგიონში. ამ პრობლემისადმი ასევე გადაჭარბებულ ყურადღებას იჩენენ საერთაშორისო ორგანიზაციები, როგორც სამთავრობოები, ისე არასამთავრობოები, რომლებიც დაფინანსებას ღებულობენ ძირითადად დასავლეთიდან. ჩნდება აზრი, რომ ყველა ეს ორგანიზაცია დაინტერესებულია კონფლიქტის მშვიდობიანი დარეგულირებით, მაგრამ... როგორც კი დაკვირვებული მკვლევარი გააანალიზებს შექმნილ პრობლემებს, უკვე იკვეთება აზრი, რომ წამოჭრილი საკითხი საკმაოდ რთულია, ე. ი. რთული გადასაწყვეტია. ჯერ ერთი, იმიტომ, რომ პირველი და უმთავრესი საკითხი მხარის ისტორიული კუთვნილების საკითხი არ არის არამარტო გარკვეული ორივე მხრიდან, არამედ ეს პრობლემა დღესაც მწვავე განსჯის საგანია. იურიდიულად მთიანი ყარაბაღი ადრეც აზერბაიჯანის რესპუბლიკის ფარგლებში შედიოდა ავტონომიური ოლქის სტატუსით და დღესაც აზერბაიჯანის იურიდიულ მფლობელობაშია, მაგრამ მასზე იდეოლოგიურ და სამხედრო თვალსაზრისით იურიდიულ უფლებებს ახორციელებს სომხეთის რესპუბლიკა. ყარაბაღის ტერიტორიის თითქმის 1/3 ნაწილზე განთავსებულია სომხეთის რესპუბლიკის სამხედრო შენაერთები, დანარჩენზე კი (შედარებით მცირეზე) კონტროლს ახორციელებს აზერბაიჯანის რესპუბლიკა, რადგანაც პრობლემა მოუგვარებელია, დღემდე ცხელ წერტილად ითვლება ყარაბაღი სამხრეთ კავკასიაში.

ყარაბაღის კონფლიქტს დასაბამი მიეცა: 1989 წლის 1 დეკემბერს სომხეთის საბჭოთა სოციალისტური რესპუბლიკის უმაღლესმა საბჭომ მიიღო გადაწყვეტილება მთიანი ყარაბაღის ავტონომიური ოლქის სომხეთთან მიერთების შესახებ. აღნიშნული გადაწყვეტილება სამართლებრივად არ იყო სწორი, რადგან ყარაბაღის ავტონომიური ოლქი სხვა რესპუბლიკის იურიდიულ საზღვრებში შედიოდა და მეზობელი რესპუბლიკის უმაღლეს საბჭოს არ ჰქონდა იურიდიული და სამართლებრივი უფლება გაეუქმებინა მეზობელი რესპუბლიკის რაიმე გადაწყვეტილება ან კანონი, და – საკუთარი უფლება გამოეცხადებინა სხვის კუთვნილ მიწა-წყალზე. სომხეთის უმაღლესმა საბჭომ კი არა მარტო საერთაშორისო სამართლის იურიდიული კანონები დაარღვია, არამედ სამხედრო ძალით შეიჭრა მეზობელი რესპუბლიკის ტერიტორიაზე და ფაქტობრივად საომარ მოქმედებებში ჩაითრია აზერბაიჯანის რესპუბლიკა. ომის ბედი კი უკვე დაშლილი საბჭოთა კავშირის უუნარო ხელისუფლებამ ერთი ხელის მოსმით გადაწყვიტა, რუსული ძალით დახმარება გაუწია სომხეთს – აზერბაიჯანის წინააღმდეგ და ამ საშინელი, სისხლისმღვრელი და არაკანონიერი ომის შედეგად აზერბაიჯანმა მიიღო მილიონზე მეტი ლტოლვილი ყარაბაღიდან და ნახევარ მილიონზე მეტი დახოცილი საკუთარი მოქალაქე. მოგვიანებით

იგივე სცენარი განმეორდა საქართველოს ტერიტორიაზე – აფხაზეთსა და სამაჩაბლოში, ან იგივე მამია ორახელაშვილის პროექტით შექმნილ აფხაზეთის ავტონომიურ რესპუბლიკასა და სამხრეთ ოსეთის ავტონომიურ ოლქშიც! ასე, რომ საბჭოთა კავშირის დაშლის პირველი წუთიდანვე სამხრეთ კავკასიაში თითქმის ერთდროულად სამი ცხელი წერტილი წარმოიქმნა. მოსახლეობით შერეული ყარაბაღის ტერიტორია აზერბაიჯანის რესპუბლიკის ტერიტორია გახლდათ, და მასთან არავითარი კავშირი არ ჰქონდა სომხეთის რესპუბლიკას გარდა იმისა, რომ მითითებულ ყარაბაღის ტერიტორიაზე დაახლოებით 150, 000 სომეხი ეროვნების ადამიანი ცხოვრობდა იმ პერიოდში, ე. ი. 1989 წელს.

სამომავლო მოქმედებები დღესაც არ შეწყვეტილა, ოღონდაც ის აღარ განიხილება აქტიური დაპირისპირებით, ორივე მხარე აზერბაიჯანის და სომხეთის მოლაპარაკების მაგიდას უსხედან. საინტერესოა ამ ორივე რესპუბლიკის მტკიცებულებები ადგილობრივ და საერთაშორისო ორგანიზაციებში აღნიშნული მიწა-წყლის ისტორიული კუთვნილების შესახებ. სომხეთი ამტკიცებს, რომ, რადგან ყარაბაღი უძველესი ალბანელი ხალხის მშობლიური მიწა-წყალია, და რადგან ეს ალბანელები, რომლებიც მართლმადიდებელი ქრისტიანები იყვნენ VII საუკუნემდე შემდეგ კი სწორედ სომხეთის კათალიკოსომ იზრუნა ალბანეთის ეკლესია დაესაჯა მისი რწმენის გამო, ცხადია, თვითონ სომხეთს და სომხებს არც ენა და არც გენეტიკური წარმომავლობა არ აკავშირებდა ალბანეთთან, მაგრამ... მას ჰქონდა ძალა, ჯერ სპარსეთის სახით, შემდეგ არაბების სახით და ბოლოს კი... რუსეთის სახით. ახლა კი ისტორიული ფაქტებით ვისარგებლებ: 699 წელს ალბანეთის ქალკედონიტი კათალიკოსის დასასჯელად ალბანეთში არაბთა ჯარით ჩავიდა სომხეთის კათალიკოსი. იგი სიკვდილით სჯის ალბანეთის კათალიკოსს ვითომცდა ქალკედონიტური მრწამსის გამო. მაგრამ აქ ფაქტობრივად სხვა რამ აინტერესებდა სომეხთა კათალიკოსს. ალბანეთის კათალიკოსის დასჯით, საფუძველს აცლიდა ალბანეთის ეკლესიის დამოუკიდებლობას. ასეც მოხდა. კათალიკოსის დასჯის შემდეგ ასევე სიკვდილით დასაჯეს ალბანეთის მართლმადიდებელი ეკლესიის მაღალი იერარქები და ამის შემდეგ სწორედ სომხეთის კათალიკოსმა მოიწვია „ალბანეთის საეკლესიო კრება“ და გამოუცხადა მათ, ე. ი. მღვდელმთავრებს, რომ ვინც „სომხური ეკლესიის რწმენას არ მიიღებდა, ისეთივე სიკვდილით სასჯელი ელოდა, როგორც კათალიკოსს და მღვდელმთავრებს! არაბთა ჯარით დაშინებული ალბანეთის საეკლესიო კრება სომხეთის ეკლესიას აღუთქვამს სამუდამო მორჩილებას! ამ კრებით დასრულდა ალბანეთის ეკლესიის ავტოკეფალია. ალბანეთის ეკლესია სომხეთის ეკლესიის ნაწილად იქცა. ალბანელებმა დაკარგეს არა მარტო რწმენა და დამოუკიდებლობა, არამედ საკუთარი ენაც. ალბანეთის ეკლესიებში უკვე

სომხურ ენაზე დაიწყო მსახურება. მაგრამ ერთი ფაქტი ვერ გაითვალისწინა სომხურმა ეკლესიამ, – და ეს ფაქტი გახლდათ ადგილობრივი ალბანელი ხალხის სიძულვილი სომხური ეკლესიის მიმართ, ამის შედეგი კი იყო ძალიან ცუდი – ალბანეთის მოსახლეობის უმეტესმა ნაწილმა საერთოდ უარყო ქრისტიანობა და მიიღო მუსულმანური სარწმუნოება. სწორედ ამის გამოძახილი გახლდათ ის ფაქტი, რომ განჯა–ყარაბაღის მხარე ყოველთვის გამოირჩეოდა მუსულმანური ირანიდან და შემდეგ კი ასევე მუსულმანური არაბული სახალიფოდან თავისი თვითმყოფადი კულტურით, ლიტერატურით, ე. ი. განათლების დონით. იგი სულ სხვა გახდა, მაგრამ გახდა არა სომხური ენით (როგორც ვთქვი იგი მცირე ნაწილმა მიიღო აბორიგენი მოსახლეობისამ), არამედ სპარსული და არაბული ენების მიღების წყალობით. ე. ი. ეს მხარე გახდა როგორც სპარსული, ასევე არაბული კულტურის განუყოფელი ნაწილი.

რაც შეეხება მოსახლეობის იმ მცირე ნაწილს, რომელმაც სომხური მონოფიზიტური სარწმუნოება აღიარა და რწმენასთან ერთად მშობლიური ენაც დაკარგა, ჩვეულებრივად იქცა სომხეთის ეკლესიის განუყოფელ ნაწილად.

ალბანეთის ეკლესიის ავტოკეფალიის დაკარგვას თან მოჰყვა ალბანეთის ეკლესიაში საუკუნეთა მანძილზე დაფუძნებული, ე. ი. არსებული იდეოლოგიის – მოციქულ ელიზას შესახებ გადმოცემის შეცვლაც. ალბანეთის განმანათლებელ ელიზას ცხოვრებას ახალი დეტალების თვითნებურად ცვლის და ავსებს სომხეთის კათალიკოსი. სწორედ სომხეთის კათალიკოსმა შექმნა სრულიად ახალი ვერსია (ე. ი. გადმოცემა) ელიზას შესახებ, ე. ი. ალბანეთის ეკლესია ცხადია დააფუძნა მოციქულმა ელიზამ, მაგრამ ელიზა იყო თადეოზ მოციქულის მოწაფე. რაც შეეხება თვითონ თადეოზ მოციქულს მას სომხური ეკლესია უკვე „სათავისოდ იყენებს“, VII ს.–დან ე. ი. იდეოლოგიურად აფუძნებს და ავრცელებს აზრს, რომ თითქოს თადეოზ მოციქულმა დააარსა სომხური ეკლესია და რომ თადეოზ მოციქულის საქმის გამგრძელებელია გრიგოლ პართელი.

უნდა გავითვალისწინოთ ის აზრიც, რომ იმავე იდეოლოგიის გატარება სურდა სომხურ ეკლესიას საქართველოშიც სწორედ სპარსეთის დახმარებით უკვე V საუკუნის ბოლოდან, ე. ი. VI საუკუნეში სომხური ეკლესია ცეცხლითა და მახვილით ცდილობდა მართლმადიდებლობის ამოძირკვას ქართული ეკლესიიდან, ამის გამო შემორჩა ცნობები სომხურ აგიოგრაფიას, რომ თითქოს წმინდა ნინო გრიგოლ პართელის მოწაფე იყო და ამდენად მოწაფე უნდა დამორჩილებოდა მასწავლებელს, ეს კი ნიშნავდა, რომ ნინოს მიერ მოქცეული ქართლი უნდა შეერთებოდა სომხურ ეკლესიას და ეღიარებინა არა მარტო მისი წარმმართველი ძალა, არამედ უნდა მიეღო მისი ენაც. სწორედ ეს დებულებაა გატარებული ნიკო მარისა და მისი

მიმდევრების სამეცნიერო შრომებში, სადაც დაბეჯითებით მიუთითებენ, რომ ქართული ეკლესიის ენა არა მარტო IX საუკუნემდე, არამედ თურმე XI საუკუნემდეც საქართველოში სომხური ენა გახლდათ. ქართული ეკლესია გასომხებას გადაურჩა დიდი ქართველი წმინდანის კათალიკოს კირიონ I-ის ღვაწლითა და ცამეტი ასურელი მამის თავგანწირული მოღვაწეობით, რაც ვერ შეძლო ალბანეთის ეკლესიამ. და ამის გამო დაკარგა არა მარტო მართლმადიდებლური სარწმუნოება, არამედ საკუთარი, ეროვნული ენა, თვითმყოფადი კულტურა და დამოუკიდებლობა, საკუთარი მიწა-წყალი!!!

ასე რომ, ყარაბაღის ისტორიული კუთვნილების შესახებ საკითხის დასმა საკმაოდ რთულია და, ალბათ სომხების სასარგებლოდ ვერ გადაწყდება, რადგან ბოლო დრომდე აქ მხოლოდ სახანოები არსებობდა და არა სომხეთის ქვეყანა. ეს ისტორიული ფაქტებია და ნებისმიერ მეცნიერს შეუძლია გადაამოწმოს და როცა დასავლელი „დემოკრატი“ მეცნიერები მიუთითებენ, რომ აქაური სომხურენოვანი მოსახლეობის სურვილი თურმე ყოფილა სომხეთთან შეერთება, მაშინ იმ დანარჩენ ყარაბაღელ მუსულმანს რა პასუხს სცემენ, რომელთაც არ სურთ სომხეთის სახელმწიფოს შემადგენლობაში შესვლა?

მთიანი ყარაბაღის პრობლემებზე ცხადია რუსეთის ჩარევით დაიწყო აქტიური მოლაპარაკებების ფაზა სომხეთის პრეზიდენტ ქოჩარიანსა და აზერბაიჯანის პრეზიდენტ ჰ. ალიევს შორის, მაგრამ მოლაპარაკებებმა შედეგი ვერ გამოიღო. ყარაბაღის სომხურმა მოსახლეობამ კი ყარაბაღი დამოუკიდებელ რესპუბლიკად გამოაცხადა და გამოაცხადა ეჩმიაძინის მითითებით და დახმარებით. ცხადია, აზერბაიჯანელი ლტოლვილების უკან დაბრუნების გარეშე, რასაც ამაოდ ცდილობდა ბაქოს ხელისუფლება.

ოფიციალური ბაქო ღიად მოუწოდებს სომხეთის რესპუბლიკას, რომ დააფიქსიროს საკუთარი პოზიცია და აირჩიოს ნეიტრალური დამოკიდებულება, სხვა შემთხვევაში აზერბაიჯანის ხელისუფლება ბოლომდე იბრძოლებს საკუთარი და თანაც ისტორიულად ნამდვილად მისი კუთვნილი ტერიტორიის დასაბრუნებლად. ე. ი. ბაქო-ყარაბაღის სომხურ მოსახლეობას მიიჩნევდა ეთნიკური კონფლიქტების წარმომშვევ წყაროდ და... სომხეთს აღიარებდა საომარი მოქმედებების დამწყებ სუბიექტად, – ეს განცხადება კი მაინცდამაინც სასიკეთო წყალს არ ასხამს დღევანდელი მსოფლიოს „დემოკრატიული პოლიტიკის“ პრინციპებზე, გადანაწილების ახალ მეთოდებზე.

2020 წლის 27 სექტემბერს, ყარაბაღის საზღვრის გასწვრივ დაიწყო საომარი შეტაკებები აზერბაიჯანულ და სომხურ სამხედრო ძალებს შორის. რის დროსაც აზერბაიჯანმა დაიბრუნა 7 რაიონი ქალაქ შუშის ჩათვლით, და სამხედრო ძლიერების დემონსტრირება განახორციელა. ექსპერტები ვარაუდობდნენ რომ 27 სექტემბერს დაწყებული დაპირისპირება 2016 წლის

„ოთხდღიანი“ ომის მსგავსად, ხანმოკლე იქნებოდა. თუმცა, განახლებული დაპირისპირება 1994 წლის შემდეგ თავისი მასშტაბებით უპრეცედენტო იყო. ბოლო ათწლეულში აზერბაიჯანის დიპლომატიამ არნახულ შედეგებს მიაღწია ბაქოსა და მოსკოვის ურთიერთობებში. ბ-ნი ილხამ ალიევისთვის ცხადი იყო, რომ კრემლის მხარდაჭერის, მინიმუმ ნეიტრალური პოზიციის გარეშე, მთიანი ყარაბაღის კონფლიქტში წარმატებას ვერ მიაღწევდა. ბ-ნი ილხამ ალიევის პოლიტიკამ თავისი შედეგი გამოიღო და აზერბაიჯანმა აღიდგინა ტერიტორიული მთლიანობა.

გამოყენებული ლიტერატურა:

1. სვანტე კორნელი, „პატარა ერები და დიდი ინტერესები: კავკასიის ეთნოპოლიტიკური კონფლიქტების კვლევა“.
2. ჩიტაძე ნ., „გეოპოლიტიკა“, თბ., 2011.
3. გახოვიძე ჯ., , მიდელაშვილი ს., „ჰონკონგი, ჩინეთი 1997“, თბ., 2014
4. მელიქიშვილი ლ., კონფლიქტების ანთროპოლოგია ეთნიკური ასპექტები, თბ., 2006.
5. გუშერი ა., „ქართულ-ავგაზური კონფლიქტი, როგორც გეოპოლიტიკური არასტაბილურობის წყარო სამხრეთ კავკასიის ზონაში“, ანალიტიკური მაცნე, მოსკ. 2001, № 5 (რუსულ ენაზე);
6. ნარკვევები საქართველოს ისტორიიდან, ავგაზეთი უძველესი დროიდან დღემდე, თბ., 2007.

სამართალი/ law

Оценка Эффективности Управления Контрактами и Разрешения Споров в Сфере Государственных Закупок Evaluation the Effectiveness of the Contract Management and Dispute Resolution in Public Procurement

А. Н. Слободяник, Национальный университет биоресурсов и природопользования Украины
Г. Д. Абуселидзе, Государственный университет имени Шота Руставели (Грузия)
E-mail: george.abuselidze@bsu.edu.ge
Anna Slobodianyik, National University of Life and Environmental Science of Ukraine
George Abuselidze, Batumi Shota Rustaveli State University. Georgia.
E-mail: george.abuselidze@gmail.com

Резюме. Главная цель функционирования системы государственных закупок определяется необходимостью обеспечения эффективного использования бюджетных средств при развитии конкуренции, прозрачности и открытости организации процесса закупок. Целью научного исследования является осуществление анализа процесса обжалования процедуры публичных закупок участниками при осуществлении тендерных закупок.

В статье авторами доказано, что оценка эффективности решения спора между субъектом обжалования и заказчиком на основе баланса прав, интересов и целей законодательства о закупках на практике чрезвычайно сложным вопросом, который должен решаться в каждом отдельном случае. Доказано, процедура обжалования создана специально для обеспечения быстрого и профессионального урегулирования конфликтов между участником или потенциальным участником процедуры закупки и заказчиком по поводу действий заказчика, нарушающих право такого участника на участие в процедуре закупки и заключения договора с заказчиком. Сосредоточено на условиях подачи жалобы требования тендерной документации, оспариваются и возможно дополнение обоснование необходимости внесения изменений в условия тендерной документации с возможностью добавлять дополнительные доказательства.

Ключевые слова: публичные закупки; орган обжалования; тендерная документация; субъект обжалования; законодательство о публичных закупках.

Abstract. Public procurement is one of the important areas of the country. Effective management of procurement processes, ensuring transparency of business and process participation is a priority area for public financial management. With the economic growth of public procurement of funds for growth, according to the amendment of the law is constantly on the agenda, since it will focus on public procurement measures that ensure the rational use of budgetary resources and competition in public procurement. Interested individuals have the opportunity to give transparent, non-discriminatory, fair and simple system of procurement through participation in public procurement.

The purpose of the research is to analyze the process of appealing the public procurement procedure by participants in the implementation of tender purchases.

The authors argue that evaluating the effectiveness of dispute resolution between the complainant and the customer on the basis of the balance of rights, interests, and objectives of the procurement law is, in practice, an extremely difficult issue to be resolved in each individual case. The specifics of determining the subject of procurement by the customer are highlighted in such a way as to preserve the right to choose the product that suits him best and not to buy the cheapest existing product on the market, such as paper according to certain parameters of density and level of linen, but if the customer has already defined in the tender documentation technical and the qualitative characteristics of the subject of the procurement, he has no right to further deviate from them when selecting the winner. It is proved that the appeal procedure is created specifically to ensure a quick and professional settlement of conflicts between the participant or potential participant of the procurement procedure and the customer regarding the actions of the customer, which violate the right of such participant in the procurement procedure and the conclusion of the contract with the customer. Attention is drawn to the terms of the appeal of the tender documentation claim being challenged and the possible addition of justification for the need to amend the conditions of the tender documentation with the opportunity to add additional evidence.

Keywords: public procurement; body of appeal; tender documentation; the subject of the appeal; legislation on public procurement.

Введение. В современной рыночной экономике выполнения главной функции публичных закупок достигается путем создания конкурентной среды, также важными аспектами являются проявлений коррупции, обеспечение прозрачности и эффективного использования средств.

Главная цель функционирования системы государственных закупок определяется необходимостью обеспечения эффективного использования бюджетных средств при развитии конкуренции, прозрачности и открытости организации процесса закупок. Следует отметить, что это лишь одна из задач

системы государственных закупок, через уровень решения которого может оцениваться эффективность системы.

Анализ последних исследований и публикаций. Общеизвестными положениями о публичных закупках, их понятие и назначению, в качестве основы осуществления тендерных закупок в Украине, занимались отечественные и зарубежные, в трудах которых рассматривается проблематика государственных закупок, следует выделить: Н. Афанасьева, В. Бурханова, Л. Беридзе, В. Зубара, Л. Катроша В. Колотии, К. Кузнецова, А. Овсянюк-Берданину, А.Олефиоров, Г. Пинькас, Я. Петруненко, В. Смиричинського, И. Смотрицкого, Н. Ткаченко, Л. Фалько, А. Шатковский, А. Юдицкого , С. Яременко и другие.

Однако, вопрос обжалования тендерной документации, сроки на обжалование условий тендерной документации, права и обязанности сторон, вопросы нарушений и дискриминации в проекте договора является весьма актуальным и требует дальнейшего развития.

Изложение основного материала исследования. Влияние публичных закупок на экономику Украины заключается в реализации следующих основных функций, как приобретение товаров, работ и услуг для материального обеспечения функционирования государственных (муниципальных) структур для обслуживания общественных потребностей (оборона, безопасность, медицина, образование, культура, наука, инфраструктура), что содержатся преимущественно за счет государственного и местного бюджетов; выполнения определенных политических задач, которые в основном носят временный характер, связанный с конкретными политическими условиями и властной конфигурации, например создание новых рабочих мест путем закупки государством отдельных видов товаров (работ, услуг, строительство новой атомной станции); поддержка определенных категорий субъектов хозяйствования - малого и среднего бизнеса, предприятий, где работают лица с ограниченными возможностями; поощрения применения экологических факторов, инновационных практик, электронных технологий в процессе закупок; регулирования экономическими методами конъюнктуры, складывающейся на рынках отдельных видов продукции [1, 2].

В этом случае государство выходит на рынок как весомый покупатель товаров, работ и услуг, повышая спрос, или осуществляет товарную интервенцию путем продажи ранее специально закупленной продукции, увеличивая предложение и, таким образом, восстанавливает равновесие спроса и предложения на рынке сельскохозяйственной продукции (прежде

всего, социально чувствительны продукты питания) [3]. Однако с момента заключения договора о закупке между государственным заказчиком и победителем закупки возникают классические частноправовые отношения. Иными словами, после заключения договора о закупке за государственные средства, который является завершающей стадией процедур закупок, между сторонами возникают гражданские права и обязанности а затем и возможность обжаловать процедуру закупки.

В Законе Украины «О Публичные закупки» указано, что процедура обжалования процедур закупки введена с целью беспристрастного и эффективной защиты прав и законных интересов лиц, связанных с участием в процедурах закупки [4]. Процедура обжалования создана специально для обеспечения быстрого и профессионального урегулирования конфликтов между участником или потенциальным участником процедуры закупки и заказчиком по поводу действий заказчика, нарушающих право такого участника на участие в процедуре закупки и заключения договора с заказчиком. Лицо, требующее защиты прав, должна быть обеспечена доступными и достаточными средствами правовой защиты.

В контексте предусмотренной Законом Украины «О Публичные Закупки» процедуры обжалования эффективную защиту права, должна основываться на том, что защита права человека не может считаться эффективным, если лицо не имеет, реальной и действенной возможности обжаловать поведение заказчика, предоставить свои мотивы в опровержение доводов заказчика , которым тот обосновывает правомерность своего решения, получить мотивированное решение Органа обжалования, или если такое решение не может быть выполнен [4]. В частности, это к установлению в Законе требований установление решений, которые принимает заказчик, достаточных сроков для подготовки жалобы, обязательности решений Органа обжалования. Стороны должны иметь надлежащие процессуальные права, требование об эффективности предполагает необходимость Органа обжалования обеспечить субъекту обжалования и заказчику соответствующую возможность реализовать право на защиту своих интересов [4]. Это означает, что Орган обжалования должен обеспечить условия для реализации ими права на защиту своих интересов, например, предоставить возможность субъекту обжалования ознакомиться с доводами, которыми заказчик обосновывает свои действия или решения, и предоставить возражения относительно них.

Процедура обжалования создана специально для обеспечения быстрого и профессионального урегулирования конфликтов между участником или потенциальным участником процедуры закупки и заказчиком по поводу

действий заказчика, нарушающих право такого участника на участие в процедуре закупки и заключения договора с заказчиком [1]. При урегулировании спора Орган обжалования должен обеспечивать справедливый, разумный баланс между интересами субъекта обжалования на участие в процедуре закупки с целью заключения договора, и интересами заказчика, в частности, осуществить закупку товара, который является для него оптимальным с точки зрения функциональных или иных потребностей. В то же время, закупка такого товара не должна нарушать цели введения самой процедуры закупки, определенные для этой цели принципе ее осуществления, например, недискриминация участников или беспристрастность оценки тендерных предложений.

Заказчик не обязан определять предмет закупки так, чтобы приобрести дешевый существующий на рынке товар и вправе выбрать такой, который его больше всего устраивает, например бумагу по определенным параметрам плотности и уровнем белья, но если заказчик уже определил в тендерной документации технические и качественные характеристики предмета закупки, то он не вправе в дальнейшем отклоняться от них при выборе победителя.

Очевидно, что оценка эффективности решения спора между субъектом обжалования и заказчиком на основе такого баланса прав, интересов и целей законодательства о закупках на практике чрезвычайно сложным вопросом, который должен решаться в каждом отдельном случае.

Согласно со Закона Украины «О Публичные Закупки» обжаловать можно: решение заказчика, действия и бездействие заказчика [4]. Жалоба может подаваться только после публикации объявления о проведении торгов. В орган обжалования, жалоба подается субъектом обжалования в форме электронного документа через электронную систему закупок. Жалобы на положение тендерной документации (действия, бездействие) могут подаваться с момента опубликования и не позднее чем 4 дня до даты, установленной для представления тендерных предложений. Жалобы после оценки предложений участников подаются в течение 10 дней со дня опубликования сообщения о намерении заключить договор. В открытых торгах с публикацией на английском языке (Евроторг), жалобы могут подаваться также в течение 5 дней со дня опубликования протокола о рассмотрении тендерных предложений [4].

С целью предотвращения неоправданного затягивания процесса закупки, Закон устанавливает невозобновляемые сроки для подачи жалоб. Эти сроки являются нескольких видов:

- 1) жалобы на тендерную документацию, решений, действий или бездействия заказчика, которые произошли до окончания срока подачи тендерных предложений могут подаваться с момента публикации объявления

о проведении торгов и не позднее чем за 4 дня до даты подачи тендерных предложений [4]. При этом, Закон, с целью стимулирования своевременного и полного рассмотрения всех спорных вопросов документации конкурсных торгов, предусматривает, что после окончания срока для подачи предложений торгов, жалобы могут подаваться только об изменениях в тендерной документации (с соблюдением указанных выше сроков), если такие были внесены заказчиком. То есть, положения тендерной документации, не были обжалованы, после внесения изменений в этой документации, уже не могут быть обжалованы;

2) жалобы на решения, действия или бездействия заказчика после оценки тендерных предложений могут быть поданы в течение 10 дней со дня опубликования сообщения о намерении заключить договор, но ко дню заключения договора о закупке на веб-портале закупок;

3) жалобы на решения, действия или бездействия заказчика после рассмотрения тендерных предложений на соответствие техническим условиям тендерной документации или определения соответствия участников квалификационным критериям могут быть поданы в течение 5 дней со дня опубликования протокола рассмотрения тендерных предложений на веб-портале закупок.

Чтобы обеспечить эффективность механизма защиты прав заявителя Закон о публичных закупках предусматривает, что в случае принятия жалобы к рассмотрению электронной системой закупок, автоматически приостанавливается начало электронного аукциона и не обнародует договор о закупке и отчет о результатах проведения процедуры закупки. Закон запрещает заказчику совершать любые действия и принимать любые решения при рассмотрении жалобы, кроме действий и решений, направленных на устранение нарушений. Закон также прямо запрещает заказчиком и победителем процедуры закупки договора в период рассмотрения жалобы [4].

Также, с целью обеспечения реализации права на обжалование Закон устанавливает 10-дневный мораторий на заключение договора с даты публикации на веб-портале закупок сообщение о намерении заключить договор о закупке (5 дней в случае применения переговорной процедуры закупки с необходимостью и закупки отдельных видов продукции преимущественно монопольного характера) [3].

Обжалование условий тендерной документации должен содержать такие компоненты, как нарушение прав и охраняемых законом интересов истца, связанные с участием в процедуре закупки на предмет решения, действия или бездействия заказчика и как противоречащее законодательству в сфере

публичных закупок и в результате чего возбуждено право или законные интересы заявителя [5]. Жалобщик обязательно должен сообщить о намерении принять участие в процедуре закупки; отметить требования, не можете выполнить, или которые его дискриминируют по сравнению с другими участниками; подтвердить его способность поставить товары / выполнить работы / оказать услуги, закупает заказчик; обосновать необходимость внесения изменений в тендерной документации; предложить заказчику равнозначную альтернативу, которая позволит последнему достичь поставленной законной цели; четко указать требования, в которые жалобщик просит внести изменения.

Также стоит отметить, нельзя дополнить после подачи жалобы требования тендерной документации, обжалуются. Можно дополнить обоснование необходимости внесения изменений в условия тендерной документации, обжалуются. Можно добавлять дополнительные доказательства необходимости внесения изменений в условия тендерной документации, обжалуются. Дополнительные обоснования и доказательства стоит загружать в систему Прозоро с целью экономии времени и предоставления заблаговременной возможности заказчику ознакомиться с ними и подготовить свои возражения. К ошибкам, которые совершают заказчики при обжаловании условий закупки можно отнести:

- пропуск сроков на обжалование - после внесения изменений в тендерную документацию оспариваются требования тендерной документации, в которые изменения не вносились;
- не указывается обоснование нарушенных прав именно жалобщика;
- не входят доказательства существования обстоятельств, на которые делается ссылка в жалобе;
- оспариваются требования, жалобщик в состоянии выполнить и которые не ставят его в неравное положение по сравнению с другими участниками закупок;
- в качестве обоснования внесения изменений в тендерную документацию отмечается возможность заказчика купить лучший товар;
- оспаривается слишком низкая ожидаемая стоимость закупки, не позволяет жалобщику предложить свой, более дорогой, но более качественный товар;
- оспаривается не наличие, а отсутствие определенных требований в тендерной документации.

Выводы. Итак, любая политическая система представляет собой комплекс институтов и организаций, которые в совокупности отвечают за организацию общества и выполняют разнообразные функции управления.

Процедура обжалования создана специально для обеспечения быстрого и профессионального урегулирования конфликтов между участником или потенциальным участником процедуры закупки и заказчиком по поводу действий заказчика, нарушающих право такого участника на участие в процедуре закупки и заключения договора с заказчиком. Оценка эффективности решения спора между субъектом обжалования и заказчиком на основе такого баланса прав, интересов и целей законодательства о закупках на практике чрезвычайно сложным вопросом, который должен решаться в каждом отдельном случае.

Несмотря на ограниченность имеющихся ресурсов и отсутствие единой политической воли со 2015г. украинское общество добилось значительных сдвигов на пути к развитию демократических, открытых процессов в обществе. Поэтому можно утверждать: переход на принципиально новую систему публичных закупок и использования современных технологий с целью предотвращения коррупционных рисков является неотвратимым.

Список литературы:

1. Акимова Л. Н. Практика электронных государственных закупок в странах ЕС. Новейшие информационно-коммуникационные технологии в модернизации публичного управления: зарубежный и отечественный опыт: материалы V научно практического семинара, 20 марта - 20 апреля 2017, г. Днепропетровск / Под. ред. Дрешпак В. М. ДРИГУ НАГУ при Президенте Украины. Днепропетровск, 2017. URL: http://www.dridu.dp.ua/konf/konf_dridu/itis%20seminar%202017/pdf/akimova-3.pdf
2. Гальчинский Л.Ю., Гаврилова А. Г. Оценка функционирования электронной системы «Prozorro» как инструмента государственных закупок. URL: <http://ape.fmm.kpi.ua/article/view/102574/97652>
3. Закон Украины «О предотвращении коррупции». URL: <http://zakon3.rada.gov.ua/laws/main/1700-18>
4. Закон Украины «О публичных закупках». URL: <http://zakon3.rada.gov.ua/laws/show/922-19>
5. Миняйло А. И. Развитие рынка государственных закупок Украины в условиях глобализации. Формирование рыночной экономики / Спец. вып. : Государственное антикризисное управление национальной экономикой: мировой опыт и проблемы в Украине: материалы наук. конф., 14-15 апр. 2010 / редкол. : И. И. Малый (председатель) и др. Киев: КНЭУ С. 385-389. URL: <http://ir.kneu.edu.ua/bitstream/2010/3257/1/Minyilo.pdf>

6. Ткаченко Н. Б. Управление государственными закупками: монография. Киев. Книга, 2007. 296 с
7. Центр противодействия коррупции: аналитический отчет "Публичные закупки: время трансформаций. URL: https://antac.org.ua/wpcontent/uploads/2016/12/5_Kontrolery.pdf/
8. Beridze L., & Abuselidze, G. (2020). Impact of Public Procurement on Stimulating Business Activities and Economic Development. Economic Profile, №20.

მეცნიერების აქტუალური პრობლემები
Actual Problems of Science

Sustainable Water Management - A Review of the Drinking Water Situation in Bangladesh

Prof. Dr Nicholas Kathijotes, University of Nicosia, 1700 Nicosia- Cyprus
Dr Lubna Alam, Institute for Environment and Development, National University of Malaysia

Abstract. All citizens around every country in the world have the right of access to clean and sanitized drinking water. Bangladesh largely depends on groundwater resources for drinking. Much of this groundwater is contaminated with probably naturally occurring arsenic. It is generally agreed that arsenic occurs naturally in the alluvial sediments of the region, but there is considerable debate as to how the arsenic is released into the groundwater, and whether the problem is manmade or not. The impact on the health of the rural population due to the use of this water is evident, and it is imperative that solutions urgently need to be found on a communal and dwelling basis to manage this crisis. Arsenic removal technologies need to be monitored to ensure that arsenic is consistently removed to below permissible limits currently 0.05mg/l in both India and Bangladesh. Unfortunately, this presence of arsenic in groundwater is not readily apparent to users as it does not alter the physical water quality, taste, smell, color, etc., and the symptoms of arsenic poisoning are undetectable in their early stages. The major challenge is how to rapidly reduce and monitor the arsenic consumption of millions of people scattered over a huge area. This paper refers to current situation and addresses possible solutions that can be researched or implemented without delays.

1. **Introduction.** The contamination of groundwater by arsenic in Bangladesh is the largest poisoning of a population in history, where one quarter of the population are exposed. In Bangladesh alone, 28 to 77 million people drink arsenic-laden water from shallow tubewells, the majority of which were installed within the past forty years as an alternative to drinking biologically contaminated surface waters (Ahmad

et al. 2003). According to the Bulletin of the World Health Organization, arsenic in the well water could be responsible for as many as 43,000 deaths per year in the country. Having studied the arsenic issue of Bangladesh, and by quickly reviewing the attempt to control arsenic for the last thirty years by various foreign and local experts, investigating the household-level arsenic removal systems, have not gained popularity in Bangladesh. This is primarily because of poor "user-acceptance" of the systems. People have the tendency to compare such systems with the ease with which they used to get "tube well water" for potable use. Sometimes they would prefer to drink highly arsenic polluted water in comparison to slightly coloured water that contains iron because it looks clearer. Besides, at many localities, some sources of arsenic-free water (e.g., from deeper arsenic-free wells) are available in the vicinity; this also discourages people to use systems that require regular treatment. Long-term chronic exposure leads to a variety of very serious health problems, notably diabetes mellitus and cancer of the skin, bladder, kidney, and lung (Chen and Ahsan 2004; Chowdhury 2004). Unawareness about the serious adverse impacts of arsenic and the absence of evidence of the immediate health effects may also contribute to the low popularity of arsenic removal units.

In conclusion community-scale arsenic removal systems also have hardly succeeded because of serious operation and management issues as stated above. This paper briefly describes the recommends intervention strategies and related concerns of implementation linked with arsenic management in Bangladesh.

2. Water sector scenario in Bangladesh. Water supply in Bangladesh started during the early stage of the development of water supply. The water supply in Dhaka city was first started with the establishment of Dhaka Water Works (DWW) by the Nawab Sir Abdul Gani in 1874. Major water works in the sub-continent and even in the developed world started around that time. Although the first water supply in Bangladesh was surface water based, groundwater received priority in the subsequent development of water supply in the country. The surface water treatment plants operated by Dhaka Water Supply and Sewerage Authority (DWASA) in Dhaka and Narayanganj produce about 40 million litres per day (DWASA, 2000). The Mohora surface water treatment plant in Chittagong is the largest surface water treatment plants in Bangladesh producing about 90 MLD of water. There are few small surface water treatment plants and quite a large number of Pond Sand Filters for treatment of mainly pond water in the country but the total quantity of water produced by these units is very small as compared to demand. It is well documented that Bangladesh's water sources suffer from geogenic, bacteriological, and industrial pollution. Two prime sources of geogenic pollution have been identified as the naturally occurring inorganic arsenic contamination and salinity posing concerns over domestic and agricultural water use (Hasan et al 2019).

About a quarter of structurally improved drinking water sources, primarily shallow tubewells, contain arsenic levels by greater than WHO safe water guidelines (10 parts per billion) (Figure 1 **Error! Reference source not found.**).

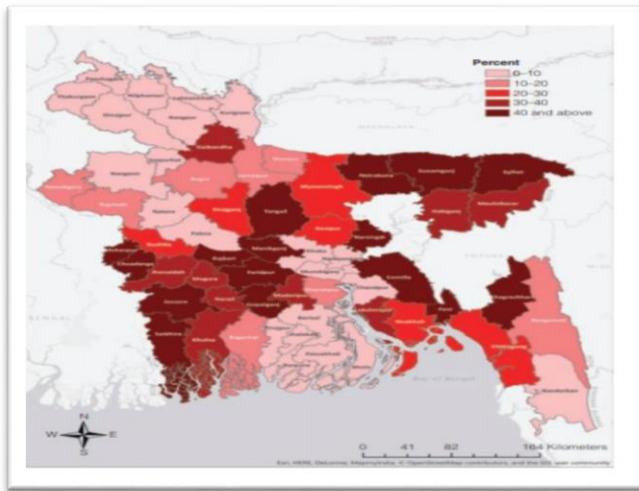

Figure 1: Proportion of Water Sources Contaminated with Arsenic. Source: Joseph et al (2019)

To manage and regulate water-related challenges, the government of Bangladesh has undertaken several national policies. The National Water Policy has been formulated in 1992 with the aim of guiding public and private actions ensuring optimal management and development of water resources which would benefit individuals and society as a whole. The National Adaptation Programme of Action (NAPA) has been prepared in 2005 by the Ministry of Environment and Forest (MOEF) and Government of the People’s Republic of Bangladesh. The NAPA was prepared to identify the key adaptation measures to respond to immediate and impending climatic anomalies. Furthermore, the National Strategy for Water Supply and Sanitation has been formulated in n 2014, aiming at ensuring universal access to sustainable and safe water supply, sanitation and hygiene services through an uniform strategic guideline. Most recently, Bangladesh Delta Plan 2100 (BDP 2100) has been initiated as the long-term strategic plan for land and water resources management plan for the next several decades. The delta plan vision states ‘Ensure long-term water and food security, economic growth and environmental sustainability while effectively coping with natural disasters, climate change and other delta issues through robust, adaptive and integrated and equitable water governance’ (Hadi, 2019).

3. Recommendations and concerns. An extensive study for the World Bank, Ahmad et al. (2003) found that 72% of villagers surveyed would choose a

community-based technology over a household filter. This may result from other preferences held by villagers. For instance, several studies have found that villagers listed convenience as the most important attribute of a water treatment system (Ahmad et al. 2003; Caldwell et al. 2003). Community-scale systems, especially those maintained by a trained technician, are more convenient than household filters in terms of individual time spent using and maintaining the system. Several studies report household filters being abandoned because they required too much attention and maintenance (Ahmad et al. 2003; Hoque et al. 2004).

It is evident that the permanent solution to the arsenic issue is the use of arsenic-free water available through any alternative supplies, namely surface waters-ponds, rainwater harvesting, desalination etc.

4.1 Surface water. Surface water is abundant in the wet season in Bangladesh. An estimated 795,000 million cubic meter (Mm^3) of surface water is discharged through the Ganges-Brahmaputra system, in the downstream of the confluence of the Ganges and the Brahmaputra. This is equivalent to 5.52 m deep water over a land area of 144,000 km^2 . There are other rivers discharging surface water into the Bay of Bengal.

Traditionally, before and during the early stages of tubewells installation, rural water supply was largely based on protected ponds. Most of the region's rural population got its drinking water from surface ponds, but these sources were often polluted, and more than a quarter of a million children died every year from water-borne diseases (World Bank 1999). There are about 1,288,222 ponds in Bangladesh having an area of 0.114 ha per pond and 21.5 pond per mauza (BBS, 1997). About 17% of these ponds are derelict and probably dry up in the dry season. The biological quality of water in these ponds is extremely poor due to unhygienic sanitary practices and absence of any sanitary protection. Many of these ponds are chemically and bio-chemically contaminated for fish culture. If one pond per mauza could be protected from contamination, it would provide a source of drinking water with minimal treatment and water for other domestic uses without treatment.

Surface waters receive pollutants from agricultural, industrial, domestic and municipal sources. Concentration of silt content in turbulent water in the monsoon is high. Similarly algal growth in stagnant water bodies in the dry season is also very high. Insanitary practices of people have greatly contributed to the deterioration of quality of surface water sources. The faecal coliform concentration in most surface water sources lies in the range of 500 to several thousand per 100ml. The rivers and surface water sources around densely populated urban areas depending on water quality parameters are four to ten times more polluted than the similar water sources in the countryside. The deterioration of water quality is directly related to population density and industrial activities due to poor management of domestic and industrial wastewater. The use of surface water for drinking purpose requires

clarification and disinfection by elaborate treatment processes. The availability of surface water in the dry season is also a constraint for the development of dependable small and large scale surface water treatment plants for water supply.

4.2 Rainwater Management. Heavy rainfall is characteristic of Bangladesh. With the exception of the relatively dry western region of Rajshahi, where the annual rainfall is about 1600 mm, most parts of the country receive at least 2000 mm of rainfall per year. This rainfall however is not evenly distributed throughout the year. If managed correctly this supply can provide superior quality water, that can enrich surface waters, or be collected by households.

The availability of rainwater is limited by the rainfall intensity, distribution over the year and availability of suitable catchment area. The distribution of monthly rainfall over the year shows that the 75% of the rainfall occurs during May to September and the excess rain in wet season is required to be stored in large tanks for consumption in the dry season. In Bangladesh 48% of the households have sheet roofs, tiles and pucca roofs suitable for the collection of rainwater (BBS, 1999). However, the poorer section of the people is in disadvantageous position in respect of utilization of rainwater as a source of water supply. This section of people has smaller size thatched roof or no roof at all, to be used as catchment for rainwater collection. The main problems of rainwater harvesting are easy access to surface and groundwater sources, lack of initiatives and management. Storage and maintenance issues of quality water from the bacteriological perspective are also significant problems in Bangladesh.

4.3. Desalination:

Southwest coastal Bangladesh has an acute scarcity of safe drinking water. Both the government and non-government organizations are now promoting reverse osmosis based small scale desalination plants (SSDPs) to ensure safe drinking water.

Compliance of product water with the WHO and Bangladesh drinking water standards for chloride, bicarbonate and sodium were found in respectively 80%, 90% and 70% of the tested samples, although their concentrations in all the feed water samples were higher than both of the standards. About one-third of the DPs did not meet the drinking water standard for sodium, which may be an important health concern for the people consuming this water. Apart from one of the DPs, all of them complied with the standard for faecal coliform and *Escherichia coli*. Results suggest that proper maintenance of the desalination plants is necessary to ensure safe drinking water for the coastal population of southwest Bangladesh.

Concluding Remarks.

Surface water treatment facilities are necessary to operate in order to provide piped water to housing areas. If not to all houses, at least identify distribution points where people can collect SAFE drinking water. Water trucks could also provide safe

drinking water for domestic use to rural or remoted areas. In order to minimize initial investments, simpler sand filtration and chlorination methods can be initially employed. Planning sustainably should be absolutely necessary in all tasks (Novak, Keil, Fimml, 2011).

Referring to already operating treatment plants, the aim then will be in optimizing the energy, that is; to improve energy efficiency, to maximize the energy extracted from untreated water and eventually from sludge, and to recover other renewable energies.

The following suggestions are provided for sustainable water resource management in Bangladesh:

- Energy recovered from sludge could be above 60% of the total energy needs of a sewage treatment plant.

- innovative technologies in digester design, and sludge pre-treatment before digestion

- Use of power generation and combined heat from digester gases electricity for various treatment needs.

- Direct use of gas after purification to the gas grid.

- Use of the biosolids in agriculture, and as a solid fuel in industry.

Improving treatment technological practices and following 'best practice' suggestions for low energy consumption can produce savings about 20 %. (Lazarova, Choo and Cornel ,2012).

Energy recovered from wastewater flows, improved topography designs to reduce pumping needs, as well as using other innovative technologies such as photovoltaic-thermal systems, wind turbines and others can produce considerable savings in energy to an additional 20%.

REFERENCES:

1. Ahmad, J., B.N. Goldar, S. Misra, and M. Jakariya (2003) "Willingness to Pay for Arsenic-Free, Safe Drinking Water in Bangladesh." World Bank Water and Sanitation Program- South Asia.
2. Caldwell, B.K., J.C. Caldwell, S.N. Mitra, and W. Smith, 2003 "Searching for an optimum solution to the Bangladesh arsenic crisis." *Social Science & Medicine*. Vol 56, p 2089-2096.
3. Chen Y. and Ahsan H (2004). "Cancer burden from arsenic in drinking water in Bangladesh." *American Journal of Public Health*. Vol 94, No 5, p 741-744.
4. Chowdhury, A.M.R. (2004) "Arsenic Crisis in Bangladesh." *Scientific American*: Aug 2004. p 87-91.
5. Hadi, T. (2019). An Analysis of Water Policies and Strategies of Bangladesh in the Context of Climate Change. *Asia-Pacific Journal of Rural Development*, 29(1), 111-123.

6. Hasan, M. K., Shahriar, A., & Jim, K. U. (2019). Water pollution in Bangladesh and its impact on public health. *Heliyon*, 5(8), e02145.
7. Joseph, G., Alam, B. B., Shrestha, A., Lahiri, S., & Ayling, S. C. E. (2019). An Assessment of Water, Sanitation and Hygiene Access in Bangladesh's Community Health Clinics. *World Bank Policy Research Working Paper*, (8924).
8. Kathijotes N. (2013). Keynote: 'Blue Economy - Environmental and Behavioural Aspects towards Sustainable Coastal Development', Elsevier Procedia - Social and Behavioural Sciences, Volume 101, 2013, Pages 7-13
9. Lazarova V., Choo K.H. and Cornel P. (2012). Water Energy interactions in water reuse. IWA Publishing, London, UK.
10. Novak O., Keil S., Fimml C. (2011), Examples of energy self-sufficient municipal nutrient removal plants. *Water Science and Technology*, 64(1) 1-6
11. WorldBank 1999 "TheBangladesh Arsenic Mitigation Water Supply Project: Addressing a massive public health crisis" from Web site: www.worldbank.org.

**ორმაგი ცილინდრული სახსრების გამოყენება ამწე-სატრანსპორტო და
საგზაო მანქანების სამუშაო აღჭურვილობებში**
**The Use of Double Cylindrical Links in Crane-Transport and Moto-Transport
Machines**

ვაჟა გოგაძე - აკაკი წერეთლის სახელმწიფო უნივერსიტეტი
ქუთაისი, საქართველო
Vazha.gogadze@atsu.edu.ge, vajagogadze@rambler.ru
Vazha Gogadze - Akaki Tsereteli State University, Kutaisi, Georgia
Vazha.gogadze@atsu.edu.ge, vajagogadze@rambler.ru

აბსტრაქტი. ცნობილია რომ, ამწე-სატრანსპორტო და საგზაო მანქანების სამუშაო მოწყობილობები წარმოადგენს სივრცით ღეროვან სისტემებს, რომელთა რგოლები სახსრულადაა ერთმანეთთან დაკავშირებული. რგოლების შეერთებისას ძირითადად გამოიყენება ცილინდრული სახსრები, რომელთა თავისუფლების ხარისხის 1-ის ტოლია და სფერული სახსრები, თავისუფლების ხარისხით 3.

ამწე-სატრანსპორტო და საგზაო მანქანების სამუშაო აღჭურვილობის სტრუქტურულმა კვლევამ აჩვენა, რომ რიგ შემთხვევაში აღნიშნულ კონსტრუქციებში ადგილი აქვს ზედმეტი ბმების არსებობას, რის გამოც რგოლების მოძრაობა სახსრებში ხდება არსებული ღრეჩოების მეშვეობით ან ლითონის კონსტრუქციების წინასწარი დამაბული მდგომარეობით, რაც მოითხოვს კონსტრუქციის დამზადების განსაკუთრებულ სიზუსტეს და ამცირებს მანქანის სიმტკიცესა და საიმედოობას.

მიზანშეწონილია აღნიშნულ მანქანებში გამოყენებულ იქნას ორმაგი ცილინდრული სახსრები, რომელთა თავისუფლების ხარისხი ორის ტოლია. ორმაგი ცილინდრული სახსრების გამოყენება ზრდის მანქანის ფუნქციონალურ დანიშნულებას, მის მწარმოებლობას, ამარტივებს კონსტრუქციას, რის შედეგადაც იზრდება მანქანის სიმტკიცე და საიმედოობა.

საკვანძო სიტყვები: ცილინდრული სახსარი, სფერული სახსარი, ორმაგი ცილინდრული სახსარი, თვითსაცვლელი, ექსკავატორი, ბულდოზერი, სკრეპერი, ავტოგრეიდერი, ჩანგლებიანი სატვირთველი, ციციხეებიანი სატვირთველი, საფხვიერებელი, რიჩსტაკერი, ველოსიპედი, ბაქანი, ისარი, სახელური, ციციხე, ჩარჩო.

Abstract. Crane-transport and moto-transport working equipments are complex system of area (space), the elements of which are connected with a joint system.

In some mechanisms extra ties (bonds), can be met therefore in the links with linear or corner declining, the mechanism works with a great tension (effort) in the construction.

The above mentioned decreases reliability of the machine. That's why it will be reasonable to creat such mecanisms which are self-regulable and won't couse the strain of construction elements.

Keywords: Cylindrical joint, Spherical joint, Double cylindrical joint, Self-propelled, Excavator, Bulldozer, Scraper, Autograder, Fork lift, Loader, Loader, Richstacker, Bicycle, Wheelchair, Bicycle.

ცნობილია რომ, ამწე-სატრანსპორტო და საგზაო მანქანების სამუშაო მოწყობილობები წარმოადგენს სივრცით ღეროვან სისტემებს, რომელთა რგოლები სახსრულადაა ერთმანეთთან დაკავშირებული. რგოლების შუერთებისას ძირითადად გამოიყენება ცილინდრული სახსრები, რომელთა თავისუფლების ხარისხის 1-ის ტოლია და სფერული სახსრები, თავისუფლების ხარისხით 3.

ამწე-სატრანსპორტო და საგზაო მანქანების სამუშაო აღჭურვილობის სტრუქტურულმა კვლევამ აჩვენა, რომ რიგ შემთხვევაში აღნიშნულ კონსტრუქციებში ადგილი აქვს ზედმეტი ბმების არსებობას, რის გამოც რგოლების მოძრაობა სახსრებში ხდება არსებული ღრეჩოების მეშვეობით ან ლითონის კონსტრუქციების წინასწარი დამაბული მდგომარეობით, რაც მოითხოვს კონსტრუქციის დამზადების განსაკუთრებულ სიზუსტეს და ამცირებს მანქანის სიმტკიცესა და საიმედოობას.

მიზანშეწონილია აღნიშნულ მანქანებში გამოყენებულ იქნას ორმაგი ცილინდრული სახსრები, რომელთა თავისუფლების ხარისხი ორის ტოლია. ორმაგი ცილინდრული სახსრების გამოყენება ზრდის მანქანის ფუნქციონალურ დანიშნულებას, მის მწარმოებლობას, ამარტივებს კონსტრუქციას, რის შედეგადაც იზრდება მანქანის სიმტკიცე და საიმედოობა.

GE P 2015 6380 B

ჩანგლებიანი სატვირთველი

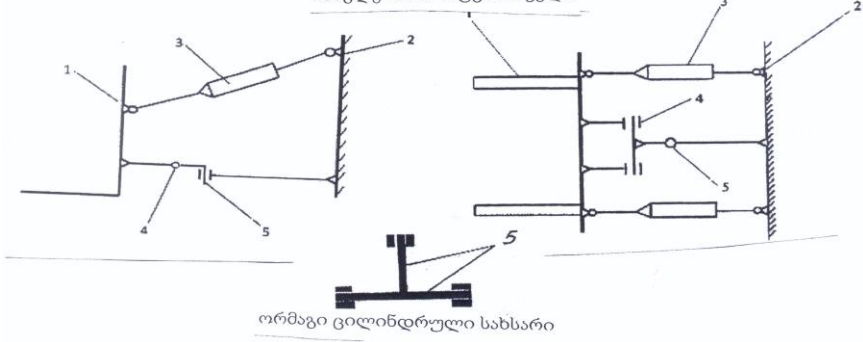

ფიგ.1

ჰიდროცილინდრების 3 ერთდროულად და ერთი მიმართულებით გადაადგილების დროს ჩანგლები 1 მობრუნდება განივ ღერძიანი სახრის 4 მიმართ, რაც იწვევს სატვირთველის ჩანგლების 1 დახრას ვერტიკალურ გრძივ სიბრტყეში, რაც იწვევს ტვირთის დაფიქსირებას, ხოლო იგივე ცილინდრების 3 ერთდროულად და სხვადასხვა მიმართულებით გადაადგილების დროს ჩანგლები 1 მობრუნდება ვერტიკალურ ღერძიანი სახრის მიმართ, რითაც ხდება ზედმეტი მანევრირების გარეშე სატვირთველის ჩანგლების მიმართვა რამდენიმე გვერდითი განლაგების მქონე ასალები ტვირთის მიმართ, შესაბამისად ხდება სატვირთველის საჭის მმართველი თვლების მობრუნება ისე, რომ წინსვლითი მოძრაობის სატვირთველი გადაადგილდეს ტვირთისკენ, ანუ განახორციელოს მოხვევა იქეთ, სადაც მობრუნებულია ჩანგლები.

GE P 2012 5696 B

ციცხვებიანი სატვირთველი

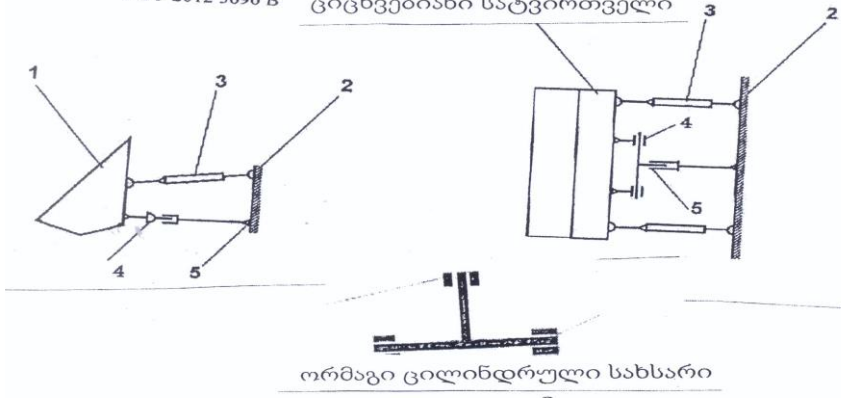

ფიგ.2

ციცხვებიანი სატვირთველი მუშაობს შემდეგნაირად:

ჰიდროცილინდრების 3 ერთდროულად და ერთი მიმართულებით გადაადგილების დროს ციცხვი 1 მობრუნდება განივ ღერძიანი სახსრის 4 მიმართ, რაც იწვევს ციცხვის 1 დაწევას, გრუნტის შეხებას და გრუნტის ჭრის კუთხის მდორე ცვლას, ხოლო იგივე ჰიდროცილინდრების 3 ერთდროულად და საპირისპირო გადაადგილების დროს ციცხვი 1 მობრუნდება გრძივ ღერძიანი სახსრის 5 მიმართ და იცვლება გრუნტის ჭრის დახრის კუთხე მდორედ, რის შემდეგაც ჰიდროცილინდრების 3 ერთდროულად და ერთი მიმართულებით გადაადგილებით ციცხვი 1 იწვევს გრუნტიდან და მისი საშუალებით შესაძლებელია მოჭრილი გრუნტის გადატანა შეზღუდულ არეში.

GE P 2014 6007 B

ერთციცხვიანი მსკამატორის სამუშაო აღზურვილოვა

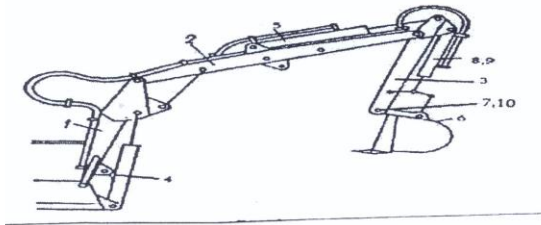

ორმაგი ცილინდრული სახსარი

ფიგ.3

ჰიდროცილინდრების 8 და 9 მეშვეობით ხდება ციცხვის 6 მობრუნება განივი ცილინდრული სახსრის 7 ჰორიზონტალური ღერძის მიმართ, ხოლო იგივე ცილინდრების 8 და 9 ერთდროულად და საპირისპირო მიმართულებით გადაადგილების დროს ხდება ციცხვის 6 მობრუნება გრძივი ცილინდრული სახსრის 10 მიმართ ვერტიკალურ სიბრტყეში, რაც იძლევა მკვრივი გრუნტების მოთხრისა და შეზღუდულ არეში მათი დაყრის

შესაძლებლობას.

GE P 2015 6335 B

საფხვიერებელი

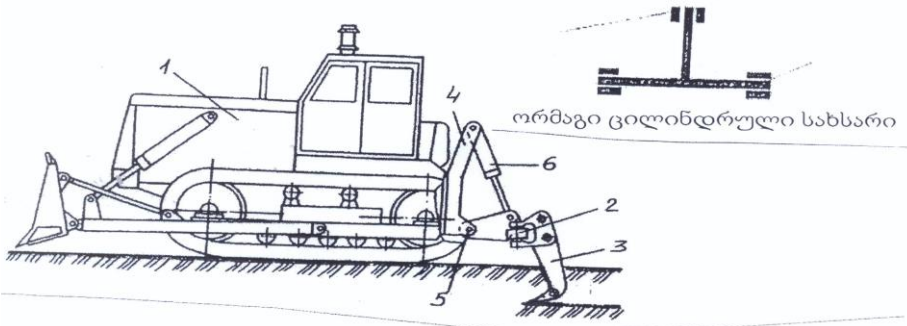

ფიგ.4

საფხვიერებელი მუშაობს შემდეგნაირად:

ჰიდროცილინდრების 6 ერთდროულად და ერთი მიმართულებით გადაადგილების საფხვიერებელი კბილი 3 მობრუნდება გრძივ ღერძიანი სახრის 5 მიმართ, რაც იწვევს გრუნტის თხრის სიღრმის შეცვლას, ხოლო იგივე ჰიდროცილინდრების 6 ერთდროულად და საპირისპირო მიმართულებით გადაადგილების დროს საფხვიერებელი კბილი 3 მობრუნდება გრძივ ღერძიანი სახრის 5 მიმართ, რაც უქრუნველყოფს საფხვიერებელი კბილის 3 დახრას ვერტიკალურ განივ სიბრტყეში, რაც თავის მხრივ, ამცირებს გრუნტის თხრის წინააღმდეგობის ძალას. საბაზო ტრაქტორის 1 გადაადგილების დროს განივ ძელზე 2 დაყენებულია საფხვიერებელი კბილის 3 საშუალებით გრუნტის თხრა, გაფხვიერება.

GE P 2012 5633 B

ბულდოზერის სამუშაო აღჭურვილობა

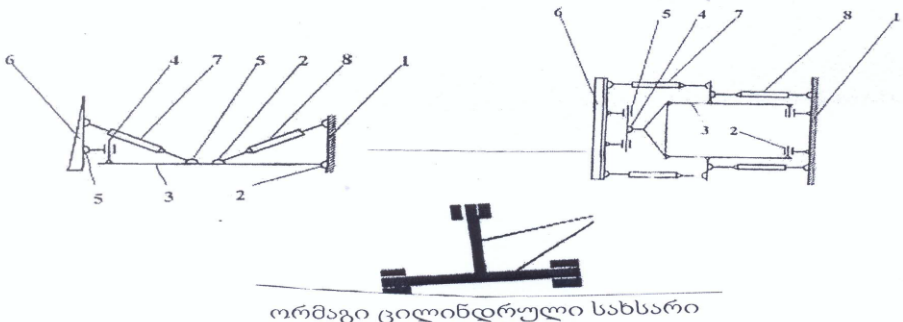

ფიგ.5

გამზეენი ჰიდროცილინდრების 7 ერთდროულად და ერთი მიმართულებით გადაადგილებით ხდება ფარის 6 მობრუნება განივ სიბრტყეში 5 ნალისებრი მბიძგავი ჩარჩოს 3 მიმართ, და ამით - ჭრის კუთხის მდოვრედ, ანუ მოქნილად ცვლილება; იგივე ჰიდრო ცილინდრების 5 ერთდროულად და ურთიერთ საპირისპირო მიმართულებით გადაადგილებით ხდება ფარის 6 მობრუნება შვეულ სახსარში 4 ნალისებრი ჩარჩოს მიმართ და ამით - გეგმაში ფარის დახრის კუთხის მდოვრედ, ანუ მოქნილად ცვალებადობა. გამზეენი ჰიდროცილინდრების 8 ერთდროულად და ერთი მიმართულებით გადაადგილებით ხდება ნალისებრი მბიძგავი ჩარჩოს მობრუნება განივ სახსრებში ტრაქტორის ჩარჩოს 1 მიმართ და ამით ფარის 6 აწევა-დაწევა სხვადასხვა სიმაღლეზე რელიეფის მიმართ.

GE P 2012 5634 B

სკრეპერის სამუშაო აღჭურვილობა

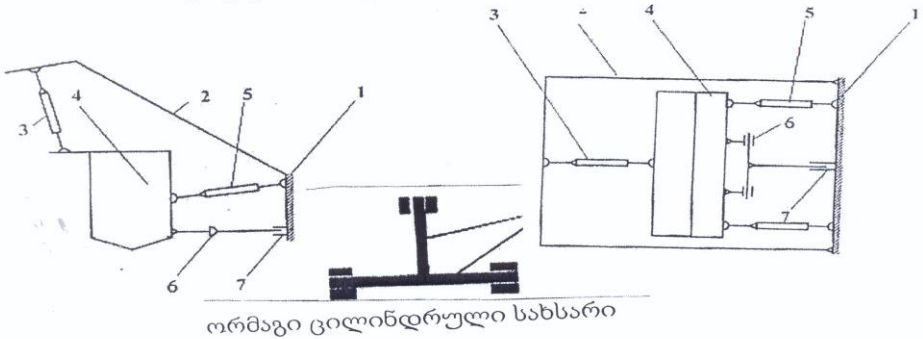

ორმაგი ცილინდრული სახსარი

ფიგ.6

სკრეპერის სამუშაო აღჭურვილობა მუშაობს შემდეგნაირად:

ჰიდროცილინდრის 3 მეშვეობით ხდება ციცხვის 4 მობრუნება განივი სახსრის 6 მიმართ და ამით ციცხვის 4 დაწევა გრუნტთან მისი შეხება, შემდეგ ჰიდროცილინდრების 5 მეშვეობით ერთდროულად და ერთი მიმართულებით გადაადგილებით გადაადგილების დროს ხდება ციცხვის 4 მობრუნება განივი სახრის 6 მიმართ და ამით ჭრის კუთხის მდოვრედ, ანუ მოქნილად ცვლილება, იგივე ჰიდროცილინდრების 5 ერთდროულად და საპირისპირო მიმართულებით გადაადგილების დროს ხდება ციცხვის 4 მობრუნება შვეული სახსრის 7 მიმართ და ამით გეგმაში მისი დახრის კუთხის მდოვრედ, ანუ მოქნილად ცვალებადობა მკვრივი გრუნტის კუთხით მოთხრის შესაძლებლობით. ხოლო, შემდეგ ისევე ჰიდროცილინდრების 3 ხდება გრუნტის ციცხვის 4 დაწევა და მისი საშუალებით მოჭრილი გრუნტის გადატანა შეზღუდულ არეში მისი დაყრის შესაძლებლობით.

თვითსაცვლელი

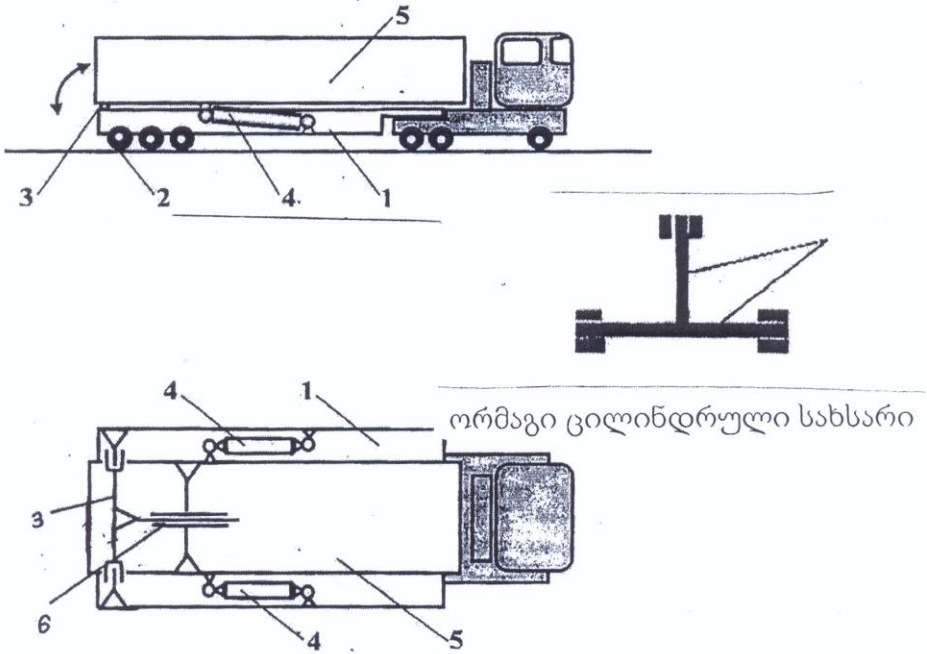

ფიგ.7

თვითსაცვლელი მუშაობს შემდეგნაირად:

ჰიდროცილინდრების 4 მოქმედების შედეგად გადაადგილდება ბაქანი 5 რომელიც ჩარჩოს 1 მიმართ შემობრუნდება ორივე სახსარში 3. ამასთან, თუ ორივე ჰიდროცილინდრის 4 გადაადგილება ტოლია, შემობრუნება ხდება ჩარჩოს სახსარში 3, მხოლოდ განივი ღერძის მიმართ, რაც იწვევს ბაქნის 5 აყირავებას მხოლოდ უკანა მხარეს, ხოლო თუ ჰიდროცილინდრების 4 გადაადგილება განსხვავებულია, შემობრუნება ერთდროულად ხდება ბაქნის 5 ორივე სახსარში 3 და 6 გრძივი და განივი ღერძის მიმართ, რაც იწვევს მის აყირავებას არა მხოლოდ უკან, არამედ ნაწილობრივ გვერდითაც და ტვირთის ჩამოცლის შესაძლებლობას ისეთ შემთხვევაში, როცა მანევრის შესაძლებლობა შეზღუდულია.

ავტოგრეიდერის სამუშაო აღჭურვილობა

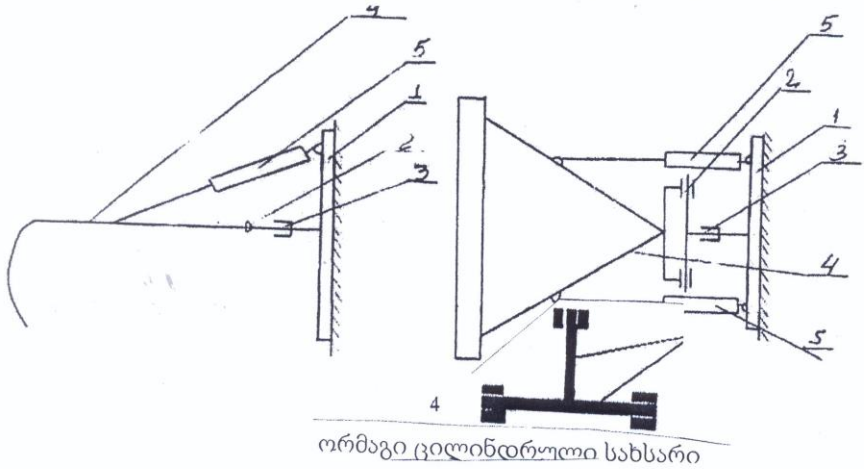

ფიგ.8

ავტოგრეიდერის სამუშაო აღჭურვილობა მუშაობს შემდეგნაირად:

ავტოგრეიდერის სამუშაო აღჭურვილობა, ანუ ძირითადი ჩარჩოს 1 მიმართ წვეის ჩარჩო 4 და მასზე დამაგრებული ფარი მოქმედებაში მოიყვანება ჰიდროცილინდრების 5 მეშვეობით, კერძოდ, ჰიდროცილინდრების 5 ერთდროულად და ერთი მიმართულებით გადაადგილების დრო ხდება ფარის მობრუნება განივი ღერძის 2 მიმართ, ხოლო ჰიდროცილინდრების 5 ერთდროულად და საპირისპირო მიმართულებით გადაადგილების დროს ფარი მობრუნდება გრძივ ღერძიანი სახსრის მიმართ. ასეთი აღჭურვილობის გამოყენებით შესაძლებელია წვეის ჩარჩოს და მასზე დამაგრებული ფარის სავალი ნაწილის მიმართ საჭირო კუთხით გამაგრება.

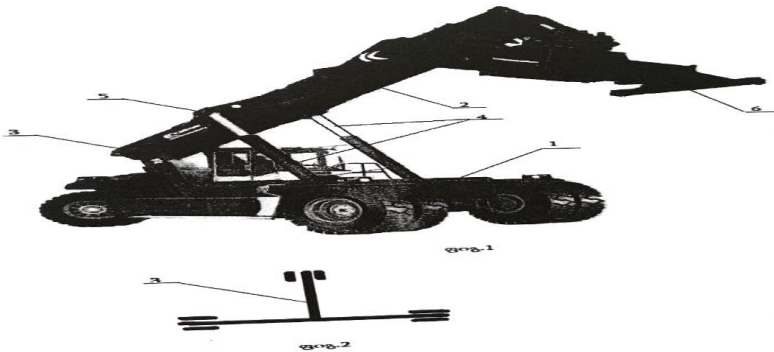

რიხსტაკერი

რიხსტაკერი მუშაობს შემდეგნაირად:

ჰიდროცილინდრების 4 ერთდროულად და ერთი მიმართულებით გადაადგილების დროს რიხსტაკერის ისარი 2, მასზე დამაგრებული სამუშაო აღჭურვილობით მობრუნდება განივ ღერძიანი ცილინდრული სახსრის 3 მიმართ ვერტიკალურ სიბრტყეში, რაც უზრუნველყოფს ტვირთის ვერტიკალურად აწევა-დაშვებას, ხოლო იგივე ჰიდროცილინდრების 4 ერთდროულად და სხვადასხვა მიმართულებით გადაადგილებით ისარი 2 ტვირთთან ერთად მობრუნდება ვერტიკალურ ღერძიანი სახსრის 3 მიმართ, რითაც მოხდება რიხსტაკერის მობრუნება ჰორიზონტალურ სიბრტყეში ზედმეტი მანევრირების გარეშე.

ველოსიპედი

GE P 2020 7112 B

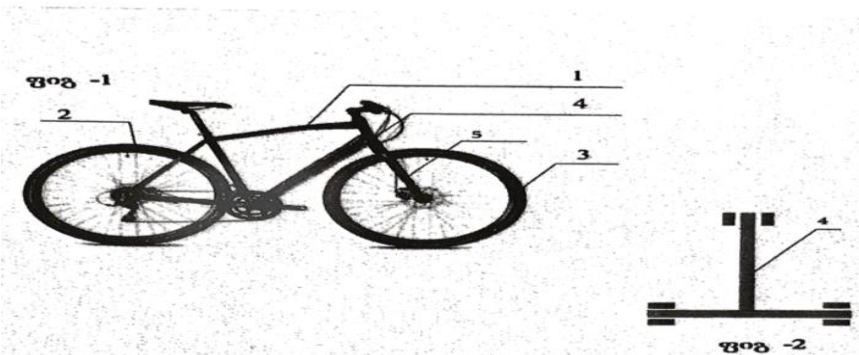

ველოსიპედი შეიცავს ჩარჩოს 1, რომელზეც დაკავშირებულია უკანა თვალი 2, ჩანგლისებრ ელემენტზე 5 ბრუნვის შესაძლებლობით დამაგრებულია წინა თვალი 3, ამასთან, ჩანგლისებრი ელემენტი ჩარჩოსთან 1 დაკავშირებულია ვერტიკალურ ღერძიანი და გრძივ ღერძიანი სახსრის 4 (ორმაგი ცილინდრული სახსარი) მეშვეობით, ველოსიპედის მანევრირება ხდება შემდეგნაირად: ველოსიპედის წინა თვლის 3 გეგმაში მობრუნება ხდება ვერტიკალურ ღერძიანი სახსრით 4, ხოლო იგივე წინა თვალი 3 ვერტიკალურ ღერძიანი სახსრის 4 მეშვეობით მობრუნდება ვერტიკალურ განივ სიბრტყეში და ველოსიპედის მანევრირებისთვის აღარ არის საჭირო ველოსიპედისთვის ტანის მთლიანად დახრა.

ამგვარად, ორმაგი ცილინდრული სახსრების გამოყენებით შექმნილია ამწე-სატრანსპორტო და საგზაო მანქანების სამუშაო აღჭურვილობების ახალი კონსტრუქციები, რომლებიც დაცულია საქართველოს ინტელექტუალური საკუთრების ეროვნული ცენტრის „საქპატენტის“-ის

მიერ და გაცემულია სათანადო პატენტები. ქვემოთ მოცემულია ცალკეული კონსტრუქციების ახალი ტექნიკური გადაწყვეტა.

გამოყენებული ლიტერატურა:

1. ვ. გოგაძე, მ. გოგაძე, ბ. პაჭკორია, ჩანგლებიანი სატვირთველის სამუშაო აღჭურვილობა, პატენტი P6380, 2014წ.
2. ვ.გოგაძე, გ.გოგაძე, ციცხვიანი სატვირთველია, პატენტი P5696, 2010წ.
3. ვ.გოგაძე, გ.გოგაძე, მ.გოგაძე ერთციცხვიანი ექსკავატორის სამუშაო აღჭურვილობა, P6007, 2011წ.
4. ვ.გოგაძე, მ.გოგაძე, ა.კვირიკაშვილი საფხვიერებელი, P6335, 2014წ.
5. ვ.გოგაძე, გ.გოგაძე, ბულდოზერის სამუშაო აღჭურვილობა, P5633, 2010წ.
6. ვ.გოგაძე, გ.გოგაძე, სკრეპერის სამუშაო აღჭურვილობა, P5634, 2010წ.
7. ვ.გოგაძე, თვითსაცლელი, U1552, 2007წ.
8. ვ.გოგაძე, მ.გოგაძე, ლ. ირემაძე ავტოგრეიდერის სამუშაო აღჭურვილობა, P6400, 2014წ.
9. ვ.გოგაძე, რიჩსტაკერი, P20207113B, 2020წ.
10. ვ. გოგაძე, ველოსიპედი, P20207112B, 2020წ.

კომპიუტერი და ცხოვრების ჯანსაღი წესი Computer and a healthy lifestyle

მარიამ შიუკაშვილი - სტუ-ს ასისტ. პროფესორი. ტექნიკის მეცნიერებათა კანდიდატი
shiukashvili777@gmail.com

ლალი გოჩიტაშვილი - სტუ-ს პროფესორი. ტექნიკის მეცნიერებათა კანდიდატი
laligochitashvili@yahoo.com

ია აფციაური - სტუ-ს ასისტ. პროფესორი. ტექნიკის მეცნიერებათა კანდიდატი
la_afciauri_83@mail.ru,

Mariam Shiukashvili - Candidate of Technical Sciences (PhD). Assistant Professor.
shiukashvili777@gmail.com

Lali Gochitashvili - Candidate of Technical Sciences (PhD). Full Professor.
laligochitashvili@yahoo.com

Ia Apciauri - Candidate of Technical Sciences (PhD). Assistant Professor.
la_afciauri_83@mail.ru,

აბსტრაქტი. კომპიუტერულმა ტექნოლოგიებმა ჩვენს ცხოვრებაში მყარად მოიკიდა ფეხი. განსაკუთრებით კი მსოფლიოში მიმდინარე მოვლენებმა (კორონა ვირუსის პანდემიამ) ხელი შეუწყო კომპიუტერული ტექნოლოგიების გამოყენებას ჩვენს ყოველდღიურ ცხოვრებაში. განათლება, სამსახური თუ გართობა სულ უფრო მეტად ხდება დამოკიდებული ამ მოაზროვნე მანქანებზე. სტატიაში გაეცნობით რეკომენდაციებს, იმასთან დაკავშირებით, როგორ უნდა

ვიცხოვროთ ისე, რომ კომპიუტერმა არ დაზიანოს ჩვენი ჯანმრთელობა, შევინარჩუნოთ სასიცოცხლო ენერგია და ვიყოთ პროდუქტიულები.

საკვანძო სიტყვები: თანამედროვე ტექნოლოგიები, ჯანსაღი წესი, ემოციური თვითშეგრძნება, ინტელექტუალური თვითშეგრძნება, სულიერი თვითშეგრძნება, ინტერნეტი, სოციალური ქსელი, კომპიუტერული ჰიგიენა.

Abstracti. Computer technologies have more influenced on our life. Especially nowadays current events, such as Covid-19 pandemic in the world promoted the use of computer technology in our daily lives. Education, work or entertainment are increasingly depended on these thinking machines. In this article you will find recommendations on how to live so that the computer does not harm our health, conserve vital energy and be productive.

დღესდღეისობით, 21-ე საუკუნეში ცხოვრება თანამედროვე ტექნოლოგიების გარეშე ყველა ჩვენგანისათვის წარმოუდგენელია. აღსანიშნავია, რომ კაცობრიობა მილიონობით წელი არსებობდა და ვითარდებოდა კომპიუტერის გარეშე. თანამედროვე ტექნოლოგიები ჩვენი საზოგადოების უდიდესი მიღწევაა. რა თქმა უნდა, უახლოეს ტექნოლოგიებს ძალიან ბევრი დადებითი თვისება გააჩნიათ, ისინი გვეხმარებიან ნებისმიერი საქმიანობის უფრო სწრაფად განხორციელებაში. სოციალური ქსელების მეშვეობით ვიღებთ განათლებას, ვეკონტაქტებით მეგობრებს, ახლობლებს, სხვა ქვეყანაში მცხოვრებ ნათესავებს, ვნახულობთ მათ ფოტოებს, ვგებულობთ მათი ცხოვრების შესახებ, ვეცნობით ახალ ამბებს, ასევე უამრავი კერძო თუ სახელმწიფო კომპანია აკეთებს რეკლამას, ავრცელებს სიახლეებს, რომელიც უამრავი ადამიანის ყურადღების ქვეშ ექცევა, მაგრამ რაც არ უნდა ვისაუბროთ მათ დადებით მხარეებზე, გვერდს ვერ ავუვლით იმ პრობლემებს, რომლებსაც მათი არსებობა და სიმრავლე იწვევს, განსაკუთრებით კი მას შემდეგ, რაც მსოფლიოში მიმდინარე მოვლენებმა (კორონა ვირუსის პანდემიამ) საგანმანათლებლო სისტემა ახალი გამოწვევის - დისტანციური- „ონლაინ“ სწავლების წინაშე დააყენა.

ცხოვრების ჯანსაღი წესი

მაინც რა არის ეს ჯანსაღი წესი, რას გულისხმობს, რას მოიცავს? ხშირად გვესმის და ალბათ არაერთხელ დავეფიქრებულვართ კიდევ, თუმცა მთავარი დეტალები ბევრს სათანადოდ არც კი აქვს გაცნობიერებული, მაინც ყველამ იცის, რომ ცხოვრების ჯანსაღი წესი ორგანიზმის ჯანმრთელობის, დღეგრძელობის, სოციალურ ფუნქციათა სრულფასოვნად განხორციელების საწინდარია. სხვა საკითხია, ვინ როგორ მისდევს ამ წესს. ან კი როგორ უნდა მისდიოს ზოგიერთმა, თუ მისი არსიც კი არ აქვს გათავისებულები?!

საოფისე სამუშაო ბევრს ხიბლავს: ზიხარ კომფორტულად, სისუფთავეში, ზამთარში - თბილად, ზაფხულში - გრილად და საქმიანობ. ბევრმა არ იცის, რომ საოფისე სამუშაო ჯანმრთელობას გამოუსწორებელ ზიანს აყენებს. "მჯდომარე" პროფესიები მრავალი დაავადების მიზეზი

გახლავთ. რომელი პათოლოგიებით შეიძლება დაგვასაჩუქროს პროფესიამ და როგორ გავხადოთ ის ნაკლებ საზიანო?

ცხოვრების ჯანსაღი წესი არის, უპირველეს ყოვლისა, ცხოვრების აქტიური, კულტურული წესი, ჰუმანური და ცივილიზებული, რომელიც უშუალო კავშირშია ადამიანის ჯანმრთელობასა და დღეგრძელობასთან, კეთილდღეობასა და ბედნიერებასთან. ეს არის უბრალოდ ცხოვრების პოზიცია, ადამიანის ქცევა და შემოქმედება, მიმართული საკუთარი ჯანმრთელობის განმტკიცებისკენ. ცხოვრების ჯანსაღი წესის განსაკუთრებული აქტუალობა გამოწვეულია ადამიანის ორგანიზმზე სხვადასხვა სახის დატვირთვის გაზრდა-ცვლილებით, რაც, თავის მხრივ, განპირობებულია საზოგადოებრივი ცხოვრების გართულებით, ტექნოგენური, ეკოლოგიური, ფსიქოლოგიური, პოლიტიკური თუ საომარი ხასიათის რისკთა მატებით, ადამიანის ჯანმრთელობის მდგომარეობის ნეგატიური ძვრების მაპროვოცირებელ ფაქტორთა გამრავლებით. ასეთი მოსაზრებაც არსებობს: ცხოვრების ჯანსაღი წესი არის ადამიანის გონივრული ქცევის სისტემა (ზომიერება ყველაფერში, ოპტიმალური მოძრაობითი რეჟიმი, გაკაჟება, სწორი კვება, ცხოვრების რაციონალური რეჟიმი, მავნე ჩვევებზე უარის თქმა), რომელიც უნდა ემყარებოდეს რელიგიურ-ეროვნულ ტრადიციებს და ემსახურებოდეს ადამიანის ფიზიკური, სულიერი, ფსიქიკური და სოციალური კეთილდღეობის უზრუნველყოფას რეალურად გარემომცველ სამყაროში.

ცხოვრების ჯანსაღი წესი - ეს არის შრომით, საოჯახო-საცოფაცხოვრებო და საზოგადოებრივ ცხოვრებაში აქტიურად ჩართულობა-მონაწილეობა. ვიწრო ბიოლოგიური თვალსაზრისით კი საქმე ეხება ადამიანის ფიზიოლოგიურ ადაპტაციურ შესაძლებლობებს როგორც გარესამყაროს ზემოქმედების, ასევე შინაგან სამყაროში განვითარებული ცვლილებების საპასუხოდ. ამ თემაზე მომუშავენი ცხოვრების ჯანსაღ წესში უამრავ კომპონენტს მოიაზრებენ, თუმცა რამდენიმე მათგანი მაინც მთავარ, ბაზისურ ნაწილად არის გამოყოფილი; ესენია:

- ჯანსაღი უნარ-ჩვევების დაუფლება, ჯანსაღად აღზრდა ადრეული ასაკიდანვე;
- გარესამყაროს უსაფრთხოების უზრუნველყოფა, ჯანმრთელობაზე მისი ზემოქმედების შესწავლა;
- მავნე ჩვევებზე (თამბაქოს, ალკოჰოლისა და ნარკოტიკულ საშუალებათა მოხმარებაზე) უარის თქმა;
- კვება - ზომიერი, ინდივიდუალური ფიზიოლოგიური თავისებურებების შესაბამისი, აგრეთვე - ინფორმირებულობა გამოყენებული პროდუქტების ხარისხიანობის შესახებ;

- მოძრაობა - ფიზიკურად აქტიური ცხოვრება, დღის რეჟიმში სპეციალური ფიზიკური ვარჯიშების ჩართვა ასაკობრივი და ფიზიოლოგიური თავისებურებების გათვალისწინებით;
- ჰიგიენა - პირადი და საზოგადოებრივი ჰიგიენის დაცვა, პირველი დახმარების ძირითადი ჩვევების ცოდნა;
- გაკაჟება.
- ცნობილია, რომ ადამიანის ფიზიოლოგიურ მდგომარეობაზე დიდ გავლენას ახდენს მისი ფსიქოემოციური მდგომარეობა, რომელიც, თავის მხრივ, დამოკიდებულია პიროვნების მენტალურ თავისებურებებზე, ამიტომ ზოგიერთი ავტორი ცხოვრების ჯანსაღი წესის განხილვისას შემდეგ ასპექტებსაც გამოყოფს:
- ემოციური თვითშეგრძნება - ფსიქოჰიგიენა, საკუთარ ემოციებსა და პრობლემებთან გამკლავების შესაძლებლობა და ცოდნა;
- ინტელექტუალური თვითშეგრძნება - ადამიანის უნარი შეიტყოს და გამოიყენოს ახალი ინფორმაცია ახალ გარემოში ოპტიმალური მოქმედებისთვის;
- სულიერი თვითშეგრძნება - ადამიანის უნარი დაადგინოს ნამდვილად ღირებული, ფასეული და მნიშვნელოვანი, კონსტრუქციული ცხოვრებისეული მიზნები, ისწრაფოდეს ამ მიზნებისკენ.

ცხოვრების ჯანსაღი წესი და კომპიუტერული ჰიგიენა

ფორმულირებას "ცხოვრების ჯანსაღი წესი" არც თუ დიდი ხნის ისტორია აქვს. ის გასული საუკუნის 70-იან წლებში დამკვიდრდა. ისმის კითხვა: რატომ დადგა დღის წესრიგში ამ ფორმულირების ჩამოყალიბების საკითხი, მით უმეტეს, რატომ გახდა ის ასე აქტუალური და მნიშვნელოვანი? უნდა მოგახსენოთ, რომ ამ თემისადმი ინტერესი უშუალო კავშირშია ადამიანის სიცოცხლის გახანგრძლივებასთან, ადამიანის საარსებო გარემოსა და, რაც მთავარია, საკუთრივ ადამიანის შეცვლასთან. ისიც საყურადღებოა, რომ დღეს აშკარად არის გამოკვეთილი თანამედროვე ადამიანის სამი მთავარი მტერი - დეპრესია, ჰიპოდინამია და დაცემული ზნეობა. თანამედროვე ადამიანს სიცოცხლე გაუხანგრძლივდა, თუმცა დღეს ის გაცილებით ნაკლებად მოძრაობს, ბევრს ჭამს, აქვს მავნე ჩვევები, დაკარგა სულიერება. ყოველივე ამის გამო თანამედროვე ადამიანი მოდუნდა, დაავადმყოფდა და დადარდიანდა. ეპიდემიებთან ბრძოლასთან ერთად "ცივილიზაციის დაავადებები" დაემართა. ეს არის გულ-სისხლძარღვთა და საყრდენ-მამოძრავებელი სისტემის პათოლოგიები, ონკოლოგიური დაავადებები. აღნიშნულ დაავადებათა აღმოცენება, განვითარება და შედეგი დამოკიდებულია არა მხოლოდ გარეგან ფაქტორებზე, არამედ საკუთრივ ადამიანის ცხოვრების წესზე. მედიცინამ და ჯანდაცვამ მიაღწიეს იმ დონეს, რომლითაც მაქსიმალურად არის შესაძლებელი ადამიანის ჯანმრთელობის

გაუმჯობესება, სიცოცხლის გახანგრძლივება, თუმცა ეს არ კმარა, საჭიროა მოსახლეობის გაჯანსაღების სხვა გზების ძიება. სწორედ ეს გზაა ცხოვრების ჯანსაღი წესი, რომელიც ადამიანმა თავად უნდა დაიცვას და რომლის არსიც არის სულისა და სხეულის (ანუ ფსიქიკისა და სომა⁸⁵) ჯანმრთელობის შენარჩუნება თვითშეზღუდვისა და საგანგებო ვარჯიშების მეშვეობით.

ჩვენ განუწყვეტლივ ვხარჯავთ სასიცოცხლო ენერგიას. არა მხოლოდ მაშინ, როცა ვაზროვნებთ, ვფიქრობთ, ვმუშაობთ, ფიზიკურად ვაქტიურობთ, არამედ მაშინაც, როცა ვისვენებთ ან გვძინავს. გული, ფილტვები, თირკმელები და სხვა ორგანოები არასოდეს ისვენებენ. მათი ცხოველყოფილობა უწყვეტია. ამის კვალობაზე, მათ განუწყვეტლივ სჭირდებათ ენერგია. ენერგიის წარმოქმნა-ხარჯვის სათანადო ბალანსს მხოლოდ ჯანმრთელი ორგანიზმი ინარჩუნებს. ყოველივე ამის გათვალისწინებით, ეცადეთ დაიცვათ ჯანმრთელობის ოთხი მთავარი პრინციპი. ამით ორგანიზმსაც გაიჯანსაღებთ და სიცოცხლესაც გაიხანგრძლივებთ.

პროფესიის შეცვლა ძნელია, ამიტომ უმჯობესია, იმაზე ვიფიქროთ, როგორ დავიყვანოთ მინიმუმამდე პროფესიიდან მომავალი საფრთხე.

სპეციალისტები ამბობენ, რომ მჯდომარე სამუშაოს ნეგატიური შედეგების შემცირება სამუშაო ადგილის სწორი ორგანიზებითაც არის შესაძლებელი... - ოფისში მომუშავეთა უმრავლესობას შრომა კომპიუტერთან უწევს. მასთან ურთიერთობის მოგვარებაში კომპიუტერული ჰიგიენა დაგეხმარებათ:

- კომპიუტერი პირდაპირ უნდა დაიდგათ. ეს აუცილებელია არა მხოლოდ ხერხემლისთვის, არამედ კისრის კუნთებისთვისაც, რომლებსაც ძლიერ უჭირთ, როდესაც მათ მფლობელს თავი მუდმივად გვერდზე მდგარი ეკრანისკენ აქვს მიბრუნებული.
- მონიტორის ხარისხი უნდა აკმაყოფილებდეს მოთხოვნებს, უნდა იყოს უსაფრთხო, დიაგონალი - 17 დუიმი, გარჩევადობა – მინიმუმ 1024X768 პიქსელი 80-100-ჰერციანი რეჟიმის დროს.
- მონიტორი არ უნდა ირეკლავდეს სინათლის სხვა წყაროს (ფანჯრიდან შემოსულ სინათლეს, ნათურას და სხვა). ის ყოველდღე უნდა გაწმინდოთ ანტისეპტიკური ხსნარით.
- მონიტორის ირგვლივ ფონური განათება არ უნდა იყოს მკვეთრად კონტრასტული - მეტისმეტად ძლიერი ან სუსტი. დაუშვებელია კომპიუტერთან მუშაობა მაგიდის ნათურით განათების პირობებში.
- 30 წუთში ერთხელ აუცილებელია 2-3-წუთიანი შესვენება.

სოციალური ქსელების გავლენა საზოგადოებაზე

⁸⁵ სომატური - SOMA, SOMATOS - სხეული, ტანი

რაოდენ სამწუხაროც არ უნდა იყოს, უნდა აღვნიშნოთ, რომ ინტერნეტსა და კომპიუტერს დადებითი ფაქტორების გარდა დიდი ზიანის მოტანაც შეუძლიათ და ბევრ პრობლემას იწვევენ, ეს ბოლო წლებში უფრო თვალსაჩინო გახდა და უფრო მეტი ადამიანი განიცდის გავლენას. ერთ-ერთი საკითხი, რომელიც ძალზედ აქტუალურია, სოციალური ქსელების გავლენაა საზოგადოებაზე. პრობლემა დღითიდღე უარესდება და თუ რაიმე ზომები არ იქნება მიღებული სავალალო შედეგამდე მიგვიყვანს. დროის ხარჯვა, ალბათ ერთ-ერთია, რომლის აღდგენაც შეუძლებელია, ბევრი ადამიანი მხოლოდ ვირტუალური სამყაროთი, ინტერნეტითა და სოციალური ქსელებით ცხოვრობს, ეს მართლაც რომ საშინელებაა, ასეთი ადამიანები მოწყვეტილნი არიან რეალურ სამყაროს და გაუცხოებულნი არიან გარშემომყოფებისაგან, მათი გონება, ფსიქიკა იმდენად დახშულია, რომ ვერ აცნობიერებენ რას სჩადიან, სოციალური ქსელები მათზე როგორც ნარკოტიკი ისე მოქმედებენ, რომლებსაც ვერ სწყდებიან და მათ გარეშე ცხოვრება წარმოუდგენლად მიაჩნიათ. ასეთ პიროვნებებს, რასაკვირველია, ფსიქოლოგთა დახმარება და ახლობლების გვერდში დგომა ესაჭიროებათ, მათ უნდა გაიაზრონ და გაანალიზონ თუ რაოდენ სახიფათოა მათთვის და მათი ცხოვრებისთვის, პირველ რიგში, ჯანმრთელობისათვის ეს ყოველივე. ყოველდღიურად უამრავი ადამიანი კარგავს ძვირფას დროს სხვადასხვა ინტერნეტ საიტებზე, ბლოგებზე, ცოსიალურ ქსელებში "ძრომიალით". დღეს ყველაზე პოპულარული ქსელი მთელ მსოლიოში Facebook-ია, მასში მილიონობით ადამიანია დარეგისტრირებული და ყოველდღიურად უთვალავი ინფორმაცია ვრცელდება. ჩვენ შეიძლება ვერც კი გავაცნობიეროთ ბოლომდე ყოველდღიურად როგორ უფრო მეტად გვითრევენ და თავისკენ გვიზიდავენ სოციალური ქსელები, ვხდებით მასზე დამოკიდებულნი და ერთი დღეც კი მათ გარეშე ცხოვრება წარმოუდგენლად, საოცრებად მიგვაჩნია, სწორედ ეს არის ის გავლენა, რომელიც ჩვენს ფსიქიკაზე ძალზედ უარყოფითად მოქმედებს. რაოდენ სამწუხაროც არ უნდა იყოს ზოგიერთი ოჯახი სწორედ სოციალური ქსელების საშუალებითაც დანგრეულა. აღსანიშნავია, რომ დიდ ბრიტანეთში განქორწინებების 20%, სწორედ სოციალურ ქსელ Facebook - ს უკავშირდება. ამ ინფორმაციას The Daily Mail წერს, იმ იურიდიულ კომპანიებზე დაყრდნობით, რომლებიც განქორწინების საქმეებზე მუშაობენ. ამის მოსმენა თითოეული ჩვენგანისათვის მართლაც დაუჯერებელი და წარმოუდგენელია.

ადამიანის ფსიქიკა იმდენად რთული აგებულებისაა, რომ წინასწარ ვერ განვჭვრეტთ და ვერ ვიწინასწარმატყველებთ თუ ვის შეიძლება დაემართოს მსგავსი რამ და ვის არა, არავინაა დაცული და გარანტირებული. რა თქმა უნდა, ეს ყველაფერი ჩვენზეა დამოკიდებული, გავუფრთხილდეთ საკუთარ ფსიქიკას, შვილების, მეგობრებისა და ახლობლების ჯანმრთელობას.

დასკვნა: უნდა ვაღიაროთ, რომ ინტერნეტ სივრცეს თითოეული ჩვენგანის ცხოვრებაში საკმაოდ დიდი ადგილი უჭირავს, იგი ინფორმაციის გავრცელების უსწრაფესი საშუალებაა. სოციალური ქსელებით კონტაქტის დამყარება ძალზედ მარტივია, შესაძლებელია რამოდენიმე ადამიანს ერთდროულად ვესაუბროთ. თითქოს ყველაფერი ჩვეულებრივად და არაფერ განსაკუთრებულს ვაკეთებთ, მაგრამ, წარმოიდგინეთ, რომ ვინმემ აკიკრძალოთ ერთი ან ორი კვირის განმავლობაში ინტერნეტის და ზოგადად კომპიუტერის მოხმარება. ზოგიერთს შეიძლება გაუცხოება, შიში და, უარეს შემთხვევაში დეპრესია დაემართოს, სწორედ ეს არის, რომ ადამიანი თავისდაუნებურად ზეგავლენის ქვეშ ექცევა, მისი ორგანიზმი და გონება გაუცნობიერებლად ითხოვს "საკვების მიღებას" ინტერნეტისა და სოციალური ქსელების სახით. თითოეული ჩვენგანი რაღაც დოზით დამოკიდებულნი ვართ მათზე, თუმცა 21-ე საუკუნეში სხვაგვარად ცხოვრება წარმოუდგენელია, ინტერნეტ სივრცე იძლევა იმის საშუალებას, რომ ესა თუ ის ინფორმაცია გავრცელდეს უსწრაფესად მთელი მსოფლიოს მასშტაბით, მთავარი პრობლემა, ისაა, რომ უნდა ვისწავლოთ დროის კონტროლი, თუ რამდენი საათი დავუთმობთ დღეში ინტერნეტს და ვემებოთ მხოლოდ აუცილებელი და მნიშვნელოვანი ინფორმაცია, თუ ეს ასე იქნება, მაშინ ის პრობლემები, რომლებიც თითქმის ყველა ქვეყანას აწუხებს მეტ-ნაკლებად მოგვარებული იქნება, აღარ დაიტანჯება უამრავი ადამიანი სიმარტოვის გრძნობით, გაუცხოვებით, ურთიერთობების ნაკლებობით. იმ ხალხს, რომელიც დღის უდიდეს ნაწილს კომპიუტერთან და ინტერნეტში ატარებს, ადრე თუ გვიან აუცილებლად შეექმნება მენტალური პრობლემები, რომელთა მოგვარება რაც დრო გავა უფრო და უფრო გართულდება. განსაკუთრებით ფრთხილად უნდა ვიყოთ ბავშვებთან, ვაკონტროლოთ ისინი და არ მივცეთ იმის საშუალება, რომ თავისუფალი დროის დიდი ნაწილი ინტერნეტში ყოფნით დახარჯონ, წინააღმდეგ შემთხვევაში ისინი მოწყვდიან რეალურ ცხოვრებას, გახდებიან ჩაკეტილები, დაუზიანდებათ ნერვული სისტემა. თუ მათ ეს პრობლემა ბავშვობიდანვე გაუჩნდებათ მისი მოგვრება დროთა განმავლობაში გართულდება და შეიძლება გამოუსწორებელ შედეგამდეც მივიდეთ. ის ეფექტი რასაც გაუცხოვება იწვევს, ადამიანის ცხოვრებას რადიკალურად ცვლის, მას არ აქვს ურთიერთობა გარშემომყოფებთან, ჩაკეტილია საკუთარ თავში, ცდილობს ყოველთვის მარტო იყოს, აღარ ესმის ახლობლებისა და მეგობრების, ჰგონია რომ ირგვლივ ყველაფერი უაზრობაა და ერთადერთი რამ რაც ასეთ ადამიანს აბედნიერებს კომპიუტერია. რაოდენ სამწუხაროც არ უნდა იყოს ასეთი ადამიანები ჩვენ გარშემო არც თუ ცოტაა, მათ დახმარება და თანადგომა სჭირდებათ, პირველ რიგში, აუცილებელია სპეციალისტების, ფსიქოლოგების ჩარევა, მათ გარეშე შეუძლებელია იმ ფსიქიკური

დაზიანებების აღმოფხვრა, რომლებიც ”დაავადებულებს” ესაჭიროებათ. რაოდენ რთული მოსასმენიც არ უნდა იყოს ასეთი პიროვნებები მართლაც რომ დაავადებულნი არიან, ეს 21-ე საუკუნის დაავადებაა, რომელიც დღითიდღე უარესდება.

თანამედროვე ტექნოლოგიები უნდა გამოვიყენოთ კეთილსინდისიერად, არ უნდა დავკარგოთ ფუჭად დრო და რაც მთავარია, არ შევუქმნათ საფრთხე ჩვენს ჯანმრთელობას. თუ თითოეული ჩვენგანი გაიაზრებს ამას და შეეცდება მაინც რომ შეცვალოს რამე, ეს უკვე წინგადადგმული ნაბიჯი იქნება, თანადგომით და ერთიანობით ყველა პრობლემა მოგვარდება.

და ბოლოს, ჯანსაღი ცხოვრების ერთგვარი ინდიკატორია კარგი განწყობა, რომელიც ადამიანის ემოციურ, მენტალურ, ინტელექტუალურ, ფიზიკურ, სოციალურ და სულიერ სფეროებს მოიცავს. გვახსოვდეს შეგონება: "ჯანსაღ სხეულში ჯანსაღი სულია."⁸⁶

გამოყენებული ლიტერატურა:

1. <http://intermedia.ge/%E1%83%A1%E1%83%A2%E1%83%90%E1%83%A2%E1%83%98%E1%83%90/54286-21-%E1%83%94-%E1%83%A1%E1%83%90%E1%83%A3%E1%83%99%E1%83%A3%E1%83%9C%E1%83%98%E1%83%A1-%E1%83%90%E1%83%A5%E1%83%A2%E1%83%A3%E1%83%90%E1%83%9A%E1%83%A3%E1%83%A0%E1%83%98-%E1%83%9E%E1%83%A0%E1%83%9D%E1%83%91%E1%83%9A%E1%83%94%E1%83%9B%E1%83%90/19/user:%E1%83%9A%E1%83%98%E1%83%99%E1%83%90%20%E1%83%9A%E1%83%9D%E1%83%9B%E1%83%98%E1%83%AB%E1%83%94:show:channel>
2. <http://www.mkurnali.ge/profilaqtika2/2432-ckhovrebis-jansaghi-tsesi-arsi-da-princebi.html>
3. კომპიუტერი და ჯანმრთელობა - ავერსი (aversi.ge)
4. ჯანსაღ სხეულში ჯანსაღი სულია - ვიკიპედია (wikipedia.org)
5. სომატური - უცხო სიტყვათა ლექსიკონი (nplg.gov.ge)

⁸⁶ ლათინური ფრთიანი ფრაზა

Importance of Existence of "Green" Clinics in Epidemiological Situation

Mariam Lomaia - PhD student of Faculty of Business Technology at GTU
marilomaia90@gmail.com

Abstract. The current conditions of the health care system is characterized by significant changes, the main features of which can be identified as socio-political shifts, changes due to the epidemiological situation and etc. This article reviews the importance of the existence of "Green" clinics in the epidemiological situation.

Key words: "Green" clinics, healthcare system, epidemiological situation.

World health systems used to face challenges such as various infections and communicable diseases. The world is still facing this problem and this challenge is COVID-19. Although the disease appeared just a year ago, it has already claimed the lives of lots of people around the world and caused great economic damage to countries, and of course Georgia is no exception. Considering that this process is still ongoing, and although experts promise beneficial and optimistic moves to defeat the disease in the near future, the future is still uncertain.

Current epidemiological situation aroused my interest and my research is connected to this field, this situation made me present weak and strong sides of Georgian Healthcare System and I tried to explain the importance of existence of "Green" clinics and the role of marketing for the proper functioning of the clinic in times of crisis and finally, we developed recommendations for clinics on what their main focus should be on pandemic conditions and the involvement of marketing in this process as a key component of management. The questionnaire consisted of ten questions, the first question was the age of the respondents to determine what age category participated in the research and how each category behaves during making the choice according to their answers, the second and third questions

were about whether these people had been infected with Covid and whether they were at risk, the next question we asked was how much information they had about the existence of "Green" clinics; It was important to know in case of a planned examination (if the patient is not infected with Covid) which clinic they would prefer to go to: a hybrid or a Green clinic; We were also interested in according to which patients choose clinics- searching the internet for information, taking into account the experiences of relatives or going to the facility where their doctor refers them, it was also important to know what patients pay most attention to when visiting a clinic -price, cleanliness, kindness of the staff or the qualification of the doctor. The questionnaire also revealed the extent to which the pandemic situation

affected patients' planned treatment, whether they postponed surgeries or regular preventive visits due to the mentioned circumstances. 280 people took part in the research.

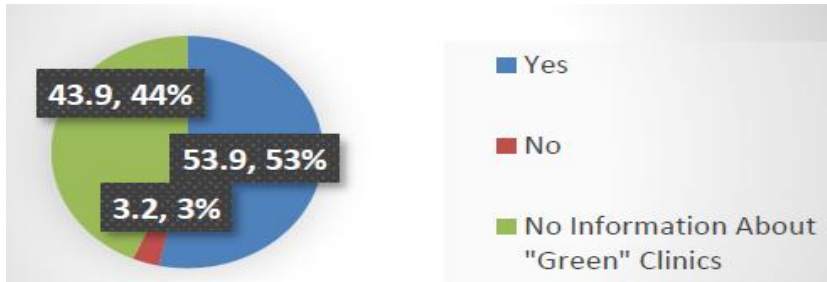

The research shows that the existence of "Green" clinics is important for the majority of people, 43.9% of people do not know at all what this institution is for, very few 3.2% do not see the need for such a clinical need.

Thus, we can conclude that it is necessary to raise the awareness of patients and potential patients in this direction to minimize the risk of spreading the disease and naturally there will not be many facilities across the country in this epidemiological situations, but there should still be a few ones where non-infected patients, who need planned treatment, should feel safe.

Conclusion

The existence of so-called "Green" clinics, at least one in every major city, is necessary, it is desirable that the clinic is multidisciplinary, so that patients can receive the desired medical interventions in one space. As the research showed, many respondents do not know what a "Green" clinic means at all, it is necessary to raise their awareness in this direction. The majority of patients postponed the services due to the current conditions, but also a large percentage of the respondents were not afraid of the epidemiological situation and carried out planned interventions. "Green" clinics need to be more active and implement marketing activities to raise awareness so that patients can apply more freely for their medical interventions.

Bibliography:

1. Stephen Shugan, "Health Market Changes", University of Florida Warrington College of Business, 2020;
2. Kate Lamberton, "Patients as Consumers, Micro and Macro Questions", University of Pennsylvania, 2020;

3. Sarah Thomson, Joseph Figueras and etc. "The Economic Crisis, Health Systems and Public Health in Europe". Tbilisi, 2015;
4. Punam Keller, "The Role of Business and Marketing in the Big Picture," University of Dortmund, 2020;
5. Maura Scott, "Stigma and Vulnerability in Healthcare: Solutions through Technology", Florida State University, 2020.