



საქართველოს ეროვნული მუზეუმი
Georgian National Museum

ოთ. ლორთქიფანიძის არქეოლოგიის ცენტრი
OTAR LORDKIPANIDZE CENTRE OF ARCHAEOLOGY

ძ ი ე ბ ა ნ ი
საქართველოს არქეოლოგიაში

№ 24

D Z I E B A N I
Journal of the Georgian Archaeology

UDC (უბკ)
902(479.22)
ძ-531

რ ე დ ა ქ ც ი ა : გ. კვირკველია (*რედაქტორი*),
დ. კაჭარავა

**Editors of the volume: G. Kvirkvelia (*editor-in-chief*)
D. Kacharava**

ISSN 1512-0589

წინამდებარე კრებული დაფუძნებულია ვანის არქეოლოგიური ექსპედიციის მიერ 2002-2006 წლებში ჩატარებული არქეოლოგიური სამუშაოების შედეგებზე. გათხრები საკმაოდ ფართო მასშტაბიანი იყო გერდა ჰენკელის ფონდის (გერმანია) გრანტის წყალობით, რომელიც ბატონმა ოთარ ლორთქიფანიძემ მოიპოვა, თუმცა მისი განხორციელება მას არ დასცალდა. ამ საქმის გაგრძელება ითავეს მისმა მოწაფეებმა და თანამშრომლებმა. არქეოლოგიური კვლევა-ძიება წარიმართა ვანის ნაქალაქარის სამივე ტერასაზე, რვა მონაკვეთზე. წინამდებარე კრებულში წარმოდგენილია ამ სამუშაოების შედეგების მხოლოდ ნაწილი. დანარჩენი გამოქვეყნდება მომდევნო ტომში.

კრებული ეძღვნება ბატონი ოთარის ნათელ ხსოვნას მისი დაბადებიდან 90 წლისთავის აღსანიშნავად.



ვანის ნაქალაქარი. გენგეგმა
 Vani city-site. General plan

ასლად აღმოჩენილი სამარხები ვანიდან
(№ 24 სამარხი)

№ 24 სამარხი აღმოჩნდა ნაქალაქარის ზედა ტერასაზე, №№ 20-23, 26 და 28 სამარხებისა და № 4 სამლოცველოს ჯგუფში, № 22 სამარხის სამხრეთ-დასავლეთით 2 მ-ის და № 23-ის სამხრეთით 1,25 მ-ის დაცილებით (ნაკვეთი 213, კვ. ხ8-ც7.9-დ7.9, ტაბ. I). ის კლდეში ამოკვეთილ ორმოშია გამართული (ტაბ. II-IV), როგორც ამ და სხვა ჯგუფების სამარხების უმრავლესობა. სამარხის ორმოს ზომებია: 3,95×2,85 მ. მასაც აქვს პლატფორმა, ოღონდ №№ 21, 22 და 23 სამარხებისგან განსხვავებული აგებულებისა: ის კლდოვან ქანში კი არ არის ამოკვეთილი, არამედ თირის ბელტებითაა ნაგები. პლატფორმა ამჯერადაც ორმოს სამხრეთი კედლის გასწვრივ იყო გამართული. მისი სიგანე 0,50 მ-ია, ხოლო სიმაღლე – 1 მ (ტაბ. II-V). სამწუხაროდ, სამარხის ჩრდილო-აღმოსავლეთი კუთხე გვიანდელი არხის მიერ არის დაზიანებული და არხის დასავლეთი კედელი ზედ სამარხის ნაშთებზე არის ამოშენებული თირის (რბილი ქვიშაქვის) ქვებით (ტაბ. V-VI). პლატფორმის ღონეზე თავი იჩინა რიყის ქვების ყრილმა, რომელიც უშუალოდ პლატფორმას არ ფარავდა, მხოლოდ მის ჩრდილოეთით იყო გავრცელებული (ე.ი. სამარხის ძირითად ნაწილზე იყო გამართული). ქვაყრილი საკმაოდ მეჩხერი იყო (ტაბ. II-III, V-VII) და დაზიანებულის შთაბეჭდილებას სტოვებდა. ორმოს დასავლეთი კედლის გაყოლებაზე დიდი ზომის რიყის ქვების ქვეშ წვრილი ქვების სარტყელი გამოვლინდა (ხის კონსტრუქციასა და ორმოს კედელს შორის სივრცის შევსება, ტაბ. VII). ქვაყრილის თავზე აღმოჩნდა ჩვეულებრივი ტიპის კოლხური ტრიობოლი (№ 07:1-04:613, ტაბ. VIII). უშუალოდ ქვაყრილის წმენდისას კი ერთ-ერთ ქვაზე გამოვლინდა ოქროს საყურე. ის ნაკლებია – აკლია საყურე რგოლი (შემორჩ. სიმაღლე – 2,6 სმ, სიგანე – 1,2 სმ, წონა – 3,116 გრ.). ესაა ტიპური ნახევარმთვარისებურ საკიდიანი საყურე (№ 07:1-04:515, მუზ. № 13-2007:38, ტაბ. VIII²), ფართოდ გავრცელებული ადრეანტიკური ხანის კოლხურ ოქრომჭედლობაში [ჭყონია 1981: 26-27]. აღსანიშნავია, რომ საკუთრივ სამარხში ამგვარი საყურე არ აღმოჩენილა. შეიძლება ვიფიქროთ, რომ საყურე და მონეტა ქვაყრილის გამართვის დროს ჩატარებული რიტუალის ნაწილია.

პლატფორმის ჩრდილოეთი კიდის გაყოლებაზე, ქვაყრილის ღონეზე, გამოვლინდა რკინის ლურსმნების რიგი (ტაბ. XII, № 42; XV⁵).

ამგვარი ლურსმნები დაფიქსირდა აგრეთვე ორმოს დასავლეთ კედელთან, ამჯერად იატაკის ღონეზე. რამდენადაც სამარხი ორმოს სამხრეთი და აღმოსავლეთი მხარეები მონგრეულია ძველადვე, აქ ლურსმნები არც აღმოჩენილა. ლურსმნების განლაგება მიუთითებს იმაზე, რომ სამარხში იდგახის რაღაც კონსტრუქცია – კუბო თუ სარკოფაგი, რომელიც არ შემორჩენილა. ლურსმნები ოთხკუთხაღეროიანია (ღეროს სიგანე – 1,3 სმ), მრგვალთავიანი (№№ 07:1-04:1995, 1997-2007, 2009; ტაბ. XII, №№ 22, 42). ლურსმნების მაქსიმალური შემორჩენილი სიგრძე 15 სმ-ია. ლურსმნებს გარდა რკინის ორი სამაგრიც აღმოჩნდა სამარხში (№ 07:1-04:1996, 2008, ტაბ. VIII³; XII, № 48). სამაგრების ღეროს სიგანე – 1,6 სმ-ია. რკინის ერთი ნივთი (№ 07:1-04:1881), რომელიც ძალიან დაზიანებულია და ფრაგმენტული, სამაგრივით გამოიყურება.

პლატფორმაზე დასვენებული იყო ერთი მიცვალებული (№ 1). მისი ჩონჩხი, კბილებს გარდა, ძალიან ცუდად იყო შემორჩენილი (ტაბ. IX²; XI¹). ერთადერთი იმის თქმა შეიძლება, რომ დაკრძალულს თავი აღმოსავლეთისკენ ედო. № 1 მიცვალებულის ინვენტარში შემდეგი ნივთები შედიოდა: მრგვალგანივკვეთიანი ღეროსაგან დამზადებული თავგახსნილი ვერცხლის საკისრე რგოლი, შეკრული კაუჭებით და შემკული ორი დაღარული შემსხვილებით (№ 07:1-04:2010, მუზ. № 24-2006/14, დმ – 14×13,5 სმ, ღეროს დმ – 0,3 სმ, წონა – 16,44 გრ., ტაბ. XI^{3,5}); ბრინჯაოს საკისრე რგოლის ფრაგმენტი – მრგვალგანივკვეთიანი ღეროსი (№ 07:1-04:2013, ღეროს დმ – 0,2 სმ, ტაბ. XI⁸); ბრინჯაოს რგოლი, გაღუნული, მრგვალგანივკვეთიანი ღეროსგან დამზადებული (№ 07:1-04:2033, ღეროს დმ – 0,15 სმ, ტაბ. XI^{2,6}); რკინის სამაჯური, ფრაგმენტირებული, მრგვალგანივკვეთიანი ღეროსი (№ 07:1-04:2011, ტაბ. XI⁷, დმ – 0,5 სმ); მთლიანადსხმული, ოვალურფარაკიანი ვერცხლის ბეჭედი (№ 07:1-04:2012, ფარაკის დმ – 1,5×1,1 სმ; ტაბ. XI^{1,2}); სხვადასხვა ფერის (თეთრი, ყვითელი, ლურჯი და მწვანე) მინისა და სარდიონის 20 მძივი (№ 07:1-04:2014, ტაბ. XI^{4,9-10}) და მინისებური პასტის იოტები (№ 07:1-04:2015, ტაბ. X²; XI¹¹). ბრინჯაოს საკისრე რგოლი და რკინის სამაჯური ძალიან დაზიანებულია და ნაკლებია. ყურადღებას იმსახურებს იოტების სიმრავლე (თანამედროვე ასხმის სიგრძე 7 მ-ს აღემატება). ყველა იოტი თავის არეშია აღ-

მოჩენილი. როგორც ჩანს, ისინი ქსოვილის თავსაბურავს ამკობდნენ [კაჭარავა და სხვ. 2013:155, ტაბ. VII²]¹ პლატფორმის ქვეშ, სამარხის იატაკის დონეზე კიდევ ერთი ინდივიდი (მიცვალებული № 5) იყო დასვენებული (ტაბ. XII, №№ 92-95; XIII). მისი ჩონჩხიც ძალიან დაზიანებულია და ფაქტობრივად კბილებითაა წარმოდგენილი. როგორც ჩანს, ეს მიცვალებული თავით სამხრეთითაა დაკრძალული. იქვე გაიწმინდა ცხენის თავის ქალა (ტაბ. XII, № 88; XIV¹). ამ მიცვალებულს ჩატანებული ჰქონდა შემდეგი ნივთები: ვერცხლის საკისრე რგოლი (№ 07:1-04:2030, მუზ. № 24-2006/13, ტაბ. XII, № 92; XIV²; XV¹), რომელიც დამზადებულია რვაკუთხაგანივკვეთიანი ღეროსაგან, გახსნილია, იკვრება კაუჭებით (აკლია ერთი კაუჭის ბოლო). კაუჭების ახლოს ღერო ორნამენტირებულია სამი მძივისებური შემსხვილებით, რომელთა ორივე მხარეს ირიბი ნაჭდევი წიწვისებურ ორნამენტს ქმნის. მძივები დაღარულია და ერთმანეთისაგან დაწივიანი ორნამენტით დაფარული ნაწილისაგან ქედებით არის გამოყოფილი (ღმ – 14 სმ, ღეროს ღმ – 0,3 სმ. წონა – 13,33 გრ.); ვერცხლისავე წყვილი საყურე რგოლი ორივე რესტავირებულია, დამზადებულია ოთხკუთხაგანივკვეთიანი ღეროსაგან; ერთი ნაკლულია (№ 07:1-04:2031, მუზ. № 24-2006/11; ღმ – 2,8 სმ, ღეროს სიგანე – 0,2 სმ, საერთო წონა – 3,90 გრ., ტაბ. XII, № 93; XIV³; XV²); რკინის რგოლები, მრგვალგანივკვეთიანი ღეროსი (№ 07:1-04:2032, ტაბ. XII, № 89; XV³⁻⁴). ერთი მათგანი მთლიანად არის შემორჩენილი (ღმ – 4,4 სმ, ღეროს ღმ – 1,1 სმ).

სამარხის ჩრდილო-დასავლეთ კუთხეში კიდევ ორი მიცვალებულის (№ 3 და 4) ნაშთები დაფიქსირდა; ისევ და ისევ კბილების სახით, ჩონჩხი კი ფაქტობრივად არც ამ შემთხვევაში შემორჩა (ტაბ. XII, №№ 16, 43-46; XV⁵). ერთ მათგანს (მიცვალებული № 3) ჩატანებული ჰქონდა შემდეგი ინვენტარი (ტაბ. XII, № 16, 45-46): ვერცხლისა (№ 07:1-04:2016, მუზ. № 24-2006/16, ტაბ. XII, № 45; XVI¹; XVII¹) და რკინის (№ 07:1-04:2017, ტაბ. XVII²) საკისრე რგოლები; ვერცხლის საკისრე რგოლი დამტვრეული და ნაკლულია (ღეროს ღმ – 0,3 სმ, წონა – 16,14 გრ.); სარდიონის სფერული და ცილინდრული მძივები (№ 07:1-04:2018, ტაბ. XVI²; XVII³); მინისებური პასტის იოტები (№ 07:1-04:2019, ტაბ. XVI⁶; XVII⁷); ლურჯი მინის

თვალადი მძივები ცხრა-ცხრა თეთრი თვალით (№№ 07:1-04:2020, 2036, ტაბ. XII, № 16; XVI³⁻⁴, XVII⁴⁻⁵); მინის სამი მძივი (№ 07:1-04:2021, ტაბ. XVI⁵; XVII⁶). აღსანიშნავია, რომ რკინის საკისრე რგოლის (ღეროს ღმ – 0,23 სმ, ტაბ. XVII²) ზოგიერთ ფრაგმენტზე სარდიონის მძივი და მინისებური პასტის იოტებია მიჯანგული (თუ ინკრუსტირებული?). რაც შეეხება ვერცხლის საკისრე რგოლს, ის № 1 მიცვალებულის საკისრე რგოლის ანალოგიურია.

მეორე მიცვალებულის (№ 4) ინვენტარი ასე გამოიყურება (ტაბ. XII, №№ 43-44; XVIII¹): ვერცხლის საკისრე რგოლი (№ 07:1-04:2022, მუზ. № 24-2006/15) დამტვრეული და დეფორმირებულია, აკლია კაუჭის მცირე ფრაგმენტი. ის ზემოთ განხილულთა ანალოგიურია (ღეროს ღმ – 0,3 სმ, წონა – 14,00 გრ.; ტაბ. XII, № 43; XVIII²; XIX³); ვერცხლის წყვილი საყურე რგოლი (№ 07:1-04:2023, მუზ. № 24-2006/10, რგოლის ღმ – 2,6 სმ, ღეროს ღმ – 0,2 სმ, წონა – 2,33 გრ., ტაბ. XII, № 44; XVIII³; XIX¹) ზემოთ განხილულ № 5 მიცვალებულთან დადასტურებულის მსგავსია; ერთი რგოლი ნაკლულია. აქვე აღმოჩნდა იოტების მცირე ასხმა (№ 07:1-04:2028, ტაბ. XII, № 43-თან; XIX²).

როგორც ვნახეთ, თანადაკრძალულებს მხოლოდ ვერცხლის, ბრინჯაოს და რკინის, აგრეთვე მინის, მინისებური პასტის, სარდიონის სამკაული აქვთ ჩატანებული. ოქროს სამკაული მათთან არ აღმოჩენილა. ვერცხლის საკისრე რგოლები დადასტურდა №№ 1, 3, 4 და 5 მიცვალებულთან, ე.ი. ოთხივე თანადაკრძალულთან. ყველაზე კარგად № 1 მიცვალებულის საკისრე რგოლი არის შემორჩენილი – დამტვრეულია, თუმც არაა ნაკლული. ის თავგახსნილია, შეკრული კაუჭებით, დამზადებულია მრგვალგანივკვეთიანი ღეროსაგან; შემკულია შემსხვილებებით, რომლებიც მძივისებური და წიწვისებური ორნამენტითაა დაფარული. მძივები ერთმანეთისაგან სამ-სამი ქედითაა გამოყოფილი; მძივებსა და წიწვისებურ ორნამენტს შორის ღერო ირგვლივ დაღარულია.

ვერცხლის საკისრე რგოლებს გენეტიკურად უკავშირებენ წინარეანტიკური ხანის ბრინჯაოს საკისრე რგოლებს, კერძოდ, გუადიხუს ძვ.წ. VI ს-ის ნიმუშებს [ნადირაძე 1990: 46-47; Трапш 1969: ტაბ. III⁵]. თანადაკრძალულებისთვის ჩატანებული ვერცხლის საკისრე რგოლები კოლხეთში ფართოდ გავრცელებული ტიპისაა. ვერცხლის მსგავსი საკისრე რგოლები აღმოჩენილია მოდი-

¹ ასეთი რაოდენობით პასტის იოტების აღმოჩენა არცთუ ისე ხშირია მსოფლიო არქეოლოგიაშიც. სენსაციური აღმოჩნდა 1839 წელს ვულჩის სამაროვანზე (ეტრურია, იტალია) გათხრილი ქალის სამარხი,

რომელშიც 33 000 ფაიანსის იოტი დადასტურდა. სამარხი ძვ.წ. VII საუკუნის მეორე მეოთხედით თარიღდება (Bubenheimer-Erhart 2004: 85-96).

ნახეს სამაროვანზე № 3 სამარხში, რომელიც ძვ.წ V ს. მეორე ნახევრით თარიღდება [ნადირაძე 1975: 29, ტაბ. XIII]; ითხვისის № 2 სამარხში, რომელიც ძვ.წ. IV ს. პირველი ნახევრით თარიღდება [გაგოშიძე და სხვ. 2010: 54]; შრომისუნის № 2 სამარხში, რომელიც ძვ.წ. V ს-ის მიწურულით თარიღდება [გაგოშიძე 1976: 10]; ვანის № 16 სამარხში, რომელიც ძვ.წ. IV ს-ის მეორე ნახევრით-III ს-ის დასაწყისით თარიღდება [კაჭარავა, მჭავანაძე 1986: 18, 25, სურ. 115], № 22 სამარხში, რომელიც ასევე ძვ.წ. IV საუკუნის მეორე ნახევრით-III საუკუნის დასაწყისით თარიღდება [კაჭარავა, ხარაბაძე 2018:7, 11-13, ტაბ. XII]. ამრიგად, ამ ტიპის საკისრე რგოლები ძირითადად დამახასიათებელია ძვ.წ. IV ს-ის მეორე ნახევრისა და III ს-ის დასაწყისის კომპლექსებისათვის.

როგორც ვნახეთ, ვერცხლის ბეჭედი მხოლოდ ერთ თანადაკრძალულს (№ 1-ს) ჰქონდა ჩატანებული. ის მთლიანადსხმულია, ოვალურფარაკიანი. ფარაკი სადაა, რკალი ნალისებური მოყვანილობისაა, ღეროს ნახევაროვალური განივ-კვეთი აქვს (ტაბ. XI; XII).

ვერცხლის საყურე რგოლებით შემკული იყო ორი თანადაკრძალული – №№ 4 და 5. რგოლები სადაა, გახსნილი, ბოლოებგაუხვრეტავი. ისინი დამზადებულია ოთხკუთხაგანიკვეთიანი ღეროსაგან. ერთი რგოლი ნაკლულია (ტაბ. XIV3; XV2; XVIII3; XIX1). ასეთი რგოლები ძვ.წ. IV საუკუნის დასასრულიდან ვრცელდება საქართველოში [ჭყონია 1981: 69; კაჭარავა, მჭავანაძე 1986: 17, სურ. 93]. აღსანიშნავია, რომ ვანის № 12 სამარხის ბრინჯაოს საყურე რგოლები, როგორც გაწმენდამ გამოავლინა, ვერცხლის ყოფილა [კაჭარავა და სხვ. 1979: 25-26, 76-77]. მხოლოდ № 1 მიცვალებულს ეკეთა ბრინჯაოს სამკაულები – ხატისუღელი და რგოლი. ხატისუღლისგან მცირე ნაწილია შემორჩენილი, მრგვალგანიკვეთიანი ღეროს ფრაგმენტი. ბრინჯაოს რგოლი დაზიანებულია – გაღუნულია.

რკინის სამკაული ეკეთა № 1 და № 3 მიცვალებულებს: პირველს – მრგვალგანიკვეთიანი ღეროს სამაჯური, რომელიც დაჟანგული და ფრაგმენტირებულია; მეორე მიცვალებულს ჰქონდა საკისრე რგოლი, ასევე მრგვალგანიკვეთიანი ღეროსი, რომელიც დაჟანგული და დამტვრეულია. აღსანიშნავია, რომ ამ უკანასკნელის სამ ფრაგმენტზე მიჟანგულია იოტები, ხოლო ერთ ფრაგმენტზე – სარდიონის მძივი. არ გამოვრიცხავთ, რომ საქმე გვქონდეს რკინის ინკრუსტაციასთან.

თანადაკრძალულებს სხვადასხვა მასალისაგან დამზადებული მძივები ჰქონდათ ჩატანებული – უპირატესად მინისა და მინისებური პასტის, მცი-

რე რაოდენობით სარდიონის. მინის მძივები სხვადასხვა ფერისაა – თეთრი, ყვითელი, ლურჯი და მწვანე, იშვიათად ყავისფერი. მათ შორისაა თვალადი მძივები, მცირე ზომისა (საშუალო დმ 0,7 სმ). სამ თანადაკრძალულს (№№ 1, 3 და 4) იოტები აქვს ჩატანებული. მათგან პირველს, როგორც ჩანს, თავსაბურავი ჰქონდა მთლიანად შემკული იოტებით, რადგან იოტების ასხმის სიგრძე 7 მეტრს აღწევს. № 4 მიცვალებულის კუთვნილი იოტების ასხმის სიგრძე 3,5 მ-ია. უფრო მოკლე ასხმა დადასტურდა № 3 მიცვალებულთან – მხოლოდ 0,94 მ სიგრძისა.

საგანგებოდ უნდა განვიხილოთ მასალის ერთი ჯგუფი, რომელიც №№ 3 და 4 მიცვალებულებს შორის არეზე გამოვლინდა, ძირითადად ბრინჯაოსა და რკინის სამკაულით (სამაჯურებით, ბეჭდებით, ზარაკით) წარმოდგენილი (ტაბ. XII, №№ 37-41). ამ მასალის მიკუთვნება ამა თუ იმ მიცვალებულისთვის არ მოხერხდა. ერთადერთი ვერცხლის სამაჯური შედის ამ ჯგუფში. რკინის სამაჯურები (2 ცალით წარმოდგენილი – № 07:1-04:2024) ძალიან დაჟანგულია და ფრაგმენტირებული. ასე რომ მათი ფორმის აღდგენა შეუძლებელია. რაც შეეხება ვერცხლის სამაჯურს (№ 07:1-04:2024ე, დმ – 6 სმ, ღეროს სიგანე – 0,4 სმ), ის მრგვალგანიკვეთიანი ღეროსია.

ბრინჯაოს სამაჯურები სხვადასხვაგვარია. მათგან ერთი წყვილი (№ 07:1-04:2024ა, დმ – 6,4 სმ, ღეროს სიგანე – 0,4 სმ) რკალგახსნილია, ზურგმომრგვალებული, დამზადებული ოვალურგანიკვეთიანი ღეროსაგან; შემკულია ღარებით შემოსაზღვრული ქედებით. რკალის ბოლოები სადაა, ოდნავ დავიწროებული და ღარით გამოყოფილი. ერთი სამაჯურის ბოლო დაზიანებულია (ტაბ. XX1-2). სამაჯურების მეორე წყვილი (№ 07:1-04:2024ბ, დმ – 6,2 სმ, ღეროს სიგანე – 0,3 სმ) ასევე რკალგახსნილია, მაგრამ ზურგშეზნექილი, დამზადებული მრგვალგანიკვეთიანი ღეროსაგან. ეს სამაჯურები შემკულია გარკვეული ინტერვალით დამორებული ღარებით გამოყოფილი სამ-სამი ქედით, რომელთაც მოსდევს გრავირებული ტეხილი ხაზი. სამაჯურები სამ ფრაგმენტადაა მოღწეული (ტაბ. XX5). ბრინჯაოს ერთი სამაჯური (№ 07:1-04:2024გ, დმ – 6,7 სმ, ღეროს სიგანე – 0,4 სმ) რკალგახსნილია და ზურგმომრგვალებული, დამზადებული მრგვალგანიკვეთიანი ღეროსაგან. თავები შემკული აქვს ღარებით გამოყოფილი შვიდ-შვიდი ქედით, რომელთაც მოსდევს გრავირებული ტეხილი ხაზი და სამ-სამი ღარი (ტაბ. XX3). მეორე სამაჯური (№ 07:1-04:2024დ, დმ – 6,5 სმ, ღეროს სიგანე – 0,4 სმ) რკალგახსნილია და ზურგშეზნექილი, დამზადებული მრგვალგანიკვე-

თიანი ღეროსაგან. თავები შემკული აქვს ღარებით გამოყოფილი ქედით, რომელთა შორის ღარებს გრეხილის სახე აქვთ (ტაბ. XX6). დაბოლოს, ბრინჯაოს კიდევ ერთი სამაჯური (№ 07:1-04:2024) რკალგანსნილია და ზურგსწორი, დამზადებული ოვალურგანივკვეთიანი ღეროსაგან. თავები შემკული აქვს ღარებით გამოყოფილი ორთორი ქედით, რომელთაგან ერთი დადარულია (დმ – 7×5 სმ, ღეროს სიგანე – 0,5 სმ, ტაბ. XX4). ყველა სამაჯური დაფარულია მწვანე პატინით და, როგორც წესი, რკინა აქვს მიჟანგული.

სამაჯურებთან ერთად გროვაში შედიოდა რკინისა (№№ 07:1-04:2026ბ, 07:1-04:2025გ) და ბრინჯაოს (№№ 07:1-04:2027, 07:1-04:2026ა, 07:1-04:2025ა-გ) ბეჭდებიც: ხუთი ბრინჯაოსი და ორი რკინისა. ბრინჯაოს ყველა ბეჭედი ფარაკიანია, ძალიან დაზიანებული და დაშლილია, თუმცა ზოგზე შეიმჩნევა ინტალიოს მცირე კვალი (ტაბ. XII, № 38-39; XIX4-8). რკინის ბეჭდები ძალიან დაზიანებულია.

გროვაში ბრინჯაოს ზარაკის ფრაგმენტებიც აღმოჩნდა (№ 07:1-04:2029, ტაბ. XIX9) – ყუნწისა და ენის ნაწილები. საქმე გვაქვს ტიპურ მინიატურულ ზარაკთან, რომელიც საკმაოდ მრავლად არის აღმოჩენილი ვანში და ამ სამარხის მთავარი მიცვალებულის არეზეც არის გამოვლენილი.

ინვენტარის ამ ჯგუფში შედიოდა რკინის ერთი ნივთი (№ 07:1-04:2066, ტაბ. XII, № 41). ის იმდენად დაჟანგული და ფრაგმენტულია, რომ ძნელია მისი რაობის გარკვევა.

მთავარი მიცვალებული (მიცვალებული № 2) ადვილად გამოიკვეთა სამარხში მისი ცენტრალური ადგილმდებარეობისა და მდიდრული ინვენტარის გამო (ტაბ. XIII; XXI). არც მისი ჩონჩხი შემორჩენილა, მაგრამ სამარხეული ინვენტარის განლაგება საშუალებას გვაძლევს, რომ ალვადგინოთ დაკრძალულის ორიენტაცია და პოზა. აშკარაა, რომ ის დასვენებული იყო თავით სამხრეთით; იწვა ზურგზე, გამოტოლი, ხელებჩამოშვებული. რამდენადაც მიცვალებულის ჩონჩხი ფაქტობრივად არ შემორჩენილა, სქესის დადგენა შეუძლებელია. ამაში დიდად ვერც სამარხეული ინვენტარი გვეხმარება. საქმე ისაა, რომ მიცვალებულს, ერთის მხრივ, ჩატანებული აქვს სარკე, რაც ქალის ტუალეტის ელემენტად ითვლება, მეორეს მხრივ კი – შუბისპირი, რომელიც მამაკაცის ატრიბუტია. აქვე უნდა ითქვას ისიც, რომ სარკე ზოგჯერ მამაკაცის სამარხებშიც დასტურდება. ამის მაგალითები ცნობილია ოლინთოდან [Robinson 1941: 163]. ასეთი შემთხვევა ჩვენშიც გვაქვს, მაგალითად დაბლაგომში, სადაც კრამიტით გადახურულ სამარხში რკინის შუბის-

პირებთან ერთად მიცვალებულს ბრინჯაოს სარკეც აქვს ჩატანებული [თოლორდავა 1976: 74-76]. ქალისთვის იარაღის, თანაც, შეიძლება ითქვას, შეიარაღების მთელი კომპლექტის ჩატანების შემთხვევა დასტურდება ითხვისის სამაროვანზე. მხედველობაშია სამარხი № 2, რომელიც ძვ.წ. IV საუკუნის პირველი ნახევრით თარიღდება [გაგოშიძე და სხვ. 2006: 38-46; გაგოშიძე და სხვ. 2010: 54].

მთავარი მიცვალებულის არე თითქმის მთლიანად დაფარული იყო სხვადასხვა მასალის მძივებითა და ოქროს მილაკებით. თავის არეში სასაფეთქლები, თავსამკაულის ცენტრალური დეტალი – სამაგრი, მილაკები, საკერებლები და მძივები, აგრეთვე კილიტები და ლილაკები გაიწმინდა (ტაბ. XXII-XXIII, №№ 40-41, 43-48, 51, 77-78; XXVIII; XXIX-XXX, №№ 40-41, 43-48, 51, 78; XXXI-XXXII). თავის არეშივე დადასტურდა ვერცხლის მონეტა (ტაბ. XXIX, №№ 82; XXXI₁) და ოქროს ზოლი (ტაბ. XXVIII; XXIX, № 74). ყელის არეში აღმოჩნდა სხვადასხვა სახის ოქროს მძივები, მილაკები და საკიდები (ტაბ. XXVII; XXVIII). მარჯვენა და მარცხენა მაჯის არეში გამოვლინდა სამკაულების წყება (ტაბ. XXII-XXIV, №№ 1-7, 31-32; XXV; XXVI; XXVII; XXVIII; XXXIII-XXXIV): ოქროს სამაჯურები და მილაკები, აგრეთვე მინისებური პასტის მძივები.

მთავარ მიცვალებულს მუცელზე ელო ვერცხლის ფიალები – ოთხი ცალი, ოთხივე პირქვე დამხობილი (ტაბ. XXVII; XXVIII; XXIX, №№ 35, 59; XXXIII, №№ 15, 35; XXXV). ერთ-ერთ ფიალაზე აღმოჩნდა ოქროს, ვერცხლისა და რკინის ბეჭდები (ტაბ. XXII-XXIII, №№ 20-24; XXVI). აღსანიშნავია, რომ ყანჩაეთის სამარხში მიცვალებულს ასევე ელო გულზე ვერცხლის თასი [გაგოშიძე 1964: 11].

მთავარი მიცვალებულის არესთან, მის აღმოსავლეთ კიდესთან, ვერცხლის წვრილი სამკაულის გროვა იღო, რომელიც შედგებოდა მილაკების, სფეროსებური სადა მძივების, დაღარული ნახევარსფეროებისა და პირამიდისებური სამკაულისაგან (ტაბ. XXII-XXIII, № 17; XXIV, № 28; XXV-XXVI, XXXVI). მსგავსი ვერცხლის მილაკები, სფეროსებური მძივები, დაღარული ნახევარსფეროსა და პირამიდისებური სამკაული მცირე რაოდენობით საკუთრივ მთავარი მიცვალებულის არეზეც აღმოჩნდა. კერძოდ, ურთიერთმონაცვლე მილაკებისა და სფეროსებური მძივების რიგი გადადიოდა ვერცხლის ვაზაზე (ტაბ. XXXVI) და უერთდებოდა პირამიდისებურ სამკაულს; რამდენიმე პირამიდისებური სამკაული ვაზაზეც აღმოჩნდა, ერთი – მარჯვენა მაჯის ოქ-

როს სამაჯურთან, ხუთი – ცენტრალურ არეში (ტაბ. XXII-XXIII, № 17).

ინვენტარის დიდი ნაწილი თავმოყრილი იყო მთავარი მიცვალებულის თავთან, მის მარცხნივ (ტაბ. XII, №№ 10-11, 17-35, 37-38). აქ გაიწმინდა თიხის (ოთხი ამფორა, ორი ბადისებურ-ორნამენტური ლეკითოსი, ჯამი და სამი დოქი), ვერცხლისა (ფილა, ჩამჩა, სიტულა და სანელ-საცხებლე) და ბრინჯაოს ჭურჭელი (დოქი, ფილა და ლანგარი), ბრინჯაოს სარკე და ვერცხლის სარტყელი. სამარხი ორმოს დასავლეთი კედლის გასწვრივ თიხის ორი ჭურჭელი აღმოჩნდა – წითელფიფურული სკიფოსი და შავლაკიანი ჯამი (ტაბ. XII, №№ 12-13; XV₅; XXI). ამ ჭურჭელსა და მთავარ მიცვალებულს შორის იდო რკინის შუბისპირი (ტაბ. XII, № 36). იქვე, შუბისპირის ქვეშ დაფიქსირდა ქალცელონის საბეჭდავი (ტაბ. XXV).

ამრიგად, სამარხი საკმაოდ მდიდრულია. ინვენტარი შეიცავს 1000-ზე მეტ ოქროს სამკაულს (ჩათვლილია, რა თქმა უნდა, მძივებიცა და მცირე მილაკებიც), ასობით ვერცხლის სამკაულს, თიხის 12, ვერცხლის 8 და ბრინჯაოს 3 ჭურჭელს, ვერცხლის სარტყელს, ბრინჯაოს სარკეს, 17 000-ზე მეტ მინის, ეგვიპტური ფაიანსის, სარდონის, ქარვისა და გიშრის მძივს. მთავარ მიცვალებულთან ერთად სამარხში დაკრძალული იყო ოთხი მსახური და ერთი ცხენი.

როგორც აღინიშნა, მთავარი მიცვალებულის ინვენტარი შედგება პირადი და ტანსაცმლის მოსართავი სამკაულის, ჭურჭლის, ტუალეტის ნივთების, იარაღის, მონეტის, ზოდის, აგრეთვე საბეჭდავებისაგან; მას გადაფარებული ჰქონდა სხვადასხვა მასალის მძივებითა და ოქროს მილაკებით შემკული სუდარა. მთავარი მიცვალებულის მარცხენა მხარეს აღმოჩნდა ვერცხლის წვრილი სამკაულის გროვა. მთავარი მიცვალებულის ინვენტარის განხილვას პირადი სამკაულით ვიწყებთ, რომელიც წარმოდგენილია თავსამკაულით, ყელსაბამებით, სამაჯურებითა და ბეჭდებით.

თავსამკაული რთული შედგენილობისაა. ეს ჩვეული რამაა კოლხ წარჩინებულთა ჩვენამდე მოღწეული სამკაულის სრული კომპლექტებისათვის. მასში შედის ოქროს სამაგრი, წყვილი სასაფეთქლე ზედ შებმული სამკუთხა საკიდებით, შუბლსაკრავი, მილაკები, აპლიკაციები, აგრეთვე ფირუზისფერი მინის მძივები (ტაბ. XXVIII₂; XXIX-XXXII).

უნიკალურია ჭვირული სამაგრი (№ 07:1-04:1332, მუზ. № 1-2005/1, ტაბ. XXXIX; სიმაღლე 6,5 სმ, სიგანე – 6,5 სმ, ფირფიტის სისქე – 2,7 სმ, წონა – 62,85 გრ.), რომელიც აგვირგვინებდა თავსამკაულს. ის წარმოადგენს

თანაბრად გაღუნულ ფირფიტას, რომლის ორივე მხარეზე ერთი და იგივე გამოსახულება არის გამოჭრილი: ირემი, რომლის ფეხებს შორის და ზედა კუთხეებში რქების ორივე მხარეს – თითო შველია გამოსახული; შველებს თავი უკან აქვთ მიბრუნებული. ფირფიტის მოხრის ადგილი შემკულია ფრინველების ფიგურების ორი რიგით, რომელთა ბოლოში თითო ლომისებური ცხოველია გამოყვანილი. ფრინველებიცა და ლომებიც მოცულობითია, უხვად შემკული ცვარათი. ლომებს გრძელი და ზურგზე გადაღებული კული აქვთ, დაკეჭნილი მავთულისა.

ჭვირული სამაგრი ერთგვარ შუალედურ რგოლსა ქმნის კოლხური ცულებისა და სარტყლების გრავირებულ დეკორსა და გვიანანტიკური ხანის ჭვირული ბალთების გამოსახულებებს შორის. ასე, ჩვეულებრივ კოლხური ცულების ორივე მხარე ერთნაირი გამოსახულებით (ერთი და იმავე ცხოველით ან ორნამენტით) არის ხოლმე შემკული; ირმის სხეული პროფილშია მოცემული, რქები კი – *en face*, თანაც რქები არაპროპორციულად დიდია ტანთან შედარებით. ამრიგად, სამაგრზე დასტურდება ე.წ. ჰერალდიკური სიმეტრია, ესოდენ დამახასიათებელი კოლხური კულტურის მხატვრული ხელოსნობის ძეგლებისათვის – ცულებისათვის [ფანცხავა 1988: 28, 40, 84]. გვიან ბრინჯაოს ხანის სარტყლებზე ასევე ძალიან ხშირად არის გამოსახული ირემი; ხშირია ოთხელემენტური კომპოზიცია [ხიდაშელი 1972: 49-50; ხიდაშელი 1982: 47, 52-56; ხიდაშელი 2010]. ბრინჯაოს ჭვირული ბალთების ორნამენტშიც გამოიკვეთება ვანის ოქროს სამაგრის მსგავსი მომენტები: ჯერ ერთი, წამყვანი მხატვრული სახე – ირემი; მეორე, გამოსახულების ოთხფიგურიანი სქემა – პატარა ცხოველები ცენტრალური ფიგურის თავთან, ზურგთან და ფეხებქვეშ [ხიდაშელი 1972: 49-50; ხიდაშელი 2010: 203-215]. ამას უნდა დაემატოს ცენტრალური ფიგურის სხეულის პროფილში გამოსახვა, ხოლო რქებისა – *en face*. რაც შეეხება ჭვირული ტექნიკის გამოყენებას, მართალია, ვანის სამაგრი *opus interrabile*-ს ტექნიკით დამზადებული უადრესი ნივთია ჩვენში აღმოჩენილ მასალებს შორის, მაგრამ ჭვირულობა – კერძოდ, ჭვირული ფილიგრანი – არ არის უცხო წინარეანტიკური ხანის ოქრომჭედლობის ძეგლებისათვის [გაგოშიძე 1976: 5-30] და იქიდან იღებს სათავეს.

ყურადღებას იქცევს ის გარემოება, რომ სამაგრზე გამოსახულ ფრინველებსა და ლომისებრ არსებებს მრგვალი ქანდაკების სახე აქვთ მაშინ როცა, როგორც ქვემოთ ვნახავთ, სამარხში აღმოჩენილი ყელსაბამების საკიდები, როგორც

წესი, ბრტყელი. აღსანიშნავია ცვარას უხვად გამოყენებაც. ეს იმის საფუძველს გვაძლევს, რომ სამაგრი სამარხზე უფრო ადრეული ნივთების რიცხვს მივაკუთვნოთ².

ოქროს სამაგრთან დაკავშირებით კიდევ ერთი რამ უნდა აღინიშნოს: მან ერთი ძველი ნივთის რაობის განსაზღვრის საშუალება მოგვცა. მხედველობაშია № 11 სამარხში აღმოჩენილი მცირე ზომის გალუნული ფირფიტა, შემკული ცვარათი გამოყვანილი სვასტიკისებრი ორნამენტით და ქვედა კიდეებში დასაკერებელი ნახვრეტებით აღჭურვილი. ვანის № 11 სამარხის გეგმაზე ჩანს რომ ის თავის არესთან იდო [Kacharava, Kvirkvelia 2008: 131]. სავსებით შესაძლებელია, რომ ისიც თავსამკაულის ნაწილი – ცენტრალური სამაგრი იყო [ლორთქიფანიძე ნ. 2015: 230-232]. აქვე არ შეიძლება არ გავიხსენოთ საირხის № 10 სამარხში აღმოჩენილი ოთხი დეტალი, რომელიც ერთი ნივთის შემადგენელ ნაწილებადაა მიჩნეული. ერთი მათგანი, მოკეცილი მართკუთხა ფირფიტა მოყვანილობით ჩვენს ჭვირულ დეტალს წააგავს. მასთან ერთად აღმოჩნდა სამი მილაკი, გახსნილი, კუთხეებში ნახვრეტებით. ესენიც მსგავსია ჩვენი თავსამკაულის მილაკებისა, რომლებზეც ქვემოთ ვისაუბრებთ. მაგრამ მათი აღმოჩენის ადგილი სხვაგვარია, რის საფუძველზეც ჯ. ნადირაძემ ისინი ქამრის მოსართავებად მიიჩნია [ნადირაძე 1990: 93, ტაბ. VII4], გ. მახარაძემ და მ. წერეთელმა კი – ზოგადად ერთი ნივთის შემადგენელ ნაწილებად ჩათვალეს [მახარაძე და სხვ. 2007: 76-77, ფერადი ფოტო 26].

სასაფეთქლები ჭვირულბურთულიან ტიპს მიეკუთვნება. აღსანიშნავია, რომ სასაფეთქლების ეს წყვილი (№№ 07:1-04:1344-1345, მუზ. № 1-2005/8a-d, ტაბ. XL1) ყველაზე გამორჩეულია დღემდე ცნობილ ჭვირულბურთულიან კოლხურ სასაფეთქლებს შორის (მსგავსი ნიმუშები აღმოჩენილია ვანის № 22 სამარხსა [კაჭარავა და სხვ. 2018: 21, ტაბ. X3] და საირხის № 5 სამარხში [ნადირაძე 1990:37, ტაბ. IV1]). ჯერ ერთი, ის გამოირჩევა დიდი ზომებით: ა) სიმაღლე – 11,6 სმ, დმ – 3,5 სმ, წონა – 67.32 გრ., ბ) სიმაღლე – 11,8 სმ; დმ – 3,6 სმ; წონა – 69.80 გრ. (შემორჩენილია აგრეთვე მცირე ფრაგმენტები – რკო, ძეწკვის ნაწილი; მათი წონა 0.71 გრამია); მეორე, ხასიათდება რთული შედგენილობით – ორნაწილიანია: საკუთრივ სასაფეთქლის გარდა მის შემადგენლობაში შედის სამკუთხა საკიდი, ჩამოკიდებული სასაფეთქლის რგოლზე; მესამე, გაცილებით უფრო მდიდრულადაა შემკული. მარ-

თალია, საყურე რგოლი ხასიათდება ყველა იმ ნიშნით, რაც ჩვეული რამაა ამ ხანის საყურეების ყველა ტიპისათვის – საყურე რგოლის წინა მხარის შემკობა ორნამენტული სარტყლით, ვარდულის არსებობა რგოლის ზედა კიდეზე, ჩიტის მინიატურული სკულპტურული გამოსახულება ვარდულაზე, რგოლის ბოლოების დაბრტყელება და გახვრეტა, ცვარას უხვი გამოყენება, მაგრამ ამას ემატება ჩიტების ფიგურების რიგი სარტყლის ქვედა ბოლოზე; სასაფეთქლის საკიდი, რომელიც წარმოადგენს ჭვირულ ბურთულას, შემკულია ჩიტების ორი რიგით. აღსანიშნავია, რომ № 22 სამარხის სასაფეთქლეზე ჩიტების ერთი რიგია მხოლოდ, ხოლო საირხის № 5 სამარხის (ძვ.წ. V საუკუნის შუახანები) სასაფეთქლეების ჭვირულ ბურთულას შუა ნაწილში გარს უვლის ვერძების ნახევარფიგურების ერთი რიგი [მახარაძე და სხვ. 2007: 50, ფერადი ფოტო 2]. სასაფეთქლეებზე შებმული სამკუთხა საკიდები (№№ 07:1-04:1344-1345, მუზ. № 1-2005/8c, d) წარმოადგენენ ფირფიტას (სიმაღლე – 4,0 სმ, სიგანე – 4,6 სმ; წონა – c) 12,5 გრ., d) 11,2 გრ.; ტაბ. XL2-3), რომელსაც ორივე მხარეზე კიდეებზე გასდევს ფილიგრანის არშია. ეს არშია ქმნის საკიდის ყუნწს. საკიდების ორივე მხარე მდიდრულადაა შემკული. კერძოდ, ერთ მხარეზე მთელს ზედაპირზე ამ არშიის შიგნით და ქვედა კუთხეებში თავისებური ცხოველების სტილიზებული გამოსახულებებია, რომლებზეც ზემოდან გადადის ცვარას ორ-ორი ჰორიზონტული და თითო ვერტიკალური რიგი. ცხოველებს შორის არე ცვარას სამკუთხედებით და ჯვრისებრი სახეებით არის დაფარული. საკიდების მეორე მხარეზე სვასტიკის რიგებია დატანილი. ცხოველების გამოსახულებები ფურცლოვანი ოქროსგანაა გამოყვანილი და მირჩილულია ფირფიტაზე; ყურები ცალკეა დამზადებული და შემდეგ მირჩილული; ხოლო სვასტიკის რიგები ცვარათია შედგენილი. აღსანიშნავია, რომ ორივე საკიდი დიდი ხნის ტარების კვალს ატარებს: გაცვეთილია ყუნწის კიდეები, ცვარა და ფილიგრანი. ამკარაა, რომ ისინი მიეკუთვნებიან სამარხში აღმოჩენილი იმ თითო-ოროლა ნივთის რიცხვს, რომლებიც სამარხზე უფრო ადრეულია; თანაც საკიდები სხვადასხვა ფერის ოქროსგანაა დამზადებული. მათ ანალოგიები ეძებნება სწორედ რომ უფრო ადრეული, წინარეანტიკური ხანის კომპლექსებში. გვხვდება ისინი როგორც დასავლეთ, ისე აღმოსავლეთ საქართველოში, თანაც სხვადასხვა სახის ძეგლებზე: სამაროვნებზე, განძებში და ნამოსახლარზეც კი. კერძოდ, ოქროს ასეთი სა-

² სამაგრს ძვ.წ. V საუკუნეს აკუთვნებს მ. გაბაშვილი [გაბაშვილი 2010: 42-43].

კიდი სიმაგრეს ნამოსახლარზე ძვ.წ. VI საუკუნის მეორე ნახევრის ფენაში დასტურდება, თუმცა არ გამოირიცხება მისი ძვ.წ. VII საუკუნეში დამზადება [მიქელაძე 1978: 61-62, სურ. 3; ლორთქიფანიძე ნ. 2015: 196, სურ. 210]. ოქროს სამკუთხა საკიდები ცნობილია აგრეთვე ძვ.წ. VII-VI საუკუნეების განძებიდან. ცხინვალის განძის საკიდის ორივე მხარეზე სვასტიკისებური სახეებია გამოყვანილი, ხოლო ჭუბურხინჯის განძის საყურის სამკუთხა საკიდი ერთმანეთთან მირჩილული ცვარას ორი ფენისაგან (შუალედური ფირფიტის გარეშე) შედგება [გაგოშიძე 1976: 19, 25, ტაბ. III²⁹, IV^{17,29}; Gagoshidze 1997:130, 132, Taf. 26₂]. აქვე უნდა აღინიშნოს, რომ თრელის სამაროვანზე (ძვ.წ. VII-VI სს.) აღმოჩენილი ოქროს საყურეების სამკუთხა საკიდი ასევე ცვარას ორი ფენითაა გამოყვანილი [ლორთქიფანიძე ნ. 2015: სურ. 209]. სიმაგრის საკიდს აახლოვებენ ნოსირის განძის რომბული ფორმის საკიდთან არა მარტო დამზადების ტექნიკით, არამედ საერთო სტილით, ზედაპირის შემკობით სვასტიკურ-მეანდრული სახეებით. ფიქრობენ, რომ თვით საკიდის ფორმა ხარის თავის კონტურს უნდა გადმოსცემდეს.

ოქროს ამგვარი სასაფეთქლეები აღმოჩენილია ლორი-ბერდის სამაროვანზე (სომხეთი) კონტექსტში, რომელიც ძვ.წ. VII-VI თუ VIII-VII საუკუნეებს განეკუთვნება [Деведжян 1974: 188, рис. 14¹⁻³, 6, 7-9, 12; Arménie. Trésors de l'Arménie ancienne, 1996:273, cat. no. HG 7; Armenien. 5000 Jahre Kunst und Kultur, 1995: 96, Kat. no. 99]. აღმოსავლეთ საქართველოში ვერცხლის ასეთი საყურეები აღმოჩენილია სამთავროს სამაროვანზე (ძვ.წ. VII-VI საუკუნეები) [გაგოშიძე 1976: 27-28, ტაბ. V³³⁻³⁴; ლორთქიფანიძე ნ. 2015:198, სურ. 211]; ოქროს სამკუთხა საკიდები დადასტურებულია აგრეთვე ცაიშის სამაროვანზე, რომელიც ძვ.წ. VIII-VII საუკუნეებით თარიღდება [Papuashvili 2012: 77, fig. 8₂; პაპუაშვილი და სხვ. 2015: ტაბ. 19²²; 85¹⁰].

სამკუთხა ფორმის საკიდები რომ წინარეანტიკური ხანის კოლხეთისთვის დამახასიათებელი მოვლენაა, ამას მოწმობს მათი დამზადება ისეთი მასალისგანაც კი, როგორცაა კალა. ასე, კალის მცირე ზომის სამკუთხა საკიდები აღმოჩენილია ერგეტის სამაროვნის № 4 კოლექტიურ სამარხში (11 ცალი), რომელსაც ძვ.წ. VIII-VII სს-ებით ათარიღებენ [პაპუაშვილი 2003: 65; Georgien, Schätze aus dem Land des Goldenen Vlies, 2001:389]. ამ ხანაში სამკუთხა მოყვანილობის საკიდების პოპულარობაზე მიუთითებს ბრინჯაოს სამკუთხა დაფანჯრული (ოვალურნახვრეტებიანი), თავთან გახვრეტილი, დაკბილულ ბოლოებიანი საკიდების აღმოჩენა ნაურიალის სამარო-

ვანზე (სამარხი № 10), რომელიც ძვ.წ. VIII-VII სს-ით თარიღდება [დავითაშვილი 2006: 18-19, სურ. 2, ფოტო 3]. ერთი სიტყვით, სამკუთხა ფორმის საკიდები წინარეანტიკურ ხანაში საკმაოდ გავრცელებული ჩანს და სხვადასხვა მასალისაგან (ოქრო, ვერცხლი, ბრინჯაო, კალა) მზადდება.

შუბლსაკრავი – ტენიას ტიპის თავსამკაული – ინოვაციაა ძვ.წ. V-IV საუკუნეების კოლხურ სამკაულში. ის შედგება 331 მილაკისაგან (№№ 07:1-04:1334, 1477, 1491, 1617, 1626, 1709), ცხრა ბიპირამიდული საკიდისაგან, რომელზეც ჩამოკიდებულია ექვსი ძეწკვი, დაბოლოებული ბროწეულისებრი საკიდით, და ერთი ბროწეულიანი ძეწკვისაგან (№№ 07:1-04:1340, 1341, 1425, მუზ. № 1-2005/3, ტაბ. XLI). ტენიას ტიპის თავსამკაულის შემდეგი სახის რეკონსტრუქცია გახდა შესაძლებელი მისი შემადგენელი ელემენტების განლაგების საფუძველზე: მილაკების ასხმები ბოლოვდება ბიპირამიდული საკიდით, რომელზეც შებმულია ექვსი ძეწკვი, დაბოლოებული ბროწეულის ფორმის საკიდით. განსაკუთრებული აღნიშვნის ღირსია ბიპირამიდული დეტალები, რომელთა ანალოგიები № 11 სამარხში არის დადასტურებული, როგორც ოქროს, ასევე ვერცხლის ნიმუშების სახით [ჭყონია 1981: 36, 106, სურ. 19, 26, 203; ლორთქიფანიძე და სხვ. 1972: 229], ოღონდ ახლად აღმოჩენილი ნიმუშები სამწახნაგა პირამიდებითაა შედგენილი. პირამიდის წახნაგები ცვარათი გამოყვანილი სამკუთხედებით არის შემკული, ხოლო გამჭოლი ნახვრეტის გარშემო დაკეჭნილი მავთულია შემოვლებული. ბიპირამიდაზე შებმულია ექვსი ძეწკვი, რომლებიც ბოლოვდება ბროწეულის ფორმის საკიდით. საკიდის სიგრძე – 3,9 სმ, მილაკის სიგრძე – 1,1 სმ, ასხმის სიგრძე – 49,0 სმ, საერთო წონა – 115,02 გრ.

ტენიასა და ჭვირული დეტალის გარდა თავსამკაულში შედის ოქროს რვა დასაკერებელი ფირფიტა და სამი მილაკი. ეს უკანასკნელები (№ 07:1-04:1333, მუზ. № 1-2005/2a-c, ტაბ. XLII₁₋₂) მდიდრულადაა შემკული ცვარათი, გვერდგახსნილია; მიღებულია ფირფიტის მილაკად დახვევით ისე, რომ ფიტფიტის კიდები არ არის მჭიდროდ მისული ერთმანეთთან. კიდებში კუთხეებთან ნახვრეტებია. ეს კი იმაზე უნდა მიუთითებდეს, რომ მილაკები დაკერებული იყო. კიდებს გასდევს ორი დაკეჭნილი მავთულითა და მათ შორის სადა მავთულით გამოყვანილი ჩარჩო. ჩარჩოს შიგნით ზედაპირი დაფარულია ცვარათი შედგენილი სახეებით: ერთ მილაკზე სვასტიკებია (ტაბ. XLII₁), ორზე – მეანდრი თუ გვერდებამოზიდული ოთხკუთხედები (ტაბ. XLII₂); მათ შორის ცვარას

რომბები და ყვავილისებური სახეებია. სვასტიკებიანი მილაკის სიგრძე 3,45 სმ-ია, დმ – 1,10 სმ, წონა – 6,024 გრ.; ერთი მეანდრიანი მილაკის სიგრძე 3,44 სმ-ია, დმ – 1,11 სმ, წონა – 6,302 გრ.; მეორე მეანდრიანი მილაკის სიგრძე – 3,44 სმ-ია, დმ – 1,10 სმ, წონა – 5,946 გრ.

დასაკერებელ ფირფიტებს სტილიზებული გრიფონის (?) სახე აქვთ (№№ 07:1-04:1337-1339, მუზ. № 1-2005/5, ტაბ. XLII₅). ორი გრიფონი მარცხნივაა მიმართული, ექვსი – მარჯვნივ. ნახვრეტების რაოდენობა სხვადასხვაა: შვიდ ფირფიტას სამ-სამი ნახვრეტი აქვს, ერთს – ოთხი (ფირფიტების სიმაღლე – 2,1 სმ-ია, სიგანე – 2,6 სმ, საერთო წონა – 11,34 გრ.).

ოქროს დეტალებთან ერთად თავსამკაულში შედიოდა ფირუზისფერი გაუმჭვირვალე მინის მძივები (№ 07:1-04:1336). მძივები საშუალო ზომისაა, მრგვალი (დმ – 1 სმ; ტაბ. LIII₆; LV₆).

გარდა აღნიშნულისა, თავის არეში აღმოჩნდა კიდევ რამდენიმე ოქროს სამკაული. ესენია: 1) 21 კილიტი, რომლებზეც ვარდულაა ამოტვიფრული, ხოლო ვარდულის გარშემო წრე და ენების რიგია (№ 07:1-04:1342, 1426, მუზ. № 1-2005/6, დმ – 0,8 სმ; საერთო წონა – 2,40 გრ.; ტაბ. XLII₃). კილიტებს ორ-ორი ნახვრეტი აქვთ ქსოვილზე დასაკერებლად; 2) 12 ღილაკი (№№ 07:1-04:1343, 1346, 1378, მუზ. № 1-2005/7, დმ – 0,6 სმ; საერთო წონა – 1,94 გრ., ტაბ. XLII₄), დისკოსებური მოყვანილობის, ამობურცულ ზედაპირიანი; ცენტრში ცვარა ზის, ხოლო კიდეებზე გასდევს დაკეჭნილი მავთული. უკანა მხარეზე ცენტრში მირჩილულია ყუნწი. უნდა ვიფიქროთ, რომ ისინიც თავსამკაულს ამკობდნენ.

მთავარი მიცვალებულის ყელის არეში სხვადასხვა სახის ოქროს მძივები, მილაკები და საკიდები აღმოჩნდა. მძივები სხვადასხვაგვარია: სადა და სფერული, დაღარული, შეწყველებული. გვხვდება აგრეთვე შემკრები მძივები – ორმაგი და სამმაგი. მილაკებს შორის დადასტურდა მოკლე და უფრო გრძელი ნიმუშები. როგორც წესი, ყველა დაღარულია. საკიდებიც სხვადასხვა ფორმისაა: ფოთლისებური; შედგენილი სამი შემკრები მძივისა და მათ შორის ფილიგრანული სპირალისებრი ელემენტისა და ოთხკუთხედებისაგან; მესამე სახის საკიდები კიდევ უფრო რთულია: შედგება ორი ტიპის დისკოსაგან, ჩიტის ფიგურებისა და შემკრები მძივებისაგან, რომლებიც ერთმანეთზე გადაბმით ოთხ რიგად არის განლაგებული.

ზემოთ ჩამოთვლილი საკიდებისა და მძივების (ან მილაკების) ურთიერთმონაცვლეობით შედგენილი სამი ყელსაბამი გამოიკვეთა. ერთი მათგანი შედგება 84 მილაკისა და 43 სტილიზებული

ფოთლისებური საკიდისაგან (№№ 07:1-04:1356-1358, 1361, 1460, 1710, მუზ. № 1-2005/11, ტაბ. XLII₆). მილაკები სიგანეზეა დაღარული (ტაბ. XLII₇); საკიდები ბრტყელია (არაა მოცულობითი), შემკულია ცვარათი გამოყვანილი სამკუთხედით, დაბოლოებულია მძივისებური შემსხვილებით, ხოლო კიდეებზე დაკეჭნილი მავთული გასდევს, რომელიც ვოლუტისებურ სახეს იღებს ზედა ნაწილში (ტაბ. XLII₈). ორი საკიდი შედარებით დიდი ზომისაა: 1,6 სმ-ია მათი სიგრძე, დანარჩენის სიგრძე უფრო მცირეა – 1,1-1,2 სმ. დიდი ზომის საკიდები, ალბათ, ცენტრალურ საკიდებზე იგულისხმებოდა. მილაკების სიგრძე 0,8 სმ-ია, დმ – 0,2 სმ, საერთო წონა (დაფინანსად) – 25,949 გრ.; თანამედროვე ასხმის სიგრძე – 68 სმ.

მეორე ყელსაბამი (№№ 07:1-04:1349-1355, 1374-1377, მუზ. № 1-2005/10, ტაბ. XLIII₁) შედგება ურთიერთმონაცვლე საკიდებისა (21 ცალი) და მძივებისაგან (36 ორმაგი მძივი და 4 გამყოფი მძივი). საკიდები (ტაბ. XLIII₂) ოთხრიგია: ორმაგ მძივზე მირჩილულია ჩიტი, რომელიც რგოლისებური მარყუჟებითაა გადაბმული ორ დისკოსებურ საკიდზე. ეს უკანასკნელები ერთმანეთს ასევე რგოლისებრი მარყუჟებით ებმის. აქვე უნდა აღინიშნოს, რომ არც ამ ყელსაბამის საკიდია მოცულობითი – ჩიტის ტანი ფირფიტისაგან არის გამოჭრილი; ფრთები და კუდი დაკეჭნილი მავთულითაა გამოყვანილი; თავი კი სფერულია, დაფარულია ცვარათი; თვალები მავთულშემოვლებული ცვარათია გამოყვანილი. ჩიტის თავზე მირჩილულია რგოლი, რომელზეც ყუნწით შებმულია ორი დისკო. დისკოები ერთმანეთზე რგოლებითაა გადაბმული. ზედა დისკო ორმაგია (ბრტყელ დისკოზე დარჩილულია ამობურცულზედაპირიანი დისკო), ქვედა კი – ერთმაგი და ბრტყელი. საკიდებს შორის ჩართული ორმაგი მძივები სადაა, ერთმანეთზე მირჩილული ორი ნახევარსფეროსაგან შედგება (ტაბ. XLIII₃). საკიდის სიგრძე 3,7 სმ-ია, მძივის დმ – 0,3 სმ, დისკოს დმ – 0,7 სმ. თანამედროვე ასხმის სიგრძე – 25 სმ, წონა – 43,36 გრ. ასხმაში არ არის ჩართული 3 ორმაგი მძივი, 3 საკიდი, 2 დისკო, 2 ორმაგი მძივი, 2 მძივი.

მესამე ყელსაბამი (№№ 07:1-04:1348, 1371-1373, მუზ. № 1-2005:9, ტაბ. XLIII₄) ერთი შეხედვით მრავალრიგისაა შთაბეჭდილებას სთოვებს, თუმცა რეალურად მხოლოდ ორრიგია. ერთ რიგს ქმნის ერთმანეთზე ვერტიკალურად მირჩილული ხუთი ელემენტი: შეწყველებული მძივები (3), რომელთა შორის ფილიგრანით გამოყვანილი ორმაგი ვოლუტებია მოთავსებული (2). ეს რიგი რგოლებითაა გადაბმული

ოთხკუთხედებზე (ტაბ. XLIII₅). ასე იქმნება ორი რიგი. ასხმის საერთო სიგრძე 25 სმ-ია, წონა – 43,36 გრ. აგებულების გარდა, ეს ყელსაბამი ყურადღებას იქცევს იმიტაც, რომ სხვადასხვა ფერის ოქრო არის გამოყენებული ცალკეული ელემენტების დასამზადებლად, რაც მას ფერადოვნებას ანიჭებს. აღსანიშნავია, რომ ჩვენს ყელსაბამს ერთადერთი ანალოგია ეძებნება ჩრდილოეთ კავკასიაში ულიაპის სამაროვნის № 5 ყორღანში, რომელიც ძვ.წ. IV საუკუნით თარიღდება. ოლონდ ულიაპის საკიდები ნაკლებად რთულია. კერძოდ, ისინი შედგება ორი შეწყვილებული მძივისგან, რომელთა შორის ფილიგრანით გამოყვანილი ორი თავჩახვეული ვოლუტისებრი სახეა ჩასმული, ხოლო ქვედა მძივებზე რგოლებზე ჩამოკიდებულია რკოსებრი საკიდები [Лесков и др. 1987: 91-92, кат. № 47, 3]. მრავალრიგიანი საკიდები ეპოქის სიახლეა. გვხვდება ისინი № 22 სამარხში, დაბლაგომის მდიდრულ სამარხში, ვანის ერთ-ერთი ბრინჯაოს ფიგურის სამკაულში [დაწვრ. იხ. კაჭარავა, ხარაბაძე 2018: 23]. აღსანიშნავია, რომ ვანის სამარხებში ოქროს ნიმუშების გარდა, ასეთი ვერცხლისგან დამზადებული მრავალრიგიანი საკიდებიც კი გვხვდება. მხედველობაშია ყელსაბამის საკიდები № 13 სამარხიდან, რომელიც ძვ.წ. III საუკუნით თარიღდება და რომელიც ძველადვე იყო დაზიანებული [კაჭარავა და სხვ., 1979: 27, 78, კატ. № 481, სურ. 112]. სხვათა შორის ეს ერთადერთი ვერცხლის ყელსაბამია, აღმოჩენილი ვანში.

ამრიგად, ყელსაბამები, როგორც წესი, ოქროს საკიდებისა და მძივების ან მილაკებისგან შედგება. გამონაკლისია ორი ყელსაბამი. ერთი მათგანი მხოლოდ ოქროს მძივებისგან შედგა (№№ 07:1-04:1362, 1411, 1434, 1503, 1640, 1671, 1690, 1711, 1773, 1982, მუზ. № 1-2005/14, საერთო წონა – 4,61 გრ., ტაბ. XLIII₇). მძივები (47 ც.) სფერულია (ბიკონუსურს მიახლოებული), წაგრძელებული, დაღარულზედაპირიანი, მცირე ზომის (დმ – 0,5 სმ), დამზადებული ორი ნახევარსფეროსებრი ნაწილის მიჩლივით (ტაბ. XLIII₈). ამ ყელსაბამის კუთვნილი ერთი მძივი დაჭყლტილია. სფეროსებური (ბიკონუსურს მიახლოებული) დაღარული მძივები ვანში ხშირად დასტურდება. ისინი გვხვდება როგორც საკიდებთან მონაცვლეობით შედგენილ, ასევე ცენტრალურსაკიდიან ყელსაბამებში; მათგან დამოუკიდებელი ყელსაბამებიც არის შედგენილი (მაგალითად, № 11 სამარხის მეორე მიცვალებულთან, აგრეთვე № 6 სამარხში) [დაწვრ. იხ. ჭყონია 1981: 32-38].

ოქროს ელემენტებისგან შედგენილის გარდა, კიდევ ერთი სახის ყელსაბამი აღმოჩნდა მთავარი

მიცვალებულის ყელის არეში. ის შედგენილია ლურჯი მინის თვალადი მძივებისა (ტაბ. LIII₁₅; LV₁₂₋₁₄) და საკიდების მონაცვლეობით (ტაბ. XLIII₉). საკიდი წარმოადგენს ოქროს მავთულხლართში ჩასმულ მცირე ზომის თვალად მძივს (№ 07:1-04:1359, 1410, 1523, მუზ. № 1-2005/12). საკიდები თავისებური აგებულებისაა: თვალად მძივს ოქროს მავთული აქვს შემოხვეული, მაგრამ არა ბადის სახით, არამედ არხში რამდენჯერმე (ოთხჯერ) გავლით და მარყუჟისებური ყუნწის შექმნით. აღმოჩენილია 22 საკიდი (სიმაღლე – 1 სმ, სიგანე – 0,7 სმ, საერთო წონა – 8,37 გრ.). აქედან 6 შემთხვევაში მხოლოდ მავთულხლართია ჩვენამდე მოღწეული, 16 საკიდში კი თვალადი მძივი ჯერ კიდევ ზის, თუმცა ზოგი მძივი დაზიანებულია. აგებულებით ეს საკიდები ემსგავსება ე.წ. ბურთულა-საკიდებს, რომლებიც კარგადაა ცნობილი ჩრდილო-აღმოსავლეთ შავიზღვისპირეთის ძვ.წ. IV საუკუნის მიწურულითა და III საუკუნით დათარიღებული ძეგლებიდან (ზელენსკის ყორღანის ჩაშვებული სამარხი, აკ-ბურუნის კონცხის სამარხი, სტანიცა ტამანსკაიას, კურჯიპისისა და სტანიცა მარიევსკაიას ყორღანები) [Максимова 1962: 226-230]. ყურადღებას იქცევს ის გარემოება, რომ, როგორც წესი, ბურთულა-საკიდები აღმოჩენილია ყელის არეში ან მკერდზე ამულეტებთან ერთად, თანაც ბურთულების ბადე კვანძებითაა წარმოდგენილი. კვანძები კი, როგორც ცნობილია, მაგიური ძალის მქონედ არის მიჩნეული. ასეთი გარემოებების გამოა სწორედ, რომ ბურთულა-საკიდებს მაგიურ დანიშნულებას მიაწერენ [Максимова 1962: 229]. შესაძლოა, რომ იგივე ითქვას ვანის ახლადაღმოჩენილი საკიდების მიმართაც [დაწვრ. იხ. კაჭარავა და სხვ. 2013: 152-153, ტაბ. XIII₁]. ამავე სამუზეუმო ნომრით გატარებულია ასეთივე აგებულების თვალადი მძივი (№ 07:1-04:1523, მუზ. № 1-2005/12, ტაბ. XLIV₁), რომელიც ზომითაც (სიმაღლე – 1 სმ, სიგანე – 1,5 სმ) და ორნამენტითაც (ორმაგი თვალებითაა შემკული) განსხვავებულია. რაც მთავარია, ის აღმოჩენილია არა ყელის არეში, არამედ რამდენიმე სხვა საკიდთან ერთად მთავარი მიცვალებულის ტანზე ვერცხლის ერთ-ერთ ფიალაზე. ასე, რომ ვერ ჩაითვლება ამ ყელსაბამის კუთვნილად.

ყელის არეში აღმოჩენილ ოქროს სამკაულებს შორის ყურადღებას იქცევს მცირე ზომის კონუსური მოყვანილობის გამჭოლნახვეტიანი (№ 07:1-04:1370, მუზ. № 1-2005/34ა; სიმაღლე – 0,7 სმ, დმ – 0,6 სმ, წონა – 0,39 გრ., ტაბ. XLIV₂) ნიმუში. მას ბრტყელი ფუძე აქვს, რომელსაც გარს უვლის დაკეჭნილი მავთული;

კონუსის თავს გარს უვლის სადა მავთული. ასეთ ნივთებს ა. ჭყონია მძივებად მიიჩნევს [ჭყონია 1981: 40, კატ. №№ 42-46].

თავის არეში ოქროს რამდენიმე საკიდი აღმოჩნდა. მათ შორისაა საკიდი, რომლის ყუნწი ცილინდრზე მიჩნეულ ლენტისებურ რგოლს წარმოადგენს, საკუთრივ საკიდი კი – თვალბუდე, რომლის ორივე კიდე ღიაა (№ 07:1-04:1474, მუზ. № 1-2005/42, სიმაღლე – 1,3 სმ, დმ – 0,5 სმ, წონა – 0,59 გრ.). ის მარცხენა სასაფეთქლესთან ახლოს აღმოჩნდა (ტაბ. XXIX, № 87; XLIV₃).

აღსანიშნავია, რომ ამ საკიდის ანალოგიური ნიმუში (ტაბ. XLIV₄) აღმოჩნდა ვერცხლის ფიალებზე დადასტურებული საკიდების ჯგუფშიც (მუზ. № 1-2005/25, № 07:1-04:1886, სიმაღლე – 1,2 სმ, დმ – 0,5 სმ, წონა – 0,56 გრ., ტაბ. XXXIII, № 7). ამგვარი საკიდები ნაწილი უნდა იყოს ისეთი მძივ-საკიდებისა, რომელთა მსგავსი აღმოჩენილია შავსაყდარა II სამაროვნის № 6 სამარხში (ძვ.წ. IV-III საუკუნეების მიჯნა) [მარგიშვილი 1992: 14, ტაბ. VII7]. ასეთი მძივ-საკიდები გვხვდება სვეტიცხოვლის უბანზე გათხრილ გვიანდელ სამარხში [აფაქიძე და სხვ., 1989: 44, სურ. 221-224].

აქვე აღმოჩნდა საკიდი ვიწრო რგოლისებური ყუნწითა და ცილინდრული ბუდით, რომელშიც შერჩენილია გაურკვეველი მასა (თვალი?) (№ 07:1-04:1367, მუზ. № 1-2005/31, სიმაღლე (ყუნწიანად) – 1,4 სმ, ბუდის დმ – 0,8 სმ, წონა – 1,64 გრ., ტაბ. XLIV₅).

დისკოსებური მოყვანილობის საკიდი (№ 07:1-04:1365, მუზ. № 1-2005/29, სიმაღლე – 1,3 სმ, დმ – 0,8 სმ, წონა – 1,3 გრ.), რომელიც ყუნწზეა ჩამოკიდებული ჯერჯერობით ერთადერთია ვანში აღმოჩენილ საკიდთა შორის (ტაბ. XLIV₆).

ყელის არეში დადასტურდა კიდევ რამდენიმე საკიდი. ერთი მათგანი (№ 07:1-04:1366, მუზ. № 1-2005/30, სიმაღლე – 1,2 სმ, ტაბ. XXIX, № 83) ცილინდრული მოყვანილობისაა, ყუნწიანი, დაჭყლეთილი; ერთი ბოლო დახურული აქვს, მეორე – არა (ტაბ. XLIV₇). ყუნწი ცენტრში არ მდებარეობს. უნდა ვიფიქროთ, რომ საავგაროზეს ნაწილთან გვაქვს საქმე, თანაც იმ ტიპის საავგაროზესთან, რომელიც ერთმანეთს კარგად მორგებული, ორი ცილინდრისაგან შედგება, ამ უკანასკნელებს ერთი ბოლო დახურული უნდა ჰქონოდათ და ყუნწით იქნებოდნენ ჩამოკიდებული. ასეთია, მაგალითად, ვერცხლის საავგაროზე რიყიანების ველის ერთ-ერთი სამარხიდან (№ 14), რომელიც ახ.წ. I საუკუნის შუახანებს მიეკუთვნება [მირიანაშვილი 1983: 65, სურ. 83].

მეორე საკიდის (№ 07:1-04:1368, მუზ. № 1-2005/32, ბუდის დმ – 2 სმ, წონა – 1,43 გრ., ტაბ. XLIV₈) ბუდეში ჩასმულია ცხოველის კბილი (?). ბუდე ორნამენტირებულია მცენარეული სახეებით. ასეთი სახის ავგაროზები ჩვენთვის საინტერესო პერიოდის ძეგლებზე არა ჩანს საქართველოში, დიდი იშვიათობაა უფრო მოგვიანო ხანის ძეგლებზეც: კლდეეთის სამაროვანზე აღმოჩენილია ვერცხლის ბუდეში ჩასმული ზვიგენის კბილი (ახ.წ. II საუკუნე), ხოლო არმაზისხევის მე-6 სამარხში (ახ.წ. II საუკუნის მიწურული) – მხოლოდ ზვიგენის კბილი [ლომთათიძე 1957: 77]. ბრიტანეთის მუზეუმში დაცულია ორი ოქროს საკიდი ხიუზიდან. ერთ მათგანზე კბილის ფორმის ბაზალტის საკიდი (ძვ.წ. V-II სს.), მეორეზე კი – ცხოველის კბილი (ძვ.წ. IV-III სს.) [Marshall 1969: 261, 268, NN 2278, 2304, pl. 47].

მესამე და მეოთხე საკიდები წყვილია, ყუნწიანი (№ 07:1-04:1369, მუზ. № 1-2005/33, სიმაღლე – 1,2 სმ). ერთი ორივე მხრიდან ღიაა (ტაბ. XLIV₉), მეორე კი ერთი მხრიდან დახურულია (ტაბ. XLIV₁₀).

ოქროს კოჭისებური მოყვანილობის მილაკები (№ 07:1-04:1363-1364, მუზ. № 1-2005/15) აღმოჩნდა ყელის არეში (2 ც.) და იხვის გამოსახულებიანი ოქროს ფირფიტების მარცხენა რიგსა და ვერცხლის ფიალების ჯგუფს შორის (2 ც.) – ტაბ. XXIX, № 70. მილაკებს კიდებზე მავთული გასდევს (სიგრძე – 0,6 სმ, დმ – 0,4 სმ, წონა – 1,98 გრ., ტაბ. XLIV₁₅). ასეთი მილაკები აქამდე არ დადასტურებულა ვანის სამკაულებს შორის.

აღსანიშნავია ორი თვალადი მძივი (დმ – 0,4 სმ), ლურჯი მინისა, რომელთა არხში იჯდა ოქროს მილაკი (№ 07:1-04:1715, მუზ. № 1-2005/45, ტაბ. XLIV₁₆). მილაკები დაღარულია. ამჟამად ერთი მილაკი ამოვარდნილია (მილაკების სიგრძე – 0,8 სმ, მძივების დმ – 0,4 სმ, საერთო წონა – 0,58 გრ.).

როგორც ზემოთ აღინიშნა, მთავარი მიცვალებულის მარჯვენა და მარცხენა მავის არეში გამოვლინდა სამკაულების წყება. მას ორი წყვილი ოქროს სამაჯური აღმოაჩნდა. მათგან ერთი წყვილი სწორზურგიანია, თავგახსნილი (ტაბ. XLV₁). თავები დიდი ხნის გამოყენების კვალს ატარებს, გაცვეთილია – თავის დროზე თითქოს ჯიხვის თავებით ბოლოვდებოდა (№№ 07:1-04:1383, 1422, მუზ. № 1-2005:16; დმ – 5,1 სმ; 5,8 სმ, წონა – 14,89 გრ. და 15, 147 გრ., ტაბ. XXII-XXIV; XXXIII, № 5). ამგვარი სამაჯურები ვანის ძვ.წ. V საუკუნის შუახანების №

11 სამარხშიცაა აღმოჩენილი [ჭყონია 1981: 47, 109, კატ. № 53, სურ. 26].

სამაჯურების მეორე წყვილი ასევე თავგახსნილია, ოღონდ ზურგმედრეკილი; დამზადებულია ექვსკუთხაგანივკვეთიანი ღეროსაგან (ტაბ. XLV₂). ბოლოები შემკულია ურთიერთმონაცვლე ბურცობებით და ჩაღრმავებებით, რომლებიც ბოლოვდება ამოკვეთილი ტეხილი ხაზების ორი რიგით. ამ უკანასკნელთა თავზე წერტილია ამოკვეთილი. ბურცობები შემკულია განივი ღარებით, ჩაღრმავებები კი დაღარულია (№№ 07:1-04:1393-1394, მუხ. № 1-2005/18; 1) დმ – 6,6×5,4 სმ, წონა – 83,92 გრ.; 2) დმ – 6,6×5,5 სმ, წონა – 83,55 გრ., ტაბ. XXII-XXIV, XXXIII, №№ 3, 31). სამაჯურების ეს წყვილი ანალოგებს პოულობს ვანშივე, კერძოდ, №№ 9 და 16 სამარხებში [ლორთქიფანიძე ოთ. და სხვ. 1972: 208, სურ. 170ა; კაჭარავა და სხვ. 1986: 28, ტაბ. 115], თუმცა ამ ორივე შემთხვევაში სამაჯურები ვერცხლისგანაა დამზადებული. ვანს გარდა ასეთი სამაჯურები აღმოჩენილია სხვა ძეგლებზეც – შრომისუბანში [გაგოშიძე 1981: ტაბ. 23ბ], ბაღლანში [Kvirkvelia 1995: 75-77, სურ. 1, 4] და საირხეში [ნადირაძე 1990: 26, ტაბ. XXXV₃]. ითხვისში ზურგმედრეკილი სამაჯურები გვხვდება როგორც ვერცხლის, ასევე ბრინჯაოსა და რკინის [გაგოშიძე და სხვ. 2006: 40, 44, 48-49, 51, 53]. ზურგმედრეკილი სამაჯურები ვანის ნაქალაქარის სამარხებში ძვ.წ. IV საუკუნის პირველ ნახევარში ჩნდება. ძვ.წ. V საუკუნის შუახანების სამარხში ამგვარი სამაჯურები არ არის აღმოჩენილი [ჭყონია 1981: 49].

ყურადღებას იქცევს ის გარემოება, რომ მთავარი მიცვალებულის მავების არეში და არხში აღმოჩნდა ოქროს მილაკები – 9 ცალი, მდიდრულად შემკული ცვარათი (№№ 07:1-04:1385, 1395, 1429, მუხ. № 1-2005:17, ტაბ. XXII-XXIV, XXXIII, №№ 6, 32; ერთი ცალი – არხში აღმოჩნდა). მილაკების სიგრძე 1,5-1,6 სმ-ია, დმ – 0,5-0,6 სმ, მათი საერთო წონა კი – 1,35 გრ. მილაკები ცვარათი გამოყვანილი სამკუთხედების რიგებით არის ორნამენტირებული (ტაბ. XLV₃). როგორც ჩანს, ისინი იქვე აღმოჩენილ მინისებური პასტის და მინის მძივებთან ერთად სამაჯურებს შეადგენდნენ (№№ 07:1-04:1386-1392 და 1396-1403). ესენია: თვალადი, მოზაიკური მძივები, გიშრის, სარდიონის, სხვადასხვა ფერის მინისა და მინისებური პასტის მძივები. აღსანიშნავია, რომ სამაჯურების სპეციფიკური სახეობა, შედგენილი ოქროს და სარდიონის მძივებისაგან, ჯერ კიდევ ვანის № 11 სამარხში არის დადასტურებული. მათი ამგვარი ფუნქცია განისაზღვრა სამარხში აღმოჩენის პირობების სა-

ფუძველზე [ჭყონია 1981: 49]. ვანშივე, № 16 სამარხში სამაჯურებთან და ბეჭდებთან ერთად ერთ გროვაში აღმოჩნდა მოზაიკური მძივები [კაჭარავა, მჟავანაძე 1986: 20, შენ. 100]. აღსანიშნავია, რომ ფიჭვნარის კოლხურ სამაროვანზე ოთხ სამარხში დადასტურდა მძივები მავის არეში. ამ შემთხვევაშიც მათი სამაჯურებად გამოყენება არის ნავარაუდები [კახიძე და სხვ. 2004: 30, 154]. ოქროს ამგვარი მილაკები, ასეთივე ზომისა და ასევე შემკული ცვარათი, ოღონდ განსხვავებული ორნამენტული სახეებით (რომბები, ხაზები) ცნობილია საირხიდან, მაგრამ ისინი საყურებთან ახლოს აღმოჩნდა და სამაჯურების ნაწილებად ვერ მივიჩნიეთ [ნადირაძე 1990: 38-39].

ოქროს სამაჯურებთან ერთად მარცხენა მავის არეში აღმოჩნდა რკინის ორი სამაჯურიც (№№ 07:1-04:1384, 1882, ტაბ. XXII-XXIV, XXXIII, №№ 2, 4). მათი ფორმისა და ღეროს განივკვეთის განსაზღვრა ძნელდება ძლიერი კოროზიის გამო (ღეროს დმ – 0,6 სმ). ერთ მათგანზე მიჟანგულია ლურჯი მინის მძივი. რკინის სამაჯური (№ 07:1-04:2049) აღმოჩნდა მარჯვენა მავის არესთანაც. ესეც ძლიერ კოროზირებულია და ფრაგმენტირებული (ღეროს დმ – 0,6 სმ). ერთ ფრაგმენტზე მინისებური პასტის მძივია მიჟანგული (?) – მცირე ზომის, მოზაიკური. სხვა ფრაგმენტებს კი ეტყობათ მძივების ნაკვალავი. აქ უნდა აღინიშნოს ის ფაქტი, რომ მთავარი მიცვალებულის არიდან აღებული მიწის რეცხვისას კიდევ ერთი რკინის სამაჯურის ფრაგმენტები გამოვლინდა, ოთხკუთხაგანივკვეთიანი ღეროსი (№ 07:1-04:624; ღეროს დმ – 0,6 სმ). შესაძლოა სამაჯურის ფრაგმენტებია № 07:1-04:1918, ასევე მიწის რეცხვისას აღმოჩენილი. ის ფაქტი, რომ ოქროს სამკაულებით ასე უხვად შემკულ პიროვნებას რკინის სამაჯურებიც აქვს ჩატანებული, არ არის მოულოდნელი. ვანის სამარხებში სხვადასხვა ლითონისაგან (მათ შორის რკინისგან) დამზადებული სამაჯურებისა და ბეჭდების ჩატანების სხვა შემთხვევებიც არის ცნობილი [კაჭარავა, მჟავანაძე 1986: 19-20]. ასეა ითხვისშიც, სადაც № 2 სამარხში ვერცხლისა და რკინის სამაჯურები აღმოჩნდა [გაგოშიძე 1964: 20].

რკინის სამაჯურებს შორის გამოიყოფა სადარკალიანი და ორნამენტირებულრკალიანი ნიმუშები. ამ უკანასკნელებში გამოიკვეთა ორი ტიპი: ერთისთვის დამახასიათებელია დაბურთული ზურგი, მეორე კი მძივებით ინკრუსტირებული უნდა იყოს (და არა უბრალოდ მიჟანგული). ასე რომ სამი სახის რკინის სამაჯურები გვხვდება ამ სამარხში. რკინის ბურცობებიანი (იგივე დაბურთულზურგიანი) სამაჯურები კოლხეთის სხვა ძეგლებზეც არის აღმოჩენილი, მაგ., ითხვისის

№№ 1, 2, 7, 8 და 9 სამარხებში (ძვ.წ. IV ს. პირველი ნახევარი-შუახანები) [გაგომიძე და სხვ. 2006: 37, 41, 51-54; გაგომიძე და სხვ. 2010: 52-53], მოდინახეს ელინისტური ხანის სამაროვანზე [ნადირაძე 1975: 30, 37-38]. რკინის და ბურთულზურგიანი სამაჯურები მოპოვებულია აღმოსავლეთ საქართველოს ძეგლებზეც, კერძოდ, პაპიგორის [მარგიშვილი, ნარიმანიშვილი 2004: 25-26] და გომარეთის [დავლიანიძე 1983: 143, ტაბ. XVII22] სამაროვნებზე. პაპიგორის სამაროვანი ძვ.წ. IV-III ს-ის პირველი ნახევრით თარიღდება [მარგიშვილი, ნარიმანიშვილი 2004: 131], გომარეთის სამაროვანი – ძვ.წ. IV-III სს-ით [დავლიანიძე 1983: 170]. გვხვდება ისინი კუშჩის № 3 [გაგომიძე 1962: 49] და კიკეთის № 4 [დავლიანიძე 1983: 68-69] სამარხებშიც. ასეთი სამაჯურები ბოგვისხევის ძვ.წ. V ს-ის სამაროვანზეც დადასტურდა [თუშიშვილი 1970: 129, სურ. II4]. ნანა გოგიბერიძე მძივებით ინკრუსტირებულ რკინის სამაჯურებს ძვ.წ. IV საუკუნის შუახანებს-მეორე ნახევარს აკუთვნებს [გოგიბერიძე 1984: 137-143; Гогинберидзе 2003: 67]. ითხვისის სამაროვანზე № 2 სამარხში მთავარი მიცვალებულის კუთვნილი რკინის სამაჯურებიდან ერთი ლურჯი მინის მძივითაა ინკრუსტირებული; კუშჩის № 3 სამარხშიც დადასტურდა მძივებით ინკრუსტირებული რკინის სამაჯურები [გაგომიძე და სხვ. 2006: 41]. რკინის რგოლის დაჟანგული ფრაგმენტი ზედ მიკრული მძივებით (№ 07:1-04:1855) აღმოჩნდა ჩვენი განხილვის სამარხში მთავარი მიცვალებულის არეზე, ერთ-ერთი ფიალის ამოღების დროს.

მარჯვენა მავის არეში აღმოჩნდა ოქროს ორი ბეჭედი (ტაბ. XXII-XXIII, №№ 20-21). ორივე მთლიანადსხმულია. მათი ზომები განსხვავებულია. დიდი ბეჭდის (№ 07:1-04:1406, მუზ. № 1-2005:36; რკალის დმ – 24,31 მმ, ფარაკის დმ – 18,16×12,63 მმ, წონა – 4,986 გრ.; ტაბ. XXII-XXIII, №№ 21; XLVI₁) ფარაკზე (1,3×1,8 სმ) გამოსახულია შეიარაღება – ფარი არწივის ემბლემით, მუზარადი და კნემიდები. ოქროს ეს ბეჭედი ადგილობრივ ნახელავადაა მიჩნეული და ძვ.წ. IV საუკუნით თარიღდება [ჯავახიშვილი 2011:128, სურ. 11].

ოქროს პატარა ბეჭედზე მტრედია გამოსახული (№ 07:1-04:1407, მუზ. № 1-2005:37, რკალის დმ – 15,61 მმ, ფარაკის დმ – 11,82×8,25 მმ., წონა – 1,405 გრ., ტაბ. XXII-XXIII, № 20; XLVI₂). ამ ბეჭდის ფარაკი ოვალურია, მომრგვალებულბოლოებიანი. ფორმის მიხედვით ბეჭედი ჯ. ბორდმანის კლასიფიკაციის VII ტიპს მიეკუთვნა, რომელიც ძვ.წ. IV საუკუნით თარიღდება [ჯავახიშვილი 2011: 125-126, სურ. 6].

ოქროს ბეჭდებს გარდა მთავარ მიცვალებულს ვერცხლის ექვსი საბეჭდავი-ბეჭედი ჰქონდა ჩატანებული (№№ 07:1-04:1577-1579, 1655-1656, მუზ. №№ 24-2006:19-24; ტაბ. XXII-XXIV, №№ XXII-XXIII; XXXIII, №№ 64-65). ვერცხლის ერთი საბეჭდავი-ბეჭდის (№ 07:1-04:1577, მუზ. № 24-2006:19, ტაბ. XLVI₃) ფარაკი ოვალურია (დმ – 1,9×2,0 სმ, წონა – 1,70 გრ.), მომრგვალებულბოლოებიანი, რკალი – მრგვალგანიკვეთიანი. ფარაკზე წყლის ფრინველია (იხვი?), გამოსახული, რომლის წინ ჯვარია ამოკაწრული. ქ. ჯავახიშვილის მოსაზრებით, ბეჭდის ფორმა ჯ. ბორდმანისეული კლასიფიკაციის VII ჯგუფს მიეკუთვნება და ძვ.წ. IV საუკუნის შუაწლებზე გვიანდელი არ უნდა იყოს [ჯავახიშვილი 2011:124, სურ. 4].

ვერცხლის მეორე საბეჭდავი-ბეჭდის (№ 07:1-04:1579, მუზ. № 24-2006:22, ტაბ. XLVI₄) ბოლოებმომრგვალებულ ფარაკზე ყანჩაა გამოსახული; ფარაკის კიდეც გარს უვლის ზეთისხილის ფოთლების ჩარჩო. რკალი მრგვალგანიკვეთიანია, გატეხილი და ნაკლული. ფარაკის დმ – 1,2×1,5 სმ, წონა – 1,60 გრ. ბეჭდის გამოსახულებას აკავშირებენ აღმოსავლურ ბერძნული წრის ნიმუშთან, რომელიც ძვ.წ. IV ს-ის პირველ ნახევარს მიეკუთვნება; ფორმით კი ბეჭედს ჯ. ბორდმანის კლასიფიკაციის VII ტიპს აკუთვნებენ, რომელიც ძვ.წ. IV საუკუნით თარიღდება [ჯავახიშვილი 2011: 125, სურ. 5].

ვერცხლის მესამე საბეჭდავი-ბეჭდის (№ 07:1-04:646, მუზ. № 24-2006:20, წონა – 2,64 გრ., ტაბ. XLVI₅) ფარაკი ასევე ოვალურია (დმ – 2,2×2,1 სმ) და მრგვალგანიკვეთიანი რკალი აქვს. ფარაკზე ლომის გამოსახულებაა დატანილი. გამოსახულება დაზიანებულია, ბეჭდის რკალი გატეხილია. ბეჭდის ფორმა შეესაბამება ჯ. ბორდმანისეული კლასიფიკაციის IX ტიპს, რომელიც ძვ.წ. IV საუკუნის შუა ან გვიანი წლებით თარიღდება. გამოსახულების უახლოესი ანალოგია კი ძვ.წ. IV ს-ის შუა წლებით თარიღდება [ჯავახიშვილი 2011: 126, სურ. 7].

ვერცხლის მეოთხე საბეჭდავი-ბეჭდის ფარაკიც ოვალურია, ბოლოებმომრგვალებული (ფარაკის დმ – 1,9×1,4 სმ; წონა – 1,5 გრ.); ფარაკზე, რომელიც დაზიანებულია, ხარის გამოსახულებაა (№ 07:1-04:1578, მუზ. № 24-2006:23, ტაბ. XLVI₆). ბეჭედი მიეკუთვნება ჯ. ბორდმანის კლასიფიკაციის VII ტიპს, თარიღდება ძვ.წ. IV საუკუნით და განსაზღვრულია როგორც აღმოსავლურ-ბერძნული ნახელავი [ჯავახიშვილი 2011: 126-127, სურ. 8].

მეხუთე ბეჭდის მხოლოდ ფარაკი (დმ – 1,0×1,2 სმ) და რკალის მცირე ფრაგმენტებია

შემორჩენილი (№ 07:1-04:1655, მუზ. № 24-2006:24, წონა – 0,42 გრ., ტაბ. XLVI7). ფარაკი ძალიან თხელი ფირფიტისაა. მასზე თევზის სქემატური გამოსახულება არის ამოკაწრული. ფარაკის კიდე ნაჭდევებითაა შემორჩენილი. ქვავახიშვილი მას ზოგადად ადრეანტიკური ხანით ათარიღებს, ადგილობრივ ნახელავად მიიჩნევს და თვლის, რომ საბეჭდავად არ გამოიყენებოდა, იმდენად თხელია [ჯავახიშვილი 2018: 128, სურ. 128].

მექვე ბეჭედი ზემოთგანხილულთაგან განსხვავებით მრგვალფარაკიანია (ფარაკის დმ – 1,2×2,4სმ, წონა – 3,6 გრ.; № 07:1-04:1656, მუზ. № 24-2006:21, გვემაზე № 65, ტაბ. XXXIII, № 65; XLVI8). მასიურ ფარაკზე ხარის თავია გამოსახული პროფილში. რკალი მრგვალგანივკეთიანია. ფარაკის გამოსახულება ანალოგიურია II ტიპის კოლხური ნახევარდრაქმის (ტრიობოლის) შუბლის გამოსახულებისა [ჯავახიშვილი 2011: 127-128, სურ. 9]. საბეჭდავის ფარაკზე სამონეტო ტიპის გამოსახვის სხვა შემთხვევები ჩვენთვის ცნობილი არ არის (თუმც მონეტებისა და გემების გამოსახულებების კავშირი ძვ.წ. V და IV საუკუნეებისათვის შეიმჩნევა) [Richter 1969: 248]. ცნობილია საბეჭდავი-ბეჭდები, რომელთა ფარაკზე არსებული გამოსახულება ახლოსა დგას მონეტის გამოსახულებასთან [Williams, Ogden 1994: 198, 220, cat. №№ 133, 156]. თვით მონეტის ფარაკად გამოყენების ფაქტები კი დადასტურებულია სკვითურ სამარხებში აღმოჩენილ ბეჭდებზე. ასე, მაგალითად, რიჟანოვკის დიდი ყორღანის ოქროს სამ ბეჭედს და ზედა ტარასოვკის სამარხის ერთ ბეჭედს ფარაკად პანტიკაპეონის სტატერები აქვს. ისიც უნდა აღინიშნოს, რომ რიჟანოვკის მონეტები ძვ.წ. 330-315 (ან 314-304) და 314-294 წლებს მიეკუთვნება [Reeder 1999: 210, cat. no. 94; Скорый 1999: 240-241; Анохин 1986: 140-141, №№ 109, 115-116], ხოლო ტარასოვკისა – ძვ.წ. 310-304 წლებით თარიღდება [Seipl 1991: Kat. № 155]. უფრო გვიან, რომაულ ხანაში მონეტებს (უპირატესად აურეუსებს) ფართოდ იყენებენ ფარაკებად [Marshall 1907: 45-48, №№ 259-267, 269-270, pls. VI-VII]. ცნობილია სამონეტო ტიპების მსგავსი გამოსახულებების დასაკერებელ ფირფიტებზე დატანის შემთხვევები. მაგ., ოქსფორდში, აშმოლის მუხეუმში დაცულია პანტიკაპეონში აღმოჩენილი დასაკერებელი ფირფიტები ან დისკოები, რომლებზეც დატვიფრულია სამონეტო ტიპის მსგავსი გამოსახულებები (ძვ.წ. V ს-ის დასასრულის ნიფეიონის მონეტის, ძვ.წ. IV ს-ის პანტიკაპეონის, ძვ.წ. 80-73 წლების მახარეს მიერ მამამისის (მითრიდატე VI

პონტოელის) სახელზე მოჭრილი ბრინჯაოს მონეტის, ვესპასიანეს დენარის ტიპის) [Vickers 2002: 54-55, pl. 21]. ერთი სიტყვით, ამ ჩვენი საბეჭდავის სახით გლობტიკური ძეგლების უშვითა თუ ნიმუშთან გვაქვს საქმე. ქალბატონი ქეთევან ჯავახიშვილი ამ საბეჭდავს კოლხურად მიიჩნევს და ძვ.წ. IV საუკუნით ათარიღებს [ჯავახიშვილი 2011: 127-128].

ყურადღებას იქცევს საბეჭდავებზე ფრინველების გამოსახულებების სიხშირე. ითვლება, რომ წყლის ფრინველები ნაყოფიერების სიმბოლოებს წარმოადგენდნენ და ქალღვთაებებს უკავშირდებოდნენ.

საყურადღებოა ოქროსა და ვერცხლის ბეჭდების კიდევ ერთი სახეობა. ის მიეკუთვნება მოძრავთვლიანი ბეჭდების ტიპს. მათგან ორი – ერთი ოქროსი (№ 07:1-04:1409, მუზ. № 1-2005/39, სიმაღლე – 1,8 სმ, წონა – 1,377 გრ., ტაბ. XLVI9) და მეორე ვერცხლისა (№ 07:1-04:1869, მუზ. № 24-2006/17, სიგანე – 2,4 სმ, ნალის სიმაღლე – 2,3 სმ, წონა – 3,1 გრ., ტაბ. XLVI10) – ფარაკიან საბეჭდავ-ბეჭდებთან ერთად აღმოჩნდა ერთ-ერთი ვერცხლის ფიალის თავზე (ტაბ. XXII-XXIII, №№ 18-19), კიდევ ერთი ვერცხლის ბეჭედი (სიგანე – 2,8 სმ, სიმაღლე – 2,3 სმ. წონა – 2,2 გრ.) მარცხენა ხელს მტევნის არესთან დადასტურდა (№ 07:1-04:2035, მუზ. № 24-2006/18, ტაბ. XXXIII, № 60; XLVI11). სამწუხაროდ, არც ერთი მათგანის თვალი თუ თვალებზე არ არის ჩვენამდე მოღწეული. ამ ბეჭდების რკალი ნალისებური მოყვანილობისაა, ბოლოვდება ფინჯნისებური (ზოგი მკვლევარი კოვზისებურად მოიხსენიებს) თავებით, რომლებშიც გაყრილია მავთული მოძრავი ბეჭდის თვალის თუ ბუდის წამოსაცმელად. მავთულის ბოლოები შემოხვეულია რკალის ბოლოებზე. ამგვარი ფორმის ბეჭდები პოპულარული ჩანს ძვ.წ. IV საუკუნეში. ვერცხლის მსგავსი ბეჭედი ცნობილია ფიჭვნარის ძვ.წ. IV საუკუნის ბერძნული სამაროვნიდან, თუმც ის განსაზღვრულია როგორც აბზინდა [კახიძე ა., კახიძე ე. 2014: 46, ტაბ. 265; 4013]. ვერცხლის ერთი ასეთი ბეჭედი, ფრაგმენტირებული, ადრეც იყო ვანში აღმოჩენილი № 16 სამარხში (№ 07:1-80/1043, მუზ. № 49-981:33). არც ის იყო სწორად განსაზღვრული [კაჭარავა, მჟავანაძე 1986: 2 8, № 18, სურ. 165]. ჩვენი ოქროს ნიმუში რკალის მოყვანილობით მსგავსებას ავლენს ჰომოლიონის (ძვ.წ. IV საუკუნე), პავლოვსკის ყორღნის (ძვ.წ. IV საუკუნის პირველი ნახევარი-მესამე მეთოხედი), ულიაპის № 5 ყორღნის (ძვ.წ. IV საუკუნის პირველი ნახევარი) ბეჭდებთან. ამგვარი ბეჭდები ცნობილია სხვა ადგილებიდანაც: კურჯიპის ყორღანი (ძვ.წ.

IV საუკუნე), სამი ძმის ყორღანი (ძვ.წ. IV საუკუნე), დენისოვა მოგილა (ძვ.წ. IV საუკუნე) [Ninou 1979:33, no. 4; Williams, Ogden 1994:171; Лесков, Лапушнян (ред.) 1987:90, კატ. № 40; Галанина 1980:90, კატ. № 37; Reeder 1999:217-218, კატ. №№ 98-99]. ამგვარი ბეჭდები აღმოჩენილია ძვ.წ. V საუკუნის სარდეს მასალებში [Curtis 1925:93-94, 96-97, ტაბ. IX]. ამ ნიმუშებზე შერჩენილია სკარაბეები. ზოგიერთი ბეჭედი, რომელთა წარმომავლობა უცნობია, ძვ.წ. V და IV საუკუნეებით თარიღდება [Davidson, Oliver 1984:16-17, კატ. №№ 9 და 11; Boardman, Scarisbrick 1977:19, კატ. № 2; Hackens, Winkes (eds.) 1983:53-54, კატ. № 8]. იმ შემთხვევებში, როდესაც სკარაბეი იყო ჩასმული თვლად, ბეჭედს ისე ატარებდნენ, რომ მისი სკარაბეიანი ზურგი ზემოთ იყო, ხოლო საბეჭდავად გამოსაყენებლად აბრუნებდნენ თვალს³. ზოგჯერ ასეთი ბეჭდები ჩამოკიდებული იყო ძეწკვზე და მათ ყელზე ატარებდნენ [Boardman, Scarisbrick 1977:15; Hackens, Winkes (ed.) 1983:53-54, კატ. № 8]. ამ თვალსაზრისით საინტერესოა ვანის ამავე სამარხში აღმოჩენილი შესაკიდი ბეჭედი (?), ჩამოკიდებული ვერცხლის ძეწკვზე (№ 07:1-04:1542, მუზ. № 13-2007/32, წონა – 3,4 გრ., ტაბ. XLVI¹²). ის მთავარი მიცვალებულის მარცხენა ხელის მტევნის მახლობლად აღმოჩნდა (ტაბ. XXII-XXIV, XXXIII, № 11). თვალი შავი გაურკვეველი მასალისაა, ბრტყელძირა კაბოშონს წარმოადგენს (1,7×1,4 სმ); ფუძე სადაა. თვალს გაყრილი აქვს ვერცხლის ღერო, რომელიც რგოლზეა შემოხვეული; რგოლი ძეწკვზეა ჩამოკიდებული, რომლის ნაწილია შემორჩენილი.

ოქროსა და ვერცხლის ბეჭდებთან ერთად, მთავარ მიცვალებულს ჩატანებული ჰქონია რკინის ბეჭდებიც. ორივე ფარაკიანია (№ 07:1-04:1580 და 1880, ტაბ. XXII-XXIII, № 24), ძლიერ დაჟანგული და ნაკლები. აღსანიშნავია, რომ ვანის მდიდრულ სამარხებში ხშირია რკინის ბეჭდების აღმოჩენის ფაქტებიც: № 16 სამარხში აღმოჩენილია როგორც ვერცხლის, ასევე ბრინჯაოსა და რკინის ბეჭდები [კაჭარავა, მჟავანაძე 1986: 20]. აქვე უნდა ითქვას, რომ რკინის ბეჭდები ანტიკურ სამყაროში იშვიათია [Marshall 1907: XXXIV-XXXV].

მთავარი მიცვალებულის არეზე, ვერცხლის ერთ-ერთ ფიალაზე რამდენიმე საკიდი აღმოჩნდა, მათ შორის ოქროსი. განსაკუთრებულ ყურადღებას იპყრობს ერთი მათგანი: ბურთულას, რომელსაც ჩამოსაკიდი ყუნწი აქვს, აგვირგვინებს ქალის ბიუსტი, რომლის ორივე მხარეს თითო სფინქსი

ზის (მუზ. № 1-2005/28, სიმაღლე – 4,1 სმ, დმ – 2,3 სმ, წონა – 7,07 გრ., ტაბ. XXIX, № 49; XLIV¹⁷). ქალის თავსამკაული სამი ვარდულისგან შედგება, რომელთაგან ერთი თავზე ადევს, ორი კი საფეთქლებზეა აფარებული. ვარდულების ფოთლების კიდეები დაკეჭნილი გრეხილურით არის მოჩარჩოებული, ხოლო ცენტრში მსხვილი ცვარაა. სფეროსებური საკიდის ზედა ნაწილზე, ღვთაების ქვემოთ ასეთივე ვარდულაა მირჩილული, ასევე – მარცხენა სფინქსის ქვემოთ; საფიქრებელია, რომ ასეთივე ვარდულა იყო მარჯვენა სფინქსის ქვემოთაც (ეს ადგილი დაზიანებულია). სფინქსის თმები ცვარათია გამოყვანილი. ბურთულა ბროწეულის ფორმისაა; ხუთფურცლიანი დაბოლოება აქვს, რომლის ფურცლების კიდეებს გასდევს დაკეჭნილი მავთული, დაბოლოებული მსხვილი მარცვლით. მაქსიმალური დიამეტრის ადგილზე სადა მავთულით გამოყვანილი ხვიების ზოლია. ხვიების ცენტრში და ხვიებსშორის არეზეც თითო ცვარაა დატანილი. ორნამენტის ზოლის იქით-აქეთ სფეროს ზედაპირზე წაგრძელებული ოვებია გამოტვიფრული. ძირთან მოკლე ოვების რიგია. მართალია, დიდი ზომის ბურთულები ჯერ კიდევ წინარეანტიკური ხანის კოლხურ ოქრომჭედლობაში გვხვდება, კერძოდ, ფარცხანაყანევის განძში [გაგოშიძე 1976: 5-38; ლორთქიფანიძე ნ. 2015: 192, სურ. 207]; უფრო მოგვიანებით – საირხის მონაპოვარში [მახარაძე, წერეთელი 2007: 38, ფოტო 35, ფერადი ფოტო 1], მაგრამ ანთროპომორფული ელემენტები უკიდურესად იშვიათია კოლხური ოქრომჭედლობის ძეგლებზე. კოლხეთისთვის უცხოა თვით სამკაულის ფორმაც. ეს ნივთი საგანგებო შესწავლას ითხოვს.

ამ გამორჩეულ სამკაულთან ერთად ოქროს რამდენიმე მარტივი საკიდიც იღო ვერცხლის ფიალებზე, მათ შორის საკიდი (№ 07:1-04: 1884, მუზ. № 1-2005/23, ტაბ. XXIX, № 69; XLIV¹¹) ორნაწილიანი ყუნწით – ცილინდრზე მირჩილული ლენტისებური რგოლით. საკუთრივ საკიდი წარმოადგენს თვალბუდეს, რომლის ერთი კიდე ღიაა, მეორე კი – დახშული. საკიდის სიმაღლე – 1,1 სმ-ია, ბუდის დმ – 0,4 სმ.

როგორც ზემოთ აღინიშნა, საკიდი, რომლის ორივე ბოლო ღიაა, აღმოჩენილია ფიალების არეში – ტაბ. XXXIII, № 7 (მუზ. № 1-2005/25).

ფიალების ჯგუფთან კიდევ რამდენიმე ოქროს საკიდი დადასტურდა. ერთი მათგანი ზარაკისებური ფორმისაა (№ 07:1-04:1883, მუზ. № 1-2005/22, ტაბ. XLIV¹²), ბრტყელყუნწიანი,

³ამგვარი ბეჭდები ტაძრის შეწირულობებშიც შედის [Hackens, Winkes (ed.) 1983: 54].

კიდებაკეცილი. ბუდეში შერჩენილია გაურკვეველი თვალი (ქალცედონი?). სიმაღლე (ყუნწიანად) – 1,1 სმ, ბუდის დმ – 0,5 სმ, წონა (თვლიანად) – 0,59 გრ.

მეორე საკიდი ასევე ყუნწიანია (№ 07:1-04:1885, მუზ. № 1-2005/24, ტაბ. XXXIII, № 6; XLIV13). ყუნწი ბრტყელია, კიდებაკეცილი. ბუდე მრგვალია, ორ ადგილას გახვრეტილი. ბუდეში შერჩენილია მოთეთრო მასა (პასტა?). სიმაღლე (ყუნწიანად) – 0,9 სმ, ბუდის დმ – 0,9 სმ, წონა – 0,70 გრ.

აქვე დადასტურდა ნახევარმთვარისებური საკიდი (№ 07:1-04:1522, მუზ. № 1-2005/43, ტაბ. XXXIII, № 15; XLIV18) – ბრტყელი, ყუნწიანი. ყუნწის დმ – 4 მმ. წონა – 1,25 გრ.

აღსანიშნავია კიდევ ერთი სამკაულის ნაწილი (№ 07:1-04:1887, მუზ. № 1-2005/26, ტაბ. XXXIII, № 8), შედგენილი ორი, ერთმანეთზე გადაბმული ბრტყელი რგოლისაგან (დმ – 0,7 სმ), რომლებიც ერთმანეთთან დაკავშირებულია ორმაგი მავთულით (საერთო სიგრძე – 1,2 სმ, ტაბ. XLIV14). მისი რაობა გაურკვეველია.

ამავე გროვაში აღმოჩნდა სარდიონის საკიდი (№ 07:1-04:1670, მუზ. № 24-2006:25, ტაბ. XXIX, № 67; XLIV19). ის სფერულია (დმ – 1,5 სმ, არხის სიგრძე – 1,3 სმ), დაღარული და ჩამოკიდებულია ვერცხლის ყუნწზე [კაჭარავა და სხვ. 2013: 158, ტაბ. VI9]. ანალოგიური მძივები კოლხეთში უფრო ადრეულ ძეგლებზე გვხვდება. ასე მაგ., ისინი აღმოჩენილია მუხურჩის ძვ.წ. VIII-VII საუკუნეების სამაროვანზე [სულავა და სხვ. 2014: 55], აგრეთვე ცაიშის № 2 კოლექტიურ სამარხ ორმოში, რომელიც ძვ.წ. VIII ს. პირველი ნახევრით ან უფრო ზოგადად I ათასწლეულის პირველი მეოთხედით თარიღდება [პაპუაშვილი და სხვ. 2015: 22, ტაბ. 535, 872].

ოქროს ერთი საკიდი (№ 07:1-04:1890, მუზ. № 1-2005:27) ფიალებსა და მარცხენა სახელოს შორის აღმოჩნდა (ტაბ. XXIX, № 71). ისე ჩანდა, თითქოს რაღაც თვალი იყო შიგნით, მაგრამ გაწმენდამ ეს არ დაადასტურა (ტაბ. XLIV20).

ოქროს რამდენიმე ნივთი აღმოჩნდა თირის კედლის ძირში, რომლითაც სამარხის დაზიანების შემდეგ ძველადვე დაიცვეს სამარხი. ესენია: ჯერ ერთი, ოქრომკედლის ფრაგმენტები (№ 07:1-04:1430, მუზ. № 1-2005/41) უწვრილესი მავთულისა, მცირე ზომის. არ მოხერხდა მათი არც გაზომვა, არც აწონვა; მეორე, ოქროს ოთხი დილაკი (№ 07:1-04:1427, მუზ. № 1-2005/40, ტაბ. XLIV21). ისინი სადაზღაპირიანია, კიდეზე მავთულშემოვლებული; მავთული დაკეჭნილია (დმ – 0,9 სმ, საერთო წონა – 0,77 გრ.). ზოგს უკანა მხარეზე ყუნწი აქვს შერჩენილი.

სამარხის თავზე ამოშენებული კედლის ძირში აღმოჩნდა ვერცხლის მცირე ზომის ჭურჭლის პირის მცირე ფრაგმენტი (№ 07:1-04:645, მუზ. № 13-2007/51; სიმაღლე – 0,4 სმ, დმ – 0,3 სმ).

მთავარი მიცვალებულის არეზე მცირე ზომის ვერცხლის რგოლი (№ 07:1-04:2034, მუზ. № 24-2006/12, დმ – 2,55 სმ, ღეროს სიგანე – 0,25 სმ, წონა – 3,17 გრ., ტაბ. XXII-XXIV, XXXIII, № 10) აღმოჩნდა. ის თავგახსნილია. ერთმანეთს მიბჯენილი თავები ირიბადაა ჩამოჭრილი. დამზადებულია მრგვალგანიკვეთიანი ღეროსაგან. მთავარი მიცვალებულის არეზევე აღმოჩნდა ნახევარსფერული მოყვანილობის ვერცხლის დილაკები (№№ 07:1-04:1938, 2050, მუზ. №№ 24-2006:26-27, დმ – 0,8 სმ, წონა – 0,2 გრ.). ისინი დაზიანებული და ნაკლულია. უკანა მხარეს მირჩილული ჰქონიათ მრგვალგანიკვეთიანი ღეროსაგან დამზადებული წრიული ყუნწი (ქსოვილზე დასაკერებლად). ანალოგიური დილაკები აღმოჩენილია არხშიც (№№ 07:1-04:2061 და 07:1-04:2057, ტაბ. XLIV22), სადაც ისინი დაზიანებული სამარხიდან უნდა მოხვედრილიყვნენ მისი გაყვანის დროს.

მთავარი მიცვალებულის ტანსაცმლის სამკაული ოქროსია, წარმოდგენილია გულსაბნევითა და მრავალრიცხოვანი დასაკერებელი ფირფიტებით. გულსაბნევი (№ 07:1-04:1408, მუზ. № 1-2005/38, დმ – 6,7 სმ, წონა – 45,287 გრ., ტაბ. XXIII-XXIV, XXIX, № 13; XXVII) აღმოჩნდა მკერდის არეში. ის უმბონისებური მოყვანილობისაა: დისკოს ფორმისა, ფარფლებიანი; ცენტრალური ამობურცული ნაწილი შემკული აქვს დაკეჭნილი მავთულის ორი კონცენტრული წრით, რომელთა გარშემო დაკეჭნილი მავთულითვე ექვსი ნუშისებური სახეა გამოყვანილი. ცენტრალურ წრეში და ნუშისებური სახეების შიდა ზედაპირზე ნაკაწრებია (ჩასართავების ჩასამაგრებლად?). დისკოს გარშემო გასდევს ჰორიზონტალური კიდე (ფარფლი), რომელიც მისგან დაკეჭნილი მავთულით არის გამიჯნული. კიდეზე ჩიტების ფიგურების რიგია. ჩიტების თავზე ბუმბული ცვარათია გამოყვანილი, ხოლო ფრთები, კუდი და თვალები – დაკეჭნილი მავთულით. ჩიტების ფიგურები მოცულობითია. გულსაბნევის უკანა მხარეზე მირჩილულია ნემსსაჭერი, რომელიც წარმოადგენს თავჩახვეულ ბრტყელ ღერაკს. ნემსი მრგვალგანიკვეთიანია, თავწაწვეტებული, შემსხვილებული ბოლოთი ღერაკზე შემოხვეული. ხვია გატეხილია. ღერაკის ბოლოზე ეტყობა ძველად აღდგენის კვალი (ტაბ. XLVII1).

დისკოსებური მედალიონები, შემკული ფილიგრანითა და რელიეფური ორნამენტით, საკმაოდ

გავრცელებულია ძვ.წ. IV და ადრეული III საუკუნის ბერძნულ ოქრომჭედლობაში [Treister 2002: 30ff.]. მკვლევარები მათ სხვადასხვა ფუნქციას ანიჭებდნენ. ის ნიმუშები, რომელთაც მარყუქები აქვთ კიდების გაყოლებაზე და ამ მარყუქებზე ძეწკვებიც ჰკიდია, პიქსიდის სახურავებადაა მიჩნეული [Amandry 1963: 237-255; Amandry 1955: 219-222; Robinson 1953: 5-19]. ამის საფუძველს მეცნიერებს აძლევდა ის გარემოება, რომ ჩვენამდე მოღწეულია ტერაკოთული პიქსიდები, რომელთაც რელიეფური მედალიონისებური სახურავები აქვთ. სხვა მეცნიერთა აზრით, ამგვარი სამკაული თმისათვის იყო განკუთვნილი [Hoffmann, Davidson 1965: 8]. ოთხეუნიწიანი ნიმუშები ითვლება ყელსაბამის ან პერიამის⁴ ნაწილად [Lévy 1965:539; Amandry 1955: 219-222, pls. 64-65; Hoffmann, Davidson 1965:8, 222-229, cat. no. 92; Platz-Horster 2001:75-77, 81; Higgins 1961:170-171]. ზოგჯერ მედალიონი ძეწკვის ცენტრალურ საკიდს წარმოადგენს. მცირე ზომის მედალიონებს გულსაბნევებად (ბროშებად) ან საკიდებად მიიჩნევენ [Hackens 1976: 60-71; Amandry 1963:250; Amandry 1955:212-222]. დისკოსებური მედალიონები უკანა მხარეზე ნემსითა და ნემსსაჭერით ფიბულის ფუნქციის მატარებელია [Treister 2002:30].

ვანის გულსაბნევი უნიკალური ნივთია კოლხური ოქრომჭედლობისა. ფორმით ის ეხმარება ელინისტური ხანის ბერძნულ ოქრომჭედლობაში ფართოდ გავრცელებულ სამკაულს. თუმცა ჩიტები, რომლითაც შემკულია იგი, კარგადაა ცნობილი უკვე წინარეელინისტური ხანის კოლხური ოქრომჭედლობის ძეგლებზე; თვით ამ სამარხში აღმოჩენილ ნივთებზეც გვხვდება ისინი⁵. ამრიგად, შეიძლება ითქვას, რომ ნახევარმთვარისებურ საკიდიან საყურეებს დაემატა ბერძნულიდან ნასესხები სამკაულის კიდევ ერთი სახეობა – გულსაბნევი.

დაკრძალულის ტანსაცმელი უხვად იყო შემკული ოქროს დასაკერებელი ფირფიტებით, რომლებიც არწივებისა და იხვების გამოსახულებებს წარმოადგენდა. მოხერხდა ტანსაცმლის შემკობის რეკონსტრუქცია: სახელოს გასდევდა არწივებისა და იხვების თითო ვერტიკალური რიგი (არწივები

დაკრებული იყო სახელოს გარე კიდეზე, იხვები კი – შიდაზე; ტაბ. XXIII-XXIV, № 1, 12, 34, 56). ამ რიგებს შორის სახელოს შუაში იხვების ჰორიზონტალური რიგები გამოიკვეთა; არწივების რიგი გასდევდა სახელოს კიდეს (ტაბ. XXV1, XXVII1, XXVIII1), მრგვლად ამოჭრილ საყელის კი ამკობდა იხვები (ტაბ. XXIX31). იხვების გამოსახულებიანი ფირფიტები რაღაც ორნამენტულ სახეს ქმნიდა მკერდის არეში, რომლის დაფიქსირება ვერ მოხერხდა; არწივების ერთი რიგი ზურგზეც იყო დაკრებული (ეს რიგი პირქვე ილო სამარხის იატაკზე – ტაბ. XXX, № 8; XXXI), ხოლო ტანსაცმლის ქვედა ნაწილზე იხვები და არწივები მონაცვლებდნენ ერთ ვერტიკალურ რიგად (ტაბ. XXIII-XXIV, № 27). სახელოს შემკობა მხოლოდ მარცხენა ხელზე გამოიკვეთა. მარჯვენა მხარე, რომელიც დაზიანებულია, სავარაუდოდ, ასევე უნდა ყოფილიყო შემკული.

სამარხში სულ არწივის გამოსახულებიანი 103 ფირფიტა აღმოჩნდა (№№ 07:1-04:1423, 1431-1432, 1442, 1455, 1458, 1471-1472, 1475, 1480, 1490, 1596, 1708, მუზ. № 1-2005/19, ტაბ. XLVII₂). ყველა ექვსნახვრეტიანია. ფირფიტების სიმაღლე 2,1 სმ-ია, სიგანე – 1,6 სმ, საერთო წონა 56,56 გრ. იხვების გამოსახულებიანი უფრო მეტი ფირფიტა აღმოჩნდა – 147 ცალი (№№ 07:1-04:1424, 1433, 1441, 1454, 1459, 1463, 1473, 1476, 1479, 1493, 1582, 1597, 1891, მუზ. № 1-2005/20, ტაბ. XLVII₃); ყველა სამნახვრეტიანია. მათი სიმაღლე 1,5 სმ-ია, სიგანე – 1,8 სმ; საერთო წონა – 70,68 გრ. ორივე სახის ფირფიტები დამზადებულია ფურცლოვანი ოქროსაგან, ფორმაშია ამოჭრილი ან ზურგიდან გამოტვიფრული. ყველა არწივი მიმართულია მარჯვნივ, ხოლო იხვებიდან 70 იყურება მარცხნივ, დანარჩენი კი – მარჯვნივ. ეს კი იმას უნდა ნიშნავდეს, რომ იხვის ფორმის აპლიკაციები ტანსაცმელზე სიმეტრიულად იყო განლაგებული.

არწივი საღვთო ფრინველად ითვლება (ძველი აღმოსავლეთის გლიპტიკურ ძეგლებზე არწივს სამეფო ფრინველად მიიჩნევენ)⁶ და მათი გამოსახულებების აღმოჩენა დაკრძალულის მაღალ რანგზე უნდა მიუთითებდეს. არწივის გამო-

⁴ პერიამა ელინისტური ხანის ბერძნული სამკაულის ახალი ფორმაა. ესაა მკერდზე გადაჯვარედინებული ძეწკვი, რომელიც მედალიონისებური სამკაულით იკვრებოდა. შემორჩენილია პერიამის არა მარტო გამოსახულებები, არამედ ის in situ-ც არის დადასტურებული – მაგ. პატრასის ძვ.წ. 150-125 წლის სამარხში (Papapostolou 1982: 281, 302-310).

⁵ გ. ლორთქიფანიძე დასაშვებად თვლის, რომ ჩიტების სკულპტურული გამოსახულებები, რომლებითაც ასე უხვადაა შემკული ვანის ოქრომჭედლობის ნიმუშები,

ღმერთების დიდი ღვდის კულტს უკავშირდება [Лордкипанидзе Г. 1970:118]. წყლის ფრინველებს მიიჩნევენ ნაყოფიერების სიმბოლოდ და ამდენად უკავშირებენ ქალღვთაებებს, განსაკუთრებით არტემიდეს [Bevan 1989: 163-169].

⁶ აღსანიშნავია, რომ არწივი აქემენიდთა დინასტიასთან არის დაკავშირებული: აქემენესი ხომ არწივმა გამოზარდა (Aelian, *De natura animalium*, XII, 21); სამეფო ეტლს ამკობდა ოქროს არწივი (Xenoph., *Cyropaedia*, VII, 1,4).

სახელებიანი ფირფიტები ვანში აღმოჩენილია ქალების მდიდრულ სამარხებში (№№ 11 და 6). ორივე მაღალი რანგის წარმომადგენლის კუთვნილადაა მიჩნეული. აღმოჩენის ადგილის მიხედვით პირველ შემთხვევაში ფირფიტები მიჩნეულია ქამრის ნაწილებად, მეორე შემთხვევაში კი – მკერდის სამკაულად [ჭყონია 1981:51-52]. აღსანიშნავია, რომ საერთოდ ჩიტების სკულპტურულ გამოსახულებებს, ასე დამახასიათებელს კოლხური ოქრომჭედლობისათვის, უკავშირებენ ღმერთების დიდი დედის კულტს [Лордкипанидзе Г. А. 1970:118]. რაც შეეხება იხვებს, საერთოდ წყლის ფრინველებს მიიჩნევენ ნაყოფიერების სიმბოლოდ და ამდენად უკავშირებენ ქალღვთაებებს, განსაკუთრებით არტემიდეს (Bevan 1989: 163-169). იხვების გამოსახულებები ხშირია ვანის საბეჭდავებზეც.

ფიქრობენ, რომ ძვირფასი ლითონის ფირფიტების დაკერება ტანსაცმელზე უფრო აღმოსავლური ტრადიციას, ვიდრე ბერძნული [Boardman 1996:4]. ის, რომ ტანსაცმლის შემკობა ოქროს სამკაულით დამახასიათებელია ფუფუნების მოყვარული მახლობელი აღმოსავლეთისათვის, წერილობითი წყაროებითაც დასტურდება [Moorey 1988: 232]. ლიდიელებს „ოქროს ტუნიკანებად“ მოიხსენიებენ კიდევ [Alexander 1928: 47]. აქემენიდურ იმპერიაში ტანსაცმლის მოსართავად ოქროს ფირფიტისაგან გამოჭრილი სამკაული ძალიან პოპულარული იყო [Moorey 1988: 232], რასაც ადასტურებს როგორც წერილობითი წყაროები (Hdt., Hist., VIII, 83), ასევე პერსეპოლისის რელიეფები. მოპოვებულ მასალებშიც იჩენს თავს ქსოვილზე დასაკერებელი ფირფიტები – ე.წ. ბრაქტეატები. სპარსეთში ოქროს ფირფიტებით ტანსაცმლის შემკობა ძვ.წ. IV ს-შიც გავრცელებულია [Davidson, Oliver 1984: 24]. აქემენიდების გამოსახულებების მიხედვით შეიძლება ტანსაცმელზე აპლიკაციების განლაგების აღდგენა; როგორც ჩანს, ისინი სიმეტრიულად იყო განლაგებული [Kantor 1957:6]. ტანსაცმლის შემკობის ეს ჩვევა უკვე ძვ.წ. 600 წლისთვის ათვისის აღმოსავლელმა ბერძნებმა; გადაიღეს ის ეტრუსკებმაც; მოგვიანებით კი – რომაელებმა [Alexander 1928: 47; Davidson, Oliver 1984: 24; Boardman 1994: 212].

მთავარ მიცვალებულს მკერდზე და მუცელზე ოთხი ვერცხლის ფიალა ედო, პირქვე დამხობილი (ტაბ. XXII-XXIV, №№ 15-16; XXVIII; XXVIII₁; XXIX, №№ 35, 59; XXXIII, №№ 15, 35; XXXV). კიდევ ერთი, მეხუთე, ფიალა აღმოჩნდა თავთან მდებარე სამარხეული ინვენტარის ჯგუფში (ტაბ. XII, № 10; XXXVIII₂). აქ არ შეიძლება არ გავიხსენოთ, რომ საირხის ერთ-

ერთ სამარხში (სამარხი № 13) მთავარ მიცვალებულს ასევე მკერდის არეში ედო პირქვე დამხობილი ვერცხლის ომფალოსიანი ფიალა [მახარაძე, წერეთელი 2007: 85, სურ. 141]; მკერდის არეში პირქვე ედო ვერცხლის ფიალა ფიჭვნარის ბერძნული სამარხის № 15 სამარხშიც, რომელიც ძვ.წ. V ს-ის შუახანებით თარიღდება [Kakhidze 2004: 61]. საკუთრივ ვანში № 6 სამარხში მიცვალებულს მკერდზე ედო ოქროს ფიალა; ამ სამარხში ვერცხლის ორი ფიალაც აღმოჩნდა. მათგან ერთი სადაა, მეორე – თხების ფიგურებით შემკული [ხოშტარია 1972:116, სურ. 55, 58]. აღსანიშნავია, რომ ვერცხლის ფიალები დადასტურდა ქალის № 2 სამარხშიც [ხოშტარია 1972: 89, სურ. 4].

განსახილველი სამარხის ხუთივე ფიალა ე.წ. აქემენიდური ტიპისაა – ახასიათებთ გარეთ გადაშლილი პირის კიდე, არაღრმა ტანი; ბრტყელი ძირი. ორი ფიალა შემკულია რადიალურად განლაგებული ნუშისებური ბურცობებით, ხოლო ბურცობებსა და ომფალოსს შორის დატვიფრული ფიგურული ორნამენტია: ფრინველების (ოთხი იხვის) რიგი (№№ 07:1-04:1941 და 1964, მუხ. № 24-2006/3 და 5; ტაბ. XLVIII-XLIX). ფრინველები მარჯვნიდან მარცხნივ მიემართებიან. ერთ-ერთი ფიალის (№ 07:1-04: 1941) იხვები უფრო მაღალ რელიეფშია გამოყვანილი, კუდებზე ქედი აქვთ. ერთი ფიალის ზომებია: სიმაღლე – 3,2 სმ, პირის დმ – 12,5 სმ. მეორე ფიალის პირის დმ 12,3 სმ-ია, კალთის დმ – 9,5 სმ. ფრინველების გამოსახულებიანი ასეთივე ვერცხლის ფიალა სოხუმშიცაა აღმოჩენილი [Воронов 1991: 226, სურ. 41]. ისიც უნდა ითქვას, რომ ომფალოსის გარშემო წრიულად განლაგებული ოთხი ცხოველის (ლომი, ავაზა, ტახი, ირემი) გამოსახულებიანი ფიალა ვანშია აღმოჩენილი (სამარხი № 2, ქალის) [ხოშტარია 1972: 89, სურ. 4-4ა]. მას ძვ.წ. III ს. პირველი ნახევრით ათარიღებენ და კოლხურ სამყაროს უკავშირებენ [მათიაშვილი 1977: 105-106, სურ. 100-101].

მესამე ფიალა (№ 07:1-04:1940, მუხ. № 24-2006/2, ტაბ. 50) დაზიანებული და ნაკლებია, ნაწილობრივ რესტავრირებული; აკლია პირის, კალთის, ძირის ფრაგმენტები. გარეთა ზედაპირზე კალთა შემკულია ნუშისებური ბურცობებით, რომელთა შორის მცირე ზომის ბურცობის თავზე სამფურცელა ყვავილია. შიდა ზედაპირის ძირზე ომფალოსის გარშემო რელიეფური სარტყელია, ორივე მხრიდან წრიული ქედებით შემოსაზღვრული. სარტყელზე გამოსახულია ნადირობის სცენა, რომელზეც ოთხი ცხოველი (ორი ძაღლი და ორი ირემი) და მონადირე არიან გამოსახული. ცხოველები მარცხნივაა მიმართუ-

ლი, მონადირე – მარჯვნივ. თითო ძალი თითო ირემს მისდევს; მონადირე ჩაჩოქილია და შუბს აძკერებს ირემს. გამოსახულებები ნაკლულია, კერძოდ, აკლია ადამიანის მარჯვენა მკლავი, ტანი, ფეხები, ერთი ირმისა და ძალის ნაწილები. ფიალის სიმაღლე 3,1 სმ-ია, პირის დმ – 17 სმ, რელიეფური მედალიონის დმ – 8,4 სმ, ომფალოსის დმ – 2,2 სმ. ფიალის წონა 72,96 გრამია. უნდა აღინიშნოს, რომ ჩვენს ნიმუშს ანალოგია ვერ მოეძებნა. ისიც უნდა ითქვას, რომ სიუჟეტური სცენები ერთობ იშვიათია ფიალების შემკულობაში.

მეოთხე ფიალა შემკულია ე.წ. გრიგალური ვარდულით (№ 07:1-04:1939, მუზ. № 24-2006/4, ტაბ. LI). ფიალის პირის კიდე სადაა, გარეთ ოდნავ გადაშლილი, კალთა მომრგვალებულია; ძირი – დაბრტყელებულ-მომრგვალებული და ფართო. ომფალოსის გარშემო ბორჯღალია გამოსახული, მარჯვნივ მიმართული (გარეთა ზედაპირზე გამოყვანილი). ფიალა აღდგენილია, აკლია პირ-კალთის ფრაგმენტები. ეს ფიალა უფრო მცირე ზომისაა: პირის დმ – 12,9 სმ, ძირის დმ – 19,1 სმ, ომფალოსის დმ – 1,8 სმ, სიმაღლე – 3,4 სმ, წონა – 40,42 გრ. აღსანიშნავია, რომ გრიგალური ვარდულა ამკობს ნ. ხოშტარას მიერ გათხრილ ქალის სამარხში აღმოჩენილ ვერცხლის ერთ-ერთ ფიალას, თუმცა ამ შემთხვევაში ის მთლიანად კი არ ფარავს ფიალის ძირს, არამედ მას მხოლოდ ომფალოსის გარშემო არსებული სარტყელი უკავია, რომელსაც გარს ერტყმის ნუშისებური ბურცობებისა და ფრთოსანი თხების გამოსახულებებიანი სარტყელი [ფუთურიძე, და სხვ., 1972: 116, № 43, სურ. 59]. გრიგალური ვარდულით არის შემკული სამხრეთ ურალში პროხოროვკის № 1 სამაროვანზე (ყორდანი № 1, სამარხი № 1) აღმოჩენილი ვერცხლის ფიალა. ამ ფიალას ომფალოსი არა აქვს. ის მდიდრულადაა შემკული: ცენტრალურ როზეტსა და ურთიერთმონაცვლე ნუშისებური ბურცობებისა და ლოტოსის კოკრების რიგს შორის გრიგალური ვარდულაა გამოყვანილი. ფიალას ძვ.წ. IV საუკუნით, უფრო

IV საუკუნის მეორე ნახევრით ათარილებენ და ალექსანდრიულ ნაწარმად მიიჩნევენ. ამავე დროს მკვლევარები იქითკენ იხრებიან, რომ ესაა ადრე-ელინისტური სახელოსნოს პროდუქცია, შესრულებული „აქემენიდურ თემაზე“ [Трейстер 2008: 150-158, рис. 1-2; Treister 2009:103 ff.; Treister, Yablonsky 2013:Bd. 2, 66, Abb. 42, Taf. 26-27]. სხვა შემთხვევა ფიალის ამგვარი ორნამენტით შემკობისა ჩვენთვის უცნობია, თუმცა გრიგალური ვარდულა დადასტურებულია სხვა სახის ნივთებზეც. ასეთებია: საირხის № 13 სამარხის (ძვ.წ. V საუკუნის პირველი ნახევარი) ვერცხლის სურა, რომლის ძირია ამგვარი ორნამენტული მოტივით მორთული [მახარაძე, წერეთელი 2007: 92-93, № 22, სურ. 85, ფოტო 150]; გრიგალური ვარდულით არის ორნამენტირებული იკიზ-თეფეს ალაბასტრონის ნახევარსფერული ზუფი [Özgen, Öztürk 1996:121, № 75]⁷; დაბოლოს, გრიგალური ვარდულა გვხვდება ფალარებზე სტანიცა უსპენსკაიდან, რომლებიც ელინისტურ ხანას მიეკუთვნება [Трейстер 2006:429-435, рис. 1-2].

მესუთე ფიალას არა აქვს ომფალოსი და ის არაა ორნამენტირებული (№ 07:1-04:1942, მუზ. № 24-2006/6, ტაბ. LII). პირის კიდე სადაა, გარეთ გადახრილი, შეზნექილპროფილიანი; კალთა მომრგვალებულია, ძირი ბრტყელია. პირის კიდეზე გასდევს წრიული ნახვრეტების რიგი; ნახვრეტებზე კიდია ძეწკვები, რომლებიც ე.წ. ბურთულა-საკიდებით ბოლოვდება. ძეწკვი loop-in-loop ტექნიკითაა გამოყვანილი. ბურთულა ლურჯი მინის თვალად მძივს წარმოადგენს, რომელსაც 6 თეთრი თვალი აქვს. ერთი ძეწკვია მთლიანად შემორჩენილი. ძეწკვები, როგორც ჩანს, რგოლით ეკიდა ნახვრეტში. პირის დმ – 12 სმ, ძეწკვის სიგრძე – 3,2 სმ, ფიალის წონა – 46,99 გრ. ძეწკვზე ჩამოკიდებული მძივები, როგორც ჩანს, წკარუნის ეფექტისათვის იყო გამიზნული. სხვა ასეთი შემთხვევა უცნობია ჩვენთვის. მსგავსი ფიალა არ შედის ამ სახის ჭურჭლის არცერთ არსებულ სიაში⁸. აღსანიშნავია, რომ ძეწკვებიანი ფიალის საკიდები ანალოგიურია მთავარი მიცვალებულის ერთ-ერთი ზემოთგანხილული ყელსაბამის საკიდებისა, რომლებიც წარმოადგენს

⁷ ვერცხლის ალაბასტრონებს, შემკულს დეკორატიული სარტყლებით, ლიდურიად თვლიან.

⁸ თუმცა ცნობილია ორი ვერცხლის ფიალა, რომელიც წკარუნს გამოსცემდა რელიეფური თავების შიგნით ჩაყრილი ბრინჯაოს მცირე მარცვლების წყალობით. ორივე ფიალა ერთხანს მეტროპოლიტენ-მუზეუმში (ნიუ-იორკი) ინახებოდა, ამჯამად კი უშაკის მუზეუმშია დაცული (von Bothmer 1984:24, nos. 16 and 17; Özgen, Öztürk 1996:90-91, nos. 36-37). რაც შეეხება ბერძნულ სამყაროს, წკარუნა ჭურჭელი აქაც იშვიათია. სულ რამდენიმე თიხის ჭურჭელია ძვ.წ. V

და IV საუკუნეების, რომელთა ფეხის ან პირის კიდის ღრუში ჩაყრილია ნამცეცა ბურთულები საჟღარუნოდ. ამ ჭურჭლის დანიშნულება ჯერ გაურკვეველია. ფიქრობენ, რომ ასეთ სასმისებს აჟღარუნებდნენ სუფრასთან სიმღერის დროს. შეიძლება მათი რელიგიური ფუნქციაც ვივარაუდოთ: ერთი მათგანი ლიბაციისთვის ჩანს გამოყენებული; მეორე მიძღვნილია აპოლონისადმი; ერთის ძირზე არსებული წარწერა მის გასართობ დანიშნულებაზე მიუთითებს (დაწვრ. იხ. Seeberg 1972: 183-184; Vickers 1974: 429-430).

მავთულხლართში ჩასმულ თვალად მძივებს. ფიალა ძლიერ დაზიანებულია, აღდგენილია.

ბრტყელძირა ფიალები ძალიან პოპულარულია გვიანაქემენიდურ-ადრეელინისტურ ხანაში. აკინაკებთან და პოლიქრომიული ინკრუსტაციით შემკულ ოქროს სამკაულებთან ერთად ფიალები შედის იმ ნივთების ნუსხაში, რომელთაც მიიჩნევენ აქემენიდური ოფიციალური ხელოვნების სტილის განმსაზღვრელად [Curtis 2005:30; Simpson 2005: 104-107], თუმცა ნუშისებურბურცობებიანი ფიალები არაა გამოსახული პერსეპოლისის რელიეფებზე.

აქემენიდური ფიალების მორთულობის ძირითადი მოტივია ბურცობებისა და სტილიზებული მცენარეული სახეების მონაცვლეობა [Schmandt-Bessarat 1978: 76]. აღსანიშნავია, რომ ძვირფასი ლითონისგან დამზადებული აქემენიდური ფიალების გარეთა ზედაპირზე ფიგურული გამოსახულებები გასაოცრად დიდი იშვიათობაა [Moorey 1988: 232]. დიდი რაოდენობით ნუშისებური ბურცობები დამახასიათებელია ძვ.წ. IV საუკუნისა და მოგვიანო პერიოდისათვის. რაც შეეხება ფიალების შიდა ზედაპირის ორნამენტირებას, ეს ჩნდება მხოლოდ აქემენიდური ხანის დასასრულიდან [ლორთქიფანიძე 2003: 37]. ინტერესს იწვევს ძირის ცენტრალური ნაწილის ორნამენტი, დატანილი ომფალოსსა და ნუშისებურ ბურცობებს შორის: ცხოველების (ძაღვები და ირემი) ან ჩიტების რიგი. ანალოგიური დეკორი – ოთხი ცხოველი (ლომი, ტახი, ავაზა და ირემი) ერთ რიგად, აქვს ვანის № 2 სამარხის ფიალას. სამარხი თარიღდება ძვ.წ. III საუკუნის პირველი ნახევრით. ითვლება, რომ ფიალა გვიანაქემენიდური ხანისაა [მათიაშვილი 1977: 105, ტაბ. 101]. ფიალების ნუშისებური ბურცობები შიგნიდან გარეთაა გამოყვანილი repoussé-ს ტექნიკით, ხოლო ძირზე არსებული გამოსახულებები – გარედან შიგნით. ასეა № 4 სამარხის ფიალაზეც [Хоштария 1979:124].

სამარხში, მთავარი მიცვალებულის თავის არეში ვერცხლის მონეტა აღმოჩნდა (№ 07:1-04:2298, მუზ. № 24-2006/29, ტაბ. XXIX, № 82; LVII₁). მის შუბლზე გამოსახულია უწვერო სატირის თავი მარჯვენა პროფილში, სუროს გვირგვინით შემკული, ხოლო ზურგზე, ხაზის ზემოთ – ლომის პროტომა უკან მიბრუნებული თავით და მარცვალი თუ შუბისპირი მის წინ, ხაზის ქვემოთ კი – წარწერა ΠΑΝ (დმ – 1 სმ, წონა – 0,8 გრ.). გიორგი დუნდუას განსაზღვრებით, ესაა პანტიკაპეონის მონეტა (ჰემიობოლი), დათარიღებული ძვ.წ. 340-330 წლებით [Зюграф 1951:245, 25-27; Шелов 1956:215, 45, 48-49) ან 334-324 წლებით [Анохин 1986:140,

104-107]. ამ უკანასკნელ ხანებში გამოითქვა მოსაზრება ამ ტიპის მონეტების უფრო ადრეული ხანით (ძვ.წ. IV საუკუნის 70-იანი წლების დასასრული-60-იანი წლების დასასრული) დათარიღების შესახებ [Терещенко 2013:112, ტაბ. I, 13], თუმცა უნდა აღინიშნოს, რომ ძვ.წ. IV საუკუნის პანტიკაპეური მონეტების ა. ე. ტერეშჩენკოს მიერ შემუშავებული ქრონოლოგიური სქემა მოისაკლისებს საბუთიანობას.

ეს გახლავთ ვანში პანტიკაპეური მონეტის აღმოჩენის პირველი შემთხვევა, თუმცა ჩრდილოეთ შავიზღვისპირეთის ამ ბერძნული ქალაქის მონეტები დადასტურებულია კოლხეთის ტერიტორიაზე. კერძოდ, პანტიკაპეონის ოქროს მონეტა ნაპოვნია სვანეთში, სოფ. მულახში [ჩართოლანი 1976: 28, ტაბ. XIV₁]. ეს მონეტა თარიღდება ძვ.წ. IV საუკუნის უკანასკნელი მეოთხედით. ზღვისპირა ზოლში პანტიკაპეონის მონეტები ცნობილია ციხისძირიდან და ფიჭვნარიდან. ფიჭვნარის ბერძნულ სამაროვანზე ძვ.წ. V საუკუნის მესამე მეოთხედის პანტიკაპეონის ვერცხლის მონეტები აღმოჩნდა №№ 5 და 161 სამარხებში. როგორც ჩანს, ის ერთ დროს საკიდად იყო გამოყენებული (ნახვრეტი აქვს ჩამოსაკიდებლად). ფიჭვნარის მონეტა ძვ.წ. V საუკუნის მეორე მეოთხედს მიეკუთვნება [კახიძე 2007:140; Kakhidze, Iashvili, Vickers 2001:283-286]. რაც შეეხება ციხისძირში აღმოჩენილ მონეტას, მას ძვ.წ. IV საუკუნეს აკუთვნებენ [Капанадзе 1959: 133-151]. სვანეთში აღმოჩენილია პანტიკაპეონის მონეტების განძი, 1 ცალი – სადღაც სამეგრელოში [დუნდუა გ., დუნდუა თ. 2009: 7].

№ 24 სამარხში მონეტის ადგილმდებარეობა და ის გარემოება, რომ მხოლოდ ერთი მონეტაა აღმოჩენილი, საფუძველს გვაძლევს, რომ ის მივიჩნიოთ ე.წ. ქარონის ობოლად. მიცვალებულისთვის მონეტის ჩატანება ვანში მიღებული წესია ძვ.წ. IV საუკუნის შუახანებიდან, თუმცა არაა სავალდებულო. დღემდე ფიჭვნარი ერთადერთი ადგილია კოლხეთში, სადაც ქარონის ობოლის ჩატანება უკვე ძვ.წ. V საუკუნიდან დასტურდება [კახიძე, ვიკერსი 2004:159].

მონეტასთან ერთად უნდა მოვიხსენიოთ ოქროს ზოლიც (№ 07:1-04:1405, მუზ. № 1-2005/35). ის ოვალური ფორმისაა (1,4×0,9 სმ; სისქე – 0,25 სმ, წონა – 5,46 გრამი, ტაბ. LVII₂). ზოლი მთავარი მიცვალებულის თავის არეში აღმოჩნდა (იხ. ტაბ. XXIX, № 74). ვანში, როგორც წესი, ზოდები აღმოჩენილია მხოლოდ მდიდრულ სამარხებში – №№ 6, 11 და 16 [ფუთურიძე, და სხვ., 1972: 116, სურ. 54; ლორთქიფანიძე, და სხვ., 1972:226; კაჭარავა, მჟავანაძე 1986: 22]. ვერცხლისა და ოქროს ზო-

დების ჩატანების ფაქტები დადასტურებულია ტახტიძირის სამაროვანზეც [გაგოშიძე 2020: 24].

მთავარი მიცვალებულის არეზე, ვერცხლის ვახასთან აღმოჩნდა ვერცხლის მცირე ზომის მავთულის (?) ფრაგმენტი, რომელზეც რკინის (?) გარსაკრავია შემორჩენილი (№ 07:1-04: 1943). გაურკვეველია მისი რაობა.

მთავარი მიცვალებულის არე თითქმის მთლიანად დაფარული იყო დიდი რაოდენობით (17 000-ზე მეტი) მძივებით, აგრეთვე ოქროს მილაკებით. როგორც ჩანს, გარდაცვლილს გადაფარებული ჰქონდა სუდარა, რომელიც შემკული იყო მძივებითა და ოქროს მილაკებით (ტაბ. XXII-XXVIII). მძივები სხვადასხვა მასალისაგან არის დამზადებული – მინის, ეგვიპტური ფაიანსის, ქარვის, გიშრის, მარჯნისა (?) და ნახევრადძვირფასი ქვების (სარდიონი, აქატი)⁹.

ჩამოთვლილთაგან ყველაზე მრავალრიცხოვანი მინის მძივებია. გვხვდება როგორც ერთფერი, ასევე მრავალფერადი მინის მძივები. მათგან პირველი ჯგუფი სჭარბობს. ნახევრად გამჭვირვალე მონოქრომიული მინის მძივები სხვადასხვა ფერისაა: ლურჯი, ღია მწვანე, ღია ყავისფერი. 6497 ლურჯი მინის მძივი აღმოჩნდა. ისინი ბიკონუსური მოყვანილობისაა. მათი დიამეტრი მერყეობს 0,3 სმ-დან 0,5 სმ-მდე, ხოლო არხის სიგრძე – 0,2 სმ-დან 0,4 სმ-მდე. თანამედროვე ასხმის საერთო სიგრძე 20 მ-ს აღწევს (ტაბ. LIII₁; LV₁).

ღია მწვანე ფერის მძივების რაოდენობა 1865-ს აღწევს. ისინი ასევე ბიკონუსური მოყვანილობისაა. მათი დიამეტრი 0,3-0,4 სმ-ია, არხის სიგრძეც 0,3 სმ-სა და 0,4 სმ-ს შორის მერყეობს. თანამედროვე ასხმის სიგრძე 8,60 მ-ა (ტაბ. LIII₂; LV₂).

ღია ყავისფერი ნახევრად-გამჭვირვალე მინის მძივებიც ბიკონუსური მოყვანილობისაა, მათი დიამეტრი 0,4 სმ-სა და 0,5 სმ-ს შორის მერყეობს, ხოლო არხის სიგრძე – 0,4-0,6 სმ-ს შორის. 387 ასეთი მძივი აღმოჩნდა სამარხში. თანამედროვე ასხმის სიგრძე 2 მ-მდეა (ტაბ. LIII₃; LV₃).

მინისებური პასტის მძივებიც სხვადასხვა ფერისაა – ყვითელი, ფირუზისფერი, ზურმუხტისფერი, შავი, მოთეთრო. ყველა ყვითელი მძივი ბიკონუსური მოყვანილობისაა. 1912 ყვითელი მძივია აღმოჩენილი. მათი დიამეტრია 0,3-0,5 სმ. არხის სიგრძეც 0,3 სმ-სა და 0, 5 სმ-ს შორის მერყეობს. თანამედროვე ასხმის სიგრძე 6,90 მ-ა (ტაბ. LIII₄; LV₄).

ფირუზისფერი მძივების რაოდენობა 832-ა; მათი უდიდესი ნაწილი მცირე ზომისაა; დიამეტრი მერყეობს 0,2 და 0,4 სმ-ს შორის, არხის სიგრძე 0,3-0,5 სმ-ია (ტაბ. LIII₅; LV₅). ერთი მძივი ორფერია – ფირუზისფერთან შერეულია ყვითელი. თანამედროვე ასხმის სიგრძე 3,26 მ-ია. მცირე ჯგუფი კი უფრო დიდი ზომისაა, მათი დიამეტრი 0,5 სმ-ს აჭარბებს, ხოლო არხის სიგრძე – 0,6 სმ-ს. ეს მოდილო მძივები, რომელთა რაოდენობა 51-ს აღწევს, თავის არეშია ნაპოვნი. ერთი ნაწილი თავსამკაულის შემადგენელი ნაწილია (ტაბ. LIII₆; LV₆).

კიდევ უფრო მცირე რაოდენობით აღმოჩნდა ზურმუხტისფერი გაუმჭვირვალე მინის მძივები – 245 ცალი. მათი დიამეტრი 0,3 ან 0,4 სმ-ია, ხოლო არხის სიგრძე – 0,2-დან 0,4 სმ-მდე. თანამედროვე ასხმის სიგრძე 1,33 მ-ა (ტაბ. LIII₇; LV₇).

მინის მძივების მცირე ჯგუფს ქმნის შავი ფერის მძივები (128 ც.). მათგან 16 მძივი რგოლისებურია (ტაბ. LIII₁₁; LV₁₁). მათი დიამეტრი 0,8-1 სმ-ია, ხოლო არხის სიგრძე – 0,3-0,5 სმ. უფრო მეტი რაოდენობით შეგვხვდა მომრგვალებული მძივები. რამდენიმე მათგანზე შერჩენილია სხვა ფერის (კერძოდ, მწვანე) მინის ფრაგმენტები. უმრავლესობის დიამეტრი, ისევე როგორც არხის სიგრძე, 0,3-0,4 სმ-ია. თანამედროვე ასხმის სიგრძემ 0,47 მ-ს მიაღწია. სამი მომრგვალებული მძივი უფრო დიდი ზომისაა. მათი დიამეტრი საშუალოდ 0,7 სმ-ია, არხის სიგრძე 0,5 სმ-სა და 0,6 სმ-ს შორის მერყეობს (ტაბ. LIII₈; LV₈).

პოლიქრომიული მინის მძივები ასევე საკმაოდ მრავალრიცხოვანი და მრავალფეროვანია. მათგან ყველაზე დიდ ჯგუფს ქმნის თვალადი მძივები. საერთოდაც ეს გახლავთ პოლიქრომიული მინის მძივების ყველაზე ფართოდ გავრცელებული სახეობა მთელს ანტიკურ სამყაროში. № 24 სამარხში აღმოჩნდა 1938 თვალადი მძივი. ყველა სფერული მოყვანილობისაა, მაგრამ განსხვავებულია ზომები და თვალების რაოდენობა. უმრავლესობას 6 თვალის აქვს, ამავე დროს გვხვდება 3, 8 და 9-თვალისანი ცალბეცი. მათი დიამეტრი 0,8 სმ-სა და 1 სმ-ს შორის მერყეობს, არხის სიგრძე – 0,3 სმ-სა და 0,8 სმ-ს შორის (ტაბ. LIII₁₂₋₂₀; LV₁₂₋₂₀). ვანში თვალადი მძივები აღმოჩენილია როგორც სამარხებში (№№ 6, 16, 21-23) [კაჭარავა, ხარაბაძე 2016: 158-159, ტაბ. IX, XX; კაჭარავა, ხარაბაძე 2018: 6-7, 9-10, 15, ტაბ. XV_{1,4,9,12-16}], ასევე ძვ.წ. IV და IV-III საუკუნეებით დათარიღებულ კულტურულ ფენებში [გიგოლაშვილი

⁹ სამარხში აღმოჩენილ მძივებს საგანგებო სტატია მიეძღვნა [კაჭარავა და სხვ., 2013: 148-173].

1983: 99-100]. თვალადი მძივები ცნობილია კოლხეთის სხვა ძეგლებიდანაც – ქვედა ციხესულორი [ხარაბაძე 2005: 33, ტაბ. III5-6.8], დაბლაგომი [თოლორდავა 1976ა: 48-67, სურ. 86; თოლორდავა 1976ბ: 68-78, სურ. 862], დაფნარი [Кигурадзе 1976:55, ტაბ. 246], საირხე [ნადირაძე 1990:75], ითხვისი [გაგოშიძე, და სხვ. 2006: 41, ფოტო 18; 44, ფოტო 37; 51, ფოტო 64], ფიჭვნარი [კახიძე 2007: 193; კახიძე, ვიკერსი 2004: 124; თურმანიძე 2007: 135-136, ტაბ. I22], ციხისძირი [ვაშაკიძე, ინაიშვილი 2005: 27]. თვალადი მძივები აღმოსავლეთ საქართველოს ძეგლებზეც გვხვდება – ციხიაგორის მდიდრულ სამარხში [ცქიტიშვილი 2001: 43, ტაბ. I18], გომარეთის სამაროვანზე [დავლიანიძე 1983:153].

რამდენიმე პოლიქრომიული მძივი ცილინდრული მოყვანილობისაა. სამი შედარებით დიდი ზომისაა. აქედან ორი შავი დახშული მინისაა, ერთი კი – ცისფერი. ისინი შემკულია თეთრი მინის ძაფით (ტაბ. LIII₂₁; LV₂₃). მათი სიგრძე 1,7 სმ-სა და 2,5 სმ-ს შორისაა, ხოლო დიამეტრი მერყეობს 0,8 სმ-დან და 0,9 სმ-მდე. ცისფერი მინის მძივი სუდარის შემკულობის ელემენტი ჩანს: ის თვალადი მძივების ერთ-ერთ ჯგუფშია აღმოჩენილი. ერთი შავი მძივი მთავარი მიცვალებულის არის გარეთაა აღმოჩენილი – ერთ-ერთი ამფორის ქვეშ, ხოლო მეორე – სამარხის შემავსებელი მიწის გარეცხვის დროს.

პატარა ჯგუფს ქმნიან მოყვანილობის დახშული მინის მილაკისებური მოყვანილობის მძივები, შემკული თეთრი ზედნადები მინის ძაფებითა და ჩანართებით, რომელთა ნაკვალევია მხოლოდ შემორჩენილი. ყველა სუდარის შემკობაში იღებდა მონაწილეობას აღმოჩენის ადგილის მიხედვით, რადგან გაფანტულად და არა კომპაქტურად არის დადასტურებული. 2 მძივი მთელია, 3 კი – ფრაგმენტირებული. მთელი ნიმუშების დიამეტრი 0,5 სმ-ია, სიგრძე – 1,1 სმ (ტაბ. LIII₂₄₋₂₅).

გამორჩევა ერთი მოზაიკური მძივი, ცისფერი გაუმჭვირვალე მინისა (ტაბ. XXIII, XXIX, № 53), შემკული ლურჯი ჩანართებისა და რელიეფური დანამერწების რიგებით.

სხვა ჯგუფებთან შედარებით ეგვიპტური ფაიანსის მძივები მცირერიცხოვანია, თუმცა იოტები საკმაო რაოდენობით აღმოჩნდა როგორც მთავარი მიცვალებულის, ასევე თანდაკრძალულების არეში, აგრეთვე არხიდან აღებული მიწის რეცხვისას (ტაბ. LIII₁₀; LV₁₀). აღსანიშნავია, რომ № 1 მიცვალებულის თავსაბურავი იოტებით იყო შემკული: თანამედროვე ასხმის სიგრძემ 7 მ შეადგინა. იოტები ვანის სხვა სამარხებიდანაც არის ცნობილი – კერძოდ, № 22 სამარხიდან [კაჭარავა, ხარაბაძე 2018: 7, 9-11, ტაბ. 153,7].

მოთეთრო-მოციფრო მინისებური პასტის მძივები მცირე ჯგუფს შეადგენენ – 381 ცალია აღმოჩენილი. მათი დიამეტრი 0,4 სმ-ია. რაც შეეხება არხის სიგრძეს, ის 0,3-0,4 სმ-ია (ტაბ. LIII₉; LV₉). ერთი მძივია მოთეთრო-ჩაღისფერი მინისებური პასტისა (№ 07:1-04: 1912). ზომები მოციფრო მძივების ანალოგიურია.

მოზაიკური ფაიანსის მძივები მცირერიცხოვანია. მათი ნაწილი შედიოდა სამაჯურების შემადგენლობაში. როგორც ზემოთ აღინიშნა, ეს არ არის პირველი შემთხვევა ვანის ნაქალაქარზე. განსახილველი მძივები სფერულია, მოზაიკური ჩანართებით, რომელთაც ლურჯი და ყავისფერი რგოლებით შევსებული წრეების სახე აქვთ. მათი ერთი, უფრო მცირე, ნაწილი შედარებით დიდი ზომისაა: ყავისფერჩანართებიანი მძივების დიამეტრი მერყეობს 0,8-1 სმ-ს შორის, ხოლო არხის სიგრძე – 0,75 და 0,9 სმ-ს შორის (ტაბ. LIII₂₆; LV₂₄). ყავისფერჩანართებიანი მძივები მთავარი მიცვალებულის არეზე, სამაჯურების გროვებში ან მათ სიახლოვეს არის აღმოჩენილი: სამი მარჯვენა ხელის სამაჯურების გროვაში აღმოჩნდა, ხოლო ოთხი მძივი – მარცხენა ხელის გროვაში (ტაბ. XXIII-XXIV, № 7, XXXIII, № 38). ლურჯჩანართებიანი დიდი ზომის (დმ 0,7 სმ, არხის სიგრძე 0,6 სმ, ტაბ. LIII₂₇; LV₂₅) თერთმეტი მძივია ნაპოვნი, რომელთაგან ერთი დამტვრეულია. აღმოჩენილია ისინი ძირითადად სამაჯურების გროვებში, ე.ი. სამაჯურის შემადგენელი ნაწილია ყავისფერჩანართებიანი მძივებთან ერთად (ტაბ. XXIII-XXIV, № 7, მარცხენა მავის არეში). ყავისფერჩანართებიანი საშუალო ზომის (დმ – 0,55 სმ, არხის სიგრძე – 0,5 სმ) 11 მძივია აღმოჩენილი სამარხის კედლის ძირში და სამაჯურების მარცხენა გროვასთან. გაცილებით მეტია მცირე ზომის (დმ – 0,4-0,5 სმ, არხის სიგრძე – 0,25-0,4 სმ) მოზაიკური მძივები, როგორც ყავისფერ-, ასევე ლურჯჩანართებიანი: თანამედროვე ასხმის სიგრძე 1,4 სმ-ია. ისინი მიმოფანტულია თავისა და მკერდის არეში ძირითადად. შვიდი მოზაიკური მძივი ცილინდრულია, ლურჯი ჩანართებით. მათი დიამეტრი 0,5 სმ-ია, ხოლო სიგრძე – 1 სმ (ტაბ. LIII₂₈; LV₂₆). მილაკისებური ანუ ცილინდრული მოზაიკური მძივები (ტაბ. LIII₂₉; LV₂₇) აღმოჩენილია მთავარი მიცვალებულის არეზე. ცილინდრული მოზაიკური მძივები აღმოჩენილია № 16 სამარხში, რომელიც თარიღდება ძვ.წ. III საუკუნის დასაწყისით [კაჭარავა, მუჟავანაძე 1986: 32, სურ. 144].

მინის მძივებთან შედარებით ბევრად მცირერიცხოვანია ქარვისა და გიშრის მძივები. 9 გიშრის მძივი ე.წ. შემკრები მძივების კატეგორიისაა. ერთი მათგანი ოვალურია (ტაბ. LIV_{1,13}), სხვები

– კვადრატული (ტაბ. LIV_{2,14}). ერთი კვადრატული მძივი გატეხილია. ოვალური მძივის დმ – 1,1 -0,8 სმ, სისქე – 0,3 სმ; კვადრატულის სიგრძე – 0,6-0,65 სმ, სისქე – 0,3. გიშრის ჩვეულებრივ მძივებს განსხვავებული ფორმა და ზომა აქვთ. ზოგიერთი მათგანი ცილინდრული ფორმისაა. 12 მთელი ნიმუშია შემორჩენილი, არის ფრაგმენტებიც. მათი დიამეტრი 0,2 სმ-ია, სიგრძე – 0,5 სმ (ტაბ. LIV_{3,15}). 32 მძივი რგოლისებურია. დიამეტრი მერყეობს 0,5 სმ-სა და 0,6 სმ-ს შორის, ხოლო არხის სიგრძე – 0,2 სმ-დან 0,5 სმ-მდე (ტაბ. LIV_{4,16}). გიშრის 7 მძივი ბიკონუსურია და დაწახნაგებული (ტაბ. LIV₅). მძივები სხვადასხვა ზომისაა, არხის სიგრძე 0,3-0,5 სმ-ია. ერთი მძივი სფერულია (დმ – 0,4 სმ, ტაბ. LIV_{6,17}), ოთხი – მილაკისებური (ტაბ. LIV_{7,18}). მათი დიამეტრი მერყეობს 0,2 სმ-სა და 0,3 სმ-ს შორის. აღსანიშნავია, რომ ოვალური, ორნახვრეტიანი, განივად დაღარულ ზედაპირიანი გიშრის შემკრები მძივი აღმოჩენილია საირხის № 1 სამარხში [მასხარაძე, წერეთელი 2007: 42, სურ. 9]. ინტერესს იწვევს ამავე სამარხში აღმოჩენილი ოქროს შემკრები ორნახვრეტიანი, ოვალური მძივი, განივად დაღარული ზედაპირით [მასხარაძე, წერეთელი 2007: 38, ფოტო 36]. როგორც ჩანს, გიშერში გამოკრებულია ოქროს ნაკეთობა.

მართალია, გიშრის საბადოები დასავლეთ საქართველოში კარგადაა ცნობილი და გიშრის უადრესი ნიმუშები აღმოჩენილია ძვ.წ. XV-XIV საუკუნეების ძეგლებზე [Рехвиашвили 1957: 43], ანტიკურ ხანაში გიშრის მძივები არ არის განსაკუთრებულად ფართოდ გავრცელებული. გიშრის მძივები გვხვდება ნიგეზიანის (ძვ.წ. VII საუკუნის დასასრული-VI საუკუნის დასაწყისი) [Микеладзе, Барамидзе 1977: 38, სურ. 4; Микеладзе, Барамидзе 1976: 99-100], ურეკის [მიქელაძე 1985: 58], ერგეტის I [პაპუაშვილი 1998: 46] სამაროვნებზე. გიშრის მძივები საკმაო რაოდენობით გვხვდება მოგვიანო ძეგლებზეც – ბრილში, ბორში და კლდეეთში [ლომთათიძე 1957: 64]. ვანის ნაქალაქარზე ასეთი მძივები მცირე რაოდენობით არის აღმოჩენილი, ისევე როგორც დასავლეთ საქართველოსა და საერთოდ ამიერკავკასიის თანადროულ ძეგლებზე. ვანში გიშრის მძივები დადასტურდა ქალის სამარხში (№ 11), ბავშვის სამარხში (№ 10), მეომრის სამარხში (№ 9) და № 16 სამარხში [გიგოლაშვილი 1983: 98, კატ. №№ 444-448]. გიშრის მძივები აღმოსავლეთ საქართველოშიც გვხვდება – მაგ., გომარეთის სამაროვანზე (ძვ.წ. IV-III სს.) [დავლიანიძე 1983: 152]. ფიქსირდება ისინი მცირე რაოდენობით გვიანდელ კომპლექსებშიც, მაგალითად ზემო გოსტიბეს სამაროვანზე ახ.წ. IV-V სს-

ით დათარიღებულ № 1 სამარხში [თორთლაძე 2006: 86, 89, ტაბ. XXXVIII].

ქარვის მძივებიც არა ჩანს მრავალრიცხოვანი სამარხის ინვენტარში – სულ 318 ბრტყელი და მრავალწახნაგა (ტაბ. LIV_{8,19}) ნიმუშია აღმოჩენილი, აგრეთვე 274 იოტი (ტაბ. LIV_{9,20}). იოტების თანამედროვე ასხმის სიგრძე 0,95 მ-ია. აღსანიშნავია, რომ ეს პირველი შემთხვევა არაა ქარვის იოტების პოვნისა ჩვენში. ქარვის იოტები აღმოჩენილია ფიჭვნარის ძვ.წ. V საუკუნის კოლხურ სამაროვანზე, წითელი შუქურას № 26 სამარხში [Трапш 1969:1 04, табл. VIII₅]. რაც შეეხება ქარვის პოლიგონალურ მძივებს, ისინი უპირატესად 0,6 სმ სიგრძისაა. მათი დიამეტრი 0,3 სმ-ია. თანამედროვე ასხმის სიგრძე 0,65 მ-ა. ქარვის მძივებს შორის ზომებით გამოირჩევა ერთი; ფრაგმენტულობის გამო ძნელია მისი ფორმის დადგენა. ქარვის მძივები დასავლეთ საქართველოში საკმაო რაოდენობით გვხვდება წინარეანტიკური ხანის სამაროვნებზე: ნიგეზიანი [Микеладзе, Барамидзе 1977: 36, 38, სურ. 4], მუხურჩა [Гогодзе, და სხვ., 1977: 60-70], მერხეული [ბარამიძე 1977: 60-61, ტაბ. V₃₃], გუადიხუ, წითელი შუქურა [მიქელაძე 1985: 57-58; Трапш 1969: 75]. აღსანიშნავია ქარვის მძივების აღმოჩენის ფაქტი ყაზბეგის სამაროვანზე [წითლანაძე 2004: 48]. ცნობილია ისინი ბრილის სამაროვნიდანაც [წითლანაძე 2004: 48] და საირხიდანაც – უმნიშვნელო რაოდენობით [მასხარაძე, წერეთელი 2007: 43]. ვანში ქარვის მძივები, გიშრის მძივების მსგავსად, ასევე მცირე რაოდენობით გვხვდება: ქარვის მძივები და საკიდები აღმოჩენილია ქალის № 11 სამარხში, სადაც ისინი შესაძლოა თავსამკაულის შემადგენელი ნაწილი იყოს. ქარვის მძივები დადასტურდა № 22 სამარხში [კატარავა, ხარაბაძე 2018: 7, 9-10, 16, ტაბ. XV₁₀]. ქარვის ჩასართავები აღმოჩნდა № 16 სამარხში [კატარავა, მჟავანაძე 1986: 31, კატ. № 69, სურ. 14₁₁₋₁₂]. ვანს გარდა ქარვის მძივები აღმოჩენილია აგრეთვე ფიჭვნარში, კლდეეთში [ლომთათიძე 1957: 65], ყაზბეგის სამაროვანზე [წითლანაძე 2004: 48]. ელინისტურ ხანაში ჩვენში ქარვის მძივების ფაქტიურად გაქრობას უკავშირებენ „ქარვის გზის“ ნორმალური ფუნქციონირების შეფერხებას [Тарн 1949: 233]. რომაულ ხანაში კი ქარვა ისევე პოპულარული ჩანს საქართველოში [ლეკაშვილი 2005: 148-152].

ერთი წაგრძელებული ოთხკუთხედის მოყვანილობის მძივი თითქოს მარჯნისა უნდა იყოს. მისი სიგრძე 0,5 სმ-ია, სიმაღლე კი – 0,3 სმ.

ნახევრადპირფასი ქვების (სარდიონისა და აქატის) მძივები ასევე მცირე რაოდენობით

აღმოჩნდა ამ სამარხში. სარდიონის 26 მძივია, რომელთაგან 10 სფერულია (ტაბ. LIV_{10,21}). მათგან 9 ცალი მარჯვენა მაჯის არეში დაფიქსირდა, სამაჯურებთან ერთად. უნდა ვიფიქროთ, რომ ოქროს მილაკებსა და მინისებური პასტის მოზაიკურ მძივებთან ერთად ისინი ქმნიდნენ სამაჯურის თავისებურ სახეობას, ან ამკობდნენ სახელოს კიდეს. სარდიონის ერთი სფეროსებური მძივი მთავარი მიცვალებულის არედან ამოღებული მიწის რეცხვისას აღმოჩნდა. ამ მძივების დიამეტრი 0,8-1 სმ-ია, არხის სიგრძე – 0,6-0,9 სმ. 15 მძივი მრავალწახნაგაა (ტაბ. LIV_{11,22}). მათი დიამეტრი 0,3 სმ-ია, არხის სიგრძე 1 სმ-მდეა. სარდიონის ერთი საკიდისაა აღმოჩენილი (ტაბ. XXIX, № 79; LIV_{12,23}) – ცრემლისებური ფორმის, რომელსაც ზედა კიდეზე ჰორიზონტული ნახვრეტი აქვს (სიმაღლე 1,8 სმ, არხის სიგრძე 0,3 სმ). როგორც ზემოთ უკვე აღინიშნა, სარდიონის ერთი მძივი სფერულია და დაღარული, ჩამოკიდებულია ვერცხლის ყუნწზე.

კარგა ხანს მხოლოდ ივარაუდებოდა სარდიონის მძივების ადგილობრივ დამზადება კოლხეთში. 1970-იანი წლების არქეოლოგიურმა აღმოჩენამ ამ მოსაზრებას რეალური საფუძველი მისცა, როცა მდ. აბაშის ნაპირას, სოფ. მუხურჩასა და მდ. ოჩხოპურის ნაპირას, სოფ. ოჩხოპურში გაითხარა ქვის მძივების საწარმო-სახელოსნოების ნაშთები (მინერალები, ნახევარფაბრიკატები, დაზგა-სამუშაო იარაღები). სახელოსნო ძვ.წ. VIII-VI საუკუნეებით თარიღდება [Gogadze, და სხვ. 1990: 195-200]. მოგვიანებით, ძვ.წ. VIII-VII სს-ის ამგვარი სახელოსნოს არსებობა ნოქალაქევიც დადასტურდა [ლომიტაშვილი 2003: 15-16]. აღსანიშნავია, რომ სარდიონის მძივები გვხვდება სახელოსნოების თანადროულ სამაროვნებზე: ერგეტის (არა უგვიანეს ძვ.წ. VII საუკუნისა) [Микеладзе 1982: 87; პაპუაშვილი 1998: 44-48], ნიგვზიანის (ძვ.წ. VII საუკუნის დასასრული-VI საუკუნის დასაწყისი) [Микеладзе, Барамидзе 1976: 99; Микеладзе, Барамидзе 1977: 36, 38, სურ. 4], ურეკის [მიქელაძე 1985: 57-58], მუხურჩის [Гогадзе, და სხვ. 1977: 63], მერხეულის [ბარამიძე 1977: 60] სამაროვნებზე, აგრეთვე პალურის საძვლეში (ძვ.წ. VIII-V საუკუნეები) [ოქროპირიძე, ბარამიძე 1974: 117]. აღმოჩენილია ისინი ნოსირისა (ძვ.წ. VII-VI სს.) და ფარცხანაყანევის (ძვ.წ. VII სს-ის მიწურული ან ძვ.წ. VI სს-ის დასაწყისი), აგრეთვე ნავაზაოს განძებშიც [Gagoschidze 1997: 125-126, 130, Taf. 25; 26]. სარდიონის მძივები დადასტურდა ყაზბეგის სამაროვანზე [წითლანაძე 2004: 47-48], ე.წ. ახალგორის განძში [Смирнов 1934: №17]. აღსანიშნავია, რომ

ვანში სარდიონის მძივები მრავლად აღმოჩენილი ძვ.წ. V საუკუნის შუახანების ქალის მდიდრულ სამარხში [გიგოლაშვილი 1983: 96-97, კატ. №№ 423-426]; ისინი მცირე რაოდენობით აღმოჩნდა „№ 22 სამარხშიც. ვანის „ქვეყანაში“ სარდიონის მძივები ქვედა გორას განძშია შესული, რომელიც გაცილებით უფრო მოგვიანო ხანისაა (ახ.წ. I-III სს.) [ხარაბაძე 2008: 110-111]. ვანის „№ 24 სამარხის თანადროული კოლხეთის ძეგლებიდან სარდიონის მძივები ითხვისში არის აღმოჩენილი [გაგოშიძე, და სხვ. 2006: 41, 49, ფოტო 18, 51]. სარდიონის მძივები აღმოსავლეთ საქართველოშიც გვხვდება, მაგალითად. გომართის სამაროვანზე [დავლიანიძე 1983: 151]. აღსანიშნავია ის ფაქტიც, რომ ვანის ნაქალაქარის ელინისტური ხანის კულტურულ ფენებში აღმოჩენილია სარდიონის მძივების ფრაგმენტები, რომლებიც დამუშავების დროს უნდა გატეხილიყო. ამის საფუძველზე ვარაუდობენ, რომ ვანში არსებობდა სახელოსნო, რომელიც რომელიღაც ცენტრიდან შემოტანილ სარდიონს ამუშავებდა [გიგოლაშვილი 1983: 97].

სამარხში აღმოჩნდა აქატის (?) სამი მძივის ფრაგმენტები. აქატის რამდენიმე მძივია აღმოჩენილი ითხვისში [გაგოშიძე, და სხვ., 2006: 41, ტაბ. X₁₈]. აღსანიშნავია, რომ მუხურჩასა და ოჩხოპურის ნამოსახლარებზე მოპოვებულ ნედლეულს შორის სარდიონთან ერთად აქატიც დასტურდება [Gogadze et al. 1990: 196], თუმცა აქატის მძივები საქართველოში ნაკლებად ჩანს გავრცელებული [დავლიანიძე 1983: 98].

ამრიგად, ვანის ამ სამარხში მძივები გამოყენებული იყო არა მხოლოდ სხვადასხვა სახის სამკაულის (თავსამკაულის, ყელსაბამის, სამაჯურების) შემადგენელ ნაწილად, არამედ სუდარა, რომელიც მთავარ მიცვალებულს ჰქონდა გადაფარებული, უხვად იყო შემკული სხვადასხვა მასალისა (უპირატესად მინის) და ფერის მძივებით. ერთ მონაკვეთში, კერძოდ, ერთ-ერთი ფიალის თავზე, ორნამენტიც კი დაფიქსირდა, გამოყვანილი მწვანე მინისებური პასტის მძივებით. გარდა ამისა, მძივებით იყო შემკული ვერცხლის ჭურჭელი, კერძოდ, ერთ-ერთი ფიალაც.

სუდარას, როგორც ზემოთ აღინიშნა, მძივებს გარდა ოქროს მილაკებიც ამკობდა. კერძოდ, ოქროს ორი ზომის მილაკები დადასტურდა მთავარი მიცვალებულის არეზე, მძივების დონეზე. ერთი ნაწილის (№№ 07:1-04:1335, 1412, 1461, 1501, 1543, 1618-1619, 1627, 1629, 1673, 1892, 1937, 2045, მუხ. № 1-2005/4, ტაბ. LVI₁₋₂) სიგრძე 0,7-1,0 სმ-ია, დმ – 0,2 სმ, საერთო წონა – 35,420 გრ (დაფიანად). მეორე ნაწილი (№№ 07:1-04:1360, 1443, 1492, 1502, 1520-1521, 1583, 1602, 1672, 1692, 1714, 1783, 1820, 1827,

1889, 1893, მუზ. № 1-2005/13, ტაბ. LVI₃₋₄) უფრო მოკლეა და მსხვილი (სიგრძე – 0,4-0,6 სმ, დმ – 0,3-0,5 სმ, ასხმის საერთო წონა (მაფიანად) – 12,664 გრ.). ორივე სახის მილაკები დაღარულია სიგანეზე. ისინი დადასტურდა ძირითადად მთავარი მიცვალებულის არეზე – კისრიდან ვერცხლის ვაზამდე, თანაც სუდარის მძივების დონეზე. საერთოდ ოქროს დაღარული მილაკები სხვადასხვა ფუნქციით გვხვდება ვანში: № 11 სამარხში ისინი საკიდებთან ერთად ამკობენ სუდარის კიდეს [ჭყონია 1981: 50, სურ. 30], № 9 სამარხში თავსამკაულის ნაწილებად გვევლინებიან [ჭყონია 1981: სურ. 37c]; № 16 სამარხში აღმოჩენილები ყელსაბამის ნაწილებია [კაჭარავა, მჭავანაძე 1986: 18, სურ. 11], განსახილველ სამარხში კი ოქროს მილაკების ორივე ჯგუფი სუდარის სამკაულის შემადგენელ ნაწილად იქნა მიჩნეული, მძივებთან ერთად, მათი აღმოჩენის ადგილების შესატყვისად.

მთავარი მიცვალებულის მარჯვნივ აღმოჩნდა ვერცხლის წვრილი სამკაულის ჯგუფი, რომელიც შედგებოდა მილაკებისა და სადა სფერული მძივების, დაღარული ნახევარსფეროებისა და პირამიდისებური სამკაულისაგან; აქვე დადასტურდა პასტის იოტები (№№ 07:1-04:612, 641-644, 1404, 1540-1541, 1668, 1857-1859, 1928, 2065, 2295-2296, მუზ. № 13-2007:44, 45, ტაბ. XXII-XXIV, № 28). დაფიქსირდა მათი შემდეგი მონაცვლეობა: მილაკი, ორი პასტის იოტი, სფერული მძივი, ორი პასტის იოტი, მილაკი და ა.შ. მსგავსი ვერცხლის მილაკები, სფეროსებური მძივები, დაღარული ნახევარსფეროსა და პირამიდისებური სამკაული მცირე რაოდენობით მთავარი მიცვალებულის არეზეც აღმოჩნდა. კერძოდ, ურთიერთმონაცვლე მილაკებისა და სფეროსებური მძივების, აგრეთვე პასტის იოტების რიგი გადადიოდა ვერცხლის ვაზაზე და უერთდებოდა პირამიდისებურ სამკაულს; პირამიდისებური სამკაული აღმოჩნდა როგორც მარჯვენა (1 ც.), ასევე მარცხენა მჯვის არესთან (5 ც.) [კაჭარავა 2019: 37-51; Качарова 2018a: 154-165].

ვერცხლის სფეროსებური მძივები (№№ 07:1-04:642, 1858, 1928, მუზ. № 13-2007:45), რომლებიც ღერძის გასწვრივ მცირედ წაგრძელებულია და სადაა, მიღებულია ორი ნახევარსფეროს მირჩილვით. მძივების დიამეტრი 0,4-0,6 სმ-ია. შემორჩენილია 89 მთელი მძივი და ფრაგმენტები. მეტ-ნაკლებად მთელი მძივების თანამედროვე ასხმის სიგრძე – 1,46 მ-ია. ნაკლები მძივების წონა 3,4 გრამს აღწევს. ვერცხლის მილაკები (№№ 07:1-04:612, 641, 1404, 1540, 1658, 1857, 1928, 2296, მუზ. № 13-2007:44) მიღებულია ფირფიტის წრიულად მოღუნვით ისე,

რომ ბოლოები ერთმანეთზე გადასულია და არ არის მირჩილული. მათი მაქსიმალური სიგრძე 2,5 სმ-ს აღწევს, ხოლო მინიმალური – 1 სმ-ს, დიამეტრი კი 0,3 სმ-სა და 0,15 სმ-ს შორის მერყეობს (ტაბ. LVII₆). მეტ-ნაკლებად მთელი ნიმუშების თანამედროვე ასხმის სიგრძემ 3,80 მ-ს მიაღწია. ჩაზნექილგვერდებიანი პირამიდის სახის ვერცხლის სამკაული (№ 07:1-04:1404, 1859, 1668, 2065) 10 მთელი ნიმუშისა და ცალკეული ფრაგმენტების სახითაა შემორჩენილი. მათი სიმაღლე 0,6-0,8 სმ-ია (ტაბ. LVII₄). რაც შეეხება დაღარული ნახევარსფეროს სახის სამკაულს, ის მხოლოდ ერთი მეტ-ნაკლებად მთელი ნიმუშითაა (№ 07:1-04:1541, სიმაღლე – 1 სმ, დმ – 1,6 სმ, ტაბ. LVII₅) და რამდენიმე ფრაგმენტით არის წარმოდგენილი. პირამიდული და ნახევარსფერული ფორმის ვერცხლის სამკაულს ცენტრალური ნახვრეტი აქვს.

ვერცხლის ამგვარი სამკაულების გროვა, ყველა დასახელებული სახეობის ჩათვლით, ვანში № 11 და № 22 სამარხებშიც დადასტურდა [კაჭარავა, ხარაბაძე 2018: 26, ტაბ. III-IV, XXXI₁₋₂; კაჭარავა 2019: 37-50; ლორთქიფანიძე, და სხვ. 1972: 227-229].

ვერცხლის სამკაულზე ზემოდან იღო ოქროს მილაკი, უხვად შემკული ცვარათი (№ 07:1-04:1595, მუზ. № 1-2005/21, ტაბ. LVII₆). ამგვარივე ორი ოქროს მილაკი აღმოჩნდა მთავარი მიცვალებულის არეზე მინის მძივების დონეზე, რომლებიც ამკობდნენ სუდარას (№ 07:1-04:1524-1525, 1595, მუზ. № 1-2005/21, სიგრძე – 3,2 სმ, დმ – 1,0 სმ, წონა (1 ც.) – 4,07 გრ., ტაბ. LVII₇₋₉). მილაკები ორივე მხარეს შემსხვილებებით ბოლოვდება, ოღონდ ერთ კიდეში შემსხვილებას მოსდევს ორი სამკუთხა შვერილი. შემკულია ცვარათი გამოყვანილი რომბების გრძივი რიგებით, ხოლო შვერილები – ცვარასავე სამკუთხედებით. შემსხვილებების და მილაკების შეერთების ადგილებს ცვარას რიგი გასდევს. შემსხვილებების კიდევს ცვარას რიგი და სადა მავთული გარს შემოუყვება, ხოლო შვერილს – ცვარას რიგი. ანალოგიური მილაკი № 22 სამარხშიც არის აღმოჩენილი. ის ასევე იღო ზემოდან ვერცხლის სამკაულის ჯგუფზე, რომელიც № 24 სამარხის ვერცხლის სამკაულის ანალოგიური შედგენილობისა იყო.

ვერცხლის სამკაულთან დადასტურებულ ოქროს მილაკებს, რომლებიც შემკულია ცვარათი, ვანის № 22 სამარხს გარდა ანალოგიები ეძებნება საირხის № 8 სამარხში, რომელიც ძვ.წ. IV საუკუნის შუახანებით თარიღდება [ნადირაძე 1990: 50, 55, ტაბ. VI; მახარაძე, წერეთელი 2007:65, ფოტო 95, ფერადი ფოტო 16]; ხოლო

საირხის № 13 სამარხში, რომელიც ყველაზე ადრეულია და ყველაზე მდიდრული აქ გამოვლენილ სამარხებს შორის (მიეკუთვნება ძვ.წ. V საუკუნის პირველ ნახევარს), ვერცხლის სამკაულები აღმოჩნდა მთავარი მიცვალებულის თავის არეში, ოქროს დიადემასთან, წვეილ სხივანა საყურესა და საკერებელ ფირფიტასთან ერთად. ამრიგად, ნათელია, რომ ჩამოთვლილი სამკაულები თავსაბურავს ამკობენ. გარკვეულია მათი სახეობების განლაგებაც: ოთხფა ძაფზე ასხმულია მილაკი, რომელსაც მოსდევს მინისებური პასტის სამი იოტი, ვერცხლის მძივი, შემდეგ კვლავ სამი იოტი და მილაკი და ასე მეორდება ეს თანამიმდევრობა. რამდენიმე ასეთი ასხმა გაერთიანებულია ნახევარსფერული დაბოლოებით. შემორჩენილია ქსოვილის ნაშთები, რაც შეიძლება იმის ნიშანი იყოს, რომ ასხმები ქსოვილზე იყო დაკერებული [მახარაძე, წერეთელი 2007: 90, სურ. 82]. როგორც ზემოთ აღინიშნა, ვანის №№ 22 და 24 სამარხში ვერცხლის სამკაულის ასხმაში ელემენტების ასეთივე მონაცვლეობა დადასტურდა. ამრიგად, საირხეში მოპოვებული მასალების საფუძველზე შეიძლება ითქვას, რომ ვანის №№ 22 და 24 სამარხების შემთხვევაშიც თავსაბურავთან თუ მანტიასთან გვაქვს საქმე [დაწვრ. იხ. კაჭარავა 2019: 37-51].

აღსანიშნავია, რომ ზემოთ განხილული ვერცხლის სამკაულის სახეობები სხვა ლითონისგანაც მზადდებოდა ადრეანტიკურ ხანაში: კერძოდ, დადასტურებულია ოქროს სფეროსებური მძივები, მილაკები, დაღარული ნახევარსფეროები. ჯერჯერობით ოქროსგან დამზადებული ჩაზნექილგვერდებიანი პირამიდისებური სახეობა არ არის აღმოჩენილი, თუმც ცნობილია ბრინჯაოს ნიმუშები. ისიც უნდა ითქვას, რომ ვერცხლის ამ წვრილი სამკაულის გარკვეული სახეობები (დაღარული ნახევარსფეროები, ჩაზნექილგვერდებიანი პირამიდები) პოპულარული ჩანს დროის საკმაოდ დიდი მონაკვეთის მანძილზე, ოღონდ თავ-

დაპირველად ისინი ბრინჯაოსგან მზადდება; კონტინუიტეტი რამდენიმე საუკუნე გრძელდება [კაჭარავა 2019: 41-42].

ჯერ კიდევ ვანის № 11 სამარხის მონაცემები იძლეოდა იმის საშუალებას, რომ გველაპარაკა ვერცხლის სამკაულის სიმრავლეზე: მასში 5000-ზე მეტი ვერცხლის სამკაული აღმოჩნდა [ლორთქიფანიძე და სხვ., 1972: 227-230; Tchqonia 1990: 264-265]. აქვე უნდა აღინიშნოს, რომ ბერძნულ-რომაული წერილობითი წყაროები ადასტურებენ კოლხეთის სიმდიდრეს არა მარტო ოქროთი, არამედ ვერცხლითაც (Strabo, *Geogr.*, I, e, 39; Plin., *NH*, XXII, 52).

მთავარი მიცვალებულის მარცხნივ, თავის არესთან აღმოჩნდა ინვენტარის დიდი ჯგუფი, რომელშიც თიხის, ბრინჯაოსა და ვერცხლის ჭურჭელთან ერთად ვერცხლის სარტყელიც შედიოდა. ეს უკანასკნელი (№ 07:1-04:1945, მუხ. № 24-2006/28, წონა – 337,4 გრ., ტაბ. XII, № 35; XXV1; XXXVII), სამ ფრაგმენტად მოღწეული. ტანსაცმლის მოსართავთა რიცხვს შეიძლება მივაკუთვნოთ. სარტყლად განსაზღვრის საფუძველს გვაძლევს ზომები: სიგრძე – 85,2 სმ, სიგანე – 10,8 სმ¹⁰. მისი კიდეები მომრგვალებულია და სადა; არ ეტყობა რაიმე კვალი ბალთისა თუ კაუჭების. სარტყლის მთელ პერიმეტრზე არსებული მცირე ზომის ნახვრეტები იმაზე მიანიშნებს, რომ მას ტყავის ან ქსოვილის სარჩული ჰქონდა თავის დროზე (ტაბ. LVIII₁).

სარტყელი მრავალფეიურული კომპოზიციებითაა შემკული (ტაბ. LVIII₂), რომლებიც *re-poussé*-ს ტექნიკითაა გამოყვანილი. ორივე ბოლოში თითო სფინქსია გამოსახული, რომელთაც მოსდევს ცხოველთა ორი სიმეტრიული პროცესია, მიმართული ცენტრისკენ. ერთის მხრივ, ესაა ცხოველების რიგი (ლომი, ხარი), მეორე მხრივ, ცხოველთა (ირემი და ორი ძაღლი) ბრძოლის სცენა, რომელშიც ერთი ფრინველიცაა ჩართული; ცენტრში კი – სიმპოზიუმის სცენა¹¹: კლინეზე¹²

¹⁰ ლითონის ფირფიტის ზოლს შეიძლება სხვადასხვა დანიშნულება ჰქონდეს: გრძელი და განიერი ფირფიტები შესაძლოა, რომ ავეჯისა თუ ეტლის დეკორად განისაზღვროს; ყველა ვიწრო და მოკლე ფირფიტა არაა აუცილებლად თავსამკაული; ის შეიძლება სარტყელი იყოს, რომელიც არ იყო შემოხვეული მთელ წელზე – იხ. Moorey 1967:83.

¹¹ ქეიფის სცენები ანტიკურ სამყაროში უაღრესად პოპულარული სიუჟეტია. მარტო ვახათმხატვრობის ასეულობით ნიმუში შეიძლება დავასახელოთ, რომ არაფერი ვთქვათ რელიეფებზე. ანტიკურ სამყაროს ამ სიუჟეტის სიმრავლითა და მრავალფეროვნებით ვერ შეედრება მახლობელი აღმოსავლეთი, თუმც იქაც იმდენად გავრცელებულია, რომ რ. მურის მოსწრებული ნათქვამით, ვინმეს რომ დაეწერა მახლობელი

აღმოსავლეთის ისტორია მოტივების მიხედვით, ქეიფის მოტივი იქნებოდა მთავარი თემა.

¹² უაღრესი ინფორმაცია კლინეს შესახებ გეომეტრიული ხანის მოხატულ კერამიკაში მოიპოვება, რომელზეც ის გვევლინება სარტყლად პროთეზისისა და ეკფორის სცენებზე. ფიქრობენ, რომ გეომეტრიულ ხანაში კლინე არ გამოიყენებოდა საქეიფოდ, რადგან მისი ასეთი გამოსახულება არ დასტურდება ხელოვნების ნიმუშებზე. კიდევ მეტი, ლიტერატურული წყაროები, პირველ რიგში კი ჰომეროსი, მოწმობენ, რომ გმირები სხედან ჭამის დროს. პირველი ავტორი, რომელიც ასახელებს კლინეს, ალკმენე არის (ძვ.წ. VII საუკუნის დასასრული). პირველი გამოსახულებანი, რომლებზეც გვხვდება კლინე, ისევე როგორც საკუთრივ სიმპოზიუმი, ძვ.წ. VII საუკუნის მიწურულის

წამოწოლილი¹³ მამაკაცი, რომელსაც მარჯვენა ხელში უჭირავს ფიალა, გარშემორტყმულია მუსიკოსითა და მერიქიფით. ამ უკანასკნელს ხელში უჭირავს ღვინის ღოჭი და ჩამჩა, მუსიკოსი კი ორმაგ ავლოსზე უკრავს. მუსიკოსსა და სიმპოზიასტს შორის გამოსახულია სადგარი, რომელსაც ეყრდნობა დინოსისმაგვარი ჭურჭელი.

ამრიგად, სიმპოზიუმის სცენაზე გამოსახულია მისი ყველა აუცილებელი ატრიბუტი: მოქიფე, რომელიც კლინეზეა წამოწოლილი¹⁴; დინოსისმაგვარი ჭურჭელი, რომელიც კლინესავით აუცილებელი ელემენტია სიმპოზიუმისათვის, რადგანაც ბერძნული ლიტერატურული წყაროები ხაზს უსვამენ იმ გარემოებას, რომ ღვინო წყალთან ირევა; მოქიფვეს ართობენ მუსიკოსი და მერიქიფე. მუსიკაც ხომ ბერძნული სიმპოზიუმის აუცილებელი ნაწილია. მუსიკოსები ჩვეულებრივ ღამაში ჭაბუკები ან ჰეტერები არიან. ისინი ან ორმაგ ავლოსზე უკრავენ, ან ბარბიტოსზე. ზოგჯერ თვითონ სიმპოზიასტი უკრავს რაიმე ინსტრუმენტზე [Kultur des Trinkens 1990:238-246].

ძნელია რაიმეს თქმა ვერცხლის სარტყლის სადაურობის შესახებ. კვლევის ამ ეტაპზე ჩვენს ყურადღებას იქცევს ორნამენტის დატანის ტექნიკა. კერძოდ, სარტყელზე ცხოველების ბეწვის გამოსახვა მოკლე ნაჭდევების ვერტიკალური რიგების სახით ანალოგიას პოულობს ვანშივე აღმოჩენილი ნივთების დეკორთან. პირველ რიგში ამგვარადაა გამოყვანილი ცხოველების ბეწვი და ფრინველების ბუმბული რამდენიმე ვერცხლის ჭურჭელზე ამავე სამარხიდან – მხედველობაში

კორინთულ კერამიკულ მხატვრობაში დასტურდება (Boardman 1990: 122-131).

¹³ ბერძნული ვახების უმრავლესობაზე, რომლებზეც მოცემულია სიმპოზიუმის სცენები, სიმპოზიასტი გამოსახულია კლინეზე წამოწოლილი, დაყრდნობილი მარცხენა მკლავით ბალიშებზე. ჩვეულებრივ მარჯვენა ხელში მას უჭირავს თასი, ან რაიმე შესტია ამ ხელით გამოსახული (Sini 1997:161).

¹⁴ წამოწოლილ პოზაში ქეიფი ასირიაში ჩნდება ჯერ კიდევ ძვ.წ. VIII საუკუნის მიწურულში. პირველი სცენა გახლავთ ნინევიის ცნობილი რელიეფი. ამგვარი სცენები იმდროისათვის არ გვხვდება არც ანტიკურ სამყაროში და არც აღმოსავლეთის ისეთ ქვეყნებში, როგორცაა ეგვიპტე თუ ხეთური სამყარო. შემდგომში ეს მოტივი პოპულარული ხდება ასირიულ რელიეფებზე და ცილინდრებზე. ფიქრობენ, რომ ეს ინოვაცია უცხო გავლენის შედეგია (ნომადების რომელიც ჯგუფის). ძვ.წ. VII-VI საუკუნეების მიჯნიდან სიმპოზიუმის მოტივი ფართოდ ვრცელდება საბერძნეთსა და ეტრურიაში. საბერძნეთში სიმპოზიუმის სცენები დასტურდება კერამიკულ მხატვრობაში, აგრეთვე რელიეფებზე (ტერაკოტულ, ბრინჯაოსა და

სიტულა, კერძოდ, მისი ყურის დასამაგრებელი ტახის გამოსახულებიანი ფირფიტა და სამი ფიალა. გარდა ამისა, ეს ხერხი დასტურდება № 11 სამარხის ბრინჯაოს მცირე ზომის სიტულის სახურავის [ლორთქიფანიძე, და სხვ., 1972: 238, № 73, სურ. 224-225], ამავე სამარხის ვერცხლის არიბალოსის [ლორთქიფანიძე, და სხვ., 1972: 235, № 48, სურ. 210] დეკორში, № 2 სამარხის ვერცხლის ფიალის ცხოველების დატვიფრულ გამოსახულებაზე [ხოშტარია 1972: 89, სურ. 4-4ა; მათიაშვილი 1977: 190-191, სურ. 100-101]. კიდევ მეტი, ამგვარადაა გამოსახული ცხოველების ბეწვი ვანის ოქროს ნივთებზეც, კერძოდ, № 11 სამარხის სამაჯურების ტახებზე [ლორთქიფანიძე, და სხვ., 1972: 224, № 11, სურ. 199; ჭყონია 1981: 47, კატ. № 52, სურ. 25] და № 6 სამარხის დიადემის ცხოველებზე [ლორთქიფანიძე, და სხვ., 1972: 224, № 11, სურ. 199; ჭყონია 1981: 47, კატ. № 52, სურ. 25]. ამგვარადაა ბეწვი გამოყვანილი კოლხეთის სხვა ძეგლებზე მოპოვებულ ჭურჭელზეც – ახულ-აბას ვერცხლის ფიალაზე (ჩიტების გამოსახულება) [Воронов 1991: 226, სურ. 41], ასევე საირხის №№ 13 და 14 სამარხებში აღმოჩენილი ბრინჯაოს ყურმილიანი ღოჭისა და გაურკვეველი ჭურჭლის [წერეთელი 2000: 67-73], საირხის № 13 სამარხის ვერცხლის თასის შემკულობაზე [გიგოლაშვილი 2005: 57-62, სურ. I]. ამ უკანასკნელის ყელზე გამოსახული ხარის კუდი განზეა ჰორიზონტალურად გაწეული, კუთხესა ქმნის და ისე ეშვება ძირს. ვანის სარტყელზე ასევეა ხარის კუდი გამოსახული (ტაბ. LV). ის თევზიფხური

ქვის). უადრეს ამგვარ გამოსახულებებს წარმოადგენს ძვ.წ. VII საუკუნის მიწურულის კორინთული მონათული კერამიკის ნიმუშები. ათენში კი სიმპოზიუმის სცენა პირველად ჩნდება ძვ.წ. VI საუკუნის პირველი მეოთხედიდან. პირველი მხატვარი, რომელიც ქმნის ამგვარ ნახატს, ცნობილია KX მხატვრის სახელით (ძვ.წ. 585-570 წწ.). აღმოსავლური სიმპოზიუმისაგან განსხვავებით, ბერძნული სოციალური ხასიათის მოვლენაა. ესაა მეგობრების შეხვედრა, რომლებიც ერთობიან მუსიკით, პოეზიით, მარტო სმით კი არ კმაყოფილდებიან. მუსიკოსები და ჰეტერებიც მონაწილეობენ სიმპოზიუმში. მხოლოდ ერთი სიმპოზიასტი ჩვეულებრივ ტონდოში არის ხოლმე გამოსახული ბერძნულ ვახებზე. ბერძენი სიმპოზიასტი, როგორც წესი, გამოსახულია სახით პროფილში, ტანის ზედა ნაწილი მოცემულია en face, ხოლო ქვედა ნაწილი ჰიმატიონით არის დაფარული. დამატებით სცენებზე გამოსახულია მერიქიფეები და მუსიკოსები. წამოწოლილ პოზაში ქეიფის შესახებ დეტალურად იხ.: Dentzer 1982:51-58, 71-85, 95-127, 143-146, etc.

ჭდევით არის შემკული, კუდის ბოლო ორად გაყოფილი და გადაგრეხილი ჩანს. რქის ბოლოებიც სხვადასხვანაირადაა ორნამენტირებული ამ ორ ჭურჭელზე. ორივეგან ლომის ენაზე პარალელური ხაზებია დატანილი. აღსანიშნავია, რომ ცხოველის ბეწვის მოკლე ნაჭდეგების რიგებით გამოსახვა ძვ.წ. VI-IV საუკუნეების კოლხურ კერამიკულ ნაწარმზეც დასტურდება – ვანში [ლორთქიფანიძე, და სხვ., 1981: 23, კატ. № 33, სურ. 28], დაბლაგომში [Куфтин 1950: 102-107, рис. 29, табл. 33, 37; ლორთქიფანიძე 1966: ტაბ. VIII], დაფნარში [Кигურაძე 1976: 35, табл. XL; Лордкипანიძე Г. 1978: 82-83, табл. I₁; ვაშაკიძე, ლორთქიფანიძე, 1975: 99-100, ტაბ. XXIV₉; XXVIII₆], აგრეთვე ოჩამჩირის ნამოსახლარზე [Шамба 1988: табл. VIII]. ერთი სიტყვით, დეკორის ეს მეთოდი მიღებული რამაა კოლხეთში. ისიც უნდა აღინიშნოს, რომ ამგვარი დეკორი დასტურდება საკუთრივ კოლხეთს გარეთაც – ყაზბეგის განძის ბრინჯაოს მათარაზე [წითლანაძე 1976: 23-26, ტაბ. II₂].

აღსანიშნავია, რომ ჩვენი სარტყლის ერთი სფინქსი მამრია. დასავლურ სკვითურ სამყაროში მისდევდნენ ბერძნულ ტრადიციას მღვდრი სფინქსის გამოსახვისა, მაშინ როცა აქემენიდური სამყარო მამრ სფინქსს ანიჭებდა უპირატესობას [Pfrommer 1993:13-14]. დეკორის თვალსაზრისით, ჩვენთვის საინტერესოა ვერცხლის ვაზა, აღმოჩენილი ულიაპის № I ყორღანში. ვაზის მთელი ტანი დაფარულია გრავირებული ორნამენტით – ქერცლებით, ენებით, ლოტოსის სტილიზებული ყვავილებით. ყელზეც გრავირებული გამოსახულებებია – ლომი მისდევს შველს. ფორმითა და ორნამენტით ეს ჭურჭელი უკავშირდება აქემენიდური ირანის ხელოვნებას. გამომქვენებლები ყურადღებას აქცევენ ცხოველთა ბეწვის გადმოცემის მანერას – ვერტიკალური ზოლებით შედგენილი მოკლე ჭდევებით, და იმ გარემოებას, რომ ცხოველთა ბეწვის ამგვარად დამუშავება დამახასიათებელია ამიერკავკასიის ადრე რკინის ხანის ხელოვნებისთვის (ბრინჯაოს სარტყლები). პუბლიკაციის ავტორების დასკვნით, თუ ეს დაკვირვება სწორია, მაშინ ეს ჭურჭელი დამზადებული უნდა იყოს აქემენიდთა იმპერიის ერთ-ერთ ამიერკავკასიურ პროვინციაში [Лесков, Ляпушних 1987: 47-48]. აქვე ისიც უნდა ითქვას, რომ სფინქსების ტანზე ნაჭდეგების მწკრივებია ვანის № II სამარხის ვერცხლის არიბალოსზეც, რომელსაც ზოგი მკვლევარი ატიკურად [ლორთქიფანიძე 1983: 90, № 404].

ჩვენში სამარხში სარტყლის ჩატანების ფაქტი ცნობილია ვანიდანვე – № 22 სამარხში აღმოჩენილი ვერცხლის სარტყელი [კაჭარავა, ხარაბა-

ძე 2018: 16-17, ტაბ. XXVII-XXVIII], ახალგორის განძიდან – ოქროსი, სადა [Смирнов 1934:52, ტაბ. V], ყაზბეგის განძიდან – ბრინჯაოსი [წითლანაძე 1976: 90, ტაბ. XXXI]. წინარეანტიკურ ხანაში სარტყელი დადასტურებულია წითელი შუქურას სამაროვანზე [Трапш 1969: 130, 143; таб. XII₅; XIV₃; XXVI_{1-2,7}]. ასე რომ ეს მომენტი უცხო რამ არ არის. აღსანიშნავია, რომ ბევრ კულტურაში სარტყელი იგივედება ძალაუფლების ან რანგის გამომხატველ მომენტთან [Georgieva 1998: 62]. ლითონის სარტყლები ფართოდაა გავრცელებული ძვ.წ. I ათასწლეულის პირველი ნახევრისა და შუახანების აღმოსავლურ სამყაროში. კერძოდ, ცნობილია ურარტული, ლურისტანული სარტყლები, ანტიკურ სამყაროში კი არცთუ ისე ბევრი სარტყელია აღმოჩენილი. ასე, ბრიტანეთის მუზეუმში დაცულია ორი ნიმუში. მათგან ერთი – ოქროსი, გოფირირებული – სანტა ეუფემიას განძიდანაა და ძვ.წ. IV ს-ით თარიღდება [Williams 1988:85-86]; სამხრეთ იტალიაში ბაზილიკატას სამლოცველოში ვერცხლის მოოქრული ქამარია აღმოჩენილი [Guzzo 1998: 92].

ვერცხლის სარტყელთან ერთად ინვენტარის ამ ჯგუფში, როგორც ზემოთ აღინიშნა, თიხის, ვერცხლისა და ბრინჯაოსაგან დამზადებული ჭურჭელიც შედიოდა. აქვე აღმოჩნდა ბრინჯაოს სარკეც.

თიხის ჭურჭელი წარმოდგენილია როგორც ადგილობრივი, ასევე იმპორტული ნაწარმით. ადგილობრივი წარმოების ერთი ჯამი და სამი დოქი გამოვლინდა ინვენტარის ამ ჯგუფში (ტაბ. XII, №№ 17-28). ერთ-ერთი დოქი (№ 07:1-04:1958, მუზ. № 13-2007/7, ტაბ. XII, № 24; LIX₁) მიეკუთვნება „ვანი V“-ის ავტორების კლასიფიკაციის VII,3 ტიპს, რომლისთვისაც დამახასიათებელია სწორი პირი, ძაბრისებური ყელი, ბიკონუსური ტანი, ბრტყელი ძირი, ოვალურგანივკეთიანი ყური. დოქის ყელი შემკულია ღარებით. ყურის ზედა ბოლოზე ნაჭდეგებია. სიმაღლე – 27 სმ, პირის დმ – 8,8 სმ, ტანის მაქს. დმ – 25 სმ, ძირის დმ – 12 სმ. ამ ტიპის დოქები ვანის ნაქალაქარზე გავრცელებულია ძვ.წ. V საუკუნის შუახანებიდან ძვ.წ. IV საუკუნის პირველი ნახევრის ჩათვლით; დაბლაგომში კი ძვ.წ. IV-III საუკუნეების ქვეერსამარხშიც გვხვდება [ლორთქიფანიძე, და სხვ., 1981: 37, კატ. №№ 137-138, სურ. 56].

მეორე დოქი (№ 07:1-04:1957, მუზ. № 13-2007/5, ტაბ. XII, № 27; LIX₂) ამავე VII,3 ტიპისაა, ოღონდ განსხვავდება პირველისაგან ყურის მოყვანილობითა (რკალისებურია) და სადა ზედაპირით (სიმაღლე – 25,8 სმ, პირის დმ – 9,8

სმ, ტანის მაქს. დმ – 23,8 სმ, ძირის დმ – 13,6 სმ). ორივე დოქი ლეგაკეციანია, შავზედაპირიანი.

მესამე დოქი (№ 07:1-04:1956, მუზ. № 13-2007/7, ტაბ. XII, № 26; LIX₃) ე.წ. ყურმილიან ტიპს მიეკუთვნება (სიმაღლე – 20,8 სმ, პირის დმ – 9 სმ, ტანის მაქს. დმ – 18,2 სმ, ძირის დმ – 11,3 სმ). ამგვარი დოქები (ტიპი VII,1) ადრე-ანტიკური ხანის კოლხური თიხის ჭურჭლის წამყვან სახეობად გვევლინება. აქამდე ვინიდან ცნობილი მთელი ნიმუშისაგან განსხვავებით № 24 სამარხის ყურმილიანი დოქის ძირი ბრტყელია, მაგრამ არ არის გამოყვანილი; ხოლო ყელის ძირი შემკულია მეჭვჭვების რიგით [ლორთქიფანიძე, და სხვ., 1981: 33-36, კატ. №№ 126-134, სურ. 53-54].

ჯამი (№ 07:1-04:1955, მუზ. № 13-2007/8, ტაბ. XII, № 25) ადრეანტიკური ხანის კოლხური კერამიკის ტიპური ნიმუშის სახით არის წარმოდგენილი, დამახასიათებელი შიგნით გადახრილი პირით, ქვემოთკენ დახრილი კალთით, ბრტყელი ძირითა და შავი ზედაპირით (სიმაღლე – 3,5 სმ, პირის დმ – 13 სმ, ძირის დმ – 8,7 სმ) [ლორთქიფანიძე, და სხვ., 1981: 42, კატ. №№ 173-178, სურ. 64].

ინვენტარის ამ ჯგუფში შედიოდა იმპორტული კერამიკული ჭურჭელიც. მათ შორისაა ოთხი ამფორა. ოთხივე ამფორა ჰერაკლეური წარმოებისაა (№№ 07:1-04:1951-1954). ერთ მათგანს (№ 07:1-04:1951, მუზ. 13-2007/13, ტაბ. LX₁) ყელზე აქვს ენგლიფური დამლა, რომელზეც იკითხება მექარხნის საკუთარი სახელი – ΑΡΧ|ΕΛΑ (Αρχέλας). წარწერა ორსტრიქონიანია. ფაბრიკანტ არხელასის დამლები საკმაო რაოდენობითაა ცნობილი. ფიქრობენ, რომ მისმა სახელსონომ პროლეუქციის გამოშვება დაიწყო ძვ.წ. V-IV საუკუნეების მიჯნაზე; მისი მოღვაწეობის ზედა თარიღი კი ძვ.წ. IV საუკუნის 90-იანი და 80-იანი წლების მიჯნითაა განსაზღვრული. ადრეული დამლები ჰერაკლეს ამფორებზე მხოლოდ ფაბრიკანტებისაა. ფაბრიკანტების დამლები, მაგისტრატების დამლებისაგან განსხვავებით, საკმაოდ დიდხანს გამოიყენებოდა, ყოველ შემთხვევაში არა ერთი წელი. არხელასი ის ფაბრიკანტია, რომელიც მოღვაწეობდა მაგისტრატების დამლების შემოღების შემდეგ. ზოგჯერ არხელასის დამლის გვერდით იყო ხოლმე ადრეული მაგისტრატების დამლებიც [Μοναхов 1999: 162]. ამგვარდამლიანი ამფორა აღმოჩენილია ჩრდილოეთ შავიზღვისპირეთის რამდენიმე პუნქტში. ერთი მათგანი მომდინარეობს მარიუპოლის ყორღანიდან – ე.წ. დეუგორბაია მოგილა, რომელიც თარიღდება ძვ.წ. IV საუკუნის პირველი მეოთხედით; მეორე ოლბიის

სამარხის № 64 სამარხშია აღმოჩენილი, რომელიც ძვ.წ. IV საუკუნის 90-იანი ან, შესაძლოა, 80-იანი წლების დასაწყისით თარიღდება, მესამე – პლავნის სამაროვანზე № 27 ყორღანში [Μοναхов 1999: 162, 167-168, 182; Привалова, Зарайская, Привалов 1982: 148-178]. მეორე ამფორა (№ 07:1-04:1952, მუზ. № 13-2007/14, ტაბ. LX₂) ასევე დამლიანია, ფაბრიკანტ Σωτήριδος დამლა აქვს. სოტეროსიც ადრეული (ძვ.წ. IV საუკუნის პირველი მეოთხედის შუახანები) ფაბრიკანტების რიცხვში შედის [Μοναхов 1999: 160, 215, 223]. დანარჩენი ორი ამფორა (№№ 07:1-04:1953-1954, მუზ. №№ 13-2007/15 და 17, ტაბ. LX₃) უდამლა.

ამფორების მოთავსება სამარხებში ვანის დაკრძალვის წესისთვის ჩვეული რამაა ელინისტური ხანის დასაწყისიდან [კაჭარავა, ხარაბაძე 2011: 34]. კერძოდ, კერამიკული ტარა აღმოჩენილია №№ 9, 15-17, 19 და 22 სამარხებში. ყველაზე მეტი (ექვსი) ამფორა № 9 სამარხში დადასტურდა. სინოპური ამფორის დამლის, ფილიპე II მაკედონელის სტატერისა და შავლაკიანი კანთაროსის საფუძველზე ეს სამარხი ძვ.წ. IV საუკუნის მესამე მეოთხედს მიეკუთვნება [ლორთქიფანიძე 1972: 25-26, სურ. 163-164, 174-175; ლორთქიფანიძე, და სხვ., 1972: 203-204, სურ. 160-177]; № 22 სამარხში ოთხი ამფორა აღმოჩნდა [კაჭარავა, ხარაბაძე 2018: 13, ტაბ. XXI₅₋₇]. თითო ამფორა დადასტურდა №№ 15, 16 და 19 სამარხის ინვენტარში [თოლორდავა 1986: 88, სურ. 655; კაჭარავა, მჟავანაძე 1986: 24-25, კატ. № 65, სურ. 166]; № 17 სამარხში, რომელიც დაზიანებული იყო, ინვენტარში შემორჩა ერთი სინოპური ამფორა [კაჭარავა, მჟავანაძე 1986: 25, კატ. № 93, სურ. 173].

ე.წ. ბადისებურორნამენტიანი ლეკითოსები (№№ 07:1-04:1949-1950, მუზ. №№ 13-2007/11-12, ტაბ. XII, №№ XXIII-XXIV) ამფორების ჯგუფთან ერთად აღმოჩნდა. ერთ მათგანს კონუსური პირი აქვს (ტაბ. LXI₁). მისი სიმაღლე 12,4 სმ-ია, პირის დმ უდრის 4 სმ-ს, ძირის დმ – 5,3 სმ-ს. მეორე ლეკითოსის პირის კიდე თხელია, არაა კონუსური (სიმაღლე – 12,4 სმ, პირის დმ – 5,3 სმ, ტაბ. LXI₂). ამგვარი ლეკითოსები ხშირად იჩენს ხოლმე თავს ჩვენში. ისინი მრავლადაა ცნობილი ფიჭვნარიდან [კახიძე, ვიკერსი 2004: 195], გვხვდება ვანის ნაქალაქარზეც [კაჭარავა 1983: 34-35, 47]. ყველა ე.წ. ბულასის ჯგუფისაა.¹⁵

ინვენტარის ამ ჯგუფში ვერცხლის ჭურჭელიც იყო წარმოდგენილი: ფილა, ჩამჩა, სარწყულა (სიტულა), ვაზა და სახელსაცხებლე.

¹⁵ იხ. ნ. ყიფიანის ნაშრომი ამავე კრებულში.

მათგან ფიალა (№ 07:1-04:1964, მუზ. № 24-2006/3, ტაბ. XII, № 10), შემკული იხვევის რიგით, დანარჩენ ოთხ ფიალასთან ერთად უკვე განვიხილეთ ზემოთ.

ვერცხლის ჩამჩა (№ 07:1-04:1963, მუზ. № 24-2006/7, სიგრძე – 25 სმ, ჯამის პირის დმ – 4,6 სმ, წონა – 74,5 გრ. ტაბ. XII, № 10; LXII) ერთ-ერთ ფიალასთან ერთად აღმოჩნდა ამფორების ჯგუფში, ერთ-ერთი ამფორის პირის კიდეზე ჩამოკიდებული. ჩამჩის ჯამი არაღრმაა, თითქმის ნახევარსფერული; ვერტიკალური ტარი შედგება კანელირებული ღეროსა და რგოლისაგან, რომელზეც ერთიმეორის პირისპირ მდგარი ვერძებია გამოსახული. ვერძების ფიგურები გამოყვანილია აქემენიდური ხელოვნებისთვის დამახასიათებელი მანერით: თავი და კისერი მრგვალი ქანდაკების სახითაა გაფორმებული, ხოლო ტანი მიუყვება რგოლს და დაბალ რელიეფშია გამოსახული [Amandry 1958:11, pl. 85-6]. ცხოველები ერთმანეთს ებჯინებიან წინა კიდურებით; მუსკულატურა ნუშისებური მოყვანილობის დაბალი ბურცობებით არის მოცემული. ამგვარი მანერა ცხოველთა ფიგურების გამოსახვისა დასტურდება აქემენიდურ სამაჯურებზეც. მაგალითებად შეიძლება მოვიტანოთ ლუერში დაცული ოქროს სამაჯური, შემკული ე.წ. ლომი-გრიფონის გამოსახულებით, რომელიც აღმოჩენილია ალექსოს რეგიონში; აგრეთვე ოქსუსის განძის სამაჯურები, ასევე ლომი-გრიფონებით დაბოლოებული. აღსანიშნავია, რომ აპადანას კიბის ფრიზზე გამოსახული ორყურა ჭურჭლის ყურები წარმოადგენს ფრთოსან ფანტასტიკურ ცხოველს. მისი ზედა ნაწილი მრგვალი ქანდაკების სახითაა გამოსახული, ხოლო ქვედა ნაწილი დაბალ რელიეფშია გამოყვანილი [Amandry 1963:266, fig. 159]. ვანის ჩამჩის აქემენიდური წარმომავლობა ეჭვს არ უნდა იწვევდეს. დაწვრ. იხ. კაჭარავა 2006: 351-364.

უნდა აღინიშნოს, რომ ჩამჩა, ფიალები და საღვინე დოქი სტანდარტული სერვიზია საღვინე ჭურჭლისა აქემენიდური იმპერიის დასავლეთი ნაწილისათვის [Moorey 1980a: 181-197]. ფიალები სასმისებად და ლიბაციისთვის ხმარებული ჭურჭელია ბერძნულ სამყაროში. მოხატულ ვაზებზე ძალზე ხშირია ღმერთებისა და ადამიანების გამოსახულებები ფიალებით ხელში ლიბაციის რიტუალის შესრულების დროს. ჩამჩას ბერძნები კიათოსს უწოდებდნენ. ამის დასტურია აკარნანიაში აღმოჩენილი და მინეაპოლისის ხელოვნების ინსტიტუტში დაცული ვერცხლის ჩამჩა, რომელზეც გრაფიჭოა: „არქიფანესის კიათოსი“. ჩამჩის თასის ტევადობა შეესაბამება კიათოსს, როგორც ტევადობის საზომ ერთეულს (44,4 მლ) [Oliver 1977: 46, cat. №15].

ვერცხლის სარწყულას – სიტულას (№ 07:1-04:1944, მუზ. № 24-2006/1, სიმაღლე – 13,5 სმ, დმ – 19,5 სმ, წონა – 778,7 გრ., ტაბ. XII, № 34; LXIII), რომელიც ამავე ინვენტარის გროვაში, სარტყელსა და ბრინჯაოს ჭურჭელს შორის აღმოჩნდა, სფერული ტანი, მოკლე ყელი და მოძრავი ყური აქვს. კონუსური სადგარი, რომელიც ზემოთკენ ფართოვდება, ცალკეა დამზადებული. სადგარსა და სარწყულას შორის დაკეჭნილი ღეროს წრე არის მოთავსებული. ყელიდან მხარზე გადასვლის ადგილი გრავირებული ენების რიგითაა შემკული. ყურის მოკაუჭებული ბოლო წამოცმულია ლომის ფიგურაზე, რომელიც ტახის ფორმის აპლიკაციაზე დგას. ლომის ფაფარი წიწვისებური ნაჭდევებითაა გამოყვანილი, ხოლო ტახის ტანი დაფარულია მოკლე ნაჭდევების ვერტიკალური რიგებით. ტახი მოგვაგონებს ვანშივე აღმოჩენილ ვერცხლის საკიდს № 11 სამარხიდან, რომელსაც ტახის ფორმა აქვს. სარწყულას ყური გეომეტრიული ორნამენტითაა დაფარული, ხოლო სადგარი შემკულია გრავირებული ლოტოსის ყვავილების რიგით, რომელთა შორის ნუშისებური სახეებია. ეს ორნამენტი ემსგავსება ულიაპის № 1 ყორღანში აღმოჩენილი ვერცხლის ვაზის ტახის სამკაულს [Ксенофонтова 2002: кат. № 615]. ფორმით ახლად აღმოჩენილი სარწყულა იმეორებს №№ 6 და 11 სამარხებში აღმოჩენილ ნიმუშებს. ეს უკანასკნელებიც მრგვალმუცლიანია, ყურების ძირები შემკულია ფრთოსანი ლომებისა და ვერძების სკულპტურული გამოსახულებებით. ლომების ფიგურებზე, რომლებიც დგანან ვერძებზე, ყური არის წამოცმული. ორივე სიტულის სადგარი ცალკეა დამზადებული და, როგორც ჩანს, დაკეჭნილი ვერცხლისავე რგოლით უკავშირდებოდა ჭურჭლის ტანს. ვანის № 6 და 11 სამარხების ვერცხლის სიტულები ფორმით ადგილობრივ ბრინჯაოს სიტულებს იმეორებს. ასეთი ბრინჯაოს სიტულები აღმოჩენილია ვანს გარდა, ითხვისის მდიდრულ სამარხში [გაგოშიძე, და სხვ., 2006: 57, სურ. 45], საირხეში [მახარაძე, წერეთელი 2007: 52, 67, 96-97, 105, სურ. 24, ფოტო 86, 100, 163-164, 184], ნამარხუს ძვ.წ V საუკუნის ფენაში, ზემო რაჭაში [გობეჯიშვილი 1959: 191, 220], ფიჭვნარში [Kakhidze 2000-2001: 56, figs. 11-12; კახიძე 2007: 166-167]. ყველა შედგება ორი ფირფიტოვანი ნახევრისაგან, რომლებიც მიმოქლონილი და მირჩილული იყო. ყურები ცალკეა ჩამოსხმული [ბახტაძე, სარაჯიშვილი 1974: 104-105]; ძირი ასევე ცალკეა გამოჭედილი. რაც შეეხება ორნამენტს, ფიქრობენ, რომ № 11 სამარხის სიტულა აქემენიდური ხელოვნების გავლენითაა

შემკული, ხოლო № 6 სამარხის სიტულის ორნამენტი აღმოსავლურ-ბერძნული ხელოვნების გავლენას განიცდის [გიგოლაშვილი 1999: 53-55, სურ. 1-2]. ამ სახის ჭურჭელი ადგილობრივ უნდა იყოს დამზადებული, რადგან არც ფორმა ჩანს ბერძნული და არც ბრინჯაოს ნიმუშების დამზადების ტექნიკა და ორნამენტი ბერძნული.

ვერცხლის მცირე ზომის ვაზა (№ 07:1-04:2294, მუზ. № 24-2006/9, სიმაღლე – 9,4 სმ, პირის დმ – 7,3 სმ, ტანის მაქს. დმ – 10 სმ, წონა – 132,7 გრ., ტაბ. XII, № 24; LXIV₁) იდო მთავარი მიცვალებულის მარჯვენა მაჯასთან. ვაზისა თუ ღრმა თასის ზედა ნაწილი – ყელი, რომელიც გარეთაა გადაშლილი, სადაა; ქედი ყელისა და ტანის შეერთების ადგილას ჭურჭელს ორად ჰყოფს;¹⁶ ის ოვებითაა შემკული. ოვების ქვეშ ტანზე გრავირებით გამოყვანილია მარტივი მცენარეული სახეებით (სამყურა), რომლებიც ერთმანეთზე რკალებით არის გადაბმული. ტანი სფერულია. ანალოგიური მცენარეული ორნამენტით არის შემკული ვერცხლის სანელსაცხებლე, რომელსაც ქვემოთ განვიხილავთ. ქედი ყელისა და ტანის შეერთების ადგილას გასდევს ვანის სხვა ჭურჭელსაც; ვერცხლის ვაზას № 11 სამარხიდან, რომელიც მიჩნეულია აღმოსავლურ (ირანულ, მესოპოტამიურ) ნაწარმად, ან ადგილობრივ დამზადებულად აღმოსავლური მოდელების მიხედვით [Guigolachvili 1990: 279-281, fig. 33; Гиголашвили 1990: 316-320]. უშუალო ანალოგიები ჩვენს ვერცხლის ვაზას ეძებნება მხოლოდ თრაკიულ სამყაროში: ლუკოვიტის [Gold der Thraker, 1979:10], ბუკოვიტის [Попов 1926:10, рис. 10] და როგოზენის [Nikolov 1989:34, 142-146, cat. NN 5-25] განიბში. ანტიკური სამყაროს სხვა რეგიონებში ე.წ. deep bowl-ის ეს სახეობა არაა აღმოჩენილი. ამიტომ ფიქრობენ, რომ ის თრაკიული პროდუქციაა [Nikolov 1989: 34]. ესაა მცირე ზომის ღრმა (სიმაღლე – 7,3-4,5 სმ, პირის დმ – 7,2-10,2 სმ) ჭურჭელი, რომლის ტანი სფერულია ან დაბრტყელებულ-სფერული; აქვს მოკლე ყელი; პირის კიდე გარეთაა გადმოხრილი უმრავლეს შემთხვევაში. არც როგოზენის, არც ლუკოვიტის და არც ბუკოვიტის ნიმუშები არაა ორნამენტირებული. როგოზენის ასეთი 21 ჭურჭლიდან შვიდს ყელის ძირში რელიეფური ქედი აქვს, რომელიც ზოგჯერ მოოქრულია. ლუკო-

ვიტის განძი ძვ.წ. IV ს. დასასრულით თარიღდება, ხოლო როგოზენის – ძვ.წ. IV ს. პირველი ნახევრით. ჩვენს ნიმუშს ქედს გარდა გრავირებული ორნამენტიც აქვს.

ცნობილია, რომ ამ ტიპის ღრმა თასები აქემენიდური წარმომავლობისაა. ისინი გვხვდება ძვ.წ. V საუკუნის აქემენიდურ კომპლექსებში. ანტიკურ სამყაროში ისინი არა ჩანს ძვ.წ. IV საუკუნემდე – ალექსანდრე მაკედონელის მიერ ბერძენებისთვის სპარსული სამყაროს გახსნამდე. ვაზებს მრგვალი ტანი აქვთ – მოხერხებული ხელში დასაჭერად [Oliver 1977: 40]; საფიქრებელია, რომ ვერცხლის ამგვარი ვაზა მიცვალებულს ხელში უნდა სჭეროდა. აღსანიშნავია, რომ № 11 სამარხში ვერცხლის ვაზა სამაჯურებს შორის დაფიქსირდა. ვაზას მალალი ყელი და გარეთ გადმოხრილი პირის კიდე აქვს. ყელი სადაა, ტანი კანელირებულია ან ბუმბულისებური ორნამენტით შემკული. მხრებზე ორნამენტი – გიომი, *cyma reversa* ან რთული წნული. აქვე უნდა აღინიშნოს, რომ ჩვენთვის ცნობილი ბერძნული წარმოების ნიმუშების ნახევარი მაკედონიაშია აღმოჩენილი, მეორე ნახევრის წარმომავლობა კი უცნობია. აქემენიდური წინაპრები ამგვარი ჭურჭლისა უფრო დაბალი და ფართოა, ორნამენტირებაც განსხვავებულია: ტანი სადაა. უადრესი ნიმუშები ზოგჯერ შემკულია ოვებით, რომლებიც ტანს ორ ნაწილად ჰყოფენ. ელინისტურ ხანაში ტანის ზედა ნაწილი ისევ სადაა, მაგრამ ქვედა ნაწილი ან კანელურებით არის დაფარული, ან ქედებით, ანდა ფოთლისებური სახეებით [Strong 1966: 99-101, fig. 23]. ეგვიპტეში, ტელ ელ-მასხუტაში (ისმაილიის მახლობლად) ვერცხლის ჭურჭლის განძში, რომელიც გვიანაქემენიდურ ხანას მიეკუთვნება, შედის ამგვარი ვაზა, რომლის ტანი და ძირი მცენარეული ორნამენტით არის შემკული (Dumbrell 1971: 35). ამრიგად, ჩვენი ნიმუში ე.წ. აქემენიდური ღრმა თასების ადრეულ ვარიანტს მიეკუთვნება.

სამარხეული ინვენტარის ამავე ჯგუფში აღმოჩენილი ვერცხლის უნგვენტარიუმი (№ 07:1-04:1946, მუზ. № 24-2006/8, სიმაღლე – 7,4 სმ, მაქს. დმ – 5,8 სმ, წონა – 21,2 გრ., ტაბ. XII, № 30; LXIV₂) დაზიანებულია და ნაკლული. ჭურჭლის პირის კიდე სადაა, ჰორიზონტალურად წაჭრილი; ყელი ქვემოთკენ ფართოვდება, ტანი

¹⁶მონაცემები ვერცხლისა და ბრინჯაოს ჭურჭლის ყელის ძირში რელიეფური ქედის არსებობის შესახებ შეგროვილი აქვს მ. ტრეისტერს (Treister 2007:69 და 73, fig. 2-4): ვერცხლის სამტუნა დოქი სინოპის მიდამოებში აღმოჩენილი სამარხიდან (დაახლ. ძვ.წ. 500 წ.), ამფორა-რიტონი Ortiz-ის კოლექციიდან (Summerer 2003:22, 30-31, სურ. 3 და 9); სარდეს

ბრინჯაოს დოქები (Waldbaum 1983:nos. 976, 978, pl. 57); იკიზ-თეფეს ჭურჭელი (Özgen, Öztürk 1996:nos. 65-66); ბასმაჩის ბრინჯაოს ოინოხოა და ვერცხლის ალაბასტრონი (Özgen, Öztürk 1996: 228, no. 223); ულიაპის ვერცხლის ვაზა. ამ სიას უნდა დაემატოს ფილიპოპის (სამხრეთ ურალი) ვერცხლის ამფორა (Балахванцев, Яблонский 2008:29-38).

მსხლისებური მოყვანილობისაა, ძირი – ბრტყელი. ყელის ძირში მირჩილულია რგოლი, რომელზეც loop-in-loop ტექნიკით გამოყვანილი ძეწკვია ჩამოკიდებული. სანელსაცხებლე ორნამენტირებულია გრავირების ტექნიკით – ყელის ძირში ორმაგი გადაბმული რკალებია, რომელთა შეერთების ადგილზე ზემოთ თითო წრეა, ქვემოთ კი – ყვავილისებრი სახე; ტანზე მაქსიმალური დიამეტრის ადგილი გიომის ორნამენტით არის შემკული, ხოლო ძირი – ჯვრისებურად განლაგებული ოთხფურცელა ყვავილით. შემორჩენილი რგოლი და ძეწკვის ფრაგმენტი იმას უნდა მოწმობდეს, რომ უნგვენტარიუმს ჩამოკიდებულს ატარებდნენ. მას ანალოგია ვერ მოეძებნა.

ბრინჯაოს ჭურჭელი წარმოდგენილია ფიალით, ლანგრითა და ნისკარტისებურპირიანი ოინოხოთით. ისინი ერთად აღმოჩნდა ინვენტარის გროვაში (ტაბ. XII, №№ 31-33).

ფიალა (№ 07:1-04:1961, მუზ. № 13-2007/3, ტაბ. XII, № 33; LXV₂) არაა ღრმა. ის ბრტყელძირაა, გამობერილგვერდებიანი, სადა პირისკიდიანი; ცენტრში ომფალოსი აქვს (დმ 21 სმ, სიმაღლე – 4,6 სმ); მიეკუთვნება ე.წ. ბერძნული ტიპის ფიალის უმარტივეს სახეს [Strong 1966:57]. ამ ტიპის ფიალები უპირატესად სადაა, თუმცა გვხვდება ორნამენტირებული ნიმუშებიც, როგორცაა, მაგალითად, ვერცხლის ორი ფიალა სპინადან, დაცული მეტროპოლიტენ მუზეუმში და დათარიღებული ძვ.წ. IV საუკუნის დასაწყისით, აგრეთვე ოქროს ფიალა პანაგიურიშტეს განძიდან, დაცული პლოვდივის მუზეუმში [Musti 1992: 265, cat. №№ 133-134; 280, cat. № 156; Клады фракийцев, Каталог выставки, Варна, 2006: 135, кат. № 95]. ვანს გარდა ბერძნული ტიპის ომფალოსიანი ფიალები აღმოჩენილია საირხეშიც – როგორც ბრინჯაოსი (სამარხი № 8), ასევე ვერცხლის (სამარხი № 13) [მახარაძე, წერეთელი 2007:67, სურ. 45; 91, 94-94, სურ. 84, 88-89, ფოტო 149 და 157]. ფიალები, როგორც ე.წ. ბერძნული ტიპის, ასევე აქემენიდური, ხშირად გვხვდება სამარხებში, როგორც დასავლეთ, ასევე აღმოსავლეთ საქართველოში. საკუთრივ ვანში ფიალები აღმოჩნდა № 3, 6, 13 და 22 სამარხებში [ფუთურიძე, და სხვ. 1972:116, სურ. 55, 58, 59; Хоштариа 1979: 119, 123-127, სურ.

199-203; მათიაშვილი 1977: 103-107; კაჭარავა, და სხვ. 1979: 78, № 491; კაჭარავა, ხარაბაძე 2018: 20-21, ტაბ. 2], ხოლო № 24 სამარხში ჩვენთვის საინტერესო ბრინჯაოს ფიალის გარდა, როგორც ზემოთ აღინიშნა, ხუთი ვერცხლის ფიალა დადასტურდა.

ლანგარი (№ 07:1-04:1960, მუზ. № 13-2007/2, გეგმაზე № 32, სიმაღლე – 3,1 სმ, ძირის დმ – 29 სმ, პირის დმ – 32,6 სმ, ყურის დმ – 4,5 სმ, ყურის ღეროს დმ – 1,1 სმ, ტაბ. LXV₁) ბრტყელძირაა, რგოლისებური ყური აქვს. ყურის ტანზე მიმაგრების ადგილი შემკულია მცენარეული ორნამენტით. ჩვენში ამ ტიპის ჭურჭლის აღმოჩენის სხვა შემთხვევებიცაა დადასტურებული, ისევე ვანში, №№ 9 და 15 სამარხებში [ლორთქიფანიძე, და სხვ., 1972:208, № 15; ლორთქიფანიძე 1983: 91, კატ. № 410, 413; Лордкипаниძე и др., 1981: 118, ტაბ. LX₁₀; თოლორდავა 1986: 85, სურ. 67_{1,3}, 71₁₀]. ასეთი ჭურჭელი ცნობილია სკვითური და თრაკიული სამყაროდანაც. კერძოდ, სკვითეთში აღმოჩენილია ტოლსტაია მოგილასა [Мозолевский 1979: 65-66, 194, № 123] და გაიმანოვა მოგილაში [Treister 2005: 105-106], თრაკიაში – მოგილანსკა მოგილაში [Paunov, Torlov 2000: 171, fig. 5], ალექსანდროვოში [Filow, და სხვ., 1934: 185, Abb. 207], მეზეკში [Велков 1938: 135, рис. 127]. თრაკიის ამ ყორღანებში ლანგრებთან ერთად ცხვირნისკარტა ოინოხოებიც დადასტურდა. თრაკიაშივე – ორიზოვოს, ვარბიცას ყორღანებში, აგრეთვე ზიმნიცეაში ამგვარ ოინოხოებთან ერთად ბრინჯაოს უფრო ღრმა ტაშტისებური ჭურჭელია აღმოჩენილი. ასევეა მაკედონიაში, კერძოდ, ვერჯინასა და სტავრუპოლისში [Цончев 1948: 21, fig. 7; Filow, და სხვ., 1934:176, Abb. 194; Alexandrescu 1980: fig. 117, 5; Andronicos 1984: 162, fig. 129]. არზოსში ოინოხოსთან ერთად პატერა აღმოჩნდა [Triantafyllos 1975: 302, fig. 2058]. შესაძლოა, აქ პოდანიპტეროსები პატერებს ცვლიან, ისევე როგორც ჩვენს შემთხვევაში. აღსანიშნავია, რომ ჩრდილოეთ შავიზღვისპირეთის ბარბაროსული სამყაროს ძეგლებზე პოდანიპტეროსებთან ერთად კომპლექსებში ჩვეულებრივ საკულტო დანიშნულების ან ქეიფთან დაკავშირებული ნივთები გვხვდება¹⁷. აღსანიშნა-

¹⁷მაგ. ყორღანში ჟირნი (ძვ.წ. IV ს.) პოდანიპტეროსთან ერთად აღმოჩნდა სამსხვერპლო ტაშტი და ზარაკები (Анфимов 1966: 22); სოლოხას ყორღანში პოდანიპტეროსში იღო ვერცხლის რიტონი, ბრინჯაოს საწური და ხის ჭურჭლის ვერცხლის გარსაკრავის ნაწილები (Манцевич 1987); ჩერტომლიკის ყორღანში ვერცხლის პოდანიპტეროსთან ერთად იპოვეს ამფორა და ჩამჩა, კურჯიპის ყორღანში –

სალვინე დოქი და საწური (Галанина 1969: 95; Галанина 1980); მე-2 სემიბრატნი ყორღანში – ჩამჩები, რიტონი, საწური, მე-4-ში – სალვინე დოქი და პატერის ყური (Билимович 1970: 129-134); ულაპის № 1 ყორღანში პოდანიპტეროსს თან ახლდა ქვაბები, ამფორები, ბრინჯაოს სასმისი, რიტუალური ნივთების დეტალები; № 4 ყორღანში – ოქროს საკისრე რგოლი, ოქროსა და ვერცხლის რიტონები,

ვია, რომ ამის საფუძველზე მკვლევარები თვლიან, რომ ჩრდილოეთ შავიზღვისპირეთის ძვ.წ. V-IV საუკუნეების არაბერძნულ კომპლექსებში აღმოჩენილი პოდანიპტეროსები იმ ფუნქციას არ ასრულებდნენ, რასაც საბერძნეთში. უფრო მოსალოდნელია, რომ ანტიკური სამყაროს პერიფერიაზე მათ იყენებდნენ არაბერძნული ეთნიკური ჯგუფები რიტუალში ან პარადული ტრაპეზის დროს [Билимович 1970: 134ж; Галанина 1969: 5, 103; Ксенофонтowa 1992: 166-167].

ბრინჯაოს ოინოხოა (№ 07:1-04:1962, მუზ. № 13-2007/1, ტაბ. XII, № 49; LXV₃) მიეკუთვნება იმ სახეობას, რომელიც ნისკარტისებურცხვირიანის სახელითაა ცნობილი (სიმაღლე – 20 სმ, ტანის მაქს. დმ – 10,9 სმ, ძირის დმ – 6,3 სმ). ასეთ ოინოხოებს ანალოგიები ეძებება როგორც მაკედონიაში, ასევე ანტიკური სამყაროს პერიფერიაზე – თრაკიაში, გეტურ და სკვითურ კომპლექსებში. მაკედონიაში ამგვარი ოინოხოები ოთხი ძეგლიდან არის ცნობილი. ესენია: სტავრუპოლისის სამარხი [Karamanole-Siganidou 1965: 411, pl. 463a; Ninou (ed.) 1979: No. 271, pl. 40; Daux 1968: 903, fig. 11; Ancient Macedonia 1988: No. 341], დერვენის A სამარხი [Ninou (ed.) 1979: 159, pl. 24; Ancient Macedonia 1988: No. 231; Andronicos 1981: No. 41; Makaronas 1963: 193-194, pl. 295a], ვერჯინას III აკლდამა [Andronicos 1981: 209, fig. 172; The search for Alexander, 1980: 181, No. 158] და არზოსის ყორღანი [Ninou (ed.) 1979: No. 460, pl. 61; The search for Alexander, 1980: 156, No. 106; Triantafyllos 1975: 302, pl. 205a]. მაკედონიის კომპლექსები, საიდანაც მომდინარეობს ჩვენთვის საინტერესო ტიპის ოინოხოები, არ სცილდება ძვ.წ. IV საუკუნის მეორე ნახევრის ფარგლებს. ყველა დასახელებული ოინოხოა ბრინჯაოსია, გარდა ვერჯინის ნიმუშისა, რომელიც ვერცხლისაა.¹⁸ ყველას აერთიანებს S-ისებური ყური, რომლის ქვედა ნაწილი აკანთოს ყლორტისებურადაა გაფორმებული, მხოლოდ ვერჯინას ჭურჭლის ყურის ქვედა ნაწილია თოკისებურად გრავირებული. პირის კიდე ყველას სადა აქვს, გარდა არზოსის ოინოხოსა. როგორც წესი, ყურის ქვედა ბოლო მაკედონიის ნიმუშებს შემკული აქვთ (სტავრუპოლისის ოინოხოსა ნიჟარისებური დაბოლოება აქვს, დერვენისას – ორმაგი ვოლუტისა და პალმეტის, ხოლო ვერჯინის ნიმუშს – დისკოსებური).

ვერცხლის ფილა, ვერცხლის მათარა, ორი პანათური ამფორა. თანაც ეს ნივთები საგანგებო მოედანზე – სარიტუალო კომპლექსში არის აღმოჩენილი (Ксенофонтowa 1992: 176).

გეტურ სამყაროში ვანის ნისკარტისებურცხვირიან ოინოხოს მხოლოდ ერთი პარალელი მოეძებნა – ზიმნიას სამაროვანზე (სამარხი პონტოს ჰერაკლის ამფორის საფუძველზე დაახლ. ძვ.წ. 330-300 წწ. თარიღდება [Alexandrescu 1980: 28, fig. 43₂; 69₄].

რაც შეეხება თრაკიას, აქ ჩვენთვის საინტერესო ტიპის უფრო მეტი ოინოხოაა ცნობილი. აღმოჩენილია ისინი შემდეგ ყორღანებში: მოგილანსკა მოგილა, რომელიც ძვ.წ. IV საუკუნით თარიღდება [Венедиков 1966: 7-15]; ალექსანდროვოს ყორღანი, რომელსაც ზოგადად ძვ.წ. V-IV საუკუნეებს აკუთვნებენ [Filow, და სხვ., 1934: 185, Abb. 205]; ლემნიკოვა მოგილა, რომელსაც ძვ.წ. V საუკუნით ათარიღებენ [Kitov 1995: 18; Kitov 1996: 3-34]; მეზეკის ყორღანი, რომლის თარიღს ძვ.წ. V საუკუნის დასასრულით-IV საუკუნის დასაწყისით განსაზღვრავენ [Велковъ 1937: 136, рис. 129]; ორიზოვოს ყორღანი, რომელიც ძვ.წ. IV საუკუნისაა [Цончев 1948: 20-21, рис. 6]. მოგილანსკა მოგილისა და მეზეკის ოინოხოების S-ისებური ყურების ქვედა ნაწილი, ჩვენი ნიმუშის მსგავსად, აკანთოს ყლორტის იმიტაციას წარმოადგენს. მხოლოდ მოგილანსკა მოგილას ოინოხოს აქვს იონიური კიმატიონით შემკული პირის კიდე. ეს ოინოხოა საგანგებოდაა შესწავლილი ამ სამარხის ბრინჯაოს ჭურჭლის მთელ კომპლექსთან ერთად. მას ძვ.წ. IV საუკუნის შუახანებს მიაკუთვნებენ [Pauvov, Todorow 2000: 172]. ამ უკანასკნელ ხანებში სამხრეთ-აღმოსავლეთ თრაკიაში, განოსის მთაზე ნაიპის ყორღანის სამარხ კამერაში აღმოჩნდა ბრინჯაოს ოინოხო, რომელიც ჩვენი ნიმუშის ანალოგიურია, მაგრამ გაცილებით მდიდრულადაა ორნამენტირებული: პირთან რელიეფური ხვეულია, ყელზე სუროს წნულია, ფაცეტირებული ყური ლოტოსის კოკრებითაა შემკული, ხოლო ყურის ქვედა ბოლოზე აკანთოს ჭვირული აბლიკაციაა დატანილი. სამარხი ძვ.წ. IV საუკუნის ბოლო ორი ათწლეულითაა დათარიღებული და ოდრისის სამეფო დინასტიის წევრის კუთვნილად არის მიჩნეული [Delemen 2006: 251-273, fig. 16].

სკვითური კომპლექსებიდან ჩვენთვის საინტერესო ტიპის ოინოხოსაა შეიცავენ გაიმანოვა მოგილა [Or des Scythes 1975: cat. no. 75; ტრეისტერი 2005: 46], VI სემიბრატნი [Билимович 1971: 216-219] და ზელენსკაია გორას ყორღანები [Pharmakowski 1913: 180-183, Abb. 9-19]; აგრეთვე ელიზავეტოვკას სამაროვნის №

¹⁸ ცნობილია ამ ტიპის კიდევ ერთი ვერცხლის ოინოხო, რომელიც სოთბის აუქციონზე გაიყიდა – Sothby's important antiquities, cat. No. 6383, New York, December 17, 1992.

9/1909 ყორღანი [ტრეისტერი 2005: 46]. ამათგან გაიმანოვა მოგილას ძვ.წ. 350-340 წლებით ათარიღებენ [Мозолевский, Полин 2005: 365]. ამ უკანასკნელი ყორღანიდან მომდინარე ოინოხოას ყველა სხვა ნიმუშებისაგან განსხვავებით ყურის ზედა ბოლო შემკული აქვს – სატირის თავია გამოსახული. შვიდი ძმის ყორღანის ოინოხოას ყური დაწახნაგებულია; ზელენსკაია გორას ოინოხოას კი ყური აკანთოს სტილიზებული ყლორტის სახით აქვს გაფორმებული, ხოლო მისი პირის კიდე ოვებით არის შემკული.

ინვენტარის ამ ჯგუფში ბრინჯაოს სატუალეტო ნივთიც აღმოჩნდა – სარკე (№ 07:1-04:1959, მუზ. № 13-2007/4, ტაბ. XII, № 31). ის მასიურია, ჩამოსხმული; დისკოსებური მოყვანილობის (დმ – 15,5 სმ, სისქე – 0,3 სმ). გარეთა ზედაპირი გაპრიალებულია, ხოლო შიდა ზედაპირზე კონცენტრული წრეებია გამოყვანილი (ტაბ. 66). ამგვარი სარკეები ძვ.წ. IV საუკუნეში არის ცნობილი – ულაპის № 11 ყორღანში, რომელიც ზოგადად ძვ.წ. IV საუკუნით თარიღდება [Лещков 1985: 15, кат. № 352], ოლინთოში, სადაც მათ ძვ.წ. IV საუკუნის პირველი ნახევრით ათარიღებენ [Robinson 1941: 171, cat. nos. 515-516, pl. XXXI]. ვანის მახლობლად დაბლაგომში, კრამიტით გადახურულ სამარხში, რომელიც ძვ.წ. III საუკუნის დასაწყისით თარიღდება [თოლორდავა 1983: 134-135, კატ. № 564]. საერთოდაც, წრიული სარკეები, როგორც წესი, ბრინჯაოსაგან დამზადებული¹⁹ (უფრო იშვიათად ვერცხლისაგან), ჩვეულებრივი მოვლენაა ანტიკური ხანისთვის [Miller 1979: 16, note 91; Lamb 1969: 167]. ითვლება, რომ სარკე ბერძენი ქალის ყველაზე პოპულარული სატუალეტო დანიშნულების ნივთია. უნდა აღინიშნოს, რომ, მართალია, არის ზოგიერთი გამონაკლისი, მაგრამ მაინც სარკე ჩვეულებრივ ქალების სამარხებში გვხვდება [Robinson 1941:163].

სამარხის ჩრდილო-დასავლეთ ნაწილში ინვენტარის კიდევ ერთი ჯგუფი აღმოჩნდა, შემდგარი ორი იმპორტული ჭურჭლისგან: წითელფიგურული სკიფოსისა და შავლაკიანი ჯამისაგან. ორივე ატიკური წარმოებისაა. სკიფოსი (№ 07:1-04:1947, მუზ. № 3-2007/10, სიმაღლე – 10,2 სმ, პირის დმ – 10,7 სმ, ძირის დმ – 7,2 სმ, ტაბ. XII, № 12; LXVII) მიეკუთვნება ე.წ. FB (ე.ი. Fat Boy) ჯგუფს. მის ორივე მხარეზე გამოსახულია ერთი და იგივე სცენა პალესტრის ცხოვრებიდან: შიშველი ათლეტი და პელოტრიბი საუბრისას.²⁰

აღსანიშნავია, რომ ეს არ არის ვანში ამ ჯგუფის კერამიკის აღმოჩენის პირველი შემთხვევა. FB ჯგუფის წითელფიგურული სკიფოსი აღმოჩენილი იყო ხის ტაძარ-სამლოცველოში [კაჭარავა, მუკანაძე 1986: 25, კატ. № 93, სურ. 173]. ამ ტიპის სკიფოსი, დაცული ვანის მუზეუმში, აღმოჩენილია ვანის ნაქალაქარის ფარგლებს გარეთ, ქვედა ციხე სულორში. ის ძვ.წ. 375-350 წწ. მიეკუთვნება [ყიფიანი 2009: 80-83, ტაბ. I3-5; ხარაბაძე 2008: 40-41, ტაბ. XXX3-5]. ანალოგიების მიხედვით ჩვენი ნიმუში ძვ.წ. IV საუკუნის პირველი ნახევრით თარიღდება [Sabattini 2000: 47-65; ყიფიანი 2009: 80-81, ტაბ. I1-2].

შავლაკიანი ჯამი შემკულია დატვიფრული ორნამენტით (№ 07:1-04:1948, მუზ. № 13-2007/9, ტაბ. XII, № 13; LXVIII). მის ცენტრში გამოსახულია ვარდულა, რომლის გარშემო ხუთი გადაბმული პალმეტია; შემდეგ ღარებს შორის მოქცეული ოვების წრეა; ოვების წრეს კი გარს უვლის ათი გადაბმული პალმეტი. ქუსლსშიდა ზედაპირი შემკულია შავი ლაკის წერტილითა და კონცენტრული წრეებით. იქვე დატანილია გრაფიტო – IER (?). ძირზე ჩანს ძველად შეკეთების კვალი. ქუსლის დმ 12,4 სმ-ია. ათენის აგორის პარალელური მასალებით ეს ჯამი მიეკუთვნება ძვ.წ. IV საუკუნის მეორე მეოთხედს [Talcott, Sparkes 1970:50].

ამრიგად, სრულიად მოულოდნელად იმპორტული კერამიკა რაოდენობრივად სჭარბობს ადგილობრივს. 12 თიხის ჭურჭლიდან 8 იმპორტულია, ხოლო 4 – ადგილობრივი წარმოების [შდრ. Гиголашвили, Качаравა 1977: 80].

რიტუალთან დაკავშირებული ნივთები მცირე რაოდენობით არის წარმოდგენილი სამარხში. ესენია, პირველ რიგში, ე.წ. მინიატურული ბრინჯაოს ზარაკები, კოლხეთში ფართოდ ცნობილი ტიპისა (№№ 07:1-04:1581, 1978-1981, 2029, ტაბ. LXIX₁): მათ ცილინდრული ფორმა, მცირე ზომის ყუნწი და ჩაჭრილი გვერდი აქვთ; ყველა ნაკლულია; 5-ს შერჩენილი აქვს ბრინჯაოს ენა. ენა ყველას ერთნაირი აქვს – ბრტყელი და ყუნწიანი. ზარაკების რაოდენობა 8-ს აღწევს (ერთი მათგანი დაიშალა ამოღებისას). მათი ტოპოგრაფია ასეთია: უმრავლესობა დაფიქსირდა მთავარი მიცვალებულის არეზე, 2 ცალი აღმოჩნდა თიხის ჭურჭლის გროვაში, ამფორებთან, დაბოლოს, 1 ცალი გამოვლინდა თანდაკრძალულების არეზე. ეს გარემოება გვაფიქრებინებს, რომ ისინი ყელსაბამად არ იქნებოდა გამოყენებული.

(ფორმა 2), პიდრია, სკიფოსი (A ტიპი) [Beazley 1984:1484-1495, 1695-1696].

¹⁹ ზოგჯერ ბრინჯაოს სარკე მოვერცხლილი ან მოოქრულია.

²⁰ ამ ჯგუფში, რომელიც გამოჰყოფს ბიზლიმ, ჩვეულებრივ სამი სახის ჭურჭელია მოხატული: ოინოხოა

ვანში ამგვარი ზარაკები აღმოჩენილია როგორც სამარხებში (№№ 3, 17, 22), რომლებიც თარიღდება ძვ.წ. IV საუკუნის მეორე ნახევრითა და III საუკუნის დასაწყისით, ასევე კულტურულ ფენებში [კაჭარავა, და სხვ. 1979: 46, №№ 50-53; Хоштариа 1979: 118-122, სურ. 194; კაჭარავა, მჟავანაძე 1986: 25, 33]. დასტურდება ზარაკების გამოყენების სხვადასხვა შემთხვევაც. ერთ-ერთ (№ 3) სამარხში თვრამეტი ზარაკია დაფიქსირებული და ფიქრობენ, რომ ისინი ყელსაბამად იყო ასხმული; № 17 სამარხი გადარცულია და აქ შემორჩენილი ოთხი ზარაკის ფუნქცია გაურკვეველია; № 22 სამარხში ერთი ზარაკი (ბრინჯაოსი) დადასტურდა ერთ-ერთი მიცვალებულის ინვენტარის ჯგუფში, ხოლო ცხენის ინვენტართან დაკავშირებულ გროვაში ოცდასამი ცალი აღმოჩნდა, რომელთაგან სამი ვერცხლისაა. ამრიგად, დაფიქსირდა მინიატურული ზარაკების გამოყენება არა მარტო ადამიანის ავი თვალისაგან დასაცავად, არამედ – ცხენის დასაცავად [კაჭარავა, ხარაბაძე 2018: 18]. ბრინჯაოს გვერდშეჭრილი ზარაკები აღმოჩენილია დასავლეთ საქართველოს ბევრ ძეგლზე (ფიჭვნარის ელინისტური ხანის სამაროვანი, დაბლაგომი, დაფნარი, ფარცხანაყანევი, ითხვისი და სხვ.) [დაწვრ. იხ. ჭანიშვილი 2007: 97-108].

რაც შეეხება ვერცხლის სანელსაცხებლეს, მასზე ზემოთ უკვე ვისაუბრეთ ვერცხლის ვაზის დახასიათების დროს. აღსანიშნავია, რომ სანელსაცხებლე ვერცხლში გადატანაა კერამიკული უნგვენტარიუმისა.

ქალცელონის შესაკიდი საბეჭდავი (№ 07:1-04:1986, მუხ. № 13-2007:52, ტაბ. XXII, № 36¹), რომელიც რკინის შუბისპირის ქვეშ აღმოჩნდა, რვაკუთხა პირამიდის ფორმისაა; ფუძის ზედაპირი ოდნავ გამობერილი აქვს; მომრგვალებულ ზედა ბოლოზე გამჭოლი ნახვრეტია. რვაკუთხა მოყვანილობის ფუძეზე ინტალიო გამოსახულებია – ორი ფიგურა, გრძელ ტანსაცმელში გამოწყობილი; ფიგურებს შორის საკურთხეველია თუ პლატფორმა, რომელზეც აღმართულია შუბი და ორი სტილოსი ორი ვერტიკალური ხაზის სახით. მათ თავზე, საბეჭდავის ზედა კიდეში

ნახევარმთვარეა ამოკვეთილი. გამოსახულებები სქემატურია. მლოცველების თავი ნახევარსფეროს ფორმისაა. წვერი ორი ნახევარსფეროს სახითაა გამოყვანილი, რომლებიც წვერით ბოლოვდება. მხარი – ნახევარსფეროს, ხოლო ტანსაცმელი მილისებური სახით არის გაფორმებული (ტაბ. LXIX₃). ნახევარსფეროები ბურღითაა გამოყვანილი, ხოლო სწორხაზოვანი ელემენტები, როგორცაა სტილოსი და საკურთხეველი, ამოჭრილია ჩარხზე. საბეჭდავის სიმაღლე 3,3 სმ-ია, სიგანე – 2,5 სმ.

ოქტაგონალური საბეჭდავები, რომელთაც მომრგვალებული თავი აქვთ, გვიან ნეო-ასირიული და ნეო-ბაბილონური საბეჭდავების ყველაზე ფართოდ გავრცელებული სახეობაა. ჩვეულებრივ ისინი ქალცელონისგანაა დამზადებული [Jakob-Rost 1975:45; Buchanan, Moorey 1988:57]. მლოცველი ან ქურუმი ღვთაებრივი სიმბოლოების წინაშე ნეო-ბაბილონური ცილინდრული [Ehrenberg 1999: 13ff.; Porada 1981: 193] და ტვიფარ-საბეჭდავების წამყვან სახედ გვევლინება [Lambert 1979: 36]. ორი ფიგურა სიმბოლოების იქით-აქეთ, როგორც ეს ჩვენს ნიმუშზეა, მეტად იშვიათია²¹. შუბისპირი მარდუკის, ბაბილონელთა უზენაესი ღვთაების, სიმბოლოა; სტილოსი ღვთაება ნებოსთან (მარდუკის შვილთან – ქვაზე წარწერების მკვეთთა მფარველთან) არის დაკავშირებული [Osten 1934: 145-146; Delaporte 1920: 310], ნახევარმთვარე კი სინის სიმბოლოა.²² რაც შეეხება კვეთის ტექნიკას, მისი თავისებურება გამოიხატება ჩარხზე ამოჭრილი ხაზოვანი და ბურღით გამოყვანილი მომრგვალებული ელემენტების შერწყმით. ამგვარ ტვიფარ-საბეჭდავებს აერთიანებენ ჯგუფში, რომელიც ცნობილია როგორც drilled and cut style. ამ ტიპის საბეჭდავები, დამზადებული მაგარი ჯიშის ქვებისაგან, მესოპოტამიაში გავრცელებულია ძვ.წ. VI-IV საუკუნეებში [Buchanan, Moorey 1988:60], თავს იჩენს გვიანნეო-ბაბილონურ ხანაშიც და არსებობს ბაბილონის, როგორც დამოუკიდებელი პოლიტიკური გაერთიანების, დაცემის (ძვ.წ. 539 წ.) შემდეგაც – აქემენიდურ ხანაში²³. იგულისხმება არა უბრალოდ ხმარება ამ სახის საბეჭდავისა,

²¹ ლუერის კატალოგში მხოლოდ თითომლოცველიანი ნიმუშებია მოტანილი (Delaporte 1920: pl. 54 (18-29), 57 (20), 92 (4, 10-55)). აშშ-ის მუზეუმის კოლექციაში ორ საბეჭდავზეა ორ-ორი ფიგურა გამოსახული. მათი აღმოჩენის ადგილი უცნობია (Buchanan, Moorey 1988: 60, nos. 380-381).

²² სიმბოლოების შესახებ დაწვრ. იხ. Ehrenberg 1999:17-18.

²³ მართალია, ამ სტილის საბეჭდავების ასეთი ხანგრძლივი არსებობა ჯერ კიდევ XIX საუკუნის დასას-

რულსა და XX საუკუნის დასაწყისში (Menant 1879: XVIII-XIX; Delaporte 1920) და შემდეგაც იყო აღიარებული (Lambert 1979: 35; Zettler 1979: 257-270; Schmidt 1957:47), მაგრამ ხშირად მკვლევარები ყველა სახისა და ყველა ეტაპის (ნეო-ასურული, ნეო-ბაბილონური, აქემენიდური) მლოცველიან ტვიფარ-საბეჭდავებს განსაზღვრავენ ზოგადი ტერმინით – „გვიანბაბილონური“ (დაწვრ. იხ. Root 2003: 258-259).

არამედ მათი დამზადებაც კი. მათი აქტიური ხმარება დადასტურებულია პერსეპოლისის ფორტიფიკაციის და საგანძურის არქივების (ძვ.წ. 491-459 წწ.) დათარიღებულ ტექსტებზე [Root 2003: 259-260] და ეს მაშინ, როცა აქემენიდური იმპერიის ხანაში მლოცველის წმინდა სპარსული იკონოგრაფიული ტიპი უკვე იყო შემუშავებული [Moorey 1979]. ჩვენთვის საინტერესო სტილის საბეჭდავები გარდა ამისა აღმოჩენილია სირიაში, პალესტინაში, ლიბანში, თურქეთში: ნეირაბის სამაროვანზე (ალეპოს მახლობლად) და მიეკუთვნება ნეობაბილონური იმპერიის დასასრულს-აქემენიდური ხანის დასაწყისს [Barrois 1928: 201]; კამიდ ელლოსის სამაროვანზე (ლიბანი), რომელიც ძვ.წ. 450/40-370/60 წწ. თარიღდება [Kühne, Salje 1996: 108-110, Kat. No. 57, Taf. 13; Popa 1978: 62, Taf. 32-4]; დევე-ჰუიუკის II სამაროვანზე (ძველი კარხემიშის მახლობლად, თურქეთში), რომლის თარიღი ძვ.წ. 480-380 წწ. განისაზღვრება [Moorey 1980: 112]. პალესტინაში ამგვარი საბეჭდავები გვხვდება როგორც ბაბილონურ ხანაში, ასევე – სპარსულში: ენ-გედიში ერთი ტვიფარი აღმოჩნდა ძვ.წ. V-IV საუკუნის დასაწყისის ატიკურ კერამიკასთან ერთად, მეორე – სპარსული ხანის საცხოვრებელ ნაგებობასთან; Tell-eş-safi-ში ოთხი საბეჭდავი დადასტურდა ძვ.წ. V საუკუნით დათარიღებულ კომპლექსში. ამგვარი ტვიფარ-საბეჭდავები უფრო ადრეულ კომპლექსებშიც გვხვდება, კერძოდ, მექაბელეინის ძვ.წ. VI საუკუნის სამარხში [Moorey 1980: 112]. ამრიგად, ჩამოთვლილ ძეგლებთან შედარებით ვანის სამარხი ყველაზე გვიანდელი კომპლექსია, სადაც განხილული ტიპის საბეჭდავი დასტურდება.²⁴ აქვე ისიც უნდა ითქვას, რომ ქართული არქეოლოგია არცთუ ისე განებივრებულია ტვიფარ-საბეჭდავების აღმოჩენებით. ესაა ჩვენში drilled and cut style საბეჭდავის აღმოჩენის ჯერჯერობით ერთადერთი შემთხვევა. ამიტომაც იწ-

ვეს ვანის ეს საბეჭდავი განსაკუთრებულ ინტერესს. შესაძლოა, მან აქემენიდური ირანიდან შემოაღწია: კოლხეთის პოლიტიკური დამოკიდებულება აქემენიდურ ირანზე დასტურდება წერილობითი წყაროებით (იხ. Hdt., III, 97). არქეოლოგიური მონაცემები კი მოწმობს აქემენიდური მონეტების მომოქცევას ქვეყანაში [ლორთქიფანიძე 2003: 41, შენ. 60]. ამრიგად, ნეობაბილონური საბეჭდავი მიეკუთვნება სამარხში აღმოჩენილი ადრეული ნივთების რიცხვს (დაწვრ. იხ. კაჭარავა 2008: 175-177).

ინტერესს იწვევს რკინის შუბისპირი (№ 07:1-04:1985, ტაბ. XII, № 36), რომელიც აღმოჩნდა მთავარ მიცვალებულსა და №№ 3 და 4 მიცვალებულთა არეს შორის. შუბისპირი მომრგვალებულმხრებიანია. სწორი, წვერისკენ თანდათან დავიწროებული გვერდები აქვს. ღრუ მასრა კონუსურია, გახსნილი. შუბისპირს ცენტრალური ლილვაკი აქვს (ტაბ. LXIX₂). ჩვენში ამგვარი შუბისპირები საკმაოდ გავრცელებულია, თანაც ღრვის დიდ მონაკვეთში: ძვ.წ. VI-V საუკუნიდან ახ.წ. II-IV სს.-ის ჩათვლით [გამყრელიძე, და სხვ., 2005:124-125, ტაბ. XXXII₃].

აღმოჩენილი ინვენტარის, კერძოდ, ბერძნული მონეტის, იმპორტული ნივთების საფუძველზე სამარხის გამართვის თარიღად ძვ.წ. IV საუკუნის მესამე მეოთხედი-დასასრული ან ზოგადად მეორე ნახევარი უნდა მივიჩნიოთ. ამგვარ დათარიღებას ხელს არ უშლის სამარხში უფრო ადრეული ნივთების არსებობა, რომელთა შორისაა ვერცხლის სარტყელი, ნეო-ბაბილონური საბეჭდავი, ოქროს ზოგიერთი სამკაული. ვერ გავიზიარებთ ამ უკანასკნელ ხანებში გამოთქმულ მოსაზრებას N 24 სამარხის ძვ.წ. V საუკუნით დათარიღების შესახებ [Avaliani 2018: 77-100], რადგან საყოველთაოდ მიღებულია სამარხის და ნებისმიერი დაზურული კომპლექსის დათარიღება ყველაზე გვიანდელი (და არა ადრეული) ნივთებით.

²⁴აღსანიშნავია, რომ მსგავსი საბეჭდავი აღმოჩენილია ჩრდილოეთ კავკასიაში, სტანიცა ტბილისკაიასთან გათხრილ ყორღანში (№ 3) – კომპლექსში, რომელიც

ახ.წ. II საუკუნით თარიღდება. თვით საბეჭდავს კი ძვ.წ. VI საუკუნეს აკუთვნებენ და ნეობაბილონურად მიიჩნევენ (Лесков, Лапушнян 1987:133, კატ. № 160).

GRAVE № 24 FROM THE VANI SITE
(Summary)

Grave № 24 was excavated in 2004 in the complex composed of graves NN 20-23, 26 and 28 and sanctuary IV with four bronze figurines. The grave was covered by a pebble mound and it consisted of a rectangular pit (3.0 x 4.0 m) cut into the bedrock and a platform (h – 1.0 m, w – 0.5 m) made of unhewn sandstone running along the southern wall of the pit. The find of iron nails along the northern edge of the platform and near the pit's west wall indicates the existence of a wooden structure. At a later date, a channel was dug and a wall was erected in the north-eastern corner of the grave, damaging the grave.

The grave held five individuals and a horse. The principal deceased was easily identified by the central position in the pit and rich grave goods. Judging by location of the personal ornaments, it is clear that the body was laid to rest on its back, in an extended posture, covered with a shroud of which only thousands of beads are preserved. The cloths of the dead were decorated with golden appliques in the shape of ducks and eagles. A complicated headdress was composed of an openwork clip-like element, eight appliques in the form of stylized griffins, a forehead band, granulated tubes, and a pair of temple rings. Four sets of necklaces were identified featuring the alteration of beads and pendants. In addition to necklaces several pendants were found in the neck and chest areas. Among these were crescent-shaped, cylindrical and disk-shaped types.

In the head area a Panticapaeian silver coin dated to 340-330 was found, providing a *terminus post quem* for the grave. Some gold bracelets were attested in the wrist areas. Gold tubular beads and faience and jet beads may have either been sewn onto the edges of the sleeves of the deceased's clothing or comprised a special type of bracelets. Near the right wrist, two gold signet rings, and six silver ones were found. The deceased's clothing was embellished with gold elements: eagle and duck appliques decorated the neck opening area, ran down the length of the arms, and covered the ends of the sleeve. A row of alternating ducks and eagles decorated the lower part of the garment. The back of the garments was decorated with a row of eagle appliques. Finally, a circular gold brooch was pinned on the garment.

Beads occur in great profusion in the area of the upper body of the principal deceased. Their location suggests that they were primarily used as shroud decoration.

Most of the grave goods were concentrated near the principal deceased, mainly to the left of it. Local pottery consists of one bowl and three jugs, while imported pottery is composed of eight vessels: four amphorae of Heracleian production; tableware of Athenian production: two net-patterned lecythoi of the Bulas group, a red-figure skyphos of the so-called Fat Boy group with a palestral scene on the both sides; and a black-glazed bowl with a stamped ornament.

Grave goods included both silver (five phialae, a ladle, a bucket, and a scent bottle) and bronze (a beaker, a phiale, a basin) vessels. Perhaps the most spectacular object is a silver belt decorated in repousse technique. At each end of the belt a sphinx is depicted. From the sphinxes two symmetrical animal scenes move toward the central one. This last depicts a banquet.

Grave goods contained a bronze mirror, too.

A stamp seal made of smoky chalcedony is octagonal in shape. On its base two figures wearing long garments face to each other. A spear and two styli stand between them on a dais, while above them is a crescent. Seals of this style were used in Mesopotamia under the Neo-Babylonian kings and thereafter through much of the 5th century BC.

Finally, in the area between the principal deceased and the servants, an iron spearhead was found and bronze ritual bells were uncovered outside the area of the principal deceased.

The inventory of other persons (servants) was rather poor and instead of gold they wore jewellery made of fewer precious metals (silver, bronze).

ლიტერატურა

- აფაქიძე ა., ნიკოლეიშვილი ვ., სიხარულიძე ა., ბიბილური თ., ირემაშვილი შ., მანჯგალაძე გ., სადრაძე ვ., ხეცურიანი ლ. 1989: დიდი მცხეთა, 1981. საველე-არქეოლოგიური კვლევა-ძიების შედეგები. – ა. აფაქიძე (რედ.), მცხეთა. არქეოლოგიური კვლევა-ძიების შედეგები, ტ. IX. თბილისი, 40-76
- ბარამიძე მ. 1977: მერხეულის სამაროვანი. თბილისი.
- ბახტაძე რ., სარაჯიშვილი ნ. 1974: ანტიკური ხანის ბრინჯაოს ნაწარმის ქიმიური შედგენილობის შესწავლისათვის. – სამუზეუმო ექსპონატთა რესტავრაცია, კონსერვაცია, ტექნოლოგია, I, თბილისი, 1974, 96-117.
- გაგოშიძე ი. 1964: ადრეანტიკური ხანის ძეგლები ქსნის ხეობიდან. თბილისი.
- გაგოშიძე ი. 1981: ქართველი ქალის სამკაული. თბილისი.
- გაგოშიძე ი. 2020: ტახტიძირის სამაროვნები. თბილისი.
- გაგოშიძე ი., გოგობერიძე ნ., მახარაძე გ. 2006: ითხვისის სამაროვანი. – არქეოლოგიური ჟურნალი, 4, 2006, 36-59.
- გაგოშიძე ი., გოგობერიძე ნ., მახარაძე გ. 2010: ითხვისის სამაროვანი. ქრონოლოგია. – არქეოლოგიური ჟურნალი, 5, 2010, 49-55.
- გამყრელიძე გ., ფირცხალავა მ., ყიფიანი გ. 2005: ძველი საქართველოს სამხედრო ისტორიის საკითხები, თბილისი.
- გიგოლაშვილი ე. 1983: მძივსამკაული. – ოთ. ლორთქიფანიძე (რედ.), ვანი, არქეოლოგიური გათხრები, ტ. VII. თბილისი, 96-112.
- გიგოლაშვილი ე. 1999: ვერცხლის სიტულები ვანიდან. – ძიებანი, 4, 53-55.
- გიგოლაშვილი ე. 2005: ვერცხლის ჭურჭელი საირხედან. – იბერია-კოლხეთი, 2, თბილისი, 57-62.
- გობეჯიშვილი გ. 1959: განვითარებული რკინის ხანის სათავეებში. – საქართველოს არქეოლოგია, თბილისი.
- გოგობერიძე ნ. 1984: ადრეანტიკური ხანის სამაჯურების ერთ-ერთი ტიპის დათარიღებისათვის. – მაცნე, 4, 137-143.
- გოგობერიძე ნ. 1988: ადრეანტიკური და ელინისტური ხანის გვერგები საქართველოს არქეოლოგიური მასალების მიხედვით. – სსმ, X-B, თბილისი, გვ. 72-83.
- დავითაშვილი ქ. 2006: ნაურიალის სამაროვნის გამოუქვეყნებელი სამარხი. – არქეოლოგიური ჟურნალი, IV, თბილისი, 18-22.
- დავლიანიძე ც. 1983: ქვემო ქართლის (თრიალეთის) კულტურა ძვ.წ. I ათასწლეულის მეორე ნახევარში. თბილისი.
- დუნდუა გ., დუნდუა თ. 2009: ანტიკური პერიოდის კავკასიის ნიმიზმატიკის საკითხები, თბილისი.
- ვაშაქიძე ნ., ლორთქიფანიძე გ. 1975: კოლხური ქვევრი. – სდსმ, V, 93-106.
- ვაშაქიძე ნ., ინაიშვილი ნ. 2005: ლითონის სამკაული სამხრეთ-დასავლეთ საქართველოდან (ცინისძირის სამაროვნის მასალების მიხედვით). – შოთა რუსთაველის სახელმწიფო უნივერსიტეტი. ჰუმანიტარულ მეცნიერებათა ფაკულტეტი. ჰუმანიტარული მეცნიერებები ინფორმაციულ საზოგადოებაში. საერთაშორისო კონფერენციის მასალები, II, ბათუმი, 408-414.
- თოლორდავა ვ. 1976ა: არქეოლოგიური გათხრები დაბლაგომში 1970-71 წლებში. – ოთ. ლორთქიფანიძე (რედ.), ვანი, არქეოლოგიური გათხრები, ტ. II. თბილისი, 48-67.
- თოლორდავა ვ. 1976ბ: მდიდრული სამარხი დაბლაგომიდან. – ოთ. ლორთქიფანიძე (რედ.), ვანი, არქეოლოგიური გათხრები, ტ. II. თბილისი, 68-78.
- თოლორდავა ვ. 1983: დაბლაგომი. – ოთ. ლორთქიფანიძე (რედ.), ვანი, არქეოლოგიური გათხრები, ტ. VII. თბილისი, 129-135.
- თოლორდავა ვ. 1986: ცენტრალური ტერასის ჩრდილო-აღმოსავლეთი ფერდი (1975-1979 წწ. გათხრების შედეგები). ოთ. ლორთქიფანიძე (რედ.), ვანი, არქეოლოგიური გათხრები, ტ. VIII. თბილისი, 79-92.
- თორთლაძე ზ. 2006: ზემო გოსტიბეს სამაროვანი. – არქეოლოგიური ჟურნალი, IV, თბილისი, 85-90.
- თურმანიძე მ. 2007: მძივ-საკიდები ფიჭვნარის ელინისტური პერიოდის სამაროვნიდან. – იბერია-კოლხეთი, 3, თბილისი, 131-139.
- თუშიშვილი ნ. 1970: ბოგვისხევის ადრეანტიკური ხანის სამაროვანი. – მაცნე, 3, 127-140.

- კაჭარავა დ. 1983:** მონატული, შავლაკიანი და სადა კერამიკა. – ოთ. ლორთქიფანიძე (რედ.), ვანი, არქეოლოგიური გათხრები, ტ. VII, 1983, გვ. 26-51.
- კაჭარავა დ. 2006:** ვერცხლის ჩამწა ვანიდან. – შოთა მესხია 90, საიუბილეო კრებული მიძღვნილი შოთა მესხიას დაბადების 90 წლისთავისადმი. თბილისი, 351-364.
- კაჭარავა დ. 2008:** ტვიფარ-საბეჭდავი ვანის № 24 სამარხიდან. – გამოჩენილი ქართველი ომანისტი (ისტორიის მცნიერებათა დოქტორ, პროფესორ ნოდარ შენგელიას დაბადების 75 წლისთავისადმი მიძღვნილი საიუბილეო კრებული), რედ. მირიან მახარაძე, თბილისი, 175-177.
- კაჭარავა დ. 2019:** ვერცხლის სამკაულის ერთი ჯგუფი ვანის სამარხებიდან. – არქეოლოგია, სამეცნიერო-კვლევითი ჟურნალი, № 2, თბილისი, 37-51.
- კაჭარავა დ., ლორთქიფანიძე, ფუთურიძე რ., ყიფიანი გ. 1979:** არქეოლოგიური გათხრები ვანის ნაქალაქარის ზედა ტერასაზე. – ოთ. ლორთქიფანიძე (რედ.), ვანი, არქეოლოგიური გათხრები, ტ. IV, თბილისი, 1979, გვ. 7-37.
- კაჭარავა დ., მჟავანაძე ზ. 1986:** ნაქალაქარის ზედა ტერასაზე 1980 წელს ჩატარებული მუშაობის ანგარიში. – ოთ. ლორთქიფანიძე (რედ.), ვანი, არქეოლოგიური გათხრები, ტ. VIII, თბილისი, 9-33.
- კაჭარავა დ., ხარაბაძე ს., თურმანიძე მ. 2013:** მიძევები ვანის ნაქალაქარის № 24 სამარხიდან. – იბერია-კოლხეთი, 9, 148-173.
- კაჭარავა დ., ხარაბაძე ს. 2016:** ვანის №№ 1 და 2 სამლოცველოების არის გათხრების ანგარიში (2002-2005 წლები). – ძიებანი, № 23, 60-97
- კაჭარავა დ., ხარაბაძე ს. 2018:** ახლად აღმოჩენილი სამარხები ვანიდან, II ნაწილი (№ 22 სამარხი). – იბერია-კოლხეთი, № 14, 5-63.
- კახიძე ა. 2007:** ანტიკური სამყარო აღმოსავლეთ შავიზღვისპირეთში (ფიჭვნარის ძვ.წ. V საუკუნის ბერძნული ნეკროპოლი) = ფიჭვნარი, ტ. II, ბათუმი, 2007.
- კახიძე ა., ვიკერსი მ. 2004:** ფიჭვნარი, I, თბილისი, 2004.
- კახიძე ა., კახიძე ე., 2014:** აღმოსავლეთ შავიზღვისპირეთის ბერძნული კოლონიზაციის შედეგები = ფიჭვნარი, V, ბათუმი, 2014.
- ლეკაშვილი დ. 2005:** ქარვის მიძევები მცხეთის გვიანანტიკური ხანის სამარხებში. – იბერია-კოლხეთი, 2, 148-152.
- ლომიტაშვილი დ. 2003:** ცენტრალური კოლხეთი ძვ.წ. VIII-ახ.წ. VI სს (ციხეგოფი-არქეოპოლისი-ნოქალაქევი). ავტორეფერატი ისტორიის მეცნიერებათა დოქტორის სამეცნიერო ხარისხის მოსაპოვებლად, თბილისი, 2003.
- ლომთათიძე გ. 1957:** კლდეეთის სამაროვანი. თბილისი.
- ლორთქიფანიძე დ. 1966:** ანტიკური სამყარო და ძველი კოლხეთი. თბილისი.
- ლორთქიფანიძე ოთ. 1972:** ვანის ნაქალაქარი (გათხრები, ისტორია, პრობლემები). – ოთ. ლორთქიფანიძე (რედ.), ვანი, არქეოლოგიური გათხრები, ტ. I. თბილისი, 7-42.
- ლორთქიფანიძე ოთ. 1983:** ტორევეტიკა. – ოთ. ლორთქიფანიძე (რედ.), ვანი, არქეოლოგიური გათხრები, ტ. VII. თბილისი, 89-91.
- ლორთქიფანიძე ოთ. 2003:** ახალგორის განძი (დათარიღებისა და ისტორიული ინტერ-პრეტაციის ცდა). – ძიებანი, 11, 2003, 28-71.
- ლორთქიფანიძე ო., ფუთურიძე რ., თოლორდავა ვ., ჭყონია ა. 1972:** არქეოლოგიური გათხრები ვანში 1969 წელს. – ოთ. ლორთქიფანიძე (რედ.), ვანი, არქეოლოგიური გათხრები, ტ. I, თბილისი, 198-242.
- ლორთქიფანიძე ოთ., გიგოლაშვილი ელ., კაჭარავა დ., ლიჩელი ვ., ფირცხალავა მ., ჭყონია ა. 1981:** ძვ.წ. VI-IV საუკუნეების კოლხური კერამიკა ვანიდან (ტიპოლოგიური კლასიფიკაცია, დათარიღება, კატალოგი). – ოთ. ლორთქიფანიძე (რედ.), ვანი, არქეოლოგიური გათხრები, ტ. V, თბილისი, 1981.
- ლორთქიფანიძე ნ. 2015:** ძველი ქართული სამკაული. თბილისი.
- მათიაშვილი ნ. 1977:** ლითონის ჭურჭელი. – ოთ. ლორთქიფანიძე (რედ.), ვანი, არქეოლოგიური გათხრები, ტ. III. თბილისი, 103-110.
- მარგიშვილი ს. 1992:** ანტიკური ხანის მდიდრული სამარხები ალგეთის ხეობიდან. თბილისი.
- მარგიშვილი ს., ნარიშანიშვილი გ. 2004:** ალგეთის ხეობის ანტიკური ხანის არქეოლოგიური ძეგლები. თბილისი.
- მახარაძე გ., წერეთელი მ. 2007:** საირხე. თბილისი.
- მირიანაშვილი ნ. 1983:** შიდა ქართლის მატერიალური კულტურის ისტორიიდან. თბილისი.
- მიქელაძე თ. 1978:** არქეოლოგიური კვლევა-ძიება რიონის ქვემო წელზე. თბილისი.
- მიქელაძე თ. 1985:** – კოლხეთი ადრეკინის ხანის სამაროვნები. თბილისი.

- ნადირაძე ვ. 1975:** ყვირილის ხეობის არქეოლოგიური ძეგლები. თბილისი.
- ნადირაძე ვ. 1990:** საირხე – საქართველოს უძველესი ქალაქი, წიგნი I. თბილისი.
- ოქრობირიძე ნ., ბარამიძე მ. 1974:** პალურის საძვლე (ენგურის არქეოლოგიური ექსპედიციის 1968 წლის გათხრების შედეგები). – მსკა, VI, 96-123.
- სულავა ნ., აღაპიშვილი თ., პატარიძე მ., ჩაგელიშვილი რ., ბუნსიანიძე მ., გოგაშვილი დ., ქორიძე ი., მამარდაშვილი გ., ბაქრაძე ი., კირთაძე ნ., სურმავა ნ., ხელაია თ., კალანდია თ. 2014:** მარტვილის მხარეთმცოდნეობის მუზეუმი. ალბომი. თბილისი.
- პაპუაშვილი რ. 1998:** გვიანბრინჯაო-ადრერკინის ხანის კოლხურ სამარხ-ორმოთა ფარდობითი ქრონოლოგიისათვის. – ძიებანი, 1, 43-57.
- პაპუაშვილი რ., ესებუა თ., ვიქია ლ., პაპუაშვილი ი. 2015:** ცაიშის სამაროვანი. თბილისი, ზუგდიდი.
- ტრეისტერი მ. 2005:** მაკედონიური ლითონის ჭურჭელი სკვითურ სამეფო სამარხებში. სკვითურ-მაკედონიური კონტაქტებისათვის ძვ.წ. IV საუკუნის მესამე მეოთხედში. – შავიზღვისპირეთი ელინისტური სამყაროს სისტემაში. თბილისი, 45-47 და 105-106.
- ფანცხავა ლ. 1988:** კოლხური კულტურის მხატვრული ხელოსნობის ძეგლები. თბილისი.
- ფუთურიძე რ., ხოშტარია ნ., ჭყონია ა. 1972:** ვანის ნაქალაქარის ჩრდილო-აღმოსავლეთ ნაწილში 1961-1963 წლებში ჩატარებული არქეოლოგიური თხრის შედეგები. – ოთ. ლორთქიფანიძე (რედ.), ვანი, არქეოლოგიური გათხრები, ტ. I. თბილისი, 111-134.
- ყიფიანი ნ. 2009:** წითელფეფურული სკიფოსები ვანის ნაქალაქარიდან. – იბერია-კოლხეთი, 5, 80-84.
- ცქიტიშვილი გ. 2001:** მდიდრული სამარხი ციხიაგორის სამაროვნიდან. – ძიებანი, 7, 41-46.
- წერეთელი მ. 2000:** გრაფიკული ნახატით შემკული ჭურჭელი საირხიდან. – არქეოლოგიური ჟურნალი, I, 67-73.
- წითლანაძე ლ. 1976:** ხევის არქეოლოგიური ძეგლები. თბილისი.
- წითლანაძე ლ. 2004:** ხევის არქეოლოგიური ძეგლები (მასალის პუბლიკაცია), ტ. II. თბილისი.
- ჭანიშვილი თ. 2007:** ზარაკების ტიპოლოგია-ქრონოლოგიის საკითხები დასავლეთ საქართველოს არქეოლოგიის მიხედვით. – იბერია-კოლხეთი, 3, 97-108.
- ჭყონია ა. 1981** ოქროს სამკაულები ვანის ნაქალაქარიდან. (= ოთ. ლორთქიფანიძე (რედ.), ვანი, არქეოლოგიური გათხრები, ტ. VI). თბილისი.
- ზარაბაძე ს. 2005:** სამარხები სოფ. ქვედა ციხესულორის ტერიტორიიდან. – იბერია-კოლხეთი, 2, 30-38.
- ზარაბაძე ს. 2008:** ქვედა გორას განძი. – იბერია-კოლხეთი, 4, 110-111.
- ზიდაშელი მ. 1972:** ბრინჯაოს მხატვრული დამუშავების ისტორიისათვის ანტიკურ საქართველოში. თბილისი.
- ზიდაშელი მ. 1982:** ცენტრალური ამიერკავკასიის გრაფიკული ხელოვნება ადრეულ რკინის ხანაში. თბილისი.
- ზიდაშელი მ. 2010:** საქართველოს ძველი კულტურის საკითხები. თბილისი.
- ხოშტარია 1972:** ვანის არქეოლოგიური შესწავლის ისტორია. – ოთ. ლორთქიფანიძე (რედ.), ვანი, არქეოლოგიური გათხრები, ტ. I. თბილისი, 81-95.
- ჯავახიშვილი ქ. 2011:** ვანის ნაქალაქარზე 2003-2005 წლებში აღმოჩენილი გლიპტიკური ძეგლები. – იბერია-კოლხეთი, 7, 121-130.
- Анохин В. А. 1986:** Монетное дело Боспора. Киев.
- Анфимов Н. В. 1966:** Комплекс бронзовых предметов из кургана близ ст. Темибежской. – А.И. Болтунова (ред.), Культура античного мира. Москва, 19-23.
- Балахванцев А. С., Яблонский Л. Т. 2008:** Серебряная амфора из Филипповки. – Л. Т. Яблонский (ред.), Ранние кочевники Волго-Уральского региона. Материалы международной конференции „Ранние кочевники Южного Приуралья в свете новейших археологических открытий“, 21-25 апреля 2008 г. (Оренбург 2008), 29-38.
- Билимович З. А. 1970:** Два бронзовых таза из Семибратних курганов. – СА, 1970, 3, 128-135.
- Билимович З. А. 1971:** Бронзовый кувшин из VI Семибратнего кургана. – СА, 1971, 1, 216-219.
- Велковъ Ив. 1937:** Розкопките около Мезек и гара Свиленград през 1932-1933 год. – Известия на Българския Археологически Институт, т. XI, 1937, 117-170.
- Венедиков Ив. 1966:** Новооткрито тракийско могилено погребение във Враца. – Археология, 1, 1966, с. 7-15.
- Воронов Ю. Н. 1991:** Новые материалы античной эпохи из окрестностей Диоскуриады. – СА, 1991, 1, 225-234.

- Галанина Л. К. 1969:** Античный бронзовый таз из Курджипского кургана. – АСГЭ, 11, 92-103.
- Галанина Л. К. 1980:** Курджипский курган. Москва.
- Гиголашвили Е. Г. 1990:** Серебряные кубки из Вани. – О.Д. Лордкипанидзе (ред.), Причерноморье в VII-V вв. до н.э., Письменные источники и археологию. Материалы V Международного симпозиума по древней истории Причерноморья, Вани-1987 г. Тбилиси, 1990, 316-320.
- Гиголашвили Е. Г., Качарава Д. Д. 1977:** Керамика Колхиды VI-IV вв. до н.э. – КСИА, 151, 77-80.
- Гогадзе Э. М., Панцхава Л. Н., Дариспанашвили М.В. 1977:** Работы Носири-Мухурчской экспедиции. – ზღაპ, V, 1977, 60-71.
- Гогберидзе Н. 2003:** Браслеты и гривны Грузии V-I вв. до н.э. Тбилиси.
- Деведжян 1974** – С. Г. Деведжян, Лори-Бердский могильник. – СА, 2, 1974, сс. 180-194.
- Зограф А. Н. 1951:** Античные монеты, МИА, 16, Москва, 1951.
- Капанадзе Д. Д. 1959:** Грузинская нумизматика. Москва.
- Качарава Д. Д. 2018:** Новые находки из Ванского городища, – С Митридата дует ветер. Боспор и Причерноморье в античности. К 70-летию В. П. Толстикова. Москва, 247-253.
- Качарава Д. Д. 2018а:** Об одной группе серебряных украшений из Вани. – А. Н. Коваленко (ред.), Причерноморье в античное и раннесредневековое время. вып. 2, Сборник научных трудов, посвященных 70-летию профессора В. П. Копылова. Ростов-на-Дону, 154-165.
- Кигурадзе Н. Ш. 1976:** Дапнарский могильник. Тбилиси.
- Ксенофонтова И. В. 2002:** Государственный Музей Востока. –Д. В. Журавлев (ред.), На краю ойкумены. Греки и варвары на северном берегу Понта Евксинского. Москва.
- Клады фракийцев.** Каталог выставки, Варна, 2006.
- Куфгин Б. А. 1950:** Материалы к археологии Колхиды, т. II. Тбилиси.
- Лесков А. М. 1985:** Сокровища курганов Адыгеи. Москва.
- Лесков А. М., Лапушнян В. Л. 1987:** Шедевры древнего искусства Кубани, Каталог выставки. Москва.
- Лордкипанидзе Г. А. 1970:** К истории древней Колхиды. Тбилиси.
- Лордкипанидзе Г. А. 1978:** Колхида в VI-II вв. до н. э. Тбилиси.
- Лордкипанидзе О., Матиашвили Н., Путуридзе Р., Чкониа А., Пирцхалава М., Толордава В., Качарава Д., Кипиани Г., Личели В. 1981:** Ванская археологическая экспедиция. – ПАИ в 1978 году, Тбилиси, сс.111-119.
- Максимова М. И. 1962:** Амулет из Горгиппии и так называемые шарики-подвески. – СА, 2, 1962, 226-230.
- Манцевич А. П. 1987:** Курган Солоха, Ленинград.
- Микеладзе Т. К. 1982:** О некоторых результатах полевых исследований в зонах новостроек Колхидской низменности в десятой пятилетке. – Археологические исследования на новостройках Грузинской ССР. Тбилиси, 75-89.
- Микеладзе Т. К., Барамидзе М. В. 1976:** О некоторых итогах полевых исследований колхидской культуры в зонах новостроек. – Археологические исследования на новостройках Грузинской ССР. Тбилиси, 95-101.
- Микеладзе Т. К., Барамидзе М. В. 1977:** Колхский могильник VII-VI вв. до н.э. в с. Нигвзиани. – КСИА, 151, 33-39.
- Мозолевский Б. М. 1979:** Товста могила. Киев.
- Мозолевский Б. М., Полин С. В. 2005:** Курганы скифского Герроса IV в. до н.э. (Бабина, Водяна и Соболева могилы). Киев.
- Монахов С. Ю. 1999:** Греческие амфоры в Причерноморье. Комплексы керамической тары. Саратов.
- Попов Р. 1926:** Сребърно съкровище от с. Буковци. – Годишник на Народния музей, 4, 1922-1925. София, 1-22.
- Привалова О. Я., Зарайская Н. П., Привалов А. И. 1982:** Двугорбая могила. – А. И. Тереножкин (ред.), Древности степной Скифии. Киев, 148-178.
- Рехвиашвили Н. Б. 1957:** Добыча и обработка гагата в Грузии. – ზღა, IX, 43-49.
- Скорый С. А. 1999:** Дата Большого Рьжановского кургана. – Проблемы скифо-сарматской археологии Северного Причерноморья, (К 100-летию Бориса Николаевича Гракова): III Граковские Чтения. Запорожье, 240-241.
- Смирнов Я. 1934:** Ахалгорийский клад. Тифлис.

- Тарн В. 1949:** Эллинистическая цивилизация. Москва.
- Терещенко Ф. Е. 2013:** Монетное дело Пантикапея в IV в. до н.э. – ВДИ, 2, 102-127.
- Трапш М. М. 1969:** Труды, т. II. Сухуми.
- Трейстер М. Ю. 2006:** Фалары из станицы Успенской (к вопросу о времени появления больших наплечных фаларов эллинистического времени). – Древности Боспора, т. 10, 429-435.
- Трейстер М. Ю. 2008:** Произведения торовтики ахеменидского стиля и на "ахеменидскую тему" в сарматских погребениях Прохоровского и Филипповского курганных могильников в южном Приуралье. –Л. Т. Яблонский (ред.), Ранние кочевники Волго-Уральского региона. Оренбург, 145-170.
- Хошгари Н. В. 1979:** О раскопках на вершине холма в 1947-1959 гг. – *თ. ლორთქიფანიძე (რედ.), ვანი, არქეოლოგიური გათხრები, ტ. IV. თბილისი*, 115-134.
- Цончев Д. 1948:** Антична могилна гробница при Оризово. – Годишник на Народния археологически музей Пловдив, кн. 1, София, 15-26.
- Шамба Р. 1988:** Гюэнос, I. Тбилиси.
- Шелов Д. Б. 1956:** Монетное дело Боспора VI-II вв. до н.э. Москва.
- Alexander C. 1928:** Jewelry. The art of the goldsmith in Classical times. New York.
- Alexandrescu A. D. 1980:** La nécropole gète de Zimnicea. – *Dacia, N.S.*, XXIV, 19-126.
- Amandry P. 1955:** Médallion en or du Musée de Providence. – *AJA*, 59, 219-222.
- Amandry P. 1958:** Orfèverie achéménide. – *Antike Kunst, Heft 1*, 9-23.
- Amandry P. 1963:** Argenterie d'époque Achéménide, Compléments au catalogue des bijoux antiques. – *Collection Hélène Stathatos, Strassbourg, III*, 237-255.
- Ancient Macedonia 1988** – *Ancient Macedonia. Exhibition catalogue. Museum of Victoria, Melbourne, Australia, Athens*, 1988.
- Andronicos M. 1981:** *Museum Thessaloniki. Ein neuer Führer durch seine Bestände. Athens*.
- Andronicos M. 1984:** *Vergina: The Royal Tombs. Athens*.
- Arménie. Trésors de l'Arménie** ancienne des origines au IVe siècles, sous la direction de J. Santrot. 1996.
- Armenien – 5000 Jahre Kunst und Kultur.** Tübingen, 1995.
- Avaliani E. 2018:** The silver belt from Vani burial № 24: a transregional world reconstructed through a single artifact. – *Talanta, XLVII-XLVIII (2016-2017)*, 77-100.
- Barrois A. 1928:** Fouilles de l'École archéologique française de Jérusalem effectuées à Neirab du 12 septembre au 6 novembre 1927. – *Syria, IX*, 187-206.
- Beazley J. 1984:** *Attic red-figure vase-painters, 2nd ed.*, Hacker Art Books, 1984.
- Bevan E. 1989:** – E. Bevan, *Water-birds and the Olympian gods*. – *The Annual of the British School at Athens*, no. 84, 163-169.
- Boardman J. 1990:** *Symposion furniture*. – O. Murray (ed.), *Symptica, A symposium on the Symposia*. Oxford, 122-131.
- Boardman J. 1994:** *The diffusion of Classical art in Antiquity*. London.
- Boardman J. 1996:** *The archaeology of jewelry*. – A. Calinescu (ed.), *Ancient Jewelry and Archaeology*. Bloomington and Indianapolis, 4-5.
- Boardman J., Scarisbrick D. 1977:** *The Ralph Harasi collection of finger rings*. London.
- Bothmer D. 1984:** *A Greek and Roman treasury*. – *The Metropolitan Museum of Art Bulletin*, v. 42, no. 1 (Summer).
- Bubenheimer-Erhart Fr. 2004:** *Ägyptische Elemente in der Ausstattung eines etruskischen Grabes*. – *Städel-Jahrbuch, Neue Folge Band 19*, 85-96.
- Buchanan B., Moore P.R.S. 1988:** *Catalogue of ancient Near Eastern seals in the Ashmolean Museum*, vol. III, *The Iron Age stamp seals (c. 1200-350 BC)*, Oxford: Clarendon Press, 1988.
- Curtis C.D. 1925:** *Jewelry and gold work = Sardis*, vol. XIII, part I, 1910-1914, Roma.
- Davidson P. F., Oliver A., Jr. 1984:** *Ancient Greek and Roman gold jewelry in the Brooklyn Museum*. The Brooklyn Museum.
- Daux G. 1968:** *Chronique des fouilles et découvertes archéologiques en Grèce en 1967*. – *BCH*, 92, 711-1135.
- Delaporte L. 1920:** *Catalogue des cylindres, cachets et pierres gravées de style oriental*. Paris.
- Delemen I. 2006:** *An Unplundered Chamber Tomb on Ganos Mountain in Southeastern Thrace*. – *AJA*, 110, 251-273.
- Dentzer J.-M. 1982:** *Le motif du banquet couché dans le proche-orient et le monde grec du VII^e-au IV^e siècle avant J.-C.* École français de Rome.

- Dumbrell W. J. 1971:** The Tell El-Maskhuta bowls and the “Kingdom” of Qedae in the Persian period. – Bulletin of the American School of Oriental Research, no. 203, pp. 33-44.
- Ehrenberg E. 1999:** Uruk. Late Babylonian seal impressions on Eanna-tablets = Ausgrabungen in Uruk-Warka, Endberichte, Bd. 18, Mainz am Rhein.
- Filow B., Welkov I., Mikow V. 1934:** Die Grabhügelnekropole bei Duvanlij in Südbulgarien. Sofia.
- Gagoschidze Ju. 1997:** Materialien zur Geschichte der Goldschmiedekunst im alten Georgien. – Boreas, Münsterische Beiträge zur Archäologie, Bd. 20. Münster, 123-136.
- Georgien, Schätze aus dem Land des Goldenen Vlies,** Bochum, 2001.
- Georgieva R. 1998:** Burial rites in Thrace and Phrygia. – N. Tuna, Z. Aktüre, M. Lynch (eds.), Thracians and Phrygians. Problems of Parallelism. Proceedings of an International Symposium on the Archaeology, History and Ancient Languages of Thrace and Phrygia, Ankara, 3-4 June 1995. Ankara, 61-64.
- Gogadze E., Davlianidze Ts., Pantskhava L. 1990:** Deux établissements de production artisanale un type nouveau. – O. Lordkipanidzé, P. Lévêque (eds.), Le Pot-Euxin vu par les grecs. Paris, 195-200.
- Gold der Thraker, 1979:** – Gold der Thraker. Archäologische Schätze aus Bulgarien. Mainz am Rhein.
- Guigolachvili E. 1990:** Les coupes en argent de Vani. – O. Lordkipanidze, P. Lévêque (eds.), Le Pont-Euxin vu par les grecs. Sources écrites et archéologie. Paris, 279-281.
- Guzzo P. G. 1998:** Goldsmiths of ancient Basilicata. – Treasures from the South of Italy. Milano, 82-99.
- Hackens T. 1976:** Catalogue of the Classical collection, Classical jewelry. Museum of Art, Rhode Island, 60-71.
- Hackens T., Winkes R. (ed.) 1983:** Winkes, Gold jewelry, Craft, style and meaning from Mycenae to Constantinopolis. Louvain-la-Neuve.
- Higgins R. A. 1961:** Greek and Roman jewellery. London.
- Hoffmann H., Davidson P. 1965:** Greek gold. Jewelry from the Age of Alexander. Mainz/Rhein.
- Jakob-Rost L. 1975:** Die Stempelsiegel im Vorderasiatischen Museum. Berlin.
- Kacharava D., Kvirkvelia G. 2008:** The golden graves of ancient Vani. – Wine, Worship and Sacrifice: the Golden Graves of Ancient Vani. New York, 126-205.
- Kacharava D., Kvirkvelia G. 2009:** Recent archaeological finds on the upper terrace of the Vani site. – Ancient Civilizations from Scythia to Siberia, vol. 14, №№ 3-4, 237-315.
- Kakhidze A. 2000-2001:** Specimens of Classical bronze toreutics from Pichvnari. – TALANTA, 32/33, 41-60.
- Kakhidze A. 2004:** Silver phialai from the cemetery of Pichvnari. – C. J. Tuplin (ed.), Pontus and the Outside World. Studies in Black Sea History, Historiographia and Archaeology = Colloquia Pontica, 9, 85-119.
- Kakhidze A., Iashvili I., Vickers M. 2001:** Silver coins of the Black Sea coastal cities from the fifth century BC necropolis at Pichvnari. – The Numismatic Chronicle, vol. 161, 282-287.
- Kantor H. J. 1957:** Achaemenid Jewelry in the Oriental Institute. – Journal of Near Eastern Studies, 16, 1-23.
- Καραμανώλη-Σιγανίδου M. 1965:** Θεσσαλονίκη. – ArchDelt, v. 20, 2, 407-412.
- Kitov G. 1995:** Les tumuli royaux dans "La vallée des rois". – Orpheus, 5, Sofia, 5-21.
- Kitov G. 1996:** The Thracian valley of the kings in the region of Kazanluk. – Balkan Studies, 37, 1, Thessaloniki, 5-34.
- Kultur des Trinkens 1990:** – Kultur des Trinkens, Kunst der Schale, Hrsgb. von K. Vierneisel, B. Kaeser. München.
- Kühne H., Salje B. 1996:** Kāmid el-Lōz, 15. Die Glyptik. Bonn.
- Kvirkvelia G. 1995:** On the early Hellenistic burials of North-Western Colchis. – AA, 1, 1995, pp. 75-82.
- Lamb 1969:** – W. Lamb, Ancient Greek and Roman bronzes, Chicago, 1969.
- Lambert 1979:** – Lambert, W. G. Near eastern seals in Gulbenkian Museum of Oriental Art, University of Durham. – Iraq, vol. XLI, 1979, pp. 1-45.
- Lévy 1965:** – E. Lévy, Trésor hellénistique trouvé à Délos en 1964, Second partie: les bijoux. – BCH, 89, 1965, pp. 535-566.
- Μακαρόνας X. 1963:** Τάφοι του Δερβενίου, Θεσσαλονίκης. – ArchDelt, 1963, v. 18, 2, pp. 193-196.
- Marshall F. H. 1907:** – Marshall, Catalogue of the finger-rings. Greek, Etruscan, and Roman, in the Department of Antiquities, British Museum, London, 1907.
- Marshall F. H. 1969:** Catalogue of jewellery, Greek, Etruscan and Roman in the British Museum. London.
- Menant M. J. 1879:** Notice sur quelques empreintes de cylindre du premier empire de chaldée. Paris.
- Miller S. G. 1979:** Two groups of Thessalian gold. Berkley-Los Angeles-London.

- Moorey P. R. S. 1967:** Moorey, Some ancient metal belts, their antedecents and relatives. – Iran, vol. V, 1967.
- Moorey P. R. S. 1979:** Aspects of worship and ritual on Achaemenid seals. – Akten des VII. internationalen Kongresses für iranische Kunst und Archäologie, München 1976 (Archäologische Mitteilungen aus Iran, Ergänzungsband 6), Berlin: Dietrich Reimer, 218-226.
- Moorey P. R. S. 1980:** Cemeteries of the first millennium B.C. at Deve Hüyük, near Carchemish, salvaged by T. E. Lawrence and C. L. Wolley in 1913 (with a catalogue raisonné of the objects in Berlin, Cambridge, Liverpool, London and Oxford), BAR International Series, 87.
- Moorey P. R. S. 1980a:** Metal wine-sets in the ancient Near East. – *Iranica Antiqua*, vol. XV, 181-197.
- Moorey P. R. S. 1988:** The technique of gold-figure decoration on Achaemenid silver vessels and its antedecents. – *Iranica Antiqua*, vol. XXIII, 231-252.
- Musti D. 1992:** L'oro dei greci – testi di D. Musti, M. Benzi, L. Rocchetti, P. G. Guzzo, G. Caleani, F. Catalli, Novara, 1992
- Nikolov B. 1989:** Historical and archaeological context. – A. Fol (ed.), *The Rogozen treasure*. Sofia, 142-146.
- Ninou K. (ed.) 1979:** Treasures of ancient Macedonia, Exhibition catalogue. Archaeological Museum of Thessalonike, Athens, 1979.
- Oliver A. 1977:** Silver for the gods. 800 years of Greek and Roman silver. Toledo.
- Or des Scythes, 1975:** – Or des Scythes, Tresors des musées soviétiques, Paris, 1975.
- Özgen I., Öztürk J. 1996:** The Lydian treasure. Istanbul.
- Παπαποστόλου, I. A. 1982:** Ελληνιστικοί τάφοι της Πάτρας I. – *ArchDelt*, 32 (1977), Μελέτες: 281-343.
- Papuashvili R. 2012:** The Late Bronze-Early Iron Age burial grounds from Tsaishi. – A. Mehnert, G. Mehnert, S. Reinhold (eds.), *Austausch und Kulturkontakt im Südkaukasus und seinen angrenzenden Regionen in der Spätbronze-Früheisenzeit*. Schriften des Zentrums für Archäologie und Kulturgeschichte des Schwarzmeerraumes, v. 22, Langenweissbach.
- Paunov Ev., Torlov N. T. 2000:** The bronze vessels from tomb 2 in the Mogilanska Mogila tumulus at Vratsa (NW Bulgaria). – C. C. Mattusch, A. Brauer and S. E. Knudsen (eds.), *From the Parts to the Whole*, vol. 1; Acta of the 13th International Bronze Congress, held at Cambridge, Massachusetts, May 28-June 1, 1996. Portsmouth, Rhode Island, 163-172.
- Pfrommer M. 1993:** Pfrommer, Metalwork from the Hellenized East. Malibu.
- Pharmakowski B. 1913:** *Archaeologische Funde im Jahre 1912, Russland*. – AA, 179-233.
- Platz-Horster G. 2001:** *Altes Museum, Antiker Goldschmuck*. Berlin.
- Porada E. 1981:** Stamp and cylinder seals of the ancient Near East. – G. Markoe (ed.), *Ancient Bronzes, Ceramics and Seals*. Los Angeles County Museum of Art, 188-208.
- Popa R. 1978:** *Kāmid el-Lōz*, 2. Der eisenzeitliche Friedhof. Befunde und Funde. Bonn.
- Reeder E. D. (ed.) 1999:** *L'or des rois scythes*. New York.
- Richter G. 1969:** *A Handbook of Greek Art*, 1959; 6th edition, 1969.
- Robinson D. M. 1941:** *Excavations at Olynthus, part X. Metal and minor miscellaneous finds*. Baltimore-London.
- Robinson D. M. 1953:** Unpublished Greek gold jewelry and gems. – *AJA*, 57, 1, 5-19.
- Root M. C. 2003:** Hero and worshiper at Seleucia: re-inventions of Babylonia on a banded agate cylinder seal of the Achaemenid empire. – T. Potts, M. Roaf and D. Stein (eds.), *Culture through Objects*. *Ancient Near Eastern Studies in Honour of P.R. S. Moorey*. Oxford, 249-283.
- Sabbatini B. 2000:** Les skyphos du F.B. group à Spina: apport chronologique de l'étude stylistique et typologique. – *La céramique attique du IVe siècle en Méditerranée occidentale*, Centre Jean Berard, Naples, 47-65.
- Schmandt-Bessarot D. 1978:** *Ancient Persia. The Art of an Empire*. University of Texas.
- Schmidt 1957:** *Persepolis, II, Contents of the treasury and other discoveries*, Chicago. E. F.
- Seeberg A. 1972:** Musical drinking cups. – *JHS*, 92, 183-184.
- Seipl W. 1991:** *Gold aus Kiew, 170 Meisterwerke aus der Schatzkammer der Ukraine*. Wein.
- Simpson J. 2005:** The royal table. – J. Curtis, and N. Tallis (eds.), *Forgotten Kingdom. The World of Ancient Persia*. London, 104-107.
- Sini Th. 1997:** A symposium scene on an Attic fourth-century calyx-krater in St. Petersburg. – O. Palagia (ed.), *Greek offerings. Essays on Greek art in honour of John Boardman*. Oxbow monographs, 89.
- Sotheby's important antiquities, 1992.** New York, 1992.
- Strong D. E. 1966:** *Greek and Roman silver plate*. London.

- Summerer L. 2003:** Achämenidische Silberfunde aus der Umgebung von Sinope. – ACSS, vol. 9, 1-2, 17-42.
- Talcott L., Sparkes B. 1970:** Black and plain pottery. The Athenian Agora, vol. XII. Princeton, New Jersey.
- Tchqonia A. 1990:** L'orfèvrerie de la Colchide antique sur le site de Vani.– O. Lordkipanidze, P. Lévêque (eds.), Le Pont-Euxin vu par les grecs. Sources écrites et archéologie. Paris, 261-265.
- The Search for Alexander 1980:** An Exhibition, Athens.
- Treister M. 2002:** Late Hellenistic Bosphoros Polychrome style and its relation to the jewellery of Roman Syria (Kuban brooches and related forms). – Silk Road and Archaeology, 8, 2002, pp. 30 ff.
- Treister M. 2005:** Macedonian metal vessels in the royal Scythian burials: on the Scytho-Macedonian contacts in the third quarter of the 4th century BC. – Black Sea area in the Hellenistic world system, Tbilisi, 105-106.
- Treister M. 2007:** The toreutics of Colchis in the 5th-4th centuries BC. Local traditions, outside influences, innovations. – ACSS, 13, 67-107.
- Treister M. 2009:** Silver Phialai from the Prokhorovka Burial Mound. – ACSS, 15,1, 95-135.
- Treister M., Yablonsky L. 2013:** Einflüsse der achämenidischen Kultur im südlichen Uralvorland (5.-3. Jh. v. Chr.). Wien.
- Triantafyllos D. 1975:** ARQAIOTHETEC KAI MNHMEIA THRAKHS. – ArchDelt, 1975, tom. 30, 2, pp. 294-303.
- Vickers M. 1974:** Two more rattling cups. – AJA, 78, 429-430.
- Vickers M. 2002:** Scythian and Thracian antiquities, Ashmolean Museum, Oxford.
- Osten H. H., von der 1934:** Ancient oriental seals in the collection of P. Edward T. Newell, Chicago, Illinois.
- Waldbaum J. 1983:** Metalwork from Sardis = Sardis, 8, London.
- Williams D. 1988:** Three groups of fourth century south Italian jewellery in the British Museum. – Mitteilungen der Deutschen Archaeologischen Instituts, Roemische Abteilung, Bd. 95, 75–95.
- Williams D., Ogden J. 1994:** Greek gold, Jewelry of the Classical World. New York.
- Zettler R. L. 1979:** On the chronological range of neo-Babylonian and Achaemenid seals. – JNES, 38, no. 4, 257-270.

ტაბულების აღწერილობა

- ტაბ. I – უბნის გეგმა.
- ტაბ. II – სამარხი № 24. გეგმა და ჭრილები.
- ტაბ. III – სამარხი № 24. გეგმა და ჭრილები.
- ტაბ. IV – სამარხი № 24. გეგმა და ჭრილები.
- ტაბ. V – სამარხი № 24. გეგმა და ჭრილები.
- ტაბ. VI – სამარხის გათხრების დასაწყისი: ჩანს სამარხის თავზე ამოშენებული გვიანდელი კედელი და თირში ჩაჭრილი არხი.
- ტაბ. VII – სამარხის გათხრების დასაწყისი: 1. ქვყრილი, ზედხედი; 2. ქვყრილის დეტალი.
- ტაბ. VIII – ქვყრილში აღმოჩენილი მასალა: 1. კოლხური თეთრი; 2. ოქროს ნახევარმთვარისებური საყურე; 3. რკინის სამაგრი ხის კონსტრუქციისთვის.
- ტაბ. IX – სამარხის გათხრების დასაწყისი: 1. პლატფორმა და ქვყრილი; 2. მიცვალებული № 1, თავის არე.
- ტაბ. X – 1. მიცვალებული № 1, თავის არე; 2. მინისებური პასტის იოტების ასხმა.
- ტაბ. XI – № 1 მიცვალებულის ინვენტარი: 1. ვერცხლის ბეჭედი; 2. ბრინჯაოს რგოლი; 3. ვერცხლის საკისრე რგოლი; 4. მინისა და სარდიონის მძივები; 5. ვერცხლის საკისრე რგოლი; 6. ბრინჯაოს რგოლი; 7. რკინის სამაჯურის ფრაგმენტი; 8. ბრინჯაოს საკისრე რგოლის ფრაგმენტი; 9-10. მინისა და სადიონის მძივები; 11. მინისებური პასტის იოტები; 12. ვერცხლის ბეჭედი.
- ტაბ. XII – სამარხული ინვენტარის ჯგუფები.
- ტაბ. XIII – 1. სამარხის საერთო ხედი გაწმენდის შემდეგ; 2. მიცვალებული № 5, თავის არე.
- ტაბ. XIV – 1. ცხენის თავის ქალა; 2. მიცვალებული № 5-ის ვერცხლის საკისრე რგოლი; 3. მიცვალებული № 5-ის ვერცხლის საყურე რგოლები.
- ტაბ. XV – მიცვალებული № 5-ის ინვენტარი: 1. ვერცხლის საკისრე რგოლი; 2. ვერცხლის საყურე რგოლები; 3. რკინის რგოლი, 4. რკინის რგოლი; №№ 3 და 4 მიცვალებულების ნაშთები.

ტაბ. XVI – № 3 მიცვალებულის ინვენტარი: 1. ვერცხლის საკისრე რგოლი; 2. სარდიონის მძივები; 3-4. მინის თვალადი მძივები; 5. მინისა და სარდიონის მძივები; 6. მინისებური პასტის იოტები.

ტაბ. XVII – № 3 მიცვალებულის ინვენტარი: 1. ვერცხლის საკისრე რგოლი; 2. რკინის საკისრე რგოლი; 3. სარდიონის მძივები; 4-5. თვალადი მძივები; 6. მინის მძივები; 7. მინისებური პასტის იოტები.

ტაბ. XVIII – 1. № 4 მიცვალებულის არე გაწმენდის შემდეგ; 2. ვერცხლის საკისრე რგოლი; 3. ვერცხლის საყურე რგოლები.

ტაბ. XIX – № 4 მიცვალებულის ინვენტარი: 1. ვერცხლის საყურე რგოლები; 2. მინისებური პასტის იოტები; 3. ვერცხლის საკისრე რგოლი. 4-8. № 3 და № 4 მიცვალებულებს შორის არეზე გამოვლენილი ბეჭდები; 9. ბრინჯაოს ზარაკი.

ტაბ. XX – № 3 და № 4 მიცვალებულებს შორის არეზე გამოვლენილი ბრინჯაოს სამაჯურები.

ტაბ. XXI – სამარხის ცენტრალური ნაწილი (მთავარი მიცვალებული) გაწმენდის პროცესში.

ტაბ. XXII – სამარხის ცენტრალური ნაწილი (მთავარი მიცვალებული), გეგმა.

ტაბ. XXIII – სამარხის ცენტრალური ნაწილი (მთავარი მიცვალებული), გეგმა.

ტაბ. XXIV – სამარხის ცენტრალური ნაწილი (მთავარი მიცვალებული), გეგმა.

ტაბ. XXV – 1. მთავარი მიცვალებული გაწმენდის შემდეგ; 2. მთავარი მიცვალებული სამარხეული ინვენტარის ალაგების შემდეგ.

ტაბ. XXVI – მთავარი მიცვალებული: 1. ცენტრალური არე; 2. დეტალი: ვერცხლის ვაზა და ფიალა ბეჭდებით.

ტაბ. XXVII – 1. მთავარი მიცვალებულის არე სუდარის სამკაულის ალაგების შემდეგ; 2. თავისა და მხრის არე.

ტაბ. XXVIII – 1. მთავარი მიცვალებულის არე სუდარის სამკაულის ალაგების შემდეგ; 2. თავისა და ყელის არე.

ტაბ. XXIX – მთავარი მიცვალებულის თავისა და ტანის ზედა ნაწილის არე, გეგმები.

ტაბ. XXX – მთავარი მიცვალებულის თავსამკაული.

ტაბ. XXXI – 1-2. მთავარი მიცვალებულის თავისა და ყელის არე გაწმენდის პროცესში.

ტაბ. XXXII – 1-2. მთავარი მიცვალებულის არე; თავსამკაული.

ტაბ. XXXIII – მთავარი მიცვალებულის ცენტრალური არე, გეგმა.

ტაბ. XXXIV – მთავარი მიცვალებულის მაჯის არეები.

ტაბ. XXXV – მთავარი მიცვალებულის ცენტრალური ნაწილი – ფიალები.

ტაბ. XXXVI – მთავარი მიცვალებული: 1. საერთო ხედი გაწმენდის პროცესში; 2. დეტალი – ვერცხლის ვაზა და მძივ-სამკაული.

ტაბ. XXXVII – სამარხის საერთო ხედები.

ტაბ. XXXVIII – 1. სამარხეული ინვენტარი; 2. ამფორა, ვერცხლის ჩაძნა და ფიალა.

ტაბ. XXXIX – 1-2. ოქროს ჭვირული თავსამკაული.

ტაბ. XL – ოქროს სასაფეთქლები და საკიდები.

ტაბ. XLI – ოქროს შუბლსაკრავი.

ტაბ. XLII – ოქროს სამკაული: 1-2. მილაკები; 3. კილიტები; 4. ღილაკები; 5. დასაკერებელი ფირფიტები; 6. ყელსაბამი; 7. ყელსაბამის დეტალი – მილაკი; 8. ყელსაბამის დეტალი – საკიდი.

ტაბ. XLIII – ოქროს სამკაული: 1. ყელსაბამი; 2. საკიდი; 3. მძივები; 4. ყელსაბამი; 5. საკიდი; 6. მძივები; 7. ყელსაბამი; 8. მძივები; 9. ბურთულა-საკიდები.

ტაბ. XLIV – ოქროს სამკაული: 1. ბურთულა-საკიდი; 2. კონუსური მოყვანილობის სამკაული; 3-4. საკიდი-თვალბუდეები; 5. თვლიანი საკიდი; 6. დისკოსებური საკიდი; 7. საავგაროზეს ნაწილი; 8. საკიდი ცხოველის კბილით; 9-11. საკიდები; 12. ზარაკის ფორმის საკიდი გაურკვეველი თვალით; 13. საკიდი ბუდეში ჩარჩენილი თეთრი მასით; 14. სამკაულის ნაწილი; 15. კოჭისებური საკიდი; 16. თვალადი მძივი და ოქროს მილაკი; 17. საკიდი, ქალის ბიუსტით შემკული; 18. ნახევარმთვარისებური საკიდი; 19. სარდიონის საკიდი, ვერცხლის ყუნწიანი; 20. ოქროს საკიდი; 21. ოქროს ღილაკები; 22. ვერცხლის ღილაკი.

ტაბ. XLV – ოქროს სამკაული: 1. სწორზურგიანი სამაჯურები; 2. შეზნექილზურგიანი სამაჯურები; 3. მილაკები.

ტაბ. XLVI – ოქროსა და ვერცხლის სამკაული: 1. ოქროს საბეჭდავი-ბეჭედი შეიარაღების გამოსახულებით; 2. ოქროს საბეჭდავი-ბეჭედი მტრედის გამოსახულებით; 3. ვერცხლის საბეჭდავი-ბეჭედი იხვის (?) გამოსახულებით; 4. ვერცხლის საბეჭდავი-ბეჭედი ყანჩის გამოსახულებით; 5. ვერცხლის საბეჭდავი-ბეჭედი ლომის გამოსახულებით; 6. ვერცხლის საბეჭდავი-ბეჭედი ხარის გამოსახულებით; 7.

ვერცხლის საბეჭდავი-ბეჭდის ფარაკი თევზის გამოსახულებით; 8. ვერცხლის საბეჭდავი-ბეჭედი ხარის თავის გამოსახულებით; 9. ოქროს მოძრავთვლიანი ბეჭედი; 10. ვერცხლის მოძრავთვლიანი ბეჭედი; 11. ვერცხლის მოძრავთვლიანი ბეჭედი; 12. ვერცხლის მოძრავთვლიანი ბეჭედი, ჩამოკიდებული ვერცხლის ძეწკვზე.

ტაბ. XLII – ოქროს სამკაული: 1. გულსაბნევი; 2. არწივის ფორმის დასაკერებელი ფირფიტები; 3. იხვის ფორმის დასაკერებელი ფირფიტები.

ტაბ. XLVIII – ვერცხლის ფიალა.

ტაბ. XLIX – ვერცხლის ფიალა.

ტაბ. L – ვერცხლის ფიალა.

ტაბ. LI – ვერცხლის ფიალა.

ტაბ. LII – ვერცხლის ფიალა, ძეწკვებიანი.

ტაბ. LIII – 1. ლურჯი მინის მძივები; 2. მწვანე მინის მძივები; 3. ყავისფერი მინის მძივები; 4. ყვითელი მინისებური პასტის მძივები; 5. ფირუზისფერი მინისებური პასტის მძივები; 6. დიდი ზომის ფირუზისფერი მინისებური პასტის მძივები; 7. ზურმუხტისფერი გაუმჭვირვალე მინის მძივები; 8. შავი ფერის მინისებური პასტის რგოლისებური მძივები; 9. მოთეთრო-მოცისფრო მინისებური პასტის მძივები; 10. ეგვიპტური ფაიანსის იოტები; 11. შავი ფერის მინისებური პასტის მომრგვალებული მძივები; 12-20. თვალადი მძივები; 21-23. პოლიქრომიული ცილინდრული მძივები; 24-25. მოყავისფრო მინის მილაკისებური მოყვანილობის მძივები, შემკული თეთრი ზედნადები მინის ძაფებითა და ჩანართებით; 26. ყავისფერჩანართებიანი მძივები; 27. ლურჯჩანართებიანი დიდი ზომის მძივები; 29. ლურჯჩანართებიანი ცილინდრული მოზაიკური მძივები.

ტაბ. LIV – 1. გიშრის შემკრები მძივი, ოვალური; 2. გიშრის შემკრები მძივი, კვადრატული; 3. გიშრის მძივები, ცილინდრული; 4. გიშრის მძივი, რგოლისებური; 5. გიშრის მძივი, ბიკონუსური; 6. გიშრის მძივი, სფერული; 7. გიშრის მძივი, მილაკისებური; 8. ქარვის მძივები, ბრტყელი; 9. ქარვის იოტები; 10. სარდიონის მძივები, სფერული; 11. სარდიონის მძივები, მრავალწახნაგა; 12. სარდიონის საკიდი; 13. გიშრის შემკრები მძივი, ოვალური; 14. გიშრის შემკრები მძივი, კვადრატული; 15. გიშრის მძივი, ცილინდრული; 16. გიშრის მძივი, რგოლისებური; 17. გიშრის მძივი, სფერული; 18. გიშრის მძივი, მილაკისებური; 19. ქარვის მძივები, ბრტყელი; 20. ქარვის იოტები; 21. სარდიონის მძივები, სფერული; 22. სარდიონის მძივები, მრავალწახნაგა; 23. სარდიონის საკიდი.

ტაბ. LV – 1. ლურჯი მინის მძივი; 2. ღია მწვანე მინის მძივი; 3. ღია ყავისფერი მინის მძივი; 4. ყვითელი მინისებური პასტის მძივი; 5. ფირუზისფერი მინისებური პასტის მძივი; 6. დიდი ზომის ფირუზისფერი მინისებური პასტის მძივი; 7. ზურმუხტისფერი გაუმჭვირვალე მინის მძივი; 8. შავი მინისებური პასტის მძივი, მომრგვალებული; 9. მოთეთრო-მოცისფრო მინისებური პასტის მძივი; 10. მინისებური პასტის იოტი; 11. შავი მინისებური პასტის მძივი, რგოლისებური; 12-20. თვალადი მძივები; 21-23. მძივები, შემკული თეთრი მინის ძაფებით; 24-27. მოყავისფრო დახშული მინის მძივები, შემკული ჩანართებით.

ტაბ. LVI – სუღარის შესამკობი ოქროს მილაკები.

ტაბ. LVII – 1. ვერცხლის მონეტა – პანტიკაპეონის; 2. ოქროს ზოდი; 3. ვერცხლის სფერული მძივები; 4. ვერცხლის ჩაზნექილგვერდებიანი პირამიდის ფორმის სამკაული; 5. ვერცხლის ნახევარსფერული სამკაული; 6. ვერცხლის მილაკები; 7-8. ოქროს მილაკი.

ტაბ. LVIII – 1. ვერცხლის სარტყელი; 2. ვერცხლის სარტყელი, გრაფიკული ჩანახატი.

ტაბ. LIX – 1-3. ადგილობრივი თიხის ღოჭები. გრაფიკული ჩანახატი.

ტაბ. LX – 1-3. ჰერაკლეს ამფორები. გრაფიკული ჩანახატი.

ტაბ. LXI – 1-2. ბადისებურორნამენტიანი ლეკითსები.

ტაბ. LXII – ვერცხლის ჩამჩა.

ტაბ. LXIII – ვერცხლის სარწყულა – სიტულა.

ტაბ. LXIV – 1. ვერცხლის ვაზა; 2. ვერცხლის უნგვენტარიუმი.

ტაბ. LXV – ბრინჯაოს ჭურჭელი: 1. ლანგარი; 2. ბრინჯაოს ფიალა; 3. ბრინჯაოს ოინოხოია.

ტაბ. LXVI – ბრინჯაოს სარკე.

ტაბ. LXVII – წითელფეფურული სკიფოსი.

ტაბ. LXVIII – შავლაკიანი ჯამი.

ტაბ. LXIX – 1. ბრინჯაოს ზარაკები; 2. რკინის შუბისპირი; 3. ქალცედონის საბეჭდავი.

Description of plates

- Pl. I – Plan of the plot.
- Pl. II – Grave N 24. Plan and sections.
- Pl. III – Grave N 24. Plan and sections.
- Pl. IV – Grave N 24. Plan and sections.
- Pl. V – Grave N 24. Plan and sections.
- Pl. VI – Beginning of the excavations: later wall built over the grave and channel cut in the rocky ground.
- Pl. VII – Beginning of the excavations: 1. Pile of stones, overhead; 2. Detail of the pile of stones.
- Pl. VIII – Materials from the pile of stones: 1. Colchian coin; 2. Golden crescent-like earring; 3. Iron clamp for the wooden construction.
- Pl. IX – Beginning of the excavations: 1. Platform and pile of stones; 2. Deceased N 1, head area.
- Pl. X – 1. Deceased N 1, head area; 2. String of glass paste iotas.
- Pl. XI – Grave goods of deceased N 1: 1. Silver finger-ring; 2. Bronze ring; 3. Silver torque; 4. Glass and cornelian beads; 5. Silver torque; 6. Bronze ring; 7. Fragment of iron bracelet; 8. Fragment of bronze torque; 9-10. Glass and cornelian beads; 11. Glass paste minute beads; 12. Silver finger ring.
- Pl. XII – Groups of grave goods.
- Pl. XIII – 1. General view of the grave after cleaning; 2. Deceased N 5, the head area.
- Pl. XIV – 1. Skull of the horse; 2. Silver torque of deceased N 5; 3. Silver earrings of deceased N 5.
- Pl. XV – Grave goods of deceased N 5: 1. Silver torque; 2. Silver earrings; 3. Iron ring; 4. Iron ring; 5. Remains of deceased N 3 and N 4.
- Pl. XVI – Grave goods of deceased N 3: 1. Silver torque; 2. Cornelian beads; 3-4. Glass eye-beads; 5. Glass and cornelian beads; 6. Glass paste minute beads.
- Pl. XVII – Grave goods of deceased N 3: 1. Silver torque; 2. Iron torque; 3. Cornelian beads; 4-5. Eye-beads; 6. Glass beads; 7. Glass paste minute beads.
- Pl. XVIII – 1. Area of deceased N 4 after cleaning; 2. Silver torque; 3. Silver earrings.
- Pl. XIX – Grave goods of deceased N 4: 1. Silver earrings; 2. Glass paste minute beads; 3. Silver torque; 4-8. Finger-rings revealed in the area between deceased N 3 and N 4; 9. Bronze bell.
- Pl. XX – Bronze bracelets revealed in the area between deceased N 3 and N 4.
- Pl. XXI – Central part of the grave – principle deceased in the process of cleaning.
- Pl. XXII – Central part of the grave – principle deceased, plan.
- Pl. XXIII – Central part of the grave – principle deceased, plan.
- Pl. XXIV – Central part of the grave – principle deceased, plan.
- Pl. XXV – 1. Principle deceased after cleaning; 2. Principle deceased after the removal of the grave goods.
- Pl. XXVI – Principle deceased: 1. Central area; 2. Detail: silver vase and phiale with finger-rings.
- Pl. XXVII – 1. Area of the principle deceased after the removal of the shroud decorations; 2. Head and shoulder area.
- Pl. XXVIII – 1. Area of the principle deceased after the removal of the shroud decorations; 2. Head and neck area.
- Pl. XXIX – Area of the principle deceased, plans.
- Pl. XXX – Headdress decoration of the principle deceased.
- Pl. XXXI – 1-2. Head and neck area of the principle deceased while cleaning.
- Pl. XXXII – 1-2. Area of the principle deceased: headdress.
- Pl. XXXIII – Central part of the principle deceased, plan.
- Pl. XXXIV – Wrist areas of the principle deceased.
- Pl. XXXV – Central part of the principle deceased – phialae.
- Pl. XXXVI – Principle deceased: 1. General view in the process of cleaning; 2. Detail – silver vase and beads.
- Pl. XXXVII – General views of the grave.
- Pl. XXXVIII – 1. Grave inventory; 2. Amphora, silver ladle and phiale.
- Pl. XXXIX – 1-2. Golden openwork headdress.
- Pl. XL – Golden temple rings and pendants.
- Pl. XLI – Golden taenia.
- Pl. XLII – Golden jewelry: 1-2. Tubular beads; 3. Rosettes; 4. Buttons; 5. Appliqués; 6. Necklace; 7. Necklace detail – tubular bead; 8. Necklace detail – pendant.

Pl. XLIII – Golden jewellery: 1. Necklace; 2. Pendant; 3. Beads; 4. Necklace; 5. Pendant; 6. Beads; 7. Necklace; 8. Beads; 9. Pendants.

Pl. XLIV – Golden jewellery: 1. pendants; 2. Cone-shaped jewelry; 3-4. Pendants; 5. Pendant; 6. disc-shaped pendant; 7. Part of an amulet-case; 8. Pendant with an animal tooth; 9-11. Pendants; 12. Bell-shaped pendant with undefined inlay; 13. Pendant with undefined inlay; 14. Part of the personal decoration (?); 15. Knuckle-bone like pendant; 16. Eye-bead and golden tubular-bead; 17. Pendant with a female bust; 18. Lunula-shaped pendant; 19. Cornelian pendant with a silver loop; 20. Golden pendant; 21. Golden buttons; 22. Silver button.

Pl. XLV – Golden jewelry: 1. Bracelets with plain backs; 2. Omega-shaped bracelets; 3. Tubular beads.

Pl. XLVI – Golden and silver jewelry: 1. Golden signet-ring with the representation of armour; 2. Golden signet-ring with the representation of a dove; 3. Silver signet-ring with the representation of a duck; 4. Silver signet-ring with the representation of a heron; 5. Silver signet-ring with the representation of a lion; 6. Silver signet-ring with the representation of a bull; 7. Silver signet-ring with the representation of a fish; 8. Silver signet-ring with the representation of a bull head; 9. Golden ring; 10. Silver ring; 11. Silver ring; 12. Silver ring with a silver chain.

Pl. XLVII – Golden jewelry: 1. Brooch; 2. Eagle-shaped appliqués; 3. Duck-shaped appliqués.

Pl. XLVIII – Silver phiale.

Pl. XLIX – Silver phiale.

Pl. L – Silver phiale.

Pl. LI – Silver phiale.

Pl. LII – Silver phiale with a chain.

Pl. LIII – 1. Blue glass beads; 2. Green glass beads; 3. Brown glass beads; 4. Yellow glass paste beads; 5. Turquoise-blue glass paste beads; 6. Big-sized turquoise-blue glass paste beads; 7. Emerald-green glass paste beads; 8. Black glass paste ring-shaped beads; 9. Whitish-blue glass paste beads; 10. Glass paste minute beads; 11. Black glass paste round beads; 12-20. Eye-beads; 21-23. Polychromous glass paste beads; 24-25. Brownish glass tubular beads, decorated with white thread glass and inlays; 26. Beads with brown inlays; 27. Big-sized beads with blue inlays; 29. Cylindrical mosaic beads with blue inlays.

Pl. LIV – 1. Oval-shaped jet beads; 2. Square-shaped jet beads; 3. Cylindrical jet beads; 4. Ring-shaped jet bead; 5. Byconical jet bead; 6. Spherical jet bead; 7. Tubular jet bead; 8. Flat amber bead; 9. Amber minute beads; 10. Spherical cornelian beads; 11. Cornelian beads; 12. Cornelian pendant; 13. Jet bead, oval-shaped; 14. Jet bead, square-shaped; 15. Jet bead, cylindrical; 16. Jet bead, ring-shaped; 17. Jet bead, spherical; 18. Jet bead, tubular; 19. Amber bead, flat; 20. Amber minute beads; 21. Cornelian spherical beads; 22. Cornelian beads; 23. Cornelian pendant.

Pl. LV – 1. Blue glass bead; 2. Green glass bead; 3. Brown glass bead; 4. Yellow glass paste bead; 5. Turquoise-blue glass paste bead; 6. Big-sized turquoise-blue glass bead; 7. Emerald-green glass bead; 8. Black glass paste bead, round; 9. Whitish-bluish glass paste bead; 10. Glass paste minute bead; 11. Black glass paste bead, ring-shaped; 12-20. Eye-beads; 21-23. Beads decorated with white glass thread; 24-27. Brownish glass beads decorate with inlays.

Pl. LVI – Gold tubular beads, decorating shroud.

Pl. LVII – 1. Silver coin of Pantikapaio; 2. Gold ingot; 3. Silver spherical beads; 4. Silver pyramid-shaped jewelry; 5. Silver semi-spherica jewellery; 6. Silver tubular beads; 7-8. Gold tubular decoration.

Pl. LVIII – 1. Silver belt; 2. Silver belt, graphic drawing.

Pl. LIX – 1-3. Clay jars of local production. Graphic drawing.

Pl. LX – 1-3. Heracleian amphorae. Graphic drawing.

Pl. LXI – 1-2. Net-patterned lecythoi.

Pl. LXII – Silver ladle.

Pl. LXIII – Silver situla.

Pl. LXIV – 1. Silver vase; 2. Silver unguentarium.

Pl. LXV – Bronze vessels: 1. Tray; 2. Phiale; 3. Oenochoe.

Pl. LXVI – Bronze mirror.

Pl. LXVII – Red-figure skyphos.

Pl. LXVIII – Black-glazed bowl.

Pl. LXIX – 1. Bronze bells; 2. Iron spearhead; 3. Chalcedony signet.

ღახ. I

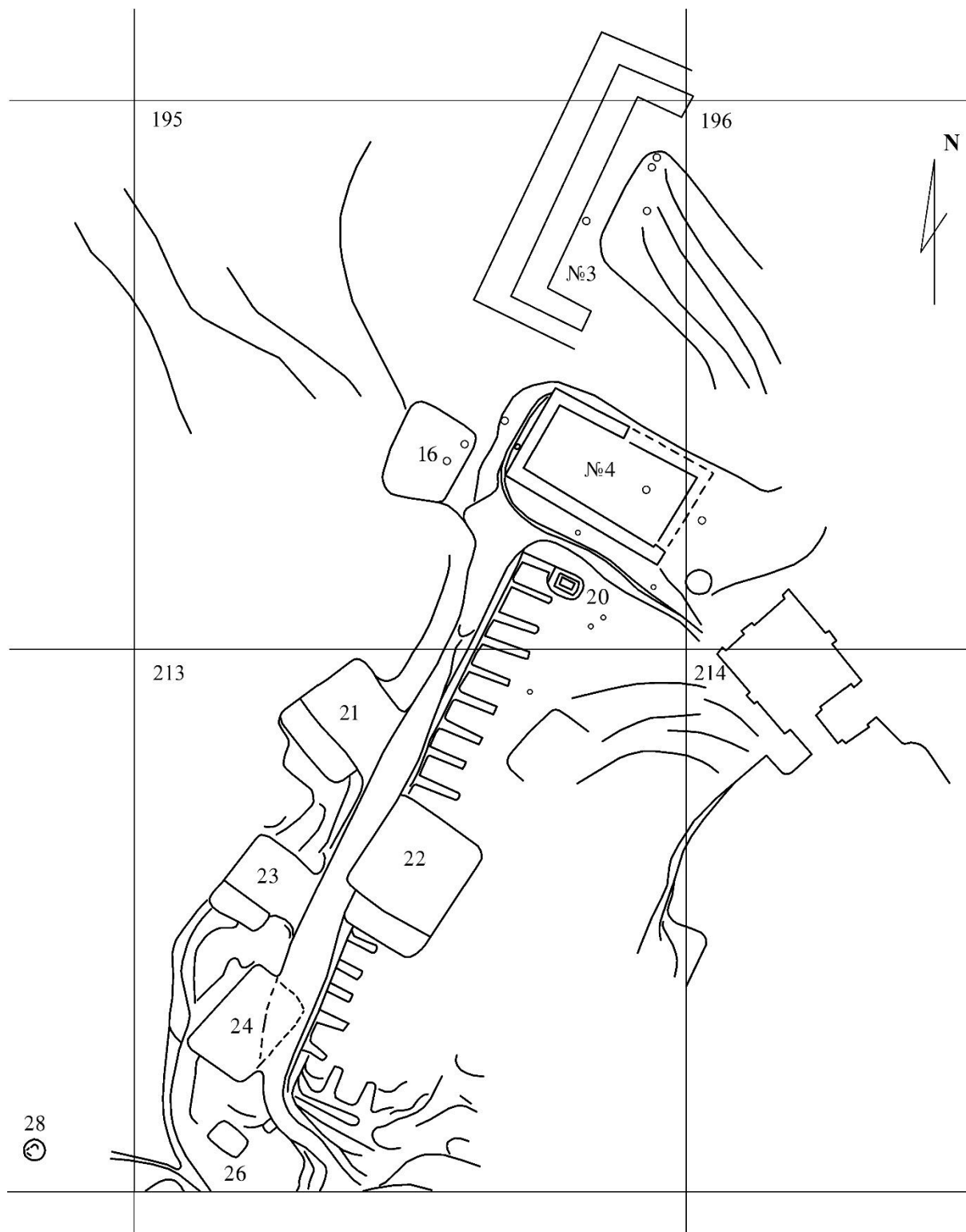

ტაბ. II

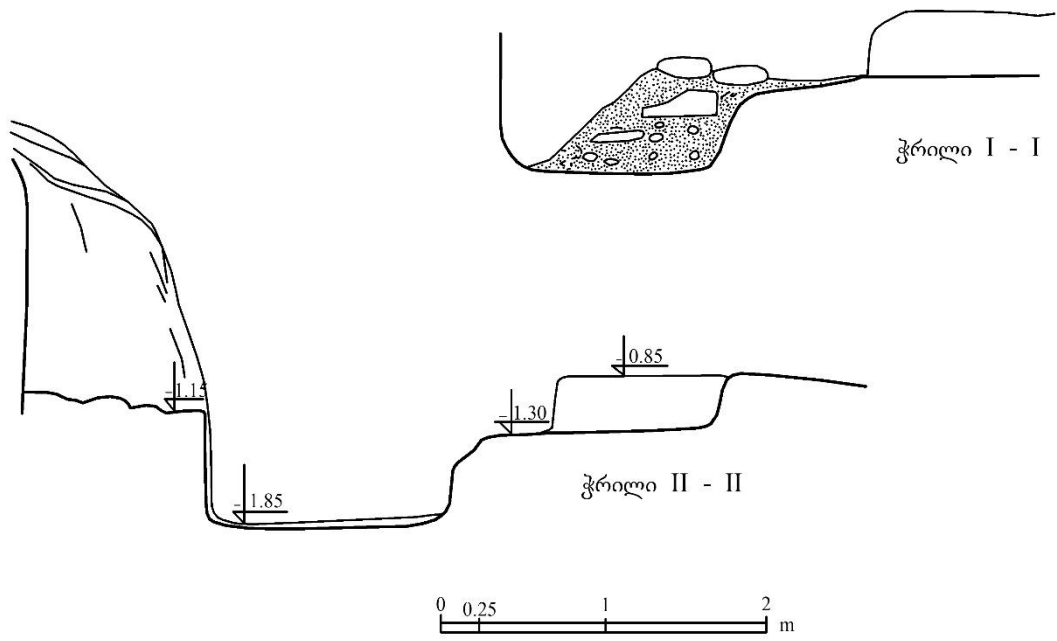
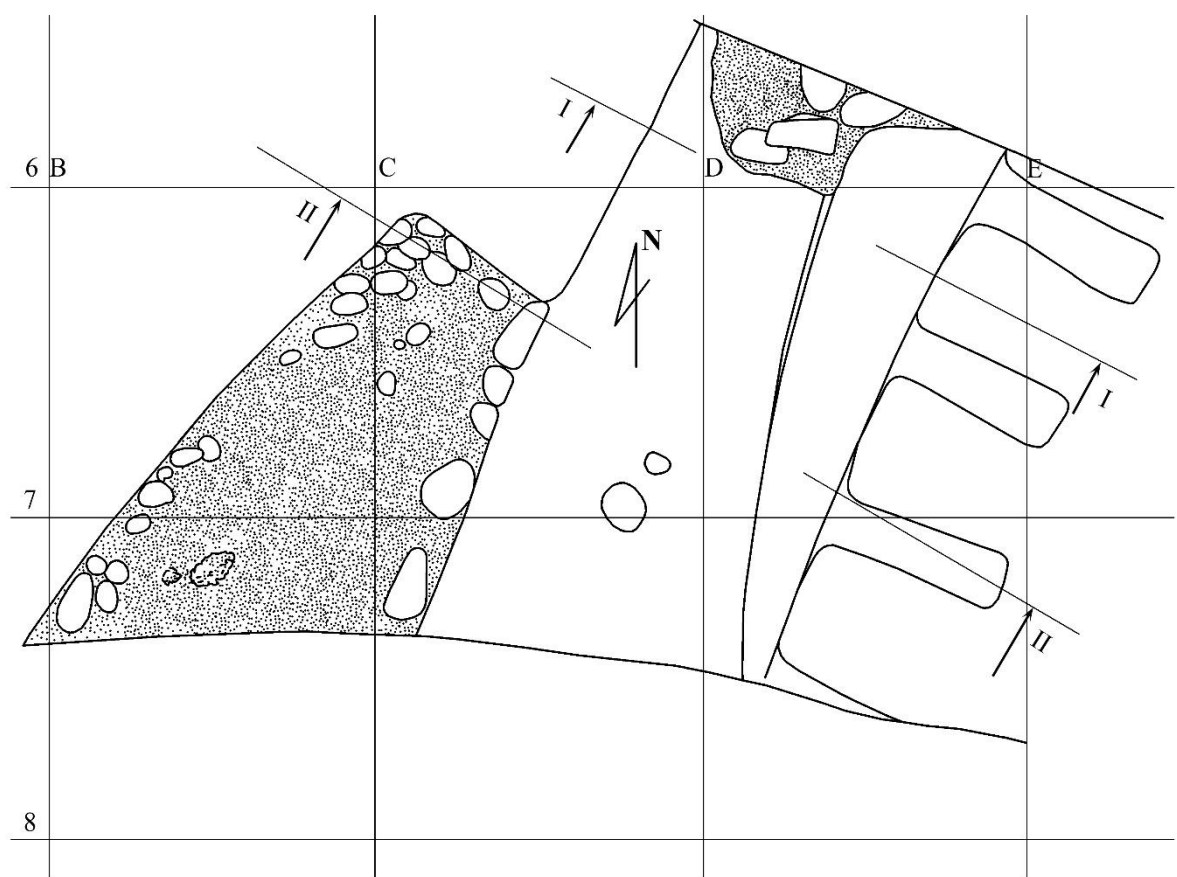

ტაბ. III

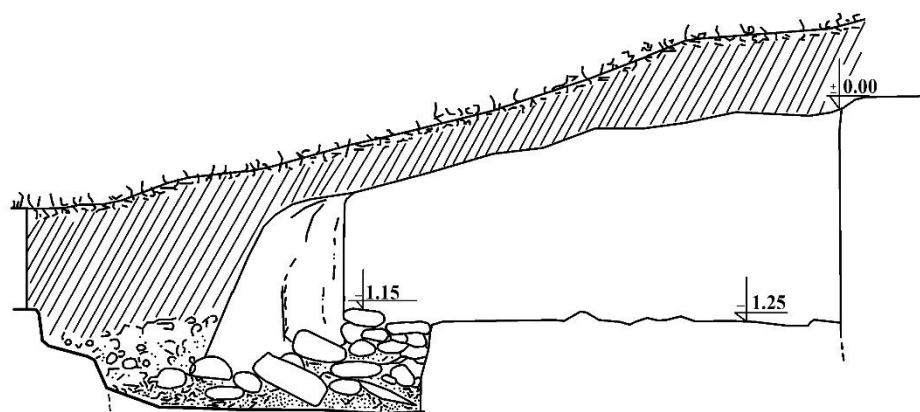
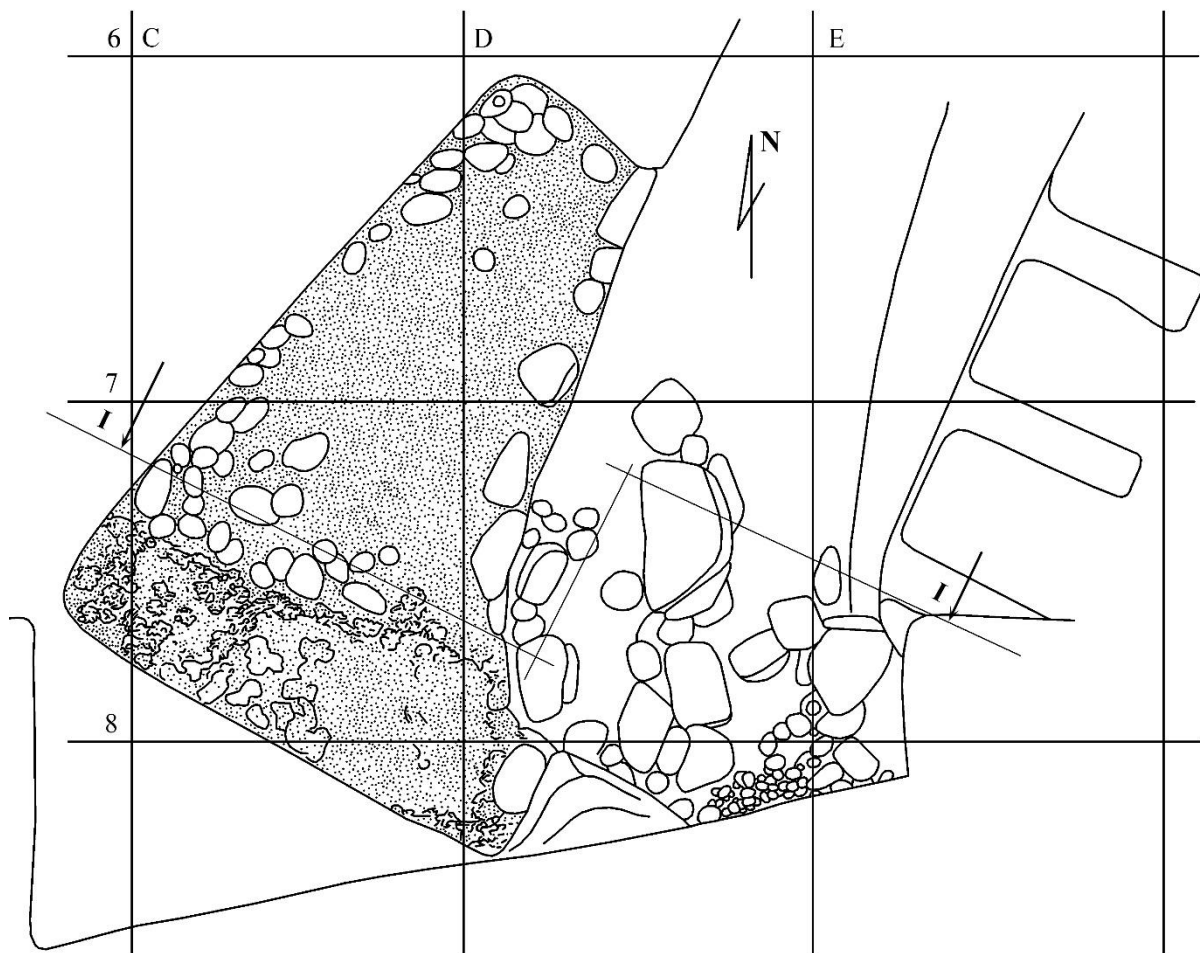

ჭრილი I - I

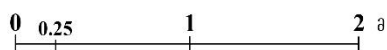

ტაბ. IV

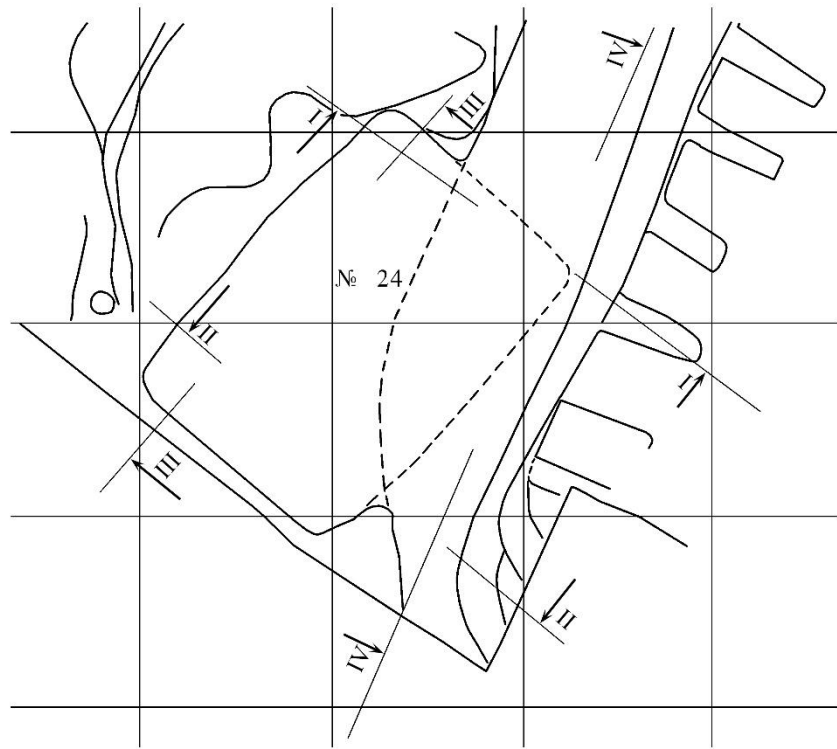

ჭრილი I - I

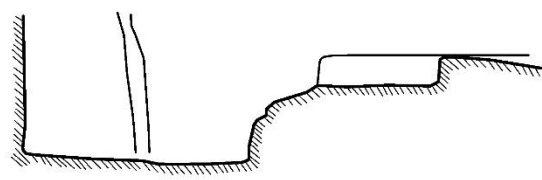

ჭრილი II - II

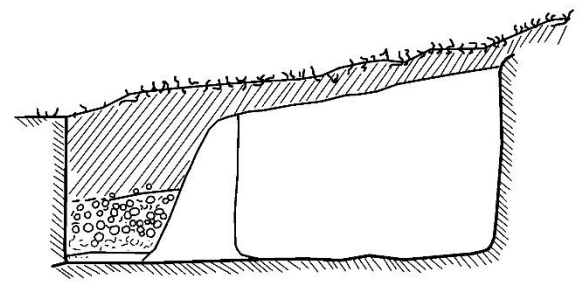

ჭრილი III - III

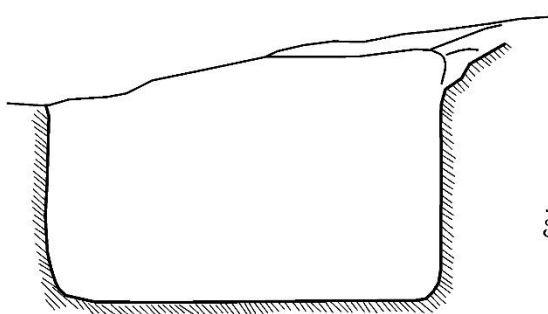

ჭრილი IV - IV

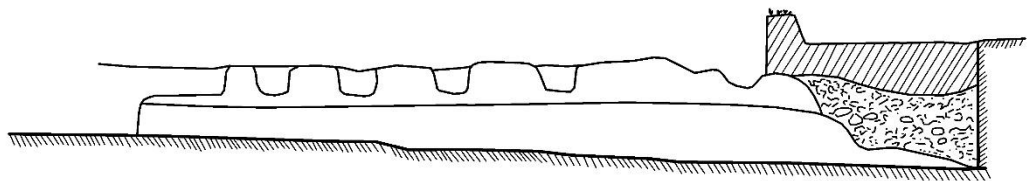

ტაბ. V

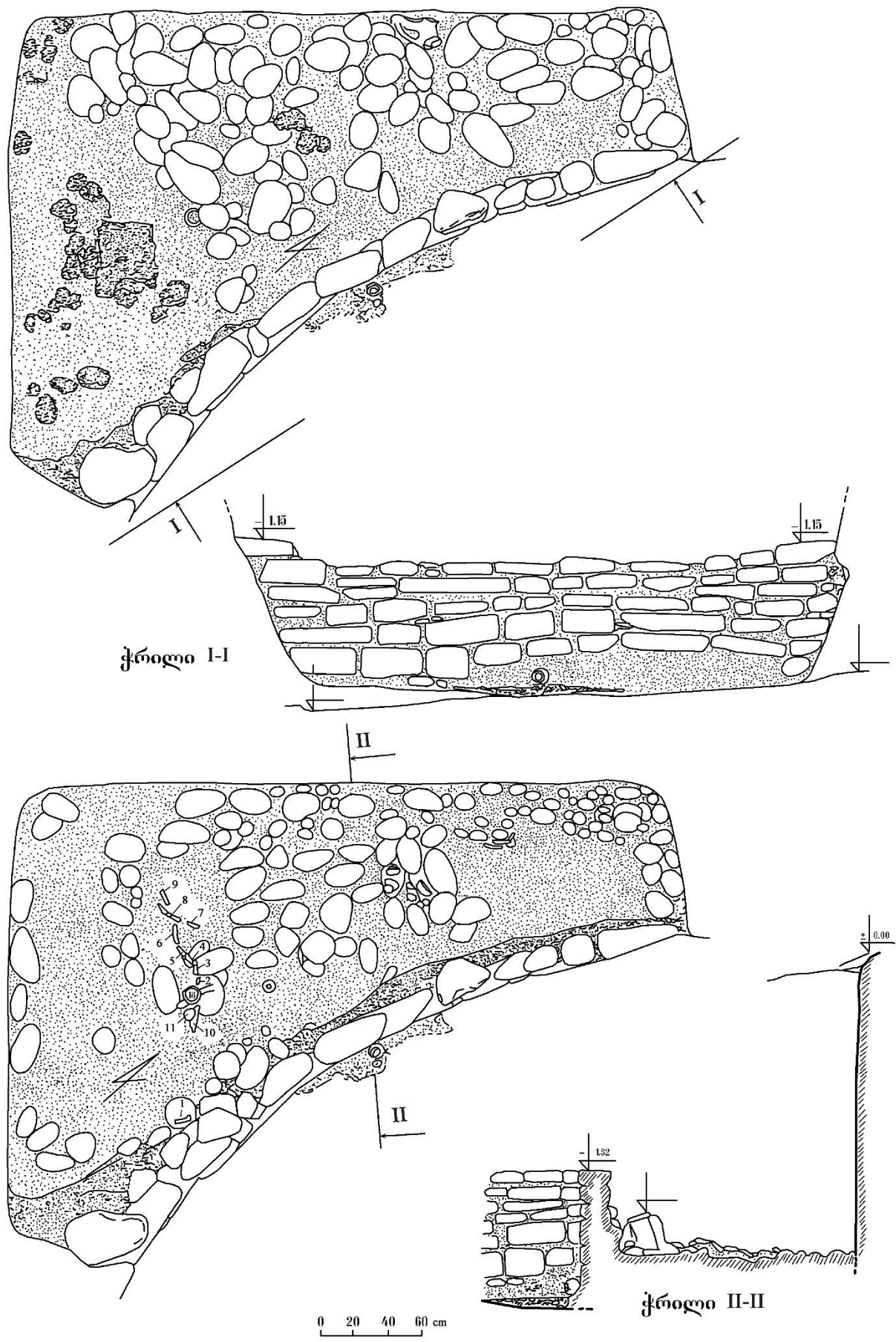



1



2



1



2

გზბ. VIII

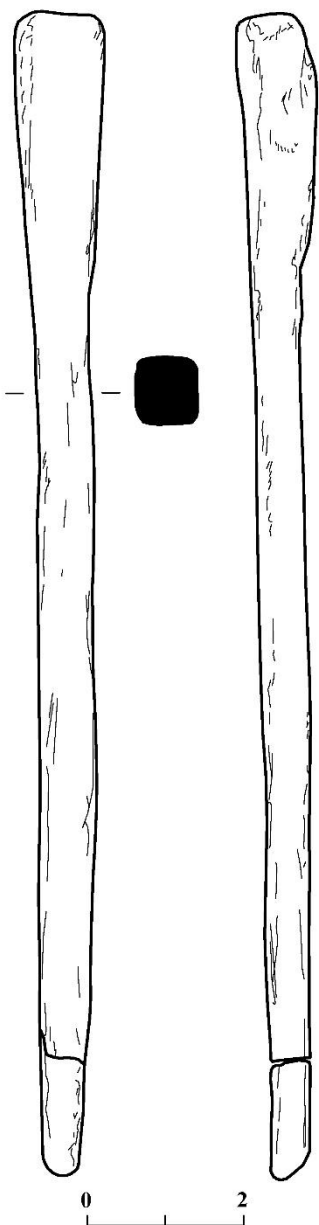



1



2



1

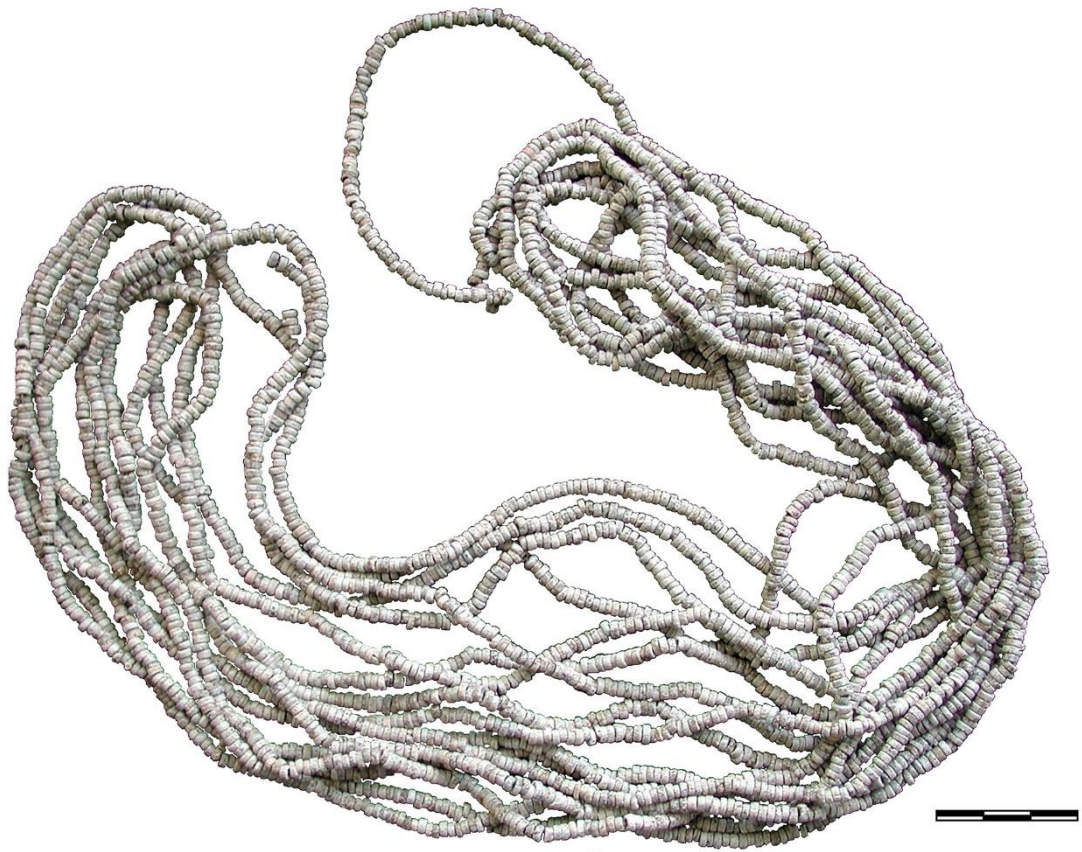

2

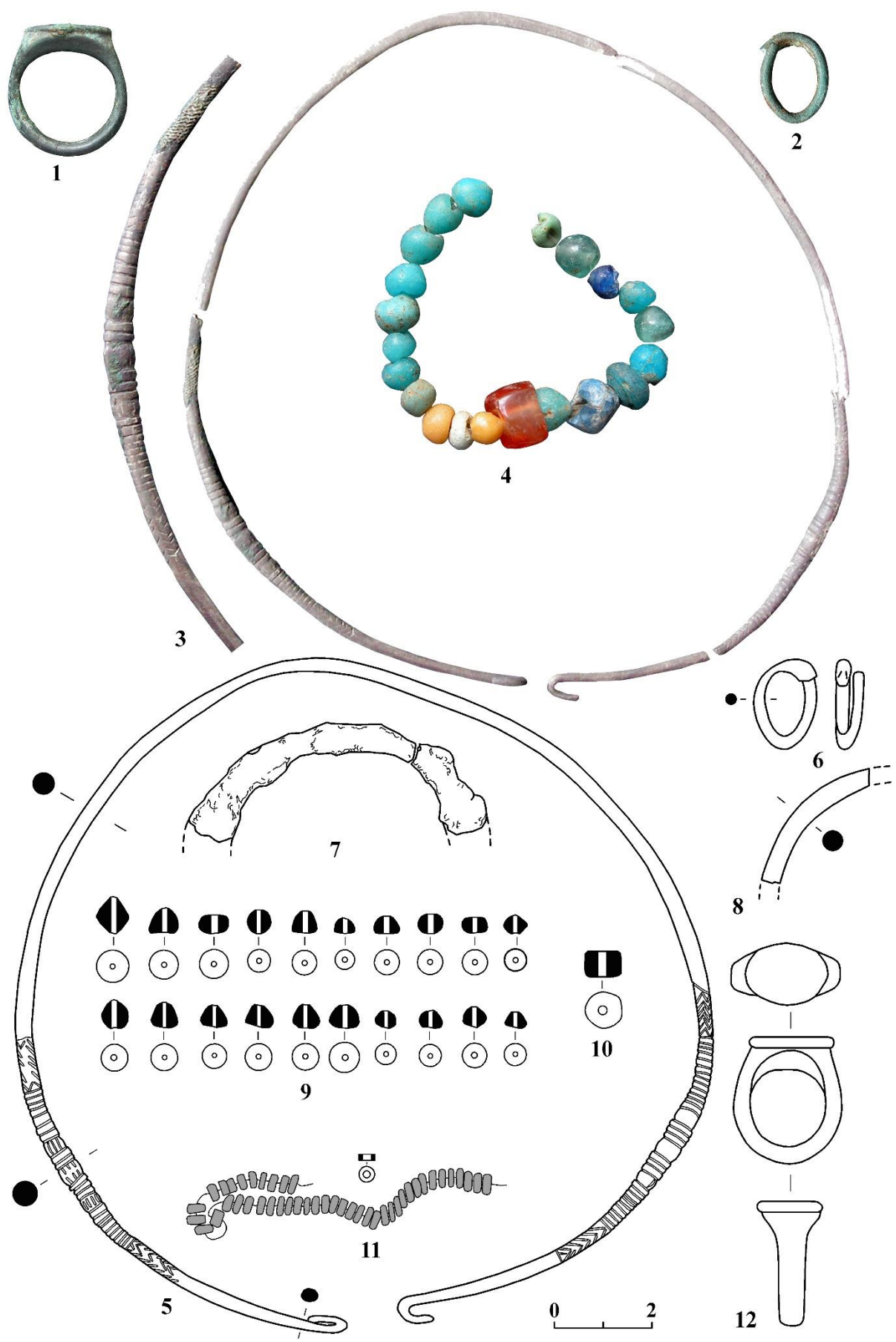

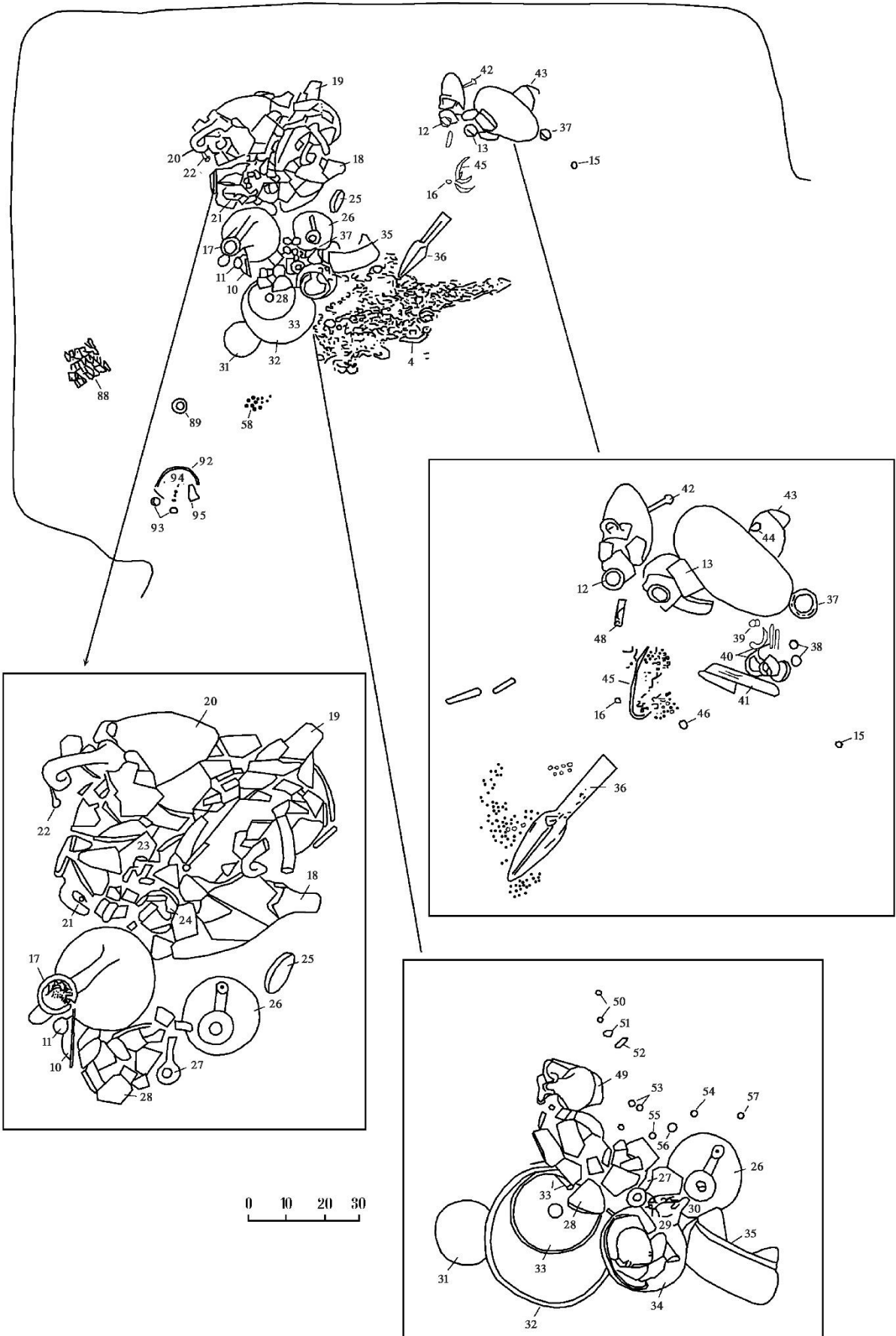



1



2

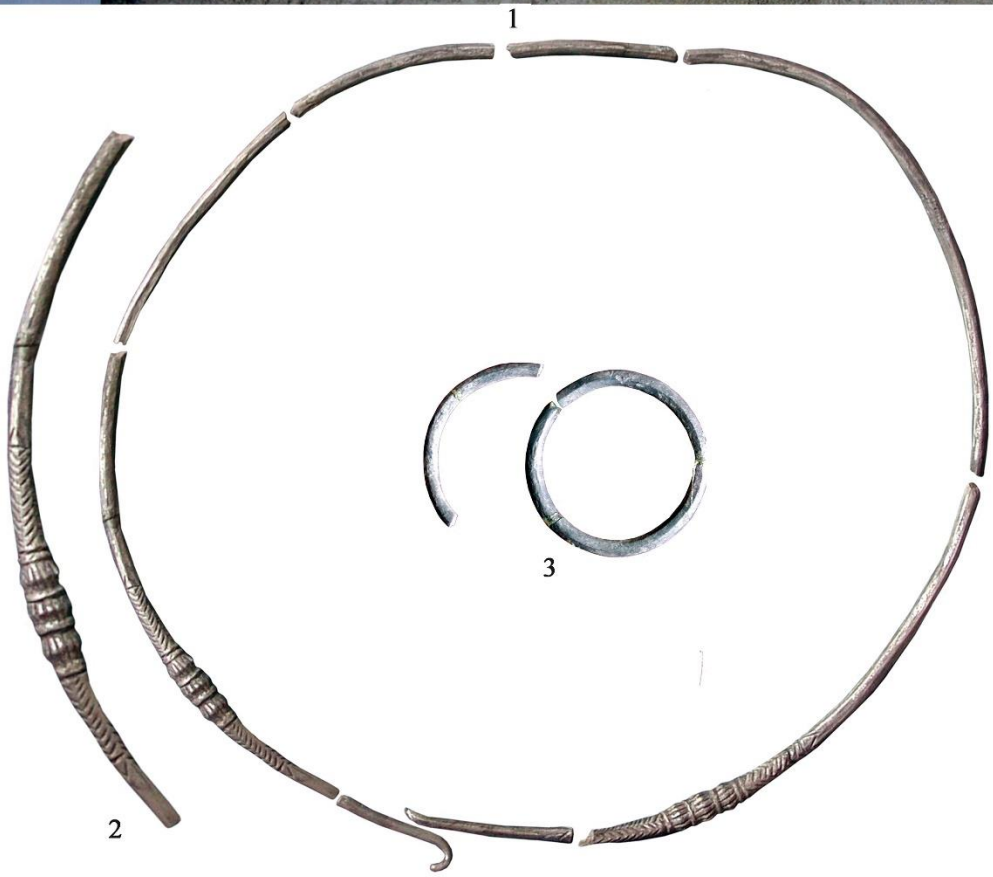

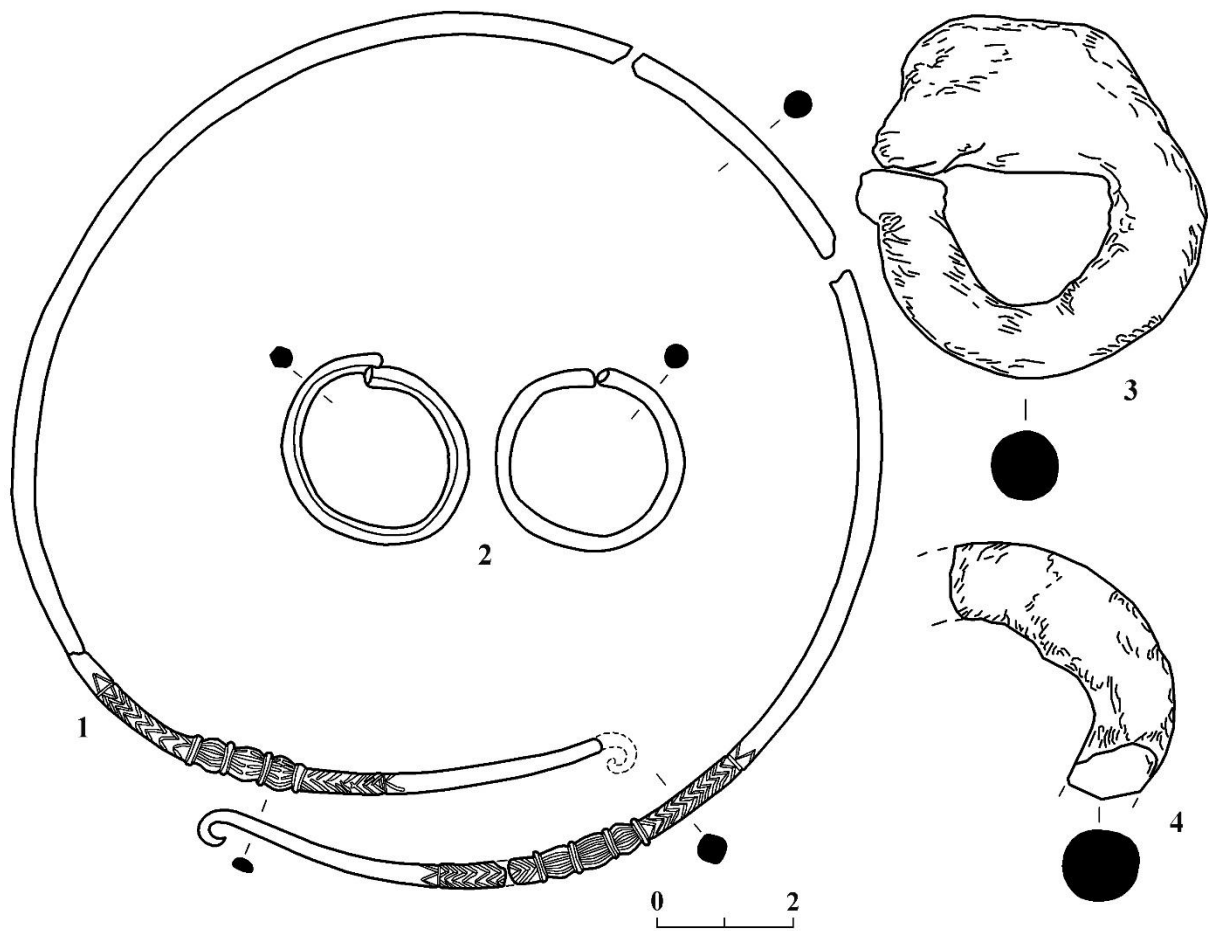



2



3



4



5

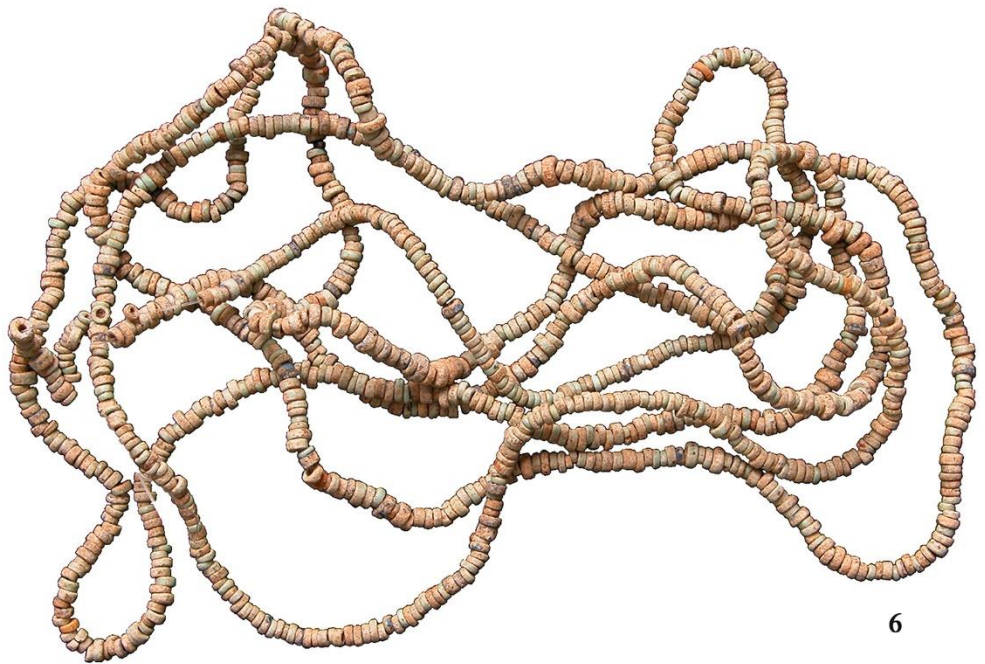

6

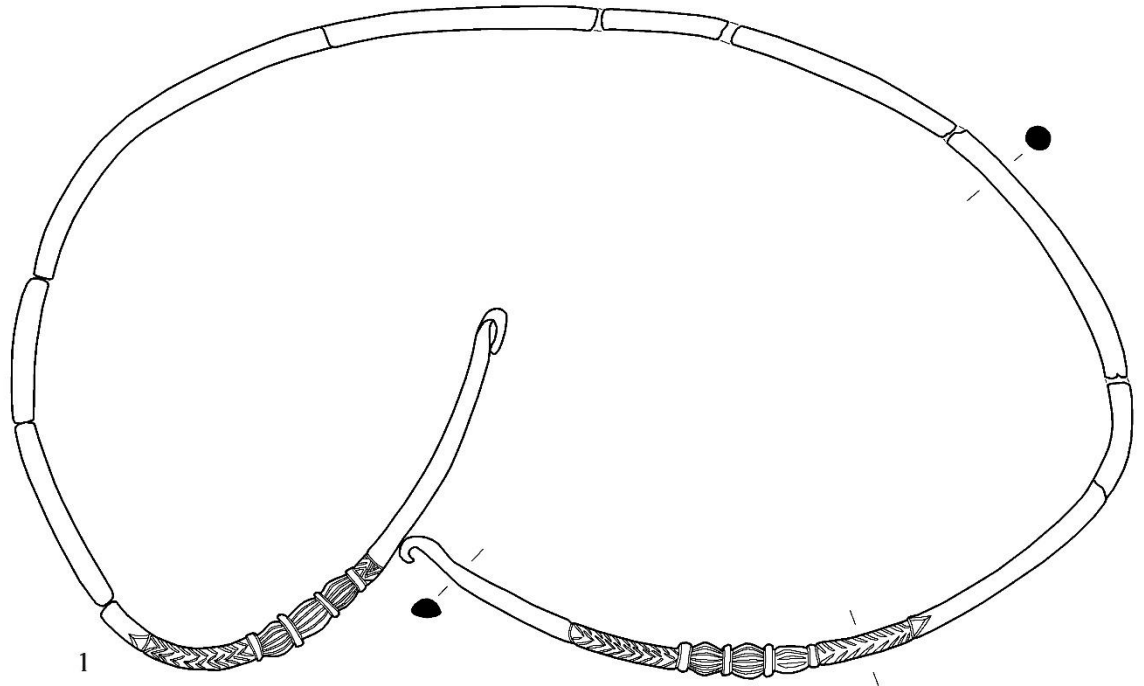

1

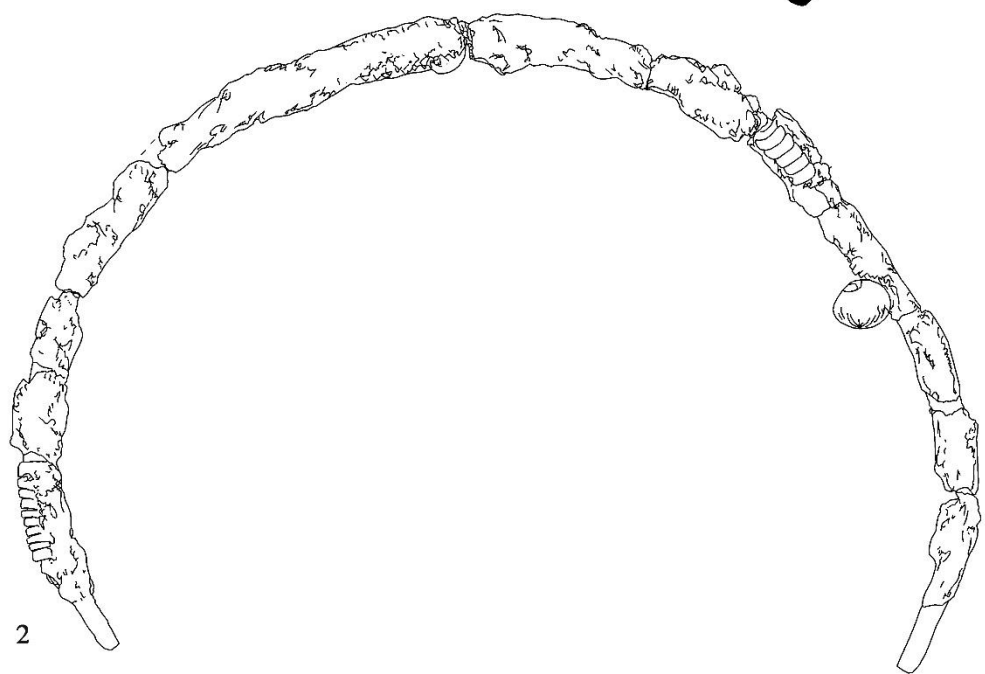

2

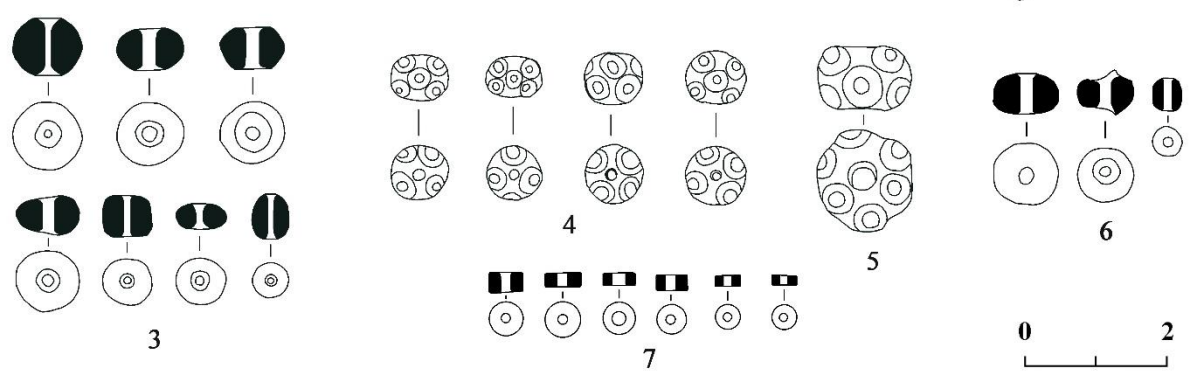

3

4

5

6

7

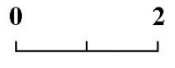

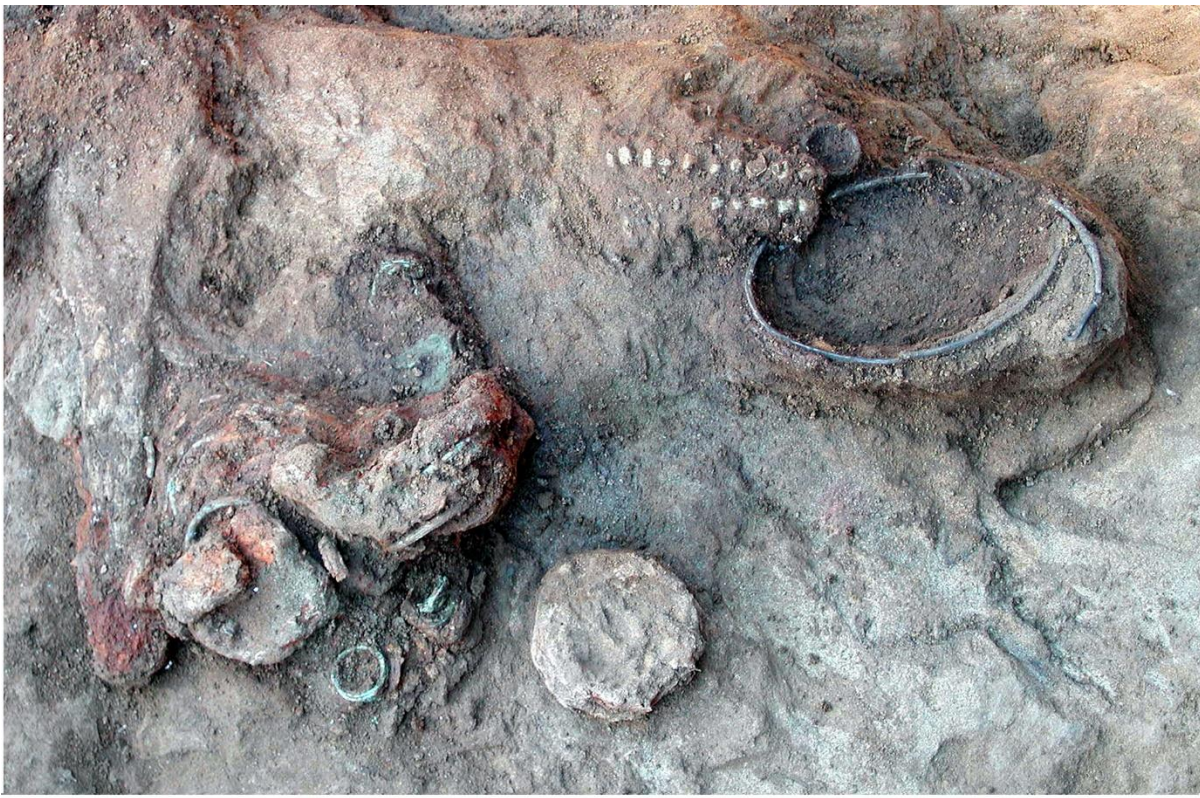

1



3

2

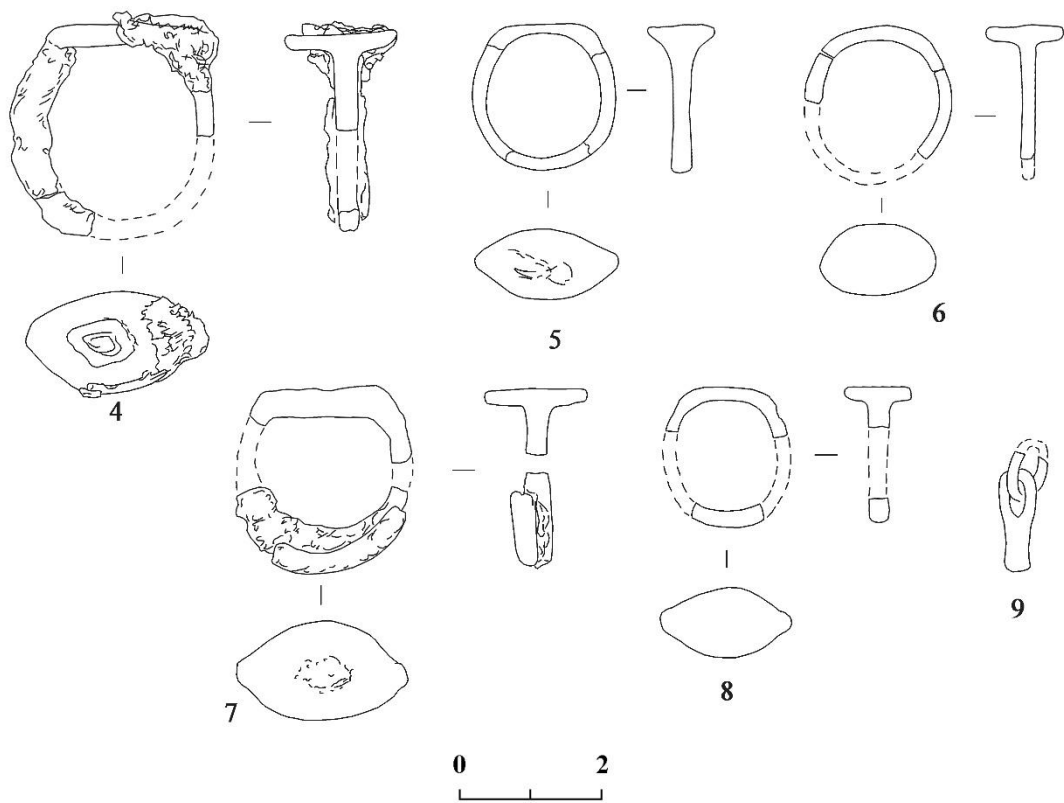
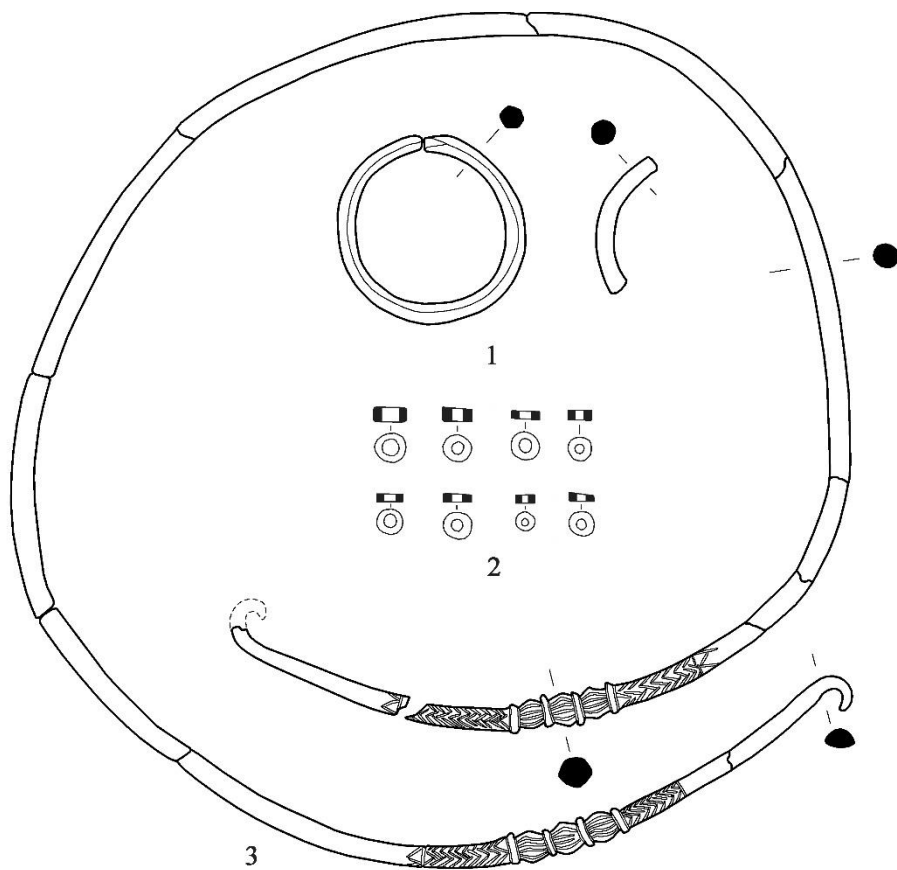

გამ. XX

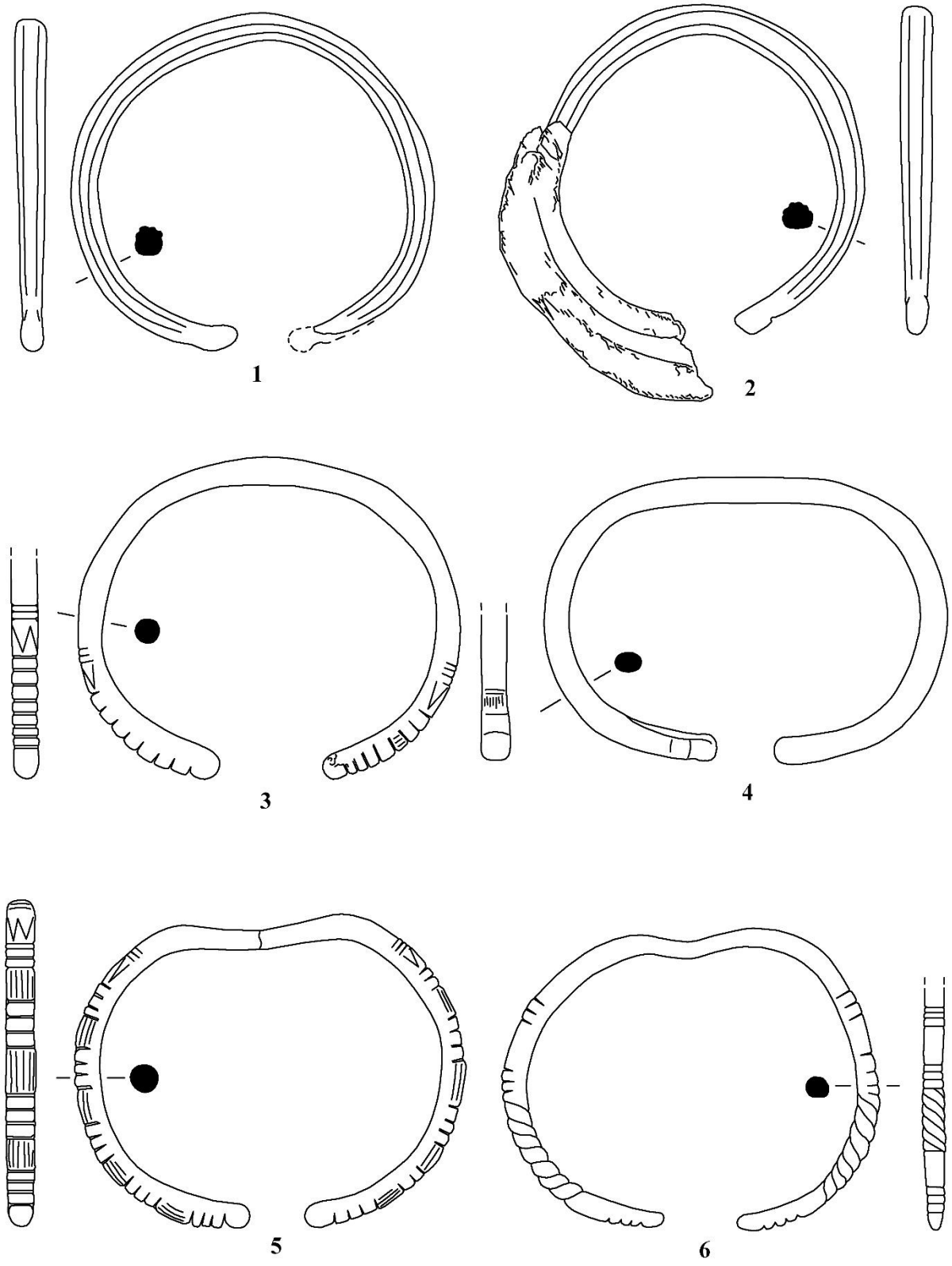

0 2





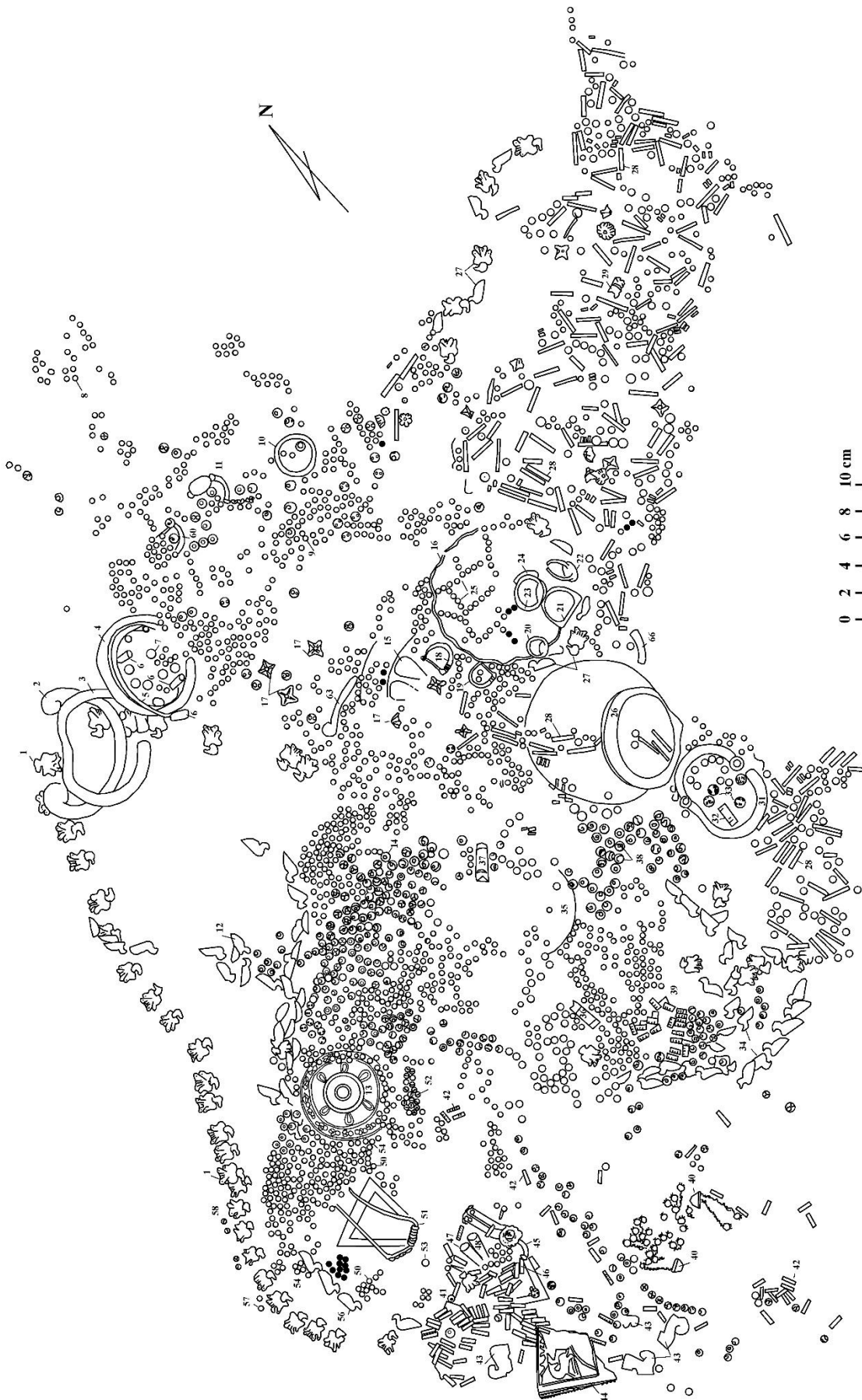









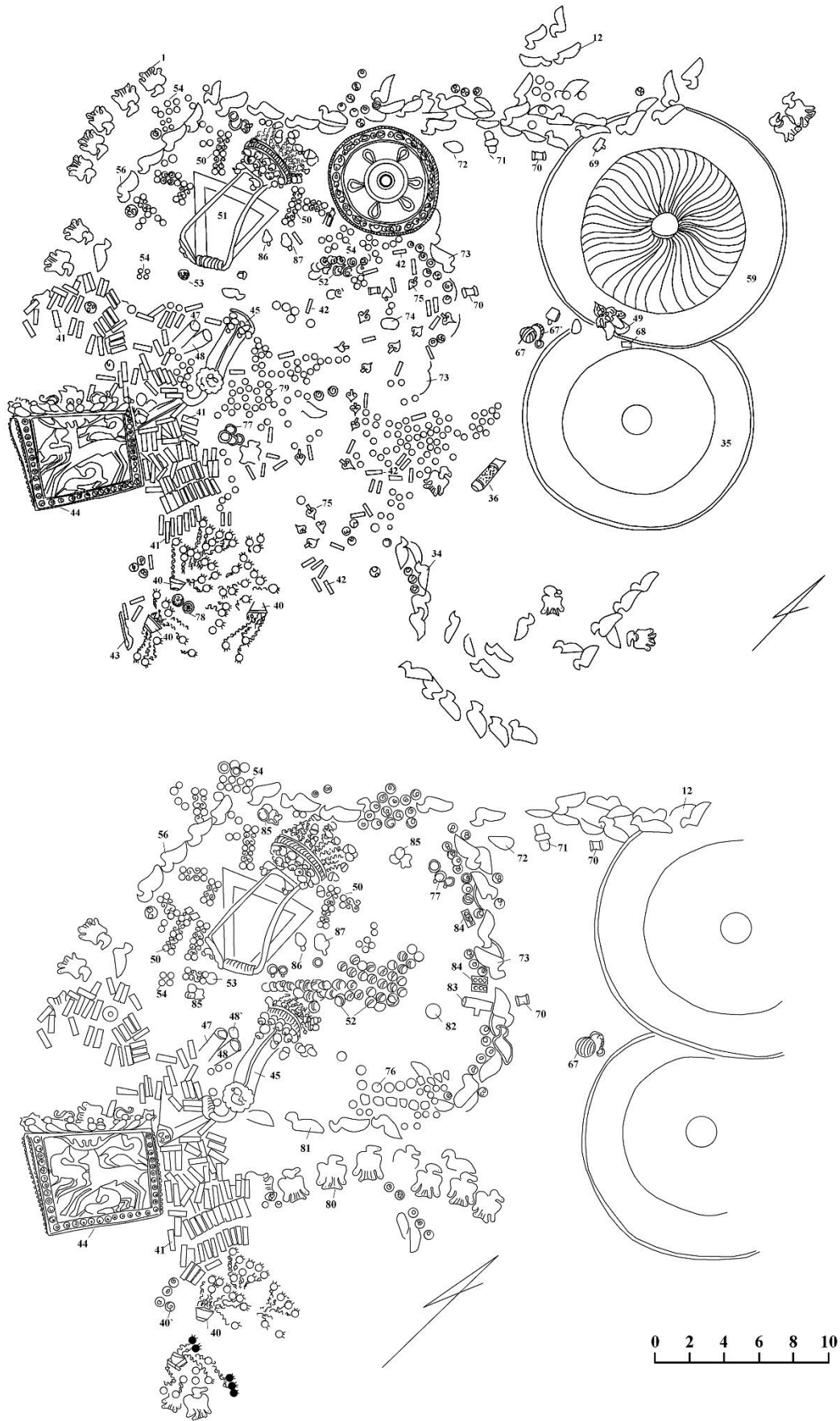

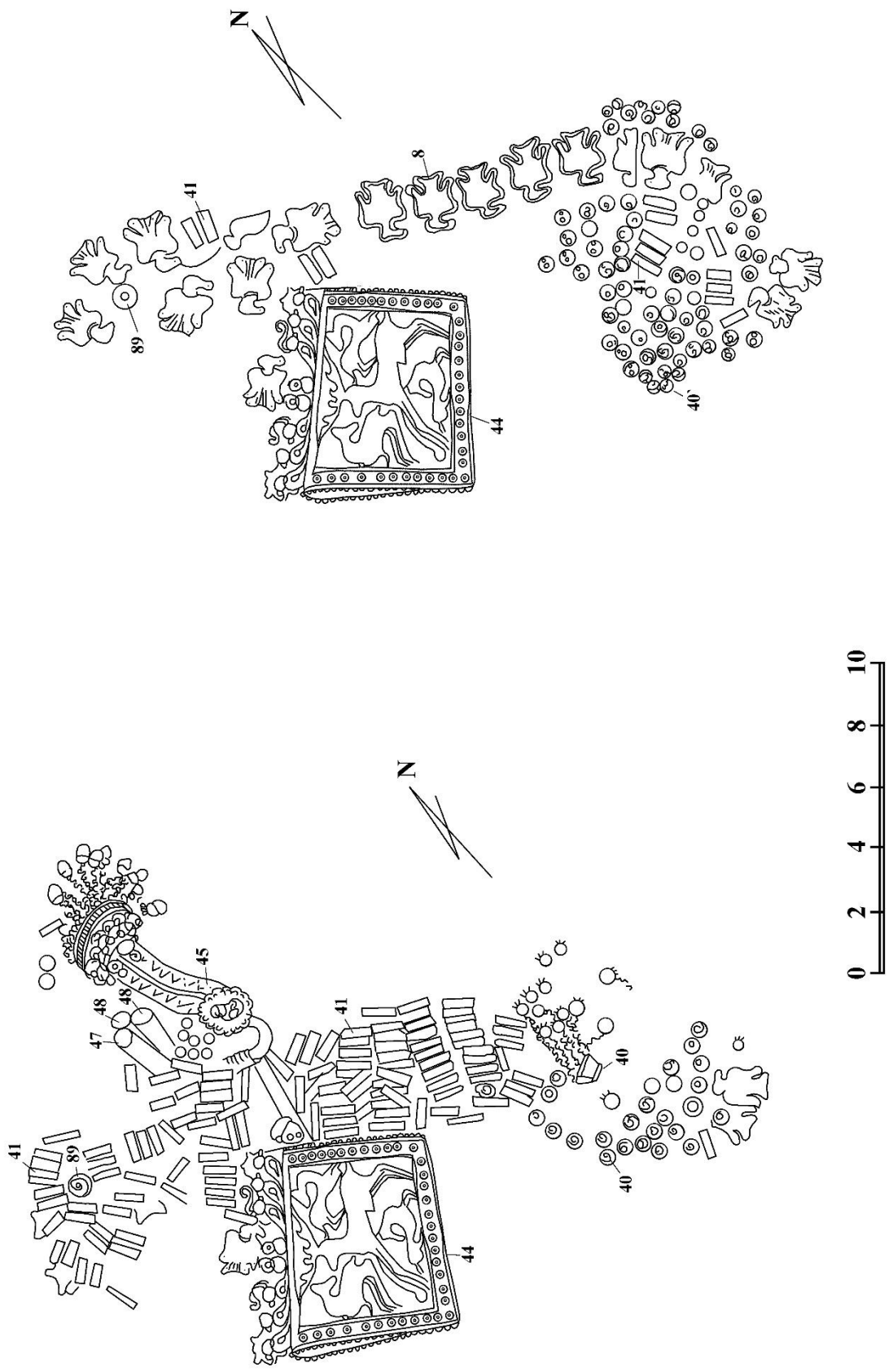





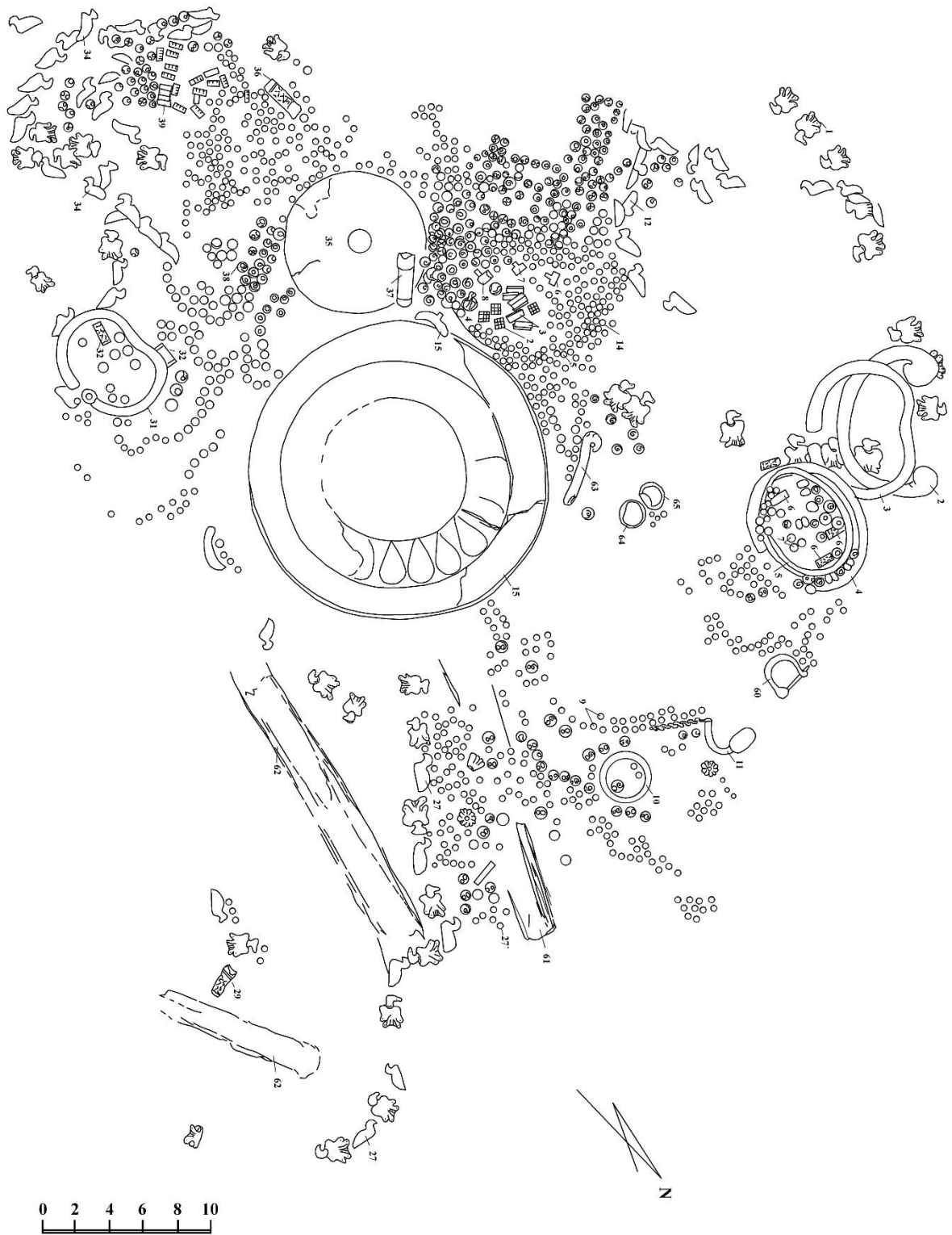















1



2

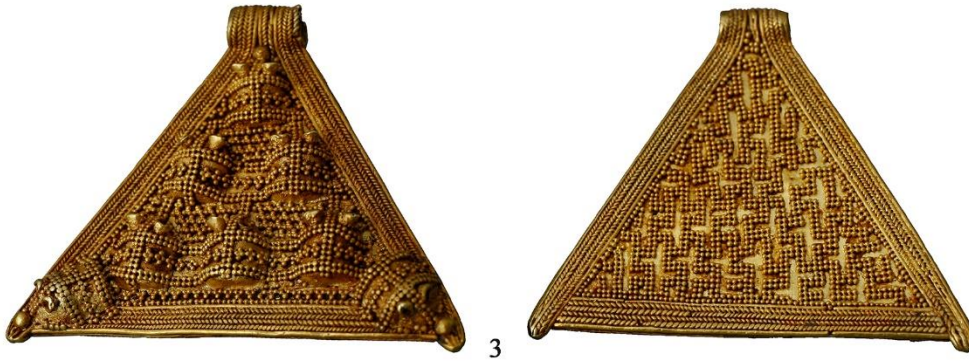

3





გზბ. XLIII

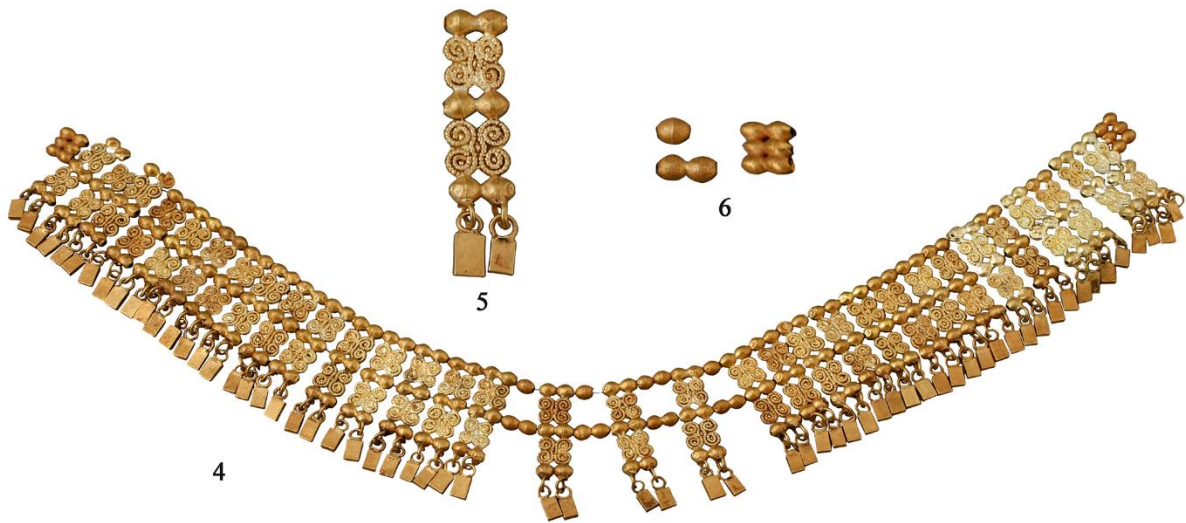

გზბ. XLIV





1



2



3



1



2



3



4



5



6



7



8



9



10

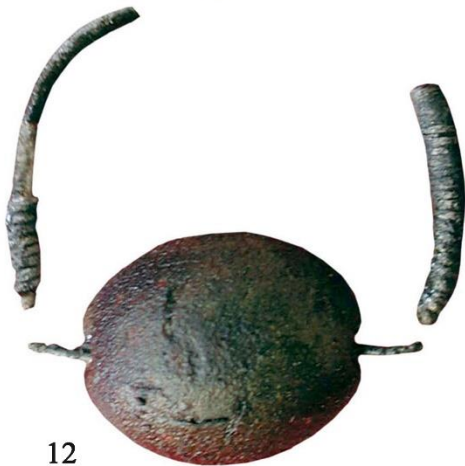

12



11



1



2



3

გაბ. XLVIII

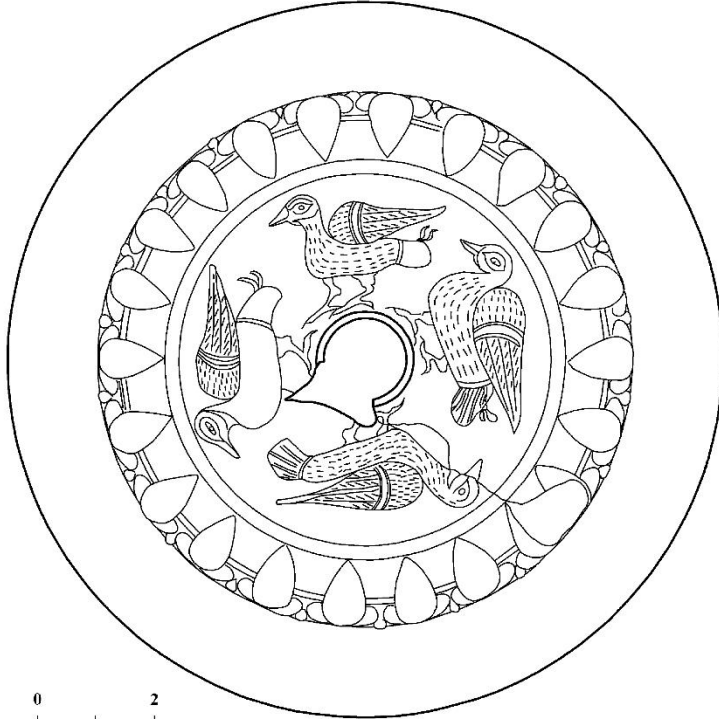
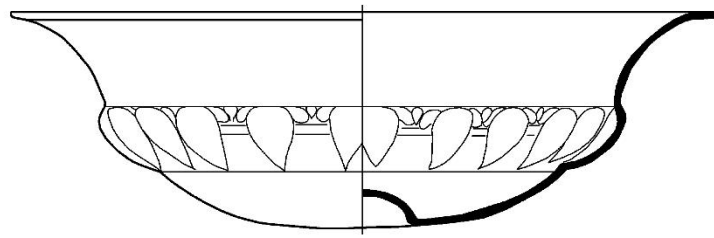

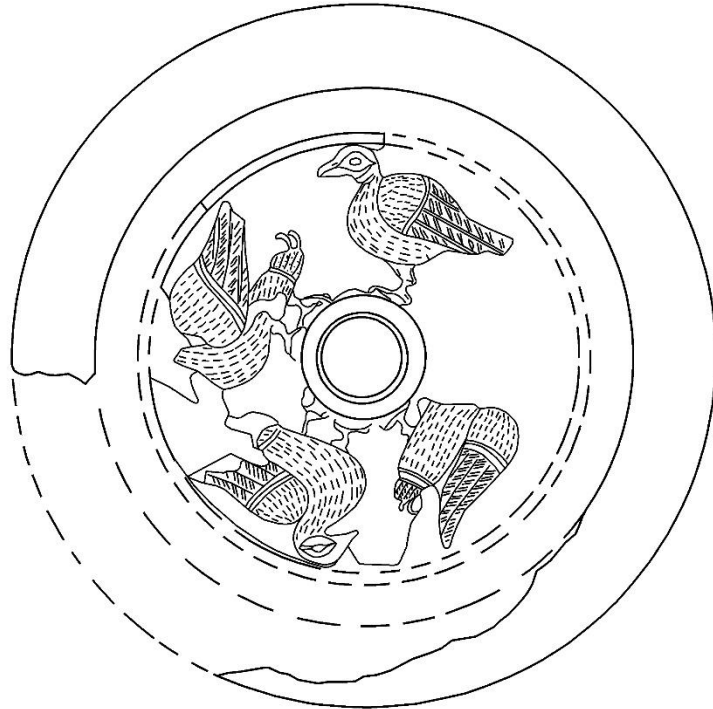
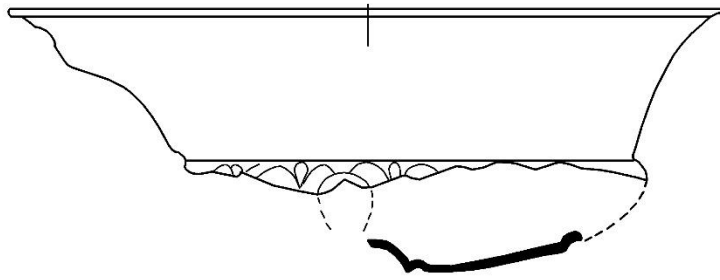

გაბ. L

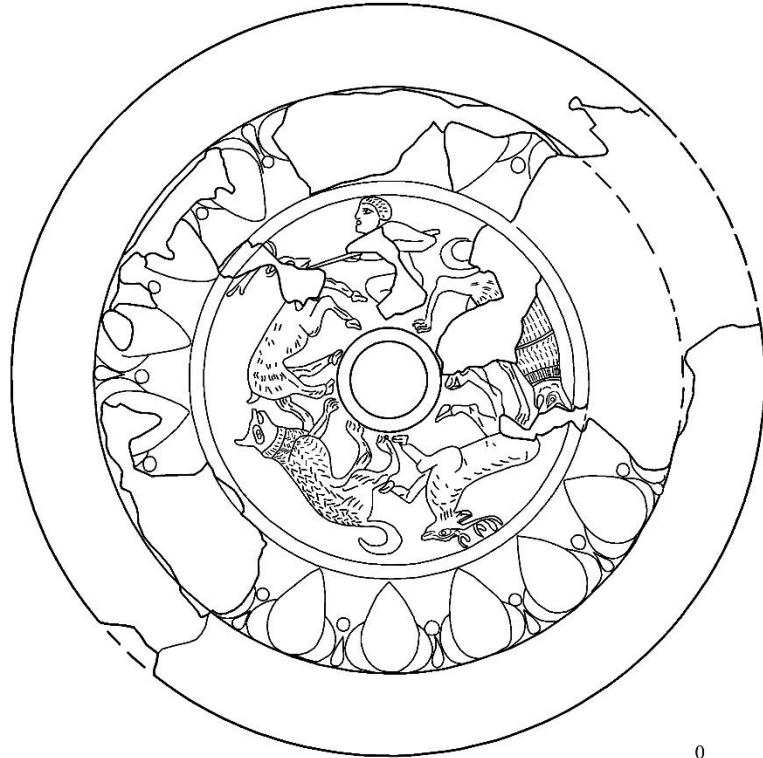
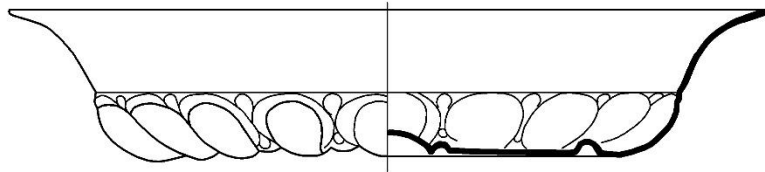

0 1 2



გაბ. LI

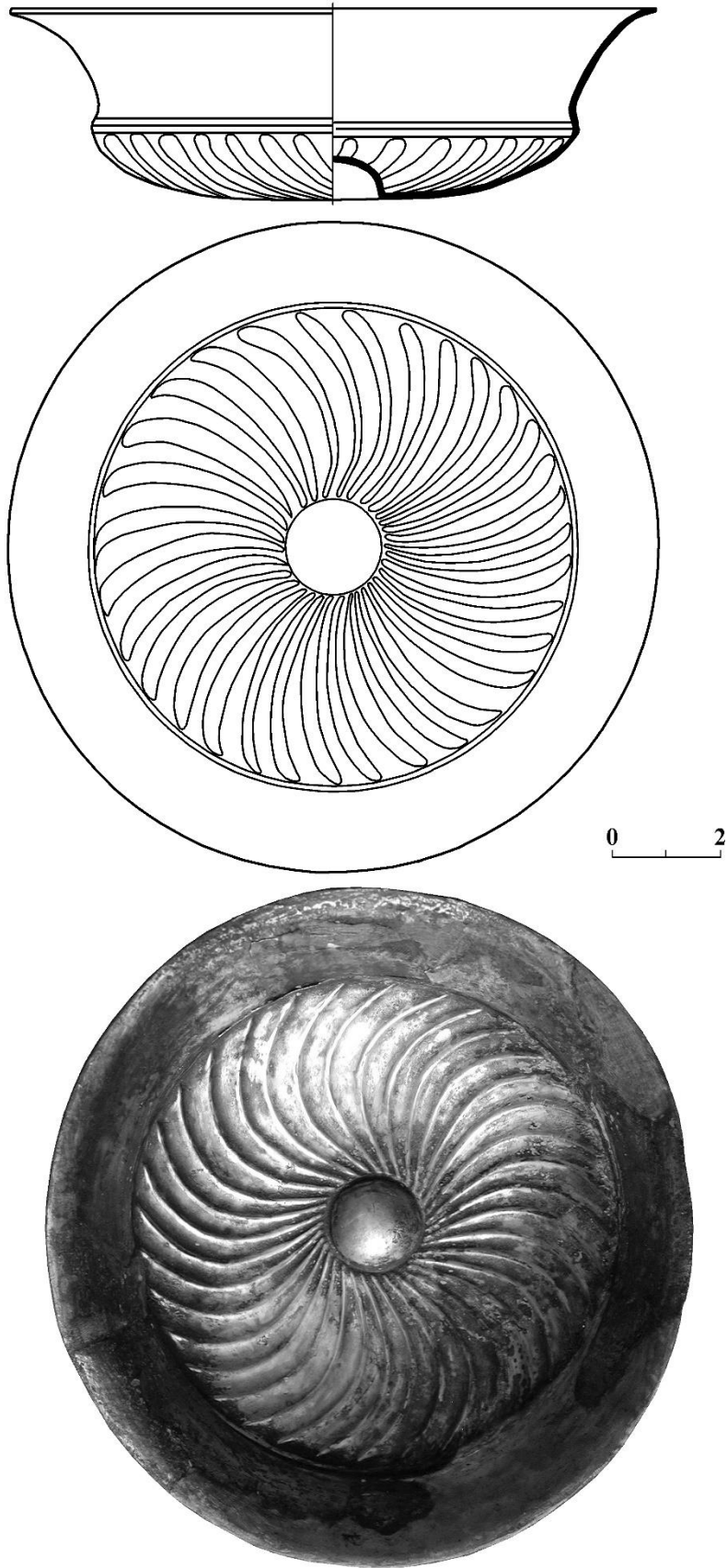

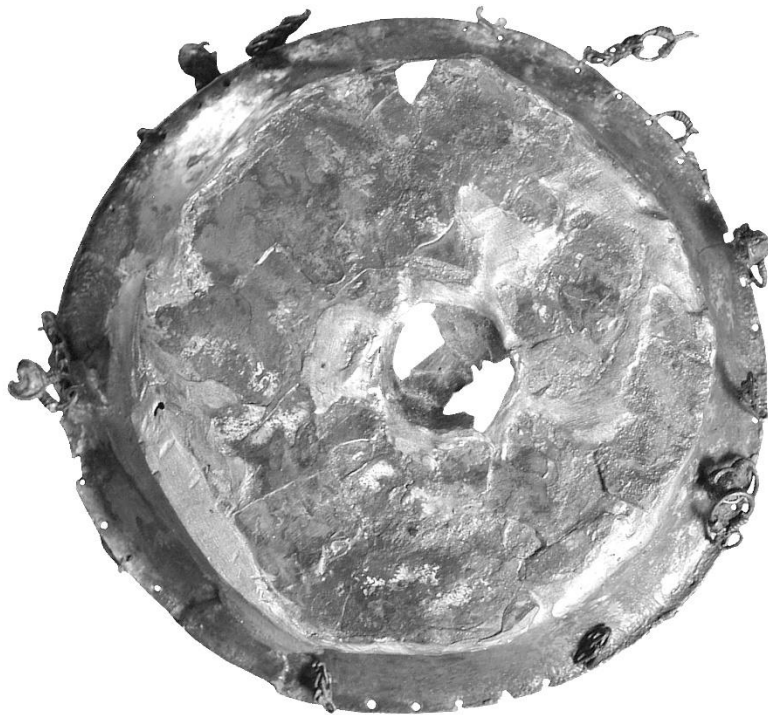
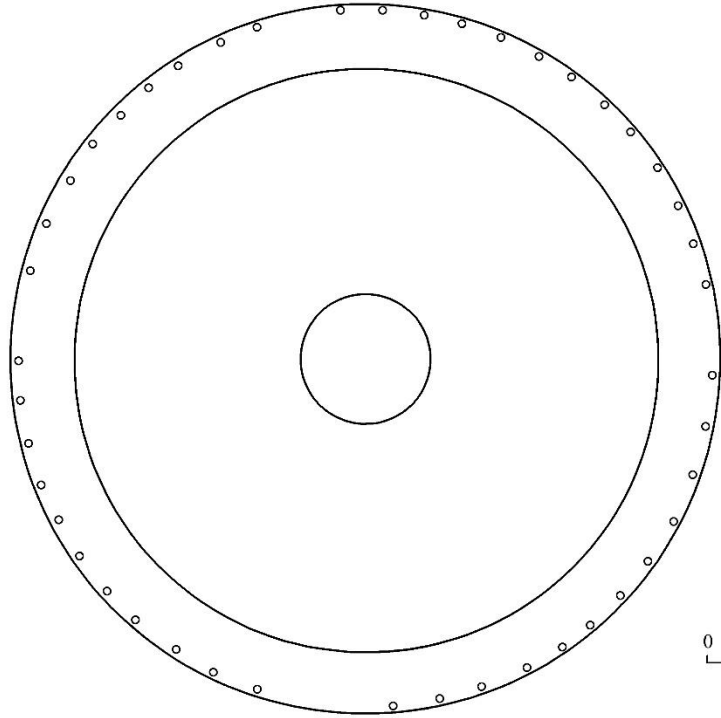
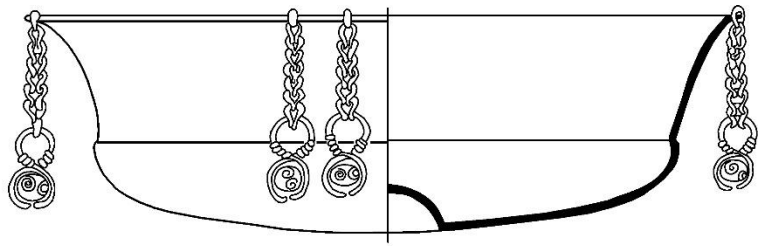

ტაბ. LIII

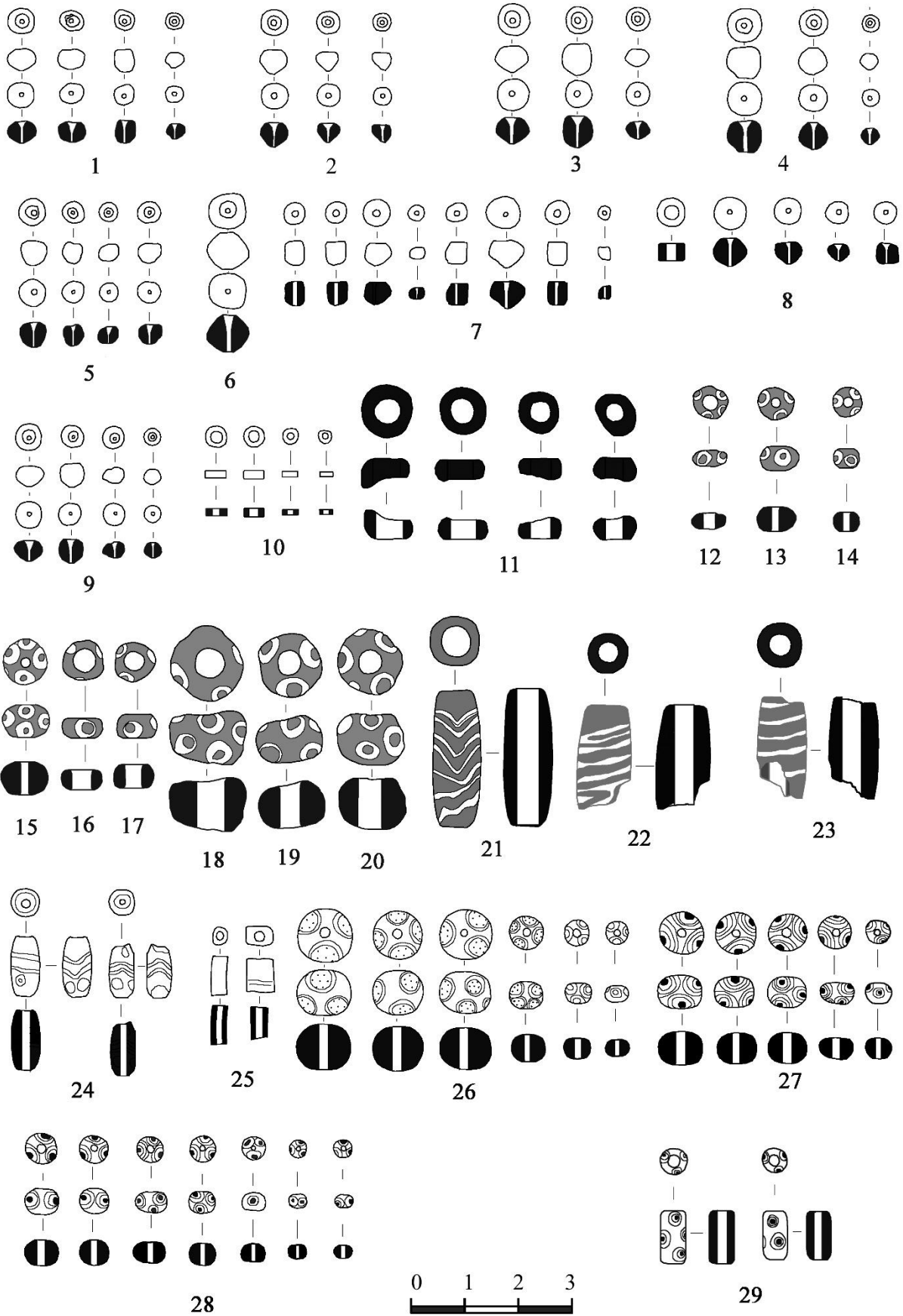

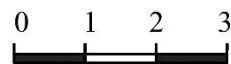
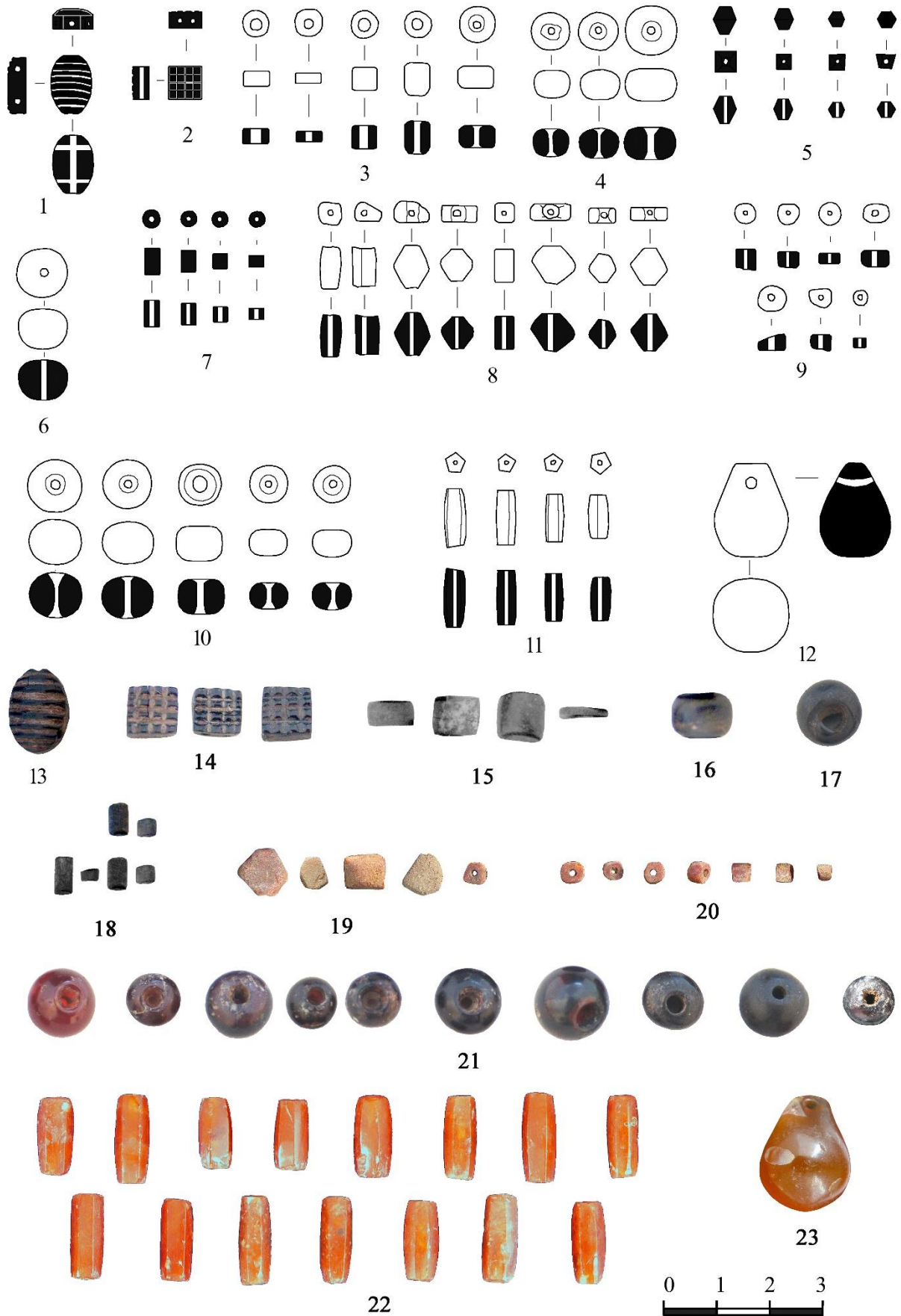

გახ. LV

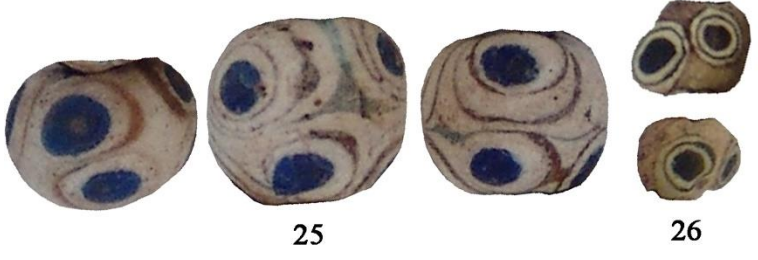
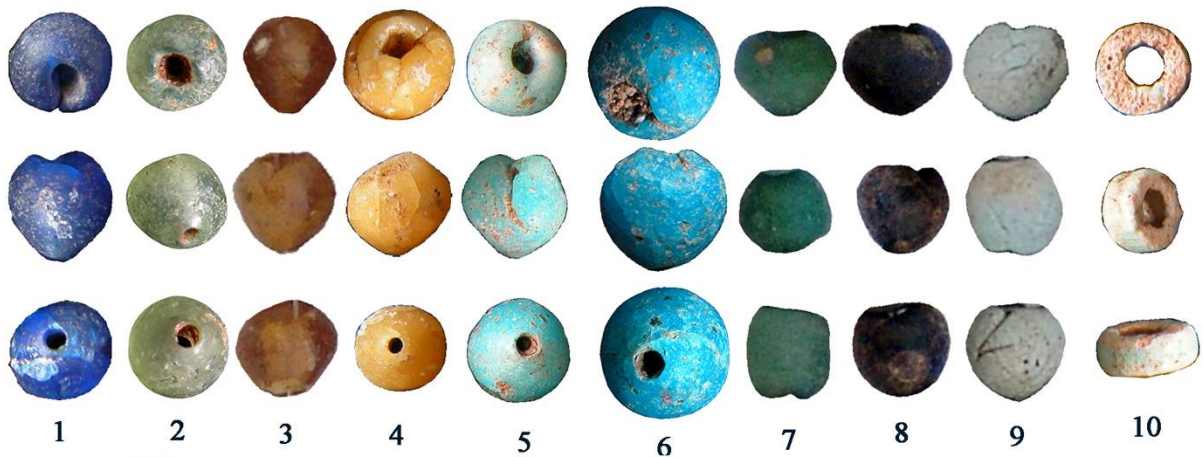

გზბ. LVI

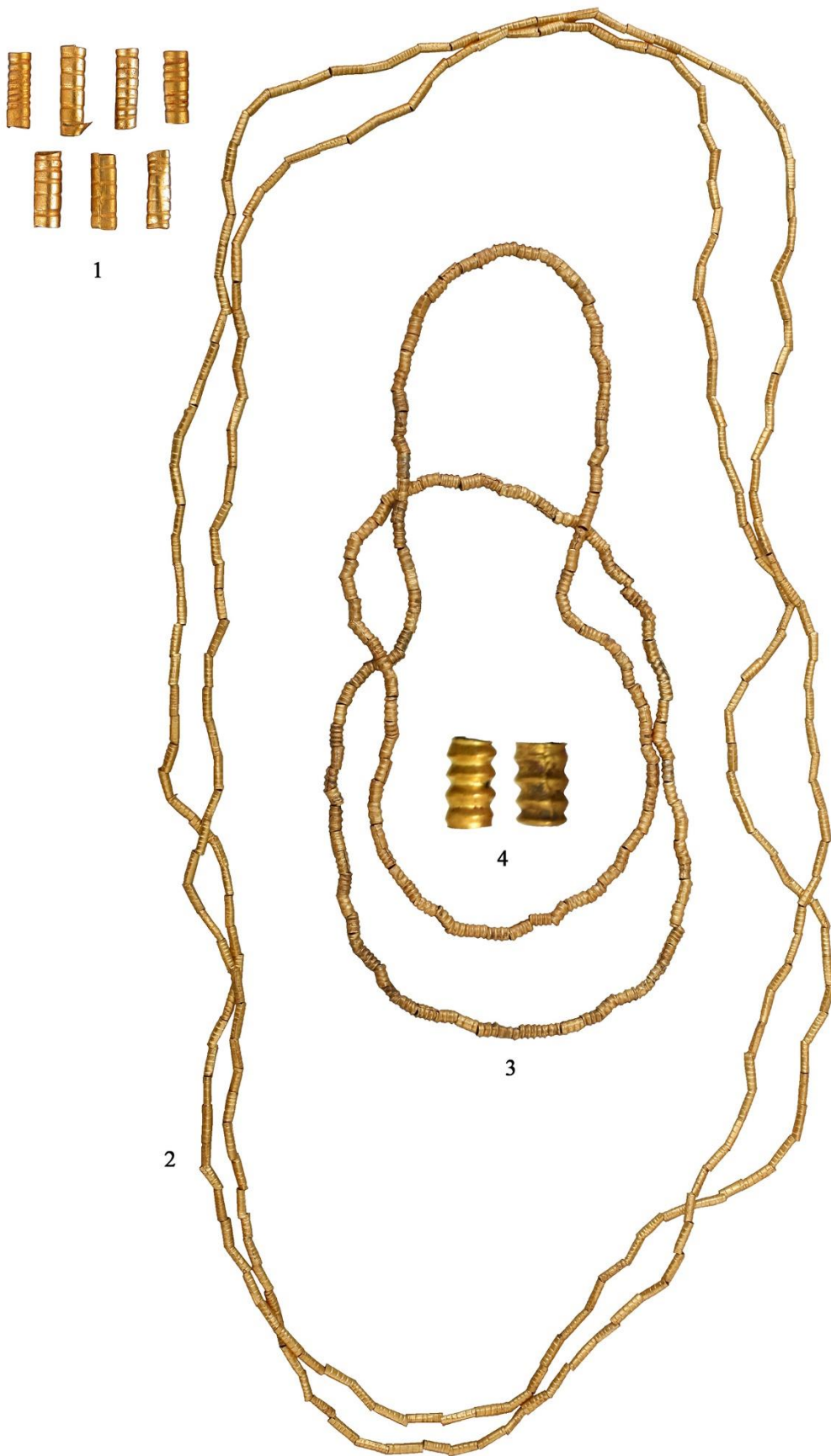

გზბ. LVII



1



2

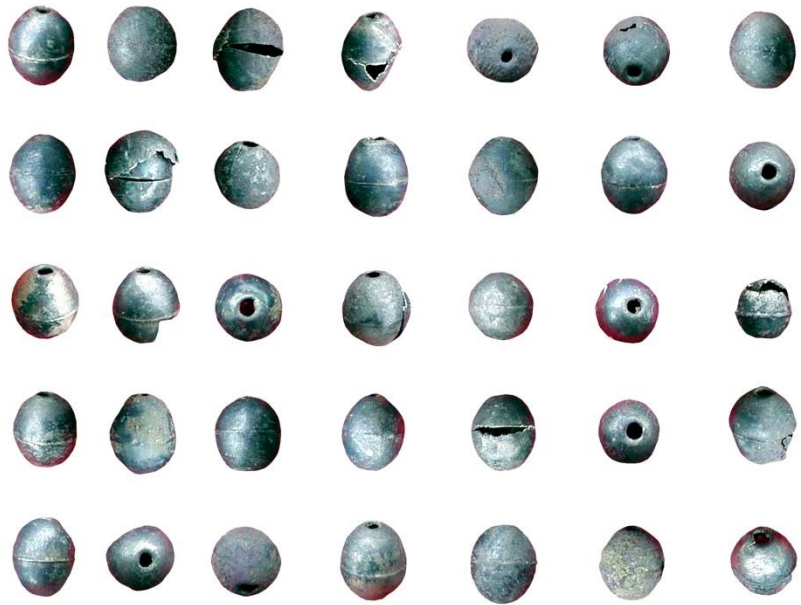

3



4



5



6



7



8



9



1

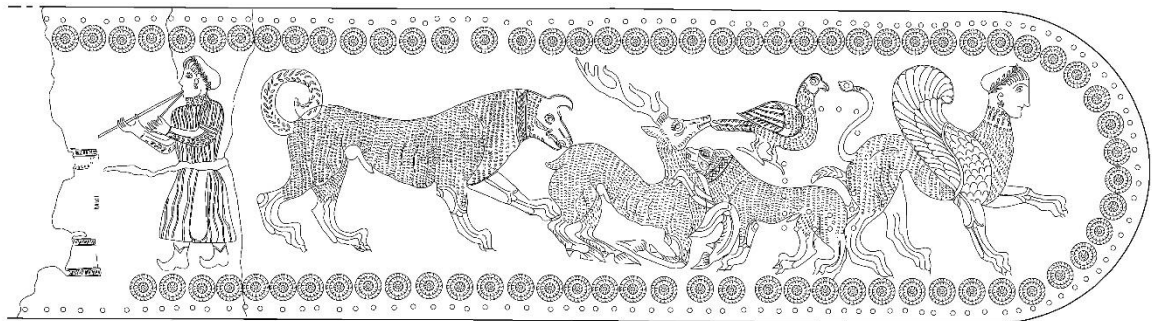
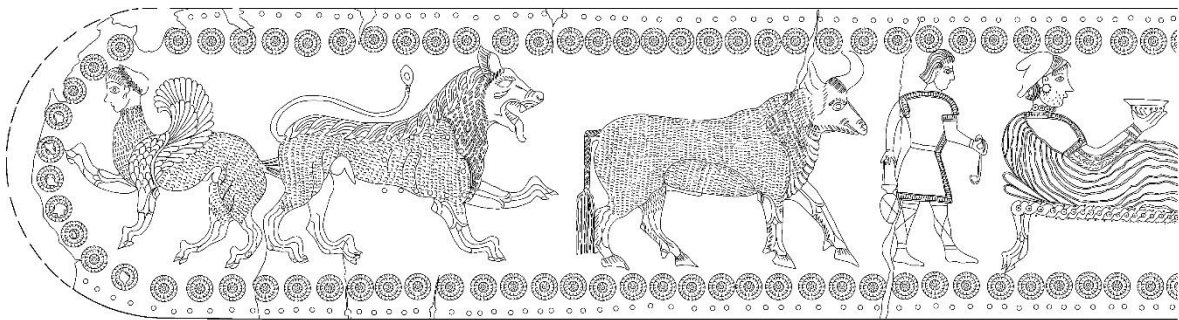

2

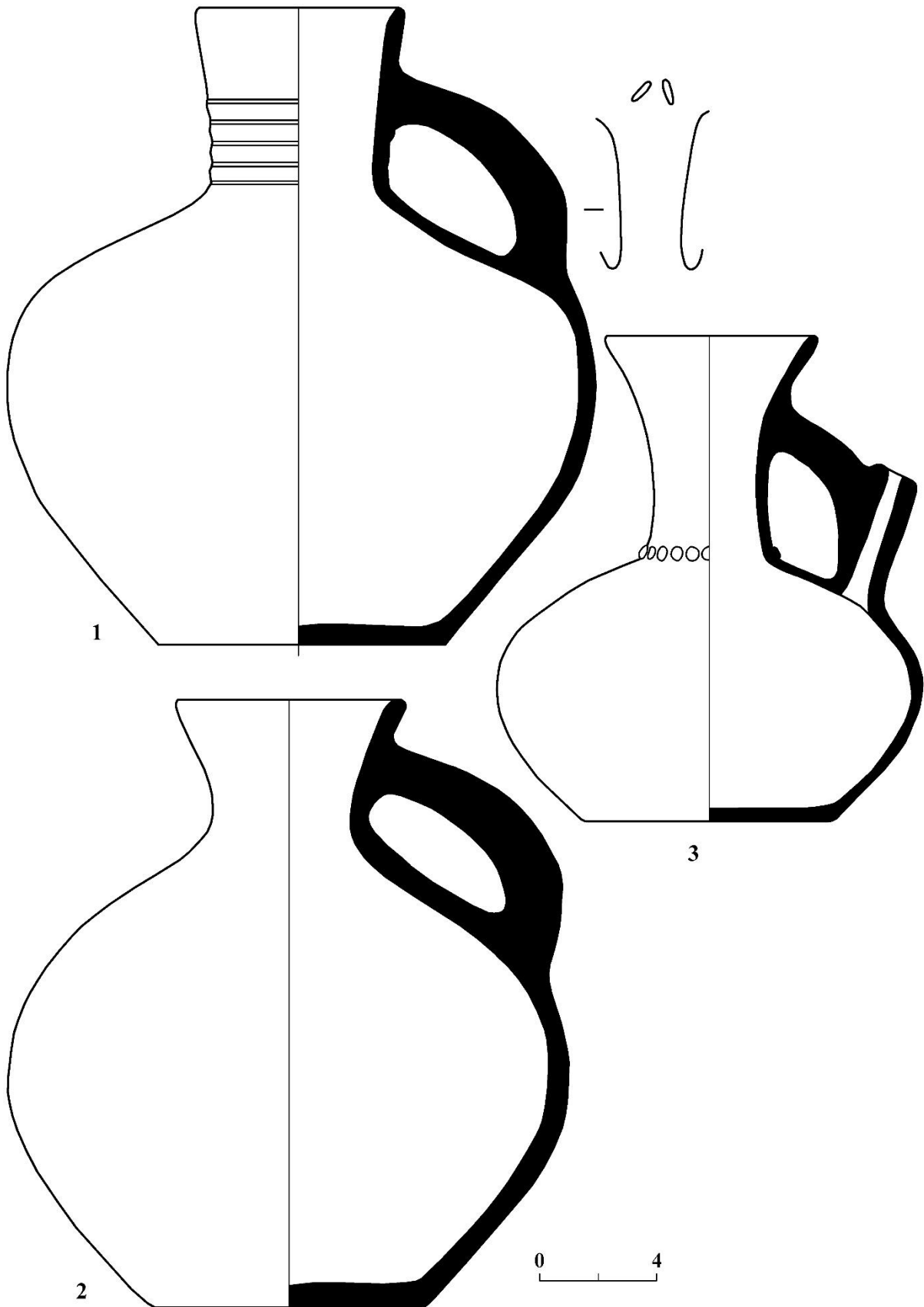

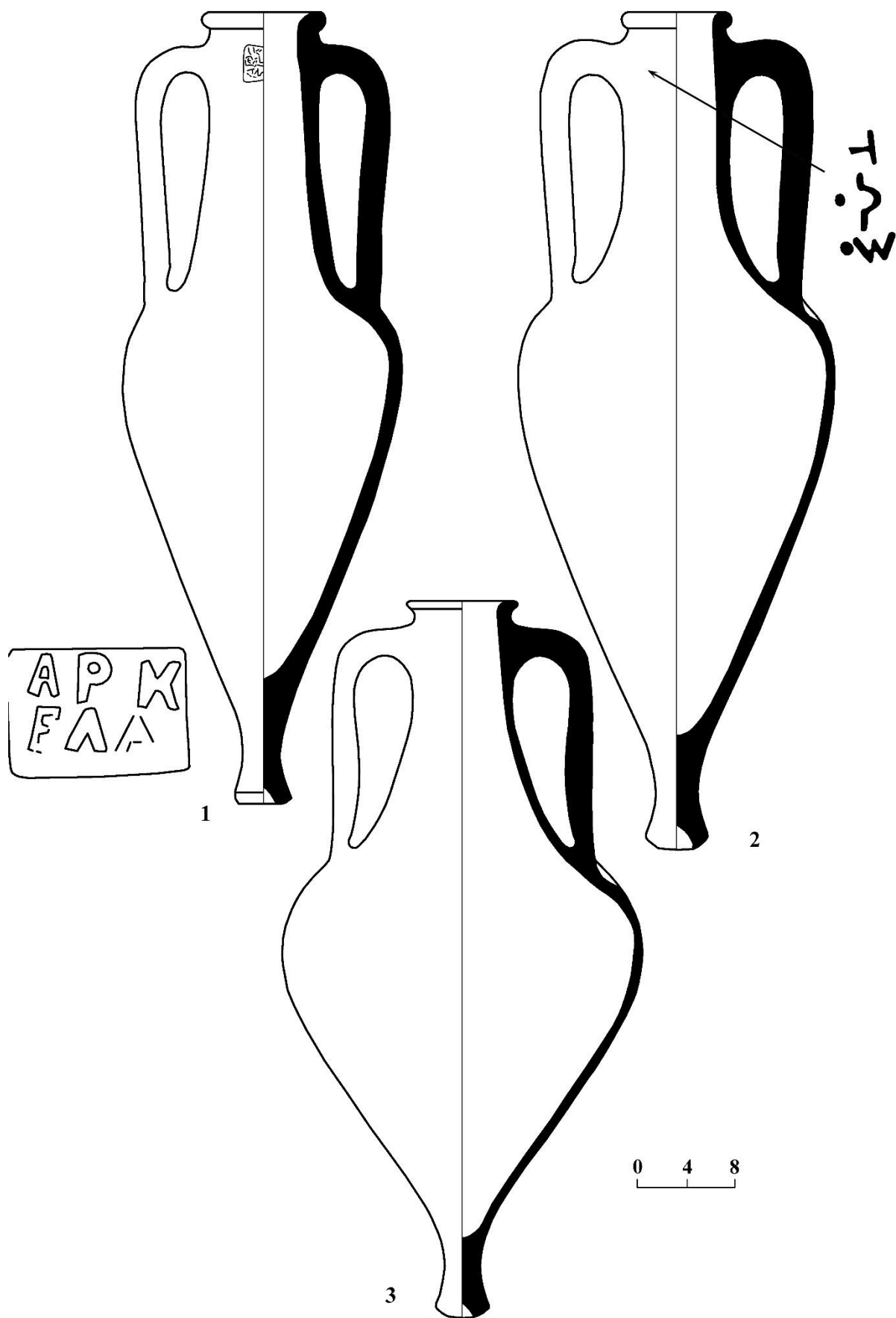

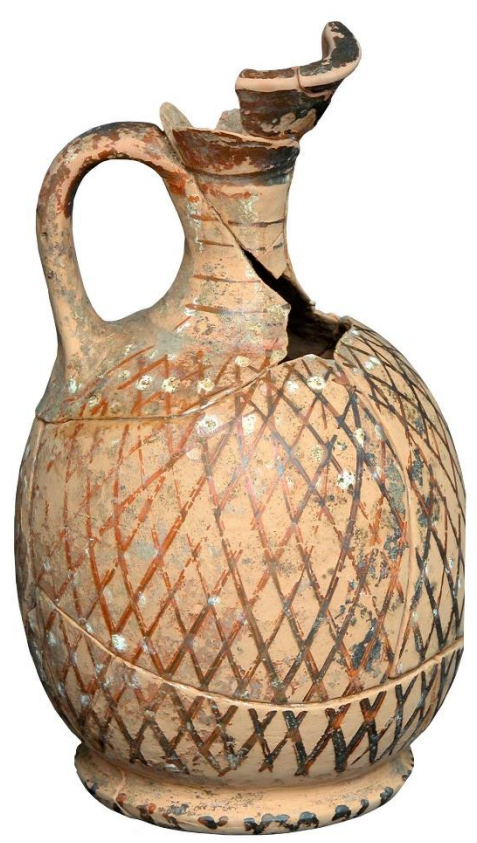
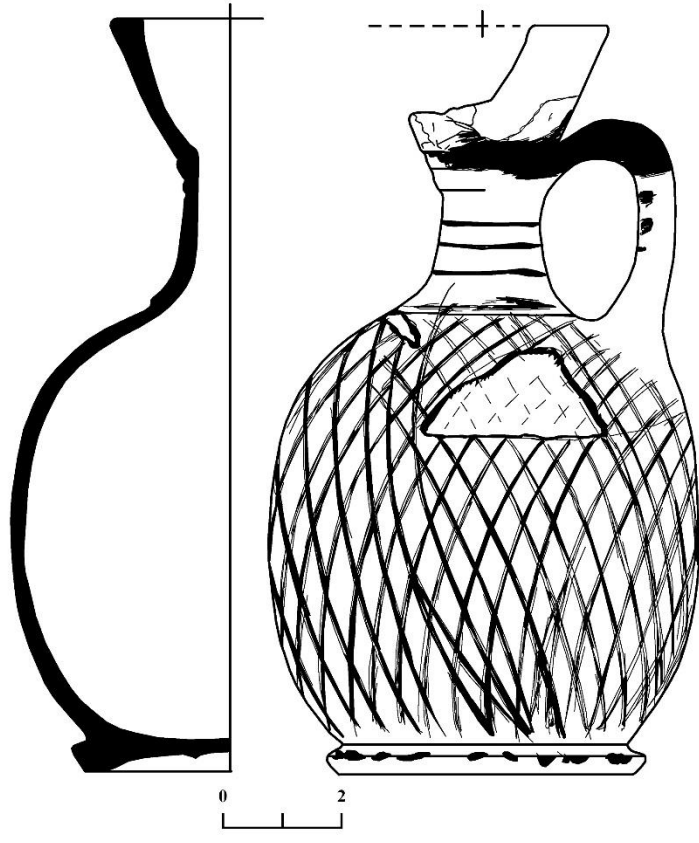
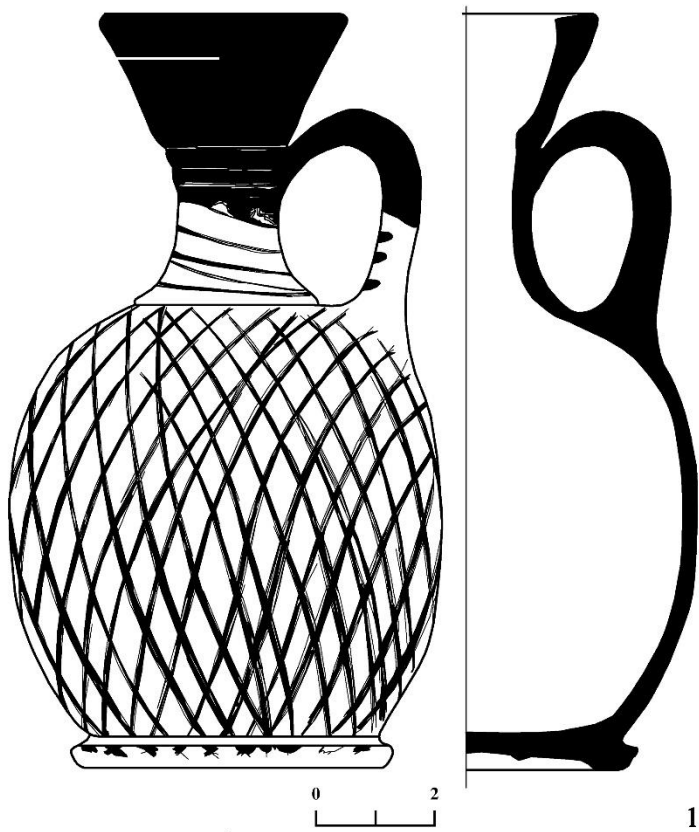

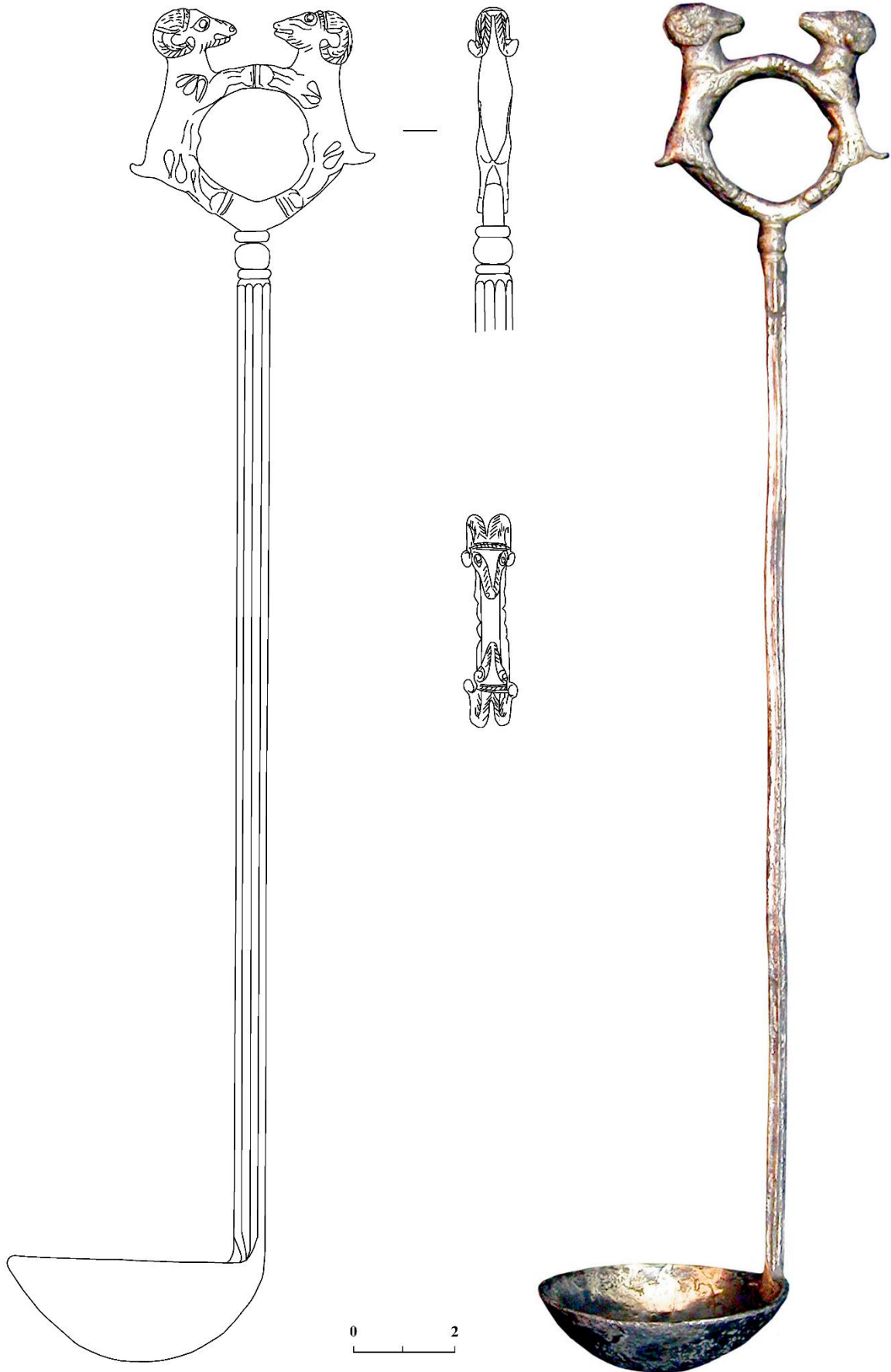

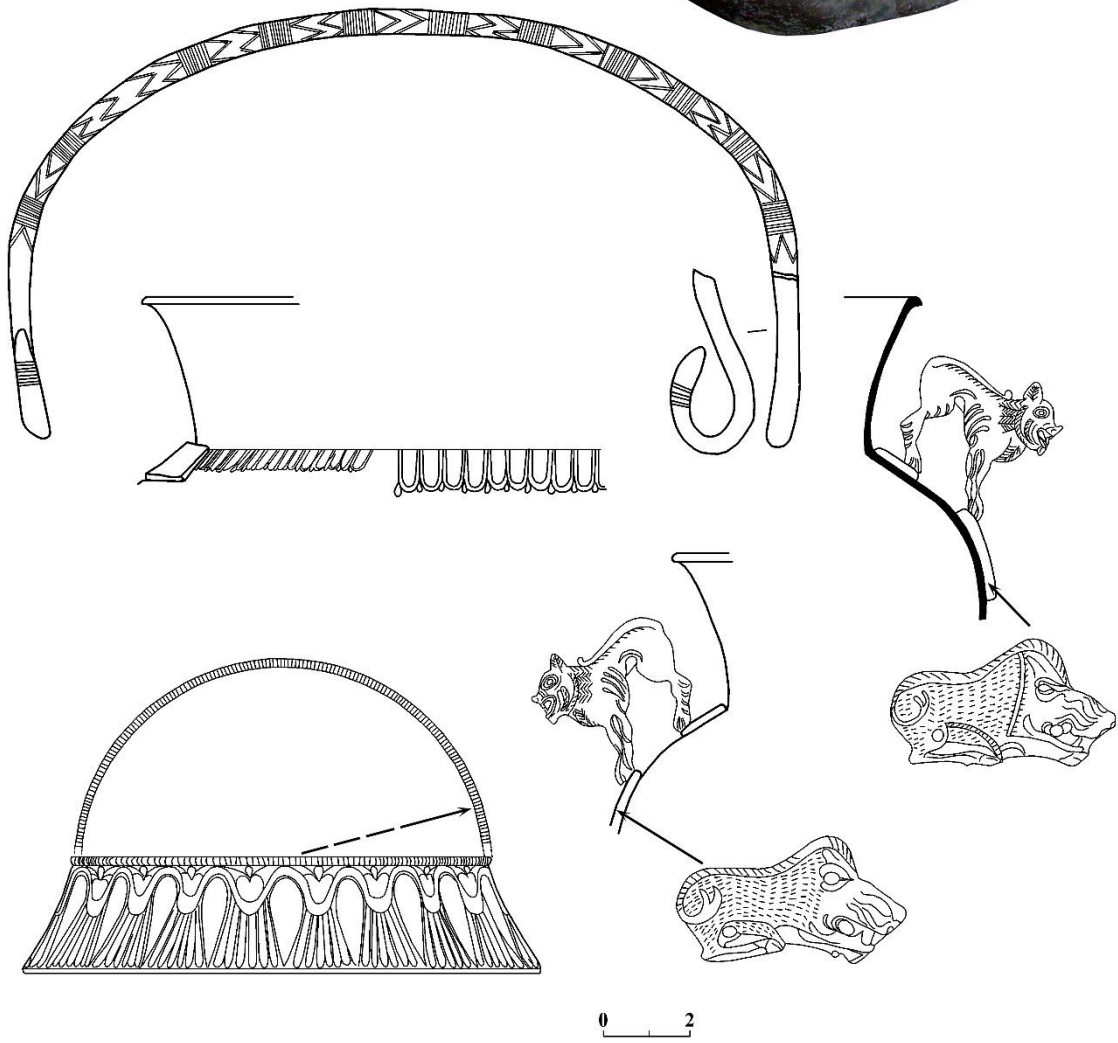
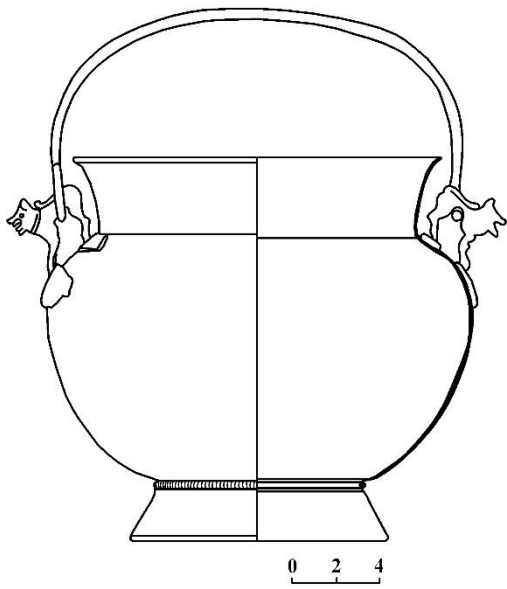

გაბ. LXIV

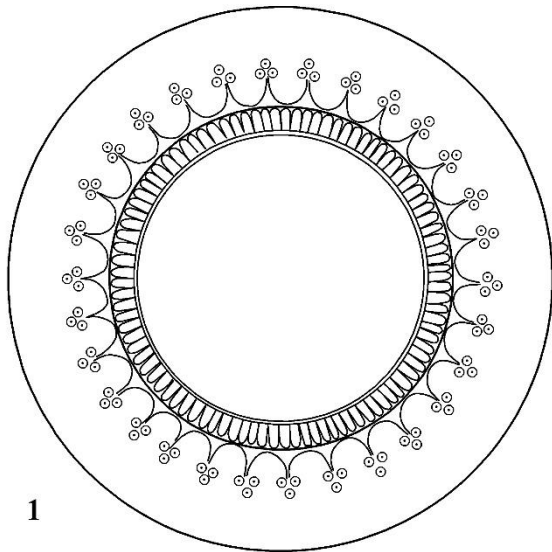
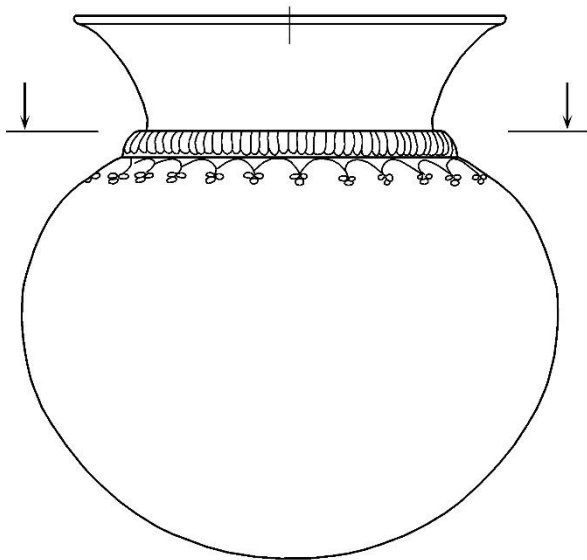

1

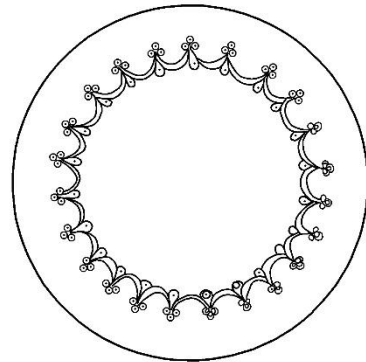

2

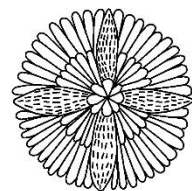
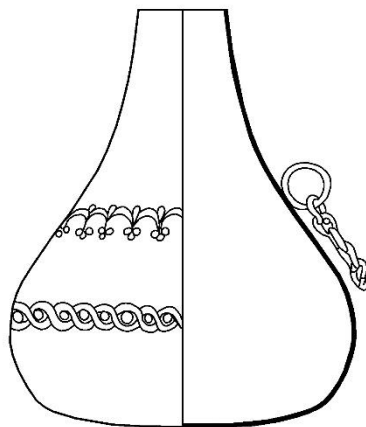

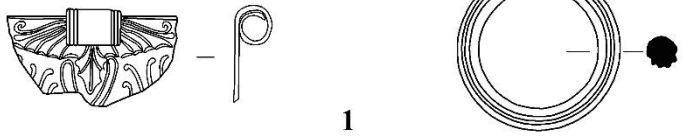
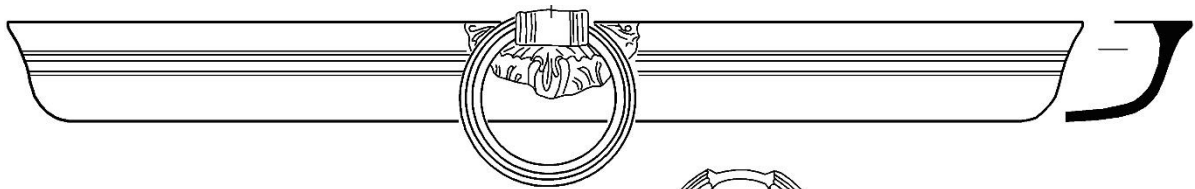

1

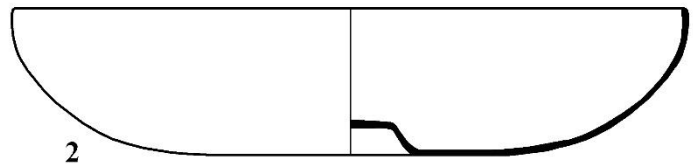

2

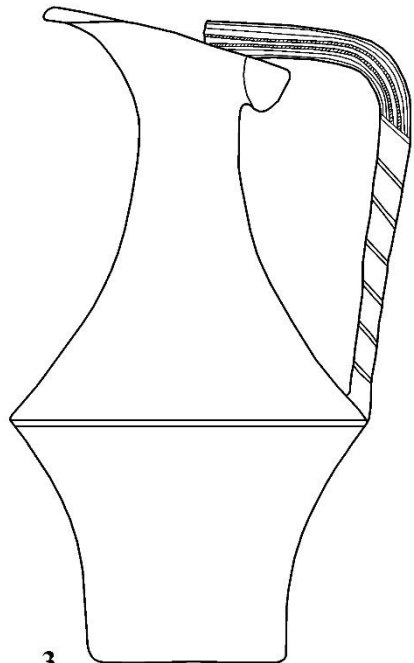
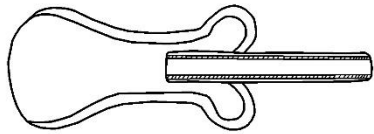
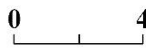

3

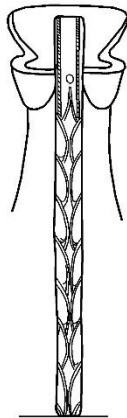
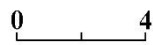

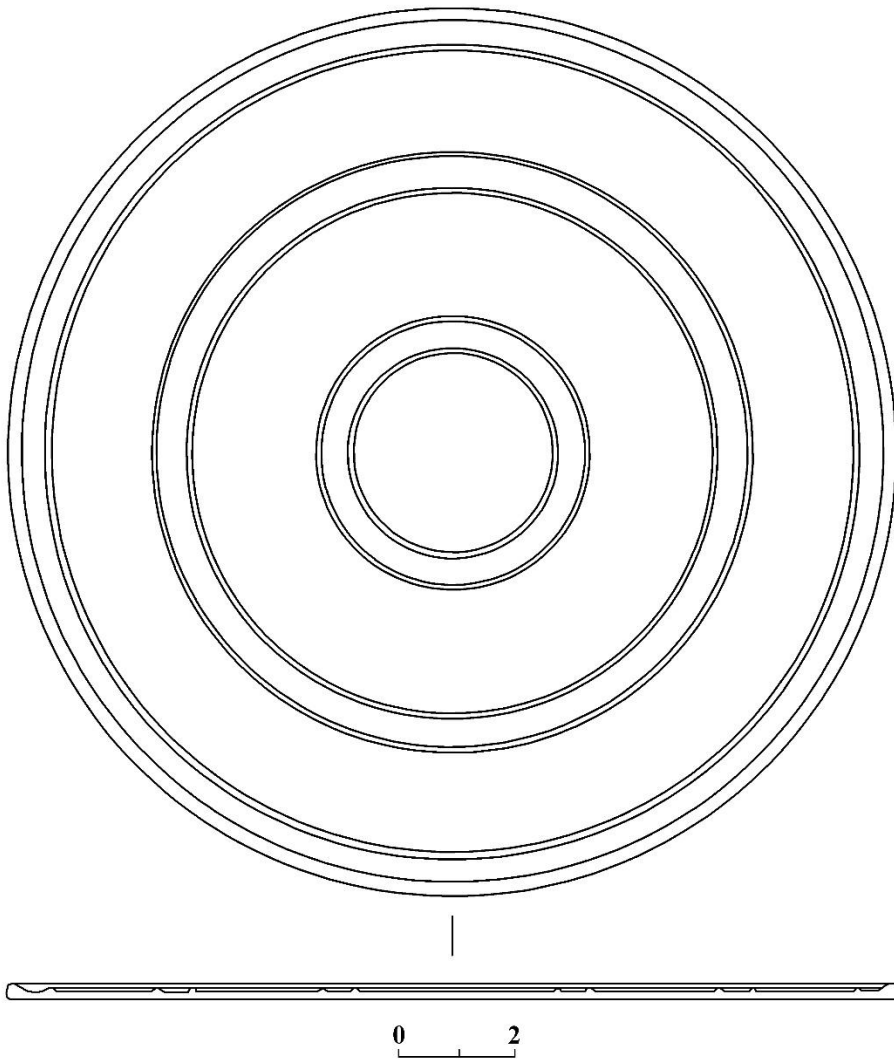

გაბ. LXVII

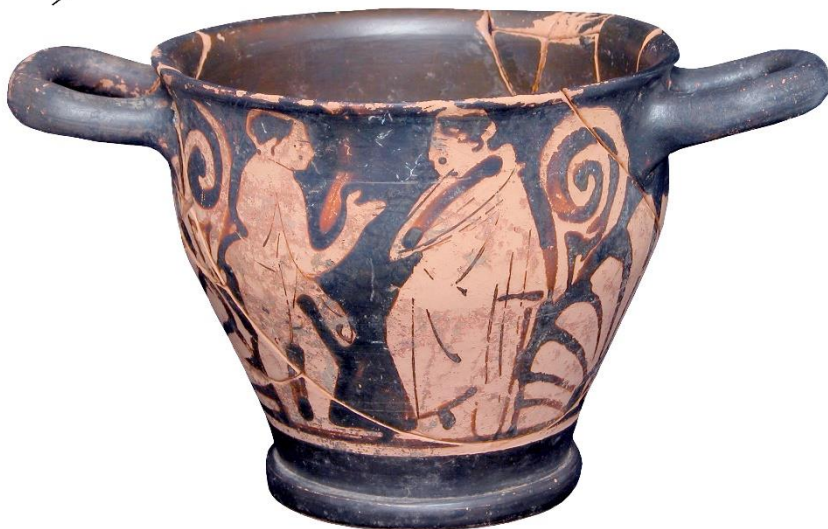
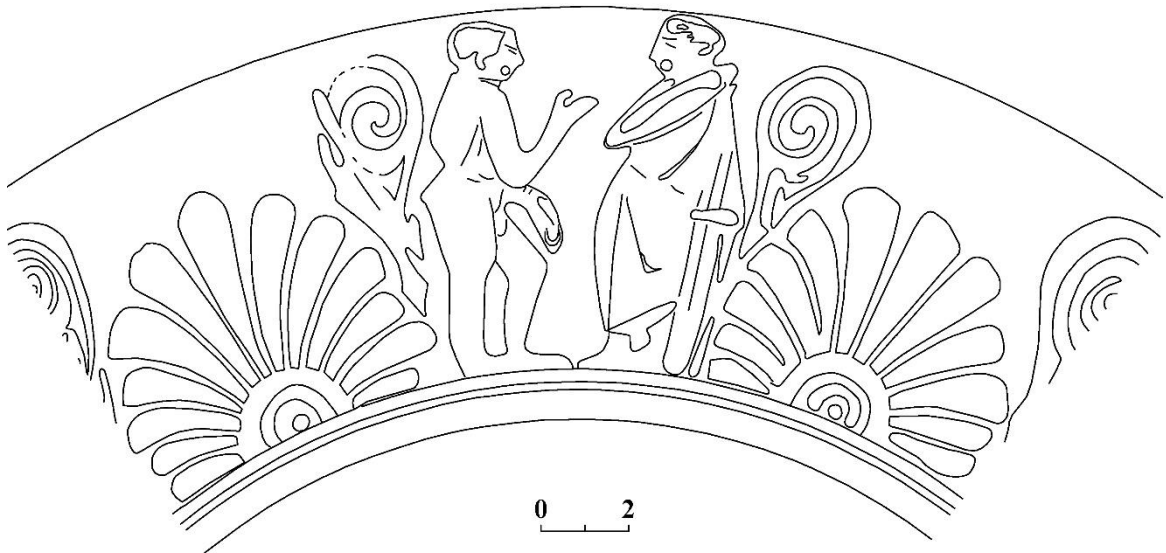
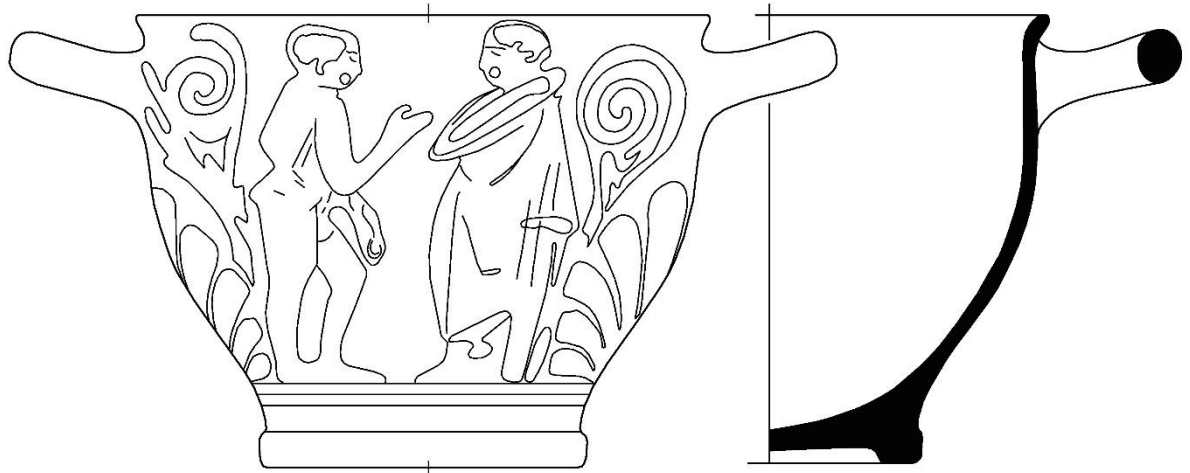

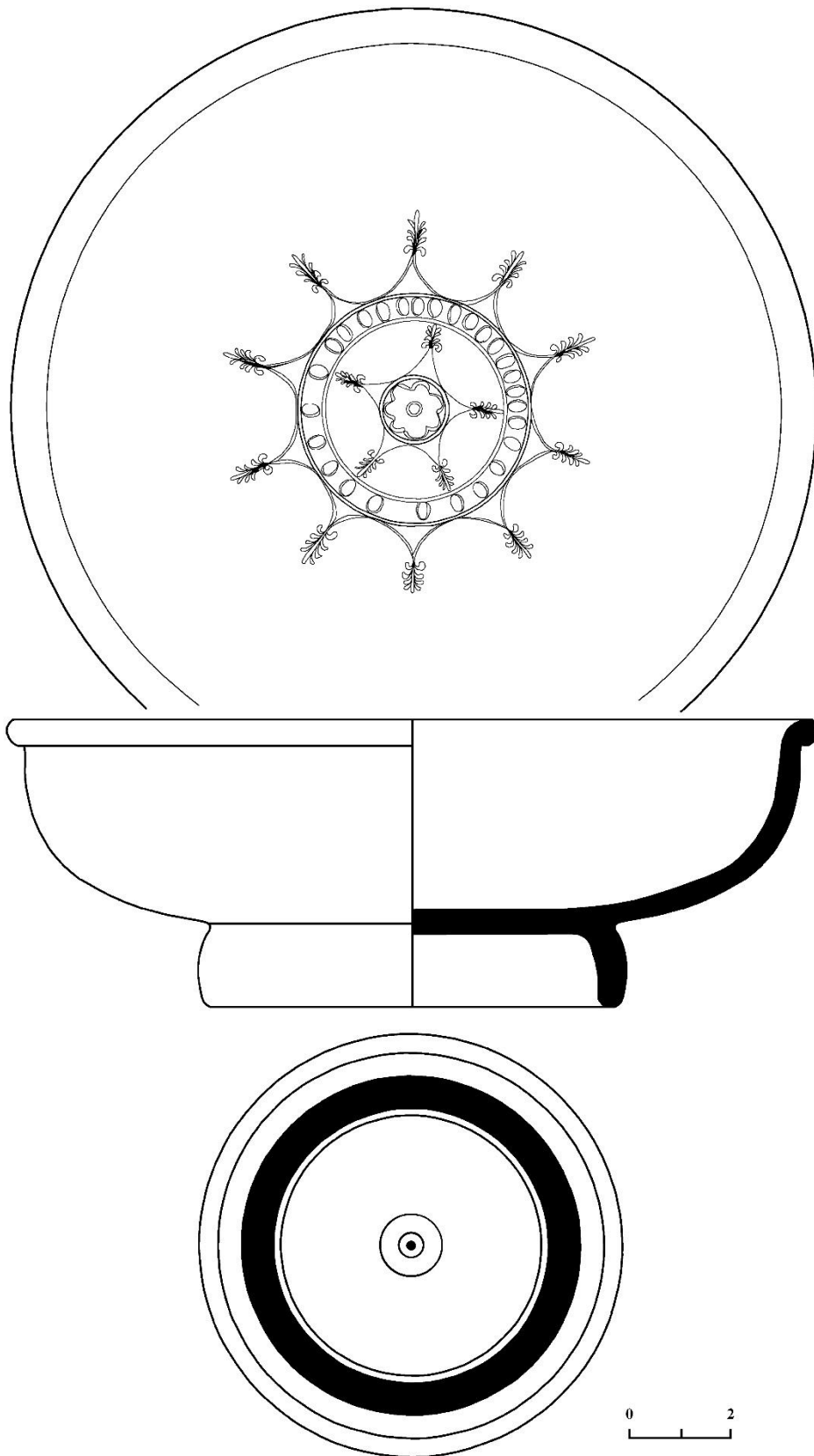

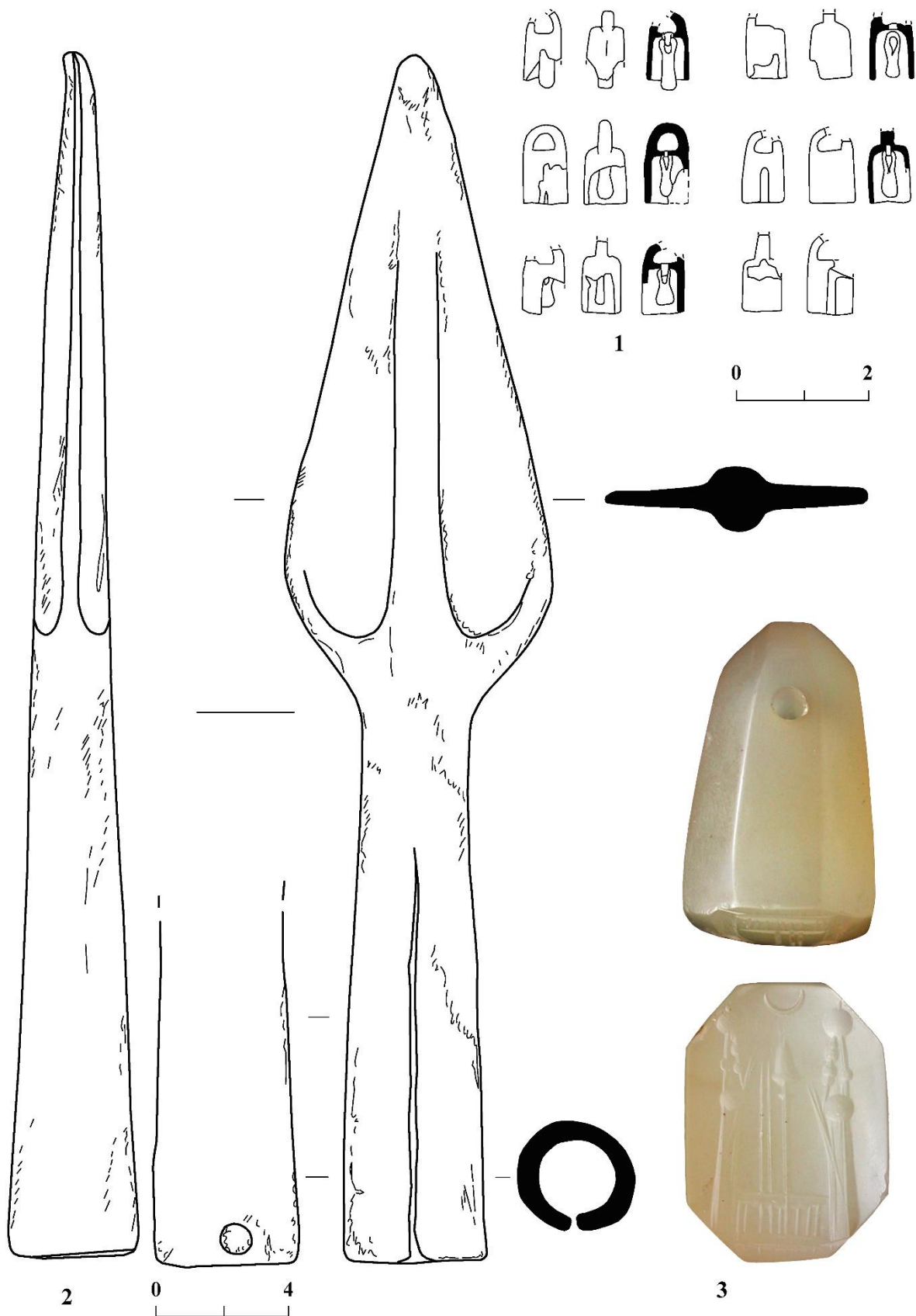

ორი ლეკითოსი ბადისაგრი ორნამენტით ვანიდან

კვლავ ამ სიტყვებით ვიწყებ სტატიას: „ტეჩიკისა და მშვენიერების სრულყოფილი კავშირი“, ასე უწოდებს ჯოზეფ ნოუბლი ატიკურ მოხატულ კერამიკას, რომელიც მართლაც რომ დახვეწილია თავისი ფორმებით და ამ ფორმებში ყველაზე ღიდ სრულყოფილებას მიაღწია ლეკითოსმა, ჭურჭელმა სურნელოვანი ზეთისა და ნელსაცხებლისთვის – წაგრძელებული ტანით, გამოკვეთილი მხრებით და კონტაყელით. ბერძნული კერამიკის ამ თვალსაჩინო ფორმას, რომელიც უპირატესად გამოიყენებოდა დაკრძალვის რიტუალში, ახასიათებს ასევე ერთი ვერტიკალური ყური, მაღალი და ვიწრო ყელი და ბრტყელი ძირი. მისი ქუსლი და პირი მასიური დისკოსებურია.

მაგრამ ყოველთვის როდი ინარჩუნებს ის დახვეწილ, წაგრძელებულ ფორმას. ლეკითოსი, ეს ტანწერწერტა ჭურჭელი, რადიკალურად სახეცვლილი ფორმითაც გვხვდება: დაბალი, ფართოტანიანი, მომრგვალებული ყელით [Cook 1972: 230-231]. როგორ მოხდა, რომ ბერძნული კერამიკის ამ ერთ-ერთმა ყველაზე მიმზიდველმა ვაზამ ასეთი სახე მიიღო? ის წარმოიშვა კორინთული არიბალოსიდან: ყელი დაგრძელდა და ლეკითოსის პირი მოერგო, სფეროსებური ტანი კი უცვლელი დარჩა. ის პირველად ძვ.წ. V საუკუნის დასაწყისში გაჩნდა, ხოლო ფართოდ გავრცელების პერიოდებია ძვ.წ. V საუკუნის მეორე და IV საუკუნის პირველი ნახევრები [Sparkes, Tallcot 1970: 156]; სახელწოდებაც საწყისი ფორმიდან მიიღო. მსგავსი ჭურჭელი არიბალური ლეკითოსების სახელით არის ცნობილი [Cook 1972: 230-231].

სწორედ არიბალური ლეკითოსების მცირე ჯგუფზე მინდა ვისაუბრო, რომელიც არქეოლოგიური გათხრების მონაპოვარია და ვანის არქეოლოგიური მუზეუმის ექსპოზიციას ამშვენებს. კერძოდ, განვიხილავთ 2004 წელს ვანში, № 24 სამარხში აღმოჩენილ ორ ბადისებურორნამენტთან ლეკითოსს. სახელწოდება "ბადისებურორნამენტთან" არიბალური ლეკითოსების ამ ჯგუფმა მიიღო მათი დეკორის გამო. ტანზე, უშუალოდ თიხაზე, ყოველგვარი დაგრუნტვის გარეშე, დატანილია შავი ლაკის საზებით შექმნილი ბადე და გადაკვეთის ადგილები აღნიშნულია თეთრი საღებავით.

№24 სამარხის ეს ნივთები თიხის, ბრინჯაოს და ვერცხლის ჭურჭლის გროვამია აღმოჩენილი, მთავარი მიცვალებულის თავის არესთან, მარცხნივ. სამარხი თარიღდება ძვ.წ. IV ს-ის დასასრულით, ბრინჯაოს ოინოხოათი და პანტიკაპეონის მონეტით. პანტიკაპეონის ვერცხლის მონეტა სამარხის *terminus post quem*-ს გვაძლევს.



სურ. 1. ბადისებური ორნამენტთან ლეკითოსები ვანის № 24 სამარხიდან.

Fig. 1. Net-patterned lekythoi from Vani from grave № 24

ორივე ჭურჭელი აღდგენილია მრავალი ნატეხისაგან. მათი სიმაღლე 12,5 სმ-ა; შავლაკიანი ბადე ფარავს მათ ტანს ყელიდან ქუსლამდე და თეთრი წერტილები დაუდევრად არის დასმული ზედ, ანუ ყოველთვის არ ემთხვევა გადაკვეთის ადგილს. ყელი ერთ ჭურჭელზე სამი, ხოლო მეორეზე შავი ლაკის ოთხი ზოლით არის გაფორმებული. პირი მთლიანად შავ ფერშია მოცემული. ყურის ზედა ნაწილი შავია, ხოლო ქვედა ნახევარი თიხის ფერშია დატოვებული და

მასზე სამი შავლაკიანი წერტილია დასმული. ამ ფორმის ჭურჭლის დასათარიღებლად ძირითადი დასაყრდენი არის: სიმაღლე, ყელის სიგანე, ყურის მოყვანილობა, პირის ზედა სიბრტყე. ხოლო ძვ.წ. IV საუკუნისთვის მთავარი დამათარიღებელი პირის პროფილი და ძირ-ქუსლის სიგანეა [Bulas 1932: 394; Sparkes, Tallcot 1970].

კ. ბულასი იყო პირველი, ვინც გამოყო ბადისებურორნამენტიანი ლეკითოსების ჯგუფი, მათი სიმაღლე არ აღემატება 12 სანტიმეტრს. ყველას ერთნაირი ორნამენტი ფარავს – შავი ლაკით შესრულებული ბადე და გადაკვეთის ადგილებზე თეთრი წერტილები. თითქმის ყველაზე არის ჰორიზონტალურად დატანილი შავი ლაკის პარალელური ხაზები [Bulas 1932: 388-398]. წითელფიგურული კერამიკა, ისევე როგორც შავიფიგურული და ზოგ შემთხვევაში გეომეტრიული სტილიც მოგვითხრობს ძველი საბერძნეთის ცხოვრებაზე, მათ ჩაცმულობაზე, საიუველირო ნაკეთობებზე, სხვადასხვა აღჭურვილობებზე და წესჩვეულებებზე, ხოლო ბადისებურორნამენტიანი ლეკითოსი, ცხადია, არ გამოირჩევა ამ თვისებით. რადგან ბადე როგორც ორნამენტის სახე შეიძლება მხოლოდ ბადეზე მეტყველებდეს და მეტზე არაფერზე. მას დავსვით კითხვა თუ საიდან წარმოიშვა ბადე, როგორც ორნამენტის სახე? ვფიქრობ საინტერესო იქნება გავაღვიწყოთ თვალი, თუ სად ჩნდება პირველად ეს ორნამენტი. ბადისებური ორნამენტი ჭურჭელზე ჯერ კიდევ გეომეტრიულ ხანაში გვხვდება. არგოსულ და პროტოკორინთულ ვაზებზე; შემდეგ ბადე გვხვდება პონტურ ამფორებზე და კორინთულ კერამიკაზე.

იშვიათად იჩენს თავს და ისიც მინდვრის შემომსახვრელი ჩარჩოს სახით შავიფიგურულ ვაზებზე. ასევე ვხედავთ წითელფიგურულზეც. ძვ.წ. VI ს-ის ალაბასტრონებზე დატანილია ბადე, რომელიც ძალიან გავს ჩვენი ნიმუშების ორნამენტს [Bulas 1932: 397] და აქ უკვე შეიძლება დაუშვათ ვარაუდი, ბადისებური ორნამენტის დატანა ჭურჭელზე ხომ არ არის რემინისცენცია რეალური ბადისა, რომლითაც დაჰქონდათ ალაბასტრონები [Bulas 1932: 397].

ვანს გარდა ბადისებურ ორნამენტიანი ლეკითოსები გვხვდება ფიჭვნარის სამაროვანზეც. მაგალითისთვის მოვიყვან სამარხ № 28- ში აღმოჩენილ ჭურჭელს [სიხარულიძე 1991: 46-47]. ჩვენი ნიმუში ფორმით ძალიან ემსგავსება მას. ვანის ნიმუში ისევე, როგორც ფიჭვნარში აღმოჩენილი, ბულასის მიერ აღწერილი ეგზემპლარებისაგან გამოირჩევა უფრო მაღალი ტანით. ბულასის სიაში მაქსიმალური სიმაღლე 12 სმ-ა. არიბალოსისებრი ლეკითოსები ძვ.წ. V საუკუნის ბოლო ათწლეულში დაბლდება. მაგრამ ხდება ისეც, რომ ძვ.წ. IV საუკუნეში ეს ჭურჭელი კვლავ მაღლდება და ამჯერად მისი ქუსლი პატარავდება. ხოლო ტანი უფრო ვიწროვდება, პირი კი გადაშლილ ფორმას იღებს [სიხარულიძე 1991: 46-47]. ჩვენს ლეკითოსს, ისევე როგორც ფიჭვნარის ნიმუშს, არაპროპორციულად დავიწროებული ტანი არ აქვს, პირი გადაშლილი, მაგრამ ქუსლი განიერი რჩება. თამარ სიხარულიძე ამას სხვა სახელოსნოსთან კავშირით ხსნის [სიხარულიძე 1991: 46]. ყველა დანარჩენი ნიმუშით ეს ლეკითოსები ატიკურად და ძვ. წ. IV საუკუნის პირველი ნახევრის ნაწარმად უნდა ჩაითვალოს.

Nutsa Kipiani **TWO NET-PATTERNED LEKYTHOI FROM VANI**

The article refers to two net-patterned lekythoi unearthed in Vani. Both of them were found in grave № 24, and belong to the Attic red-figure pottery. The height of the vessel is 12.5 cm. Shape of the vessel leads as to the first half of fourth century BC.

ლიტერატურა

- სიხარულიძე თ. 1991:** სამი ლეკითოსი ფიჭვნარის სამაროვნიდან. – სდსმ, XIX, გვ. 42-57.
Bulas C. 1932: Étude sur une class de vases à décor en forme de réseau ou d'écaillés. – BCH, 56, 388-398.
Boardman J. 1989: Athenian Red-Figure Vases. The Classical Period. London.
Cook R. M. 1972: Greek Painted Pottery, London.
Sparkes C., Tallcot L. 1970: Black and plain pottery. The Athenian agora. Volume XII, Part 1. New Jersey.

ჰანის № 24 სამარხის მინის მძივები

№ 24 სამარხი ყველაზე ფერადოვანი სამარხია ვანში აღმოჩენილთა შორის. ფერადოვნებას კი ქმნიან მძივები, რომელთა რაოდენობა 17 000-ს აღემატება. მათ დასამზადებლად გამოყენებულია სხვადასხვა მასალა (მინა, მინისებური პასტა, ქარვა, გიშერი, სარდიონი, აქატი, მარჯანი), რასაც ფერთა მდიდარი და მრავალფეროვანი გამაც ემატება [კაჭარავა, ხარაბაძე, თურმანიძე 2013: 148-173]. სამარხი თარიღდება ძვ.წ. IV ს-ის მეორე ნახევრით.¹

სამარხში მძივები ძირითადად მთავარი მიცვალებულის სუდარის მოსართავად იყო გამოყენებული, თუმც მძივები სხვა ფუნქციასაც ასრულებდნენ. ასე, ისინი ჩართული იყვნენ თავსამკაულის შემადგენლობაში, მძივებით შედგენილი იყო სამაჯურები; რა თქმა უნდა, ისინი ქმნიდნენ ყელსაბამის ასხმას, ხოლო მინისებური პასტის იოტები ამკობდნენ თავსაბურავს. კიდევ მეტი, თვალადი მძივებით შემკულია ვერცხლის ფიალა. შეიძლება ითქვას, რომ თითქმის არ დარჩენილა მძივების გამოყენების არც ერთი შესაძლებლობა, რომელიც ამ სამარხში არ დასტურდება.

საკუთრივ მინისა და მინის ნაკეთობათა წარმოებას საქართველოში დიდი ხნის ისტორია აქვს. ლიტერატურაში გვხვდება მინის უძველესი სახელწოდება „ჭიქა“. ვახტანგ VI-ს თავის თხზულებაში [ვახტანგ VI, 1986] ტერმინი „ჭიქა“ გამოყენებული აქვს როგორც ნივთიერებასთან, ასევე მინის ჭურჭელთან მიმართებაში. ჩვენს მიერ გამოკვლეულია ვანის გათხრებისას, №24 სამარხში აღმოჩენილი მინის მძივები. ამ მძივების დასამზადებლად ადგილობრივი კვარცის ქვიშა და, განსაკუთრებით, მთის ბროლია გამოყენებული. საქართველოში მრავლადაა მინის ნედლეულად ვარგისი კვარცის ქვიშები და მთის ბროლის საბადოები და მადანგამოვლინებები [მაღალაშვილი 2010; ფოფორაძე 2012; ფოფორაძე და სხვ. 2017; Poporadze et al., 2017].

საქართველოს სხვადასხვა რეგიონში აღმოჩენილია ძვ.წ. V – ახ.წ. VI სს. მინის სხვადასხვა ფერის ჭურჭელი და მძივები [კაპანაძე, სარუხანიშვილი, ჩაგუნავა 2004]. ამ პერიოდი-

სათვის მინის ხარშვა წარმოებდა ორ სტადიად. პირველ სტადიაზე მინის ხარშვა მიმდინარეობდა სილიკატური ნედლეულიდან (კვარცის ქვიშა, მთის ბროლი), მეორე სტადიაზე ხორციელდებოდა პირველ სტადიაზე მიღებული მინის დამსხვრევა-დაქუცმაცება; მას უმატებდნენ საღებავს და სხვადასხვა დანამატს და ხელახლა ხარშავდნენ [კაპანაძე, სარუხანიშვილი, ჩაგუნავა 2004].

ვიზუალურად მინის მძივები განსხვავებული ფერისა და აგებულებისაა. მიკროსკოპული კვლევებით შესწავლილია მათი შინაგანი აგებულება. აღმოჩნდა, რომ როგორც ფერადი, ისე თეთრი ფერის მძივები მიღებულია სათანადო ფერის დაფხვიერებული მინებისგან, რომელთა გამოდნობის პროცესი ზოგჯერ ტექნოლოგიურად არ არის ბოლომდე დასრულებული. შესაბამისად, მათში შეიმჩნევა განსხვავებული ფორმისა და ზომის ბუშტუკები.

მინის მძივების ლაბორატორიულმა კვლევამ საშუალება მოგვცა დაგვედინა მინების დასამზადებლად გამოყენებული ძირითადი ნედლეულის რაობა, ქიმიური შედგენილობა და შეფერვისათვის გამოყენებული პიგმენტების (საღებავი) რაობა. მინის მძივები, ძირითადად, გამოდნარია ნატრიუმ-კალციუმ-სილიციუმიანი შედგენილობის მინისაგან, რომელსაც სპილენძის ქანგი (CuO) მომწვანოცისფერს, ხოლო სპილენძის ქვექანგი (Cu₂O) წითელ შეფერვას აძლევს. რკინის ქანგეულების (ქანგი და ქვექანგი) ერთდროული შემცველობა იწვევს მინის მოლურჯო-მწვანედ შეფერვას. მხოლოდ რკინის ქანგი (Fe₂O₃) მინას ყვითლად, ხოლო რკინის ქვექანგი (FeO) – ცისფრად ღებავს. კობალტი (Co) აძლევს ლურჯ ფერს. სასიამოვნო მწვანე ფერი მიიღება ტყვიისა და სპილენძის ერთდროული დამატებით, ხოლო ყვითელი შეფერვა შეიძლება მოგვცეს ტყვიამ, რკინამ და სტიბიუმმა [ბახტაძე 1964].

ჩვენს მიერ შესწავლილი მინის მძივები, ძირითადად, ნატრიუმ-კალციუმ-სილიციუმიანი შედგენილობისაა, მაღალი შემცველობითაა ალუმინი, კალიუმი, რკინა, მაგნიუმი, რომელთა ქანგეულებში გამოსახული ქიმიური შედგენილობა შემდეგ დიაპაზონში ცვალებადობს: SiO₂ – 50.5–73.7%, CaO

¹ იხ. დ.კაჭარავას და ს.ხარაბაძის ნაშრომი ამავე კრებულში, გვ. 40

– 3.4–9.8%, Na₂O – 2.5–9.9%, K₂O – 0–3.4%, Fe₂O₃ – 0–2.5%, Al₂O₃ – 1.2–6.2%, MgO – 0–4.3% გარდა ამ ელემენტებისა, მინის მძივებში განსხვავებული ელემენტებიც გვხვდება. ეს ელემენტებია: სპილენძი, კობალტი, ტყვია, სტიბიუმი, თუთია, ბარიუმი, რომლებიც, ძირითადად, მღებავებად არის გამოყენებული. აღსანიშნავია, რომ კობალტი ყოველთვის ლურჯ ფერს იძლევა, იმისდა მიუხედავად, ორვალენტიანია იგი თუ სამვალენტიანი. კობალტისა და სპილენძის ერთდროულად შემცველი მინა წმინდა ლურჯი ფერისაა. აღსანიშნავია სტიბიუმის მაღალი შემცველობა უმეტეს მძივებში.

მძივების ვიზუალური, მიკროსკოპული და ლაბორატორიული კვლევებით ნათლად ვლინდება ქრომოფორი (მღებავი) ელემენტების გავლენა მინების შეფერილობასა და მათ ტექნოლოგიურ თავისებურებაზე.

მომწვანო ფერის გაუმჭვირვალე (სურ. 1) მძივები (ნიმუში № 1) ნატრიუმ-კალციუმ-სილიციუმიანი შედგენილობისაა. სპექტრული ანალიზის შედეგად კვალის დონეზე აღმოჩენილი ალუმინი, რკინა, ტყვია და სპილენძი.



სურ. 1. №1 მომწვანო გაუმჭვირვალე მძივის ფორმის ნატეხები (დიამეტრი-3–4 მმ).
სამარხი 24, №13–2007/26

მძივის მომწვანო ფერს სპილენძისა და ტყვიის ერთდროული შემცველობა განაპირობებს. გაუმჭვირვალობის გამო არ მოხერხდა მძივის მოცულობაში დაკვირვება მიკროსკოპით. მძივი შეიცავს სხვადასხვა ფერის გამონაყოფებს, ზედაპირი ნაწილობრივ გამოფიტულია, ხელით ადვილად სცილდება გამოფიტული მასა.

ლურჯი გაუმჭვირვალე მძივები (სურ. 2) თვალის გამოსახულებით (ნიმუში №2) (თეთრი წრეებით) ნატრიუმ-კალციუმ-სილიციუმიანია.



სურ. 2. №2 ლურჯი გაუმჭვირვალე თვალის გამოსახულებიანი (თეთრი წრეებით) მძივის ნატეხები (დიამეტრი-5–6 მმ). სამარხი 24, №13–2007/17

რენტგენოფაზური ანალიზით, SiO₂-ის ამორფულ ფაზასთან (სურ. 3) ერთად, მცირე რაოდენობით გვაქვს კალციტისა (CaCO₃) და დოლომიტის (CaMg(CO₃)₂) ფაზებიც. რენტგენოფლოუორესცენციური ანალიზის მონაცემებით, Co შემცველობა 0,25%-ია, Sb – 5,02%, Cu – 0,23–0,50%, Pb – 0,07–0,22% (ცხრილი 1). კობალტის შემცველობა, ძირითადად, დაფიქსირებულია მძივის ლურჯი ფერის არეებში. აღსანიშნავია სტიბიუმის მაღალი შემცველობა (5,02%) აღნიშნულ ნიმუშში.

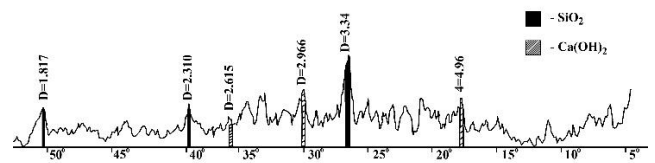

სურ. 3. № 2 მძივის რენტგენოფაზური ანალიზის რენტგენოგრამა

მიკროსკოპული კვლევით მძივის მოცულობაში შეიმჩნევა ბევრი მრგვალი ბუშტულა. სხვადასხვა ფერის მინების საზღვარზე ბუშტულები (სურ. 4) შედარებით მცირეზომისაა, მაგრამ მრავალრიცხოვანი. შედარებით დიდ გადიდებაზე (ბინოკულარის ქვეშ) მთელ მოცულობაში თვალნათლივ შეიმჩნევა სფეროს ფორმის ბუშტულები. ბუშტულების არსებობა მინის არასრულყოფილ დნობაზე მიუთითებს. სხვადასხვა ფერის მინებს შორის გადასვლა თანდათანობითია. ლურჯი უბნების ფერი გამოწვეულია Co-ს შემცველობით, ხოლო

თეთრ წრებში კარბონატების შემცველობაა მომატებული.

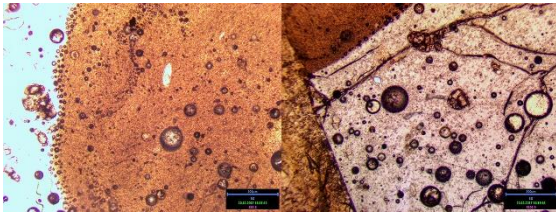

სურ. 4. №2 ლურჯი გაუმჭვირვალე მძივები თვალის გამოსახულებით (თეთრი წრებით) მიკროსკოპში

მიკროსკოპული კვლევით აღმოჩნდა, რომ მინის მასაში მრავალადა კვარცის სხვადასხვა ფორმის უწყრილესი კრისტალური ჩანასახი, რომლებსაც შენარჩუნებული აქვს კრისტალური სტრუქტურა, რაც რენტგენოფაზური ანალიზითაც მტკიცდება.

მინა, რომლითაც ქარვისფერი გამჭვირვალე მძივია (ნიმუში №3) დამზადებული (სურ. 5), ნატრიუმ-კალციუმ-სილიციუმიანი.



სურ. 5. №3 ქარვისფერი გამჭვირვალე მძივის ნატეხები (დიამეტრი-3-4 მმ).

მძივი თანაბრად არის შეფერილი. შედარებით დიდ გადიდებაზე (მიკროსკოპის ქვეშ) ქარვისფერი გამჭვირვალე მძივის მთელ მოცულობაში თვალნათლივ შეიმჩნევა მცირე რაოდენობით სხვადასხვა ზომის ბუშტულები (სურ. 6), რომლებიც წაგრძელებული ლინზისებრი ფორმისა და მუქი შეფერილობისაა.

რენტგენოფლორესცენციური ანალიზის მონაცემებით Na – 1,44%; Ca – 4,82-6,60%; Fe – 0,25 – 1,29%; Mg – 0,42%; Pb – 0,38%. რკინის ჟანგი (Fe₂O₃) მინას ყვითელ ფერს აძლევს.

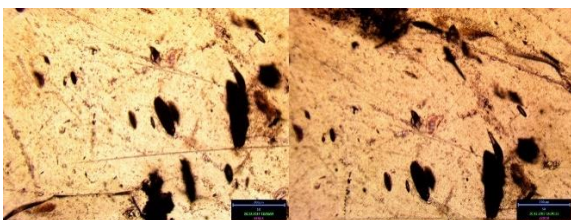

სურ. 6. №3 ქარვისფერი გაუმჭვირი მძივის ნატეხი მიკროსკოპში

რენტგენოფაზური ანალიზი, SiO₂-ის ამორფულ ფაზასთან ერთად, მცირე რაოდენობით SiO₂-ის (კვარცი) კრისტალურ ფაზასაც აჩვენებს (სურ. 7).

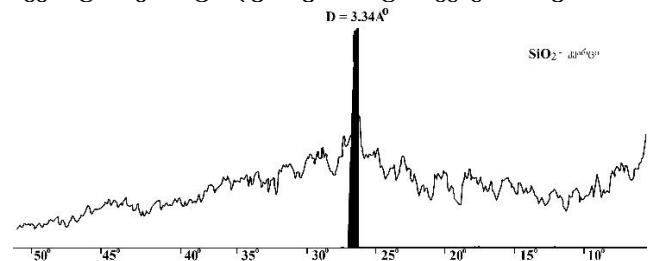

სურ. 7. №3 მძივის რენტგენოფაზური ანალიზის რენტგენოგრამა

ლურჯი (ლაჟვარდისფერი) ფერის მძივი (სურ. 8) ნატრიუმ-კალციუმ-სილიციუმიანი შედგენილობისაა (ნიმუში №4), გამჭვირვალე და თანაბრად შეფერილი.



სურ. 8. №4 ლაჟვარდისფერი ერთგვაროვანი ნახევრად გამჭვირვალე მძივების ნატეხები (დიამეტრი ~2-3 მმ). სამარხი 24, №13-2007/18

მინის მძივის ლურჯი ფერი გამოწვეულია კობალტის (0,45%) შემცველობით, საყურადღებოა მანგანუმისა (0,63%) და სპილენძის (0,67%) ამაღლებული შემცველობაც. მცირე რაოდენობით გვხვდება Sn – 0,08%, Pb – 0,07%.

აღსანიშნავია, რომ კობალტი, ვალენტობის მიუხედავად (ორვალენტიანია იგი თუ სამვალენტიანი), ყოველთვის ლურჯ ფერს იძლევა. მიკროსკოპული კვლევით (სურ. 9) შეიმჩნევა, რომ მძივში ბუშტულების რაოდენობა საკმაოდ დიდია. მათ აქვთ განსხვავებული ზომა, უმეტესად მომრგვალებული, თუმცა რამდენიმე ნაწილობრივ წაგრძელებული ფორმისა და მუქი შეფერილობისაა.



სურ. 9. №4 ლაჟვარდისფერი ერთგვაროვანი ნახევრად გამჭვირვალე მძივის ნატეხები მიკროსკოპში

მოყავისფრო-ყვითელი ფერის (ნიმუში №6) ნახევრადგამჭვირვალე (სურ. 10), შედარებით

მღვრიე მძივი ნატრიუმ-კალციუმ-სილიციუმიანი შედგენილობისაა.



სურ. 10. №6 მოყავისფრო-ყვითელი ფერის ნახევრად გამჭვირვალე, დაბზარული მძივის ნახევარსფეროს ფორმის ნატეხები (დიამეტრი 2-3 მმ).
სამარხი 24, №13-2007/20

რენტგენოფლოუორესცენციური ანალიზის მონაცემებით, Ca – 2,47-2,61%; Na – 1,48%; Fe – 1,32%, Mg – 0,16-0,29%, Pb – 7,96%; Sb – 0,70%. ყვითელი ფერი განპირობებულია რკინის ჟანგით (Fe₂O₃). მიკროსკოპული კვლევით (სურ. 11) ჩანს, რომ მძივში საკმაოდ დიდი რაოდენობით არსებული ბუშტულები განსხვავებული ზომისაა და მათი უმეტესობა მომრგვალებულია.



სურ. 11. № 6 მოყავისფრო-ყვითელი ფერის ნახევრადგამჭვირვალე, დაბზარული მძივის ნატეხები მიკროსკოპში

მწვანე და ცისფერი (ფირუზისფერი) (ნიმუში № 10) გაუმჭვირვალე (სურ. 12), მღვრიე მძივი ნატრიუმ-კალციუმ-სილიციუმიანი შედგენილობისაა.

რენტგენოფლოუორესცენციური ანალიზის მონაცემებით, Fe შემცველობა ნიმუშში 1,35%-ია, Cu – 1,41%, Pb – 2,73%, Sb – 1,23%, Mg – 0,11%. მძივს შეფერვას, სავარაუდოდ, Cu და Sb აძლევს.



სურ. 12. №10 მწვანე და ცისფერი (ფირუზისფერი) გაუმჭვირვალე მძივის ნახევარსფეროს ფორმის ნატეხები. სამარხი 24, №13-2007/21

მუქი ფერის (ნიმუში № 12) ნახევრად-გამჭვირვალე (სურ. 13), შედარებით მღვრიე მძივი ნატრიუმ-კალციუმ-სილიციუმიანი შედგენილობისაა.



სურ. 13. №12 მუქი ფერის მძივები, თეთრი ზოლებით, რომლებიც ქმნის თვალის ეფექტს (დიამეტრი-3-4 მმ).
ვანი 2004, სამარხი 24, მოზაიკური მძივი

რენტგენოფაზური ანალიზით SiO₂-ის ამორფულ ფაზასთან (სურ. 14) ერთად გვაქვს მცირე რაოდენობით CaCO₃, Ca(OH)₂ და (Ca, Mg)CO₃ (დოლომიტი).

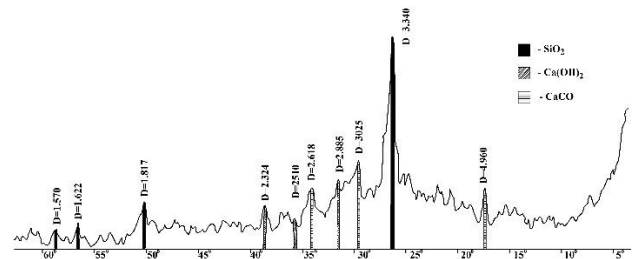

სურ. 14. № 12 მძივის რენტგენოფაზური ანალიზის რენტგენოგრამა

რენტგენოფლოუორესცენციური ანალიზის მონაცემებით, მძივში Fe შემცველობა 1,26 %-ია, Cu – 0,33 %, Mg – 0,19 %, Sb – 6,81 %, Pb – 1,60 %.

საბოლოოდ შეიძლება დავასკვნათ, რომ ზემოაღწერილი ყველა მძივი დამზადებულია ნატრიუმ-კალციუმ-სილიციუმიანი მინებისგან, რომლებიც შეფერილია სხვადასხვა ფერად კვარცის ფუძეზე სხვადასხვა საღებავი (მინარევი) ელემენტის დამატებით, მათი დამზადების ტექნოლოგიური პროცესი უმეტესად ბოლომდე არ არის დასრულებული და, შესაბამისად, მძივებში მრავალადა სხვადასხვა ზომისა და ფორმის ბუშტულები. იქ სადაც ტყვია არის მაღალი შემცველობით (ნიმუში № 6), მაღალია გოგირდის შემცველობა და, პირიქით, დაბალია სტიბიუმის შემცველობა. განსაკუთრებით საყურადღებოა ზოგიერთი მძივის (ნიმუში № 2, ნიმუში № 10, ნიმუში № 12) შედგენილობაში სტიბიუმის მაღალი შემცველობა, რაც უფლებას გვაძლევს ვივარაუდოთ აღნიშნული მძივების რაჭაში დამზადება ან დასამზადებლად საჭირო ნედლეულის რაჭის რეგიონიდან ტრანსპორტირება (ბრილის მძივებთან მსგავსების გამო).

OR	№2	№3	№6	№6ა	№10	№12
Mg	0,34471	0,42119	0,28837	0,1585	0,11195	0,19397
l	0,00906	0,04148	0	0	0	0
Si	16,72258	17,62239	17,09064	14,26903	8,54833	12,30661
P	0,04299	0,0356	0,03888	0,02402	0,02102	0,03108
S	0,21666	0,14402	1,37388	1,08811	0,34146	0,28054
K	0,30155	0,1901	0,09168	0,07848	0,20665	0,30288
Ca	5,093	6,60364	3,27795	2,47266	2,70248	4,4303
Ti	0,09806	0,03265	0,06698	0,08241	0,03677	0,07751
Cr	0,0041	0	0,00677	0,00615	0,00314	0,00454
Mn	0,27646	0,07765	0,02966	0,02295	0,17145	0,03219
Fg	1,5886	1,28783	1,33341	1,31393	1,35307	1,2594
Co	0,24855	0	0	0	0	0
Ni	0,02609	0,015	0,01361	0,01728	0	0,01147
Cu	0,50198	0,03273	0,06974	0,05024	1,41094	0,32697
Zn	0,10595	0,07231	0,02745	0,03915	0,01837	0,05487
s	0	0	0	0	0	0
Zr	0,02339	0,02631	0,01821	0,01413	0,01212	0,01461
g	0,31669	0,18013	0,03861	0,07086	0,05735	0,07597
Cd	0	0	0	0	0	0
Sn	0,06035	0,07726	0	0	0	0,01879
Sb	5,02119	0,02131	0,87683	0,70592	1,22572	6,80513
Pb	0,21563	0,37833	28,30872	22,26117	2,73434	1,60344

რენტგენოფლორესცენტული ანალიზის შედეგები (%)

N. Poporadze, D. Kacharava, O. Seskuria, R. Metreveli

BEADS FROM GRAVE N 24 OF THE VANI SITE

Summary

There are different coloured glassware and glass beads found in different regions of Georgia dating back to V BC – VI CE. Production of glass and glass products has a long history in Georgia. The glass beads found in the burial ground #24 during excavations in Vani are reviewed in this work. The local quartz sand and mostly rock crystal were used for the preparation of these beads. Visually the glass beads have different colours and textures. Their internal structures have been studied by microscopic observations. Laboratory studies allow us to determine the raw materials and painting pigments used for the glass of the beads, as well as their chemical composition. The beads we studied mainly have sodium-calcium-silicon composition, but there are high levels of aluminium, potassium, iron and magnesium too. However, different additional elements are also present in the glass beads which are mainly used as colourants. It is especially important to consider the high amount of antimony in the composition of some beads.

ლიტერატურა

ვახტანგ VI. წიგნი ზეთების შეზავებისა და ქიმიის ქმნისა. თსუ-ს გამომც., თბილისი, 1986. 267 გვ.
ბახტაძე რ. 1964 - ბახტაძე რ., საქართველოს უძველესი მინების შესწავლისათვის. გამომც. „მეცნიერება“, თბილისი, 1964. 107 გვ.

კაპანაძე მ., სარუხანიშვილი ა., ჩაგუნავა რ. - კაპანაძე მ., სარუხანიშვილი ა., ჩაგუნავა რ., მინის ქიმია და ტექნოლოგია ძველ საქართველოში, გამომც. „ტექნიკური უნივერსიტეტი“, თბილისი, 2004. 139 გვ.

კაჭარავა, ხარაბაძე, თურმანიძე 2013 - კაჭარავა დ., ხარაბაძე ს., თურმანიძე მ., მძივები ვანის ნაქალაქარის N 24 სამარხიდან. - იბერია-კოლხეთი, 9, 2013, გვ. 148-173.

მაღალაშვილი გ. საქართველოს სანაკეთო ქვები. კავკასიის მინერალური ნედლეულის ინსტიტუტის ანგარიში, თბილისი, 2010, 126 გვ.

ფოფორაძე ნ. „საქართველოს მინერალები და ქანები“, გამომც. „ტექნიკური უნივერსიტეტი“, თბილისი, 2012. 139 გვ.

ფოფორაძე ნ., გველესიანი ს., გაჩეჩილაძე ხ., სესკურია ო. „კავკასიონის ნაოჭა სისტემის ფიქლებრივი ტერიფენული ფორმაციის მთის ბროლი“. „სამთო ჟურნალი“ №1 (38), 2017.

Poporadze N., Seskuria O., Inanashvili N. 2017: Alpine type quartz veins of the Fold System of the Greater Caucasus (within Georgia). – Bulletin of the National Academy of Sciences, vol. 11, no. 2,

DESCRIPTION OF THE FIGURES

- Fig. 1. № 1. Greenish opaque bead-shaped fragments (diameter ~ 3-4 mm). Burial 24, №13–2007/26
- Fig. 2. № 2. Fragments of blue opaque beads with the image of an eye (with white circles) (diameter ~ 5-6 mm). Burial ground 24, №. 13–2007 / 17.
- Fig. 3. № 2 X-ray picture of bead X-ray analysis.
- Fig. 4. № 2 Blue opaque beads with the image of an eye (with white circles) in the microscope.
- Fig. 5. № 3 Fragments of amber coloured transparent bead (diameter ~ 3-4 mm).
- Fig. 6. № 3 Fragment of amber coloured transparent bead in the microscope.
- Fig. 7. № 3 X-ray picture of bead X-ray analysis.
- Fig. 8. № 4 Fragments of azure coloured homogeneous translucent beads (diameter ~ 2-3 mm). Burial ground 24, № 13–2007 / 18.
- Fig. 9. № 4 Fragments of azure coloured homogeneous translucent beads in the microscope
- Fig.10. № 6 Half-spherical fragments of semi-transparent yellowy-brown, cracked beads (diameter 2-3 mm). Burial ground 24, №13–2007 / 20.
- Fig.11. № 6 Half-spherical fragments of semi-transparent yellowy-brown, cracked beads in the microscope.
- Fig. 12. № 10 Hemisphere shaped fragments of green and blue (turquoise coloured) opaque beads. Burial ground 24, №13–2007/21.
- Fig. 13. № 12 dark beads with white stripes, which create the effect of eyes (diameter ~ 3-4 mm). Vani 2004, Burial ground 24. Mosaic beads.
- Fig. 14. № 12 X-ray picture of bead X-ray analysis.

Table - Results of X-Ray analysis (%)

გურამ კვიციანი

არქეოლოგიური გათხრები ვანის ნაქალაქარის ზედა ტერასის ჩრდილო-აღმოსავლეთ კალთაზე 2003-2006 წლებში

2003 წელს დაიწყო არქეოლოგიური გათხრები ვანის ნაქალაქარის ახალ მონაკვეთზე, რომელიც მდებარეობს ზედა ტერასის ჩრდილო-აღმოსავლეთ კალთაზე (ნაკვ. 127, 142-143 – იხ. გენგემა). ამ მონაკვეთის გასათხრელად შერჩევამ გამოიწვია რამდენიმე გარემოებამ. პირველ რიგში აღსანიშნავია ის, რომ ეს ტერიტორია წარმოადგენს ზედა ტერასის იმ ნაწილის უშუალო გაგრძელებას, რომელზედაც წინა წლებში დაფიქსირებული იყო არა ერთი მნიშვნელოვანი ობიექტი, მათ შორის მდიდრული სამარხები. გარდა ამისა, ამ ტერიტორიიდან მომდინარეობდა შემთხვევით აღმოჩენილი წვრილი ოქროს ნივთების (მილაკები და ლილაკები),²⁶ სარდონის, კვარცის, მინის მძივებისა²⁷ (მათ შორის – ოქროფენილის²⁸) და მძივსაკიდების კოლექცია, რაც აქ დაზიანებული სამარხების არსებობის ვარაუდის შესაძლებლობას იძლეოდა. 1957 წელს აქ მცირე მასშტაბის სამუშაოები ჩატარა ნ. ხოშტარიამ.²⁹ შემთხვევითი აღმოჩენებიდან აღსანიშნავია აგრეთვე 1972 წელს ნაპოვნი სინოპური კრამიტის ფრაგმენტი ასტინომ ძენოსის დამლით.³⁰ 1973 წელს ამავე მონაკვეთზე გაკეთდა ათეულზე მეტი სადაზვერვო თხრილი (ნაკვეთები 158-160, 177-179),³¹ გამოვლინდა ფენები, ქვის წყობის ცალკეული ფრაგმენტები.

2003 წელს, სამუშაოების დაწყებისას, გაივლო საცდელი თხრილი (10×4 მ²), დამხრობილი ჩრდილოეთიდან სამხრეთისაკენ (ნაკვ. 127, კვ. i7-10, ნაკვ. 142, კვ. i1-k1). ზედა კორდოვან ფენაში აღმოჩნდა გვიანელინისტური ხანის კოლხური კრამიტის, ადგილობრივი სუფრისა და სამზარეულო ჭურჭლის ფრაგმენტები. ამ მასალასთან ერთად აღმოჩნდა გვიანი შუასაუკუნეების მწვანე ჭიქურიანი ჭურჭლის ფრაგმენტიც. შემდგომი დაღრმავებისას თხრილის მთელ ფართობზე გამოვლინდა საკმაოდ ინტენსიური კრამიტყრილი (ტაბ.

I1). ყრილი შედგებოდა კოლხური და სინოპური კრამიტის წვრილი ფრაგმენტების, რიყის ქვებისა და ტუფის წვრილი ანატაკეცებისაგან. ყრილში ჩართული აღმოჩნდა არქიტექტურული დეტალებიც – კანელურებიანი ნახევარსვეტები (პილონები) (ტაბ. I2). თხრილის ჩრდილოეთ ნაწილში ყრილის გავრცელება მკვეთრად წყდებოდა. ყრილის ინტენსივობა კლებულობდა აღმოსავლეთის მიმართულებითაც. ყრილში, კრამიტების გარდა, აღმოჩნდა სუფრის ჭურჭლის მცირერიცხოვანი ფრაგმენტები, მათ შორის თითქმის მთლიანად შემონახული ადგილობრივი თიხის ჯამი (ტაბ. I3, ტაბ. XLV113).

კრამიტყრილის ნაწილობრივ მოხსნის შემდეგ თხრილის ჩრდილო-დასავლეთ ნაწილში დაფიქსირდა ქვიშაქვის კვადრებით შედგენილი კედლის ერთრიგისანი წყობა. კედელი ორიენტირებულია ძირითადად სამხრეთ-ჩრდილოეთის ღერძზე, ჩრდილო-აღმოსავლეთისაკენ გადახრით. გამოვლენილი კედლის წყობა თხრილის ჩრდილოეთ ნაწილში მკვეთრად წყდება, მაგრამ დედაქანში ამოჭრილი ბუდეების მიხედვით ჩანდა, რომ აქ გარკვეული შენობის კუთხე იყო საგულვეტელი (ტაბ. I4-5). სამხრეთის მიმართულებით კედელი გაუთხრელ სივრცეში შედის. სულ გამოვლენილია რვა კვადრი, რომლებიც თავის დროზე რკინის სამაგრებით იყო გადაბმული. ეს სამაგრები შემორჩენილია ორ ადგილას, დანარჩენ შემთხვევაში გვაქვს ქვაში ამოჭრილი ფოსოები (ტაბ. I5).

თხრილის აღმოსავლეთ ნაწილში ხსენებული კრამიტყრილის მთლიანად მოხსნის შემდეგ კლდოვანი თირის ზედაპირზე, ტუფის ანატაკეცების ფენილში, აღმოჩნდა ოქროს წვრილი ნივთები (მისაკერებელი ფირფიტები, მძივი, საკიდი, ოქრომკედი), რაც აქ დანგრეული სამარხის არსებობის ვარაუდის საშუალებას იძლეოდა.

²⁶ სავ. № 07:1-57/70; სავ. № 07:1-58/170 (სავ. №№ 10-975:157 და 10-975:160) [იხ. ჭყონია 1981: 121, 123, 129-130, 134, კატ. №№ 145, 162, 232, 245, 246, 284, სურ. 54, 64-65].

²⁷ სავ. № 07:1-57/63-65, 460, 461, 463, 670; სავ. № 07:1-58/164-169; სავ. № 07:1-63/340 [იხ. გიგოლაშვილი 1983: 106-107, 110, 112, კატ. №№ 423, 427, 441, 442, 443, 476, 477, 478-480, 490, 494-497, ტაბ. 46, 49].

²⁸ სავ. № 07:1-57/63, 461, 670; სავ. № 07:1-58/163 [იხ. გიგოლაშვილი 1983: 110, კატ. № 475, სურ. 46].

²⁹ ამ სამუშაოების ანგარიში არ არსებობს, თუმცა საველე-საინვენტარო დავთარში აისახა რამდენიმე ფრაგმენტი, მათ შორის ადგილობრივი ჭურჭლის ძირის ნიშნის ფრაგმენტი (სავ. № 07:1-57/575).

³⁰ სავ. № 07:1-72/510 [იხ. ახვლედიანი, ფუთურიძე 1999: 50-51; ახვლედიანი 1999: 23-24].

³¹ უბნის ხელმძღვანელი – ვ. ლიჩელი. იხ. ვანის არქეოლოგიური ექსპედიციის 1973 წლის საველე სამუშაოების ანგარიში (ხელნაწერი).

მომდევნო, 2004-2006 წლებში, მოხდა თხრილის გაფართოება ძირითადად სამხრეთისა და აღმოსავლეთის მიმართულებით და საბოლოო სახით მან მოიცვა 220 კვმ ფართობი, ნაკვ. 127, კვ. f9-10, g8-10, h6-10, i6-10, k6-10; ნაკვ. 142, კვ. e1-6-k1-6; ნაკვ. 143, კვ. a1-6, b1-6. მთელ ამ ფართობზე კორდოვანი ფენის მოხსნის შემდეგ დაფიქსირდა ნაშალი თირის შემცველი მოყვითალო ფერის ფენა. მისი სიმძლავრე თხრილის სამხრეთ-დასავლეთ კუთხეში შეადგენდა 1,70 მ-ს, ხოლო თხრილის აღმოსავლეთ კიდედან – 1,15 მ-ს. ამ ფენაში სხვადასხვა ღონეზე აღმოჩნდა თირისა და კირქვის ქვების ცალკეული გროვები, ძირითადად თხრილის დასავლეთ ნაწილში. ერთ-ერთ გროვაში (ნაკვ. 142, კვ. e5) აღმოჩნდა მოზრდილი ზომის გათლილი თირის ქვის ფილა (0,90×0,80×0,20 მ), რომელსაც კიდზე კვადრატული ფორმის ფოსო ჰქონდა ამოჭრილი (ტაბ. III-2).

ეს ფენა შეიცავდა მცირე რაოდენობის კერამიკულ ფრაგმენტებს, რომელთა შორის გამოირჩევა როგორც ელინისტური ხანის, ასევე შუასაუკუნეების მასალა. ელინისტური ხანის კერამიკა წარმოდგენილია კრამიტის, ამფორების, სამხარეულო ჭურჭლის ფრაგმენტებით. კრამიტი როგორც ადგილობრივი, ყავისფერკეციანი, ასევე სინოპური წარმოშობის ნიმუშებითაა წარმოდგენილი. ამფორები ძირითადად კოლხურია. იმპორტული ამფორების ფრაგმენტებში გამოირჩევა ერთი სინოპური ამფორის ფრაგმენტი, დანარჩენი კი გაურკვეველი ცენტრების, შესაძლოა როდოსული, ამფორების კედლის ფრაგმენტებია. ადგილობრივი ჭურჭელი სულ 41 ფრაგმენტს მოითვლის და წარმოდგენილია კედლების (18 ფრ.), პირის გვირგვინების (9 ფრ.), ყურების (2 ფრ.) და ძირების (6 ფრ.) ნატეხებით. პირის გვირგვინებში გამოირჩევა როგორც დერგისებრი ჭურჭლის ნიმუშები შესქელებული პირისკიდით, ასევე სადა პირისგვირგვინიანი ქოთნების ფრაგმენტები. ჭურჭლის ძირებში გამოირჩევა ბრტყელძირიანი, ბრტყელქუსლიანი და წრიულქუსლიანი ნიმუშები. ყურები სადა, ოვალურხვრელიან და ოვალურგანიკვეთიანია. აღნიშნული მასალა ძირითადად გვიანელინისტური ხანით უნდა დათარიღდეს (ტაბ. XXXVIII-10). შუასაუკუნეების მასალაში აღსანიშნავია დერგის ფრაგმენტები, შემკული რელიეფური წნულორნამენტისანი სარტყლებით და ბრტყელი და განიერი ყურის ფრაგმენტი (ტაბ. XXIII-3, XXXVIII-11-15).

ამ ნაშალი ხასიათის ფენის ალების შემდეგ თხრილის მთელ ფართობზე გაიწმინდა კრამიტ-ყრილი, რომელიც სინოპური და კოლხური კრამიტის მცირე ზომის ფრაგმენტებისაგან შედგებოდა (ტაბ. II-3-4, III), თუმცა ზოგიერთ მონაკვეთზე შედარებით უფრო მოზრდილი ნატეხებიც ფიქსირ-

დებოდა. კრამიტყრილში შერეული იყო ცალკეული კირქვისა და თირის ქვები, ამფორებისა და სუფრის ჭურჭლის მცირერიცხოვანი ფრაგმენტები. ყრილის აღმოსავლეთ ნაწილში ჭარბობდა ტუფის ქვების ფრაგმენტები და ანატაკეცები. კრამიტყრილში გვხვდებოდა ცალკეული ნაცრისფერი ტუფის დამუშავებული ქვებიც – კვადრები, ფილები (ტაბ. III). i3-4-k3-4 კვადრატების ზოლში ტუფის კვადრები ერთ გროვად იყო თავმოყრილი (ტაბ. II5). h3 კვადრატში კრამიტის წვრილ ფრაგმენტებს შორის დაფიქსირდა ნაცრისფერი ტუფის დიდი ზომის (1,10×0,80 მ) ბრტყელზედაპირიანი ქვა, რომელსაც ერთი კიდე ოდნავ მომრგვალებული ჰქონდა (ტაბ. II6). h5-i5 კვადრატების ზოლზე, კრამიტებს შორის, დაფიქსირდა ტუფის ოთხი კვადრით შედგენილი კედლის ერთრიგისი წყობის ფრაგმენტი (ტაბ. III, IV1). კრამიტების ფრაგმენტები ან უშუალოდ ამ ქვებზე იყო დავარდნილი ან მათ შორის მიწის თხელი ფენილი იმყოფებოდა. როგორც ჩანს, კრამიტყრილის ფენის წარმოქმნა მოხდა აღნიშნული კედლის დანგრევისა თუ დაშლის შემდეგ. კრამიტყრილის ინტენსივობა კლებულობდა აღმოსავლეთისკენ და i3-4-k3-4 კვადრატებში საკმაოდ მეჩხრად იყო წარმოდგენილი. ამათგან აღსანიშნავია ნაკვ. 127, კვ. i9 აღმოჩენილი კვადრი, რომლის ზედაპირზე ჩანს სამკაპას მოხაზულობის ამოკვეთილი ნიშანი (ტაბ. IV3). ნაკვ. 142, კვ. k6 აღმოჩნდა ადგილზე ჩაღეწილი ორი ბრტყელი და ერთი ღარიანი კრამიტი (ტაბ. IV2).

თხრილის ჩრდილო-დასავლეთ ნაწილში (ნაკვ. 127, კვ. h6-7), სადაც კრამიტყრილი დარღვეული ჩანდა, დაფიქსირდა ქვების ფენილი, შემდგარი ტუფის, რიყისა და კირქვის ქვებისაგან. მის შემადგენლობაში შედის აგრეთვე შავზედაპირიანი ქვევრის მუცლის მოზრდილი ნაწილი. სამხრეთ-დასავლეთიდან ის მკვეთრად წყდებოდა, ხოლო ჩრდილო-აღმოსავლეთით გრძელდებოდა 2 მ მანძილზე. ქვებს შორის და მათ ქვეშ კრამიტების ფრაგმენტებია დაფიქსირებული. ყრილის ქვეშ განფენილია 0,10 მ სისქის მიწის ფენა, რომელიც თავის მხრივ, უშუალოდ კლდოვანი თირის თავზე იდო. ამ ყრილს თხრილის ჩრდილო-დასავლეთ კუთხეში ესაზღვრებოდა ოდნავ უფრო მაღალ ღონეზე მდებარე კიდევ ერთი ასეთივე ხასიათის ყრილი (ნაკვ. 127, კვ. h6).

თხრილის მთელ ფართობზე კრამიტყრილის მოხსნის შემდეგ გაირკვა, რომ თუ მისი გავრცელების აღმოსავლეთ კიდეზე კრამიტყრილი უშუალოდ მის ქვეშ მდებარე ქვიშაქვის ანატაკეცებიან დანაშრევეზე და თირის კლდის ზედაპირზე იყო განფენილი, დასავლეთით მის ქვეშ აღმოჩნდა მუქი ფერის ფენა, გაჯერებული კერამიკის ფრაგმენტ-

ტებით. ამ ფენის სიმძლავრე მაქსიმალურია თხრილის დასავლეთი კიდის გასწვრივ (0.5 მ) და მკვეთრად კლებულობს აღმოსავლეთის მიმართულებით (ტაბ. IX2, ჭრილები).

კრამიტყრილის შემადგენლობაში, როგორც უკვე აღინიშნა, შედიოდა კოლხური და სინოპური კრამიტის ფრაგმენტები.³² გაცილებით უფრო მრავალრიცხოვანი კოლხური კრამიტის ჯგუფია, სულ 11417 ფრაგმენტი, აქედან 10377 ბრტყელი კრამიტისაა, ხოლო 1040 – ღარიანის. ერთი ბრტყელი კრამიტი ზომები თითქმის მთლიანად აღსდგა (63×52×2,5 სმ, გვერდის სიმაღლე – 5,5 სმ – (ტაბ. XXXI1, LXIII₄₉₆). ზედა ნაწილში მას ემჩნევა ნიშანი – თითით გამოყვანილი ჰორიზონტალური ზოლი.³³ ფრაგმენტების ნაწილს გააჩნია ზედ დასმული სხვადასხვა სახის ნიშნები, როგორც ირიბი ჯვრების სახით (ტაბ. XXXI2-3, სურ. 265), ასევე ბერძნული ასოების მიბაძვით (o, p, w) (ტაბ. XXXI4-9).³⁴ კიდევ ორი ფრაგმენტი დამდიანია:³⁵ (HPAKΛ)EID(OY); (HPA)KΛEID(OY) (ტაბ. XXXI16). ამ კრამიტების საწარმოო ცენტრის იდენტიფიკაციის, ისევე, როგორც ქრონოლოგიის საკითხი, ჯერაც გაურკვეველია, თუმცა მათი თიხის შემადგენლობა ისეთივეა, როგორც ადგილობრივი კრამიტისა [ფოფორაძე, ფარადაშვილი, ახვლედიანი, გასიტაშვილი 2006: 222]. ვანში ამგვარი დამდიანი ფრაგმენტები ადრეც იყო აღმოჩენილი [ახვლედიანი 1999: 28].

სინოპური კრამიტის ფრაგმენტებიდან 1441 ბრტყელი კრამიტისაა, ხოლო 152 – ღარიანის, მათ შორის რამდენიმე დამდიანია: 1. ფაბრიკანტი ნუმენიოსი³⁶ (NOYMHNI(OY)); 2. ასტინომი პოლიქტოროსი დემეტრიოსის ძე (2 ცალი) (ΑΣΤΥΝΟΜΟΥ // ΠΟΛΥΚΤΟΡΟΣ // ΤΟΥ ΔΕΜΕΤΡΙΟΥ // ΕΥΝΙΚΟΥ)³⁷; 3. ფაბრიკანტი ანტიმაქე და ასტინომი დიონისე (ANTIMAXOY // ΑΣΤΙΝΟΜΟΣ // ΔΙΟΝΙΣΙΟΥ).³⁸

³² ვანში აღმოჩენილი როგორც კოლხური, ასევე სინოპური კრამიტის შესახებ დაწვრილებით [იხ. ახვლედიანი 1999].

³³ სავ. № 07:1-05:390.

³⁴ სავ. № 07:1-05:391-396; 399-400.

³⁵ სავ. № 07:1-05:397-398.

³⁶ სავ. № 07:1-04:2261. აკუთვნებენ ფაბრიკანტა V ჯგუფს და ძვ.წ. 133 წლის შემდგომი ხანით ათარილებენ [Цехмистренко 1960: 57-75], თუმცა, ბ. შელოვის აზრით, ამგვარი სახელის მატარებელი ფაბრიკანტის დამლევი გავრცელებულია თითქმის ყველა ქრონოლოგიურ ჯგუფში [Шелов 1975: 147].

³⁷ სავ. № 07:1-04:2262. ასტინომი პოლიქტოროს დემეტრიოსის ძე მიეკუთვნება V ქრონოლოგიურ ჯგუფს. ტანაისის მონაცემების მიხედვით, ამ ასტინომის დამლა აღმოჩენილია ეპონიმ ეფვანორ II-ის როდოსულ დამდასთან ერთად და ძვ.წ. II ს-ის მერე მეოთხედით თა-

მეორე მრავალრიცხოვან ჯგუფს კერამიკულ მონაპოვარში კოლხური ამფორები წარმოადგენენ. სულ აღირიცხა 2420 ფრაგმენტი. მოგვეყავს მათი რიცხობრივი მაჩვენებლები ცალკეული პროფილების მიხედვით: კედლების ფრაგმენტები – 2053; ქუსლები – 112; ყურები – 205; პირ-ყელ-ყურის ფრაგმენტები – 33; პირის გვირგვინები – 17.

ქუსლების უმრავლესობა დილაკისებური ფორმისაა, სხვადასხვა ვარიაციებით (ტაბ. LX-LXI). უმეტესობას ძირი მომრგვალებული აქვს, თუმცა გვხვდება მეტნაკლებად ძირშებრტყელებული ნიმუშებიც. მათი დიამეტრი მერყეობს 3,0-5,0 სმ შორის, თუმცა ორი მოზრდილი ჯგუფი თავსდება 3,3-3,5 (11 ფრაგმენტი) და 3,8-4,1 სმ (24 ფრაგმენტი) ფარგლებში. უკლებლივ ყველა ძირს გააჩნია კოლხური ამფორებისათვის დამახასიათებელი ტექნოლოგიური დეტალი – ვარდული ქუსლის შიდა ზედაპირზე. პირის გვირგვინების ზომები მერყეობს 5,6 და 8,3 სმ შორის. ყველასათვის დამახასიათებელია შესქელებული პირის კიდე, მაგრამ შეინიშნება განსხვავება განივკვეთის მიხედვით – მომრგვალებული, სამკუთხა და ა.შ. (ტაბ. LVIII-LIX). ზოგიერთ ფრაგმენტზე ჩანს პირის კიდის ქვეშ ბასრი იარაღით გამოყვანილი მკაფიო წვრილი ღარი. ყურები ოვალურგანივკვეთიანია, სხვადასხვა ზომის; მაქსიმალური სიგანე 4,2 სმ-ს აღწევს. კოლხური ამფორების ზოგიერთ ფრაგმენტზე ჩანს გამოწვამდე დატანილი სხვადასხვა ნიშანი (ტაბ. XXX4-5.8-9, LVIII-LXI). ამათგან განსაკუთრებით საინტერესოა ერთ-ერთ ყურზე ღრმა კვეთითა თუ შტამპით დატანილი მომრგვალებულმხრიანი სვასტიკის გამოსახულება (ტაბ. XXX6, LXI474).³⁹

როგორც ცნობილია, ადგილობრივი, ე.წ. „ყავისფერკეციანი“ ამფორების წარმოება იწყება ძვ.წ. IV ს-ის მეორე ნახევრიდან. გამოიყოფა მათი რამდენიმე ტიპოლოგიური და ქრონოლოგიური

რილდება [Шелов 1975: 139]. უნდა აღინიშნოს, რომ ბოლო დროს სინოპურ დამლათა გვიანდელი ჯგუფები (მათ შორის V ჯგუფიც) საგრძნობლად დაძველდა. კონოვიჩის მიხედვით, ასტინომ პოლიქტოროსის დამლევი განეკუთვნება Vc ქრონოლოგიურ ჯგუფს და თარიღდება ძვ.წ. 237 წლით [Conovici 1998: 48].

³⁸ სავ. № 07:1-06:40 ამ დამლას ნ. კონოვიჩი ასტინომთა IIa ქრონოლოგიურ ჯგუფში ათავსებს [Conovici 1998: 33], რომელიც ძვ.წ. 333-296 წწ. თარიღდება

³⁹ სავ. № 07:1-04:2287; გ. გამყრელიძე ამ დამლას კოლხეთში, მათ შორის ვანშიც, აღმოჩენილი ჯვრიანი დამლევის წრეში ათავსებს და კოლხეთის რომელიმე სავაჭრო ცენტრის (მაგ. ფასისის) ან რეგიონის წარჩინებული პირის უფლებრივ ემბლემად თვლის [გამყრელიძე 2010: 176-181, 184].

ვარიანტი [იხ. ფუთურიძე 2003: 98-109; Путиридзе 1977: 68-71; ლორთქიფანიძე 1966: 137-140; კახიძე 1971: 55-63; Лордкиპანიძე Г. 1970: 81-82; გამყრელიძე 1982: 96-98; Брашинский 1980: ტაბ. XXIII; Внуков, Цецхლადзе 1991: 170-185; ხალვაში 2002: 10-20; გამყრელიძე 2010: 181-183].

ზემოთ განხილული ქუსლების უმრავლესობა, როგორც ზემოთ აღინიშნა, „ლილაკისებრი“ მოყვანილობისაა. ამგვარი ამფორები ვანის ნაქალაქარის მონაცემებიდან გამომდინარე, ძვ.წ. II-I სს-ით თარიღდება (კაჭარავა და სხვ. 1979: 17; კაჭარავა, მჭავანაძე 1986: 11).

იმპორტული ამფორები⁴⁰ წარმოდგენილი იყო 862 ნიმუშით, ძირითადად კედლების უსახო ფრაგმენტებით. ამათგან უმრავლესობა (808 ნიმუში) როდოსული ამფორებისაა, მათ შორის პირველ-ყურისა და ძირის ფრაგმენტები (ტაბ. LXII, კატ. №№ 478-482, 484-485), ამფორის ყურის ყუნწის ფრაგმენტი, რომელზედაც მოთავსებულია კვადრატული ფორმის ე.წ. „დამატებითი“ დამლა, ძლიერ გადაშლილი (ტაბ. LXII).⁴¹ ცალკე აღნიშვნის ღირსია როდოსული ამფორის ყური კარგად შემონახული ეპონიმ სოსიკლეს (ΕΠΙ ΣΩΣΙ/ΚΛΕΥΣ//ΠΑΝΑΜΟΥ) სამსტრიქონიანი დამლით.⁴² პროფილების მიხედვით გამოირჩევა ასევე კოსური და მისი წრის ამფორების ყურები, კნიდოსური ამფორის პირისგვირგვინის ფრაგმენტი⁴³ (კატ. № 492), ქოსური ამფორების ე.წ. „ჩაჩისებური“ ძირები⁴⁴ (ტაბ. LXII, კატ. №№ 489-491); მხოლოდ 10 ფრაგმენტი, ისიც უსახო, მიეკუთვნება სინოპურ წარმოებას, დანარჩენი 44 კი თეთრ ან კრემისებრანგობიანი ამფორებისაა და მათი ზუსტი წარმომავლობა უცნობია.

სამეურნეო დანიშნულების ჭურჭელი ძირითადად ადგილობრივი წარმოების ქვევრებითაა წარმოდგენილი. სულ აღმოჩნდა შავზედაპირიანი, წვრილი ღარებით დამტრიხული კედლების 155 ფრაგმენტი და ყავისფერკეციანი ქვევრების კედლების 32 ფრაგმენტი. ზოგი მათგანი ორნამენტირებულია ოვალური მოყვანილობის სოლისებური ჭდეებით გამოყვანილი წიწვოვანი ორნა-

მენტით. გვხვდება ფრაგმენტები ვერტიკალური ქედებით, ჰორიზონტალური ფართო ღარებით, ირიბი ჭდეების რიგებით. პირის გვირგვინები კედლის თითქმის უშაულო გაგრძელებას წარმოადგენენ. გარეთა მხრიდან პირს შემოუყვება ფართო და ღრმა ჰორიზონტალური ღარებისა და ქედების რამდენიმე რიგი. ძირები გარეთ გამოზიდულია, კორპუსზე, ძირის სიახლოვეს, შემოუყვება წვრილი (4 მმ-მდე) ჰორიზონტალური ღარები (ტაბ. XXIII_{1-4,7-8}, XXIV₁₋₄, XXXIX-XL). ამგვარი ქვევრების ფრაგმენტები ვანის ელინისტური ხანის ფენებშია დადასტურებული (კაჭარავა და სხვ. 1979: 16). ორი ყავისფერკეციანი და მორუხო-ზედაპირიანი ფრაგმენტი თითქოს უფრო ადრეული იერისაა. მათ აქვთ ოთხკუთხა განიგვეთიანი პირი, ზედა ზედაპირი ბრტყელი, ჰორიზონტალური. ქვედა თანდათან გადადის კედელში. გარეთა ზედაპირზე გასდევს ორ-ორი ღარი, ხოლო მათ ქვეშ – წიწვოვანი ორნამენტი (ტაბ. XXIII₅₋₆).

ამავე კატეგორიაში შედის დერგების არც თუ ისე მრავალრიცხოვანი ფრაგმენტები, რომელთა გამოყოფა მხოლოდ პირიგვირგვინების პროფილების მიხედვით ხერხდება. მათ შორისაა ყავისფერკეციანი დერგის პირის გვირგვინის ფრაგმენტები, გარეთ მკვეთრად გადაშლილი, ბოლოსკენ შესქელებული და შებრტყელებული პირის კიდი (ტაბ. XLI, კატ. №№ 39-42); ერთი ასეთი ყავისფერკეციანი პირის გვირგვინის ფრაგმენტის გარეთა ზედაპირი შემკულია სავარცხლისებრი შტამპით დატანილი ირიბი ჯვრებით (ტაბ. XXIV₆); მეორეს გარეთა ზედაპირზე სავარცხლისებრი ვიწრო შტამპით გამოყვანილი აქვს ირიბი ჭდეები (XXIV₇, XLI, კატ. № 42). მსგავსი ორნამენტი ძირითადად ადრეანტიკური ხანის კერამიკისთვისაა დამახასიათებელი. ამავე დროით უნდა დათარიღდეს ორყურა დერგის პირის გვირგვინის, ყელისა და ყურის ფრაგმენტი (ტაბ. XLI, კატ. № 38). მსგავსი ჭურჭელი ვანის მასალების მიხედვით გამოიყოფა ადრეანტიკური ხანის დერგების V ტაპში [ლორთქიფანიძე და სხვ. 1981: 27-28, სურ. 43-44, კატ. № 93-95].

⁴⁰ ვანში აღმოჩენილი იმპორტული ამფორების შესახებ იხ. [ფუთურიძე 1983: 9-26].

⁴¹ ამგვარი დამატებითი დამლა იხ. არ გამოჩნდა სპეციალური კვლევის საგანი. მათი გამოყენება დაიწყო ე.წ. III ს-ის ბოლოს და გრძელდებოდა მთელი II ს-ის განმავლობაში [Шелов 1975: 22-23].

⁴² სავ. № 07:1-05:558. სოსიკლე თავსდება როდოსელ ეპონიმთა IVa ჯგუფში, რომელსაც მკვლევართა უმრავლესობა ძვ.წ. 174-153 ათარიღებს [იხ. Lungu 1990: 209-217; Garozzo 2003: 629]. ფინკილშტეინი სოსიკლეს ძვ.წ. 158/157 და 154/153 წლებით ათარიღებს [(Finkielsztejn 2001: 163-199)]. ამ სახელით ასევე ცნო-

ბილია ძვ.წ. II ს-ის მეორე ნახევარში როდოსზე მოღვაწე ერგასტერიარხი – იხ. [Шелов Шелов 1975: 118].

⁴³ მსგავსი ამფორების სამი მთელი ნიმუში აღმოჩენილი იყო ვანის ძვ.წ. IV ს-ის მესამე მეოთხედის № 9 სამარხში, მათი ფრაგმენტები გვხვდება კულტურულ ფენებშიც. ჩვეულებრივ მათ სოლოხა I ტიპის ამფორებათ იხსენიებდნენ [ფუთურიძე 1986: 10]. ამჟამად ისინი კნიდოსურ ნაწარმად ითვლება [Монахов 2003: 104].

⁴⁴ მსგავსი ამფორები ჩნდება ძვ.წ. V ს-ის ბოლოში და ბატონობენ ქოსურ საამფორე წარმოებაში მომდევნო საუკუნის განმავლობაში [Монахов 2003: 21].

ადგილობრივი სამხარეულო დანიშნულების თუ სუფრის ჭურჭელი ჩვენ მონაპოვარში წარმოდგენილია მოყავისფრო ან მორუხოკეციანი ჭურჭლის ფრაგმენტებით. აქედან 200-ზე მეტი კედლის ნატეხია. დანარჩენი მოდის სხვადასხვა პროფილირებულ ნაწილებზე (პირის გვირგვინები, ძირები, ყურები). მთელი ფორმები, იშვიათი გამონაკლისის გარდა, არ გვხვდება და არც გრაფიკულადაა შესაძლებელი უმრავლეს შემთხვევაში მათი აღდგენა. ყველაზე მრავალრიცხოვანი ჯგუფი ქოთნების პირის გვირგვინებზე მოდის (78 ფრაგმენტი). ამ კატეგორიაში თავის მხრივ სიმრავლით გამოირჩევა სადა პირის გვირგვინები, რომელთა პირები კედლების უშუალო გაგრძელებას წარმოადგენს და თანდათანობით იშლება გარეთ (ტაბ. XLII-XLIII). განსხვავდებიან კეცის სისქით და პირის დიამეტრით. ყველაზე დიდია 25,6 სმ დიამეტრის მქონე პირის გვირგვინი, ყველაზე მცირე – 11,6-ის. გვხვდება ყურიანი ქოთნებიც (ტაბ. XLIII⁶⁰). მცირე ჯგუფს შეადგენენ დაბალყელიანი ქილისებრი ჭურჭლის პირის გვირგვინები მკვეთრად გარეთ გადაკეცილი პირის კილით (ტაბ. XLIII⁸¹⁻⁸³).

ქოთნების გვირგვინების ნაწილი მეტ-ნაკლებად უფრო რთულპროფილიანია (ტაბ. XLIV⁸⁸⁻⁹⁰). თავისებურია ძაბრისებურად გაშლილი პირის გვირგვინის ფრაგმენტი შესქელებული პირის კილით, რომელსაც პირს ქვემოთ, ყელთან, გასდევს ჰორიზონტალური ქედი (ტაბ. XLIV⁸⁸). ერთ-ერთ პირის გვირგვინს შიდა მხარეს მიყვება ჰორიზონტალური მკვეთრად გამოხატული ქედი, რის შედეგად პირის ზედა ნაწილში მიიღება ღარისებრი ჩაღრმავება (ტაბ. XLIV⁸⁸). ბოლო აღწერილი ნიმუში სამხარეულო ჭურჭლად მეტად პირობითად თუ შეიძლება ჩაითვალოს.

ბრტყელი ძირების უმრავლესობა ქოთნებს ეკუთვნის უნდა ჩაითვალოს (ტაბ. XLIV⁸⁸⁻¹⁰⁰) – სულ 34 ფრაგმენტი. ამათგან სამი – ქუსლგამოყვანილია, ე.წ. „ცრუქუსლიანი“ (ტაბ. XLIV⁸⁸⁻¹⁰⁷).

სამხარეულო ჭურჭელიდან უნდა დავასახელოთ აგრეთვე ქვაბისებრი ჭურჭლის პირის კილისა და ყურის ფრაგმენტები; ოვალურ ან ოთხკუთხაგანიკვეთიანი შებრტყელებული მრგვალ-ხვრელიანი ყური პირის კიდის უშუალო გაგრძელებას წარმოადგენს (ტაბ. XXIV⁸). მსგავსი ჭურჭელი ძირითადად ადრეანტიკური ხანისთვისაა დაახასიათებელი, თუმცა ელინისტურ ხანაშიც განავრცობენ არსებობას (ლორთქიფანიძე და სხვ. 1981: 31).

სამხარეულო ჭურჭლის შემედგენლობაში შედის ტაფისა თუ კეცის⁴⁵ პირ-კალთისა და ძირის რამდენიმე ფრაგმენტები – სქელკედლიანი,

სხვადასხვა სიმაღლისა (3,4, 3,7 და 4,9 სმ) და დიამეტრის, განსხვავდებიან პირის კიდის ფორმითაც (ტაბ. XLIV⁸⁸).

მეტად მრავალრიცხოვან ჯგუფს მონაპოვარში სუფრის ჭურჭელი შეადგენს, როგორც ადგილობრივი, ასევე იმპორტული.

ადგილობრივი ღია ტიპის ჭურჭელი (ჯამები, თასები, ლანგრები) პირის გვირგვინების, ძირებისა და ყურების ფრაგმენტითაა წარმოდგენილი.

ჯამებში გამოირჩევა პირმოყრილი და პირგადაშლილი ნიმუშები (ტაბ. XXIV⁹, XLV), განსხვავდებიან ზომებით, პირის გვირგვინის პროფილით; უმეტესად ყავისფერკეციანებია, თუმცა გვხვდება რუხკეციანი და შავზედაპირიანი ნიმუშებიც. ერთ-ერთ ყავისფერკეციან ჯამს პირს ქვემოთ მიძერწილი აქვს ცრუ ყური, ხოლო ტანის ქვედა ნაწილი შემკულია წვრილი ჰორიზონტალური ღარებით (ტაბ. XLV).

ლანგრები ძირითადად ანტიკური ფორმების მიბაძვითაა დამზადებული (ტაბ. XLVI¹²⁷⁻¹³⁴), წარმოდგენილია ძირითადად სხვადასხვა ელფერის ყავისფერკეციანი პირ-კალთის ფრაგმენტებით; პირის კიდე სადა, ზემოთ აკეცილი. მათი დიამეტრები მერყეობს 22-დან 42 სმ-მდე დიაპაზონში. ლანგრებსვე უნდა მივაკუთვნოთ წრიულქუსლიანი ძირების ნაწილი, რომელთა კედლები ფართოდ იშლება გარეთ (ტაბ. XLVI¹³⁵⁻¹⁴⁰). ერთ-ერთი ასეთი ლანგრის ფსკერი წითლად იყო შეღებილი.

წრიულქუსლიანი ძირები (სულ 64 ფრაგმენტი) ძირითადად ტიპოლოგიური ნიშნებით ერთმანეთის მსგავსია და განსხვავდებიან ერთმანეთისაგან მხოლოდ კეცის სისქითა და დიამეტრით, რომელიც ძირითადად თავსდება 7,2-9,2 სმ შორის, თუმცა ზოგჯერ 13,2 სმ-საც აღწევს (ტაბ. XLVII-XLVIII). ზოგჯერ ასეთ ძირებს ქუსლქვეშა ღრმულში გამოწვამდე ამოკაწრულ-ამოღარული ნიშანი გააჩნიათ – ორმაგისრისებური ან ირიბი ჯვრის მსგავსი (ტაბ. XLVIII¹⁷¹⁻¹⁷⁴).

სათევზე ლანგრებიც ბერძნული იხთიების მსგავსად არის დამზადებული, ფართო ჩაღრმავებით ფსკერზე, რომელიც ხშირად ვიწრო ქედითაა გარშემორტყმული. ძირები წრიულქუსლიანი, ზოგჯერ ქუსლქვეშა ღრმულში გამოწვამდე ამოკაწრული ნიშნით (ტაბ. XXV¹⁻⁴, XLVI¹⁴¹⁻¹⁴⁵).

სუფრის ჭურჭლის შემდეგ ჯგუფს სასმისები შეადგენს. ახასიათებთ სადა პირი, ნახევარსფერული მოყვანილობის ტანი, წრიულქუსლიანი ძირი (ტაბ. XLVIII¹⁷⁶⁻¹⁷⁹). განსხვავდება სასმისის(?) პირისა და ტანის ერთი ყავისფერკეციანი ფრაგმენტი, რომლის ტანის ნაწილი თითქმის შევეულია, ქვედა ნაწილში მკვეთრადაა შევიწროებული; პი-

⁴⁵ მსგავსი ფორმის ჭურჭელი ვანში ადრეც იყო აღმოჩენილი და ბრტყელიძისა ჯამებად არის მიჩნეული [კა-

ჭარავა და სხვ. 1979: 18, სურ. 60, კატ. №№ 377-378].

რის კიდე სადა, ოდნავ გარეთ გადაშლილი; დიამეტრის აღდგენა ვერ ხერხდება (ტაბ. XLVIII₁₈₀). აღსანიშნავია კიდევ ერთი ყავისფერსკეციანი სასმისის (კანთაროსის?) პირის გვირგვინისა და ყურის ფრაგმენტი; პირის კიდე სადა, უშუალოდ მის ქვეშ მიმაგრებულია ბრტყელი, ჰორიზონტალურად მიმართული ყური, რომელიც ბოლოში მკვეთრად გადაკეცილია, გადაკეცვის ადგილას უჩნდება გვერდითი შვერილი (ტაბ. L₂₁₂).

დოქები წარმოდგენილია სხვადასხვა პროფილირებული სეგმენტებით, მაგრამ ძირითადად ყურებით. გამოირჩევა დოქის(?) პირ-ყელისა და მხრის ყავისფერსკეციანი ფრაგმენტი, დაბალი, შეზენქილგვერდებიანი ყელით და გარეთ ძლიერ გადაშლილი პირით; პირის კიდე ოდნავ შესქელებული და მომრგვალებულია (ტაბ. XLVIII₁₈₁). დოქის ყურებს განეკუთვნება ნიმუშები ორმაგი მრგვალგანივკვეთიანი ღეროთი (ტაბ. XLVIII₁₈₂₋₁₈₅). კიდევ ერთ ასეთ ყურს ღეროს შუა ნაწილში გააჩნია ლილვაკისებური დანაძერწი (ტაბ. XXV₆, XLIX₁₈₆). ასეთივე ლილვაკისებური უნაგირისებრ ჩაღრმავებული დანაძერწები გააჩნია ყურის შუა ნაწილში სადაღეროიან ოვალურგანივკვეთიან ფრაგმენტებს (ტაბ. XXV₅, XLIX₁₈₈₋₁₈₉). კიდევ ერთი დოქის ყური გრეხილღეროიანია (ტაბ. XXV₇, XLIX₁₉₀). უნდა აღინიშნოს კიდევ ერთი დოქის პირ-ყელ-ყურის ფრაგმენტი, ყავისფერსკეციანი, ყელმოკლე, ვიწრო, გარეთ პირგადაკეცილი; ყური მიმაგრებულია პირის კიდის ქვეშ და მხრის დასაწყისში, ოვალურხვრელიანი, ოვალურგანივკვეთიანი, ზევითმორკალული (ტაბ. XLIX₁₈₇).

გარკვეულ ჯგუფს შეადგენს ყავისფერსკეციანი, ზოგჯერ შავზედაპირიანი კოჭებებისა თუ ქოთნების ყურები, მომცრო ზომის, ოვალურხვრელიანი, ოვალურგანივკვეთიანი (ტაბ. XLIX₁₉₁₋₁₉₉, L₂₀₀₋₂₀₈). ამათგან განსხვავდება ღია ტიპის ყავისფერსკეციანი ჭურჭლის ყურის ფრაგმენტი, მრგვალნახვრეტიანი, ოთხკუთხაგანივკვეთიანი, მომრგვალებული კიდეებით; ზედა ბოლოთი მიმაგრებულია ჭურჭლის პირის კიდეზე; პირთან მიერთების ადგილზე, შიდა მხრიდან, გააჩნია მრგვალი მოყვანილობის ფოსო; არ გამოვროცხავთ ამ ტიპის ჭურჭლის სამზარეულო დანიშნულებას (ტაბ. XXV₈, L₂₁₁).

ე.წ. „ცრუ ყურების“ ჭურჭლის რომელიმე გარკვეული მიკუთვნება ჭირს, მაგრამ, ალბათ უფრო ღია ტიპის ჭურჭლების (ჯამები ან სასმისები) კუთვნილებაა; მოპოვებულია როგორც ყავისფერსკეციანი, ასევე რუხსკეციანი, შავზედაპირიანი ნიმუშები (ტაბ. XXV₉₋₁₁, L₂₁₃₋₂₁₅).

ორი ყური უფრო ადრინდელი ხანისაა: თხელკელლიანი ჭურჭლის ყური, ყავისფერსკეციანი, ოვალურხვრელიანი, ოვალურგანივკვეთიანი, ზემოთ აზიდული; ზედა ნაწილში აქვს რქისებური შვერი-

ლები (ტაბ. XXV₁₂, L₂₁₆); კიდევ ერთი ყავისფერსკეციანი, ოვალურგანივკვეთიანი ყურის ფრაგმენტი, რომელსაც ტანთან შეერთების ადგილას მიმაგრებული აქვს ბოლოებწაკვეთილი უნაგირისებრჩაღრმავებიანი ლილვაკისებრი დანაძერწი (ტაბ. L₂₁₇).

ადგილობრივი კერამიკის კიდევ ერთ, შედარებით მრავალრიცხოვან ჯგუფს შეადგენენ ჭურჭლის ხუფები, სულ 22 ცალი, უკლებლივ ყველა კონუსისებური მოყვანილობის. სრული პროფილი გვაქვს მხოლოდ ორ შემთხვევაში (ტაბ. XXV₁₃₋₁₄, L₂₁₈₋₂₁₉), დანარჩენი ფრაგმენტები ძირითადად კოჭისებური სახელურებითაა წარმოდგენილი (ტაბ. L₂₂₀₋₂₄₂). განსხვავდებიან ზომებით და სახელების ზედა ნაწილის გაფორმების დეტალებით. გამოიყოფა ორი ვარიანტი: 1. შედარებით დიდი ზომის ხუფის სახელურები, თავბრტყელი, მცირე ჩაღრმავებით ზედა ნაწილში. ზოგ შემთხვევაში მათ ჩაღრმავების ცენტრში გააჩნიათ მცირე ამობურცულობა; 2. შედარებით მცირე ზომის სახელურები, თავი მომრგვალებული, ზოგჯერ ისეთივე ამობურცულობით, როგორც პირველ ვარიანტში.

სარიტუალო დანიშნულების ადგილობრივი ჭურჭლიდან ჩვენ მონაბოვარში ორი „თიმიატერიონის“ ძირის ფრაგმენტი აღმოჩნდა, ერთი ყავისფერსკეციანი, მეორე რუხი, შავზედაპირიანი (ტაბ. XXV₁₅₋₁₆, L₂₄₄₋₂₄₅). ორივეს ახასიათებს მაღალი კონუსური, საფეხურისებურად პროფილირებული ღრუ ფეხი, დისკოსებრი ქვედა ნაწილით, რომელიც ფეხისგან ღარითაა გამოყოფილი, შესქელებული კიდე; ზედა თასისებური ნაწილის მხოლოდ ფსკერია შემორჩენილი. მსგავსი, ოღონდ გაცილებით უკეთესად დაცული თიმიატერიონი აღმოჩენილი იყო ნაქალაქარის ქვედა ტერასაზე ე.წ. IV უბნის გათხრების დროს [ლორთქიფანიძე, მიქელაძე 1972: 104, სურ. 31], ასევე 1966 წელს კარიბჭის კომპლექსის გათხრისას [ხოშტარია, ლორთქიფანიძე, ფუთურიძე, ლეჟავა 1972: 156, სურ. 112]. ავტორებმა ეს ნივთები განსაზღვრეს, როგორც „ძაბრისებურძირიანი, პირგადაშლილი თიხის ლარნაკები“. მას მერე ვანის ნაქალაქარზე კიდევ ოთხი ამდაგვარი ნივთი აღმოჩნდა ცენტრალურ ტერასაზე თორმეტსაფეხურიანი საკურთხევლის გვერდით გათრილ „განმსაცავში“ და ამჯერად განისაზღვრა როგორც კულტთან დაკავშირებული საგნები – თიმიატერიონები [ფირცხალავა მ., ყიფიანი გ. 1986: 67-68; ფირცხალავა 2003: 86-97]. თიმიატერიონების კონუსური ფეხების კიდევ ორი ფრაგმენტი აღმოჩენილი იყო ასევე ქვედა ტერასაზე, სატაძრო კომპლექსთან გამარ-

თულ შეწირულობათა მოედანზე.⁴⁶ ყველა დასახელებულ შემთხვევაში ისინი ძვ.წ. II-I სს-ის კონტექსტშია აღმოჩენილი.

ადგილობრივ კერამიკულ ნაკეთობას შორის უნდა აღინიშნოს შინა წარმოებასთან დაკავშირებული სხვადასხვა ზომის შვიდი პირამიდალური საწაფი (ტაბ. XXV17).

ზოგადად შეიძლება ითქვას, რომ გამოკვლეული ადგილობრივი კერამიკული კომპლექსის დიდი ნაწილი ანალოგიებს პოულობს ვანშივე აღმოჩენილ გვიანელინისტური ხანის ფენების მასალებთან [მათიაშვილი 1977: 52-73, ტაბ. XX-XXI].

ამ ფენაში წარმოდგენილი იმპორტული სუფრის ჭურჭელი თიხის თავისებურებების მიხედვით ხუთ ძირითად ჯგუფად იყოფა:

1) სადა, ულაკო, ღია ფერის კეცის სხვადასხვა ელფერით, ძირითადად მოვარდისფრო ან ჩალისფერი ადვილად შლადი თიხის. გამოიყოფა პირის გვირგვინები, ძირები, ყურები.

ამ ჯგუფის ორად-ორი პირის გვირგვინი ჯამებს ეკუთვნის, ახასითებთ ზემოთ აკეცილი პირის კიდე (ტაბ. LII256-257). კიდე ერთი ფრაგმენტი მცირე ზომის კოჭობის პირის გვირგვინისა და მხრის ნაწილია, თხელკედლიანი; პირის კიდე სადა, გარეთ გადაშლილი, მხარზე ორი ჰორიზონტალური ღარი შემოუყვება (ტაბ. XXVI1, LII262).

ძირები ძირითადად წრიულქუსლიანია (22 ფრაგმენტი), ქუსლქვეშა ღრმულით, სხვადასხვა სახის ჭურჭლის, ძირითადად ლანგრებისა თუ ჯამების (ტაბ. LII258-261, 263, 267). ერთ-ერთ მათგანს ფსკერზე გასდევს ამოღარული კონცენტრული წრეები (ტაბ. LII265).

ორი წრიულქუსლიანი ძირი უფრო ქოთნებისა თუ დოქების ფრაგმენტებია (ტაბ. LII264, 266). ასევე დოქის ფრაგმენტი უნდა იყოს ცილინდრული ყელი ჰორიზონტალური ღარებით (ტაბ. 254²⁶⁸). ამავე ჯგუფში წარმოდგენილია ლაგინოსის(?) ყურისა და პირის ფრაგმენტი, რომლის განიერი და ბრტყელი ყური უერთდება უშუალოდ პირის კიდეს (ტაბ. LII269); დოქის(?) ორღეროიანი ყურის ფრაგმენტი (ტაბ. LII270); გრეხილღეროიანი ყური, რომელიც უშუალოდ უერთდება ჭურჭლის პირის კიდეს (ტაბ. XXVI2, LII271); ცრუყურის ფრაგმენტი, მიძერწილი ჭურჭლის (ალბათ, ჯამის) პირის კიდის ქვეშ (ტაბ. XXVI3, LII272).

2) სადა, ნაცრისფერკეციანი ჭურჭელი. წარმოების ცენტრი უცნობია.⁴⁷ ეს ჯგუფი წარმო-

დგენილია 40 ფრაგმენტით. მონაპოვარში ჭარბობს ღია ტიპის ჭურჭელი: ჯამები, ლანგრები, თასები.

ლანგრები წარმოდგენილია ძირითადად ძირებისა და პირის გვირგვინების ფრაგმენტებით (ტაბ. LIII). პირის გვირგვინების უმეტესობა მეტად ფრაგმენტული და არც ერთი მეტ-ნაკლებად სრული პროფილი არ მოგვეპოვება. ერთი მათგანი შედარებით სქელკეციანი ლანგრისაა (ტაბ. LIII273). აღსანიშნავია კიდეც ერთი ასეთივე სქელკედლიანი ლანგრის პირ-კალთის ფრაგმენტი, კალთის ზედა და ქვედა ნაწილს შორის კუთხოვანი გადასვლით; პირის კიდე გარეთ გადმოკეცილი, ზემოდან გასდევს ორი პარალელური ღარი (ტაბ. LIII289). დანარჩენი ფრაგმენტები შედარებით თხელკედლიანია (კეცის სისქე – 0,4 სმ). ძირები (17 ფრაგმენტი) წრიულქუსლიანია, ქუსლქვეშა ღრმულით, სხვადასხვა დიამეტრის (ძირითადად 7-8,5 სმ შორის დიაპაზონში, მაგრამ ერთი ფრაგმენტის დმ 14 სმ-ს შეადგენს). ერთ ფრაგმენტს ფსკერზე ემჩნევა ორი წრიული ღარი (ტაბ. LIII286).

ჯამები ამ ჯგუფში ორია: 1. თხელკედლიანი, პირის გვირგვინის ფრაგმენტი, რომელსაც პირის კიდის ქვეშ გასდევს წვრილი ღარი (ტაბ. LIII294); 2. ჯამის პირ-კალთის ფრაგმენტი, სადა პირისკიდით, თანაბრად მომრგვალებული კალთით (ტაბ. LIII295).

სამი ფრაგმენტი კოჭობისმაგვარ ჭურჭლებს ეკუთვნის. ერთი მათგანი თხელკედლიანი, მცირე ზომის, დაბალყელიანი, თანაბრად პირგადაშლილი, რომელსაც ყელს ქვემოთ, მხრის დასაწყისში, ორი პარალელური წვრილი ღარი აქვს გამოყვანილი, ხოლო მათ ქვეშ, ტანზე – რელიეფური ქედით გამოყვანილი ოვალური ოვის მაგვარი ბურცობა მოთავსებული (ტაბ. LIII290). ორი ფრაგმენტი ე.წ. ცრუყურებს ეკუთვნის, ორივე მეტად ფრაგმენტულია (ტაბ. LIII291).

3) რუხი, სიმავემდე ფერის კეცი. წარმოდგენილია მხოლოდ სამად-სამი ფრაგმენტით, სამივე წრიულქუსლიანი ძირია ქუსლქვეშა ღრმულით. ერთ-ერთი მათგანის ფსკერზე – ფრჩხილისებრი ნაჭდევებით კონცენტრული წრეებია გამოყვანილი (ტაბ. XXVI4-5, LIII297), მეორეს ფსკერზე სამი კონცენტრული ღარი გასდევს (ტაბ. XXVI6-7, LIII298). საინტერესოა მესამე ფრაგმენტიც – შედარებით მაღალი, კონუსისებური ქუსლი პროფილირებული ღარებითა და ქედებით (ტაბ. LIII299).

4) წითელლაკიანი კერამიკა ყველაზე მრავალრიცხოვნი ჯგუფია იმპორტული ჭურჭლის კოლექციაში. ძირითადად წარმოდგენილია ღია ტიპის

⁴⁶ გამოუქვეყნებელია, უთითებს მ. ფირცხალავა [ფირცხალავა 2003: 86].

⁴⁷ ამგვარი ჭურჭელი მზადდებოდა მრავალ ცენტრში, მათ შორის აღმოსავლეთ ხმელთაშუაზღვისპირეთში.

ათენის აგორას მასალებში ისინი თავს იჩენენ II ძვ.წ. ს-ის დასაწყისიდან და ძირითადად წარმოდგენილია ლანგრებით დაბალი, ზემოთ აკეცილი პირის კიდით – [The Athenian Agora, XXIX, 1997: 233].

ჭურჭლის ფრაგმენტებით, თუმცა არის ერთი დოქის ყელიც. ჯგუფის შიგნით შესამჩნევია მრავალფეროვნება კეცის, ლაკის ფერისა და მისი დაცულობის თვალსაზრისით, რაც მათი რამდენიმე ცენტრიდან წარმომავლობას უნდა გულისხმობდეს. 81 ფრაგმენტი სრულებით უსახოა და ჭურჭლის კედლებს ეკუთვნის. კედლების კეცის სისქე 0,4-0,8 სმ-ს შორის მერყეობს. ერთ ჩალისფერკეციან ფრაგმენტს მოვარდისფრო სარჩულის ზემოთ გადასმული აქვს უფრო მუქი, თითქმის შინდისფერი ლაკის ფართო, 2,5 სმ-მდე სიგანის ზოლი. ასეთივე ზოლი გასდევს უკანა მხრიდანაც.

ორ შემთხვევაში მოხერხდა ლანგრების სრული პროფილის აღდგენა: 1. კეცი ღია მოვარდისფრო, ლაკი ატკეცილი, სიმაღლე – 4 სმ, პირის დმ – 25,5 სმ, ქუსლის დმ – 16,2 სმ (ტაბ. LIV300); 2. კეცი ჩალისფერი, უმინარეო, ღია მოწითალო ფერის ლაკი ძირი წრიულ ქუსლიანი; ფსკერზე გამოსახულია წვრილი ღარებით გამოყვანილი ხუთი კონცენტრული წრე, გარეთა წრეს ფრჩხილისებრი ნაჭდევები გასდევს; ქუსლქვეშა ღრმულში ამოკაწრულია ირიბი ჯვარი; სიმაღლე – 4,9 სმ, პირის დმ – 29,4 სმ, ძირის დმ – 9,2 სმ (ტაბ. XXVI8-9, LIV301).

პირის გვირგვინები 38 ფრაგმენტითაა წარმოდგენილი, უმეტესობა ლანგრებისა და ჯამების ნაწილებია (სურ. LIV). დიამეტრის დადგენა მოხერხდა 5 შემთხვევაში, ხუთივე ზემოთ პირაკეცილი ლანგრების ფრაგმენტებია, სხვადასხვა ფერისა და სისქის კეცის, განსხვავებული ელფერის ლაკით.

ჯამები პირ-კალთის ფრაგმენტებითაა წარმოდგენილი, მოვარდისფრო-მოჩალისფრო კეცის, სხვადასხვა ელფერისა და ინტენსივობის წითელი ლაკით (ტაბ. LIV312-319). ერთ-ერთ ნიმუშთ შემორჩენილი აქვს რთულად პროფილირებული ყურის ნაწილი (ტაბ. LIV314). შედარებით უკეთაა შემორჩენილი ღრმა, ნახევარსფერული მოყვანილობის ჯამის ფრაგმენტი, თხელკედლიანი, ლაკი მეტად ატკეცილია; პირის კიდის ქვეშ შემოუყვება ორი წვრილი ღარი (ტაბ. XXVI10, LIV312).

პირის გვირგვინებს შორის აღსანიშნავია ორი გაურკვეველი სახის ჭურჭლის ორი ფრაგმენტი. ერთი, შესაძლოა, სასმისის პირისკიდეა, ლილვი-სებურად შესქელებული, მუქი ვარდისფერი კეცის (ტაბ. LV322); მეორე გაურკვეველი ჭურჭლის (დოქის?) პირ-ყელის ფრაგმენტია, ყელის პირის გვირგვინში კუთხოვანი გადასვლით, სადა პირის კიდით (ტაბ. LV323).

წრიულქუსლიან ძირები (32 ფრაგმენტი) ძირითადად ლანგრებს ეკუთვნის (ტაბ. XXVII, LV). ზოგიერთის ფსკერი კონცენტრული წრეებითაა და პალმეტებითაა შემკული (ტაბ. XXVII3, LV326-331).

ერთი სქელკედლიანი ლანგრის ფრაგმენტს ფსკერზე ემჩნევა წრიული ორნამენტის კვალი (კონცენტრული წრეები, პალმეტა?) და უფრო მუქი ლაკის ფართო, 2 სმ-მდე სიგანის, ზოლი ტაბ. XXVII5, LV324). ასეთივე წრიული „ფრჩხილისებური“ ორნამენტი დატანილია თხელკედლიანი ჭურჭლის ფსკერზე (ტაბ. XXVII9, LV335).

კიდევ ერთი წრიული ქუსლი, შესაძლოა, დახურული ტიპის ჭურჭლისაა (ტაბ. LV332). მას შიდა ზედაპირზე ლაკის არანაირი კვალი არ ეტყობა, სამაგიეროდ შემორჩენილია კედლის გარეთა ზედაპირზე და ქუსლქვეშა ღრმულში.

გამოიყოფა მცირე ზომის ღია ტიპის თხელკედლიანი ჭურჭლის ფრაგმენტები რთულად პროფილირებული ქუსლებით (ტაბ. LV336-339). აღსანიშნავია სასმისის(?) კედლისა და ყურის ფრაგმენტი, მოყავისფრო კეცის, მუქი, შინდისფერი ლაკით. მცირე ზომის ტანი ხასიათდება მკვეთრი კუთხოვანი გადატეხვით ქვედა ნაწილში (ტაბ. LV340).

ორი წითელლაკიანი ფრაგმენტი ჭურჭლების (ჯამების?) ცრუყურებისაა (ტაბ. LV341-342).

ორი ფრაგმენტი გამოირჩევა თავისებურებით: გარეთა ზედაპირი დაფარულია მოშავო-მოყავისფრო ფერის ლაკით, შიდა – წითელით: 1. ქოთნის პირისგვირგვინის ფრაგმენტი, თხელკედლიანი, პირი სადა, გარეთ გადაშლილი; პირქვეშ, ყელზე, მიერთებულია ბრტყელგანიკვეთიანი ყური; პირის გვირგვინი და ყელი დაფარულია მდარე ხარისხის მქრქალი მოყავისფრო ელფერის ლაკით, რომელიც ალაგ-ალაგ აქერცლილია. ყურის გვერდით, მარცხნივ, ასეთივე ფერის ლაკის წერტილებით გამოყვანილი ჰორიზონტალური ზოლია გამოსახული, რომელიც ქვემოდან წვრილი ნაკაწრი საზითაა შემოსაზღვრული. მხრის დასაწყისში ორი ნაკაწრი საზით გამოყვანილი ნახევარკალი შეინიშნება; ჭურჭლის შიდა მხარე წითელი ლაკითაა დაფარული (ტაბ. LV344); 2. ჭურჭლის ტანის ფრაგმენტი, შემორჩენილია მუცლისა და მხრის ფრაგმენტი; წითელკეციანი, თხელკედლიანი; მხარზე შემოუყვება ჰორიზონტალური წვრილი ღარები; კორპუსს ქვემოთ ჩამოუყვება ვერტიკალური წვრილი ღარები, რომლებშიც მოყავისფრო ლაკია ჩამჯდარი; შიდა ზედაპირზე შეიმჩნევა წითელი ლაკის კვალი (ტაბ. LVI345).

5) შავლაკიანი კერამიკა სხვა ჯგუფებთან შედარებით უფრო მცირერიცხოვანია, სულ 35 ნიმუში, მათ შორის დიდი ნაწილი არაპროფილირებული კედლების ფრაგმენტებია (ტაბ. XXVIII). ლაკი სხვადასხვა ელფერისაა, ძირითადად მქრქალი, ყავისფერში გარდამავალი. პროფილიანი ფრაგმენტები წარმოდგენილია სხვადასხვა ჭურჭლის, ძირითადად ლანგრების პირის გვირგვინე-

ბითა და წრიული ქუსლებით. ლანგრების ნაწილის ფსკერი ორნამენტირებულია ირიბი ჭდეებით შექმნილი კონცენტრული წრეებით (ტაბ. XXVIII₃, LVI_{348,350,352-354,356}). ორი ფრაგმენტი იხთიებს განეკუთვნება (ტაბ. XXVIII₇, LVI₃₅₇₋₃₅₈).

სუფრის ჭურჭლის კატეგორიაში შედის რელიეფურორნამენტური კერამიკაც, სულ აღმოჩნდა ამდაგვარად შემკული თასების ხუთი ფრაგმენტი, მათ შორის თასის პირისა და მხრის ფრაგმენტი, მოჩაღისფრო კეცის, შიდა ზედაპირზე ეტყობა მოყავისფრო ლაკის კვალი; პირის კიდე სადა, გარეთ ოდნავ გადაშლილი; მხარზე ორ ჰორიზონტალურ ქედს შორის მოქცეული მცირე ზომის რელიეფური კოპებია, მათ ქვეშ – რელიეფური ქერცლისებრი ორნამენტი (ტაბ. XXIX₂, LVI₃₅₉). შესაძლოა იმავე ჭურჭლისაა კიდეც ორი კედლის ფრაგმენტი, იდენტური კეცის, მოყავისფრო ლაკის კვალით როგორც შიდა ზედაპირზე, ასევე ქერცლებს შორის, რელიეფური ქერცლისებრი ორნამენტით (ტაბ. XXIX₃₋₄, LVI₃₆₀₋₃₆₁). უკანასკნელ ფრაგმენტს ქვედა ნაწილში რელიეფური ქედებით შექმნილი მედალიონის ფრაგმენტი ეტყობა. დანარჩენი ორი ფრაგმენტიც, შესაძლოა, ერთ თასს ეკუთვნოდა. ესენია კედლისა და ძირის ფრაგმენტები, ნაცრისფერკეციანი, შავზედაპირიანი; კედლის ფრაგმენტს ამკობს ფოთლისებრი რელიეფური ორნამენტი (ტაბ. XXIX₅, LVI₃₆₂), ძირისას – ვერტიკალურ რელიეფურ ქედებს შორის მოთავსებულია მცირე ზომის ბურცორბების რიგები (ტაბ. XXIX₆, LVI₃₆₃).

ფენაში გამოიყოფა სხვადასხვა ზომისა და მორფოლოგიური ნიშნების მქონე სანელსაცხებლების ფრაგმენტები. უმრავლესობა მოვარდოსფრო ან მოყავისფრო კეცისაა. ამათგან გამოიყოფა მოზრდილი სქელკედლიანი ამფორისკის მხრებისა და კორპუსის ფრაგმენტები. კეცის სისქე 1,5 სმ-ს შეადგენს (ტაბ. LVI₃₆₆₋₃₆₇). დანარჩენი ფრაგმენტები მომცრო ზომის ამფორისკების ქუსლებს, პირ-ყელის ფრაგმენტებსა და ყურებს ეკუთვნის.

პირ-ყელ-ყურის ფრაგმენტები ოთხია, ამათგან ერთ ამფორისკს მრგვალგანივკვეთიანი ყურები გააჩნია (ტაბ. XXIX₇), მეორეს – ოვალურგანივკვეთიანი (ტაბ. LVI₃₇₁). კიდეც ერთი ამფორისკის პირ-ყელისა და ყურის ფუძის ფრაგმენტი, პირშესქელებული, გარეთ გადმოკეცილი (ტაბ. XXIX₈, LVI₃₇₀). საინტერესოა ნაცრისფერკეციანი სანელსაცხებლის ყელისა და პირი ფრაგმენტი, რომელიც მიეკუთვნება ე.წ. თითისტარისებური უნგენტარიუმების ტიპს და ძვ.წ. II ს-ით უნდა დათარიღდეს (ტაბ. XXIX₉, LVI₃₇₂).⁴⁸

სანელსაცხებლების ძირები ორ ჯგუფად იყოფა: ბოლოწაკვეთილი კონუსის მოყვანილობის (ტაბ. XXIX₁₀₋₁₁, LVI₃₇₆₋₃₇₈); ბოლოში დისკოსებური გაფართოებით (ტაბ. LVI₃₈₁₋₃₈₄). მეორე ჯგუფის ქუსლები უნგენტარიუმის ტიპის სანელსაცხებლებს უნდა ეკუთვნოდეს.

ცალკეა აღსანიშნავი წითელლაკიანი სანელსაცხებლის(?) ქუსლის ფრაგმენტი, ცილინდრული მოყვანილობის, ბოლოში გაფართოებული, ქუსლქვეშა ღრმულით (ტაბ. LVI₃₇₅).

დანარჩენი მონაპოვარი ერთეული სახითაა წარმოდგენილი, მაგ., სინოპური ლუთერიუმის პირის კიდის ფრაგმენტები, ღარისებური ჩასაღვრელებით, ღართ პირის კიდეზე (ტაბ. XXIX₁₂, LVI₃₆₅).

ყოფითი დანიშნულების კერამიკული ნივთებიდან უნდა დავასახელოთ ორი ჭრახი, ამათგან საინტერესოა ერთი მეტ-ნაკლებად მთლიანად შემონახული ყავისფერკეციანი ცალი, რომლის ზედაპირი დაფარული იყო წითელი ლაკითა თუ საღებავით; აქვს წაგრძელებული საპატრუქე ნაწილი და ვიწრო ზეთის ჩასაღვრელი (ტაბ. XXX₁, LVI₃₈₅). ამგვარი ჭრახები ძვ.წ. II-I სს-ით თარიღდება [Цветаева 1984: 227]. კიდეც ერთი, ნაცრისფერკეციანი ჭრახისაგან შემორჩენილია ზეთის ჩასაღვრელისა და კორპუსის ნაწილი; ტიპოლოგიურად ზემოაღწერილის მსგავსია. ჩასაღვრელ ნახვრეტთან ამკობს რელიეფური ორნამენტალური ზოლი – ვარდულა, ყვავილწული, ბუკრანიუმი (ტაბ. XXX₂, LVI₃₈₆).

საგანგებოდ უნდა აღინიშნოს აგრეთვე მცირე ზომის ნაცრისფერკეციანი დახურული ჭურჭლის ფრაგმენტი, შესაძლოა სამელნესი. მსგავსი სამელნეები, ბირთვისებური ტანი, სოკოსებრი ზედა ნაწილი, რომელშიც გამჭოლი ნახვრეტია გაკეთებული, ათენის აგორის მასალების მიხედვით ძირითადად ძვ.წ. II ს-ის შუახნებითა და ბოლოთი თარიღდება (ტაბ. XXX₃, LVI₃₈₇) [The Athenian Agora, XXIX, 1997: 200, figs. 1324-1326].

საკმაოდ მრავალფეროვანია ამ ფენაში აღმოჩენილი ბრინჯაოს ნაწარმი, მათ შორის მცირე ზომის ლურსმნები, სულ 44 ცალი (ტაბ. XXXII₁, LXIV₅₁₆); შედარებით უფრო გრძელი მრგვალქულიანი და ოთხკუთხა განივკვეთის ღეროიანი ლურსმანი (ტაბ. XXXII₄, LXIV₅₁₇); მასიური, ოთხკუთხაგანივკვეთიანი ღერაკები, გაურკვეველი დანიშნულების, 5 ცალი (ტაბ. XXXII₂); მასიური, ოთხკუთხაგანივკვეთიანი ღერო; ერთი ბოლო მართი კუთხითაა მოხრილი, დანიშნულება გაურკვეველია (ტაბ. XXXII₃); მრგვალგანივკვეთიანი

⁴⁸ ვ. თოლორდავა ამგვარ სანელსაცხებლებს ვანში აღმოჩენილი ნიმუშების V ჯგუფში აერთიანებს [თოლორდავა 1983: 76, კატ. №№ 367-370].

ბოლოებშეკრული რგოლი (ტაბ. XXXII5); გაურკვეველი დანიშნულების ნივთის ფრაგმენტი. 0,6 სმ სისქის ფირფიტაზე გარკვევით ჩანს რელიეფური გამოსახულების ფრაგმენტი – ორი ადამიანის შიშველი ფეხი, მარცხენა წვივზე აბიჯებს მარჯვენას; შესაძლოა, ორთაბრძოლის გამოსახულებაა (ტაბ. XXXII6); ქანდაკების ფრაგმენტი – ადამიანის თითი, დეტალურად დამუშავებული, ნატურალური ზომის, ქვედა მხარე დაზიანებული (ტაბ. XXXII7); საკისრე რგოლის(?) ღეროს ფრაგმენტი, გრეხილდეროიანი, მრგვალგანივკვეთიანი (ტაბ. LXIV526); ორად გადატეხილი სამაჯურის ფრაგმენტები, მორკალული და ჯაჭვის რგოლებივით ერთმანეთზე აცმული; მრგვალგანივკვეთიანი ღერო თანდათანობით სქელდება ბოლოებისაკენ; ბოლოწაკვეთილი; ბოლოები შემკულია სიგრძივი ღარებით; (ტაბ. XXXII9, LXIV527); მრგვალგანივკვეთიანი სამაჯურის ფრაგმენტი მავთულის, განივი ნაჭდევებით ღეროზე (ტაბ. LXIV528); სამაჯურის ორი ფრაგმენტები – მრგვალგანივკვეთიანი, ბოლოებშებრტყელებული და გაგანიერებული, რომლებზედაც მორკალული ხაზებით ზომორფული სახეა გამოსახული (გველი?) (ტაბ. XXXII10, LXIV529); სამაჯურების მრგვალგანივკვეთიანღეროიანი ფრაგმენტი (ტაბ. LXIV530-531); ღრმა ჭდეებით შემკული სამაჯურის თავის ფრაგმენტი (ტაბ. LXIV532); საყურე რგოლი მრგვალგანივკვეთიანი, ბოლებგახსნილი, ზედ წამოცმული სარდონის მივით (ტაბ. XXXII11, ტაბ. LXIV534); მშვილდსაკინძის ფრაგმენტი, შემორჩენილია რკალი სამაგრი კაუჭით; ღერო ზედა ნაწილში შემკულია განივი ჭდეებით, ფართოდება ფუძისაკენ; ფუძის ბოლო გამოყოფილია ღეროსაგან ირგვლივი ღარებით; ნემსი აკლია (ტაბ. LXIV535); საკინძი მომრგვალებული და დაკეჭნილი თავით (ტაბ. LXIV536); კიდევ ერთი საკისრე რგოლის(?) ფრაგმენტი, ბოლომოკაუჭებული (ტაბ. LXIV).

რკინა ერთადერთი ნივთითაა წარმოდგენილი – დეფორმირებული ლურსმნის ფრაგმენტით (ტაბ. XXXIII3).

ფენაში ორი მონეტა აღმოჩნდა – კაპადოკიური ვერცხლის მონეტა (ტაბ. XXXIII1), არიარატ IX-ის დრაქმა (ძვ.წ. 101-87 წწ.) [კაპადოკიური მონეტები ადრეც იყო აღმოჩენილი ვანის ნაქალაქარზე, მათ შორის არიარატ IX-ის დრაქმებიც [იხ. Лордкиपанидзе 1970: 104-105; დუნდუა,

ლორთქიფანიძე 1977: 124; Дундуа 1987: 124] და ამისოს სპილენძის მონეტა (ტაბ. XXXIII2) შუბლზე ეგიდის, ხოლო ზურგზე კი – ნიკეს გამოსახულებით (IV ქრონოლოგიური ჯგუფი, ძვ.წ. 104-90 წწ.).⁴⁹

სხვა სახის მონაპოვარიდან უნდა აღინიშნოს ქვის ზოგიერთი ნაკეთობა, მათ შორის ტუფისგან გამოკვეთილი კარნიზის ორი ფრაგმენტები, შემკული იონიური კიმატიონით (ტაბ. XXXIII4); კირქვის ნივთის (თიმიატერიონის?) პირის კიდის ორი ფრაგმენტი;⁵⁰ პირის კიდე შემკულია რელიეფური ორნამენტით (ტაბ. XXXIII5); ტუფის დისკოსებრი ფორმის მრგვალნახვრეტიანი საწაფი (ტაბ. XXXIII6).

ზედა კრამიტყრილისა და მის ქვეშ შემავალი ფენის მოხსნის შემდეგ თხრილის დასავლეთ ნაწილში და ადრევე გამოვლენილი ნაგებობის სამხრეთ-დასავლეთ კედლის გასწვრივ (ნაკვ. 142, კვ. e1-6-k1-6) დაფიქსირდა კიდევ ერთი, ქვედა ღონის კრამიტყრილი. თხრილის აღმოსავლეთ და სამხრეთ ნაწილში ის აღარ ვრცელდებოდა, ხოლო დასავლეთ ნაწილში საკმაოდ კომპაქტურ მასად ფიქსირდებოდა, რომლის ქვეშაც განფენილი იყო 0,30-0,40 მ სიმაღლის მუქი ფერის ფენა, რომელიც შეიცავდა კერამიკის ნატეხებსა და ძვლოვან მასალას (ღორის, ძროხისა და თხის ძვლების კალცინირებული ფრაგმენტები).⁵¹ ასეთივე კომპაქტურ მასას შეადგენდა ის ნაგებობის შიდა ფართობის დასავლეთ ნაწილშიც, ოღონდ აქ ის ტუფის ანატეკეციბიანი ფენის თავზე იყო გადაფენილი (ტაბ. V, გეგმა და ჭრილი; ტაბ. VI-2). მეორე ღონის კრამიტყრილში კრამიტებს შორის გვხვდებოდა თირის ცალკეული ქვები და კერამიკის ფრაგმენტები. გ4 კვადრატში, კრამიტებს შორის, ტუფის ანატეკეციბის თავზე, ნაგებობის შიდა ფართობში აღმოჩნდა დიდი ქანდაკების მცირე ზომის ფრაგმენტი – ცხენის ფლოქის ზედა ნაწილი, დეტალურადაა გადმოცემული ფეხის ბეწვის ფაქტურა, ჩლიქი მომტვრეულია (ტაბ. VI3, ტაბ. XXXIII8). ამავე ფენაში, k4 კვადრატში, აღმოჩნდა კიდევ ერთი ქანდაკების ფრაგმენტი, ადამიანის კიდურის ნაწილი. ბრინჯაოს ქანდაკებების ნაწილები ადრეც იყო აღმოჩენილი ვანის ნაქალაქარზე, განსაკუთრებით დიდი რაოდენობით, ათასამდე ფრაგმენტი – ცენტრალურ ტერასაზე, თორმეტსაფეხურებიანი ტაძრის მიმდებარე ტერიტორიაზე აღმოჩენილი საკულტო კომპლექსის ნანგრევებში, მათ შორის ადამიანის სხეულის

⁴⁹ ამ ქრონოლოგიური ჯგუფის მონეტები განსაკუთრებით დიდი რაოდენობითაა ვანში აღმოჩენილი [დუნდუა, ლორთქიფანიძე 1977: 125; Дундуа 1987: 124].

⁵⁰ აბსოლუტურად ანალოგიური თეთრი კირქვის მოჩუქურთმებული ფრაგმენტი აღმოჩნდა ნაქალაქარის ქვედა

ტერასაზე ე.წ. IV უბნის გათხრების დროს [ლორთქიფანიძე, მიქელაძე 1972: 104, სურ. 32].

⁵¹ განსაზღვრა ა. ვეკუაძე.

ფრაგმენტები და, რაც განსაკუთრებით საინტერესოა, ცხენის ჩლიქის ფრაგმენტები, რომელიც მეტად მსგავსია ჩვენ მიერ აღმოჩენილი ნივთისა [ფირცხალავა, ყიფიანი 1986: 60-61, სურ. 462].

ქვედა დონის კრამიტყრილისა და მის ქვეშ მდებარე მუქი ფერის ფენაში, ისევე როგორც ნაგებობის შიდა ფართობში კრამიტყრილის ქვეშ ანატკეცების თავზე აღმოჩენილი მასალის შემადგენლობა არ განსხვავდება ზედა დონის კრამიტყრილის მასალისაგან.

აღმოჩნდა ადგილობრივი ბრტყელი კრამიტის 2720 ფრაგმენტი, 334 ფრაგმენტი ღარიანი კრამიტისაა. სინოპური კრამიტი წარმოდგენილია 125 ბრტყელი კრამიტის ფრაგმენტით და 34 – ღარიანით. რამდენიმე ადგილობრივი კრამიტი ნიშნაინა, მათ შორის ერთზე გამოწვამდე ამოღარულია ბერძნული Σ–ს მაგვარი ნიშანი (ტაბ. XXXI10-13, LXIII507-510).

ქვევრები სულ 73 ფრაგმენტითაა წარმოდგენილი, უმრავლესობა შავზედაპირიანია, წვრილი ღარებით შემკული. ერთი ღარებითა და ჰორიზონტალური ქედებით პროფილირებული პირის გვირგვინი გარე ზედაპირზე შემკულია ფრჩხილისებრი ანაბეჭდებით გამოყვანილი წიწვოვანი ორნამენტით (ტაბ. XXIV5). აღსანიშნავია ყავისფერკეციანი ქვევრის (თუ ღერვის?) პირის გვირგვინის ფრაგმენტი, რომელსაც პირის გვირგვინის ქვეშ, ყელზე გააჩნია გამოწვამდე დატანილი იყო ნიშანი, რომლისგან შემორჩენილია მხოლოდ რკალისებრი ნაწილი (ტაბ. XLI37).

კოლხური ამფორების 610 ფრაგმენტი. აქედან 515 კედლებისაა, 7 – პირის გვირგვინების, 21 – ქუსლების, 63 – ოვალურგანივკვეთიანი ყურების, 7 – პირის გვირგვინების, 4 – პირ-ყელ-ყურის. მორფოლოგიურად ისინი ზედა დონის მასალის ანალოგიურია (ტაბ. LIX407-410). ზოგიერთი ამფორა ნიშნაინა. ასე, ერთ-ერთი ამფორის ყურის ქვედა ნაწილში გამოწვამდე დატანილია ბერძნული Λ მსგავსი ნიშანი (ტაბ. LXI473); კიდევ ერთ ადგილობრივ ამფორას ყურის ძირში დატანილი აქვს თითის ანაბეჭდი.

ქოთნები წარმოდგენილია 43 ფრაგმენტით. პირის გვირგვინების უმრავლესობა სადაა, გარეთ გადაშლილი, ზოგჯერ შებრტყელებული გარე ზედაპირით. აღსანიშნავია დიდი ზომის ორყურა ჭურჭლის პირისგვირგვინის, ყელისა და ყურის ფრაგმენტი (ტაბ. XLI38), ასევე ყელგამობერილი ქოთნების პირის გვირგვინის ფრაგმენტები; პირის გვირგვინს შიდა მხარეს მიყვება ჰორიზონტალური მკვეთრად გამოხატული ქედი, რის შედეგად პირის ზედა ნაწილში მიიღება ღარისებრი ჩაღრმავება (ტაბ. XLIV93-94).

სუფრის ჭურჭელში გამოიყოფა ყავისფერ-კეციანი ოდნავ პირმოყრილი ჯამის პირის გვირგვინისა და ტანის ფრაგმენტი (ტაბ. XLV125), ასევე კიდევ ერთი ჯამისა თუ ლანგრის პირის გვირგვინისა და ტანის ფრაგმენტი, რომელიც საინტერესოა თავისი პროფილით – პირის კიდე შესქელებულია, გარეთ მკვეთრად გადაკეცილი, ზედა ზედაპირზე გასდევს ორი ღარი; კალთა შვეული, კუთხოვანი გადასვლით ტანის ქვედა ნაწილში; (ტაბ. XLV126). სრულებით ანალიგიური ფრაგმენტი აღმოჩნდა აქვე ზედა ფენაში მოპოვებული იმპორტული ნაცრისფერკეციანი ლანგრების ჯგუფში (ტაბ. LIII289).

წრიულქუსლიანი ძირებს შორის (სულ 22 ფრაგმენტი), გამოიყოფა იხთიისმაგვარი ჭურჭლის ძირები. ერთ ამგვარ ძირს გააჩნია გამოწვამდე ამოკაწრული სამკუთხედის მაგვარი ნიშანი ქუსლ-ქვეშა ღრმულში (ტაბ. XLVI144). 12 ფრაგმენტი ღია ტიპის ჭურჭლისაა, მათ შორის კიდევკეცილი ლანგრების.

ყურები წარმოდგენილია მცირერიცხოვანი და მეტად ფრაგმენტულად შემონახული ნიმუშებით (სულ 13 ფრაგმენტი), აქედან აღსანიშნავია ოვალურგანივკვეთიანი და ოვალურზერელიანი მცირე ზომის ყურები (ტაბ. L209-210).

ზუფების 6 ფრაგმენტი, საკმაოდ ფრაგმენტული, სხვადასხვა დიამეტრის კოჭისებრი სახელებით. აქაც ისინი სახელების ფორმის მიხედვით ორი ტიპითაა წარმოდგენილი – ზემოთ გაფართოებული, დისკოსებრი შესქელებით (ტაბ. LI225,227,237) და თავმომრგვალებული, ძუძუკისებრშვერილიანი ნიმუშით (ტაბ. LI241).

თიხის პირამიდალური საწაფი სულ ორი ცალია, სხვადასხვა ზომის.

იმპორტული კერამიკაც ძირითადად იგივე ჯგუფებითაა წარმოდგენილი, რაც ზედა დონეზე. ამფორების ფრაგმენტები შედარებით მცირერიცხოვანია (სულ 30 ფრაგმენტი), აქედან 27 კედლებისაა, ძირითადად როდოსული ამფორები. პროფილირებული ფრაგმენტებიდან გამოირჩევა სინოპური ამფორის ყური და პეპარეტოსის ამფორის პირისგვირგვინის ფრაგმენტი, „სოკოსებრი“ მოყვანილობის (ტაბ. LXII492).

სუფრის ჭურჭელი საკმაოდ მცირერიცხოვანია, გამოიყოფა იგივე ჯგუფები: ღია ჩალისფერი ან მოვარდისფრო ადვილად შლადი თიხის, ულაკო, 9 ფრაგმენტი; ნაცრისფერკეციანი ჭურჭელი, 3 ფრაგმენტი, მათ შორის წრიულქუსლიანი ღია ტიპის ჭურჭლის ძირის ფრაგმენტი, რომლის ფსკერზე შავი ფერის საღბავით გამოყვანილი მოკლე ხაზები (ტაბ. LIII288); წითელლაკიანი კერამიკა წარმოდგენილი კედლებით (22 ფრაგმენტი), პირის გვირგვინებით (4 ფრაგმენტი),

წრიულქუსლიანი ძირებით (6 ფრაგმენტი) (ტაბ. LIV^{306-308,320-321}).

შავლაკიანი კერამიკა მხოლოდ ერთი ნიმუშითაა წარმოდგენილი – წრიულქუსლიანი ძირის ფრაგმენტით (ტაბ. LVI³⁵⁵).

ფენაში აღმოჩნდა სანელსაცხებლის კონუსური ფორმის ქუსლების ორი ფრაგმენტი, ერთ-ერთს ზედაპირზე ეტყობა აქერცილილი ყავისფერი ლაკისა თუ საღებავის კვალი (ტაბ. 259³⁷⁹⁻³⁸⁰).

ამ ფენაში აღმოჩენილი ცალკეული ბრინჯაოს ნივთებიდან ზემოთხანსენები ქანდაკების ფრაგმენტების გარდა უნდა აღინიშნოს სამაჯურის ფრაგმენტი, მრგვალგანივკვეთღეროიანი, ზურგ-ჩაზნექილი, რომლის ბოლოები შემკულია განივი ჭდეებით (ტაბ. LXIV⁵³³), შედარებით მოკლე, მრგვალგანივკვეთიანღეროიანი ღეროიანი ლურსმანი, რომლის კონუსისებური ქუდი შემკულია ექვსფურცლიანი ვარდულის გამოსახულებით (ტაბ. LXIV⁵¹⁸) და, განსაკუთრებით, სტილოსი მრგვალგანივკვეთიანი ღეროთი; ბოლო შესქელებული და მომრგვალებულია, თავი გაგანიერებული და ნიჩბისებურად შებრტყელებული, შუაში გაღუნული; ღეროს ნაწილი, თავთან, ოთხკუთხაგანივკვეთიანი და პროფილირებულია (ტაბ. XXXIII⁹, LXIV).

აღსანიშნავია მინის ცისფერი თეთრზოლებიანი მძივსაკიდის ფრაგმენტიც (ტაბ. XXXIII⁷).

საკვირკველია, მაგრამ ამავე ფენაში აღმოჩნდა ტუფისგან გამოკვეთილი კონქის ფრაგმენტი ვერძისთავის სტილიზებული გამოსახულებით (ტაბ. XXXIII⁸, LXIII⁵⁴⁶), რომელიც შუასაუკუნეებით თარიღდება.⁵²

ამდენად, ორივე ფენაში შეძველი მასალა საკმაოდ ვრცელ ქრონოლოგიურ დიაპაზონს მოიცავს. ერთის მხრივ წარმოდგენილია ძვ.წ. IV-III სს-ის მასალა (ჩაჩისებურძირიანი ქიოსური ამფორის ქუსლი, ძვ.წ. III ს-ის მეორე ნახევრის სინოპური ასტინომური დამლები, შავლაკიანი ფრაგმენტი), მეორეს მხრივ კოლხური ამფორების დილაკისებური ქუსლები, წითელლაკიანი კერამიკა, თითისტარისებრი სანელსაცხებლები, კაბადოკიური და ამისური მონეტები, რომლებიც ძვ.წ. II-I სს-ით თარიღდება.

კრამიტყრილის ორივე დონეზე აღმოჩენილი კერამიკული მასალის სრული იდენტურობა გვაფიქრებინებს, რომ ორივე ეს ფენა გადმონაცვლებული ხასიათისაა (რასაც ადასტურებს შუასაუკუნეების არქიტექტურული დეტალის პო-

ნაც) და მომდინარეობს ერთი წყაროდან – გათხრილი ფართობის დასავლეთით, გაუთხრელ სივრცეში მდებარე რაღაც კომპლექსიდან, საიდანაც პერიოდულად ხდებოდა კულტურული ფენის გადმოშლა უფრო ქვემოთ მდებარე ფართობში. ეს პროცესი პერიოდულად, როგორც ჩანს, უფრო გვიანაც მიმდინარეობდა, რაზედაც მეტყველებს ზედა ნაშალ ფენაში შუასაუკუნეების დროინდელი ფრაგმენტების აღმოჩენა.

კრამიტყრილის ქვეშ აღმოჩნდა სულ მცირე სამი ნაგებობის ნაშთი (ტაბ. VII). ნაგებობები გამართული იყო კლდოვან თირში საგანგებოდ ამოკვეთილ მოედანზე. ამ მოედნის ვერტიკალურად ჩაჭრილი კიდე დაფიქსირდა თხრილის სამხრეთ-დასავლეთ კუთხეში, ხოლო დანარჩენი კონტურის გამოვლენა შესაძლო მომავალი გათხრების მთავარი ამოცანაა.

პირველი ნაგებობა აღმოჩნდა თხრილის ჩრდილოეთ ნაწილში (ნაკვ. 127, კვ. h9-10-i7-8). მისგან შემორჩენილია 6,20 მ სიგრძის ერთრიგისანი, ნაცრისფერი ტუფის კვადრებით შედგენილი კედელი, დამხრობილი NE-SW ღერძზე (ტაბ. VIII-2). მის ჩრდილო-აღმოსავლეთ დაბოლოებაზე გაიწმინდა თირის კლდეში ამოკვეთილი ბუდეები, რამაც შესაძლებელი გახადა დაფიქსირებულიყო ნაგებობის კუთხე. კედელი აქ, როგორც ჩანს, უხვევდა სამხრეთ-აღმოსავლეთის მიმართულებით (გარკვევით იკითხება ამ მიმართულებით ერთმანეთის გაყოლებით ამოკვეთილი ორი ბუდე – ტაბ. IX-2). სამხრეთ-დასავლეთი კუთხე ასევე ფიქსირდება თირში ამოკვეთილი ბუდეების მიხედვით (სურ. ტაბ. VIII-1). ამ ბუდეების მიხედვით შეიძლება ვივარაუდოთ, რომ ნაგებობის სამხრეთ-დასავლეთი კედელი, ორიგინალი წყობით, გრძელდებოდა სამხრეთ-აღმოსავლეთის მიმართულებით. შემორჩენილი ჩრდილო დასავლეთი კედელი შედგებოდა 0,30 მ სიმაღლის, 0,60-0,70 მ სიგრძისა და 0,40-0,50 მ სიგანის ქვიშაქვის კვადრებისაგან; სულ 15 ასეთი კვადრია დაფიქსირებული. მომიჯნავე ქვები ტყვიანში ჩასმული რკინის სამაგრებით იყო გადაბმული. ისინი გათხრების დროისათვის შემორჩენილი იყო მხოლოდ სამ ადგილას. ჩანს, რომ კედლის დაშლისას, ეს სამაგრებიც, უმეტეს შემთხვევაში, შემოუძარცავთ.

თხრილის დასავლეთ კიდეთან აღმოჩნდა კიდევ ერთი ნაგებობის ნაშთები (ნაკვ. 127, კვ. a10, გ8-10, ნაკვ. 142, კვ. f1-2). ეს შენობა, როგორც ჩანს,

⁵² აღსანიშნავია, რომ შუასაუკუნეების ხანის არქიტექტურული ფრაგმენტი ამ ტერიტორიაზე ადრეც დაფიქსირებულა, კერძოდ, 1947 წელს აქ ნაპოვნი იყო ტუფის ქვის გათლილი ქვა ზედაპირზე ცხოველების რელიეფური გამოსახულებებით, რომელიც ამჟამად ოთარ ლორთქიფანიძის სახ. ვანის არქეოლოგიური მუზეუმში

ინახება (სავ. სავ. № 07:1-1947/300). სავსებით შესაძლებელია, რომ სწორედ ამ ტერიტორიაზე აქვს ექვთიმე თაყაიშვილს მიკვლეული ვანის ნაქალაქარზე არსებული მეორე ეკლესია, რომლის კვალი ამჟამად გამქრალია [თაყაიშვილი 1907: 6-7; იხ. აგრეთვე ჩარკიანი 2002: 58-59].

პირველი ნაგებობის მსგავსად, დამხრობილი იყო NE-SW ღერძზე. მისგან შემორჩენილია მხოლოდ სამხრეთ-დასავლეთი კუთხე. ნაგებობის სამხრეთ-დასავლეთი კედელი, სიგანით 1,6 მ, შემონახულია 1,8 მ სიგრძეზე. მის კიდეებზე შემორჩენილია შედარებით კარგად დამუშავებული ტუფის ფილები, ხოლო შიდა სივრცე შევსებულია შედარებით უფრო უხეში ქვებით. ნაგებობის ჩრდილო-დასავლეთი კედლისგან შემორჩენილია მხოლოდ რამდენიმე ფილა და კლდოვან თირში ამოჭრილი ბუდეების რიგი, რომელიც ჩრდილო-აღმოსავლეთის მიმართულებით გრძელდება 6 მ სიგრძეზე (ტაბ. VII, IX₂, X₁₋₂). იქნება შთაბეჭდილება, რომ ეს ნაგებობა დარღვეული იყო მესამე ნაგებობის მშენებლობის დროს (იხ. ქვემოთ). f₂ კვარატის აღმოსავლეთ კიდეში, ამ ორი ნაგებობის კედლებს შორის, თირის კლდის ნაპრალებში, აღმოჩნდა *in situ* ადგილობრივი თიხის საშუალო ზომის ქოთნის ქვედა ნაწილი, რომელშიც აღმოჩნდა წვრილფეხა საქონლის (ღორის?) ფეხის ძვლები და თავის ქალის ნარჩენები (ტაბ. IX_{1:6,3}, X₂₋₄). ქოთანი თითქოს საგანგებოდ ყველა მხრიდან დასშულ სივრცეში იყო მოთავსებული. ამ შთაბეჭდილებას აძლიერებს ის გარემოება, რომ თუ სამი მხრიდან ის ნაგებობების კედლებითა და თირის ნაპრალის კიდით იყო შემოსაზღვრული, დასავლეთი მხრიდან მას ცერად დაყენებული კრამიტის ფრაგმენტები საზღვრავდა. ამავე კვარატში, უშუალოდ თირის ზედაპირზე, დავარდნილი იყო თითქმის სრულიად მთელი კოლხური ბრტყელი კრამიტი.

განსაკუთრებით საინტერესო აღმოჩნდა ნაგებობა № 3, რომლის ჩრდილოეთი კიდე გამოიკვეთა ჯერ კიდევ 2004 წელს (ტაბ. X₅₋₆) და რომლის შესწავლა წარმოადგენდა 2005-2006 წლებში განხორციელებული სამუშაოების ძირითად ამოცანას (ნაკვ. 142, კვ. e₁₋₆-k₁₋₆; ნაკვ. 143, კვ. a₁₋₆-b₁₋₆). ქვედა ღონის კრამიტყრილისა და მის ქვეშ მდებარე ტუფის ანატექციებიანი ფენის ალების შემდეგ გამოიკვეთა ამ მეტად საინტერესო ნაგებობის კონტურები, რომლის სიგრძე 9,38 მ-ს, ხოლო სიგანე – 6,90 მ-ს შეადგენს (ტაბ. VII₄, XI, XIII₁₋₂).

ნაგებობისგან შემორჩენილია ძირითადად გარეთა ორსაფეხურებიანი ცოკოლი. საკუთრივ ძირითადი მზიდი კედლებისაგან ადგილზე დარჩა მხოლოდ ერთი კუთხის ქვა შენობის სამხრეთ-დასავლეთ კუთხეში (ტაბ. VII, XI, XIII₁₋₂). ეს არის საკმაოდ დიდი ზომის ქვის ბლოკი, ზომებით 0,60×0,34×0,37 მ.

ცოკოლი აგებულია ნაცრისფერი ტუფის კარგად გათლილი კვადრებისგან. მათი სიმაღლე 0,27-0,32 მ-ს შორის მერყეობს, სიგანე – 0,45-0,50 მ,

სიგრძე – 0,50-0,60 მ შორის. შიდა მხრიდან მათ შემოუყვება ცერად დადგმული მცირე ზომის ტუფის ფილები, 0,18 მ სიგანის. ამ ფილებზე და გარეთა პირის კვადრების თავზე მთელ რიგ შემთხვევაში დაფიქსირებულია მეორე რიგის, 0,22 მ სიმაღლის კვადრები, უფრო მცირე ზომის (ტაბ. XI, XIII₃₋₅). მეორე რიგის ქვების გარეთა პირი პროფილირებულია – გარკვეული მომრგვალება გააჩნიათ ქვედა ნაწილში (XIII₆).

ნაგებობის ძირითადი კედელი იკითხება კლდოვანი თირში ამოჭრილი ბუდეების მიხედვით (ტაბ. VII, XI, XII₁₋₂, XIV₁₋₂). ამ კედლის სიგანე 0.85 მ-ს შეადგენდა.

ჩრდილოეთი ცოკოლის კედლისაგან შემორჩენილია ერთ რიგად 8 კვადრი დაახლოებით 4 მ სიგრძეზე. აღმოსავლეთისკენ ის წყდება, მაგრამ შემორჩენილი ბუდეების მიხედვით ჩანს, რომ კედელი გრძელდებოდა აღმოსავლეთის მიმართულებით და კუთხეს კრავდა ნაგებობის აღმოსავლეთ კედელთან (ტაბ. VII, XII₁₋₂, XIV₂).

დასავლეთი ცოკოლი შედგება 13 კვადრისაგან და მისი სიგრძე 6,90 მ-ია (ტაბ. VII, XI, XIII₅). ჩრდილო-დასავლეთ კუთხეში ცოკოლის მეორე რიგის ქვაა შემორჩენილი. მის ზედა სიბრტყეზე ჩანს ამოკვეთილი ნახევარწრიული შემადგენელი ნახევარსვეტის ბაზისი, რომლის შუაგულში T-ს მაგვარი ფოსოა ამოჭრილი ნახევარსვეტის ჩასამაგრებლად (ტაბ. XI_A, XIV₃, XV₁). ასეთივე ნახევარსვეტის ბაზისი შესაბამისი ფოსოთი დაფიქსირდა ცოკოლის მეორე რიგის ქვაზე პირველისგან 3,90 მ დაშორებით (ტაბ. XI_B, XV₂). კიდევ ერთი, რიგით მესამე ნახევარსვეტის ბაზისი ასეთივე T-სებური ფოსოთი აღმოჩნდა ნაგებობის სამხრეთ-დასავლეთ კუთხეში, მეორისგან 1,95 მ დაცილებით (ტაბ. XI_C, XV₃). სამივე შემთხვევაში მანძილები ნახევარსვეტების ბაზისებს შორის აითვლება მათი ცენტრების მიხედვით, რომლებიც სწორედ ფოსოებზე მოდის. ამ მონაცემებზე დაყრდნობით, სვეტების ცენტრებს შორის მანძილი 1,95 მ-ს შეადგენდა და ამდენად კიდევ ერთი ნახევარსვეტის ადგილი დასავლეთ კედელზე A და B ნახევარსვეტებს შორის ადვილად გამოსაანგარიშებელია, თუმცა აქ ცოკოლის მეორე რიგის ქვები არ შემორჩენილა (ტაბ. XI). სამივე შემთხვევაში ნახევარსვეტების ბაზისების დიამეტრი 0,36 მ-ს შეადგენს, რაც ემთხვევა 2003 წელს № 1 ნაგებობასთან აღმოჩენილი კანელურებიანი ნახევარსვეტების დიამეტრს (ტაბ. I₃₋₅).

სამხრეთი ცოკოლისაგან 17 კვადრისგან შედგება და მისი სიგრძე 9,85 მ შეადგენს. შიდა პირზე ალაგ-ალაგ შემორჩენილი აქვს ცერად დაყენებული მცირე ზომის ფილები და მეორე

რიგის ქვები. აქ ნახევარვეტების ბაზისები შემორჩენილი არ არის (ტაბ. VII, XI, XIV1).

ნაგებობის სამხრეთ-აღმოსავლეთ კუთხეში მდებარე კვადრი დაძრულ-ამოყირავებული აღმონდა და მის ქვეშ ტუფის ანატკეცების შემცველი ფენა დაფიქსირდა (ტაბ. XV4).

აღმოსავლეთი კედლის ორი კვადრი იქნა დაფიქსირებული, რომელთაც შიდა მხრიდან მიდგმული ჰქონდათ ცერად დადგმული ორი ფილა (ტაბ. XV5). არც ერთ მათგანზე არ შემორჩენილა ცოკოლის ზედა რიგის პროფილირებული ქვები და არც ნახევარვეტების არსებობის რაიმე ნიშანი. მთლიანად აღმოსავლეთი კედელი, მისი შესაბამისი გარეთა ცოკოლი, ისევე, როგორც ნაგებობის ჩრდილო-აღმოსავლეთი კუთხე, იკითხება მხოლოდ კლდოვან დედაქანში ამოჭრილი ბუდეების მიხედვით (ტაბ. XIII-2, XIV2).

ასევე კლდოვან თირში ამოჭრილი ბუდეების მიხედვით ირკვევა 0,85 მ სიგანის კედლის არსებობა, რომელიც ნაგებობას ტიხრავდა ორ, აღმოსავლეთ და დასავლეთ ნაწილად (ტაბ. VII, XI).

ნაგებობის დასავლეთ ნაწილში, ასევე კლდოვან თირში ამოჭრილი ბუდეების მიხედვით, იკითხება მართკუთხა პლატფორმის კონტური (2,80×1,95 მ) (ტაბ. VII6, XI). ამ კონტურში ვდება ორი კვადრისგან შემდგარი წყობის ფრაგმენტი, რომელიც h₃ კვადრატის სამხრეთ ნაწილში იყო დაფიქსირებული (ტაბ. XIII3-4, XVIII1-2). დიდი ალბათობით შეიძლება ვივარაუდოთ, რომ საქმე გვაქვს საკულტო ნაგებობის დასავლეთ ნაწილში განლაგებულ მონუმენტურ საკურთხეველის ნაშთებთან. ასევე სავსებით შესაძლებელია, რომ ადგილიდან დაძრული დიდი ზომის ქვის ბლოკი, მომრგვალებული ცალი კიდი, ამ „საკურთხეველის“ საფეხურს წარმოადგენდა (ტაბ. VII, XIII3-4, XVII2, XVIII1-2). მისი ზომებიც (1,20×0,80×30 მ) ასეთ შესაძლებლობას არ გამორიცხავს.

ნაგებობის შიდა სივრცის დასავლეთ ნაწილში (ძირითად ნაკვ. 142, კვ. გ3, ნაწილობრივ გ2, გ4 და h₃ კვადრატები), „საკურთხეველსა“ და შენობის დასავლეთ კედელს შორის, აღმოჩნდა წაგრძელებული მოყვანილობის კლდოვან თირში ნაკვეთი ორმო. ის დამხრობილი იყო NNE-SSW ღერძზე. ორმოს ზომებია (ზედა დონეზე) 2,20×1,00 მ. ორმოს შუა ნაწილი გადაფარებული იყო ტუფის ქვის კარგად გამოთლილი ფილებით (ზომები – 0,90×0,70×0,14 მ; 0,91×0,55×0,15 მ). მათ თავზე დავარდნილი იყო ტუფის კვადრი. პირველი ფილას დასავლეთი მხრიდან მიდგმული ჰქონდა ცერად დაყენებული მცირე ზომის ფილა (ტაბ. VII5, XVI2, XIII3-4, XVIII3-4). თავდაპირ-

ველად ჩავლრმავდით ორმოს ჩრდილო-აღმოსავლეთ ნაწილში. ორმოს შევსების ზედა შრე, გადამხურავი ფილების ქვედა კიდის დონემდე, წარმოადგენდა წვრილად დანაწევრებული ძვლებისა და ნახშირის ნაწილაკების შავი შეფერილობის ფენას, რომლის სიმაღლე მერყეობდა აღმოსავლეთ კიდედან დასავლეთისკენ 0,07-დან 0,10 მ-მდე (ტაბ. XVI2, ჭრილი II-II; ტაბ. XVII5). ამ შრეში დადასტურდა ოქრომკედის რამდენიმე ფრაგმენტი. მის ქვემოთ, ორმოს ფსკერამდე (0,80 მ აღმოსავლეთ კიდეში და 0,95 მ – დასავლეთში), დაფიქსირდა სრულებით სტერილური ნაშალი თირის ფენა. ორმოს კედლები საფეხურისებურად ვიწროვდებოდა ფსკერისკენ და ძირში ორმოს სიგანე უკვე 0,70 მ-ს შეადგენდა. ორმოს ჩრდილო-აღმოსავლეთ კიდეში უერთდება ვიწრო, 0,6 მ სიგრძისა და 0,3 მ სიგანის ღარი, ასევე სტერილური თირით ამოვსებული (ტაბ. XVII6). სტრატეგრაფიული სიტუაციის გარკვევის შემდეგ მოიხსნა გადახურვის ფილები და გაითხარა ორმოს მთელი მოცულობა. ამ ფილების ქვეშ, ორმოს კიდეზე, აღმოჩნდა ბრინჯაოს ჭურჭლის (საწურავი ან ჩამჩა) სახელურის ბოლო იხვის თავის გამოსახულებით (ტაბ. XXXIII10, ტაბ. LXIV⁵⁴⁷) და ბრინჯაოს ეფენის ზედა ნაწილი, თავმოძრგვალეული, ნახვრეტით თავზე (ტაბ. LXIV⁵⁴⁸). ნახშიროვან-ძვლოვანი თხელი შრე, 0,07-0,10 მ სისქის, გადაფენილი აღმოჩნდა ორმოს მთელ ფართობზე. ორმოს ზედა კიდიდან 0,20 მ სიღრმეზე აღმოჩნდა, რომ ორმო ორი ნაწილისაგან შედგებოდა და ეს ნაწილები ერთმანეთისაგან აღმოსავლეთი და დასავლეთი კედლებიდან გამოწეული 0,50 მ სიგანის შვერილებითაა გამოყოფილი, ხოლო შვერილებს შორის 0,30 მ სიგანის „ღერეფანია“ დატოვებული (ტაბ. XVI3, XVIII1-2). ორმოს ჩრდილო-აღმოსავლეთი ნაწილი ოვალური მოყვანილობისაა, 1,20 მ სიგრძისა და 0,70 მ სიგანის. ორმოს ფსკერი ამ ნაწილში თანდათან დაბლდება ჩრდილო-აღმოსავლეთიდან სამხრეთ-დასავლეთისაკენ და სიღრმეთა სხვაობა 0,30 მ-ს შეადგენს (სიღრმე ჩრდილო-აღმოსავლეთ კიდეში 0,50 მ-ია, სამხრეთ დასავლეთში – 0,80 მ; იხ. ტაბ. XVI3 – ჭრილი III-III). სამხრეთ-დასავლეთი ნაწილი გეგმაში მრგვალი მოყვანილობისაა, დმ – 1 მ. ამ ნაწილში აღმოჩნდა რკინის მრგვალგანიკვეთიანი ღეროები, მათ შორის ერთი კაუჭიანი (ტაბ. XXXIII11-12). ეს რკინის ნივთები, ტუფის ქვის ანატკეცებთან ერთად, ერთგვარად ჩაცვენილი ჩანს ორმოს კიდიდან თითქმის ფსკერამდე (ტაბ. XVIII3). უშუალოდ ორმოს ფსკერზე, 0,90 მ სიღრმეზე, აღმოჩნდა ტუფის მოზრდილო გათლილი ქვა. ორმოს ამ ნაწილის შევსება მეტნაკლებად განსხვავდება ჩრდილო-აღმოსავლეთი

ნაწილისაგან – უფრო ხრეშიანია და არა თირ-
ნაშალი. ამ ორმოს ფუნქციისა და დანიშნულების
შესახებ გარკვევით ვერაფერს ვამბობთ, თუმცა
მისი მდებარეობა საკულტო ნაგებობის შიგნით,
„საკურთხევლის“ უკან, მის რაღაც სამსხვერპლო
ფუნქციის სასარგებლოდ უნდა მტყვევლებდეს.

როგორც ზემოთ აღინიშნა, ნაკვ. 142-ის h3
კვადრატში, მის სამხრეთ ნაწილში, ქვის დიდი
ბლოკის სამხრეთით, დაფიქსირებული იყო ტუფის
ორი კვადრით შედგენილი წყობის ფრაგმენტი,
დამხრობილი NW-SE ღერძზე, რომლის სიგრძე
1,15 მ-ს, ხოლო სიგანე 0,35 მ-ს შეადგენდა. ამ
ორ კვადრზე სამხრეთით აღმოჩნდა მასთან მართი
კუთხით მიდგმული ტუფის ორი ფილით შედ-
გენილი ორრიგაიანი წყობა (ტაბ. VII, XIII3-4,
XVI2, XVII3, XVIII2). ზედა ფილის ზომებია
0,28×0,27×0,10 მ, ქვედასი – 0,45×0,27×0,14 მ.
მართი კუთხის შიგნით, h3-4 კვადრატების
საზღვარზე, აღმოჩნდა კლდოვან თირში ამო-
კვეთილი მცირე ორმო, ზომებით 0,30×0,26 მ,
რომელშიც მოთავსებული იყო ადამიანის ბრინ-
ჯაოს ქანდაკება (ტაბ. XVI2, XVIII4-5). ის იწვა
ზურგზე, თავით სამხრეთ-აღმოსავლეთისკენ. კი-
სერზე ეკეთა ოქროს ხატისუღელი, მაჯებზე –
ოქროსავე სამაჯურები. ქანდაკების მარცხნივ
აღმოჩნდა ოქროს ფირფიტები სუროს ფოთლის
ფორმის, სამ-სამი ყუნწით უკანა მხარეს, 3 ცალი
(ტაბ. XXXV2) და კონუსისებრი მოყვანილობის
საკიდი (ტაბ. XXXV5), თავის არეში – ოთხი
მრგვალი მოყვანილობის ოქროს ღილაკი (ტაბ.
XXXV1); სამკუთხა მოყვანილობის ოქროს ფირ-
ფიტა, რომელსაც კიდეებზე და ბისექტრისაზე
გასდევს დაკეჭნილი მავთული, სამი ყუნწით უკანა
მხარეს (ტაბ. XXXV3); კიდევ ერთი ოქროს
ფირფიტა ფოთლისებრი ფორმის, ვოლუტისებრი
ხვიებით წვერზე, კიდეებზე და სიგრძივ ღერძზე
გასდევს ბურცობები, ვოლუტისებრი ხვიებით
შემკულია ფუძეც, ოთხი ყუნწით უკანა მხარეს
(ტაბ. XXXV4). მრგვალი მოყვანილობის ღილა-
კები ანალოგიებს პოულობენ ვანის ძვ.წ. III ს-ის
მონაპოვარს შორის; ასევე თარიღდება კონუსი-
სებრი საკიდი მძივისებრი შესხვილებით ქვედა
ნაწილში და სამი ყუნწით ზედაში [ჭყონია 1981:
74-86]. შესაძლოა თავდაპირველად ქანდაკება
გახვეული იყო რაღაც ქსოვილში, რომელზედაც
ეს ოქროს ნივთები იყო მიკერილი.

ამრიგად, ვანში აღმოჩნდა საგანგებოდ დამარ-
ხული კიდევ ერთი, რიგით მეშვიდე ლითონის
ქანდაკება. ადრე აღმოჩენილებისაგან ის განსხვავ-
დება იმით, რომ ამ შემთხვევაში ჩვენ საქმე გვაქვს
ბერძნული ელინისტური ხანის მცირე პლასტიკის
ნიმუშის მეორად გამოყენებასთან გარკვეულ ადგი-
ლობრივ რელიგიურ რიტუალში. თვითონ ქანდა-

კება გამოსახავს ათლეტური აღნაგობის ახალ-
გაზრდა კაცს (სატირს), ტანშიშველი, თავისუფ-
ლად მდგომი; მარცხენა ხელი იდაყვიში მოხრილი
და წინ გაშვერილია, მარჯვენა – ზეაპყრობილი;
მარცხენა ხელის თითები ჩამოტეხილია, ოდნავ
დაზიანებულია მარჯვენა ხელის თითებიც; თავი
ოდნავ მარჯვნივ და მალააა მოტრიალებული;
ცხვირი ოდნავ განიერი, ტუჩები შესქელებული;
თვალის გუგები ღრმულებითაა გადმოცემული;
ყურები წაწვეტებული; სმირი და ტალღოვანი
თმები; თავი შემკულია ვახისა თუ სუროს
ფოთლებიანი გვირგვინით, რომელიც კეფის მხარეს
ზონარითაა შეკრული; შუბლზემოდ, თითქმის
კეფაზე, წყვილი კოპია მოთავსებული, როგორც
ჩანს, სუროს ნაყოფის იმიტაცია; ტანის კუნთები,
როგორც მკერდის, ასევე ზურგის მხრიდან,
კარგად მოდელირებული და ხაზს უსვამენ პერსო-
ნაჟის ფიზიკურ სიძლიერეს. გენიტალიები დეტა-
ლურად და ნატურალისტურად გამოსახული;
ზურგის მხარეს, დუნდულებს ზემოდ, ჩანს რაღაც
მრგვალი მოყვანილობის ჩამონატეხი (საყრდენი?
კუდი?). ფეხის გულებზე შემორჩენილია ამონა-
შვერები, რომლებითაც ეს ქანდაკება თავის დრო-
ზე, როგორც ჩანს, კვარცხლბეკში იყო ჩამა-
გრებული; სიმაღლე – 21 სმ; კისერზე უკეთია
ხატისუღელი, ოქროსი, მრგვალგანიკვეთიანი მავ-
თულის, გახსნილი თავები ოდნავ შესქელებული
და წაწვეტებული; ღერო გლუვი, ბოლოებთან
ირგვლივად დაღარული; დმ – 20 მმ, ღეროს დმ
– 1 მმ; ორივე მტევანზე უკეთია სამაჯურები,
ოქროსი, ფორმით ხატისუღლის მსგავსი, ოვა-
ლური მოყვანილობის; დმ – 13×11 მმ, ღეროს დმ
– 1 მმ (ტაბ. XXXIV). ქანდაკება გამოსახავს
დიონისური წრის ერთ-ერთ ღვთაებას, კერძოდ,
ახალგაზრდა სატირს და ადრეელინისტური ხანით
თარიღდება [კვირკველია 2005: 187-188;
Kacharava, Kvirkvelia 2006: 179-182;
ახვლედიანი, კაჭარავა, კვირკველია 2007: 57-62;
Kacharava, Kvirkvelia 2008a: XLI-245; Kacharava,
Kvirkvelia 2008b: 97-112; Квирквелия Г. Т. 2008:
79-96].

სატირები (Σάτιροι) – დაბალი რანგის ნაყო-
ფიერების ღვთაებები, რომლებიც სიღნებთან ერ-
თად შეადგენდნენ დიონისეს ამაღლას. დიონისესთან
კავშირში სატირები პირველად ჩნდება ე.წ. „ფრან-
სუას ვაზაზე“ და შემდგომ სატირები და ნიმფები
სახვით ხელოვნებაში განუყრელ კავშირშია არიან
დიონისეს კულტთან (Padgett 2003: 30-31).

სატირები გამოისახებოდნენ ნახევრად ცხოვე-
ლებად, ცხენის კუდით, წაწვეტებული ყურებით,
აპრეხილი პატუა ცხვირით, უკან გადაწეული თმე-
ბით და დაძაბული ფალოსით. ჩვეულებრივ მათ
გააჩნდათ პატარა რქები ან რქისმაგვარი წამონა-

ზარდები, ზურგის ქვედა ნაწილში – მცირე ზომის ცხენის ან თხის კუდი.

ხელოვნების ნიმუშებში გამოისახებოდნენ ცხოვრების სხვადასხვა ეტაპზე, ფლეიტებით, ტირსებით, სასმისებით ხელში, ტანზე ცხოველების ტყვავადაცმულებს, თავზე ვაზის ან სუროს გვირგვინით. ხანში შესულ სატირებს, რომლებსაც ჩვეულებრივ სილენებს ეძახდნენ, ჩვეულებრივ მელიტი თავი და წვერი აქვთ; ახალგაზრდა სატირებს სატირისკებს ეძახდნენ. სატირების ყველა სახეობა დიონისეს ამაღლაში შედიოდა და გამოირჩეოდა ღვინის სიყვარულით და ყველა სახის ხორციელი სიამოვნების ტრფილით. ცეკვა, მუსიკალური ინსტრუმენტებზე დაკვრა, ნიმფებისა და მენადების დევნა მათი ჩვეულებრივი საქმიანობა იყო. ყველა დანარჩენი ტყის მაცხოვრებელი ღვთაებების მსგავსად, შიმის ზარს სცემდნენ ჩვეულებრივ მოკვდავთ. გვიანდელი მწერლები, განსაკუთრებით ლათინელები, ურევდნენ სატირებს პანებთან და რომაულ ფაუნებთან და, შესაბამისად, გამოხატავდნენ მათ დიდი რქებითა და თხის ფეხებით.

სატირებად გადაცმული კაცები ჩვეულებრივ შეადგენდნენ გუნდს (*chorus*) ე.წ. „სატირულ წარმოდგენებში“, რომლებიც დიონისიური დღესასწაულების განუყოფელი ნაწილი იყო.

დროთა განმავლობაში სატირების გამოსახვის მანერამ ბერძნულ სახვით ხელოვნებაში დიდი ევოლუცია განიცადა. თუ ადრეულ ბერძნულ ხელოვნების ნიმუშებში სატირებთ გამოსახვადნენ ველურ და მახინჯი არსებებებად, ნახევრად ადამიანებად და ნახევრად ცხოველებად, დიდი ბრტყელსახიანი მრგვალი თავებით და ფართო ცხვირით [Hauser 1979: 15; Padjett 2003: 27], შემდგომ, მაგ., ატიკურ შავფიგურულ ვაზებზე, რომლებზედაც საკმაოდ ხშირია მათი გამოსახულებანი, სატირები ჩვეულებრივ წარმოადგენენ ტანშიშველ მამაკაცებს, მაგრამ წაგრძელებული ყურებით და ცხენის კუდით; პირი ღია, ცხვირი განიერი და მომრგვალებული [Padjett 2003: 27]. ჩვეულებრივ მათ უკვე ადამიანის ფეხები აქვთ, მაგრამ ზოგჯერ კიდევ გვხვდება ცხენისფეხებიანი და ჩლიქიანი სატირები. ზოგიერთ რეგიონში, მაგ. ლაკონიაში, სადაც ძვ.წ. VI ს-ში დამზადებული იყო სატირების მთელი რიგი ბრინჯაოს ქანდაკებები, ისინი ცხენის ფეხებით, მაგრამ კუდის გარეშე გამოსახებოდნენ [Padjett 2003: 28-29].

თანდათან, ძვ.წ. V ს-ის განმავლობაში ჩნდება ყმაწვილი, უწვერო სატირების გამოსახულებები. ელინისტურ ხანაში სატირები უკვე არ განს-

ხვავდებიან ჩვეულებრივი ადამიანებისაგან, თუმცა ხშირად საკაოდ დაუხვეწავი ნაკეთები და აჩეჩილი თიბები აქვთ, რა ნიშნებითაც ბარბაროსებს, მაგალითად, გალებს ემსგავსებიან [Hauser C. 1979: 15].⁵³

ქანდაკების მოსათავსებლად განკუთვნილი ორმოს კიდეზე, სამხრეთიდან, h4 კვადრატის ჩრდილოეთ ნაწილში, აღმოჩნდა კლდოვან თირში ნაკვეთი ღარი. ეს ღარიც, როგორც მთლიანად ნაგებობა და ქანდაკების დასაკრძალავად განკუთვნილი ორმო, დამხრობილია NW-SE დერძზე (ტაბ. VII, XVI₂, XIX₁). მისი სიგრძეა 1,6 მ, სიგანე – 0,35 მ, ხოლო სიღრმე – 0,40 მ. ღარი ამოვსებული იყო სტერილური ნაშალი თირით. მხოლოდ მის ჩრდილო-დასავლეთ კიდეში (კვ. გ4) დაფიქსირდა ორი, ერთმანეთის მსგავსი უნგენტარიუმი (ტაბ. XIX₂). თხელკედლიანი ნაცრისფერკეციანი თითისტარისებური უნგენტარიუმები პირისგვირგვინის სოკოსებრი მოყვანილობითა და დისკოსებური ქუსლით (ტაბ. XXXV₆, LXV₅₅₉₋₋₅₆₀) როგორც ჩანს, ეს უნგენტარიუმები რაღაც შეწირულობის ნაწილს უნდა წარმოადგენდნენ.

როგორც ზემოთ უკვე იყო აღნიშნული, უშუალოდ თირის კლდის ზედაპირზე განფენილი იყო ტუფის წვრილი ანატაკეცების თხელი შრე. ეს შრე განსაკუთრებით ინტენსიურად თავს იჩენდა თხრილის დასავლეთ ნაწილში და № 3 ნაგებობის შიგნით. ამ შრეში რეგულარულად თავს იჩენდა სხვადასხვა წვრილი ოქროს ნივთები: მძივები, მილაკები, მისაკერებელი ფირფიტები, საკიდები, ოქრომკედის ფრაგმენტები, სულ 30 ერთეული. ამათგან საინტერესოა ცრუ ცვარათი შემკული რვაფურცლიანი ვარდულა, რომელთანაც მოძრავად არის შეერთებული ე.წ. მარცვლისებრი საკიდი (ტაბ. XXXV₇); სამკუთხა მოყვანილობის დილაკი მოკაუჭებულია ზედა კუთხით, რომლის კიდეები შემოვლებულია დაკეჭნილი მავთულით (ტაბ. XXXV₈); მრგვალი ნახევარსფეროსებურად ამოტვიფრული ცალყუნწიანი დილაკები (ტაბ. XXXV₉₋₁₀); რვაფურცლიანი და ათფურცლიანი ოთხყუნწიანი ვარდულები (ტაბ. XXXV₁₁₋₁₂); ოვალური მოყვანილობის ქსოვილზე დასაკერებელი ფირფიტა კიდეებზე დაკეჭნილი წვრილი მავთულით, ხოლო სამი მხრიდან ფოთლისებრი გამოსახულებებით შემკული (ტაბ. XXXV₁₃); ფოთლის გამოსახულებიანი მისაკერებელი ფირფიტა, ორყუნწიანი (ტაბ. XXXVI₁); სხვადასხვა სახის ყუნწიანი დილაკები (ტაბ. XXXVI₂); მძივები, მილაკები, მოკაუჭებული მავთულის ფრაგმენტი (ტაბ. XXXVI₃₋₆). ცალკე აღნიშვნის

⁵³ დაწვრილებით ელინისტური ხანის სატირების სკულპტურულ გამოსახულებებზე, მათ შორის პრაქსიტელეს შემდგომი ხანისა – იხ. [Smith 1996: 128-133, figs. 148-

153; Bieber 1955: 17-18, 139-148, figs. 15-16, 84-86, 95-96, 447-451, 559-562, 568-576].

ღირსია ორი მძივსაკიდი, შედგენილი ერთმანეთთან ყუნწებით მოძრავად დაკავშირებული მილაკისაგან და ე.წ. „სამფრთიანი ისრისპირისებრი“ საკიდისაგან; საკიდის ბოლოზე ბურთულაა მიმაგრებული (ტაბ. XXXVI7). სამფრთიანი საკიდები ადრეც იყო ვანში აღმოჩენილი [ჭყონია 1981: 76-77, სურ. 50101-104]. მსგავსი სამფრთიანისრისპირისებური თუ „წიფლის თხილის“ ტიპის საკიდები (beechnut pendants) [Williams, Ogden 1994: 42, figs. 30, 36, 49, 53, 106, 123] მეტად პოპულარული იყო ანტიკურ სამყაროში და ხშირად შედიოდა ე.წ. „ზონარისებრი“ ყელსაბამების შემადგენლობაში. ამგვარი ყელსაბამები ნაპოვნია ფართო არეალში, მათ შორის სამხრეთ იტალიაში, მცირე აზიაში, ჩრდილო შავიზღვისპირეთში და ადრეელნისტური ხანით თარიღდება.

ამავე ტუფის წვრილი ანატკეცების თხელ შრეში აღმოჩენილი იყო ოქროფენილი მძივები, როგორც სფერული (8 ცალი), ასევე დაღარული მილაკისებური ფორმის (ტაბ. XXXVI8), ასევე სარდიონის, კასრისებრი ფორმის (ტაბ. XXXVI9) და მინის თუ მინისებრი მინერალის, მუქი ფერის, მრგვალ-ბრტყელი ფორმის მძივები (ტაბ. XXXVI10).

განსაკუთრებით საინტერესოა ოქროს ნივთების კომპაქტური ჯგუფის აღმოჩენის შემთხვევა კლდოვანი გრუნტის ჩაღრმავებაში (ნაკვ. 127, კვ. 19). აქ, მცირე ფართობზე (დაახლოებით 10×25 სმ) კომპაქტურ ჯგუფად დაფიქსირდა (ტაბ. IX1:5,4, XIX3) ტვიფრული მისაკერებელი ფირფიტები პალმეტისა თუ ლოტოსის ყვავილის გამოსახულებით, ხუთ ან ოთხ-ოთხ ყუნწიანი, ხუთი ცალი (ტაბ. XXXVI11), მრგვალი, უმბონისებურად ამოტვიფრული ღილაკები, 2 ცალი (ტაბ. XXXVI12), ექვს და რვაფურცლიანი ვარდულები, შესაბამისად სამი და რვა ცალი (ტაბ. XXXVI13,15), ოქრომკედის ფრაგმენტები (ტაბ. XXXVI14). ამ სახის აღმოჩენები სადღაც სიახლოვეში დანგრეული სამარხების არსებობის ვარაუდის საშუალებას იძლეოდა.

ერთი ასეთი სამარხი (საერთო რიგით № 25) აღმოჩნდა 2004 წელს, № 1 პირონებიანი ნაგებობის დასავლეთით (ნაკვ. 127, კვ. 69 – იხ. ტაბ. VII1). სამარხი ორმო, ისევე, როგორც მისი მომიჯნავე ფართობი, გადაფარული იყო ნაშალი თირის 10 სმ სისქის მოტკეპნილი ფენით. მისი ზედაპირი გაწითლებული იყო ცეცხლის მოქმედების შედეგად. უშუალოდ სამარხი ორმოს თავზე მდებარე ამ ფენის მონაკვეთი ჩამჯდარი აღმოჩნდა ორმოს შიდა სივრცეში (ტაბ. XIX4). მომრგვალებულ კუთხებიანი მართკუთხა მოყვანილობის ორმო, სიგრძით 1,70 მ, ორიენტირებული იყო NNE-SSW ღერძზე. მისი სიგანე სამხრეთ

ბოლოში იყო 0,74 მ; შუა ნაწილში – 1,00 მ; ჩრდილო ბოლოში – 0,85 მ. ორმოს ზედა ნაწილში ცეცხლის მოქმედების შედეგად გაწითლებული ნაშალი თირის გამკვრივებული ფენა მოიხსნის შემდეგ გამოვლინდა მოყვითალო ფერის ფხვიერი თირნაშალი მასა, ხოლო კედლების გასწვრივ – თირის შედარებით მკვრივი ბელტები (ტაბ. IX5, XIX5). სამარხის კიდიდან 0,90 მ სიღრმეზე ორმოს შევსების ხასიათი არ შეცვლილა. შევსებაში კანტიკუნტად გვხვდებოდა მოწითალო ფერის ჭურჭლის (ამფორის?) კედლის მეტად წვრილი ფრაგმენტები, ასევე დაფიქსირდა კრამიტის ორი მცირე ზომის ფრაგმენტი. თირის კლდოვანი ზედაპირი გამოჩნდა სამარხის სამხრეთ-დასავლეთ კუთხეში 1,15 მ სიღრმეზე. სამარხის ფსკერის ზედაპირი თანდათანობით დაბლდება სამხრეთისა და აღმოსავლეთის მიმართულებით და მაქსიმალურ ნიშნულს, 1,35 მ-ს, აღწევდა სამარხის სამხრეთ-აღმოსავლეთ კუთხეში (ტაბ. XIX6). სამარხის ჩრდილოეთ ნაწილში, ფსკერზე, აღმოჩნდა ქვიშაქვის კვადრის ანამტვრევი. დასავლეთი კედლის ძირში თირის ბელტებს შორის აღმოჩნდა ოქროფენილი მინის მძივები და ათეულზე მეტი ოქრომკედის ფრაგმენტი. სამარხის სამხრეთ-დასავლეთ კუთხეში დაფიქსირდა ოთხი ცალი ოქროს ღილაკი, თითო მარყუჟით უკანა მხარეს. ამდენად, სამარხი თითქმის მთლიანად გაძარცვული აღმოჩნდა.

სამარხში შემორჩენილი ინვენტარი:

1. ღილაკები, ოქროსი, მრგვალი, უმბონისებურად ამოტვიფრული. უკანა მხარეს ყუნწია; ოთხი ცალი; დმ – 5 მმ (ტაბ. XXXVII1).
2. ოქრომკედის ფრაგმენტები, მცირე რაოდენობით.
3. მძივები, ოქროფენილი, მრგვალი; 14 ცალი; დმ – 5 მმ (ტაბ. XXXVII3).

როგორც ჩანს, სამარხის გაძარცვა მოხდა პირონებიანი ნაგებობის დაშლის დროს ან უშუალოდ ამის შემდეგ, გვიანელნისტურ ხანაში. ამ კედლის აღმოსავლეთით აღმოჩენილი ოქროს ნივთების ხასიათი (ოქროფენილი მინის მძივები, ოქრომკედი, კილიტები, ღილაკები) საფუძველს გვაძლევს ვივარაუდოთ, რომ ისინი სწორედ ამ გაძარცვული სამარხიდან მომდინარეობენ. სამარხის თავზე და მის მიმდებარე ტერიტორიაზე დაფიქსირებული თირტკეპნილი მოედანი, რომელიც სამარხის დასავლეთითაც, გაუთხრელ ფართობში ვრცელდება, იქმნება უკვე გაძარცვული სამარხის ორმოს შევსებისა და ტერიტორიის ნიველირების შემდეგ, როდესაც სადღაც უფრო დასავლეთით, ჯერ კიდევ გაუთხრელ ფართობში, იგება გვიანელნისტური ხანის ნაგებობა, რომლიდანაც მომდინარეობს ის ნივთიერი მასალა, რომელიც

ფიქსირდებოდა გათხრილი სივრცის ფართობზე, მათ შორის № 25 სამარხის თავზეც.

კიდევ ერთი, № 27 სამარხი, აღმოჩნდა 2005 წელს⁵⁴ № 3 ნაგებობის შიდა ფართობში.

142 ნაკვ. i3 და ნაწილობრივ k3 კვადრატებში გამოვლინდა კლდოვან თირში ჩაჭრილი ორმოს კონტურები. ორმოს შევსების ზედა ღონეს წარმოადგენდა ტუფის ანატკეცებიანი მუქი ფერის მიწა. უკვე ამ ზედა ჰორიზონტში აღმოჩნდა რამდენიმე მცირე ზომის ოქროს მისაკერებელი ღილაკი. ამ ორმოს ჩრდილო ნაწილში ჩაცურებული იყო ტუფის მცირე ზომის კვადრი, ტუფის კვადრების გროვით გადაფარებული იყო ორმოს სამხრეთ-აღმოსავლეთი ნაწილიც (ტაბ. VII7, XVI1, XXI-2). სამარხი ორმოს ზომებია 0,90×0,60 მ. ის ორიენტირებულია NE-SW ღერძზე და თითქმის ნაგებობის სიგრძივ NW-SE ღერძზეა განლაგებული (ტაბ. XI). მისი სიღრმე 0,5 მ-ს შეადგენს. სამარხი ორმოს შევსებაში, მთელ სიღრმეზე, გვხვდებოდა კრამიტის ფრაგმენტები, ტუფის ანატკეცები. 0,2-0,3 მ სიღრმეზე ჩნდებოდა ცალკეული ძალიან მცირე ზომის წვრილი ოქროს ნივთები – ოქრომკედის ფრაგმენტები, ღილაკები, მილაკები, დისკოსებრი მძივსაკიდები. სამარხის სამხრეთ კიდეში დაფიქსირდა რალაც ბრინჯაოს ნივთის ნარჩენები ფაქტიურად ნაფშვენის სახით და მისი გადარჩენა ვერ მოხერხდა. რაიმე სხვა სახის სამარხეული ხასიათის მასალა (მაგალითად, კერამიკა) არ აღმოჩენილა (ტაბ. XX3-4).

სამარხის შემორჩენილი ინვენტარი:

1. ღილაკები, ოქროსი, მრგვალი, ნახევარსფერული ბურცობით ცენტრში, ყუნწით უკანა მხარეს; დმ – 8 მმ, 4 ცალი (ტაბ. XXXVII2).

2. ღილაკები, ოქროსი, ნახევარსფერული ბურცობით ცენტრში, ყუნწით უკანა მხარეს; დმ – 3 მმ, 69 ცალი (ტაბ. XXXVII4).

3. ღილაკები, ოქროსი, გლუვზედაპირიანი, ყუნწით უკანა მხარეს; დმ – 4 მმ, ტაბ. XXXVII5).

4. მძივსაკიდები, ოქროსი, ყუნწიან მილაკზე ყუნწითვე ჩამოკიდებული თხელფირფიტოვანი დისკო; მილაკის სიგრძე – 6 მმ, დისკოს დმ – 8 მმ; 3 ცალი (ტაბ. XXXVII6).

5. მძივსაკიდები, ოქროსი, ყუნწიან შეწყვილებულ მილაკებზე ყუნწითვე ჩამოკიდებული თხელფირფიტოვანი დისკო; მილაკების სიგრძე – 4 მმ, დისკოს დმ – 5 მმ; 2 ცალი (ტაბ. XXXVII7).

6. მილაკები, ოქროსი, გლუვი, სხვადასხვა სიგრძისა (4-5 მმ ფარგლებში) და დიამეტრის (1,5-2 მმ), 31 ცალი (ტაბ. XXXVII9).

7. მილაკები, ოქროსი, დაღარული ზედაპირით, სხვადასხვა სიგრძისა (3-4 მმ ფარგლებში) და დიამეტრის (1-2 მმ), ოქრო, 137 ცალი (ტაბ. XXXVIII8).

8. ოქრომკედის ფრაგმენტები (სავ. № 07:1-05:718) (ტაბ. XXXVII10).

9. იოტები (სავ. № 07:1-05:719); დმ – 2 მმ, ცისფერი მინისებრი პასტის, 2 ცალი (ტაბ. XXXVII11).

კლდოვანი თირის ზედაპირის გაწმენდისას თხრილის მთელ ფართობზე გამოვლინდა უსისტემოდ მომიფანტული, გეგმაში მრგვალი და ღრმა (დმ – 0,20-0,40 მ, სიღრმე – 0,5-0,6 მ) ცალკეული კლდეში ამოჭრილი ფოსოები, რომლებიც განლაგებული იყო როგორც ნაგებობების კედლების მიღმა, ასევე შიდა სივრცეში. ზოგიერთი ფოსოს თავზე № 3 ნაგებობის ცოკოლის ქვები გადადიოდა. ამ ფოსოების დანიშნულება და მათი აღნიშნულ ნაგებობებთან მიმართების საკითხი გაურკვეველია (ტაბ. XII1-2, XIV2).

ცალკეული თირის კლდეში ამოჭრილი უფრო დიდი ზომის ორმოები აღმოჩნდა თხრილის სხვადასხვა მონაკვეთზე.

პირონებიანი კედლის დასავლეთით თიროვანი კედლის ზედაპირის მთელ ფართობზე თავს იჩენდა სხვადასხვა ხასიათის ჩაღრმავება და უშუალოდ კედლის ზედაპირზე დავარდნილი კრამიტების ცალკეული ჯგუფები (ტაბ. XX5). 127 ნაკვ. h7 კვადრატში, რიყის, თირისა და ქვიშაქვის ფენილის ქვეშ დაფიქსირდა მრგვალი მოყვანილობის (დმ 0,50 მ, სიღრმე 0,40 მ) თირში ამოჭრილი ორმო, რომელსაც სამხრეთ-დასავლეთიდან უერთდება 0,40 მ სიგანის ღარი. თავის მხრივ ეს ღარი ნახევარკალურად უხვევს დასავლეთისაკენ, ფართოვდება და შედის გაუთხრელ ფართობში. უფრო სამხრეთით, h8 კვადრატში, დაფიქსირდა კიდევ ერთი მრგვალი მოყვანილობის ორმო (დმ 0,60, სიღრმე 0,30 მ), რომელიც ნაშალი თირით იყო ამოტენილი. კიდევ ერთი ღარი გამოვლინდა g8-h8 კვადრატებში. ის დასაწყისს იღებს h8 კვადრატის სამხრეთ კიდეში, მიემართება ჩრდილო-დასავლეთის მიმართულებით და შედის გაუთხრელ ფართობში. სიგანე – 0,40 მ. თავის მხრივ ეს ღარი გაკვეთილია 0,90 მ სიგრძისა და 0,30 მ სიგანის ჩაღრმავებით (ტაბ. XX6).

142 ნაკვეთის e6 კვადრატში დაფიქსირდა გეგმაში მომრგვალებული, ოღნავ ოვალური მოყვანილობის ორმო (ზომები 1,30×1,20 მ), რომელიც შევსებული იყო ნაშალი თირით (სურ. 23გ). შევსების ზედა 10 სმ-იან შრეში აღმოჩნდა ძვლოვანი მასალის ფრაგმენტები და კოლხური

⁵⁴ № 26 სამარხი გაითხარა ამავე წელს ნაქალაქარის ზედა ტერასაზე.

კრამიტის ფრაგმენტები, ასევე როდოსული ამფორის დამდიანი ყური. როგორც ჩანს, შევსების ზედა ღონეში ეს მასალა მოხვდა ორმოს თავზე გადაფენილი კრამიტყრილის ზედა ღონისა და მის ქვეშ დალექილი ფენიდან. ამ შრის მოხსნის შემდეგ გასუფთავდა დაშლილი თირის ბელტების ფენა (ტაბ. XXI1). ეს ფენა ვრცელდებოდა ორმოს ფსკერამდე და სრულეებით სტერილური აღმოჩნდა. ორმოს კედლები ოდნავ ვიწროვდება ქვემოთკენ, ხოლო ძირი მომრგვალებულია. მთლიანად ორმოს სიღრმე 0,90 მ აღმოჩნდა (ტაბ. XXI2). ორმოს დასავლეთ კედელს და ნაწილობრივ ფსკერს ეფინებოდა ჩამონაჟონი წყლის მოქმედებისაგან წარმოქმნილი თხელი მოთეთრო ფერის ფხვიერი აკი. როგორც ჩანს, ამ ორმოს გაუქმება (თირის ბელტებით ამოქოლვა), ელინისტურ ხანაშივე მოხდა, კრამიტყრილის ქვედა ღონისა და მისი შესაბამისი ფენის წარმოქმნამდე.

კლდოვან თირში ამოკვეთილი კიდევ ერთი ორმოს კონტური დაფიქსირდა f5 კვადრატში. მის თავზე ნაწილობრივ ასევე გადადიოდა ქვედა კრამიტყრილი და მის ქვეშ მდებარე ფენა (ტაბ. XXI3). კრამიტყრილის მოხსნისა და კლდოვანი თირის ზედაპირის გაწმენდის შემდეგ გამოიკვეთა გეგმაში მომრგვალებული მომცრო ზომის ჩაღრმავება (ტაბ. VII9, XXI4). ორმოს დმ – 0,53 მ, სიღრმე – 0,25 მ. ორმოს კედლები ზედა 10 სმ სიმაღლეზე ვერტიკალურია, ხოლო ძირისკენ მრგვალდება და თასისებრი მოყვანილობა აქვთ. ორმოს სამი მხრიდან შემოუყვება 0,1 მ სიგანის ღარი, რომელსაც მაქსიმალური სიღრმე, 0,80 მ, დასავლეთი მხრიდან აქვს. აღმოსავლეთ მხარეს ღარის ორივე ბოლო წყდება. ეს ორმოს თირის ბელტებითა და ნაშალი თირით იყო შევსებული, ხოლო მის დასავლეთ კიდეზე აღმოჩნდა კრამიტყრილის ქვედა ღონიდან მოხვედრილი კოლხური კრამიტის ფრაგმენტი. შესაძლოა, ამ ორმოს გაუქმებაც ზემოთაღწერილ ორმოსთან თანადროულად მოხდა.

№ 3 ნაგებობის სამხრეთ-აღმოსავლეთით მიმდებარე ტერიტორიაზე (ნაკვ. 143, კვ. ა6-ბ6), კლდოვანი თირის ღონე დაბლდება, ხოლო მისი ზედაპირი სხვადასხვა ზომის ორმოებითა და ღარებითაა დასერილი (ტაბ. VII10, XXI5). ორმოთა უმრავლესობა ჭრილში კონუსურია და ნაქვევრალეების შთაბეჭდილებას ტოვებს, თუმცა არც ერთ მათგანში ქვევრის ძირი არ დაფიქ-

სირებულია (XXI6). ორმოთა დიამეტრები მერყეობს 0.5-1.0 მ შორის.

ამდენად, 2003-2006 წლებში ვანის ნაქალაქარის ზედა ტერასის ჩრდილო-აღმოსავლეთ კალთაზე არქეოლოგიური გათხრების შედეგად გამოვლინდა საინტერესო არქეოლოგიური კომპლექსი. ნაქალაქარის ამ მონაკვეთზე ალბათ უკვე ადრეელინისტურ ხანაში თირის კლდეში საგანგებოდ იყო ამოკვეთილი გარკვეული მოედანი, რომლის შესწავლა მხოლოდ ნაწილობრივ გახდა შესაძლებელი. ამ მოედანზე დაფიქსირდა მინიმუმ სამი ნაგებობის ნარჩენები, რომელთა შორის ურთიერთმიმართება მთლად ნათელი არ არის. ყოველ შემთხვევაში ნაგებობა № 2, როგორც ჩანს, უქმდება № 3 ნაგებობის გამართვის დროს. არ არის გამორიცხული, რომ ნაგებობა № 1, რომლისგან მხოლოდ რკინის სამაგრებიანი კედელია შემორჩენილი, № 3 ნაგებობის თანადროულია. ეს უკანასკნელი წარმოადგენდა მართკუთხა მოყვანილობის, შუაში გადატისრულ შენობას, რომლის ცენტრალურ ღერძზე განლაგებულია „სამსხვერპლო ორმო“, „საკურთხეველი“ და მცირე ზომის სამარხი. ეს უკანასკნელი ორიენტირებულია არა მარტო ნაგებობის ცენტრალურ ღერძზე, არამედ ამავე დროს დროს „ზღურბლის“ ხაზზეც, რაც უნდა მოწმობდეს, რომ ამ სამარხის გამართვისას ნაგებობა უკვე ფუნქციონირებდა. „საკურთხეველსა“ და საკულტო ნაგებობის სამხრეთ კედელს შორის აღმოჩნდა საგანგებოდ დამარხული ბრინჯაოს ქანდაკება. ამდენად, სამარხისა და ქანდაკების თანმხლები ოქროს სამკაულის მიხედვით, შეიძლება დავასკვნათ, რომ ნაგებობა № 3, როგორც ჩანს, ძვ.წ. III ს-ის დასაწყისისთვის უკვე არსებობდა. ის მოგვიანებით, ელენისტურ ხანაშივე დაშლილი და ქვებშემოცლილი. კრამიტყრილის ზემოთნახსენები ორივე ფენა მის ნანგრევებს თავზე ეფინება გაცილებით უფრო გვიან, გვიანელინისტურ ხანაში, როდესაც ეს საკულტო შენობა (ისევე, როგორც ნაგებობა № 1) აღარ ფუნქციონირებდა. გასათვალისწინებელია ის გარემოებაც, რომ ამ ფენების წარმოქმნის მომენტისათვის პირონებიანი კედელი საკმაოდ ეროზირებულია (დამსკდარი), რაც იმაზე უნდა მიუთითებდეს, რომ ის უკვე დაშლილ მდგომარეობაში საკმაოდ ხანს იმყოფებოდა ღია ცის ქვეშ და განიცდიდა ატმოსფერული ნალექების ზემოქმედებას.

ლიტერატურა

- ახვლედიანი დ. 1999:** კრამიტი ვანის ნაქალაქარიდან. თბილისი.
- ახვლედიანი დ., კაჭარავა დ., კვიციანი გ. 2007:** ვანი ძვ.წ. IV საუკუნესა და III საუკუნის პირველ ნახევარში. – იბერია-კოლხეთი, № 3, 57-62.
- ახვლედიანი დ., ფუთურიძე რ. 1999:** კოლხეთის ტერიტორიაზე გამოვლენილი სინოპური კერამიკული დამლები. – ძიებანი, 3, 50-56.
- გამყრელიძე გ. 1982:** ცენტრალური კოლხეთის ძველი ნამოსახლარები. თბილისი.
- გამყრელიძე გ. 2010:** ანეპიგრაფიკული ჯვრიანდამღიანი კოლხური ამფორა ფოთი-ფასისიდან. – ძიებანი, 19, 176-189.
- გიგოლაშვილი ე. 1983:** მძივ-სამკაული. – ოთ. ლორთქიფანიძე (რედ.), ვანი, არქეოლოგიური გათხრები, ტ. VII. თბილისი, 96-112
- დუნდუა გ., ლორთქიფანიძე გ. 1977:** მონეტები ვანიდან. – ოთ. ლორთქიფანიძე (რედ.), ვანი, ტ. III. თბილისი, 119-152.
- თაყაიშვილი ექვ. 1907:** არხეოლოგიური მოგზაურობანი და შენიშვნანი (იმერეთი, გურია, ქართლი), წიგნი I, წიგნების გამომცემელ ქართველთა ამხანაგობა, ტფილისი.
- თოლორდავა გ. 1983:** თინის სანელსაცხებლეები. – ოთ. ლორთქიფანიძე (რედ.), ვანი, არქეოლოგიური გათხრები, ტ. VII. თბილისი, 75-78.
- კახიძე ა. 1971:** კერამიკული ტარა ფიჭვნარის ანტიკური ხანის ნაქალაქარიდან. – სდს, II, 28- 66.
- კაჭარავა დ., ლორთქიფანიძე ოთ., ფუთურიძე რ., ყიფიანი გ. 1979:** არქეოლოგიური გათხრები ვანის ნაქალაქარის ზედა ტერასაზე. – ოთ. ლორთქიფანიძე (რედ.), ვანი, არქეოლოგიური გათხრები, ტ. IV. თბილისი, 7-37.
- კაჭარავა დ., მჭავანაძე ზ. 1986:** ნაქალაქარის ზედა ტერასაზე 1980 წელს ჩატარებული მუშაობის ანგარიში. – ოთ. ლორთქიფანიძე (რედ.), ვანი, არქეოლოგიური გათხრები, ტ. VIII. თბილისი, 9-33.
- კვიციანი გ. 2005:** ბრინჯაოს ახალი ქანდაკება ვანიდან. – იბერია-კოლხეთი, № 2, 187-188.
- ლორთქიფანიძე ოთ. 1966:** ანტიკური სამყარო და ძველი კოლხეთი. თბილისი.
- ლორთქიფანიძე ოთ., გიგოლაშვილი ელ., კაჭარავა დ., ლიჩელი ვ., ფირცხალავა მ., ჭყონია ა. 1981:** ძვ.წ. VI-IV საუკუნეების კოლხური კერამიკა ვანიდან (= ოთ. ლორთქიფანიძე (რედ.), ვანი, არქეოლოგიური გათხრები, ტ. V). თბილისი.
- ლორთქიფანიძე ოთ., მიქელაძე თ. 1972:** ვანის არქეოლოგიური ექსპედიციის IV უბანზე 1960-1961 წწ. ჩატარებული საველე მუშაობის შედეგები. – ოთ. ლორთქიფანიძე (რედ.), ვანი, არქეოლოგიური გათხრები, ტ. I. თბილისი, 96-107.
- მათიაშვილი ნ. 1977:** ძვ.წ. III-I სს. კოლხეთის ქალაქების ეკონომიკური ისტორიიდან (კერამიკული მასალების მიხედვით). თბილისი.
- ფირცხალავა მ., ყიფიანი გ. 1986:** ცენტრალური ტერასის დასავლეთ ნაწილში 1978-1981 წლებში ჩატარებული საველე მუშაობის შედეგები. – ოთ. ლორთქიფანიძე (რედ.), ვანი, არქეოლოგიური გათხრები, ტ. VIII. თბილისი, 52-78.
- ფირცხალავა 2003:** საკრალური ინვენტარის ერთი ჯგუფი ვანის ნაქალაქარიდან. – იბერია-კოლხეთი, 1, 86-97.
- ფოფორაძე ნ., ფარადაშვილი ი., ახვლედიანი დ., გასიტაშვილი ა. 2006:** კერამიკის მინერალოგიური და პეტროგრაფიული კვლევა (ვანის მასალების მიხედვით). – ძიებანი, № 17-18, 220-224.
- ფუთურიძე რ. 1986:** კერამიკული ტარა. – ოთ. ლორთქიფანიძე (რედ.), ვანი, არქეოლოგიური გათხრები, ტ. VII. თბილისი, 9-26.
- ფუთურიძე რ. 2003:** ამფორების წარმოება კოლხეთში. – იბერია-კოლხეთი, № 1, 98-109.
- ჩარკვიანი მ. 2002:** ექვთიმე თაყაიშვილის მიერ ჩატარებული არქეოლოგიური გათხრები ვანის ნაქალაქარზე. – ძიებანი, 10, 57-61.
- ჭყონია ა. 1981:** ოქროს სამკაულები ვანის ნაქალაქარიდან (= ოთ. ლორთქიფანიძე (რედ.), ვანი, არქეოლოგიური გათხრები, ტ. VI). თბილისი.
- ხალვაში მ. 2002:** კერამიკული ტარა გონიო-აფსაროსიდან. ბათუმი.
- ხოშტარია ნ., ლორთქიფანიძე ოთ., ფუთურიძე რ., ლეჟავა გ. 1972:** არქეოლოგიური გათხრები ვანში 1966 წელს. – ოთ. ლორთქიფანიძე (რედ.), ვანი, არქეოლოგიური გათხრები, ტ. I, 147-174. თბილისი.
- Брашинский И. Б. 1980:** Греческий керамический импорт на нижнем Дону. Ленинград.
- Внуков С. Ю, Цецхладзе Г. Р. 1991:** Колхидские амфоры Северо-Западного Крыма. - сб. Памятники железного века в окрестностях Евпатории. Москва, 170-185.

- Дундуа Г. Ф. 1987:** Нумизматика античной Грузии. Тбилиси.
- Качарав Д., Квирквелия Г. 2006:** Новые археологические открытия на верхней террасе Ванского городища. – К. Пицхелаури (ред.), Археология Кавказа, I, 179-182. Тбилиси.
- Квирквелия Г. Т. 2008:** Новый эллинистический храм из Вани. – В. П. Копылов (ред.), Международные отношения в бассейне Чёрного моря в скифо-античное и хазарское время. Сборник статей по материалам XII международной научной конференции, 79-96. Ростов-на-Дону.
- Лордкипанидзе Г. К. 1970:** истории древней Колхиды. Тбилиси.
- Монахов С. Ю. 2003:** Греческие амфоры в Причерноморье. Типология амфор ведущих центров-экспортеров товаров в керамической таре. Москва-Саратов.
- Путуридзе Р. В. 1977:** Колхидские амфоры из Вани. – КСИА, № 151, 68- 71.
- Цветева Г. А. 1984:** Бытовая утварь, отопление, освещение, предметы туалета, игрушки. – Античные государства Северного Причерноморья. Археология СССР, 227-229. Москва.
- Цехмистренко В. И. 1960:** Синопские керамические клейма с именами гончарных мастеров. – СА, 3, 57-75.
- Шелов Д. Б. 1975:** Керамические клейма из Танаиса III-I вв. до н.э. М.
- Bieber M. 1955:** The sculpture of the Hellenistic Age. New York.
- Conovici N. 1998:** Les timbres amphoriques, 2. Sinope. Histria, VIII. Bucarest.
- Finkielsztein G. 2001:** Chronologie détaillée et révisée des éponymes amphoriques rhodiens de 270 à 108 av. JC environ: premier bilan. Oxford, BAR.
- Garozzo B. 2003:** Nuovi dati sull'*instrumentum domesticum* bollato. – Quarte giornate internazionali di studi sull'area Elima, Atti, I, 557-683. Pisa.
- Hauser C. 1979:** Dionysos and his circle. Ancient through modern. Harvard.
- Kacharava D., Kvirvelia G. 2008a:** Recent archaeological finds on the upper terrace of the Vani site. – Ancient Civilizations from Scythia to Siberia. An International Journal of Comparative Studies in History and Archaeology, № 3-4, 237-315.
- Kacharava D., Kvirvelia G. 2008b:** Religious ritual: bronze and iron figurines from Vani. – D. Kacharava, G. Kvirvelia (eds.), Wine, worship and sacrifice: the golden graves of ancient Vani, 97-112. New York.
- Lungu V. 1990:** Nouvelles données concernant le chronologie des amphores rhodiennes de la fin du III^e siècle au début du II^e siècle a. J.C. – Dacia, N.S., XXXIV, 209-217.
- Padgett J. M. 2003:** Horc men: centaurs and satyrs in early Greek art. – J. Michael Padgett (ed.). The centaur's smile: the human animal in early Greek art, 3-46. New Haven, Yale University Press.
- R. R. R. Smith 1996:** La sculpture hellénistique. Thames and Hadson.
- The Athenian Agora, Vol. XXIX, 1997:** Hellenistic pottery. Athenian and imported wheelmade table ware and related material. Part 1: text by Susan I. Rotroff. Princeton, 1997.
- Williams D., Ogden J. 1994:** Greek gold jewellery of the Classical World. London.

**ARCHAEOLOGICAL EXCAVATIONS ON THE NORTH-EASTERN SLOPE OF THE UPPER
TERRACE OF THE VANI CITY-SITE IN 2003-2006**

(Summary)

In 2003-2006, an interesting archaeological complex was studied on the north-eastern slope of the upper terrace of the Vani city-site. In the early Hellenistic period, on this site in the sandstone rock an extensive flat platform was cut out, on which at least three different buildings were erected.

From the first building (plot 127, sq. h₉₋₁₀-i₇₋₈) there was preserved a 6.20 m long wall, built from grey sandstone ashlar blocks, oriented from the north-east to south-west (Pl. VII-VIII), as well as cuttings for the stones of the north-east and south-west walls. Neighbouring blocks (average size 0.30×0.60×0.40 m) were connected to each other by iron cramps, preserved only in three places. Vessels around, the rest of the staples were removed during the dismantling of the building at a later time. Apparently, the other cramps were removed during the dismantling of the building in the subsequent time.

In the western part of the excavated area remains of another building were found (plot. 127, sq. a₁₀, g₈₋₁₀, plot. 142, sq. f₁₋₂). This building, like the previous one, was oriented along the NE-SW axis. Only the south-western corner was preserved from it. The southwestern wall, with a width of up to 1.6 m, was preserved only 1.8 m in length. At the edges relatively better-hewn slabs were laid, and in the middle were a roughly shaped stones. From the north-west wall there were preserved several slabs, as well as the cuttings on the rock. It was possible to trace this wall at a distance of 6 m (Pl. VII, IX₂, X₁₋₂). In the eastern corner of square f₂, near the wall of the structure, in the rock crevice, the bottom part of a clay pot was found, in which were found the bone remains of a pig (legs and fragments of the skull) (Pl. IX_{1:6,3}, X₂₋₄).

Particularly interesting was the third construction. This building was destroyed to its very foundations in the Late Hellenistic period. On the basis of cuttings for ashlar preserved in the rocky ground, it is possible to reconstruct the original plan of the building. It was partitioned across rectangular building with an east-west orientation. Along the long axis of the building, in its western part, traces of the outlines of a rectangular altar were revealed on the surface of the rocky ground, with a “sacrificial pit”, attesting to the cult character of the building (Pl. VII, XI-XII, XVI-XVII). This construction is something of a novelty for Vani, with a stepped socle on which semi-columns were set, observed only on the western façade (Pl. XIII, XIV₃, XV₁₋₃).

In a rectangular cutting (0.30×0.26 m), located between the altar and the southern wall of the building, a bronze figurine was found, laying on its spine with its head to the east (Pl. XVIII₄₋₅). The figurine was adorned with a gold torque and golden bracelets. Possibly, in its own time, it was cloaked in garments. This is indicated by the find of several gold appliquéés for the express purpose of sewing onto cloth appendages.

The figurine seems to be a specimen of Greek sculpture, representing a nude youth (21 cm high) in a free-standing pose, with bent left arm projecting forward, while the right arm is upraised; the head is slightly turned to the right and above; the ends of the ears are pointed. The head is adorned with an ivy wreath which is bound together at the nape of the neck by a ribbon (Pl. XXIV).

The pointed ears and ivy wreath, as well as traces of the tail on the back side of the figurine, indicate its connections with the Dionysiac circle, namely with a Satyr. The protuberances surviving on the feet were apparently designed for attachment to another object (pedestal?). Thus, the original design of this figurine seems to have been of a decorative character. The torque and bracelets are of one type, fashioned out of round-sectioned wires, with slightly thickened ends. Around the figurine appliquéés of various forms were found (Pl. XXV): circular, leaf-shaped, triangular, and leaf-shaped forms with volute-like inward spirals in the upper and lower parts. All of the appliquéés have an eye-hole on the reverse side. Circular appliquéés find analogies among the materials of the 3rd century BC from Vani. The cone-shaped pendant with bead-like thickening in the lower part and three loops in the upper part belongs to the same period. Thus, the burial of the figurine may be dated to the 3rd century BC.

To the south to the place of the find of the bronze satyr there was excavated 1.6 m long and 0.35 m wide groove (Pl. VII, XVI₂, XIX₁). At its north-western end, fragments of two identical unguentariums were found (Pl. XIX₂, XXXV₆, LXV₅₅₉₋₅₆₀).

Inside the temple, also along its long axis, was excavated a small grave, 0,90×0,60 m in size (Pl. XI, XX₃₋₄). In the filling of the grave were found various small golden jewels: appliquéés of various forms, tubular beads, discoid pendants, etc. (Pl. XXXVII₂₋₁₀).

The surface of the rock was covered by a layer of small stone flakes, in which small gold jewels – beads, tubules, sewing plaques, various pendants, thread were regularly found (Pl. XXXV₇₋₁₃, XXXVI₁₋₁₀). Particularly interesting compact group of gold jewels found in the rock recess (Pl. IX₄, XIX₃, XXXVI₁₁₋₁₄).

This sort of finding indicated the possibility of the existence of destroyed burials on this site. One such burial (No. 25) was excavated in 2004 to the west of Building No. 1 (plot. 127, sq. g₉ – Pl. VII₁, XIX_{4,6}). In the filling of the pit were found gold-plated glass beads, gold plaques, fragments of gold thread (Pl. XXXVII₁₋₃).

Apparently, the destruction and robbery of the burial occurred during the demolition of building No. 1 or shortly thereafter, at a late Hellenistic time. On the top of the burial ground and all adjacent territory there appeared a clay court, formed after the burial of the burial and annulment of existing buildings. Perhaps this is due to the construction of a nearby Hellenistic building, not yet excavated to the west, from which a tile slump with materials of this time occurred (Pl. XXII-XXXI, XXXVIII-LXIII), overlapping the ruins of the buildings of the 3rd century BC.

კატალოგი

I. ზედა, ნაშალი ხასიათის ფენა

ა) ელინისტური ხანის მასალა

1. დერგის პირის გვირგვინისა და მხრის ფრაგმენტი (სავ. № 07:1-05/2321-2), ყავისფერკეციანი, ზედაპირზე რუხი ფერის ლაქებით; პირი გარეთ გადაშლილი, პირის კიდე შესქელებული, ზედა ნაწილში წაწვეტებული; მის ქვეშ პირის შიდა ზედაპირზე წვრილი ღარი გასდევს; დმ – 17 სმ (ტაბ. XXXVIII).

2. დერგის პირის გვირგვინი (სავ. № 07:1-05/233), ნაცრისფერკეციანი, სამკუთხაგანივკვეთიანი; გარეთა ზედაპირი შებრტყელებულია; დმ – 17,6 სმ (ტაბ. XXXVIII).

3-4. ქოთნის პირის გვირგვინის ფრაგმენტები (სავ. № 07:1-05/234-235), ყავისფერკეციანი, გარეთ თანაბრად გადაშლილი, პირის კიდე მომრგვალებული; დმ – 15 და 17,3 სმ (ტაბ. XXXVIII).

5. ქოთნის პირის გვირგვინის ფრაგმენტი (სავ. № 07:1-05/236), ყავისფერკეციანი, გარეთ თანაბრად გადაშლილი, პირის კიდე ოდნავ შესქელებული და მომრგვალებული; დმ – 15 სმ (ტაბ. XXXVIII)

6. ლანგრის ძირის ფრაგმენტი (სავ. № 07:1-05/239), ყავისფერკეციანი, წრიულქუსლიანი; დმ – 17,5 სმ (ტაბ. XXXVIII).

7. კოლხური ამფორის პირისა და ყურის ფრაგმენტი (სავ. № 07:1-05/229), ყური ოვალურგანივკვეთიანი, პირის კიდე სამკუთხაგანივკვეთიანი; დმ – 6,5 სმ (ტაბ. XXXVIII).

8. კოლხური ამფორის პირის გვირგვინისა და ყურის ფრაგმენტი (სავ. № 07:1-05/230), ყური ოვალურგანივკვეთიანი (4,1×2,2 სმ), პირის კიდე მომრგვალებული, ყელისგან გამოიყოფა წვრილი ღარით; დმ – 8,5 სმ (ტაბ. XXXVIII).

9-10. კოლხური ამფორის ქუსლები (სავ. № 07:1-05/227-228), ღილაკისებური; დმ – 4 და 3,6 სმ (ტაბ. XXXVIII).

ბ) შუასაუკუნეების ხანის მასალა

11. ჭურჭლის ყური (სავ. № 07:1-05/240), ყავისფერკეციანი, ბრტყელი, ზურგზე გასდევს ოვალური ფორმის ჭდეების ვერტიკალური რიგი; სიგანე – 6 სმ (ტაბ. XXII₁, XXXVIII).

12. ქოთნის პირის გვირგვინის ფრაგმენტი (სავ. № 07:1-05/231), ნაცრისფერკეციანი, ძლიერ პირგადაშლილი, ორი პარალელური რელიეფური ნაწიბურით; ქედზე გასდევს ირიბი ჭდეების რიგი; დმ – 15 სმ (ტაბ. XXII₂, XXXVIII).

13. ქოთნის ძირის ფრაგმენტი (სავ. № 07:1-05/237), ყავისფერკეციანი, მასიურქუსლიანი; ძირის დმ – 6,8 სმ (ტაბ. XXXVIII).

14. ქოთნის ძირი (სავ. № 07:1-05/238), ყავისფერკეციანი, მასიურქუსლიანი; ძირის დმ – 6,8 სმ (ტაბ. XXXVIII).

15. სქელკედლიანი ჭურჭლის (დერგის?) კედლის ფრაგმენტები (სავ. № 07:1-05/241), ყავისფერკეციანი, შემკული ვერტიკალური და ჰორიზონტალური რელიეფური სარტყლებით ზედ თითისებური ანაბეჭდებით (ტაბ. XXII₃, XXXVIII).

II. კრამიტყრილი (ორივე ღონე).

ა) ადგილობრივი სამეურნეო ჭურჭელი

16. ქვევრის ძირის ფრაგმენტი (სავ. № 07:1-04/2099), ყავისფერკეციანი, შავზედაპირიანი, ძირგამოზიდული. კორპუსზე გასდევს წვრილი, ჰორიზონტალური ღარები; ძირის დმ – 17 სმ (ტაბ. XXIII1, XXXIX).

17. ქვევრის ძირის ფრაგმენტი (სავ. № 07:1-04/2100), ყავისფერკეციანი, ყავისფერზედაპირიანი, ძირგამოზიდული; კორპუსზე გასდევს წვრილი, ჰორიზონტალური ღარები; ძირის დმ – 18,8 სმ (ტაბ. XXIII2).

18. ქვევრის პირყელისა და მხრის ფრაგმენტი (სავ. № 07:1-04/2101), ყავისფერკეციანი, შავზედაპირიანი; პირის გვირგვინი გარეთ გადაშლილი, პირის კიდე ბრტყელი; პირის გარეთა კიდე შემოუყვება ჰორიზონტალური ღარებისა და ლილვაკების რიგები; დმ – 28,4 სმ (ტაბ. XXIII3, XXXIX).

19. ქვევრის პირყელისა და მხრის ფრაგმენტი (სავ. № 07:1-04/2102), № 18-ის ანალოგიური (ტაბ. XXIII4).

20. ქვევრის პირის გვირგვინის ფრაგმენტი (სავ. № 07:1-04/2103), ყავისფერკეციანი, ყავისფერზედაპირიანი; პირის კიდე შებრტყელებული, გარეთა ზედაპირზე გასდევს ჰორიზონტალური ღარებისა და ქედების რიგები (ტაბ. XXXIX).

21. ქვევრის პირის გვირგვინის ფრაგმენტი (სავ. № 07:1-04/2104), ყავისფერკეციანი, ყავისფერზედაპირიანი; პირის კიდე საფეხურისებურად პროფილირებული (ტაბ. XXXIX).

22-23. ქვევრის პირის გვირგვინის ფრაგმენტები (სავ. № 07:1-04/2105-2106), ყავისფერკეციანი, შავზედაპირიანი, ოთხკუთხაგანიკვეთიანი; ზედა ზედაპირი ბრტყელი, გარეთა – მომრგვალებული, შემკული ჰორიზონტალური ღარებით და მათ ქვეშ განლაგებული ღრმა ჭდეებით გამოყვანილი წიწვოვანი ორნამენტით (ტაბ. XXIII5-6).

24. ქვევრის მხრის ფრაგმენტი (სავ. № 07:1-04/2107), ყავისფერკეციანი, შემკულია ოვალური ფორმის ჭდეების ჰორიზონტალური რიგით.

25. ქვევრის კედლის ფრაგმენტი (სავ. № 07:1-04/2108), ყავისფერკეციანი, შავზედაპირიანი; ზედაპირი დაშტრინულია, გასდევს ირბი ჭდეების ორმაგი ჰორიზონტალური რიგი (ტაბ. XXIII7).

26. ქვევრის კედლის ფრაგმენტი (სავ. № 07:1-04/2109), ყავისფერკეციანი, შიდა ზედაპირი შავი; გარეთა ზედაპირი დაშტრინულია, გასდევს ოვალური ჭდეებით გამოყვანილი წიწვოვანი ორნამენტის ჰორიზონტალური რიგი (ტაბ. XXIII8).

27. ქვევრის პირის გვირგვინის ფრაგმენტი (სავ. № 07:1-05/401), ყავისფერკეციანი, გარეთ გადაშლილი, პირის კიდე ოდნავ შესქელებული, გარედან ორნამენტირებულია ჰორიზონტალური ღარებითა და ქედებით; დმ – 37 სმ (ტაბ. XL).

28. ქვევრის პირის გვირგვინის ფრაგმენტი (სავ. № 07:1-05/402), ყავისფერკეციანი, გარეთ გადაშლილი, პირის კიდე ოდნავ შესქელებული, გარედან ორნამენტირებულია ჰორიზონტალური ღარითა და ორი ქედით (ტაბ. XL).

29. ქვევრის პირის გვირგვინის ფრაგმენტი (სავ. № 07:1-05/403), ყავისფერკეციანი, გარეთ გადაშლილი, პირის კიდე ოდნავ შევიწროვებული (ტაბ. XL).

30. ქვევრის პირის გვირგვინის ფრაგმენტი (სავ. № 07:1-05/404), ყავისფერკეციანი, გარეთ გადაშლილი, პირი კიდე მომრგვალებული, კედლის უშუალო გაგრძელებას წარმოადგენს, ყელისგან გამოიყოფა სამკუთხაგანიკვეთიანი ქედით (ტაბ. XL).

31. ქვევრის კედლის ფრაგმენტი (სავ. № 07:1-05/405), ყავისფერკეციანი, შავზედაპირიანი, ორნამენტირებულია ვერტიკალური ღარებით და ოვალური ნაჭდევებით გამოყვანილი წიწვოვანი ორნამენტის ჰორიზონტალური ზოლით (ტაბ. XXIV1, XL).

32. ქვევრის კედლის ფრაგმენტი (სავ. № 07:1-05/406), ყავისფერკეციანი, შავზედაპირიანი, ორნამენტირებულია ვერტიკალური ქედებით და ჰორიზონტალური შტრინებით მათ შორის (ტაბ. XXIV2, XL).

33. ქვევრის კედლის ფრაგმენტი (სავ. № 07:1-05/407), რუხკეციანი, შავზედაპირიანი, ორნამენტირებულია ჰორიზონტალური ღარებით, მათ ქვემოთ ვერტიკალური ქედებით, ჰორიზონტალური შტრინებით ქედებს შორის (ტაბ. XXIV3, XL).

34. ქვევრის კედლის ფრაგმენტი (სავ. № 07:1-05/408), ნაცრისფერკეციანი, შემკულია ჰორიზონტალური ქედებით, რომლებიც, თავის მხრივ, ორნამენტირებულია ირბი ჭდეებითა და ჯვრებით (ტაბ. XXIV4, XL).

35. ქვევრის პირის გვირგვინის ფრაგმენტი (სავ. № 07:1-05/640), ყავისფერკეციანი, შავზედაპირიანი, ოთხკუთხაგანიკვეთიანი; ზედა ზედაპირი ბრტყელი, გარეთა ზედაპირი შემკულია ღარებით, ლილვაკებით და ოვალური ჭდეებით შექმნილი წიწვოვანი ორნამენტის რიგით (ტაბ. XXIV5).

36. პირმოყრილი დიდი ზომის ჭურჭლის პირისა და მხრის ფრაგმენტი (სავ. № 07:1-04/2197), კეცი მოყავისფრო, პირის კიდე შებრტყელებული, ნაწიბურით ზედა მხარეს; ზედაპირზე ეტყობა წითელი საღებავის კვალი; პირის დმ – 23,4 სმ; კეცის სისქე – 1,1 სმ (ტაბ. XLI).

37. ქვევრის (თუ დერგის?) პირის გვირგვინის ფრაგმენტი (სავ. № 07:1-06/55), ყავისფერკეციანი, მასიური, შესქელებული, ყელისგან გამოიყოფა წვრილი ღარით; პირის გვირგვინის ქვეშ, ყელზე, გამოწვამდე, დატანილია ნიშანი, რომლისგან შემორჩენილია რკალისებრი ნაწილი; დმ – 26,4 სმ (ტაბ. XLI).

38. ორყურა დერგის პირისგვირგვინის, ყელისა და ყურის ფრაგმენტი (სავ. № 07:1-06/56), ყავისფერკეციანი, პირი სამკუთხაგანიკვეთიანი, ყური ოვალურგანიკვეთიანი (ზომები – 4×2,1 სმ); პირის დმ – 16 სმ (ტაბ. XLI).

39. დერგის პირის გვირგვინის ფრაგმენტები (სავ. № 07:1-05/473), ყავისფერკეციანი, პირის კიდე გარეთ მკვეთრად გადაშლილი, ბოლოსკენ შესქელებული და შებრტყელებული; დმ – 30 სმ (ტაბ. XLI).

40. დერგის პირის გვირგვინის ფრაგმენტი (სავ. № 07:1-05/474), ყავისფერკეციანი, პირი გარეთ გადაშლილი, შესქელებული და შებრტყელებული; დმ – 18,2 სმ (ტაბ. XLI).

41. დერგის პირის გვირგვინის ფრაგმენტი (სავ. № 07:1-05/475), ყავისფერკეციანი, სამკუთხაგანიკვეთიანი, ზედა მხარე შებრტყელებული, გარეთა ზედაპირი შემკულია სავარცხლისებრი შტამპით დატანილი ირიბი ჯვრებით (ტაბ. XXIV₆).

42. დერგის პირის გვირგვინის ფრაგმენტი (სავ. № 07:1-05/476), ყავისფერკეციანი, პირი ისრის-პირისებრი ფორმის, გარეთა ზედაპირზე სავარცხლისებრი ვიწრო შტამპით გამოყვანილია ირიბი ჭდეები; დმ – 24,4 სმ (ტაბ. XXIV₇, XLI).

43. დერგის თუ სქელკელლიანი ქოთნის პირის გვირგვინის ფრაგმენტი (სავ. № 07:1-05/477), ყავისფერკეციანი, გარეთ ძლიერ გადაშლილი, პირის კიდე ოდნავ შესქელებული; დმ – 28,3 სმ (ტაბ. XLI).

ბ) ადგილობრივი სამზარეულო ჭურჭელი (ქოთნები, ტაფები)

44-87. ქოთნების პირის გვირგვინის ფრაგმენტები (სავ. №№ სავ. № 07:1-04/2178-2192, სავ. № 07:1-05/450-472, 641-643), ყავისფერკეციანი, სხვადასხვა ელფერის, სადა, გარეთ გადაშლილი, პირის კიდე მომრგვალებული; დმ 7,4 სმ-დან 19,6 სმ-მდე (ტაბ. XLII-XLIII).

88. ქოთნის პირის გვირგვინის ფრაგმენტი (სავ. № 07:1-04/2193), ყავისფერკეციანი, სამკუთხაგანიკვეთიანი, გარეთ გადაშლილი; დმ – 18 სმ (ტაბ. XLIV).

89. ქოთნის პირის გვირგვინის ფრაგმენტი (სავ. № 07:1-04/2194), ყავისფერკეციანი, პირის კიდე მკვეთრად გარეთ გადაკეცილი; დმ – 16 სმ (ტაბ. XLIV).

90. ქოთნის პირის გვირგვინის ფრაგმენტი (სავ. № 07:1-04/2195), ყავისფერკეციანი, გარეთ ძლიერ გადაშლილი, პირის კიდე ზემოდან და ქვემოდან გასდევს ნაწიბურები; დმ – 21,6 სმ (ტაბ. XLIV).

91. ქოთნის პირის გვირგვინის ფრაგმენტი (სავ. № 07:1-04/2198), ყავისფერკეციანი, ძაბრისებურად გაშლილი, პირის კიდე შესქელებული; პირს ქვემოთ, ყელთან, გასდევს ჰორიზონტალური ქედი (ტაბ. XLIV).

92. ქოთნის პირის გვირგვინის ფრაგმენტი (სავ. № 07:1-04/2199), ყავისფერკეციანი, ყელგამობერილი; პირის გვირგვინს შიდა მხარეს მიყვება ჰორიზონტალური მკვეთრად გამოხატული ქედი, რის შედეგად პირის შიდა ზედაპირზე წარმოიქმნება ღარისებრი ჩაღრმავება; დმ – 12 სმ (ტაბ. XLIV).

93. ქოთნის პირის გვირგვინის ფრაგმენტი (სავ. № 07:1-05/645), ყავისფერკეციანი, ყელგამობერილი; ზემოთაღწერილის მსგავსი (ტაბ. XLIV).

94. ქოთნის პირის გვირგვინის ფრაგმენტი (სავ. № 07:1-05/646), ყავისფერკეციანი, ყელგამობერილი; ზემოთაღწერილის მსგავსი (ტაბ. XLIV).

95-104. ქოთნის ძირების ფრაგმენტები (სავ. № 07:1-04/2219-2220, სავ. № 07:1-05/495-502), ყავისფერკეციანი, სხვადასხვა ელფერის, ბრტყელძირა, სადა; დმ – 8,8 სმ-დან 25,6 სმ-მდე (ტაბ. XLIV).

105-107. ქოთნის ძირების ფრაგმენტები (სავ. № 07:1-05/503-504, სავ. № 07:1-06/62), ყავისფერკეციანი, ქუსლგამოყვანილი; დმ – 7,4 სმ; 8,2 სმ; 10,2 სმ (ტაბ. XLIV).

108. ქვაბისებრი ჭურჭლის პირის კიდისა და ყურის ფრაგმენტი (სავ. № 07:1-04/2231), ყავისფერკეციანი, პირის კიდე უშუალოდ გადადის ოთხკუთხაგანიკვეთიან შებრტყელებულ მრგვალ-ხვრელიან ყურში.

109. ქვაბისებრი ჭურჭლის ყურის ფრაგმენტი (სავ. № 07:1-05/532), ყავისფერკეციანი, ოვალურ-განიკვეთიანი (ტაბ. XXIV₈).

110. ტაფისა თუ კეცის პირ-კალთისა და ძირის ფრაგმენტი (სავ. № 07:1-05/478), ყავისფერკეციანი, სქელკედლიანი; პირის კიდეზე ზემოდან შემოუყვება ღარისებრი ჩაღრმავება; გარედან, ძირთან, გასდევს ჰორიზონტალური ღარი. სიმაღლე – 3,7 სმ; დმ – 25,8 სმ, ძირის დმ – 24,2 სმ (ტაბ. XLIV).

111. ტაფისა თუ კეცის პირ-კალთისა და ძირის ფრაგმენტი (სავ. № 07:1-05/479), ყავისფერკეციანი, სქელკედლიანი; პირის კიდეზე შიგნით მიმართული გამონაშვური გააჩნია. სიმაღლე – 4,9 სმ; დმ – 28,2 სმ, ძირის დმ – 24,2 სმ (ტაბ. XLIV).

112. ტაფისა თუ კეცის პირ-კალთისა და ძირის ფრაგმენტი (სავ. № 07:1-05/480), ყავისფერკეციანი, სქელკედლიანი; კალთა შუაში კუთხოვან ქიმს ქმნის. სიმაღლე – 3,4 სმ; დმ – 38 სმ, ძირის დმ – 34,6 სმ (ტაბ. XLIV).

გ) ადგილობრივი სუფრის ჭურჭელი

113. ჯამი (სავ. № 07:1-04/2263), ყავისფერკეციანი, პირის კიდე სადა, გარეთ გადაკეცილი, ნაწიბურით შიდა მხარეს, ქვემოდან შემოუყვება ორი ღარი; კორპუსის ზედა ნაწილი თითქმის ვერტიკალური, შუა ნაწილიდან მკვეთრად ვიწროვდება ძირისკენ. სიმაღლე – 5,5 სმ; დმ – 18,4 სმ, ძირის დმ – 6,5 სმ (ტაბ. XXIV⁹, XLV).

114. ჯამის პირის გვირგვინის ფრაგმენტი (სავ. № 07:1-04/2200), რუხკეციანი, პირის კიდე რთულპროფილიანი, შებრტყელებული: ნაწიბურებით ზედა და ქვედა მხარეს; დმ – 30,6 სმ (ტაბ. XLV).

115. ჯამის პირის გვირგვინის ფრაგმენტი (სავ. № 07:1-04/2201), ყავისფერკეციანი, პირმოყრილი, პირის კიდე სადა, შებრტყელებული; დმ – 36 სმ (ტაბ. XLV).

116. ჯამის პირ-კალთისა და ძირის ფრაგმენტი (სავ. № 07:1-05/481), რუხკეციანი, შავზედაპირიანი; პირის კიდე სადა, მომრგვალებული, ზემოთ ოდნავ აკეცილი, ძირი ბრტყელი. სიმაღლე – 4,5 სმ; დმ – 15,1 სმ, ძირის დმ – 7 სმ (ტაბ. XLV).

117. ჯამის პირის გვირგვინის ფრაგმენტი (სავ. № 07:1-05/482), რუხკეციანი, შავზედაპირიანი, პირის კიდე შესქელებული, ნაწიბურით გარეთა მხარეს; დმ – 24,4 სმ (ტაბ. XLV).

118. ჯამის პირის გვირგვინის ფრაგმენტი (სავ. № 07:1-05/483), ყავისფერკეციანი, შვეულკალთიანი, პირის კიდე გარეთ მკვეთრად გადაკეცილი, შიდა მხარეს გასდევს ნაწიბური; პირის კიდე და ნაწიბურს შორის გააჩნია ღარისებრი ჩაღრმავება (ტაბ. XLV).

119. ჯამის პირის გვირგვინის ფრაგმენტი (სავ. № 07:1-05/484), ყავისფერკეციანი, პირის კიდე გარეთ გადახრილი, ზედაპირი შებრტყელებული; დმ – 16,1 სმ (ტაბ. XLV).

120. ჯამის პირის გვირგვინისა და ტანის ფრაგმენტი (სავ. № 07:1-05/485), ყავისფერკეციანი, პირმოყრილი, მაღალი რელიეფური ნაწიბურით გარეთა მხრიდან ღარისებრი ჩაღრმავებით მათ შორის; დმ – 15,4 სმ (ტაბ. XLV).

121. ჯამის პირის გვირგვინისა და ტანის ფრაგმენტი (სავ. № 07:1-05/486), ყავისფერკეციანი, პირის კიდე შესქელებული, შებრტყელებული; დმ – 18,8 სმ (ტაბ. XLV).

122. ჯამის პირის გვირგვინისა და ტანის ფრაგმენტი (სავ. № 07:1-05/487), ყავისფერკეციანი; პირის კიდე გარეთ გადაშლილი; შვეულკალთიანი, მკვეთრად გადატეხილი ტანის შუა ნაწილში, ძირისკენ შევიწროებული; დმ – 14,1 სმ (ტაბ. XLV).

123. ჯამის პირის გვირგვინისა და ტანის ფრაგმენტი (სავ. № 07:1-05/488), ყავისფერკეციანი; პირის კიდე სადა, გარეთ გადაშლილი; ტანი შუაში მკვეთრად გადატეხილი, ვიწროვდება ძირისკენ; დმ – 7,1 სმ (ტაბ. XLV).

124. ჯამის პირის გვირგვინისა და ტანის ფრაგმენტი (სავ. № 07:1-05/488), ყავისფერკეციანი, შავზედაპირიანი; პირის კიდე სადა, ოდნავ გარეთ გადაშლილი; პირს ქვემოთ მიდგრულია ცრუ ყური; ტანის ქვედა ნაწილი შემკულია წვრილი ჰორიზონტალური ღარებით; დმ – 9,8 სმ (ტაბ. XLV).

125. ჯამის პირის გვირგვინისა და ტანის ფრაგმენტი (სავ. № 07:1-06/60), ყავისფერკეციანი, ოდნავ პირმოყრილი, პირის კიდე სადა, მომრგვალებული; დმ – 16 სმ (ტაბ. XLV).

126. ჯამისა თუ ლანგრის პირის გვირგვინისა და ტანის ფრაგმენტი (სავ. № 07:1-06/61), რუხკეციანი, შავზედაპირიანი; პირის კიდე შესქელებული, გარეთ მკვეთრად გადაკეცილი, ზედაპირზე გასდევს ორი ღარი; კალთა შვეული, კუთხოვანი გადასვლით ტანის ქვედა ნაწილში; დმ – 20 სმ (სურ. ტაბ. XLV).

127. ლანგრის პირ-კალთის ფრაგმენტი (სავ. № 07:1-04/2202), ყავისფერკეციანი, პირის კიდე აკეცილი; დმ – 32 სმ (ტაბ. XLVI).

128-134. ლანგრების პირ-კალთის ფრაგმენტები (სავ. № 07:1-05/490-494, 647-648), ყავისფერკეციანი, სხვადასხვა ელფერის, პირის კიდე ზემოთ აკეცილი; დმ – 22 სმ-დან 42 სმ-მდე (ტაბ. XLVI).

135. ლანგრის ძირის ფრაგმენტი (სავ. № 07:1-04/2206), ყავისფერკეციანი, წრიულქუსლიანი; დმ – 9 სმ (ტაბ. XLVI).
136. ლანგრის ძირის ფრაგმენტი (სავ. № 07:1-05/515), ყავისფერკეციანი, წრიულქუსლიანი, ფსკერი წითლად შეღებილი; დმ – 10,3 სმ (ტაბ. XLVI).
- 137-140. ლანგრების ძირების ფრაგმენტები (სავ. № 07:1-04/2205, 2210, 2212; სავ. № 07:1-05/561), ყავისფერკეციანი, წრიულქუსლიანი; დმ – 10, 11,7, 8,4 და 11,5 სმ (ტაბ. XLVI).
141. სათევზე ლანგრის ძირის ფრაგმენტი (სავ. № 07:1-04/2217), ყავისფერკეციანი, წრიულქუსლიანი, 5,8 სმ დიამეტრის მრგვალი ჩაღრმავებით ფსკერზე, რომელიც ვიწრო ქედითაა გარშემორტყმული; ქუსლქვეშა ღრმულში ამოკაწრულია ნიშანი; ძირის დმ – 10,4 სმ (ტაბ. XXVI-2, XLVI).
142. სათევზე ლანგრის ძირის ფრაგმენტი (სავ. № 07:1-04/2217), ყავისფერკეციანი, წრიულქუსლიანი; ფსკერზე მოთავსებულია ვიწრო ქედით გარშემორტყმული, 6 სმ დიამეტრის მრგვალი ჩაღრმავება; ქუსლთან, კალთის ქვედა ზედაპირზე, ამოკაწრულია ფრაგმენტულად შემონახული ნიშანი; დმ – 10 სმ (ტაბ. XXV3-4, XLVI).
143. სათევზე ლანგრის ძირის ფრაგმენტი (სავ. № 07:1-05/514), ყავისფერკეციანი, წრიულქუსლიანი; ფსკერზე მოთავსებულია ვიწრო ქედით გარშემორტყმული, 5 სმ დიამეტრის მრგვალი ჩაღრმავება; დმ – 10,6 სმ (ტაბ. XLVI).
144. სათევზე ლანგრის ძირის ფრაგმენტი (სავ. № 07:1-05/653), ყავისფერკეციანი, წრიულქუსლიანი; ფსკერზე მოთავსებულია 7,5 სმ დიამეტრის მრგვალი ჩაღრმავება; ქუსლქვეშა ღრმულში გამოწვამდე დატანილია სამკუთხედის მაგვარი ნიშანი; დმ – 9,5 სმ (ტაბ. XLVI).
145. სათევზე ლანგრის ძირის ფრაგმენტი (სავ. № 07:1-05/654), ყავისფერკეციანი, წრიულქუსლიანი; ფსკერზე მოთავსებულია 5,5 სმ დიამეტრის მრგვალი ჩაღრმავება, რომელსაც გარშემოუყვება ვიწრო და წვეტიანი ქედი; ქუსლქვეშა ღრმულში შესამჩნევია კონცენტრული ღარები; დმ – 9,5 სმ (ტაბ. XLVI).
- 146-169. წრიულქუსლიანი ძირების ფრაგმენტები (სავ. № 07:1-04/2207, 2209, 2213-2214, 2216; სავ. № 07:1-05/505-513, 649-650, 652; სავ. № 07:1-06/64-70), ყავისფერკეციანი, წრიულქუსლიანი, სხვადასხვა ჭურჭლის, სხვადასხვა ზომის (დმ თავსდება ძირითადად 7,2-9,2 სმ შორის, თუმცა ზოგი აღწევს 13,2 სმ-ს (ტაბ. XLVII).
170. წრიულქუსლიანი ძირის ფრაგმენტი (სავ. № 07:1-04/2208), ყავისფერკეციანი; ქუსლი პროფილირებული – გარეთა მხრიდან გაყვება ჰორიზონტალური რელიეფური ქედი; დმ – 9 სმ (ტაბ. XLVIII).
171. წრიულქუსლიანი ძირის ფრაგმენტი (სავ. № 07:1-04/2211), ყავისფერკეციანი; ქუსლქვეშა ღრმულში გამოწვამდე ამოკაწრულია ჯვრისებური ნიშანი; დმ – 7,8 სმ (ტაბ. XLVIII).
172. ძირის ფრაგმენტი (სავ. № 07:1-05/517), ყავისფერკეციანი; ქუსლქვეშა ღრმულში გამოწვამდე ამოკაწრულია ორმაგისრისებური ნიშანი; დმ – 8,7 სმ (ტაბ. XLVIII).
173. ძირის ფრაგმენტი (სავ. № 07:1-05/518), ყავისფერკეციანი, რუხზედაპირიანი; ქუსლქვეშა ღრმულში გამოწვამდე ამოღარულია ირიბი ჯვრის მსგავსი ნიშანი ნიშანი; დმ – 6 სმ (ტაბ. XLVIII).
174. ძირის ფრაგმენტი (სავ. № 07:1-05/519), ყავისფერკეციანი; ქუსლქვეშა ღრმულში გამოწვამდე ამოღარულია ისრისებური ნიშანი, შემორჩენილია ფრაგმენტულად; დმ – 11,3 სმ (ტაბ. XLVIII).
175. ძირის ფრაგმენტი (სავ. № 07:1-05/519), ყავისფერკეციანი; ქუსლქვეშა ღრმულში გამოწვამდე ამოღარულია ისრისებური ნიშანი; დმ – 8,5 სმ (ტაბ. XLVIII).
176. სასმისის პირისა და ტანის ფრაგმენტი (სავ. № 07:1-04/2203), ყავისფერკეციანი; პირმოყრილი; ტანი სფეროსებურად მორკალული, პირი კედლების უშუალო გაგრძელებას წარმოადგენს, სადაა; დმ – 11 სმ (ტაბ. XLVIII).
177. სასმისი, ფრაგმენტალურად შემორჩენილი, მაგრამ შესაძლებელია სრული პროფილის აღდგენა (სავ. № 07:1-04/2204), რუხკეციანი, შავზედაპირიანი, კორპუსი ნახევარსფერული, პირის კიდე სადა, ძირი წრიულქუსლიანი. სიმაღლე – 6 სმ; პირის დმ – 11 სმ; ძირის დმ – 5 სმ (ტაბ. XLVIII).
178. სასმისის ძირისა და ტანის ფრაგმენტი (სავ. № 07:1-04/2215), რუხკეციანი, შავზედაპირიანი; შემორჩენილია კორპუსის ქვედა ნაწილი, ზემოაღწერილის მსგავსი; ძირის დმ – 7,2 სმ (ტაბ. XLVIII).
179. სასმისის ძირისა და ტანის ქვედა ნაწილის ფრაგმენტი (სავ. № 07:1-04/2215), რუხკეციანი, შავზედაპირიანი; ძირი წრიულქუსლიანი, პროფილირებული; დმ – 6,2 სმ (ტაბ. XLVIII).
180. სასმისის (?) პირისა და ტანის ფრაგმენტი (სავ. № 07:1-05/543), ყავისფერკეციანი; ტანის ნაწილი თითქმის შევული, მკვეთრადაა შევიწროებული ქვედა ნაწილში; პირის კიდე სადა, ოღნავ გარეთ გადაშლილი; დიამეტრის აღდგენა ვერ ხერხდება (ტაბ. XLVIII).

181. დოქის(?) პირ-ყელისა და მხრის ფრაგმენტი (სავ. № 07:1-05/544), ყავისფერკეციანი; დაბალი, შეზნექილგვერდებიანი ყელი; პირი გარეთ ძლიერ გადაშლილი, პირის კიდე ოდნავ შესქელებული და მომრგვალებული; დმ – 6 სმ (ტაბ. XLVIII).

182-185. დოქის ყურების ფრაგმენტები (სავ. № 07:1-04/2235-2238), ყავისფერკეციანი; ორმაგი მრგვალგანივკვეთიანი ღეროთი, ერთმანეთის მსგავსი ზომებითაც – 2,8×1,3 სმ (ტაბ. XLVIII).

186. დოქის ყურის ფრაგმენტი (სავ. № 07:1-05/530), ყავისფერკეციანი; ორმაგი მრგვალგანივკვეთიანი ღეროთი; ყურის შუა ნაწილში გააჩნია უნაგირისებრ ჩაღრმავებული დანაძერწი. ზომები – 2,9×1,6 სმ (ტაბ. XXV₅, XLIX).

187. დოქის პირ-ყელ-ყურის ფრაგმენტი (სავ. № 07:1-05/556), ყავისფერსკეციანი; ყელი მოკლე, ვიწრო; პირი გარეთ გადაკეცილი; ყური მიმაგრებულია პირის კიდის ქვეშ და მხრის დასაწყისში, ოვალურხვრელიანი, ოვალურგანივკვეთიანი, ზევითმორკალული; ყურის ზომები – 1,6×0,9 სმ (ტაბ. XLIX).

188-189. დოქის ყურების ფრაგმენტები (სავ. № 07:1-04/2232; სავ. № 07:1-05/529), ყავისფერკეციანი, ოვალურგანივკვეთიანი; ყურის შუა ნაწილში გააჩნია უნაგირისებრ ჩაღრმავებული დანაძერწი; ზომები – 2,8×1,4 სმ; 2,4×1,4 (ტაბ. XLIX).

190. დოქის ყურის ფრაგმენტი (სავ. № 07:1-05/531), ყავისფერკეციანი, გრეხილღეროიანი; დმ – 1,9 სმ (ტაბ. XXV₆, XLIX).

191-210. კოჭებისა თუ ქოთნების ყურები (სავ. № 07:1-04/2222-2230; სავ. № 07:1-05/520-528, 666-667), ყავისფერკეციანები, ზოგი შავზედაპირიანი; მომცრო ზომის, ოვალურხვრელიანი, ოვალურგანივკვეთიანი (ტაბ. XLIX-L).

211. ჭურჭლის ყურის ფრაგმენტი (სავ. № 07:1-05/557), ყავისფერსკეციანი, მრგვალნახვრეტიანი, ოთხკუთხაგანივკვეთიანი, მომრგვალებული კიდეებით; ზედა ბოლო მიმაგრებულია ღია ტიპის ჭურჭლის პირის კიდეზე; პირთან მიერთების ადგილზე, შიდა მხრიდან, გააჩნია მრგვალი მოყვანილობის ფოსო; ხვრელის დმ – 2,1 სმ, ყურის ღეროს ზომები – 2×0,8 სმ (ტაბ. XXV₈, L).

212. სასმისის (კანთაროსის?) პირის გვირგვინისა და ყურის ფრაგმენტი (სავ. № 07:1-04/2239), ყავისფერსკეციანი; პირის კიდე სადა, უშუალოდ მის ქვეშ მიმაგრებულია ბრტყელი, ჰორიზონტალურად მიმართული ყური, რომელიც ბოლოში მკვეთრად გადაკეცილია, გადაკეცვის ადგილას უჩნდება გვერდითი შვერილი. ყურის ღეროს ზომები – 1,8×0,8 სმ (ტაბ. L).

213-215. „ცრუ ყურების“ ფრაგმენტები (სავ. № 07:1-04/2233-2234; სავ. № 07:1-05/542), როგორც ყავისფერკეციანი, ასევე რუხკეციანი, შავზედაპირიანი, ღია ტიპის ჭურჭლების (ჯამები ან სასმისები) (ტაბ. XXV₉₋₁₁, L).

216. თხელკედლიანი ჭურჭლის ყური (სავ. № 07:1-05/533), ყავისფერკეციანი, ოვალურხვრელიანი, ოვალურგანივკვეთიანი, ზემოთ აზიდული; ზედა ნაწილში აქვს რქისებური შვერილები (ტაბ. XXV₁₂, L).

217. ყურის ფრაგმენტი (სავ. № 07:1-05/534), ყავისფერკეციანი, ოვალურგანივკვეთიანი, ტანთან შეერთების ადგილას მიერთებული აქვს ბოლოებწაკვეთილი უნაგირისებრ ჩაღრმავებიანი დანაძერწი (ტაბ. L).

218. ხუფის ფრაგმენტი (სავ. № 07:1-05/535), ყავისფერკეციანი, შენარჩუნებულია სრული პროფილი; კალთები თანაბრად იშლება ქვემოთკენ, კიდე ოდნავ შესქელებული; სახელური კოჭისებრი, ლილვისებრი შესქელებით ზედა ნაწილში, ზედა ზედაპირი ოდნავ ჩაღრმავებული; ხუფის დმ – 17,6 სმ; სახელურის დმ – 2,3 დმ (ტაბ. XXV₁₃, LI).

219. ხუფის ფრაგმენტი (სავ. № 07:1-04/2254), ყავისფერკეციანი; შენარჩუნებულია სრული პროფილი; კალთები თანაბრად იშლება ქვემოთკენ, კიდე სადა; სახელური ზემოთკენ გაფართოებული, თავმომრგავლებული, ოდნავ შესამჩნევი ტუბუკისებრი შვერილით ცენტრში; დმ – 11,6 სმ; სახელურის დმ – 2,3 სმ (ტაბ. XXV₁₄, LI).

220. ხუფის ფრაგმენტი (სავ. № 07:1-04/2240), ყავისფერკეციანი; კალთები თანაბრად იშლება ქვემოთკენ; სახელური ლილაკისებრი, ზემოთკენ გაფართოებული, ჩაღრმავებით ზედა ნაწილში; სახელურის დმ – 4,2 სმ (ტაბ. LI).

221. ხუფის ფრაგმენტი (სავ. № 07:1-04/2242), ყავისფერკეციანი; კალთები თანაბრად იშლება ქვემოთკენ; სახელური ლილაკისებრი, ზემოთკენ გაფართოებული, ჩაღრმავებით ზედა ნაწილში; სახელურის დმ – 4,2 სმ (ტაბ. LI).

222. ხუფის სახელურის ფრაგმენტი (სავ. № 07:1-05/537), ყავისფერკეციანი, ლილაკისებრი, ზემოთ გაფართოებული, ჩაღრმავებით ზედა ნაწილში, რომელშიც კონცენტრული წრეებია ამოღარული. სახელურის დმ – 3,9 სმ (ტაბ. LI).

241. ხუფის ფრაგმენტი (სავ. № 07:1-05/663), ყავისფერკეციანი; კალთები თანაბრად იშლება ქვემოთკენ; სახელური შედარებით მაღალი (5 სმ), ზემოთკენ გაფართოებული, თავმომრგვალებული, ძუძუკისებრი შეერილით; დმ – 2,5 სმ (ტაბ. LI).

242. ხუფის სახელური ფრაგმენტი (სავ. № 07:1-04/2251), ყავისფერკეციანი; სახელური ზემოთკენ გაფართოებული, თავმომრგვალებული; დმ – 2 სმ (ტაბ. LI).

243. ხუფის სახელური ფრაგმენტი (სავ. № 07:1-05/658), ყავისფერკეციანი; სახელური ზემოთკენ გაფართოებული, დისკოსებრი შესქელებით, თავბრტყელი; დმ – 3,8 სმ (ტაბ. LI).

დ) სარიტუალო დანიშნულების ადგილობრივი ჭურჭელი

244. „თიმიატერიონის“ ძირის ფრაგმენტი (სავ. № 07:1-04/2221), ყავისფერკეციანი, წრიულ ქუსლიანი, მაღალი, პროფილირებული, ქვემოთ გაფართოებული, ზედა თასისებური ნაწილის მხოლოდ ფსკერია შემორჩენილი; დმ – 7,1 სმ (ტაბ. XXV15, LI).

245. „თიმიატერიონის“ ძირის ფრაგმენტი (სავ. № 07:1-05/545), რუხკეციანი, შავზედაპირიანი; წრიულ ქუსლიანი, მაღალი, რთულად პროფილირებული, საფეხურისებრად იშლება ქვემოთ, დისკოსებრი ქვედა ნაწილით, რომელიც ფეხისგან ღარითაა გამოყოფილი; ზედა თასისებური ნაწილის მხოლოდ ფსკერია შემორჩენილი; დმ – 7,5 სმ (ტაბ. XXV16, LI).

ე) პირამიდალური საწაფები

246. პირამიდალური საწაფი (სავ. № 07:1-04/2258), ყავისფერკეციანი, მასიური, გამჭოლი ნახვრეტით ზედა ნაწილში; სიმაღლე – 9,5 სმ; ფუძის ზომები 6×5,2 სმ.

247. პირამიდალური საწაფი (სავ. № 07:1-05/547), ყავისფერკეციანი, მასიური, გამჭოლი ნახვრეტით ზედა ნაწილში. სიმაღლე – 9,0 სმ; ფუძის ზომები 5,5×5,6 სმ (ტაბ. XXV17).

248-254. პირამიდალური საწაფები (სავ. № 07:1-04/2255-2257; სავ. № 07:1-05/546, 548, 664; სავ. № 07:1-06/72), ყავისფერკეციანი, ზემოთაღწერილების ანალოგიური; სიმაღლე 7,5-8,5 სმ დიაპაზონში, ფუძის ზომები საშუალოდ 4,5×5 სმ (ტაბ. XXV18-20).

255. პირამიდალური საწაფი (სავ. № 07:1-05/665), ყავისფერკეციანი, შედარებით მცირე ზომის, ზემოთაღწერილების ანალოგიური; სიმაღლე – 5,3 სმ; ფუძის ზომები 3×3 სმ (ტაბ. XXV21).

ვ) იმპორტული სუფრის ჭურჭელი

1. სხვადასხვა ელფერის ჩალისფერი ან მოვარდისფროკეციანი, ადვილად შლადი თიხის

256-257. ჯამების ძირის გვირგვინების ფრაგმენტები (სავ. № 07:1-05/570, 571), ზემოთაკეცილი ძირის კილით; დამეტრის აღდგენა ვერ მოხერხდა (ტაბ. LII).

258. ლანგრისა თუ ჯამის ძირის ფრაგმენტი (სავ. № 07:1-05/574), წრიულქუსლიანი; დმ – 8,6 სმ (სურ. 254).

259. ლანგრისა თუ ჯამის ძირის ფრაგმენტი (სავ. № 07:1-05/579), წრიულქუსლიანი; დმ – 12,5 სმ (ტაბ. LII).

260. ლანგრის ძირის ფრაგმენტი (სავ. № 07:1-05/580), წრიულქუსლიანი; დმ – 12,5 სმ (ტაბ. LII).

261. ლანგრისა თუ ჯამის ძირის ფრაგმენტი (სავ. № 07:1-05/581), წრიულქუსლიანი; დმ – 11,2 სმ (ტაბ. LII).

262. მცირე ზომის კოჭობის ძირის გვირგვინისა და მხრის ფრაგმენტი (სავ. № 07:1-04/2121), თხელკედლიანი; ძირის კიდე სადა, გარეთ გადაშლილი, მხარზე ორი ჰორიზონტალური ღარი შემოუყვება (ტაბ. XXVII, LII).

263. ჯამის ძირის ფრაგმენტი (სავ. № 07:1-05/577), წრიულქუსლიანი; დმ – 8 სმ (ტაბ. LII).

264. ქოთნისა თუ ღოქის ძირის ფრაგმენტები (სავ. № 07:1-05/573), წრიულქუსლიანი; ძირის დმ – 8,6 სმ (ტაბ. LII).

265. ლანგრისა თუ ჯამის ძირის ფრაგმენტი (სავ. № 07:1-05/576), წრიულქუსლიანი; ფსკერზე დატანილი აქვს ამოღარული კონცენტრული წრეები; დმ – 9,5 სმ (ტაბ. LII).

266. ქოთნისა თუ ღოქის ძირის ფრაგმენტი (სავ. № 07:1-05/578), წრიულქუსლიანი; დმ – 8,8 სმ (ტაბ. LII).

267. მცირე ზომის ჭურჭლის ძირი (სავ. № 07:1-05/582), წრიულქუსლიანი; დმ – 6,3 სმ (ტაბ. LII).

268. დოქის ყელის ფრაგმენტი (სავ. № 07:1-05/583), ცილინდრული, მთელ სიმაღლეზე გასდევს ჰორიზონტალური ღარები. ყელის დმ – 4,3 სმ (ტაბ. LII).

269. ლაგინოსის(?) ყურისა და პირის ფრაგმენტი (სავ. № 07:1-04/2120), განიერი და ბრტყელი ყური უერთდება უშუალოდ პირის კიდეს. ზომები – 3,1×1,3 სმ (ტაბ. LII).

270. დოქის (?) ყური (სავ. № 07:1-07/2115), ორღეროიანი. ზომები – 3×1,4 სმ (ტაბ. LII).

271. ჭურჭლის ყური (სავ. № 07:1-05/584), გრეხილღეროიანი, უშუალოდ უერთდება პირის კიდეს (ტაბ. XXVI₂, LII).

272. ცრუყურის ფრაგმენტი (სავ. № 07:1-05/585), მიძერწილია გაურკვეველი ტიპის ჭურჭლის პირის კიდის ქვეშ (ტაბ. XXVI₃, LII).

ნაცრისფერკეციანი კერამიკა

273. ლანგრის პირის გვირგვინის ფრაგმენტი (სავ. № 07:1-04/2143), პირის კიდე ზემოთ აკეცილი; დმ – 19,5 სმ (ტაბ. LIII).

274-277. ლანგრის პირის გვირგვინის ფრაგმენტები (სავ. № 07:1-04/2140-2141, 2144; 07:1-05/587), ზემოაღწერილის მსგავსი. დიამეტრების აღდგენა ვერ ხერხდება.

278. ჯამის პირის გვირგვინისა და კალთის ფრაგმენტი (სავ. № 07:1-04/2142), თხელკედლიანი, პირის კიდე სადა, მის ქვეშ გარეთა ზედაპირზე გასდევს ორი პარალელური ჰორიზონტალური ღარი. დიამეტრის აღდგენა ვერ ხერხდება. კეცის სისქე – 0,4 სმ.

279-285. ჯამებისა თუ ლანგრების ძირის ფრაგმენტი (სავ. № 07:1-04/2133-2139), წრიულქუსლიანი; დმ – 7-დან 8 სმ-მდე (ტაბ. LIII).

286. ჯამისა თუ ლანგრის ძირის ფრაგმენტი (სავ. № 07:1-05/590), წრიულქუსლიანი; ფსკერზე შეიმჩნევა ორი კონცენტრული ღარი; დმ – 10,6 სმ (ტაბ. LIII).

287. ლანგრის ძირის ფრაგმენტი (სავ. № 07:1-05/593), წრიულქუსლიანი; დმ – 14 სმ (ტაბ. LIII).

288. ჭურჭლის ძირის ფრაგმენტი (სავ. № 07:1-05/670), წრიულქუსლიანი; ფსკერზე შავი ფერის საღბავით გამოყვანილი მოკლე ხაზები; დმ – 6 სმ (ტაბ. LIII).

289. ჯამის პირ-კალთის ფრაგმენტი (სავ. № 07:1-05/616), კალთის ზედა და ქვედა ნაწილს შორის კუთხოვანი გადასვლით; პირის კიდე ქვემოთ გადმოკეცილი, ზემოდან გასდევს ორი პარალელური ღარი; დმ – 28,6 სმ (ტაბ. LIII).

290. კოჭობის პირ-ყელისა და კორპუსის ფრაგმენტი (სავ. № 07:1-04/2145), თხელკედლიანი, მცირე ზომის, დაბალყელიანი, პირი თანაბრად გადაშლილი, ყელს ქვემოთ, მხრის დასაწყისში ორი პარალელური წვრილი ღარია, ტანზე – რელიეფური ქედით გამოყვანილი ოვის მაგვარი გამოსახულებაა. პირის დიამეტრის აღდგენა ვერ ხერხდება (ტაბ. LIII).

291. სასმისის(?) პირის გვირგვინის ფრაგმენტი (სავ. № 07:1-05/589), პირი გარეთ გაფართოებული, პირის კიდე სადა, მომრგვალებული, მის ქვეშ შეიმჩნევა წვრილი ღარი; პირის ქვეშ მიმაგრებულია ცრუ ყური (ტაბ. LIII).

292-293. ცრუ ყურების ფრაგმენტები (სავ. № 07:1-04/2145, 2147).

294. ჯამის პირის გვირგვინის ფრაგმენტი (სავ. № 07:1-05/618), თხელკედლიანი, პირსწორი, პირის კიდის ქვეშ გასდევს წვრილი ღარი; დმ – 18,4 სმ (ტაბ. LIII).

კეცი მონაცრისფრო, მოვარდისფროში გარდამავალი

295. ჯამის პირ-კალთის ფრაგმენტები (სავ. № 07:1-05/586), პირის კიდე სადა, კალთა ძირისკენ თანაბრად მომრგვალებული; დმ – 22,5 სმ (ტაბ. LIII).

296. ლანგრისა თუ ჯამის ძირის ფრაგმენტი (სავ. № 07:1-05/591), კეცი ზემოთაღწერილის ანალოგიური; წრიულქუსლიანი, ქუსლს ქვემოთ გასდევს ღარი; დმ – 8,2 სმ (ტაბ. LIII).

კეცი მუქი რუხი, შავზედაპირიანი

297. ლანგრისა თუ ჯამის ძირის ფრაგმენტი (სავ. № 07:1-06/71), წრიულქუსლიანი, ფსკერზე – ფრჩხილისებრი ნაჭდევებით გამოყვანილი კონცენტრული წრეებია გამოსახული; დმ – 11 სმ (ტაბ. XXVI₄₋₅, LIII).

298. სასმისის(?) ძირი (სავ. № 07:1-04/2150), წრიულქუსლიანი; ფსკერზე სამი კონცენტრული ღარია გამოსახული; დმ – 5,2 სმ (ტაბ. XXVI₆₋₇, LIII).

299. სასმისის(?) ძირი (სავ. № 07:1-04/2151), წრიულქუსლიანი, შედარებით მაღალი ქუსლი პროფილირებულია ღარებით და ქედებით; დმ – 6,1 სმ (ტაბ. LIII).

წითელლაკიანი კერამიკა

300. ლანგრის ფრაგმენტი (სავ. № 07:1-05/604), კეცი ღია მოვარდისფრო; წრიულქუსლიანი, პირაკეცილი; აღდგენილია სრული პროფილი; სიმაღლე – 4 სმ; პირის დმ – 25,5 სმ; ქუსლის დმ – 16,2 სმ (ტაბ. LIV).

301. ლანგრის პირ-კალთისა და ძირის ფრაგმენტი, აღსდგა სამი ნატეხისაგან (სავ. № 07:1-04/2158, 2165 და 2166), ჩალისფერი, უძინარეკო კეცი, ღია მოწითალო ფერის ლაკი; პირის კიდე ზემოთ აკეცილი; ძირი წრიულ ქუსლიანი; ფსკერზე გამოსახულია წვრილი ღარებით გამოყვანილი ზუთი კონცენტრული წრე, გარეთა წრეს ფრჩხილისებრი ნაჭდევეები გასდევს; ქუსლქვეშა ღრმულში ამოკაწრულია ირიბი ჯვარი; სიმაღლე – 4,9 სმ; პირის დმ – 29,4 სმ, ძირის დმ – 9,2 სმ (ტაბ. XXVI8-9, LIV).

302. ლანგრის პირის გვირგვინის ფრაგმენტი (სავ. № 07:1-05/594), თხელკედლიანი, მოყავისფროკეციანი, ლაკი შვინდისფერი, პირის კიდე ზემოთ აკეცილი; დმ – 23 სმ.

303. ლანგრის პირის გვირგვინის ფრაგმენტი (სავ. № 07:1-04/2153), ზემოთ აღწერილის ანალოგიური; დმ – 23 სმ (ტაბ. LIV).

304. ლანგრის პირის გვირგვინის ფრაგმენტი (სავ. № 07:1-04/2157), კეცი მოვარდისფრო, პირის კიდე ზემოთ აკეცილი. დიამეტრის აღდგენა ვერ ხერხდება.

305. ლანგრის პირის გვირგვინის ფრაგმენტი (სავ. № 07:1-05/571), კეცი ღია მოვარდისფრო, ლაკი თითქმის მთლიანად ატკეცილია; პირის კიდე ზემოთ აკეცილი. დიამეტრის აღდგენა ვერ ხერხდება.

306. ლანგრის პირის გვირგვინის ფრაგმენტი (სავ. № 07:1-05/671), კეცი მოჩალისფრო, ლაკი ძირითადად ატკეცილია; პირის კიდე ზემოთ აკეცილი; დმ – 34 სმ (ტაბ. LIV).

307. ლანგრის პირის გვირგვინის ფრაგმენტი (სავ. № 07:1-05/672), კეცი ღია მოვარდისფრო, ლაკი თითქმის მთლიანად ატკეცილია; პირის კიდე ზემოთ აკეცილი; დმ – 37,6 სმ (ტაბ. LIV).

308. ლანგრის პირის გვირგვინის ფრაგმენტი (სავ. № 07:1-05/673), კეცი მოვარდისფრო, შუაში მონაცრისფრო, პირის კიდე ზემოთ აკეცილი; დმ – 38 სმ (ტაბ. LIV).

309-311. ჯამების პირისგვირგვინების ფრაგმენტები (სავ. № 07:1-04/2154-2156), მოვარდისფრო-მოჩალისფრო კეცის, სხვადასხვა ელფერის წითელი ლაკით; პირის კიდე შებრტყელებული; დმ – შესაბამისად 26, 16 და 13 სმ.

312. ღრმა, ნახევარსფერული მოყვანილობის ჯამის ფრაგმენტი (სავ. № 07:1-04/2167), კეცი მოჩალისფრო, თხელკედლიანი, ლაკი მეტად ატკეცილია; პირის კიდის ქვეშ შემოუყვება ორი წვრილი ღარი; დმ – 12,4 სმ (ტაბ. XXVI10, LIV).

313. ჯამის პირისა და კალთის ფრაგმენტი (სავ. № 07:1-05/596), კეცი მოყავისფრო, ლაკი კარგი ხარისხის, გარე მხრიდან უფრო მუქი; პირის კიდე შებრტყელებული; დმ – 18 სმ (ტაბ. LIV).

314. ღია ტიპის ჭურჭლის (ჯამი ?) პირის, კალთისა და ყურის ფრაგმენტი (სავ. № 07:1-05/597), კეცი მუქი ვარდისფერი, ლაკი მუქი, შვინდისფერი; პირის კიდე სადა, შიგნით გადახრილი; ყური პროფილირებული; დმ – 18,2 სმ (ტაბ. LIV).

315. ჯამის პირისა და კალთის ფრაგმენტი (სავ. № 07:1-05/600), თხელკედლიანი; დმ. 12,2 სმ (ტაბ. LIV).

316. ჯამის პირისა და კალთის ფრაგმენტი (სავ. № 07:1-05/601), კეცი მოყავისფრო, ლაკი მთლიანად აქერცლილი, თხელკედლიანი; დმ – 19,2 სმ (ტაბ. LIV).

317. ჯამის პირისა და კალთის ფრაგმენტი (სავ. № 07:1-05/602), კეცი მუქი ვარდისფერი, თხელკედლიანი; დმ – 16,2 სმ (ტაბ. LIV).

318-319. ჯამის პირისა და კალთის ფრაგმენტები (სავ. № 07:1-05/597-598), ზემოთ აღწერილების მსგავსი; პირის დიამეტრის აღდგენა ვერ ხერხდება.

320. ჯამის პირისა და კალთის ფრაგმენტი (სავ. № 07:1-05/668), კეცი მოვარდისფრო, ლაკი მთლიანად აქერცლილი; დმ – 17 სმ (ტაბ. LIV).

321. ჯამის პირისა და კალთის ფრაგმენტი (სავ. № 07:1-05/669), კეცი მოვარდისფრო, ლაკი მთლიანად აქერცლილი; დმ – 14 სმ (ტაბ. LIV).

322. სასმისის (?) პირის ფრაგმენტი (სავ. № 07:1-05/595), კეცი მუქი ვარდისფერი; პირის კიდე ლილვისებურად შესქელებული. დიამეტრის აღდგენა ვერ ხერხდება (ტაბ. LV).

323. გაურკვეველი ჭურჭლის (დოქის?) პირ-ყელის ფრაგმენტი (სავ. № 07:1-05/603), კეცი ღია მოყავისფრო; ყელის პირის გვირგვინში კუთხოვანი გადასვლით; პირის კიდე სადა, მომრგვალებული; დიამეტრის აღდგენა ვერ ხერხდება (ტაბ. LV).

324. ლანგრის ძირის ფრაგმენტი (სავ. № 07:1-04/2159), კეცი მოჩალისფრო, ლაკი მოვარდისფრო; ფსკერზე გასდევს უფრო მუქი ფერის (შვინდისფერი) ლაკის ზოლი; ცენტრთან ჩანს ამოღარული ორნამენტის კვალი; წრიულქუსლიანი; დმ – 11,7 სმ (ტაბ. LV).

325. ლანგრის ძირის ფრაგმენტი (სავ. № 07:1-04/2161), კეცი ღია მოვარდისფრო; წრიულქუსლიანი; დმ – 13,5 სმ (ტაბ. XXVII, LV).

326. ლანგრის ძირის ფრაგმენტი (სავ. № 07:1-05/605), კეცი ღია მოვარდისფრო, ლაკი თითქმის მთლიანად აქერცილილი; ფსკერზე ამოღარულია კონცენტრული წრეები; წრიულქუსლიანი; დმ – 9,2 სმ (ტაბ. XXVII4, LV).

327. ლანგრის ძირის ფრაგმენტი (სავ. № 07:1-05/606), კეცი ღია მოვარდისფრო, ლაკი ძლიერ აქერცილილი; ფსკერზე ამოღარულია კონცენტრული წრეები; წრიულქუსლიანი, ქუსლი დისკოსებური, კორპუსიდან გამოიყოფა ღარი; დმ – 11,4 სმ (ტაბ. XXVII3, LV).

328. ლანგრის ძირის ფრაგმენტი (სავ. № 07:1-05/607), კეცი ღია მოვარდისფრო, ლაკი მუქი წითელი, კარგი ხარისხის; ფსკერზე ღარებითა და ფრჩხილისებრი ჭდეებით გამოყვანილია კონცენტრული წრეები; წრიულქუსლიანი; დმ – 12,2 სმ (ტაბ. XXVII2, LV).

329. ლანგრის ძირის ფრაგმენტი (სავ. № 07:1-05/608), კეცი მოვარდისფრო, ლაკი აქერცილილი; ფსკერზე მოკლე ჭდეებით გამოყვანილია კონცენტრული წრეები და წნეხვით გამოყვანილი პალმეტაა; წრიულქუსლიანი; დმ – 18 სმ (ტაბ. LV).

330. ლანგრის ძირის ფრაგმენტი (სავ. № 07:1-05/609), კეცი ჩალისფერი, ლაკი აქერცილილი; ფსკერზე მოკლე ჭდეებით გამოყვანილია კონცენტრული წრეები; წრიულქუსლიანი; დმ – 10 სმ (ტაბ. XXVIII1, LV).

331. ლანგრის ძირის ფრაგმენტი, აღსდგა ორი ფრაგმენტისაგან (სავ. № 07:1-05/674-675), კეცი ფენოვანია – ორ მოყავისფრო შრეს შორის ნაცრისფერი ფენილია; ლაკი თითქმის მთლიანად აქერცილილია; ფსკერი შემკულია ჭდეებით გამოყვანილი კონცენტრული წრეებით; წრიულქუსლიანი; დმ – 10,6 სმ (ტაბ. XXVII6, LV).

332. დახურული ჭურჭლის ძირის ფრაგმენტი (სავ. № 07:1-04/2160), მოვარდისფრო კეციანი; შიდა ზედაპირზე ლაკის არანაირი კვალი არ ჩანს, გარე ზედაპირზე კი ლაკი ძლიერ აქერცილილია და ოდნავ შენარჩუნებულია მხოლოდ ქუსლქვეშა ღრმულში; წრიულქუსლიანი; დმ – 8,4 სმ (ტაბ. LV).

333. მცირე ზომის ჭურჭლის ძირის ფრაგმენტი (სავ. № 07:1-04/2162), კეცი ფენოვანი, ნაცრისფერი შუაფენილით, ლაკი მთლიანად აქერცილილი; წრიულქუსლიანი; დმ – 6,2 სმ (ტაბ. LV).

334. მცირე ზომის ჭურჭლის ძირის ფრაგმენტი (სავ. № 07:1-04/2163), კეცი მოყავისფრო, ლაკი ძლიერ აქერცილილი; წრიულქუსლიანი; დმ – 4,9 სმ (ტაბ. LV).

335. მცირე ზომის ღია ტიპის ჭურჭლის ძირის ფრაგმენტი (სავ. № 07:1-04/2164), კეცი მოჩალისფრო, ლაკი აქერცილილი; ფსკერზე ფრჩხილისებრი ჭდეების კონცენტრული წრეა; წრიულქუსლიანი; დმ – 4,9 სმ (ტაბ. XXVII8-9, LV).

336. მცირე ზომის ღია ტიპის ჭურჭლის ძირის ფრაგმენტი (სავ. № 07:1-05/610), კეცი ფენოვანი, მუქვარდისფერ შრეებს შორის მონაცრისფრო ფენილით; მუქი წითელი ფერის ლაკი ფარავს ფსკერს; წრიულქუსლიანი; დმ – 6,1 სმ (ტაბ. XXVII7, LV).

337. მცირე ზომის ღია ტიპის ჭურჭლის ძირის ფრაგმენტი (სავ. № 07:1-05/611), კეცი მუქი ვარდისფერი, ლაკი ფარავს ფსკერს; წრიულქუსლიანი; დმ – 4,8 სმ (ტაბ. LV).

338. თხელკედლიანი ღია ტიპის ჭურჭლის ძირის ფრაგმენტი (სავ. № 07:1-05/612), კეცი მოვარდისფრო, ლაკი კარგი ხარისხის, მუქი; წრიულქუსლიანი; დმ – 8,1 სმ (ტაბ. XXVIII0, LV).

339. მცირე ზომის ჭურჭლის ძირი (სავ. № 07:1-05/613), კეცი ვარდისფერი, ლაკი აქერცილილი; წრიულქუსლიანი; დმ – 5,8 სმ (ტაბ. LV).

340. ჭურჭლის კედლისა და ყურის ფრაგმენტი (სავ. № 07:1-04/2168), კეცი მოყავისფრო, ლაკი მუქი, შვინდისფერი; მცირე ზომის ტანი ხასიათდება მკვეთრი კუთხოვანი გადატეხვით ქვედა ნაწილში (ტაბ. LV).

341. ღია ტიპის ჭურჭლის (ჯამი ?) პირისა და ყურის ფრაგმენტი (სავ. № 07:1-05/614), კეცი მუქი ვარდისფერი, მუქი, ძლიერ აქერცილილი; პირის კიდე სადა, შიგნით გადახრილი; უშუალოდ პირის ქვეშ მიბერწილია ე.წ. „ცრუ ყური“. პირის დიამეტრის განსაზღვრა ვერ მოხერხდა (ტაბ. LV).

342. მსგავსი ყური (სავ. № 07:1-05/615), კეცი მოყავისფრო ლაკი ძლიერ აქერცილილი (ტაბ. LV).

343. ვიწროყელიანი ჭურჭლის (ამფორისკი?) ფრაგმენტი (სავ. № 07:1-04/2170), კეცი მუქი ვარდისფერი, ლაკი თითქმის მთლიანად აქერცლილია. ყელის დიამეტრი – 2,7 სმ. (ტაბ. LVI).

ორი ფრაგმენტი გამოირჩევა თავისებურებით: გარეთა ზედაპირი დაფარულია მოშავო-მოყავისფრო ფერის ლაკით, შიდა – წითელით.

344. ქოთნის პირისგვირგვინის ფრაგმენტი (სავ. № 07:1-04/2169), თხელკედლიანი, პირი სადა, გარეთ გადაშლილი; პირქვეშ, ყელზე, მიერთებულია ბრტყელგანიკვეთიანი ყური; პირის გვირგვინი და ყელი დაფარულია მდარე ხარისხის მქრქალი მოყავისფრო ელფერის ლაკით, რომელიც ალაგ-ალაგ აქერცლილია. ყურის გვერდით, მარცხნივ, ასეთივე ფერის ლაკის წერტილებით გამოყვანილი ჰორიზონტალური ზოლია გამოსახული, რომელიც ქვემოდან წვრილი ნაკაწრი საზითაა შემოსაზღვრული. მხრის დასაწყისში ორი ნაკაწრი საზით გამოყვანილი ნახევარკალი შეინიშნება; ჭურჭლის შიდა მხარე წითელი ლაკითაა დაფარული (ტაბ. LV).

345. ჭურჭლის ტანის ფრაგმენტი (სავ. № 07:1-04/2129), შემორჩენილია მუცლისა და მხრის ფრაგმენტი; წითელკეციანი, თხელკედლიანი; მხარზე შემოუყვება ჰორიზონტალური წვრილი ღარები; კორპუსს ქვემოთ ჩამოუყვება ვერტიკალური წვრილი ღარები, რომლებშიც მოყავისფრო ლაკია ჩამჯდარი; შიდა ზედაპირზე შეიმჩნევა წითელი ლაკის კვალი (ტაბ. XXIX¹, LVI).

შავლაკიანი კერამიკა

346-347. ლანგრის პირის კიდის ფრაგმენტები (სავ. № 07:1-04/2173-2174), კეცი ღია მოვარდისფრო, ლაკი მქრქალი, დაბალი ხარისხის, აქერცლილი; პირის კიდე ქვემოთ ჩამოკეცილი. დიამეტრის განსაზღვრა ვერ ხერხდება.

348. ლანგრის პირ-კალთის ფრაგმენტები (სავ. № 07:1-05/619), კეცი მოვარდისფრო, ლაკი მქრქალი; პირის კიდე ლილვისებურდა გაფართოებული, შიდა მხარეს, ფსკერისკენ, შეიმჩნევა ჭრჩხილისებრი ნაჭდევებით გამოყვანილი რკალის ნაწილი; დმ – 18,3 სმ (ტაბ. XXVIII³, LVI).

349. ღია ტიპის ჭურჭლის ძირის ფრაგმენტი (სავ. № 07:1-04/2171), კეცი მოვარდისფრო, ლაკი შედარებით კარგი ხარისხის; წრიულ ქუსლიანი, ქუსლი პროფილირებული. დიამეტრის განსაზღვრა ვერ ხერხდება.

350. ლანგრის თუ ჯამის ძირის ფრაგმენტი (სავ. № 07:1-04/2176), კეცი ღია მოჩალისფრო, ქუსლი და ძირი შავი ფერის ლაკითაა დაფარული, ფსკერი – მოყავისფროთი; წრიულქუსლიანი, ქუსლი მაღალი, პროფილირებული; დმ – 9,1 სმ (ტაბ. XXVIII², LVI).

351. ლანგრის თუ ჯამის ძირის ფრაგმენტი (სავ. № 07:1-04/2177), კეცი მოვარდისფრო; წრიულქუსლიანი, მომცრო ზომის, ფსკერზე ემჩნევა ფრჩხილისებრი ჭდეების რკალი; დმ – 8 სმ.

352. ლანგრის თუ ჯამის ძირის ფრაგმენტი (სავ. № 07:1-05/621¹), კეცი ღია მოჩალისფრო, ლაკი არათანაბარი, მქრქალი, მოყავისფროში გარდამავალი; წრიულქუსლიანი; დმ – 6,5 სმ (ტაბ. LVI).

353. ლანგრის თუ ჯამის ძირის ფრაგმენტი (სავ. № 07:1-05/621²), კეცი მოვარდისფრო; წრიულქუსლიანი, ფსკერი შემკულია ფრჩხილისებრი ჭდეებით გამოყვანილი რკალით და ნაჭდევი პალმეტით; დმ – 11 სმ (ტაბ. LVI).

354. ლანგრის თუ ჯამის ძირის ფრაგმენტი (სავ. № 07:1-05/622), კეცი მოვარდისფრო, ლაკი მქრქალი, აქერცლილი; წრიულქუსლიანი; დმ – 10 სმ (ტაბ. LVI).

355. მოზრდილი ჭურჭლის ძირის ფრაგმენტი (სავ. № 07:1-05/676), კეცი მოვარდისფრო; წრიულქუსლიანი; დმ – 16,5 სმ (ტაბ. LVI).

356. ლანგრის ფრაგმენტი (სავ. № 07:1-04/2175), კეცი ღია მოყავისფრო, ლაკი აქერცლილი; პირის კიდე ოდნავ ზემოთ აკეცილი; პირს ქვედა მხრიდან შემოუყვება წვრილი ღარი; ფსკერზე, ცენტრისკენ, ფრჩხილისებური ჭდეებით გამოყვანილი რკალის ნაწილია შემორჩენილი; ძირი წრიულქუსლიანი; დმ – 15,5 სმ; ძირის დმ – 7,8 სმ (ტაბ. XXVIII¹, LVI).

357. სათევზე ლანგრის ძირის ფრაგმენტი (სავ. № 07:1-05/623), კეცი მოვარდისფრო, ლაკი მქრქალი, ქუსლქვეშა ღრმულში – მოწითალო-მოყავისფრო ფერის; წრიულქუსლიანი; სასაწებლე ჩაღრმავება თასისებრი მოყვანილობის, გარშემო შემოუყვება ღრმა და განიერი ღარი; დმ – 15,5 სმ; ძირის დმ – 8,1 სმ (ტაბ. XXVIII⁷, LVI).

358. სათევზე ლანგრის ძირის ფრაგმენტი (სავ. № 07:1-05/624), კეცი მოვარდისფრო, ლაკი მქრქალი; წრიულქუსლიანი, სასაწებლე ჩაღრმავებას ღარი შემოუყვება; დმ – 11 სმ (ტაბ. XXVIII¹⁰, LVI).

რელიეფურორნამენტის კერამიკა

359. თასის პირისა და მხრის ფრაგმენტი (სავ. № 07:1-04/21301), კეცი მოჩალისფრო, შიდა ზედაპირზე ეტყობა მოყავისფრო ლაკის კვალი; პირის კიდე სადა, გარეთ ოდნავ გადაშლილი; მხარზე ორ ჰორიზონტალურ ქედს შორის მოქცეული მცირე ზომის რელიეფური კოპებია, მათ ქვეშ – რელიეფური ქერცლისებრი ორნამენტი (ტაბ. XXIX², LVI).

360. ჭურჭლის კედლის ფრაგმენტი (სავ. № 07:1-04/21302), შესაძლოა № 360-ის ნაწილი – იდენტური კეცის, მოყავისფრო ლაკის კვალით როგორც შიდა ზედაპირზე, ასევე ქერცლებს შორის; რელიეფური ქერცლისებრი ორნამენტით (ტაბ. XXIX³, LVI).

361. შესაძლოა ამავე ჭურჭლის ტანის ქვედა ნაწილის ფრაგმენტი (სავ. № 07:1-05/627), ანალოგიური კეცისა და ლაკის მახასიათებლებით; ჭურჭლის ქვედა ნაწილში რელიეფური ქედებით შექმნილი მედალიონის ფრაგმენტია (ტაბ. XXIX⁴, LVI).

362. თასის (?) კედლის ფრაგმენტი (სავ. № 07:1-04/2131), ნაცრისფერკეციანი, შავზედაპირიანი; ამკობს ფოთლისებრი რელიეფური ორნამენტი (ტაბ. XXIX⁵, LVI).

363. თასის (?) ძირის ფრაგმენტი (სავ. № 07:1-05/628), ნაცრისფერკეციანი, შავზედაპირიანი, შესაძლოა ზემოაღწერილის ნაწილი; ვერტიკალურ რელიეფურ ქედებს შორის მოთავსებულია მცირე ზომის ბურცორბების რიგები (ტაბ. XXIX⁶, LVI).

ზ) ლუთერიუმები

364. სინოპური ლუთერიუმის პირის გვირგვინის ფრაგმენტი (სავ. № 07:1-04/2128), ჰორიზონტალურად გადაშლილი პირის კიდე, ღარიანი, შემორჩენილია წყვილი გადმოსაღვრელი ტუჩი (ტაბ. XXIX¹²).

365. სინოპური ლუთერიუმის ფრაგმენტი (სავ. № 07:1-05/559), პროფილირებული პირის კიდე და ჰორიზონტალური ღარებით ტანზე; დმ – 33,3 სმ (ტაბ. LVII).

თ) სანელსაცხებლები

366-367. სანელსაცხებლის ტანის ფრაგმენტები (სავ. № 07:1-05/561-562), დიდი ზომის, სქელკედლიანი, კეცი მოვარდისფრო (ტაბ. LVII).

368. სანელსაცხებლის ტანის ფრაგმენტი (სავ. № 07:1-04/2123¹⁻³), ზემოთაღწერილის ანალოგიური.

369. სანელსაცხებლის ყელისა და ყურის ფრაგმენტი (სავ. № 07:1-04/2127), კეცი მოვარდისფრო; ვიწროყელიანი, ყური მრგვალგანივკვეთიანი (ტაბ. XXIX⁷).

370. სანელსაცხებლის პირ-ყელისა და ყურის ფუძის ფრაგმენტი (სავ. № 07:1-04/2132), კეცი მოვარდისფრო; ვიწროყელიანი, პირშესქელებული, გარეთ გადმოკეცილი; დმ – 3,3 სმ (ტაბ. XXIX⁸, LVII).

371. სანელსაცხებლის ყელისა და ყურების ფრაგმენტი (სავ. № 07:1-05/560), მოვარდისფრო კეციანი; ყელი ვიწრო, ყური ოვალურგანივკვეთიანი (ტაბ. LVII).

372. უნგენტარიუმის პირ-ყელის ფრაგმენტი (სავ. № 07:1-04/2148), ნაცრისფერკეციანი; ყელი მაღალი, ვიწრო, ფართო ჰორიზონტალური ღარებით; პირის კიდე შესქელებული, მომრგვალებული, გარეთ გადმოკეცილი; დმ – 3,1 სმ (ტაბ. XXIX⁹, LVII).

373. სანელსაცხებლის უსლის ფრაგმენტი (სავ. № 07:1-04/2124), კეცი ღია მოვარდისფრო, ადვილად შლადი თიხის; კონუსური მოყვანილობის, ბოლო წატეხილია (ტაბ. XXIX¹⁰).

374. სანელსაცხებლის უსლის ფრაგმენტი (სავ. № 07:1-04/2125), კეცი ღია მოვარდისფრო, ადვილად შლადი თიხის; კონუსური მოყვანილობის (ტაბ. XXIX¹¹).

375. სანელსაცხებლის უსლის ფრაგმენტი (სავ. № 07:1-05/566), კეცი ღია ჩალისფერი, ემჩნევა აქერცლილი წითელი ლაკის კვალი; ცილინდრული მოყვანილობის, ბოლოში გაფართოებული (ტაბ. LVII).

376. სანელსაცხებლის უსლის ფრაგმენტი (სავ. № 07:1-05/563), კეცი ღია მოვარდისფრო, ადვილად შლადი თიხის; ქუსლი კონუსური ფორმის, ეტყობა ვიწრო რელიეფური სალტე; ფართოდ იშლება ზევითკენ; დმ – 1,8 სმ (ტაბ. LVII).

377. სანელსაცხებლის უსლის ფრაგმენტი (სავ. № 07:1-05/564), კეცი ღია მოვარდისფრო, ადვილად შლადი თიხის; ქუსლი კონუსური ფორმის, ფართოდ იშლება ზევითკენ; დმ – 1,6 სმ (ტაბ. LVII).

378. სანელსაცხებლის უსლის ფრაგმენტი (სავ. № 07:1-05/565), ჩალისფერი კეცის, ეტყობა აქერცლილი წითელი ლაკისა თუ საღებავის კვალი; კონუსური ფორმის, ღრუ (ტაბ. LVII).

379. სანელსაცხებლის ქუსლის ფრაგმენტი (სავ. № 07:1-05/678), მოყავისფრო კეციანი, კონუსური ფორმის (ტაბ. LVII).

380. სანელსაცხებლის უსლის ფრაგმენტი (სავ. № 07:1-05/679), კეცი მოჩალისფრო, ზედაპირზე ეტყობა აქერცლილი ყავისფერი ლაკისა თუ საღებავის კვალი; კონუსური ფორმის, ნაკლები (ტაბ. LVII).

381. სანელსაცხებლის უსლის ფრაგმენტი (სავ. № 07:1-04/2122), კეცი ორფენიანი – გარედან მოყავისფრო, შიგნიდან ნაცრისფერი; ქუსლი დისკოსებრი დაბოლოებით; დმ – 3,5 სმ (ტაბ. LVII).

382. სანელსაცხებლის უსლის ფრაგმენტი (სავ. № 07:1-04/2126), მოვარდისფრო კეციანი, ადვილად შლადი თიხის; № 381-ის მსგავსი; დმ – 2,6 სმ.

383. სანელსაცხებლის უსლის ფრაგმენტი (სავ. № 07:1-05/567), მოვარდისფრო კეციანი, ადვილად შლადი თიხის; ქუსლი დისკოსებრი დაბოლოებით; დმ – 2,6 სმ (ტაბ. LVII).

384. სანელსაცხებლის უსლის ფრაგმენტი (სავ. № 07:1-05/625), მოვარდისფრო კეციანი, ადვილად შლადი თიხის, ზედაპირი დაფარულია მქრქალი, ალაგ-ალაგ აქერცლილი ლაკით; ქუსლი ბოლოვდება დისკოსებრი გაფართოებით; დმ – 3,2 სმ (ტაბ. LVII).

ი) ყოფითი დანიშნულების კერამიკული ნივთები

385. ჭრაქი (სავ. № 07:1-04/2159), ყავისფერკეციანი, ზედაპირზე ეტყობა წითელი ლაკის კვალი; წარმოდგენილი საპატრუქითი და ვიწრო ზეთის ჩასაღვრელი ზვრელით; ყური ბრტყელგანივკვეთიანი, ფრაგმენტულად შემორჩენილი; ძირი ნუშისებური მოყვანილობის. სიგრძე – 9 სმ; უდიდესი სიგანე – 5,9 სმ; საპატრუქეს სიგანე – 3 სმ (ტაბ. XXX1, LVII).

386. ჭრაქის ფრაგმენტი (ტანის ცალი გვერდი ზეთის ჩასაღვრელი ზვრელის ნაწილთან ერთად) (სავ. № 07:1-04/2160), ნაცრისფერკეციანი, საპატრუქე არ შემორჩენილა; ტანი შემკულია რელიეფური ვარდულათი, ბუკრანიონით და წერტილოვანი ორნამენტით (ტაბ. XXX2, LVII).

387. მცირე ზომის ჭურჭლის (სამელნე?) ფრაგმენტი (სავ. № 07:1-04/2149), ბირთვისებური ტანი, სოკოსებრი ზედა ნაწილი, სადაც მოთავსებულია მრგვალი ნახვრეტი; დმ – 5,9 სმ (ტაბ. XXX3, LVII).

კოლხური ამფორები⁵⁵

388. ამფორის პირი-ყელის ფრაგმენტი (სავ. № 07:1-04/2188), პირის კიდე სამკუთხაგანივკვეთიანი, პირის ქვეშ ეტყობა ბასრი იარაღით დატანილი მკაფიო წვრილი ღარი; ყელზე გამოწვამდე ამოკაწრულია ნახევრადრკალისებური ნიშანი; დმ – 7,6 სმ (ტაბ. XXX4).

389. ამფორის პირი-ყელის ფრაგმენტი (სავ. № 07:1-04/2189), პირის კიდე მასიური, ზემოთკენ გაფართოებული, მკვეთრად გამოყოფილი ყელისაგან – ქვემოდან შემოუყვება მკაფიო წვრილი ღარი; პირის გვირგვინის სიმაღლე 2 სმ; სიგანე ზედა ნაწილში – 1,8 სმ; პირის დიამეტრი – 8,0 სმ (ტაბ. LVIII).

390. ამფორის პირ-ყელ-ყურის ფრაგმენტი (სავ. № 07:1-04/2190), პირის კიდე შესქელებული, ოვალურგანივკვეთიანი, გარეთა ზედაპირი შებრტყელებული, ყელისგან გამოიყოფა წვრილი ღარით; ყური ოვალურგანივკვეთიანია; დმ – 7,6 სმ; ყურის ზომები – 3,4×2,2 სმ (ტაბ. LVIII).

391. ამფორის პირ-ყელ-ყურის ფრაგმენტი (სავ. № 07:1-04/2191), პირის კიდე შესქელებული, ოვალურგანივკვეთიანი, ყელისგან გამოიყოფა წვრილი ღარით; ყური ოვალურგანივკვეთიანია; ყელი დაბალი, ყურთან შეერთების ადგილას ოდნავ გამობერილი; დმ – 6,4 სმ; პირის სიმაღლე – 1,3 სმ, სიგანე – 1,3 სმ; ყურის ზომები – 3,4×1,8 სმ (ტაბ. LVIII).

392. ამფორის პირ-ყელ-ყურის ფრაგმენტი (სავ. № 07:1-04/2192), პირის კიდე შესქელებული, გარეთა ზედაპირი შებრტყელებული, ყელისგან გამოიყოფა წვრილი ღარით; ყური ოვალურგანივკვეთიანია; ყელი დაბალი, ყურთან შეერთების ადგილას ოდნავ გამობერილი; დმ – 7,4 სმ; პირის სიმაღლე – 1,2 სმ, სიგანე – 1,1 სმ; ყურის ზომები – 3,3×2,8 სმ (ტაბ. LVIII).

393. ამფორის პირ-ყელ-ყურის ფრაგმენტი (სავ. № 07:1-04/2193), პირის გვირგვინი შესქელებული, ყელისგან გამოიყოფა წვრილი ღარით; ყური ოვალურგანივკვეთიანია; ყელი დაბალი, ყურთან შეერთების ადგილას ოდნავ გამობერილი; დმ – 8 სმ; პირის სიმაღლე – 1,4 სმ, სიგანე – 1,3 სმ; ყურის ზომები – 3,2×1,7 სმ (ტაბ. LVIII).

394. ამფორის პირ-ყელ-ყურის ფრაგმენტი (სავ. № 07:1-04/2194), პირის გვირგვინი მასიური, სამკუთხაგანივკვეთიანი, გარეთ გამოზიდული, ყელისგან გამოიყოფა წვრილი ღარით; ყური ოვალურგანივკვეთიანია; ყელი დაბალი, ვიწრო, ყურთან შეერთების ადგილას ოდნავ გამობერილი; ყელზე, ყურებს შორის, გამოწვამდე დატანილია ნიშანი – სამი ღარით შექმნილი ისრისებური გამოსახულება წვერით ზევით; დმ – 6,0 სმ; პირის სიმაღლე – 1,6 სმ, სიგანე – 1,5 სმ; ყურის ზომები – 3,7×1,5 სმ (ტაბ. XXX5, LVIII).

⁵⁵ კოლხური ამფორების კეცი ვიზუალურად ერთგვაროვანია: სხვადასხვა ელფერის ყავისფერი კეცი, მინარევებში კირქვის, კვარცხისა და პიროქსენის მეტნაკლებად წვრილი ფრაქციები. ამის გამო გამეორებების თავიდან ასაცილებლად კატალოგში ყოველი ნიმუშისათვის ამ მონაცემებს არ ვიმეორებთ.

395. ამფორის პირ-ყელ-ყურის ფრაგმენტი (სავ. № 07:1-04/2196), პირის გვირგვინი მასიური, სამკუთხაგანიკვეთიანი, ყელისგან მკვეთრად გამოყოფილი, პირის კიდე ქვემოთ ჩამოშვებული; ყური ოვალურგანიკვეთიანია; ყელი დაბალი, ყურთან შეერთების ადგილას ოდნავ გამობერილი; პირის დმ – 7,6 სმ; პირის სიმაღლე – 0,9 სმ, სიგანე – 1,3 სმ; ყურის ზომები – 3,8×1,9 სმ (ტაბ. XXX7, LVIII).

396. ამფორის პირ-ყელ-ყურის ფრაგმენტი (სავ. № 07:1-04/2197), პირის გვირგვინი შესქელებული, სამკუთხაგანიკვეთიანი, ყელისგან წვრილი ღარით გამოყოფილი; ყური ოვალურგანიკვეთიანია; ყელი დაბალი, ყურთან შეერთების ადგილას ოდნავ გამობერილი; პირის დმ – 7,0 სმ; პირის სიმაღლე – 1,2 სმ, სიგანე – 1,2 სმ (ტაბ. LVIII).

397. ამფორის პირ-ყელ-ყურის ფრაგმენტი (სავ. № 07:1-04/2198), პირის გვირგვინი მასიური, ოვალურგანიკვეთიანი, ყელისგან წვრილი ღარით გამოყოფილი; ყური ოვალურგანიკვეთიანია; ყელი ვიწრო, დაბალი; ყელზე ყურებს შორის გამოწვამე დატანილია კაუჭისებრი ნიშანი; დმ – 8,3 სმ; პირის სიმაღლე – 2,0 სმ, სიგანე – 1,2 სმ; ყურის ზომები – 4,0×1,9 სმ (ტაბ. XXX8, LVIII).

398. ამფორის პირ-ყელ-ყურის ფრაგმენტი (სავ. № 07:1-05/409), პირის გვირგვინი შესქელებული, გარეთა ზედაპირი ორლიღვიანი, ყელი ვიწრო, დაბალი, ყურთან შეერთების ადგილას ოდნავ გამობერილი; ყური ოვალურგანიკვეთიანია; პირის დმ – 8,2 სმ; პირის სიმაღლე – 1,5 სმ, სიგანე – 0,9 სმ; ყურის ზომები – 3,6×2,1 სმ (ტაბ. XXX10, LVIII).⁵⁶

399. ამფორის პირ-ყელ-ყურის ფრაგმენტი (სავ. № 07:1-05/410), პირის კიდე ლილვისებურად მომრგვალებული, ყელისგან გამოიყოფა წვრილი ღარით; ყელი დაბალი, კონუსისებურად ფართოვდება ქვემოთკენ; ყური ოვალურგანიკვეთიანია; პირის დმ – 7,6 სმ; პირის სიმაღლე – 1,8 სმ, სიგანე – 1,6 სმ; ყურის ზომები – 3,8×1,8 სმ.

400. ამფორის პირ-ყელ-ყურის ფრაგმენტი (სავ. № 07:1-05/411), პირის გვირგვინი შესქელებული, სამკუთხაგანიკვეთიანი, ყელი დაბალი, ყურთან შეერთების ადგილას ოდნავ გამობერილი; ყური ოვალურგანიკვეთიანია; დმ – 7,2 სმ; პირის სიმაღლე – 1,3 სმ, სიგანე – 1,2 სმ; ყურის ზომები – 3,6×2,4 სმ (ტაბ. LIX).

401. ამფორის პირ-ყელ-ყურის ფრაგმენტი (სავ. № 07:1-05/412), პირის კიდე ოდნავ შესქელებული, გარეთ გადაშლილი, ყელისგან გამოიყოფა ვიწრო ღარით; ყელი დაბალი, ოდნავ გამობერილი; დმ – 6,8 სმ; პირის სიმაღლე – 1,2 სმ, სიგანე – 0,8 სმ.

402. ამფორის პირ-ყელ-ყურის ფრაგმენტი (სავ. № 07:1-05/413), ზემოაღწერილის ანალოგიური; ყური ძირშივეა მომტვრეული; დმ – 6,2 სმ; პირის სიმაღლე – 1,3 სმ, სიგანე – 0,9 სმ.

403. ამფორის პირ-ყელის ფრაგმენტი (სავ. № 07:1-05/414), პირის გვირგვინი შესქელებული, სამკუთხაგანიკვეთიანი, ყელი დაბალი, ყურთან შეერთების ადგილას ოდნავ გამობერილი; ყური ძირშივეა მოტეხილი; დმ – 6,1 სმ; პირის სიმაღლე – 1,0 სმ, სიგანე – 1,1 სმ (ტაბ. LIX).

404. ამფორის პირ-ყელის ფრაგმენტი (სავ. № 07:1-05/415), პირის გვირგვინი შესქელებული, ოვალურგანიკვეთიანი, ყელი დაბალი, ყურთან შეერთების ადგილას გამობერილი; ყური ძირშივეა მოტეხილი; პირის დმ – 5,6 სმ; პირის სიმაღლე – 1,4 სმ, სიგანე – 1,4 სმ.

405. ამფორის პირ-ყელის ფრაგმენტი (სავ. № 07:1-05/416), პირის გვირგვინი შესქელებული, გარეთ გაფართოებული, ყელი დაბალი, ყურთან შეერთების ადგილას ოდნავ გამობერილი; ყური ძირშივეა მოტეხილი; დმ – 6,4 სმ; პირის სიმაღლე – 1,2 სმ, სიგანე – 0,9 სმ.

406. ამფორის პირ-ყელ-ყურის ფრაგმენტი (სავ. № 07:1-05/417), პირის გვირგვინი შესქელებული და მომრგვალებულია, გარეთა ზედაპირი შებრტყელებული, ყელისგან ვიწრო ღარით გამოყოფილი; ყელი დაბალი, ყურთან შეერთების ადგილას ოდნავ გამობერილი; ყური ოვალურგანიკვეთიანი, შებრტყელებული; დმ – 6,4 სმ; პირის სიმაღლე – 1,4 სმ, სიგანე – 1,4 სმ; ყურის ზომები – 4,0×1,5 სმ (ტაბ. LIX).

407. ამფორის პირ-ყელ-ყურის ფრაგმენტი (სავ. № 07:1-05/633), პირის კიდე შესქელებული, გარეთ ძლიერ გადაშლილი; ყელი დაბალი, ყურთან შეერთების ადგილას ოდნავ გამობერილი; ყური ოვალურგანიკვეთიანი; დმ – 6,6 სმ; პირის სიმაღლე – 1,2 სმ, სიგანე – 0,9 სმ; ყურის ზომები – 3,2×1,8 სმ (ტაბ. LIX).

408. ამფორის პირ-ყელის ფრაგმენტი (სავ. № 07:1-05/634), პირის გვირგვინი შესქელებული, სამკუთხაგანიკვეთიანი, ყელი ოდნავ გამობერილი; დმ – 7,8 სმ; პირის სიმაღლე – 1,3 სმ, სიგანე – 1,4 სმ (ტაბ. LIX).

409. ამფორის პირ-ყელ-ყურის ფრაგმენტი (სავ. № 07:1-06/41), პირის კიდე შესქელებული, სამკუთხაგანიკვეთიანი, ყელისგან ვიწრო ღარით გამოყოფილი; ყელი დაბალი, ყურთან შეერთების ადგილას

⁵⁶ ეს ცალი თავისი მორფოლოგიური თვისებებით კოლხური ამფორების აქამდე უცნობ ვარიანტს წარმოადგენს.

ოდნავ გამობერილი; ყური ოვალურგანიკვეთიანი; დმ – 7 სმ; პირის სიმაღლე – 1,4 სმ, სიგანე – 1,2 სმ; ყურის ზომები – 4,0×1,7 სმ (ტაბ. LIX).

410. ამფორის პირ-ყელ-ყურის ფრაგმენტი (სავ. № 07:1-06/42), პირის კიდე ზემოთკენ შესქელებული, ყელისგან ვიწრო ღარით გამოყოფილი; ყელი დაბალი, ყურთან შეერთების ადგილას ოდნავ გამობერილი; ყური ოვალურგანიკვეთიანი. ყურს ქვემოთ, მხრის დასაწყისში გამოწვის შემდეგ ამოკაწრულია ურთიერთგადამკვეთი ხაზები; დმ – 6,2 სმ; პირის სიმაღლე – 1,7 სმ, სიგანე – 1,2 სმ; ყურის ზომები – 3,8×1,7 სმ (ტაბ. LIX).

411-461. ამფორის ძირების ფრაგმენტები (სავ. № 07:1-04/2067-2086; 07:1-05/419-422, 425-426, 428-430, 432-435, 438-440, 443-448, 635-639; 07:1-06/45-46, 49-50), ქუსლი მასიური, ქვემოთ გაგანიერებული, მომრგვალებული, ყველას უკლებლივ ფსკერზე გააჩნია რელიეფური ხვეული. დიამეტრები მერყეობს 3,0-5,0 სმ შორის⁵⁷ (ტაბ. LX).

462-472. ამფორის ძირების ფრაგმენტები (სავ. 07:1-05/424, 427, 431, 436-437, 441-442, 636, 07:1-06/47-48, 51), ქუსლი ცილინდრული მოყვანილობის, ძირი მეტ-ნაკლებად მომრგვალებული, ყველას უკლებლივ ფსკერზე გააჩნია რელიეფური ხვეული. დიამეტრები მერყეობს 3,0-4,8 სმ შორის (ტაბ. LXI).

473. ამფორის ყელისა და ყურის ფრაგმენტი (სავ. № 07:1-06/43), ყელი დაბალი, ყური ოვალურგანიკვეთიანი, ზომები 4×2 სმ. ყურის ქვედა ნაწილში გამოწვამდე დატანილია ბერძნული Λ მსგავსი ნიშანი (ტაბ. LXI).

474. ამფორის ყურის ზედა ნაწილის ფრაგმენტი (სავ. № 07:1-04/2087), ოვალურგანიკვეთიანი, ზომები 3,1×1,5 სმ. ფუქსთან – ტვიფრით გამოყვანილი ღრმა სვასტიკისებრი ნიშანი (ტაბ. XXX6, LXI).

475. ამფორის ყურის ფრაგმენტი (სავ. № 07:1-06/44), ოვალურგანიკვეთიანი, ზომები 3,7×2,9 სმ. ყურის ძირში დატანილია თითის ანაბეჭდი.

476. ამფორის კედლის ფრაგმენტი (სავ. № 07:1-04/2095), გამოწვამდე სამი ვიწრო ღარით გამოყვანილია ისრისპირისებრი ნიშანი (ტაბ. XXX9, LXI).

477. ამფორის კედლის ფრაგმენტი (სავ. № 07:1-05/418), გამოწვამდე დატანილია რკალისებრი ნიშანი; შემორჩა მხოლოდ ნაწილი (ტაბ. LXI).

იმპორტული ამფორები

478. როდოსული ამფორის პირ-ყელ-ყურის ფრაგმენტი (სავ. № 07:1-04/2111), პირი ოთხკუთხანიკვეთიანი, პირის კიდის ქვეშ გასდევს წვრილი ღარი, ყური ოვალურგანიკვეთიანი, ზეაწეული; დმ – 13,7 სმ, ყურის ზომები 4,1×2,8 სმ (ტაბ. LXII).

479. როდოსული ამფორის ყურის ფრაგმენტი (სავ. № 07:1-05/558), ოვალურგანიკვეთიანი, ზომები 3,8×2,7 სმ. ყურზე ზემოდან დასმულია ოთხკუთხა ჩარჩოში მოთავსებული დამლა:

ΕΡΙΩΩΣΙ
ΚΛΕΥΣ
ΠΑΝΑΜΟΥ

ჩარჩოს ზომები 3,8×1,7 სმ.

480. როდოსული ამფორის ყურის ყუნწის ფრაგმენტი (სავ. № 07:1-05/555), ზედ მოთავსებულია კვადრატული ფორმის ე.წ. „დამატებითი“ დამლა, ძლიერ გადაშლილი (ტაბ. LXII).

481. როდოსული ამფორის ქუსლის ფრაგმენტი (სავ. № 07:1-05/556); დმ – 4,3 სმ (ტაბ. LXII).

482. როდოსული ამფორის ძირის ფრაგმენტი (სავ. № 07:1-04/2110), ქუსლი ცილინდრული, ბოლოსკენ ოდნავ გაფართოებული; დმ – 4,3 სმ (ტაბ. LXII).

483. ქიოსური ამფორის ძირის ფრაგმენტი (სავ. № 07:1-05/554), ქუსლი დაბალი, გაფართოებული, ქუსლქვეშა ღრმულით; დმ – 5,5 სმ (სურ. ტაბ. LXII).

484. როდოსული ამფორის ყურის ფრაგმენტი (სავ. № 07:1-04/2112), წყვილღეროიანი, ზომები 4,6×2,3 სმ (ტაბ. LXII).

485. როდოსული ამფორის ყურის ფრაგმენტი (სავ. № 07:1-05/553), წყვილღეროიანი, ზომები 4,5×2,5 სმ (ტაბ. LXII).

486. კოსის ამფორის ძირის ფრაგმენტი (სავ. № 07:1-04/2114), შესქელებული, ძუძუკისებრი შვერილით; დმ – 4,7 სმ (ტაბ. LXII).

⁵⁷ გამოიყოფა ორი ძირითადი ჯგუფი: ერთი თავსდება 3,8-4,1 სმ დიაპაზონში (24 ფრაგმენტი), მეორე – 3,3-3,5 სმ დიაპაზონში (სულ 11 ფრაგმენტი).

487. კოსის ამფორის ყურის ფრაგმენტი (სავ. № 07:1-04/2113), წყვილდეროიანი, ზომები 4,1×2,2 სმ (ტაბ. LXII).

488. კოსის ამფორის ყურის ფრაგმენტი (სავ. № 07:1-04/2115), წყვილდეროიანი, ზომები 3,9×1,8 სმ (ტაბ. LXII).

489. ქიოსური ამფორის ძირის ფრაგმენტი (სავ. № 07:1-04/2117), ქუსლი ჩაჩისებური, მცირე ზომის; დმ – 3,8 სმ (ტაბ. LXII).

490. ქიოსური ამფორის ძირის ფრაგმენტი (სავ. № 07:1-04/2118), ქუსლი ჩაჩისებური; სიმაღლე – 7 სმ; დმ – 5,5 სმ (ტაბ. LXII).

491. ქიოსური ამფორის ძირის ფრაგმენტი (სავ. № 07:1-05/557), ქუსლი ჩაჩისებური, ნაკლული. სიმაღლე – 7 სმ; დმ – 4,7 სმ (ტაბ. LXII).

492. კნიდური ამფორის პირისგვირგვინის ფრაგმენტი (სავ. № 07:1-06/54), „სოკოსებრი“ მოყვანილობის; დმ – 14,2 სმ (ტაბ. LXII).

493-495. უცნობი ცენტრის ამფორების პირისგვირგვინის ფრაგმენტები (სავ. № 07:1-04/2119, 07:1-05/552, 07:1-06/53), პირშესქელებული, კეცი სხვადასხვა ფერის – მოყავისფრო, ჩალისფერი, თეთრანგობიანი; დმ 15,2 და 12,6 სმ (ტაბ. LXII).

კრამიტი

496. კრამიტი (სავ. № 07:1-05/390), ყავისფერკეციანი, ბრტყელი, აღსდგა თითქმის მთლიანად. ზომები – 63×52×2,5 სმ, გვერდის სიმაღლე – 5,5 სმ. ზედა ნაწილში მას ემჩნევა ნიშანი – თითოთ გამოყვანილი ჰორიზონტალური ზოლი (ტაბ. XXXI₁, LXIII).

497. ბრტყელი კრამიტის ფრაგმენტი (სავ. № 07:1-05/397), ყავისფერკეციანი, შემორჩენილია ოთხ-კუთხა ჩარჩოში ჩასმული ძლიერ გადაშლილი დამლა: [HPAKΛ]EIA[OY].

498. ბრტყელი კრამიტის ფრაგმენტი (სავ. № 07:1-05/398), ყავისფერკეციანი, შემორჩენილია ოთხ-კუთხა ჩარჩოში ჩასმული არამკვეთი დამლა: [HPA]KΛEIAOY (ტაბ. XXXI₁₄).

499. ბრტყელი კრამიტის ფრაგმენტი (სავ. № 07:1-05/391), ყავისფერკეციანი, შემორჩენილია გამოწვამდე ამოღარული ნიშნის ნაწილი – ირიბი ჯვარი (ტაბ. XXXI₂, LXIII).

500. ბრტყელი კრამიტის ფრაგმენტი (სავ. № 07:1-05/392), ყავისფერკეციანი, შემორჩენილია გამოწვამდე ამოღარული ნიშანი – ირიბი ჯვარი (ტაბ. XXXI₃, LXIII).

501. ბრტყელი კრამიტის ფრაგმენტი (სავ. № 07:1-05/393), ყავისფერკეციანი, შემორჩენილია გამოწვამდე ამოღარული ნიშანი – მორკალული ხაზი (ტაბ. XXXI₄, LXIII).

502. ბრტყელი კრამიტის ფრაგმენტი (სავ. № 07:1-05/394), ყავისფერკეციანი, შემორჩენილია გამოწვამდე ამოღარული ნიშანი – ბერძნული O –ს მაგვარი (ტაბ. XXXI₅, LXIII).

503. ბრტყელი კრამიტის ფრაგმენტი (სავ. № 07:1-05/395), ყავისფერკეციანი, შემორჩენილია გამოწვამდე ამოღარული ნიშანი – ბერძნული P –ს მაგვარი (ტაბ. XXXI₆, LXIII).

504. ბრტყელი კრამიტის ფრაგმენტი (სავ. № 07:1-05/396), ყავისფერკეციანი, შემორჩენილია გამოწვამდე ამოღარული ნიშანი – ბერძნული O –ს მაგვარი (ტაბ. XXXI₇, LXIII).

505. ბრტყელი კრამიტის ფრაგმენტი (სავ. № 07:1-05/399), ყავისფერკეციანი, შემორჩენილია გამოწვამდე ამოღარული ნიშანი – რკალი და მის ქვეშ წრფივი ხაზი (ტაბ. XXXI₈, LXIII).

506. ბრტყელი კრამიტის ფრაგმენტი (სავ. № 07:1-05/400), ყავისფერკეციანი, შემორჩენილია გამოწვამდე ამოღარული ნიშანი – ბერძნული Y –ს მაგვარი (ტაბ. XXXI₉, LXIII).

507. ბრტყელი კრამიტის ფრაგმენტი (სავ. № 07:1-05/631), ყავისფერკეციანი, შემორჩენილია გამოწვამდე ამოღარული ნიშანი – მოკაუჭებული ხაზი (ტაბ. XXXI₁₀, LXIII).

508. ღარიანი კრამიტის ფრაგმენტი (სავ. № 07:1-05/632), ყავისფერკეციანი, შემორჩენილია გამოწვამდე ამოღარული ნიშანი – ბერძნული Σ –ს მაგვარი (ტაბ. XXXI₁₃, LXIII).

509. ბრტყელი კრამიტის ფრაგმენტი (სავ. № 07:1-06/38), ყავისფერკეციანი, შემორჩენილია გამოწვამდე ამოღარული ნიშანი – ბასრი იარაღით გავლებული ღრმა ღარი (ტაბ. XXXI₁₁).

510. ბრტყელი კრამიტის ფრაგმენტი (სავ. № 07:1-06/39), ყავისფერკეციანი, შემორჩენილია გამოწვამდე ამოღარული ნიშანი – ერთმანეთის მიმართ კუთხით მიმართული ორი მოკლე ღარი (ტაბ. XXXI₁₂).

511. კრამიტი (სავ. № 07:1-05/449), სინოპური, ბრტყელი, თითქმის მთლიანად შემონახული (კუთხე აქვს მოტეხილი). ზომები – 61×50×2,5 სმ, ბორტის სიმაღლე – 4 სმ. ზედა ნაწილში მას ემჩნევა ნიშანი – თითოთ გამოყვანილი ჰორიზონტალური ზოლი (ტაბ. LXIII).

512. სინოპური ბრტყელი კრამიტის ფრაგმენტი (სავ. № 07:1-04/2161), დამლიანი; დამლა მართკუთხა მოყვანილობის, იკითხება: NOYMHNI[OY].

513. სინოპური ბრტყელი კრამიტის ფრაგმენტი (სავ. № 07:1-04/2162), დამლიანი; დამლა მართკუთხა მოყვანილობის, იკითხება:

ΑΣΤΥΝΟΜΟΥ
ΠΟΛΥΚΤΟΡΟΣ გაურკვეველი ემბლემა
ΤΟΥ ΔΕΜΕΤΡΙΟΥ
ΕΥΝΙΚΟΥ

514. სინოპური ბრტყელი კრამიტის ფრაგმენტი (სავ. № 07:1-04/2163), დამლიანი; დამლა მართკუთხა მოყვანილობის, ფრაგმენტალურად შემორჩენილი, იკითხება:

ΑΣ...
ΠΟ...
Τ...

515. სინოპური ბრტყელი კრამიტის ფრაგმენტი (სავ. № 07:1-06/40), დამლიანი; დამლა მართკუთხა მოყვანილობის, დამლა საკმაოდ გადაშლილი, მაგრამ მაინც იკითხება:

ANTIMAXΟΥ
ΑΣΤΙΝΟΜΟΣ ემბლემა
ΔΙΟΝΙΣΙΟΥ (გაურკვეველი)

ბრინჯაოს ნივთები

516. მცირე ზომის ლურსმნები (სავ. № 07:1-04/2266; 07:1-05/686, 694; 07:1-06/75-82), სულ 44 ცალი; სიგრძე – 0,9-1,8 სმ, ქუდის დმ – 0,7-1,4 სმ ფარგლებში (ტაბ. XXXII₁, LXIV).

517. ლურსმანი (სავ. № 07:1-05/685), შედარებით უფრო გრძელი, ღერო ოთხკუთხაგანივკვეთიანი, ქუდი მრგვალი; სიგრძე – 2,9 სმ, ქუდის დმ – 0,7 სმ (ტაბ. XXXII₅, LXIV).

518. ლურსმანი (სავ. № 07:1-05/700), შედარებით მოკლე, ღერო მრგვალგანივკვეთიანი, ქუდი კონუსისებური, ორნამენტირებული ექვსფურცლიანი ვარდულის გამოსახულებით. სიგრძე – 1,6 სმ, ქუდის დმ – 0,6 სმ (ტაბ. LXIV).

519. ღერაკები (სავ. № 07:1-04/2268), მასიური, ოთხკუთხაგანივკვეთიანი, გაურკვეველი დანიშნულების, 5 ცალი (ტაბ. XXXII₂, LXIV).

520. ღერო (სავ. № 07:1-06/74), მასიური, ოთხკუთხაგანივკვეთიანი; ერთი ბოლო მართი კუთხითაა მოხრილი; დანიშნულება გაურკვეველია. სიგრძე – 11,5 სმ, განივკვეთი – 1,6×1,8 სმ (ტაბ. XXXII₃, LXIV).

521. რგოლი (სავ. № 07:1-04/2267), მრგვალგანივკვეთიანი, ბოლოებშეკრული. რგოლის დმ – 2,4 სმ, ღეროს დმ – 0,4 სმ (ტაბ. XXXII₄, LXIV).

522. გაურკვეველი დანიშნულების ნივთის ფრაგმენტი (სავ. № 07:1-06/73), 0,6 სმ სისქის ფირფიტაზე გარკვევით ჩანს რელიეფური გამოსახულების ფრაგმენტი – ორი დამიანის შიშველი ფეხი, მარცხენა წვივზე აბიჯებს მარჯვენას; შესაძლოა ორთაბრძოლის გამოსახულებაა (ტაბ. XXXII₆).

523. ქანდაკების ფრაგმენტი (სავ. № 07:1-05/697), ადამიანის თითი, დეტალურად დამუშავებული, ნატურალური ზომის, ქვედა მხარე დაზიანებული (ტაბ. XXXII₇).

524. ქანდაკების ფრაგმენტი (სავ. № 07:1-05/698), ცხენის ფლოქვის ზედა ნაწილი, დეტალურადაა გადმოცემული ფეხის ბეწვის ფაქტურა. ჩლიქი მომტვრეულია (ტაბ. XXXII₈).

525. ქანდაკების ფრაგმენტი (სავ. № 07:1-05/680), ადამიანის კიდურის ნაწილი (?).

526. საკისრე რგოლის (?) ღერაკის ფრაგმენტი (სავ. № 07:1-05/681), გრეხილღეროიანი, მრგვალგანივკვეთიანი. ღეროს დმ – 0,3 სმ (ტაბ. LXIV).

527. სამაჯურის ფრაგმენტები (სავ. № 07:1-05/682), სამაჯური ორად გადატენილი, ნაწილები მორკალული და ჯაჭვის რგოლებივით ერთმანეთზე აცმული; მრგვალგანივკვეთიანი ღერო თანდათანობით სქელდება ბოლოებისაკენ; ბოლოწაკვეთილი; ბოლოები შემკულია სიგრძივი ღარებით (ტაბ. XXXII₉, LXIV).

528. სამაჯურის ფრაგმენტი (სავ. № 07:1-05/684), წვრილი, მრგვალგანივკვეთიანი მავთულის; ღეროზე გასდევს განივი ნაჭდევები (ტაბ. LXIV).

529. სამაჯურის ფრაგმენტები (სავ. № 07:1-05/687-688), შედგება ორი ფრაგმენტისაგან; მრგვალგანივკვეთიანი ღერო (დმ – 0,3 სმ), შებრტყელებული და გაგანიერებული ბოლოები, რომლებზედაც მორკალული ხაზებით ზოომორფული სახეა გამოსახული (გველი ?) (ტაბ. XXXII₁₀, LXIV).

530. სამაჯურის ფრაგმენტი (სავ. № 07:1-05/689), მრგვალგანივკვეთიანი ღერო, გლუვი, თითქოს შეიმჩნევა ზურგაზნეკილობა. ღეროს დმ – 0,3 სმ (ტაბ. LXIV).

531. სამაჯურის ფრაგმენტი (სავ. № 07:1-05/690), მრგვალგანივკვეთიანი ღერო, გლუვი; ღეროს დმ – 0,3 სმ (ტაბ. LXIV).

532. სამაჯურის თავის ფრაგმენტი (სავ. № 07:1-05/691), შემკულია ღრმა ჭდეებით (ტაბ. LXIV).

533. სამაჯურის ფრაგმენტი (სავ. № 07:1-05/702), მრგვალგანივკვეთიანი ღერო, ოდნავ განიერდება ბოლოსკენ, ზურგაზნეკილი; ბოლოები შემკულია განივი ჭდეებით. ღეროს დმ – 0,3 სმ (ტაბ. LXIV).

534. საყურე რგოლი (სავ. № 07:1-05/692), მრგვალგანივკვეთიანი, ბოლებგახსნილი; ზედ წამოცმული იყო სარდონის მძივი; ღეროს დმ – 0,2 სმ; მძივის დმ – 0,6 სმ (ტაბ. XXXIII11, LXIV).

535. მშვილდსაკინძის ფრაგმენტი (სავ. № 07:1-05/683), შემორჩენილია რკალი სამაგრი კაუჭით; ღერო ზედა ნაწილში შემკულია განივი ჭდეებით, ფართოვდება ფუძისაკენ; ფუძის ბოლო გამოყოფილია ღეროსაგან ირგვლივი ღარებით; ნემსი აკლია (ტაბ. LXIV).

536. საკინძი (სავ. № 07:1-05/693), ღერო მრგვალგანივკვეთიანი, თავი მომრგვალებული და დაკეჭნილი (ტაბ. LXIV).

537. საკისრე რგოლის (?) ფრაგმენტი (სავ. № 07:1-06/696), ღერო მრგვალგანივკვეთიანი, ბოლომოკაუჭებული. ღეროს დმ – 0,2 სმ (ტაბ. LXIV).

538. სტილოსი (სავ. № 07:1-05/699), ღერო მრგვალგანივკვეთიანი; ბოლო შესქელებული და მომრგვალებული, თავი გაგანიერებული და ნიჩბისებურად შებრტყელებული, შუაში გაღუნული; ღეროს ნაწილი, თავთან, ოთხკუთხაგანივკვეთიანი და პროფილირებულია. სიმაღლე – 16,8 სმ, ღეროს დმ – 0,3 სმ, თავის სიგანე – 0,8 სმ (ტაბ. XXXIII9, LXIV).

მონეტები

539. არიარატ IX-ს დრაქმა (სავ. № 07:1-03/1863), ვერცხლი; Av – მამაკაცის თავის გამოსახულება პროფილში მარჯვნივ; Rv – ქალღმერთი ათენა, მიმართული მარცხნივ, მარცხენა ხელით ეყრდნობა ფარს, მარჯვენა ხელზე – ნიკეს გამოსახულება; ბერძნული წარწერა: მარცხნივ ΒΑΣΙΛΕ[ΟΣ], მარჯვნივ ΑΡΙΑΡ... ძვ.წ. I საუკუნის საწყისი ათწლეულები (ტაბ. XXXIII1).

540. ამისოს მონეტა (სავ. № 07:1-05/695), სპილენძის, შუბლზე ეგიდის გამოსახულება, ზურგზე – ნიკესი. ძვ.წ. 104-90 წწ. (ტაბ. XXXIII2).

რკინა

541. ლურსმნის ფრაგმენტი (სავ. № 07:1-04/549), დეფორმირებული (ტაბ. XXXIII3).

მინა

542. მძივსაკიდის ფრაგმენტი (სავ. № 07:1-05/701), თავმოტეხილი, ქვემოთკენ გაფართოებული, ცისფერი, თეთრზოლებიანი (ტაბ. XXXIII7).

ქვა

543. კარნიზის ფრაგმენტები, ორი ცალი, ტუფის, შემკულია იონიური კიმატიონით (ტაბ. XXXIII4).

544. ქვის ნივთის (თიმიატერიონის?) პირის კიდის ფრაგმენტები (სავ. № 07:1-05/551), კირქვის, ორი ცალი; პირის კიდე შემკულია რელიეფური ორნამენტით (სურ. ტაბ. XXXIII5).

545. საწაფი (სავ. № 07:1-05/550), ტუფის, დისკოსებრი ფორმის, მრგვალნახვრეტიანი (ტაბ. XXXIII8).

546. კონქის ფრაგმენტი (სავ. № 07:1-05/630), ვერძის თავის სტილიზებული გამოსახულებით, ტუფი (ტაბ. XXXIII8).

№ 3 ნაგებობაში „სამსხვერპლო ორმოს“ გადახვევის ფილების ქვეშ აღმოჩენილი ნივთები

547. ჭურჭლის (საწურავი? ჩაძა?) სახელურის ბოლო (სავ. № 07:1-05/711), ბრინჯაოსი, იხვის თავის გამოსახულებით (ტაბ. XXXIII10).

548. ეჟვანის ზედა ნაწილის ფრაგმენტი (სავ. № 07:1-05/710), ბრინჯაოსი, თავმომრგვალებული, ნახვრეტით თავზე.

549. გაურკვეველი ხასიათის ნივთის ფრაგმენტი (სავ. № 07:1-05/726), რკინის, მოზრდილი ზომის.
550. გაურკვეველი ხასიათის ნივთის ფრაგმენტი (სავ. № 07:1-05/724), რკინის (ტაბ. XXXIII1).
551. ღეროს ფრაგმენტები (სავ. № 07:1-05/725), რკინის, მრგვალგანივკვეთიანი, ბოლომოკაუჭებული (ტაბ. XXXIII2).
552. ფირფიტები (სავ. № 07:1-05/723), რკინის, გაურკვეველი ხასიათის ნივთის.

„საკურთხევის“ სამხრეთით ნაკვეთ ჩაღრმავებაში აღმოჩენილი ნივთები

553. ქანდაკება, (სავ. № 07:1-05:703) ბრინჯაოსი, გამოსახავს ათლეტური აღნაგობის ახალგაზრდა კაცს (სატირს), ტანშიშველი, თავისუფლად მდგომი; მარცხენა ხელი იდაყვიში მოხრილი და წინ გაშვებულია, მარჯვენა – ზეაპრობილი; მარცხენა ხელის თითები ჩამოტეხილია, ოდნავ დაზიანებულია მარჯვენა ხელის თითებიც; თავი ოდნავ მარჯვნივ და მადლაა მოტრიალებული; ცხვირი ოდნავ განიერი, ტუჩები შესქელებული; თვალის გუგები ღრმულებითაა გადმოცემული; ყურები წაწვეტებული; ხშირი და ტალღოვანი თმები; თავი შემკულია ვაზისა თუ სუროს ფოთლებიანი გვირგვინით, რომელიც კეფის მხარეს ზონარითაა შეკრული; შუბლზემთ, თითქმის კეფაზე, წყვილი კობია მოთავსებული, როგორც ჩანს, სუროს ნაყოფის იმიტაცია; ტანის კუნთები, როგორც მკერდის, ასევე ზურგის მხრიდან, კარგად მოდელირებული და ხაზს უსვამენ პერსონაჟის ფიზიკურ სიძლიერეს. გენიტალიები დეტალურად და ნატურალისტურად გამოხატული; ზურგის მხარეს, დუნდულებს ზემოთ, ჩანს რაღაც მრგვალი მოყვანილობის ჩამონატეხი (საყრდენი? კუდი?). ფეხის გულებზე შემორჩენილია ამონაშვებები, რომლებითაც ეს ქანდაკება თავის დროზე, როგორც ჩანს, კვარცხლბეკში იყო ჩამაგრებული; სიმაღლე – 21 სმ; კისერზე უკეთია ხატისუღელი, ოქროსი, მრგვალგანივკვეთიანი მავთულის, გახსნილი თავები ოდნავ შესქელებული და წაწვეტებული; ღერო გლუვი, ბოლოებთან ირგვლივად დაღარული; დმ – 20 მმ, ღეროს დმ – 1 მმ; ორივე მტევანზე უკეთია სამაჯურები, ოქროსი, ფორმით ხატისუღლის მსგავსი, ოვალური მოყვანილობის; დმ – 13×11 მმ, ღეროს დმ – 1 მმ (ტაბ. XXXIV).

554. ქსოვილზე მისაკერებელი დილაკები (სავ. № 07:1-05:704), ოქროსი, ყუნწიანი; ცენტრალური ნაწილი ამობერილი, მცირე ზომის ბურცობებით დილაკის კიდეზე, 4 ცალი; დმ – 5 მმ (ტაბ. XXXV1).

555. ქსოვილზე მისაკერებელი ფირფიტები (სავ. № 07:1-05:705), ოქროსი, სუროს ფოთლის ფორმის, სამ-სამი ყუნწით უკანა მხარეს, 3 ცალი; სიმაღლე – 10 მმ, ფუძის სიგანე – 8 მმ (ტაბ. XXXV2).

556. ქსოვილზე მისაკერებელი ფირფიტა (სავ. № 07:1-05:706), ოქროსი, სამკუთხა მოყვანილობის. კიდეებზე და ბისექტრისაზე გასდევს დაკეჭნილი მავთული, სამი ყუნწით უკანა მხარეს; სიმაღლე – 8 მმ, ფუძის სიგანე – 9 მმ, ტაბ. XXXV3).

557. ქსოვილზე მისაკერებელი ფირფიტა (სავ. № 07:1-05:707), ოქროსი, ფოთლისებრი ფორმის, ვოლუტისებრი ხვიებით წვერზე, კიდეებზე და სიგრძივ ღერძზე გასდევს ბურცობები; ვოლუტისებრი ხვიებით შემკულია ფუძეც; ოთხი ყუნწით უკანა მხარეს; სიმაღლე – 17 მმ, ფუძის სიგანე – 12 მმ (ტაბ. XXXV4).

558. საკიდი (სავ. № 07:1-05:708), ოქროსი, კონუსისებრი ფორმის, გლუვზედაპირიანი ფირფიტისაგან დამზადებული, ბურთულით ქვედა ვიწრო ნაწილში და სამი ყუნწით ზედაში; სიმაღლე – 21 მმ, ფუძის დიამეტრი – 6 მმ (ტაბ. XXXV5).

„საკურთხევის“ სამხრეთით ნაკვეთ ღარში აღმოჩენილი უნგენტარიუმები

559. უნგენტარიუმის ფრაგმენტები (სავ. № 07:1-05:721), თიხის, მონაცრისფრო კეცის, წმინდად განლექილი, თხელკედლიანი; პირისგვირგვინი სოკოსებრი მოყვანილობის; ქუსლი დისკოსებური; აღდგენილია ნაწილობრივ (ტაბ. XXXV6, LXV).

560. უნგენტარიუმის ფრაგმენტები (სავ. № 07:1-05:722), ზემოთაღწერილის ანალოგიური; შემონახულია მხოლოდ ქუსლი და ტანის ფრაგმენტები (ტაბ. XXXV6, LXV).

კლდოვანი თირის თავზე ანატკეცებიან ფენაში ნაპოვნი ოქროს ნივთები

561. სამკაული (სავ. № 07:1-04:144), შედგენილი ერთმანეთთან მოძრავად დაკავშირებული ვარდულასა და ე.წ. მარცვლისებრი საკიდისაგან. საერთო სიგრძე 27 მმ, ვარდულის დმ – 13 მმ. (ტაბ. XXXV7).

562. დილაკი (სავ. № 07:1-04:145), სამკუთხა, ზედა კუთხე მოკაუჭებულია მარჯვნივ; კიდეები შემოვლებულია დაკეჭნილი მავთულით; უკანა მხარეს სამი ყუნწია. სიმაღლე – 7,5 მმ, ფუძის სიგანე – 5 მმ. (ტაბ. XXXV8).

563. ლილაკი (სავ. № 07:1-04:146), ნახევარსფეროსებური, სადა, უკანა მხარეს ერთი ყუნწია; დმ – 3 მმ.
564. ლილაკები (სავ. № 07:1-04:147), მრგვალი; შუაგული ნახევარსფეროსებურად ამოტვიფრულია; კიდეზე ირგვლივ შემოვლებულია სადა ქელი; უკანა მხარეს ერთი ყუნწია; დმ – 5 მმ; 2 ც. (ტაბ. XXXV9).
565. ლილაკი (სავ. № 07:1-04:148), № 565-ის მსგავსი; ირგვლივი ქელი დაკეჭნილია; დმ – 4,5 მმ.
566. ლილაკი (სავ. № 07:1-04:149), მსგავსი ფორმის, შედარებით უფრო მოზრდილი; ირგვლივი ქელი მკვეთრად დაკეჭნილი; დმ – 8,5 მმ. (ტაბ. XXXV10).
567. ვარდულები (სავ. № 07:1-04:150, 2281; 07:1-03:1854), რვაფურცლიანი, გამოტვიფრული; შუაგული გამოყვანილია სადა ქელით, ფურცლები – დაკეჭნილი ქელით. ფურცლებს შორის არე ცრუცვარათია შემკული. უკანა მხარეს ოთხი ყუნწია; დმ – 16-17 მმ. ხუთი ცალი. ერთი მეტად ფრაგმენტალურ მდგომარეობაში (ტაბ. XXXV11).
568. ვარდულები (სავ. № 07:1-04:2282; 07:1-03:1855), ათფურცლიანი; ცენტრი უმბონისებრად ამოტვიფრულია, 3 ცალი. უკანა მხარეს ოთხი ყუნწია; დმ – 1,9 მმ. (ტაბ. XXXV12).
569. ქსოვილზე დასაკერებელი ფირფიტა (სავ. № 07:1-04:2270), ოვალური მოყვანილობის, შუაში ქელით (გრძელ დიაგონალზე), კიდეებზე დაკეჭნილი წვრილი მავთულით შემკული. სამი მხრიდან ამკობს ფოთლისებრი გამოსახულებები უკანა მხრიდან გააჩნია ქსოვილზე დასაკერებელი ყუნწები. ზომა – 25×15 მმ (ტაბ. XXXV13).
570. ქსოვილზე მისაკერებელი ფირფიტა (სავ. № 07:1-04:2272), ფოთლის გამოსახულებით. უკანა მხარეს ორი ყუნწია. სიგრძე – 8 მმ, სიგანე ყველაზე განიერ ნაწილში – 4 მმ (ტაბ. XXXVI1).
571. ლილაკი (სავ. № 07:1-04:2274), ნახევარსფეროსებური, უკანა მხარეს ყუნწით; დმ – 4 მმ (ტაბ. XXXVI2).
572. ლილაკები (სავ. № 07:1-04:2275; 07:1-03:1861), ნახევარსფეროსებური, უკანა მხარეს ყუნწით; სამი ც.; დმ – 3 მმ (ტაბ. XXXVI2).
573. ლილაკები (სავ. № 07:1-04:2277), მრგვალი, უმბონისებურად ამოტვიფრული. უკანა მხარეს ყუნწია. ორი ც.; დმ – 5 მმ. (ტაბ. XXXVI2).
574. ლილაკი (სავ. № 07:1-06:85), ამობერილი ცენტრალური ნაწილით და წვრილი ბურცობებით კიდეებზე, ყუნწიანი; დმ – 0,45 სმ (სურ. 236).
575. ლილაკი (სავ. № 07:1-06:86), ბურცობით შუა ნაწილში და დაკეჭნილი არშიათი, ყუნწიანი, მცირე ზომის, დმ – 0,25 სმ.
576. ლილაკი (სავ. № 07:1-06:87), ნახევარსფერული მოყვანილობის, გლუვზედაპირიანი, ყუნწიანი; დმ – 0,35 სმ.
577. ვარდულა (სავ. № 07:1-04:2283), ექვსფურცლიანი ყვავილის გამოსახულებით. ცენტრალური ნაწილი უმბონისებურადაა ამოტვიფრული. უკანა მხარეს ოთხი ყუნწია.
578. მძივები (სავ. № 07:1-04:2273; 07:1-03:1860), შექმნილი ორი ნახევარსფეროს ერთმანეთთან მირჩილის შედეგად; დმ – 5 მმ; 2 ც. (ტაბ. XXXVI3).
579. ქსოვილზე მისაკერებელი სამკაული (სავ. № 07:1-04:2276), „კოლოფისებური“ ფორმის, მართკუთხა მოყვანილობის. შემკულია ორი წრით მცირე ამობურცულობით ცენტრში. უკანა მხარეს ორი ყუნწია; სიგრძე – 5 მმ, სიგანე – 3 მმ (ტაბ. XXXVI4).
580. წვრილი მავთული ფრაგმენტი (სავ. № 07:1-04:2279), მოკაუჭებული (ტაბ. XXXVI6).
581. მცირე ზომის მილაკი (სავ. № 07:1-04:2280), სადა; სიგრძე – 3 მმ დეფორმირებულია (ტაბ. XXXVI5).
582. მილაკი (სავ. № 07:1-04:152), დაღარული, სიგრძე – 3 მმ, მილის დმ – 2 მმ.
583. მილაკები (სავ. № 07:1-06:88), გლუვზედაპირიანი, მცირე ზომის (სიგრძე – 0,3-0,4 სმ), 3 ცალი.
584. მძივსაკიდები (სავ. № 07:1-04:2278; 07:1-03:1859), შედგენილი ერთმანეთთან ყუნწებით მოძრავად დაკავშირებული მილაკისაგან და ე.წ. „სამფრთიანი ისრისპირისებრი“ საკიდისაგან, სიგრძე 15 მმ; 2 ც. (ტაბ. XXXVI7).
585. ოქრომკედის ფრაგმენტების რამდენიმე გროვა 07:1-04:151, 2271; 07:1-03:1862).
586. ოქრომკედის ძაფი (სავ. № 07:1-06:89), ერთი ფრაგმენტი.
587. მძივები (სავ. № 07:1-04:2284), ოქროფენილი, სფერული; ერთი დაზიანებულია (შემოცლილი აქვს გარეთა შრე). რვა ცალი. ორის დმ – 8 მმ-ია, ექვსის – 7 მმ. (ტაბ. XXXVI8).
588. მძივი (სავ. № 07:1-04:2285), ოქროფენილი მილაკისებური, დაღარული, ფრაგმენტალურად შემონახული; სიგრძე – 14 მმ (ტაბ. XXXVI8).

589. მძივი (სავ. № 07:1-06:83), სარდიონის, კასრიხებრი ფორმის, მცირე ზომის, სიგრძე – 0,7 სმ; დმ – 0,55 სმ (ტაბ. XXXVI9).

590. მძივი 07:1-06:84. მინის თუ მინისებრი მინერალის, მუქი ფერის, მრგვალ-ბრტყელი ფორმის; დმ 0,55 სმ (ტაბ. XXXVI10).

კლდოვანი გრუნტის ჩაღრმავებაში (ნაკვ. 127, კვ. i9) აღმოჩენილი ოქროს ნივთები

591. მისაკერებელი ფირფიტები (სავ. № 07:1-04:2286; 07:1-03:1856-1857), პალმეტისა თუ ლოტოსის ყვავილის გამოსახულებით, ტვიფრული; სულ სამი ცალი. უკანა მხრიდან სამ შემთხვევაში ხუთ-ხუთი ყუნწია, ორ შემთხვევაში – ოთხ-ოთხი (ტაბ. XXXVI11).

592. ღილაკები (სავ. № 07:1-04:2288), მრგვალი, უმბონისებურად ამოტვიფრული, კიდე სადა და ბრტყელი; დმ – 1,8 მმ. უკანა მხარეს ოთხი ყუნწია; 2 ცალი (ტაბ. XXXVI12).

593. ვარდულები (სავ. № 07:1-04:2289), ექვსფურცლიანი, № 575-ის ანალოგიური; სამი ცალი (ტაბ. XXXVI13).

594. ვარდულები (სავ. № 07:1-04:2290), რვაფურცლიანი, გამოტვიფრული; ზემოთაღწერილის (№ 568) ანალოგიური; რვა ცალი. (ტაბ. XXXVI15).

595. ოქრომკედის ფრაგმენტები (სავ. № . 07:1-04:2287), ზემოთაღწერილის (№ 582) ანალოგიური (ტაბ. XXXVI14).

სამარხი № 25-ის ინვენტარი

596. ღილაკები (სავ. № 07:1-04:2292), ოქროსი, მრგვალი, უმბონისებურად ამოტვიფრული. უკანა მხარეს ყუნწია; ოთხი ცალი; დმ – 5 მმ (ტაბ. XXXVII1).

597. მძივები (სავ. № 07:1-04:2292), ოქროფენილი, მრგვალი; 14 ცალი; დმ – 5 მმ (ტაბ. XXXVII3).

598. ოქრომკედის ფრაგმენტები (სავ. № 07:1-04:2291), მცირე რაოდენობით.

სამარხი № 27-ის ინვენტარი

599. ღილაკები (სავ. № 07:1-05:712), ოქრო, ნახევარსფერული ბურცობით ცენტრში, ყუნწით უკანა მხარეს; დმ – 8 მმ, 4 ცალი (ტაბ. XXXVII2).

600. ღილაკები (სავ. № 07:1-05:713), ოქრო, ნახევარსფერული ბურცობით ცენტრში, ყუნწით უკანა მხარეს; დმ – 3 მმ, 69 ცალი (ტაბ. XXXVII4).

601. ღილაკი (სავ. № 07:1-05:720), ოქრო, გლუვზედაპირიანი, ყუნწით უკანა მხარეს; დმ – 4 მმ, (ტაბ. XXXVII5).

602. მძივსაკიდები (სავ. № 07:1-05:714), ოქრო, ყუნწიან მილაკზე ყუნწითვე ჩამოკიდებული თხელ-ფირფიტოვანი დისკო; მილაკის სიგრძე – 6 მმ, დისკოს დმ – 8 მმ; 3 ცალი (ტაბ. XXXVII6).

603. მძივსაკიდები (სავ. № 07:1-05:715), ოქრო, ყუნწიან შეწყვილებულ მილაკებზე ყუნწითვე ჩამოკიდებული თხელფირფიტოვანი დისკო; მილაკების სიგრძე – 4 მმ, დისკოს დმ – 5 მმ; 2 ცალი (ტაბ. XXXVII7).

604. მილაკები (სავ. № 07:1-05:716), ოქრო, გლუვი, სხვადასხვა სიგრძისა (4-5 მმ ფარგლებში) და დიამეტრის (1,5-2 მმ), 31 ცალი (ტაბ. XXXVII9).

605. მილაკები (სავ. № 07:1-05:717), დაღარული ზედაპირით, სხვადასხვა სიგრძისა (3-4 მმ ფარგლებში) და დიამეტრის (1-2 მმ), ოქრო, 137 ცალი (ტაბ. XXXVII8).

606. ოქრომკედის ფრაგმენტები (სავ. № 07:1-05:718) (ტაბ. XXXVII10).

607. იოტები (სავ. № 07:1-05:719); დმ – 2 მმ, ცისფერი მინისებრი პასტის, 2 ცალი (ტაბ. XXXVII11).

ტაბულების აღწერილობა

ტაბ. I – 1. ნაქალაქარის ზედა ტერასის ჩრდილო-აღმოსავლეთ ნაწილში 2003 წელს დაწყებული გათხრების დროს გამოვლენილი კრამიტყრილი (ნაკვ. 127, კვ. i7-10, ნაკვ. 142, კვ. i1-k1); 2. კრამიტყრილი, დეტალი: კანელურებიანი ნახევარსვეტები (ნაკვ. 127, კვ. i8-9); 3. კრამიტყრილის დეტალი, თიხის ჯამი; 4-5. პირონებიანი კედლის ჩრდილო-აღმოსავლეთი ნაწილი და მის წინ დაფიქსირებული კანელურებიანი ნახევარსვეტი (ნაკვ. 127, კვ. i6-8); საერთო ხედი და დეტალი.

ტაბ. II – 1. ნაკვ. 142, კვ. e5-6, f5-6, თხრილის დასავლეთ კიდეში ზედა ნაშალ ფენაში დაფიქსირებული თირისა და რიყის ქვების გროვა; 2. ამავე გროვაში ფოსლიანი მოზრდილი ზომის ფილა; 3. ზედა ნაშალი ფენის ქვეშ გამოვლენილი კრამიტყრილი; 4-6. იმავე კრამიტყრილში გამოვლენილი დიდი ზომის ტუფის კვადრები და ფილები.

ტაბ. III – ნაკვ. 127 და 142: მეორე და მესამე ნაგებობების ნაშთები, კრამიტყრილი; გეგმა და ჭრილები.

ტაბ. IV – 1. ტუფის ოთხი კვადრით შედგენილი კედლის ერთრიგისანი წყობის ფრაგმენტი (ნაკვ. 142, კვ. h5-i5); 2. ნაკვ. 142, კვ. k6, ადგილზე ჩალეწილი ბრტყელი კრამიტი; 3. ნაკვ. 127, კვ. i9, კვადრი, სამკაპას მოხაზულობის ნიშნით.

ტაბ. V – ნაკვ. 142, №№ 2-3 ნაგებობების ნაშთები; მეორე დონის კრამიტყრილი. გეგმა და ჭრილი.

ტაბ. VI – 1-2. ნაკვ. 142, კვ. e1-6-k1-6, № 3 ნაგებობის ნაშთები და ქვედა დონის კრამიტყრილი; 3. ნაკვ. 142, კვ. g4, ცხენის ფლოქვი, აღმოჩენილი კრამიტებს შორის, ტუფის ანატაკეცების თავზე, № 3 ნაგებობის შიგნით.

ტაბ. VII – ნაქალაქარის ზედა ტერასის ჩრდილო-აღმოსავლეთ ნაწილში 2003-2006 წლებში გათხრილი ფართობის საერთო გეგმა: 1. სამარხი № 25; 2. პირონებიანი კედელი (პირველი ნაგებობა); 3. მეორე ნაგებობა; 4. მესამე ნაგებობა; 5. „სამსხვერპლო“ ორმო; 6. საკურთხეველის ნაშთები; 7. სამარხი № 27; 8. ორმო თხრილის სამხრეთ-დასავლეთ კუთხეში; 9. ღარით გარშემორტყმული ორმო; 10. „ნაქვევრალი“ ორმოები.

ტაბ. VIII – 1-2. პირონებიანი კედელი (ნაგებობა № 1), ხედი ჩრდილოეთიდან და სამხრეთიდან.

ტაბ. IX – ნაკვ. 127, კვ. f9-10, g7-10, h6-10, i6-10, k6-10, ნაკვ. 142, კვ. e1-2-k1-2: 1. გეგმა (1. პირონებიანი კედელი; 2. მეორე ნაგებობის ნაშთები; 3. მესამე ნაგებობის ჩრდილო-დასავლეთი ნაწილი კრამიტყრილის აყრამდე; 4. სამარხი № 25; 5. ოქროს ნივთების გროვა; 6. ძვლებიანი ქოთანი მეორე ნაგებობასთან); 2. ჭრილები; 3. ძვლებიანი ქოთანი, გეგმა; 4. ოქროს ნივთების გროვა; 5. სამარხი № 25 გახსნამდე, გეგმა და ჭრილი.

ტაბ. X – 1. ნაკვ. 127, კვ. a10, g8-10, ნაკვ. 142, კვ. f1-2; მეორე ნაგებობის ნაშთები – მისი ჩრდილო-დასავლეთ კედლისგან შემორჩენილი საძირკვლის ქვები და თირში ნაკვეთი ბუდეები; 2. იმავე ნაგებობის სამხრეთ-დასავლეთი კუთხე; 3-4. მეორე და მესამე ნაგებობებს შორის აღმოჩენილი ქოთანი, *in situ*; 5. ნაკვ. 142, კვ. f1-2-i1-2, № 3 ნაგებობის ჩრდილოეთი კიდე და მის თავზე გაწმენდილი კრამიტყრილი. ხედი ჩრდილოეთიდან; 6. იგივე, ხედი აღმოსავლეთიდან.

ტაბ. XI – ნაგებობა № 3, არქიტექტურული ანაზომები.

ტაბ. XII – 1-2. ნაკვ. 142-143, ნაგებობა № 3 საბოლოო გაწმენდის შემდეგ. ხედი ჩრდილოეთიდან და აღმოსავლეთიდან.

ტაბ. XIII – 1-2. ნაკვ. 142, კვ. f4, № 3 ნაგებობის სამხრეთ-დასავლეთი კუთხე; 3-4. № 3 ნაგებობის დასავლეთი ნაწილი: „საკურთხეველი“, „სამსხვერპლო ორმო“, ცოკოლის კედლები. ხედი დასავლეთიდან და სამხრეთ-დასავლეთიდან; 5. № 3 ნაგებობის დასავლეთი ცოკოლის კედელი. ხედი სამხრეთიდან; 6. № 3 ნაგებობის სამხრეთ-დასავლეთი კუთხე.

ტაბ. XIV – 1. № 3 ნაგებობის სამხრეთი კედელი. ხედი აღმოსავლეთიდან; 2. № 3 ნაგებობის აღმოსავლეთი ნაწილი: კედლების თირის კლდეში ნაკვეთი ბუდეები. ხედი ჩრდილოეთიდან; 3. № 3 ნაგებობის დასავლეთი კედელი: ნახევარსვეტების ბაზისი.

ტაბ. XV – 1-3. № 3 ნაგებობის დასავლეთი კედელი: ნახევარსვეტების ბაზისები; 4. № 3 ნაგებობის სამხრეთ-აღმოსავლეთი კუთხე; 5. № 3 ნაგებობის სამხრეთ-აღმოსავლეთი კუთხე; შიდა მხარე.

ტაბ. XVI – ნაგებობა № 3, დეტალები: 1. სამარხი № 27, გეგმა და ჭრილი; 2. „საკურთხეველი“, „სამსხვერპლო ორმო“, ბრინჯაოს ქანდაკება და ღარი, გეგმა და ჭრილი; 3. „სამსხვერპლო ორმო“ ქვის ფილების ახსნის შემდეგ, გეგმა და ჭრილი.

ტაბ. XVII – 1-2. ნაგებობის დასავლეთ ნაწილში განლაგებულ მონუმენტურ საკურთხეველის ნაშთები; 3-4. ნაკვ. 142, კვ. g2-4 და h3, ნაგებობა № 3, ქვის ფილებით გადახურული „სამსხვერპლო ორმო“; 5-6. „სამსხვერპლო ორმო“, ჭრილი, ხედი ჩრდილოეთიდან.

ტაბ. XVIII – 1. „სამსხვერპლო ორმო“ ამისუფთავების შემდეგ, ხედი ჩრდილოეთიდან; 2. „სამსხვერპლო ორმო“ ამისუფთავების შემდეგ, ხედი დასავლეთიდან; 3. მრგვალი მოყვანილობის ჩაღრმავება „სამსხვერპლო ორმოს“ სამხრეთ-დასავლეთი ნაწილში, დეტალი; 4. ნაკვ. 142, კვ. h3-4, „საკურთხეველის“ სამხრეთით, დედაქანის ჩაღრმავებაში აღმოჩენილი სატირის ქანდაკება; 5. იგივე, დეტალი.

ტაბ. XIX – 1. № 3 დასავლეთი ნაწილი, „საკურთხეველი“, სატირის აღმოჩენის ადგილი, მათ სამხრეთით დედაქანში ამოჭრილი ღარი, რომელშიც უნგენტარიუმები აღმოჩნდა; 2. ღარში აღმოჩენილი

უნგენტარიუმები, დეტალი; 3. ნაკვ. 127, კვ. i9, დედაქანის თავზე არმოჩენილი ოქროს ნივთების გროვა; 4. ნაკვ. 127, კვ. ფ, სამარხი № 25 გახსნამდე; 5. იგივე, გასუფთავების პირველი ეტაპი; 6. იგივე, გასუფთავების შემდეგ.

ტაბ. XX – 1-2. ნაკვ. 142, კვ. i3-k3, სამარხი № 27 გასუფთავების დაწყებამდე, საერთო ხედი და დეტალი; 3-4. იგივე, გასუფთავების შემდეგ, ხედი დასავლეთიდან და სამხრეთიდან; 5-6. ნაკვ. 127, სხვადასხვა ხასიათის ჩალრმავეები კლდოვან დედაქანში, პირონებიანი ნაგებობის დასავლეთით.

ტაბ. XXI – 1. ნაკვ. 142, კვ. e6, დედაქანში ამოჭრილი, ნაშალი თირით ამოვსებული ორმო; 2. იგივე, ორმო ამოწმენდის შემდეგ; 3. ნაკვ. 142, კვ. f5, დედაქანში ამოჭრილი მომრგვალებული მომცრო ზომის ჩალრმავება; 4. იგივე, ზედხედი; 5. ნაკვ. 143, კვ. a6-b6), დედაქანში ამოჭრილი ნაქვევრალი ორმოები; 6. იგივე, დეტალი.

ტაბ. XXII – შუასაუკუნეების ხანის კერამიკის ფრაგმენტები ზედა, ნაშალი ხასიათის ფენიდან.

ტაბ. XXIII – ანტიკური ხანის ქვევრების ფრაგმენტები ზედა, ნაშალი ხასიათის ფენიდან და ყრამიტ-ყრილიდან.

ტაბ. XXIV – ადგილობრივი კერამიკული მასალა კრამიტყრილიდან: 1-5. ქვევრების ფრაგმენტები; 6-7. დერგების პირისგვირგვინები; 8. ქვაბისებური ჭურჭლის ყური; 9. პირგადაშლილი ჯამი.

ტაბ. XXV – ადგილობრივი კერამიკული მასალა კრამიტყრილიდან: 1-4. წრიულქუსლიანი ძირები; 6-8. ყურები; 9-11. „ტრუყურები“; 12. რქუსებურშვერილიანი ყური; 13-14. ხუფები; 15-16. „თიმოატერიონების“ ძირები; 17-21. პირამიდალური საწაფები.

ტაბ. XXVI – იმპორტული კერამიკული მასალა კრამიტყრილიდან: 1. კოჭობის პირისგვირგვინისა და მხრის ფრაგმენტი; 2-3. ყურები; 4-7. რუხკეციანი ჭურჭლის ძირები; 8-9. წითელლაკიანი ჭურჭლის ყურები; 10. წითელლაკიანი ჯამის პირ-კალთის ფრაგმენტი.

ტაბ. XXVII – იმპორტული წითელლაკიანი ჭურჭლის ფრაგმენტები კრამიტყრილიდან.

ტაბ. XXVIII – იმპორტული შავლაკიანი ჭურჭლის ფრაგმენტები, კრამიტყრილიდან,

ტაბ. XXIX – იმპორტული ჭურჭლის ფრაგმენტები კრამიტყრილიდან: 1-6. რელიეფურორნამენტებიანი კერამიკა; 7-11. სანელსაცხებლები; 12. სინოპური ლუთერიუმი.

ტაბ. XXX – იმპორტული და ადგილობრივი თიხის ნაწარმი კრამიტყრილიდან: 1-2. ჭრაქები; 3. სამელნე; 4-10. კოლხური ამფორების ფრაგმენტები.

ტაბ. XXXI – ადგილობრივი კრამიტის ფრაგმენტები კრამიტყრილიდან: 1. შედარებით მთლიანად შემონახული კრამიტი; 2-13. ნიშნის ფრაგმენტები; 14. დამღიანი ფრაგმენტი.

ტაბ. XXXII – ბრინჯაოს ნივთები და მათი ფრაგმენტები კრამიტყრილიდან.

ტაბ. XXXIII – ლითონისა და ქვის ნივთები კრამიტყრილიდან: 1. არიარატ IX-ის დრაქმა; 2. ქ. ამისოს მონეტა; 3. რკინის ლურსმანი; 4. ტუფიდან გამოკვეთილი კარნიზის ფრაგმენტი; 5. კირქვის ჭურჭლის პირის კიდის ფრაგმენტები; 6. ტუფის დისკოსებრი ფორმის მრგვალნახვრეტის საწაფი; 7. ცისფერი თეთრზოლებიანი მძივსაკიდის ფრაგმენტი; 8. ქვის კონქის ფრაგმენტი; 9. ბრინჯაოს სტილოსი; 10. ბრინჯაოს ჩამჩის სახელურის იხვისთავისებრი დაბოლოება; 11-12. რკინის გაურკვეველი დანიშნულების ნივთები.

ტაბ. XXXIV – სატირის ბრინჯაოს ქანდაკება.

ტაბ. XXXV – 1-5. ოქროს ნივთები აღმოჩენილი სატირის ქანდაკებასთან ერთად; 6. იმპორტული სანელსაცხებლე ტაძრის შიდა სივრცეში ამოკვეთილი ღარიდან; 7-12. თირის კლდის ზედაპირზე განფენილი ტუფის წვრილი ანატაკეცების თხელი შრეში აღმოჩენილი ოქროს ნივთები.

ტაბ. XXXVI – 1-7. თირის კლდის ზედაპირზე განფენილი ტუფის წვრილი ანატაკეცების თხელი შრეში აღმოჩენილი ოქროს ნივთები; 8. აქვე აღმოჩენილი ოქრიფენილი მძივები; 9-10. სარდიონისა და მინისუბერი მინერალის მძივები; 11-15. კლდოვანი გრუნტის ჩალრმავებაში (ნაკვ. 127, კვ. i9) აღმოჩენილი ოქრის ნივთების კომპაქტური ჯგუფი.

ტაბ. XXXVII – 1, 3. ოქროს ღილაკები და ოქროფენილი მძივები № 25 სამარხიდან; 2, 4-10. ოქროს ნივთები № 27 სამარხიდან; 11. პასტის იოტები № 27 სამარხიდან.

ტაბ. XXXVIII – ზედა, ნაშალი ხასიათის ფენა: 1-10. ანტიკური ხანის კერამიკული ფრაგმენტები; 11-15. შუასაუკუნეების ხანის კერამიკული მასალა.

ტაბ. XXXIX-XL – კრამიტყრილი: ქვევრების ფრაგმენტები.

ტაბ. XLI – კრამიტყრილი: დერგებისა და დიდი ზომის ქოთნების ფრაგმენტები.

ტაბ. XLII-XLIII – კრამიტყრილი: ქოთნების პირის გვირგვინის ფრაგმენტები.

ტაბ. XLIV – კრამიტყრილი: 88-107. ქოთნების პირის გვირგვინის ფრაგმენტები; 110-112. ტაფისა თუ კეცის პირ-კალთისა და ძირის ფრაგმენტები.

- ტაბ. XLV – კრამიტყერილი: ჯამები.
- ტაბ. XLVI – კრამიტყერილი: 127-134. ლანგრების პირ-კალთის ფრაგმენტები; 135-145. ლანგრების ძირის ფრაგმენტები.
- ტაბ. XLVII – კრამიტყერილი: წრიულქუსლიანი ძირები.
- ტაბ. XLVIII – კრამიტყერილი: 170-175. წრიულქუსლიანი ძირები; 176-180. სასმისების ფრაგმენტები;
181. დოქის პირ-ყელისა და მხრის ფრაგმენტი; 182-185. დოქების ორმაგლეროიანი ყურების ფრაგმენტები.
- ტაბ. XLIX-L – კრამიტყერილი: ადგილობრივი ჭურჭლის ყურები.
- ტაბ. LI – კრამიტყერილი: 218-243. ხუფები; 244-245. „ლუთერიუმების“ ფრაგმენტები.
- ტაბ. LII – კრამიტყერილი: ჩალისფერი ან მოვარდისფროკეციანი, ადვილად შლადი თიხის იმპორტული კერამიკის ფრაგმენტები.
- ტაბ. LIII – კრამიტყერილი: მონაცრისფრო ან რუხკეციანი თიხის იმპორტული კერამიკის ფრაგმენტები.
- ტაბ. LIV-LV – კრამიტყერილი: წითელლაკიანი თიხის იმპორტული კერამიკის ფრაგმენტები.
- ტაბ. LVI – კრამიტყერილი: 343, 345. წითელლაკიანი თიხის იმპორტული კერამიკის ფრაგმენტები;
- 348-358. წითელლაკიანი თიხის იმპორტული კერამიკის ფრაგმენტები; 359-363. რელიეფურორნამენტაანი თიხის იმპორტული კერამიკის ფრაგმენტები.
- ტაბ. LVII – კრამიტყერილი: 365. სინოპური ლუთერიუმის ფრაგმენტი; 366-384. სანელსაცხებლების ფრაგმენტები; 385-386. ჭრაქები; 387. სამელნე.
- ტაბ. LVIII-LIX – კრამიტყერილი: კოლხური ამფორების პირ-ყელ-ყურის ფრაგმენტები.
- ტაბ. LX – კრამიტყერილი: კოლხური ამფორების პირყელყურის ფრაგმენტები.
- ტაბ. LXI – კრამიტყერილი: 462-472. კოლხური ამფორების პირყელყურის ფრაგმენტები; 473-474, 476-477. ნიშნაანი კოლხური ამფორების ფრაგმენტები.
- ტაბ. LXII – კრამიტყერილი: იმპორტული ამფორების ფრაგმენტები.
- ტაბ. LXIII – კრამიტყერილი: 496. კოლხური კრამიტი; 499-508. ნიშნები ადგილობრივ კრამიტზე; 511. სინოპური კრამიტი.
- ტაბ. LXIV – ბრინჯაოს ნივთები.
- ტაბ. LXV – „საკურთხევის“ სამხრეთით, ნაკვეთ ღარში აღმოჩენილი უნგენტარიუმები.

DESCRIPTION OF THE PLATES

- Pl. I – 1. The layer of the roof-tiles cleared in 2003 at the beginning of excavation in the north-eastern part of the upper terrace of the site (plot 127, sq. i₇₋₁₀, plot 142, sq. i_{1-k₁}); 2. The same layer: fragments of fluted semi-columns (plot 127, sq. i₈₋₉); 3. The same layer: clay bowl; 4-5. North-eastern part of the wall with iron cramps and the fluted semi-column found in front of it (plot 127, sq. i₆₋₈); general view and detail.
- Pl. II – 1. Plot 142, sq. e₅₋₆, f₅₋₆. A pile of sandstones and cobblestones in the western part of the excavated plot; 2. Large stone slab with the recess from the same pile; 3. Layer of the roof-tiles cleared under the upper distracted layer; 4-6. Sandstone ashlar blocks and large plates in this layer.
- Pl. III – plot 127 and 142: remains of the second and third buildings, layer of the roof-tiles; plan and sections.
- Pl. IV – 1. fragment of the wall composed by four blocks (plot 142, sq. h_{5-i₅}); 2. plot 142, sq. k₆, flat roof tile broken *in situ*; 3. plot 127, sq. i₉, ashlar block with the trident shape mark.
- Pl. V – plot 142, remains of the buildings Nos. 2-3; plan and sections.
- Pl. VI – 1-2. plot 142, sq. e₁₋₆-k₁₋₆, building No. 3 and roof-tiles layer; 3. Plot 142, sq. g₄, bronze horse hoof found among the fragments of the roof-tiles inside the building No. 3.
- Pl. VII – General plan of the 2003-2006 excavations at the north-eastern part of upper terrace of the city-site: 1. Grave No. 25; 2. Wall with the iron cramps (building No. 1); 3. Building No. 2; 4. Building No. 3; 5. Pit for “sacrifices”; 6. Remains of the altar; 7. Grave No. 27; 8. Pit in the south-western corner of the plot; 9. Pit surrounded by a groove; 10. Pits for the *pithoi*.
- Pl. VIII – 1-2. Wall with the iron cramps (building No. 1), northern and southern views.
- Pl. IX – plot 127, sq. f₉₋₁₀, g₇₋₁₀, h₆₋₁₀, i₆₋₁₀, k₆₋₁₀, plot 142, sq. e₁₋₂-k₁₋₂: 1. Plan (1. building No. 1; remains of the building No. 2; 3. North-western part of the building No. 3; 4. Grave No. 25; 5. Concentration of the golden objects; 6. The pot with the bones near the building No. 2); 2. Sections; 3. Plan of the pot with the bones; 4. Concentration of the golden objects, plan; 5. Grave No 25 before cleaning, plan and section.

Pl. X – 1. plot 127, sq. a₁₀, g₈₋₁₀, plot 142, sq. f₁₋₂; remains of the building No. 2; 2. south-western corner of the same building; 3-4. Pot found between buildings Nos. 2 and 3; 5. Plot 142, sq. f₁₋₂-i₁₋₂. Northern part of the building No. 3, and the layer above, northern view; 6. The same, eastern view.

Pl. XI – Building No 3, architectural measurements.

Pl. XII – 1-2. plot 142-143, Building No 3 after final clearing, northern and eastern views.

Pl. XIII – 1-2. plot 142, sq. f₄, south-eastern corner of the building No. 3; 3-4. Western part of the building No. 3: “altar”, “sacrificial pit”, walls of the socle. Western and south-western views; 5. Wall of the western socle, southern view; 6. South-western corner of the building No. 3.

Pl. XIV – 1. Southern wall of the building No. 3; 2. Eastern part of the building No. 3: cuttings for the ashlars in the rock, northern view; 3. Western wall of the building No. 3: semi-columns bases.

Pl. XV – 1-3. Western wall of the building No. 3: semi-columns bases; 4. South-eastern corner of the building No. 3; 5. The same, inner side.

Pl. XVI – Building No. 3, details: 1. Grave No. 27, plan and sections; 2. “Altar”, “sacrificial pit”, bronze statue, plan and section; 3. “Sacrificial pit” after removing of the stone plates, plan and section.

Pl. XVII – 1-2. Remains of the altar at the western part of the building; 3-4. Plot 142, sq. g₂₋₄ h₃, building No. 3, “sacrificial pit” covered with stone slabs; 5-6. “Sacrificial pit”, section.

Pl. XVIII – 1. “Sacrificial pit” after final clearing, northern view; 2. “Sacrificial pit” after final clearing, western view; 3. Circular recess in the south-western part of the “sacrificial pit”, detail; 4. plot 142, sq. h₃₋₄, bronze statuette of the Satyr found to the south from the “altar”; 5. The same, detail.

Pl. XIX – 1. Western part of the building No. 3, “altar”, places of discovery of the Satyr statuette and unguentaria; 2. Unguentaria, detail; 3. plot 127, sq. i₉, golden objects; 4. plot 127, sq. g₉, grave No. 25 before clearing; 5. The same, first phase of cleaning; 6. The same, after final clearing.

Pl. XX – 1-2. plot 142, sq. i_{3-k3}, grave No 27 before clearing, general view and detail; 3-4. The same, after clearing, western and southern views; 5-6. Plot 127, recesses in the bed-rock of different kind.

Pl. XXI – 1. plot 142, sq. e₆, pit cut into the bed-rock; 2. The same pit after final clearing; 3. plot 142, sq. f₅, small recess hewn in the bed-rock; 4. The same, top-view; 5. Plot 143, sq. a₆-b₆, pits for *pithoi*, cut into the rock; 6. The same, detail.

Pl. XXII – Fragments of ceramics from uppermost layer.

Pl. XXIII – Fragments of *pithoi* of Hellenistic period from uppermost and roof-tile layers

Pl. XXIV – Local ceramics from the roof-tile layers: 1-5. Fragments of the *pithoi*; 6-7. Rims of the large pots; 8. Handle of the casserole-shaped pot; 9. Bowl with outturned rim.

Pl. XXV – Local ceramics from the roof-tile layers: 1-4. Ring foots; 6-8. Handles; 9-11. 9-11. Recurved handles; 12. Zoomorphic handle; 13-14. Lids; 15-16. Thymiaterions foots; 17-21. Pyramidal sinkers.

Pl. XXVI – Imported ceramics from the roof-tile layers: 1. Pot rim and shoulder fragment; 2-3. Handles; 4-7. Foots of the grey clay pottery; 8-9. Handles of the red-glazed pottery; 10. Rim and shoulder of the red-glazed bowl.

Pl. XXVII – Imported red-glazed fragments from the roof-tile layers.

Pl. XXVIII – Imported black-glazed fragments from the roof-tile layers.

Pl. XXIX – Imported ceramics from the roof-tile layers: 1-6. ceramics with relief ornament; 7-11. *Unguentariums*; 12. Sinopean mortar.

Pl. XXX – Local and imported ceramics from the roof-tile layers: 1-2. Lamps, 3. Inkpot; 4-10. Fragments of the Colchian amphorae.

Pl. XXXI – Fragments of the local roof-tiles.

Pl. XXXII – Bronze items and their fragments from the roof-tile layers.

Pl. XXXIII – Various items from the roof-tile layers: 1. Ariarat 9th coin; 2. Coin of the Amisos; 3. Iron nail; Fragment of the tuff cornice; 5. Limestone wessels' rim; 6. Limestone discoid sinker; 7. Fragment of the glass pendant with blue strips; 8. Ridge stone, sandstone; 9. Bronze stylus; 10. Bronze bucket handle; 11-12. Iron undefined objects.

Pl. XXXIV – Bronze statuette of the Satyr.

Pl. XXXV – 1-5. Golden jewels find together with the Satyr; 6. Imported unguentarium from the temple; 7-12. Golden jewels found on the surface of the bedrock.

Pl. XXXVI – 1-7. Golden jewels found on the surface of the bedrock; 8. Beads; 9-10. Carnelian and glass beads; 11-15. Compact group of the golden jewels found in the recess in the surface of the bedrock ((plot 127, sq. i₉).

Pl. XXXVII – 1, 3. Golden appliqués and beads from the grave 25; 2, 4-10. Golden jewels from the grave 27; 11. Glass beads from the grave 27.

Pl. XXXVIII – Uppermost layer: 1-10. Clay fragments of Hellenistic period; 11-15. Medieval ceramics.

- Pl. XXXIX-XL – Roof-tile layer: *pithoi*.
- Pl. XLI – Roof-tile layer: Pitharions and Large pots.
- Pl. XLII-XLIII – Roof-tile layer: pot rims.
- Pl. XLIV – Roof-tile layer: 88-107. Pot rims; 110-112. Pans.
- Pl. XLV – Roof-tile layer: Bowls
- Pl. XLVI – Roof-tile layer: 127-134. Fragments of the dish rims and shoulders; 135-145. Fragments of the dish foots.
- Pl. XLVII – Roof-tile layer: Ring foots.
- Pl. XLVIII – Roof-tile layer: 170-175. Ring foots; 176-180. Fragments of the goblets; 181. Fragment of the jug; 182-185. Jug handles.
- Pl. XLIX-L – Roof-tile layer: pottery handles.
- Pl. LI – Roof-tile layer: 218-243. Lids; 244-245. Mortar fragments.
- Pl. LII-LIII – Roof-tile layer: imported plain pottery.
- Pl. LIV-LV – Roof-tile layer: Red-glazed pottery.
- Pl. LVI – Roof-tile layer: 343, 345, 348-358. Red-glazed pottery; 359-363. Imported pottery with relief ornament.
- Pl. LVII – Roof-tile layer: 365. Sinopean mortar; 366-384. *Unguentaria*; 385-386. Lamps; 387. Inkpot.
- Pl. LVIII-LX – Roof-tile layer: fragments of Colchian amphorae.
- Pl. LXI – Roof-tile layer: 462-472. Fragments of Colchian amphorae; 473-474, 476-477. Fragments of Colchian amphorae with masters marks.
- Pl. LXII – Roof-tile layer: fragments of imported amphorae.
- Pl. LXIII – Roof-tile layer: 496. Colchian roof-tile; 499-508. Masters marks on the local roof-tiles; 511. Sinopean roof-tile.
- Pl. LXIV – Bronze objects.
- Pl. LXV – Unguentariums found near altar.

გაბ. I



1



2



3



4



5

ტაბ. II



1



2



3



4



5



6

ცაბ. III



გამ. IV



1



2



3

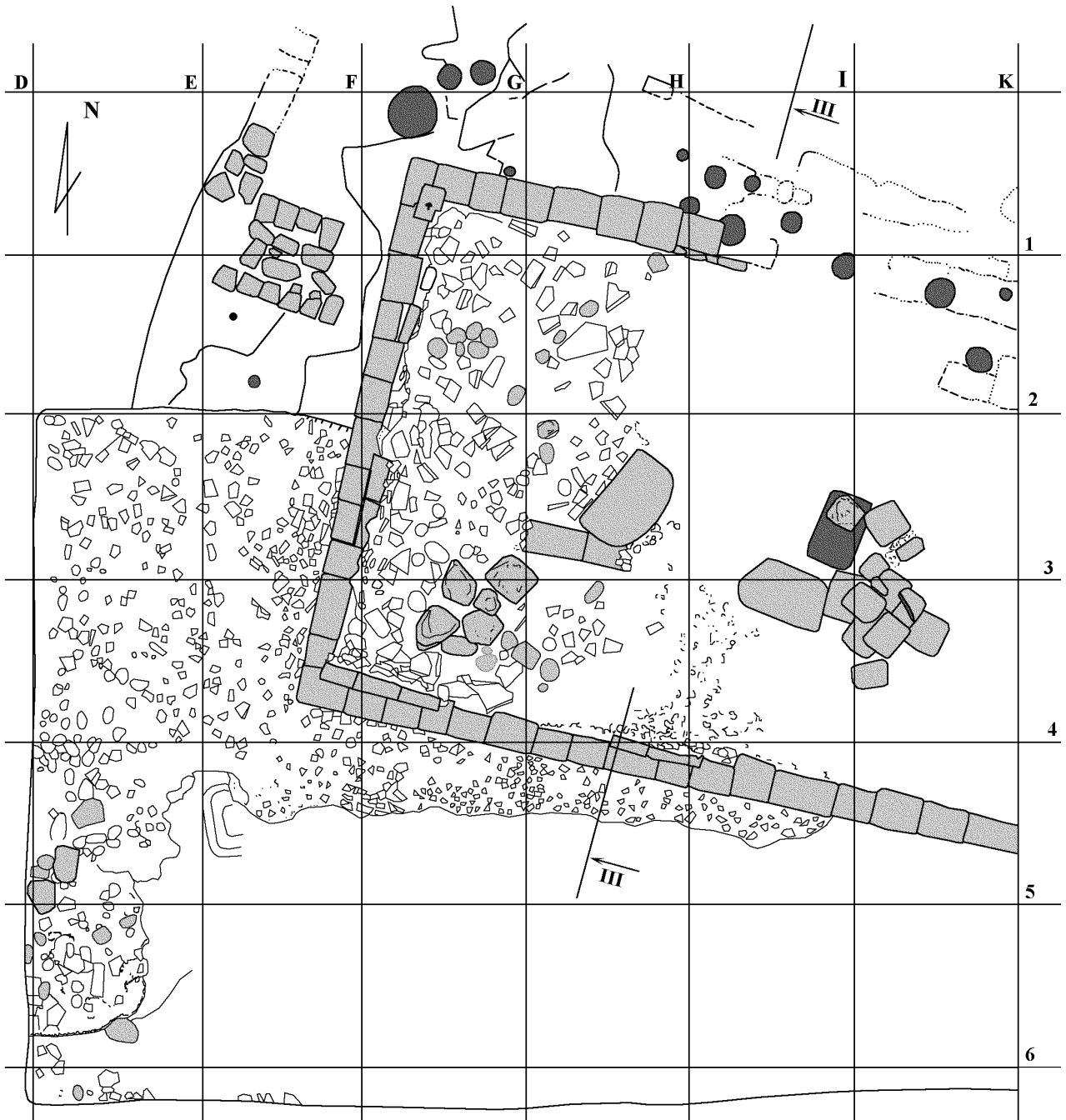

ნაკვეთი 142

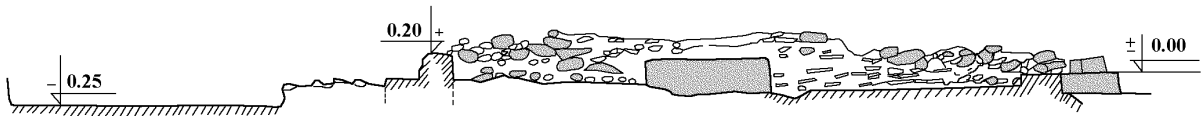
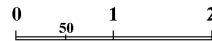

III - III

ტაბ. VI



1



2



3

გაბ. VII

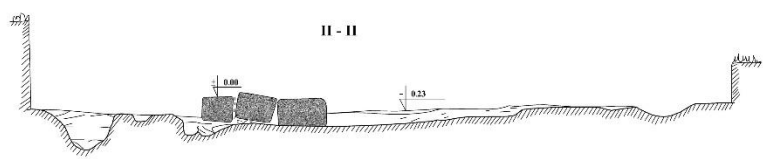
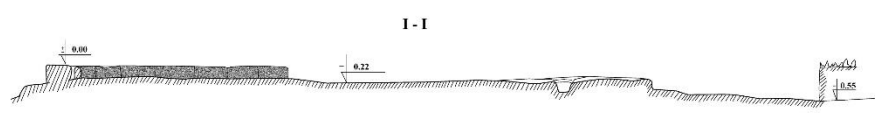
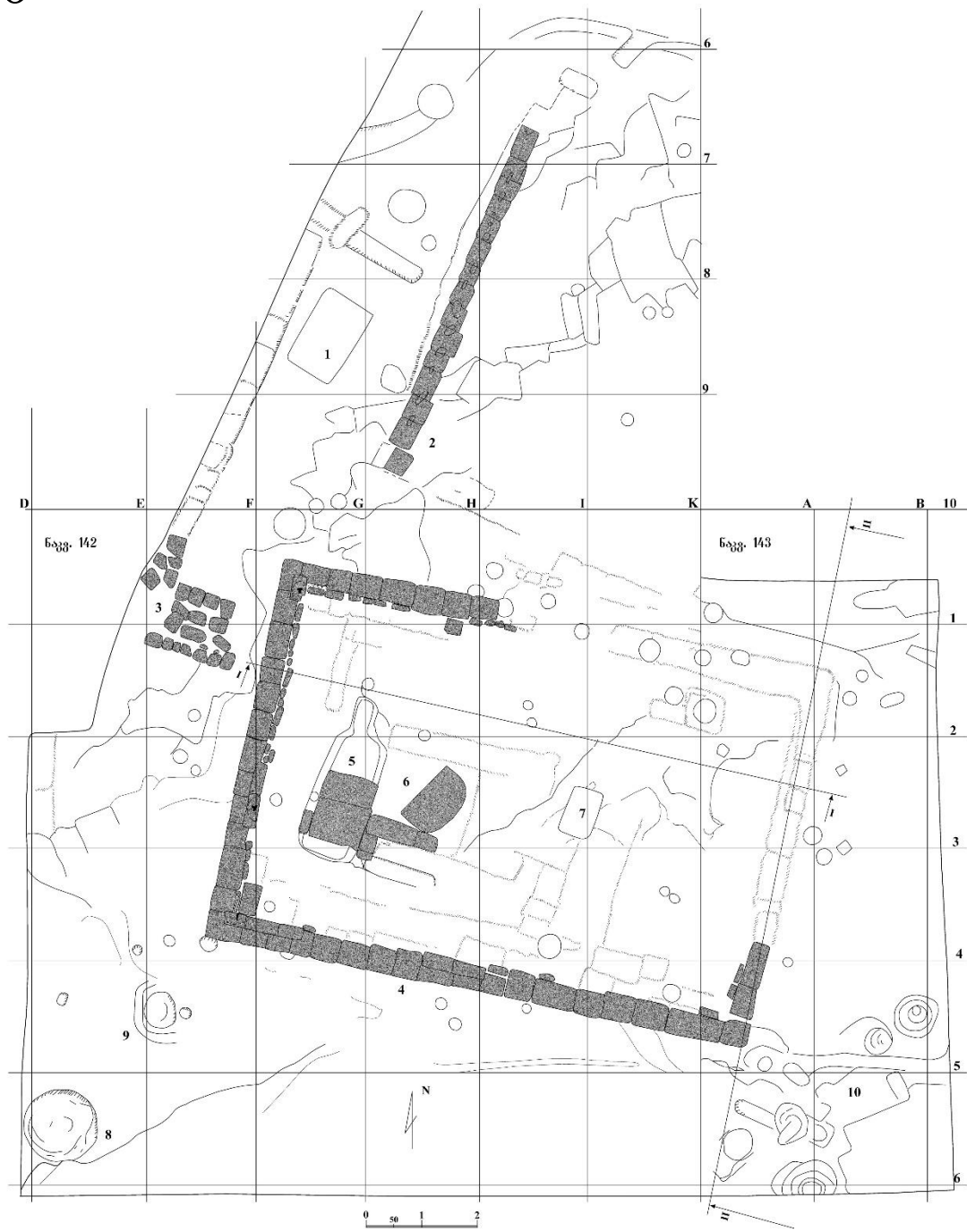

გზბ. VIII



1



2

ტაბ. IX

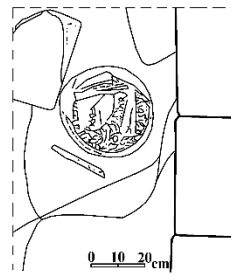
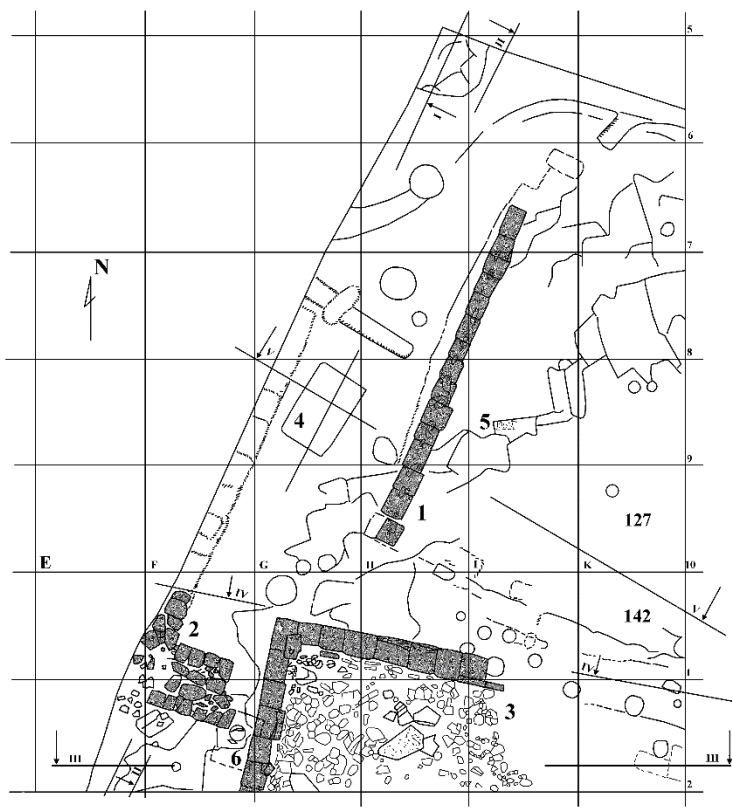

3

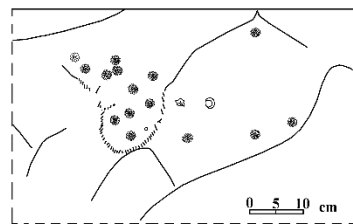

4

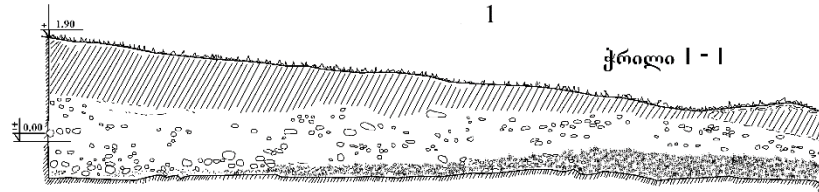

ქრილი I - I

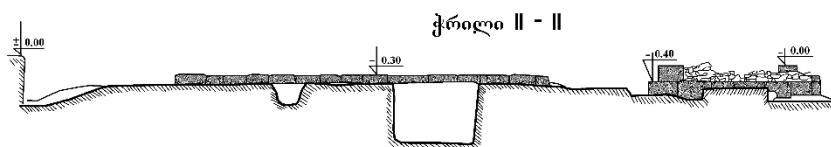

ქრილი II - II

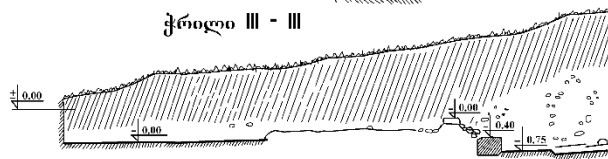

ქრილი III - III

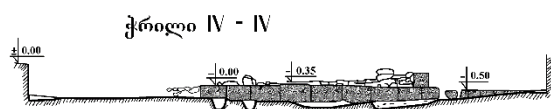

ქრილი IV - IV

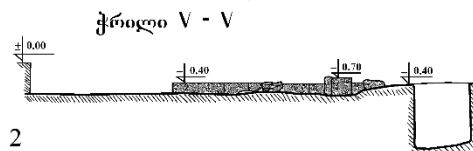

ქრილი V - V

2

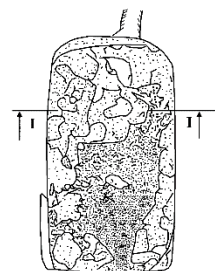

5

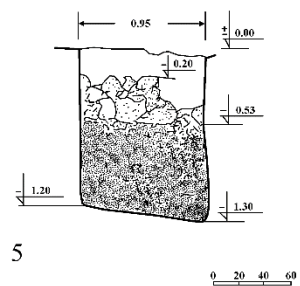

გამ. X



1



2



3



4



5



6

გზბ. XI

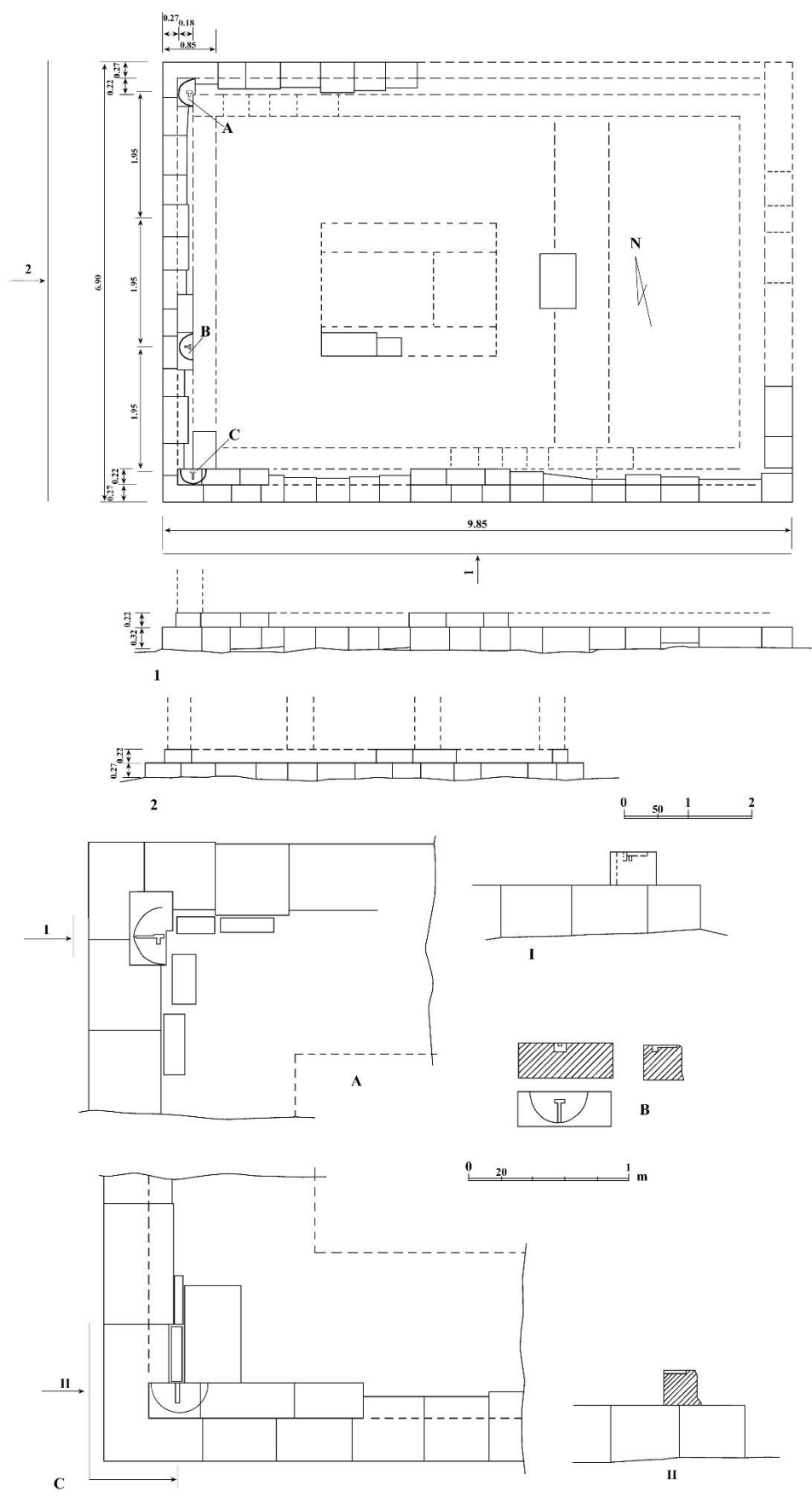



1



2

გზბ. XIII



1



2



3



4



5



6



1



2



3

გზბ. XV



1



2



3



4



5

გაბ. XVI

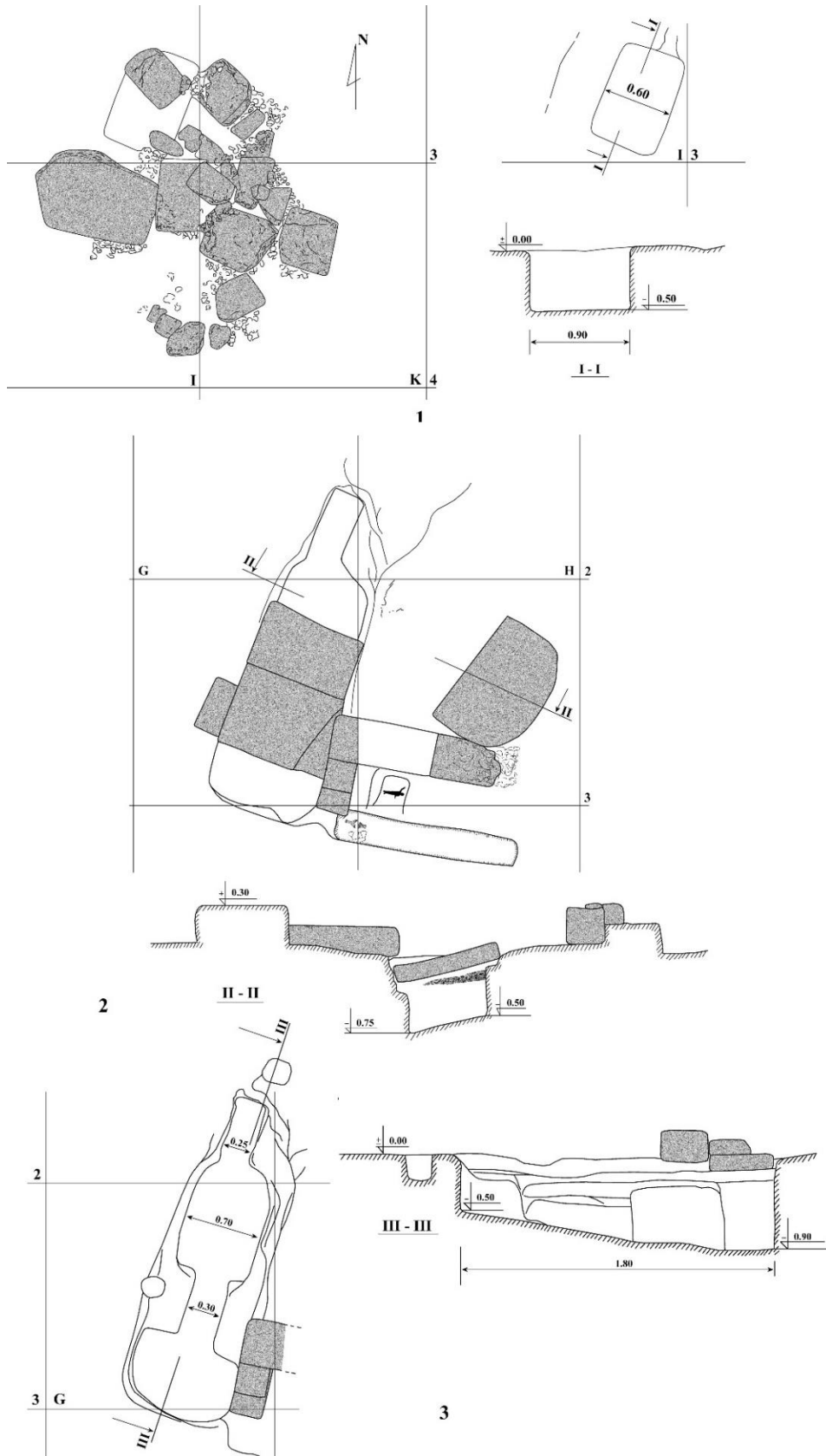

გამ. XVII



1



2



3



4



5



6

გამ. XVIII



1



2



3



4



5

გაბ. XIX



1



2



3



4



5



6

გზბ. XX



1



2



3



4



5



6

გზბ. XXI



1



2



3

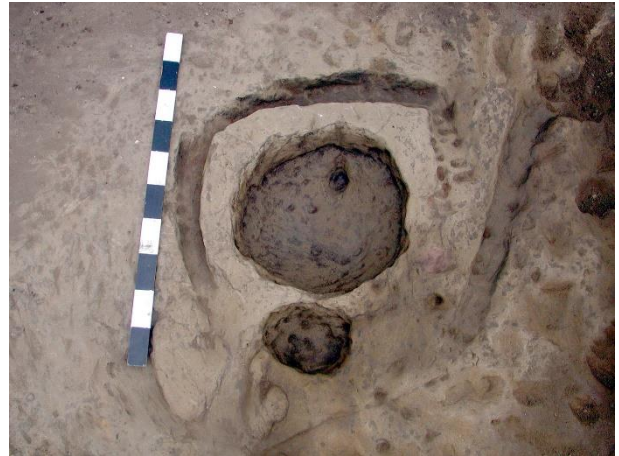

4



5



6



1



2



3

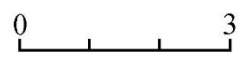

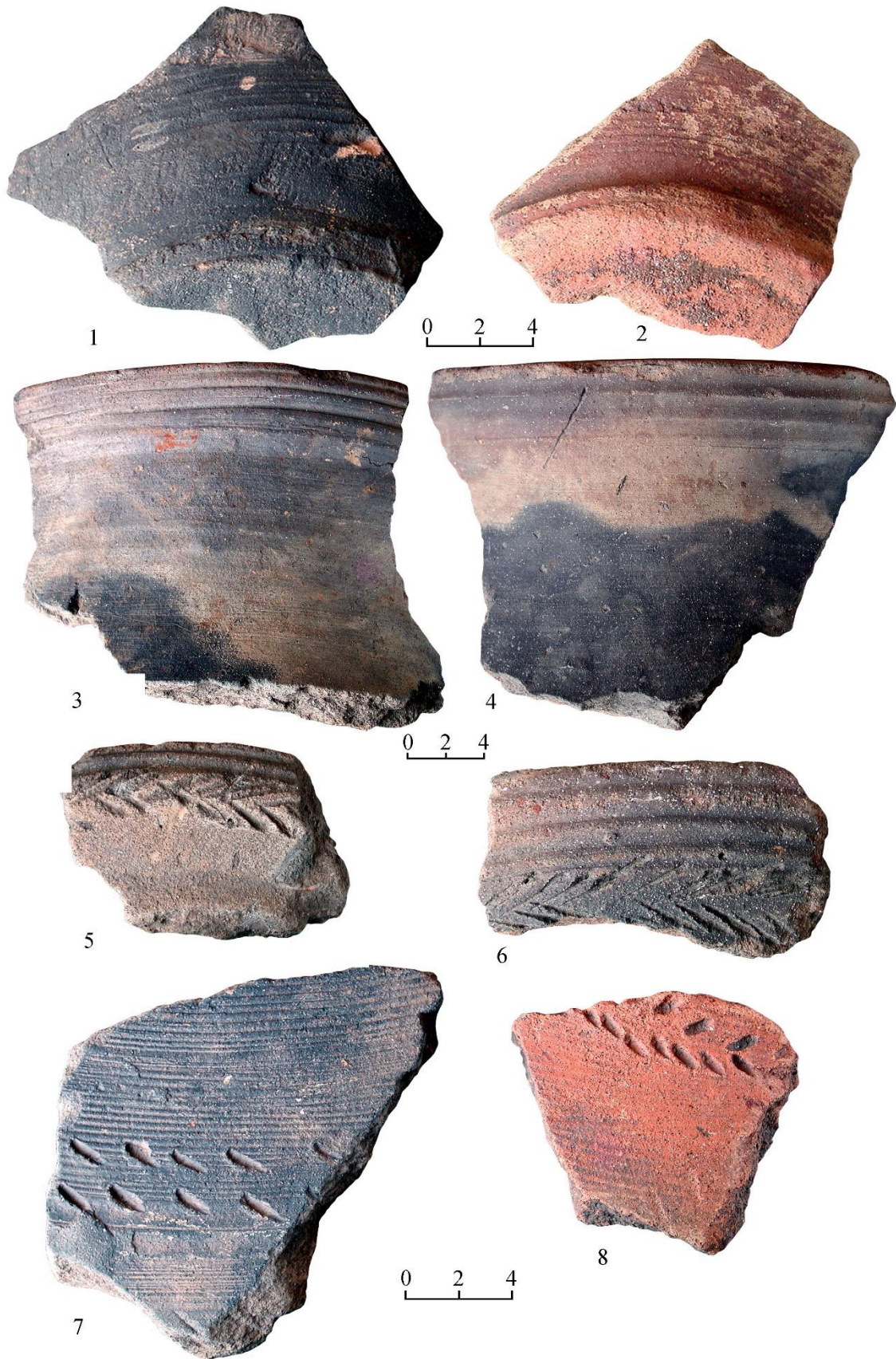

გზბ. XXIV



გზბ. XXV



გზბ. XXVI

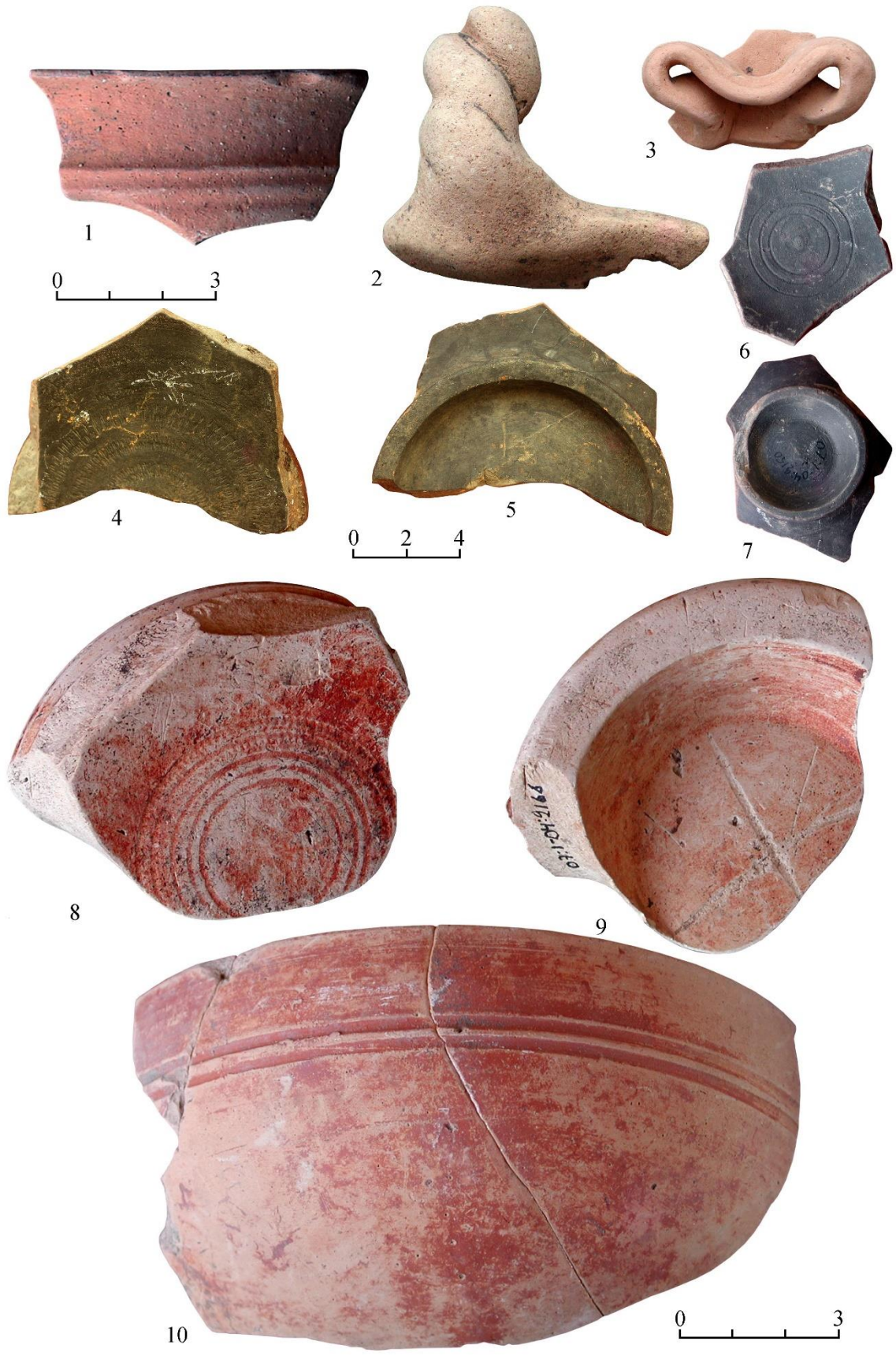

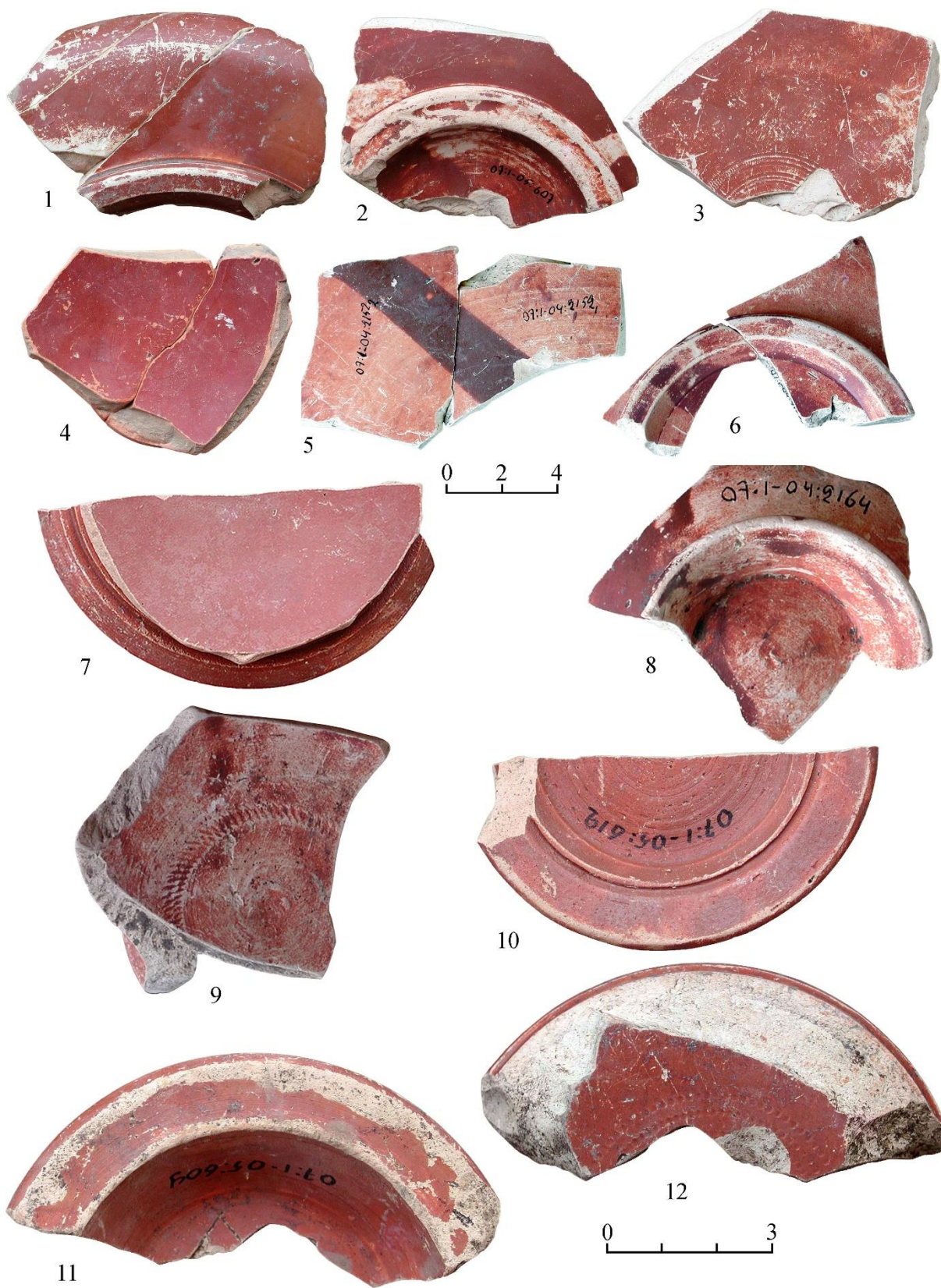







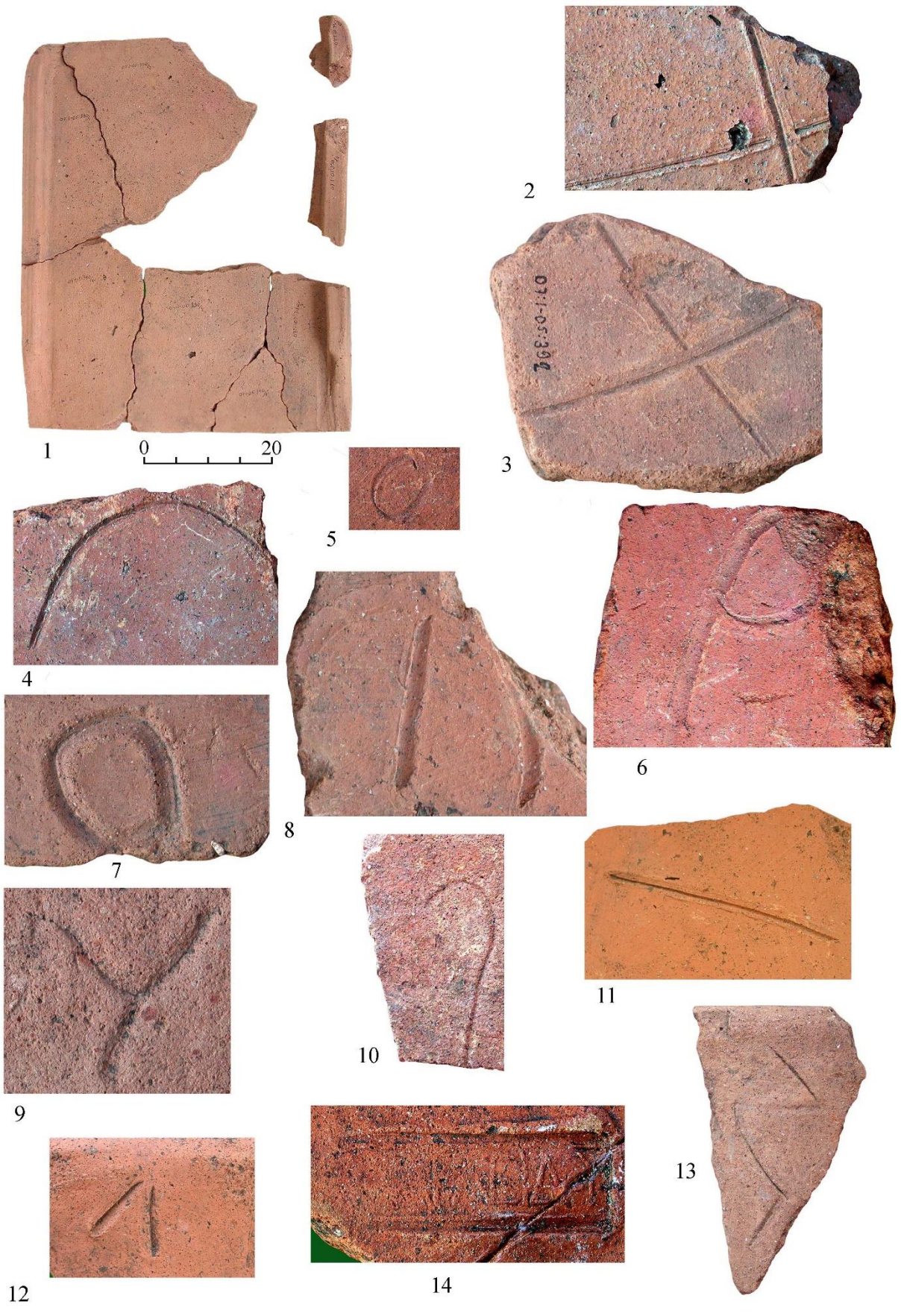

გზბ. XXXII





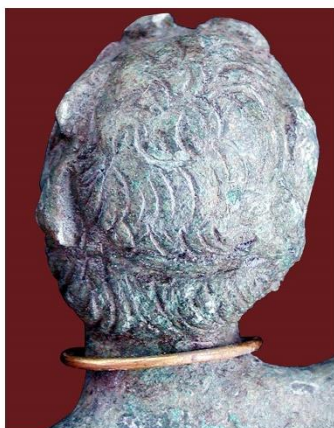

3

4

5

6

7

8







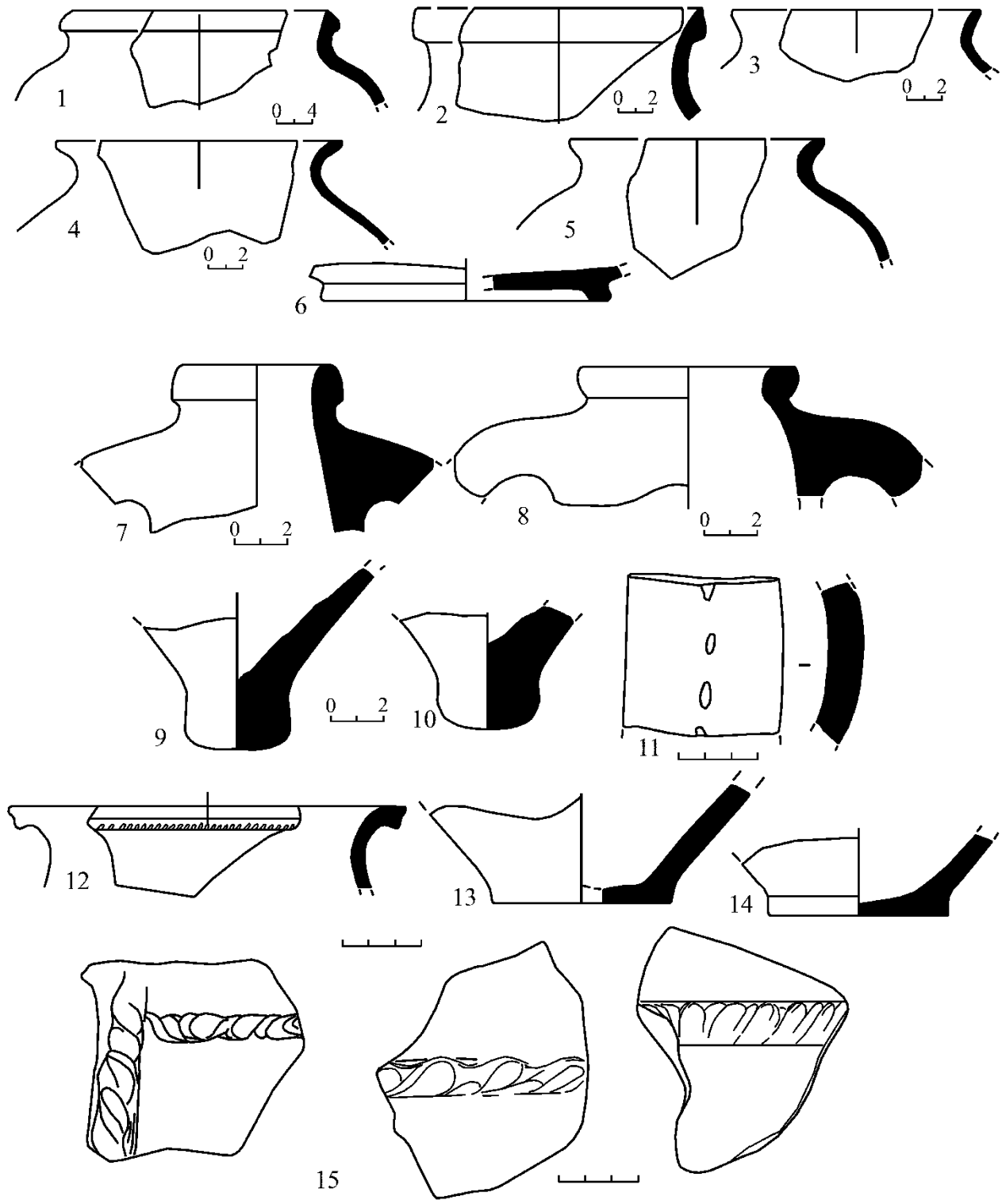

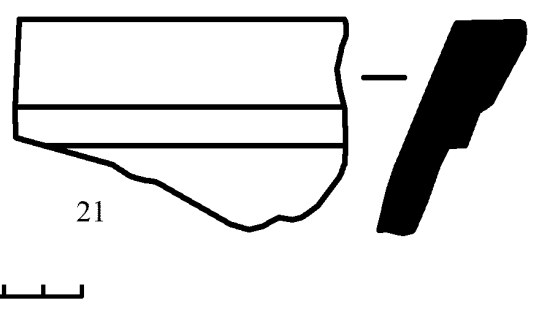
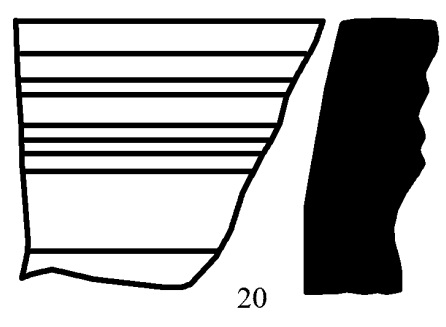
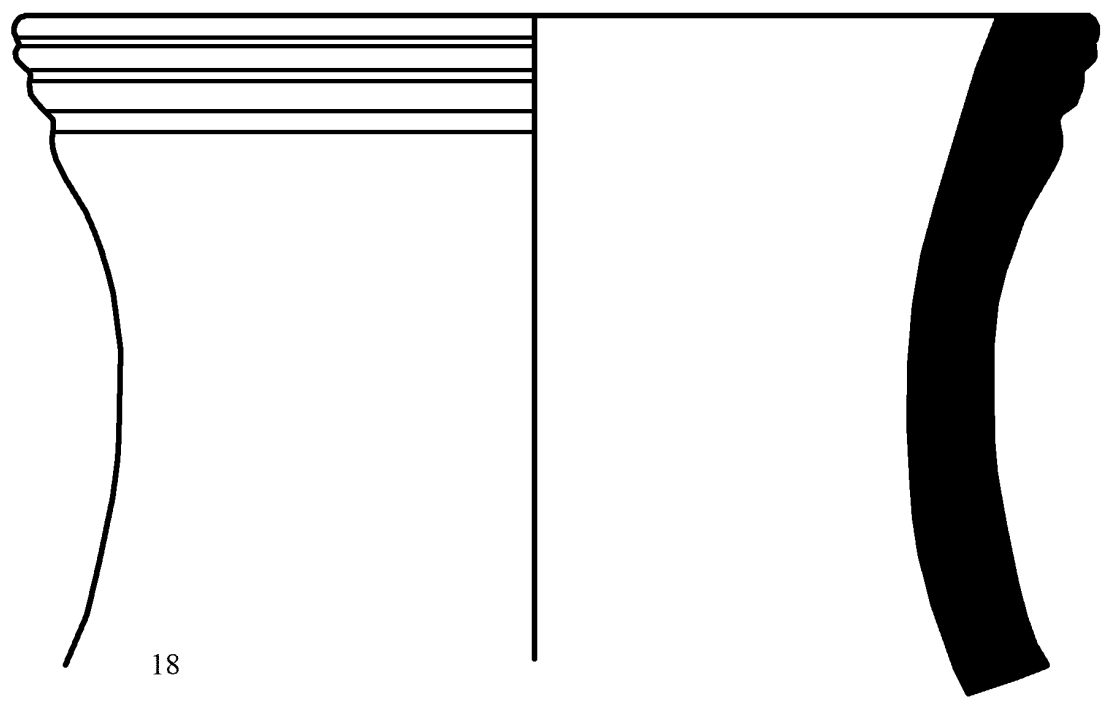
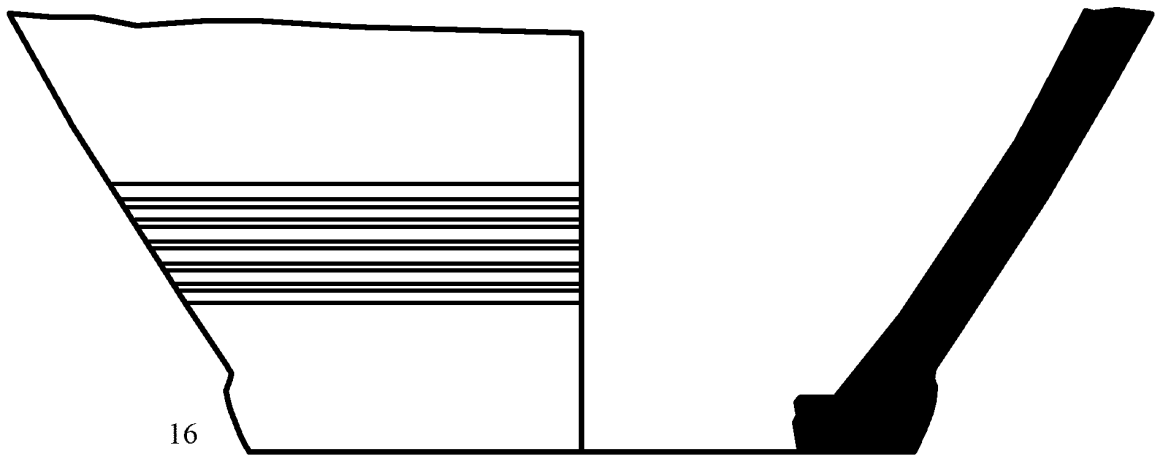

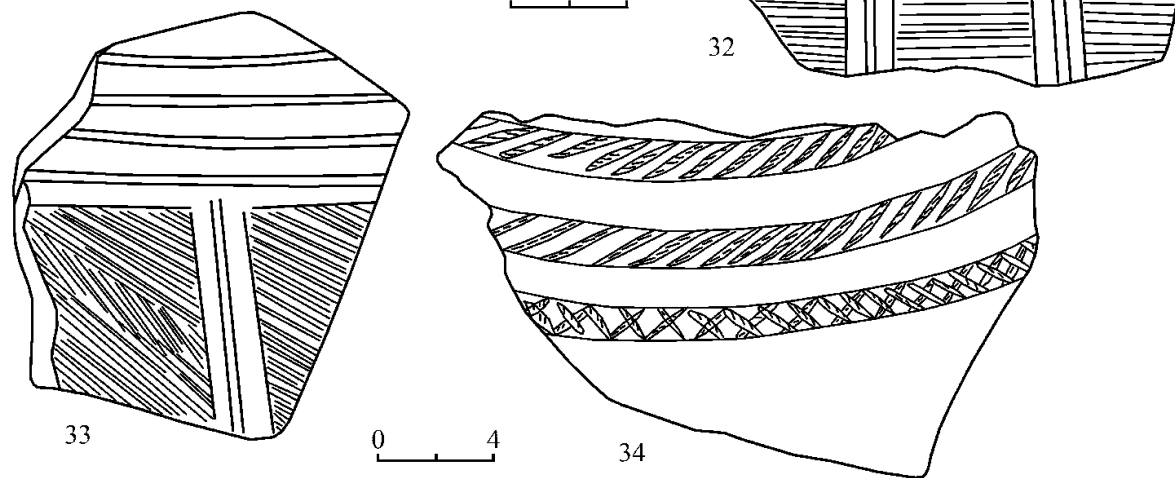
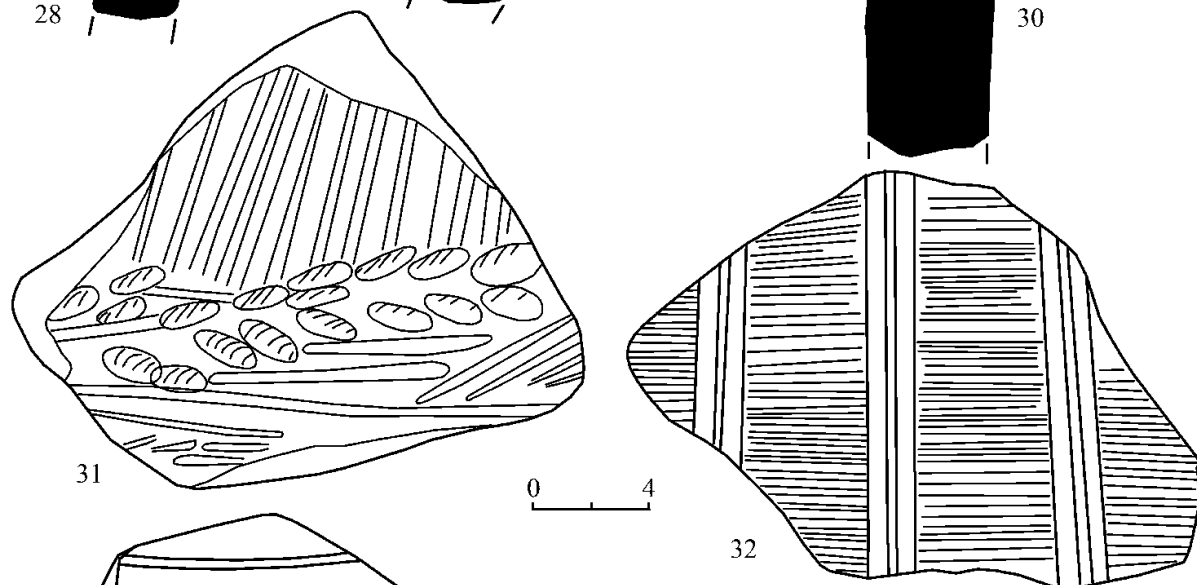
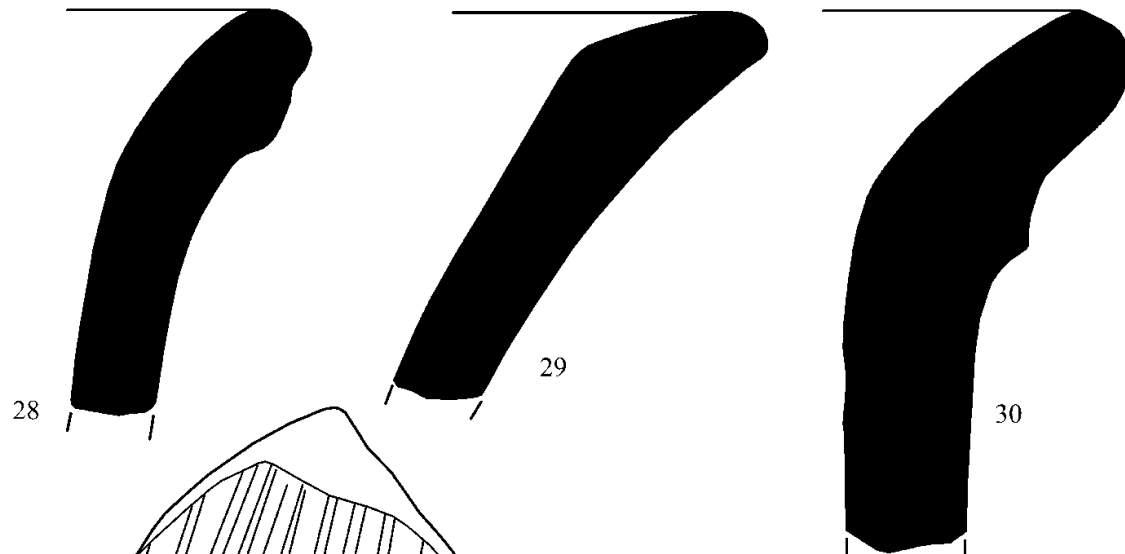
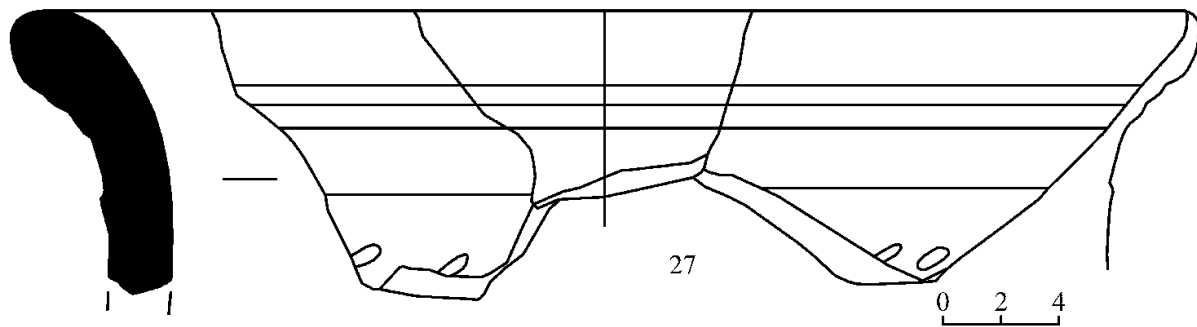

გზბ. XLI

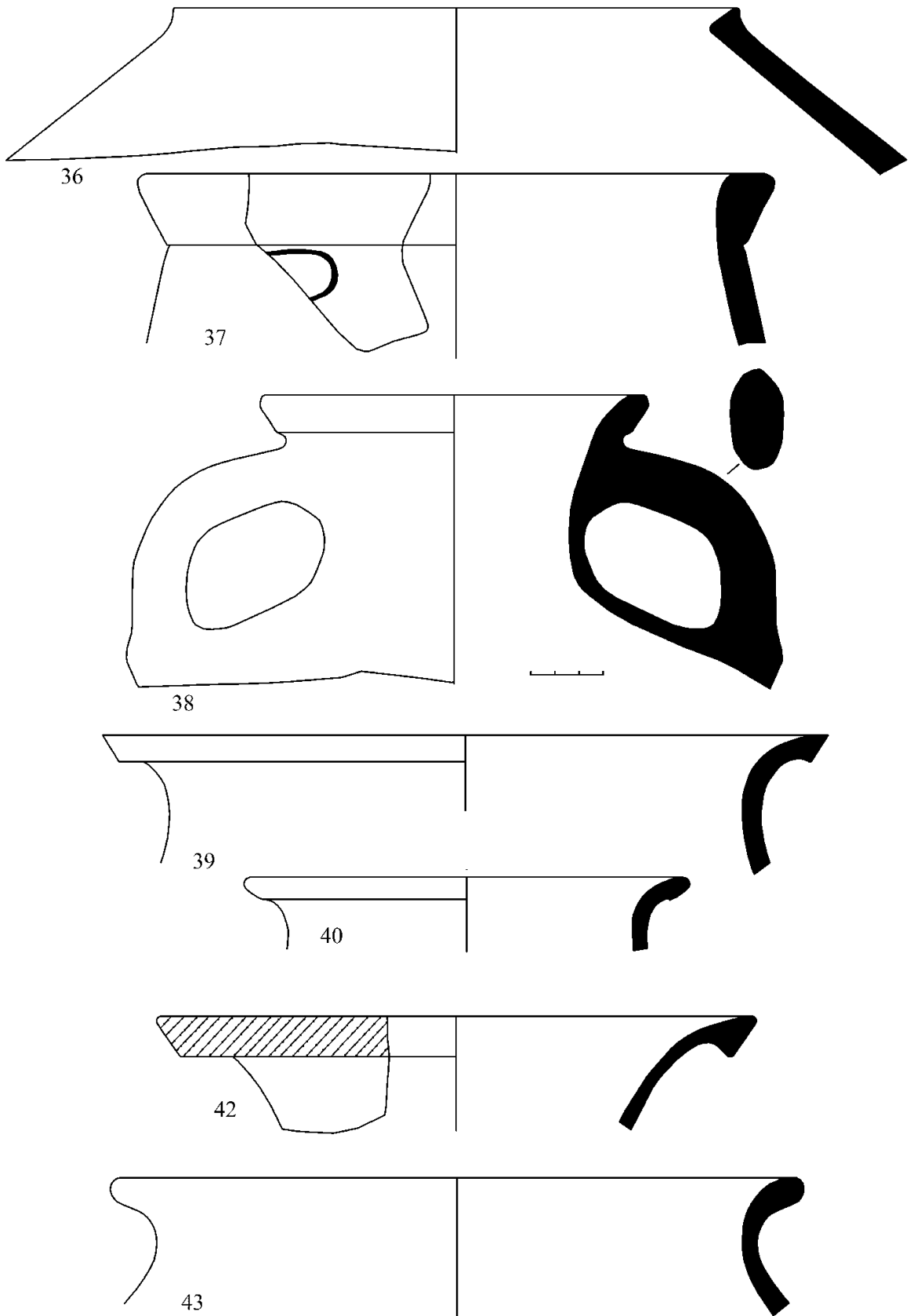

გზბ. XLII

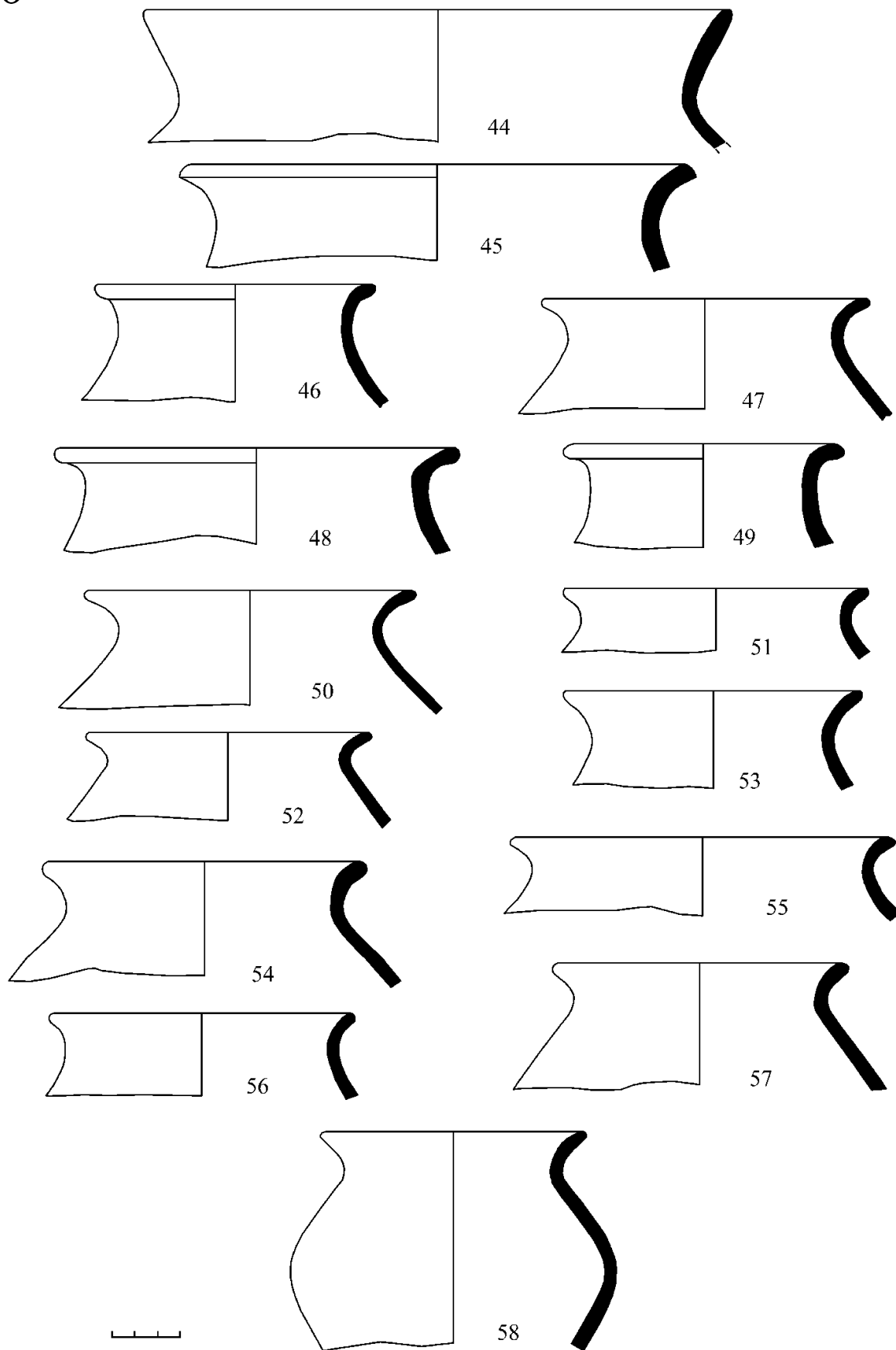

გაბ. XLIII

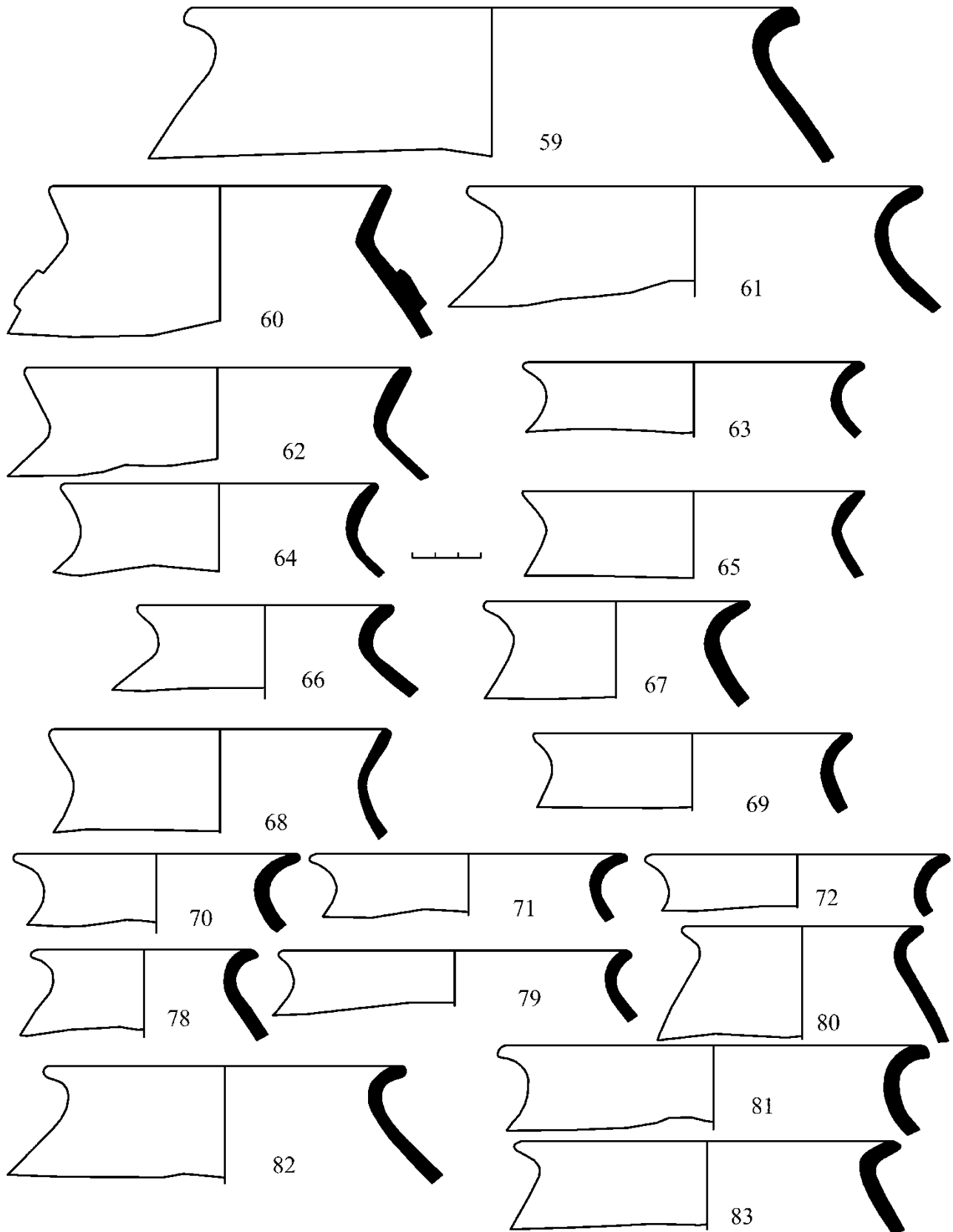

გზბ. XLIV

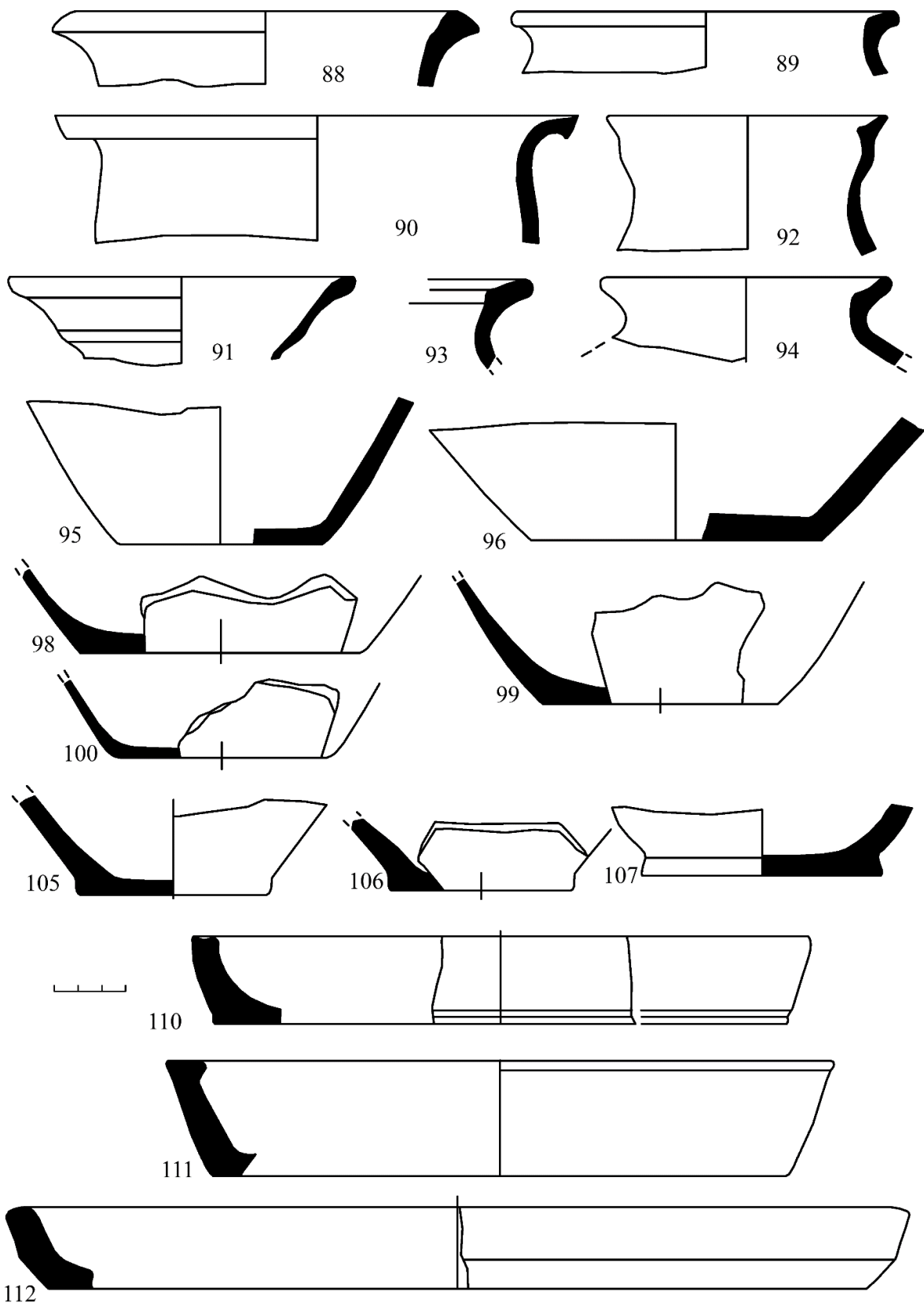

გზბ. XLV

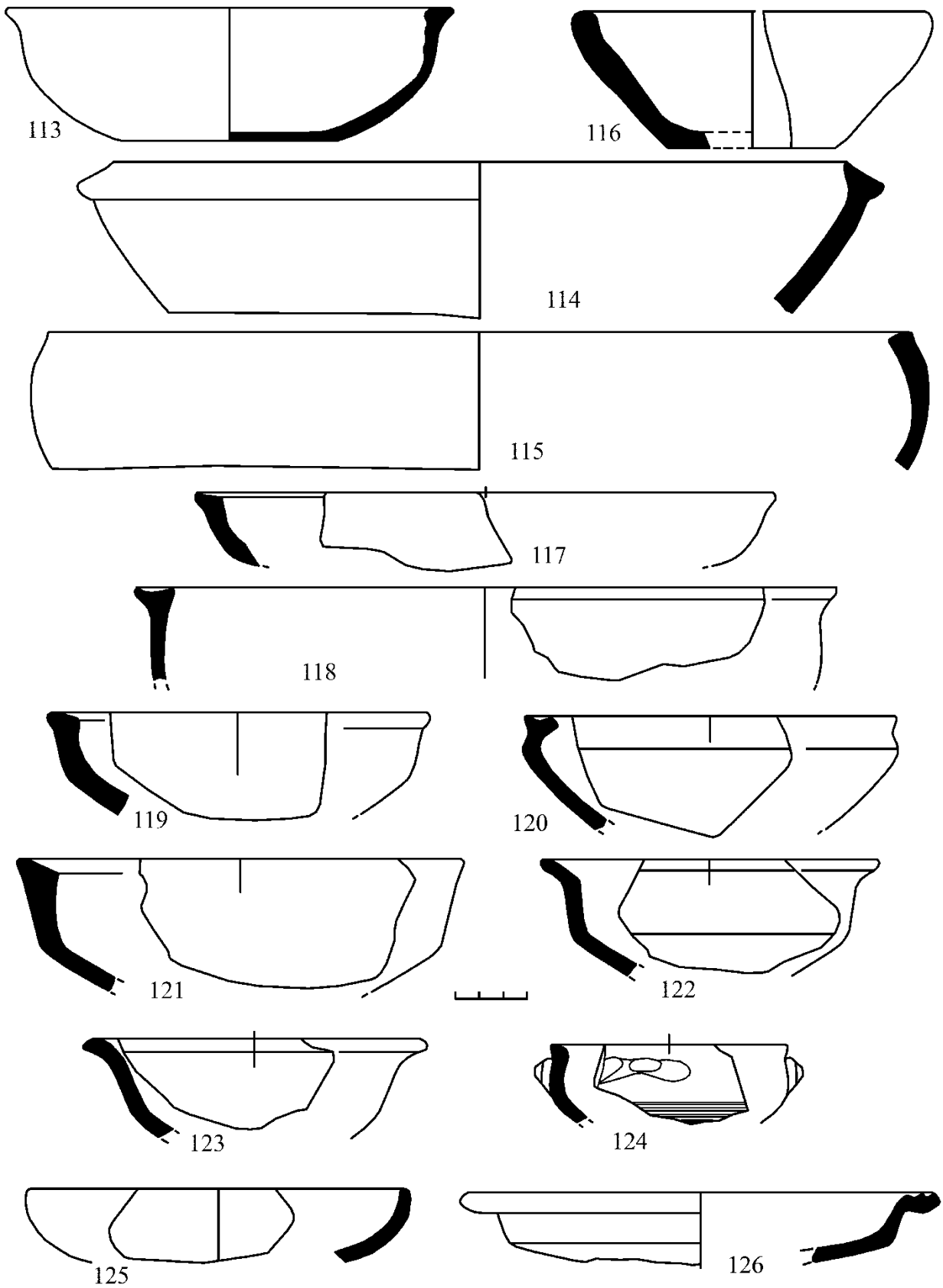

გზბ. XLVI

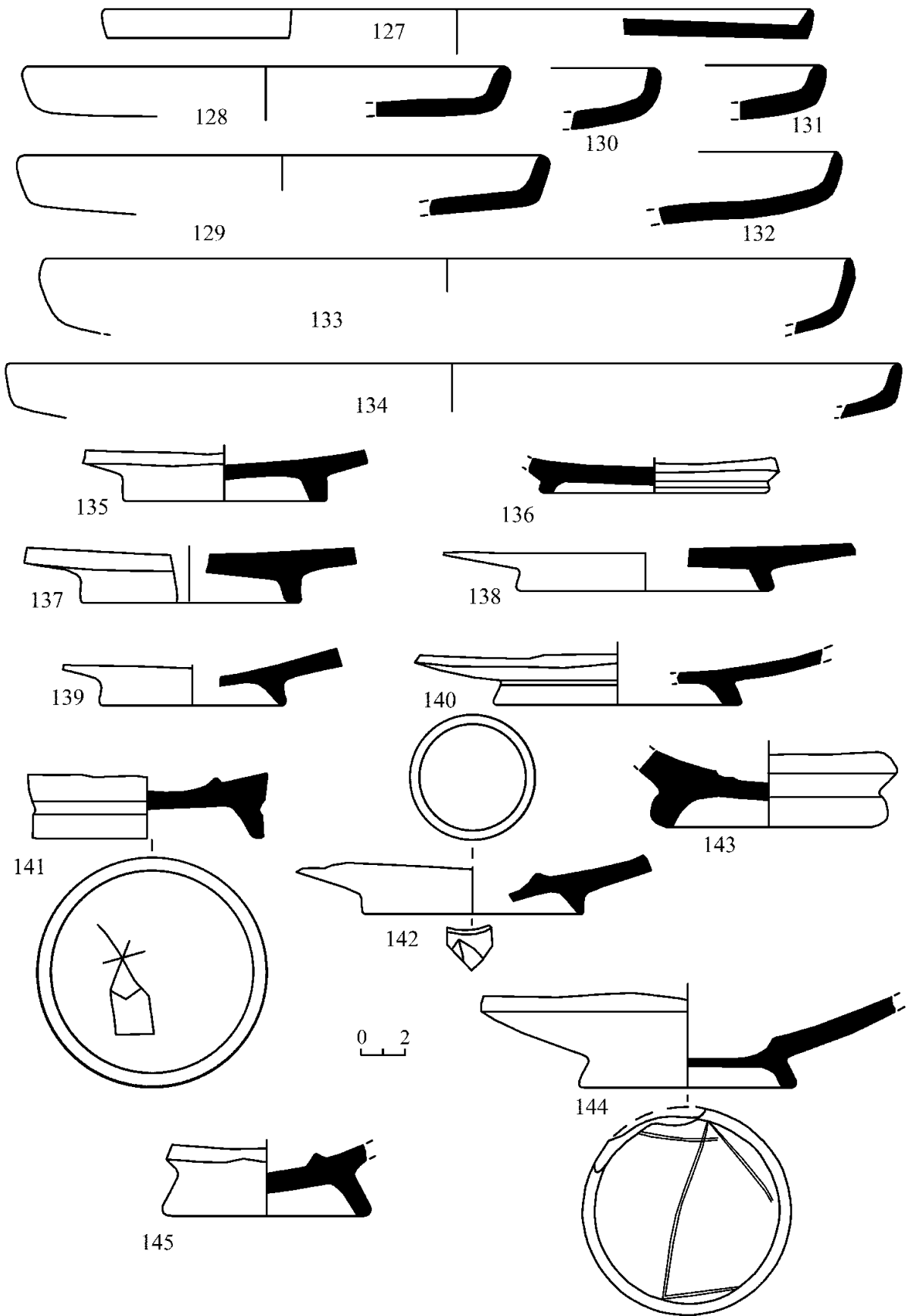

გზბ. XLVII

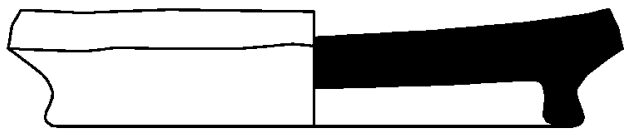

146

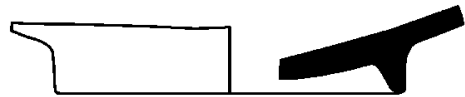

147

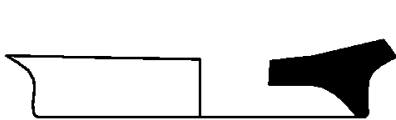

149

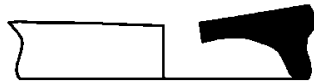

148

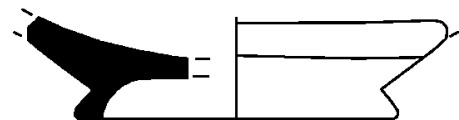

151



152



150

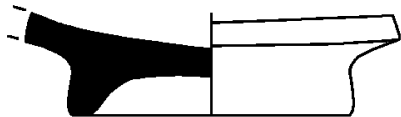

153

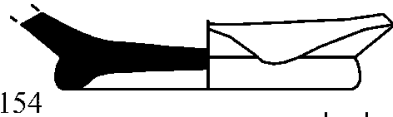

154

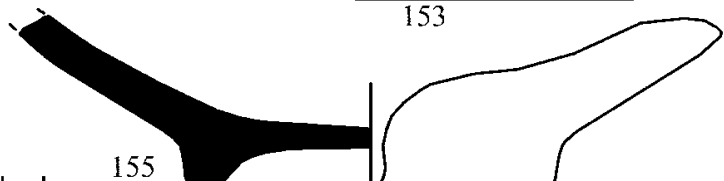

155

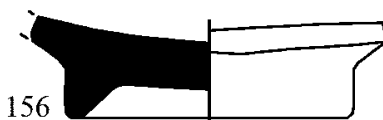

156

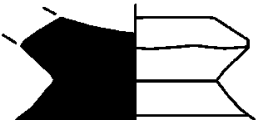

157

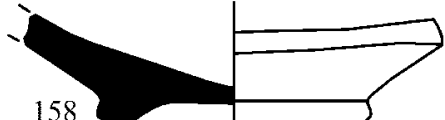

158



159



160

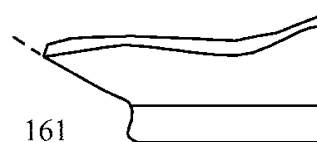

161



162

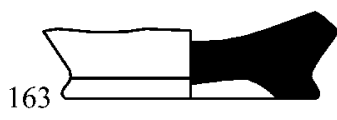

163

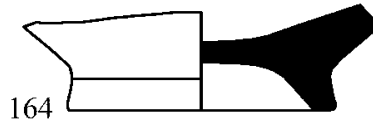

164

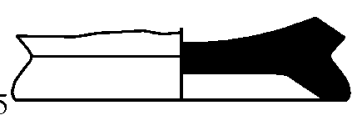

165

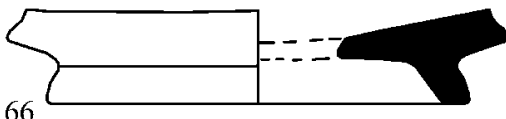

166

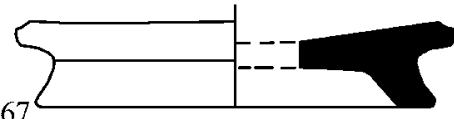

167

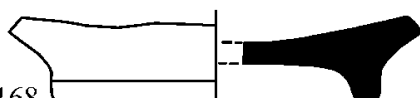

168

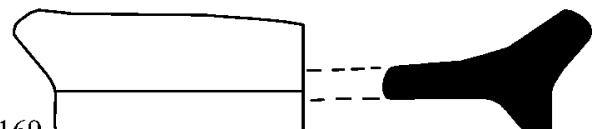

169

გზბ. XLVIII

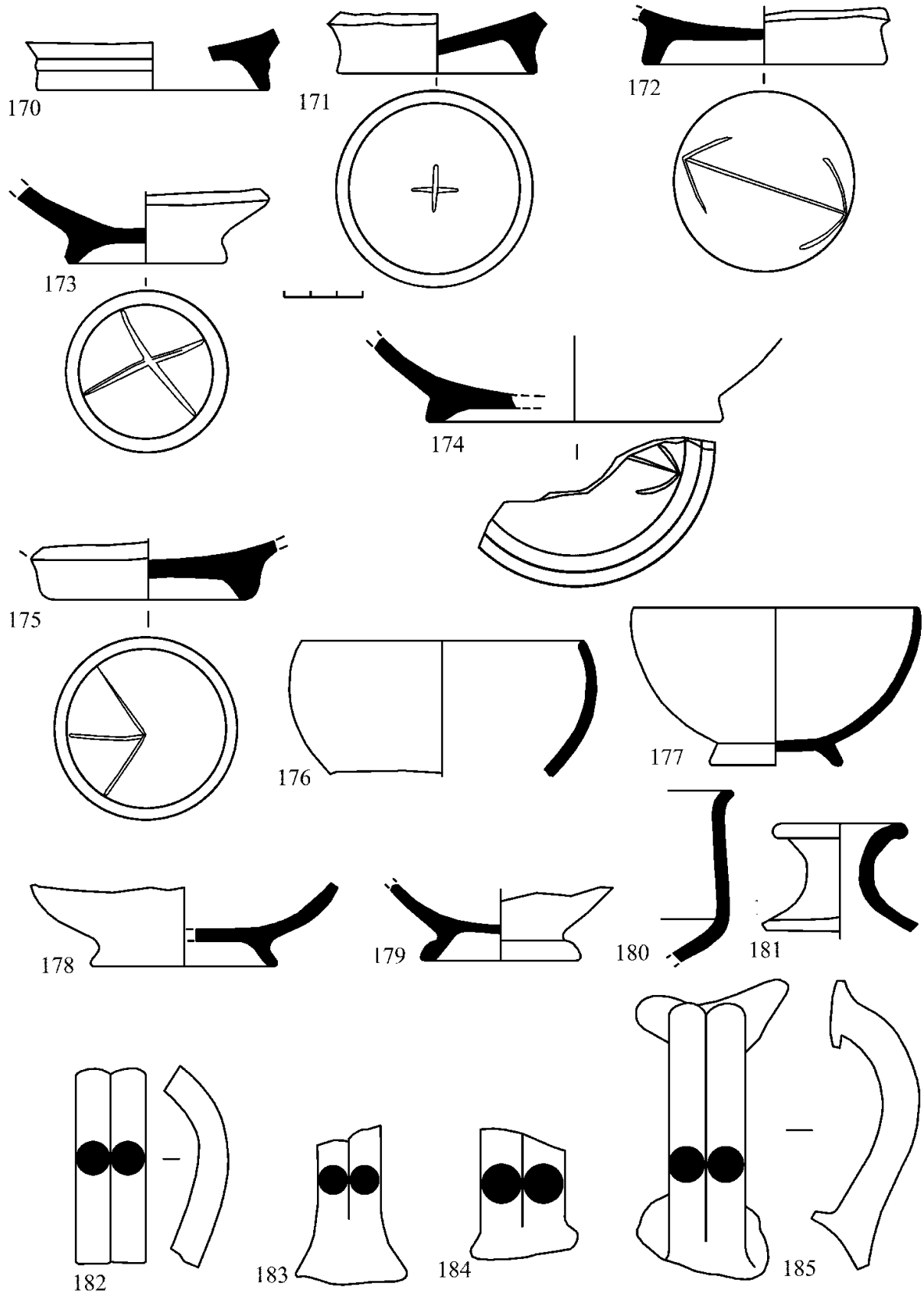

გზბ. XLIX

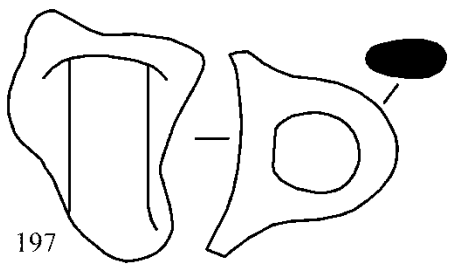
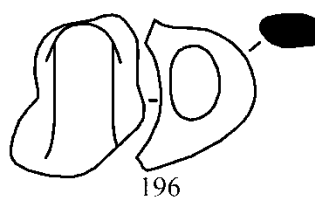
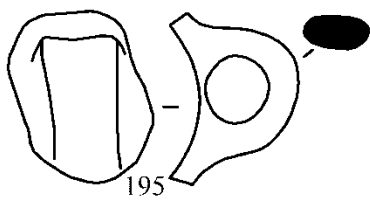
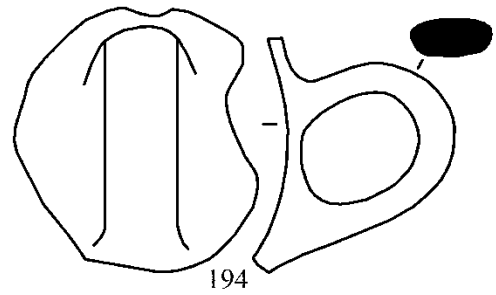
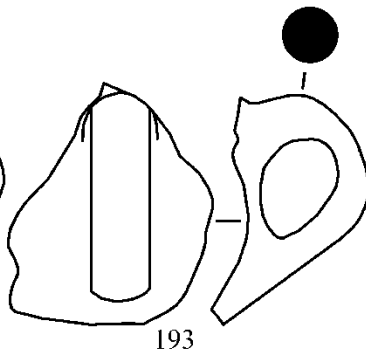
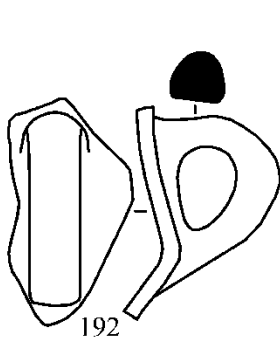
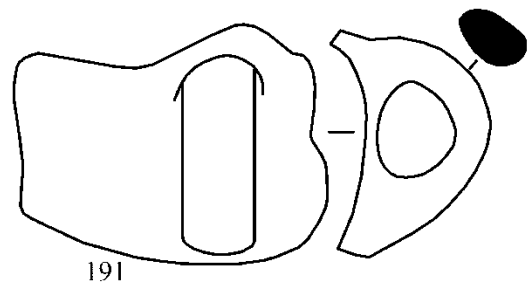
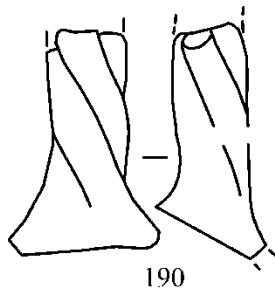
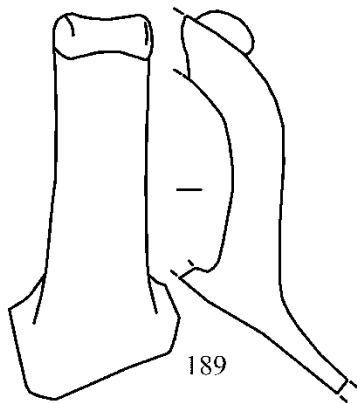
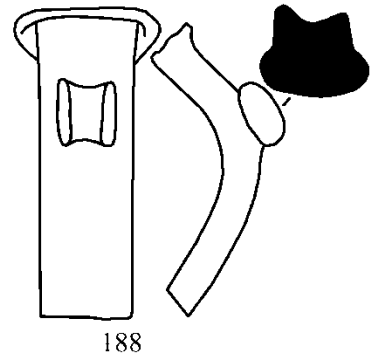
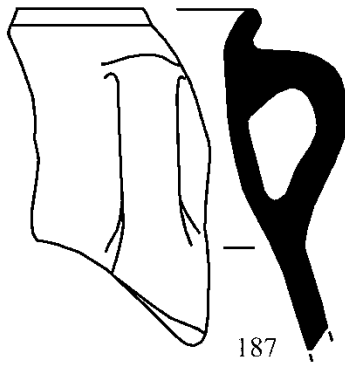
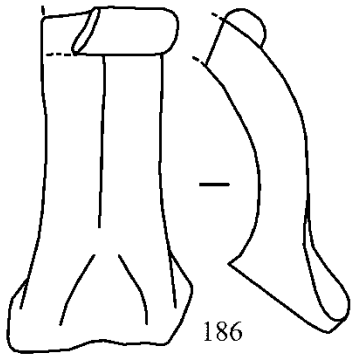

0 2

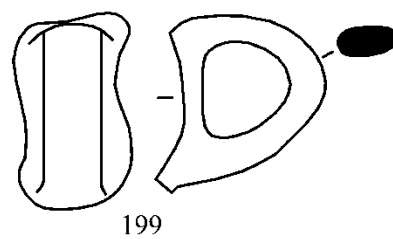
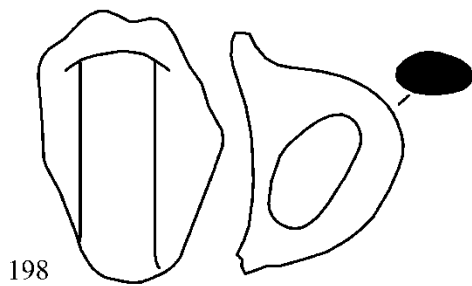

ჭაბ. L

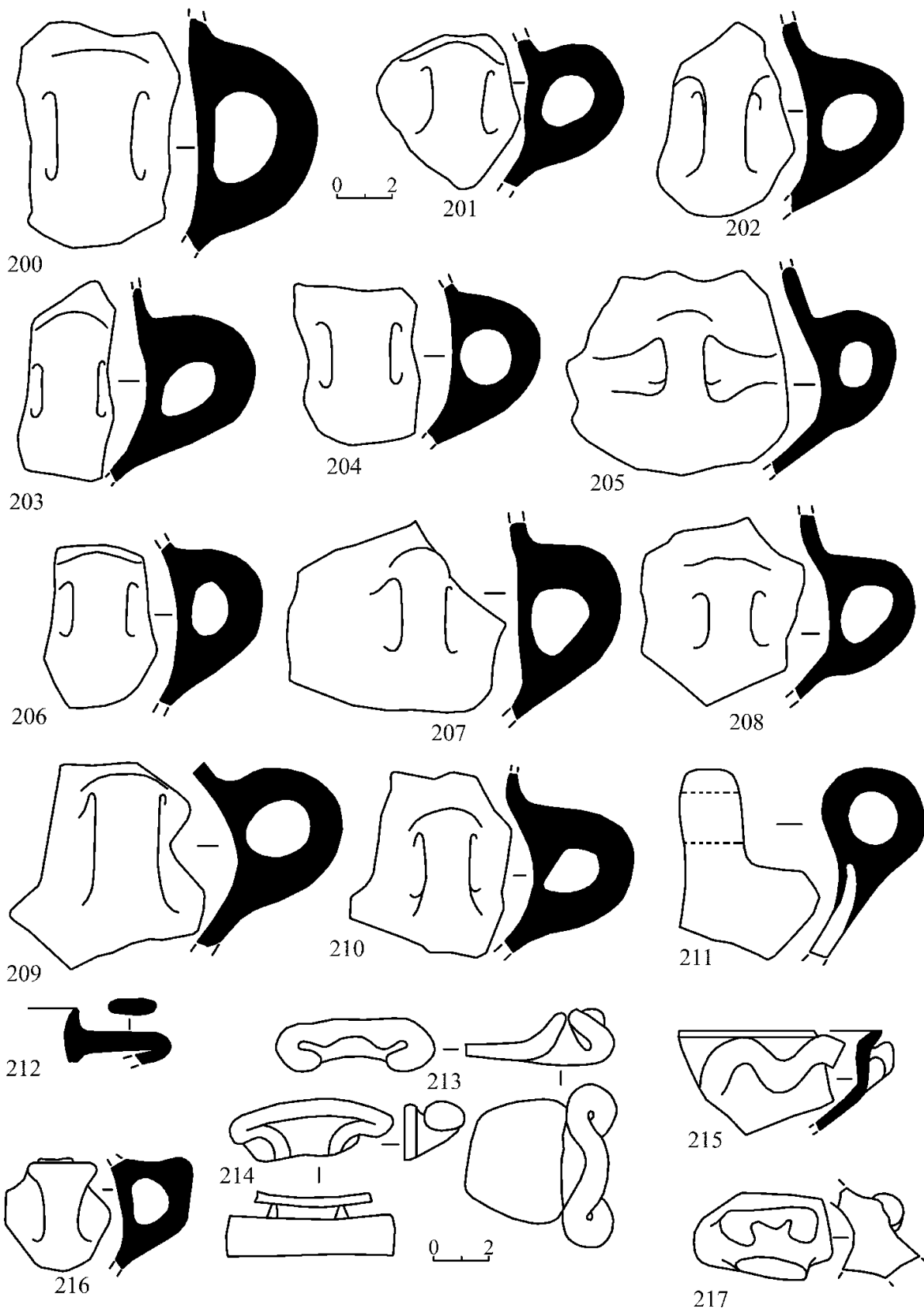

გზბ. LI

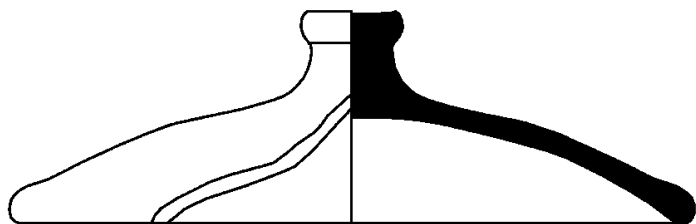

218

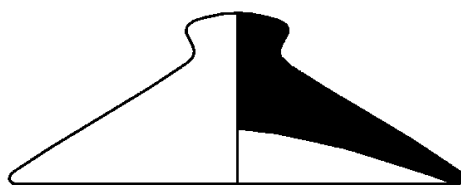

219

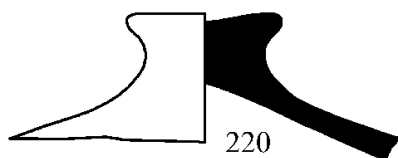

220



221

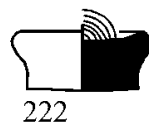

222

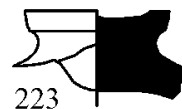

223

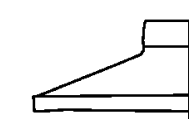

224



225



226



227



228



229



230

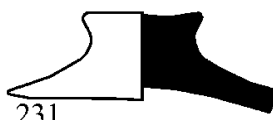

231

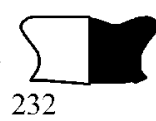

232



233



234



235



236



237

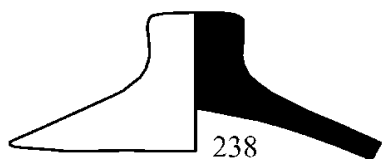

238



239



240



241



242



243

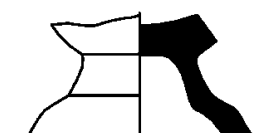

244

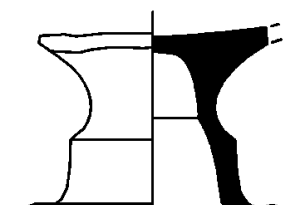

245

გზბ. LII

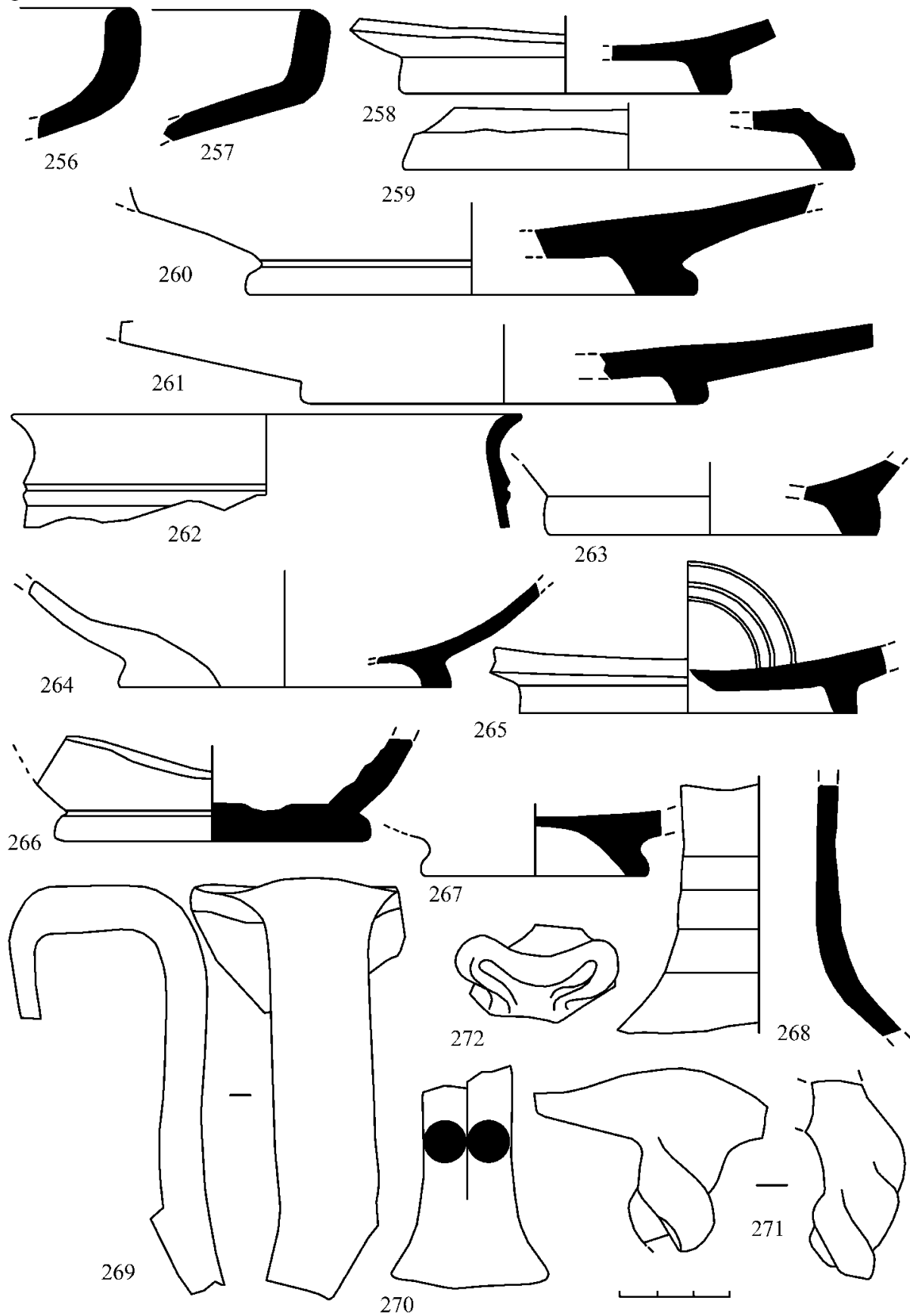

გაბ. LIII

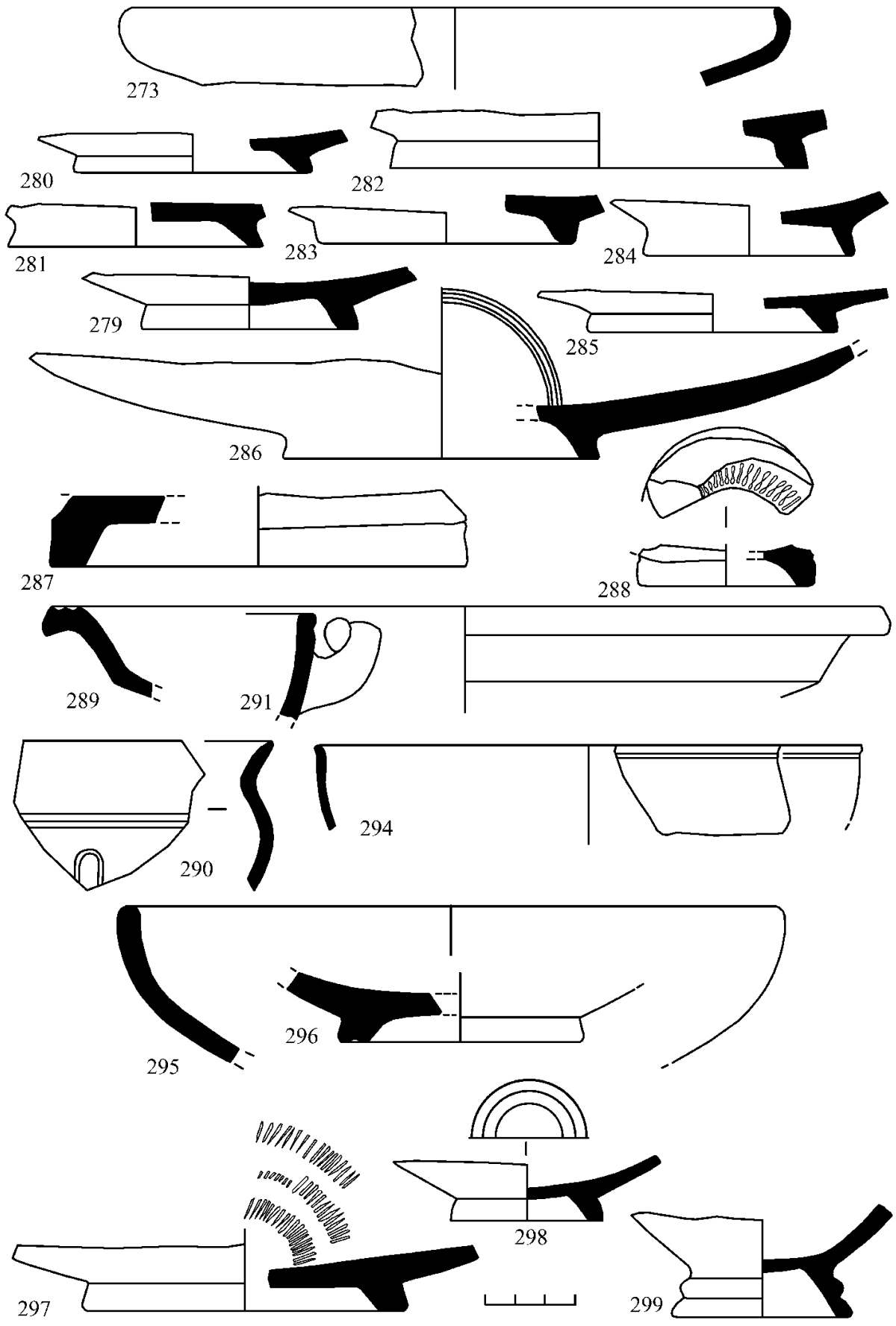

გზბ. LIV

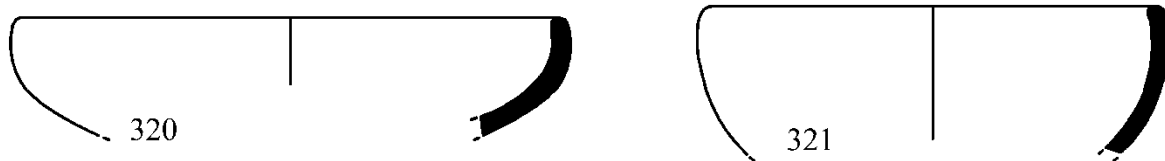
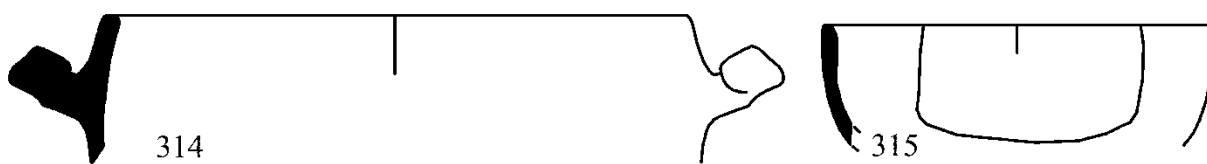
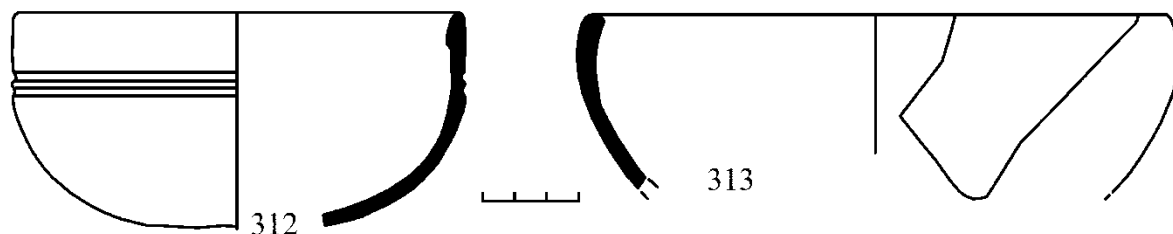
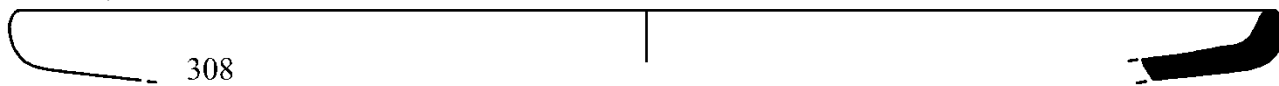
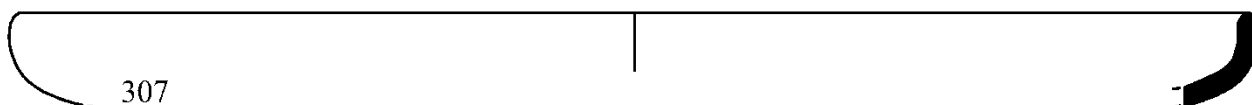
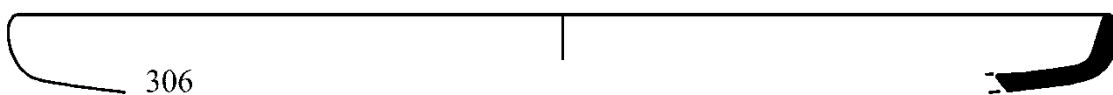
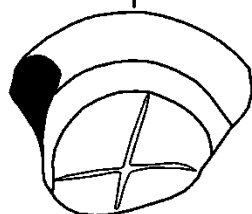
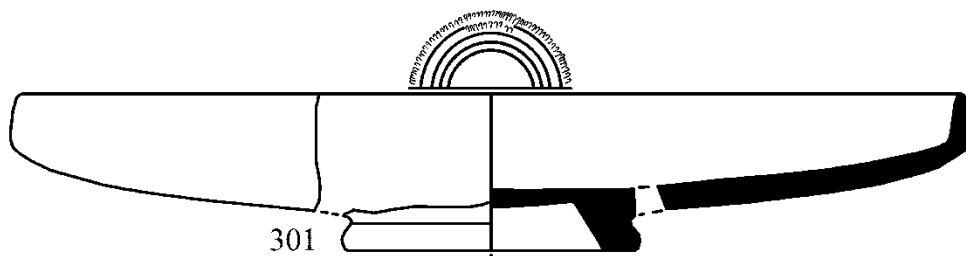
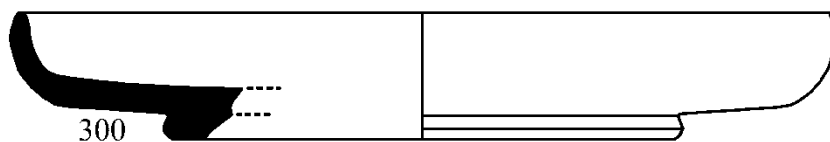

გახ. LV

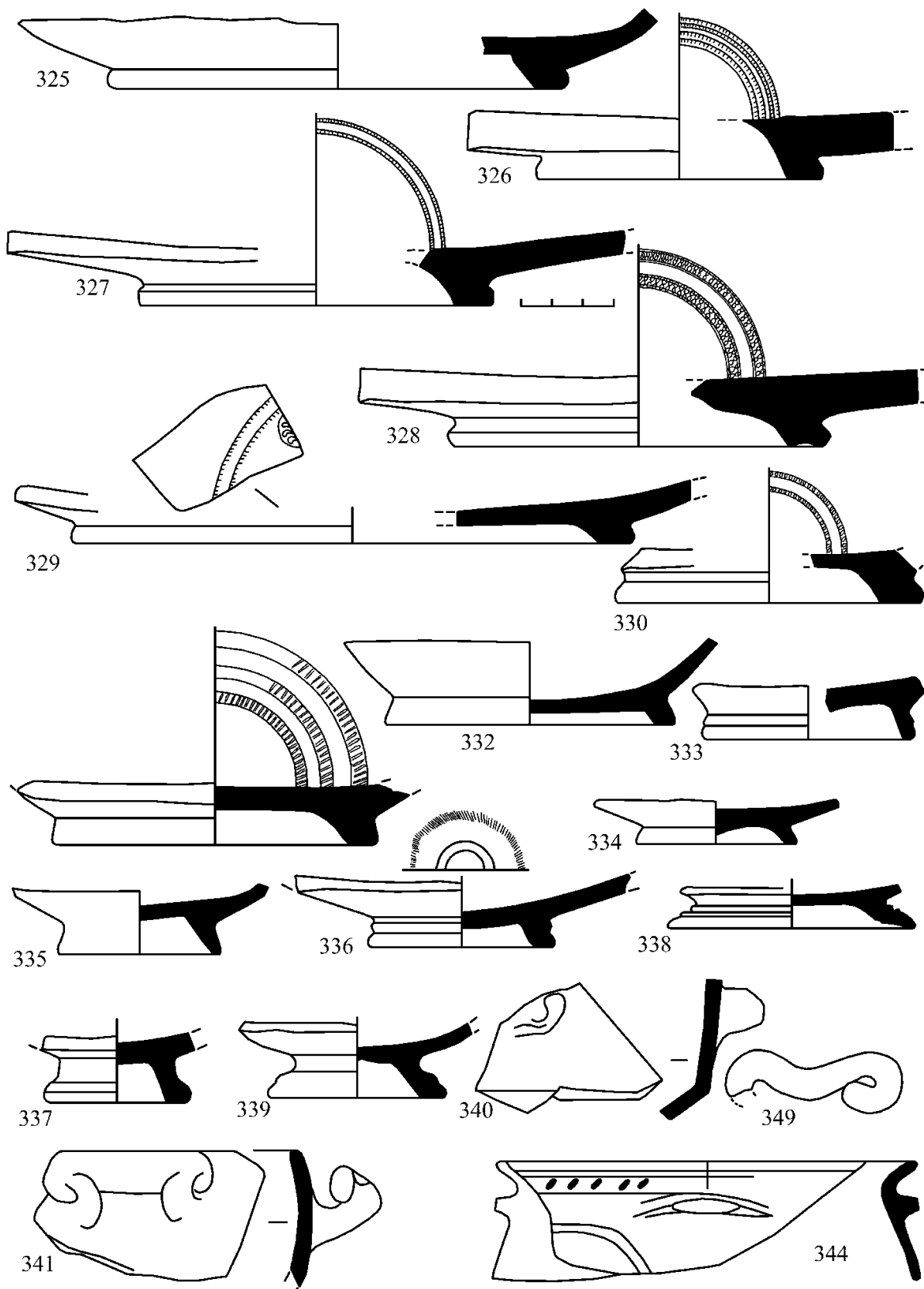

გზბ. LVI

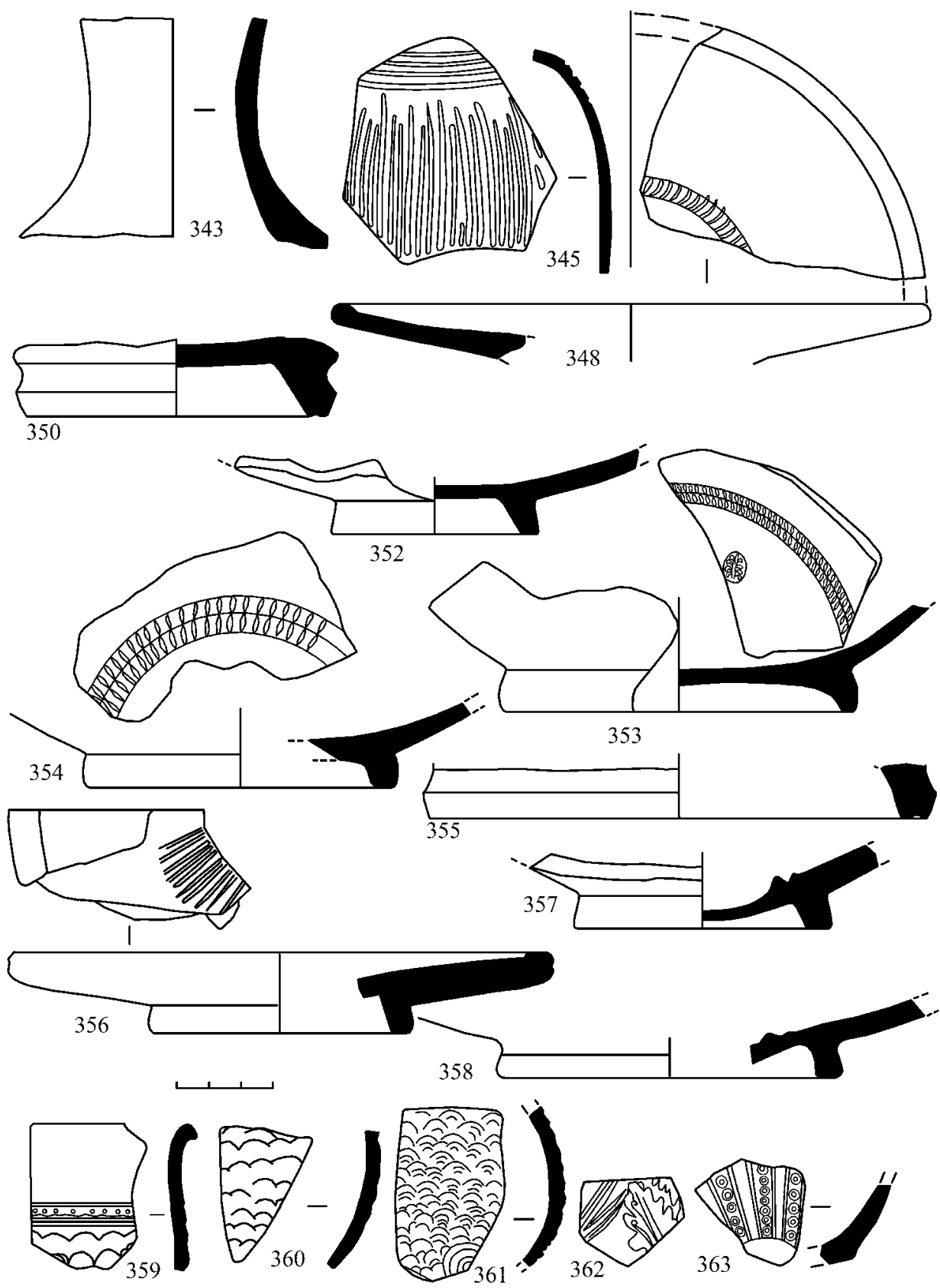

გამ. LVII

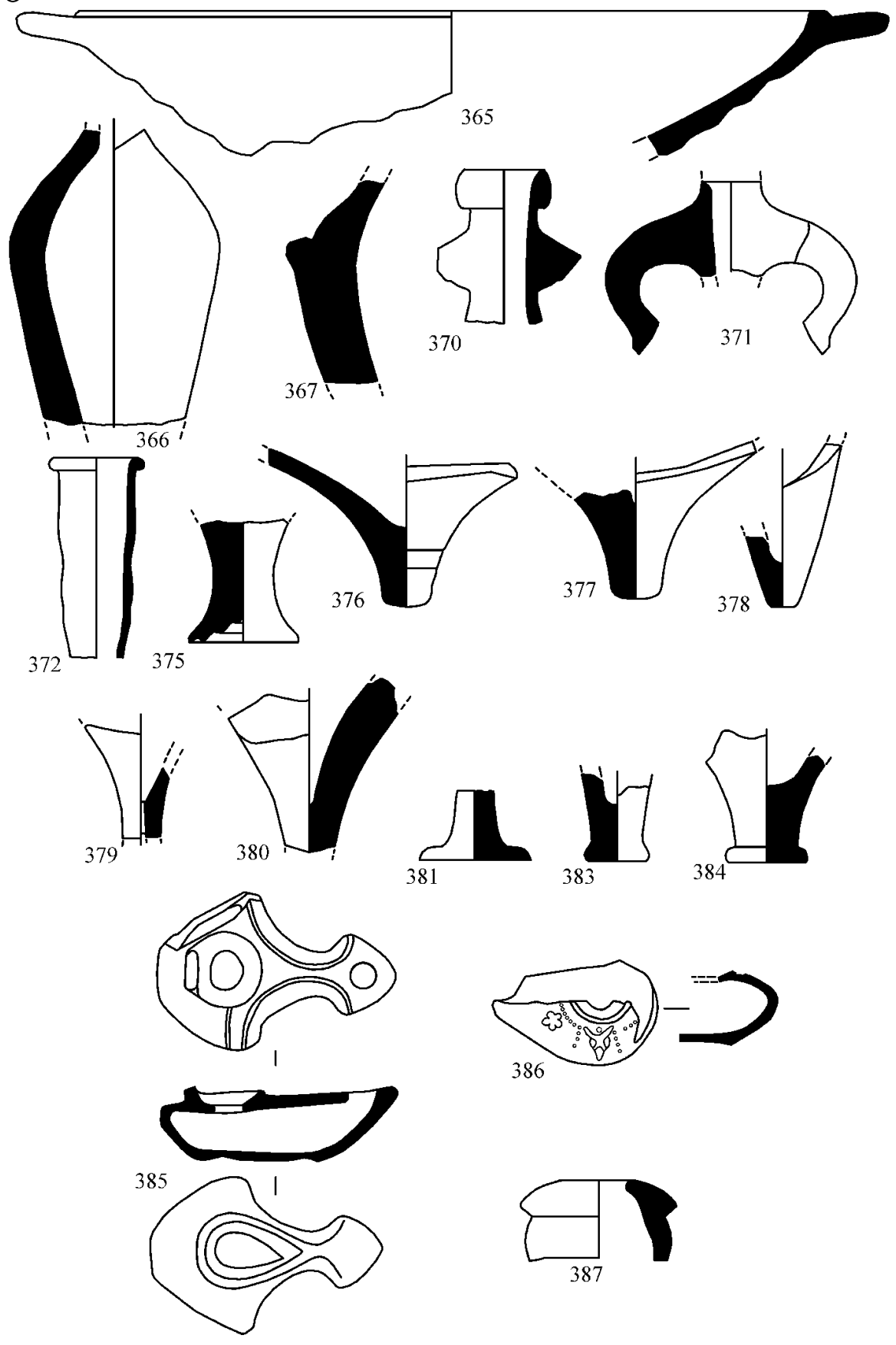

გზბ. LVIII

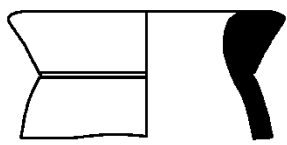

389

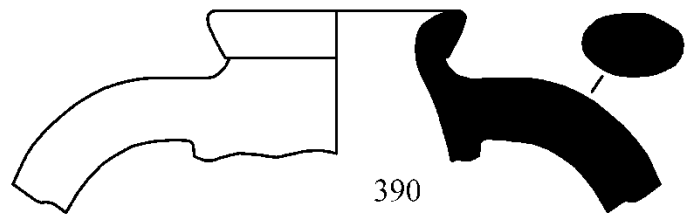

390

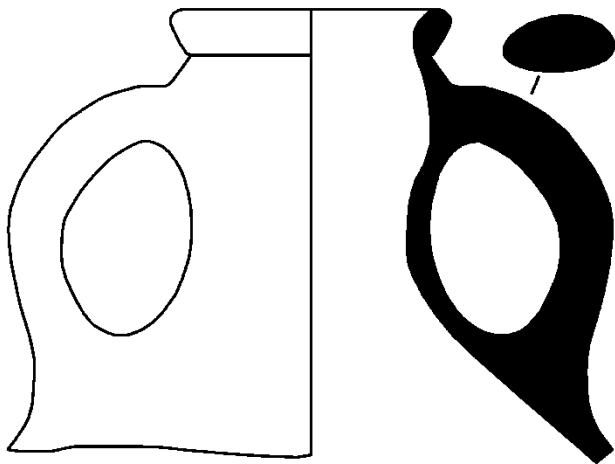

391

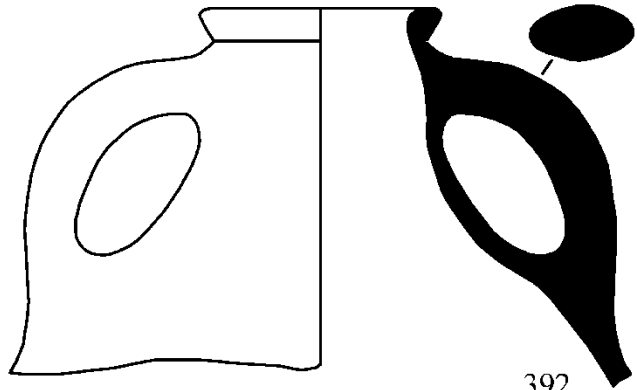

392

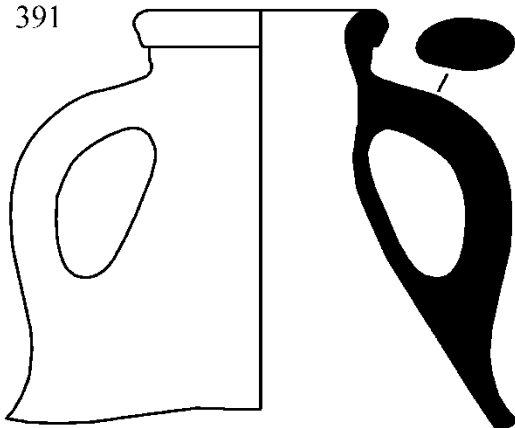

393

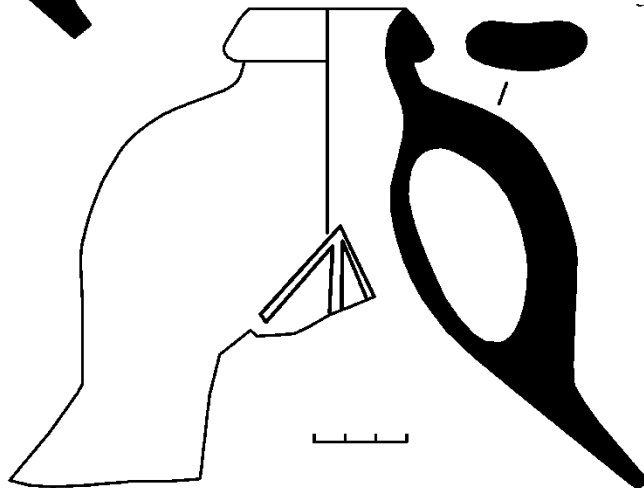

394

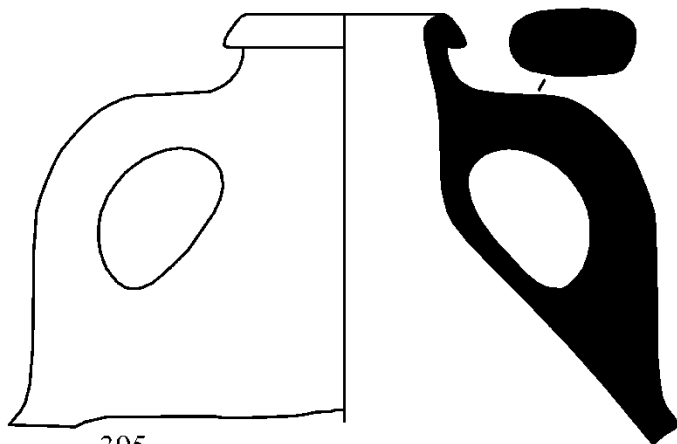

395

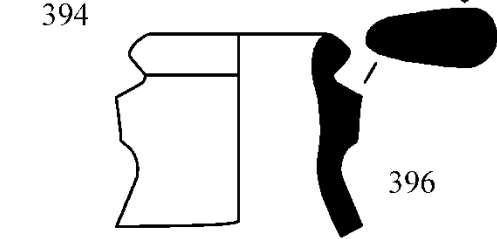

396

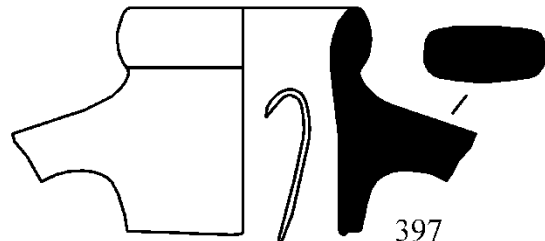

397

გზბ. LIX

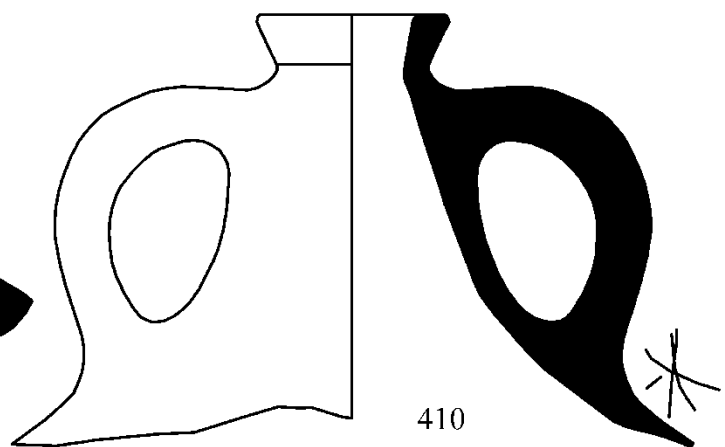
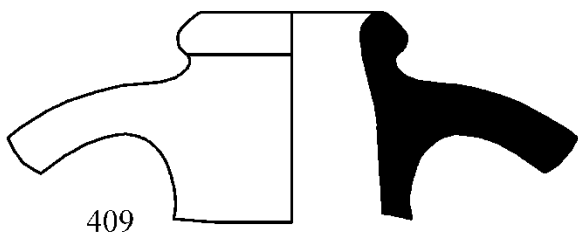
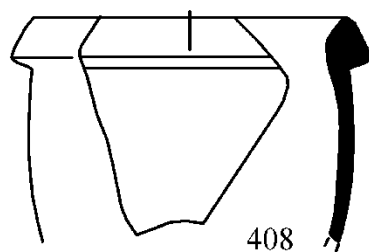
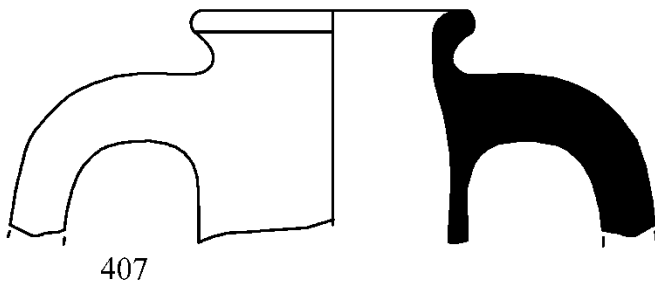
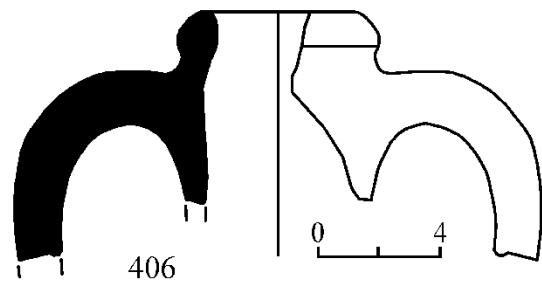
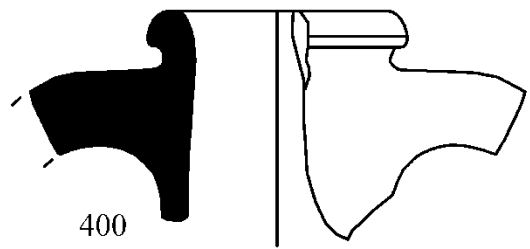
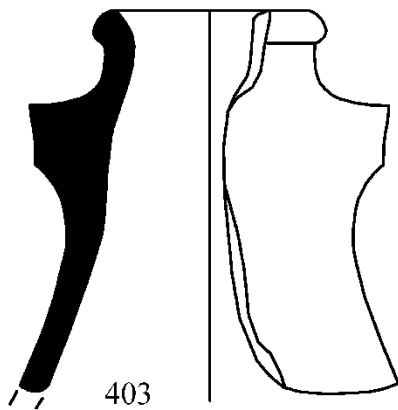
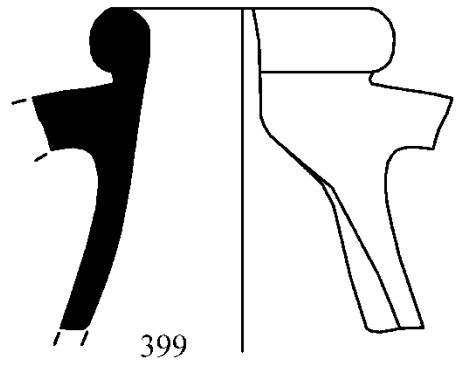
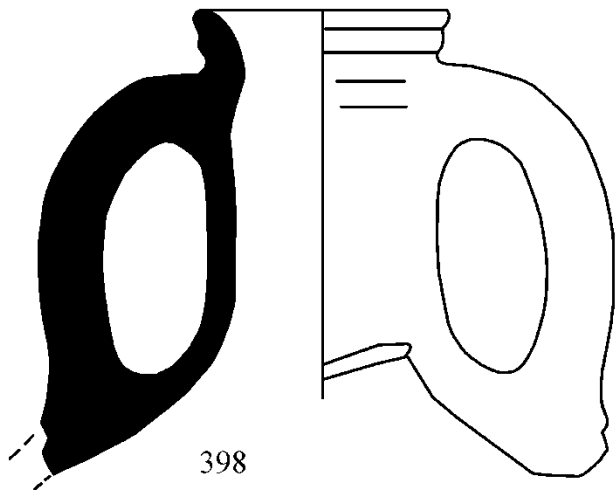

გზბ. LX

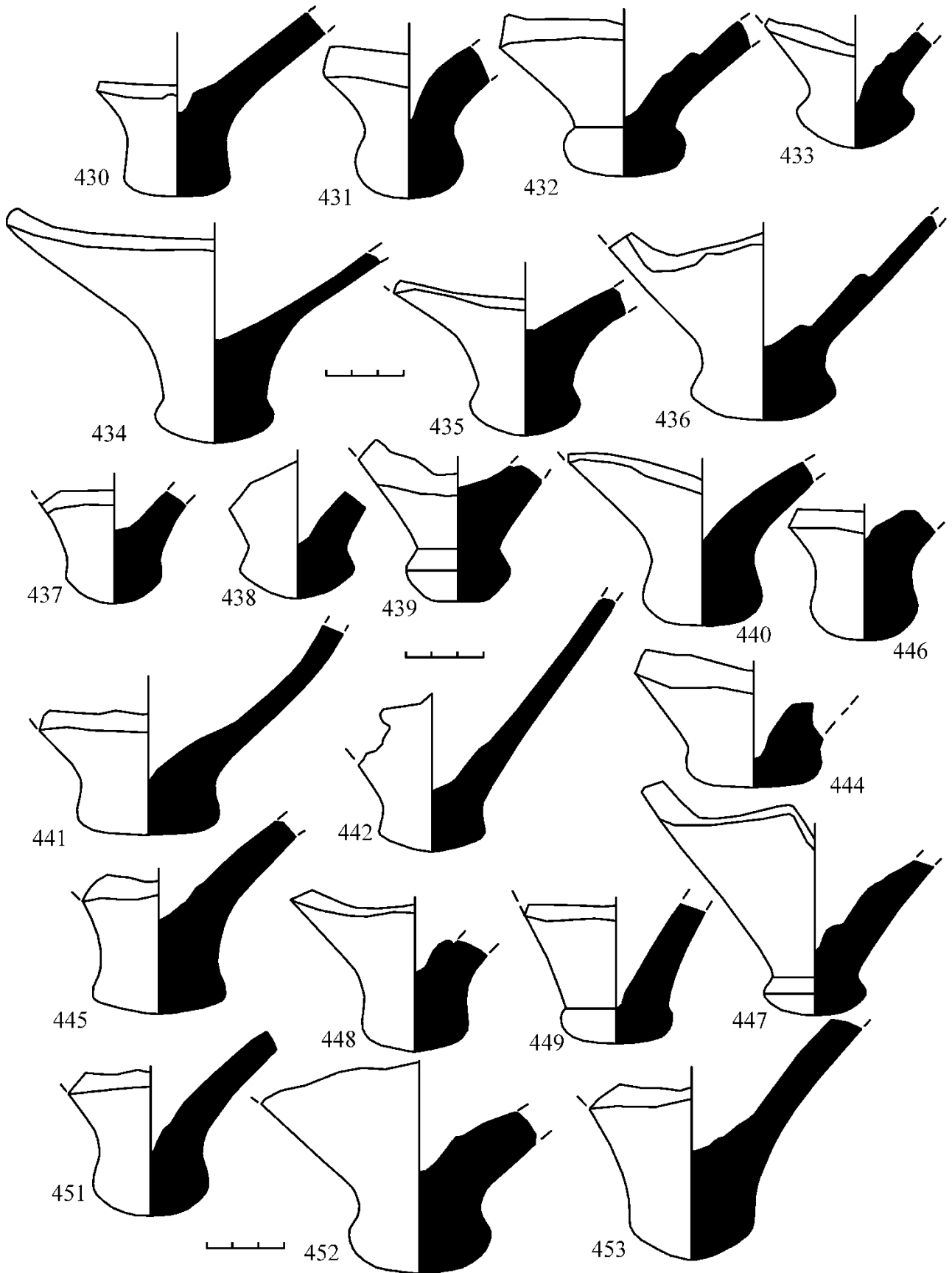

გზბ. LXI

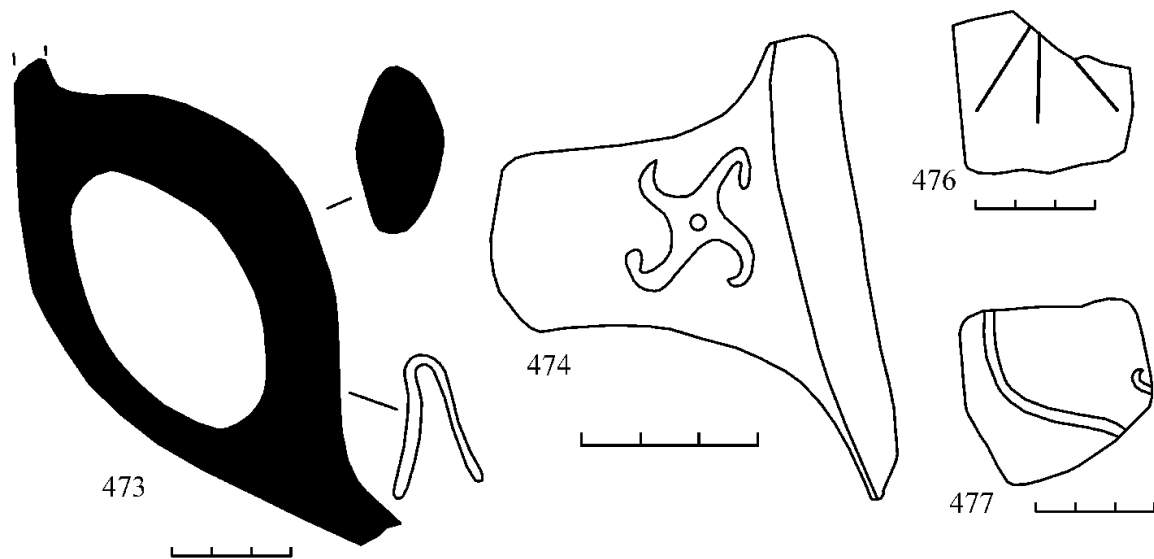
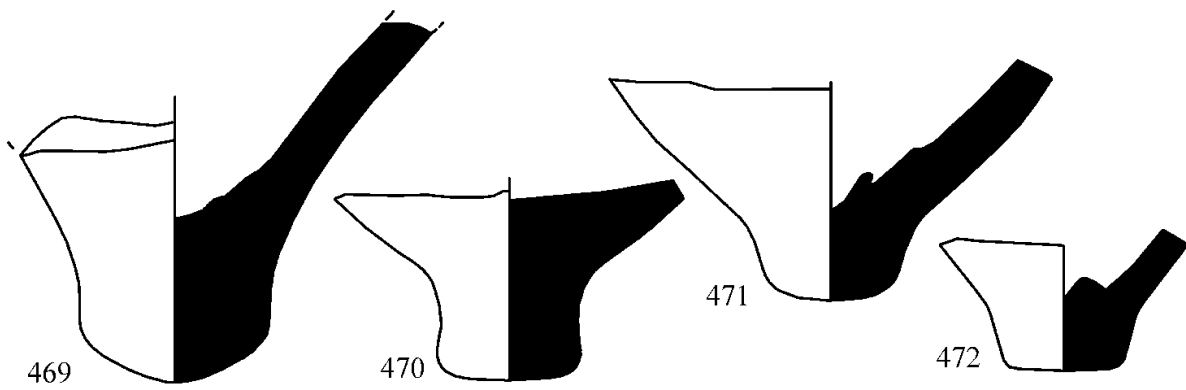
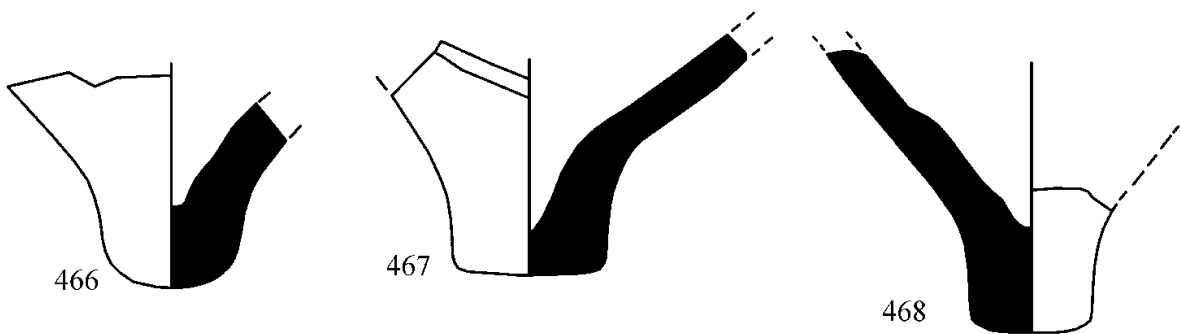
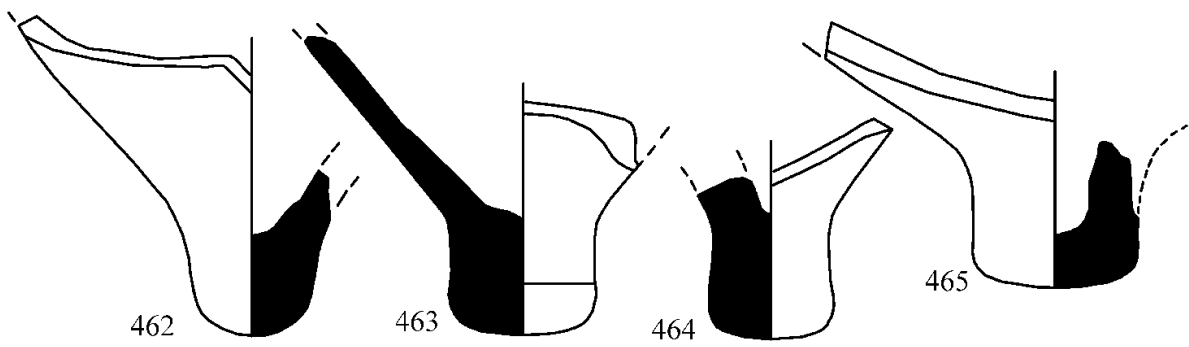

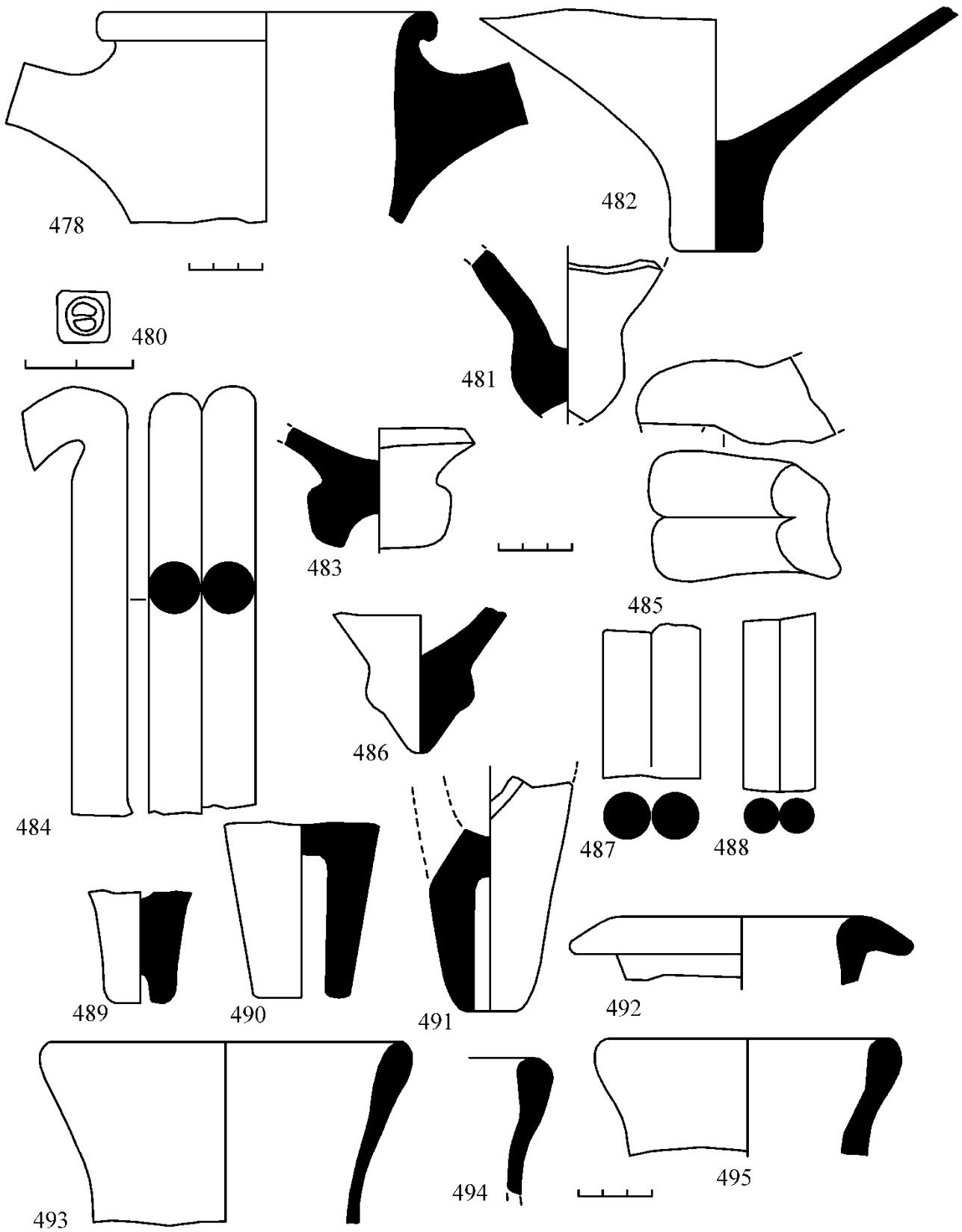

გზბ. LXIII

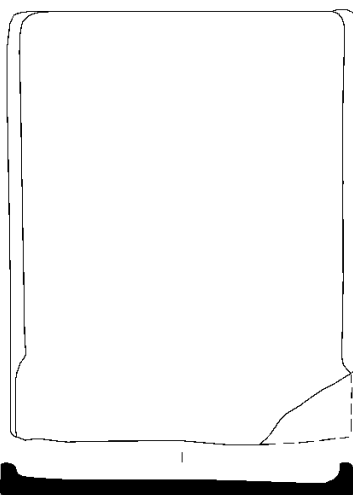
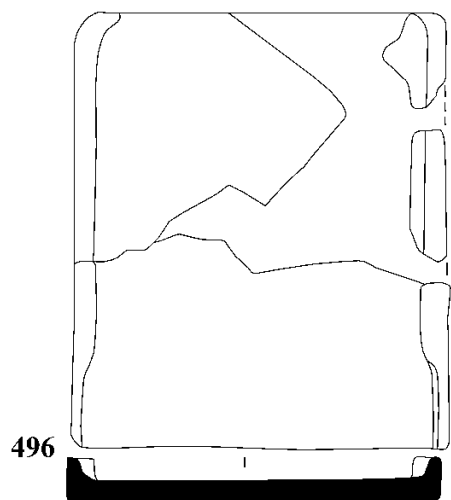

0 10 20 30 40 50 60 70 80 90 1 m

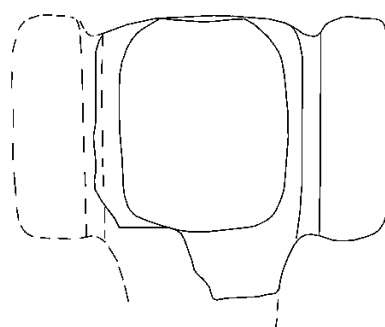
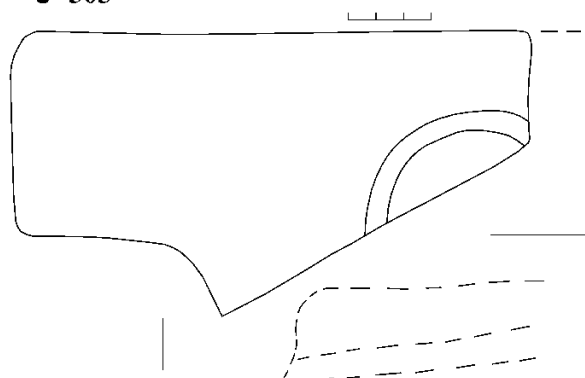
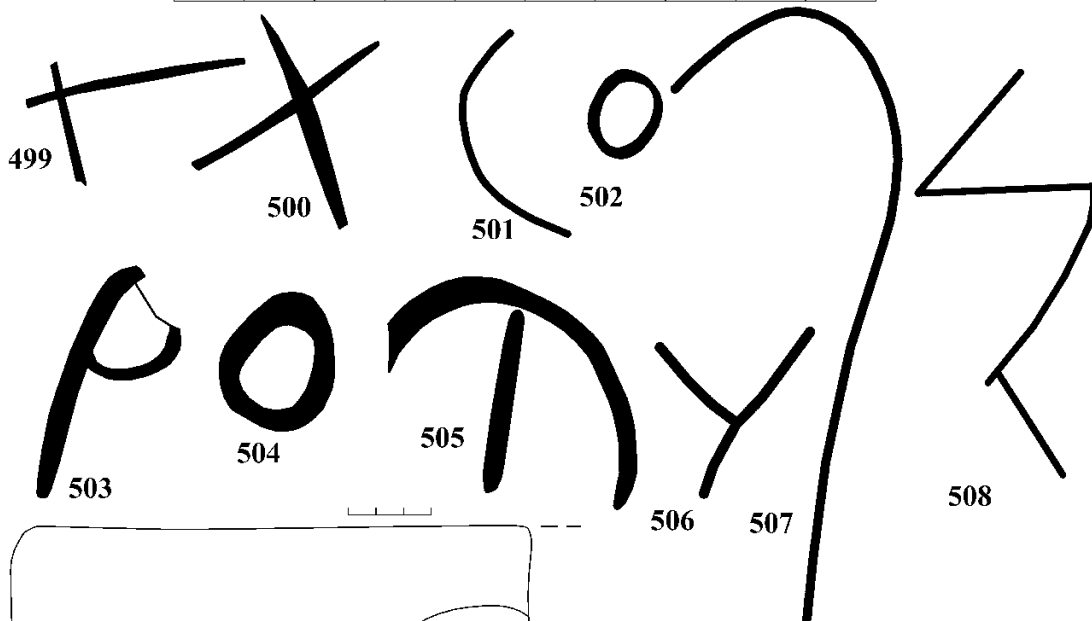

0 2 4 6 8 10

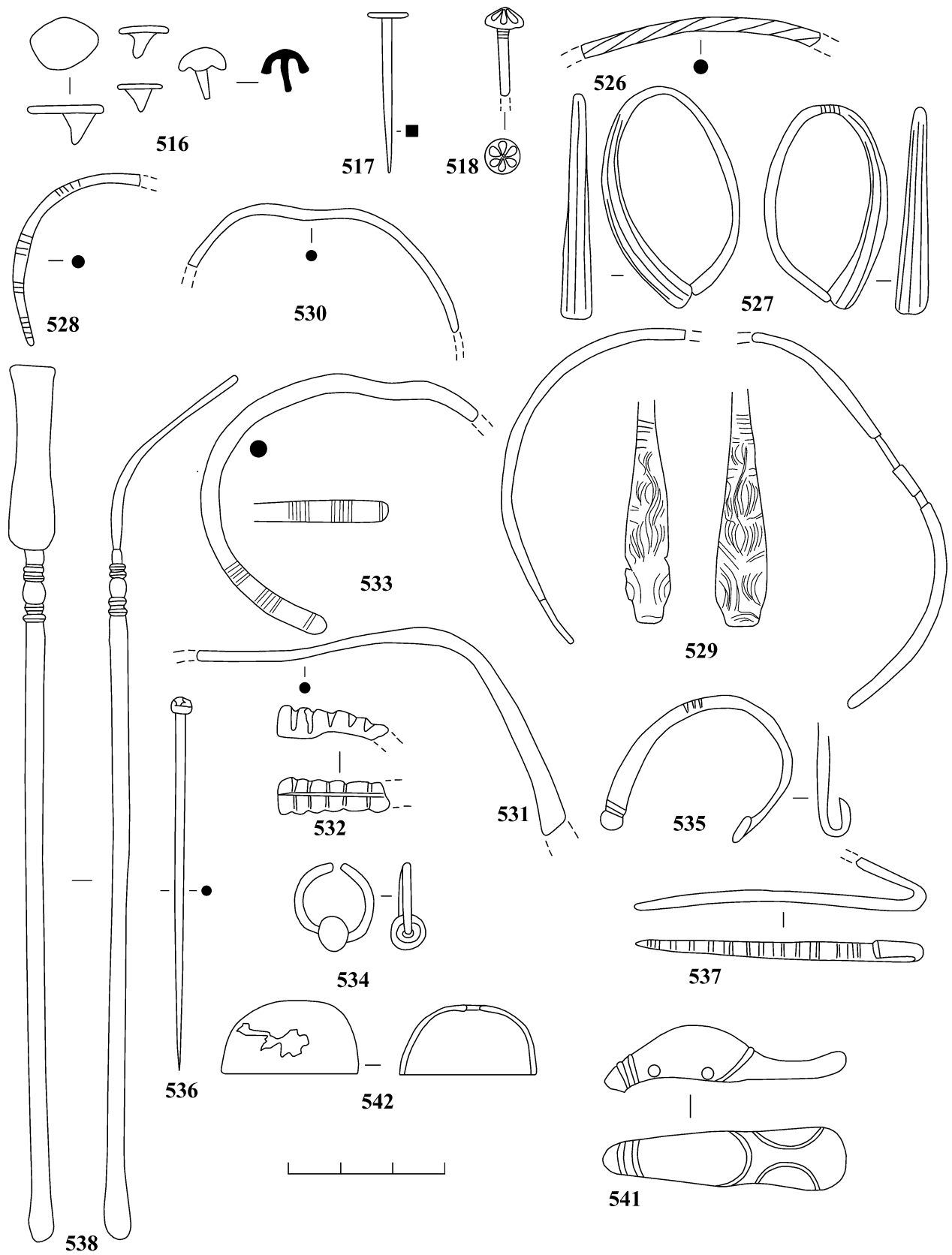

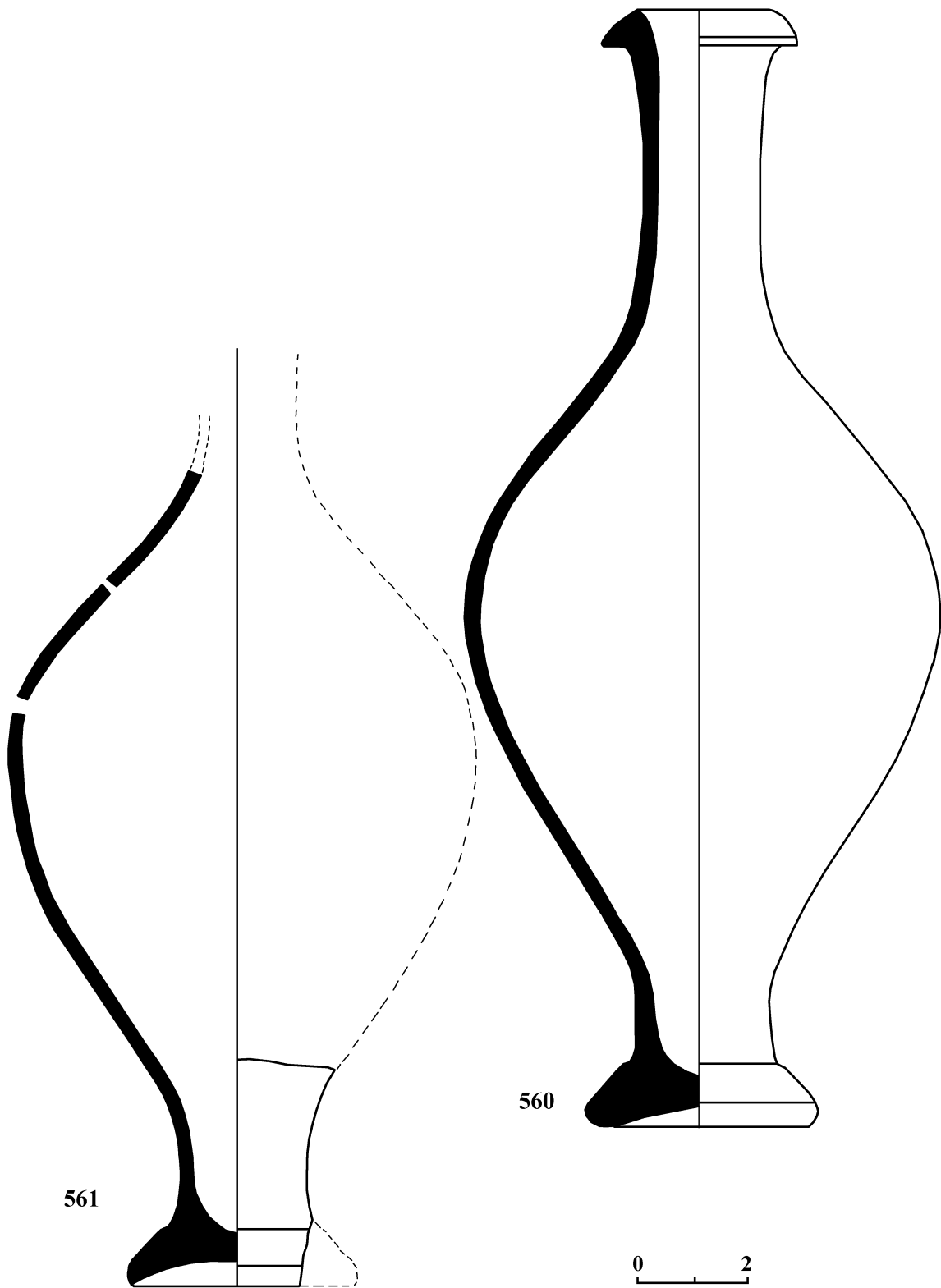

კერამიკული კომპლექსი ვანის ნაქალაქარის წყალმომარაგების სისტემის ცისტერნებიდან

სტატიაში ქვეყნდება კერამიკული მასალა იმ ე.წ. კლდოვანი კომპლექსისა, რომელიც 2003-2004 წლებში ითხრებოდა ვანის ნაქალაქარის ცენტრალური ტერასის მოვაკებულ შემადგენელ ნაქალაქარის ზედა ტერასას ესაზღვრება და ამდენად მისი საწყისი ცაა, ხოლო აღმოსავლეთით ის ე.წ. თორმეტსაფეხურიან საკურთხეველს გადმოჰყურებს (ტაბ. I). „კლდოვანი კომპლექსი“ მე ვგულისხმობ კლდეში ნაკვეთი ღრმულებისა და ფოსოების ერთობლიობას, რაც ერთ დროს ერთიან სამეურნეო სისტემას ქმნიდა (ტაბ. II). მისი ძირითადი ნაგებობა კლდოვანი ტიხრით გამოიხსნის ორი ორმოა, სხვადასხვა ფორმისა, სხვადასხვა სიღრმისა და განსხვავებული სტრატეგიაფიისა (ტაბ. III_{1,2,3}). ადრე მე შევეცადე ამეხსნა ამ „კლდოვანი კომპლექსის“ რაობა. ანალოგიური მონაცემების ძიებამ მიმიყვანა იმ აზრამდე, რომ ეს ორი ღრმული წარმოადგენდა ერთიან საინჟინრო-ჰიდროლოგიურ კომპლექსს, რომელიც ვანის ძველი ქალაქის წყალმომარაგების ერთ-ერთი სისტემა უნდა ყოფილიყო გვიანელინისტურ ხანაში (დაწვრილებით ამის შესახებ იხ. [ფირცხალავა 2011: 54-68]).

ყურადღებას იპყრობს ის გარემოება, რომ თითოეულ ორმოში ფიქსირებული მასალა სხვადასხვა ქრონოლოგიურ ეტაპს მიეკუთვნება – „დიდში“ წინარეანტიკური, ხოლო „მცირეში“ გვიანელინისტური ხანის კერამიკული ფრაგმენტები აღმოჩნდა. დანიშნულებითაც მათ სხვადასხვა დატვირთვა უნდა ჰქონოდათ: ერთი, ღრმა ორმო, ფილტრაციას ემსახურებოდა, ხოლო მეორე ცისტერნაში გაფილტრული წყალი გროვებოდა. ამასთან ნათლად ჩანს, რომ ორივე ღრმული ერთდროულად ინგრევა. რადგან გაირკვა, რომ ეს ერთიანი კომპლექსია, თითოეულში ფიქსირებული მასალის ასეთი მკვეთრი ქრონოლოგიური განსხვავებისა და მიუხედავად, მაშინ მცირე ორმოცისტერნაში ფიქსირებული მასალა მათი ფუნქციონირების ხანას უნდა მივაკუთვნოთ, ხოლო „დიდი ორმოს“ შევსებაში გამოვლენილი წინარეანტიკური ეპოქის კერამიკული მასალა უნდა მივიჩნიოთ იმ საგანგებო „შევსებად“, რომელიც ამ ორმოს გამართვისას მოჰყვა ფხვიერ თიროვან ფენას (ტაბ. III).

„მცირე ორმოს“, ანუ ცისტერნის ძირში მოპოვებული მასალის კლასიფიკაციამ შემდეგი სურათი მოგვცა – თიხის ჭურჭლის ძირითად

ნაწილს შეადგენს ე.წ. პირმოყრილი ჯამები და თხელკედლიანი პირგადაშლილი ქოთნები, რომლებიც შემდეგნაირად შეიძლება დახარისხდეს დამახასიათებელი ნიშნების მიხედვით:

I. პირმოყრილი ჯამები: 1. წრიულქუსლიანი, ნაპრიალები (ტაბ. IV_{3,4}). 2. ტუჩიანი, ბრტყელძირა (ტაბ. IV₁). 3. ზეაწეულყურიანი, ბრტყელძირა (ტაბ. VII₃).

II. პირგადაშლილი (თითქმის ჰორიზონტულად) ქოთნები: 1. ქოთნები, პირგადაშლილი, დაბალკედლიანი, ბრტყელძირა – ყურიანი და უყურო (ტაბ. VI₁₋₅; VII₅).

2. ქვბ-ქოთანი, ცრუჰორიზონტულყურიანი (ტაბ. VII₂). 3. ბადიისებრი, ყურიანი; ბრტყელი, შუაში სიგრძე ჩაზნექილი ყურით (ტაბ. VII₁).

მთელი ეს მასალა – ექვსი ჯამი და ოცდახუთამდე ქოთანი (ქოთნების მიახლოებითი რაოდენობა განისაზღვრა პირის კიდის განსხვავებულ ზომებზე დაყრდნობით) ერთად იყო ნაპოვნი მცირე ორმოს ფსკერზე, შავ ფენაში. ამ ჯგუფის თითქმის ყველა ქოთნისა და ჯამის კედლებზე გვხვდება მოყვითალო დანალექი და შავი წერტილოვანი ლაქები. ჭურჭელი მოწითალო-ყავისფერკეციანია; პირმოყრილი წრიულქუსლიანი ჯამები ნაპრიალებია, პირის კიდე შიგნითაა გადახრილი, აქვთ დახრილი კალთა; პირიდან ფსკერისკენ პრიალა ზოლები ეშვება, რომლებსაც ირგვლივი, პრიალა ზოლები კვეთს. მთელი ნიმუში 6,5 სმ სიმაღლისა). ბრტყელძირიანი ჯამებს, უკლებლივ ყველას, აქვთ უხეში კეცი, არა აქვთ პრიალა ზედაპირი, მათი კედლების ორივე მხარე ირგვლივი ვიწრო ღარებითაა დაფარული; აქედან ტუჩიანი ჯამს აქვს დაბრტყელებული პირის კიდე, რომელსაც შუაში ირგვლივი ღარი გასდევს, ხოლო პირის კიდეზე შერჩენილი აქვს ტუჩისმაგვარი დეტალი; მისი სიმაღლეც 6,5 სმ-ია. ზეაწეულყურიანი ჯამის ყური უშუალოდ პირის კიდიდანაა აღმართული; ამ ჯამის სიმაღლეც 6,5 სმ-ია (ტაბ. IV₁₋₄).

რაც შეეხება ქოთნებს, მცირე განსხვავებების მიუხედავად, მათ აერთიანებთ თავისებური პირის კიდე – ძლიერ გადმოკეცილი, თითქმის ჰორიზონტულად, გარეთ გადაშლილი, ბრტყელი – რომლის სიგანე 1,2 სმ-სა და 2 სმ-ს შორის მერყეობს (ტაბ. VI). ერთ შემთხვევაში კი, ყურიან ქვბ-ქოთანზე, გადმოკეცილი პირის კიდის სიგანე 2,5 სმ-ს აღწევს. ქოთნებს აქვთ დაბალი ყელი, ზოგჯერ ტალღისებრი ირგვლივი ღარებით

შემკული (ტაბ. VI3); გამობერილი, ძირისკენ დავიწროებული ტანი, ბრტყელი ძირი (ტაბ. V6). გვაქვს ყურიანი და უყურო ნიმუშები. ქვაბ-ქოთანს გადმოკეცილი პირის კიდის ქვემოთ ჰორიზონტული ცრუ-ყური აქვს მიძერწილი. ყველა ქოთნის ზედაპირი სპეციფიკური, ირგვლივი, ვიწრო, ახლოს მიჯრილი ღარებით არის დაფარული (ტაბ. VI4). ღარიანია შიდაპირიც. ზოგჯერ ირგვლივ ღარებს შვეული მოკლე ტახილი ხაზები კვეთს (ტაბ. VI5). ქოთნის ერთ ასეთ ფრაგმენტს აქვს ჭდეული ჯვარედინი ნიშანი ყელზე, ხოლო მეორეს ყელზე ირგვლივი სუსტი ქედი გასდევს. ქოთნებს შორის გამოჩნდა ხუფის ფრაგმენტიც (ტაბ. V5), ღია ყავისფერკეციანი, შუაში ცილინდრული, კონუსურთავიანი სახელურით. მისი დიამეტრი (19 სმ) ესადაგება ზოგიერთი ჯამისა და ქოთნის პირის რეკონსტრუირებულ სიგანეს (18 სმ).

ციტერნის ფსკერზევე იყო ერთი ე.წ. ყავისფერკეციანი ამფორის პირ-ყელი, კედლები და ქუსლი (ტაბ. V1,3); წითელი სარტყლებით მოხატული დოქის ორი ფრაგმენტი; ასევე იმპორტული კერამიკის ფრაგმენტები: როდოსული ამფორის დამღინი ყურის ფრაგმენტი; კოსის ამფორის ქუსლი (ტაბ. V2,4); ვარდისფერკეციანი, თეთრი და მოყვითალო ანგობით დაფარული ჭურჭლის (ამფორების?) ორმოცდაათამდე ნატეხი.

„მცირე ორმოში“ ნაპოვნი ადგილობრივი კერამიკის ძირითადი ნაწილი – ჯამები და ქოთნისებური ჭურჭელი გარკვეული ერთიანობით ხასიათდება: I ჯგუფის 2, 3 და II ჯგუფის 1, 2, 3 ტიპები სავსებით ერთნაირია კეცისა და ზედაპირის დამუშავების მიხედვით; ჯამებს (I – 1, 2, 3) აერთიანებს „პირმოყრილობა“, ქოთნისებურებს (II – 1, 2, 3) – სპეციფიკური პირის კიდე. ეს პირველი შემთხვევაა ვანის ნაქალაქარზე ამ ტიპის ნივთების ერთ კომპლექსად აღმოჩენისა გვიანელინისტური ხანისთვის დამახასიათებელ მასალასთან ერთად.

რაც შეეხება ე.წ. დიდი ორმოდან მომდინარე თიხის ჭურჭლის ფრაგმენტებს, როგორც ზემოთ უკვე ითქვა, აქ უამრავი – ათასამდე ნატეხი იყო აღმოჩენილი, ასე რომ მიზანშეწონილად ვცანით ფრაგმენტირებული ფორმების დახასიათება გადმოგვეცა მათი სეგმენტების მიხედვით. ეს კერამიკული ნაწარმი პირობით, სავარაუდო დანიშნულების გათვალისწინებით, შემდეგნაირ ჯგუფებად გაერთიანდა: დიდი ზომის სქელკედლიანი სამეურნეო ჭურჭელი; ქოთნის ტიპის ჭურჭელი – სხვადასხვა ზომისა და ფორმისა; ჯამ-ფიალების ტიპის ჭურჭელი; სასმისები; ტოლჩისებური ჭურჭელი; ხუფები; ე.წ. დისკოები. ცალკეა განხილული ორნამენტი.

ჭურჭლის პირები: ჭურჭლის პირის ნატეხებს შორის ვარჩევთ პროფილირებულ გვირგვინებს, შესქელებულ პირისკიდიან ცალებს და სადა, ე.წ. სიტულისებურ პირისკიდიან ნიმუშებს.

პროფილირებულ პირის ნატეხებს შორისაა ნიმუშები, რომელთა პირის გვირგვინები უკვე იძენენ იმ მოყვანილობას, რომელსაც ძვ.წ. VI-IV სს. კოლხური ქვევრების კლასიფიკაციისას ოთხკუთხა განივკვეთიან პირის გვირგვინებს ვუწოდებთ [ლორთქიფანიძე, გიგოლაშვილი და სხვ. 1981: 17, ტაბ. 19]. ეს არის I, 1A ტიპი პირის გვირგვინებისა, რომელიც ვანის ადრეანტიკური ხანის კერამიკის კლასიფიკაციაზე მომუშავე ჯგუფმა უადრეს ფორმად მიიჩნია ოთხკუთხა განივკვეთიან პირის გვირგვინებს შორის [ლორთქიფანიძე, გიგოლაშვილი და სხვ. 1981: 17, 18, 20, ტაბ. 19]. როგორც ბოლოდროინდელი აღმოჩენები ცხადყოფს (დაბლაგომი, ვანის ძვ.წ. VIII-VII სს. საკულტო კომპლექსი), გვირგვინის ეს ტიპი უკვე წინარეანტიკურ ხანაში ჩნდება და ე.წ. ლილვაკისებურ პირის გვირგვინებთან თანაარსებობს [თოლორდავა 2001: 37, ტაბ. II4,5,8; თოლორდავა 1977: 74-76; სურ. 591,5,6,8-11]. დიდი ორმოდან გვაქვს თექვსმეტი სხვადასხვა ჭურჭლის პირის გვირგვინის ნიმუში, დიდი ზომის სამეურნეო ჭურჭლის კუთვნილი, ისინი რუხკეციანებია, სხვადასხვა ვარიაციით – ნაცრისფერიდან შავამდე; ასევე ყავისფერკეციანებიცაა, რომელთაც აქვთ შავი ზედაპირი და ღია-ყავისფერ-მოწითალო სარჩული. გვირგვინის გარეთა გვერდი მეტწილად ოდნავ გამობერილ პროფილიანია და დაფარულია ირიბი ღარებით (ტაბ. VIII). ყელს ირგვლივი ღარები და მათ შორის გამოყვანილი ქედები შემოუყვება (ტაბ. VIII1,4). ეს ნიშანი – ირიბი ღარები გვირგვინის გარეთა გვერდზე – ყოველთვის მარჯვნიდან მარცხნივ მიმართული, დამახასიათებელი მომენტია ამ ხანის, ე.წ. წინარეანტიკური ეპოქის კერამიკისათვის, ისევე როგორც ირგვლივი განიერი ღარები და მათ შორის გამოყვანილი ქედები სხვადასხვა ზომის ჭურჭლის ყელზე. ეს ღარები გვირგვინებზე ხშირად დაკბილული შტამპითაა დატანილი, სხვადასხვა სიხშირის კბილანებიანი ტვიფრით. განსაკუთრებული აღნიშვნის ღირსია ორი სხვადასხვა ჭურჭლის პირ-ყელისა და მხრის მოზრდილი ფრაგმენტი; ერთერთს პირი აკლია, ის რამდენიმე ნატეხისგანაა აღდგენილი და მასაც ზემოთ აღწერილი ტიპის გვირგვინი უნდა ჰქონოდა). პირველი ფრაგმენტი კი, შეიძლება ითქვას, ერთადერთი სრული ნიმუშია ვანის ნაქალაქარზე, სადაც ოთხკუთხაგანივკვეთიან, გარეთა გვერდზე ირიბღარებიან პირის გვირგვინს შეესაბამება ზემოაღწერილი ყელი და მდიდრუ-

ლად ორნამენტირებული მხარი: ურთიერთსაწინააღმდეგოდ მიმართული ღრმა ღარების რიგები, რომელთა ზედა მწკრივზე დაძვრულია წრიული, დაბრტყელებული რელიეფური კოპები (ტაბ. XVII). ღარების კვეთა ღრმაა, მათი ბოლოები მომრგვალებულია, კონტურები მკვეთრია და ორნამენტი რელიეფურ იერს იძენს. იგივე შეიძლება ითქვას მეორე ფრაგმენტზე, რომლის მხარი კონცენტრული წრეებით შედგენილი სარტყლითაა შემკული. ყელისა და მხრის ანალოგიური ფრაგმენტი აღმოჩენილია დაბლაგომში, ნასაყდრევის ბორცვის მეორე ფენაში, რომელიც ე.წ. წინარეანტიკურ ხანას (გვიანბრინჯაოს ხანის სასრულ ეტაპს) მიეკუთვნება [თოლორდავა 1977: 74, სურ. 57-№ 20]. უფრო ვრცლად ამ ნიმუშს ორნამენტის განხილვისას შევეხებით. ვანის წინარეანტიკური ხანის საკულტო კომპლექსში ეძებნება ანალოგი პირის გვირგვინსაც, რომლის გარეთა გვერდზე ურთიერთსაწინააღმდეგოდ მიმართული რამდენიმე ღარის მონაცვლეობა ჰქმნის ე.წ. შევსებულ სამკუთხედებს (ტაბ. IX4) [თოლორდავა 2001: ტაბ. II6].

გვირგვინიანი პირებისაგან რამდენადმე განსხვავდებიან შესქელებულ პირისკიდიანი ნიმუშები (ტაბ. IX1); მათთვის დამახასიათებელია გარეთ გადახრილი პირი, ოღონდ შესქელებული პირის კიდე, რომელიც ცოტათი აღემატება კეცის სისქეს; შეზნექილი ყელი, ირგვლივღარებიანი; პირის კიდეზე სადა ან დაკბილული შტამპით დატანილი განიერი ირიბი ღარებია (ყოველთვის მარჯვნიდან მარცხნივ მიმართული); კეცი მეტწილად რუხია, ზოგჯერ მოყავისფრო. მსგავსი პირის გვირგვინები ვანის ძვ.წ. VIII-VII სს. საკულტო კომპლექსშია ნაპოვნი (2 ც.) და ნაოხვამუს ზედა ჰორიზონტში [თოლორდავა 1977: სურ. 60-7; Куфтин 1950: 194-195]. ეს გვირგვინები პირფართო დერგისებური ტიპის ჭურჭლისა უნდა ყოფილიყო; ნაოხვამუს შედარებით სრული ნიმუშის მიხედვით, ამ ტიპის დერგებს აქვთ განიერი პირი და გამობერილი კორპუსი, რომლის მხარზე და მის ქვემოთ წიწვი-სებური ორნამენტის ორი რიგით შედგენილი სარტყელია [კუფტინი 1950: სურ. 49_{a-3}]. ანალოგიური ორნამენტით შემკული კედლები მრავლადაა აღმოჩენილი დიდ ორმოში. ასევე, ანალოგიური პირები აქვთ ნაოხვამუს ზედა ფენის ღრმა ჯამისებურ, პირფართო ჭურჭლებს [Куфтин 1950: სურ. 49_{b-6}].

დიდ ორმოში მრავლად არის ნაპოვნი ქოთნის პირ-ყელისა და კედლის ფრაგმენტები, სხვადასხვა სისქისა – უხეში და თხელი კედლები ენაცვლება ერთმანეთს: არის შევეულღარებიანი ნიმუში (ტაბ. XI); აქ არის თხელკედლიანი, სწორპირის-

კიდიანი, სწორტანიანი და კანელურებით შემკული ქოთანი (ტაბ. X9); პირგადაშლილი, დაბალყელიანი ქოთნის ფრაგმენტი, წინა ნიმუშისგან განსხვავებით გამობერილმუცლიანი და მხარზე ირგვლივღარებიანი (ტაბ. X3,6); ყელზე ირგვლივ პრიალა ზოლებიანი, ხოლო ტანზე შევეულ-ზოლებიანი ნიმუში (ტაბ. X5). გვხვდება ქოთნისა თუ დერგის პირები, რომელთაც პირის კიდე ოღონდ შესქელებული აქვთ, პროფილირებული; შეზნექილი ყელი ირგვლივი ღრმა ღარებითაა შემკული. სრული ფორმის არარსებობის პირობებში ყველა ამ ფრაგმენტის ქოთნისებური ჭურჭლისთვის მიკუთვნება მეტად პირობითია, მაგალითად, ასეთია პირ-ყელისა და მხრის ფრაგმენტი, თხელკედლიანი და გამობერილპროფილიანი ჭურჭლისა, რომელიც ასტრალური სიმბოლოების გამოსახულებებითაა შემკული (ტაბ. X4). ამ ჯგუფის ჭურჭლის ყველა ფრაგმენტს ანალოგიები ისევ და ისევ ზემოხსენებულ წინარეანტიკური ხანის კომპლექსებისა და კულტურული ფენების მასალებში ეძებნება.

რამდენიმე ათეული პირის კიდეა ნაპოვნი ე.წ. სიტულისებური ტიპის დიდი ზომის ჭურჭლისა, რომლისთვისაც დამახასიათებელია სადა, გარეთ გადახრილი პირი, დაბალი ყელი, ხშირად ირგვლივ პრიალა ზოლებიანი; კედლებიც გაპრიალებულია; პრიალა ზოლები მხრებიდან ქვემოთაც ეშვება, მეტ-ნაკლები სიხშირისა და სიგანისა; ზოგჯერ ყელი მხრისგან ირგვლივი მოკლე ჭდეებითაა გამოყოფილი; ინვენტარიზირებულია ორი ნიმუში. ამავე ტიპისაა 34 ფრაგმენტი, მცირეოდენი განსხვავებაა ზომებში, პირის გადმოშლილობაში, კეცის ფერში – არის პრიალა შავზედაპირიანები, ყავისფერკეციანები, ზოგჯერ კოპით მხარზე.

ამავე ტიპის, ოღონდ შედარებით მცირე ზომის ჭურჭლის პირები – ქოთნებისა, ან მცირე დერგებისა – დამცრობილი ვარიანტია დიდი ზომის ჭურჭლის ზემოხსენებული პირებისა; მათ აქვთ გაპრიალებული ზედაპირი (შავი ან ყავისფერი), ირგვლივი პრიალა ზოლები პირს ქვემოთ მხარამდე, ხოლო მხარს ქვემოთ შევეული პრიალა ზოლები, რომელთაც ზოგჯერ ირიბი ხაზები ჰკვეთს (ტაბ X7).

სიტულასებრი პირები ვანის ძვ.წ. VIII-VII სს. საკულტო კომპლექსში იყო დიდი რაოდენობით [თოლორდავა 2001: 37, ტაბ. II5], მსგავსი ჭურჭელი ნაოხვამუს ზედა და შუა ჰორიზონტებში გვხვდება [Куфтин 1950: სურ. 49_{a-5,6}; 49_{b-8}], ე.ი. პირის ეს ფორმა ადრეული ხანიდან მომდინარეობს და მისი აღმოჩენა კომპლექსში არქაულობის მომასწავებელია.

ჭურჭლის ყურები: დიდ ორმოში აღმოჩენილ ჭურჭლის ყურებს შორის წამყვანია ე.წ. ზომორფული ყურები. გვაქვს სხვადასხვა ზომის 20 ნიმუში. ყურის ზედა ბოლოზე, მის მთელ სიგანეზე, დაძერწილია ლილვაკისებური ფორმის, შუაში ჩაღრმავებული მრგვალგანივკვეთიანი დეტალი, რომელიც ოდნავ სცილდება ყურის სიგანეს. ის შუაში ჩაზნექილია, შვერილები ბოლოებზეა კვეთილია. ყურები საშუალო ზომის ჭურჭლებისა და მცირე ზომის, თხელკედლიანი ჭურჭლების კუთვნილი იქნებოდა (ტაბ. XI). მათი ზედაპირი ზოგჯერ სადაა, ზოგს პრიალა ზოლები აქვს. არის ნიმუშები, რომელთაც ლილვაკზე განივი ნაჭდევეები აქვთ (ტაბ. XI3,4) და ეს ნიმუშნი დამახასიათებელია კოლხეთის წინარეანტიკური ხანის ჭურჭლისთვის – ამ ტიპის ზომორფული ყურები მრავლადაა აღმოჩენილი კოლხეთის წინარეანტიკური ხანის ნამოსახლარებზე [Куфтин 1950: 125; თოლორდავა 2001: 38]. ისინი თანაბრად გვხვდება სხვადასხვა ზომისა და სხვადასხვა ტიპის ჭურჭელზე, დაწყებული დიდი სქელკედლიანი დერგებიდან, და თხელკედლიანი, კანელურებიანი მინიატურული ჭურჭლის ჩათვლით [კუფტინი Куфтин 1950: 196-198, ტაბ. 551,2. სურ. 50, 52, 48-72, 78-79, 81].

შედარებით სრული ფორმითაა წარმოდგენილი მცირე ზომის ჭურჭელი:

სასმისები. სახეზეა ე.წ. ძირწვეტიანი სასმისის ფრაგმენტი, კანელირებულ ზედაპირიანი (ტაბ. XIII4). მისი შემორჩენილი სიმაღლე 23,5 სმ-ია, რაც სასმისების ჩვეულებრივ ზომას აღემატება. ცალყურა იქნებოდა, ზომორფულყურიანი. ანალოგიური ფორმის ჭურჭელი, სხვადასხვა ზომისა, მრავლადაა მოპოვებული ვანის საკულტო კომპლექსში [თოლორდავა 2001: ტაბ. III5-12]. კანელურებით დაფარული კედლები დიდ ორმოში რამდენიმე ათეულია ნაპოვნი; ნაწილი, შესაძლოა, სასმისებისა იყოს, ნაწილი კი მუცელგამობერილ ყელიან ჭურჭელს ეკუთვნის. გარდა ამისა, პირობით სასმისად არის განსაზღვრული ორი ნაკლები ჭურჭლის ტანის ქვედა ნაწილი (ტაბ. XIII2,3); მათ აქვთ ქვემოთკენ დავიწროებული ტანი და ოდნავ გამოყვანილი ძირი, რომელიც ქვედა მხრიდან ლილვაკითა თუ წიბოთია გამოყოფილი. ერთის ტანი კანელურებითაა დაფარული. კორპუსის ზედა ნაწილისაგან კანელურებიანი ნაწილი ირგვლივი ირიბი ჭდეებითაა გამოყოფილი. ანალოგიური ფორმისა და შემკულობის, ოღონდ შედარებით დიდი ზომის ფრაგმენტი ნაპოვნი ვანის წინარეანტიკური ხანის ზემოთ არაერთხელ ნახსენებ საკულტო კომპლექსში [თოლორდავა 2001: ტაბ. III2]. ეს ნიმუშნი – კორპუსის კანელირებული ნაწილის

ხაზგასმული გამიჯვნა სადა ნაწილისაგან მოკლე ჭდეების სარტყლის საშუალებით – დამახასიათებელი მოვლენაა წინარეანტიკური ხანის კერამიკის მცირე ფორმებისათვის [კუფტინი Куфтин 1950: 123, ტაბ. 4013,15]. მეორე სასმისზე გაირჩევა წიწვისებური ორნამენტი, ამოღარვით დატანილი. ამ ჯგუფის მსგავსი ძირები მრავლადაა საკულტო კომპლექსში, სხვადასხვა ზომისანი, როგორც კანელურებიანი, ასევე სადა ცალები [თოლორდავა 2001: ტაბ. III1-4, გვ. 38; აქვეა დასახელებული ლიტერატურა ამ ტიპის ძირების გავრცელების შესახებ].

ვიწრო კანელურებით შემკული ცალყურა ტოლჩისებური ჭურჭელი. ამ ტიპის ჭურჭლისთვის დამახასიათებელია სიტულის ტიპის პირი, ოდნავ გამოყოფილი ყელი; თანაბარი სიგანის ვერტიკალური ღარებით – კანელურებით დაფარული კორპუსი, გაპრიალებული ზედაპირი, ბრტყელი ძირი და ზომორფული, ზოგჯერ მარყუჟისებური ყური (ტაბ. XII1,2,3; XIII1). ჭურჭლის ეს სახეობა წინარეანტიკური ხანის კოლხური კოლხური კერამიკისთვისაა დამახასიათებელი. ითვლება, რომ ჭურჭლის ეს ტიპი ბრინჯაოს ცალყურა ზომორფულყურიანი ტოლჩებიდან მომდინარეობს [თოლორდავა 1977: 76. კუფტინი Куфтин 1950: 123-124].

ჯამფიალის ტიპის ჭურჭელი. ესაა პირფართო, გაშლილი, ზოგჯერ პირმოყრილი, თხელკედლიანი, ბრტყელძირიანი ჭურჭელი, რუსკეციანი, მუქზედაპირიანი (ტაბ. XIV), ასევე ყავისფერკეციანები, გაპრიალებული ზედაპირით, საშუალოდ 6 სმ სიმაღლისანი. ამ ტიპის ჭურჭლის პირები უცხო არ არის ვანის წინარეანტიკური ხანის კერამიკისათვის [თოლორდავა 2001: ტაბ. I3]. ყურადღებას იპყრობს ერთი ნიმუში, რომელსაც აქვს ფართო, დაბრტყელებული პირის კიდე, რომელსაც ორ ადგილას ღრმად ამოკვეთილი ტალღოვანი ხაზი შემოუყვება, და ირგვლივი განიერი ღარებით დაფარული კალთა; ანალოგიური ფორმის პირ-კალთის ფრაგმენტი ვანის საკულტო კომპლექსშიცაა ნაპოვნი, რომელზეც ირგვლივი ღარების ნაცვლად ე.წ. „წიწვისებურ“ ორნამენტს ვხვდებით.

ჯამისებრი ხუფები. სხვადასხვა ზომის ხუთი ჯამისებრი ხუფი აღმოჩნდა ე.წ. დიდ ორმოში (ტაბ. XV). მათ აქვთ გადაშლილი, განიერი პირი; ბრტყელი, გაპრიალებული ძირი; ცილინდრული ან თანაბრად დავიწროებული შუა ნაწილი; ისეთი შთაბეჭდილებაა, რომ ღიზინი ამ ხუფებისა ჰერმეტიულობას ემსახურებოდა. ამას უნდა მოწმობდეს ის, რომ უდიდესი და უმცირესი დიამეტრის ხუფები (11 სმ – 4,5 სმ) ერთი სიმაღლისაა (4 სმ). ხუფებს შუაში აქვთ

სახელური – ზომორფული ყურების მსგავსი დანადგარი – ბოლოებწაკვეთილი, შუაში ჩაზნექილი ლილვაკი (ტაბ. XV_{3,4,5}). ერთ ხუფს, ყველაზე დიდს ამ ხუფებს შორის, არ აქვს სახელური (ტაბ. XVI). საფიქრებელია, რომ მასზე მეორე ქოთანს იდგებოდა. კეცისა და ზედაპირის დამუშავების მიხედვით ეს ხუფები ამ კომპლექსის კერამიკული ნაწარმის ორგანული ნაწილია. ისინი გვხვდება ვანის საკულტო კომპლექსში და დაბლაგომში, ნაციხვარის ბორცვზე [თოლორდავა 1977: სურ. 615].

ძირები. დიდ ორმოში რამდენიმე ათეული სხვადასხვა ზომის ჭურჭლის ძირის ფრაგმენტი აღმოჩნდა, სქელკედლიანი ჭურჭლიდან მოკიდებული თხელკედლიან მცირე ზომის ჭურჭლებამდე. ეს ძირები ეკუთვნოდა დიდ ღერგებს, ქოთნებს, ჯამებს, ცალყურა ტოლჩებს, ყურთან კათხებს, სასმისებს. კეცის სისქეც, შესაბამისად, ვარირებს – 2, 1,5, 1 და 0,5 სმ-ს შორის. უმრავლესობა ბრტყელძირიანია. ნებისმიერი ზომის ჭურჭელს აერთიანებს ზედაპირის დამუშავების საერთო პრინციპი – კორპუსზე შვეული, სხვადასხვა სიგანისა და სიღრმის, ზომის შესაბამისად, ღარები, ძირთან კი ირგვლივი პრიალა ზოლები; ჭურჭლის ძირებზე გარეთა მხრიდან საკმაოდ ხშირია პრიალა ურთიერთგადამკვეთიზოლებით შექმნილი ბადისებური ნახატი.

კედლები. დიდ ორმოში ნაპოვნი ჭურჭლის კედლების დიდი ნაწილი აღწერილია ორნამენტის სახეებთან. გარდა ამისა, გვაქვს სხვადასხვა სიხშირისა და სიღრმის კანელურებით დაფარული კედლები, დაწყებული დიდი ზომის სქელკედლიანი ჭურჭლიდან, და თხელკედლიანი ქოთნების, ტოლჩების, სასმისების ჩათვლით. კანელურები მხრიდან ეშვება ძირამდე, ზოგჯერ ძირთან ახლოს წყდება და დარჩენილი არე ჰორიზონტული პრიალა ზოლებითაა დაფარული. დიდ ჭურჭელზე, იმის მიხედვით, თუ ფრაგმენტი კორპუსის რა ნაწილია, კანელურები სხვადასხვა სიგანისა და სიღრმისაა – მაგალითად, ძირთან ღარის სიგანეა 1 სმ, ხოლო შემორჩენილ ზედა ნაწილში – 4 სმ. ზუსტად ამ სიგანისაა (4 სმ) ნაოხვამუს ზედა ფენის დიდი ზომის სქელკედლიანი ჭურჭლის კედლებზე გამოყვანილი კანელურები [Куфтин 1950: 193].

გარდა ამისა, დიდ ორმოში ნაპოვნია წნეხვით გამოყვანილი შვეული პრიალა ზოლებით დაფარული ფრაგმენტები და ასევე პრიალა ზოლებით შედგენილი რომბული ბადით შემკული ღია ყავისფერკეციანი კედლები.

ჭურჭლის ზედაპირის კანელურებით დაფარვა, ისევე როგორც მისი პრიალა ზოლებითა და მათი კომბინაციით შემკობა და გაპრიალება,

დამახასიათებელია წინარეანტიკური ხანის კოლხური კერამიკისათვის [Куфтин 1950: 121-123; თოლორდავა 1977: 76].

დიდ ორმოში ორასამდე კედლის ფრაგმენტი აღმოჩნდა – სადა, სხვადასხვა სისქისა, ყავისფერ-და რუხ კეციანები, წითელსარჩულიანი, შავზედაპირიანი ნიმუშები, რომლებიც არ არის ინვენტარიზირებული. ასევე არაა ინვენტარიზირებული კანელურებიანი და პრიალა ზოლებიანი 98 ნატეხი.

დისკოები. დიდ ორმოში აღმოჩენილი იყო თიხის ე.წ. დისკოები – სხვადასხვა ზომის ბრტყელი წრიული ნივთები, რომლებიც ხმარებიდან გამოსული ჭურჭლების კერამიკულ ნატეხებზეა დამზადებული; ნაპოვნია ოცი ასეთი, სხვადასხვა დიამეტრის (4 სმ-დან 11 სმ-მდე) დისკო. ისინი საკულტო კომპლექსშია იყო აღმოჩენილი; მათი დანიშნულება უცნობია.

ორნამენტი. ყურადღებას იპყრობს თიხის ჭურჭლის ორნამენტული დეკორის სიუხვე. ნახატის დატანისას გამოყენებულია სხვადასხვა ტექნიკა – დაშტამპვა, დაძერწვა, კვეთა, წნეხვა, გაპრიალება. შტამპით დატანილია კონცენტრული წრეები, სხვადასხვა დიამეტრისა და სიღრმისა (ტაბ. XVI_{2,3}); პატარა ტრაპეციისებური ჭდეებით შედგენილი წრეხაზები (ტაბ. XVI₃); ე.წ. რვიანში ჩაწერილი სპირალი (ტაბ. XVI₁); ირიბი ღარები; საგანგებო „სტეკით“ დატანილია სხვადასხვა სიგანისა და სიღრმის ირიბი და ურთიერთსაწინააღმდეგოდ მიმართული ღარები, რომლებიც ბადე (ტაბ. XVI_{4,7}); ხვიები; დაძერწილია ბრტყელი ღილაკები და წვეტიანი კოპები, ქედები. გვხვდება რთული ნახატი – სხვადასხვა ორნამენტული სახის კომბინაცია, კერძოდ, წერტილების, კოპების, ჭდეებისა და ღარების მონაცვლეობა.

ურთიერთსაწინააღმდეგოდ მიმართული ღარების რიგებით შედგენილი ნახატი (ლიტერატურაში „პარკეტულ“ ორნამენტად წოდებული, როცა დახრილი ღარების რიგების რაოდენობა ორზე მეტია, ხოლო ორი რივი „წიწვისებურ“, იგივე „თევზიფხურ“ ნახატად განსაზღვრული) ერთ-ერთი ყველაზე პოპულარული ორნამენტული მოტივია წინარეანტიკურ ხანაში [Куфтин 1950: 197, სურ. 4842,75,83; 49_{a-3}; 49_{b-11}; ტაბ. 575; თოლორდავა 2001: ტაბ. II₅, II_{5,7,9}; თოლორდავა 1977: ტაბ. 57₁₀₋₁₃, 585, 59_{1,4,8,11,12}, 602]. ის სხვადასხვა ტიპის იარაღითაა დატანილი (რის მიხედვითაც იცვლება ორნამენტის იერი): პირფართო „სტეკით“ ვილებთ განიერ, ბოლოებში მომრგვალებულ ღარებს, ხოლო წვეტიანი იარაღით – ვიწრო, ხაზოვან ნახატს. ასევე, ეს ორნამენტი გამოყვანილია სხვადასხვა სიხშირის კბილანებიანი, ე.წ. სავარცხლისებური შტამპით. ამ ტიპის

ორნამენტით ჩვეულებრივ შემკულია ჭურჭლის მხარი და კორპუსი მხარს ქვემოთ, ცალკე, ან სხვა მოტივებთან შეთავსებით – ასეთია კოპები, ჯვრები, რომბული ბადე და სხვ. (ტაბ. XVII, XVIII). ვანის საკულტო კომპლექსში, ისევე, როგორც ნაოხვამუს ზედა ფენის მასალაში, ირიბი ღარების რამდენიმე რიგით შედგენილი ორნამენტით დაფარულია ე.წ. ლილვაკისებური პირის გვირგვინებიც. მოგვიანებით, ძვ.წ. VI-IV საუკუნეებში, ე.წ. ადრეანტიკურ ხანაში, ეს „წიწვისებური“ ორნამენტი უკვე გამარტივებული სახით უპირატესად პირის გვირგვინებზე გადაინაცვლებს რომბული ბადის მსგავსად [ლორთქიფანიძე ოთ., გიგოლაშვილი და სხვ. 1981: 53-54].

კონცენტრული წრეებით შედგენილი ორნამენტი განსაკუთრებულ ინტერესს იწვევს. გვაქვს ორი განსხვავებული ვარიანტი, რაც წრეთა სხვადასხვა დიამეტრსა და კვეთის სიღრმეში გამოიხატება (ტაბ. XVI_{2,3}). წრეების დიამეტრი მერყეობს 1,5 სმ-სა და 4 სმ-ს შორის. ეს ორნამენტი დიდი ზომის ჭურჭლის მხარზე ჰქმნის კონცენტრული წრეებით შედგენილ სარტყელს (შემორჩენილია სამი რიგი); თითოეული წრე შედგება ორი ღრმად ჩაჭდული კონცენტრული წრესაზისაგან შუაში წერტილით. კვეთა იმდენად ღრმაა, რომ ორნამენტს რელიეფურ იერს სძენს. ამას აძლიერებს კონუსური, 1 სმ სიმაღლის კოპები – შვერილები, რომლებიც ყოველი მესამე წრიული ნაჭდევის შემდეგაა დასმული; წრეთა ერთგვაროვნება მიგვანიშნებს ერთი და იმავე შტამპის გამოყენებაზე. რაც შეეხება მცირე ზომის წრეებს, ისინი თხელკედლიანი ჭურჭლის ზედაპირს ამკობს (ტაბ. XVI₂).

მსგავსი ნახატი შემკულია ვანის ზემოთ არაერთხელ ხსენებული საკულტო კომპლექსის თხელკედლიანი ჭურჭლების ნაპრაილები კედლები და კვირისტავი [თოლორდავა 2001: ტაბ. V₂₂]. ვანს გარდა ის დამოწმებულია დაბლაგომში, სადაც, ნასაყდრევის ბორცვზე, აღმოჩენილია ღრმა კონცენტრული წრეებით შედგენილი სარტყლით შემკული ჭურჭლის მხრის ფრაგმენტი [თოლორდავა 1977: 74, სურ. 57₂₀]. განსაკუთრებით უხვადაა გამოყენებული ორნამენტის ეს სახე დაბლაგომის (ნაციხვარის ბორცვის) სხვადასხვა კერამიკული ფორმების შემკულობაში: ღრმა, პირგადაშლილი ლანგრების პირებზე, სადაც კონცენტრული წრეების ორი ან სამი რიგია [Куфтин 1950: 95-96, ტაბ. 34_{1,3-6}]; ასევე მცირე ზომის კანელურებიან ჭურჭლებზე [Куфтин 1950: 97, 99, ტაბ. 36₁] და რაც განსაკუთრებულ ყურადღებას იპყრობს, ეს მოტივი მნიშვნელოვან როლს თამაშობს ცხოველის გამოსახულებიანი პითოსების მხრის

შემკობაში. სამ სხვადასხვა ფრაგმენტზე ამოკვეთილი თითო ზომორფული ფიგურა სწორედ კონცენტრული წრეებისა და ირიბი ღარების კომბინაციით შედგენილ სარტყლებს შორისაა მოთავსებული; წრიულად განლაგებული კონცენტრული წრეებივე ჰქმნიან ერთიან დისკოს – სოლარულ სხეულს, რომლისკენაც მიემართება ფანტასტიკური არსება, თავადაც ამ წრეების მწკრივით დაფარული ტანის მთელ სიგრძეზე კისრისა და დრუნჩის ჩათვლით [Куфтин 1950: 103-107, სურ. 27-29, ტაბ. 37-38]. არ არის მკაფიოდ განსაზღვრული ამ ფრაგმენტების თარიღი; ისინი იმავე ფენაშია ნაპოვნი, სადაც კონცენტრულ წრეებიანი მოტივი ე.წ. უთოსებრყურიათი კათხის კორპუსზე გვხვდება [Куфтин 1950: 99, ტაბ. 36₄], ამ ტიპის ყური კი წინარეანტიკური ხანისთვისაა დამახასიათებელი [თოლორდავა 2001: 38, ტაბ. IV₉₋₁₇]. ასე რომ ზომორფულ გამოსახულებიანი ნიმუშებიც იმავე ხანისაა, მსგავსად დანარჩენი კონცენტრულ წრეებიანი კერამიკული ფორმებისა.

ტვიფრითვა დატანილი ასევე კოლხური კერამიკისათვის შედარებით იშვიათი ვარიანტი სპირალური ორნამენტისა, რომელიც „გადაბმული სპირალის“ ან „მიკენური სპირალის“ სახელით არის ცნობილი [Kunisch 1998: 230-231, სურ. 89_{a.e.} Куфтин 1950: 195-196, სურ. 51]. ასეთია საშუალო სისქის კედლის ერთი ნიმუში დიდი ღრმულიდან: ის შემკულია ხაზებით შეერთებული სპირალური ხეობით, რომლებიც ორი ერთიმეორეში ჩასმული სპირალური ხეობითაა შედგენილი. დატვიფრული ხეობისგან განსხვავებით, გადაბმის ხაზები წაწვეტებული ინსტრუმენტითაა გავლებული. მსგავსი ორნამენტი, იმავე ტექნიკით შესრულებული, ვანის საკულტო კომპლექსის კერამიკაზეა დამოწმებული, ხოლო შემაერთებული ხაზების გარეშე იგივე მოტივი ნაოხვამუს ზედა ფენის კერამიკაზე გვხვდება [Куфтин 1950: 192, ტაბ. 46₄; 57₃; სურ. 484_{0,82}].

შენიშნულია, რომ ორნამენტის ეს სახეები – ტვიფრით დატანილი კონცენტრული წრეები და სპირალი, ასევე რვიანში ჩაწერილი სპირალი (ტაბ. XVI_{1,2,3}) – ძვ.წ. VIII-VII საუკუნეებში არ არის ფართოდ გავრცელებული კოლხეთის მთელ კერამიკულ ნაწარმს შორის [თოლორდავა 2001: 39; Куфтин 1950: 97]. ამავე დროს ეს მოტივები უხვად გვხვდება თანადროულ ბრინჯაოს მხატვრული ხელოსნობის ნივთებზე – როგორც კოლხური კულტურის გრაფიკული დეკორით შემკულ საგნებზე, ასევე ცენტრალურ-ამიერკავკასიურ სარტყლებზე [ფანცხავა 1988: 27, ტაბ. II-IV; ხიდაშელი 1982: ტაბ. X-XIII, XVI₁₇].

ე.წ. რომული ბადის ორნამენტი, ესოდენ პოპულარული მოტივი ამ ხანაში, დიდი ორმოს მასალაში სარტყლების სახით გვხვდება ჭურჭლის მხარსა და კორპუსზე როგორც ცალკე, ისე სხვა ორნამენტულ სახეებთან შეთავსებით. ზოგჯერ ის დაკბილული ტვიფრითაა დატანილი, სხვაგან – ჭურჭლის კედლებსა და ძირებზე – წნეხვით გამოყვანილი პრიალა ზოლებით არის შედგენილი.

დიდ როლს თამაშობს ორნამენტიკაში სხვადასხვა ტიპის დაძველებილი კოპები, როგორც წესი, თანაბარი დაცილებით განთავსებული ჭურჭლის მხარზე: მრგვალი, დაბრტყელებული, ურთიერთსაწინააღმდეგოდ მიმართულ ღარებთან შეთავსებით; ასევე მრგვალი, შუაში ჩაღრმავებული, ღრმა წერტილოვანი ჭდეების სარტყელთან შეთავსებით; ოვალური, დაბრტყელებული და შუაში ფოსოიანი; წვეტიანი, კონუსური, კონცენტრულ წრეებთან სარტყელთან კომბინაციაში და ასევე კონუსური, ირგვლივ სხივისებურ ჭდეებიანი – ასტრალური სიმბოლიკის ელემენტად მიჩნეული [ფანცხავა 1988: 50].

ე.წ. დიდი ორმოს ზემოგანხილული კერამიკული მასალა, როგორც ღვინახეთ, მსგავსებას

ავლენს ვანის ნაქნლაქარის ცენტრალური ტერასის ძვ.წ. VIII საუკუნის მეორე ნახევრითა და ძვ.წ. VII საუკუნის პირველი ნახევრით დათარიღებული საკულტო კომპლექსის თიხის ნაწარმთან [თოლორდავა 2001: 40-41]. ასე რომ ის ამ ხანით უნდა განისაზღვროს. თუ რატომ არის ეს ორი ღრმული ასე გამიჯნული მასალის ქრონოლოგიის მხრივ, ამის შესახებ ზემოთ უკვე ითქვა; ნიშანდობლივია, რომ დიდ ორმომი აღმოჩენილ ძვ.წ. VIII-VII საუკუნეების კერამიკის ასეულობით ფრაგმენტს შორის სხვა პერიოდის არც ერთი ნატეხი არ ყოფილა ნაპოვნი. ხომ არ არის ეს მასალაც, გამორჩეული მდიდრული შემკულობით, სოლარული მოტივების სიუხვითა და ფორმათა მრავალფეროვნებით, ცენტრალური ტერასის „სამლოცველოს“ მსგავსად, კიდევ ერთი საკულტო კომპლექსის კუთვნილი? ყოველ შემთხვევაში ჩვენს ხელ-თაა „წინარეანტიკური ეპოქის“ კერამიკის ნიმუშების მეტად საინტერესო ნაკრები, რაც მოწმობს, რომ ეს ტერიტორია ჯერ კიდევ წინარეანტიკურ ეპოქაში იყო ათვისებული, ჩვენამდე კი იმ ნაწილმა მოაღწია, რომელიც შემდეგდროინდელ ქმედებებს გადაურჩა.

Marine Pirtskhalava

THE SET OF THE COLCHIAN POTTERY FROM THE VANI ARCHAEOLOGICAL SITE (Summary)

In 2003-2004, on the central terrace of the city of Vani, in its western part, one of the main parts of the hydro-engineering system was identified - namely, a pair of cisterns separated by a rock partition, a necessary element for water supply; One of them, considerably deeper, revealed up to 1,000 fragments of Colchian pottery, dating the eighth and seventh centuries BC, which like any other cisterns from the ancient world were used for filtration. This is a collection that represents a new stage in the development of Colchian pottery. It is characterized by a special variety of forms and an exquisite drawing. Another one, revealed the fragments of the Late Hellenistic period pottery, used for collecting filtered water. It is a single complex that once functioned as a whole and collapsed as a whole: the materials found in the small pit-cistern belong to the period of its functioning, and the pre-ancient ceramic material found in the "big pit" filling is an emergency "filling" that was entrapped there align with the friable layers during the pit arrangement. No pieces of that period were found among the pottery fragments from the eighth and seventh centuries BC.

ლიტერატურა

თოლორდავა ვ. 2001: ვანის ძვ.წ. VIII-VII საუკუნეების საკულტო კომპლექსი (ქრონოლოგიისათვის), ანტიკური ხანის კოლხეთის არქეოლოგიის საკითხები (ძიებანი, დამატებანი IV), თბილისი, 37-42.

თოლორდავა ვ. 1977: არქეოლოგიური გათხრები დაბლაგომში. – ვანი, არქეოლოგიური გათხრები, III, თბილისი.

ლორთქიფანიძე ოთ., გიგოლაშვილი ელ., კაჭარავა დ., ლიჩელი ვ., ფირცხალავა მ., ჭყონია ა. 1981: ძვ.წ. VI-IV სს კოლხური კერამიკა ვანის ნაქალაქარიდან (ვანი, არქეოლოგიური გათხრები, V), თბილისი.

ლორთქიფანიძე ოთ. 2002: ძველი ქართული ცივილიზაციის სათავეებთან. თბილისი.

ფანცხავა ლ. 1988: კოლხური კულტურის მხატვრული ხელოსნობის ძეგლები. თბილისი.

ხიდაშელი მ. 1982: ცენტრალური ამიერკავკასიის გრაფიკული ხელოვნება ადრეული რკინის ხანაში, თბილისი.

Kunisch N. 1998: Ornamente Geometrischer Vasen. Cologne, Weimar, and Vienna: Böhlau Verlag.

Куфтин Б. А. 1950: Материалы к Археологии Колхиды, II. Тбилиси.

ტაბულაჰის აღწერილობა

ტაბ. I – ე.წ. 12 საფეხურიანი საკურთხეველის არე. ელინისტური პერიოდის სხვადასხვა ეტაპის საკულტო ნაგებობათა ნაშთები.

ტაბ. II – კლდეში ნაკვეთი, ტიხრით გამიჯნული წყვილი ორმო-ცისტერნის ერთობლიობა: გეგმა და ჭრილები.

ტაბ. III – შეწყვილებული ცისტერნები, სტრატეგრაფიული სიტუაცია: 1. დიდი ცისტერნის დასავლეთ კიდესთან დაფიქსირებული რიყის მცირე ზომის ქვების მასა; გეგმა. 2. შეწყვილებული ცისტერნების ჭრილი; 3. დიდი ცისტერნის განივკვეთი, შრე, სადაც აღმოჩნდა წინარეანტიკური ხანის კერამიკული ფრაგმენტები.

ტაბ. IV – მცირე ცისტერნაში აღმოჩენილი გვიანელინისტური ხანის თიხის ჭურჭელი. პირმოყრილი ჯაშები: 1. 2. ბრტყელძირა; 3. 4. წრიულქუსლიანი, ნაპრიალები.

ტაბ. V – მცირე ცისტერნა: 1, 3. ე.წ. ყავისფერკეციანი ამფორა; 2, 4. იმპორტული (კოსის?) ამფორის ქუსლი; 5. ქოთნის ხუფი; 6. ქოთნის ტანის ქვედა ნაწილი.

ტაბ. VI – მცირე ცისტერნა. 1-5. პირგადაშლილი ქოთნები თავისი ვარიაციებით.

ტაბ. VII – ქოთნები: 1. ე.წ. ბადისებრი; 2. ცრუჰორიზონტულ ყურიანი; 3. ზეაწეულყურიანი; 4-5. ყურიანი.

ტაბ. VIII-IX – დიდ ცისტერნაში აღმოჩენილი ძვ.წ. VIII-VII სს თიხის ჭურჭელი. დიდი ზომის სამეურნეო ჭურჭლის პირის გვირგვინები თავისი ვარიაციებით.

ტაბ. X – დიდი ცისტერნა. ქოთნები, სხვადასხვა ზომის, კანელურებიანი, თავისი ვარიაციებით.

ტაბ. XI – დიდი ცისტერნა. ზოომორფული ყურების ნიმუშები.

ტაბ. XII – დიდი ცისტერნა. 1, 3. ცალყურა კანელურებიანი კათხები; 2. სადა ცალყურა ქოთანი (კათხა?); 4-8. ზოომორფული ყურები.

ტაბ. XIII – დიდი ცისტერნა. 1. ცალყურა კანელურებიანი კათხა; 2-3. ბრტყელძირიანი სასმისები; 4. დიდი ზომის ძირწვეტიანი სასმისი.

ტაბ. XIV – დიდი ცისტერნა. 1-2. ბრტყელძირა, პირმოყრილი თასები; 3. ტანზე ირგვლივღარებიანი, პირზე ტალღოვან ორნამენტებიანი თასი.

ტაბ. XV – დიდი ცისტერნა. ჭურჭლის ხუფები.

ტაბ. XVI – დიდი ცისტერნა. ძვ.წ. VIII-VII სს. კერამიკის ორნამენტული მოტივები.

ტაბ. XVII – დიდი ცისტერნა. დიდი ზომის ჭურჭლის მხარის ფრაგმენტი, შემკული წიწვისებური ნახატი და კოპებით.

ტაბ. XVIII – დიდი ცისტერნა. წინარეანტიკური ხანის თიხის ჭურჭლის ძირითადი ორნამენტული მოტივების კრებითი ტაბულა.

DESCRIPTION OF THE PLATES

Pl. I – The area of the 12-stepped altar: traces of Hellenistic cult buildings. Plan. General view.

Pl. II-III – The part of a hydro- engineering system: a pair of cisterns separated by a rock partition. Plan and sections.

Pl. IV-V – Late Hellenistic pottery, found in the small cistern: bowls, amphora, a pot and a lid.

Pl. VI-VII – Group of Hellenistic pots from a small cistern.

Pl. VIII-IX – The 8th-7th cc local vessels from the deep cistern: rims of the big vessels, variety of shapes.

Pl. X – Vessels from the deep cistern: 1, 5, 8, 9 - fluted pots; 4. pots with solar motives.

Pl. XI – Zoomorphic handles from the deep cistern.

Pl. XII – 1. One handled, fluted mug; 2. a pot; 3-8. zoomorphic handles from the deep cistern.

Pl. XIII – 1. One handled, fluted mug; 2-4. drinking cups from the deep cistern.

Pl. XIV – 1-3. Phialae from the deep cistern.

Pl. XV – Clay lids: 1. 2. Plane and 3.-5. handled lids.

Pl. XVI – Examples of ornamental motives of different vessels from the deep cistern.

Pl. XVII – The shoulder fragment of a big clay vessel decorated with the so-called fish-bone pattern.

Pl. XVIII – The 8th-7th cc Colchian pottery's main ornamental motives.

ცხ. I

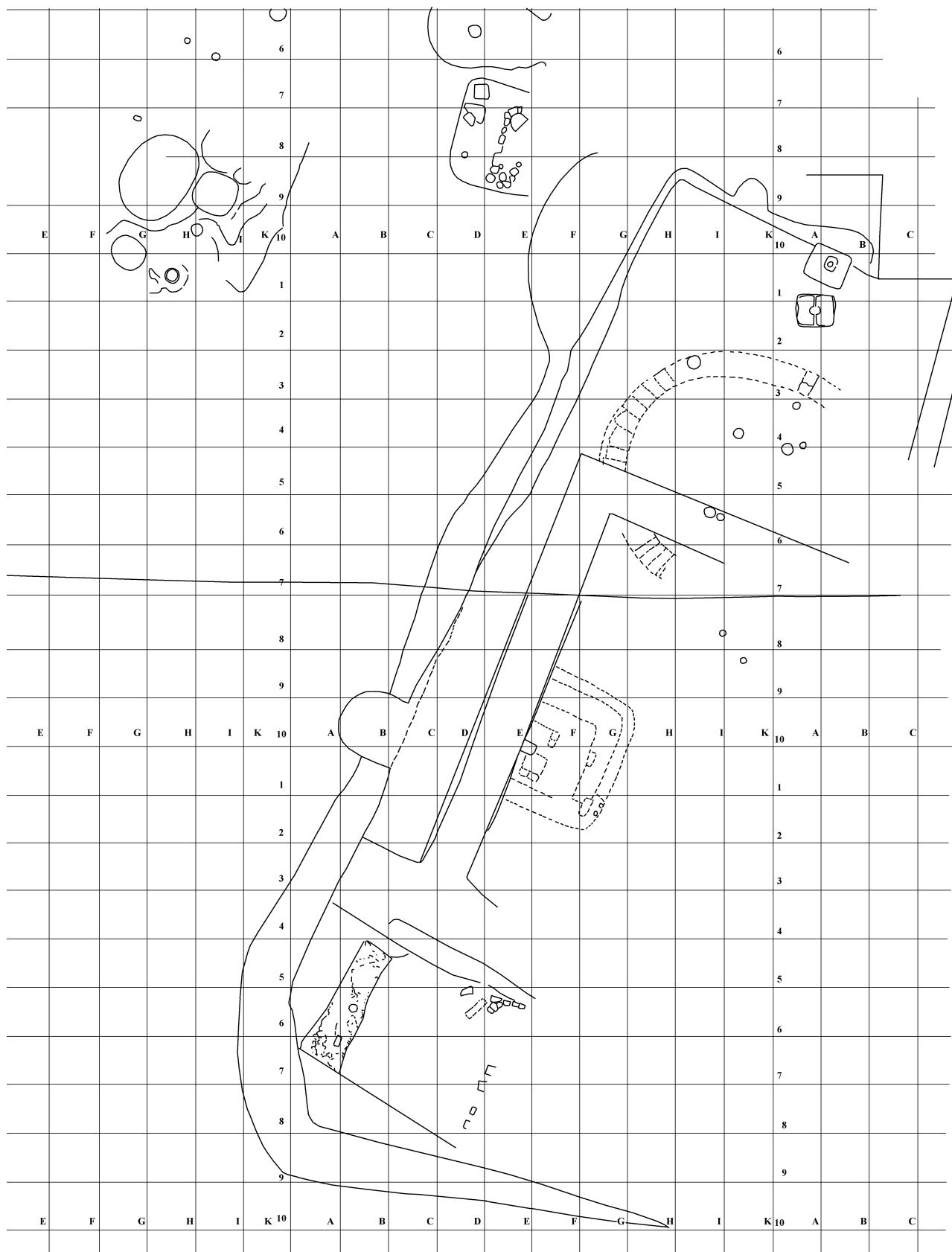

ტაბ. II

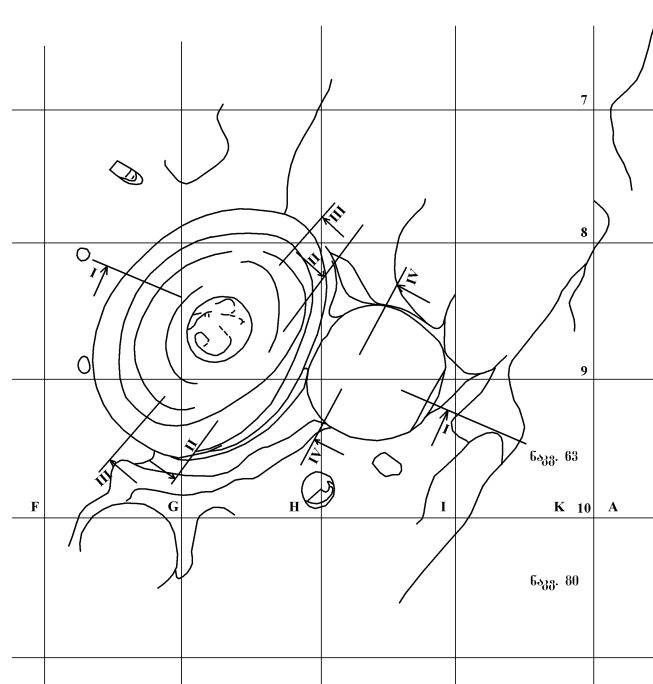

ჭრილი I - I

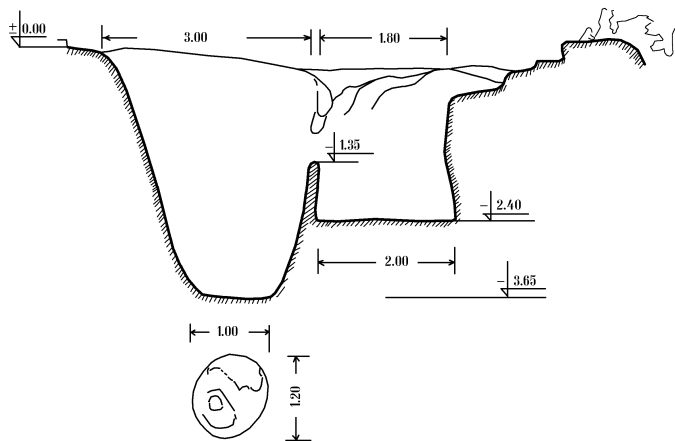

ჭრილი II - II

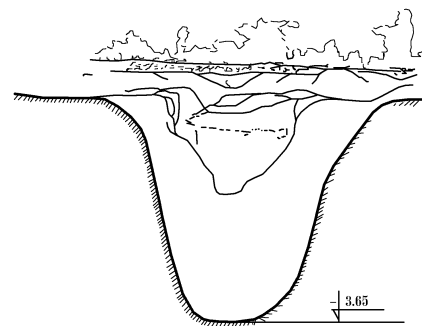

ჭრილი IV - IV

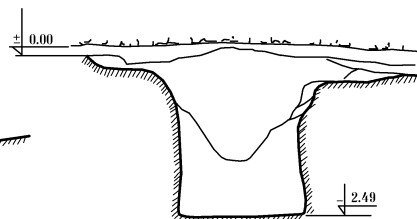

ჭრილი III - III

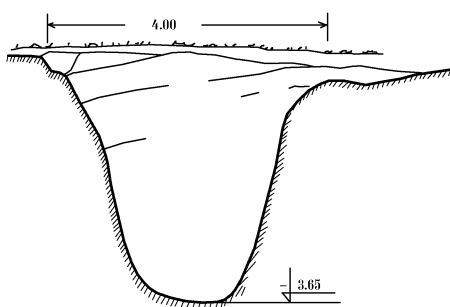

ტაბ. III

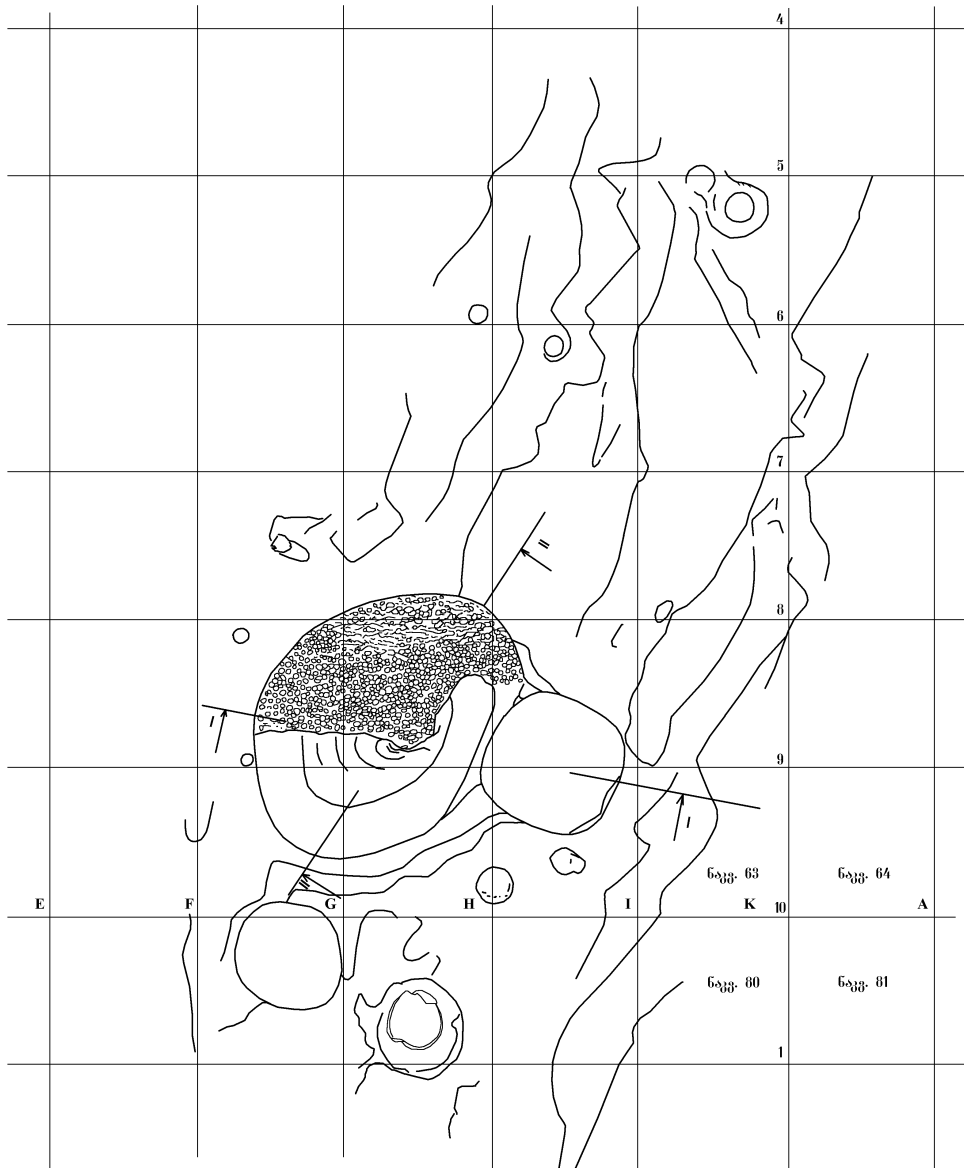

ქროლი I - I

1

ქროლი II - II

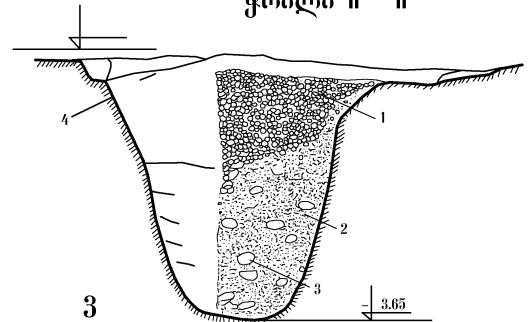
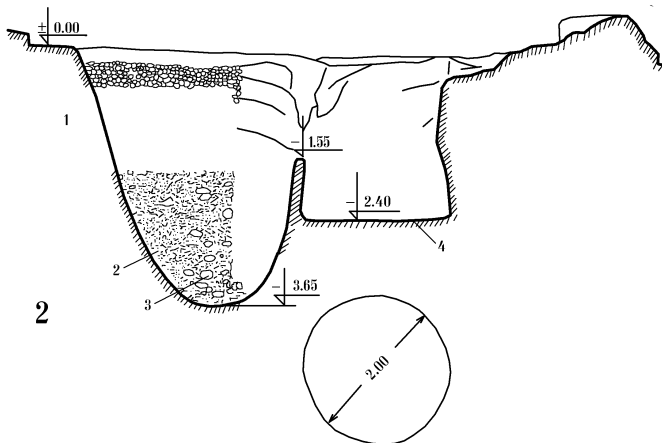

ՅԺ. IV

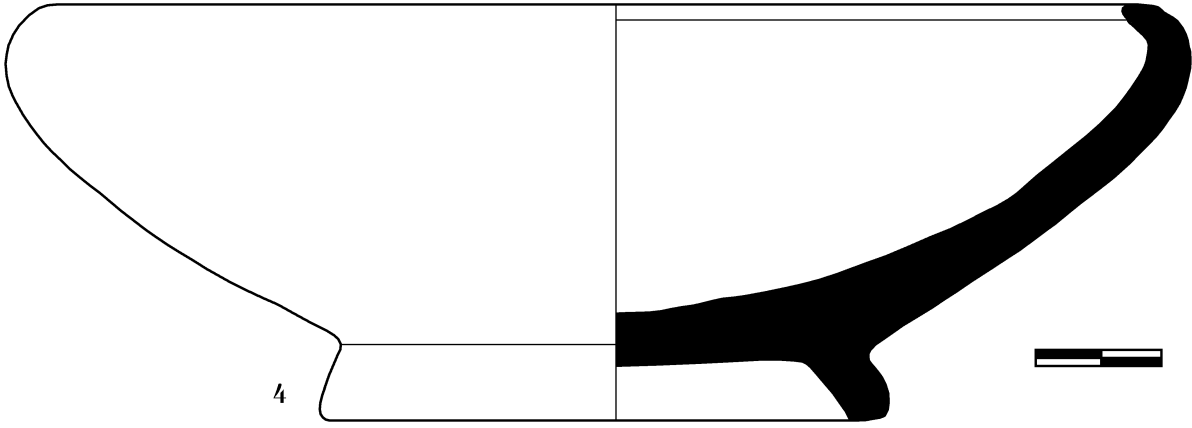
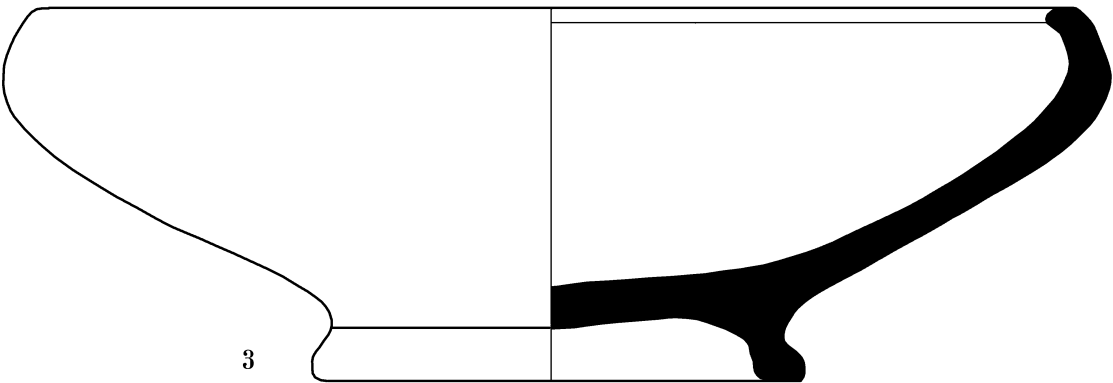
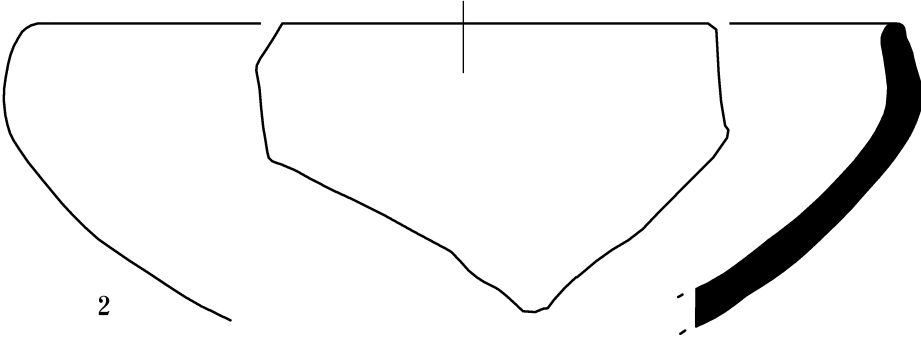
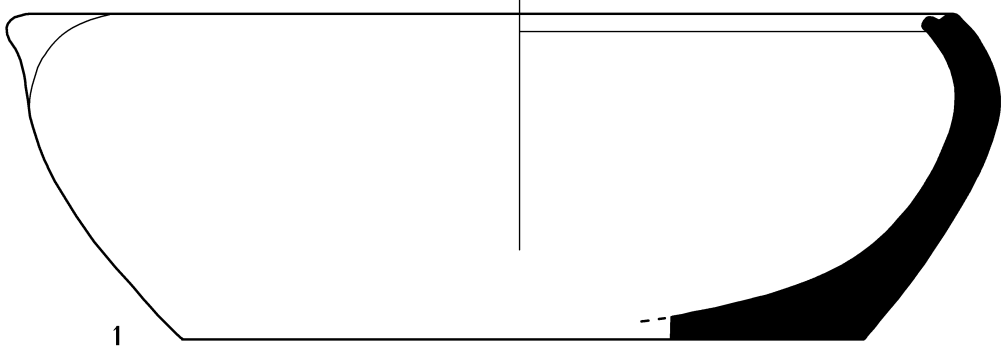

ՅՆԺ. V

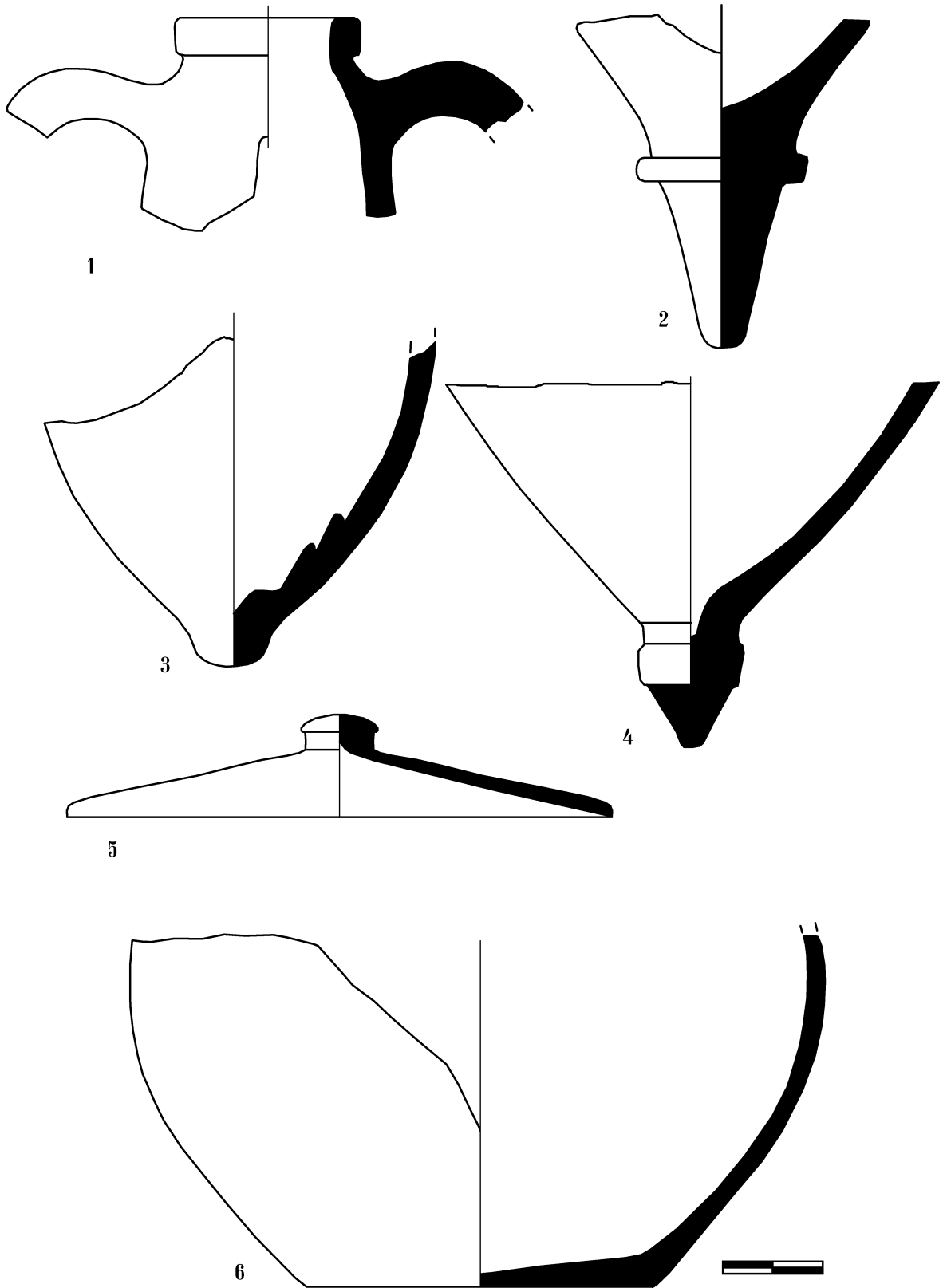

Պատ. VI

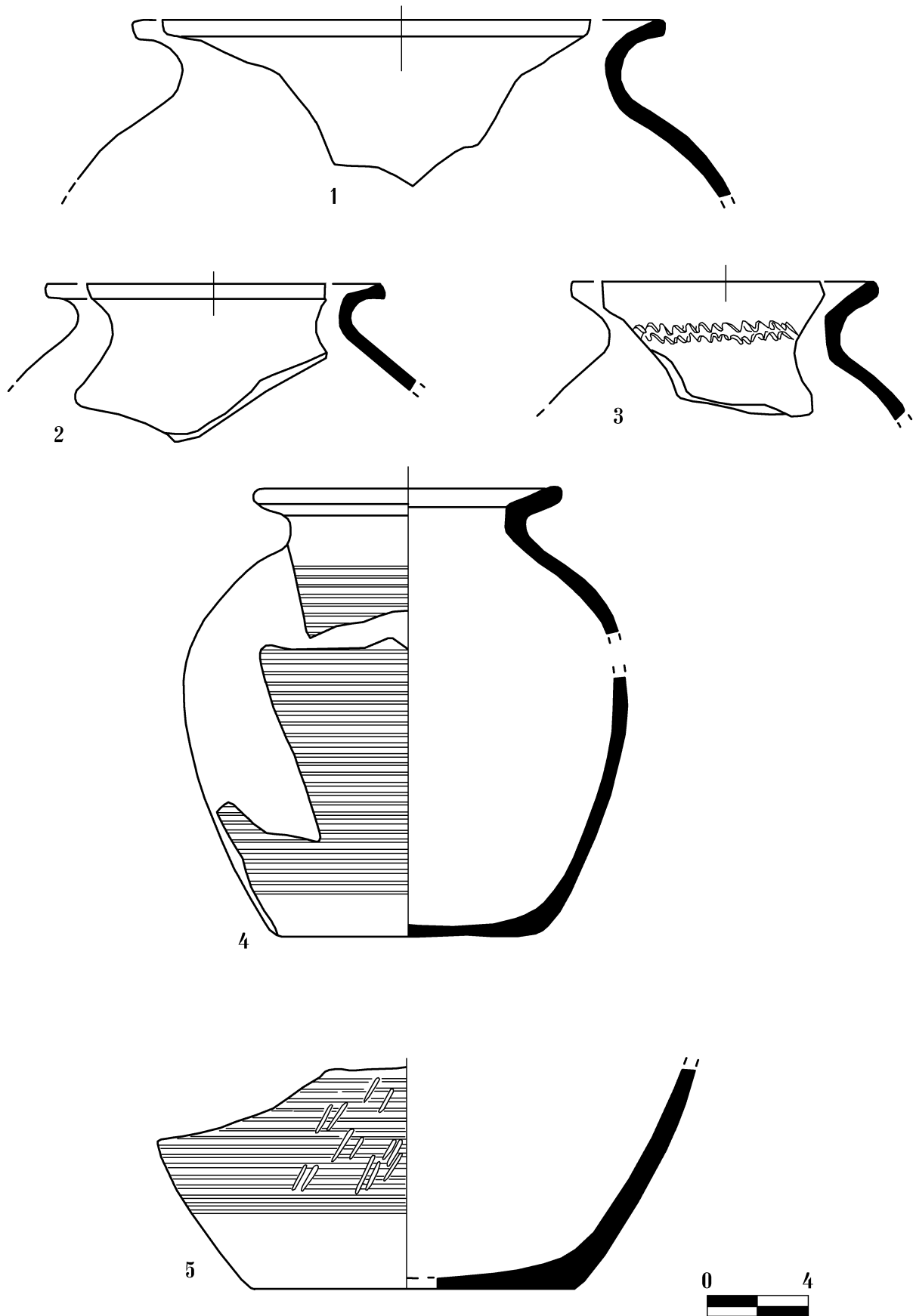

Պատ. VII

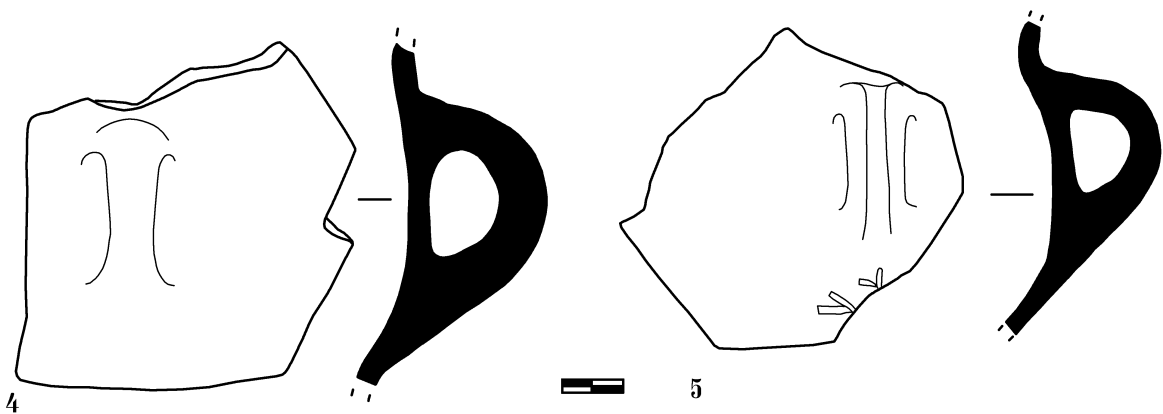
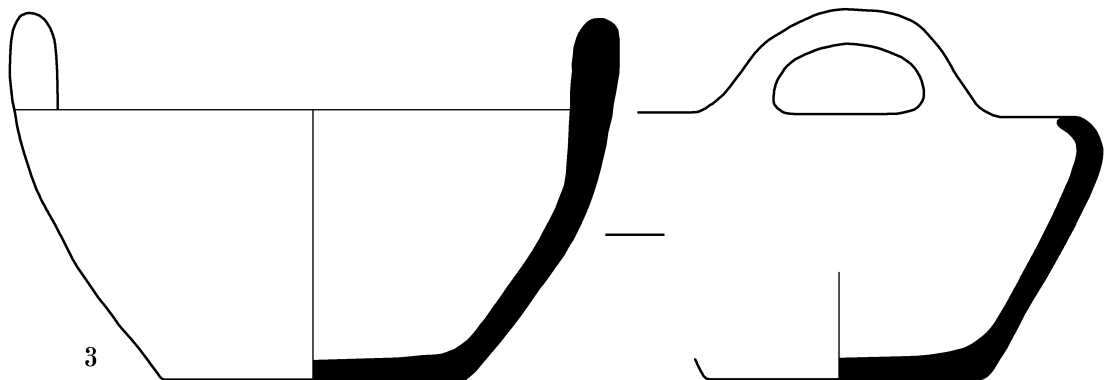
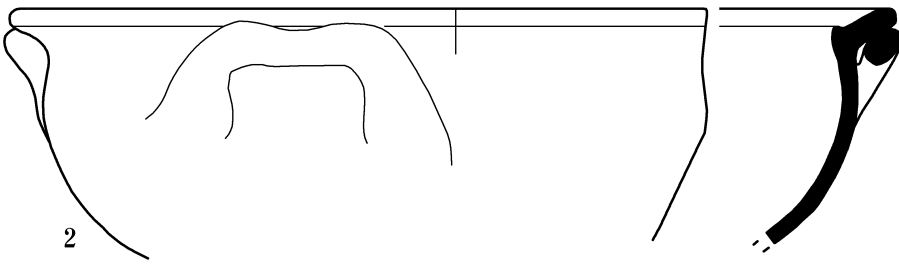
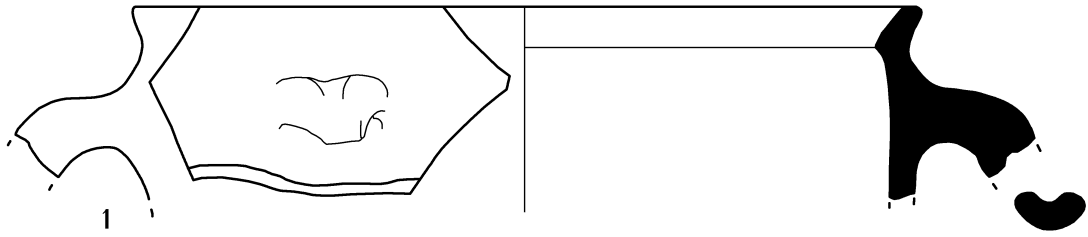

გზბ. VIII

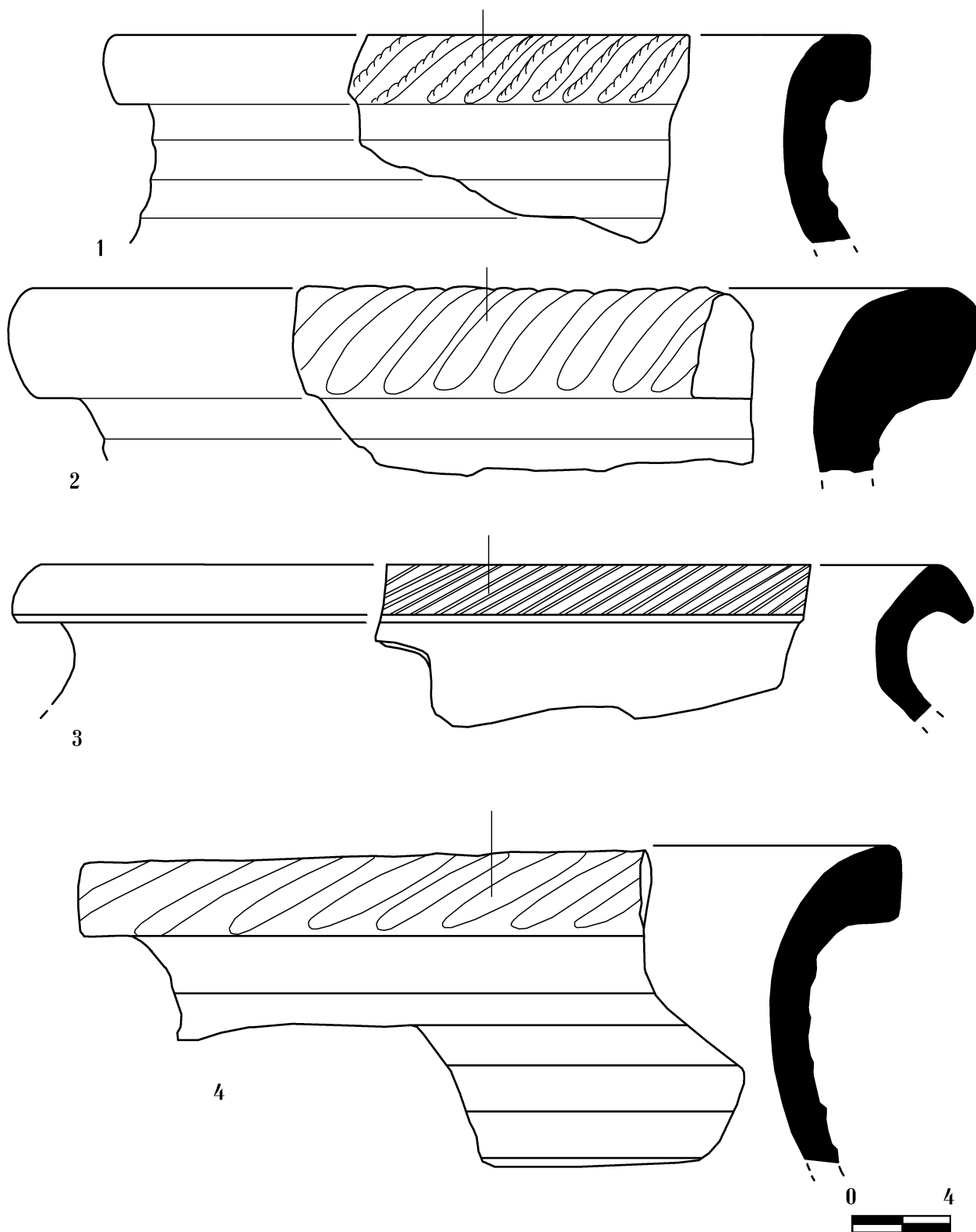

Պատ. IX

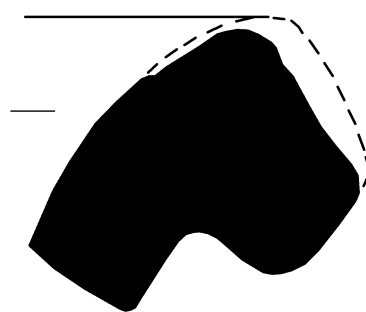
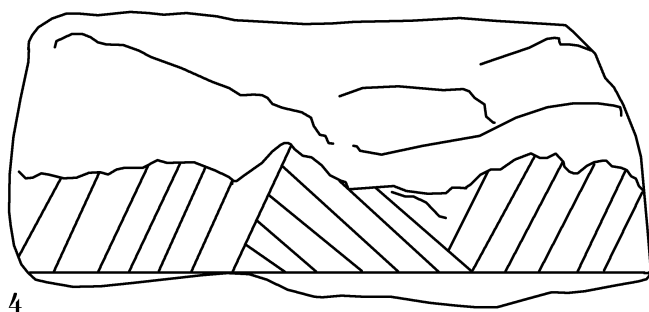
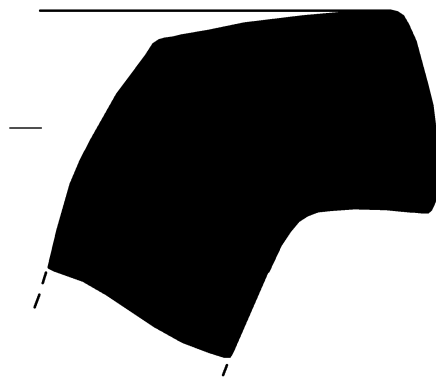
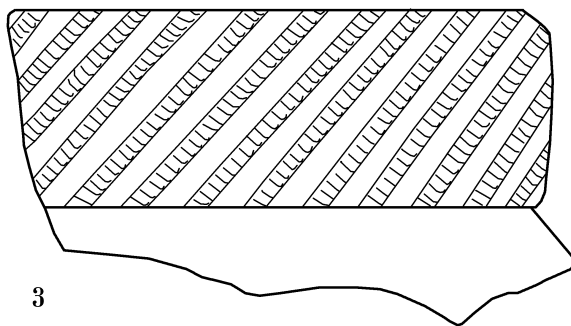
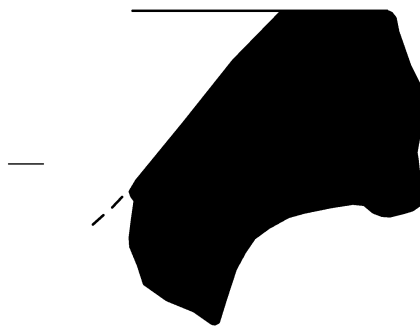
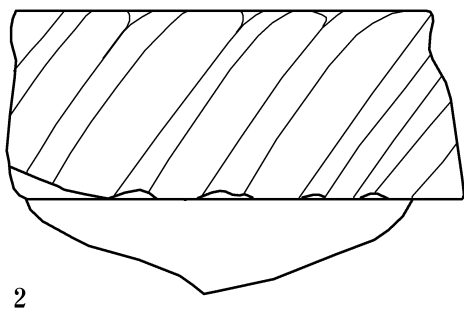
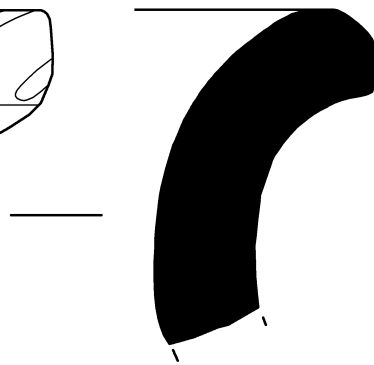
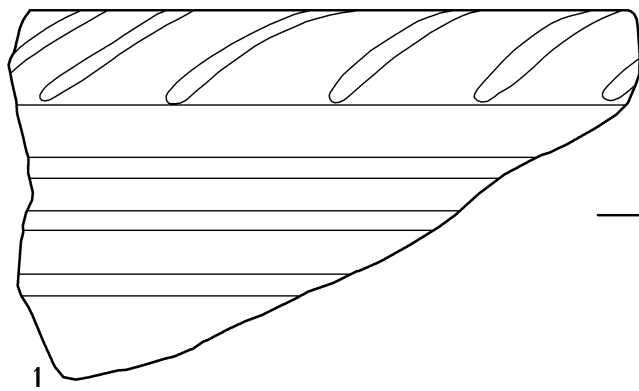

ՅձԺ. X

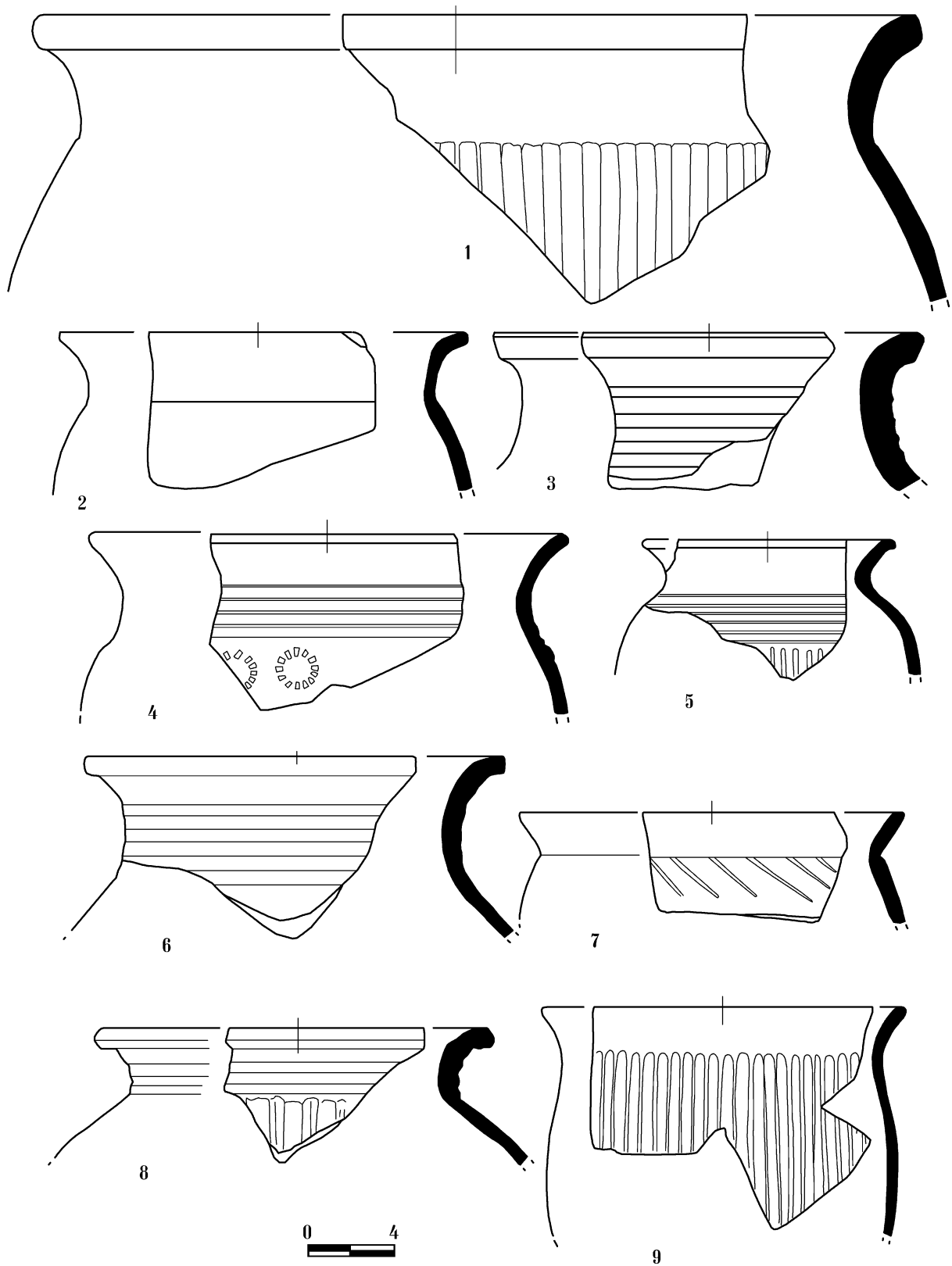

გზბ. XI

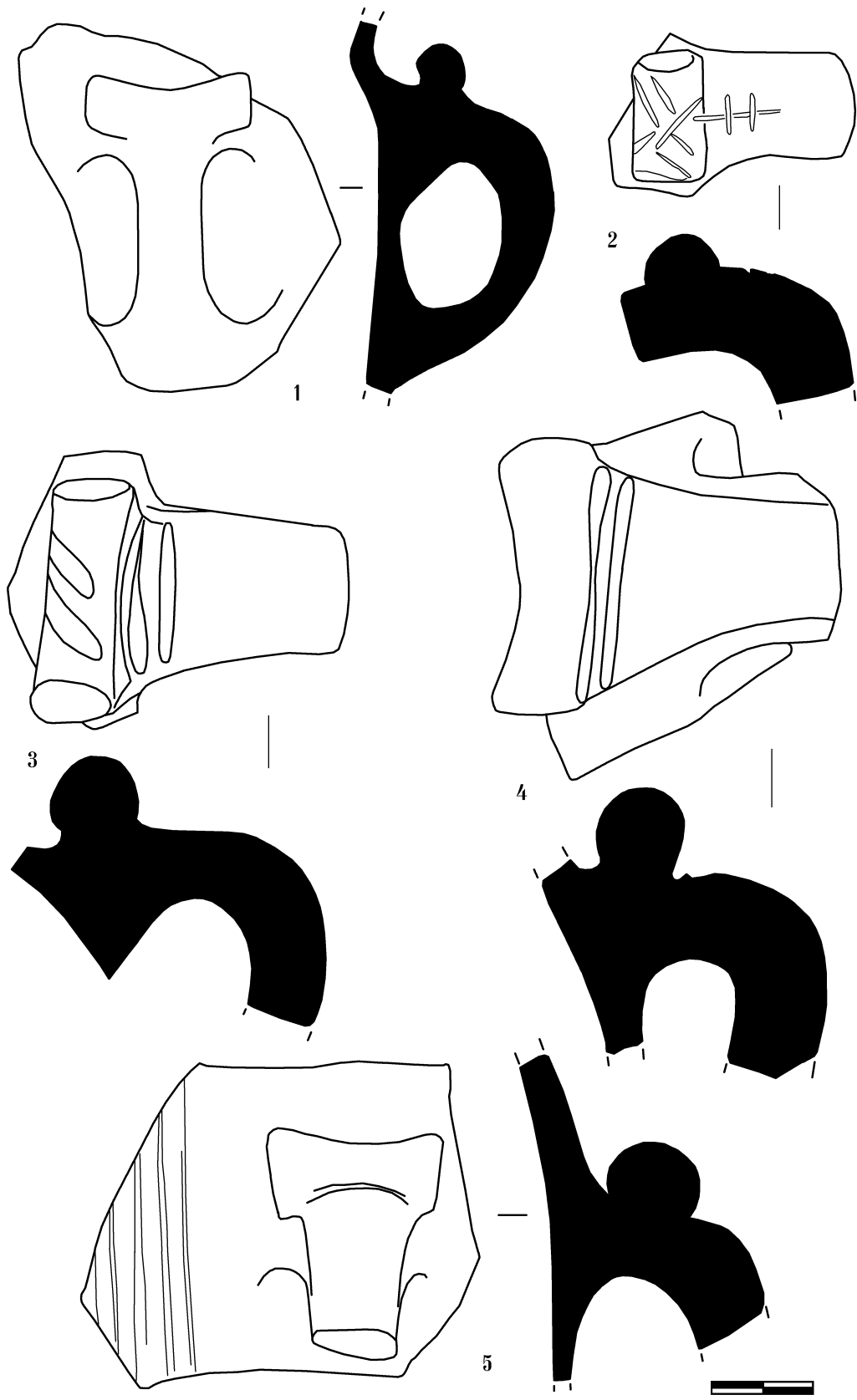

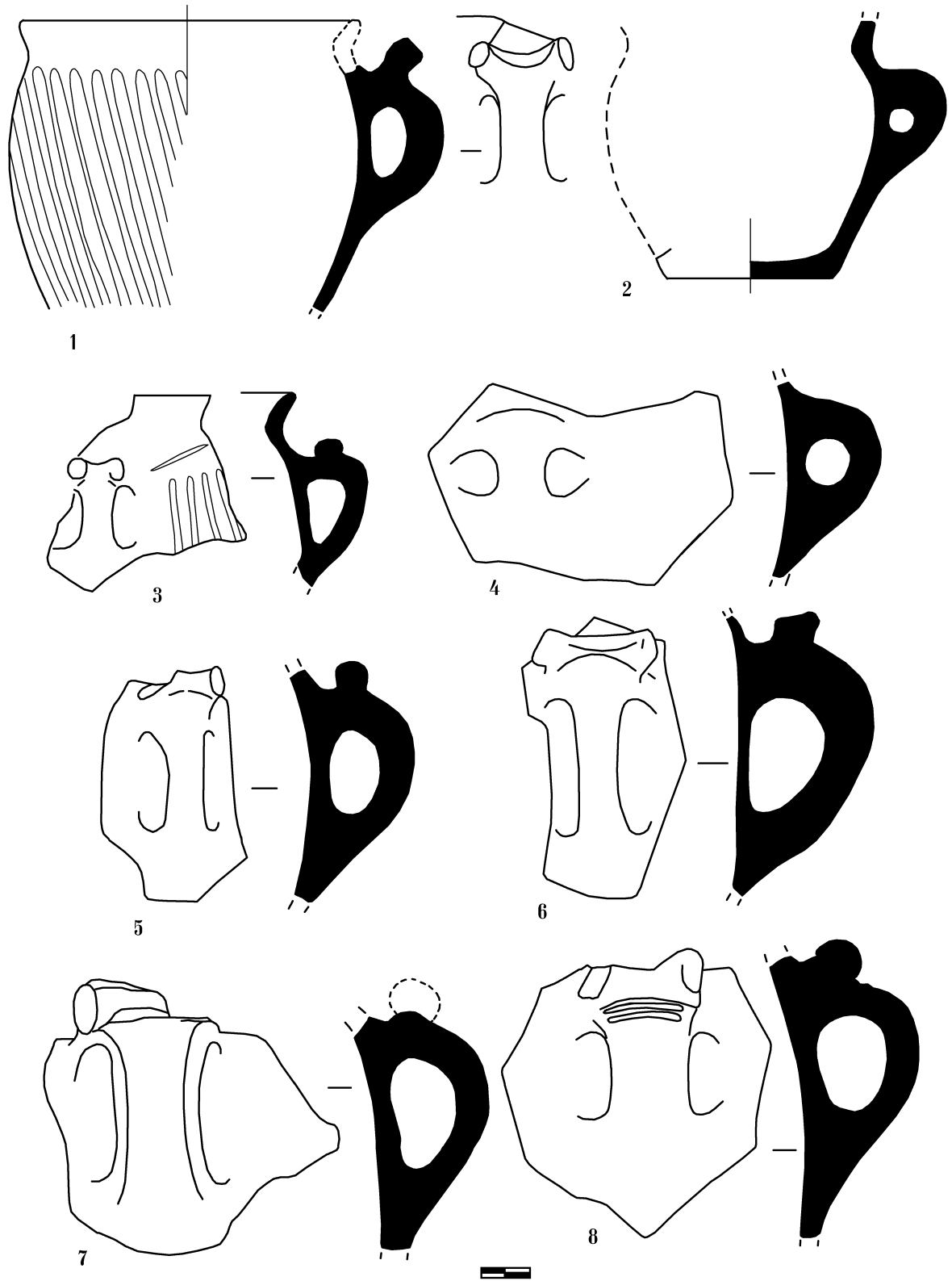

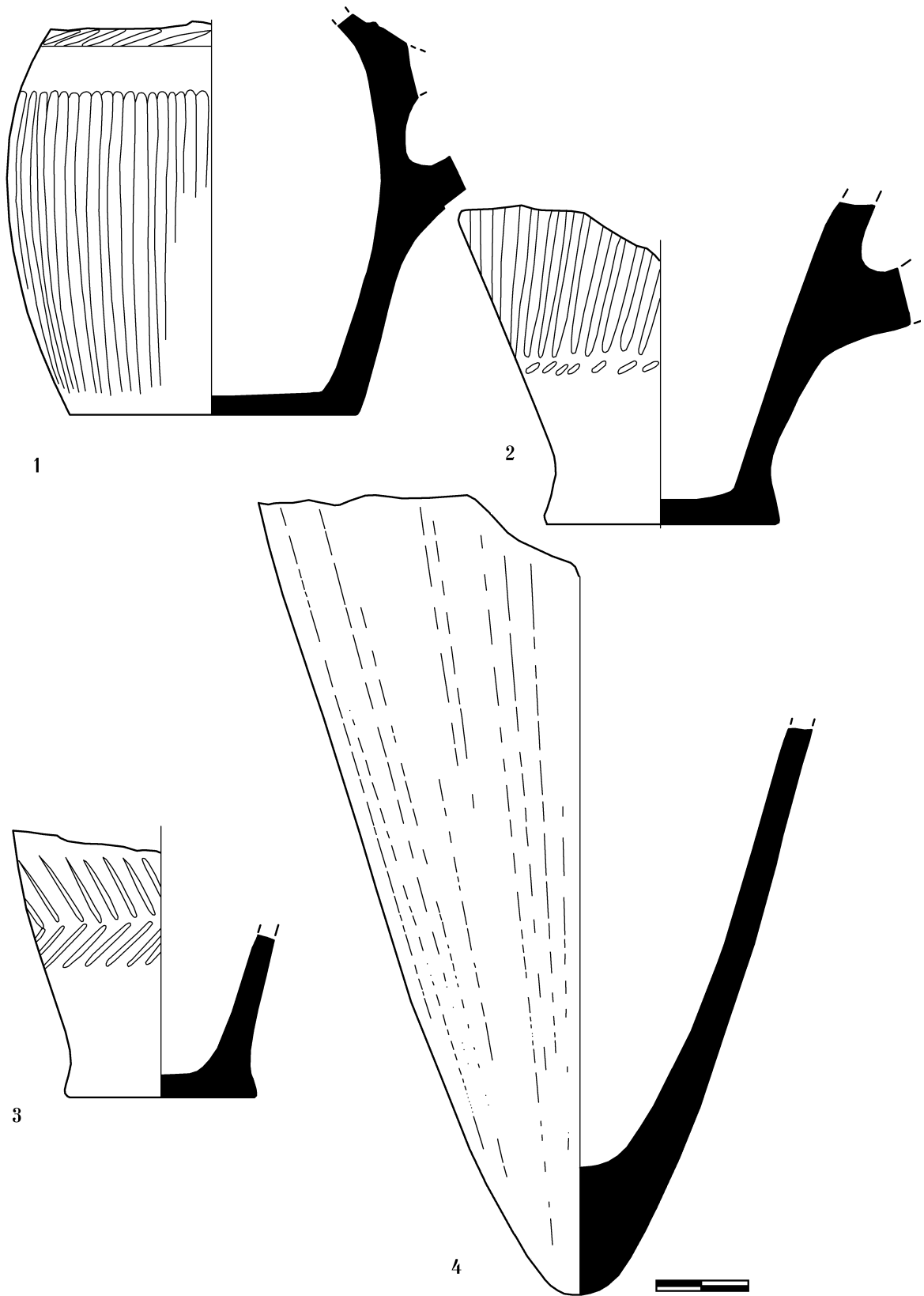

Պատ. XIV

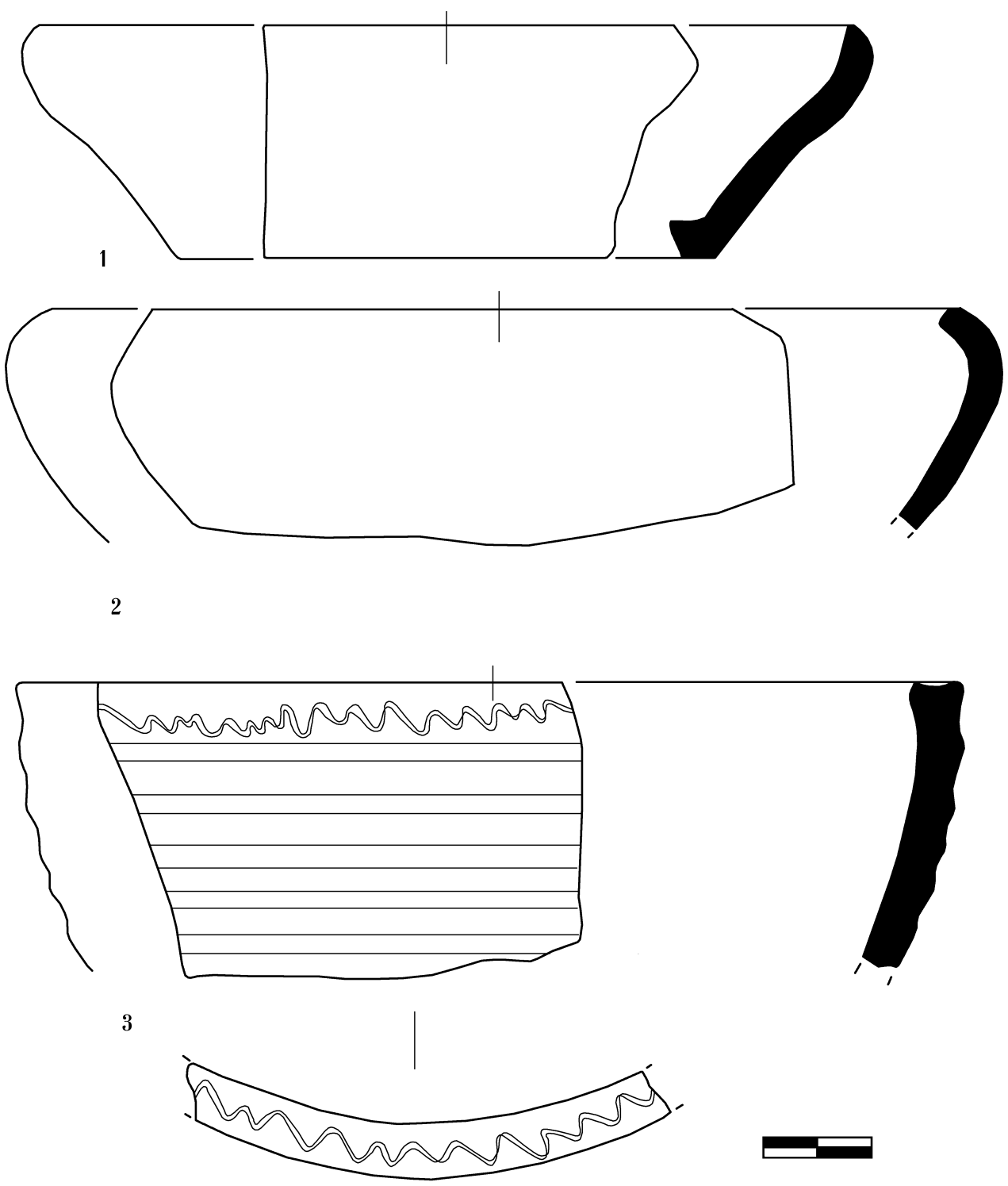

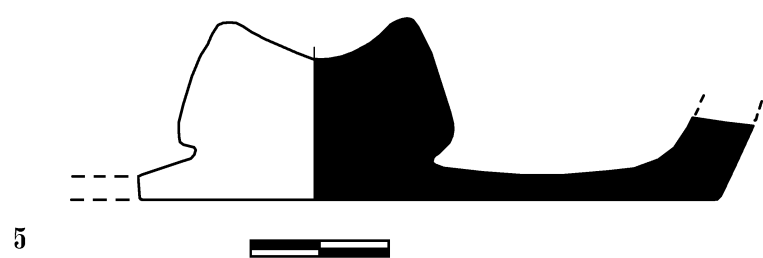
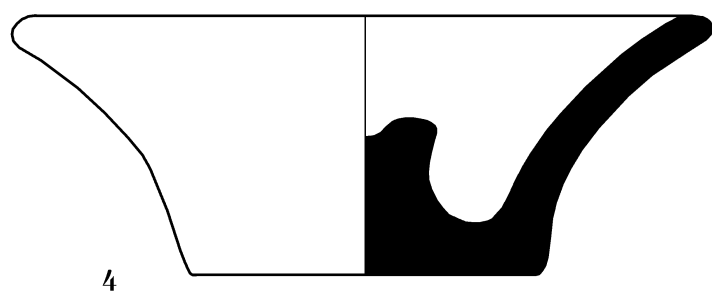
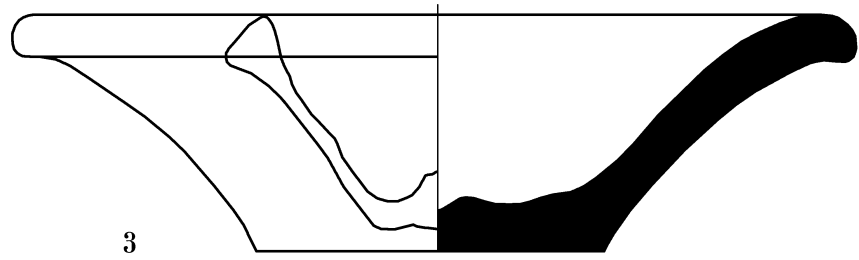
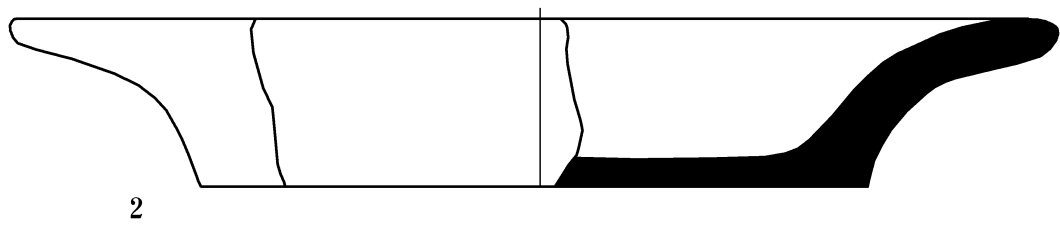
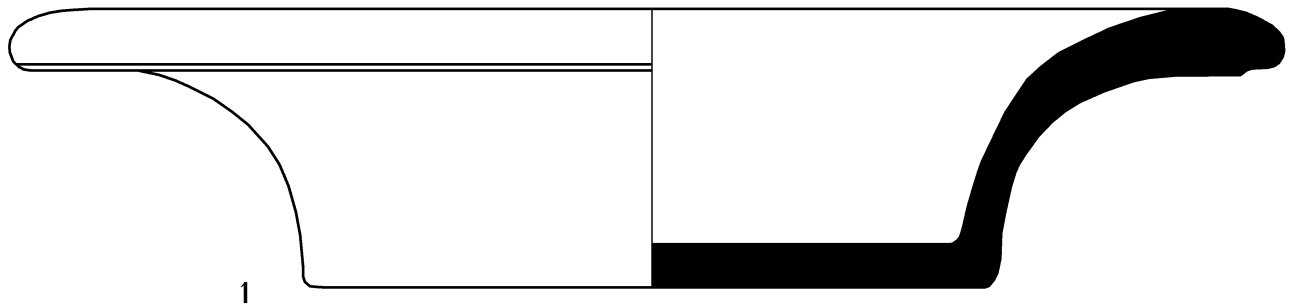

გზბ. XVI

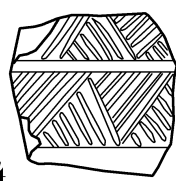
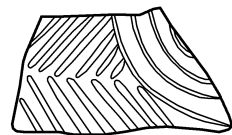
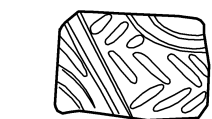
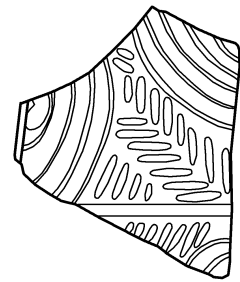
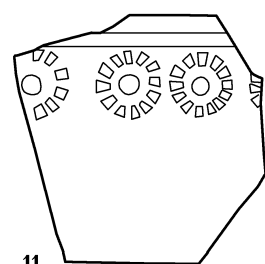
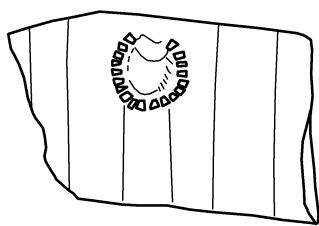
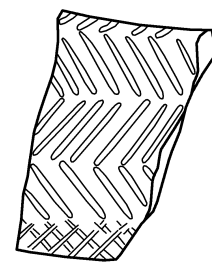
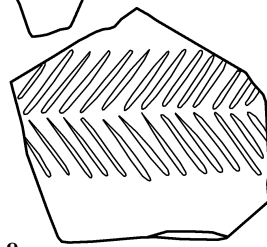
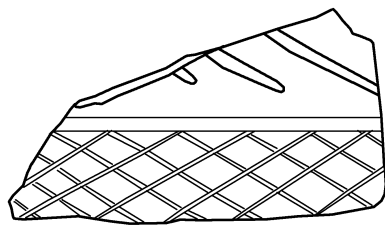
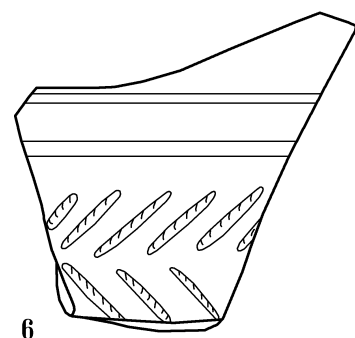
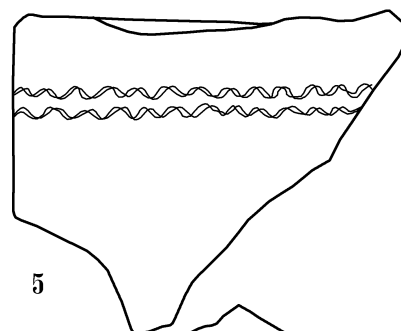
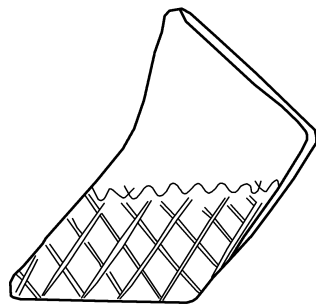
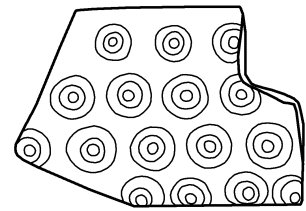
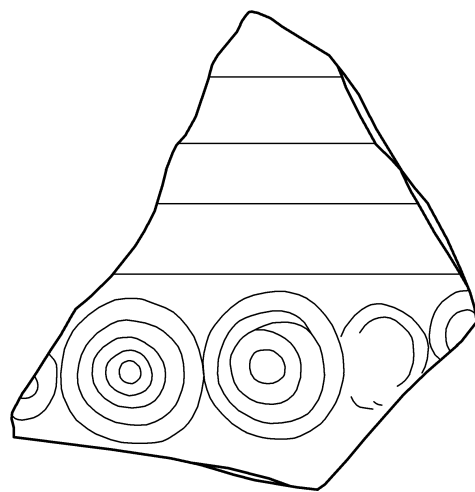
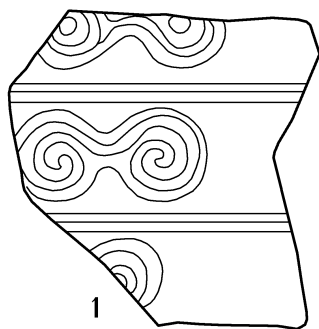

13

14

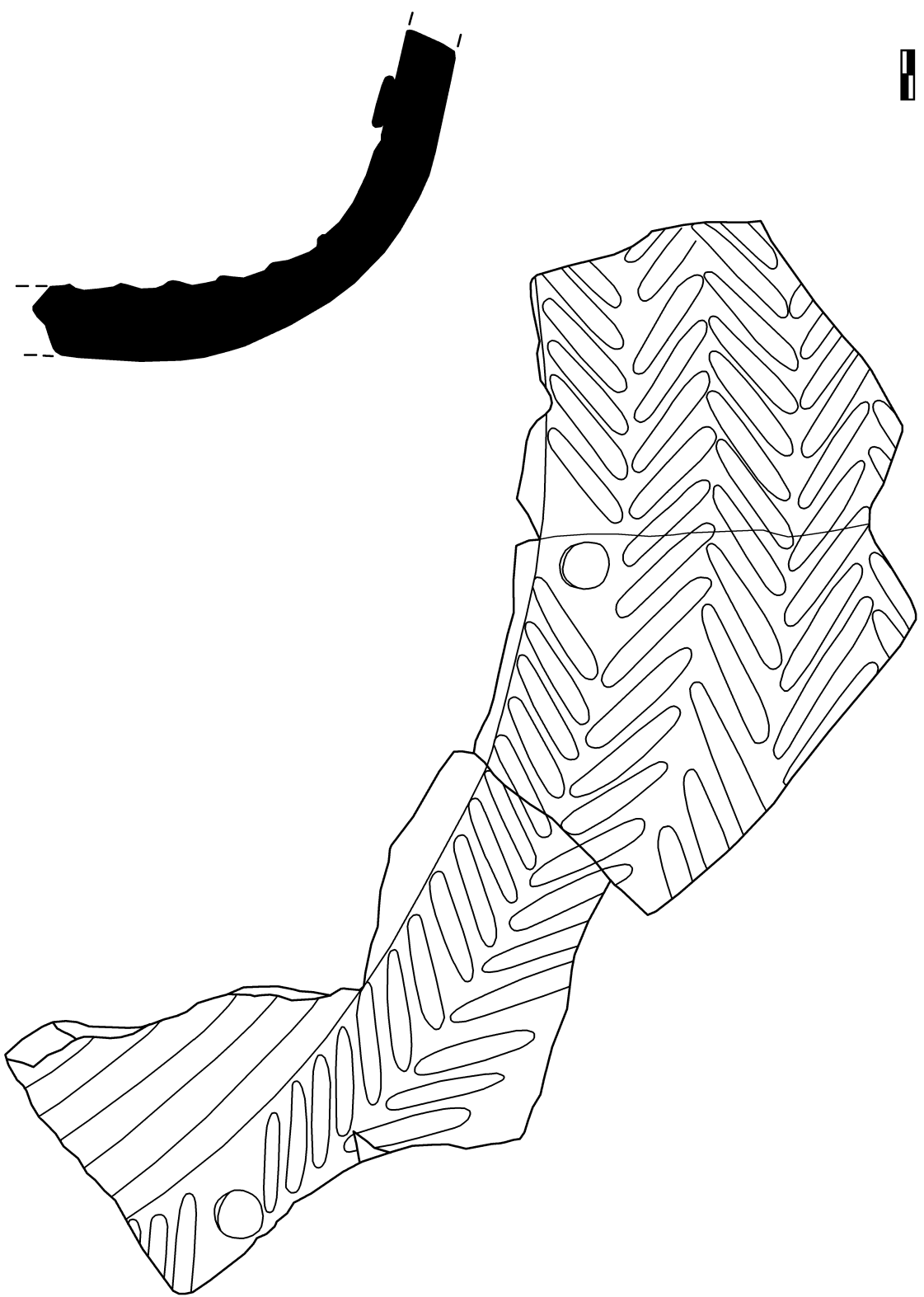

გზბ. XVIII

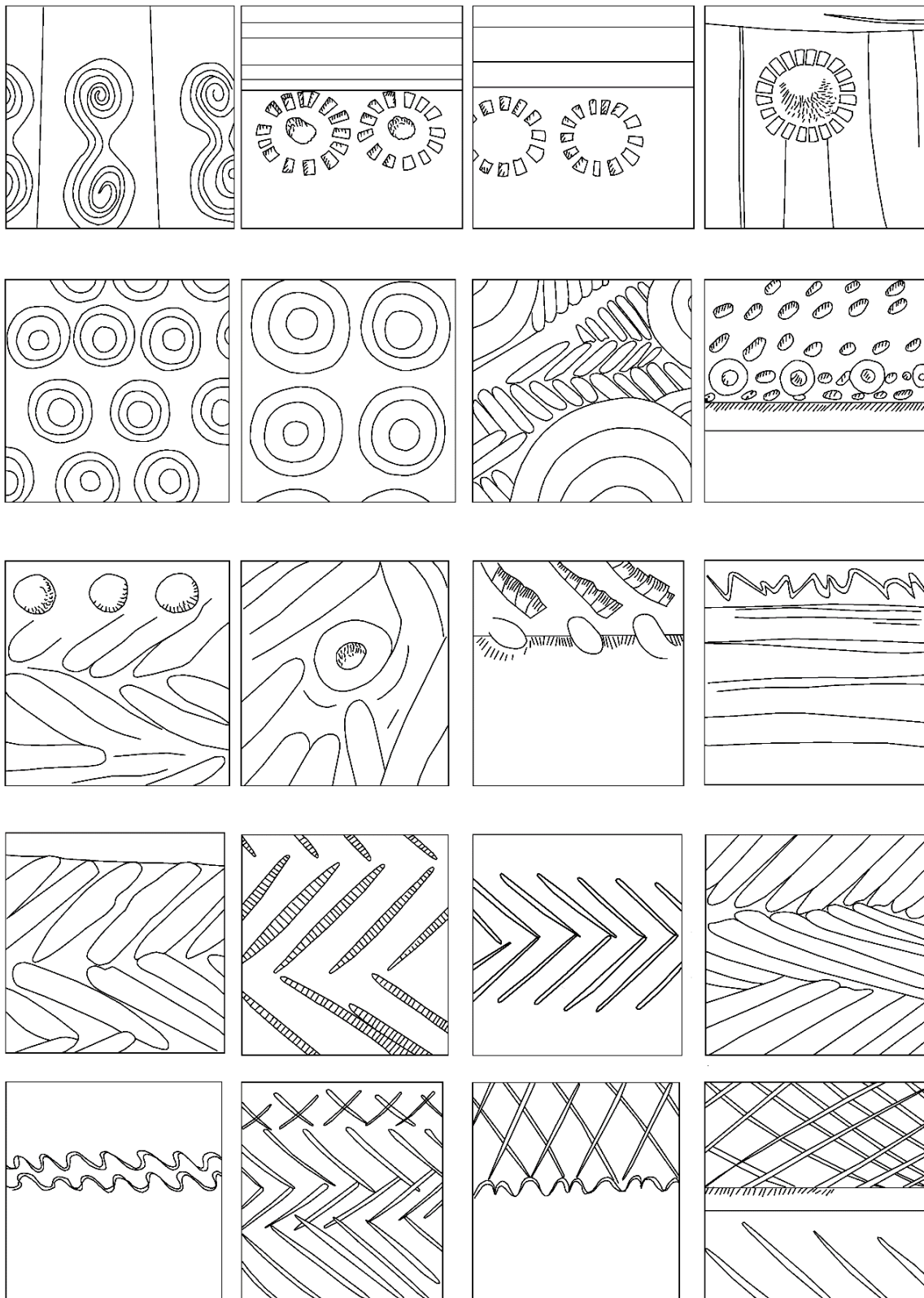

დარეჯან კაჭარავა, დიმიტრი ახვლედიანი, კეტრინ მესერეი, რუსუდან ჩაგელიშვილი, გიორგი ჯაოშვილი, ელისო ყვავაძე, მაია ჭიჭინაძე, მარინე ბოკერია, ოლეგ ბენდუქიძე †

ვანის არქეოლოგიური ექსპედიციის 2011-2012 წლების საველე კვლევა-ძიების ანგარიში

საანგარიშო წლებში საქართველოს ეროვნული მუზეუმის ვანის არქეოლოგიურმა ექსპედიციამ ლოზანის უნივერსიტეტის არქეოლოგიისა და სიძველეთა მეცნიერებების ინსტიტუტთან თანამშრომლობით, ვანის ნაქალაქარზე აწარმოვა საველე სამუშაოები SKOPES-ის IZ73ZO-128177 პროგრამით „დასავლეთ საქართველო ძვ.წ. I ათასწლეულში: კულტურული და ბუნებრივი გარემოს კონტექსტი“. პროგრამა გულისხმობდა ნაქალაქარზე საველე სამუშაოებისას მულტიდისციპლინარული კვლევების წარმოებას. ექსპედიცია შემდეგი შემადგენლობით იყო წარმოდგენილი: დარეჯან კაჭარავა (ხელმძღვანელი), დიმიტრი ახვლედიანი (უბნის ხელმძღვანელი), თამარ სახვაძე (მხატვარი), რუსუდან ჩაგელიშვილი და გიორგი ჯაოშვილი (სედიმენტოლოგები), მარინე ბოკერია (კარპოლოგი), ოლეგ ბენდუქიძე (ოსტეოლოგი), ელისო ყვავაძე და მაია ჭიჭინაძე (პალინოლოგები). ლოზანის უნივერსიტეტის მხრიდან ექსპედიციის წევრი იყო კეტრინ მესერეი. საველე სამუშაოებში ქართველმა და შვეიცარიელმა სტუდენტებმა მიიღეს ასევე მონაწილეობა.

კვლევის მიზანი. ექსპედიციის მიერ ჩატარებული კვლევის საბოლოო მიზანი იყო იმის დადგენა, განიცადა თუ არა ეკოლოგიური ცვლილებები ძველმა ვანმა და მისმა შემოგარენმა კულტურულ ცვლილებებთან ერთად ძვ.წ. I ათასწლეულში? როგორც ცნობილია, კულტურული ცვლილებების თვალსაზრისით ვანის ნაქალაქარის ისტორია ოთხ ფაზად იყოფა. ესენია: I. ძვ.წ. VIII-VII სს.; II. ძვ.წ. VII სს-ის დასასრული – ძვ.წ. IV სს-ის შუა ხანები; III. ძვ.წ. IV სს-ის შუა ხანები – ძვ.წ. III სს-ის შუა ხანები; IV. ძვ.წ. III სს-ის შუა ხანები – ძვ.წ. I სს-ის შუა ხანები [ლორთქიფანიძე 1995: 5]. კვლევის ამ ეტაპზე კი უმთავრეს ამოცანას წარმოადგენს განსაზღვრა იმისა, თუ როგორ შეესატყვისებიან ერთმანეთს მულტიდისციპლინარული კვლევების მონაცემები.

კვლევა-ძიების ამოცანები. უპირველეს ყოვლისა საჭირო იყო ნაქალაქარის იმ უბნის შერჩევა, სადაც მაქსიმალური რაოდენობით არის გამოვლენილი სხვადასხვა პერიოდის კულტურული ფენები. შემდეგ კი შერჩეული მონაკვეთის ინტერდისციპლინარული (არქეოლოგიური, სედიმენტოლოგიური, კარპოლოგიური, პალინოლოგიური, ოსტეოლოგიური) შესწავლა და ბოლოს, მიღებული მონაცემების შეჯერება.

ზემოთ აღწერილი კვლევების ჩასატარებლად ვანის ნაქალაქარზე შეირჩა ფართობი მის ჩრდილო-აღმოსავლეთ ნაწილში, კერძოდ, ახვლედიანების გორის კიდეებთან (ნაკვ. 33), სადაც დაფიქსირებული იყო მრავალფენიანი ძველის არსებობა: უკანასკნელ წლებში ჩატარებული გათხრების შედეგად აქ გამოვლენილი იყო ე.წ. „დიდი არხი“, რომელიც ჩაჭრილია კლდოვან დედაქანში. მისი სიღრმე (კლდოვანი დედაქანის კიდიდან – ფსკერამდე) ალაგ-ალაგ 6 მეტრს აღწევს, ხოლო სიგანე – 10 მეტრს. არხი (მისი ფუნქცია დღემდე დაუდგენელია) გორის ჩრდილო-აღმოსავლეთი კიდიდან იწყება და მისი ძირი ზოგ ადგილას ქვიშაქვის დიდი ზომის ფილებით არის მოგებული. არხი ბოლომდე არ არის გამოვლენილი, სამხრეთ-დასავლეთით ის გაუთხრელ ფართობში შედის. იგი შევსებულია სხვადასხვა პერიოდის კულტურული ფენებით, თავზე კი ქალაქის გალავანის ერთი მონაკვეთი გადაუყვება (იხ. ვანის ნაქალაქარის გენ. გეგმა).

2011-2012 წწ. კამპანიების დროს შესწავლილ იქნა 33-ე ნაკვეთის f2-6-g2-6 კვადრატები. ჩრდილოეთიდან თხრილს თავდაცვითი კედლის ნანგრევები, დასავლეთიდან და სამხრეთიდან – შეუსწავლელი ფართობი, ხოლო აღმოსავლეთიდან წინა წლებში გათხრილი მონაკვეთი ესაზღვრება (ტაბ I; სურ. 1, 2, 3). კულტურული ფენა ჩვენს შემთხვევაში სამი კომპონენტისაგან შედგება: 1) ნიადაგისაგან, 2) არტეფაქტებისა და 3) ეკოფაქტებისაგან. აქედან, პირველის შესასწავლად ჩატარდა სედიმენტოლოგიური კვლევა, მეორის – არქეოლოგიური, მესამის – პალინოლოგიური, კარპოლოგიური და ოსტეოლოგიური.



სურ. 1 – ვანის ნაქალაქარი, ნაკვ. 33, 2011-2012 წწ-ის გათხრებამდე, ხელი სამხრეთ-აღმოსავლეთიდან



სურ. 2 – ვანის ნაქალაქარი, ნაკვ. 33, 2011-2012 წწ-ის გათხრებამდე, ხედი სამხრეთიდან



სურ. 3 – ნაკვ. 33, კვ. f 5-6 – გ5-6, თხრილი გათხრების შემდეგ, ხედი ჩრდილო-აღმოსავლეთიდან

სელიმენტოლოგია (რ. ჩაგელიშვილი, გ. ჯაოშვილი). სელიმენტოლოგიური კვლევის შედეგად შემდეგი ფენები დაფიქსირდა:

1. თხრილს თავზე გასდევს ჰუმუსური ფენა, მუქი ნაცრისფერი თიხნარი, რომლის სიმძლავრე 0,05-0,10 მ-ია.

2. ნახანძრალი თავდაცვითი კედლის ნაშთების შემცველი ფენა თხრილის ოთხივე მხარესაა გავრცელებული. მისი სიმძლავრე არათანაბარია – 0,7-1,2 მ. ფენაში გვხვდება უხეში, სხვადასხვა ზომის დაუხარისხებელი მასალა: კირის, კრამიტისა და აგურის ნატეხები (მათ შორის ნაწილი დამწვარია), ქვიშაქვის ნახევარკუთხედი ფსეფიტოლითები, ქვარგვალეები, ღორღი და მცენარეთა ფესვები. შემავსებელი ქვიშიანი ალევრიტი – 20-25%. ნახანძრალი ფენის საზღვარი მომდევნო ფენასთან გარდამავალია (სურ. 4, A).

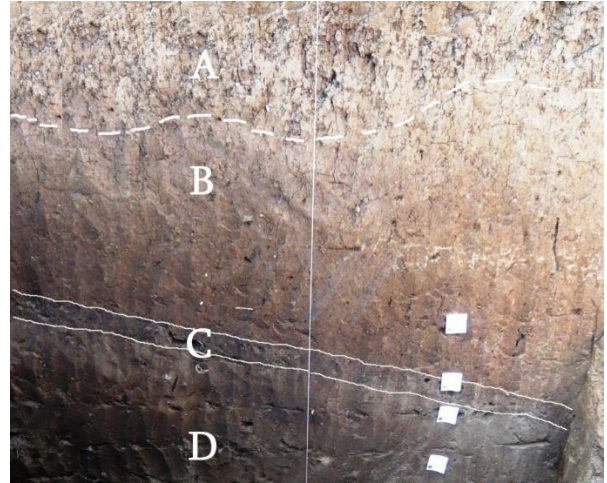

სურ. 4 – თხრილის დასავლეთ კედლის ჭრილი: A – ნახანძრალი ფენა; B – ე.წ. სტერილური ფენა; C – ნახშირიანი ფენა; D – მკვრივი ალევრიტი

3. შემდეგი ყვითელი, 0,8-1,6 მ სიმძლავრის თიხნარის ფენა, ძირითადად წარმოდგენილია მოყავისფრო ალევრიტით – 95%. გარდა ამისა, ის შეიცავს მცირე რაოდენობით ძვლის, კერამიკის და ბათქაშის ნატეხებს (სურ. 4, B). ამ ფენის საზღვარი მომდევნო ფენასთან მკვეთრია. 4. ნახშირიანი ფენა, სიმძლავრე – 0,05-0,20 მ. ის შეიცავს მცირე ზომის ნახშირის ნატეხებს. ასევე გვხვდება კრამიტის ფრაგმენტებიც – 5%. შემავსებელი ყავისფერი ქვიშიანი ალევრიტია (სურ. 4, C). 5. ღია ყავისფერი მკვრივი ალევრიტის, 2,3-4 მ სიმძლავრის ფენა. მაქსიმალურ სიმძლავრეს აღწევს თხრილის სამხრეთ-დასავლეთ კუთხეში. ფენაში გვხვდება ძლიერ გამოფიტული, დაუხარისხებელი, ნახევარკუთხედი სხვადასხვა ზომის (2×4 სმ, 5×10 სმ, 15×20 სმ) ქვიშაქვის, ბათქაშის, ძვლის ფრაგმენტები და ნახშირის ნატეხები, სულ ფენის 10-15%. მათი დიდი წილი თავმოყრილია ფენის ქვედა ნაწილში. შემავსებელია ღია ყავისფერი ქვიშიანი ალევრიტი. ასეთი ერთგვაროვანი და მძლავრი ფენის დალექვა ფუძეში უხეში მასალით შეიძლება ვივარაუდოთ, რომ მოხდა სწრაფი სელიმენტაციის შედეგად. მასალა კი მოტანილია დროებითი ნაკადების მიერ სამხრეთით მდებარე მთის ფერდობიდან (სურ. 4, D; სურ. 5).

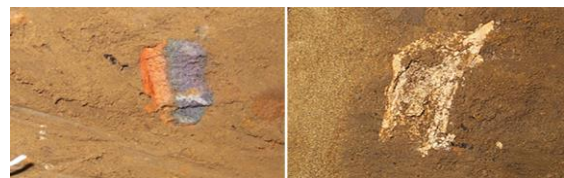

სურ. 5 – ძვლისა და დამწვარი ბათქაშის ფრაგმენტები დასავლეთ კედელზე;



სურ. 6 – დანახშირებული ფენა. ისრით ნაჩვენებია იგივე ფენა თხრილის ფუძეში;

6. დანახშირებული ფენა, სიმძლავრე – 0,02-0,30 მ. მაქსიმუმს აღწევს თხრილის ჩრდილო-დასავლეთ კუთხეში. ეს ფენა გავრცელებულია მხოლოდ ჩრდილოეთ და დასავლეთ კედლებზე. შედგება დანახშირებული ხის (60%) და დამწვარი ბათქაშის (20%) ნატეხებისაგან. შემაჯავრებული დამწვარი ალევრიტია. ფენის საზღვარი ზედა და ქვედა ფენებთან არის მკვეთრი. დამწვარი ფენის კვალი ვრცელდება თხრილის ძირზეც წითელი და შავი ფერის ლაქების სახით (სურ. 6). 7. ოქრისფერი მკვრივი ქვიშიანი თიხის ფენა, სიმძლავრე – 0,05-0,25 მ. გავრცელებულია თხრილის მხოლოდ ჩრდილოეთ და დასავლეთ კედელზე. ფენაში მცირე რაოდენობითაა (5%) კერამიკისა და ძვლების ნატეხები, რომლის ზომებია 0,5x1x2 სმ (სურ. 7). 8. თხრილის სამხრეთ-აღმოსავლეთ კედელზე და ფუძეში შიშვლდება ძირითადი ქანი – ზედა მიოცენური ასაკის, მოყვითალო, საშუალომარცვლოვანი ქვიშაქვა (სურ. 8).

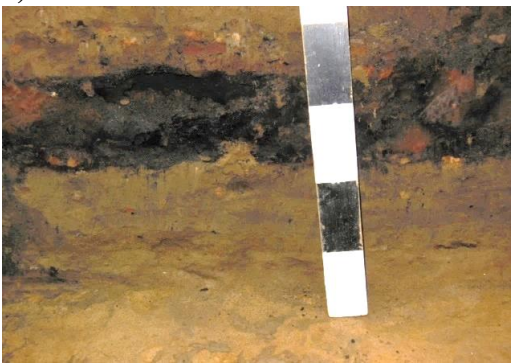

სურ. 7 – ოქრა ფერის მკვრივი ქვიშიანი თიხა;



სურ. 8 – ქვიშაქვის გამიშვლება თხრილის სამხრეთ-აღმოსავლეთ ნაწილში;

არქეოლოგია (დ. ახვლედიანი, დ. კაჭარავა, კ. მესერეი). აღნიშნულ ფართობზე კულტურულ ფენათა შემდეგი თანამიმდევრობა გამოიკვეთა: 1. ჰუმუსური ფენა; 2. თავდაცვითი კედლის ნაშთების შემცველი ფენა; 3. ყვითელი თიხნარის ფენა; 4. ღია ყავისფერი მკვრივი ალევრიტის ფენა, რომელიც არაიდენტიფიცირებული საწარმოო ცენტრის კრამიტის ფრაგმენტებს შეიცავს; 5. ღია ყავისფერი მკვრივი ალევრიტის ფენა, რომელშიც ბათქაშები და ფლეთილი ქვიშაქვა არის შერეული; 6. დანახშირებული ფენა; 7. ოქრის ფერის მკვრივი ქვიშიანი თიხის ფენა, რომელიც არხის ძირზეა დაფენილი (იხ. ტაბ. II-VI).

1. ჰუმუსური ფენა, რომლის სიმძლავრე 0,10-0,15 მ-ია, შეიცავდა როგორც არქეოლოგიურ მასალას, ასევე თანამედროვე ნივთიერი კულტურის ნაშთებს – სამშენებლოს და საყოფაცხოვრებოს. ეს ადვილი ასახსნელია, რადგანაც თხრილის სამხრეთ-დასავლეთით, ექვსიოდე მეტრის დაცილებით დგას სახლი, რომელშიც ადგილობრივი მკვიდრნი (ახვლედიანები) XX ს-ის 90-იან წლებამდე ცხოვრობდნენ. ჰუმუსურ ფენაში აღმოჩნდა: მშენებლობის ნაშთები – რკინის ლურსმანი (07:1-12/11, ტაბ. VII). სამეურნეო ჭურჭელი – ქვევრის კედლების ფრაგმენტები – რუხკეციანი, შავზედაპირიანი, შემკული ირიბი ნატეხების რიგებით და წვრილი, ერთმანეთთან ახლოს მიჯრილი ღარებით (07:1-12/1-2, ტაბ. VII; ტაბ. XIV, 11/56) თარიღდება ძვ.წ. III-I სს-ით [ვაშაკიძე, ლორთქიფანიძე გ., 1975: 101]; კოლხური ამფორის ფრაგმენტი, ყავისფერკეციანი, ყურები ოვალურგანივკვეთიანია (07:1-12/9, ტაბ. VII). სამზარეულო ჭურჭელი – ქოთნების ფრაგმენტები, გარეთგადაშლილი სადა პირის კიდე და შეზნექილპროფილიანი ყელი აქვთ (07:1-12/4-7, ტაბ. VII); ჭურჭლის ხუფის ფრაგმენტი, ღილისებური ყურით (07:1-12/3, ტაბ. VII, 12/3). სუფრის ჭურჭელი – იმპორტული თევზის პირ-კალთის ფრაგმენტი (07:1-12/10, ტაბ. VII); ღოჭის (?) ფრაგმენტი (07:1-12/8, ტაბ. VII).

ჰუმუსური ფენა ფარავდა 0,10-0,60 მ სიმძლავრის ნახანძრალ ფენას, რომელიც შექმნილია თავდაცვითი კედლის ნაშთებისაგან.

2. თავდაცვითი კედლის ნაშთების შემცველი ფენა. ამ ფენაში აღმოჩნდა შემდეგი სახის არტეფაქტები: სამშენებლო ნაშთები – რკინის ლურსმნები (07:1-11/32, 07:1-12/20, ტაბ. XI; ტაბ. XVII); ქვიშაქვის არქიტექტურული დეტალი(?) (07:1-12/40, ტაბ. XX); კრამიტის ფრაგმენტები – ბრტყელი და ღარისებრი. მათ შორის ბრტყელი კრამიტის ორი ფრაგმენტი ნიშნაინია (07:1-12/25-26, ტაბ. XIX). ასეთი ნიშნებით აღჭურვილი კრამიტები ადრეც იყო

გამოვლენილი ვანის ნაქალაქარზე. ისინი ზოგადად ძვ.წ. III-I სს-ით თარიღდებიან [ახვლედიანი, 1999: 41-42]. აღმოჩენილია აგრეთვე არაიდენტიფიცირებული ღარისებური კრამიტის ფრაგმენტი, რომელიც ზოგადად ძვ.წ. V-IV სს-ის დასაწყისით თარიღდება (№ 07:1-11/57) [ახვლედიანი 1999: 28-29, ტაბ. XI-2]. სამეურნეო ჭურჭელი წარმოდგენილია ქვევრის ფრაგმენტებით (07:1-11/11-12, ტაბ. VIII, 07:1-11/26, ტაბ. X; 07:1-11/38, ტაბ. XIII; 07:1-11/61-62, ტაბ. XV; 07:1-11/73-74, ტაბ. XVI. აქედან ორი ფრაგმენტი (07:1-11/11-12) სავარაუდოდ აღრეულია და ზოგადად ძვ.წ. VI-IV სს-ით თარიღდება [ლორთქიფანიძე ოთ. და სხვ., 1981]. დანარჩენი წარმოდგენილი ოთხკუთხაგანიკვეთიანი პირის გვირგვინითა (07:1-11/38,61, ტაბ. XIII, ტაბ. XV) და კედლებით, რომლებიც შემკულია წვრილი კონცენტრირებული ღარებით და ირიბი ნაჭდევებით (07:1-11/62, 73-74, ტაბ. XV, ტაბ. XVI) და ძვ.წ. III-I სს-ით თარიღდება [ვაშაკიძე, ლორთქიფანიძე გ., 1975: 101]; კოლხური ამფორის ფრაგმენტები (07:1-11/20, 53, 07:1-12/12, 13, 21-25). ე.წ. ყავისფერკეციანი ამფორების კოლხეთში დამზადება დღეს ეჭვს არ იწვევს [ლორთქიფანიძე ოთ., 1966: 137-140; Путиридзе, 1977: 68-71]. მათი წარმოება აქამდე ძვ.წ. IV ს-ის შუა ხანებიდან დასტურდება [Путиридзе, 1977: 8-71]. ამ ფენაში აღმოჩენილი კოლხური ამფორების ფრაგმენტები ძვ.წ. II-I სს-ის ქრონოლოგიურ ჯგუფს მიეკუთვნება, რომელთაც შემსხვილებული, სხვადასხვაგვარად პროფილირებული (რგოლისებური, სარტყლისებური, სამკუთხა და რომბული) პირის კიდე (07:1-11/20, ტაბ. X), დაბალი ქვემოთკენ გაფართოებული ყელი (07:1-12/12,13,21, ტაბ. XVIII), ოვალურგანიკვეთიანი ყურები და „ღილისებური“ ქუსლის შიდა ზედაპირზე, როგორც წესი, რელიეფური ხვია აქვთ (07:1-11/53, ტაბ. XIII; 07:1-12/22-24, ტაბ. XVIII) [მათიაშვილი, 2013: 46, კატ. №№ 54-123, 235-263, 349-404, 477-486, ტაბ. XXIV-XXVII]. როდოსული ამფორის ყური, დამლით (07:1-11/58), დამლა ოთხკუთხაა, მასზე გამოსახულია ჰელიოსის თავი en face და ორსტრიქონიანი წარწერა EPI AIN/HSIDAMOY (07:1-11/58, ტაბ. XIV). როდოსულ ამფორებზე ენესიდამოსის სახელით ორი ეპონიმია ცნობილი. ჩვენი დამლა უნდა მიეკუთვნებოდეს უფრო გვიანდელ ეპონიმს, რომელსაც გ. ფინკელშტაინი აერთიანებს როდოსული დამლიანი ამფორების III ქრონოლოგიურ ჯგუფში და დაახლოებით ძვ.წ. 179/177 წწ-ით ათარიღებს [Finkielsztein, 2001]; იმპორტული ამფორების(?) ყურების ორი ფრაგმენტი (07:1-

11/55; 07:1-11/65, ტაბ. XV). სამზარეულო ჭურჭელში გამოიყოფა ქოთნები (07:1-11/28, 33, ტაბ. XI; 07:1-12/14-15,17, ტაბ. XVII; 07:1-12/27-29, 31-32, ტაბ. XIX-XX), რომლებიც ზოგადად ძვ.წ. II-I საუკუნეებისათვის დამახასიათებელი ნიმუშების ფრაგმენტების სახითაა მოღწეული. მათ სადა, გარეთ გადახრილი პირის კიდე, შეზნექილპროფილიანი ყელი, ბრტყელი ძირი აქვთ. რამდენიმე კედლის ფრაგმენტზე ოვალურგანიკვეთიანი ყურია შემორჩენილი. ერთ მათგანზე ისრისებური ნიშანია დატანილი (ქოთნების შესახებ იხ. [მათიაშვილი, 1973: 61]). „ცრუყურიანი ქვაბები“ (07:1-12/37-38, ტაბ. XX), ზოგადად ძვ.წ. III-I სს-ით თარიღდება [მათიაშვილი, 1977: 68-69]. მათ აქვთ ფართო, ჰორიზონტალური პირის კიდე, პირის კიდის ქვეშ მიძერწილი „ცრუ ყურები“. ასეთი ქვაბების ფრაგმენტები მრავლადაა დადასტურებული, როგორც ვანის ნაქალაქარზე [კაჭარავა და სხვ., 1979:105, 108, 111; მათიაშვილი, 2013: 53, №№ 153-155, ტაბ. XXXII, XXXIV], ასევე მიმდებარე ტერიტორიაზე (საყანჩიას ნამოსახლარზე) [ლიჩელი, 1991: 37]. ცრუყურიან ქვაბებს უკავშირებენ ხუფებს, რომელთაც დახრილი კალთა და დაბალი სახელური აქვთ (07:1-11/39,40, ტაბ. XIII) [მათიაშვილი, 2013: კატ. №№ 296-297, ტაბ. XXXIII]. სუფრის ჭურჭელში გამოიყოფა ჯამების პირ-კალთის (4 ფრ.) და ძირ-კალთის (1 ფრ.) ფრაგმენტები (07:1-11/18, ტაბ. IX; 07:1-11/37, ტაბ. XI; 07:1-11/41, ტაბ. XII; 07:1-11/54, ტაბ. XIII; 07:1-11/66, ტაბ. XVI), დოქის პირ-ყელის ფრაგმენტები (07:1-12/16, ტაბ. XVII; 07:1-12/36, ტაბ. XX), დოქის ოვალურგანიკვეთიანი ყურის ფრაგმენტები (07:1-11/34, ტაბ. XI; 07:1-11/49-52, ტაბ. XIII; 07:1-12/33, ტაბ. XX), პროფილირებულკალთიანი თეფშების ფრაგმენტები (07:1-11/63, ტაბ. XV; 07:1-12/30, ტაბ. XIX; 07:1-12/34-35, ტაბ. XX), არაიდენტიფიცირებული ჭურჭლების ფრაგმენტები (07:1-11/1-10, ტაბ. VIII.; 07:1-11/14-16, ტაბ. IX; 07:1-11/22-24, ტაბ. X; 07:1-11/27, 29-30, 34-36, ტაბ. XI; 07:1-11/42-48, ტაბ. XII; 07:1-11/59, ტაბ. XIV; 07:1-11/64, ტაბ. XV; 07:1-11/72, ტაბ. XVI; 07:1-12/39, ტაბ. XX). ამ ტიპის ჭურჭელს ძვ.წ. I ს-ით ათარიღებენ [მათიაშვილი 1973: 59-60, ტაბ. II7-8]. აღმოჩნდა აგრეთვე ბერძნული შავლაკიანი ჭურჭლის კედლის ფრაგმენტები (07:1-11/31, ტაბ. XI; 07:1-11/60) და დაუდგენელი ცენტრის ღიაფერისკეციანი კერამიკის ფრაგმენტები (№№ 07:1-11/37, 55, 65, 68-71; 07:1-12/19,21 ტაბ. X, ტაბ. XVI, ტაბ. XVII). წარმოების ნაშთები, საწაფები, წარმოდგენილია წაკვეთილი პირამიდის ფორმის

ნიმუშით (07:1-12/19, ტაბ. XVII), რომლისგანაც მხოლოდ ქვედა ნაწილია შემორჩენილი. ამგვარი საწაფები მრავლად იჩენს თავს ვანის ნაქალაქარზე ძვ.წ. II-I სს-ის ფენაში კაჭარავა და სხვ. 1979: 10-11, კატ. №№ 165-176, 399, ტაბ. XXXI60].

ამდენად, თავდაცვითი კედლის ნაშთებისაგან წარმოქმნილი ფენა ზოგადად ძვ.წ. II-I სს-ით დათარიღებული მასალის შემცველია და იგი ძველი ქალაქის ისტორიის ბოლო ეტაპს მიეკუთვნება. აქვეა აღმოჩენილი შედარებით გვიანდელი არტეფაქტებიც – რომის იმპერატორის ადრიანეს (ახ.წ. 117-138 წწ.) ვერცხლის დიდრაქმა, მოჭრილი კესარიაში, რომლის შუბლზე გამოსახულია ადრიანეს პორტრეტი (დაფნის გვირგვინიანი, მარჯვნივ მიმართული) და წარწერა ADRIANOC CEBACTOC; ზურგზე – პერაკლეს კომბალი და წარწერა PATERPATRIDOC (07:1-12/40, სურ. 9); თიხის ჯამი (07:1-12/42), რომლის ფორმა უჩვეულოა ძვ.წ. II-I საუკუნეებისათვის. ის ვერც ახ.წ. I-II საუკუნეების მასალებს შორის პოულობს ანალოგიას (ტაბ. XX, 12/42, სურ. 10). ეს ადრიანეს მონეტის აღმოჩენის პირველი შემთხვევაა ვანში. დასავლეთ საქართველოში კი ადრიანეს მონეტები ადრეც არის ნაპოვნი. კერძოდ, მისი დიდრაქმები შედის ეკის განმში [დუნდუა 1979: 4-6, კატ. №№ 414-714]. აღსანიშნავია, რომ ვანის ნაქალაქარზე ახალი წელთაღრიცხვის პირველი საუკუნეების მასალა ადრეც არის დადასტურებული, თუმც მცირე რაოდენობით. ესენია: მარკუს ავრელიუსის დენარი, მოჭრილი ახ.წ. 165-166 წლებში და კარაკალას სახელით 197 წელს კაპადოკიის კესარიაში მოჭრილი დრაქმა [დუნდუა, ლორთქიფანიძე გ. 1977: 27-28, კატ. №№ 218-219]. ვანის ამ პერიოდის მასალებს შორისაა აგრეთვე ახ.წ. III ს-ის სამარხი [კაჭარავა და სხვ. 1979: 9-10; Хоштария 1979; Stroszeck 1994: 239, Kat. № 22, Taf. 823; 891].



სურ. 10 ჯამი (07:1-12/42);

ნახანძრალ ფენას მოსდევს 3. ყვითელი თიხნარის ფენა, რომლის სიმძლავრე თხრილის ჩრდილოეთ მხარეს 2,0-1,80 მ-ა, სამხრეთ მხარეს კი – 1,0 მ. ის შედგება მოყავისფრო ალევრიტისაგან (95%) და შეიცავს მცირე რაოდენობით ძვლის და ბათქაშის ნატეხებს. ყვითელი თიხნარის ფენა შექმნილი ჩანს თავდაცვითი კედლის მშენებლობის დროს, კედლის შიდა ფართობის ნიველირებისათვის. მასში არქეოლოგიური მასალა მეტად მცირე რაოდენობით არის გამოვლენილი, თანაც მხოლოდ ქვედა ჰორიზონტში (№№ 07:1-12/43-49). სამშენებლო ნაშთებიდან აღსანიშნავია ბრტყელი კრამიტის ფრაგმენტი (07:1-12/46, ტაბ. XXI). ეს უკანასკნელი მიეკუთვნება არაიდენტიფიცირებულ საწარმოო ცენტრის იმ ჯგუფს, რომელიც წითელი საღებავითაა შეღებილი და ზოგადად, ძვ.წ. V-IV სს-ის დასაწყისით თარიღდება [ახვლედიანი, 1999: 29]. ფენამ ერთადერთი ლითონის ნივთი მოგვცა – მრგვალქუდიანი, ოთხკუთხაღეროიანი რკინის ლურსმნის ფრაგმენტი (№ 07:1-12/49, ტაბ. XXI, 12/49). სამეურნეო ჭურჭელში გამოიყოფა ქვევრის კედლების ფრაგმენტები (07:1-12/43-44, ტაბ. XXI), დერგის პირ-ყელის ფრაგმენტი ისრიპირისებურგანივკვეთიანი პირის გვირგვინით, შემკული სავარცხლისებური იარაღით გამოყვანილი რომბული ბადით (07:1-12/45, ტაბ. XXI) და ტიპურია ძვ.წ. VI-IV საუკუნეებისათვის [ლორთქიფანიძე ოთ. და სხვ. 1981: 17-21]. სუფრის ჭურჭელი წარმოდგენილია წითელფიფურული კილიკის კედლისა (№ 07:1-12/47, ტაბ. XXI) და შავლაკიანი კილიკის ყურის ფრაგმენტები (№ 07:1-12/48, ტაბ. XXI). ბერძნული მოხატული და შავლაკიანი კერამიკის ნიმუშები მეტად მცირე ზომისაა და მათი განსაზღვრა ჭირს.

4. ღია ყავისფერი მკვრივი ალევრიტის ფენა, რომელიც არაიდენტიფიცირებული საწარმოო ცენტრის კრამიტის ფრაგმენტებს შეიცავს (1,0-1,25 მ სიმძლავრის). 2011 წელს შესწავლილი ფართობის f₂₋₅-g₂₋₅ კვადრატებში, ყვითელი თიხნარის ქვეშ, ნაცრისფერი ალევრიტია, რომელიც შემავსებელს წარმოადგენს და შეიცავს ვულკანური წარმოშობის ქვარგვალეების ყრილს, ქვიშა-



სურ. 9 სურ. 9 – ადრიანეს მონეტა;

ქვის ლინზას და ხსნარის მოქმედებით წარმოქმნილ მკვრივ არშიას. ალვერიტში გამოვლენილია კრამიტების კერამიკის და ძვლის ფრაგმენტები, ნახშირის ნატეხები, დამწვარი ბათქაში. ქვარგვანლები, ქვიშაქვა, ნახშირი, ბათქაში კრამიტის ფრაგმენტებთან ერთად, ალბათ, შენობის ნაშთებს წარმოადგენდნენ. 2012 წელს f5-6-g5-6 კვადრატებში გათხრილი ეს ფენა ორი შრისაგან არის წარმოქმნილი: პირველი, რომლის სიმძლავრე 0,20-0,25 სმ-ია, დახრილია ჩრდილოეთის მიმართულებით, შეიცავს დიდი რაოდენობით ნახშირის მცირე ზომის ნატეხებს, ასევე კრამიტის ფრაგმენტებსაც (5%), შემავსებელი ყავისფერი ქვიშიანი ალვერიტია. მეორე შრე ღია ყავისფერი მკვრივი ალვერიტია. მასალა, რომელიც ამ ფენაში აღმოჩნდა, ძირითადად, სხვადასხვა სახის კერამიკის სახით არის წარმოდგენილი. მათ შორისაა არქიტექტურული კერამიკის ფრაგმენტები, რომელთაგან აღსანიშნავია არაიდენტიფიცირებული კრამიტის ნატეხები. ამ ფენაში დაფიქსირებულია: სამშენებლო ნაშთები – დაწახნაგებული ღარისებური კრამიტის და ბრტყელი კრამიტის ფრაგმენტები, რომელთაც კიდესთან ქედი გასდევს (07:1-12/51,52 ტაბ. XXV; 07:1-12/148-152, ტაბ. XXXVIII), აგრეთვე მეღუზა გორგონას გამოსახულებიანი ანტიფიქსის ფრაგმენტი (07:1-11/83, ტაბ. XXVIII). ბოლო პერიოდის არქეოლოგიური გათხრების შედეგად დადგინდა, რომ ფენა, რომელშიც არაიდენტიფიცირებული კრამიტის ყრილი არის აღმოჩენილი, თარიღდება ძვ.წ. IV ს-ის დასაწყისით [Ахвледиани, Кипиани 2004: 81]. სამეურნეო ჭურჭელი – ქვევრების ფრაგმენტები ძვ.წ. VI-IV სს-ით დათარიღებული ნიმუშებითაა წარმოდგენილი (07:1-11/84, 86; 07:1-12/52-59, 76, 79-87, 93, 111-117, 138, 153-155). მათ შორისაა – ა) სამკუთხაგანიკვეთიანი პირის გვირგვინების ფრაგმენტები, შემკული სავარცხლისებური იარაღით გამოყვანილი ჯვარედინი ხაზებით (07:1-12/53 ტაბ. XXV; 07:1-12/79,80, ტაბ. XXIX), რაც ასე დამახასიათებელია ამ სახის პირის გვირგვინებისათვის [ლორთქიფანიძე ოთ. და სხვ. 1981: 19]; ერთ ნიმუშს გვირგვინი ირიბი ღარებით აქვს შემკული (07:1-12/138, ტაბ. XXXVI), რაც ასევე გვხვდება განსახილველი ხანის ქვევრებზე [ლორთქიფანიძე ოთ., და სხვ. 1981: 17]; ბ) ყელისა და მხრის ფრაგმენტები, შემკული, ყელიდან მხარზე გადასვლის ადგილზე, ჰორიზონტალური ქედით (07:1-12/54, ტაბ. XXV; 07:1-12/138, ტაბ. XXXVI); ქვევრის ყელის მხართან შეერთების ადგილის ქედით შემკობა ასევე დამახასიათებელია ძვ.წ. VI-IV სს-ის ქვევრებისათვის [ლორთქიფანიძე ოთ. და სხვ. 1981: 22]; გ) ქვევრების კედლების

სხვადასხვაგვარად შემკული ფრაგმენტები (ქედებით, ღარებით, კონცენტრირებული წრეებით – (07:1-12/55-60, ტაბ. XXV; 07:1-12/72, ტაბ. XXVII; 07:1-12/83-87, ტაბ. XXIX; 07:1-12/111-114, 116-117, ტაბ. XXXIII, სურ. 11; 07:1-12/154-155, ტაბ. XXXVIII). კედლებზე ქედები ხშირად შემკულია ნაჭდევებით, რომლებიც სავარცხლისებური იარაღითაა გამოყვანილი; დახრილი კედლების დასაწყისში ზოგჯერ კობისებური დანადგარებია. ჩამოთვლილი ორნამენტული სახეები ტიპურია ძვ.წ. VI-IV სს-ის კოლხური ქვევრების კედლებისათვის [ლორთქიფანიძე ოთ. და სხვ. 1981: 22]; დ) კოლხური ქვევრების ბრტყელი ძირების ფრაგმენტები (07:1-11/84,86; 07:1-12/81,82, ტაბ. XXIX), ასევე დამახასიათებელია ვანის ნაქალაქარის ძვ.წ. VI-IV სს-ის კულტურული ფენებისათვის [ლორთქიფანიძე ოთ. და სხვ. 1981: 25]; დერგის ფრაგმენტები (07:1-11/78,79; 07:1-12/75,88-92, ტაბ. XXVII, ტაბ. XXIX, ტაბ. XXX; 07:1-12/156, ტაბ. XXXVIII) ასევე ძვ.წ. VI-IV სს-ის კუთვნილი ნიმუშებითაა წარმოდგენილი: ისრისპირისებურგანიკვეთიანი პირის გვირგვინის ფრაგმენტით, რომელიც შემკულია წიწვისებური ორნამენტით (07:1-11/79), ქედებიანი ყელის ფრაგმენტით (07:1-11/78), რელიეფური ქედებით, ან წნეხვით გამოყვანილი პრიალა ზოლებით შემკული კედლების ფრაგმენტებით (07:1-12/88-92, ტაბ. XXIX-XXX) და ძირ-კედლის ფრაგმენტით (ტაბ. XXVI), რომლებიც ძვ.წ. VI-IV სს-ს მიეკუთვნება [ლორთქიფანიძე ოთ. და სხვ. 1981: 26-27]; არაიდენტიფიცირებული საწარმოო ცენტრის ამფორების პირ-ყელისა (07:1-11/101, ტაბ. XXIII; 07:1-12/147, ტაბ. XXXVII) და ძირის (07:1-12/61, ტაბ. XXV; 07:1-12/161, ტაბ. XXXVIII) ფრაგმენტები. სამზარეულო ჭურჭელი – ქოთნები (07:1-12/50, ტაბ. XXV; 07:1-12/67-70, ტაბ. XXVI; 07:1-12/73,75-77, ტაბ. XXVII; 07:1-12/94-97, ტაბ. XXX; 07:1-12/124, ტაბ. XXXIV; 07:1-12/144,145, ტაბ. XXXVII) ფენაში პირისა და ძირ-კედლების ფრაგმენტებით დადასტურდა. კედლები დახრილია ბრტყელი ძირისაკენ, სწორხაზოვანპროფილიანია. ვანის ნაქალაქარზე მრავლადაა ფიქსირებული ქოთნების ფრაგმენტები, რომლებისგანაც მხოლოდ ბრტყელი ძირის და სწორხაზოვანპროფილიანი, ძირისკენ დავიწროვებული ტანის ნაწილია შემორჩენილი. ფრაგმენტულობის გამო მათი მიკუთვნება ნაქალაქარზე გამოყოფილი ქოთნის რომელიმე კონკრეტული ტიპისადმი არ ხერხდება [ლორთქიფანიძე ოთ. და სხვ. 1981: 29-30].



სურ. 11 – ქვევრის კედლის ფრაგმენტი (07:1-12/111). შემკულია დახრილი ქედებით. ქედების თავში კოპისებური დანაძერწებია;

სუფრის ჭურჭელი განსახილველ ფენაში წარმოდგენილია დოქების (07:1-11/98, ტაბ. XXII; 07:1-11/103ა, ტაბ. XXVIII), ჯამების და სასმისების რამდენიმე ფრაგმენტით და არაიდენტიფიცირებული ჭურჭლების პირ-ყელისა (07:1-12/119-129, 121-122, ტაბ. XXXIV; 07:1-12/140, ტაბ. XXXVII) და ძირ-კედლის ფრაგმენტებით (07:1-11/85,98ა, 99, ტაბ. XXII; 07:1-12/125-128, ტაბ. XXXV; 07:1-12/146, ტაბ. XXXVII). ჯამების ფრაგმენტები (07:1-12/74, ტაბ. XXVII; 07:1-12/130, ტაბ. XXXV) მიეკუთვნება ძვ.წ. VI-IV სს-ისათვის ტიპიურ ბრტყელძირა, ირიბკალთიან და პირმოყრილ ნიმუშებს [ლორთქიფანიძე ოთ. და სხვ. 1981: 42-43]. ამავე პერიოდის კუთვნილია ე.წ. კონუსურტანიანი (07:1-12/141, ტაბ. XXXVII), ცილინდრულტანიანი (07:1-11/77, ტაბ. XXVIII; 07:1-12/143, ტაბ. XXXVII) და ღრუფეხიანი (07:1-12/142, ტაბ. XXXVII) სასმისებიც [ლორთქიფანიძე ოთ. და სხვ. 1981: 39-40]. ფენა შეიცავდა სხვადასხვა ჭურჭლის პირ-ყელის, კედლების და ყურების საკმაოდ მრავალრიცხოვან ფრაგმენტებს (07:1-12/102-103,106-110, ტაბ. XXXII; 07:1-12/118, ტაბ. XXXIV; 07:1-12/131-137; 07:1-12/159, ტაბ. XXXVIII; 07:1-12/62-66, ტაბ. XXV; 07:1-12/98-101,104-105 ტაბ. XXXI, 12/98-101, 104-105; 07:1-12/118; 07:1-12/118, ტაბ. XXXIII; 07:1-12/129, ტაბ. XXXV; 07:1-12/157-160, ტაბ. XXXVIII), რომელთა ნაწილი შემკულია ძვ.წ. VI-IV სს-ის კერამიკულ ნაწარმზე ფართოდ გავრცელებული სახეებით, როგორცაა წიწვისებური ორნამენტი, პრიალა ზოლები [ლორთქიფანიძე ოთ. და სხვ. 1981: 49]. კედლის ფრაგმენტების ერთ ჯგუფზე შემორჩენილია ოვალურგანიკვეთიანი ყურის ნაწილი, ზოგჯერ მთელი ყურიც. ერთ მთელ ყურზე, რომელიც თანაბრადაა მორკალული, უნაგირისებური დანაძერწია (07:1-12/110, სურ. 12); მეორე ყურზე, რომელიც ზემოთ მორკალუ-

ლია, ნაჭდევებია დატანილი (07:1-12/131). გვხვდება ყურების ფრაგმენტებიც (07:1-12/133, 134, 136, 137) – შემკული ნაჭდევებით (07:1-12/133), კოპით (07:1-12/137). ყურადღებას იქცევს ე.წ. ზომორფული ყური (07:1-12/60). ის მიეკუთვნება ვანის ნაქალაქარის ძვ.წ. VI-IV სს-ის კერამიკის იმ ჯგუფს, რომელიც ემსგავსება უფრო ადრეული ხანის მასალას. კერძოდ, მოხრის ადგილზე არსებული უნაგირისებური დანაძერწი აახლოებს ზომორფულ ყურებს წინარე ხანის ნიმუშებთან, თუმცა დანაძერწით შემკულია ყურის მოხრის ადგილი (და არა ზედა ბოლო) [ლორთქიფანიძე ოთ. და სხვ. 1981: 49-50].



სურ. 12 – ჭურჭლის კედლის ფრაგმენტი, ყურით (07:1-12/110).

აღსანიშნავია ატიკური წითელფიფურული პირფართო ჭურჭლის (კრატერის?) პირის ფრაგმენტი (07:1-12/78), შემკული დაფნის ფოთლების წნულის ორნამენტით (ტაბ. XXIX, სურ. 13). ასეთი წნული დამახასიათებელია გვიანკლასიკურ I ჯგუფში (ძვ.წ. 420-370 წწ.) მოღვაწე კადმოსის მხატვრის ხელწერისათვის [Boardman 1989: 167, figs. 313, 319].



სურ. 13 – შავლაკიანი ჭურჭლის პირის ფრაგმენტი (07:1-12/78);

ზემოთაღწერილ ფენაში არტეფაქტები არ არის კომპაქტურად გამოვლენილი. ისინი მთელს

კულტურულ ფენაში ცალ-ცალკე იყო მიმოხეული. რაც შეეხება თარიღს, ფენაში გამოვლენილი არტეფაქტებიდან ყველაზე უფრო გვიანდელი ძვ.წ. IV ს-ის დასაწყისით თარიღდება და შესაბამისად, ფენის წარმოქმნაც ამ დროით უნდა განისაზღვროს.

5. ღია ყავისფერი მკვრივი ალევრიტის ფენა (სიმაღლე – 2,40-3,0 მ), რომელშიც ბათქაშები და ფლეთილი ქვიშაქვა არის შერეული (არაიდენტიფიცირებული კრამიტის ფრაგმენტების გარეშე) გამოყოფა ზემოთ არსებული ფენისაგან მხოლოდ იმით არის შესაძლებელი, რომ ამ უკანასკნელში არაიდენტიფიცირებული საწარმოო ცენტრის კრამიტები არ არის გამოვლენილი. ის შეიცავს თიხნარის შრეს, ნახშირის ნატეხებს, დამწვარ ბათქაშებსა და ფლეთილ ქვიშაქვას, რომელთა ინტენსივობა ქვემოთკენ მატულობს. სავარაუდოდ, ისინი სამშენებლო ნაშთებს წარმოადგენენ. გარდა ამისა, ამ ფენაში დაფიქსირდა სამეურნეო ჯურჯული. ქვევრის პირის გვირგვინებს შორის გამოყოფა ძვ.წ. VI-IV სს-ის კოლხური ქვევრებისათვის ასე დამახასიათებელი სამკუთხა-, ოთხკუთხა- და ისრისპირისებურგანივკვეთიანი ნიმუშები (07:1-12/203-205, 215, 231, 239, 247; ტაბ. XLIV; ტაბ. XLVI; ტაბ. XLVIII; ტაბ. XLIX; ტაბ. L). სამკუთხაგანივკვეთიანი გვირგვინების უმრავლესობა ჯვარდინი ხაზებითაა შემკული, ოთხკუთხაგანივკვეთიანები – წიწვისებური ორნამენტით, ხოლო ისრისპირისებურგანივკვეთიან ფრაგმენტებზე რომელი ბადეა დატანილი. ორნამენტის ასეთი განაწილება ასევე დამახასიათებელია განსახილველი ხანისათვის [ლორთქიფანიძე ოთ. და სხვ. 1981: 17-20]. ქვევრების კედლების ფრაგმენტები, როგორც წესი, სხვადასხვა სახეებითაა ორნამენტირებული. სჭარბობს ქედებითა და ღარებით (07:1-12/170, 173, ტაბ. XL; 07:1-12/176, ტაბ. XLI; 07:1-12/206, 207, ტაბ. XLV; 07:1-12/218, 224-227, ტაბ. XLVII; 07:1-12/237, 238, ტაბ. XLIX) შემკული ნატეხები; ხშირია ფრაგმენტები, რომლებზეც მხოლოდ ქედებია (07:1-12/172, 174, ტაბ. XL; 07:1-12/177, ტაბ. XLI; 07:1-12/241, ტაბ. XLIX). თითო ნიმუშზე დასტურდება ნალისებური ქედები, რომლებიც ნაჭდევებია (07:1-12/163, ტაბ. XL) და კოპი (07:1-12/175, ტაბ. XLI). ერთ ფრაგმენტზე ორნამენტის გარკვევა გაჭირდა (№ 07:1-12/162, ტაბ. XL). ფენაში არის სადაზღაპირიანი ნატეხიც (№ 07:1-12/171, ტაბ. XL). ჩამოთვლილი ორნამენტული სახეები დამახასიათებელია ძვ.წ. VI-IV სს-ის კოლხური ქვევრების დეკორისათვის [ლორთქიფანიძე ოთ. და სხვ. 1981: 23-25]. დერგის პირ-ყელის მაღალყელიან ნიმუშს პირის კიდე გარეთა აქვს გადახრილი, მხრებდახრილი

(07:1-12/216, ტაბ. XLVI). დერგის ორი ფრაგმენტს პირის კიდე დაბრტყელებული აქვს (07:1-12/217, ტაბ. XLVI), სამს (07:1-12/220, ტაბ. XLVII; 07:1-12/232, ტაბ. XLVIII; 07:1-12/242, ტაბ. L) – მომრგვალებული, აქედან ერთი დაღარულყელიანია (07:1-12/232). შემორჩენილია კედლისა და ძირ-კედლის თითო ფრაგმენტი, პირველი შემკულია არამკვეთრი ღარებით (07:1-12/209, ტაბ. XLV). ძირ-კედლის ფრაგმენტს კი ბრტყელი ძირი აქვს (07:1-12/240, ტაბ. XLIX). ამათი ანალოგია არ მოიძებნა. იმპორტული კერამიკა მწირადაა წარმოდგენილი ამ ფენაშიც. ორად-ორი ფრაგმენტი ამფორების (07:1-12/196-197). ერთი მათგანის იდენტიფიცირება არ ხერხდება – ესაა ჩალისფერკეციანი ამფორის კედლის ფრაგმენტი, რომელსაც დისკოსებური ფორმა აქვს მიცემული და ცენტრში გახვრეტილია (ტაბ. XLIII). მეორე ფრაგმენტი ქიოსური ყელგამობერილი ამფორების უფრო ადრეულ (ძვ.წ. V ს-ის პირველი ნახევრის) ტიპს მიეკუთვნება, რომლის გამობერილი ყელი უშუალოდ ედემის მხრებს (ტაბ. XLIII, სურ. 14). ამდაგვარი ამფორები ვანის ნაქალაქარზე წინა წლებშიც არის დადასტურებული [ფუთურაძე 1983: 9, კატ. №№ 162-202].

სამზარეული ჯურჯული: ფენაში დადასტურდა გარეთ პირგადაშლილი, ძირისკენ დავიწროებული, ბრტყელიძირა ქოთნების ფრაგმენტები (07:1-12/164-165, ტაბ. XL; 07:1-12/166-167, ტაბ. XL; 07:1-12/178-179 ტაბ. XLI; 07:1-12/180-183, ტაბ. XLI; 07:1-12/185-186, 189-190, ტაბ. XLII; 07:1-12/193-194 ტაბ. XLIII; 07:1-12/230, 233, ტაბ. XLVIII; 07:1-11/243-246, ტაბ. L), აქედან კედლის ერთი ფრაგმენტი პრიალა ზოლებით არის შემკული (ძვ.წ. VI-IV სს-ის ქოთნების შესახებ იხ.) [ლორთქიფანიძე ოთ. და სხვ. 1981: 28-31].



სურ. 14 – ქიოსური ამფორის პირ-ყელის ფრაგმენტი (07:1-12/197).

საგანგებოდაა აღსანიშნავი მათარის კედლის ფრაგმენტი (№ 07:1-12/222, ტაბ. XLVII), შემკული სავარცხლისებური იარაღით გამოყვანილი ტალღისებური ორნამენტით. ის საკმაოდ იშვიათი აღმოჩენების რიცხვს მიეკუთვნება. ვანში დღემდე მოპოვებულ მასალებს შორის ეს მესამე მათარის ფრაგმენტია. აღსანიშნავია, რომ მათარების სიმრავლით არც კოლხეთის სხვა ძეგლები გამოირჩევა. ჩვენს ხელთ არსებული მონაცემებიდან ჩანს, რომ კოლხეთში ჭურჭლის ეს სახეობა ძვ.წ. V ს-დან ჩნდება, თუმც ნიმუშების უმრავლესობა ძვ.წ. IV-III სს-ით თარიღდება [ლორთქიფანიძე ოთ. და სხვ. 1981: 44]. სუფრის ჭურჭელში გამოირჩვა სადა პირისკიდიანი დოქის ფრაგმენტი, სწორხაზოვანპროფილიანი ყელით (07:1-12/187, ტაბ. XLII), ოვალურგანივკვეთიანი ყურების ფრაგმენტები (07:1-12/168, ტაბ. XL; 07:1-12/184,188, ტაბ. XLII; 07:1-12/210, ტაბ. XLV; 07:1-12/223, ტაბ. XLVII; 07:1-12/228,229, ტაბ. XLVIII), რომელთა მიკუთვნება ჭურჭლის რომელიმე კონკრეტული ფორმისადმი ძნელდება. ზოგი ყურის ბოლო კიდესთან შემკულია ნაჭდევებით, როგორც ეს ადრეც აღინიშნა ვანში ბევრ შემთხვევაშიც [ლორთქიფანიძე ოთ. და სხვ. 1981: 49]. აღმოჩნდა აგრეთვე სხვადასხვა ჭურჭლის ფრაგმენტები (07:1-12/164-165,178; 07:1-12/189-190, ტაბ. XLII; 07:1-12/ 221, ტაბ. XLVII; 07:1-12/198-199, ტაბ. XLIII; 07:1-12/211 ტაბ. XLV; 07:1-12/219, ტაბ. XLVII; 07:1-12/234 ტაბ. XLVIII), რომელთა მიკუთვნება რომელიმე ფორმისადმი ასევე ძნელია. როგორც წესი, კედლების ფრაგმენტები ორნამენტირებულია (წნეხვით გამოყვანილი პრიალა ზოლებით, ქედით, პრიალა ზოლებით შექმნილი ბადით). ამგვარი ორნამენტი ძვ.წ. VI-IV სს-ის კერამიკისათვის მეტად დამახასიათებელია [ლორთქიფანიძე ოთ. და სხვ. 1981: 54].

გარდა კერამიკული ნაწარმისა, გამოვლენილია ბრინჯაოს ქინძისთავი (07:1-11/100 ტაბ. XXXIII), ბათქაშების ფრაგმენტები ფოთლების ანაბეჭდებით (07:1-11/121, 07:1-12/212-213) და რიყის ქვები. ბრინჯაოს ქინძისთავი ერთადერთი ლითონის ნივთია, ამ ფენაში ნაპოვნი. ის თავჩახვეული ქინძისთავების რიცხვს მიეკუთვნება. რიყის ქვები შესაძლებელია სალესის, ან საპრიალებლის დანიშნულებას ასრულებდნენ (07:1-12/191-192,200-202, ტაბ. XLIII; 07:1-12/214, ტაბ. XLV); არ გამოირიცხება, რომ ბრტყელი ქვები ჭურჭლის სუფეხად გამოიყენებოდა.

ამ ფენაშიც, ისევე როგორც წინამორბედში, არტეფაქტები ცალცალკეა მიმოფანტული. ისინი ზოგადად ძვ.წ. VI-IV სს-ით თარიღდება. მაგრამ ვინაიდან ამ კულტურულ ფენას ძვ.წ. IV ს-ის

დასაწყისში წარმოქმნილი ფენა ადევს, ამიტომ მისი წარმოქმნა ძვ.წ. V ს-ში უნდა ვივარაუდოთ.

განხილულ ფენას მოსდევს 6. დანახშირებული ფენა, რომლის სიმძლავრე 0,10-0,40 მეტრია. იქ, სადაც ეს ფენა უშუალოდ არხის ძირზე იდო, დედაქანსაც ცეცხლის კვალი ამჩნევია, რაც იმის დასტურია, რომ დანახშირებული ფენა არხის ძირზე წარმოიქმნა. მასში აღმოჩნდა მხოლოდ ქვევრის რუხკეციანი, ოთხკუთხაგანივკვეთიანი პირის გვირგვინი, შემკული სავარცხლისებური იარაღით გამოყვანილი რომბული ბადით (07:1-12/249, ტაბ. LI), და მოწითალო-ყავისფერკეციანი დოქის კედლის ფრაგმენტი (07:1-12/248, ტაბ. LI), შემკული ღარებს შორის მოქცეული ნაჭდევების რიგით. ძვ.წ. VI-IV საუკუნეებისათვის ესოდენ დამახასიათებელი ქვევრების ოთხკუთხაგანივკვეთიანი პირის გვირგვინების შემკობა დაკბილული შტამპით დატანილი რომბული ბადით ეპოქის განმსაზღვრელი ნიშანია [ლორთქიფანიძე ოთ. და სხვ. 1981: 20, ტაბ. 20]. ნაჭდევების რიგების ორნამენტი დოქებზე ვანის მასალებში ადრეც არის დადასტურებული [ლორთქიფანიძე ოთ. და სხვ. 1981: სურ. 57, კატ. № 140]. დანახშირებული ფენა მასში გამოვლენილი არტეფაქტების მიხედვით, სავარაუდოდ, ძვ.წ. VI-V სს-ით თარიღდება.

7. ოქრის ფერის მკვრივი ქვიშიანი თიხის ფენა, რომელიც არხის ძირზეა დაფენილი (სიმძლავრე 0,20 მ), ძირითადად შეიცავს კერამიკას (07:1-11/103-163; 07:1-12/250-252). სამეურნეო ჭურჭელი წარმოდგენილია ქვევრების ფრაგმენტებით: სამკუთხაგანივკვეთიანი პირის გვირგვინი, შემკული ჯვარედინი ხაზებით (07:1-11/112, ტაბ. XXXIX); კედლები, შემკული დაბალი ქედებითა და ქედებს შორის ზედაპირზე დატანილი ვიწრო ღარებით, ან მხოლოდ ქედებით (07:1-11/106, ტაბ. XXIV; 07:1-11/113-114, ტაბ. XXXIX). როგორც უკვე არაერთგზის აღინიშნა, სამკუთხა პროფილის მქონე პირის გვირგვინები და ქედებიან-ღარებიანი დეკორი ძვ.წ. VI-IV სს-ის კოლხური ქვევრების დამახასიათებელი ნიშანია. დერგების პირის გვირგვინებს შორის დადასტურდა სამკუთხა- და ოთხკუთხაგანივკვეთიანი პირის გვირგვინების ფრაგმენტები (07:1-11/103, ტაბ. XXIII; 07:1-11/104, ტაბ. XXIV; 07:1-11/109, ტაბ. XXXIX; 07:1-12/250,252 ტაბ. LI). ეს ნიმუშები კიდევ ერთხელ ადასტურებენ, რომ სამკუთხაგანივკვეთიანი გვირგვინები შემკული იყო ჯვარისებური სახეებით, ხოლო ისრისპირისებურგვირგვინიანი – ბადისებური ორნამენტით [ლორთქიფანიძე ოთ. და სხვ. 1981: 20, ტაბ. 20]. ორივე შემთხვევაში ორნამენტი სავარცხლისებური იარაღითაა გამოყვანილი. სუფრის

ჭურჭელი – ჯამის ფრაგმენტი (07:1-11/111, ტაბ. XXXIX) ძვ.წ. VI-IV საუკუნეებისათვის ტიპური პირმოყრილი, ირიბკალთიანი და ბრტყელძირა ჯამების კუთვნილია [ლორთქიფანიძე ოთ. და სხვ. 1981: 42-43, კატ. №№ 173-178, სურ. 64]. ფენა შეიცავდა სხვადასხვა ჭურჭლის ყურების ფრაგმენტებს – ოვალურგანივკვეთიანს (07:1-11/105, ტაბ. XXIV; 07:1-11/155, ტაბ. LV), ბრტყელგანივკვეთიანს (07:1-11/139,141, ტაბ. LIV; 07:1-11/153-154,156-158,160, ტაბ. LV). ეს უკანასკნელები ხშირად ორნამენტირებულია ლილვისებური დანაძერწით, ან ირიბი ნაჭდევებით. ამგვარად ორნამენტირებული ყურები ხშირად დასტურდება ვანის ძვ.წ. VI-IV სს-ის ფენებში [ლორთქიფანიძე ოთ. და სხვ. 1981: 50, სურ. 72-73]. აღსანიშნავია ყური, რომელიც ვერძის ფიგურით არის შემკული (07:1-11/165, ტაბ. LIV), ამდაგვარი ყურები გამოვლენილია სიმაგრის ნამოსახლარზე და ზოგადად ძვ.წ. VI ს-ის მეორე ნახევრითა და ძვ.წ. V ს-ის პირველი ნახევრით თარიღდება [მიქელაძე 1978: 57, 68-69, ტაბ. XXXIV]. შედარებით მრავლად დადასტურდა სხვადასხვა ჭურჭლის პირ-ყელის, მხრის, კელლების და ძირების ფრაგმენტები (07:1-11/107-108, ტაბ. XXIV; 07:1-11/110, ტაბ. XXXIX; 07:1-11/115-120, ტაბ. LII; 07:1-11/122-163, ტაბ. LIII-LV; 07:1-12/251,252, ტაბ. LI), რომელთა მიკუთვნება რომელიმე კონკრეტული კერამიკული ფორმისადმი ძნელდება მცირე ზომების გამო. ამ ფენის წარმოქმნა ძვ.წ. VI-V სს-ის პირველ ნახევარშია საფიქრებელი.

2011-2012 წწ. გათხრების შედეგად გამოიკვეთა ე.წ. დიდი არხის მცირე ნაწილი. კერძოდ, მისი სამხრეთ-აღმოსავლეთი კედელი და ძირი. კედელი ქვემოთკენ არის დაქანებული და ძირში თანდათანობით გადადის. პირზე ბუნებრივად წარმოქმნილი ორი ლილვი აქვს. არხის სიმაღლე ძირიდან თავამდე 4-4,5 მეტრია (სურ. 3, 8).

დასკვნის სახით შეიძლება ჩამოვაცალით, რომ 2011-2012 წწ-ში შესწავლილ ფართობზე, არქეოლოგიური თვალსაზრისით, კულტურული ფენების შემდეგი სტრატეგრაფიული თანამიმდევრობა დაფიქსირდა: 1) ჰუმუსური ფენა (სიმძლავრე – 0,10-0,15 მ), 2) ნახანძრალი ფენა (სიმძლავრე – 0,10-0,60 მ) წარმოიქმნა ძვ.წ. I ს-ის შუა წლებში, ქალაქის თავდაცვითი კედლის ნგრევის შედეგად და შეიცავს ზოგადად ძვ.წ. II-I სს-ის მასალას, 3) ყვითელი თიხნარის ფენა (სიმძლავრე – თხრილის ჩრდილოეთ მხარეს 2,0-1,80 მ-ა, სამხრეთ მხარეს კი – 1,0 მ) დაიგო ძვ.წ. III ს-ის შუა წლებში ქალაქის თავდაცვითი კედლის მშენებლობისას, მისი შიდა ფართობის ტერიტორიის ნიველირებისათვის. 4) ღია ყავის-

ფერი მკვრივი ალევრიტის ფენა, რომელიც არა-იდენტიფიცირებული საწარმოო ცენტრის კრამიტის ფრაგმენტებს შეიცავს (სიმძლავრე – 1,0-1,25 მ), წარმოიქმნა ძვ.წ. IV ს-ის დასწყისში ნიაღვრის მიერ ჩამოტანილი ნიადაგისა და არტეფაქტების შემცველობით. 5) ღია ყავისფერი მკვრივი ალევრიტის ფენა, რომელშიც ბათქაშები და ფლეთილი ქვიშაქვა არის შერეული (არა-იდენტიფიცირებული კრამიტის ფრაგმენტების გარეშე) (სიმძლავრე – 2,40-3,0 მ) წარმოიქმნა ძვ.წ. V ს-ში ასევე ნიაღვრის მიერ ჩამოტანილი ნიადაგისა და არტეფაქტების შემცველობით. 6) დანახშირებული ფენა (სიმძლავრე 0,10-0,40 მ) სავარაუდოდ წარმოიქმნა ძვ.წ. VI-V სს-ში ე.წ. დიდი არხის ძირზე გაჩენილი ხანძრის შედეგად. 7) ოქრისფერი მკვრივი ქვიშიანი თიხის ფენა, რომელიც არხის ძირზე დაფენილი (სიმძლავრე 0,20 მ) სავარაუდოდ დაილექა არხის ძირზე მისი ფუნქციონირების დროს ძვ.წ. VI-V ს-ის პირველ ნახევარში. ამ კულტურულ ფენათა ქრონოლოგიის უფრო დაზუსტება მომავალი კვლევა-ძიების საქმეა.

განხილული ექვსი ფენიდან (ჰუმუსის გარდა) ოთხის (2, 4, 5, 7) ფორმირება მოხდა თანდათან, გარკვეული დროის განმავლობაში; ორის (3, 4) – ერთბაშად. ოთხი ფენა (2, 3, 6, 7) წარმოიქმნა in situ, ორი (4, 5) მოტანილი იქნა ნიაღვრის მიერ.

პალეოლოგია (ე. ყვავაძე, მ. ჭიჭინაძე). სრულად აღებულია 18 ნიმუში (იხ. ტაბულა LVI). ჰუმუსურ ფენაში (სიმძლავრე – 0,10-0,15 მ) პალეოლოგიური მასალა არ აღმოჩნდა. 1. თავდაცვითი კედლის ნაშთების შემცველი ფენა (მე-18 ნიმუში) მტვრის მარცვლების უაღრესად მცირე რაოდენობით ხასიათდება. ფიჭვისა და მურყნის მტვრის მარცვლები მცირე რაოდენობითაა წარმოდგენილი. უხვადაა ეწერის გვიძრის სპორები. ეს გვიძრა განადგურებული ტყის ადგილას იზრდება. გარდა ამისა, ბევრია მტკნარი წყლის წყალმცენარეთა ნაშთები. წყალმცენარეები უხვადაა წარმოდგენილი ამფორისა და ჯამის პალეოლოგიურ სპექტრებშიც. ამფორაში ნაპოვნია ჩვეულებრივი ვაზის მტვერი, რაც აქ ღვინის არსებობაზე მიუთითებს. გარდა ამისა სპექტრში აღმოჩენილია სელის ტექსტილის ბოჭკო. 2. ყვითელი თიხნარის ფენაში (მე-17 ნიმუში) მაქსიმალურ რაოდენობას წყალმცენარეების ნაშთები აღწევს. სათესი მარცვლოვნების როლი მცირეა. ხე-მცენარეთაგან აღინიშნება მურყნის, ძელქვის, ფიჭვისა და ნაძვის მტვრის ერთეული მარცვლები. 3. ნახშირიანი ფენა (მე-16 ნიმუში). ხე-მცენარეთა მტვერი საერთოდ არ ფიქსირდება, შედარებით დიდია სათესი მარცვლოვნების რაოდენობა და

მათთან არსებული სარეველები. 4. ღია ყავისფერი მკვრივი ალევრიტის ფენაში, რომელიც არაიდენტიფიცირებული საწარმოო ცენტრის კრამიტის ფრაგმენტებს შეიცავს (მე-15-12 ნიმუშები), დაფიქსირდა უფრო ქსეროფილური ტყის ელემენტები, როგორცაა მუხა და რცხილა, შემცირდა მურყნისა და ძელქვის მტკერი და შეინიშნება მტკნარი წყალის მცენარეთა ნაშთების თანდათანობითი გაქრობა, რაც მიანიშნებს იმაზე, რომ ამ დროს კლიმატი უფრო მშრალი გახდა. 5. ღია ყავისფერი მკვრივი ალევრიტის ფენისათვის, რომელშიც მცირე რაოდენობით ბათქაშები და ფლეთილი ქვიშაქვა არის შერეული (არაიდენტიფიცირებული კრამიტის ფრაგმენტების გარეშე) (მე-11-7 ნიმუშები) დამახასიათებელია ნესტის და სითბოს მოყვარული ხემცენარეების მტკრის ნაშთები, როგორცაა მურყანი, ცაცხვი, ძელქვა; ასევეა მტკნარი წყლის წყალმცენარეთა ნაშთები – სამეფო გვიძრა; ჩნდება ვაზი; მარცვლოვნების რაოდენობა მცირეა. 6. ღია ყავისფერი მკვრივი ალევრიტის ფენა, რომელშიც წინამორბედთან შედარებით დიდი რაოდენობით ბათქაშები და ფლეთილი ქვიშაქვაა შერეული (არაიდენტიფიცირებული კრამიტის ფრაგმენტების გარეშე) (მე-6-3 ნიმუშები), დანახშირებული ფენა (მე-2 ნიმუში), ოქრის ფერის მკვრივი ქვიშიანი თიხის ფენა, რომელიც არხის ძირზეა დაფენილი (1-ლი ნიმუში). ამ სამ ფენაში აღმოჩენილია ხორბლის, ქერის და სხვა სათესი მარცვლოვნების მტკერი. კარგადაა წარმოდგენილი ხორბლის ყანების სარეველების მტკრის მარცვლები. ხემცენარეთაგან მცირე რაოდენობით მხოლოდ ფიჭვი, ნაძვი, მურყანი, თხილი და ძელქვა გვხვდება.

პალინოლოგიური მასალა სხვადასხვა ფენაში სხვადასხვა რაოდენობითაა დაფიქსირებული; მაქსიმალური რაოდენობით მე-4 და მე-5 ფენებში გვხვდება. ფენები განსხვავებული შემადგენლობისაა, რაც კლიმატურ ცვლილებებზე უნდა მიუთითებდეს: 1-ლი ფენის მასალა მიუთითებს დღევანდელთან შედარებით გრილი კლიმატის არსებობაზე, რომელიც ამავე დროს ნესტიანი იყო, ხოლო ტყე – გადაგვარებული; მე-2 ფენა უჩვენებს, რომ ჰავა ოდნავ თბილია წინამდებარესთან შედარებით, ამავე დროს ნესტი დიდია; მე-3 ფენაში ხე მცენარეთა ნაშთები არ არის, ჭარბობს მარცვლოვანი კულტურები; მე-4 ფენაში ცხელი კლიმატი პიკს აღწევს და სიმშრალით ხასიათდება; მე-5 ფენაში კლიმატი ასევე თბილია, მაგრამ ნესტიანი; მე-6 ფენაში კლიმატი შედარებით გრილია წინამორბედთან შედარებით, ამავე დროს მშრალი (პალინოლოგიური კვლევების მონაცემები იხ. ცხრილებში – 1. და 2.).

კარპოლოგია (მ. ბოკერია). ჰუმუსურ ფენაში (სიმძლავრე 0,10-0,15 მ) მცენარეთა განამარხებული ნაშთები არ გამოვლენილა. 1. თავდაცვითი კედლის ნაშთების შემცველი ფენიდან (სიმძლავრე 0,10-0,60 მ) პალეობოტანიკური კვლევისთვის ექვსი ნიმუშია შერჩეული სუთი კონტექსტიდან. აქ გამოვლენილ განამარხებულ მცენარეთა სპექტრში სახეობების პროცენტული მაჩვენებელი შემდეგნაირად გამოიყურება: თავთავიანი მარცვლოვნებიდან – ფეტვის 28,0 %, ღომის 26,5 %, ხორბლის (ასლი და ზანდური) 13,3 %, ქერის 4,4%. სელის და ჭვავის დანახშირებული მარცვლები თანაბარი მაჩვენებლით – 1,5 %, სათესი კულტურების თანმდევი სარეველების, რუდერალურ და ტენიან ადგილსამყოფელის სახეობის მაჩვენებლებია 3 და 3,4 %. დანახშირებული მარცვლოვნების და მერქნის ფრაგმენტები შეადგენს სპექტრის 14,7%-ს და სხვა. 2. ყვითელი თიხნარის ფენიდან (სიმძლავრე თხრილის ჩრდილოეთ მხარეს 2,0-1,80 მ, სამხრეთ მხარეს კი – 1,0 მ) პალეობოტანიკური კვლევისთვის აღებული სუთი ნიმუში საკმაოდ ღარიბი აღმოჩნდა განამარხებული მაკრონაშთებით. გამოვლენილ სპექტრში მცენარეთა სახეობები პროცენტულად ასე ნაწილდება: ქერი 23,0%, ფეტვი 17,0%, ღომი 13,25%, კილიანმარცვლიანი ხორბალი 3,61%; სელის, ვაზისა და სარეველების წილი სპექტრში მწირია 1,20-2,4%-ის ფარგლებში, რუდერალურ და ტენიან ადგილსამყოფელის მცენარეების მაჩვენებელი 19,30%-ია და სხვ. 3. ღია ყავისფერი მკვრივი ალევრიტის (არაიდენტიფიცირებული კრამიტის შემცველი) ფენიდან არქეობოტანიკური კვლევისთვის შვიდი ნიმუშია აღებული. აქ კულტურულ მცენარეთა საინტერესო სურათი გამოიკვეთა დაახლოებით შემდეგი პროცენტული მაჩვენებლით: ფეტვი 31,1%, ღომი 13,21%, ხორბალი 17,07%, ქერი 3,7%, ვაზი 8,74%, სარეველები 12,0 %. სპექტრში დანახშირებული სელის, ასევე ოსპის თესლების პროცენტული მაჩვენებელი დაბალია 1%-მდე, რუდერალური მცენარეებისა 4,3% და ნახშირის ფრაგმენტების 6,7%-ია. 3ა. ღია ყავისფერი მკვრივი ალევრიტის (შერეული ბათქაშებით და დაფლეთილი ქვიშაქვით, არაიდენტიფიცირებული კრამიტის გარეშე) ფენიდან არქეობოტანიკური კვლევისთვის 15 ნიმუშია აღებული. გამოვლენილია მრავალი დანახშირებული წიპწის ფრაგმენტი, ოსპის, რბილი ხორბლის და ფეტვის მარცვლები, სელისა და ბუნებაში ველურად მოზარდი მცენარეების თესლი და ნაყოფი. სპექტრში მათი შემცველობა პროცენტულად დაახლოებით შემდეგნაირად ნაწილდება: ფეტვი 37,0%, ღომი 16,22%,

ხორბალი 20,60%, ქერი – 2,42%, ვაზი – 4,84 0%, სელი 2,66 %, ოსპი – 0,24 %, სარეველები – 9,93 %, რუდერალური მცენარეები 1,94%, ნახშირის ფრაგმენტები 3,87 %. 4. დანახშირებული ფენიდან სიმძლავრით 0,10-0,40 მ არქეობოტანიკური კვლევისთვის 6 სინჯია აღებული. შესწავლილი ნიმუშები უზვად შეიცავდა განამარხებულ მცენარეთა მაკრონაშთებს. ამ ფენაში დაფიქსირდა კარპოლოგიური მასალა ყველაზე დიდი რაოდენობით. ის ძირითადად წარმოდგენილია ფეტვის დანახშირებული მარცვლებით და სპექტრის 73,32%-ს შეადგენს. ასევე ღომის ნაშთები 16,66%, ხორბლის 1,86%, ქერის 0,50%, ვაზის 0,66%, სელის 0,25 %, ოსპის 0,09%, სარეველების 3,62%, რუდერალური მცენარეებისა და ტენიანი ჰაბიტატების სახეობების 0,38%, ნახშირის ფრაგმენტების 2,61%. 5. ოქრის ფერის მკვრივი ქვიშიანი თიხის ფენიდან სიმძლავრით 0,20 მ, პალეობოტანიკური კვლევისთვის ოთხი ნიმუშია აღებული, დაფიქსირებულია ორი ტიპის შიმველმარცვალა რბილი ხორბალი, ფეტვი, ღომი; ქერისა და სელის ერთეული მარცვლები, ვაზის წიპწა, ველურად მოზარდი მცენარეები – ბურჩხას, ძურწას, ნამკალას, ღოლოს, ჩვეულებრივი მათიტელას და სხვ. დანახშირებული მარცვლები. განამარხებულ კომპლექსში ღომინანტობს ფეტვი 42,09% და ღომი 19,70%, ხორბალი 4,78%, ქერი 3,58%, ვაზი 2,39% პროცენტული მაჩვენებელით, სელი და რუდერალური მცენარეების წილი უმნიშვნელოა 0,30%, დანახშირებული სარეველები შეადგენს 14,03%-ს, მარცვლოვნების და მერქნის ფრაგმენტები შეადგენს სპექტრის 12,54%-ს.

კარპოლოგიური მონაცემების შეჯერების შედეგად შეიძლება შემდეგი დასკვნის გაკეთება: შემადგენლობის მიხედვით ერთმანეთს მეტ-ნაკლებად წააგავს სამი (1, 3, 5) ფენა. ეს ფენები გარკვეული დროის განმავლობაში ფორმირდებოდნენ და იმ მცენარეულს ასახავენ, რომელიც, ძირითადად, ძველი ვანის მცხოვრებლების რაციონში შედიოდა. რაც შეეხება ორ ფენას (2 და 4), ისინი ერთბაშად წარმოიქმნენ და შესაბამისად კარპოლოგიური მასალა განსხვავებული სახით არის წარმოდგენილი. ყველა ფენაში ღომინირებს ფეტვი, გარდა მე-2 ფენისა, განსაკუთრებით მე-4 ფენაში (73,32%); ღომს მეორე პოზიცია უჭირავს სამ (1, 4, 5) ფენაში; ხორბალს ასევე მეორე პოზიცია – ერთ (3) ფენაში; ქერი ღომინირებს ერთ ფენაში (2). რაოდენობრივად კარპოლოგიური მასალა დანახშირებულ (4) ფენაში დაფიქსირდა. აქ არხის ძირზე, სავარაუდოდ, სპეციალურად იქნა დამწვარი მარცვლეული, რომელთა შორის ღომინირებდა ფეტვი. თუ გავი-

თვალისწინებთ იმ ფაქტს, რომ ხორბალი ძვირფას და ძნელად მოსაყვან კულტურას წარმოადგენს, მარცვლოვანთა შორის, კარპოლოგიური მონაცემებით, მიწათმოქმედება ძველი ვანის გარშემო, ყველაზე უფრო, ძვ.წ. V-IV სს-ში იყო განვითარებული (ფენა 3). ამაზე უნდა მიუთითებდეს ვაზის ნაშთებიც, რომელიც ყველაზე დიდი რაოდენობით სწორედ ამ ფენაში იქნა მოპოვებული. (კარპოლოგიური კვლევების მონაცემები იხ. ცხრილ – 3. – ში)

ოსტეოლოგია (ო. ბენდუქიძე). ოსტეოლოგიური მასალა გამოვლინდა მხოლოდ ორ ფენაში: 1. ღია ყავისფერი მკვრივი ალექსიტის ფენა, რომელიც არაიდენტიფიცირებული საწარმოო ცენტრის კრამიტის ფრაგმენტებს შეიცავს (სიმძლავრე – 1,0-1,25 მ). აქ ოსტეოლოგიური მასალა ყველაზე დიდი რაოდენობით დაფიქსირდა: ხარის (დიდი ზომის, ბებერი) – ქვედა ყბის წინა ნაწილი, ქვედა ყბის მოლარი (ალბათ იგივე ყბიდან), სხვიისა და იდაყვის ძვალი ერთად (ზედა ნაწილები), მეორე სხვიის ძვალი (იგივე ცხოველის), მხრის ძვლის ქვედა ბოლო, მენჯის ძვლის ფრაგმენტი, ბარძაყის ძვლის ფრაგმენტი (ქვედა ბოლო); ძროხის – I ფალანგა, I ფალანგა, სხვიის ძვლის ზედა ბოლო, ქვედა მოლარი, ზედა მოლარის ფრაგმენტი, მხრის ძვლის ქვედა ბოლო; ძროხის – იზოლირებული ქვედა მოლარი, იზოლირებული ქვედა პრემოლარი; ძროხის – მეტატარზალური ძვლის ზედა ნახევარი; ძროხის – I ფალანგა; ძროხის – დიდი წვივის ძვლის ქვედა ბოლო; ძროხის (პატარა ზომის, ზრდასრული) – კოჭი, სხვიის ძვლის ზედა ბოლო; ძროხის (საშუალო ზომის) – სხვიის ძვლის ქვედა ბოლო, დიდი წვივის ძვლის ზედა ბოლო, მეორე ბარძაყის ძვლის ლულოვანი ძვალი (დიაფიზი); ძროხის (ნახევრადზრდასრული) – ქვედა ყბა (მარჯვენა), კისრის I მალის ნახევარი; დეკულის, ან მოზერის (ნახევრადზრდასრული) – ბარძაყის ძვალი; ხბოს – მეტატარზალური ძვლის ქვედა ბოლო; ხბოს? – მეტატარზალური ძვალი; შინაური ღორის – მენჯის ძვალი, დიდი წვივის ძვლის ფრაგმენტი; შინაური ღორის – მხრის ძვლის ქვედა ნახევარი, თავის ქალის ფრაგმენტი; ბურვაკის – მარცხენა ქვედა ყბის უკანა ნაწილი, მისივე ქვედა ყბის პატარა ფრაგმენტი; ირმის – მეტატარზალური ძვლის ქვედა ბოლო; ირმის – ქვედა ყბა, დიდი წვივის ძვლის ქვედა ბოლო; ირმის – მხრის ძვლის ქვედა ბოლო; ირმის? – მეტაკარპალური ძვლის ქვედა ბოლო, იდაყვის ძვალი; გარეული ტახის – ქვედა ეშვი; გარეული ტახის – მხრის ძვლის ქვედა ნახევარი, დიდი წვივის ძვლის დიაფაზი; გარეული ტახის – ზედა ყბის უკანა ნაწილის ფრაგმენტი; ღომბის – მხრის

ძვლის ქვედა ბოლო, დიდი წვივის ძვლის ქვედა ბოლო. 2. ოქრის ფერის მკვრივი ქვიშიანი თიხის ფენა: ძროხის – სხივის ძვლის ზედა ბოლო, მეტატარზალური ძვლის ქვედა ბოლო, იდაყვის ძვალი; ძროხის? – მხრის ძვლის ქვედა ბოლო; ხბოს? – მეტაკარპალური ძვლის ქვედა ბოლო; ღორის – სხივის ძვლის ქვედა ბოლო.

მულტიდისციპლინარული კვლევების მონაცემთა შეჯერება. შესწავლილ ფართობზე მულტიდისციპლინარულმა კვლევებმა დაგვანახა, რომ სელიმენტოლოგიური, არქეოლოგიური, პალინოლოგიური, კარპოლოგიური და ოსტეოლოგიური მონაცემები, ზოგიერთ შემთხვევაში, ერთმანეთს არ შეესაბამება, ანუ ცვლილებები, რომელიც ძვ.წ. VI-I სს-ის განმავლობაში შეინიშნება, სხვადასხვა მასალაზე სხვადასხვაგვარად აისახება – ზოგი უფრო ხშირად იცვლება, ზოგიც გარკვეული დროის განმავლობაში უცვლელი რჩება. ჩვენი ნაშრომის სიახლეს სწორედ ის გარემოება წარმოადგენს, რომ კულტურული ფენების გამოსაყოფად არა მხოლოდ არქეოლოგიური მასალა გამოიყენება, არამედ სხვა მეცნიერების მონაცემებიც.

1. ჰუმუსური ფენა (სიმძლავრე 0,10-0,15 მ) მუქი ნაცრისფერი თიხნარი შეიცავდა როგორც თანამედროვე ნივთიერ ნაშთებს, ასევე ძვ.წ. II-I სს-ით დათარიღებულ არქეოლოგიურ მასალას – სამშენებლო ნაშთები, სამეურნეო, სამზარეულო და სუფრის ჭურჭელი. ამ ფენაში პალინოლოგიური, კარპოლოგიური და ოსტეოლოგიური მასალა არ მოიპოვება.

2. თავდაცვითი კედლის ნაშთების შემცველი ფენა (სიმძლავრე 0,70-1,20 მ) ჰუმუსურისაგან განსხვავდება იმით, რომ მასში არქეოლოგიურის გარდა დაფიქსირებულია კარპოლოგიური და პალინოლოგიური მასალა. განსხვავებულია სელიმენტოლოგიაც – ფენა სხვადასხვა ზომის დაუხარისხებელი სამშენებლო მასალისა (მათ შორის თანამედროვე) და შემავსებელი ალევრიტისაგან (20-25%) შედგება. არქეოლოგიური მასალა წარმოდგენილია – სამშენებლო და წარმოების ნაშთებით; სამეურნეო, სამზარეულო და სუფრის ჭურჭლებით, რომლის ძირითადი ნაწილი ძვ.წ. II-I სს-ით თარიღდება. ამ ფენაში ასევე მოხვედრილია ქრონოლოგიურად უფრო ადრინდელი (ძვ.წ. VI-IV სს-ის კერამიკა), ასევე მოგვიანო (რომის იმპერატორ ადრიანეს მონეტა) არტეფაქტები. კარპოლოგიური მასალაა ფეტვის, ღომის, ხორბლის (ასლი და ზანდური), ქერის, სელის, ჭვავისა და სხვათა ნაშთები. პალინოლოგიური მასალა მცირეა – წარმოდგენილია ფიჭვის, მურყნის და ეწერის გვიძრის მცირე რაოდენობის მტვერით, რომელიც მიუთითებს, რომ ძვ.წ. II-I სს-ში კლიმატი

დღევანდელთან შედარებით ცივი იყო, ხოლო ტყე განადგურებული. სელის ტექსტილის ბოჭკოს აღმოჩენა საქსოვი დაზვის საწაფებთან ერთად, მეტყველებს ამ ქსოვილის წარმოებაზე.

თუ ყოველივე ზემოთ ჩამოთვლილ მონაცემებს შევაჯამებთ, შეიძლება აღვნიშნოთ, რომ ფენა წარმოიქმნა ქალაქის თავდაცვითი კედლის ნგრევის შედეგად (ძვ.წ. I სს-ის შუა წლები) და, სავარაუდოდ, თავდაცვით კედელში განთავსებული გარნიზონის ყოფა-ცხოვრებას ასახავს.

3. ყვითელი თიხნარის ფენა (სიმძლავრე – 1,0-1,80 მ) მკვეთრად განსხვავდება წინამორბედისაგან, განსაკუთრებით სელიმენტოლოგიური და არქეოლოგიური მასალების მიხედვით. ის ხელოვნურადაა წარმოქმნილი, ძვ.წ. III სს-ის შუა წლებში ქალაქის გალავნის მშენებლობისას, თავდაცვითი კედლის ნიველირებისათვის, შედგება ალევრიტისგან (95%). არტეფაქტები მწირადაა წარმოდგენილი – სამშენებლო ნაშთები (არაიდენტიფიცირებული კრამიტი); სამეურნეო და სუფრის ჭურჭლის ორი ფრაგმენტი. ეს მასალა ზოგადად ძვ.წ. VI-IV სს-ით თარიღდება, და ამ ფენაში, სავარაუდოდ, უფრო ადრეულ ფენასთან დიფუზიის შედეგად უნდა იყვნენ მოხვედრილი. პალინოლოგია აჩვენებს ნესტიან, გრილ კლიმატს. კარპოლოგია ასევე ნესტიან კლიმატს ასახავს. კულტურული მცენარეების ასორტიმენტი მკვეთრად განსხვავდება წინამორბედი ფენისაგან – ღომინირებს ქერი.

4. ნახშირიანი ფენა (სიმძლავრე – 0,20-0,25 მ) ვერცელდება მხოლოდ კვ. f5-6-გ5-6-ში. ის სელიმენტოლოგიურად მკვეთრად განსხვავდება წინამორბედისაგან – ფენა შეიცავს მცირე ზომის ნახშირის ნატეხებს. ასევე გვხვდება კრამიტის ფრაგმენტებიც – 5%. შემავსებელი ყავისფერი ქვიშიანი ალევრიტია. როგორც ზემოთ გვქონდა აღნიშნული, ეს ფენა ნიაღვრის შედეგადაა წარმოქმნილი. მიუხედავად ფენის მცირე სიმძლავრისა, ის არტეფაქტების რაოდენობის თვალსაზრისით მნიშვნელოვანია – სამშენებლო ნაშთები (არაიდენტიფიცირებული კრამიტი); სამეურნეო, სამზარეულო და სუფრის ჭურჭელი. პალინოლოგიური მასალაც განსხვავებულია წინამორბედი ფენისაგან, ჭარბობენ მარცვლეული კულტურები. კარპოლოგიური მონაცემებიც განსხვავებულია წინამორბედისაგან, ოღონდ შემადგენლობის მიხედვით წააგავს მე-2 ფენის ნაშთებს.

5. ღია ყავისფერი მკვრივი ალევრიტის ფენა, რომელიც არაიდენტიფიცირებული საწარმოო ცენტრის კრამიტის ფრაგმენტებს შეიცავს (სიმძლავრე 1,0-1,25 მ), სელიმენტოლოგიურად ერთგვაროვანია, ნიაღვრის მიერაა წარმოქმნილი და ნახშირი მცირე რაოდენობითაა დაფიქსირებული.

არტეფაქტები წარმოდგენილია სამშენებლო ნაშთებით (არაიდენტიფიცირებული კრამიტი); სამეურნეო, სამზარეულო და სუფრის ჭურჭლით. მათი რაოდენობა წინამორბედი ფენებისაგან განსხვავებით უფრო მრავალრიცხოვანი და მრავალფეროვანია და ზოგადად, ძვ.წ. V-IV სს-ის დასაწყისით თარიღდება. განსხვავებულ მონაცემებს იძლევა პალინოლოგია, რომელზე დაყრდნობითაც შეიძლება ითქვას, რომ ამ პერიოდში გაბატონებული იყო შედარებით ცხელი და მშრალი კლიმატი. კარპოლოგიური მასალა დაახლოებით იმდევარია, როგორც მე-2 ფენაში, ოღონდ აქ შედარებით მეტია ხორბლისა და ვაზის ნაშთები. ეს ფენა წინამორბედებისაგან განსხვავდება იმითაც, რომ მასში აღმოჩენილია ოსტეოლოგიური მასალა – შინაური (ხარი, ძროხა, ღორი, ხბო) და გარეული (ირემი, ტახი, ღობა) ცხოველების ძვლები.

6. ღია ყავისფერი მკვრივი ალევრიტის ფენა, არაიდენტიფიცირებული კრამიტის ფრაგმენტების გარეშე (სიმძლავრე 1,40-2,0 მ), სელიმენტოლოგიურად არაფრით არ განსხვავდება წინამორბედისაგან, ისიც ნიაღვრის შედეგად არის წარმოქმნილი. არქეოლოგიური მასალა წინამორბედი ფენისაგან განსხვავდება იმით, რომ აქ არ არის გამოვლენილი სამშენებლო ნაშთები (კრამიტი, ქვები და სხვა), დანარჩენი თითქმის იგივეა. კარპოლოგიური მასალაც თითქმის ანალოგიურია წინამორბედის. პალინოლოგიური მონაცემები მიუთითებენ თბილ, ნესტიან კლიმატზე.

7. ღია ყავისფერი მკვრივი ალევრიტის ფენა, რომელშიც ბათქაშები და ფლეთილი ქვიშაქვა არის შერეული (არაიდენტიფიცირებული კრამიტის ფრაგმენტების გარეშე) (სიმძლავრე 1,10-1,20 მ), ისევე როგორც წინამორბედი წარმოქმნილია ნიაღვრის შედეგად, რომელმაც ჩამოიტანა დამწვარი და დანგრეული შენობის ნაშთები – დამწვარი ბათქაშები, ფლეთილი ქვიშაქვა და ნახშირის ნატეხები. ამ შენობისთვის, წინამორბედისაგან განსხვავებით, კრამიტი არ იყო გამოყენებული. ასევე გამოვლენილი სამეურნეო, სამზარეულო, სუფრის და სამგზავრო (მათარის ფრაგმენტები) ჭურჭელი. არქეოლოგიური მასალის მიხედვით ეს ფენა ძვ.წ. V ს-ის პირველ ნახევარში წარმოიქმნა. პალინოლოგიური მონაცემები მიუთითებს ამ პერიოდში შედარებით ცივი ჰავის არსებობაზე. კარპოლოგიური მონაცემებით, ამ დროს კულტურული მცენარეების ასორტიმენტი დაახლოებით ანალოგიურია წინამორბედი ფენისა.

8. დანახშირებული ფენა (სიმძლავრე 0,10-0,40 მ) წარმოქმნილია არხის ძირზე გაჩენილი ცეცხლის შედეგად. არტეფაქტები – სამეურნეო და სუფრის ჭურჭლის ერთეული ფრაგმენტებია.

პალინოლოგიურად ის დაახლოებით ანალოგიურია წინამორბედი ფენის. კარპოლოგიური მასალა წინამორბედისაგან მკვეთრად განსხვავდება, ნახშირი წარმოქმნილია დამწვარი მარცვლოვნებისაგან, რომელთა შორის განსაკუთრებით დიდი რაოდენობით ფეტვია.

9. ოქრის ფერის მკვრივი ქვიშიანი თიხის ფენა (სიმძლავრე 0,20 მ) სელიმენტოლოგიური მონაცემების მიხედვით უნდა წარმოქმნილიყო არხის ძირზე თანდათანობით, ქვიშისა და თიხის დალექვით (და არა ერთჯერადად, ხანძრის შედეგად, როგორც წინამორბედი ფენა). ფენაში აღმოჩნდა სამეურნეო და სუფრის ჭურჭელი. პალინოლოგიური მასალა თითქმის იდენტურია წინამორბედი ფენისა, ანუ ჰავა იგივეა. კარპოლოგიური მონაცემები მკვეთრად განსხვავდება წინამორბედისაგან, ვინაიდან ეს ფენა თანდათანობით წარმოიქმნა და მცენარეული ნაშთებიც მასში ამ პროცესის ამსახველი უნდა იყოს. ოსტეოლოგიური მონაცემებით ფიქსირდება მხოლოდ შინაური ცხოველების (ძროხა, ხბო, ღორი) ძვლები.

ზემოთ მოყვანილი მონაცემებიდან საკვლევ ფართობზე ათი ფენა დაფიქსირდა (9 კულტურული, 1 დედაქანი): 1. ჰუმუსური ფენა (ტაბ. III, ტაბ. III1, ტაბ. V1, ტაბ. VI1); 2. თავდაცვითი კედლის ნაშთების შემცველი ფენა (ტაბ. II2, ტაბ. III2, ტაბ. IV2, ტაბ. V2, ტაბ. VI2); 3. ყვითელი თიხნარის ფენა (ტაბ. II3, ტაბ. III3, ტაბ. IV3, ტაბ. V5, ტაბ. VI3); 4. ნახშირიანი ფენა (ტაბ. II4, ტაბ. III4, ტაბ. IV4, ტაბ. V4); 5. ღია ყავისფერი მკვრივი ალევრიტის ფენა, რომელიც არაიდენტიფიცირებული საწარმოო ცენტრის კრამიტის ფრაგმენტებს შეიცავს (ტაბ. II5, ტაბ. III5, ტაბ. IV5, ტაბ. V5, ტაბ. VI5-7); 6. ღია ყავისფერი მკვრივი ალევრიტის ფენა, არაიდენტიფიცირებული კრამიტის ფრაგმენტების გარეშე (ტაბ. II5, ტაბ. III5, ტაბ. IV5, ტაბ. V5, ტაბ. VI8); 7. ღია ყავისფერი მკვრივი ალევრიტის ფენა, რომელშიც ბათქაშები და ფლეთილი ქვიშაქვა არის შერეული (ტაბ. II6, ტაბ. III6, ტაბ. IV6, ტაბ. V6, ტაბ. VI9-10); 8. დანახშირებული ფენა (ტაბ. II7, ტაბ. III7, VI11); 9. ოქრის ფერის მკვრივი ქვიშიანი თიხის ფენა (ტაბ. II8, ტაბ. III8, ტაბ. VI12); 10. დედაქანი. (ტაბ. II9, ტაბ. III9, ტაბ. VI13)

დასკვნა. 2011-2012 წლებში ვანის ნაქალაქარის ნაკვეთ 33-ის კვ. f2-6-გ2-6-ში ჩატარებული გათხრების შედეგად მიღებული დასკვნები უფრო მეტად სამუშაო ჰიპოთეზის ხასიათს ატარებს, რადგან ასეთი მულტიდისციპლინარული სამუშაოები, პირველად ჩატარდა ობიექტზე და მცირე მონაკვეთი იქნა შესწავლილი. შესაბამისად, კვლევის ამ ეტაპზე მიღებული მონაცემები, საშუა-

ლებას არ იძლევა ზუსტად დავადგინოთ, ისინი ზოგადი ეკოლოგიური ცვლილებების ამსახველი ნაშთებია, თუ მხოლოდ ამ უბანზე დაფიქსირებულ ვითარებას ასახავენ.

ზემოთ აღნიშნული გეკონდა, რომ პროექტის საბოლოო მიზანს წარმოადგენდა იმის დადგენა – ძვ.წ. VI-I სს-ში განიცადა თუ არა ცვლილება ძველი ვანის გარშემო არსებულმა ლანდშაფტმა და რა შესაბამისობაშია იგი ამავე პერიოდის კოლხეთის კულტურულ ცვლილებებთან.

ამავე დროს მულტიდისციპლინარული კვლევით მიღებული შედეგების ერთმანეთთან შეჯერებით 9 კულტურული ფენა გამოიყო – მხოლოდ არტეფაქტებზე დაკვირვებით – 7 ფენა, სედიმენტოლოგიურად – 7 ფენა (მე-8 დედაქანია), პალინოლოგიურად – 6 ფენა, კარპოლოგიურად – 5 ფენა, ოსტეოლოგიურად – 2 ფენა (იხ. ცხრილი 0).

აქედან გამომდინარე ჩვენმა კვლევამ საველე არქეოლოგიის მეთოდოლოგიასთან დაკავშირებული დასკვნის გაკეთების საშუალება მოგვცა. კერძოდ, კულტურული ფენის გამოყოფისა და ინტერპრეტაციისათვის საჭიროა მულტიდისციპლინარული კვლევის ყველა მონაცემის ერთმანეთთან შეჯერება. ჩვენს შემთხვევაში ამდაგვარად განისაზღვრება ფენის წარმოქმნის მიზეზები, თარიღი და გარემო პირობები. კვლევამ ასევე დაგვანახა, რომ სხვადასხვა მეცნიერებების მონაცემებით ცვლილებები დროში

არაერთგვაროვანია, არ არის აუცილებელი კლიმატურ ცვლილებებს უსათუოდ მოსდევდეს კულტურული, მათ შორის კულტურული მცენარეების მოყვანა.

რაც შეეხება ამ უბანზე წარმოებული სამუშაოების შედეგად მიღებულ დასკვნებს შეიძლება ითქვას, ძვ.წ. VI-V სს-ის მიჯნაზე ე.წ. დიდი არხი ითხრება, რომლის ძირზეც თანდათან ქვიშიანი თიხნარი ილექება, რომელშიც კერამიკის ფრაგმენტებიც ხვდება; შემდგომში მის თავზე მცენარეები იწვის და დანახშირებული ფენა წარმოიქმნება. დაახლოებით ორსაუკუნენახევარი ადგილი გამოუყენებელი იყო და არხში ნიაღვრების შედეგად ალევრიტის დანახშირევი წარმოიქმნა, რომელშიც ახლომდებარე ტერიტორიიდან ჩადინებული არტეფაქტები და ეკოფაქტები დაფიქსირდა. ძვ.წ. III ს-ის მეორე ნახევარში აქ შენდება ქალაქის დამცავი კედლის ერთი მონაკვეთი, რომელიც არხს ზემოდან გადაუყვება. ეს კედელი ძვ.წ. I ს-ის შუა წლებში ინგრევა. ახ.წ. II ს-ში აქ ისევ შეინიშნება ცხოვრების კვალი. საბოლოოდ ეს ტერიტორია ისევ იქნა ათვისებული XIX ს-ში.

ფენები	სედიმენტოლოგიის მიხედვით	არქეოლოგიის მიხედვით	პალინოლოგიის მიხედვით	კარპოლოგიის მიხედვით	ოსტეოლოგიის მიხედვით
1	1	1	-	-	-
2	2	2	1	1	-
3	3	3	2	2	-
4	4	4	3	3	-
5	5	5	4		1
6			5		-
7			-		
8	6	6	6	4	-
9	7	7	-	5	2
10	8	-	-	-	-

ცხრილი 0. სედიმენტოლოგიური, არქეოლოგიური, პალინოლოგიური, კარპოლოგიური, ოსტეოლოგიური მონაცემების შედეგად მიღებული სტრატოგრაფიული ფენების შეჯერება.

Vani, Profile, Pollen

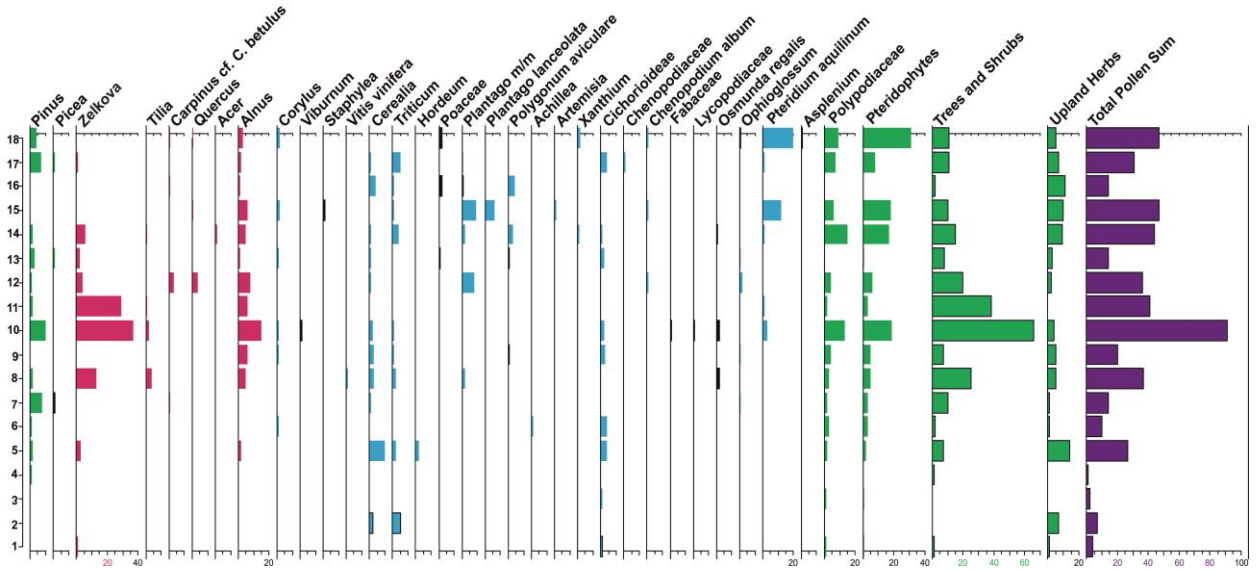

ცხრილი 1

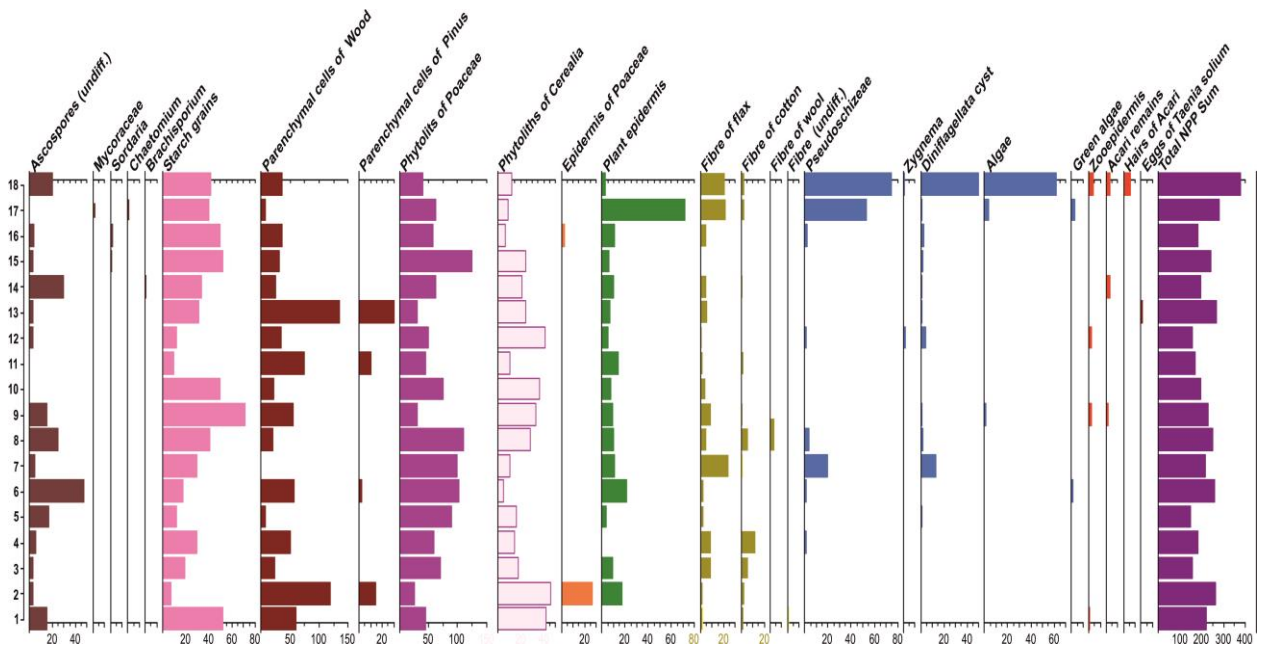

ცხრილი 2

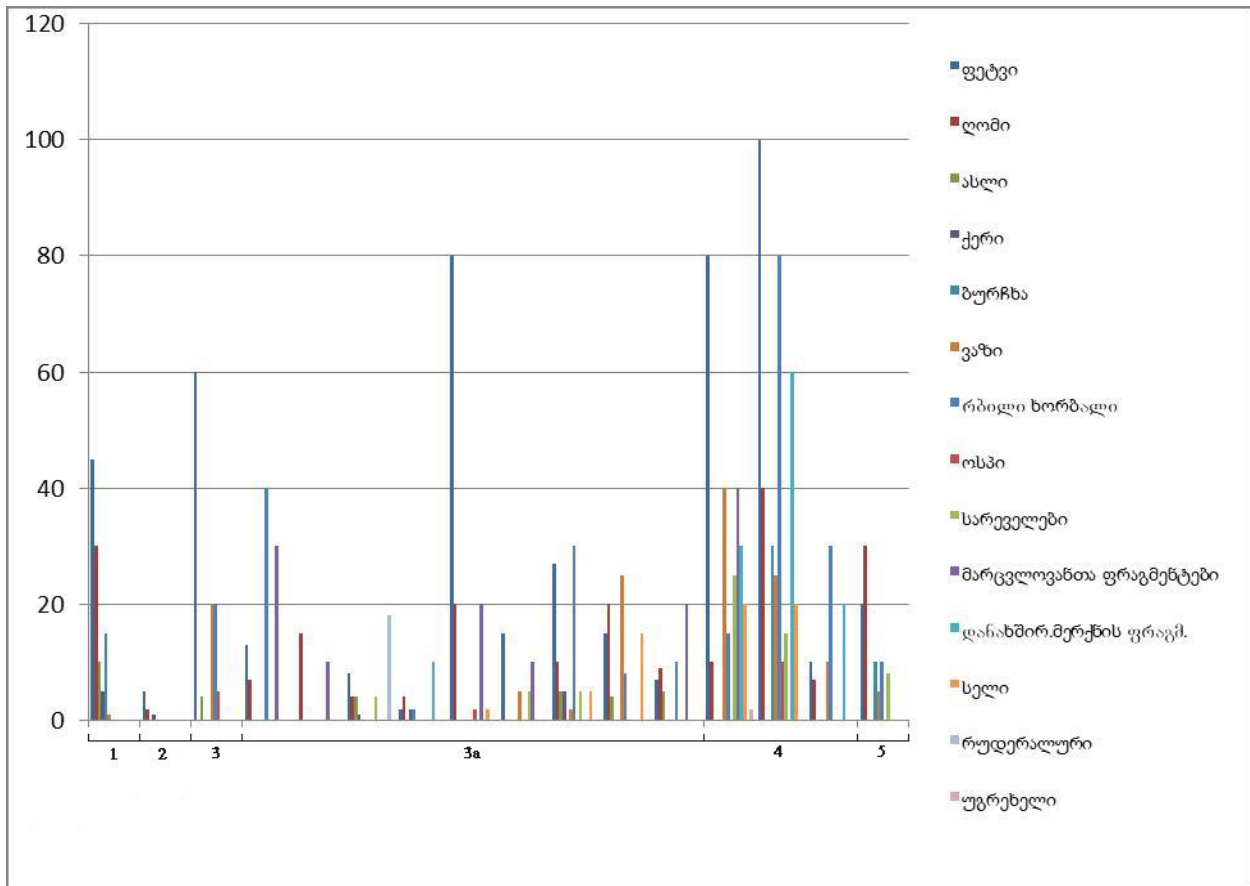

ცხრილი 3

Darejan Kacharava, Dimitri Akhvlediani, Catherine Masserey, Rusudan Chagelishvili, Giorgi Jaoshvili, Eliso Kvavadze, Maia Chichinadze, Marine Bokeria, Oleg Bendukidze†

Vani Archaeological Expedition 2010-2011 Field Investigation Report

Summary

Georgian National Museum Vani Archaeological Expedition in collaboration with the Institute of Archaeology and Ancient History, Lausanne university, conducted field investigation SKOPES IZ73ZO-128177 within the frames of program “West Georgia in the first millennium B.C.: cultural and environmental context” during the reporting years. The program implied carrying out multidisciplinary research in the process of field excavations.

Research goal: Main goal at the given stage of research was to juxtapose data obtained through multidisciplinary research.

Research objectives: It was necessary in the first place to identify a specific area of the Vani archaeological site with the maximum number of cultural layers of various periods. Next was to carry out the multidisciplinary (archaeological, sedimentological, carpological, palynological, osteological) research on the selected area and finally, to juxtapose obtained data.

With the view of conducting the above research, an area of the north-eastern part of Vani site, adjacent to the so-called Akhvledianebis Gora (Hill of Akhvledianis) had been selected (plot 33). The area hosted a multilayered archaeological monument – the so-called “grand canal” cut into the bedrock that had been brought to light by recent archaeological excavations. It is occasionally 6 m deep (from edge to bottom) and 10 m wide. The canal (its purpose is still unclear) begins at the north-eastern corner of the hill with its bottom occasionally paved with large sandstone slabs. The canal is not yet excavated to the end – its south-western section is still unexcavated. It is filled with cultural layers dating from various periods and is crossed with a section of a city fortification wall (site plan of Vani).

Conclusion: assumptions made on the basis of excavations of plot 33 square f2-6g2-6 carried out in 2010-2011 on Vani site are mainly hypothetical due to the fact that the above multidisciplinary research had been done for the first time and only a small area was studied. Therefore, data obtained on this stage of research do

not afford us to ascertain whether they reflect general environmental developments or pertain specifically to this area.

As it was already mentioned above, the final goal of the project was to clarify whether or not did a landscape around ancient Vani undergo changes in the period of 6th-1st cent. B. C. and how did they interact with cultural developments in the same area.

The juxtaposition of data obtained through a multidisciplinary investigation at the same time, made it possible to distinguish 9 cultural layers while artifacts were indicative of only 7 layers. From the archaeological point of view, recorded stratigraphic sequence is as follows: 1) humus layer (0.10-0.15 m thick); 2) scorched layer (0.10-0.60 m thick) appeared after crumbling down of fortification wall by the mid of the 1st cent. B.C. and contains materials dating from the 2nd-1st cent. B. C. in general; 3) layer of yellowish loam soil (2.0-1.80 m thick to the north of a ditch and 1.0 m thick to the south) was laid in the mid 3rd cent. B. C. in the process of construction of fortification wall for levelling its inner area; 4) light brown layer of dense silt revealing roof tile fragments of yet unidentified manufacturing center (1.0-1.25 m thick) was brought by flash flood in the beginning of 4th cent. B.C. abounding with soil and artifacts; 5) light brown layer of dense silt revealing pieces of plaster and torn sandstone (no fragments of unidentified roof tiles) (2.40-3.00 m thick) had been also brought by flash flood in the 5th cent. B. C. and contained soil and artifacts; 6) carbonized layer (0.10-0.40 m thick) appeared apparently in the 6th-5th cent. B. C. after fire had consumed the so-called grand canal; 7) dense ochre colored sand and clay layer laid on the bottom of the canal (0.20 m thick) appeared presumably as sediment on the bottom of the canal during the period of its functioning in 6th – first half of 5th cent. B. C. The study of sediments identified 7 layers (the 8th was a bedrock); 6 layers were identified palynologically (tables I and II); carpological study identified 5 layers (table III); osteological study identified 2 (table 0).

layers	Sedimentology data	Archaeological data	Palynological data	Carpological data	Osteological data
1	1	1	-	-	-
2	2	2	1	1	-
3	3	3	2	2	-
4	4	4	3	3	-
5	5	5	4		1
6			5		-
7			-	-	
8	6	6	6	4	-
9	7	7	-	5	2
10	8	-	-	-	-

Table 0. Juxtaposition of stratigraphy identified through sedimentological, archaeological, palynological, carpological and osteological data.

Conducted research enabled us to arrive at conclusion pertaining methodology of archaeological study. In particular, it was assumed that identification and interpretation of a cultural layer calls for juxtaposition of all data obtained through multidisciplinary research. This was exactly the case with ascertaining reasons of origin, dating and environmental context of a cultural layer. The research also demonstrated that changes throughout the time do not prove to be uniform if viewed on the basis of various scientific data. Climatic changes do not necessarily entail cultural ones, cultivation of domesticated plants among them.

As for the reconstruction of cultural developments according to the study of the above area, it can be assumed that the grand canal was dug at the turn of the 6th cent. B. C. with its bottom accumulating sand and clay sedimentation, containing shreds of pottery. Afterwards, plants burn and create carbonized layer. For the following two and the half centuries the site was abandoned and flash floods created silt sediments containing eco facts and artefacts dragged from the nearby locations. A section of a fortification wall was constructed and crossed the canal in the second half of 3rd cent. B. C. This wall breaks down in the mid 1st cent. B. C. Traces of human activities again are visible in the 2nd cent. This territory was once more assimilated in the 19th cent.

ლიტერატურა

ახვლედიანი დ. 1999: კრამიტი ვანის ნაქალაქარიდან. თბილისი.

ახვლედიანი დ., ხარაბაძე ს. 2010: ძველი ვანი და მისი შემოგარენი ძვ.წ. I ათასწლეულში – ტერიტორიის ათვისების საკითხები. – *სიახლენი უძველეს კოლხეთზე*, თბილისი, გვ. 41-43.

- დუნდუა გ. 1979:** საქართველოს სამონეტო განძები. თბილისი.
- დუნდუა გ., ლორთქიფანიძე გ. 1977:** მონეტები ვანიდან. – ოთ. ლორთქიფანიძე (რედ.), ვანი, არქეოლოგიური გათხრები, ტ. III, თბილისი, გვ. 119-152.
- ვაშაკიძე ნ., ლორთქიფანიძე გ. 1975:** კოლხური ქვევრი. – *სდსძ*, V, თბილისი, გვ. 93-106.
- კაჭარავა დ., ლორთქიფანიძე ოთ., ფუთურიძე რ., ყიფიანი გ. 1979:** არქეოლოგიური გათხრები ვანის ნაქალაქარის ზედა ტერასაზე. – ოთ. ლორთქიფანიძე (რედ.), ვანი, არქეოლოგიური გათხრები, ტ. IV, თბილისი, გვ. 7-37.
- კახიძე ამ. 1971:** საქართველოს ზღვისპირეთის ანტიკური ხანის ქალაქები. თბილისი.
- ლიჩელი ვ. 1991:** ძველი ვანი: სამეურნეო უბანი. თბილისი.
- ლორთქიფანიძე ოთ. 1966:** ანტიკური სამყარო და ძველი კოლხეთი. თბილისი.
- ლორთქიფანიძე ოთ. 1995:** ვანი “ოქრომრავალი” კოლხეთის უძველესი რელიგიური ცენტრი, მაინცი.
- ლორთქიფანიძე ოთ., გიგოლაშვილი ელ., კაჭარავა დ., ლიჩელი ვ., ფირცხალავა მ., ჭყონია ან. 1981:** ძვ.წ. VI-IV საუკუნეების კოლხური კერამიკა ვანიდან (ტიპოლოგიური კლასიფიკაცია, დათარიღება, კატალოგი). – ოთ. ლორთქიფანიძე (რედ.), ვანი, არქეოლოგიური გათხრები, ტ. V, თბილისი.
- მათიაშვილი ნ. 1973:** ელინისტური ხანის ადგილობრივი კერამიკა ვანიდან. – *მსკა* V, თბილისი, გვ. 52-70.
- მათიაშვილი ნ. 1977:** ძვ.წ. III-I სს. კოლხეთის ქალაქების ეკონომიკური ისტორია, თბილისი.
- მათიაშვილი ნ. 2013:** არქეოლოგიური გათხრები ვანის ნაქალაქარის ქვედა ტერასაზე. – ოთ. ლორთქიფანიძე (რედ.), ვანი, არქეოლოგიური გათხრები, ტ. X, თბილისი.
- ფირცხალავა მ., ყიფიანი გ. 1986:** ცენტრალური ტერასის დასავლეთ ნაწილში 1978-1981 წლებში ჩატარებული საველე მუშაობის შედეგები (თორმეტსაფეხურებიანი საკურთხევლის არე). – ოთ. ლორთქიფანიძე (რედ.), ვანი, არქეოლოგიური გათხრები, ტ. VIII, თბილისი, გვ. 52-78.
- ფუთურიძე რ. 1983:** კერამიკული ტარა. – *ვანი VII*, თბილისი, გვ. 9-26.
- Ахвледиани Д., Кипиани Г. 2004:** Капитель с двойной протомой из городища Вани. – *Кавказоведение*, № 6, Москва, сс. 80-85.
- Путуридзе Р. 1977:** Колхидские амфоры из Вани. – *КСИА*, вып. 151, Москва, сс. 68-71.
- Хоштария Н. 1979:** Из архива Н.В. Хоштария, О раскопках на вершине холма в 1947-1959 гг. – ოთ. ლორთქიფანიძე (რედ.), ვანი, არქეოლოგიური გათხრები, ტ. I, თბილისი, გვ. 115-134.
- Шелов Д. 1975:** Керамические клейма из Танаиса III-I веков до н.э., Москва.
- Boardman J. 1989:** Athenian red-figure vases, The Classical Period, London.
- Finkielsztein G. 2001:** Chronologie d’atellée et revise des eponyms amphoriques Rhodiens de 270-à 108 av. J.-C. environ. BAR International Series 990, Oxford.
- Stroszeck Ju. 1994:** Wannens als Sarkophagen. – *Mitteilungen des Deutschen Archäologischen Instituts, Römische Abteilung*, Bd. 101, S. 217-148, Taf. 77-89.

სურათების აღწერილობა

- სურ. 1 – ვანის ნაქალაქარი, ნაკვ. 33, 2011-2012 წწ-ის გათხრებამდე, ხედი სამხრეთ-აღმოსავლეთიდან;
- სურ. 2 – ვანის ნაქალაქარი, ნაკვ. 33, 2011-2012 წწ-ის გათხრებამდე, ხედი სამხრეთიდან;
- სურ. 3 – ნაკვ. 33, კვ. f 5-6 – გ5-6, თხრილი გათხრების შემდეგ, ხედი ჩრდილო-აღმოსავლეთიდან;
- სურ. 4 – თხრილის დასავლეთ კედლის ჭრილი: A – ნახანძრავი ფენა; B – ე.წ. სტერილური ფენა; C – ნახშირიანი ფენა; D – მკვრივი ალევრიტი;
- სურ. 5 – ძვლისა და დამწვარი ბათქაშის ფრაგმენტები დასავლეთ კედელზე;
- სურ. 6 – დანახშირებული ფენა. ისრით ნაჩვენებია იგივე ფენა თხრილის ფუძეში;
- სურ. 7 – ოქრა ფერის მკვრივი ქვიშიანი თიხა;
- სურ. 8 – ქვიშაქვის გაშიშვლება თხრილის სამხრეთ-აღმოსავლეთ ნაწილში;
- სურ. 9 – ადრიანეს მონეტა;
- სურ. 10 – ჯამი (07:1-12/42);
- სურ. 11 – ქვევრის კედლის ფრაგმენტი (07:1-12/111). შემკულია დახრილი ქვებით. ქვების თავში კოპისებური დანამერწებია;
- სურ. 12 – ჭურჭლის კედლის ფრაგმენტი, ყურით (07:1-12/110). ყური ოვალურგანიკვეთიანია, თანაბრადმორკალული. ყურის ზედა ნაწილზე უნაგირისებური დანამერწია;
- სურ. 13 – შავლაკიანი ჭურჭლის პირის ფრაგმენტი (07:1-12/78);
- სურ. 14 – ქიოსური ამფორის პირ-ყელის ფრაგმენტი (07:1-12/197).

DESCRIPTION OF THE FIGURES

- Fig. 1 – Vani site, plot 33 before 2010-2011 excavations, view from the south-east.
Fig. 2 - Vani site, plot 33 before 2010-2011 excavations, view from the south.
Fig. 3 – Plot 33, square f5-6-g5-6, ditch after the excavations, view from the north-east.
Fig. 4 – Ditch stratigraphy of western wall: A – scorched layer; B – so-called sterile layer; C – carbonized layer; D – dense silt.
Fig. 5 – Fragments of burnt bones and plaster on the western wall.
Fig. 6 – Carbonized layer. Arrow points to the same layer at the bottom of a ditch.
Fig. 7 - Dense ochre colored sand and clay layer
Fig. 8 – Sandstone outlet in the south-eastern section of a ditch.
Fig. 9 – Coin of Adrian
Fig. 10 – Bowl (07:1-12/42)
Fig. 11 – Decorated fragment of body of a wine-jar (07:1-12/111)
Fig. 12 – Fragment of the body of a vessel with a handle (07:1-12/110)
Fig. 13 – Fragment of a rim of a black glazed vessel (07:1-12/78)
Fig. 14 – Fragment of the rim and the body of a Chian amphora (07:1-12/197)

ტაბულაციის აღწერილობა

- ტაბ. I. ვანის ნაქალაქარის გენერალური გეგმა.
ტაბ. II-VI. ვანის ნაქალაქარის ნაკვ. 33, კვ. f2-6-g2-6 თხრილის სტრატეგრაფიული ჭრები.
ტაბ. VII. ჰუმუსური ფენა: 12/1-2. ქვევრების ფრაგმენტები; 12/3. ჭურჭლის ხუფის ფრაგმენტი; 12/4-7. ქოთნების ფრაგმენტები; 12/8. ღოქის (?) ფრაგმენტი; 12/9. კოლხური ამფორის ფრაგმენტი; 12/10. იმპორტული თეფშის პირ-კალთის ფრაგმენტი; 12/11. რკინის ლურსმანი.
ტაბ. VIII. თავდაცვითი კედლის ნაშთების შემცველი ფენა: 11/1-10. ჭურჭლების ფრაგმენტები; 11/11-12. ქვევრების ფრაგმენტები.
ტაბ. IX. თავდაცვითი კედლის ნაშთების შემცველი ფენა: 11/14, 17. ჭურჭლების პირის ფრაგმენტები; 11/15. ჭურჭლის ყურის ფრაგმენტი; 11/16. ჭურჭლის ძირ-კედლის ფრაგმენტი; 11/18. ჯამის პირ-კალთის ფრაგმენტი.
ტაბ. X. თავდაცვითი კედლის ნაშთების შემცველი ფენა: 11/19, 21. იმპორტული ჭურჭლების ფრაგმენტები; 11/20. კოლხური ამფორის (?) ფრაგმენტი; 11/22-24. ჭურჭლების ძირ-კედლის ფრაგმენტები; 11/25, 26. ქვევრის ფრაგმენტები.
ტაბ. XI. თავდაცვითი კედლის ნაშთების შემცველი ფენა: 11/27. ჭურჭლის ძირის ქუსლიანი ფრაგმენტი; 11/28. ქოთნის პირის ფრაგმენტი; 11/29. ჭურჭლის ძირ-კედლის ფრაგმენტი; 11/30. ყურის ფრაგმენტი; 11/31. შავლაკიანი ჭურჭლის კედლის ფრაგმენტი; 11/32. რკინის ლურსმანი; 11/33. ქოთნის პირ-ყელის ფრაგმენტი; 11/34. ღოქის ყურის ფრაგმენტი; 11/37. ჯამის ფრაგმენტი.
ტაბ. XII. თავდაცვითი კედლის ნაშთების შემცველი ფენა: 11/41. ჯამების ფრაგმენტები; 11/42-48. ჭურჭლის პირისა და პირ-ყელის ფრაგმენტები.
ტაბ. XIII. თავდაცვითი კედლის ნაშთების შემცველი ფენა: 11/38. ქვევრის ფრაგმენტები; 11/39, 40. ჭურჭლის ხუფების ფრაგმენტები; 11/49-52. ჭურჭლის ყურების ფრაგმენტები; 11/53. კოლხური ამფორის ქუსლი; 11/54. ჯამის ძირ-კალთის ფრაგმენტი.
ტაბ. XIV. ჰუმუსური ფენა: 11/56. ქვევრის კედლის ფრაგმენტი; თავდაცვითი კედლის ნაშთების შემცველი ფენა: 11/58. როდოსული ამფორის ყური დამლით; 11/59. ჭურჭლის პირის ფრაგმენტი.
ტაბ. XV. თავდაცვითი კედლის ნაშთების შემცველი ფენა: 11/61-62. ქვევრების ფრაგმენტები; 11/63. თეფშის პირ-კალთის ფრაგმენტი; 11/64. ჭურჭლის ძირ-კედლის ფრაგმენტი; 11/65. როდოსული (?) ამფორის ყურის ფრაგმენტი.
ტაბ. XVI. თავდაცვითი კედლის ნაშთების შემცველი ფენა: 11/66. ჯამის პირ-კალთის ფრაგმენტი; 11/70. იმპორტული ჭურჭლის ძირ-კედლის ფრაგმენტი; 11/71. იმპორტული ჭურჭლის ყურის ფრაგმენტი; 11/72. ჭურჭლის ყურის ფრაგმენტი; 11/73-74. ქვევრების ფრაგმენტები.

ტაბ. XVII. თავდაცვითი კედლის ნაშთების შემცველი ფენა: 12/14-15,17. ქოთნების ფრაგმენტები; 12/16. დოქის პირ-ყელის ფრაგმენტი; 12/18. იმპორტული ჭურჭლის ძირ-კედლის ფრაგმენტი; 12/19. საწაფები; 12/20. რკინის ლურსმანი.

ტაბ. XVIII. თავდაცვითი კედლის ნაშთების შემცველი ფენა: 12/12-13, 21-24. კოლხური ამფორების ფრაგმენტები.

ტაბ. XIX. თავდაცვითი კედლის ნაშთების შემცველი ფენა: 12/25,26. ორი, ბრტყელი კრამიტის ნიშნინი ფრაგმენტი; 12/27-29, 31. ქოთნების ფრაგმენტები; 12/30. თეფშის ფრაგმენტი.

ტაბ. XX. თავდაცვითი კედლის ნაშთების შემცველი ფენა: 12/32. ქოთნის ყურ-კედლის ფრაგმენტი; 12/33, 36. დოქების ყურისა და პირ-ყელის ფრაგმენტები; 12/34, 35. თეფშების ფრაგმენტები; 12/37,38. “ცრუყურიანი ქვაბების” ფრაგმენტები; 12/39. ჭურჭლის კედლის ფრაგმენტები; 12/40. ქვიშაქვის არქიტექტურული დეტალი(?); 12/42. ჯამი.

ტაბ. XXI. ყვითელ თიხნარაინი ფენა: 12/43,44. ქვევრის კედლების ფრაგმენტები; 12/45. დერგის პირ-ყელის ფრაგმენტი; 12/46. ბრტყელი კრამიტის ფრაგმენტი; 12/47. წითელფიფურული კილიკის კედლის ფრაგმენტი; 12/48. შავლაკიანი კილიკის ყურის ფრაგმენტი; 12/49. რკინის ლურსმნის ფრაგმენტი.

ტაბ. XXII. ღია ყავისფერი მკვრივი ალევრიტის ფენა (არაიდენტიფიცირებული საწარმოო ცენტრის კრამიტის ფრაგმენტებით): 11/98. დოქის პირ-ყელის ფრაგმენტი ყური; 11/85, 98ა, 99. ჭურჭლების ძირ-კედლის ფრაგმენტები.

ტაბ. XXIII. ღია ყავისფერი მკვრივი ალევრიტის ფენა (ბათქაშებითა და ფლეთილი ქვიშაქვის შერეული): 11/100. ბრინჯაოს ქინძისთავი; ღია ყავისფერი მკვრივი ალევრიტის ფენა (არაიდენტიფიცირებული საწარმოო ცენტრის კრამიტის ფრაგმენტებით): 11/101. არაიდენტიფიცირებული ამფორის პირ-ყელის ფრაგმენტი; ოქრის ფერის მკვრივი ქვიშაინი თიხის ფენა: 11/103. დერგის პირის ფრაგმენტი.

ტაბ. XXIV. ოქრის ფერის მკვრივი ქვიშაინი თიხის ფენა: 11/104. დერგის პირის ფრაგმენტი; 11/105. ჭურჭლის ყური; 11/106. ქვევრის კედლის ფრაგმენტი; 11/107,108. ჭურჭლის პირ-ყელისა და ყელის ფრაგმენტები.

ტაბ. XXV. ღია ყავისფერი მკვრივი ალევრიტის ფენა (არაიდენტიფიცირებული საწარმოო ცენტრის კრამიტის ფრაგმენტებით): 12/50. ქოთნის ყელისა და მხრის ფრაგმენტი; 12/51. დაწახნაგებული ღარისებური კრამიტის ფრაგმენტი; 12/52. ბრტყელი კრამიტის ფრაგმენტი; 12/53. ქვევრის პირის ფრაგმენტი; 12/54. ქვევრის ყელისა და მხრის ფრაგმენტი; 12/55-60. ქვევრების კედლების შემკული ფრაგმენტები; 12/61. ამფორის ძირი; 12/62-64. ჭურჭლის კედლის ფრაგმენტები; 12/65-66. ჭურჭლების ყურის ფრაგმენტები.

ტაბ. XXVI. ღია ყავისფერი მკვრივი ალევრიტის ფენა (არაიდენტიფიცირებული საწარმოო ცენტრის კრამიტის ფრაგმენტებით): 12/67-70. ქოთნების ძირ-კედლის ფრაგმენტები; 12/71. დერგის ძირ-კედლის ფრაგმენტი;

ტაბ. XXVII. ღია ყავისფერი მკვრივი ალევრიტის ფენა (არაიდენტიფიცირებული საწარმოო ცენტრის კრამიტის ფრაგმენტებით): 12/72. ქვევრის კედლის ფრაგმენტი; 12/73, 75-77. ქოთნების პირ-ყელის ფრაგმენტები; 12/74. ჯამის პირ-კალთის ფრაგმენტი.

ტაბ. XXVIII. ღია ყავისფერი მკვრივი ალევრიტის ფენა (არაიდენტიფიცირებული საწარმოო ცენტრის კრამიტის ფრაგმენტებით): 11/83. მეღუზა-გორგონას გამოსახულებიანი ანტიფიქსის ფრაგმენტი; 11/77. სასმისის ტანისა და ძირის ფრაგმენტი; 11/103ა. დოქის პირ-ყელი ყურების ფრაგმენტებით.

ტაბ. XXIX. ღია ყავისფერი მკვრივი ალევრიტის ფენა (არაიდენტიფიცირებული საწარმოო ცენტრის კრამიტის ფრაგმენტებით): 12/78. წითელფიფურული ჭურჭლის (კრატერის?) პირის ფრაგმენტი; 12/79-80. ქვევრის პირის ფრაგმენტები; 12/81-82. ქვევრის ძირის ფრაგმენტები; 12/83-87. ქვევრების კედლების შემკული ფრაგმენტები; 12/88-90. დერგების კედლების შემკული ფრაგმენტები.

ტაბ. XXX. ღია ყავისფერი მკვრივი ალევრიტის ფენა (არაიდენტიფიცირებული საწარმოო ცენტრის კრამიტის ფრაგმენტებით): 12/91-92. დერგების კედლების შემკული ფრაგმენტები; 12/94-97. ქოთნების ძირ-კედლის ფრაგმენტები.

ტაბ. XXXI. ღია ყავისფერი მკვრივი ალევრიტის ფენა (არაიდენტიფიცირებული საწარმოო ცენტრის კრამიტის ფრაგმენტებით): 12/98-101. ჭურჭლების პირ-ყელის ფრაგმენტები; 12/104-105. ჭურჭლების კედლის ფრაგმენტები.

ტაბ. XXXII. ღია ყავისფერი მკვრივი ალევრიტის ფენა (არაიდენტიფიცირებული საწარმოო ცენტრის კრამიტის ფრაგმენტებით): 12/102-103, 106-110. ჭურჭლების კედლის ფრაგმენტები ყურებითა და ყურის ფრაგმენტებით.

ტაბ. XXXIII. ღია ყავისფერი მკვრივი ალევრიტის ფენა (არაიდენტიფიცირებული საწარმოო ცენტრის კრამიტის ფრაგმენტებით): 12/111-117. ქვევრების კედლების შემკული ფრაგმენტები; 12/118. ჭურჭლის კედლის შემკული ფრაგმენტი.

ტაბ. XXXIV. ღია ყავისფერი მკვრივი ალევრიტის ფენა (არაიდენტიფიცირებული საწარმოო ცენტრის კრამიტის ფრაგმენტებით): 12/119, 129, 121-122. ჭურჭლების პირ-ყელის ფრაგმენტები; 12/123-124. ქოთნების ძირ-კედლის ფრაგმენტი.

ტაბ. XXXV. ღია ყავისფერი მკვრივი ალევრიტის ფენა (არაიდენტიფიცირებული საწარმოო ცენტრის კრამიტის ფრაგმენტებით): 12/125-128. ჭურჭლების ძირ-კედლის ფრაგმენტები; 12/129. ჭურჭლის ყურის ფრაგმენტი; 12/130. ჯამის ფრაგმენტი.

ტაბ. XXXVI. ღია ყავისფერი მკვრივი ალევრიტის ფენა (არაიდენტიფიცირებული საწარმოო ცენტრის კრამიტის ფრაგმენტებით): 12/131, 135. ჭურჭლების კედლის ყურიანი ფრაგმენტები; 12/132-134, 136-137. ჭურჭლების ყურის ფრაგმენტები; 12/138. ქვევრის პირის ფრაგმენტი; 12/139. ჭურჭლის ყელისა და მხრის ფრაგმენტი.

ტაბ. XXXVII. ღია ყავისფერი მკვრივი ალევრიტის ფენა (არაიდენტიფიცირებული საწარმოო ცენტრის კრამიტის ფრაგმენტებით): 12/140. ჭურჭლის პირ-ყელის ფრაგმენტი; 12/141. ე.წ. კონუსურტანიანი სასმისი; 12/142. ღრუფეხიანი სასმისი; 12/143. ცილინდრულტანიანი სასმისი; 12/144-145. ქოთნების ძირ-კედლის ფრაგმენტები; 12/146. ჭურჭლის კედლის ფრაგმენტი; 12/147. იმპორტული, არაიდენტიფიცირებული ამფორის პირ-ყელის ფრაგმენტი.

ტაბ. XXXVIII. ღია ყავისფერი მკვრივი ალევრიტის ფენა (არაიდენტიფიცირებული საწარმოო ცენტრის კრამიტის ფრაგმენტებით): 12/148-150. ბრტყელი კრამიტის ფრაგმენტები; 12/151-152. დაწახნაგებული ღარისებური კრამიტის ფრაგმენტები; 12/153. ქვევრის პირ-ყელის ფრაგმენტი; 12/154-155. ქვევრების კედლების შემკული ფრაგმენტები; 12/156. დერგის პირ-ყელის ფრაგმენტი; 12/157-160. ჭურჭლების კედლის ყურიანი ფრაგმენტები და ძირი; 12/161. არაიდენტიფიცირებული ამფორის ძირის ფრაგმენტი.

ტაბ. XXXIX. ოქრის ფერის მკვრივი ქვიშიანი თიხის ფენა: 11/109. დერგის პირის ფრაგმენტი; 11/110. ჭურჭლის პირის ფრაგმენტი; 11/111. ჯამის ფრაგმენტი; 11/112. ქვევრის პირის ფრაგმენტი; 11/113, 114. ქვევრების კედლების ფრაგმენტები.

ტაბ. XL. ღია ყავისფერი მკვრივი ალევრიტის ფენა (ბათქაშებითა და ფლეითილი ქვიშაქვის შერეული): 12/162-163, 12/170-173. ქვევრების კედლების ფრაგმენტები; 12/164-165. ჭურჭლების კედლის ფრაგმენტები; 12/166. ჭურჭლის პირ-ყელის ფრაგმენტი; 12/167. ჭურჭლის ძირ-კედლის ფრაგმენტი; 12/168. ჭურჭლის ყურის ფრაგმენტი.

ტაბ. XLI. ღია ყავისფერი მკვრივი ალევრიტის ფენა (ბათქაშებითა და ფლეითილი ქვიშაქვით შერეული): 12/175-177. ქვევრების კედლების ფრაგმენტები; 12/178. ჭურჭლის კედლის ფრაგმენტი; 12/179. ჭურჭლის ძირის ფრაგმენტი; 12/180-183. ქოთნების ძირ-კედლის ფრაგმენტები.

ტაბ. XLII. ღია ყავისფერი მკვრივი ალევრიტის ფენა (ბათქაშებითა და ფლეითილი ქვიშაქვის შერეული): 12/184, 188. ჭურჭლების ყურის ფრაგმენტები; 12/185-186. ჭურჭლების პირ-ყელის ფრაგმენტები; 12/187. ღოქის პირ-ყელის ფრაგმენტი; 12/189-190. ჭურჭლების კედლის ფრაგმენტები.

ტაბ. XLIII. ღია ყავისფერი მკვრივი ალევრიტის ფენა (ბათქაშებითა და ფლეითილი ქვიშაქვით შერეული): 12/193-194. ქოთნის პირ-ყელის ფრაგმენტი; 12/195. ჭურჭლის ყურის ფრაგმენტი; 12/196. კვირისტავი; 12/197. ქიოსური ამფორის პირ-ყელის ფრაგმენტი; 12/198-199. ჭურჭლების კედლის ფრაგმენტები; 12/191, 192, 200-202. რიყის ქვები (სალესი ან საპრიალებლი).

ტაბ. XLIV. ღია ყავისფერი მკვრივი ალევრიტის ფენა (ბათქაშებითა და ფლეითილი ქვიშაქვით შერეული): 12/203-205. ქვევრების პირის ფრაგმენტები; 12/209. დერგის პირ-ყელის ფრაგმენტი.

ტაბ. XLV. ღია ყავისფერი მკვრივი ალევრიტის ფენა (ბათქაშებითა და ფლეითილი ქვიშაქვით შერეული): 12/206-207. ქვევრების კედლების ფრაგმენტები; 12/209. დერგის კედლის ფრაგმენტი; 12/210. ყურის ფრაგმენტი; 12/211. ჭურჭლის ძირ-გვერდის ფრაგმენტი; 12/214. რიყის ქვა (სალესი ან საპრიალებლი).

ტაბ. XLVI. ღია ყავისფერი მკვრივი ალევრიტის ფენა (ბათქაშებითა და ფლეითილი ქვიშაქვით შერეული): 12/215. ქვევრის პირის ფრაგმენტი; 12/216-217. დერგის პირ-ყელის ფრაგმენტები.

ტაბ. X VII. ღია ყავისფერი მკვრივი ალევრიტის ფენა (ბათქაშებითა და ფლეითილი ქვიშაქვით შერეული): 12/218, 224-227. ქვევრების კედლების ფრაგმენტები; 12/219. ჭურჭლის ძირ-კედლის ფრაგმენტი; 12/220. დერგის პირ-ყელის ფრაგმენტი; 12/221. ჭურჭლის კედლის ფრაგმენტი; 12/223. ჭურჭლის ყურის ფრაგმენტი; 12/222. მათარის კედლის ფრაგმენტი.

ტაბ. XLVIII. ღია ყავისფერი მკვრივი ალევრიტის ფენა (ბათქაშებითა და ფლეითილი ქვიშაქვით შერეული): 12/229. ჭურჭლის ყურის ფრაგმენტი; 12/230. ქოთნის პირ-ყელის ფრაგმენტი; 12/231. ქვევრის

პირის ფრაგმენტი; 12/232. დერგის პირ-ყელის ფრაგმენტი; 12/233. ქოთნის ძირ-კედლის ფრაგმენტი; 12/234-235. ჭურჭლების ძირ-კედლის ფრაგმენტები;

ტაბ. XLIX. ღია ყავისფერი მკვრივი ალევრიტის ფენა (ბათქაშებითა და ფლეთილი ქვიშაქვით შერეული): 12/237-238. ქვევრების კედლების ფრაგმენტები; 12/239, 241. ქვევრის პირის ფრაგმენტები; 12/240. დერგის ძირ-კედლის ფრაგმენტი.

ტაბ. L. ღია ყავისფერი მკვრივი ალევრიტის ფენა (ბათქაშებითა და ფლეთილი ქვიშაქვით შერეული): 12/242. დერგის პირ-ყელის ფრაგმენტი; 12/243-246. ქოთნების ძირ-კედლის ფრაგმენტები; 12/247. ქვევრის პირ-ყელის ფრაგმენტი.

ტაბ. LI. დანახშირებული ფენა: 12/248. ჭურჭლის კედლის ფრაგმენტი; 12/249. ქვევრის პირ-ყელის ფრაგმენტი; ოქრა ფერის მკვრივი ქვიშიანი თიხის ფენა: 12/250, 252. დერგების პირ-ყელის ფრაგმენტები; 12/251. ჭურჭლის კედლის ფრაგმენტი.

ტაბ. LII. ოქრის ფერის მკვრივი ქვიშიანი თიხის ფენა: 11/115, 130-131. ჭურჭლის პირ-ყელის ფრაგმენტი; 11/116-118. ჭურჭლების პირ-ყელის ფრაგმენტები; 11/119-120. ჭურჭლის გვერდის ფრაგმენტები; 12/251-252. ჭურჭლების პირ-ყელისა და კედლის ფრაგმენტები.

ტაბ. LIII. ოქრის ფერის მკვრივი ქვიშიანი თიხის ფენა: 11/124-129. ჭურჭლების პირ-ყელის ფრაგმენტები.

ტაბ. LIV. ოქრის ფერის მკვრივი ქვიშიანი თიხის ფენა: 11/122. ჭურჭლის პირ-ყელისა და ყურის ფრაგმენტი; 11/132, 134, 137. ჭურჭლების კედლის ფრაგმენტები; 11/133, 135, 136. ჭურჭლის ძირ-კედლის ფრაგმენტები; 11/139, 141. ჭურჭლების ყურის ფრაგმენტები; 11/165. კერძის ფიგურით შემკული ჭურჭლის ყური.

ტაბ. LV. ოქრის ფერის მკვრივი ქვიშიანი თიხის ფენა: 11/142-144, 146. ჭურჭლის პირ-ყელის ფრაგმენტები; 11/145, 147-149. ჭურჭლის პირ-ყელის ფრაგმენტები; 11/150. ჭურჭლის კედლის ფრაგმენტი; 11/151. ჭურჭლის ძირ-კედლის ფრაგმენტი; 11/153-158, 160. ჭურჭლების ყურის ფრაგმენტები.

ტაბ. LVI. თხრილის, დასავლეთ კედლის სტრატეგრაფია. ციფრებით (1-18) აღნიშნულია პალეონოლოგიური ნიმუშების ადების წერტილები.

DESCRIPTION OF THE PLATES

PL. I – Site plan of Vani

PL. II-VI – Site of Vani, plot 33 square f₂₋₆-g₂₋₆ stratigraphy

PL. VII – Humus layer: 12/1-2. Fragments of wine-jars; 12/3. Fragment of a lid of vessel; 12/4-7. Fragments of pots; 12/8. Fragment of a pitcher (?) Fragment of mouth and shoulder of imported plate; 12/11. Iron nail.

PL. VIII. Layer containing fragments of fortification wall: 11/1-10. Fragments of vessels; 11/11-12. Fragments of wine-jars.

PL. IX. Layer containing fragments of fortification wall: 11/14, 17. Fragments of mouth of vessels; 11/15. Fragment of a handle of vessel; 11/16. Fragment of base and body of vessel; 11/18. Fragment of a mouth and shoulder of a bowl.

PL. X. Layer containing fragments of fortification wall: 11/19, 21. Fragments of imported vessel; 11/20. Fragment of Colchian amphora (?); 11/22-24. Fragments of base and body of a vessel; 11/25, 26. Fragments of wine-jar.

PL. XI. Layer containing fragments of fortification wall: 11/27. Fragment of base and foot of a vessel; 11/28. Fragment of mouth of a vessel; 11/29. Fragment of base and body of a vessel; 11/30. Fragment of a handle 11/31. Fragment of a body of black lacquered vessel; 11/32. Iron nail; 11/33. Fragment of mouth and neck of a pot; 11/34. Fragment of handle of a pitcher; 11/ 37. Fragment of a bowl.

PL. XII. Layer containing fragments of fortification wall: 11/41. Fragments of bowls; 11/42-48. Fragments of mouth and mouth and neck of a vessel.

PL. XII. Layer containing fragments of fortification wall: 11/38. Fragments of wine-jars; 11/39, 40. Fragments of vessel lids; 11/49-52. Fragments of handles of a vessel; 11/53. Foot of Colchian amphora; 11/54. Fragment of base and body of a bowl.

PL. XIV. Humus layer: 11/56. Fragment of body of a wine-jar; Layer containing fragments of fortification wall: 11/58. Stamped handle of a Rhodian amphora; 11/59. Fragment of mouth of a vessel.

PL. XV. Layer containing fragments of fortification wall: 11/61-62. Fragments of wine-jars; 11/63. Fragment of mouth and shoulder of a plate; 11/64. Fragment of base and body of a vessel; 11/65. Fragment of handle of Rhodian(?) amphora.

PL. XVI. Layer containing fragments of fortification wall: 11/66. Fragment of mouth and shoulder of a bowl; 11/70. Fragment of base and body of imported vessel; 11/71. Fragment of handle of an imported vessel; 11/72. Fragment of handle of a vessel; 11/73-74. Fragments of wine-jars.

PL. XVII. Layer containing fragments of fortification wall: 12/14-15, 17. Fragments of pots; 12/16. Fragment of mouth and neck of a pitcher; 12/18. Fragment of base and body of an imported vessel; 12/19. loomweight ;12/20. Iron nail.

PL. XVIII. Layer containing fragments of fortification wall: 12/12-13, 21-24. Fragments of Colchian amphorae.

PL. XIX. Layer containing fragments of fortification wall: 12/25, 26. Two flat roof tile fragments with a sign; 12/27-29, 31. Fragments of pots; 12/30. Fragment of a plate.

PL. XX. Layer containing fragments of fortification wall: 12/32. Fragment of handle and body of a pot; 12/33, 36. Fragments of handle and lip and neck of pitchers; 12/34, 35. Fragments of plates; 12/37, 38. Fragments of cauldrons with false handles; 12/39. Fragments of body of a vessel; 12/40. Sandstone architectural detail (?); 12/42. Bowl.

PL. XXI. Yellow loam layer: 12/43, 44. Fragments of body of wine-jars; 12/45. Fragment of mouth and neck of a pitcher-shaped jar; 12/46. Fragment of a flat roof tile; 12/47. Fragment of body of red-figured kylix; 12/48. Fragment of handle of black lacquered kylix; 12/49. Fragment of iron nail.

PL. XXII. Light brown dense silt layer (containing fragments of roof tiles from unidentified manufacturing center): 11/98. Fragment of lip and neck of a pitcher with a handle; 11/85, 98a, 99. Fragments of base and body of a vessel.

PL. XXIII. Light brown dense silt layer containing pieces of plaster and torn sandstone: 11/100. Bronze pin; light brown dense silt layer (containing fragments of roof tiles from unidentified manufacturing center): 11/101. Fragment of mouth and neck of unidentified amphora; dense ochre colored sand and clay layer: 11/103. Fragment of mouth of a pitcher-shaped jar.

PL. XXIV. Ochre colored sand and clay layer: 11/104. Fragment of mouth of a pitcher-shaped jar; 11/105. Handle of a vessel; 11/106. Fragment of body of a wine-jar; 11/107, 108. Fragments of mouth and neck of a vessel.

PL. XXV. Light brown dense silt layer (containing fragments of roof tiles from unidentified manufacturing center): 12/50. Fragment of neck and shoulder of a pot; 12/51. Fragment of faceted calipter roof tile; 12/52. Fragment of flat roof tile; 12/53. Fragment of mouth of a wine-jar; 12/54. Fragment of neck and shoulder of a wine-jar; 12/55-60. Decorated fragments of body of wine-jars; 12/61. Base of an amphora; 12/62-64. Fragments of body of a vessel; 12/65-66. Fragments of vessel handles.

PL. XXVI. Light brown dense silt layer (containing fragments of roof tiles from unidentified manufacturing center): 12/67-70. Fragments of base and body of pots; 12/71. Fragment of base and body of pitcher-shaped vessel.

PL. XXVII. Light brown dense silt layer (containing fragments of roof tiles from unidentified manufacturing center): 12/72. Fragment of body of a wine-jar; 12/73, 75-77. Fragments of mouth and neck of pots; 12/74. Fragment of mouth and body of a bowl.

PL. XXVIII. Light brown dense silt layer (containing fragments of roof tiles from unidentified manufacturing center): 11/83. Fragment of antefix with representation of Medusa Gorgon; 11/77. Fragment of body and base of a drinking vessel; 11/103a. Lip and neck of a pitcher with fragments of handles.

PL. XXIX. Light brown dense silt layer (containing fragments of roof tiles from unidentified manufacturing center): 12/78. Fragment of mouth of a red-figured vessel (krater?); 12/79-80. Fragments of mouth of a wine-jar; 12/81/82. Fragments of base of a wine-jar; 12/83-87. Decorated fragments of body of a wine-jar; 12/88-90. Decorated fragments of body of pitcher-shaped vessels.

PL. XXX. Light brown dense silt layer (containing fragments of roof tiles from unidentified manufacturing center): 12/91-92. Decorated fragments of body of pitcher-shaped vessels; 12/94-97. Fragments of base and body of pots.

PL. XXXI. Light brown dense silt layer (containing fragments of roof tiles from unidentified manufacturing center): 12/98-101. Fragments of mouth and neck of vessels; 12/104-105. Fragments of body of vessels.

PL. XXXII. Light brown dense silt layer (containing fragments of roof tiles from unidentified manufacturing center): 12/102-103, 106-110. Fragments of body of vessels with handles and handle fragments.

PL. XXXIII. Light brown dense silt layer (containing fragments of roof tiles from unidentified manufacturing center): 12/111-117. Decorated fragments of body of a wine-jar; 12/118. Decorated fragments of body of a vessel.

PL. XXXIV. Light brown dense silt layer (containing fragments of roof tiles from unidentified manufacturing center): 12/119, 129, 121-122. Fragments of mouth and neck of a vessel; 12/123-124. Fragment of a base and body of a pot.

PL. XXXV. Light brown dense silt layer (containing fragments of roof tiles from unidentified manufacturing center): 12/125-128. Fragment of a base and body of vessels. Fragment of handle of a vessel; 12/130. Fragment of a bowl.

PL. XXXVI. Light brown dense silt layer (containing fragments of roof tiles from unidentified manufacturing center): 12/131, 135. Fragments of body of a vessel with handle; 12/132-134, 136-137. Fragments of handles of vessels; 12/138. Fragment of mouth of a wine-jar; 12/139. Fragment of neck and shoulder of a vessel.

XXXVII. Light brown dense silt layer (containing fragments of roof tiles from unidentified manufacturing center): 12/140. Fragment of mouth and neck of a vessel; 12/141. So-called conical shaped drinking vessel; 12/142. Drinking vessel with a tubular foot; 12/143. Cylinder shaped drinking vessel; 12/144-145. Fragments of base and body of a pot; 12/146. Fragment of body of a vessel; 12/147. Fragment of mouth and neck of imported unidentified amphora.

XXXVIII. Light brown dense silt layer (containing fragments of roof tiles from unidentified manufacturing center): 12/148-150. Fragments of flat roof tile; 12/151-152. Fragments of faceted calipter type roof tile; 12/153. Fragment of mouth and neck of a wine-jar; 12/154-155. Decorated fragments of body of wine-jars; 12/156. Fragment of mouth and neck of large pitcher-shaped jar; 12/157-160. Fragments of base and body of vessels with handles; 12/161. Fragment of base of an unidentified amphora.

PL. XXXIX. Dense ochre colored sand and clay layer: 11/109. Fragment of mouth of large pitcher-shaped jar; 11/110. Fragment of mouth of a vessel; 11/111. Fragment of a bowl; 11/112. Fragment of mouth of a wine-jar; 11/113,114. Fragments of body of wine-jars.

PL. XL. Light brown dense silt layer (containing fragments of plaster and torn sandstone): 12/162-163, 12/170-173. Fragments of body of wine-jars; 12/164-165. Fragments of body of a vessel; 12/166. Fragment of mouth and neck of a vessel; 12/167. Fragment of base and body of a vessel; 12/168. Fragment of handle of a vessel.

PL. XLI. Light brown dense silt layer (containing fragments of plaster and torn sandstone): 12/175-177. Fragments of body of wine-jars; 12/178. Fragment of body of a vessel; 12/179. Fragment of base of a vessel; 12/180-183. Fragments of base and body of pots.

PL. XLII. Light brown dense silt layer (containing fragments of plaster and torn sandstone): 12/184,188. Fragments of handles of a vessel; 12/185-186. Fragments of mouth and neck of vessels; 12/187. Fragment of lip and neck of a pitcher; 12/189-190. Fragments of body of a vessel.

PL. XLIII. Light brown dense silt layer (containing fragments of plaster and torn sandstone): 12/193-194. Fragment of mouth and neck of a pot; 12/195. Fragment of a vessel handle; 12/196. Spindle-weight; 12/197. Fragment of mouth and neck of a Chian amphora; 12/198-199. Fragments of body of a vessel; 12/191, 192, 200-202. Cobblestones (whetstone or polisher).

PL. XLIV. Light brown dense silt layer (containing fragments of plaster and torn sandstone): 12/203-205. Fragments of mouth of wine-jars; 12/209. Fragment of mouth and neck of a large pitcher-shaped vessel.

PL. XLV. Light brown dense silt layer (containing fragments of plaster and torn sandstone): 12/206-207. Fragments of body of wine-jars; 12/209. Fragment of body of a large pitcher-shaped vessel; 12/210. Fragment of a handle; 12/211. Fragment of base and belly of a vessel; 12/214. Cobblestone (whetstone or polisher).

PL. XLVI. Light brown dense silt layer (containing fragments of plaster and torn sandstone): 12/215. Fragment of mouth of a wine-jar; 12/216-217. Fragments of mouth and neck of a large pitcher-shaped vessel.

PL. XLVII. Light brown dense silt layer (containing fragments of plaster and torn sandstone): 12/218, 224-227. Fragments of body of wine-jars; 12/219. Fragment of base and body of a vessel; 12/220. Fragment of mouth and neck of a large pitcher-shaped vessel; 12/221. Fragment of body of a vessel; 12/223. Fragment of a vessel handle; 12/222. Fragment of a flask.

PL. XLVIII. Light brown dense silt layer (containing fragments of plaster and torn sandstone): 12/229. Fragment of handle of a vessel; 12/230. Fragment of mouth and neck of a pot; 12/231. Fragment of mouth of a wine-jar; 12/232. Fragment of mouth and neck of a large pitcher-shaped vessel; 12/233. Fragment of base and neck of a pot; 12/234-235. Fragments of base and body of a vessel.

PL. XLIX. Light brown dense silt layer (containing fragments of plaster and torn sandstone): 12/237-238. Fragments of body of wine-jars; 12/239, 241. Fragments of mouth of a wine-jar; 12/240. Fragment of base and body of a large pitcher-shaped vessel.

PL. L. Light brown dense silt layer (containing fragments of plaster and torn sandstone): 12/242. Fragments of mouth and neck of a large pitcher-shaped vessel; 12/243-246. Fragments of base and body of pots; 12/247. Fragment of mouth and neck of a wine-jar.

PL. LI. Carbonized layer: 12/248. Fragment of body of a vessel; 12/249; Fragment of mouth and neck of a wine-jar; dense ochre colored sand and clay layer: 12/250,252. Fragments of mouth and neck of large pitcher-shaped vessels; 12/251. Fragment of body of a vessel.

PL. LII. Dense ochre colored sand and clay layer: 11/115, 130-131. Fragment of mouth and neck of a vessel; 11/116-118. Fragments of mouth and neck of vessels; 11/119-120. Fragments of body of a vessel; 12/251-252. Fragments of mouth and neck and body of vessels.

PL. LIII. Dense ochre colored sand and clay layer: 11/124-129. Fragments of mouth and neck of a vessel.

PL. LIV. Dense ochre colored sand and clay layer: 11/122. Fragment of handle, mouth and neck of a vessel; 11/132, 134, 137. Fragments of body of a vessel; 11/ 133, 135, 136. Fragments of base and body of a vessel; 11/139, 141. Fragments of vessel handle; 11/165. Handle of a vessel, decorated with figure of a ram.

PL. LV. Dense ochre colored sand and clay layer: 11/142-144., 146. Fragments of mouth and neck of a vessel; 11/145, 147-149. Fragments of mouth and neck of a vessel; 11/150. Fragment of body of a vessel; 11/151. Fragment of base and body of a vessel; 11/153-158, 160. Fragments of handle of a vessel.

PL. LVI. Stratigraphy of western wall. Numbers (1-18) denote points where palynological samples had been taken.

ცხრილების აღწერილობა

ცხრილი I – პალინოლოგიური ნიმუშების დიაგრამა. აფცისაზე აღნიშნულია თითოეული ნიმუშის რაოდენობრივი მაჩვენებელი, ორდინატაზე – წერტილების ნომრები საიდანაც იქნა აღებული ეს ნიმუშები;

ცხრილი II – არაპალინოლოგიური ნიმუშების დიაგრამა. აფცისაზე აღნიშნულია თითოეული ნიმუშის რაოდენობრივი მაჩვენებელი, ორდინატაზე – წერტილების ნომრები საიდანაც იქნა აღებული ეს ნიმუშები

ცხრილი III – კარპოლოგიური ნიმუშების დიაგრამა. აფცისაზე აღნიშნულია კარპოლოგიური მონაცემებით მიღებული ფენების თანამიმდევრობა და ნუმერაცია, ორდინატაზე თითოეული ნიმუშის რაოდენობა.

DESCRIPTION OF THE TABLES

Table I – Diagram of palynological samples. Quantitative indicators of each sample are marked on the x-axis. Points where these samples had been taken from are marked on the y-axis.

Table II – Diagram of non-palynological samples. Quantitative indicators of each sample are marked on the x-axis. Points where these samples had been taken from are marked on the y-axis.

Table III – Diagram of carpological samples. Layers sequence identified according to carpological data and numbering are marked on the x-axis. Number of each sample marked on the y-axis.

ტაბ. I

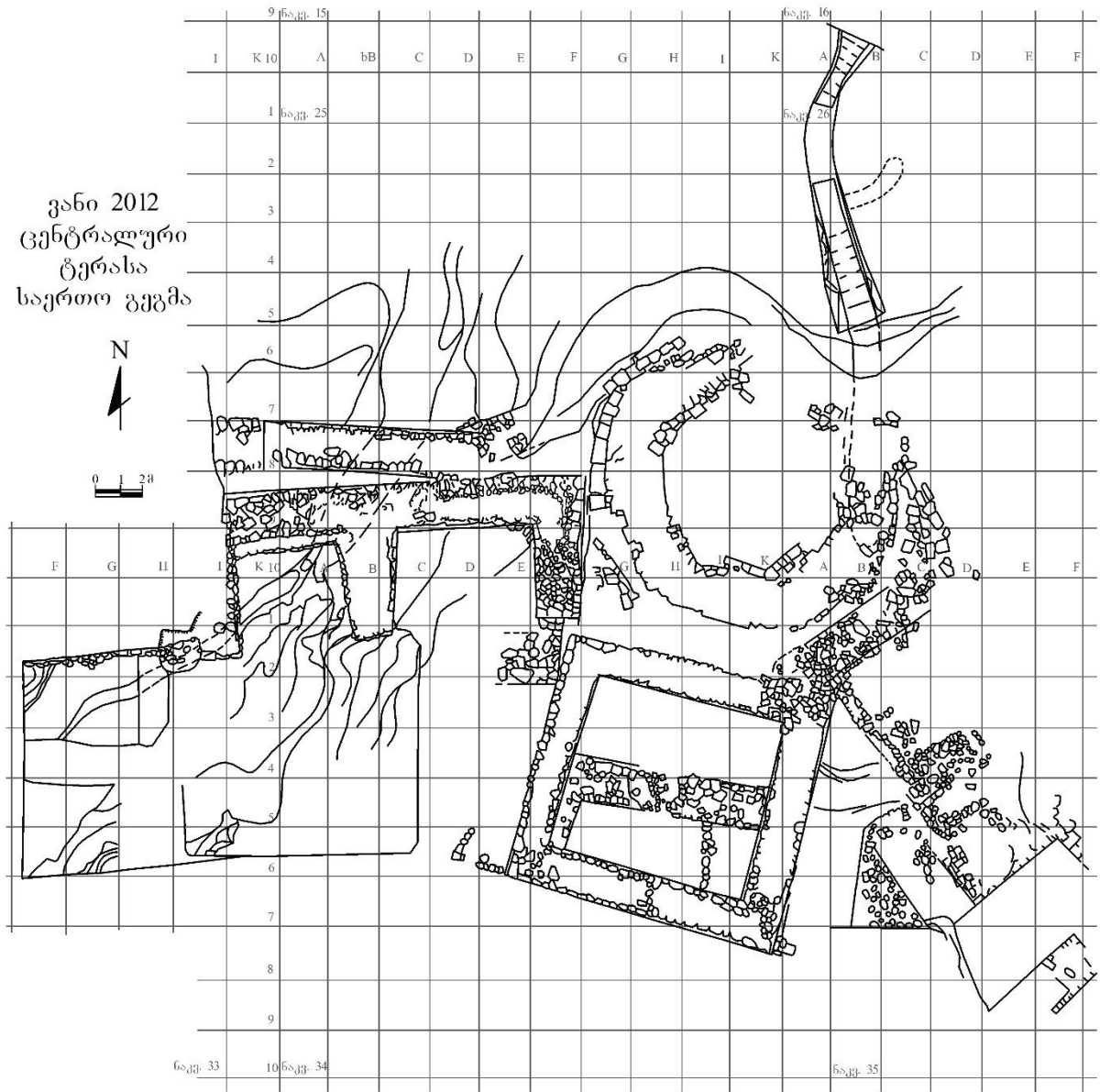

ტაბ. II



წინა წლებში გამოვლენილი სტრატეგრაფია

დასავლეთ კედლის სტრატეგრაფიული ქრილი

წრდილოეთი კედლის სტრატოგრაფიული ჭრილი

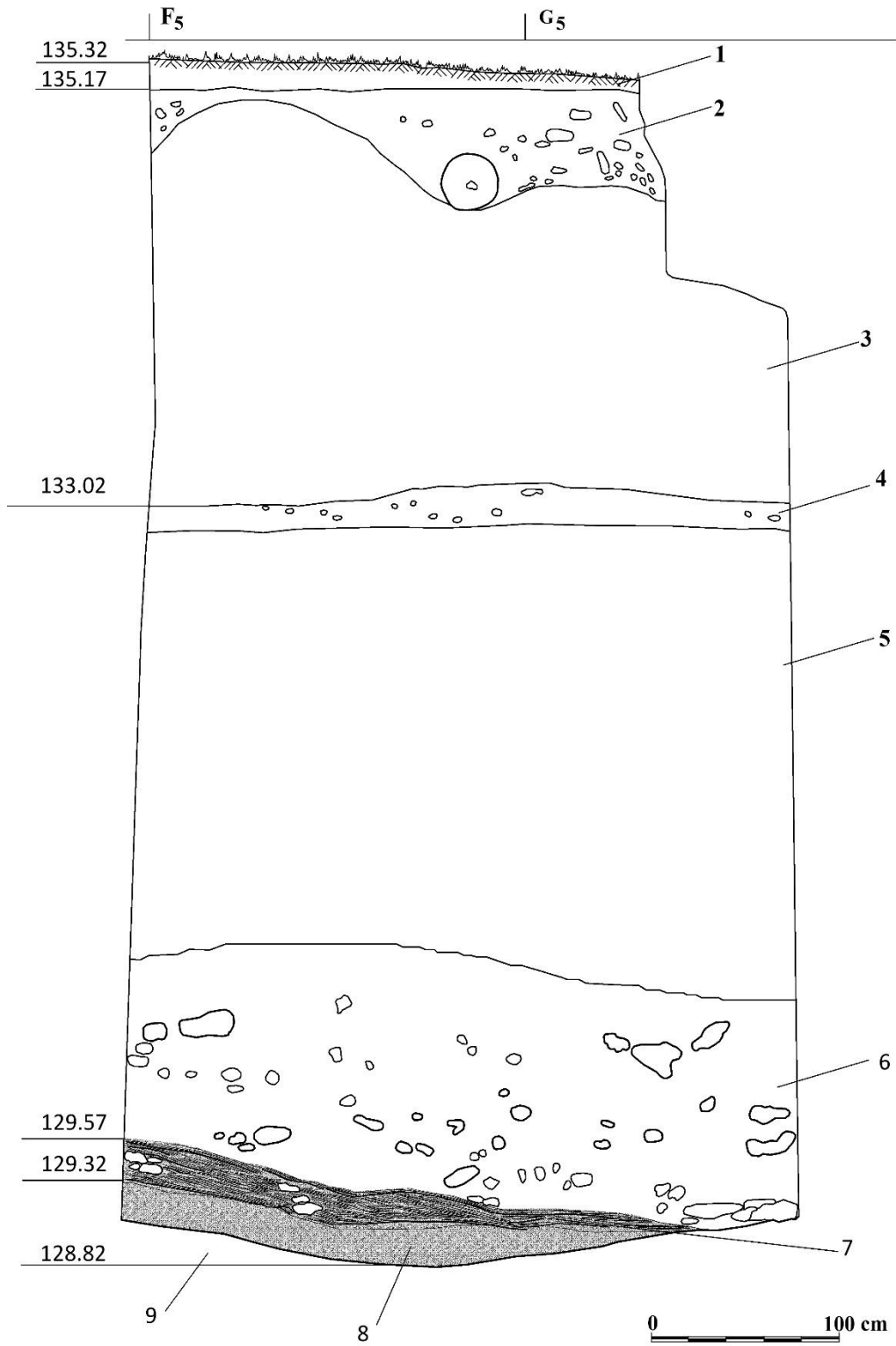

ტაბ. IV

ვანი - 2012
ნაკვეთი 33
აღმოსავლეთ კედლის სტრატეგრაფიული ჭრილი

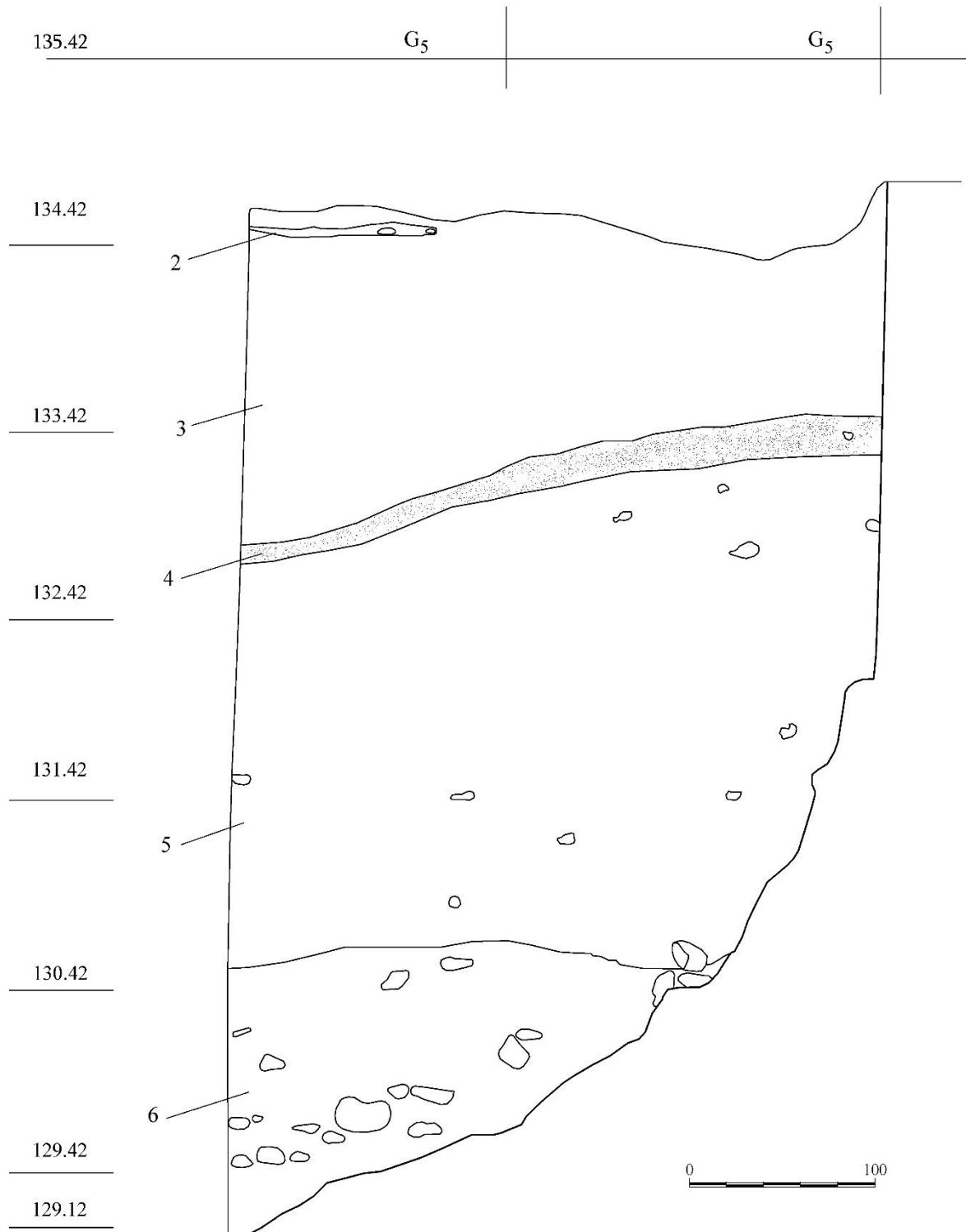

ტაბ. V

ვანი 2012
ნაკვეთი 33
სამხრეთ კედლის სტრატოგრაფიული ჭრილი

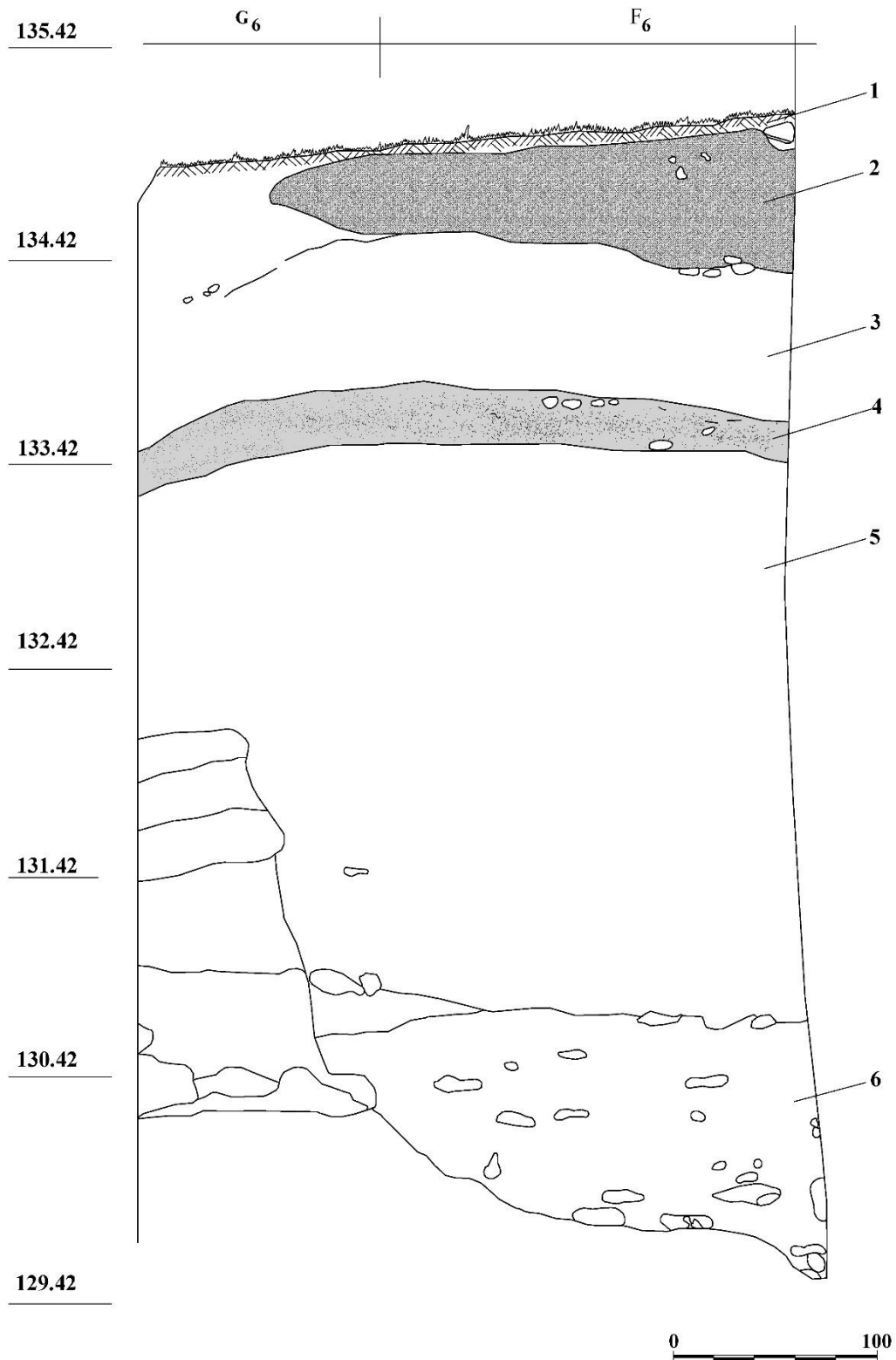

ტაბ. VI

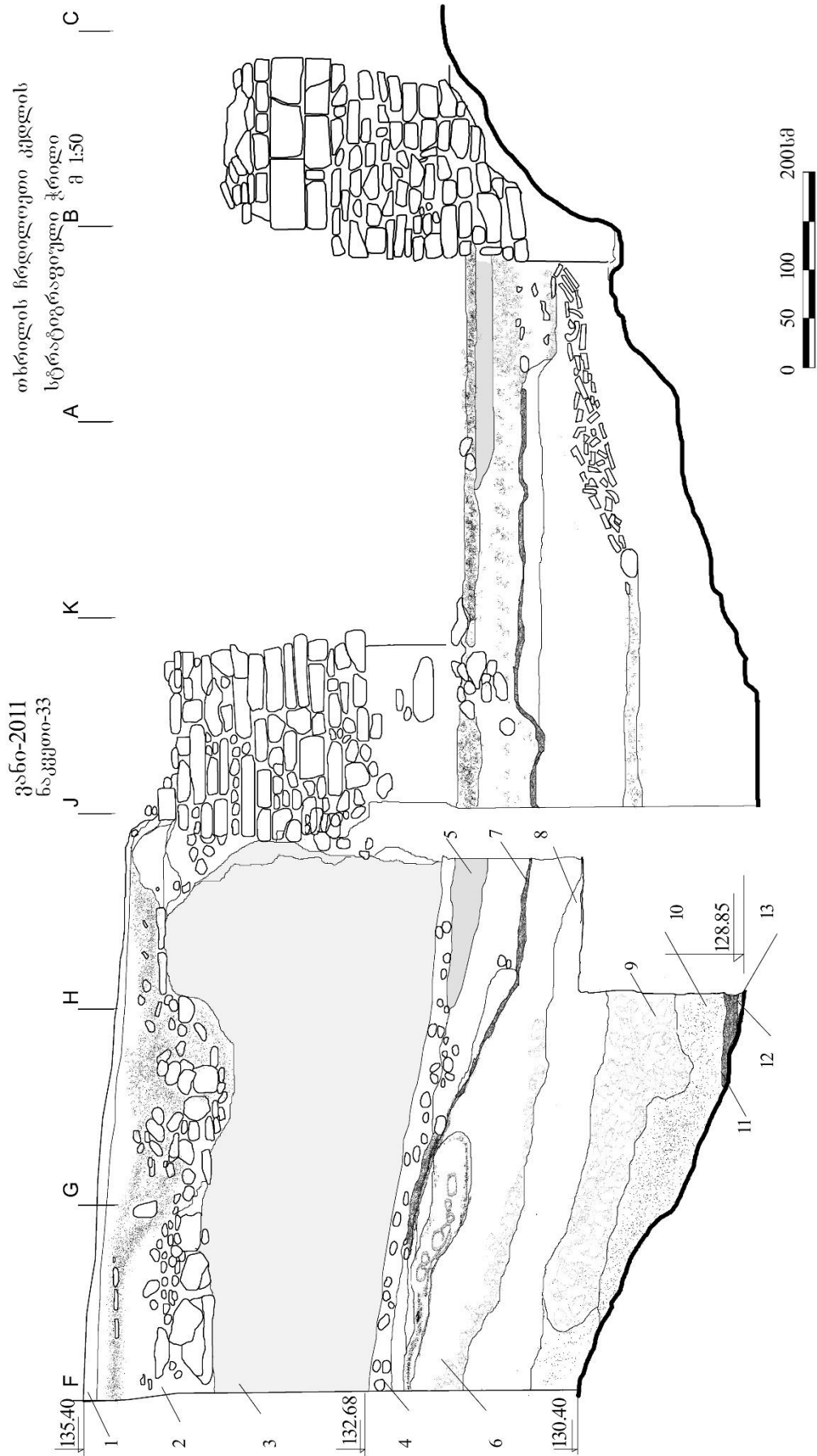

გზბ. VII

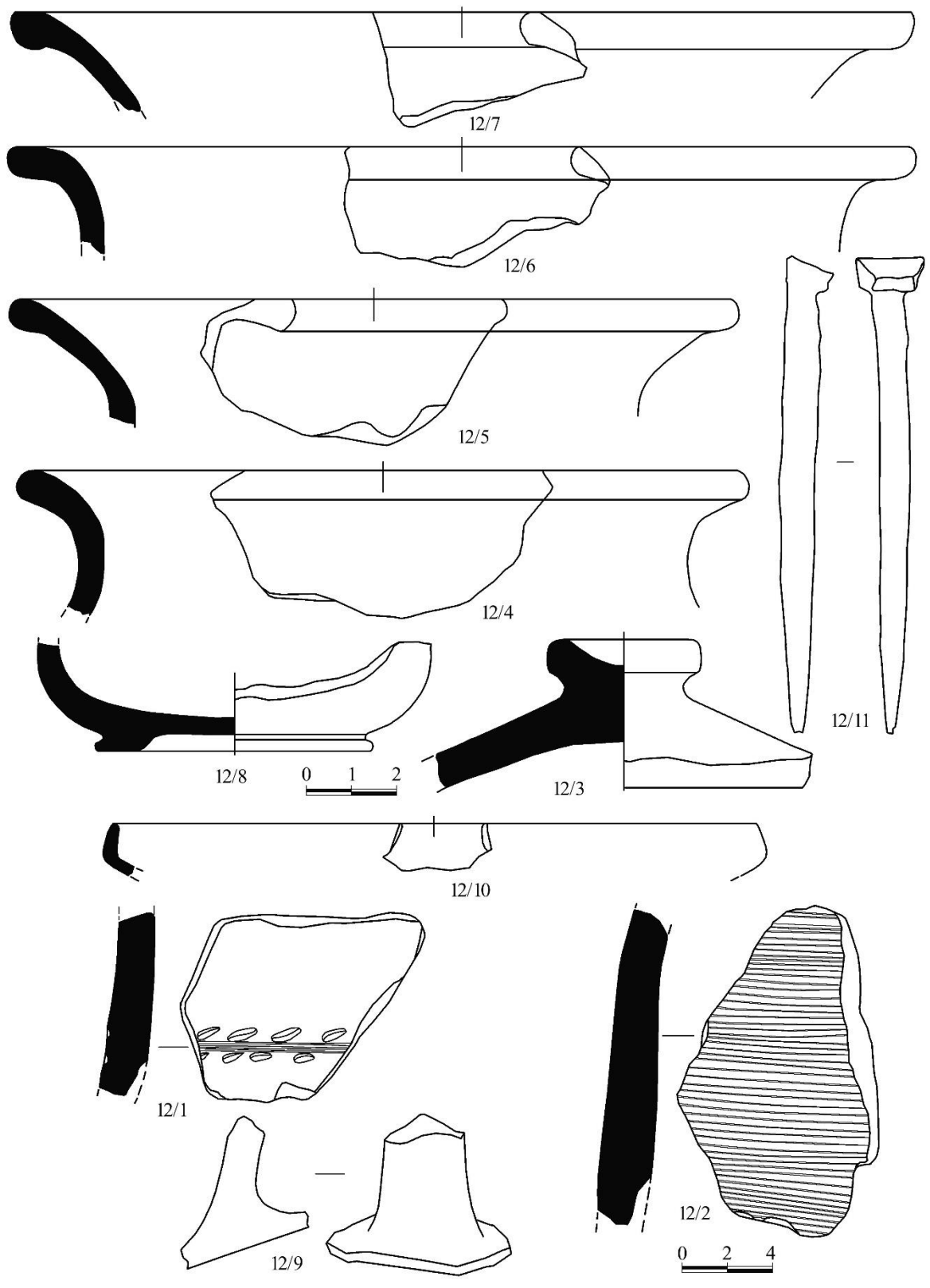

გზბ. VIII

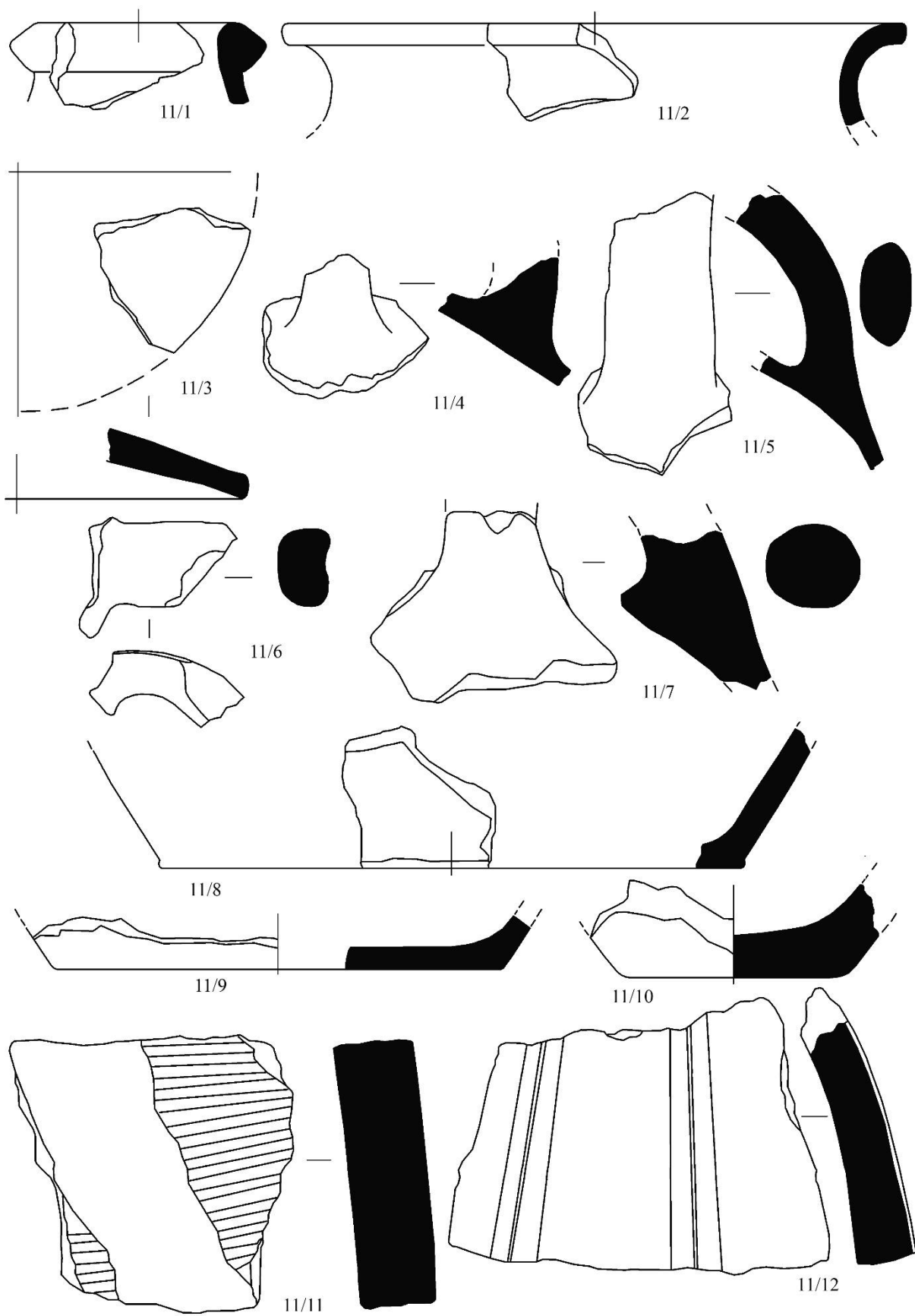

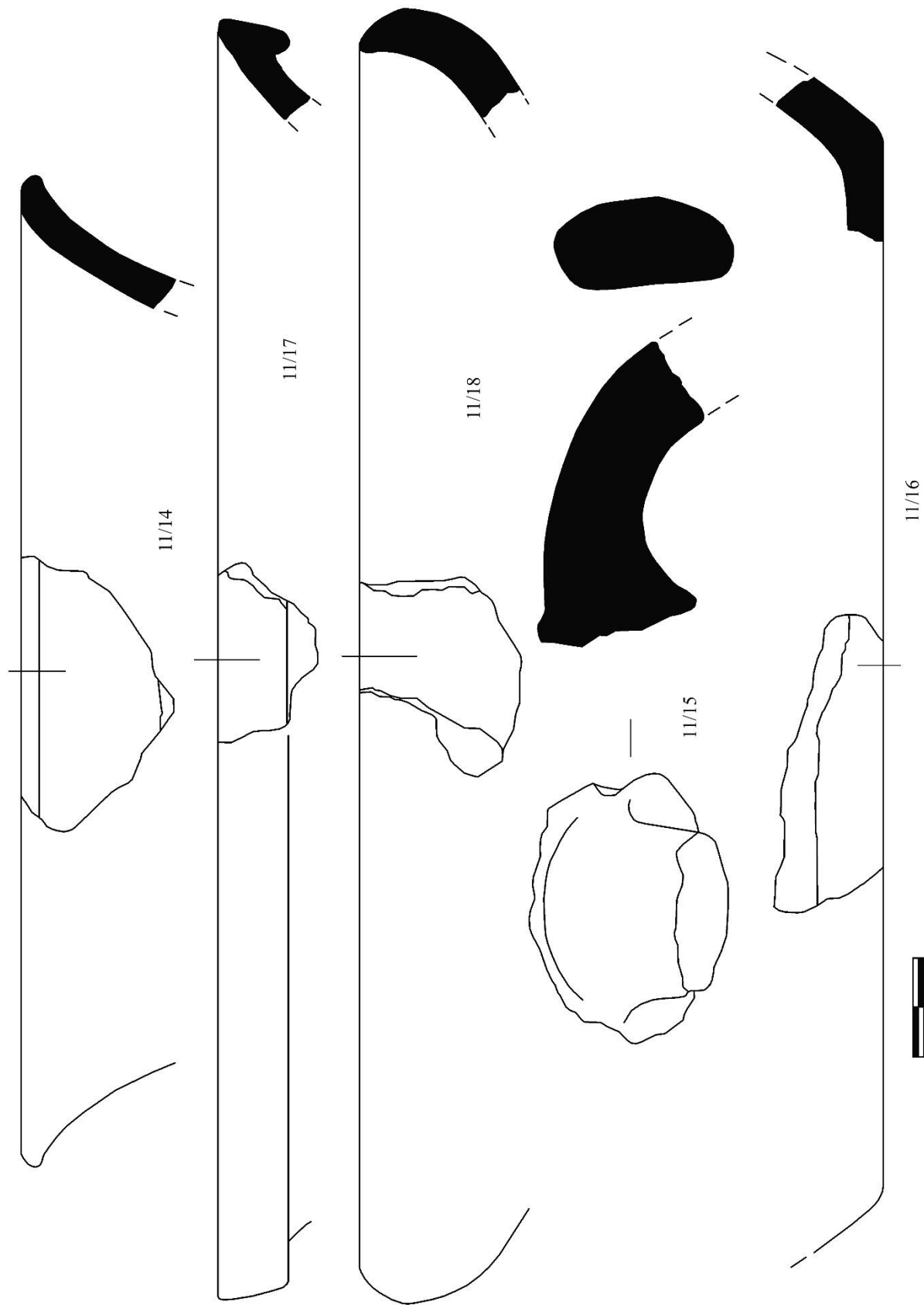

Պատ. X

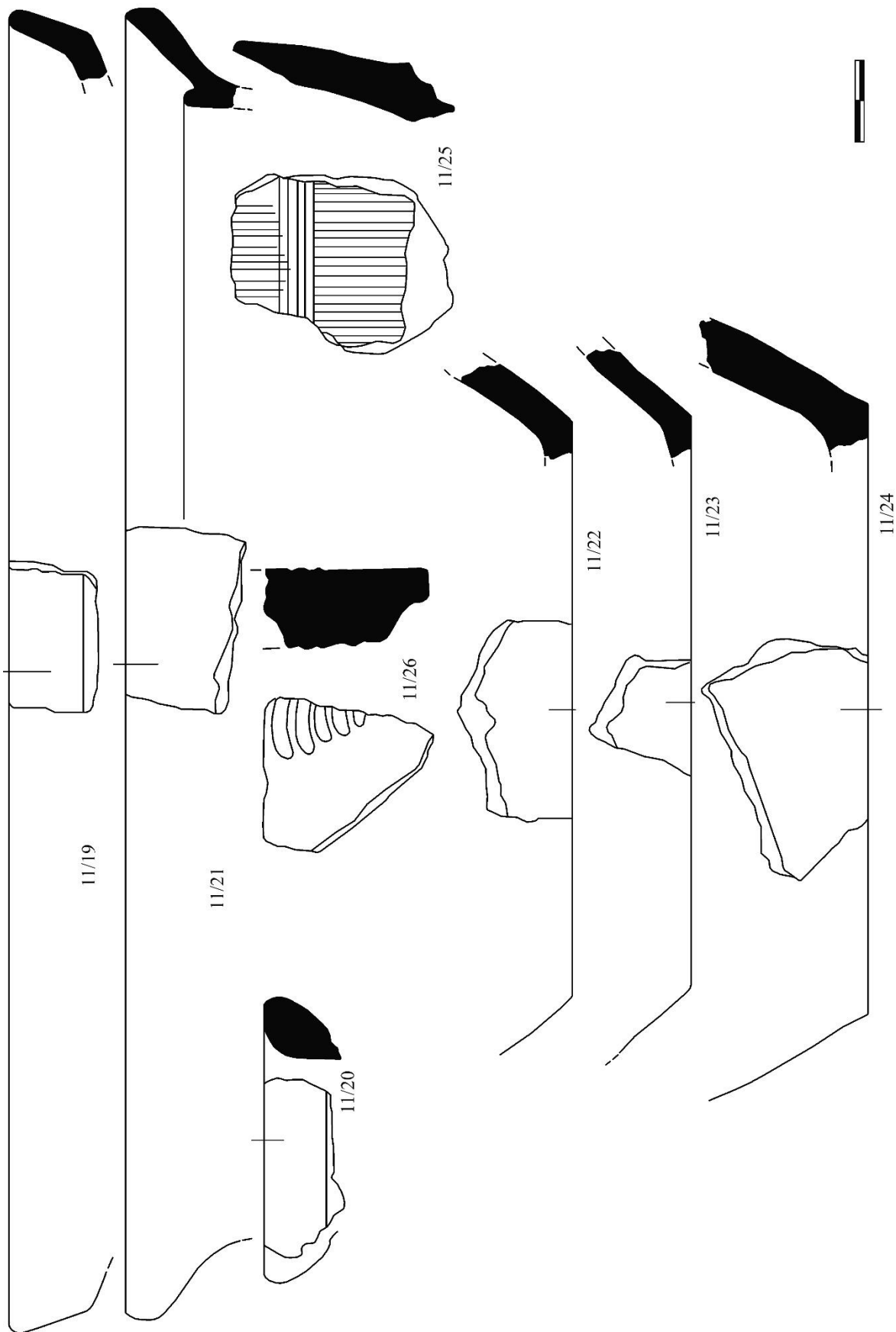

გზბ. XI

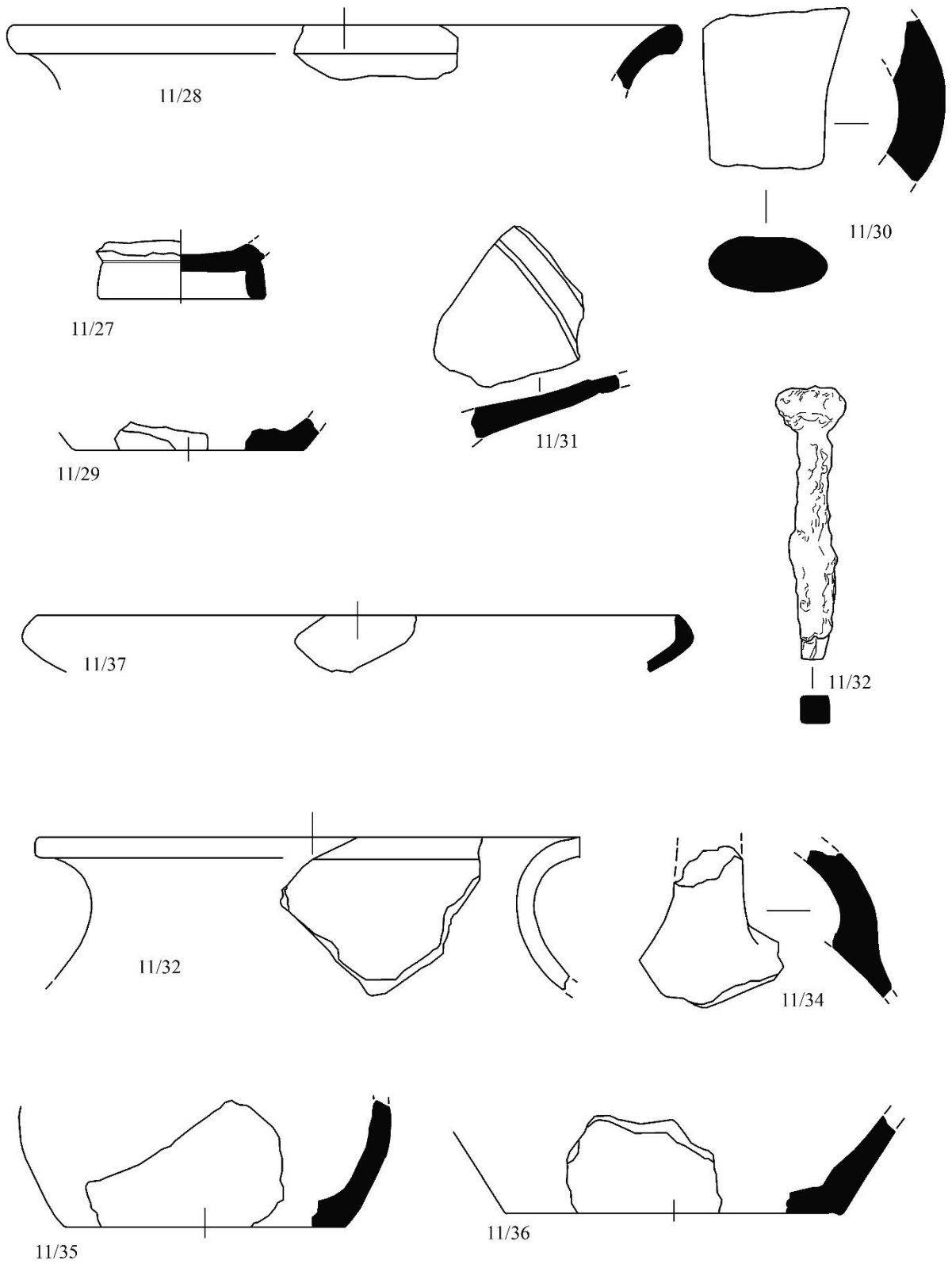

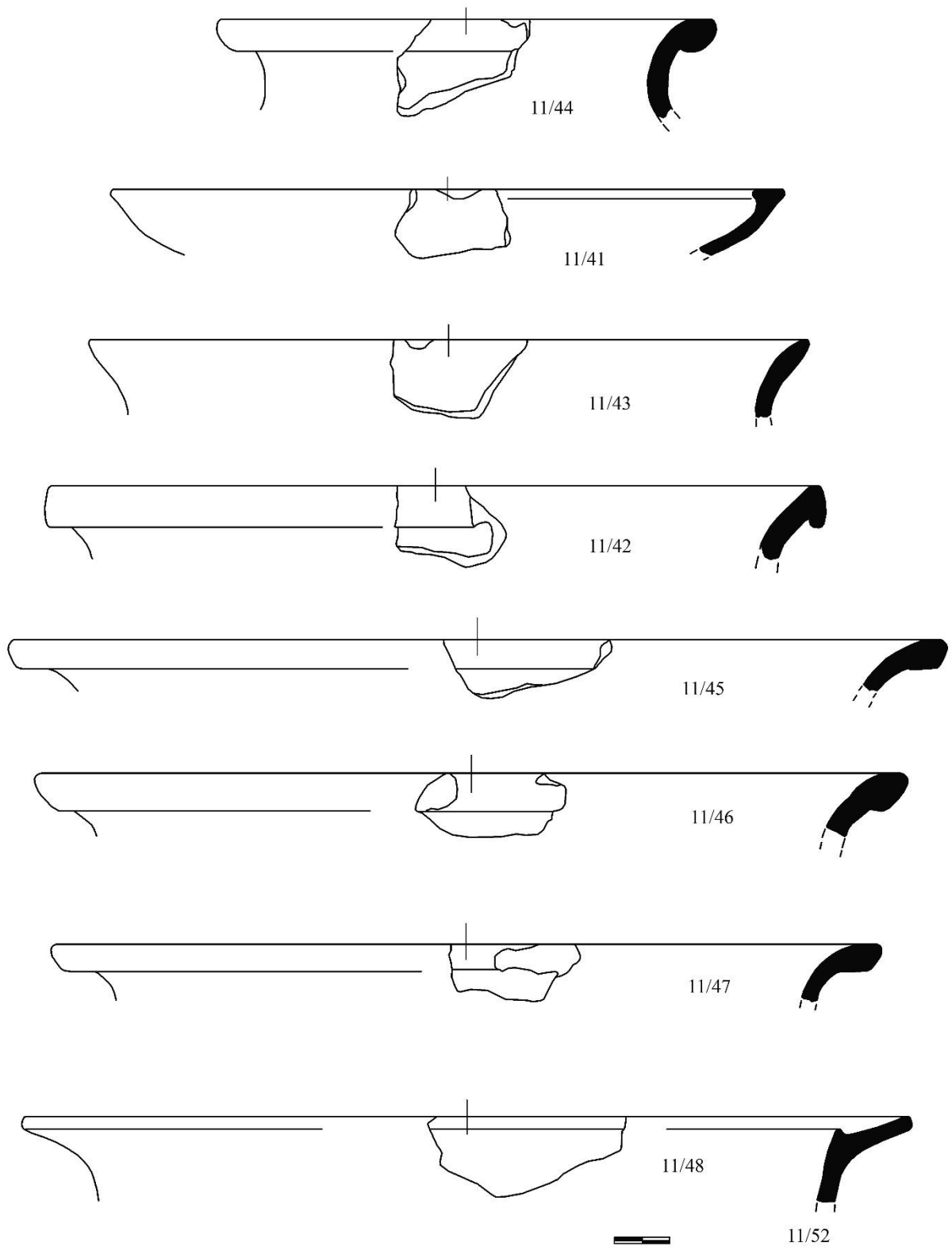

გზბ. XIII

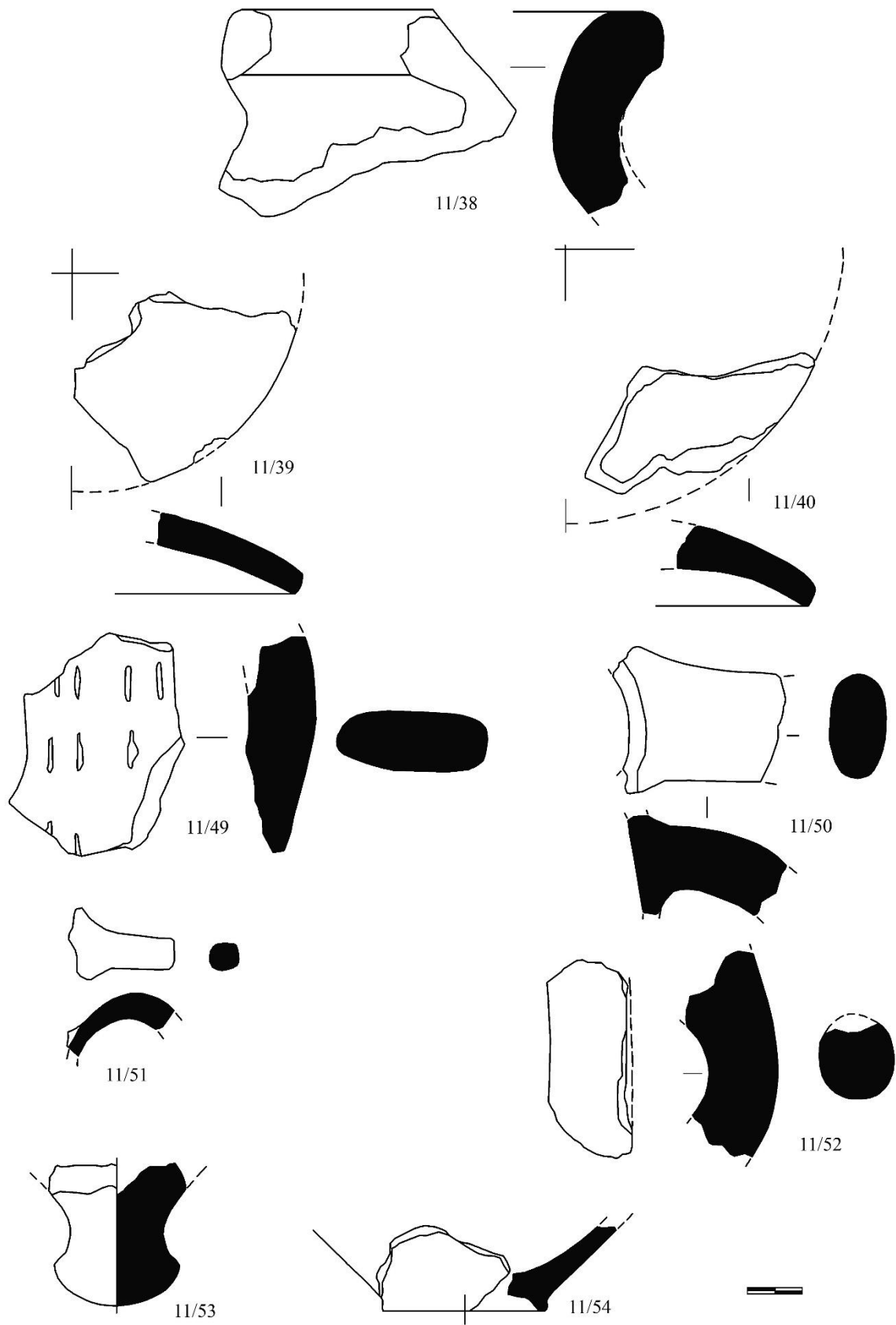

Պատ. XIV

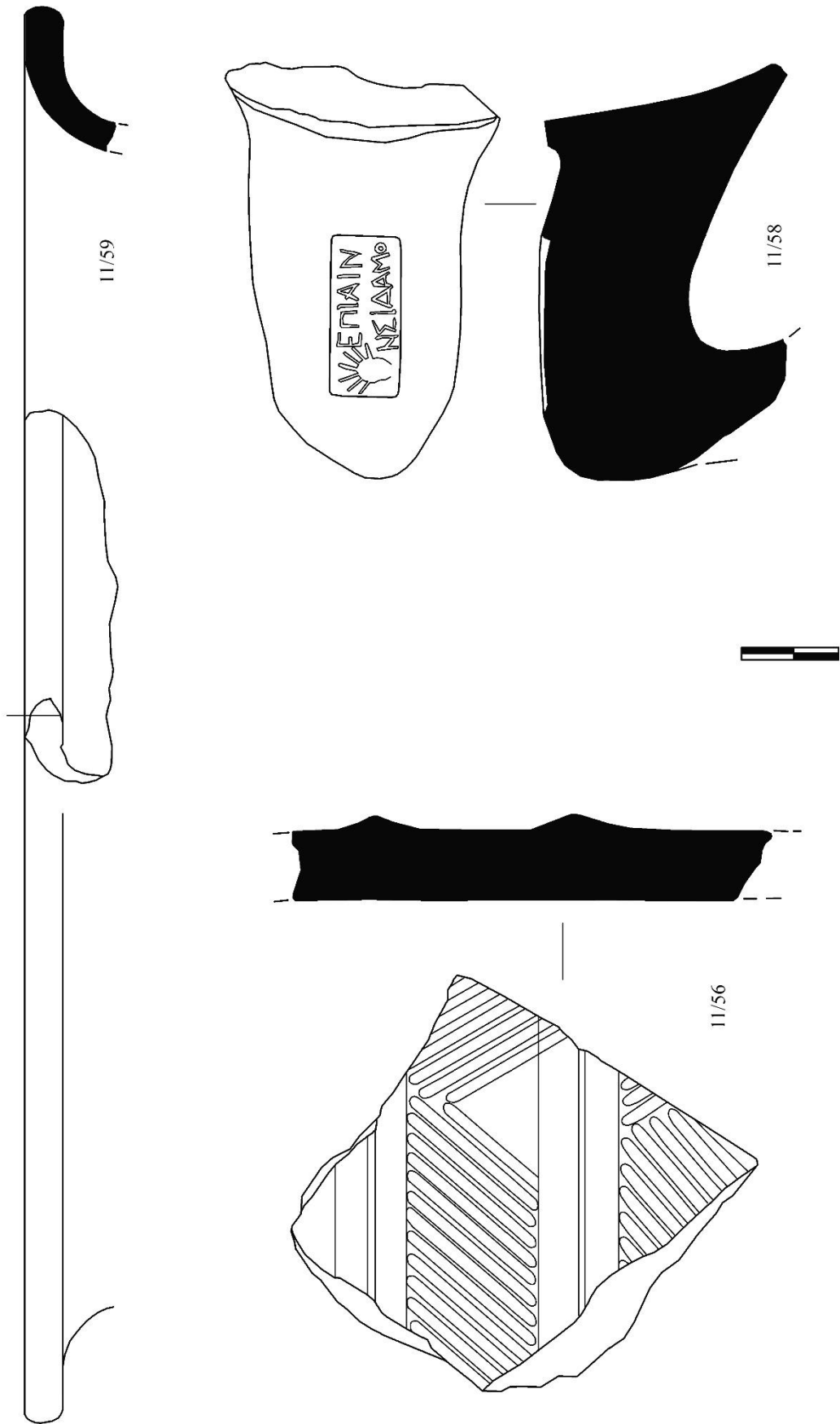

Պատ. XV

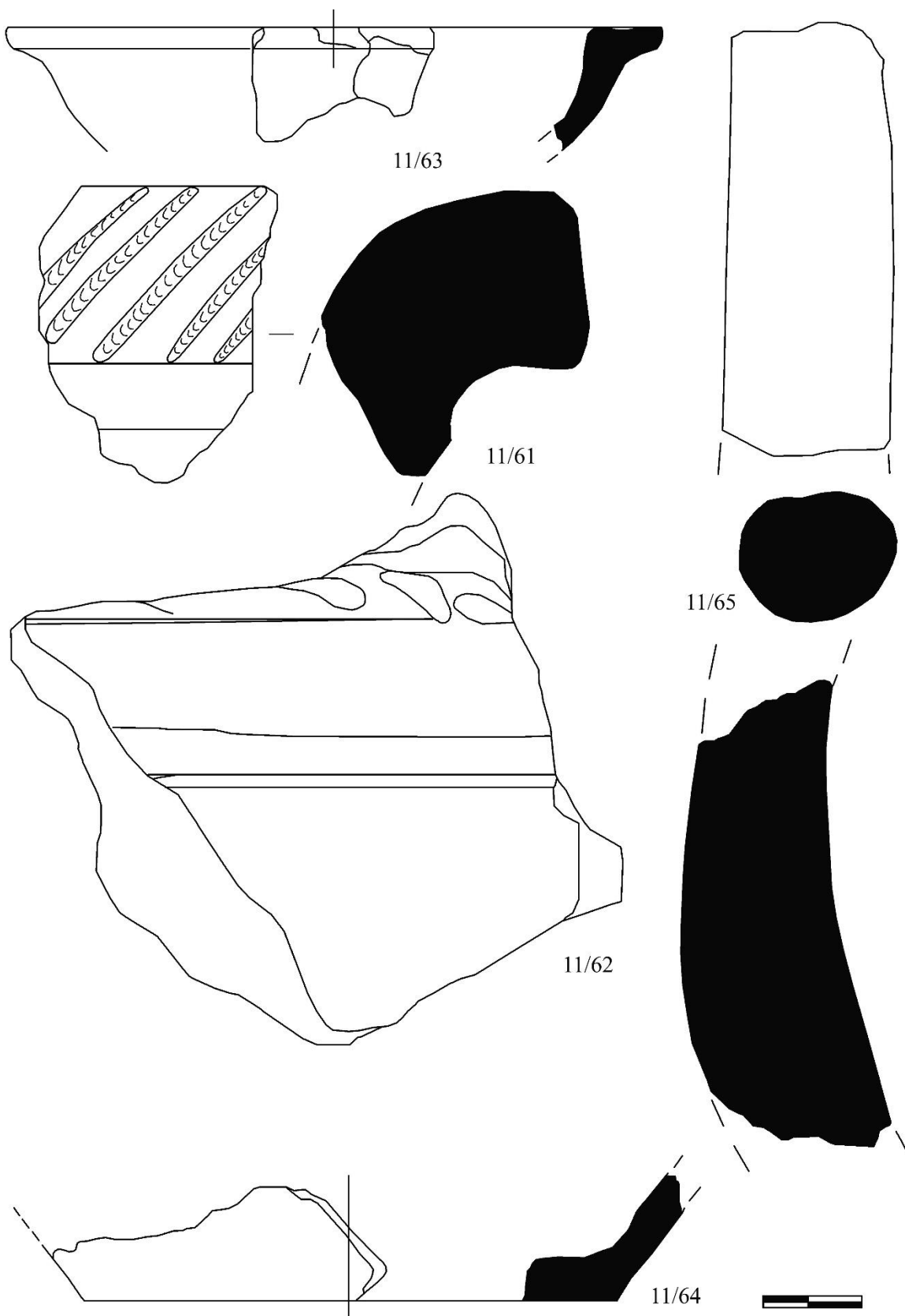

გზბ. XVI

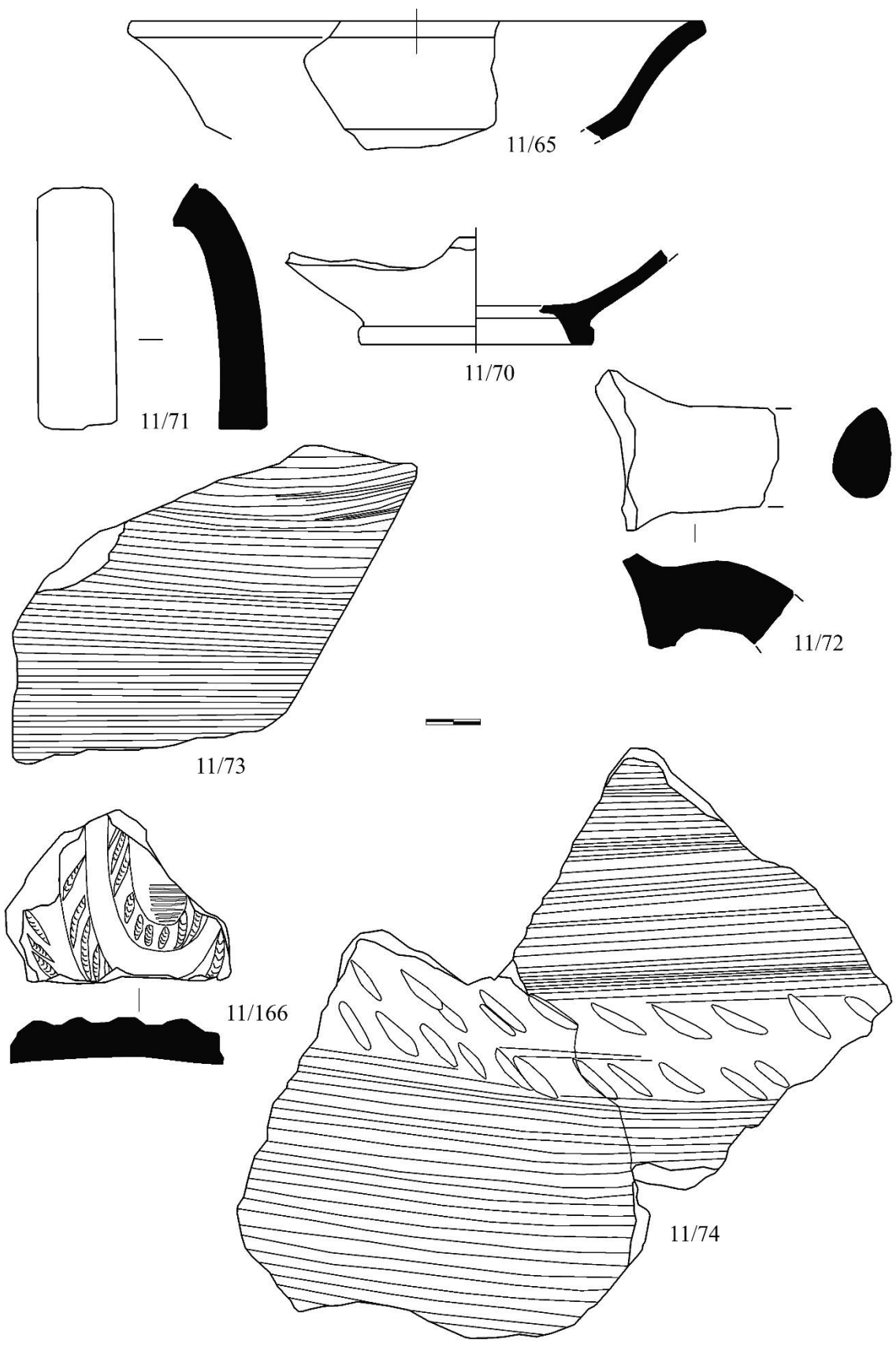

Պատ. XVII

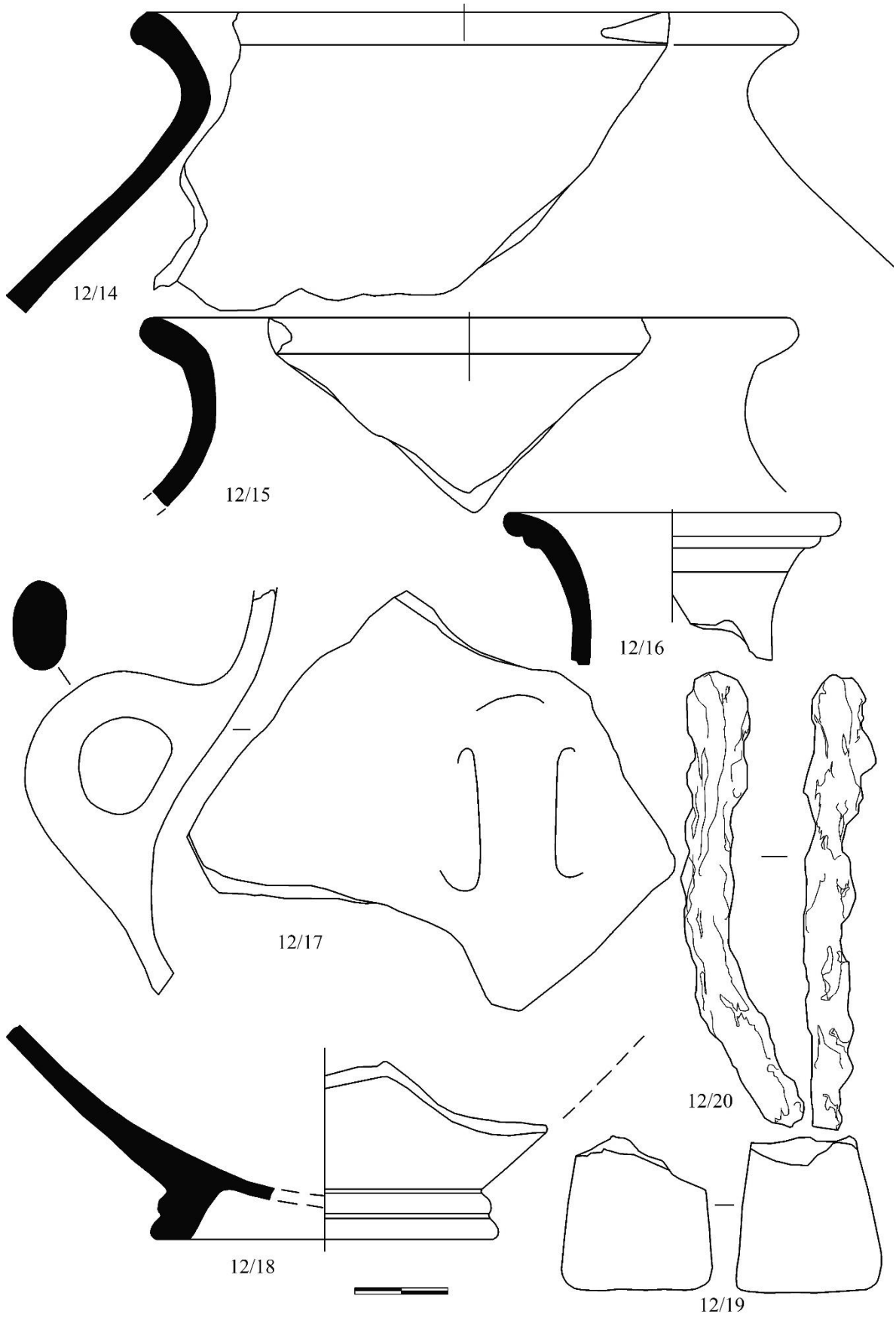

ტაბ. XVIII

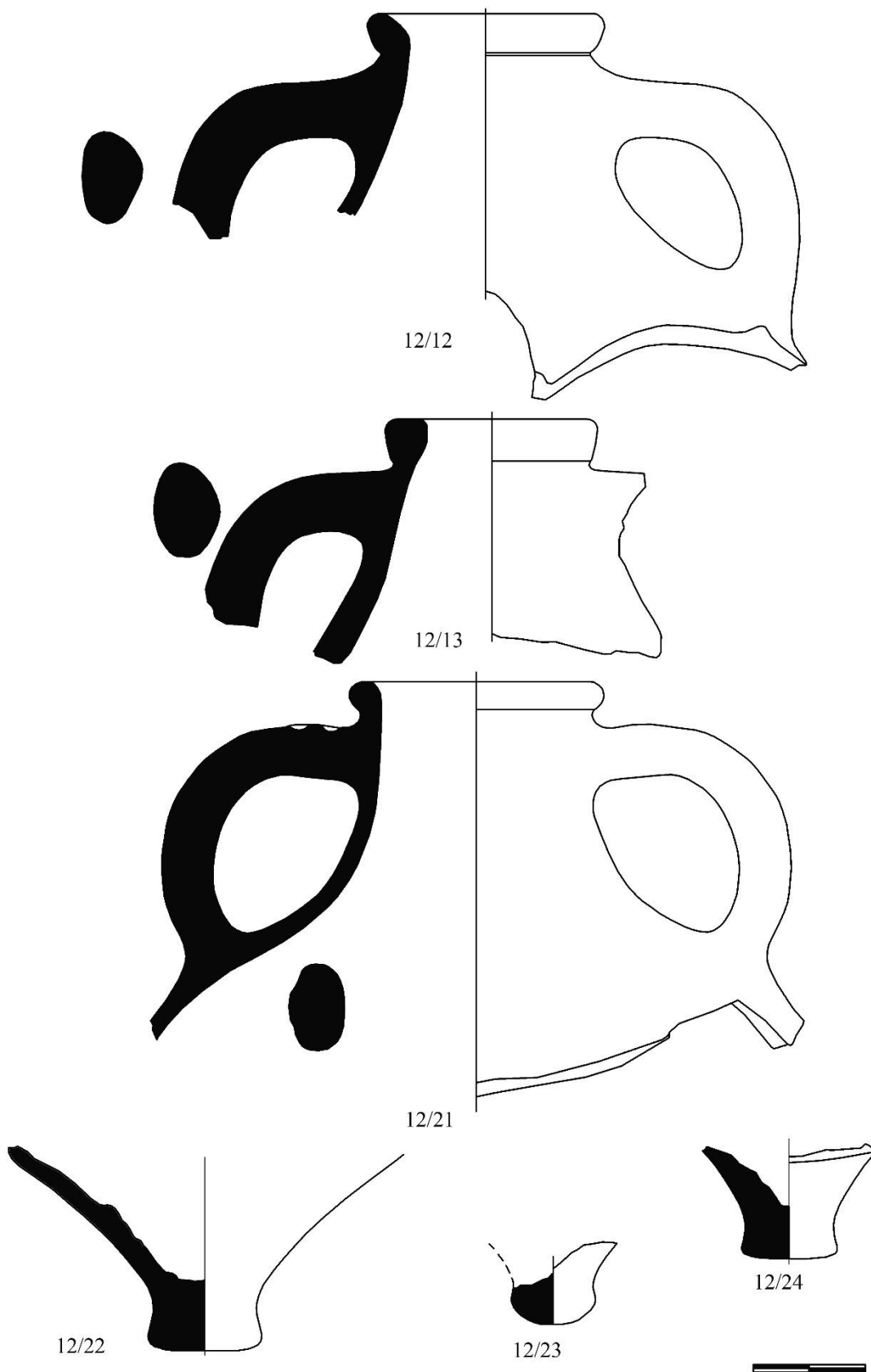

Պատ. XIX

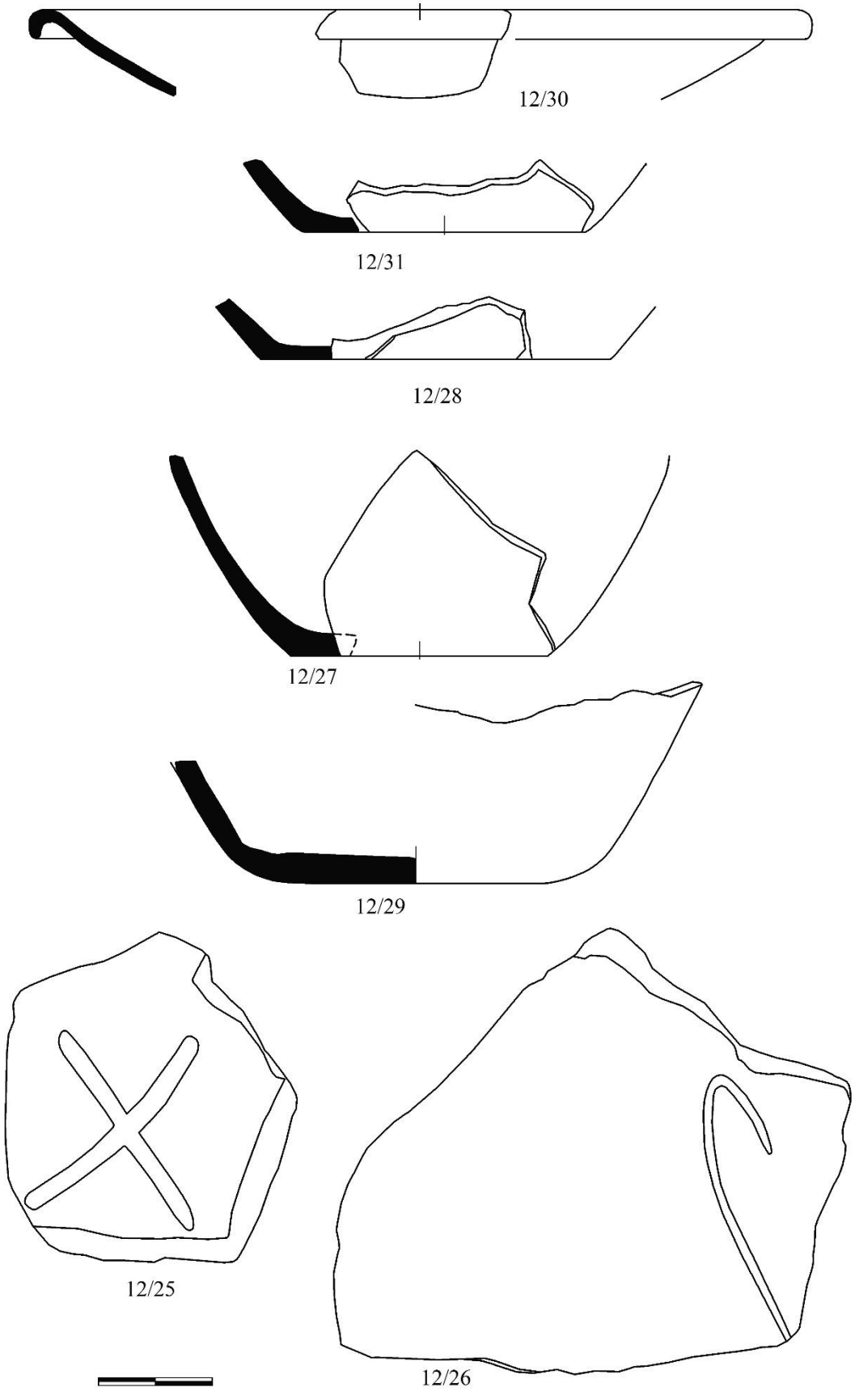

Պատ. XX

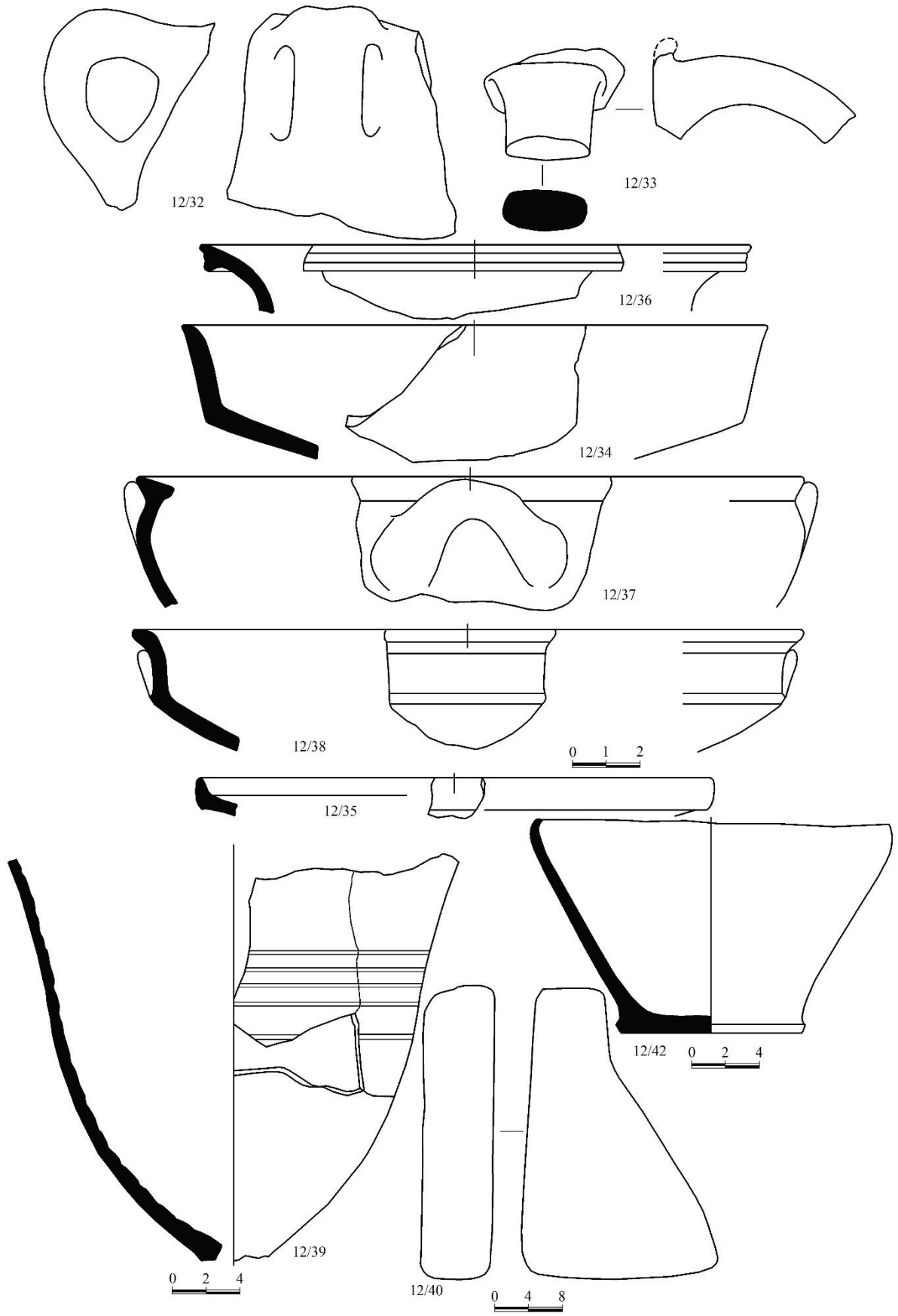

გზბ. XXI

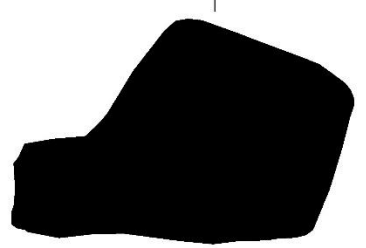
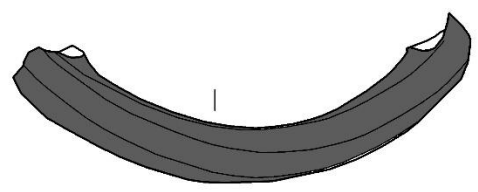
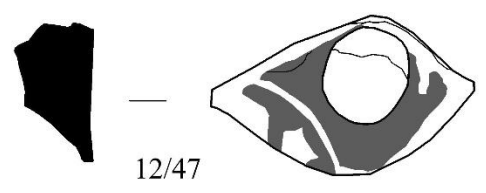
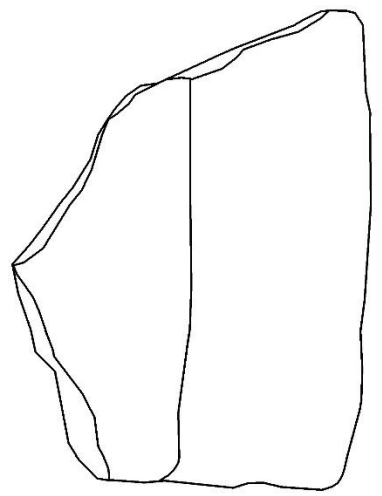
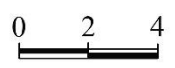
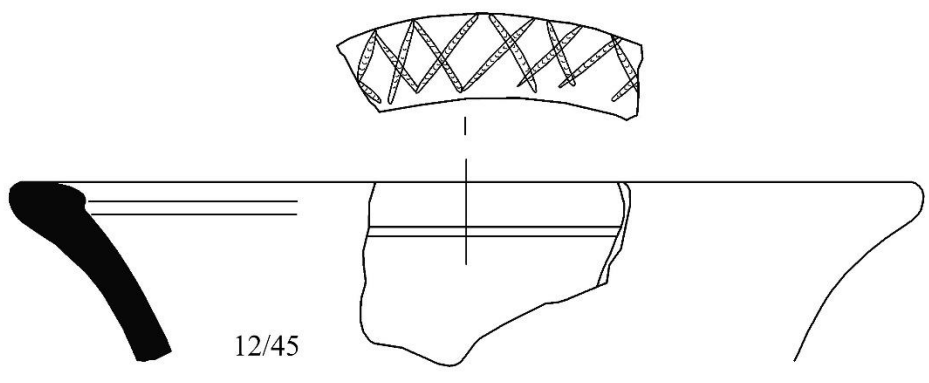
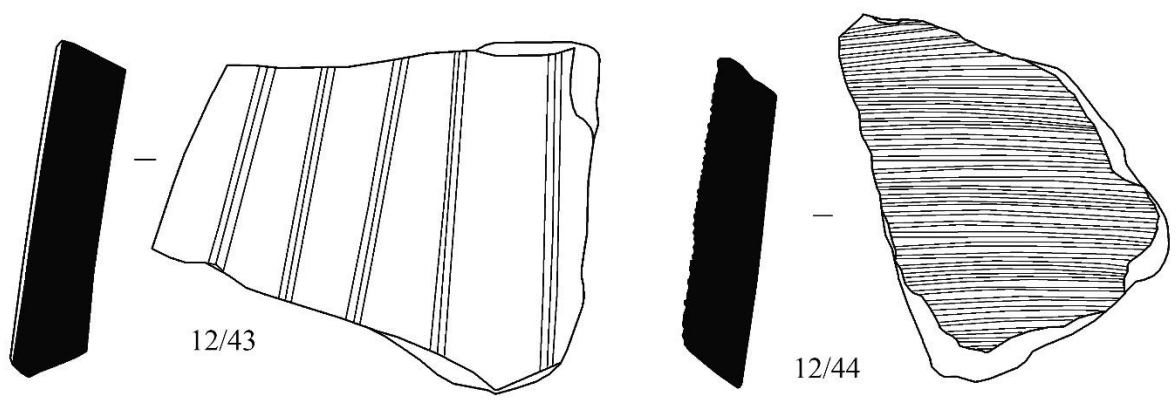

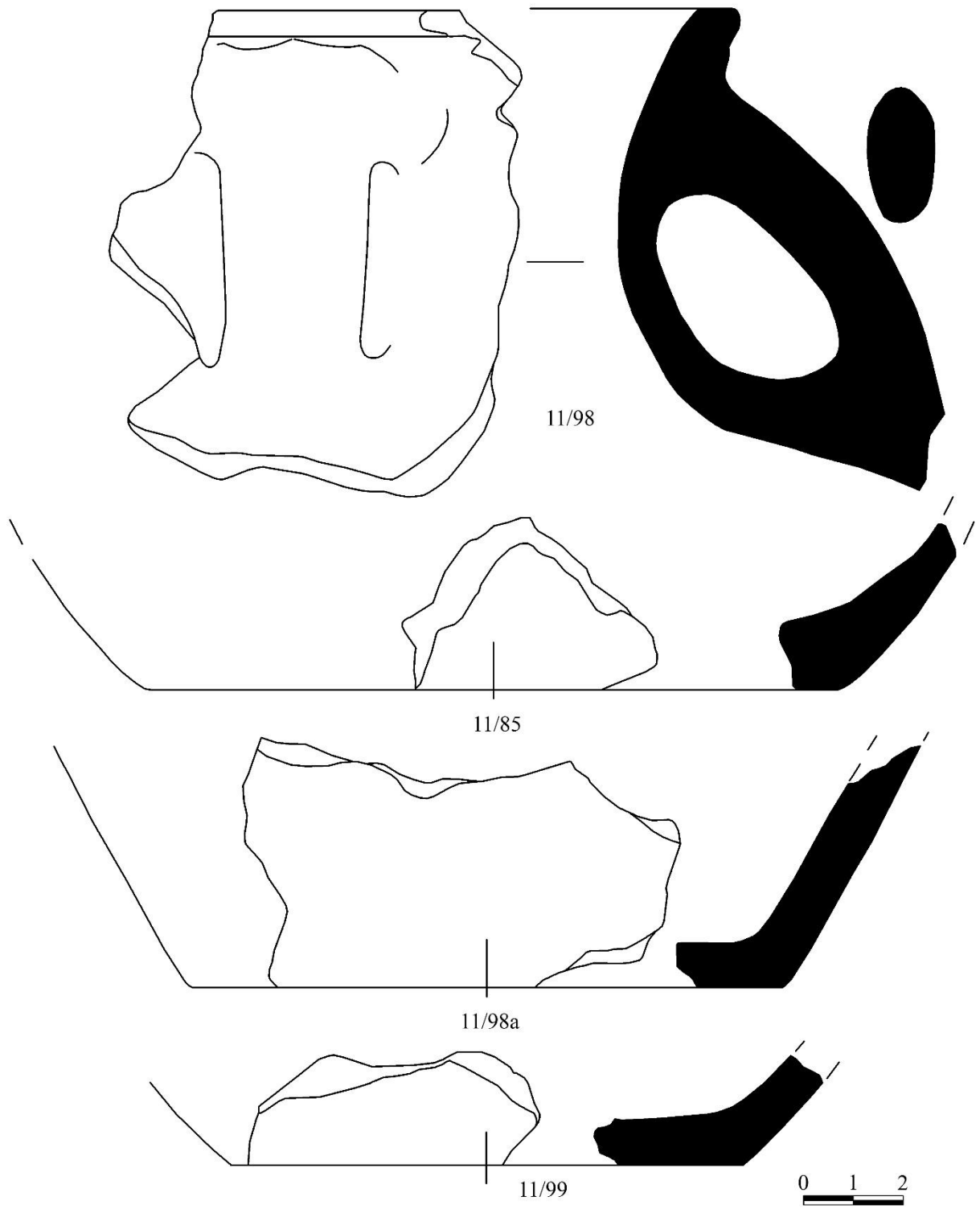

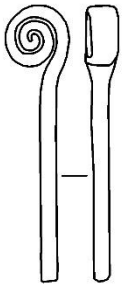

11/100

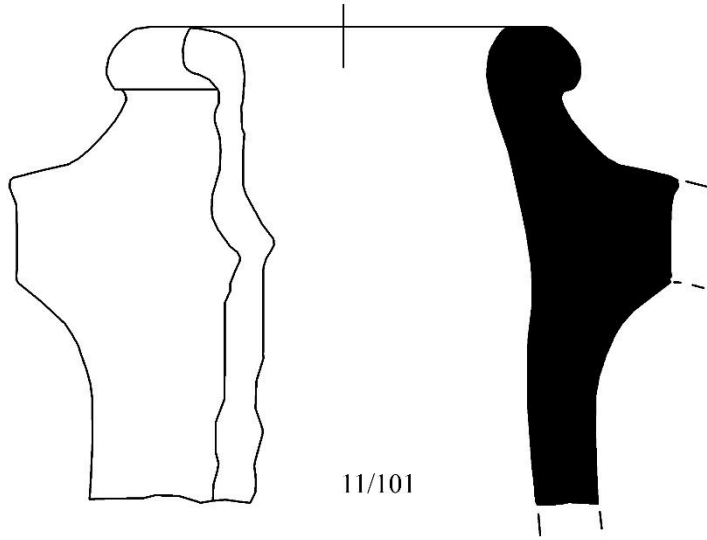

11/101

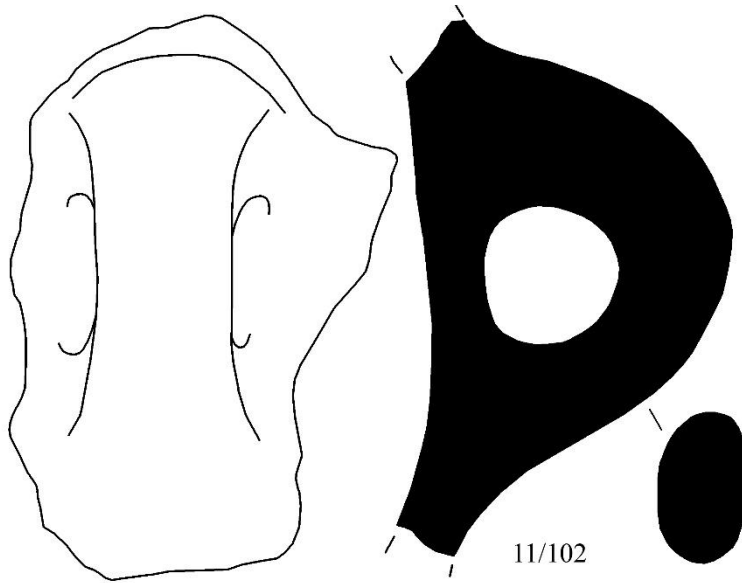

11/102

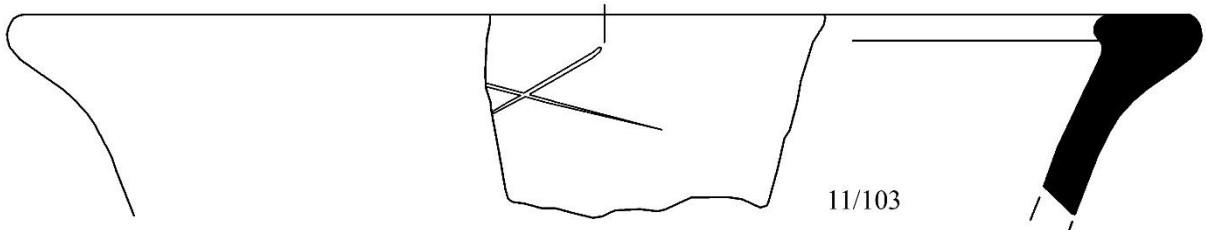

11/103



გზბ. XXIV

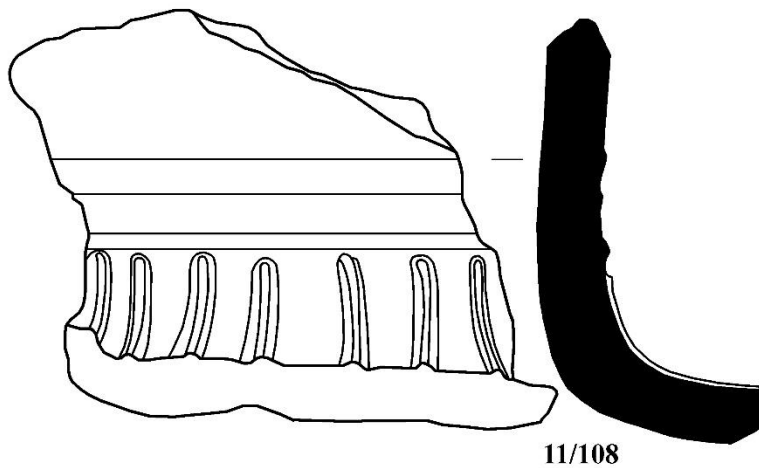
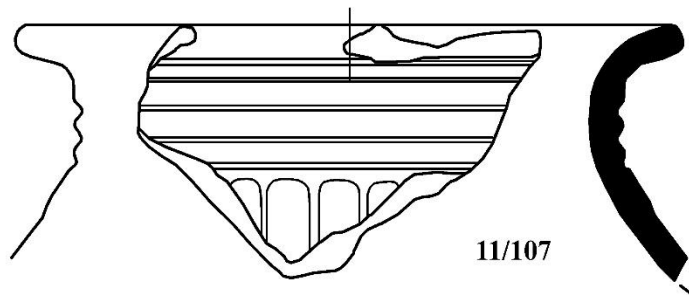
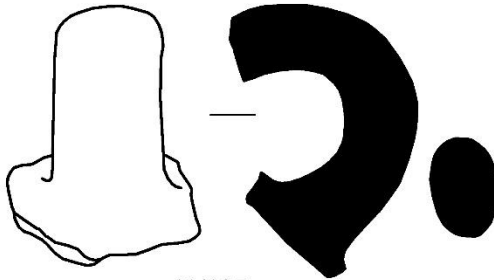
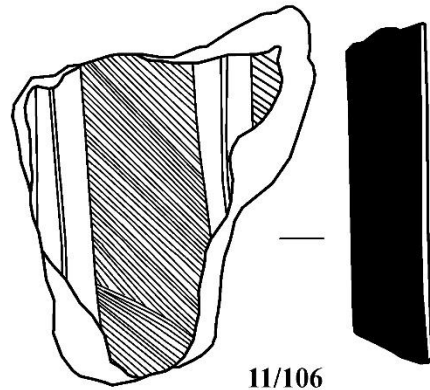
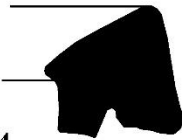
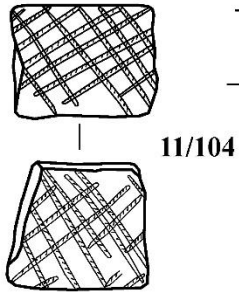

გზბ. XXV

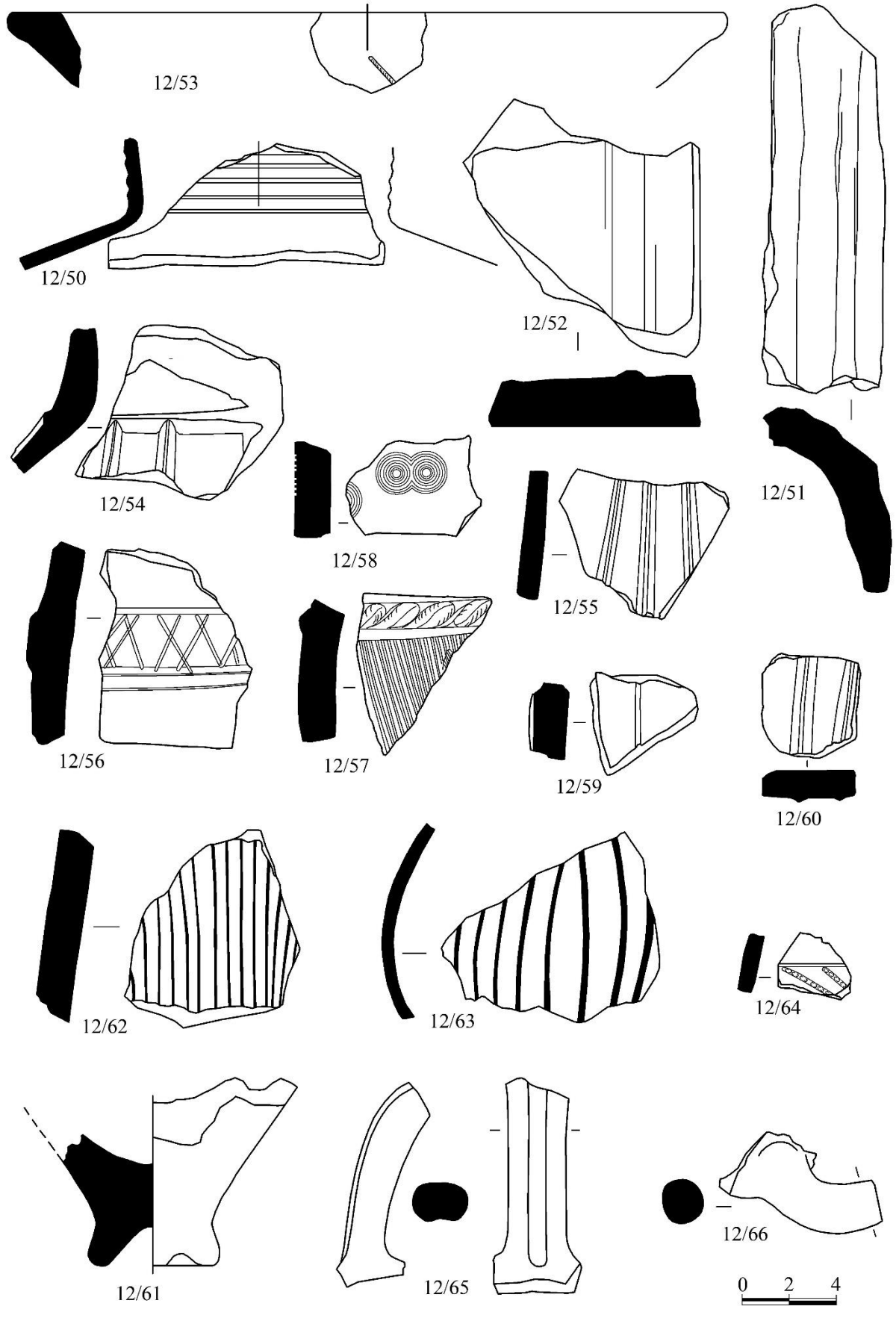

Պատ. XXVI

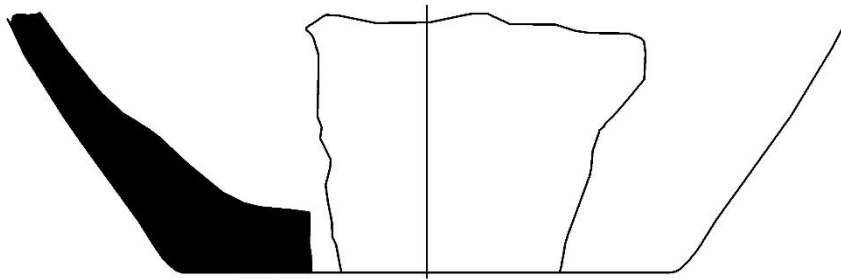

12/67

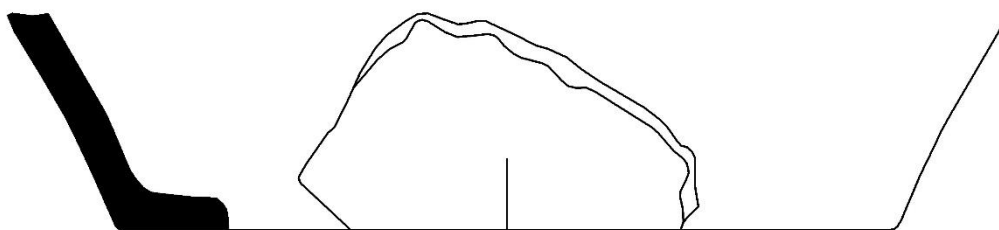

12/68

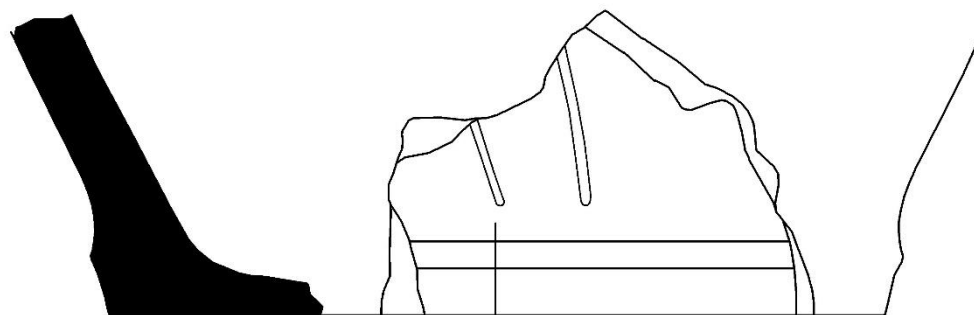

12/69

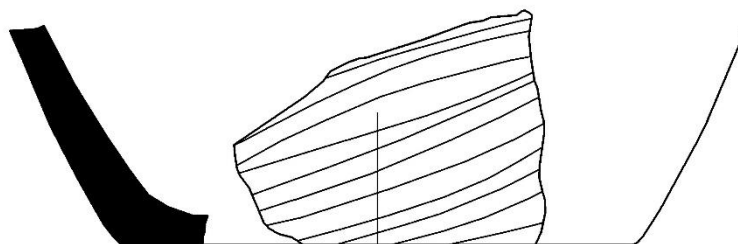

12/70

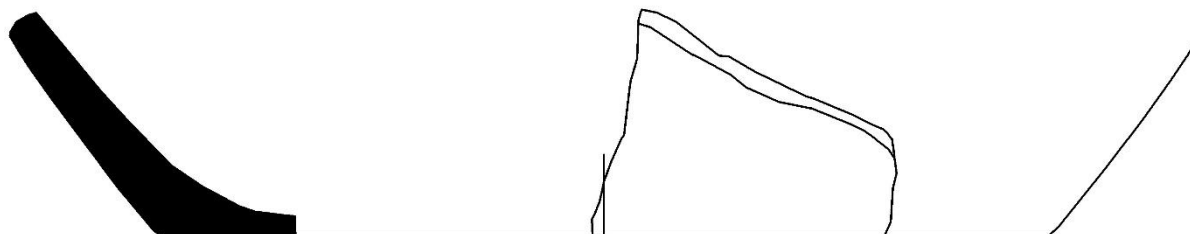

12/71

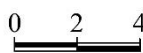

Պատ. XXVII

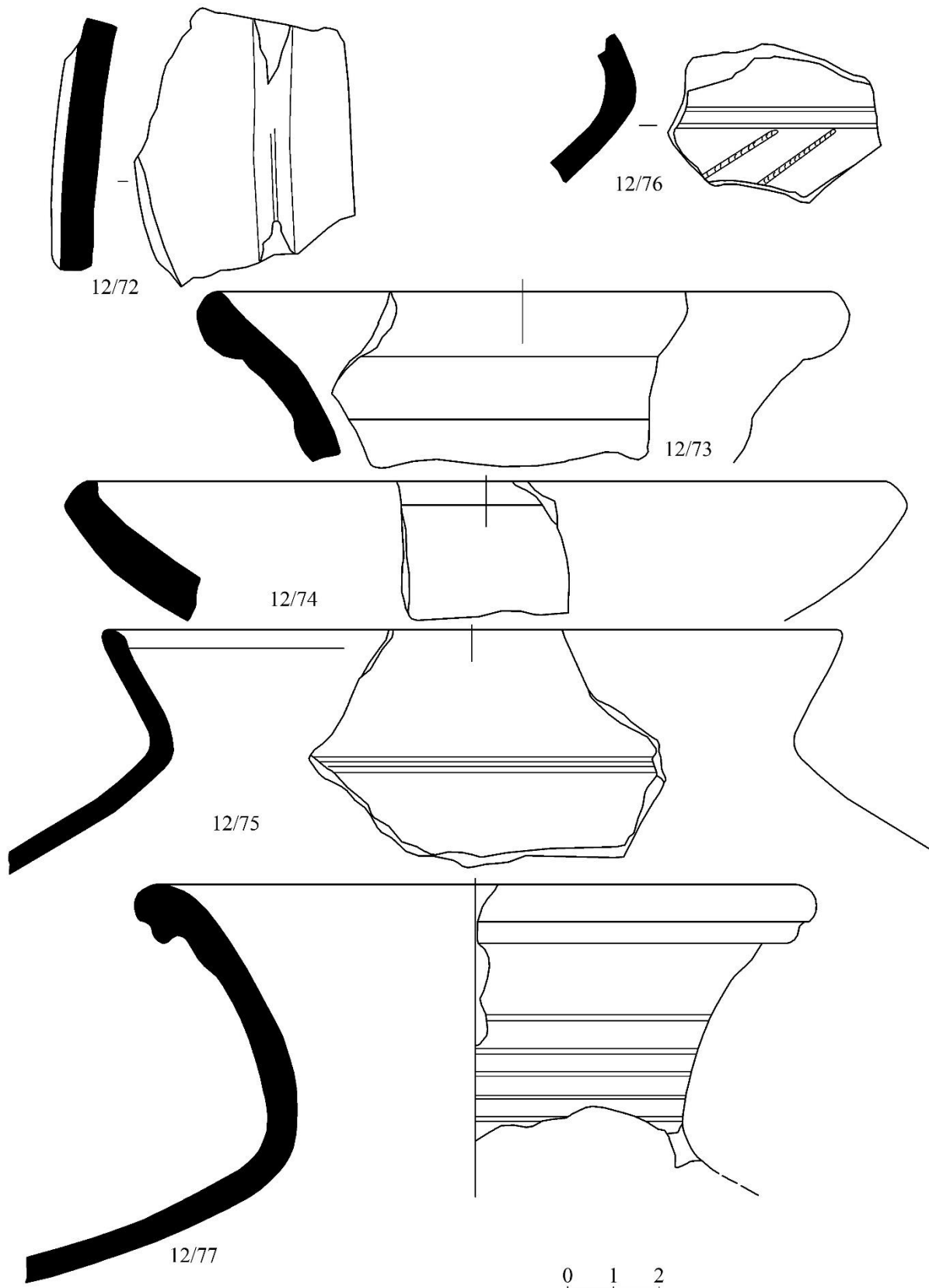

გზბ. XXVIII

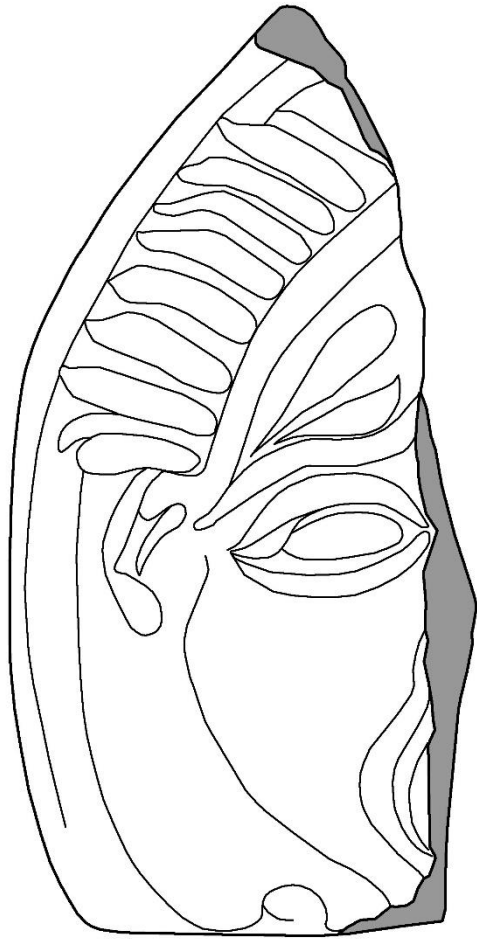

11/183

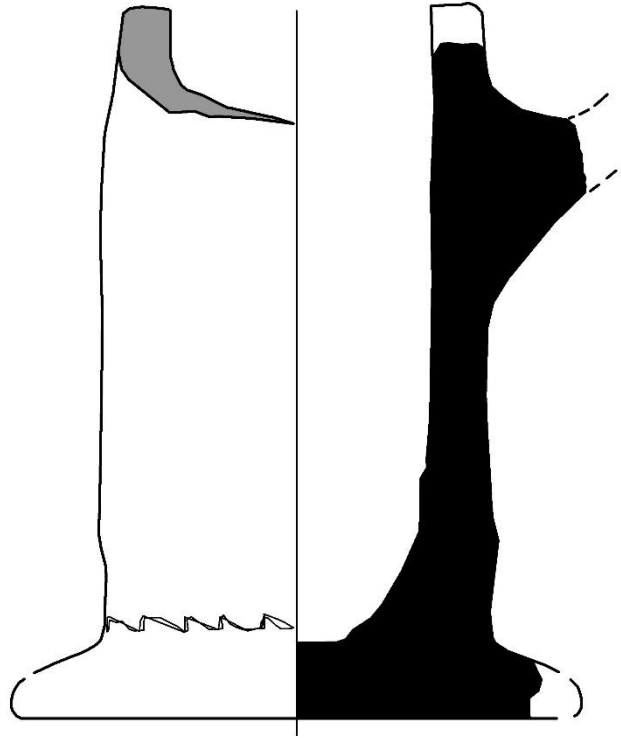

11/177

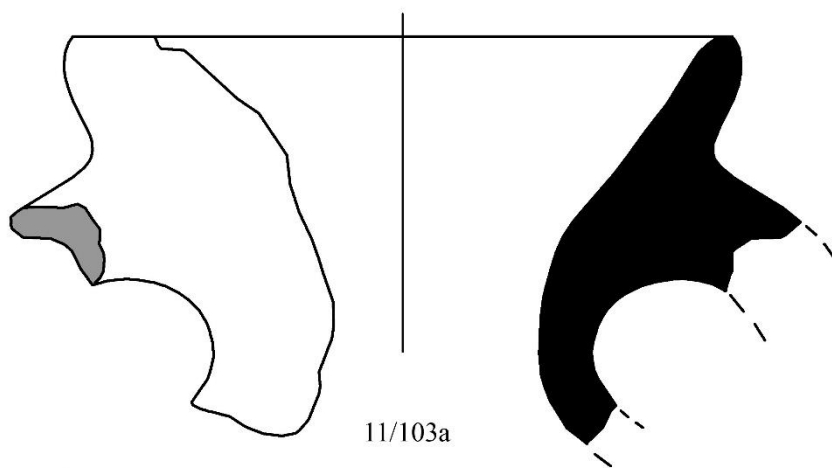

11/103a

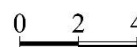
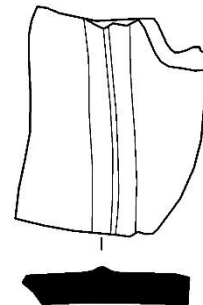
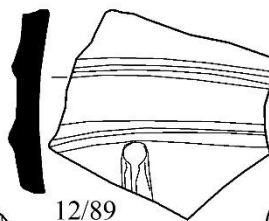
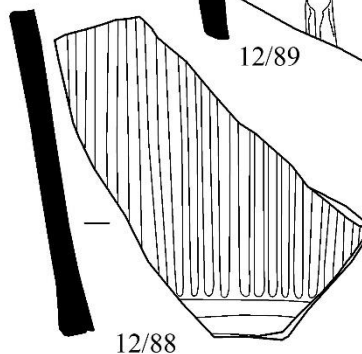
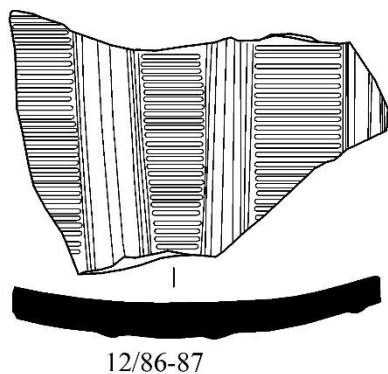
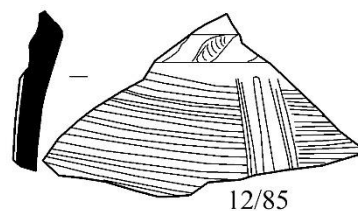
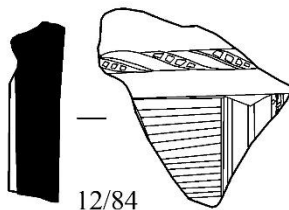
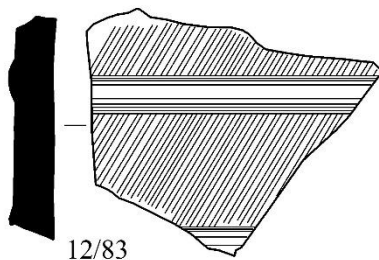
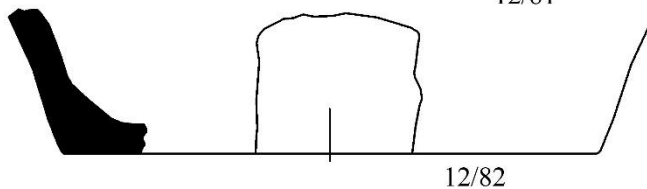
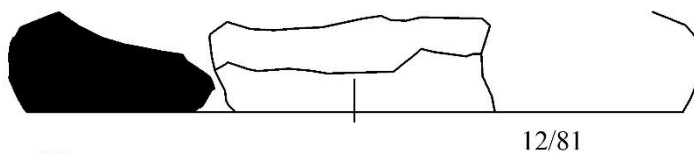
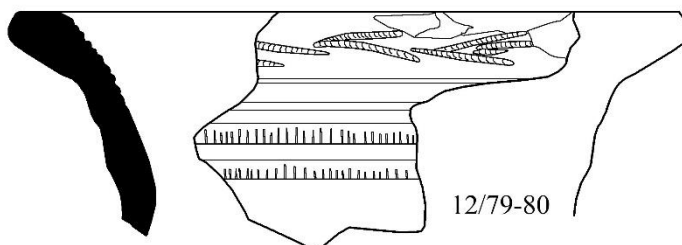
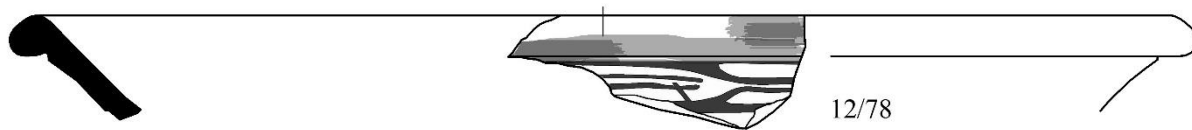

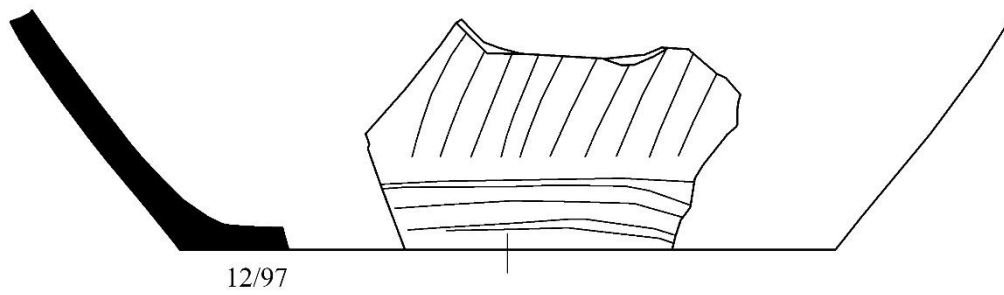
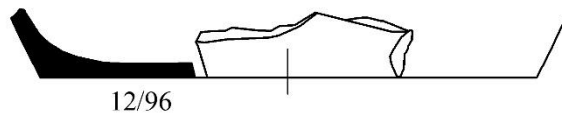
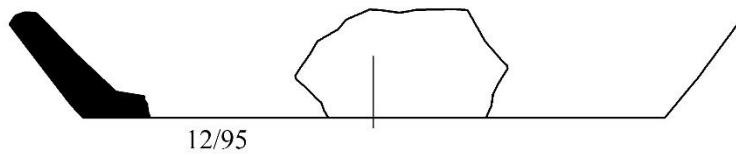
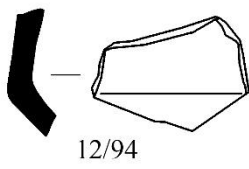
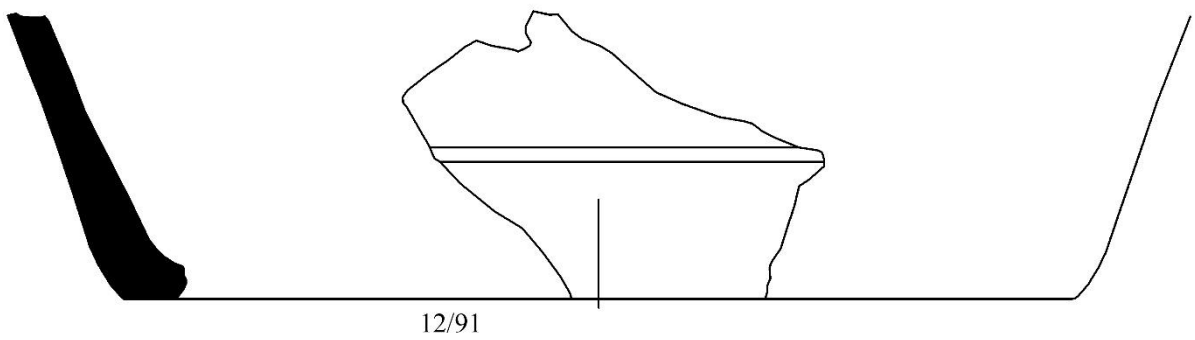
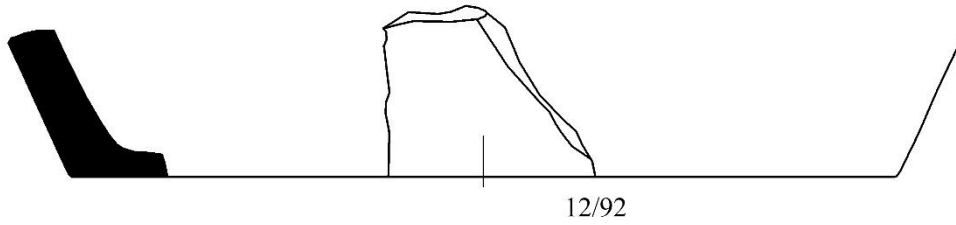

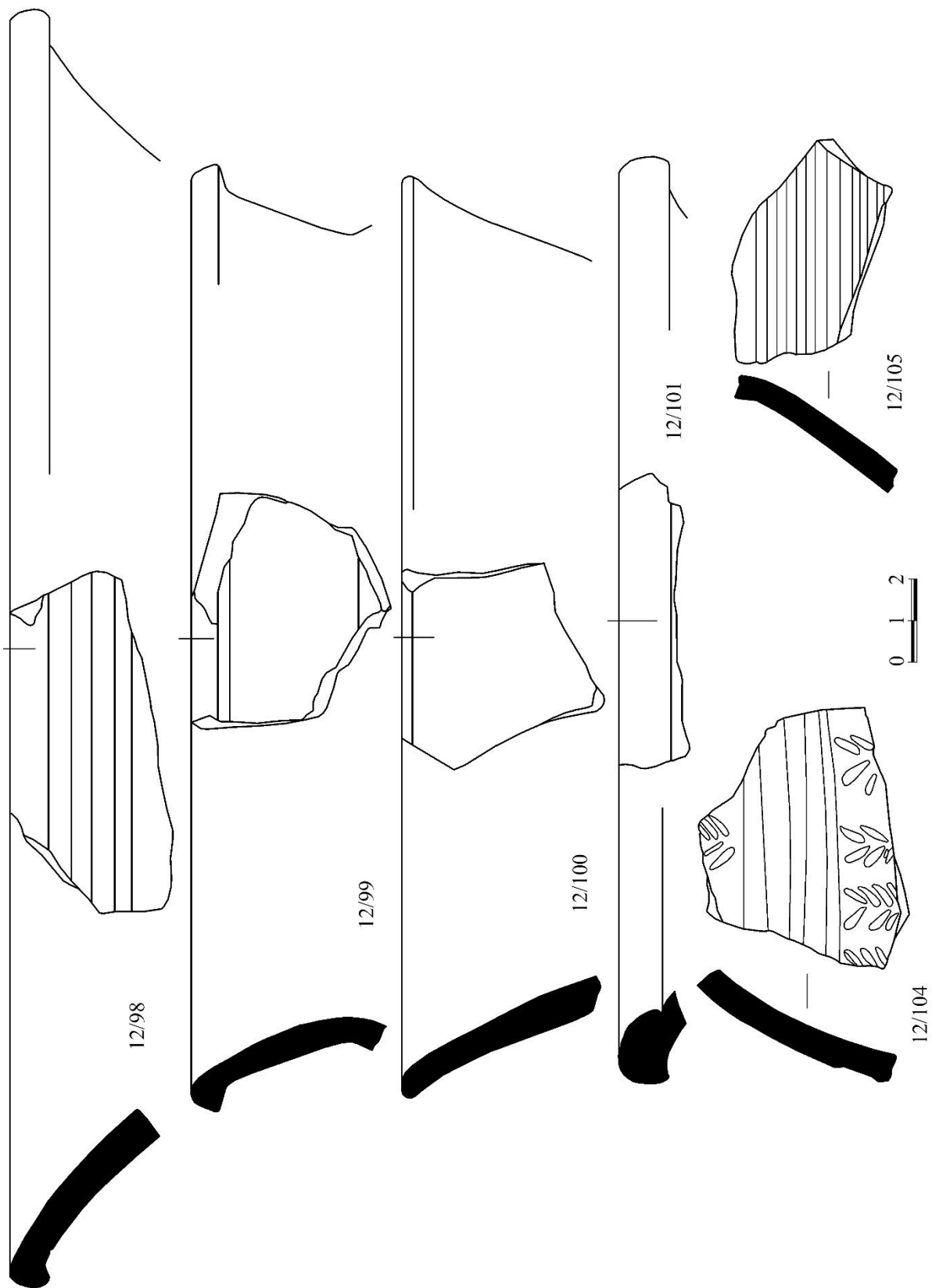

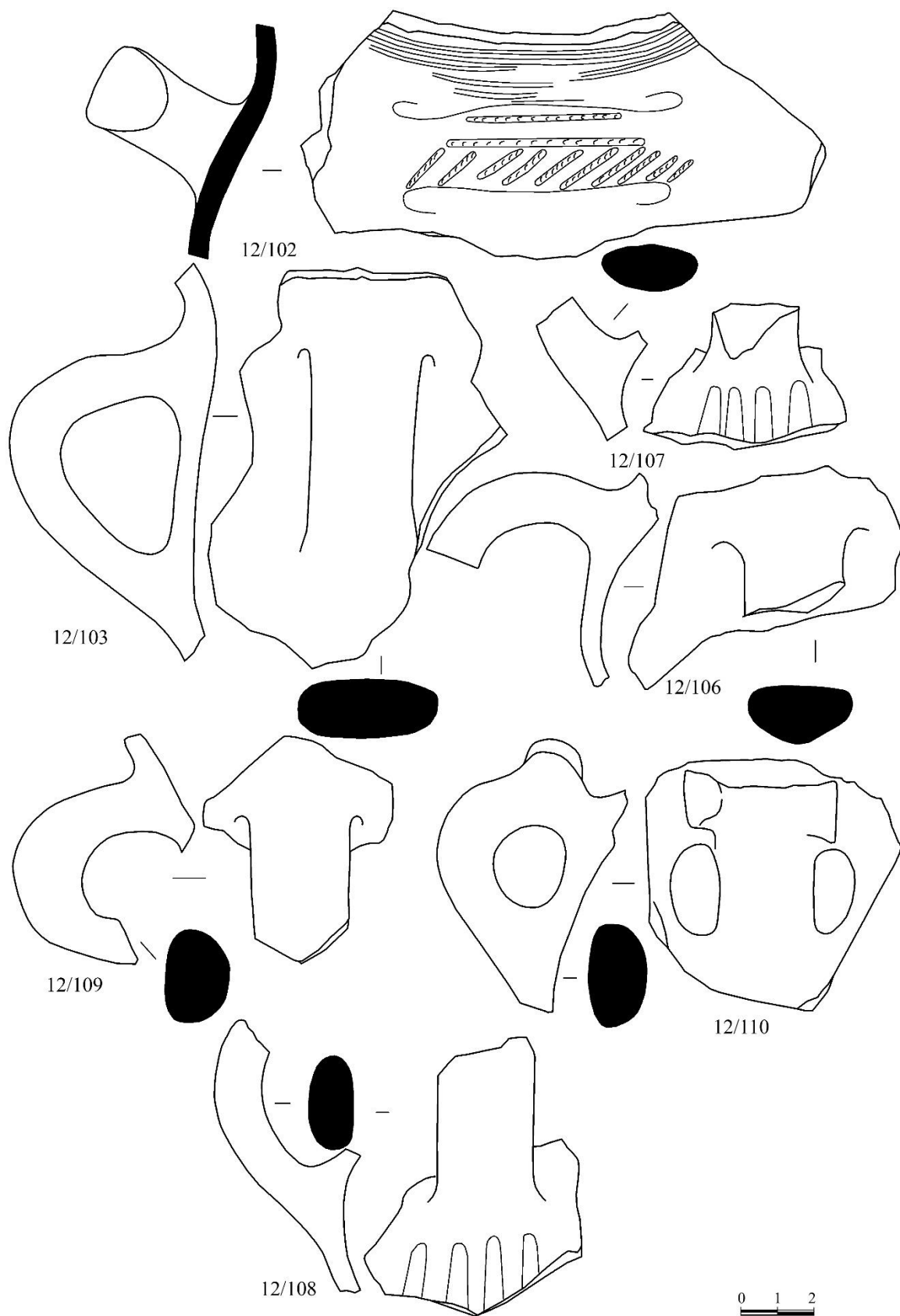

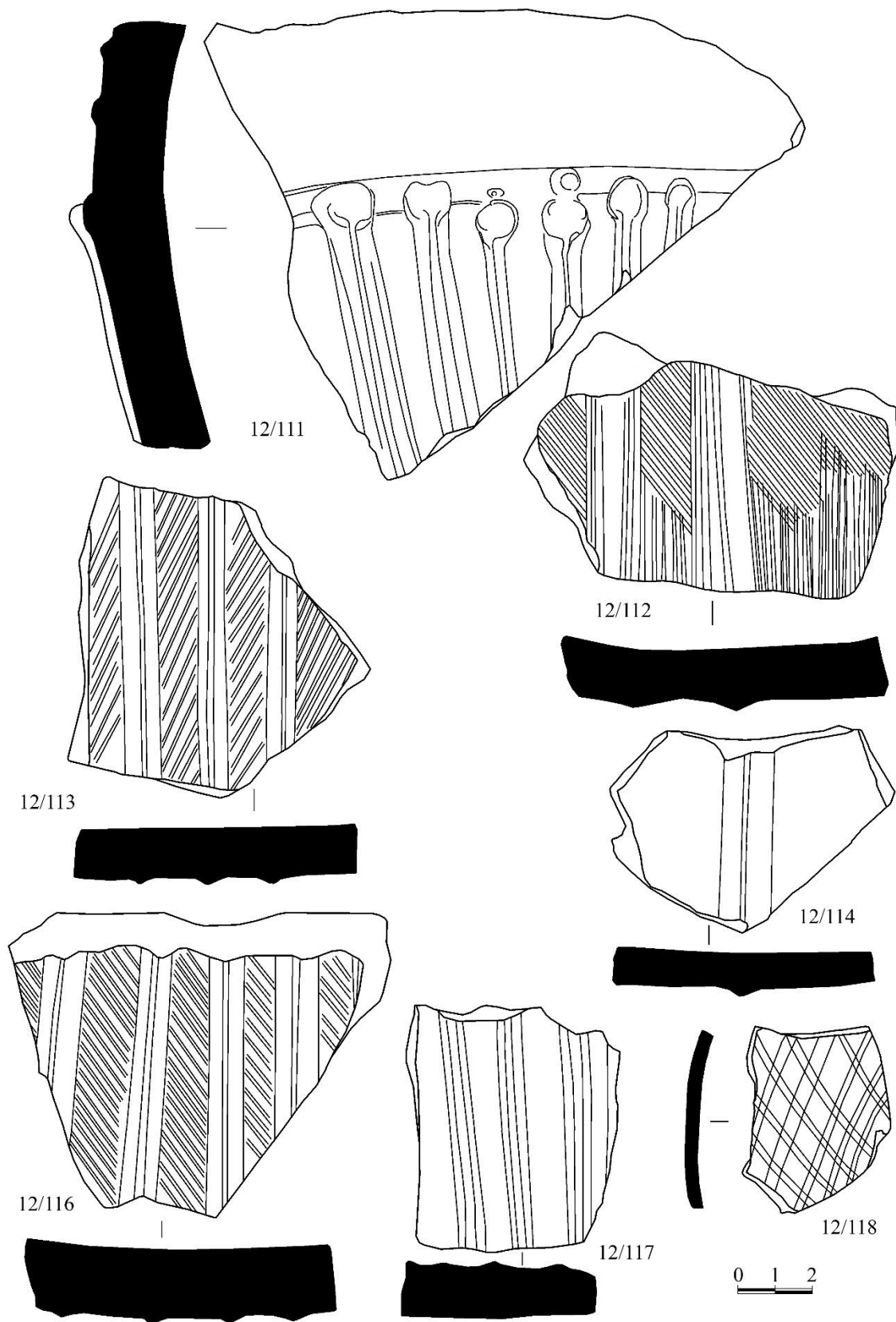

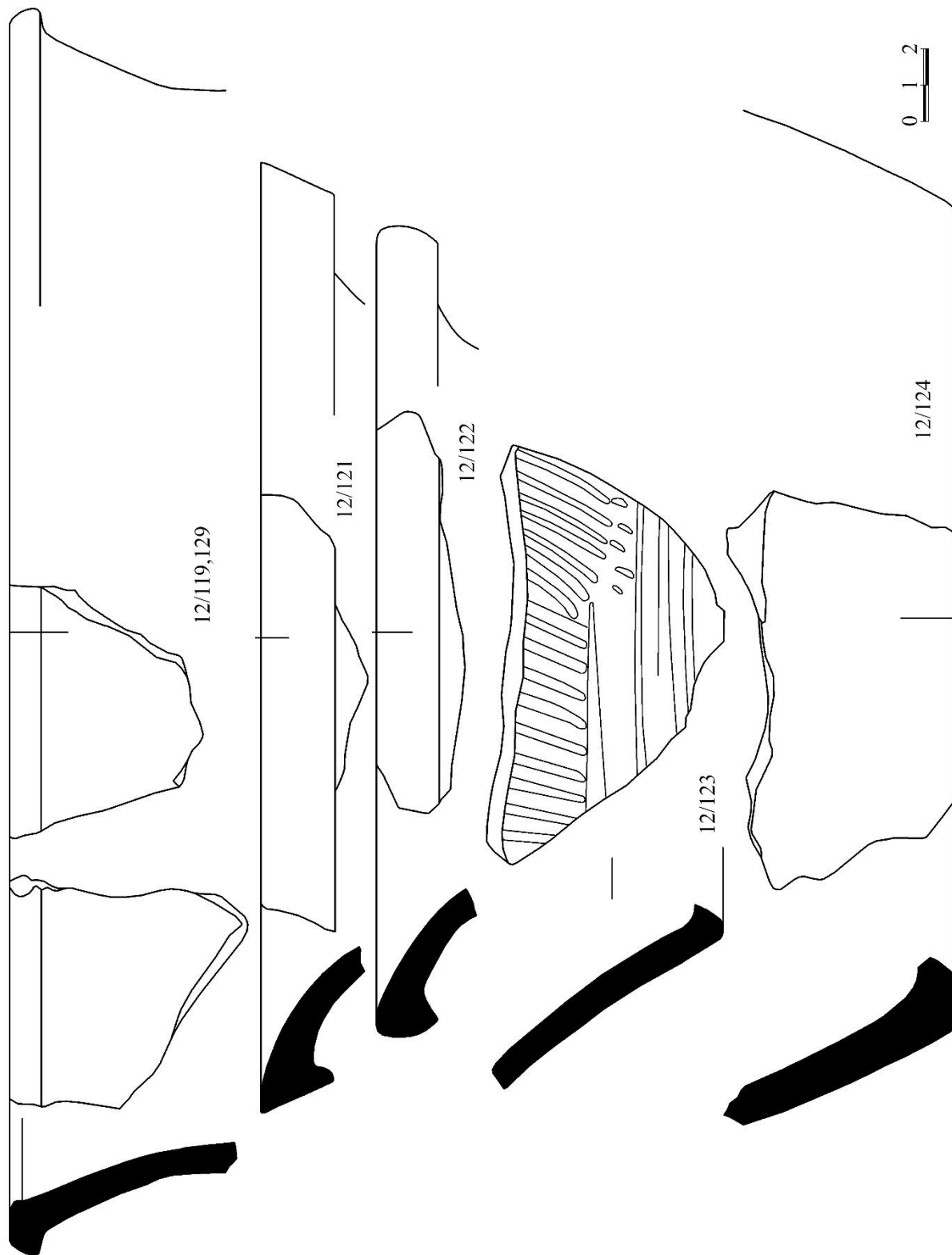

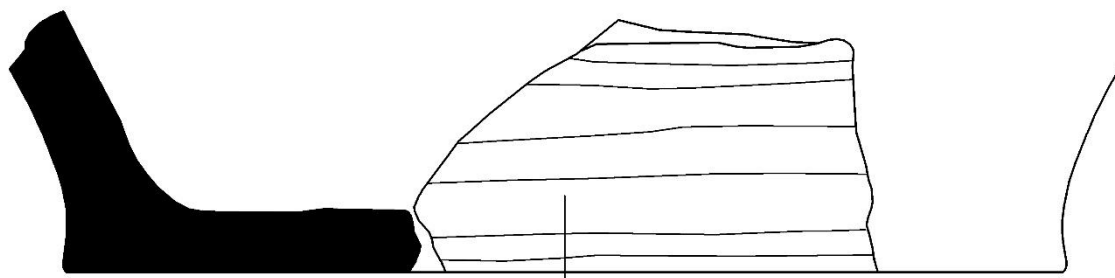

12/125



12/126

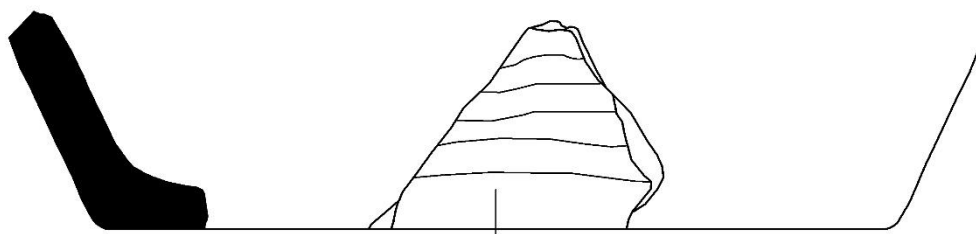

12/127

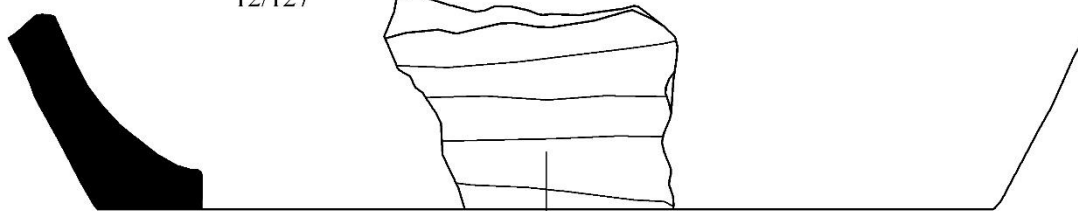

12/128

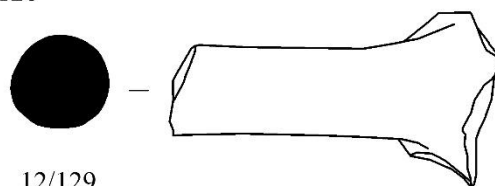

12/129

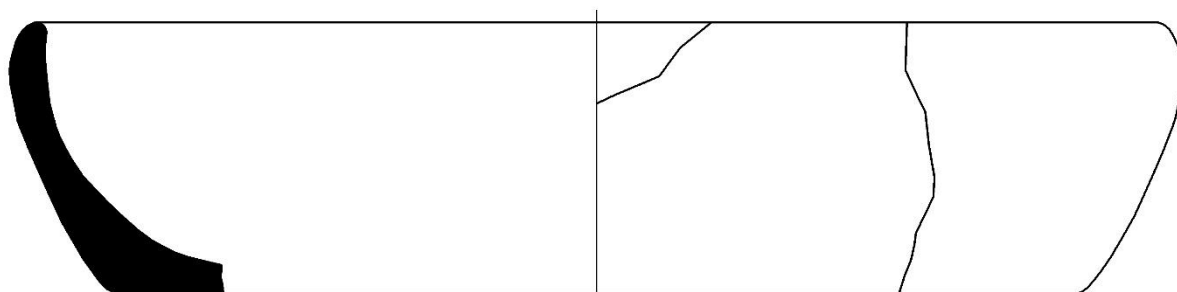

12/130

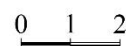

Պատ. XXXVI

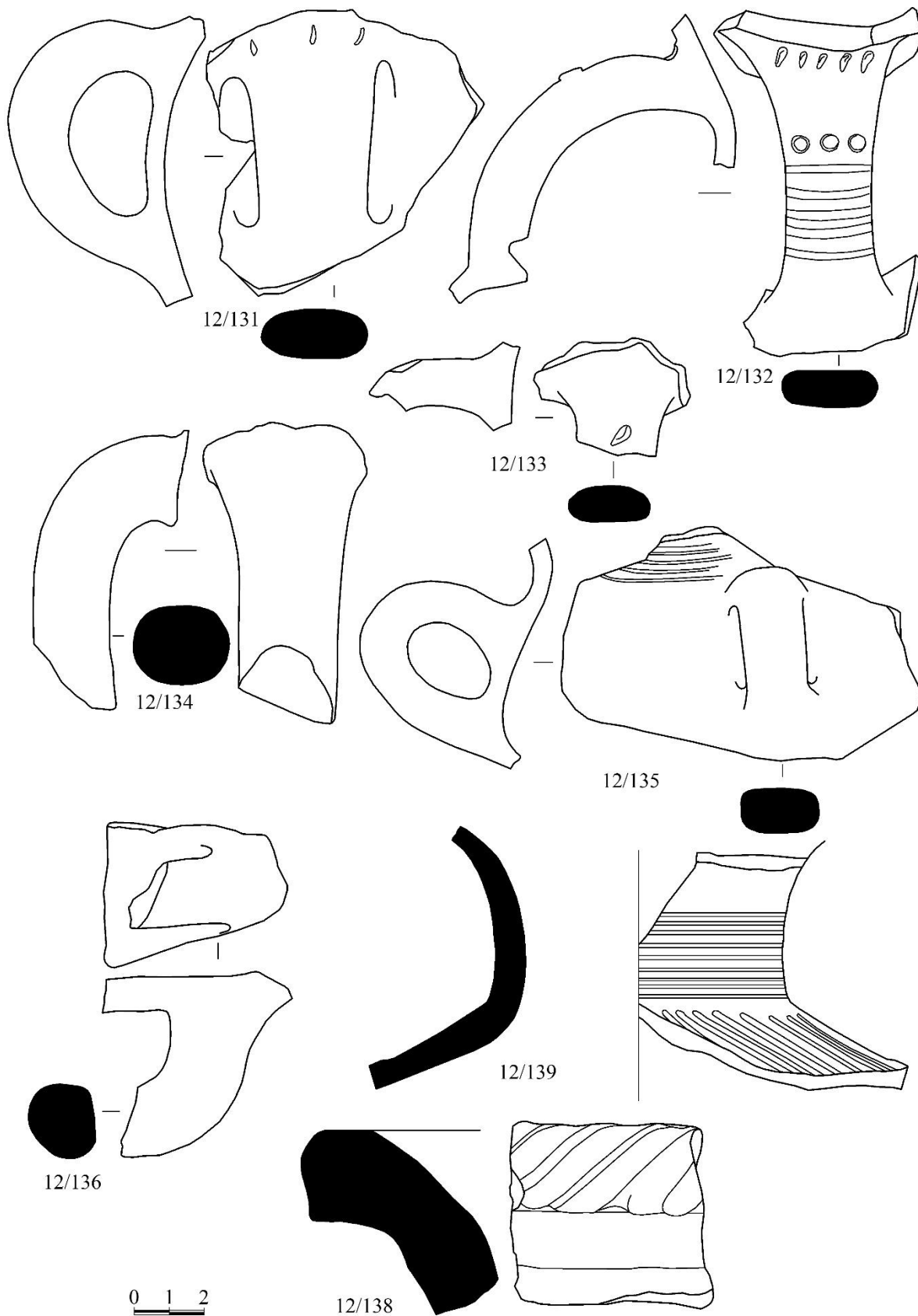

ጽሑ። XXXVII

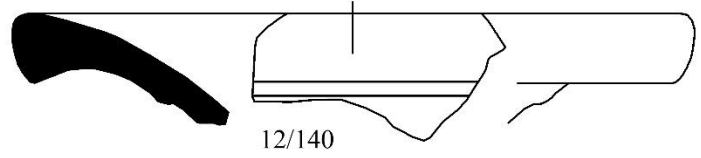

12/140

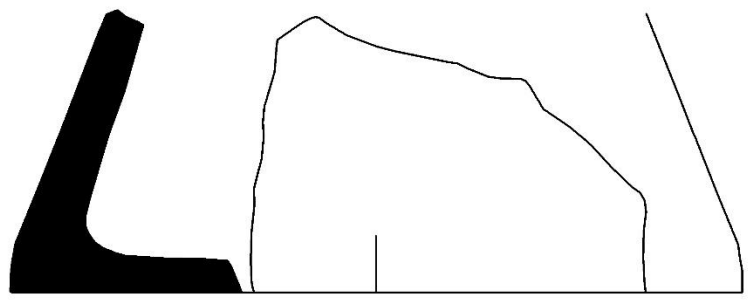

12/141

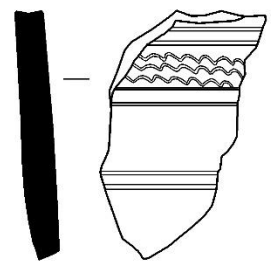

12/143

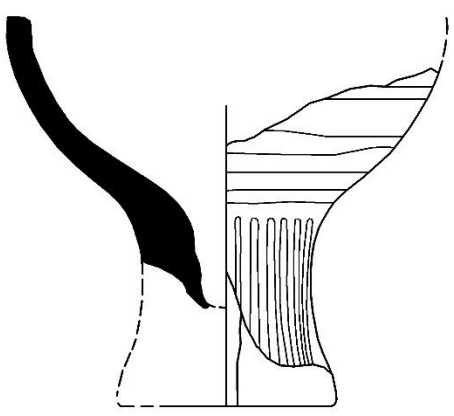

12/142

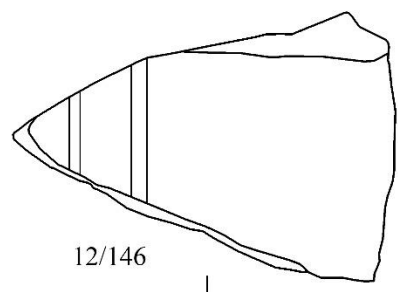

12/146

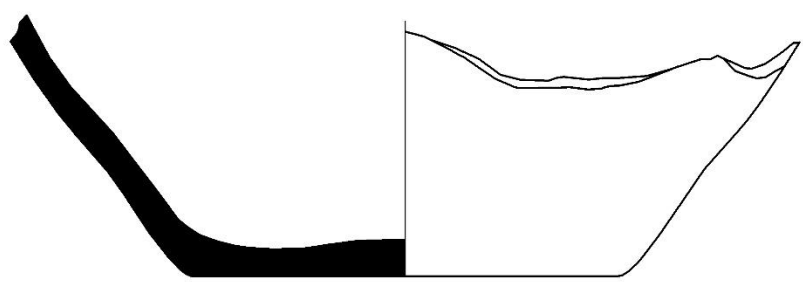

12/144-145

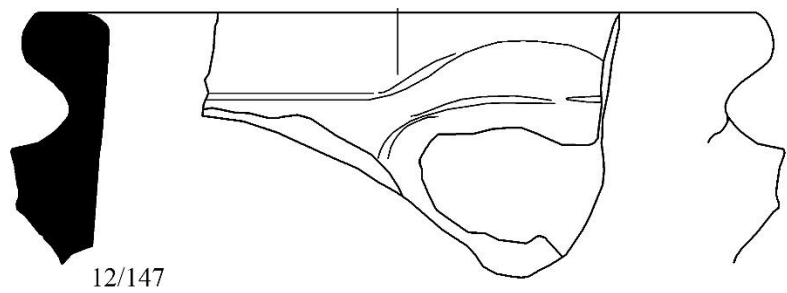

12/147



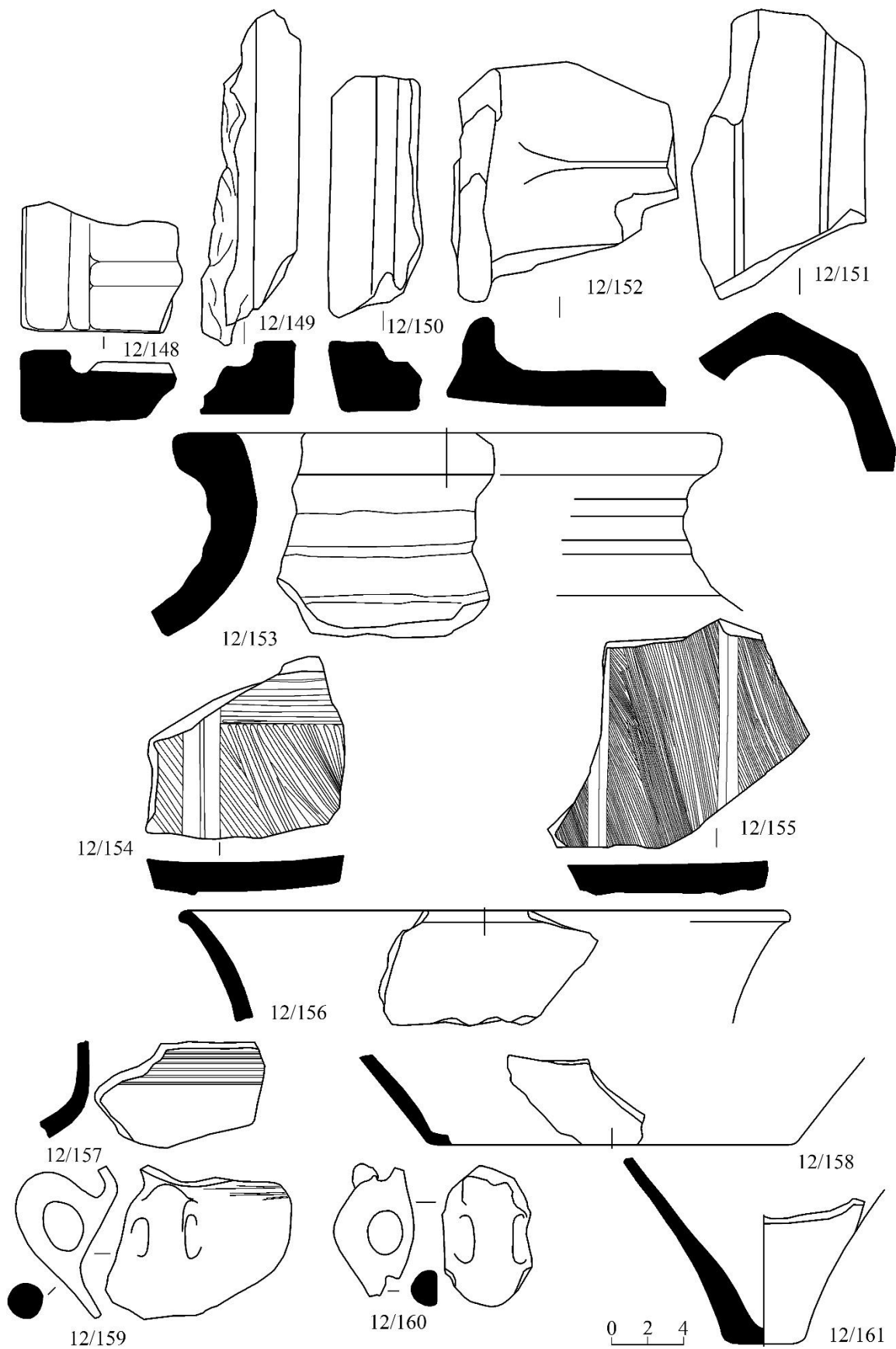

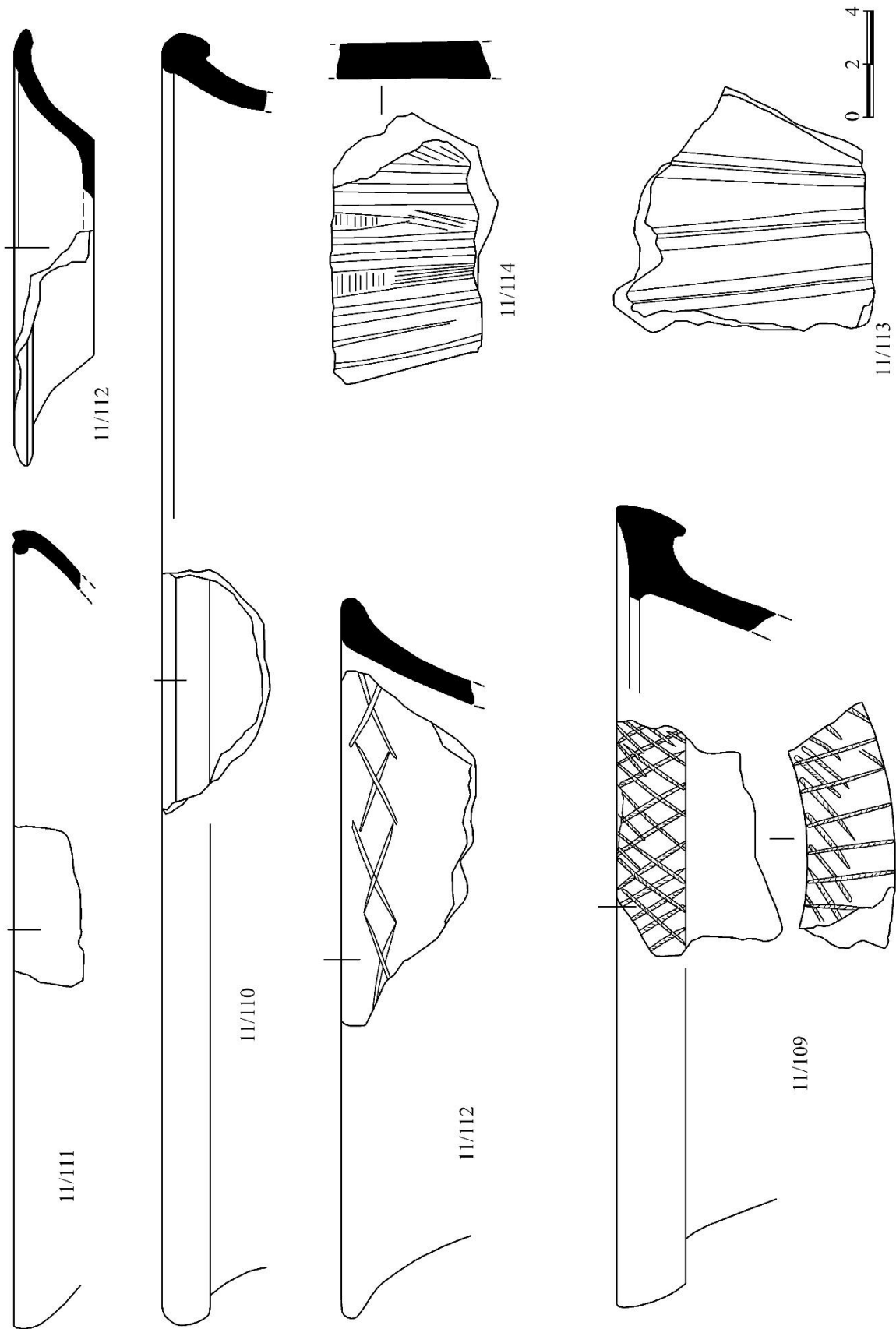

გამ. XL

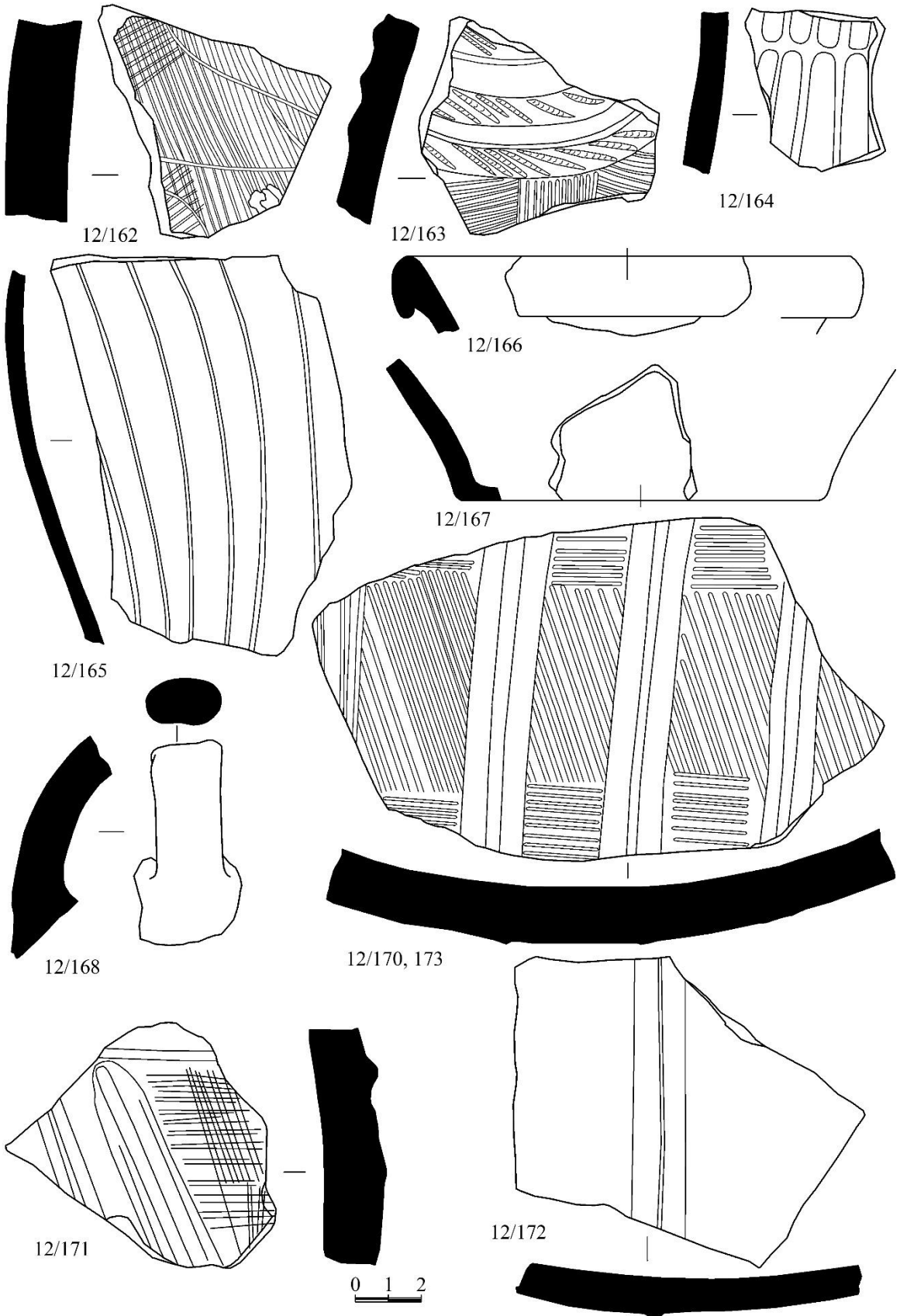

გზბ. XLI

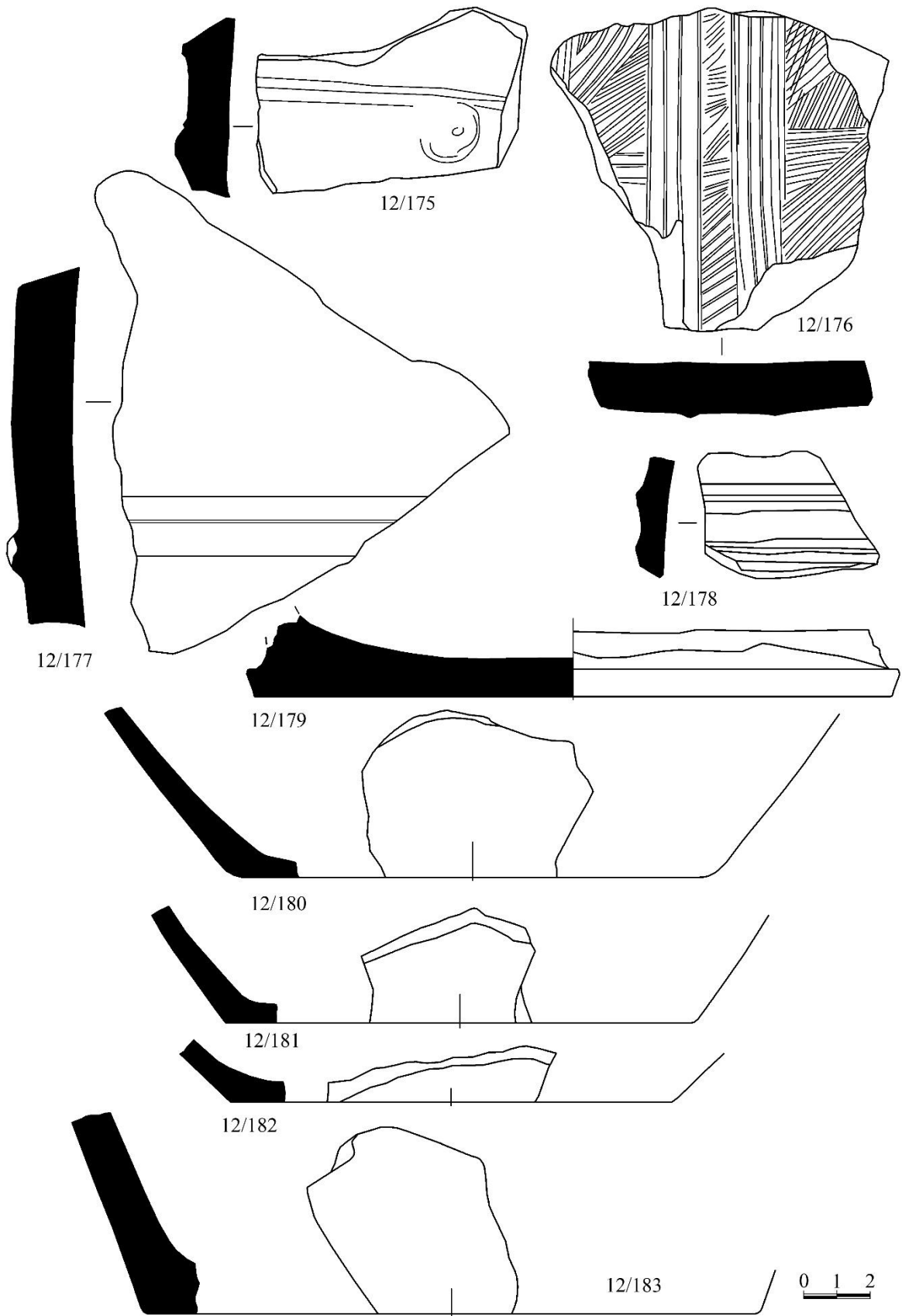

გზბ. XLII

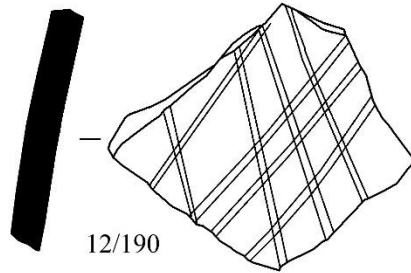
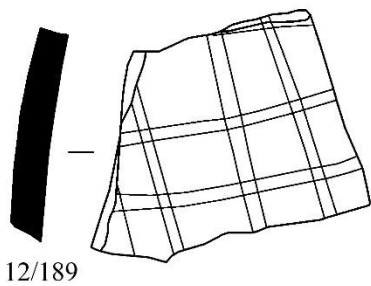
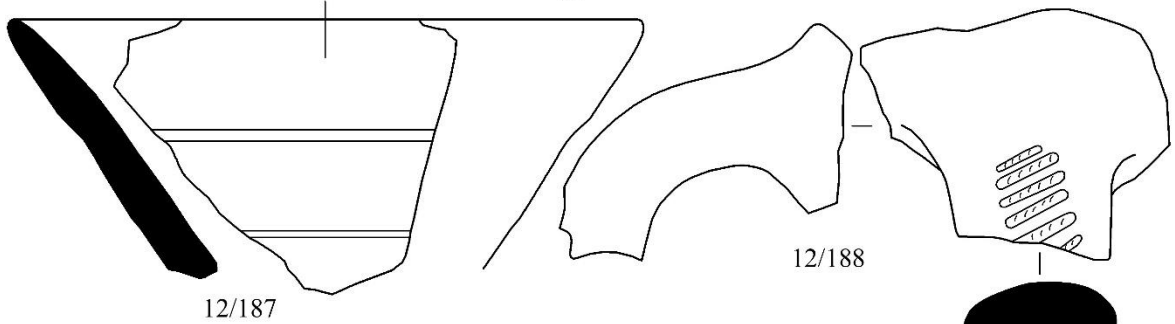
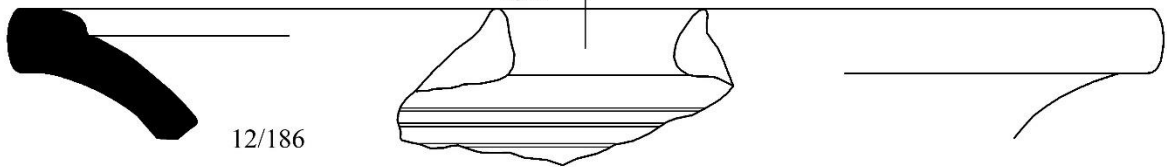
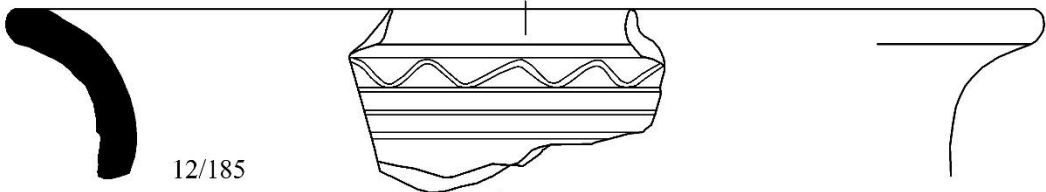
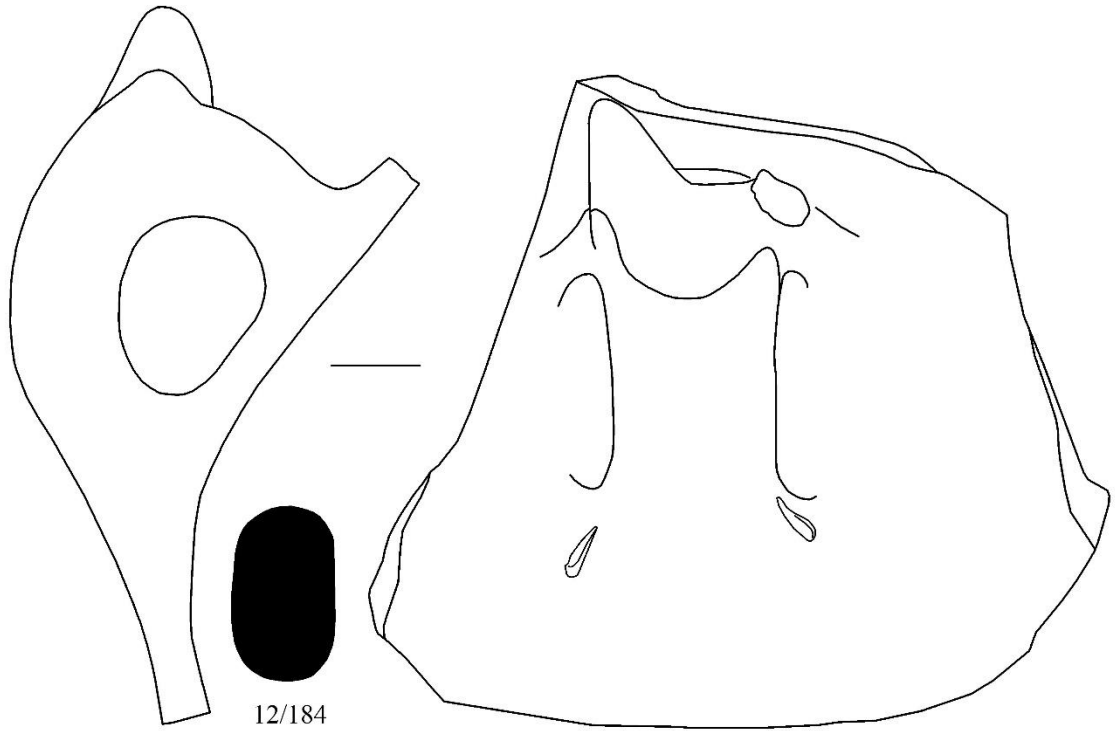

გზბ. XLIII

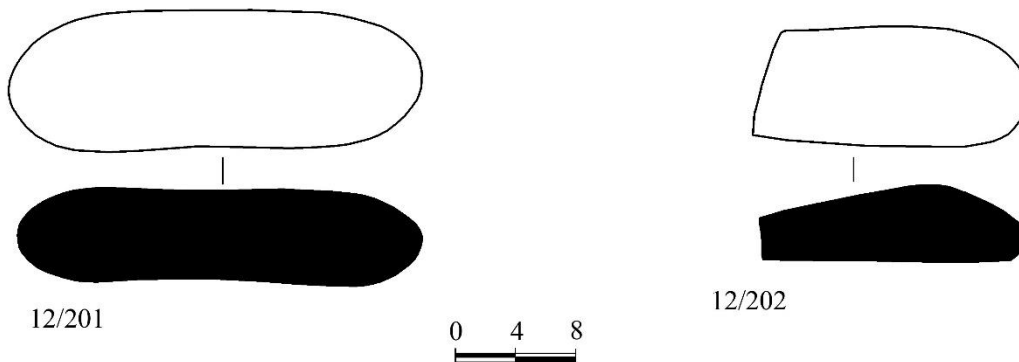
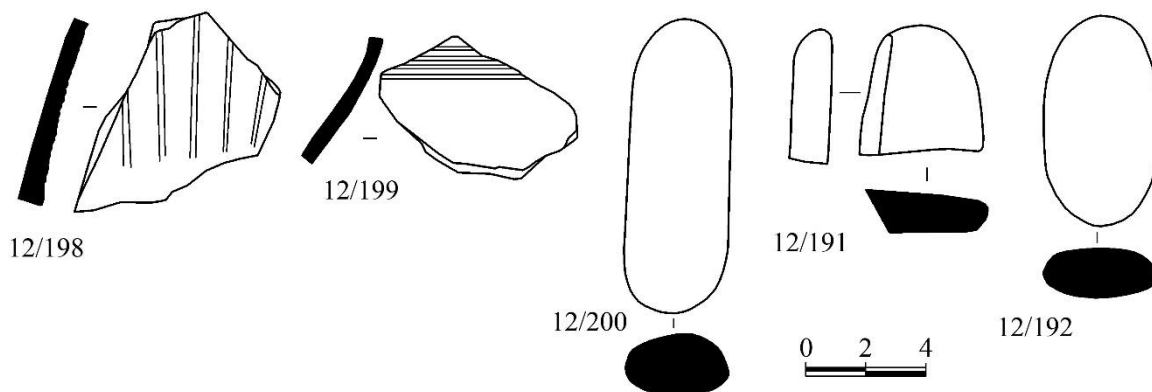
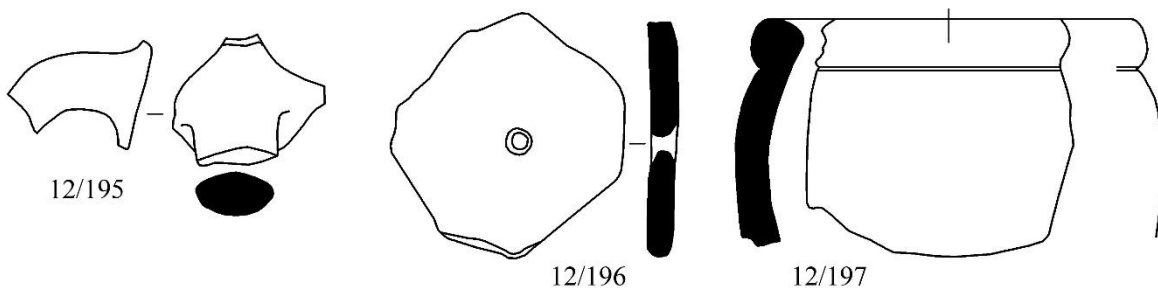
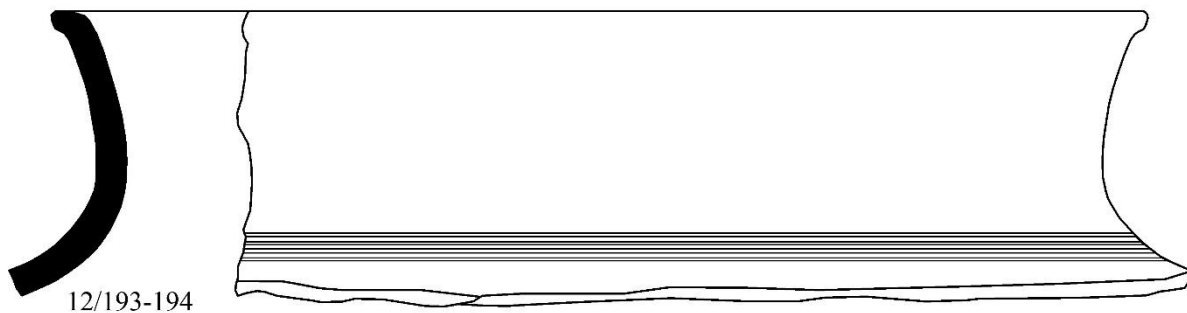

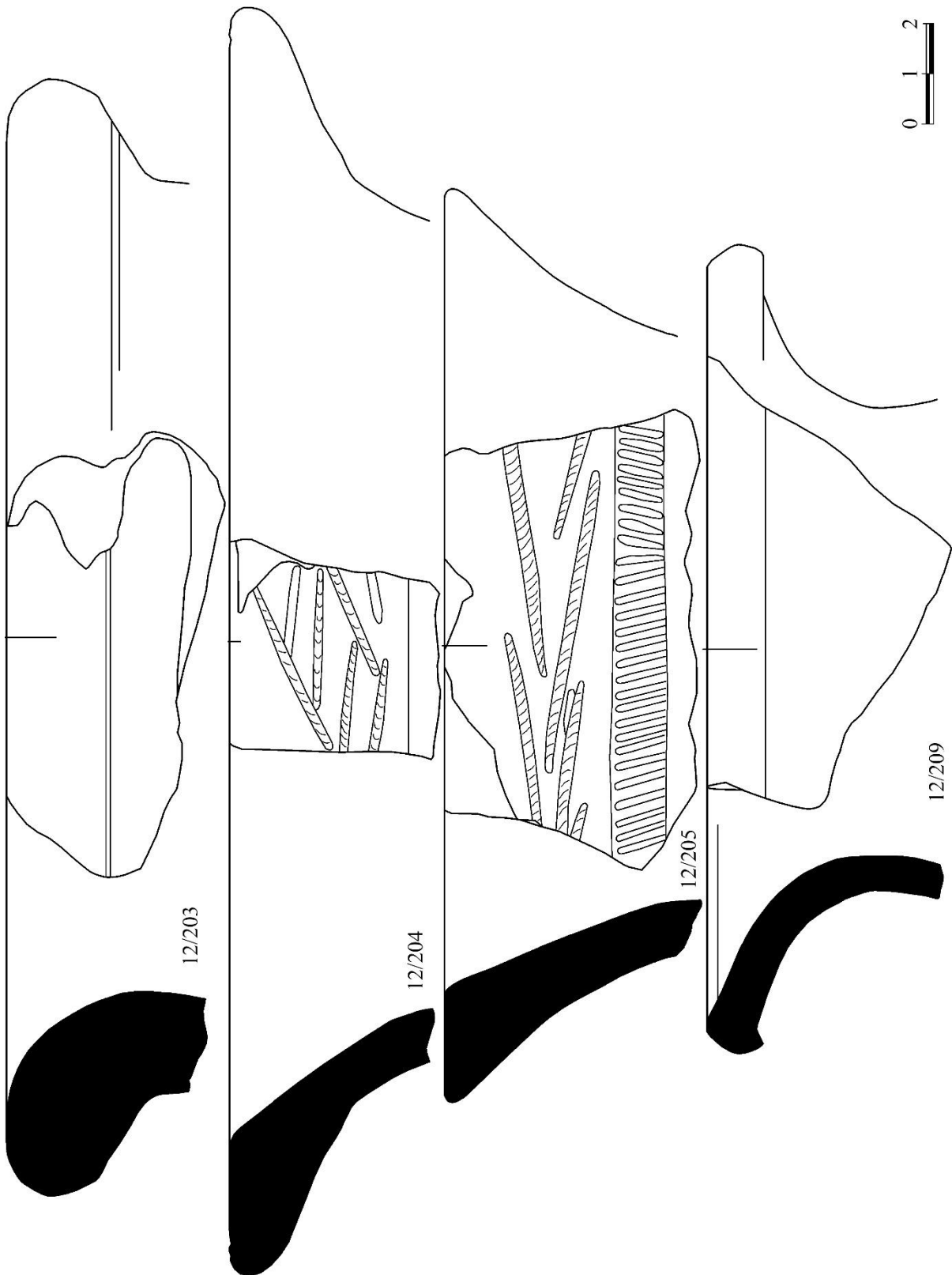

გზბ. XLV

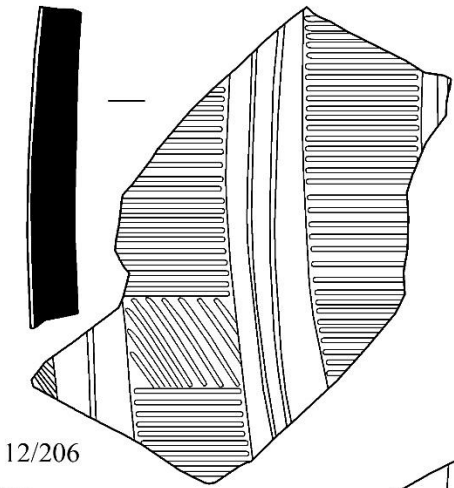

12/206

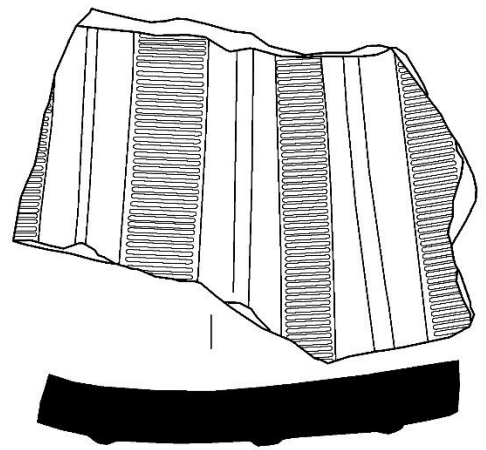

12/207

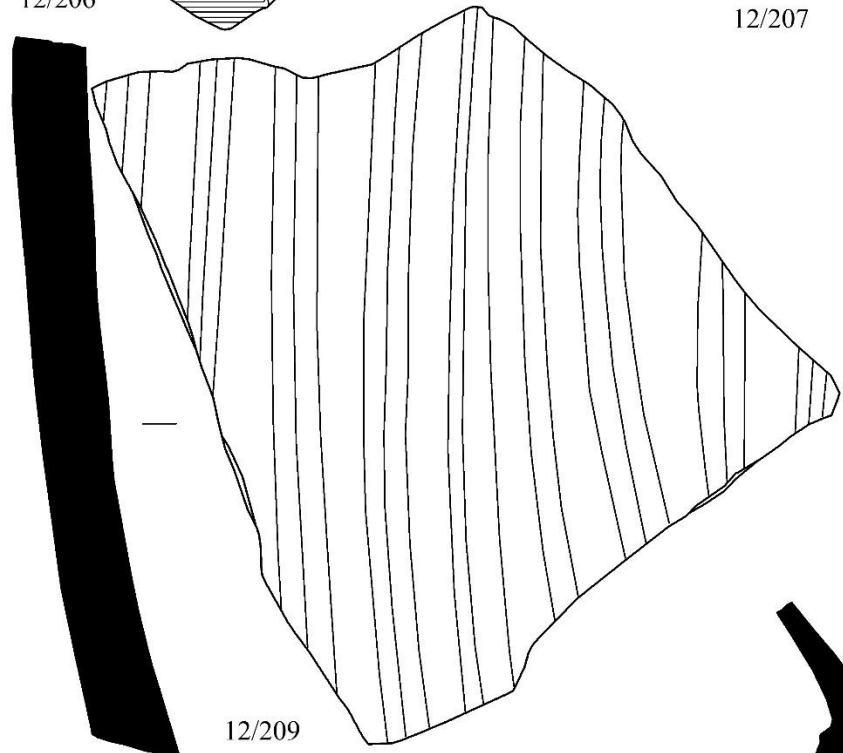

12/209

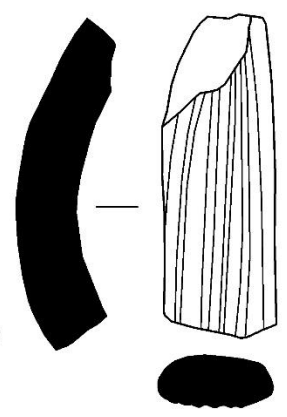

12/211

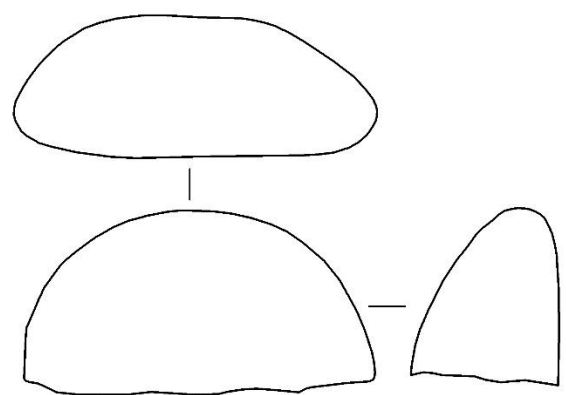

12/214

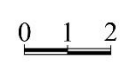

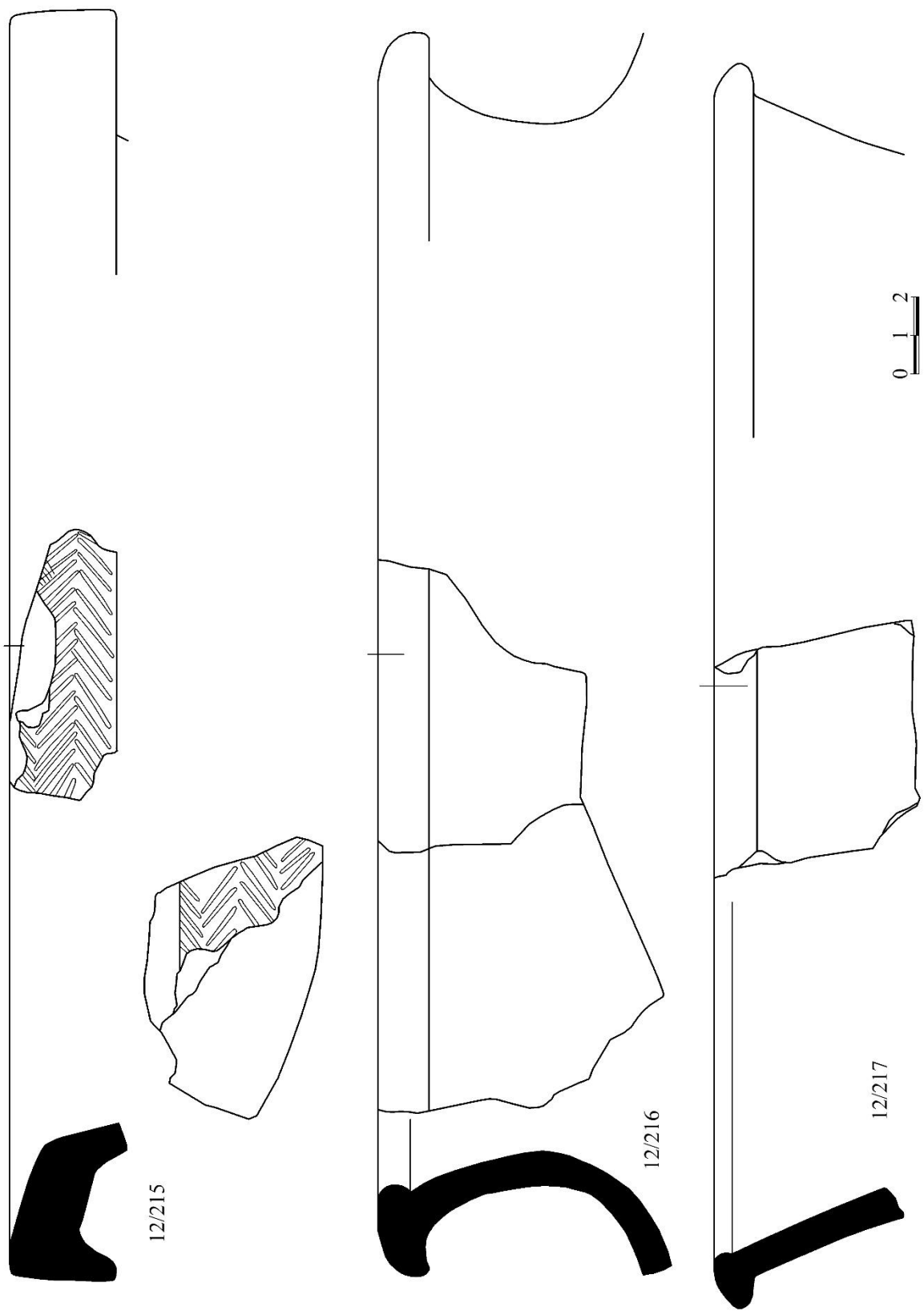

გამ. XLVII

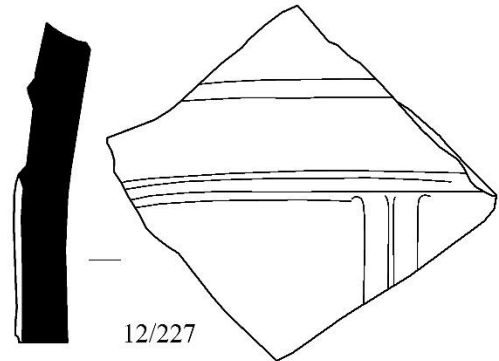
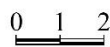
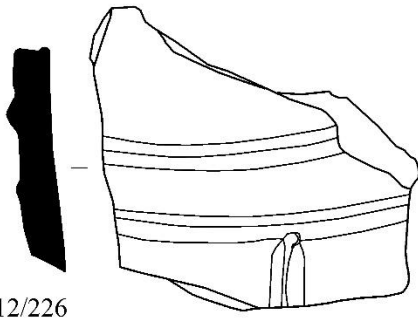
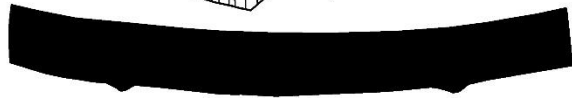
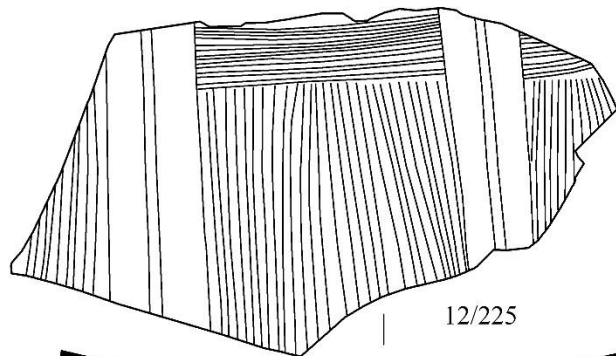
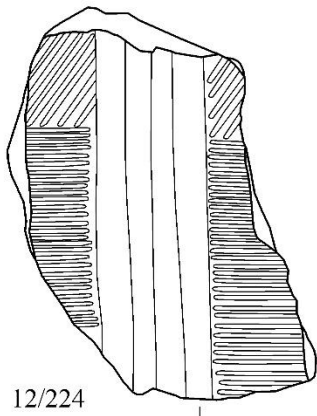
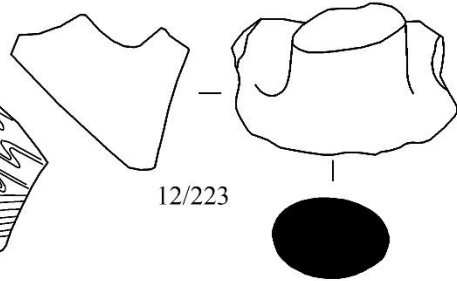
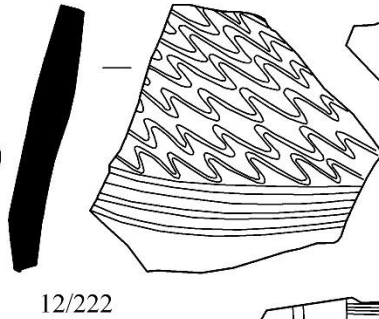
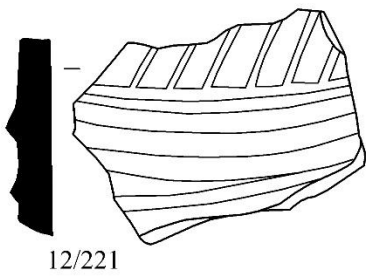
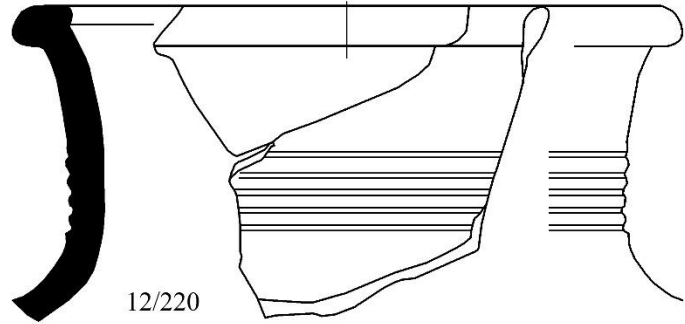
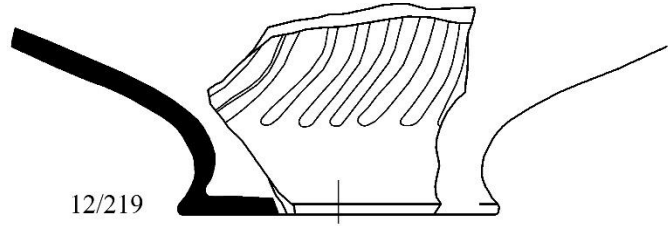
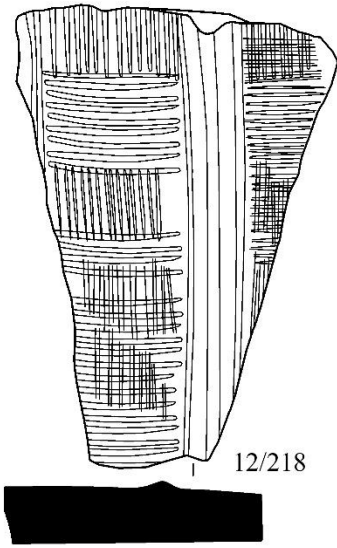

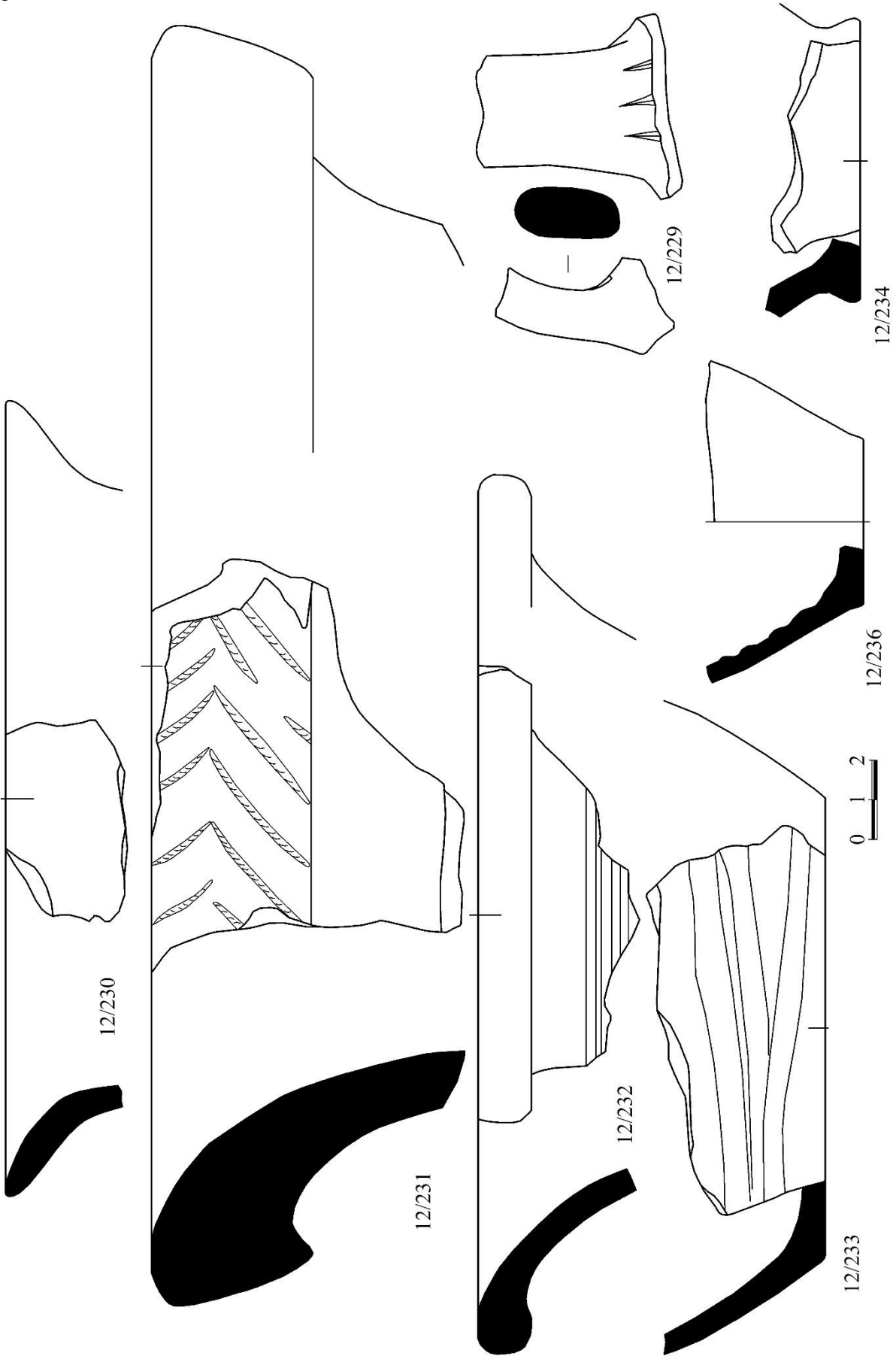

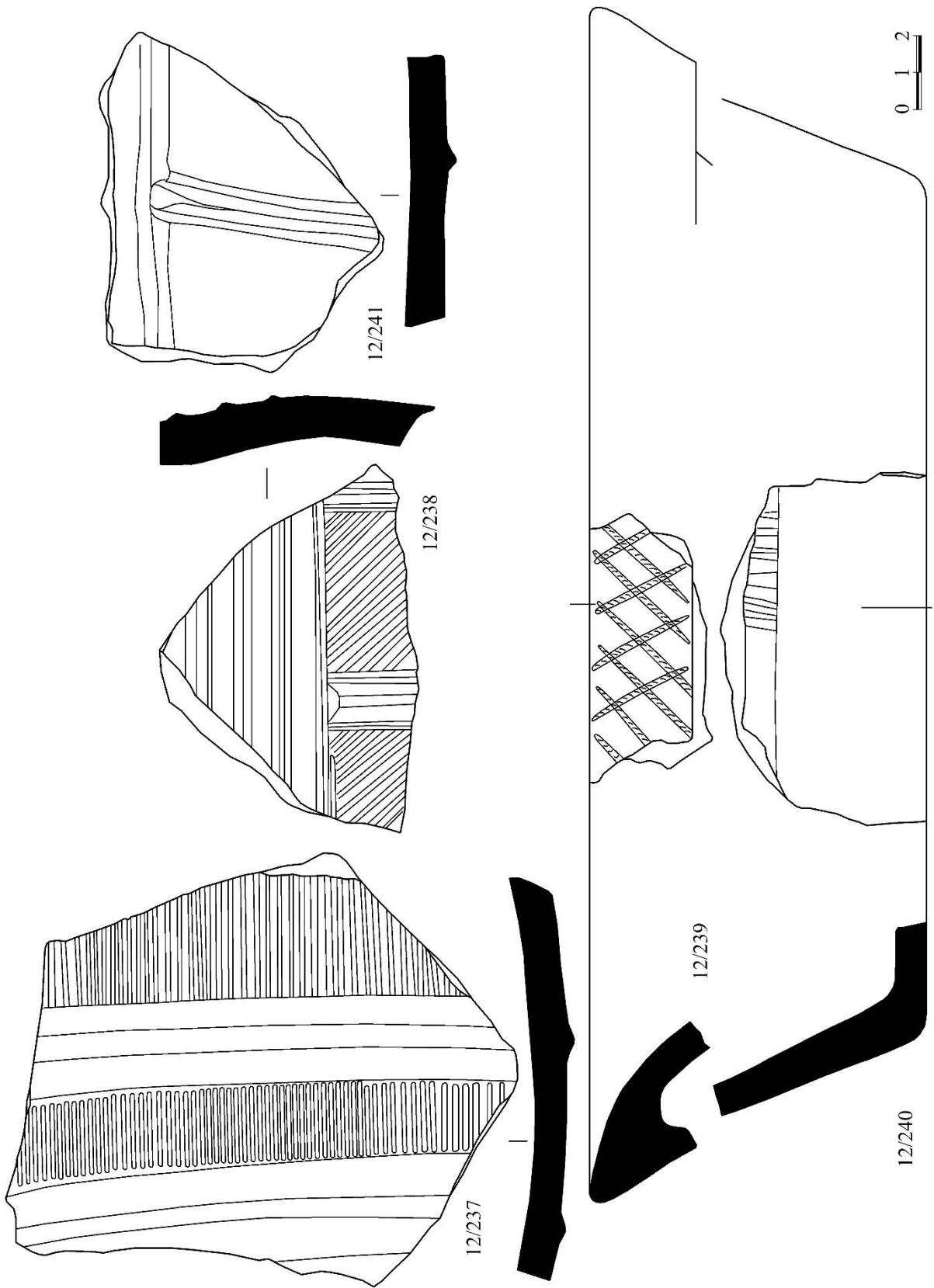

გზბ. L

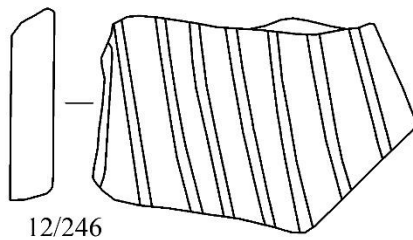
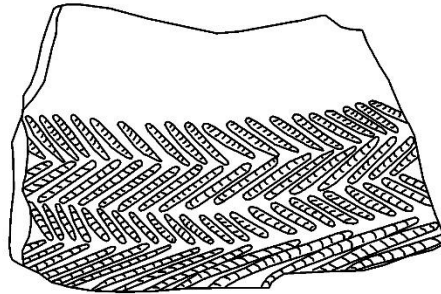
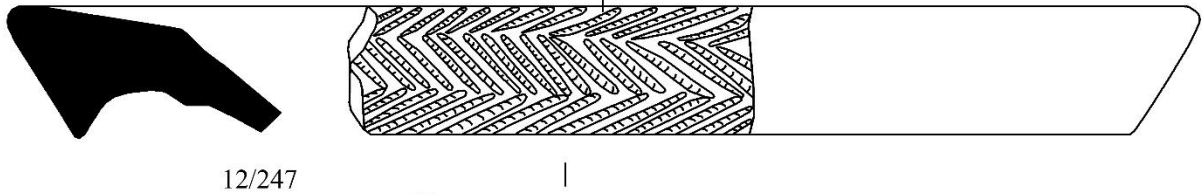
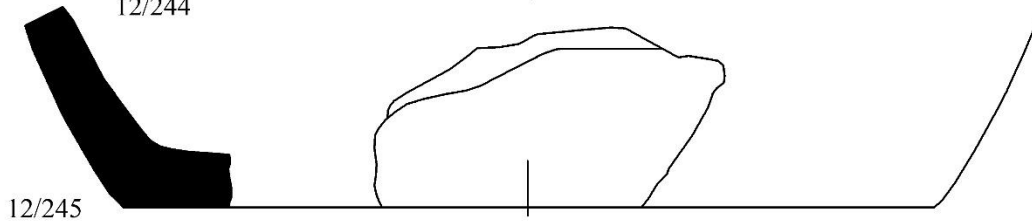
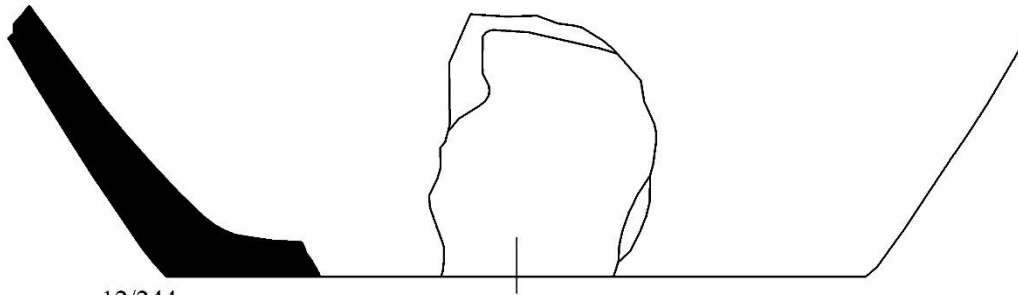
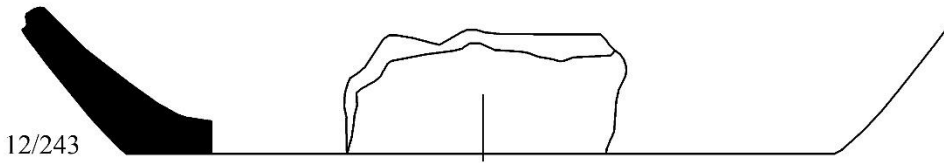
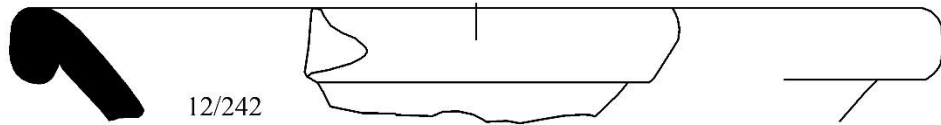

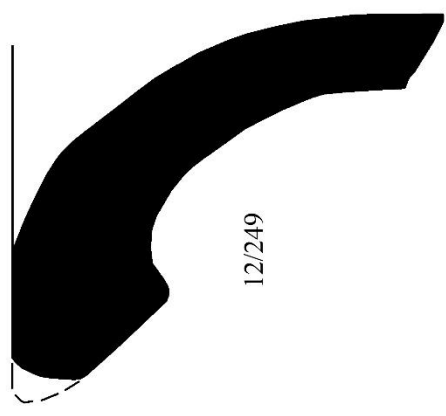
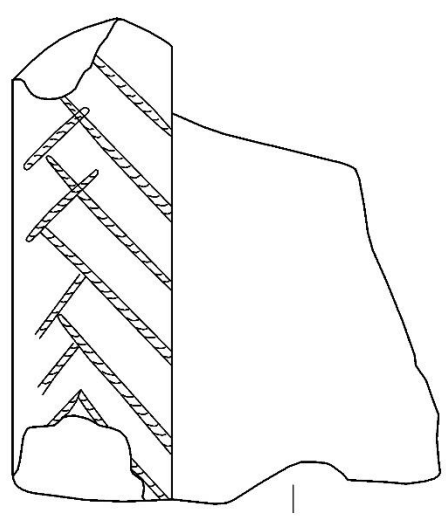

12/249

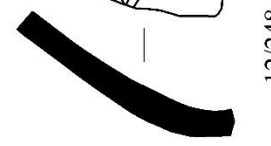
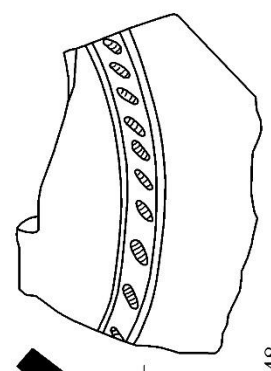

12/248

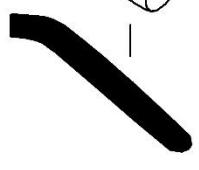
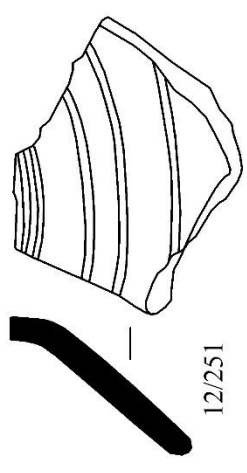

12/251

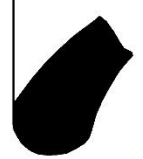
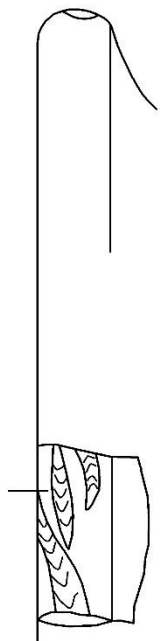

12/250

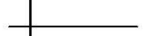
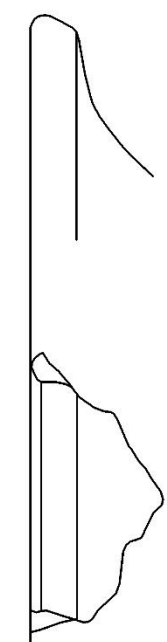

12/252



გაბ. LII

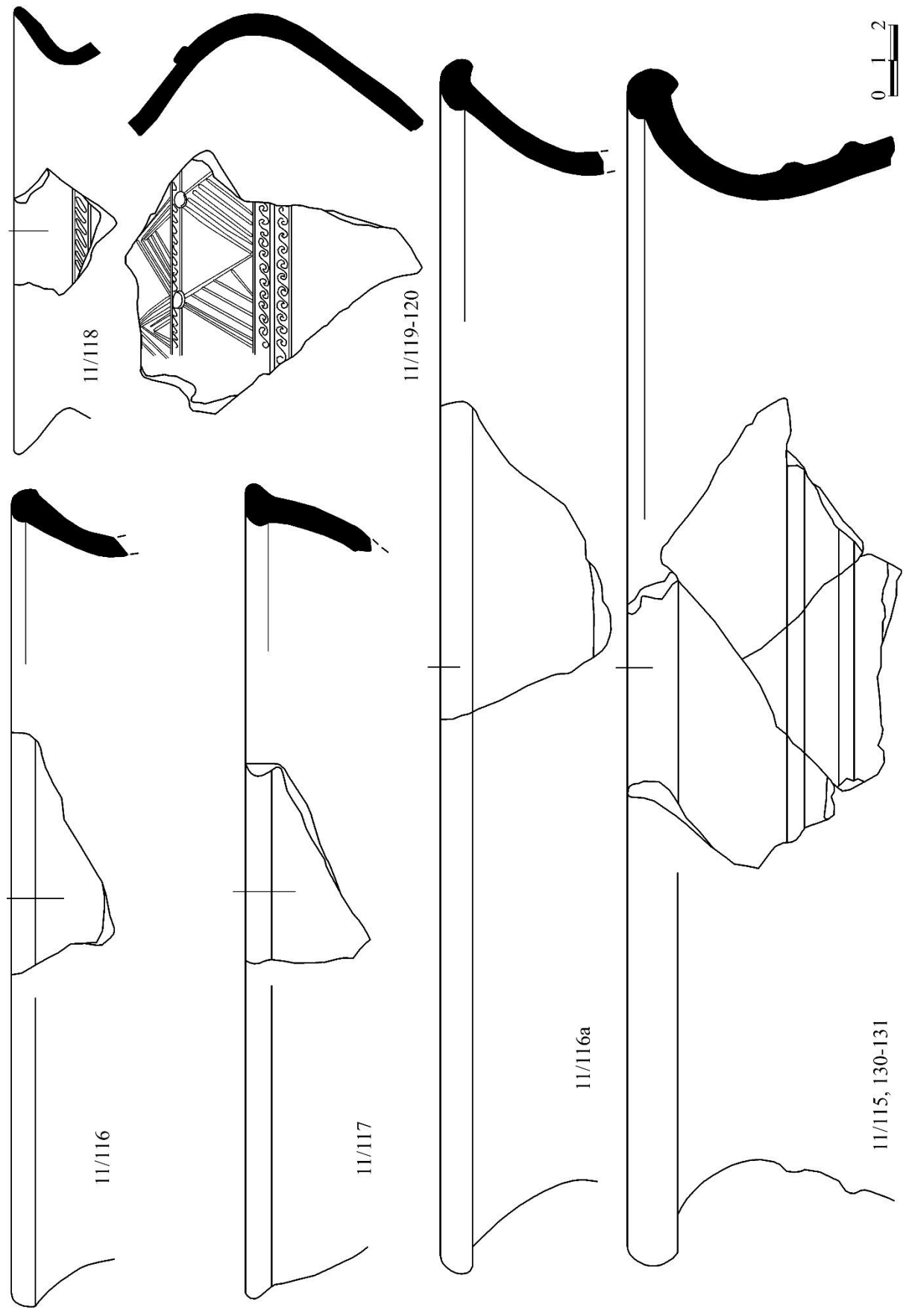

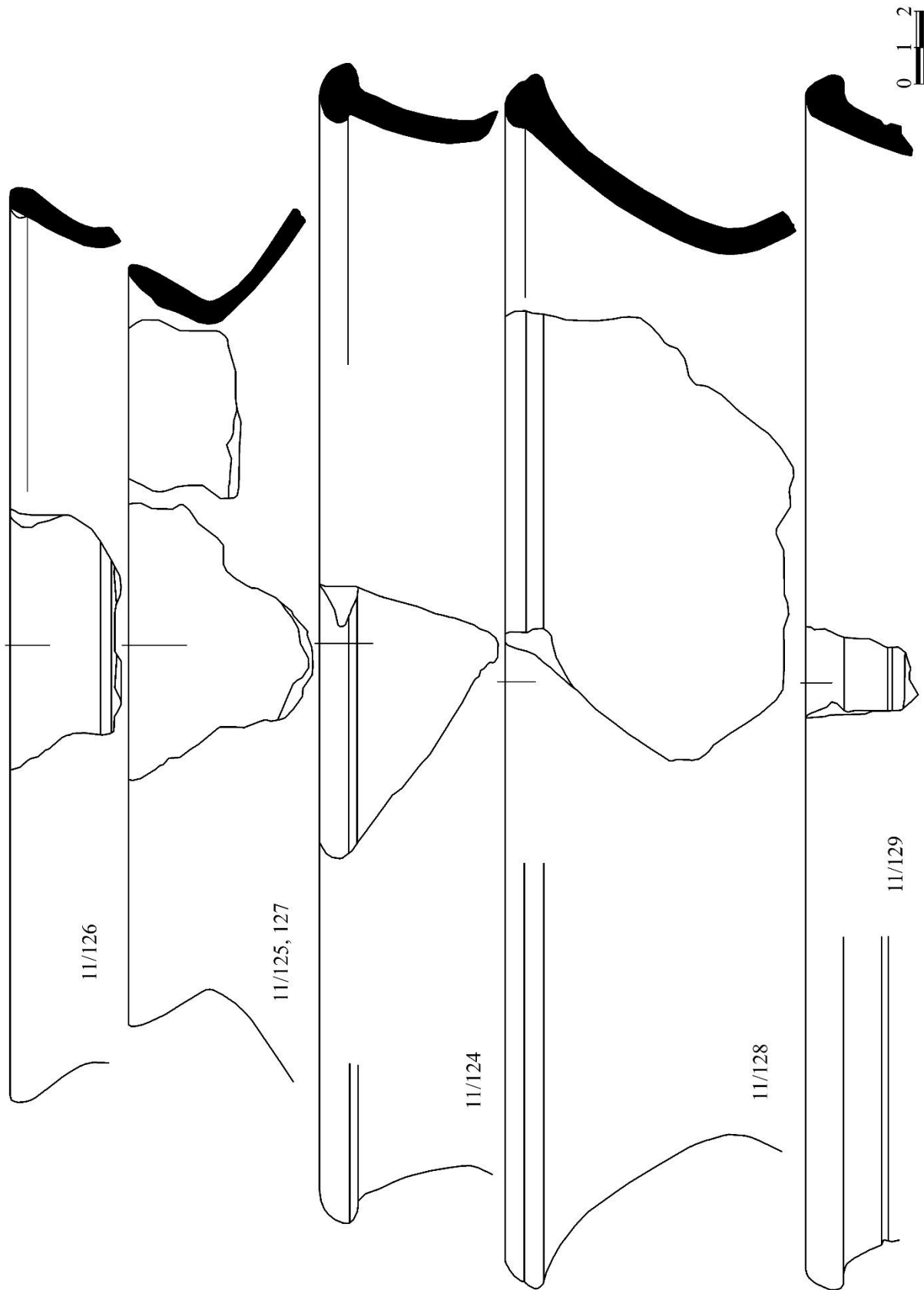

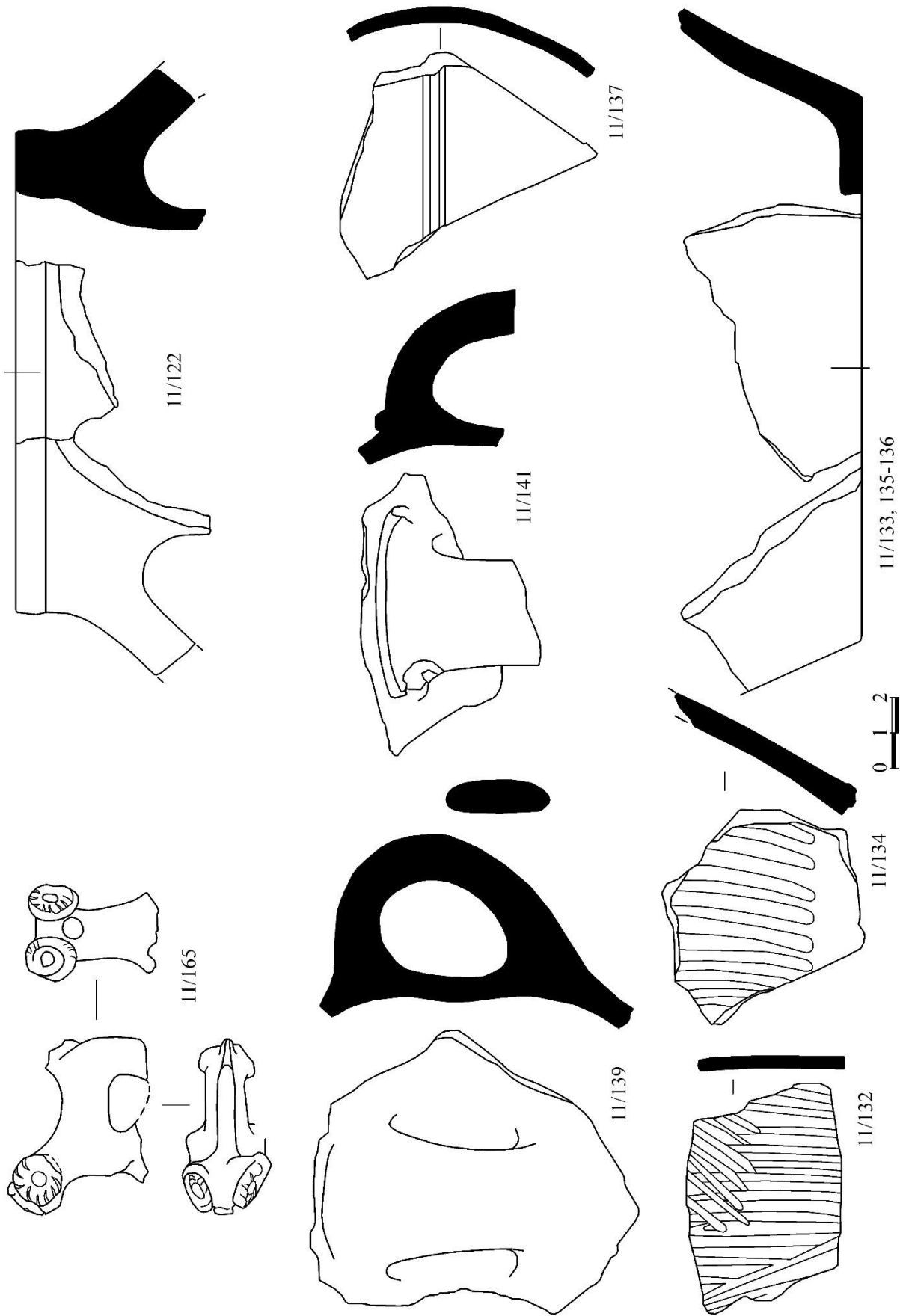

გამ. LV

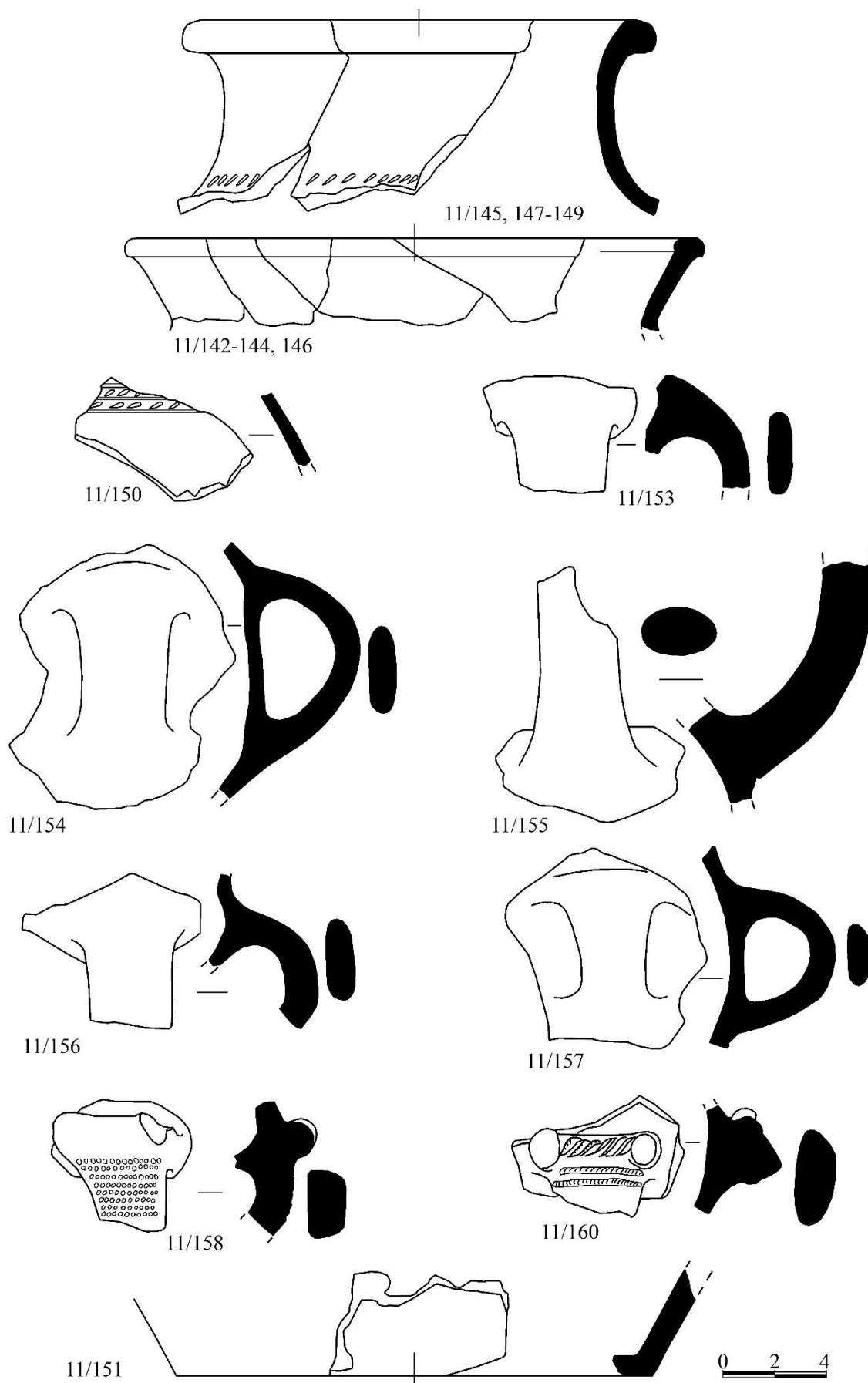

ტაბ. LVI

ვანი-2012
ნაკვეთი-33

დასავლეთ კედლის სტრატეგრაფია

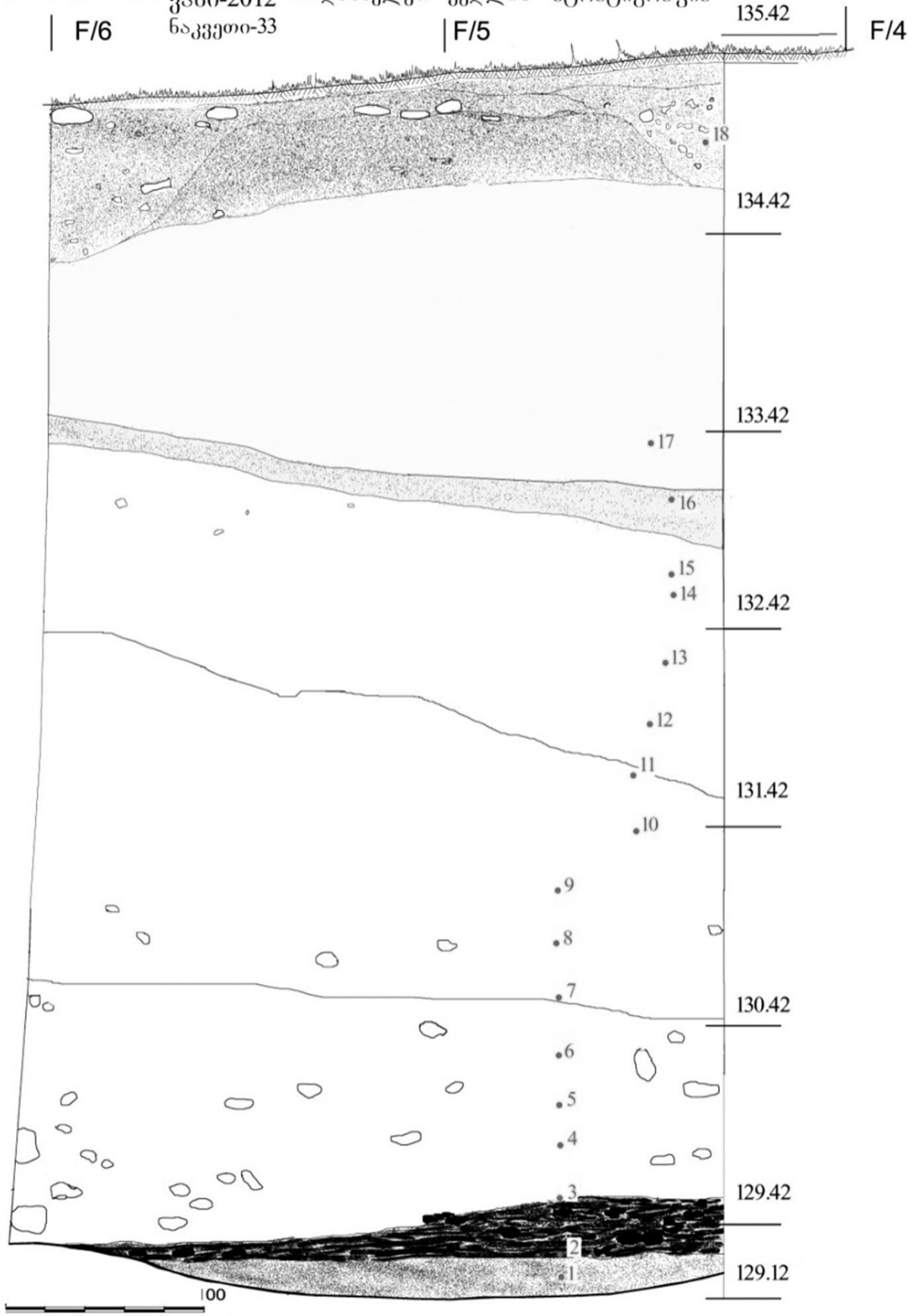

**ვანის ნაქალაქარის ქვედა ტერასაზე 2013-2014 წლებში
ჩატარებული კვლევა-ძიების შედეგები**

შოთა რუსთაველის სამეცნიერო ფონდის გრანტით დაფინანსებული პროექტით („კოლხეთის ელინისტური ხანის ძეგლები: ვანის ნაქალაქარის სატაძრო კომპლექსი“) დაგეგმილი ექსპედიცია 2013 და 2014 წლების ზაფხულში არქეოლოგიურ კვლევა-ძიებას აწარმოებდა ვანის ნაქალაქარის ქვედა ტერასაზე.⁵⁸ ექსპედიცია მიზნად ისახავდა ნაქალაქარის ამ ნაწილში გამოვლენილ სატაძრო კომპლექსთან დაკავშირებული სტრუქტურების კვლევის გაგრძელებას, კერძოდ:

1. საქვებისა და ღელის კედლებთან გამოვლენილი სასიმაგრო კედლის დაბოლოებისა და მისი მიმდებარე ფართობის შესწავლას;

2. სასიმაგრო კედლის შიდა ფასადთან 2007 წელს შეწყვეტილი კვლევა-ძიების გაგრძელებას;

3. ტაძართან დაკავშირებული მონუმენტური ორმოს საქვებისა და მხრიდან მისი შემომსაზღვრელი კლდოვანი კედლის ჩამონაშალი მიწისაგან გაწმენდას.

მონუმენტური ორმო ტაძრის სამხრეთ-აღმოსავლეთ გაგრძელებაზე, საქვებისა და ღელის კლდოვანი კედლის პირასაა ამოკვეთილი. მას 5-6 მ-ის დიამეტრიანი ძაბრისებური პირი და ქვეყნის მხარეების მიმართ კუთხეებით დამხრობილი სწორკუთხა კორპუსი აქვს. გათხრილია ფსკერამდე (21 მ სიღრმემდე), მაგრამ შესწავლილი არაა მისი ფსკერი, რომელზეც რაღაც ანომალია ივარაუდება და არც საქვებისთან დამაკავშირებელი ხვრელია გამოვლენილი, რომლის არსებობის ვარაუდის საფუძველს მასში 18 მეტრიანი შევსების ალების შემდეგ წვიმის წყლის დაგროვების შეწყვეტა იძლევა. ამ ხვრელის გამოვლენას და შესაბამისად ორმოს ფსკერის შესწავლას ისახავდა მიზნად ორმოს შემომსაზღვრელი კლდის კედლის გაწმენდა.

საანგარიშო პერიოდში კლდის ფასადი 5,5 მ სიგანეზე და, ღელის დონის ამალეების გამო, მხოლოდ 16 მ სიღრმემდე გაიწმინდა (ტაბ. XII). ამიტომ ორმოს გასასვლელი, რომელიც 18 მ ქვემოთაა სავარაუდო, ვერ იქნა მიკვლეული. თუმცა, ზედაპირიდან 12 და 14 მ სიღრმეზე, დაახლოებით ერთი მეტრის სიმაღლის ვერტიკალურად ჩაკვეთილ კედლებთან, თირის ფილებით მოვებული ორი მოედნიდან ქვედაზე ორმოში წვიმის წყლის დაგროვების დროს წყალის გამოჟონვის საფუძველზე ღელესთან ორმოს დამაკავშირებელი ხვრე-

ლის არსებობის შესაძლებლობა არ გამოირიცხა. მაგრამ ამის დასაზუსტებლად დამატებითი კვლევა-ძიების ჩატარებას ორმოს ფსკერზე წლების განმავლობაში დაახლოებით 5 მ-ს სისქის ხელახლა წარმოქმნილი დანალექი ფენის არსებობა და ღელის დონის ამალეება ართულებს.

სასიმაგრო კედელი საქვებისა და ღელის მხრიდან საზღვრავს კომპლექსს. იგი გამართულია ღელის კლდოვანი კედლის დაახლოებით 15 მ სიღრმის ბუნებრივ ჩაღრმავებაში, დამხრობილია ჩრდილო-აღმოსავლეთიდან სამხრეთ-დასავლეთისაკენ. მოღწეულია ფრაგმენტულად. შედარებით სრულად დედაქანში ამოკვეთილ ღარში ჩაშენებული ნაწილია შემორჩენილი.

აღნიშნული ნაწილის შემორჩენილი სიმაღლე 2,5 მ, სისქე – 2,8 მ, სიგრძე – 5 მ. წყობა პერანგულია. პერანგები თირის ფილებითა და ფილებს შორის ჩართული კირქვის ნატეხებითაა ამოყვანილი, გული შევსებულია თირისა და კირქვის ნამტვრევების შემცველი რიყის ქვებით. კედლის ამ ფრაგმენტს შიდა ფასადთან მიშენებული აქვს 3 მ სიგრძისა და 2 მ სისქის, ასევე პერანგულად ამოყვანილი კედელი (ტაბ. I1, II).

კედლის ამ ფრაგმენტის ჩრდილო-აღმოსავლეთ გაგრძელებაზე მხოლოდ დედაქანში ამოკვეთილი კვადრების გასამართავი ბუდეები, სამხრეთ-დასავლეთ გაგრძელებაზე კი ფილებით შედგენილი ორი არასრული რიგია შემორჩენილი. მასსა და ღარში ჩაშენებულ ნაწილს შორის წყობის კვალი არ შეინიშნება. თუმცა, სასიმაგრო კედლის აღმოჩენამდე ამ ნაწილში 90-იან წლებში წარმოებული გათხრების დროს დედაქანში ამოკვეთილი საფეხურებად განლაგებული დიდი ზომის ბუდეები შეინიშნებოდა. ამ ბუდეების სასიმაგრო კედელთან შესაძლო კავშირის დადგენას ართულებს ის გარემოება, რომ დღეისათვის მათი კვალი წაშლილია და მხოლოდ სავლეთ ფოტოსა და სავლეთ ანაზომზეა შემორჩენილი (ტაბ. I2,3).

კედლის გაგრძელებისა და კედლის გარეთ მდებარე ფართობის შესასწავლად საჭირო იყო მასსა და საქვებისა და ღელეს შორის წლების განმავლობაში ნიაღვრებით ჩამოტანილი და არქეოლოგიური გათხრების დროს დაგროვილი მიწისა და ქვების ნაყარის გატანა (ტაბ. III1).

⁵⁸ ექსპედიცია ველზე შემდეგი შემადგენლობით მუშაობდა: ნ. მათიაშვილი (ხელმძღვანელი), ს. ხარაბაძე

(მეცნიერი-თანამშრომელი), გ. ყიფიანი (არქიტექტორი), რ. ბერიძე (მხატვარი).

ნაყარის მოცულობა 10×10×15 კუბ.მ აღემატებოდა⁵⁹ და სხვადასხვა ეპოქაში წარმოქმნილ შრეებს შეიცავდა. ზედა, 4-4,5 მეტრის სისქის შრე გათხრების დროს გადმოყრილი ქვებით, კრამიტის ნატეხებითა და ალიზის ნაშალნარევი მიწით იყო შედგენილი. იგი ფარავდა ნიაღვრებით ჩამოტანილი მიწის 2 მ სისქის ფენას, რომელიც, თავის მხრივ, წარმოქმნილი იყო ქვაყრილიანი ნანგრევების თავზე. ამ უკანასკნელში მოჭიქული კერამიკის და მინის ჭიქების ფრაგმენტებს გარდა, თურქული ჩიბუხი და ე.წ. ნიკოლოზის დროინდელი კაპიკიანი აღმოჩნდა. ამდენად, აღნიშნული ნანგრევი გორაზე ახვლედიანების დასახლების დროს წარმოქმნილად იქნა მიჩნეული. ამ ნანგრევების სისქე 1,5-2 მ შორის მერყეობდა და ფარავდა უშუალოდ დედაქანის თავზე დავარდნილ, თირის ფილებითა და რიყის ქვებით შედგენილ მეჩხერ ყრილს, რომელშიც შერეული იყო გვიანელინისტური ხანის ქვევრების, ამფორების, კრამიტის მცირერიცხოვანი ნატეხები. ამავე ყრილში აღმოჩნდა მითრიდატე ევპატორის ხანის ზეესი/არწივის გამოსახულებიანი ამისოს მონეტა. აღნიშნულიდან გამომდინარე, ყრილის ეს დონე კომპლექსის ნგრევების პერიოდს მიეკუთვნა. ამ ნანგრევების ქვეშ გაიწმინდა ღელის მიმართულებით მკვეთრად დაქანებული, ოდნავ მომრგვალებული, ვერტიკალური კიდი დაბოლოებული დედაქანი (ტაბ. II2).

დედაქანის ამ მასივშია ამოკვეთილი ღელის მიმართულებით დამხრობილი ორი ღარი. მათგან ერთი, რომელიც ტაძრის რიტუალთანაა დაკავშირებული, ბოლომდეა შესწავლილი [მათიაშვილი 2013: 24-26]. რაც შეეხება მეორე ღარს, მისი მხოლოდ სასიმაგრო კედლის ფასადთან მდებარე ნაწილის ზედა დონე გაითხარა 2007 წელს. აღნიშნულ დონეზე რიყის წვრილი ქვებისა და 0,3 მ-ის სისქის წინარეელინისტური ხანის კერამიკის ნატეხებისა და ცხოველის ძვლების შემცველი თიხნარის ქვეშ მთავარ კედელთან მიშენებული, თირის ფილებით ამოყვანილი მცირე წყობა იქნა აღმოჩნდა. წყობა და ღარის შევსება სიღრმეში ვრცელდებოდა, ამდენად, მისი ბოლომდე გათხრა ნაყარი ფენის ქვეშ მოქცეული ნაწილის გამოვლენამდე გადაიდო (ტაბ. IV 1,3).

⁵⁹ აღნიშნული ყრილის დიდი მასის გამო მისი გატანა ტექნიკის გამოყენებით იყო დაგეგმილი, მაგრამ ყრილთან დამაკავშირებელი ძველი სასოფლო გზა მოსახლის მიერ გადაღობილი და დაფნის ნარგავებით დაფარული დაგვხვდა. ამიტომ მისი გამოყენება, მოსახლისაგან თანხმობის მიღების შემთხვევაშიც კი, მისი გაწმენდისათვის საჭირო დიდი დანახარჯების გამო, გამოირიცხა და მიწის სამუშაოები ტექნიკის გამოყენების გარეშე ჩატარდა.

ნაყარის ალების შემდეგ ღარის კონტურის გამოვლენისთანავე კედლიდან 4 მ დაშორებით აღმოჩნდა სამარხი, რომელშიც რკინის ცულითა და შუბისპირით აღჭურვილი, ხელფეხმოკეცილი, ძლიერ დაშლილი უთავო ჩონჩხის მხოლოდ მარცხენა ნახევარი იყო შემორჩენილი. ჩონჩხი შემოსაზღვრული იყო ღარის კონტურით, კედლის მხარეს კი შემოწვობილი ჰქონდა ქვები. ჩონჩხის კისრის არეში ბრინჯაოს ხატისუღელი და კოლხური თეთრი, ხელის მტევანთან რგოლისებური საკინძი, ბრინჯაოს ორი და რკინის ერთი სამაჯური აღმოჩნდა. რკინის სამაჯური ალების დროს დაიშალა, საბრძოლო იარაღი და სამკაული კი დაუზიანებელი იყო (ტაბ. IV 2,4-V).

სამარხი, მასში აღმოჩენილი ინვენტარის მიხედვით, სავარაუდოდ, შეიძლება ძვ. და ახ. წელთაღრიცხვების მიჯნით დათარიღდეს. ამგვარი დათარიღების საფუძველს რგოლისებური საკინძი იძლევა. მსაგავსი საკინძები ადრერომაული ხანის სამარხებში, მათ შორის ტანაისის ახ.წ. პირველი საუკუნეებით დათარიღებულ სამარხშია გამოვლენილი (Арсеньева 1977: 14, табл. XXXV)⁶⁰. ამგვარ დათარიღებას მხარს უჭერს სამარხში აღმოჩენილი შუბისპირიც, რომელსაც ადრეელინისტური ხანის ნიშუშებისათვის დამახასიათებელი მოკლე, პირთან უწყვეტად დაკავშირებული სატარისაგან განსხვავებით, თითქმის პირის ზომის, მისგან მცირე შეღრმავებით გამოყოფილი სატარე აქვს. ამგვარი შუბისპირები, უმთავრესად, ადრერომაული ხანის კომპლექსებშია აღმოჩენილი. მისი ზუსტი ანალოგი კი ვანის ნაქალაქარზე ნახევარწრიული კოშკის თავზე წარმოქმნილ ნანგრევ ფენაშია აღმოჩენილი (ლორთქიფანიძე 1976: 181, ტაბ. 1377).

საბრძოლო ცული⁶¹ კი, რომელსაც თითქმის სიმეტრიული ორფრთიანი პირი და მკვეთრად შემსხვილებული სატარე აქვს, სოხუმის მიმდებარე ტერიტორიაზე გათხრილ ძვ.წ. IV-III სს-ის მიჯნითა და ძვ.წ. III ს-ის დასაწყისით დათარიღებული სამარხებიდან მომდინარე ნიშუშებთან ავლენს სიახლოვეს (კალანდაძე 1954: ტაბ. XXIX-XXX). ამდენად, მეომრის სამარხში მისი აღმოჩენა იარაღის აღნიშნული სახეობის ხანგრძლივად გამოყენებით შეიძლება აიხსნას.⁶²

⁶⁰ ანალოგიური დანიშნულების საკინძები ბიჭვინტისა და წებელდის ახ.წ. III-IV სს-ის სამაროვნებზეცაა დადასტურებული (ლორთქიფანიძე 1991: 191, ტაბ. LV; Трапш 1971: 28, табл. IV 2,3).

⁶¹ ცულის საველი № 07.1.13:325. სიგრძე -14,5 სმ, პირის სიგანე - 12 სმ.

⁶² განსხვავებული მოყვანილობის ყუის მქონე საბრძოლო ცული ვანში გვიანელინისტური ხანის ფენაშია აღმოჩენილი (ლორთქიფანიძე 1976: 183, ტაბ. 140₁).

იგივე შეიძლება ითქვას სამკაულის, კერძოდ, ხატისუღლისა⁶³ და სამაჯურების⁶⁴ შესახებაც. მათაც ანალოგები, მართალია, ძვ.წ. III-II სს-ის ქვევრსამარხებიდან მომდინარე ნიმუშებთან ეძებნებათ (Кигурадзе 1976; ვაშაკიძე 1985; თოლორდავა 1986), მაგრამ, მათზე, ხანგრძლივი ხმარების გამო ორნამენტაცია თითქმის გადაშლილია, ყველა დამზადებულია წვრილი ღეროსგან, რაც მათი მოგვიანო ხანით დათარიღების საფუძველს იძლევა. ამდენად, ძველი და ახალი წელთაღრიცხვების მიჯნით დათარიღებულ მასალასთან მათი აღმოჩენა გვიანელინისტურ ხანაში ამგვარი სამკაულის ხმარების შეიძლებლობას არ გამორიცხავს.

ყოველივე ზემოთქმული მეომრის სამარხის ნაქალაქარის არსებობის ბოლო ეტაპით დათარიღების ვარაუდის საფუძველს იძლევა. ამ ვარაუდს მხარს უჭერს ის გარემოებაც, რომ იგი კომპლექსის ფუნქციონირების ბოლო ეტაპის სასიარულო დონის თავზე დავარდნილი კრამიტყრილის გაგრძელებაზე აღმოჩნდა გამართული (ტაბ. IV 2).

სამარხის ფსკერიდან დაახლოებით 20-30 სმ დაბლა, ჩონჩხის შემომსახვრელი ქვების გარეთ, უშუალოდ ღარის შემავსებელი ფენის მოსწორებულ ზედაპირზე, ადგილზე ჩაღწეული კერამიკის დიდი ზომის ნატეხები გაიწმინდა (ტაბ. IV 5).

ამ ნატეხებით აღდგა წინარეელინისტური ხანის კოლხური კერამიკისთვის დამახასიათებელი ქედებითა და შტრიხებით შედგენილი ორნამენტით შემკული რამდენიმე ორყურა ღერგი და მომცრო ქვევრი, რომლებიც, ძვ.წ. V-IV სს-ის კერამიკასთან შემკულობის მსგავსების მიუხედავად, მოყვანილობით მნიშვნელოვანი თავისებურებებით გამოირჩევა. კერძოდ: V-IV სს-ის კერამიკისთვის დამახასიათებელი წაგრძელებული ან ბიკონუსური კორპუსისა და კუთხოვანი კიდით დაბოლოებული პირისაგან განსხვავებით, მათ ფართო ოვალური კორპუსი, მაღალი ყელი და მომრგვალებული კიდით დაბოლოებული, გარეთ მკვეთრად გადახრილი პირები აქვთ. ეს გარემოება მათი მოგვიანო ხანით, სავარაუდოდ, ძვ.წ. IV-III სს-ის მიჯნითა და III სს-ის დასაწყისით დათარიღების საფუძველს იძლევა (ტაბ. VI 5-8).

ჩონჩხისა და აღნიშნული კერამიკის ქვეშ არსებული ღარის შემავსებელი თიხანარევი ფენა დიდი რაოდენობით შეიცავდა ძვ.წ. V-IV სს-ის ქვევრების, ღერგების, ქოთნების დიდი ზომის ნატეხებს, კაჟის ანამტვრევებს, აგრეთვე ძროხის რქებს, ქვედა ყბისა და კანჭის მთლიან ძვლებს. ამავე ფენაში აღმოჩნდა ატიკური შავლაკიანი სამარილე და წითელფიგურული ოინოხოიას

ქუსლიანი ძირისა დაპირის ნატეხები, რომლებიც ბერძნულ სამყაროში აღმოჩენილი ანალოგებით ძვ.წ. IV სს-ის დასაწყისით თარიღდებიან (Richter 1953: 103, Pl. 8) (ტაბ. VI 1-3, 9-11).

თიხანარევი ფენა ღარის ფსკერამდე ვრცელდება, ინტენსიურობის გამო მისი ბოლომდე ალება მხოლოდ მის დაბოლოებაში მოხერხდა. ამ ნაწილში ღარი შეუმჩნეველად ვიწროვდება, მკვეთრი დაქანებით აღწევს საქვაბიას ღელის კლდოვანი კიდის თითქმის ვერტიკალურ კიდე და სადინარისებური ჩაღრმავებით ბოლოვდება (ტაბ. IV 4, 5).

დედაქანში ამოკვეთილი დიდი ზომის ღარები დამახასიათებელი ჩანს ვანთან არსებული წინარეელინისტური ხანის დასახლებისთვის. ანალოგიური მონუმენტური ღარები დადასტურებულია ნაქალაქარის ცენტრალურსა და ზედა ტერასებზე. გამთხრელები მათ მიწის ნაყოფიერების ღვთაებასთან დაკავშირებულ უცნობ რიტუალს უკავშირებენ (კაჭარავა, ლორთქიფანიძე და სხვ. 1979: 37; ჭყონია 1986: 96-98).

ქვედა ტერასაზე გამოვლენილი ღარის შევსებაც, როგორც ითქვა, წინარეელინისტური ხანის კერამიკის ნატეხებთან ერთად დიდი რაოდენობით შეიცავდა ძროხის ყბისა და კანჭის დაუზიანებელ ძვლებს. აღნიშნული კი გარკვეულ საფუძველს იძლევა ქვედა ტერასაზე გამოვლენილი ღარიც რიტუალური ხასიათის ძველად მივიჩნიოთ. ამგვარ შესაძლებლობას მხარს უჭერს ის გარემოებაც, რომ ეთნოგრაფიული მონაცემებით ცხოველის აღნიშნული ნაწილები ნაყოფიერების ღვთაების რიტუალის შესრულების დროს გამოიყენებოდა (ჯავახიშვილი 1951: 71).

ღარში დადასტურებული ფენის მიხედვით, ღარი ხანგრძლივად, სავარაუდოდ, მთელი ძვ.წ. V-IV სს-ის განმავლობაში ფუნქციონირებდა. სასიმაგრო კედელი კი, რომელსაც ჩაჭრილი აქვს აღნიშნული შევსება, როგორც ჩანს, ღარის გაუქმების შემდეგაა ამოყვანილი. სავარაუდოა, რომ შევსების თავზე აღმოჩენილ ძვ.წ. IV-III მიჯნითა თუ ძვ.წ. III სს-ის დასაწყისით დათარიღებული ადგილზე ჩაღწეული კერამიკა კედლის მშენებლობის დასრულებისას ჩატარებულ ბოლო რიტუალს უკავშირდებოდა. ამდენად, სასიმაგრო კედელი, ისევე როგორც ცენტრალურ ტერასაზე აღმოჩენილი და ა. ჭყონიას მიერ ძვ.წ. IV-III სს-ით დათარიღებული კედელი (ჭყონია 1986: 97), შეიძლება, ძვ.წ. IV-III სს-ის მიჯნით ან ძვ.წ. III სს-ის დასაწყისით დათარიღდეს. ამ მოსაზრების შემოწმება ღარის ბოლომდე გათხრის შემდეგ განდგება შესაძლებელი.

⁶³ ხატისუღლის საველე № 07.1.13:328. დმ 14 სმ.

⁶⁴ სამაჯურების საველე № № 07.1.13:329. 330, დმ – 5 სმ და 5,2 სმ.

კედლის გაგრძელების გამოსავლენად ძველი თხრილი გაფართოვდა ჩრდილო-აღმოსავლეთ მიმართულებით. მასში დაახლოებით 0,7-1,2 მ სისქის კორდოვანი ფენის ქვეშ დედაქანში ამოკვეთილი დიდი ზომის ბუდეები გაიწმინდა.

ბუდეების ნაწილი ძირითადი კედლის გაგრძელებაზეა ამოკვეთილი, ნაწილი კი მათ მიმართ სწორი კუთხითაა დამხრობილი.

ძირითადი კედლის გაგრძელებაზე შემორჩენილი ბუდეები ებჯინება თირის ფილებითა და რიყის ქვებით შევსებულ 6×3 კვმ ფართობის სწორკუთხა პლატფორმას, რომელიც სასიმაგრო კედლის ფასადის გარეთ, დედაქანის კედლის გაყოლებაზე, მიწით ნიველირებული ბაქნიდან იწყება და კედლის გარეთა პერიმეტრამდე ვრცელდება. ამ პლატფორმისა და სასიმაგრო კედლის საზღვარზე 0,95 მ სიგრძის, 0,70 მ სიგანისა და 0,3 მ სიღრმის სწორკუთხა ჩაღრმავებაში გამართული სამარხი გაიწმინდა (ტაბ. III-2,3).

სამარხში ჩონჩხი არასრულად იყო მოღწეული, შემორჩენილი იყო მუხლში მოხრილი ერთი ქვედა და იდაყვში მოხრილი ერთი ზედა კიდურის ნაწილები, ოდნავ შეიმჩნეოდა ხერხემლის, ნეკნებისა და ერთმანეთში არეული კისრის ძალების კვალი, თავის ქალის ნაშთები არ დადასტურებულა. მასში მხოლოდ სფერულთან მიახლოებული კორპუსის მქონე ცალყურა, პალეობიოლოგიური ანალიზის მიხედვით, ფაფით სავსე ქოთანს იყო მოთავსებული.⁶⁵

სამარხის დათარიღება ქოთნის მიხედვით შეუძლებელია, მაგრამ, მისი სასიმაგრო კედლისა და პლატფორმის მიერთების კუთხესთან გამართვის ფაქტიდან გამომდინარე, სავარაუდოა, რომ იგი კედლის მშენებლობის ხანისაა და შესაძლოა, რიტუალურ მსხვერპლშეწირვას უკავშირდება.

ძირითადი კედლისადმი სწორი კუთხით დამხრობილი ბუდეების მიხედვით, სასიმაგრო კედლის მინაშენის პარალელურად დამხრობილი წყობის კვალი გამოიკვეთა. ეს უკანასკნელი კედლის გარეთა ფასადის კიდიდან იწყება და კედლის შიგნით გაუთხრელ ფართობში გრძელდება (ტაბ. III-4,5).

გამორიცხული არაა, რომ 90-იან წლებში ამ მინაშენის სამხრეთ-დასავლეთით, სარიტუალო ღარის კიდეებთან გამოვლენილი დიდი ზომის ბუდეებიც ანალოგიური წყობის კვალი შეიძლება იყო. ამდენად, სავარაუდოა, რომ სასიმაგრო კედელს, ისევე როგორც ზედა ტერასაზე გათხრილ წინარეელინისტური ხანის ხის ნაგე-

ბობას, მიშენებული ჰქონდა ერთმანეთის მიმართ პარალელურად განლაგებული სამი მცირე წყობა, ანუ ისიც წინამორბედი ხანის ხის ნაგებობის ანალოგიურად იყო დაგეგმარებული, მაგრამ, მისგან განსხვავებით, რომელსაც პერანგი ხის მორებით ჰქონდა ამოყვანილი და მხოლოდ გული ჰქონდა რიყის ქვებითა შევსებული, სასიმაგრო კედელი მთლიანად ქვით იყო ნაშენი. ეს სიახლე, როგორც ჩანს, ძვ.წ. IV-III სს-ის მიჯნიდან იჩენს თავს, რაც საფუძველს იძლევა კოლხეთში ქვის არქიტექტურის გაგრძელება წინარეელინისტურ ხანაში ვივარაუდოთ და მის წყაროდ წინამორბედი ხანის ხის არქიტექტურა მივიჩნიოთ.⁶⁶

სასიმაგრო კედლის ახალგამოვლენილი ნაწილი დაფარული იყო გვიანელინისტური ხანის მასალის შემცველი ფენით. ელინისტური ხანის მასალის შემცველი ნანგრევი დადასტურდა სასიმაგრო კედლის ადრე გამოვლენილი მინაშენის თავზეც. ამდენად, სავარაუდოა, რომ აღნიშნულ ხანაში სასიმაგრო კედელი აღარ ფუნქციონირებდა და გაუქმებული იყო (ტაბ. II-1).

კედლის ნანგრევის თავზე გამოვლენილი ფენის შესწავლა 2005 წელს დაიწყო და 2007 წელს შეწყდა. მაშინ კრამიტყრილი და მის ქვეშ არსებული ქვყრილის ზედა დონე იქნა აღებული. აღნიშნულ ყრილში ვანის ნაქალაქარის ბოლო ეტაპისათვის დამახასიათებელი მასალა: “ყავისფერკეციანი” ამფორების, ქვევრების, ადგილობრივი სუფრის ჭურჭლისა და სამზარეულო კერამიკის, აგრეთვე წითელლაკიანი თევზებისა და იმპორტული ამფორების ფრაგმენტებთან ერთად კირქვის ოთხი კაპიტელი აღმოჩნდა.

გრანტით დაგეგმილი კვლევის სრულყოფილად ჩატარების მიზნით, აღნიშნული თხრილი გავაფართოვეთ ჩრდილო-აღმოსავლეთისა და ჩრდილო-დასავლეთის მიმართულებით, რის შემდეგაც მან მოიცვა 30×12 კვმ ფართობი (ტაბ. I1).

ძველი თხრილის ჩრდილო-დასავლეთით მოზომილი ნაწილი 12×7 კვმ მოიცავს. მასში 1,2-1,5 მ სისქის ჰუმუსის ქვეშ რიყის ქვებითა და კრამიტის ნატეხებით შედგენილი მეჩხერი ყრილი გაიწმინდა. ყრილში ჩაშლილი იყო რკინის მადნის ნამტვრევები, კერამიკის მცირე ზომის ფრაგმენტები, ადგილობრივი ამფორების ქუსლები. ქვყრილშივე აღმოჩნდა ქიოსური ამფორისა და ამფორისკოსის თითო ქუსლი, მთლიანი საქმენი მილი და სპილენძის ძლიერ დაჟანგული მონეტა. ყრილი არ იყო კომპაქტური და ნაყარის შტა-

⁶⁵ ანალიზი ჩატარებულია ეროვნული მუზეუმის ლაბორატორიაში ე. ყვავაძის მიერ.

⁶⁶ შესაძლოა, ამ სიახლის დამკვიდრებაში გარკვეული წვლილი შეიტანა მესხური ტომების ინფლტრაციამ,

რომლის შესაძლებლობასაც ჯერ კიდევ XX ს-ის 70-იან წლებში ოთ. ლორთქიფანიძე ვარაუდობდა (ლორთქიფანიძე 1977: 19-21).

ბეჭდილებას ტოვებდა და რამდენიმე შრეს შეიცავდა (ტაბ. VIII1).

ქვაყრილიანი ნანგრევი დავარდნილი იყო ყვითელ თიხნარზე, რომლის ცენტრალურ ნაწილში რიყის მცირე ზომის ქვები, თირის ფილები და დაახლოებით 1 მ დიამეტრის ნახშირის ნამცეცებით გაჯერებული ხის ძელების ფრაგმენტების შემცველი წრიული მოყვანილობის ლაქა გაიწმინდა (ტაბ. VII4).

ჭრილის მიხედვით, თიხნარი ფარავს უშუალოდ დედაქანის თავზე დავარდნილ ქვაყრილიან ფენას. ეს უკანასკნელი თხრილის მთელ სიგრძეზე ვრცელდება. მისი შესწავლა თხრილის დანარჩენ ნაწილში თიხნარის დონემდე დაღრმავების შემდგომ ივარაუდება. ამიტომ დაღრმავება 2007 წლის თხრილსა და მის ჩრდილო-აღმოსავლეთით მდებარე გაფართოებულ ნაწილში გაგრძელდა.

თხრილის გაფართოებულ ნაწილში, ისევე როგორც 2007 წელს, დაახლოებით 0,7-09 მ ჰუმუსისა და ალიზის ნაშალის ფენის ქვეშ კომპაქტური კრამიტყრილი დადასტურდა.

კრამიტყრილის ზედა დონე ძლიერ დაღეწილი კრამიტით იყო შედგენილი, მის ქვეშ კი დიდი ზომის ნატეხებთან ერთად გადახურვის კონსტრუქციისგან შემორჩენილი დანახშირებული ძელების ფრაგმენტებიც გაიწმინდა. კრამიტყრილის ეს დონე ფარავდა რიყის ქვების ყრილს, რომელშიც შერეული იყო რკინის მადნის ნამტვრევები და ადგილზე ჩალეწილი კერამიკა (ტაბ. VII3)

ანალოგიური ვითარება დადასტურდა 2007 წლის თხრილის მთელ ფართობზე გაწმენდილ ქვაყრილშიც. თხრილის ამ ნაწილშიც ქვაყრილში შერეული იყო რკინის მადნის, შავლაკიანი, წითელლაკიანი და მათი მიბაძვით დამზადებული ადგილობრივი სუფრის ჭურჭლის, „ყავისფერკეციანი“, როდოსული, სინოპური, კნიდოსური ამფორების, შავზედაპირიანი ქვევრების ფრაგმენტები (ტაბ. VIII1-5, 8-17, X4-13; XI5-13).

ქვაყრილიანი ფენის ქვეშ, ისევე როგორც თხრილის ჩრდილო-დასავლეთ ნაწილში, ყვითელი თიხნარი დადასტურდა. იგი სამხრეთის მიმართულებითაა დახრილი და გრძელდება თხრილის სამხრეთ-აღმოსავლეთ ნაწილში გაწმენდილ კრამიტებიან და ქვაყრილიან ფენამდე. ეს ფენა თიხნარის დონეზე დაბლაა და როგორც ჩანს, მასთანაა ნიველირებული (ტაბ. VII5).

თიხნარში, გაფართოებული ნაწილის საზღვართან, წრიულთან მიახლოებული პირის მქონე ორმოს კონტური გამოიკვეთა. იგი დაფარული იყო კრამიტით და შევსებული იყო ფენით, რომელიც დიდი რაოდენობით შეიცავდა კერამიკას, კერძოდ, წითელლაკიანი და შავლაკიანი სუფრის ჭურ-

ჭლის, ბალზამარიების, ქოთნების ნატეხებს. ამავე შევსებაში აღმოჩნდა თავდაყირა ჩავარდნილი ქვევრი და მცირე ზომის ტერაკოტების ნატეხები, რომელთაგან ერთზე წვეროსანი მამაკაცია გამოსახული, ერთზე ახალგაზრდა დიონისეს სახის ნახევარი და ერთზეც უწვერულვაშო ახალგაზრდა მამაკაცის სახის მეოთხედია შემორჩენილი. ამ უკანასკნელის განსაზღვრა არ ხერხდება გამოსახულების ფრაგმენტულობისა და არასტანდარტულობის გამო (ტაბ. VIII6,7; X1-4).

თიხნარის სამხრეთ გაგრძელებაზე მდებარე ქვაყრილიანი ფენა თხრილის თითქმის ნახევარს მოიცავს და, ჭრილის მიხედვით, ფარავს 1-0,5 მ სისქის მონაცრისფრო შეფერილობის კულტურულ ფენას (ტაბ. VII3). დროის სიმცირის გამო ეს ფენა მხოლოდ თხრილის სამხრეთ-დასავლეთი კიდის გაყოლებაზე იქნა აღებული. ამ ფენის ზედა დონეზე განსაკუთრებით მრავლად სამზარეულო კერამიკის: სხვადასხვა ზომის ქოთნების, დიდი ზომის ჯამების ფრაგმენტები აღმოჩნდა. შედარებით მცირე რაოდენობითაა წარმოდგენილი სუფრის ჭურჭელი და იმპორტული კერამიკა. ამ უკანასკნელიდან აღსანიშნავია იმპორტული ქვების ორი პირი და კნიდოსური ამფორის ქუსლი. ამავე ფენის ქვედა დონეზე აღმოჩენილი მასალიდან კი აღსანიშნავია: „ყავისფერკეციანი“ ამფორის მასიური ქუსლი, ორყურა ჭურჭლის პირ-ყელის ყურიანი ნატეხი, ჭიქისებური კოლხური სასმისის ძირი, ანგობის ფონზე წითელი საღებავით მოხატული ღოქის კედლისა და დამდიანი კრამიტის ნატეხი. ამ უკანასკნელზე ფაბრიკანტის სახელი – XOYXA-აა შემორჩენილი. აღნიშნული მასალის საფუძველზე ფენა ადრეელინისტურ ხანას მიეკუთვნა.

მონაცრისფრო ფენა კენჭებით მოკირწყლულ დონემდე გრძელდება. ეს უკანასკნელი კი თავის მხრივ, გამართულია დაახლოებით ერთი მეტრის სისქის მოშავო ფენაზე. ამ ფენაში ჭრილის ჩამოსწორებისა და მის თავზე მოგებული კენჭებიანი დონის დაზიანებული ნაწილის პრეპარაციისას წინარეელინისტური ხანის კერამიკის ფრაგმენტები აღმოჩნდა. აღნიშნული ფენა, რომელიც თავის მხრივ, გადადის დიდი ზომის ქვებით შევსებული სასიმაგრო კედლის გარეთ გამოვლენილი ღარის გაგრძელებაზე, ჩაჭრილი აქვს სასიმაგრო კედლის მინაშენს. ამგვარად, აღნიშნულ ფართობზე ქრონოლოგიური მნიშვნელობის სამი ფენის არსებობა დადასტურდა. ქვედა ფენა ზოგადად წინარეელინისტურ ხანას შეიძლება მიეკუთვნოს, მის თავზე არსებული ფენა – ადრეელინისტურს, ზედა კი – გვიანელინისტურს.

ზედა ფენა ორ დონეს აერთიანებს, მაგრამ გათხრის ამ ეტაპზე მათი ქრონოლოგიური დიფე-

რენციაცია შეუძლებელია. დათარიღებას აძნელებს ის გარემოება, რომ ნაგებობა ვერ იქნა მიკვლეული. მართალია, ქვაყრილში შერეული ქვების ნაწილი ბრტყელია და სწორკუთხედთან მიახლოებული მოყვანილობისაა, რაც მათი კედლის წყობაში ჩართვის ვარაუდის საფუძველს იძლევა, მაგრამ წყობის კვალი ამ ნაწილში არ შეინიშნება. სავარაუდოა, რომ ნაგებობა გასათხრელ ფართობშია მოქცეული და დღეისათვის მასთან დაკავშირებული დამხმარე ფართობია გამოვლენილი. ამგვარ ვარაუდს მხარს უჭერს ფენაში აღმოჩენილი საწარმოო საქმიანობასთან დაკავშირებული მასალა: რკინის გუნდები, რომელთა საერთო წონა 30 კგ. აღემატება, ბრინჯაოს ფირფიტის ჩამონატრები და წილები, ქვის სასრესები (ტაბ. XI) და თიხნარში ჩაჭრილი ორმო, რომელიც შესაძლოა, ხმარებიდან გამოსული ნივთებისთვის იყო განკუთვნილი. ამდენად, ნაქალაქარის აღნიშნული ნაწილის სრულად შესწავლა გათხრების გაგრძელების შემთხვევაში იქნება შესაძლებელი.

კვლევის გაგრძელებას საჭიროებს აგრეთვე მონუმენტური ორმოს შემომსახვრელი კლდის ფასადიც, რომელიც გრანტით გათვალისწინებული სამუშაოების ჩატარების შემდეგ 15 მ სიღრმეზე და 5,5 მ სიგანეზე გაიწმინდა. გაწმენდილი კიდე ორ ადგილას, ზედაპირიდან 12 და 14 მ სიღრმეზე ვერტიკალურადაა ჩაკვეთილი და მათთან თირის ფილებით მოგებული მოედნებია გამართული. დღეისათვის ფილების ნაწილი მოგლეჯილია და მოედნების ფართობი დაზიანებული. ქვედა მოედანზე ორმოში წყლის დაგროვების დროს საკმაოდ ინტენსიურად ჩნდება

გამოყოფილი წყალი, რაც გარკვეულ საფუძველს იძლევა ორმოს დღეისათვის დამაკავშირებელი ხვრელის არსებობის ვარაუდისათვის, მაგრამ იმის დასადგენად ბუნებრივია ის თუ ხელოვნური, როგორც ითქვა, დამატებითი კვლევა-ძიებაა ჩასატარებელი (ტაბ. XII).

ამგვარად, ვანის ნაქალაქარის ქვედა ტერასაზე რუსთაველის სამეცნიერო ფონდის მიერ დაფინანსებული გრანტით გათვალისწინებული საველე სამუშაოები მნიშვნელოვანი შედეგებით დასრულდა: გაიწმინდა მონუმენტური ორმოსა და კომპლექსის შემომსახვრელი კედლის გარეთ მდებარე ფართობი წლების განმავლობაში დაგროვილი დაახლოებით ორი ათასი კუბ.მ მოცულობის მიწისა და ქვების ნაყარისაგან, გაითხარა კედლის გარეთ მიმდებარე დედაქანში ამოკვეთილი ღარის დაბოლოება, გამოვლენილი იქნა ვანის დასახლების არსებობის ყველა ეტაპის შესაბამისი ფენები და ვანისთვის დღემდე უცნობი სახეობის სამარხები, დაფიქსირდა წინარეელინითური ხანის კოლხეთში გამოყენებული ქვის არქიტექტურის თავისებურებები, ახალი მონაცემები იქნა მოპოვებული ნაქალაქარის ამ ნაწილში სახელოსნოს არსებობის ვარაუდისა და ქვეყნის გარესამყაროსთან ეკონომიკური და კულტურული ურთიერთობების კვლევისათვის.

აღნიშნულ ფართობზე გათხრების გაგრძელებას მნიშვნელოვანი წვლილის შეტანა შეუძლია წარმოდგენილი საკითხებისა და ნაქალაქარის ისტორიის შემდგომი კვლევის საქმეში.

**RESULTS OF RESEARCH CONDUCTED ON THE LOWER TERRACE OF THE
VANI CITY-SITE IN 2013-2014**

Summary

The expedition planned within the Project (Monuments of Kolchis of the Hellenistic time: The Temple complex of Vani site), funded by the grant from Shota Rustaveli National Science Foundation, carried out research in the summer of 2013 and 2014 on the lower terrace of the Vani city-site. The expedition was aimed to continue the study of structures related to the temple complex brought to light in this part of the city-site, in particular:

1. To reveal the ending of the **fortification wall** related to the temple complex and to study its adjacent area;
2. To resume the excavations at the **inner facade of the wall**, ceased in 2007;
3. To clean the rocky surface bordering the **monumental pit** carved in the rock and search a possible passage linking to the Sakvabia stream.

As a result of the works carried out in this part of the complex, due to raising of the water level in the stream, the edge of the rock was cleaned only at the depth of 16m. Therefore, the passage from the pit, which is supposed to be below 18m, has failed to be discovered (Tab. XII).

To study the adjacent area of the **fortification wall**, the heap of 10x20x15m³debris of earth and stones, brought over the years by torrents and accumulated during archaeological excavations alongside, was selected. As a result of the conducted fieldwork were cleaned: the bedrock, the end of the channel incorporated in the wall and the burial of a warrior dated back to the turn of the Common Era, arranged on the top of its filling. On the basis of the pottery found on the upper level of the channel filling and dated back to the turn of the 4th-3rdcent. BC and to the beginning of the 3rd c. BC, the wall was dated back to the beginning of the 3rd cent. BC, and according to the material discovered on the top of a wall annex, its abolishing was assumed to have taken place in the Late Hellenistic period (Tab. IV-VI).

To reveal the extension of the wall, the old trench was widened to the north/east. In the widened part, below the 0.7/0.9m thick grassy layer, were brought to light: the rectangular platform arranged at wall ending and square settings for blocks. Part of these settings are oriented parallel to the annex, found earlier at the main wall. On the basis of them and the settings cleaned in 1991 along the ritual channel, the plan of the wall was reconstructed, which proved to be similar to that of the wall of the wooden building of the pre-Hellenistic period, excavated on the upper terrace of the settlement site. According to the above-mentioned, the wooden architecture of the preceding period was regarded as the source of the fortification wall and prior to the spreading of the stone architecture of the Hellenistic type, the existence of the stone architecture based on the local traditions was assumed in Colchis (Tab. II_{2,3}-III_{1,4,5}).

The fieldwork at the **inner facade of the fortification wall** was conducted in the trench ceased in 2007 and in the invaded area to its west and north/east. In the western part, below 1m grassy layer, a refuse layer, containing cobble-stones, iron stone fragments and shapeless fragments of ceramic wares was attested. It was fallen to the layer leveled off by yellow clay soil

On the rest of the trench, three cultural layers of chronological significance were uncovered. But only one of them: the layer with the stone embankment was studied entirely. while only a small parts of the two others were excavated at the southwest edge of the trench.

The upper layer with the stone embankment, according to the fragments of black gloss pottery, stamped handles of Rhodian amphorae, balsamarias, terracotta figurines, discovered in it, is attested to the Late Hellenistic period (Tab. VIII-X).

The grayish 1-0.5 m thick layer below it, in terms of discovered in it, a “brown-clay” amphora’s massive foot and fragment of a jug, decorated with red paint above the white background (englobe), is dated back to the Early Hellenistic period. And finally, the lower, blackish layer, which in its turn covers the filling of the channel, incorporated in the fortification wall, containing fragments of ceramics, according to which, it was dated back to the pre-Hellenistic period.

Thus, as a result of the conducted fieldwork, on the above-mentioned area the layers corresponding to all the stages of existence of the Vani city-site were revealed, burials of hitherto unknown variety for Vani were

excavated, peculiarities of stone architecture used in Colchis in the pre-Hellenistic period were identified, new evidence was obtained to substantiate the assumption on the possible existence of a workshop in this part of the town and for the study of economic and cultural relations of the country with the surrounding world. Continuation of fieldwork on the above-mentioned area will undoubtedly contribute significantly to the further study of the history of the settlement site.

ლიტერატურა

- ვაშაკიძე ნ. 1985: ზემო ფარცხმის სამაროვანი. – სდს, XIII, 23-116.
თოლორდავა ვ. 1986: დაკრძალვის წესები ელინისტური ხანის საქართველოში. თბილისი.
კალანდაძე ალ. 1952: სოხუმის მთის არქეოლოგიური ძეგლები. თბილისი.
ლორთქიფანიძე გ. 1976: საბრძოლო და სამეურნეო იარაღი. – ვანი, II, 167-170.
ლორთქიფანიძე გ. 1991: ბიჭვინტის ნაქალაქარი. თბილისი.
მათიაშვილი ნ. 2013: არქეოლოგიური გათხრები ვანის ნაქალაქარის ქვედა ტერასაზე. თბილისი.
ჭყონია ა. 1986: არქეოლოგიური გათხრები ვანის ნაქალაქარის ცენტრალურ ტერასაზე. – ვანი, VIII, 93-115.
კაჭარავა დ., ლორთქიფანიძე ოთ., ფუთურიძე რ., ყიფიანი გ. 1979: არქეოლოგიური გათხრები ვანის ნაქალაქარის ზედა ტერასაზე (1970-1977). – ვანი, IV, 7-37.
ლორთქიფანიძე ოთ., 1977: ვანის ნაქალაქარი. – ვანი, III, 15-23.
ჯავახიშვილი ივ. 1951: ქართველი ერის ისტორია. ნაწ. I. თბილისი.
Арсеньева Т. М. 1977: Некрополь Танаиса. Москва.
Кигურაძე Н. Ш. 1976: Дапнарский могильник. Тбилиси.
Трапш М. М. 1971: Труды, III. Тбилисию
Richter G. 1953: Handbook of the Greek collection. Cambridge.

ტაბულაჰის აღწერილობა

- ტაბ. I – გათხრილი ფართობის საერთო გეგმა (1), სავარაუდო მინამენისგან შემორჩენილი კვადრების ბუდეები (2-3.).
ტაბ. II – 2013-14 წწ. თხრილის საერთო ხედები.
ტაბ. III – სასიმაგრო კედლის დაბოლოება (1, 4, 5); კედლის ფასადთან აღმოჩენილი სამარხი (2, 3).
ტაბ. IV – სასიმაგრო კედელი, დედაქანში ამოკვეთილი ღარი და მისი შევსების თავზე აღმოჩენილი მეომრის სამარხი.
ტაბ. V – მეომრის სამარხის ინვენტარი.
ტაბ. VI – ღარის შევსების თავზე და შევსებაში აღმოჩენილი წინარეელინისტური ხანის კერამიკა.
ტაბ. VII – სასიმაგრო კედლით შემოსაზღვრულ ფართობზე გავლებული თხრილი.
ტაბ. VIII – თხრილის სხვადასხვა დონეზე აღმოჩენილი იმპორტული კერამიკა.
ტაბ. IX – თხრილში აღმოჩენილი კოლხური ამფორების ნიმუშები.
ტაბ. X – ტერაკოტები და ადგილობრივი სუფრის ჭურჭელი.
ტაბ. XI – ბრინჯაოს მონეტები, სამკაულის ფრაგმენტები, ბრინჯაოს ფირფიტების ჩამონაჭყრები. რკინის მადნის ნამტვრევები და ქვის სასრესები.
ტაბ. XII – დედაქანში ამოკვეთილი მონუმენტური ორმო.

DESCRIPTION OF THE PLATES

- Pl. I – The general plan of the excavated area (1); square holes surviving from the possible annex, shown on the plan and the photo (2, 3).
Pl. II – The general views of the trench of 2013-2014.
Pl. III – The ending of the fortification wall (1, 4, 5); the burial discovered at the wall façade (2, 3),

Pl. IV – The fortification wall, the channel carved in the bedrock, the burial of a warrior, the layer on the upper level of the channel filling.

Pl. V – Grave goods of the warrior's burial.

Pl. VI – Fragments of ceramics of the pre-Hellenistic period, discovered on the top of the channel filling and inside the filling.

Pl. VII – The trench dug on the area edged by the fortification wall.

Pl. VIII – Imported ceramics, found on different levels of the trench.

Pl. IX – Specimens of Colchian amphorae, discovered in the trench.

Pl. X – Terracotta figurines and local tableware.

Tab – XI. Bronze coins, fragments of adornments, cut-off pieces of bronze plates, iron stone fragments and stone rubbing-stones.

Pl. XII – The monumental pit carved in the bedrock.

გაბ. I

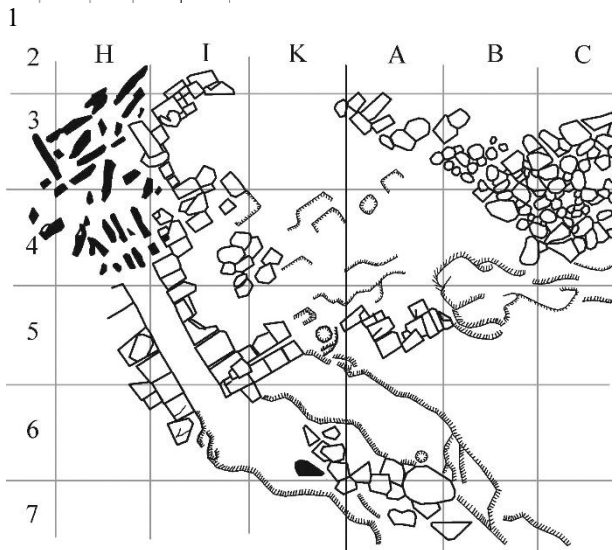
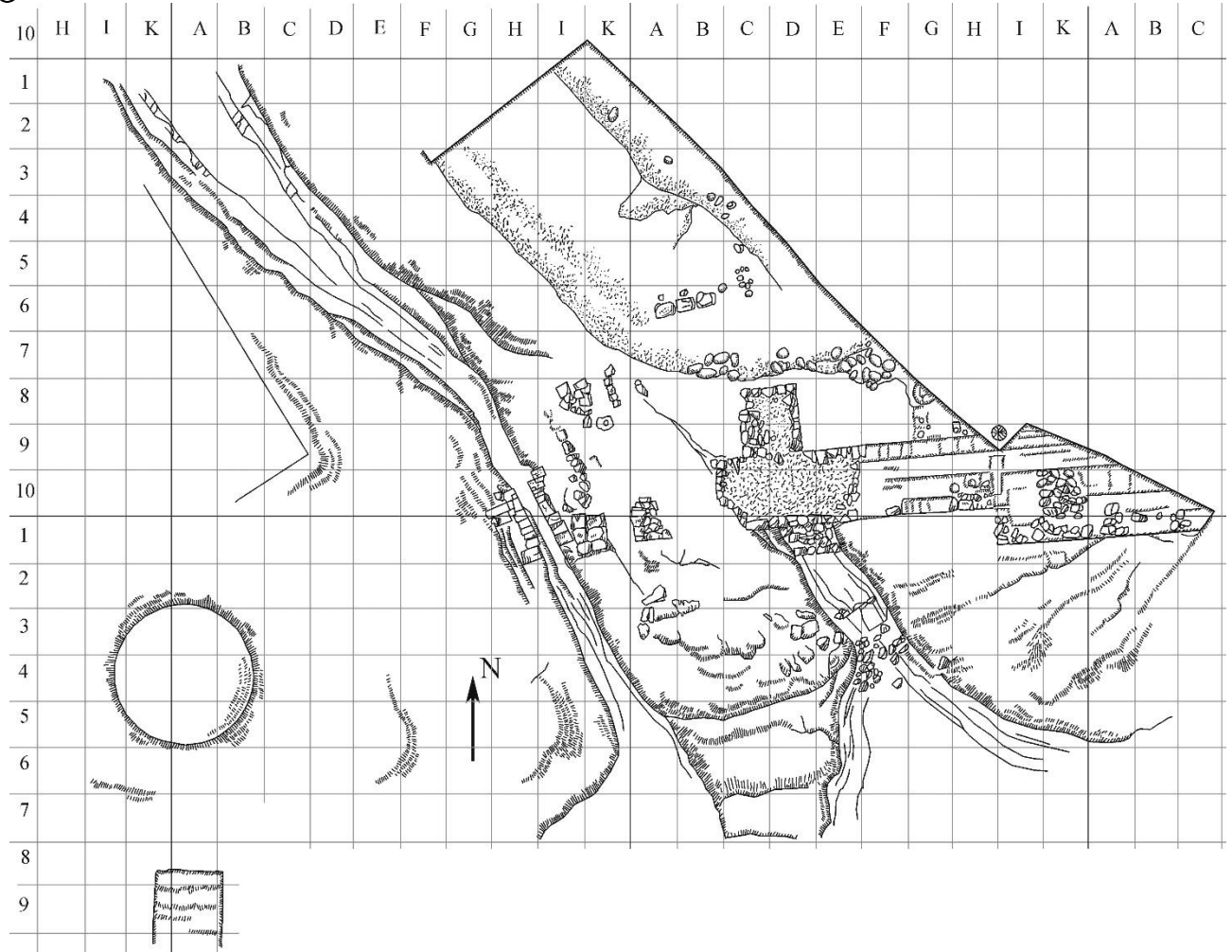

2

3

გაბ. II



1



2



3

ტაბ. III



1



2



3



4



5

ტაბ. IV



1



2



3



4



5



6



1

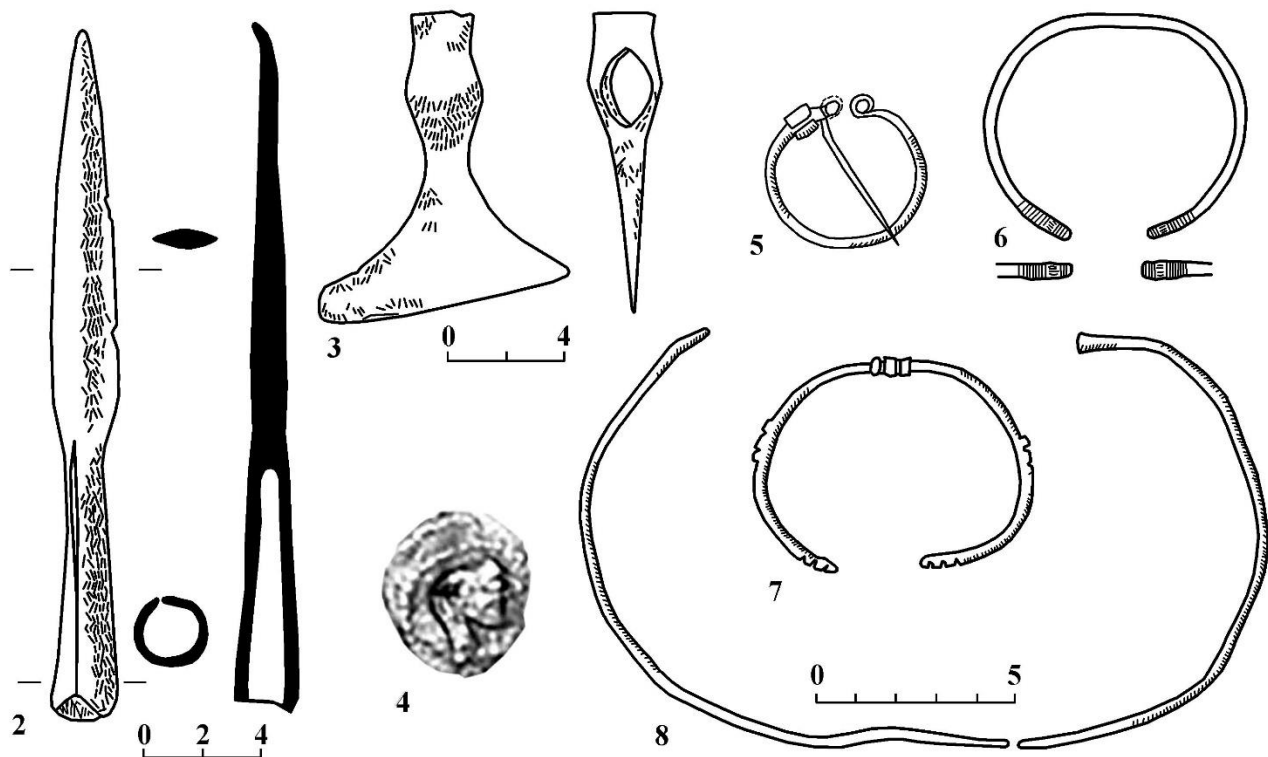

გზბ. VI



გზ. VII



1



4



2



5



3



6

გაბ. VIII

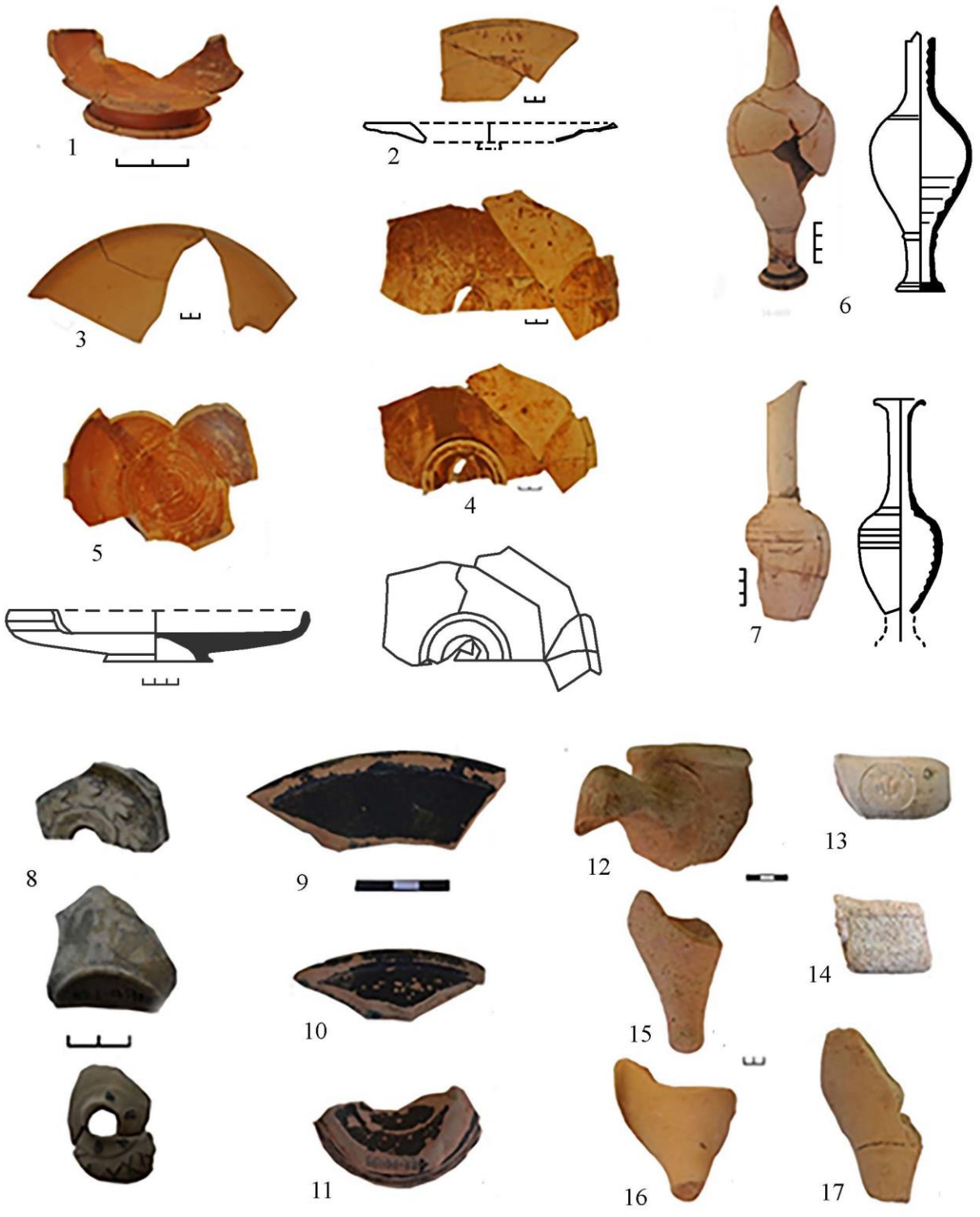

გაბ. IX

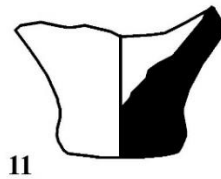
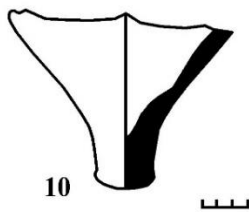
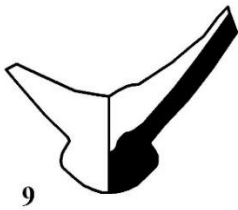
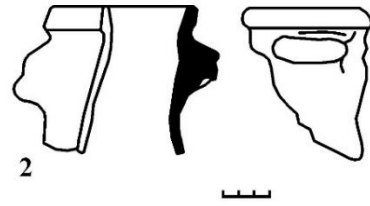
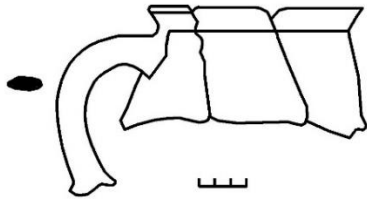

ცაბ. X

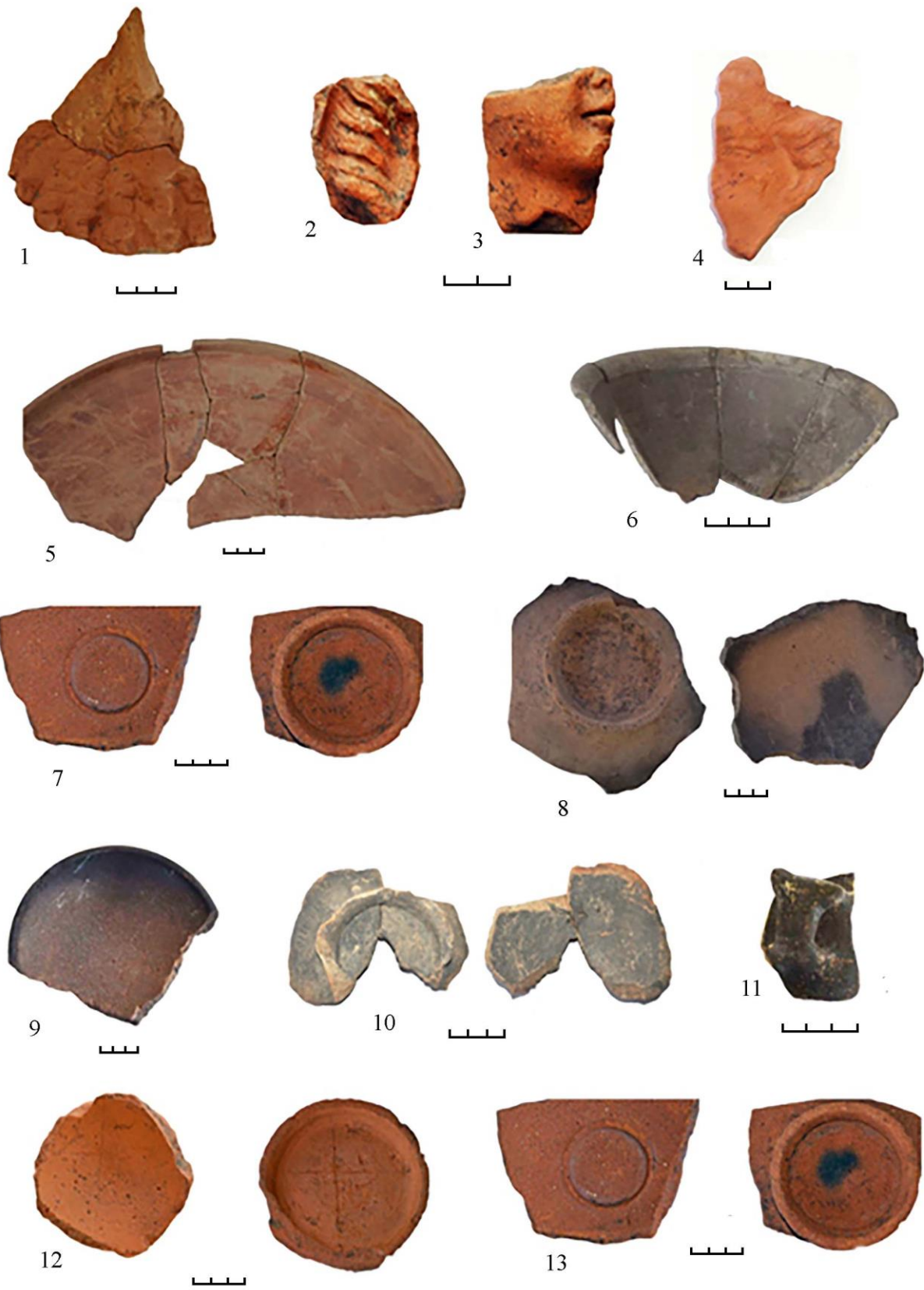

ტაბ. XI

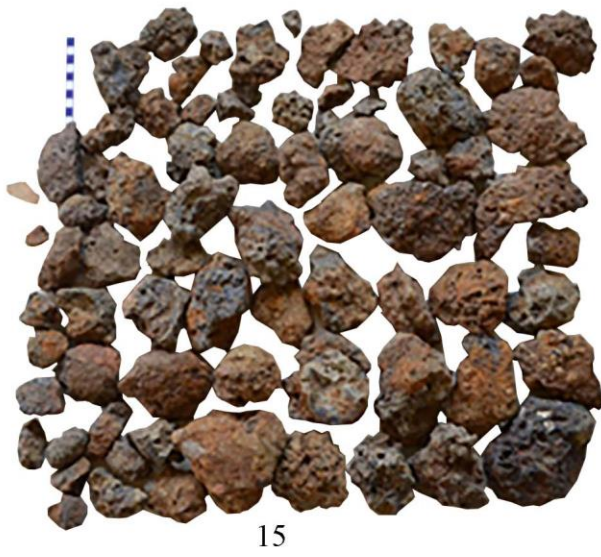
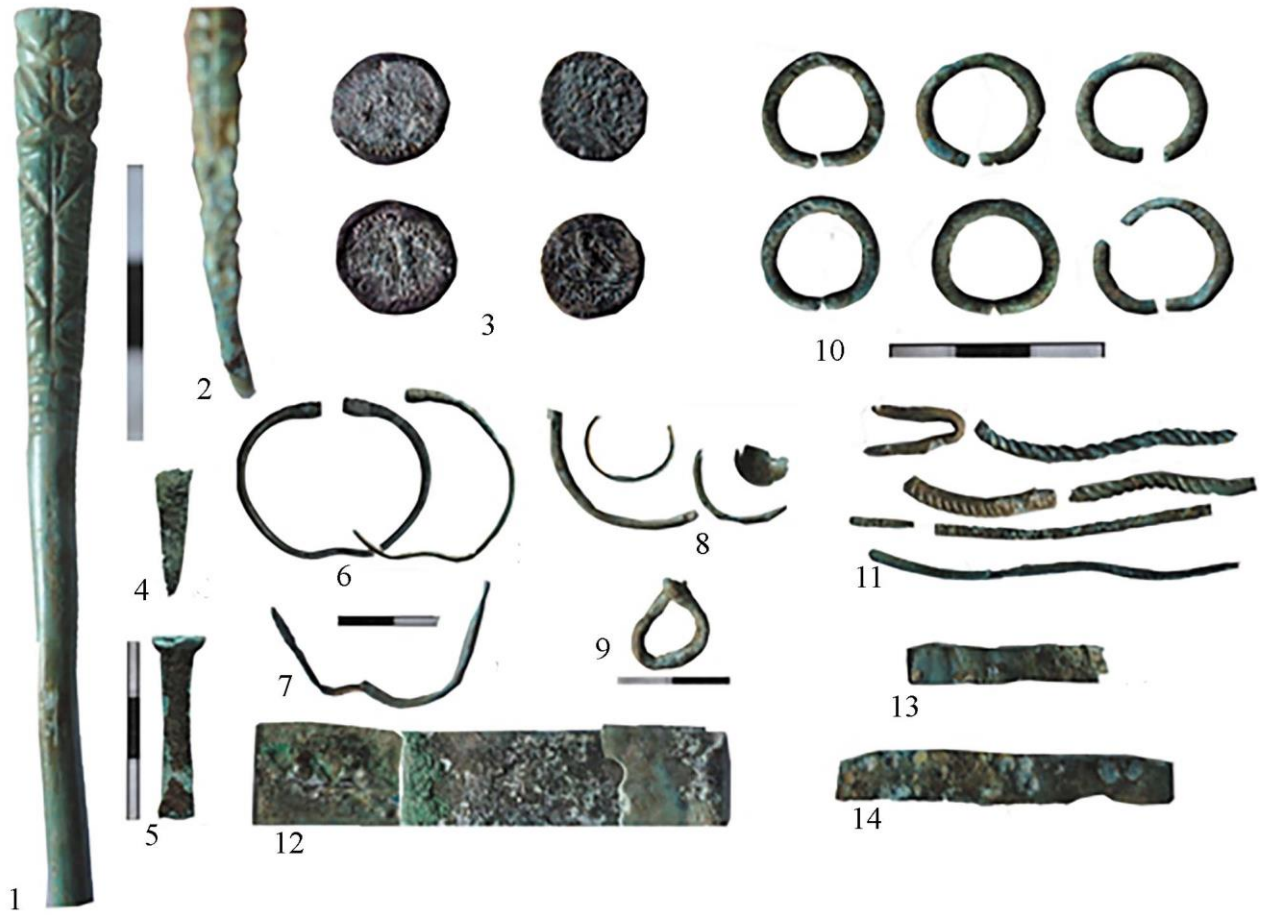

გაბ. XII

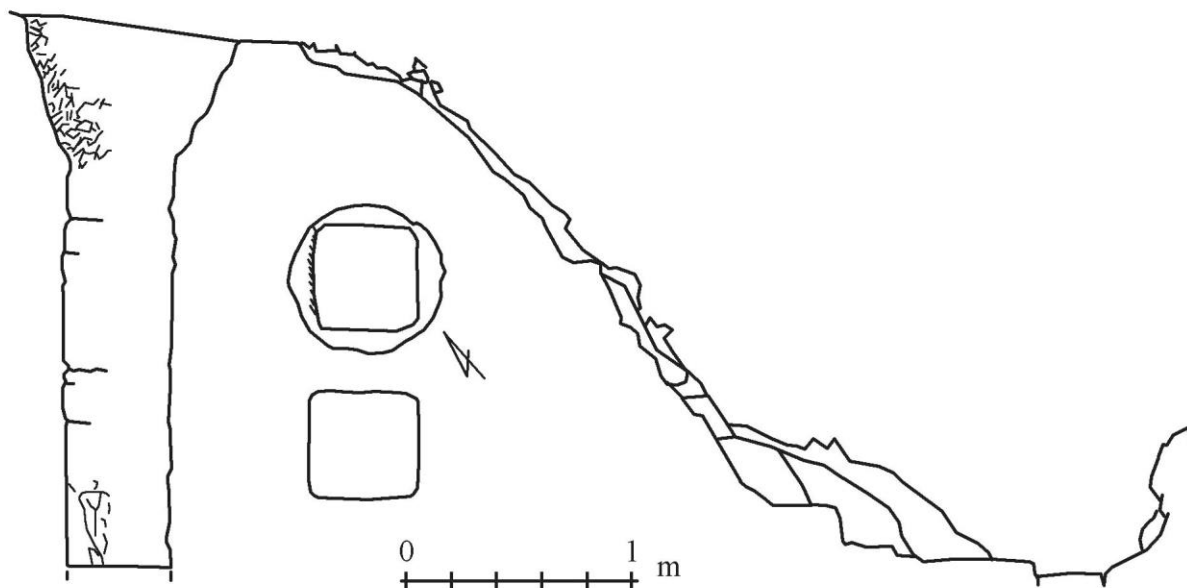

1



2



3



4



5

ოქროს ფოთლოვანი გვირგვინები საქართველოში

ძვ.წ. III საუკუნეში, ქალაქ ქერსონესის ღვერვების თანახმად, ოქროს გვირგვინით დაჯილდოვდა ისტორიკოსი სირისკი. დღეს, ოცდამეერთე საუკუნეში, ვირტუალურად, ოქროს გვირგვინი გამოჩენილ ქართველ ისტორიკოსსა და არქეოლოგს – ოთარ ლორთქიფანიძეს.

2004 წელს, ვანის ნაქალაქარის ცენტრალური ტერასის ერთ-ერთ მონაკვეთზე – ე.წ. მოზაიკურიატაკიანი ტაძრისა და შუასაუკუნეების ეკლესიის ნაშთებს შორის მოქცეულ ფართობში (ნაკვეთი 146), გერდა ჰენკელის ფონდის დახმარებით ჩატარებული არქეოლოგიური გათხრების შედეგად აღმოჩნდა ოქროს ფირფიტა, სავარაუდოდ, გვირგვინის ფოთოლი (სავ. №07:1-04:1281; თხრილის დასავლეთი კიდის 0 წერტილიდან 0,95-1,00 მ სიღრმეზე, ყვითელი თირნარევი მკვრივი ფენა – ძვ.წ. მესამე-პირველი საუკუნეები). ის ოვალური, წაგრძელებული ფორმისაა (დაფნის, ზეთისხილის თუ მირტის ფოთლის გამოსახულება?), გამოჭრილია თხელი, მყარი ფირფიტისგან; ზედაპირი გაპრიანებულია, სადა, მხოლოდ შუაში, სიგრძეზე, ქედია – „მარღვი“; შემორჩენილია ყუნწის (ფოთლის ღეროს) მცირე ნაწილი (ტაბ. I2. ქვეყნდება პირველად). საქართველოში გამოვლენილი მსგავსი კატეგორიის ნიმუშებთან ერთად, ოქროს ფოთოლი ერთ-ერთი მნიშვნელოვანი წყაროა ისტორიულ-კულტურული და რელიგიური ასპექტების, აგრეთვე, ბერძნულ-რომაულ სამყაროსთან კონტაქტების კვლევისთვის.

გვირგვინის დამკვიდრება ადამიანთა ყოფასა და ცნობიერებაში მრავალ საუკუნეს ითვლის. უკვე ძვ.წ. III ათასწლეულში, მესოპოტამიაში დასტურდება გვირგვინი თუ გვირგვინის მსგავსი თავსამკაული, დამზადებული ოქროს ფურცლებისა და ლაპის-ლაზურისგან, რომელიც დედოფალ პუ-აბის (ური, ადრეინასტიის პერიოდი) ეკუთვნოდა [Maxwell-Hyslop 1971: 3]. მცენარეთა ბუნებრივი ფოთლებისა და ყვავილებისგან შედგენილი გვირგვინები ცნობილია ძველ ეგვიპტეში, დაწყებული მეოცე დინასტიის ფარაონთა სამარხებიდან. მაგალითად, ტუტანხამონის მუმიასთან (მეთვრამეტე დინასტია, ძვ.წ. XIV საუკუნე) აღმოჩნდა ტირიფისა და ზეთისხილის ფოთლების, აგრეთვე, ლოტოსის ყვავილებისა და ღიღილოებისგან შეკრული გვირგვინი და გირლანდები [Картер 1959: 151]. საბერძნეთში ოქროს გვირგვინის უადრესი ნიმუში

მომდინარეობს ქალაქ სპარტის არტემიდას ტაძრიდან; თარიღდება ძვ.წ. VII საუკუნით [Dawkins 1929: 382; Deppert-Lippitz 1985: 91, Abb.46]. ძვ.წ. V საუკუნიდან, ე.წ. კლასიკურ, ელინისტურ და რომაულ ხანებში, ოქროს ან სხვა მასალისგან დამზადებული ფოთლოვანი გვირგვინები განსაკუთრებით პოპულარული ხდება – მოიცავს ბერძნული და რომაული კულტურის გავლენის დიდ არეალს (გვირგვინის წარმომავლობის, გავრცელების, დანიშნულებისა თუ შედგენილობის შესახებ, მაგალითად, იხ.: [Homolle 1882: 91, 107, 119-121; Egger, Fournier 1886: 1520-1537; Pollak 1903: 2-3, №№ 3-5, Taf. II-III; Marshall 1911: XXXI-XXXII, NN№-1628-1632, 2296-2303; Segall 1938: 57, № 44, Taf. 17; Amandry 1953: 16, 144, №№ 216, 315, pls. XXX, LIV; Becatti 1955: 95, 191, №№ 352-356; Coche de la Ferté 1956: 65; Higgins 1965: 19, pl.5; Hoffmann, Davidson 1965: 4, 69, 260-261, №№ 8, 9, 118-119; Oliver 1966: 271, fig. 5; Greifenhagen 1975: 11-12, Taf. 1-5; Landenius 1976: 46-48; Greifenhagen 1979: 30-31; Miller 1979: 44-45, 62-63, Pel. J 5-1–Pel.J5-5, pls. 27-28; Higgins 1980: 91, 123-124, 149-150, 157, 176-177; Laffineur 1980: 404-408, №№ 93-95, fig. 100-104; Naumann 1980: 20, №№ 4-5, pl.II; Davidson, Oliver 1984: 26-28, №№ 24-26; Deppert-Lippitz 1985: 196-197, 208, 241; Masiello 1989: 71-108; Williams, Ogden 1994: 32-33, 106-107 (№60), 165 (№105), 178-179 (№ 113), 180-181 (№115); Platz-Horster 2001: 58-60; Sevinç, Treister 2003: 223-225, 235-236; Τσιγαρίδα, Ιγνατιάνδου 2005: 2005: 23 (№9), 27 (№15), 42 (№36), 62 (№ 59), 64-65 (№62), 69-71 (№№ 68,71), 89 (№ 94); Стефани 1878: 16-26; Младенова 1964: 287-292; Артамонов 1966: 66, 68, табл. 268-269, 271; Максимова 1979: 41-44, рис 4-5; Трейстер 2007: 58-60; Журавлев, Новикова, Шемаханская 2014: 139-142; Журавлев, Новикова, Коваленко, Шемаханская 2017:9-11] და სხვ.).

საქართველოს ტერიტორიაზე ანუ ძველ კოლხეთსა და იბერიაში ოქროს ფოთლოვანი გვირგვინების გავრცელების ქრონოლოგიური საზღვრები, ძირითადად, ძვ.წ. III – ახ.წ. III საუკუნეებში ექცევა. ჯერჯერობით არსებული მონაცემების მიხედვით, ადრეული – ე.წ. ელინისტური ხანის ნიმუშები, უფრო ზუსტად, რამდენიმე ფრაგმენტი დადასტურდა დასავლეთ საქართველოში – კოლხეთში; ხოლო ახ.წ. პირველი საუკუნეებით დათარიღებული ოქროს გვირგვინები ან გვირგვინის ნაწილები – აღმოსავლეთ საქართველოში – იბერიაში. გამონაკლისია მხოლოდ ერთი ნიმუში სოფ. კაპანდბიდან (ხელვაჩაურის მუნიციპალიტეტი). მათ შესახებ ცნობები დაცულია არქეოლოგიური გათხრების ანგარიშებში, აგრეთვე, კატალოგებსა და გამოკვლევებში (ქვემოთ იხ. სათანადო მითითებები).⁶⁷ შესწავლილი მასალების საფუძველზე ძირითადად შესაძლებელი გახდა ფოთლოვანი გვირგვინების აღმოჩენის შემთხვევების აღნუსხვა.

დასავლეთ საქართველოში – ვანის ნაქალაქარზე გამოვლინდა ოქროს ორი ფოთოლი: ერთი (ტაბ. I1) – ე.წ. მოზაიკურიატაკიანი ტაძრის მახლობლად, „საზეიმო“ საკურთხევლის ნანგრევების ალაგების შემდეგ, ზოგადად, ძვ.წ. III-I სს-ით დათარიღებულ ფენაში [ფუთურიძე 1986: 48; ჭყონია 1981: 59, კატ. №74, სურ. 39]; მეორე ფოთოლიც (2004 წ.) – ძვ.წ. III-I სს. ფენაში, ე.წ. მოზაიკურიატაკიანი ტაძრის, ჩრდილოეთით, 40 მ-მდე დაშორებით (ტაბ. I2). ერთი ნიმუში – მცირე ზომის გვირგვინის ნაწილი (ტაბ. I3) ნაპოვნია შემთხვევით ნაქალაქარის ტერიტორიაზე [ჭყონია 1981: 59, კატ. №75, სურ. 39]. კიდევ ერთი ფრაგმენტი – მავთულზე მირჩილული მრგვალი ფირფიტა (ტაბ. I4), გვირგვინის შემადგენელი ელემენტი (?), მომდინარეობს ძვ.წ. 350-200 წლებით დათარიღებული ფენიდან [ჭყონია 1981: 59, კატ. №76, სურ. 39].

ვანის გარდა, ოქროს ფოთლების აღმოჩენებს ადგილი ჰქონდა კოლხეთის ჩრდილო-დასავლეთ ნაწილში – ეშერის ნაქალაქარზე, გერზეულსა და ოჩამჩირეში. ოქროს ერთი ფოთოლი (ტაბ. I5) დადასტურდა ეშერის ნაქალაქარის ტერიტორიაზე, სასოფლო-სამეურნეო სამუშაოების შემდეგ ანაკრეფ

მასალაში, რომელიც, ზოგადად, ელინისტურ ხანას განეკუთვნება [Воронов 1972: 107, სურ. 327]. ოქროს ორი ფოთოლი, მ. ივაშჩენკოს ცნობით [Ивашенко 1931: 1], ნაპოვნი იყო გერზეულში – მონეტების განძთან ერთად (ამჟამად დაკარგულია). თუმცა, არსებობს მოსაზრება, რომ ფოთლები სამარხეული ინვენტარის ნაწილია და მონეტების განძთან დაკავშირებული არ არის [ფუთურიძე 1959: 65]. ცნობილია ოჩამჩირეს მახლობლად ოქროს ფოთლების აღმოჩენის ფაქტი [Куфтин 1950: 261], მაგრამ აღმოჩენისთანავე ოქროს ფოთლები, ოქროს სხვა ნივთებთან ერთად, დაკარგულა (ბ. კუფტინამდე არ მიუღწევია) და მათი სახეობის ან თარიღის განსაზღვრა, გერზეულის ნიმუშების მსგავსად, შეუძლებელია.

აღმოსავლეთ საქართველოში ახ.წ. პირველი საუკუნეების ოქროს ფოთლოვანი გვირგვინების გავრცელება (ზოგჯერ სიმბოლურად, რამდენიმე ფოთლის ან ტოტის სახით) „დიდი მცხეთის“ ტერიტორიით, ურბნისსა და რუისით, თბილისით, აგრეთვე, დედოფლის გორით (ქარელი) – ფაქტობრივად, ქართლით შემოისაზღვრა. საყურადღებოა, რომ მაგალითად, არაგვის ხეობის შუა წელზე შესწავლილ ჟინვალის სამაროვანზე ძვ.წ. I – ახ.წ. IV საუკუნეებით დათარიღებულ სამარხებში (გაითხარა 272 სამარხი), სამკაულსა და სარიტუალო სანიშნულების საგნებს შორის (იხ. [ჩიხლაძე 2015: 183-209]) ოქროს გვირგვინის ფოთლები არ აღმოჩენილა.

„დიდი მცხეთის“ ტერიტორიაზე ოქროს გვირგვინის ნიმუშები მოპოვებულია რამდენიმე პუნქტში, სახელდობრ: არმაზისხევში, სამთავროს სამაროვანსა და მის მიმდებარე ფართობზე, თანამედროვე ქალაქის ფარგლებში სხვადასხვა სახის მიწის სამუშაოების დროს, არმაზისხევზე.

არმაზისხევში, ერისთავთა სამაროვანზე გვირგვინის ფოთლები მხოლოდ ორ სამარხში დადასტურდა: ბერსუმა ერისთავის სამარხში (№3) – 25 ცალი, აქედან 7 – მუხის ფოთლის მსგავსი, 18 – სამკბილა (ტაბ. I,6), და ბავშვის სამარხში (№9) – 20 ცალი, სამკბილა (ტაბ. I7). № 3 სამარხში ფოთლები მიმოფანტული იყო იატაკის

⁶⁷ პუბლიკაციებსა თუ ხელნაწერებში ხშირად, გვირგვინის ნაცვლად, იხმარება ტერმინი „ხოირი (ქოირი)“. სულხან-საბა ორბელიანის განმარტებით, ხოირი „ესე არს საქალო და სავაჟო თავსასურავი გვირგვინსავით“ (იხ.: [ორბელიანი 1993:425]. მითითებულია, როგორც წყარო, „ძველი აღთქმა“ – ივდით, თავი X,3); აგრეთვე, „ვარჯის სადგემლი“ ([ორბელიანი 1993:426]; ამ

შემთხვევაში „ვარჯი“ „კაცთ ქოჩორია“ და არა „ხეთ შვენიერი რტო(ნი)“. იხ.: [ორბელიანი 1991:257]); „სამლ(რ)დელი თავსასურავი“, იგივე ხვირი, ხვირი, ხორი [ორბელიანი 1993:436]. ამჟამად უპირატესობა მიენიჭა თანამედროვე ქართულ ენაში დამკვიდრებულ ტერმინ „გვირგვინს“.

კერამიკულ ფილებზე, ნაწილობრივ – ვერცხლის ორბის გამოსახულებიან პინაკზე (ამის გამო გვირგვინის აღდგენა ვერ მოხერხდა). სამარხი დათარიღდა ახ.წ. III საუკუნის მეორე ნახევრით [აფაქიძე, გობეჯიშვილი, კალანდაძე, ლომთათიძე 1955:49, 59, № 57, ტაბ. LII8-9, სურ. 258-11]. № 9 სამარხში ფოთლები განლაგებული იყო თავის ქალის გარშემო, ერთიმეორისგან 2-3 სმ-ის დაშორებით, რამდენიმე – ზედ თავის ქალაზე იყო შემორჩენილი. სამარხი თარიღდება ახ.წ. II საუკუნის შუახანებით [აფაქიძე, გობეჯიშვილი, კალანდაძე, ლომთათიძე 1955: 99, № 177, ტაბ. LXXXVII5,5a, სურ. 62].

სამთავროს „უბანში“ – სამაროვანსა და უშუალოდ მის გავრცელებაზე – თანამედროვე დასახლების ზონაში გამოვლენილი ოქროს გვირგვინები შედარებით მრავალრიცხოვნებით გამოირჩევა. საერთოდ, საქართველოში ოქროს ფოთლოვანი გვირგვინის პირველი აღმოჩენაც სწორედ სამთავროს უბანს უკავშირდება. 1920 წელს სამთავროს ტაძართან ახლოს, ადგილობრივი მცხოვრების ვაბო ხუბეროვის ეზოში ორმოს ამოთხრის დროს გამოჩნდა ქვის აკლდამა მდიდარი სამარხეული ინვენტარით, რომლის შემადგენლობაში იყო ოქროს გვირგვინის 16 ფოთოლი (ამჟამად საქართველოს ეროვნულ მუზეუმში დაცულია 15 ცალი), ხუთკბილა (ტაბ. III). სამარხის თარიღი ახ.წ. II საუკუნით განისაზღვრა (თარიღის დაზუსტება შესაძლებელი გახდა სამარხში ჩატანებული ანტინოეს მედლის საფუძველზე: მედალი მოჭრილი იყო იმპერატორ ადრიანეს ფავორიტის ანტინოეს დალუპვის, ე.ი. ახ.წ. 130 წლის შემდეგ. დაწვრილებით იხ.: [მაკალათია 1928: 178-180, ტაბ. IX6]; ფოტოზე ფოთლები განლაგებულია გვირგვინის მსგავსად – წარმოდგენილია გვირგვინის აღდგენის ერთ-ერთი ვარიანტი).

1938-1941 წლებში, სამთავროს სამაროვნის სამხრეთ უბანზე ჩატარებული არქეოლოგიური გათხრების შედეგად, ოქროს გვირგვინის ფოთლები რვა სამარხში აღმოჩნდა [Иващенко 1980: 106-107, 120-124 (табл. 21), 224]: № 32 კრამიტსამარხში (1938 წ.) – 8 ცალი (4 ცალი ოთხკბილა, 4 – ხუთკბილა) (ტაბ. II2); №116 კრამიტსამარხში (1939 წ.) – 6 ცალი, ხუთკბილა (ტაბ. II3); № 140 ქვასამარხში (1939 წ.) – 3 ცალი, ხუთკბილა (ტაბ. II4); № 144 ქვასამარხში (1939 წ.) – 5 ცალი, ოთხკბილა (ტაბ. II5); „A“ ქვასამარხში (1939 წ.) – 8 ცალი, სამკბილა (ერთი ცალი „ორმაგა“ – ორი ფოთოლი გამოჭრილია ერთად, შეწყვილებულია ერთმანეთთან „ფუძეებით“ (ტაბ.

II6); № 212 ქვასამარხში (1940 წ.) – 8 ცალი, კბილების გარეშე (ტაბ. II7); №319 კრამიტსამარხში (1941 წ.) – 7 ცალი, სამკბილა (ტაბ. II8); № 335 აგურსამარხში (1941 წ.) – ფოთლის ფრაგმენტი (სამარხი დაზიანებულია).

ორ შემთხვევაში ოქროს ფოთლები მომდინარეობს კულტურულ, იგივე, „ნაშალ“ ფენებიდან [მუზ. კოლექციები 2019: 14, 99, №№ 14-15] – საგარაუდოდ, დანგრეული სამარხებიდან. ერთი ფოთოლი (1938 წ.), ოთხკბილა (ტაბ. II9), მ. ივაშენკოს საველე დლიურის მიხედვით, მოპოვებული იყო სამთავროს სამაროვნის ტერიტორიაზე, № 6 თხრილში, ერთი მეტრის სიღრმეზე, ვერცხლის მონეტასთან – ავეუსტუსის დენართან ერთად (დლიური დაცულია ს. ჯანაშიას სახ. მუზეუმის – საქართველოს ეროვნული მუზეუმის – არქივში); მეორე ფოთოლი (1947 წ.), ასევე ოთხკბილა (ტაბ. II10) – აღმაშენებლის (ყოფილი სტალინის) ქუჩაზე მშენებლობასთან დაკავშირებით წარმოებული არქეოლოგიური კვლევა-ძიების დროს.

ოქროს გვირგვინის ფოთლები – 6 ცალი, ხუთკბილა (ტაბ. II11) 1947 წელს აღმაშენებლის (ყოფილ სტალინის) ქუჩაზე გათხრილ ერთ-ერთ სამარხშიც (№ 1 კრამიტსამარხი) დადასტურდა ([კალანდაძე 1949: 272, 282, ტაბ. IX, სურ.23]. ავტორის მითითებით, 1947 წელს შესწავლილი სამარხები სამთავროს სამაროვნის ორგანული ნაწილია).

სამთავროს სამაროვნის სამხრეთ უბანზე 1938-1941 წლებში გამოვლენილი ოქროს გვირგვინის ფოთლები, ზოგადად, ახ.წ. I-III საუკუნეებით დათარიღდა. არქეოლოგიური გათხრების ხელმძღვანელის – მიხეილ ივაშენკოს დაკვირვებით, ოქროს გვირგვინის ნიმუშები უფრო ადრეულ ან გვიანდელ ნამარხებში არ აღმოჩენილა [Иващенко 1980: 106]. ამჟამად შესაძლებელი ხდება ოქროს ფოთლების შემცველი ზოგიერთი სამარხის თარიღის დაკონკრეტება – ახ.წ. II ს. ან ახ.წ. III ს.-ით (შდრ: [მუზ. კოლექციები 2019: 13-14]).

№ 1 კრამიტსამარხის (1947 წ.) თარიღი ახ.წ. I-II საუკუნეებით განისაზღვრა [კალანდაძე 1949: 283-284]. აღსანიშნავია, რომ სამარხში ჩატანებული ოქროს საყურეების კამეები ახ.წ. I საუკუნისაა, ასევე, ოქროს ბეჭედი (ფორმის მიხედვით), ხოლო ბეჭედში ჩასმული ჰერმესის გამოსახულებიანი გრანატის ინტალიო – ძვ.წ. I საუკუნის [ლორთქიფანიძე მ. 1950: 92, 97, 98]. ცხადია, სამარხში შედარებით ადრეული სამკაულის არსებობა არ ეწინააღმდეგება სამარხის გამართვის უფრო გვიანდელ თარიღს – ახ.წ. II საუკუნეს და

სხვა საგნების, მათ შორის, ოქროს გვირგვინის ფოთლების, ახ.წ. II საუკუნით დათარიღებას.

სამთავროს სამაროვნის გაგრძელებაზე, კოსტავას (ყოფილი ლენინის) და არაგვის ქუჩების შესაყართან მშენებლობის ადგილზე, 1958 წელს გათხრილ სამარხებში აღმოჩნდა ოქროს გვირგვინის ფოთლები. სახელდობრ: № 1 ქვასამარხში – 12 ცალი, ოთხკბილა (ტაბ. III1); № 3 კრამიტსამარხში – 6 ცალი, ექვსკბილა (ტაბ. III2); № 4 კრამიტსამარხში – 12 ცალი (6 – ოთხკბილა, 6 – ხუთკბილა) (ტაბ. IV1); № 6 კრამიტსამარხში – 22 ცალი, სამკბილა და ოთხკბილა; № 7 კრამიტსამარხში – 12 ცალი (6 – სამკბილა, 6 – ოთხკბილა) (ტაბ. IV2) (აღ. ბოხოჩაძის საველე დღიური, 1958 წ. გვ. 10-12, 17, 19, 30, 33, დაცულია ს.ჯანაშიას სახ. მუზეუმის – საქართველოს ეროვნული მუზეუმის – არქივში, აგრეთვე, იხ.: [მუზ. კოლექციები 2019: 13, 14, 97-99, №№ 9-10, 13, 16]). სამარხები, ზოგადად, ახ.წ. I-III საუკუნეებით დათარიღდა (გამონაკლისია №1 ქვასამარხი, რომელიც აღ. ბოხოჩაძის ვარაუდით, ახ.წ. II საუკუნის უნდა იყოს. იხ. საველე დღიური. გვ. 12).

1959 წელს სამთავროს სამაროვანთან, საქართველოს სამხედრო გზის გაფართოებასთან დაკავშირებით მიწის სამუშაოების დროს ერთ-ერთი შესწავლილი სამარხიდან (კრამიტსამარხი № 1) მომდინარეობს ოქროს გვირგვინის ფოთლები, 6 ცალი, ოთხკბილა (უდ. სიგრძე – 55 მმ) (იხ.: [ბოხოჩაძე 1959: 254, 276, ტაბ. VIII4]. ავტორის მითითებით, სამარხის ინვენტარი გამოირჩევა მრავალფეროვნებით და, ძირითადად, ახ.წ. I ს.-ით თარიღდება).

სამთავროს სამაროვნის მიმდებარე ტერიტორიაზე, 1967 წელს შემთხვევით აღმოჩენილ კრამიტსამარხში დადასტურდა ოქროს გვირგვინის ფოთლები, 32 ცალი (13 – ოთხკბილა, 5 – ხუთკბილა, 8 – „დაბალკბილებიანი“, 6 – რომბისებურ ფორმას მიახლოებული) (ტაბ. V1). სამარხი თარიღდება ახ.წ. III ს.-ით [ნიკოლაიშვილი, შეროზია 2012: 40, 44. ტაბ. III1].

სამთავროს სამაროვნის ჩრდილოეთ ნაწილში 1976 წელს გათხრილ №71 სამარხში გამოვლინდა ოქროს გვირგვინის ფოთლები – 6 ცალი, სამკბილა (ტაბ. V2). სამარხი დათარიღებულია ახ.წ. IV საუკუნის პირველი ნახევრით [მანჯგალაძე 1985: 46 (კატ. № 17), სურ. 228, 229].

1985 წელს სამთავროს სამაროვნის სამხრეთ-აღმოსავლეთ მონაკვეთზე (სამთავროს ტაძრის წინ) აღმოჩნდა სამარხი-აკლდამა № 905, გამოხრელების

ტერმინოლოგიით, „მცხეთის წარჩინებულთა განსასვენებელი“, სადაც ორი დაკრძალულის თავის ქალების გარშემო მიმოხვეული იყო ოქროს ფოთლები – 40 ცალი, ოთხკბილა (ტაბ. V3). სამარხი ახ.წ. III ს.-ით დათარიღდა [აფაქიძე, ნიკოლაიშვილი 1996: 28-29, ტაბ. XXXV1, LIII2; მუზ. კოლექციები 2019: 13, 98, № 11].

სამთავროს ველის ჩრდილოეთით, ბაიათხევის მარცხენა ნაპირზე, 1986 წელს, საცხოვრებელი სახლის ასაშენებლად გაჭრილ ქვაბულში და მის მიმდებარე ფართობზე შესწავლილი სამარხებიდან ხუთში მოპოვებული იყო ოქროს გვირგვინის ფოთლები: №1 სამარხში – 6 ცალი, სამკბილა (ტაბ. VI1) [ნიკოლაიშვილი, გიუნაშვილი 1995: 105, კატ. №8, სურ. 862-867, 1128]; № 11 სამარხში – 7 ცალი, (ტაბ. VI2) [ნიკოლაიშვილი, გიუნაშვილი 1995: 112, კატ. № 42, სურ. 910-916, 1163-1165]; № 15 სამარხში – 2 ცალი, ოთხკბილა (ტაბ. VI3) [ნიკოლაიშვილი, გიუნაშვილი 1995: 114, კატ. № 49, სურ. 925-926, 1170]; № 32 სამარხში – 13 ცალი, ოთხკბილა (ტაბ. VI4) [ნიკოლაიშვილი, გიუნაშვილი 1995:125-126, კატ. № 127, სურ. 1030-1041, 1247]; № 35 სამარხში – 15 ცალი, ოთხკბილა (ტაბ VI5) [ნიკოლაიშვილი, გიუნაშვილი 1995: 128, კატ. №142, სურ. 1058-1072, 1259]. სამარხების თარიღი ახ.წ. III-IV ს-ის პირველ ნახევარში ექცევა.

და ბოლოს, კვლავ აღმაშენებლის ქუჩაზე, ქვის აკლდამისა (1920 წ.) და კრამიტსამარხის (1967 წ.) მახლობლად, 2006 წელს გაითხარა სამარხი-აკლდამა, რომელშიც ოთხი დაკრძალულიდან სამს თავის არეში ოქროს გვირგვინის ფოთლები ჰქონდა შემოწყობილი, თოთოეულს – 10 ცალი (სულ – 30 ცალი), ოთხკბილა და ხუთკბილა (ტაბ VII). სამარხის თარიღია ახ.წ. III-IV სს-ის პირველი ნახევარი [ნიკოლაიშვილი, ყიფიანი, გიუნაშვილი, სიხარულიძე, მანჯგალაძე 2006: 12, 14, სურ. 2]. აღსანიშნავია, რომ № 4 მიცვალებულს ოქროს გვირგვინი (ოქროს ფოთლები) სამარხში ჩატანებული არ ჰქონდა, ხოლო გამოხრელების აზრით, № 4 მიცვალებული ახ.წ. IV საუკუნის პირველ ნახევარში დაიკრძალა. ეს მონაცემები გასათვალისწინებელია საქართველოში ოქროს გვირგვინის გავრცელების ზედა თარიღის დადგენისთვის.

ძველი მცხეთის ერთ-ერთი მნიშვნელოვანი არქეოლოგიური კომპლექსიდან – არმაზციხე-ბაგინეთიდან ცნობილია ოქროს ერთი ფოთოლი (ტაბ. VIII2), „სამფურცელა“ (სამყურა, ლათ. Trifolium. იხ.: [მაყაშვილი 1961: 61-62, 257]). ოქროს ფოთოლი ნაპოვნი იყო ე.წ. ექვსაფსიდიანი ტაძრის

შესავლელთან, იატაკის დონეზე. ექვსაფსიდიანი წარმართული ტაძარი ახ.წ. I საუკუნეებში მოქმედებდა და მისი განადგურება ახალი რელიგიის შემოსვლასთან ერთად უნდა მომხდარიყო [ნიკოლაიშვილი 2011: 32; მუხ. კოლექციიდან 2016: 106].

იბერიაში, „დიდი მცხეთის“ გარდა, ოქროს გვირგვინების გავრცელება დადასტურდა ურბნისში. სახელდობრ, 1956-1962 წლებში შესწავლილ სამაროვანზე [ქორიძე 1962] ოქროს ფოთლები გამოვლინდა ახ.წ. პირველი საუკუნეებით დათარიღებულ რვა სამარხში: № 51-ში – 21 ცალი (ტაბ. VIII3), № 170-ში – 7 ცალი (ტაბ. VIII4), №189-ში – 14 ცალი (ტაბ. VIII5); № 191-ში – 3 ცალი (ტაბ. VIII6), №192-ში – 10 ცალი (ტაბ. VIII7), №193-ში – 30 ცალი (ტაბ. VIII8), №215-ში – 15 ცალი (ტაბ. VIII9) და №231-ში – 5 ცალი (ტაბ. VIII10).

ურბნისთან ახლოს, სოფელ რუისში (წინაუბანში) ოქროს გვირგვინი – 20 ფოთლი და ფირფიტის (ფოთლის?) ერთი ფრაგმენტი – აღმოჩნდა შემთხვევით, ადგილობრივი მცხოვრების საკარმიდამო ნაკვეთში სახლის საძირკვლის გათხრის დროს. ოქროს ფოთლების უმრავლესობა (18 ცალი) რომბისებურია, 2 ცალი – სამკუთხა, დაკბილული (ტაბ. IX1) (ამჟამად ოქროს ფოთლები დაცულია გორის სერვი მაკალათიას სახ. ისტორიულ-ეთნოგრაფიულ მუზეუმში. ფოტოზე ასახულია ექსპოზიციისთვის შესრულებული გვირგვინის აღდგენის ერთ-ერთი ვარიანტი: ფოთლებთან ერთად გვირგვინის შემადგენლობაშია შედარებით დიდი ზომის ოქროს ორი ფირფიტა (სიგრძე 70 მმ და 77 მმ), სავარაუდოდ, თვალსაფარები, რაც, ალბათ, მიზანშეწონილი არ არის). 1956 წელს, ურბნისის არქეოლოგიური ექსპედიციის მუშაობის პერიოდში, ბატონი გ. ლომთათიძე გაეცნო ამ მონაპოვარს (ურბნისის ექსპედიციის მიერ მისი შეძენა ვერ მოხერხდა) – გვირგვინის ფოთლები მან სამარხეული ინვენტარის ნაწილად მიიჩნია და ახ.წ. I საუკუნეებით დაათარიღა [ლომთათიძე 1964: 236-237].

1933 წელს, თბილისში, ივ. ჯავახიშვილის სახელობის უნივერსიტეტის მახლობლად, საავად-

მყოფოს მშენებლობის დროს გამოვლინდა კრამიტსამარხში იყო ოქროს ოთხი ფოთლი, ექვსკბილა [ქორიძე 1958: 78, ლომთათიძე 1960: 169]. სამარხი, ზოგადად, ახ.წ. პირველ საუკუნეებს, უფრო კონკრეტულად, მეორე-მესამე საუკუნეებს მიეკუთვნება [ქორიძე 1958: 82-83].

დიდ ინტერესს იწვევს დედოფლის გორაზე (ქარელის მუნიციპალიტეტი) არქეოლოგიური გათხრებისას სასახლის ნანგრევებში – საკურთხეველთან შეწირულ ნივთებს შორის ოქროს ტოტის აღმოჩენა [Gagoshidze, Rova 2015: 22, tav. XIV]. ტოტი შედგება ღეროზე ყუნწებით დამაგრებულ ფოთლებისაგან (მსგავსი ზეთისხილისა თუ მირტიის ფოთლებისა – ზუსტი განსაზღვრა ვერ ხერხდება). აღმოჩენის პირობების მიხედვით შესაძლებელია ოქროს ტოტის ზედა თარიღის დადგენა: სასახლე, რომლის ნანგრევებში ის მოექცა, განადგურდა ახ.წ. I საუკუნის დასასრულს [Gagoshidze, 2008: 42].

დასავლეთ საქართველოში – ახ.წ. პირველი საუკუნეების ოქროს ფოთლოვანი გვირგვინები ცნობილია, ჯერჯერობით, მხოლოდ ერთი ნიმუშით, რომელიც მომდინარეობს სოფ. კაპანდიდან (ხელვაჩაურის მუნიციპალიტეტი). უფრო ზუსტად, 2013 წელს, კოლხეთის სამხრეთ-დასავლეთ ნაწილში, მდინარე ჭოროხის მარჯვენა სანაპიროზე, აფსაროსის ციხის შემოგარენში გათხრების შედეგად გამოვლინდა ახ.წ. I საუკუნით დათარიღებული სამარხეული ინვენტარი, რომლის შემადგენლობაში შედის, ოქროს სამკაულსა და ვერცხლის ჭურჭელთან ერთად, ოქროს გვირგვინის ფოთლებიც (სოფელ კაპანდიში 2013 წლის გათხრების შესახებ ინფორმაცია იხ.: [Kakhidze, Mamuladze 2014: 177]. ოქროს გვირგვინი შედგება ღეროზე „ყუნწებით“ (მსხვილი მავთულით) დამაგრებული სამკბილა (სამყურა) ფოთლებისგან (ტაბ. IX2); შემორჩენილია ფრაგმენტების სახით [კახიძე, შილაკაძე, ფარტენაძე 2018: 57, № 72].

საქართველოში ოქროს ფოთლოვანი გვირგვინების (გვირგვინის ნაწილების) აღმოჩენის შემთხვევები, ჩვენ ხელთ არსებული მონაცემების თანახმად, ზემოდასახელებული მაგალითებით ამოიწურება⁶⁸. მიუხედავად შეზღუდული რაოდენობისა

⁶⁸ მაღლობას მოვასხენებ დახმარებისთვის ბატონებს ვახტანგ ნიკოლაიშვილს, იულონ გაგოშიძეს, მინდია ჯვალაბაძეს (საქართველოს ეროვნული მუზეუმი); ბატონ ამირან კახიძეს (ბათუმის არქეოლოგიური მუზეუმი); ქალბატონ თინათინ სუსანიძეს და ბატონ ზვიად შერაზაძეშვილს (გორის ისტორიულ ეთნოგრაფიული

მუზეუმი). დრმა პატივისცემითა და მადლიერებით მოვიხსენიებ აწ ჩვენგან წასულ კოლეგებს – ბატონებს დომენტი ქორიძეს და ალექსი ბოხოჩაძეს, რომელთა პირად არქივებში დაცული ნაშრომების საფუძველზე შესაძლებელი გახდა მნიშვნელოვანი ინფორმაციების მოძიება.

(ამ მხრივ მხედველობაშია განსაკუთრებით ადრეული ნიმუშები), შესაძლებელია საქართველოში გვირგვინების დანიშნულება – გამოყენებისა და გავრცელების ზოგადი სურათის აღდგენა.

დასავლეთ საქართველოში – ძველი კოლხეთის ტერიტორიაზე – ოქროს ფოთლოვანი გვირგვინის ნიმუშების გამოჩენა ელინისტურ ხანას უკავშირდება; მცირერიცხოვნებისა და ფრაგმენტულობის მიუხედავად, ეს ნიმუშები ელინისტური კულტურის გარკვეული გავლენისა და ელინისტური კონიეს გავრცელების მაჩვენებელია [Чкониа 1985: 521, 523-524; Çqonia 2000: 69]. უფრო ადრეული ხანის ფოთლოვანი გვირგვინები საქართველოში, ჯერ-ჯერობით, უცნობია.

ვანსა და ეშერში აღმოჩნდა სულ ხუთი ფრაგმენტი: სამი – ფოთოლი, ერთი – ტოტის ნაწილი, ერთი – ნაყოფის (?) გამოსახულება, რომლებიც გვირგვინების შემადგენელი ელემენტებია ან მათი სიმბოლური გამოსახულება. გასათვალისწინებელია, აგრეთვე, ფოთლის გამოსახულებიანი ფირფიტების სხვაგვარი გამოყენების შესაძლებლობა: მაგალითად, შესაკრავებად [Придик 1914 :98; Кинжалов 1961: 52], ყელსაბამში – საკიდებად [Ruxer, Kubczak 1972: 56, ტაბ. III, IV2] და სხვ. ამ შემთხვევაში აუცილებელი იქნებოდა ფოთლებზე დამატებითი დეტალების (კავების, რგოლების, ყუნწების) არსებობა, რაც ვანისა და ეშერის ნიმუშებზე არ დასტურდება. ვანში აღმოჩენილი ფოთლები სადაა, მხოლოდ შუაში, სიგრძეზე, გამოყვანილია „ძარღვი“. ზედაპირი გაპრიალეულია. ერთზე ღერო (ფოთლის ყუნწი) არ შემორჩენილა (ჩამოტეხილია), მეორეზე შეიმჩნევა მცირე ნაწილი. ოქროს ფოთოლი ეშერიდან ყუნწიანია; სიგრძეზე, ასევე, „ძარღვია“ გამოყვანილი; შედარებით დიდი ზომისაა (ტაბ. II-2,5).

ჩვეულებრივ, გვირგვინთა ფოთლების სახეობის ზუსტი განსაზღვრა რთულია (შდრ.: [Стефани 1878: 19; Landenius 1976: 46; Miller 1979: 44-45]. ზეთისხილის, მირტის, აგრეთვე, დაფნის ფოთლები, ძირითადად, ერთმანეთის მსგავსია და უმეტეს შემთხვევაში შეუძლებელია ოსტატის თავდაპირველი ჩანაფიქრის ამოცნობა – მათი კონკრეტული

დანიშნულების დადგენა. ვანის და ეშერის ოქროს ფოთლები ამ მხრივ გამონაკლისი არ არის.

საერთოდ, ანტიკურ სამყაროში თითოეული მცენარე და მისი ფოთოლი ასოცირდებოდა გარკვეულ ღვთაებას ან მოვლენასთან: მაგალითად, მუხის ფოთოლი – ზევსთან (Paus. I, XVII, 5: მუხა ზევსის წმინდა ხეა. იხ.: [Павсаний, 1938:50]); სუროს ფოთოლი – დიონისესთან, დაფნის – აპოლონთან, მირტის – ქორწინებასთან, აგრეთვე ელევსინის მისტერიებთან (მირტი იყო ქტონიური ღვთაებების – დემეტრასა და კორას მცენარე); ზეთისხილის – ათენასთან (ზეთისხილის ხეს უკავშირდება რელიგიური სასწაული, ჰეროდოტეს მიხედვით – Hdt., VIII, 55: ათენში, ერეხთვესის ტაძარში ხანძრის შემდეგ ზეთისხილის ხის ღეროდან გამოსული შტო... იხ.: [ჰეროდოტე, 1976: 504]) და ა.შ. (დაწვრილებით იხ.: [Egger, Fournier 1886: 1521; Deonna 1928: 26; Oliver 1966: 271; Masiello 1989: 72-73] და სხვ.). ალბათ, ეს რწმენა-წარმოდგენები სრული სახით არ აირეკლა ძველი კოლხეთის საზოგადოების სულიერ ყოფაზე, მაგრამ, ნაწილობრივ მაინც მიესადაგა მის რელიგიურ აზროვნებას.

ბერძნულ-რომაული მითოლოგიის მიხედვით, გვირგვინი ღვთაებების ერთ-ერთი ატრიბუტია, რაც აისახა კიდევ ხელოვნების სხვადასხვა სახის ძეგლებზე, მაგალითად, პავსანიას აღწერის თანახმად (Paus, V, XI, 1) – ოლიმპიის ტაძარში ზევსის ქანდაკება ზეთისხილის ტოტის მსგავსი გვირგვინით [Павсаний, 1940: 32]. ვანის ნაქალაქარის არქეოლოგიურ მონაპოვარშიც ამის არაერთი ნიმუში მოიძებნება: ბრინჯაოს მედალიონი – ჰერაკლე გვირგვინით [მათიაშვილი 1977: 111, სურ. 109-140]; (საერთოდ, ჰერაკლე – უკვე ასაკში შესული გმირი – ხშირად გამოისახება გვირგვინით. იხ.: [ჭყონია 2018: 68, 70-71], იქვე მით. ლიტერატურა); ბრინჯაოს მცირე ზომის ქანდაკება – ახალგაზრდა სატირი სუროს (?) ფოთლებისგან შედგენილი გვირგვინით [კვიციანი 2011: 101, ტაბ. III17] და სხვ. ცნობილია, აგრეთვე, ღვთაებებისადმი შეწირულობის სახით მიტანილი გვირგვინები. მაგალითად, პართენონის (ათენი) და

აპლონის (დელოსი) ტაძრების საგანძურთა აღწერილობებში, როგორც შეწირულობა, მოიხსენიება დაფნის, სუროს, ზეთისხილის, მირტის, მუხის, ვაზის ფოთლებისგან შედგენილი გვირგვინები [Egger, Fournier 1886: 1522; Michel 1900:68]. დასაშვებია, რომ ვანის ნიმუშები მსგავს მოვლენებთან იყოს დაკავშირებული.

გვირგვინის ფოთოლთა ფუნქციის გარკვევისათვის, სხვა ფაქტორებთან ერთად, მნიშვნელოვანია აღმოჩენის პირობების გათვალისწინება. ვანის ნიმუშების შემთხვევაში, როგორც დასაწყისშივე იყო მითითებული, იკვეთება კავშირი ე.წ. მოზაიკურიატაკიან ტაძართან. ოქროს ფოთლები, განსაკუთრებით ერთი (ტაბ. II), სავარაუდოა, ტაძრის საგანძურის ანუ შეწირულობის ნაწილს წარმოადგენდეს. აღსანიშნავია, რომ ტაძრის შიგნით გამოვლენილი მონეტების განძი, ამფორები, ქვევრი, ბრინჯაოს დიდი ზომის ჭურჭელი, შემკული ღვთაებათა სკულპტურული გამოსახულებებით, და ა.შ. განიხილება საკურთხეველთან მიტანილ შეწირულობად [ფუტურიძე 1986: 40-41, 48, 51]. ასევე შეწირულობაა, როგორც აღინიშნა, აღმოსავლეთ საქართველოში – დედოფლის გორაზე, ახ.წ. I საუკუნის ნანგრევებში – საკურთხეველთან აღმოჩენილი ოქროს ტოტი.

თავისებურებით ხასიათდება ვანის ნაქალაქარის ტერიტორიაზე შემთხვევით ნაპოვნი ოქროს მცირე ზომის გვირგვინის ნაწილი (ტაბ. I3). შემორჩენილია სამი ფოთოლი (დაფნის?): თითოეულზე გამოყვანილია სივრდივი „მარღვი“; ზედაპირი გაპრიალებულია. ფოთლები დამაგრებულია ვიწრო ფირფიტაზე – ფოთლების ყუნწები გაყრილია ფირფიტაზე არსებულ ნახვრეტებში და მოღუნულია. ფოთლების ამგვარად დამაგრება ცნობილი და გავრცელებული ხერხია. ნიმუშის თავისებურება გამოიხატება მცირე ზომებში: შემორჩენილი საერთო სიგრძე 23 მმ-ია; ფოთლის სიგრძე (ყუნწის გარეშე) – 10 მმ, უდ. სიგანე – 3 მმ. სავარაუდოა, თავდაპირველად გვირგვინი განკუთვნილი იყო მცირე ზომის ქანდაკებისთვის. აღსანიშნავია, რომ ვანის ნაქალაქარზე დადასტურებულია მცირე ზომის შვი-დი ქანდაკება (სამი – რკინის, ოთხი – ბრინჯაოსი), შემკული ოქროს სამკაულებით; აქედან ორი ქანდაკება – ვარდულებით ან ვარდულის მსგავსი ღილაკებით შედგენილი თავსამკაულით [Kacharava, Kvirkvelia

2006: 179; Kacharava 2004: 226; Kacharava 2008: 100, fig. 2, №2]. ერთ შემთხვევაში მცირე ზომის ქანდაკებაზე, თავის არეში, დადასტურდა ოქრომკედის – ოქროს „მაფების“ – გროვა, სადაც შესაძლებელი იყო „მაფებით“ გამოყვანილი ფოთლების მსგავსი რამდენიმე გამოსახულების გამორჩევა (ერთმანეთთან გადახლართული ძაფების გროვაში რთული აღმოჩნდა მათი შენარჩუნება). მცირე ზომის ქანდაკებები, დათარიღებული ძვ.წ. III საუკუნით, დაკავშირებულია „რიტუალურ დაკრძალვასთან“ [ლორთქიფანიძე 2002: 212; მათიაშვილი 2005: 36-39] და კოლხური კულტურის ერთ-ერთი დამახასიათებელი ელემენტია. ოქროს ფოთლოვანი გვირგვინით შემკული ქანდაკება რეალურად, ჯერჯერობით, არ აღმოჩენილა. თუმცა, მცირე ზომის ოქროს გვირგვინის ფრაგმენტის არსებობა მოლოდინის საფუძველს იძლევა.

ერთი ნიმუში ვანის ნაქალაქარიდან – მავთულზე მირჩილული მრგვალი სადა ფირფიტა (ტაბ. I4), სავარაუდოდ, გვირგვინის შემადგენელი ნაწილია – სქემატურად გამოსახულია ზეთისხილის, სუროს თუ დაფნის(?) ბურთულის მსგავსი ნაყოფი (ჩვეულებრივ, ანალოგების მიხედვით, ნაყოფის გამოსახულება, ვანის ნიმუშისგან განსხვავებით, მოცულობითია). საერთოდ, ფოთლების გარდა, ოქროს გვირგვინების შემადგენლობაში ხშირად ჩართულია სხვადასხვა მცენარის ნაყოფის, „მწერების“ (ფუტკარი, ჭრიჭინობელა) გამოსახულებები, აგრეთვე, ღვთაებათა ფიგურები, ვარდულები და ა.შ. ([Greifenhagen 1975: 11-12; Williams, Ogden 1994: 106, №60; Platz-Horster 2001: 58-60], გვირგვინი არმენტოდან – მრავალელემენტიანი, რთული აგებულების თვალსაჩინო მაგალითი. ძვ.წ. IV ს-ის მეორე ნახევარი, ჩრდილოეთ იტალია [Rosenberg 1918: 77-78, Abb. 128; Becatti 1955: №354; Deppert-Lippitz 1985: 196-197, 208; Massiello 1989: 82-83, 100-101, №32; De la Genière 1989: 691-698] და სხვ.).

საქართველოში სადა მრგვალი ფირფიტები, სხვადასხვა სამკაულისთვის როგორც დამატებითი ელემენტი, გავრცელებულია ძვ.წ. IV საუკუნიდან ახ.წ. პირველი საუკუნეების ჩათვლით; აღმოჩენილია ვანსა და „ვანის ქვეყანაშიც“ ([თოლორდავა 1976: 69, №2; ჭყონია 1981: 77-78, 118, №№ 110-114; კვირკველია 2011: ტაბ. III,16; კაჭარავა, ხარაბაძე 2016: 63]. დაწვრილებით იხ.: [გოგობერიძე, ჯავახიშვილი 2010: 25-26, ტაბ. I], იქვე მით. ლიტერატურა). მრგვალი ფირფიტა,

როგორც წესი, მოძრავად (ყუნწის და რგოლის საშუალებით) დაკავშირებულია მივითან, მილაკთან ან სხვა ელემენტთან. ვანის ფირფიტის „უძრობა“ – განმასხვავებელი და თავისებური ნიშანი მსგავს სამკაულთან მიმართებაში – შესაძლებელია, ესადაგება სწორედ გვირგვინის სტრუქტურას.

აღმოსავლეთ საქართველოში – იბერიაში, ზოგადად, ახ.წ. პირველი საუკუნეებით დათარიღებული ოქროს გვირგვინები, ადრეულ ნიმუშებთან შედარებით, გაცილებით მრავალრიცხოვანია; მომდინარეობს, ძირითადად, სამარხეული კომპლექსებიდან, წარმოდგენილია სადა, მარტივი აგებულების ნიმუშებით. მათი აღმოჩენები ყველაზე ხშირად დასტურდება მცხეთაში – საკუთრივ სამთავროს სამაროვანსა და მის გაგრძელებაზე.

ოქროს გვირგვინის ფოთლები ძველი მცხეთის ტერიტორიიდან განსაკუთრებული მრავალფეროვნებით არ ხასიათდება (ტაბ. VIII-ზე წარმოდგენილია არმაზისხევში და სამთავროს ველზე აღმოჩენილი ოქროს ფოთლების ძირითადი ნიმუშები). ფოთლების უმრავლესობა მიახლოებულია სამკუთხედის ფორმას – წაკვეთილია ერთი კუთხის მცირე ნაწილი (ემსგავსება ტრაპეციას). „წაკვეთილი“ კუთხის მოპირდაპირე გვერდი დაკბილულია – სწორ ხაზზე, მეტ-ნაკლები სიზუსტით. კბილების რაოდენობა სამიდან ექვსამდე მერყეობს. სამკბილა ფოთლები, შესაძლებელია, სამყურას (*Trifolium*) სტილიზებული გამოსახულებას წარმოადგენს („... იგულისხმების მრავალრიცხველი გუარი ბალახთა, რომელთაცა აქუსთ... ფოთოლნი სამყურად დაწყობილნი“. იხ. [ბაგრატიონი იოან. 1986: 200]). ერთ შემთხვევაში (სამთავრო, სამარხი № 212, ტაბ. II7) კბილები გამოყვანილი არ არის. დადასტურებულია მუხის (არმაზისხევი, სამარხი № 3, ტაბ. I6) და ნიახურის (სამთავრო, სამარხი A, ტაბ. II6) ფოთლების მსგავსი ფირფიტები; აგრეთვე, რომბისებური-წაგრძელებული, ასიმეტრიული ნიმუშები (1967 წ., კრამიტსამარხი, ტაბ. V1 – პირველი რიგში, მარცხნივ). ფოთლებზე „მარღვები“ აღნიშნულია ღარებით. უმეტესად „მარღვები“ მიღებულია ფირფიტის მარაოსებურად დაკეცვით და შემდეგ გაშლით.

მცხეთის მონაპოვარში საკმაოდ იშვიათია ფოთლებზე ნახვრეტების არსებობა. აღსანიშნავია, რომ ფოთლებზე არც ყუნწებია გამოყვანილი.

ჩვეულებრივ, ნახვრეტებისა და ყუნწების საშუალებით ფოთლები დამაგრებული იყო ლითონის (ოქროს) რკალსა ან სხვა სახის საფუძველზე – ქსოვილზე, ტყავზე, ხეზე. მაგალითად, პლინიუსი მიუთითებს ყავისფერი დაფნის ხის ქერქის გამოყენებას (Plinii, *Naturalis Historia*. XII, 94. გვირგვინის შედგენისა და ფოთლების დამაგრების სხვადასხვა ხერხის შესახებ იხ: [ჭყონია ან. 1981: 61-62], იქვე მითითებული ლიტერატურა). ამ შემთხვევაში ფოთლების დამაგრება საფუძველზე, ნახვრეტებისა და ყუნწების გარეშე, სავარაუდოდ, ხდებოდა წებოს გამოყენებით (ზღრ.: [Гайдукевич 1949: 394; Кругликова 1966: 168]).

ზოგიერთ სამარხში ფოთოლთა რაოდენობა მცირეა; წარმოდგენილია სამი – ხუთი ცალის სახით, რომლებიც არ არის საკმარისი გვირგვინის შესადგენად. მცირე რაოდენობის ახსნა სამარხთა დაზიანებით ან გაძარცვით ვერ ხერხდება, რადგან ამის კვალი არ ჩანს. მაგალითად, სამთავროს № 140 ქვის სამარხში, საკმაოდ მდიდარი და მრავალფეროვანი ინვენტარით, აღმოჩნდა მხოლოდ სამი ფოთოლი, ალბათ, როგორც გვირგვინის სიმბოლო და მისი ფუნქციის მატარებელი (მსგავსი ვითარება დასტურდება ქერსონესში [Пятышева 1956: 65; Журавлев, Новикова, Коваленко, Шемаханская 2017: 9], ფანაგორაში [Трейстер 2015: 103]).

ურბნისის სამაროვანზე სულ 105 ფოთოლი აღმოჩნდა. აქედან უმეტესობა მკვეთრად განსხვავდება მცხეთური ნიმუშებისაგან. 98 ფოთოლი (7 სამარხიდან) რომბისებური ფორმისაა; ღარები ანუ „მარღვები“, ძირითადად, წიწვისებურადაა განლაგებული, იშვიათად – რომბის ცენტრიდან (№№ 170, 189 სამარხები) ან რომბის ერთი კუთხიდანაა გაშლილი (№ 193 სამარხი). 3 ფოთოლი (№191 სამარხი) მართკუთხედის ფორმას მიახლოებულია – ერთ მხარეს ვიწრო გვერდი ირიბადაა ჩამოჭრილი; დაღარულია წიწვისებურად. 4 ცალი მსგავსია ზემოგანხილული ფოთლებისა მცხეთიდან – დაახლოებით სამკუთხა მოხაზულობისაა და ერთი გვერდი დაკბილულია (ორი ფოთოლი № 189 სამარხიდან ექვსკბილაა, დანარჩენი ორი №193 სამარხიდან – სამკბილა). ნახვრეტები არ შეიმჩნევა (ტაბ. VIII3-10).

რუისში აღმოჩენილი გვირგვინის ფოთლები ემსგავსება ურბნისულ ნიმუშებს (რომბისებური ფორმა, ღარებით – „მარღვებით“ დასერილი ზედაპირი). ფორმის სიმარტივის გამო, ალბათ, ხდებოდა მათი

ადგილზევე დამზადება. პარალელები (იგულისხმება მხოლოდ რომბისებური ფორმა) ეძებნება უფრო ადრეულ – ძვ.წ. III-II სს.-ის ძეგლებზე [Masiello 1989: 95, № 26; Sevinç, Treister 2003: 236, fig. 28].

მცხეთისა და ურბნისის ოქროს ფოთლებს შორის განსხვავება ქრონოლოგიურ ხასიათს არ ატარებს და მიუთითებს ოქროს გვირგვინთა დამზადების სხვადასხვა ცენტრის – მცხეთური და ურბნისული სკოლების არსებობაზე. გვირგვინის ფოთოლთა ნაირსახეობას კი თავისი ახსნა ეძებნება. ის ასახავს, ერთი მხრივ, ოსტატისა თუ დამკვეთის გემოვნებასა და მხატვრულ ჩანაფიქრს და, აგრეთვე, კონკრეტული მცენარის განსაკუთრებულ დანიშნულებას.

იბერიაში აღმოჩენილი ოქროს გვირგვინების მიხედვით ნათლად გამოჩნდა მათი განსაკუთრებული და მნიშვნელოვანი ფუნქცია დაკრძალვის რიტუალთან დაკავშირებით. სამეცნიერო ლიტერატურა ერთსულოვნად აღიარებს გვირგვინის სამგლოვიარო დანიშნულების უპირატესობას (მაგალითად, იხ.: [Marsiello 1989: 71]). ამასთან ერთად, გვირგვინი დიდ როლს თამაშობდა საზოგადოებრივ ცხოვრებაში, გვირგვინი იყო სხვადასხვა შეჯიბრებებში გამარჯვებულთა ჯილდო; აგრეთვე, სამხედრო ჯილდო (მაგალითად, იხ.: [აპიანე 1959:113]). ძვ.წ. III საუკუნეში დიდი პატივი ხვდა წილად ისტორიკოს სირისკს, როდესაც წარმატებული საქმიანობისთვის დაჯილდოვდა ოქროს გვირგვინით [Белов 1948: 23, 73-74, 84]. გვირგვინი, როგორც წმინდა შეწირულობა, ხშირად მოიხსენიება ტაძართა საგანძურის აღწერილობაში (ზოგი რამ გვირგვინის შესახებ იხ.: [ჭყონია 1981: 60-62]).

საქართველოში აღმოჩენილი ნიმუშები, ანტიკურ სამყაროში გავრცელებული გვირგვინების ფონზე, გამოირჩევა სისადავით, მარტივი აგებულების პრინციპით, ფოთლების განსხვავებული ფორმებით, რაც ადგილზე მათ დამზადებაზე მიუთითებს. უცხო გარემოდან შემოსული სახეობა და ჩვეულება – გვირგვინი და მისი ჩატანება სამარხში, როგორც ჩანს, მიღებული იყო ადგილობრივი საზოგადოების გარკვეული წრისთვის. ამით კიდევ ერთხელ დასტურდება ძველი კოლხეთისა და იბერიის კონტაქტების არსებობა ბერძნულ-რომაულ სამყაროსთან.

ამ შემთხვევაშიც კიდევ ერთხელ თვალსაჩინო ხდება კულტურის განვითარების ტენდენციები, ბატონ ოთარ ლორთქიფანიძის სიტყვებით, „ადგილობრივი ტრადიციები და მათ პრიზმაში გადამუშავებული ინოვაციები, რომელნიც გზას იკვლევენ გარე სამყაროსთან კონტაქტებით, მსოფლიო კულტურულ-ისტორიულ პროცესში აქტიური მონაწილეობით“ [ლორთქიფანიძე 2002: 208-209].

Anna Chkonia
GOLD WREATHS IN GEORGIA
(Summary)

Gold wreaths were distributed on the territory of Georgia – Ancient Colchis and Iberia, mainly, in 3rd c. BC – 3rd c. AD. Samples of the Hellenistic period (5 units) were found in Colchis (Vani, Esheri); 1st c. AD fragments of one gold wreath – in the south–west of Colchis (Kapandibi).

In Iberia, the gold wreath and their parts were known from the tombs of first centuries, to be more precise, 2nd-3rd cc. AD (Mtskheta – from Armaziskhevi and Samtarvro necropolises; Urbnisi, Ruisi, Tbilisi). In two cases – - the gold leaf from Mtskheta – Armaztsikhe and the gold spray – from Dedoplis Gora (the symbol of the wreath?), considering the conditions of finding (temple and altar), it should be a sacrifice.

Samples found in Georgia, compared to the wreaths common in the ancient world, are distinguished by simplicity, the principle of simple construction, different shapes of leaves, which indicates their local production. As it seems, the sample and custom imported from an overseas world – wreaths and burying it in the tomb - was accepted among certain segments of local society. This proves once again the existence of contacts between old Colchis, Iberia and Greco-Roman world.

ლიტერატურა

აპიანე 1959: მითრიდატეს ომების ისტორია. ბერძნული ტექსტი ქართული თარგმანითურთ გამოსცა და შესავალი და საძიებლები დაურთო თ. ყაუხჩიშვილმა. თბილისი.

აფაქიძე ან., გობეჯიშვილი გ., კალანდაძე აღ., ლომთათიძე გ. 1955: არმაზისხევის არქეოლოგიური ძეგლები 1937-1946 წწ. განათხარის მიხედვით. – ა. აფაქიძე (რედ.), მცხეთა. არქეოლოგიური კვლევა-ძიების შედეგები, ტ. I. თბილისი.

აფაქიძე ან., ნიკოლაიშვილი ვ. 1996: მცხეთის წარჩინებულთა განსასვენებელი ახ.წ. III საუკუნისა – აკლდამა 905. – ა. აფაქიძე (რედ.), მცხეთა. არქეოლოგიური კვლევა-ძიების შედეგები, ტ. XI. თბილისი, 7-79.

ბაგრატიონი იოან. 1986: საბუნებისმეტყველო განმარტებითი ლექსიკონი. თბილისი.

ბოხორაძე აღ. 1959: მცხეთაში აღმოჩენილი სამარხები. ხელნაწერი. თბილისი.

გოგიბერიძე ნ., ჯავახიშვილი ქ. 2010: ლითონის სამკაული დელოფლის გორიდან. – იბერია-კოლხეთი. № 6, 25-38.

თოლორდავა ვ. 1976: მდიდრული სამარხი დაბლაგომიდან. – ოთ. ლორთქიფანიძე (რედ.), ვანი. არქეოლოგიური გათხრები, ტ. II. თბილისი, 79-90.

კალანდაძე აღ. 1949: ახლად აღმოჩენილი სამაროვანი მცხეთაში. – მიმომხილველი, I. თბილისი, გვ. 259-287.

კაჭარავა დ., ხარაბაძე ს. 2016: ვანის №№ 1 და 2 სამლოცველოების არის გათხრების ანგარიში (2002-2005 წლები). – ძიებანი, № 23, 60-97.

კახიძე ამ., შალიკაძე თ., ფარტენაძე თ. 2015: ბათუმის არქეოლოგიური მუზეუმის საგანძური. კატალოგი. ბათუმი.

კვიციანი გ. 2011: ვანის ნაქალაქარზე გამოკვლეული ახალი ტაძარი. – იბერია-კოლხეთი, № 7, 99-108.

ლომთათიძე გ. 1960: თბილისის არქეოლოგიური შესწავლილობა. – საქართველოს სსრ მეცნიერებათა აკადემიის ივ. ჯავახიშვილის სახელობის ისტორიის ინსტიტუტის შრომები. V, ნაკვ. 1, 159-174.

ლომთათიძე გ. 1964: ურბნისის ნაქალაქარის არქეოლოგიური კვლევის დასაწყისი (ექსპედიციის ნამუშევარი 1953-1955 წლებში). ნაწილი მეორე. – მაცნე, №4, 219-242.

ლორთქიფანიძე მ. 1950: ანტიკური დროის გემები მცხეთაში აღმოჩენილი ბავშვის სამარხიდან. – სსმ, XVI-B, 91-98.

ლორთქიფანიძე ოთ. 2002: ძველი ქართული ცივილიზაციის სათავეებთან. თბილისი.

მათიაშვილი ნ. 1977: ლითონის ჭურჭელი. – ოთ. ლორთქიფანიძე (რედ.), ვანი. არქეოლოგიური გათხრები, ტ. III. თბილისი, 101-114.

მათიაშვილი ნ. 2005: ელინისტური ხანის კოლხეთის ისტორიის საკითხები. თბილისი.

მაკალათია ს. 1928: 1920-1924 წწ. საქართველოში აღმოჩენილი ზოგიერთი ნეკროპოლის დათარიღებისათვის – საქართველოს მუზეუმის მოამბე, ტ. IV. ტფილისი, 161-188.

- მანჯგალაძე გ. 1985:** სამთავროს სამაროვნის გვიანანტიკური ხანის სამარხები. – ა. აფაქიძე (რედ.), მცხეთა. არქეოლოგიური კვლევა-ძიების შედეგები, ტ. VII. თბილისი, 43-108.
- მაყაშვილი ა. 1961:** ბოტანიკური ლექსიკონი. მცენარეთა სახელწოდებანი. თბილისი.
- მუხ. კოლექციები 2019:** ქართული ოქრომჭედლობის ნიმუშები სამთავროს სამაროვნიდან. საქართველოს ეროვნული მუზეუმის კოლექციები (ინტერდისციპლინური კვლევა). კატალოგი შეადგინა: მ. ჯალაბაძე, ქ. ჯავახიშვილი, ც. დავლიანიძე, მ. კუბლაშვილი, ნ. ქობალია, ან.სახვაძე. თბილისი.
- მუხ. კოლექციიდან 2016:** დიდი მცხეთის არქეოლოგიური სახელმწიფო მუზეუმ-ნაკრძალის კოლექციიდან. კატალოგი შეადგინა: ი. დოლიძე, ვ. ნიკოლაიშვილი, ნ. მაისურაშვილი. თბილისი.
- ნიკოლაიშვილი ვ. 2011:** არმაზციხე. ქართლის სამეფო რეზიდენცია. თბილისი.
- ნიკოლაიშვილი ვ., გიუნაშვილი გ. 1995:** ბაიათხევი. – ა. აფაქიძე (რედ.), მცხეთა. არქეოლოგიური კვლევა-ძიების შედეგები, ტ. X. თბილისი, 97-134.
- ნიკოლაიშვილი ვ., ყიფიანი გ., გიუნაშვილი გ., სიხარულიძე ა., მანჯგალაძე გ. 2006:** ახალი არქეოლოგიური აღმოჩენა მცხეთაში. – ქართული არქიტექტურის თეორიისა და ისტორიის საკითხები. № 2(5). თბილისი, 11-22.
- ნიკოლაიშვილი ვ., შეროზია მ. 2012:** ქალაქ მცხეთის ტერიტორიაზე 1967 წ. აღმოჩენილი საინტერესო სამარხეული კომპლექსი. – საქართველოს ეროვნული მუზეუმის მოამბე (=სსმმ), III (48-B), თბილისი, 67-81.
- ორბელიანი ს.-ს. 1991:** ლექსიკონი ქართული. ტ.I. ავტოგრაფული ნუსხების მიხედვით მოამზადა, გამოკვლევა და განმარტებათა ლექსიკონის საძიებელი დაურთო ილია აბულაძემ. თბილისი.
- ორბელიანი ს.-ს. 1993:** ლექსიკონი ქართული. ტ.II. ავტოგრაფული ნუსხების მიხედვით მოამზადა, გამოკვლევა და განმარტებათა ლექსიკონის საძიებელი დაურთო ილია აბულაძემ. თბილისი.
- ფუთურაძე რ. 1959:** გვიანანტიკური ხანის დასავლეთ საქართველოს არქეოლოგიური ძეგლები. – მასალები საქართველოსა და კავკასიის არქეოლოგიისათვის, II. თბილისი, 54-94.
- ფუთურაძე რ. 1986:** ვანის ნაქალაქარის ცენტრალური ტერასის სამხრეთ-დასავლეთი ნაწილის არქეოლოგიური გათხრები. – ოთ. ლორთქიფანიძე (რედ), ვანი. არქეოლოგიური გათხრები, ტ. VIII. თბილისი, 34-51.
- ქორიძე დ. 1958:** თბილისის არქეოლოგიური ძეგლები. ნაწილი მეორე. თბილისი.
- ქორიძე დ. 1962:** ურბნისის ისტორიულ-არქეოლოგიური ექსპედიციის მიერ XXV უბანზე 1956-1962 წლებში ჩატარებული მუშაობის მოკლე ანგარიში. ხელნაწერი. თბილისი.
- ჩიხლაძე ვ. 2015:** წინაქრისტიანული ხანის ჟინვალის სამაროვანი. თბილისი.
- ჭყონია ან. 1981:** ოქროს სამკაულები ვანის ნაქალაქარიდან. ოთ. ლორთქიფანიძე (რედ), ვანი. არქეოლოგიური გათხრები, ტ. VI. თბილისი.
- ჭყონია ან. 2018:** ბერძნული მითოლოგიური სიუჟეტის ანარეკლი ვანის ოქროს ბალთაზე. – იბერია-კოლხეთი, № 14, 64-76.
- ჭეროდოტე 1976:** ისტორია. ბერძნულიდან თარგმნა, წინასიტყვაობა და საძიებელი დაურთო თ. ყაუხჩიშვილმა. ტ. II. თბილისი.
- Артамонов М. И. 1966:** Сокровища скифских курганов в собрании Государственного Эрмитажа. Прага, Ленинград.
- Белов Г. Д. 1948:** Херсонес Таврический. Историко-археологический очерк. Ленинград.
- Воронов Ю. Н. 1972:** Об Эшерском городище. – Советская археология, № 1, 103-121.
- Гайдукевич В. Ф. 1949:** Боспорское царство. Москва.
- Журавлев, Д. В., Новикова Е. Ю., Коваленко С. А., Шемаханская М. С. 2017:** Золото Херсонеса Таврического (Ювелирные изделия из собрания Государственного исторического музея). Москва.
- Журавлев Д. В., Новикова Е. Ю., Шемаханская М. С. 2014:** Ювелирные изделия из кургана Куль-Оба в собрании Исторического музея. Историко-технологическое исследование. Москва.
- Иващенко М. М. 1931:** Герзеульский клад монет Кессарии Капшадокийской. – Известия Государственной академии истории материальной культуры. Том VII, вып. X. Ленинград.
- Иващенко М. М. 1980:** Самтаврские погребения первых трех веков н.э. – А. М. Апакидзе (ред.), Мцхета. Результаты археологических исследований. Том III. Тбилиси.
- Картер Г. 1959:** Гробница Тутанхамона. Москва.
- Качаравა Д. Д., Квирквелиა Г. Т. 2006:** Бронзовые фигурки из Ванского городища. – Археология Кавказа, № 1. Тбилиси, 179-182.
- Кинжалов Р. В. 1961:** Ашнакский могильник. – Труды Государственного Эрмитажа, V. Ленинград, с. 51-63.

- Кругликова И.Т. 1966:** Боспор в позднеантичное время. Москва.
- Куфтин Б. А. 1950:** Материалы к археологии Колхиды, т. II. Тбилиси.
- Максимова М. И. 1979:** Артюховский курган. Ленинград.
- Младенова Я. 1964:** Погребальные венцы от некрополя на Аполония. – Аполония. Разкопките в некрополя на Аполония през 1947-1949 г. (София), с. 287-292.
- Павсаний 1938:** Описание Эллады. Перевод и вводная статья С.П. Кондратьева. Том I. Москва.
- Павсаний 1940:** Описание Эллады. Перевод и вводная статья С.П. Кондратьева. Том II. Москва-Ленинград.
- Придик Е. М. 1914:** Новые Кавказские клады. – Материалы по археологии России. Вып. 34. Петроград, с. 94-110.
- Пятышева Н. В. 1956:** Ювелирные изделия Херсонеса. Москва.
- Стефани Л. Э. 1878:** Объяснение некоторых художественных произведений, найденных в 1874 году в южной России. – Отчеты Археологической комиссии за 1875 г. С. Петербург.
- Трейстер М. Ю. 2007:** Торевтика и ювелирное дело Северного Причерноморья (II в. до н.э – II в. н.э) (Эллинистическая традиция) – В. И. Мордвинцева. М. Ю. Трейстер (ред.). Произведения торевтики и ювелирного искусства в Северном Причерноморье: II в. до н.э. – II в. н. э. Том. I. Симферополь-Бонн, 15-194.
- Трейстер М. Ю. 2015:** Золото Фанагории. Типологический, стилистический и хронологический анализ. – М. Ю. Трейстер (ред.). Золото Фанагории. Фанагория. Результаты археологических исследований. Том 2. Москва, 77-181
- Чкониа А.М. 1985:** Ювелирное искусство Колхиды в IV-II вв. до н.э. (вопросы инноваций). – Причерноморье в эпоху эллинизма. Материалы III Всесоюзного симпозиума по древней истории Причерноморья. Тбилиси, 519-527.
- Amandry, P. 1953:** Collection Hélène Stathatos. Strasbourg.
- Becatti, G. 1955:** Oreficerie Antiche dalle Minoiche alle Barbariche. Roma.
- Coche de la Ferté, E. 1956:** Les bijoux antiques. Paris.
- Čqonia, A. 2000:** Kolchis und die Hellenistische Koine im Entwicklungskontext der Goldschmiedekunst. – Phasis. Greek and Roman Studies. Volume 2-3. Tbilisi, 68-72.
- Davidson, P. F., Oliver, A. 1984:** Ancient Greek and Roman Gold Jewelry in the Brooklyn Museum. Brooklyn.
- Dawkins, R.M. (ed.) 1929:** The Sanctuary of Artemis Orthia at Sparta. Excavated and Described by Members of the British school at Athens 1906-1910. Journal of Hellenic Studies supplement. London.
- De la Genière, J. 1989:** Epire et Basilicate. À propos de la couronne d'Armento. – Mélanges de L'École française de Rome. Antiquité. Tome 101, №2, 961-698.
- Deonna, W. 1928:** Bandeau funéraire en or du Musée de Genève. – Revue archéologique. V serie, t. XXVII. Paris, 26-35.
- Deppert – Lippitz, B. 1985:** Griechischer Goldschmuck. Mainz am Rhein.
- Egger, E., Fournier, E. 1886:** Corona. – Dictionnaire des antiquités grecques et romaines. Fasc. X. Paris, 1520-1537.
- Gagoshidze, I. 2008:** Dedoplis Gora – One of the Most Important Archeological Sites on the Territory of the Ancient Iberia. – Iberia and Rome. The Excavations of the Palace at Dedoplis Gora and the Roman Influence in the Caucasian Kingdom of Iberia. Edited by A. Furtwängler, I. Gagoshidze, H. Löhr, N. Lidwig. Langenweißbach, 41-44.
- Gagoshidze, I., Rova, E. 2015:** Two seasons of georgian-italian excavations at Aradeti Orgora (Georgia). – Rivista die Archeologia. Anno XXXIX. Venezia, 5-28.
- Greifenhagen, A. 1975:** Schmuckarbeiten in Edelmetall, Band II. Berlin.
- Greifenhagen, A. 1979:** Schmuck der Alten Welt. Berlin.
- Higgins, R.A. 1965:** Jewellery From Classical Lands. Oxford.
- Higgins, R.A. 1980:** Greek and Roman Jewellery. Second Edition. Berkeley and Los Angeles.
- Hoffmann, H., Davidson, P.F. 1965:** Greek Gold. Jewelry from the Age of Alexander. Mainz am Rhein.
- Homolle, Th. 1882:** Compte des Hiéropes du temple d'Apollon Délien. – BCH. Volume VI, 1-167.
- Kacharava, D. 2004:** A Bronze Figurine from Vani. – Journal of Georgian Archaeology. №1. Tbilisi, 225-227.
- Kacharava, D., Kvirkvelia, G. 2008:** Religious Ritual: Bronze and Iron Figurines from Vani. – Wine, Worship and Sacrifice: The Golden Graves of Ancient Vani. New York, 97-111.

- Kakhidze, E., Mamuladze, S. 2014:** Batumi, Adjara, Georgia. – Roman Art and Civilization – a Common Language in Antiquity. Catalogue of the itinerant exhibition. S.I., 151-179.
- Laffineur, R. 1980:** Collection Paul Canellopoulos (XV). Bijoux en or grecs et romains. – BCH, CIV, 345-457
- Landenius, H. 1976:** A Gold Wreath in the Medelhavsmuseet. – The Museum of Mediterranean and Near Eastern Antiquities. Bulletin, 11. Stockholm, 46-49.
- Marshall, F.H. 1911:** Catalogue of the Jewellery, Greek, Etruscan, and Roman, in the Departments of Antiquities British Museum. London.
- Masiello, L. 1989:** Corone. – Gli Ori di Taranto in Età Ellenistica. Milano, p. 71-108.
- Maxwell-Hyslop, K. 1971:** Western Asiatic Jewellery, ca 3000-612 B.C. London.
- Michel, Ch. 1900:** Recueil d'inscriptions grecques. Bruxelles.
- Miller, S. 1979:** Two Groups of Thessalian Gold. – University of California Publications in Classical Studies. Volume 18. Berkeley, Los Angeles, London.
- Naumann, F. 1980:** Antiker Schmuck. – Kataloge der Staatlichen Kunstsammlungen Kassel. №10. Kassel.
- Oliver, A. 1966:** Greek, Roman, and Etruscan Jewelry. – The Metropolitan Museum of Art Bulletin. Volume XXIV, №9. New York, 269-284.
- Platz-Horster, G. 2001:** Antiker Goldschmuck. Altes Museum. Eine Auswahl der ausgestellten Werke. Mainz am Rhein.
- Pollak, L. 1903:** Klassisch-antike Goldschmiedearbeiten im Besitze Sr. Exc. A.J. von Nelidow In Rom. Leipzig.
- Rosenberg, M. 1918:** Geschichte der Goldschmiedekunst auf technischer Grundlage Abteilung. Granulation. Frankfurt.
- Ruxer, M., Kubczak, J. 1972:** Naszyjnik Grechi w okresach hellenistycznym i rzymskim. Warszawa-Poznań.
- Segall, B. 1938:** Museum Benaki. Katalog der Goldschmiedearbeiten. Athen.
- Sevinç, N., Treister, M. 2003:** Metalwork from the Dardanos Tumulus. – Studia Troica. Band 13. Mainz am Rhein, p. 215-260.
- Williams, D., Ogden, J. 1994:** Greek Gold. Jewellery of the Classical World. London.
- Τσιγαρίδα Μ., Ιγνατιάδου Δ. 2005:** Ο χρυσός των Μακεδόνων: Αρχαιολογικό Μουσείο Θεσσαλονίκης. Αθήνα.

ტაბულაციის აღწერილობა

ოქროს ფოთლოვანი გვირგვინები და მათი ნაწილები

(ჩანახატის სახით, ძირითადად, წარმოდგენილია დამახასიათებელი ნიმუშები; მონაცემები რაოდენობაზე იხ. ტექსტში. სხვადასხვა პუბლიკაციიდან ილუსტრაციის გამოყენების შესახებ იხ. მითითება)

ტაბ. I – 1. ვანი, ე.წ. მოზაიკურიატაკიან ტაძართან ძვ.წ. III-I სს.-ის ფენა, სიგრძე – 18 მმ; 2. ვანი, ძვ.წ. III-I სს.-ის ფენა, სიგრძე – 28 მმ; 3. ვანი, შემთხვევითი აღმოჩენა, საერთო სიგრძე – 23 მმ. ფოთლის სიგრძე – 10 მმ; 4. ვანი, ძვ.წ. IV სს.-ის მეორე ნახევარი – III სს.-ის ფენა, სიგრძე – 20 მმ, ფირფიტის დმ – 5 მმ; 5. ეშერი, ძვ.წ. III-I სს.-ის ფენა, სასოფლო-სამეურნეო სამუშაოების შემდეგ ანაკრეფი მასალიდან, სიგრძე (ყუნწიანად) – 45 მმ [Воронов 1972: рис. 327]; 6. მცხეთა-არმაზისხევი, სამარხი № 3, მუხის ფოთლის მსგავსი ნიმუშის სიგრძე – 43 მმ, უდ. სიგანე – 20 მმ, სამკბილა ფოთლის სიგრძე – 30 მმ, უდ. სიგანე – 14 მმ; 7. მცხეთა-არმაზისხევი, სამარხი № 9, სამკბილა ფოთლის სიგრძე – 50 მმ და 42 მმ, სიგანე, შესაბამისად – 21 მმ და 12 მმ [აფაქიძე, გობეჯიშვილი, კალანდაძე, ლომთათიძე 1955: ტაბ. LII, 8,9, სურ.258-11 (სამარხი №3) და ტაბ. LXXXVII^{5,5a}, სურ. 62 (სამარხი №9)].

ტაბ. II – 1-11. მცხეთა-სამთავრო: 1. სამთავროს ტაძართან ახლოს, გაბო ხუბეროვის ეზოში შემთხვევით აღმოჩენილი ქვის აკლდამა (1920 წ.) – გვირგვინის მსგავსად განლაგებული ხუთკბილა ფოთლების საერთო სიგრძე – 320 მმ, უდ. სიგანე – 35 მმ (გვირგვინის რეკონსტრუქციის ცდა) [მაკალათია 1928: ტაბ. IX, 6]; 2. კრამიტსამარხი №32 (1938 წ.), ხუთკბილა ფოთლის უდ. სიგრძე – 47-48 მმ, უდ. სიგანე – 43 მმ, ოთხკბილა ფოთლის უდ. სიგრძე – 43 მმ, სიგანე – 34 მმ; 3. კრამიტსამარხი №116 (1939 წ.), უდ. სიგრძე – 48 მმ, სიგანე – 43 მმ; 4. ქვასამარხი №140 (1939 წ.), უდ. სიგრძე – 47 მმ, უდ. სიგანე – 42 მმ; 5. ქვასამარხი №144 (1939 წ.), უდ. სიგრძე – 37 მმ, სიგანე – 34 მმ; 6. ქვასამარხი „A“ (1939 წ.), უდ. სიგრძე – 37 მმ, სიგანე („ფუქესთან“) – 10,5 მმ; 7. ქვასამარხი №212 (1940 წ.), გვერდის სიგრძე – 45 მმ, უდ. სიგანე – 40 მმ. 8. კრამიტსამარხი №319 (1941 წ.), სიგრძე 23-30 მმ-ს შორის მერყეობს, სიგანე – 13-16 მმ-ს შორის; 9-10. „ნაშალი“ ფენა (დანგრეული სამარხებიდან?), ერთი ფოთლის (1938 წ.) უდ. სიგრძე – 29 მმ, მეორესი (1947 წ.) – 22 მმ [მუზ. კოლექციები 2019:99, №№14-15]. 11. სამაროვნის მიმდებარე ტერიტორიაზე (აღმაშენებლის ქ.), კრამიტსამარხი №1 (1947 წ.), სიგრძე – 45 მმ [მუზ. კოლექციები 2019:94, №1].

ტაბ. III – 1-2. სამთავროს სამაროვნის გაგრძელებაზე, კოსტავას (ყოფილი ლენინის) და არგვის ქუჩების შესაყართან: 1. ქვასამარხი №1 (1958 წ.), სიგრძე – 38 მმ [მუზ. კოლექციები 2019:97, №9]; 2. კრამიტსამარხი №3 (1958 წ.), სიგრძე – 50 მმ [მუზ. კოლექციები 2019:97, №10].

ტაბ. IV – სამთავროს სამაროვნის გაგრძელებაზე, კოსტავას (ყოფილი ლენინის) და არგვის ქუჩების შესაყართან: 1. კრამიტსამარხი №4 (1958 წ.), სიგრძე – 50 მმ [მუზ. კოლექციები 2019:98, №13]. 2. კრამიტსამარხი №7 (1958 წ.), სიგრძე (სამკბილა) – 49 მმ და (ოთხკბილა) – 44 მმ [მუზ. კოლექციები 2019:99, №16].

ტაბ. V – სამთავროს სამაროვნის მიმდებარე ტერიტორია: 1. კრამიტსამარხი (1967 წ.), სიგრძე – 30-45 მმ; 2. სამთავროს სამაროვნის ჩრდილოეთი ნაწილი, სამარხი № 71 (1976 წ.), სიგრძე 25-70 მმ; 3. სამთავროს ველის სამხრეთ-აღმოსავლეთ ნაწილი. სამარხი-აკლდამა (№ 905, 1985 წ.), სიგრძე – 48-58 მმ.

ტაბ. VI – სამთავროს ველის ჩრდილოეთით – ბაიათხევი (1986 წ.): 1. სამარხი № 6; 2. სამარხი №11, სიგრძე – 50 მმ; 3. სამარხი №15; 4. სამარხი №32, სიგრძე – 42 მმ; 5. სამარხი №35, სიგრძე – 37-40 მმ [ნიკოლაიშვილი, გიუნაშვილი 1995: სურ. 862-867, 1128, 910-916, 925-926, 1030-1041, 1058-1072].

ტაბ. VII – სამთავროს სამაროვნის გაგრძელებაზე (აღმაშენებლის ქ.), სამარხი-აკლდამა (2006 წ.), სიგრძე – 50-55 მმ.

ტაბ. VIII – 1. მცხეთა. კრებითი ტაბულა; 2. მცხეთა-არმაზციხე. სიგრძე – 24 მმ [მუზ. კოლექციიდან 2016: 106]; 3. ურბნისი, სამარხი №51; 4. ურბნისი, სამარხი №170; 5. ურბნისი, სამარხი №189; 6. ურბნისი, სამარხი №191; 7. ურბნისი, სამარხი №192; 8. ურბნისი, სამარხი №193; 9. ურბნისი, სამარხი №215; 10. ურბნისი, სამარხი №231.

ტაბ. IX – 1. რუისი. ფოთლების სიგრძე 21-40 მმ-ს შორის მერყეობს. გორის სერგი მაკალათიას სახელობის ისტორიულ-ეთნოგრაფიული მუზეუმის ექსპოზიცია – გვირგვინის რეკონსტრუქციის ცდა. 2. კაპანდობი (ხელვაჩაურის მუნიციპალიტეტი) [კახიძე, შალიკაძე, ფარტენაძე 2015: 57, №72].

DESCRIPTION OF PLATES

Pl. I – 1. Vani. 3rd-1st cc. BC layer, length – 18 mm; 2 Vani. 3rd-1st cc. layer, length – 28 mm; 3. Vani, incidental finding, total length – 23 mm. Length of the leaf – 10 mm; 4. Vani. Layer of second half of the 4th-3rd cc. BC. Length – 20 mm. Plate dm – 5 mm; 5. Esheri, 3rd-1st cc. BC layer. Length – 45 mm; 6. Mtstkheta (Armaziskhevi), burial № 3. Length – 43 mm, 30 mm; 7. Mtstkheta (Armaziskhevi), burial № 9, length – 50 mm and 42 mm.

Pl. II – Mtstkheta (Samtavro): 1. Crypt (1920) - attempt of the wreath reconstruction; 2. Tile grave № 32 (1938), length – 47- 48 mm, 43 mm; 3. Tile-grave №116 (1939), length 48 mm; 4. Cist №140 (1939), length – 47 mm; 5. Cist №144 (1939), length – 37 mm; 6. Cist “A” (1939), length – 37 mm; 7. Cist № 212 (1940), length – 45 mm; 8. Tile-grave №319 (1941), length – 23 - 30 mm; 9-10. Jumbled layer; two leaves. First one (1938), length - 29 mm; second leaf’s (1947) – 22 mm; 11. Tile-grave № 1 (1947), length – 45 mm.

Pl. III – Mtstkheta: 1. Cist № 1 (1958), length – 38 mm; 2. Tile-grave № 3 (1958), length - 50 mm.

Pl. IV – Mtstkheta: 1. Tile-grave № 4 (1958), length – 50 mm; 2. Tile-grave № 7 (1958), length – 49 mm and 44 mm.

Pl. V – Mtstkheta: 1. Tile-grave (1967), length – 30-45 mm; 2. Burial № 71 (1976), length – 25-70 mm; 3. Burial–crypt № 905 (1985). Length – 48-58 mm.

Pl. VI – 1-5. Mtstkheta (Baiatkhevi) (1986): 1. Burial № 6; 2. Burial №11, length – 50 mm; 3. Burial № 15; 4. Burial № 32, length – 42 mm; 5. Burial № 35, length – 37-40 mm.

Pl. VII – Mtstkheta. Burial – Crypt (2006), length – 50 -55 mm.

Pl. VIII – 1. Mtstkheta. Summary Plate; 2. Mtstkheta (Armaztsikhe). Length – 24 mm; 3. Urbnisi, burial № 51; 4. Urbnisi, burial № 170; 5. Urbnisi, burial № 189; 6. Urbnisi, burial № 191; 7. Urbnisi, burial № 192; 8. Urbnisi, burial № 193; 9. Urbnisi, burial № 215; 10. Urbnisi, burial № 231.

Pl. IX: 1. Ruisi. Exposition of the Gori Historical-Ethnographic Museum – attempt of the wreath reconstruction. 2. Kapandibi (2013).

გამ. I

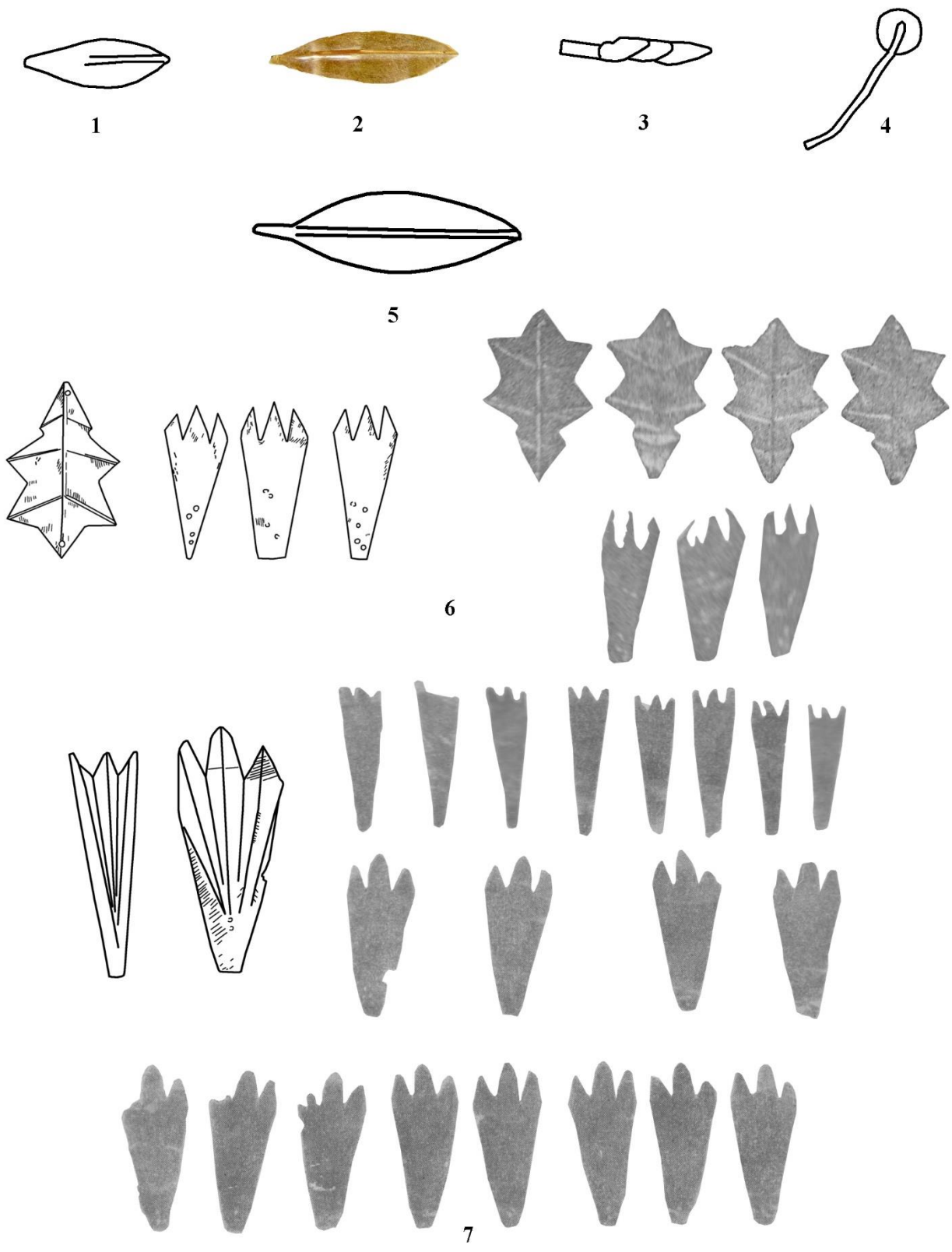

გაბ. II

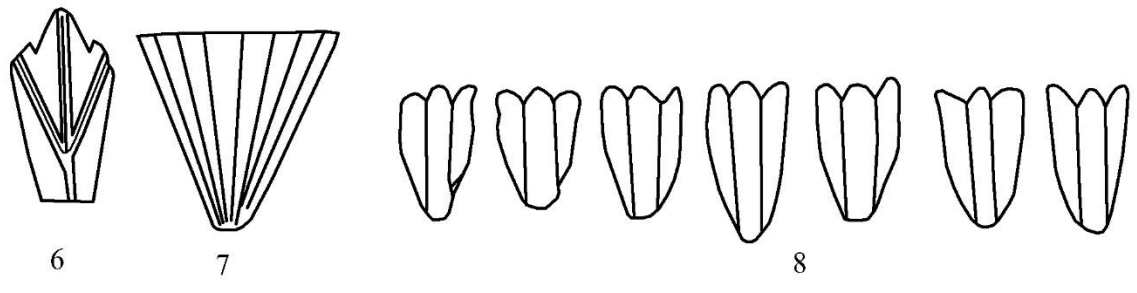
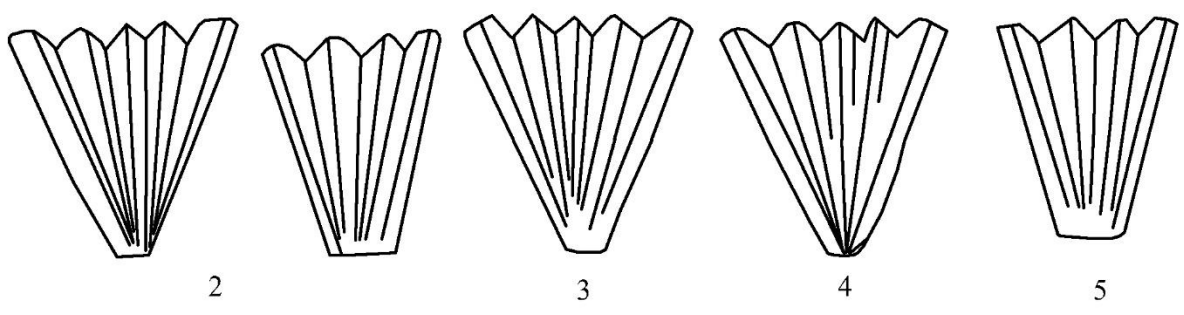
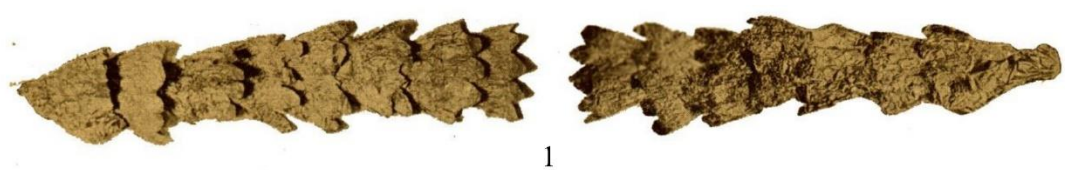

გაბ. III

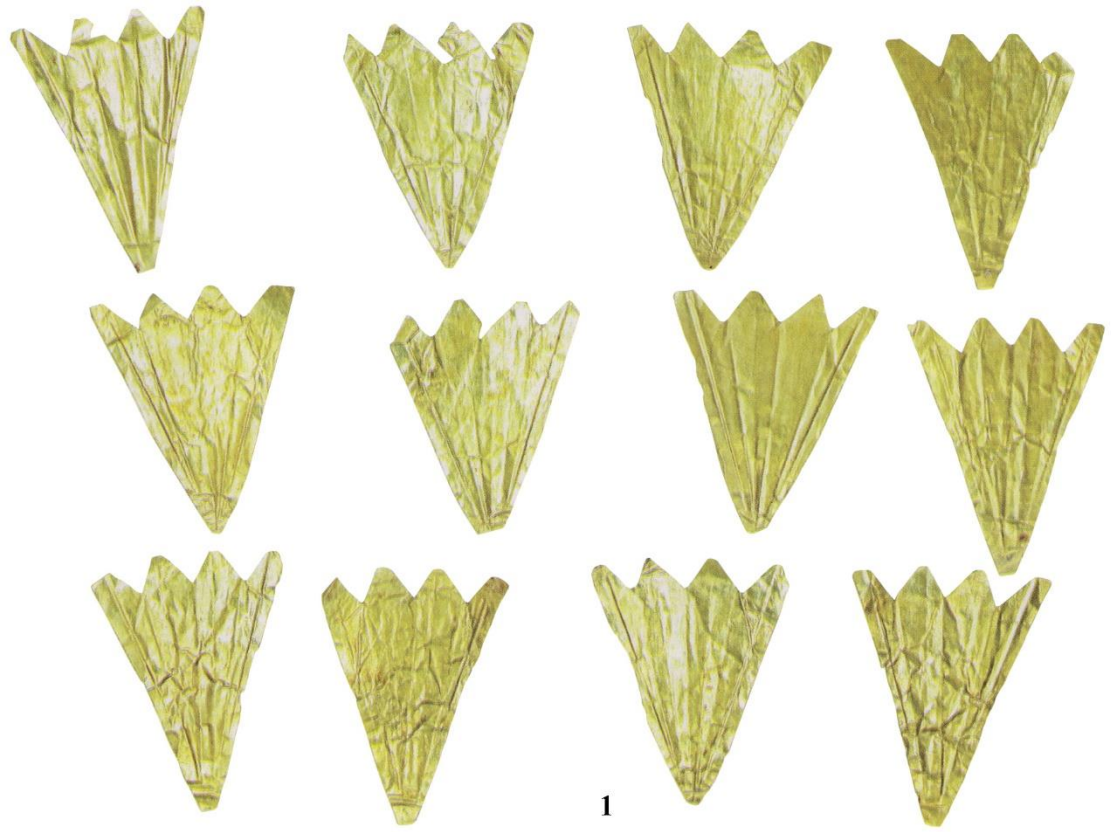

გაბ. IV



გზბ. V



1

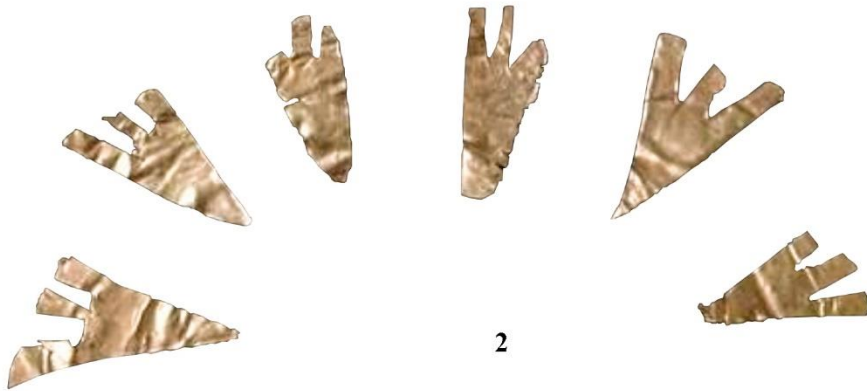

2



3

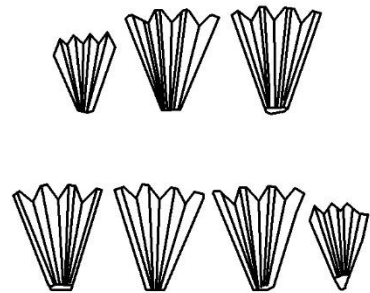

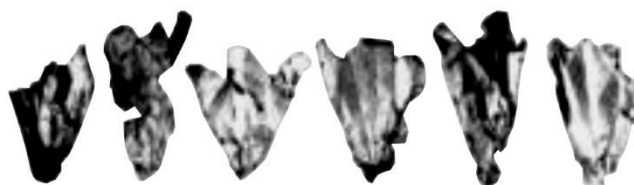

1

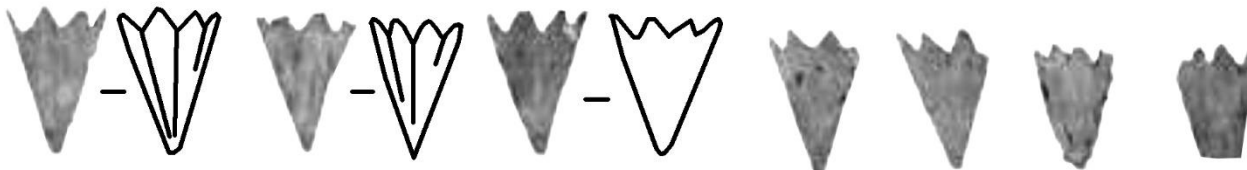

2

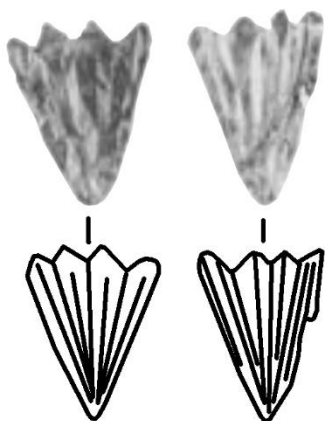

3

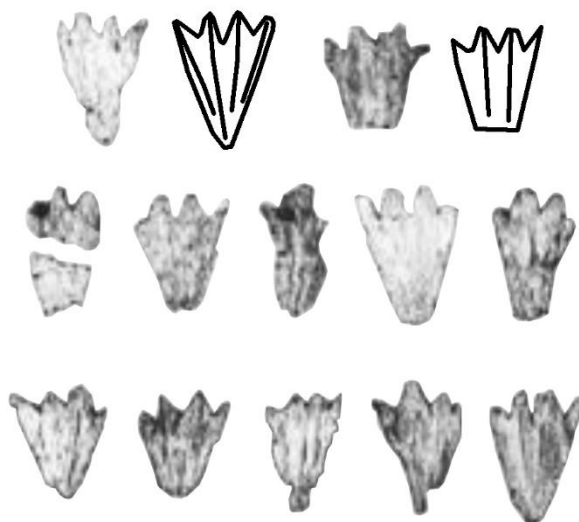

4

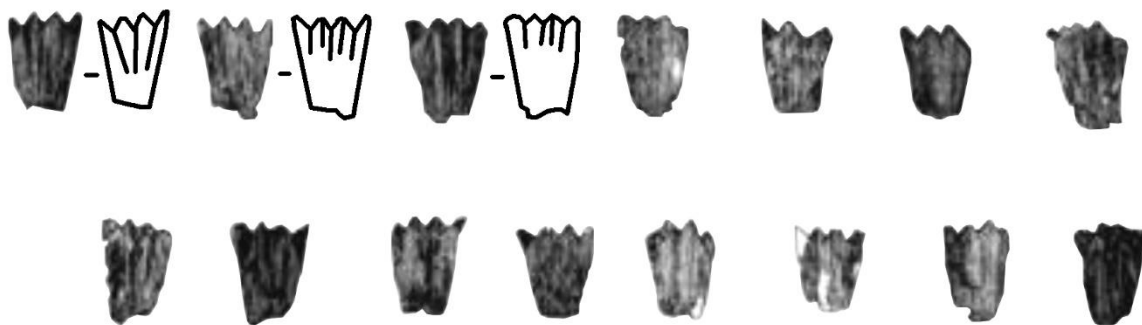

5

გაბ. VII



გზბ. VIII

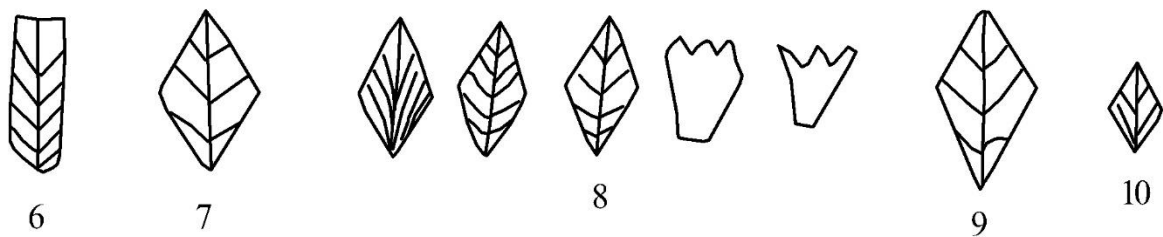
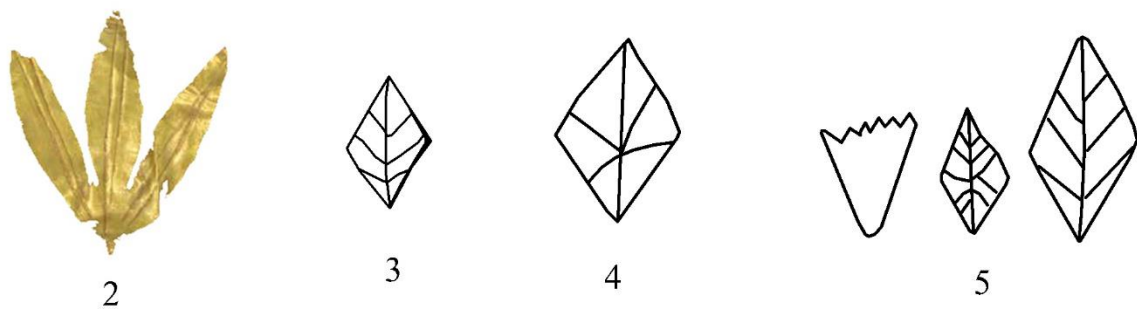
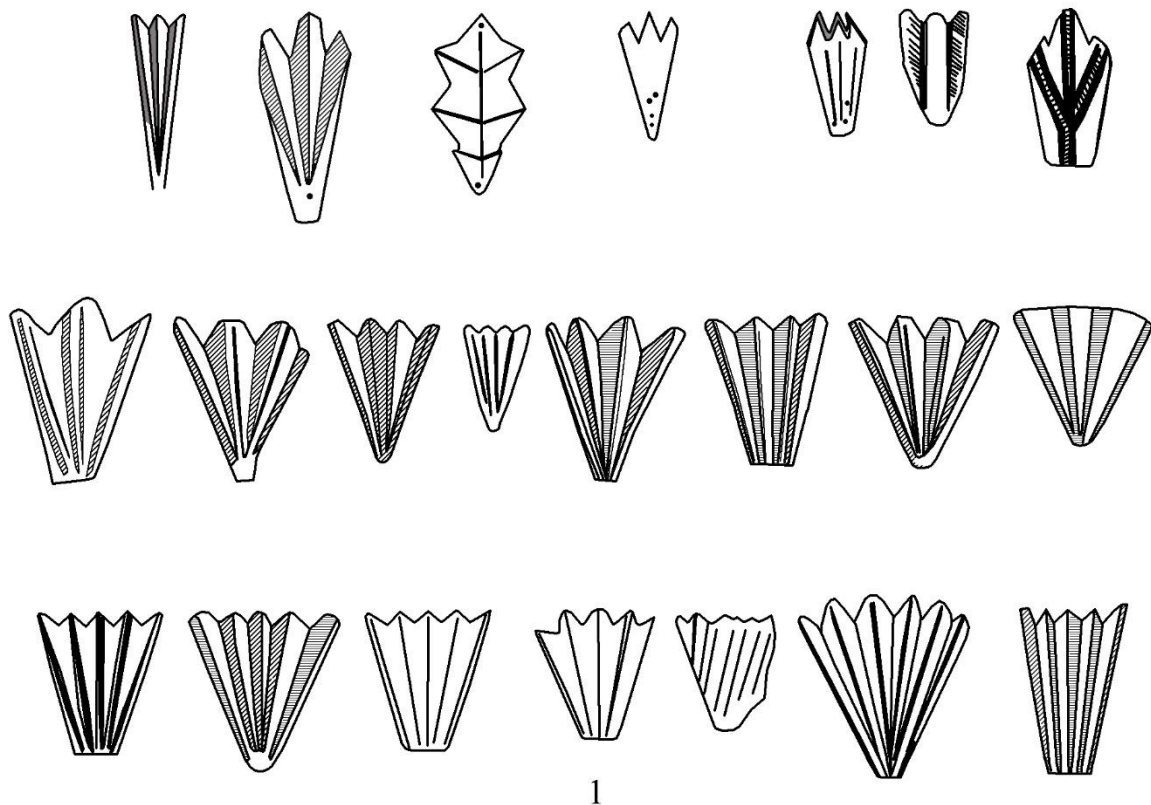



1



2

შემოკლებათა განმარტება

არქეოლოგიური ჟურნალი – აკად. შ. ამირანაშვილის სახელობის საქართველოს ხელოვნების სახელმწიფო მუზეუმი

იბერია-კოლხეთი – საქართველოს კლასიკური და ადრემედიევური პერიოდის არქეოლოგიურ-ისტორიული კვლევანი. საქართველოს ეროვნული მუზეუმი, ოთ. ლორთქიფანიძის არქეოლოგიის ცენტრი. თბილისი

მაცნე – ისტორიის, არქეოლოგიის, ეთნოგრაფიისა და ხელოვნების ისტორიის სერია.

მიმომხილველი – საქართველოს სსრ მეცნიერებათა აკადემიის ივ. ჯავახიშვილის სახ. ისტორიის ინსტიტუტი

მსე – მასალები საქართველოს ეთნოგრაფიისათვის. თბილისი.

მსკა – მასალები საქართველოს და კავკასიის არქეოლოგიისთვის. ივ. ჯავახიშვილის სახ. ისტორიის, არქეოლოგიის და ეთნოგრაფიის ინსტიტუტი. თბილისი.

სდსძ – სამხრეთ-დასავლეთ საქართველოს ძეგლები.

სსმაე – საქართველოს სახელმწიფო მუზეუმის არქეოლოგიური ექსპედიციები. ს. ჯანაშიას სახ. საქართველოს სახელმწიფო მუზეუმი. თბილისი.

სსმმ – საქართველოს სახელმწიფო მუზეუმის მოამბე, თბილისი.

ძიებანი – ძიებანი საქართველოს არქეოლოგიაში. საქართველოს ეროვნული მუზეუმი. ოთ. ლორთქიფანიძის არქეოლოგიის ცენტრი. თბილისი.

АСГЭ – Археологический сборник Государственного Эрмитажа. Ленинград, Санкт-Петербург.

Древности Боспора – Международный ежегодник Института Археологии РАН по истории, археологии, эпиграфике, нумизматике и филологии Боспора Киммерийского.

КСИА – Краткие сообщения Института археологии. Москва.

ПАИ - Полевые археологические исследования. Центр археологических исследований. Тбилиси

СА – Советская археология. Институт археологии АН СССР. Москва.

AA – Archäologischer Anzeiger

ACSS – Ancient Civilization from Scythia to Siberia: an International Journal of comparative studies in History and Archaeology. Leiden

AJA – American Journal of Archaeology.

ArchDelt – Αρχαιολογικόν Δελτίον. Hellenic Ministry of Culture, Fund of Archaeological Proceeds. Athens.

BCH – Bulletin de correspondance hellénique (École française d’Athènes).

JNES – The Journal of Near Eastern Studies, University of Chicago

Talanta – Proceedings of the Dutch Archaeological and Historical Society