



საქართველოს მეცნიერებათა ეროვნული აკადემიის
ახალგაზრდა მეცნიერთა საბჭო

ახალგაზრდა მეცნიერთა განვითარების ფონდი

ახალგაზრდა მეცნიერთა V ინტერდისციპლინური
კონფერენცია
(სოფ. სნო, 11-13 მაისი, 2018)

მასალები

თბილისი
2019

სარედაქციო კოლეგია:

გიორგი სიორიძე (თავმჯდომარე)
მარინე შავლაყაძე (თავმჯდომარის მოადგილე)
ზურაბ ბარათაშვილი (სწავლული მდივანი)
ვლადიმერ ბარამიძე
გიორგი ბერიძე
ლელა გიგლემიანი
ბაგრატ გოდიბაძე
თამაზ დათუნაშვილი
გიორგი ვეშაპიძე
ოთარ ნიკოლეიშვილი
იმედა რუბაშვილი
თამრიკო სუპატაშვილი
ალექსანდრე სხირტლაძე
თენგიზ ტეტუნაშვილი
ლევან ტიელიძე
მარინე ტურაშვილი
ლალი ყრუაშვილი
ანა ჩუტკერაშვილი
ვახტანგ ჭარაია
ლევან ჯიქია

კრებულში დაბეჭდილი მასალების შინაარსსა და სტილზე
პასუხისმგებლები არიან ავტორები.

© საქართველოს მეცნიერებათა ეროვნული აკადემია

ISBN 978-9941-8-0915-6

შინაარსი

ჰუმანიტარული მეცნიერებები.....	11
მარვან (მურვან ყრუ) იზნ მუჰამადის ლაშქრობა კავკასიაში.....	11
<i>გურამ ლეგაშვილი</i>	
ქართველთა დენაციონალიზაციის პროცესი XVIII საუკუნეში ...	15
<i>ანა დოლიძე</i>	
ნაფიც მსაჯულთა ინსტიტუტი.....	17
<i>გიორგი თანიაშვილი</i>	
სახელმეკრულებო სამართლის უნიფიკაციის ტენდენციები და მისი როლი ქართული კერძო სამართლის ევროპეიზაციაში.....	19
<i>გიორგი ამირანაშვილი</i>	
ოჯახური ძალადობა	22
<i>მარიამ კურტანიძე</i>	
არასრულწლოვანთა ტრეფიკინგი საქართველოში	25
<i>მეგი კაკლაშვილი</i>	
მეტყველების თავისებურებანი პოლიტიკურ ტექსტში (ლევან ბერძენიშვილის პოლიტიკური გამოსვლების ანალიზის საფუძველზე).....	27
<i>მარიამ ნავაძე, ელენე ქადაგიშვილი</i>	
პოლიტიკური დისკურსის ცნება და მისი პრაგმატიკული ანალიზი (პრეზიდენტ მიხეილ სააკაშვილის საჯარო გამოსვლებზე დაყრდნობით).....	29
<i>მარიამ რუხაძე</i>	

ქალისა და მამაკაცის მეტყველების თავისებურებანი ქართულში	30
<i>ნინო ზედგენიძე</i>	
კომპიუტერით გაშუალებული კომუნიკაცია ასინქრონული ფეისბუქმეტყველების ანალიზი და მისი კომპიუტერულ მოდელირებასთან დაკავშირებული პრობლემები	32
<i>მარიამ მათიაშვილი</i>	
პირის ნაცვალსახელები ქართულსა და აფხაზურ ენებში	34
<i>მონიკა ხობელია</i>	
ქართული მჭევრმეტყველების მეცნიერული შესწავლის ისტორია	37
<i>ნათია კენჭიაშვილი</i>	
ანთროპონიმთა ცვალებადობა XX საუკუნეში.....	41
<i>თეკლა ჭინჭარაული, სალომე კახეთელიძე</i>	
„ვეფხისტყაოსნის“ პერსონაჟთა სახელების ეტიმოლოგიისათვის	44
<i>სალომე ამირხანაშვილი</i>	
ენის კორპუსის ბაზაზე ჩატარებული კვლევების მნიშვნელობა ჰუმანიტარულ მეცნიერებებში	46
<i>თამარ ლომაძე</i>	
ლინგვისტიკა და სტრუქტურული პოეტიკა: ოთარ ჭილაძის ლექსის „შენა ხარ ჩემი ჯილდოც“ სტრუქტურული ანალიზი	48
<i>ანა გოგოლაძე</i>	
რიცხვთა სიმბოლური დატვირთვა „ვეფხისტყაოსანში“: 5, 7, 12	50
<i>გაბრიელ თავაური</i>	

პლატონის გამოქვაბულის ალეგორიის ანარეკლი	
„ვეფხისტყაოსანში“	53
<i>გიორგი კახიშვილი</i>	
შვიდიანის სიმბოლური დატვირთვა ლიტერატურაში.....	55
<i>მარიამ რაქვიაშვილი</i>	
ზღაპარი, როგორც მეტატექსტი და მისი რეფლექსია	
თანამედროვე რომანში	57
<i>ნინო მალუტაშვილი</i>	
„ხელმწიფის კარის გარეგების“ ეთნოგრაფიული ასპექტები	58
<i>თამარ დიდებაშვილი</i>	
ხალხური ავეჯი ხევის ეთნოგრაფიულ სინამდვილეში XIX-XX სს.	
მიჯნაზე.....	62
<i>ნუნუ ხარაიშვილი</i>	
მოსხვე ქალის ჩაცმულობა (XIX-XX სს.)	66
<i>მარიამ ხინთიბიძე</i>	
ქართულ ხალხურ სიმღერებთან დაკავშირებული თქმულებები და	
მათი მნიშვნელობა ფოლკლორში	70
<i>ბექა კოვზიაშვილი</i>	
ზუსტი და საბუნებისმეტყველო მეცნიერებები	72
მრავალკუთხედებისა და მრავალწახნაგების ტრიანგულაციები	72
<i>შალვა ბერიაშვილი</i>	
ურანგო სკოლემიზაცია	73
<i>ლია კურტანიძე</i>	
მცირე სიმრავლეები ალგებრული ჯამების მიმართ	74
<i>ლიკა ბერაია</i>	

სიურექციული ჰომომორფიზმების მეთოდი და გამოყენებები... 76

მარია ხაჩიძე

დინამიკის კოშის ამოცანის შესახებ 77

დიანა ივანიძე, მარეხ ივანიძე

თერმოდრეკადობის თეორიის ნეიმანის ამოცანა

მიკროტემპერატურის გათვალისწინებით 79

თორნიკე ცერცვაძე

გარემოს დაცვის ძირითადი პრინციპები ჰიდროტექნიკური

ნაგებობების მშენებლობისა და ექსპლუატაციის ეტაპზე 80

ლევან იოსელიანი

ინჟინერია და ტექნოლოგიები..... 82

ცხელი დანნეხვის პროცესის ზოგიერთი ტექნოლოგიური

პარამეტრის გაუმჯობესების გზები..... 82

თენგიზ ფხალაძე, ზურაბ ავალიშვილი

აგრარული მეცნიერებები 86

საფერავის ფლავონოიდების ეფექტები კაინის მყავას

ეპილეფსიური სტატუსით განპირობებულ ბიოქიმიურ

ცვლილებებზე 86

მაკა ლემონჯავა, ზ. ქუჩუკაშვილი, მ. ქურასბედიანი, ნ. დორეული

ქართული ვაზის როლი და მნიშვნელობა მსოფლიო მევენახეობის

ისტორიაში..... 88

ნანა კუნელაური

ღვარცოფული აუზების კლასიფიკაცია და მათი გავრცელება .. 89

სანდრო საბაშვილი

მაკრო და მიკროელებმენტების როლი ცოცხალ ორგანიზმში	91
<i>მ. გოგალაძე, ნ. პარბაქაძე, ნ. ხურციღავა, ი. ლომთაძე</i>	
Humanity	94
Marwan ibn Muhammad's Campaign in the Caucasus	94
<i>Guram Legashvili</i>	
Georgians' Denationalization Process in XVIII Century	98
<i>Ana Dolidze</i>	
Jurors' Institute	100
<i>Giorgi Taniashvili</i>	
Trends of the Unification of Contract Law and its Role in the Europeanization of Georgian Private Law	101
<i>Giorgi Amiranashvili</i>	
Family Violence	104
<i>Mariam Kurtanidze</i>	
Juvenile's trafficking in Georgia	106
<i>Megi Kakalashvili</i>	
Speech Peculiarities in Political Texts (based on analyzes of Levan Berdzenishvili's political speeches).....	108
<i>Mariam Navadze, Elene Kadagishvili</i>	
The notion of political discourse and its Pragmatic analysis.....	109
(According to the speeches of Mikheil Saakashvili)	109
<i>Mariam Rukhadze</i>	
Man and woman speech peculiarities in Georgian language.....	110
<i>Nino Zedgenidze</i>	

Computer Mediated Communication Analyses of the Asynchronous Facebook Discourse and Its Computational processing problems .	111
<i>Mariam Matiashvili</i>	
The Personal Pronouns in Georgian an Abkhazian languages	113
<i>Monika Khobelia</i>	
History of Scientific Study of Georgian Rhetoric	115
<i>Natia Kentchiashvili</i>	
Changeability of Anthroponyms in XX century.....	119
<i>Tekla Chincharauli, Salome Kakhetelidze</i>	
Towards the Names of the Characters in The Knight in the Panther’s Skin.....	122
<i>Salome Amirkhanashvili</i>	
Importance of Corpus-Based Research in Humanities.....	123
<i>Tamar Lomadze</i>	
Linguistics and Structural Poetics: Structural Analysis of Otar Chiladze’s Poem “You are my reward...”	125
<i>Ana Gogoladze</i>	
The Symbolic Meaning of Numbers in Vepkhistkaosani: 5, 7, 12.	127
<i>Gabriel Tagauri</i>	
Reflection of Allegory of Plato’s Cave in "The Knight in the Panther's Skin"	130
<i>Giorgi Kakhishvili</i>	
Seven as Symbol in Literature.....	131
<i>Mariam Rakviashvili</i>	
Fairytales as a metatext and its reflection in a modern novel	133

<i>Nino Malutashvili, Tamar Didebashvili</i>	
National Furniture in Khevi's Ethnographic Reality during XIX – XX Centuries	139
<i>Nunu Kharashvili</i>	
Clothes of Mokhebian Woman (XIX – XX Centuries)	142
<i>Mariam Khintibidze</i>	
Tales of Georgian Folk Songs and Their Importance in Folklore ..	146
<i>Beka Kovziashvili</i>	
Exact and Natural Sciences	148
Triangulation of polygon and polyhedron	148
<i>Shalva beriashvili</i>	
Unranked Skolemization	149
<i>Lia Kurtanidze</i>	
Small sets with respect to algebraic sums	150
<i>Lika Beraia</i>	
Method of surjective homomorphisms and applications	152
<i>Marika Khachidze</i>	
Cauchy Problem of Dynamical Equations.....	153
<i>Diana Ivanidze, Marekh Ivanidze</i>	
The Neumann problem of the theory of thermodynamics with allowance of microtemperature	155
<i>Tornike Tsertsvadze</i>	
The main environmental principles on construction an operation phase of hydrotechnical structures	156
<i>Levan Ioseliani</i>	

Engineering and Technology	158
Ways for Improvement of Some Technological Parameters in Hot Pressing Process	158
<i>Tengiz Pkhaladze, Zurab Avalishvili</i>	
Agrarian Sciences	162
The influence of flavonoids “Saperavi” on biochemical changes induced by kainic acid-status epilepticus	162
<i>Maka Lemonjava, Z. Kuchukashvili, M. Kurasbediani, N. Doreuli</i>	
The Role and Importance of Georgian Vines in a World Viticulture History	163
<i>Nana Kunelauri</i>	
Classification of mudflow basins and their dissemination	164
<i>Sandro Sabashvili</i>	
The Role of Macro- and Microelements in the Living Organism ..	166
<i>M. Gogaladze, N. Barbakadze, N. Khurtsilava I. Lomtadze</i>	

ჰუმანიტარული მეცნიერებები

მარვან (მურვან ყრუ) იბნ მუჰამმადის ლაშქრობა კავკასიაში

გურამ ლეგაშვილი

*სოხუმის სახელმწიფო უნივერსიტეტი
დოქტორანტი, 1-ლი კურსი*

საკვანძო სიტყვები: არაბთა ლაშქრობები, მურვან ყრუს შემოსევა

საქართველოში არაბთა პირველი მარბიელი ლაშქრობა 643 წელს განხორციელდა, მაგრამ ქართულმა წყაროებმა საერთოდ არაფერი იციან არაბთა პირველი და შემდეგდროინდელი ლაშქრობების შესახებ საქართველოში. „ქართველთ ცხოვრების“ მიხედვით, არაბთა პირველი ლაშქრობა საქართველოს ტერიტორიაზე მოდის VIII საუკუნის 30-იან წლებზე და დაკავშირებულია მურვან ყრუს სახელთან. თუმცა ქართულ ისტორიოგრაფიაში ძირითადად მიჩნეულია, რომ მარვანის ასეთი მასშტაბური ლაშქრობის შესახებ საქართველოში არაფერი იციან ბიზანტიურმა, სომხურმა და არაბულმა წყაროებმა. მკვლევართა აზრით, ამ უკანასკნელთა დუმილი შეგნებული იყო, რადგან დასავლეთ საქართველოში განხორციელებული წარუმატებელი სამხედრო კამპანიის მიჩქმალვას ცდილობდნენ არაბი ისტორიკოსებიო. ამასთან, დამატებით არგუმენტად მოხმობილია ის, რომ არაბულმა წყაროებმა ასევე არაფერი იციან X საუკუნის დასაწყისში აბულ-კასიმის (იუსუფ იბნ აბუ ლ-საჯი) ლაშქრობის შესახებ საქართველოში. ამიტომ ქართველი მკვლევრების უმრავლესობა ნდობას უცხადებს ქართველი მემატიაანის ასე დანვრილებით გადმოცემულ ცნობებს. თუმცა აღნიშნავენ, რომ შესაძლოა ქართველ მეისტორიეს გაზვიადებულადაც წარმოეჩინა ზოგიერთი საკითხი.

ქართულ წყაროებზე დაკვირვებამ და სამეცნიერო მიმოქცევაში შემოსული სიახლეების გაცნობამ მიგვიყვანა იმ დასკვნამდე, რომ „ქართველთ ცხოვრების“ მიხედვით არაბთა პირველი ლაშქრობის ქვეშ გაერთიანებული უნდა იყოს სარკინოზთა რამდენიმე შემოსევის ამბავი. რაც ჩვენი აზრით, დაკავშირებულია, არა უშუალოდ მემატიაანე ჯუანშერ ჯუანშერიანთან (ან თუნდაც ე.წ. ფსევდო ჯუანშერთან), არამედ „ქართველთ ცხოვრების“ ძველი ციკ-

ლის მატყიანეების XI საუკუნეში მოღვანე, ცნობილი რედაქტორ-გადამწერისა და ავტორ-შემოქმედის, მროველი ეპისკოპოსის, ლეონტის სახელთან. აქვე უნდა შევნიშნოთ, რომ ლეონტის უხეში რედაქციული ჩარევის კვალი „ქართველთ ცხოვრებას“ სხვა მრავალ ადგილზეც ატყვია.

ჩვენი აზრით, მურვან ყრუს ლაშქრობის ქვეშ გაერთიანებული უნდა იყოს:

- 1) 654 წლის არაბთა ლაშქრობა ჰაბიბ იბნ მასლამას მეთაურობით, რასაც მოჰყვა ე.წ. „დაცვის სიგელის“ გაფორმება.
- 2) დასაშვებად მიგვაჩნია, რომ 668 წელსა და 685 წელსაც უნდა ელაშქრათ არაბებს საქართველოს ტერიტორიაზე და ამ ლაშქრობათა ნიუანსებიც უნდა შესულიყო მურვან ყრუს შემოსევის ამბავში, მაგრამ მწირი ცნობები სიღრმისეული დასკვნების საშუალებას არ გვაძლევენ!
- 3) ყველაზე მთავარი ცნობები, მუჰამად იბნ მარვანის ლაშქრობებს უნდა შეეხებოდეს, რომელიც მარვანის ანუ მურვან ყრუს მამა და ასევე ცნობილი სარდალი იყო. მიგვაჩნია, რომ სწორედ მუჰამადის 704 წლისა და 718 წლის ლაშქრობათა პერიპეტეები აისახა ყველაზე მეტად მურვან ყრუს შემოსევის ისტორიაში.
- 4) ბოლოს კი, თავად მარვან იბნ მუჰამედის 735 წლის საქართველოში ლაშქრობაც უნდა იყოს ასახული მურვან ყრუს შემოსევაში, რაც ქართული წყაროების ცნობათა გარდა, დასტურდება არაბულ წყაროში – ტაბარისთან და ბოლო პერიოდში, გამოვლენილი ნუმიზმატიკური მასალის მიხედვითაც.

ასე რომ, „ქართველთ ცხოვრებაში“ წარმოდგენილი არაბთა პირველი ლაშქრობა მურვან ყრუს სარდლობით წარმოდგენს ამბის გაზვიადებას და მასში გაერთიანებულია არაბთა რამდენიმე შემოსევა, რადგან ლეონტი, მროველი ეპისკოპოსი, შეეცადა, შუა საუკუნეების დოგმატის საფუძველზე, შეექმნა წმინდა მეფე არჩილის კულტი. ამისთვის მან ნახევარ საუკუნეზე მეტი ისტორიული მონაკვეთი ისტორიულ პირებთან ერთად საერთოდ გააქრო. ასე აღმოჩნდნენ ერისმთავარ სტეფანოზ მეორის ვაჟებად მეფე მირი და მეფე არჩილი, რომელთაც პირველებს მოუწიათ არაბებთან ბრძოლა. თუმცა უნდა ითქვას, რომ მემატყიანემ გვერდი ვერ აუქცია იმის აღნიშვნას, რომ არაბთა პირველი ლაშქრობიდან მეორე

შემოსევამდე 50 წელი გავიდა. ამრიგად $654+50=704$ წელს, სავარაუდოდ $668+50=718$ წელს, სავარაუდოდ $685+50=735$ წელს და $704+50=754$ წელს, როცა „ქართველთ ცხოვრების“ მიხედვით არაბთა პირველი ანუ მურვან ყრუს ლაშქრობიდან „წელიწადსა ორმოცდამეთესა“ სარკინოზები მეორედ შეეცადნენ ქართლში შემოსვლას და სწორედ ამას მოჰყვა, მეფე არჩილის მონამებრივი აღსასრული.

გამოყენებული ლიტერატურა

1. გ. აბრამიშვილი. სტეფანოზ მამფლის ფრესკული წარწერა ატენის სიონში. თბ. 1979.
2. გ. ალასანია. თბილისის საამიროს დაარსების თარიღისთვის. საისტორიო კრებული. თბ. 2007.
3. გიორგი დუნდუა, თედო დუნდუა. ქართული ნუმიზმატიკა. ნაწ. I. თბ. 2006.
4. თეოფანე ჟამთააღმწერელი. ქრონოგრაფი. გეორგიკა. ტ. IV, ნაკვეთი I. თბ. 1941.
5. მოვსეს კლანკატუაცი. ალვანთა ქვეყნის ისტორია. ძველი სომხურიდან თარგმნა, შესავალი, შენიშვნები და საძიებლები დაურთო ლიანა დავლიანიძე-ტატიშვილმა. საქართველოს ისტორიის წყაროები 37. თბ. 1985.
6. „მოქცევაჲ ქართლისაჲ“. ქართული ჰაგიოგრაფიული ძეგლები. ორიგინალური ტექსტები და თარგმანები ახალქართულად. მეორე გამოცემა. თბ. 2011.
7. ზ. პაპასქირი. ბიზანტიის დიპლომატია და პოლიტიკური ცვლილებები დასავლეთ საქართველოში VIII ს. I ნახევარში. – *ქართული დიპლომატია*, წელიწადი, №4. თბ., 1998.
8. მ. სანაძე. თ. ბერაძე. VIII ს-ის I ნახევრის ქართლისა და ეგრისის პოლიტიკური ისტორიიდან. – *ქართული წყაროთმცოდნეობა*, X. თბ., 2004.
9. მ. სანაძე. ქართლის მეფეებისა და პატრიკიოსების ქრონოლოგია (ფარნავაზიდან აშოტ კურაპალატამდე). ქართველთა ცხოვრება, წიგნი III. თბ. 2016.
10. ბ. სილაგაძე. არაბთა ბატონობა საქართველოში (არაბული ცნობების მიხედვით). თბ. 1991.
11. ე. სიხარულიძე. საქართველოში არაბთა პირველი ლაშქრობის ზოგიერთი საკითხისათვის. საზოგადოებრივ მეცნიერებათა განყოფილების მოამბე. ტ. I. თბ. 1961.
12. ი. ფალავა. საქართველოში არაბთა ბატონობის პერიოდიზაცია (ნუმიზმატიკური მონაცემების გათვალისწინებით). ახლო აღმოსავლეთი და საქართველო. ტ. VIII. თბ. 2014.

13. „ქართლის ცხოვრება“, ანა დედოფლისეული ნუსხა. თბ. 1942.
14. ივ. ჯავახიშვილი. ქართველი ერის ისტორია. ტ. II. თბ. 1965.
15. ჯუანშერი. ცხოვრება ვახტანგ გორგასლისა. ქართლის ცხოვრება. ტექსტი დადგენილი ყველა ძირითადი ხელნაწერის მიხედვით სიმონ ყაუხჩიშვილის მიერ. ტ. I. თბ. 1955.
16. 1927.
17. , 1864.
18. 1862.
19. XIII. . 1844.
20. 1939.
21. ” - “
22. 1940.
23. 1895.
23. – წგნ. . 1986.
- (<http://www.vostlit.info/Texts/rus4/Gorgasal/framepred.htm>).
24. 1927.
25. C. Toumanoff. Iberia between Chosroid and Bagratid Rule. – *Studies in Christian Caucasian History*. Georgetown University Press, 1963.
26. F. Winkelmann, R-J. Lilie. Muhammad ibn Marwān. Prosopographie der mittelbyzantinischen Zeit: I Abteilung (641-867), 3 Band: Leon. 1998.

ქართველთა დენაციონალიზაციის პროცესი XVIII საუკუნეში

ანა დოლიძე

*საქართველოს საპატრიარქოს წმიდა ანდრია
პირველწოდებულის სახელობის ქართული უნივერსიტეტი
ისტორიის მაგისტრი*

საკვანძო სიტყვები: ქართველთა გათათრება, გასომხება, გალექება, გაფრანგება; რუსეთის გავლენის ზრდა კავკასიაში

მართლმადიდებელ სარწმუნოებას საქართველოში მუდამ განსაკუთრებული მნიშვნელობა ენიჭებოდა: იგი ერის იდენტობის, კულტურისა და ზნეობის განმსაზღვრელი იყო და მის დაცვასა და შენარჩუნებას საუკუნეთა მანძილზე ასიათასობით ქართველი ეწირებოდა მეფეებიდან დაწყებული რიგითი მოქალაქეებით დამთავრებული. საერო ხელისუფლებასთან ერთად ეკლესია ყოველთვის იღვწოდა დაეცვა საზოგადოება ზნეობრივი გადაგვარებისაგან და შეენარჩუნებინა ეროვნული ღირებულებები და ფასეულობები, რაც ერის სულიერი და პოლიტიკური მთლიანობის აუცილებელი პირობა იყო. განსაკუთრებით განსაცდელების დროს ეკლესია ქვეყნის გამაერთიანებელ ძალას წარმოადგენდა. მტრისგან აოხრებული ქართველი ერი კვლავ ერთიანდებოდა ეკლესიის წიაღში და განახლებული ძალებით იღვწოდა სარწმუნოებისა და სამშობლოს დასაცავად.

XVII-XVIII საუკუნეების მიჯნაზე განსაკუთრებით გაიზარდა მართლმადიდებელი რუსეთის გავლენა კავკასიაში, რომელიც თანდათანობით მოიწვედა სამხრეთისაკენ და საფრთხეს უქმნიდა სპარსეთსა და ოსმალეთს; ვინაიდან რუსეთის ერთადერთი ბუნებრივი პოლიტიკური მოკავშირე, სარწმუნოებრივი თვალსაზრისით, საქართველო იყო, იმ მიზნით, რომ ქართველები რუსებს არ შეერთებოდნენ, მართლმადიდებლობა საქართველოში სასტიკად იდევენებოდა, სხვა სარწმუნოების წარმომადგენლებს კი სრული თავისუფლება ჰქონდათ. მაგალითად, სომხებს ქრისტიანთა შორის განსაკუთრებული პრივილეგიები გააჩნდათ: მათ ჰქონდათ ორი საპატრიარქო – ერმიადინისა და კონსტანტინოპოლის, და ორი საკათალიკოსო – სისისა და ახტამარის. ერმიადინს დიდი მა-

მულები ჰქონდა ნაყიდი თბილისში და შესაბამისად გლეხებიც, რომელნიც ამუშავებდნენ მიწებს. სპარსეთის შაჰმა ეჩმიაძინს მოუხსნა გადასახადი და სპარსეთის მოხელეებს აუკრძალა ჩარეულიყვნენ მის საშინაო საქმეებში. ამ დროს კი, საქართველოს ეკლესია განადგურების პირას იყო მისული და თბილისის სიონის ტაძარი ლამის მეჩეთად აქციეს. მნიშვნელოვანი იყო გამუსლიმების წესის შესრულება: თუ ზოგადად მუსლიმობის მისაღებად საკმარისი იყო მხოლოდ ალაჰის აღიარება, ოსმალები ქართველებისაგან მოითხოვდნენ წინაპართა სარწმუნოების საჯაროდ დაგმობასაც. წინააღმდეგ შემთხვევაში მათი სიცოცხლე ნამებით სრულდებოდა.

ამავე პერიოდში ეთნიკურად ქართველი მოსახლეობისათვის ქართული ასოებით ინერებოდა სომხურენოვანი, სპარსული და ოსმალური სახარება, რითაც ქართველები თანდათანობით ეთვისებოდნენ უცხო სამყაროს, რაც მათ ასიმილაციას ამარტივებდა. დროთა განმავლობაში ქართველები შეეგუენ იმ აზრს, რომ საკუთარი სიცოცხლისა და კეთილდღეობის შენარჩუნებისათვის აუცილებელი იყო სარწმუნოების შეცვლა, რასაც მოჰყვა ქართველთა მასიური „გათათრება“ და „გასომხება“, ასევე, „გალეკება“ და „გაფრანგება“. ქართველებისათვის მიმზიდველი იყო ლეკების უბატონობა, მაგრამ მას შემდეგ, რაც ლეკებმა ქართული სოფლები დაბეგრეს, ქართველთა მდგომარეობა საგრძნობლად გაუარესდა. რაც შეეხება ქართველების „გაფრანგებას“ – ისინი კათოლიკურ სარწმუნოებას აღიარებდნენ იმ მიზნით, რომ კათოლიკე მისიონერები ხელს უწყობდნენ ქართველების განათლებას და გაჭირვების დროს ეხმარებოდნენ. სარწმუნოებასთან ერთად კი, ქართველები იფიცებდნენ მშობლიურ ენასაც. ასეთი დენაციონალიზაციის პირობებში ქართველი მეფეები ცდილობდნენ რუსეთთან დაკავშირებას და იმედოვნებდნენ, რომ ერთმორწმუნე, მართლმადიდებელი ქვეყანა დაიცავდა ჩვენს ეროვნულ ინტერესებს. თუმცა, რუსეთის იმპერატორი მხოლოდ საკუთარი გეგმის მიხედვით მოქმედებდა, ქართველთა ბედი მისთვის ნაკლებად პრიორიტეტული იყო და ქართველები მხოლოდ საკუთარი მიზნების მისაღწევად სჭირდებოდა.

ნაფიც მსაჯულთა ინსტიტუტი

გიორგი თანიაშვილი

ივანე ჯავახიშვილის სახელობის თბილისის სახელმწიფო

უნივერსიტეტი

ბაკალავრიატი, მე-2 კურსი

საკვანძო სიტყვები: ნაფიცი მსაჯული, განსაკუთრებული მნიშვნელობის საქმე, მიკერძოება

მსოფლიო სასამართლო სისტემაში ერთ-ერთი მნიშვნელოვნად განვითარებული რგოლია ნაფიც მსაჯულთა სასამართლო. ის სათავეს ჯერ კიდევ შუა საუკუნეებიდან იღებს. ამ ინსტიტუტის სპეციფიკურობა იმაში მდგომარეობს, რომ ჩვეულებრივი მოქალაქეები იღებენ მონაწილეობას მართლმსაჯულების განხორციელებაში. საქართველოში ნაფიც მსაჯულთა სასამართლო 2010 წლიდან ფუნქციონირებს და ამ დროში არაერთი მნიშვნელოვანი საქმე იქნა განხილული.

ნაფიც მსაჯულთა სასამართლო შედგება 12 ძირითადი და 2 სათადარიგო წევრისგან. ნაფიც მსაჯულად შეიძლება აირჩეს სრულწლოვანი მოქალაქე, რომელიც ფლობს სისხლის სამართლის საპროცესო ენას. საინტერესოა რამდენად შეძლებენ ისინი პოლიტიკურ წნეხთან ან საზოგადოების განწყობასთან გამკლავებას. რამდენად სარწმუნოა ასეთი ადამიანების ვერდიქტი რომელთაც თავიდანვე აქვთ სტერეოტიპული შეხედულებები ჩამოყალიბებული სხვადასხვა უმცირესობათა მიმართ, მით უფრო ჩვენს ქვეყანაში, სადაც საზოგადოება თავიდანვე სტიგმატიზებულია. ცხადია იურიდიული განათლების არმქონე პირი უფრო ადვილად დაექვემდებარება ადვოკატთა რიტორიკასა და ემოციურ მანიპულაციებს, ვიდრე მოსამართლე, რომელსაც დიდი გამოცდილება აქვს ამ საკითხში და ინსტინქტების დონეზე არ იღებს გადაწყვეტილებას. ამ პრობლემათა გააზრებით კანონი სხვა სახით ფორმულირდა და ახლა უკვე იურისტებსაც აქვთ მსაჯულთა რანგში ყოფნის უფლება ამგვარ პროცესებში. მსოფლიო პრაქტიკაში არის შემთხვევები, როდესაც ნაფიც მსაჯულთა შორის იყო მოსამართლეც. ერთი მხრივ კარგია, როდესაც იურიდიული განათლების მქონე პირი არის მსაჯულთა შორის, ყველაფერს ცივი გონებით უყურებს და პოზიტიური სამართლის ნორმებით მოქმედებს,

ხოლო მეორე მხრივ, ეს პირი არ უნდა იყოს მოსამართლე, რადგან ამ შემთხვევაში მთლიანად ირღვევა ნაფიც მსაჯულთა ინსტიტუტის არსი. ვინაიდან ჩვენი ქვეყანა არ ეფუძნება პრეცედენტულ სამართალს და ეს კონკრეტული ინსტიტუტიც ახალია ჩვენი ქვეყნის რეალობისათვის, არამიზანშენილად მიმაჩნია საზოგადოებისთვის განსაკუთრებული მნიშვნელობის საქმეთა გამოძიების ამ სისტემისთვის მინდობა, ვინაიდან ამ საქმეში გამოუცდელი 12 პირის საზოგადოებრივი აზრის ქვეშ მოქცევის ან პირადი ინსტიტუტებით განპირობებული გადაწყვეტილების მიღების რისკი საკმაოდ მაღალია.

ამგვარად ნაფიც მსაჯულთა ინსტიტუტი მსოფლიო მამტაბით ერთ-ერთი მნიშვნელოვანი სასამართლო სისტემის საქმიანობაში, საქართველოში კი, სადაც ეს ინსტიტუტი სულ ცოტა ხნის წინ დაარსდა, ის ჯერ კიდევ დასახვეწია, შესაბამისად, საზღვარგარეთის ნამყვან ქვეყნებში ინსტიტუტის იმპლემენტაციის დონეს ვერ შეედრება.

ამ სისტემაში არაერთი საკითხია დასახვეწი და დასაზუსტებელი, ამიტომ არამიზანშენილია ამ ეტაპზე ამ სისტემისთვის განსაკუთრებული მნიშვნელობის საქმეთა გამოძიების მინდობა.

სახელმეკრულებო სამართლის უნიფიკაციის ტენდენციები
და მისი როლი ქართული კერძო სამართლის
ევროპეიზაციაში

გიორგი ამირანაშვილი
ივანე ჯავახიშვილის სახელობის თბილისის სახელმწიფო
უნივერსიტეტი
დოქტორანტი

საკვანძო სიტყვები: სახელმეკრულებო სამართალი, სამართლის უნიფიკაცია, სამართლის ევროპეიზაცია, საქართველო, კერძო სამართალი

ბოლო ათწლეულებში, კანონმდებლობის უნიფიცირების სულ უფრო ინტენსიურმა ტენდენციამ შესაძლებელი გახადა კონტინენტური ევროპის ერთიან კერძოსამართლებრივ სივრცედ განხილვა. კერძო სამართლის უნიფიკაციის მიზანია ერთიანი საკანონმდებლო სივრცის შექმნა საერთაშორისო სამოქალაქო ბრუნვის მონაწილეთათვის.

ბოლო ხანებში, საერთო კერძო სამართალი სულ უფრო და უფრო ხდება ევროპული სამართალშემოქმედების საგანი. ყველაფერი მონიშნავს იმაზე, რომ ერთ მშვენიერ დღეს, ევროპული სამოქალაქო კოდექსი ჩანაცვლებს ეროვნულ სამოქალაქო კოდექსებს. საერთო ევროპული სამოქალაქო კოდექსის იდეის შთაგონებით, გასული საუკუნის 80-იან წლებში, დაიწყო ფორმირება სამეცნიერო-კვლევითმა ჯგუფებმა, საერთო ევროპული კერძო სამართლის ერთიანი პრინციპების შემუშავების მიზნით. პირველ რიგში, კონცენტრაცია ხდებოდა სახელმეკრულებო სამართალზე. როგორც აღინიშნა, ვალდებულებითი, განსაკუთრებით კი, სახელმეკრულებო სამართლის უნიფიკაციას საკმაოდ მძლავრი ტენდენცია ახასიათებს. მართალია, საქართველო არ არის ამ პროცესის მონაწილე, თუმცა, ეს არ გამორიცხავს ლოკალურ დონეზე იმ გამოცდილების გაზიარების შესაძლებლობას, რომელიც ევროპულმა კავშირმა ამ მიმართულებით დააგროვა.

ევროპულმა ინტეგრაციამ ხელი შეუწყო იურისტების თანამშრომლობას როგორც ევროპული კავშირის შიგნით, ისე მის მიღმა. ამგვარი თანამშრომლობის ნაყოფია ადვოკატების, მოსამარ-

თლებს, ან იურიდიული ფაქულტეტების გაერთიანებები, ევროპელ იურისტთა ფორუმი და ევროპული სამართლის ინსტიტუტი. კერძოდ, გასული ათწლეულების განმავლობაში, ბევრმა საერთაშორისო კვლევითმა ქსელმა განავითარა ევროპული წესების კრებულები, რომლებიც არ არის იურიდიულად სავალდებულო, მაგრამ, მიუხედავად ამისა, შეუძლია იდეების მიცემა ევროპული კავშირის სამართლისა და ეროვნული სამართლისათვის.

საერთო ევროპული კერძო სამართლის სივრცის ნაწილად დარჩენა, თუ მის სრულფასოვან წევრად გახდომა შეიძლება ჩაითვალოს საქართველოში კერძოსამართლებრივი რეფორმის ერთ-ერთ ძირითად მიზნად. მჭიდრო ევროპული ინტეგრაციისათვის ევროპული კავშირი მოითხოვს ქართული სამართლის მაქსიმალურ ევროპეიზაციას. საქართველოს ევროინტეგრაციისა და ევროპული სტრუქტურების წევრობის დეკლარირებული პოლიტიკიდან გამომდინარე, გონივრულია, შეფასდეს და გაანალიზდეს ევროპული კავშირის ფარგლებში შემუშავებული უნიფიცირებული წესები. სხვათა შორის, უცხო სამართლის რეცეფციისას, კომისიისათვის ძირითად ღირებულებას წარმოადგენდა სამართალთა უნიფიკაცია-ჰარმონიზაციის საფუძველზე შექმნილი სამართალი. ამ უკანასკნელს დიდი გასაქანი მიეცა ვალდებულებით სამართალში. სარედაქციო ჯგუფი სარგებლობდა იმ მოდელური პროექტებით, რომლებზეც სერიოზული მუშაობა მიმდინარეობს, კონტინენტური ევროპის ქვეყნებისათვის საერთო ვალდებულებით სამართლებრივი სივრცის შესაქმნელად. სამართალთა უნიფიკაცია-ჰარმონიზაციის შედეგებს ემყარება სახელშეკრულებო სამართლის კერძო ნაწილის თითქმის ყველა ინსტიტუტიც.

აღსანიშნავია, რომ 2016 წლის 23 და 24 ივნისს, IE უნივერსიტეტისა (ესპანეთი) და ევროპული კვლევების IE ცენტრის (ესპანეთი) ორგანიზებით, გაიმართა საერთაშორისო კონფერენცია – „უნიფიცირებული წესები ევროპული სახელშეკრულებო სამართლისათვის? კრიტიკული შეფასება“. კონფერენციას ქ. სეგოვიამი (ესპანეთი), ევროპის ეკონომიკურ გაერთიანებაში (EEC)/ევროპულ კავშირში (EU) ესპანეთის გაერთიანების 30 წლისთავთან დაკავშირებით, სხვადასხვა ქვეყნიდან და სამართლებრივი კულტურიდან ჩამოსული ამ სფეროში ნამყვანი პროფესორების ჯგუფი ესწრებოდა, რათა განეხილა და გაეანალიზებინა ევროპულ სა-

ხელშეკრულებო სამართალში უნიფიცირებული წესების ახლანდელი საჭიროება. პროგრამის მეხუთე სექცია ეხებოდა ევროპული პროცესის ზეგავლენას არაევროპულ ქვეყნებზე. კერძოდ, კონფერენცია მოიცავდა გარკვეულ მოხსენებებს უნიფიცირებული წესების ზეგავლენებზე, როგორც მოდელზე არაევროპულ ქვეყნებში.

მაშასადამე, შედარებითსამართლებრივი ანალიზის გარდა, რომელიც ცალკეული ქვეყნის გამოცდილებასა და საუკეთესო საერთაშორისო პრაქტიკას ემყარება, არანაკლებ საინტერესოა კიდევ ერთი „განზომილება“. კერძოდ, საუბარი სცდება ევროპული (მაგ., გერმანია), ან, ისტორიული გამოცდილების თვალსაზრისით, საქართველოსთან ახლოს მდგომი (მაგ., რუსეთი), ან სამხრეთკავკასიური (სომხეთი და აზერბაიჯანი) სისტემების სამგანზომილებიანი განხილვის ფარგლებს და შემოთავაზებულია სრულიად არაორდინალური შედარების ობიექტი – ზემოთ მოხსენიებული უნიფიკაციის ევროპული ინსტრუმენტები. ამ დოკუმენტებში მოცემული ნორმები შეიძლება განხილულ იქნეს ერთგვარ რეკომენდაციად ქართველი კანონმდებლისთვის, საქართველოში მიმდინარე კერძო სამართლის რეფორმის პროცესში.

გამოყენებული ლიტერატურა

1. *ბალიშვილი ე.*, ნების გამოვლენის (ოფერტის) გამოთხოვა უნიფიცირებულ კერძო სამართალში, *ჟურნ. „ქართული სამართლის მიმოხილვა“*, სპეციალური გამოცემა, 2007;
2. *ბაჩიაშვილი ვ.*, ხელშეკრულების განმარტება ევროპული სახელშეკრულებო სამართლის პრინციპების მიხედვით და საქართველოს კანონმდებლობაში მისი იმპლემენტაციის მიზანშეწონილობა, „სამართლის ჟურნალი“, №1, 2013;
3. *ბორონი ა.*, წინათქმა, წიგნში: *ჩაჩავა ს., ზალიშვილი ვ.* (რედ.), *შრომის სამართალი (სტატიათა კრებული) III*, გამომც. „მერიდიანი“, თბ., 2014;
4. *ზოიძე ბ.*, საქართველოს სამოქალაქო კოდექსის სისტემა, *ჟურნ. „ქართული სამართლის მიმოხილვა“*, პირველი კვარტალი, 1998;
5. *ზოიძე ბ.*, ქართული ვალდებულებითი სამართლის სისტემა და პრინციპები, *ჟურნ. „ქართული სამართლის მიმოხილვა“*, მესამე და მეოთხე კვარტალი, 2000;
6. *კერესელიძე დ.*, ევროპული კოდიფიკაციებისა და კანონმდებლობის უნიფიკაციის საერთაშორისო ინსტრუმენტების გავლენა საქართვე-

ლოს კერძო სამართლის განვითარებაზე, ჟურნ. „ქართული სამართლის მიმოხილვა“, სპეციალური გამოცემა, 2007;

7. *სამხარაძე ი.*, საქართველოს ევროპეიზაცია: ევროკავშირში განევრინების ძირითადი სამართლებრივი ასპექტები, ჟურნ. „მართლმსაჯულება და კანონი“, №5(48) 15;
8. *ძლიერიშვილი ზ., ცერცვაძე გ., რობაქიძე ი., სვანაძე გ., ცერცვაძე ლ., ჯანაშია ლ.*, სახელმეკრულებო სამართალი, გამომც. „მერიდიანი“, თბ., 2014;
9. *Vargas-Brand I.N.*, Conference Report: ‘Uniform Rules for European Contract Law? A Critical Assessment’, European Review of Private Law, Volume 24, Issue 6, 2016;
10. *„Common European Sales Law (CESL) –* *07/2016,*
(GIZ), 2016.

ოჯახური ძალადობა

მარიამ კურტანიძე
ივანე ჯავახიშვილის სახელობის თბილისის სახელმწიფო
უნივერსიტეტი
ბაკალავრიატი, მე-3 კურსი

საკვანძო სიტყვები: კრიმინოფამილისტიკა, ოჯახური ძალადობა, სტატისტიკა

ოჯახური ძალადობა არის საშიში მოვლენა, რადგანაც ამ სახის ძალადობა ხელყოფს ადამიანის ისეთ ფუნდამენტურ უფლებებს, როგორცაა: თავისუფლებისა და ხშირ შემთხვევაში სიცოცხლის უფლება. ამავდროულად ის არა მხოლოდ კონკრეტული პირის, არამედ საზოგადოების პრობლემაცაა და სოციალურ სახეს ატარებს. გაეროს 2004 წლის კვლევის მიხედვით, საქართველო მსოფლიოს სხვა ქვეყნებს შორის მე-8 ადგილზეა ოჯახში ჩადენილი ძალადობის მხრივ. საქართველოში რეგისტრირებულ მკვლელობათა შორის, საგრძნობლად იმატა ოჯახში კონფლიქტების შედეგად ჩადენილმა მკვლელობებმა. ამ ფაქტთა ერთობლიობა ცხადყოფს ამ პრობლემის აქტუურობას ჩვენს ქვეყანაში.

პირველეს ყოვლისა, ოჯახური ძალადობა უნდა განვიხილოთ არა როგორც პირადი პრობლემა, არამედ როგორც სოციალური მოვლენა იმდენად, რამდენადაც მოძალადე ხელყოფს, ერთი მხრივ, ადამიანის ჯანმრთელობას, ფსიქიკას ან უარეს შემთხვევაში სიცოცხლეს, ხოლო, მეორე მხრივ, საზოგადოების ძირითად უჯრედს – ოჯახს და ეს ყველაფერი მომავალ თაობებზე აისახება.

მსოფლიოს მრავალი ქვეყნის კრიმინოლოგებს დიდი ხანია აინტერესებთ ოჯახში ძალადობის კრიმინოლოგიური გამოვლინება. ოჯახში გამოვლენილი ძალადობრივი ქმედება კრიმინოფამილისტიკის ნაწილია. კრიმინოფამილისტიკა წარმოადგენს ერთ-ერთ მნიშვნელოვან სამეცნიერო კრიმინოლოგიურ მიმართულებას. საქართველოში ფუნდამენტური ნაშრომი ამ საკითხზე პრაქტიკულად არ მოგვეპოვება.

მეოცე საუკუნის 30-იანი წლებიდან საზღვარგარეთის განვითარებული ქვეყნები ატარებდნენ ფართომასშტაბიან კვლევებს ამ საკითხზე. გაერთიანებული ერების ორგანიზაციის მეცხრე კონგრესმა, რომელიც 1955 წელს კაიროში გაიმართა, სპეციალურად განიხილა „ძალადობით ჩადენილი დანაშაულების თავიდან აცილების“ საკითხი, რომელიც შემდგომ წარადგინეს „ძალადობის მიზეზების საერთაშორისო მიმოხილვის“ ნაწილის სახით. ვინაიდან ეს საკითხი სოციალურად საშიში მოვლენაა, იგი გათვალისწინებული იყო ძველ ქართულ სამართლის კანონმდებლობაშიც. ოჯახის წევრთა და ნათესავთა შორის ჩადენილი მკვლელობა ჩვეულებრივ მკვლელობასთან შედარებით დამამძიმებელ გარემოებად იყო მიჩნეული და უმკაცრესად ისჯებოდა. 2006 წლის ნოემბერში კი კანადაში ჩატარდა საერთაშორისო კონფერენცია ოჯახური ძალადობის პრობლემაზე. ამ კონფერენციაზევე შეიმუშავეს პრევენციული გეგმა.

იმისთვის, რომ პრობლემის პრევენციაზე ან რეაბილიტაციის გზებზე ვისაუბროთ, საჭიროა ჯერ მისი გამომწვევი მიზეზები განვიხილოთ. არაერთი კვლევით დასტურდება, რომ ფიზიკური, ფსიქოლოგიური თუ სქესობრივი ძალადობის ძირითად ფაქტორებად მიჩნეულია ალკოჰოლი, ნარკოტიკი, მატერიალური არასტაბილურობა, ბავშვობისას გადატანილი ტრავმა და განათლების დაბალი დონე. პრევენციის ზომების მისაღებად აუცილებელია თითოეული ამ პრობლემის გააზრება და ამ მიმართულებებით სა-

მუშაო ჯგუფების შექმნა. საჭიროა სარეაბილიტაციო ცენტრების გახსნა არა მხოლოდ მსხვერპლთათვის, არამედ მოძალადეთათვისაც. ასევე კარგი იქნება, თუ გავიზიარებთ ამერიკის გამოცდილებას და სამართალდამრღვევთათვის სავალდებულოს გავხდით სამკურნალო კურსს. დღესდღეობით საქართველოს მასშტაბით 4 სარეაბილიტაციო ცენტრია გახსნილი და სულ 180 ადგილია, რაც არასაკმარისია. ასევე საჭიროა მსხვერპლთა ფსიქოლოგიური რეაბილიტაცია და მატერიალური უზრუნველყოფა, რათა ისევ იმ ძალადობრივ გარემოში არ მოუწიოს დაბრუნება. ასევე არასრულწლოვანთათვის უნდა შეიქმნას ოჯახური ტიპის ბავშვთა სახლები. 1980 წელს სენტ-ლუისის შტატში, ოჯახური ძალადობის აღმოფხვრის მიზნით, სპეციალური ფსიქოთერაპიული პროგრამა შეიმუშავეს, რომელიც ითვალისწინებდა მოძალადე მამაკაცთა 3 თვიდან 12 თვემდე თერაპიულ კურსს. ამ პროგრამის განხორციელების შემდეგ 25%-ით შემცირდა ამ ტიპის დანაშაულები. ეს ფაქტი ცხადყოფს ამ სახის პროგრამის აუცილებლობას ჩვენი ქვეყნისათვის. ამერიკის მაგალითის გადმოტანა შეიძლება საგანმანათლებლო სისტემაშიც: ამერიკის შეერთებული შტატების მინესოტის შტატის სკოლებსა და ბალებში ბავშვები გადიან ოჯახში ძალადობრივი მოქმედებისადმი ფსიქოლოგიურ იმუნიტეტის შექმნის კურსს. ასევე საჭიროა ჩატარდეს კვლევები და მათ საფუძველზე შეიქმნას კრიმინოლოგიური ნაშრომები, რომელთაც სტუდენტები გაეცნობიან. ეს ყველაფერი ხელს შეუწყობს მორალურად მტკიცე თაობათა აღზრდას. პროფილაქტიკისათვის ასევე საჭიროა სპეციალურ კანონპროექტთა პაკეტის შემუშავება, რომელიც შეეხება ოჯახში ძალადობაზე კონტროლს. ასეთი საკანონმდებლო პროგრამა შემუშავდა რუსეთის ფედერაციაში. ეს პროგრამა ითვალისწინებს „ოჯახში სასტიკი მოპყრობის შესახებ“ კანონის მომზადებას. რაც შეეხება ქართულ კანონმდებლობას, სასურველია ზოგიერთი კანონის კონკრეტიზაცია და დახვეწა. ამის მაგალითს წარმოადგენს სისხლის სამართლის კოდექსის 112-ე მუხლი. სასურველია ამ მუხლში დაკონკრეტდეს მშობიარობის დროს ქალის ფიზიკური და ემოციური მდგომარეობა. ასევე საჭიროა სისხლის სამართლის საპროცესო კოდექსის 305-ე მუხლის დახვეწა ისე, რომ არც პროცესის მონაწილეთა უფლებები

დაირღვეს და არც საქმის მწარმოებელი ორგანოები დარჩნენ უმე-
ქანიზმოდ.

ოჯახში ჩადენილი ძალადობითი დანაშაული სოციალური
პრობლემაა და საქართველოში ამ სახის დელიქტები ქარბობს.
აუცილებელია, ამ პრობლემის პრევენციისათვის ჩატარდეს სპე-
ციალური კრიმინოფამილისტიკური კვლევები და მათ საფუძ-
ველზე შეიქმნას ნაშრომები. ასევე საჭიროა სისხლის სამართლის
კოდექსის რამდენიმე მუხლის დახვეწა და კონკრეტიზაცია. სა-
სურველი იქნება საერთაშორისო სტანდარტების მოთხოვნათა
დანერგვა ჩვენი ქვეყნის პრევენციულ პრაქტიკაში. აუცილებელია
შეიქმნას თავშესაფრები არა მხოლოდ მსხვერპლთა, არამედ მო-
ძალადეთათვისაც. სკოლებსა და ინსტიტუტებში როგორც პედა-
გოგებმა, ასევე ფსიქოლოგებმა ყურადღება უნდა გაამახვილონ
ამ საკითხებზე. ამ პრევენციულ ზომათა ერთობლიობა ხელს შე-
უწყობს ამ სახის დანაშაულის შემცირებასა და საზოგადოების გა-
ჯანსაღებას.

არასრულწლოვანთა ტრეფიკინგი საქართველოში

მეგი კაკალაშვილი

ივანე ჯავახიშვილის სახელობის თბილისის სახელმწიფო

უნივერსიტეტი

ბაკალავრიატი, მე-2 კურსი

საკვანძო სიტყვები: ტრეფიკინგი, არასრულწლოვნები, პრევენცია, რეა-
ბილიტაცია, მონაცემების არარსებობა

მოზარდის განვითარებასა და ქცევაზე სხვადასხვა გარემოე-
ბის ერთობლიობა ახდენს გავლენას, მათ შორის ინდივიდუალური
ფაქტორები, საზოგადოება, გარემო და სხვა. ამიტომ მოზარდის
განვითარებისთვის მნიშვნელოვანია ჯანსაღი და დაცული გარე-
მო, რომელსაც ხელი უნდა შეუწყოს სახელმწიფომ.

2000 წლის დეკემბერს იტალიის ქალაქ პალერმოში მიღებულ
იქნა გაეროს კონვენცია, სადაც აღინიშნა, რომ ტრეფიკინგი ნიშ-
ნავს ადამიანთა გადაბირებას, ტრანსპორტირებას, გადაყვანას,

შეფარებას ან მიღებას მუქარის, ძალის გამოყენების ან იძულების სხვა საშუალებებით, მოტაცებით, თაღლითობით, მოტყუებით, ძალაუფლების ან პირის უმწეობის ბოროტად გამოყენებით ან პირის თნხმობის მისანევედ თანხის ან სხვა სარგებლობის მიცემით ან მიღებით. ბავშვთა გადაყვანა, ტრანსპორტირება მათი ექსპლუატაციის მიზნით უნდა ჩაითვალოს „ტრეფიკინგად“ მაშინაც კი, როდესაც გამოყენებული არ ყოფილა ზემოაღნიშნული საშუალებანი.

ტრეფიკინგი არამარტო ადამიანური ტრაგედიაა, არამედ ეროვნული კრიზისიც, რადგანაც დამნაშავეები ამ ქალებისა და გოგონების მეშვეობით ერთ კვირაში უფრო მეტ ფულს აკეთებენ, ვიდრე ქვეყნის სამართალდამცავი სისტემის წლიური ბიუჯეტია.

გაეროს ბავშვთა ფონდის 2006 წლის მოხსენებაში აღნიშნულია, რომ არასრულწლოვანთა ტრეფიკინგის შესახებ არ არსებობს მიახლოებითი სტატისტიკა, თუმცა საუბარია მზრუნველობამოკლებულ 15-დან 17 წლამდე გოგონებზე, რომელთა ტრეფიკინგიც ხდება სექსუალური ექსპლუატაციის მიზნით და 13 წლამდე ბავშვებზე, რომელთა ტრეფიკინგიც ხდება იძულებითი შრომისა და მათხოვრობის მიზნით.

საქართველოს პარლამენტის კვლევითი დეპარტამენტის საინფორმაციო მიმოხილვის თანახმად, საქართველოში ტრეფიკინგში ჩართულ პირთა პროცენტული მაჩვენებელი შემდეგნაირად გამოიყურება: დასაქმების სააგენტოები 50%; ტურისტული ფირმები 38%; საზღვარგარეთ სწავლების ორგანიზებით დაკავებული ფირმები 33%; პოლიცია 11%; საერთაშორისო სატრანსპორტო ორგანიზაციები 4%.

საქართველოში არ მოიპოვება ცნობები პედოფილთა „ხვედრითი წილის“ შესახებ ბავშვთა საქსუალური ექსპლუატაციის შემთხვევებში. შეგვიძლია მხოლოდ ვივარაუდოთ პედოფილთა არსებობა იმ მსჯავდებულთა შორის, რომელთაც ბრალი „არასრულწლოვანთა გაუპატიურების“ მუხლით ჰქონდათ ან აქვთ. არ არსებობს არანაირი იძულებითი მკურნალობის, ან სხვა სახის ფსიქოლოგიურ-სამედიცინო პროგრამები და სამსახური პედოფილიის პრევენციის მიზნით. სამართალდამცავი ორგანოები არ ფლობენ მეთოდოლოგიასა და ინსტრუქტაჟს პედოფილთა მოძიების, აღ-

რიცხვისა და პროფილაქტიკური ღონისძიებების ჩატარების მიზნით.

ეს და სხვა მსგავსი მაგალითები ქმნიან საჭიროებას, რომ ქვეყანაში შეიქმნას კონკრეტულად ტრეფიკინგზე მომუშავე ჯგუფი, ორგანიზაცია, რომელიც სტატისტიკას მაინც აღრიცხავს და შეიმუშავებს საჭირო კანონპროექტებს, რომელთაც წარადგენს საკანონმდებლო ორგანოში, რამდენადაც დღევანდელ ქართულ სამართალში ტრეფიკინგის გარკვეული მიმართულებებით არ გვაქვს შესაბამისი საკანონმდებლო რეგულაცია, ხოლო არსებული საჭიროებს კონკრეტიზაციასა და დახვეწას.

მეტყველების თავისებურებანი პოლიტიკურ ტექსტში (ლევან ბერძენიშვილის პოლიტიკური გამოსვლების ანალიზის საფუძველზე)

*მარიამ ნავაძე, ელენე ქადაგიშვილი
ივანე ჯავახიშვილის სახელობის თბილისის სახელმწიფო
უნივერსიტეტი
დოქტორანტურა, 1-ლი კურსი*

საკვანძო სიტყვები: ენის კორპუსი, პოლიტიკური კორპუსი, პოლიტიკოსების მეტყველება, ლევან ბერძენიშვილი, პოლიტიკური გამოსვლების ენობრივი ანალიზი

პოლიტიკური გამოსვლების, პოლიტიკური მეტყველების ანალიზი წარმოადგენს მნიშვნელოვან წყაროს ყველა ადამიანისთვის, ვინც პოლიტიკური რიტორიკითაა დაინტერესებული.

პოლიტიკოსთა გამოსვლების მიზანს წარმოადგენს მსმენელთა დარწმუნება გარკვეული არგუმენტების მეშვეობით და ხშირ შემთხვევაში, მათი საშუალებით მანიპულირება. თუმცა, რადგანაც ზეპირი მეტყველება წარმოადგენს აზროვნების თავისუფალ ნაკადს, რომელიც რთულად ექვემდებარება სუბიექტის მხრიდან შეგნებულ კონტროლს, ამიტომ პოლიტიკოსთა ზეპირ გამოსვლებზე დაფუძნებული კვლევები ხშირად ამკარას ხდის პოლიტიკოსთა

შინაგან დამოკიდებულებას გარკვეული საკითხების მიმართ და ამჟღავნებს მათ რეალურ ინტენციას.

ჩვენი კვლევის მიზანს წარმოადგენდა გამოგვეკვეთა ლევან ბერძენიშვილის, როგორც პოლიტიკური სუბიექტის, მეტყველების თავისებურებანი საჯარო გამოსვლების მიხედვით.

საკვლევ მასალად ავიღეთ და გავაანალიზეთ 2012–2016 წლების ჩანაწერები.

ლევან ბერძენიშვილის მეტყველებაზე დაკვირვების შედეგად შესაძლოა გამოიყოს ზოგადი კანონზომიერებანი, მახასიათებლები, რომლებიც ქმნის ამ პოლიტიკოსის მეტყველების სტილს, განსაზღვრავს მის დამოკიდებულებას იმ პარტიის მიმართ, რომლის წარმომადგენელიც არის იგი და ამასთან, მისი ოპოზიციური პარტიის/პარტიების მიმართაც.

შეინიშნება ზოგადი დაკვირვებები ლევან ბერძენიშვილის მეტყველების სტილთან დაკავშირებით. კერძოდ:

იგი ხშირად იყენებს სტრატეგიულ ელემენტებს თავის მეტყველებაში;

ზოგადად, მის მეტყველებაში ხშირია მხატვრული ხერხების გამოყენება, ამის გამო მისი გამოსვლები არა წმინდად იურიდიული ხასიათის, არამედ გაცილებით უფრო ნაკლებად მშრალი და მრავალფეროვანია.

იგი მეტყველებაში კოგნიტიურ მეტაფორებს, ჰიპერბოლებს და სპეციფიკურ ლექსიკას იყენებს.

ლევან ბერძენიშვილის მეტყველებისათვის დამახასიათებელია აშკარად სპეციფიკური ინტონაციური თარგი. პოლიტიკოსი მახვილებს სვამს განსაკუთრებით იმ სტრატეგიულ სიტყვებზე, რომლებიც, მისი აზრით, საკვანძო და მნიშვნელოვანია. ძალიან ხშირად საკვანძო სიტყვებს იგი ხაზგასმით და დამარცვლით წარმოთქვამს, რათა მისთვის სასურველ თემაზე გაამახვილოს მსმენელთა ყურადღება.

ლევან ბერძენიშვილისთვის დამახასიათებელია დიდაქტიკური ტონი. მისი მეტყველება ძალიან მკაფიოა.

ლევან ბერძენიშვილი პოლიტიკურ გამოსვლებაში ხშირად იყენებს სტრატეგიულ ელემენტებს. ამით იგი თავის მეტყველებას დამაჯერებლობას მატებს, ცდილობს, მსმენელს სტრატეგიულად

მნიშვნელოვანი ინფორმაცია მიაწოდოს ისე, თითქოს ეს აღიარებული ქვიშარიტებაა, საზოგადოდ ცნობილი ფაქტია, აქსიომაა.

პოლიტიკური დისკურსის ცნება და მისი პრაგმატიკული ანალიზი (პრეზიდენტ მიხეილ სააკაშვილის საჯარო გამოსვლებზე დაყრდნობით)

მარიამ რუხაძე

*ივანე ჯავახიშვილის სახელობის თბილისის სახელმწიფო უნივერსიტეტი
დოქტორანტურა, 1-ლი კურსი*

საკვანძო სიტყვები: პოლიტიკური დისკურსი, პრაგმატიკული ანალიზი, ზეპირმეტყველება, ქართული ენის პოლიტიკური კორპუსი, მიხეილ სააკაშვილი

ნაშრომი ეხება *პოლიტიკური დისკურსის* ცნების განსაზღვრის საკითხსა და მისი პრაგმატიკული თვალსაზრისით კვლევის მახასიათებლებს, საქართველოს რიგით მესამე პრეზიდენტის მიხეილ სააკაშვილის საჯარო გამოსვლების ტექსტებზე დაყრდნობით.

სამეცნიერო ლიტერატურის შესწავლამ აჩვენა, რომ საკითხზე მომუშავე მკვლევარები *პოლიტიკური დისკურსის* ცნების სხვადასხვაგვარ განმარტებას გვთავაზობენ, შესაბამისად, განსხვავდება პარამეტრები, რომელთა მეშვეობითაც *პოლიტიკური დისკურსი* შეისწავლება. პოლიტიკურსი დისკურსში ორი ძირითადი ჯგუფი გამოიყოფა: **პიროვნებაზე ორიენტირებული დისკურსი** და **ინსტიტუციაზე ორიენტირებული დისკურსი**. ნაშრომში განხილულია **ინსტიტუციაზე ორიენტირებული** დისკურსის ტიპი. გამოვიყენეთ შემდეგი პარამეტრები: გამომსვლელის იმიჯი, ტექსტის ინფორმაციული შემცველობა, ადრესატის ფაქტორი, წინასწარი მიზანდასახულობა, ემოციურობის ხარისხი, ინტერტექსტუალობა, სოციალურ-კულტურული კონტექსტი, იდეოლოგიური დამოკიდებულების შემცველი გამოთქმები. ამავდროულად, ნაშრომს ერთვის გამომსვლელის ტექსტში გამოყენებულ ტერმინთა ამსახველი გრაფიკული მასალა და ანალიზი.

ემპირიული მასალა წარმოადგენს მიხეილ სააკაშვილის წინასა-არჩევნო გამოსვლის ტექსტებს, კერძოდ, ნაშრომში გაანალიზებულია ორი სხვადასხვა პერიოდის მასალა. შერჩეული გამოსვლების ტექსტების თემატიკა თითქმის მსგავსია, ამავე დროს ორივე ჩანერილია საპრეზიდენტო არჩევნების წინ (2004 წლის, 2008 წლის). ორივე არჩევნებში მიხეილ სააკაშვილი იყო საპრეზიდენტო კანდიდატი და საბოლოო ჯამში არჩეული პრეზიდენტი, 2004 წელს – საქართველოს მოსახლეობის 96%-იანი მხარდაჭერით, 2008 წელს კი – 53% იანი მხარდაჭერით. გამომსვლელის ტექსტები მარკირებულია ქართული ენის პოლიტიკური კორპუსისათვის შემუშავებული ე.წ. თეგების საშუალებით.

ნაშრომი მიზნად ისახავს ქართული პოლიტიკური დისკურსის პრაგმატიკული ანალიზისთვის რელევანტური მეთოდების გამოყენებასა და მათი ეფექტურობის განსაზღვრას, პოლიტიკური გამოსვლის ტექსტში ტერმინთა სინშირულ მონაცემებზე დაკვირვებასა და პრაგმატული ასპექტით განხილვას.

აღნიშნული კვლევის მნიშვნელობასა და სიახლეს განაპირობებს, უპირველესად ის, რომ კვლევა ეყრდნობა ზეპირმეტყველებას. გამომსვლელის ტექსტი შეისწავლება პრაგმატიკული თვალსაზრისით. ნაშრომს თან ახლავს ტექსტში გამოყენებულ ტერმინთა ამსახველი სინშირული მონაცემები.

ქალისა და მამაკაცის მეტყველების თავისებურებანი ქართულში

ნინო ზედგენიძე

*სოხუმის სახელმწიფო უნივერსიტეტი
ბაკალავრიატი, მე-4 კურსი*

საკვანძო სიტყვები: გენდერი, გენდერული ლინგვისტიკა, გენდერული პრობლემატიკა, გრამატიკა, ლექსიკა

თანამედროვე ჰუმანიტარული დარგები ქალსა და მამაკაცს შორის არსებული სოციალურ-როლური სხვაობის ენობრივ ასპექტებს დიდ ყურადღებას უთმობენ, თუმცა უნდა ითქვას, რომ

ოდესლაც სქესთა შორის განსხვავებას მხოლოდ გრამატიკა იკვლევდა.

ჩვენს სინამდვილეში გენდერული პრობლემატიკის ენობრივი ასპექტების კვლევა საინტერესო და მრავალფეროვან კვლევით პერსპექტივას შეიცავს. ქართულ ენობრივ მასალაზე დაკვირვება რამდენიმე მიმართულებითაა შესაძლებელი.

- ✓ როგორ მოიხსენებიან ქართულ ენაში ქალები და მამაკაცები, რა ქვეჯგუფის გამოყოფა შეიძლება ქალთა და მამაკაცთა აღმნიშვნელ ლექსიკაში;
- ✓ როგორ მიეთითება ქალისა და მამაკაცის სოციალური კუთვნილება თუ სოციალური როლი;
- ✓ როგორია ქალთა და მამაკაცთა შორის ნათესაობის აღმნიშვნელი ლექსიკა;
- ✓ როგორ გამოიხატება გენდერულად განპირობებული თვისებები და ღირსებები.

ენა ასახავს კულტურას და ბუნებრივია, რომ ის ირეკლავს მასზე მოლაპარაკე საზოგადოებასაც. შეუძლებელია ენა იზოლირებულ, გათიშულ და მშრალ სიმბოლოთა სისტემად დარჩეს. ამიტომაც, ნებისმიერი სოციალური მოვლენა აუცილებლად დატოვებს თავის „ანაბეჭდს“ ენაში. ასეა გენდერის შემთხვევაშიც.

ადამიანის სქესი მისი ერთ-ერთი უმნიშვნელოვანესი მახასიათებელია, რომელიც მრავალი თვალსაზრისით განსაზღვრავს პიროვნების სოციალურ, კულტურულ და კოგნიტურ ორიენტაციას, მათ შორის ენის მეშვეობითაც.

გენდერი შეიძლება განხილულ იქნას როგორც განზომილება, როგორც კვლევის პარამეტრი მრავალ საზოგადოებრივ მეცნიერებაში, მათ შორის, ლინგვისტიკაშიც. ჩამოყალიბდა საგანგებო სოციოლინგვისტური დისციპლინა - გენდერული ლინგვისტიკა, რომელიც სწავლობს ენობრივ მოვლენებს, რომლებიც დაკავშირებულია ენის მტარებელთა სქესის მიხედვით განსხვავებასთან.

გენდერისა და ენის მიმართების საკითხებიდან ქართულში კიდევ რამდენიმე მიმართულებით ღირს მუშაობა:

1. გენდერული სოლიდარობა ქართულში მიმართვის ეტიკეტში;
2. საქართველოში გამოთქმული სქესთა თანასწორობის უნივერსალური ფორმულა;
3. ქალისა და მამაკაცის მეტაფორიზებული აღმნიშვნელები.

ქალისა და მამაკაცის მეტყველების თავისებურება ქართულში მეტად საინტერესო, აქტუალური და ამოუწურავი თემაა.

კომპიუტერით გაშუალებული კომუნიკაცია ასინქრონული ფეისბუქმეტყველების ანალიზი და მისი კომპიუტერულ მოდელირებასთან დაკავშირებული პრობლემები

მარიამ მათიაშვილი

ივანე ჯავახიშვილის სახელობის თბილისის სახელმწიფო

უნივერსიტეტი

დოქტორანტურა, 1-ლი კურსი

საკვანძო სიტყვები: კომპიუტერით გაშუალებული კომუნიკაცია, პოლიტიკური დისკურსი, ფეისბუქი, კომენტარები, ჟანრი, სოციალური ქსელი, ენა, ასინქრონული და ასინქრონული, მონაცემთა ბაზა, ანალიზი; მახასიათებლები; ენის კომპიუტერული მოდელირება

თანამედროვე სამყაროში კომპიუტერული ტექნოლოგიების განვითარებამ იმოქმედა მეტყველებისა თუ წერის ახალი ჟანრების შექმნაზე, რამდენადაც ადამიანებმა ურთიერთობა დაიწყეს გაშუალებულად – კომპიუტერის დახმარებით. ამგვარმა კომუნიკაციამ კი წარმოშვა სოციალური ქსელები, რომელთა განვითარებამ და ხშირმა მოხმარებამ შეცვალა წერის და მეტყველების სტილი – შექმნა ახალი ჟანრი, რომელიც, თავის მხრივ კიდევ მრავალ ქვეყანაზე შეიძლება დაიშალოს.

ამ საკითხების კვლევა ბოლო დროს ძალიან აქტუალურია, რამდენადაც ხელოვნური ინტელექტის შესაქმნელად დაწყებულმა სამუშაოებმა მეცნიერთა ინტერესის სფეროში მოაქცია და აუცილებელი გახადა კომპიუტერული კომუნიკაციის ენობრივი მახასიათებლების ანალიზი, ამ მახასიათებლების კომპიუტერულ მოდელირებასთან დაკავშირებით წარმოქმნილი პრობლემების გამოვლენა და გარკვეული გამოსავლის ძიება.

ჩვენი მიზანია, გაირკვეს, ქმნის თუ არა ქართულისათვისაც კომპიუტერით გაშუალებული კომუნიკაცია, უფრო კონკრეტულად კი, სოციალური ქსელების მეტყველება, განსხვავებულ ენ-

ობრივ ჟანრს ქართულისთვისაც და თუ კი – რა ძირითადი მახასიათებლებით გამოირჩევა ის და რა სახის პრობლემებს წარმოშობს კომპიუტერული მოდელირების პროცესში. რამდენადაც „ფეისბუქი“ დღეისათვის ერთ-ერთი ყველაზე პოპულარული და გავრცელებული სოციალური ქსელია მთელ მსოფლიოში, ემპირიულ მასალად შეირჩა და კვლევა ჩატარდა სწორედ ამ სოციალურ ქსელში განთავსებულ, ქართულ ენაზე დაწერილ კომენტარებზე დაყრდნობით სხვადასხვა საჯარო გვერდებზე, რომლებიც ეხება პოლიტიკას, ბიზნესს, მომსახურების სფეროს და ა.შ

მონაცემთა ანალიზი ადასტურებს, რომ ქართული ფეისბუქ-მეტყველებაც გამორჩევა განსხვავებული მახასიათებლებით. იგი, გარკვეულწილად, წარმოადგენს წერიტი და ზეპირი მეტყველების ნაზავს, ახასიათებს ამ ორივე მიმართულებისთვის დამახასიათებელი ნიშნები და ამავ დროს, აქვს საკუთარი, უნიკალურიც, რათა დაიძლიოს კომუნიკაციისას ის ხილული (კომპიუტერი) თუ უხილავი (ფსიქოლოგიური, სოციალური, კულტურული) გამამუშალებელი ფაქტორები, რომელიც ამგვარ კონტაქტს ახლავს თან და ხელს უშლის მის ეფექტურობას.

გარდა ამისა, მასალის ანალიზის საფუძველზე გამოჩნდა ის ძირითად პრობლემური ადგილები, რომელიც განსაკუთრებით მწვავედ დგას ბუნებრივი ენის კომპიუტერული მოდელირების პროცესის დროს, მაგალითად, ინტონაციის ფიქსირების საკითხი, ასევე კომენტარები, რომლებიც სხვა მნიშვნელობას გამოხატავენ – სარკასტული, ირონიული, მეტაფორიული, ანდაც კომუნიკაციის მაგალითები, რომლებიც მოითხოვენ რაიმე წინარე ცოდნას, რაც კომპიუტერს არ გააჩნია და უშუალო კომუნიკაციისასა ადამიანთა ფონურ ინფორმაციას წარმოადგენს.

პირის ნაცვალსახელები ქართულსა და აფხაზურ ენებში

მონიკა ხობელია

სოხუმის სახელმწიფო უნივერსიტეტი

ბაკალავრიატი, მე-3 კურსი

საკვანძო სიტყვები: აფხაზური ენა, ნაცვალსახელი, პირის ნაცვალსახელები, კლასოვან-პიროვანი ნაცვალსახელები, გრამატიკული კლასის კატეგორია

ნაშრომში ერთმანეთთან შედარებულია ქართული ენის პირისა და აფხაზური ენის კლასოვან-პიროვანი ნაცვალსახელები. კერძოდ, განიხილება შემდეგი საკითხები:

ქართული და აფხაზური ენები განეკუთვნება ერთი ენობრივი ოჯახის – **იბერიულ-კავკასიურ ენათა** ორ სხვადასხვა ჯგუფს: **ქართული** შედის ამ ოჯახის **სამხრეთულ, ანუ ქართველურ** ენათა ჯგუფში, ხოლო **აფხაზური** აბაზურთან, ადიღურთან, ყაბარდოულთან და ან უკვე მკვდარ უბიხურთან ერთად ქმნის იბერიულ-კავკასიურ ენათა **ჩრდილო-დასავლურ, ანუ აფხაზურ-ადიღურ ჯგუფს**.

ორივე შესადარებელ ენას მრავალი საზიარო ნიშან-თვისება აქვს, რასაც განაპირობებს მათი გენეტიკური ნათესაობა, ანუ საერთო წარმომავლობა, თუმცა ასევე ბევრია სხვაობაც ყველა ენობრივ დონეზე: ფონოლოგიურ სისტემაში, ფონეტიკურ პროცესთა ნაწილში, მორფოლოგიაში, სინტაქსში, თუ ლექსიკაში. ეს სხვაობანი მეორეულია და წარმოქმნილია ქართული და აფხაზური ენების ერთიმეორისაგან დამოუკიდებლად განვითარების შედეგად.

ნაცვალსახელს, როგორც მეტყველების დამოუკიდებელ ნაწილს ზოგად ფუნქციად ყველა ენაში აკისრია სხვა სახელების (არსებითის, ზედსართავის, რიცხვითის) მაგივრობის განევა სხვადასხვა სამეტყველო სიტუაციაში. კერძოდ, ნაცვალსახელი, ანუ „სახელთა მონაცვლე“ გვეხმარება თავიდან ავირიდოთ ერთი და იმავე სიტყვის ხშირი გამოყენება.

ქართულ ენაში არსებობს შემდეგი პირის ნაცვალსახელები:

I პირი:	მხ. რ.	მრ. რ.
II პირი:	მე	ჩვენ
III პირი:	შენ	თქვენ
	ის, იგი	ისინი, იგინი

პირველი, მეორე და მესამე პირის ნაცვალსახელები ქართულ ენაში **მხოლოდ მოლაპარაკის** (პირველი პირის), **მსმენელის** (მეორე პირის) და **საუბარში არამონაწილე სუბიექტის** (მესამე პირის) პირსა და რიცხვზე მიუთითებს. სხვა სემანტიკა მათ არა აქვთ.

ცალკე დგას სიტყვა **თავი**, რომელიც წარმომავლობით ჩვეულებრივი არსებითი სახელია. იგი აღნიშნავს ადამიანისა და ცხოველის სხეულის წინა ან ზედა ნაწილს, მაგალითად, **თავი დაიბანა, თავი დაიქნია, თავი წამოსწია...** ამავე სიტყვას, როგორც არსებით სახელს, სხვა მნიშვნელობებიც აქვს: **1. წიგნის თავი; 2. სოფლის თავი; 3. ჯვონის თავი** და სხვ. მაგრამ ქართულ ენაში სიტყვა **თავს** ენიჭება ნაცვალსახელის ფუნქციაც, კერძოდ, მხოლოდითი რიცხვის მესამე პირის აღნიშვნისა. მაგალითად: **თავი ისახელა, თავი შეირცხვინა, თავი მოიკლა, თავი შესწირა** და ა.შ. ამ უკანასკნელ მაგალითებში სიტყვა **თავი** აღნიშნავს პიროვნებას, ანუ ფუნქციურად იგი პირის ნაცვალსახელის როლს ასრულებს და კონტექსტის მიხედვით მიუთითებს ხან პირველ, ხან მეორე და ხან კიდევ მესამე პირზე: **თავი შევირცხვინე** პირველი პირია, **თავი შეირცხვინე** – მეორე პირი, ხოლო **თავი შეირცხვინა** – მესამე...

ქართული ენისაგან საკმაოდ განსხვავებულია აფხაზური ენის მონაცემები. ამ ენაში პირის ნაცვალსახელების მაგიერ არსებობს **კლასოვან-პიროვანი ნაცვალსახელები**, რაც ქართულისათვის სრულიად უცხოა. საზოგადოდ, აფხაზური ენის სისტემისათვის დამახასიათებელი ერთ-ერთი თავისებურებაა **გრამატიკული კლასის სემასიოლოგიური და მორფოლოგიური კატეგორიების თანაარსებობა**: აფხაზურ ენაში არსებითი სახელი, რიცხვითი სახელი, ნაცვალსახელი და ზმნა განარჩევენ **გონიერთა (ანუ ადამიანის)** და **არაგონიერთა (ანუ ნივთის)** მორფოლოგიურ-სემასიოლოგიურ კლასებს, ხოლო კუთვნილების გამოხატვისა და ზმნაში სუბიექტ-ობიექტების აღნიშვნის დროს **გონიერთა კლასში** გარჩეულია ქალისა და მამაკაცის ქვეკატეგორიებიც.

აფხაზური ენის კლასოვან-პიროვანი ნაცვალსახელები მხოლო-
ბითი რიცხვის მეორე და მესამე პირებში ერთდროულად გამოხა-
ტავენ **პირს, რიცხვსა და გრამატიკულ კლასს**, ხოლო მხოლობითი
რიცხვის პირველ პირსა და მრავლობით რიცხვში ისინი კარგავენ
გრამატიკული კლასის გადმოცემის უნარს და **ქართული ენის პი-
რის ნაცვალსახელების მსგავსად მხოლოდ პირსა და რიცხვზე მი-
უთითებენ**. ამ თავისებურების გამო აფხაზურში კლასოვან-პირო-
ვანი ნაცვალსახელები ასეთ სისტემას ქმნიან:

	მხ. რ.	მრ. რ.
I პირი:	სარა „მე“	ჰარა „ჩვენ“
II პირი:	არა „შენ“ (მამაკაცი ან არაგონიერი) ბარა „შენ“ (ქალი)	არა „თქვენ“
III პირი:	არა „ის“ (მამაკაცი) ლარა „ის“ (ქალი) არა „ის“ (არაგონიერი)	დარა „ისინი“

აღსანიშნავია, რომ მხოლობითი რიცხვის მეორე პირის **ქალის**
კლასოვან-პიროვან ნაცვალსახელებს ბევრად უფრო ვიწრო სე-
მანტიკა აქვთ და ისინი **მხოლოდ მდებდრობითი სქესის ადამიანებს**
მიემართებიან, ხოლო მხოლობითი რიცხვის მეორე პირის **მამაკა-
ცის კლასოვან-პიროვანი ნაცვალსახელების** ფუნქცია კი გაფარ-
თოებულა და ისინი გამოიყენება როგორც მამრობითი სქესის
ადამიანთა, ისე, ქალის გარდა, ყველა სულიერისა და უსულო სა-
ხელებისადმი მიმართვის დროს.

ვარაუდობენ, რომ გრამატიკული კლასის კატეგორია შორეულ
ნარსულში ქართულ ენასაც უნდა ჰქონოდა, ხოლო ახლანდელი
ვითარება მისი მოშლის შედეგადაა ჩამოყალიბებული (აკად. ქ.
ლომთათიძე, აკად. არნ. ჩიქობავა).

გამოყენებული ლიტერატურა

თეიმურაზ გვანცელაძე, აფხაზური და ქართული ენების შემსწავ-
ლელთათვის, ნაწილი I, თბილისი, 2003

ქართული მჭევრმეტყველების მეცნიერული შესწავლის ისტორია

ნათია კენჭიაშვილი

ივანე ჯავახიშვილის სახელობის თბილისის სახელმწიფო

უნივერსიტეტი

დოქტორანტიურა, მე-3 კურსი

საკვანძო სიტყვები: ქართული მჭევრმეტყველება, ისტორია, მჭევრმეტყველების მკვლევრები, მჭევრმეტყველების ნიმუშები, ქართული მჭევრმეტყველების კორპუსი

ქართული მჭევრმეტყველების მეცნიერულად შესწავლის ისტორიაში რამდენიმე მიმართულება გამოიყოფა: 1. ქართული მჭევრმეტყველების თეორიული ასპექტების შესწავლა: მისი ისტორია, ტერმინოლოგია, პერიოდიზაცია, დარგობრივი (დარგები, ქვედარგები და განშტოებები) და ჟანრობრივი მრავალფეროვნების დადგენა; 2. ქართული მჭევრმეტყველებითი ტექსტების გამოვლენა-გამოცემა; 3. ქართული მჭევრმეტყველებითი ტექსტების მეცნიერული შესწავლა.

1. ქართული მჭევრმეტყველების პირველ თეორეტიკოსად შეგვიძლია დავასახელოთ სოლომონ დოდაშვილი, რომელსაც ეკუთვნის დღემდე ჩვენამდე მოღწეული პირველი სახელმძღვანელო რიტორიკაში. თუმცა ქართული მჭევრმეტყველების მეცნიერული შესწავლის ისტორია საბჭოთა პერიოდში იწყება.

ამ დროის გამოჩენილი მკვლევარი, რომელსაც ფასდაუდებელი შრომა აქვს გაწეული ქართული მჭევრმეტყველების კვლევის კუთხით, გახლავთ ნიკოლოზ კანდელაკი. მან შეისწავლა ქართული მჭევრმეტყველების ისტორია, საისტორიო წყაროები, მჭევრმეტყველების კერები, გამოავლინა ტერმინოლოგია ქართულ მჭევრმეტყველებით ტრადიციაში, მოახდინა ქართული მჭევრმეტყველების პერიოდიზაცია, მისი დარგობრივი და ჟანრობრივი კლასიფიკაცია და ა.შ.

სხვა მკვლევრებიდან აღსანიშნავია ვახტანგ კაჭახიძე, რევაზ ბარამიძე, აკაკი გელოვანი, გურამ რუსეიშვილი, გია სიამაშვილი, ნანა გაფრინდაშვილი, დარეჯან თვალთვაძე და სხვ.

2. ქართული მჭევრმეტყველებითი ტექსტების შეკრება და პირველი კრებულების გამოცემა დაკავშირებულია ნიკოლოზ კანდელაკის სახელთან. ასევე აღსანიშნავია, ქართულ სამოსამართლო მჭევრმეტყველების ძეგლთა კრებული. ხოლო, რაც შეეხება, სამქადაგებლო მჭევრმეტყველებას, იგი საბჭოთა პერიოდში ნაკლებად იყო შესწავლილი და შესაბამისად, სრულყოფილად არცაა გამოვლენილი შესაბამისი დარგის ნიმუშები.

იმისათვის, რათა გამოგვევლინა და შეგვექმნოდა საერთო წარმოდგენა, თუ რა რაოდენობისა და მოცულობის სამქადაგებლო მჭევრმეტყველებითმა ნიმუშებმა მოაღწია ჩვენამდე, დაგვეხმარა ქართველი სასულიერო პირების ბიობიბლიოგრაფიები. მათი შესწავლის შედეგად გაირკვა, რომ საქართველოს კათოლიკოს-პატრიარქების წერილობით მემკვიდრეობაში არც თუ მცირე ადგილი უჭირავს სამქადაგებლო და სამგლოვიარო მჭევრმეტყველებით ნიმუშებს.

ასევე მნიშვნელოვანია, სხვა უფრო დაბალი სასულიერო წოდების პირთა მჭევრმეტყველებითი ნიმუშები, მათ შორის, უნდა დავასახელოთ სულხან-საბა ორბელიანი, ამბროსი ნეკრესელი, ანტონ ცაგერელ-ჭყონდიდელი, გაიოზ რექტორი, წმიდა მღვდელმთავარი გაბრიელი (ქიქოძე), მიტროპოლიტი დავითი (კაჭახიძე), დეკანოზი მარკოზი (ტყემალაძე) და სხვანი.

3. ქართული მჭევრმეტყველების სხვადასხვა ასპექტით კვლევას არც თუ დიდი ადგილი უკავია ქართული სამეცნიერო სივრცეში. უმთავრესი ნაშრომები, რომელიც რიტორიკის მიმართულებით შეიქმნა ეკუთვნის ქეთევან ბეზარაშვილს. გარდა ამ ნაშრომებისა, მნიშვნელოვანია ცირა ბარბაქაძის „ქართული მჭევრმეტყველების პრაგმატიკა“ (2003), რომელიც, უდავოდ, ერთადერთ კვლევად ითვლება ამ მიმართულებით.

წინამდებარე კვლევის მიზანი იყო ქართული მჭევრმეტყველების მეცნიერულად შესწავლის ისტორიისთვის თვალის გადავლება, ამ მიმართულებით კვლევის შეფასება და ქართული მჭევრმეტყველების ამა თუ იმ დარგის შევსება იმ ნიმუშებით, რომლებიც აქამდე არ ყოფილა ჯეროვნად გამოვლენილი და მიკუთვნებული შესაბამის მჭევრმეტყველებით დარგს, ქვედარგს და/ან ჟანრს.

დასასრულ, უნდა ითქვას, რომ დიდი გამოწვევაა ქართული მჭევრმეტყველების ტექსტების შეკრება-შეგროვება, რადგან ესაა

ნინარე სამუშაოები იმ საქმის დასასრულებლად, რასაც ქართული მჭევრმეტყველების კორპუსის შექმნა ჰქვია.

გამოყენებული ლიტერატურა

1. ალიბეგაშვილი, კ., სრულიად საქართველოს კათოლიკოს-პატრიარქის, უნმინდესისა და უნეტარესის წმიდა ამბროსი აღმსარებლის ბიბლიოგრაფია, თბილისი, 2011;
2. ალიბეგაშვილი, კ., სრულიად საქართველოს კათოლიკოს-პატრიარქის უნმინდესისა და უნეტარესის კალისტრატე ცინცადის ბიბლიოგრაფია, თბილისი, 2011;
3. ალიბეგაშვილი, კ., სრულიად საქართველოს კათოლიკოს-პატრიარქის უნმინდესისა და უნეტარესის წმიდა კირიონ II-ის ბიბლიოგრაფია, თბილისი, 2011;
4. ალიბეგაშვილი, კ., სრულიად საქართველოს კათოლიკოს-პატრიარქთა ბიბლიოგრაფია, „მწვანე სავანე“, 2016.
5. ბარამიძე რ., ქართული საისტორიო და ორატორული პროზა, „საბჭოთა საქართველო“, თბილისი, 1979;
6. ბარბაქაძე ც., ტრადიციული რიტორიკა და ნეორიტორიკის ლინგვისტური მიმართულება, ქართველურ ენათა სტრუქტურის საკითხები, ტ. VIII, თბილისი, 2003.
7. ბეზარაშვილი ქ., რიტორიკისა და თარგმანის თეორია და პრაქტიკა: გრიგოლ ღვთისმეტყველის თხზულებათა ქართული თარგმანების მიხედვით, თბილისი, „მეცნიერება“, 2004;
8. ბეზარაშვილი ქ., ბიზანტიური და ძველი ქართული რიტორიკის თეორიისა და ლექსთწყობის საკითხები ანტიოქიური კოლოფონების მიხედვით: ეფრემ მცირე, ნიგნი I, თბილისი, 2011;
9. ბეზარაშვილი ქ., ბიზანტიური და ძველი ქართული რიტორიკის თეორიისა და ლექსთწყობის საკითხები ანტიოქიური კოლოფონების მიხედვით: ეფრემ მცირე, ნიგნი II, თბილისი, 2011;
10. ბერიძე-მელიქიშვილი ე., რიტორიკა: ლექციების კურსი, უნივერსალი, თბილისი, 2013.
11. გაფრინდაშვილი ნ., თვალთვაძე დ., რიტორიკის შესავალი, თბილისი, „ნეკერი“, 2005;
12. გელოვანი ა., ორატორული ხელოვნება, საქ. სსრ საზოგადოება „ცოდნა“, თბილისი, 1985;
13. კანდელაკი ნ., „ქართული მჭევრმეტყველება: ძეგლები და მასალები“, თბილისი, ხელოვნება, 1958;

14. კანდელაკი ნ., ქართული კლასიკური მჭევრმეტყველება, ნარკვევები ქართული ორატორული ხელოვნების ისტორიიდან, თბილისი, „ხელოვნება“, 1961.
15. კანდელაკი ნ., სოლომონ ლიონიძე, ქართული მჭევრმეტყველების კლასიკოსი, საბჭოთა მწერალი, თბილისი, 1962.
16. კანდელაკი ნ., ქართული საელჩო მჭევრმეტყველება, „ლიტერატურა და ხელოვნება“, თბილისი, 1966;
17. კანდელაკი ნ., ქართული მჭევრმეტყველება, „საბჭოთა საქართველო“, თბილისი, 1968;
18. კანდელაკი ნ., ქართული მჭევრმეტყველება, ტ. 1, ხელოვნება, თბილისი, 1975;
19. კანდელაკი ნ., წერილები, საბჭოთა საქართველო, თბილისი, 1988;
20. კაჩუხაშვილი ნ., ფურცელაძე ნ., სრულიად საქართველოს კათოლიკოს-პატრიარქის, უწმინდეს და უნეტარეს ილია II-ის ბიო-ბიბლიოგრაფია პერიოდულ გამოცემებში (1977-2007), 2013.
21. კაჭახიძე, ვ., სასამართლო მჭევრმეტყველება, თბილისი, საბჭოთა საქართველო, 1980;
22. კაჭახიძე, ვ., პოლიტიკური მჭევრმეტყველება, თბილისი, საბჭ. საქართველო, 1985;
23. კაჭახიძე, ვ., მჭევრმეტყველება: პოლიტიკური, სასამართლო, სამხედრო, აკადემიური, სამქადაგებლო, საზეიმო, სამგლოვიარო, თბილისი, 1997;
24. კაჭახიძე, ვ., ორატორები: კრებული, თბილისი, სტ. „პოლიგრაფისტი“, 2000;
25. კოჭლაშვილი ც., ბუბულაშვილი ე., საქართველოს კათალიკოს-პატრიარქი კირიონ II: ბიბლიოგრაფია, შემდგ. ქართული წიგნი, 2002, № 4;
26. კუხალაშვილი მ., ორატორული სტილი, სახელმძღვანელო, ქუთაისი, 2008.
27. ნაჭყებია მ., სტილი და რიტორიკა, ლიტერატურული ძიებანი, შოთა რუსთაველის ქართული ლიტერატურის ინსტიტუტი, თბილისი, 2011.
28. რუსეიშვილი გ., რიტორიკის საფუძვლები, თბილისი, „ენა და კულტურა“, 2003;
29. სიამაშვილი გ., რიტორიკის შესავალი, პოლიტოლოგიის ინსტიტუტი, თბილისი, 2009;
30. ქართველ ადვოკატთა სამოსამართლო სიტყვები, შემდგ. ნ. დავითაია, ლიტერატურა და ხელოვნება, თბილისი, 1963;
31. ქართული მწერლობა, ტ. 9, ს. „ნაკადული“, თბილისი, 1992.
32. ჯვარციანიშვილი თ., ქართული ორატორული ხელოვნება, თბილისი, 1999.

33. ჯაგოდნიშვილი თ., ქართული ორატორული ხელოვნება, სტუ, ქართული ენის, ლიტერატურისა და ჟურნალისტიკის კათედრა, თბილისი, 1999.
34. ჯაგოდნიშვილი თ., ქართული ორატორული ხელოვნება, სტუ, თბილისი, 2000.
35. ჯაგოდნიშვილი თ., ჯაგოდნიშვილი ი., პაპასკირი ვ., ქართული ორატორული ხელოვნება, ტექნიკური უნივერსიტეტი, თბილისი, 2000.
36. ჯაგოდნიშვილი თ., ჯაგოდნიშვილი ი., პაპასკირი ვ., ქართული ორატორული ხელოვნება (ქრესტომათია-პრაქტიკუმი), სტუ, თბილისი, 2000.
37. ჯაგოდნიშვილი ივანე, რიტორიკა – ძირძველი ენობრივი კომუნიკაციის თეორია და პრაქტიკა, „ჟურნალისტური ძიებანი“, თბილისი, 2009, ტ. XII.
38. ქართული მწერლობა, ტ. IX, ს. ნაკადული, თბილისი, 1992.

ანთროპონიმთა ცვალებადობა XX საუკუნეში

*თეკლა ჭინჭარაული, სალომე კახეთელიძე
ივანე ჯავახიშვილის სახელობის თბილისის სახელმწიფო
უნივერსიტეტი
ბაკალავრიატი, მე-2 კურსი*

საკვანძო სიტყვები: ონომასტიკა, ანთროპონიმი, ტოპონიმი, ეტიმოლოგია, ასაკობრივი კატეგორია

ადამიანის საკუთარი სახელების კვლევით დიდი ხნის წინ დაინტერესდნენ მეცნიერები თუ არამეცნიერები. დაინერა ბევრი ნაშრომი, გამოიკვლიეს მრავალი სახელის წარმომავლობა და გავრცელების არეალი, თუმცა სასაუბრო კიდევ ბევრია.

საქართველოში ონომასტიკის ლინგვისტიკის დარგად ქცევა უკავშირდება ალ.ლლონგს, ზ.ჭუმბურიძესა და ი.მაისურაძეს. 1966 წელს გამოიცა ზ.ჭუმბურიძის „რა გქვია შენ“. სწორედ ამ ნაშრომს დავყვარდებით ჩვენს მცირე კვლევაში სახელების ეტიმოლოგიასთან დაკავშირებით. ესაა ქართული ანთროპონიმებისა და ტოპონიმების ლექსიკონი.

ისტორიული მოვლენები, მეზობლებთან თუ შედარებით შორეულ ქვეყნებთან კავშირი, ქვეყნის პოლიტიკური კურსი აისახება საზოგადოების ცხოვრების სხვადასხვა სფეროში. საკუთარი სახე-

ლები ერის საისტორიო ჩანანერთა ცოცხალი კრებულია. ჩვენთვის საინტერსო აღმოჩნდა საქართველოს უახლესი ისტორიისა და მის კვალდაკვალ ადამიანის საკუთარ სახელთა ცვლის ტენდენციებისთვის თვალის გადევნება. ერთი საუკუნის განმავლობაში ჩვენს ქვეყანაში საკმაოდ მნიშვნელოვანი მოვლენები განვითარდა (სამწლიანი დამოუკიდებლობა, საბჭოთა კავშირი, კვლავ გათავისუფლება) და ხალხის გემოვნება თუ ცნობიერებაც შეიცვალა. ახალ თაობებში ესა თუ ის სახელი სხვადასხვა სიხშირით გვხვდება.

ჩვენი კვლევა მოიცავს როგორც დედაქალაქს, ასევე რეგიონებს. გამვლელებისგან 180 სახელი ჩავინერეთ თბილისშიც და რეგიონებშიც (რაჭაში, იმერეთში, ხევსურეთსა და დუშეთში). რესპონდენტებისგან ვინერდით მათ სახელსა და ასაკს. გამოვყავით ცხრა ასაკობრივი კატეგორია: 0-10; 10-20; 20-30; 30-40; 40-50; 50-60; 60-70; 70-80; 80+ . ყველა ასაკობრივ კატეგორიაში რესპონდენტთა რაოდენობა ერთი და იგივე არ იყო. რეგიონებში, მით უმეტეს, მთაში, მოსახლეობის რაოდენობა მცირეა და, აქედან გამომდინარე, ვერ შევძელით ზოგ კატეგორიაში ბევრი ადამიანის პოვნა.

კვლევის შედეგები თბილისსა და რეგიონებში ანალოგიური არ აღმოჩნდა, თუმცა საერთო სურათი ნამდვილად შეიქმნა.

კვლევის დაწყებამდე, ჩვენი ვარაუდით, განსხვავება უნდა მიგველო საბჭოთა მკაცრი, ტოტალიტარული რეჟიმის, შემდეგ თანდათანობითი „დათბობის“, ბოლოს კი დამოუკიდებლობის მოპოვების შემდეგ დარქმეულ სახელთა პროცენტულ მაჩვენებლებში.

კვლევამ გვიჩვენა ,რომ ათეიზმის, როგორც საბჭოური პოლიტიკური იდეოლოგიის ერთ-ერთი ძირითადი შემადგენელი ნაწილის, შეცვლა თეიზმით პირდაპირ უკავშირდება საკუთარი სახელების ცვლილებას (მაგ., 0-დან 30 წლამდე ასაკის ადამიანებს ქალაქშიც და რეგიონშიც ყველაზე ხშირად ბერძნული, ქრისტიანული სახელები ჰქვიათ).

საინტერესო იყო აზიური წარმომავლობის სახელების გავრცელებაზე დაკვირვებაც. ამ მხრივ რეგიონებსა და თბილისს შორის განსხვავებაა. თბილისში 20-დან 70 წლამდე ასაკის ზრდასთან ერთად აზიური სახელების რიცხვიც იზრდება (13%, 19%, 22%, 26%, 31%). ვფიქრობთ, ის, რომ ასაკოვან ხალხს ხშირად

აზიური სახელები ჰქვია, ისტორიულ მოვლენებს უკავშირდება. მართალია, 70 წლის ადამიანები საბჭოთა კავშირში დაიბადნენ, მაგრამ უფრო ადრინდელ საქართველოს ისტორიას თუ გადავხედავთ, დავინახავთ, რომ მუდმივად ვიყავით აღმოსავლელ დამპყრობელთა უღელქვეშ. ამ ურთიერთობებმა და კავშირებმა განაპირობა აზიური სახელების ჩვენში დამკვიდრება. მათ მყარად გაიდგეს ფეხი და, ცხადია, ისინი სხვა სახელებით სწრაფად არ ჩანაცვლდებოდა. სწორედ ამას ასახავს პროცენტული მაჩვენებლებიც: თანდათანობით კლება აღმოსავლური სახელების რაოდენობისა.

რეგიონებში ასეთი მზარდი ტენდენცია არ გამოიკვეთა, მაგრამ აქ დაფიქსირებული სიტუაციაც არანაკლებ საინტერესოა. 10-დან 20 წლამდე აზიური სახელების რაოდენობა იზრდება, შემდეგ 20-დან 60 წლამდე ასეთი ვითარებაა: მატება, კლება, მატება, კლება. 60-დან 80+ კატეგორიებში კი ამ სახელთა რაოდენობა მცირდება. თბილისში მუდამ იყრიდნენ თავს აზიელი ვაჭრები, ზოგი მათგანი კი ოჯახიანად რჩებოდა ან აქ ქმნიდა ოჯახს და ჩვენს დედაქალაქში სახლდებოდა. ამით უნდა აიხსნებოდეს ის, რომ 80-ის გარდა ყველა ასაკობრივ კატეგორიაში თბილისში გაცილებით მეტი აზიური სახელია, ვიდრე რეგიონებში. ზემოთქმული რეგიონები ძირითადად ქართული მოსახლეობით იყო დასახლებული.

რაც შეეხება ევროპულ და ლათინურ სახელებს.. აქ ერთგვაროვანი სურათი არ გვაქვს. თბილისსა და რაიონებში არაპროპორციულად იკლებს და იმატებს ლათინურ-ევროპულ სახელთა პროცენტული მაჩვენებელი. ამ შემთხვევაში ცხადად ჩანს, რომ რეგიონშიც და ქალაქშიც ამ სახელთა რაოდენობა ბოლოდან პირველ ან მეორე ადგილზეა ერთი გამონაკლისის გარდა. ასეთ ვითარებასაც მოეძებნება ახსნა. თუ ძველ ნელთაღრიცხვაში ღრმად არ ჩავალთ, რაც ჩვენი კვლევის ინტერესის სფეროს სცდება, ისტორიულად საქართველო ლათინთა ევროპას სხვა სახელმწიფოების გავლით უკავშირდებოდა. ასეთი იყო რომი, შემდეგ კი ბიზანტია. უფრო აქტიური და მჭიდრო კავშირი ამ სახელმწიფოებთან ჰქონდა, შესაბამისად, გაცილებით მეტი ბერძნული, ვიდრე ლათინური სახელი გვესმოდა, მოგწონდა და ვამკვიდრებდით ჩვენში.

სიხშირით, როგორც მოსალოდნელი იყო, გოგოების სახელე-
ბიდან მარიამი, ბიჭებიდან კი გიორგი ჭარბობს.

ვერ ვიტყვით, რომ კვლევის შედეგი აბსოლუტური სიზუსტით
ასახავს რეალობას, რასაც კვლევის მოცულობაც განაპირობებს,
მაგრამ, ვფიქრობთ, მცირე დროში მოპოვებული მასალა და გამო-
ტანილი დასკვნები საინტერესო უნდა იყოს აუდიტორიისთვის,
რადგან საკუთარი სახელი ის ფენომენია, რომელსაც გვერდს
ვერცერთი ჩვენგანი აუქცევს. იგი გარკვეულ ფონს ქმნის პიროვ-
ნების მახასიათებლებზე. ჩვენ შევეცდებით დაგანახოთ, რა მნიშ-
ვნელობა აქვს საკუთარი სახელის განხილვას და ის, რომ ბევრად
მეტი ღირებულება ენიჭება მის შინაარსს, ვიდრე მასში შემავალ
ასოებს ან აკუსტიკურად მოსაწონ, ლამაზ ონიმებს.

გამოყენებითი ლიტერატურა

ზ.ჭუმბურიძე, რა გქვია შენ, გამომცემლობა „ლოგოს-პრესი“ თბილისი,
2003

„ვეფხისტყაოსნის“ პერსონაჟთა სახელების ეტიმოლოგიისათვის

სალომე ამირხანაშვილი

*ივანე ჯავახიშვილის სახელობის თბილისის სახელმწიფო
უნივერსიტეტის ჰუმანიტარულ მეცნიერებათა ფაკულტეტი
ბაკალავრიატი, 1-ლი კურსი*

საკვანძო სიტყვები: სახელი, მნიშვნელობა, ეფექტი, არაბული, სპარსუ-
ლი

საკუთარ სახელთა ეტიმოლოგიის საკითხი რუსთველოლოგია-
ში, ერთი შეხედვით, არცთუ ისე აქტუალურია, მაგრამ გარკვეულ
ეტაპებზე იყო დაინტერესება და საგულისხმო მიგნებები. აღსა-
ნიშნავია, მაგალითად, ნიკო მარისა და იუსტინე აბულაძის კვლე-
ვები ამ მიმართულებით. ეტიმოლოგიური ძიებები, ძირითადად,
აღმოსავლური ენების კონტექსტში მიმდინარეობს. ეს ბუნებრი-
ვიც არის, ვინაიდან „ვეფხისტყაოსნის“ გეოგრაფია სრულიად

ორიენტალისტურია და პერსონაჟებიც ამ სამყაროს წარმომადგენლები არიან.

„ვეფხისტყაოსნის“ პერსონაჟთა საკუთარი სახელების ბაზა უმთავრესად სპარსულ-არაბულ-ქართული ვარიაციებისგან შედგება. სახელების ერთი ნაწილი კომპოზიციური წარმოებისაა – შეერთებულია ორი ან სამი ლინგვისტური ერთეული, რაც გარკვეულ ლექსიკურ ეფექტს ქმნის. ამავე დროს, ეს არის ავტორის ესთეტიკური პოზიციის წარმოდგენაც, ანუ აქ ვლინდება შოთა რუსთაველის პოეტური მსოფლმხედველობის თავისებურება – სიზუსტე, სიცხადე და ღრმააზროვნება. მაგალითად, აკადემიკოს ნიკო მარის მიერ წარმოდგენილი დეფინიცია ნესტან-დარეჯანისა: „ნესტ ანდარე ჯაჰან“ (*Nest andare jahah*), – „არ არის მისი მსგავსი ქვეყანაზე“. სპარსული ენის საფუძველზე ახსნილი ეს სახელი ახალი შინაარსით წარმოსდგება მკითხველის წინაშე და განსხვავებულ ნიუანსს იძენს. მისი აღქმა უფრო მძაფრი და ტევადი ხდება. განმარტებას სახელი მისტიკურობის ბურუსიდან გამოჰყავს და ესთეტიკური აღქმის ობიექტად აქცევს.

სახელი, გარდა ონომასტიკური შინაარსისა, კოდურ ინფორმაციას ატარებს, რომელიც უკავშირდება პერსონაჟის ფუნქციასა და როლს ნაწარმოებში. ოუსტინე აბულაძის აზრით, სიტყვა „ავთანდილის“ პირველი ნაწილი არის არაბული *avtan*. ეს არის მრავლობითი რიცხვის ფორმა სიტყვისა *vatan* (სამშობლო) და აღნიშნავს „სამშობლო მხარეებს“, „მშობლიურ ადგილებს“; მეორე ნაწილი წარმოადგენს სპარსულ სიტყვას *dil* – „გული“. აქედან გამომდინარე, „ავთანდილი“ სიტყვასიტყვით აღნიშნავს ცნებას – „სამშობლოს გული“. ამ შემთხვევაშიც იზრდება აღქმითი ეფექტი. ჩვეულებრივი, რიგითი გაგებიდან გადავდივართ უჩვეულო, არასტანდარტული მნიშვნელობის ველში, სადაც იხსნება კოდი, როგორც ავტორის კონცეპტუალური ჩანაფიქრი და ახალი ესთეტიკური შინაარსი.

ლიტერატურული შინაარსის გარდა, „ვეფხისტყაოსნის“ პერსონაჟთა სახელებს უკავშირდება ზოგიერთი ლინგვისტური ხასიათის მოვლენა, რომლებიც წარმოაჩენს აღმოსავლური ცნებისადმი ქართული ენის მიმართების სპეციფიკას. კერძოდ, ბგერების ფონეტიკური აღქმისა და გადმოღების წესს, რომელშიც მჟღავნდება ქართული ენის შინაგანი თავისებურება.

ამრიგად, „ვეფხისტყაოსნის“ პერსონაჟთა სახელების ეტიმოლოგიის კვლევა საგულისხმო შედეგებს იძლევა. მათი განზოგადებით შეიძლება საინტერესო დასკვნების მიღება. გამოიკვეთება ორი მიმართულება: ერთი მხრივ, რუსთაველის პოეტური აზროვნების თავისებურება და, მეორე მხრივ, ქართული და აღმოსავლური ენების ისტორიული ურთიერთმიმართებანი.

ენის კორპუსის ბაზაზე ჩატარებული კვლევების მნიშვნელობა ჰუმანიტარულ მეცნიერებებში

თამარ ლომაძე

*კავკასიის უნივერსიტეტი, ასოცირებული პროფესორი
საქართველოს საპატრიარქოს წმიდა ანდრია პირველწოდებულის
სახელობის ქართული უნივერსიტეტი*

საკვანძო სიტყვები: ენის კომპიუტერიზაცია, კორპუსის ლინგვისტიკა, კორპუსზე დაფუძნებული კვლევები, ქართული ენის ეროვნული კორპუსი

კომპიუტერული მეცნიერებების განვითარებამ კომპიუტერის ყველა სფეროში გამოყენების მოთხოვნილება წარმოშვა. მე-20 საუკუნის მეორე ნახევრიდან დაიწყო აქტიური მუშაობა ბუნებრივი ენის ტექნოლოგიებზე, რაც კომპიუტერული მეცნიერებებისა და ხელოვნური ინტელექტის კვლევის საგანს წარმოადგენს, კერძოდ, ეს მიმართულება იკვლევს ბუნებრივი ენის დიდი რესურსების კომპიუტერში შეყვანისა და დამუშავების პროცესს.

1980-იანი წლებიდან კი უკვე იწყება ენის კომპიუტერიზაციის ალგორითმების შექმნა, რამაც ლინგვისტიკაში ახალი მიმართულება გააჩინა. შეიქმნა დიდი მოცულობის ტექსტუალური მასალის დამუშავების საშუალებები. დაიწყო ტექსტების კორპუსების შედგენა, რასაც მოყვა კორპუსის ენობრივი ანალიზატორებით კვლევის საშუალების გაჩენა. ამ მეთოდის მთავარი ღირსება მდგომარეობს მის შესაძლებლობაში ვანარმოთ კვლევები საკმაოდ ვრცელ მასალაზე დაყრდნობით, რის დამუშავებასაც ადამიანი ან საერთოდ ვერ შეძლებდა, ან დიდი დროს მოანდომებდა. ეს

ყველაფერი კი უზრუნველყოფს მეცნიერული დასკვნების საიმედოობის და ობიექტურობის ხარისხის ზრდას.

მოსხენებაში შევეცდებით მიმოვიხილოთ ის შესაძლებლობები, რასაც კორპუსის კვლევა გვთავაზობს როგორც ლინგვისტიკაში, ისე სხვა მეცნიერებებში. იქედან გამომდინარე, რომ საქართველოში კორპუსზე დაფუძნებული კვლევების რაოდენობა ცოცხალი ვეცდებით კორპუსის შესაძლებლობების გამოვლენას საერთაშორისო სამეცნიერო გამოცდილების დემონსტრირებით. ასევე, მიმოვიხილავთ მსოფლიოს ნამყვან კორპუსებს, მეზობელი ქვეყნების მიერ ჩატარებულ სამუშაოებს ამ მიმართულებით და ჩვენს ქვეყანაში არსებული კორპუსების პოტენციალს. განვიხილავთ საქართველოში ამ მომენტისათვის არსებულ კორპუსებს და ვისაუბრებთ, თუ რამდენად მნიშვნელოვანია ქართული ენის ეროვნული კორპუსის არსებობა ქვეყნისთვის. ვაჩვენებთ, თუ რა კვლევების ჩატარების შესაძლებლობას გვაძლევს ჩვენს ქვეყანაში დღესდღეობით არსებული კორპუსები.

ის, რომ კორპუსების შექმნა დიდ დროს მოითხოვს, შეიძლება ამ მეთოდის ნაკლებად გამოყენების მიზეზიც იყოს. მაგრამ, შესაძლებელია მცირე ზომის კორპუსების შექმნა და კორპუსის ანალიზატორის ფუნქციებში უკეთ გარკვევა, რაც კიდევ უფრო საინტერესოს გახდის ჩვენს კვლევებს.

ვფიქრობთ, რომ სამეცნიერო წრეებში არსებული ინტერესის ნაკლებობა კორპუსის, როგორც კვლევის ერთ-ერთი მეთოდის მიმართ, აიხსნება ამ სფეროზე არსებული ინფორმაციის სიმცირით. ცხადია, რომ ენობრივი კორპუსის შექმნა დიდ ფინანსურ რესურსებთანაა დაკავშირებული. თუმცა, ეს ფაქტორიც დაძლევადა, თუკი მოხდება ჩვენი მხრიდან ამ საქმიანობის განვითარების ხელშეწყობა, იმის გაცნობიერება, რომ ეს შეიძლება წარმოადგენდეს არა მხოლოდ ლინგვისტიკის, არამედ ჰუმანიტარული, სოციალური და ბევრი სხვა მიმართულების მეცნიერების განვითარების ერთ-ერთ მთავარ წინაპირობას.

ლინგვისტიკა და სტრუქტურული პოეტიკა: ოთარ ჭილაძის ლექსის „შენა ხარ ჩემი ჯილდოც“ სტრუქტურული ანალიზი

ანა გოგოლაძე

ივანე ჯავახიშვილის სახელობის თბილისის სახელმწიფო

უნივერსიტეტი

ბაკალავრიატი, მე-3 კურსი

საკვანძო სიტყვები: სტრუქტურული ანალიზი, პოეტიკა, პოეზია

ნაშრომის მიზანია გაირკვეს, თუ რა მიმართებები არსებობს ჰუმანიტარული მეცნიერების ორ დარგს – ლინგვისტიკასა და პოეტიკას შორის, ასევე, ამ ორი მიმართულების ურთიერთკავშირებსა და თეორიულ საფუძვლებზე დაყრდნობით გამოიკვეთოს კონკრეტული ტექსტის – ოთარ ჭილაძის ლექსის „შენა ხარ ჩემი ჯილდოც...“ – სტრუქტურული მახასიათებლები და თავისებურებები.

მსჯელობა ეფუძნება რომან იაკობსონის ნაშრომს „ლინგვისტიკა და პოეტიკა“ (resp. „გრამატიკის პოეზია და პოეზიის გრამატიკა“), სადაც ავტორი გრამატიკულ პარალელიზმებზე მსჯელობისას გვთავაზობს მორფოლოგიური და სინტაქსური კატეგორიების მეშვეობით პუშკინის რამდენიმე პოეტური ტექსტის სტრუქტურულ ანალიზს. იგი ხაზს უსვამს გრამატიკულ ფორმათა კონტრასტებს, განიხილავს როგორც მორფოლოგიურ (არსებით, ზედსართავ, რიცხვით და ნაცვალსახელებს), ისე სინტაქსურ ერთეულებს, გვიჩვენებს, თუ რა კავშირია ლექსის რითმულ აგებულებასა და გრამატიკულ კატეგორიებს შორის. ასევე, ბრუნვათა პარადიგმის დამონმებით, განსხვავებული ბრუნვებისა თუ ერთი ბრუნვის კომბინატორულ მნიშვნელობების მონაცვლეობათა გამოვლენით, ახერხებს პოეტურ ტექსტში ავტორის სათქმელის გამოკვეთას.

ოთარ ჭილაძის ლექსის წარმოდგენილი ანალიზი არის მცდელობა გრამატიკული სტრუქტურების გამოვლენით გაირკვეს, თუ რა ენობრივ ფორმებს ეფუძნება პოეტური ტექსტი, აჩვენოს, ზოგადად და ამ კონკრეტულ შემთხვევაში, რა სტილური მახასიათებლებები გვხვდება პოეტის შემოქმედებაში. მსგავსი ან კონტრასტული სტრუქტურების ნიშნის მიხედვით მეტყველების ფორმაცვალებადი და ფორმაუცვლელი ნაწილებისა და გრამატი-

კული კატეგორიების (რიცხვი, ბრუნვა, დრო, ასპექტი, კილო, გვარი, აბსტრაქტული და კონკრეტული სიტყვათა კლასები, პირიანი და უპირო ზმნური ფორმები, განსხვავებული სინტაქსური კონსტრუქციები) მონაცვლეობით როგორ აიგება პოეტური ტექსტი და როგორ იქცევა გრამატიკულ მნიშვნელობათა სიმეტრიული გამეორება პოეტურ ხერხად (მაგალითად, ნაცვალსახელებიდან გვხდება ოთხჯერ I პირის კუთვნილებითი ნაცვალსახელი და ორჯერ II პირის აღმნიშნელი პირის ნაცვალსახელი. აქ დატვირთვა მოდის პირველი და მეორე პირის გამომხატველ „ხარ“ და „ვარ“ ზმნურ ფორმებზე. კომპოზიციურ რკალს სწორედ „შენ“ და „ჩემი“ ნაცვალსახელების გარშემო შემოკრებილი სიტყვები ქმნიან. „შენ“ ნაცვალსახელი ყოველთვის ტაეპის პირველ პოზიციას იკავებს, ეს კი, გარკვეულწილად, ხაზს უსვამს იმ ფაქტს თუ რამდენად მნიშვნელოვანი და მთავარია ამ ნაცვალსახელში ნაგულისხმები არსებითი სახელი, ანუ, სამშობლო). ასევე, ლექსში დაფიქსირებული გრამატიკული სტრუქტურების ანალიზის საფუძველზე დგინდება, თუ როგორ გამოიყენება ხელოვნების ნაწარმოებში (პოეტურ ტექსტში) მხატვრულ საშუალებათა ტრადიციული ფორმები ახალი მიზნებისთვის.

თვალს თუ გავადევნებთ თემის განვითარებას კვანძის შეკვრიდან მის გახსნამდე, რომელიც ვლინდება გრამატიკული კატეგორიების, განსაკუთრებით ნაცვალსახელებისა და ზმნიზების, გამოყენებაში, აღმოვაჩინოთ, რომ ლექსი აგებულია შემდეგ პრინციპზე: საპირისპირო ლინგვისტური ფორმების ურთიერთმონაცვლეობასა და კონტრასტული დაპირისპირებით ამაღლებული ემოციური ფონის შექმნაზე. მოცემული ლექსის სტრუქტურული ანალიზის საფუძველზე ვასკვნი, რომ გრამატიკული ერთეულები კარგად გამოკვეთენ ტექსტის თავისებურებებს, შესაძლებელია კონკრეტული მნიშვნელობის მქონე სიტყვამ პოეტურ ფორმად ქცევისას თავისი კონოტაცია დაკარგოს და საბოლოოდ მივიღოთ ასეთი სურათი – ენობრივი ნიშანი კონტექსტში პოულობს საკუთარ შინაარსს.

რიცხვთა სიმბოლური დატვირთვა „ვეფხისტყაოსანში“: 5,
7, 12

გაბრიელ თავაგური
საქართველოს საპატრიარქოს წმიდა ანდრია პირველწოდებულის
სახელობის ქართული უნივერსიტეტი
დოქტორანტი, 1-ლი კურსი

საკვანძო სიტყვები: ციფრი, სიმბოლიკა, ფოლკლორი, რელიგია

ვახტანგ კოტეტიშვილი 1934 წელს გამოცემულ „ხალხური პოეზიის“ პირველ ტომში „იავ-ნანაზე“ საუბრისას განსაკუთრებულ ყურადღებას რიცხვ შვიდზე ამახვილებდა და სწორედ ამ რიცხვში ეძიებდა ხსენებული ლექსის უკიდევანო საკრალური მითოლოგიის გასაღებს; ბაბილონში (შუმერების კულტურა) რიცხვი ხუთი ზეციური ქვეყნის (სიმბოლო: მზე, ფუნქცია: სიკეთის განვრცობა), ხოლო შვიდი კი ქვეციური სამყაროს რიცხვად მიიჩნეოდა (სიმბოლო: მთვარე, ფუნქცია: საზოგადოებისათვის ზიანის მოტანა). ეს უკანასკნელი, შესაძლოა, დადებითი ფუნქციის მატარებელ საღმრთო რიცხვადაც ტრანსფორმირებულიყო მზის მოძღვრების მიხედვით. მაშასადამე, მთვარის (7) ბოროტების კლანჭებისაგან ხსნის ძალით იმკობოდა მზე (5). აქედან იღებს სათავეს „შვიდი ავი სული“, მათგან მომდინარეობს ყოველგვარი უბედურება და სენი, მათივე გავლენით მთვარე ყოველ თვე ბნელდება; ხალხი ეპილეფსიასა და გულყრას დღესაც ახალ მთვარეს უკავშირებს და ამ კუთხით საგულისხმოა ისიც, რომ მთვარე 1 თვეში 4 ფაზას ასრულებს, ხოლო თითოეული ფაზის შესრულებას კი 7 დღე ანდომებს.

ქართულ იავ-ნანაში ნახსენები შვიდი ბატონი და-ძმანი საკმაო სიახლოვეს ნახულობს ბაბილონურ შვიდ ავ სულთან, რომელთაც ავადმყოფობა შეაქვთ ყველა ოჯახში და ეს სასიმღერო ფორმულები რეცეპტია მათი ავი გავლენის ასაცდენად.

ნიშანდობლივია, ნესტანი თხრობაში მხოლოდ მაშინ შემოდის, როდესაც ის უკვე 7 წლისაა, ე.ი. პოემაში მასზე მანამდე არაფერია ნათქვამი, ამრიგად, ჩვენთვის უცნობია ნესტან-დარეჯანის სახე 7 წლამდე ასაკში (ტარიელი უყვება ავთანდილს: „შვიდისა წლისა შეიქნა ქალი წყნარი და ცნობილი...“). თუ ნესტანი შვიდი

ნლის ასაკში გაიცნო მკითხველმა, ტარიელი პოემის შინაარსში, როგორც პერსონაჟი და მოქმედი პირი, სწორედ მაშინ იჭრება, როდესაც ის 5 წლის გახლავთ („მე ხუთისა წლისა ვიყავ, დაორსულდა დედოფალი...“). მაშ, რიცხვების საშუალებით რუსთაველმა ფარულად გვამცნო, რომ ნესტანი მთვარე და აქედან გამომდინარე ქვეციური ქვეყნის შვილი, ხოლო ტარიელი მზე და ზეციური ქვეყნის შვილი გახლდათ. ისინი ზუსტად მთვარისა და მზის მეტაფორებით შემოდიან „ვეფხისტყაოსნის“ ნარატივში და ასე გვაცნობს ავტორი ჯერ კიდევ ჩვენთვის უცნობ პერსონაჟებს. ამგვარი ახსნით, ნესტანის მშობლები გაიაზრებიან ქვეციური ქვეყნის მბრძანებლის მსახურებად, რადგანაც მათ დაჰბადეს მთვარე და მთვარის დამბადებელი ან თვით მთვარეა, ან კიდევ მისი განმადიდებელი. ფარსადანმა თავისი შვიდი წლის ქალიშვილი კოშკში გამოკეტა, რაც უთუოდ უნდა გავიგოთ, მამის მხრიდან ნესტან-დარეჯანის ბოროტების ღმერთისათვის შეწირვის რიტუალად, რისთვისაც საჭირო იყო მომავალი დედოფლის საზოგადოებისაგან იზოლირება. სავარაუდოდ, **7 ავ სულს** ბავშვზე ნეგატიური გავლენის მოხდენა **7 წლის** ასაკის ჩათვლით შეეძლო, **8 წლისაზე** მისი მოქმედება აღარ ვრცელდებოდა, ე.ი. **მერვე ელემენტი ხსნის ჯადოს და იმარჯვებს მაგიაზე**. ჩანს, ნესტანის მშობლებმა უწყოდნენ ტარიელის „მზეობა“ და ამიტომაც უკეტავდნენ ნესტან-დარეჯანამდე მისასვლელ გზას პროტაგონისტს; მხოლოდ **ტარიელს** (მზეს) შეეძლო **ნესტანის** (მთვარის) ბოროტების კლანჭებისაგან ხსნა, სწორედ მას ეპყრა ხელთ ის ძალა, რომელიც დედოფლობას ჩამოცილებულ უმშვენიერეს ქალს უბედობას ბედნიერებით შეუცვლიდა და ინდოეთის სამეფოში სამართლიანობას აღადგენდა. ტარიელზე მოქმედებს შვიდი ავი სული, რადგან ის ცხოვრობს **ერთ სამეფოდ გაერთიანებულ შვიდ სამეფოში**; ამის გამო მას ახალი მთვარის (ნესტანის) დანახვაზე გული მისდის. იცით, სარიდანმა თავისი **ერთი** სამეფო **6** სამეფოს განმგებელ ფარსადანს აჩუქა **(6+1=7)**. ფაქტობრივად, **ავთანდილი** ტარიელისათვის **მერვე ელემენტს** წარმოადგენს და სავსებით სამართლიანია პროფ. ზურაბ კიკნაძის დასკვნა, როდესაც ის ამბობს, რომ ავთანდილი ტარიელს ბრძნად მიევლინა და მან იხსნა იგი უანდრეზო ხანიდან. ტარიელის ნაწილიანობას (ნახევარღმერთობას) წარმოაჩენს რიცხვი თორმეტი, რასაც უკვე პოემის დასასრულს თავად ნესტან-და-

რეჟანი გვიმუღავენებს ქაჯეთიდან ტარიელისადმი მიწერილ წერილში: „მზე უშენოდ ვერ იქნების, რადგან შენ ხარ მისი წილი...მუნა გნახო, მადვე გსახო, განმინათლო გული, ჩრდილი“. ჭაბუკში ორმაგი ბუნება, რომ ის ღვთის დანაბადია, პოემის დასაწყისშივე დაილანდება, ვინაიდან მან უწყის ის დაუნერელი კანონი და სამრისხველო მიჯნა, რომლის იქით სისხლის ღვრის გაგრძელება უმძიმეს ცოდვად და ღვთიური წესრიგის დარღვევად ითვლება. ამ კანონის მიხედვით იკრძალება **12-ზე** მეტის მოკვლა. არსებობს თქმულება, რომლის მიხედვითაც **18** ჯიხვის (**ე.ი. 12-ზე მეტის**) მკვლელი მონადირე ბუნების უძლეველმა და სამართლიანმა ძალამ სასტიკად დასაჯა, ხეობის გასასვლელი კარი კლდით ჩაუკეტა და ასე სრულ მარტოობაში, კაცთაგან მოწყვეტილი, ველური ბუნების უმკაცრეს პირობებში ტრაგიკულად აღესრულა.

რიცხვთა სიმბოლიკაში ერთობ საპატიო ადგილს კოსმიური ჰარმონიის განმსახიერებელი ციფრი თორმეტი იკავებს: დღელამის **12-საათიანი** ციკლი, წელიწადის **12 თვე**, ზოდიაქოს **12 ნიშანი**. საფიქრებელია, მეცამეტის მოკვლა ღვთის მოკვლას ნიშნავდა და არაა აუცილებელი, რომ ამ ღმერთში მიანცადამინც ქრისტე განვჭვრიტოთ, შეიძლება იყოს წარმართებისაც! გულმდულარე ტარიელმა დახოცა როსტევანის **12** გამორჩეული რაინდი, მაგრამ ავთანდილისა და როსტევანის დანახვაზე ის უმალ გაუჩინარდა, ანუ მათ ზიანი აღარ მიაყენა. ხალხური კოდექსის ამ საკრალური ცოდნის კვალი ამკარაა „ვეფხისტყაოსანში“: „ათჯერ ოცი“ ნადირის მოკვლა ავტორს ათქმევინებს – „დახოცეს და ამონყვიდეს, ცათა ღმერთი შეარისხეს“. როსტევანმა დახოცილი ნადირის დათვლა **12 მსახურს** დაავალა, და ესეც არაა შემთხვევითი. სამართლიანია ამგვარი ვარაუდის დაშვება: პოემაში ტარიელის დედა იმიტომ არ ფიგურირებს, რომ ტარიელის დედა მზე გახლდათ. ვფიქრობთ, შენიშნული გარემოება აიხსნება მომავალი ამბის წინასწარ გაუცხადებლობის მოტივით, რადგან თუ ტარიელი მზის ღმერთის შვილი იყო, ის აუცილებლად დაიხსნიდა თავის სატრფოს და ამგვარად, რუსთაველი თავიდანვე დაუკარგავდა პოემას მთელ ინტერესს. მიგვაჩნია, „ვეფხისტყაოსანი“ არის პირველი დეტექტიური ჟანრის ქართული ნაწარმოები საკმაოდ დაძაბული სიუჟეტით.

დავინახეთ, მართლაც უსაზღვრო მითოსური რწმენა-წარმოდგენები იმალება რიცხვებს (5, 7, 12) მიღმა და ამიტომაც მათი წარმოჩენა ოდენ რითმის შემქმნელ ელემენტებად, დაჰფარავს იმ ღრმა იდეას, რისი თქმაც სურდა ავტორს ამგვარი ენიგმატური ხერხით. ეს და კიდევ მრავალი დაადასტურებს იმ უტყუარ ფაქტს, რომ თვითონ ნაწარმოები გაჟღენთილია ქართული თუ მსოფლიო ფოლკლორის უღრმესი პლასტებით.

პლატონის გამოქვაბულის ალეგორიის ანარეკლი „ვეფხისტყაოსანში“

გიორგი კახიშვილი

ივანე ჯავახიშვილის სახელობის თბილისის სახელმწიფო

უნივერსიტეტი

ბაკალავრიატი, მე-2 კურსი

საკვანძო სიტყვები: პლატონი, რუსთაველი, სახელმწიფო, გამოქვაბულის ალეგორია, „ვეფხისტყაოსანი“

რუსთაველის ანტიკურ კულტურასთან მიმართებაზე საუბრისას პირველი ავტორი, რომელიც ნებისმიერ მკვლევარს აგონდება, არის პლატონი. ამის უპირველესი მიზეზი, ალბათ, პოემაში ავტორის მიერ პლატონის, როგორც ერთ-ერთი ფილოსოფიური სიბრძნის ავტორის, დამონმებაა. პლატონისა და რუსთაველის ურთიერთმიმართებაზე არაერთი მეცნიერის (შალვა ნუცუბიძე, ელგუჯა ხინთიბიძე, ზაჩანა ბრეგვაძე და ა.შ.) მნიშვნელოვანი სტატია თუ მონოგრაფია დაწერილა. ვერავინ უარყოფს იმას, რომ „ვეფხისტყაოსანში“ ბევრია პლატონური ელემენტი. მეტიც, ზოგიერთი მეცნიერი რუსთაველს სულაც პლატონისტად აცხადებდა. პლატონისა და რუსთაველის მსოფლმხედველობათა სიახლოვე არც უცხოელ მკითხველებსა და მკვლევრებს გამოჰპარვიათ. ცნობილი ინგლისელი მეცნიერი და ბრიტანეთის სამეფო აკადემიის წევრი მორის ბოურა „ვეფხისტყაოსნის“ პროლოგის ერთ-ერთი სტროფის განხილვისას წერს: „პლატონური ჰანგი უკვე აშკარაა და შემდეგ ჩვენ ვხედავთ, თუ რა სისავსით შეუთვისებია პლატონური

თვალსაზრისი რუსთაველს... ბერძნული პლატონიზმი უთუოდ იყო მისთვის ერთ-ერთი წყაროთაგანი“.

პლატონის მთარგმნელი და კომენტატორი, ბაჩანა ბრეგვაძე მონოგრაფიაში „პლატონი და რუსთაველი“ უშუალოდ იმ ადგილებზე მიუთითებს, რომლებიც პლატონის გავლენით უნდა შექმნილიყო, ბოლოს კი დასძენს, რომ პლატონის ფილოსოფია რუსთაველის მსოფლმხედველობის მთავარი დასაყრდენია.

მიუხედავად პლატონისა და რუსთაველის ურთიერთმიმართების მრავალმხრივი კვლევისა, არც ერთ მეცნიერს არ აღუნიშნავს პლატონის „სახელმწიფოში“ მოთხრობილი გამოქვაბულის ალეგორიის იდეისა და მოტივების არსებობის ფაქტი რუსთაველის პოემაში. გამოქვაბულის ალეგორია პირველად სახელმწიფოს მეშვიდე წიგნში გვხვდება. ეს არის ალეგორიულად მოთხრობილი გზა უმეცრებიდან ფილოსოფოსობამდე. ალეგორია ფილოსოფოსთა ფუნქციებისა თუ მნიშვნელობის განმარტებასაც მოიცავს. ზემოხსენებული გზა, რომელსაც პლატონი აღწერს, ძლიერ ჩამოჰგავს ავთანდილის გზას, არაბეთში არსებული ვითარება კი მოგვაგონებს პლატონის მიერ ალეგორიულად აღწერილ გამოქვაბულის მდგომარეობას. ავთანდილის ანდერძში გვხვდება შემდეგი სტრიქონი: „თვალთა ტურფა საჭვრეტელი უცხოდ რადმე ეშვენებს“.

ტრადიციული განმარტებებით, „ტურფა საჭვრეტელი“ ტარიელს მიემართება, რაც, ჩემი აზრით, არ არის სწორი. ანდერძში ავთანდილის მიერ ჩამოყალიბებული თითოეული მიზეზი ტარიელთან წასვლისა ზნეობრივ-მორალურია. ასეთ პირობებში, რა თქმა უნდა, მოულოდნელია წასვლის ერთ-ერთ მიზეზად ტარიელის „ტურფა საჭვრეტობის“, ანუ გარეგნული სილამაზის დასახელება. ვფიქრობ, ტურფა საჭვრეტელში იგულისხმება ის ობიექტური რეალობა, რომელიც ავთანდილმა არაბეთიდან (გამოქვაბულიდან) გასვლის შემდეგ აღმოაჩინა და რომლის გარეშე სიცოცხლეც აღარ შეუძლია („მე ვით გავძლო უმისობა“).

მოსხენებაში აღვნიშნავ დეტალებს, რომლებითაც პლატონის გამოქვაბულის ალეგორია და „ვეფხისტყაოსნის“ ცალკეული ეპიზოდები ძლიერ ჰგვანან ერთმანეთს და ვეცდები, არგუმენტირებულად დავამტკიცო მოსაზრების მართებულობა.

შვიდიანის სიმბოლური დატვირთვა ლიტერატურაში

მარიამ რაქვიაშვილი

ივანე ჯავახიშვილის სახელობის თბილისის სახელმწიფო

უნივერსიტეტი

ბაკალავრიატი, მე-2 კურსი

საკვანძო სიტყვები: ციფრი, სიმბოლიკა, ფოლკლორი, რელიგია

სიმბოლდრამის მიხედვით, ციფრი შვიდი ხასიათდება სამყაროს უნივერსალური იდეით; 7 მუსიკალური ნოტი, 7 კვირის დღე და მაგიური შვიდეული, რომელიც განსაზღვრავს ადამიანის მეხსიერებას, თუმცა მხოლოდ ეს როდია.

შვიდიანი უძველესი დროიდან სრულყოფისა და სიმშვიდის რიცხვია. შვიდდღიანი კვირა ჯერ კიდევ ძველმა ქალდეველებმა შემოიღეს და მალე დროის განზომილებად იქცა მცირე აზიისა და ახლო აღმოსავლეთის ბიბლიურ სივრცეში, სადაც მტკიცდებოდა ღმერთის მიერ მოსესთვის ბოძებული კანონები. დაბადების წიგნის მიხედვით ღმერთმა ქვეყნიერების შექმნას შვიდი დღე მოანდომა, დასვენების დღის, შაბათის ჩათვლით. წმინდა იოანეს გამოცხადებაში ნახსენებია შვიდსანთლიანი შანდალი, ხოლო ძველ აღთქმაში რიცხვი შვიდი სამოცდაჩვიდმეტჯერ არის ნახსენები. ქრისტიანული ლოცვა „Pater Noster“ („მამაო ჩვენო“), შედგება შვიდი ვედრებისგან უფალი ღმერთის მიმართ (მათ 6:9-13). იოანე ღვთისმეტყველი თავისი აპოკალიფსით მიმართავს აზიის შვიდ ეკლესიას, ეფესოს, სმირნის, პერგამოს, თიატირას, სარდესის, ფილადელფიის და ლაოდიკიის ეკლესიებს. მათე მახარებელი აღნიშნავს გულმონყალების შვიდ ვალდებულებას: მშიერთა დაპურება, მწყურვალთა სმევა, შიშველთა შემოსვა, უცხოთა შევრდომა, სნეულთა მიხედვა, პატიმართა მოკითხვა, მიცვალებულთა დამარხვა. ქრისტიანისთვის შვიდი მომაკვდინებელი ცოდვა და მათი წამალი – შვიდი სათნოება: ამპარტავნება-სიმდაბლე, ანგარებამონყალება, სიძვა-უმანკოება, მრისხანება-სიმშვიდე, ნაყროვანება-მარხულობა, შური-სიყვარული, სასონარკვეთილება-სასოება. ქრისტეს მიერ დანესებულია ახალი აღთქმის შვიდი საიდუმლო: ნათლისღება, მირონცხება, ზიარება, სინანული, ზეთის კურთხევა, ქორწინება, მღვდლობა. არსებობს სულიწმიდის შვიდი ნიჭი:

შიში ღვთისა, ღვთისმსახურება, ძლიერება, ზრახვა, მეცნიერება, გულისხმიერება, სიბრძნე. შვიდიანს განსაკუთრებული მნიშვნელობა ენიჭება იოანე ღვთისმეტყველის გამოცხადებაში: აზიის შვიდი ეკლესია, რისხვის შვიდი თასი შვიდი ბეჭდით დაბეჭდილ წიგნში, კრავი შვიდი რქით და შვიდი თვალით, შვიდი ანგელოზი საყვირებით, წითელი გველეშაპის შვიდი თავი და შვიდი ჯილა. ლუკას სახარებაში ნახსენებია „მარიამი, მაგდალელად წოდებული, რომლისგანაც შვიდი ეშმაკი გავიდა“.

საინტერესოა, შვიდიანის სიმბოლური დატვირთვა როგორ აისახა ლიტერატურაში, რასაც განვიხილავ უძველესი აქადური ძეგლის – „გილგამეშიანისა“ და რუსთაველის „ვეფხისტყაოსნის“ მაგალითზე. შევეცდები, ყველა მაგალითის ახსნა და ინტერპრეტაცია წარმოვადგინო.

მაგალითად, „გილგამეშიანში“ ურუქი უპირატესად ქალღმერთის ქალაქია. შუმერულ ეპოქაში ამ ქალღმერთს ინანა ერქვა, „ცის დედოფალი“; ურუქში იდგა მთელი შუმერისთვის სათაყვანო ტაძარი ე-ანა – „ციური სახლი“, სადაც, თქმულების თანახმად, ენმერქარის აფქალს ანუ ბრძენკაცს, ერთ-ერთს იმ მითოსურ შვიდ ბრძენთაგანს, ჩვენი ეპოსის პროლოგში რომ არიან ნახსენები.

ეპოსის ბოლოშიც კია ნახსენები ეს საკრალური ციფრი; პრეისტორიული შვიდი ბრძენკაცის ღვანლმა უშორესი წარსული ანმცოსთან დააკავშირა:

„იქნებ გამომწვარი არ იყოს აგური,
იქნებ შვიდ ბრძენკაცს ლიბო არ ჩაედოს!“

ყველაზე საინტერესო მაინც ისაა, რომ მიუხედავად იმისა, რომ შუამდინარულ სამყაროშია სისავსის, სრულყოფილების სიმბოლო 7, ქართულ მწერლობაში, კერძოდ, „ვეფხისტყაოსანში“ აქტიურად გვხვდება: „ამად რომე შეცოდება შვიდ-გზით თქმულა შესანდობრად“; „ჰგვანდნენ შვიდთავე მნათობთა, სხვადმცა რისად ვთქვა მე რად“ და სხვა, რის უკეთ წარმოჩენასაც ემსახურება ჩემი თემა.

ზღაპარი, როგორც მეტატექსტი და მისი რეფლექსია თანამედროვე რომანში

ნინო მალუტაშვილი

ივანე ჯავახიშვილის სახელობის თბილისის სახელმწიფო

უნივერსიტეტი

მაგისტრატურა, მე-2 კურსი

საკვანძო სიტყვები: შედარებითი ანალიზი, რეფლექსია, მეტატექსტი, დიალოგიზმი, ჰეტეროგლასია

ჟანრები თანაარსებობს და ეს სრულიად ბუნებრივი მოვლენაა ლიტერატურასა და, ზოგადად, ხელოვნებაში. ასევეა ზღაპრის შემთხვევაშიც, მაგალითად, ზოგიერთ ზღაპარში დაკონკრეტებულია მოქმედების ადგილი და ამის გამო ემსგავსება თქმულების ჟანრს. გარდა ამისა, არსებობს ისეთი ტექსტებიც, რომლებშიც რამე სასწაულის შესახებაა მოთხრობილი და ამის გამო იგი ლეგენდისა და ზღაპრის ჟანრის მიჯნაზეა. შესაბამისად, ჟანრები არა მხოლოდ ემიჯნება ერთმანეთს, არამედ თანაარსებობს და გააჩნია გადაკვეთის ნერტილები.

ჩვენს ნაშრომში სწორედ ზემოხსენებული ტიპის ლიტერატურულ მოვლენაზე ვისაუბრებთ, კერძოდ, ზღაპრისა და რომანის კავშირზე, როგორც ჟანრთა ურთიერთმიმართებაზე.

იმდენად, რამდენადაც ზღაპარი საუკეთესოდ გამოხატავს ხასიათს, მსოფლმხედველობას, შინაგან კულტურას, ერის ფსიქოლოგიას, შესაძლოა, იგი მოგვევლინოს რომანის მეტატექსტად. ამ შემთხვევაში გასათვალისწინებელია რომანისა და ზღაპრის ჟანრის სოციალური ხასიათი.

სწორედ რომანის სოციალურ ხასიათზე მიუთითებს რუსი ფილოსოფოსი და ლიტერატურათმცოდნე მიხეილ ბახტინიც, რომელიც *დიალოგიზმისა* და *ჰეტეროგლასიის* ცნებებს ამკვიდრებს და სიღრმისეულად განიხილავს რომანში არსებულ იდეოლოგიებს, როგორც ე.წ. „ხალხის ხმას.“

ჩვენს შეხედულებას ამყარებს შარლ პეროს (1628-1703) ცნობილი ზღაპრის „ლურჯწვერას“ სხვადასხვაგვარი გააზრება თანამედროვე მწერლებთან, კერძოდ, ამელი ნოტომსა და მაქს ფრიშთან. ჟანრული ურთიერთმიმართების საკითხის გარდა, ნაშრომში

ყურადღებას გავამახვილებთ შარლ პეროს „ლურჯწვერას“ შესაბამისობაზე ზღაპრის ჟანრის ზოგად, უნივერსალურ მახასიათებლებთან; რამდენად მასშტაბური კავშირები არსებობს დასახელებულ ტექსტებს შორის; რა ფორმით ვლინდება მე-17 საუკუნეში დაწერილი ზღაპარი, როგორც პირველწყარო, თანამედროვე მწერლების ტექსტებში.

შარლ პეროს „ლურჯწვერასა“ და ამავე დასახელების მოდერნისტული ტექსტების შედარებითი ანალიზის მიხედვით, დადგინდება განსხვავებულ ეპოქაში დაწერილ ლიტერატურულ ნაწარმოებებს შორის სტრუქტურულ-შინაარსობრივი კავშირების არსებობა-არარსებობის საკითხი.

„ხელმწიფის კარის გარიგების“ ეთნოგრაფიული ასპექტები

თამარ დიდუბაშვილი

საქართველოს ეროვნული მუზეუმი

ჰუმანიტარული მეცნიერებათა მაგისტრი, სპეციალობა – ისტორია

საკვანძო სიტყვები: ეთნოგრაფია, ისტორია, სამართალი, ხელმწიფის კარის გარიგება, დღესასწაულები

„ხელმწიფის კარის გარიგება“ წარმოადგენს სამართლის ძეგლს, რომელშიც საუბარია გაერთიანებული საქართველოს საზოგადოებრივ წყობაზე. ძეგლის ღირებულებას განსაზღვრავს მისი შინაარსის მრავალფეროვნება. იგი შეიცავს მნიშვნელოვან ინფორმაციას არა მხოლოდ საქართველოს სახელმწიფოს წესწყობილების შესახებ, არამედ გვაცნობს სამეფო კარის ყოფა-ცხოვრებასა და დარბაზობის წეს-ჩვეულებებს. თუმცა, ამჯერად ჩვენ ყურადღებას შევამჩნევთ ძეგლში დასახელებულ დღესასწაულებზე, იმ წეს-ჩვეულებებისა და რიტუალებზე, რომლებსაც სამეფო კარზე ასრულებენ ამ დღეობების აღსანიშნავად. საუბარია თუ როდის და რატომ სრულდებოდა ესა თუ ის რიტუალი, ვინ მონაწილეობდა მასში და რა ატრიბუტიკა იყო საჭირო ამ რიტუალთა შესრულებისთვის.

ძეგლის პირველ ორ მუხლში აღწერილია წელიწდის თავის დღესასწაული, ანუ ახალი წელი. ჩვენთვის საყურადღებოა ტექსტის შემდეგი ადგილი: „სალვინეთ წინ ქვე დასმენ მაღლა სკამითა, ტაბლას წინ დაუდგამენ და ველურის ტახის თავს მოხარშულს წინ დაუდგამენ.“ ქართული ყოფისთვის დამახასიათებელი იყო საახალწლოდ ღორის დაკვლა. საახალწლო სუფრაზე ღორის თავი მნიშვნელოვან ნაწილს წარმოადგენდა ამ დღესასწაულისა. აქედან გამომდინარე შეგვიძლია ვთქვათ, რომ ამ ჩვეულებას მისდევდნენ XIV საუკუნეში სამეფო კარზეც.

ძეგლში ასევე დასახელებულია კიდევ ერთი დიდი დღესასწაული ნათლისღება, რომელიც ტექსტში მოხსენიებულია როგორც „გაცხადება“. ეთნოგრაფიული მასალის მიხედვით, ნათლისღების დღესასწაულს სვანეთსა და ხევსურეთში სწორედ „გაცხადებას“ უწოდებენ. ტრადიციის თანახმად 19 იანვარს, ნათლისღების დღეს ხალხი ეკლესიაში მიდიოდა წირვაზე დასაწრებად, იქიდან კი ახლო მდებარე მდინარეზე, სადაც ხდებოდა წყლის კურთხევა.

„ხელმწიფის კარის გარიგებაში“ ნახსენებია ასევე აღდგომის, თევდორობისა და გიორგობის დღესასწაულები, რომლებიც მხოლოდ სახელწოდებით არის მოხსენიებული და მისი აღნიშვნის შესახებ ძეგლში ინფორმაცია არა მოგვეპოვება.

თევდორობის დღესასწაულის შემდეგ, ამავე მუხლში, საუბარია ერთი ჩვეულების/დღესასწაულის შესახებ, რომელიც სრულდება ლამპრებით. როგორც ტექსტიდან ირვევა, ამ დღეს მონადირეები მეფესა და სამეფო კარზე მყოფთ მიართმევენ ლამპრებს. საპასუხოდ მეფე და დედოფალი უბრძანებენ მოხელეებს, რომ მონადირეებს უბოძონ პური, ღვინო და საკლავი. ეს დღესასწაული თავისი რიტუალებით, თარიღითა და სხვა ელემენტებით წააგავს ლამპრობის დღესასწაულს, რომელიც აღნიშნება საქართველოს სხვადასხვა კუთხეში. სავარაუდოა, რომ ხელმწიფის კარის გარიგების მეოცე მუხლში საუბარია სწორედ ლამპრობის დღესასწაულზე, რაზეც რამდენიმე ფაქტი მეტყველებს.

პირველ რიგში ყურადღებას იპყრობს ის ფაქტი, რომ ლამპრობის დღესასწაული ნახსენებია თევდორობის შემდეგ. როგორც ვიცით, თევდორობა მოძრავი დღესასწაული და დიდმარხვის პირველი კვირის შაბათს აღინიშნება. ხოლო ლამპრობა, როგორც ექვთიმე კოჭლამაზაშვილი აღნიშნავს, თითოეულ კუთხეში სხვადა-

სხვა დროს ტარდებოდა და მას გააჩნია ნაირსახეობანი. გარდა 15 თებერვლისა, რომელიც მირქმის დღესასწაულთან არის დაკავშირებული, ლამპრობა ასევე აღინიშნება მეზვერისა და ფარისევლის კვირას, 2 და 3 თებერვალს, ყველიერის კვირას, დიდ ოთხშაბათს – ფშავში, ყველიერის პარასკევსა და დიდ ხუთშაბათს – მთიულეთში და სხვა. თუ გავითვალისწინებთ იმ ფაქტს, რომ ორივე დღესასწაული – თეოდორობაც და ლამპრობაც ადრე გაზაფხულზე სრულდება და მათგან ერთერთი მოძრავია, ხოლო მეორე სხვადასხვა დროს აღინიშნება, სრულიად შესაძლებელი ხდება ვიფიქროთ, რომ თევდორობის შემდეგ კვირაში ყოფილიყო ლამპრობა.

ტექსტის მიხედვით, მეფე და დედოფალი უბრძანებენ მონადირეებს მიართვან პური, ღვინო და საკლავი. როგორც სვანეთის ეთნოგრაფიული მასალიდან ირკვევა, ყოველ ლამპრობის დღესასწაულზე „სკარს“ ჰყავს მორიგე ოჯახი, რომელსაც თავისი ხარჯით გამოყავს საკლავი, სალოცავი პურები – „ლემზირები“ და ზედაშე (არაყი ან ღვინო). მეფის მიერ მონადირეთათვის ნაბოძები ძღვენის მსგავსება სრულიად ნათელია „სკარის“ მორიგე ოჯახის მიერ გაღებული შესანიშნავი.

დასასრულს მონადირეები: „ლამპარსა ანთებულსა მწარსა შეიდებენ, ეგრე მგრგვალსა დააბმენ“, ანუ მრგვალად, წრიულად დაამაგრებენ. შეიძლება პარალელი გავავლოთ იმ რიტუალთან, რომელსაც სვანეთში ლამპრობისას ასრულებენ. ოჯახის უფროსს მხარმარჯვნივ შემოტარებით გამოაქვს სახლიდან ლამპარი, რომელსაც ეზოს შუაში დაანთებს. შემდეგ, ოჯახის სხვა მამაკაცებსაც გამოაქვთ თავიანთი ლამპრები და ყველანი წინასწარ დადგენილი ადგილისაკენ მიდიან, სადაც ერთად შეკრებენ ლამპრებს და დიდ ცეცხლს ანთებენ. ზემოთქმულიდან გამომდინარე, შეიძლება ვარაუდი გამოვთქვათ, რომ ხელმწიფის კარის გარიგებაში, გარდა სხვა დღესასწაულებისა, აღწერილია ლამპრობის დღესასწაულიც, რაზეც მეტყველებს ქრონოლოგიური თანხვედრა, შესანიშნავი ძღვენის მსგავსება, ლამპრების ერთად თავმოყრის წესი და სხვა.

მიუხედავად იმისა, რომ „ხელმწიფის კარის გარიგება“ ძლიერ არის დაზიანებული, მუხლების თანმიმდევრობა არეული, რაც თავის მხრივ ართულებს ზოგიერთი მუხლის შინაარსის გაგებასა და მთავარი აზრის გამოტანას, მისი წყალობით ჩვენ მოგვეპოვება

უძვირფასესი ცნობები XIV საუკუნის საქართველოს სამეფო კარზე არსებული ვითარებისა. ამ ძეგლის მნიშვნელობაზე ის ფაქტიც მიუთითებს, რომ ასეთი შინაარსის ძეგლს ფეოდალური პერიოდის სხვა ქვეყნების ისტორია არ იცნობს. ეთნოგრაფიული კუთხით განსაკუთრებით საინტერესოა ის დღესასწაულები, რომლებიც დასახელებული და აღწერილია „ხელმწიფის კარის გარიგებაში“. როგორც ჩანს, ამ დღეობებს მრავალსაუკუნოვანი ისტორია აქვს და დღესაც აღინიშნება საქართველოში. დროთა განმავლობაში მათი აღნიშვნის წეს-ჩვეულებებმა გარკვეული სახეცვლილება განიცადეს, თუმცა არ დაუკარგავთ მთავარი იდეა/შინაარსი და წარმომავლობა. განსხვავებით ძეგლში დასახელებული სხვა დღესასწაულებისაგან, თევდორობა და ლამპრობა ლოკალურ დღეობად იქცა და დღესდღეობით მხოლოდ რამდენიმე სოფელშიღა აღინიშნება. მაგალითად, თევდორობა ტარდება ლაგოდეხის მუნიციპალიტეტის სოფელ ლელიანში. რაც შეეხება ლამპრობას, იგი მხოლოდ სვანეთის ხალხურმა ყოფამ შემოგვინახა. თევდორობასთან შედარებით, ლამპრობას უკეთ აქვს პირვანდელი სახე შემორჩენილი. დღესასწაულის აღნიშვნასთან დაკავშირებული წეს-ჩვეულებები და რიტუალები თითქმის მსგავსია შვიდი საუკუნის წინანდელი ლამპრობის დღეობის ელენემტებთან. აქვე უნდა აღინიშნოს, რომ მიუხედავად 2008 წლის აგვისტოს ომის შემდეგ კოდორის ხეობის სვანების ქვემო ქართლში ჩამოსახლებისა, მათ არ დაუვიწყებიათ თავიანთი წეს-ჩვეულებები და აქაც ატარებენ ლამპრობის სადღესასწაულო რიტუალს.

გამოყენებული ლიტერატურა

1. **აბაკელია 1991** – ნ. აბაკელია და სხვ. ქართულ ხალხური დღეობათა კალენდარი, 1991.
2. **ანთელავა 1983** – ი. ანთელავა, საქართველოს ცენტრალური და ადგილობრივი მმართველობა XI-XIII საუკუნეებში, თბ. 1983.
3. **გუჯეჯიანი 2010** – რ. გუჯეჯიანი, ქრისტიანული კულტურის როლი ქართული ეთნიკური კულტურის შექმნაში, საქართველოს ეთნოგრაფია/ეთნოლოგია, თბ. 2010.
4. **დოლიძე 1965** – ი. დოლიძე, ქართული სამართლის ძეგლები ტ. II, 1965.
5. **თაყაიშვილი 1920** – ექ. თაყაიშვილი, ხელმწიფის კარის გარიგება, 1920.

6. **კეკელიძე 1986** – კ. კეკელიძე, როდის გაჩნდა წმ. გიორგის კულტი საქართველოში, ეტიუდები ძველი ქართული ლიტერატურის ისტორიიდან, ტ. XIV, თბ., 1986
7. **კოჭლამაზაშვილი 1998** – ექ. კოჭლამაზაშვილი, ლამპრობის სულიერი შინაარსისათვის, რელიგია, თბ. 1998, №11-12.
8. **ნადარაია 1985** – მ. ნადარაია, თედორობა, კრებული „ლექსუმი“, მეცნიერებათა აკადემიის გამოცემა, 1985.
9. **ორბელიანი 1991** – სულხან-საბა ორბელიანი, ლექსიკონი ქართული, ტ. I, თბ. 1991.
10. **სუბელიანი 1992** – კ. სუბელიანი, ხელხური დღეობა ლამპრობა, გაზ. მადლი, თბ. 1992, №4
11. **სურგულაძე 1970** – ი. სურგულაძე, ქართული სამართლის ძეგლები, 1970.
12. **სურგულაძე 2017** – მ. სურგულაძეს რედაქტორობით, ცენტრალური და ადგილობრივი სამოხელეო წყობა შუა საუკუნეების საქართველოში [ენციკლოპედიური ლექსიკონი], კორნელი კეკელიძის სახელობის საქართველოს ხელნაწერთა ცენტრი, თბ. 2017.
13. **ჯავახიშვილი 1928** – ივ. ჯავახიშვილი, ქართული სამართლის ისტორია ნ. I. 1928.
14. **ჯავახიშვილი 1953** – ივ. ჯავახიშვილი, ქართველი ერის ისტორია, ტ.5, 1953.
15. **წმინდანთა ცხოვრება** – ტ. I, თბ. 2003

ხალხური ავეჯი ხევის ეთნოგრაფიულ სინამდვილეში XIX-XX სს. მიჯნაზე

ნუნუ ხარაიშვილი

*საქართველოს ეროვნული მუზეუმი, სიმონ ჯანაშიას სახელობის
საქართველოს მუზეუმი
საქართველოს ისტორიის მაგისტრი*

საკვანძო სიტყვები: ხალხური ავეჯი, ხის დამუშავების ტექნოლოგია, ორნამენტი, წეს-ჩვეულებები, თანამედროვე ხის ავეჯი

საქართველოს ისტორიის შესწავლისათვის ერთერთ უტყუარ და მნიშვნელოვან წყაროს მატერიალური კულტურის ძეგლები წარმოადგენენ, რომელთა შორისაა ქართული ავეჯი. ტყით

მდიდარი საქართველო ხის ავეჯის მრავალფეროვნებით გამოირჩევა. ქართველი ხალხის სამეურნეო ყოფის სპეციფიკურმა თავისებურებამ, ცხოვრების ხასიათმა, საქართველოში ხის დამუშავების მრავალწლიანმა დაკვირვებებმა და ტრადიციებმა ქართული ავეჯის დახვეწილი სახე შექმნა. მთამ ქართული ავეჯის უნიკალური სახეობები შემოგვინახა. აკად. ივანე ჯავახიშვილის მიერ შედგენილი კლასიფიკაციის მიხედვით, ხალხური ავეჯი შემდეგნაირად იყოფა: 1. დასაწოლი ავეჯი; 2. დასასხდომი ავეჯი; 3. სასერობო (ტაბლა-სუფრა) და 4. სათავსებელი (კიდობანი, სკივრი). ხევში გავრცელებული იყო და დღემდეა შემონახული ხალხური ავეჯის თითქმის ყველა სახეობა და მათი დამზადების საინტერესო ტრადიციები. ხის ჯიშებს მერქნის აგებულებისა და დასამუშავებლად ვარგისიანობის მიხედვით არჩევდნენ. ხის შეცნობა-გარჩევის საკითხი ძალიან მნიშვნელოვანი იყო. ოსტატები გარეგნული ნიშნებითაც კი ადვილად არჩევდნენ ადვილად და ძნელად დასამუშავებელ ხეებს. დასამუშავებლად „დავაჟკაცებულ“ ხეს არჩევდნენ, ხალხური გადმოცემით დაახლოებით 40-50 წლის ხე ითვლებოდა დავაჟკაცებულად.

ხევში დასაწოლი ავეჯიდან აღსანიშნავია მოწნული საწოლი და მისი ერთერთი ატრიბუტი თავსადები ხის სასათუმალი ანუ ბაცანკალი. საწოლი ავეჯისათვის უპირატესობა ენიჭებოდა ფიჭვის მასალას, ფიჭვის ხისგან დამზადებული ლოგინი სტუმრისათვის განკუთვნილი საპატიო საწოლი იყო. ძირითადად იყენებდნენ მოწნულ საწოლებს. როგორც ჩანს პრაქტიკული და მოსახერხებელი იყო წნული კედლები, რადგან ხელს უწყობდა ჰაერის მოძრაობას. მას თხილის ნერგით (წნელით) წნავდნენ, ქსოვა (წვნა) მარცხნიდან მარჯვნივ სრულდებოდა. საწოლებში ჩალას ან თივას აგებდნენ. საწოლის ერთ-ერთი ატრიბუტი იყო თავსადები ხის სასათუმალი ანუ ბაცანკალი. იგი შედგებოდა თავსადები ფიცრისა და ფეხებისგან. ბაცანკალზე იგებოდა რბილი სასათუმალი.

აღსანიშნავია ხევში გავრცელებული ზურგიან-გვერდებიანი სკამი, რომელსაც შეიძლება დეკორატიულიც ეწოდოს, რადგან ინტერიერის მორთვასაც ემსახურებოდა. მის განმასხვავებელ ნიშანს სკამის ზურგი წარმოადგენდა, რომელიც აუცილებლად ორნამენტირებული უნდა ყოფილიყო. ამგვარ სკამებს ძირითადად

სხვადასხვა ჯიშის ხისგან ამზადებდნენ – ზურგს ცაცხვისგან, ხოლო დანარჩენს კი ფიჭვისაგან.

კიდობანი ხალხური ავეჯის ერთ-ერთი უძველესი სახეობაა. მას ძველად სადღესასწაულო რიტუალის შესრულებისას თვალსაჩინო ადგილი ეკავა. ხევში შემორჩენილია სხვადასხვა დანიშნულების კიდობანი, რომლებიც ერთმანეთისგან ფორმისა და სიდიდის მიხედვით განსხვავდება (მაგ. სურსათის შესანახს – დიდი კიდობანი ჰქვია, ტანასცმლისას კი სატალავრე ანუ საბარგე კიდობანი, კიდობნურა და სხვა). კიდობნის ნაწილებს ხელოსანი ცალ-ცალკე ამზადებდა. პირველად დირე ანუ ფიცრების საჭერი ჩარჩო უნდა გაეკეთებინა და რაც მთავარია კარგად შეკრული უნდა ყოფილიყო.

ქართული ავეჯი ასევე გამორჩეულია თავისი შემკულობით. ტერმინის „ორნამენტი“ ნაცვლად კი ხევში იხმარებოდა – ნაჭრელი. ავეჯის ზედაპირის გაფორმებაში მულაენდება ოსტატის მხატვრული ნიჭი. მდიდარი ორნამენტითაა შემკული ხევში გავრცელებული ავეჯი, რომელიც შესრულების მანერითა და მხატვრული ხერხით სვანურ ორნამენტს წააგავს. ერთ-ერთ რთულ სახეობად სამკუთხედების ამოკვეთა ითვლებოდა, იგი წინასწარი მონახაზის მიხედვით სრულდებოდა. ხალხურ ავეჯზე მოცემული გამოსახულებები დაკავშირებულია ადგილობრივ სამყაროსთან, მათ რწმენა-წარმოდგენებთან. ორნამენტების უმრავლესობა მზის, მთვარის, ჯვრის გამოსახულებებია, ასევე ხშირადაა გამოყენებული ბორჯღალა, იშვიათად ადამიანისა და ცხოველების გამოსახულებები. გეომეტრიული ორნამენტები შექმნილია რელიგიური აზროვნების საფუძველზე. ორნამენტის ცენტრს წარმოადგენს წრეხაზი, რომელშიც ამოკვეთილია სამკუთხედები, ზოგჯერ არის ტალღოვანი ხაზები. ხალხური ავეჯს ჰქონდა სიმბოლური დანიშნულება რაც, ძველ ტრადიციებზე დამყარებულ ჩვეულებებზე მეტყველებს. იგი უკავშირდება ისეთ მნიშვნელოვან წეს-ჩვეულებებს, როგორცაა უფროსის პატივისცემა ოჯახში, უფროსი ქალისა და მამაკაცის ადგილი, ოჯახის წევრთა შორის ფუნქციითა განაწილება და სხვ.

ოჯახის წევრები დაბალ სკამებზე სხდებოდნენ (მკამი), საპატიო დასაჯდომ „სამარტო სკამზე“, რომელიც ხელშეუხებელი იყო მხოლოდ ოჯახის უფროსი მამაკაცი იჯდა, მას საუფროსო

ადგილი ეჭირა კერასთან – კერის თავში იდგა. იქვე კერის გვერდით იდგა უფროსი დიასახლისის საჯდომიც. მნიშვნელოვანი იყო ავეჯის განლაგება და ზოგიერთი ავეჯის ადგილიდან დაძვრა იკრძალებოდა კიდევ. ძველი მოხეური სახლი იყო გრძელი ორსართულიანი ხის შენობა. ავეჯი ძირითადად განლაგებული იყო საცხოვრებელი სახლის „შინაში“. ჭერი დაყრდნობილი იყო ბოძებზე და შუათანა ბოძს „დედაბოძს“ უწოდებდნენ. სახლის კედლებში გამოჭრილი იყო სარკმლები და დატანებული ჰქონდა თახჩები, რომლებშიც საოჯახო წვრილმანს ინახავდნენ. დედაბოძთან მოთავსებული იყო „ხარო“ – ქერის შესანახი ჭურჭელი. ასევე ქერის შესანახი იყო „აკო“, რომელიც ზემოდან იხდებოდა და ლამაზად იყო მოჩუქურთმებული. ხევში პურობისთვის სიფრო (სუფრა) იხმარებოდა. ოთხფეხა სიფრო იყო დაბალი და გრძელი.

ქართულ ხალხურ ავეჯს არ დაუკარგავს თავისი პრაქტიკული მნიშვნელობა. იგი მდიდარი მემკვიდრეობაა, რომელიც საჭიროებს გამოყენებასა და შესწავლას. გასათვალისწინებელია ტრადიციული ავეჯის დამზადების წესები, მასალისა და მისი თვისებების ხასიათი, ავეჯის ორნამენტის შესწავლა, ავეჯის ფორმების ლოგიკური არსი და ხალხის პრაქტიკული და ესთეტიკური მოთხოვნილება.

საქართველოს რეგიონებში დღეისათვის აქტუალურია ხის დამუშავებისა და ავეჯის დამზადების საკითხი. შემორჩენილია ტრადიციული ავეჯის ნარმოების რამდენიმე ცენტრი (ხევი, რაჭა, სვანეთი, ზემო აჭარა და სხვ.), სადაც ხდება ხის შერჩევა–დამუშავება და ავეჯის დამზადება. ხის ოსტატად ჩამოყალიბებას საკმაოდ დიდი ცოდნა და პრაქტიკული გამოცდილება სჭირდება. ძირითადად ხის ოსტატობა მემკვიდრეობითია, შვილები ცდილობენ გააგრძელონ მამის ტრადიცია და სწორედ ასე „არაფორმალური გზით“ იღებენ განათლებას. შეინიშნება ახალგაზრდების დაინტერესება ტრადიციული ხის დამუშავების საკითხთან დაკავშირებით, ამას ადასტურებს სხვადასხვა პროფესიულ სასწავლებლებში, სკოლა-სახელოსნოებსა და სახელმწიფო უნივერსიტეტებში ხის დამუშავების ტექნოლოგიის შესწავლა. მაგალითად თბილისის სახელმწიფო სამხატვრო აკადემიაში დიზაინის ფაკულტეტის ერთერთი მიმართულებაა ხის მხატვრული დამუშავება და ავეჯის დიზაინი. თანამედროვე ქართულ ავეჯზე ხშირად შევხვდებით

ტრადიციულ, ქართულ ორნამენტს. ნათლად ჩანს, რომ იზრდება მოთხოვნილება ძველი ხალხური ავეჯისა. სამწუხაროდ, ზოგიერთი ხალხური ავეჯი ფუნქციის დაკარგვის გამო თითქმის დაკარგვის პირასაა, ამის მაგალითია აკვნების დამზადების ტექნოლოგია.

გამოყენებული ლიტერატურა

1. ს. მაკალათია, ხევი, „სახელგამის სასწავლო-პედაგოგიური სექტორი თბ., 1934;
2. ლ.ბედუკიძე, ხალხური ავეჯი აღმოსავლეთ საქართველოს მთიანეთში, თბ., „მეცნიერება“, 1973;
3. გ.გასიტაშვილი, ხის დამუშავების ხალხური წესები, თბილისი, 1962;
4. მ.დვალისხელი, თ.კიკნაძე, ა.შანშიაშვილი, ი.მანია, ტრადიციული რენვა საქართველოში სექტორის კომპლექსური კვლევა და განვითარების სტრატეგია, თბ., საქართველო 2012;

მოსევე ქალის ჩაცმულობა (XIX-XX სს.)

მარიამ ხინთიბიძე

საქართველოს ეროვნული მუზეუმი, სიმონ ჯანაშიას სახელობის

საქართველოს მუზეუმი

ჰუმანიტარულ მეცნიერებათა მაგისტრი, სპეციალობა – ისტორია

საკვანძო სიტყვები: ეთნოგრაფია, სამოსი, ხევი, მატერიალური კულტურა

ქართული მატერიალური კულტურის მკვლევართა განსაკუთრებულ დაინტერესებას იწვევს ეროვნული ჩაცმულობა. ამ საკითხებზე სხვადასხვა დროს მუშაობდნენ ივანე ჯავახიშვილი, გიორგი ჩიტაია, ლუბა ბოჭორიშვილი, სერგი მაკალათია, ივანე ციციშვილი, ციალა ბეზარაშვილი, ნინო გვათუა, იზოლდა სამსონია და ა.შ. XX ს-ის განმავლობაში არაერთი სამეცნიერო ექსპედიცია მოენცო მთელი ქვეყნის მამულებით, გამოვლენილი და შესწავლილია მატერიალური კულტურის მრავალი ნიმუში, მათ შორის საქართველოს სხვადასხვა კუთხისათვის დამახასიათებელი ჩაცმულო-

ბა, რამაც შემდგომში ხელი შეუწყო ამა თუ იმ საგნის სიღრმისეულ კვლევას.

საქართველოს ეროვნულ მუზეუმში, სიმონ ჯანაშიას სახელობის საქართველოს მუზეუმის კავკასიური ტანსაცმლისა და ქსოვილების ფონდში დაცულია ამავე ფონდის ყოფილი კურატორის, ქართული ტრადიციული სამოსის მკვლევრის, ან გარდაცვლილი, ციალა ბეზარაშვილის პირადი არქივი. არქივში დაცულია გასული საუკუნის 50-60-იან წლებში ჩატარებული ეთნოგრაფიული ექსპედიციის მასალა მოხეური ჩაცმულობის შესახებ, რომელშიც მკვლევარმა პირადად მიიღო მონაწილეობა და ჩაატარა სავსე სამუშაოები. ციალა ბეზარაშვილის მიერ გაკეთებული ჩანაწერებს ნაწილი გამოუქვეყნებელია და ერთ-ერთ უმნიშვნელოვანეს წყაროს წარმოადგენს აღნიშნული საკითხის შესწავლის საქმეში.

მოხევეები თავიანთ სამოსს, ისევე როგორც ზოგადად იყო მიღებული აღმოსავლეთ საქართველოს მთიანეთში, „ტარავალს“ (კვანტიძე, ლურსმანაშვილი 2016: 59) უწოდებენ. ამავე ტერმინით იხსენიებენ ხევსურებიც ტანსაცმელს, მხოლოდ ერთი ასოს მონაცვლეობით – „ტალავარ“ (ბეზარაშვილი 2010: 80).

აღმოსავლეთ საქართველოს მთაში, მათ შორის ხევში, სამოსის დასამზადებელ ძირითად მასალად გამოიყენებოდა შინამზადი შალის ქსოვილი ე.წ. „ტოლი“, რომელიც იქსოვებოდა მატყლისაგან (ბეზარაშვილი 1958: 5).

მოხევე ქალის კოსტიუმი, ისევე როგორც ზოგადად ქალის სამოსელი საქართველოში, შედგებოდა სამი ძირითადი ნაწილისაგან: ტანისამოსი, თავბურვა და ფეხსაცმელ/ფეხსამოსი, რომლებიც თავის მხრივ სხვადასხვა ელემენტების ერთობლიობას წარმოადგენდნენ (ბეზარაშვილი 1958: 6). აქვე უნდა აღინიშნოს ის ფაქტიც, რომ საქართველოში სამოსის მფლობელის სოციალური კუთვნილება, ძირითადად, მასალის ხარისხითა და ძვირფასი სამკაულით განიწიებოდა, სამოსის კომპლექტის ნაწილები კი იდენტური იყო როგორც სახელწოდებით, ასევე თარგით (გვათუა 1967: 19). გამონაკლისს არც ხევი წარმოადგენს, სადაც განსხვავებულობა თავს იჩენს მხოლოდ მასალის ხარისხსა და მორთულობაში (ბეზარაშვილი 1958: 7).

მოხევე ქალის კოსტიუმის ზოგადი შემადგენლობა ასეთია: საგულე (კაბა-საგულე), ახალუხი, წინსაფარი (ყუნლაი), ე.წ. „ჟილეტკა“, „ტუჟურკა“ (ზედატანი), „იუბკა“ და თავსაბურავი.

„კაბა-საგულე“ იყო ჩოხისებურ თარგზე გამოჭრილი, წინ ჩახსნილი, კოჭებამდე სიგრძის სამოსი, რომელსაც ამოღებული გული და გრძელი სახელოები ჰქონდა. ქვედაბოლო რამდენიმე კალთისაგან შედგებოდა და ისე იყო ნაოჭასხმული, რომ ქალს მუცელი არ დამჩნეოდა. საერთოდ, მოხევე ქალები გაურბოდნენ სხეულის ნაწილების გამოკვეთას (ბეზარაშვილი 1958: 9).

აღსანიშნავია, რომ საგულეს მსგავს გარე სამოსელს ატარებდნენ საქართველოში მცხოვრები ოსებიც. მოხეურ და ოსურ საგულეს შორის განმასხვავებელ ნიშნად დასახელებულია უკან არსებული ნაკეცები და ორმაგი სახელოები. ოსურ საგულეებს უფრო მეტად ახალგაზრდები ატარებდნენ (ბეზარაშვილი 2000: 64).

საგულეს ქვეშ ჩასაცმელად ხმარობდნენ ე.წ. „ჟილეტკას“. ეს იყო მოკლე ზედატანი, რომელიც მუცელთან ხრიკებით იკვრებოდა და მალალი ბრტყელი საყელო ჰქონდა. მისი ის ნაწილი, რომელიც კაბა-საგულეში ჩანდა, განსაკუთრებულად ირთვებოდა – ძირითადად აკერებდნენ ოქროსფრად მოელვარე ღილებს ან აბრეშუმის ძაფებით აფორმებდნენ მას.

ასაკობრივი სხვაობის ნიშანს წარმოადგენდა ე.წ. „მაჯების“ ტარება. ეს იყო ვიწრო, ხელზე დუგმებით დამაგრებული მოქარგული, მართკუთხა ნაჭერი, რომელსაც ასაკოვანი ქალები ხელიდან არ იცილებდნენ (ბეზარაშვილი 2010: 81).

ხანში შესული ქალები საგულეზე ატარებდნენ აგრეთვე „ყუნლაის“, იგივე წინსაფარს. იგი უმეტესად შავი ატლასისაგან იყო დამზადებული და სიგრძე დამოკიდებული იყო კაბა-საგულის სიგრძეზე, იმდენად უნდა ჩამოწვდენოდა, რომ მისი ბოლო გამოჩენილიყო. შედგებოდა ან მთლიანი კალთისაგან, ან 2-3 ნაჭრისაგან. წინსაფარის ტარების ტრადიცია არსებობდა არა მხოლოდ ხევში არამედ მთელ საქართველოში.

XIX ს-ში და შესაძლოა უფრო ადრეულ პერიოდშიც, ახალგაზრდა ქალს ქმრის სახლში თან მიჰყვებოდა კარგი აბრეშუმისაგან შეკერილი ახალუხი, რომელსაც საგულის (კაბის) ქვეშ იცვამდნენ. ახალუხი მოკლე იყო, გულმომრგვალებული და წელზე მომდგარი. თარგით კაცის ახალუხის მსგავსი. უსაყელო, გრძელი და ვიწ-

როსახელოებით (ბეზარაშვილი 1958: 14). საინტერესოა მოხეური მოკლე ასხალუხის ერთ-ერთ ნიმუში, რომელზეც ირმის ორნამენტებია გამოსახული. მას სერგი მაკალათიამ მიაკვლია სოფ. ყანობში (მაკალათია 1934: 147) და მოგვიანებით ჩატარებული ექსპედიციების დროსაც გამოვლინდა, რომ ასხალუხის შექმობის მსგავსი ტრადიცია მხოლოდ ამ სოფელში არსებობდა (ბეზარაშვილი 1958: 15).

ხევი, ისევე როგორც საქართველოს სხვა კუთხეებში, ქალის თავდაუხურავი სიარული სირცხვილად ითვლებოდა. ძირითადად ხმარობდნენ გრძელ, ოთხკუთხა ფორმის მანდილსა და ძვირფას თავშალს. ერთმანეთისაგან განსხვავდებოდა გასათხოვარი და გათხოვილი ქალის თავსაბურავები. გასათხოვარი მხოლოდ თავშალს იხვევდა, გათხოვილი ქალი კი თავშალთან ერთად თავსაკრავსაც იკეთებდა.

ამრიგად, მოხეური ჩაცმულობა ქართული მრავალფეროვანი სამოსის ორიგინალური სახეობაა, რომელიც გამოირჩევა ლოკალური თავისებურებებითა და ქართული კულტურისათვის დამახასიათებელი ელემენტების სიმრავლით. სხვადასხვა დეტალების შერწყმით შექმნილია მოხევე ქალის სამოსის ერთიანი, დასრულებული სახე, რომელიც გამოირჩევა სისადავითა და ესთეტიკურობით. შემორჩენილ ნიმუშებში არ მოიპოვება რაიმე ზედმეტი ნაწილი ან თუნდაც კომპოზიციაში ჩაუმჯდარი ორნამენტი.

გამოყენებული ლიტერატურა

1. ბეზარაშვილი ც. – ველზე შეკრებილი მასალა, 1957-1958 წწ.
2. ბეზარაშვილი ც. – ქალის სამოსელი აღმოსავლეთ საქართველოს მთიანეთში, თბ. 1974
3. ბეზარაშვილი ც. – ქალის ტრადიციული ტანსაცმელი საქართველოს მთაში, კრ. ეთნოლოგიური ძიებანი, ტ. I, თბ. 2000
4. ბეზარაშვილი ც. – შინამრეწველობა და ტრადიციული სამოსელი ხევი, კრ. ეთნოლოგიური ძიებანი, ტ. IV, თბ. 2010
5. გვათუა ნ. – ჩაცმულობის ისტორიიდან, თბ. 1967
6. ვინმე სოფლელი – ქართული ეროვნული ჩაცმულობა, გაზეთი „კლდე“, N 40, თბ. 1914
7. თედორაძე გ. – ხუთი წელი ფშავ-ხევსურეთში, თბ. 1930

8. კვანტიძე გ., ლუსმანაშვილი ლ. – ქართულ ჩაცმულობასთან დაკავშირებული ტერმინების გაგებისათვის, ჟურნ. ხელოვნებათმცოდნეობითი ეტიუდები, VII, ბათუმი 2016
9. კვანტიძე გ. – ქართული სამოსის ორნამენტი, თბ. 2018
10. სამსონია ი. – ხალხური ტანსაცმელი აჭარაში, ბათ. 2005
11. ციციშვილი ი. – მასალები ქართული ჩაცმულობის ისტორიისათვის, თბ. 1954
12. ჭიჭინაძე ზ. – მუსულმან ქართველობა და მათი სოფლები საქართველოში, ტფ. 1913

ქართულ ხალხურ სიმღერებთან დაკავშირებული თქმულებები და მათი მნიშვნელობა ფოლკლორში

ბექა კოვზიაშვილი

*თბილისის გიორგი მთაწმინდელის სახელობის საეკლესიო
გალობის უმაღლესი სასწავლებელი
პედაგოგი/მკვლევარი*

საკვანძო სიტყვები: ფოლკლორი, ხალხური სიმღერა, თქმულება, კულტურა

საქართველო მსოფლიოში აღიარებულია როგორც უძველესი კულტურის მქონე ქვეყანა. შემორჩენილია მატერიალური და არამატერიალური კულტურული ძეგლები, რომელთა ნაწილიც შედის „UNESCO“-ს მიერ მსოფლიოში აღიარებულ ძეგლთა სიაში. ერთ-ერთი არამატერიალური კულტურული ძეგლი ქართული ხალხური სიმღერაა, რომელიც 2001 წელს შევიდა UNESCO-ს ჩამონათვალში.

მსოფლიოში არსებობს უძველესი კულტურის მქონე ერები, რომლებსაც შემონახული აქვთ თავიანთი ფოლკლორი. ზოგიერთ ქვეყანაში გვხვდება მხოლოდ ერთხმიანი სიმღერები, ორხმიანი და ა.შ. საქართველო ამ მიმართულებით იმით გამოირჩევა, რომ ქართულ ფოლკლორში არის როგორც ერთხმიანი, ისე ორ-, სამ- და ოთხმიანიც კი. სასულიერო მუსიკალური კუთხით კი ხუთი და ექვსხმიანი საგალობლებიც არსებობდა (დღეის მდგომარეობით მხოლოდ ხუთხმიანი საგალობლებია შემორჩენილი).

მეცნიერებამ გასული საუკუნის დასაწყისიდან დღემდე, აუარებელ მასალას მოუყარა თავი, მთელი ქვეყნის მასშტაბით. ზემოთ ხსენებული მასალის ამსახველი ექსპედიციები დაცულია საქართველოს სხვადასხვა მუზეუმსა თუ არქივში, როგორც აუდიო- და ვიდეოჩანაწერის, ისე წერილობითი სახით. ამ აუარებელ მასალას შორის არის ხალხური ზღაპრები, თქმულებები, ლეგენდები, ლექსები, სიმღერები, ცეკვები და ა.შ. ჩამოთვლილთაგან უამრავი უკვე რამდენჯერმე გამოცემული ფოლკლორისტიკების მიერ, თუმცა თქმულებები სიმღერების შესახებ მხოლოდ ერთ ნიგნად არის გამოცემული (გიორგი სვანიძე, „ქართული ხალხური სიმღერები და მათთან დაკავშირებული თქმულებანი“) და ისიც არასრულად ასახავს სიმღერებთან დაკავშირებულ თქმულებებს, რადგან მხოლოდ ინფორმაციით შემოიფარგლება.

საგანგებოდ მივიჩნევთ იმ საკითხს, რომ ყველაზე ცნობილ სიმღერებთან დაკავშირებული თქმულებებიც კი არ არის გადამოწმებული და დაზუსტებული, უმეტეს შემთხვევაში კი არცაა მოძიებული. თითქმის არცერთი ხალხური სიმღერის შემსრულებელს, ფოლკლორისტიკსა თუ ეთნომუსიკოლოგებს არ გააჩნიათ სრული ინფორმაცია იმ სიმღერების შესახებ, რომლებითაც საქართველო და ქართული ხალხური სიმღერა გვეამაყება: მაგალითად, არ გვაქვს დაზუსტებული და სრულად მოძიებული ინფორმაცია, „ჩაკრულოს“, „გაფრინდი შავო მერცხალოს“, „წინწყაროს“, „ცანგალა და გოგონას“, „ოროველას“ და ამგვარი სიმღერების შესახებ, რომლის ცოდნა, როგორც მსმენელს, ისე მომღერალს უმაღლესს გააზრებას ამ სიმღერების შესახებ.

ჩვენი კვლევის მიზანია, ყველა არსებული ინფორმაციის მოძიება, რომელიც დაკავშირებული იქნება ქართული ხალხური სიმღერების წარმოშობასთან, შესრულების მანერასთან, არის თუ არა რომელიმე კონკრეტული სიმღერა სხვა კუთხის ან სხვა კულტურის გავლენის ქვეშ და ა.შ. მოხდეს ამ საკითხის კომპლექსური შესწავლა, სისტემატიზაცია და ნიგნად გამოცემა, რომელიც აუცილებლად უნდა ითარგმნოს უცხო ენაზე, რათა მოხდეს მეტი პოპულარიზაცია შეგროვილი მასალის. ეს ნიგნი კი აუცილებლად დაეხმარება როგორც პროფესიონალ მუსიკოსებს, ასევე, ქართული ხალხური სიმღერების მოყვარულთ ან თუნდაც ხალხური სიმღერით ნებისმიერ დაინტერესებულ ადამიანს.

ზუსტი და საბუნებისმეტყველო მეცნიერებები

მრავალკუთხედებისა და მრავალწახნაგების ტრიანგულაციები

შალვა ბერიაშვილი

*საქართველოს ტექნიკური უნივერსიტეტი
დოქტორანტიურა, მე-2 კურსი*

საკვანძო სიტყვები: კომბინატორიკა, ტრიანგულაციები, მრავალწახნაგები

წარმოდგენილ თეზისში ჩვენ განვიხილავთ კომბინატორული გეომეტრიის ერთ-ერთი ძირითად ამოცანას, კერძოდ, მარტივი მრავალკუთხედების და მრავალწახნაგების ტრიანგულაციებს დამატებითი წვეროების გარეშე.

შევნიშნოთ, რომ მრავალკუთხედის ტრიანგულაციას დამატებითი წვეროების გარეშე ვუწოდებთ მოცემული მრავალკუთხედის დაყოფას ისეთ სამკუთხედად, რომელთაც საერთო ექნებათ არაფერი, წვერო ან წიბო. ხოლო მრავალწახნაგას ტრიანგულაცია დამატებითი წვეროების გარეშე ვუწოდოთ ამ მრავალწახნაგას დაყოფას ისეთ ტეტრაედრებად, რომელთაც საერთო ექნებათ არაფერ, წვერო, წიბო ან წახნაგი.

მრავალკუთხედისა და მრავალწახნაგების ტრიანგულაციების შესწავლა და მათი გამოყენებები სხვადასხვა ტიპის ამოცანების კვლევაში საკმაოდ საინტერესო საკითხს წარმოადგენს. უფრო კონკრეტულად კი სამგანზომილებაში მოცემული პოლიედრების ტრიანგულაციის ამოცანები.

ტრიანგულაციათა რიცხვის დათვლა ერთ-ერთი უპირველესი პრობლემაა R^3 სივრცეში. თუ სიბრტყეში შესაძლებელია ტრიანგულაციათა ზუსტი რიცხვის დადგენა, ანალოგიური შედეგი არ არის სამართლიანი R^3 .

ამ ტიპის ამოცანების შესასწავლად ჩვენ ვიყენებთ როგორც ალგებრულ და გეომეტრიულ სტრუქტურებს, ასევე კომბინატორულ და ალგორითმულ მეთოდებს.

ურანგო სკოლემიზაცია

ლია კურტანიძე

*საქართველოს საპატრიარქოს წმიდა ანდრია პირველწოდებულის
სახელობის ქართული უნივერსიტეტი
დოქტორანტურა, მე-3 კურსი*

საკვანძო სიტყვები: ურანგო ლოგიკა, სემანტიკური ქსელი, კვანტორი, ტაბლო კალკულუსი, სკოლემიზაცია

სკოლემიზაცია კარგად ცნობილი მეთოდია უარყოფის პრინციპზე დაფუძნებულ მტკიცებათა თეორიაში ეგზისტენციალური კვანტორების აღმოსაფხვრელად. მას ზოგჯერ გაგრძელების მეთოდსაც უწოდებენ, რადგან ფორმულის ჩანანერში შემოაქვს ახალი სიმბოლოები. სკოლემიზაციის ძალიან მნიშვნელოვანი ფუნქცია ისაა, რომ ის კარგავს ლოგიკურ ექვივალენტობას, მაგრამ ინარჩუნებს ექვივალენტობის სიმრავლეს ან მოქმედებს.

სკოლემიზაციის პროცედურა კარგადაა შესწავლილი კლასიკურ პირველი რიგის, შეზღუდვებიან, ლუკაშევიჩის, ინტუიციონისტურ, ფაზი, ალბათურ და მსგავს ლოგიკებში.

ამ მოხსენების მიზანია განსაზღვროს სხვადასხვა სახის სკოლემიზაციის პროცედურა ურანგო ლოგიკისათვის და იმსჯელოს სკოლემ ნორმალური ფორმის მტკიცებათა კომპლექსურობაზე.

ურანგო ენები დაფუძნებულია ურანგო აღფაბეტზე, სადაც ფუნქციონალურ და/ან პრედიკატულ სიმბოლოებს არ აქვთ ფიქსირებული ადგილიანობა. ამდენად ასეთ ენებში, ტერმებში ან ფორმულებში შესაძლებელია შეგვხვდეს ერთი და იგივე ფუნქციონალურ/პრედიკატული სიმბოლოები სხვადასხვა რაოდენობის არგუმენტებით. ასეთ ენებს დამატებითი ძალა ეძლევათ მიმდევრობითი ცვლადებითა და მიმდევრობითი ფუნქციებით. მიმდევრობითი ცვლადები შეიძლება წარმოიქმნას სასრული მიმდევრობით ტერმებისგან, ხოლო მიმდევრობითი ფუნქციები ინტერპრეტირებულია როგორც მრავალმნიშვნელობიანი ფუნქციები. ასეთი აგებები გამოიყურება როგორც მაღალი რიგის, მაგრამ მათ აქვთ კარგად განსაზღვრული პირველი რიგის სემანტიკა.

ბოლო ნაწილში, მიმდევრობითი ცვლადების და ურანგო სიმბოლოების გამოყენება ილუსტრირებულია პრაქტიკულ XML-ის აპ-

ლიკაციებში, სქემების გარდაქმნის ოპერაციებში, ცოდნის წარმოდგენაში, ავტომატური მსჯელობისას, გადანერაში, ფუნქციონალურ, ლოგიკურ და წესებზე დაფუძნებულ პროგრამირებაში და სხვა. ამგვარად, ერთის მხრივ კარგადაა ცნობილი, რომ ტაბლო კალკულუსის მეთოდი ფართოდ გამოიყენება სემანტიკურ ქსელში მსჯელობისას და ცოდნის წარმოდგენისას, ხოლო მეორეს მხრივ სკოლემიზაციის პროცედურა გადამწყვეტია ტაბლო მეთოდისთვის. წინა ნამუშევარში წარმოდგენილი გვექონდა ტაბლო კალკულუსი ურანგო ლოგიკისათვის, მაგრამ სკოლემიზაციის პროცედურა არ გვექონდა მოცემული. ამ პრეზენტაციაზე ვაჩვენებთ, რომ სკოლემიზაცია არ არის მხოლოდ მარტივი, უმნიშვნელო წინასწარი დამუშავების ნაბიჯი, არამედ არის გამოყვანის პროცესის განუყოფელი ნაწილი, რადგან არასწორად შერჩეულმა სკოლემიზაციის მეთოდმა შეიძლება გაანადგუროს ფორმულაში შენახული ლოგიკური ინფორმაცია.

მცირე სიმრავლეები ალგებრული ჯამების მიმართ

ლიკა ბერაია

საქართველოს ტექნიკური უნივერსიტეტი

ბაკალავრიატი, მე-4 კურსი

საკვანძო სიტყვები: სიმრავლე, კატეგორია, ალგებრული ჯამი

წარმოდგენილი მოხსენება ეხება მცირე სიმრავლეების ყოფაქცევას სიმრავლურ-თეორიული და ჯგუფური ოპერაციების მიმართ. ვთქვათ, \mathbf{R} არის ნამდვილ რიცხვთა ლერძი და λ არის ლებეგის სტანდარტული ზომა \mathbf{R} -ზე. I სიმბოლოთი აღვნიშნოთ \mathbf{R} -ის ქვესიმრავლეთა σ -იდეალი, რომელიც წარმოქმნილია ლებეგის ნული ზომის სიმრავლეებით, ხოლო I' -ით აღვნიშნოთ \mathbf{R} -ის ქვესიმრავლეთა ისეთი იდეალი, რომელიც წარმოქმნილია პირველი კატეგორიის სიმრავლეებით. ცნობილია, რომ I და I' ჩაკეტილია თვლადი გაერთანების ოპერაციის მიმართ. სხვა სიტყვებით რომ ვთქვათ, მცირე სიმრავლეები (ნული ზომის სიმრავლე-

ბი, პირველი კატეგორიის სიმრავლეები) მდგრადია სიმრავლურ-თეორიული ოპერაციების მიმართ.

ვთქვათ, C აღნიშნავს კანტორის სიმრავლეს ლერძზე. ცნობილია, რომ C არის ლებეგის ნული ზომის სიმრავლე და ასევე არსად მკვრივი სიმრავლე R -ზე. შემდეგი ალგებრული ჯამი

$$C + C = \{x + y : x \in C, y \in C\}$$

ემთხვევა $[0,2]$ ჩაკეტილ ინტერვალს, ხოლო სხვაობით წარმოქმნილი სიმრავლე

$$C - C = \{x - y : x \in C, y \in C\}$$

ემთხვევა $[-1,1]$ ჩაკეტილ ინტერვალს.

ყოველივე აქედან ვასკვნით, რომ ლებეგის ნული ზომის სიმრავლეებით წარმოქმნილი იდეალი და არსად მკვრივი სიმრავლეებით წარმოქმნილი იდეალი არ არის ჩაკეტილი ალგებრული ჯამის ოპერაციის მიმართ.

მოყვანილი მაგალითები არიან ყველაზე მარტივი და ისტორიულად პირველი, რომლებიც გვიჩვენებენ რომ ნამდვილ რიცხვთა ლერძის მცირე ქვესიმრავლეების ალგებრული ჯამები გვაძლევს დიდ სიმრავლეს (როგორც ზომის, ასევე ტოპოლოგიური თვალსაზრისით). კერძოდ, ალგებრული ჯამების გარკვეული დესკრიფციული თვისებები არ არის მდგრადი ამ ოპერაციების მიმართ.

მართებულია შემდეგი შემდეგი წინადადება.

თეორემა. არსებობს $X \subset R$ სიმრავლე, რომელიც აკმაყოფილებს შემდეგ პირობებს:

- (1) X არის ლებეგის ნული ზომის სიმრავლე;
- (2) X არის პირველი კატეგორიის სიმრავლე;
- (3) $X + X = X - X = R$.

გამოყენებული ლიტერატურა

1. J. Oxtoby, Measure and Category, Springer-Verlag, New York-Berlin, 1971.
2. A. Kharazishvili, Topics in Measure Theory and Real Analysis, Atlantic Press/World Scientific, 2009.

სიურექციული ჰომომორფიზმების მეთოდი და გამოყენებები

მარია ხაჩიძე

საქართველოს ტექნიკური უნივერსიტეტი

საკვანძო სიტყვები: სიურექციული ჰომომორფიზმების მეთოდი, ინვარიანტული ზომა

ვთქვათ, (G_1, μ_1) და (G_2, μ_2) არის ორი ჯგუფი, რომლებიც აღჭურვილნი არიან σ -სასრულო ინვარიანტული ზომებით და ვთქვათ,

$$\varphi: G_1 \rightarrow G_2$$

არის სიურექციული ჰომომორფიზმი.

დავუშვათ, რომ $X \subset G_2$ სიმრავლე ფლობს რაიმე $P(X)$ თვისებას. გარკვეულ შემთხვევებში გვაქვს შემდეგი ექვივალენტურობა

$$P(\varphi^{-1}(X)) \Leftrightarrow P(X).$$

კერძოდ, თუ φ ემთხვევა კანონიკურ სიურექციულ ჰომომორფიზმს

$$pr_2: H \times G_2 \rightarrow G_2$$

მაშინ ვლტებულობთ პირდაპირი ნამრავლების მეთოდს, სადაც $H \subset G_1$ და G_1 -ს როლში გამოდის $H \times G_2$ ნამრავლი.

ახლა ვთქვათ, $\{Y_i: i \in I\}$ არის G_2 -ის μ_2 -ზომადი სიმრავლეთა არათვლადი ოჯახი. მართებულია შემდეგი ტოლობა

$$\nu(\varphi^{-1}(Y_j \odot Y_k)) = \mu(Y_j \odot Y_k),$$

სადაც ν არის ზომა, რომელიც შეესაბამება μ -ს სიურექციული ჰომომორფიზმის დროს,

$j \in I, k \in I$ და „ \odot “ სიმბოლოთი აღნიშნულია ძირითადი სიმრავლურ-თეორიული ოპერაცია (გაერთიანება, თანაკვეთა, სხვაობა, სიმეტრიული სხვაობა და ა. შ.).

მართებულია შემდეგი წინადადება:

ვთქვათ, (G_1, \cdot) და (G_2, \cdot) არის ორი არათვლადი ჯგუფი. დავუშვათ, რომ G_2 აღჭურვილია σ -სასრულო G_2 -ინვარიანტული ზომით და ვთქვათ,

$$\varphi: G_1 \rightarrow G_2$$

არის სიურექციული ჰომომორფიზმი G_1 -დან G_2 ჯგუფში. განვიხილოთ სიმრავლეთა შემდეგი ოჯახი

$$S = \{\varphi^{-1}(Y) : Y \in \text{dom}(\mu)\}$$

და განვსაზღვროთ ν ფუნქციონალი

$$\nu(\varphi^{-1}(Y)) = \mu(Y)$$

პირობით, სადაც $Y \in \text{dom}(\mu)$

თუ μ ზომა ფლობს რაიმე სიმრავლურ-თეორიულ თვისებას, მაშინ ν ზომასაც გააჩნია იგივე თვისება.

დინამიკის კოშის ამოცანის შესახებ

დიანა ივანიძე

საქართველოს ტექნიკური უნივერსიტეტი

მათემატიკის დოქტორი

მარეხ ივანიძე

საქართველოს ტექნიკური უნივერსიტეტი

მათემატიკის დოქტორი

საკვანძო სიტყვები: თერმოელექტრომაგნეტოდრეკადობა, ფსევდოდო-ფერენციალური განტოლებები, ბზარის ამოცანა, ფუნდამენტური ამონახსენი, პოტენციალთა მეთოდი

მოხსენებაში გამოკვლეულია თერმოელექტრომაგნეტოდრეკადობის დინამიკის კოშის ამოცანის ამონახსნის არსებობის საკითხი მთელი სივრცისათვის.

კოშის ამოცანა. ვიპოვოთ არაერთგვაროვანი დიფერენციალური

$$A(\partial_x, \partial_t) U(x, t) = F(x, t), \quad (1)$$

განტოლების ისეთი $U = (u, \varphi, \psi, \vartheta)^T$ ამონახსენი, რომლის კომპონენტებიც აკმაყოფილებენ შემდეგ საწყის პირობებს:

$$u_k(x, t)|_{t=0} = u_k^{(0)}(x), \quad \left. \frac{\partial u_k(x, t)}{\partial t} \right|_{t=0} = u_k^{(1)}(x), \quad x \in \mathbb{R}, \quad (2)$$

$$\vartheta(x, t)|_{t=0} = \vartheta^{(0)}(x), \quad \left. \frac{\partial \vartheta(x, t)}{\partial t} \right|_{t=0} = \vartheta^{(1)}(x), \quad x \in \mathbb{R}, \quad (3)$$

პოტენციალთა მეთოდითა და ინტეგრალურ ოპერატორთა თეორიის გამოყენებით შესწავლილია და დადგენილია კოშის ამოცანის ამონახსნის არსებობის პირობები. კერძოდ, ნაჩვენებია, რომ კოშის ამოცანას გააჩნია ერთადერთი ამონახსენი ფუნქციითა $[C^{1,\beta}(\bar{\Omega}^+)]^7$ $[C^{2,\alpha}(\Omega^+)]^7$ კლასში და წარმოიდგინება ორმაგი ფენის პოტენციალით:

$$U(x) = W(g)(x) = \int_S [P(\partial_y, n(y)) (x - y)] g(y) dS_y, \quad x \in R^3 \setminus S$$

სადაც $g \in [C^{1,\beta}(S)]^7$ განისაზღვრება ცალსახად ამოხსნადი განტოლებიდან:

$$\frac{1}{2} g(x) + N g(x) = f(x), \quad x \in S.$$

გამოყენებული ლიტერატურა

1. Aouadi M., (2007), On the coupled theory of thermo-magnetoelasticity, Q.J. Mech. Appl. Math. 25-43.
2. Aouadi M., (2008), Some theorems in the generalized theory of thermo-magnetoelasticity under Green-Lindsay's model, Acta Mech., 25-43.
3. Green A.E., Lindsay K.A., (1972), Thermoelasticity, J. Elast. 2, 1-7.
4. Buchukuri T., Chkadua O., Natroshvili D., (2016), Mathematical problems of generalized thermo-electro-magneto-elasticity theory, MDMP, Vol.68, 1-166.
5. Li J.Y., (2001), Magnetoelastic multi-inclusion and inhomogeneity problems and their applications in composite materials, Int. J. Eng. Sci., 1993-2011.
6. Li J.Y., (2003), Uniqueness and reciprocity theorems for linear thermo-electro-magneto-elasticity, Quart. J. Mech. Appl. Math., No.1, 35-43.

თერმოდრეკადობის თეორიის ნეიმანის ამოცანა
მიკროტემპერატურის გათვალისწინებით

თორნიკე ცერცვაძე

*საქართველოს ტექნიკური უნივერსიტეტი
მაგისტრატურა, მე-2 კურსი*

საკვანძო სიტყვები: თერმოდრეკადობა, მიკროტემპერატურა, ჰარმონიული, მეტაჰარმონიული, თანაბრადკრებადი

ნაშრომში განხილულია თერმოდრეკადობის თეორიის სტატიკის დიფერენციალურ განტოლებათა ერთგვაროვანი სისტემა:

$$\begin{aligned} \mu \Delta u(x) + (\lambda + \mu) \operatorname{grad} \operatorname{div} u(x) - \gamma \operatorname{grad} \theta(x) &= 0, \\ \alpha_6 \Delta w(x) + (\alpha_5 + \alpha_4) \operatorname{grad} \operatorname{div} w(x) - \alpha_3 \operatorname{grad} \theta(x) - \alpha_2 w(x) \\ &= 0, \\ \alpha \Delta \theta(x) + \alpha_1 \operatorname{div} w(x) &= 0, \end{aligned}$$

მიღებულია მოცემული სისტემის ზოგადი ამონახსნი $U = (u, w, \theta)^T \in C^2(\Omega)$, გამოსახული სამი ჰარმონიული და ორი მეტაჰარმონიული ფუნქციის საშუალებით.

$$\begin{aligned} u(x) &= \gamma \alpha_2 \operatorname{grad} r^2 \Phi_0(x) + \operatorname{grad} \Phi_1(x) + a \operatorname{grad} r^3 \frac{\partial}{\partial r} \Phi_2(x) + \\ &\quad + \operatorname{rot} \operatorname{rot} (x r^2 \Phi_2(x)) + \gamma \alpha_1 \operatorname{grad} \Phi_3(x) + \chi(x), \\ w(x) &= -4 \alpha_3 \lambda_0 \operatorname{grad} \left(r \frac{\partial}{\partial r} + 1 \right) \Phi_0(x) - \alpha \lambda_0 \lambda_1^2 \operatorname{grad} \Phi_3(x) \\ &\quad + \operatorname{rot} \Phi_4(x), \\ \theta(x) &= 4 \lambda_0 \alpha_2 \left(r \frac{\partial}{\partial r} + 1 \right) \Phi_0(x) + \alpha_1 \lambda_0 \lambda_1^2 \Phi_3(x). \end{aligned}$$

მოცემული განტოლებათა სისტემისათვის ამოხსნილია ნეიმანის სასაზღვრო ამოცანა, მთელი სიბრტყისათვის ნრიული ხვრელით, მიკროტემპერატურის გათვალისწინებით. დამტკიცებულია ამ ამოცანის ამონახსნის ერთადერთობის თეორემა.

ნაშრომში განხილული ნეიმანის ამოცანის ამოხსნა მიღებულია აბსოლუტურად და თანაბრადკრებადი შემდეგი მწკრივის საშუალებით:

$$\Phi_j(x) = \sum_{k=0}^{\infty} \left(\frac{R}{r} \right)^k \left(a_k^{(j)} \cos k + b_k^{(j)} \sin k \right), \quad j = 0, 1, 2,$$

$$\Phi_3(x) = \sum_{k=0}^{\infty} h_k(\lambda_1 r) \left(a_k^{(3)} \cos k + b_k^{(3)} \sin k \right),$$

$$\Phi_4(x) = \sum_{k=0}^{\infty} h_k(\lambda_2 r) \left(a_k^{(4)} \cos k + b_k^{(4)} \sin k \right).$$

გარემოს დაცვის ძირითადი პრინციპები ჰიდროტექნიკური ნაგებობების მშენებლობისა და ექსპლუატაციის ეტაპზე
ლევან იოსელიანი
ივანე ჯავახიშვილის სახელობის თბილისის სახელმწიფო უნივერსიტეტი
დოქტორანტურა

საკვანძო სიტყვები: გეოლოგია, გარემოს დაცვა, ჰესი

ჰიდროტექნიკური ნაგებობების მშენებლობა დაკავშირებულია გარემოს პირვანდელი სახის ცვლილებასთან. პროექტის განხორციელების პარალელურად იცვლება და ზემოქმედებას განიცდის არსებული ეკოსისტემა, რომლის ჯაჭვურ რგოლში მონაწილეობს გარემოს შემადგენელი ყველა კომპონენტი. ზემოქმედებას ექვემდებარება და ცვლილებას განიცდის მდინარის ჰიდროლოგიური რეჟიმი, ბიოლოგიური გარემო, ფლორა, წყლისა და ხმელეთის ფაუნა. აქტიურდება გეოდინამიკური პროცესები.

ყოველივე ზემოთაღნიშნულ საკითხს სჭირდება სათანადო შესწავლა, ზემოქმედების ხარისხის შეფასება. შესაბამისი შემარბილებელი და საკომპენსაციო ღონისძიებების დასახვა.

საქართველოს კანონი „გარემოსდაცვითი შეფასების კოდექსის“ მიხედვით საქმინობის განმახორციელებელი ვალდებულია მოამზადოს გარემოზე ზემოქმედების შეფასების ანგარიში, სადაც განხილული უნდა იყოს ზემოთაღნიშნული საკითხები, რის საფუძველზეც საქართველოს გარემოსდაცვისა და სოფლის მეურნეობის სამინისტრო მიიღებს შესაბამის გარემოსდაცვით გადამწყვეტილებას.

მშენებლობისა და ექსპლუატაციის ეტაპზე დიდ ზეგავლენას განიცდის მდინარის ჰიდროლოგიური რეჟიმი. კაშხლების მშენებლობა იწვევს მდინარის კონკრეტული მონაკვეთის ფორმირებას. კაშხლის ზედა ბიეფში წყალსაცავის შექმნა აყალიბებს ახალ ეკოლოგიურ გარემოს. ქვედა ბიეფში მცირდება მდინარის ჰიდროლოგიური ხარჯი, რაც ზემოქმედებს მდინარის ფაუნაზე.

წყალსაცავების შექმნა დაკავშირებულია გეოდინამიკური პროცესების გააქტიურებასთან. გეოლოგიური გარემოს შესწავლა, საშიში პროცესების იდენტიფიცირება და შესაბამისი შემარბილებელი ღონისძიებების დასახვა, გარემოს დაცვის უმთავრესი ამოცანაა. სწორად დაგეგმილი და განხორციელებული გეოლოგიური კვლევები, კაშხლების უსაფრთხო ექსპლუატაციის ნინაპირობაა და ამ მიმართულებით მონიტორინგი უნდა გაგრძელდეს უწყვეტ რეჟიმში ჰიდროტექნიკური ნაგებობების ექსპლუატაციის პარალელურად.

ინჟინერია და ტექნოლოგიები

ცხელი დანწევვის პროცესის ზოგიერთი ტექნოლოგიური პარამეტრის გაუმჯობესების გზები

თენგიზ ფხალაძე

საქართველოს ტექნიკური უნივერსიტეტი

დოქტორანტიურა, მე-2 კურსი

ზურაბ ავალიძე

საქართველოს ტექნიკური უნივერსიტეტი

ინჟინერიის დოქტორი მასალათმცოდნეობაში

საკვანძო სიტყვები: ცხელი დანწევვა, წნევა, კონსტრუქციის სიხისტი

ქვეყნის ეკონომიკის განვითარება წარმოუდგენელია ახალი მასალების შექმნისა და მათი ეფექტური გამოყენების გარეშე. ახალი მასალების და კომპოზიციების შექმნა მოითხოვს ახალი ეფექტური ტექნოლოგიების შექმნას ან არსებულის მნიშვნელოვან გაუმჯობესებას. კომპოზიციური მასალები, თავიანთი ბუნებით და პოტენციალური შესაძლებლობებით ერთ-ერთ ყველაზე პერსპექტიულ მასალათა კლასს განეკუთვნებიან. მათ რიგში განსაკუთრებული ადგილი უკავიათ ლითონკერამიკულ და ალმასკომპოზიციურ მასალებს. მათი ხარისხი და ექსპლუატაციური მაჩვენებლები დამოკიდებულია კომპოზიციის შემადგენლობაზე და რაც მთავარია მათი მიღების ტექნოლოგიის დონეზე. დღეისათვის ლითონკერამიკული ან ალმასკომპოზიციის მიღებისას ყველაზე გამოყენებადი ფხვნილთა მეტალურგიის მეთოდია. აქედან ყველაზე პროგრესული და ეფექტურია ცხელი დანწევვის პროცესი, რაც გულისხმობს შეცხოების პროცესის წარმართვას მაღალი წნევის პირობებში. მაღალი წნევის და მისი სიდიდის ფაქტორი იძლევა საშუალებას მკვეთრად ამალღდეს მიღებული ნაკეთობის ხარისხი (მაღალი სიმკვრივე, დაბალი ფორიანობა, მაღალი ფ/მ თვისებები) ზოგიერთ შემთხვევაში შესაძლებელი ხდება მიღებულ იქნას ისეთი მასალები რომელთა მიღებაც სხვა მეთოდებით შეუძლებელია. ცხელი დანწევვისას გამოყენებული წნევების დიაპაზონის გაზრდა სასურველი პერსპექტივაა, მაგრამ შეზღუდულია როგორც გამოყენებული პრესყალიბის მასალის (ფოლადი, გრაფი-

ტი) სიმტკიცის ზღვრის მნიშვნელობებით მაღალი ტემპერატურისას ($700-1000^{\circ}\text{C}$) ასევე თვით პრესფორმის და მთლიანი ალჭურვილობის (ანანყობის) კონსტრუქციული გადანყვევით.

წარმოდგენილ სამუშაოში მოყვანილია ცხელი დაწნეხვის ალჭურვილობის გაუმჯობესების ზოგიერთი კონსტრუქციული გადანყვევება. კერძოდ მაღალი წნევის უჯრედში წნევის გენერაციის პროცესში აბსოლუტური წნევის მაჩვენებლის დანაკარგის ΔP თავიდან აცილების მიზნით შეცვლილია დასაშლელი პრესფორმის დაჭერის პრინციპიალური სქემა.

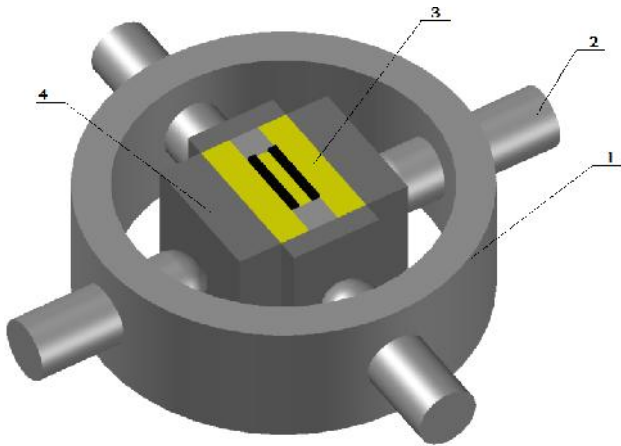

ნახ.№1. ცხელი დაწნეხვის არსებული სქემა.

- 1 - დამჭერი რგოლი; 2 - ხრახნები; 3 - გრაფიტის წნეხ-ფორმა; 4 - თბო- და ელექტროიზოლატორები.

ნახ.№1-ზე მოყვანილი სქემით რადიალური ხრახნდამჭერები (ნახ. 1. 2.) წარმოადგენენ ასანყობი პრესფორმის წნევის ზემოქმედებით გაშლისგან დამცავ ძალოვან ელემენტს. გათვლებმა აჩვენა, რომ პრესფორმის კედელზე მუშა პროცესის დროს განვითარებული წნევისას ($P=500-1000$ კგ/მმ²) მოდებული დაწოლა შეადგენს $25-30$ გ/დ. ასეთი ძალის სრული კომპენსირებისათვის ($\Delta P=0$) ხრახნის დიამეტრი უნდა იყოს არა ნაკლებ $\Phi 40-45$ მმ. რაც დიდ სირთულეებთან არის დაკავშირებული.

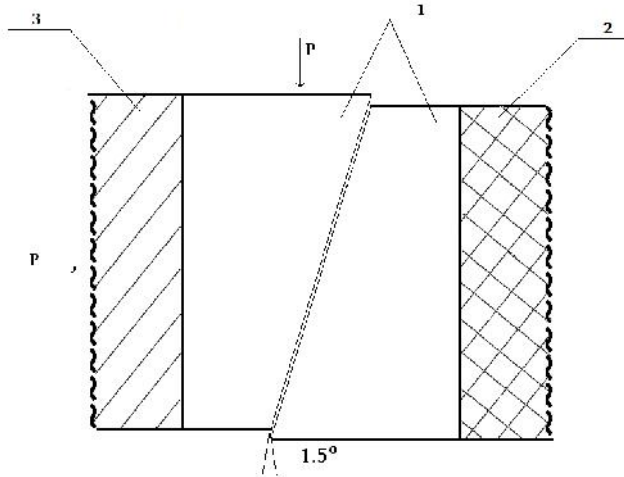

ნახ.№2. შეუღლებული კონუსების წყვილი.
1-კონუსების წყვილი; **2** - დამჭერი რგოლის კედელი; **3** -
 წნეხფორმის კედელი.

ნახ.№2-ზე მოყვანილია ჩვენს მიერ შეთავაზებული და აპრობირებული ორი კონუსის პრინციპი. ოპტიმალური დახრის კუთხით ($1,5-1,80^{\circ}\text{C}$), ჩანაცვლებულმა სქემამ საშუალება მოგვცა უდანაკარგოდ განგვევითარებინა მუშა მოცულობაში სანადელი წნევები ($500-1000\text{კმ/მმ}^2$) ანყობილი წნეხფორმის დეტალების ძვრადობაზე და მნიშვნელოვან დრეკად დეფორმაციებზე დანაკარგების გარეშე ე.ი. ($\Delta P=0$).

გამოყენებული ანაწყობის სქემამ შესამჩნევად გაზარდა ერთი და იგივე პირობებში (P, T, τ) მიღებული ცხობილების ხარისხი, რაც მეტყველებს იმ გარემოებაზე, რომ გაიზარდა წნევის შექმნისათვის საჭირო აღჭურვილობის სიხისტე და შესაბამისად სტაბილურობა. ნახ.№3

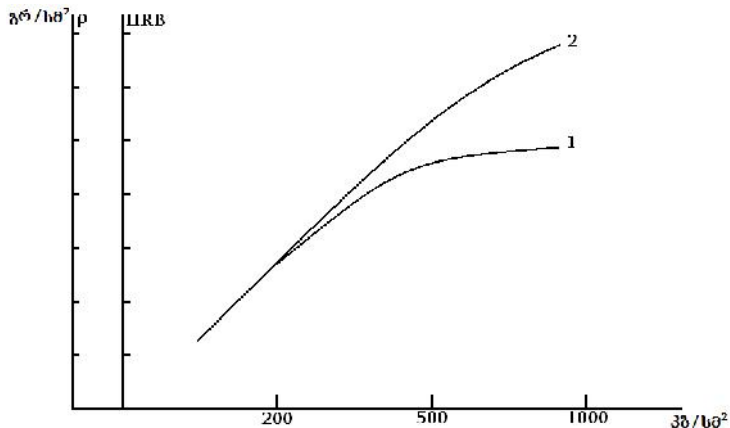

ნახ. №3. ცხოვილის თვისებების დამოკიდებულება შეცხოვის პროცესის წნევაზე.

1 – არსებული სქემით (ნახ.1); **2** – შემუშავებული და შემოთავაზებული სქემით (ნახ.2)

გამოყენებული ლიტერატურა

1. . . . , . . . , . . . - -

“

” , 2009, 226 .
2. . . . , . . . , . . . , . . . -

..

“ , 24-2

” , 2011, .201-208.

აგრარული მეცნიერებები

საფერავის ფლავონოიდების ეფექტები კაინის მჟავას
ეპილეფსიური სტატუსით განპირობებულ ბიოქიმიურ
ცვლილებებზე

*მაკა ლემონჯავა
ზ. ქურუკაშვილი
მ. ქურასბედიანი
ნ. დორეული
ივანე ჯავახიშვილის სახელობის თბილისის სახელმწიფო
უნივერსიტეტი*

საკვანძო სიტყვა: ღვინო, ფლავონოიდი, ეპილეფსია, კაინის მჟავა, ოქსი-
დაციური სტრესი

ეპილეფსია ქრონიკულ-ნევროლოგიური დაავადებაა, რომელიც გვხვდება მსოფლიო მოსახლეობის 1%-ში. ეპილეფსიის პათოგენეზში მნიშვნელოვანი როლი ეკისრება ჟანგვით სტრესს. ჟანგვითი სტრესის დროს იზრდება თავისუფალი რადიკალების წარმოქმნა, რომლებიც აზიანებენ ცოცხალი ოგანიზმის სასიცოცხლო კომპონენტებს და იწვევენ უჯრედის დაზიანებას და საბოლოოდ ორგანიზმის დაღუპვას. ეპილეფსიური პათოგენეზის შესუსტებისთვის, მიმართავენ ანტიოქსიდანტურ და ანთების საწინააღმდეგო პრეპარატებით მკურნალობას და ამით ამცირებენ ან ბლოკავენ ნეიროდეგენერაციული პროცესების წარმართვას.

ოქსიდაციური სტრესისგან თავდასაცავად ცოცხალ ორგანიზმს გააჩნია ანტიოქსიდანტური სისტემები, რომლებიც ფერმენტულ და არაფერმენტულ სისტემებად იყოფა. არაფერმენტული სისტემას მიეკუთვნება ფლავონოიდური ნაერთები.

ფლავონოიდები წარმოადგენენ მცენარეული წარმოშობის მეორეულ მეტაბოლიტებს. ქიმიური თვალსაზრისით არიან პოლიფენოლები. ისინი ამცირებენ თავისუფალრადიკალური პროცესების ინტენსივობას. ჟანგბადის აქტიური ფორმების უვნებლყოფით ფლავონოიდებს შეუძლიათ ორგანიზმის დაცვა ოქსიდაციური სტრესისგან.

მცენარეებში ისინი მონაწილეობენ ფოტოსინთეზში, დამცველობით ფუნქციებში, ლიგნინის წარმოქმნაში და ა.შ. ადამინის ორგანიზმში კი ავლენენ ანტიოქსიდანტურ აქტივობას, არეგულირებენ ლიპიდურ ცვლას, ახასიათებთ ანთების საწინააღმდეგო და ანტიალერგიული მოქმედება და სხვ. მოქმედების ასეთმა ფართო სპექტრმა განაპირობა უდიდესი ინტერესი ფლავონოიდების მიმართ.

ფლავონოიდების მრავალფეროვან ეფექტებს შორის განსაკუთრებული მნიშვნელობა ენიჭება მის ნეიროპროტექტორულ როლს. ფლავონოიდებით ტვინის ფუნქციების მოდულაციისთვის მნიშვნელოვანია მათ მიერ ჰემატოენცეფალური ბარიერის გადალახვის უნარი, ეს უნარი დაკავშირებულია მათ ლიპოფილურობაზე, ასევე მათ ურთიერთობაზე სპეციფიკურ გადამტან მოლეკულებთან, რომელიც წარმოდგენილია ჰემატოენცეფალურ ბარიერში.

ფლავონოიდების მაღალი შემცველობით ხასიათდება მწვანე ჩაი, კენკროვნები, შოკოლადი, წითელი ღვინო და ა.შ. ლიტერატურულ წყაროებზე დაყრდნობით, ღვინის დადებითი გავლენა ადამიანის ორგანიზმზე, გარკვეულწილად გამოწვეულია მასში ფენოლური ნაერთების შემცველობით, ღვინო უკვე ფართოდ განიხილება როგორც ფუნქციური საკვები და მისი ხარისხის შეფასებაში უმნიშვნელოვანესი როლი ენიჭება ბიოლოგიურად აქტიურად ნაერთებს, მათ შორისაა ფენოლური ნაერთები. წითელ ღვინოში აღმოჩენილია მთელი რიგი ანტიოქსიდანტური თვისებების მქონე ორგანული ნაერთები.

კვლევის მიზანს წარმოადგენდა ქართული ენდემური ყურძნის ჯიშის „საფერავის“ ღვინიდან გამოყოფილი ფლავონოიდების ანტიოქსიდანტური თვისებების შესწავლა და მათი გავლენა ვირთაგვას თავის ტვინის ანტიოქსიდანტურ სისტემებზე, კანინის მჟავით გამონვეულ ეპილეფსიურ მოდელში.

აღნიშნული მიზნის მისაღწევად შესრულდა შემდეგი ამოცანები: ფლავონოიდების ექსტრაქცია, გამოყოფილი ფლავონოიდებს ექსტრაქტის სპექტროსკოპიური დახასიათება, ანტიოქსიდანტური თვისებების შესწავლა, ექსტრაგირებული ფლავონოიდების გავლენის შესწავლა ვირთაგვის თავის ტვინის ანტიოქსიდანტურ ფერმენტებზე კანინის მჟავით გამონვეულ ეპილეფსიურ მოდელში.

მიღებულმა შედეგებმა გვიჩვენა, რომ ქართული ენდემური ყურძნის ჯიშის „საფერავის“ ღვინიდან გამოყოფილი ფლავონოიდური მრავალკომპონენტიანი ფრაქცია, ჟანგბადის აქტიური ფორმების შებოჭვის ხარჯზე ავლენს ძლიერ ანტიოქსიდანტურ აქტივობას, როგორც *in vitro*, ისე *in vivo* სისტემებში.

ღვინიდან გამოყოფილი ფლავონოიდების ფრაქცია, ძლიერი ანტიოქსიდანტური თვისებების გამოვლენის ხარჯზე, მაღალი ინტენსივობით აკომპენსირებს ვირთაგვის თავის ტვინში ანტიოქსიდანტური ფერმენტების, სუპეროქსიდდისმუტაზასა და კატალაზას აქტივობას, კანინის მჟავით გამოწვეულ ეპილეფსიურ მოდელში.

ქართული ვაზის როლი და მნიშვნელობა მსოფლიო მევენახეობის ისტორიაში

ნანა კუნელაური

*საქართველოს აგრარული უნივერსიტეტი
ცოცხალი სამყაროს შემსწავლელ მეცნიერებათა დოქტორი,
მეცნიერი თანამშრომელი*

საკვანძო სიტყვები: ქართული ვაზი, მიტოქონდრიული დნმ, სეკვენირება

ვაზის (*Vitis L.*) წარმოშობის პროცესის შესწავლა კულტურული მცენარეების ევოლუციის ერთ-ერთი ყველაზე საინტერესო და მნიშვნელოვანი საკითხია. გვარ *Vitis*-ის ბუნებრივი ჰაბიტატი ძირითადად მოიცავს სამ გეოგრაფიულ რეგიონს: ევროპას, ცენტრალურ და აღმოსავლეთ აზიას და ჩრდილოეთ და ცენტრალურ ამერიკას. *Vitis*-ის გვარის ბუნებაში არსებული 60-მდე ურთიერთშეჯვარებადი სახეობის ორი მესამედი თავმოყრილია ჩრდილოეთ და ცენტრალურ ამერიკაში, ერთი მესამედი კი აღმოსავლეთ აზიაში. *Vitis vinifera L.*, – ვაზის საღვინე და სასუფრე ჯიშების ძირითადი წყარო და კომერციულად ვაზის ყველაზე მნიშვნელოვანი სახეობა დღემდე გაურკვეველი მიზეზების გამო ევროპასა და ცენტრალურ აზიაში გავრცელებული გვარ *Vitis*-ის ერთადერთ

სახეობაა. ვანარმოეთ პლასტიდური დნმ-ის სრული თანამიმდევრობების შესწავლაზე დაფუძნებული კვლევები, სადაც ვაზის გენეტიკური შესწავლისათვის მსოფლიოს მამულებით ქართულ და კავკასიურ ნიმუშებთან ერთად პარალელურად კვლევაში ჩართული იყვნენ ამერიკული და აზიური სახეობები და ასევე, ევროპაში მოძიებული ველური ვაზის ნიმუშები. ვაზის პლასტიდური დნმ-ის სრული ნუკლეოტიდური თანამიმდევრობების შესწავლამ საშუალება მოგვცა სიღრმისეულად დაგვეხასიატებინა საკვლევი ნიმუშების წარმოშობისა და ევოლუციის საკითხები, ჩატარდა გვარ *Vitis*-ის ფილოგენეტიკური და ფილოგეოგრაფიული ანალიზი, გავარკვიეთ მისი ევოლუციის პროცესის ძირითადი დეტალები, გამოვავლინეთ ვაზის ის პოპულაციები, რომლებიც კულტურული ფორმების საფუძველს წარმოადგენდნენ. ვაზის ევოლუციის შესწავლა საინტერესოა არა მარტო ისტორიის თვალსაზრისით, არამედ იმითაც, რომ ვაზის უძველესი ველური პოპულაციების იდენტიფიკაცია ვაზის კულტურული ჯიშების სელექციაში გვეხმარება. ყოველივე ეს კი საშუალებას გვაძლევს სრულად წარმოვაჩინოთ ჩვენი კვლევა ქართული ვაზის როლი და მნიშვნელობა მსოფლიო მევენახეობის ისტორიაში.

ღვარცოფული აუზების კლასიფიკაცია და მათი გავრცელება

სანდრო საბაშვილი

*საქართველოს ტექნიკური უნივერსიტეტი
ბაკალავრიატი, მე-4 კურსი*

საკვანძო სიტყვები: ღვარცოფი, კატასტროფის მიზეზები, ბუნებრივი მოვლენა, დაზიანება, სტიქიური მოვლენა

მოსახლეობის მდგრადი განვითარების კონტექსტში სტიქიური მოვლენებით გამოწვეული ზარალი მსოფლო მასშტაბის პრობლემას წარმოადგენს. ბუნებრივი კატასტროფების მსოფლიო კონფერენციის მონაცემების მიხედვით, დიდი ეკონომიკური ზარალის (რაც წარმოადგენს ქვეყნის მთლიანი შიდა პროდუქტის (მშპ) 1 %

და მეტს) გამომწვევი კატასტროფების რაოდენობა უკანასკნელ წლებში მსოფლიოს მასშტაბით გაიზარდა 4,1-ჯერ, დაზარალებულთა რაოდენობა 3,5-ჯერ, ხოლო დაღუპულთა 2,1-ჯერ.

კატასტროფული ღვარცოფების ძლიერ ზეგავლენას, მსოფლო მასშტაბით, პერიოდულად განიცდის მრავალი დასახლებული პუნქტი, სასოფლო-სამეურნეო სავარგულები, გზები, ნავთობ და გაზსადენების ტრასები, ჰიდროტექნიკურ-სამელიორაციო ობიექტები, სამთო-ტურისტული კომპლექსები და სხვ. სტიქიის სამიშროების არეალში მოქცეულია მთისა და მთისწინა რეგიონებში განთავსებული დასახლებული პუნქტები, სადაც გეოეკოლოგიური სიტუაცია გართულებულია.

საქართველოს მთიან ტერიტორიაზე ღვარცოფული პროცესები თითქმის ყველგან არის გავრცელებული და შემდეგ რეგიონებს მოიცავს: სამეგრელო-ზემო სვანეთის, გურიის, აჭარის, იმერეთის, რაჭა-ლეჩხუმ-ქვემო სვანეთის, სამცხე-ჯავახეთის, შიდა ქართლის, ქვემო ქართლის და კახეთის.

სხვადასხვა წყაროების ანალიზის საფუძველზე ირკვევა, საქართველოში ბოლო პერიოდში სტიქიური პროცესების მასშტაბური გააქტიურება და მათი განმეორებადობის ინტერვალების გახშირება განპირობებულია ექსტრემალური მეტეოროლოგიური მოვლენების გახშირებით, გარემოზე ადამიანის ანთროპოგენული ზემოქმედებით, კერძოდ: ტყის ჭრით, ინერტული მასალების მოპოვებით, პირუტყვის ჭარბი ძოვებით, უსისტემო ურბანიზაციით.

აღსანიშნავია ისიც, რომ საქართველოში ჯერ კიდევ არ მოქმედებს სრულყოფილად სტიქიური მოვლენების შესახებ ადრეული შეტყობინების თანამედროვე სისტემა, ხოლო ფინანსური რესურსები ძირითადად მიმართულია სტიქიური მოვლენების შედეგების აღმოფხვრაზე და ძალიან მცირედ პრევენციული ღონისძიებების განხორციელებაზე.

გამომდინარე ზემოაღნიშნულიდან, მეტად მნიშვნელოვანია ღვარცოფული ნაკადების მოძრაობის მეცნიერული შესწავლა და შესაბამისი ღვარცოფსაწინააღმდეგო ნაგებობების პროექტირება-მშენებლობის დროს იმ საანგარიშო დამოკიდებულებების გათვალისწინება, რომელთა საშუალებითაც შესაძლებელია ღვარცოფების წარმოქმნის, ჩამოყალიბებისა და მოძრაობის პროცესის ზუსტად აღწერა.

მედიცინა და ჯანდაცვა

მაკრო- და მიკროელემენტების როლი ცოცხალ ორგანიზმში

მ. გოგალაძე

*ივანე ჯავახიშვილის სახელობის თბილისის სახელმწიფო
უნივერსიტეტი, პეტრე მელიქიძეის სახელობის ფიზიკური და
ორგანული ქიმიის ინსტიტუტი
აკადემიური დოქტორი*

ნ. ბარბაქაძე

*ივანე ჯავახიშვილის სახელობის თბილისის სახელმწიფო
უნივერსიტეტი
პეტრე მელიქიძეის სახელობის ფიზიკური და ორგანული
ქიმიის ინსტიტუტი
აკადემიური დოქტორი*

ნ. ხურცილავა

*„ნიუ ვიუენ“ საუნივერსიტეტო პოსპიტალი
მაგისტრი*

ი. ლომთაძე

*„ავერსი“
აკადემიური დოქტორი*

საკვანძო სიტყვები: ხელატები, ბად-ი, მაკრო-, მიკროელემენტები, გლუტამინის მჟავა

მაკრო- და მიკროელემენტები მნიშვნელოვან როლს ასრულებენ ცოცხალ ორგანიზმში მიმდინარე ფიზიოლოგიურ და ბიოლოგიურ პროცესებში. ამიტომაც ე.წ. „სიცოცხლის ელემენტებმა“ მიიპყრო და იპყრობს მკვლევართა ფართო წრის ყურადღებას. აღნიშნული როლით და მნიშვნელობით აიხსნება ის, რომ როგორც ადამიანის, ისე ცხოველთა რიგი დაავადებების ერთ-ერთი გამომწვევი მიზეზი მიკროელემენტების დეფიციტია. აქედან გამომდინარე ამ პრობლემის გადაჭრაში გადამწყვეტი როლი ენიჭება ცოცხალი ორგანიზმის უზრუნველყოფას მიკროელემენტების ოპტიმალური რაოდენობითა და თანაფარდობით. ამასთან, რადგანაც ცოცხალ ორგანიზმში ეს ელემენტები თავიანთ ფუნქციებს ასრულებენ ხელატური ნაერთების სახით, ამიტომ მიკროელემენტების

დეფიციტის ამ ფორმით შევსებისას ადგილი აქვს მათი ბიოლოგიური აქტივობის მკვეთრ ზრდას [1-3].

აქედან გამომდინარე ჩვენ მიერ სინთეზირებულია მაკრო და მიკროელემენტების ხელატური ნაერთები გლუტამინის მჟავასთან ზოგადი ფორმულით $Me \cdot Gl \cdot nH_2O$, სადაც $Me = Mg, Ca, Mn, Zn, Fe, Co, Cu$ და Cr , Gl^{2-} = გლუტამინის მჟავას ანიონი, $n=1-6$; შესწავლილია სინთეზირებული ნაერთების ფიზიკურ-ქიმიური თვისებები კვლევის რიგი მეთოდებით.

სინთეზირებული ხელატების საფუძველზე შედგენილია ნარევიები და დანამატის სახით კომბინირებულ საკვებზე გამოცდილია ბროილერისა და კვერცხმდებელი ფრინველის კვებაში. მიღებული შედეგების საფუძველზე გამოთქმულია მოსაზრება ექსპერიმენტის უფრო ფართო მასშტაბით ჩატარების მიზანშეწონილობის შესახებ.

საკვებზე ბიოლოგიურად აქტიური დანამატის (ბად) შექმნა და გამოყენება არის ეფექტური, უსაფრთხო, ფიზიოლოგიური ფორმა პროფილაქტიკის, მკურნალობისა და რეაბილიტაციის პროცესში; ამასთან იგი არის კვების კორექციის ერთ-ერთი ეფექტური გზა. ამიტომ, ამ ფაქტორების გათვალისწინებით, სინთეზირებული ნაერთების საფუძველზე შედგენილია ბად-ი, რომლის გამოყენებამ უნდა უზრუნველყოს:

-) კვების რაციონალიზაცია (მიკრო- და მაკროელემენტების შევსება)
-) შრომის უნარიანობის ამაღლება, განწყობის და ძილის გაუმჯობესება
-) რაციონის კალორიულობის და სხეულის მასის შემცირება
-) ავადმყოფის საკვები ნივთიერებებისადმი ფიზიოლოგიური მოთხოვნილებების დაკმაყოფილება
-) ორგანიზმის დაქვეითებული იმუნური კომპენტენტურობის აღდგენა.

ამრიგად, ზემოთ აღნიშნული ხელატების სინთეზი და კვლევა საინტერესოა, როგორც მეცნიერული ისე პრაქტიკული თვალსაზრისით.

გამოყენებული ლიტერატურა

1. Lebedev S.V., Miroshnikov S.A., Sukhanova O.N., Rakhmatullin Sh.G., et al. (2009) Sposob povisheniia produktivnosti tsipliat-broilerov, Patent na izobretenie 2370095 23 1/00 Opublikovano: 20.10. Biul.
2. Loginov G.P. (2005), Doctor's Thesis, Kazan, p.3-59
3. I.Beshkenadze, M.Gogaladze, N.Klarjeishvili, O.Lomtadze, I.Lomtadze, N.Khurtsilava (2017) „Chelate Chromium-containing BAAs“ Congress on Pharmacology & Chemistry of Natural Compounds. Tbilisi, Georgia, 09-11 October, p.34

Humanity

Marwan ibn Muhammad's Campaign in the Caucasus

Guram Legashvili

Sukhumi State University

Doctoral Student, 1st year

Keywords: Arabian military campaigns, Marwan ibn Muhammad's invasion

In Georgia, the first Arab raiding military campaign was made in 643 but Georgian historical sources know nothing about the first and subsequent military campaigns against Georgia. According to "Georgian Chronicles", the first Arab military campaign at the Georgian territory happened in the 30's of VIII century which was led by Marwan ibn Muhammad. However, Byzantine, Armenian and Arabic sources know nothing about such a significant military campaign by Marwan. According to scholars, the silence of the latter sources was conscious, because Arab historians tried to hide unsuccessful military campaign in the West Georgia. The additional invoked argument is that also Arabic sources does not know about Yusuf ibn Abi'l-Saj's military campaign against Georgia in X century. Consequently, most of Georgian scholars trust the accurate report by the Georgian chronographer. Though, the scholars note that some exaggerations occur in the source.

The observation on Georgian sources and the novelties introduced to the scholarly literature led us to the conclusion that according to "Georgian Chronicles", several stories of invasions by saracens should be merged in the first military campaigns by Arabs. We believe, that it is connected not to the chronographer Juansher Juansheriani (or even to Pseudo-Juansher) but to Leonti, the bishop of Ruisi, the editor-scribe and author-compiler of the chronicles of the old cycle of the "Georgian Chronicles" in XI century. herewith We should note

that Leonti's rough editorial interference in "Georgian Chronicles" is observable in many other places.

We think that the following passages should be merged in the military campaign by Marwan ibn Muhammad:

-) The Arab military campaign in 654 led by Habib ibn Maslama and signing the "Charter of Defence";
-) We admit that Arabs could have had military campaign against Georgia in 668 and 685 and the nuances of this campaign could have been the part of the story of the invasion by Marwan ibn Muhammad but the scarce information does not give possibility to make deep conclusions!
-) The most main information should be connected to the military campaigns by Muhammad ibn Marwan, the father of Marwan ibn Muhammad and also the famous commander. We accept that the very peripeteia of the campaigns by Muhammad in 704 and 718 are reflected the most in the Marwan's story;
-) And the last: The exact campaign against Georgia by Marwan ibn Muhammad in 735 could be reflected in the invasion by Marwan, which besides the information of the Georgian sources, are confirmed by Arabic sources (the chronographer – Al-Tabari) and the lately discovered numismatic materials.

Hence, the first military campaign by Marwan ibn Muhammad reflected in the "Georgian Chronicle" represents the exaggeration of the story and several Arab invasions are merged in it because the bishop of Ruisi – Leonti tried to create St. king Archil's worship according to the Medieval dogmata. For this reason, he eliminated more than a half-century part of the history with historical persons. Consequently, Miri and Archil became sons of prince Stephen and they became the first who battled with Arabs. However, it should be noted that the chronographer could not evade that 50 years passed from the first campaign to the second invasion. Therefore, $654 + 50 = 704$, supposedly $668 + 50 = 718$, supposedly $685 + 50 = 735$ and

704 + 50 = 754, when, according to “Georgian Chronicles”, the saracens tried to enter Kartli for the second time after the 50 years of the first Arab or Murwan ibn Muhammad’s campaign and in consequence to this, king Archil was martyred.

References

1. G. Abramishvili. Mural Inscription by Stepanoz the Mampali in Sion of Ateni. Tbilisi. 1979 (in Georgian)
2. G. Alasainia. For the Date of the foundation of Tbilisi Emirate. Historical Collections, annual. Tbilisi. 2007 (in Georgian)
3. G. Dundua, T. Dundua. Georgian Numismatics. Vol. I. Tbilisi. 2006
4. Theophanes the Confessor. Chronographer. in Georgia. Part IV, Vol. I. Tbilisi. 1941 (in Georgian)
5. Movses Kaghankatvatsi. The History of the Country of Aluank. Translated from Old Armenian, supplied with the introduction, notes and indices by Liana Davlianidze-Tatishvili. The Sources of the History of Georgia 37. Tbilisi. 1985 (in Georgian)
6. Conversion of Kartli. Georgian Hagiographic Monuments. Original texts and translations into modern Georgian. Second edition. Tbilisi. 2011 (in Georgian)
7. . Z. Papaskiri. Byzantine Diplomacy and the Political Changes in the West Georgia in 1st half of the VIII Century. Annuals of the Georgian Diplomacy, 4. Tbilisi. 1998 (in Georgian)
8. M. Sanadze, T. Beradze. From the Political History of Kartli and Egrisi in 1st half of VIII Century. Georgian Source Studies, X. Tbilisi. 2004
9. M. Sanadze. Chronology of Kings and Patricians of Kartli (From Parnavaz to Ashot Kuropalates). The Georgian Chronicles. Book III. Tbilisi. 2016
10. B. Silagadze. Ascendancy of Arabs in Georgia (according to Arabic information). Tbilisi. 1991
11. E. Sikharulidze. Towards the some questions of the first Arabian Military Campaign in Georgia. Bulletin of the Department of the Social Sciences. Vol. I. Tbilisi. 1961
12. I. Paghava. The periodisation of the Arab Dominancy in Georgia (taking into account the numismatic data). The Middle East and Georgia. Vol. VIII. Tbilisi. 2014
13. Georgian Chronicles, Queen Anna’s Manuscript. Tbilisi. 1942
14. I. Javakhishvili. History of the Georgian Nation. Vol. II. Tbilisi. 1965

15. Juansheri. Life of Vakhtang Gorgasali. Georgian Chronicles. The text is established according to all of the main manuscripts by Simon Qaukhchishvili. Vol. I. Tbilisi. 1955 (in Georgian)
16. baladzori. The book of conquering countries. Text and translation by P. K. Zhuze. Baku, 1927 (in Russian)
17. *The General History of Stepanos Asoghik*. Translation from Armenian and explanation by N. Emin. Moscow, 1864 (in Russian)
18. Ghevond. History of Cailphs. Saint Petersburg, 1862 (in Russian)
19. V. Dorn. New Information on Khazars by an Eastern Historian Al-Tabari. Journal of the Ministry of People's Education. Vol. XIII. Saint Petersburg, 1844
20. History by a Bishop Sebeos. Translated from the fourth edited Armenian publication by S. T. Malkhasyants. Yerevan, 1939
21. Materials on the history of Azerbaijan from "Tarikh Al-Kamil" by Ibn al-Asir. Baku, 1940
22. A. Müller. History of Islam. Saint Petersburg. 1895
23. G. V. Tsulaia. Juansher Juansheriani and His Historical Work. In the Book: Juansher Juansheriani. The Life of Vakhtang Gorgasali. Translation, Introduction, and Adversaria by G. V. Tsulaia. Tbilisi, 1986. (<http://www.vostlit.info/Texts/rus4/Gorgasal/framepred.htm>).
24. Ya'qubi. History. Text and translation by P. K. Zhuze. Baku, 1927
25. C. Toumanoff. Iberia between Chosroid and Bagratid Rule. – *Studies in Christian Caucasian History*. Georgetown University Press, 1963
26. F. Winkelmann, R-J. Lilie. Muhammad ibn Marwän. Prosopographie der mittelbyzantinischen Zeit: I Abteilung (641-867), 3 Band: Leon. 1998

Georgians' Denationalization Process in XVIII Century

Ana Dolidze

*St. Andrew the First-Called Georgian University of the Patriarchate
of Georgia*

MA in history

Keywords: Georgian's converting to Islam, to Armenians, Lezgians, French; increasing the Russia's influence in Caucasus

Orthodox religion has always had the special importance in Georgia: It defined the identity, culture and morality of the nation and for centuries, thousands of Georgians sacrificed their lives for the purpose of it to be kept and remained, not only private citizens but also Kings. Along with the secular authorities, the church always did its best to protect the society from the moral degradation and to maintain the national values, as it was the essential condition for the nation's spiritual and political integrity. Especially, within the trouble, the church was the unifying power of the country. Georgian nation devastated by the enemy used to unite again in the Church and fight to keep the religion and homeland with the renewed power.

Within XVII-XVIII centuries, the influence of Orthodox Russia in Caucasus was importantly increased, which gradually was coming to Armenia and as a result of this, threatened Persia and Ottoman Empire; as Georgia was the only natural political ally of Russia because of the religion, for the purpose of Georgians not to join to Russians Orthodoxy was persecuted severely, and the representatives of the other religions had the complete freedom. For example, Armenians had the special advantages among the Christians: they had two Patriarchates – Echmiadzin and Konstaninopol, and two Catholicosates – Sisi and Akhtamar. Echmiadzin bought huge estates in Tbilisi and accordingly, peasants working on the land as well. Shah of Persia discharged Echmiadzin from taxes and banned the officials of Persia to interfere in its internal affairs. Meanwhile,

Church of Georgia was on the edge of being destroyed and Tbilisi Sioni Cathedral was almost turned into a mosque. It was important the rule of converting to Islam to be executed as well: in general for the purpose of converting to Islam the recognition of Allah was absolutely enough, but Ottomans required the condemnation of Ancestors' religion from Georgians as well. Otherwise, Georgians ended their lives with torture.

In this period, for the ethnically Georgian population, there were written Armenian, Persian and Ottoman Gospels, in this way Georgians habituated the foreign world gradually, and the mentioned one made their assimilation easier. Over the time, Georgians got used to the idea, that for the purpose of their lives and prosperity to be kept changing the religion was required, as a result of which there was started the massive "Converting to Islam" and "Converting to Armenians" of Georgians, as well as the "Converting to Lezgians" and "Converting to French". For Georgians Lezgiansmasterless condition was attractive, but since the Lezgians taxed the Georgian villages, the condition of Georgians was importantly worsened. As for the Georgians' "Converting to French" – they recognized Catholic religion as the catholic missionaries supported Georgians to get the education and help them in poverty. Along with the religion, Georgians used to forget the native language as well. In such denationalization conditions, Georgian kings tried to link with Russia and hoped, that co-religionist, Orthodox country would keep our national interests. Though, Emperor of Russia acted only pursuant to his own plan, Georgians' condition was less advantageous for him and he needed Georgians for only his goals to be achieved.

Jurors' Institute

Giorgi Taniashvili

Ivane JAvakhishvili Tbilisi State University

Undergraduate Student, 2nd year

Keywords: jury, a matter of high importance, partiality

One of the major developments in the World Court system is the jury trial. It originates from the Middle Ages. The specificity of this institution is that ordinary citizens take part in justice. Joint jurors court in Georgia has been functioning since 2010 and many important cases have been discussed in this period.

The jury trial is made up of 12 main and 2 additional members, a jury can be chosen as an adult citizen who owns the Criminal language of 12 civilians in one day turns into twelve jurors wonder if they can use political pressure or public mood afford. Camden authentic because of people's verdict which Avidanve have stereotypical views of various established minorities, especially in our country where society was stigmatized. legal person with no education are more easily subject to manipulation than the judge advocates and emotional, which presented a great experience in this matter, and not at the level of instincts, By this understanding, the law has been formulated in another way and now lawyers have the right to be in the jurisdiction of this kind .In the world practice there are cases when jurors were judges. On the one hand, when a person with legal education is a jealous Watch and stand Yuri law operates, on the other hand, this person should not be the judge because these are situations in the complete demolition of jury. In our country is not based on case law and the specific institution of the new for our country's reality, unsuitable in my opinion of particular importance for the investigation of Trust me for this system, since it is a high risk of 12 in which the inexperienced

person in the public opinion or the decision made by personal instincts.

Thus the Jury Institute is one of the most important systems around the world in the field of judicial activity, this institution has recently founded in Georgia, so it has yet to be settled in the leading countries of overseas. There are many issues in this system that can be resolved and therefore it is inappropriate to trust the investigation of special significance for this system.

Trends of the Unification of Contract Law and its Role in the Europeanization of Georgian Private Law

Giorgi Amiranashvili

Ivane Javakhishvili Tbilisi State University

Doctoral student, 3rd year

Keywords: Contract Law, Unification of Law, Europeanization of Law, Georgia, Private Law

In recent decades, an increasingly more intensified trend of unification of legislation has made it possible to consider Continental Europe as a common area of private law. The unification of private law aims to create a single legislative space for the participants of the international civil turnover.

In recent years, private law is increasingly becoming the subject of European lawmaking. Everything is evident that one day, the European Civil Code will replace the European national codes. Inspired by the idea of the Common European Civil Code, in the 80s of the last century, the scientific research groups began to formulate uniform principles of common European law. First of all, concentration was made in contract law. As noted, the unification of the law of obligations and especially contract law is characterized by a strong tendency. Although Georgia is not a participant in this process, it does not exclude the possibility of sharing the experience on the local

level that the European Union has accumulated in this direction.

The European integration contributed to the cooperation of jurists in the European Union and beyond. Such cooperation is the result of associations for lawyers, judges or law faculties, the European Jurists' Forum and the European Law Institute. In particular, over the past decades, many international research networks have developed European rules that are not legally binding, but nevertheless they can give ideas for the European Union's law and national law.

Remaining as a part of a common European private law space or becoming its full member is one of the main goals of the national private law reform in Georgia. For a tight European integration the European Union requires a maximum Europeanization of the Georgian law. Due to the declared policy of Georgia's European integration and membership of the European structures, it is reasonable to evaluate and analyze the uniform rules developed within the framework of the European Union. By the way, during the reception of foreign law, the basic value of the Commission was the law created on the basis of the unification and harmonization of laws. The latter has been given an ample scope in the law of obligations. The editorial group used those model projects which are undergoing serious work for creating a common space in the law of obligations for countries of continental Europe. Almost every institution of the special part of the contract law is also based on the results of the uniformity and harmonization of laws.

It is noteworthy that on 23 and 24 June 2016, the IE University and IE Center for European Studies hosted the International Conference "Uniform rules for European Contract Law? A critical assessment". A conference in Segovia (Spain) was attended by a group of leading professors from various countries and legal cultures on the 30th anniversary of integration of Spain in the European Union, to discuss and analyze the current

need for uniform rules in European contract law. The fifth section of the program was about the impact of the European process on non-European countries. In particular, the conference included some speeches on the impact of uniform rules as a model for non-European countries.

Consequently, besides the comparative legal analysis, which is based on the experience of certain countries and the international best practices, it is no less interesting yet another “dimension”. In particular, the conversation goes beyond three-dimensional considerations of the European (e.g. Germany) or historically connected to Georgia (e.g. Russia) or the South Caucasian (Armenia and Azerbaijan) systems and offers wholly extraordinary object of comparison – above mentioned unification instruments. The norms contained in these documents may be considered as some recommendations for the Georgian legislator in the ongoing process of private law reform in Georgia.

References

1. *Baghishvili E.*, Revocation of the Indication of Intention (Offer) within Unified Private Law, *Georgian Law Review*, Special Edition 2007 (in Georgian);
2. *Bachiashvili V.*, Contract Interpretations According to the Principles of European Contract Law and Expediency of Implementation of These Principles in Georgian Legislation, *Journal of Law*, 1, 2013 (in Georgian);
3. *Borroni A.*, Foreword, in: *Chachava S., Zaalishvili V.* (Eds.), *Labour Law (Collection of Articles) III*, “Meridiani” Publishers, Tbilisi, 2014 (in Georgian);
4. *Zoidze B.*, The System of the Civil Code of Georgia, *Georgian Law Review*, First Quarter 1998 (in Georgian);
5. *Zoidze B.*, The System and Principles of the Law of Obligations of Georgia, *Georgian Law Review*, Third and Fourth Quarters 2000 (in Georgian);
6. *Kereselidze D.*, Influence of European Codifications and International Instruments of Unification of Legislation on the Development of Georgian Legislation, *Georgian Law Review*, Special Edition 2007 (in Georgian);

7. *Samkharadze I.*, Europization of Georgia: Key Legal Aspects of EU Membership, Journal “Justice and Law”, 5(48) 15 (In Georgian);
8. *Dzlierishvili Z., Tsertsvadze G., Robakidze I., Svanadze G., Tsertsvadze L., Janashia L.*, Contract Law, “Meridiani” Publishers, Tbilisi, 2014 (in Georgian);
9. *Vargas-Brand I.N.*, Conference Report: ‘Uniform Rules for European Contract Law? A Critical Assessment’, European Review of Private Law, Volume 24, Issue 6, 2016;
10. *Bernsdorff N.*, Common European Sales Law (CESL) – Development and Functions, South Caucasus Law Journal, 07/2016, Civil Codes in Transition, Deutsche Gesellschaft für Internationale Zusammenarbeit (GIZ), 2016 (in Russian).

Family Violence

Mariam Kurtanidze

*Ivane Javakhishvili Tbilisi State University
Undergraduate student, 3rd year*

Keywords: criminofamilistics, family violence, statistics

Domestic violence is a dangerous phenomenon because this kind of violence violates the fundamental rights of human beings, such as freedom and the right to life in most cases. At the same time, it is not only a particular person but a society and a social face. According to the UN 2004 survey, Georgia is ranked 8th among other countries in terms of domestic violence. Among the marriages registered in Georgia, the killings committed by the conflict in the family have significantly increased. The combination of these facts reveals the importance of this problem in our country.

First of all, domestic violence should be regarded not as a personal problem but as a social event, as far as the violent human being, on the one hand, human life, psyche or worst case life, and on the other hand the main cell of the society – the family and all this will be reflected in future generations .

Criminologists of many countries around the world have long been interested in criminological manifestation of domestic violence. Violent action revealed in the family is part of the luminophore. Cri-

minophore is one of the most important scientific criminology directions. There are not many fundamental works in Georgia.

From the 30s of the twenty century, overseas developed countries have conducted large-scale research on this issue. The 9th Congress of the United Nations, which was enlisted in Cairo in 1955, specifically discussed the issue of "preventing crimes committed by violence" as part of an "international review of the causes of violence". Since this issue is a socially dangerous event, it has been incorporated into the old Georgian law. The murder committed between family members and relatives was considered to be an aggravating circumstance compared to a common murderer and was strictly punished. In November 2006, Canada hosted an international conference on domestic violence. A preventive plan was developed at this conference.

In order to address the problem of prevention or rehabilitation, we need to consider the reasons for the first time. Several research proves that physical, psychological and sexual abuse are the main factors: alcohol, drugs, material instability, child trauma and low level of education. In order to take preventive measures, it is necessary to understand each of these problems and create these working groups. Rehabilitation centers should be opened not only for victims, but also for abusers. It would also be good if we share American experience and we are obliged to treat the curriculum for the offenders. Nowadays 4 rehabilitation centers are open in Georgia and there are only 180 places which are not logical. Psychological rehabilitation and material security of victims are also needed in order not to return to the violent environment. Also for the juveniles should be set up for family type children's homes. In 1980, a special psycho-therapy program was developed to prevent domestic violence in the state of St Louis, which provided for the treatment of violent men from 3 to 12 months. This type of offenses have been reduced by 25% after implementing this program. This fact reveals the need for this kind of program for our country. The American example can be included in the educational system: in the schools and gardens of the Minnesota state of Minnesota, children undergo a psychological immunity course of domestic violence. It is also necessary to conduct surveys and create criminological works on the basis of which students will get acquainted. All this will contribute to the moral build-up of strong genera-

tions. For the prevention, it is also necessary to include a special package of bills related to family violence. Such a legislative program was developed in the State of the Russian Federation, which envisages the preparation of a law on "ill-treatment in the family". As for Georgian legislation, it is desirable to specify and refine some of the law. For example: Article 112 of the Criminal Code. It is desirable to specify the physical and emotional condition of women during childbirth. It is also necessary to improve Article 305 of the Code of Criminal Procedure so that no rights of the participants were violated or that the organizers of the case were left out.

Violent crime committed in the family is a social problem and prevents such crimes in Georgia. It is necessary to carry out special criminophamilaristic studies to prevent this problem and create papers based on them. It is also necessary to improve and specify several articles of the Criminal Code. It is desirable to introduce international standards in our country's preventive practice. It is necessary to create shelters not only for victims but for abusers. In schools and institutions, both teachers and psychologists should focus on these issues. The combination of these preventive measures will facilitate the reduction of this type of crime and the improvement of the public.

Juvenile's trafficking in Georgia

Megi Kakalashvili

Ivane Javakhishvili Tbilisi state university

Undergraduate student, 2nd year

Keywords: trafficking, juvenile, prevention, rehabilitation, data non-existent

The development of adolescents and the behavior of different factors affects, including individual factors, society, environment and more. Therefore, it is important for the adolescent to develop a healthy and protected environment that the state should support.

In December 2000, the UN Convention was adopted in the town of Palermo, where it was adopted that trafficking means the transfusion, transportation, transfer, cover or reception, threatening, fraudulent, deceptive power, You can get a tranquil or other benefits By giving or receiving a bronze, who is the second person to be dictatorship. If the adoltsenes are transported, deceptive and other is also trafficking and in that case there is no meaning if traffiker used or not the aabove meantioned.

Trafficking is not just a tragedy, but a national crisis, as criminals make more money in a week by these women and girls, rather than the annual budget for the country's law enforcement system.

The report by the UN Children's Fund in 2006 states that there is no close statistics about trafficking in juveniles, the pump is about 15 to 17 year olds who are undergoing carelessness and the trafficking is aimed at sexual exploitation and children under the age of 13 who are trafficked for forced labor and inhumane treatment.

Survey of Georgian Parliament According to the Department of Information, the percentage of people involved in trafficking in Georgia looks like: Employment Agencies 50%; Tourist firms 38%; Firms of conducting teaching abroad 33%; Firms engaged in organizing abroad are 33%; The police are 11%; International transport organizations 4%

In Georgia, there is no information available in the case of the child's sex exploitation of the "share" of pedophiles. We can only assume the existence of pedilata among the convicts who have had the "juvenile rape" article or have. There are no compulsory treatment or other psycho-medical programs and services for pedophilia prevention. The law enforcement agencies do not possess methodology and instruction for the purpose of finding, recording and preventing pedophiles.

These and other similar examples make it necessary to cre-

ate a group of trafficking in particular in the country, an organization that still records statistics and develops the required draft laws, which will be presented to the legislative body.

Since today's art law does not have a proper law on certain types of trafficking, the existing canons need to be specific and refined.

Speech Peculiarities in Political Texts (based on analyzes of Levan Berdzenishvili's political speeches)

Mariam Navadze

Elene Kadagishvili

Ivane Javakhishvili Tbilisi state university

Doctoral students

Keywords: speech corpora; politic corpora; political speech; Levan Berdzenishvili

Political speeches and political speech analysis are an important source for all people who are interested in political rhetoric.

The purpose of political speeches is to convince the listeners through certain arguments and in most cases to manipulate with them. However, since verbal speech is a free flow of thinking it is difficult for speaker to control it. So verbal speech based research can expose politicians' internal attitude towards certain issues.

The aim of our research is to find Peculiarities of Levan Berdzenishvili's political speeches. The research is based on 5 hour audio recording, analysis which is recorded between 2012-2016 years. We've detected general peculiarities, which makes his speaking style and determines his attitude toward his and opposition parties. He often uses strategic elements in his speeches; He often uses literary figures and cognitive meta-

phors, hyperboles and specific lexicon. Levan Berdzenishvili often makes stress on the keywords of the speech and drew his listeners' attention on target topics.

Didactic tone is characteristic for Levan Berdzenishvili speeches. He always speaks obviously to make his speech more dependable. He tries strategic information deliver to his listeners as a fact, axiom, which is widely recognized truth.

The notion of political discourse and its Pragmatic analysis (According to the speeches of Mikheil Saakashvili)

Mariam Rukhadze

Ivane Javakhishvili Tbilisi State Unviersity

Doctoral Student, 2nd year

Keywords: political discourse, pragmatic analysis, spoken language, Georgian Political Corpus, Mikheil Saakashvili

The research deal with discourse, in particular determination of Political Discourse and features of its pragmatic analysis, according to the 3-rd president of Georgia, Mikheil Saakashvili.

As the research shows, there are various interpretations of Political Discourse; obviously, the very notion of Political Discourse Analysis is ambiguous. Accordingly, there are number of different features of Political Discourse analysis. There are two big groups of discourse such as personal-oriented and institutional-oriented. The nstitutional-oriented Political Discourse is described in the paper. From a pragmatic point of view the following linguistic features of Political Discourse are analyzed: the image of the author, informational content, the factor of addressee, intentionality, emotiveness, intertextuality, social-cultural content, ideological characters.

Empirical data is Mikheil Saakashvili's speeches in a pre-election period, in particular 2004 and 2008 years. The subject

matter of his two speeches are similar. In these elections, Mikheil Saakashvili was elected as president. Speeches are marked by Georgian Political Corpus tags.

The aim of the paper is to use relevant methods and features of pragmatic analysis of Political Discourse, also, there are discussed frequency of different terms in the research.

The study based on spoken language, the text of speeches are analyzed by pragmatic point of view. Moreover, frequency of used terms are given in the research.

Man and woman speech peculiarities in Georgian language

Nino Zedgenidze

Sokhumi State University

Undergraduate student, 4th year

Keywords: gender, gender linguistics, gender problematics, grammar, lexicon

The modern fields of humanity pay great attention to language aspects of social differences between woman and man, but it should be mentioned that long time ago, the difference between genders was only studied in grammar.

In reality, the research of linguistic aspects of gender problematics consists of interested and various research aspects. There are several ways of observation on Georgian language material.

- ✓ How women and men are mentioned in the Georgian language, what subgroups can be separated in woman and man noting lexicon.
- ✓ How the social belonging or social role woman and man can be directed.
- ✓ How is relative noting lexicon between woman and man.
- ✓ How genderly defined characters and honors is expressed.

The language reflects culture and it is natural, that it reflects speaking society too. It is impossible that language stays isolated, off and

dry symbols system. Because any social event importantly leaves its “print” in language.

The same is in gender case too. Human gender is one of the important characterizing, which defines persons’ social, cultural and genitive orientation in many ways, among them with help of language too.

Gender can be discussed as dimension, as research option in multi society science, among them in linguistic. There was formed special sociolinguistic discipline – gender linguistic, which studies language phenomena, which is connected to difference of language carrier gender.

In direction of gender and language in Georgian language it is worth to work in some directions:

1. Gender solidarity in Georgian conversation etiquette.
2. Gender equality universal formula expressed in Georgia.
3. Woman and man metamorphose notes. Woman and man speech particularity in Georgian language is mostly important, actual and exhaustive subject.

Computer Mediated Communication Analyses of the Asynchronous Facebook Discourse and Its Computational processing problems

Mariam Matiashvili

Ivane Javakhishvili Tbilisi State University

Doctoral Student, 1st year

Keywords: Computer Mediated Communication, Political Discourse, Facebook comments, genre, Social Network, Language, synchronous and asynchronous communication; data analyses; natural language processing

The development of computer technologies in the modern world has influenced the creation of new genres of speech or writing, since people began to communicate with computer. Such communication has created social networks, with the development and frequent use of the writing and speech style –

created a new genre that can be collapsed into many more sub-groups.

The research of these issues is very recent, since the work of artificial intelligence has turned into the interests of scientists and has made it necessary to analyze the linguistic characteristics of computer communication, to identify the problems arising out of computer modeling of these characteristics and to find some way out.

Our goal is to deal with Georgian Computer Mediate Communication, more precisely Social Network discourse – if it is different genre of the language. Since Facebook is one of the most popular and widespread social networks in the world today, the empirical material was selected and the survey was based on comments posted in the Georgian language, based on comments on various public pages related to politics, business, service sphere, etc.

The data analysis confirms that Georgian Facebook Discourse has different characteristics compare to the spoken or written Georgian genres. It is, in some ways, a mixture of written and oral speech, characteristic of both directions, and at the same time has its own unique features, in order to overcome the visible (computer) or invisible (psychological, social, cultural) strikes that are connected to such contact and hinders its effectiveness.

In addition, on the basis of the analysis of material, the main problematic areas that are particularly acute in the process of computer modeling, such as the issue of the fixation of the intonation, and the comments that are of different significance – sarcastic, ironic, metaphorical, or communications examples that require something Pre-knowledge, which does not have a computer and is human communication information in direct communication.

The Personal Pronouns in Georgian and Abkhazian languages

Monika Khobelia

Sokhumi State university

Undergraduate student, 3rd year

Keywords: Abkhaz language, pronoun, personal pronouns, class-person pronoun, category of the grammatical class

In the report Georgian and Abkhazian personal class-personal pronouns are compared. Particularly the following tasks are discussed:

Georgian and Abkhazian languages belong to two different groups of one family- **Iberian-Caucasian language family: Georgian** belongs to the **Southern** of the family, or **Georgian** language group, but Abkhazian with Abasic, Adygian, Kabardian and the late dead Abkhazian creates Iberian-Caucasian languages the **North-West, or Abkhazian-Adygian group**.

The both comparable languages have many common features, what are caused by their genetic relations, or general origin, but there are many differences too on all linguistic levels: in phonological system, phonetic process part, morphology, syntax, or in vocabulary too. These differences are secondary and are formed in the result of independent development of Georgian and Abkhazian languages.

Pronoun, as the independent part of the speech the general function is to be in spite of other nouns (noun, adjective, number) in speech. Particularly, pronoun, or “noun replacer” helps us to avoid frequent using of the same word.

In Georgian language there are the following pronouns:

	Singular	plural
I:	I	We
II:	you	you
III:	he, she , it	they

The first, second and the third persons pronouns in Georgian language notes about only about **the speaker's** (the I person), **listener**

(the II person) and **nonparticipant in speaking subject** (the III person) persona and number. They don't have any other semantic.

Separately stands the word **head**, which is the ordinary noun with its origin. It notes human's or animal's the front or upper part of the body, for example, **washed head, shake head, raised head . . .** The same word as the noun has different meaning: **1. The book head (chapter), 2. The village head (leader); 3. The stick head** and etc. But in Georgian language the word **HEAD** has the pronoun function too, particularly, it notes the singular III person. For example: **showed his/her head (distinguished from smb), ashamed myself (to be ashamed), to kill his/her head (killed himself/herself), sacrificed his/her head (to sacrifices himself/herself)**, etc. In the last examples the word **HEAD** means the person, or functional it plays the pronoun's role and according to the context it notes about sometimes the first, the second and the third person: **shamed my head** is the first person, **ashamed your head**- the second and **ashamed his/her head** – the third one. . .

From Georgian language is different enough from Abkhazian language data. In this language in spite of personal pronouns there exist **class-personal pronouns**, what is rather stranger for Georgia. Generally, for Abkhazian language system characterized one of the particularity is co-existence of **grammatical class semasiology and morphology categories**: in Abkhazian language noun, number, pronoun and verb differ **intelligent** (or human) and **no intelligent** (or thing) morphological-semasiological classes, but during expressing possession and verb subject-object noting in the **intelligent class** are distinguished **woman and man subcategories** too.

Abkhazian language class-person pronouns in singular the second and the third person at the same time express **the number, noun and grammatical class too**, but in singular the first and plural they lose grammatical class narration ability and **like Georgian language personal pronouns direct only at person and number**. Because of these particularities in Abkhazian class-person pronouns create the following system:

	Singular	Plural
I.	SARA "I"	HARA "we"
II.	UARA "you" (man)	SHWARA "you" BARA "you" (women)

- III. IARA “he” (man) DARA “they”
LARA “she” (woman)
IARA “it” (non intelligent)

It should be noted that the singular the second person **woman’s class-person pronouns** has more narrowed semantic and they only are directed to **female humans**, but plural number the second person man’s class-persons pronouns function is widen and they are used as for male humans, so, for other animate and inanimate nouns in spite of woman.

They propose, that grammar class category in the later past should have Georgian language too, but in nowadays condition is formed in the result of its abolishment (academic K. Lomtadize, academic Arn. Chikobava).

References

Teimuraz Gvantseladze, For the learners of the Abkhaz and Georgian languages, Volume I, Tbilisi, 2003 (in Georgian)

History of Scientific Study of Georgian Rhetoric

Natia Kentchiashvili

Ivane Javakhishvili Tbilisi State University

Doctoral Student, 3rd year

Keywords: Georgian rhetoric, history, rhetoric researchers, rhetoric texts, Georgian rhetoric corpus

In the history of scientific study of Georgian rhetoric, there are excluded several directions: 1. its history, terminology, periodization, field (fields, subdivisions and branches) and genetic diversity; 2. identification and dissemination of Georgian rhetoric texts; 3. scientific study of Georgian rhetoric texts.

1. The first theorist of Georgian rhetoric is Solomon Dodashvili, who belongs to the first extant manual of rhetoric, which has reached us. Though, the history of scientific study of Georgian rhetoric begins in the Soviet period.

An outstanding researcher of this time, who has an invaluable work in the field of Georgian rhetoric, is Nikoloz Kandelaki. He studied the history of Georgian rhetoric, historical sources, rhetoric centers, revealed terminology in Georgian rhetoric tradition, periodization of Georgian rhetoric, its field and genre classification, etc.

Among other researchers are: Vakhtang Katchakhidze, Revaz Baramidze, Akaki Gelovani, Guram Ruseishvili, Gia Siamashvili, Nana Gaprindashvili, Darejan Tvaltadze, and etc.

2. The first who collected and published Georgian rhetoric texts was Nikoloz Kandelaki. It is also worth mentioning that the collection of Georgian Court rhetoric texts. As for the preaching work, it was less studied during the Soviet period, accordingly the samples of the relevant field were not perfectly identified.

In order to identify and create a common idea of what quantity and volume of the preachers of the preaching has reached to us; we have helped the bibliographies of the Georgian clerics. As a result of their study, it has become clear that the Catholicos-Patriarchs of Georgia have a limited role in the writing of the preaching and mourning rhetoric.

It is also important that rhetoric specimens of persons of lower classical rankings, including Sulkhan-Saba Orbeliani, Ambrosi Nekreseli, Anton Tsagerel-Tchkondideli, Gaioz Rector, Holy High Priest Gabriel (Qiqodze), Metropolitan Daviti (Katchakhidze), Archpriest Markozi (Tkemaladze), etc.

3. In various aspects of Georgian rhetoric, not much has been studied in Georgian science. The most important works in the direction of rhetoric were created by Ketevan Bezarashvili. Besides these papers, it is important that Tsira Barbaqadze's "Pragmatism of Georgian Rhetoric" (2003), which undoubtedly is the only research in this regard.

The purpose of the study was to look at the history of the scientific study of the Georgian rhetoric, to evaluate of the re-

search in this direction and to fill in some of the fields of the Georgian rhetoric with those texts that have never been duly identified and subjected to the corresponding field, subdivisions and/or genres.

Finally, it should be said that it is a big challenge to collect the texts of Georgian rhetoric, because this is the prerequisite for the completion of the work, which is called the creation of a Georgian rhetoric corpus.

References

1. Alibegashvili, K., Bibliography of Holy Ambrose Confessor of His Holiness and Beatitude, Catholicos-Patriarch of All Georgia, Tbilisi, 2011 (in Georgian);
2. Alibegashvili, K., Bibliography of Kalistrate Tsintsadze of His Holiness and Beatitude, Catholicos-Patriarch of All Georgia, Tbilisi, 2011 (in Georgian);
3. Alibegashvili, K., Bibliography of Holy Kirion II of His Holiness and Beatitude, Catholicos-Patriarch of All Georgia, Tbilisi, 2011 (in Georgian);
4. Alibegashvili, K., Bibliography of Catholicos-Patriarchs of All Georgia, "Green Savane", 2016 (in Georgian);
5. Baramidze R., Georgian Historical and Oratory Prose, "Soviet Georgia", Tbilisi, 1979 (in Georgian);
6. Barbakadze Ts., Traditional rhetoric and neoretical direction of the linguistic, issues of Georgian language structure, Vol. VIII, Tbilisi, 2003 (in Georgian);
7. Bezarashvili K., Theory and Practice of Rhetoric and Translation: According to the Georgian translations of Grigol Ghvtismetyveli's writings, Tbilisi, "Science", 2004 (in Georgian);
8. Bezarashvili K., Byzantine and Old Georgian Rhetoric Theory and Poetry Issues According to Antiochic Colophones: Ephrem Mcire, Book I, Tbilisi, 2011 (in Georgian);
9. Bezarashvili K., Byzantine and Old Georgian Rhetoric Theory and Poetry Issues According to Antiochic Colophones: Ephrem Mcire, Book II, Tbilisi, 2011 (in Georgian);
10. Beridze-Melikishvili E., Rhetoric: Course of lectures, Universal, Tbilisi, 2013 (in Georgian);
11. Gaprindashvili N., Tavitavdze D., Introduction of Rhetoric, Tbilisi, "Nekeri", 2005 (in Georgian);

12. Gelovani A., Oratory Art, Georgian SSR Society "Knowledge", Tbilisi, 1985 (in Georgian);
13. Kandelaki N., Georgian Rhetoric: Monuments and Materials, Tbilisi, Art, 1958 (in Georgian);
14. Kandelaki N., Georgian classical Rhetoric, essays from the history of Georgian oratorical art, Tbilisi, "Art", 1961 (in Georgian);
15. Kandelaki N., Solomon Lionidze, Classics of Georgian Rhetoric, Soviet Writer, Tbilisi, 1962 (in Georgian);
16. Kandelaki N., Georgian Embassy Rhetoric, "Literature and Art", Tbilisi, 1966 (in Georgian);
17. Kandelaki N., Georgian Rhetoric, "Soviet Georgia", Tbilisi, 1968 (in Georgian);
18. Kandelaki N., Georgian Rhetoric, Vol. 1, Art, Tbilisi, 1975 (in Georgian);
19. Kandelaki N., Letters, Soviet Georgia, Tbilisi, 1988 (in Georgian);
20. Kachukhashvili N., Purtseladze N., Bio-bibliography of His Holiness and Beatitude, Catholicos-Patriarch of All Georgia Ilia II in periodic editions (1977-2007), 2013 (in Georgian);
21. Katchakhidze, V., Judicial Rhetoric, Tbilisi, Soviet Georgia, 1980 (in Georgian);
22. Katchakhidze, V., Political Rhetoric, Tbilisi, Soviet Georgia, 1985 (in Georgian);
23. Katchakhidze, V., Rhetoric: Political, Judicial, Military, Academic, Preaching, Ceremonial, Mourning, Tbilisi, 1997 (in Georgian);
24. Katchakhidze, V., Orators: Collection, Tbilisi, "Polygraphist", 2000 (in Georgian);
25. Kotchlashvili Ts., Bubulashvili E., Catholicos-Patriarch of Georgia Kirion II: Bibliography, Georgian book, 2002, 4 (in Georgian);
26. Kukhalashvili M., Oratory Style, Guidance, Kutaisi, 2008 (in Georgian);
27. Natchkebia M., Style and Rhetoric, Literary Researches, Shota Rustaveli Institute of Georgian Literature, Tbilisi, 2011 (in Georgian);
28. Ruseishvili G., The Rhetoric Basis, Tbilisi, "Language and Culture", 2003 (in Georgian);
29. Siamamashvili G., Introduction to Rhetoric, Political Science Institute, Tbilisi, 2009 (in Georgian);
30. The judicial speeches of the Georgian lawyers, Literature and Art, Tbilisi, 1963 (in Georgian);
31. Georgian Literature, Vol. 9, "Nakaduli", Tbilisi, 1992 (in Georgian);
32. Jagodnishvili T., Georgian Oratory Art, Tbilisi, 1999 (in Georgian);
33. Jagodnishvili T., Georgian Oratory Art, GTU, Chair of Georgian Language, Literature and Journalism, Tbilisi, 1999 (in Georgian);

34. Jagodnishvili T., Georgian Oratory Art, GTU, Tbilisi, 2000 (in Georgian);
35. Jagodnishvili T., Jagodnishvili I., Papaskiri V., Georgian Oratory Arts, Technical University, Tbilisi, 2000 (in Georgian);
36. Jagodnishvili T., Jagodnishvili I., Papaskiri V., Georgian Oratory Art (Chrestomathy-Practicum), GTU, Tbilisi, 2000 (in Georgian);
37. Jagodnishvili I., Rhetoric – Theory and Practice of Ancient Language Communication, Journalistic Researches, Vol. XII, Tbilisi, 2009 (in Georgian);
38. Georgian Writings, Vol. IX, “Nakaduli”, Tbilisi, 1992 (in Georgian).

Changeability of Anthroponyms in XX century

Tekla Chincharauli

Ivane Javakhishvili Tbilisi State University

Undergraduate Student, 2nd year

Salome Kakhelidze

Ivane Javakhishvili Tbilisi State University

Undergraduate Student, 2nd year

Keywords: Onomastics, Anthroponym, Toponym, Etymology, age group

Scholarists or non-scholarists became interested in studying proper names long time ago. Lots of papers have been written, origin and expansion of many names have been studied, but there are still lots to be discussed.

In Georgia development of Onomastics as part of the Linguistics is related to the names of Al. Ghlonti, Z. Chumburidze and I. Maisuradze. In 1966 a book by Z. Chumburidze – What is Your Name – was published. We used this work as the basis for our minor study regarding names etymology. This is a dictionary of Georgian anthroponyms and toponyms.

Historical events, relations with neighboring or relatively remote countries, policy of the state are reflected in different aspects of public life. Proper names are living collection of historical notes. It appeared very interesting to observe a pattern of

change in proper names in line with the latest history of Georgia. Over one century our country experienced very important events (a three-year independence, Soviet Union, then independence again) and consequently, people's taste and consciousness changed. In new generations, this or that name is met with various frequencies.

Our study covers the capital as well as the regions. We have written down 180 names from passers-by in Tbilisi and the regions (Racha, Imereti, Khevsureti, and Dusheti). We were writing down name and age of a respondent. We separated nine age groups: 0-10; 10-20; 20-30; 30-40; 40-50; 50-60; 60-70; 70-80; 80+. Number of respondents was not the same in all age groups. In the regions, especially in mountainous regions, number of populations is small and therefore, we could not find many people in some of the groups.

Study results in Tbilisi differed from those of in the regions, but the study enabled to create an overall picture.

Initially we assumed to have difference in respect to percentage of names named during strict Soviet, totalitarian regime, then in gradually "warming" period and finally, after gaining independence.

The study has shown that changing atheism, one of the main constituent parts of the Soviet political ideology, with theism is directly linked to change in proper names (e.g. people of age 0-30 in cities as well as in regions most frequently have Greek, Christian names).

It was also interesting to observe expansion of names of Asian origin. In this respect, there are differences between the regions and Tbilisi. In Tbilisi for people from 20 to 70, number of Asian names is increasing with the age (13 %, 19 %, 22 %, 26 %, 31 %). We think that Asian names of elderly people are related to historical events. Though 70-year-old people were born in the Soviet Union, looking back at earlier history of Georgia, it can be seen that Georgia constantly suffered from sup-

pression of oriental conquerors. These relations and connections caused establishment of Asian names in Georgia. These names made strong roots here and evidently, they would not be replaced with other names soon. Exactly this is reflected in the percentage: gradual decrease in number of Asian names.

The regions do not show such an increasing pattern, but the situation there is not less interesting. Number of Asian names of people from 10 to 20 is increasing, then in people from 20 to 60 the pattern goes as following: increase, decrease, increase, decrease. As for the age group of 60-80+, the number of such names decreases.

We cannot say the results of the study reflect the reality with absolute accuracy, which itself is conditioned by the scope of the study, but we think that materials acquired over the short period and the conclusions made might be interesting to the audience as proper name is the phenomenon no one can pass by. It creates a certain background for personal features. We will try to show you the importance of discussing proper names and that its content matters much more than the letters or acoustically attractive, nice onyms in them.

References

Zurab Chumburidze, What is your name, Publishing house "Logos Press" Tbilisi, 2003

Towards the Names of the Characters in The Knight in the Panther's Skin

Salome Amirghanashvili

Ivane Javakhishvili Tbilisi State University.

Undergraduate student, 1st year

Keywords: name, meaning, effect, Arabic, Persian

The problem of the etymology of proper names in Rustvelology seems not very urgent, but there was an interest and notable findings at certain stages. It is worth mentioning the studies of Nicholas Marr and Justin Abuladze related to the issue. The etymological investigation is mainly carried out in the context of Oriental languages. Yet it is quite natural since the geography of *The Knight in the Panther's Skin* is completely Oriental and the characters are representatives of this world as well.

The basis of the proper names of the characters in *The Knight in the Panther's Skin* consists mainly of Persian-Arabic-Georgian variations. The one part of the names is of compositional derivation connecting two or three linguistic units that creates a certain lexical effect. At the same time this implies the aesthetic position of the author, or here the features of the poetic outlook of Shota Rustaveli is evident – accuracy, clarity, and profoundness. For example, the definition of Nestan-Darejan represented by Academician Nicholas Marr: “Nest andare jahan”, “there is none like her on the earth”. This name explained based on the Persian language is demonstrated with the new implication towards the reader and gains the different nuance. The perception of it becomes more intensive and meaningful. The explanation diminishes the mystical obscurity of the name and turns it into the object of aesthetic perception.

The name, apart from the onomastic content, has the code information, which is related to the function and the role of a character in the work. In Justin Abuladze's opinion, the first part of the word “Avtandil” is Arabic “Avtan”. This is a form of the plural number of the word “vatan” (“homeland”) and denotes “homeland parts”, “native places”; the second part represents the Persian word “dil” – “heart”. Therefore, “Avtandil” literally means the concept - “the heart of the homeland”. The perceptual effect is also increased in this case

too. From the ordinary, simple understanding we move to the unusual, non-standard field of meaning where the code is opened as the author's conceptual intention and the new aesthetic content.

Besides the literary content, the names of the characters in *The Knight in the Panther's Skin* are linked to some phenomena of linguistic nature which manifest the specificity of the relation of the Georgian language towards the Oriental concept. In particular, it refers to the rule of the phonetic perception and adoption of sounds in which the internal features of the Georgian language are exposed.

All things considered, the research of the etymology of the characters' names in *The Knight in the Panther's Skin* produces the significant results. Two perspectives are outlined: on the one hand, the features of the poetic outlook of Rustaveli and, on the other hand, the historical interrelationships of the Georgian and Oriental languages.

Importance of Corpus-Based Research in Humanities

Tamar Lomadze

Caucasus University

Associate Professor

St. Andrew the First-Called Georgian University

Keywords: Natural Language Processing, Corpus Linguistics, corpus-based research, Georgian National Corpus

Development of Natural Language Processing (NLP) systems evoked desire to use computers in all fields of the human activity. Since the second half of the 20th century, NLP is becoming more and actual throughout the world. Natural Language Processing (NLP) is a field of computer science and artificial intelligence dealing with the interactions between computers and natural languages, in particular how to program computers so that they process large amounts of natural language data.

Since the 1980s, machine learning algorithms for language processing were introduced that was followed by creation of new directions in linguistics. New possibilities were developed to analyze large compilation of textual materials. Numerous text corpora were constructed, followed by construction of the corpus linguistic analyzers. The most important benefit of this method is to carry out research on the basis of a wide range of materials, which could have required much time or could not be manually processed at all. All this contributes to more reliable and objective scientific conclusions.

In the report we will try to review the possibilities of corpus-based research in linguistics as well as other sciences. Due to the fact that the number of corpus-based researches is not big in Georgia, we will try to identify the capacity of the corpus analyzers by demonstrating international scientific experiences in this direction. We will also review the world's leading linguistic corpora, the work carried out by the neighboring countries in this direction and the potential to develop this field in Georgia.

The importance of developing the National Corpus of the Georgian language will also be discussed in the report. What is more, we will try to investigate possibilities of the existing corpora.

The fact that construction of the linguistic corpora requires a lot of time can be the reason for little popularity of this method. But it is possible to create small corpora and find out more about the functions of corpus analyzers that will make our research much more interesting.

We believe that the lack of interest in scientific circles to the corpus as to one of the methods of research can be explained by the lack of information. Obviously, creation of linguistic corpus is associated with big financial resources. However, even this factor can be overcome if we realize that this can be regarded as one of the main preconditions for the development

of linguistics, humanitarian, social and many other scientific fields.

Linguistics and Structural Poetics: Structural Analysis of Otar Chiladze's Poem "You are my reward..."

Ana Gogoladze

*Ivane Javakhishvili Tbilisi State University
Undergraduate student, 3rd Year*

Keywords: structural analysis, poetics, poetry

The goal of the research is to define the relations between the two fields of humanitarian sciences – the linguistics and the poetics; in addition, based on the interrelations and theoretical basis to outline the structural features and characteristics of the specific text – Otar Chiladze's poem – "You are my reward..."

The analysis is based on Roman Jakobson's work *Linguistics and Poetics* (resp. Poetry of Grammar and Grammar of Poetry), in which the author while discussing grammatical parallelisms, offers the structural analysis of the several poetic texts by Pushkin, according to morphological and syntactic categories. He emphasizes the contracts between grammatical forms, discusses both morphological (nouns, adjectives, numerals and pronouns) and syntax units; he shows us connections between rhyme structure and grammatical categories of a poem. In addition, by pointing to the paradigm of declension – by using change of combinatorial values of different declensions and one declension, the author manages to outline in a poetic text the author's idea.

The analysis of the poem by Otar Chiladze is an attempt to define by identifying grammatical structures, which linguistic forms the poetic text is based on; to show, in general and in this specific case, what kind of stylistic features are encountered in

the poet's works. By the change between form-changeable and form-unchanged parts (according to similar and contrast structures features) and grammatical categories (number, case, time, aspect, classes of abstract and specific words, personal and impersonal verb forms, various syntactic constructions), how the poetic text is structured and how the symmetric repeating of grammatical values becomes a technique (for instance, we have possessive pronouns first person four times and personal pronouns second person – twice. The verbs expressing the first and the second person "You are" and "I am" are focused on here. The composition circle is formed by the words gathered around personal and possessive pronouns. The personal pronoun "You" is always on first position of a line. This somehow underlines the fact, how important noun "homeland" implied by the pronoun is). In addition, based on the analysis of the grammatical structures identified in the poem we define how the traditional forms of creative tools are used for new goals in a work of art (poetic text).

If we track the development of the topic from the tying of the knot until its untying, which is revealed in the usage of grammatical categories, especially of pronouns and adverbs, we will see that the poem is structured on the following principle: the creation of the elevated emotional background by means of interchange and contractual opposition of opposing linguistic forms. Based on the structural analysis of the given poem we conclude that grammatical units well define the features/peculiarities of the text; it is possible for the specific meaning word, when it becomes a poetic form, to change its connotation and give us the following picture – a lingual sign gains its essence in the context.

The Symbolic Meaning of Numbers in Vepkhistkaosani: 5, 7, 12

Gabriel Tagauri

*Saint Andrew the First-called Georgian University of the
Patriarchate of Georgia
Doctoral student, 1st year*

Keywords: Number, Folklore, Symbolic, Religion

In the first volume of “Folk Poetry” published in 1934, when discussing “Iavnana” lullaby, Vakhtang Kotetishvili paid a special attention on the number **Seven** and sought in this number the key to the endless sacred mythology of this song. In Babylon (Schumer culture) the number **Five** (Symbol: Sun; Function: Expansion of benevolence) was considered as the number of Celestial world, while number **Seven** was the number of Terrestrial world (**Symbol:** Moon; **Function:** Deterioration for the society). The latter could transform into a divine number with a positive function, according to the concept of the Sun. Hence, the Sun (5) was blessed with the power of saving the Moon (7) from the evil. From this originate “the seven evil spirits”, the source of all disasters and diseases. Due to them the moon goes dark every month. Even nowadays people link the new moon with epilepsy and collapsing. It’s worth noting that the Moon goes through 4 phases during one month, each of them consisting of 7 days.

The Seven master siblings, mentioned in Georgian lullaby stand close to Babylonian seven evil spirits, which deliver diseases in every family. These singing formulas represent the recipe for avoiding their negative influence.

Nestan appears only after reaching the age of 7. There are no notions about her before that. The image of Nestan-Darejan is unknown to us before the age of 7. If the reader meets Nestan in the age of seven, Tariel appears as a character of the poem, when he is 5 years old. So, via these numbers Rustaveli

secretly reveals, that Nestan is the Moon and hence, a daughter of the terrestrial world, as opposed to Tariel, who is the Sun and the son of the Celestial world. They enter "Vepkhistkaosani" narrative as the metaphors of the Moon and the Sun. The author introduces the new characters to us in this way. In this way, Nestan's parents are considered to be the servants of the terrestrial Lord, as they gave birth to the Moon and are supposed to be the Moon themselves, or to worship the Moon. Parsadan locked his 7-year old daughter in a castle, which can be understood as the ritual of scarifying his daughter to the god of evil. For that it was necessary to isolate the future queen from the society. Supposedly, the seven evil spirits could influence the child negatively during the first 7 years. From the 8th year their influence was void, i. e. the eighth element eliminates the magic and takes a victory over bewitchment. Allegedly, Nestan's parents knew that Tariel was the "Sun" and that's why they blocked the way of the protagonist towards Nestan-Darejan. Only Tariel (the Sun) was able to free Nestan (the Moon) from the grasp of evil, only he had the power to change the calamity of the enchanting woman for happiness and restore justice in India. Tariel was affected by seven evil spirits, as he lived in the unified kingdom of seven kingdoms. Because of that he fainted when he saw the new Moon (Nestan). Saridangifted his one kingdom to Parsadan, the ruler of the 6 kingdoms ($6+1=7$). In fact, Avtandil was the eighth element for Tariel and Prof. Zurab Kiknadze's conclusion is right, saying that Avtandil arrived as a wise man for Tariel and saved him from the pointless past. The half-divine nature of Tariel is disclosed through the number twelve, which in the end of the poem Nestan-Darejan uncovers in her letter sent from the castle of orcs. His dual nature, his divine origin is announced in the very beginning of the poem. He knows this convention and the verge of fury, beyond which continuing any bloodshed is considered as a deplorable sin and a violation of the transcendental order.

This law prohibits killing more than 12. According to the fable, the hunter who killed 18 mountain goats was severely punished by the harsh and fair power of nature, blocking the exit of the gorge with a cliff and dooming him for tragic death in seclusion. Number 12 holds a special place among symbolic numbers, as the token of cosmic harmony: 12-hour cycle of day and night, 12 months of the year, 12 signs of zodiac. Presumably, killing the thirteenth would mean killing the deity, and not necessarily the Christ, but also a pagan god. Dedicated Tariel killed 12 selected knights of the King Rostevan, but he disappeared quickly when saw Rostevan and Avtandil coming, without harming them. We can trace in “Vepkhistkaosani” the knowledge of this sacral public code: killing ten times twenty animals makes the author to say the following – “they killed and slaughtered, making furious the Lord in the heavens”. It was not by chance that Rostevan let 12 servants count the game animals. Possibly, we do not meet Tariel’s mother in the poem, as she was the Sun. It is likely that the author did not intend to disclose this fact not to pre-empt expectations of the reader: if Rustaveli noted in the beginning that Tariel was the son of the Sun Goddess, it would make clear that he would save for sure his sweetheart. This would lower the reader’s interest in the poem’s narrative.

We consider “Vepkhistkaosani” the first Georgian detective literature with a quite tensed story line. We also saw the unlimited mythological beliefs and images, hidden within numbers (5, 7, 12), which shall not be presented as only the elements for poetic rhythms. The author communicated well complex ideas through the enigmatic method. This and many other facts indicate that this poem is saturated with the archetypes of Georgian and foreign folklore.

Reflection of Allegory of Plato's Cave in "The Knight in the Panther's Skin"

Giorgi Kakhishvili

Ivane Javakhishvili Tbilisi State University

Undergraduate student, 2nd year

Keywords: Plato, Rustaveli, "The Republic", Allegory of the Cave, "The Knight in the Panther's Skin"

Speaking about Rustaveli's relation to the Roman culture, the first author, who comes into mind to any researcher, is Plato. The main reason of this probably is the citation of Plato by Rustaveli as one of authors of philosophic wisdom. Many scientists (Shalva Nutsubidze, Elguja Khintibidze, Bachana Bregvadze, etc.) wrote important articles or monographs on Plato and Rustaveli's interaction. No one can deny that there are lots of Platonic elements in the poem "The Knight in the Panther's Skin". Moreover, some scholars consider Rustaveli as Platonist. The similarities and closeness in worldview of Plato and Rustaveli was not left without attention of foreigner researchers. A well-known British scientist, a member of British Royal Academy Morris Bohra writes about one strophe in prologue of "The Knight in the Panther's Skin": "*Platonic tune is evident, and then we see the platonic point of views fully adopted by Rustaveli ... The Greek platonism was obviously one of the sources for him*".

In the monograph "Plato and Rustaveli", Bachana Bregvadze the translator and commentator of Plato directly points to the parts that were probably created by Plato's influence, and as a conclusion says that Plato's philosophy is the main source of Rustaveli's world view.

In spite of the multilateral research of Plato and Rustaveli's interrelations, none of the scholars have acknowledged the existence and motives of the cave allegory of Plato's "Republic" in Rustaveli's poem. The first time the allegory of the cave

occurs in the seventh book of "The Republic". This is the allegorically narrative path from the ignorance to philosophy. Allegory includes the definitions of philosophers' meaning or significance. The above mentioned path described by Plato is very much alike Avtandili's path, as well as the situation in Arabia resembles Plato's allegorical cave. The following line is found in Avtandil's testament: "*Every lovely thing is desirable for the eye to gaze on.*"

In traditional interpretation "*lovely thing to gaze on*" goes to Tariel, which in my opinion is not right. The reasons of stealing away for seeking Tariel stated by Avtandil in his testament have moral basics. Under such circumstances, of course, it is unlikely that one of the reasons for leaving to find Tariel is his (Tariel's) external beauty. I think that the reality that Avtandil discovered after leaving Arabia (the cave) without which he can no longer exist ("*how can I endure the lack of him*") is meant under "*lovely thing to gaze on*".

I will consider the details that underline the similarities of the Plato's cave allegory and the certain episodes of the "The Knight in Panther's Skin" and try to prove the arguments in a reasonable manner.

Seven as Symbol in Literature

Mariam Rakviashvili

Ivane Javakhishvili Tbilisi State University

Undergraduate Student, 2nd year

Keywords: Number, Symbolic, Religion

By symbolism, the number seven is characterized by a universal idea of the universe; 7 musical note, 7 weekday and magic seven, which define the human memory, though it is not the

only one. Seven is the number of perfect and calm from ancient times.

From ancient time seven uses to be number of completion and perfection. The old Chaldeans introduced seven and soon became the dimension of the Middle East and the Middle East in the biblical space where God's laws were drawn up by Moses. According to the book of Genesis, God made the world seven days, including the Sabbath. In the Revelation of St. John the Seventy-year candlestick is mentioned, and in the Old Testament the number seven seventy-seven times is mentioned. Christian prayer "Pater noster" ("Our Father") consists of seven supplications to the Lord God (6: 9-13). The ocean theologian addresses the seven churches: Asia, Ephesus, Smyrna, Pergamos, Thyatira, Sardis, Philadelphia and Laodicea. The Matevangelical expresses seven obligations of mercy: the hunger of the hungry, the thirsty the smell, the entrance of the fears, the strangulation of the alien, the sickness of the prisoners, the prisoners' greetings, the deaths of the dead. Seven Deadly Sins and Their Drugs - Seven Virtues: Haughtiness, Sadness, Anger, Mercy, Anger, Calmness, Harvesting, Envy, Love, Despair, and Desire. Christ has instituted seven secrets of the New Testament: baptism, burial, communion, repentance, oil blessing, marriage, priesthood. There are seven talents of the Holy Spirit: fear of God, liturgical, power, intent, science, intimacy, wisdom. Seven Christians have a special significance in the revelation of John theologian: seven churches of Asia, seven cups of rage in seven seals, seven horns and seven eyes, seven angels with seven trumpets, seven heads of red dragon, and seven. Luke's Gospel refers to "Mary, called Magdalene, from whom seven devils have passed".

It is interesting how it has reflected in literature, which I will consider it helping of the example of ancient "Gilgimsiani" and Poem of Rustaveli "Vepkhistkaosani". I will try to show all examples with their explanation and interpretation.

For example, "Gilghamshani" is the city of the goddess. In the Sumerian epoch this goddess was called "Queen of the Sky"; In the town of Uruz, the easterly temple of the whole Sumer is called "the celestial house", where according to the sense of the emperor, or wise, one of the myths of the seven myths that are mentioned in our epic prologue.

At the end of the episode, it is mentioned in this mirror number; The merit of the prehistoric seven wise merged with the most recent past:

“Where its bricks not fired in an oven?

Did the Seven Sages not lay its foundations?”

The most interesting is that despite the fact that in world of Mesopotamia 7 is symbol of fullness and perfection, in Georgian literature 7 is reflected.

“it is said that sin shall be forgiven unto seven times”; “they were like the seven planets; to what else shall I liken them?” and so on. It is what I want to show.

Fairytale as a metatext and its reflection in a modern novel

Nino Malutashvili

Ivane Javakhishvili Tbilisi State University

Postgraduate student, 2nd year

Keywords: Comparative Analysis, Reflection, Metatext, Dialogism, Heteroglossy

Genres coexist and it is a completely natural happening in literature and in arts in general. It is the same in case of a fairytale; for example in some fairytales a location is specified, due to which they become similar to the genre of legends. In addition, there are texts telling about some miracle, due to which it is on the verge of legend and fairytale. Thus, genres not only di-

verge from each other, but also coexist and have certain intersections too.

In our research we will speak right about the aforementioned literary phenomenon namely the connection between fairytale and novel, as the interaction between genres. As far as a fairytale best expresses the character, worldview, inner culture, psychology of a nation, than it can appear as a metatext of a novel. In this case must be considered the social character of a novel and fairytale genre. Russian philosopher and literary critic Mikheil Bakhtin points to the social character of a novel; he has introduced the notions of *dialogism and heteroglasny* and has conducted in-depth analysis of ideologems existing in a novel, as of the so called “people’s voice.” Our viewpoint is backed by the different comprehension of Charles Perrault’s (1628-1703) well-known fairytale Bluebeard by modern writers; namely Amelie Notom and Max Frisch.

Along with the genre interrelation issue, in the research we also pay attention to the complying of Charles Perrault’s Bluebeard with the general universal features of a fairytale; how extensive the connections are between the mentioned texts; in what form appears the fairytale written in the 17th century as the primary source in the texts of modern writers.

According to the comparative analysis of Charles Perrault’s Bluebeard and modernist texts of the with the same title we will define the issue of existence-nonexistence of structural-content connections between literary works written in different epochs.

Ethnographic Aspects of ‘Khelmtsipis Karis Garigeba’

Tamar Didebashvili

National Museum of Georgia

MA in History

Keywords: ethnography, history, law, Khelmtsipis Karis Garigeba, feasts

“Khelmtsipis Karis Garigeba” represents a legal manuscript which covers social life in united Georgia. Its value is defined by variety of its content. It contains important information not only about Georgian state regime but royal life-style and rules of official reception. Thus at this time our attention is paid to holidays, rules and ceremonies mentioned in the manuscript and celebrated at royal receptions. It is described when and why a certain ceremony was conducted, who was participating and what accessories were necessary for them.

The first articles of manuscript describe the initial annual holiday, i.e. New Year. Worth mentioning the following part in the text: 'For wine service one was situated on a high chair, meals served and head of boiled wild boar put in front'. Killing a pig especially for New Year holiday was common for Georgian life-style. The head of the pig for New Year's holiday was important part for this holiday. Accordingly we can assume that this rule was followed at royal receptions since XIV century.

One more essential holiday such as Epiphany is named in the text as well, which is mentioned as “Gatskhadeba”. According to the ethnographic material the Epiphany holiday was called as “Gatskhadeba” in Svaneti and Khevsureti. Following the tradition on 19th of January, Epiphany day the people were going to church for attending religious service and later to the river nearby where the water was blessed.

Also Easter, Tevdoroba and St.George's Days are presented as holidays in the text of 'Khelmtsipis Karis Garigeba' which is just mentioned by their names and no information about their celebration is found.

After the holiday “Tevdoroba”, the same article talks about one more holiday/rule which was celebrated by the torches. As the text describes on this particular day the hunters were bringing torches to the kings and attendants at the royal reception. In response to that the king and the queen were ordering their servants to serve the hunters with the bread, wine and meat. This holiday with its ceremonies, date and other details is similar to the holiday 'Lamproba' which is celebrated in different parts of Georgia. Perhaps the 20th article of the manuscript talks about the holiday 'Lamproba' which is proved by several facts.

At first it's worth mentioning the fact that “Lamproba” is mentioned after the holiday 'Tevdoroba'. As we know Tevdoroba is not fixed-date holiday and is celebrated during first Saturday of the week in Lenten-fast. According to Ekvtime Kotchlamazashvili, “Lamproba” was celebrated in different times in every part of the country and it has varieties. Despite 15th of February which is related to the holiday “Mirkma”, “Lamproba” is also celebrated during the week of “Mezvere” and “Pari-seveli”, 2nd and 3rd of February, butter week, great Wednesday – in Pshavi, also on Friday of butter week and Great Thursday – in Mtiuleti, etc. If we take into consideration the fact that both holidays: Tevdoroba and Lamproba are celebrated during early spring and one of them is movable and the other is celebrated during different periods of time, it is possible to assume that Lamproba was after Tevdoroba in the following week.

According to the text the king and the queen were ordering to give hunters bread, wine and meat. As it is revealed from the Svanetian ethnographic material, on every holiday of Lamproba the “Skar” had a certain family who was bringing cattle, bread for worship 'Lemzirs' and Zedashe (either vodka or wine). The gift given by the king to the hunters was similar to “Skar” presented family's sacrifice.

At the end the hunters 'put the torches on their shoulders and bind this way' i.e. bind in a circle. We may find similarity with that ceremony which was conducted during Lamproba in Svaneti. The head of family takes the torch on the right side of shoulder from the house and lights up in the middle of the yard. After that the other men from the family bring their torches and go straight to the locations presented for them. They collect all the torches and light born-fire. According to the above mentioned we can assume that the text of "Khelmtsipsis Karis Garigeba", despite other holidays, describes the holiday of Lamproba which is proved by the chronological coincidence, similarity of sacrifice, collection of the torches, etc.

Despite the fact that the text of the manuscript is significantly damaged, the order of the article messed up, which makes difficult to understand the content of certain articles and find the major meaning, thanks to this we have extremely important data about the existing situation of Georgian royal life in XIV century. The importance of this manuscript is also proved by the fact that this type of manuscript with such content is not found in other countries history from feudal period. In terms of ethnography those holidays are extremely important which are named and described in the text of "Khelmtsipsis Karis Garigeba". As it seems these holidays have the history for several centuries and are celebrated in Georgia as of today. Over period of time the rules have been changed in a certain way but the main idea / concept and the origin was not lost. Despite those holidays named in the text the holidays of Tevdoroba and Lamproba became as local ceremonies and nowadays some villages are celebrating them. For example: Tevdoroba is celebrated in the village Leliani in Lagodekhi municipality. As for Lamproba it is preserved only in Svaneti folk life-style. In comparison with Tevdoroba, Lamproba much better preserved its original style. The ceremonies and rules related to its celebration are almost similar to the elements of Lamproba as in se-

ven centuries ago. It's worth mentioning that despite 2008 August war and resettlement of Svans from Kodori gorge to Kve-mo Kartli they did not forget their holidays and celebrate Lamproba even here.

References

1. **Abakelia 1991** – N. Abakelia, Georgian Folk Holiday Calendar, 1991
2. **Antelava 1983** – I. Antelava, Georgian Central and Local Governance in XI-XIII century, Tbilisi, 1983
3. **Gujejiani 2010** – R. Gujejiani, The Role of a Christian Culture in Establishing Georgian Ethnical Culture, Ethnography/Ethnology of Georgia, Tbilisi
4. **Dolidze 1965** – I. Dolidze, Georgian Law Manuscripts, vol. II, 1965
5. **Takaishvili 1920** – Ek. Takaishvili, “Khelmtsipsis Karis Garigeba“, 1920
6. **Kekelidze 1986** – K. Kekelidze, When Cult of St. George Emerged in Georgia, Etudes from old Georgian History of literature, vol. XIV, Tbilisi, 1986
7. **Kochlamazashvili 1998** – Ek. Kochlamazashvili, The Spiritual Content of the “Lamproba”, the religion, Tbilisi, 1998, 11-12
8. **Nadaraia 1985** – M. Nadaraia, “Tedoroba”, Collection “Lechkhumi”, Publication of the Academy of Sciences, 1985.
9. **Orbeliani 1991** – Sulkhan-Saba Orbeliani, Georgian Dictionary, vol. I, Tbilisi, 1991.
10. **Subeliani 1992** – K. Subeliani, Folk Holiday “Lamproba”, newspaper “madli”, Tbilisi, 1992, 4,
11. **Surguladze 1970** – I. Surguladze, Georgian Law Manuscripts, 1970.
12. **Surguladze 2017** – M. Surguladze, Central and Local Craft Making in Mediaeval Georgia Edited by M. Surguladze (encyclopedia dictionary), Korneli Kekelidze Georgian National Centre of Manuscripts.
13. **Javakhishvili 1928** – Iv. Javakhishvili, History of Georgian Law, vol. I, 1928.
14. **Javakhishvili 1953** – Iv. Javakhishvili, History of Georgian Nation, vol. 5, 1953
15. **The life of saints** – vol. I, 2003

National Furniture in Khevi's Ethnographic Reality during XIX – XX Centuries

Nunu Kharashvili

*Georgian National Museum, Simon Janashia Museum of Georgia
MA in History of Georgia*

Keywords: national furniture, technology of woodworking, ornament, the customs, modern wooden furniture

Material cultural objects, including Georgian furniture represents one of the most reliable and important resources for studying history of Georgia. Georgia, rich in forest is characterized with furniture diversity. Refined style of Georgian furniture was created by specific features of Georgian people's agricultural life, life-style, multi-year observations of Georgian wood-carving and traditions. The mountain preserves unique types of Georgian furniture. According to the classification made by Academician Ivane Javakhishvili, the national furniture is divided into the following: 1. bedroom furniture, 2. sitting furniture, 3. feast furniture (Tabla- Supra), 4. storage (Kidobani, Skivri). Almost all types of national furniture and interesting traditions about their creation were spread in Khevi and preserved up today. The types of trees were selected by wooden structure and validity for woodworking. Verification and selection of tree was extremely important issue. Craftsmen could easily distinguish trees of easily and hardly woodworking by external signs. Approximately 40 – 50 years old tree was assumed as ready for woodworking by folk tradition.

The plaited bed and its attribute as wooden pillow i.e. Batsankali are worth mentioning among bedroom furniture in Khevi. For bed furniture the pine tree material was preferred and the bed made from pine tree was honourable bed for guest. Mostly plaited beds were used. As it seems plaited walls were practical and comfortable as it contributed to air movement. It was plaited with hazelnut canes and was made from left to right. Either

straw or hay was put in beds. One of the attributes of bed was wooden pillow i.e. Batsankali. It was consisting of plank for head and legs. Soft pillow was put on Batsankali.

The chair with back and sides spread in Khevi is worth mentioning and it can be called as decorative as it served as interior design as well. Its distinctive sign was chair back which necessarily had to be carved with ornaments. These type of chairs were made of different trees – the back side from lime and other parts from pine tree.

Kidobani is one of the ancient types of national furniture. In ancient times it has significant role during holiday performance. Several kidobani for different tasks are preserved in Khevi which vary by form and size (e.g. storage for groceries is called Big Kidobani, for clothes – Satalavre or Sabarge Kidobani, Kidobnura, etc.) The parts of Kidobani were made by craftsman separately. At first the frame for holding planks had to be made and it's important that it had to be bound well.

Georgian furniture is also worth by its attributes. Instead of the term 'Ornament' the word –Natchreli was used in Khevi. When designing the surface of furniture the craftsman's artistic talent is revealed. Furniture spread in Khevi is rich in ornaments which is similar to Svanetian ornament by its creation way and artistic method. One of the difficult types was triangle carving and was done by preliminary outline. The images given on national furniture are related to local world, their believes. Most of ornaments are images of the Sun, the Moon and the cross. Also Borjgala is frequently used and seldom human and animal images. Geometric ornaments are created based on religious way of thinking. The center of ornament is circle with triangles and sometimes wavy lines carved inside. National furniture had symbolic meaning as well which talks about customs based on ancient traditions. It is related to those important customs such as respect of elder people in family, places for el-

der woman and man, distribution of functions among family members, etc.

Family members were sitting on low chairs (chair), honorable place 'Chair for Single Person' was untouchable and belonged to elder man in family, he had major place near fireplace. Near fireplace and next to it there was seat for elder housewife. The placement of furniture was also important, even movement of some furniture was forbidden. Old Mokhebian house was long two-storey wooden building. Mostly furniture was placed in 'Shina' of living house. The ceiling was based on columns and the middle column was called 'Dedabodzi'. The windows in the walls were made and had 'Takhchi' where house items were kept. 'Kharo' was placed near 'Dedabodzi' – vessel for keeping barley. Also 'Ako' was for keeping barley which had cover on top and was beautifully carved. 'Sipro' (Supra) was used for feasting in Khevi. Sipro with four legs was low and long.

Georgian national furniture did not lose its practical meaning. It is rich heritage which has to be used and studied. The attention has to be paid to rules for making traditional furniture, material and its characteristics, study of furniture ornament, logical notion of furniture shapes and nation's practical and aesthetic demand.

In the regions of Georgia the woodworking and furniture making is urgent issue. Several centers producing traditional furniture (Khevi, Racha, Svaneti, Upper Adjara and others) still remain where wood selection and furniture production takes place. In order to become a craftsman of wood it needs sound knowledge and practical experience. Mostly craftsmanship is hereditary, children strive to continue father's tradition and get knowledge in such informal way. Youth is interested regarding traditional woodworking, this is proved by studying technology of woodworking in different professional institutions, schools and state universities, e.g. there is a direction of artistic wood-

working and furniture design at Tbilisi State Arts Academy. Traditional Georgian ornament is found on modern Georgian furniture. It's obvious that the demand on old national furniture is increasing. Unfortunately due to lost of functions some national furniture is almost lost, e.g. technology of making cradles.

References

1. S. Makalatia, Khevi, State Publishing house, Tbilisi, 1934
2. L. Bedukadze, National Furniture in East Georgian Mountains, Tbilisi, Publishing house "Science", 1973
3. G. Gasitashvili, National Rules for Wood Working, Tbilisi, 1962
4. M. Dvalishvili, T. Kiknadze, A. Shanshiashvili, I. Mania, Traditional Craft in Georgia Complex Study of Sector and Development Strategy, Tbilisi, 2012

Clothes of Mokhevian Woman (XIX – XX Centuries)

Mariam Khintibidze

*Georgian National Museum, Simon Janashia Museum of Georgia
MA in Humanities, speciality – history*

Keywords: Ethnography, Clothes, Khevi, Material Culture

The national clothes are subject to particular interest of researchers of Georgian material culture. During different periods of time Ivane Javakhishvili, Giorgi Chitaia, Luba Bochorishvili, Sergi Makalatia, Ivane Tsitsishvili, Tsiala Bezarashvili, Nino Gvatua, Izolda Samsonia and others were working on these issues. In XX century a number of scientific expeditions were conducted throughout the whole country, numerous examples of material culture are revealed and studied, among them the clothes from different parts of Georgia, which later contributed to in-depth study of certain items.

In National Museum of Georgia, in the Fund of Caucasian Clothes and Cloths at Simon Janashia Museum of Georgia the personal archive of Tsiala Bezarashvili, recently passed away researcher of Georgian traditional clothes, previously curator in the same fund, is kept. The archive keeps the material about Mokhevian clothes from ethnographic expedition conducted in 1950-1960 years where the researcher participated and conducted field works herself. The part of Tsiala Bezarashvili's notes are unpublished and presents one of the most important sources for research of this issue.

Mokhevians, as it was common in East Georgian mountains generally, call their clothes with the name 'Taravali' (Kvanti-dze, Lursmanashvili 2016:59). The same term is used for their clothes by Khevsuretians as well, with changing one letter 'Talarav' (Bezarashvili 2010:80).

In East Georgian mountain, also in Khevi, the main material for clothes was 'Toli', the home-made woolen cloths which was knitted from wool (Bezarashvili 1958:5).

The costume of Mokhevian woman as well as generally woman's clothes in Georgia was consisting of three parts, such as: clothes, headdress and footwear, which on their side presented the collection of different elements (Bezarashvili 1958:6). The fact has to be mentioned that the social status of clothes owner in Georgia mainly was characterized by the quality of material and price of accessories, while the parts of the clothes were identical by name and pattern (Gvatua 1967:19). Khevi was not exception as well there the difference is observed only in material quality and decoration (Bezarashvili 1958:7).

The general composition of suit of Mokhevian woman was the following: Sagule (dress chest), Akhalukhi, apron (Kunlay), so called 'Jiletka', Tujurka (shirt), skirt and headdress.

'Dress – Sagule' was designed by Chokha pattern, open in front, the length till the ankles with decollete and long sleeves. The skirt had several tails with layers that woman's belly could

not seen. Generally Mokhevian women were not showing their body parts (Bezarashvili 1958:9).

It's worth mentioning that outfit like Sagule were worn by Ossetians living in Georgia as well. The existing layers and double sleeves are the main differences between Mokhevian and Ossetian Sagule. Mostly Osetian Sagule were worn by young people (Bezarashvili 2000:64).

So called 'Jiletka' was worn inside Sagule. This was short shirt which was tied near belly and it had high flat collar. That part which was seen in dress-Sagule was especially decorated – mazinly with golden sparkling buttens or silk threads.

The sign of age difference was wearing so called 'wrist'. It was narrow embroidered rectangular cloth tied on hand with hooks and worn by elderly women (Bezarashvili 2010:81).

Also elderly women were wearing 'Kunlay' i.e. apron. Mostly it was made of black silk and the length was depending on the length of dress-Sagule, it should have the length showing its end. It was composed either by whole tail or 2-3 cloths. The tradition of wearing apron was common not only in Khevi but throughout Georgia.

In XIX century and even earlier a young lady was taking Akhalukhi made of fine silk to the husband's house which was worn inside the Sagule (dress). Akhalukhi was short, with rounded heart and close-fiting to the waist. The pattern was alike man's Akhalukhi, and without collar, long and with narrow sleeves (Bezarashvili 1958:14). One of the templates of Mokhevian short Akhalukhi with deer ornaments is interesting. It was found by Sergi Makalatia in the village Kanobi (Makalatia 1934:147) and it was revealed later during conducted expedition that the same tradition of ornaments on Akhalukhi was spread only in this village (Bezarashvili 1958:15).

In Khevi, like in other parts of Georgia, appearance of woman without headdress was shameful. Mainly long quadrangular headscarf and precious headscarf was worn. The headscar-

ves of married and unmarried women were different. Unmarried women had just headscarves and married women had scarves over headgears.

Accordingly Mokhebian clothes represent original type of various Georgian clothes which has local specifications and diversity of elements characterizing Georgian culture. With the composition of different details a certain complete type of woman's clothes is made which is modest and aesthetic. Any extra detail or even ornament not fitting the composition is not found in kept templates.

References

1. Bezarashvili Ts. – Material Collected in Field 1957 – 1958
2. Bezarashvili Ts. – Woman's Clothes in East Georgian Mountains, Tb. 1974
3. Bezarashvili Ts. – Woman's Traditional Clothes in Georgia's Mountain, Collection, Ethnographic Researches, Volume 1, Tb. 2000
4. Bezarashvili Ts. – Cottage Industry and Traditional Clothes in Khevi, Collection, Ethnographic Researches, Volume IV, Tb. 2010
5. Gvatua N. – From the History of Clothes, Tb. 1967
6. Someone Villager – Georgian Traditional Clothes, newspaper 'Klde' N40, Tb. 1914
7. Tedoradze – Five Years in Pshav-Khevsureti, Tb. 1930
8. Kvantidze G. Lursmanashvili L. – For Understanding Terms Related to Georgian Clothes, magazine Art Studies Etudes, VII, Batumi 2016
9. Kvantidze G. – Georgian Clothes Ornament, Tb. 2018
10. Samsonia I. – Folk Clothes in Adjara, Bat. 2005
11. Tsitsishvili I. – Materials for Georgian Clothes History, Tb. 1954
12. Tchitchinadze Z. – Muslim Georgians and Their Villages in Georgia, Tp. 1913

Tales of Georgian Folk Songs and Their Importance in Folklore

Beka Kovziashvili

*Giorgi Mtatsmindeli Higher Educational Institution of Ecclesiastical Chant
Teacher/researcher*

Keywords: Folklore, Folk Song, Narrative, Culture

Georgia is recognized as a country of world's oldest culture. The material and intangible cultural monuments are still preserved, part of which is included in the UNESCO World Heritage List. One of the intangible cultural monuments is a Georgian folk song that was listed in the UNESCO list in 2001.

In the world there are nations of the ancient cultures, which have their folklore that are found in some countries only single sound songs, double or so. Georgia is distinguished by the fact that in Georgian folklore there are as a single, as well as two, three and even four voice songs (polyphonic). There were existed five and six voice chants among Georgian eccentric hymns (As of today, only five voice chants have survived).

Since the beginning of the last century, science has brought out vast amount of materials throughout the country. The expeditions depicting above mentioned materials are present in various museums and archives of Georgia as audio and video as well. Among these materials are folk tales, stories, legends, poems, songs, dances, etc. Many of those have already been published several times, by the folklorists. Though the tales of songs are only published as a single book (Giorgi Svanidze, "Georgian folk songs and related tales"), and it does not completely describe tales related to songs, because only information is confined.

We consider the issue special, because even the tales of most famous Georgian folk songs are not checked and adjusted, and in most cases they are not even retrieved. Almost none

of the folk song performers, folklore or ethnomusicologists have a full information and knowledge about those famous folk songs of which Georgians are so proud: For instance, we have no clarified and fully retrieved information, about "Chakruti", "Gaprindi Shavo Mertskhalo", "Tsintskaro", "Tsangala Da Gogona" "Orovela". Having this kind of knowledge increases the understanding of songs as for a singer as well as for the listener.

The goal of our research is to find all available information related to the origin of Georgian folk songs with the manner of performance, whether any particular song is under influence of another region or other culture and so on. It aims complex study, systematization of this issue and publishing it as a book which must be translated into a foreign language in order to make more popularization of those materials that are found. This book will definitely help as professional musicians, as well as the amateurs of Georgian folk songs or even just people who wants to learn some more.

Exact and Natural Sciences

Triangulation of polygon and polyhedron

Shalva beriashvili

Georgian Technical university

Doctoral student, 2nd year

Keywords: combinatorics, triangulations, polyhedrons

We consider the triangulations of various polygons and polyhedrons without the additional vertices and will be investigate the combinatorial properties of the dual graphs of the triangulations.

Let P be a simple polygon. The partition of the interior of P in triangles, by means of a set of non-crossing diagonals is called a triangulation of the polygon. Similarly, one can define a triangulation of a simple polyhedron in R^3 into tetrahedrons, without adding new vertices.

The goal of presented topic is study the various problems connected to the triangulation of polyhedrons in three dimensional Euclidean space, and their applications in the various fields of mathematics, in particular in the study of mathematical education. More precisely, in R^2 plane it is workable (possible) to calculate the number of triangulation of polygons, but similar question in R^3 space is more difficult.

In particular, in three dimensional Euclidean space during triangulation of convex polyhedron we lose some invariants, such that number of diagonals, number of tetrahedrons and so on. The presentation is an interdisciplinary topic. We investigate application of algebraic or geometrically structures, algorithms and methodology of theory of graphs to computational geometry.

Unranked Skolemization

Lia Kurtanidze

St. Andrew the First-Called

Georgian University Of the Patriarchate of Georgia

Doctoral Student, 3rd year

Keywords: Unranked logic, Semantic web, Quantifier, tableaux method, Skolemization

Skolemization is a well known technique in refutational theorem proving to eliminate existential quantifiers. It is sometimes called an extension method, because it introduces new symbols in the signature of a formula. Very important feature of skolemization is that it loses logical equivalence, but preserves set- or validity-equivalence.

Skolemization procedure is well studied for classical first-order logic, Constrained Logic, Intuitionistic Logic, Fuzzy Logics, Lukasiewicz Logic, Probabilistic Logic and the like.

The aim of this talk is to present different kind of skolemization procedures (prenex, anti-prenex, structural, etc.) for unranked logics and discuss the effects in the proof complexities of skolem normal forms.

Unranked languages are based on unranked alphabet, where function and/or predicate symbols do not have a fixed arity. Thus, in these languages, inside a term or a formula, it is possible to have several different occurrences of the same function/predicate symbol with different number of arguments. Additional strength to these languages are given by notion of sequence variables and sequence functions. Sequence variables can be instantiated with finite sequences of terms, whereas sequence functions are interpreted as multi-valued functions. These constructs seems to be higher-order, but they have precise first-order semantics defined.

In recent years, usefulness of sequence variables and unranked symbols has been illustrated in practical applications rela-

ted to XML, knowledge representation, automated reasoning, just to name a few. In this extent, it is well known that on the one hand, tableaux method is widely used for reasoning in Semantic Web and Knowledge Representation. On the other hand, skolemization procedure is crucial for the tableaux method. In our previous work a tableaux calculus for unranked logics were presented, but the skolemization procedure itself was not given. With this presentation we intend to fill the gap. It will be shown that skolemization is not only a simple preprocessing step of minor importance, but an integral part of the inference process, because wrongly chosen skolemization method might destroy logical information stored inside a formula.

Small sets with respect to algebraic sums

Lika Beraia

*Georgian Technical University
Undergraduate student, 4th year*

Keywords: set, category, algebraic sum

This report is devoted to the general problem concerning the behavior of small subsets under the set-theoretical and the group-theoretical operations. Let \mathbf{R} be the real line and λ be the standard Lebesgue measure on \mathbf{R} . We recall that the symbol I denotes the σ -ideal of subsets of \mathbf{R} , generated by the family of all λ -measure zero sets and the symbol I denotes the σ -ideal of subsets of \mathbf{R} , generated by the family of all first category sets. It is well known that σ -ideals I and I are closed under countable unions. In other words, small sets (λ -measure zero sets, first category sets) are stable with respect to the set-theoretical operations.

Let C denote the Cantor set on the real line \mathbf{R} . It is known that the cantor set C is Lebesgue measure zero set and is nowhere dense subset of \mathbf{R} . The algebraic sum

$$C + C = \{x + y: x \in C, y \in C\}$$

coincides with the closed interval $[0,2]$ and the difference set

$$C - C = \{x - y: x \in C, y \in C\}$$

coincides with the closed interval $[-1,1]$.

From these we can conclude that the ideal of all Lebesgue measure zero subsets of \mathbf{R} and the ideal of all nowhere dense subsets of \mathbf{R} are not closed under the operation of algebraic sum.

These examples are the simplest and historically earliest which show that the operation of an algebraic sum applied to small subsets of the real line leads to big sets. In particular, we see that certain descriptive properties of summands are not preserved in this operation.

The next statement is valid.

Theorem. There exists a set $X \subset \mathbf{R}$ such that:

- (1) X is of Lebesgue measure set;
- (2) X is of first category;
- (3) $X + X = X - X = \mathbf{R}$.

References

1. J. Oxtoby, Measure and Category, Springer-Verlag, New York-Berlin, 1971.
2. A. Kharazishvili, Topics in Measure Theory and Real Analysis, Atlantic Press/World Scientific, 2009.

Method of surjective homomorphisms and applications

Marika Khachidze

Georgian Technical University

Keywords: surjective homomorphisms, invariant measure

Let (G_1, μ_1) and (G_2, μ_2) be any two groups endowed with σ -finite invariant measures and let

$$\varphi: G_1 \rightarrow G_2$$

be a surjective homomorphism.

Suppose that a general property $P(X)$ of a set $X \subset G_2$ is given. Sometimes, it turns out that

$$P(\varphi^{-1}(X)) \iff P(X).$$

In such a situation we say that $P(X)$ is stable under surjective homomorphisms.

In particular, if φ coincides with the canonical surjective homomorphism

$$pr_2: H \times G_2 \rightarrow G_2$$

then we may apply the method of direct products, where $H \subset G_1$ and the role of G_1 is played by $H \times G_2$.

Now, let $\{Y_i: i \in I\}$ be an uncountable family of μ_2 -measurable subsets of G_2 . We may write

$$\nu(\varphi^{-1}(Y_j \cup Y_k)) = \mu(Y_j \cup Y_k),$$

where ν is measure corresponding to μ under the surjective homomorphism, $j \in I, k \in I$ and symbol “ \cup ” denotes any of the basic set-theoretical operation (union, intersection, difference, symmetrical difference and so on).

From the above general principle, we have the following statement:

Statement. Let (G_1, μ_1) and (G_2, μ_2) be arbitrary uncountable groups. Let the group G_2 be equipped with a σ -finite G_2 -left-invariant measure μ and let

$$\varphi: G_1 \rightarrow G_2$$

be a surjective homomorphism of the group G_1 into the group G_2 . Consider the family of sets

$$S = \{\varphi^{-1}(Y): Y \in \text{dom}(\mu)\}$$

and define a functional ν on this family by putting

$$\nu(\varphi^{-1}(Y)) = \mu(Y)$$

where $Y \in \text{dom}(\mu)$

If the measure μ has some set-theoretical property, then the measure ν has the same property too.

Cauchy Problem of Dynamical Equations

Diana Ivanidze

Georgian Technical University

PhD in Mathematics

Marekh Ivanidze

Georgian Technical University

PhD in Mathematics

Keywords: Generalized thermo-electro-magneto-elasticity, crack problems, fundamental solution, potential method, pseudo differential equations

In the paper we consider existence of solutions of Cauchy problem of dynamical equations of the theory of thermo-electro-magneto elasticity.

Cauchy Problem. Find a solution $U=(u,\varphi,\psi,\vartheta)^T$ to the differential equations

$$\begin{aligned} A(\partial_x, \partial_t) U(x, t) \\ = F(x, t), \end{aligned} \tag{1}$$

satisfying conditions:

$$\begin{aligned} u_k(x, t)|_{t=0} = u_k^{(0)}(x), \quad \frac{\partial u_k(x, t)}{\partial t} \Big|_{t=0} = \\ u_k^{(1)}(x), \quad x \in \mathbb{R}, \end{aligned} \tag{2}$$

$$\begin{aligned} \vartheta(x, t)|_{t=0} &= \vartheta^{(0)}(x), & \frac{\partial (x, t)}{\partial t} \Big|_{t=0} \\ &= \vartheta^{(1)}(x), & x \in \mathbb{R}, \end{aligned} \quad (3)$$

The existence results are studied by the potential method and the theory of singular integral equations. In particular, we have the Cauchy problem is uniquely solvable in the class $[C^{1,\beta}(\bar{\Omega}^+)]^7 [C^{2,\alpha}(\Omega^+)]^7$ and the solution is representable in the form of double layer potential

$$U(x) = W(g)(x) = \int_S [P(\partial_y, n(y)) (x - y)] g(y) dS_y, \quad x \in \mathbb{R}^3 \setminus S$$

where the density vector $g \in [C^{1,\beta}(S)]^7$ is defined by the singular integral equation

$$\frac{1}{2} g(x) + N g(x) = f(x), \quad x \in S.$$

References

1. Aouadi M., (2007), On the coupled theory of thermo-magneto-electroelasticity, Q.J. Mech. Appl. Math. 25-43.
2. Aouadi M., (2008), Some theorems in the generalized theory of thermo-magneto-electroelasticity under Green-Lindsay's model, Acta Mech., 25-43.
3. Green A.E., Lindsay K.A., (1972), Thermoelasticity, J. Elast. 2, 1-7.
4. Buchukuri T., Chkadua O., Natroshvili D., (2016), Mathematical problems of generalized thermo-electro-magneto-elasticity theory, MDMP, Vol.68, 1-166.
5. Li J.Y., (2001), Magneto-electro-elastic multi-inclusion and inhomogeneity problems and their applications in composite materials, Int. J. Eng. Sci., 1993-2011.
6. Li J.Y., (2003), Uniqueness and reciprocity theorems for linear thermo-electro-magneto-elasticity, Quart. J. Mech. Appl. Math., No.1, 35-43.
7. Nowacki W., 1983, Efekt elektromagnetyczne w stałych ciałach odkształcalnych. Warszawa, Państwowe Wydawnictwo Naukowe.

The Neumann problem of the theory of thermodynamics with allowance of microtemperature

Tornike Tsertsvadze

Georgian Technical University

Postgraduate student, 2nd year

Keywords: thermodynamics, microtemperature, harmonic, metaharmonic, uniformly convergent

A homogeneous system of differential equations of the theory of thermodynamics is considered

$$\begin{aligned} \mu \Delta u(x) + (\lambda + \mu) \operatorname{grad} \operatorname{div} u(x) - \gamma \operatorname{grad} \theta(x) &= 0, \\ \varkappa_6 \Delta w(x) + (\varkappa_5 + \varkappa_4) \operatorname{grad} \operatorname{div} w(x) - \varkappa_3 \operatorname{grad} \theta(x) - \varkappa_2 w(x) \\ &= 0, \\ \varkappa \Delta \theta(x) + \varkappa_1 \operatorname{div} w(x) &= 0, \end{aligned}$$

It is obtained a general solution of this system, which is expressed by three harmonic and two metaharmonic functions

$$\begin{aligned} u(x) = \gamma \varkappa_2 \operatorname{grad} r^2 \Phi_0(x) + \operatorname{grad} \Phi_1(x) + a \operatorname{grad} r^3 \frac{\partial}{\partial r} \Phi_2(x) + \\ + \operatorname{rot} \operatorname{rot} (x r^2 \Phi_2(x)) + \gamma \varkappa_1 \operatorname{grad} \Phi_3(x) + \chi(x), \end{aligned}$$

$$\begin{aligned} w(x) = -4 \varkappa_3 \lambda_0 \operatorname{grad} \left(r \frac{\partial}{\partial r} + 1 \right) \Phi_0(x) - \varkappa \lambda_0 \lambda_1^2 \operatorname{grad} \Phi_3(x) \\ + \operatorname{rot} \Phi_4(x), \end{aligned}$$

$$\theta(x) = 4 \lambda_0 \varkappa_2 \left(r \frac{\partial}{\partial r} + 1 \right) \Phi_0(x) + \varkappa_1 \lambda_0 \lambda_1^2 \Phi_3(x).$$

For this system of equations, the Neumann boundary problem was solved for the whole plane having a circular hole with consideration of the microtemperature. A uniqueness theorem is proved for solving this problem.

The solution of the problem considered in the work was obtained using the following absolutely and uniformly convergent series

$$\Phi_j(x) = \sum_{k=0}^{\infty} \left(\frac{R}{r} \right)^k \left(a_k^{(j)} \cos k + b_k^{(j)} \sin k \right), \quad j = 0, 1, 2,$$

$$\Phi_3(x) = \sum_{k=0}^{\infty} h_k(\lambda_1 r) \left(a_k^{(3)} \cos k + b_k^{(3)} \sin k \right),$$

$$\Phi_4(x) = \sum_{k=0}^{\infty} h_k(\lambda_2 r) \left(a_k^{(4)} \cos k + b_k^{(4)} \sin k \right).$$

The main environmental principles on construction and operation phase of hydrotechnical structures

Levan Ioseliani

Ivane Javakhishvili Tbilisi State University

Keywords: geology, environmental protection, hydroelectricity

Construction of hydrotechnical structures are associated with altering initial appearance of the environment. Along with project implementation, the existing ecosystem is transformed and impacted. All components of the environment re engaged in this cycle chain process. Hydrological regime of the river, biological environment, flora, water and terrestrial fauna are subjected to the impact and change. Geodynamic processes are being activated.

All the above listed issues need to be adequately researched, degree of the impacts should be evaluated, and adequate mitigation and compensation measures should be planned.

According Law of Georgia “Environmental Assessment Code” operator is obliged to prepare Environmental Impact Assessment Report which should contain all above mentioned aspects. Based on what the Ministry is taken so called Environmental Decision.

River hydrological regime is vastly impacted on the phases of construction and operation. Construction of dam is caused shaping/forming of river’s concrete section. Establishment of

reservoir in the upper stream of dam is causing formation of the new ecological environment. While in the lower stream water hydrological flow is decreased, that itself affects river fauna.

Creation of reservoir is also connected with activation of geodynamic processes. Research of geological environment, identification of hazardous processes and development of relevant mitigation measures, is the main environmental aim. Properly planned and implemented geological surveys are a precondition for safe operation of dams. As well as it is essential that monitoring is continued in parallel of the process hydraulic structures operation.

Engineering and Technology

Ways for Improvement of Some Technological Parameters in Hot Pressing Process

Tengiz Pkhaladze

Georgian Technical University

Doctoral student, 2nd year

Zurab Avalishvili

Georgian Technical University

Ph. D. in Material Sciences

Keywords: Hot pressing, pressure, constructions rigidity

The country's economic development is impossible, without creating new materials and its effective implementation. Developing new materials and compositions requires creating new efficient technologies and improving of existing ones. Composites belong to the ones of the perspective class of materials due to their nature and potential abilities. The most important ones in this sequence are metal ceramic and diamond composite materials. Their quality and exploitative indicators are depended on the chemical consistency and more importantly technological level of fabrication.

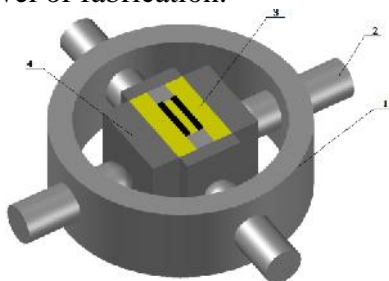

Fig. 1. The current scheme of hot pressing
1-supporting ring; 2- screws; 3- graphite mould; 4- Thermal
and electrical insulators.

Nowadays, the main way for fabricating the metal ceramic and diamond composites is the method of powder metallurgy. The hot pressing process promises to be the most progressive and effective method, because it means running the process of sintering in high pressure conditions. The factor of high pressure and its value gives us the opportunity to increase the quality of the product (high density, low porosity, high physical-mechanical characteristics). In some cases one can get such materials, which could not be developed with other methods of fabricating. It's well known, that the widening of the pressure diapason of hot pressing process is desirable perspective. But unfortunately is the mould's materials solidity limit's low level at high temperatures (700-1000⁰C) still a problem. Also the goal fulfillment essentially depends on the constructional decision of the whole high pressure equipment.

The several construction decisions in development of hot pressing equipments are discussed in present work. Particularly, in high pressure cell, during the process of pressure generation, to avoid the loss of the pressure ($p=0$), it is changed the principle scheme of the demountable mould's holding ring. To avoid the demountable mould's unclosing due to pressure effect, as a power element, are used radial screw holders. Fig.

1(2) a Calculations have shown, that the loading on the wall of the mould is 25-30tf during the sintering process working pressure ($P=500-1000 \text{ kg/mm}^2$). For complete compensation ($p=0$) of such forces, the diameter of the screws in this case should be at least (40-45mm) that is connected with big difficulties. The suggested principle scheme of the pair cones are presented on the figure 2. The optimal degree of the tilt angle was found to be about 1,5-1,8⁰. The implementation of the suggested scheme gave us an opportunity to generate desired pressures ($P=500-1000 \text{ kg/mm}^2$) in the working volume without any pressure loss ($p=0$) caused by the elastic deformations.

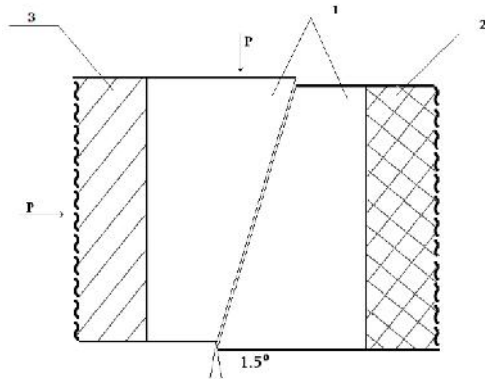

Fig. 2. Pair of conjugated cones
 1-pair of cones; 2- supporting rings wall; 3- wall of mould

The suggested scheme of arrangement has obviously increased the quality of the sintered product in the same conditions (P , T , \varnothing). Fig. 2. It makes obvious, that the rigidity and accordingly stability of the equipment, which is necessary for the pressure generation, is increased.

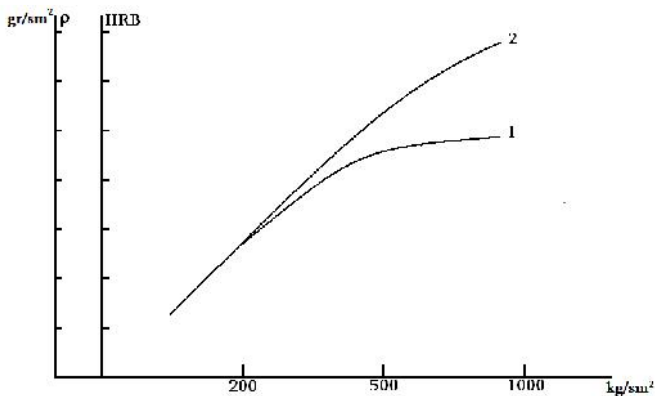

Fig. 3. Dependents of samples physical-mechanical properties on the sintering process pressure.
 1-By the the current scheme (fig. 1); 2-By the developed and suggested scheme (fig. 2)

References

1. N.Loladze, M.Tserodze, I.Dzidzishvili. Physical and Chemical Basis for the Preparation and Use of Diamond Composite Materials for the Treatment of Non-metals. Monograph, "Technical University", Tbilisi, 2009, 226p. (in Russ.)
2. N.Loladze, M.Tserodze, I.Dzidzishvili, Z.Avalishvili. //Some methods of increasing the efficiency of the hot pressing process in the production of diamond-composite materials. Proceedings Int. scientific conf. "Innovative Technologies and Materials", 24-27 October 2011, Tbilisi, p.201-208. (in Russ.)

Agrarian Sciences

The influence of flavonoids “Saperavi” on biochemical changes induced by kainic acid-status epilepticus

Maka Lemonjava

Z. Kuchukashvili

M. Kurasbediani

N. Doreuli

Ivane Javakhishvili Tbilisi State University

Keywords: wine, flavonoids, epilepsy, kainic acid, oxidative stress

Epilepsy is a chronic-neurological disease that occurs in 1% of the world population. A major role in pathogenesis of epilepsy is oxygen stress. During oxidative stress increases the formation of free radicals that damage the vital components of the living organism, causing cell damage and eventually death of the organism. To alleviate pathogenesis of epileptic background, apply antioxidant and anti-inflammatory drugs, thus minimizing or blocking neurodegenerative processes.

Flavonoids are secondary metabolites of vegetable origin. They reduce the intensity of free radical processes. Flavonoids can help protect the body from oxidative stress by abatement of nuisance active forms of oxygen.

Among the diverse effects of flavonoids is the importance of its neuroprotective role. The ability to overcome the blood-brain barrier is essential for modulating brain function with flavonoids, this ability is related to their lipophilic.

The high content of flavonoids is characterized by green tea, bunches, chocolate, red wine and etc. Based on literary sources, the positive impact of the wine on the human body is caused by phenolic compounds, wine is widely considered as a functional food and a significant role in its quality assessment is the biologically active compounds, including phenolic com-

pounds. The red wine contains organic compounds with a number of antioxidant properties.

The aim of the research was to study the antioxidant properties of flavonoids from the Georgian endemic grape varieties "Saperavi" and their impact antioxidant systems on the brain of the rat, in the epilepsy model caused by kainic acid.

To achieve this goal, the following tasks were achieved: flavonoids extraction, spectrum analysis of extracted flavonoids, study of antioxidant properties, study of the effects of extracted flavonoids in the epilepsy model caused by kainic acid on antioxidant enzymes.

The results showed that the of flavonoids multi-component fraction from the Georgian endemic grape varieties "Saperavi" is exposed to strong antioxidant activity at the expense of the active forms of oxygen in vitro and in vivo systems, that The flavonoids fraction derived from the wine, high intensity to compensate the activity of antioxidant enzymes, superoxide dismutase and catalase in the brain of the rat in the epilepsy model caused by kainic acid.

The Role and Importance of Georgian Vines in a World Viticulture History

Nana Kunelauri

*Agricultural University of Georgia
Researcher*

Keywords: Georgian vine, mitochondrial DNA, sequencing

From the ancient times grapes have been one of the most important agricultural crops in the world. The natural habitat of genus *Vitis* is broadly distributed in three centers of diversity: Asia, America, and Europe. Two-thirds of 60 interfertile *Vitis* species are native to North America and one third is distributed

over East Asia. The predominant cultivated variety of grapevine is *Vitis vinifera* L., the sole Europe-Central Asian representative of the genus *Vitis* and the only species which produces high quality wines. The origin of grape (*Vitis* L.) is one of the interesting pages of cultivated plant evolution. The plastid genome is an effective tool for interspecific phylogenetic and intraspecific phylogeographic studies of angiosperms. In this work the complete chloroplast DNA sequence of American and Asian species of grape was determined by Illumina sequencing and compared with our previously sequenced *Vitis vinifera* cultivars. The comparison of sequenced chloroplast DNA revealed presence of several long size indels in the plastid genome, which were most informative during the phylogenetic and phylogeographic analysis of different grape species. The basic aim of this research was determination of genetic relationship among the North American, East Asian and Eurasian geographic groups of grape and to reveal details of molecular processes which were accompanied by the separation of natural habitat of genus *Vitis* into three centers of diversity.

Classification of mudflow basins and their dissemination

Sandro Sabashvili

*Georgian Technical University
Undergraduate student, 4th year*

Keywords: Mudflow, The reasons of the hazards, A natural event, Damage, The cause of disaster

Lack of natural disasters in the context of sustainable development of the population represents a global scale problem. According to the World Conference of Natural Disasters, the number of catastrophic disasters that have caused major economic losses (1% and more in GDP) in the last few years has in-

creased by 4,1 times, the number of victims 3,5 times, and 2 , 1 time.

The strong influence of catastrophic mudflows, throughout the world, occasionally encounters many settlements, agricultural lands, roads, oil and gas pipelines, hydraulic-amelioration facilities, mining-tourist complexes, etc. Located in the areas of mountainous and mountainous areas in the disaster hazard area, the geographical situation is complicated.

The mudflow processes in Georgia's mountainous terrain are almost everywhere and the following regions include: Samegrelo-Zemo Svaneti, Guria, Adjara, Imereti, Racha-Lechkhumi-Kvemo Svaneti, Samtskhe-Javakheti, Shida Kartli, Kvemo Kartli and Kakheti.

Based on the analysis of various sources, the recent enlargement of natural processes in Georgia and the frequency of their recurrence interaction is due to the frequency of extreme meteorological phenomena, the anthropogenic impact of the human environment, in particular: forest cutting, inert materials, cattle excrement Urbanization.

It is noteworthy that in Georgia there is still no modern system of early private information on natural disasters, and financial resources are mainly aimed at eradicating the results of natural disasters and implementing very little preventive measures.

Due to the above mentioned, scientific research of mudflow flow motion and the consideration of the calculation of the mudflows in the design and construction of appropriate mumps, which can be used to describe the formation, mobility and motion of mudflows.

Mudflow, The reasons of the hazards, A natural event, Damage, The cause of disaster.

Medicine and Healthcare

The Role of Macro- and Microelements in the Living Organism

M. Gogaladze

*Ivane Javakhishvili Tbilisi State University, Petre Melikishvili
Institute of Physical and Organic Chemistry*

Ph.D.

N. Barbakadze

*Ivane Javakhishvili Tbilisi State University, Petre Melikishvili
Institute of Physical and Organic Chemistry*

Ph.D.

N. Khurtsilava

New Vision University Hospital

I. Lomtadze

LTD "Aversi" Clinic

Ph.D.

Keywords: Chelate, BAA, Micro-, Macroelement, Glutaminic acid

Macro- and Microelements play an important role in the physiological and biological processes in the living organism. That is why "Elements of Life" has attracted the attention of a wide range of researchers. Their role and significance can be explained by the fact, that one of the causes of human and animal diseases is the lack of microelements. Therefore, to solve this problem, it is necessary to provide living organisms with the optimal quantity and ratio of microelements. In addition, because these elements perform their functions in the form of chelate compounds, correction of trace elements deficiency in such form promotes sharp rise in their biological activity [1-3].

According to this, we have synthesized chelate compounds of macro- and microelements with glutamic acid by the general formula $\text{Me Gl } n\text{H}_2\text{O}$, where $\text{Me} = \text{Mg, Ca, Mn, Zn, Fe, Co, Cu}$ and Cr , $\text{Gl}^{2-} =$ glutamic acid anion, $n = 1-6$; Physical-chemical

properties of synthesized compounds are studied by a number of research methods.

On the basis of synthesized chelates mixtures are obtained, that are supplemented and tested in the premixed foods as an additives in nutrition of broiler and egg-laying birds. Based on the obtained results, it was suggested that experiments on a wider scale should be carried out.

Development and use of biologically active additives (BAA) in food is effective, safe, physiological form in the prevention, treatment and rehabilitation process; Therefore, it is one of the most efficient ways of nutrition correction. Considering these factors, biologically active additives (BAA) are developed on the basis of synthesized compounds, which should provide:

- Rationalization of nutrition (Micro and Macroelement correction);
- Labor efficiency, mood and sleep improvement;
- Caloric intake and body mass reduction;
- Satisfaction of the physiological needs of patient nutrition;
- Restoration of immune competence of organism.

Thus, synthesis and research of the above-mentioned chelates are interesting, both in scientific and practical terms.

REFERNCES:

1. Lebedev S.V., Miroshnikov S.A., Sukhanova O.N., Rakhmatullin Sh.G., et al. (2009) Sposob povisheniia produktivnosti tsipliat-broilerov, Patent na izobretenie 2370095 23 1/00 Opublikovano: 20.10. Biul.
2. Loginov G.P. (2005), Doctors Thesis, Kazan, p.3-59
3. I.Beshkenadze, M.Gogaladze, N.Klarjeishvili, O.Lomtadze, I.Lomtadze, N.Khurtsilava (2017) "Chelate Chromium-containing BAAs" Congress on Pharmacology & Chemistry of Natural Compounds. Tbilisi, Georgia, 09-11 October, p.34

შენიშვნები

საქართველოს მეცნიერებათა ეროვნული აკადემიის
ახალგაზრდა მეცნიერთა საბჭო

<http://www.youngscientists.org.ge/>

ახალგაზრდა მეცნიერთა განვითარების ფონდი

მასალები დაიბეჭდა
საქართველოს მეცნიერებათა ეროვნული აკადემიის
სტამბაში

თბილისი, რუსთაველის გამზირი № 52

© საქართველოს მეცნიერებათა ეროვნული აკადემია